

**T.C.
KAFKAS ÜNİVERSİTESİ
SOSYAL BİLİMLER ENSTİTÜSÜ
İŞLETME ANABİLİM DALI**

**TOPLUMSAL CİNSİYET ROL ALGILARI ve
GİRİŞİMCİLİK NİYETİ ARASINDAKİ İLİŞKİ:
KAFKAS ÜNİVERSİTESİ ÖRNEĞİ**

YÜKSEK LİSANS TEZİ

HAZIRLAYAN

Yılmaz ŞİMŞEK

DANIŞMAN

Doç. Dr. Erdoğan KAYGIN

KARS - 2018



**T.C.
KAFKAS ÜNİVERSİTESİ
SOSYAL BİLİMLER ENSTİTÜSÜ
İŞLETME ANABİLİM DALI**

**TOPLUMSAL CİNSİYET ROL ALGILARI ve
GİRİŞİMCİLİK NİYETİ ARASINDAKİ İLİŞKİ:
KAFKAS ÜNİVERSİTESİ ÖRNEĞİ**

YÜKSEK LİSANS TEZİ

**Hazırlayan
Yılmaz ŞİMŞEK**

**Danışman ve Jüri Üyeleri
Doç. Dr. Erdoğan KAYGIN
Dr. Öğr. Üyesi. Yunus ZENGİN
Dr. Öğr. Üyesi. Tayfun YILDIZ**

KARS – 2018

KAFKAS ÜNİVERSİTESİ
SOSYAL BİLİMLER ENSTİTÜSÜ MÜDÜRLÜĞÜNE

Yılmaz ŞİMŞEK tarafından hazırlanan Toplumsal Cinsiyet Rol Algıları ve Girişimcilik Niyeti Arasındaki İlişki: Kafkas Üniversitesi Örneği başlıklı bu çalışma, tarihinde yapılan tez savunma sınavı sonucunda *başarılı/başarısız* bulunarak jürimiz tarafından *İşletme* Anabilim Dalı'nda Yüksek Lisans tezi olarak (oy çokluğuyla/birliğiyle) kabul/red edilmiştir.

TEZ JÜRİSİ ÜYELERİ (Unvanı, Adı ve Soyadı)

Başkan : Doç. Dr. Erdoğan KAYGIN

İmza:

Üye : Dr. Öğr.Üyesi Yunus ZENGİN

İmza:

Üye : Dr. Öğr.Üyesi Tayfun YILDIZ

İmza:

ONAY

Bu tezin kabulü Sosyal Bilimler Enstitüsü Yönetim Kurulunun/...../..... tarih ve/..... sayılı kararı ile onaylanmıştır.

Unvanı Adı Soyadı

Enstitü Müdürü

BİLİMSEL ETİK BİLDİRİMİ

Yüksek Lisans tezi olarak hazırladığım, Toplumsal cinsiyet rol algıları ve girişimcilik niyeti arasındaki ilişki: Kafkas üniversitesi örneği adlı çalışmanın öneri aşamasından sonuçlanmasına kadar geçen süreçte bilimsel etiğe ve akademik kurallara özenle uyduğumu, tez içindeki tüm bilgileri bilimsel ahlak ve gelenek çerçevesinde elde ettiğimi, tez yazım kurallarına uygun olarak hazırladığım bu çalışmamda doğrudan veya dolaylı olarak yaptığım her alıntıya kaynak gösterdiğimi ve yararlandığım eserlerin kaynakçada gösterilenlerden oluştuğunu beyan ederim.

Scientific Ethic Statement

I declare that I complied with the rules of academic and scientific ethics from the proposal stage to the process of completion of the study titled “Relationship Between Social Gender Role And Entrepreneurship Request: Kafkas University Sample” as a Master Thesis I prepared, that I obtained all information in term Project with the frame work of scientific ethics and traditions, that I showed sources to the each quotation I made directly or indirectly in this study I prepared as a term Project in accordance with the writing rules and works which I used have been shown in the bibliography.

... / ... / 2018

Yılmaz ŞİMŞEK

İÇİNDEKİLER

ÖZET	iv
ABSTRACT	v
ÖNSÖZ	vi
TABLolar LİSTESİ	vii
ŞEKİLLER LİSTESİ	viii
GİRİŞ	1
I.Çalışmanın Konusu ve Önemi	1
II.Çalışmanın Amacı, Kapsamı, Planı	2

BİRİNCİ BÖLÜM KURAMSAL AÇIKLAMALAR

1.1.Toplumsal Cinsiyet	4
1.1.1. Cinsiyet.....	4
1.1.2.Toplumsal Cinsiyet	5
1.1.3. Toplumsal Cinsiyet Rollerini	7
1.1.3.1. Erkek Cinsiyet Rolü	10
1.1.3.2. Kadın Cinsiyet Rolü	10
1.1.3.3.Geleneksel cinsiyet rolü	11
1.1.3.4. Evlilikte Cinsiyet Rolü	12
1.1.3.5. Eşitlikçi Cinsiyet Rolü	12
1.1.4. Toplumsal Cinsiyete İlişkin Kuramlar	13
1.1.4.1. Biyolojik kuram.....	13
1.1.4.2. Psikanalitik Kuram	13
1.1.4.3. Sosyal Öğrenme Kuramı	14
1.1.4.4. Sosyal Rol-Kuramı	15
1.1.4.5. Bilişsel Gelişim Kuram	15
1.1.4.6. Toplumsal Cinsiyet Şeması Kuramı.....	16
1.1.5. Toplumsal Cinsiyet Rollerine İlişkin Tutumları Etkileyen Faktörler	17
1.1.5.1. Kültür	18
1.1.5.2. Aile	18
1.1.5.3. Eğitim	19

1.1.5.4. Kitle İletişim Araçları.....	20
1.1.6. Üniversitede Toplumsal Cinsiyet Rollerinin Algılanışı	20
1.2. Girişimcilik ve Girişimcilik Niyeti	23
1.2.1. Girişim Kavramı.....	23
1.2.2. Girişimcilik Kavramı.....	24
1.2.3. Girişimci Kavramı.....	25
1.2.4. Girişimci Kişilik Özellikleri.....	29
1.2.4.1. Başarı İhtiyacı	30
1.2.4.2. Bağımsızlık Arzusu	30
1.2.4.3. Yaratıcılık eğilimi	31
1.2.4.4. Risk Alma.....	31
1.2.4.5. Belirsizlik Toleransı	32
1.2.4.6. Yenilikçilik.....	32
1.2.4.7. Kontrol Odağı:.....	33
1.2.4.8. Kendine Güven.....	34
1.2.5. Girişimcilik Süreci	35
1.2.6. Girişimcilik Niyeti.....	36
1.2.6.1. Niyet.....	37
1.2.6.2. Girişimcilik Niyeti.....	37
1.2.6.2.1. Girişimci Olay Modeli	38
1.2.6.2.2. Girişimci Niyet Modeli	39
1.2.6.2.3. Planlı Davranış Teorisi.....	39
1.2.7. Üniversitelerde Girişimcilik Niyeti	41

İKİNCİ BÖLÜM

TOPLUMSAL CİNSİYET ROL ALGILARI İLE GİRİŞİMCİLİK NİYETİ İLİŞKİSİNİ BELİRLEMeye YÖNELİK BİR ARAŞTIRMA: KAFKAS ÜNİVERSİTESİ ÖRNEĞİ

2.1. Araştırmanın Amacı	44
2.2. Araştırmanın Modeli ve Hipotezleri	44
2.3. Araştırmanın Varsayımları Ve Sınırlılıkları.....	46
2.4. Araştırmanın Yöntemi.....	46
2.4.1. Araştırmanın Evreni Ve Örneklem Seçimi	46

2.4.2. Veri Toplama Aracının Geliştirilmesi.....	47
2.4.3. Anketin Uygulanması ve Verilerin Toplanması.....	50
2.4.4. Anketin Niteliği.....	50
2.5. Bulgular.....	51
2.5.1. Araştırmaya Katılanların Demografik Özelliklerine İlişkin Bulgular.....	51
2.5.2. Öğrencilerin Toplumsal Cinsiyet ve Alt boyutları ile Girişimcilik Niyetlerine ilişkin Bulgular ve Yorumlar	53
2.5.3. Korelasyon Analizine ilişkin Bulgular.....	54
2.5.4. Toplumsal Cinsiyet ve Girişimcilik Niyetinin Boyutları İçin Yapılan t Testi Analizlerine İlişkin Bulgular.....	56
2.5.5. Toplumsal Cinsiyet ve Girişimcilik Niyeti Boyutları İçin Yapılan Tek Yönlü Varyans (Anova) Analizlerine İlişkin Bulgular	61
GENEL DEĞERLENDİRME ve SONUÇ.....	79
KAYNAKÇA	86
EKLER.....	96
ÖZGEÇMİŞ.....	108

**KAFKAS ÜNİVERSİTESİ
SOSYAL BİLİMLER ENSTİTÜSÜ
İŞLETME ANABİLİM DALI**

**TOPLUMSAL CİNSİYET ROL ALGILARI VE GİRİŞİMCİLİK NİYETİ
ARASINDAKİ İLİŞKİ: KAFKAS ÜNİVERSİTESİ ÖRNEĞİ**

**YÜKSEK LİSANS
Yılmaz ŞİMŞEK
Doç. Dr. Erdoğan KAYGIN
2018 – VIII + 108**

ÖZET

1970’li yıllarda hayatımıza giren toplumsal cinsiyet kavramı, insanların rol, tutum ve davranışlarının belirleyicisi olarak son zamanlarda adından sıkça söz ettirmeye başlamıştır. Toplumsal cinsiyet kavramı, insanların girişimcilik faaliyeti konusundaki tutumlarının, niyetlerinin ve davranışlarının da belirleyicisi olma potansiyeline sahiptir. Bu çalışmanın genel amacı, toplumsal cinsiyet rol algıları ile girişimcilik niyeti arasındaki ilişkiyi belirlemektir.

Araştırma iki bölümden oluşmaktadır. Birinci bölümde toplumsal cinsiyet ve girişimcilik niyetine ilişkin kuramsal açıklamalar yapılmıştır. Açıklamalarda cinsiyet, toplumsal cinsiyet, toplumsal cinsiyet ile ilgili roller, toplumsal cinsiyet konulu teorik yaklaşımlar, toplumsal cinsiyet rolleri bağlamında ortaya konulan tutumlar ve bunları etkileyen faktörler, girişimcilik kavramı, girişimcilik süreci, girişimcilik, girişimcilerin temel özellikleri konuları yer almıştır.

Çalışmanın ikinci bölümünde araştırma kısmına yer verilmiştir. Bu bölümde Kafkas Üniversitesi Atatürk Sağlık Hizmetleri Meslek Yüksekokulunda okuyan öğrenciler üzerinde yapılan anket çalışmasıyla ilgili bulgular, yorumlar, sonuç ve öneriler yer almıştır. Araştırma sonucunda toplumsal cinsiyet ile girişimcilik eğilimi arasında anlamlı ilişkilerin olduğu görülmüştür.

Anahtar Kelimeler: Toplumsal Cinsiyet, Girişimcilik Niyeti, Kafkas Üniversitesi

**KAFKAS UNIVERSITY
INSTITUTE OF SOCIAL SCIENCES
DEPARTMENT OF BUSINESS OF ADMINISTRATION**

**RELATIONSHIP BETWEEN SOCIAL GENDER ROLE AND
ENTREPRENEURSHIP REQUEST: KAFKAS UNIVERSITY SAMPLE**

**MASTER'S THESIS/PHD
Yılmaz ŞİMŞEK
Assoc. Prof. Dr. Erdoğan KAYGIN
2018 – VIII + 108**

ABSTRACT

The concept of gender, which entered our lives in the 1970s, has often made its name start to mention in recent times as a determinant of people's roles, attitudes and behavior. The concept of social gender has the potential to determine the attitudes, intentions and behavior of people on their entrepreneurial activity. The general aim of this study is to determine the relationship between social gender role perceptions and entrepreneurship intentions.

The study consists of two parts. In the first part, the theoretical explanations have been made about social gender and entrepreneurship intention. Gender, social gender, roles about social gender, theoretical approaches to social gender, attitudes expressed in the context of social gender roles and factors affecting them, entrepreneurship concept, entrepreneurship process, entrepreneurship, basic characteristics of entrepreneurs are involved in these explanations,

The research part is included in the second part of the study. In this section, there are the findings, suggestions, conclusions and suggestions related to the questionnaire study on the students attending to the Vocational College of Atatürk Health Services of Kafkas University. As a result of the research, it is seen that there is a significant relationship between social gender and entrepreneurship tendency.

Key Words: Social gender, entrepreneurship intention, Kafkas University

ÖNSÖZ

Toplumlarda insanların rol, tutum ve davranışlarının belirleyicisi olan toplumsal cinsiyet son zamanlarda adından sıkça söz ettiren bir kavramdır. Yine toplumların büyüme ve gelişmelerinde önemli olan ve toplumların istedikleri gelişmişlik seviyelerine ulaşabilmeleri için oldukça çok çaba gösterdikleri girişimcilik ve girişimcilik niyeti çalışma konusu olarak belirlenmiştir. Araştırmanın amacı, üniversite öğrencilerinin toplumsal cinsiyet rol algıları ile girişimcilik niyeti arasındaki ilişkisini belirlemek oluşturmaktadır.

Bu çalışmanın her aşamasında bana bilgi ve deneyimlerinden yararlanma imkânı sunarak rehberlik eden, umut ve güç veren değerli danışman hocam Doç. Dr. Erdoğan KAYGIN'a içtenlikle teşekkür ederim.

TABLolar LİSTESİ

Tablo 1.1. Toplum İÇindeki Toplumsal Cinsiyet Rollerini	9
Tablo 1.2. Geleneksel Toplumsal Cinsiyet Rollerini Oluşturan Bazı Dişil ve Eril Özellikler.....	11
Tablo 1.3. Girişimcilik Kavramına Yönelik Kronolojik Gelişim Haritası.....	25
Tablo 1.4. Girişimciye Yönelik Başlıca Tanımlamalar.....	27
Tablo 2. 1. Toplumsal Cinsiyet Ölçeğine Ait Faktör Analizi Sonuçları	48
Tablo 2.2. Girişimcilik Niyetine Ait Faktör Analizi Sonuçları.....	49
Tablo 2.3. Toplumsal Cinsiyet ve Alt Boyutlarına ve Girişimcilik Niyetine İlişkin Güvenirlik Sonuçları	49
Tablo 2.4. Demografik Dağılımlar	52
Tablo 2.5. Toplumsal Cinsiyet, Alt Boyutları ve Girişimcilik Niyeti Ortalamalarına İlişkin Bulgular	54
Tablo 2.6. Toplumsal Cinsiyet ve Alt Boyutları ile Girişimcilik Niyeti Arasındaki Korelasyon Analizi.....	55
Tablo 2.7. Cinsiyetlere Göre Farklılıkların İncelenmesi.....	57
Tablo 2.8. Medeni Hale Göre Farklılıkların İncelenmesi.....	59
Tablo 2.9. Katılımcıların Ailesinin Ticari Faaliyetine Göre Farklılıkların İncelenmesi	60
Tablo 2.10. Girişimcilik Dersi Alınıp Alınmamasına Göre Farklılıkların İncelenmesi	61
Tablo 2.11. Yaşlara Göre Farklılıkların İncelenmesi	62
Tablo 2.12. Ailenin Kaçınıcı Çocuğu Olduğuna Göre Farklılıkların İncelenmesi... 64	
Tablo 2.13. Yerleşim yerine Göre Farklılıkların İncelenmesi.....	66
Tablo 2.14. İş Deneyim Süresine Göre Farklılıkların İncelenmesi	67
Tablo 2.15. Kalınan yere Göre Farklılıkların İncelenmesi.....	69
Tablo 2.16. Baba Eğitim Durumuna Göre Farklılıkların İncelenmesi	71
Tablo 2.17. Annenin eğitim durumuna göre Farklılıkların İncelenmesi	73
Tablo 2.18. Ailenin aylık gelirine göre farklılıkların incelenmesi	76

ŞEKİLLER LİSTESİ

Şekil 1.1. Girişimci kişilik özellikler	30
Şekil 1.2. Girişim yönlendiricileri ve girişimcilik süreci.....	35
Şekil 1.3. Niyet, İnanç ve Tutum İlişkisi	37
Şekil 1.4. Planlanmış Davranış Teorisi.....	40
Şekil 2.1. Araştırma Modeli.....	45



GİRİŞ

I.Çalışmanın Konusu ve Önemi

Bir toplumun sahip olduğu bireylerin rol ve sorumluluklarını gösteren toplumsal cinsiyet, insanların yaşam tarzlarını belirleyen kavramlar arasındadır. Erkeğin ya da kadının ne iş yapacağı, sorumlulukları, davranış tarzları bu kavram tarafından biçimlendirilmektedir. Toplumsal cinsiyetin kendilerine biçtiği role uygun davranışlar sergileyen bireyler toplum tarafından kabul görmekte fakat kendisi için biçilen role uymayan bireyler bazen toplum tarafından dışlanmakta ve bu rollere uymaları noktasında ikaz edilmektedir.

Bir bireyin toplumda nasıl davranması gerektiğini gösteren toplumsal cinsiyet, bireylerin meslek seçimi, kariyer gelişimi ve bir girişimcilik faaliyetinde bulunup bulunmaması gerektiği noktasında rol oynamaktadır. Özellikle geleneksel toplumlarda kadının yerinin ve hareket alanının ev ile sınırlı olmasına izin veren toplumsal cinsiyet anlayışı, değişen dünya ile birlikte anlayış olarak az da olsa toplumlarda değişmeye başlamış ve bireylerden (kadın ve erkek) beklenen roller birbirine yakın hale gelmiştir. Bu noktada önceki dönemlerde kadın mesleği olarak görülen bir mesleği erkek bir bireyin yaptığı görülmüştür. Bununla ilgili olarak daha çok erkek mesleği olarak görülen ve hala daha erkek bireyler tarafından daha çok icra edilen girişimcilik faaliyeti artık kadınların da faaliyette bulunabilecekleri bir alan olarak görülmeye başlamıştır.

Son zamanlarda toplumların gelişmesinde önemli unsurlardan birisi olarak kabul edilen girişimcilik, her boyutuyla araştırma konusu yapılmaktadır. Toplum bireylerini girişimciliğe yönlendirebilmek adına yapılan eğitimler, destekler, teşvikler sayesinde girişimci sayısı arttırılmaya çalışılmaktadır. Toplumlar haklı olarak bireylerini girişimci yaparak dünyada güçlü bir toplum olabileceklerinin farkındadırlar.

Yaratıcılığın ve bunun neticesinde de yeniliklerin ortaya çıkmasını sağlayan güçlü girişimciler, toplumlarını dünyada kendine yeten, üreten, ihraç eden ve saygın bir yere gelmelerini sağlayan bireylerdir. Bir yenilikten farklı ve daha ileri bir yeniliğe

ulaşan bu bireyler, toplumda kalkınma, gelişme, büyüme, refah düzeyini daha ileriye taşıma gibi önemli hususları gerçekleştiren bireylerdir. Bu bireyler sürekli yenilikler sayesinde işletmelerinin faaliyetlerini yarınlara taşıyarak sürekliliğini sağlayan bireyleridir.

Yeniliği işletmeleri için bir yaşam yolu olarak seçen girişimcilerin sahip oldukları bir takım önemli özellikleri bulunmaktadır. Bu özellikler sayesinde girişimciler, günümüzde değişen, değişikçe gelişen ve belirsizlikler gösteren çevrede başarılı olmaya çalışmaktadırlar. Fırsatçılık, liderlik, belirsizliğe karşı tolerans, başarı ihtiyacı, analiz yeteneği güçlü ve çevredeki değişimleri öngörebilme, değişimleri fırsata çevirebilme gibi özellikler bu bireylerin özelliklerinden bazılarıdır.

Sahip oldukları bu özellikler sayesinde kendi toplumlarında değil, tüm toplum işletmeleriyle rekabet eden girişimciler, toplumun öncü ve güçlü bireyleri konumundadırlar. Bir süreç olarak sürdürdükleri girişimcilik faaliyeti zor bir faaliyet olmakla birlikte başarılı olduğunda girişimci bireye ödülleri sağlayan bir süreçtir. Bu sürecin en önemli unsuru ise bizzat girişimci bireyin kendisidir.

II. Çalışmanın Amacı, Kapsamı, Planı

Bu çalışmanın genel amacı, toplumsal cinsiyet rol algıları ile girişimcilik niyeti arasındaki ilişkiyi belirlemek oluşturmaktadır. Bu amaçla birlikte toplumsal cinsiyet, alt boyutları ve girişimcilik niyetinin demografik değişkenler bakımından farklılıkların olup olmadığının belirlenmesi de araştırmanın amaçları arasındadır.

Bu amaçlar doğrultusunda toplumsal cinsiyet ve girişimcilik niyeti kavramlarına ilişkin literatür çalışmasına değerlendirmelerde eklenerek kuramsal çerçeve oluşturulmuştur. Bu bölümde cinsiyet, toplumsal cinsiyet, toplumsal cinsiyet ile ilgili roller, toplumsal cinsiyet konulu teorik yaklaşımlar, toplumsal cinsiyet rolleri bağlamında ortaya konulan tutumlar ve bunları etkileyen faktörler, girişimcilik kavramı, girişimcilik süreci, girişimcinin sahip olduğu kişilik özellikleri, girişimciliği ortaya çıkaran olgular üzerinde durulmuştur.

Çalışmanın kuramsal çerçevesinden sonra Kafkas Üniversitesi Atatürk Sağlık Hizmetleri Meslek Yüksekokulunda öğrenimlerini sürdüren öğrenciler üzerinde

toplumsal cinsiyet rol algularının giriřimcilik niyeti arasındaki iliřkisini belirlemek üzere bir alan arařtırması yapılmıřtır. 332 öđrenci üzerinde yapılan anket çalıřmasıyla ilgili bulgular, yorumlar, sonuç ve öneriler bu bölümde yer almıřtır.



BİRİNCİ BÖLÜM

KURAMSAL AÇIKLAMALAR

1.1.Toplumsal Cinsiyet

Bu bölümde cinsiyet kavramı açıklandıktan sonra toplumsal cinsiyet kavramı detaylı bir şekilde ele alınmıştır.

1.1.1. Cinsiyet

Bir bireyin biyolojik, fizyolojik ve genetik özelliklerinin farklılıkları üzerinden yapılan sınıflandırma cinsiyet (sex) olarak ifade edilmekte ve bu ayrıma göre bireyler kadın-erkek olarak sınıflandırılmaktadır (Dinç ve Çalışkan, 2016: 3672). Diğer bir ifadeyle kadınlar ile erkekler arasındaki evrensel biyolojik farklılıkları ifade eden cinsiyet kavramı, bireyin psikolojik bakımdan kadın veyahut erkek (bazen yalnız biri, bazen her ikisi, bazen de hiçbirisi, ya da diğerleri) hissiyatına sahip olması şeklinde ifade edilebilmektedir (Özpulat, 2016: 1223).

Kadın ve erkek kavramları, günlük dilde yaygın bir şekil kullanılarak bireyin doğumunu müteakip biyolojik esaslar bağlamında dişi (female) veya erkek (male) olmasını izah ederken, bir toplumun mensubu olan bireye sunduğu roller sistemi içerisinde anlam kazanan kadın (woman) ya da erkek (man) oluşunu ifade eden iki kavram ile tanımlanmaktadır (Vatandaş, 2011: 30). Kadın ve erkek tanımlamaları biyolojik, psikolojik ve toplumsal açıdan farklılıkları ortaya koyarak cinsiyeti bildirmektedir.

Cinsiyet kavramı genetik, somatik, psikolojik ve toplumsal açılardan ele alınmış ve bundan dolayı farklı cinsiyet türleri ortaya çıkarak açıklanmaya çalışılmıştır. Bu cinsiyet türleri aşağıdaki gibi ifade edilebilir (Kaypak, 2013:78):

- **Genetik Cinsiyet:** Genetik cinsiyet, anne ve baba tarafından genetik yollarla çocuğa aktarılan, biyolojik ve genetik cinsiyeti ifade etmektedir. Biyolojik olarak bireyler kadın ve erkek şeklinde farklı iki cinse ayrılmaktadırlar. Birey, anatomik ve hormonal değişimlere göre bu cinsiyetlerden birine ait olmaktadır.

- **Somatik cinsiyet:** Somatik cinsiyet, bireylerin dışarıdan nasıl görüldüğü ile ilgili olan cinsiyet şeklinde ifade edilebilir. Bedenimizdeki ve sesimizdeki farklılıklar somatik cinsiyeti ortaya koyan farklılıklar arasındadır.
- **Psikolojik tabanlı cinsiyet:** Bireyin kendisini kadın veya erkek cinsiyetlerinden herhangi biri ya da bir başkası şeklinde hissetmesi ile ilgili cinsiyet türü olarak tanımlanmaktadır.
- **Toplumsal cinsiyet:** Bu cinsiyet türü bireyin biyolojik, somatik ya da psikolojik tabanlı cinsiyetinin ötesine geçen, toplum tarafından yapılandırılmış erkeklik ve kadınlık kavramlarına yüklenen anlamla ilişkili olan cinsiyet türüdür.

1.1.2. Toplumsal Cinsiyet

1970'li yıllardan sonra feminist yaklaşım merkezli ortaya çıkan ve ilgili alana daha etkili bir şekilde nüfuz edilerek cinsiyet kavramında bir devrim ortaya koyan, sosyolojik olguların açıklanabilirliğini daha da anlamlı kılan toplumsal cinsiyet kavramı ortaya çıkmaya başlamıştır (Başak, 2010: 61). 1970'li yıllardaki toplumsal cinsiyet kavramı, kadın ve erkek cinsiyetlerin arasındaki farklılıkların yalnızca biyolojik, psikolojik, somatik ve genetik faktörler bağlamında ele alınmasının bu cinsiyetlerin davranış ve rollerini açıklamada yetersiz olacağı ifade etmiştir, erkek ve kadın rolleri ile ilgili, kültürel-sosyal açıdan egemen olan düşünce sistemlerinin gerçekliğini ancak genel anlamda tanımlayan stereo tipleri temsil ettiklerini ortaya koymak amacıyla yapılan feminist yaklaşımçı araştırmacıların, sosyal psikoloji alanındaki çabaları sonucu ortaya çıkan (Gürhan, 2012: 59) ve içinde bulunduğumuz zaman diliminde de kendisinden sıklıkla söz ettiren ve akademik alanda sıklıkla çalışılan bir kavramdır.

Toplumsal cinsiyet kavramı, biyolojik, genetik ve somatik manada kadın ve erkeğin farklılaşmasına, kültür ve toplumsal değerlerin (inanç, tabu vb.) yüklediği anlamlar ve değerleri içeren, kadınlar ve erkekler cinsiyetleri için toplum tarafından oluşturulmuş roller ve bireye öğretilmiş davranış ve beklentileri vurgulayan sosyolojik tabanlı bir kavramdır. Kadın ve erkekler arasında gözlemlenen farklılıkların ne şekilde gerçekleştiği düşünüldüğünde akla ilk gelen durum kadın ve erkekleri ayıran biyolojik niteliklerin olduğudur. Diğer bir ifadeyle cinsiyettir.

Henslin'e göre toplumsal cinsiyet biyolojik değil, toplumsal bir nitelik taşımaktadır (Başak, 2010: 61) .

Toplumsal cinsiyet, kadın ya da erkek olmaktan kaynaklanan biyolojik yönü ifade eden cinsiyet kavramından oldukça farklıdır. Cinsiyet fizyolojik, biyolojik bir farklılığı belirtmekte iken, toplumsal cinsiyet erkek ya da kadın bireye toplumun ve kültürün yüklediği anlamları ve beklentileri ifade eden kültürel bir yapıdan meydana gelir ve genellikle bireyin biyolojik yapısı ile ilişkili bulunan psikolojik özelliklerini de kapsar. Toplumsal cinsiyet ve cinsiyet kavramlarını sosyoloji bilimine kazandıran Ann Oakley'e göre, toplumsal cinsiyet erkeklik ile kadınlık arasındaki biyolojik farklılığa paralel olarak toplumsal hayattaki eşitsiz bölünmeyle ilgili olduğu söylenebilir (Erus ve Gürkan, 2012: 207-208). Toplumsal cinsiyet (gender), kadının ve erkeğin sosyal olarak belirlenmiş kişilik özellikleri, rol ve sorumlulukları olarak tanımlanabilmektedir (Dinç ve Çalışkan, 2016: 3672). Toplumsal cinsiyet kavramı, kadınlarla erkekler arasındaki toplumsal ilişkileri belirli bir bağlama göre açıklamaktadır, kadınlarla erkekler ve kız çocuklarıyla erkek çocukları arasındaki ilişkiyi incelerken, bu ilişkinin sosyal olarak nasıl kurulduğuna dair fikirler ortaya koymaktadır (Özpuat, 2016: 1223).

Toplumsal cinsiyet kavramının içerisinde sadece biyolojik farklılıklar değil, kadın ve erkek olarak toplumun bireyi/bireyleri nasıl gördüğü, algıladığı, düşündüğü ve nasıl davranmaları gerektiği ile ilgili değerler, beklentiler, yargılar ve roller yer almaktadır (Dinç ve Çalışkan, 2016: 3672). Toplumsal cinsiyet kavramı, zaman içinde değişebilen ve kültürden kültüre farklılık gösteren bir kavram olarak karşımıza çıkmaktadır (Seçgin ve Tural, 2011: 2447). Bu farklılık toplumsal cinsiyeti meydana getiren unsurlarından kaynaklanmaktadır. Toplumsal cinsiyet beş temel unsurdan oluşmaktadır. Bu unsurlar (Arpacı vd., 2011: 2):

- 1) Kadın - erkek ilişkileri ve bu ilişkinin yapısı hakkında bilgi verir.
- 2) Kadın ve erkek bireyler için nelerin uygun görüldüğü konusunda farklı kültürel gelenek ve uygulamalar farklılık gösterir; bununla beraber hemen hemen bütün toplumlarda, toplumsal cinsiyet normlarının kadın bireylere ve kız çocuklarına göre erkek bireylere ve erkek çocuklarına daha fazla ayrıcalık, kaynak ve güç verdiği görülmektedir.

- 3) Kadınların ve erkeklerin tüm kimlik özellikleriyle ilgili bir kavramdır.
- 4) Tarihsel süreç içerisinde evrimleşen ve değişen gelenek ve uygulamalara dayanmaktadır.
- 5) Aile, okul, din ve hukuku da içeren sosyal kurumlar ve politikalar sayesinde toplum içinde derinlemesine kökleşir, kurumsallaşır ve sürdürülür.

1.1.3. Toplumsal Cinsiyet Roller

Sosyolojik bir terim olan ve tiyatrodan geçen rol kavramı, örgütlü sosyal bir yapı içinde olan bir bireyin bulunduğu pozisyonu, bulunduğu pozisyonla ilgili sorumlulukları, sahip olduğu ayrıcalıkları ve diğer pozisyonlarda bulunan insanlarla etkileşimi yönlendiren kurallar bütününe vurgulamaktadır. Cinsiyet rolü, kadın ve erkek bir bireye uygun bulunan kişilik özellikleri ve davranışları şeklinde (Kaypak, 2014: 345) ifade edilmekte ve bireylerin bu rolleri yerine getirmeleri beklenmektedir.

Cinsiyet rollerinin belirlenmesinde toplumsal yapıyı oluşturan çeşitli unsurların belirleyici olduğu bir gerçektir (Öngen ve Aytaç, 2013: 3). Cinsiyetin kültürel olarak vurguladığı anlamlar, toplumsal cinsiyet rolleri olarak bilinmektedir. Toplumsal cinsiyet rolünü, bir toplumun tanımladığı ve mensubu olduğu bireylerin yerine getirmelerini beklediği cinsiyetle ilişkili bir grup beklenti şeklinde açıklayabilmek mümkün olmaktadır. Başka bir ifadeyle toplumsal cinsiyet rolleri, kadınlık ve erkeklik durumunun sosyal ortamlarda ifade ediliş şekli olmaktadır (Öztürk, 2009: 164-165). Kadın ve erkeğe toplum tarafından biçimlendirilen ve kadınlık - erkeklik rolleri olarak oluşturulan kalıplar bulunmaktadır. Her toplum kadınlar ve erkeklerin; kız ve erkek çocuklarının davranışlarını yöneten cinsiyet rollerinin (Kaypak, 2014: 345) neler olduğunu ortaya koymuş ve bunu devam ettirmek için bireylerin öğrenmesini sağlamışlardır.

Toplumsal cinsiyet kavramının temelini kadın ve erkek olarak toplumun bireyi nasıl gördüğü, algıladığı, düşündüğü ve nasıl davranmasını beklediği ile ilgili değerler, beklentiler, yargılar ve roller meydana getirmektedir. Toplumsal cinsiyet rolleri dinamikdir ve içeriği zamana ve mekâna göre değişip farklılaşmaktadır. Bireyler, toplumda sahip oldukları rollerini yerine getirirken aslında toplumsal yapının onlara atfettiği roller doğrultusunda davranışlar ortaya koymaktadırlar (Seçgin ve Tural,

2011: 2447). Toplumsal cinsiyet rollerinin bireyler tarafından kazanılması ile ilgili çeşitli kuramlar bulunmaktadır. Ancak bu kuramlar temel olarak iki kuram çerçevesinde ele alınmaktadır. Bu kuramlar cinsiyet tiplemesi ve cinsiyetleri ayrıştırma süreci ile ilgili kuramlardır (Öztürk, 2009: 164-165):

- 1. Cinsiyet Tiplemesi Kuramı:** Cinsiyete uygun tercihlerin, yeteneklerin, kişilik özelliklerinin, davranışların, kendilik kavramlarının kazanılması süreci olarak adlandırılmaktadır.
- 2. Cinsiyet Ayrıştırma Süreci Kuramı:** Toplumun kadın-erkeklerden beklediği özellikleri kazanmış, toplumsal anlamda cinsiyetinin tipik bir bireyi olmuş, başka bir ifadeyle cinsiyetleri ayrıştırma sürecini tamamlamış birey meydana gelmiştir. Cinsiyet ayrıştırma süreci sonunda bireyler, cinsiyeti tiplendiren bireyler olmuştur.

Toplumsal cinsiyet rolleri açısından literatür incelendiğinde, kadın ve erkek bireyler arasında özellikle çalışma yaşamı, toplumsal yaşam, evlilik ve aile yaşamında öne çıkan bir takım farklılıklar öne çıktığı görülmektedir. Kadın bireylere evlilik öncesi cinsel ilişkide bulunmamış olmaları, evlenmeden yalnız yaşamamaları, akşam saatlerinde tek başlarına sokağa çıkmamaları, aile büyüklerinden izin almadan sağlık kuruluşu dahil dost-arkadaş ziyaretine gitmemeleri, erkek çocuk doğurarak statülerini yükseltmeleri gibi görev ve sorumlulukları verilmiştir. Erkek bireylere ise bu alanlarda kadınlara ilişkin belirlenen rollerin tam tersi roller yüklenmiştir (Dinç ve Çalışkan, 2016: 3673). Toplum içerisinde üç tür toplumsal cinsiyet rolleri vardır. Bunlar; üreme rolü, üretim rolü ve toplumsal rollerdir. Bu rollerin hangi görevleri kapsadığı aşağıdaki tabloda verilmiştir.

Tablo1.1. Toplum İçindeki Toplumsal Cinsiyet Rollerini

ROLLER	KADIN	ERKEK
Üreme Rolü <i>(Tipik olarak kadınlar)</i>	<p>*Biyolojik üreme işi: Bebekleri doğurma ve emzirme.</p> <p>*Toplumsal yeniden üretim işi: Çocukları büyütme, yemek pişirme, temizlik yapma, çamaşır yıkama, su/ odun/ yakacak taşıma vb.</p> <p>*Görünmez ve karşılığı ödenmemiştir.</p> <p>*Bağımlı karar almayı destekler.</p>	<p>*Üreme ile ilgili minimum iş, *Hareketlilik daha fazla, *İsteğe bağlı, *Görünür, *Karar verme gücü elindedir.</p>
Üretim Rolü <i>(Tipik olarak erkekler)</i>	<p>*Geçim faaliyetleri *Düşük ücret (erkekler göre), *Görünmez/ikincil önemde, *İşin doğası genellikle yeniden üretim rolüne dayalıdır.</p>	<p>*Geçim faaliyetleri *Yüksek ücret (kadınlar göre) *Görünür *Geçimi sağlayan olarak kabul edilme</p>
Topluluktaki Rol	<p>*Akraba ilişkileri, dinsel faaliyetler, sosyal etkileşim ve törenlerin(doğum/evlilik/ölüm) vb. devamını sağlamak, *Ücretsiz iş, *İşin doğası yeniden üretim rolüne benzer.</p>	<p>*Siyasi, prestij ve güç sağlayan, ücretli iş, *Fazlaca görünür.</p>

Kaynak: Pincha, 2009:5

Başka bir bakış açısına göre toplumsal cinsiyet rolü açısından sadece kadın ve erkek rolü yoktur. Bunun yanında geleneksel cinsiyet rolü, eşitlikçi cinsiyet rolü ve evlilikte cinsiyet rolü bulunmaktadır.

1.1.3.1. Erkek Cinsiyet Rolü

Erkek cinsiyet rolü, erkek cinsine özgü olan ve ona atfedilmiş özellikler çerçevesinde şekillenen roller şeklinde ifade etmek mümkündür. Toplumsal cinsiyet kavramı çerçevesinde ‘erkek’ bir birey olmanın gereklilikleri ailenin geçimini sağlama, baba, eş olma, aktif, saldırgan, kavgacı olma gibi davranışlar ve rolleri içermektedir. Ama erkeğin temel rolü ailenin geçimini sağlaması şeklindedir (Erus ve Gürkan, 2012: 207-208). Başka bir ifadeyle toplum erkeklere atılan, korkusuz, akılcı, güvenilir, bağımsız, soğukkanlı, ihtiraslı, güçlü, katı, saldırgan, aktif rolleri atfetmiştir. Erkeklere; evin geçiminden sorumlu olma, evin reisi olma gibi geleneksel roller yüklemiştir (Sis Çelik vd. 2013: 182).

Brannon (1976), erkeliği dört temel unsurda toplar. Buna göre bir erkekte bulunması gereken özellikler şunlardır (Tunç, 2014: 611):

- a. Tüm kadınsı davranış ve özelliklerden kaçınmak,
- b. Başarı, statü kazanımı ve ekmeğini kazanma yetkinliğine sahip olmak,
- c. Güç, güven ve bağımsız olmak,
- d. Saldırganlık, şiddet ve cesaretli olmak.

1.1.3.2. Kadın Cinsiyet Rolü

Toplumsal cinsiyet rollerinin ortaya koyduğu kalıp yargılarının toplumsal yaşama ilişkin yansımalarına bakıldığında kadınların aile yaşamında ev içinde çocuk bakımı, temizlik, ütü, yemek yapma gibi işlerle ilgilenmeleri ve aile hayatında fedakar olmaları gibi rol ve davranışlar sergiledikleri görülmektedir. Çalışma hayatında ise statüsü ve ücreti çok daha düşük olan işlerde çalışmaları, kazandıkları gelirlerinin yönetimini eşlerine bırakmaları ve çalışmak için eşlerinden izin almaları gibi roller kadınlar için uygun olduğu düşünülmüş ve öyle görülmüştür (Zöhre Türkmenoğlu ve Vefikuluçay Yılmaz, 2018:125). Kadınlara atfedilen temel rol eş ve anne olmaktan ibarettir. Ancak toplumda pasiflik, bağımlılık ve zayıflığın genelde kadınlara özgü duygular olduğu düşünülmüştür. Kadınlar güçsüzlük ve öfke, hayal kırıklığı ve az gelişmişlik, kendilerini aşağı görme gibi hisler (Erus ve Gürkan, 2012: 207-208) çerçevesinde kadın cinsiyet rollerini sergiledikleri görülmektedir.

1.1.3.3. Geleneksel cinsiyet rolü

Geleneksel algılayışları çerçevesinde oluşan geleneksel toplumsal cinsiyet rollerine göre kadın ve erkek kendilerine özgü çeşitli özelliklere sahip olmaktadır. Buna göre kadın fedakâr yani içe dönük, erkek ise daha bireyselci, daha rekabetçi ve dışa dönük olmaktadır (Öztürk, 2009: 167-168). Kadın ve erkeğin taşıdığı bu özellikler, geleneksel toplumsal cinsiyet rollerini meydana getiren dişil ve eril özellikleridir. Geleneksel toplumsal cinsiyet rollerini oluşturan eril ve dişil özellikler ise aşağıdaki tablodaki gibidir.

Tablo 1.2. Geleneksel Toplumsal Cinsiyet Rollerini Oluşturan Bazı Dişil ve Eril Özellikler

Kadının Geleneksel Toplumsal Cinsiyet Rolünü Oluşturan Dişil Özellikler	Erkeğin Geleneksel Toplumsal Cinsiyet Rolünü Oluşturan Eril Özellikler
<ul style="list-style-type: none">• Pasiflik• Duygusalılık• Şefkat• Merhamet• Bağımlılık• Besleyicilik• Yardımseverlik Duyarlılık• Empati	<ul style="list-style-type: none">• Aktiflik• Bağımsızlık• Akılcılık (rasyonellik)• Denetim altında bulundurma• Üstünlük kurma• Saldırganlık• Hırs• Bireycilik• Rekabet

Kaynak: Öztürk, 2009: 167

Diğer bir ifadeyle geleneksel toplumsal cinsiyetine göre dişiller; yumuşak huylu, konuşkan, anlayışlı, nazik, diğer bireylerin duygularının farkında olan, dinine bağlı, dış görünüşüne ilgi gösteren, alışkanlıklarında düzenli olan, güvende olma ihtiyacı çok güçlü, duygularını kolay bir şekilde ifade edebilen, sanat ve edebiyattan hoşlanan bireyler olarak kabul görmektedirler. Eriller ise; saldırgan, bağımsız, duyguların gizleyen, nesnel davranabilen, kolay etkilenmeyen, başatlık, fen bilimlerine ilgi gösteren, bilimsel olan, kolay heyecanlanmayan, rekabetçi, mantıklı, çalışma hayatında başarılı, yetenekli, kuvvetli, kolay incinmeyen, macera arayan,

kararlarını kolayca verebilen, ağlamayan, liderlik özellikleri bulunan ve kendilerine güvenen bireylerdir (Günindi Ersöz, 2010: 170).

1.1.3.4. Evlilikte Cinsiyet Rolü

Evlilik, ana-babalık rolleriyle bireylerin sosyal statülerinde değişikliğe sebep olan bir olgudur. Mutluluk, tatmin ve beklentilerin gerçekleşmesi, evlilikte karşılıklı uyum ile mümkün olmaktadır (Yılmaz ve Avcı, 2015: 182). Ancak evlilikte kadın ve erkeğe biçilen cinsiyet rolleri arasında uyum söz konusu değildir.

Evlilik yaşamında olan bir kadına; kendisi ile ilgili alacağı kararlarda kocasına danışması, erkek çocuk doğurarak statüsünü yükseltmesi, evlendikten hemen sonra çocuk sahibi olması gibi rolleri yerine getirmesi beklenmektedir. Ayrıca namuslarını korumaları, eğitimlerini tamamladıktan sonra hemen evlenmeleri, erkeklerle eşit söz sahibi olma haklarının olmaması, evlenmeden cinsel ilişkide bulunmamaları gibi kalıp yargıların da varlığı söz konusu olup (Zöhre Türkmenoğlu ve Vefikuluçay Yılmaz, 2018:125) sözü edilen hususlar toplumumuzda geçerliliğini korumakta ve önemli değerler arasında yer almaktadır.

1.1.3.5. Eşitlikçi Cinsiyet Rolü

Eşitlik, bireyin var olan yeteneklerini tam ve özgürce geliştirebilecekleri toplumsal ortamın yaratılması, en azından bu ortamın önünde bulunan bütün toplumsal, siyasal engellerin ortadan kaldırılması şeklinde tanımlanabilir (Şimşek, 2011: 120). Toplumsal cinsiyette eşitlik ise; kanunlar çerçevesinde kadın ve erkeğe eşit davranılması, aile ve toplum içinde kadın ve erkek bireyin, kaynaklardan, fırsatlardan ve hizmetlerden eşit bir şekilde yararlanmaları olarak ifade edilmektedir. Sorumlulukların ve gelirin paylaşılmasında, hizmetlere ulaşmada bireyin cinsiyeti nedeniyle ayrımcılığa uğramaması gereklilik arz etmekte ve önemli olmaktadır. Bu kavramda, kadın ve erkek bireylerin farklı ihtiyaçları ve güçleri olduğu kabul görmektedir (Kaypak, 2014: 346).

Aile, meslek, evlilik, sosyal ve eğitim yaşamında kadın ve erkeği bireyin sorumluluklarını eşit olarak paylaşmaları eşitlikçi roller olarak tanımlanmaktadır. (Sis Çelik vd. 2013: 182). Toplum tarafından kadın ve erkek bireye yüklenen

eşitlikçi roller; aile, çalışma, evlilik ve eğitim yaşamında kadın ve erkeğin sorumlulukları eşit olarak paylaşımlarını gerektirmekte (Öngen ve Aytaç, 2013: 13), bu paylaşımlar sayesinde bireyler yaşamı kolaylaştırabilmektedirler.

1.1.4. Toplumsal Cinsiyete İlişkin Kuramlar

Toplumsal cinsiyetin bireyler tarafından kazanımına ve cinsiyetler arasında olan farklılıkların açıklanmasıyla ilgili çeşitli kuramlar söz konusudur (Öztürk, 2009: 168). Toplumsal cinsiyetin kazanılmasına ilişkin kuramların bazıları aşağıdaki gibidir.

1.1.4.1. Biyolojik kuram

Biyolojik kuram, insan davranışlarının ortaya çıkmasını açıklamaya çalışan en eski yaklaşımlardan birisini oluşturmaktadır. Özellikle Noam Chomsky ve Jean Piaget başta olmak üzere bilim adamları davranışların şekillenmesinde biyolojik faktörlerin diğer bir söylemle doğuştan gelen özelliklerin belirleyici olduğunu iddia etmektedirler. Biyolojik kuram, toplumsal cinsiyete ilişkin farklılıkları üreme organları, hormonlar ya da beynin yapısı gibi biyolojik faktörlere dayanarak açıklanmaya çalışan yaklaşımdır (Keskin ve Uluşan, 2016: 51). Hormonal açıklama yoluna gidenler de toplumsal cinsiyet farklılıklarının temelinde bireylerin doğuştan getirdikleri kadınlık ve erkeklik hormonlarının bulunduğunu öne sürmektedirler (Öztürk, 2009: 169). Bu kuram, kadın ve erkek bireyler arasındaki evrensel biyolojik farklılıklara atıfta bulunan cinsiyet kavramını açıklamaya çalışmaktadır.

1.1.4.2. Psikanalitik Kuram

Psikanalitik kuram, cinsler arasındaki anatomik farklılıkları, çocuğun yaşadığı ruhsal süreçler sonunda ortaya çıkan ‘normal’ bir kadınlık ve erkeklik rolünün elde edilmesinde başlangıç noktası olarak görmektedir (Esen, 2013: 282). Psikanalitik kuram, “cinsellik sorununu ön plana çıkararak ve cinsel kimliğin biyolojik yaratılıştan kaynaklanmayıp toplumsal olarak oluşturulduğunu ilk savunan kuramcı” olarak kabul edilen Freud tarafından ortaya atılmıştır. Freud, toplumsal cinsiyetin kazanılmasının üç aşamada gerçekleştiğini ifade etmektedir (Kasımoğlu, 2015: 248-249):

- **Oral ve Anal Dönem:** İlk dönem oral ve anal dönemlerden meydana gelmektedir. İnsan yaşamının bu ilk döneminde erkek ve kız çocuklar açısından toplumsal cinsiyet deneyimleri çok farklılık göstermemektedir.
- **Fallik Dönemi:** 18 ve 24. Aylarda başlayan ikinci dönem fallik dönemi kapsamaktadır.
- **Ödipal Dönem:** Üçüncü dönemi Freud, ödipal dönem olarak ifade etmektedir. Esas olarak toplumsal cinsiyet rolünün kazanıldığı dönem bu dönemdir.

1.1.4.3. Sosyal Öğrenme Kuramı

Sosyal öğrenme kuramı, Albert Bandura tarafından ortaya atılmıştır. Bu kuram, toplumsal cinsiyete ilişkin davranışların sonradan öğrenilerek kazanıldığını iddia etmektedir. Burada önemli olan gözlemin yapılmasıdır. Toplum içinde erkek ve kadınları gözleyerek bireyler kadın ve erkeğin farklı rol kalıpları içinde davranmayı öğrendiğini ileri sürmektedir. Dolayısıyla kadın ve erkek olmanın öğrenilmesi için yaşanılan sosyal çevre en önemli kaynak niteliği olarak düşünülmektedir (Keskin ve Ulusan, 2016: 51). Sosyal öğrenme kuramı bireyi, sosyalleşme süreci ve kültürü kazanmasının bir sonucu olarak yaşamını inşa eden ve sürekli kendisine rol modeller arayan bir canlı olarak kabul etmektedir (Kalaycı, 2015:245). Birey, toplum tarafından kendisine kazandırılan kültüre uygun bir yaşam tarzı sergilemeye gayret göstermektedir.

Sosyal öğrenme kuramı iki öğrenme metoduna vurgu yapar. Edimsel koşullanma ve model alma ve taklit metodu (Vatandaş,2011: 35):

1. **Edimsel koşullanma:** Çocukların cinslerine uygun davranışları ana-babaları ve toplumdaki diğer bireyler tarafından pekiştirilirlerken, cinslerine uymayan davranışları için cezalandırma söz konusu olmaktadır.
2. **Model alma ve taklit:** Toplumsal öğrenme kuramına göre, çocuklar kendisiyle aynı cinsten ana-babayı daha uygun model olarak kabul etmektedirler. Fakat çocukların ana-babaları dışında taklit edecekleri başka modelleri de söz konusu olmaktadır.

Toplumsal öğrenme kuramına göre çocuk, cinsiyetine ait davranışları gözlem temelinde biçimlendirmektedir. Etkileşimde bulunduğu herkes (aile üyeleri, oyun arkadaşları, öğretmenler, televizyonda ve kitaplarda gördüğü karakterler vb.) çocuğun gözlemleyebileceği ve taklit edebileceği rol modeli olma şansına sahiptir. Çocuk, cinsiyetine uygun görülen davranışları ödüllendirildiği ölçüde bu davranışları tekrarlamakta, böylece cinsiyet rollerini süreç içinde öğrenmekte ve içselleştirerek (Esen, 2013: 282) toplumda kabul gören davranışlara uygun davranışlar sergileyerek, gelecekteki nesillere toplumun davranışlarını öğretecek, aktaracak bir birey olmaktadır.

1.1.4.4. Sosyal Rol-Kuramı

Sosyal rol kuramına göre cinsiyet rolleri, öğrenme ve bilişsel mekanizmalara göre biçimlenmektedir. Bu kuramın vurguladığı esas nokta, cinsiyet rollerinin sonradan kazanılmış roller olduğudur. Dolayısıyla sosyal rol kuramı, kadın ve erkek bireyler arasındaki farklılıkların, her iki cinsin de farklı sosyal roller üstlenmesinden kaynaklı olduğunu iddia etmektedir (Keskin ve Ulusan, 2016: 53).

Eagly'e göre, toplum içinde kadın ve erkek farklı statüler elde etmiştir ve hiyerarşik düzen içinde erkekler daha yüksek statülü roller üstlenmek gibi bir duruma sahiptir. Bu farklılık, kadın ve erkek için belirlenen kalıp yargıları dolayısıyla her iki cinsiyetin kendisinden ve diğer cinsiyetten beklediği davranış ve özellikleri de etkileme yeteneğine sahiptir (Yüce ve Kavak, 2017: 81). Böylece sosyal rolleri farklı olduğu için kadın erkek arasında farklılıklar ortaya çıkmaktadır. Eğer kadın ve erkeğin rolleri değişirse cinsiyet farklılıkları da değişecek; kadın daha yüksek statülü rollere sahip olduğundan cinsiyet farklılıkları azalabilecektir. Çocuk bakımı ve ev işi sorumlulukları kadın ve erkek tarafından eşit olarak paylaşılınca ve ev dışında çalışma sorumlulukları da eşit olarak dağıtılınca kadar (yani insanlar eşit sosyal roller alıncaya kadar) cinsiyet kalıp yargılarının ortadan kalkması söz konusu olacaktır (Öztürk, 2009: 175).

1.1.4.5. Bilişsel Gelişim Kuramı

Bilişsel gelişim kurama göre, çocuklar toplumsal cinsiyete ilişkin basmakalıp bakış açılarını, çevrelerinden gördükleri ve duydukları neticesinde biçimlendirmektedirler.

Bireyler kendilerini algılayış biçimleriyle tutarlı davranışlar gösterme eğiliminde olurlar (Kurt Topuz ve Erkanlı, 2016: 305). Çocuk çevresini anlamlandırma çabası içinde olan etkin bir ajan niteliğindedir; kendisini kız veya erkek olarak tanımlaması, yani toplumsal cinsiyet kimliği oluşumu bu çabanın temel bir parçasını oluşturmaktadır (Esen, 2013: 282).

Bilişsel gelişim kurama göre, cinsiyet rollerinin gelişimi, çocukların belli bir bilişsel gelişim düzeyine ulaşmalarıyla mümkün olan bir tür anlayış ve değerlendirme ile ortaya çıkmaktadır. Cinsiyet rollerine ilişkin bilişsel gelişim düzeyinin aşamaları aşağıdaki gibi ifade edilebilir (Vatandaş, 2011: 35):

1. Çocuklar ilkin kendi cinsel kimliklerini ve sonra başkalarının cinsel kimliklerini öğrenmektedir.
2. Kendi cinslerine ilişkin kalıplaşmış tutumları öğrenmektedir.
3. Kendi cinslerine ilişkin kalıplaşmış tutumlara uygun bir şekilde davranmak zorunda olduklarının bilincine varmaktadırlar.
4. Birey, ancak tüm aşamalardan sonra cinsiyet damgalı davranışlar ortaya koyabilmektedirler. Bu aşamada çocukların yalnızca ‘cinsiyet damgalı biçimlerde’ davranmayı öğrenmekle kalmadıkları, aynı zamanda, uygun cinsiyet rolü önyargılarını da öğrendikleri görülebilmektedir.

1.1.4.6. Toplumsal Cinsiyet Şeması Kuramı

Bu kuram, toplumsal cinsiyet kavramına yönelik gelişim ve farklılaşma sürecini açıklamak üzere geliştirilmiş bir teorik bakışı ifade etmektedir. Toplumsal cinsiyet ile ilgili yaklaşımların oluşumunda toplumsal cinsiyet merkezli kimliğin farkında olmak, toplumsal cinsiyet şemasının oluşturulabilmesi için bir bağlayıcılık olarak kendisini göstermektedir. Bu bağlamda toplumsal cinsiyet şeması şekillendikten sonra toplumsal cinsiyet ile ilişkili aktivitelere yönelik bilgiler, kişilik özellikleri, sosyal rol yüklemeleri ve senaryolar tarzında bilgiler ile şemanın içi doldurulabilmektedir. Toplumsal cinsiyet şeması oluşturulması sonrasında çocukların geleneksel nitelikte toplumsal cinsiyet rolleri ile uyumlu davranışlarda bulunmaları arzu edilmektedir (Kurt Topuz ve Erkanlı, 2016: 304-305).

Toplumsal cinsiyet şeması olmayan bir çocuğun yetiştirilmesi için birbirinden farklı iki stratejiden söz etmek mümkündür (Öztürk, 2009: 173):

- Bu stratejilerden ilki, ebeveynlerin çocuklarına cinsiyet ile ilişkili biyolojik farklılıkları, kültür tarafından ilgili cinsiyete yönelik çağrışımlarını tanımlamadan öğretmelerine dayanmaktadır. Bu yaklaşıma örnek olarak, çocuklara bireyin kadın veyahut erkek cinsiyetine sahip oluşunun yalnızca üreme noktasında bir farklılık yarattığı anlatılarak ve toplumsal cinsiyet şeması içeriği barındıran kitaplar okutulmaması verilebilir.
- İkinci strateji ise, ana babaların, çocuklarını kültür tabanlı cinsiyete ilişkin çağrışımları duyumsayıp öğrendiklerinde, elde ettikleri bu bilgileri yorumlayıp kullanabilecekleri alternatif cinsiyet şemaları oluşturmalarıyla ilişkili stratejidir. Bu strateji bağlamında, gruplar arası farklılıkların azlığına rağmen, kişilerarası farklılıkların çok daha fazla olabileceğini ifade eden bireysel nitelikli farklılıklar şeması yerleştirilebilir; bu şema doğrultusunda çocuk, farklı cinsiyete mensup bireyler arasındaki farklılıkların, cinsiyetten değil, cinsiyetin ötesinde bireysel farklılardan kaynaklandığını görme imkânına sahip olabileceklerdir.

1.1.5. Toplumsal Cinsiyet Rollerine İlişkin Tutumları Etkileyen Faktörler

Bireyin, topluma dâhil olması sürecinde kültür, inanç, aile, eğitim-öğrenim yaşantısı ve çeşitli toplu iletişim araçları, bireyin kişilik oluşumunu etkileyen, toplumsal cinsiyet noktasında kendisine bir bakış açısı ve algı oluşturmasını sağlayan önemli unsurlardan bazılarıdır (Seçgin ve Tural, 2011: 2449). Bu unsurlar, kadın ve erkek cinsiyetlerine yüklenen rolleri toplumun olmasını istediği şekilde ve var olan inanç-ideoloji bağlamında şekillendirmektedir. Her iki cinsiyet ile ilgili bireye yüklenen rollerin mensup olunan grup, okul, aile, medya (yazılı, işitsel, görsel, sosyal vb.) gibi toplumsal sistemin temel kurumları vasıtasıyla özümsemesi sağlanmakta ve bu rollerin bireyler tarafından içselleştirilip kabullenmesi ve buna uygun davranışlar geliştirmesi sağlanmaktadır (Erus ve Gürkan, 2012: 208).

1.1.5.1. Kùltür

Toplumsal cinsiyet kavramını, bir toplumda sınırları belli bir zaman farklı cinsler için uygun olduđu düşünölen rollerin kültürel bir ifadesi şeklinde tanımlamak mümkündür (Kavasođlu ve Yaşar: 2016: 119). Bu tanımlamadan yola çıkarak bireyin içinde bulunup yaşamını sürdürdüđu toplumun kültürü; kadın ve erkek cinsiyetine sahip bireylerin nasıl ve ne şekilde davranacağı, nasıl ve ne şekilde düşünöceđi ve buna bađlı olarak nasıl ve ne şekilde hareket edeceđine yönelik toplumsal nitelikli beklentileri ortaya koyan, yani var olan cinsiyetleri sosyal anlamda yapılandıran cinsi özellikleri belirlediđi (Günay ve Bener, 2011: 158) bir diđer ifadeyle, bireylerin yaşam tarzını gösteren, toplumları farklılaştıran önemli bir kavramı ifade etmektedir.

Var olan bütün kültürler oluşturdukları birikim dâhilinde farklılık barındıran özellikleriyle kadın ve erkeklere toplumsal yönü olan rol ve sorumluluklar atfederek bu cinsiyetlere uygun davranışları şekillendirmektedir. Bütün kültürlerin farklı cinsiyetlerden farklı beklentileri olmakta ve bu cinsiyetler de içinde hayat sürdürdüđu süreç esnasında, bu beklentileri yerine getirmek için çaba sarf etmektedir (Akıncı Çötök, 2015: 779-780). Tüm kültürler ortak bir yaklaşımla içinde bulunan çocuklara öncelikle mevcut deđerleri bağlamında kadın ile erkek cinsiyetleri arasındaki farkı aşılamaaya çalışarak bu doğrultuda davranışlar geliştirmelerini sağlamaktadırlar. Kıyafetler, oyuncaklar, renkler, isimler, meslekler, vb. kavramlar toplumların kültürleri bağlamında kadın ve erkek cinsiyetlerine göre farklılık gösterebilmektedir. Cinsiyet eksenli sosyalleşme aşamasında ise erkek cinsiyetli çocuklara aşılınıp öğretilen mesleki-teknik tavır, fiziksel güç ve otorite, evde bulunan diđer üyelerin sorumluluđu anlayışı aşılınıırken kız çocuklarına daha ziyade ev işleri ile ilgili becerileri ve sorumluluklar ile görsel-fiziksel çekicilik, çocuk yetiştirme görevi gibi rol ve sorumluluk merkezli davranışlar aşılınımakta (Günindi Ersöz, 2010:169) ve bu bağlamda davranışlar geliştirmesi beklenmektedir.

1.1.5.2. Aile

Toplumsal anlamda en küçük yapı birimi olan ve toplumun çekirdeđi şeklinde tanımlanan aile, toplumsal olguların yapıtaşlarından birisi ve belki de en önemli

olanıdır. Aile toplumsal cinsiyet kavramının bireye aşılandığı ve üretildiği ilk ve en etkili kurum olarak ifade edilebilir (Erus ve Gürken, 2012:208-209). Bununla birlikte aile; çeşitli roller ekseninde birbiri üzerinde yoğun etki gücüne sahip insanlardan meydana gelen ve paydaşlarının yaşamdan duydukları tatmin düzeyini yükseltmede en önemli role sahip yapı olma özelliğini taşımaktadır. Aile içerisinde anne baba ve çocukların temel anlamda ekonomik ve sosyal hususlarda karar alma ve aile ile ilgili sorumlulukları, rollerinin dağılım şekli, aileye mensup bireylerinin özellikle de farklı cinsiyetlerin üstlendiği rolleri kapsamında şekillenmektedir. Geleneksel aile yapısına mensup aile oluşumlarında erkekler teknik konular, bakım tamirat gibi faaliyetleri yerine getirirken, kadınlar daha ziyade çocuk bakımı, aşçılık, temizlik gibi işleri icra etmektedirler (Günay ve Bener, 2011: 159). Çocuklar ise içinde yaşadıkları ailede anne ve baba tarafından icra edilen işleri görüp gözlemlemek yoluyla cinsiyetle ilgili bilgileri edinmektedirler. Bunun bir çıktısı olarak da kız çocuklar anne, erkek çocuklar ise, baba merkezli bir rol geliştirme sürecinin içerisine dahil olmuş olur ve bunlara uygun davranışlar geliştirirler (Günindi Ersöz, 2010: 169).

1.1.5.3. Eğitim

Bireylerin içinde buldukları toplumda etkin bir rol üstlenmeleri, toplumla uyum sağlamış bir şekilde yaşayabilmesi; sahip oldukları haklarını bilmesi ve bunları kullanabilmeleri ile yakından alakalı bir husustur. Bu haklardan biri ve belki de en önemlilerinden olan eğitim, bireyin sahip olduğu hakları bilip kullanabilmesi için hayati öneme sahip bir kavramdır (Özaydınlık, 2014: 95). Toplumsal cinsiyete ilişkin rollerin öğrenilip birey tarafından kabul edilmesinde büyük rollerden biri de eğitim kavramı olmaktadır. Eğitim ilk olarak aile ortamında bireyin dünyaya geldiği ilk andan itibaren başlamakta ve sonrasında okul hayatıyla devam etmektedir.

Cinsiyet eksenli davranış ve düşünceler, çocukların okul hayatına başlamaları ile ve sonrasında da okul hayatı süresince şekillenmekte ve gelişimini devam ettirmektedir. Okullar, yalnızca çocukları genel hatlarıyla toplumsallaştırmakla yetinmeyip, buna müteakip toplumsal cinsiyet ile ilişkili rollerin birey tarafından ayrıştırılıp zihnine yerleştirilmesi aşamasında da oldukça etkin ve sınırlayıcı bir mekanizma olarak birey yaşantısında oldukça etkin bir yer işgal etmektedir. Eğitim içerikli sisteminin bütün aşamalarında toplumsal cinsiyet hususu önemli bir örgütsel ve yönetsel oluşum

olarak kendinden söz ettirmektedir. Toplumsal cinsiyet ile ilgili neredeyse toplumun belirlediği bütün kriterler geleneksel okullarda, cinsiyet tanımları noktasında güçlü bir şekilde kendisini göstermekte, üniformalar, aktiviteler, mekânsal yapılanmalar, derslik düzenleri ve ders içerikleri vb. bu kriterler etrafında şekillenerek öğrenciler tarafından bunların (Esen, 2013: 282) benimsenmesini sağlamaktadır.

1.1.5.4. Kitle İletişim Araçları

Toplumsal anlamda oldukça önemli olan, bireyler arası bilgi geçişini mümkün kılan, sınırları genişletip, kişiler arası etkileşimi zirveye taşıyan özellikle günümüz teknolojisinden yoğun bir biçimde etkilenen kitle iletişim araçları, tüm boyutlarıyla insan hayatının her noktasına temas edip etkileyebilme gücüne sahiptir. Çok yönlü bir niteliğe sahip olması hasebiyle bu etki tek yönlü olmamakta, bireylerin yaşam-düşünce tarzlarını, kılık-kıyafetlerini tüm bunlara bağlı olarak da toplumsal cinsiyet rollerini etkileyebilmektedir (Kalaycı, 2015: 245). Kitle iletişimini mümkün kılan vasıtaların, toplum üzerindeki etkilerinden biri belki de sosyolojik anlamda en önemlisi, toplumsal cinsiyet ile ilintili rollerin topluma aşılması ve kabullenilmesinde oynadığı roldür. Küçük yaştan itibaren zamanının büyük çoğunluğunu televizyon ve çizgi filmlerle geçiren çocuklar için televizyon bir toplumsallaşma aracı olarak kabul görmektedir (Başcı ve Giray, 2016: 121). Çocuk toplumsal cinsiyet rolleri hakkındaki bilgiyi kimi zaman televizyon ekranında kendine sunulan programlardan kazanabilmektedir. Erkek çocukları, erkekleri gözlemleyerek kız çocukları ise kadınları gözlemleyerek kendi cinslerine uygun davranışlar ortaya koymaktadırlar.

1.1.6. Üniversitede Toplumsal Cinsiyet Rollerinin Algılanışı

Literatürde üniversite öğrencilerinin toplumsal cinsiyet rollerine yönelik yapılan çeşitli araştırmalar bulunmaktadır. Bu araştırmaların bazıları aşağıda sunulmuştur.

Vefikuluçay Yılmaz vd. (2009) tarafından, lisans eğitimi alan son sınıf öğrencileri üzerinde yürütülen çalışma ile toplumsal hayat, iş hayatı, evlilik ve aile eksenli olarak öğrencilerin toplumsal cinsiyet rollerine bakış açılarını ve inançlarını ortaya koymak amacıyla yapılan çalışmalarında, iş ve evlilik hayatları ile ilgili noktalarda erkek öğrencilerin kadın öğrencilere görece daha geleneksel görüşlere sahip

oldukları, toplum ve aile hayatıyla ilgili noktalarda ise kadın ve erkek öğrencilerin daha eşitlikçi fikirlere sahip oldukları sonucu elde edilmiştir.

Konu ile ilgili olarak yapılan bir diğer çalışmada Atış (2010) araştırmasını ebe ve hemşirelik bölümü birinci ve dördüncü sınıfta eğitim gören kız öğrenciler üzerinde uygulamış ve bu öğrencilerin toplumsal cinsiyet rollerine yönelik algı ve bakış açılarını etkileyip yönlendiren unsurları tespit etmeyi amaçlamıştır. Araştırma ile öğrencilerin toplumsal cinsiyetin alt boyutları ile ilgili eşitlikçi bir anlayışa sahip oldukları ve öğrencilerin demografik özelliklerin (eğitim görülen sınıf, aile eğitim düzeyi vb.) istatistiksel açıdan toplumsal cinsiyet algısı üzerinde anlamlı ve önemli bir farklılık oluşturduğu gözlemlenmiştir.

Arıcı tarafından 2011 yılında yürütülen, 2009-2010 eğitim ve öğretim yılında İ.İ.B.F., Fen-Edebiyat, eğitim ve Mühendislik, bölümlerinde eğitim gören öğrencilerinin toplumsal cinsiyet ile ilişkili rollerine yönelik algı ve iyi oluş seviyelerinin incelenmesi amaçlamıştır. Araştırma neticesinde ortaya çıkan sonuç, toplumsal cinsiyet rollerini algılama düzeyi düşük öğrencilerin iyi oluş düzeylerinin yüksek olduğu yönünde çıkmış, ilgili rollerin eşitlikçi algılama düzeyinin kadınlarda erkeklere görece yüksek olduğu sonucuna ulaşılmıştır.

Öngen ve Aytaç tarafından 2013 yılında yapılan çalışmada, üniversite seviyesinde eğitim gören öğrencilerin toplumsal cinsiyet rollerine yönelik bakış açıları ve değerlerini incelemek maksadıyla bir dizi araştırma yapılmış, yapılan araştırma sonucunda kadın ve erkek cinsiyetli öğrencilerin toplumsal cinsiyet rollerine yönelik birbirinden farklı tutum geliştirdikleri görülmüştür. Kadınların erkeklere görece daha eşitlikçi tutum içerisinde oldukları ve yine eşitlikçi rollere sahip oldukları, erkeklerin ise daha gelenekselci bakış açısına sahip oldukları ve cinsiyet rollerinin de bu doğrultuda olduğu görülmüştür.

2013 yılında Çetinkaya tarafından yapılan çalışma ile üniversite öğrencilerinin şiddete olan eğilimlerini ve toplumsal cinsiyet rollerine yönelik tutumları çeşitli değişkenler bağlamında ele alınarak incelenmiştir. Öğrencilerinin şiddete olan eğilimleri ve toplumsal cinsiyet rollerine yönelik bakış açıları ana-baba eğitim düzeyi, ekonomik durum, cinsiyet, algılanan aile-sosyal destek düzeyi, şiddet

maruziyeti ve aile içinde şahit olunan şiddet tarzında farklı değişkenler ekseninde ele alınmıştır. Atatürk üniversitesinde çeşitli bölüm ve sınıflarda eğitim gören öğrenciler üzerinde yapılan bu araştırma neticesinde elde edilen bulgular, toplumsal cinsiyet rolleri ile şiddet eğilimi arasında ters yönlü ve anlamlı bir ilişkinin olduğunu göstermektedir. Araştırmaya konu olan kriterler ile toplumsal cinsiyet rolleri arasında ise anlamlı ilişkiler ortaya çıkmıştır.

Dinç ve Çalışkan tarafından 2016 yılında Çanakkale 18 mart üniversitesi sağlık M.Y.O. öğrencileri üzerinde uygulanan “Üniversite Öğrencilerinin Toplumsal Cinsiyet Rollerine İlişkin Bakış Açıları” adlı çalışmalarında, diğer çalışmalar ile benzer sonuçlar ortaya çıkmış ve kız öğrencilerin erkek öğrencilere görece toplumsal cinsiyet rollerinde daha eşitlikçi bir yaklaşım benimserken erkek öğrencilerin daha gelenekçi bir bakış açısıyla konuya yaklaştıkları ve eşitlikten uzak bir rol algısı içinde oldukları görülmüştür. Bununla birlikte öğrencinin aile yapısı ve özelliklerinin bireysel bazda toplumsal cinsiyet rollerine yönelik bakış açıları ve tutumları üzerinde etkili olduğu görülmüştür. Öğrencinin mensup olduğu aile yapısının geniş ve çekirdek tip aile yapısında olması ile toplumsal rol arasındaki ilişki, geniş aileye mensup öğrencilerin gelenekçi, çekirdek tip aile yapısına sahip olan öğrencilerin eşitlikçi bir anlayışa yöneldiklerini şeklinde kendini göstermektedir.

Özpulat (2016) araştırmasını, Selçuk Üniversitesine Beyşehir Turizm Fakültesi öğrencilerinin özyeterlilikleri ile toplumsal cinsiyet algıları arasındaki ilişkiyi incelemek amacıyla yapmıştır. Elde edilen sonuçlar bağlamında, üniversite öğrencilerinin okul öncesi yaşadıkları bölge, cinsiyetleri ve yerleşim yerleri ile ekonomik seviyelerinin öğrencilerin öz-yeterlilik ve toplumsal cinsiyet algıları üzerinde oldukça hayati etkilerinin olduğu, bununla birlikte öz-yeterlilik seviyeleri ile toplumsal cinsiyet algıları arasında istatistiksel bakımdan anlamlı bir ilişkinin varlığı tespit edilmiştir.

Başçı ile Giray’ın 2016 yılında yaptıkları çalışma, Marmara Üniversitesi’nde öğrenim görmekte olan lisans düzeyi öğrencilerinin, toplumsal cinsiyet rollerine yönelik algı ve tutumlarını tespit etmek maksadı ile yapılmıştır. Çalışma neticesinde elde edilen veriler, araştırmaya katılım gösteren öğrencilerin toplumsal cinsiyet rollerine yönelik tutumlarının en başta cinsiyet olmak üzere, kardeş sayısı, aile

eđitim seviyesi, sosyo ekonomik ve sosyo kltrel unsurlar, medeni durum, aile tipi vb. deęişkenlerine gre eřitlikçi ya da geleneksel olarak deęiřtięi belirlenmiřtir. Bununla birlikte alıřma sonucunda ęrencilerin kendi ilerinde “gelenekselci erkek ęrenciler”, “gelenekselci kadın ęrenciler” ve “eřitlikçi erkek ęrenciler” olmak zere  sınıfa ayrıldıkları tespit edilmiřtir.

1.2. Giriřimcilik ve Giriřimcilik Niyeti

Bu blmde giriřimcilik ve giriřimcilik niyetinin kuramsal erevesi anlatılmıřtır.

1.2.1. Giriřim Kavramı

Giriřim kavramını, bir rn ve hizmet ortaya koymak iin kurulan iřletmelerin belli bir sermaye ile yaptıkları yatırım řeklinde tanımlamak mmkndr (Yumuk, 2013: 99). Bařka bir ifadeyle giriřim; kr etmek ya da farklı řekillerde eřitli faydalar saęlamak maksadıyla, daha nceden tespit edilmiř bir crete mteakip satmak iin bir rn veya hizmet ortaya koymak ya da buna ynelik fonlar saęlamak zere kurulan, yasal, finansal ve tzel kiřilięe sahip, faaliyetlerinde bir sreklilik gsteren rgt olarak ifade etmek yerinde olacaktır. Bu tanımlamalardan hareketle giriřimin zelliklerini ařaęıdaki řekilde sıralamak mmkndr (Tutar ve Kk, 2003: 162):

- ✓ Giriřim kazanç ve fayda amacıyla yapılan bir faaliyettir.
- ✓ Giriřim, belli bir cret karřılıęında mbadele etmek zere mal veya hizmet ortaya koyar veya buna ynelik fonlar saęlar. Bu zellik, giriřim iin zorunlu bir unsurdur.
- ✓ Giriřim temel anlamda  iřleve sahiptir. Bunlar; retim, satıř finansmandır.
- ✓ Giriřim, hukuki bir nitelięe sahiptir. Giriřim, sahiplerinden ayrı olarak kendisine has bir tzel kiřilięe sahiptir.
- ✓ Giriřim, finansal bir nitelięe sahiptir. Giriřim faaliyeti iin finansal varlıkları ve bunlar dhilinde z ve yabancı kaynaklara sahiptir.
- ✓ Giriřim, ierisinde insan ve ok eřitli materyalleri barındıran bir rgt nitelięindedir ve bu rgt sreklilik gsterir.

1.2.2. Giriřimcilik Kavramı

Giriřimcilik, oldukça eski bir gemiře sahip olarak insanlıđın en ilkel zamanlarında ihtiyaların karřılaması maksadıyla iftilik, avcılık, hayvan retimi, ticari faaliyetler gibi yollarla yařamın dođal bir sonucu olarak ortaya ıkmıř, geliřmiř, deđiřmiř, eřitlenip farklılařmıř ve gnmze deđin gelmiř bir faaliyetir (Kızılaslan ve Karamer, 2015: 372). Gnmz dnyasında giriřimcilik, lkeler iin ulusal dzeyli refahın, ekonomik kalkınmanın, istihdam sađlamasının temel dzenleyicisi olma niteliđine sahip olmuřtur (Top ve Sevcan, 2006: 118). Giriřimcilik, tm bu zaman zarfında kazandıđı nem sayesinde farklı pek ok disiplin konusu olmuřtur. Bu sebeple giriřimcilik ile ilgili alan yazında birbirinden farklı ok sayıda tanım bulmak mmkndr. Yapılan bu tanımlardan bazılarına yer vermek gerekirse:

- Giriřimcilik; kiřisel niteliđe sahip bir deđer sistemiyle birlikte olarak, iř teknikleri ile ilintili bilgisini kullanma ve ilgili iři geliřtirmede var olan gereksinimleri karřılamak ve problemlere zm geliřtirebilmek amacıyla yeniliki ve yaratıcı ıktılar ortaya koymaya hizmet eden kaynakları toplama yeteneđidir (Sosyal, 2010: 87).
- Giriřimcilik, ilgili faaliyet karřılıđında maddi ve kiřisel anlamda tatmin olunan, bu faaliyet iin gerekli zaman ve enerjiyi harcayarak ve maddi, sosyal ve psikolojik birtakım riskleri gze alarak ortaya yeni bir řeyler koyma srecinin tm olarak ifade edilebilir. İnsan iradesinin bir eseri olarak ortaya ıkan giriřimcilik, bireylerin gemiřten, iinde buldukları zamana deđin elde ettikleri btn bilgi birikimlerine gre oluřturdukları gnll davranıřların bir sonucu olarak ortaya ıkan bir davranıř biimi olarak ifade edilebilir (Yumuk, 2013: 98).
- Giriřimcilik; kiřiye has bir inisiyatif kullanımı, var olan kaynakları pratiđe dnřtrme, birbirinden farklı pek ok yapı ve enstrmanın organizasyonu, risk kabullenme ve stlenme ya da olası bir bařarısızlıđı gze alma, deđer yaratmak, yeni bir řeyler oluřturma, farklılık yaratma, daha nce olmayan yeni bir iřletme kurmak, ynetme ve geliřtirme gibi oldukça meřakkatli ve karmařık unsurları ierisinde barındıran bir sre btn řeklinde ifade edilebilir (Karcıođlu ve Kaygın, 2013:3).

- Girişimcilik, daha önce olmayan bir organizasyon yaratma ya da bir girişime başlama sürecidir (Top ve Sevcan, 2006: 118).

Sosyal, Ekonomik, psikolojik ve yönetsel eksenli pek çok bakış açısı ile girişimcilik kavramına yönelik farklı pek çok tanımlar geliştirilmiştir (Solmaz vd., 2014: 41). Geçmişten günümüze kadar olan süreç içerisinde girişimciliğe yüklenen tanımlar Tablo 1.3'te verilmiştir.

Tablo 1.3. Girişimcilik Kavramına Yönelik Kronolojik Gelişim Haritası

DÖNEM	ARAŞTIRMACI	KAVRAMSAL OLARAK GİRİŞİMCİLİK
1720'li yıllar	Richard Cantillon	Girişimcilik, risk üstlenmeyi zorunlu kılan bir finansal birikim yaratma sürecidir.
1790'lı yıllar	Beaudeau	Girişimcilik, risk alma plan yapma, yönetim görevi üstlenme ve oluşturulan sistemi organize etme faaliyetlerinin tümüdür.
1800'lü yıllar	Jean Baptiste Say	Kazançlar ile sermayenin birbirinden ayrılması faaliyetine girişimcilik denir.
1870'li yıllar	Francis Walker	Faiz kazanımından farklı olarak ortaya konulan sermaye üzerinden kazanım elde edilmesi sürecinin tümüne girişimcilik denir.
1930-1950'li yıllar	Joseph Schumpeter	Girişimcilik en genel tanımıyla yenilikçiliktir. Yeni bir organizasyon, yeni bir teknoloji, yeni bir faaliyet kolu yaratma ve bunlardan kazanım elde etme faaliyetleri girişimciliğin tam da kendisidir.
1960'lı yıllar	David McClelland Peter Drucker	Girişimcilik çok fazla enerji gerektiren, riskle yapılan danstır. Var olan fırsatların en üst noktaya taşınması için ortaya konulan bütün faaliyetler girişimcilik olarak tanımlanabilir.
1970'li yıllar	Albert Shapero	Riski üstlenerek, sosyal, yapısal ve ekonomik anlamda inisiyatif alabilme faaliyeti girişimcilik olarak tanımlanabilir.
1980'li yıllar	Albert Shapero Gifford Pinchot Robert Hisrich	Çok farklı disiplinlerin birlikte hareket etmesini zorunlu kılan bir faaliyettir. Ortaya yeni bir şeyler koymak amacıyla sarf edilen enerji girişimciliktir. Girişimcilik; maddi ve kişisel bir tatmin maksadıyla, maddi, manevi ve sosyal risklerin üstlenilmesidir.

Kaynak: Korkmaz, 2012: 2010-2011.

1.2.3. Girişimci Kavramı

Girişimci kavramının ilk tanımını, 18. yüzyılın başlarında 1755 yılında yayınladığı “Essai sur la nature du commerce en general” adlı eseri ile Richard Cantillon

yapmıştır. Cantillon “**girişimciyi, belirli bir fiyat karşılığında satın aldığı bir malı, belli olmayan bir fiyata satmak riskini üstlenen kişi**” şeklinde tanımlamaktadır (Çetinkaya Bozkurt vd., 2012: 232). Girişimci; belirsiz bir ortamda yeni bir iş yaratırken veya geliştirirken zarar riskine göze alan, karşılığında kar elde etmeyi bekleyen, yenilikçi, yaratıcı, kendine güvenen kişidir. Literatürde girişimci birçok araştırmacı tarafından farklı şekilde tanımlanmıştır. Bu tanımlamalardan bazıları şunlardır:

- Girişimci; güç sahibi olarak sistemli mal üretimini gerçekleştiren bir bireydir (Schumpeter 2000: 51).
- Girişimci, mevcut kaynaklar noktasında çeşitli öngörülerde bulunmak suretiyle iş planlaması yapan, insan kaynakları kademesini örgütleyip mevcut girdilerin kayıtlanmasını sağlayan ve var olan çıktıyı da kar oluşturacak şekilde tüketici kullanımına sunma yeteneğine sahip kişidir (Ceylan ve Demircan, 2002: 2).
- Girişimci enerji, teknoloji, kaynak ve sermayeyi bir araya getirip mal ya da hizmet ortaya koyan kişi şeklinde tanımlanabilir (Seyfullahoğulları, 2011: 156).
- Girişimci; var olandan farklı bir yanı olan bir iş fikri veya var olan iş fikri ile yakalanabilecek farklı bir fırsatı sezen, olması gereken unsurları bir araya getirerek ortaya çıkması muhtemel riskleri üstlenmek yoluyla mal veya hizmet üretimi yapan kimsedir (Gözek ve Abay, 2012: 46).
- Girişimci, bireysel özellikler esasında bireye ait özel beceri, yetenek ve mental sınırlara vurgu yapan bir kavram iken; girişimcilik, girişimci tarafından ortaya koyulan soyut ve somut eylemlerin, oluşturduğu organizasyon ve bütün bunların sebep olduğu çıktılara verilen genel isimdir (Top, 2006: 7).

2002 yılında Koh ve Hatten, girişimci kavramına yönelik yapılan tanımları derlemeye çalışmışlardır. Tablo 1.4’te bahsedilen derlemenin özeti verilmiştir (Yeşilay ve Yavaş, 2017:149).

Tablo 1.4. Girişimciye Yönelik Başlıca Tanımlamalar

ARAŞTIRMACI(LAR)	İLGİLİ TANIM
Cantillon (1755)	<i>Bir malı alım ve satım işi sonrasında kara dönüştüren kişi girişimci olarak tanımlanır.</i>
Say (1803)	<i>Farklı üretim faktörlerini bir araya getirerek, tecrübe, bilgi, finansal birikim ve önsezilerini kullanarak, ortaya yeni bir çıktı koymak riskini üstlenen kişi girişimcidir.</i>
Mangoldt (1855)	<i>Verimli bir girişim oluşturan, sermayeye sahiplik eden, üretimi sürecini planlayan, ortaya konulacak ürünle ilişkili olan ve son olarak riski üstlenen kişi girişimcidir.</i>
Clark (1899)	<i>Üretim araçlarını koordine ederek, dengeye gelmiş bir ekonomi yaratan kişi girişimcidir.</i>
Hebert and Link (1988)	<i>Kaynak, kurum ve ürün unsurlarını koordine edebilme yeteneğine sahip, öngörülü ve risk üstlenme cesaretine sahip kimsedir</i>
Kao (1993)	<i>Girişimci; yenilikçi fikirleri olan, refah oluşumuna katkı sağlayan, istihdam yaratabilen, kaynakları kontrol edebilme yeteneğine sahip, özel yetenekleri olan kişilerdir.</i>

Kaynak: Yeşilay ve Yavaş, 2017:149

Hébert & Link ise girişimcinin tanım ve fonksiyonları üzerine odaklanmışlar ve 12 noktada tanım ve fonksiyonları açıklamaya çalışmışlardır. Bu tanım ve fonksiyonlar aşağıda sunulmuştur (Veciana, 2007: 24-25):

1. Girişimci bir girişim sahibidir.
2. Girişimci yenilikçidir.
3. Girişimci finansal sermayeyi arz edendir.
4. Girişimci bir karar vericidir.
5. Girişimci yönetici veya denetmendir.
6. Girişimci endüstriyel bir liderdir.
7. Girişimci belirsizlikle ilgili risk üstlenendir.

8. Girişimci ekonomik kaynakları koordine eden ve düzenleyen kimsedir.
9. Girişimci üretim faktörlerine sahip bir işverendir.
10. Girişimci bir nevi müteahhittir.
11. Girişimci yükselişi gören, fırsat avcısıdır.
12. Girişimci mevcut kaynakları üretim amacıyla yönlendiren bir tahsisidir.

Yeni bir iş yaratan veya geliştiren her kişiyi girişimci olarak adlandırmak doğru değildir. Kişinin girişimci olarak adlandırılmasına neden olan bir takım nitelik ve özellik bulunmaktadır. Bu özellik ve nitelikler şu şekilde sıralamak mümkündür: Girişimci (Örücü vd., 2007: 29-: 30);

- Riski kazanmanın olmazsa olmazı olarak görmeli ve risk alabilme cesaretine sahip bir birey olmalıdır.
- Her şeyden önce deneyime açık, girişken olmalıdır.
- Meydana gelen olgu ve olaylar karşısında etrafındakilerden farklı, analitik bir bakış açısı ile düşünebilmeli ve mevcut durumu analiz edebilmelidir.
- Güvenilir bir kişi olarak tanınmalıdır.
- Hem örgüt içinde hem de örgüt dışında iyi ilişkiler geliştirebilmelidir.
- Yenilikçi ve yaratıcı bir kişiliğe sahip olmalıdır.
- Aklından geçen yeni ve farklı düşünceleri insanlara anlatabilmeli ve onları ikna edebilmelidir.
- Karşısına çıkan sorunları hızlı bir biçimde ortadan kaldırabilme yeteneğine sahip olmalıdır.
- Lider bir kişilik yapısına sahip olmalıdır.
- İyi eğitilmiş, farklı dillere hâkim nitelikte bir birey olmalıdır.
- Yüksek özgüven sahibi olmalıdır.
- Önünü görebilen, belli bir vizyona sahip olmalıdır.
- Stres ve baskı altında çalışabilmeye müsait kişilikte olmalıdır.
- Aldığı kararları uygulayacak azim ve gayrete sahip olmalıdır.

İnsanlar neden yeni bir işe atılırlar, sadece kar elde edebilmek için mi bir iş kurarlar? Ya da insanlar neden girişimci olurlar? İnsanları ortaya yeni bir şeyler koymak ve yenilik yaratarak girişimci olmak noktasında yönlendiren birden çok neden söz

konusudur, maddi kazanım elde etmek ise bu birçok nedenden sadece bir tanesidir. Diğer faktörleri şu şekilde sıralanmak mümkündür (Bozkurt, 2000: 95):

- ✓ Başkalarına hizmet etmek, başkalarından emir almak yerine kendi işini kurarak kendi işinin patronu olmak,
- ✓ Kendi hayallerini gerçekleştirmek ve kendi kararları ile yaşayabilmenin mutluluğuna erişmek,
- ✓ Sahip olduğu potansiyeli ortaya koyabilmek istek ve arzusu,
- ✓ Sıkıcı, faydasız ve anlamsız bulduğu işler yerine aklından geçen ve daha mantıklı daha makul gördüğü işi icra edebilmek,
- ✓ Etrafınca tanınıp bilinme ve saygın bir statüye erişme, kendinden sonraya da iz bırakabilme arzusu,
- ✓ Daha refah, standartları daha yüksek bir hayata erişme isteği,
- ✓ Diğerlerinin göremediği ancak kendisinin farkında olduğu fırsatları yakalayabilme isteği,
- ✓ İçinde buldukları topluma daha faydalı olma ve refahın artmasına katkıda bulunma isteği.

1.2.4. Girişimci Kişilik Özellikleri

Girişimciliğin, çok fazla kişilik özelliğinin biraya gelmesi ile kendisini gösteren bir faaliyet olduğunu ortaya koyan oldukça çok akademik nitelikte çalışma bulunmaktadır. Bununla birlikte yapılan bu çalışmalarda ortak olarak gösterilebilecek çıktılardan biri de girişimci olarak nitelendirilebilecek kişilerin belli özellikler noktasında birbirine benzer yönlerinin varlığıdır. Alanyazında sıklıkla vurgulanan ve genel kabul görmüş girişimci kişilik özellikleri aşağıdaki gibi sıralanabilir (Solmaz vd., 2014: 42-43).

Şekil 1.1. Girişimci kişilik özellikler

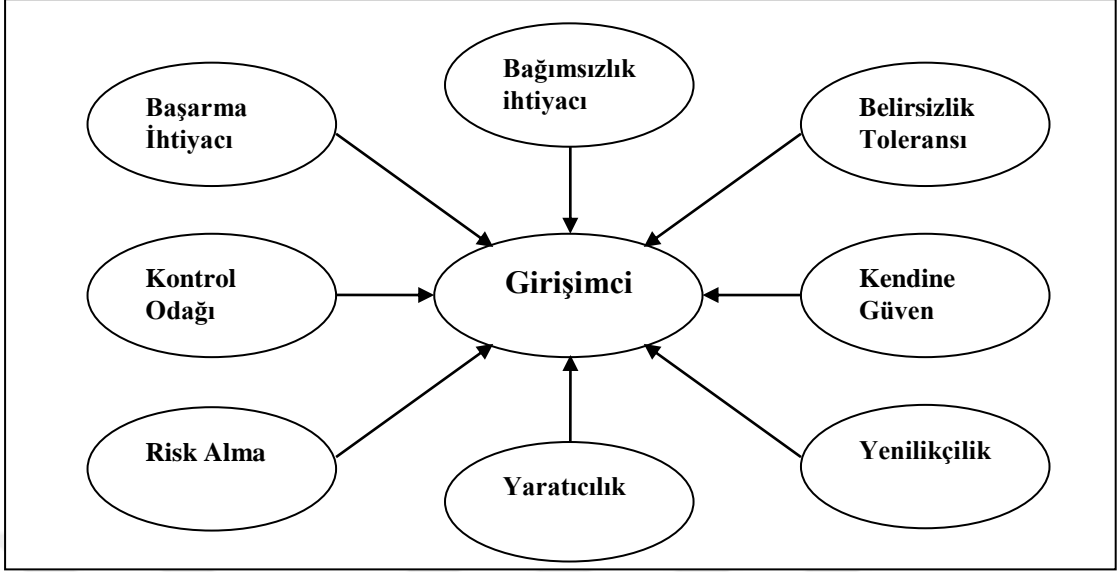

Kaynak: (Bozkurt ve Erdurur, 2013:64)

1.2.4.1. Başarı İhtiyacı

Başarı ihtiyacı teorisi, 1961 yılında McClelland tarafından ileri sürülmüştür. Bu teoriye göre girişimcilik davranışlarını etkileyen faktörlerden biri de başarı ihtiyacı özelliğidir. Yüksek başarıma ihtiyacı bireyleri bir girişimsel faaliyette bulunması için zorlayıcı bir güce sahiptir ve girişimcinin faaliyetinin sonucunda başarı sağlanması için bireye mücadele gücü vermektedir (İşcan ve Kaygın, 2011: 446). Başarabilmeye aç ve bu ihtiyaç arzusu ile güdülenmiş kişilerin, başarılı olmak için gerekli olan en önemli kaynağa sahip olmaları nedeniyle, kendileri gibi olmayanlardan farklı düşünüp hareket etmeleri beklenen bir sonuçtur (Ören ve Biçkes, 2011: 73-74). Başarı elde etmek isteyen bir birey bu ihtiyacı ortadan kaldırmak için bir girişimcilik faaliyetinde bulunur.

1.2.4.2. Bağımsızlık Arzusu

Caird, girişimci bireyleri yüksek motivasyonlu, lider vasıflı, yüksek enerjili, özgüveni yüksek ve diğerlerinden farklı bir tarzı olan kimseler olarak betimlemektedir. Girişimciler, bağımsızlığına düşkün, hep önde, farklı ve yalnız çalışmayı tercih ederler. Girişimcinin en önemli yönlerinden biri olan bağımsızlık arzusu yüksek bireyler, aşağıda sıralanmış özelliklere sahip kimselerdir (Keleş,2013: 31-32):

- Tek başına çalışma arzusu,
- Kendi fikir ve düşüncelerini ifade edebilme isteği,
- Başkalarının fikirleri ile hareket edeceğine, kendi fikirleri ile örülmüş bir örgüt içerisinde bulunma arzusu,
- Grup baskısını reddeden bireyselci yaklaşım,
- Diğerlerinden ve çevresinden farklılık,
- İçinde bulunduğu ortamda dikkatleri üzerine toplamak,
- İnanıp düşündüklerini hayata geçirme arzusu,
- İlgisini çeken hususlara gösterdiği dikkat ve alaka.

1.2.4.3. Yaratıcılık eğilimi

Yaratıcılığı ile bilinen kişilerin değer sistemlerinin merkezinde, mutlu ve tatmin olmalarını sağlayan tavır ve davranışlardan oluşan kati kararlar bulunmaktadır. Bu bireyler kendileri ve yaşantıları ile ilintili net ve anlamlı kararlar alırlar. Burada kıymetli olan, kültürel süreç sonrasında yaratıcılık sahibi kişinin düşünceleri ne diğerlerinin düşünceleri arasında kaybolup gider, ne de diğerlerinin görüşlerinin daha iyi olacağı yönünde bir yaklaşımı kabullenir. Yaratıcı bireylerin hareketlerindeki merkez nokta kendi yaşamları için mevzu bahis olmaktadır (Saraçoğlu ve Duran 2009: 136). Girişimciler, problemleri çözüme kavuşturmada diğerlerinde olmayan yaratıcı çözümler üretir, hayata, olgu ve olaylara herkesten farklı bir perspektiften bakmaya çalışır. Bu bireylerdeki yenilikçilik eğilimi ve başarıya tutkusu yenilik ortaya koyma ve süreç geliştirmelerine de katkı sunmaktadır (Keleş, 2013: 32), yeni ürün ve hizmetlerle daha güçlü bir şekilde müşterilerin ihtiyaçları karşılanmaktadır.

1.2.4.4. Risk Alma

Hofsted, riski; bir olgunun ortaya çıkma olasılığı olarak tanımlarken, belirsizliği ise, olasılığa endeksli olmayan, herhangi bir şeyin olabilirliğine yönelik beklenti şeklinde ifade etmektedir. Risk, içerisinde kaygı barındıran bir kavramdır. Riskin ortaya çıkmasındaki en baskın neden, kişisel veyahut örgütsel belirsizlik olarak tanımlanabilir. Örgüt dışındaki faktörlerin risk olarak tanımlanması, bu örgütün sahip olduğu imkân ve kaynaklar ile yakından ilgilidir (Ören ve Biçkes,2011: 73). Girişimcilik faaliyeti riskten ayrı olarak düşünülemez. Her girişim faaliyeti aynı

zamanda bir risk alma faaliyetidir. Risk girişimcinin varmak istediği sonuca onu taşıyacak karanlık bir tünel olarak düşünülebilir. Fakat bu karanlık tünelin ucu her zaman varılmak istenen hedefe çıkmayarak büyük bir hayal kırıklığı ile sonuçlanabilir. Girişimci bu risk durumu tamamen ortadan kaldıramaz fakat bu riski makul ölçülere indirgeyebilir. Burada önemli olan da alınan riskin hesaplanabilir, öngörülebilir ve sonuçları itibarıyla makul olarak kabul edilebilir bir ölçüde olmasıdır (İşcan ve Kaygın, 2011: 447).

1.2.4.5. Belirsizlik Toleransı

Belirsizlik hali içeren durum, yeteri kadar ipucunun olmaması nedeni ile yeterince olgunlaşmamış ya da birey tarafından sınıflandırılmamış olgular olarak ifade edilebilir. Belirsizliğe karşı tolerans, belirsizlik içeren durumlar karşısında bireyin göstermiş olduğu tutum şeklinde tanımlanabilir (Bozkurt ve Erdurur, 2013: 60). Schere'e (1982) göre girişimci yapıya sahip bireyler, başarıya olan ihtiyaçları sebebiyle belirsizlik karşısında sabırlı olup tahammül göstererek icra etmek istedikleri işletmelerini hayata geçirmektedirler. Budner ise belirsizliğe karşı ortaya konulan toleransın, bir tehdit olmaktan çok çekici ve cazip, sonuçlarının olduğunu ileri sürmektedir. Girişimcilerin hemen her değişen bir çevresel yapı içerisinde bulunmaları belirsizliğe karşı gösterilen tolerans seviyesinin, yöneticilik mesleğini profesyonel olarak icra eden yöneticilere nazaran daha yüksek olduğunu vurgulamıştır. Bununla birlikte Budner belirsizliğe karşı toleransın, girişimcilik sürecini, baştan sona etkileyebilme gücüne sahip bir motivasyon kaynağı olduğunu ifade etmiştir (Korkmaz, 2012:213).

1.2.4.6. Yenilikçilik

"Eskiden farklı, yeni ve diğerlerinden daha başka bir şey ortaya koymak" anlamına gelen, Latince temelli kelime olan "innovatus"tan türemiş yenilik kelimesi, Karagöz ve Albeni'ye göre "piyasada kendisini henüz göstermeye başlayan ürün ve süreçlerin ta kendisidir". Yeniliklerin ortaya çıkış nedenlerine göz atıldığında en büyük payın teknik ve teknolojik değişimler olduğu göze çarpmaktadır. Akyos'a ise yenilik kavramını "yenilik; fikir oluşturup geliştirme, mevcut teknolojiyi geliştirme yeni veya var olanın geliştirilip dönüştürüldüğü ürün ya da üretim yöntemi veya üretime

yönelik bir ekipman yaratma ve bunu pazarlama süreçlerinin yönetimini kapsamaktadır” (Er, 2013:77) şeklinde ifade etmektedir. Yenilik, ortaya yeni ürünler koyma, yeni teknik ve metotlar oluşturma, farklı pazarlara girme, yeni bir örgüt yapısı oluşturma ve bütün bu faaliyetlere yönelik bir tasarruf ortaya koymayı içinde barındıran bir eğilim şeklinde yorumlanabilir (Keleş vd., 2012: 110).

Yenilik, girişimcilikle aynı düzeyde bir öneme sahip olmaktadır. Bir girişimci yenilik ortaya koymak suretiyle olması gereken değişimleri görünür yapar, diğerleri üzerinde farkındalık yaratır ve bunun bir çıktısı olarak da başarıya ulaşır (İşcan ve Kaygın, 2011: 446). Schumpeter ise yeniliği şu şekilde ifade etmektedir; “yenilik, girişimcilik kavramının özünü oluşturan bir olgudur”. Schumpeter, girişimciyi aşağıdaki gibi betimlemektedir; (Öneren, 2012: 10);

- Yeni ürün ortaya koyan,
- Yeni bir organizasyonel süreç geliştiren,
- Yeni pazarlar ve ürün arz edilecek kaynakları bulan,
- Organizasyon yapısını yenilemek yoluyla, işletme bakımından yeni varyasyonlar oluşturup mevcut finansal düzende devrim yaratan kişidir.

Yenilikçilik ise, bir işletmenin, ürün ve hizmet bağlamında ortaya koyduğu yenilenme arzusunun göstergesi niteliğindedir. Şahısların olabildiği gibi işletmelerin de yeniliğe yetkinlikleri bulunmaktadır. Bu noktadan hareketle yenilikler; ortaya çıkan ya da çıkması muhtemel problem ve ihtiyaçlar karşısında yaratıcı, olağan olanın dışında ve kendine has çözümler oluşturma yolu şeklinde tanımlanabilir (Fiş ve Wasti, 2009: 131).

1.2.4.7. Kontrol Odağı:

Kontrol odağı bireyin kendi faaliyet ve eylemleri ile bu eylem ve faaliyetlerin sonuçlarının arasındaki ilişki gücünü ne biçimde algıladığını ifade eden bir değişken şeklinde tanımlamak mümkündür. Bir diğer tanımlamada ise kontrol odağı, bir kimsenin hayatı ile ilgili algılarını ve hayatındaki olayları kontrol edip edemeyeceği yönündeki inancını ifade eder (Bozkurt ve Erdurur, 2013: 60). Kontrol odağı kavramı genel manada “içsel kontrol odağı” ve “dışsal kontrol odağı” şeklinde iki alt

boyuta ayrılır. İçsel kontrol odağı, kişilerin geleceklerinin dış etmenlerden ziyade kendi kontrolleri altında olması inancını ifade etmektedir. Dışsal kontrol odağı ise, kişilerin gelecekte yaşamaları muhtemel olgu ve olaylar karşısında kendi iradelerinden daha çok dışsal faktörlerin etkin olduğu yönündeki inanç ve düşüncelerini ifade eden bir kavram olarak ifade edilebilir (Solmaz vd., 2014: 43). İçsel kontrol odağı eğilimindeki kişiler başarı ya da başarısızlığı, çevre şartları üzerinde etkin olup olmadıklarına göre değerlendirirken, dışsal kontrol odağı eğilimindeki kişiler, bu durumu dış etmenlerin değiştirilemez olmalarına göre değerlendirirler. Bir başka ifade ile içsel odaklılar değişime inanırken dışsal odaklı kimseler değişime inanmazlar (Ergün Özler vd., 2017: 738).

1.2.4.8. Kendine Güven

Girişimci, en genel manada kendi işini ortaya koyan ve bu işi devam ettiren bunlarla birlikte tüm bunları yaparken de bazı riskleri alabilen kişidir. Girişimciler, oluşturdukları organizasyonlarının başarılı bir şekilde faaliyetlerini sürdürebilmek için özgüven sahibi olmalıdırlar. Kendine güvenen bireyler, işleri zamanında yapmakta, önem arz eden enformasyonları hızlı bir biçimde örgüte ulaştırmak, yerleştirmek ve işlerin tam da planlandığı şekliyle ilerlemesi için çaba sarf etmektedirler. Bir amacı gerçekleştirebilmek için kendine güveni tam olan bir girişimcinin başarılı olma düzeyi oldukça yüksektir (Korkmaz, 2012:213). Diğer bir ifadeyle öz güveni yüksek olan girişimciler, kısıtlı kaynaklarla, kısıtlı bir sermayeyle ve dar bir zamanla yeni girişimler üstlenerek, yüksek zorluk seviyesindeki işleri başarabilmek için yüksek bir potansiyele sahiptirler. Girişimcinin temel motivasyon kaynaklarından olan öz güven, bireyin performansını da büyük oranda etkileyerek daha yüksek seviyeli verim elde etmesini mümkün kılmaktadır. Girişimciler, işlerinde çok sayıda belirsizlik ve zorlukla karşılaşmakta ve bunlara karşı mücadele vermektedirler, dolayısıyla öz güvenleri zorluklarla baş etme yeteneğini geliştirip (Bozkurt ve Erdurur, 2013: 61) bu zorlukların üstesinden gelerek başarılı olmaktadır.

1.2.5. Girişimcilik Süreci

Girişimcilik faaliyeti kendisini girişimci olarak tanımlayan kimselerin, yeni bir organizasyon yaratıp, çeşitli kaynakları bir araya getirerek farklı kazanımlar elde etmesi şeklinde ifade edilebilir. Bu süreç, bir arada olması gereken, birbiriyle ilişkili, fakat bir arada olmayan, çeşitli unsurların birleştirilmesi ile mümkün olmaktadır. Çeşitli girdilerin olması gereken bu girişimcilik sürecini başlatan nedenleri aşağıdaki gibi sıralamak mümkündür (Bektaş ve Köseoğlu, 2007: 302-303):

- ✓ Sermayeyi kâra dönüştürme isteği,
- ✓ Özgür olabilme arzusu,
- ✓ Girişimcilik faaliyeti ile tatmin yaratma isteği.

Şekil 1.2. Girişim yönlendiricileri ve girişimcilik süreci

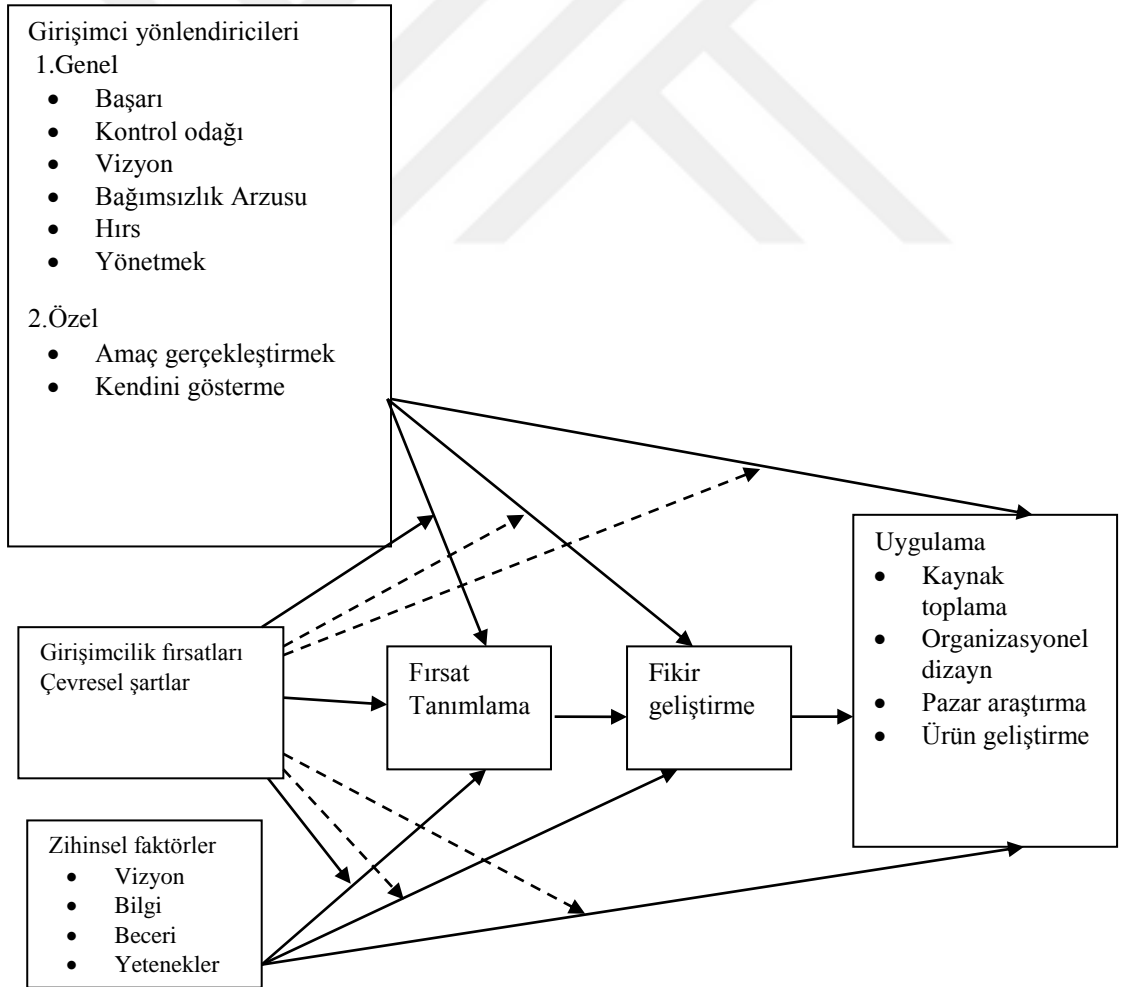

Kaynak: (Karcioğlu ve Kaygın,2010:378)

Şekil 1.2’de görüldüğü üzere girişimcilik süreci temelde altı aşamadan oluşmaktadır. Bu aşamalar şu şekildedir (Durak, 2011: 196) ;

- a. **Mevcut Fırsatı görebilmek ve tanımlayabilmek;** bir girişimcinin girişimcilik anlamında bir faaliyette bulunabilmesi için ön şart girişimciliğe giden fırsatı görüp yakalayabilmesidir. Dolayısıyla fırsat tanımlandıktan sonra girişimcilik süreci başlamış olmaktadır
- b. **Bir fikir ortaya koyabilmek;** girişimci görüp yakalayabildiği fırsatları, hayata geçirebilmek için kendine has ve yenilikçi bir fikir oluşturmalı ve bunu uygulamaya dökabilmelidir.
- c. **Gerekli kaynakları tespit etmek;** bir fikrin uygulamaya dönüştürülmesi için gerekli kaynakların neler olduğu ve nasıl temin edileceği belirlenmelidir.
- d. **Girişimcilik için gerekli kaynakları bulmak;** girişimci, bu aşamada fırsat ve fikir noktasını pratikte uygulayabilmeli ve planladığı işe başlamalıdır. Bu anlamda gerekli ve tespit edilmiş olan kaynakların temin edilmesi oldukça önemlidir.
- e. **Teorikte var olan fikri uygulamaya dökmek ve süreç yönetimi;** bu aşama ile girişimci, teoride tasarladığı fikri pratikte uygulamaya başlamalı, kendine has yöntemleri ile kurulan organizasyonu büyütmelidir.
- f. **Risk almak;** risk aşaması girişimcilik sürecinin son aşaması değil aksine tüm aşamalarında var olan bir unsur olarak kendini gösterir. Girişimci bu anlamda riske hazırlıklı ve tahammüllü olmalıdır.

1.2.6. Girişimcilik Niyeti

Niyet, Girişimcilik sürecinin ilk ve en önemli aşamasıdır (Çelik vd., 2014: 114). Girişimcilik anlamında yapılan yönelim, belli bir niyet ile yapılan planlanmış davranışı ifade etmektedir (Kahya ve İmamoğlu, 2015). Bir süreç olarak girişimciliğe başlamak niyetinde olan kişilerin, bireysel niyetlerini yönlendirip etkileyecek faktörlerin tespit edilmesi ve anlaşılması girişimciliğin desteklenmesi anlamında oldukça önemli bir faktör olarak ele alınmalıdır (Alparslan vd. , 2017: 150).

1.2.6.1. Niyet

Niyet, kavramına yapılan en genel ve kabul görmüş tanımlama Bird (1988) tarafından şu şekilde yapılmaktadır, “Zihinde gerçekleşen odaklanma, oluşturma-sürdürme ve seçme aşamalarından oluşan bir durum; kişinin ilgisini özel bir amaca yönelten veya bir şeyler başarmak için gerekli bir yol; ‘böyle olmalı’ şeklinde gerçekleşen içsel bir diyalog veya konuşma” olarak ifade edilmektedir (Sezer, 2013: 51). Bandura ise niyet kavramını, “gelecekte yapılacak şeylerin veya işlerin zihindeki temsili” şeklinde tanımlamaktadır. Niyet ile ilgili bir diğer tanımlama ise Davidson tarafından yapılmış ve şu şekilde ifade edilmiştir; “belli bir süre içinde planlanmış yeni bir iş veya firma kurma kararı”dır. Girişimcilik ile ilgili niyetler hem sezgisel bir düşünme (vizyon) ve hem de analitik yönlü bir düşünme (planlanmış amaç yönlü davranış) yani gerçeğe uygun akla yatkın düşünmenin birlikte kurgulandığı bir öngörüdür. Başka bir ifadeyle niyet, inanç-tutumun, tutumla-davranışın birbirleri arasındaki etkileşim ve tetiklemenin bir yansıması şeklinde açıklamaktadır. İnanç kavramı bireylerin, belli neticelerle yüz yüze gelmesine neden olacak normal ve döngüsel davranışlara ulaşmaya kadar, sahip oldukları bir davranış ile devam eden ve belli bir davranış üzerine inşa edilen bir tutumunu ifade etmektedir. Ortaya çıkan bu ilişki Şekil 1.3’te gösterilmiştir (Top ve Sevcan, 2006:119):

Şekil 1. 3. Niyet, İnanç ve Tutum İlişkisi

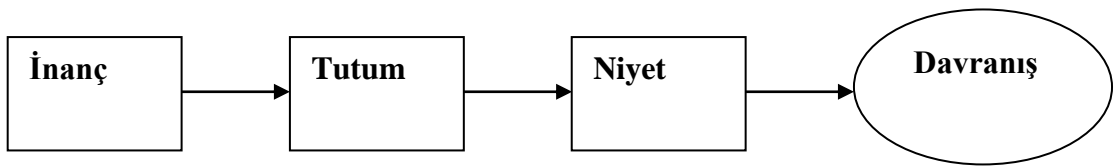

Kaynak: (Top ve Sevcan, 2006:119).

Şekilden de görülebileceği üzere davranış, inançla başlayan tutum ve niyetle devam eden bir süreçte ortaya çıkmaktadır.

1.2.6.2. Girişimcilik Niyeti

Girişimcilik anlamında niyet, kişinin hayal ettiği kendi organizasyon yapısını kurma sürecindeki fikirlerini uygulamaya dökme ve başarı elde edebilmek için çaba sarf etmesi şeklinde tanımlanabilir (Şeşen vd., 2014: 94). Farklı bir ifadeyle girişimcilik

niyeti, bir kimsenin işini kurma anlamında risk esaslı girişimci gayretler göstermesi yönündeki faaliyetlere bağlılığı şeklinde ifade edilebilir. Girişimcilik anlamındaki niyetin daha net anlaşılabilmesi için, bir kişiyi kendi işini kurma ve girişimci olma doğrultusunda motive eden unsurların neler olduğunun tespit edilmesi gerekmektedir. Girişimcilik niyetini tanımlanmasında önemli üç teori göze çarpmaktadır. Bunlar (Şeşen ve Basım, 2012: 22):

- a. Girişimci Olay modeli
- b. Girişimci Niyet modeli
- c. Planlı Davranış Teorisi

1.2.6.2.1. Girişimci Olay Modeli

Bazı araştırmacılar girişimcilik faaliyetlerini niyet temelli yaklaşımda olay temelli bir yaklaşıma taşımış, bu yönde bir yaklaşımın benimsenmesinin daha doğru olacağını vurgulamışlardır. Bunlardan biri olan Shapero ve Sokol (1982), girişimci olay modelleriyle niyeti ön plana almak yerine, girişimciliğin esasına olan olay yani yeni bir iş hayata geçirebilme olgusuna eğilmişlerdir. Bir başka ifade ile farklı ve yeni bir işi oluşturup faaliyete başlamayı esas olarak kabul etmişlerdir. Bu model bağlamında, kişi öncelikle girişimciliğe istek ve heves duymakta, bunun sonrasında da mevcut isteğinin pratikte uygulama imkânının olup olmasını değerlendirerek bu sürecin sonunda harekete geçme ya da geri çekilme kararı alabilmektedirler (Şeşen ve Basım, 2012: 22; Şeşen vd. 2014: 94).

Girişimci olay modelinde girişimci olay, algılanan arzu edilebilirlik ve uygulanabilirlik sosyo-kültürel ortama bağlı olarak şekillenir. Bireyin içinde bulunduğu çevre; risk alma, yenilik ve yeni girişimlere fırsat verirse kişi girişimci olmayı ciddi bir şekilde değerlendirebilecektir. Algılanan arzu edilebilirlik aile, iş arkadaşları ve eğitim seviyesine bağlı olarak ortaya çıkmaktadır. Shapero ve Sokol'a göre algılanan uygulanabilirlik, mali desteğe ve ortaklara bağlı olmaktadır (Doğan, 2013: 53).

1.2.6.2.2. Giriřimci Niyet Modeli

Bird tarafından 1988 yılında ileri sürölen Giriřimcilik Niyeti modelinde bireysel, kavramsal, fikirsel ve sezgisel faktörler girişimcilik niyetinin oluşumunu sağlamaktadır. Kişisel unsurlar, bireyde bulunan yetenek, özellikler ve tecrübeler şeklinde ifade edilirken, kavramsal unsur bilinç, devlet ve hükümet politikaları ve içinde bulunulan pazarın yapısı olarak tanımlanmaktadır. Düşünsel unsurlar ise bireyin hedefleri, fikir ve tespitleri şeklinde ifade edilmektedir. Model bağlamında sezgisel faktörler, girişimcide bulunan vizyon ve misyonu vurgulamaktadır (Şeşen vd. 2014: 94).

Bu modele göre girişimcilik niyeti, bireyin kendi kişisel (örneğin, kişinin özgeçmişı, kişiliğı ve yetenekleri) ve sosyal (örneğin; kişinin sosyal, politik ve ekonomik çevresinin durumu) durumunu rasyonel düşünmeyle analiz etmesi sonucunda ortaya çıkmakta ve girişimcilik niyeti zaman içerisinde girişimsel faaliyetlere dönüşmekte (Shook ve diğı., 2003: 384), bu faaliyetler neticesinde toplumun refah düzeyi yükselbilmektedir.

Giriřimci niyet modeli kişisel çıkarlar üzerine temellenmektedir. Kişisel çıkarlar ise, yeni bir iş ortaya koymanın karmaşık ve yoğun sürecine etki eden bireysel bir iş başarma kazanımı olarak tanımlanmaktadır. Bahse konu bu model, Boyd ve Vozikis tarafından uyarlanmış ve desteklemiştir. Adı geçen her iki arařtırmacıda kişisel öz çıkarın girişimcilik niyeti üzerinde geliştirici etkisi olduğunu vurgulamakta ve bu niyetlerin, girişime yönlennesindeki şartları tanımlamışlardır (Top ve Sevensan, 2006: 3-4).

1.2.6.2.3. Planlı Davranış Teorisi

Ajzen (1991) tarafından ileri sürölen Planlı Davranış Teorisi, belirli düzlemsel olguda gerçekleşen kişi davranışlarını tanımlamak ve tahmin etmek maksadıyla tasarlanmış bir bireysel davranış teorisi olarak kendisini göstermektedir. Planlanmış Davranış Teorisi en genel anlamda, kişilerin davranışlarını gerçekleştirmelerinin en temel tanımlayıcısının niyet olduğunu; niyetlerin ise davranışa dönüşen tutumlar, tarafından kontrol edildiğı varsayımı üzerine oturtulmuştur (Çetinkaya Bozkurt, 2014: 30). Planlanmış Davranış Teorisi modeli, davranışların gerçekleştirilme

niyetini ya da içinde bulunulan durumda yeni bir girişim ortaya koymayı davranışa dönük tutumlar, algılanan sosyal baskı ve algılanan davranışsal kontrol boyutları ile açıklamaya çalışmaktadır. Bu faktörler şu şekilde açıklanabilir (Doğan ve Yılmaz, 2017: 661):

- a. “Davranışa Yönelik Tutum” yeni başlanılan bir girişim faaliyetinin, olumlu veyahut olumsuz olarak nitelendirilmesi şeklinde ifade edilebileceği gibi, kişinin girişimci olma noktasında, sahip olduğu olumlu ve ya olumsuz kişisel nitelikli bir değerlendirme derecesini şeklinde de ifade edilebilir.
- b. “Kişisel Norm”, girişimcinin davranışları sürdürmek ya da sürdürmemek için algıladığı sosyal nitelikli baskıyı ölçüp, referans olarak gördüğü kişilerin bir girişimci olma veyahut olmama kararını destekledikleri algısını ortaya çıkmaktadır.
- c. “Algılanan Davranışsal Kontrol”, girişimciliğin, kolaylık ya da zorluğunun algılanışı şeklinde tanımlanabilir.

Şekil 1. 4.Planlanmış Davranış Teorisi

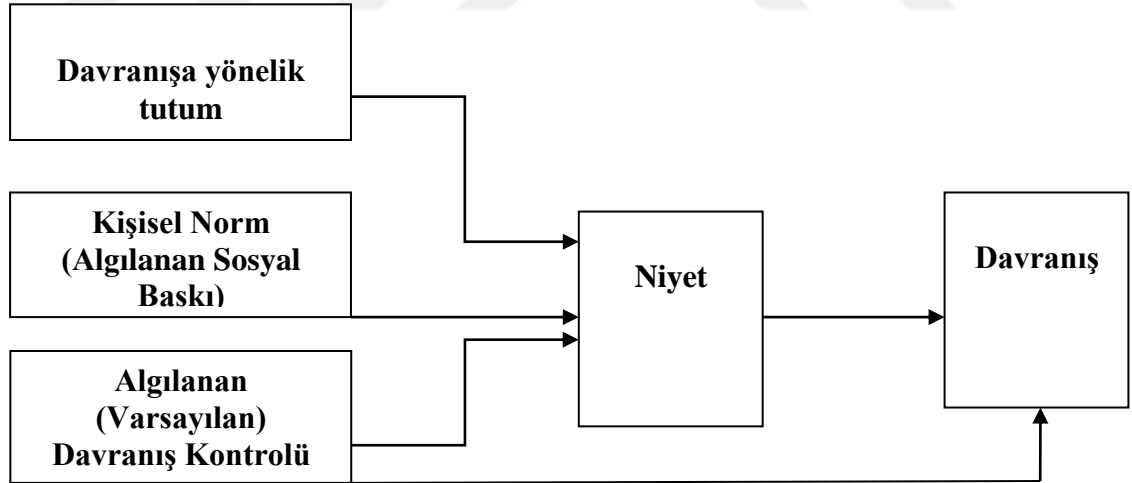

Kaynak: (Çetinkaya Bozkurt, 2014: 30).

Şekil 1.4’te görüldüğü gibi PDK’da ilk aşamasını davranış göstermeye yönelik niyetleri ortaya koymaktadır. Niyetler ise üç faktörden etkilenebilmektedir. Bunlar: Algılanan davranışsal kontrol, öznel normlar ve davranışa yönelik tutumlardır. PDK, inançlardan davranışa kadar bütün bir süreci kapsamasına rağmen Ajzen’e göre “inançları ölçmeye gerek yoktur ve davranışı öngörmek için öznel norm, algılanan

davranış kontrolü ve davranışa yönelik bireysel tutumu ölçmek yeterlidir” (Ocak, 2016: 57).

1.2.7. Üniversitelerde Girişimcilik Niyeti

İlgili alan yazınında, girişimcilik niyetinin araştırma konusu edildiği pek çok çalışma bulunmaktadır. Bu araştırmalardan bazıları aşağıdaki gibi özetlenebilir;

Başol vd. tarafından 2011 yılında üniversite öğrencileri üzerinde yapılan çalışmada, öğrencilerinin, girişimsel öz-yeterlilik düzeyleri ile kişilik özellikleri arasında bulunan ilişkinin tespit edilmesi amaçlanmıştır. Çalışma sonucunda ulaşılan bulgular, kişiliğin dışa dönüklük boyutu ile; “Pazar gelişimi ve fırsat farkındalığı”, “çevre üzerinde yenilikçilik etkisine sahip olmak”, “yatırımcı bulabilirlik düzeyi”, “varılmak istenen sonucun farkındalığı”, “olası olumsuzluklara karşı direnme” ve “insan kaynakları sağlayabilme” faktörleri ile pozitif yönlü ve anlamlı bir ilişkisinin olduğu tespit edilmiştir. Bununla birlikte “nörotisizm” kişilik boyutu ile “çevre üzerinde yenilikçi etkiye sahip olmak” ve “yatırımcı bulabilirlik düzeyi” faktörleri ile negatif yönlü, anlamlı bir ilişki tespit edilmiştir.

Çiçek ve Durna tarafından 2012 yılında yürütülen çalışmada yine üniversite öğrencilerinin kişisel özellikleri, girişimciliğe olan eğilimleri ve mesleki idealleri arasındaki korelatif ilişkiler araştırma konusu edilmiştir. Araştırma sonucunda, cinsiyet ile akademik ideal, kendine ait bir iş kurma ideali, maaş garantisi ve ekip çalışması arasında ilişki saptanmıştır. Akademisyenlik ideali ile öğrencinin okul başarısı, bir ideale sahip olma, yorucu ve yoğun çalışma yaşantısı, faktörleri arasında anlamlı bir ilişki olduğu tespit edilmiştir.

Sezer tarafından 2013 yılında yapılan çalışmada, girişimcilik dersi almış olan öğrencilerin kariyer niyetlerini tespit etmeyi ve bunu etkileyen temel faktörleri tespit etmeyi amaçlamaktadır. Araştırma neticesinde ulaşılan bulgulara göre, öğrencilerden bir bölümünün okulu bitirmeleri sonrasında kariyer amaçlı olarak girişimciliğe niyetlendiği (%35); bu aranın cinsiyete göre ele alınmasında oranın erkek öğrencilerde (%37,5) ve kız öğrencilerde ise (%36) seviyelerinde olduğu görülmüş ve cinsiyetin girişimciliğe yönelim noktasında anlamlı bir farklılık oluşturmadığı görülmüştür.

Şeşen ve arkadaşları tarafından 2014 yılında yapılan çalışma, toplumsal nitelikli kültürel değerlerin, girişimcilik niyeti üzerindeki etkisini tespit etmek, bununla birlikte sosyal ağların girişimcilik eğilimi üzerinde etkisinin olup olmadığının görülmesi amacıyla yapılmıştır. Çalışma evrenini farklı üniversitelerde farklı alan ve bölümlerde eğitim gören 358 öğrenci oluşturmuştur. Araştırma sonucunda tespit edilen bulgular ise, toplum ve kültür merkezli değerlerin öğrencilerin girişimcilik niyet ve eğilimleri üzerinde anlamlı bir etkisinin olduğu yönündedir. Bununla birlikte, sosyal ağ kullanımının, belirsizlikten kaçınma noktasında aracılık etkisinin olduğu görülmüştür.

Çelik ve arkadaşları tarafından 2014 yılında Mersin Üniversitesi İ.İ.B.F.'de eğitim alan üniversite öğrencileri üzerinde yapılan çalışmanın amacı, bu öğrencilerin girişimcilik niyetleri ve ailevi unsurlar arasında anlamlı bir ilişkinin olup olmadığının tespit edilmesidir. Ulaşılan sonuçlar bağlamında, girişimci kişilik ve girişimcilik niyeti arasında anlamlı bir ilişki görülmüş ayrıca, bireyin ailesinde bir girişimcinin varlığı ile girişimcilik niyeti arasında da anlamlı bir ilişki tespit edilmiştir.

Eryılmaz ve Dirik tarafından yapılan 2016 tarihli çalışma, İİBF'de eğitim görmekte olan birinci ve dördüncü sınıf öğrencilerin girişimcilik niyetleri ve ilk ve son sınıf öğrencilerin girişimcilik niyetlerinin karşılaştırılarak akademik anlamda verilen eğitimin, ilgili konu hakkındaki etkilerinin ortaya konulmasıdır. Çalışmaya katılan öğrencilerin yalnızca %8'i ileride kendine ait bir iş kurmak istediğini belirtmiştir. Bununla birlikte ilk ve son sınıf öğrencilerin girişimcilik niyetleri arasında anlamlı bir ilişki tespit edilmiş, birinci, sınıf öğrencilerin kamuda hizmet vermek istedikleri görülürken son sınıf öğrencilerinin kendi işlerini kurma yönünde eğilim gösterdikleri anlaşılmıştır.

Seyrek ve Gül'ün 2017 yılında yaptıkları çalışmalarında, üniversitede eğitim alan öğrencilerin finansal okuryazarlık seviyeleri ve girişimcilik niyetleri arasında anlamlı bir ilişki olup olmadığı araştırılmış, bu araştırma neticesinde, finansal okuryazarlık düzeyinin artması ile girişimcilik faaliyetlerinin daha cazip görüldüğü sonucuna ulaşılmıştır.

Kerse vd. (2017) arařtırmalarını giriřimcilik eđitiminin, giriřimcilik niyetine etkisini ve bu etkide giriřimsel öz-yetkinliđin aracı rolünü belirlemek amacıyla gerekleřtirmişlerdir. Arařtırmanın örneklemini bir üniversitenin meslek yüksekokulu son sınıf öđrencileri oluřturmaktadır. Bu üniversitede bulunan farklı bölümlerdeki öđrencilere farklı eđitimciler tarafından giriřimcilik eđitimi verilmiştir. Verilen ders sonucunda öđrencilerin eđitime iliřkin düşünceleri, öz yetkinlikleri ve giriřimci olma niyetleri anket tekniđiyle tespit edilmiştir. Arařtırma sonucunda giriřimcilik eđitiminin giriřimcilik niyetini etkisinde giriřimsel öz yetkinliđin tam aracı rol üstlendiđi tespit edilmiştir.

Ergün Özler vb. (2017) arařtırmalarının temel amacı, bireysel yetkinlik ile kontrol odađının giriřimci adaylarının giriřimcilik niyetleri bađlamında etkin olup olmadıđını tespit edebilmektedir. Potansiyel giriřimci adayları olan iřletme bölümü 3. ve 4. sınıf 282 öđrenciye anket yapılmıştır. Arařtırma sonucunda öz yeterlilik ve iç kontrol odađının giriřimcilik niyeti üzerinde pozitif etkiye sahip olduđu saptanmıştır. Farklı demografik deđişkenlerin giriřimcilik niyeti üzerindeki etkisine bakıldıđında ise sadece cinsiyet aısından giriřimcilik niyetinin farklılařtıđı tespit edilmiştir.

İKİNCİ BÖLÜM

TOPLUMSAL CİNSİYET ROL ALGILARI İLE GİRİŞİMCİLİK NİYETİ İLİŞKİSİNİ BELİRLEMeye YÖNELİK BİR ARAŞTIRMA: KAFKAS ÜNİVERSİTESİ ÖRNEĞİ

2.1. Araştırmanın Amacı

Bu araştırmanın temel amacı toplumsal cinsiyetin girişimcilik niyeti ile ilişkisini belirlemektir. Bu ana amaç doğrultusunda araştırmada aşağıda ifade edilen konular üzerinde de durulmuştur:

- Toplumsal cinsiyetin ve alt boyutlarının düzeylerini belirlemek,
- Girişimcilik niyeti düzeyini ortaya koymak,
- Demografik değişkenler açısından toplumsal cinsiyet ve alt boyutları ile girişimcilik niyeti arasında farklılıkların olup olmadığını ortaya koymak.

2.2. Araştırmanın Modeli ve Hipotezleri

Literatürde araştırılan konunun kapsamı, içeriği, tartışılma şekli ve literatür incelemesi dikkate alınarak bu araştırmanın modeli şekil 2.1’de gösterilmektedir.

Şekil 2.1. Araştırma Modeli

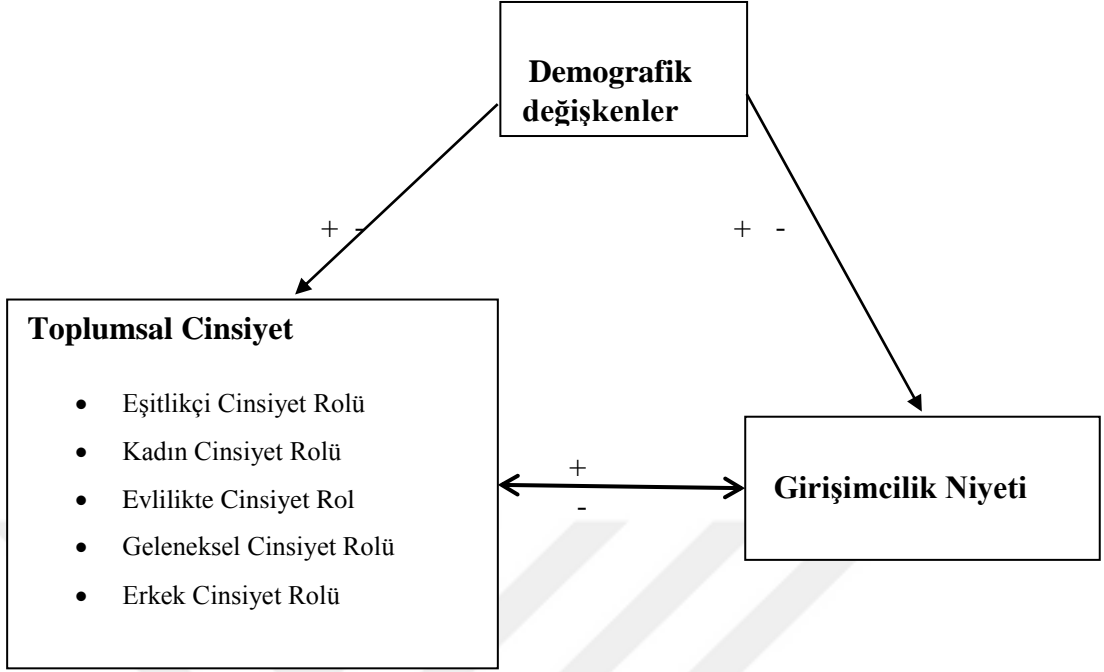

H₁: Toplumsal cinsiyet algısı ile girişimcilik niyeti arasında anlamlı bir ilişki vardır.

H₂: Toplumsal cinsiyet algısı alt boyutları ile girişimcilik niyeti arasında anlamlı bir ilişki vardır.

H_{2a}: Eşitlikçi cinsiyet rolü alt boyutu ile girişimcilik niyeti arasında anlamlı bir ilişki vardır.

H_{2b}: Kadın cinsiyet rolü alt boyutu ile girişimcilik niyeti arasında anlamlı bir ilişki vardır.

H_{2c}: Evlilikte cinsiyet rolü alt boyutu ile girişimcilik niyeti arasında anlamlı bir ilişki vardır.

H_{2d}: Geleneksel cinsiyet rolü alt boyutu ile girişimcilik niyeti arasında anlamlı bir ilişki vardır.

H_{2e}: Erkek cinsiyet rolü alt boyutu ile girişimcilik niyeti arasında anlamlı bir ilişki vardır.

H₃: Demografik deęişkenler açısından toplumsal cinsiyet ve alt boyutları ile girişimcilik niyetine ilişkin öğrencilerin algıları arasında farklılıklar vardır.

2.3. Araştırmanın Varsayımları Ve Sınırlılıkları

Katılımcılara anketler uygulanmadan önce, veri toplama ölçeğinde yöneltilen soruların kişi mahremiyeti taşıyan bilgilerin sorulmadığı açıklanmış ve sorulara verilecek cevapların sadece istatistiksel analiz amacı ile kullanılacağı belirtilmiştir. Ayrıca bu analizlerde alınan bilgilerin bir bütün olarak değerlendirileceği vurgulanmıştır. Bu sebeple, çalışanların kaygılarının giderildiği, ankette yer alan soruları doğru biçimde algılayıp yorumladıkları, içtenlikle ve doğru bilgiler verdikleri varsayılmaktadır.

Araştırmada kullanılan anket soruları analizlere konu olacak deęişkenleri ölçmek için gereken tüm özelliklere sahiptir. Ölçeklerin güvenilirlik testleri yapılmış olup, güvenilirlik düzeylerinin yeterince yüksek olduğu bulunmuştur. Bu nedenle katılımcıların verdikleri cevapların var olan durumu yeterli ölçüde yansıttığı varsayılmaktadır.

Araştırma Kafkas Üniversitesinde Atatürk Sağlık Hizmetleri M.Y.O.' da 2017-2018 öğretim yılında eğitim gören 332 öğrenciden alınan verilerle sınırlıdır. Her araştırmada olduğu gibi bu araştırmada da zaman ve mekân bakımından sınırlılıklar vardır.

2.4. Araştırmanın Yöntemi

Bu bölümde örneğin seçimi, veri toplama aracının geliştirilmesi, veri toplama süreci, anket sorularının niteliği, araştırmada kullanılan istatistiksel yöntemler açıklanmıştır.

2.4.1. Araştırmanın Evreni Ve Örneklem Seçimi

Bu çalışmanın ana kümesini, Kafkas Üniversitesinde Atatürk Sağlık Meslek Yüksekokulunda 2017-2018 öğretim yılında eğitim gören öğrenciler oluşturmuştur. Araştırma evrenini 1950 öğrenci oluşturmaktadır. Araştırma evreninden %95'lik güvenilirlik sınırları içerisinde, %5'lik bir hata payı öngörülerek seçilecek örneklem büyüklüğü 321 olarak hesaplanmıştır (<http://www.surveysystem.com/sscale.htm>).

Örneklem büyüklüğü 321 olarak hesaplanmasına rağmen, örneklem yeter sayısının altına düşmemek ve ana kütleyle daha yüksek bir düzeyde temsil ederek daha sağlıklı sonuçlara ulaşabilmek düşüncesiyle, daha yüksek bir düzeyde anket elde etmek hedeflenmiştir. Bu amaçla, toplam 350 anket dağıtılmış, 335 anket geri dönmüş ve hatalı ve eksik doldurmalarından dolayı 332 anket değerlendirmeye alınmıştır.

2.4.2. Veri Toplama Aracının Geliştirilmesi

Bu araştırmada, pek çok araştırmada olduğu gibi, temelde nicel verilere dayalı araştırma ve ölçme yöntemi benimsenmiştir. Bu noktadan hareketle, anket belirlenmesinde nicel verilere dayalı olan araştırma ve ölçme yöntemlerinin benimsendiği çalışmalarda yaygın olarak kullanılan Likert Ölçeği, model olarak alınmıştır. 1932 yılında Likert'in "Tutumların Ölçümü İçin Bir Teknik" başlıklı makalesi ile ortaya atılan ve Spearman'ın Faktör Teorisinden beslenen bu ölçekle, konuyla ilgili olarak hazırlanan bir dizi önermeye bireylerin tepkide bulunmaları ve her biri önermeyi kabul etme derecesini göstermeleri beklenir. Ölçekte yer alan ifadeler, beşli bir ölçeğe göre değerlendirilmektedir. Her ifadenin yanında, "kesinlikle katılmıyorum", "katılmıyorum", "kararsızım", "katılıyorum" ve "kesinlikle katılıyorum" şeklindeki ölçek bulunmaktadır. Tutumun şiddeti uçlara doğru gidildikçe olumlu veya olumsuz yönde artmaktadır. Bu tür ölçeklerde maddelerin karşısındaki seçenek havuzu değişebileceği gibi seçeneklerin puanlama sistemi de değişebilir (Kaygın, 2011:125).

Araştırmanın amacına uygun birincil verileri toplamak için nicel araştırma yöntemlerinden anket tekniği kullanılmıştır. Anket üç bölümden oluşmaktadır. Birinci bölümde demografik özellikleri belirlemek amacı ile de on iki ifade araştırmanın ölçeğinde yer almaktadır. İkinci bölümde toplumsal cinsiyet algısını ölçmek üzere beşli likert şeklinde hazırlanmış otuz sekiz ifade yer almaktadır. Üçüncü bölümde ise girişimcilik niyetini ölçmek üzere beşli likert şeklinde hazırlanmış altı ifade yer almaktadır. İkinci ve üçüncü bölümün ölçeğindeki ifadeler "kesinlikle katılmıyorum" ve "kesinlikle katılıyorum" arasında derecelendirilmiştir.

Toplumsal cinsiyet rolleri tutum algısını değerlendirmek için geçerlilik çalışması Zeyneloğlu ve arkadaşları tarafından yapılan ve 38 soruya indirgenen ölçek

benimsenen tutumları beş boyutta incelemektedir (Zeyneloğlu ve Terzioğlu, 2011: 412). Bu boyutlar kadın cinsiyet rolü, erkek cinsiyet rolü, eşitlikçi cinsiyet rolü, geleneksel cinsiyet rolü ve evlilikte cinsiyet rolüdür.

Öğrencilerin girişimcilik niyetini belirlemek için kullanılan “Girişimcilik Niyeti” ölçeği; Linan ve Chen (2009) tarafından hazırlanan ve Şeşen ve Basım (2012) tarafından Türkçeye çevrilerek uygulanan 6 maddelik ölçektir.

Kullanılan toplumsal cinsiyet ölçeğine göre faktör analizi uygulanmış ve yapılan Bartlett testi sonucunda ($p=0.000 < 0.05$) faktör analizine dâhil edilen değişkenler arasında istatistikî bakımdan anlamlı bir ilişkinin varlığı tespit edilmiştir. Yapılan Kaiser-Meyer-Olkin (KMO) testi sonucunda ($KMO=0.890 > 0.60$) örnek büyüklüğünün faktör analizinin uygulanabilmesi ön koşulu için yeterli bulunmuştur. Ayrıca girişimcilik niyetini ölçmede kullanılan ölçeğe faktör analizi uygulanmış ve Bartlett Testi sonucunda ($p=0.000 < 0.05$) faktör analizine dâhil edilen değişkenler arasında istatistikî bakımdan anlamlı bir ilişkinin varlığı tespit edilmiştir. KMO testi sonucunda ($KMO=0.883 > 0.60$) örnek büyüklüğünün faktör analizinin uygulanabilmesi için yeterli bulunmuştur.

Tablo 2. 1. Toplumsal Cinsiyet Ölçeğine Ait Faktör Analizi Sonuçları

Faktörler	Döndürülmemiş Sonuçlar			Döndürme Yapılmış Sonuçlar		
	Toplam	Varyans Açıklama Oranı	Birikimli Varyans Açıklama Oranı	Toplam	Varyans Açıklama Oranı	Birikimli Varyans Açıklama Oranı
Eşitlikçi Cinsiyet Rolü	10,700	28,157	28,157	4,991	13,135	13,135
Kadın Cinsiyet Rolü	3,976	10,463	38,620	4,725	12,435	25,570
Evlilikte Cinsiyet Rolü	2,158	5,678	44,299	4,364	11,484	37,054
Geleneksel Cinsiyet Rolü	1,656	4,359	48,658	3,727	9,807	46,861
Erkek Cinsiyet Rolü	1,283	3,376	52,034	1,966	5,173	52,034

Yapılan faktör analizi sonucunda toplumsal cinsiyetin 5 boyuta uygun bir biçimde açıklandığı tespit edilmiştir. 5 boyutlu yapı toplamda %52,03 oranında açıklama gücüne sahiptir. Eşitlikçi cinsiyet rolü %13,13, kadın cinsiyet rolü %12,43, evlilikte

cinsiyet rolü %11,48, geleneksel cinsiyet rolü %9.80 ve erkek cinsiyet rolü %5.17 gücünde açıklama oranına sahip olduğu gözlemlenmiştir.

Tablo 2.2. Girişimcilik Niyetine Ait Faktör Analizi Sonuçları

Faktör		Döndürülmemiş Sonuçlar			Döndürme Yapılmış Sonuçlar		
		Toplam	Varyans Açıklama Oranı	Birikimli Varyans Açıklama Oranı	Toplam	Varyans Açıklama Oranı	Birikimli Varyans Açıklama Oranı
1. Girişimcilik Niyeti	1	4,356	72,606	72,606	4,356	72,606	72,606

Yapılan faktör analizi sonucunda girişimcilik niyetini ölçmek için tek boyutun yapıyı uygun şekilde açıkladığını söylemek mümkündür. Bu boyut toplam varyansın yaklaşık % 73'nü açıklama gücüne sahip olduğu ortaya çıkmıştır.

Tablo 2.3. Toplumsal Cinsiyet ve Alt Boyutlarına ve Girişimcilik Niyetine İlişkin Güvenirlik Sonuçları

Boyutlar	Cronbach's Alpha	Madde Sayısı	Güvenilirlik
Toplumsal Cinsiyet	,821	38	Yüksek Derecede Güvenilir
Eşitlikçi Cinsiyet Rolü	,822	8	Yüksek Derecede Güvenilir
Kadın Cinsiyet Rolü	,676	8	Oldukça Güvenilir
Evlilikte Cinsiyet Rolü	,746	8	Oldukça Güvenilir
Geleneksel Cinsiyet Rolü	,738	8	Oldukça Güvenilir
Erkek Cinsiyet Rolü	,802	6	Yüksek Derecede Güvenilir
Girişimcilik Niyeti	,923	6	Yüksek Derecede Güvenilir

Uygulanan güvenilirlik analizi sonucunda, Cronbach Alpha değerleri 0,676 ile 0,923 arasında değişmekte olup, “kadın cinsiyet rolü, evlilikte cinsiyet rolü ve geleneksel cinsiyet rolü” boyutlarının oldukça güvenilir olduğu, “toplumsal cinsiyet, erkek cinsiyet rolü ve girişimcilik niyeti” boyutlarının ise yüksek derecede güvenilir olduğu tespit edilmiştir.

Ortaya çıkan güvenilirlik sonuçlarına göre toplumsal cinsiyet ve alt boyutları ile girişimcilik niyetinin kabul edilebilir düzeyde olduğu görülmüştür.

2.4.3. Anketin Uygulanması ve Verilerin Toplanması

Anket formu hazırlandıktan ve son değişiklikler yapıldıktan sonra sağlıklı ve güvenilir bilgilerin elde edilebilmesi için uygulama bizzat araştırmacının kendisi tarafından gerçekleştirilmiştir. Araştırmacının anketi kendisinin uygulaması sonucu, araştırmaya katılan kişilerin her biriyle yüz yüze görüşme imkânı sağlamış ve anketlerin daha gerçekçi ve samimi cevaplandırıldığı araştırmacı tarafından gözlenmiştir. Anketin uygulanması esnasında araştırmaya katılan kişilerin anlamadıkları soruları birebir açıklama fırsatının olması dolayısıyla soruların doğru bir şekilde anlaşılmasını sağlamak ve nihayetinde sağlıklı bilgilerin elde edilmesi adına tercih edilen yöntemin doğru bir yöntem olduğu söylenebilir. Ayrıca anket toplama yönteminin diğer anket toplama yöntemlerinin bazı olumsuzluklarını ortadan kaldırdığı ve daha sağlıklı bir şekilde uygulandığı düşünülmektedir.

2.4.4. Anketin Niteliği

Anket üç bölümden oluşmaktadır. Birinci bölümde demografik özellikleri belirlemeye yönelik 12 soru, ikinci bölümde toplumsal cinsiyet ile alakalı 38 soru ve üçüncü bölümde girişimcilik niyeti ile alakalı 6 soru bulunmaktadır. Anketin birinci bölümünde yer alan demografik özelliklerle ilgili ifadeler; 1, 2, 3, 4, 5, 6, 7, 8, 9, 10, 11, 12 nolu sorularda yer almaktadır. Anketin ikinci bölümünde bulunan toplumsal cinsiyet ilgili 38 ifade 5 gruba ayrılmıştır. Bunlardan eşitlikçi cinsiyet rolü ile ilgili olan ve ankette yer alan ifadelerin numaraları şu şekildedir: 4, 8, 12, 13, 18, 20, 22, 27 nolu sorularda; kadın cinsiyet rolü ile ilgili ifadeler: 1, 5, 16, 19, 21, 29, 31, 37 nolu sorularda; evlilikte cinsiyet rolü ile ilgili ifadeler: 2, 6, 9, 10, 14, 15, 26, 36 nolu sorularda; geleneksel cinsiyet rolü ile ilgili ifadeler 3, 7, 11, 17, 23, 24, 25, 32 nolu sorularda; erkek cinsiyet rolü ile ilgili ifadeler 28, 30, 33, 34, 35, 38 nolu sorularda yer almaktadır. Girişimcilik niyeti ile ilgili sorular ise 39, 40, 41, 42, 43, 44 nolu sorularda yer almaktadır (Bk. Ek 1: Girişimcilik Anketi). Bu ifadeler ile Kafkas Üniversitesi Atatürk Sağlık Hizmetleri Meslek Yüksek Okulunda okuyan

öğrencilerin toplumsal cinsiyet algısı ile girişimcilik niyeti ilişkisi belirlenmeye çalışılmıştır.

2.5. Bulgular

Bu kısımda öğrencilerin araştırma kısmı için elde edilen verilerin çözümlenmesi sonucunda ortaya çıkan bulgular yer almaktadır.

2.5.1. Araştırmaya Katılanların Demografik Özelliklerine İlişkin Bulgular

Araştırmaya katılan öğrencilerin çeşitli demografik özellikleri Tablo 2.4'te özetlenmiştir.



Tablo 2.4. Demografik Dağılımlar

	Demografik değişkenler	N	%
Cinsiyet	Kadın	183	55,1
	Erkek	149	44,9
Yaş	18-22	125	37,7
	23-25	168	50,6
	26-28	33	9,9
	29 ve üzeri	6	1,8
Medeni durum	Evli	8	2,4
	Bekar	324	97,6
Ailenin kaçınıcı çocuğu	İlk	97	29,2
	Son	84	25,3
	Diğer	151	45,5
Ailede ticaretle uğraşan birisinin olup olmaması	Var	186	56,0
	Yok	146	44,0
Yerleşim yeri	Köy	78	23,5
	Kasaba/İlçe	78	23,5
	Şehir/Metropol	176	53,0
İş deneyimi süresi	Yok	139	41,9
	0-3 ay	38	11,4
	3-6 ay	30	9,0
	6-9 ay	34	10,2
	9-12 ay	17	5,1
	1 yıl ve üzeri	74	22,3
Şuan kalınan yer	Aile yanı	71	21,4
	Özel ev	89	26,8
	Devlet yurdu	135	40,7
	Özel yurt	37	11,1
Babanızın eğitim durumu	Okuryazar değil	20	6,0
	İlköğretim	150	45,2
	Lise	101	30,4
	Lisans	56	16,9
	Yüksek lisans-doktora	5	1,5
Annenizin eğitim durumu	Okur yazar değil	76	22,9
	İlk öğretim	175	52,7
	Lise	51	15,4
	Lisans	30	9,0
Ailenin aylık geliri	1500 ve altı	97	29,2
	1501-2500	73	22,0
	2501-3500	83	25,0
	3501-4500	41	12,3
	4501 ve üzeri	38	11,4
Girişimcilikle ilgili ders/kurs alınması	Evet	91	27,4
	Hayır	241	72,6

Tablo 2.4'ten de görüldüğü gibi ankete katılanların % 55,1'i kız, % 44, 9'u erkektir. Yaş dağılımına bakıldığında ise %37,7'i 18-24 arasında, % 50,6'sı 23-25 arasında, 9,9'u 26-28 arasında ve % 1,8'i 29 ve üzeri yaş gurubunda bulunmaktadır. Araştırmaya katılanların %97,6'sı bekâr ve %53, nün yerleşim yeri merkez iken % 40,7'si devlet yurdunda kalmaktadır. Ayrıca %45,5 ailesinin ilk ve sonuncu çocuğu olmadığı ve %41,9'nun iş deneyiminin olmadığı görülmektedir. %72,6'sı ise girişimcilikle ilgili ders veya kurs almamıştır.

Ankete katılanların %45,2'sinin babası ile %52,7'sinin annesi ilköğretim mezunudur. %29,2'sinin ailesinin aylık geliri 1500 ve altı iken %56,0'sının ailesinde ticaretle uğraşan birisinin olduğu görülmektedir.

2.5.2. Öğrencilerin Toplumsal Cinsiyet ve Alt boyutları ile Girişimcilik Niyetlerine ilişkin Bulgular ve Yorumlar

Öğrencilerin toplumsal cinsiyet rol algıları ile girişimcilik niyeti ilişkisini ortaya koymak amacıyla gerçekleştirilen çalışmada, öğrencilerin her ifadeye verdikleri cevapların ortalamaları ve frekansları Tablo 2.5'de verilmiştir. İfadelerin yorumlanmasında aşağıdaki ortalama değerleri sınır kabul edilmiştir:

- 1 - 1,79 çok düşük,
- 1,80 – 2,59 düşük,
- 2,60 – 3,39 orta,
- 3,40 – 4,19 yüksek,
- 4,20 –5.00 çok yüksek

Tablo 2.5.Toplumsal Cinsiyet, Alt Boyutları ve Girişimcilik Niyeti Ortalamalarına İlişkin Bulgular

BOYUTLAR	Minimum	Maximum	Ortalama	Std. Sap.
Toplumsal Cinsiyet	1,45	4,42	2,95	,49
Eşitlikçi Cinsiyet Rolü	1,50	5,00	3,78	,85
Kadın Cinsiyet Rolü	1,13	4,38	3,05	,55
Evlilikte Cinsiyet Rolü	1,00	4,75	2,41	,79
Geleneksel Cinsiyet Rolü	1,00	4,63	2,83	,82
Erkek Cinsiyet Rolü	1,00	5,00	2,57	,98
Girişimcilik Niyeti	1,00	5,00	3,70	1,04

Sınır kabul edilen değerlere bakıldığı zaman toplumsal cinsiyet ölçeğinin ortalamasının ($x = 2,95$) ile orta düzeyde olduğu görülmüştür. Toplumsal cinsiyetin alt boyutlarından olan eşitlikçi cinsiyet rolü ($x = 3,78$) ortalama ile yüksek düzeyde olduğu ortaya çıkmıştır. Kadın cinsiyet rolü ($x = 3,05$) ve geleneksel cinsiyet rolü ($x = 2,83$) değerler ile orta düzeyde; evlilikte cinsiyet rolü ($x = 2,41$) ve erkek cinsiyet rolü ($x = 2,57$) ile düşük düzeyde değerlere sahip olduğu belirlenmiştir. Bulgulara göre en yüksek ortalamaya ($x = 3,78$) sahip olan boyut eşitlikçi cinsiyet alt boyutu iken en düşük ortalamaya ($x = 2,41$) sahip evlilikte cinsiyet rolü alt boyutudur. Girişimcilik niyeti'nin ortalaması ise ($x = 3,70$) olup, yüksek düzeyde olduğu ortaya çıkmıştır.

2.5.3. Korelasyon Analizine ilişkin Bulgular

Toplumsal cinsiyet ve alt boyutları ile girişimcilik niyeti arasındaki ikili ilişkileri incelemek amacıyla pearson korelasyon analizi uygulanmıştır. Bulgular aşağıda yer alan Tablo 2.6 'da sunulmuştur.

Tablo 2.6. Toplumsal Cinsiyet ve Alt Boyutları ile Girişimcilik Niyeti Arasındaki Korelasyon Analizi

Boyutlar	1.	2.	3.	4.	5.	6.	7.
1.Toplumsal Cinsiyet	1						
2.Eşitlikçi Cinsiyet Rolü	0,099	1					
3.Kadın Cinsiyet Rolü	,743**	,192**	1				
4.Evlilikte Cinsiyet Rolü	,741**	-,389**	,371**	1			
5.Geleneksel Cinsiyet Rolü	,853**	-,140*	,507**	,644**	1		
6.Erkek Cinsiyet Rolü	,746**	-,414**	,418**	,722**	,673**	1	
7.Girişimcilik Niyeti	,250**	,258**	,262**	0,007	,154**	,117*	1
<i>Düşük Güç: $r < 0,30$, Orta Güç: $0,30 < r < 0,70$, Yüksek Güç: $r > 0,70$</i>							
<i>*: $p < 0,05$, **: $p < 0,01$</i>							

1. “Toplumsal Cinsiyet ” ile “girişimcilik niyeti” arasında (0,250) $p < 0,01$ düşük düzeyde pozitif yönlü bir ilişki vardır. Bu bulgudan hareketle, (H_1) hipotezi kabul edilmiştir.

2. “Toplumsal cinsiyetin alt boyutları” ve “girişimcilik niyetine ” ilişkin sonuçlar şu şekildedir:

- a) “Eşitlikçi cinsiyet rolü alt boyutu” ile “ girişimcilik niyeti” boyutu arasında (0,258) $p < 0,01$ düzeyinde pozitif yönlü bir ilişki vardır. Bu bulgudan hareketle, (H_{2a}) hipotezi kabul edilmiştir.

- b) “Kadın cinsiyet rolü alt boyutu ” ile “girişimcilik niyeti” boyutu arasında (0,262) $p < 0,01$ düzeyinde pozitif yönlü bir ilişki vardır. Bu bulgudan hareketle, (H_{2b}) hipotezi kabul edilmiştir.
- c) “Evlilikte cinsiyet rolü alt boyutu ” ile “girişimcilik niyeti” boyutu arasında (0,007) $p > 0,05$ düzeyinde anlamlı bir ilişki yoktur. Bu bulgudan hareketle, (H_{2c}) hipotezi red edilmiştir.
- d) “Geleneksel cinsiyet rolü alt boyutu ” ile “girişimcilik niyeti” boyutu arasında (0,154) $p < 0,01$ düzeyinde pozitif yönlü bir ilişki vardır. Bu bulgudan hareketle, (H_{2d}) hipotezi kabul edilmiştir.
- e) “Erkek cinsiyet rolü alt boyutu ” ile “girişimcilik niyeti” boyutu arasında (0,117) $p < 0,05$ düzeyinde pozitif yönlü bir ilişki vardır. Bu bulgudan hareketle, (H_{2e}) hipotezi kabul edilmiştir.

Bu bulgular değerlendirildiğinde “toplumsal cinsiyetin alt boyutları” ile “girişimcilik niyeti” arasında anlamlı ilişki olduğu görülmüştür. Böylece (H_2) hipotezi kısmen kabul edilmiştir.

2.5.4. Toplumsal Cinsiyet ve Girişimcilik Niyetinin Boyutları İçin Yapılan t Testi Analizlerine İlişkin Bulgular

Araştırmaya katılanların cinsiyetleri arasında farklılık olup olmadığını, medeni hallerini, ailede ticaretle uğraşan birisinin olup olmasını ve girişimcilik dersinin alınması alınmamasını karşılaştırmak için %95 güvenirlkte bağımsız örneklem t testi uygulanmıştır.

Tablo 2.7. Cinsiyetlere Göre Farklılıkların İncelenmesi

Değişkenler	Cinsiyet	Ortalama	Std. Sap.	F	t	p
Toplumsal Cinsiyet	Kadın	2,76	,42	4,92	-8,54	,00
	Erkek	3,18	,47			
Eşitlikçi Cinsiyet Rolü	Kadın	3,91	,90	6,71	3,03	,00
	Erkek	3,63	,76			
Kadın Cinsiyet Rolü	Kadın	2,94	,57	,82	-3,90	,00
	Erkek	3,17	,50			
Evlilikte Cinsiyet Rolü	Kadın	2,10	,68	,43	-8,97	,00
	Erkek	2,80	,74			
Geleneksel Cinsiyet Rolü	Kadın	2,49	,74	,08	-9,34	,00
	Erkek	3,24	,72			
Erkek Cinsiyet Rolü	Kadın	2,23	,90	1,12	-7,75	,00
	Erkek	3,00	,89			
Girişimcilik Niyeti	Kadın	3,57	1,16	15,17	-2,41	,02
	Erkek	3,85	,86			

Toplumsal cinsiyet boyutuna erkeklerin katılma düzeyi ($x=3,18$) iken kadınların katılma düzeyi ($x=2,76$)dir. Uygulanan bağımsız örneklem t testi sonucunda; kadınlar ile erkekler arasında toplumsal cinsiyet boyutuna katılma düzeyi bakımından farklılık tespit edilmiştir. Buna göre, erkeklerin toplumsal cinsiyet düzeyi kadınlardan anlamlı derecede daha yüksektir (t: -8,54, $p<0,05$).

Eşitlikçi cinsiyet rolü alt boyutuna erkeklerin katılma düzeyi ($x=3,63$) iken kadınların katılma düzeyi ($x=3,91$) seviyesindedir. Uygulanan bağımsız örneklem t testi sonucunda; kadınlar ile erkekler arasında eşitlikçi cinsiyet alt boyutuna katılma düzeyi bakımından farklılık tespit edilmiştir. Buna göre, kadınların eşitlikçi cinsiyet düzeyi erkeklerden anlamlı derecede daha yüksektir (t: 3,03, $p<0,05$).

Kadın cinsiyet rolü alt boyutuna erkeklerin katılma düzeyi ($x=3,17$) iken kadınların katılma düzeyi ($x=2,94$)tür. Uygulanan bağımsız örneklem t testi sonucunda; kadınlar ile erkekler arasında kadın cinsiyet alt boyutuna katılma düzeyi bakımından farklılık tespit edilmiştir. Buna göre, erkeklerin kadın cinsiyet düzeyi kadınlardan anlamlı derecede daha yüksektir (t: -3,90, $p<0,05$).

Evlilikte cinsiyet rolü alt boyutuna erkeklerin katılma düzeyi ($x=2,80$) iken kadınların katılma düzeyi ($x=2,10$)dur. Uygulanan bağımsız örneklem t testi

sonucunda; kadınlar ile erkekler arasında evlilikte cinsiyet alt boyutuna katılma düzeyi bakımından farklılık tespit edilmiştir (t: -8,97, $p<0,05$).

Geleneksel cinsiyet rolü alt boyutuna erkeklerin katılma düzeyi ($x=3,24$) iken kadınların katılma düzeyi ($x=2,49$)dur. Uygulanan bağımsız örneklem t testi sonucunda; kadınlar ile erkekler arasında geleneksel cinsiyet rolü alt boyutuna katılma düzeyi bakımından farklılık tespit edilmiştir. Buna göre, erkeklerin geleneksel cinsiyet düzeyi kadınlardan anlamlı derecede daha yüksektir (t: -9,34, $p<0,05$).

Erkek cinsiyet rolü alt boyutuna erkeklerin katılma düzeyi ($x=3,00$) iken kadınların katılma düzeyi ($x=2,23$)tür. Uygulanan bağımsız örneklem t testi sonucunda; kadınlar ile erkekler arasında erkek cinsiyet rolü alt boyutuna katılma düzeyi bakımından farklılık tespit edilmiştir. Buna göre, erkeklerin erkek cinsiyet düzeyi kadınlardan anlamlı derecede daha yüksektir (t: -7,75, $p<0,05$).

Girişimcilik niyet boyutuna erkeklerin katılma düzeyi ($x=3,85$) iken kadınların katılma düzeyi ($x=3,57$) seviyesindedir. Uygulanan bağımsız örneklem t testi sonucunda; kadınlar ile erkekler arasında girişimcilik niyet boyutuna katılma düzeyi bakımından farklılık tespit edilmiştir. Buna göre, erkeklerin girişimcilik niyet düzeyi kadınlardan anlamlı derecede daha yüksektir (t: -2,41, $p<0,05$).

Tablo 2.8. Medeni Hale Göre Farklılıkların İncelenmesi

Boyutlar	Medeni durum	Ortalama	Std. Sap.	F	t	p
Toplumsal Cinsiyet	Evli	2,92	,32	1,37	-,17	,86
	Bekar	2,95	,49			
Eşitlikçi Cinsiyet Rolü	Evli	3,81	,93	,15	,11	,91
	Bekar	3,78	,85			
Kadın Cinsiyet Rolü	Evli	3,13	,33	1,42	,42	,68
	Bekar	3,04	,55			
Evlilikte Cinsiyet Rolü	Evli	2,22	,71	,15	-,70	,48
	Bekar	2,42	,79			
Geleneksel Cinsiyet Rolü	Evli	2,94	,56	2,64	,37	,71
	Bekar	2,83	,82			
Erkek Cinsiyet Rolü	Evli	2,35	1,05	,14	-,65	,52
	Bekar	2,58	,97			
Girişimcilik Niyeti	Evli	4,00	,94	,01	,83	,41
	Bekar	3,69	1,05			

Tablo 2.8. incelendiğinde, uygulanan t testi sonucunda, medeni durumlar arasında toplumsal cinsiyet ve alt boyutları olan eşitlikçi cinsiyet rolü, kadın cinsiyet rolü, evlilikte cinsiyet rolü, geleneksel cinsiyet rolü ve erkek cinsiyet rolünün puan ortalamalarına göre istatistiksel olarak anlamlı bir farklılık görülmemiştir. Aynı şekilde girişimcilik niyetinde de anlamlı bir farklılık yoktur ($p > 0,05$).

Tablo 2.9. Katılımcıların Ailesinin Ticari Faaliyetine Göre Farklılıkların İncelenmesi

Boyutlar	Ticaretle uğraşan biri var mı	Ortalama	Std. Deviation	F	T	p
Toplumsal Cinsiyet	Var	3,00	,47	,00	2,14	,03
	Yok	2,88	,50			
Eşitlikçi Cinsiyet Rolü	Var	3,81	,88	2,02	,70	,48
	Yok	3,74	,81			
Kadın Cinsiyet Rolü	Var	3,07	,52	,03	1,01	,32
	Yok	3,01	,57			
Evlilikte Cinsiyet Rolü	Var	2,47	,80	,18	1,59	,11
	Yok	2,34	,78			
Geleneksel Cinsiyet Rolü	Var	2,87	,86	2,73	1,08	,28
	Yok	2,78	,76			
Erkek Cinsiyet Rolü	Var	2,68	1,01	2,04	2,26	,02
	Yok	2,44	,91			
Girişimcilik Niyeti	Var	3,78	1,09	3,44	1,64	,10
	Yok	3,59	,98			

Toplumsal cinsiyet boyutuna ailesi ticaretle uğraşanların katılma düzeyi ($x=3,00$) iken ailesi ticaretle uğraşmayanların katılma düzeyi ($x=2,88$)'dir. Uygulanan bağımsız örneklem t testi sonucunda; ailesi ticaretle uğraşan ve uğraşmayan kişiler arasında toplumsal cinsiyet boyutuna katılma düzeyi bakımından farklılık tespit edilmiştir. Buna göre, ailesi ticaretle uğraşanların toplumsal cinsiyet katılma düzeyi ailesi ticaretle uğraşmayanlardan anlamlı derecede daha yüksektir (t: 2, 14, $p<0,05$).

Bir diğer farklılık erkek cinsiyet alt boyutunda ortaya çıkmıştır. Erkek cinsiyet alt boyutuna ailesi ticaretle uğraşanların katılma düzeyi ($x=2,68$) iken ailesi ticaretle uğraşmayanların katılma düzeyi ($x=2,44$)'tür. Buna göre, ailesi ticaretle uğraşanların erkek cinsiyet rolüne katılma düzeyi ailesi ticaretle uğraşmayanlardan anlamlı derecede daha yüksektir (t: 2, 26, $p<0,05$).

Eşitlikçi cinsiyet rolü, Kadın cinsiyet rolü, Evlilik cinsiyet rolü, Geleneksel cinsiyet rolü alt boyutlarında ailesi ticaretle uğraşanların katılma düzeyi ile ailesi ticaretle uğraşmayanların katılma düzeyi arasında istatistiksel olarak anlamlı bir farklılık görülmemiştir ($p >0,05$). Aynı şekilde girişimcilik niyetinde de farklılık yoktur ($p >0,05$).

Tablo 2.10. Girişimcilik Dersi Alınıp Alınmamasına Göre Farklılıkların İncelenmesi

Boyutlar	Girişimcilik dersinin alınması	Ortalama	Std. Sap.	F	T	P
Toplumsal Cinsiyet	Evet	3,02	,40	4,05	1,64	,10
	Hayır	2,92	,52			
Eşitlikçi Cinsiyet Rolü	Evet	3,80	,81	,67	,23	,82
	Hayır	3,77	,87			
Kadın Cinsiyet Rolü	Evet	3,03	,49	,86	-,28	,78
	Hayır	3,05	,57			
Evlilikte Cinsiyet Rolü	Evet	2,52	,74	2,02	1,48	,14
	Hayır	2,37	,81			
Geleneksel Cinsiyet Rolü	Evet	2,95	,69	5,71	1,57	,12
	Hayır	2,79	,86			
Erkek Cinsiyet Rolü	Evet	2,73	,98	,11	1,78	,08
	Hayır	2,52	,97			
Girişimcilik Niyeti	Evet	3,76	1,03	,04	,72	,47
	Hayır	3,67	1,05			

Girişimcilik dersinin alınıp alınmaması açısından farklılıkların belirlenmesi için yapılan t testi sonucunda toplumsal cinsiyet, toplumsal cinsiyetin alt boyutları ve girişimcilik niyeti bakımından istatistiksel açıdan farklılıklar ortaya çıkmamıştır ($p > 0,05$).

2.5.5. Toplumsal Cinsiyet ve Girişimcilik Niyeti Boyutları İçin Yapılan Tek Yönlü Varyans (Anova) Analizlerine İlişkin Bulgular

Araştırmaya katılan kişilerin yaş gruplarını, ailenin kaçınıcı çocuğu olduğu, yerleşim yeri, iş deneyin süresi, kalınan yeri, babanın eğitim durumunu, annenin eğitim durumunu, ailenin aylık gelirini karşılaştırmak için %95 güvenirlkte tek yönlü varyans analizi (ANOVA) uygulanmıştır. Çoklu karşılaştırmalarda fark çıkan gruplarda farkın kaynağını ortaya koymak amacıyla Tukey testi kullanılmıştır. Toplumsal cinsiyet ve girişimcilik niyeti boyutlarına ilişkin yapılan anova analizine ilişkin bilgiler aşağıda sunulmuştur.

Tablo 2.11. Yaşlara Göre Farklılıkların İncelenmesi

Boyutlar	Yaş	Ortalama	Std. Deviation	F	P
Toplumsal Cinsiyet	18-22	2,84	,43	3,80	,01
	23-25	2,99	,53		
	26-28	3,11	,47		
	29 ve üzeri	2,92	,33		
Eşitlikçi Cinsiyet Rolü	18-22	3,70	,82	1,14	,33
	23-25	3,82	,89		
	26-28	3,78	,74		
	29 ve üzeri	4,25	,72		
Kadın Cinsiyet Rolü	18-22	2,95	,56	2,14	,10
	23-25	3,09	,56		
	26-28	3,17	,41		
	29 ve üzeri	3,04	,40		
Evlilikte Cinsiyet Rolü	18-22	2,26	,72	4,64	,00
	23-25	2,50	,83		
	26-28	2,68	,71		
	29 ve üzeri	1,85	,76		
Geleneksel Cinsiyet Rolü	18-22	2,78	,74	1,52	,21
	23-25	2,81	,89		
	26-28	3,08	,78		
	29 ve üzeri	3,15	,33		
Erkek Cinsiyet Rolü	18-22	2,41	,83	2,67	,06
	23-25	2,68	1,06		
	26-28	2,76	1,02		
	29 ve üzeri	2,08	,81		
Girişimcilik Niyeti	18-22	3,60	1,00	1,22	,30
	23-25	3,75	1,02		
	26-28	3,66	1,30		
	29 ve üzeri	4,31	,87		

Tablo 2.11 incelendiğinde, uygulanan tek yönlü varyans analizi (ANOVA) sonucunda, yaş grupları arasında toplumsal cinsiyetin alt boyutları olan eşitlikçi cinsiyet rolü, kadın cinsiyet rolü, geleneksel cinsiyet rolü, erkek cinsiyet rolü alt boyutlarının puan ortalamalarına göre istatistiksel olarak anlamlı bir farklılık görülmemiştir. Aynı şekilde girişimcilik niyetinde de farklılık yoktur ($p > 0,05$). Farklılık toplumsal cinsiyet ve evlilikte cinsiyet rolü alt boyutunda ortaya çıkmıştır ($p < 0,05$).

Toplumsal cinsiyet boyutuna 18-22 yaş gurubundakilerin katılma düzeyi ($x = 2,84$), 23-25 yaş arasındakilerin katılma düzeyi ($x = 2,99$), 26-28 yaş arasındakilerin katılma düzeyi ($x = 3,11$) iken 29 yaş ve üzerindekiilerin katılma düzeyi ($x = 2,92$)dir. Farklılığın hangi boyutlar arasında olduğunu tespit etmek için yapılan tukey testi sonucunda 18-22 yaş aralığında olanların toplumsal cinsiyet puan ortalaması 23-25 yaş ve 26-28 yaş aralığında olanlara anlamlı derecede daha düşük olduğu görülmüştür.

Evlilikte cinsiyet rolü boyutuna 18-22 yaş gurubundakilerin katılma düzeyi ($x = 2,26$), 23-25 yaş arasındakilerin katılma düzeyi ($x = 2,50$), 26-28 yaş arasındakilerin katılma düzeyi ($x = 2,68$) iken 29 yaş ve üzerindekiilerin katılma düzeyi ($x = 1,85$)tir. Uygulanan tek yönlü varyans analizi sonucunda evlilikte cinsiyet rolü düzeyine göre farklılık tespit edilmiştir. Farklılığın hangi boyutlar arasında olduğunu tespit etmek için yapılan Tukey testi sonucunda 18-22 yaş aralığında olanların evlilikte cinsiyet puan ortalaması 23-25 yaş ve 26-28 yaş aralığında olanlara anlamlı derecede daha düşük olduğu görülmüştür.

Tablo 2.12. Ailenin Kaçınıcı Çocuğu Olduđuna Göre Farklılıkların İncelenmesi

Boyutlar	Ailenin kaçınıcı çocuđu olduđu	Ortalama	Std. Sap .	F	p
Toplumsal Cinsiyet	İlk	3,06	,46	5,06	,01
	Son	2,98	,46		
	Diđer	2,86	,51		
Eşitlikçi Cinsiyet Rolü	İlk	3,86	,78	,84	,43
	Son	3,70	,83		
	Diđer	3,77	,90		
Kadın Cinsiyet Rolü	İlk	3,17	,54	3,66	,03
	Son	3,01	,47		
	Diđer	2,98	,58		
Evlilikte Cinsiyet Rolü	İlk	2,51	,75	3,44	,08
	Son	2,53	,86		
	Diđer	2,29	,77		
Geleneksel Cinsiyet Rolü	İlk	2,95	,83	2,26	,11
	Son	2,86	,77		
	Diđer	2,73	,83		
Erkek Cinsiyet Rolü	İlk	2,69	1,01	4,13	,02
	Son	2,74	,96		
	Diđer	2,41	,94		
Girişimcilik Niyeti	İlk	3,91	1,01	4,32	,01
	Son	3,45	1,09		
	Diđer	3,70	1,01		

Tablo 2.12 incelendiđinde, Uygulanan tek yönlü varyans analizi (ANOVA) sonucunda, Ailenin kaçınıcı çocuđu olduđu gruplar arasında eşitlikçi cinsiyet rolü, evlilikte cinsiyet rolü ve geleneksel cinsiyet rolünde farklılık görülmemiş ($p > 0,05$) iken toplumsal cinsiyet, kadın cinsiyet rolü, , erkek cinsiyet rolü ve girişimcilik niyeti boyutlarının puan ortalamalarına göre istatistiksel olarak anlamlı bir farklılık görülmüştür ($p < 0,05$).

Ailenin ilk çocuđu olanların toplumsal cinsiyet boyutu puan ortalaması ($x = 3,06$), iken, ailenin son çocuđu olanların puan ortalaması ($x = 2,98$) , ailenin ne ilk ne de son çocuđu olmayanların puan ortalaması ($x = 2,86$)'dir. Farklılığın hangi boyutlar arasında olduđunu tespit etmek için yapılan Tukey testi sonucunda ailenin ilk çocuđu

olanların puan ortalaması ailenin ne ilk ne de son çocuđu olmayanların puan ortalamasından anlamlı derecede daha yüksek olduđu belirlenmiştir.

Ailenin ilk çocuđu olanların kadın cinsiyet rolü puan ortalaması ($x = 3,17$), ailenin son çocuđu olanların puan ortalaması ($x = 3,01$) ve ailenin ne ilk ne de son çocuđu olmayanların puan ortalaması ($x = 2,98$)'dir. Tukey testi sonucuna göre ailenin ilk çocuđu olanların puan ortalaması ailenin ne ilk ne de son çocuđu olmayanların puan ortalamasından anlamlı derecede daha yüksek olduđu görülmüştür.

Erkek cinsiyet alt boyutuna ait ailenin ilk çocuđu olanların ortalaması ($x = 2,69$), ailenin son çocuđu olanların ortalaması ($x = 2,74$) ve ailenin ne ilk ne de son çocuđu olmayanların ortalaması ($x = 2,41$)'dir. Farklılık ailenin son çocuđu olanlar ile ailenin ne ilk ne de son çocuđu olmayanların arasında ortaya çıkmıştır. Buna göre ailenin son çocuđu olanların ortalaması ailenin ne ilk ne de son çocuđu olmayanların ortalamasından anlamlı derecede daha yüksek olduđu görülmüştür.

Girişimcilik niyeti boyutuna ailenin ilk çocuđu olanların katılma düzeyi ($x = 3,91$), ailenin son çocuđu olanların katılma düzeyi ($x = 3,45$) iken ailenin ne ilk ne de son çocuđu olmayanların katılma düzeyi ($x = 3,70$)'dir. Farklılık ailenin ilk çocuđu olanlar ile ailenin son çocuđu olanlar arasında ortaya çıkmıştır. Buna göre ailenin ilk çocuđu olanların puan ortalaması ailenin son çocuđu olanların ortalamasından derecede daha yüksek olduđu ortaya çıkarılmıştır.

Tablo 2.13. Yerleşim yerine Göre Farklılıkların İncelenmesi

Boyutlar	Yerleşim yeri	Ortalama	Std. Sap.	F	p
Toplumsal Cinsiyet	Köy	2,98	,59	,30	,74
	Kasaba/İlçe	2,92	,41		
	Şehir/Metropol	2,95	,47		
Eşitlikçi Cinsiyet Rolü	Köy	3,64	,92	2,49	,08
	Kasaba/İlçe	3,94	,70		
	Şehir/Metropol	3,77	,87		
Kadın Cinsiyet Rolü	Köy	3,00	,66	,37	,69
	Kasaba/İlçe	3,07	,48		
	Şehir/Metropol	3,05	,52		
Evlilikte Cinsiyet Rolü	Köy	2,47	,83	1,79	,17
	Kasaba/İlçe	2,27	,70		
	Şehir/Metropol	2,45	,81		
Geleneksel Cinsiyet Rolü	Köy	2,95	,82	1,18	,31
	Kasaba/İlçe	2,77	,77		
	Şehir/Metropol	2,80	,84		
Erkek Cinsiyet Rolü	Köy	2,79	,96	2,92	,06
	Kasaba/İlçe	2,42	,89		
	Şehir/Metropol	2,55	1,01		
Girişimcilik Niyeti	Köy	3,51	1,00	1,76	,17
	Kasaba/İlçe	3,72	1,16		
	Şehir/Metropol	3,77	1,00		

Tablo 2.13'ten de görüleceği üzere, uygulanan tek yönlü varyans analizi (ANOVA) sonucunda, araştırmaya katılanların yerleşimleri arasında toplumsal cinsiyet ve alt boyutları ile girişimcilik niyeti puan ortalamalarına göre istatistiksel olarak anlamlı bir farklılık görülmemiştir ($p > 0,05$).

Tablo 2.14. İş Deneyim Süresine Göre Farklılıkların İncelenmesi

Boyutlar	İş deneyim	Ortalama	Std. Sap.	F	p
Toplumsal Cinsiyet	Yok	2,86	,49	2,91	,08
	0-3 ay	2,87	,35		
	3-6 ay	3,04	,43		
	6-9 ay	2,94	,45		
	9-12 ay	3,22	,63		
	1 yıl ve üzeri	3,04	,52		
Eşitlikçi Cinsiyet Rolü	Yok	3,83	,87	1,35	,24
	0-3 ay	3,56	,85		
	3-6 ay	3,86	,77		
	6-9 ay	3,55	,93		
	9-12 ay	3,88	,82		
	1 yıl ve üzeri	3,86	,79		
Kadın Cinsiyet Rolü	Yok	2,98	,58	2,34	,06
	0-3 ay	2,96	,49		
	3-6 ay	3,25	,48		
	6-9 ay	2,97	,52		
	9-12 ay	3,26	,58		
	1 yıl ve üzeri	3,12	,51		
Evlilikte Cinsiyet Rolü	Yok	2,23	,73	4,43	,00
	0-3 ay	2,39	,71		
	3-6 ay	2,55	,74		
	6-9 ay	2,67	,81		
	9-12 ay	2,99	,92		
	1 yıl ve üzeri	2,46	,84		
Geleneksel Cinsiyet Rolü	Yok	2,70	,86	2,18	,06
	0-3 ay	2,79	,67		
	3-6 ay	2,88	,68		
	6-9 ay	2,76	,74		
	9-12 ay	3,06	,95		

	1 yıl ve üzeri	3,05	,83		
Erkek Cinsiyet Rolü	Yok	2,49	,96	,60	,70
	0-3 ay	2,59	,81		
	3-6 ay	2,54	,89		
	6-9 ay	2,73	,93		
	9-12 ay	2,79	1,00		
	1 yıl ve üzeri	2,62	1,13		
Girişimcilik Niyeti	Yok	3,66	1,21	1,40	,22
	0-3 ay	3,64	,80		
	3-6 ay	3,71	,73		
	6-9 ay	3,38	1,07		
	9-12 ay	3,78	,73		
	1 yıl ve üzeri	3,92	,95		

İş deneyim süresine göre farklılıkların incelendiği Tablo 2.14'ten de izlenebileceği üzere toplumsal cinsiyet ve alt boyutları olan eşitlikçi cinsiyet rolü, kadın cinsiyet rolü, geleneksel cinsiyet rolü, erkek cinsiyet rolü puan ortalamalarına göre istatistiksel olarak anlamlı bir farklılık görülmemiştir ($p>0,05$). Bununla birlikte girişimcilik niyeti puan ortalamalarına göre de istatistiksel olarak anlamlı bir farklılık görülmemiştir ($p >0,05$). Farklılık sadece toplumsal cinsiyetin alt boyutu olan evlilikte cinsiyet rolü boyutunda görülmüştür ($p<0,05$).

Evlilikte cinsiyet rolü alt boyutuna iş deneyimi olmayanların katılma düzeyi ($x =2,23$), iş deneyimi 0-3 ay arası olanların ($x =2,39$), iş deneyimi 3-6 ay arası olanların ($x =2,55$), iş deneyimi 6-9 ay arası olanların ($x =2,67$), iş deneyimi 9-12 ay arası olanların ($x =2,99$) iken iş deneyimi 1 yıl ve üzeri olanların katılma düzeyi ($x =2,46$)dir. Farklılığın kaynağını belirlemek için yapılan tukey analizi sonucunda farklılık, iş deneyimi olmayanlar ile 6-9 ay ve 9-12 ay aralığında çalışanlar arasında ortaya çıkmıştır. Analiz sonucunda iş deneyimi olmayanların ortalamalarının 6-9 ay aralığında ve 9-12 ay aralığında olanların puan ortalamalarından daha düşük olduğu görülmüştür.

Tablo 2.15. Kalınan yere Göre Farklılıkların İncelenmesi

Boyutlar	Kaldığınız yer	Ortalama	Std. Sap.	F	Sig.
Toplumsal Cinsiyet	Aile yanı	2,98	,57	1,36	,26
	Özel ev	2,88	,42		
	Devlet yurdu	2,95	,47		
	Özel yurt	3,06	,51		
Eşitlikçi Cinsiyet Rolü	Aile yanı	3,69	,94	3,00	,06
	Özel ev	3,93	,91		
	Devlet yurdu	3,66	,78		
	Özel yurt	4,01	,69		
Kadın Cinsiyet Rolü	Aile yanı	3,01	,65	1,54	,20
	Özel ev	2,98	,46		
	Devlet yurdu	3,06	,54		
	Özel yurt	3,20	,53		
Evlilikte Cinsiyet Rolü	Aile yanı	2,47	,83	,69	,56
	Özel ev	2,31	,74		
	Devlet yurdu	2,44	,81		
	Özel yurt	2,45	,74		
Geleneksel Cinsiyet Rolü	Aile yanı	2,98	,80	2,69	,05
	Özel ev	2,64	,79		
	Devlet yurdu	2,88	,80		
	Özel yurt	2,81	,92		
Erkek Cinsiyet Rolü	Aile yanı	2,65	1,10	1,53	,21
	Özel ev	2,40	,95		
	Devlet yurdu	2,60	,89		
	Özel yurt	2,74	1,06		
Girişimcilik Niyeti	Aile yanı	3,72	1,04	,70	,55
	Özel ev	3,81	1,07		
	Devlet yurdu	3,61	1,00		
	Özel yurt	3,69	1,16		

Araştırmaya katılanların okudukları zamanlarda kaldıkları yere göre farklılıkların belirlenmesi amacıyla gerçekleştirilen tek yönlü varyans analizi (ANOVA) sonucunda, toplumsal cinsiyet ve alt boyutları olan eşitlikçi cinsiyet rolü, kadın cinsiyet rolü, evlilikte cinsiyet rolü, erkek cinsiyet rolü puan ortalamalarına göre anlamlı bir farklılık görülmemiştir ($p > 0,05$). Farklılık girişimcilik niyeti

ortalamlarında da ortaya çıkmamıştır ($p > 0,05$). Farklılık sadece geleneksel cinsiyet rolü alt boyutunda ortaya çıkmıştır ($p < 0,05$).

Geleneksel cinsiyet rolü alt boyutuna ailesi ile kalanların katılma düzeyi ($x = 2,98$), özel evde kalanların katılma düzeyi ($x = 2,64$), devlet yurdunda kalanların katılma düzeyi ($x = 2,88$) iken özel yurttaki kalanların katılma düzeyi ($x = 2,81$)'dir.

Farklılık birinci grup olarak ifade edilen aile yanı ve ikinci grup olarak ifade edilen özel evde kalanlar arasında görülmüştür. Ailesi ile kalanların ortalaması, özel evde kalanların puan ortalamasından daha yüksek olduğu görülmüştür.



Tablo 2.16. Baba Eğitim Durumuna Göre Farklılıkların İncelenmesi

Boyutlar	Babanızın eğitim durumu	Ortalama	Std. Sap.	F	p
Toplumsal Cinsiyet	Okuryazar değil	2,776	,425	1,215	,304
	İlköğretim	2,935	,545		
	Lise	2,977	,379		
	Lisans	2,960	,513		
	Yüksek lisans-doktora	3,247	,566		
Eşitlikçi Cinsiyet Rolü	Okuryazar değil	3,400	,813	1,956	,101
	İlköğretim	3,730	,870		
	Lise	3,906	,783		
	Lisans	3,846	,913		
	Yüksek lisans-doktora	3,475	,399		
Kadın Cinsiyet Rolü	Okuryazar değil	2,675	,592	5,895	,000
	İlköğretim	2,988	,586		
	Lise	3,213	,437		
	Lisans	3,000	,508		
	Yüksek lisans-doktora	3,350	,495		
Evlilikte Cinsiyet Rolü	Okuryazar değil	2,363	,867	2,449	,056
	İlköğretim	2,368	,814		
	Lise	2,342	,681		
	Lisans	2,614	,846		
	Yüksek lisans-doktora	3,175	,808		
Geleneksel Cinsiyet Rolü	Okuryazar değil	2,800	,706	,666	,616
	İlköğretim	2,901	,838		
	Lise	2,769	,751		
	Lisans	2,746	,930		
	Yüksek lisans-doktora	3,050	,727		
Erkek Cinsiyet Rolü	Okuryazar değil	2,600	,844	,674	,611
	İlköğretim	2,606	1,003		
	Lise	2,551	,837		
	Lisans	2,470	1,157		
	Yüksek lisans-doktora	3,167	1,161		
Girişimcilik Niyeti	Okuryazar değil	3,433	,957	1,498	,203
	İlköğretim	3,648	1,033		
	Lise	3,782	1,055		
	Lisans	3,836	1,004		
	Yüksek lisans-doktora	2,933	1,677		

Araştırmaya katılanların babalarının eğitim durumlarına göre farklılıkların olup olmadığını belirlemek için uygulanan tek yönlü varyans analizi sonucunda toplumsal cinsiyet, eşitlikçi cinsiyet rolü, evlilikte cinsiyet rolü, geleneksel cinsiyet rolü, erkek cinsiyet rolü, girişimcilik niyeti puan ortalamaları bakımından farklılıkların olmadığı görülmüştür ($p > 0,05$). Farklılık sadece kadın cinsiyet rolü alt boyutunda ortaya çıkmıştır ($p < 0,05$).

Kadın cinsiyet rolü alt boyutuna babası okuryazar olmayanların katılma düzeyi ($x = 2,675$), babası ilköğretim mezunu olanların katılma düzeyi ($x = 2,988$), babası lise mezunu olanların katılma düzeyi ($x = 3,213$), babası lisans mezunun olanların katılma düzeyi ($x = 3,000$) iken babası yüksek lisans veya doktora mezunu olanların katılma düzeyi ($x = 3,350$)dir. Farklılık iki grup arasında görülmüştür. İlk grup babası okuryazar olmayanlar ile lise mezunları arasındadır. Farklılığın olduğu ikinci grup ilköğretim mezunları ile lise mezunları arasındadır. Buna göre babası okuryazar olmayanların ortalaması babası lise mezunu olanların puan ortalamasından daha düşüktür. Farklılığın olduğu diğer grupta ise babası ilköğretim mezunu olanların ortalaması, babası lise mezunu olanların ortalamasından daha düşüktür.

Tablo 2.17. Annenin eğitim durumuna göre Farklılıkların İncelenmesi

Boyutlar	Annenin eğitim durumu	Ortalama	Std. Sap.	F	p.
Toplumsal Cinsiyet	Okuryazar değil	2,76	,52	8,18	,00
	İlköğretim	3,06	,47		
	Lise	2,93	,42		
	Lisans	2,81	,44		
Eşitlikçi Cinsiyet Rolü	Okuryazar değil	3,66	,94	4,07	,01
	İlköğretim	3,71	,82		
	Lise	4,13	,75		
	Lisans	3,88	,83		
Kadın Cinsiyet Rolü	Okuryazar değil	2,83	,65	8,21	,00
	İlköğretim	3,16	,48		
	Lise	3,09	,50		
	Lisans	2,87	,47		
Evlilikte Cinsiyet Rolü	Okuryazar değil	2,16	,83	6,52	,00
	İlköğretim	2,57	,78		
	Lise	2,20	,64		
	Lisans	2,50	,79		
Geleneksel Cinsiyet Rolü	Okuryazar değil	2,71	,80	4,46	,00
	İlköğretim	2,97	,79		
	Lise	2,77	,83		
	Lisans	2,45	,86		
Erkek Cinsiyet Rolü	Okuryazar değil	2,31	,86	8,99	,00
	İlköğretim	2,83	,97		
	Lise	2,31	,91		
	Lisans	2,22	1,06		
Girişimcilik Niyeti	Okuryazar değil	3,64	1,08	1,81	,14
	İlköğretim	3,76	1,01		
	Lise	3,78	1,07		
	Lisans	3,31	1,06		

Araştırmaya katılanların annelerinin eğitim durumlarına göre farklılıkların belirlenmesi için uygulanan tek yönlü varyans analizi sonucunda toplumsal cinsiyet ve alt boyutlarının hepsinde farklılıkların olduğu tespit edilmiştir ($p < 0,05$). Girişimcilik Niyeti ortalamalarında ise farklılık ortaya çıkmamıştır ($p > 0,05$).

Toplumsal cinsiyet boyutuna annesi okuryazar olmayanların katılma düzeyi ($x = 2,76$), annesi ilköğretim mezunu olanların katılma düzeyi ($x = 3,06$), annesi lise mezunu olanların katılma düzeyi ($x = 2,93$) iken annesi lisans mezunun olanların katılma düzeyi ($x = 2,81$) seviyesindedir. Tukey analizi sonucuna göre farklılık annesi okuryazar olmayanlar ile annesi ilköğretim mezunu olanlar arasında ortaya çıkmıştır. Bir diğer farklılık ise annesi ilköğretim mezunu olanlar ile annesi lisans mezunun olanlar arasındadır. Buna göre annesi okuryazar olmayanların puan ortalaması annesi ilköğretim mezunu olanların ortalamasından daha düşüktür. Annesi ilköğretim mezunu olanların ortalaması annesi lisans mezunu olanların ortalamasından daha yüksektir.

Eşitlikçi cinsiyet rolü alt boyutuna annesi okuryazar olmayanların katılma düzeyi ($x = 3,66$), annesi ilköğretim mezunu olanların katılma düzeyi ($x = 3,71$), annesi lise mezunu olanların katılma düzeyi ($x = 4,13$) iken annesi lisans mezunun olanların katılma düzeyi ($x = 3,88$) seviyesindedir. Eşitlikçi cinsiyet rolü alt boyutundaki farklılık annesi okuryazar olmayanlar ve annesi lise mezunu olanlar arasındadır. Yine annesi ilköğretim mezunu olanlar ile annesi lise mezunu olanlar arasında da farklılık mevcuttur. Bunlara göre annesi okuryazar olmayanların ortalaması annesi lise mezunu olanların ortalamasından daha düşüktür. Diğer farklılığa göre annesi ilköğretim mezunu olanların ortalaması annesi lise mezunu olanların ortalamasından daha düşük çıkmıştır.

Kadın cinsiyet rolü alt boyutuna annesi okuryazar olmayanların katılma düzeyi ($x = 2,83$), annesi ilköğretim mezunu olanların katılma düzeyi ($x = 3,16$), annesi lise mezunu olanların katılma düzeyi ($x = 3,09$) iken annesi lisans mezunun olanların katılma düzeyi ($x = 2,87$) seviyesindedir. Farklılıklardan ilki annesi okuryazar olmayanlar ile annesi ilköğretim mezunu olanlar arasındadır. İkinci farklılık annesi okuryazar olmayanlar ile annesi lise mezunu olanlar arasında görülmüştür. Üçüncü farklılık ise annesi ilköğretim mezunu olanlar ile annesi lisans mezunun olanlar arasında belirlenmiştir. Buna göre annesi okuryazar olmayanların ortalaması annesi ilköğretim mezunu olanların ortalamasından daha düşüktür. Annesi okuryazar olmayanların ortalaması annesi lise mezunu olanların ortalamasından daha düşüktür.

Annesi ilköğretim mezunu olanların ortalaması annesi lisans mezunu olanların ortalamasından daha yüksektir.

Evlilikte cinsiyet rolü alt boyutuna annesi okuryazar olmayanların katılma düzeyi ($x = 2,16$), annesi ilköğretim mezunu olanların katılma düzeyi ($x = 2,57$), annesi lise mezunu olanların katılma düzeyi ($x = 2,20$) iken annesi lisans mezun olanların katılma düzeyi ($x = 2,50$) seviyesindedir. Farklılıklardan ilki annesi okuryazar olmayanlar ile annesi ilköğretim mezunu olanlar arasındadır. Buna göre annesi okuryazar olmayanların puan ortalaması annesi ilköğretim mezunu olanların ortalamasından daha düşüktür. Diğer bir farklılık annesi ilköğretim mezunu olanlar ile annesi lise mezunu olanlar arasındadır. İlköğretim mezunu olanların ortalaması annesi lise mezunu olanların ortalamasından daha yüksektir.

Geleneksel cinsiyet rolü alt boyutuna annesi okur yazar olmayanların katılma düzeyi ($x = 2,71$), annesi ilköğretim mezunu olanların katılma düzeyi ($x = 2,97$), annesi lise mezunu olanların katılma düzeyi ($x = 2,77$) iken annesi lisans mezun olanların katılma düzeyi ($x = 2,45$)tir. Geleneksel cinsiyet rolü alt boyutunda bir tek farklılık ortaya çıkmıştır. Bu farklılık annesi ilköğretim mezunu olanlar ile annesi lisans mezunu olanlar arasındadır. Buna göre annesi ilköğretim mezunu olanların puan ortalaması annesi lisans mezunu olanların ortalamasından daha yüksektir.

Erkek cinsiyet rolü alt boyutuna annesi okuryazar olmayanların katılma düzeyi ($x = 2,31$), annesi ilköğretim mezunu olanların katılma düzeyi ($x = 2,83$), annesi lise mezunu olanların katılma düzeyi ($x = 2,31$) iken annesi lisans mezun olanların katılma düzeyi ($x = 2,22$) seviyesindedir. Erkek cinsiyet rolü alt boyutunda üç farklılık bulunmuştur. Bu farklılıklardan ilki annesi okuryazar olmayanlar ile annesi ilköğretim mezunu olanlar arasındadır. Annesi okuryazar olmayanların ortalaması annesi ilköğretim mezunu olanların ortalamasından daha düşüktür. İkinci farklılık annesi ilköğretim mezunu olanlar ile annesi lise mezunu olanlar arasındadır. İlköğretim mezunlarının ortalaması lise mezunlarının ortalamasına göre daha yüksektir. Üçüncü farklılık annesi ilköğretim mezunu olanlar ile annesi lisans mezun olanlar arasında görülmüştür. Annesi ilköğretim mezunu olanların ortalaması annesi lisans mezun olanların ortalamasından daha yüksektir.

Tablo 2.18. Ailenin aylık gelirine göre farklılıkların incelenmesi

Boyutlar	Ailenizin aylık geliri	Ortalama	Std. Sap.	F	p
Toplumsal Cinsiyet	1500 ve altı	2,80	,52	4,14	,00
	1501-2500	2,95	,40		
	2501-3500	3,08	,49		
	3501-4500	3,03	,46		
	4501 ve üzeri	2,95	,50		
Eşitlikçi Cinsiyet Rolü	1500 ve altı	3,64	,91	1,54	,19
	1501-2500	3,76	,84		
	2501-3500	3,81	,81		
	3501-4500	3,87	,83		
	4501 ve üzeri	4,01	,77		
Kadın Cinsiyet Rolü	1500 ve altı	2,98	,65	1,47	,21
	1501-2500	3,00	,43		
	2501-3500	3,16	,47		
	3501-4500	3,04	,55		
	4501 ve üzeri	3,06	,58		
Evlilikte Cinsiyet Rolü	1500 ve altı	2,24	,78	2,16	,07
	1501-2500	2,40	,76		
	2501-3500	2,56	,86		
	3501-4500	2,52	,66		
	4501 ve üzeri	2,43	,80		
Geleneksel Cinsiyet Rolü	1500 ve altı	2,69	,81	1,44	,22
	1501-2500	2,91	,71		
	2501-3500	2,93	,85		
	3501-4500	2,91	,79		
	4501 ve üzeri	2,75	,96		
Erkek Cinsiyet Rolü	1500 ve altı	2,34	,84	4,08	,00
	1501-2500	2,56	,90		
	2501-3500	2,87	1,00		
	3501-4500	2,73	1,08		
	4501 ve üzeri	2,37	1,11		
Girişimcilik Niyeti	1500 ve altı	3,39	1,06	3,12	,02
	1501-2500	3,77	,93		
	2501-3500	3,89	,97		
	3501-4500	3,80	1,02		
	4501 ve üzeri	3,79	1,27		

Tablo 2.18'den de görülebileceği gibi uygulanan tek yönlü varyans analizi sonucunda toplumsal cinsiyet, erkek cinsiyet rolü ve girişimcilik niyetinde farklılıkların olduğu tespit edilmiştir ($p < 0,05$). Eşitlikçi cinsiyet rolü, kadın cinsiyet rolü, evlilikte cinsiyet rolü, geleneksel cinsiyet rolü ortalamalarında ise farklılık ortaya çıkmamıştır ($p > 0,05$).

Toplumsal cinsiyet boyutuna ailesinin aylık geliri 1500 TL ve altı olanların katılma düzeyi ($x = 2,80$), ailesinin aylık geliri 1501-2500 TL olanların katılma düzeyi ($x = 2,95$), ailesinin aylık geliri 2501-3500 TL olanların katılma düzeyi ($x = 3,08$), ailesinin aylık geliri 3501-4500 TL olanların katılma düzeyi ($x = 3,03$) iken ailesinin aylık geliri 4501 TL ve üzerinde olanların katılma düzeyi ($x = 32,95$) düzeyindedir. Farklılıklara bakıldığında geliri 1500 TL ve altında olanlar ile geliri 2501-3500 TL olanlar arasında farklılık görülmüştür. Buna göre geliri 1500 TL ve altında olanların puan ortalaması geliri 2501-3500 TL olanların puan ortalamasından daha düşüktür.

Erkek cinsiyet alt boyutuna ailesinin aylık geliri 1500 TL ve altı olanların katılma düzeyi ($x = 2,34$), ailesinin aylık geliri 1501-2500 TL olanların katılma düzeyi ($x = 2,56$), ailesinin aylık geliri 2501-3500 TL olanların katılma düzeyi ($x = 2,87$) , ailesinin aylık geliri 3501-4500 TL olanların katılma düzeyi ($x = 2,73$) iken ailesinin aylık geliri 4501 TL ve üzerinde olanların katılma düzeyi ($x = 2,37$) seviyesindedir. Farklılık geliri 1500 TL ve altında olanlar ile geliri 2501-3500 TL olanlar arasında görülmüştür. Buna göre geliri 1500 TL ve altında olanların puan ortalaması geliri 2501-3500 TL olanların puan ortalamasından daha düşüktür.

Girişimcilik niyeti boyutuna ailesinin aylık geliri 1500 TL ve altı olanların katılma düzeyi ($x = 3,39$), ailesinin aylık geliri 1501-2500 TL olanların katılma düzeyi ($x = 3,77$), ailesinin aylık geliri 2501-3500 TL olanların katılma düzeyi ($x = 3,89$) , ailesinin aylık geliri 3501-4500 TL olanların katılma düzeyi ($x = 3,80$) iken ailesinin aylık geliri 4501 TL ve üzerinde olanların katılma düzeyi ($x = 3,79$)dur. Farklılık geliri 1500 TL ve altında olanlar ile geliri 2501-3500 TL olanlar arasında görülmüştür. Buna göre geliri 1500 TL ve altında olanların puan ortalaması geliri 2501-3500 TL olanların puan ortalamasından daha düşüktür.

Elde edilen bulgulara gre demografik deęiřkenler aısından toplumsal cinsiyet ve alt boyutları ile giriřimcilik niyetine iliřkin ęrencilerin algıları arasında farklılıklar olduęunu ifade eden (H₃) hipotezi kısmen kabul edilmiřtir.



GENEL DEĞERLENDİRME ve SONUÇ

Kafkas Üniversitesi Atatürk Sağlık Hizmetleri Meslek Yüksekokulunda eğitim gören öğrencilerin toplumsal cinsiyet rol algılarının girişimcilik niyetleri ile ilişkisini tespit etmek amacıyla gerçekleştirilen bu çalışmanın ilk bölümünde toplumsal cinsiyet ve girişimcilik niyeti konularının teorik çerçevesi oluşturulmuştur. Tez çalışmasının ikinci bölümünde ise araştırma konusunun yapısına uygun olarak düşünülen Kafkas Üniversitesi Sağlık Hizmetleri Meslek Yüksekokulunda anket tekniğiyle bir uygulama yapılmış ve elde edilen veriler değerlendirilmiştir.

Teorik çerçevenin birinci bölümünde cinsiyet ve toplumsal cinsiyetin tanımı, toplumsal cinsiyet rolleri, toplumsal cinsiyete ilişkin kuramlar, toplumsal cinsiyet rollerine ilişkin tutumları etkileyen faktörler, girişim, girişimci, girişimcilik kavramlarının tanımı, girişimci kişilik özellikleri, girişimcilik süreci, girişimcilik niyeti ifade edilmiştir. Bu bölümle ilgili ulaşılan sonuçları şu şekilde özetlenebilir:

Cinsiyet kavramı, biyolojik ve fizyolojik açıdan kadın ve erkeğin farklılıklarını ortaya koyan bir kavramken toplumsal cinsiyet kavramı ise erkek ya da kadın olmaya toplumun ve kültürün yüklediği anlamların ve beklentilerin bütünü olarak tanımlanmaktadır. Başka bir ifadeye göre toplumsal cinsiyet kavramının özünü kadın ve erkek olarak toplumun bireyi nasıl gördüğü, nasıl algıladığı, nasıl düşündüğü ve nasıl davranmasını beklediği ile ilgili değerler, beklentiler, yargılar ve roller oluşturmaktadır.

Toplum, kadın ve erkeğe cinsiyetinden dolayı çeşitli roller yüklemektedir. Erkeklere para kazanarak evin geçimini sağlamak, ev reisi rollerini yüklerken kadına ev işlerini yapıp, çocuk doğurup bakmak gibi roller yüklemektedir. Geleneksel cinsiyet rolü kadına duygusal, fedakâr, yumuşak başlı, nazik konuşkan gibi özellikleri atfederken erkeğe sert, hırçın, soğukkanlı, rekabet etmeyi seven, kendine güvenen, kuvvetli gibi özellikleri atfetmektedir. Evlilikte cinsiyet rolüne göre kadın namusu korunması gereken, çocuk doğurarak statü sahibi olan ve eşine kararlarını danışan bireylerken erkekler ise evlilik süresinde alınan kararların tümünde söz sahibi karısını ve çocuğunu korumakla görevli, evin geçimini sağlamak için çalışan bireylerdir. Ancak

eşitlikçi cinsiyet rolüne göre kadın ve erkek eşittir cinsiyeti sebebiyle ayrımcılığa uğramamalıdır.

Sosyalleşme sürecinde aile, kültür, öğrenim yaşantısı ve kitle iletişim araçları gibi faktörler bireyin toplumsal cinsiyet rollerine ilişkin tutumlarını etkilemektedir. Toplumun en küçük yapı taşı olan ailede bireyin toplumsal cinsiyet rolleri şekillenmektedir. Çocuk aile ortamında büyümektedir. Bu süreçte kız çocuğu anneyi erkek çocuğu babayı rol model almaktadır. Tüm kültürler çocuklara kadın ve erkek arasındaki farkları göstermektedir. Kız çocuklara pembe rengi özgü kıyarak bebekle oynaması gerektiğini, canı acıdığına ağlaması gerektiğini empoze ederken erkek çocuklara mavi rengi benimseterek araba ile oynaması gerektiğini ve canı acısa bile ağlamaması gerektiğini çünkü erkekler güçlüdür ve ağlamaz fikrini empoze etmektedir. Toplumsal cinsiyet rolünü şekillendiren diğer bir faktör olan eğitim, bireyin ilk doğduğu günden itibaren aile ortamında başlamakta ve okullarda devam etmektedir. Çocuk okulda kız erkek ayrımını rahatça fark etmektedir. Üniformalardan saç uzunluğuna, konuşma şekillerinden davranış biçimlerine çocuklara erkek ve kadın arasındaki farklar net olarak gösterilmektedir. Ayrıca kitle iletişim araçları, toplumsal cinsiyet rollerin yerleşmesinde ve içselleşmesinde büyük bir paya sahiptir. Küçük yaştan itibaren zamanının büyük çoğunluğunu televizyon ve çizgi filmlerle geçiren çocuklara kadın ve erkek figürü tanıtarak içselleştirmelerini sağlamaktadır.

Girişim, belli bir ücret karşılığında mal ve hizmet üreterek kazanç ve fayda sağlamayı amaçlayan hukuki bir birim olarak ifade edilmektedir. Girişimcilik ise yeni bir işe başlama veya iş yaratma süreci olarak tanımlanmaktadır. Bu süreç; fırsatları görme ve tanımlama, fikir geliştirme, gerekli kaynakları tespit etme, gerekli kaynakları temin etme, fikirleri uygulamaya sokma ve yöneltme, tüm bunları yaparken risk alma aşamalarından oluşmaktadır.

Girişimci, yeni bir fikir ile veya mevcut bir iş fikrine yenilikçi bir bakış açısı ile hareket eden, kar elde etmek isteyen ancak zarar riskini de göze alarak mal ve hizmet üreten kişi olarak tanımlanmaktadır. Girişimciyi sıradan insanlardan ayıran kişilik özellikleri vardır. Girişimciler yüksek ve güçlü başarı ihtiyacı ile güdülenmiş, bağımsızlık arzusu yüksek olan, kar elde etmek isterken zarar riskini de göze alan,

belirsizliğe karşı toleranslı, iç kontrol odağı yüksek, kendine güvenen, yenilikçi ve yaratıcılık eğilimi olan kişilerdir.

Girişimcilik niyeti ise bireyin kendi işini kurma sürecinde düşüncelerini eyleme dökme ve başarıya ulaşmak için gayret göstermesi olarak ifade edilebilir. Kişinin girişimcilik niyetini açıklamada üç önemli teorinin ele alındığı görülmektedir. Bu teorilerden ilki Girişimci Olay Modelidir. Girişimci öncelikle girişimde bulunmak için istek duymalı sonrasında bu isteğin uygulama olanağının makul olup olmadığını değerlendirerek harekete geçerek iş kurar yani girişimci olayı gerçekleştirir. Girişimcilik Niyeti modeline göre niyeti kavramsal, düşünsel ve sezgisel unsurlar oluşturmaktadır. Girişimcilik niyeti kişinin kişisel ve sosyal durumunu rasyonel bir şekilde değerlendirmesi sonucu ortaya çıkmakta ve girişimcilik niyete uygun şartlar oluştuğunda girişim faaliyetine dönüşmektedir. Planlanmış Davranış Teorisi ise bireylerin bir davranışı gerçekleştirmelerinin birincil açıklayıcısının niyet olduğunu; bireylerin niyetlerinin ise davranışa yönelik tutumlar, algılanan sosyal baskı ve algılanan davranışsal kontrol tarafından açıklandığını ileri sürmektedir.

Tez çalışmamızın uygulamaya ayrılmış olan ikinci bölümünde elde edilen bulgular ile ulaşılan genel sonuçlar aşağıda sunulmuştur:

1. Araştırmaya katılanların %55,1'i kız, %50,6'sı 23-25 yaş aralığında, %97,6'sı bekâr ve %53,0'nun yerleşim yeri merkez iken %40,7'si devlet yurdunda kalmaktadır. Ayrıca %45,5 ailesinin ilk ve sonuncu çocuğu olmadığı ve % 41,9'nun herhangi bir iş deneyiminin olmadığı görülürken % 72,6'sı ise girişimcilikle ilgili ders veya kurs almamıştır. %56'sının ailesinde ticaretle uğraşan birisinin olduğu %45,2'sinin babası ile %52,7'sinin annesi ilköğretim mezunu ve %29,2'sinin ailesinin aylık geliri 1500 ve altı olduğu tespit edilmiştir.
2. Toplumsal cinsiyet ve alt boyutları ile girişimcilik niyeti arasında ilişki incelendiğinde;

“Toplumsal Cinsiyet” ile “girişimcilik niyeti” arasında düşük düzeyde pozitif yönlü bir ilişki olduğu tespit edilmiştir. Dolayısıyla H₁: “Toplumsal cinsiyet algısı ile girişimcilik niyeti arasında anlamlı bir ilişki vardır” şeklinde ifade edilen H₁ hipotezi

kabul edilmiştir. Toplumsal cinsiyet algısı ile girişimcilik niyeti arasında ilişki düşük düzeyde de olsa girişimcilik niyetinin arttırılmasında algılanan toplumsal cinsiyet rollerinin etkili olduğu ve bireylere daha iyi aktarılması ve benimsetilmesinin gerekli olduğu söylenebilir.

Toplumsal cinsiyetin alt boyutlarıyla girişimcilik niyeti arasındaki ilişkilere bakıldığında ortaya çıkan bulgular şu şekildedir:

- i. “Eşitlikçi cinsiyet rolü alt boyutu” ile “ girişimcilik niyeti” boyutu arasında pozitif yönlü bir ilişki olduğu görülmüştür.
- ii. “Kadın cinsiyet rolü alt boyutu ” ile “girişimcilik niyeti” boyutu arasında pozitif yönlü bir ilişki olduğu belirlenmiştir.
- iii. “Evlilikte cinsiyet rolü alt boyutu ” ile “girişimcilik niyeti” boyutu arasında anlamlı bir ilişki olmadığı tespit edilmiştir.
- iv. “Geleneksel cinsiyet rolü alt boyutu ” ile “girişimcilik niyeti” boyutu arasında pozitif yönlü bir ilişki olduğu görülmüştür.
- v. “Erkek cinsiyet rolü alt boyutu ” ile “girişimcilik niyeti” boyutu arasında pozitif yönlü bir ilişki olduğu belirlenmiştir.

Ortaya çıkan bulgular bir bütün olarak değerlendirildiğinde boyutlar ve girişimcilik niyeti ilişkilerinin düşük düzeyde olduğu belirlenmiştir. Böyle bir bulgu belki de değişen toplum ve değişen toplumsal cinsiyet rollerinden kaynaklandığı içindir. Bireylerin rolleri birbirine yakınlaşmış, karışmış duruma doğru ilerlemektedir.

3. Araştırmamızda alt boyutlar bakımından farklılıkların olup olmadığını tespit etmek amacıyla t testi yapılmıştır. Elde edilen bulgular şu şekildedir:

- i. Cinsiyete göre farklılıkların incelendiğinde erkeklerin toplumsal cinsiyet düzeyi, kadın cinsiyet rolü düzeyi, evlilikte cinsiyet rolü düzeyi, geleneksel cinsiyet rolü düzeyi, erkek cinsiyet rolü düzeyi, girişimcilik niyet düzeyi kadınlardan daha yüksektir. Kadınların eşitlikçi cinsiyet rolüne düzeyi erkeklerden daha yüksektir.

- ii. Medeni hale farklılıklar incelendiğinde farklı medeni hale sahip kişiler arasında toplumsal cinsiyet boyutuna, erkek cinsiyet rolü, kadın cinsiyet rolü, geleneksel cinsiyet rolü, evlilikte cinsiyet rolü, eşitlikçi cinsiyet rolü alt boyutlarına ve girişimcilik niyeti boyutuna katılma düzeyi bakımından anlamlı farklılık yoktur.
 - iii. Ailesi ticaretle uğraşların olup olmamasına göre farklılıklar incelendiğinde ailesi ticaretle uğraşan ve uğraşmayan kişiler arasında eşitlikçi cinsiyet rolü, kadın cinsiyet rolü, evlilikte cinsiyet rolü, geleneksel cinsiyet rolü alt boyutlarına ve girişimcilik niyeti boyutuna katılma düzeyi bakımından anlamlı farklılık yoktur. Ailesi ticaretle uğraşanların toplumsal cinsiyet ve erkek cinsiyet rolüne katılma düzeyi ailesi ticaretle uğraşmayanlardan anlamlı derecede daha yüksektir.
 - iv. Girişimcilik dersi alan ve almayan kişiler arasında toplumsal cinsiyet boyutuna, erkek cinsiyet rolü, kadın cinsiyet rolü, geleneksel cinsiyet rolü, evlilikte cinsiyet rolü, eşitlikçi cinsiyet rolü alt boyutlarına ve girişimcilik niyeti boyutuna katılma düzeyi bakımından anlamlı farklılık yoktur.
4. Araştırmamızda alt boyutlar bakımından farklılıkların olup olmadığını tespit etmek amacıyla tek yönlü varyans analizi (ANOVA) yapılmıştır. Bunlara göre;
- i. Farklı yaş gruplarındaki kişiler arasında, eşitlikçi cinsiyet rolüne, geleneksel cinsiyet rolüne, kadın cinsiyet rolüne, girişimcilik niyeti boyutuna katılma düzeyi bakımından anlamlı farklılık yoktur. 26-28 yaş arasındaki bireylerin toplumsal cinsiyet düzeyi anlamlı derecede daha yüksektir. 29 ve üzeri yaş grubundaki bireylerin evlilikte cinsiyet rolü ve erkek cinsiyet rolü düzeyi anlamlı derecede daha düşüktür.
 - ii. Ailenin ilk çocuğu olan, son çocuğu olan veya ne ilk ne de son çocuğu olmayan kişiler arasında eşitlikçi cinsiyet rolü, geleneksel cinsiyet rolü alt boyutlarına katılma düzeyi bakımından anlamlı farklılık yoktur. Ailenin ne ilk ne de son çocuğu olmayan bireylerin toplumsal cinsiyet, erkek cinsiyet rolü ve evlilikte cinsiyet rolü düzeyleri anlamlı derecede daha düşüktür. Ailenin ilk çocuğu olan bireylerin kadın cinsiyet rolü düzeyi anlamlı derecede daha yüksektir. Ailenin son çocuğu olan bireylerin toplumsal cinsiyet düzeyi anlamlı derecede daha düşüktür.

- iii. Yerleşim yerleri farklı olan kişiler arasında toplumsal cinsiyet boyutuna, erkek cinsiyet rolü, kadın cinsiyet rolü, geleneksel cinsiyet rolü, evlilikte cinsiyet rolü, eşitlikçi cinsiyet rolü alt boyutlarına ve girişimcilik niyeti boyutuna katılma düzeyi bakımından anlamlı farklılık yoktur.
- iv. İş deneyim süresine göre farklılıklar incelendiğinde eşitlikçi cinsiyet rolü, geleneksel cinsiyet rolü, erkek cinsiyet rolü ve girişimcilik niyeti boyutuna katılma düzeyi bakımından anlamlı farklılık yoktur. İş deneyim süresi 9-12 ay olan bireylerin toplumsal cinsiyet ve evlilikte cinsiyet rolü katılma düzeyi anlamlı derecede daha yüksektir.
- v. Kalınan yere göre farklılıklar incelendiğinde toplumsal cinsiyet boyutuna, erkek cinsiyet rolü, kadın cinsiyet rolü, geleneksel cinsiyet rolü, evlilikte cinsiyet rolü alt boyutlarına ve girişimcilik niyeti boyutuna katılma düzeyi bakımından anlamlı farklılık yoktur. Özel yurtda kalan bireylerin eşitlikçi cinsiyet rolü katılma düzeyi anlamlı derecede daha yüksektir.
- vi. Babanızın eğitim durumuna göre farklılıklar incelendiğinde toplumsal cinsiyet boyutuna, erkek cinsiyet rolü, geleneksel cinsiyet rolü, alt boyutlarına ve girişimcilik niyeti boyutuna katılma düzeyi bakımından anlamlı farklılık yoktur. Babası okuryazar olmayan bireylerin kadın cinsiyet rolü katılma düzeyi anlamlı derecede daha düşüktür. Babası yüksek lisans veya doktora mezunu olan bireylerin evlilikte cinsiyet rolü katılma düzeyi anlamlı derecede daha yüksektir.
- vii. Annenin eğitim durumuna göre farklılıklar incelendiğinde annesi ilköğretim mezunu olan bireylerin toplumsal cinsiyet boyutuna, kadın cinsiyet rolü, erkek cinsiyet rolü ve evlilikte cinsiyet rolü alt boyutlarına katılma düzeyi anlamlı derecede daha yüksektir. Annesi lise mezunu olan bireylerin eşitlikçi cinsiyet rolü alt boyutuna katılma düzeyi anlamlı derecede daha yüksektir. Annesi lisans mezunu olan bireylerin geleneksel cinsiyet rolü alt boyutuna katılma düzeyi anlamlı derecede daha düşüktür.
- viii. Ailenin aylık gelirine göre farklılıklar incelendiğinde kadın cinsiyet rolü, geleneksel cinsiyet rolü, evlilikte cinsiyet rolü, eşitlikçi cinsiyet rolü alt boyutlarına katılma düzeyi bakımından anlamlı farklılık yoktur. Ailesinin geliri 1500-ve altında olan bireylerin toplumsal cinsiyet ve girişimcilik niyeti boyutlarına katılma düzeyi anlamlı derecede daha düşüktür. Ailesinin geliri

2501-3500 olan bireylerin erkek cinsiyet rolü katılma düzeyi anlamlı derecede daha yüksektir.

Bu çalışma kısıtlı bir zamanda ve Kafkas üniversitesinin tek bir biriminde gerçekleştirilmiştir. Dolayısıyla çalışmanın en büyük sınırlılığını bu durum oluşturmaktadır. Bu çalışmanın sınırlılıkları göz önünde bulundurularak gelecekte bu konuda yapılacak çalışmalar bahse konu bu sınırlılıkların ötesine geçerek daha çok birimi kapsayan ve daha büyük örnekleme kapsayan çalışmalar yapılmalıdır. Daha genelleştirilebilir sonuçların elde edilmesi bakımından bu konuda özel üniversite ve kamu üniversitesi karşılaştırması yapılmalıdır.

Toplumsal cinsiyet ve girişimcilik konuları son zamanlarda araştırmalara konu olan ve toplumlarda önem arz eden konular arasındadır. Bu konuların daha fazla araştırılması gerekmektedir. Bu konularla birlikte mutluluk, psikolojik iyi oluş, konuları da eklenerek çalışmalar yapılabilir. Yine toplumsal cinsiyet ve girişimcilik eğilimi konularında toplumumuzda ne tür değişimlerin olup olmadığı ya da hangi yönlü bir değişimin olduğunu ortaya koyacak çalışmalar yapılmalıdır.

Bu konuların önemlerinden dolayı farklı sektörler üzerinde araştırmalar yapılmalıdır. Tutum ve davranışlarımız üzerinde önemli rol oynayan toplumsal cinsiyet ve bir toplumumuzun gelişmesi, büyümesi, toplumlar arasında üst düzeyde bir rekabet avantajı elde etmesi bakımından önemli olan girişimcilik konuları farklı sektörlerden elde edilecek yorumlanmış bilgiler neticesinde geliştirilebilecek ve gelişme yolunda anlam kazanacaktır.

Kars'ta ve Kafkas üniversitesinde daha önce böyle bir çalışmanın yapılmamış olması, çalışmanın sınırlılıkları, gelecekte bu konuda yapılacak çalışmalarını gerekli kılması gibi hususları bir bütün olarak değerlendirmek bu çalışmanın sonuçlarının doğru değerlendirilmesi açısından önemlidir. Çalışma bu bağlamda değerlendirildiğinde, bilim için “duvara bir tuğla” anlayışındaki katkısı ve yapılması gereken çalışmalar sistematik bir bakış açısıyla ortaya konulabilir.

KAYNAKÇA

- Akıncı Çötök, N. (2015). “Toplumsal Cinsiyet Rolü Dâhilinde Kadına Şiddet Olgusuna Karşı Kadın Algısı”. *International Journal of Social Sciences and Education Research*, 1 (3): 778-790.
- Alparslan, A. M., Taş, M. A. ve Yastioğlu, S. (2017). “Girişimcilik Niyeti Eğitimle Mi Artar Yoksa Kültürel Değerlerle Mi Açıklanır?”. *Mehmet Akif Ersoy Üniversitesi Sosyal Bilimler Enstitüsü Dergisi*, 9(21): 148-161.
- Arıcı, F. (2011). *Üniversite Öğrencilerinde Toplumsal Cinsiyet Rollerine İlişkin Algılar Ve Psikolojik İyi Oluş*. Hacettepe Üniversitesi Sosyal Bilimler Enstitüsü, Yüksek Lisans Tezi, Ankara.
- Arpacı, B., Bayrak, S., Önel, Z., Öcalan, M. Ç., Şirin, B. Y., ve Nihal Bilgili, A. (2011). “Tüberküloz Kontrolü Toplumsal Cinsiyet Rollerinden Etkileniyor Mu?”, XIII. Öğrenci Sempozyumu.
- Atış, F. (2010). “Ebelik/ Hemşirelik 1. Ve 4. Sınıf Öğrencilerinin Toplumsal Cinsiyet Rollerine İlişkin Tutumlarının Belirlenmesi”. *Çukurova Üniversitesi Sağlık Bilimleri Enstitüsü*, Yüksek Lisans Tezi, Adana.
- Başak, S., (2010). “Genelleşmiş Güven Ve Toplumsal Cinsiyet”. *Edebiyat Fakültesi Dergisi*, (27): 53-71.
- Başçı, B. ve Giray, S. (2016). “Üniversite Öğrencilerinin Toplumsal Cinsiyet Rollerine İlişkin Tutumlarının Çok Değişkenli İstatistiksel Tekniklerle Analizi”. *Journal of Life Economics*, 3: 117-142.
- Başol, O., Dursun, S. ve Aytaç, S. (2011). “Kişiliğin Girişimcilik Niyeti Üzerine Etkisi: Üniversiteli Gençler Üzerine Bir Uygulama: İŞ, GÜÇ”. *Endüstri İlişkileri ve İnsan Kaynakları Dergisi*, 13 (04): 07-22.
- Bektaş, Ç. ve Köseoğlu, M. A. (2007). “Aile İşletmecilik Kültürünün Girişimcilik Eğilimine Etkileri ve Bir Alan Araştırması”. *Karamanoğlu Mehmetbey*

Üniversitesi Karaman İktisadi Ve İdari Bilimler Fakültesi Dergisi, 7(13):297-317.

Bozkurt, Ö. ve Erdurur, K. (2013).“Girişimci Kişilik Özelliklerinin Girişimcilik Eğilimindeki Etkisi: Potansiyel Girişimciler Üzerinde Bir Araştırma”. *Girişimcilik ve Kalkınma Dergisi*, (8:2): 57-78.

Bozkurt, R. (2000). “Girişimci ve Rol Bilinci”, *İş Fikirleri Dergisi*, (12).

Can, M. F. (2014). “Veteriner Fakültesi Öğrencilerinin Girişimcilik Potansiyel Ve Eğilimlerinin Analizi: Mustafa Kemal Üniversitesi Örneği”. *YYU Veteriner Fakültesi Dergisi*, 25 (3): 81-86

Candan, H. (2011).“Osmanlı’dan Günümüze Türk Topraklarında Girişimcilik Serüvenine Dair Bir Değerlendirme”. *Kahramanmaraş Sütçü İmam Üniversitesi İktisadi ve İdari Bilimler Fakültesi Dergisi*, 1(2):157-174.

Ceylan, A. ve Demircan, N. (2002) “Girişimcilerin Başarı, Güç Ve Yakın İlişki İhtiyaçlarının Kişilik Özellikleriyle İlişkisi Üzerine Düzce Bölgesi'ndeki Kobi'lerde Bir Araştırma” . 21.Yüzyılda KOBİ'ler: Sorunlar, Fırsatlar ve Çözüm Önerileri, Doğu Akdeniz Üniversitesi İşletme Fakültesi, 03-04 Ocak 2002, K.K.T.C.

Çelik, A., İnce, M. ve Bozyiğit, S. (2014). “Üniversite Öğrencilerinin Girişimcilik Niyetlerini Etkileyen Ailesel Faktörleri Belirlemeye Yönelik Bir Çalışma”. *Niğde Üniversitesi İktisadi ve İdari Bilimler Fakültesi Dergisi*, 7(3): 113-124.

Çetinkaya Bozkurt, Ö., Kalkan, A., Koyuncu, O. ve Alparslan, A. M. (2012). “Türkiye’de Girişimciliğin Gelişimi: Girişimciler Üzerinde Nitel Bir Araştırma”. *Süleyman Demirel Üniversitesi Sosyal Bilimler Enstitüsü Dergisi*, (15): 229–247.

Çetinkaya Bozurt, Ö. (2014). “Planlanmış Davranış Teorisi Çerçevesinde Öğrencilerin Girişimci Olma Niyetlerinin İncelenmesi”. *Ekonomi ve Yönetim Araştırmaları Dergisi*, 3 (1): 27-47.

- Çiçek, R. ve Durna, U. (2012). “Meslek İdealleri Ve Girişimcilik Niyetleri”. *Mustafa Kemal Üniversitesi Sosyal Bilimler Enstitüsü Dergisi*, 9(17): 17-31.
- Dinç, A., ve Çalışkan, C. (2016). Üniversite Öğrencilerinin Toplumsal Cinsiyet Rollerine İlişkin Bakış Açıları. *Journal of Human Sciences*, 13(3), 3671-3683.
- Doğan, N. (2013). *Türkiye’de Girişimcilik Eğilimi: Üniversite Öğrencilerine Yönelik Bir Araştırma*. İstanbul Üniversitesi Sosyal Bilimler Enstitüsü, Doktora Tezi, İstanbul.
- Doğan, R. Ş. ve Yılmaz, V. (2017). “Üniversite Öğrencilerinin Girişimcilik Niyetlerinin Betimlenmesine Yönelik Bir Yapısal Eşitlik Modeli Önerisi”. *Gazi Üniversitesi İktisadi ve İdari Bilimler Fakültesi Dergisi* 19 (2): 655-675.
- Dökmen, Y. Z. (2004). *Toplumsal Cinsiyet Sosyal Psikolojik Açıklamalar*. Ankara: Sistem Yayıncılık.
- Durak, İ. (2011). “Girişimciliği Etkileyen Çevresel Faktörlerle İlgili Girişimcilerin Tutumları: Bir Alan Araştırması”. *Yönetim Bilimleri Dergisi*, (2) :193–213.
- Er, P.H.(2013). “Girişimcilik ve Yenilikçilik Kavramlarının İktisadi Düşüncedeki Yeri: Joseph A. Schumpeter”. *Selçuk Üniversitesi Sosyal Bilimler Enstitüsü Dergisi*, (29):75-85.
- Ergun Özler, N. D., Giderler, C. ve Baran, H. (2017). “Öz Yeterlilik Ve Kontrol Odağının Bireylerin Girişimcilik Niyeti Üzerindeki Etkisini Belirlemeye Yönelik Bir Araştırma”. *Uluslararası Yönetim İktisat ve İşletme Dergisi*, (17): 736-747.
- Erus, Z. Ç. ve Gürkan, H. (2012). “Toplumsal Cinsiyet Ve Sinemaya Yansıması: Yeniden Çekimler Aracılığıyla Japon Ve Amerikan Sinemalarında Kadının Temsiline Bir Bakış”. *Selçuk İletişim*, 7(3): 206-217.

- Eryılmaz, İ. ve Dirik Deniz (2016). “Girişimcilik Niyeti Üzerine Nitel Bir Araştırma: Manisa Celal Bayar Üniversitesi Örneği”. Gençlerle 360 Derece 3. Uluslararası Öğrenci Kongresi, Manisa Celal Bayar Üniversitesi.
- Esen, Y. (2013). “Hizmet Öncesi Öğretmen Eğitiminde Toplumsal Cinsiyet Duyarlılığını Geliştirme Amaçlı Bir Çalışma”. *Eğitim ve Bilim*, 38(169): 280-295.
- Gözek, S. ve Akbay, C. (2012). “Girişimci Adaylarının Girişimcilik Eğilimleri ve Sorunları”. *KSÜ Sosyal Bilimler Dergisi*, 9 (2): 45-60.
- Günay, G.ve Bener, Ö. (2011). “Kadınların Toplumsal Cinsiyet Rollerini Çerçevesinde Aile İçi Yaşamı Algılama Biçimleri”, *TSA*, 15(3): 157-171.
- Günindi Ersöz Aysel (2010). Türk Atasözleri ve Deyimlerinde Kadına Yönelik Toplumsal Cinsiyet Rollerini, *Gazi Türkiyat*, 6:167-181.
- Gürhan, N. (2010). “Toplumsal Cinsiyet Ve Din”. *e-Şarkiyat İlmi Araştırmalar Dergisi*, (4): 58-80.
- <http://www.surveysystem.com/sscale.htm> (Erişim tarihi: 08/06/2018)
- İşcan, Ö. F. ve Erdoğan, K. (2011). “Üniversite Öğrencilerinin Girişimcilik Eğilimlerini Belirlemeye Yönelik Bir Araştırma”. *Atatürk Üniversitesi SBE Dergisi*: 443-462.
- Kâhya, C. ve İmamoğlu, İ. K. (2013). “Sosyo-Demografik Özellikler Ve Girişimcilik İlişkisinin Yerel Kalkınma Bağlamında Değerlendirilmesi (Bayburt İli Örneği)”. *Akademik Bakış Dergisi*, (38): 1-14.
- Kahya, C. ve İmamoğlu, İ. K. (2015). “Ekonomi Okuryazarlığının Girişimcilik Niyeti Üzerindeki Rolü”. *The Journal of Academic Social Science Studies*, 39: 139-156.
- Kalaycı, N. (2015). “Toplumsal Cinsiyet Eşitliği Açısından Bir Çizgi Film Çözümlemesi: Pepee”. *Eğitim ve Bilim*, 40(177): 243-270.

- Karcıođlu, F. ve Kaygın, E. (2013). “Giriřimcilik Sürecinde Dönüřtürücü Liderlik Anlayıřı: Otomotiv Sektöründe Bir Uygulama”. *Atatürk Üniversitesi İktisadi Ve İdari Bilimler Dergisi*, 27(3): 1-20.
- Karcıođlu, F. ve Kaygın, E.(2010). “Giriřimcilikte Kiřilik Özelliklerinin Önemi ve Bir Uygulama”. *Ekev Akademi Dergisi*, (45): 373-388.
- Kasımođlu, A. (2015). “Milliyetçiliđe Dair Çözömlerinde Toplumsal Cinsiyet Olgusu”. *Yalova Sosyal Bilimler Dergisi*, (10): 141-173.
- Kvasođlu, İ. ve Yařar, M. (2016). “Toplumsal Cinsiyet Normlarının Dıřındaki Sporcular”. *Hacettepe Spor Bilimleri Dergisi*, (3):118–132.
- Kaygın, E., & Kavak, O. (2017). DETERMINATION OF THE LEVEL OF ORGANIZATIONAL SINIZM ON ACADEMIC STAFF. *PressAcademia Procedia*, 3(1), 808-814.
- Kaypak, ř. (2013). “Toplumbilim”. Basılı Ders Notları, MKÜ: Antakya.
- Kaypak, ř. (2014). “Toplumsal Cinsiyet Bakıř Açısından Kente Bakmak”. *Niđe Üniversitesi İİBF Dergisi*, 7(1): 344-357.
- Keleř, H. N. (2013) .“Giriřimcilik Eğiliminin Kuřak Farkına Göre İncelenmesi”. *Selçuk Üniversitesi İktisadi ve İdari Bilimler Fakültesi Sosyal ve Ekonomik Arařtırmalar Dergisi*, (26):23-43.
- Keleř, H. N., Kırıl Özkan, T., Dođaner, M. ve Altunođlu, A. E. (2012). “Önlisans Öđrencilerinin Giriřimcilik Düzeylerini Belirlemeye Yönelik Bir Arařtırma”. *Uluslararası İktisadi ve İdari İncelemeler Dergisi*, (9): 107-118.
- Kerse, G., Babadađ, M. ve Kerse, Y. (2017). “Giriřimcilik Eğitiminin Giriřimcilik Niyetine Etkisi: Giriřimsel Öz-Yetkinliđin Aracı Rolü”. *Süleyman Demirel Üniversitesi Sosyal Bilimler Enstitüsü Dergisi*, 4(29): 633-656.
- Keskin, F. ve Uluřan, A. (2016). “Kadının Toplumsal İnřasına Yönelik Kuramsal Yaklařımlara Dair Bir Deđerlendirme”. *Akdeniz İletiřim Dergisi*:47-69.

- Kızılaslan, N. ve Karaömer, M. (2015). “Hatay İli Kırsalındaki Kadınların Girişimcilik Eğilimlerinin İncelenmesi”. *Türk Tarım – Gıda Bilim ve Teknoloji Dergisi*, 3(6): 371-379.
- Kodan Çetinkaya, S. (2013). “Üniversite Öğrencilerinin Şiddet Eğilimlerinin ve Toplumsal Cinsiyet Rollerine İlişkin Tutumlarının İncelenmesi”. *Nesne*, 1(2): 21-43.
- Korkmaz, O. (2012). “Üniversite Öğrencilerinin Girişimcilik Eğilimlerini Belirlemeye Yönelik Bir Araştırma: Bülent Ecevit Üniversitesi Örneği”. *Afyon Kocatepe Üniversitesi, İİBF Dergisi*, 14(2): 209-226.
- Kurt Topuz, S. ve Erkanlı, H. (2016). “Toplumsal Cinsiyet Bağlamında Kadın ve Erkeğe Atfedilen Anlamın Metafor Yöntemiyle Analizi”. *Alternatif Politika*, 8(2): 300-321.
- Ocak, S., Kaşmer, Ş. T. ve Gider, Ö. (2016). “Hekimlerin İş Tatmin Düzeylerinin Girişimcilik Niyetleri Üzerine Etkileri: Muğla İlinde Bir Araştırma”. *Sosyal Ve Beşeri Bilimler Araştırmaları Dergisi*, 17(37): 53-69.
- Öneren, M. (2012). “Anadolu Bölgesindeki Genç Nüfusun Girişimcilik Eğilimleri Üzerine Bir Araştırma”. *Girişimcilik ve Kalkınma Dergisi*, 7(2): 7-28.
- Öngen, B.ve Aytaç, S. (2013). “Üniversite Öğrencilerinin Toplumsal Cinsiyet Rollerine İlişkin Tutumları ve Yaşam Değerleri İlişkisi”. *Sosyoloji Konferansları*, 48 (2): 1-18.
- Ören, K. ve Biçkes, M. (2011). “Kişilik Özelliklerinin Girişimcilik Potansiyeli Üzerindeki Etkileri (Nevşehir’deki Yüksek Öğrenim Öğrencilerinin Üzerinde Yapılan Bir Araştırma)”. *Süleyman Demirel Üniversitesi İktisadi Ve İdari Bilimler Fakültesi Dergisi*, 16 (3):.67-86.
- Örücü, E., Kılıç, R. ve Yılmaz, Ö.(2007). “Üniversite Öğrencilerinin Girişimcilik Eğilimlerinde Ailesel Faktörlerin Etkisi Üzerine Bir Uygulama”. *Girişimcilik ve Kalkınma Dergisi*, 2(2): 27-47.

- Özaydınlık, K. (2014). “Toplumsal Cinsiyet Temelinde Türkiye’de Kadın Ve Eğitim”. *Sosyal Politika Çalışmaları Dergisi*, (33): 93-112.
- Özpuolat, F. (2016). “Üniversite Öğrencilerinin Öz Yeterlilik Düzeyi İle Toplumsal Cinsiyet Algısı İlişkisi: Beyşehir Örneği”. *International Journal of Human Sciences*, 13(1), 1222-1232.
- Öztürk, E. (2009). “Din Kül Türü Ve Ahlak Bilgisi Kitaplarında Toplumsal Cinsiyet Rollerini”. *Din Eğitimi Araştırmaları Dergisi*, (20): 159-196.
- Pincha, C. (2009). Toplumsal Cinsiyete Duyarlı Afet Yönetimi Uygulamacılar İçin El Kitabı (Çeviren: Derya Keskin Demirer), Kocaeli: Kocaeli Üniversitesi Yayınları.
- Saraçoğlu, M. ve Duran, C. (2009). “Yaratıcı Girişimcinin Gelişiminde Çevrenin Rolü”. *Elektronik Sosyal Bilimler Dergisi*, 8 (30): 131-151 .
- Schumpeter, J. A. (2000). ”Entrepreneurship as Innovation”, *Entrepreneurship the Social Science View* ,(Edt.Richart Swedberg), Oxford University Pres Newyork.
- Seçgin, F. ve Tural, A. (2011). “Sınıf Öğretmenliği Bölümü Öğretmen Adaylarının Toplumsal Cinsiyet Rollerine İlişkin Tutumları”. *Uluslararası Türk Eğitim Bilimleri Dergisi*, 6(4): 2446-2458.
- Seyfullahoğulları, A. (2011). “Türk Girişimcilerin İş Ve Yaşam Değerlerinin Demografik Değişkenlerle İlişkisi Üzerine Bir Araştırma: Bursa İli Uygulaması”. *Trakya Üniversitesi Sosyal Bilimler Dergisi*, 13(1): 155-175.
- Seyrek İ. H. ve Gül, M. (2017). “Finansal Okuryazarlık Ve Girişimcilik Niyeti: Üniversite Öğrencileri Üzerine Bir Araştırma”. *Yönetim ve Ekonomi Araştırmaları Dergisi*, 15 (2): 103-118
- Sezer, C. (2013). “Kariyer Olarak Girişimcilik Ve Girişimcilik Niyetini Etkileyen Faktörlerin İçerik Analizi İle Belirlenmesi”. *Manas Sosyal Araştırmalar Dergisi*, 2(2): 49-60.

- Shook, C. L., Priem, R. L., McGee, J. E. (2003). "Venture Creation and The Enterprising Ġndividual: A Review and Synthesis". *Journal of Management*, 29(3), 379-399.
- Sis Çelik, A., Pasinliođlu, T., Tan, G. ve Koyuncu, H. (2013). "Üniversite Öğrencilerinin Cinsiyet Eşitliđi Tutumlarının Belirlenmesi". *F.N. Hem. Dergisi*, 21(3) : 181-186.
- Solmaz, S. A., Aksoy, Ö., Şengül, S. ve Sarıışık, M. (2014). "Üniversite Öğrencilerinin Girişimci Kişilik Özelliklerinin Belirlenmesi: Turizm Lisans Ve Ön Lisans Öğrencileri Üzerine Bir Alan Araştırması". *KMÜ Sosyal ve Ekonomik Araştırmalar Dergisi*, 16 (26): 41-55,
- Soysal, A. (2010). "Türkiye’de Kadın Girişimciler: Engeller Ve Fırsatlar Bağlamında Bir Deđerlendirme". *Ankara Üniversitesi SBF Dergisi*, 65(1): 83-114.
- Şeşen H. ve Basım H. N. (2012). "Demografik Faktörler Ve Kişiliđin Girişimcilik Niyetine Etkisi: Spor Bilimleri Alanında Öğrenim Gören Üniversite Öğrencileri Üzerine Bir Araştırma". *Ege Akademik Bakış*, 12:21-28.
- Şeşen, H., Soran, S. ve Caymaz, E. (2014). "Toplumsal Kültürün Üniversite Öğrencilerinin Girişimcilik Niyetine Etkisi: Sosyal Ağ Kullanımının Aracılık Rolü". *Dumlupınar Üniversitesi Sosyal Bilimler Dergisi*, (41): 93-106
- Şimşek, H. (2011). "Toplumsal Cinsiyet Eşitsizliđinin Kadın Üreme Sađlığına Etkisi: Türkiye Örneđi". *DEÜ Tıp Fakültesi Dergisi*, 25(2): 119 – 126.
- Top, S. ve Sevcen, M. (2006). "Girişimcilik Niyet Modelleri ve Kültürel Kimliđin Etkileri". *KÖK Araştırmalar Journal*, (2): 117-135.
- Top, Seyfi. (2006). *Girişimcilik Keşif Süreci*, Beta Basım Yayım, İstanbul.
- Tunç, H. (2014). "Toplumsal Cinsiyet Farklılaşması Üzerine Sosyolojik Bir Araştırma: Erkeklerin Küpe Takması Örneđi". *Uluslararası Sosyal Araştırmalar Dergisi*, 7 (33): 608-625.

- Tutar, H. ve Küçük, O. (2003) .*Girişimcilik ve Küçük İşletme Yönetimi*. Ankara: Seçkin Yayıncılık .
- Uzun H., Buran A. Ç. ve Beydilli E.T. (2017). “Sosyal Zekanın Girişimcilik Niyeti Üzerindeki Etkisi: Meslek Yüksekokulu Öğrencileri Üzerinde Bir Araştırma”. *Siyaset, Ekonomi ve Yönetim Araştırmaları Dergisi*, 5(5): 1-11.
- Vatandaş, C. (2011). “Toplumsal Cinsiyet ve Cinsiyet Rollerinin Algılanışı”. *Sosyoloji Konferansları*: 29-56.
- Veciana, J. M. (2007). “ Entrepreneurship as a Scientific Research Programme”. Cuervo Á., Ribeiro D., ve ROIG, S. (Ed.). *Entrepreneurship: Concepts, Theory and Perspective* (s. 23-71). NewYork: Springer Berlin Heidelberg.
- Yeşilay, R. B. ve Yavaş, V. (2017). “Öğrencilerin Girişimcilik Niyetinin Planlanmış Davranış Teorisi Çerçevesinde İncelenmesi: Sivil Havacılık Alanında Öğrenim Gören Önlisans Öğrencileri Üzerine Bir Araştırma”. *Girişimcilik ve İnovasyon Yönetimi Dergisi*, 6(1): 145-172.
- Yılmaz, A. ve Avcı, İ. A. (2015). “15-49 Yaş Grubu Evli Kadınların Bazı Toplumsal Cinsiyet Özellikleri İle Evlilik Uyumları Arasındaki İlişki”. *Gümüşhane Üniversitesi Sağlık Bilimleri Dergisi*, 4(2): 180-193.
- Yılmaz, D. V., Zeyneloğlu, S., Kocaöz, S., Kısa, S., Taşkın, L. ve Eroğlu, K., (2009). “Üniversite Öğrencilerinin Toplumsal Cinsiyet Rollerine İlişkin Görüşleri”. *Uluslararası İnsan Bilimleri Dergisi*, 6(1): 775- 792.
- Yumuk, G. (2013). “Turizm Bölümü Öğrencilerinin Girişimcilik Eğitimlerinin Girişimcilik Eğilimlerine Etkisi”. *Trakya Üniversitesi İktisadi ve İdari Bilimler Fakültesi E-Dergi*, 2(2): 96-120.
- Yüce, A., ve Kavak, O. (2017). İşsel Pazarlama Faaliyetlerinin Örgütsel Bağlılık ve İşten Ayrılma Niyeti Üzerindeki Etkisi: Bir Araştırma. *Balkan and Near Eastern Journal of Social Sciences*, 3(3), 79-96.

Zeynelođlu, S. ve Terziođlu F. (2011). “Toplumsal Cinsiyet Rollerini Tutum leđinin Geliřtirilmesi Ve Psikometrik zelliklerinin Deđerlendirilmesi”. *H.U. Journal of Education*, 40: 409-420.

Zhre Trkmenođlu, M. D. ve Vefikuluay Yılmaz, D. (2018). “đrenimi Gren Birinci ve Son Sınıf niversite đrencilerinin Toplumsal Cinsiyet Rollerine İliřkin Tutumlarının Belirlenmesi”. *Bilimler Dergisi*, 20: 123-136.



EKLER

EK-1: ANKET FORMU

Değerli Katılımcı;

“Toplumsal Cinsiyet Rol Algularının Girişimcilik Niyeti ile İlişkisi: Kafkas Üniversitesi Örneği” konulu araştırmaya bilimsel veri oluşturmak için hazırlanan bu anketten elde edilen bilgiler tamamen akademik olarak kullanılacak ve hiçbir kimseye ve/veya kuruluşa verilmeyecektir. Araştırmanın amacına ulaşması, sorulara vereceğiniz cevapların gerçek düşüncelerinizi içermesiyle mümkün olacaktır.

Ankete ayıracağınız zaman ve göstereceğiniz özenden dolayı Şimdiden teşekkür ederiz.

Danışman: Doç. Dr. Erdoğan Kaygın

Öğrenci: Yılmaz Şimşek

1. Cinsiyetiniz?

Kadın Erkek

2. Yaşınız

18-22

23-25

26-28

29 ve üzeri

3. Medeni durumunuz?

Evli Bekâr

4. Ailenin kaçınıcı çocuğusunuz?

İlk Son Diğer

5. Ailenizde ticaretle uğraşan biri var mı?

Var Yok

6. Okula gelmeden önceki yerleşim yeriniz?

Köy Kasaba/İlçe İl/Metropol

7. Her hangi bir iş deneyiminiz ve süresi?

Yok 0-3 ay 3-6 ay 6-9 ay 9-12 ay 1 yıl ve üzeri

8. Şuan Kaldığınız yer?

Aile Yanı Özel Ev Devlet Yurdu Özel Yurt

9. Babanızın eğitim durumu?

Okur-Yazar Değil İlköğretim Lise Üniversite Yüksek Lisans/Doktora

10. Annenizin eğitim durumu?

Okur-Yazar Değil İlköğretim Lise Üniversite Yüksek Lisans/Doktora

11. Ailenizin aylık geliri?

500-1500 1501-2500 2501-3500 3501-4500 4501 ve üzeri

12. Girişimcilikle ilgili ders/kurs aldınız mı?

() Evet () Hayır

SORULAR	Kesinlikle Katılmıyorum	Katılmıyorum	Kararsızım	Katılıyorum	Kesinlikle Katılıyorum
1. Kızlar, ekonomik bağımsızlıklarını kazandıklarında ailelerinden ayrı yaşayabilmelidir.					
2. Erkeğin evde her dediği yapılmalıdır.					
3. Kadının yapacağı meslekler ile erkeğin yapacağı meslekler ayrı olmalıdır.					
4. Evlilikte çocuk sahibi olma kararını eşler birlikte vermelidir.					
5. Bir genç kızın evleneceği kişiyi seçmesinde son sözü baba söylemelidir.					
6. Kadının erkek çocuk doğurması onun değerini artırır.					
7. Kadının doğurganlık özelliği nedeniyle, iş başvurularında erkekler tercih edilmelidir.					
8. Ailede ev işleri, eşler arasında eşit paylaşılmalıdır.					
9. Kadının yaşamıyla ilgili kararları kocası vermelidir.					
10. Kadınlar kocalarıyla anlaşamadıkları konularda tartışmak yerine susmayı tercih etmelidir.					
11. Bir genç kız, evlenene kadar babasının sözünü dinlemelidir					
12. Ailenin maddi olanaklarından kız ve erkek çocuk eşit yararlanmalıdır.					
13. Çalışma yaşamında kadınlara ve erkeklere eşit ücret ödenmelidir.					
14. Bir erkeğin karısını aldatması normal karşılanmalıdır.					
15. Kadının çocuğu olmuyorsa erkek tekrar evlenmelidir.					
16. Kadının temel görevi anneliktir.					
17. Evin reisi erkektir.					
18. Dul kadın da dul erkek gibi yalnız başına yaşayabilmelidir.					
19. Bir genç kızın, flört etmesine ailesi izin vermelidir.					
20. Ailede kararları eşler birlikte almalıdır.					
21. Bir kadın akşamları tek başına sokağa çıkabilmelidir.					
22. Eşler boşandığında mallar eşit paylaşılmalıdır.					
23. Kız bebeğe pembe, erkek bebeğe mavi renkli giysiler giydirilmelidir.					
24. Erkeğin en önemli görevi evini geçindirmektir.					
25. Erkeğin maddi gücü yeterliyse kadın çalışmamalıdır.					
26. Evlilikte, kadın istemediği zaman cinsel ilişkiyi reddetmelidir.					
27. Mesleki gelişme fırsatlarında kadınlara ve erkeklere eşit haklar tanınmalıdır.					
28. Evlilikte erkeğin öğrenim düzeyi kadından yüksek olmalıdır.					
29. Bir kadın cinsel ilişkiyi evlendikten sonra yaşamalıdır.					
30. Ailede erkek çocuğun öğrenim görmesine öncelik tanınmalıdır.					
31. Erkeğin evleneceği kadın bakire olmalıdır.					
32. Alışveriş yapma, fatura ödeme gibi ev dışı işlerle erkek uğraşmalıdır.					
33. Erkekler statüsü yüksek olan mesleklerde çalışmalıdır.					

34. Ailede kazancın nasıl kullanılacağına erkek karar vermelidir.					
35. Bir erkek gerektiğinde karısını dövmelidir.					
36. Evlilikte gebelikten korunmak sadece kadının sorumluluğudur.					
37. Bir kadın hastaneye gittiğinde kadın doktora muayene olmalıdır.					
38. Evlilikte erkeğin yaşı kadından büyük olmalıdır.					
39. İleride bir gün kendi işimi kurabilirim.					
40. Gelecekte bir iş kurma konusunda kararlıyım.					
41. Profesyonel olarak hedefim bir girişimci olmaktır.					
42. Ciddi anlamda kendi işimi kurmayı düşünüyorum.					
43. Kendi işimi kurmak ve devam ettirmek için elimden geleni yapacağım.					
44. Bir girişimci olarak her şeyi yapmaya hazırım.					

EK-2: Hipotez Testlerinin Sonuçları

H ₁ : Toplumsal cinsiyet algısı ile girişimcilik niyeti arasında anlamlı bir ilişki vardır.	KABUL
H ₂ : Toplumsal cinsiyet algısı alt boyutları ile girişimcilik niyeti arasında anlamlı bir ilişki vardır.	KISMEN KABUL
H _{2a} : Eşitlikçi cinsiyet rolü alt boyutları ile girişimcilik niyeti arasında anlamlı bir ilişki vardır.	KABUL
H _{2b} : Kadın cinsiyet rolü alt boyutları ile girişimcilik niyeti arasında anlamlı bir ilişki vardır.	KABUL
H _{2c} : Evlilikte cinsiyet rolü alt boyutları ile girişimcilik niyeti arasında anlamlı bir ilişki vardır.	RED
H _{2d} : Geleneksel cinsiyet rolü alt boyutları ile girişimcilik niyeti arasında anlamlı bir ilişki vardır.	KABUL
H _{2e} : Erkek cinsiyet rolü alt boyutları ile girişimcilik niyeti arasında anlamlı bir ilişki vardır.	KABUL
H ₃ : Demografik değişkenler açısından toplumsal cinsiyet ve alt boyutları ile girişimcilik niyetine ilişkin öğrencilerin algıları arasında farklılıklar vardır.	KISMEN KABUL

Ek- 3:Yaş Gruplarına İlişkin Tukey Testi Sonuçları

Boyutlar	(I)	(J)	Mean Difference (I-J)	p
Toplumsal Cinsiyet	1	2	-,152	,040
		3	-,270	,024
		4	-,075	,983
	2	1	,152	,040
		3	-,117	,577
		4	,078	,980
	3	1	,270	,024
		2	,117	,577
		4	,195	,799
	4	1	,075	,983
		2	-,078	,980
		3	-,195	,799
Evlilikte Cinsiyet Rolü	1	2	-,238	,049
		3	-,424	,029
		4	,404	,601
	2	1	,238	,049
		3	-,186	,594
		4	,642	,196
	3	1	,424	,029
		2	,186	,594
		4	,828	,080
	4	1	-,404	,601
		2	-,642	,196
		3	-,828	,080

Ailenin Kaçınıcı Çocuğu Olduđuna İlişkin Tukey Testi Sonuđları

Boyutlar	(I)	(J)	Ortalama farkı (I-J)	p
Toplumsal Cinsiyet	1	2	,076	,541
		3	,195	,006
	2	1	-,076	,541
		3	,119	,168
	3	1	-,195	,006
		2	-,119	,168
Kadın Cinsiyet Rolü	1	2	,154	,139
		3	,186	,024
	2	1	-,154	,139
		3	,032	,900
	3	1	-,186	,024
		2	-,032	,900
Erkek Cinsiyet Rolü	1	2	-,044	,951
		3	,284	,063
	2	1	,044	,951
		3	,328	,035
	3	1	-,284	,063
		2	-,328	,035
Girişimcilik Niyeti	1	2	,453	,010
		3	,211	,261
	2	1	-,453	,010
		3	-,242	,199
	3	1	-,211	,261
		2	,242	,199

İş Deneyimi Sonuçlarına İlişkin Tukey Testi Sonuçları

Boyutlar	(I)	(J)	Ortalama farkı (I-J)	p
Evlilikte Cinsiyet Rolü	1	2	-,161	,864
		3	-,324	,297
		4	-,435	,040
		5	-,755	,002
		6	-,234	,284
	2	1	,161	,864
		3	-,163	,955
		4	-,274	,662
		5	-,594	,091
		6	-,073	,997
	3	1	,324	,297
		2	,163	,955
		4	-,111	,993
		5	-,431	,441
		6	,090	,995
	4	1	,435	,040
		2	,274	,662
		3	,111	,993
		5	-,320	,730
		6	,201	,808
	5	1	,755	,002
		2	,594	,091
		3	,431	,441
		4	,320	,730
		6	,521	,124
	6	1	,234	,284
		2	,073	,997
		3	-,090	,995
		4	-,201	,808
		5	-,521	,124

Kalınan Yere Göre Tukey Testi Sonuçları

Boyutlar	(I)	(J)	Ortalama farkı (I-J)	p.
Geleneksel Cinsiyet Rolü	1	2	,345	,040
		3	,099	,840
		4	,172	,725
	2	1	-,345	,040
		3	-,246	,122
		4	-,173	,696
	3	1	-,099	,840
		2	,246	,122
		4	,073	,963
	4	1	-,172	,725
		2	,173	,696
		3	-,073	,963

Babanın Eğitim Durumuna Göre Tukey Testi sonuçları

Boyutlar	(I)	(J)	Ortalama farkı (I-J)	p
Kadın Cinsiyet Rolü	1	2	-,313	,098
		3	-,538	,000
		4	-,325	,132
		5	-,675	,084
	2	1	,313	,098
		3	-,225	,010
		4	-,012	1,000
		5	-,362	,564
	3	1	,538	,000
		2	,225	,010
		4	,213	,116
		5	-,137	,980
	4	1	,325	,132
		2	,012	1,000
		3	-,213	,116
		5	-,350	,620
	5	1	,675	,084
		2	,362	,564
		3	,137	,980
		4	,350	,620

Annenin eğitim Durumuna Göre Tukey Testi Sonucu

Boyutlar	(I)	(J)	Mean Difference (I-J)	p
Toplumsal Cinsiyet	1	2	-,302	,000
		3	-,174	,179
		4	-,057	,943
	2	1	,302	,000
		3	,129	,322
		4	,245	,045
	3	1	,174	,179
		2	-,129	,322
		4	,117	,707
	4	1	,057	,943
		2	-,245	,045
		3	-,117	,707
Eşitlikçi Cinsiyet Rolü	1	2	-,054	,965
		3	-,474	,010
		4	-,221	,611
	2	1	,054	,965
		3	-,420	,009
		4	-,167	,744
	3	1	,474	,010
		2	,420	,009
		4	,253	,555
	4	1	,221	,611
		2	,167	,744
		3	-,253	,555
Kadın Cinsiyet Rolü	1	2	-,331	,000
		3	-,258	,037
		4	-,039	,986
	2	1	,331	,000
		3	,073	,823
		4	,292	,028
	3	1	,258	,037
		2	-,073	,823
		4	,219	,276
	4	1	,039	,986
		2	-,292	,028
		3	-,219	,276

Evlilikte Cinsiyet Rolü	1	2	-,406	,001
		3	-,032	,996
		4	-,331	,194
	2	1	,406	,001
		3	,375	,013
		4	,075	,961
	3	1	,032	,996
		2	-,375	,013
		4	-,300	,332
	4	1	,331	,194
		2	-,075	,961
		3	,300	,332
Geleneksel Cinsiyet Rolü	1	2	-,254	,101
		3	-,059	,978
		4	,256	,454
	2	1	,254	,101
		3	,195	,425
		4	,511	,008
	3	1	,059	,978
		2	-,195	,425
		4	,315	,325
	4	1	-,256	,454
		2	-,511	,008
		3	-,315	,325
Erkek Cinsiyet Rolü	1	2	-,521	,000
		3	-,003	1,000
		4	,085	,975
	2	1	,521	,000
		3	,517	,004
		4	,605	,007
	3	1	,003	1,000
		2	-,517	,004
		4	,088	,977
	4	1	-,085	,975
		2	-,605	,007
		3	-,088	,977

Ailenin Aylık Geliri Durumuna Göre Tukey testi Sonucu

Boyutlar	(I)	(J)	Mean Difference (I-J)	p
Toplumsal Cinsiyet	1	2	-,148	,274
		3	-,279	,001
		4	-,228	,081
		5	-,154	,451
	2	1	,148	,274
		3	-,131	,434
		4	-,081	,911
		5	-,006	1,000
	3	1	,279	,001
		2	,131	,434
		4	,050	,982
		5	,125	,671
	4	1	,228	,081
		2	,081	,911
		3	-,050	,982
		5	,075	,958
	5	1	,154	,451
		2	,006	1,000
		3	-,125	,671
		4	-,075	,958
Erkek Cinsiyet Rolü	1	2	-,218	,584
		3	-,526	,003
		4	-,388	,192
		5	-,029	1,000
	2	1	,218	,584
		3	-,308	,267
		4	-,170	,893
		5	,189	,862
	3	1	,526	,003
		2	,308	,267
		4	,138	,944
		5	,497	,064
	4	1	,388	,192
		2	,170	,893
		3	-,138	,944
		5	,359	,458
	5	1	,029	1,000
		2	-,189	,862
		3	-,497	,064
		4	-,359	,458

Giriřimcilik Niyeti	1	2	-,376	,131
		3	-,498	,012
		4	-,411	,205
		5	-,396	,265
	2	1	,376	,131
		3	-,122	,947
		4	-,035	1,000
		5	-,020	1,000
	3	1	,498	,012
		2	,122	,947
		4	,087	,992
		5	,102	,987
	4	1	,411	,205
		2	,035	1,000
		3	-,087	,992
		5	,015	1,000
	5	1	,396	,265
		2	,020	1,000
		3	-,102	,987
		4	-,015	1,000

ÖZGEÇMİŞ

KİŞİSEL BİLGİLER

Adı Soyadı	Yılmaz ŞİMŞEK
Doğum Yeri	Erzincan
Doğum Tarihi	04.05.1976

LİSANS EĞİTİM BİLGİLERİ

Üniversite	Anadolu Üniversitesi
Fakülte/ Yüksekokul	İktisadi ve İdari Bilimler Fakültesi
Bölüm	İşletme

İŞ DENEYİMİ

Çalıştığı Kurum	CİHAN OTOMOTİV HYUNDAİ BAYİ
Görevi/Pozisyonu	Satış Müdürü
Tecrübe Süresi	2012 -Halen

KATILDIĞI

Kurslar	Bilgisayar Meslek Dalı Eğitim Programı Servis Yönetim ve Organizasyonu Kursu
----------------	---

İLETİŞİM

Adres	Cihan Grup LTD.ŞTİ Karacaören Mevkii KARS
E-mail	yilmazsimsek24@hotmail.com