

**ANKARA ÜNİVERSİTESİ
EĞİTİM BİLİMLERİ ENSTİTÜSÜ**

**EĞİTİMDE PSİKOLOJİK HİZMETLER ANABİLİM DALI
REHBERLİK VE PSİKOLOJİK DANIŞMANLIK PROGRAMI**

**ÜNİVERSİTE ÖĞRENCİLERİNİN ROMANTİK İLİŞKİLERİNDE
KISKANÇLIKLA BAŞA ÇIKMA BİÇİMLERİNİN
ÇEŞİTLİ DEĞİŞKENLERLE İLİŞKİSİ**

DOKTORA TEZİ

RUMEYSA HOŞOĞLU

ANKARA, TEMMUZ, 2017



**ANKARA ÜNİVERSİTESİ
EĞİTİM BİLİMLERİ ENSTİTÜSÜ**

**EĞİTİMDE PSİKOLOJİK HİZMETLER ANABİLİM DALI
REHBERLİK VE PSİKOLOJİK DANIŞMANLIK PROGRAMI**

**ÜNİVERSİTE ÖĞRENCİLERİNİN ROMANTİK İLİŞKİLERİNDE
KISKANÇLIKLA BAŞA ÇIKMA BİÇİMLERİNİN
ÇEŞİTLİ DEĞİŞKENLERLE İLİŞKİSİ**

DOKTORA TEZİ

RUMEYSA HOŞOĞLU

PROF. DR. SEHER SEVİM

Ankara, Temmuz, 2017

Eđitim Bilimleri Enstitüsü M¼d¼rl¼ę¼'ne

Rumeysa HOŐOđLU'nun hazırladıđı '¼niversite ¼đrencilerinin Romantik İliŐkilerinde Kıskançlıkla BaŐa ıkma Biçimlerinin eŐitli DeđiŐkenlerle İliŐkisi' baŐlıklı alıŐma j¼rimiz tarafından Eđitimde Psikolojik Hizmetler Anabilim Dalı / Rehberlik ve Psikolojik DanıŐmanlık Programı'nda doktora tezi olarak kabul edilmiŐtir.

İmza

BaŐkan (DanıŐman) : Prof. Dr. Seher SEVİM

¼ye : Prof. Dr. N¼khet DEMİRTAŐLI

¼ye : Prof. Dr. AyŐe Sibel T¼RK¼M

¼ye : Do. Dr. İlhan YALIN

¼ye : Do. Dr. Őerife İŐIK

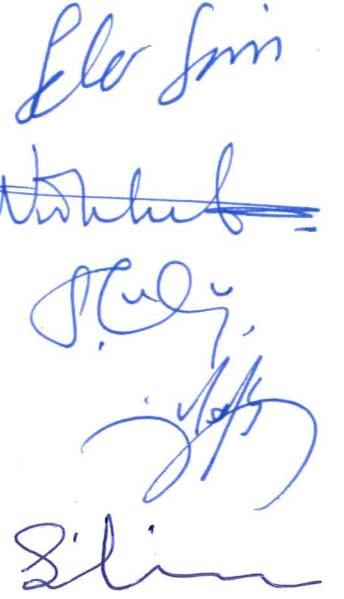

ONAY

Bu tez Ankara ¼niversitesi Lisans¼st¼ Eđitim ¼đretim ve Sınav Y¼netmeliđi'nin ilgili maddeleri uyarınca yukarıdaki j¼ri ¼yeleri tarafından/...../2017 tarihinde uygun g¼r¼lm¼Ő ve Enstit¼ Y¼netim Kurulunca/...../2017 tarihinde kabul edilmiŐtir.

Prof. Dr. İsmail G¼VEN

Eđitim Bilimleri Enstit¼s¼ M¼d¼r¼

TEZ BİLDİRİMİ

Tez içindeki bütün bilgilerin etik davranış ve akademik kurallar çerçevesinde elde edilerek sunulduğunu, ayrıca tez yazım kurallarına uygun olarak hazırlanan bu çalışmada bana ait olmayan her türlü ifade ve bilginin kaynağına eksiksiz atıf yapıldığını bildiririm.



Rumeysa HOŞOĞLU

ÖZET

ÜNİVERSİTE ÖĞRENCİLERİNİN ROMANTİK İLİŞKİLERİNDE KISKANÇLIKLA BAŞA ÇIKMA BİÇİMLERİNİN ÇEŞİTLİ DEĞİŞKENLERLE İLİŞKİSİ

Hoşođlu, Rumeysa

Doktora, Rehberlik ve Psikolojik Danışmanlık Programı

Tez Danışmanı: Prof. Dr. Seher SEVİM

Temmuz 2017, xvii+167 Sayfa

Bu çalışmada üniversite öğrencilerinin romantik ilişkilerde kıskançlık ile başa çıkma biçimlerini bazı değişkenler açısından incelemek ve bunun yanı sıra öğrencilerin romantik ilişkilerde kıskançlık ile başa çıkma biçimleriyle ilişkili olan değişkenlerin belirlenmesine ilişkin bir model test etmek ve modelde yer alan değişkenlerin kadın ve erkek katılımcıları ne derece ayırdığını incelemek amaçlanmıştır.

Araştırma; 2015-2016 Eğitim Öğretim Yılında Ankara Üniversitesi'nde öğrenim gören 527 gönüllü üniversite öğrencinin katılımı ile gerçekleştirilmiştir. Araştırmada veriler İlişki Durum Belirleme Ölçeđi, Romantik İlişkilerde Akılcı Olmayan İnançlar Ölçeđi, Romantik İlişkilerle İlgili Kalıp Yargılara İlişkin Tutumlar Ölçeđi, Türk toplumuna uyarlaması yapılan Kıskançlık Karşısında Gösterilen İletişim Tepkileri Ölçeđi ve Kişisel Bilgi Formu kullanılarak elde edilmiştir.

Araştırmada ölçek uyarlama çalışması için Faktör Analizi, kişisel bilgi formundaki değişkenleri analiz etmek için çok değişkenli ANOVA (MANOVA) ve yapısal modelin doğrulanıp doğrulanmadığını belirlemek için Yol Analizi yöntemleri kullanılmıştır.

Araştırma sonucunda üniversite öğrencilerinin romantik ilişkilerde kıskançlıkla başa çıkmak için kullandıkları başa çıkma biçimlerinin cinsiyete, aldatılma durumuna ve ilişki sayısına göre anlamlı olarak farklılık gösterdiği; öte yandan, ilişki süresine göre anlamlı bir farklılık göstermediği bulunmuştur. Model

test etmeye yönelik sonuçlar, tüm katılımcılardan elde edilerek oluşturulan ve kadın ve erkek katılımcılardan ayrı ayrı elde edilerek oluşturulan modellerin uyum iyiliği değerlerinin, mükemmel uyum sınırları içerisinde olduğunu göstermiştir.

Anahtar Sözcükler: Romantik İlişki, Romantik İlişkilerde Kıskançlık, Başa Çıkma, İlişki Doyumu, Akılcı Olmayan İlişki İnançları, Cinsiyet Rollerini



SUMMARY

THE ASSOCIATION OF THE WAYS THE UNIVERSITY STUDENTS COPE WITH JEALOUSY IN ROMANTIC RELATIONSHIPS WITH DIVERSE VARIABLES

Hoşođlu, Rumeysa

Doctorate, Psychological Counseling and Guidance Program

Thesis Advisor: Prof. Dr. Seher SEVİM

July 2017, xvii+167 Pages

In this study, the ways the university students cope with the jealousy in romantic relationships were analyzed in terms of some variables, a model was tested for determining variables associated with the ways the students cope with romantic jealousy and the model's prediction of female and male students was investigated.

The study was conducted with the participation of 527 voluntary university students studying at Ankara University during the 2015-2016 Academic Year. The data in the study were collected by using Relationship Assessment Scale, Irrational Romantic Relationship Beliefs Scale, Attitudes Toward Gender Stereotypes About Romantic Relationships, The Communicative Responses to Jealousy Scale, which was adapted to Turkish culture, and Personal Information Form.

In the study, Factor Analysis was used for scale adaptation, multivariate ANOVA (MANOVA) was used to analyze the variables in the personal information form and path analysis was used to find out whether the structural model was confirmed.

The results of the study showed that the ways used by university students in coping with jealousy in romantic relationships differed significantly in terms of gender, state of having been cheated and the number of relationships; while they were not found to differ significantly in terms of the duration of the relationship. The results of model testing showed that the goodness of fit values of the models which were formed from all of the participants and those which were formed separately from female and male participants were within perfect fit limits.

Key Words: Romantic Relationship, Jealousy in Romantic Relationships, Coping, Relationship Satisfaction, Irrational Relationship Beliefs, Gender Roles



ÖNSÖZ

Yapılan arařtırmalar romantik iliřkilerde kıskançlıđın üniversite öğrencileri arasında yaygın ve önemli bir iliřki problemi olduđunu göstermiřtir. Ancak bu derecede önemli bir problem üzerinde Türkiye’de çok fazla arařtırma yapılmamıř olması, bu arařtırmanın ortaya çıkmasına zemin hazırlamıřtır.

Öncelikle bu arařtırmanın her ařamasında kıymetli görüşleri, yapıcı eleřtirileri, sabır ve anlayıřı ile desteđini her zaman yanımda hissettiđim, öğrencisi olduđum için kendimi çok řanslı gördüđüm, deđerli danıřmanım Prof. Dr. Seher SEVİM’e sonsuz teřekkürlerimi sunuyorum.

Tez izleme komitemde yer alan ve tezimin her ařamasında çok önemli katkılarda bulunarak bana destek veren hocalarım sayın Prof. Dr. Nükhet DEMİRTAŐLI ve Doç. Dr. İlhan YALÇIN’a ve tez savunma jürimde bulunan Prof. Dr. Ayře Sibel TÜRKÜM ve Doç. Dr. řerife IŐIK’a tezimin son řeklini almasındaki katkılarından dolayı çok teřekkür ediyorum.

Bařta hem kiřisel hem de akademik geliřimimde çok önemli katkıları olan çok kıymetli hocam Prof. Dr. Binnur YEŐİLYAPRAK olmak üzere, doktora eđitimim boyunca bilgi ve tecrübelerini benden esirgemeyen Ankara Üniversitesi Rehberlik ve Psikolojik Danıřmanlık Anabilim Dalı’ndaki hocalarım Prof. Dr. Serap NAZLI, Prof. Dr. Metin PİŐKİN ve Yrd. Doç. Dr. Gökhan ATİK’e çok teřekkür ediyorum.

Tezimin analizi ile ilgili öneri ve katkıları için arkadaşlarım Yrd. Doç. Dr. Asiye ŐENGÜL AVŐAR ve Yrd. Doç. Dr. Zekeriya ÇAM’a çok teřekkür ediyorum.

Kanada’ya giderek yurtdıřında bir arařtırma ortamını görmemi sađladıđı ve benim için çok önemli bir deneyim yařama fırsatı sunduđu için 2214-A Yurt Dıřı Doktora Sırası Arařtırma Bursu desteđinden dolayı TÜBİTAK’a çok teřekkür ediyorum. Bu bursa bařvuru ařamasında beni cesaretlendiren ve Kanada’da bulunduđum süre boyunca, aradaki saat farkına rađmen, her aradıđımda yanımda olan ve benden desteklerini hiç esirgemeyen deđerli danıřmanım Prof. Dr. Seher SEVİM’e ve arkadaşım Arř. Gör. Mustafa EŐKİSU’ya çok teřekkür ediyorum.

Araştırmamın çalışma grubunda yer alan Ankara Üniversitesi'nin çeşitli fakültelerindeki tüm öğrencilere ve veri toplamam için derslerinde bana zaman ayıran tüm hocalarıma anlayışları ve destekleri için çok teşekkür ediyorum.

Yaşamımın her döneminde, başaracağıma olan inançlarıyla, hayattaki en büyük destekçilerim olan canım annem Ayşe HOŞOĞLU ve canım babam Ömer HOŞOĞLU'ya, varlıklarıyla bana güç veren canım ablam Büşra HOŞOĞLU ATAÇ'a ve ailesine, canım kardeşlerim Nesibe HOŞOĞLU, Ebrar HOŞOĞLU ve Ahmet Hasan HOŞOĞLU'ya sonsuz kez teşekkür ediyorum.

Ankara'da benim ikinci ailem olan ve beni hiç yalnız bırakmayan canım teyzem Hacer YILDIRIM, eniştem Abdullah YILDIRIM ve her daim neşeli halleriyle bana da neşe katan kızları sevgili Zeynep Erva YILDIRIM ve Berra YILDIRIM'a çok teşekkür ediyorum.

Rumeysa HOŞOĞLU

Temmuz, 2017

Ankara

İÇİNDEKİLER

	Sayfa
ONAY.....	ii
BİLDİRİM.....	iii
ÖZET	iv
SUMMARY	vi
ÖNSÖZ.....	viii
İÇİNDEKİLER.....	x
ÇİZELGELER DİZİNİ.....	xiv
ŞEKİLLER DİZİNİ.....	xvi
KISALTMALAR	xvii
BÖLÜM 1	1
1. GİRİŞ.....	1
1.1 Problem.....	1
1.2 Amaç	5
1.3 Önem	6
1.4 Sayıtlar.....	10
1.5 Sınırlılıklar.....	11
1.6 Tanımlar.....	11
BÖLÜM 2	12
2. ROMANTİK İLİŞKİLERDE KISKANÇLIKLARLA BAŞA ÇIKMA İLE İLGİLİ KURAMSAL ÇERÇEVE VE İLGİLİ ARAŞTIRMALAR.....	12
2.1 Romantik İlişkilerde Kıskançlığın Kuramsal Çerçevesi	12
2.1.1 Romantik İlişkilerde Kıskançlığın Boyutları.....	14
2.1.1.1 Kıskançlığın Bilişsel Boyutu.....	14
2.1.1.2 Kıskançlığın Duygusal Boyutu	15
2.1.1.3 Kıskançlığın Davranışsal Boyutu	16
2.1.1.4 Kıskançlığın Hastalıklı Boyutu.....	17
2.1.2 Romantik İlişkilerde Kıskançlığın Aşamaları	18
2.1.3 Romantik İlişkilerde Kıskançlığın Nedenleri	20

2.1.4 Romantik İlişkilerde Kıskançlığın Olumlu Yönleri	23
2.1.5 Romantik İlişkilerde Kıskançlık ve İlişki Doyumu	24
2.1.6 Romantik İlişkilerde Kıskançlık ve Cinsiyet Rollerini.....	25
2.1.7 Romantik İlişkilerde Kıskançlık ve Akılcı Olmayan İlişki İnançları	27
2.1.7.1 Romantik İlişkilerde Kıskançlığa Yönelik Terapötik Müdahalelerde Bilişsel Yaklaşımlar	30
2.1.8 Romantik İlişkilerde Kıskançlıkla Başa Çıkma	33
2.1.8.1 Romantik İlişkilerde Kıskançlıkla Doğrudan ve Dolaylı Başa Çıkma Biçimleri	39
2.1.8.2 Romantik İlişkilerde Kıskançlıkla Başa Çıkma Biçimi Olarak: İletişim.....	40
2.2 Romantik İlişkilerde Kıskançlıkla Başa Çıkma İle İlgili Araştırmalar	49
2.2.1 Cinsiyete Göre Romantik İlişkilerde Kıskançlıkla Başa Çıkma İle İlgili Araştırmalar.....	52
2.2.2 Romantik İlişkilerde Kıskançlıkla Doğrudan ve Dolaylı Başa Çıkma Biçimlerine Göre İlgili Araştırmalar	53
2.2.3 İletişim Biçimlerine Göre Romantik İlişkilerde Kıskançlıkla Başa Çıkma İle İlgili Araştırmalar	54
2.2.4 İletişim Biçimleri ve İlişki Doyumuna Göre Romantik İlişkilerde Kıskançlıkla Başa Çıkma İle İlgili Araştırmalar.....	55
2.2.5 Romantik İlişkilerde Akılcı Olmayan İlişki İnançları ve İlişki Doyumu Arasındaki İlişkileri Ele Alan Araştırmalar	56
BÖLÜM 3	58
3. YÖNTEM	58
3.1 Araştırmanın Modeli	58
3.2 Çalışma Grubu	58
3.3 Veriler ve Toplanması.....	59
3.4 Veri Toplama Araçları	59
3.4.1 Kişisel Bilgi Formu.....	60
3.4.2 İlişki Durum Belirleme Ölçeği	60
3.4.3 Romantik İlişkilerde Akılcı Olmayan İnançlar Ölçeği	61
3.4.4 Romantik İlişkilerle İlgili Kalıp Yargılara İlişkin Tutumlar Ölçeği.....	61

3.4.5 Kıskançlık Karşısında Gösterilen İletişim Tepkileri Ölçeği.....	62
3.4.5.1 Kıskançlık Karşısında Gösterilen İletişim Tepkileri Ölçeği'nin Türk Kültürüne Uyarlanma Süreci	63
3.5 Verilerin Analizi	72
BÖLÜM 4	77
4. BULGULAR VE YORUMLAR.....	77
4.1 Bulgular.....	77
4.1.1. Üniversite öğrencilerinde kıskançlıkla başa çıkma biçimleri cinsiyete göre manidar bir farklılık göstermekte midir?	77
4.1.2. Üniversite öğrencilerinde kıskançlıkla başa çıkma biçimleri aldatılma durumlarına göre manidar bir farklılık göstermekte midir?	78
4.1.3. Üniversite öğrencilerinde kıskançlıkla başa çıkma biçimleri ilişki sayısına göre manidar bir farklılık göstermekte midir?	80
4.1.4. Üniversite öğrencilerinde kıskançlıkla başa çıkma biçimleri ilişki süresine göre manidar bir farklılık göstermekte midir?	81
4.1.5. Romantik İlişkilerde Akılcı Olmayan İnançlar, Romantik İlişkilerle İlgili Kalıp Yargılar ve İlişki Doyumu ile Yapıcı İletişim, Yıkıcı-Kaçıngan İletişim ve Rakip Odaklı İletişim değişkenleri arasındaki ilişki nasıldır?.....	83
4.1.6. Modelin Gruplar Arasındaki Farkının Test Edilmesi.....	89
4.2. Yorumlar	99
4.2.1. Üniversite Öğrencilerinin Kıskançlıkla Başa Çıkma Biçimlerinin Cinsiyete Göre Farklılaşp Farklılaşmadığının Yorumlanması	99
4.2.2. Üniversite Öğrencilerinin Kıskançlıkla Başa Çıkma Biçimlerinin Daha Önce Aldatılıp Aldatılmama Durumuna Göre Farklılaşp Farklılaşmadığının Yorumlanması	100
4.2.3. Üniversite Öğrencilerinin Kıskançlıkla Başa Çıkma Biçimlerinin İlişki Sayısına Göre Farklılaşp Farklılaşmadığının Yorumlanması	102
4.2.4. Üniversite Öğrencilerinin Kıskançlıkla Başa Çıkma Biçimlerinin İlişki Süresine Göre Farklılaşp Farklılaşmadığının Yorumlanması.....	103

4.2.5. Romantik İlişkilerde Akılcı Olmayan İnançlar, Romantik İlişkilerle İlgili Kalıp Yargılar ve İlişki Doyumu İle Yapıcı İletişim, Yıkıcı-Kaçınan İletişim ve Rakip Odaklı İletişim Değişkenleri Arasındaki İlişkiyi Gösteren Modelin Yorumlanması.....	104
4.2.5.1. İlişki Doyumu İle Yapıcı İletişim, Yıkıcı-Kaçınan İletişim ve Rakip Odaklı İletişim Değişkenleri Arasındaki İlişkinin Yorumlanması .	104
4.2.5.2. Romantik İlişkilerde Akılcı Olmayan İnançlar, İle Yapıcı İletişim, Yıkıcı-Kaçınan İletişim ve Rakip Odaklı İletişim Değişkenleri Arasındaki İlişkinin Yorumlanması	105
4.2.5.3. Romantik İlişkilerle İlgili Kalıp Yargılara İlişkin Tutumlar İle Yapıcı İletişim, Yıkıcı-Kaçınan İletişim ve Rakip Odaklı İletişim Değişkenleri Arasındaki İlişkinin Yorumlanması	109
4.2.5.4. Romantik İlişkilerde Akılcı Olmayan İnançlar, İlişki Doyumu ve Romantik İlişkilerle İlgili Kalıp Yargılara İlişkin Tutumlar Değişkenleri Arasındaki İlişkilerin Yorumlanması	110
4.2.6. Romantik İlişkilerde Akılcı Olmayan İnançlar, Romantik İlişkilerle İlgili Kalıp Yargılara İlişkin Tutumlar ve İlişki Doyumu İle Yapıcı İletişim, Yıkıcı-Kaçınan İletişim ve Rakip Odaklı İletişim Değişkenleri Arasındaki İlişkinin Cinsiyete Göre Değişip Değişmediğine İlişkin Bulguların Yorumlanması	111
BÖLÜM 5	117
5. SONUÇ VE ÖNERİLER.....	117
5.1 Sonuçlar	117
5.2 Öneriler	118
5.2.1 Araştırmacılara Yönelik Öneriler.....	118
5.2.2 Uygulayıcılara Yönelik Öneriler.....	119
KAYNAKLAR.....	121
EKLER	155
ÖZGEÇMİŞ	167

ÇİZELGELER DİZİNİ

	Sayfa
Çizelge 1. Çalışma Grubunun Cinsiyet, Sınıf Düzeyi ve Fakülte Türüne Göre Dağılımı.....	59
Çizelge 2. Dilsel Eşdeğerlik Uygulamasına Katılanların Cinsiyet ve Sınıf Düzeylerine Göre Dağılımları	64
Çizelge 3. Asıl Uygulamaya Katılanların Demografik Özellikleri.....	65
Çizelge 4. KKGİTÖ'nin Alt Boyutlarına Ait Özdeğer ve Açıklanan Varyans Yüzdeleri	66
Çizelge 5. Veri Analizi Yapılan Grup.....	67
Çizelge 6. KKGİTÖ'nin Üç Boyutu İle İlişki Doyumu Ölçeği Arasındaki Korelasyon Katsayıları	71
Çizelge 7. KKGİTÖ'nin Üç Boyutu İçin Güvenirlik İstatistiği.....	71
Çizelge 8. KKGİTÖ'nin Alt Boyutları İçin Güvenirlik İstatistiği	72
Çizelge 9. Model Uyum İndeks ve Ölçütleri	73
Çizelge 10. Değişkenlere İlişkin Kolmogorov Smirnov Katsayıları	75
Çizelge 11. Değişkenlere İlişkin VIF ve Tolerans Katsayıları	75
Çizelge 12. Katılımcıların Romantik İlişkilerde Kıskançlıkla Başa Çıkma Biçimlerine Göre Cinsiyet Değişkeninden Aldıkları Puanlara İlişkin Betimsel İstatistikler	77
Çizelge 13. Cinsiyet Değişkeni Puanlarına Göre Kıskançlıkla Başa Çıkma Biçimlerinin Varyans Analizi Sonuçları	78
Çizelge 14. Öğrencilerin Romantik İlişkilerde Kıskançlıkla Başa Çıkma Biçimlerine Göre Aldatılıp Aldatılmama Durumlarından Aldıkları Puanlara İlişkin Betimsel İstatistikler.....	79
Çizelge 15. Aldatılma Durumu Puanlarına Göre Kıskançlıkla Başa Çıkma Biçimlerinin Varyans Analizi Sonuçları	79
Çizelge 16. Öğrencilerin Romantik İlişkilerde Kıskançlıkla Başa Çıkma Biçimlerine Göre İlişki Sayılarından Aldıkları Puanlara İlişkin Betimsel İstatistikler	80
Çizelge 17. İlişki Sayısı Puanlarına Göre Kıskançlıkla Başa Çıkma Biçimlerinin Varyans Analizi Sonuçları.....	81

Çizelge 18. Öğrencilerin Romantik İlişkilerde Kıskançlıkla Başa Çıkma Biçimlerine Göre İlişki Sürelerinden Aldıkları Puanlara Betimsel İstatistikler...	82
Çizelge 19. İlişki Süresi Puanlarına Göre Kıskançlıkla Başa Çıkma Biçimlerinin Varyans Analizi Sonuçları.....	82
Çizelge 20. Kuramsal Modelde Yer Alan Değişkenler Arasındaki Korelasyonlar ..	83
Çizelge 21. Oluşturulan Kuramsal Modelin Uyum İndeksleri	85
Çizelge 22. Kuramsal Model β , t ve R^2 Değerleri	87
Çizelge 23. Modele İlişkin Sobel Testi Analiz Sonuçları	88
Çizelge 24. Doğrulan Modeldeki Doğrudan ve Toplam Etkiler	88
Çizelge 25. Kadın Grubu Değişkenler Arası Korelasyon Katsayısı	90
Çizelge 26. Erkek Grubu Değişkenler Arası Korelasyon Katsayısı	90
Çizelge 27. Cinsiyete Göre Kuramsal Model β , t ve R^2 Değerler.....	95
Çizelge 28. Cinsiyet İçin Oluşturulan Kuramsal Modelin Uyum İndeksleri	96
Çizelge 29. Kadın Grubu Modeline İlişkin Sobel Testi Analiz Sonuçları.....	97
Çizelge 30. Kadın Grubu İçin Doğrulan Modeldeki Doğrudan ve Toplam Etkiler	98

ŞEKİLLER DİZİNİ

	Sayfa
Şekil 1. Test Edilen Kuramsal Model	6
Şekil 2. Alt Boyutlara Ait DFA İşlemi Ardından Oluşan Yol Şeması	69
Şekil 3. Üç Boyuta Ait DFA İşlemi Ardından Oluşan Yol Şeması	70
Şekil 4. Verilere İlişkin Kuramsal Model t Değerleri	84
Şekil 5. Modifikasyonlar Sonucu Elde Edilen Modele İlişkin t Değerleri	85
Şekil 6. Kuramsal Model Hata Varyansları ve Standartlaştırılmış Yol Katsayıları..	86
Şekil 7. Kadın Grubu İçin Kuramsal Model t Değerleri	91
Şekil 8. Kadın Grubunda Modifikasyonlar Sonucu Elde Edilen Modele İlişkin t Değerleri	92
Şekil 9. Erkek Grubu İçin Kuramsal Model t Değerleri	92
Şekil 10. Erkek Grubunda Modifikasyonlar Sonucu Elde Edilen Modele İlişkin t Değerleri	93
Şekil 11. Kadın Grubu İçin Kuramsal Model Hata Varyansları ve Standartlaştırılmış Yol Katsayıları	94
Şekil 12. Erkek Grubu İçin Kuramsal Model Hata Varyansları ve Standartlaştırılmış Yol Katsayıları	94

KISALTMALAR

YI: Yapıcı İletişim.

YKKI: Yıkıcı-Kaçıngan İletişim.

RI: Rakip Odaklı İletişim.

IDBO: İlişki Doyumu.

RAINO: Romantik İlişkilerde Akılcı Olmayan İnançlar.

RIKTO: Romantik İlişkilerle İlgili Kalıp Yargılara İlişkin Tutumlar.

λ : Lambda.

X^2 : Kay-kare.

S: Standart sapma.

\bar{X} : Aritmetik Ortalama.

Sd: Serbestlik derecesi.

R²: Açıklanan varyans miktarı.

β : Beta (Standardize Edilmiş Yol Katsayısı).

BÖLÜM 1

1. GİRİŞ

Bu bölümde araştırmada ele alınan problem durumu tartışılmış, araştırmanın amacı ve önemi ifade edilmiş, araştırmanın sayıltıları ve sınırlılıkları ortaya konmuş ve araştırma ile ilgili temel kavramlar açıklanmıştır.

1.1 Problem

Özellikle 1980'li yıllardan itibaren klinik, sosyal psikoloji ve psikiyatri alanlarında sıklıkla ele alınmaya başlayan psikolojik değişkenlerden birisi olan romantik ilişkilerde kıskançlık (Guerrero ve Eloy 1992), hem erkekler hem de kadınlar tarafından yaşanan bir duygudur (Shackelford ve diğerleri, 2004). Literatürde romantik ilişkilerde kıskançlığın birçok farklı şekillerde kavramsallaştırıldığı görülmektedir. Günümüzde en çok kullanılan ve kabul gören tanıma göre romantik ilişkilerde kıskançlık, bireyin yaşadığı ilişkinin gerçek veya hayali bir rakip tarafından tehdit edildiğini hissetmesiyle birlikte özsaygısının ve romantik ilişkisinin kalitesinin olumsuz bir şekilde etkilenmesi ve bireyde ortaya çıkan bilişsel, duygusal ve davranışsal tepkilerdir (Aune ve Comstock, 1997; Guerrero ve Andersen, 1998b; White ve Mullen, 1989). Bu tanıma göre kıskançlık bir ilişkinin sona ereceği beklentisinden kaynaklanabileceği gibi, güvenin azalması ve duygusal desteğin azalması gibi, bir rakibin ilişkinin niteliğini tehdit etmesiyle de ortaya çıkabilmektedir (White ve Mullen, 1989).

Romantik ilişkilerde yaşanan kıskançlık birçok farklı nedenden kaynaklanabilmektedir. Örneğin, White'ın (1980) katılımcıların cevaplarına dayanarak yaptığı nitel içerik analizi çalışmasına göre romantik ilişkilerde kıskançlık beş temel nedenden kaynaklanmaktadır. Bunlar; ilişkiden alınan ödüllerin artması, öz saygıyı destekleme, ilişkinin yakınlık veya dayanıklılığını arttırmak yani ilişkinin test edilmesi, intikam, yani partneri kıskandırdığı için kıskançlık yaratacak davranışlarda bulunma ve partneri cezalandırma arzusudur.

Kadınların ve erkeklerin birçoğunun en azından bir kez yoğun kıskançlık yaşadığı belirtilmektedir (Buss, 2000; Thompson, 1998). Erkekler kıskançlığı, 'ben kıskanç bir insanım' gibi, kişisel faktörlere dayandırırken, kadınlar, 'kıskançlık bizim

ilişkimizin bir sorunudur' gibi, bir ilişki sorunu olarak kıskançlığa odaklanma eğilimindedirler (Allen, 2000). Aynı zamanda araştırmalar erkeklerin, kıskançlıkla bağlantılı konuları düşünmek gibi, daha çok bilişsel kıskançlık yaşadığını; kadınların, kıskançlık hissini yansıtan davranışlar sergilemek tarzında, daha çok davranışsal kıskançlık gösterdiğini ve kıskançlık duygularını ifade etme olasılığının daha yüksek olduğunu göstermektedir (Aylor ve Dainton, 2001; Nelson, 2004; Russell ve Harton, 2005).

Kıskançlık durumunda bireyler farklı tepkiler göstermektedirler (Aune ve Comstock, 1991,1997). Kıskançlık yaşantısı kızgınlık, öfke, kin, nefret, aşağılanma, kendine acıma, korku, kaygı, üzüntü, kırgınlık, ümitsizlik, güvensizlik, şüphe, haset, panik, depresyon, düşmanlık ve intikam alma gibi birçok karmaşık duyguyu açığa çıkarmaktadır ve bu duygular ilişkiye zarar vererek kıskançlıkla baş etmeyi etkileyebilmektedir (Brown, 2004; Buss, 2000; Guerrero ve Andersen, 1998a; Guerro, Trost ve Yoshimura, 2005; O'Leary, 1999; Parrott, 2001; Sevim ve Hoşoğlu, 2013, Thompson, 1998; Wurmser ve Jarass, 2008). Pines'e (1998) göre ise romantik ilişkilerde kıskançlığın dış belirtileri ağlama, misilleme ve ayrılımdır.

Bilişsel veya davranışsal tepki ne olursa olsun, kıskançlığın ruhsal bir durum olduğunu düşünen araştırmacılar kıskançlık uyandıran durumlara tepkilerin değiştirilebilir olabileceğine inanmakta ve birçok araştırma ve klinik çalışma kıskançlık davranışlarının tehdit edilmiş ilişkinin varlığını sürdürmesi ve bireyin özsaygısını koruması için yapıldığını kabul etmektedirler (Cano ve O'leary, 1997; Harvey ve Wenzel, 2001).

Bireyler kıskançlıkla baş etme sürecinde farklı davranışlar gösterir ve stratejiler kullanırlar. Sharpsteen (1991) erkeklerin ve kadınların hangi başa çıkma stratejilerini kullandıklarını ayrı ayrı incelemiştir. Araştırma sonuçları, erkeklerin kıskançlıkla baş ederken genellikle alkol kullanma, kendilerine kızma ve rakibi sözlü olarak tehdit etme eğilimi gösterirken; kadınların yalnız kaldıklarında ağlama, daha çekici olmaya çalışma ve partnerini rakibin onunla ilgilenmediğine partnerini ikna etmeye çalışma eğilimde olduklarını göstermiştir. Bir diğer araştırmasında ise Sharpsteen (1993) kıskançlıkla başa çıkarken erkeklerin çoğunlukla, nasıl zeki olduklarını düşünmeleri gibi, öz saygılarını koruyacak yollar seçerken, kadınların büyük oranda ilişkilerini koruma yolunu seçtiklerini belirlemiştir.

Yurtdışında evli çiftler ve üniversite öğrencilerinde kıskançlık konusunun ilişki doyumu, aşk stilleri ve bağlanma gibi değişik değişkenlerle ilişkisi incelenmiştir (Harris, 2003; Weinstein ve Wade, 2011; Wilson ve Daly, 1992). Özellikle üniversite öğrencilerinin ilişki biçimleri ve ilişki doyumları araştırılan konular arasındadır (Blomquist, 2014; Collins ve van Dulmen, 2006; Fincham ve Cui, 2010; Shackelford, Voracek, Schmitt, Buss, Weekes-Shackelford ve Michalski, 2004).

Yurtiçinde ise romantik ilişkilerde kıskançlık ile ilgili yapılmış araştırma sayısının oldukça az olduğu ve yurtdışındaki araştırmalara benzer şekilde çoğunluğunun evli çiftler üzerinde yürütüldüğü görülmüştür (Alpay, 2009; Curun ve Çapkın, 2014; Çimen, 2007; Demirtaş ve Dönmez, 2006; Güngör-Houser, 2009; Zeytinoglu, 2013). Üniversite öğrencileri üzerinde yapılan araştırmalarda ise genellikle cinsiyet, kişilik özellikleri, bağlanma ve benlik saygısı gibi kıskançlık ile ilişkili benzer faktörler üzerinde durulmuştur (Demirtaş ve Dönmez, 2006; Karakurt, 2001; Öner, 2001; Sevim ve Hoşoğlu, 2013).

Ergenlikten yetişkinliğe bir geçiş dönemi olan üniversite dönemi, romantik ilişkilerin başlaması ve devam etmesi için oldukça önemli bir dönemdir (Connolly ve Goldberg, 1999). Bu dönemde romantik bir ilişkiye sahip olmak, bireylerin yakınlık ihtiyaçlarını karşılamak, kendi kimliklerini keşfetmek gibi olumlu kazanımlar edinmelerini sağlamaktadır. Ancak bu ilişkiler her zaman doyum verici olmamakta, zaman zaman ilişkideki partnerlerden biri veya her ikisi için çeşitli sorunlar ortaya çıkabilmektedir. Yapılan araştırmalar, bu dönemde öğrencilerin, üniversitelerin psikolojik danışma merkezlerine en çok başvurma nedenleri arasında romantik ilişkiler ve bu ilişkilerde yaşanan sorunlarla etkili olarak başa çıkamamak olduğunu göstermektedir (Creasey, Kershaw ve Boston, 1999; Güneri, Aydın ve Skovholt, 2003). Aynı zamanda bu dönemde bireylerin yaşadıkları olumlu veya olumsuz birçok olay, yetişkinlik dönemindeki romantik ilişkilerini olumlu veya olumsuz olarak etkileyebilmektedir. Bu nedenle bu araştırmanın, üniversite dönemindeki bireyler üzerinde yürütülmesi düşünülmüştür.

Romantik ilişkilere dair ilişki inançlarına sahip olmanın yetişkinlik döneminde olduğu gibi, üniversite dönemine denk gelen, beliren yetişkinlik döneminde de yakın ilişki kurma ve sürdürme yeteneğini olumlu veya olumsuz yönde etkilemesi olasıdır (Groves, 2010). Bu ilişki inançları akılcı olmadığında,

bireylerin ilişki problemleri ile karşılaştıklarında fonksiyonel olmayan başa çıkma davranışlarında bulunmalarında önemli bir rol oynayabilmektedirler (Beck, 2001). Yapılan araştırmalar, romantik ilişkilerde akılcı olmayan inançlara sahip bireylerin ilişkilerinde olumsuz iletişimi daha fazla kullandıklarını ve ilişki problemleri ile karşılaştıklarında olumsuz başa çıkma yöntemlerini daha çok kullandıklarını göstermektedir (Bradbury ve Fincham, 1993; Tucker-Ladd, 2007; Whisman ve Uebelacker, 2007).

Akılcı olmayan romantik ilişki inançları, genellikle ilişki doyumunun azalmasına neden olmaktadır (Schwebel ve Sullivan, 1996). Bu nedenle romantik ilişkilerde kıskançlıkla başa çıkma biçimleri üzerinde de etkili olabileceği düşünülen değişkenlerden birisi de ilişki doyumudur. Yapılan araştırmalar, bireylerin ilişki doyumlarının, kıskançlık gibi ilişki problemleri ile başa çıkarken kullandıkları iletişim üzerinde önemli bir rol oynadığını göstermektedir (Guerrero ve Andersen, 1998a; Mathes, Adams ve Davies, 1985). Birçok araştırma sonucu, yüksek ilişki doyumuna sahip bireylerin, romantik ilişkilerde kıskançlıkla başa çıkarken yapıcı bir iletişim kullanmayı tercih ettiklerini ve bu iletişimin, bireylerin ilişkiden aldıkları doyumun devam etmesini sağladığını gösterirken, benzer şekilde, ilişkilerinden doyum alamayan bireylerin yıkıcı bir iletişim tercih ettiklerini ve bu iletişimin bireylerin ilişkiden doyum alamama durumlarının devam etmesine neden olduğunu göstermektedir (Afifi ve Reinhart, 1996; Guerrero, 1998; Timmerman, 2001).

Bu araştırmada ele alınan değişkenlerden bir diğeri ise romantik ilişkilerle ilgili kalıp yargılara ilişkin tutumlardır. Bireylerin romantik ilişkilere ilişkin akılcı olmayan inançlarının artması, romantik ilişkilerle ilgili kalıp yargılara ilişkin tutumlar sergileme olasılıklarını arttırabilmektedir (Stackert ve Bursik, 2003). Bu inançlar partnerlerin, romantik bir ilişki içinde, kadınlara ve erkeklere uygun farklı roller olduğu ve her iki cinsiyetin de bu roller çerçevesinde davranmaları gerektiği şeklinde cinsiyetçi bir tutuma sahip olmalarına neden olabilmektedir (Hupka ve Ryan, 1981; White, 1981b). Aynı zamanda romantik ilişkilerde kıskançlıkla başa çıkma biçimleri ile ilgili yapılan araştırmaların büyük çoğunluğunun yurtdışında yapılması, Türkiye’de yapılacak çalışmalarda kültüre özgü öğelerin de incelenmesi gereğini ortaya koymaktadır. Çünkü kıskançlık evrensel bir duygu olmasına rağmen kültüre özgü farklılıklar barındırır (Buss, 2000). Bu nedenle bu araştırmada romantik

ilişkilerde kıskançlıkla başa çıkma biçimleri araştırılırken, romantik ilişkilerle ilgili kalıp yargılara ilişkin tutumlar bu çalışmada bir değişken olarak ele alınmıştır.

Görüldüğü gibi, romantik ilişkilerde kıskançlık çok sık karşılaşılan bir durum olmasına rağmen, kıskançlık yaşayan bireylerin hangi başa çıkma biçimlerini kullandıklarına ve bu başa çıkma biçimleri ile ilgili olabilecek faktörlere ilişkin bilgiler Türkiye’de yetersizdir. Bu yönüyle, yukarıdaki açıklamalar göz önünde bulundurulduğunda, evlilik öncesinde romantik ilişkilerdeki kıskançlık ile baş etme biçimlerinin beliren yetişkinlik döneminde ve ilişki doyumu, romantik ilişkilerde akılcı olmayan inançlar ve romantik ilişkilerde cinsiyete ilişkin kalıp yargılar açısından incelenmesi uygun görülmüştür.

1.2 Amaç

Bu doğrultuda bu çalışmada, üniversitede lisans öğrenimi gören öğrencilerin romantik ilişkilerde kıskançlık ile başa çıkma biçimlerini bazı değişkenler açısından incelemek amaçlanmıştır.

Bu temel amaç doğrultusunda aşağıdaki sorulara yanıt aranmıştır:

1. Üniversite öğrencilerinde romantik ilişkilerde kıskançlıkla yapıcı, yıkıcı-kaçıngan ve rakip odaklı başa çıkma biçimleri,
 - a. cinsiyet,
 - b. daha önce aldatılıp aldatılmama durumu,
 - c. şimdiye kadarki romantik ilişki sayısı ve
 - d. mevcut romantik ilişkinin süresine göre manidar düzeyde farklılaşmakta mıdır?
2. Öğrencilerin
 - a. ilişki doyumu,
 - b. romantik ilişkilere ilişkin akılcı olmayan inançları,
 - c. romantik ilişkilerle ilgili kalıp yargıları,
 - d. romantik ilişkilerde kıskançlıkla baş etme biçimleri arasındaki doğrudan ve dolaylı ilişkilere yönelik Şekil 1’de verilen kuramsal model doğrulanmakta mıdır?
 - e. Aynı kuramsal model kadın ve erkek katılımcılar için test edildiğinde doğrulanmakta mıdır?

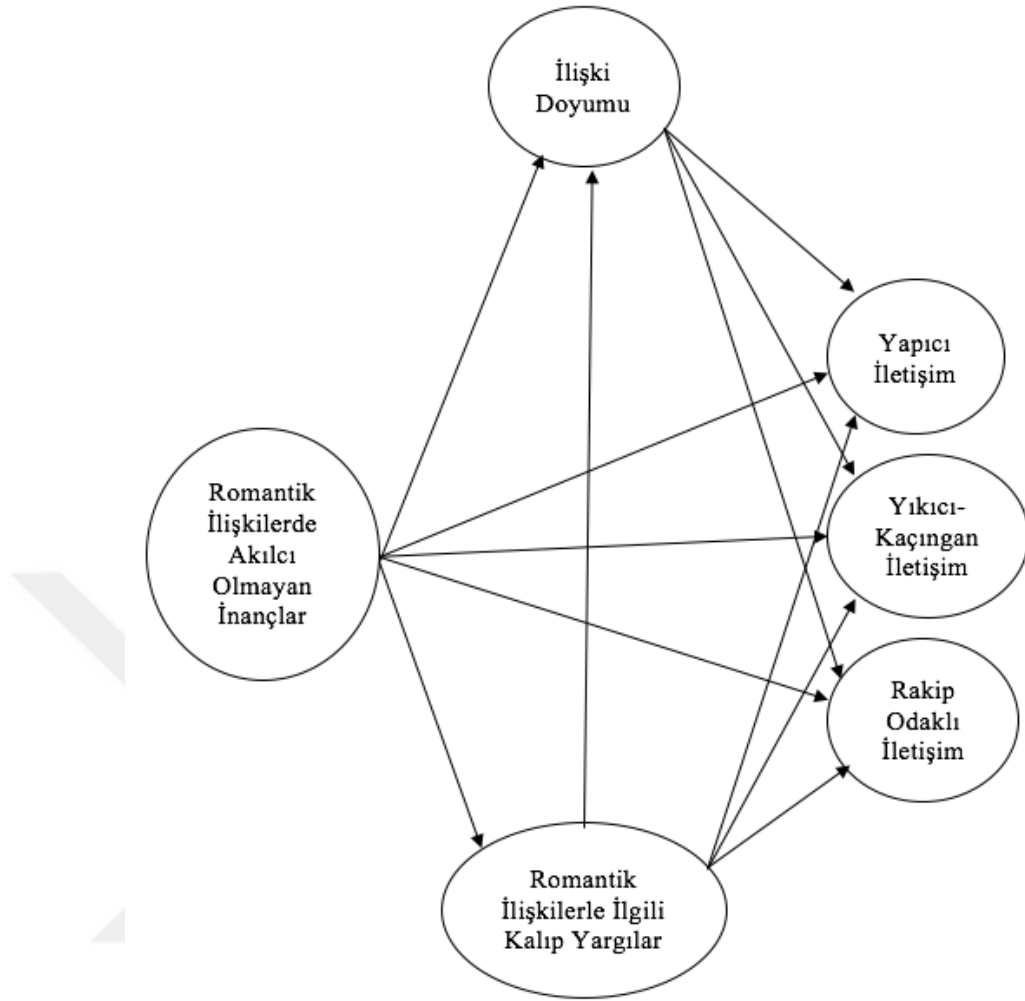

Şekil 1. Test Edilen Kuramsal Model

1.3 Önem

Romantik ilişki, kadın ve erkek arasında gelişen, yakınlık, tutku ve bağlılık bileşenlerinden oluşan ve her iki tarafın da karşılıklı olarak kabul ettiği, gönüllü bir etkileşim türüdür (Collins, 2003, Sternberg, 1986). Romantik ilişkilerde mutluluk ve eğlence sıklıkla deneyimlense de kıskançlık gibi olumsuz duygular da ilişkinin bir parçasıdır. Romantik ilişkilerde kıskançlık, romantik ilişkilerde yaşanan ve ilişkileri etkileyen en güçlü duygulardan biridir (Guerrero, 1998; Knobloch, Solomon ve Cruz, 2001). Romantik ilişkilerde kıskançlığı araştırmak önemlidir, çünkü romantik ilişkilerde kıskançlık hemen hemen tüm kültürlerde deneyimlenen, bazen mantıksız yanları olabilen, olumsuz duygu, düşünce ve davranışlardan oluşan karmaşık bir duygudur ve bu duygu ile başa çıkarken kullanılan başa çıkma biçimleri hem bireyin, hem de bireyin partnerinin iyi oluşuna olumlu veya olumsuz yönde yansyarak,

bireyi, partneri ve/veya ilişkiyi etkileyebilir. Ayrıca kıskançlık, romantik ilişkinin ilerlemesi üzerinde önemli bir etkiye sahip olduğundan dolayı, bir ilişkinin gelişimini anlamak için değerlendirilmesi yararlı olabilir (Knobloch ve diğerleri, 2001). Aynı zamanda romantik ilişkilerde kıskançlığı çalışmak, kıskançlık saldırganlık, şiddet ve çatışmalar gibi toplumda görülen birçok sosyal sorun üzerinde de önemli bir etken olduğu için de önemlidir. Gerek yurt içinde gerekse yurt dışında romantik ilişkilerde kıskançlık birçok farklı yönü ile araştırmacıların ilgisini çekmiş, ancak özellikle yurt içinde yapılan araştırmalar henüz başlangıç aşamasında kalmıştır.

Çoğunlukla ergenlik döneminde, ‘Kiminle birlikte olmaktan zevk alırım?’ sorusu ile başlayan romantik ilişkiler, 18-25 yaşları arasını kapsayan ve yaşamın spesifik bir aşaması olarak tanımlanan, beliren yetişkinlik döneminde, ‘Ben nasıl bir insanım?’ ve ‘Yaşamımı nasıl bir partnerle birlikte geçirmek istiyorum?’ sorusu ile değişir (Arnett, 2000). Bu dönemde ne ergen ne de yetişkin olan bireyler hem kendileri hem de çevrelerindeki diğer bireyler için çeşitli sorumluluklar almaya, kendilerine özgü bir dünya görüşü geliştirmeye, olası romantik ilişkileri değerlendirmeye ve gelecek kariyerleri için araştırma ve hazırlık yapmaya başlama şeklinde, yaşa özgü spesifik görevler ile karşı karşıya kalırlar (Arnett, 2000).

Diğer gelişim görevlerinin yanı sıra, beliren yetişkinlik dönemi, bireyler için özellikle romantizm ve aşk deneyimleri kazanma ve nasıl bir insanla evleneceklerini belirleme zamanıdır (Arnett, 2004; Connolly ve Goldberg, 1999; Eryılmaz ve Ercan, 2010; Johnson ve diğerleri, 2007; Johnson, Gans, Kerr ve Lavalley, 2010). Ergenlik dönemine kıyasla, beliren yetişkinlik döneminde aşk arayışları daha ciddi ve samimidir. Aynı zamanda bu dönemde romantik ilişkiler daha uzun ömürlü olur, cinsel birliktelik olasılığı daha yüksektir ve bu dönemdeki bireyler partnerleriyle birlikte yaşamayı da tercih edebilirler (Ben-Ze'ev, 2010, 2013; Michael, Gagnon, Laumann ve Kolata, 1995; Zimmer-Gembeck ve Petherick, 2006). Ancak uzun süreli aşkın keşfedilmesi her zaman hoş bir deneyim değildir. Romantik partnerlerin sevgi, ilgi ve eğlenceli anlar gibi olumlu yaşantıları paylaşmaları gibi, bazı olumsuz yaşantılarla yüzleşmeleri de kaçınılmazdır. Örneğin kıskançlık, birlikte yaşayan çiftler için büyük bir problemdir (Leeker ve Carlozzi, 2014; Macklin, 1972). Aynı zamanda bu dönemde gençler, fiziksel veya psikolojik tacizin ilişkiyi sonlandıracağını öğrenebilirler veya farklı ilişki deneyimleri aracılığıyla kişisel gelişimlerini sürdürebilirler (Lewandowski ve Bizzoco, 2007). Bu gibi sebeplerden

dolayı bu keşif zaman zaman kırgınlık, hayal kırıklığı veya reddedilme ile sonuçlanır. Bireyler bu dönemde sosyal çevrelerinden veya bir uzmandan ilişkilerine dönük bir yardım alma ihtiyacı hissedebilirler. Bu nedenle beliren yetişkinlik, romantik ilişkilerin incelenmesi için önemli bir gelişim dönemini temsil etmektedir (Arnett, 2000; Luyckx, Seiffge-Krenke, Schwartz, Crocetti ve Klimstra 2014; Stephanou, 2012).

Bu araştırmanın beliren yetişkinlik dönemindeki bireyler üzerinde yapılmasının bir diğer önemli nedeni de yakın ilişkilerde bir sürekliliğin söz konusu olması (örneğin ebeveyn-çocuk ilişkileri, arkadaşlık, romantik ilişkiler gibi) ve hayatın bir dönemindeki gelişmenin, daha önceki bir gelişim dönemi üzerine inşa edilmesidir. Bu sebeple romantik ilişkilere has özellikler sadece kendi başlarına önemli değildir, aynı zamanda daha sonraki gelişim dönemleri için uzun vadeli etkileri vardır (Fincham ve Cui, 2010; Redlick, 2016). Beliren yetişkinlik dönemindeki bireyler de pek çok olanak ve seçeneğe sahiptir ve bu seçimler daha sonraki yaşam dönemleri için önemli sonuçlar doğurabilir. Bu nedenle, romantik ilişkilerde istikrar, doyum ve yakınlık kurmak, beliren yetişkinlik dönemi ve daha sonraki dönemlerdeki diğer kişilerarası yeterlikler açısından da önemlidir (Collins ve van Dulmen, 2006). Aynı zamanda Karney ve Bradbury (1995) evlilik sorunları ve boşanmanın bazı risk faktörlerinin evlilik öncesi ilişkilerde tespit edilebileceğini öne sürerler. Romantik ilişkiler ile ilgili tutum ve davranışlar incelenerek, evlilikteki tutum ve davranışlar yordanabilir (Axinn ve Thornton, 1993). Sonuç olarak, hem beliren yetişkinlik dönemi süresindeki romantik ilişkileri, hem de bu romantik ilişkilerin bazı bilinmeyen yönlerini incelemek önem taşımaktadır.

Diğer taraftan, beliren yetişkinlik dönemindeki flört ilişkilerini incelemek önemlidir, çünkü bu ilişkiler tutku, aşk ve bağlılık potansiyeline sahiptir (Collins ve Sroufe, 1999; Paul ve White, 1990) ve romantik bir ilişki geliştirmenin gençlerin iyi oluşu ve davranış uyumu üzerinde önemli sonuçları vardır (Fincham ve Cui, 2010; Redlick, 2016). Aynı zamanda yapılan keşifler, özellikle romantik yakın ilişkilerde olmak üzere, yakın ilişkilerde bulunmak için gerekli olan kişilerarası becerilerin ya gelişmesine yardımcı olur ya da bozulmasına neden olur. Bu sebeple bu gelişim sürecini etkileyebilecek bireysel faktörleri anlamak önemlidir.

Üniversite öğrencilerinin (beliren yetişkinlik dönemindeki bireylerin) romantik ilişkilerine dair yaşadıkları en kaygı verici sorunlardan biri kıskançlıktır

(Hansen, 1985a; Leary, 1990). Günlük yaşamda, özellikle ikili ilişkilerde sık sık karşı karşıya gelinen kıskançlık kavramı, bazen sevginin kanıtı olarak görülse de çoğu zaman şiddet, intihar, cinayet, depresyon ve flört problemleri gibi, romantik ilişkileri yıpratıcı çok çeşitli davranışlarla sonuçlanabilen en önemli sorunlardan biridir (Graham ve Wells, 2001; Pines ve Aronson, 1983; Power, Koch, Kralik ve Jackson, 2006). Kıskançlık duygusunun altında yatan uyarıcıları tespit etmek ve hangi ihtiyaçlar karşılanmadığında bu duygunun hissedildiğini fark etmek, bu duyguyla başa çıkabilmek için de oldukça önemlidir.

Aşırı kıskançlık ilişki için büyük bir tehlike barındırarak, hem kıskançlık gösteren birey hem de partnerde çaresizlik hissi uyandırır ve ilişkinin yıpranmasına ve/veya sonlanmasına sebep olur. Bazı bireyler bu duyguyu dengede tutmayı başarabilirken, bazı bireyler yaşadıkları kıskançlık sebebiyle partneri ve/veya rakibi öldürmeye varacak kadar ciddi sonuçlar ortaya çıkaran davranışlar sergileyebilirler.

Kıskançlığın bu yıkıcı doğası, kıskançlıkla başa çıkma konusunda araştırmaların gelişmeye başlamasına zemin hazırlamıştır. Bireylerin kıskançlıkla karşı karşıya geldiklerinde kullandıkları farklı başa çıkma biçimleri araştırmacılar tarafından yapıcı ve yıkıcı olarak iki kategoride ele alınmıştır (Guerrero ve Andersen, 1998a; Guerrero, Anderson ve Afifi, 2007). Yapıcı başa çıkma biçimleri partnerler arasındaki bağı artırarak ilişkinin istikrarının korunmasını sağlarken (Pfeiffer ve Wong, 1989), yıkıcı başa çıkma biçimleri ilişkide bazı hasarlara sebep olabilmekte (Bull, 1997), hatta ilişkinin sonlanmasına neden olabilmektedir (Whitson ve Mattingly, 2012). Böylelikle partner tarafından tercih edilen başa çıkma biçimi, ilişkinin geleceği hakkında bir gösterge olabilmektedir. Bu sebeple, bireyin kıskançlıkla nasıl başa çıkacağına karar vermesi, ilişki ve bireysel düzeyde önemli bir etkiye sahiptir.

Romantik ilişkilerde kıskançlık ile ilgili yapılan araştırmalar incelendiğinde bu araştırmaların birçoğunda kıskançlığı değerlendirmek için temel olarak, kıskançlık uyandıracak düşünülen durumları içeren varsayımsal sorular kullanıldığı ve katılımcılardan nasıl tepki vereceklerini tahmin etmelerinin istendiği görülmüştür (örneğin Buss, 2000; Leeker ve Carlozzi, 2014; Slotter, Lucas, Jakubiak ve Lasslett, 2013; Varga, Gee ve Munro, 2011; Worley ve Samp, 2014a). Bu teknik bilişsel değerlendirmenin ilk aşamasını içermektedir. Bu önemli bir sınırlılıktır, çünkü araştırmalar varsayımsal durumlarla davranış tahminleri yapmanın, gerçek

durumlardaki davranışlara karşılık gelmediğini göstermiştir (örneğin, DeSteno, 2010; Harris, 2003). Bununla birlikte çok az sayıda araştırmada katılımcılardan, bilişsel değerlendirmenin ikinci aşamasına karşılık gelen, gerçek kıskançlık deneyimlerini bildirmelerini istenmiştir. Bu araştırmada ise katılımcıların gerçek kıskançlık deneyimleri sonunda kullandıkları başa çıkma biçimlerini ortaya çıkararak literatüre katkıda bulunmak amaçlanmıştır.

Genç bireylerin, psikolojik danışma merkezlerine başvurma sebepleri arasında romantik ilişkilerde yaşanan problemlerin önemli bir yer tuttuğu (Atik ve Yalçın, 2010; Creasey, Kershaw ve Boston, 1999; Erkan, Cihangir-Çankaya, Terzi ve Özbay, 2011; Erkan, Özbay, Cihangir-Çankaya ve Terzi, 2012; Güneri, Aydın ve Skovholt, 2003) göz önüne alındığında, bu problemlerden biri olan, bireylerin romantik ilişkilerinde kullandıkları kıskançlıkla baş etme biçimlerinin belirlenmesi, daha sağlıklı yakın ilişkiler kurabilmelerine yardımcı olacaktır. Bununla birlikte evlilik öncesi dönemde, romantik ilişkilere ilişkin sahip olunan duyu ve davranış kalıplarının evlilikte de devam edebileceği düşünüldüğünde, bu baş etme biçimlerini açıklığa kavuşturacak olan araştırmalar ile çiftlere bu konuda evlilik öncesi psikolojik danışma da yapılabileceği düşünülmektedir. Romantik ilişkilerde kıskançlıkla yapıcı bir şekilde başa çıkmak, bireyin kendisine ve çevresine duyduğu güveni artıracak, benlik saygısının artmasına ve daha sağlıklı ve sürdürülebilir ilişkiler kurmasına yardımcı olacaktır.

Görüldüğü gibi, kıskançlık hisseden bireyin, kıskançlık hissettiğinde hangi başa çıkma biçimlerini kullandığının farkında olması çok önemlidir. Ancak, kıskançlık sıklıkla bireylerin, kişisel ve/veya çift olarak üstesinden gelemedikleri bir konu halini alabilmekte ve bireyler bu duyguyla başa çıkabilmek için psikolojik destek alma ihtiyacı duymaktadırlar. Bu sebeple bireylerin hem ilişkilerini hem de psikolojik sağlıklarını etkileyen bir sorun olabilen yoğun kıskançlık duygusu ile hangi yolları kullanarak başa çıktıklarını belirlemek oldukça önemlidir.

1.4 Sayıtlar

Araştırmada yer alan katılımcıların kendilerine verilen tüm ölçme araçlarını içtenlikle yanıtladıkları varsayılmıştır.

1.5 Sınırlılıklar

Araştırma, 2015-2016 eğitim öğretim yılı ve Ankara üniversitesinin çeşitli fakülteleri ile sınırlıdır. Bulgular, kullanılan ölçme araçları ve yapılan istatistiksel teknikler ile sınırlıdır.

1.6 Tanımlar

Romantik İlişki: Kadın ve erkek arasında gelişen, yakınlık, tutku ve bağlılık bileşenlerinden oluşan ve her iki tarafın da karşılıklı olarak kabul ettiği, gönüllü bir etkileşim türüdür (Collins, 2003; Sternberg, 1986).

Romantik İlişkilerde Kıskançlık: Bireyin bir duygusal ilişki yaşarken, gerçek veya hayali bir rakibin varlığını hissetmesiyle, öz kavramının zedelenmesi ve olumsuz duygusal tepkilerin yaşanmasıdır (Harris, 2004).

Başa Çıkma: Bireyi, sorun çıkaran sosyal yaşantılar tarafından zarar görmekten koruyan bir bilişsel ve davranışsal çabalama sürecidir (Duma, 2009; Pearlin ve Schooler, 1978).

BÖLÜM 2

2. ROMANTİK İLİŞKİLERDE KISKANÇLIKLARLA BAŞA ÇIKMA İLE İLGİLİ KURAMSAL ÇERÇEVE VE İLGİLİ ARAŞTIRMALAR

Bu bölümde romantik ilişkilerde kıskançlığın kuramsal çerçevesi, romantik ilişkilerde kıskançlıkla başa çıkmanın tanımı, çeşitli başa çıkma biçimleri ve ilgili araştırmalar hakkında bilgi verilmiştir.

2.1 Romantik İlişkilerde Kıskançlığın Kuramsal Çerçevesi

İnsanlık tarihinin başlangıcından beri, kıskançlık, çeşitli ilişki türlerinde yaşanabilen tipik bir insan tepkisi olarak görülmüştür (Warber, 2007). Kıskançlık; kardeşler, çocuk-ebeveyn, arkadaşlar ve iş arkadaşları arasında yaşanabilir ve kıskançlığın yoğun bir şekilde yaşandığı durumlardan birisi de duygusal ilişkilerdir. Bu bölümde ilk olarak romantik ilişkilerde kıskançlığın tanımları, türleri, aşamaları, nedenleri ve olumlu yönleri hakkında bilgi verilmiştir. Ardından romantik ilişkilerde kıskançlık ile ilişki doyumu, cinsiyet rollerine ilişkin tutumlar ve akılcı olmayan ilişki inançları arasındaki ilişkiler açıklanmıştır. Son olarak romantik ilişkilerde kıskançlıkla başa çıkma biçimleri hakkında bilgi verilmiş ve bu başa çıkma davranışları ile ilgili araştırmalara yer verilmiştir.

Çeşitli araştırmacılar tarafından birçok farklı tanımı yapılan romantik ilişkilerde kıskançlık, Bringle'ye (1991) göre, "bireyin sahip olduğu romantik bir ilişkiyi kaybetme olasılığını hissettiği ve bir tehdit algıladığında gösterdiği tepkiler"dir. Clanton ve Smith (1998) romantik ilişkilerde kıskançlığı hoş olmayan duyguların bir bileşimi ve bireyin partneri ile olan ilişkisine gerçek veya hayali olarak üçüncü bir kişinin dahil olmasının sebep olduğu partneri kaybetme korkusu olarak ifade etmektedirler. Guerrero Spitzberg ve Yoshimura (2004) romantik ilişkilerde kıskançlığı, bireyin partnerinin başka bir kişi ile ilişki yaşama tehdidini hissettiğinde gösterdiği bilişsel, duygusal ve davranışsal bir tepki olarak tanımlamaktadırlar. Harris'e (2004) göre ise romantik ilişkilerde kıskançlık kişinin önem verdiği bir ilişkide, gerçek veya hayali bir rakip tarafından öz kavramının tehdit edilmesiyle ortaya çıkan olumsuz duygusal tepkilerin yaşanması olarak açıklanmaktadır.

Günümüzde en çok kullanılan ve kabul gören tanıma göre ise romantik ilişkilerde kıskançlık, bireyin özsaygısını ve ilişkisinin niteliğini zedeleyen, gerçek veya hayali bir rakip tarafından tehdit edilmesiyle oluşan, karmaşık bilişsel, duygusal ve davranışsal tepkilerdir (Aune ve Comstock, 1997; Guerrero ve Andersen, 1998a; Kingham ve Gordon, 2004; White ve Mullen, 1989).

Bu tanım romantik ilişkilerde kıskançlığın karmaşık bir kavram olduğunu ve birkaç öğeden oluştuğunu göstermektedir (White ve Mullen, 1989). Bu öğelerden birincisi, kıskançlığın yalnızca bilişsel, duygusal veya davranışsal olarak açıklanamayacağıdır. Bu duygu birçok farklı düzeylerde algı, duygu ve eylemi içerdiği ve bir araya getirdiği için, ortaya karmaşık bir yapı çıkmaktadır. Bundan dolayı kıskançlığın nasıl ortaya çıktığını inceleyen birçok farklı kuram bulunmaktadır (Duma, 2009). İkinci olarak, kıskançlık bir ilişkinin sona ereceği beklentisinden kaynaklanabileceği gibi, bir rakibin ilişkinin niteliğini tehdit etmesiyle de ortaya çıkabilmektedir (White ve Mullen, 1989). Üçüncü öğe, ilişkinin, gerçek veya hayali olarak, tehdit edilmesi veya kaybı olasılığından dolayı kişinin ilişkisine yönelik değerlendirmeler yapmasının önemli olduğudur. Bu sebeple varolan bir ilişkiye yönelik gerçek veya hayali bir tehdit olduğunda kıskançlık meydana gelmektedir. Dördüncü olarak, bu tanım, aynı zamanda bir rakibin bir ilişkiye zarar verme olasılığını vurgulamaktadır, rakibin ilişkiye gerçekten zarar vermesi veya ilişkiyi gerçekten sonlandırması gerekmemektedir. Örneğin, bireyin partnerine duyduğu güven azalabilir ve birey partnerinden aldığı desteği kaybettiğini hissedebilir ve bunların sonucunda ilişkisinin eşsiz olduğu duygusu azalabilir (Clanton ve Smith, 1977; White, 1981a; White ve Mullen, 1989). Son olarak ‘bir rakip tarafından tehdit edilmek’ demek, üçüncü bir kişinin dahil olmasının ilişkideki taraflardan biri için risk olarak kabul edildiği anlamına gelmektedir. Fakat odak nokta, üçüncü bir kişinin katılımının algılanmasıdır. Tehdit her zaman gerçek olmak zorunda değildir, birey tarafından bir rakip olduğu şekliyle yorumlanmış olabileceği gibi, bireyin kendi genel özgüven eksikliğinin bir yansıması da olabilir.

Araştırmalar, romantik ilişkilerde yaşanan kıskançlığın, birbirleri ile ilişkili olan farklı türleri olduğunu bildirmişlerdir. Bu türler aşağıda kısaca açıklanmıştır.

2.1.1 Romantik İlişkilerde Kıskançlığın Boyutları

Pfeiffer ve Wong (1989) kıskançlığın bilişsel, duygusal ve davranışsal bileşenlerden meydana gelen çok yönlü bir yapısı olduğunu ifade etmişlerdir.

2.1.1.1 Kıskançlığın Bilişsel Boyutu

Kıskançlığın bilişsel boyutu partnerin başka birisine ilgi duyduğu ve başka birisiyle ilişkisinin varlığına dair şüpheler hissedildiğinde meydana gelen endişeler olarak tanımlanmaktadır (Pfeiffer ve Wong, 1989). Kıskançlık hisseden bireyler, algıladıkları bu ikilem hakkında bilişsel bir değerlendirme yaparken tipik bir süreçten geçmektedirler. Bu bilişsel değerlendirmeler, öfke, korku, üzüntü, haset, cinsel heyecan ve suçluluk gibi çeşitli duygusal tepkilerin bir koordinasyonu ile meydana gelmektedir (Buunk, 1982; Hupka ve diğerleri, 1985; Lazarus, 1991). Araştırmacılara göre bu değerlendirmede bireyler durumun sonuçlarını değerlendirdikleri gibi, hem başka bir kişinin varlığını ve var olma olasılığını hem de ilişkilerinin kalitesini değerlendirirler (Dijkstra ve Buunk, 2002; Guerrero, Anderson ve Afifi, 2007). Araştırma sonuçları, kıskanç bireylerin öncelikle, algıladıkları rakip ile kendilerini kıyaslama eğiliminde olduklarını göstermiştir (Guerrero ve Eloy, 1992; Guerrero ve diğerleri, 2004; Guerrero ve diğerleri, 2007). Bu karşılaştırma rakibi 'daha iyi' kılabilen fiziksel görünüm, sağlık, maddi mal varlığı ve birçok farklı özelliklere dayalı olabilmekte ve böylelikle, partnerini kaybedebileceği fikri oluşmaktadır (Boudreaux, 2013). Aynı zamanda bireyler partnerlerinin asla kendilerini dinlemediği, rakip bireyi ise daha çok ve dikkatli dinlediği gibi ipuçları elde ederlerse, olumsuz geribildirim ve kıyaslanmanın bir sonucu olarak özsaygıları tehdit edilmekte ve ilişkiden aldıkları doyum azalmaktadır (Cayanus ve Melanie Booth-Butterfield, 2004).

Bazı araştırmacılar, bilişsel kıskançlık ile aşk arasında olumsuz bir ilişki olduğunu ve bilişsel kıskançlığın, kıskançlığın diğer türlerine kıyasla, ilişki doyumunu ile daha güçlü ve olumsuz bir ilişkiye sahip olduğunu bildirmişlerdir (Andersen, Eloy, Guerrero ve Spitzberg, 1995; Pfeiffer ve Wong, 1989). Araştırmacılar bilişsel kıskançlığın ise duygusal kıskançlık ile güçlü ve olumlu bir ilişkiye sahip olduğunu ortaya koymuşlardır (Knobloch ve diğerleri, 2001). Bir başka ifade ile bilişsel kıskançlık arttıkça duygusal kıskançlık da artmaktadır.

2.1.1.2 Kıskançlığın Duygusal Boyutu

Kıskançlığın bilişsel boyutu olası bir partner hakkındaki şüpheleri ve düşünceleri ifade ederken, kıskançlığın duygusal boyutu bireyin kendi ilişkisine yönelik bir tehdit algılamasıyla ortaya çıkan duygusal tepkiler olarak ifade edilmektedir (Knobloch ve diğerleri, 2001; Pfeiffer ve Wong, 1989). Günümüze kadar yapılan birçok araştırmada kıskançlık, tek bir duygu olarak değil, birkaç farklı duygunun bir birleşimi olarak tanımlanmıştır. Genel olarak, duygusal kıskançlık, ilişkinin zarar göreceği ihtimaline yönelik olarak ortaya çıkan bilişsel ruminasyonlara bağlı bir tepki olarak meydana gelmekte ve anksiyete, korku, öfke, hiddet, haset, depresyon, huzursuzluk, güvensizlik ve üzüntü gibi duyguları kapsamaktadır (Bevan ve Hale, 2006; Sharpsteen ve Kirkpatrick, 1997). Bir başka deyişle duygusal kıskançlık, tehditten kaynaklanan öfke, korku ve güvensizlik hissidir (Vaidakis, 2004). Sıklıkla kıskançlığı hissedilen gerçek duygudan ayırmak zor olabilmektedir. Bu, duyguların, uyarıcının bilişsel değerlendirmesinden kaynaklandığını göstermektedir. Bu değerlendirme, bireye duygularını tanıyabilme, yorumlayabilme ve anlayabilme aracılığıyla bir çerçeve sağlamaktadır (Guerrero, Eloy, Jorgensen ve Andersen, 1993; Lazarus ve Folkman, 1984).

Johnson-Laird ve Oatley (2008), nedeni olmayan duygu durumlarını gözlemlediği bir çalışmada korku ve kaygının görünen bir sebep olmadan meydana gelen en yaygın duygular olduğunu bulmuştur. Herhangi bir yaşantı ile ilişkili olmadan bir duyguyu deneyimleme fikri kıskançlık ile de doğrudan ilişkilidir. Bir birey sıklıkla hiçbir somut nedeni bulunmayan kıskançlık ve anksiyete acısı çekebilir. Kıskançlığı başlatan hiçbir mantıklı açıklama olmayan birçok örnek düşünülebilir. Örneğin bir birey partnerinin onu aldatmadığını kesin olarak bilebilir. Fakat geçmiş ilişkide hissedilen aşırı kaygı ve kıskançlık yaşantıları nedeniyle, bireyin olumsuz ruminasyonlarını durdurmaya gücü yetmez ve birey partnerinin davranışlarını mantıklı bir şekilde değerlendiremez. Bundan dolayı birey endişe ve kıskançlık hislerinin mantıkdışı ve asılsız olduğunu bilir, fakat geçmiş deneyimleri veya bilişsel süreçteki hatalar nedeniyle partnerini daha iyi değerlendirmesini etkileyen bu olumsuz duygulara izin verir. Bu bireyler kıskançlık duygusundan dolayı üzüntü hissedebilir, fakat neden olduğunu açıklayamayabilirler, yoğun ruminasyonlar bu bireylerin iç huzurunu rahatsız eder. Bazen saplantılı olabilen bu

duygu cinayetle sonuçlanan davranışlara da yol açabilir (Harris, 2003; Mullen ve Martin, 1994; Powell, 1993).

2.1.1.3 Kıskançlığın Davranışsal Boyutu

Kıskançlığın davranışsal boyutu, kıskançlık duygusunun bir partnere nasıl aktarıldığını, bir başka ifade ile, kıskançlığın davranışlar aracılığıyla nasıl sergilendiğini ifade etmektedir (Guerrero, 1998). Kıskançlığın davranışlarla ifadesi gizli ya da açık olabilmektedir. Baxter ve Wilmot (1985) gizli ifade şekillerini incelemiştir. ‘Gizli testler’ bireylerin romantik partnerleri ile olan ilişki durumlarını araştırmak amacıyla kullandıkları başa çıkma biçimleridir. Araştırmacılar ilişki durumunu değerlendirmek için kullanılan bu gizli testleri ‘üçgen testler’ olarak ifade etmişlerdir. Üçgen testler hem kıskançlık testlerini hem de sadakat kontrollerini içermektedir. **1) Kıskançlık testleri ile bireyler, eski bir sevgilinin adı anıldığı zaman partnerlerinin nasıl bir tepki vereceğini değerlendirmektedirler. Bu testler kendi içinde iki kategoriye ayrılmaktadır; alternatifleri tanımlamak ve alternatiflere başlamak. a. Alternatifleri tanımlamak, partnerin kıskanıp kıskanmadığını test etmek için, ‘partnere rakip olabilecek kişiler’ hakkında partnere sözlü olarak imalarda bulunmak anlamına gelmektedir. Örneğin bir kadının, mevcut erkek arkadaşının kızıp kızmayacağını görmek için eski erkek arkadaşı hakkında konuşması gibi. b. Alternatifleri başlatmak ise bir rakibin olduğunun ima edilmesinin ötesinde, olası bir rakibin gerçekten fiziksel olarak olduğu bir ortamda partnerin tepkisini ölçmeyi amaçlayan testleri ifade etmektedir. Örneğin bir erkeğin, partnerinin kıskanıp kıskanmadığını görmek için, onun göreceğinden emin olduğu bir yerde başka kadınlarla flört etmesi gibi. 2) Sadakat kontrolleri ise bir partnerin karşı cinsiyetten çekici biri ile flört etme şansı olursa, bu durumda bunu gerçekten yapıp yapmayacağını test etmeyi içermektedir. Örneğin partnerin kasıtlı olarak karşı cinsiyetten biri ile yalnız bırakılması gibi. Kadınlar, ilişkisel bağlılığı değerlendirmek için gizli testleri erkeklerden daha çok kullanmaktadırlar. Aynı zamanda Baxter ve Wilmot bu testlerin, kendini açmak gibi doğrudan stratejilerden daha çok kullandıklarını ortaya koymuşlardır. Bell ve Buerkel-Rothfuss (1990) da flört eden kıskanç bireylerin, partnerine ve rakiplerine karşı gizli testler kullandıklarını göstermişlerdir.**

Araştırmalar erkeklerin, kıskançlıkla ilgili şeyler düşünmek gibi, daha çok bilişsel boyutta kıskançlık yaşadığını, kadınların ise kıskançlık hissini yansıtan

davranışlar sergilemek gibi, daha çok davranışsal boyutta kıskançlık gösterdiğini ve açıkça kıskançlık duygularını ifade etme olasılıklarının daha yüksek olduğunu göstermektedir (Aylor ve Dainton, 2001; Farber, 1973; Russell ve Harton, 2005).

Kıskançlığın yaşanması her zaman kıskançlığın dışa vurulması ile sonuçlanmamaktadır. Araya giren faktörler kıskançlığın nasıl dışavurulduğunu etkilemektedir (Afifi ve Reichert, 1996; Barelds ve Barelds-Dijkstra, 2007; Warber, 2007). Örneğin yeni ilişkilerde, olumlu, uyumlu duygusal dışavurum, genellikle yeni kurulan ilişkiyi geliştirmek ve korumak için bir yol olarak kullanılmaktadır (Matsumoto, 1991). Ancak daha uzun süre devam eden ilişkilerde, bireylerin olumsuz geribildirim alma ve verme olasılıkları daha yüksek olmaktadır (Knapp ve Vangelisti, 1992). Zaman içinde, bireyler, kıskançlığı dışa vurmanın daha uygun olduğuna inanmakta ve kıskançlık yaşama ve yaşadıkları kıskançlığı dışa vurma eğilimleri artmaktadır (Aune ve Comstock, 1997).

2.1.1.4 Kıskançlığın Hastalıklı Boyutu

Tarih boyunca, belirli bir miktar kıskançlık romantik ilişkinin ve tutkunun ispatlanması için bir dereceye kadar olağan kabul edilmiştir (Batinic, Duisin ve Barisic, 2013; Bernhard, 1986; Buunk ve Dijkstra, 2006; Peretti ve Pudowski, 1997; Tarrier, Beckett, Harwood ve Ahmed, 1989). Romantik ilişkilerde kıskançlık normal bir duygu olabilmekte ve hatta bazı ilişkileri güçlendirebilmektedir. Ancak bu duygu kişiden kişiye farklı düzeylerde görülebildiği için bu duygunun yaşanması ve dışa vurulması 'normal'den 'anormal'e doğru değişkenlik göstermektedir. Bu durumda kıskançlığın ne zaman bireyin kendisi, partneri ve ilişkisi için zararlı olduğu sorusu ortaya çıkmaktadır (Cipriani, Vedovello, Nuti ve Fiorino, 2012; Cobb, 1979).

Kıskançlığın hastalıklı boyutu, kıskançlığın şiddetinin fazla olduğunu ifade etmektedir. Kıskançlığın bu şekli, yoğunluğu ve mantıkdışı oluşu ile normal kıskançlıktan farklıdır (Batinic ve diğerleri, 2013; Laner, 1990; Powell, 1993; Sagarin ve Guadagno, 2004). Birey kontrolünü kaybettiğini hissetmeye başladığında, başka kişiler ile partneri hakkında mantıksız veya takıntılı düşünceler zihnini sarmaya başladığında (Bull, 1997; Costa, Sophia, Sanches, Tavares ve Zilberman, 2015) ve kıskançlığın ortaya çıkardığı duygularla sağlıksız yollarla başa çıktığında (Bernhard, 1986; Fischer ve Manstead, 2008; Vauhkonen, 1968) kıskançlık patolojik olabilmektedir. Örneğin bu bireyler, partneri suçlamak ve sorgulamak, sürekli partnere telefon etmek, partnerin telefon rehberini ve maillerini kontrol etmek,

sürpriz ziyaretlerde bulunmak, partneri gözetlemek veya partneri takip etmesi için özel bir dedektif kiralamak, partnerin arkadaşları ile buluşmasını ya bütünüyle engellemek ya da yalnız gitmesine mani olmak, partnerin çekici olabileceğini düşündüğü kıyafetleri giymesini yasaklamak, partnerin günlüklerini, yazışmalarını, kıyafetlerini ve yatak çarşaflarını incelemek gibi davranışlarda bulunabilmektedirler (Arnocky, Sunderani, Miller ve Vaillancourt, 2011; Castelfranchi ve Miceli, 2009; Clanton ve Smith, 1977; Kingham ve Gordon 2004; Maggini, Lundgren ve Leuci 2006; Worley ve Samp, 2011; Worley ve Samp, 2014b). Şüphelerin gerçek veya hayal ürünü olması hastalıklı kıskançlık için yeterli bir sebep değildir. Bir partner gerçekten sadakatsiz olduğunda da bireyde hastalıklı kıskançlık gelişebilmektedir, çünkü kıskançlığın yoğunluğu veya verilen mantıkdışı tepkiler onun hastalıklı kıskançlık olması için yeterli sebepler olabilmektedir (Parker, 1997; Scheinkman ve Werneck, 2010; Tarrier, Beckett, Harwood ve Bishay, 1990; Vauhkonen, 1968).

Bu davranışların bir yansıması olarak, hastalıklı kıskançlığın, bireyler ve onların ilişkileri için olumsuz sonuçları olabilmektedir (Bookwala, Frieze, Smith ve Ryan, 1992; Guerrero, 1998). Bazı araştırmalar aşırı hastalıklı kıskançlığın evliliği yıpratıcı, benlik saygısını zayıflatan, şiddeti tetikleyen ve en sonunda cinayet ile sonlanabilen, tehlikeli ve olağandışı yıkıcı bir duygu olabildiğini göstermiştir (Batinic ve diğerleri, 2013; Buss, 2000; Buss ve Haselton, 2005; Deutsch, 2006; O'Leary, Smith-Slep ve O'Leary, 2007; Sharpsteen, 1995; Silva ve diğerleri, 1998; Stearns, 2008). Easton ve Shackelford (2009) hastalıklı kıskançlık tanısı alan erkeklerin kadınlara kıyasla daha yüksek oranda fiziksel şiddet kullandıklarını, öldürmeye teşebbüs ettiklerini ve ellerinden ziyade bir nesne kullanarak partnerlerini gerçekten de öldürdüklerini saptamışlardır.

2.1.2 Romantik İlişkilerde Kıskançlığın Aşamaları

Yapılan araştırmalar, romantik ilişkilerde kıskançlık hisseden bireylerin bu duyguyu deneyimlerken çeşitli aşamalardan geçtiklerini göstermiştir. White (1981a) bu aşamaları tehdit şüpheleri, tehdidin değerlendirilmesi, duygusal tepkiler, başa çıkma tepkileri ve sonuç aşaması olarak sınıflandırmıştır:

- 1. Tehdit hissetme:** Eğer birey bir aşk ilişkisi hakkında güvensizlik hissediyorsa ve sevgilisine çok bağlıysa, kıskançlık hissetmesi olasıdır. Hiçbir şey yokken bile, bir başka ifade ile partnerleri normal davranırken bile, bireyler partnerlerinin kendilerini aldattığını düşünebilirler. Bazı bireyler ise

tersine, çok açık işaretleri bile hoş görebilirler. Erkeklerin kıskançlık hislerini inkar etmeleri daha muhtemelken, kadınlar bu hisleri daha kolay kabul ederler (Clanton ve Smith 1977). Eğer bireyin ilişkisine yönelik hissettiği tehdit rakibin çekiciliği, zekiliği, başarılılığı vb. ise ve eğer birey tek eşli bir cinsel ilişki istiyorsa veya buna sahipse, fakat rakip olarak gördüğü bireyin böyle bir beklentisi yoksa birey daha çok tehdit hissedecektir ve bu durum birey için daha rahatsız edici olacaktır.

2. **Tehdidin değerlendirilmesi:** Birey partneri veya rakibi hakkında casus gibi bilgi toplayabilir; durumla ilgili endişelenerek, 'Onun için mi geldi?', 'Konuşup konuşmadıklarını merak ediyorum.', 'Onu seviyor mu?' gibi düşüncelerle olayı tekrar değerlendirerek geceleri ayakta geçirebilir. Kadınlar partnerlerinin diğer kadınlara cinsellik, zekâ gibi birçok yönden daha çekici gelip gelmediği hakkında bilinçli olarak daha çok kaygılanırlar ve mevcut ilişkilerinde ilişki doyumları azalır. Bu sebeple, kadınlar birden çok tehdit hissederler. Aynı zamanda kadınlar ilişkiyi korumakla daha çok ilgilenirler, aşklarını kaybetmekten korkarlar, ilk önce kendilerini yetersiz hisseder, sonra kıskançlık duyarlar. Erkekler ise partnerlerinin daha çok güven veren ve ilişkiye daha çok bağlı olan başka birini bulacakları konusunda daha çok endişelenirler; kadınlardan daha çok, benlik saygılarını yeniden yapılandırmak veya korumakla ilgilenirler; ilk önce tehdidi görür ve kıskançlık hisseder, sonra bir şeylerin yanlış gittiği hakkında endişelenirler.
3. **Duygusal tepkiler:** Kıskanç bireyler sevgisine yönelik bir tehdit olduğuna karar verirlerse, aşırı bağıllık, hastalıklı merak, özeleştirme, intihar düşüncelerinin eşlik ettiği depresyon, utanma, bencillik, partneri 'öç almak'la tehdit etmek, partneri kaybedecek olmanın verdiği korku, yalnızlık, gelecek planlardan vazgeçecek olmanın verdiği üzüntü gibi çok çeşitli duygusal tepkiler verebilirler.
4. **Başa çıkma tepkileri:** Başa çıkmak için iki temel seçim vardır: (a) ümitsiz bir şekilde ilişkiye gelen tehditleri önlemeye çalışmak (b) benlik saygısını güçlendirmeye veya korumaya çalışmak. Erkeklerin kadınlara kıyasla daha rekabetçi davranma ve/veya öfke tepkileri verme olasılıkları yüksektir. Kadınlar çoğunlukla zayıf ve üzüntülü olma eğilimindedirler; bazen

ilgilenmiyormuş gibi davranırlar; çoğunlukla ağlar, savunmaya geçer ve kendi kendilerini suçlarlar (Brehm, 1992; Jaremko ve Lindsey, 1979).

- 5. Sonuç:** Ortaya çıkan olumlu veya olumsuz duygular ve kullanılan başa çıkma biçimleri ya ilişkinin tehdit edildiği hissiniin sürmesine neden olur ya da partnerler arasındaki bağı kuvvetlendirerek ilişkiyi güçlendirir. Aynı zamanda bu duygular ve başa çıkma biçimleri bireyin benlik saygısını geliştirebileceği gibi, bireyin benlik saygısının düşmesine de neden olabilir.

2.1.3 Romantik İlişkilerde Kıskançlığın Nedenleri

Kıskançlık birçok romantik ilişkide yaygın olarak görünen bir duygu olmasına rağmen (Greenblatt, 1997; Sobraske, Boster ve Gaulin, 2013), bazı bireyler, diğerlerine kıyasla kıskançlığa daha çok eğilimli olabilmekte ve bazı ilişkilerde, diğerlerine kıyasla, daha yoğun bir kıskançlık gelişebilmektedir (Broemer ve Diehl, 2004; Greenberg ve Pysoczynski, 1985; Vaidakis, 2004). Hansen (1991) kıskanç olabilmek için iki faktörün gerekli olduğunu saptamıştır: birincisi, partnerin başka birisi ile beraber olmasının bireyin ilişki tanımına ters düşmesi gerekmektedir. Bir başka ifade ile bireyin, bir ilişki devam ettiği sürece, partnerlerin ancak bir kişi ile birlikte olabileceğine inanması, aynı anda birden fazla kişi ile birlikte olunmasını kabul edilemez olarak görmesi gerekmektedir. İkincisi, bireyin partneriyle yaşadığı ilişkiyi değerli olarak görmesi gerekmektedir. Çünkü ilişkisini değersiz olarak gören bir birey, partnerini ve/veya ilişkisini kaybedecek olmaktan dolayı endişe hissetmeyecektir.

Romantik ilişkilerde kıskançlık ile ilgili literatür, romantik ilişkilerde kıskançlığın en önemli nedenlerinden bir tanesinin, bazı bireylerin, kendisinin ve/veya ilişkisinin partneri için değerli olup olmadığını görmek, bir başka ifade ile ilişkisini test etmek için (Clardy, 2013; White, 1980), partnerlerinde kıskançlık uyandıracak bazı davranışları kasıtlı olarak yaptıklarını göstermektedir (Blomquist, 2014; Brainerd, Hunter, Moore ve Thompson, 1996; Cano ve O'leary, 1997; Goodboy, Horan ve Booth-Butterfield, 2012; Guerrero ve Andersen, 1998a; Mattingly, Whitson ve Mattingly, 2012; Sheets, Fredendall ve Claypool, 1997; Wade ve Weinstein, 2011).

Zandbergen ve Brown'un (2015) bir araştırmasında katılımcılar, partnerlerinin kıskançlık uyandıran davranışları kasıtlı olarak yaptığını bildiklerinde,

yine de gerçekten de kıskandıklarını bildirmişlerdir. Bir başka ifadeyle, bu kasıtlı davranışlar çoğunlukla başarıya ulaşmaktadır. Ancak kıskançlığı başlatmak tehlikeli olabilmektedir. Farklı kontrol stratejilerini kullanan bireyler, partnerlerinde hedeflemiş olduklarından daha çok olumsuz duygu ortaya çıkarabilmekte (Wade ve Weinstein, 2011; Worley, 2009; Yoshimura, 2004), ilişkiye has ruminasyonları teşvik edebilmekte (Carson ve Cupach, 2000) ve kendileri, partnerleri ve ilişkilerinde belirsizliğe neden olabilmektedirler (Bevan ve Tidgewell, 2009). Bu girişim partnerin duygularını incitebilmekte, ilişkide bir krize, ayrılığa ve hatta şiddete neden olabilmektedir (Barelds ve Barelds-Dijkstra, 2007; Fleischmann ve diğerleri, 2005; Guerrero ve Eloy, 1992). Bu olası sonuçlarından ötürü kıskançlığı başlatma girişimleri dikkatli kullanılmalıdır (Bull, 1997; Guerrero ve Andersen, 1998b).

Araştırmalar romantik ilişkilerde kıskançlığın kasıtlı olarak başlatılmasının yanı sıra, birçok farklı nedenden de kaynaklı olabileceğini göstermiştir. Bu nedenler:

- Partneri kaybetme korkusu ve ilişkiyi koruma isteği (Akın ve diğerleri, 2013; Attridge, 1995, 2013; Bhugra, 1993; Blomquist, 2014; Buss, 2000; Cayanus ve Booth-Butterfield, 2004; Clanton ve Smith, 1998; Guerrero ve Afifi, 1999; Hupka, 1991; Nagra, 2003; Parrott, 1991; Parrot ve Smith, 1993; Salovey ve Rodin, 1989; vb.),
- İntikam, yani partneri kendisini kıskandırdığı için bireyin de benzer davranışlarda bulunması ve partneri cezalandırma isteği (White, 1980),
- Bireyin, partnerinin karşı cinsiyetten çok fazla arkadaşı olması veya partnerinin kendisinden daha çok çekici olduğunu düşünmesi (White, 1981; Zandbergen ve Brown, 2015),
- Terk edilme kaygısı (Hansen, 1985a; Zandbergen ve Brown, 2015),
- Üçüncü bir kişinin partnere ilgi göstermesi ve partnerinin de o kişiye yönelik ilgi duyması (Ellis, 1986; van Sommers, 1988),
- Partnerin, eski bir partnerle veya bir rakiple ilgilenmesi (Guerrero, 1998; Kirkpatrick ve Hazan, 1994; Parker, 1996; Siegert ve Stamp, 1994),
- Çekici bir rakibin bulunması (Honeycutt ve Cantrill, 2014; Kennedy-Lightsey ve Booth-Butterfield, 2011; Zandbergen ve Brown, 2015),
- Partnerin birlikte zaman geçirmek için, 'romantik olmayan' seçimler yapması (Kennedy-Lightsey ve Booth-Butterfield, 2011),
- Partnerin yeterli zamanı ayırmaması (Zandbergen ve Brown, 2015),

- Daha önce sadakatsizlikle karşılaşmak (Burchell ve Ward, 2011; Buss, 2000; Buunk ve Dijkstra, 2000; Campos, Walle ve Dahl, 2013; Fitness ve Fletcher, 1993; Guerrero ve diğerleri, 2004; vb.),
- Rakip olarak algılanan kişinin yüksek statü, geniş sosyal çevre, fiziksel çekicilik gibi özelliklere sahip olması (Demirtaş ve Dönmez, 2006; Dijkstra ve Buunk, 2002; Dodge, 1991; Hupka ve Eshett, 1988; Pines, 1998; Sadalla, Kenrick ve Vershure, 1987; Salovey ve Rodin, 1988; Thompson, 1998; Timmerman, 2001; Zandbergen ve Brown, 2015).
- İlişkiye çok önem atfetme (Berscheid ve Fei, 1977; Bull, 1997),
- İlişkisiyi ve partneri aşırı sahiplenmek (Buunk, 1982; Hansen 1985b; Honeycutt ve Cantrill, 2014; Knapp ve Vangelisti, 1992; Kristjánsson, 2002; Rydell, McConnell ve Bringle, 2004),
- Düşük özgüven (Goodboy ve Myers, 2010; Guerrero, 1994, 1998; Kristjánsson, 2002; Marshall, Bejanyan, Di Castro ve Lee, 2013),
- Düşük benlik saygısı (Bevan, 2006, 2009; Bhugra, 1993; Grolld, 1972; Mathes, 1992; Nagra, 2003; Parrot, 1991; Peretti ve Pudowski, 1997; Powell, 1993; Sharpsteen, 1993; Stieger, Preyss ve Voracek, 2012),
- Duygusal bağımlılık (Buunk, 1995; Guerrero ve Andersen, 1998b; Trost, Brown ve Morrison, 1994; White, 1981; White ve Mullen, 1989),
- Yetersizlik duygusu (H.Sullivan, 1953; White ve Mullen, 1989),
- Çiftlerden biri tekeşliliğe önem vermezken, bir diğerinin ise önem vermesi. Bu durumda tekeşli bir ilişki yaşama beklentisi olan bireyin, partnerinin tekeşliliğe önem vermemesi sebebiyle, aynı anda başka birisi ile de ilişki yaşayabileceğini düşünmesi (Bartholomew ve Horowitz, 1991; Brehm, Miller, Perlman ve Campbell, 2001; Bringle ve Buunk, 1985, 1986, 1991; Bush, Bush ve Jennings, 1988; Buunk ve Hupka, 1987; Dandurand ve Lafontaine, 2014),
- Çocukluk döneminde çok şımartılmak veya bir çocuk olarak ihmal edilmiş olmak (Bevan, 2009; Warber, 2007; White, 1980, 1981b),
- Kaygı, depresyon, yalnızlık, onay ihtiyacı, nevrotizm vb. (Bevan, 2009),
- Başkalarıyla empati kurmada güçlük (Bevan, 2009),
- Sosyal medya (Zandbergen ve Brown, 2015).

Romantik ilişkilerde kıskançlığın birçok farklı nedenden kaynaklanabilir olması, romantik ilişki üzerindeki etkilerine ilişkin bulguların da çelişkili olmasına neden olmuştur. Çok sayıda araştırma, romantik ilişkilerde kıskançlığın genellikle, ilişkiden doyum alamama, yıkıcı çelişkili davranışlar, ayrılık ve şiddet gibi olumsuz davranışlarla birlikte olduğunu göstermiştir (Guerrero, Hannawa ve Babin, 2011). Fakat kıskançlık ve onunla birlikte ortaya çıkan duygular her zaman şiddet gibi olumsuz tepkilere yol açmazlar (Powell, 1993; Sommers ve Vodanovich, 2000). Romantik ilişkilerde kıskançlık, çiftler ve ilişkileri için olumlu sonuçlar da ortaya çıkarabilir.

2.1.4 Romantik İlişkilerde Kıskançlığın Olumlu Yönleri

Bir takım yıkıcı sonuçlarının yanında bazı araştırmacılara göre kıskançlık ilişkiler için bazen ılıman, eğlenceli ve yararlı bir duygudur ve aşk ilişkisine derinden olumlu etkilere sahip olabilmektedir (Barelds ve Barelds-Dijkstra, 2006, 2007; Buss, 2000; Fitness, 1996; Guerrero, 1998; Harris ve Darby, 2010; Peretti ve Pudowski, 1997; Pines, 2005; Pines ve Aronson, 1983; Powell, 1993; Salovey ve Rodin, 1986; Tucker-Ladd, 2007). En ‘olumlu’ şekliyle kıskançlık, ilişkideki partnerlerin birbirleriyle ne kadar ilgilendiklerini, aşkı ve sevgiyi gösterebilmekte ve ilişkisel ve cinsel bağları güçlendirebilmektedir. Yeni başlayan ilişkiler gibi güvenin henüz tam kazanılmadığı ilişkilerde ise kıskançlık, kısmen aşkın ve sevginin işareti olabilmektedir (Ellis, 1986; Ellis ve Dryden, 2007; Guerrero, 1998; Guerrero ve Andersen, 1998a; Hazan ve Shaver, 1987; Mathes, 1986; Pines, 1998; Scheinkman ve Werneck, 2010; Warber, 2007; White ve Mullen, 1989). Aynı zamanda bireye, partnerin rakiple ne kadar ilgilendiğini anlamasına yardımcı olabilmektedir (Guerrero, 1998). Bu sebeple, kıskançlık olumsuz duygulara yol açabilirken, uygun kullanıldığında, aynı zamanda tutkuyu arttırabilen, ilişkiyi geliştirebilen ve ilişkiye yararlar sağlayabilen (Buss, 2000; Milardo ve Helms-Erikson, 2000) ve bireyin hayatta kalışını artıran, uyumsal bir duygudur (Hupka, 1991).

Aşağıda bu araştırmada ele alınan değişkenler olan ilişki doyumu, cinsiyet rolleri ve romantik ilişkilerde akılcı olmayan inançların, romantik ilişkilerde kıskançlık ile olan ilişkisine yer verilmiştir.

2.1.5 Romantik İlişkilerde Kıskançlık ve İlişki Doyumu

Kıskançlık, genel olarak, ilişki doyumsuzluğu ile ilişkilidir. Bazı araştırmalar özellikle bilişsel kıskançlık olmak üzere, bilişsel, duygusal ve davranışsal kıskançlığın ilişki doyumu ile olumsuz ilişkili olduğunu göstermiştir (Anderson ve diğerleri, 1995; Bevan, 2008, 2011; Buunk ve Bringle, 1987; Guerrero ve Eloy, 1992; Metts ve Cupach, 1990; Salovey ve Rodin, 1989; Trost ve diğerleri, 1994). Bir başka ifade ile ilişki doyumu azaldıkça kıskançlık artmaktadır. Araştırmacılar bu durumun ilişkilerinden doyum almayan bireylerin, partnerlerinin de doyum almadığını düşünmeleri ve bu sebeple, partnerlerinin başka birilerine ilgi duyduğunu veya başka birileri ile bir ilişkiye sahip olduğunu düşünmelerinden kaynaklanabileceğini bildirmişlerdir (Guerrero, 1998). Ancak, bununla birlikte romantik ilişkisinden yüksek düzeyde doyum alan bireylerin daha çok kıskançlık riski altında olduklarını belirten araştırma sayısı da az değildir (Barelds ve Barelds-Dijkstra, 2007; Buunk, 1981; Dugosh, 2000; Elphinston, Feeney, Noller, Connor ve Fitzgerald, 2013; Hansen, 1982). Buunk'un (1982) bir araştırması ise kıskançlık ile ilgili konuşmanın evlilik doyumu ile büyük ölçüde ilişkili olduğunu göstermiştir. Bu araştırmaya göre kıskançlık duygusu hakkında konuştuğunda evlilik doyumu artmaktadır. Guerrero ve diğerleri (1995) bilişsel kıskançlığın, duygusal kıskançlığa kıyasla, ilişkisel doyumun daha güçlü bir yordayıcısı olduğunu ortaya koymuşlardır. Bazı araştırmalar ise ilişki doyumunun bilişsel kıskançlık ile olumsuz ilişkili fakat duygusal kıskançlık ile ilişkisiz olduğunu göstermiştir (Bevan, 2008; Sidelinger ve Booth-Butterfield, 2007; White, 1984).

İlişki doyumu ile romantik ilişkilerde kıskançlıkla başa çıkma biçimleri arasındaki ilişki incelendiğinde ise, araştırmacılar, kıskançlık deneyiminin, olumsuz duygusal tepkiler, saldırganlık ve manipüle edici (yönlendirici) davranışlarla, ilişkide doyumsuzluğa yol açabildiğini ifade etmişlerdir. Araştırmacılara göre bu sürecin ardından, kıskançlık ve ilişki doyumu arasındaki ilişki iki yönlü bir süreç olarak işler (Guerrero, 1998; Parker, 1994; Sobraske ve diğerleri, 2013). Bir başka ifade ile ilişkiden doyum alamayan bireyler romantik ilişkilerde kıskançlık gibi ilişki problemleri ile daha yıkıcı yollarla başa çıkabilmektedirler. Bu da partnerler arasındaki çatışmaları arttırabilmekte ve en sonunda ortaya çıkan huzursuzluk, bireylerin ilişkilerinden doyum alamama durumlarının devam etmesine neden olmaktadır. Diğer taraftan ilişkiden doyum alan bireyler partnerlerini ve/veya

ilişkilerini kaybetmek istemedikleri için romantik ilişkilerde kıskançlıkla başa çıkarken daha yapıcı yollar tercih etmektedirler. Bu durum partnerler arasındaki yakınlığı geliştirmekte ve bu çiftler ilişkilerinden doyum almaya devam etmektedirler.

2.1.6 Romantik İlişkilerde Kıskançlık ve Cinsiyet Rollerini

Toplumsal cinsiyet rolleri, toplumsal, kültürel, coğrafi farklılıklara göre kadın ve erkek bireylere yüklenen rolleri ve sorumlulukları içermektedir. Erkeksi cinsiyet rolleri baskınlık, liderlik, bağımsızlık gibi özelliklerle, kadınsı cinsiyet rolleri ise duygusallık, bağımlılık, hassasiyet, anlayış gibi özelliklerle karakterizedir (Zara ve Özdemir, 2013). Bununla birlikte androjen terimi, erkek ve kadın özelliklerini kendi kişiliğinde dengeleyen bireyleri tanımlamak için kullanılırken, farklılaşmamış tip terimi ise erkeksilik özelliklerini de kadınsılık özelliklerini de açık bir şekilde göstermeyen bireyleri tanımlamak için kullanılmaktadır. (Cüceloğlu, 2006; Zara ve Özdemir, 2013). Genel olarak flört döneminde erkeğin daha baskın, kadının daha çekingen olması beklenirken, evlilik döneminde de erkeklerin evin reisi, kadınların da ev hanımı/bakıcı rolleri olduğuna inanılmaktadır. Kadınlar bu cinsiyet rolü yönelimini değiştirmeye çalışmalarına rağmen, birçok erkek bu gibi inançları korumaya devam etmektedir (Hansen, 1982). Örneğin Türkiye’de üniversite öğrencileri üzerinde yapılan bir araştırmada, evlilik yaşamı konusunda erkeklerin daha geleneksel görüşlere sahip oldukları ortaya çıkmıştır (Yılmaz ve diğerleri, 2009). Whitehurst (1977) kıskançlığın katı cinsiyet rollerinin olduğu kültürlerde daha yaygın olduğunu iddia etmiştir. Örneğin, Hupka ve Ryan (1981) erkek kıskançlığının evlilik ve mülkiyet sahibi olmanın, sosyal statü için önemli olduğu ve evlilik dışı ilişkilerin toplumsal olarak kınandığı kültürlerde çok daha muhtemel olduğunu bulmuşlardır. Bu tür kültürlerde, kıskanç davranışlar, özellikle kadınlar için, serbest birlikteliklerin önüne geçmek için bir araç olarak kullanılmaktadır.

Geleneksel cinsiyet rolleri erkeklere kadınlardan daha çok flört etme özgürlüğü verdiği gibi (White, 1981b), kıskançlığın uygun bir şekilde dışa vurulması da kadınlar ve erkekler için uygun tepkilerin tanımlandığı, sosyal normlardan etkilenmektedir (DeSteno ve Salovey, 1994; Pines ve Friedman, 1998). Bir başka ifade ile erkeklerin ve kadınların romantik ilişkilerde kıskançlığa nasıl tepki verecekleri toplumsal kurallar ile belirlenmektedir (Clanton ve Smith, 1998; Hupka,

1991; Yerlikaya, 2015). Birçok toplumda erkekler için belirlenen bu uygun davranış, kıskançlığın dışa vurulması iken, kadınlar için ise engellenmesidir (Clanton ve Smith, 1998). Genel olarak kadın kıskançlığı toplumsal olarak erkek kıskançlığından daha az kabul görmektedir (Daly, Wilson ve Weghorst, 1982; Duma, 2009). Bu sebeple, erkekler kıskançlıklarını ifade edebilmeyi öğrenirlerken, kadınlar kıskançlıklarını ifade etmenin sosyal olarak kabul edilmeyen bir davranış olduğunu öğrenmektedirler (Marazziti ve diğerleri, 2003; Nagra, 2003). Bu uygun veya dikte edilmiş davranış, bir dereceye kadar, kültürel açıdan varlığını sürdüren, geleneksel cinsiyet rolü yöneliminden ileri gelebilmektedir (Pines ve Friedman, 1998).

Cinsiyet rolü yönelimiyle kıskançlık arasındaki ilişkiyi ele alan sınırlı sayıda araştırma, geleneksel cinsiyet rollerine sahip olmak ile kıskançlık arasında olumlu bir ilişki olduğunu göstermiştir. Bir başka ifade ile, erkeklerin ve kadınların romantik ilişki rolleri ile ilgili geleneksel cinsiyet rolü inançlarına sahip olan bireyler, daha çok tehdit algılamakta ve sonuç olarak bu şekilde cinsiyet tipllemeli bireyler olmayanlara göre daha çok kıskançlık belirtileri göstermektedirler (White, 2008). Katılımcılara gerçek bir durumun sorulduğu araştırmalarda da varsayımsal bir durumun sorulduğu araştırmalarda da aynı sonuç elde edilmiştir (Hansen, 1982, 1985a, 1985b; Nagra, 2003; White, 1981b). White'ın (1981) araştırma sonuçları da geleneksel cinsiyet rollerine sahip erkeklerin, diğer erkeklere kıyasla kendilerini daha çok kıskanç olarak bildirdiklerini ve aynı zamanda diğer erkeklerin (rakiplerinin) partnerlerinin dikkatini çekmek için gizlice yarışacağını varsayma olasılıklarının daha muhtemel olduğunu göstermiştir. Bir başka araştırmada Zammuner ve Fischer (1995), partneriniz karşı cinsiyetten birini öperse kendilerinizi nasıl hissedersiniz sorusuna kadınların, üzgün ve kızgın hissedeceklerini bildirirken, erkeklerin ise şaşkın hissedeceklerini bildirdikleri sonucunu elde etmişlerdir. Araştırmacılara göre bu durum, romantik ilişkilerde cinsiyet rollerindeki farklılığın bir yansıması olarak, erkeklerin partnerlerinin kendilerini aldatacaklarına dair bir beklenti içinde olmamalarının sonucunda olabilir. Brehm ve diğerlerine (2001) göre de maço erkekler ve feminen kadınlar, androjen bireylerden daha çok kıskançlık deneyimlerler, araştırmacılara göre bu durum geleneksel ilişkilerin kurallarının oldukça sıkı olma eğiliminde olmasından kaynaklanıyor olabilir.

2.1.7 Romantik İlişkilerde Kıskançlık ve Akılcı Olmayan İlişki İnançları

Ellis tarafından 1955 yılında geliştirilen Akılcı Duygusal Davranış Terapisi (ADDT), insanların düşüncelerinin, davranışlarının ve duygularının kendi kontrolünde olduğu temeline dayanmaktadır (Murdock, 2012). Ellis, bir psikanalitik terapist olarak, danışanlarının hayatın nasıl olması gerektiği ile ilgili akılcı olmayan veya uyumsuz inançları olduğunu fark etmiştir. Ellis'e (1994) göre danışanları, yaşantıları bu akılcı olmayan inançları ile uyumsuz olduğu için mutsuz ve kaygılıydı. Bu sebeple ADDT'de amaç, danışanın akılcı olmayan inançlarını ve bu inançlarla bağlantılı olan işlevsel olmayan duygu ve davranışlarını ortadan kaldırmak ve danışana ADDT'nin felsefesini öğretmektir (Murdock, 2012). Ellis danışanlarının bu akılcı olmayan inançları, rasyonel inançlarla değiştirdiklerinde, kaygılarının da azaldığını bulmuştur.

İlişkilerle ilgili bilişler, uygunlukları, geçerlilikleri ve mantıklı oluşları açısından değişkenlik göstermektedir. Mantıkdışılık, bireylerin temel amaçlarına ulaşmalarını engelleyen ve dış dünyanın gerçekliği ile tutarsız düşünceleri ifade etmektedir. Buna karşılık, akılcılık bireylerin hedeflerine ulaşmaları için yardımcı düşünceler olarak tanımlanmaktadır (Dryden ve Diguseppe, 1990). Rasyonel düşünce mantıklıdır ve ampirik kanıtlar ile tutarlıdır (Nickl, 2006). Buradan hareketle Ellis (1986) kıskançlığı da mantıklılık açısından değerlendirmiştir. Akılcı olmayan kıskançlık 'Sevgilimin başka birisi ile ilgilenmesi korkunç bir şey! Buna katlanamam!' gibi gerçekçi olmayan düşüncelerin sonucu iken, akılcı kıskançlık gerçeklik temellidir. Diğer duygusal bozukluklar gibi, Ellis, kıskançlıkta da ABC şemasını izlemiştir. A noktası, örneğin 'Sen başka birilerine ilgi ve dikkat gösterdin' gibi, *kıskançlığı aktif hale getiren bir olaydır*. C noktası, bireyin hissettiği yoğun kıskançlığının duygusal bir *sonucudur*. Çok yaygın olarak bireyler C ile A'yı birbirine yanlış bağlamaktadırlar. Örneğin 'Benim partnerimin falanca kişi ile sıcak bir ilişki sürdürmesi beni kıskandırıyor' gibi. Ellis, kıskançlık deneyimlemeye neden olan, partnerin başka bir ilişkisi gibi travmatik bir olay olduğunda bile, herhangi bir *dış kaynaklı* olayın hiçbir sihrinin olmadığını iddia etmiştir. Yalnızca bireyin *inançları* bunu yapabilir. Akılcı olmayan inançları tartışmak akılcı duygusal terapide D'dir. Bireye, 'Bu korkunç!' ve 'Buna katlanamam!' gibi akılcı olmayan ve kolayca tartışılan inançlar yerine, 'Bu durumdan çok hoşlanmıyorum. Keşke sevgilim kendini yalnızca bana adayabilse. Bu ne baş belası bir şey!' demek öğretilir. Eğer birey buna

inanmayı seçerse, Ellis'e göre, C noktasındaki duygusal *sonuç* anlamsız bir kıskançlık değil, hayal kırıklığı, pişmanlık veya öfke olabilir.

Larson (1992) genç yetişkinler arasında en yaygın olarak görülen ve gelecekteki evliliklerine yansması olası olan bazı akılcı olmayan ilişki inançları belirlemiştir. Bu inançlar; (1) Tek ve biricik olma inancı; her insan için evlenebilecek yalnızca bir doğru insan olduğu inancı. (2) Mükemmel partner inancı; kişinin partneri üzerinde gerçekçi olmayan beklentilere sebep olan inanç. (3) Mükemmel kendilik inancı; romantik bir ilişkiye sahip olmak ve evlenmek için mükemmel olmalıyım inancı. (4) Mükemmel ilişki inancı; ilişkideki zayıf veya kusurlu tutumların, ilişkinin sonlanacağına bir işareti olduğu inancı. (5) Çırpınıp durmalıyım inancı; evlilikteki kaliteyi bir kişinin sağlayabileceğine ilişkin tutum. Gerçekte ise kaliteli bir evlilik için iki kişinin kararlı olması ve ilişkiye yatırım yapması gerekir. (6) Aşk yeterlidir inancı; bağlanma, cinsel eğilimler veya delicesine aşık olmanın bir çiftin birbirlerine bağlanmaları için yeterli olduğu inancı. (7) Evlenmeden önce birlikte yaşama inancı; çiftlerin evlenmeden önce birlikte yaşayarak ilişkilerini test etmeleri gerektiği inancı. (8) Zıtlıkların birbirini tamamladığı inancı; bireyleri davranışlarını değiştirmekten alıkoyan bir inançtır. Gerçekçi olan ise, benzerliklerin çok olduğu çiftlerin, ilişkiden çok doyum almasıdır.

B.Sullivan (1997) ise faktör analizi çalışmasının sonucunda 5 baskın ilişki inancı ortaya çıkarmıştır; (1) Uyanıklık; bireyin partnerini belirli bir çizgide tutmak için onun düşüncelerini ve davranışlarını sürekli takip etme tutumu. (2) Suçlama ve Cezalandırma; partnerlerin kötü olabileceği ve ilişkide sorunlara neden olabilecek potansiyele sahip olduklarına yönelik tutum. (3) Ya Hep Ya Hiç Düşünme; olaylar hakkında konuşurken aşırı siyah ve beyaz açılardan konuşmak. (4) Mükemmeliyetçilik Beklentileri; ilişkiler ve partnerler mükemmel olmalı tutumu. (5) İlgil Talep Etmek; partnerin, bireyin tüm ihtiyaçlarını karşılaması gerektiğine ilişkin tutum.

Whisman ve Uebelacker (2007)'a göre romantik ilişkilerle ilgili partnerlerin uyumsuz ilişki inançları, ilişki doyumu ve ilişki süresi açısından olumsuz etkilere neden olabilmektedir. Bu inançlar ve şemalar, iki ana ilişki inançları kategorisinden oluşmaktadır: varsayımlar ve standartlar (Eidelson ve Epstein, 1982). Varsayımlar, genel olarak yakın ilişkilerin doğası hakkındaki inançları ve partner hakkındaki belirli inançları ifade ederken, standartlar bireyin, ilişkilerin nasıl olması gerektiği ve

partnerlerin nasıl davranması gerektiği ile ilgili fikirlerini ifade etmektedir. Araştırmalar, partnerlerden biri veya her ikisi, gerçekçi olmayan, çok sert ve aşırı veya ilişkinin gerçekliğinden farklı varsayımlara veya standartlarına sahip olduğunda ilişki problemlerinin ortaya çıkabileceğini göstermiştir (Groves, 2010; Metts ve Cupach, 1990; Whisman ve Uebelacker, 2007).

Özellikle partnerlerin birbirlerinin zihinlerini okumaları gerektiği inancı, ilişkinin bitmesine sebep olabilmektedir (Eidelson ve Epstein, 1982). Whisman ve Uebelacker (2007)'a göre, bu inanç, önemli konular hakkındaki eksik iletişime ve onu takiben bireyin yanlış anlaşıldığını ve ilgilenilmediğini hissettiğinde ortaya çıkan acı hissine eşlik edebilmektedir. Eidelson ve Epstein (1982)'in çalışmaları, zihin okuma inancının partnerlerin biri veya her ikisi tarafından normal olarak algılanmasının, eleştirel ve savunucu davranışlar, genel ilişki doyumsuzluğu ve partnerin herhangi bir davranışı ile ilgili yapılan olumsuz yorumlar ile ilişkili olduğunu göstermiştir. Zihin okuma inancını güçlü bir şekilde onaylayan bireyler için partnerlerinin bunu yapamaması halinde hayal kırıklığı hissetmek kaçınılmazdır. Bu beklenti ve hayal kırıklığı birleşiminin de partnerler arasındaki karşılıklı bağlılık ve yakınlık düzeyini azaltması olasıdır (Whisman ve Uebelacker, 2007). Benzer şekilde, anlaşmazlık yıkıcıdır varsayımının da partnerler arasındaki yakınlığı olumsuz yönde etkilemesi olasıdır. Çeşitli araştırmalar bu varsayıma sahip olmanın partner stresi ve ilişkiye dair akılcı olmayan inançlar ile ilişkili olduğunu göstermiştir (Bradbury ve Fincham, 1993; Eidelson ve Epstein, 1982).

Bir diğer araştırmada, Ellis ve Harper (1961) ilişki doyumsuzluğunun, beş genel akılcı olmayan inanca eşlik ettiğini ifade etmişlerdir: (a) onay istemek, (b) yüksek kendilik/öz beklentileri (high self-expectations), (c) suçlama eğilimi, (d) hayal kırıklığı ve (e) duygusal sorumsuzluk.

Epstein ve Eidelson (1982) ise ilişkinin kendisi hakkındaki gerçek dışı inançların ilişki doyumsuzluğu ile sonuçlandığını ileri sürmüşlerdir ve başlıca beş akılcı olmayan inanç tanımlamışlardır: (1) Anlaşmazlık yıkıcıdır; partnerlerin olaylar karşısında verdikleri tepkiler aynı veya benzer olmazsa bu durumda meydana gelebilecek uyumsuzluğun dayanılmaz olacağı inancıdır. Bu inanç partnerleri aralarındaki farklılıkları tartışmaktan ve problem çözme stratejilerini öğrenmekten alıkoymaktadır. (2) Zihin okumayı beklemek olağandır; bireyin, henüz kendisi ifade etmeden, partnerinden, kendi duygu ve düşüncelerini bilmesini bekleme inancıdır.

Bu inanç partnerleri birbirleri ile iletişim kurmaktan alıkoymakta ve bu alandaki becerilerini geliştirmeleri için onları engellemektedir. (3) Partnerler değişemez; partnerlerin kendilerini veya ilişkilerinin kalitesini değiştirmelerinin mümkün olmadığı inancıdır. Bu inanç bireyleri ilişkiyi erkenden bitirmeye veya çatışmaları çözebilecek davranışlarla ilgilenmemeye teşvik etmektedir. (4) Cinsel mükemmeliyetçilik; birey ‘mükemmel’ bir cinsel partner olmalı inancıdır. Bu inanç cinsel ilişki sırasındaki performansla meşgul olma durumu ile tanımlanmaktadır. (5) Cinsiyetler birbirinden çok farklıdır; erkeklerin ve kadınların kişilikleri ve ilişki ihtiyaçlarının temelde farklı olduğu inancıdır. Bu inanç bireyleri partnerlerinin eşsiz niteliklerini görmekten ve ilişki doyumunu arttıracak değişiklikler yapmaktan alıkoymaktadır.

Bazı bireylerin sahip oldukları bu akılcı olmayan ilişki inançları ve bu inançların romantik ilişkilerde kıskançlık gibi ilişki problemleri üzerindeki olumsuz etkileri, bilişsel yaklaşımlarda çeşitli sağıaltım yöntemlerinin geliştirilmesine zemin hazırlamıştır. Aşağıda kısaca bu yöntemlere yer verilmiştir.

2.1.7.1 Romantik İlişkilerde Kıskançlığa Yönelik Terapötik Müdahalelerde Bilişsel Yaklaşımlar

Bilişsel yaklaşımlar birçok akılcı olmayan düşünce ve beklenti için temel çözümün, bu çarpıtılmış düşünce sistemine rasyonel/mantıklı bir düşünce ile karşılık vermek olduğunu vurgulamaktadırlar. Bireyi rahatsız eden akılcı olmayan düşüncelerle mücadele etmek; kıskançlığın muhtemelen bir dereceye kadar kaçınılamaz bir duygu olduğunu, duygularının sorumluluğunu almayı, bizi kışkandıracak bazı ‘oyunlar’ oynandığını, bazı partnerlerin çok ben merkezli olduğunu ve bu sebeple onların güvenilir olamayacağını, hiçbir aşkın ömür boyu sürmeyeceğini vb. anlamayı içermektedir (Tucker-Ladd, 2007).

‘Gerçek ve mükemmel aşk’ın sahip olduğu romantik bakış açısı, ideal bir ilişkide kıskançlık olmaması gerektiğine dair bir yanılsama yaratabilir ve bu bakış açısı, kıskançlığın sevgi ile çeliştiğini gösterebilir (Bernhard, 1986). Bu sebeple kıskanç birey için kıskançlığın yoğunluğunun, iki kişi arasındaki ‘gerçek ve mükemmel aşk’ın yoğunluğunu kanıtlamadığını anlamak önemli bir noktadır. Bilişsel yaklaşımlara göre gerçekte, kıskançlık yalnızca bireyin güçlü ihtiyaçlarının, gelecek hakkındaki gerçekçi olmayan taleplerinin yansımasıdır. Bu sebeple

kıskançlık, karşılıklı ‘gerçek ve mükemmel aşk’tan ziyade kişisel çıkarları ve öz sevgiyi yansıtmaktadır. İkinci bir önemli nokta, çiftlerden birinin başka birisini sevmesi veya aşık olmasının, partnerinin daha az değerli olduğu, daha az arzu edilir olduğu veya daha az hoş olduğu gibi herhangi bir yolla kanıtlanmamış düşüncelere sahip olmaksızın da olabileceğinin farkında olmaktır. Bir ilişkiyi sonlandırmak için, hiç kimseyi küçümsemeyen birçok iyi ve mantıklı neden var olabilir. Örneğin ‘Başka kişilere karşı daha çok ilgi duyuyorum’, ‘Bizim kültürel/dini geçmişimiz çok farklı’, ‘Bizim geleceğimiz bizi farklı yönere götürecektir’ gibi. Bir başka ifade ile reddedilmiş olmak, bireyin iyi olmadığı anlamına gelmemektedir (Tucker-Ladd, 2007).

Kıskançlığın tedavisinde klinik yaklaşımlar genellikle (a) abartıldığında ilişkiyi tehdit eden akılcı olmayan, yıkıcı düşünceleri azaltmaya; (b) kıskanç partnerin benlik saygısını geliştirmeye; (c) partnerlerin kendi beklentilerini açıklayabilmeleri ve kıskançlığa ilişkin yanlış anlamalarını önleme üzerinde anlaşmaları için iletişim becerilerini geliştirmeye ve (d) ilişkide doyum ve eşitliği arttırmaya çalışmaktadır (Pines, 1998; White ve Mullen, 1989). Bilişsel yaklaşımlara göre ise, tüm psikolojik problemlerde olduğu gibi, romantik ilişkilerde kıskançlığa yönelik terapötik müdahale de davranışsal ve bilişsel bileşenlerden oluşmaktadır (Ellis, 1996; Ridley, 1996).

Bilişsel terapide, kıskançlık davranışının, partnerlerden birinin benlik saygısını kaybettiğini algılaması ve bu algının zaman içinde pekişmesiyle meydana geldiği varsayılır. Bu sebeple, terapinin *davranışsal* bileşeninde, anlamsız kıskançlığa sahip olan birini oynamak gibi, rol oynama; kıskançlık davranışlarından kaçındığı için hoş aktivitelerle kendini ödüllendirmek, kıskanç davranışlardan sonra kendini cezalandırmak gibi pekiştirme yöntemleri; bireyin partneri başka biri ile dans ederken ‘makul’ kıskançlık hissetme alıştırmaları yapmak gibi korkulu durumlar oluşturmak ve her gün yalnızca akşam dokuz ile on arası kıskançlıktan bahsetmek gibi, kıskançlığın ifadesi için çizelge/saat tarifesi kullanmak gibi çeşitli ev ödevlerini de içeren davranışsal tekniklerle, genellikle mantıksız bir kıskançlığa yol açan bu döngünün bozulması amaçlanmaktadır.

Terapinin *bilişsel* bileşeninde, rasyonel olmayan kıskançlığın, partnerlerden birinin sadakatsizlik hakkındaki akılcı olmayan inançlarından ve nötr uyarıcıları dahi ilişkiye yönelik bir tehdit olarak görmesine neden olan hatalı yorumlamalarından

kaynaklandığı varsayılır (Dolan ve Bishay, 1996; Friday, 1985; Wade ve Walsh, 2008). Bu sebeple, bilişsel terapi, hem bireyin sadakatsizlik ile ilgili düşüncelerini incelemeyi ve daha ‘makul’ bir şekilde kıskanmasını sağlamayı hedeflemekte hem de hatalı bilişsel şemaları değiştirmeyi amaçlamaktadır. Bundan dolayı, tedavide, ilk olarak, bu bilişlerin temeli olan, bireyin sadakatsizlik hakkındaki akılcı olmayan inançları belirlenmektedir. Bilişsel müdahaleler, kendi kendine ‘Neden her şeyimle sevilme zorundayım?’ gibi sorularla akılcı olmayan inançları tanımlama ve tartışma; ‘Partnerim benim yanımda başka birilerini sevse bile ben mutlu bir kişi olabilirim’ gibi anti-kıskançlık ifadeleri kullanarak rasyonel olarak başa çıkma; başka bir şey düşünmek, meditasyon gibi bilişsel oyalama yöntemlerini kullanma (using cognitive distraction) ve tüm rakipleri yenmeyi hayal etmek gibi olumlu hayal etme yöntemini kullanma tekniklerini içermektedir (Bishay, Petersen ve Tarrier, 1989; Butler, Chapman, Forman ve Beck, 2006; Constantine, 1976; DeSteno ve Salovey, 1996; Ellis, 1996; Lee ve Hallberg, 1979; Lester, Deluca, Hellinghausen ve Scribner, 1985; Ridley, 1996).

Kullanılan tedavi yöntemleri bireyin, kıskançlığın, utangaç bir insanın zayıflığı değil, yaygın ve normal bir duygu olduğunu bilmesine yardım etmektedir (Tucker-Ladd, 2007). Kendi kendine sorulması gereken soru: ‘Daimi olarak her ilişkide kıskançlık yaşar mıyım?’dır. Eğer değilse, o halde kişi kaçınılmaz bir ‘kıskanç birey’ değildir (Tucker-Ladd, 2007).

Bireyler istenmeyen bir kıskançlığı azaltmayı başardıklarında, bağımsızlık ve öz değer duygularını sürdürmelerine yardımcı olacak iki teknik kullanma eğiliminde olmaktadır (Salovey ve Rodin, 1988). Birincisi, özgüvendir. Bu, durumun eşitsizliği üzerinde durmayı reddederek, ‘sakin kalma’ çabalarını ve öfke veya utanma duygularından kaçınmayı içermektedir. İkincisi, kendini desteklemektir. Bu da bireyin kendisi için iyi bir şeyler yaparak kendi benlik saygısını desteklemesinden ve kendi iyi özellikleri hakkında düşünmesinden oluşmaktadır (Brehm ve diğerleri, 2001; Foran ve O’Leary, 2008). Zamanla bireyler kıskançlık ile başa çıkmak için daha iyi başa çıkma biçimleri geliştirirler (Pines ve Aronson, 1983) ve böylelikle ilişkiler partnerlerin çeşitli ilişki krizlerinin üstesinden gelmeleriyle birlikte güçlenebilir (Planalp ve Honeycutt, 1985).

2.1.8 Romantik İlişkilerde Kıskançlıkla Başa Çıkma

Kıskançlık, duygusal bir tepki olmasının yanı sıra başa çıkma davranışlarını da içeren çok boyutlu bir olgudur (Sharpsteen, 1991). Bir ilişkide kıskançlığın yararlı mı zararlı mı olduğu, çiftlerin bu duyguyla nasıl başa çıktığına da bağlıdır. Pines (2013)'e göre başa çıkma mutlaka, zararın üstesinden başarıyla gelindiği anlamına gelmez, herhangi bir çaba, başa çıkma olarak görünür. Örneğin, partnerinin sadakatsizliğinden dolayı çektiği acılar sebebiyle uyku hapları alan bir birey, acılarından kurtulmada başarısız olsa bile, başa çıkmak için çaba göstermiştir. Kıskançlık evrensel bir duygu olduğu için, bu duygu ile başa çıkmak için kullanılan stratejiler de çeşitlidir (Buss, 2000; Rotenberg, Shewchuk ve Kimberley, 2001; Wade ve Walsh, 2008; White, 1984; Worley, 2009). Araştırmalar kıskançlığı azaltmak için en yaygın olarak gösterilen davranışların bir terapistle gitmek (DiBello, Rodriguez, Hadden ve Neighbors, 2015), partner ile konuşmak, ilişkiyi sonlandırmak, partneri iğnelemek veya tehdit etmek (Buss, 2000), sözlü saldırılarda bulunmak, partnere ve/veya rakibe karşı fiziksel olarak saldırgan davranmak, suça neden olmak (Theiss ve Solomon, 2006), inkar etmek, özgüvenini ve kendini geliştirmek, bastırmak ve kıskançlık uyandırmak, rakiplerin değerini küçültmek (Worley, 2009), sadakat ve iyi geçinme/uyum yanılıgısına sahip olmak, intikam ve öç almak olduğunu göstermiştir (DeSteno, Valdesolo ve Bartlett, 2006; DiBello, Rodriguez, Hadden ve Neighbors, 2015). Scheinkman ve Werneck'e (2010) göre kıskanç partnerler ortaya çıkan kaygılarını yönetmek için, geri çekilme veya meydan okuma başa çıkma biçimlerini kullanarak, suratsız, meraklı veya saldırgan olabilmektedirler. Kıskanç birey geri çekildiğinde, bu genellikle partnerin de geri çekilmesi ile sonuçlanabilmektedir. Çoğunlukla kıskanç birey tetikte/dikkatli ve güvensiz olmaktadır ve kıskanılan partner ise gözetim altında, gizemli ve kızgınlık içinde olmaktadır. Böyle bir durumda kıskanç bireyde hayal kırıklığı, umutsuzluk ve hatta saldırgan davranışlar artabilmektedir. Bu araştırmacılara göre bazen kıskanç birey masum bir davranışa aşırı tepki verebilir.

Baş a çıkma biçimlerinin yapıcı veya yıkıcı olup olmadığı, onun sonuçları tarafından belirlenmektedir. Etkili bir baş a çıkma yaş antısı her zaman birbirini izleyen dört bölümden oluşmaktadır (Pines, 2013):

1. Problemin farkında olmak,
2. Bir şeyler yapmak için sorumluluk almak,

3. İhtiyaçlar ve neler yapılabileceği hakkında bir bilgiye ve belirgin düşüncelere sahip olmak,
4. Başa çıkmak için kullanılan eski yöntemleri yeniden gözden geçirmek ve yeni yöntemler geliştirmek.

Etkili bir başa çıkmanın problem hakkında farkındalık olmaksızın meydana gelmesi olanaksızdır. Bireyler, bu farkındalıkla, kıskançlıklarının temeline baktıklarında, asılsız beklentiler, yansımalar, korkular ve güvensizlikler gibi hoş olmayan şeyleri keşfedebilirler. Bu keşifle ortaya çıkan farkındalık, onlarla başa çıkmanın ilk adımıdır. Bazı kıskanç bireyler problemi görmezden gelmekte, kıskançlık hislerini gizli tutarak, rakip ile olumsuz yönde karşılaştırılmaktan ve itibar kaybına uğramaktan kaçınabilmektedirler (Buss, 2000). Kıskançlık problemlerinin farkında olan diğer bireyler ise, 'Ben apaçık kıskanç bir kişiyim' gibi, kıskançlığın kendi hatası olduğunu düşünme eğiliminde olabilmekte, bir diğer ifadeyle kendilerini suçlama eğiliminde olabilmektedirler.

Farkındalık iki bölümden oluşmaktadır (Pines, 2013): Birincisi, problemin varlığını basitçe kavrama, diğeri problemin, 'kıskanç bireyin' bir hatası olmasından ziyade, ilişkinin veya belli bir durumun, belirli dinamiklerinin bir işlevi olduğunun farkına varma yeteneğidir. Birey bunu fark ettiğinde, başa çıkma çabalarının odağı, 'Çok kıskanç bir insan olmamda benim hatam ne?'den, 'durumu değiştirebilecek neler yapabilirim?'e doğru değişmektedir.

Kıskançlıkla başa çıkmak için öz farkındalığı arttırmak, partneri ve ilişkiyi daha iyi anlama konusunda ilk adım olabilmektedir. Ancak yalnızca farkındalık yeterli değildir. Bir değişiklik gerçekleştirmek için bireyin, sorumluluk almaya istekli olması gerekmektedir. Bu genellikle birey için çok zordur. Ancak bununla birlikte zor bir durumda bir değişiklik gerçekleştirmek için sorumluluk almanın olumlu bir terapötik etkisi de vardır, çünkü bu sorumluluk alma davranışı, çaresizlik hissinin sebep olduğu 'elden ayaktan düşme'nin etkilerini azaltmaktadır (Pines, 2013).

Birey ilişkisinde bir problemin varlığını fark ettiğinde ve bu durumu, değiştirmek için sorumluluk almaya istekli olduğunda, üçüncü adımda bulunan, 'Ne yapılması gerekiyor ve ne yapılabilir' hakkında net bir görüş elde etmektedir (Pines, 2013).

Bir kıskançlık krizinin ortasındaki birçok birey, ilişkileri veya o an içinde buldukları durum ile ilgili neyi değiştirebileceklerini ve neyi

değiştiremeyeceklerini kolay ayırt edememektedirler. Bazıları, kendileri, partnerleri ve ilişkileri ile ilgili her şeyi değiştirebileceklerini varsaymaktadırlar. Bunun her zaman mümkün olmadığını keşfettiklerinde, umutsuzluk ve çaresizlik yaşamakta ve hiçbir şeyi değiştiremeyeceklerine inanabilmektedirler. Aynı zamanda hiçbir şeyin değişmeyeceğine baştan inanan bireyler de bulunabilmektedir. Bu bireyler hiçbir zaman bir şeyleri değiştirmek için girişimde bulunmazlar. Bu bireyler ‘Hayat bu’ derler. Bu slogan bazı olaylarda bireylerin stresini azaltabilmekte, fakat aynı zamanda bireyleri aktif olarak olumlu bir değişim için çaba göstermekten uzaklaştırabilmektedir (Brown, 2004; Guerrero ve Afifi, 1993; Pines, 2013). Bir ilişkide partnerlerin her ikisinin de kişilik özellikleri gibi, değiştirilmesi güç olan şeyler bulunmaktadır. Fakat kıskançlığa sebep olan tetikleyiciler, harcanan çabalar aracılığıyla değiştirilebilir (Parker, 1994; Pines, 2013).

Kıskançlık krizinde, bireyler öncelikle kıskançlıklarının merkezinde ne olduğunu belirlemeye ihtiyaç duymaktadırlar. Kaybetme korkusu mu? Küçük düşmek mi? Dışlanma hissi mi? Başka bir şey mi? Kıskançlığa eşlik eden acı verici düşünceler neler? Partnerinin başka birisiyle güzel zaman geçirdiğini bilmenin ve dışlanmış olmanın acısı mı? Partnerinin çekici bir kişiyle tüm gece flört etmesi ve herkesin bunu görmüş olmasından dolayı küçük düşmek mi? Veya partnerin sevgisinin ve ilişkinin kaybedilecek olmasının verdiği üzüntü mü? Dışlanma hissi şüphesiz acı verici olmasına rağmen, bir aşk ilişkisinin kaybı kadar acı verici olmamaktadır (Pines, 2013). Schwebel ve Sullivan’a (1996) göre en çok, kendilerinde sıkıntı oluşturan şeyi bilmeyen bireyler, en ufak bir olay karşısında ilişkilerini kaybedecekmiş gibi tepki vermektedirler.

Bireyler kıskançlıklarının ilişkili olduğu durumları anladıklarında, verdikleri tepkinin nedenini anlamaya ihtiyaç duymaktadırlar. Bu onların hassasiyetinin bir sonucu mudur, yoksa ilişkilerine karşı gerçek bir tehdit mi vardır? Tamres, Janicki ve Helgeson’a (2002) göre özellikle kıskançlığa yatkın bireyler, kendilerini ‘kıskanç bir kişi’ şeklinde bir etiketten korumak için çaba sarf etmektedirler. Yatkınlık, özellikle ailenin, kültürün veya yakın ilişkinin özgeçmişinin sonucu olabilmektedir. Bireyler, duyguları ve duygularının nedenleri tam olarak netlik kazandıktan sonra, başa çıkmak için çeşitli seçenekleri incelemeye başlayabilmektedirler. Pines’e (2013) göre bu seçenekler; durum hakkında partnerle konuşmak veya ona rasyonel bir şekilde karşılık vermek; alay etmek; bu konuda yapabilecek bir şey yokmuş gibi hissedildiği

için durumu kabul etmek; konudan kaçınmak ve onun hakkında düşünmemeye çalışmak; ‘duygusuz sessizli’ği kullanmak; problemin farkında olmak, fakat onun hakkında konuşmayı reddetmek; inkarı kullanmak, örneğin partnerin başka birisine bağlandığını fark etmek, fakat bundan haberdar değilmiş gibi davranmayı seçmek; partnerin yanında ya da yalnızken ağlamak; sözel saldırıyı kullanmak, partnere bağırarak, küfretmek, lanet okumak, flört ederek, başka bir ilişkiye girerek veya geçmiş sevgililer hakkında partnere bir şeyler anlatarak partneri kıskandırarak öç almak, partnere yumruklarla, tabak çanakla fiziksel olarak saldırmak; partnerden geçici olarak ayrılmak veya ilişkiyi bitirmek; sessizce ve gizlice acı çekmek, ne partnere ne de başka birisine çekilen acı hakkında hiçbir şey söylememek; sessizce, fakat görünür bir şekilde acı çekmek *yani* partnere, acı çektiğini hissettirmek; durum hakkında konuşurken, eğlenceli taraflarını bulmaya çalışmak; partnere veya başkalarına durumla ilgili şakalar yapmak durum ile ilgili kendi rolünü düşünmek ve devam etmenin veya kaybetmenin korkusunu mantıklı olarak değerlendirmektir. Bireyler bu başa çıkma biçimlerini farklı zamanlarda kullanabilecekleri gibi aynı anda birden fazla başa çıkma biçimini de kullanabilmektedirler.

Genellikle olumlu sonuçlar ortaya çıkardıkları için, bireyin partneriyle konuşması ve kıskançlık krizlerindeki kendi rolünü düşünmesi, en etkili başa çıkma biçimleri olarak görülmektedir. Ancak bir duygu karışıklığının tam ortasında seçenekleri kıyaslamak ve tüm yönleriyle düşünmek zor olduğu için, kıskançlığı tetikleyen durumdan ve kişiden geçici olarak uzak durmak en etkili başa çıkma biçimi olabilmektedir (Dodge, 1991; Pines, 2013; Thompson, 1998). Örneğin eğer mümkünse şehir dışına çıkmak gibi.

Birey bir kıskançlık krizinin ortasında birkaç sorunun yanıtını bulmaya ihtiyaç duymaktadır (Pines, 2013): Birincisi, kıskandıran şeyin tam olarak ne olduğu ile ilgilidir. ‘Sensiz dışarı çıkması mı? Onunlayken seninle olduğundan daha çok eğleniyor görünmesi mi? Başka bir ilişkiye sahip olma ihtimali mi?’. İkincisi, kıskançlığın merkezinde ne olduğu ile ilgilidir. ‘Rakibe haset etmek mi? Kaybetme korkusu mu? Terk edilme korkusu mu? Küçük düşme hissi mi? İlişkiye yönelik bir tehdit mi? Egoya yönelik bir tehdit mi?’. Üçüncüsü, neden bu kadar yoğun kıskançlık yaşandığı ile ilgilidir. ‘Çocuklukta yaşanan geçmiş deneyimlerle mi ilişkili? Şimdi yaşanan deneyimin eski yaşantılarıyla ilişkisi var mı?’dir.

Bireyler kıskançlık problemlerinde kendi rollerini belirlediklerinde tepkileri için seçeneklerini düşünebilirler. Aynı zamanda bu seçeneklerin her birine partnerlerinin nasıl tepki vereceğini ve kendilerinin ne istediklerini de düşünmelidirler. Örneğin partnerini her şeyden daha çok isteyen bir birey, ona saldırmanın en iyi başa çıkma biçimi olmadığını farkında olmalıdır (Buunk, 1982; Pines, 2013; Thompson, 1998). Çünkü kıskançlık hakkında bir partner ile karşı karşıya gelmek, durumu çok daha hassas bir noktaya taşıyabilmektedir. Algılanan rakip, partnere bir ilişki alternatifi sunduğundan dolayı partner ilişkisini bitirmek için kendisini daha fazla güçlü hissedebilmekte ve kıskançlıkla yüzleşmeye karşı tahammül olasılığı daha düşük olabilmektedir (Duma, 2009; Theiss, 2005). Aşkın ve acının ifade edilmesinin olumlu sonuçları ise muhtemelen çok daha fazla olabilmektedir. Açık ve saygılı bir tartışma, her iki partnere duygularını tanımlamak ve saldırma olmadan, ihtiyaç duydukları şeyi anlamaları ve birbirlerine duygularını ifade etmelerine fırsat vermektedir (Buunk, 1982; Pines, 2013; Tamres, Janicki ve Helgeson, 2002). Geçici olmasına rağmen, daha yoğun kıskançlık deneyimleri ise doğrudan iletişimi arttırmaktadır (Theiss, 2005). Örneğin her partnerin, diğer partneri tam beş dakika boyunca, dinlemesi ve anlamaya çalışması, bunun yalnızca bir yoludur. Konuşmacının dinleyiciye saldırmasına izin verilmez. Dinleyici yalnızca açıklığa kavuşturmak için soru sorabilir ve paylaşılan beş dakikanın sonunda, dinleyici, konuşmada memnun kaldığı noktaları tekrarlamak zorundadır (Guerrero, 1998; Pines, 2013; Tamres, Janicki ve Helgeson, 2002).

Eğer her iki partner de aşağıdaki üç adımı dikkatlice takip ederse, acı hissi ve karşı saldırıdan kaçınılabilmektedir (Pines, 2013):

1. Partnerin olası duygularını tanımlamak, 'Sen, benimle birlikte bir partideyken kendini rahatsız hissediyor olmalısın'.
2. Kendi duygularını tanımlamak, 'Sen başkalarıyla uzun süre konuştuğunda, ben kendimi dışlanmış hissediyorum ve sen başkalarına çekici görüldüğünde ben kendimi tehdit edilmiş hissediyorum'.
3. İstediklerinin ne olduğunu açıkça ifade etmek, 'Bir partideyken bazı konuşmaların içine beni de dahil edersen ben gerçekten çok sevinirim'.

Kıskanç bireyler tarafından sorulan en yaygın sorulan soru: 'Kıskançlık ile başa çıkılabilir mi' sorusudur. Bu sorunun cevabı 'evet' olmasına rağmen kıskançlığın üstesinden gelmek büyük bir çabayı gerektirmektedir. Kıskançlıkla başa

çıkmak için kullanılan çeşitli yollar bulunmaktadır (Buss, 2000; 2008). Kıskançlık bazen tedavi edilmesi, iyileştirilmesi gerekli bir durum olarak da değerlendirilmektedir. Ancak başa çıkmak tedavi ile aynı şey değildir ve araştırmacılara göre, bir uzmana gitmek başa çıkmanın yalnızca bir biçimidir (Buss, 2008, Guerrero ve Afifi, 1993; Pines, 2013).

Pines (1992, 2013)'e göre öncelikle kıskançlık ile baş etmek için birey yaşadığı bu duygunun odağında ne olduğunu ve partneri kaybetme, aşağılanma, dışlanma şeklindeki korku ve kaygılarını belirleyebilmelidir. Ardından, bu tehdidin gerçek mi yoksa kendi hassasiyetinden mi kaynaklandığının ayırdına varılmalıdır. Yaşanan kıskançlığın gerçek mi hayali mi olduğu tam olarak netleştirdikten sonra, başa çıkmak için farklı seçenekler incelenmeye başlanmalıdır. Çünkü farklı başa çıkma biçimlerinin etkileri de çeşitlidir. Örneğin, problem hakkında açık bir şekilde konuşmak olumlu sonuçlar ortaya çıkarırken, şiddet kullanarak başa çıkmak hemen hemen her zaman olumsuz sonuçlara neden olur. Bu ikisinin arasında yer alan problemlerden kaçmak gibi diğer başa çıkma biçimleri ise sorunu erteler ve yalnızca çözümü geciktirmeye hizmet eder. Uyku hapları almak, alkol kullanmak ve yasa dışı ilaçlar kullanmak kaçma kategorisinin en olumsuz örnekleridir.

Bryson (1977) bireylerin kıskançlıkla baş etme biçimleri kullanmalarının iki ana işlevi olduğunu ifade etmiştir: bireyin benlik saygısını korumak ve ilişkiyi geliştirmek. Powell'a (1993) göre ise başa çıkma biçimleri genelde olumsuz duyguyu azaltmayı amaçlar. Partnerler bilişsel ve davranışsal olarak kıskançlıkla baş edebilir. Lazarus ve Folkman (1984) romantik ilişkilerde kıskançlıkla başa çıkmayı iki aşamalı bir değerlendirme içinde açıklamışlardır. Birincil değerlendirme ilişkilere yönelik tehdit derecesinin değerlendirildiği aşamadır. Eğer tehdidin yüksek derecede olduğu algılanırsa olay stresli olarak değerlendirilir. Bu durumda birey için bir zarar, kayıp veya bir tehdit söz konusudur. Bu değerlendirmeler genellikle olumsuz duygulara yol açar. Fakat bireyin olayı bir meydan okuma olarak değerlendirme olasılığı da vardır. Böyle bir durum, birey için, kendi kişisel gelişimi veya duruma hakim olduğunu hissetmesi gibi olumlu kazançlara da yol açabilir.

Birincil değerlendirme sonrasında yapılan ikincil değerlendirme sırasında, bireyler, tehdidi azaltabilen, başa çıkma biçimlerini gözden geçirirler. Başa çıkma biçimleri yalnızca tehdidi kasıtlı ve bilinçli olarak azaltma girişimleri ile sınırlı değildir, bu davranışlar aynı zamanda, örneğin bir kıskançlık olayında öfkenin

spontane olarak ifade edilmesi gibi, bilinçsiz içgüdüsel tepkileri de içerir. Bireyler ya dış durumu değiştirmek gibi doğrudan davranışları ya da savunma mekanizmalarını kullanmak gibi içsel (ruhsal) başa çıkma süreçlerini içeren bu gibi davranışlar yoluyla, yalnızca içlerini döküp rahatlamaz ve streslerini atmazlar, aynı zamanda rakiplerini uzak durmaları için uyarır ve partnerlerini daha dikkatli olması için ve kendisinin duygularını dikkate alması için de ikaz ederler. Başa çıkma değerlendirmeden etkilenir, fakat aynı zamanda başa çıkma da değerlendirmeyi etkiler. Başa çıkmanın kendisi ve onu harekete geçiren duygusal ve bilişsel deneyimler ilişkinin yeniden iyi olarak değerlendirilmesinde etken olabilir (DiBello, Neighbors, Rodriguez ve Lindgren, 2014; Shackelford, Buss ve Bennett, 2002).

Averill ve Nunley (1988) ise kıskançlık hissi sürerken meydana gelen duygusal ve bilişsel etkileşimi açıklayan beş aşamalı bir model önermişlerdir. Birinci aşama şoktur. Bu, bireyin bir rakibin varlığını keşfettiğinde veya ilişkisinin bitme olasılığını hissettiğinde deneyimlediği duygusuzluk hissidir. İkinci aşama birbirini suçlama ile karakterize edilir. Bu aşamada acı, öfke, üzüntü duyguları ve depresyon meydana gelir. Onu izleyen aşama ihanet düşüncesi ortaya çıktığında ona eşlik eden, hayal kırıklığı, kayıp, keder duygusu, partner ve ilişkisi hakkındaki düşünceleri içerir. Bireyin bir açıklama aradığı dördüncü aşama uzlaşma evresi olarak adlandırılır. En sonunda, beşinci aşama, bireyin kriz öncesi haline döndüğü, toparlanma/iyileşme aşamasıdır. Açıkça görülmektedir ki bu araştırmacılara göre kıskançlık hem bilişsel hem de duygusal unsurları içermektedir ve bu unsurlar başa çıkma biçimlerini de etkiler.

2.1.8.1 Romantik İlişkilerde Kıskançlıkla Doğrudan ve Dolaylı Başa Çıkma Biçimleri

McIntosh ve Tangri'ye (1989) göre kıskançlıkla başa çıkma biçimleri doğrudan ve dolaylı olarak ikiye ayrılmaktadır. Doğrudan davranışlar, daha çok, kıskançlık uyandıran bir olay hakkında partnerle yüzleşmek gibi davranışları ifade ederken, dolaylı davranışlar ise tepkisiz kalmak, surat asmak, ağlamak, sert bakmak, kaygılı görünmek, eşyaları atmak, kapıları çarpmak, partnerde kıskançlık oluşturmak için başka biri ile flört etmek veya partner ile ilgilenmiyormuş gibi davranmak gibi, partner ile yüzleşmeden sergilenen davranışları ifade etmektedir. Boudreaux'a (2013) göre doğrudan ve dolaylı başa çıkma biçimleri partnerlerin kıskançlık durumları ile başa çıkmalarında önemli bir rol oynamaktadırlar.

Son yıllarda romantik ilişkilerde kıskançlıkla başa çıkma biçimlerini araştıran araştırmacıların, partnerlerin kıskançlıkla başa çıkarken kullandıkları farklı iletişim biçimleri üzerine odaklandıkları dikkat çekmektedir. Bir sonraki başlıkta bu iletişim biçimleri hakkında bilgi verilmiştir.

2.1.8.2 Romantik İlişkilerde Kıskançlıkla Başa Çıkma Biçimi Olarak: İletişim

Kıskançlık her zaman yıkıcı olmadığı gibi ‘suçlu’ her zaman kıskançlık duygusu da değildir. Kıskançlık kişilerarası bir olgudur, bireyin ilişkisine yönelik olarak algıladığı tehdide dayanmaktadır ve bu sebeple iletişim, kıskançlığın dışa vurulmasında belirgin bir rol oynamaktadır (Guerrero ve Andersen, 1998a). Kıskançlığa yönelik verilen bir iletişim tepkisi, ‘iletişimsel değer taşıyan ve bireysel ve/veya ilişki hedefleri yerine getirmek için bir potansiyele sahip olan kıskançlığa yönelik bir davranış tepkisi’ olarak tanımlanmaktadır. Bir başka ifade ile kıskançlıktan ziyade önemli olan, ilişkiler için çok önemli bir etkiye sahip olarak görünen şey, iletişimin nasıl kurulduğudur (Guerrero ve diğerleri, 1995; Mead, 1998). Çünkü genel olarak, kıskançlık yalnızca partnerler arasındaki iletişimin içeriğinden etkilenmemekte, aynı zamanda iletişimin tarzından da etkilenmektedir (Barelds ve Barelds-Dijkstra, 2007).

İletişim becerisi, etkili ve açık iletişim anlamına gelen bir kavramdır (Bull, 1997). İletişim ilişkilerin can damarıdır ve en iyi şartlarda bile, ilişkilerde etkili iletişim kurmak zordur (Knapp ve Vangelisti, 1992). Romantik ilişkilerde kıskançlık hakkındaki iletişim de ya ilişkideki zararı gidermekte ya da zararı daha da ileri götürmektedir (Canary ve Stafford, 1994). İletişim becerisi yüksek insanlar ilişkilerinde, iletişim becerisi düşük insanlardan, farklı bir şekilde iletişim kurmaktadır (McCroskey ve Richmond, 1990). Sağlıklı ilişkilerde, iletişim becerisi yüksek partnerler dikkatlerini ilişkilerindeki iletişimlerine odaklanmaktadır. İletişim becerisi yüksek bir partner dikkatini sadece kendine vermemekte, etkileşimin veya iletişimin tüm yönlerine dikkat etmektedir. Bu sebeple, iletişim becerisi yüksek bireylerin, iletişim becerisi düşük olan bireylere kıyasla, kıskançlıkla başa çıkarken, farklı ve muhtemelen daha etkili ve yapıcı yollar kullanmaları olasıdır (Bull, 1997; Guerrero ve Afifi, 1998).

Guerrero ve diğerleri (1995)’ne göre kıskançlığa yönelik verilen iletişimsel tepkiler kişilerarası ilişkilerde üç kritik işleve hizmet etmektedir. Birincisi, iletişim

kurmak bireylere ilişkileri hakkındaki belirsizliği azaltmaları için yardımcı olabilmektedir (McCroskey ve Richmond, 1990). İkincisi, iletişim, kıskançlık deneyimlendikten sonra ilişkiyi korumak ve sürdürmek için etkili bir araç olabilmektedir. Üçüncüsü, iletişim, kıskanç bireyin itibarını korumasına ve öz saygısını iyileştirmesine yardım edebilmektedir (Guerrero ve diğerleri, 1995). Araştırmalar, kıskanç bireylerin çeşitli iletişim biçimlerini, kıskançlık kışkırtan koşullarla ilgili belirsizliği azaltmak (Guerrero ve Afifi, 1998; Reichert ve Afifi, 1993), partnerlerinin yakınlık durumunu belirlemek (Honeycutt ve Cantrill, 2014), sınırları belirlemek (Blomquist, 2014), ilişkilerini tehditlerden korumak, ilişkiyi yeniden düzenlemek ve güçlendirmek (Guerrero ve Afifi, 1998; Guerrero ve diğerleri, 1995; Rusbult ve Buunk, 1993) ve benlik saygılarını güçlendirmek (Bryson, 1977) için kullandıklarını göstermektedir.

İletişim, ilişkiyi koruma ve ilişki belirsizliği azaltma konusunda son derece önemlidir (Knobloch ve diğerleri, 2001). Bir ilişki içindeki belirsizlik düzeyi önemli ölçüde partnerler arasındaki iletişimin doğrudan olması ile ilişkilidir (Afifi ve Reichert, 1996). Partnerler kıskançlıkları hakkında açık bir şekilde iletişim kurduklarında, kendi ilişkileri ve olası partnerleri hakkında belirsizliği azaltmak için fırsatlar yaratmış olmaktadır (Guerrero ve Afifi, 1998; Reichert ve Afifi, 1993; Timmerman, 1999). Birey kıskançlığını ifade etmek ve partnerinin tepkisini ölçmekle, ilişkisinin 'kuralları' hakkında konuşma fırsatı da bulmakta ve ilişki durumu ve beraberindeki beklentileri hakkında daha net bir bilgi elde edebilmektedir (Blomquist, 2014). İletişim, kıskançlık deneyimlendiğinde belirsizliği azaltmak için başlıca bir bilgi toplama biçimi olarak rakip ilişkinin doğasını keşfetmek için kıskanç bireye yardımcı olmasına rağmen, bir ilişki özelliği olarak ilişki belirsizlik, genellikle doğrudan iletişimi önlemektedir. Kıskanç bireyler partnerlerinin ilişkiye bağlılığından emin olmadıklarında, verecekleri tepkiler ile ilgili de bir belirsizlik hissedecekleri için partnerleriyle iletişimden kaçınabilmektedirler (Afifi ve Reichert, 1996). Özellikle yüksek belirsizlik eğilimi kıskançlıkla başa çıkarken daha olumsuz yaklaşımlara eşlik etmektedir (Afifi ve Reichert, 1996; Guerrero ve Andersen, 1998b). Örneğin, Guerrero ve Afifi (1998, 1999) eşlerinin ilişkiye bağlılığından emin olmayan bireylerin ilişki belirsizlik durumları altında kıskançlıklarını inkar etme veya partnerden aktif olarak uzaklaşma olasılıklarının yüksek olduğunu kanıtlamışlardır. Bireyler bir rakibin varlığı, ilişkilerinin geleceği veya partnerlerinin

bağlılığı hakkında şüphelere sahip olduklarında, kendi davranışlarının ortaya çıkaracağı sonuçları da tahmin edemeyebilirler ve bu sebeple durumu kurtarmak için dolaylı iletişime başvurabilirler (Dijkstra ve Buunk, 1998; Guerrero ve diğerleri, 1995; Knobloch ve diğerleri, 2001). Tüm bu bilgilere göre, gerek partnerin ilişkiye bağlılığı ile ilgili belirsizlik gerekse ilişkinin devam edip etmeyeceğine yönelik belirsizlik, kıskançlık ortaya çıkınca daha dolaylı iletişime neden olabilmektedir.

Kıskanç bireyler partnerin özgürlüğünü kısıtlamak, casusluk yapmak, partnerin nerede olduğunu kontrol etmek, rakiple konuşmak, rakibi tehdit etmek veya küçümsemek gibi taktikler kullanarak rakip ilişkiyi ortaya çıkarma girişimlerinde bulunabilirler. Ancak kıskanç bireylerin belirsizliği azaltmak ve ilişkilerini korumak için sergiledikleri bu gibi başa çıkma davranışları ilişkiye genellikle daha da zarar verebilmektedir (Brehm ve diğerleri, 2001; Guerrero ve Andersen, 1998a).

Guerrero, Hannawa ve Babin (2011), romantik ilişkilerde kıskançlıkla başa çıkmak için kullanılan iletişim biçimlerini dört ana boyuttan oluşan onbir alt boyut altında toplamışlardır. Bu dört ana boyut ve alt boyutlar şu şekildedir:

1. Yapıcı iletişim
 - a. Bütünleştirici iletişim
 - b. Telafi edici yenilemeler
2. Yıkıcı iletişim
 - a. Olumsuz iletişim
 - b. Şiddet içeren iletişim
 - c. Partnerde kıskançlık uyandırmak
3. Rakip odaklı iletişim
 - a. Gözetleme
 - b. Rakiple irtibat kurmak
 - c. Rakibi küçültmek
 - d. Sahiplenme işaretleri
4. Kaçınan iletişim
 - a. İnkâr
 - b. Sessizlik

Aşağıda bu ana boyutların ve alt boyutların açıklamalarına yer verilmiştir.

1. Yapıcı iletişim: Kıskanç bireyler, ilişkilerini korumak veya partnerlerini geri kazanmak için yapıcı bir iletişim kullanabilirler. Bu davranışlar,

hediyeler vermeyi, fiziksel görünümünü değiştirmeyi/geliştirmeyi, sevecen ve sabırlı olmayı, partnerin kendisini sevdiğini kendi kendine hatırlatmayı, kendi tutumlarına ve davranışlarına bakmayı ve kendi kendine olumlu konuşmayı öğrenmeyi olmayı içermektedir (Bevan, 2009; Buss, 1988; Guerrero ve diğerleri, 1995). Tucker-Ladd (2007) ise dürüstlüğün, genellikle kıskançlıkla baş etmek için en iyi yol olduğunu ve kıskançlık hissedilen anda gerçek duyguları açıklarken içten, samimi ve saldırgan olmayan tepkiler vermenin, partnerin de anlayışlı bir şekilde karşılık vermesini kolaylaştıracağını ifade etmiştir.

a. Bütünleştirici iletişim: Partner ile kıskançlıkla ilgili konuşulan saldırgan olmayan iletişim (Guerrero ve Andersen, 1998b) ve partneri suçlamadan duyguların ve düşüncelerin içtenlikle paylaşılması (Andersen ve diğerleri, 1995) olarak tanımlanmaktadır. Örneğin partnere kıskançlık hakkındaki duyguların ifade edilmesi gibi. Genel olarak bütünleştirici iletişimin son derece olumlu veya yansız olduğu ve doğrudan ve tehdit edici olmadığı kabul edilmektedir. Bu iletişim, kıskançlık meydana geldiğinde ilişkisel olarak da yararlıdır (Andersen ve Guerrero, 1998) ve belirsizliği azaltma ile ilişkili olması bakımından da büyük önem taşımaktadır (Afifi ve Reichert, 1996). Çünkü bu iletişim tarzı, ilişkileri hakkında büyük belirsizlik deneyimleyen partnerlere kıskançlık duygularını daha rahat açığa vurma imkanı vermektedir. Bu iletişim biçimiyle partnerler içinde buldukları durumu, o duruma eşlik eden hislerini ve olası ilişkilerini açıkça tartışabilmektedirler. Aynı zamanda kıskançlık hislerini ifade etmek, sorgulayıcı olmayan bir şekilde partnere sorular sormak, ilişkinin geleceği hakkında tartışmak partner ile bir anlaşmaya varmaya çalışmak ve biz 'halledebiliriz' şeklinde düşünerek partnere güvenmek sıklıkla ilişki doyumunu arttırabilmekte ve partnerle açık bir iletişim kurmayı sağlayabilmektedir (Andersen ve diğerleri, 1995).

b. Telafi edici yenilemeler: Telafi edici yenileme davranışları, bireyin kendisini veya partnerini korumak için gösterdiği çabaları ve ilişkisini geliştirmek için tasarladığı davranışları kapsamaktadır (Guerrero ve diğerleri, 1995). Bununla birlikte, ilişkilerini sürdürmek isteyen, fakat benlik saygısını korumak ile ilgilenmeyen bireyler de telafi edici yenileme davranışlarını kullanma eğilimindedirler (Guerrero ve Afifi, 1993). Bu davranışların sonuçları olumlu veya olumsuz olabilmektedir. Guerrero ve diğerleri (1995), bu davranışlara örnek olarak, çiçek göndermek, evi temizlemek, bireyin kendi görünüşünü geliştirmek için

çabalaması ve/veya çok iyi bir partner olmaya çabalaması gibi taktikler listelemişlerdir. Bu iletişim de ilişki doyumu ile ilişkili olabilmektedir. Guerrero ve Reiter (1998) kıskanç erkeklerin partnerlerine hediyeler verdiklerini ve partnerleri için ekstra para harcadıklarını ifade ederken, kıskanç kadınların daha çok görünümelerini geliştirdiklerini ifade ettiklerini bildirmişlerdir.

Bu davranışlar aşk ve ilgiyi gösterdiği gibi, bazen ilişki için bir endişeyi de gösterdiği için, bazı durumlarda ilişki doyumsuzluğunun artmasına neden olabilmektedirler. Aynı zamanda paradoksal olarak, telafi edici yenilemelerin çok fazla kullanılması aşırı bağımlılığı yansıtabilmekte ve partneri uzağa itebilmektedir. Örneğin Guerrero ve Andersen (1998a) çok fazla yenileyici telafi kullanmanın, partnerin bu davranışları umutsuz bir hareket olarak yorumlamasına ve geri çekilip tepki vermesine neden olabildiğini göstermişlerdir. Bu durumda bu davranışlar ilişki için zarar verici olabilmektedirler. Genellikle ilişkileriyle çok fazla meşgul olan güvensiz bireylerin telafi edici yenilemeleri kullanma olasılıkları daha fazladır. Bununla birlikte, yenileyici telafilerin orta düzeyde kullanımı partnerler için yakınlığı teşvik edebilmekte ve partnere karşı olan sevgi ve ilgiyi gösterebilmektedir (Andersen ve Guerrero, 1998).

2. Yıkıcı iletişim: Bu iletişim biçimi, tartışmacı ifadeler veya suçlamalar gibi olumsuz değeri yüksek tepkileri, bir başka ifade ile, kıskançlık hakkında partnere yönelik, doğrudan ve saldırgan bir iletişimi içermektedir (Andersen ve diğerleri, 1995). Guerrero ve Andersen'e (1998b) göre bu iletişim partnere yönelik suçlamalar barındırdığı için, şiddet bir yana, iletişim davranışlarının en olumsuz grubunu oluşturmaktadır. Örneğin partnere iğneleyici sözler söylemek veya bağırarak, partnerle tartışmak, partnerin davranışlarını eleştirmek, partneri sadakatsiz olmakla suçlamak, olumsuz yaşantıları tekrar tekrar gündeme getirip partneri 'bombardımana' tutmak ve/veya partnere karşı kaba olmak gibi.

a. Olumsuz iletişim: Bu iletişim biçimi hem partnerden kasıtlı olarak uzaklaşmayı hem de kıskançlık hissinin ortaya çıkardığı olumsuz etkileri partnere ifade etmeyi kapsamaktadır. Uzaklaşma, partneri ihmal etmek gibi davranışları içermekte, partnerin kafasını karıştırabilmekte ve etkili ve anlayışlı bir iletişim fırsatını azaltabilmektedir. Olumsuz iletişim, bireyin kasten partnerini reddettiği bir başa çıkma biçimi ve kaçınmayı kullanmasının farklı bir yoludur (Andersen ve diğerleri, 1995). Örneğin partneri açıkça görmezden gelmek, soğuk ve uzak

davranmak, odadan hiddetle ayrılmak gibi davranışlar sergilemek, partnere soğuk ve ters ters bakmak, sevgiyi ve/veya cinsel yakınlığı geri çekmek veya bireyin partnerine karşı ‘tepkisiz kalarak’ tepkisini göstermesi gibi. Diğer taraftan kıskançlık hissinin ortaya çıkardığı olumsuz etkilerin partnere ifade edilmesi, öfke, depresyon gibi, kıskançlıkla ilişkili duyguların, partnerin görebileceği bir şekilde, sözel ve sözel olmayan biçimlerle ifade edilmesidir (Guerrero ve Andersen, 1998a; Mathes, Adams ve Davies, 1985). Guerrero ve Reiter (1998) kadınların bir başa çıkma biçimi olarak, olumsuz etkinin ifadesini daha çok tercih ettiklerini bildirmişlerdir.

b. Şiddet içeren iletişim: Kıskançlığa bir tepki olarak, partneri tehdit etmeyi veya partnere gerçekten fiziksel şiddet uygulamayı içermektedir. Örneğin rakibi görmeye devam etmesi halinde partnere vurarak onu korkutmak, sanki partnere vuracakmış gibi hareket ederek partneri korkutmak, partnere zarar vereceği hakkında tehditlerde bulunmak, partnere tokat atmak, kaba bir şekilde partneri çekerek rakipten uzaklaştırmak veya ‘çirkin’ görünsün diye, partnerin saçlarını kesmek gibi. Gösterilen şiddet bazen de doğrudan objelere yöneliktir. Örneğin kapıları çarpmak, tabakları fırlatmak veya partnerin eşyalarını evden atmak gibi.

c. Partnerde kıskançlık uyandırmak: Partnerin kendisini kıskanç hissedeceği hoşla gitmeyen girişimlerde bulunmayı ifade etmektedir. Örneğin, partneri kıskandırmak için üçüncü bir kişi ile flört etmek, başka bir kişi ile buluşmakla ve/veya partneri bir başkası ile cinsel ilişkiye girmekle tehdit etmek gibi.

3. Rakip odaklı iletişim: Bazı kıskanç bireyler, romantik ilişkilerde kıskançlık ile başa çıkarken yalnızca partnerlerine odaklanırken, bazı bireyler ise partnerleri ve rakibe veya yalnızca rakibe odaklanmayı tercih etmektedirler. Bu bireyler kıskançlık hisleri ile başa çıkarken, partnerleri ile rakip olarak algıladıkları kişi arasındaki ilişkiyi gözleme, doğrudan rakip ile konuşma veya rakibin sahip olduğu özellikleri küçümseme gibi davranışlarda bulunabilmektedirler.

a. Gözetleme: Gözetleme davranışları tipik olarak partnerin davranışlarını soruşturmak, partner ile rakip arasında nasıl bir ilişki olduğunu anlamak, ilişkiyi korumak, partneri muhtemel rakiplerden saklamak ve/veya partnerin rakiplere erişimini kısıtlamak için kullanılmaktadır. Belirsizliği azaltmak isteyen kıskanç bireyler, partnerleri kendileri için önemli olan kişilerle ve potansiyel bir rakiple ilgilenirken sıklıkla soruşturma taktiklerini, obsesif bir şekilde gözetleme yapmayı ve rakibin ve/veya partnerin bütün olumsuz yönlerini ortaya çıkarma

yöntemlerini kullanabilmektedirler. Örneğin, partnerin arkadaşları ile ilgili ilişkisini kontrol etmek, casusluk yapmak, partnerin kişisel eşyalarını incelemek, partnerin nerede olduğunu kontrol etmek için beklenmedik telefon aramaları yapmak, izin almadan cep telefonuna gelen mesajları ve sosyal ağ hesabın kontrol etmek, partneri potansiyel rakiplerle tanıştırmamak ve rakiplerin bulunacağı bir partiye partneri götürmemek gibi. Bu iletişim önlemleri belirsizliğin azaltılması için yardımcı olabilmektedir, ancak aynı zamanda bu davranışlar bazı durumlarda ilişki ve bireyin benlik saygısı ve öz yeterliği üzerinde olumsuz bir etki de bırakabilmektedirler.

b. Rakiple irtibat kurmak: Bu başa çıkma biçimi rakip ve rakip ilişki hakkında daha fazla bilgi elde etmek için rakiple iletişim kurmayı ifade etmektedir. Genellikle romantik rakipler sevilmemekte ve onlarla yakınlık kurmak istenmemektedir (Slotter ve diğerleri, 2013), fakat bazı araştırmacılar kıskanç bireylerin zaman zaman rakiple yüzleşerek bilgi aradıklarını bildirmişlerdir (Bryson, 1976, 1991; Guerrero ve diğerleri, 1995). Örneğin, rakibe göre partnerin nasıl bir kişi olduğunu anlamak için onunla konuşmak, partnerle ilişkisi hakkında rakibe sorular sormak gibi. Rakiple iletişim aynı zamanda belirsizliği azaltma ve partneri koruma ile ilişkilidir. Örneğin rakibe partner ile görüşmeyi bırakmasını söylemek, rakibe partnerin zaten bir ilişkiye sahip olduğunu söylemek ve/veya eğer rakiple daha önceden tanışılmamışsa kendini tanıtmadan rakipten partner ile olan yakınlığı hakkında bilgi almak gibi.

Kıskanç bireyler aynı zamanda, rakiplerini partnerlerini takip etmekten vazgeçirmek için, partnerlerini diğerlerinin önünde kötüleyebilir, partner hakkında (olumlu veya olumsuz) bilgiler vermek için çaba gösterebilirler. Örneğin, rakibe partnerin çok zeki olmadığını, asabi olduğunu söylemek ve onunla bir ilişkiye sahip olmanın çok kötü bir deneyim olduğunu anlatmak gibi veya bir erkeğin rakibine, kız arkadaşının çok zor, tembel biri olduğunu hatta cinsel yolla bulaşan bir hastalığının olduğunu söyleyebilmesi gibi (Buss, 1988). Daha nadir durumlarda, kıskanç bireyler sözel saldırganlık, sindirme veya fiziksel şiddet yoluyla rakiplerini tehdit edebilir, uyarabilir veya rakiplere düşmanlık yapabilirler. Örneğin, rakibe soğuk soğuk bakmak, rakibe gözdağı vermek, rakibe vurarak onu tehdit etmek veya rakibin arabasını tahrip etmek gibi davranışlar sergileyebilirler (Guerrero ve diğerleri, 2011).

c. Rakibi küçültmek: Bu iletişim biçimi partnere ve arkadaşlara, rakip olarak algılanan kişinin ne kadar çirkin, beceriksiz, aptal, başarısız, ağzı bozuk,

cimri, aşırı zayıf, çiroz, korkak, hırstan yoksun, duyarsız, bencil, umursamaz, düşüncesiz, hileci, vefasız, sömürücü, gevşek ve disiplinsiz, duygusal olarak kararsız, havai/hoppa, kolayca ağlama eğilimli, sıkıcı ve şaşkın olduğu gibi sözler söyleyerek olumsuz yorumlar yapmayı içermektedir (Buss, 2000). Bu iletişimi kullanan bireyler rakibe hoş olmayan isimler, lakaplar takmaktadırlar. Aynı zamanda o kişinin, aslında hiç de partnerlerinin sandığı kadar 'iyi' olmadığına partneri ikna etmeye çalışarak partnerlerinin dikkatini ve ilgisini rakipten uzaklaştırmaya çabalamaktadırlar (Andersen ve Guerrero, 1998; Guerrero ve diğerleri, 2011). Mullen'a (1990) göre rakibi küçültmekte hedef, benlik saygısı tehdidini azaltmaktır. Buss (2000) erkeklerin rakiplerini, parasız olmak, eski bir arabaya sahip olmak gibi, maddi kaynaklarının yetersizliğini ön plana çıkararak küçümseme eğilimindeyken, kadınların rakiplerini vücudunun şekli ile alay etmek, saç stiline ve giysilerine gülmek ve kusurlarına dikkat çekmek gibi rakibin fiziksel görünüşü ile alay ederek küçümseme eğiliminde olduklarını ortaya koymuştur.

Rakibi küçümseme iletişim biçimini kullanmanın bazı avantajları da vardır. Örneğin kıskanç bir birey partnerine rakibin cinsel yolla bulaşan bir hastalığı olduğunu söylediğinde, bunu denemenin çok ciddi sonuçları olabileceğinden dolayı partner bu riski almak istemeyecektir ve böylelikle kıskanç birey büyük ihtimalle partnerini o rakipten uzak tutmayı başarmış olacaktır (Buss, 2000).

d. Sahiplenme işaretleri: Sahiplenme genellikle çiftlerin birbirlerine ne kadar yakın olduklarını ve kendilerini birbirlerine ne kadar adadıklarını göstermek için kullanılmaktadır. Örneğin, etrafta başka kişiler varken partnerin elini tutmak, olası rakiplerin önünde partneri öpmek, bir evlilik yüzüğü takmak, partnerden bir yüzük takmasını istemek veya görünen yerlere partnerin resimlerini asmak gibi. Bu davranışlar partnerlerin arasındaki sevgiyi yansıtabilmekle birlikte, partnerin bir 'sahibinin' olduğu yönünde bir işaret olarak da işlev görebilmektedir. Benzer şekilde kıskanç bireyler, şüphelendiklerinde ve/veya güvenleri sarsıldığında, herkesin önünde partnerleri ile olan ilişkileriyle ilgili gösteriş de yapabilmektedirler. Bu durumda, sahiplenmenin işaretleri, rakip bir ilişkinin varlığına dair olan belirsizliği azaltmak için de planlanabilmektedir.

4. Kaçınan iletişim: Üç çeşit kaçınma davranışı bulunmaktadır. Birincisi partnerden fiziksel veya duygusal olarak geri çekilme davranışlarını içermektedir. Örneğin, partnerle daha az zaman geçirmek ve partnerden sevgiyi

esirgemek gibi. İkincisi durumdan kaçınma davranışlarını içermektedir. Örneğin, kıskançlığın ortaya çıkabileceği yerlere gitmeyi reddetmek ve rakiplerin bulunabileceği durumlardan kaçınmak gibi. Üçüncüsü partnerle iletişim kurmak için gönülsüz olmayı veya partnerle iletişim kurmayı tamamıyla reddetmeyi içermektedir. Örneğin, partnerin yanında sessiz olmak ve partneri aramak için isteksiz olmak gibi (Guerrero ve diğerleri, 2011).

a/b. İnkâr ve Sessizlik: Kıskanç değilmiş gibi davranmayı ve/veya kıskançlık hissini inkâr etmeyi içermektedir (Andersen ve diğerleri, 1995). Tridon'a (1922) göre çok az erkek veya kadın kıskanç olduğunu kabul etmektedir. Birçok kişi pek çok farklı yollarla kıskançlığını saklamakta, bazıları inkâr etmekte, bazıları ise etik ve ahlaki gerekçeler üretmektedir (Tridon, 1922). Tipik olarak verilen tepki; 'Kim, ben mi? Ben kıskanmadım!' şeklindedir. Bu bireyler durumdan etkilenmemiş gibi davranmakta, partner ile iletişimlerini azaltmakta ve kıskançlık uyandıran durumlardan kaçınmaktadırlar (Wehrly, 2002).

Andersen ve diğerleri (1995), öfke, hayal kırıklığı ve mutsuzluk gibi kıskançlıkla ilişkili duyguların kıskançlıkla ya tek başlarına bağlı olduğunu ya da yıkıcı iletişim, aktif uzaklaşma ve/veya kaçınma ile birlikte bulunduğunu ve bunun bir sonucu olarak ilişki doyumunun azaldığını ifade etmektedirler. Fakat olumsuz duygular, bütüncül iletişim vasıtasıyla sorunu tartışmanın ortasında ifade edildiğinde, doyum düzeyi artmaktadır. Çünkü muhtemelen, olumsuz duyguların bütüncül bir iletişim ile ifade edilmesi, partnerin, kıskanç bireyi açık, samimi ve ilgili olarak görmesini sağlamaktadır (Guerrero, 1998). Aynı zamanda bu tarz başa çıkma biçiminin etkili olmasının sebebi, partneri suçlamaksızın samimi duygu ve düşünceleri doğrudan iletmeyi sağlıyor olmasıdır. Bu tarz iletişim pozitifliği, çözüm odaklı yaklaşımı ve karşılıklı problem çözme eğilimini arttırmaktadır. Fakat kıskançlığın ortaya çıkardığı olumsuz etkinin ifadesi, yıkıcı iletişim ve/veya aktif uzaklaşma gibi diğer başa çıkma biçimleri ile birlikte kullanıldığında yıkıcı olabilmektedir. Birlikte kullanıldıklarında bu başa çıkma biçimleri olumsuz etkileşimi şiddetlendirebilmektedir (Guerrero ve Andersen, 1998b).

İyi iletişim kurma becerisinin yakın ilişkilerde kıskançlıkla başa çıkma açısından son derece önemli olduğu görülmektedir. Guerrero ve Afifi (1999) romantik ilişkilerde kıskançlıkla başa çıkmak için kullanılan tüm bu yolların, bireyin özsaygısını koruma, ilişkiyi koruma, misilleme yoluyla eşitliği yeniden yapılandırma

ve ilişki ve rakip ilişki hakkındaki belirsizliği azaltma gibi kritik fonksiyonlara hizmet ettiklerini iddia etmektedirler.

2.2 Romantik İlişkilerde Kıskançlıkla Başa Çıkma İle İlgili Araştırmalar

Romantik ilişkilerde kıskançlıkla başa çıkma biçimlerini inceleyen araştırmalar birçok farklı başa çıkma biçimi belirlemiş ve bu başa çıkma biçimleri ile çeşitli değişkenler arasındaki ilişkileri incelemişlerdir. Aşağıda bu araştırmalar incelenen değişkenlere göre gruplandırılarak sunulmuştur.

Buunk (1982) evlilik dışı bir ilişkinin sebep olduğu, yani sadakatsizliğin yaşandığı bir ilişkide, kıskançlıkla başa çıkma biçimlerine odaklandığı araştırmasında üç başa çıkma biçimi belirlemiştir: partnerden kaçınma, olayı yeniden değerlendirme ve iletişim kurma. Araştırmada, deneklerin en sık kullandığı başa çıkma biçiminin iletişim kurma olduğu ortaya çıkmıştır. Katılımcıların hemen hemen hepsi, evlilik dışı ilişki hakkında açık ve samimi bir tartışmayı denediklerini bildirmişlerdir. Aynı zamanda bu araştırmada kadınların daha sıklıkla eşten kaçınarak kıskançlığa tepki verdikleri ve kıskançlığı bilişsel bir yolla yönetmeyi denedikleri görülmüştür. Aynı araştırmada Buunk, kıskanç kadınların ilişkilerini korumak istediklerinde sıklıkla sağlığı tehdit eden anksiyete, üzüntü ve haset gibi duygular hissetme eğiliminde olduklarını ve sürekli fiziksel çekiciliklerini arttırmak için güdülendiklerini saptamıştır. Edilen bulgular kaçınma arttıkça ilişkiden alınan doyumun azaldığını göstermiştir.

Pines ve Aronson (1983)'un flört eden bireyler üzerinde yaptığı bir araştırma, romantik ilişkilerde kıskançlıkla başa çıkma biçimlerinin tartışma, inkar, ağlama, fiziksel şiddet ve küçümsemeyi içerdiğini ortaya koymuştur. Salovey ve Rodin (1988) üniversite öğrencileri ile yaptıkları araştırmada üç tür başa çıkma yaklaşımı belirlemişlerdir: (a) kendine güvenme (self-reliance), (b) benlik saygısını desteklemek için çeşitli girişimleri içeren, kendi kendine iyi niteliklerini söylemek ve kendi için iyi bir şeyler yapmak anlamına gelen kendini destekleme (self-bolstering) ve (c) seçici görmezden gelme (selective ignoring) yani kendi kendini sevdiği kişinin aslında o kadar da önemli olmadığına ikna etmek. Aynı zamanda Salovey ve Rodin kişinin kendi olumlu özellikleri hakkında düşünmesinin yanında olumsuz duygular hissetmekten sakınmanın ve özsaygıyı güçlendirmenin kıskançlığı azaltmada etkili olduğunu saptamışlardır.

White ve Mullen (1989) üniversite öğrencileri üzerinde romantik ilişkilerde kıskançlıkla başa çıkma biçimlerini inceledikleri araştırma sonunda yedi temel başa çıkma biçimi bildirmişlerdir: ilişkiyi geliştirme girişimi, partnerden bağlılık talebinde bulunmak, rakip ilişkiye müdahale etmek, tehdidin algılanan büyüklüğünü azaltmak için kıskançlığı inkar etmek, partneri ve/veya rakibi küçümsemek, ilişkideki kendi rolünü incelemek ve alternatif romantik ilişkiler geliştirmek. Araştırmacılar katılımcıların bu başa çıkma biçimlerini en çok, benlik saygılarının tehdit edildiğini hissettiklerinde kıskançlığı azaltmak için kullandıklarını ortaya koymuşlardır.

Guay ve Boisvert (1996) ise genç yetişkin örneklem üzerinde, çeşitli başa çıkma biçimlerini inceledikleri araştırmalarında üç faktör tespit etmişlerdir: (a) partnere ve diğerlerine doğru baskıcı ve olumsuz davranışlardan oluşan cezalandırıcı başa çıkma biçimleri (b) iletişim gibi cezalandırıcı olmayan başa çıkma biçimleri ve (c) kişinin kendi algısını değiştirmesinden oluşan kişilerarası başa çıkma biçimleri. Araştırmada, kıskançlıktan kaynaklanan ilişki problemleri ile partnere yönelik baskıcı ve olumsuz davranışlarda bulunma arasında olumlu bir ilişki olduğu tespit edilmiştir.

Bir başka araştırmada Buss ve Shackelford (1997) romantik ilişkilerde kıskançlığı başlatma ve romantik ilişkilerde kıskançlık ile başa çıkma davranışlarını şu şekilde bildirmişlerdir: *kıskançlık başlatmak*: partneri kıskandırmak için başkaları ile birlikte dışarı çıkmak; *duygusal manipülasyon*: partnerde suçluluk hissi oluşturmak; *bağlılık/sadakat manipülasyonu*: partneri hamile bırakmak; *şiddet*: rakibe tokat atmak; *partneri sadakatsizlik tehdidi ile cezalandırmak*: partneri görmezden gelmek, öfkeli olmak, ilişkiyi sonlandırmakla tehdit etmek, partnere bağırarak ve iletişimi kesmek; *rakipleri küçültmek*: rakibin fiziksel görünüşünü, gücünü veya zekasını küçültmek; *finansal kaynakları sergilemek*: partnere pahalı hediyeler satın almak; *görünümü geliştirmek*: normalden daha çekici giyinmek; *sevgi ve ilgi göstermek*: normalden daha fazla sevecen olmak; *hemcinsel yönelik tehditler*: rakibe dik dik bakmak; *cinsel tahriklerde bulunmak*: partnerin dikkatini rakipten uzaklaştırmak için seksüel hareketler yapmak. Araştırmada elde edilen sonuçlar, romantik ilişkilerde kıskançlık ile başa çıkarken erkeklerin finansal kaynakları sergileme, kadınların ise görünümü geliştirmek, partneri sadakatsizlik tehdidi ile cezalandırmak davranışlarını daha çok kullandıklarını ortaya koymuştur. Bunun

yanında, araştırma sonuçları, beklenenin aksine, cinsel tahriklerde bulunma davranışlarının erkekler tarafından daha çok tercih edildiğini göstermiştir.

Thompson (1998) yaptığı araştırmada katılımcılara partnerleri ile birlikte yaşayabilecekleri altı farklı durum sunmuş, her bir durum için on üç farklı başa çıkma biçiminden birini seçmelerini istemiştir. Araştırma sonunda başa çıkma biçimleri ile ilgili üç kategori belirlemiştir. Birinci kategori, Müdahale/İntikam (Interference/Retribution)'dır. Bu kategori en büyük kategoridir ve altı başa çıkma biçimi içerir. Bunlar ilişkinin ve benliğin geliştirilmesi, rakip ile olan ilişkiye müdahale etmek, partnerden sadakat talebinde bulunmak, partnere ve/veya rakibe fiziksel zarar vermek, partnerin ve/veya rakibin değerini düşürmek ve intikam almak. Bu başa çıkma biçimleri rakip ile ilişkiye müdahale ederken, partnerde suçluluk duygusu oluşturarak veya kıskançlığı kasıtlı olarak kışkırtarak 'intikam almak' için kullanılır. İkinci kategori, Aktif Yönetim olarak isimlendirilir. Bu kategori bireyin kıskançlığı doğrudan yönetmesini veya bireyin partneri ile birlikte kıskançlıkla baş etmesini amaçlayan başa çıkma biçimlerini içerir. Bu kategoride beş başa çıkma biçimi vardır. Bunlar alternatifler geliştirmek, öz-değerlendirme, destek aramak, ilişkinin değerlendirilmesi ve ilişkinin sonlandırılmasıdır. Üçüncü kategori Kaçınma/İnkâr'dır. Bu kategori ise en küçük kategoridir ve iki başa çıkma biçimi içerir. Bunlar kaçınma ve inkardır. Bu son kategorideki başa çıkma biçimleri, bireyin kıskançlıkla yüzleşmedeki ve kıskançlık hissi ile baş etmedeki başarısızlığını içeren dolaylı başa çıkma biçimleri ile ilgilidir. Elde edilen sonuçlar, kadınların erkeklere kıyasla anlamlı düzeyde daha fazla aktif yönetim başa çıkma biçimlerini kullandıklarını, erkeklerin ise kadınlara kıyasla anlamlı düzeyde daha fazla müdahale/intikam ve kaçınma/inkar biçimlerini kullandıklarını göstermiştir.

Pines ve Aronson (1983) bireylerin çeşitli başa çıkma biçimlerinin ne kadar sıklıkla kullandıklarını incelemiştir. Araştırma sonucu, 17 farklı başa çıkma biçimi arasından, kıskançlıkla başa çıkmak için en çok kullanılanların akılcı tartışma (%80), sözlü saldırı (%60), küçümseyici sözler söylemek (%56), ağlamak ve sessiz kalmak (%55) olduğunu göstermişlerdir. En az kullanılanlar ise %18 ile inkar ve %7 ile şiddettir.

2.2.1 Cinsiyete Göre Romantik İlişkilerde Kıskançlıkla Başa Çıkma İle İlgili Araştırmalar

Geçmişten günümüze kadar kıskançlıkla başa çıkma biçimlerinde cinsiyet farklılıklarına ilişkin yapılan araştırmalardan elde edilen bulgular nispeten tutarlı olmuştur. Örneğin Bryson'un (1976, 1977) faktör analizi çalışmasında, kadınlar kışkırdıklarında sosyal destek aradıklarını ve inkarı kullandıklarını bildirmişler, fakat erkekler daha çok içme, partnerlerini eleştirme ve başkalarına karşı cinsel olarak saldırgan davranışlar sergileme olasılıkları olduğunu bildirmişlerdir. Aynı zamanda erkekler baş etme biçimi olarak çoğunlukla benlik saygılarını korumayı seçerken, kadınlar çoğunlukla ilişkilerini geliştirmeye çabalamaktadırlar. Titelman (1977) 15 çift ile görüşme yöntemini kullanarak yaptığı araştırmada erkeklerin daha çok inkar, bastırma ve dışsallaştırmayı kullanırken, kadınların olayın suçunu içselleştirme olasılıklarının ve daha şüpheli olma eğilimlerinin daha fazla olduğunu bildirmiştir. Shettel-Neuber, Bryson ve Young'ın (1978) videokaset kullanarak yaptıkları çalışmalarında, erkeklerin başa çıkma olarak sarhoş olma ve rakibi sözlü olarak tehdit etme, kadınların ise yalnız kaldıklarında ağlamak, kendilerini partnerleri için daha çekici hale getirmek ve partnerlerinin, rakibin hiç de kendileri ile ilgilenmediğini düşünmesini sağlama başa çıkma biçimlerini kullandıklarını belirtmişlerdir. White'ın (1981b) araştırma sonuçları ise kadınların daha çok ilişkilerini iyileştirmeyi denediklerini ve bağlılık talep ettiklerini göstermiştir. Aynı araştırmada erkekler ise kendilerini rakiple kıyasladıklarında olumsuz bir sonuçla karşılaştıklarında inkar ve kaçınmayı kullanarak bu durumla başa çıktıklarını bildirmişlerdir.

Bryson'un (1991) bir başka araştırmasına göre kadınlar erkeklere kıyasla, anlaşma/görüşme taktikleri ya da yüzleşmenin olumlu biçimlerini kullanmak gibi yapıcı iletişim biçimleri kullanarak, kıskançlıkla daha etkili başa çıkma eğilimindedirler. Bryson'a göre yapıcı iletişim kullanmak ilişkiyi koruma arzusunun bir sonucudur. Dodge'nin (1991) araştırma sonuçları kadınların geri çekilme ve durumdan kaçınmayı erkeklerden daha az kullandıklarını göstermiştir. Aynı araştırmada cinsiyetten bağımsız olarak, ilişkilerinde daha az güce sahip olduklarını bildiren katılımcılar da kıskançlık yaşantıları ile başa çıkmak için geri çekilme veya kaçınmayı daha çok kullandıklarını bildirmişlerdir. Erkekler ise ilişkilerindeki kıskançlığın baskı/tehdit, intikam, terk etme ve kendini suçlama ile daha yakından

ilişkili olduğunu bildirmişlerdir. Son olarak bu araştırmada erkeklerin ya kıskandıklarını inkar ettikleri ve o durumdan kaçındıkları ya da doğrudan ve saldırgan davranışlarla kıskançlıkla başa çıktıkları, kadınların ise kendi kendilerini suçlama ve daha dolaylı başa çıkma biçimleri kullanma eğiliminde oldukları görülmüştür. Bir diğer araştırmada Sharpsteen (1991) kıskançlıkla başa çıkarken erkeklerin çoğunlukla, nasıl zeki olduklarını düşünmeleri gibi, öz saygılarını koruyacak yollar seçerken, kadınların büyük oranda ilişkilerini koruma yolunu seçtiklerini ortaya koymuştur. Thompson'ın (1998) araştırması ise kadınların partnerleri ile olan ilişkilerini korumaya dönük başa çıkma biçimleri kullanırken, erkeklerin partnerlerini 'geri almak' veya kıskançlıklarını inkar etme ve kaçınma eğiliminde olduklarını göstermiştir. Yurtdışında yürütülen bu araştırmaların yanı sıra, Türkiye'de yapılan bir araştırma da benzer şekilde, kadınların yapıcı, erkeklerin ise yıkıcı başa çıkma biçimlerini daha çok kullandıklarını ortaya koymuştur (Demirtaş, 2004). Yapılan tüm araştırmalar incelendiğinde, kadın ve erkeklerin romantik ilişkilerde kıskançlıkla başa çıkarken, birbirinden farklı başa çıkma biçimleri kullandıkları görülmektedir.

2.2.2 Romantik İlişkilerde Kıskançlıkla Doğrudan ve Dolaylı Başa Çıkma Biçimlerine Göre İlgili Araştırmalar

McIntosh ve Tangri (1989) yürüttükleri bir araştırmada düşük benlik saygısı bildiren bireylerin, partnerle yüzleşmek gibi, doğrudan başa çıkma biçimleri yerine, sessiz kalarak partnerlerini cezalandırmak gibi, dolaylı başa çıkma biçimleri kullandıklarını tespit etmişlerdir. McIntosh ve Tate (1990) ise kıskançlık hissedilen durumlarda, bireyde güven eksikliği olmasının, doğrudan başa çıkma biçimlerine ($r: .16$) kıyasla, dolaylı başa çıkma biçimleri ($r: .35$) ile daha yüksek düzeyde ilişkili olduğunu göstermişlerdir. Bir diğer araştırmada Guerrero ve Andersen (1998a), güven eksikliği olan bireylerin, kıskançlıkla baş ederken, partnerlerini ihmal etmek, aktif uzaklaşma, davranış gözetleme ve olumsuz duyguları ifade etme gibi davranışları kullanma eğiliminde olduklarını göstermişlerdir. Bu başa çıkma biçimlerinin hepsi kıskançlığı iletmenin dolaylı yollarıdır.

Dodge (1991) hem erkekler hem de kadınlar için, öfkenin doğrudan başa çıkma biçimleriyle, anksiyetenin dolaylı başa çıkma biçimleriyle daha yakından ilişkili olduğunu göstermiştir. Thompson (1998) de hissedilen kıskançlığın

yoğunluğu ile tercih edilen başa çıkma biçimi arasındaki ilişkiyi incelemiştir. Sonuçlar, bireylerin düşük düzeyde kıskançlık yaşadıklarında kaçınma ve inkar gibi dolaylı başa çıkma biçimlerini kullandıklarını ortaya koymuştur. Örneğin bireyler, kıskançlığın, partnerlerinin karşı cinsiyetten birine iltifat etmesi gibi, belli durumlarda gerekmeyeceğini düşünebilirler. Bu araştırmaya göre bireyler kıskançlığı daha yoğun hissettiklerinde ise müdahale etme veya intikam alma gibi doğrudan başa çıkma biçimleri kullanma eğilimindedirler. Çünkü çok yüksek düzeyde kıskançlık hissetmek bireyin güvensizlik ve umutsuzluk duygularını tetikleyebilir ve partnerlerine ve/veya rakiplerine saldırmak için bireyi güdüleyebilir. Guerrero ve Afifi'nin (1999) çalışmaları ise hissedilen duygusal deneyimin yoğunluğunun, kıskançlık hakkındaki dolaylı iletişimin yordayıcısı olduğunu ortaya koymuştur.

2.2.3 İletişim Biçimlerine Göre Romantik İlişkilerde Kıskançlıkla Başa Çıkma İle İlgili Araştırmalar

Romantik ilişkilerde kıskançlıkla başa çıkma biçimi olan iletişim biçimlerini incelemek birçok araştırmaya konu olmuştur. Mullen ve Martin (1994) 351 kişi ile yaptıkları bir araştırmada erkeklerin yüzde 21'inin kadınların ise yalnızca yüzde 13'ünün inkarı kullandığını tespit etmişlerdir. Guerrero ve Reiter (1998) kadınların bütünleştirici iletişimi erkeklerden daha çok kullandıklarını saptamışlardır. Bazı araştırmalar kadınlara kıyasla erkeklerin rakiple daha çok irtibat kurduklarını göstermiştir (Guerrero ve Andersen, 1998a; Guerrero ve Reiter, 1998; Warber, 2007). İlave olarak Warber (2007) kıskanç erkeklerin, kıskanç kadınlardan daha fazla rakiplerin partner ile iletişim kurmasını sınırlandırdıklarını bildirmiştir.

Kıskançlıkla baş etmek için yapıcı ve yıkıcı yollara başvurmayı en iyi yordayan değişkenler ilişkinin süresi ve kendine saygıdır. Guerrero ve Afifi (1993) olumlu sosyal yöntemlerden biri olan bütünleştirici iletişimin, ilişkilerini sürdürmek isteyen kıskanç bireyler tarafından sıklıkla kullanıldığını ortaya koymuştur. Aylor ve Dainton'un (2001) evli ve flört eden partnerler üzerinde yaptığı araştırma sonuçları evli partnerlerin romantik ilişkilerde kıskançlıkla başa çıkarken daha az kullandıkları iletişim biçimlerinin kaçınma/sessizlik/inkar, manipülasyon girişimleri, olumsuz etkinin ifadesi ve sahiplenme işaretleri olduğunu göstermiştir. Demirtaş ve Dönmez (2006) ilişkinin süresiyle yapıcı baş etme biçimlerine başvurma sıklığı arasında olumlu, yıkıcı baş etme biçimlerine başvurma sıklığı arasında ise olumsuz bir ilişki

olduğunu ortaya koymuşlardır. Yani ilişkinin süresi arttıkça yıkıcı baş etme biçimlerine başvurma sıklığı azalmakta, yapıcı baş etme biçimlerine başvurma sıklığı ise artmaktadır.

Benlik saygısı ve öz güveni düşük olan bireyler, kıskançlığa yol açan olaylar üzerinde daha az kontrol hissedebilirler (Guerrero ve Andersen, 1998b). Araştırmalar benlik saygısındaki bireysel farklılıkların, kıskançlıkla başa çıkmada farklılıklara yol açtığını göstermiştir. Örneğin, Demirtaş ve Dönmez (2006) kendine saygıyla yapıcı baş etme biçimlerine başvurma sıklığı arasında olumlu, yıkıcı baş etme biçimlerine başvurma sıklığı arasında ise olumsuz bir ilişki olduğu ortaya koymuştur; diğer bir ifadeyle kıskanç bireylerin kendilerine saygıları arttıkça kıskançlıkla yapıcı olarak baş etme sıklıkları artmakta, yıkıcı baş etme biçimlerine başvurma sıklıkları ise azalmaktadır. Gerek yurt dışında gerekse yurt içinde yapılan araştırmalar romantik ilişkilerde kıskançlıkla başa çıkarken kullanılan iletişim biçimlerinin birçok farklı faktör ile ilişkili olduğunu göstermiştir.

2.2.4 İletişim Biçimleri ve İlişki Doyumuna Göre Romantik İlişkilerde Kıskançlıkla Başa Çıkma İle İlgili Araştırmalar

Romantik partnerlerin kıskançlıklarını birbirlerine iletişim yoluyla ifade etmelerinin ilişkisel kalite ile ilişkili olması muhtemeldir, özellikle ilişkisel doyum, ilişkisel istikrar, sevgi ve iletişim son derece birbirine bağlıdır (Andersen ve diğerleri, 1995). Bir başka ifade ile ilişkilerinden doyum alan bireylerin romantik ilişkilerde kıskançlık deneyimlediklerinde, ilişkilerinden düşük düzeyde doyum alan bireylere kıyasla kıskançlıklarını ifade etme olasılıkları yüksektir (Andersen ve diğerleri, 1995; Hansen 1985a). Guerrero ve Afifi (1993) ve Andersen ve diğerleri, (1995) ilişki doyumsuzluğunun, romantik ilişkilerde kıskançlık ile başa çıkma biçimlerinden bütünleştirici iletişim, yıkıcı iletişim ve kaçınma ile ilişkili olduğunu göstermişlerdir. Guerrero ve diğerleri (1995) ise bütünleştirici iletişimi ve/veya aktif uzaklaşmayı kullanan bireylerin ilişkilerinden doyum alma ihtimallerinin daha yüksek olduğunu bildirmişlerdir. Benzer şekilde Warber'ın (2007) bir çalışması da romantik ilişkilerde kıskançlıkla yapıcı yollarla baş eden bireylerin ilişki doyumlarının, yıkıcı biçimlerle baş eden bireylerden daha yüksek olduğu ortaya koymuştur. Araştırmalara göre romantik ilişkilerde kıskançlık açısından, aktif uzaklaşma (örneğin, ters ters veya soğuk bakmak, sessiz kalarak tepki göstermek,

öfküyle bulunduğu yeri terk etmek), şiddet davranışları sergilemek (örneğin, partneri itmek, ona vurmak, kapıları çarpmak veya eşyaları atmak), kaçınmak ve olumsuz duyguları ifade etmek de ilişki doyumu ile olumsuz ilişkili olma eğilimindedir (Andersen ve diğerleri, 1995; Guerrero ve Floyd, 2006; Timmerman, 2001).

Yapılan araştırmalar, ilişkilerinde çok fazla belirsizlik olan bireylerin aktif uzaklaşma veya kaçınma gibi olumsuz başa çıkma biçimlerini kullanma eğiliminde olurken, ilişkilerinde daha az belirsizlik olan bireylerin bütünleştirici iletişim, olumsuz etkinin ifade edilmesi veya yenileyici telafiler gibi daha çok olumlu tepkileri kullanma eğiliminde olduklarını göstermiştir (Afifi ve Reinhart, 1996; Guerrero ve Andersen, 1998b). Guerrero ve Afifi (1997) ise rakiple ilişki hakkında belirsizliği azaltmak isteyen kıskanç bireylerin, partnerlerini ne kadar zamandır tanıdığını rakibe sormak veya partnerlerinden uzak durmasını istemek gibi, rakiple direkt iletişim kurma eğiliminde olduğunu ortaya koymuşlardır. Yapılan tüm araştırmalar bir arada değerlendirildiğinde, romantik ilişkilerde kıskançlıkla başa çıkmak için kullanılan iletişim biçimlerinin ilişki doyumu ile güçlü bir ilişkisinin olduğu görülmektedir.

2.2.5 Romantik İlişkilerde Akılcı Olmayan İlişki İnançları ve İlişki Doymu Arasındaki İlişkileri Ele Alan Araştırmalar

Romantik ilişkilerle ilgili literatür incelendiğinde son yıllarda yapılan araştırmaların bireylerin sahip oldukları akılcı olmayan inançların, ilişkileri üzerinde bir etkiye sahip olup olmadığını belirleme üzerine odaklandığı görülmektedir (Kellett ve Totterdell, 2013; Metts ve Cupach, 1990; Mikulincer ve Shaver, 2005; Schützwohl, 2006; Stackert ve Bursik, 2003). Bu tür inançların duyguları etkileyebileceği görüşü romantik ilişkilerde doyumsuzluğu açıklamak için ve ilişki problemlerinin sağaltımında da kullanılır. Akıldışı inançlar kendi kendine zarar veren düşüncelere yol açar (Stackert ve Bursik, 2003) ve bu inançlar, gerçekçi, akılcı veya işlevsel olmanın aksine, gerçekçi olmayan, akıldışı veya işlevsiz olarak çeşitli şekillerde adlandırılır (Cramer, 2003, 2004). Genç yetişkin bireyler üzerinde yapılan birçok araştırma sonucu, rasyonel olmayan ilişki inançları ile ilişki doyumu arasında ters bir ilişki olduğunu ortaya koymuştur. Bir başka ifade ile araştırmalar, bu inançlar arttıkça ilişki doyumunun azaldığını göstermiştir (B.Sullivan, 1997; Schwebel ve B.Sullivan, 1996; Shapiro ve Kroeger, 1991).

Aynı zamanda bu konuda yapılan arařtırmalardan, bu tür akılcı olmayan inançlara sahip olan bireylerin ilişkilerinde daha fazla iletişim çatışması yaşadıkları ve daha az yapıcı problem çözme davranışı sergiledikleri sonucu elde edilmiştir (Figueredo, Sefcek ve Jones, 2006; Green, Campell ve Davis, 2007; Metts ve Cupach, 1990; Reed ve Dubow, 1997; Stackert ve Bursik, 2003). Arařtırmalar, ilişkiye dair fonksiyonel olmayan inançların, zayıf iletişim becerileri, partnerin iletişim tarzını daha çok eleştirel değerlendirme ve bireyin kendi hakkındaki akılcı olmayan inançları ile ilişkili olduğunu göstermiştir (Deutsch, 2006; Stackert ve Bursik, 2003).

Romantik ilişkilerde akılcı olmayan ilişki inançları ile cinsiyet farklılıklarına ilişkin araştırma sonuçları tutarsızdır. Örneğin, DeBord ve Romans (1996) erkeklerin kadınlara kıyasla daha fazla akılcı olmayan ilişki inancına sahip olduğunu ve Sharp ve Ganong (2000) erkeklerin sahip olduğu akılcı olmayan ilişki inançlarının kadınların sahip olduğu inançlara kıyasla değişime daha dirençli olduğunu göstermiştir. Bununla birlikte Fitzpatrick ve Sollie (1999) ve Shapiro ve Kroeger (1991) cinsiyet ve akılcı olmayan ilişki inançları arasında kadın ve erkek puanları açısından anlamlı bir fark bulmamışlardır. Kordacova ve Kondas'ın (1998) ise akılcı olmayan ilişki inançları ile yaş arasındaki ilişkiyi incelediği bir araştırmanın sonucu ise, genç yetişkinlerin, yaşlı bireylere göre romantik ilişkilerde daha fazla akılcı olmayan ilişki inançlarına sahip olduklarını göstermiştir. Yapılan arařtırmalardan elde edilen sonuçlar, romantik ilişkilerde akılcı olmayan ilişki inançlara sahip bireylerin, ilişkilerinden daha az doyum aldıklarını kanıtladığı görülmektedir.

BÖLÜM 3

3. YÖNTEM

Bu bölümde araştırmanın modeli, çalışma grubuna ilişkin özellikler, veri toplama araçları, verilerin toplanması ve verilerin analizi hakkında açıklamalar yer almıştır.

3.1 Araştırmanın Modeli

Bu araştırmada romantik ilişkilerde kıskançlıkla başa çıkma değişkenini yordamada ilişki doyumu, romantik ilişkilerde akılcı olmayan ilişki inançları ve romantik ilişkilerle ilgili kalıp yargılar değişkenleri arasındaki doğrudan ve dolaylı ilişkiler incelenmiştir. Bu yönüyle bu araştırma korelasyonel bir araştırmadır. Korelasyon türü araştırmalarda değişkenlerin birlikte değişip değişmediği, birlikte değişim varsa bunun nasıl olduğu öğrenilmeye çalışılır (Karasar, 2014). Yordayıcı korelasyonel araştırma deseni, bir değişkene ait bilinmeyen değerlerin yordayıcı olarak ifade edilen diğer değişkenden yola çıkılarak ortaya konmasının amaçlandığı araştırmalarda kullanılır (Creswell, 2008).

Araştırmanın yordanan değişkeni kıskançlıkla başa çıkma biçimleridir. Yordayıcı değişkenler ise; ilişki doyumu, romantik ilişkilerde akılcı olmayan ilişki inançları ve romantik ilişkilerle ilgili kalıp yargılardır. Aynı zamanda araştırmada katılımcıların kıskançlıkla başa çıkma biçimlerinin cinsiyet, daha önce aldatılıp aldatılmama durumu, şimdiye kadarki romantik ilişki sayısı ve mevcut romantik ilişkinin süresine göre farklılık gösterip göstermediği de betimlenmeye çalışılmıştır.

3.2 Çalışma Grubu

Araştırmanın çalışma grubunu, 2015-2016 Eğitim Öğretim Yılında Ankara Üniversitesi'nde öğrenim gören, en az altı aydır devam eden romantik bir ilişkisi olan ve araştırmaya katılmayı kabul eden toplam 527 gönüllü üniversite öğrencisi oluşturmuştur. Bu öğrencilerin 328'ini (%62) kadın katılımcılar, 199'unu (%38) erkek katılımcılar oluşturmuştur. Çalışma grubuna ilişkin tanıtıcı bilgiler Çizelge 1'de gösterilmiştir.

Çizelge 1

Çalışma Grubunun Cinsiyet, Sınıf Düzeyi ve Fakülte Türüne Göre Dağılımı

Kişisel bilgiler		f	%
Cinsiyet	Kadın	328	62
	Erkek	199	38
Toplam		527	100
Sınıf	1	66	12
	2	111	21
	3	210	40
	4	140	27
Toplam		527	100
Fakülte	Hukuk	49	9
	Siyasal Bilgiler	77	15
	İletişim	26	5
	Mühendislik	143	27
	Ziraat	46	9
	Dil-Tarih-Coğ.	90	17
	Eğitim Bilimleri	96	18
	Toplam	527	100

3.3 Veriler ve Toplanması

Tüm uygulamalar, gerekli etik izinler ve verilerin toplanacağı derslerin ilgili öğretim elemalarının izinleri alındıktan sonra araştırmacı tarafından ders saatlerinde yapılmıştır. Uygulamaya başlamadan önce katılımcılara araştırmanın amacı hakkında bilgi verilmiştir ve uygulamaya yalnızca en az altı aydır devam eden romantik bir ilişkisi olan öğrenciler katılmıştır. Katılımcılar ölçekleri gönüllü olarak doldurmuşlar ve uygulama esnasında araştırma ve/veya ölçekler ile ilgili sorular sorular araştırmacı tarafından yanıtlanmıştır. Tüm ölçek setinin uygulanması yaklaşık 20 dakika sürmüştür.

3.4 Veri Toplama Araçları

Araştırmada öğrencilerin cinsiyetleri, daha önce aldatılıp aldatılmama durumları, şimdiye kadarki romantik ilişki sayıları ve mevcut romantik ilişkilerinin süreleri gibi değişkenlerin belirlenmesinde, araştırmacı tarafından hazırlanan Kişisel Bilgi Formu kullanılmıştır. Ayrıca ilişki doyumu ile ilgili veriler; İlişki Durum Belirleme Ölçeği, romantik ilişkilere ilişkin akılcı olmayan inançlar ile ilgili veriler; Romantik İlişkilerde Akılcı Olmayan İnançlar Ölçeği ve romantik ilişkilerle ilgili

kalıp yargılara karşı tutumlar ile ilgili veriler; Romantik İlişkilerle İlgili Kalıp Yargılara İlişkin Tutumlar Ölçeği kullanılarak elde edilmiştir. Kıskançlıkla başa çıkma biçimleri ile ilgili veriler ise araştırmacı tarafından Türk kültürüne uyarlaması yapılan Kıskançlık Karşısında Gösterilen İletişim Tepkileri Ölçeği kullanılarak elde edilmiştir.

Aşağıda bu ölçeklerin psikometrik özellikleri, ölçeklerin veri setinin analizine uygunluğu ile ilgili ön analiz sonuçları ve Kıskançlık Karşısında Gösterilen İletişim Tepkileri Ölçeği'nin Türk kültürüne uyarlanma süreci hakkında bilgi verilmiştir.

3.4.1 Kişisel Bilgi Formu

Araştırmanın bağımsız değişkenleri olan cinsiyet, daha önce aldatılıp aldatılmama durumu, şimdiye kadarki romantik ilişki sayısı ve mevcut romantik ilişkinin süresi değişkenlerinin belirlenmesi amacıyla araştırmacı tarafından hazırlanmış olan Kişisel Bilgi Formu kullanılmıştır (Ek 1).

3.4.2 İlişki Durum Belirleme Ölçeği

İlişki Durum Belirleme Ölçeği (İDBÖ), evli çiftlerdeki ilişki doyumunu ölçmek amacıyla geliştirilmiştir. Daha sonra yapılan çalışmalar, ölçeğin, tüm duygusal ilişkilere yönelik de kullanılabileceğini göstermiştir (Hendrick, 1988). Tek faktörlü olan ölçeğin, orijinal çalışmasında, Cronbach Alfa katsayısı 0.86 olarak bulunmuştur. Madde toplam puan arasındaki korelasyonlar ise 0.57 ile 0.76 arasında değişmektedir. İki farklı araştırmada, Curun (2001) ve Can (2006) tarafından Türkçe'ye uyarlanan ölçek, 7 maddeden oluşan 5'li Likert tipi tepki vermeye uygun bir ölçme aracıdır. Ölçekte 'Hiç' seçeneği 1, 'Çok' seçeneği 5 olarak puanlanmaktadır. Ölçeğin 4 ve 7. maddeleri ters olarak puanlanmaktadır. Ölçekten alınabilecek en düşük puan 7, en yüksek puan 35'tir. Ölçekten alınan yüksek puan, ilişkiden alınan doyumun yüksek olduğunu göstermektedir (Ek 2).

İDBÖ'nin elde edilen verilerle ne derece uyum gösterdiğini incelemek amacıyla veri grubu üzerinde doğrulayıcı faktör analizi yapılmıştır. Veri grubu üzerinde yapılan analiz sonucunda ortaya çıkan uyum indeksleri; $\chi^2/sd = 4.50$; RMSEA = .082; GFI = .97; AGFI = .93; CFI = .99'dır. χ^2/sd oranlarının 5'in altında olması, RMSEA değerlerinin .10'dan küçük olması ve GFI, AGFI ve CFI değerlerinin .90'ın üzerinde olması model veri uyumunun mükemmel olduğunu göstermektedir (Thompson, 2000). Ayrıca ölçeğin Cronbach alfa iç tutarlılık

katsayısı .89 olarak hesaplanmıştır. Bu ölçek verileri için yapılan bu analizlerle, ölçekle ilgili bu araştırma grubunda da yapının doğrulandığı, bir diğer ifadeyle, bu grup için ölçeğin yapı geçerliğinin sağlandığı bulunmuştur.

3.4.3 Romantik İlişkilerde Akılcı Olmayan İnançlar Ölçeği

Sarı ve Korkut-Owen (2015) tarafından geliştirilen Romantik İlişkilerde Akılcı Olmayan İnançlar Ölçeği (RAİNÖ), Ellis ve Beck tarafından geliştirilen kuramsal temellere dayanarak, romantik ilişkilere ilişkin akılcı olmayan inançları ölçmek amacıyla geliştirilmiştir. Ölçek, 30 madde ve 5'li Likert tipi bir yapıya sahiptir. Faktör analizi sonuçlarına göre ölçek, toplam varyansın %51.70'ini açıklayan altı faktörden oluşmaktadır. Bu faktörler, 'aşırı beklentiler' (k=8), 'zihin okuma' (k=6), 'sosyal zaman kullanımı' (k=6), 'farklı düşünmek' (k=4), 'cinsiyet farklılıkları' (k=3), 'fiziksel yakınlık' (k=3) olarak adlandırılmıştır. Cronbach alfa iç tutarlılık katsayısı ölçeğin tamamı için 0.85'tir. Alt ölçekler için hesaplanan katsayılar ise 0.53 ile 0.82 arasında değişmektedir (Ek 3).

RAİNÖ'nin bu çalışmada toplanan veriler için ne derece uyum gösterdiğini incelemek amacıyla veri grubu üzerinde doğrulayıcı faktör analizi yapılmıştır. Veri grubu üzerinde yapılan analiz sonucunda ortaya çıkan uyum indeksleri; $\chi^2/sd = 4.96$; RMSEA = .09; GFI = .93; AGFI = .92; CFI = .84'tür. χ^2/sd oranlarının 5'in altında olması, RMSEA değerlerinin .10'dan küçük olması, GFI, AGFI ve CFI değerlerinin .84 ve üzerinde olması model veri uyumunun kabul edilebilir olduğunu göstermektedir (Thompson, 2000). RAİNÖ için hesaplanan Cronbach Alfa değeri ise .83 olarak bulunmuştur. Bu ölçek verileri için yapılan bu analizlerle, ölçekle ilgili bu araştırma grubunda da yapının doğrulandığı, bir diğer ifadeyle, bu grup için ölçeğin yapı geçerliğinin sağlandığı bulunmuştur.

3.4.4 Romantik İlişkilerle İlgili Kalıp Yargılara İlişkin Tutumlar Ölçeği

Romantik İlişkilerle İlgili Kalıp Yargılara İlişkin Tutumlar Ölçeği (RİKTÖ) Sakallı ve Curun (2001) tarafından romantik ilişkilere ilişkin kalıp yargılara karşı tutumları ölçmek amacıyla geliştirilmiştir. Toplam 12 maddeden oluşan ölçekte, 4 ve 9. maddeler ters olarak puanlanmaktadır. Ölçek iki alt boyuttan oluşmaktadır. Bunlar, Romantik İlişki İçinde Erkeğin Atılganlığına Yönelik Tutumlar ve Romantik İlişkide Kadının Uyumuna Yönelik Tutumlar'dır. Her iki alt boyutun Cronbach alfa iç tutarlılık katsayısı 0.83'tür. Ölçeğin tüm maddeleri için ise Cronbach alfa iç

tutarlılık katsayısı 0.85'tir. Ölçek 1'den 7'ye kadar derecelendirilmiş Likert tipi bir ölçme aracıdır. Daha sonra Sakallı-Uğurlu (2003) tarafından ölçeğin geçerlik ve güvenilirlik çalışması tekrar yapılmış ve madde sayısı 10'a indirilmiştir. Bu çalışmada da daha önceki çalışma ile aynı faktör yapısı elde edilerek iki boyutlu bir yapı ortaya çıkmıştır. Her iki alt boyutun Cronbach alfa iç tutarlılık katsayıları ise sırasıyla 0.80 ve 0.84 olarak hesaplanmıştır. Ölçekten alınan yüksek puanlar romantik ilişkilerde toplumsal cinsiyetle ilişkili kalıp yargıların arttığını göstermektedir. Bu çalışmada kısaltılmış form kullanılmıştır (Ek 4).

RİKTÖ'nin toplanan verilerle ne derece uyum gösterdiğini incelemek amacıyla veri grubu üzerinde doğrulayıcı faktör analizi yapılmıştır. Veri grubu üzerinde yapılan analiz sonucunda ortaya çıkan uyum indeksleri; $\chi^2/sd = 5.00$; RMSEA = .09; GFI = .94; AGFI = .88; CFI = .96'dır. χ^2/sd oranlarının 5'e eşit ya da altında olması, RMSEA değerlerinin .10'dan küçük olması, GFI, AGFI ve CFI değerlerinin .88 ve üzerinde olması model veri uyumunun iyi olduğunu göstermektedir (Thompson, 2000). RİKTÖ için hesaplanan Cronbach Alfa güvenilirlik değeri ise .84 olarak bulunmuştur. Bu ölçek verileri için yapılan bu analizlerle, ölçekle ilgili bu araştırma grubunda da yapının doğrulandığı, bir diğer ifadeyle, bu grup için ölçeğin yapı geçerliğinin sağlandığı bulunmuştur.

3.4.5 Kıskançlık Karşısında Gösterilen İletişim Tepkileri Ölçeği

Kıskançlık Karşısında Gösterilen İletişim Tepkileri Ölçeği (KKGİTÖ) ilk kez, Guerrero ve diğerleri tarafından 1995 yılında geliştirilmiştir. Ardından Guerrero, Hannawa ve Babin (2011) tarafından revize edilen ölçek, üniversite öğrencilerinin kıskançlığa karşı verdikleri tepkileri ölçmeyi amaçlamaktadır. Ölçek, 52 maddeden oluşan, 7'li Likert tipi bir ölçme aracıdır. Ölçekte 'Hiç' seçeneği 1, 'Çok' seçeneği 7 olarak puanlanmaktadır. Ölçekten alınabilecek en düşük puan 52, en yüksek puan 364'tür. Ölçek 4 boyut altında yer alan 11 alt boyuttan oluşmaktadır. Bu boyut ve alt boyutlar: (1) Yıkıcı iletişim: a)olumsuz iletişim (negative communication) (dokuz madde), b)şiddet içeren iletişim (violent communication) (beş madde), c)partnerde kıskançlık uyandırmak (counter-jealousy induction) (üç madde); (2)Yapıcı iletişim: a)bütünleştirici iletişim (integrative communication) (beş madde), b)telafi edici yenilemeler (compensatory restoration) (altı madde); (3) Kaçınan iletişim: a)inkar (üç madde), b)sessizlik (üç madde) ve (4) Rakip odaklı iletişim: a)gözetleme (surveillance) (yedi madde), b)rakiple iletişim kurmak (rival contact) (üç madde),

c) rakibi küçültmek (rival derogation) (beş madde) ve d) sahiplenme işaretleri (signs of possession) (üç madde)'dir. Cronbach alfa güvenirlik katsayıları olumsuz iletişim alt boyutu için 0.90, rakiple iletişim kurmak alt boyutu için 0.90, rakibi küçültmek alt boyutu için 0.84, şiddet içeren iletişim alt boyutu için 0.92, partneri kışkırtmak alt boyutu için 0.83, gözetleme alt boyutu için 0.87, sahiplenme işaretleri alt boyutu için 0.85, telafi edici yenilemeler alt boyutu için 0.82, bütünleştirici iletişim alt boyutu için 0.87, sessizlik alt boyutu için 0.95 ve inkar alt boyutu için 0.73'tür (Ek 5).

Ölçeğin benzer ölçeklerle geçerliğine kanıt bulmak için Hendrick tarafından 1988 yılında geliştirilmiş olan İlişki Durum Belirleme Ölçeği kullanılmıştır. Bu ölçeğin madde sayısı yedi, Cronbach alfa katsayısı 0.86'dır. Kıskançlık Karşısında Gösterilen İletişim Tepkileri Ölçeği ile İlişki Doyumu Ölçeği arasındaki korelasyon, Yapıcı iletişim için 0.36, Yıkıcı iletişim için -0.30, Rakip odaklı iletişim için -0.17 ve Kaçınma için -0.07'dir. Bu verilere göre, Yıkıcı iletişim, Rakip odaklı iletişim ve Kaçınma, ilişki doyumu ile negatif ilişkili, Yapıcı iletişim ise pozitif ilişkilidir.

3.4.5.1 Kıskançlık Karşısında Gösterilen İletişim Tepkileri Ölçeği'nin Türk Kültürüne Uyarlanma Süreci

KKGİTÖ'nin uyarlanma sürecinde, Hambleton ve Patsula'nın (1999) önerdiği adımlar izlenmiştir:

1. Ölçek sahiplerinden izin alma:

Ölçeğin uyarlanma sürecinde ilk adım olarak ölçek sahiplerinden izin alınmıştır. E-posta yolu ile alınan izinde ölçek sahipleri, ölçeğin Türk kültürüne uyarlanmasını onaylamışlardır.

2. Çevirmenlerin seçimi - Ölçeğin çevrilmesi ve uyarlanması:

Ölçeğin çevirisi için Rehberlik ve Psikolojik Danışmanlık alanından dört, İngilizce Öğretmenliği Bölümünden iki ve Ölçme ve Değerlendirme alanından bir uzman görüşü alınmıştır. Çevirmenlerin seçiminde, uzmanların alan bilgilerinin yanı sıra ileri seviyede İngilizce bilgisine ve yurtdışı deneyimine sahip olmaları da dikkate alınmıştır.

3. Ölçeğin uyarlanmış halinin gözden geçirilmesi ve gerekiyorsa değişikliklerin yapılması:

Uzmanlardan alınan görüşler doğrultusunda taslağı hazırlanmış olan ölçek, tez danışmanı ile birlikte gözden geçirilmiş ve ölçeğe son şekli verilmiştir.

4. Uyarlanan ölçeğin dilsel eşdeğerlik uygulanması:

Ölçeğin Türkçe ve İngilizce formlarının dilsel eşdeğerliği, 2014-2015 Eğitim Öğretim Yılı Bahar Döneminde Ankara Üniversitesi İngiliz Dili ve Edebiyatı'nda 3. ve 4. sınıfta okuyan, en az altı aydır devam eden romantik bir ilişkisi olan, 32 öğrenci üzerinde yapılmıştır. İlk etapta öğrenciler ölçeğin İngilizce formunu, bir hafta aradan sonra Türkçe formunu doldurmuşlardır. Dilsel eşdeğerlik uygulamasına katılanların cinsiyet ve sınıf düzeylerine göre dağılımlarına ilişkin bilgiler Çizelge 2'de verilmiştir.

Çizelge 2

Dilsel Eşdeğerlik Uygulamasına Katılanların Cinsiyet ve Sınıf Düzeylerine Göre Dağılımları

	Kişisel bilgiler	f	%
Cinsiyet	Kadın	19	59
	Erkek	13	41
	Toplam	32	100
Sınıf	3	14	44
	4	18	56
	Toplam	32	100

Dilsel eşdeğerlik uygulaması sonunda ölçeğin İngilizce ve Türkçe formlarından alınan puanlar arasındaki korelasyon 0.89 ($p < .01$) bulunmuştur. Elde edilen sonuç, ölçeğin İngilizce ve Türkçe formlarının aynı yapıyı ölçtüğünü, dilden kaynaklı bir farklılık olmadığını göstermektedir.

5. Uyarlama aşamasındaki ölçeğin asıl grupta uygulanması ve geçerlik ve güvenirlik çalışmalarının yapılması:

Ölçeğin asıl uygulamasını 2014-2015 Eğitim Öğretim Yılı Yaz Döneminde ve 2015-2016 Eğitim Öğretim Yılı Güz Döneminde çeşitli üniversitelerde öğrenim gören ve en az altı aydır devam eden romantik bir ilişkisi olan toplam 521 gönüllü üniversite öğrencisi oluşturmuştur. Bu öğrencilerin 289'unu (%55,5) kadın katılımcılar, 232'sini (%44,5) erkek katılımcılar oluşturmuştur. Katılımcıların yaşları 18 ile 24 yaş arasında değişmektedir.

Asıl uygulamaya ilişkin temel bilgiler Çizelge 3’de gösterilmiştir.

Çizelge 3

Asıl Uygulamaya Katılanların Demografik Özellikleri

Kişisel bilgiler		f	%
Cinsiyet	Kadın	289	55,5
	Erkek	232	44,5
Toplam		521	100
Üniversite	Dokuz Eylül Ü.	81	15,5
	Gaziantep Ü.	119	23
	Marmara Ü.	67	13
	Ondokuz Mayıs Ü.	147	28
	Uludağ Ü.	107	20,5
Toplam		521	100

Uygulamalar, gerekli etik izinler ve dersin ilgili öğretim elemanının izni alındıktan sonra araştırmacı ve uzman psikolojik danışmanlar tarafından ders ortamında yapılmıştır. Uygulamaya başlamadan önce katılımcılara araştırmanın amacı hakkında bilgi verilmiştir. Uygulamaya yalnızca en az altı aydır devam eden romantik bir ilişkisi olan öğrenciler katılmıştır. Katılımcılar ölçekleri gönüllü olarak doldurmuşlar ve uygulama esnasında araştırma ve/veya ölçek ile ilgili sorular araştırmacı ve diğer uygulayıcılar tarafından yanıtlanmıştır. Ölçeğin uygulanması yaklaşık 15 dakika sürmüştür. Uyarılama sürecinde toplanan veriler SPSS ve Lisrel paket programları aracılığıyla analiz edilmiştir.

Asıl uygulamaya ilişkin bulgular:

Ölçeğin faktör yapısı açımlayıcı ve doğrulayıcı faktör analizi ile incelenmiştir. Faktör analizi, sosyal bilimlerde ölçek geliştirme ya da uyarılama çalışmalarında yapı geçerliliğine ilişkin kanıt elde etmek amacıyla sık kullanılan tekniklerden birisidir. Aynı zamanda faktör analizi, birbirleriyle ilişkili çok sayıdaki değişkeni az sayıda, anlamlı ve birbirinden bağımsız faktörler haline getiren çok değişkenli istatistik tekniklerinden biridir (Kleinbaum, Kupper, Muller ve Nizam, 2007). Faktör analizi genel olarak açımlayıcı faktör analizi ve doğrulayıcı faktör analizi olarak ikiye ayrılır. Açımlayıcı faktör analizi, araştırmacının altta yatan boyutları belirlemek amacıyla bu boyutların içeriği ve sayısı ile ilgili önceden bir belirleme yapmaksızın bir veri setini değerlendirmesi sürecidir. Doğrulayıcı faktör analizi ise araştırmacının ilk olarak her boyutla ilişkili olan bir veri setindeki

maddeler boyunca bulmayı beklediği boyut sayısını tanımlar (Hair, Anderson ve Tatham, 1987).

KKGİTÖ'ne ilişkin açımlayıcı faktör analizine başlamadan önce veri yapısının faktör analizi için uygunluğunu test etmek amacıyla Kaiser-Meyer-Olkin (KMO) katsayısına bakılmıştır. KMO'nun .60'dan yüksek olması veri setinin faktör analizi için uygun olduğunun, .90'a yaklaşması ise mükemmel olduğunun kanıtı olarak kabul edilir. Aynı zamanda toplanan verilerin birbirleri ile ilişki gösterip göstermediğini test etmek amacıyla da Bartlett's küresellik testinin aldığı değer ve anlamlılığı incelenmiştir. Bartlett testinin anlamlı olması durumu veri setinin faktör analizi için uygun olduğunu ifade eder (Büyüköztürk, 2011; Yıldırım ve Selvi, 2015).

Araştırmada elde edilen sonuçlara göre KMO değeri 0.88; Bartlett testi değeri 10773.46'dır ve elde edilen değerlerler istatistiksel olarak manidar bulunmuştur. Bu değerlere göre veri seti faktör analizi için uygundur.

Verilerin faktör analizine uygun olduğu belirlendikten sonra ölçek açımlayıcı faktör analizine tabi tutulmuştur. Açımlayıcı faktör analizi sonunda, orijinal ölçekte şiddet içeren iletişim alt boyutunda yer alan 52. maddenin, faktör yükünün düşük olması (.28) sebebiyle ölçekten çıkarılmasına karar verilmiştir. Ölçeğin geçerlik ve güvenilirlik çalışması 51 madde ile yapılmıştır. Ek 6'da açımlayıcı faktör analizi sonuçlarına yer verilmiştir.

Ardından temel bileşenler analizi ve varimax analizi yapılmıştır. Varimax analizi sonunda, ölçekte özdeğeri birden büyük 11 faktör olduğu gözlenmiştir. Çizelge 4'te KKGİTÖ'nin alt boyutlarına ait özdeğer ve açıklanan varyans yüzdeleri sonuçlarına yer verilmiştir.

Çizelge 4

KKGİTÖ'nin Alt Boyutlarına Ait Özdeğer ve Açıklanan Varyans Yüzdeleri

Faktörler	Özdeğerler	Açıklanan Varyans Yüzdeleri
1. Faktör: Olumsuz İletişim	10.57	9.18
2. Faktör: Rakiple İletişim Kurmak	5.38	7.59
3. Faktör: Rakibi Küçümseme	3.26	7.1
4. Faktör: Şiddet İçeren İletişim	2.58	7.05
5. Faktör: Partneri Kışkandırmak	2.17	6.09
6. Faktör: Gözetleme	1.74	5.85
7. Faktör: Sahiplenme İşaretleri	1.49	4.25
8. Faktör: Telafi Edici Yenilemeler	1.40	4.24
9. Faktör: Bütünleştirici İletişim	1.30	4.23
10. Faktör: Sessizlik	1.22	3.91
11. Faktör: İnkâr	1.10	3.67

Çizelge 4'te görüldüğü gibi, tüm alt boyutlara ait özdeğerler 1'den büyüktür. Aynı zamanda 11 faktörün tümü, toplam varyansın %63.16'sını açıklamaktadır. Elde edilen bu değer de kabul edilebilir miktar olan %41'in (Kline, 1994) oldukça üstündedir. Sonuç olarak ölçek 11 boyutlu bir yapıya sahiptir.

Ölçeğin boyutları belirlendikten sonra geçerlik ve güvenirlik çalışması yapılmıştır. Geçerlik, ölçeğin bireyin ölçülmek istenen özelliğini diğer özelliklerle karıştırmadan ne derece hatasız ölçtüğüyle ilgilidir. Güvenirlik ise, ölçeğin ölçmek istediği özelliği ne derece tutarlı ölçtüğü ile ilgilidir, bir başka ifade ile bireylerin test maddelerine verdikleri cevaplar arasındaki tutarlılık olarak tanımlanabilir (Büyüköztürk, 2011; Büyüköztürk, Kılıç-Çakmak, Akgün, Karadeniz ve Demirel, 2012).

İlk olarak, verilerin normallik varsayımlarını karşılamasının test edilmesi amacıyla toplanan veriler standart Z puanlarına dönüştürülmüştür. Ardından bu puanlar arasından -3 ve +3 aralığının dışında kalan değerler veri setinden çıkarılmıştır. Buna göre 85 veri analiz dışı bırakılmıştır. Geçerlik ve güvenirlik çalışması 436 öğrenci üzerinde yapılmıştır. Veri analizi yapılan gruba ilişkin bilgiler Çizelge 5'te verilmiştir.

Çizelge 5

Veri Analizi Yapılan Grup

	Kişisel bilgiler	f	%
Cinsiyet	Kadın	239	55
	Erkek	197	45
	Toplam	436	100
Üniversite	Dokuz Eylül Ü.	64	15
	Gaziantep Ü.	101	23
	Marmara Ü.	58	13
	Ondokuz Mayıs Ü.	135	31
	Uludağ Ü.	78	18
	Toplam	436	100

Alanyazında ölçek geçerliğini incelemek için farklı teknikler bulunmaktadır. Bu çalışmada KKGİTÖ'nin geçerliği, kapsam geçerliği ve yapı geçerliği teknikleri ile incelenmiştir. Yapı geçerliği için doğrulayıcı faktör analizi (DFA) yöntemi, ölçüt geçerliği için benzer ölçekler yöntemi kullanılmıştır. Testin ölçmek istenen davranış bağlamında soyut bir kavramı doğru bir şekilde ölçebilme derecesini gösteren geçerlik tekniğine yapı geçerliği denir (Büyüköztürk, 2011). Test puanlarının

belirlenen bir veya birkaç dış ölçütle ilişkisini inceleyen geçerlik tekniğine de ölçüt geçerliği denir (Erkuş, 2017).

İlk olarak, Kıskançlık Karşısında Gösterilen İletişim Tepkileri Ölçeği'nin toplanan verilerle ne derece uyum gösterdiğini incelemek amacıyla çalışma grubu üzerinde doğrulayıcı faktör analizi (DFA) yapılmıştır. Yapılan analizler sonunda, Guerrero, Hannawa ve Babin'in (2011) yaptığı analiz sonuçlarında olduğu gibi, ölçeğin bu araştırmanın örnekleminde dört boyutlu yapıyı doğrulamadığı, 11 alt boyutun, üç boyutta toplandığı görülmüştür. Alt boyutlar incelendiğinde orijinal formda kaçınan iletişim boyutunda yer alan alt boyutların (sessizlik ve inkar), yıkıcı iletişim boyutunda toplandığı fark edilmiştir. Boyutların faktör yükleri incelendiğinde ölçeğin orijinal formundaki bu iki boyutun tek boyut şeklinde kullanılması halinde, ölçeğin bu örnekleminde geçerliliğinin daha yüksek olacağı görülmüştür. Aynı zamanda boyutlar kuramsal açıdan da değerlendirilmiştir. Kişilerarası iletişim ile ilgili birçok çalışması olan Cüceloğlu'na (2016) göre kaçınma, 'yıkıcı tartışma' biçimlerinden biridir. Sonuç olarak, elde edilen boyutların kuramsal olarak ilgili literatürle de uyumlu olduğu görülmüş ve bu boyutun adına yıkıcı ve kaçınan iletişim adı verilerek iki boyutun birleştirilmesi yapılmıştır. Araştırma kapsamında ölçeğin boyutları, yapıcı iletişim, yıkıcı ve kaçınan iletişim ve rakip odaklı iletişim olarak belirlenmiştir.

Ölçeğin madde sayısının fazla olmasından dolayı, doğrulayıcı faktör analizi sonucunda oluşan yol şemasını iki parçada sunmak uygun görülmüştür. Alt boyutlara ait yol şeması Şekil 2'de, üç boyuta ait yol şeması Şekil 3'te sunulmuştur.

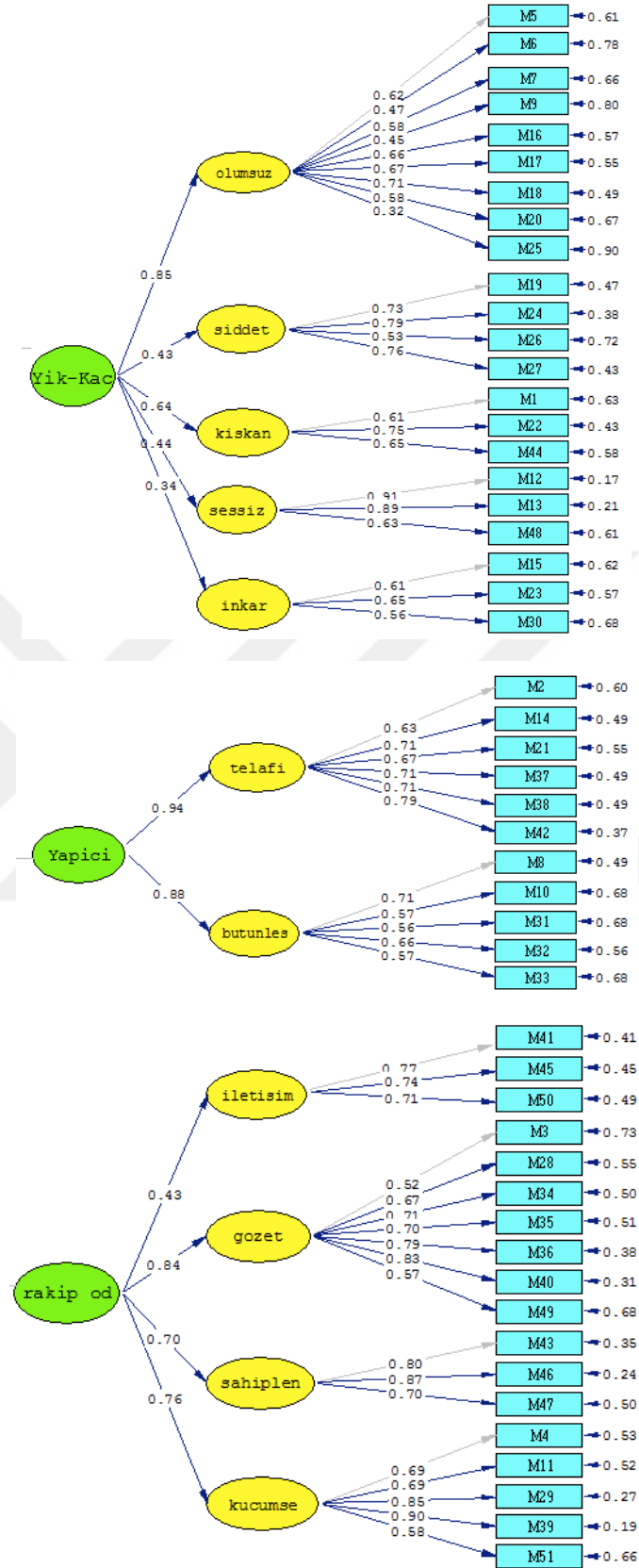

Şekil 2. Alt Boyutlara Ait DFA İşlemi Ardından Oluşan Yol Şeması

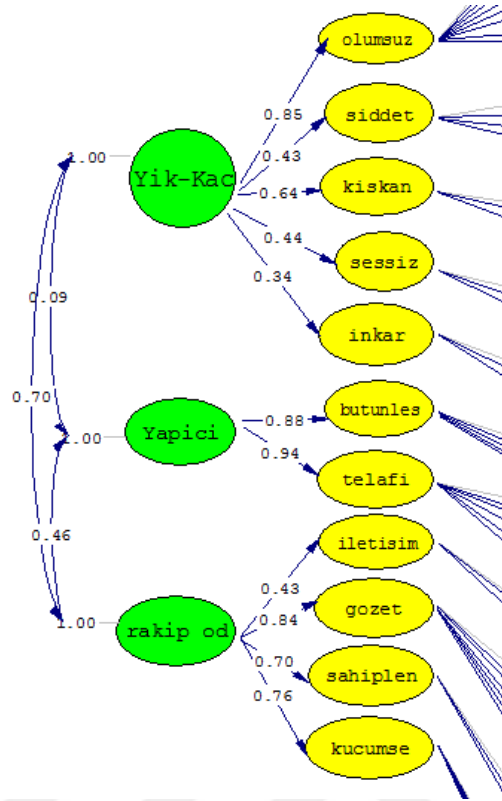

Şekil 3. Üç Boyuta Ait DFA İşlemi Ardından Oluşan Yol Şeması

KKGİTÖ'nin bu araştırmada toplanan veriler için ne derece uyum gösterdiğini incelemek amacıyla veri grubu üzerinde doğrulayıcı faktör analizi yapılmıştır. Veri grubu üzerinde yapılan analiz sonucunda ortaya çıkan uyum indeksleri; $\chi^2/sd = 3.33$; RMSEA = .073; CFI = .92; IFI = .92; RFI = .87; SRMR = .096 ve NNFI = .91'dir. χ^2/sd oranlarının 5'in altında olması, RMSEA değerlerinin .10'dan küçük olması, CFI, IFI, RFI, SRMR ve NNFI değerlerinin .87 ve üzerinde olması model veri uyumunun kabul edilebilir düzeyde olduğunu göstermektedir (Thompson, 2000).

Daha sonra ölçeğin benzer ölçeklerle geçerliğine kanıt bulmak amacıyla Hendrick tarafından 1988 yılında geliştirilmiş olan İlişki Doyumu Ölçeği kullanılmıştır. Bu ölçeğin madde sayısı yedi, Cronbach alfa katsayısı 0.86'dır. Bu ölçek, Kıskançlık Karşısında Gösterilen İletişim Tepkileri Ölçeği'nin geliştirilmesi sırasında ölçeğin geçerliğini incelemek için kullanılan ölçek ile aynı ölçektir. Curun (2001) ve Can (2006) tarafından Türk kültürüne uyarlanan ölçeğin madde sayısı yedi, Cronbach alfa iç tutarlılık katsayısı 0.86'dır. Kıskançlık Karşısında Gösterilen İletişim Tepkileri Ölçeği'nin (KKGİTÖ) boyutları ile İlişki Doyumu Ölçeği arasındaki korelasyon ise, Yapıcı iletişim için 0.21, Yıkıcı-Kaçınan iletişim için -0.34 ve Rakip odaklı iletişim için -0.20'dir ($p < .05$). Bu verilere göre, Yıkıcı-

Kaçıngan iletişim ve Rakip odaklı iletişim, ilişki doyumu ile negatif ilişkili, Yapıcı iletişim ise pozitif ilişkilidir. Çizelge 6’da KKGİTÖ’nin üç boyutu ile ilişki doyumu ölçeği arasındaki korelasyon katsayıları verilmiştir.

Çizelge 6

KKGİTÖ’nin Üç Boyutu İle İlişki Doyumu Ölçeği Arasındaki Korelasyon Katsayıları

	İlişki Doyumu Ölçeği
Yapıcı iletişim	0.21*
Yıkıcı-Kaçıngan iletişim	-0.34*
Rakip odaklı iletişim	-0.20*

*p<.05

Bu değerler incelendiğinde her bir boyut için geçerliğin beklenen yönde ve istatistiksel olarak manidar olduğu görülmektedir.

KKGİTÖ’nin güvenirlik analizleri kapsamında Cronbach alfa iç tutarlılık katsayısı hesaplanmıştır. Ölçeğin üç boyutu için Cronbach alfa iç tutarlılık katsayıları Yapıcı iletişim için 0.84, Yıkıcı-Kaçıngan iletişim için 0.85 ve Rakip odaklı iletişim için 0.90’dır. Bu değerler ölçeğin her bir boyutu için de güvenirliğin geçerli düzeyde olduğunu göstermektedir. Çizelge 7’de üç boyut için güvenirlik istatistiği gösterilmektedir:

Çizelge 7

KKGİTÖ’nin Üç Boyutu İçin Güvenirlik İstatistiği

	Cronbach’s Alpha	Madde sayısı
Yapıcı iletişim	0.84	11
Yıkıcı-Kaçıngan iletişim	0.85	22
Rakip odaklı iletişim	0.90	18

Ölçeğin alt boyutları için ise Cronbach alfa güvenirlik katsayıları olumsuz iletişim alt boyutu için 0.74, rakiple iletişim kurmak alt boyutu için 0.83, rakibi küçültmek alt boyutu için 0.87, şiddet içeren iletişim alt boyutu için 0.84, partneri kıskandırmak alt boyutu için 0.70, gözetleme alt boyutu için 0.86, sahiplenme işaretleri alt boyutu için 0.83, telafi edici yenilemeler alt boyutu için 0.83, bütünleştirici iletişim alt boyutu için 0.70, sessizlik alt boyutu için 0.84 ve inkar alt

boyutu için 0.65'tir. Çizelge 8'de ölçeğin alt boyutları için güvenirlik istatistiği ilgili değerler gösterilmektedir:

Çizelge 8

KKGİTÖ'nin Alt Boyutları İçin Güvenirlik İstatistiği

	Cronbach's Alpha	Madde sayısı
Olumsuz iletişim	0.74	9
Rakiple iletişim kurmak	0.83	3
Rakibi küçümseme	0.87	5
Şiddet içeren iletişim	0.84	4
Partneri kıskandırmak	0.70	3
Gözetleme	0.86	7
Sahiplenme işaretleri	0.83	3
Telafi edici yenilemeler	0.83	6
Bütünleştirici iletişim	0.70	5
Sessizlik	0.84	3
İnkâr	0.65	3

Çizelge 8'den anlaşıldığı üzere KKGİTÖ'nin alt boyutlarından elde edilen güvenirlik katsayılarının 0.65 ile 0.87 arasında değişen değerler aldığı görülmüştür. Elde edilen bu değerler ölçeğin alt boyutlarının güvenilir olduğunun bir gösteresidir.

3.5 Verilerin Analizi

Araştırmada kullanılan analizin varsayımlarının sınanması, betimsel istatistiklerin belirlenmesi ve kişisel bilgi formunda yer alan değişkenlere göre farklılaşma olup olmadığının sınanmasında IBM SPSS 20 programı aracılığıyla MANOVA kullanılmıştır. Bunun yanında yapısal modelin doğrulanıp doğrulanmadığını belirlemek için LISREL 8.7 programı aracılığıyla yol analizi yapılmıştır.

Çok değişkenli ANOVA ya da kısaca MANOVA, bir ya da daha çok faktöre göre oluşan grupların birden fazla bağımlı değişken bakımından manidar bir farklılık gösterip göstermediğini test etmek amacıyla kullanılır (Büyüköztürk, 2012).

Yol analizin temel amacı, incelenen modelin bir bütün olarak, veri seti ile uyumunun test edilmesidir. Ayrıca yol analizi ile modelin içerdiği değişkenlerin birbirleri üzerindeki dolaylı ya da dolaysız etkilerinin varlığı belirlenebilmekte ve manidarlıkları incelenebilmektedir (Leclair, 1981).

Bu arařtırmada kullanılan model uyum indeksleri ve bu indekslere iliřkin kabul edilebilir uyum deęerleri izelge 9’da zetlenmiřtir (McDonald ve Moon-Ho, 2002; Schermelleh-Engel, Moosbrugger ve Mller, 2003; Thompson, 2000).

izelge 9

Model Uyum İndeks ve ltleri

Uyum İndeksleri	İyi Uyum	Kabul Edilebilir Uyum
χ^2/df	$0.00 \leq \chi^2/df \leq 2.00$	$2.00 \leq \chi^2/df \leq 5.00$
RMSEA	$0.00 \leq RMSEA \leq 0.05$	$0.05 \leq RMSEA \leq 0.08$
RMR	$0.00 \leq RMR \leq 0.05$	$0.05 \leq RMR \leq 0.10$
SRMR	$0.00 \leq SRMR \leq 0.05$	$0.05 \leq SRMR \leq 0.10$
GFI	$0.95 \leq GFI \leq 1.00$	$0.90 \leq GFI \leq 0.95$
AGFI	$0.95 \leq AGFI \leq 1.00$	$0.90 \leq AGFI \leq 0.95$
CFI	$0.95 \leq CFI \leq 1.00$	$0.90 \leq CFI \leq 0.95$

Bazı durumlarda yapısal modelde uyum indeksleri karřılanması gereken sınırlar ierisinde olmadıęı durumlarda ya da var olan modelin uyumunu artırmak iin analiz sonucu nerilen modifikasyonların incelenerek uygulanması gerekebilir (Loehlin, 2004). Bu arařtırmada “En ok Olabilirlik Yntemi (Maximum Likelihood-ML)” kullanılmıřtır.

En ok olabilirlik yntemi, kullanılan lekten baęımsız olması nedeniyle “En Kk Kareler Yntemi”ne stnlk saęlamaktadır (Bollen,1989). En ok olabilirlik kestirimi, model tarafından verilen eřitlikler ve elde edilen kovaryanslar arasındaki uyumsuzlukları en aza indirir. Byk rneklerde ve karmařık modellerde olduka iyi bir kestirim saęlaması nedeniyle de tercih edilir (Raykov ve Marcoulides, 2006).

Arařtırmada kullanılan testlerden biri de Sobel testidir. Yapısal eřitlik modelinde yer alan aracı deęiřkenlerin aracılık etkilerinin manidarlık dzeylerini belirlemek amacıyla Sobel Testi yapılmıřtır. Sobel testi, zelleřtirilmiř bir t testidir ve kısmi ya da tam aracılıęın oluřmasında, baęımsız deęiřken tarafından aıklanan varyanstaki azalmanın manidarlıęını ler (Sobel, 1982).

Yapısal eřitlik modeli iin gerekli olan “rneklem Byklę”, “Kayıp Veriler” ve “U deęerler” incelenmiř; “ok Deęiřkenli Normallik”, “oklu Doęrusallık” ve “oklu Baęlantı” varsayımları test edilmiřtir.

Farklı arařtırmacılar tarafından yapısal eřitlik modeli için yeterli örneklem büyüklüğüne yönelik çeřitli ölçütler belirlenmiřtir. Kline'e (2005) göre örneklem büyüklüğü en az 200 olmalıdır. Tabachnick ve Fidell (2007) gereken örneklem büyüklüğünü saptamak için "m" bağımsız deęiřken sayısı olmak üzere " $N > 50 + 8m$ " formülünü belirlemiřlerdir. Örneklem büyüklüğü belirlenirken kullanılan kestirim yöntemi de göz önünde bulundurulmalıdır. Hair, Black, Babin, Anderson ve Tatham (2006) en çok olabilirlik yöntemi için minimum örneklem büyüklüğünü 100-150 olarak belirlemiřtir. Bu arařtırmada örneklem büyüklüğü 527 olduğundan dolayı yapısal eřitlik modeli için örneklem büyüklüğü varsayımının karřılandığı görülmektedir.

YEM kayıp verilere duyarlı olmasından dolayı veri analizinden önce veri grubunda kayıp veri olup olmadığı test edilmiřtir. Bu arařtırmada herhangi bir kayıp veri olmadığı gözlenmiřtir.

Uç deęerler, veri setinde diđer gözlemlerden uzakta olan; yani diđer deęerlere göre aşırılık gösteren gözlem noktalarıdır. Tabachnick ve Fidell'e (1996) göre arařtırmaya dahil edilen deneklerin örneklemin alındığı evrenin bir üyesi olmaması ya da diđerlerinden farklılaşması uç deęere neden olabilmektedir.

Çok deęiřkenli uç deęerleri belirlemek için "Mahalanobis Uzaklıkları" hesaplanmıřtır. Mahalanobis Uzaklığı, gözlemlerin veri merkezine olan uzaklıklarını hesaplamak için kullanılan bir ölçüdür (Tabachnick ve Fidell, 1996). Arařtırma kapsamındaki verilerde çok deęiřkenli uç deęere rastlanmamıřtır.

Çok deęiřkenli normallięi test etmek için tek deęiřkenli ve iki deęiřkenli normallik testleri kullanılmaktadır. Bu arařtırmada tek deęiřkenli normallik, için Kolmogorov Smirnov Testi Uygulanmıřtır. Önemlilik testi sonucu manidarlık düzeyinin .05'in üzerinde olması normallięin saęlanmadığını gösterir. KS testi sonucu normallięin saęlanmadığı görülürse çarpıklık ve basıklık katsayıları incelenir. Çarpıklık katsayısının +1 ile -1 arasında olması tek deęiřkenli normallięin saęlandığının göstergesidir. Kolmogorov Smirnov Testi, çarpıklık ve basıklık katsayıları Çizelge 10'da verilmiřtir.

Çizelge 10

Değişkenlere İlişkin Kolmogorov Smirnov Katsayıları

Değişkenler	KS	p	Çarpıklık	Basıklık
Akılcı Olmayan İnanç	.046	.000	-.07	.022
Kalıp Yargılar	.065	.000	-.43	-.26
İlişki Doyumu	.135	.000	-.98	.73
Yapıcı İletişim	.62	.000	.55	.29
Yıkıcı-Kaçıngan İletişim	.56	.000	.62	.72
Rakip Odaklı İletişim	.64	.000	.55	-.16

Çizelge 10'da görüldüğü gibi tüm değişkenlere ilişkin normallik testi sonucu KS değerlerinin manidarlığı .05'in altındadır ancak çarpıklık ve basıklık katsayıları incelendiğinde +1 ile -1 değerleri arasında olmasından dolayı normal bir dağılım gösterdikleri ifade edilebilir.

Verilerin iki değişkenli normallik varsayımını test etmek amacıyla incelenen saçılma diyagramları matrisine göre değişkenlerin iki değişkenli normal dağılıma sahip olduğu gözlenmiştir. İki değişkenli normallik varsayımı için elde edilen saçılım diyagramı Ek 7'de verilmiştir.

Doğrusallık, homojenliğin bağımlı değişken ya da değişkenlerin yordayıcı değişkenler aralığında varyanslarının eşit olduğu varsayımını gösterdiğinde değişkenler arasındaki doğrusal ilişkiyi ifade eder (Hair ve diğerleri, 2006). Çoklu doğrusallık ise değişken çiftleri arasındaki ilişkinin doğrusallığını ifade etmektedir. Elde edilen saçılım diyagramı değişkenler arasındaki çoklu doğrusallığın sağlandığını da göstermektedir.

Son olarak çoklu bağlantı ile ilgili araştırma kapsamında elde edilen VIF ve tolerans değerleri Çizelge 11'de verilmiştir.

Çizelge 11

Değişkenlere İlişkin VIF ve Tolerans Katsayıları

Değişkenler	VIF	Tolerans
Akılcı Olmayan İnanç	1.847	.542
Kalıp Yargılar	1.134	.882
İlişki Doyumu	1.574	.636
Yapıcı İletişim	1.140	.877
Yıkıcı-Kaçıngan İletişim	1.702	.645
Rakip Odaklı İletişim	1.652	.605

Çizelge 11’de görüldüğü üzere VIF ve Tolerans değerlerine göre değişkenler arasında çoklu bağlantı problemi gözlenmemektedir.



BÖLÜM 4

4. BULGULAR VE YORUMLAR

Bu bölümde öncelikle araştırmanın amaçları doğrultusunda elde edilen bulgulara yer verilmiştir, daha sonra elde edilen bulgular ilgili literatür ve araştırmalar ışığında yorumlanıp tartışılmıştır.

4.1. Bulgular

Bu başlık altında araştırmanın amaçları doğrultusunda elde edilen bulgular amaç sıralamasına göre sunulmuştur.

4.1.1. Üniversite öğrencilerinde kıskançlıkla başa çıkma biçimleri cinsiyete göre manidar bir farklılık göstermekte midir?

Üniversite öğrencilerinin kıskançla başa çıkma biçimlerinin cinsiyete göre manidar düzeyde farklılaşıp farklılaşmadığı incelenmiştir. Bunun için kıskançlıkla başa çıkma değişkeninin alt boyutları olan yapıcı iletişim, yıkıcı-kaçınan iletişim ve rakip odaklı iletişim değişkenlerinin kadın (n= 328) ve erkek (n= 199) katılımcılara göre farklılaşma gösterip göstermediği araştırılmıştır. Katılımcıların romantik ilişkilerde kıskançlıkla başa çıkma biçimlerine göre cinsiyet değişkeninden aldıkları puanlara ilişkin betimsel istatistikler Çizelge 12’de verilmiştir.

Çizelge 12

Katılımcıların Romantik İlişkilerde Kıskançlıkla Başa Çıkma Biçimlerine Göre Cinsiyet Değişkeninden Aldıkları Puanlara İlişkin Betimsel İstatistikler

		n	\bar{X}	S
Yapıcı İletişim	Kadın	328	55.22	11.04
	Erkek	199	54.68	11.09
Yıkıcı-Kaçınan İletişim	Kadın	328	63.51	15.30
	Erkek	199	60.47	14.79
Rakip Odaklı İletişim	Kadın	328	51.57	20.20
	Erkek	199	52.35	20.21

Katılımcıların romantik ilişkilerde kıskançlıkla başa çıkma biçimlerinin, cinsiyetleri bakımından anlamlı bir farklılık gösterip göstermediğini test etmek amacıyla MANOVA kullanılmıştır. Cinsiyet değişkeni puanları üzerinde yapılan MANOVA sonuçları, katılımcıların romantik ilişkilerde kıskançlıkla başa çıkmak için kullandıkları iletişim yöntemlerinin cinsiyetleri bakımından anlamlı farklılık gösterdiğini ortaya koymaktadır, Wilks Lambda (λ) = 0.982, $F(3, 523) = 3.258$, $p < .05$. Cinsiyet değişkeni puanlarına göre kıskançlıkla başa çıkma biçimlerinin varyans analizi sonuçları Çizelge 13'te verilmiştir.

Çizelge 13

Cinsiyet Değişkeni Puanlarına Göre Kıskançlıkla Başa Çıkma Biçimlerinin Varyans Analizi Sonuçları

Varyans Kaynağı	Bağımlı Değişken	KT	Sd	KO	F	p	η^2
Cinsiyet	Yapıcı İletişim	35,859	1	35,859	,293	.589	.001
	Yıkıcı-Kaçıngan İletişim	1144,500	1	1144,500	5,010	.026	.009
	Rakip Odaklı İletişim	75,081	1	75,081	,184	.668	.000

Elde edilen sonuçlara göre, kadın ve erkek katılımcılar yıkıcı-kaçıngan iletişim biçimi bakımından birbirinden farklı özellikler göstermektedirler. Kadın ve erkek katılımcıların ortalamaları incelendiğinde, kadın katılımcıların, erkek katılımcılara göre daha yüksek düzeyde yıkıcı-kaçıngan iletişim (sırasıyla $\bar{X} = 63.51$ ve $\bar{X} = 60.47$) sergiledikleri gözlenmektedir. Bu sonuç, romantik ilişkilerde kıskançlıkla başa çıkarken yıkıcı-kaçıngan bir iletişim kullanmanın kadın katılımcılar arasında daha yaygın olduğunu göstermektedir.

4.1.2. Üniversite öğrencilerinde kıskançlıkla başa çıkma biçimleri aldatılma durumlarına göre manidar bir farklılık göstermekte midir?

Üniversite öğrencilerinin kıskançlıkla başa çıkma biçimleri aldatılma durumlarına göre incelenmiştir. Bu değişken “Aldatıldım” ve “Aldatılmadım” şeklinde elde edilmiştir. Öğrencilerin daha önce bir aldatılma yaşantısına sahip olup olmamalarının tespitinde kendi beyanları esas alınmıştır. Öğrencilerin romantik

ilişkilerde kıskançlıkla başa çıkma biçimlerine göre aldatılıp aldatılmama durumlarına ilişkin puanlarının betimsel istatistikleri Çizelge 14’te verilmiştir.

Çizelge 14

Öğrencilerin Romantik İlişkilerde Kıskançlıkla Başa Çıkma Biçimlerine Göre Aldatılıp Aldatılmama Durumlarından Aldıkları Puanlara İlişkin Betimsel İstatistikler

		n	\bar{X}	S
Yapıcı İletişim	Aldatıldım	156	55.46	11.02
	Aldatılmadım	371	54.82	11.07
Yıkıcı-Kaçıngan İletişim	Aldatıldım	156	64.78	16.86
	Aldatılmadım	371	61.35	14.30
Rakip Odaklı İletişim	Aldatıldım	156	55.80	21.65
	Aldatılmadım	371	50.21	19.33

Üniversite öğrencilerinin kıskançlıkla başa çıkma biçimlerinin, öğrencilerin aldatılıp aldatılmama durumları bakımından anlamlı bir farklılık gösterip göstermediğini test etmek amacıyla MANOVA kullanılmıştır. Aldatılma değişkeni puanları üzerinde yapılan MANOVA sonuçları, öğrencilerin romantik ilişkilerde kıskançlıkla başa çıkmak için kullandıkları iletişim biçimlerinin aldatılma durumu bakımından anlamlı farklılık gösterdiğini ortaya koymaktadır, Wilks Lambda (λ) = 0.982, $F(3, 523) = 3.130$, $p < .05$. Aldatılma durumu puanlarına göre kıskançlıkla başa çıkma biçimlerinin varyans analizi sonuçları Çizelge 15’te verilmiştir.

Çizelge 15

Aldatılma Durumu Puanlarına Göre Kıskançlıkla Başa Çıkma Biçimlerinin Varyans Analizi Sonuçları

Varyans Kaynağı	Bağımlı Değişken	KT	Sd	KO	F	p	η^2
Aldatılma durumu	Yapıcı İletişim	44,526	1	44,526	,364	.547	.001
	Yıkıcı-Kaçıngan İletişim	1288,454	1	1288,454	5,647	.018	.011
	Rakip Odaklı İletişim	3429,684	1	3429,684	8,532	.004	.016

Elde edilen sonuçlara göre, aldatılan ve aldatılmayan öğrenciler yıkıcı-kaçıngan ve rakip odaklı iletişim düzeyleri bakımından birbirinden farklı özellikler

göstermektedirler. Aldatılan ve aldatılmayan öğrencilerin ortalamaları incelendiğinde, aldatılan öğrencilerin, aldatılmayan öğrencilere göre daha yüksek düzeyde yıkıcı-kaçınan iletişim (sırasıyla $\bar{X} = 64.78$ ve $\bar{X} = 61.35$) ve rakip odaklı iletişim (sırasıyla $\bar{X} = 55.80$ ve $\bar{X} = 50.21$) sergiledikleri gözlenmektedir. Bu sonuç, romantik ilişkilerde kıskançlıkla başa çıkarken yıkıcı-kaçınan ve rakip odaklı bir iletişim kullanmanın aldatılan öğrenciler arasında daha yaygın olduğunu göstermektedir.

4.1.3. Üniversite öğrencilerinde kıskançlıkla başa çıkma biçimleri ilişki sayısına göre manidar bir farklılık göstermekte midir?

İlişki sayısı; 1-2, 3-5 ve 6 ve üzeri şeklinde sınıflandırılmıştır. Öğrencilerin romantik ilişkilerde kıskançlıkla başa çıkma biçimlerine göre ilişki sayılarına ilişkin puanlarının betimsel istatistikleri Çizelge 16'da verilmiştir.

Çizelge 16

Öğrencilerin Romantik İlişkilerde Kıskançlıkla Başa Çıkma Biçimlerine Göre İlişki Sayılarından Aldıkları Puanlara İlişkin Betimsel İstatistikler

		n	\bar{X}	S
Yapıcı İletişim	1-2	288	55.84	10.33
	3-5	188	53.02	12.11
	6 ve üzeri	51	57.69	9.88
Yıkıcı-Kaçınan İletişim	1-2	288	61.79	14.42
	3-5	188	63.33	16.42
	6 ve üzeri	51	62.04	14.61
Rakip Odaklı İletişim	1-2	288	51.58	20.17
	3-5	188	51.39	20.70
	6 ve üzeri	51	55.22	18.36

Üniversite öğrencilerinin kıskançlıkla başa çıkma biçimlerinin ilişki sayısı bakımından anlamlı bir farklılık gösterip göstermediğini test etmek amacıyla MANOVA kullanılmıştır. Elde edilen MANOVA sonuçları, romantik ilişkilerde kıskançlıkla başa çıkmak için kullanılan iletişim biçimlerinin ilişki sayısı bakımından anlamlı farklılık gösterdiğini ortaya koymaktadır, Wilks Lambda (λ) = 0.974, F (6, 1044) = 2.336, $p < .05$. İlişki sayısı puanlarına göre kıskançlıkla başa çıkma biçimlerinin varyans analizi sonuçları Çizelge 17'de verilmiştir.

Çizelge 17

İlişki Sayısı Puanlarına Göre Kıskançlıkla Başa Çıkma Biçimlerinin Varyans Analizi Sonuçları

Varyans Kaynağı	Bağımlı Değişken	KT	Sd	KO	F	p	η^2
İlişki sayısı	Yapıcı İletişim	1313,006	2	656,503	5,462	.004	.020
	Yıkıcı İletişim	275,075	2	137,537	,597	.551	.002
	Rakip Odaklı İletişim	637,202	2	318,601	,781	.459	.003

Farklılığın hangi gruplar arasında olduğunu tespit etmek için Bonferroni çoklu karşılaştırmalar testi uygulanmıştır. Verilerin analizinde, özellikle üç ayrı hedef kitle olması, yani grup sayısının fazla olması ikili karşılaştırmalarda hata payının artmasına yol açmaktadır. Bu nedenle Bonferroni düzeltmesi (correction) yapılmıştır. Bonferroni düzeltmesi anlamlılık düzeyi/grup sayısı formülü ile belirlenmektedir (Vialatte ve Cichocki, 2008). Bu araştırmada anlamlılık düzeyi Bonferroni düzeltmesi ile grup sayısı üç olduğu için $0.05/3 = 0.016$ olarak belirlenmiştir. Dolayısıyla gruplar arasındaki farkın test edilmesi için kullanılan tek yönlü varyans analizinde anlamlılık düzeyi 0.016 olarak alınmıştır. Yapılan Bonferroni çoklu karşılaştırmalar testi sonucu, ilişki sayısı az olan (ilişki sayısı 1-2 olan) öğrencilerin ve çok sayıda ilişki yaşayan (ilişki sayısı 6 ve üzeri olan) öğrencilerin, ilişki sayısı 3-5 olan öğrencilere oranla anlamlı derecede daha çok yapıcı iletişimi kullandıklarını göstermektedir (sırasıyla $p=.00$ ve $p=.011$). Bu sonuç, romantik ilişkilerde kıskançlıkla başa çıkarken yapıcı bir iletişim kullanmanın, ilişki sayısı az olan (ilişki sayısı 1-2 olan) öğrenciler ve çok sayıda ilişki yaşayan (ilişki sayısı 6 ve üzeri olan) öğrenciler arasında daha yaygın olduğunu göstermektedir.

4.1.4. Üniversite öğrencilerinde kıskançlıkla başa çıkma biçimleri ilişki süresine göre manidar bir farklılık göstermekte midir?

Üniversite öğrencilerinin kıskançlıkla başa çıkma biçimleri ilişki süreleri bakımından incelenmiştir. İlişki süresi değişkeni ay olarak ele alınmış ve kategoriler 6-11, 12-24, 25 ve üzeri şeklinde incelenmiştir. Araştırmaya katılan öğrencilerin ilişki sürelerinin ortalama 2 yıl olduğu ve bu sürenin 6 ay ile 10 yıl arasında değiştiği

görülmüştür. Öğrencilerin romantik ilişkilerde kıskançlıkla başa çıkma biçimlerine göre ilişki sürelerine ilişkin puanlarının betimsel istatistikleri Çizelge 18'de verilmiştir.

Çizelge 18

Öğrencilerin Romantik İlişkilerde Kıskançlıkla Başa Çıkma Biçimlerine Göre İlişki Sürelerinden Aldıkları Puanlara Betimsel İstatistikler

		n	\bar{X}	S
Yapıcı İletişim	6-11	185	55.08	11.48
	12-24	155	55.21	10.44
	25 ve üzeri	187	54.79	11.17
Yıkıcı-Kaçıngan İletişim	6-11	185	63.50	14.67
	12-24	155	61.73	16.32
	25 ve üzeri	187	61.77	14.66
Rakip Odaklı İletişim	6-11	185	52.98	19.41
	12-24	155	52.39	21.23
	25 ve üzeri	187	50.34	20.07

Üniversite öğrencilerinin kıskançlıkla başa çıkma biçimlerinin, öğrencilerin ilişki süreleri bakımından anlamlı bir farklılık gösterip göstermediğini test etmek amacıyla MANOVA kullanılmıştır. İlişki süresi değişkeni puanları üzerinde yapılan MANOVA sonuçları, romantik ilişkilerde kıskançlıkla başa çıkmak için kullanılan iletişim biçimlerinin ilişki süresi bakımından anlamlı farklılık göstermediğini ortaya koymaktadır, Wilks Lambda (λ) = 0.994, F (6, 1044) = 0.492, $p > .05$. İlişki süresi puanlarına göre kıskançlıkla başa çıkma biçimlerinin varyans analizi sonuçları Çizelge 19'da verilmiştir.

Çizelge 19

İlişki Süresi Puanlarına Göre Kıskançlıkla Başa Çıkma Biçimlerinin Varyans Analizi Sonuçları

Varyans Kaynağı	Bağımlı Değişken	KT	Sd	KO	F	p	η^2
İlişki süresi	Yapıcı İletişim	8003,782	78	102,613	,817	.864	.124
	Yıkıcı-Kaçıngan İletişim	19046,478	78	244,186	1,072	.328	.157
	Rakip Odaklı İletişim	32573,128	78	417,604	1,028	.420	.152

Bu sonuç, romantik ilişkilerde kıskançlıkla başa çıkarken kullanılan iletişim biçimlerinin, öğrencilerin ilişki sürelerine göre anlamlı bir farklılık oluşturmadığını göstermektedir.

4.1.5. Romantik İlişkilerde Akılcı Olmayan İnançlar, Romantik İlişkilerle İlgili Kalıp Yargular ve İlişki Doyumu ile Yapıcı İletişim, Yıkıcı-Kaçınan İletişim ve Rakip Odaklı İletişim değişkenleri arasındaki ilişki nasıldır?

İlgili varsayımlar sağlandıktan sonra araştırmanın ikinci amacı doğrultusunda oluşturulan kuramsal model, yol analizi ile test edilmiştir. Öncelikle modelde yer alan değişkenler arasındaki korelasyon katsayıları incelenmiştir. Korelasyon katsayılarına ilişkin veriler Çizelge 20’de verilmiştir.

Çizelge 20

Kuramsal Modelde Yer Alan Değişkenler Arasındaki Korelasyonlar

	YI	YKKI	RI	IDBO	RAINO	RIKTO
YI	1					
YKKI	,069	1				
RI	,245*	,492*	1			
IDBO	,193*	-,320*	-,187*	1		
RAINO	,116*	,334*	,396*	-,161*	1	
RIKTO	,081	,119*	,227*	-,006	,592*	1

*p<.05

YI=Yapıcı İletişim, YKKI= Yıkıcı-Kaçınan İletişim, RI= Rakip Odaklı İletişim
IDBO= İlişki Doyumu, RAINO= Romantik İlişkilerde Akılcı Olmayan İnançlar,
RIKTO= Romantik İlişkilerle İlgili Kalıp Yargulara İlişkin Tutumlar

Çizelge 20’de görüldüğü üzere yapıcı iletişim ile yıkıcı-kaçınan iletişim ve rakip odaklı iletişim arasında, romantik ilişkilerle ilgili kalıp yargular ve ilişki doyumu arasında manidar bir ilişki yoktur ($p>.05$). İlişki doyumu ile yıkıcı-kaçınan iletişim, rakip odaklı iletişim ve romantik ilişkilerde akılcı olmayan inanç değişkenleri arasında ters orantılı zayıf bir ilişki gözlenmektedir. Diğer değişkenler arasında ise pozitif yönlü orta ve zayıf ilişki olduğu görülmektedir.

Değişkenler arasındaki korelasyon katsayıları incelendikten sonra kurulan modele ilişkin t-değerleri incelenmiştir ve analiz sonucu t-değerlerine ilişkin model Şekil 4’te verilmiştir.

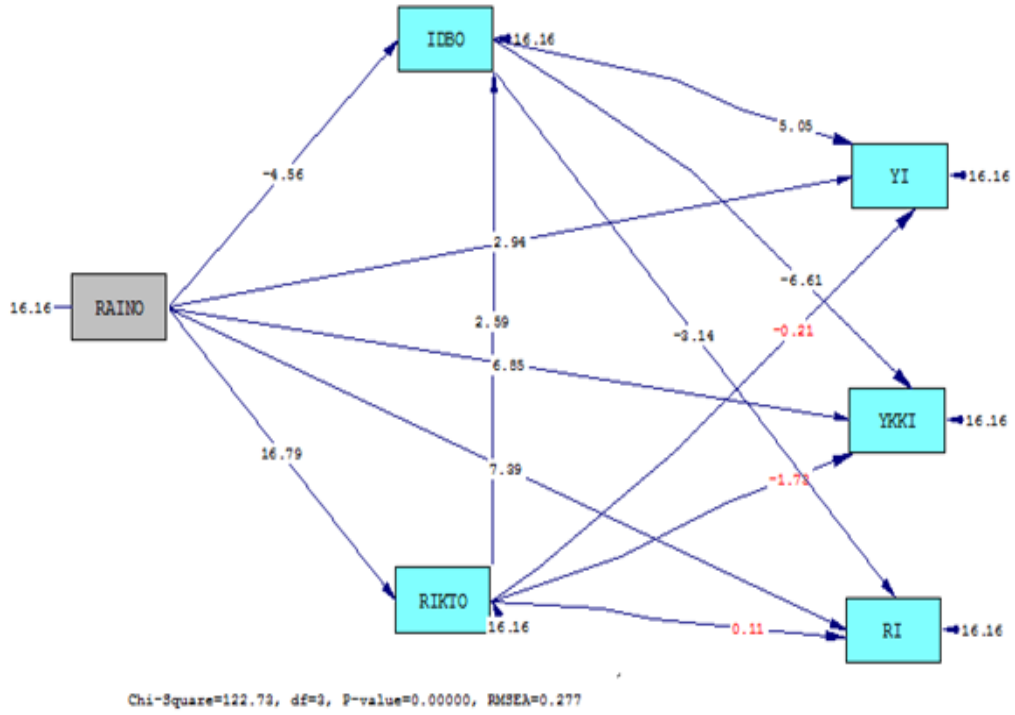

Şekil 4. Verilere İlişkin Kuramsal Model t Değerleri

Şekil 4’te verilen t değerleri incelendiğinde romantik ilişkilerle ilgili kalıp yargılar değişkeni ile yapıcı iletişim, yıkıcı-kaçıngan iletişim ve rakip odaklı iletişim değişkenleri arasındaki yolların manidar olmadığı gözlenmiştir. Manidar olmayan bu yollar modelden çıkarılıp önerilen modifikasyonlar doğrultusunda yeniden kuramsal model test edilmiştir. Tüm gruba ait, modifikasyonlar sonrası yazılan syntax Ek 8’de verilmiştir. Test edilen modelde yer alan yolların t değerleri incelendiğinde manidar olmayan herhangi bir yol olmadığı gözlenmiş ve Şekil 5’te verilmiştir.

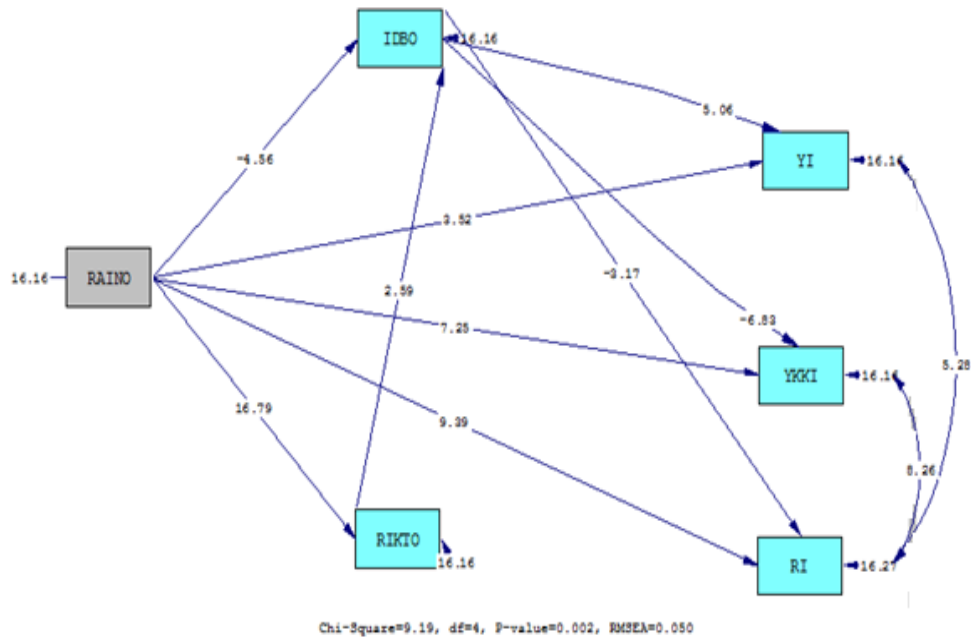

Şekil 5. Modifikasyonlar Sonucu Elde Edilen Modele İlişkin t Değerleri

Yol analizinde parametre kestirimleri, t değerleri -1.96 ya da $+1.96$ 'yı ($|1.96|$) aşarsa $.05$ düzeyinde; -2.56 ya da $+2.56$ 'yı ($|2.56|$) aşarsa $.01$ düzeyinde manidardır (Hoyle, 1995). Şekil 5 incelendiğinde tüm t değerlerinin 2.56 'yı aştığı; dolayısıyla tüm parametre kestirimlerinin $.01$ düzeyinde manidar olduğu görülmektedir. t-değerleri incelendikten ve modifikasyonlar sonucunda kurgulanan model doğrultusunda oluşturulan kuramsal modele ait uyum indeksleri Çizelge 21'de verilmiştir.

Çizelge 21

Oluşturulan Kuramsal Modelin Uyum İndeksleri

Model	Model Uyum İndeksleri								
	χ^2	Sd	χ^2/sd	RMSEA	GFI	AGFI	SRMR	NNFI	CFI
Kuramsal Model	9.19	4	2.30	.05	.99	.97	.024	.97	.99

Çizelge 21'de görüldüğü gibi oluşturulan kuramsal modelin ki-kare değeri ($\chi^2(4)=9.19$ $p<.01$) düşük ve $.01$ düzeyinde manidardır. Ki-kare değerinin serbestlik derecesine oranı ($\chi^2/sd=2.30$) ise modelin iyi bir uyum değerine sahip olduğunu göstermektedir ($\chi^2/sd<5$). Diğer model uyum indeksleri incelendiğinde RMSEA (.05) ve SRMR (.024) değerlerinin $.05$ değerinden küçük; GFI (.99), AGFI (.97),

NNFI (.97) ve CFI (.99) değerlerinin ise .95'den büyük olduğu görülmektedir. Bu değerlere göre araştırmacı tarafından oluşturulan kuramsal model, mükemmel uyum göstermektedir (Schermelleh-Engel ve diğerleri, 2003; Thompson, 2000).

Model uyumunun iyi olduğuna karar verildikten ve t değerleri incelendikten sonra gizil değişkenlere ilişkin hata varyansları kontrol edilmiştir. Oluşturulan kuramsal modelin hata varyansları ve standartlaştırılmış yol katsayı değerleri (β) Şekil 6'da verilmiştir.

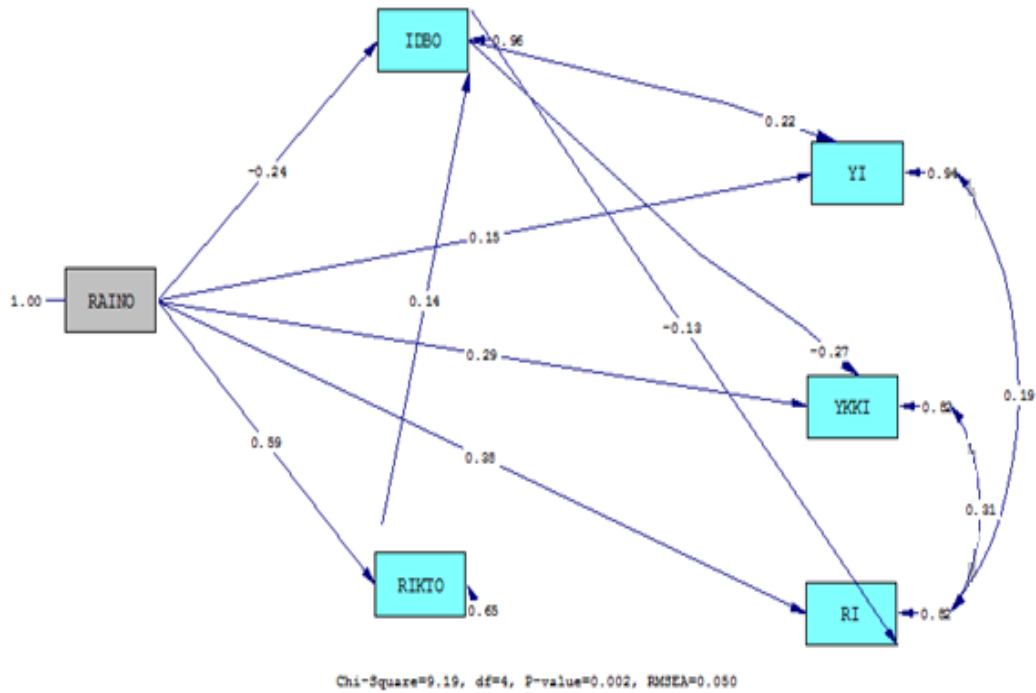

Şekil 6. Kuramsal Model Hata Varyansları ve Standartlaştırılmış Yol Katsayıları

Hata varyansları incelendiğinde, en yüksek hata varyansının ilişki doyumu (.96) gizil değişkenine ait olduğu görülmektedir. Ancak t değerinin manidar olmasından dolayı bu değişkenin modelde kalmasında bir sorun görülmemiştir.

Kuramsal modele ilişkin elde edilen β , t ve R^2 değerleri Çizelge 22'de özetlenmiştir.

Çizelge 22

Kuramsal Model β , t ve R² Değerleri

Bağımsız Değişken	Bağımlı Değişken	β	St.Hata	t	R ²
İlişki Doyumu	Yapıcı	.22	.045	5.06*	.06
Akılcı Olmayan İnançlar	İletişim	.15	.043	3.52*	
İlişki Doyumu	Yıkıcı-	-.27	.033	-6.83*	.18
Akılcı Olmayan İnançlar	Kaçıngan İletişim	.29	.031	7.25*	
İlişki Doyumu	Rakip	-.13	.042	-3.17*	.18
Akılcı Olmayan İnançlar	Odaklı İletişim	.38	.040	9.39*	
Kalıp Yargılar	İlişki	.14	.051	2.59*	.04
Akılcı Olmayan İnançlar	Doyumu	-.24	.052	-4.56*	
Akılcı Olmayan İnançlar	Kalıp Yargılar	.59	.035	16.79*	.35

*p<.01

Çizelge 22’de göre, bağımsız değişkenlerden bağımlı değişkenlere olan doğrudan etkilerin tamamının manidar olduğu görülmektedir ($t > 1.96$, $p < .01$). İlişki doyumu değişkeninin yıkıcı ve kaçıngan iletişim ve rakip odaklı iletişim üzerindeki ve akılcı olmayan inançlar değişkeninin ilişki doyumu üzerindeki doğrudan etkilerinin negatif olduğu diğer değişkenlerin tümünün pozitif olduğu gözlenmektedir. Akılcı olmayan inançlar değişkenindeki bir birimlik değişim yapıcı iletişim, yıkıcı-kaçıngan iletişim, rakip odaklı iletişim, ilişki doyumu ve kalıp yargılar değişkenlerinde sırası ile; .15, .29, .38, -.24 ve .59 birimlik değişime neden olmaktadır. Akılcı olmayan inançlar değişkenindeki değişim en çok kalıp yargılar değişkeninde doğrudan etkiye sahiptir. İlişki doyumu değişkenindeki bir birimlik değişim ise; yapıcı iletişim, yıkıcı-kaçıngan iletişim ve rakip odaklı iletişim değişkenlerinde sırasıyla; .22, -.27, -.13 birim değişime neden olmaktadır. İlişki doyumu değişkeni yapıcı iletişimi pozitif yönde etkilerken diğer değişkenleri negatif yönde etkilemektedir. Kalıp yargılar değişkenindeki bir birimlik değişim ise ilişki doyumu değişkeninin de .14 birim artış sağlamaktadır.

Modelde yer alan “İlişki Doyumu” ve “Kalıp Yargılar” değişkenlerinin aracılık etkisinin manidarlık derecesini belirlemek amacıyla Sobel Testi yapılmıştır. Sobel Testi analiz sonuçları Çizelge 23’te verilmiştir.

Çizelge 23

Modele İlişkin Sobel Testi Analiz Sonuçları

Aracı Değişken	Değişkenler Arası İlişki Yönü	Sobel Testi	p
İlişki Doyumu (IDBO)	RAINO→IDBO→YI	3.68	0.00*
	RAINO→IDBO→RI	2.76	0.00*
	RAINO→IDBO→YKKI	4.11	0.00*
Kalıp Yargılar (RIKTO)	RAINO→RIKNO→IDBO	2.62	0.00*

*p<.01

Çizelge 23 incelendiğinde, “Akılcı Olmayan İnanç” değişkeninin “Yapıcı İletişim”, “Yıkıcı ve Kaçınan İletişim” ve “Rakip Odaklı İletişim” değişkenlerini yordamada “İlişki Doyumu” değişkeninin manidar bir aracılık etkisinin olduğu görülmektedir. Aynı şekilde “Akılcı Olmayan İnanç” değişkeninin “İlişki Doyumu” değişkenini yordamasında “Kalıp Yargılar” aracı değişkeninin manidar bir etkisi vardır. Buna göre elde edilen verilere yönelik oluşturulan kuramsal modelin uyum indeksleri, t değerleri ve Sobel Testi analiz sonuçlarına göre uyum indekslerinin yüksek, t değerleri ve aracılık etkilerinin manidar olması sebebiyle alternatif bir model önerilmeyerek kuramsal model doğrulanmıştır.

Olobatuyi’ya (2006) göre yol analizinde yol katsayılarının doğrudan ve dolaylı etkileri, söz konusu etkilere göre bağımlı değişkenler üzerinde belirleyici olan değişkenlerin incelenmesi için genel bir yol göstererek her bir etkinin yorumlanmasına olanak sağlamaktadır. Bu nedenle doğrulan modelde yer alan doğrudan ve toplam etkiler Çizelge 24’te özetlenmiştir.

Çizelge 24

Doğrulan Modeldeki Doğrudan ve Toplam Etkiler

Bağımlı Değişken	Doğrudan Etki	Toplam Etki
YI=	$\frac{0.23*IDBO}{0.15*RAINO}$	$[-0.24*RAINO \times 0.23*IDBO] + [0.15*RAINO]$
RI=	$\frac{-0.13*IDBO}{0.38*RAINO}$	$[-.24*RAINO \times -0.13*IDBO] + [0.38*RAINO]$
YKKI=	$\frac{-0.22*IDBO}{0.23*RAINO}$	$[-0.22*RAINO \times -0.23*IDBO] + [0.36*RAINO]$
IDBO	$\frac{-0.23*RAINO}{0.13*RIKTO}$	$[0.59*RAINO \times 0.13*RIKTO] + [-0.23RAINO]$

Çizelge 24 incelendiğinde, bireylerin akılcı olmayan ilişki inançları ile yapıcı iletişim, yıkıcı-kaçıngan iletişim ve rakip odaklı iletişim biçimleri arasında doğrudan ve pozitif bir etkinin olduğu görülmüştür. İlave olarak ilişki doyumu ile rakip odaklı iletişim ve yıkıcı-kaçıngan iletişim biçimleri arasında doğrudan ve negatif ilişki varken yapıcı iletişim arasında doğrudan ve pozitif ilişki gözlenmektedir.

Standartlaştırılmış yol katsayılarına ilişkin $|.10|$ 'dan küçük ise zayıf; $|.30|$ değerine yakınsa orta ve $|.50|$ 'den büyük ise güçlü bir etkiye sahip olduğunu belirtmektedir (Cohen, 1992). Buna göre yıkıcı-kaçıngan iletişim üzerinde akılcı olmayan inanç değişkeninin etkisinin zayıf, diğerlerinin ise orta düzeyde bir etkiye sahip olduğu söylenebilir. Bunun yanında ilişki doyumu ve akılcı olmayan inanç değişkeni birlikte yapıcı iletişim değişkeninin %6'sını ($R^2=.06$), rakip odaklı iletişim değişkeninin %18'ini ($R^2=.18$) ve yıkıcı-kaçıngan iletişim değişkeninin %18'ini ($R^2=.18$) açıklamaktadır. Akılcı olmayan inançlar ve kalıp yargılar ise ilişki doyumunun %4'ünü ($R^2=.04$) açıklamaktadır. Akılcı olmayan inançlar tek başına kalıp yargılar değişkeninin %35'ini ($R^2=.35$) açıklamaktadır.

4.1.6. Modelin Gruplar Arasındaki Farkının Test Edilmesi

Alternatif modelin geçerli olarak kabul edilmesinin ardından bu modelde yer alan değişkenler arası ilişkilerin kadın ve erkek gruplarında nasıl işlediği çoklu grup yol analizi ile test edilmiştir. Gözlenen değişkenlerle yapılan çoklu grup yol analizinde temel amaç, değişkenler arasındaki ilişkileri gösteren modelin incelenen tüm gruplarda aynı olup olmadığını test etmektir. Bu analizde örtük yapılar tanımlanmadığı için, test edilen örtük yapıların faktör yüklerinin ve hata varyanslarının aynı ya da farklı olması söz konusu değildir. Bu analizde amaç oluşturulan modelde tanımlanan ilişkiler ve ilişki örüntülerinin farklı gruplarda da aynı olup olmadığını belirlemektir (Şimşek, 2007).

Çoklu grup analizinde model kurulmadan önce kadın ve erkek grubuna ait değişkenler arası korelasyon katsayıları incelenmiştir. Kadın ve erkek katılımcı grubuna ait korelasyon katsayıları Çizelge 25 ve 26'da verilmiştir.

Çizelge 25

Kadın Grubu Değişkenler Arası Korelasyon Katsayısı

	YI	YKKI	RI	IDBO	RAINO	RIKTO
YI	1					
YKKI	.057	1				
RI	.239*	.513*	1			
IDBO	.236*	-.312*	-.141*	1		
RAINO	.159*	.366*	.440*	-.188*	1	
RIKTO	.131*	.132*	.239*	.015	.612*	1

*p<.05

Çizelge 25'te görüldüğü gibi kadın grubu için korelasyon katsayıları incelendiğinde; yıkıcı-kaçınan iletişim ile yapıcı iletişim arasında ve ilişki doyumu ile kalıp yargılar değişkenleri arasında manidar bir ilişki yoktur ($p>.05$). Diğer tüm değişkenler arasında ise orta düzey ve orta düzeye yakın bir ilişki gözlenmektedir.

Çizelge 26

Erkek Grubu Değişkenler Arası Korelasyon Katsayısı

	YI	YKKI	RI	IDBO	RAINO	RIKTO
YI	1					
YKKI	.089	1				
RI	.255*	.458*	1			
IDBO	.130	-.336*	-.268*	1		
RAINO	.038	.279*	.310*	-.119	1	
RIKTO	-.007	.095	.203*	-.031	.551*	1

*p<.05

Çizelge 26'da görüldüğü üzere yıkıcı-kaçınan iletişim ile yapıcı iletişim ve kalıp yargılar değişkenleri arasında, yapıcı iletişim ile ilişki doyumu, kalıp yargılar ve akılcı olmayan inanç değişkenleri arasında ve ilişki doyumu ile kalıp yargılar değişkenleri arasında manidar bir ilişki yoktur ($p>.05$). Diğer değişkenler arasında ise orta düzey ve orta düzeye yakın bir ilişki gözlenmektedir.

Korelasyon katsayıları incelendikten sonra tüm grup için sağlanan son model kadın ve erkek grubu için sınanmıştır. Ancak analiz sonucunda iki grup için modelin farklılaştığı görülmüştür.

Kadın grubu için kurulan modele ilişkin t-değerleri incelenmiştir ve analiz sonucu t-değerlerine ilişkin model Şekil 7'de verilmiştir.

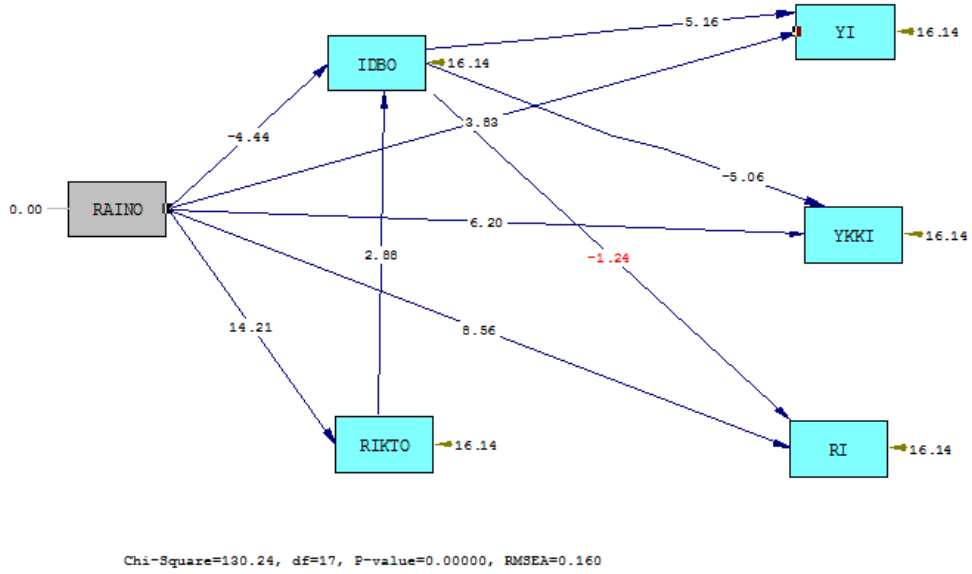

Şekil 7. Kadın Grubu İçin Kuramsal Model t Değerleri

Şekil 7’de verilen t değerleri incelendiğinde ilişki doyumu ve rakip odaklı iletişim değişkenleri arasındaki yolun kadın grubunda manidar olmadığı gözlenmiştir. Manidar olmayan bu yol modelden çıkarılıp kadın grubu için önerilen modifikasyonlar doğrultusunda yeniden kuramsal model test edilmiştir. Test edilen modelde yer alan yolların t değerleri incelendiğinde manidar olmayan herhangi bir yol olmadığı gözlenmiş ve Şekil 8’de verilmiştir.

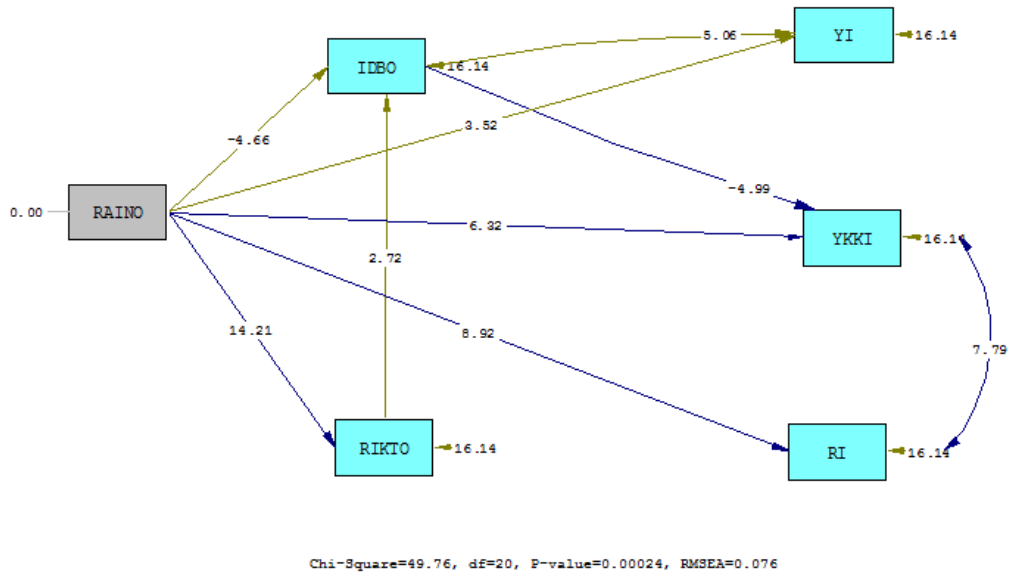

Şekil 8. Kadın Grubunda Modifikasyonlar Sonucu Elde Edilen Modele İlişkin t Değerleri

Aynı modelde yer alan yollar erkek grubunda farklılık göstermektedir. Erkek grubu için model incelendiğinde analiz sonucu t-değerlerine ilişkin model Şekil 9'da verilmiştir.

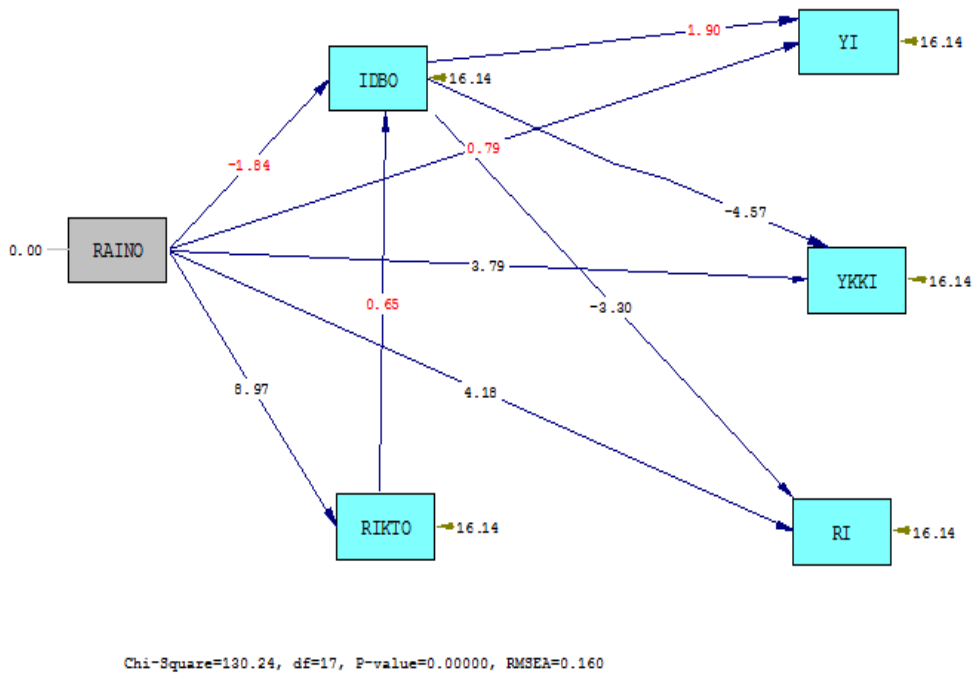

Şekil 9. Erkek Grubu İçin Kuramsal Model t Değerleri

Şekil 9’da verilen t değerleri incelendiğinde akılcı olmayan inanç ile ilişki doyumu ve yapıcı iletişim, ilişki doyumu ile de kalıp yargılar ve yapıcı iletişim değişkenleri arasındaki ilişkinin erkek grubunda manidar olmadığı gözlenmiştir. Manidar olmayan bu yollar modelden çıkarılıp erkek grubu için önerilen modifikasyonlar doğrultusunda yeniden kuramsal model test edilmiştir. Test edilen modelde yer alan yolların t değerleri incelendiğinde manidar olmayan herhangi bir yol olmadığı gözlenmiş ve Şekil 10’da verilmiştir.

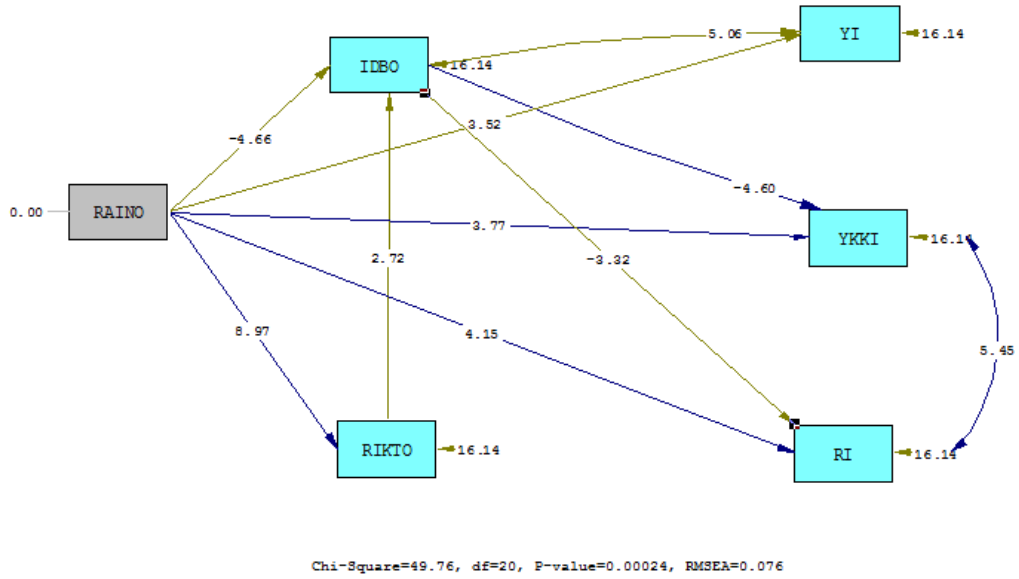

Şekil 10. Erkek Grubunda Modifikasyonlar Sonucu Elde Edilen Modele İlişkin t Değerleri

Şekil 10’da görüldüğü gibi, erkek grubunda manidar olmayan yollar çıkarıldığında, Lisrelde kadın grubuna ait syntax daha önce yazıldığı için, çıkan bu yollar yerinde kadın grubuna ait yollar görünür olmuştur. Erkek grubuna ait model değerlendirilirken, kadın grubuna ait bu yollar gözardı edilmiştir. Benzer durum Şekil 12 için de söz konusudur. Kadın ve erkek gruplarına ait, modifikasyonlar sonrası yazılan syntax’lar Ek 9’da verilmiştir.

Kadın ve erkek grubu için test edilen kuramsal modelin t değerleri incelendikten sonra gizil değişkenlere ilişkin hata varyansları kontrol edilmiştir. Kadın ve erkek grubu için oluşturulan kuramsal modelin hata varyansları ve standartlaştırılmış yol katsayı değerleri (β) Şekil 11 ve 12’de verilmiştir.

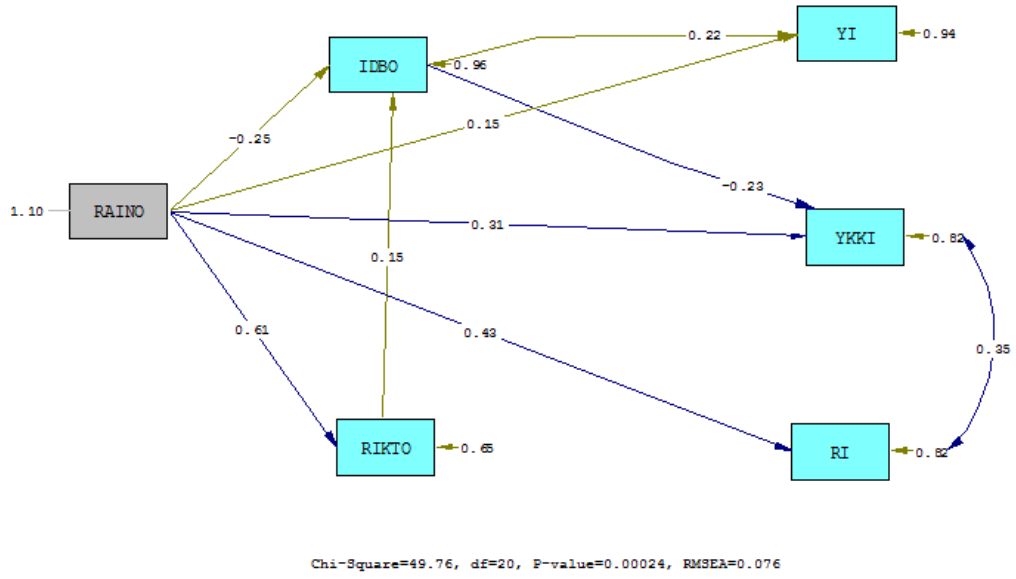

Şekil 11. Kadın Grubu İçin Kuramsal Model Hata Varyansları ve Standartlaştırılmış Yol Katsayıları

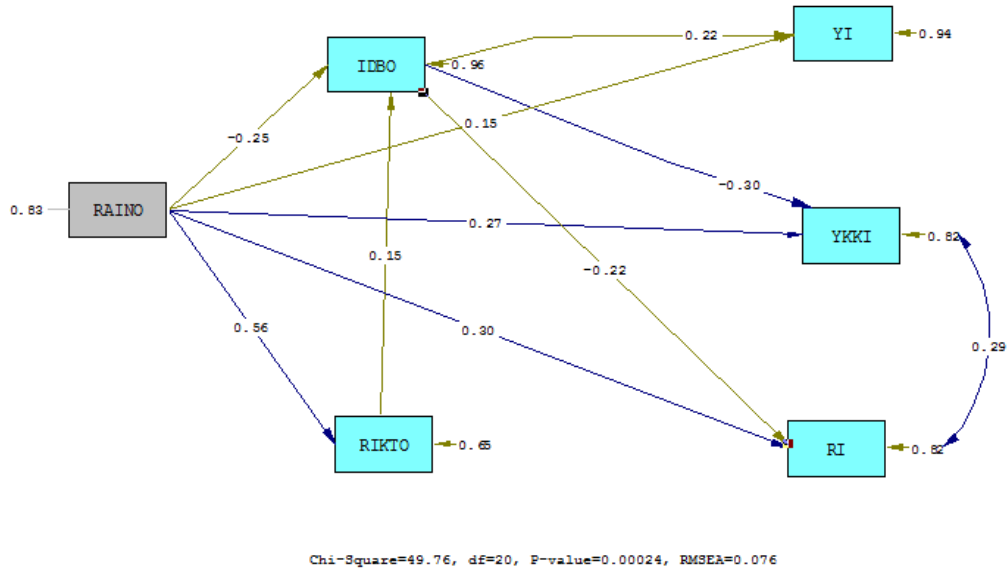

Şekil 12. Erkek Grubu İçin Kuramsal Model Hata Varyansları ve Standartlaştırılmış Yol Katsayıları

Kadın ve erkek grubu kuramsal modele ilişkin elde edilen β , t ve R^2 değerleri Çizelge 27'de özetlenmiştir.

Çizelge 27

Cinsiyete Göre Kuramsal Model β , t ve R^2 Değerler

Bağımsız Değişken	Bağımlı Değişken	β		St. Hata		t		R^2	
		Kadın	Erkek	Kadın	Erkek	Kadın	Erkek	Kadın	Erkek
İlişki Doyumu	Yapıcı İletişim	.22	-	.045	-	5.06*	-		
Akılcı Olmayan İnançlar	Yıkıcı-Kaçınan İletişim	.15	-	.043	-	3.52*	-	.06	-
İlişki Doyumu	Yıkıcı-Kaçınan İletişim	-.23	-.30	.038	.053	-4.99*	-4.60*		
Akılcı Olmayan İnançlar	Rakip Odaklı İletişim	.31	.27	.038	.056	6.32*	3.77*	.18	.17
İlişki Doyumu	Rakip Odaklı İletişim	-	-.22	-	.060	-	-3.32	-	
Akılcı Olmayan İnançlar	İlişki Doyumu	.43	.30	.048	.072	8.92*	4.15*	.20	.14
Kalıp Yargılar	İlişki Doyumu	.15	-	.051	-	2.72*	-		
Akılcı Olmayan İnançlar	Kalıp Yargılar	-.25	-	.052	-	-4.66*	-	.04	-
Akılcı Olmayan İnançlar	Kalıp Yargılar	.61	.56	.043	.063	14.21*	8.97*	.38	.29

* $p < .01$

Çizelge 27'ye göre, bağımsız değişkenlerden bağımlı değişkenlere olan doğrudan etkilerin tamamının manidar olduğu görülmektedir ($t > 1.96$, $p < .01$). Kadın grubunda ilişki doyumu değişkeninin yıkıcı-kaçınan iletişim ve akılcı olmayan inançlar değişkeninin ilişki doyumu üzerindeki doğrudan etkilerinin negatif olduğu diğer değişkenlerin tümünün pozitif olduğu gözlenmektedir. Akılcı olmayan inançlar değişkenindeki bir birimlik değişim yapıcı iletişim, yıkıcı-kaçınan iletişim, rakip odaklı iletişim, ilişki doyumu ve kalıp yargılar değişkenlerinde sırası ile; .15, .31, .43, -.25 ve .61 birimlik değişime neden olmaktadır. Akılcı olmayan

inançlar değişkenindeki değişim en çok kalıp yargılar değişkeninde doğrudan etkiye sahiptir. İlişki doyumu değişkenindeki bir birimlik değişim ise; yapıcı iletişim ve yıkıcı-kaçınan iletişim değişkenlerinde sırasıyla; .22, -.23 birim değişime neden olmaktadır. İlişki doyumu değişkeni yapıcı iletişimi pozitif yönde etkilerken yıkıcı-kaçınan iletişim değişkenini negatif yönde etkilemektedir. Kalıp yargılar değişkenindeki bir birimlik değişim ise ilişki doyumu değişkeninin de .15 birim artış sağlamaktadır. Erkek grubunda ise ilişki doyumu ve akılcı olmayan inanç değişkenlerindeki bir birimlik değişim yıkıcı-kaçınan iletişim biçimlerinde sırası ile -.30 ve .27 birimlik bir değişim sağlamaktadır. Bununla birlikte ilişki doyumu ve akılcı olmayan inanç değişkeni rakip odaklı iletişim biçimlerinde ise sırası ile -.22 ve .30 değişime neden olurken, akılcı olmayan inanç değişkeni kalıp yargılar değişkeninde .56 birim artış sağlamaktadır.

Cinsiyete göre kurgulanan modelin uyum indeks değerleri ise Çizelge 28’de verilmiştir.

Çizelge 28

Cinsiyet İçin Oluşturulan Kuramsal Modelin Uyum İndeksleri

Model	Model Uyum İndeksleri									
					GFI		SRMR		NNFI	CFI
K. M.	χ^2	Sd	χ^2/sd	RMSEA	Kadın	Erkek	Kadın	Erkek		
	46.76	20	2.34	.076	.98	.96	0.05	0.08	.92	.95

K.M.: Kurasal Model

Çizelge 28 incelendiğinde cinsiyet grubu için oluşturulan kuramsal modelin ki-kare değeri ($\chi^2(20)=46.76$ $p<01$) düşük ve .01 düzeyinde manidardır. Ki-kare değerinin serbestlik derecesine oranı ($\chi^2/sd=2.34$) ise modelin iyi bir uyum değerine sahip olduğunu göstermektedir ($\chi^2/sd<5$). Diğer model uyum indeksleri incelendiğinde RMSEA (.076) değerinin .05 değerinden küçük; NNFI (.97) ve CFI (.99) değerlerinin ise .95’den büyük olduğu görülmektedir. SRMR ve GFI değerleri için kadın ve erkek grubunda farklılık gösterdiği için ayrı olarak verilmiştir. Bu değerler incelendiğinde kadın grubu için SRMR (.05) değerlerinin .05 değerinden küçük; GFI (.98) değerlerinin ise .95’den büyük olduğu görülmektedir. Aynı şekilde erkek grubu için SRMR (.08) değerlerinin .10 değerinden küçük; GFI (.96) değerlerinin ise .95’den büyük olduğu görülmektedir. Bu değerlere göre araştırmacı tarafından cinsiyet grubu için oluşturulan kuramsal modelin, mükemmel uyum

gösterdiğini söylemek mümkündür (Schermelleh-Engel ve diğerleri, 2003; Thompson, 2000).

Modelde yer alan “İlişki Doyumu” ve “Kalıp Yargılar” değişkenlerinin aracılık etkisinin manidarlık derecesini belirlemek amacıyla Sobel Testi yapılmıştır. Kadın grubunda aracı ilişki hala varken erkek grubunda bu değişkenlerin artık aracı değişken olmadığı görülmüştür. Bu nedenle sobel testi yalnızca kadın grubundaki var olan ilişkiler için uygulanmıştır. Sobel Testi analiz sonuçları Çizelge 29’da verilmiştir.

Çizelge 29

Kadın Grubu Modeline İlişkin Sobel Testi Analiz Sonuçları

Aracı Değişken	Değişkenler Arası İlişki Yönü	Sobel Testi	p
İlişki Doyumu (IDBO)	RAINO→IDBO→YI	-3.43	.000*
	RAINO→IDBO→YKKI	3.39	.000*
Kalıp Yargılar (RIKTO)	RAINO→RIKNO→IDBO	2.70	.000*

*p<.01

Çizelge 29 incelendiğinde, “Akılcı Olmayan İlişki İnançları” değişkeninin “Yapıcı İletişim”, “Yıkıcı-Kaçıngan İletişim” değişkenlerini yordamada “İlişki Doyumu” değişkeninin manidar bir aracılık etkisinin olduğu görülmektedir. Aynı şekilde “Akılcı Olmayan İlişki İnançları” değişkeninin “İlişki Doyumu” değişkenini yordamasında “Kalıp Yargılar” aracı değişkeninin manidar bir etkisi vardır. Buna göre elde edilen verilere yönelik oluşturulan kuramsal modelin uyum indeksleri, t değerleri ve Sobel Testi analiz sonuçlarına göre uyum indekslerinin yüksek, t değerleri ve aracılık etkilerinin manidar olması sebebiyle alternatif bir model önerilmeyerek kuramsal model doğrulanmıştır.

Doğrulan modelde yer alan doğrudan ve toplam etkiler Çizelge 30’da özetlenmiştir.

Çizelge 30

Kadın Grubu İçin Doğrulan Modeldeki Doğrudan ve Toplam Etkiler

Bağımlı Değişken	Doğrudan Etki	Toplam Etki
YI=	0.23*IDBO 0.15*RAINO	[-0.25*RAINOx0.23*IDBO] + [0.15*RAINO]
YKKI=	-0.19*IDBO 0.24*RAINO	[-0.25*RAINOx- 0.19*IDBO]+[0.24*RAINO]
IDBO=	-0.23*RAINO 0.13*RIKTO	[0.61*RAINOx0.13*RIKTO]+[- 0.23RAINO]

Çizelge 30 incelendiğinde, kadın katılımcıların romantik ilişkilerde akılcı olmayan inançları ile yapıcı iletişim, yıkıcı-kaçınan iletişim, rakip odaklı iletişim ve romantik ilişkilere ilişkin kalıp yargıları arasında doğrudan ve pozitif bir etkinin olduğu görülmüştür. Ancak ilişki doyumu değişkeni ile doğrudan negatif bir etki gözlenmektedir. İlişki doyumu ile yıkıcı-kaçınan iletişim biçimleri arasında doğrudan ve negatif ilişki varken yapıcı iletişim arasında doğrudan ve pozitif ilişki gözlenmektedir. Kalıp yargılar değişkeni ile ilişki doyumu değişkeni arasında da doğrudan pozitif bir etki vardır.

Kadın grubunda akılcı olmayan inanç ile kalıp yargılar değişkenleri arasındaki ilişki en kuvvetli ilişki iken rakip odaklı iletişim ile akılcı olmayan ilişki inançları arasında orta düzey diğerleri ise zayıf bir etki göstermektedir. Bunun yanında ilişki doyumu ve akılcı olmayan inanç değişkeni birlikte yapıcı iletişim değişkeninin %6'sını ($R^2=.06$) ve yıkıcı-kaçınan iletişim değişkeninin %18'ini ($R^2=.18$) açıklamaktadır. Akılcı olmayan inanç değişkeni tek başına rakip odaklı iletişim biçimlerinin %20'sini açıklamaktadır ($R^2=.20$). Akılcı olmayan inançlar ve kalıp yargılar ise ilişki doyumunun %4'ünü ($R^2=.04$) açıklamaktadır. Akılcı olmayan inançlar tek başına kalıp yargılar değişkeninin %38'ini ($R^2=.38$) açıklamaktadır.

Erkek grubunda ise aynı şekilde en kuvvetli etki akılcı olmayan inanç ile kalıp yargılar değişkenleri arasındadır. Rakip odaklı iletişim ile akılcı olmayan inanç arasında orta düzey bir etki varken diğer değişkenler arasında zayıf bir etki gözlenmiştir. İlişki doyumu ve akılcı olmayan inanç değişkenleri birlikte yıkıcı-kaçınan iletişim biçimlerinin %17'sini ($R^2=.17$) ve rakip odaklı iletişim biçimlerinin %14'ünü ($R^2=.14$) açıklamaktadır. Akılcı olmayan inançlar tek başına kalıp yargılar değişkeninin %29'unu ($R^2=.29$) açıklamaktadır.

4.2. Yorumlar

Bu bölümde çalışmanın bulguları araştırma sorularına göre sırayla tartışılmış ve yorumlanmıştır.

4.2.1. Üniversite Öğrencilerinin Kıskançlıkla Başa Çıkma Biçimlerinin Cinsiyete Göre Farklılaşp Farklılaşmadığının Yorumlanması

Araştırmada üniversite öğrencilerinin kıskançlıkla başa çıkma biçimlerinin cinsiyete göre farklılaşp farklılaşmadığı, bir alt amaç olarak ele alınmıştır. Elde edilen bulgular, katılımcıların, romantik ilişkilerde kıskançlıkla başa çıkarken yapıcı ve rakip odaklı iletişimi tercih etme biçimleri açısından anlamlı bir farklılık göstermezken, kadın katılımcıların erkek katılımcılardan daha çok yıkıcı-kaçıngan bir iletişim biçimini tercih ettiklerini ortaya koymuştur.

Üniversite öğrencileri üzerinde yürütülen birçok araştırma, kadın katılımcıların, erkek katılımcılara kıyasla, ilişki problemleri karşısında daha olumsuz ve pasif başa çıkma biçimleri kullandıklarını kanıtlamıştır (Büyükşahin, 2001; DeWeerth ve Kalma, 1993; Paul, Foss ve Galloway, 1993; Tamres, Janicki ve Helgeson, 2002; Yılmaz, 1993). Romantik ilişkilerinde yaşanan kıskançlık da bir ilişki problemi olarak değerlendirildiğinde elde edilen sonucun literatür ile tutarlı olduğu görülmektedir. Bu araştırmalara ilave olarak Türkiye’de üniversite öğrencileri üzerinde nitel yöntem kullanılarak yapılan bir araştırmada da bu araştırma ile benzer bir sonuç elde edilmiştir. Bu araştırmada kadın katılımcıların büyük çoğunluğunun ‘Partnerlerinizi kıskandığınızda aklınızdan ne geçer?’ sorusuna ‘Partnerime fiziksel zarar vermeliyim diye düşünüyorum’ cevabını verdikleri görülürken, az sayıda erkek katılımcının ‘Rakibime zarar verebilirim diye düşünüyorum’ yanıtını verdiği görülmüştür (Sevim ve Hoşoğlu, 2013). Bu sonuçlar, kadınların genel olarak erkeklere kıyasla daha az saldırgan davranışlarda bulunmalarına rağmen, ilişkide yaşanan problemleri erkeklere göre daha tehdit edici olarak algıladıkları ve bundan dolayı romantik ilişkilerde kıskançlıkla başa çıkarken de yıkıcı-kaçıngan bir iletişim kullandıkları şeklinde yorumlanabilir.

Bununla birlikte literatürde bu araştırmanın sonucunu desteklemeyen araştırmalar da bulunmaktadır. Birçok araştırma sonucu, kadınların kıskançlık hissettiklerinde ‘yapıcı’ başa çıkma biçimlerine, erkeklerinse ‘yıkıcı’ başa çıkma biçimlerine başvurduklarını göstermiştir (Brehm, 1992; Carson ve Cupach, 2000; Demirtaş ve Dönmez, 2006; DeSteno, Bartlett, Braverman ve Salovey, 2002; Guerrero ve diğerleri, 2004; Melamed, 1991; Pines ve Aronson, 1983; Sagarin ve diğerleri, 2012; Warber, 2007). Romantik ilişkilerde kıskançlıkla başa çıkmak için kullanılan iletişim biçimlerinin cinsiyete göre farklılaşıp farklılaşmadığını araştıran 10 çalışmanın sonuçlarının incelendiği bir meta analiz çalışması ise (Bevan, 2011), genel olarak kadınların ve erkeklerin eşit derecede yıkıcı ve kaçınan başa çıkma biçimlerini kullanırken, yapıcı iletişimin kadınlar tarafından daha çok kullanıldığını ortaya koymuştur. Aynı zamanda incelenen bu araştırmaların bazılarının sonuçlarına göre, erkekler rakip odaklı başa çıkma biçimlerini kadınlardan daha çok kullanmaktadır. Literatürde farklı sonuçlar elde edilmiş olmasının bireylerin ilişki durumları, ilişki süreleri, yaşları, sosyo-ekonomik düzeyleri, eğitim seviyeleri, yetiştikleri ortamın kültürel özellikleri, kişilik özellikleri gibi birçok faktörden kaynaklanabileceği düşünülmektedir.

4.2.2. Üniversite Öğrencilerinin Kıskançlıkla Başa Çıkma Biçimlerinin Daha Önce Aldatılıp Aldatılmama Durumuna Göre Farklılaşıp Farklılaşmadığının Yorumlanması

Araştırmada, üniversite öğrencilerinin kıskançlıkla başa çıkma biçimlerinin aldatılma durumuna göre farklılaşıp farklılaşmadığı incelenmiştir. Elde edilen bulgular, aldatıldığını bildiren katılımcıların, yıkıcı-kaçınan ve rakip odaklı iletişimi tercih etme biçimlerinin, aldatılmayan katılımcılara göre anlamlı derecede yüksek olduğunu göstermiştir. Bununla birlikte aldatıldığını ve aldatılmadığını bildiren katılımcılar arasında, romantik ilişkilerde kıskançlıkla başa çıkarken, yapıcı iletişimi tercih etme biçimleri açısından anlamlı bir farklılık bulunmamıştır.

Alanyazında romantik ilişkilerde kıskançlıkla başa çıkmak için kullanılan iletişim biçimleri ile sadakatsizliğin incelendiği bir araştırmaya rastlanılmamıştır. Bununla birlikte araştırmacılar, çoğu durumda, sadakatsizliğin yalnızca bir ihtimal olsa bile, birçok bireyde kıskançlık uyandırabilirken (Berman ve Frazier, 2005;

Buunk ve Dijkstra, 2000; Edlund, 2006; Rydell ve Bringle, 2007), aldatıldıklarını düşünen bireylerin daha yoğun bir kıskançlık hissettiklerini vurgulamaktadırlar (Harris, 2002; Honeycutt ve Cantrill, 2014). Bu durumda bireyler ortaya çıkan kıskançlık hisleriyle başa çıkmak için rakip odaklı bir başa çıkma biçimini tercih edebilirler. Aynı zamanda aldatılma yaşantısına sahip bireyler, benlik saygılarını ve benlik algılarını korumaya dönük davranışlarda bulunurlar. Bu sebeple ilişkilerinin geleceği ve partnerlerinin ilişkilerine yönelik amaçları hakkında belirsizlik yaşama durumları halinde kıskançlıklarını ifade etmeyebilirler. Bununla birlikte aldatılma yaşantısı sonunda ortaya çıkan yoğun kıskançlık ve ona eşlik eden öfke gibi olumsuz duygular neticesinde bireylerin ilişkilerine dair belirsizliği ortadan kaldırmak için daha yıkıcı bir iletişim kullanmaları olasıdır. Eğer sadakatsizlik yaşantısı mevcut ilişkide değil, daha önceki ilişki veya ilişkilerde meydana geldiyse bireyler, geçmiş deneyimlerinin etkisiyle, kıskançlık durumlarında, rakip olarak gördükleri kişilere daha çok odaklanabilir ve/veya sadakatsizlik yaşantısına karşı tolerans düzeyleri daha düşük olabileceği için daha yıkıcı-kaçınan bir başa çıkma biçimi kullanabilirler. Bu gibi durumlarda bireyler kıskançlık hisleri ile başa çıkmak için partnere iğneleyici sözler söylemek veya bağırarak, partnerle tartışmak, partneri sadakatsiz olmakla suçlamak gibi yıkıcı bir iletişim veya kiminle birlikte olduğunu görmek için partneri yakalamaya çalışmak, rakip ve rakip ilişki hakkında daha fazla bilgi elde etmek için rakiple iletişim kurmak, rakibe hoş olmayan isimler takmak gibi rakip odaklı bir iletişim tercih edebilirler (Guerrero ve Andersen, 1998b; Guerrero, Hannawa ve Babin, 2011; Pfeiffer ve Wong, 1989). Bu sebeplerle aldatılma yaşantısı olan bireylerin yıkıcı-kaçınan ve rakip odaklı bir iletişim kullanmalarının beklenen bir sonuç olduğu ifade edilebilir.

Bu araştırmadan elde edilen bir diğer sonuç, aldatıldığını ve aldatılmadığını bildiren katılımcılar arasında, romantik ilişkilerde kıskançlıkla başa çıkarken, yapıcı iletişimi tercih etme biçimleri açısından anlamlı bir farklılık olmadığını göstermiştir. Bazı araştırmacılar, iletişim becerisi yüksek bireylerin, iletişim becerisi düşük olan bireylere kıyasla, kıskançlıkla başa çıkarken daha yapıcı yollar kullanmalarının olası olduğunu bildirmişlerdir (Guerrero ve Afifi, 1998; Zengel, Edlund ve Sagarin, 2013). Bu sebeple, aldatıldığını ve aldatılmadığını bildiren katılımcılar arasında yapıcı iletişimi kullanmak açısından benzer özellikler gözlenmiş olmasının sadece bu

yaşantıya sahip olma durumlarına değil iletişim becerileri gibi farklı faktörlere de bağlı olabileceği düşünülmektedir.

4.2.3. Üniversite Öğrencilerinin Kıskançlıkla Başa Çıkma Biçimlerinin İlişki Sayısına Göre Farklılaşp Farklılaşmadığının Yorumlanması

Araştırmada ele alınan alt amaçlardan bir diğeri üniversite öğrencilerinin kıskançlıkla başa çıkma biçimlerinin ilişki sayısına göre farklılaşp farklılaşmadığının incelenmesidir. Elde edilen bulgular, ilişki sayısı 1-2 ve 6 ve üzeri olan katılımcıların, ilişki sayısı 3-5 olan katılımcılara oranla anlamlı derecede daha fazla yapıcı iletişimi kullandıklarını göstermiştir.

Alanyazında romantik ilişkilerde kıskançlıkla başa çıkmak için kullanılan iletişim biçimleri ile ilişki sayısının incelendiği bir araştırmaya rastlanılmamıştır. Bununla birlikte literatürde, ilişki deneyiminin, bireylerin mevcut ilişkilerindeki problemleri çözmeye davranışları üzerinde etkili olduğu vurgulanmaktadır. Daha önce ilişki deneyimine sahip olmayan bireyler, ilişkilerine dair daha mükemmeliyetçi bir tutum sergileyebilir ve yüksek düzeyde işlevsel olmayan romantik ilişki inançlarına sahip olabilirler (Gizir, 2013). Örneğin, Küçükarslan ve Gizir (2014) bir araştırmalarında ilk ilişkisini yaşayan üniversite öğrencilerinin, ilk ve tek ise aşkın sonsuza kadar devam edeceğine ve birey için yalnızca bir tek gerçek aşk olabileceğine yönelik bir ilişki inancına sahip olduklarını ortaya çıkarmıştır. Bu inançlar bireylerin ilişkilerinin devam edeceğine yönelik motivasyonlarını arttırarak (Sprecher ve Metts, 1999), ilişkileri ile ilgili problemleri görmezden gelmelerini veya bu problemler karşısında daha iyimser olmalarını sağlayabilir (Küçükarslan ve Gizir, 2014). Dolayısıyla romantik ilişkilerde kıskançlıkla başa çıkarken ilişki sayısı 1-2 olan öğrencilerin, ilişki sayısı 3-5 olan öğrencilere göre daha çok yapıcı bir iletişim kullanmaları, ilk ilişkilerine çok önem vermeleri ve ilk ilişkilerinde olumlu duyguları daha yoğun yaşamaları ile ilgili olabilir.

Araştırmadan elde edilen bir diğere sonuç, ilişki sayısı 6 ve üzeri olan öğrencilerin, ilişki sayısı 3-5 olan öğrencilere oranla romantik ilişkilerde kıskançlıkla başa çıkarken yapıcı iletişimi daha çok kullandıklarıdır. Bu sonucun da literatür ile tutarlı olduğu söylenebilir. Örneğin Bahadır'a göre (2006) ilişki sayısı arttıkça, çatışma sıklığı azalmaktadır. Romantik ilişkilerde kıskançlık da partnerler arasında

çatışma ortaya çıkaran bir ilişki problemi olarak değerlendirildiğinde, ilişki sayısı arttıkça, çiftlerin yapıcı başa çıkma biçimlerini tercih etmeleri beklenen bir sonuç olarak değerlendirilebilir. Aynı zamanda birçok araştırmacıya göre kıskançlık hissedildiğinde verilen tepkiler ve kullanılan başa çıkma yolları, daha sonraki öğrenmeler ile şekillenir (Attridge, 2013; Bevan, 2009; Mathes ve Deuger, 1982). Çünkü bireylerin geçmiş ilişki deneyimleri, mevcut ilişkilerindeki, kıskançlık yaşantıları gibi, ilişki problemleri ile başa çıkma tutumlarını etkiler (Nagra, 2003). Bu nedenle kıskançlığın deneyimlenmesi ve ifade edilmesi de zamanla değişebilir (Buunk, 1982). Böylelikle bireyler mevcut ilişkilerinde, geçmiş ilişkilerinden farklı şekillerde kıskançlıkla başa çıkabilirler. Örneğin daha sonraki partnerler farklı ilişki ödülleri sağlayabilirler (Mathes, 1986) ve bu nedenle ilişkisini korumak isteyen bireyler kıskançlıkla başa çıkarken daha yapıcı yollar tercih edebilirler. İlave olarak kıskançlık ile yapıcı olarak başa çıkabilmek için öncelikle, kıskançlık ‘gerçek aşk’ın bir işaretidir düşüncesinden uzaklaşılmalıdır (Brehm ve diğerleri, 2001). Öğrenciler, ilişki sayıları arttıkça gerçekçi olmayan ilişki inançları azaldığı için, ilişki problemlerini azaltmaya yönelik daha yapıcı bir tutum göstermeye başlayabilirler (Küçükarslan ve Gizir, 2014).

4.2.4. Üniversite Öğrencilerinin Kıskançlıkla Başa Çıkma Biçimlerinin İlişki Süresine Göre Farklılaşp Farklılaşmadığının Yorumlanması

Araştırmada ele alınan alt amaçlardan bir diğeri üniversite öğrencilerinin kıskançlıkla başa çıkma biçimlerinin ilişki süresine göre farklılaşp farklılaşmadığının incelenmesidir. Elde edilen sonuçlar ilişki süresinin romantik ilişkilerde kıskançlıkla başa çıkma biçimlerine göre anlamlı farklılık göstermediğini ortaya koymuştur.

Romantik ilişkilerde kıskançlıkla başa çıkma biçimleri ile ilişkinin süresi arasındaki ilişkiyi inceleyen araştırmalar, ilişkinin süresi arttıkça yıkıcı baş etme biçimlerine başvurma sıklığı azalırken, yapıcı baş etme biçimlerine başvurma sıklığının ise arttığını göstermiştir (Demirtaş ve Dönmez, 2006; Guerrero ve diğerleri, 1993; Knox ve diğerleri, 1999). Bu araştırmada ise ilişkinin süresi ile kıskançlıkla başa çıkma biçimleri arasında anlamlı bir farklılık elde edilmeyerek literatürdeki araştırmalardan farklı bir sonuç ortaya çıkmıştır. İlişkinin süresi ile kıskançlıkla başa çıkma biçimlerinin arasındaki ilişkiyi ele alan araştırmalar incelendiğinde, katılımcıların hem evli olan hem de evli olmayan bireylerden

oluştugu ve arařtırmalarda evli olan ve olmayan bireylerin romantik iliřkilerde kıskançlıkla bařa çıkma biçimlerinin karşılařtırıldıđı gözlenmektedir. Evli bireylerin hem duygusal hem de maddi olarak iliřkilerine yönelik yaptıkları yatırımlar flört eden çiftlere göre daha fazla olabilir. İliřkiye fazla yatırım yapılması evli bireylerin, iliřkilerini bitirmeleri halinde zaman, enerji, maddi kaynaklar gibi açılardan büyük bir kayba uğrayabileceklerini düşünmelerine sebep olabilir. Bu durum evli bireylerin partnerlerine yüksek düzeyde bađlı olmalarını ve iliřkilerini bitirebilecek olası tartışmalara karşı daha dikkatli olmalarını sağlayabilir. Bu sebeple evli bireyler kıskançlık gibi iliřki problemleri ile karşılařtıklarında iliřkilerinin sonlanmasına neden olabilecek yıkıcı tartışmalardan uzak durarak daha yapıcı bir iletiřim kullanmayı tercih edebilirler. Bu arařtırmada ise katılımcıların iliřki süresi ortalama iki yıldır ve katılımcıların tamamını evli olmayan bireyler oluşturmuřtur. Çalışma grubundaki bu farklılık, iliřkinin süresi ile kıskançlıkla bařa çıkma biçimleri arasında anlamlı bir farklılık elde edilmemesi üzerinde etkili olmuř olabilir.

4.2.5. Romantik İliřkilerde Akılcı Olmayan İnançlar, Romantik İliřkilerle İlgili Kalıp Yargılar ve İliřki Doyumu İle Yapıcı İletiřim, Yıkıcı-Kaçıngan İletiřim ve Rakip Odaklı İletiřim Deđiřkenleri Arasındaki İliřkiyi Gösteren Modelin Yorumlanması

Arařtırma kapsamında 527 öğrenciden elde edilen verilerle romantik iliřkilerde akılcı olmayan inançlar, romantik iliřkilerle ilgili kalıp yargılar ve iliřki doyumu ile yapıcı iletiřim, yıkıcı ve kaçıngan iletiřim ve rakip odaklı iletiřim deđiřkenleri arasındaki iliřkileri betimleyen bir model test edilmiřtir. Bařlangıçta oluşturulan hipotez modelin dođrulanmadıđı görölmüř ve modifikasyon önerileri dođrultusunda model yeniden düzenlenerek analizler gerçekleştirilmiřtir. Ařađıda, alt bařlıklar halinde elde edilen sonuçların yorumlarına yer verilmiřtir.

4.2.5.1. İliřki Doyumu İle Yapıcı İletiřim, Yıkıcı-Kaçıngan İletiřim ve Rakip Odaklı İletiřim Deđiřkenleri Arasındaki İliřkinin Yorumlanması

Yapılan analizlerde yapıcı iletiřimin en güçlü yordayıcısının iliřki doyumu olduđu görölmüřtür. Bunun yanı sıra, iliřki doyumunun, yıkıcı ve kaçıngan ve rakip odaklı iletiřim puanlarını da anlamlı olarak yordadıđı görölmüřtür. Bir bařka ifade

ile elde edilen sonuçlar, ilişki doyumu arttıkça yapıcı iletişimin de arttığını, yıkıcı ve kaçınan ve rakip odaklı iletişimlerin ise azaldığını göstermektedir. Bu sonuç literatürdeki sonuçlarla tutarlıdır (Andersen ve diğerleri, 1995; Dainton ve Gross, 2008; Guerrero ve diğerleri, 1995, 2011). Romantik ilişkilerde kıskançlıkla başa çıkmak için kullanılan yapıcı iletişim tepkileri, tüm iletişim tepkileri arasında, ilişki doyumu ile pozitif olarak ilişkili olan tek iletişim biçimidir (Bevan, 2011). Birçok araştırmacı da ilişki doyumu yüksek olan bireylerin romantik ilişkilerde kıskançlıkla baş ederken partnerlerine bağırarak, ilişkiyi bitireceklerine dair tehdit etmek, partnerlerini gözetlemek gibi tepkiler verme olasılıkları düşükken, yapıcı yollar kullanma olasılıklarının (Buunk, 1982; Warber, 2007) ve kıskançlık hissetseler bile ilişkilerinden doyum aldıklarını ifade etme olasılıklarının yüksek olduğunu bildirmiştir (Andersen ve diğerleri, 1995; Guerrero ve Andersen, 1998). İlişki doyumu yüksek bireyler, ilişkilerini korumak ve devam ettirmek için partnerleri ile yaşadıkları problemleri yapıcı yollarla çözmeye daha istekli olabilirler. Bu sebeple ilişki doyumu arttıkça yapıcı iletişimin artması, yıkıcı-kaçınan ve rakip odaklı iletişimin ise azalması beklenen bir sonuçtur. Buradan hareketle, üniversite öğrencilerinin ilişki doyumlarını arttırmaya yönelik çeşitli müdahale programlarının, öğrencilerin romantik ilişkilerde kıskançlıkla başa çıkmak için yapıcı yollar kullanmaları üzerinde de etkili olabileceği söylenebilir. Evlilik öncesi dönemde, romantik ilişkilere ilişkin sahip olunan davranış kalıpları evlilikte de devam edebilmektedir. Bu sebeple yapıcı başa çıkma biçimleri kullanma alışkanlığının flört döneminde edinilmesinin, öğrencilerin evlilik döneminde de etkili başa çıkma biçimleri kullanmalarını sağlayacağı ve ilerleyen dönemlerde daha sağlıklı ve sürdürülebilir ilişkilere sahip olmalarında önemli bir etken olacağı söylenebilir.

4.2.5.2. Romantik İlişkilerde Akılcı Olmayan İnançlar, İle Yapıcı İletişim, Yıkıcı-Kaçınan İletişim ve Rakip Odaklı İletişim Değişkenleri Arasındaki İlişkinin Yorumlanması

Araştırma bulgularına göre, yıkıcı-kaçınan ve rakip odaklı iletişimlerini en güçlü yordayan değişken romantik ilişkilerde akılcı olmayan inançlardır. Bunun yanı sıra, romantik ilişkilerde akılcı olmayan inançların, yapıcı iletişim puanlarını da anlamlı olarak yordadığı görülmüştür. Bir diğer ifade ile elde edilen sonuçlar,

romantik ilişkilerde akılcı olmayan inançlar arttıkça yapıcı, yıkıcı-kaçıngan ve rakip odaklı iletişimlerin de arttığını göstermektedir.

Yapılan birçok araştırma romantik ilişkilerde akılcı olmayan inançlara sahip olan bireylerin iletişim becerilerinin zayıf olduğunu, bu bireylerin ilişkilerinde olumsuz iletişimi daha fazla kullandıklarını, partneri ve/veya rakibi gözetleme ve eleştirme veya kıskançlıklarını inkar etme gibi davranışları daha çok sergilediklerini göstermiştir (Deutsch, 2006; Green, Campell ve Davis, 2007; Metts ve Cupach, 1990; Stackert ve Bursik, 2003). Bu araştırmada da romantik ilişkilerde akılcı olmayan inançlara sahip olan bireylerin yıkıcı-kaçıngan ve rakip odaklı iletişimleri daha çok kullandıkları sonucu elde edilerek literatür ile tutarlı sonuçlara varılmıştır. Romantik ilişkilerle ilgili inançlar hem ilişkilerin ve partnerlerin nasıl olması gerektiği gibi düşüncelerden, hem de partnerler ile yaşanan olayların algılanma biçimlerinden oluşur (Guerrero, 1994). Romantik ilişkilere dair ilişki inançlarına sahip olmanın yetişkinlik döneminde olduğu gibi, beliren yetişkinlik döneminde de yakın ilişki kurma ve sürdürme yeteneğini olumlu veya olumsuz yönde etkilemesi olasıdır (Groves, 2010). Bu ilişki inançları akılcı olmadığında, bireylerin ilişki problemleri ile karşılaştıklarında fonksiyonel olmayan başa çıkma davranışlarında bulunmalarında önemli bir rol oynayabilmektedirler (Beck, 2001). Örneğin, partnerin değiştirilemeyeceği inancı, bireylerin kadereci davranmalarına yol açarak ilişki problemleri hakkında konuşmaktan kaçınmalarına neden olabilir. Bu yönüyle akılcı olmayan ilişki inançlarına sahip bireylerin, romantik ilişkilerde kıskançlıkla başa çıkarken yıkıcı-kaçıngan ve rakip odaklı bir iletişim kullanmaları beklenen bir sonuç olabilir.

Bu araştırmadan elde edilen bir diğer sonuç, akılcı olmayan ilişki inançlarına sahip bireylerin, romantik ilişkilerde kıskançlıkla başa çıkarken yapıcı iletişimi de kullandıklarını ortaya koymuştur. Bu beklenmeyen sonuç, bu araştırmanın çalışma grubunu evli olmayan üniversite öğrencilerinin oluşturmasından kaynaklanabilir. Evli olmayan bireyler, evlenmeleri halinde partnerlerini değiştirebilecekleri veya partnerleri ile olan bazı sorunların evlendikten sonra azalacağı veya ortadan kalkacağı gibi akılcı olmayan ilişki inançlarına sahip olabilir (Haskan-Avcı, 2014). Yaşanan problemlerin ‘geçici’ olduğu inancı, bireylerin kıskançlık gibi ilişki problemleri ile karşılaştıklarında, ilişkilerini sürdürmek için, yapıcı başa çıkma biçimleri kullanmayı tercih etmelerini sağlayabilir. Diğer taraftan bilişsel yapılar ve

dolayısıyla akılcı olmayan inançlar, evrensel olmakla birlikte, kültürel faktörlerden de etkilenebilmektedir (Beck, 1976; N.H.Şahin ve Şahin, 1991). Bu nedenle elde edilen bu sonuç, Türkiye’de 1990’lı yıllardan itibaren bireyci ve toplulukçu kültür özelliklerinin bir arada görülmeye başlanmasına rağmen, toplulukçu kültür özelliğinin halen hâkim olması ile açıklanabilir (İmamoğlu, 1998, Sümer ve Güngör, 1999). Triandis’e (1996) göre sade ve pasif kültürler daha fazla toplulukçu kültür özelliklerine sahiptir. Toplulukçu kültürlerde kişilerarası ilişkiler içiçedir (Kağıtçıbaşı, 1996), bireyin duyguları ilişkide olduğu diğer bireylerin duygularına odaklıdır (Triandis, 1996) ve kişiden bağımsız bir birey olmasından daha çok ilişkişel bir birey olması istenir (Kitayama, Markus ve Kurokawa, 2000). Örneğın yakın ilişkişelerde bireyden hem partneri olan kişiyeye bağımlı olarak hem de bir grubun parçası olarak yaşaması beklenir (Triandis, 1996). Bu durum, Türk kültüründe, üniversite öğrencileri arasında, ‘birlikte olduğum kişi her sosyal faaliyete benimle katılmayı istemeli veya birlikte olduğum kişi bana gittiği yerler ve yaptıkları hakkında ben ona sormadan bilgi vermeli’ gibi, akılcı olmayan ilişkiş inançlarının olumlu bir özellik olarak algılanmasına neden olabilir. Aynı zamanda, örneğın, Türkiye’de yapılan araştırmalar, üniversite öğrencilerinin büyük çoğunluğunun evlenmeden önce cinsel ilişkişeye girmenin yanlış olduğunu ve evlilik dışı ilişkişelerin Türk ahlaki ve kültürel değerleri ile uyuşmadığını düşündüğünü göstermiştir (Evcili, Cesur, Altun, Güçtaş ve Sümer, 2013; Sakallı, Karakurt ve Uğurlu, 2001; Tokuç, Berberoğlu, Saraçoğlu ve Çelikkalp, 2011). Bu sonuçlar, Türkiye’de evlenmeden önce cinsel ilişkişeye girmenin, günümüzde gençler arasında gitgide artmasının gözlenmesine rağmen, ilişkişedeki bireyselliğın ve çiftlerin gereksinimlerini tek başına karşılayabileceklerinin kabul edilmediği, çiftlerin hemen hemen her şeyi birlikte yapmaları gerektiği şeklinde akılcı olmayan bir düşüncenin kültürümüzde doğal ve normal bir ilişkiş biçimi olarak algılandığı şeklinde yorumlanabilir. Bu ve benzeri inançların her iki partnerde de olması partnerler arasında uyum oluşturabilir ve bireyleri ilişkişelerini devam ettirme yönünde motive ederek, ilişkiş problemleri ile karşılaştıklarında yapıcı başa çıkma biçimleri kullanmaları için güdüleyebilir.

Aynı zamanda araştırmada elde edilen bir diğer sonuç, akılcı olmayan ilişkiş inançlarının yapıcı iletişim, yıkıcı ve kaçınan iletişim ve rakip odaklı iletişim değışkenlerini yordamada ilişkiş doyumunun manidar bir aracılık etkisinin olduğunu ortaya koymuştur. Bunun yanında akılcı olmayan ilişkiş inancı değışkeni ve ilişkiş

doyumunun birlikte yapıcı iletişim değişkeninin %6'sını ($R^2=.06$), rakip odaklı iletişim değişkeninin %18'ini ($R^2=.18$) ve yıkıcı-kaçınan iletişim değişkeninin %18'ini ($R^2=.18$) açıkladığı görülmüştür. Elde edilen sonuçlara göre akılcı olmayan ilişki inançları ilişki doyumuyla birlikte daha çok yıkıcı-kaçınan ve rakip odaklı iletişim üzerinde etkili olmaktadır. Romantik ilişkilerle ilgili yapılan birçok araştırma partnerlerden birinin veya her ikisinin de akılcı olmayan ilişki inançlarına sahip olmaları halinde ilişki doyumunun azaldığını (Bradbury ve Fincham, 1993; Ellis ve Harper, 1961; Eidelson ve Epstein, 1982) ve ilişki doyumunu azalan bireylerin romantik ilişkilerde kıskançlıkla başa çıkarken yıkıcı-kaçınan ve rakip odaklı iletişimi daha çok kullandıklarını göstermiştir (Buunk, 1982; Dainton ve Gross, 2008; Guerrero ve Andersen, 1998; Warber, 2007). İlişkileri ile ilgili gerçekçi ve işlevsel olmayan inançlara sahip olmak bireylerin ilişkilerinden ve partnerlerinden beklentilerini olumsuz yönde etkileyebilir ve bu durum da ilişkilerinden daha az doyum almalarına neden olabilir. Sonuçta ilişki doyumları düşük olan bireyler, çeşitli problemler ile karşılaştıklarında olumsuz başa çıkma biçimleri kullanmayı tercih edebilirler. Bu yönüyle elde edilen bu bulgunun literatürle uyumlu olduğu söylenebilir.

Akılcı olmayan ilişki inançlarının yapıcı iletişimi yordama düzeyi düşüken yıkıcı-kaçınan ve rakip odaklı iletişimlerin güçlü bir yordayıcısı olması, romantik ilişkilerde kıskançlıkla başa çıkmak için kullanılan iletişim biçimleri üzerindeki olumsuz etkisinin ağırlıkta olduğunu göstermektedir. Bu nedenle romantik ilişkilerde kıskançlıkla yapıcı olarak baş etme becerilerinin kazandırılması için oluşturulacak müdahale programlarında, akılcı olmayan ilişki inançların azaltılmasına veya gerçekçi ve işlevsel inançlarla yer değiştirmesine yönelik çalışmaların yapılmasının bu müdahalelerin etkililiğini arttıracığı söylenebilir. Örneğin bilişsel yeniden yapılandırma tekniği kullanılarak, bireyden romantik ilişkisinde kıskançlık hissettiğinde ortaya çıkan düşüncelerini mantıklı bir şekilde tekrar değerlendirilmesi istenebilir. Bu şekilde mantıklı olmayan düşüncelerin mantıklı düşüncelerle yer değiştirmesi sağlanarak, bu duyguyu takip eden olumsuz duygu ve davranışların değiştirilmesi sağlanabilir. Böylelikle danışanların kıskançlık içeren duygu ve düşünceler ve devam eden ruminasyonlar ile mücadele etmelerine yardımcı olabilir. İlave olarak, ilişki doyumunun akılcı olmayan ilişki inançları ile başa çıkma biçimleri arasında manidar bir aracılık etkisinin olması, daha önce değinildiği gibi,

ilişki doyumunun arttırılmasıyla, bireylerin romantik ilişkilerde kıskançlıkla daha yapıcı yollarla başa çıkmalarını sağlayabilir.

4.2.5.3. Romantik İlişkilerle İlgili Kalıp Yargılara İlişkin Tutumlar İle Yapıcı İletişim, Yıkıcı-Kaçıngan İletişim ve Rakip Odaklı İletişim Değişkenleri Arasındaki İlişkinin Yorumlanması

Yapılan analizler, romantik ilişkilerle ilgili kalıp yargılara ilişkin tutumların, romantik ilişkilerde kıskançlıkla başa çıkarken kullanılan iletişim biçimlerini anlamlı bir şekilde yordamadığını göstermiştir. Elde edilen bu sonucun literatürle uyumlu olmadığı görülmüştür. Romantik ilişkilerde kıskançlıkla ilgili literatür incelendiğinde, çok sayıda araştırmamanın toplumsal cinsiyet rollerine sahip bireylerin daha çok kıskançlık hissettiklerini ortaya koyduğu görülmektedir (Bringle ve Williams, 1979; Hansen, 1982, 1985a, 1985b; Hupka ve Ryan, 1981; White, 1981b). Cinsiyet rolleri, yaşamı tüm açılardan etkilediği gibi romantik ilişkiye dair yaşantıları da etkiler. Romantik ilişkilerle ilgili cinsiyetçi kalıp yargılar bireylerin, bir ilişkinin nasıl olması gerektiği ile ilgili katı kurallara sahip olmalarına neden olabilir. Bu sebeple geleneksel tutumlara sahip olmanın, öğrencilerin ilişki problemleri ile başa çıkarken sergiledikleri davranışları şekillendirmesi beklenebilir. Bu araştırmada romantik ilişkilerle ilgili kalıp yargılara ilişkin tutumların, romantik ilişkilerde kıskançlıkla başa çıkarken kullanılan iletişim biçimlerini anlamlı bir şekilde yordamadığı sonucunun elde edilmesi, romantik ilişkilerle ilgili kalıp yargılara ilişkin tutumları belirlemek için, ilgili ölçekten alınan toplam puanların kullanılması ve alt boyutlara göre bir inceleme yapılmamış olmasından kaynaklanabilir. Bununla birlikte cinsiyet rollerinin, bireylerin yaşamlarının büyük kısmını geçirdikleri ve yaşadıkları bölge, gelir durumu, sosyo-ekonomik düzey, anne-babanın eğitim düzeyi, annenin çalışma durumu, aile yapısı, yaş gibi farklı değişkenlerden de etkilendiği bilinmektedir. Bu nedenle literatürden farklı sonuçlar elde edilmiş olması bu faktörlerden kaynaklanmış olabilir. Aynı zamanda elde edilen bu bulgunun yurt dışında yapılan araştırmalardan farklı bir sonuç ortaya çıkardığı görülse de yurt içinde yapılan bir araştırma ile tutarlı olduğu söylenebilir. Demirtaş ve Dönmez'in (2006) araştırma sonuçları, katılımcıların belirttikleri kıskançlık düzeyleri açısından, cinsiyet rolü yönelimlerinin anlamlı bir farklılık ortaya çıkarmadığını göstermiştir.

Bir başka ifade ile bu araştırmaya göre, cinsiyet tipllemeli olan bireyler ile olmayan bireyler, belirttikleri kıskançlık düzeyleri açısından farklılaşmamaktadırlar. Cinsiyet tipllemeli olan ve olmayan bireylerin kıskançlık düzeyi açısından ayrışmamaları, kıskançlıkla başa çıkarken de benzer başa çıkma biçimlerini kullandıklarının bir göstergesi olabilir.

4.2.5.4. Romantik İlişkilerde Akılcı Olmayan İnançlar, İlişki Doyumu ve Romantik İlişkilerle İlgili Kalıp Yargılara İlişkin Tutumlar Değişkenleri Arasındaki İlişkilerin Yorumlanması

Bu araştırmanın sonuçlarından bir diğeri, akılcı olmayan inançların, ilişki doyumu puanlarını olumsuz ve düşük düzeyde etkilediğini göstermiştir. Bir başka ifade ile bu inançlar arttıkça, ilişki doyumu azalmaktadır. Elde edilen bu sonuç, literatürde romantik ilişkilerde akılcı olmayan inançlara sahip olan bireylerin, daha akılcı inançlara sahip olan bireylere göre mevcut ilişkilerinden daha az doyum aldıklarını kanıtlayan birçok araştırma ile tutarlıdır (Bradbury ve Fincham, 1993; Cramer, 2001, 2004; Eidelson ve Epstein, 1982; Metts ve Cupach, 1990; Sarı ve Korkut-Owen, 2015; Schwebel ve Sullivan, 1996; Shapiro ve Kroeger, 1991; Stackert ve Bursik, 2003; Sullivan, 1997). Romantik ilişkilere dair akılcı olmayan inançlar, partnerin ve ilişkinin nasıl olması gerektiği ile ilgili beklentiler olarak değerlendirilir. Beklentileri gerçekleşmeyen bireylerin ilişkilerini daha olumsuz değerlendirmeleri ve ilişkilerinden daha az doyum almaları olasıdır. Örneğin, bireyin, kendisi söylemeden, partnerinin, onun ne düşündüğünü ve ne hissettiğini anlaması gerektiğine yönelik bir inancının olması, bireyin partneri ile daha az iletişim kurması ve/veya partneri tarafından yanlış anlaşılması gibi sonuçlar ortaya çıkarabilir. Bu durum partnerler arasında tartışmalara neden olabilir ve her iki partnerin de ilişkiden aldıkları doyumun azalmasına neden olabilir. Bu sebeplerle, bu tür inançlara bağlı kalmanın ilişki doyumunu engellemesi beklenen bir sonuçtur.

Araştırmadan elde edilen bir diğeri sonuç, romantik ilişkilerde akılcı olmayan inançların, romantik ilişkilerle ilgili kalıp yargılara ilişkin tutumları olumlu yönde ve orta düzeyde etkilediğini göstermiştir. Bir başka ifade ile bu inançlar arttıkça, romantik ilişkilerle ilgili kalıp yargılara ilişkin tutumlar da artmaktadır. Aynı zamanda akılcı olmayan inançların, tek başına, romantik ilişkilerle ilgili kalıp

yargılara ilişkin tutumların %35'ini ($R^2=.35$) açıkladığı görülmüştür. Benzer şekilde, bireylerin, ilişkilerinin ve partnerlerinin nasıl olması gerektiği ile ilgili inançları, partnerlerinden kendi inançlarına uygun ve daha kalıplaşmış davranışlar beklmeleri üzerinde etkiye sahip olabilir (Dryden ve Digiuseppe, 1990; Stackert ve Bursik, 2003). Dolayısıyla bu inançlar arttıkça bireylerin daha cinsiyetçi tutumlar sergilemeleri beklendik bir sonuç olarak değerlendirilebilir.

Aynı zamanda elde edilen sonuçlar, romantik ilişkilerle ilgili kalıp yargılara ilişkin tutumların, ilişki doyumu puanlarını olumlu yönde ve düşük düzeyde etkilediğini göstermiştir. Bir başka ifade ile sonuçlar, romantik ilişkilerle ilgili kalıp yargılara ilişkin tutumlar arttıkça, ilişki doyumunun da arttığını ortaya koymuştur. Türkiye'de üniversite öğrencileri üzerinde yapılan araştırmalar, gençlerin günümüzde de romantik ilişkilere ilişkin cinsiyetçi tutumlarını sürdürdüklerini göstermektedir (Bugay, 2017; Pınar, Taşkın, Eroğlu, 2008; Vefikuluçay, Zeyneloğlu, Eroğlu ve Taşkın, 2007; Yılmaz ve diğerleri, 2009). Bu tutumların karşılıklı olarak her iki cinsiyette de sürdürülüyor olması, beraberinde, partnerlerin birbirlerinin beklentilerine uygun davranışlarda bulunmaları ve nihayetinde çiftlerin ilişki doyumlarının yüksek olması sonucunu ortaya çıkarabilir.

Akılcı olmayan ilişki inançlarının, ilişki doyumunun azalması ve romantik ilişkilerle ilgili kalıp yargılara ilişkin tutumları pekiştirmesi, ilişkiler üzerindeki olumsuz etkilerini göstermektedir. Bu nedenle, daha önce değinildiği gibi, oluşturulacak müdahale programlarında bu inançların azaltılması veya gerçekçi ve işlevsel inançlarla yer değiştirmesine yönelik çalışmaların yapılması çiftlerin ilişki doyumlarının artmasını, cinsiyet kalıp yargılarının azalmasını ve daha kaliteli ve uzun soluklu ilişkilere sahip olmalarını sağlayabilir.

4.2.6. Romantik İlişkilerde Akılcı Olmayan İnançlar, Romantik İlişkilerle İlgili Kalıp Yargılara İlişkin Tutumlar ve İlişki Doyumu İle Yapıcı İletişim, Yıkıcı-Kaçıngan İletişim ve Rakip Odaklı İletişim Değişkenleri Arasındaki İlişkinin Cinsiyete Göre Değişip Değişmediğine İlişkin Bulguların Yorumlanması

Öğrencilerin cinsiyetlerine göre yapılan çoklu grup yapısal eşitlik modeli sonuçları, kadın ve erkek katılımcıların romantik ilişkilerde kıskançlıkla başa çıkarken kullandıkları iletişim biçimlerinde ilişki doyumlarının yıkıcı-kaçıngan iletişimi kullanmaları açısından benzer özellikler gösterirken, yapıcı ve rakip odaklı

iletişimi kullanmaları açısından farklılaştığını göstermiştir. Akılcı olmayan ilişki inançlarının ise yıkıcı-kaçınan ve rakip odaklı iletişimi kullanmaları açısından benzer özellikler gösterirken, yapıcı iletişimi kullanmaları açısından farklılaştığını göstermiştir.

Alanyazında araştırma sonuçları, ilişkilerinden doyum alan kadın ve erkeklerin romantik ilişkilerde kıskançlık hissettiklerinde yıkıcı-kaçınan bir iletişim kullanmaktan kaçındıklarını ortaya koymuştur (Andersen ve diğerleri, 1995; Buunk, 1982; Warber, 2007; Dainton ve Gross, 2008; Guerrero ve Andersen, 1998). Benzer şekilde çiftlerin kullandıkları mizah türlerini inceleyen bazı araştırmalara göre, ilişki doyumunu yüksek bireyler partnerleriyle problem yaşadıklarında bile olumsuz ve kaçınan mizahı daha az kullandıklarını ifade etmişlerdir (Butzer ve Kuiper, 2008; Cann, Norman, Welbourne ve Calhoun, 2008; Fidanoğlu, 2006). Bir başka ifade ile yapılan araştırmalar, ilişki doyumunu yüksek bireylerin, bir ilişki problemi yaşadıklarında yıkıcı ve kaçınan iletişimin hiçbir türünü kullanmadıklarını göstermektedir. Bu araştırmada da hem kadın hem de erkek katılımcılarda ilişki doyumunu arttıkça romantik ilişkilerde kıskançlıkla başa çıkmak için kullandıkları yıkıcı-kaçınan iletişimin azaldığı sonucu elde edilerek literatürle tutarlı bir sonuca ulaşılmıştır. İlişki doyumunu yüksek bireyler partnerlerini kaybetmemek ve ilişkilerini devam ettirmek istedikleri için kıskançlık hissettiklerinde partnerleri ile olumlu bir iletişim kurmayı tercih edebilirler. Aynı zamanda bu araştırmadan elde edilen sonuçlar, ilişki doyumunun rakip odaklı iletişimi kullanma açısından kadın katılımcılar için anlamlı bir yordayıcı olmadığını gösterirken, erkek katılımcıların, ilişki doyumları arttıkça romantik ilişkilerde kıskançlıkla başa çıkmak için kullandıkları rakip odaklı iletişimin azaldığı sonucu elde edilmiştir. Literatürde romantik ilişkilerde kıskançlığın, bireyin gerçek veya hayali bir rakip tarafından tehdit edilmesiyle oluştuğunun vurgulandığı görülmektedir (Aune ve Comstock, 1997; Guerrero ve Andersen, 1998b; White ve Mullen, 1989). Araştırma sonuçları da hem kadınların hem de erkeklerin kıskançlık hissettiklerinde öncelikle, algıladıkları rakip ile kendilerini kıyaslama eğilimde olduklarını göstermiştir (Guerrero ve Eloy, 1992; Guerrero ve diğerleri, 2004; Guerrero ve diğerleri, 2007). Romantik ilişkilerde kıskançlığın olabilmesi için bir rakibin var olmasının gerekliliği, ilişki doyumuna bağlı olmaksızın, kadınların kıskançlıkla başa çıkarken rakibi gözetleme gibi davranışlara odaklandıkları şeklinde yorumlanabilir. Bu nedenle ilişki doyumunun,

rakip odaklı iletişimi kullanma açısından kadınlar için anlamlı bir yordayıcı olmaması beklenen bir sonuç olarak değerlendirilebilir. Ancak erkek katılımcılardan, literatürden farklı bir sonuç elde edilmiştir. Erkek katılımcıların ilişki doyumları arttıkça rakibe daha az odaklanmaları, ilişkilerinin devam etmesini arzu ettikleri için partnerlerine ve ilişkilerine daha çok odaklandıkları şeklinde yorumlanabilir.

Bununla birlikte elde edilen sonuçlar, romantik ilişkilerde akılcı olmayan inançlar arttıkça hem kadınlarda hem de erkeklerde, yıkıcı-kaçınan iletişimin ve rakip odaklı iletişimin arttığını göstermiştir. Birçok araştırma romantik ilişkilerle ilgili akılcı olmayan inançlara sahip bireylerin partnerleri ve ilişkileri ile ilgili gerçekçi olmayan inanışlara ve beklentilere sahip olduklarını, partnerleri ile birlikte yaşadıkları olayları çarpıtarak algıladıklarını ve çeşitli ilişki problemleri ile karşılaştıklarında işlevsel olmayan davranışlar sergilediklerini göstermiştir (Kellett ve Totterdell, 2013; Larson, 1992; Mikulincer ve Shaver, 2005; Whisman ve Uebelacker, 2007). Bu çalışmada da literatürle benzer şekilde, her iki cinsiyette de akılcı olmayan ilişki inançlarına sahip bireylerin yıkıcı-kaçınan ve rakip odaklı bir iletişim kullandıkları sonucu elde edilmiştir. Akılcı olmayan ilişki inançları bireyin kendisi, partneri, ilişkisi ve rakip olarak gördüğü kişi hakkında mantık dışı ve değişime karşı dirençli inançlardan oluşur (Ellis, 1994). Bu inançların ilişki problemleri üzerinde büyük ve olumsuz bir etkisinin olması (Ellis, 1994), bireylerin kıskançlıkla başa çıkarken etkili bir iletişim kullanmalarını engelleyebilir.

Elde edilen sonuçlar yapıcı iletişimi kullanma açısından incelendiğinde ise kadınlarda hem ilişki doyumu hem de romantik ilişkilerde akılcı olmayan inançlar arttıkça yapıcı iletişimin de arttığı, ancak erkeklerde ilişki doyumunun ve romantik ilişkilerde akılcı olmayan inançların, yapıcı iletişim biçimini kullanma açısından anlamlı bir yordayıcı olmadığı görülmüştür.

İlişki doyumu ile romantik ilişkilerde kıskançlıkla başa çıkma biçimleri arasındaki ilişkide, cinsiyetler arasındaki farkı inceleyen araştırmalar incelendiğinde araştırmaların ilişki doyumu yüksek olan hem kadın hem de erkeklerin daha yapıcı başa çıkma biçimleri kullandıklarını ortaya koyduğu görülmüştür (Barelds ve Barelds-Dijkstra, 2007; Elphinston ve diğerleri, 2013). Bu çalışmada da literatür ile tutarlı olarak kadın katılımcılarda ilişki doyumu arttıkça yapıcı biçimleri kullanmalarının arttığı sonucu elde edilmiştir. İlişki doyumları yüksek olan kadın katılımcıların romantik ilişkilerde kıskançlıkla başa çıkarken partnerlerini

kaybetmemek ve ilişkilerini sürdürmek için yapıcı iletişim biçimleri kullandıkları söylenebilir. Elde edilen bir diğer sonuç, kadın katılımcıların romantik ilişkilerde akılcı olmayan inançları arttıkça yapıcı iletişimin de arttığını göstermiştir. Bu sonucun da literatür ile uyumlu olduğu görülmüştür. Örneğin Hartwell, Humphries, Erchull ve Liss'in (2015) bir araştırması, bu araştırma sonuçları ile benzer şekilde, bazı kadınların kıskançlığı romantikleştirdiğini ve bunu ilişkilerde iyi bir şey olarak gördüklerini ortaya koymuştur. Bununla birlikte Türk toplumunda 'nikahta keramet vardır' gibi düşüncelerin varlığını devam ettirdiği görülmektedir (Yılmazçoban, 2011). Bu sebeple, daha önce tartışıldığı gibi, evli olmayan bireyler yaşadıkları ilişki problemlerinin evlendikten sonra son bulacağına, bir başka ifade ile bu problemlerin geçici olduğuna inanma eğilimindedirler. Kıskançlığın aşkın bir göstergesi olduğu ve yaşanan sorunların geçici olduğu gibi inançlar, kadın katılımcıların kıskançlık hissettiklerinde yapıcı başa çıkma biçimleri kullanmalarını sağlayabilir.

Bununla birlikte elde edilen sonuçlar kadınların romantik ilişkilerle ilgili kalıp yargıları arttıkça ilişki doyumlarının da arttığını, romantik ilişkilerde akılcı olmayan inançları arttıkça ise ilişki doyumlarının azaldığını göstermiştir. Erkeklerde ise romantik ilişkilerle ilgili kalıp yargıların ve romantik ilişkilerde akılcı olmayan inançların ilişki doyumu açısından anlamlı bir yordayıcı olmadığı görülmüştür. Gerek yurtiçinde gerekse yurtdışında yapılan araştırmalar da bu araştırmanın sonuçları ile benzer şekilde, cinsiyet rollerine göre kadınların ilişki doyumlarında anlamlı bir farklılık olduğunu ortaya koyarken, erkeklerde anlamlı bir farklılık olmadığını göstermiştir (Çınar, 2008; Guzman, 1996; Lee, 1999; Wood, 2001). Romantik ilişkilerle ilgili toplumsal cinsiyet kalıp yargıları, romantik ilişkilerin bir kadının yaşamındaki en önemli şey olduğu temeline dayanır ve bir partneri yoksa kadınların bir şeyleri kaçırdıkları görüşünü güçlendirir (Bradbury ve Fincham, 1993; Chung, 2005; Mahalik ve diğerleri, 2005; Power ve diğerleri, 2006). Chung'a (2005) göre bu yargılar bir ilişkide kadın ve erkeğin sahip olması gereken roller konusunda kadınlara sunulan masalsı bir öyküyü yansıtır. Bu öyküde, erkekler kahraman olarak gösterilir ve sıklıkla genç kızı sıkıntıdan kurtarmak zorundayken, kadınlar ise daha pasif ve kabul edici bir tutumda olmalıdırlar. Wood'un (2001) bir araştırması da ilişki problemi yaşasalar da birçok kadının ilişkilerini bir peri masalı olarak değerlendirdiğini göstermektedir. Kadınların romantik ilişkilerle ilgili bu yargılara sahip olmaları ve ilişkilerinde sorun yaşasalar bile aşklarını idealize etmeleri, ilişki

doyumlarının yüksek olmasını sağlayabilir. Elde edilen bir diğer sonuç kadın katılımcılarda romantik ilişkilerde akılcı olmayan inançlar arttıkça ilişki doyumlarının azaldığını göstermiştir. Daha önce bahsedildiği gibi romantik ilişkilerde akılcı olmayan inançlara sahip olan bireyler, bu inançların ortaya çıkardığı beklentilerin partnerlerinin beklentileri ile uyuşmaması ve bu nedenle beklentilerinin karşılanmaması nedeniyle ilişkilerinden daha az doyum alırlar. Bu yönüyle elde edilen sonucun literatür ile tutarlılık gösterdiği görülmektedir.

Bununla birlikte erkek katılımcılarda ilişki doyumunun ve romantik ilişkilerde akılcı olmayan inançların ‘yapıcı iletişim biçimi’ni kullanma açısından ve romantik ilişkilerle ilgili kalıp yargıların ve romantik ilişkilerde akılcı olmayan inançların ‘ilişki doyumunu’ açısından anlamlı bir yordayıcı olmaması, erkek katılımcıların yapıcı başa çıkma biçimleri kullanmalarının ve ilişki doyumlarının bu değişkenler dışında kişilik özellikleri, bağlanma stilleri, aşka ilişkin tutumları, iletişim becerileri, yaşam doyumları, algıladıkları sosyal destek gibi farklı faktörler ile ilişkili olabileceğini gösterebilir.

Son olarak hem kadınlarda hem de erkeklerde romantik ilişkilerde akılcı olmayan inançlar arttıkça romantik ilişkilerle ilgili kalıp yargıların da arttığı sonucu elde edilerek cinsiyetler arasında bir farklılık olmadığı gözlenmiştir. Elde edilen sonuçların literatür ile tutarlı olduğu görülmüştür. Araştırmalar, romantik ilişkilere ilişkin akılcı olmayan ilişki inançlarına sahip kadın ve erkeklerin, daha cinsiyetçi tutumlara sahip olduklarını göstermiştir (Blair, Nelson ve Coleman, 2001; Honeycutt ve Cantrill, 2014; Stoltzfus, Nibbelink, Vredenburg ve Hyrum, 2011). Daha önce bahsedildiği gibi akılcı olmayan ilişki inançları bireylerin partnerlerinden belirli kalıplar içinde davranmalarını beklemeleri üzerinde etkiye sahip olarak hem kadınların hem de erkeklerin daha çok cinsiyetçi tutumlar sergilemelerine neden olabilir.

Katılımcıların cinsiyetlerine göre yapılan çoklu grup yapısal eşitlik modeli sonuçları genel olarak değerlendirildiğinde, kadın katılımcılarda ve erkek katılımcılarda benzer sonuçlarla birlikte farklı sonuçların da ortaya çıktığı görülmektedir. Bu sebeple romantik ilişkilerde kıskançlık ile başa çıkmak için oluşturulacak gerek önleyici çalışmalarda gerekse müdahale programlarında danışanların cinsiyetlerinin de dikkate alınması gerektiğinin önemli olduğu görülmektedir. Böylelikle romantik ilişkilerde kıskançlıkla başa çıkarken

kullandıkları yapıcı olmayan iletişim biçimleri ile ilişkili faktörler doğru tespit edilerek yapılacak bu programlarda danışanlara uygun müdahaleler uygulanabilir.



BÖLÜM 5

5. SONUÇ VE ÖNERİLER

Bu bölümde, araştırmadan elde edilen bulgulara dayalı olarak ulaşılan sonuçlar sunulmuş ve bu sonuçlara dayalı olarak araştırmacılara ve uygulayıcılara önerilerde bulunulmuştur.

5.1 Sonuçlar

Bu araştırmada üniversite öğrencilerinin romantik ilişkilerde kıskançlıkla başa çıkma biçimlerinin cinsiyet, mevcut romantik ilişkinin süresi, şimdiye kadarki romantik ilişki sayısı ve daha önce aldatılıp aldatılmama durumuna göre manidar düzeyde farklılaşıp farklılaşmadığı araştırılmıştır. Ayrıca akılcı olmayan ilişki inançları, ilişki doyumu ve toplumsal cinsiyet rolleri değişkenlerine dayalı bir romantik ilişkilerde kıskançlıkla başa çıkma modeli test edilmiştir. Aşağıda, yapılan analizler sonunda elde edilen sonuçlara yer verilmiştir.

- Romantik ilişkilerde kıskançlıkla başa çıkmak için kullanılan yıkıcı-kaçıngan iletişimin kadınlar tarafından daha çok kullanıldığı, yapıcı iletişim ve rakip odaklı iletişim biçimlerinde ise cinsiyete göre manidar bir farklılık olmadığı,
- Daha önce aldatılan bireylerin, aldatılmayan bireylere göre daha yüksek düzeyde yıkıcı-kaçıngan ve rakip odaklı iletişim kullandıkları,
- Romantik ilişki sayısı 1-2 ile 6 ve üzeri olan katılımcıların, ilişki sayısı 3-5 olan katılımcılara oranla anlamlı derecede daha fazla yapıcı iletişimi kullandıkları,
- Romantik ilişkilerde kıskançlıkla başa çıkmak için kullanılan iletişim biçimlerinin ilişki süresi bakımından anlamlı farklılık göstermediği belirlenmiştir.
- Son olarak, araştırma kapsamında romantik ilişkilerde kıskançlıkla başa çıkma biçimlerine yönelik test edilen hipotez model doğrulanmamış, modele ilişkin önerilen modifikasyonlar gerçekleştirildikten sonra oluşturulan alternatif modelin hem tüm katılımcılardan elde edilen verilerde hem de cinsiyetler için ayrı ayrı incelendiğinde mükemmel uyum gösterdiği görülmüştür.

- Tüm katılımcılardan oluşan modelde ilişki doyumu ve romantik ilişkilerde akılcı olmayan inançlar, yapıcı iletişim, yıkıcı-kaçınan iletişim ve rakip odaklı iletişimi yordamış, romantik ilişkilerle ilgili kalıp yargılar ise hiçbir başa çıkma biçimini yordamamıştır. İlişki doyumu ve akılcı olmayan inanç değişkeni birlikte yapıcı iletişim değişkeninin %6'sını, rakip odaklı iletişim değişkeninin %18'ini ve yıkıcı-kaçınan iletişim değişkeninin %18'ini açıklamaktadır. Akılcı olmayan inançlar ve kalıp yargılar ise ilişki doyumunun %4'ünü açıklamaktadır. Akılcı olmayan inançlar tek başına kalıp yargılar değişkeninin %35'ini açıklamaktadır.
- Kadın grubunda, ilişki doyumu ve akılcı olmayan inançlar birlikte, yapıcı iletişim değişkeninin %6'sını ve yıkıcı-kaçınan iletişim değişkeninin %18'ini açıklamaktadır. Rakip odaklı iletişim biçimlerini akılcı olmayan inanç değişkeni tek başına %20 açıklamaktadır. Akılcı olmayan inançlar ve kalıp yargılar ilişki doyumunun %4'ünü açıklamaktadır. Bununla birlikte akılcı olmayan inançlar tek başına kalıp yargılar değişkeninin %38'ini açıklamaktadır. Erkek grubunda ise ilişki doyumu ve akılcı olmayan inanç değişkenleri birlikte yıkıcı-kaçınan iletişim biçimlerinin %17'sini ve rakip odaklı iletişim biçimlerinin %14'ünü ve akılcı olmayan inanç değişkeni tek başına kalıp yargılar değişkeninin %29'unu açıklamaktadır.

5.2 Öneriler

5.2.1 Araştırmacılara Yönelik Öneriler

- Bu araştırmada romantik ilişkilerde kıskançlık hissedildiğinde kullanılan başa çıkma biçimlerinde, cinsiyet açısından literatürden farklı sonuçlar elde edilmiştir. Bu sebeple, romantik ilişkilerde kıskançlıkla başa çıkma biçimlerinin Türkiye'de cinsiyetler yönünden nasıl farklılaştığı, nasıl yaşandığı, hangi başa çıkma biçimlerinin tercih edildiği nicel ve nitel araştırmalarda da ele alınabilir.
- Bu araştırma beliren yetişkinlik dönemindeki üniversite öğrencileri üzerinde yürütülmüştür. Gelecek araştırmalarda çalışan gençler ve farklı sosyo ekonomik düzeylerdeki bireylerle kıskançlıkla başa çıkma biçimleri incelenebilir.

- Kıskançlık, ‘normal’den, patolojik (hastalıklı) kıskançlığa kadar değişen bir süreklilikte kavramsallaştırılmaktadır. Bu araştırma normal kıskançlık hisseden katılımcılar ile yürütülmüştür. Gelecek araştırmalarda hastalıklı kıskançlık ve bu kıskançlık biçimi ile ilişkili faktörler araştırılabilir. Böylelikle hastalıklı kıskançlık ile başa çıkmak için müdahale programları geliştirilebilir.
- Bu araştırmada ele alınan değişkenlerle oluşturulan yapısal modelin, kadın ve erkek katılımcılar üzerinde ayrı ayrı test edildiğinde farklılaştığı görülmüştür. Gelecek araştırmalarda bu farklılığın nedenleri konusunda daha ayrıntılı araştırmalar yapılabilir.
- Bu araştırmada ele alınan değişkenlerle oluşturulan yapısal modelin, kadın ve erkek katılımcılar üzerinde ayrı ayrı test edildiğinde farklılaştığı görülmüştür. Gelecek araştırmalarda bu farklılığın nedenleri konusunda daha ayrıntılı araştırmalar yapılabilir.
- Bu araştırmada, romantik ilişkilerle ilgili kalıp yargılara ilişkin tutumların, romantik ilişkilerde kıskançlıkla başa çıkma biçimlerini yordamadığı sonucu elde edilmiştir. Bu iki değişken arasındaki ilişkileri daha ayrıntılı bir şekilde inceleyerek kültürel öğeleri ortaya çıkaracak nicel ve nitel araştırmalar yapılabilir.

5.2.2 Uygulayıcılara Yönelik Öneriler

- Üniversite öğrencilerinin psikolojik danışma merkezlerine başvurma sebepleri arasında romantik ilişkilerde yaşanan problemlerden biri olan romantik ilişkilerde kıskançlık ile baş edememe geniş yer tutmaktadır. Üniversitelerde çalışan ruh sağlığı uzmanları, danışanlarının romantik ilişkilerinde kıskançlıkla başa çıkmak için kullandıkları yolları belirleyerek, elde ettikleri bu bilgileri danışanlarının olumsuz ilişkisel davranışları hakkında iç görü kazanmalarını sağlamak için kullanabilirler. Aynı zamanda bu bilgilere sahip olmak, uzmanlara, danışanlarına, kıskançlık hissettiklerinde daha yapıcı başa çıkma davranışları sergilemeyi öğretmelerine yardımcı olabilir.
- Bu araştırmadan elde edilen bulgular doğrultusunda; öğrencilerin, ilişki doyumlarının ve akılcı olmayan ilişki inançlarının, romantik ilişkilerde

kıskançlıkla başa çıkarken kullandıkları iletişim biçimlerini nasıl şekillendirdiğine yönelik farkındalık kazanmalarını sağlamak için bireysel ve grupla psikolojik danışma programları hazırlanabilir.

- Bu araştırmadan elde edilen bulgular, akılcı olmayan ilişki inançlarının, romantik ilişkilerde kıskançlıkla başa çıkma biçimleri, ilişki doyumu ve cinsiyet rolleri üzerinde önemli bir etkisi olduğunu göstermiştir. Bu sebeple akılcı olmayan bu inançların, akılcı inançlarla yer değiştirmesinin sağlanacağı müdahale programları tasarlanarak, çiftlerin uzun vadeli ilişkilere sahip olmaları sağlanabilir.
- Evlilik öncesi dönemde romantik ilişkilere ilişkin sahip olunan duygu ve davranış kalıpları evlilikte de devam edebilmektedir. Bu sebeple romantik ilişkilerde kıskançlıkla başa çıkmakta sorun yaşayan flört dönemindeki üniversite öğrencileri için hem önleyici hem de müdahale edici psikoeğitim programları tasarlanabilir.

KAYNAKLAR

- Afifi, W. A. and Reichert, T. (1996). Understanding the role of uncertainty in jealousy experience and expression. *Communication Reports*, 9, 93-103.
- Akın, A., Akça, M. Ş., Erguvan, F. M., Özbek, R., Göymen, B., Ocakçı, H. ve Şahin, F. (2013 Eylül). *Romantik kıskançlık nedenleri ölçeği Türkçe formu: geçerlik ve güvenirlik çalışması*. VI. Ulusal Lisansüstü Eğitim Sempozyumu'nda sunulan bildiri. Sakarya Üniversitesi, Sakarya.
- Allen, J. (2000). *Romantic jealousy: The role of attachment style and social comparison processes in the violent expression of romantic jealousy* (Unpublished doctoral dissertation). University of Leicester, Leicester.
- Alpay, A. (2009). *Yakın ilişkilerde bağışlama: bağışlamanın; bağlanma, benlik saygısı, empati ve kıskançlık değişkenleri yönünden incelenmesi* (Yayımlanmamış Yüksek Lisans Tezi). Ankara Üniversitesi, Ankara.
- Andersen, P. A., Eloy, S. V., Guerrero, L. K. and Spitzberg, B. H. (1995). Romantic jealousy and relational satisfaction: A look at the impact of jealousy experience and expression. *Communication Reports*, 8, 77-86.
- Arnett, J. J. (2000). Emerging adulthood: A theory of development from the late teens through the twenties. *American Psychologist*, 55(5), 469-480.
- Arnett, J. J. (2004). *Emerging adulthood: The winding road from the late teens through the twenties*. New York: Oxford University Press.
- Arnocky, S., Sunderani, S., Miller, J. L. and Vaillancourt, T. (2011). Jealousy mediates the relationship between attractiveness comparison and females' indirect aggression. *Personal Relationships*, 19(2), 290-303.
- Atik, G. ve Yalçın, İ. (2010). Counseling need of educational sciences students at the Ankara University. *Procedia Social and Behavioral Sciences*, 2, 1520-1526.
- Attridge, M. D. (1995). *Reactions of romantic partners to geographic separation: A natural experiment* (Unpublished doctoral dissertation). University of Minnesota, Minneapolis.
- Attridge, M. D. (2013). Jealousy and relationship closeness: Exploring the good (reactive) and bad (suspicious) sides of romantic jealousy. *Sage Open*, 3(1), 1-16.

- Aune, K. S. and Comstock, J. (1991). Experience and expression of jealousy: Comparison between friends and romantics. *Psychological Reports*, (69), 315-319.
- Aune, K. S. and Comstock, J. (1997). Effect of relationship length on the experience, expression, and perceived appropriateness of jealousy. *The Journal of Social Psychology*, 137(1), 23-31.
- Averill, J. R. and Nunley, E. P. (1988). Grief as an emotion and as a disease: a social constructionist perspective. *Journal of Social Issues*, 44(3), 79-95.
- Axinn, W. G. and Thornton, A. (1993). Mother, children, and cohabitation: The intergenerational effects of attitudes and behavior. *American Sociological Review*, 58, 233-246.
- Aylor, B. and Dainton, M. (2001). Antecedents in romantic jealousy experience, expression, and goals. *Western Journal of Communication*, 65, 370-391.
- Bahadır, Ş. (2006). *Romantik ilişkilerde bağlanma stilleri, çatışma çözme stratejileri ve olumsuz duygu durumu düzenleme arasındaki ilişki*. (Yayınlanmamış, Doktora Tezi). Ankara: Ankara Üniversitesi.
- Barelds, D. P. H. and Dijkstra, P. (2006). Reactive, anxious and possessive forms of jealousy and their relation to relationship quality among heterosexuals and homosexuals. *Journal of Homosexuality*, (51)3, 183-198.
- Barelds, D. P. H. and Barelds-Dijkstra, P. (2007). Relations between different types of jealousy and self and partner perceptions of relationship quality. *Clinical Psychology and Psychotherapy*, 14, 176-188.
- Bartholomew, K. and Horowitz, L. M. (1991). Attachment styles among young adults: A test of a four-category model. *Journal of Personality and Social Psychology*, 61, 226-244.
- Batinic, B., Duisin, D. and Barisic, J. (2013). Obsessive versus delusional jealousy. *Psychiatria Danubina*, 25(3), 334-339.
- Baxter, L. A. and Wilmot, W. W. (1985). Taboo topics in close relationships. *Journal of Social and Personal Relationships*, 2, 253-269.
- Beck, A. (1976). *Cognitive therapy and emotional disorder*. New York: Basic Books.
- Bell, R. A. and Buerkel-Rothfuss, N. L. (1990). S(he) loves me, s(he) loves me not: Predictors of relational information-seeking in courtship and beyond. *Communication Quarterly*, 38, 64-82.

- Ben-Ze'ev, A. (2010) Jealousy and romantic love. In S. L. Hart and M. Legerstee (Eds.). *Handbook of Jealousy: Theory, Research, and Multidisciplinary Approaches* (40-55). Oxford, UK: Wiley-Blackwell.
- Ben-Ze'ev, A. (2013). Jealousy and Romantic Love. In S. L. Hart and M. Legerstee (Eds.). *Handbook of Jealousy theory, Research, and Multidisciplinary Approaches* (pp. 331-361). Oxford: Wiley-Blackwell Publishing.
- Berman, M. I. and Frazier, P. A. (2005). Relationship power and betrayal experience as predictors of reactions to infidelity. *Personality and Social Psychology Bulletin*, 31(12), 1617-1627.
- Bernhard, K. F. (1986). *Jealousy: Its nature treatment*. Springfield, IL: Thomas.
- Berscheid, E. and Fei, J. (1977). Romantic love and sexual jealousy. In G. Clanton & L. G. Smith (Eds.). *Jealousy* (pp. 101-114). Englewood Cliffs, NJ: Prentice Hall.
- Bevan, J. L. (2006). Testing and refining a consequence model of jealousy across relational contexts and jealousy expression messages. *Communication Reports*, 19, 31-44.
- Bevan, J. L. (2008). Experiencing and communicating romantic jealousy: Questioning the investment model. *Southern Communication Journal*, 73, 42-67.
- Bevan, J. L. (2009). *Life without Jealousy: A Practical Guide*. Ann Arbor: Loving Healing Press.
- Bevan, J. L. (2011). The Consequence Model of Partner Jealousy Expression: Elaboration and Refinement. *Western Journal of Communication*, 75(5), 523-540.
- Bevan, J. L. and Hale, J. L. (2006). Negative jealousy-related emotion rumination as consequences of romantic partner, cross-sex friend, and sibling jealousy expression. *Communication Studies*, 57, 363-379.
- Bevan, J. L. and Tidgewell, K. D. (2009). Relational uncertainty as a consequence of partner jealousy expressions. *Communication Studies*, 60, 305-323.
- Bhugra, D. (1993). Cross-cultural aspects of jealousy. *International Review of Psychiatry*, 5, 271-280.
- Bishay, N. R., Petersen, N. and Tarrier, N. (1989). An uncontrolled study of cognitive therapy for morbid jealousy. *British Journal of Psychiatry*, 154, 386-389.

- Blair, T. M., Nelson, E. S. and Coleman, P. K. (2001). Deception, power, and self-differentiation in college students' romantic relationships: An exploratory study. *Journal of Sex & Marital Therapy*, 27, 57-71.
- Blomquist, K. P. (2014). *Jealousy in close relationships among emerging adults* (Unpublished doctoral dissertation). Duke University, Durham.
- Bollen, K. A. (1989). A new incremental fit index for general structural equation models. *Sociological Methods & Research*, 17(3), 303-316.
- Bookwala, J., Frieze, I. H., Smith, C. and Ryan, K. (1992). Predictors of dating violence: A multivariate analysis. *Violence and Victims*, 7(4), 297-311.
- Boudreaux, F. L. (2013). *The I, the me, and the green-eyed monster: Self-concept and its effect on jealous tendencies and communication style in romantic relationships* (Unpublished master's thesis). University of South Alabama, Alabama.
- Bradbury, T. N. and Fincham, F. (1993). Assessing dysfunctional cognition in marriage: A reconsideration of the Relationship Belief Inventory. *Psychological Assessment*, 5, 92-101.
- Brainerd, E. G., Hunter, P. A., Moore, D. and Thompson, T. R. (1996). Jealousy induction as a predictor of power and the use of other control methods in heterosexual relationships. *Psychological Reports*, 79, 1319-1325.
- Brehm, S. S. (1992). *Intimate relationships*. NY: McGraw Hill.
- Brehm, S. S., Miller, R., Perlman, D. and Campbell, M. S. (2001). *Intimate Relationships*. New York: McGraw-Hill.
- Bringle, R. G. (1991). Psychosocial aspects of jealousy: A transactional model. In P. Salovey (Ed.). *The psychology of jealousy and envy* (pp. 103-131). New York: Guilford.
- Bringle, R. G. and Buunk, B. (1985). Jealousy and social behavior. *Review of Personality and Social Psychology*, 6, 241-264.
- Bringle, R. G. and Buunk, B. (1986). Examining the causes and consequences of jealousy: Some recent findings and issues. In R. Gilmour and S. Duck (Eds.). *The emerging field of personal relationships* (pp. 225-240). Hillsdale, NJ: Erlbaum.

- Bringle, R. G. and Buunk, B. (1991). Extradynamic relationships and sexual jealousy. In K. McKinney and S. Sprecher (Eds.). *Sexuality in close relationships* (pp. 135-153). Hillsdale, NJ: Erlbaum.
- Bringle, R. G. and Williams, L. J. (1979). Parental-offspring similarity on jealousy and related personality dimensions. *Motivation and Emotion*, 3, 265-286.
- Broemer, P. and Diehl, M. (2004). Romantic jealousy as a social comparison outcome: When similarity stings. *Journal of Experimental Social Psychology*, 40(3), 393-400.
- Brown, N. (2004). *Coping with your partner's jealousy*. USA: New Harbinger Publications.
- Bryson, J. B. (1976 September). *The nature of sexual jealousy: An exploratory paper*. Paper presented at the annual meeting of the American Psychological Association, Washington, DC.
- Bryson, J. B. (1977 August). *Situational determinants of the expression of jealousy*. Paper presented at the meeting of the American Psychological Association, San Francisco.
- Bryson, J. B. (1991). Modes of responses to jealousy-evoking situations. In P. Salovey (Ed.). *The psychology of jealousy and envy* (pp. 1-45). New York: Guilford.
- Bugay, A. (2017). Üniversiteli erkekler kadına bakışta 'gelenekselci'. (2017, Nisan 10). *Hürriyet*, <http://www.hurriyet.com.tr/universiteli-erkekler-kadina-bakista-gelenekselci-40422902>
- Bull, A. J. (1997). *An investigation of the relationship between communication competence and interactive strategies for coping with romantic jealousy* (Unpublished master's thesis). University of Nebraska at Omaha, Omaha.
- Burchell, J. L. and Ward, J. (2011). Sex drive, attachment style, relationship status and previous infidelity as predictors of sex differences in romantic jealousy. *Personality and Individual Differences*, 51, 657-661.
- Bush, C. R., Bush, J. P. and Jennings, J. (1988). Effects of jealousy threats on relationship perceptions and emotions. *Journal of Social and Personal Relationships*, 5(3), 285-303.
- Buss, D. M. (1988). From vigilance to violence: Tactics of mate retention in American undergraduates. *Ethology and Sociobiology*, 9, 291-317.

- Buss, D. M. (1995). Evolutionary psychology: A new paradigm for psychological science. *Psychological Inquiry*, 6(1), 1-30.
- Buss, D. M. (2000). *The dangerous passion: Why jealousy is as necessary as love and sex*. New York: The Free Press.
- Buss, D. M. (2008). *Evolutionary psychology: The new science of the mind*. Austin, TX: Pearson Education Inc.
- Buss, D. M. and Haselton, M. (2005). The evolution of jealousy. *Trends in Cognitive Sciences*, 9, 506-507.
- Buss, D. M., Larsen, R. J., Westen, D. and Semmelroth, J. (1992). Sex differences in jealousy: evolution, physiology and psychology. *Psychological Science*. (3), 251-255.
- Buss, D. M. and Shackelford, T. K. (1997). Susceptibility to infidelity in the first year of marriage. *Journal of Research in Personality*, 31, 193-221.
- Butler, A. C., Chapman, J. E., Forman, E. M. and Beck, A. T. (2006). The empirical status of cognitive-behavioral therapy: a review of meta-analyses. *Clinical Psychology Review*, 26(1), 17-31.
- Butzer, B. and Kuiper, N. A. (2008). Humor use in romantic relationships: The effects of relationship satisfaction and pleasant versus conflict situations. *The Journal of Psychology*, 142(3), 245-260.
- Buunk, B. P. (1982). Strategies of jealousy: Styles of coping with extramarital involvement of the spouse. *Family Relations*, (31), 13-18.
- Buunk, B. P. (1995). Sex, self-esteem, dependency and extradyadic sexual experience as related to jealousy responses. *Journal of Social and Personal Relationships*, 12, 147-153.
- Buunk, B. P., Angleitner, A., Oubaid, V. and Buss, D. M. (1996). Sex differences in jealousy in evolutionary and cultural perspective: Tests from the Netherlands, Germany, and the United States. *Psychological Science*, 7, 359-379.
- Buunk, B. P. and Bringle, R. G. (1987). Jealousy in love relationships. In D. Perlman & S. W. Duck (Eds.). *Intimate relationships: Development, dynamics, and deterioration* (pp. 123-147). Newbury Park, CA: SAGE.
- Buunk, B. P. and Dijkstra, P. (2000). Extradyadic Relationships and Jealousy. In H. Clyde and H. Susan (Eds.). *Close Relationships: A Sourcebook*. London: Sage Publications.

- Buunk, B. P. and Dijkstra, P. (2006). Temptations and threat: Extradynamic relationships and jealousy. In A. L. Vangelisti and D. Perlman (Eds.). *The Cambridge handbook of personal relationships* (pp. 533-556). New York: Cambridge University Press.
- Buunk, B. and Hupka, R. B. (1987). Cross-cultural differences in the elicitation of sexual jealousy. *Journal of Sex Research*, 23, 12-22.
- Büyüköztürk, Ş. (2011). *Sosyal bilimler için veri analizi el kitabı*. (14. Baskı). Ankara: Pegem Akademi.
- Büyüköztürk, Ş., Kılıç-Çakmak, E., Akgün, Ö. E., Karadeniz, Ş. ve Demirel, F. (2012). *Bilimsel araştırma yöntemleri*. (Geliştirilmiş 11. Baskı). Ankara: Pegem Akademi.
- Büyüksahin, A. (2001). *Yakın ilişki kuran ve kurmayan üniversite öğrencilerinin çeşitli sosyal psikolojik etkenler yönünden karşılaştırılması*. (Yayınlanmamış, yüksek lisans tezi). Ankara Üniversitesi, Ankara.
- Campos, J. J., Walle, E. A. and Dahl, A. (2013). What is missing in the study of the development of jealousy? In S. L. Hart and M. Legerstee (Eds.). *Handbook of Jealousy theory, Research, and Multidisciplinary Approaches* (pp. 331-361). Oxford: Wiley-Blackwell Publishing.
- Can, S. (2006). *Genç yetişkinlik dönemindeki bireylerin karşı cinsle duygusal ilişkilerindeki çatışma çözme biçimlerinin incelenmesi*. (Yayınlanmamış, yüksek lisans tezi) Ankara Üniversitesi, Ankara.
- Canary, D. J. and Stafford, L. (1994). Maintaining relationships through strategic and routine interaction. In D. J. Canary & L. Stafford (Eds.). *Communication and relational maintenance* (pp. 3-22). San Diego, CA: Academic Press.
- Cann, A., Norman, M. A., Welbourne, J. L. and Calhoun, L. G. (2008). Attachment styles, conflict styles and humour styles: Interrelationships and associations with relationship satisfaction. *European Journal of Personality*, 22, 131-146.
- Cano, A. and O'leray, K. D. (1997). Romantic jealousy and affairs: Research and implications for couple therapy. *Journal of Sex & Marital Therapy*, 23 (4), 249-275.
- Carson, C. L. and Cupach, W. R. (2000). Fueling the flames of the green-eyed monster: The role of ruminative thought in reaction to romantic jealousy. *Western Journal of Communication*, 64, 308-329.
- Castelfranchi, C. and Miceli, M. (2009). The cognitive-motivational compound of emotional experience. *Emotion Review*, 1, 223-231.

- Cayanus, J. L. and Booth-Butterfield, M. (2004). Relationship orientation, jealousy, and equity: An examination of jealousy evoking and positive communicative responses. *Communication Quarterly*, 52, 237-250.
- Chung, D. (2005). Violence, control, romance and gender equality: Young women and heterosexual relationships. *Women's Studies International Forum*, 28, 445-455.
- Cipriani, G., Vedovello, M., Nuti, A. and Fiorino, A. (2012). Dangerous passion: Othello syndrome and dementia. *Psychiatry and clinical neurosciences*, 66(6), 467-473.
- Clanton, G. and Smith, L. G. (1977). Self-inflicted pain of jealousy. *Psychology Today*, 10(10), 44.
- Clanton, G. and Smith, L. G. (1998). *Jealousy*. Maryland: University Press of America Inc.
- Clardy, J. L. (2013). *Love, reason, and romantic relationships* (Unpublished master's thesis). University of Arkansas, Arkansas.
- Cobb, J. (1979). Morbid jealousy. *British Journal of Hospital Medicine*, 21(5), 511-518.
- Cohen, J. (1992). Statistical Power Analysis. *Current Directions in Psychological Science*, 1(3), 98-101.
- Collins, W. A. (2003). More than myth: The developmental significance of romantic relationships during adolescence. *Journal of Research on Adolescence*, 13 (1), 1-24.
- Collins, W. A. and Sroufe, L. A. (1999). Capacity for intimate relationships: A developmental construction. In W. Furman, B. B. Brown, & C. Feiring (Eds.). *The development of romantic relationships in adolescence* (pp. 125-147). New York: Cambridge University Press.
- Collins, W. A. and van Dulmen, M. (2006). Friendships and romance in emerging adulthood: Assessing distinctiveness in close relationships. In J. J. Arnett & J. L. Tanner (Eds.). *Emerging adults in America: Coming of age in the 21st century* (pp. 219-234). Washington, DC: American Psychological Association.
- Connolly, J. and Goldberg, A. (1999). Romantic relationships in adolescence: The role of friends and peers in their emergence and development. In W. Furman, B. B. Brown, & C. Feiring (Eds.). *The development of romantic relationships in adolescence* (pp. 266-290). New York: Cambridge University Press.

- Constantine, L. L. (1976). Jealousy: From theory to intervention. In D. H. E. Olson (Ed.). *Treating relationships* (pp. 383-398). Lake Mills: Graphic Publishing.
- Costa, A. L., Sophia, E. C., Sanches, C., Tavares, H. and Zilberman, M. L. (2015). Pathological jealousy: Romantic relationship characteristics, emotional and personality aspects, and social adjustment. *Journal of Affective Disorders*, (174), 8-44.
- Cramer, D. (2001). Destructive disagreement belief, disagreement, negative conflict, and relationship satisfaction in romantic relationships. *Genetic, Social, and General Psychology Monographs*, 127(3), 301-317.
- Cramer, D. (2003). Facilitativeness, conflict, demand for approval, self-esteem, and satisfaction with romantic relationships. *The Journal of Psychology*, 137(1), 85-98.
- Cramer, D. (2004). Effect of the destructive disagreement belief on relationship satisfaction with a romantic partner or closest friend. *Psychology and Psychotherapy: Theory, Research and Practice*, 77, 121-133.
- Creasey, G., Kershaw, K. and Boston, A. (1999). Conflict Management with Friends and Romantic Partners: The Role of Attachment and Negative Mood Regulation Expectancies. *Journal of Youth and Adolescence*, 28, (5), 523-543.
- Creswell, J. (2008). *Research design: Qualitative and quantitative approaches*. Thousand Oaks.
- Curun, F. (2001). *The effects of sexism and sex role orientation on romantic relationship satisfaction*. (Yayınlanmamış yüksek lisans tezi). Orta Doğu Teknik Üniversitesi, Ankara.
- Curun, F. ve Çapkın M. (2014). Romantik kıskançlığın bağlanma stilleri, benlik saygısı, kişilik özellikleri ve evlilik doyumu açısından yordanması. *Psikoloji Çalışmaları Dergisi*, 34(1), 1-22.
- Cüceloğlu, D. (2006). *İnsan ve davranışı: Psikolojinin temel kavramları*. (15. Baskı). İstanbul: Remzi Kitabevi.
- Cüceloğlu, D. (2016). *Yeniden insan insana*. (49. Baskı). İstanbul: Remzi Kitabevi.
- Çınar, (2008). *Evlilik doyumu: Cinsiyet rolleri ve yardım arama tutumu* (Yayınlanmamış Yüksek Lisans Tezi). Gazi Üniversitesi, Ankara.
- Çimen, Ş. E. (2007). *Görücü usulü ve anlaşarak evlenen bireylerin çeşitli sosyal psikolojik faktörler yönünden karşılaştırılması* (Yayınlanmamış Yüksek Lisans Tezi). Ankara Üniversitesi, Ankara.

- Dainton, M. and Gross, J. (2008). The use of negative behaviors to maintain relationships. *Communication Research Reports*, 25, 179-191.
- Daly, M., Wilson, M. and Weghorst, S. J. (1982). Male sexual jealousy. *Ethology and Sociobiology*, 3, 11-27.
- Dandurand, C. and Lafontaine M. F. (2014). Jealousy and couple satisfaction: a romantic attachment perspective. *Marriage & Family Review*, 50(2), 154-173.
- DeBord, J., Romans, J. S. C. and Krieshok, T. (1996). Predicting dyadic adjustment from general and relationship specific beliefs. *Journal of Psychology Interdisciplinary & Applied*, 130(3), 263-280.
- Demirtaş, H. A. (2004). *Yakın ilişkilerde kıskançlık: Bireysel, ilişkisel ve durumsal değişkenler*. (Doktora Tezi). Ankara Üniversitesi, Ankara.
- Demirtaş, H. A. ve Dönmez, A. (2006). Yakın ilişkilerde kıskançlık: Bireysel, ilişkisel ve durumsal değişkenler. *Türk Psikiyatri Dergisi*, 17(3), 181-191.
- DeSteno, D. A. (2010). Mismeasuring jealousy: A cautionary comment on Levy and Kelly. *Psychological Science*, 21, 1355-1356.
- DeSteno, D. A., Bartlett, M. Y., Braverman, J. and Salovey, P. (2002). Sex differences in jealousy: Evolutionary mechanism or artifact of measurement? *Journal of Personality and Social Psychology*, 83(5), 1103-1116.
- DeSteno, D. A. and Salovey, P. (1994). Jealousy is close relationships: Multiple perspectives on the green-eyed monster. In A. L. Weber & J. H. Harvey (Eds.). *Perspectives on close relationships* (pp. 217-242). Needham Heights, MA: Allyn & Bacon.
- DeSteno, D. A. and Salovey, P. (1996). Jealousy and the characteristics of one's rival: A self-evaluation maintenance perspective. *Personality and Social Psychology Bulletin*, 22, 920-932.
- DeSteno, D. A., Valdesolo, P. and Bartlett, M. Y. (2006). Jealousy and the threatened self: Getting to the heart of the green-eyed monster. *Journal of Personality and Social Psychology*, 91, 626-641.
- Deutsch, C. (2006). *Relative mate value, irrational beliefs, and romantic jealousy* (Unpublished master's thesis). Lakehead University, Ontario.
- DeWeerth, C. and Kalma, A. P. (1993). Female aggression as a response to sexual jealousy: A sex role reversal. *Aggressive Behavior*, 19, 265-279.

- DiBello, A. M., Neighbors, C., Rodriguez, L. M. and Lindgren, K. (2014). Coping with jealousy: The association between maladaptive aspects of jealousy and drinking problems is mediated by drinking to cope. *Addictive Behaviors*, 39(1), 94-100.
- DiBello, A. M., Rodriguez, L. M., Hadden, B. W. and Neighbors, C. (2015). The green eyed monster in the bottle: relationship contingent self-esteem, romantic jealousy, and alcohol-related problems. *Addictive Behaviors*, 49, 52-58.
- Dijkstra, P., Barelds, D. P. H. and Groothof, A. K. (2010). An inventory and update of jealousy-evoking partner behaviours in modern society. *Clinical Psychology and Psychotherapy*, 17, 329-345.
- Dijkstra, P. and Buunk, B. P. (1998). Jealousy as a function of rival characteristics: An evolutionary perspective. *Personality and Social Psychology Bulletin*, 24, 1158-1166.
- Dijkstra, P. and Buunk, B. P. (2002). Sex differences in the jealousy-evoking effect of rival characteristics. *European Journal of Social Psychology*. 32, 829-852.
- Dodge, A. R. (1991). *Gender, relationship power, and coping with romantic jealousy* (Unpublished doctoral dissertation). Texas Tech University, Texas.
- Dolan, M. and Bishay, N. (1996). The effectiveness of cognitive therapy in the treatment of non-psychotic morbid. *The British Journal of Psychiatry*. (168), 588-593.
- Dryden, W. and Digiuseppe, R. (1990). *A primer on rational-emotive therapy*. Champaign, IL: Research Press.
- Dugosh, J. W. (2000). On predicting relationship satisfaction from jealousy: The moderating effects of love. *Current Research in Social Psychology*, 5, 254-263.
- Duma, U. (2009). *Jealousy and compersion in close relationships: Coping styles by relationship types*. (Diploma Thesis). Johannes Gutenberg University, Mainz.
- Dural, S., Çetinkaya, H., Can, S., Kaya, A. G. ve Hünler, O. S. (2014). Examination of sex differences in the responses to heterosexual and homosexual infidelity. *Anadolu Psikiyatri Dergisi*, 15(1), 15-23.
- Easton, J. A. and Shackelford, T. K. (2009). Morbid jealousy and sex differences in partner-directed violence. *Human Nature*, 20, 342-350.
- Edlund, J. E. (2006). Sex differences in jealousy in response to actual infidelity. *Evolutionary Psychology*, (4), 462-470.

- Eidelson, R. J. and Epstein, N. (1982). Cognition and relationship maladjustment: Development of a measure of dysfunctional relationship beliefs. *Journal of Consulting and Clinical Psychology*, 50(7), 15-720.
- Ellis, A. (1986). Rational and irrational jealousy. In G. Clanton & L. G. Smith (Eds.). *Jealousy*. Lanham, MD: University Press of America.
- Ellis, A. (1994). *Reason and Emotion in Psychotherapy*. New York, New York: Carol Publishing.
- Ellis, A. (1996). The treatment of morbid jealousy: A rational emotive behavior therapy approach. *Journal of Cognitive Psychotherapy*, 10, 23-33.
- Ellis, A. and Dryden, W. (2007). *The practice of rational emotive behavior therapy*. Springer Publishing Company.
- Ellis, A. and Harper, R. A. (1961). *Creative marriage*. New York: Lyle Stuart.
- Elphinston, R. A., Feeney, J. A., Noller, P., Connor, J. P. and Fitzgerald, J. (2013). Romantic jealousy and relationship satisfaction: the costs of rumination. *Western Journal of Communication*, 77(3), 293-304.
- Erkan, S., Cihangir-Çankaya, Z., Terzi, Ş. ve Özbay, Y. (2011). Üniversite psikolojik danışma ve rehberlik merkezlerinin incelenmesi. *Mehmet Akif Ersoy Üniversitesi Eğitim Fakültesi Dergisi*, 11(22), 174-198.
- Erkan, S., Özbay, Y., Cihangir-Çankaya, Z. ve Terzi, Ş. (2012). Üniversite öğrencilerinin yaşadıkları problemler ve psikolojik yardım arama gönüllükleri. *Eğitim ve Bilim*, 37(164), 94-107.
- Erkuş, A. (2017). *Davranış bilimleri için bilimsel araştırma süreci*. (5. Baskı). Ankara: Seçkin Yayıncılık.
- Eryılmaz, A. ve Ercan, L. (2010). Beliren yetişkinlikte romantik yakınlığı başlatma ve başa çıkma. *Uludağ Üniversitesi Eğitim Fakültesi Dergisi*, 23(2), 381-397.
- Evcili, F., Cesur, B., Altun, A., Güçtaş, Z. ve Sümer, H. (2013). Evlilik öncesi cinsel deneyim: Ebelik bölümü öğrencilerinin görüş ve tutumları. *Gümüşhane Üniversitesi Sağlık Bilimleri Dergisi*, (2)4, 486-498.
- Farber, L. F. I. (1973). On jealousy. *Commentary*, 5(5), 180-202.
- Fidanoğlu, O. (2006). *Evlilik uyumu, mizah tarzı ve kaygı düzeyi arasındaki ilişki*. (Yayınlanmamış yüksek lisans tezi). Marmara Üniversitesi, İstanbul.

- Figueredo, A. J., Sefcek, J. A. and Jones, D. N. (2006). The ideal romantic partner personality. *Personality and Individual Differences*, 41, 431-441.
- Fincham, F. D. and Cui, M. (2010). *Romantic relationships in emerging adulthood*. Cambridge University Press.
- Fischer, A. H. and Manstead, A. S. R. (2008). Social Functions of Emotion. M. Lewis, J. M. Haviland-Jones and L. F. Barrett (Eds.). *Handbook of emotions*. Guilford Press.
- Fitness, J. (1996). Emotion knowledge structures in close relationships. In G. J. O. Fletcher & J. Fitness (Eds.). *Knowledge structures in close relationships: A social psychological approach* (pp. 195-217). Mahwah, NJ: Lawrence Erlbaum Associates.
- Fitness, J. and Fletcher, G. J. (1993). Love, hate, anger, and jealousy in close relationships: A prototype and cognitive appraisal analysis. *Journal of Personality and Social Psychology*, 6(5), 942-958.
- Fitzpatrick, J. and Sollie, D. L. (1999). Unrealistic gendered and relationship-specific beliefs: Contributions to investments and commitment in dating relationships. *Journal of Social and Personal Relationships*, 16, 6, 852-867.
- Fleischmann, A. A., Spitzberg, B. H., Andersen, P. A. and Roesch, S. C. (2005). Tickling the monster: Jealousy induction in relationships. *Journal of Social and Personal Relationships*, 22 (1), 49-73.
- Foran, H. M. and O'Leary, K. D. (2008). Problem drinking, jealousy, and anger control: Variables predicting physical aggression against a partner. *Journal of Family Violence*, 23, 141-148.
- Friday, N. (1985). *Jealousy*. New York: Perigord Press Inc.
- Gizir, C. A. (2013). Üniversite öğrencilerinin ilişki inançlarının cinsiyet ve romantik ilişki yaşama durumlarına göre incelenmesi. *Eğitim ve Bilim*, 38(170), 372-383.
- Goodboy, A. K., Horan, S. M. and Booth-Butterfield, M. (2012). Intentional jealousy-evoking behavior in romantic relationships as a function of received partner affection and love style. *Communication Quarterly*, 60 (3), 370-385.
- Goodboy, A. K. and Myers, S. A. (2010). Relational quality indicators and love styles as predictors of negative relational maintenance behaviors in romantic relationships. *Communication Reports*, 23, 65-78.

- Graham, K. and Wells, S. (2001). The two worlds of aggression for men and women. *Sex Roles*, 45, 595-622.
- Green, J. D., Campbell, W. K. and Davis, J. L. (2007). Ghosts from the past: An examination of romantic relationships and self-discrepancy. *The Journal of Social Psychology*, 147, 243-264.
- Greenberg, J. S. and Pyszczynski, T. (1985). Proneness to romantic jealousy and responses to jealousy in others. *Journal of Personality*, 53(3), 468-479.
- Greenblatt, J. (1997). *Attachment, mood regulation, and jealousy in romantic relationships* (Unpublished master's thesis). California State University, California.
- Grice, J. W. and Seely, E. (2000). The evolution of sex differences in jealousy: Failure to replicate previous results. *Journal of Research in Personality*, 34, 348-356.
- Grold, L. J. (1972). Patterns of jealousy. *Medical Aspects of Human Sexuality*, 6, 118-126.
- Groves, S. S. (2010). *The role of adult attachment and relationship beliefs in emerging adults' romantic relationships* (Unpublished doctoral dissertation). Fairleigh Dickinson University, Teaneck.
- Guay, S. and Boisvert, J. M. (1996). L'attente de jalousie amoureuse chez les jeunes adultes (English Abstract). *Science et Comportment*.
- Guerrero, L. K. (1994). "I'm so mad I could scream:" The effects of anger expression on relational satisfaction and communication competence. *Southern Communication Journal*, 59, 125-141.
- Guerrero, L. K. (1998). Attachment-style differences in the experience and expression of romantic jealousy. *Personal Relationships*, 5, 273-291.
- Guerrero, L. K. and Afifi, W. A. (1993, June). *Coping with romantic jealousy: Accomplishing goals via communication*. Paper presented at the biennial meeting of the International Network on Personal Relationships, Milwaukee, WI.
- Guerrero, L. K. and Afifi, W. A. (1997, June). *Toward a functional approach for understanding strategic communicative responses to jealousy*. Paper presented at the annual meeting of the International Network on Personal Relationships, Oxford, OH.

- Guerrero, L. K. and Afifi, W. A. (1998). Communicative responses to jealousy as a function of self-esteem and relationship maintenance goals: A test of Bryson's dual motivation model. *Communication Reports*, 11(2), 111-122.
- Guerrero, L. K. and Afifi, W. A. (1999). Toward a goal-oriented approach for understanding communicative responses to jealousy. *Western Journal of Communication*, 63, 216-249.
- Guerrero, L. K. and Andersen, P. A. (1998a). The dark side of jealousy and envy: Desire, delusion, desperation, and destructive communication. In Spitzberg, B. H. and Cupach, W. R. (Eds.). *The dark side of close relationships* (p. 33-70). Mahwah, NJ: Erlbaum.
- Guerrero, L. K. and Andersen, P. A. (1998b). Jealousy experience and expression in romantic relationships. In P. A. Andersen & L. K. Guerrero (Eds.), *Handbook of communication and emotion* (pp. 155-188). San Diego: Academic Press.
- Guerrero, L., Anderson, P. and Afifi, W. (2007). *Close encounters: Communication in relationships*. Los Angeles: Sage Publications.
- Guerrero, L. K., Andersen, P. A., Jorgensen, P. F., Spitzberg, B. H., and Eloy, S. V. (1995). Coping with the green-eyed monster: Conceptualizing and measuring communicative responses to romantic jealousy. *Western Journal of Communication*, 59, 270-304.
- Guerrero, L. K. and Eloy, S. V. (1992). Relationship satisfaction and jealousy across marital types. *Communication Reports*. (5), 23-41.
- Guerrero, L. K., Eloy, S. V., Jorgensen, P. F. and Andersen, P. (1993). Hers or his? Sex differences in the experience and communication of jealousy in close relationships. In P. J. Kalbfleish (Ed.). *Interpersonal communication: Evolving interpersonal relationships* (pp. 109-132). Hillsdale, NJ: Lawrence Erlbaum.
- Guerrero, L. K. and Floyd, K. (2006). *Nonverbal communication in close relationships*. Routledge.
- Guerrero, L. K., Hannawa, A. F. and Babin, E. A. (2011). The Communicative Responses to Jealousy Scale: Revision, Empirical Validation, and Associations with Relational Satisfaction. *Communication Methods and Measures*. (5)3, 223-249.

- Guerrero, L. K. and Reiter, R. L. (1998). Expressing emotion: Sex differences in social skills and communicative responses to anger, sadness, and jealousy. In D.J. Canary & K. Dindia (Eds.). *Sex differences and similarities in communication: Critical essays and empirical investigations of sex and gender in interaction* (pp. 321-350). Mahwah, NJ: Lawrence Erlbaum Associates.
- Guerrero, L. K., Spitzberg, B. H. and Yoshimura, S. M. (2004). Sexual and emotional jealousy. In J. H. Harvey, A. Wenzel, & S. Sprecher (Eds.). *The handbook of sexuality in close relationships* (pp. 311-345). Mahwah, NJ: Lawrence Erlbaum Associates.
- Guerrero, L. K., Trost, M. R. and Yoshimura, S. M. (2005). Romantic Jealousy: Emotions and Communicative Responses. *Personal Relationships*, (12), 233-252.
- Guzman, R. C. (1996). *Attitudes toward traditional versus egalitarian gender roles in dual-earner marriages and their effect on marital satisfaction* (Unpublished master's thesis). California State University, California.
- Güneri, O. Y., Aydın, G. ve Skovholt, T. (2003). Counseling needs of students and evaluation of counseling services at a large urban university in Turkey. *International Journal for the Advancement of Counselling*, 25 (1), 53-63.
- Güngör-Houser, A. (2009). *Evli bireylerin sahip oldukları iletişim çatışması türü, romantik kıskançlık ve duygusal zeka düzeylerinin evlilik doyumları üzerine etkisi* (Yayımlanmamış Doktora Tezi). Ankara Üniversitesi, Ankara.
- Hair, J. F., Anderson, R. E. and Tatham, R. L. (1987). *Multivariate Data Analysis: With Readings*. (2nd ed.). New York: Macmillan.
- Hair, J. F., Black, W. C., Babin, B. J., Anderson, R. E. and Tatham, R. L. (2006). *Multivariate data analysis*. (6th Edition). Pearson Prentice Hall. New Jersey.
- Hambleton, R. K. and Patsula, L. (1999). Increasing the validity of adapted tests: Myths to be avoided and guidelines for improving test adaptation practices. *Journal of Applied Testing Technology*, 1(1), 1-13.
- Hansen, G. L. (1982). Reactions to hypothetical jealousy producing events. *Family Relations*, 31, 513-518.
- Hansen, G. L. (1985a). Dating jealousy among college students. *Sex Roles*, 12, 713-721.
- Hansen, G. L. (1985b). Perceived threats and marital jealousy. *Social Psychology Quarterly*, 48(3), 262-268.

- Hansen, G. L. (1991). Jealousy: Its conceptualization, measurement, and integration with family stress theory. In P. Salovey (Ed.). *The psychology of jealousy and envy* (pp. 211-230). New York: Guilford.
- Harris, C. R. (2002). Sexual and romantic jealousy in heterosexual and homosexual adults. *Psychological Science*, (13), 7-12.
- Harris, C. R. (2003). A review of sex differences in sexual jealousy, including self-report data, psychophysiological responses, interpersonal violence, and morbid jealousy. *Personality and Social Psychology Review*, (7)2, 102-128.
- Harris, C. R. (2004). The evolution of jealousy. *American Scientist*, (92), 62-71.
- Harris, C. R. and Darby, R. S. (2010). Jealousy in adulthood. In S. L. Hart & M. Legerstee (Eds.). *Handbook of jealousy: Theory, research, and multidisciplinary approaches* (pp. 547-571). New York, NY: Wiley-Blackwell.
- Hartwell, L. P., Humphries, T. M., Erchull, M. J., & Liss, M. (2015). The development and validation of the Jealousy is Good Scale. *Gender Issues*, 32, 245-265.
- Harvey, J. H. and Wenzel, A. (2001). *Close romantic relationships: Maintenance and enhancement*. Psychology Press.
- Haskan-Avcı, Ö. (2014). Üniversite Öğrencilerinin Evlilik Öncesi İlişkilerde Problem Yaşadıkları ve Eğitim Almak İstedikleri Konular. *Ege Eğitim Dergisi*, 15(1), 279-299.
- Hazan, C. and Shaver, P. R. (1987). Romantic love conceptualized as an attachment process. *Journal of Personality and Social Psychology*, 52, 511-524.
- Hendrick, S. S. (1988). A generic measure of relationship satisfaction. *Journal of Marriage and Family*, 50(1), 93-98.
- Honeycutt, J. M. and Cantrill, J. G. (2014). *Cognition, communication, and romantic relationships*. Routledge.
- Hoyle, R. H. (1995). *Structural equation modeling: Concepts, issues, and applications*. Sage.
- Hupka, R. B. (1991). The motive for the arousal of romantic jealousy: Its cultural origin. Salovey, P. (Ed.). *The psychology of jealousy and envy* (p. 252-270). New York: The Guilford Press.

- Hupka, R. B., Buunk, B., Falus, G., Fulgosi, A., Ortega, E., Swain, R. and Tarabrina, N. V. (1985). Romantic jealousy and romantic envy: A seven-nation study. *Journal of Cross Cultural Psychology*, 16, 423-446.
- Hupka, R. B. and Eshett, C. (1988). Cognitive organization of emotion: Differences between labels and descriptors of emotion in jealousy situations. *Perceptual and Motor Skills*, 66, 935-949.
- Hupka, R. B. and Ryan, J. M. (1981, April). *The cultural contribution to emotions: Cross-cultural aggression in sexual jealousy situations*. Paper presented at the annual meeting of the Western Psychological Association, Los Angeles.
- İmamoğlu, E. O. (1998). Individualism and collectivism in a model and scale of balanced differentiation and integration. *The Journal of Psychology*, 132(1), 95-105.
- Jaremko, M. E. and Lindsey, R. (1979). Stress-coping abilities of individuals high and low in jealousy. *Psychological Reports*, 4(4), 547-553.
- Johnson, H. D., Brady, E., McNair, R., Congdon, D., Niznik, J. and Anderson, S. (2007). Identity as a moderator of gender differences in the emotional closeness of emerging adults' same- and cross-sex friendships. *Adolescence*, 42(165), 1-23.
- Johnson, V. K., Gans, S. E., Kerr, S. and LaValle, W. (2010). Managing the transition to college: Family functioning, emotion coping, and adjustment in emerging adulthood. *Journal of College Student Development*, 51(6), 607-621.
- Johnson-Laird, P. N. and Oatley, K. (2008). Emotions, Music, and Literature. M. Lewis, J. M. Haviland-Jones and L. F. Barrett (Eds.). *Handbook of emotions*. Guilford Press.
- Kağıtçıbaşı, Ç. (1996). Özerk-ilişkisel benlik: Yeni bir sentez. *Türk Psikoloji Dergisi*, 11, 36-44.
- Karakurt, G. (2001). *Impact of adult attachment styles on romantic jealousy* (Yayımlanmamış Yüksek Lisans Tezi). Orta Doğu Teknik Üniversitesi, Ankara.
- Karasar, N. (2014). *Bilimsel araştırma yöntemi*. Ankara: Nobel Yayınevi.
- Karney, E. R. and Bradbury, T. N. (1995). The longitudinal course of marital quality and stability: A review of theory, methods, and research. *Psychological Bulletin*, 118, 3-34.

- Kellett, S. and Totterdell, P. (2013). Taming the green-eyed monster: Temporal responsivity to cognitive behavioral and cognitive analytic therapy for morbid jealousy. *Psychology and Psychotherapy: Theory, Research and Practice*, (86), 52-69.
- Kennedy-Lightsey, C. and Booth-Butterfield, M. (2011). Responses to jealousy situations that evoke uncertainty in married and dating relationships. *Communication Quarterly*, 59(2), 255-275.
- Kingham, M. and Gordon, H. (2004). Aspects of morbid jealousy. *Advances in Psychiatric Treatment*, 10(3), 207-215.
- Kirkpatrick, L. A. and Hazan, C. (1994). Attachment styles and close relationships: A four-year prospective study. *Personal Relationships*, 1(2), 123-142.
- Kitayama, S., Markus, H. R. and Kurokawa, M. (2000). Culture, emotion, and well-being: Good feelings in Japan and the United States. *Cognition Emotion*, 14(1), 93-124.
- Kleinbaum, D. G., Kupper L. L., Muller, K. E. and Nizam, A. (2007). *Applied Regression Analysis and Other Multivariable Methods*. Duxbury Press.
- Klem, L. (2000). Structural equation modeling. In L. G. Grimm & P. R. Yarnold (Eds.). *Reading and understanding more multivariate statistics* (pp. 227-260). Washington, DC: American Psychological Association.
- Kline, P. (1994). *An easy guide to factor analysis*. London, New York: Routledge.
- Kline, R. B. (2005). *Principles and practice of structural equation modeling*. Guilford Press. (Second edition). NY: Guilford Publications, Inc.
- Knapp, M. L. and Vangelisti, A. L. (1992). *Interpersonal communication and human relationships*. Needham Heights, MA: Allyn & Bacon.
- Knobloch, L. K., Solomon, D. H. and Cruz, M. G. (2001). The role of relationship development and attachment in the experience of romantic jealousy. *Personal Relationships*, 8, 205-224.
- Knox, D., Zusman, M. E., Mabon, L. and Shriver, L. (1999). Jealousy in college student relationships. *College student journal*, 33, 328-331.
- Kordacova, J. and Kondas, O. (1998). Irrationality in the youth-structural differences in irrational beliefs in relation to age. *Studia Psychologica*, 40, 282-286.

- Kristjánsson, K. (2002). *Justifying Emotions Pride and Jealousy*. London: Routledge.
- Küçükarslan, M. ve Gizir, C. A. (2014). Üniversite Öğrencilerinin Romantik İlişki İnançlarının Çeşitli Değişkenler Açısından İncelenmesi. *Türk Psikolojik Danışma ve Rehberlik Dergisi*, 5 (42), 148-159.
- Laner, M. R. (1990). Violence or its precipitators: Which is more likely to be identified as a dating problems? *Deviant Behavior*, 11, 319-329.
- Larson, J. H. (1992). "You're my one and only": Premarital counseling for unrealistic beliefs about mate selection. *The American Journal of Family Therapy*, 20, 242-253.
- Lazarus, R. S. (1991). Emotion and adaptation. In L. A. Pervin (Ed.). *Handbook of personality: Theory and research* (pp. 609-637). New York: Guilford.
- Lazarus, R. S. and Folkman, S. (1984). *Stress, appraisal, and coping*. New York: Springer.
- Leary, M. R. (1990). Responses to social exclusion: Social anxiety, jealousy, loneliness, depression, and low self-esteem. *Journal of Social and Clinical Psychology*, 9(2), 221-229.
- Leclair, S. W. (1981). Path analysis: An informal introduction. *The Personnel and Guidance Journal*, 59(10), 643-646.
- Lee, S. C. (1999). *Marital satisfaction factors for Korean-Americans*. (Unpublished doctoral dissertation). Andrews University, USA.
- Lee, D. Y. S. and Hallberg, E. T. (1979). Endorsement of Ellis' irrational beliefs as a function of age. *Journal of Clinical Psychology*, 35(4), 754-756.
- Leeker, O. and Carlozzi, A. (2014). Effects of sex, sexual orientation, infidelity expectations, and love on distress related to emotional and sexual infidelity. *Journal of marital and family therapy*, 40(1), 68-91.
- Lester, D., Deluca, G., Hellinghausen, W. and Scribner, D. (1985). Jealousy and irrationality in love. *Psychological Reports*, 56, 210.
- Lewandowski, G.W. and Bizzoco, N. M. (2007). Addition through subtraction: Growth following the dissolution of a low quality relationship. *Journal of Positive Psychology*, 2, 40-54.

- Loehlin, C. (2004). *Latent variable models: an introduction to factor, path, and structural equation analysis*. Lawrence Erlbaum Associates Publishers.
- Luyckx, K., Seiffge-Krenke, I, Schwartz, S. Crocetti, E and Klimstra, T. A. (2014). Identity configurations across love and work in emerging adults in romantic relationships. *Journal of Applied Developmental Psychology*, 35(3). 192-203.
- Macklin, E. D. (1972). Heterosexual cohabitation among unmarried college students. *The Family Coordinator*, 21, 463-472.
- Maggini, C., Lundgren, E. and Leuci, E. (2006). Jealous love and morbid jealousy. *Acta bio-medica: Atenei Parmensis*, 77(3), 137-146.
- Mahalik, J. R., Morray, E. B., Coonerty-Femiano, A., Ludlow, H. L., Slattery, S. M., and Smiler, A. (2005). Development of the Conformity to Feminine Norms Inventory. *Sex Roles*, 52, 417-435.
- Marazziti, D., Rucci, P., Nasso, E. D., Masala, I., Baroni, S., Rossi, A., Giannaccini G., Megali, F. and Lucacchini, A. (2003). Jealousy and Subthreshold Psychopathology: A Serotonergic Link. *Neuro Psychobiology*, 47, 12-16.
- Marshall, T. C., Bejanyan, K., Di Castro, G. and Lee, R. A. (2013). Attachment styles as predictors of Facebook-related jealousy and surveillance in romantic relationships. *Personal Relationships*, 20(1), 1-22.
- Mathes, E. W. (1986). Jealousy and romantic love: A longitudinal study. *Psychological Reports*, 58, 885-886.
- Mathes, E. W. (1992). *Jealousy: the psychological data*. University Press of America, Lanham.
- Mathes, E. W., Adams, H. E. and Davies, R. M. (1985). Jealousy: Loss of relationship rewards, loss of self-esteem, depression, anxiety, and anger. *Journal of personality and social psychology*, 48(6), 1552.
- Mathes, E. W. and Deuger, D. J. (1982). Jealousy, a creation of human culture? *Psychological Reports*, 51, 351-354.
- Matsumoto, D. (1991). Cultural influences on facial expressions of emotion. *Southern Communication Journal*, 56(2), 128-37.
- Mattingly, B. A., Whitson, D. and Mattingly, M. J. (2012). Development of the romantic jealousy-induction scale and the motives for inducing romantic jealousy scale. *Current Psychology*, 31(3), 263-281.

- McCroskey, J. C. and Richmond, V. P. (1990). Willingness to communicate. In J. C. McCroskey & J. A. Daly *Personality and Interpersonal Communication* (Eds.). 129-156, Newbury Park, CA: Sage Publications Inc.
- McDonald, R. P. and Moon-Ho, H. R. (2002). Principles and practice in reporting structural equation analyses. *Psychological Methods*, 7(1), 64.
- McIntosh, E. G. and Tangri, S. S. (1989). Relationship between jealous feelings and behaviors. *Perceptual and Motor Skills*, 69, 765-766.
- McIntosh, E. G. and Tate, D. T. (1990). Correlates of jealous behaviors. *Psychological Reports*, 66, 601-602.
- Mead, M. (1998). Jealousy: Primitive and civilized. In G. Clanton & L. G. Smith (Eds.). *Jealousy* (pp. 115-127). Maryland: University Press of America Inc.
- Melamed, T. (1991). Individual differences in romantic jealousy: The moderating effect of relationship characteristics. *European Journal of Social Psychology*, 21, 455-461.
- Metts, S. and Cupach, W. R. (1990). The Influence of Relationship Beliefs and Problem-Solving Responses on Satisfaction in Romantic Relationships. *Human Communication Research*, 17(1), 170-185.
- Michael, R. T., Gagnon, J. H., Laumann, E. O. and Kolata, G. (1995). *Sex in America: A definitive survey*. New York: Warner Books.
- Mikulincer, M. and Shaver, P. R. (2005). Attachment theory and emotions in close relationships: Exploring the attachment-related dynamics of emotional reactions to relational events. *Personal Relationships*, 12, 149-168.
- Milardo, R. M. and Helms-Erikson, H. (2000). Network overlap and third-party influences in close relationships. In C. Hendrick & S. Hendrick (Eds.) *Close relationships: A sourcebook* (pp. 33-45). Thousand Oaks, CA: Sage.
- Mullen, P. E. (1990). Morbid jealousy and the delusion of infidelity. In R. Bluglass & P. Bowden (Eds.). *Principles and Practice of Forensic Psychiatry* (pp. 823-834). London: Churchill Livingstone.
- Mullen P. E. and Martin J. (1994). Jealousy: a community study. *British Journal of Psychiatry*, 164(1), 35-43.
- Murdock, N. L. (2012). Psikolojik danışma ve psikoterapi kuramları (F. Akkoyun, Çev.). Ankara: Nobel Yayınevi. (2004).

- Nagra, S. (2003). *Jealousy in romantic relationships: The effects of manipulating self-esteem* (Unpublished master's thesis). Laurentian University, Ontario.
- Nelson, K. E. (2004). *Assessing sex differences in jealousy in romantic relationships* (Unpublished Doctoral dissertation). Capella University, Minneapolis.
- Nickl, K. L. (2006). *The relationship between irrational beliefs and marital satisfaction* (Unpublished doctoral dissertation). Northern Arizona University, Arizona.
- O'Leary, K. D. (1999). Developmental and affective issues in assessing and treating partner aggression. *Clinical Psychology Science and Practice Journal*, 6(4), 400-414.
- O'Leary, K. D., Smith-Slep, A. M. and O'Leary, S. G. (2007). Multivariate models of men's and women's partner aggression. *Journal of Consulting and Clinical Psychology*, 75(5), 752-764.
- Olobatuyi, M. E. (2006). *A user's guide to path analysis*. University Press of America.
- Öner, B. (2001). Factors predicting future time orientation of romantic relationships with the opposite sex. *The Journal of Psychology*, 135(4), 430-438.
- Parker, R. G. (1994, November). *An examination of the influence of situational determinants upon strategies for coping with romantic jealousy*. Paper presented at the annual meeting of the Speech Communication Association, New Orleans, LA.
- Parker, R. G. (1996, February). The influence of sexual infidelity, verbal intimacy; and gender upon secondary appraisal processes in romantic jealousy. Paper presented at the annual meeting of the Western States Communication Association, Pasadena, CA.
- Parker, R. G. (1997). The influence of sexual infidelity, verbal intimacy, and gender upon primary appraisal processes in romantic jealousy. *Women's Studies in Communication*, 20(1), 1-24.
- Parrott, W. G. (1991). The emotional experiences of envy and jealousy. In P. Salovey (Ed.). *The psychology of jealousy and envy* (pp. 3-30). New York: Guilford Press.
- Parrott, W. G. (2001). The emotional experiences of envy and jealousy. In W.G. Parrott (Ed.). *Emotions in social psychology: Essential readings* (pp. 306-320). New York: Psychology Press.

- Parrot, W. G. and Smith, R. H. (1993). Distinguishing the experiences of envy and jealousy. *Journal of Personality and Social Psychology*, 64(6), 906-920.
- Paul, E. L., Foss, M. A. and Galloway, J. (1993). Sexual jealousy in young women and men: Aggressive responsiveness to partner and rival. *Aggressive Behavior*, 19, 401-420.
- Paul, E. L. and White, K. M. (1990). The development of intimate relationships in late adolescence. *Adolescence*, 25, 375-400.
- Pearlin, L. I. and Schooler, C. (1978). The structure of coping. *Journal of Health and Social Behavior*, 19, 2-21.
- Peretti, P. O. and Pudowski, B. C. (1997). Influence of jealousy on male and female college daters. *Journal of Social Behavior and Personality*, 25, 155-160.
- Pfeiffer, S. M. and Wong, P. T. (1989). Multidimensional jealousy. *Journal of Social and Personal Relationships*, 6, 181-196.
- Pınar, G., Taşkın, L. ve Eroğlu, K. (2008). Başkent üniversitesi öğrenci yurdunda kalan gençlerin toplumsal cinsiyet rol kalıplarına ilişkin tutumları. *Hacettepe Üniversitesi Sağlık Bilimleri Fakültesi Hemşirelik Dergisi*, 15(1), 47-57.
- Pines, A. M. (1992). *Romantic jealousy: Understanding and conquering the shadow of love*. New York: St. Martin's Press.
- Pines, A. M. (1998). *Romantic jealousy: Causes, symptoms, cures*. New York: Routledge.
- Pines, A. M. (2005). *Falling in love: Why we choose the lovers we choose*. Taylor & Francis.
- Pines, A. M. (2010). *Aşık Olmak: Sevgililerimizi Neye Göre Seçeriz?* (M. Yurdakuler Uluengin Çev.) İstanbul: İletişim Yayınları.
- Pines, A. M. (2013). *Romantic jealousy: Causes, symptoms, cures*. Routledge.
- Pines, A. M. and Aronson, E. (1983). Antecedents, correlates, and consequences of sexual jealousy. *Journal of Personality*, 51(1), 108-136.
- Pines, A. M. and Friedman, A. (1998). Gender differences in romantic jealousy. *Social Psychology*, 138, 54-71.

- Planalp, S. and Honeycutt, J. M. (1985). Events that increase uncertainty in personal relationships. *Human Communication Research*, 11, 593-604.
- Powell, T. M. (1993). *Jealousy: The struggle between emotion and reason* (Unpublished master's thesis). University of Toronto, Toronto.
- Power, C., Koch, T., Kralik, D., Jackson, D. (2006). Love struck: women, romantic love and intimate partner violence. *Contemporary Nurse*, 21(2), 174-185.
- Raykov, T. and Marcoulides, G. A. (2006). On multilevel model reliability estimation from the perspective of structural equation modeling. *Structural Equation Modeling*, 13(1), 130-141.
- Redlick, M. (2016). The green-eyed monster: Mate value, relational uncertainty, and jealousy in romantic relationships. *Personal Relationships*, 23(3), 505-516.
- Reed, J. S. and Dubow, E. F. (1997). Cognitive and behavioral predictors of communication in clinic referred and nonclinical mother-adolescent dyads. *Journal of Marriage and The Family*, 59(1), 91-102.
- Ridley, J. (1996). Couples presenting with jealousy: Alternative explanations. *Journal of Cognitive Psychotherapy*, 10, 63-73.
- Rotenberg, K. J., Shewchuk, V. A. and Kimberley, T. (2001). Loneliness, sex, romantic jealousy, and powerlessness. *Journal of Social and Personal Relationships*, 18, 55-79.
- Rusbult, C. W. and Buunk, B. P. (1993). Commitment processes in close relationships: An interdependence analysis. *Journal of Social and Personal Relationships*, 10, 175-204.
- Russell, E. B., and Harton, H. C. (2005). The "other factors": Using individual and relationship characteristics to predict sexual and emotional jealousy. *Current Psychology*, 24, 242-257.
- Rydell, R. J. and Bringle, R. G. (2007). Differentiating reactive and suspicious jealousy. *Social Behavior and Personality: An International Journal*, 35(8), 1099-1114.
- Rydell, R. J., McConnell, A. R. and Bringle, R. B. (2004). Jealousy and commitment: perceived threat and the effect of relationship alternatives. *Personal Relationships*, 11, 451-468.
- Sadalla, E. K., Kenrick, D. T. and Vershure, B. (1987). Dominance and heterosexual attraction. *Journal of Personality and Social Psychology*, 52, 730-738.

- Sagarin, B. J., Becker, D. V., Guadagno, R. E., Nicastle, L. D. and Millevoi, A. (2003). Sex differences (and similarities) in jealousy: The moderating influence of infidelity experience and sexual orientation of the infidelity. *Evolution and Human Behavior*, 24(1), 17-23.
- Sagarin, B. J. and Guadagno, R. E. (2004). Sex differences in the contexts of extreme jealousy. *Personal Relationships*, 11, 319-328.
- Sagarin, B. J., Martin, A. L., Coutinho, S. A., Edlund, J. E., Patel, L., Skowronski, J. J. and Zengel, B. (2012). Sex differences in jealousy: A meta-analytic examination. *Evolution and Human Behavior*, 33(6), 595-614.
- Sakallı-Uğurlu, N. (2003). How do romantic relationship satisfaction, gender stereotypes and gender relate to future time orientation in romantic relationships? *Journal of Psychology*, 137 (3), 294-303.
- Sakallı, N. ve Curun, F. (2001). Romantik ilişkilerle ilgili kalıp yargılara karşı tutumlar. *Tecrübi Psikoloji Çalışmaları*, 22, 31-45.
- Sakallı, N., Karakurt, G. ve Uğurlu, O. (2001). Evlilik öncesi yaşanan cinsel ilişkiye ve kadınların evlilik öncesi cinsel ilişkide bulunmasına karşı tutumlar. *Psikoloji Çalışmaları Dergisi*, 22, 15-29.
- Salovey, P. and Rodin, J. (1988). Coping with envy and jealousy. *Journal of Social and Clinical Psychology*, 7(1), 15-33.
- Salovey, P. and Rodin, J. (1989). Envy and jealousy in close relationships. In C. Hendrick (Ed.). *Close relationships* (pp. 221-146). Newbury Park, CA: Sage.
- Sarı, T. ve Korkut-Owen, F. (2015). Romantik ilişkilerde akılcı olmayan inançlar ölçeğinin geliştirilmesi. *International Journal of Human Sciences*, 12(1), 255-273.
- Scheinkman M. and Werneck, D. (2010). Disarming jealousy in couples relationships: A multidimensional approach. *Family Process*, 49 (4).
- Schermelleh-Engel, K., Moosbrugger, H., and Müller, H. (2003). Evaluating the fit of structural equation models: Tests of significance and descriptive goodness-of-fit measures. *Method of Psychological Research*, 8(2), 23-74.
- Schützwohl, A. (2006). Sex differences in jealousy: Information search and cognitive preoccupation. *Personality and Individual Differences*, (40), 285-292.

- Schwebel, A. I. and Sullivan, B. F. (1996). Coping with the loss of the marriage dream: A cognitive-behavioral perspective. *Journal of Personal and Interpersonal Loss*, 1, 57-69.
- Sevim, S. ve Hoşoğlu, R. (2013, Eylül). *How jealous are Ankara University students?* İstanbul 2013 World Congress of Psychological Counselling and Guidance'da sunulan bildiri. Boğaziçi Üniversitesi, İstanbul.
- Shackelford, T. K. and Buss, D. M. (1997). Cues to infidelity. *Personality and Social Psychology Bulletin*, 23, 1034-1045.
- Shackelford, T. K., Buss, D. M. and Bennett, K. (2002). Forgiveness or breakup: Sex differences in responses to a partner's infidelity. *Cognition & Emotion*, 16(2), 299-307.
- Shackelford, T. K., Voracek, M., Schmitt, D. P., Buss, D. M., Weekes-Shackelford V. A. and Michalski, R. L. (2004). Romantic jealousy in early adulthood and in later life. *New Jersey Human Nature*, 15(3), 283-300.
- Shapiro, J. and Kroeger, L. (1991). Is life just a romantic novel? The relationship between attitudes about intimate relationships and the popular media. *The American Journal of Family Therapy*, 19 (3), 226-236.
- Sharp, E. A. and Ganong, L. H. (2000). Raising awareness about marital expectations: Are unrealistic beliefs changed by integrative teaching? *Family Relations*, 49, 1, 71-76.
- Sharpsteen, D. J. (1991). The organization of jealousy knowledge: Romantic jealousy as a blended emotion. In P. Salovey (Ed.). *The Psychology of Jealousy and Envy* (pp. 252-270). New York: The Guilford Press.
- Sharpsteen, D. J. (1993). Romantic jealousy as an emotion concept: A prototype analysis. *Journal of Social and Personal Relationships*, 10, 69-82.
- Sharpsteen, D. J. (1995). The effects of relationship and self-esteem threats on the likelihood of romantic jealousy. *Journal of Social and Personal Relationships*, 12(1), 89-101.
- Sharpsteen, D. J. and Kirkpatrick, L. A. (1997). Romantic jealousy and adult romantic attachment. *Journal of Personality and Social Psychology*, 72(3), 627-640.
- Sheets, V. L., Fredendall, L. L. and Claypool, H. M. (1997). Jealousy evocation, partner reassurance, and relationship stability: An exploration of the potential benefits of jealousy. *Evolution and Human Behavior*, 18, 387-402.

- Shettel-Neuber, J., Bryson, J. B. and Young, C. E. (1978). Physical attractiveness of the "other person" and jealousy. *Personality & Social Psychology Bulletin*, 4, 612-615.
- Sidelinger, R. J. and Booth-Butterfield, M. (2007). Mate value discrepancy as a predictor of forgiveness and jealousy in romantic relationships. *Communication Quarterly*, 55, 207-223.
- Siegert, J. R. and Stamp, G. H. (1994). "Our first big fight" as a milestone in the development of close relationships. *Communication Monographs*, 61, 345-360.
- Silva, J. A., Ferrari, M. M., Leong, G. B., *et al* (1998). The dangerousness of persons with delusional jealousy. *Journal of the American Academy of Psychiatry and the Law*, 26, 607-623.
- Slotter, E. B., Lucas, G. M., Jakubiak, B. and Lasslett, H. (2013). Changing me to keep you state jealousy promotes perceiving similarity between the self and a romantic rival. *Personality and Social Psychology Bulletin*, 39(10), 1280-1292.
- Sobel, M. E. (1982). Asymptotic confidence intervals for indirect effects in structural equation models. *Sociological Methodology*, 13, 290-312.
- Sobraske, K. H., Boster, J. S. and Gaulin, S. J. (2013). Mapping the conceptual space of jealousy. *Ethos*, 41(3), 249-270.
- Sommers, J. and Vodanovich, S. J. (2000). Vengeance scores among college students: Examining the role of jealousy and forgiveness. *Education Journal*, 121(1), 114-119.
- Sprecher, S. ve Metts, S. (1999). Romantic beliefs: Their influence on relationships and patterns of change over time. *Journal of Social and Personal Relationships*, 16, 834– 851.
- Stackert, R. A. and Bursik, K. (2003). Why am I unsatisfied? Adult attachment style, gendered irrational relationship beliefs, and young adult romantic relationship satisfaction. *Personality and Individual Differences*, 34(8), 1419-1429.
- Stearns, P. N. (2008). History of Emotions: Issues of Change and Impact. In M. Lewis, J. M. Haviland-Jones and L. F. Barrett (Eds.). *Handbook of emotions*. Guilford Press.
- Stephanou, G. (2012). Romantic relationships in emerging adulthood: perception-partner ideal discrepancies, attributions, and expectations. *Psychology*, 3(2), 15-160.
- Sternberg, R. J. (1986). A triangular theory of love. *Psychological Review*, 93(2), 119-135.

- Stieger, S., Preyss, V. A. and Voracek, M. (2012). Romantic Jealousy and Implicit and Explicit Self-Esteem. *Personality and Individual Difference*. 51-55.
- Stoltzfus, G., Nibbelink, B. L., Vredenburg, D. and Hyrum, E. (2011). Gender, gender role, and creativity. *Social Behavior and Personality: An International Journal*, 39(3), 425-432.
- Sullivan, B. F. (1997). *The development, validation, and psychometric properties of the relationship belief scale* (Unpublished doctoral dissertation). The Ohio State University, Ohio.
- Sullivan, H. S. (1953). *The Interpersonal Theory*. New York: The Guilford Press.
- Sümer, N. ve Güngör, D. (1999). “Çocuk yetiştirme stillerinin bağlanma stilleri, benlik değerlendirmeleri ve yakın ilişkiler üzerindeki etkisi. *Türk Psikoloji Dergisi*, 14(44), 35-58.
- Şahin, N. H. ve Şahin, N. (1991). Bir kültürde fonksiyonel olan tutumlar bir başka kültürde de öyle midir? Fonksiyonel Olmayan Tutumlar Ölçeği'nin psikometrik özellikleri. *Psikoloji Dergisi*, 7(26), 30-40.
- Şimşek, Ö. F. (2007). *Yapısal eşitlik modellemesine giriş: Temel ilkeler ve LISREL uygulamaları*. Ankara: Ekinoks.
- Tabachnick, B.G. ve Fidell, L.S. (1996). *Using multivariate statistics*, (3rd ed). New York: Harper Collins College Publishers.
- Tabachnick, B. G. and Fidell L. S. (2007). *Using multivariate statistics*. Boston, MA: Pearson.
- Tamres, L., Janicki, D. and Helgeson, V. S. (2002). Sex differences in coping behavior: A metaanalytic review. *Personality and Social Psychology Review*, 6, 2-30.
- Tarrier, N., Beckett, R., Harwood, S. and Ahmed, Y. (1989). Comparison of a morbidly jealous and normal female population on the Eyseck Personality Questionnaire (EPQ). *Personality and Individual Differences*, 10(10), 1327-1382.
- Tarrier, N., Beckett, R., Harwood, S. and Bishay, N. (1990). Morbid jealousy: A review and cognitive-behavioral formulation. *British Journal of Psychiatry*, 157, 319-326.
- Theiss, J. A. (2005). *A relational turbulence perspective on the development of romantic relationships: conditions that influence irritations, jealousy, and sexual intimacy* (Unpublished Doctoral Dissertation). University of Wisconsin, Madison.

- Theiss, J. A. and Solomon, D. H. (2006). Coupling longitudinal data and multilevel modeling to examine the antecedents and consequences of jealousy experiences in romantic relationships: A test of the relational turbulence model. *Human Communication Research*, 32, 469-503.
- Thompson, T. (1998). *Coping with jealousy: Effects of personality, gender and intensity of jealousy* (Unpublished Doctoral dissertation). Western Kentucky University, Bowling Green.
- Thompson, B. (2000). Ten commandments of structural equation modeling. In: Grimm LG, Yarnold PR. (Ed.) *Reading and understanding more multivariate statistics*. (s. 261–283). Washington, DC. American Psychological Association.
- Timmerman, L. M. (1999). *Why do we react the way we do? The effect of love styles. Satisfaction, trust and experience of jealousy on communicative responses to jealousy*. Paper presented at the National Communication Association Convention, Chicago, IL.
- Timmerman, L. M. (2001). *Jealousy expression in long-distance romantic relationships* (Unpublished Doctoral dissertation). The University of Texas, Austin.
- Titelman, P. (1977). *A phenomenological study of envy* (Unpublished doctoral dissertation). Duquesne University, Pittsburgh.
- Tokuç, B., Berberoğlu, U., Saraçoğlu, G. V. ve Çelikkalp, Ü. (2011). Sağlık yüksekokulu öğrencilerinin evlilik dışı cinsel ilişki, istemli düşükler ve kontraseptif kullanımı konusundaki görüşleri. *Türkiye Halk Sağlığı Dergisi*, (9)3, 166-173.
- Triandis, H. C. (1996). The psychological measurement of cultural syndromes. *American Psychologist*, 51(4), 407-415.
- Tridon, A. (1922). *Psychoanalysis and love*. Garden City Publishing Company.
- Trost, M. R., Brown, S. and Morrison, M. (1994, November). *Jealousy as an adaptive communication strategy*. Poster presented at the annual meeting of the Speech Communication Association, New Orleans, LA.
- Tucker-Ladd, C. E. (2007). Understanding and Handling Jealousy. <http://www.practicalpolyamory.com/images>

- Vaidakis, N. (2004). Jealous and jealousy: From the classical literature to the scientific view. *Psichiatriki*, 15(4), 305-314.
- van Sommers, P. (1988). *Jealousy*. New York: Penguin Books.
- Varga, C. M., Gee, C. B. and Munro, G. (2011). The effects of sample characteristics and experience with infidelity on romantic jealousy. *Sex Roles*, (65) 854-866.
- Vauhkonen, K. (1968). On the pathogenesis of morbid jealousy with special reference to the personality traits of an interaction between jealous patients and their spouses. *Acta Psychiatrica Scandinavica*, 202, 2-14.
- Vefikuluçay, A. G. D., Zeyneloğlu, A. G. S., Eroğlu, K. ve Taşkın, L. (2007). Kafkas üniversitesi son sınıf öğrencilerinin toplumsal cinsiyet rollerine ilişkin bakış açıları. *Hacettepe Üniversitesi Hemşirelik Fakültesi Dergisi*, 14(2), 26-38.
- Voracek, M. (2001). Marital status as a candidate moderator variable of male-female differences in sexual jealousy: The need for representative population samples. *Psychological Reports*, 88, 553-566.
- Wade, T. J. and Walsh, H. (2008). Does the big-5 relate to jealousy or infidelity reactions? *Journal of Social, Evolutionary, and Cultural Psychology*, 2(3), 133-143.
- Wade, T. J. and Weinstein, J. L. (2011). Jealousy induction: Which tactics are perceived as most effective? *Journal of Social, Evolutionary, and Cultural Psychology*, 5(5), 231-238.
- Warber, K. M. (2007). *The impact of sex and gender in the relationships among attachment, romantic jealousy, and varying forms of aggression in adult romantic relationships* (Unpublished Doctoral dissertation). The University of Arizona, Arizona.
- Wehrly, B. (2002). Dealing with jealousy issues. *Counseling and Human Development*, 34(9), 1-11.
- Weinstein, J. L. and Wade, T. J. (2011). Jealousy induction methods, sex, and the big-5 personality dimensions. *Psychology*, 2(5), 517-521.
- Whisman, M. and Uebelacker (2007). Maladaptive schemas and core beliefs in treatment and research with couples. In L. P. Riso, P. L. du Toit, D. Stein, & J. Young (Eds.). *Cognitive schemas and core beliefs in psychological problems: A scientist practitioner guide* (pp. 199-220). Washington, D.C.: American Psychological Association.

- White, G. L. (1980). Inducing jealousy a power perspective. *Personality and Social Psychology Bulletin*, 6, 222-227.
- White, G. L. (1981a). A model of romantic jealousy. *Motivation and Emotion*, 5, 295-310.
- White, G. L. (1981b). Some correlates of romantic jealousy. *Journal of Personality*, 49(2), 129-145.
- White, G. L. (1984). Comparison of four jealousy scales. *Journal of Research in Personality*, 18, 115-130.
- White, G. L. (2008). Romantic jealousy: Therapists' perceptions of causes, consequences, and treatments. *Journal of Couple & Relationship Therapy*, 7(3), 210-229.
- White, G. L. and Mullen, P. E. (1989). *Jealousy: Theory, research, and clinical strategies*. New York, NY: Guilford.
- Whitehurst, R. N. (1977). Jealousy and American values. In G. Clanton & L. G. Smith (Eds.). *Jealousy* (pp. 136-239). Englewood Cliffs, NJ: Prentice-Hall.
- Vialatte, F. B. and Cichocki, A. (2008). Split test Bonferonni correction for QEEG statistical maps. *Biological Cybernetics*, 98, 208-303.
- Wilson M. I. and Daly, M. (1992). Who kills whom in spouse killings? On the exceptional sex ratio of spousal homicides in the United States. *Criminology*, 30(2), 189-216.
- Wood, J. T. (2001). The normalization of violence in heterosexual romantic relationship: Women's narratives of love and violence. *Journal of Social and Personal Relationships*, 18, 239-261.
- Worley, T. R. (2009). *Jealousy in triadic relationships: A relational turbulence approach* (Unpublished master's thesis). Samford University, Birmingham.
- Worley, T. R. and Samp, J. (2011). *Jealousy about partners' friendships: An interference framework*. Paper presented at the Annual Convention of the National Communication Association, New Orleans, LA.
- Worley, T. R. and Samp, J. (2014a). Exploring the associations between relational uncertainty, jealousy about partner's friendships, and jealousy expression in dating relationships. *Communication Studies*, 65(4), 370-388.

- Worley, T. R. and Samp, J. (2014b). Friendship Characteristics, Threat Appraisals, and Varieties of Jealousy about Romantic Partners' Friendships. *Interpersona*, 8(2), 231-244.
- Wurmser, L. and Jarass, H. (2008). *Jealousy and envy: New views about two powerful feelings*. New York: CRC Press.
- Yerlikaya, Y. G. (2015). *Women from Venus, men from Mars? The Influence of sexual orientation, gender roles and relationship experiences on evolved sex differences in romantic jealousy* (Unpublished master's thesis). Doğuř University, Istanbul.
- Yıldırım, B. and Selvi, M. (2015). Adaptation of stem attitude scale to Turkish. *International Periodical for the Languages, Literature and History of Turkish or Turkic*, 10(3), 1117-1130.
- Yılmaz, D. V., Zeynelođlu, S., Kocaöz, S., Kısa, S., Tařkın, L. ve Erođlu, K. (2009). Üniversite öğrencilerinin toplumsal cinsiyet rollerine ilişkin görüşleri. *Uluslararası İnsan Bilimleri Dergisi*, 6(1), 775-792.
- Yılmaz, N. E. (1993). *Üniversite öğrencilerinde stres düzeyleri, psikopatoloji ve stresle başa çıkma*. (Yayınlanmamış yüksek lisans tezi). Hacettepe Üniversitesi, Ankara.
- Yılmazçoban, A. (2011). Evlilikte çiftleri etkileyen unsurlar ve arkadaşlık ilişkileri. *Yalova Sosyal Bilimler Dergisi*, 1(3), 178-195.
- Yoshimura, S. M. (2004). Emotional and behavioral responses to romantic jealousy expressions. *Communication Reports*, 17, 85-101.
- Zammuner, V. L. and Fischer, A. H. (1995). The social regulation of emotions in jealousy situations a comparison between Italy and the Netherlands. *Journal of Cross-Cultural Psychology*, 26(2), 189-208.
- Zandbergen, D. L. and Brown, S. G. (2015). Culture and gender differences in romantic jealousy. *Personality and Individual Differences*, 72, 122-127.
- Zara, A. ve Özdemir, B. (2013). Cinsiyet Rollerini. Ş. Yüksel, L. Gülseren ve A. Devrim Bařterzi (Ed.). *Kadınların yaşamı ve kadın ruh sađlığı* (s. 3-12). Türkiye Psikiyatri Derneđi Kadın Ruh Sađlığı Çalıřma Birimi, Çalıřma Birimleri Dizisi, No: 16.
- Zengel, B., Edlund, J. E. and Sagarin, B. J. (2013). Sex differences in jealousy in response to infidelity: Evaluation of demographic moderators in a national random sample. *Personality and Individual Differences*, 54, 47-51.

Zeytinođlu, E. (2013). *Evli bireylerin benlik saygısı, kıskançlık düzeyi, evlilikteki çatışmalar ve evlilik doyumu arasındaki ilişkilerin incelenmesi* (Yayımlanmamış Yüksek Lisans Tezi). Dokuz Eylül Üniversitesi, İzmir.

Zimmer-Gembeck, M. J. and Petherick, J. (2006). Intimacy dating goals and relationship satisfaction during adolescence and emerging adulthood: Identity formation, age and sex as moderators. *International Journal of Behavioral Development*, 30(2), 167-177.





EK 1. Kişisel Bilgi Formu**Kişisel Bilgi Formu**

1. Cinsiyetiniz: Kadın () Erkek ()
2. Yaşınız:
3. Şimdiye kadarki romantik ilişki sayınızı yazını (şu anki ilişkiniz dahil):
.....
4. Şuanda romantik bir ilişkiniz var mı?
Evet () Hayır ()
5. Romantik ilişkiniz için aşağıdakilerden hangisi uygundur?
Flört () Sözlü/Nişanlı () Evli ()
6. Şuandaki romantik ilişkiniz ne kadar süredir devam etmektedir? Yıl
..... Ay
7. Şuana kadar romantik ilişkinizde hiç kıskançlık hissettiniz mi?
Evet () Hayır ()
8. Şuana kadar herhangi bir romantik ilişkinizde hiç aldatıldınız mı?
Evet () Hayır ()

EK 2. İlişki Durum Belirleme Ölçeği (Örnek Maddeler)**İlişki Durum Belirleme Ölçeği (Örnek Maddeler)**

Aşağıda sevgiliniz ile olan ilişkinize dair ifadeler bulunmaktadır. Her bir ifadeyi okuduktan sonra size en uygun olan kutucuğu işaretleyiniz.

		Hiç	Az	Biraz	Oldukça	Çok
1.	Sevgiliniz ihtiyaçlarınızı ne ölçüde karşılamaktadır?					
2.	Genel olarak ilişkiniz sizin için ne kadar doyurucu?					
3.	Çoğunlukla kıyaslandığında, ilişkiniz sizce ne kadar iyi?					

EK 3. Romantik İlişkilerde Akılcı Olmayan İnançlar Ölçeği (Örnek Maddeler)

Romantik İlişkilerde Akılcı Olmayan İnançlar Ölçeği (Örnek Maddeler)

Aşağıda romantik ilişkilerle ilgili inançları içeren ifadeler bulunmaktadır. Lütfen bu ifadelere ne derecede katıldığınızı ilgili kutucuğu işaretleyerek belirtiniz.

		Hiç katılmıyorum	Katılmıyorum	Kararsızım	Katılıyorum	Tamamen Katılıyorum
1.	Birlikte olduğum kişi benimkilerden farklı düşünceler taşır ve bunu rahatlıkla ifade ederse bu hoşuma gider.					
2.	Birlikte olduğum kişi benimle herhangi bir konuda zıt fikirlerini tartışırsa buna dayanamam.					
3.	Ben ve birlikte olduğum kişi farklı düşünüyorsa, ilişkimizin iyi gitmediğini ve bitebileceğini düşünürüm.					

EK 4. Romantik İlişkilerle İlgili Kalıp Yargılara İlişkin Tutumlar Ölçeği (Örnek Maddeler)

**Romantik İlişkilerle İlgili Kalıp Yargılara İlişkin Tutumlar Ölçeği
(Örnek Maddeler)**

Aşağıda romantik ilişkilerle ilgili kalıp yargılara ilişkin tutumları içeren ifadeler bulunmaktadır. Lütfen bu ifadelere ne derecede katıldığınızı ilgili kutucuğu işaretleyerek belirtiniz.

		Tamamen Karşıyım	Çoğunlukla Karşıyım	Kısmen Karşıyım	Ne Karşıyım Ne Katlıyorum	Kısmen Katlıyorum	Çoğunlukla Katlıyorum	Tamamen Katlıyorum
1.	Erkek kız arkadaşının kıyafetine karışabilir.							
2.	Kadın toplum içinde erkek arkadaşına ters düşecek davranışları yapmamalıdır.							
3.	Bir ilişkinin başlangıcında kadın cinsel acıdan deneyimsiz olmalıdır.							

EK 5. Kıskançlık Karşısında Gösterilen İletişim Tepkileri Ölçeği (Örnek Maddeler)**Kıskançlık Karşısında Gösterilen İletişim Tepkileri Ölçeği
(Örnek Maddeler)**

Lütfen, şu an ki romantik ilişkinizde, son altı ay içerisinde, kıskançlık hissettiğiniz zamanları düşününüz. Aşağıdaki sorularda, bu zaman diliminde, kıskançlığa karşı gösterdiğiniz çeşitli davranışların sıklığını değerlendirmek amaçlanmaktadır. Lütfen bu ifadeleri yanıtlarken mümkün olduğunca samimi olunuz.

	Kıskançlık hissettiğimde ben, ...	Asla	Çok Nadir	Nadiren	Ara Sıra	Sıklıkla	Çok Sık	Her Zaman
1.	sevgilimle kıskançlık duygularımı paylaştım							
2.	sevgilime incitici veya kaba yorumlarda bulundum							
3.	sevgilime rakipler etrafımızdayken daha çok sevgi gösterdim							

EK 6. Açıklayıcı Faktör Analizi Sonuçları

Maddeler	1.	2.	3.	4.	5.	6.	7.	8.	9.	10.	11.
M5	,60	,20	,29	,14	,14	,09	,04	,13	,17	,09	,13
M6	,71	,17	,04	,22	,14	,00	,04	,00	,02	,01	,18
M7	,54	-,03	,21	,11	,05	,14	-,15	,00	,03	-,28	,07
M9	,60	,38	,02	,14	,05	-,04	,07	-,05	-,16	,12	,12
M16	,60	-,20	,08	,04	,27	,12	,12	,07	,24	,06	,19
M17	,70	-,08	,05	,15	,16	,10	,27	-,04	,18	,19	,10
M18	,60	-,20	,12	,12	,20	,22	,20	,07	,18	,10	,10
M20	,81	-,08	,13	,20	,10	,47	-,07	,06	,07	-,15	-,05
M25	,43	,05	,02	,06	,05	-,03	,23	-,00	-,15	,34	-,01
M41	-,04	,80	,10	-,03	,23	,05	,06	,04	,01	,10	,12
M45	-,01	,81	,03	,02	,12	,08	,07	,14	,00	,02	,03
M50	,02	,74	,11	,12	,12	,11	,02	-,00	,18	-,10	-,02
M4	,05	,10	,72	,25	,03	-,05	,11	,12	,03	,04	,13
M11	,16	,10	,70	,14	,08	,01	,17	,28	-,04	-,07	,13
M29	,10	,28	,81	,08	,04	,13	,05	,01	-,08	,03	,02
M39	,07	,23	,82	,10	,04	,08	,10	,20	-,07	,04	,04
M51	,02	,32	,55	,02	,07	,18	,17	,13	,06	,03	,06
M19	-,00	-,06	,28	,75	,11	-,05	-,03	,06	,04	-,09	,02
M24	-,03	,08	,04	,80	-,06	,02	,04	-,01	-,02	,02	,15
M26	-,05	,17	,07	,64	,11	-,02	,02	,08	,08	,00	-,04
M27	-,06	,08	-,01	,80	-,00	,06	,06	,01	-,07	,02	,10
M1	-,03	,03	,13	,03	,80	,00	,11	-,03	,00	,12	,01
M22	-,01	,12	,04	,18	,77	,14	,05	,01	,07	,11	,01
M44	,08	,30	,22	,12	,56	,07	,03	,22	,10	,13	-,06
M3	,05	,24	,24	,04	,23	,47	,05	-,12	-,14	-,05	,19
M28	,02	,16	,46	,11	,18	,56	,15	-,09	,05	,07	-,13
M34	,21	,07	,14	,08	-,00	,70	,08	,04	,09	,29	,12
M35	,32	,12	,07	,03	,08	,71	,07	,10	-,01	,00	,00
M36	,19	,10	,18	,00	,01	,80	,12	,07	,01	,09	,03
M40	,08	,21	,36	,03	,13	,71	,20	,00	-,02	,02	,03
M49	-,15	,05	,21	,16	,12	,55	,10	,11	,05	-,00	,23
M43	,32	,19	,15	,23	,04	,01	,71	,05	,06	,03	,01
M46	,22	,19	,15	,21	,07	,02	,80	,10	-,04	,04	,01
M47	,23	,21	,01	,19	,12	,08	,70	,12	-,04	-,02	,09
M2	,08	,00	,01	-,00	-,01	,10	-,07	,70	,08	-,03	-,06
M14	-,01	,09	,09	,02	-,04	,08	-,02	,80	,02	,06	,01
M21	,02	-,12	-,00	,07	-,02	,02	,06	,75	-,01	,07	,07
M37	,23	-,16	,06	,09	-,09	-,00	-,06	,63	,00	,31	-,04
M38	,28	-,13	,07	,06	,04	,10	,01	,70	,00	,07	,05
M42	,12	,02	,10	,05	-,03	,20	,01	,69	,04	,27	-,08
M8	-,03	,25	,01	-,07	-,08	,11	,04	-,06	,72	,16	,04
M10	,15	,39	-,07	-,09	-,06	,19	,05	-,30	,48	,09	,01
M31	,26	,18	,45	,07	,07	,05	,19	,08	,50	-,11	-,03
M32	,39	,13	,10	,01	-,02	-,00	,00	,02	,72	,01	-,04
M33	,32	,07	-,09	,03	-,00	-,06	-,04	-,03	,80	,07	,05
M12	,10	,07	,07	,09	-,05	,07	,10	,16	-,02	,90	-,00
M13	,03	,05	,02	,02	-,00	,04	,04	,23	,03	,90	,00
M48	-,11	,12	,19	-,01	,08	,04	,14	,21	,02	,71	,06
M15	-,03	-,02	,14	,02	,16	-,02	,08	-,02	-,04	,10	,61
M23	,02	,04	,01	-,16	,13	,05	-,04	,14	-,02	,06	,74
M30	,07	,03	-,09	,06	,21	-,00	-,05	,05	,10	,13	,64

1. Faktör: Olumsuz İletişim
2. Faktör: Rakiple İletişim Kurmak
3. Faktör: Rakibi Küçümseme
4. Faktör: Şiddet İçeren İletişim
5. Faktör: Partneri Kıskandırmak
6. Faktör: Gözetleme

7. Faktör: Sahiplenme İşaretleri
8. Faktör: Telafi Edici Yenilemeler
9. Faktör: Bütünleştirici İletişim
10. Faktör: Sessizlik
11. Faktör: İnkâr

EK 7. İki Değişkenli Normallik ve Çoklu Doğrusallık Testi Sonucu Elde Edilen Saçılım Diyagramı

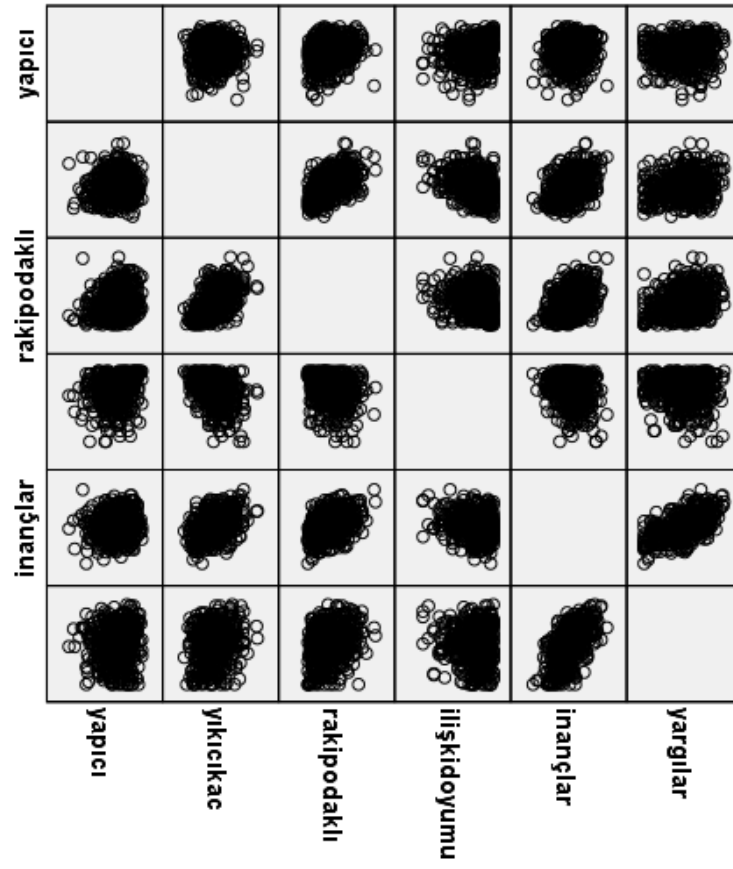

EK 8. Tüm Gruba Ait, Modifikasyonlar Sonrası Yazılan Syntax

SYSTEM FILE from file 'D:\ANALİZLER\RUMEYSA\yem_son\yemm.DSF'

Sample Size = 524

Relationships

YI = IDBO RIKTO

YKI = IDBO RIKTO

RI = IDBO RIKTO

KI = IDBO RIKTO

IDBO = RIKTO

YI = RAINO

YKI = RAINO

IDBO = RAINO

RIKTO = RAINO

Path Diagram

End of Problem



EK 9. Kadın ve Erkek Gruplarına Ait, Modifikasyonlar Sonrası Yazılan Syntax'lar

The following lines were read from file

D:\ANALİZLER\RUMEYSA\yem_cins\cins.SPJ:

Group kız

Raw Data from file 'D:\ANALİZLER\RUMEYSA\yem_cins\kız.psf'

Sample Size = 325

Relationships

YI = IDBO

YKKI = IDBO

IDBO = RIKTO

YI = RAINO

YKKI = RAINO

RI = RAINO

IDBO = RAINO

RIKTO = RAINO

Set the Error Covariance of RI and YKKI Free

Path Diagram

Group erkek

Raw Data from file 'D:\ANALİZLER\RUMEYSA\yem_cins\erkek.psf'

Sample Size = 199

Relationships

YKKI = IDBO

RI = IDBO

YKKI = RAINO

RI = RAINO

RIKTO = RAINO

Set the Error Covariance of RI and YKKI Free

End of Problem

Sample Size = 524

EK 10. Etik Kurul Onay Yazısı

T.C
ANKARA ÜNİVERSİTESİ REKTÖRLÜĞÜ
Genel Sekreterlik

Sayı : 85434274-050.04.04 / 34467
Konu : Etik Kurulu Kararı Hakkında

Ankara

12 Haziran 2015

Sayın Rumeysa HOŞOĞLU
Eğitim Bilimleri Fakültesi Araştırma Görevlisi

İlgi: 04/05/2015 tarihli başvurunuz.

“Üniversite Öğrencilerinde Romantik Kıskaçlıkla Baş Etme Yöntemlerini Yordayan Değişkenlerin Araştırılması” başlıklı araştırmanız ile ilgili olarak Ankara Üniversitesi Etik Kurulunun 21/05/2015 tarihli toplantısında alınan 12/172 sayılı kararın bir örneği ilişikte gönderilmektedir.

Bilgilerinizi saygılarımla rica ederim.

Prof.Dr.Erkan İBİŞ
Rektör

EKLER:

1- Karar Örneği (1 sayfa)

11/06/2015 Bilgisayar İşletmeni : M.EKEN
1 /06/2015 Huk.Etik ve Mevz.Koor. : Prof.Dr.M.ÖZEN
/06/2015 Rek. Yrd. : Prof.Dr.S.A.ÖZKAN

ANKARA ÜNİVERSİTESİ
ETİK KURULU
KARAR ÖRNEĞİ

Karar Tarihi : 21/05/2015
Toplantı Sayısı : 12
Karar Sayısı : 172

172- Üniversitemiz Eğitim Bilimleri Enstitüsü doktora öğrencilerinden **Rumeysa Hoşoğlu**'nun "Üniversite Öğrencilerinde Romantik Kıskaçlıkla Baş Etme Yöntemlerini Yordayan Değişkenlerin Araştırılması" başlıklı çalışması ile ilgili 04/05/2015 tarihli "İnsan Üzerinde Yapılan Klinik Dışı Araştırmalar Başvuru Formu" Etik Kurulumuzca incelenmiştir.

Yapılan görüşmeler ve incelemeler sonucunda, Üniversitemiz Eğitim Bilimleri Enstitüsü doktora öğrencilerinden **Rumeysa Hoşoğlu**'nun "Üniversite Öğrencilerinde Romantik Kıskaçlıkla Baş Etme Yöntemlerini Yordayan Değişkenlerin Araştırılması" başlıklı çalışmasının, araştırma protokolüne uyulması ve etik onay tarihinden itibaren geçerli olması koşuluyla uygulanmasının etik açıdan uygun olduğuna oy birliği ile karar verildi.

ASLININ AYNIDIR
21/05/2015

Prof. Dr. Muhakkem ÖZEN
Ankara Üniversitesi
Etik Kurulu Başkanı

ANKARA ÜNİVERSİTESİ ETİK KURULU

Tarih: 13.06.2017
Sayı:

Ramazan ORUÇ
Memur

ÖZGEÇMİŞ

Adı ve Soyadı: Rumeysa HOŞOĞLU

Doğum Tarihi: 18.02.1985

İletişim Bilgileri: Yeni Etlik Caddesi. Atmaca Apt. No: 48/2 Etlik/Keçiören/Ankara

E-posta Adresi: rumeysahsgl@gmail.com

Öğrenim Durumu:

Derece	Bölüm/Program	Üniversite	Yıl
Lisans	Rehberlik ve Psikolojik Danışmanlık	Ondokuz Mayıs Üniv.	2006
Yüksek Lisans	Rehberlik ve Psikolojik Danışmanlık	Ondokuz Mayıs Üniv.	2009
Doktora	Rehberlik ve Psikolojik Danışmanlık	Ankara Üniversitesi	2017

İş Deneyimi:

Unvan	Görev Yeri	Yıl
Rehber Öğretmen	Samsun Özel Bil Dershaneleri	2006
Rehber Öğretmen	Samsun Özel Sevgi Seli Özel Eğitim ve Rehberlik Merkezi	2007-2008
Rehber Öğretmen	Şanlıurfa İsmetpaşa İlköğretim Okulu	2008-2010
Araştırma Görevlisi	Ahi Evran Üniversitesi	2010-2011
Araştırma Görevlisi	Ankara Üniversitesi	2011-2017