

T.C.  
BEYKENT ÜNİVERSİTESİ  
SOSYAL BİLİMLER ENSTİTÜSÜ  
İŞLETME YÖNETİMİ ANABİLİM DALI  
EĞİTİM YÖNETİMİ VE DENETİMİ BİLİM DALI

**ÖĞRETMENİN BEDEN DİLİNİN ÖĞRENCİLER  
TARAFINDAN ALGILANMASI  
(ESENLER İLÇESİ ÖRNEĞİ)**  
(Yüksek Lisans Tezi)

Tezi Hazırlayan: **Mehmet BAĞCI**

İSTANBUL, 2008

T.C.  
BEYKENT ÜNİVERSİTESİ  
SOSYAL BİLİMLER ENSTİTÜSÜ  
İŞLETME YÖNETİMİ ANABİLİM DALI  
EĞİTİM YÖNETİMİ VE DENETİMİ BİLİM DALI

**ÖĞRETMENİN BEDEN DİLİNİN ÖĞRENCİLER  
TARAFINDAN ALGILANMASI  
(ESENLER İLÇESİ ÖRNEĞİ)**  
(Yüksek Lisans Tezi)

Tezi Hazırlayan:

**Mehmet BAĞCI**

060712075

Danışman:

**Dr. Zülfikar ÖZKAN**

İSTANBUL, 2008

## YEMİN METNİ

Sunduđum Yüksek Lisans Tezimi, Akademik Etik İlkelerine bađlı kalarak, hi kimseden akademik ilkelere aykırı bir yardım almaksızın bizzat kendimin hazırladıđına and ierim. 04./12./2008

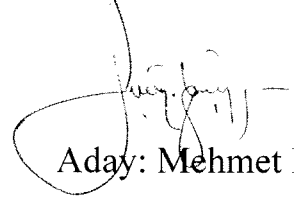

Aday: Mehmet BAĐCI

T.C.  
BEYKENT ÜNİVERSİTESİ  
SOSYAL BİLİMLER ENSTİTÜSÜ MÜDÜRLÜĞÜ  
TEZLİ YÜKSEK LİSANS SINAV TUTANAĞI

..4.1.12.1.2008

Enstitümüz *İşletme Yönetimi* Anabilim dalı *Eğitim Yönetimi ve Denetimi* Bilim dalı yüksek lisans öğrencisi **060712075** numaralı *Mehmet Bağcı*, “*Beykent Üniversitesi Lisansüstü Eğitim - Öğretim ve Sınav Yönetmeliği*”nin ilgili maddesine göre hazırlayarak, Enstitümüze teslim ettiği tezini, Yönetim Kurulumuzun 18.09.2008 tarih ve 2008/24 sayılı toplantısında seçilen ve 26/09/2008 tarihinde Taksim Kampüsünde toplanan biz jüri üyeleri huzurunda savunmuş ve kendisine düzeltme verilmiştir. Aday, “**ÖĞRETMENİN BEDEN DİLİNİN ÖĞRENCİLER TARAFINDAN ALGILANMASI (ESENLER İLÇESİ ÖRNEĞİ)**” adlı düzeltilmiş tezini Taksim Kampüsünde toplanan biz jüri üyeleri huzurunda, ilgili yönetmeliğin (c) bendi gereğince (5.0) dakika süre ile aday tarafından savunulmuş ve sonuçta adayın tezi ~~ayıklığı/oybirliği~~ ile **Kabul veya Red** kararı verilmiştir.

İşbu tutanak, 7 nüsha olarak hazırlanmış ve Enstitü Müdürlüğü’ne sunulmak üzere tarafımızdan düzenlenmiştir.

DANIŞMAN  
DR. ZÜLFİKAR ÖZKAN



ÜYE  
DR. ZEKERİYA KÖKREK



ÜYE  
PROF.DR. MUSTAFA DELİCAN



# ÖĞRETMENİN BEDEN DİLİNİN ÖĞRENCİLER TARAFINDAN ALGILANMASI

## ÖZET

İletişim, insanoğlunun olduğu her yerde ve yaşadığı her anda, onunla yaşayan bir kavramdır. Bunun içindir ki insan yaşamında bu denli önemli olan bu kavram, günümüz insanının yaşadığı bu çağa, kendi adını vermeyi başarmıştır. İnsanlar arası ilişkilerde iletişim deyince, akla sözlü iletişim gelir. Hâlbuki yapılan araştırmalar, sözsüz iletişimin, diğer adıyla beden dilinin, etkili iletişimde, sözlü iletişimden daha önemli ve daha etkili olduğunu göstermiştir.

Bu çalışmada, öğrencilerin, öğretmenlerin beden dillerini nasıl algıladıkları üzerinde durulmuştur. Buna göre öğrencilerin, öğretmenlerinin beden dili hareketlerini gözlemleyerek yaptıkları yorumlar, bizim için bir gösterge olabilmektedir. Beden dillerine dikkat eden öğretmenler, gerek sınıf yönetiminde gerekse de öğrenci başarısının yükselmesinde başarılı olurlar.

Bu varsayımı desteklemek için, ilkin; iletişim ve sınıf yönetimiyle ilgili kavramlar açıklanmış, ardından; beden dilinin arka planı verilerek, beden dili ile ilgili bölümler hakkında geniş açıklamalar yapılmıştır. Son olarak da İstanbul ili Esenler ilçesindeki tüm resmi orta öğretim kurumlarında okuyan 1141 öğrenci üzerinde anket uygulanmıştır. Öyle ki bu uygulama sonucunda, beden dillerine dikkat eden öğretmenlerin derslerinde, öğrencilerin ilgi ve başarılarının arttığı görülmüştür.

**Anahtar Kelimeler:** Sözsüz İletişim, İletişim, Sınıf Yönetimi, İmaj.

# TEACHER'S BODY LANGUAGE PERCEPTION BY STUDENTS

Presented by: Mehmet BAĞCI

## Absract

Communication is a concept that lives with/along human beings all through their life. That's why; this concept is given as one of the names of the contemporary age. The first thing coming into one's mind is verbal communication as the way of communication. However, the research reveals that the non-verbal communication or the body language is as important as the verbal communication to express the feelings and ideas.

In this study, It has been stated that how the students perceive their teachers' body languages. In doing so, responds of the students to teachers' body language is used as an indicator of this correlation. Results suggest that body language has significant positive effect on the success of the students and also on the class management.

The work consists of mainly three parts. In the first part, the basic literature of the concept of the communication and the class management is covered, then in the second part, the concept of body language is explained and evaluated. Finally, results of the questionnaire, surveyed on the students of high school students of Esenler, Istanbul (number of the participants is 1116), is elaborately evaluated supporting the argument that the usage of body language in the classroom improves the effective learning process and increases the students success.

**Key Words:** The usage of body language while managing class, class management, non-verbal communication, communication, image.

## İÇİNDEKİLER

Yemin Metni	
Jüri Sayfası	
Türkçe Özet ve Anahtar Kelimeler	
İngilizce Özet ve Anahtar Kelimeler(abstract)	
Tablolar Listesi	V
Şekiller Listesi	VII
<b>Giriş</b>	<b>1</b>

### I. BÖLÜM

#### SINIF YÖNETİMİ VE İLETİŞİM

<b>1.SINIF YÖNETİMİ</b>	<b>8</b>
1.1.Yönetim Kavramının Tanımı ve Kapsamı	8
1.2.Sınıf Kavramının Tanımı ve Kapsamı	9
1.3.Sınıf-yönetim İlişkisi ve Sınıf Yönetimi Kavramı	10
1.3.1.Sınıf Yapısının Özellikleri	14
1.3.2.Sınıf Yönetiminin Boyutları	15
1.3.3.Sınıf Yönetimi Modelleri	16
<b>2.İLETİŞİM</b>	<b>18</b>
2.1.İletişimin Tanımı ve Kapsamı	18
2.2.İletişimin Amacı ve Önemi	22
2.3.İletişimin Nitelikleri	24
2.4.İletişimin Fonksiyon ve Özellikleri	24
2.4.1.İletişimin Fonksiyonları	24
2.4.2.İletişimin Özellikleri	25
2.5.Temel İletişim Varsayımları	25
2.6. İletişim Türleri	26
2.6.1.Kişi İçi İletişim	26

2.6.2.Bireylerarası İletişim	26
2.6.3.Örgütsel İletişim	27
2.6.4.Kitle İletişimim	29
2.7. İletişim Süreci ve Öğeleri	30
2.7.1. İletişim Süreci	30
2.7.2. İletişim Öğeleri	31
<b>3.SINIF YÖNETİMİ VE İLETİŞİM İLİŞKİSİ</b>	<b>38</b>
3.1.Sınıf İçi İletişim ve İletişim Çatışmaları	38
3.1.1.Sınıf İçi İletişim	38
3.1.2.İletişim Çatışmaları	40
3.2.Sınıf İçi İletişim Çatışmaları	41
<b>II. BÖLÜM</b>	
<b>BEDEN DİLİNİN ARKA PLANI VE BÖLÜMLERİ</b>	
<b>1.BEDEN DİLİNİN ARKA PLANI</b>	<b>44</b>
1.1. Beden Dilinin Önemi	45
1.2. Beden Dilinin Tarihi	47
1.3. Beden Dilinin Özellikleri	48
1.4. Beden Dili ile İlgili Bazı Temel Hususlar	51
1.5. Değişik Kültürlerde Beden Dili	54
1.6. Beden Dilinin Bilinçli Kullanımı ve Pygmalion Etkisi	55
1.7. Beden Dili-Bilinç ve Bilinçaltı İlişkisi	58
1.8. Beden Dili-His İlişkisi	61
1.9. Beden Dili-Algı ve Sezgi İlişkisi	62
1.10. Beden Dili-Meslek İlişkisi	63
1.11. Beden Dili-Cinsiyet İlişkisi	65
1.12. Beden Dili-Eğitim İlişkisi	65
<b>2.BEDEN DİLİNİN BÖLÜMLERİ</b>	<b>67</b>



2.1.İlk İzlenim ve İmaj	67
2.1.1.İlk İzlenim	67
2.1.2.İmaj	70
2.2.Jest ve Mimikler	79
2.2.1.Esas Jestler	81
2.2.2.İkincil Jestler	82
2.3.Yüz İfadeleri ve Baş Hareketleri	82
2.3.1.Yüz İfadeleri	82
2.3.1.1.Gözler	85
2.3.1.2.Bakış ve Bakış Türleri	88
2.3.1.3.Kaşlar, Alın, Burun	91
2.3.1.4. Ağız, Dil, Dudak ve Çene	91
2.3.2.Başın Hareketleri	92
2.4.Eller	94
2.4.1.Ellerin Durumu	97
2.4.2.El Sıkışma	101
2.4.3.Parmaklar	102
2.5.Kollar ve Bacaklar	103
2.5.1.Kollar	103
2.5.2.Bacaklar	105
2.6.Oturma Biçimleri ve Masa Türleri	107
2.6.1.Oturma Biçimleri	107
2.6.2.Oturma Düzeni	109
2.6.3.Masa Türleri	113
2.7.Bedenin Duruşu-Yönü ve Dokunma	113
2.7.1.Bedenin Duruşu ve Yönü	113
2.7.1.1.Bedenin Duruşu	113
2.7.1.2.Bedenin Yönü	116
2.7.2.Dokunma	118
2.8.Alan-İletişim İlişkisi ve Alan Türleri	123
2.8.1.Alan- İletişim İlişkisi	123
2.8.2.Alan Türleri	126
2.9.Giyim ve Aksesuarlar	128

2.9.1.Giyim	133
2.9.2.Aksesuarlar	133
2.10. Renkler	135
2.11. Ses	140
2.12. Dinleme	145

### III. BÖLÜM

#### ÖĞRETMENİN BEDEN DİLİNİN ÖĞRENCİLER TARAFINDAN ALGILANMASI ESENLER İLÇESİ ÖRNEĞİ

<b>1.DEMOGRAFİK BİLGİLER</b>	<b>155</b>
<b>2. GENEL İLETİŞİM İLE İLGİLİ BULGULAR</b>	<b>156</b>
<b>3. YÜZ VE BEDENİN KULLANIMI İLE İLGİLİ BULGULAR</b>	<b>162</b>
<b>4. MEKÂN KULLANIMI İLE İLGİLİ BULGULAR</b>	<b>191</b>
<b>5. BEDENSEL TEMAS İLE İLGİLİ BULGULAR</b>	<b>198</b>
<b>6. AKSESUARLAR İLE İLGİLİ BULGULAR</b>	<b>201</b>
<b>7. SES İLE İLGİLİ BULGULAR</b>	<b>206</b>
<b>SONUÇ VE GENEL DEĞERLENDİRME</b>	<b>209</b>
<b>KAYNAKÇA</b>	<b>214</b>
<b>EKLER</b>	<b>217</b>
EK-1:Anket Formu	217
<b>ÖZGEÇMİŞ</b>	<b>219</b>

## TABLolar LİSTESİ

<u>Tablo No.</u>	<u>Sayfa</u>
1. Cinsiyet	155
2. Lise Türü	156
3. Cinsiyet ve Lise Türü Çapraz Tablosu	156
4. Cinsiyet-S.1 Çapraz Tablosu	157
5. Lise Türü-S.1 Çapraz Tablosu	157
6. Cinsiyet-S.2 Çapraz Tablosu	159
7. Lise Türü-S.2 Çapraz Tablosu	159
8. Cinsiyet-S.25 Çapraz Tablosu	161
9. Lise Türü-S.25 Çapraz Tablosu	161
10. Cinsiyet-S.3 Çapraz Tablosu	163
11. Lise Türü-S.3 Çapraz Tablosu	163
12. Cinsiyet-S.4 Çapraz Tablosu	165
13. Lise Türü-S.4 Çapraz Tablosu	165
14. Cinsiyet-S.5 Çapraz Tablosu	167
15. Lise Türü-S.5 Çapraz Tablosu	167
16. Cinsiyet-S.6 Çapraz Tablosu	169
17. Lise Türü-S.6 Çapraz Tablosu	169
18. Cinsiyet-S.7 Çapraz Tablosu	171
19. Lise Türü-S.7 Çapraz Tablosu	171
20. Cinsiyet-S.8 Çapraz Tablosu	173
21. Lise Türü-S.8 Çapraz Tablosu	173
22. Cinsiyet-S.9 Çapraz Tablosu	175
23. Lise Türü-S.9 Çapraz Tablosu	175
24. Cinsiyet-S.10 Çapraz Tablosu	177
25. Lise Türü-S.10 Çapraz Tablosu	177
26. Cinsiyet-S.11 Çapraz Tablosu	179
27. Lise Türü-S.11 Çapraz Tablosu	179
28. Cinsiyet-S.13 Çapraz Tablosu	181

29. Lise Türü-S.13 Çapraz Tablosu	181
30. Cinsiyet-S.14 Çapraz Tablosu	182
31. Lise Türü-S.14 Çapraz Tablosu	183
32. Cinsiyet-S.15 Çapraz Tablosu	185
33. Lise Türü-S.15 Çapraz Tablosu	185
34. Cinsiyet-S.19 Çapraz Tablosu	187
35. Lise Türü-S.19 Çapraz Tablosu	187
36. Cinsiyet-S.24 Çapraz Tablosu	189
37. Lise Türü-S.24 Çapraz Tablosu	189
38. Cinsiyet-S.12 Çapraz Tablosu	191
39. Lise Türü-S.12 Çapraz Tablosu	191
40. Cinsiyet-S.17 Çapraz Tablosu	193
41. Lise Türü-S.17 Çapraz Tablosu	194
42. Cinsiyet-S.18 Çapraz Tablosu	195
43. Lise Türü-S.18 Çapraz Tablosu	196
44. Cinsiyet-S.16 Çapraz Tablosu	198
45. Lise Türü-S.16 Çapraz Tablosu	198
46. Cinsiyet-S.20 Çapraz Tablosu	200
47. Lise Türü-S.20 Çapraz Tablosu	201
48. Cinsiyet-S.21 Çapraz Tablosu	202
49. Lise Türü-S.21 Çapraz Tablosu	203
50. Cinsiyet-S.22 Çapraz Tablosu	204
51. Lise Türü-S.22 Çapraz Tablosu	205
52. Cinsiyet-S.23 Çapraz Tablosu	206
53. Lise Türü-S.23 Çapraz Tablosu	207

## ŞEKİLLER LİSTESİ

<u>Şekil No.</u>	<u>Sayfa</u>
1.Bavelas'a Göre Haberleşme Biçimleri	28
2.Öretme-Öğrenme Süreci İletişim Süreci Benzerliği	31
3.Öretme-Öğrenme Süreci İletişim Süreci Benzerliği	39
4.Temel Oturma Pozisyonları	110
5.Masa Türleri	113

## GİRİŞ

İletişim, sosyal bir varlık olan insan için, en önemli kavramlardan biridir. İnsanlar var oluşlarını, başka bir ifade ile duygu, düşünce ve kanılarını, iletişim sayesinde muhataplarına bildirirler. İletişim ise, sözlü ve sözsüz biçimde gerçekleşir. İlginçtir ki iletişim deyince akla, yalnızca sözsüz iletişim gelmektedir. Hâlbuki etkili bir iletişimde, sözsüz iletişimin (beden dili) payı %55'tir.

İletişim, öğretmenler için ayrıca önemlidir. Çünkü öğretmenler, gerek sınıfta gerekse de sınıf dışında, ülkenin kaderini şekillendiren bireylerdir. Bu da onların, ne kadar büyük bir sorumluluk altında olduğunu göstermektedir. Öğretmenlerin, öğrencilerin başarılarını yükseltmeleri, onların öğrencileriyle etkili bir iletişime geçmeleriyle mümkündür. Onun için öğretmenlerin, yalnızca sözlü iletişimle değil; sözsüz iletişimle de öğrencileri etkilemeleri gerekmektedir. Az önce de belirtildiği gibi, etkili iletişimde beden dilinin gücü %55'tir. Bu da, sınıf yönetiminde beden dilinin ne kadar önemli olduğunu göstermektedir.

Beden dilinin kendine has özellikleri, bize beden dilinin ne kadar önemli olduğunu gösterir. Çünkü beden dili, bizim iç dünyamızla ilgili ipuçları sunar. Eğer bizler beden dilini iyi öğrenirsek ve etkili uygularsak, başka kişi ya da kişilerle daha etkili ve sağlıklı iletişim kurabiliriz. İnsanların sözel iletişimi bilgilerin aktarımında kullandıkları; beden dilini ise, duyguların ifadesinde daha sık kullandıkları bilinen bir gerçektir. Ayrıca insanlar, sözün bittiği yerde ya da yetersiz olduğu durumlarda, beden diline ihtiyaç duyarlar. Hepimiz biliyoruz ki yeri geldiğinde sözlerimize sahip olabiliyoruz; ama beden dilimize sahip olamıyoruz. Bu da bizim asıl dilimizin beden dili olduğunu gösterir. Bu ve benzeri birçok özelliği saymak mümkündür. Bu özellikleri bilmek, başka bir tabirle beden dilini bilinçli bir şekilde öğrenmek ve uygulamak bizi, yaşamamızın her yönünde başarılı kılacaktır.

Bu çalışmada, öğrencilerin sınıf içerisinde, öğretmenlerin beden dillerini nasıl algıladıkları üzerinde durulacaktır. Dolaylı olarak da sınıf yönetiminde beden dilini bilinçli kullanmanın, sınıf başarısını nasıl etkileyeceği üzerinde durulacaktır. Başka bir tabirle, sınıf yönetiminde beden dilinin gücünün ne olacağı konusu araştırılacaktır.

Bu çalışmaya başladığımızda, bu konu üzerinde yapılan araştırmalardan yararlanmayı umarken, ülkemizde yapılan birkaç araştırma dışında, yazılanların birbirlerinin tekrarı olduğu görülmüştür. Bu çalışmada genel olarak; kaynak taraması tekniği ve anket yöntemi uygulanmıştır. Konu teorik olarak incelendikten sonra gerekli bölümler tablollaştırılmış, alan araştırmasıyla varsayımlar test edilerek sunulmuştur.

Çalışmanın amacı, öğrencilerin öğretmenlerin beden dillerini nasıl algıladıklarını ortaya çıkartmaktır. Türk milli eğitim sisteminde, sözsüz İletişimin gücünden gereği gibi faydalanılmadığı bir gerçektir. Bu çalışmadaki araştırmadan çıkan sonuçlarla, öğretmenin beden dilini daha etkili kullanmasını sağlamak ve böylelikle daha nitelikli ve kaliteli bir eğitimin verilmesine katkıda bulunmak da bu çalışmanın amaçlarından birini oluşturmaktadır. Başka bir ifade ile sınıf başarısını artırmak için, sınıf ortamında sözsüz iletişimin gücünden faydalanma yollarını arttırmaktır. Çünkü çalışma sonucunda ortaya çıkan veriler öğrencinin öğretmenin beden dilini nasıl algıladığını ortaya çıkaracak beden dilini de etkili kullanan öğretmen sınıfta öğrenciyi daha iyi motive edecek ve dolaylı olarak da öğrencinin başarılı olmasını sağlayacaktır

Bu çalışma, üç bölüm halinde incelenmiştir. Birinci bölümde; sınıf yönetimi ve iletişim ile ilgili genel kavramlar açıklanmış, sınıf yönetimi ile ilgili olarak; sınıf ve yönetim ilişkisine değinilmiş ve sınıf yönetiminin özellikleri, boyutları ve modellerinden bahsedilmiştir. Bununla birlikte iletişim ile ilgili olarak da; iletişim ile ilgili genel bilgiler verilmiş, iletişimi kavramının daha iyi anlaşılması için de, iletişim tür ve süreçlerinden bahsedilmiştir. Son olarak da sınıf yönetimi ve iletişim ilişkisine değinilmiştir.

Tezin ikinci bölümünde ise, beden dilinin sadece görünen yönüyle değil; özüyle anlaşılması için, beden dilinin arka planı hakkında bilgi verilmiştir. Sonrasın da beden dilinin bölümleri açıklanmıştır. Özellikle; ilk izlenim, jest ve mimikler, bedeninin duruşu, mekân kullanımı, aksesuarlar, dokunma ve ses sanatı gibi konular ayrıntılı olarak işlenmiştir.

Tezin üçüncü(son)bölümünde ise, alan araştırmasına yer verilmiştir. Burada öğrenciler üzerinde yapılan çalışmanın sonucunda, beden dilinin belirlenen özelliklerine

ilişkin olarak, öğrencilerin öğretmenlerinin beden dillerini nasıl algıladıkları değerlendirilmiş, toplanan veriler tablolaştırılarak yorumlanmıştır. Özellikle bu yorumlamalar yapılırken, bazı sorulardan çıkan sonuçların dolaylı olarak öğrenci başarısı üzerindeki etkisinden de bahsedilmiştir.

Sonuç bölümünde ise, tezde bahsedilen teorik araştırma ve alan araştırması ile elde edilen veriler analiz edilmiş ve ulaşılan sonuçlar bir bütün halinde değerlendirilmiştir. Çalışma; sonuç ve önerilerle tamamlanmıştır.

### **-Problem Durumu Ve Cümlesi**

İletişim sosyal bir varlık olan insan için çok önemli bir kavram olduğu söylenmiştir. Çünkü iletişim, var olmanın gereğidir. Bu kavram genel olarak iki başlık altında toplanabilir: sözlü iletişim, sözsüz iletişim. Sözlü iletişim sözle yapılırken; sözsüz iletişim, dilin değil bedeninin konuşmasını ifade eder. Öyle ki yapılan araştırmalar, beden dilinin söz dilinden daha etkili olduğunu göstermiştir.

Eğitim dendiğinde akla gelen iki kavram vardır: öğrenen ve öğretene. Başka bir ifade ile öğrenci ve öğretmendir. Bu iki kavram sınıf ortamında birbirinden bağımsız düşünülemez. Sınıf içi iletişim dediğimizde, öğretmen ve öğrenci iletişimini anlarız. Öğretmen, sahip olduğu birikimini, öğrencilere sözlü bir biçimde aktarır. Bunu yaparken de mutlaka bedenini kullanır. Beden dili de mesajlarla yüklüdür. Onun için sınıf başarısının yükselmesinde öğretmenin beden dili çok etkilidir. Bu çalışma da öğretmenin beden dilinin öğrenciler tarafından nasıl algılandığını ölçmeye yöneliktir. Başka bir ifade ile, bu araştırmada, öğretmenin beden dilinin öğrenciler tarafından ne boyutta algılandıkları sorusuna cevap aranmıştır.

### **-Alt Problemler**

Ortaöğretim öğrencilerinin (lise 3) öğretmenlerin beden dillini algılayışlarına ilişkin olarak;

a) Cinsiyet,



b)Okul türü değişkenlerine göre öğrencilerin algılayışları arasında anlamlı bir fark mıdır?

### **-Araştırmanın Amacı Ve Önemi**

Bu araştırmanın amacı, milli eğitim bakanlığına bağlı resmi ortaöğretim okullarında okuyan öğrencilerin, öğretmenlerin beden dillerini algılayışları ve bu algılayış biçimlerinin bazı değişkenlere göre değişiklik gösterip göstermediğini saptayarak, etkililik düzey(ler)ini belirtmektir.

Öğrencilerin daha kaliteli ve nitelikli eğitim almalarını sağlamak, öğretmenin en öncelikli ve en önemli hedefidir. Eğitim ve öğretim sürecinde öğretmen, beden dilini farkında olarak ya da olmayarak çok sık kullanır.

Bu araştırmanın asıl amacı; öğrencilerin öğretmenlerin beden dillerini nasıl algıladıklarını ortaya çıkarmaktır. Bunun yanında, sınıf başarısını artırmak için; sınıf ortamında sözsüz iletişimin gücünden faydalanma yollarını artırıp, öğretmenlerin beden dilini daha bilinçli kullanmalarını sağlamaktır.

Bu genel amaca ulaşabilme sürecinde, aşağıdaki sorulara cevap aranmıştır:

- 1-Öğrencilerin başarılarının artmasında öğretmenin beden dili etkili midir?
- 2-Öğretmenin sınıftaki beden dili kökenli hareketleri;
  - a-Öğrencilerin öğrenim gördükleri sınıflara,
  - b-Öğrencilerin cinsiyetlerine göre farklılık göstermekte midir?
- 3- Öğretmenlerin beden dili kökenli hareketlerinden hangileri, öğrencinin başarısını olumlu veya olumsuz etkilemektedir?

Günümüz, iletişim çağı olarak adlandırılmaktadır. Bu da iletişim kavramına ne kadar önem vermemiz gerektiğini gösteren bir husustur. Bilindiği gibi beden dili, yapılan araştırmalara göre sözlü iletişime göre daha etkili bir iletişim biçimidir.

Sınıf ortamı, öğrencilerin yetiştirildiği mekânlardır. Sınıf yöneticisi konumundaki öğretmenlerin en büyük amacı, öğrencilerin başarısını yükseltmektir. Bu da tabii ki etkili

bir iletişim sayesinde olur. Etkili bir iletişimde beden dilinin yadsınamaz etkisi ve önemi öğretmenlerin beden dillerini iyi ve bilinçli kullanmalarını gerekli kılmaktadır.

Kısacası, bu araştırmamız sonucunda çalışmamızın;

-Öğrencilerin, öğretmenlerin beden dillerini nasıl algıladıkları,

-Beden dilinin sınıf başarısını artırmada ve sınıf iç iletişimde ne kadar etkili olduğunun ortaya çıkarılması,

-Öğretmenlerin beden dilini, sınıf başarısının artırılması için, daha sık ve bilinçli kullanmaları gerektiğinin vurgulanması,

-Öğretmenlerin hangi beden dili hareketlerini kullanmaları veya kullanmamaları gerektiğine dikkat çekilmesi,

-Literatüre ve konuyla ilgili bilimsel çalışmaların yapılmasına katkı sağlayacağı beklenmektedir.

#### **- Araştırmanın Sınırlıkları**

a) Bu araştırma, İstanbul ili Esenler ilçesinde bulunan resmi ortaöğretim kuruları ile sınırlı tutulmuştur.

b) Bu araştırma, İstanbul ili esenler ilçesinde bulunan resmi ortaöğretim kurumlarında okuyan lise üç öğrencileri ile sınırlı tutulmuştur.

c) Araştırma, 2007-2008 eğitim öğretim yılında gerçekleştirilmiştir.

d) Araştırmanın veri toplama aracı anket olarak saptanmıştır.

e) Araştırma, veri toplama aracındaki maddelerle sınırlı tutulmuştur.

#### **-Araştırmanın Kabulleri**

a)Araştırmaya katılan ve yanıtları analiz edilen ortaöğretim öğrencilerinin, ölçme araçlarına vermiş oldukları cevaplar, gerçeği yansıtmaktadır.

b)Bu araştırmada kullanılacak anketin, ölçülmek istenen niteliği saptadığı varsayılmıştır.

c)Bu araştırmada seçilen örneklemin evreni temsil ettiği varsayılmıştır.

d)Öğretmenin beden dilini olumlu ya da etkili kullanma düzeyleri, öğrenci algılarına dayalı olarak belirlenebilir.

e)Öğretmenin beden dilinin algılanma düzeyi, sayısal ve somut olarak değerlendirilebilir niteliktedir.

### **-Araştırmanın Yöntemi**

Bu araştırmada öğrencilerin öğretmenlerin beden dillerini nasıl algıladıkları amaçlandığından, bu amaca uygun olarak “anket yöntemi” uygulanmıştır.

### **-Araştırmanın Evren Ve Örneklemi**

Araştırmanın evrenini,2007/2008 eğitim öğretim yılında İstanbul ili Esenler ilçesi sınırları içerisinde yer alan ve Esenler İlçe Milli Eğitim Müdürlüğü istatistik bölümü verilerine göre 6 resmi ortaöğretim okuluna okuyan toplam öğrenci oluşturmaktadır.

Araştırmanın örneklemini,araştırmanın çalışma evrenini oluşturan 6 resmi ortaöğretim okulu ve 1141 öğrenci oluşturmaktadır.

### **-Veri Toplama Aracının Geliştirilmesi Ve Uygulanması**

Bu çalışmada yer alan kuramsal (teorik) bilgiler, konuyla ilgili literatür taranarak elde edilmiştir. Çalışmada, anket yönteminin uygulanması uygun görülmüş ve bununla ilgili olarak da bir anket formu hazırlanmıştır. Hazırlanan anket iki bölümden oluşmaktadır. Anketin birinci bölümünde; öğrencilerin kişisel bilgilerini toplamak amacıyla hazırlanan üç madde yer almaktadır. İkinci bölümde ise, öğrencilerin, öğretmenin beden dil(ler)ini doğrudan ya da dolaylı olarak nasıl algıladıkları ile ilgili olarak 25 adet soru listesi yer almıştır. Ölçme aracı likert tipi beşli dereceleme sistemine göre geliştirilmiş olup, her ifade için; "tamamen katılıyorum", "katılıyorum", "fikrim yok(kararsızım)", "katılmıyorum" ve "kesinlikle katılmıyorum" düzeyleri kullanılmıştır.

Veri toplamak amacıyla gerçekleştirilen anketin uygulanabilmesi için, gerekli uygulama izni alınmış, izin onayından sonra çoğaltılan anket formları 03.04.2008-30.05.2008 tarihleri arasında örneklem olarak belirlenen okullara gidilerek, araştırmacı tarafından gerekli açıklamalar yapıldıktan sonra bizzat uygulanmıştır. Anket uygulaması işleminden sonra anketler tek tek incelenmiş bunlardan 1116 tanesi değerlendirmeye

alınmış ve bunların haricinde 25 tanesi yanlış doldurulmuş olmaları sebebiyle sonuçları geçersiz sayılmış, değerlendirilmeye alınmamıştır.

## I.BÖLÜM

### SINIF YÖNETİMİ VE İLETİŞİM

#### 1.SINIF YÖNETİMİ

##### 1.1.Yönetim Kavramının Tanımı ve Kapsamı

‘Sınıf yönetimi’ kavramı eğitim kurumlarımızda eğitim ve öğretimin sağlıklı işlenmesi için bilinmesi gerekli önemli kavramlardan biridir. Daha da ileri gidersek bu kavramın en önemli kavram olduğunu da söyleyebiliriz.

1997 yılında Yüksek Öğretim Kurulu, eğitim fakültelerinin yeniden yapılanmaları çerçevesinde, ders programlarında da önemli değişiklikler yapmış ve öğretmenlik meslek dersleri arasına ‘Sınıf Yönetimi’ adlı ders konulmuştur. <sup>1</sup>

Bu dersin içeriğindeki konular; yönetim kavramı, sınıf, sınıf yönetimi, sınıfta disiplin, sınıfta iyi iletişim, sınıfta zaman yönetimi, sınıfta motivasyon gibi konulardır. Başlıkları daha da uzatabiliriz. Bu sistem, öğretmenin öğretimi sırasında; öğrencisini daha iyi yetiştirmesine yardımcı olacaktır.<sup>2</sup>

Bu ders konulmadan önce de,farklı adlar altında işlenmekteydi.; fakat bu dersle birlikte bir bütünlük sağlanmış ve öğretmenlerin daha sistemli bir bilgiye sahip olmaları ve bunları bir bütünlük içinde değerlendirmelerini sağlanmıştır.<sup>3</sup>

Sınıf yönetimi kavramına geçmeden önce ‘yönetim’ kavramı hakkında bilgi verip, yönetimi kısaca tanımlarsak ‘sınıf yönetimi’ kavramını daha sağlıklı analiz edebiliriz.

---

<sup>1</sup> Leyla Küçükahmet, Sınıf Yönetimi, Ankara,2006, s.1.

<sup>2</sup> Küçükahmet,a.g.k.,s.1.

<sup>3</sup> Küçükahmet,a.g.k.,s.1.

Yönetim her şeyden önce evrensel bir kavramdır.<sup>1</sup>

Yönetim kendi içinde karmaşık bir kavramdır. Bu karmaşıklığının temelinde, önceden ne yapacağının bilinmesi oldukça zor olan insanla uğraşmasındadır. İki insanın olduğu yerde yönetim vardır. Yönetim kavramını daha derinlemesine, özel bir anlamda, incelediğimizde, herkesin kendi kendisinin yöneticisi olduğu görülecektir.<sup>2</sup>

Yönetim kavramını çeşitli bilimler(psikoloji, hukuk, muhasebe vs.) kendi alanlarına göre tanımlamalara gitmişlerdir. Bu önemli kavramın ayrıntıları konumuz dışında olduğundan değinmeyeceğiz; fakat bu yaklaşımların ortak noktasını ifade edecek olursak: Yönetimin, diğer kişilerin çabaları aracılığıyla, amaçların başarılması süreci olduğudur.<sup>3</sup>

## 1.2.Sınıf Kavramının Tanımı ve Kapsamı

Yönetimden kısaca bahsettik. Yönetim ve sınıf yönetimi ilişkisine geçmeden önce, kısaca sınıf kavramını açıklığa kavuşturalım. Çünkü sınıf kavramının taşıdığı anlam kavranmadan, sınıf yönetimi eksik ya da yanlış tanımlanacaktır. Çeşitli sınıf tanımlamaları şunlardır;

Sınıf; ortak özelliklerinden dolayı bir araya getirilen öğrenci gruplarına, önceden belirlenmiş ortak davranışların kazandırılması için öğretimin yapıldığı derslik,<sup>4</sup>

Sınıf, öğrencilerle yüz yüze olunan bir yer,<sup>5</sup>

Derslerin yapıldığı dersane,<sup>6</sup>

Eğitsel amaçların öğrenciler üzerinde gerçekleştirilmeye çalışıldığı en küçük örgütlenmedir.<sup>7</sup>

---

<sup>1</sup> Can,H.,”Yönetim Bilimi ve Tarihçesi” Yönetim ve Organizasyon,(Ed.S.Güney),Ankara,2001, s.9.

<sup>2</sup> Can,a.g.m.,s.3.

<sup>3</sup> Can,a.g.m.,s.3.

<sup>4</sup> Can,a.g.m.,s.3.

<sup>5</sup> Başar,H.,Sınıf Yönetimi,Ankara,2001,s.4.

<sup>6</sup> Güneş,F.,Yapılandırıcı Yaklaşımla Sınıf Yönetimi,Ankara,2007,s.24.

<sup>7</sup> Arı.R.-Deniz E.,Sınıf Yönetimi,Ankara,2006,s.6.

Bunlarla ilgili olarak daha çeşitli tanımlar da yapılabilir; ama yapılan tanımların hepsi hemen hemen aynı olduğu için bu kadarını yeterli görüyoruz.<sup>1</sup>

Sınıf denilince aklımıza sadece derslik gelmektedir. Aslında bu genel kanının aksine, dersliğin yanında; ders araç gereçleri, öğrenci ve öğretmenleri de unutmamamız gerekir.

### **1.3.Sınıf-Yönetim İlişkisi ve Sınıf Yönetimi**

Yönetim ve sınıf yönetimi ilişkisini açıklamadan önce Bursalıoğlu'nun şu görüşünü ifade etmekte yarar var: Bursalıoğlu, okul yönetiminin, eğitim yönetiminin okula uygulanmasıyla meydana geldiğini ileri sürer. Çünkü eğitim yönetimi de; yönetimin, eğitime uygulanmasından meydana gelir.<sup>2</sup>

Yönetimi; eldeki bütün olanakları, amaca ulaşabilmek için en etkili biçimde kullanma sanatı ve bilimi olarak tanımladığımızı göre, 'Sınıf Yönetimi'ni şöyle tanımlayabiliriz: Sınıfı, belli amaçlara ulaştırmak için, elde bulunan bütün kaynakları ve imkânları, en iyi biçimde kullanmaktır. Sınıf yönetimi, aynı zamanda bir bilim ve sanattır.<sup>3</sup>

Bunu, daha da geniş bir çerçevede tanımlayacak olursak: Sınıf yönetimi, belirli amaçların gerçekleştirilmesi için; planlama, örgütleme, koordinasyon, iletişim ve değerlendirme(süreç) gibi fonksiyonlara ilişkin ilke, kavram, teori, model ve tekniklerin(bilim) sistematik ve bilinçli bir şekilde, maharetle (sanat) uygulanmasıyla ilgili faaliyetlerin tümüdür.<sup>4</sup>

Bundan da sınıf yönetiminin bir süreç, bir bilim ve her şeyden önce bir sanat olduğunu öğrenebiliriz. Ayrıca yönetim bilimindeki teorileri bilmemiz bize eğitim öğretim sürecinde büyük kolaylıklar sağlayacak ve ufukumuzu genişletecektir.<sup>5</sup>

---

<sup>1</sup> Çalık,T.,”Sınıf Yönetimi Ve Özellikleri”Sınıf Yönetimi,(Ed.L.Küçükahmet),Ankara,2003,s.4.

<sup>2</sup> Bursalıoğlu, Z., Eğitim Yönetiminde Teori ve Uygulama,Ankara,2003, s.5.

<sup>3</sup> Erdoğan, İ., Sınıf Yönetimi,İstanbul,2003,s.11.

<sup>4</sup> Erdoğan,a.g.k.s.12.

<sup>5</sup> Erdoğan,a.g.k.s.12.

Yönetim ve sınıf yönetimi ilişkisini açıkladığımızda, karşımıza 'sınıf yöneticisi' kavramı çıkmaktadır. Sınıf yöneticisi olmadan, ne yönetimden ne de sınıftan bahsedebiliriz. Çünkü gerçek başarı, ancak tam donanımlı bir yöneticiyle(sınıf öğretmeni)ve eğitim -öğretim yöntemiyle gerçekleşir. <sup>1</sup>

Öğretmenler hiyerarşik açıdan teşkilatın tepe noktasında olmasa da nitelik açısından en önemli konumdadır. Kısacası her durumda, sınıf yöneticisi kaynak konumundadır. Başka bir deyişle eğitim sürecinin en önemli ögesidirler.<sup>2</sup>

Eğitim teknolojisindeki dev gelişmeler, öğretmenin eğitim sürecindeki rolünü azaltmamış hatta artırmış, ona yeni roller yüklemiştir. Alıcıgüzel bu konuda, en ideal okul binalarını yapmamız, en mükemmel öğretim programları uygulamamız, en etkili araç ve gereçleri sağlamamız durumunda dahi, bunlara işlerlik kazandıracak kişilerin sınıf yöneticileri olduğunu söylemekte ve hiçbir varlığın onun yerini alamayacağını söylemektedir.<sup>3</sup>

Bu bilgilerden sonra, sınıf yöneticisini: Bir zaman dilimi içinde, belirli amaçlara ulaşmak için her türlü maddi kaynaklarla bireyleri bir araya getiren ve onlar arasında uygun bir birleşimi ve uyuşmayı sağlayan kişi olarak tanımlayabiliriz. İstersek bu tanımlı kısaltabilir ya da başka özellikler de ekleyerek uzatabiliriz. En sade şekliyle yeniden ifade edecek olursak, sınıf yöneticisi, sınıf yönetimi kavramını düzenleyen ve uygulayan kişidir.<sup>4</sup>

Bu tanımlarla birlikte öğretmenin aynı zamanda bir rehber olduğunu da unutmamak gerekir.<sup>5</sup>

Burada, öğretmene, başka bir tabirle sınıf yöneticisine, liderlik özelliğini eklemeyi daha yararlı görüyoruz. Yani sınıf yöneticisi yerine sınıf lideri dediğimizde ya da sınıf yöneticisinin yanına koyduğumuzda, sınıf yöneticiliği kavramını güçlendiren daha geniş bir kavramla karşılaşırız. Çünkü lider ile yönetici arasında dikkate değer farklar vardır. Bu

---

<sup>1</sup> Erdoğan,a.g.k.,s.16.

<sup>2</sup> Ergin,A.-Bırol,C.,Eğitimde İletişim,Ankara,2005,31.

<sup>3</sup> Alıcıgüzel,İ.,Çağdaş Okulda Eğitim ve Öğretim,İstanbul,2003,123.

<sup>4</sup> Erdoğan,a.g.k.,s.16.

<sup>5</sup> Vural,B., Her Öğretmen Rehberdir,İstanbul,2004,s.28.



yargıyı açıp tespiti daha da netleştirmek için, kısaca lider tanımını yapıp lider ve yönetici arasındaki farkları açıklayabiliriz.<sup>1</sup>

Liderlik, yönetimin çok önemli bir boyutu olup, yönetim alanında üzerinde en çok tartışılan konuların başında gelmektedir. Liderliği; bir grup insanı belirli amaçlar etrafında toplayabilme ve bu amaçları gerçekleştirebilmek için, onları harekete geçirme yetenek ve bilgilerinin toplamı olarak tanımlayabiliriz.<sup>2</sup>

Demek ki sınıf yöneticileri sınıfı yönetmenin yanında, sınıfa liderlik yapmalıdırlar. Peki, yöneticilik ile liderlik arasında ne fark vardır? Bu soruya karşılık konuyu uzatmamak için sadece belli başlı bazı farkları verdiğimizde konunun anlaşılacağı kanısındayız. Bunlar kısaca şunlardır:<sup>3</sup>

Y: Yönetici-L: Lider;

Y: Yöneticidir.

L: Yenilikçidir.

Y: Düzeni sürdürür.

L: Farklılık yaratır.

Y: Koruyucudur.

L: Geliştiricidir.

Y: Sistem ve yapı merkezlidir.

L: Birey merkezlidir.

Y: Kontrol eğilimlidir.

L: Güveni özendiricidir.

Y: Kısa bakış açısına sahiptir.

L: Uzun bakış açısına sahiptir.

Y: Nasıl ve ne zaman sorularını sorar.

L: Ne ve niçin sorularına önem verir.

Y: Alt yönetsel kademelere bakış.

---

<sup>1</sup> Arıkan,S.,”Liderlik” Yönetim ve Organizasyon,(Ed.S.Güney),Ankara,2001,s.285.

<sup>2</sup> Eren, E., Örgütsel Davranış ve Yönetim Psikolojisi, İstanbul,2006,s.431.

<sup>3</sup> Arıkan,a.g.m.,286.

L: Çevreye bakış.

Y: Mevcut durumu kabul etme eğilimi vardır.

L: Mevcut durumu sorgulama eğilimindedir.

Y: İşi doğru yapandır.

L: Doğru işi yapandır.

Cüceloğlu da bu konuda, liderlerin, içinden gelen nedenlerle çalışmayı yarattığı; yöneticilerin ise, dıştan gelen nedenlerle yetindiklerini söyler.<sup>1</sup>

Yönetici, işin doğru yapılmasına önem verirken; lider, doğru işin yapıldığından emin olmak ister. Liderin önde giderken; yönetici arkadan gider. Lider, kişilerin elinden tutar ve bunları yeni yüksekliklere çıkarır; yönetici, kurallar, mevzuat ve yönetmelik çerçevesinde kişileri, işi doğru yapmaya yönlendirir.<sup>2</sup>

Bu tespitten şu sonucu da çıkarabiliriz: Çağdaş eğitim ve öğretimin gerçekleşmesini istiyorsak, yalnızca sınıf yöneticiliği değil aynı zamanda sınıf liderliğini de gerçekleştirebilecek, tam donanımlı yöneticiler(öğretmen) yetiştirmemiz gerekmektedir. Demek ki her yönetici lider olamayabilmektedir.<sup>3</sup>

Liderlik, başta da denildiği gibi çok geniş bir kavramdır. Bunun için bizler, uzmanlarca itinayla seçilmiş ‘Lider Yönetici’de bulunması gereken bazı özellikleri sayıp tartışmaya son vereceğiz. Bu özellikler şunlardır: Planlayabilme, paylaşabilme, eğitebilme, geliştirebilme, yılmama, düzeltebilme, anlatabilme, satabilme, danışabilme, katılabilmeye, emredebilmeye, çalışkanlık, yüksek zekâ, ayırtılabilmeye, birleştirebilme, orijinallik, anlaşılabilir ve başarılabilir.<sup>4</sup>

Kısacası, biz sınıf yöneticisi veya öğretmen dediğimizde ‘lider öğretmen’ veya ‘lider yönetici’ anlamlarını kastetmiş olacağız.

---

<sup>1</sup> Cüceloğlu, D.,İçimizdeki Biz,İstanbul,1999,s.221.

<sup>2</sup> Cüceloğlu,a.g.k.,s.222.

<sup>3</sup> Arıkan,a.g.m.,286.

<sup>4</sup> Akgündüz,A.,Lider Yöneticinin El Kitabı,İstanbul,2005.s.93.

### 1.3.1.Sınıf Yapısının Özellikleri

Sınıf yönetiminin daha iyi sağlanması ve öğrenci başarısının yükseltilmesi her şeyden önce, sınıf yapısının özelliklerini bilmekten geçer. Çünkü sınıf yapısı iyi bilindiğinde; sınıfta yaşanabilecek olaylar, daha rahat kontrol edilebilir. Eğitim uzmanları, öğretmenlerin sınıf yapısının özelliklerinin mutlaka bilinmesi gerektiğini söylemişlerdir. Bu özelliklerden bazıları şunlardır:<sup>1</sup>

1-Çok Boyutluluk: Sınıfta, öğrenciler aynı anda çok farklı davranışlar sergileyebilmektedirler. Örneğin, bir kısım öğrenci, öğretmeni dinlerken, bir kısmı kitap okumakta; bir kısım yazı yazmaktayken, başka bir kısım birbiriyle tartışabilmektedir. Bunların tümü ya da daha fazlası bir arada yapılmaktadır. Bu özellikler öğretmeni gerçekten de yormaktadır; ama öğretmen bu değişik davranışları bir sisteme oturtmalı ve öğrencileri dikkatini çekmeden bütünleştirmelidir.<sup>2</sup>

2-Yakınlık: Olayların anında meydana gelmesidir. Öğretmenin kendisine gelen bir şikâyete veya soruya anında cevap vermesi, onu başka bir zamana ertelememesi gerekir.Olaya müdahale ne kadar erken olursa,sorun da denli erken çözümlenir.<sup>3</sup>

3-Tahmin Edememe: Sınıf, insan yetiştirme merkezi olduğu için, tamamen insanlardan oluşan bir mekândır. İnsanın da ne zaman, nerede ve ne yapacağını kestirmek mümkün olamamaktadır. Onun için bir öğretmen ne kadar iyi plan yaparsa yapsın her an olay çıkabilmektedir. Örneğin, bir idareci arkadaşımız girdiği bir sınıfta, ortamın çok sakin olması ve güzel bir biçimde dersin işlenmesine rağmen, iki erkek öğrencinin, aniden birbiriyle sınıf içerisinde yumruklaştığını söyleyip, çıkabilecek olay veya olayları tahmin edememekten yakınuyordu.<sup>4</sup>

4-Açıklık: Sınıf içerisinde yaşanan olayların gizli olması mümkün değildir. Yani

---

<sup>1</sup> Çelik,V.,Sınıf Yönetimi,Ankara,2003,s.3.

<sup>2</sup> Çelik,a.g.k.,s.3.

<sup>3</sup> Çelik,a.g.k.,s.3.

<sup>4</sup> Çelik,a.g.k.,s.3.

sınıfta yaşanan her şey öğrenci ve öğretmenin gözü önünde cereyan eder.<sup>1</sup>

5-Ortak Tarih: Sınıf içerisindeki bireylerin sınıfta yaşamış oldukları her şey sınıfın tarihidir. Bu da sınıfın kültürünü meydana getirir. Yani yaşanan olumlu ve olumsuz her şey sınıfın ortak belleğine kaydedilir. Çünkü sınıf ortamı, bir aile ortamından farksızdır. Eğer aile(sınıf) iyi eğitilirse, sınıfın tarihi de o denli sağlam olur.<sup>2</sup>

### 1.3.2.Sınıf Yönetiminin Boyutları

Sınıfın iyi yönetilmesi, eğitim ve öğretimde başarılı olmak için çok önemlidir. Bu yüzden de öğretmenlerin öğretimdeki başarıları kadar, iyi bir yönetici, iyi bir lider olmaları gerekmektedir. Aynı zamanda öğretmenin kişisel özellikleri, öğretmenin derste kullandığı yöntem ve teknikler, öğretmenin çevreyle ilişkileri vs. sınıf yönetimine etki eden unsurlardır.<sup>3</sup>

Uzmanlar sınıf yönetiminin boyutlarını genel olarak beş başlık altında toplamaktadırlar.

1- Sınıfın Fiziksel Ortamının Yönetimi: Sınıfın oturma düzeni, temizliği, eşyaların yerleşim biçimi, duvarlarda kullanılan renkler vs. kısacası gözle görülen değişiklikler bu boyutla alakalıdır.<sup>4</sup>

2- Öğretimin Yönetimi: Yıllık, ünite ve günlük planların yapılması, eğitim öğretimle ilgili araç ve gereçlerin temin edilmesi bu boyuta girer.Kısacası,plan program etkinlikleri bu boyuta girer.<sup>5</sup>

3- Zaman Yönetimi: Etkili bir öğretmenin dikkat etmesi gereken en önemli noktalardan biri de, zamanın iyi yönetilmesidir. Derste geçen zamanın en iyi biçimde yönetilmesi, öğrencinin derse katılımının sağlanması, öğrenci devamının sağlanması,

---

<sup>1</sup> Çelik,a.g.k.,s.3.

<sup>2</sup> Çelik,a.g.k.,s.3.

<sup>3</sup> Başar,a.g.k.,s.5.

<sup>4</sup> Arı,a.g.k.,s.11.

<sup>5</sup> Başar,a.g.k.,s.5.

öğretim sürecinde öğrencinin sıkılmaması için gerekli zamansal düzenlemenin yapılması gibi unsurlar, bu boyutu oluşturur.<sup>1</sup>

4- Sınıfta İlişki Yönetimi: Sınıfta öğretmen ve öğrencilerin bir araya gelerek oluşturdukları kurallar, başka bir tabirle sınıf kurallarının belirlenmesi ve bunların uygulanması bu boyutu ilgilendirir.<sup>2</sup>

5- Öğrenci Davranışının Yönetimi: Derslerin daha iyi işlenebilmesi sorunların çıkmaması için, sınıf içinde olayların çıkmadan, sorunları tespit edip, onları çözmeyi bu boyutta değerlendirebiliriz.<sup>3</sup>

### 1.3.3.Sınıf Yönetimi Modelleri

Eğitim ve öğretim etkinlikleri bilindiği gibi dinamik bir yapı arz etmektedir. Öğretmen bu eğitim ve öğretim sürecinde öğrencide istendik davranışlar meydana getirmekle mükelleftir. Bunun için sınıf içerisinde sistemli, düzenli bir biçimde eylemini gerçekleştirmelidir. İşte, gerek belirli amaçların olması, gerekse de öğretmenin kişisel özelliklerinden kaynaklanan sebeplerden dolayı sınıf yönetimi modelleri oluşmuştur.<sup>4</sup>

Sınıf yönetimi modeline; uygulanan eğitim programının felsefesi, amacı, okulun fiziksel durumu, okul yönetimin tutumları vs. etki eder. Onun için her zaman ve her yerde Bununla birlikte sıklıkla kullanılan bazı modeller tanımlanmıştır. Bunları beş başlık altında toplayabiliriz.<sup>5</sup>

Sınıf yönetimi modeli, çok değişik unsurlardan etkilendiği için, tek bir eğitim modelinden bahsetmemiz mümkün değildir. Onun için her zaman ve her yerde uygulanabilecek bir sınıf yönetimi modelinden bahsetmek mümkün değildir.<sup>6</sup>

---

<sup>1</sup> Çelik,a.g.k.,s.3.

<sup>2</sup> Başar,,a.g.k.,s.5.

<sup>3</sup> Başar,,ag.k.,s.5.

<sup>4</sup> Çelik,a.g.k.,s.3.

<sup>5</sup> Erdoğan,a.g.k.,s.26.

<sup>6</sup> Erdoğan,a.g.k.,s.26.

Geleneksel Model: Bu model, otorite temelli, öğretmen merkezli bir modeldir. Öğretmen kuralları belirler, öğrenciler de o kurallara uyarlar. Öğretmen ne derse onun dediği olur.<sup>1</sup>

Tepkisel Model: Burada adından da anlaşılacağı gibi 'etkiye karşılık tepki' verilir. Bu modelin amacı, istenmeyen davranışın veya durumların değiştirilmesidir. Düzenin sağlanması için ödül ve cezaya büyük önem verilir ve öğretmenlerin sıkça kullandıkları bir model olarak karşımıza çıkar. Uzmanlar, bu modelin sınıf yönetimi becerisini tam olarak kazanamayan öğretmenler tarafından kullanıldığı söylemektedirler.<sup>2</sup>

Önlemsel Model: Olaylar çıkmadan olayların olacağını kestirip ona göre önlem alma, bu modelin en büyük özelliği olarak karşımıza çıkmaktadır. Başka bir tabirle söyleyecek olursak, bireyden çok gruba yönelik olan bu modelin amacı; olay çıkmadan önlemlerin alınmasıdır.<sup>3</sup>

Gelişimsel Model: Kişinin psikolojik, fizyolojik, kültürel vs. bütün özelliklerini hesaba katarak uygulanan bir modeldir. Başka bir tabirle kişiye uygun, kişiye özel bir modeldir.<sup>4</sup>

Bütünsel Model: Yukarıda açıkladığımız bütün modellerin kullanılmasına dayalı modeldir. Bilindiği gibi eğitimin bilimsel olduğu kadar sanatsal yönü de vardır. Onun için her insan bir yönüyle tüm insanlara benzerken; bir yönüyle bir kısım insanlar benzer. Bir yönüyle de sadece kendinse benzer. Bunun için her zaman bir modeli uygulayamayabiliriz. İşte, duruma göre bir modelin uygulanması, bütünsel modelin başka bir ifadesidir.<sup>5</sup>

Sonuç olarak şunu söyleyebiliriz ki; yukarıda bahsedilen modeller ne ilk ne de son modellerdir. Bu modeller sadece öğretmenin sınıf yönetimi becerisini geliştirmek, ona yardımcı olmak amacındadır. Yoksa mutlak bir modelden bahsedilemez. Öğretmen isterse ve başarılı olacağına inanıyorsa yeni modeller de uygulayabilir. Onun için öğretmenler

---

<sup>1</sup> Erdoğan,a.g.k.,s.26.

<sup>2</sup> Çelik,V.,Sınıf Yönetimi,Ankara,2003,s.9.

<sup>3</sup> Erdoğan,a.g.k.,s.27.

<sup>4</sup> Erdoğan,a.g.k.,s.27.

<sup>5</sup> Yılman,M.,Sınıf Yönetimi,Ankara,2003,s.42

gerek kendi kişisel özelliklerine, gerekse de dış etkenleri göz önünde bulundurarak bir modeli ya da birden fazla modeli birada kullanarak eylemlerini gerçekleştirebilir. Başka bir tabirle, aynı zamanda sanatkâr olan öğretmen elindeki malzemeye göre davranır. Başta da denildiği gibi peygamber mesleği olan öğretmenliğe, toplumumuz da büyük bir anlam ve değer yüklemiştir.<sup>1</sup>

## 2.İLETİŞİM

### 2.1.İletişimin Tanımı ve Kapsamı

İletişim, yaşamımızın her anını kapsayan bir olgudur. Uyku dışındaki zamanımızın yüzde 75'ini başkalarıyla iletişim kurmakla geçiririz.<sup>2</sup>

Bu özellik dahi, bize iletişimin insan hayatındaki önemini açıkça ifade etmektedir. Bir arada yaşayan bütün canlılar iletişim sistemine muhtaçtırlar. Çünkü bir arada yaşayan ve diğerleriyle ilişki içinde bulunan bütün canlılar, ister istemez iletişime ihtiyaç duyarlar.<sup>3</sup>

İletişim sadece sözlü ve yazılı ileti ve dilden ibaret değildir. Kaşların çatılması, bir resim, bir karikatür, yakaya takılan kırmızı bir karanfil de iletişim kodlarının örnekleridir. Kısaca, konuşulan ve yazılan dilin yanında; jestler, mimikler, giyim kuşam, ortamın düzenlenmesi gibi türlü tarzlar da iletişim biçimleridir.<sup>4</sup>

Hayvanlar da kendi aralarında değişik şekillerde anlaşırlar. Örnek olarak; köpeğin havlaması, kedinin miyavlamasını verebiliriz. İnsanlarla evcil hayvanlar arasında, simgelere dayanan sözlü iletişimin olmamasına karşılık duygulanım alışverişi vardır. Bu alışverişe dayanan bir duygu dili oluşur. Örneğin bir kedinizi sert bir cümleyle çağırdığınız zaman, divanın altına saklanır vs. Bu ve buna benzer örnekleri çoğaltabiliriz; Burada bizim için önemli olan konu, iletişimin yalnızca bir canlı türüne has olmadığını öğrenmemizdir.<sup>5</sup>

---

<sup>1</sup> Başaran,İ.E.,Eğitime Giriş,Ankara,1996,S.76.

<sup>2</sup> Güney, S.,”Bireyler Arası İletişim” Yönetim ve Organizasyon,(Ed. S.Güney),Ankara,2001,s.195.

<sup>3</sup> Güney,a.g.k.,m.195.

<sup>4</sup> Altıntaş, E.-Çamur D., Sözsüz İletişim- Beden Dili, İstanbul,2005,s.4.

<sup>5</sup> Köknel, Ö., İnsanı Anlamak,İstanbul,1997,s.43.

İletişimin yetisinin yalnızca insanlara ait olmadığını belirttik. Canlılar içerisinde insanlar semboller yaratma özelliğine sahiptir. Bu önemli özellik insanları diğer canlılardan ayırmaktadır. İnsanın toplumsal bir varlık olması; insanların yaşamlarında edindikleri tecrübelerini maddi ve manevi kazanımlarını kendilerinden sonraki nesle aktarmalarıyla anlam kazanmaktadır. Bu da karşımıza kültür kavramını çıkarmaktadır. İnsanoğlu, canlılar içinde kültürü olan tek varlık olarak tanımlanmaktadır.<sup>1</sup>

Hayvanlar aleminde bir kültürün var olduğunu söyleyemeyiz. Onların kendi aralarında yaptıkları türlerine özgü kalıtımsal davranışlardır. Mesela, insan gibi konuşan papağanlar sadece söyledikleri sözcüklerin anlamını bilmezler, İşittikleri sözcükleri ezberleyerek söylerler, taklit ettikleri ses ya da söz söylenmezse onlar da söylemezler. Başka bir örnekle ifade edecek olursak, papağan gel ve git kelimelerini söyleyebilir; ama gelmek ve gitmek kelimelerinin zıt anlamlı sözcükler olduğunu bilmez.<sup>2</sup>

İletişim çeşitli davranışlarla yapılır. Bu davranışların en alt basamağında, kişi ya da canlı, istediği şeyi, davranışlarıyla olduğu gibi gösterir. Sonraki basamakta çeşitli jest ve mimiklerle belirtir. En son basamağında ise sözcükleri kullanır.<sup>3</sup>

Görüldüğü gibi iletişim kavramı derinlemesine incelendiğinde, bu kavramın canlıların varlığıyla var olan bir sistem olduğunu görürüz. Özellikle teknoloji ve haberleşmenin baş döndürücü bir hızla değiştiği ve geliştiği günümüzde iletişim daha da önem kazanmaktadır. Bundan dolayıdır ki iletişim bir bilim olarak kabul edilmektedir. Özellikle son otuz yıl içinde, insan iletişimi konusunda yapılan bilimsel araştırmalar artık şaşırtıcı boyutlara ulaşmıştır.<sup>4</sup>

Aslında araştırma çalışmalarında görülen bu gelişme, iletişim kavramının gittikçe genişleyen kullanım alanından ve anlamından kaynağını almaktadır.<sup>5</sup> Bunun için birçok bilimsel disiplin, iletişim kavramını kendi alanı çerçevesinde incelemektedirler. Örneğin

---

<sup>1</sup> Yüksel, A.H., "İletişim Kavram ve Tanımı" Genel İletişim, (Ed. U. Demiray), Ankara, 2006, s.3.

<sup>2</sup> Köknel, a.g.k., s.42.

<sup>3</sup> Koptagel, G., Tıpsal Psikoloji, İstanbul, 1984, s.191.

<sup>4</sup> Güney, a.g.m., s.195.

<sup>5</sup> Yüksel, a.g.m., s.6.



sosyal psikologlar iletiřimi bireyler arası iliřkiler ve grup ii etkinlikler olarak ele almıřlardır.<sup>1</sup>

Dil bilimciler ise dili iletiřiminin en nemli aracı olarak tanımlamıřlardır. Bunların yanı sıra psikoloji, sosyoloji, politika bilimi, gazetecilik gibi pek ok bilimsel disiplin, iletiřim bilimi ile yakın iliřki ierisindedir.<sup>2</sup>

İletiřim kavramının deęiřik disiplinler tarafından kullanılması, iletiřim kavramının deęiřik tanımlanmasını da beraberinde getirmektedir. İletiřim kavramının ok farklı disiplinler tarafından tanımlanmasına raęmen yapılan tanımlar arasında yzeysel olarak kk farklılıklar olsa da temelde byk farklılıklar sz konusu deęildir. Onun iin iletiřim kavramını kelime kkeninden bařlayarak tanımlarsak konumuz daha da iyi anlařılacaktır.<sup>3</sup>

Ařaęıya deęiřik disiplinlerde uzman olan kiřilerin yaptıkları tanımları aldık. Bu tanımlarda, z deęiřmemekle beraber, farklı noktalara vurgu yapmaları sebebiyle elden geldięince deęiřik tanımlamaları almayı uygun grdk. Yařamımızın ayrılmaz bir parası olan iletiřim kavramının tanımına geebiliriz.

Fakat řunu unutmamalıyız ki ok deęiřik alanlarda kullanıldıęı iin yapılan arařtırmalara gre bu szcęn 4560 kullanımı derlenmiřtir.<sup>4</sup>

“İletiřim, Latince’de ortak anlamına gelen ‘communis’ ve ortak kılma anlamına gelen ‘communicare’ szcklerinden gelen, İngilizce ‘communication’ kavramının karřılıęıdır. İletiřim genel anlamda insanlar arasında anlamları ortak kılmadır.”<sup>5</sup>

- İnsanlar arası iletiřim; bilgi, dřnce, duygu, tutum, kanı ve davranıř biimlerinin, kaynak ile alıcı arasındaki bir iliřikleřme yoluyla, bir insandan (insanlardan)

---

<sup>1</sup> Kaęıtbařı, ., Yeni İnsan ve İnsanlar,İstanbul,2006,s.175.

<sup>2</sup> Ergin, M., niversiteler İin Trk Dili, İstanbul,2002,s.13.

<sup>3</sup> Gney,a.g.m.,s.196.

<sup>4</sup> Zıllıoęlu,M.,İletiřim Nedir?,İstanbul,2003,s.4.

<sup>5</sup> Gl.,“İletiřim”Sınıf Ynetimi,(Ed.L.Kkahaemet),Ankara,2003,S.193.

diğerine(diğerlerine) bazı oluklar(kanal) kullanılarak ve deęişim amacıyla aktarılması sürecidir.<sup>1</sup>

- İletişim, kişilerin birbirleriyle haberleşmesi, birbirilerine bazı bilgiler iletmeleridir.<sup>2</sup>

- İletişim, bir bilginin, düşüncenin, duygunun, tutum ve kaygının bir araç vasıtasıyla bir bireyden bir bireye; bireyden gruba; gruptan bireye; gruptan gruba; toplumdun gruba ve toplumdun topluma karşılıklı aktarılması sürecidir.<sup>3</sup>

- İnsan için, bilgi ve anlam yükleyebildiğı her şeydir.<sup>4</sup>

- İletişim, bir birimden çıkan bilginin, haberin karşı birime ulaşması, onda bir etki uyandırması ve bunun ilk birime geri dönmesi sürecidir.<sup>5</sup>

-Haberleşme; bilgi, fikir ve duyguların bir kimseden diğerine geçme sürecidir.<sup>6</sup>

-İletişim, insan davranışını deęiştirmek amacıyla her türlü kavram ve sembolün iletilme sürecidir.<sup>7</sup>

-İki kişiyi ilişki içine sokan psiko-sosyal bir süreçtir.<sup>8</sup>

-Duygu, düşünce ve bilgilerin akla gelebilecek her türlü yolla başkalarına aktarılmasıdır.<sup>9</sup>

---

<sup>1</sup>Yüksel,a.g.m.,s.9.

<sup>2</sup> Koptagel, G., Tıpsal Psikoloji,İstanbul,1984,s.190.

<sup>3</sup> Güney,a.g.m.,s.197.

<sup>4</sup> Altıntaş,a.g.k.,s.5.

<sup>5</sup> Köknel,a.g.k.,s.35.

<sup>6</sup> Eren,a.g.k.,s.35.

<sup>7</sup> Bursalıođlu,a.g.k.,s.113.

<sup>8</sup> Cücelođlu, D., İnsan ve Davranışı, İstanbul,1999,s.13.

<sup>9</sup> Baltaş, Z.-Baltaş A., Bedenin Dili,İstanbul,2004,s.19.

-İnsanlar arasında olup bitenleri örten ve etkileyen dev bir şemsiyedir.<sup>1</sup>

-Bilgi üretme, aktarma, anlamlandırma sürecidir.<sup>2</sup>

## 2.2.İletişimin Amacı ve Önemi

İletişimin kapsam ve tanımı istenildiğinde daha da ayrıntılı işlenmeye müsait bir konudur; fakat burada kısa da olsa iletişim; farklı çerçevelerden ve farklı disiplinlerin bakış açılarıyla değerlendirilmeye çalışıldı. İletişim, sosyal yaşamın içerisinde yer alan bütün insanlar için; öğretmen, öğrenci, memur, yönetici, işçi, politikacı, ana, baba, arkadaş vs. herkes için çok önemli bir sosyal olgudur.<sup>3</sup>

Yukarıda da iletişimin tanımını yaparken iletişimde, bir kaynaktan başka bir alıcıya aktarımın söz konusu olduğunu söylemiştik. Bundan da anlaşılıyor ki, toplumsal yaşamın temelinde yer alan ve örgütsel yapının özünü oluşturan iletişim düzeni; insanlar, gruplar ve örgütler arasında ilişkiler kurmayı amaçlayan bir süreçtir.<sup>4</sup>

İletişim öğrenme sürecinde de önemli bir öğedir. Çünkü insanlar yaşamlarınca kendilerini koruyacak, sosyalleşmesini sağlayacak bütün bilgi, beceri ve tutumlarını da iletişim yoluyla elde etmektedir.<sup>5</sup>

İletişim uzmanlarının dediği gibi, sağlıklı bir iletişim; hem bireyin hem de toplumun yaşamına zenginlik ve saygınlık getirir.<sup>6</sup>

Eren, haberleşmenin (iletişim) örgütsel faaliyetlerin temelini oluşturduğunu belirtmektedir. Çünkü her organizasyonda gerek resmi gerekse de resmi olmayan ilişkiler vardır. Bu ilişkiler içinde de mutlaka bir haberleşme olacaktır.<sup>1</sup>

---

<sup>1</sup> Satir, V., İnsan Yaratmak(Çev.S.Yeniçeri),İstanbul,2001,s.54.

<sup>2</sup> Dökmen,Ü., İletişim Çatışmaları ve Empati,İstanbul,1997.s.19.

<sup>3</sup> Güney,a.g.m.,s.197.

<sup>4</sup> Güney,a.g.m.,s.197.

<sup>5</sup> Güney,a.g.m.,s.197.

<sup>6</sup> Cüceloğlu, D., Yeniden İnsan İnsana,İstanbul,2002,s.13.

Eğer, kurumlar ilişkilere önem vermezlerse, kurumda olanlar mutsuz olacaklar ve kurumun beklentilerini yerine getirmeyeceklerdir. Bu durumda bir kurtarıcı olarak iletişim devreye girecektir.<sup>2</sup>

Gerek bireyin mutluluğunu sağlamada gerekse de örgütün istenilen seviyeye gelmesinde en büyük rolü oynayacaktır. Çünkü İletişim, insani ilişkilerin temel elemanı ve gerçek hayatın ayrılmaz bir parçasıdır.<sup>3</sup>

Bütün canlı organizmaların iletişim sistemlerine sahip olduğunu söylemiştik; fakat başta da denildiği gibi, hayvanlardaki bu sistemin temeli içgüdüsel ve kalıtsaldır.<sup>4</sup>

İnsanın dünyadaki yerini ve değerini belirleyen ise dildir. Konuşma yeteneği dolayısıyla dil, insanı insan yapan niteliklerin başında gelir. Dil sayesinde insanlar kültürlerini bir sonraki nesle aktarır. Dil - düşünce ilişkisi herkesçe yakından bilinen bir sistemdir. Ne kadar dil olmadan da düşüncenin olabileceğini ifade eden dilbilimciler olsa da; dil olmadan düşüncenin olmayacağını ifade eden görüş daha ağırlıktadır. Demek ki dil, düşünceyi geliştirecek, düşünce kültürü oluşturacaktır. Ayrıca, kültür de yine iletişim sayesinde sonraki kuşaklara aktarılacaktır.<sup>5</sup>

İletişim kavramının 3 farklı amacı ya da sonucu olabilir;<sup>6</sup>

1-Dinleyicide yeni bir tutum geliştirmek.

2-Dinleyicide var olan tutumun şiddetini artırmak

3-Dinleyicinin var olan tutumunu değiştirmek (olumlu tutumu olumsuz ya da olumsuz tutumu olumlu yapmak).

---

<sup>1</sup> Eren,a.g.k.s.353.

<sup>2</sup> Eren,a.g.k.s.353.

<sup>3</sup> Güney,a.g.m.,197.

<sup>4</sup> Güney,a.g.k.,s.195.

<sup>5</sup> Aksan, D., Her Yönüyle Dil Ana Çizgileriyle Dilbilim,Ankara,2003,s.54.

<sup>6</sup> Kağıtçıbaşı,a.g.k.,s.180.

## 2.3.İletişimin Nitelikleri

İletişimle ilgili olarak elimizden geldiğince değişik tanımlar vermeyi uygun gördük. Bu tanımların bazı değişiklikler(özde aynı) içermesi. İletişimi daha iyi kavramamıza yarayacaktır. Öyle ki; iletişimle ilgilenmiş birçok kişinin iletişim konusunda şu nitelikleri kabul ettiklerini söylemek mümkündür.

“- İletişim, toplumsal üniteler arasında bir bilgi, anlam, duygu ve düşünce alışverişi sağlar.

- İletişim, toplumsal birimler arasında gerekli ilişkilerin kurulmasını ve toplumsal hayatın sürekliliğini sağlayan sosyal bir olgudur.

- İletişim, hem mesajı gönderen hem de alan açısından insan davranışını ifade eden psikolojik bir olgudur.

- İletişim; kaynak, alıcı, mesaj, iletişim kanalları ve araçları gibi, birbirlerine sıkı sıkıya bağlı unsurların oluşturduğu bir sistemdir.

- İletişim, bir defada olup biten tek bir eylem olmayıp, kesintisiz devam eden çok yönlü bir süreçtir.”<sup>1</sup>

## 2.4. İletişimin Fonksiyon ve Özellikleri

### 2.4.1.İletişimin Fonksiyonları

İletişimin fonksiyonlarını şu şekilde sıralamak mümkündür: İletişim insanlar arasında bilgi taşıyarak kurumun sürekliliğini sağlar. Kurumdaki(okul işyeri vs.)çalışanlar arasında sağlıklı ilişkilerin kurulmasını sağlar. İletişim, özellikle organizasyonlarda, alınmış kararların yerinde ve zamanında yerine ulaşmasını sağlar. Aynı zamanda emirlerin personele ulaştırılmasını sağlar. İletişim geri bildirim imkân tanır. Özellikle geri bildirim sayesinde, kişilerin kendilerini yeniden değerlendirmelerini sağlar.<sup>2</sup>

---

<sup>1</sup> Güney,a.g.m.,s.198.

<sup>2</sup> Güney,a.g.m.,s.203.

İletişimle toplumsal/kültürel sistemler arasındaki ilişki karşılıklıdır. İletişim, toplumsal kültürel sistemlerin yeniden üretimi ve değişiminde rol oynadığı gibi; toplumsal kültürel sistemler de iletişim sistemlerini ve bireylerin iletişimini belirlerler.<sup>1</sup>

#### **2.4.2.İletişimin Özellikleri**

İnsanlar arası iletişimde amaç, temel olarak duygu ve düşünce alışverişini yürütmektir. Burada ana öge anlatmaktır. Kişilerin anlatma eylemlerinin iletişim açısından amacı; anlaşılmasıdır. Eğer kişi anlattığı karşıdaki tarafından anlaşılmamışsa, iletişim tamamen gerçekleşmemiştir.<sup>2</sup>

İletişimin kendi içinde değişik özellikleri vardır. Örneğin, iletişimde ilk izlenim önemlidir. İletişim sadece bilgi alışverişi olarak değerlendirilmemeli, bunun duygusal boyutu da değerlendirilmelidir. İletişim genel anlamda iki kişi(yani başka biriyle)ile yapılandırılan bir süreçtir. Bu süreçte, iletişim alıcıda değişimler yaratır. İletişim sürekli ve dinamik bir yapı arz eder ve iletişim bir bütün olarak değerlendirilir.<sup>3</sup>

İletişimin etkilerini üç ana grupta toplamak mümkündür. Alıcının bilgi düzeyinde, tutumunda ve son olarak da davranışlarında değişim yaratmak. Bu üç değişme çoğunlukla art arda gerçekleşir. İletişimdeki amacımız bilindiği gibi, alıcının davranışlarında istendik yönde değişim yaratmaktır. Öyle ki iletişimde, bu amacımızı gerçekleştirmek için, alıcının birden çok duyusuna hitap eden sistem geliştirmemiz gerekir.<sup>4</sup>

#### **2.5.Temel İletişim Varsayımları**

İnsan etkileşiminin dinamiğini açıklamada, beş temel iletişim varsayımı vardır. Bunları şöyle özetleyebiliriz;<sup>5</sup>

---

<sup>1</sup> Altıntaş,a.g.k.,s.9.

<sup>2</sup> Baltaş, a.g.k.,s.19.

<sup>3</sup> Güney,a.g.m.,s.204

<sup>4</sup> Yüksel,a.g.m.,s.24.

<sup>5</sup> Cüceloğlu,a.g.k.,s.19.

- 1- İletişim kuramamak olanaksızdır, 2- İletişimin ilişki ve içerik düzeyleri vardır
- 3- Mesaj alışverişindeki dizisel yapı anlam oluşturur
- 4- Mesajlar sözlü veya sözsüz ifade edilirler.
- 5- İletişimde eşit ve eşit olmayan iki tür ilişki vardır.

## **2.6.İletişim Türleri**

Yaygın olarak kullanılan sınıflamalarda, iletişim dört ana gruba ayrılır. Bunlar şunlardır.<sup>1</sup>

### **2.6.1.Kişi İçi İletişim**

Bireysel iletişim de denen bu iletişim, insanın iç dünyası ile ilgili olan bir iletişim biçimidir. İnsanın kendi kendisini anlaması ve çeşitli duyu organları arasında gerekli ilişkileri kurmasıyla yakından ilişkilidir. Günlük yaşamımızda hepimizin sıklıkla söylemiş olduğu kafayı dinlemek deyimini bu çerçevede değerlendirebiliriz.<sup>2</sup>

Örneğin; insan acıktığında ve bu açlığını gidermek için düşünmeye başladığında, kendi iç dünyasıyla iletişime girmiş demektir. İnsanın çevresi ile kuracağı iletişim kendi içinde başlar.<sup>3</sup>

### **2.6.2.Bireyler Arası İletişim**

Kaynağını ve hedefini insanların oluşturduğu iletişimlere, kişiler arası iletişim adı verilir. Eğer, böyle bir iletişimde kaynak ve alıcı da insansa, bu iletişim biçimine sosyal iletişim adı verilir ve bu biçimde kaynak ile alıcı arasında zaman ve mekân birliğinin bulunma şartı yoktur. Bu çeşit için iletişim için, kişilerin yüz yüze olmaları ve mesajların sözlü veya sözsüz olmaları önemlidir.<sup>4</sup>

Ayrıca, bu kişiler arasında, tek yönlü değil; karşılıklı mesaj alışverişi olmalıdır(iletişimin önemli bir özelliği tek ve çift yönlü oluşudur.<sup>5</sup>

---

<sup>1</sup> Dökmen,a.g.k.,s.21.

<sup>2</sup> Güney,a.g.m.,s.198.

<sup>3</sup> Dökmen,a.g.k.,s.21.

<sup>4</sup> Dökmen,a.g.k.,s.21.

<sup>5</sup> Kağıtçıbaşı,a.g.k.,s.194.

Dökmen, bireyler arası iletişim sınıflamasını sözlü ve sözsüz olmak üzere iki şekilde yapmaktadır. Sözlü iletişimi, dil ve dil ötesi; sözsüz iletişimi de; yüz ve beden, bedensel temas, mekân kullanımı ve araçlar olarak çeşitli alt başlıklarda ele almaktadır.<sup>1</sup>

Sözsüz iletişimin alt başlıkları olan yüz ve beden, bedensel temas, mekân kullanımı ve araçlar ilerleyen konularda ayrıntılı işlenecektir. Bununla birlikte dil ötesi iletişim hakkında da bilgi verilecektir.<sup>2</sup>

### 2.6.3.Örgütsel İletişim

Örgüt: İş ve işlev bölümü yaparak bir otorite hiyerarşisi içinde ortak bir amacı gerçekleştirmek amacıyla bir araya gelmiş insanların faaliyetlerinin koordinasyonu olarak tanımlanır.<sup>3</sup>

Bu tanımdan da anlaşılacağı üzere örgüt içindeki iletişim, kişi ve grupların ötesinde örgütün amaçlarının gerçekleştirilmesi ve işlerinin yerine getirilmesiyle yakından ilgilidir. Yani bu örgütte çalışan bireyler, bu hiyerarşik yapı içerisinde kendilerine biçtikleri ya da biçilen rolleri yerine getirmektedirler ve bir ast-üst iletişimi öne çıkmaktadır. Örgütlerde iletişimin işlenmesi, iletişim ağı ile gerçekleşir. İletişim ağları iletişim kanallarının birbirilerine bağlanmasıdır. Bu bağlanma biçimleri ise farklıdır. Bu iletişim modelleri şunlardır:<sup>4</sup>

Daire, zincir, y biçimi, tekerlek ve şebeke türleridir. Dairede tüm üyeler eşit durumdadır. Her biri kendine en yakın kişi ile iletişime geçmekte ve bilgilerini de yine onlardan alabilmektedir. y biçiminde üç ayrı kişiyle iletişim kurabilen tek bir kişi vardır. Tekerlek modelinde bir üye herkesle iletişim kurabilmekte diğerleri de yalnızca ortadaki kişi ile ilişki kurabilmekteler. Şebeke modelinde grup üyelerinin her biri birbirileriyle iletişim kurabilmektedirler.<sup>5</sup>

---

<sup>1</sup> Dökmen,a.g.k.,s.20.

<sup>2</sup> Zıllıoğlu,a.g.k.,s.188.

<sup>3</sup> Dökmen,a.g.k.,s.37.

<sup>4</sup> Eren,a.g.k.,s.369.

<sup>5</sup> Arslan,E.-Arslan,B.,”Örgütsel İletişim”Genel İletişim,(Ed.U.Demiray),Ankara,2006,s.167.



**Şekil 1: Bavelas'a Göre Haberleşme Biçimleri(şebeke modeli hariç)**

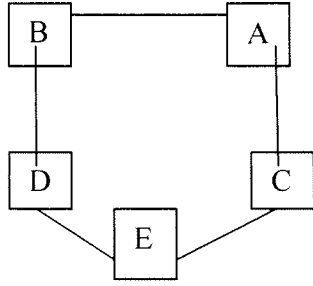

DAİRE

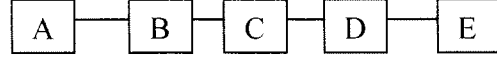

ZİNCİR

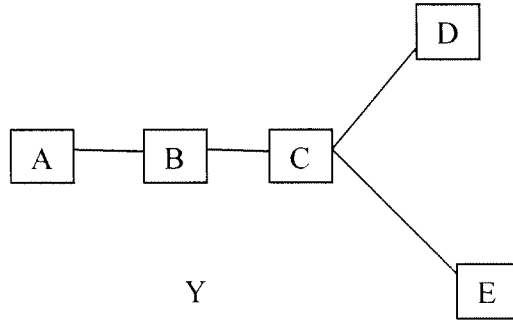

Y

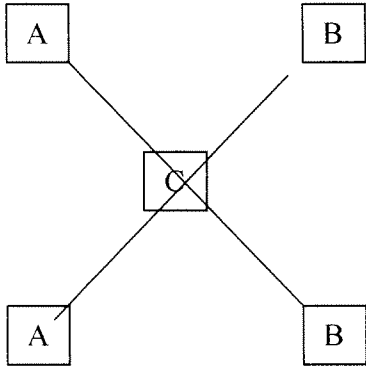

TEKERLEK

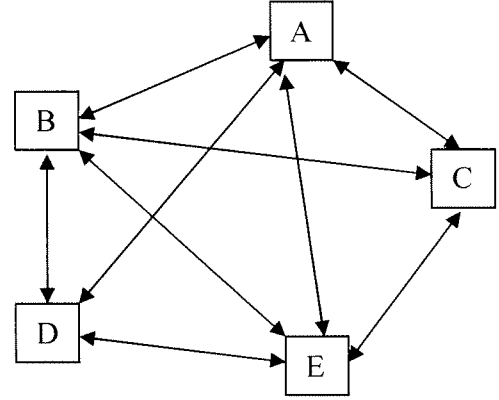

ŞEBEKE

Kaynak:Eren,E.,Örgütsel Davranış Ve Yönetim Psikolojisi,İstanbul,2006,s.368.

Zincir modeli ve daire modelini en az merkezleşmiş yapı olarak değerlendirebiliriz.<sup>1</sup>

Thyer de iletişimi amaçlarına göre dört ana başlıkta sınıflanmıştır. Bunlar şunlardır:<sup>2</sup>

- 1-Bilgi sağlayıcı iletişim.
- 2-Değerlendirici iletişim.
- 3-Eğitici ve öğretici iletişim.
- 4-İnandırıcı ve etkileyici iletişim.

Bişimsel iletişimde; dikey, yatay ve çapraz kanallar mevcuttur. Bişimsel olmayan iletişim kanallarında ise, gayri resmi ilişkilerin hüküm sürdüğü doğal bir iletişimdir. Özellikle organizasyonların kanalları ve işleyiş tarzlarının eğitim yönetimine uygulanması ile ilgili olarak Bursalıoğlu'na başvurulabilir.<sup>3</sup>

#### **2.6.4.Kitle İletişimi**

Birtakım bilgilerin/sembollerin, birtakım hedefler tarafından üretilmesi, geniş insan topluluklarına iletilmesi ve bu insanlar tarafından yorumlanması sürecine kitle iletişimi adı verilmektedir. Kitle iletişiminde, kaynak ile alıcı arasındaki kanallara ise, kitle iletişim araçları denir. Bunlar: radyo, televizyon, gazete, ilanlar, roman vs. olabilir.<sup>4</sup>

Kitle iletişiminde, kaynak tarafından gönderilen mesajlar yerine ulaşsa da, alıcının bunu nasıl algıladığı bilinmez. Bu da kitle iletişiminin önemli bir sorunu olarak karşımıza çıkmaktadır.<sup>5</sup>

---

<sup>1</sup> Eren,a.g.k.,s.368.

<sup>2</sup> Güney, S.,"Bireyler Arası İletişim" Yönetim ve Organizasyon,(Ed. S.Güney),Ankara,2001,200.

<sup>3</sup> Bursalıoğlu,a.g.k.,116.

<sup>4</sup> Dökmen,a.g.k.,s.39.

<sup>5</sup> Ecevit,M., "Kitle İletişimi,İletişim Ve Toplum"Genel İletişim, ,(Ed.U.Demiray),Ankara,2006,93.

İletişimi toplumsal ilişkiler sistemi olarak sınıflandırmanın yanında bazı farklı kategorilerde aşağıdaki gibi sınıflandırabiliriz: Grup İlişkisinin Yapısına Göre; dikey, yatay; Kullanılan kanal ve araçlara göre; görsel, işitsel vs. Kullanılan kodlara göre; yazılı, sözlü, sözsüz iletişim.<sup>1</sup>

## **2.7.İletişim Süreci ve Öğeleri**

### **2.7.1.İletişim Süreci**

Daha önceki tanımlarda iletişimin bilgi, fikir, duygu, düşünce ve kanıların bir kaynaktan başka bir kaynağa(hedefe)aktarılması süreci olduğu ifade edilmişti. Kaynak, burada konuşan kişi, miyavlayan kedi ya da satranç oynayan bilgisayar dahi olabilir. Kaynak ve alıcı arasındaki alışveriş; yazılı, sözlü veya sözsüz(beden dili, işaret vs.) biçimde gerçekleşebilir. İletişim sürecinde insanın, iç ve dış etkenlerin önemi fazladır.<sup>2</sup>

Psikolojide duyu organlarını harekete geçiren iç ve dış etkiye, uyarıcı adı verilir. Bu uyarıcıların ilgili duyu organlarından geçerek, sinirler yoluyla beyne ulaşmasına, duyum; organizmanın da bu duyumları yorumlaması ve anlamlı hale getirmesine, algı denir.<sup>3</sup>

Ne kadar uyarılırsa da kişi, fizyolojik, psikolojik ve kültürel yapı ve donanımından hareketle bu uyarıcıların bazılarını alır, bazılarını reddeder. Bazılarını da kuvvetlendirebilir. Bu da demek oluyor ki her uyarıcı beyinde yer etmeyebilir.<sup>4</sup>

---

<sup>1</sup> Altıntaş,a.g.k.,s.56.

<sup>2</sup> Cüceloğlu,a.g.k.,s.68.

<sup>3</sup> Köknal,a.g.k.,s.43.

<sup>4</sup> Cüceloğlu,a.g.k.,s.118.

Bu çalışmada, iletişim sürecindeki temel öğelerin önemli özellikleri kısaca anlatılmaya çalışılacak. İletişim sürecinde yer alan temel öğeler şunlardır: kaynak, kodlama, mesaj, kanal, alıcı, kod açma, geri besleme ve gürültüdür.<sup>1</sup>

### Şekil.2:Öğretme-Öğrenme Süreci İle İletişim Süreci Benzerliği

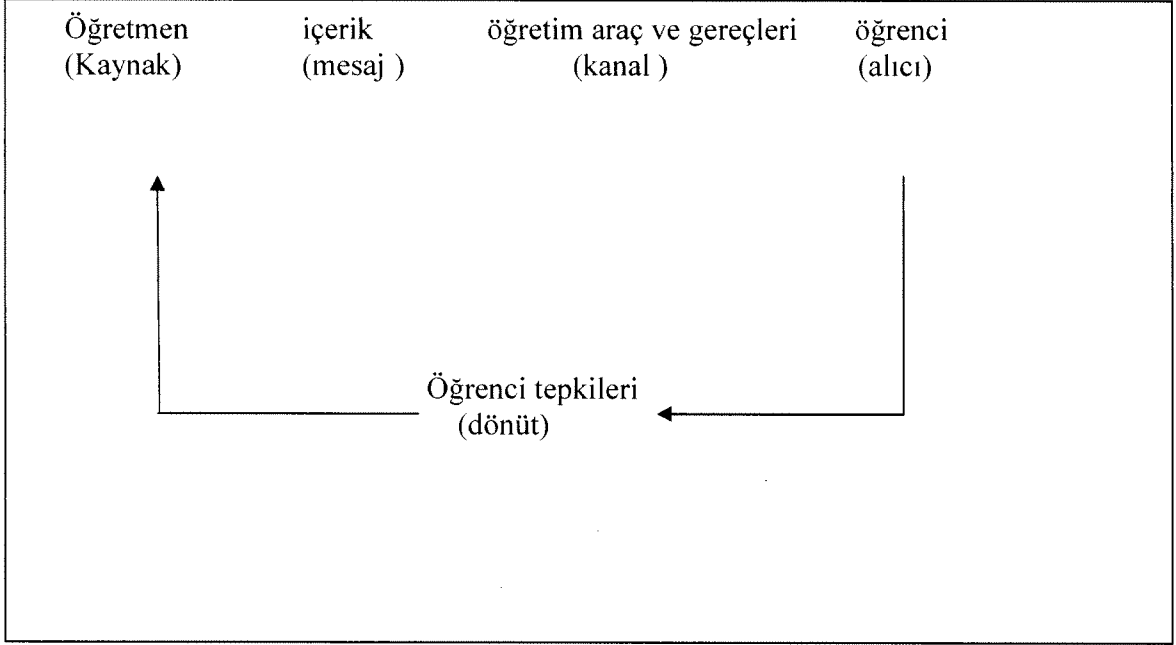

Kaynak:Ergin,A.-Bırol,C.,Eğitimde İletişim,Ankara,2005,S.31.

#### 2.7.2.İletişim Öğeleri

Kaynak: En Sade tanımıyla kaynak, iletişim sürecini başlatan öğedir. İletişim sürecinin başlaması için mutlaka bir kaynağa(göndericiye)ihtiyaç vardır. Başta da denildiği gibi bu kaynak bir kişi, grup, hayvan, hatta bilgisayar dahi olabilir.<sup>2</sup>

Bu çalışmada insanın(insanlar arası iletişim); kaynak olarak alındığı bir sistemle yaklaşılacak. İnsanlar arasındaki iletişim biçimi, bilindiği gibi genellikle dil ile olmaktadır. Kitle iletişiminde ise, kitle iletişim araçlarının kullanıldığını biliyoruz.<sup>3</sup>

<sup>1</sup>Yüksel,a.g.m.,s.11.

<sup>2</sup> Yüksel,a.g.m.,s.11.

<sup>3</sup> Yüksel,a.g.m.,s.11.

Hangi biçimde olursa olsun, her iki durumda da kaynaklar mesajlarının kodlayıcısı konumundadırlar ve mesaj kaynaktan çıktıktan sonra geri alınamaz ve engellenemez. Bunun için kaynağın mümkün olan bütün değişkenleri hesaba katarak yanlış anlaşılmaya mahal vermeyecek biçimde mesajı kodlaması gerekir.<sup>1</sup>

Her mesaj kaynağın algılama sürecinin sonucudur. Çünkü algılama süreci; başta söylendiği gibi insanın içinde bulunduğu genel özelliklerine göre şekillenir.<sup>2</sup>

İletişimde bu kadar önemli olan algılama süreci, sadece kaynak için değil, aynı zamanda alıcı için de geçerli olan bir durumdur. Çünkü geri besleme sürecinde, alıcı kaynak durumuna gelmekte; kaynak ise alıcı durumuna düşmektedir.<sup>3</sup>

Demek ki iletişim öncelikle kaynağın zihinsel süreçleri ile başlamaktadır. Kaynak, kendisine ulaşan bilgi, duygu, düşünce, olay veya kanıları zihninde bir takım işlemlerden geçirir sonra da bu düşüncelerini (mesajı) kelimelere, rakamlara, sembollere, hareketlere ve işaretlere dönüştürür ve bunları mesaj olarak alıcıya aktarır.<sup>4</sup>

Kaynağın, mesajı hazırlarken dikkat etmesi gereken bazı noktalar vardır. Bunları bazı maddeler halinde özetleyecek olursak:<sup>5</sup>

- Alıcının bilgi ve tecrübe alanına giren semboller kullanılmalıdır.
- Gönderici soyut ifade ve sembollerden ziyade, somut semboller kullanılmalıdır.
- Sembolleri alıcının daha önce almış olduğu bağlamda kullanılmalıdır.
- Alıcının anlamaması muhtemel olan kelimeleri açıklamalıdır.

Kaynak, mesajı alıcıya sözle ya da başka bir araçla iletirse bu durumda kaynağı etkileyen birçok faktör vardır. Bu faktörleri özetleyecek olursak; a) Kaynağın İletişim

---

<sup>1</sup> Yüksel,a.g.m.,s.11.

<sup>2</sup> Eren,a.g.k.,s.354.

<sup>3</sup> Eren,a.g.k.,s.59.

<sup>4</sup> Eren,a.g.k.,s.54.

<sup>5</sup> Eren,a.g.k.,s.355.

Becerisi b) Kaynağın Tutumu c) Kaynağın Deneyim ve Bilgisi d) Çevresel, Toplumsal ve Kültürel Öğeler.<sup>1</sup>

Kağıtçıbaşı kaynağın güvenilir ve sevilir olmasının alıcı üzerinde önemli bir etkiye sahip olduğunu söyler.<sup>2</sup>

Bunun birlikte kaynak, mümkün olduğunca, alıcının birçok duyusuna hitap etmesi onu daha da başarılı kılacaktır.

Bununla birlikte başta da denildiği gibi kaynak, iletişimi başlatan kişidir. Onun için kaynağın da sağlıklı bir iletişim için sahip olması gereken bazı özellikleri vardır. Bunlardan bazıları şunlardır:<sup>3</sup>

-Kaynak, bilgili olmalıdır.

-Kaynak, kodlama özeliğine sahip olmalıdır(mesajın nasıl kodlanacağını, sözlerin ve işaretlerin anlamlarının nasıl olduğunu bilmelidir.).

-Kaynak, rolüne ve davranış düzlemine uygun davranmalıdır.

-Kaynak, tanınmalıdır.

Kodlama: Bir bilginin, duygunun, düşüncenin, kanının iletişim için bir mesaj haline getirilmesidir. Sözlü, sözsüz tüm diller birer koddur. Ancak, bir dildeki kelimeleri bilmek yetmez, onların hangi anlam da kullanıldıklarını da bilmek gerekir.<sup>4</sup>

Bilgiler, düşünceler, duygular ve kanılar; sözlü, sözsüz, grafik, işaret, resim, jest, mimiklerle kodlanabilirler. Kodlama için en önemli öge dildir.<sup>5</sup> Anlamın kodlanmasında etkin olan üç önemli faktör vardır. Bunlar: İlişkinin biçim, amaç ve bağlamıdır.<sup>6</sup>

---

<sup>1</sup> Yüksel,a.g.m.,s.11.

<sup>2</sup> Kağıtçıbaşı,a.g.k.,s.184.

<sup>3</sup> Güney,a.g.m.,s.209.

<sup>4</sup> Zıllıoğlu,a.g.k.,s.112.

<sup>5</sup> Yüksel,a.g.m.,s.14.

<sup>6</sup> Baltaş,a.g.k.,s.29.

Mesaj: Mesaj, en sade tabiriyle iletişimin görünen yönüdür. Konuşulan kelimeler, yazılı kelimeler, grafik ve çizimler ile jest ve mimiklerdir. Örneğin yüzün aldığı bir ifade şekli, kolun bir hareketi kodlanmış ve alıcıya gönderilecek bir mesajdır.<sup>1</sup>

Bu da kaynak şahsın etkili olmak istiyorsa alıcının birden çok duyu organına hitap etmesi gerektiğini gösterir. Mesajların sözlü(konuşma yazma) veya sözsüz(beden dili) olabileceğini söylenmişti. Mesajın etkili olabilmesi için bu mesajların bazı özelliklere sahip olmaları gerekir. Bunlar şunlardır:<sup>2</sup>

- Mesaj, her şeyden önce anlaşılır ve açık olmalıdır.
- Mesaj, uygun zamanda gönderilmelidir.
- İletişim sürecinde mesaj, uygun yolu izlemeli.
- Mesaj, mümkün olduğunca kaynak ve alıcı arasında olmalıdır.

Kanal:İşaret haline dönüşmüş mesajın iletilmesine olanak sağlayan yola kanal denir. .Başka bir ifade ile söyleyecek olursak, iletiyi, kaynaktan alıcıya götüren araçtır. Bunlara iletişim araçları adı da verilir. Bunlar, alıcının duyu organlarına hitap ederler ve hangi iletişim türü olursa olsun, mutlaka bir iletişim kanalına ihtiyaç vardır.<sup>3</sup>

İletişim araçları konusunda bazı sınıflandırmalar yapılmıştır. Bunlar:<sup>4</sup>

- Bireyler Arası İletişim Kanalları: söz, yazı, resim, fotoğraf, hareket gibi.
- Kitle İletişim Kanalları: tv, radyo, gazete vs.
- Duyu Organları: görme, dokunma, işitme vs.dir.

---

<sup>1</sup> Eren.a.g.k.,s.358.

<sup>2</sup> Güney,a.g.m.,s.211.

<sup>3</sup> Cüceloğlu,a.g.k.,s.73.

<sup>4</sup> Yüksel,a.g.m.,s.5.

Alıcı: İletişim sürecinde alıcı, kaynağın gönderdiği iletiye hedef olan kişidir. Alıcı, iletişim sürecinin en önemli öğelerinden bir olmasına rağmen, genelde ihmal edilen bir öğedir. Alıcı; bir birey, bir grup, bir kitle de olabilir.<sup>1</sup>

Hâlbuki asıl hedef alıcıda davranış değişikliği meydana getirmekken; biz iletiye yani mesaja ağırlık veriyoruz. Uzmanlar bunu iletiye yönelik iletişim olarak tanımlamaktadırlar. Mesela:”Ben dersimi anlatır çıkarım!” demek bu türe giren bir iletişim biçimine girer ki bu da sağlıklı bir iletişimi aksatır.<sup>2</sup>

Alıcının iletişim becerilerine sahip olması, iletişimin sağlıklı yürümesi açısından önemlidir. Çünkü eğer bu becerilerden(okuma, dinleme gibi) biri ya da bir kaç eksikse alıcı, kod açımını ya eksik yapacak ya da yapamayacaktır. Örneğin ders anlatırken işitme sorunu olan bir öğrenci, mesajınızı tam olarak algılayamayacaktır. İletişimin sağlıklı gerçekleşmesini sağlayan unsurlardan bir tanesi de alıcının sahip olduğu bilgi düzeyidir. Örneğin, öğretmenler müfredat kavramını öğrencilerden ziyade diğer öğretmenlerle daha rahat konuşabilirler.<sup>3</sup>

Doğru bir haberleşme(iletişim) hem gönderici kaynağın ve hem de alıcının kullanılan kodlama sistemini ve sembollerini bilmelerini gerekli kılar.<sup>4</sup>İletişimin etkili olabilmesi için, alıcının taşıması gereken bazı özellikleri vardır:<sup>5</sup>

- Alıcı mesajı almalı ve mesajı almaya istekli olmalıdır.
- Alıcı bilgili ve geri besleme sistemine sahip olmalıdır.
- Alıcı mesajı alma hususunda seçici olmamalıdır.
- İletişim sürecinde alıcı bulunduğu düzlemi ayırabilmelidir.
- Alıcı aynı zamanda kaynak olma özelliğine de sahiptir.

---

<sup>1</sup> Yüksel,a.g.m.,s.17.

<sup>2</sup> Yüksel,a.g.m.,s.18.

<sup>3</sup> Yüksel,a.g.m.,s.18.

<sup>4</sup> Eren,a.g.k.s.215.

<sup>5</sup> Güney,a.g.e.,s.359.



Kod Açma: Kod açma, alıcı tarafından gönderilen iletinin yorumlanarak anlamlı bir biçime sokulmasıdır. Eğer iletişim içindeki kişiler birbirlerinin kod açmalarını yapamazlarsa iletişim anlamsız hale gelir.<sup>1</sup>

Bununla birlikte iletişim sürecinde, özellikle de kod açma sürecinde, önemli olan ‘bağıntı çerçevesi’ tanımıdır. Bağıntı çerçevesini, insanların belli bir an ve durumda sahip oldukları tüm bilgi yükü olarak tanımlayabiliriz.<sup>2</sup>

Kaynak şahsın Türk Dili ve Edebiyatı öğretmeni olduğunu, alıcının ise matematik öğretmeni olduğunu farz edelim. Matematik öğretmeni edebi türler içerisinde şiir hakkında bilgi sahibidir; ama diğer türler hakkında yeterli bilgiye sahip değildir. Bu durumda edebiyat öğretmeni ile matematik öğretmenin bağıntı çerçevesi şiir türüyle sınırlı kalır. Çünkü kaynak şahıs, roman incelemesi ile ilgili kavramları kullanırsa, alıcı bunları anlamlandıramayacak, başka bir tabirle kod açımını yapamayacaktır. Bu da iletişimi ya kesintiye uğratacak ya da tamamen kesecektir.<sup>3</sup>

Bundan iletişim süreci ile ilgili olarak şu önemli özelliği çıkarabiliriz: Kaynak şahıs, iletilerini göndermeden önce alıcının bağıntı çerçevesindeki öğeleri iyi tespit etmek zorundadır. Özellikle okullarımızda sık sık dile getirdiğimiz:” Bir konuyu öğrenmeden diğerine geçmeyin, yoksa anlayamazsınız!” cümlesini bu bağıntı çerçevesiyle ilişkilendirebiliriz.<sup>4</sup>

Geri Besleme(Dönüt): Alıcı, kaynaktan gelen bir mesajın kodlarını çözer bu kodlara anlam verir. Sonra da kaynak durumuna gelir. kaynak olarak bir mesaj hazırlayıp bir kanal vasıtasıyla eski kaynağa iletir buna geri besleme denir.<sup>5</sup>

---

<sup>1</sup> Yüksel,a.g.m.,s.15.

<sup>2</sup> Yüksel,a.g.m.,s.17.

<sup>3</sup> Yüksel,a.g.m.,s.18

<sup>4</sup> Yüksel,a.g.m.,s.18.

<sup>5</sup> Eren,a.g.k.,s.359.

Başka bir tabirle, alıcının kaynağa verdiği tepkidir. Bu tepki, diğer adıyla geri besleme, kaynak için büyük önem arz eder. Kaynağın, iletişimdeki amacının (tutum değiştirmek, tutumun şiddetini artırmak, tutum geliştirmek) ne kadar gerçekleştiği hakkında kaynağı bilgilendirecektir.<sup>1</sup>

Bu durumda kaynak olan öğretmenin bu mesajı iyi algılayıp öğretim stratejilerini yeniden gözden geçirmesi gerekmektedir. Aksi halde kaynak (öğretmen)alıcıya(öğrenci) bir şey öğretmez. Geri besleme sonucunda kaynak, alıcının tepkisi sonucu iletilerini düzenlediğinde ve alıcıya yeniden mesaj gönderdiğin de alıcı iletişime daha aktif katılacaktır. Çünkü o da kaynak tarafında dikkate alındığını hissedecek ve iletileri daha kolay alacaktır.

Eğer alıcı verdiği tepkilerin kaynak tarafından dikkate alınmadığını hissederse, artık kaynağın göndereceği iletiler gürültüden başka bir şey olmayacaktır. Verdiğimiz örneği devam ettirecek olursak: Öğretmen derste sıkılan öğrencisini fark edince dersi kesip bir fıkra anlatırsa, öğrenci öğretmen tarafından dikkate alındığını hissedecek ve o da öğretmeni dikkate alıp dersi dinleyecektir; ama öğretmen derse eskisi gibi devam ederse, öğrenci dersle bağlantısını kesecek ve zilin çalmasını bekleyecektir.

Gürültü ve Çeşitleri: İletişim sistemini kesintiye uğratan her şey gürültü olarak adlandırılabilir.<sup>2</sup>

Gürültü, iletişimin her aşamasında karşımıza çıkabilir. Örneğin; kaynaktan, mesajdan, kodlamadan, kanaldan, kod açmadan alıcıdan ya da geri beslemeden de kaynaklanabilir.<sup>3</sup>

Gürültünün olması doğaldır. Önemli olan, gürültünün iletişimi engelleyecek boyutta olmamasıdır. Örneğin öğretmen ders anlatırken dışarıdan gelen korna sesleri bir gürültüdür; ama bu gürültü dersi aksatacak boyuta gelirse, o zaman iletişim aksar veya tamamen kesilir.<sup>4</sup>

---

<sup>1</sup> Yüksel,a.g.m.,s.19.

<sup>2</sup> Eren,a.g.k,s.360.

<sup>3</sup> Eren,a.g.k,s.60.

<sup>4</sup> Yüksel,a.g.m.,s.23.

Gürültü çeşitlerini 4 başlık altında toplayabiliriz:<sup>1</sup>

-Fiziksel, nörofizyolojik, psikolojik ve toplumsal/kültürel gürültüdür.

Bu da önceki konularda anlatılan algı konusuyla yakından ilişkilidir. Bu durumda alıcı gelen mesajları yanlış yorumlayabilmektedir. Bu da iletişimin kesilmesine ya da etkisizleşmesine sebep olmaktadır. Bir bilginin söylemiş olduğu:” Ne kadar bilersen bil, bildiğin karşıdakinin anlayabildiği kadardır.” cümlesi bu konumuza ışık tutması açısından önemlidir. Öyle ki psikolojik gürültü, insanlar arası iletişimin kopmasında etkili olan en önemli gürültüdür.<sup>2</sup>

### **3.SINIF YÖNETİMİ VE İLETİŞİM İLİŞKİSİ**

#### **3.1.Sınıf İçi İletişim Ve İletişim Çatışmaları**

##### **3.1.1.Sınıf İçi İletişim**

İletişim, iyi yönetilen sınıfların odak noktasını oluşturur. Birçok araştırma, akademik başarı ve öğrenci davranışlarının, öğretmen- öğrenci davranışlarının kalitesinden etkilendiğini göstermektedir.<sup>3</sup> Bunun için öğretmenlerin, etkili iletişim için iletişim becerilerini geliştirmeleri gerekmektedir. Yukarıdaki yargıdan iki sonuç çıkarabiliriz: Birincisi, eğer iletişim olumluysa, öğrenciden olumlu çıktılar alınmakta; eğer iletişim olumsuzsa, bu istenmeyen davranışların oluşumuna kaynaklık edebilmektedir. İletişimin; alıcıda davranış değişikliği meydana getirmek üzere, düşünce, duygu, tutum, kanı, haber ve becerilerin paylaşılması olduğu önceki konularda belirtilmişti

Öğrencilere, eğitim programında öngörülen hedef davranışları kazandırmaya çalışmak, öğretmenin amacı ve görevidir. İletişim süreci ile sınıf içindeki öğretme- öğrenme süreci, aşağıdaki biçimde benzerlik göstermektedir.

---

<sup>1</sup> Cüceloğlu,a.g.k.,s.75.

<sup>2</sup>Yüksel,a.g.m.,s.22.

<sup>3</sup> Karip, E., Sınıf Yönetimi,Ankara,2004,s.95.

## Şekil.2:Öğretme-Öğrenme Süreci İle İletişim Süreci Benzerliği

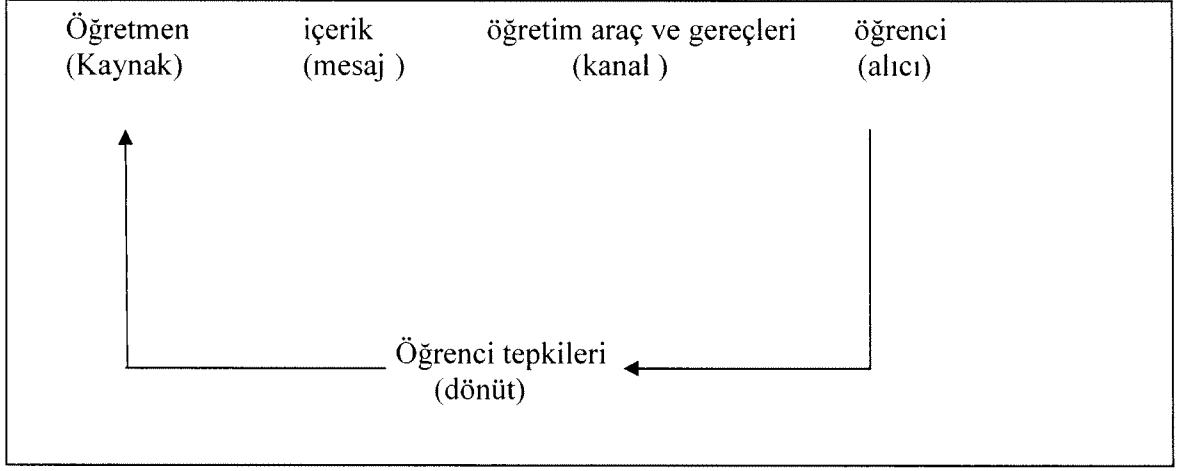

Kaynak:Ergin,A.-Birol,C.,Eğitimde İletişim,Ankara,2005,S.31.

Bu şemayı irdelediğimizde; öğretmen; kaynağı, öğrenciler; alıcıyı; kaynağın duygu, düşünce, tutum kanı vs. yer aldığı içerik; mesajı, öğretim araç ve yöntemleri; kanalı, öğrenci tepkileri ise dönütü, diğer bir ifade ile geri beslemeyi ifade etmektedirler.

Bizler çalıştığımız yerlerde etkili bir iletişim ortamının yaratılmasını istiyorsak, aşağıdaki soruları kendimize sorup cevaplandırmamız, iyi bir eğitim öğretim ortamının yaratılmasını sağlayabilir:

- “- Göndereceğim mesaj sonrasında ne olmasını bekliyorum?
- Çevremi etkileme anlamında, neyi başarmak istiyorum?
- Gireceğim iletişim sonucunda öğrencilerimin; neye inanmalarını, ne söylemelerini ve ne yapmalarını istiyorum?
- Psikolojik anlamda öğrencilerimde, hangi etkiyi oluşturmak ve onlardan hangi tepkiyi almak istiyorum?”<sup>1</sup>

Artık çağdaş okullarda, öğretmenin durmadan konuşup, öğrencinin de konuşmadan dinlediği tek yönlü iletişim sona ermiştir. Bundan sonra böyle bir iletişim biçimini benimsemek; bir bireye, bir topluma, daha genelde bir millete yapılacak en büyük kötülüktür.<sup>2</sup>

<sup>1</sup> Karip,a.g.k.,s.29.

<sup>2</sup> Karip,a.g.k...s.32.

Artık sınıflar, bilgi aktarılma yeri değil; bilgiyi bilme, anlama, yorumlama, yaratma ve uygulama yerleridir. Bu da ancak etkileşimle olur ve etkileşim, birbirini karşılıklı etkileme sürecidir. Bunu sınıf bazında düşündüğümüzde: öğretmen -öğrenci/ler, öğrenci-öğrenci/ler, öğrenci/ler-öğretmenler şeklinde çift yönlü bir iletişim olarak karşımıza çıkmaktadır.<sup>1</sup>

### 3.1.2.İletişim Çatışmaları

İletişim sürecinin temel kavramlarını öğrendikten sonra şu genel yargıyı çıkarılabilir: İletişim biçimimizi, gerek bizden(iç sistemden) gerekse de dış sistemden(çevre, kültür vb.)kaynaklanan unsurlar belirler. İletişimin comunicare(ortak kılma)kelimesinden geldiğini biliyoruz.<sup>2</sup>

Demek ki bir süreç olarak iletişim, bir kaynağın alıcıyı etkilemesinin ötesinde bir paylaşma, ortaklık, beraberlik eylemidir. Ne var ki bu eylem her zaman iletişimin temelde anlaşma ve paylaşma amacıyla örtüşmeyebiliyor. İşte buna, Cüceloğlu :”iletişim kazaları” adını vermektedir.<sup>3</sup>

İletişim çatışmaları asıl konumuz olmaması nedeniyle, başlıklar halinde verilecek. Öyle ki iletişim çatışmalarının sebeplerini bilmek, iletişimin temel kavramlarını bilmek kadar önemlidir. İletişim çatışmalarını dört başlık altında değerlendirebiliriz:<sup>4</sup>

- Kişi içi iletişim ve çatışma.
- Kişiler arası iletişim ve çatışma.
- Örgüt içi iletişim ve çatışma.
- Kitle iletişimi ve çatışma.

---

<sup>1</sup> Karip, s.33.

<sup>2</sup> Güçlü,a.g.m.,s.193.

<sup>3</sup> Cüceloğlu,a.g.k.,s.15.

<sup>4</sup> Dökmen.a.g.k.,s.21.

Özellikle bireyler arası çatışmada, iletişimin sağlıklı yürümemesini etkileyen unsurlar, temelde kaynak ve alıcı arasındaki farklılıklardan kaynaklanmaktadır. Bu iletişim engellerini dört başlık altında toplayabiliriz.<sup>1</sup>

- İnsanların iletişime olan ihtiyaçlarının farkında olmamaları.
- İnsanların iletişimin ne olduğunu ve önemini yeterince kavramamaları.
- İnsanların iletişimin nasıl kurulacağını ve etkin iletişim yöntemlerini bilmemeleri.
- İletişim için gerekli yetenek ve becerilerinin olmaması.

### 3.2.Sınıf İçi İletişim Çatışmaları

İletişim süreci her zaman olumlu bir biçimde sürmemektedir. Bu süreçte iletişim, herhangi bir ögede(kaynak-mesaj-kanal-alıcı vs.) engellenebilmekte ve iletişim çatışmasına yol açabilmektedir. İletişim engelleri ve iletişim çatışmaları, başlı başına geniş bir alandır. Biz bu konunun ayrıntılarına girmeden, konumuzla ilgili iletişimi engelleyen faktörlerden bazıları verilecek. Bunlar şunlardır:

“1-Öğretmen Ve/Veya Öğrenciden Kaynaklanan Çatışmalar;

- İletişime girme amacını tam olarak algılayamaması.
- Bedensel ya da psikolojik bir özre sahip olması.
- Barınma, beslenme ihtiyaçlarını yeterince karşılayamaması.
- Birbirine güvenmemesi.
- Güvenli bir gelecek ortamının olmaması.
- Ortak yaşantı anlarının az olması.
- Sevilmemesi, sayılmaması vs.

2- Kaynak Olarak Öğretmenden Kaynaklanan Çatışmalar;

- Öğrencilerini iyi tanımaması.
- Alanında yeterli bilgi birikimine sahip olmaması.

---

<sup>1</sup> Uztuğ,F..”İletişim Engel ve Etmenleri”Genel İletişim,(Ed.U.Demiray),Ankara,2006,s.197.

- Öğrenciler tarafından; inanılır, güvenilir ve çekici bulunmaması.
- Derse, hazırlıksız girmesi.
- Sürekli anlatıma dayalı biçimde sunuşa kalkması.
- Sözcükleri kullanırken, öğrencilerin seviyesini dikkate almaması.
- Öğrencilerinin ilgilerini çekecek yöntem ve teknikleri kullanması vs.

### 3- Alıcı Olarak Öğrenciden Kaynaklanan Çatışmalar;

- Sınıfta olma amacının farkında olmaması.
- Sık sık hayal kurup, kendisini bilerek dersin dışına itmesi.
- İşlenen konularda, kendisi için kullanabileceği bir çıkar görmemesi.
- Öğretmenin mesajlarına tepkiler vermesi ve sorumluluğundan kaçması vs.

### 1- Öğretme Öğrenme Ortamı Olarak Sınıftan Kaynaklanan Çatışmalar;

- Oturma yerleri ve oturma düzeninin rahatsızlık vermesi.
- Havasız, pis, rutubetli, ışsız, soğuk ya da aşırı sıcak olması vs.

### 2- Araç Ve Gereçlerden Kaynaklanan Çatışmalar;

- Öğrenci düzeyine uygun olmaması.
- Görüntü veya sesi iyi vermeme.
- Araç ve gereçlerin, kullanılmayacak ölçüde bozuk olması.
- Araç ve gereçlerin, yeterli sayıda ya da hiç bulunmaması”<sup>1</sup> vs.

Bu engeller tabii ki bu saydıklarımızla sınırlı değildir. Amaç, bu engelleri bilmenin, engellerin aşılması için bize yardım edeceğine olan düşünceden kaynaklanmaktadır. Öyle ki bunların yanında başka engeller de vardır ve şunu da bilmemiz gerekir ki bu buna benzer engeller iletişim sürecinde kaçınılmazdır.<sup>2</sup>

---

<sup>1</sup> Güçlü,a.g.m.,s.214.

<sup>2</sup> Güçlü,a.g.m.,s.214.

Etkili iletişimden kastımız da, özellikle sınıf iletişiminde, bu engellerle rahatlıkla baş etmektir. Şunu da iyi biliyoruz ki, lider öğretmen için bu sorunlar, rahatlıkla aşılabilecek sorunlardır. Ayrıca bu konu üzerinde çalışılmasının amacı da, etkili bir iletişim ortamı yaratmak, istenen davranışların kazandırılıp, istenmeyenlerin bertaraf edilmesine küçük bir katkıda bulunmaktır.<sup>1</sup>

Kaynağını ve hedefini insanların oluşturduğu iletişime kişiler arası iletişim dendiğini daha önce öğrenmiştik. Kişiler arası iletişimin nasıl sınıflandırılacağı hususunda yerli ve yabancı kaynaklarda değişik görüşler öne sürülmüştür. Bu sınıflandırmaları da dikkate alıp genel bir sınıflandırma yaptığımızda, kişiler arası iletişim ikiye ayırabiliriz: Bunlardan birincisi, sözlü(konuşma, yazma);ikincisi ise sözsüz iletişimdir.<sup>2</sup>

Sözlü iletişim, konuşma ve yazma ile ilgili becerileri kapsamaktadır. Bu çalışma da sözsüz iletişim ayrıntılı olarak işlenecektir. Bu bölüme geçmeden önce etkili iletişimin dinamiklerini ve iletişim çatışmalarının çözüm yolunu gösteren bir paragrafla bu bölümü bitirmek istiyoruz.

Cüceloğlu, iletişim sorunlarının çözümü için, iyi niyetli olunmasını gerektiği ve bu iletişim sorunlarının altında yatan psiko-sosyal süreçlerin bilinmesinin çözümü kolaylaştırdığını belirttikten sonra, İletişimle ilgili bazı kavramları iyi bilmenin nemli olduğunu; fakat bunun yetemeyeceğini belirtiyor. Çünkü sevgi saygı, hoşgörü gibi temel kavramlardan uzak bir iletişim, kuru, etkisiz bir iletişimdir.<sup>3</sup>

Marian Wolfedixon da şöyle der:”Bizler bedenimizi tıpkı bir elbise gibi giyeriz. Bu elbiseler de bizim hareketlerimizin, davranışlarımızın, duygularımızın ve düşüncelerimizin şeklini alır.” der. Biz de buna beden dili, diğer tabirle, sözsüz iletişim demekteyiz.<sup>4</sup>

---

<sup>1</sup> Erdoğan,a.g.k.,s.20.

<sup>2</sup> Dökmen,a.g.k.,s.27.

<sup>3</sup> Cüceloğlu,a.g.k.,s.15.

<sup>4</sup> Eren, B., Güzel Sözler Antolojisi,İstanbul,2004,79.



## II. BÖLÜM

### BEDEN DİLİNİN ARKA PLANI VE BÖLÜMLERİ

#### 1. BEDEN DİLİNİN ARKA PLANI

İnsanlar, bir bedenle var oldular ve konuşmayla anlaşmadan önce beden dilleriyle anlaşılırdı. Demek ki insanların ilk anlaşma aracı ve ilk dili beden dilidir. İnsanlar, geçmişten günümüze beden dilleriyle; duygularını, düşüncelerini, heyecanlarını vs. başka insanlarla paylaşmışlardır. Samy Molcho ‘Beden Dili’ adlı kitabında, bedenimizin, iç dünyamızın eldiveni olduğunu söyledikten sonra, İçimizdeki her hareket, duygu, heyecan ve isteğin bedenimizin dili aracılığı ile dışa vurulduğunu söyler.<sup>1</sup>

Eskiden ruh ve beden ayrı olarak düşünülürdü. İnsanlar da çeşitli sebeplerle, kendisi ve bedeni arasına mesafe koymuştur. Hâlbuki günümüzde bu genel inancın dışında, ruh ve beden birbirinden ayrılmaz bir bütündür. Biz, kendimizi ve çevremizi ancak kendi bedenimizle algılayabiliriz.<sup>2</sup>

Hâlbuki bizim beden dilini öğrenmemiz bize, kendi iç dünyamızı daha rahat anlayabilmemiz hem de başka insanların iç dünyalarını çözümlenmemiz açısından büyük önem taşımaktadır. Çünkü insanoğlu, sözel olarak yalan söyleyebilir; ama beden diliyle asla yalan söyleyemez. Şunu da unutmamamız gerekir ki beden dilini herkes konuşabilir; ama herkes anlayıp yorumlayamaz.<sup>3</sup>

Beden dilinin şiire nasıl yansıdığı ve beden dilinin önemini belirtecek aşağıdaki şiir, konumuzu açıklaması bakımından önemlidir. Rudolf Otto Wiemer ‘Yaşlı Öğretmen’ adlı şiirinde şöyle der:<sup>4</sup>

---

<sup>1</sup> Molcho,S.,Beden Dili(Çev.E.Tülin Batır),İstanbul,2004,s.9.

<sup>2</sup> Baltaş,a.g.k.,s.11.

<sup>3</sup> Özkan, Z., Kazandıran Beden Dili, İstanbul,2006.

<sup>4</sup> Wiemer,R.O.,”Yaşlı Öğretmen”, Şiir Atlası(Çev.A.öztürk), ( Haz.C.Çapan), İstanbul,2000,s.118.

“Alnındaki çizgi  
Birkerebirin izi.  
Gözlerindeki ışık:  
Schiller ve şiirinin.  
Köşeli çene: Prusya’nın.  
Kıkırdaklı burun: Ohm Kanunu’nun.  
İnce, dişsiz ağız: On Emir’in.  
Gülümseme, iççekiş nihayet;  
Öğrenilmez harf x’in.”

### 1.1.Beden Dilinin Önemi

Dünyaca ünlü matematik ve fizik profesörü Stephen Hawking’e:” Hayatta öğrendiğiniz en önemli şey nedir?” diye sorduklarında:”Elinizden gelenin en iyisini yapmaktır.” Diye cevap verir.<sup>1</sup>

Beden dili hakkında bir şeyler öğrenmekle, bir çırpıda harikalar yaratılmaz elbet; ama öğretmenler olarak elimizden gelenin en iyisini yapmamızda, bize büyük bir destek verecektir. Sevgi öğretmeni Yunus Emre Divan’ında:”Can, bir ulu kimsedür, beden onun aletidir.”<sup>2</sup>

Başta da denildiği gibi, beden dili ilk dilimizdir ve asli dilimizdir. Beden dili, bizim iç dünyamızla ilgili ipuçları sunar. Eğer bizler beden dilini iyi öğrenirsek, etkili ve sağlıklı bir iletişim sağlamamız mümkün olur. İnsanlar, sözel iletişimi genelde bilgilerin aktarımında kullanırlar, sözel olmayan davranışlarında ise, genelde, duygularını ifade ederler.<sup>3</sup>

Yani sözün bittiği yerde ya da yetersiz kaldığı yerde beden dilinin önemi ortaya çıkar. Örneğin sınıfta ders anlatan bir öğretmen, bir yandan dersi bölmek istememesi bir yandan da sınıfı rahatsız eden bir öğrenciyi uyarmak zorunda kalması durumunda

---

<sup>1</sup> Bauman,B..Hayattaki En Nemli Şey:370 Başarılı İnsan Dedi ki...(Çev.A. Çavaş),İstanbul,1997,s.370.

<sup>2</sup> Tatçı, M., Yunus Emre Divanı, Ankara,1998,s.87.

<sup>3</sup> Özkan,a.g.k.,s.82.

öğretmenin, konuşan öğrenciye farklı bir bakış göndermesi, öğrencinin susmasını sağlayabiliyor.

Günümüzdeki gençler, yaşadıkları ortamlara göre, kendilerine ait daha iyi anlayabilecekleri bir beden dili geliştirirler. Tabii ki bu da anne baba ve öğretmenlerin bazen tepkisine yol açabilir. Aslında sorun büyük olmamakla beraber beden dilinin yanlış yorumlanması bir çatışma ortamının doğmasına yol açar.<sup>1</sup>

Aslında bu yanlış anlamaların sebebi, yetişkinlerin beden dillerinin ve kodlarının farklı olmasından kaynaklanıyor. Çünkü hepimizin yakından bildiği gibi, kişinin bulunduğu statüye ve sosyal çevresine göre beklentilerimiz farklıdır. Mesela; bir okulda çalışan hizmetliden beklentimiz, bir öğretmeninkinden farklıdır. Bir okul müdüründen beklentimiz de bir öğretmeninkinden farklıdır. Bu yüzden bu insanlar da bu beklentileri karşılamak durumunda kalmaktadırlar. Kısacası, beden dilini, sosyal rolümüzün bir aynası olarak da ifade edebiliriz.<sup>2</sup>

Bizler beden dilimizi etkin bir şekilde kullanırız. Buradaki sorun, bizim beden dilimizi bilinçli olarak kullanmamamızdır. Günlük yaşamımızda bilinçsizce kullandığımız kelimeler ve kavramların bireyler arası çatışmalara yol açtığını hepimiz biliyoruz. İşte, bilinçsizce kullandığımız beden dili de çatışmalara yol açar.<sup>3</sup>

Bizler, belki kelimelerimizi kontrol edebiliriz; ama beden dilimizi kontrol etmemiz mümkün değildir. Bundan da şu sonucu çıkarabiliriz:”Duygu ve düşüncelerimizin anlaşılmasında kelimeler değil; beden esastır.”<sup>4</sup>

Beden dili bilimini bilmemiz bizi, başarılı bir öğretmen yapacaktır. Özsoy, bir kitabında, iyi bir eğitimci olmanın doğuştan kaynaklanan bir kısım yeteneklere sahip olmakla doğrudan bir ilgisi varsa da, başarılı öğretmenlerin çoğunun bu yöndeki özelliklerini daha sonra çalışarak ve kendilerini eğiterek kazandıklarını söylemektedir.<sup>5</sup>

---

<sup>1</sup> Baltaş,a.g.k.,s.13.

<sup>2</sup> Baltaş,a.g.k.,s.13.

<sup>3</sup> Baltaş,a.g.k.,s.13.

<sup>4</sup> Baltaş,a.g.k.,s.13.

<sup>5</sup> Özsoy. O., Etkin Öğrenci/Etkin Öğretmen/Etkin Eğitim,İstanbul,2004,s.61.

## 1.2.Beden Dilinin Tarihi

Beden dilinin tarihinden kastımız; beden dili hareketlerinin bilinçli bir şekilde incelenmesi kastedilmektedir.18.yy.da Erzurumlu İbrahim Ethem, Marifetname adlı eserinde; bedenın biçimleri, oranları ve bedenın davranışla ilişkileri konusunda açıklamalarda bulunmuştur.<sup>1</sup>

Beden dilinin bilimsel olarak araştırılması, 1872’de Charles Darwin’in yayınlamış olduđu ‘İnsan ve Hayvanlarda Duyguların İfadesi’ adlı kitabıyla başlamaktadır. Özellikle 1945’te Wolff, çağdaş araştırma yöntemleriyle ciddi araştırmalar yapmıştır.<sup>2</sup>

Darvin’den bu yana araştırmacılar neredeyse bir milyon sözel olmayan hareket ve işaret kaydetmişlerdir. Albert Mehrabian yaptığı araştırmalarda bize, bir mesajın toplam etkisinin yaklaşık yüzde 7’sinin sözel(sadece sözcükler);yüzde 38’nin sesli (ses tonu, vurgu vs.);yüzde 55’nin de sözel olmayan işaretlerden (beden dili) oluştuğunu söylemektedir. Profesör Birdwhistell de buna yakın sonuçlar bildirmiş ve iletişimin yüzde 65’inden fazlasının sözel olmayan yollarla gerçekleştiğini bildirmiştir. Onun tahminlerine göre, ortalama insanın bir gün içerisindeki sözcüklerle konuşma süresi toplam 10 veya 11 dk. civarında olup, bir cümlenin de 2,5 saniye sürdüğünü söylemektedir.<sup>3</sup>

Başta da aktarıldığı gibi, Darwin’den günümüze araştırmalar sürmektedir. Bu araştırmalarda, iletişimin sözsüz öğeleri üç boyutta ele alınmıştır. Bunlar şunlardır:<sup>4</sup>

- Dil dışı faktörler,
- Hareketler,
- Bedenin mekândaki konumudur.

Bu konuları kapsayan beden dili konusundaki çalışmalar, genelde iki teknikte yürütülmüştür.

---

<sup>1</sup> Baltaş,a.g.k.,s.45.

<sup>2</sup> Baltaş,a.g.k.,s.45.

<sup>3</sup> Pease,A..Beden Dili(Çev.Y. Özben),İstanbul,2003,s.10.

<sup>4</sup> Baltaş, a.g.k.,46.

Ülkemizde de beden dili konusunda bilimsel çalışmalar yapılmıştır. Prof. Mümtaz Turhan, 1938' den başlayarak 1966 yılına kadar çeşitli araştırmalar yapmıştır.1968 yılında da Doğan Cüceloğlu'nun yüz ifadelerindeki duygusal anlatımlarla ilgili araştırmaları vardır.1980'li yıllarda psikolog Ayhan Lecompte de duygusal yüz ifadeleri ve klinik psikoloji konusunda çalışmalar yapmıştır. Ayrıca bütün bu çalışmalar, yukarıdaki hipotezi desteklemişlerdir. Psiko –fizyolojik laboratuvar araştırmaları ise, deneysel olarak duygusal değişiklik yaratan durumlar ve onlara ilişkin yüz ifadelerinin incelendiği araştırmalardır.<sup>1</sup>

Bizim bu kasları teorik olarak gerilip gevşetmenin dahi, yüzlerce durumu farklı biçimlerde ifade etmeyi mümkün kılmaktadır. Bu ve buna benzer örnekleri çoğaltmak mümkündür. Bir sonraki konumuzda jest ve mimikleri ayrıntılı olarak işlendiğinde konu daha iyi anlaşılacaktır.<sup>2</sup>

### **1.3.Beden Dilinin Özellikleri**

Beden dilinin kısa tarihçesi kısaca verildi. Bununla birlikte, sözsüz iletişimin genel özellikleri bilindiğinde beden dilini anlama ve yorumlamamız daha kolay olacaktır. Bu özellikler şunlardır:<sup>3</sup>

1- İletişimsizliği Olanaksız Kılma: Bireyler arası iletişim sadece sözlü gerçekleşmemektedir. İki kişinin yan yana gelmesi esnasında; kişilerin suskunlukları, giyim kuşamları ve jest-mimikleri bir mesaj iletmektedir. İki ya da daha fazla bireyin yan yana gelmesiyle iletişimsizlik imkânsız hale gelmektedir. Bu da beden dili sayesinde olmaktadır.<sup>4</sup>

2- Duygu ve Coşkuları Dile Getirme: İnsanlar genellikle fikir ve düşüncelerini dil aracılığı ile dile getirirler; ama duygularını genellikle jest, mimik veya dokunma gibi bedensel hareketlerle ifade ederler. Öyle ki Amerika'da yayımlanan 'Tek Başına Çocuk Yetiştirmenin Altın Kuralları' adlı kitabın ilk maddesinde şu ifade

---

<sup>1</sup> Baltaş,a.g.k.,s.45.

<sup>2</sup> Baltaş,a.g.k.,s.45.

<sup>3</sup> Altıntaş,a.g.e.,s.69.

<sup>4</sup> A.g.e.,s.69.

geçmektedir.”Çocuğunuzu hemen kucaklayın!”Çünkü duyguların ifadesinde, sözler yeterli olmamaktadır. Bir tatlı gülümseme, onlarca sözcükten daha etkili olabilmektedir. Kısacası sözlü dil aklın; beden dili ise duyguların dilidir.<sup>1</sup>

3- İnsanlar Arasındaki İlişkileri Tanımlama: Yaşamımızda her zaman karşılaştığımız özelliklerden bir tanesi de; bir araya geldiğimiz insanların davranışlarının, iletişimimizi olumlu ya da olumsuz yönde etkilediğidir.<sup>2</sup>

4- Sözel İçerik Hakkında Bilgi Verme: Etkili bir İletişimin gerçekleşmesi sadece sözlü iletişimle sağlanamamaktadır. Onun için beden dili sözlü ifadelerin daha sağlıklı yorumlanmasında bize yardımcı olur.<sup>3</sup>

Örneğin; karşıdaki bir öğrencimizin verdiği cevaba, sözel olarak evet derken, aynı zamanda başımızla da destek verdiğimizde karşıdaki kişiyi onayladığımızı ifade ederiz. Bazen de aynı sözcükleri farklı bir tonda ifade ettiğimizde de anlam tamamen değişebilmektedir. Ya da aynı sözcükler, değişik bedensel hareketlerle ifade edildiğinde, farklı anlamlar ifade edebilmektedir. Örneğin sınıf düzenini bozan bir öğrencimize, başımızı sallayıp:” Aferin oğlum! Devam et.” dediğimizde öğrenciyi tehdit etmiş oluruz.<sup>4</sup>

5- Güvenilir Mesajlar Sağlama: ‘Beden dili yalan söylemez.’ kuralı düşünüldüğünde, beden dilinin bu özeliğinin daha iyi anlaşılacağı kanaatindeyiz. Çoğunlukla biz insanlar, bazen duygu ve düşüncelerimizi sözle ifade ederken, içinde bulunduğumuz şartlara bağlı olarak tersini de ifade edebilmekteyiz. Öyle ki böyle bir durumda beden dilimizi saklayamayız. Küçük bir hareketimizi dahi bilinçli olarak saklayabilmek için profesyonel olmamız gerekmektedir.<sup>5</sup>

Bu yüzden insanlar, beden dili ile sözün dili arasında kaldıklarında, genelde beden dilinin sözlerine inanırlar. Bizler de beden dilinin bu özelliklerini bildiğimiz için konuşmalarımızı, genellikle beden diliyle destekleriz.

---

<sup>1</sup> Tek Başına Çocuk Yetiştirmenin Altın Kuralları(Çev.A. Çavaş), İstanbul,1997,s.1.

<sup>2</sup> Altıntaş,a.g.e.,s.69.

<sup>3</sup> Altıntaş,a.g.e.,s.69.

<sup>4</sup> Altıntaş,a.g.e.,s.69.

<sup>5</sup> Altıntaş,a.g.e.,s.70.

6- Kültüre göre biçimlenme: Sözsüz dil, özellikleri bakımından sözel dile oranla daha evrensel özellikler taşır Konunun başında da anlatıldığı gibi, temel duygu ifadeleri, tüm dünyada hemen hemen aynıdır. Aradaki fark ise, davranışın kültüre göre değişiklik göstermesidir. Örneğin, gülme davranışı her yerde vardır; ama nerede gülüneceği kültürden kültüre değişiklik göstermektedir. Bizim bir davranışa kahkahayla tepki vermemize rağmen, bir batılı ya da uzak doğulu, ya sadece hafif bir gülümseme gösterir veya hiç gülmez.<sup>1</sup>

7- Çift anlamlılık: Bazen gerek sözlü gerekse de sözsüz mesajlarımız farklı anlamlar vurgulayabilir. İnsanlar yaşamın hareketliliği içerisinde bazen gerek fiziksel gerekse de psikolojik olarak yorgun olabilmektedir.<sup>2</sup>

Yorgun bir arkadaşımıza:” Hayırdır, bir şey mi oldu?” dediğimizde aldığımız tepki:”İyiyim.” cümlesidir. Hâlbuki o, beden diliyle: “Ben yorgunum, bana yaklaşmayın!” mesajı verdiğinin bilinci de bile olmayabilir. Onun için bizler, bu çelişkileri yakalayabilirsek- ki bu beden dilini bilinçli bir şekilde öğrenme ve uygulamayla gerçekleşebilir- iletişimimizi daha etkili hale getirebiliriz.<sup>3</sup>

8- Belirsizlik: Beden dili bazen bir belirsizliği de içerebilmektedir. Bu da başta denildiği gibi, beden dilinin, duyguların ifadesinde kullanılmasından kaynaklanmaktadır. Biz bir davranışı yorumlarken, yalnızca davranışı değil; o davranışın gerçekleştiği ortamın koşullarına, diğer sözlü ve sözsüz mesajların anlamlarına bakarak değerlendirmeliyiz. Örneğin, sınıf içerisinde bir öğrencimizin sessizliğini derse kayıtsızlık olarak değerlendirmek bizi yanlış düşürebilir.<sup>4</sup>

Çünkü çocuğun sessizliği, çocuğun yaş özelliklerine göre, kişisel özelliklerinden kaynaklanabilir veya teneffüste arkadaşlarıyla ters düşmüş olabilir. Belki de bir önceki

---

<sup>1</sup> Zıllıoğlu.a.g.k.,s.183.

<sup>2</sup> Altıntaş,a.g.e.,s.69.

<sup>3</sup> Altıntaş,a.g.e.,s.72.

<sup>4</sup> Altıntaş,a.g.e.,s.69.

gün, anne ve babasının kavgasına şahit olabilir vs. Bu yüzden bir hareketi yorumlarken öğretmene düşen; ilkin, olumlu bakış açısıyla işe başlamasıdır.<sup>1</sup>

#### 1.4. Beden Dili İle İlgili Bazı Temel Hususlar

Sözel olmayan işaretlerin, yani beden dilinin doğuştan gelme mi yoksa sonradan öğrenilme mi olduğu ile ilgili çeşitli araştırmalar yapılmıştır. Bunlarla ilgili araştırmalar; genelde beden dili davranışlarını göz veya kulak gibi duyu organları ile öğrenmeleri mümkün olmayan kör ve sağırlardan; dünyanın çeşitli kültürlerindeki davranışların izlenmesinden; bize en yakın antropolojik akrabalarımız olan maymunların gözlenmesinden elde edildiği öne sürülmektedir.<sup>2</sup>

Bir primat bebeğinin(bir maymun türü) doğar doğmaz emme becerisine sahip olması, kör ve sağır çocukların gülümsemeleri bu davranışların doğuştan geldiğine kanıt olarak gösterilmektedirler. Bununla beraber bizler, kollarımızı göğsümüzde kavuşturduğumuz zaman, sağ kolumuzu mu sol kolumuzun üstünden geçiririz ya da tam tersini mi yaparız? İsterseniz önce bunu kendi üzerinizde deneyebilirsiniz. Dikkat ederseniz bunu denemeden cevabını kolay kolay veremiyoruz. İşte bu noktada bazı uzmanlar bunun gibi bazı davranışların değiştirilmesi imkânsız davranışlardan olduğunu söylemektedirler.<sup>3</sup>

İletişimde kullanılan temel davranışların çoğu dünyanın her yerinde hemen hemen aynıdır. Bunlar: mutluluk, üzüntü, hayret, öfke korku ve tiksinti gibi duygulardır. Bir de buna benzer evrensel davranışlar vardır. Bunlar da gülümseme ve ağlama tepkileridir. Bebeklerde dikkat çeken gülme faaliyetinin kaynağı, mutluluk ve hoşnutluktur.<sup>4</sup>

---

<sup>1</sup> Altıntaş,a.g.e.,s.73.

<sup>2</sup> Pease,a.g.k.,s.13.

<sup>3</sup> Köknal,a.g.k.,s.

<sup>4</sup> Baltaş,a.g.k.,s.47.



Ađlama davranışında ise insanın doğum anında yaşadığı stresten kurtulmak için yaşadığı bir duygunun ifadesidir. Kafa sallayarak vermek istediğimiz evet ve ya hayır işaretlerini de doğuştan gelme davranışlar olduğu söylenmektedir.<sup>1</sup>

Uzmanlar kafayı iki yana sallama hareketini, yani hayır hareketini, bebeklikten kalma bir evrensel davranış olduğunu da öne sürmektedirler. Bunu da çocuğun süte doyduğunda annelerinin memelerini reddetmek için iki yana çevirmelerini delil olarak göstermektedirler. Bunun yanında, omuz silkme hareketi de yani ‘bahsettiğinden haberim yok!’ hareketi de evrensel bir harekettir.<sup>2</sup>

Uzmanlar bazı davranışlarımızın evrimsel çıkış noktasını ilkel geçmişimizden kaldığını da söylemektedirler. Buna örnek olarak da dişlerimizi göstermeyi örnek vermektedirler. Gerçi günümüz insanları dişleriyle saldırmıyor, ama saldırganlık duygusunun dişlerle ifadesi, hepimizin yakından bildiği bir davranıştır.<sup>3</sup>

Bu ve buna benzer birçok örnek verebiliriz. Burada bilmemiz gereken önemli özellik; sözel olmayan temel davranışlarımızın çoğunu sonradan öğreniriz ve pek çok davranışımızın anlamı, kültürel olarak belirlenir. Günlük yaşantımızda kullandığımız sözel dil, nasıl ki kültürden kültüre, milletten millete değişiyorsa, beden dili de aynı şekilde kültürden kültüre değişiklik göstermektedir.<sup>4</sup>

Beden dilini yorumlarken dikkat etmemiz gereken en önemli noktalardan biri, davranışı, yalnızca bir harekete bakarak yorumlamamaktır. Özellikle dil bilimdeki yaygın bir kural; bir kelimenin, yalnız başına kullanıldığında gerçek anlamını tam olarak veremeyeceğidir.

Beden dili için de bu kural geçerlidir. Nasıl ki bir kelimenin değişik anlamları varsa ve kelimeler cümle içerisinde farklı anlamlarda kullanılıyorsa; bir bedensel hareketin de farklı anlamları olabilir ve biz nasıl ki bir kelimenin asıl anlamını cümleden

---

<sup>1</sup> Baltaş,a.g.k.,s.47.

<sup>2</sup> Pease,a.g.k.,s.14.

<sup>3</sup> Pease,a.g.k.,s.14.

<sup>4</sup> Reca.Ö.F.,Beden Dili,İstanbul,2007,s.70.

çıkabiliriz, bir hareketi de diğer hareketlerle beraber düşünmek zorundayız. Mesela; kaldırımda elektrik direğine yaslanmış, kollarını önünde kavuşturmuş bir arkadaşın bu hareketi, savunmaya geçiş hareketidir; ama arkadaşımız bu hareketi üşüdüğünden veya yorgunluğundan da yapabilir.<sup>1</sup>

Kısacası burada dikkat edeceğimiz en büyük nokta, hareketlerin kendi bağlamında düşünülmesi gerektiğidir. Bir gün ders esnasında bir öğrencimin bacaklarını sürekli geriye çektiğini fark ettim. Ders normal seyrinde devam etmesine rağmen, çocuktaki bu harekete bir anlam verememiştim. İşin aslını öğrendiğimde çok üzülmüştüm. Çünkü çocuğun ayakkabısı eski ve söküktü!

Bir kitapta Konfüçyüs'ün köydeki davranışları tarif edilirken, çeşitli tavırlarıyla, onun karakter yapısının ortaya çıkarılırdı<sup>2</sup>

Suç e Ceza'da ise Raskolnikov bir yazıcının; giyim ve saçına bakarak, yazıcıdan bir hayır gelemeyeceğini söyler.<sup>3</sup>

İsmet Özel Amentü şiirinde: ".../dilce susup bedence konuşulan bir çağda/biliyorum kolay anlaşılacak/kanatları kara fücür çiçekleri açmış olan dünyanın/yanık yağda boğulan yapıların arasında/delirmek hakkını elde bulundurmak/..." diye devam eden cümlelerinde yine beden diline vurgu yapar.<sup>4</sup>

Osmay ise bir kitabında, yalnızca beden dileriyle aralarında dostluk kuran insanlara şahit olduğunu anlatır.<sup>5</sup>

Bu ve buna benzer örnekleri çoğaltılabilir. Özellikle m.ö. yaşamış büyük bir bilgenin davranışları; yakın zamanda yaşayan büyük Rus romancısı Dostoyevski'nin eseri; günümüz şairlerinden İsmet Özel'in ve değerli bilim adamımız Nüvit Osmay'ın

---

<sup>1</sup> Reza, a.g.k., s.70.

<sup>2</sup> Konfüçyüs., Konuşmalar, Çev. M. Özerdim), Ankara, 2001, s.36.

<sup>3</sup> Dostoyevski., Suç ve Ceza (Çev. H. A. Ediz), İstanbul, 1999, s.170.

<sup>4</sup> Aktaş, H., İsmet Özel'in Amentüsü, İstanbul, 2003, s.12.

<sup>5</sup> Osmay, a.g.k., s.143.

eserlerinden anekdotlar aktardık. Bu anekdotların beden dilinin kullanımı ile ilgili bize fikir vereceği kanısındayız.

### 1.5.Değişik Kültürlerde Beden Dili

Beden dilinin evrensel sözcükleri olduğu gibi, değişik kültürel özelliklerin hâkim olduğu bölgelerde, bu sözcükler, bazen değişik anlamlara da gelebilmektedir. Onun için, bu farklı ülkelerin genel kültürel değerleri ve bunlara ait değişik jest ve mimikler hakkında bilgi sahibi olmamız, değişik kültürlerdeki jest ve mimikleri daha doğru yorumlamamızda bize yardımcı olacaktır.

Yine de ne olursa olsun, beden dilinin pek çok hareketi değişiklik arz etmez. Bu yüzden rahatlıkla öğrenilebilir. Çünkü, Ülkemizdeki beden diline yüklenen anlam,ABD'kinden pek farklı değildir.<sup>1</sup>

Şimdi de başka ülkelere gittiğimizde bizi zor duruma düşürmemesi için dikkat edilmesi gereken belli başlı jest ve mimiklerden örnekler verebiliriz.<sup>2</sup>

—Tamam anlamına gelen başparmak işareti, İran ve Nijerya gibi ülkelerde küfür anlamına gelmektedir.

— Almanya'da, başparmak ve işaret parmağıyla oluşturulan halka işareti, küfür anlamına gelmektedir.

— Çin ve Hong Kong gibi yerlerde, işaret parmağıyla kişiyi göstermek büyük bir kabalık ve saygısızlıktır.

— Hindistan'da kulağı kavramak, üzgünüm anlamına gelmektedir.

— Japonya'da aynı cinsten iki kişinin el ele yürümesi büyük bir saygısızlıktır. Kore'de de konuşurken ellerin cepte konuşulması ve ellerin arkada kenetlenmesi saygısızlık olarak algılanmaktadır.

— Sri Lanka'da başın iki yana sallanması 'evet'; aşağı ve yukarı sallanması 'hayır' anlamına gelmektedir.

<sup>1</sup> Reza,Ö.F.,Beden Dili,İstanbul,2007.s.69.

<sup>2</sup> Altıntaş,a.g.k.,s.226.

— İngiltere’de toplum içinde gürültülü bir şekilde konuşmak ayıp karşılanmaktadır.

Bunlar ve bunlara benzer önemli özellikleri bilmek, başka ülkelere gittiğimizde bize büyük avantajlar sağlayacaktır. Tabii ki her ülkede pek çok ve değişik jest ve mimik vardır. Bu bilgilerin yeterli olmadığı muhakkaktır; ama buradaki amaç başka ülkelere giderken ‘dikkatli olma’ya dikkat çekmektir. Özellikle yurt dışında görev yapmak amacıyla gönderilen öğretmenlerin ilk önce o ülkelerin kültürel değerleri ve beden dilleri hakkında bilgi sahibi olmaları, onların toplumla uyumunu daha kolaylaştıracak ve yanlış anlaşılmasına izin vermeyecektir.

Dünya üzerindeki değişik kültürel değerler ve bu değerlerle anlam kazanan değişik jest ve mimiklerden kısaca bahsedildi. Biz bu, bazen küçük bazen de büyük farklılıkları beden dilinin değişik lehçe ve ağızları olarak ifade ediyoruz; ama şunu da söyleme gereğini hissediyoruz: Beden dili sözlüğümüzde, ortak kelime sayısı daha fazla!

Amerikalı bir kadın, Avustralya’da göçebe bir kabile olan Aborijinler eşliğinde, dört ay süren ve çölü baştan sona kat eden bir yolculuğa çıkar. Bayan Morgan, bu süre boyunca, çölün çorak coğrafyasındaki bitkiler ve hayvanlarla uyum içinde yaşamayı öğrenir. Bayan Morgan, olağan dışı özelliklere sahip insanlardan oluşan bu toplulukla birlikte yaptığı yolculukta, bu insanların elli bin yıllık kültürlerinin felsefesi ve bilgeliğiyle tanışır. Yazar Morgan, onlarla ilk başta beden dili ile anlaştığını anlatır, sonrasında ise, başından geçen bir olayı anlatarak, beden dilinin önemine vurgu yapar. Çünkü bir sineğin ısırıldığı bir yeri kaşır; ama o kaşıma hareketi, bir timsah gördüm anlamına gelmektedir.<sup>1</sup>

### **1.6.Beden Dilinin Bilinçli Kullanımı ve Pygmalion Etkisi**

Beden dilinin bilinçli kullanımı için, belli başlı bazı ilkeleri öğrenmemiz; beden dilini yorumlarken daha gerçekçi olmamızı ve yanılmamamızı sağlayacaktır. Beden dilini yorumlamak, birkaç ilkeyi bilmekle gerçekleşemez. Bunun için beden dilinin bütün özellikleriyle bilinmesi en doğru tahmini yapmamızı sağlayabilir. Yani beden dilinin arka planını ne kadar öğrenirsek o kadar rahat ve doğru yorumlarız.<sup>2</sup>

<sup>1</sup> Morgan,M.,Bir Çift Yürek(Çev.E. Cendey),İstanbul,2004,s.100.

<sup>2</sup> Schober,O.,Beden Dili (Çev.S. Özbent),İstanbul,2003.s.95.

Bunlardan ilklerden bazıları şunlardır:<sup>1</sup>

- Beden dili işaretlerini yorumlarken, onları yalnız başlarına değil, bir bütünlük içinde değerlendirmeliyiz. Yani beden dilinin çeşitli bölümleri arasındaki ilişkiyi göz ardı etmemeliyiz ve kesinlikle bir harekete bakarak yorumlamalara girmemeliyiz. Çünkü bir beden hareketini bütünden ayrı, parça halinde değerlendirirsek yanılırız.<sup>2</sup>

- Beden dili ile sözel dilin uyumuna dikkat etmeliyiz. Her ikisinin verdiği mesaj tutarlı olmalıdır.<sup>3</sup>

- Birbirlerini tanıyan insanlar, birbirlerinin beden dillerini daha iyi yorumlarlar. Bu da demek oluyor ki yeni tanıdığımız bir insanın beden dilini yorumladığımızda hatalara düşebiliriz.<sup>4</sup>

- Beden dilinin bilinçli kullanılabilmesi için, o duyguyu hissetmemiz gerekmektedir.

- Önemli bir ilkemiz de kendi beden dili davranışlarımız ile öğrencimizin ya da arkadaşımızın beden dili davranışları arasındaki etkileşimi anlamamızdır.

Yani, Hatalı davranışlarımızla karşıdaki kişinin davranışlarını etkileyebileceğimizi unutmamalıyız. Onun için karşımızdaki kişinin davranışlarını hemen yanlış yorumlamamalıyız.<sup>5</sup>

Bu anlatılanlarla ilgili olarak, özellikle eğitim camiasında için önemli gördüğümüz bir etkiden bahsetmek istiyoruz. Yukarıda bahsettiğimiz, ‘davranışlar arası etkileşim’

---

<sup>1</sup> Schober,a.g.k.,s.95.

<sup>2</sup> Schober,a.g.k.,s.96.

<sup>3</sup>Schober,a.g.k.,s.96.

<sup>4</sup>Schober,a.g.k.,s.97.

<sup>5</sup> Özkan,a.g.k.,s.82.

probleminin ‘Pygmalion Etkisi’ denen bir fenomen ile yakından ilişkisi vardır. Bu fenomen, Amerikalı psikolog Rosenthal tarafından araştırılmıştır.<sup>1</sup>

Bu araştırma 70’li yıllarda hem Amerika’da hem de Almanya’da öğretmen- öğrenci ilişkileri açısından büyük tartışmalar yaratmıştır. Pygmalion Kıbrıs kralının adıdır. Efsaneye göre kral, kendi eliyle yaptığı bir genç kız heykeline âşık olur. Onun yakarışları karşısında aşk tanrıçası Afrodit, bu genç kız heykeline can verir ve Pygmalion bu kızla evlenir. Burada, bir adamın ideal bir kadın tasavvuru söz konusudur. Bunun eğitim ile ilişkisine gelecek olursak; Pygmalion etkisinin psikolojisi de bir öğretmenin öğrenci hakkındaki tasavvurları üzerinde kurulmuştur. Bunun sonucunda da öğretmen, öğrenciye buna göre davranmaktadır. Konunun daha iyi anlaşılması için deneyi anlatmakta yarar görüyoruz. Rosenthal’ın deneyi şöyledir:<sup>2</sup>

İlkokul öğretmenlerine, öğrencilerinin yüzde 20’sinin güvenilir bir zekâ testi sonucunda aldıkları puana göre mutlaka başarı gösterecekleri söylenmiştir. Bu öğrencilerin adları öğretmenlere verilmiştir. Yılsonunda yapılan testte gerçekten de söylenen ispatlanmış ve o öğrenciler başarılı olmuştur. Ancak bu başarının olmasının sebebi öğrencilerin zekâsı değildir. Çünkü o öğrenciler aslında ileri zekâlı olmayan, gerçekte ortalama gruptaki öğrencilerdir.<sup>3</sup>

Buradaki önemli nokta, öğretmenlerin çocukların başarılı olacaklarına inanmalarıdır. Yani öğretmenlerin çocuklar hakkındaki pozitif beklentileri, öğretmenlerin öğrencilerle daha fazla ilgilenmelerini ve onlara güvenmelerini vs. sağlamıştır.<sup>4</sup>

Bu Pygmalion etkisi, sözel dilin de etkisi olmakla beraber genellikle beden dilinin sinyalleri sonucunda ortaya çıkmıştır. Yani, öğrenciden kendileriyle tatlı bir sesle konuşulması onlara gülümsenmesi vs. gibi davranışlar sayesinde çocuklar cesaret, özgüven

---

<sup>1</sup> Schober,a.g.k.,s.116.

<sup>2</sup> Schober,a.g.k.,s.117.

<sup>3</sup> Schober,a.g.k.,s.117.

<sup>4</sup> Schober,a.g.k.,s.117.

gibi duygular kazanmışlardır. Aynı öğrencilerin yanlış davranışlarında ise, öğretmenler daha sabırlı davranmış ve onları kırmaktan kaçınmışlardır.<sup>1</sup>

Bu örnekten hareketle şu yargıya varılabilir: Pozitif ön yargılarımız davranışlarımızın da pozitif olması yönünde bizi tetiklemektedir. Aynı şekilde negatif önyargılarımız da negatif davranışlar sergilememize yol açmaktadır. Sırası gelmişken, okullarımızda gayri resmi uygulanan ‘seçme sınıf’ mantığını bu çerçevede değerlendirdiğimizde ne kadar hatalı davrandığımız ortaya çıkmaktadır.<sup>2</sup>

Öğrencilerin ön yargılı tutumlarının öğretmeni nasıl etkilediğine dair de ilginç bir deney yapılmıştır: Bir liseye bir konuk öğretmen, ders vermek için çağrılır. Kendisine, aynı konuyu iki ayrı sınıfta anlatılması söylenir. Birinci sınıfa; konuk olarak gelecek öğretmenin sıcak ve sevecen biri olduğu söylenir. İkinci sınıfa ise, öğretmenin sert kaba bir kişi olduğu söylenir. Derslerin bitiminde yapılan değerlendirmeye göre, gerçekten beklendiği gibi, öğretmenin sıcak ve sevecen olduğu aşılana sınıfın dersi, başarılı ve güzel geçmiştir. Öteki sınıfta ise, dersin soğuk ve yavan geçtiği gözlemlenmiştir. Misafir öğretmenin bu konudan haber olmadığını düşünülürse, dinleyicinin önyargılı tutumunun, öğretmenin başarısını değiştirebildiği sonucu çıkar.<sup>3</sup>

### **1.7.Beden Dili- Bilinç ve Bilinçaltı İlişkisi**

Zihin sözlükte; akıl, dimağ idrak gibi anlamlara gelir. Başka bir ifade ile beyni meşgul eden düşüncelerin toplamıdır. Zihin iki bölüme ayrılır: Bir bilinç bölümü bir de bilinçaltı bölümüdür. Bilinç alanı şu an farkında olduğumuz alandır; bilinçaltı ise, zihnimizin farkında olmadığımız bölümüdür. Bilinçaltımız duygularımızın hatıralarımızın ve alışkanlıklarımızın depo edildiği yerdir.<sup>4</sup>

Bilinçaltı beden faaliyetlerinin tümünü denetler. Bedenin faaliyetlerinin otomatik olarak yürümesini sağlar. Uyanık olmadığımız zaman dahi görevini yerine getirir. Mesela; sindirim sistemi soluk alıp vermeyi biz farkına varmadan gerçekleştirir. Bununla ilgili

---

<sup>1</sup> Schober,a.g.k.,s.118.

<sup>2</sup> Yörükoğlu, A., Gençlik Çağı,İstanbul,1996,s.177.

<sup>3</sup>Yörükoğlu,a. g.k.,s.177.

<sup>4</sup> Özkan.a.g.k.,s.174.

olarak bedenin her hücresinde ve atomunda bir zekânın var olduğunu ve bu zekânın bilinçaltına bağlı olduğunu söylemektedir.<sup>1</sup>

Bilinç başta da denildiği gibi karar verir, düşünür analiz eder ve bilinçaltına direktifler verir. Bilinçaltı ise o direktifleri alır ve kaydeder. Bunun için bilinçaltı, adeta gönüllü bir hizmetkârdır.<sup>2</sup>

Bilinçaltımıza sadece bilincimizle verdiğimiz emirler kaydolmaz. Biz farkında olmadan dahi düşünmediğimiz, dikkat etmediğimiz şeyleri depolar ve gerektiğinde bunlar ortaya çıkarlar. İnsanlar her gün bilinçaltlarına tohumlar, yani yeni düşünceler ekiliyorlar. Bilinçaltında ekilen bu tohumlar bedende yeşerirler.<sup>3</sup>

Adminton'a göre, bilinçli olarak düşünülen her düşünce bilinçaltını ekiler ve bu etki, düşüncedeki güç ve arzunun derecesine bağlı olarak eyleme dönüşür. Bilinçaltıyla ilgili bilmemiz gereken başka önemli bir nokta da, bilinçaltının gerçek ile hayali birbirinden ayırt edememesidir. Bilinçaltı, her ikisinde de aynı tepkiyi verir. Davranışlarımızın yüzde 90'ı alışkanlıklarımıza dayanır ve alışkanlıklarımızın depolandığı yer de bilinçaltıdır.<sup>4</sup>

Biz de bilinçaltındaki var olan bütün bilgileri beden diliyle ifade ederiz. Bizi ilgilendiren en önemli nokta burasıdır. Demek ki beden dili sayesinde hem kendimizin hem de başka insanların bilinçaltını anlayabiliriz.<sup>5</sup>

Eğitimci olmamız sebebiyle, buradan çıkaracağımız en büyük ders şudur. Bilinçaltı aklın dilini kullanmaz; akıl dili, bilincin dilidir. Bilinçaltı; benzerliklere, metaforlara, görüntülere ve beden hareketlerine karşı duyarlıdır. Yani biz, bilinci kandırabiliriz; ama bilinçaltını kandıramayız. Onun için karşımızdaki kişinin bilinçaltıyla konuşmak için mesajımızla tutarlı olacak şekilde görüntü kullanmalıyız. Ayrıca,

---

<sup>1</sup> Addington, J. E., %'de Yüz Düşünce Gücü (Çev. B. Çetinkaya), İstanbul, 2001, s.20.

<sup>2</sup> Addington, a.g.k.s.21.

<sup>3</sup> Özkan, a.g.k., s.85.

<sup>4</sup> Addington, a.g.k.s.21.

<sup>5</sup> Özkan, a.g.k., s.175.



bilinçaltıyla konuşurken seslerden, kokulardan, renklerden, dokunmalardan vs. yaralanmalıyız.<sup>1</sup>

Unutmamalıyız ki heyecan ve duygu uyandıran dil, doğrudan bilinçaltına seslenir. Onun için biz de karşıdaki kişilerin bilinçaltılarıyla, iletişim kurarken onlarda heyecan ve duygu, başka bir tabirle arzularını uyandırmalıyız.

Bunu özellikle öğretmenler olarak gerçekleştirdiğimiz zaman karşımızdakine istediğimiz her şeyi öğretebiliriz. Bu bir örnekle açıklanacak olursa, bir öğrenciye:” Ali, derslerini geçmen senin için çok iyi olacak.” demek yerine:”Ali, derslerini geçersen diploma notun yükselecek, bu not da senin güzel bir üniversiteye yerleşmeni sağlayacak. İyi bir üniversiteden mezun olman da sana yaşamında daha iyi bir iş bulmanı ve huzurlu bir yaşam sürmeni sağlayacaktır.”gibi cümleler kurmak daha etkili olacaktır.<sup>2</sup>

Dikkat ederseniz, ilk konuşmada daha teknik, akla hitap eden bir dil; ikincisinde ise daha duygu yoğunluklu, bilinçaltına hitap eden bir dil kullanılmıştır. Bilinçaltıyla iletişim kurarken dikkat etmemiz gereken bazı etmenler vardır.<sup>3</sup>

Bu husus özellikle biz eğitimciler için çok önemli bir yer tutmaktadır. Çünkü gerek ruhsal gerekse fiziksel bakımdan birbirinden farklı yüzlerce öğrenciyle beraber olmaktadır. Öncelikle bilinçaltına inerken tutarlı olmalıyız. Tutarlı olmak demek, sözlerimizin ve beden dilimizin birbiriyle uyumlu olması demektir.<sup>4</sup>

Başka bir deyişle beş duyuyu uyarmamızı sağlayacak bir dil kullanmalıyız. Çünkü bilinçaltı art düşünceleri açığa vuran bütün irade dışı mikro hareketleri algılar. Bir şeyin sahte olduğunu anladığında geri adım atar. Bu yüzden bilinci rahatlıkla kandırabiliriz; ama bilinçaltını kolaylıkla kandıramayız.<sup>5</sup>

---

<sup>1</sup> Özkan,a.g.k.,s.85.

<sup>2</sup> Özkan,a.g.k.,s.85.

<sup>3</sup> Özkan,a.g.k.,s.85.

<sup>4</sup> Kaya, C., Öğretmenlere Öneriler,İstanbul,2004,S.126.

<sup>5</sup> Özkan,a.g.k.,s.185.

Özellikle sınıf içerisindeki tutarsızlığımız öğrenciye çok büyük zararlar verir. Bunu da bir örnekle açıklayacak olursak: Bir öğrencimizi, ona hakaret etmeden, sert ses tonuyla ya da bir tehdit jestiye tahtaya kaldırdığımızda onu rahatsız etmiş oluruz. Bizim burada sert bir ses tonu kullanmamız veya tehdit jestini farkında olmadan, yani kötü bir anlam yüklemekten kullanmamız bir anlam ifade etmez. Çünkü başta da dediğimiz gibi, bilinçaltı gördüğüne inanır ve biz de öğrenciye iki mesajı bir arada vermiş oluruz. Bu çocukta bir çatışma hali yaratır ve çocuk, bütün alıcılarını durumun derecesine göre kapatır.

Bu örnek bizim sınıf içerisinde söz- beden uyumunun ne kadar önemli olduğunu belirtmesi açısından önemlidir.

Bunların dışında kişinin bilinçaltına hitap ederken, onun sahip olduğu karaktere, imaja ters gelen şeyler istememeliyiz. Onun egosunu yaralamamalıyız. Örneğin çekingen bir öğrenciyi zorla tahtaya kaldırmak hiçbir şey ifade etmez ve çekingen olduğu için onu sınıfta küçük düşürmemiz söz konusu olabilir. Bu da onunla aramızdaki bütün iletişim hatlarının kesilmesine sebep olur. Ayrıca, uzmanlar bilinçaltıyla iletişime geçtiğimizde dörtte üç bilinçaltı dili; dörtte bir de bilinç dilini kullanmamız gerektiğini söylemektedirler.<sup>1</sup>

Şunu unutmamalıyız ki bütün sorumluluğu tek başımıza yüklenmiş olabiliriz; ama bütün onurun da bize ait olacağını unutmayalım.<sup>2</sup>

### **1.8. Beden Dili–His İlişkisi**

Günümüze kadar insanlar genellikle içlerinden geldikleri gibi davrandıklarını düşünürlerdi. Yakın zamanda yapılan aştırmalar insanların hissettikleri gibi davranmaktan çok; davrandıkları gibi hissettiklerini ortaya koymuştur. Canı sıkılan bir insanın yüzünün asık olduğunu, kaşlarının çatık olduğunu, omuzlarının düşük olduğunu görürüz. Beden dili sayesinde onun bu psikolojik durumunu rahatlıkla anlayabiliriz.<sup>3</sup>

---

<sup>1</sup> Özkan,a.g.k.,s.174.

<sup>2</sup> Tek Başına Çocuk Yetiştirmenin Altın Kuralları(Çev.A. Çavaş), İstanbul,1997,s.7.

<sup>3</sup> Özkan,a.g.k.,s.182.

Asıl soruna inecek olursak; bu bedensel davranışların yapılmasının, bu can sıkıntısına yol açtığını düşünmeyiz. Hâlbuki bedenimizi ne şekle sokarsak o yönde duygular yaşamaya başlarız. Bu önemli kuralı kavradığımız zaman, yeri geldiğinde can sıkıntımızdan kurtulma imkânına da sahip oluruz. Kısacası nasıl davranırsak öyle hissederiz. Güler yüzlü bir insan gibi davranırsak gerçekten de mutlu olabiliriz; ama sıkıntılı bir insan gibi davranırsak iç sıkıntımız daha da artar.<sup>1</sup>

Bunu bir örnekle açacak olursak: Omuzlarımızı geriye çekip dik duralım. Sonra derin ve yavaş nefes alıp verelim ve yukarıya doğru bakalım. Bu süreç içerisinde de gülümseyelim. Sonra da kendimizi mutsuz hissetmeye çalışalım. Göreceksiniz ki bu durumdayken kesinlikle kendimizi mutsuz hissedemeyiz. Ya da bedenimizi öne doğru eğip aşağıya doğru bakalım. Yüzümüzü asıp kaşlarımızı çatalım. Bu arada hızlı nefes alıp verelim ve kendimizi mutlu hissedelim. Bu durumda mutlu olmamız mümkün değildir. İşte, bu örnekte de beden- his ilişkisi rahatlıkla anlaşılabilir.<sup>2</sup>

### **1.9. Beden Dili- Algı ve Sezgi İlişkisi**

Jack Ensıgn Addington sezgiyi; mantık yürütmekten çok, içimizden ruhsal algılama yoluyla gelen bilgi olarak tanımlamaktadır. Yani biz, yaşadığımız sosyal çevrede birinin algılama gücünün yüksekliğinden ya da sezgilerinin güçlü olmasından bahsettiğimizde asıl maksadız, o kişinin başkalarının sözel olmayan işaretlerini okuması ve sözel işaretlerle karşılaştırma yeteneğinin olmasından bahsetmiş oluruz. Genel olarak kullandığımız ‘İçime doğdu.’ ya da ‘Bana öyle geldi.’ gibi cümleler, aslında karşıdaki kişinin vücut diliyle, söylediklerinin çelişkisini ifade ederler.<sup>3</sup>

Öğretmenler ders anlattıklarında, eğer algılama ve sezgi yetenekleri gelişkinse öğrencilerin derse ilgili olup olmadıklarını bu yetenekleri derecesinde fark ederler. Öğrencilerin beden dillerine bakarak onların derse ilgili olmadıklarını fark ettiklerinde,

---

<sup>1</sup> Özkan,a.g.k.,s.185.

<sup>2</sup> Özkan,a.g.k.,s.185.

<sup>3</sup> Addington,a.g.k.,s.65.

hemen stratejilerini deęiřtirip çocukları derse katabilirler. Ama eęer bu yeteneklerinden mahrumlarsa, öğrencilerle ilgilenmeden derse devam ederler.<sup>1</sup>

Genel olarak, kadınların algılama yeteneklerinin erkeklerinkinden daha güçlü olduęu söylenmektedir.<sup>2</sup>

Kadınların küçük ayrıntıları fark eden bir göze ek olarak, sözel olmayan işaretleri yakalamak ve çözmek konusunda doğuřtan gelen bir yetenekleri vardır. Öyle ki kadınların erkekleri aldatmaları, erkeklerin kadınları aldatmalarından daha kolaydır. Bazı uzmanlar, bu kadın sezgisinin çocuklu kadınlarda daha güçlü olduęunu söylemektedirler. Çünkü anne özellikle bebeęin ilk üç yılında çocuęuyla iletişim kurabilmek için tamamen sözel olmayan bir dil kullanır. İřte bu durum, anneleri güçlü bir sezgi sahibi kılar.<sup>3</sup>

### **1.10.Beden Dili- Meslek İliřkisi**

Beden dili, bedeninin olduęu her yerde konuşur. Beden dili sayesinde insanlar mesleklerinde daha başarılı olurlar. Ayrıca iş yerlerinde daha fazla saygı görür ve mutlu olurlar. Bunun için gerek ülkemizde gerekse de yurt dışında kurum çalışanlarına beden dili dersleri verilmektedir. Özellikle Samy Molcho ve Hort Rucke gibi dünyaca ünlü beden dili uzmanları seminerler vermişlerdir. Günümüzde de bu seminerler hızla ve yaygın biçimde uzmanlar tarafından sürdürölmektedir.<sup>4</sup>

Bir Öğretmenin beden dilini iyi öğrenmesi, öğrencileriyle iletişimini mükemmelleřtirebilir. Örnekleri çoęaltmak mümkündür; ama bizim için önemli olan ve kafamızı kurcalayan bazı soru ve sorunlar vardır. Bunlardan bazılarını söyleyecek olursak:<sup>5</sup>

- Beden dilini öğretmek ve öğrenmek mümkün müdür?
- Beden dilinin bilinçli kullanımı doğal iletişimi bozmaz mı?
- Beden dili, belli bir amaçla kullanıldığında sahte ve tutuk olmaz mı? vs.

---

<sup>1</sup> Güçlü,a.g.m.,s.210.

<sup>2</sup> Pease,a.g.k.,s.11.

<sup>3</sup> Pease,a.g.k.,s.12.

<sup>4</sup> Schober,a.g.k.,s.111.

<sup>5</sup> Schober,g.k.,s.115.

Aslında bu sorular doğru ve mantıklı sorulardır; ama cevapları da çok basittir. Dünyaca ünlü beden dili uzmanları seminerlerinde, insanların belli reçeteler kullanıp, bazı davranışları (hareket ve duruşları) taklit etmemeleri hususunda uyarılarda bulunuyorlar.<sup>1</sup>

Beden dilinin öğrenilmesindeki ve öğretilmesindeki amaç; beden dilinin bilinçli kullanımınıdır. Peki, beden dilinin bilinçli kullanımı ne demektir? Beden dilinin öğrenilmesi; kişinin kendi beden dilini iyi tanıması demektir ve ancak insan bu sayede daha insancıl olabilir. Yani beden dili sayesinde yaşantımızı kendimize daha anlaşılır kılarız. Bununla beraber diğer insanlarla daha iyi anlaşırız.<sup>2</sup>

Özellikle bizim için çok önemli olan öğretmenlik mesleğinde beden dili çok önemlidir. Çünkü öğretmenlik mesleğinin geniş ve anlamlı bir tarihi geleneği vardır. Öğreten, eğiten ve yetiştiren bir insan olarak öğretmenin yeri çok değerlidir. Başka bir ifade ile bir peygamber mesleğidir.<sup>3</sup>

Öğretmenler şekil vermeye çalıştıkları bu altın madenleriyle sürekli iletişim halindedirler ve bu iletişimlerinin büyük çoğunluğu sözlü olabileceği gibi, genellikle sözsüz iletişim kanallarıyla gerçekleşmektedir. Bu arada Pygmalion etkisini hatırlatmakta fayda görüyoruz. Orada da görüldüğü üzere öğretmenin davranışları, öğrencilere büyük bir başarı sağlamıştır.<sup>4</sup>

Başta da denildiği gibi öğretmen, öğrenciye şekil veren bir mimardır ve mimarlar da kusursuz bir mimari eser yaratmak için en ince noktaları dahi gözden kaçırmamalıdır. Bu da ancak kuralları bilmekle olabilir.

Örneğin öğretmenin masanın arkasında oturması aslında bir engeldir; ama biz derste, bazen daldığımız için bu engele dikkat edemeyebiliyoruz. İşte beden dilinin

---

<sup>1</sup> Schober,a.g.k.,s.115.

<sup>2</sup> Molcho,a.g.k.,s,17,

<sup>3</sup> Ertuğrul,H., Öğretmenin Başarı Kılavuzu,İstanbul,2000,s.14.

<sup>4</sup> Schober,a.g.k.,s.117.

öğrenilmesindeki amaç; bu engelleri tanımak ve üstesinden gelmektir. Bu çalışmada da ‘öğretmenin beden dili’ merkezli bir yol izlenilmeye çalışılacak.

### 1.11.Beden Dili -Cinsiyet İlişkisi

Beden dili iyi incelendiğinde özellikle her iki cinste de görülen tipik cinsiyet davranışlarının olduğu görülür. Tabii ki bu gerek toplumsal yaşamın kadına yüklediği sorumluluk gerekse de kadının fizyolojik yapısından kaynaklanabilir. Bunları bazı örneklerle açıklamak gerekirse:

— Kıvrımlı uyruk ve kalçalardaki yuvarlaklık, kadınların yürüyüş tarzlarını etkilemektedir.

— Erkekler, ayak ayaküstüne atarken bileklerini de dizlerinin üstüne koymalarına rağmen, kadınların etekli oturuşları vardır. Araştırmalara göre kadınlar, pantolon giyse dahi erkek oturuşuna çok az eğilim gösterirler.

— Otururken bacakların birbirine dolanması tipik bir kadın hareketidir.

— Kadınlar, erkeklerden daha belirgin gülerler.

— Kadınlar, erkeklere nazaran dokunulmaya daha duyarlıdırlar.

—Kalabalık ortamlarda kadınlar erkeklerin yanından geçerken göğüslerini korumak için yana dönmelerine rağmen, erkekler kadına doğru dönerler.

— Kadınlar, saçlarına daha fazla dokunurlar<sup>1</sup> vs.

Ayrıca, kadınlarda makyaj, cinsiyet özelliğinin ayrılmaz bir parçası olarak görülmektedir.<sup>2</sup>

### 1.12.Beden Dili-Eğitim İlişkisi

İnsanlar arası ilişkilerde, muhatabımız üzerinde bıraktığımız etkinin yüzde doksan üçünün, sözsüz iletişimden oluştuğu söylenmişti. Bizim için önemli olan, beden dilinin, eğitim-öğretim ile ilişkisini açığa çıkarmaktır.<sup>3</sup>

---

<sup>1</sup> Schober,a.g.k.,s.35.

<sup>2</sup> Baltaş,a.g.k.,s129.

<sup>3</sup> Pease,a.g.k.,s.10.

Öyle ki öğretmenler, toplumu şekillendiren profesyonellerdir. Toplumun temel taşı bireylerdir. Bireyleri de yoğuran öğretmenlerdir. Öğretmenlerin, tabiri caizse, çalışma atölyelerini sınıflar oluşturur ve o atölyenin en etkin aktörleri öğretmen ve öğrencilerdir. Beden dili sınıf içerisinde, öğretmen ve öğrenci ilişkisini önemli ölçüde şekillendirir.<sup>1</sup>

Mehrabian, sesin ve sözcüklerin öğrenciyi dinletebilmede ve dersi öğretebilmede çok önemli olduğunu söylemektedir. Biz de bundan hareketle, derste ne söylendiği değil; nasıl söylendiğinin önemli olduğunu anlıyoruz.<sup>2</sup>

Bu yüzden öğretmenlerin derste beden dillerini kullanmaları çok önemlidir. Birçok beden dili uzmanı, eserlerinde genelde öğretmen merkezli açıklama yapmışlardır ve öğretmenin beden diline atıflarda bulunmuşlardır.<sup>3</sup>

Günümüzde iletişim olanakları artmış, kitle iletişim araçları çoğalmış ve iletişim teknolojisi baş döndürücü bir hızla hem değişmekte hem de gelişmektedir; ama ne yazık ki bu modern çağda, belki de tarihte bahsedilmediği kadar; iletişimsizlik, iletişim çatışmaları, yalnızlık, iletişim eksikliği gibi insan için çok önemli olan sorunlar ve kavramlar ortaya çıkmıştır. Bunun sebebi de insanların, iletişimin sadece sözel olanaklarla mümkün olduğunu sanmış ve sözsüz iletişim üzerinde az durmuştur.<sup>4</sup>

Hâlbuki etkili bir iletişimde, beden bütünü olanakları seferber edilmelidir. Bedenin görülmemesi iletişimin de aksamasına neden olmaktadır. Sınıfta da öğrenci ve öğretmenin beden bir arada olmalarının, hem öğrenci hem de öğretmen açısından ne kadar önemli olduğunu anlatmaya dahi gerek yoktur.<sup>5</sup>

Beden dilimiz kendini; jest-mimik, duruş, giyim-kuşam ses vs. gibi çeşitli biçimlerde ortaya koyar biz de bu davranış ve biçimlere bakarak bir şeyler anlarız. İşte, bedenimiz aracılığıyla verdiğimiz bu mesajlara sözsüz mesajlar diyoruz. Sınıf içerisinde de öğrenci ve öğretmen çift yönlü ve sürekli bir etkileşim içerisindedir. Öğretmenler de bu

---

<sup>1</sup> Ergin,a.g.k.,130.

<sup>2</sup> Reza,a.g.k.,s125.

<sup>3</sup> Schober,a.g.k.,s.115.

<sup>4</sup> Ergin,a.g.k.,128.

<sup>5</sup> Ergin,a.g.k.,130.

etkileşim içerisinde beden dili ile gerek bilinçli, gerekse de bilinçsiz olumlu veya olumsuz birçok mesaj verirler.<sup>1</sup> Beden dilini öğrendiğimizde, sınıf içi etkili iletişimin dinamiklerini de oluşturan iki fırsatı yakalamış olacağız:

Öğretmen, beden dilini bilinçli kullanarak etkili (yüzde doksan üç) olacak.

Alıcı konumunda olan öğrencinin beden dilini okuyacak ve ona göre strateji geliştirebilecektir.

Yukarıda verdiğimiz iki örneğin yanına, pek çok özellik koyabiliriz ki zaten ilerleyen konularımızda bunları sebepleriyle beraber örneklerle açıklayacağız. Buradaki amacımız; bir eğitim yöneticisi olan öğretmenin görevini yerine getirirken, elinden gelenin en iyisini yapmaya çalışmasıdır.<sup>2</sup>

## **2.BEDEN DİLİNİN BÖLÜMLERİ**

### **2.1. İlk İzlenim ve İmaj**

#### **2.1.1.İlk İzlenim**

‘Etkili iletişimde sözsüz iletişim’e geçmeden önce, iletişim sürecinin doğum anı olarak adlandırabileceğimiz iki önemli kavramı açıklamak gerekir. Bu iki kavram: İlk izlenim ve imajdır.<sup>3</sup>

İzlenim oluşturmayı; bir başkası hakkında farklı kaynaklardan gelen bilgileri, bir yargı haline getirme süreci olarak tanımlayan sosyal psikologlar vardır. İzlenimin oluşturulması dinamik bir süreçtir. Çünkü izlenim oluşturma sürecinde, sürekli yeni bilgiler gelir ve bu yeni bilgiler ışığında, kişi bir kez daha değerlendirmeye tabi tutulur. Bu aynı zamanda ‘bütünleştirici’ özelliği de kendisiyle beraber getirmektedir. Öyle ki biz, bize gelen ayrı parçaları bütünleştirir, böylece karar veririz.<sup>4</sup>

---

<sup>1</sup> Erdoğan,a.g.k.,s.81.

<sup>2</sup> Ergin.a.g.k.,130.

<sup>3</sup> Özkan,a.g.k.,s.17.

<sup>4</sup> Kağıtçıbaşı, a.g.k.,s.218.



Bizler, gerek iş, gerek sosyal yaşantımız gerekse de kişisel özelliklerimiz gereği, sürekli insanlarla içli dışlı oluruz. Bunlar önceden tanıdığımız insanlar olabildiği gibi, ilk kez tanıştığımız insanlar da olabilir. İşte, ilk defa karşılaştığımız insanlarla tanışırken ya da karşılaşırken onların üzerinde bıraktığımız izlenimiz, ilk izlenimizdir. Bu aynı zamanda izlenimin en sade tanımıdır. Başka bir tabirle kişi kendini ne kadar iyi paketleyip sunarsa o kadar çok insandan kabul görür ve özgüveni yükselir.<sup>1</sup>

Başkaları üzerinde bırakacağımız ilk izlenimizi, iki farklı biçimde oluştururuz: Bu olumlu ya da olumsuz bir izlenimdir. İzlenim konusunda dikkatimizi çeken iki nokta vardır: Bunlardan birincisi, isminden anlaşıldığı üzere, ilk izlenimin ikinci kez tekrarlanma olasılığının olmamasıdır. İkincisi ise, ilk izlenimin bizim elimizde olduğudur. İlk izlenimin ne kadar sürede oluştuğu önemli bir ayrıntıdır. İlk izlenimlerin otuz saniye ile dört dakika oluştuğunu söyleyenler olduğu gibi.<sup>2</sup>

İlk izlenimin ilk dört saniye de oluştuğunu söyleyenler de vardır. İlk izlenim o kadar önemlidir ki ilk yirmi saniyede oluşturacağımız bir kötü izlenimi, belki de yirmi yılda düzeltemeyebiliriz.<sup>3</sup>

Sosyal psikolog Albert Mehrabian'ın yaptığı bir araştırmaya göre, ilk izlenimlerin %55' ini görüntü ve beden dili;% 38'i konuşma ve ses tonu;%7'sini de ne konuştuğumuz oluşturur. İleride anlatılacak olan sözsüz iletişim kuralları ve teknikleri, bize, içinde yaşadığımız sosyal çevrede ve işyerimizde iyi bir ilk izlenim oluşturmanın anahtarını sunacaktır.<sup>4</sup>

İlk izlenimlerin her zaman doğru olup olmadığı, akla gelen önemli sorulardan biridir. İlk izlenimler, bir önyargı mekanizmasıdır. Aslında ilk izlenimin asıl önemi de bu noktada ortaya çıkmaktadır. Çünkü ilk izlenimler, kendilerinden sonra gelen diğer izlenimleri etkilerler.<sup>5</sup>

---

<sup>1</sup> Özkan,a.g.k.s.29.

<sup>2</sup> Çakır, Ö., Profesyonel Yaşamda Kişisel İmaj ve Sosyal Yaşam Etiketi, İstanbul,2006,s.26.

<sup>3</sup> Özkan,a.g.k.s.29.

<sup>4</sup> Pease,a.g.k.,s.10.

<sup>5</sup> Özkan,a.g.k.s.30.

Prof. Koptagel ‘Tıpsal Psikoloji’ adlı kitabında, hastanın ilk izleniminin hekime, hastalığın tipi konusunda yardımcı olduğunu söylemektedir. Bununla beraber, iyi bir ilk izlenimci olabilmenin yolunun deneyim sahibi olmaktan geçtiğini de bize hatırlatmaktadır.<sup>1</sup>

Kişiler üzerinde etkili olmanın yüzde doksan üç oranında sözel olmayan(bedensel hareketlerden) yapıdan kaynaklandığını hesaba katacak olursak, beden dilinin ne kadar önemli olduğunu ve beden dilini iyi kullanmanın, ilk izlenim oluşturmada da ne kadar işe yaradığını görmüş oluruz.<sup>2</sup>

Bizler ilk izlenimlerimizi, ön yargılarımızla tespit ederiz. Ne yazık ki bu tespit hayra alamet değildir. Çünkü ilk izlenimiz, gerçeği tam olarak yansıtmamasına rağmen, ilk bakışta birisinden hoşlanmazsak, iletişimimiz olumsuz yönde başlar ve büyük ölçüde öyle devam eder. Haliyle karşıdaki kişi de bunu anladığı vakit, o da aynı şekilde olumsuz karşılık verecek ve iletişim aksayarak devam edecek ya da kesilecektir.<sup>3</sup>

Özellikle sınıf ortamında, öğretmen –öğrenci ilişkisinde, ilk dersin ne kadar önemli olduğunu hatırlatmakta fayda görüyoruz. Bu ilk izlenimlerimizi, çoğunlukla sözel olmayan iletişim kaynaklarından alırız. Bunlar şunlardır: Yüz ifadeleri, beden dili, giyim vs.dir. Bunlar ileriki bölümlerde ayrıntılı biçimde incelenecektir.<sup>4</sup>

Demek ki bir kimsenin başka birisi hakkında iletişim kurup kuramayacağında ilk izlenimin yüzde doksan üçtür. Bunun için bize düşen; ilk karşılaşmada, görsel öğelere (beden dili, ses, giyim vs.) ağırlık vermemizdir. Demek ki dikkat edeceğimiz en kritik nokta, başkalarının bizim hakkımızdaki ilk izlenimleridir. Bu da bizim elimizdedir.<sup>5</sup>

---

<sup>1</sup> Koptagel,a.g.k.,s.193.

<sup>2</sup> Pease,a.g.k.,s.10.

<sup>3</sup> Özkan,a.g.k.s.30.

<sup>4</sup> James, J., Beden Dili Olumlu, İmaj Oluşturma( Çev. M. Sağlam), İstanbul,2004,s.21.

<sup>5</sup> Özkan,a.g.k.s.29.

## 2.1.2.İmaj

İmaj: Kendimizin ya da başkalarının zihninde oluşan bilgilenme, yargılama, ilişkiler gibi etkileşimlerle biçimlenen bir imgedir.<sup>1</sup>

İmaj tanımını birçok kavramla kullanabiliriz. Bir bireyin kişisel imajı olabileceği gibi, bir kurumun, bir makamın, bir ülkenin de imajı olabilir. Bizi ilgilendiren kişisel imaj kavramını iyi özümsemişimizde, diğerlerini rahatlıkla düzeltme imkânımız olabileceğidir; mesela, bir ülke cumhurbaşkanının, bir uluslararası toplantıda yanlış davranışlarda bulunması, dünya kamuoyunda, kendi ülkesi adına olumsuz bir imaj yaratır. Çünkü kişi, o ülkenin temsilcisidir.<sup>2</sup>

Kişisel imajı; 'kendimizin ve başkalarının zihnindeki biz' olarak tanımlayabiliriz. Aslında imajın, bir bize dönük, bir de dışa dönük yönü vardır. Bu biçim; imajın dışa dönük yüzüdür. Aynı zamanda bizim kendimiz hakkındaki düşüncelerimiz, imajımızın bize dönük yüzüdür.<sup>3</sup>

Kişisel imajımızı bir başka kıstasa göre ise üçe ayırabiliriz:

- “1- Öz imaj: Kendimizi nasıl gördüğümüzdür.
- 2- Algılanan İmaj: Başkalarının bizi nasıl gördüğüdür.
- 3- İdeal(istenen) İmaj: Nasıl görünmek ve kendimizi başkalarına nasıl göstermek istediğimizi belirleyen iki boyutlu imajımızdır.”<sup>4</sup>

Tabii ki bizi ilgilendiren ideal imajdır. Yani bizim kendi işimize, durumumuza, karakterimize, kişiliğimize göre görünmek istediğimiz duruşumuzdur. Başta da denildiği gibi kişisel imaj, başkalarının zihnindeki resmimizdir. Biz ne yaparsak yapalım, diğer insanlar, kendilerinde oluşan resme göre karar verirler. Bu resim, güzel bir resim

---

<sup>1</sup> Çakır.a.g.k.,s.19

<sup>2</sup> Çakır.a.g.k.,s.20.

<sup>3</sup> Çakır.a.g.k.,s.26.

<sup>4</sup> Çakır.a.g.k.,s.19

olabileceği gibi, çirkin bir resim de olabilir. Unutmamamız gereken nokta, başkalarının zihninde yer alan resimleri bizim çizdiğimizdir.<sup>1</sup>

Bir NLP ilkesine göre, harita; arazinin kendisi değildir. Yani çizdiğimiz resim aslında gerçeğin kendisi değildir. Yalnızca bir benzeridir. Demek ki biz istediğimiz zaman imajımızı değiştirebiliriz. Yeter ki bu konuda kararlı olalım. Unutmayalım ki hiçbir ressam ilk resmiyle ressam olmamıştır. Biz, bir kişiye:” Nasıl görünmek istiyorsun?” diye sorarsak, alacağımız cevap, o kişinin kendi kafasında oluşturduğu ‘ideal imaj’ın ipuçlarını verir ve insanlar ideal imajlarını yaratırken başta da denildiği gibi kişilik yapılarını, iş durumlarını, sosyal statülerini vs. özelliklerini dikkate alarak yapmalıdırlar. Yani, imajımız sağlam temeller üzerine yükseltilmelidir.<sup>2</sup>

Karizmatik bir yapıya sahip olmak isteyebiliriz; ama kişilik yapımız bunu kaldırmayabilir. Eğer yapmacık bir karizmatik imaj oluşturursak, belirli bir süre sonra gülünç duruma düşer ve düştüğümüz yerden kalkamaz duruma gelebiliriz. Onun için demiri sarıya boyayıp altın diye satmak, bizi hem rahatsız eder hem de aslımızdan uzaklaştırır.<sup>3</sup>

Burada karşımıza çıkan kavram, kişisel gerçeğimizdir. Demek ki oluşturacağımız imaj, kişisel gerçeğimizle uyumlu olmalıdır. Bunun için biz, imajımızı oluşturan bütün öğeler üzerinde çok çalışmalıyız. Unutmamalıyız ki kişisel imaj oluşturmak, kendimizi olduğumuzdan dahi iyi göstermek demek değil; kendimizi olduğumuz gibi doğru ve etkileyici biçimde sunmaktır. Sahte bir kimliğe bürünmek demek değil; bilakis içimizdeki gerçek kimliğimizi dışarı çıkarmaktır.<sup>4</sup>

Mesela; öğretmen arkadaşlardan sık sık duyduğumuz:”Ya! Aslında çocuklara kızmıyorum; ama onlar benden korkuyor.” cümlesi imajın ne kadar önemli olduğunu bize

---

<sup>1</sup> Çakır,a.g.k.,s.20.

<sup>2</sup> Özkan,a.g.k.,s.22.

<sup>3</sup> Çakır,a.g.k.,s.20.

<sup>4</sup> Çakır,a.g.k.,s.21.

gösteriyor ve imajın temel dinamiği hakkında da bize bilgi veriyor. O dinamik de şudur: Bizim kendimizi nasıl gördüğümüz değil; başkalarının bizi nasıl gördüğüdür.<sup>1</sup>

Öğretmenimiz, büyük olasılıkla asık bir suratla sınıfa giriyor ve konuşurken ses tonunu sertleştiriyordur. Dikkat ederseniz öğretmenin iyi niyetli olması, iyi algılanmasını sağlamamıştır. İşte, imaj faktörü de burada devreye girmektedir.

Görüldüğü gibi kişiler ya da daha özelde öğrenciler, bizi nasıl algılıyorsa, biz oyuz. Onun için algılama sürecini bilmemiz, insanların bizi nasıl algılayacakları hakkında bize fikir verir ve biz de onların bizi, biz nasıl istiyorsak öyle algılamalarını sağlarız. Başka bir ifadeyle söyleyecek olursak, algılama sürecini biliyorsak kontrol bizdedir.<sup>2</sup>

Çevremizle ilgili bilgiler, bütün duyularımız aracılığıyla bize ulaşır; ama sosyal algının, uyarılma şekillerinde, çok daha yüksek seviyede değişkenlerin varlığı söz konusudur.<sup>3</sup>

Yani, algı kavramı sosyal algı çerçevesinde değerlendirildiğinde, daha farklı ve daha geniş özellikleriyle göze çarpar. Algılamamızda; beklentilerimiz, ihtiyaçlarımız vs. etkilidir. Bunun yanında algılamayla ilgili bazı temel noktalar vardır. Bunlar şunlardır:<sup>4</sup>

- Algı yaratıcıdır.
- Kişisel imaj, görsel yolla oluşur.
- İmaj, içten dış doğrudur.

Algılamanın yaratıcılığını açacak olursak; başta da denildiği gibi imajımız, başkalarının zihnindeki haritalarımızdı. Haritalar da gerçeklerin aynısı değildi. Öyleyse, bizi tanıyan insan sayısı kadar imajımızın var olduğu sonucunu rahatlıkla çıkarabiliriz.

---

<sup>1</sup> Özkan,a.g.k.,s.23.

<sup>2</sup> Çakır,a.g.k.,s.22.

<sup>3</sup> Arkonaç, Sibel A., Psikoloji,İstanbul,1998,s.106.

<sup>4</sup> Çakır, a.g.k.,s.22.

Örneğin, bir sınıftaki her öğrenci, bizi değişik biçimde algılayabilir. Başka bir tabirle, her öğrencide farklı bir imajımız olabilir.<sup>1</sup>

Bununla beraber sınıftaki bütün öğrencilerin gözünde, aynı imajı da taşıyabiliriz. Eğer çok sayıda kişi bizimle ilgili özelliklerle bizi ifade ediyorsa o özellik, bizim yaygın kişisel imajımızdır. Örneğin bütün öğrenciler, sizin güler yüzlü olduğunuzu söylüyorsa yaygın bir güler yüz imajına sahipsiniz demektir; ama bazı sınıflar ya da öğrenciler sizi güler yüzlü diye tanımlarken, bazıları da aksini iddia edebilir. İşte, burada karşımıza çıkan sorun şudur: Biz aynı kişiyssek farklı imajlarımızın olmasının sebepleri nelerdir? Tabii ki cevap: İnsanların bizi nasıl algıladıkları ile ilgilidir.<sup>2</sup>

Kişisel imajın görsel yolla oluştuğu verilen örneklerle anlaşıldı. Araştırmalara göre, göz ile beyin arasındaki sinirlerin, kulak ve beyin arasındaki sinir hatlarından yirmi kat daha kuvvetli olduğunu göstermiştir. Bunun için olumlu imaj yaratmak istiyorsak; ne yapmamız gerektiği ortadadır.<sup>3</sup>

Demek ki sınıfa ilk girdiğimizde, tepeden tırnağa kendimizi donatmalıyız ki istediğimiz imajı sağlayabilelim. Davranış Kalıplarının Gücü adlı kitabın yazarına sorulan:”Her gün karşılaştığımız yüzlerce kararı gerçekte nasıl alıyoruz?” sorusuna:”Yaptığımız şeyler dört nedene dayalıdır: Göze, kulağa, duygulara ve akla hitap ettiği için.” diye cevap verir.<sup>4</sup>

Bizim için önemli olan nokta, imajın içten dışa doğru olduğudur. Yani biz, öncelikle başkaları için değil; kendimizi, kendimiz için değiştirmeliyiz. İnsanların bizi sevmesinden önce, bizim kendimizi sevmemiz gerekir. Buna genel olarak ‘kendini gerçekleştirme’ diyoruz. Bize göre; gerek imaj, gerekse de beden dilinin merkezinde, bu kural yatmaktadır. Önce biz!. Çünkü bizim kendimiz hakkındaki düşüncelerimiz, diğerlerinin bizim hakkımızdaki düşüncelerinin davetiyeleridir.<sup>5</sup>

---

<sup>1</sup> Çakır, a.g.k.,s.22.

<sup>2</sup> A.g.k.,s.26.

<sup>3</sup> Özkan,a.g.k.,s.23.

<sup>4</sup> Woodsmall,M.- Woodsmall W.,Davranış Kalıplarının Gücü(Çev.M.Çatak),İstanbul,2003,s.199.

<sup>5</sup> Çakır,a.g.k.s.24.

İnsanlar biz olmadığımız zaman, bizleri kafalarındaki haritalara göre yargılar ve hüküm verirler. Demek ki bize düşen, güzel ve eksiksiz bir harita sunmak değil; güzel ve etkili bir haritayı sunmaya çalışmaktır. Eğer o haritayı sunamamışsak, o haritayı güncellemek için çaba sarf etmeliyiz. Biz buna, imaj yenileme adını veriyoruz. Toparlayacak olursak: Bir insanın kafasında oluşan ya da oluşturulan imaj; onun, bizim hakkımızdaki düşüncelerini belirlemektedir.<sup>1</sup>

Bu düşünceler duyguları, duygular da kişinin tavır ve davranışlarını etkilemektedir. Demek ki insanlar, bizim onlardaki imajımıza göre bize davranırlar. Mesela, öğrenciler sınıfta hiç konuşmuyorlarsa ya da çok konuşuyorlarsa öğretmenlerin, sınıftaki imajlarını gözden geçirmelerinin kendi faydalarına olacağı kanaatindeyiz.<sup>2</sup>

Eğer imajımızı etkili hale getirmek istiyorsak, şu üç temel ilkeyi göz ardı etmemeliyiz. Bunlar şunlardır:<sup>3</sup>

Ne istediğini bilmek: Biz ne istiyoruz, nereye ulaşmak istiyoruz? Hırslı mıyız? Bizim için hayatta önemli olan şeyler nelerdir? Başkalarının biz nasıl görmesini istiyoruz? Vs.

Kendini Tanımak: Zayıf yanlarım nelerdir? Güçlü yanlarım nelerdir? Amaçlarım ve yeteneklerim nelerdir? Başarılı olduğum ya da başarısız olduğum konular nelerdir? Vs.

Kendini Tanıtılabilmek: Eğer özelliklerimizi bilmezsek, kendimizi başkalarına tanıtamayız. Başka bir ifade ile bir ürünü satabilmek için, ürünü iyi tanımlıyız ki onu iyi pazarlayabilelim.

İmajı bir dile benzetecek olursak, o dili iyi bilmemiz gerekir. Dilin nankör olduğuna dair genel bir kanaat vardır. Onun için de sürekli tekrar yapmak gerekmektedir. Bizim bulunduğumuz her ortamda rahatlıkla konuşabilmemiz için, konuştuğumuz dilde ustalaşmamız gerekir. Eğer dilin sadece kelimelerini öğrenip gramerini öğrenmezsek, bu,

---

<sup>1</sup> Çakır, a.g.k., s.22.

<sup>2</sup> Özkan, a.g.k., s.167.

<sup>3</sup> James, a.g.k., s.11.

dilde gerek anlatımsal gerekse de biçimsel bir bozukluğa yol açar ki o zaman da meramımızı ya eksik anlatırız ya da hiç anlatamayız.<sup>1</sup>

Onun için dili iyi öğrenmemiz ayrıca dile (yürekten, içten) inanmamız gerekir. Mesela; bir öğretmenin boyasız bir ayakkabı ile sınıfa girmesi, onun dil ile ilgili bazı eksikliklerinin olduğunu gösterir veya bir bayan öğretmenin aşırı makyajlı bir şekilde sınıfa girmesi, onun da imaj dilindeki bazı kuralları bilmediğini gösterir.<sup>2</sup>

Olumlu imaj oluşturabilmek için değişik bazı özelliklere dikkat etmemiz gerekir. Bu özelliklerden bazıları şunlardır.<sup>3</sup>

-Öncelikle kendimizi tanımalı, kendi özelliklerimizin farkında olmalıyız.

-İletişim kanalları arasında uyum olmalıdır. Bir öğrenciye hakaret ederken gülümsemek yanlıştır.

-İletişim becerilerimizi geliştirmeli, ses tonumuza dikkat etmeliyiz.

-Beden dilini doğru kullanmalıyız.

-Göz temasına dikkat etmeliyiz.

-Kişilere ilgi göstermeliyiz.

-Beden duruşumuza dikkat etmeliyiz.

-Giyim ve kuşama özen göstermeliyiz.

-İnsanları koşulsuz saygı göstermeli, onlara değer vermeliyiz.

-Empatiye dikkat etmeli ve sempatik olmalıyız vs.

Burada örnekleri çoğaltabiliriz; Bunlarla ilgili pek çok konu ilerde ayrıntılı biçimde işlenecektir. Burada dikkat edeceğimiz bir husus, ilk izlenimin imaj üzerinde ne kadar önemli olduğunu unutmamamızdır. Benjamin Franklin:”Bir çivi yüzünden bir nal, bir nal yüzünden bir at, bir at yüzünden bir kahraman kaybederiz.” der.<sup>4</sup>

---

<sup>1</sup> Çakır,a.g.k.,s.19.

<sup>2</sup> Özkan,a.g.k.,s.25.

<sup>3</sup> Özkan,a.g.k.,s.g.k.,s.24.

<sup>4</sup> Eren. B., Güzel Sözler Antolojisi,İstanbul,2004,46.



İmaj kırıcıları öğrenmemiz, bize iyi bir imajın nasıl oluşacağı hakkında da bilgi verir. Mesela; çok iyi giyimli, çok güzel konuşan bir öğretmen düşünelim ve öğretmenin, saçındaki kremi fark etmediğini düşünelim. Ya da kravatındaki göze çarpan lekeyi görmediğini farz edelim. Bu, öğretmenin imajını sarsabilir ve bu da onu üzer. Kendine iyi bakan bir bayan arkadaşımızı düşünelim. Her şeyi eksiksiz; ama çorabındaki kaçığı fark etmediğini düşündüğünüzde, ne yazık ki kişisel imajının alt üst olduğunu göreceksiniz. Belki olumlu ilk imajınız, bu olumsuzlukların etkisini azaltacaktır; ama sonuçta bu olay(lar) sizi rahatsız edecektir. Hâlbuki görünümümüze duyduğumuz güven, bize özgüven kazandırır.<sup>1</sup>

Bazı okullarımızda her şey mükemmeldir; ama kapıda görevlendirilen bekçi ya da güvenlik görevlisi arkadaşın, kaba hareketleri kuruma ayak basan insanların gözünde, kurumun imajına gölge düşürebilmektedir. Onun için okul idaresinin bu gibi ayrıntılara dikkat etmesi kurumun imajı açısından büyük önem arz edecektir.

Profesyonel iş yaşamda ve sosyal yaşamımızda imaj kırıcılara dikkat etmemiz gerekmektedir. Çünkü bizi bizden farklı gösterirler ve isminden de anlaşılacağı üzere, oluşturmak istediğimiz olumlu imajımızı bozarlar. Onun için gerek bay gerekse de bayan öğretmenlerimizin uzak durmaları gereken imaj kırıcıları aşağıda veriyoruz. Şunu da unutmamalıyız ki bu imaj kırıcıların tersini yaptığımızda, karşımıza olumlu imaj unsurları olarak çıkacaklardır.

“Erkekler İçin İmaj Kırıcılar:

- 1- Kirli sakal.
- 2- Bakımsız dişler ve tırnaklar.
- 3- Kirli ve dağınık saçlar.
- 4- Yırtık, sökkük, rengi atmış ve kirli giysiler.
- 5- Ter kokusu.
- 6- Ağır parfüm ve deodorant kullanmak.
- 7- Kısa çoraplar.

---

<sup>1</sup> James, J., Beden Dili Olumlu, İmaj Oluşturma( Çev. M. Sağlam), İstanbul,2004.

- 8- İş ayakkabıları ile giyilen beyaz çoraplar.
- 9- Evlilik ve okul yüzüğü dışında takılan yüzükler.
- 10- Kolye, künye gibi aksesuarlar.
- 11- Kravat takılmadığı zamanlarda, gömlek yakasının açık kullanılması ve göğüs kıllarının gözükmemesi.
- 12- İş giysileri ile birlikte kullanılan postal sandalet, sabo, gibi ayakkabılar.
- 13- Dar giysiler.
- 13- Plastik saatler.
- 14- Boyasız ve bakımsız ayakkabılar.
- 15- Temalı(resimli)kravatlar.
- 16- Üzeri yazılı, sloganlı tişörtler.
- 17- Ceket omuzlarına dökülmüş kepek.
- 18- Ceketin dış cebinde bir dizi kalem.
- 19- Sloganlı rozetler.
- 20- Kemere takılı taşınan çağrı cihazları ve cep telefonları”<sup>1</sup>

“Kadınlar İçin İmaj Kırıcılar:

- 1- Kirli dağınık saçlar.
- 2- Abartılı saç modelleri ve saç aksesuarları.
- 3- Abartılı makyaj ya da tamamen makyajsız olmak.
- 4- Uzun, aşırı süslü ve alışılmamış renklerde boyanmış tırnaklar, ojesi yarı çıkmış tırnaklar.
- 5- Bakımsız dişler ve ağız kokusu.
- 6- Ter kokusu.
- 7- Ağır parfüm ve deodorant kullanmak kaçık çorap, yırtık sökük ve rengi atmış giysiler.
- 8- Kaçık çorap
- 9- Yırtık,sökük,rengi atmış ve kirli giysiler
- 10- Yüzük parmağı dışında takılan yüzükler.
- 11- Abartılı sallanan, ses çıkaran yüzük, kolye, bilezik ve küpeler.
- 12- Görünen yere dövme.

---

<sup>1</sup> Çakır, a.g.k.,s.96.

- 13- Hızma gibi aksesuarlar.
- 14- Mini etekler, dekolte elbise ve bluzlar, şeffaf giysiler, derin yırtmaçlar.
- 15- İş giysileriyle beraber kullanılan Tokyo sandalet burunları açılı bilekten bağlı ayakkabılar, postallar, aşırı yüksek topuklu kumaştan yapılmış sivri burunlu çizmeler.
- 16- Hayvan desenli giysiler.
- 17- Plastik saatler.
- 18- Boyasız ve bakımsız ayakkabılar.
- 19-üzeri yazılı sloganlı tişörtler
- 20-açık renk giysiler içine koyu renk sutyen giymek
- 21-sutyen askılarının ve külot izlerinin giysilerden görünmesi.”<sup>1</sup>

Herkesin bu imaj kırıcılarından uzak durması gerekmektedir. Unutmamak gerekir ki başarılı olmak, iyi bir imaja sahip olmakla eşdeğerdir. Olumlu bir imaja sahip olmak; işimize ciddi yaklaştığımızın bir göstergesidir.<sup>2</sup>

Bu ciddiyet bize başarıyı getirecektir. Bu kadar önem verdiğimiz, özellikle de iş yerimizde, yokluğu aynı zamanda bizim de yokluğumuz anlamına gelen imajın, bu kadar önemli olmasının sebeplerini ve faktörlerinin neler olduğunu bilmenin önemi yadsınamaz.<sup>3</sup>

Bu faktörler ve bu faktörlerin başlıca özelliklerini şunlardır:

**Kişini Kendini İyi Hissetmesi Faktörü:** Bizce de en önemli faktör budur. Çünkü bizim kendimizi iyi hissetmemiz, o günümüzün iyi geçeceğine dair en büyük delildir. Dikkat ederseniz, gömleğine kalem mürekkebi damlamış bir öğretmenin arkadaşımızın günü berbat olur. Bu olumsuzluk, onun bütün gününe yansır; ama giyimimizden memnun olmamız, bize özgüven kazandırır. Bunun da ne denli önemli olduğunu söylemeye gerek yoktur.<sup>4</sup>

**Kurum İmajı Faktörü:** Ne olursa olsun bir kurumda yer alan herkes, kurumda imaj yaratmaktan sorumludur ve kurumun imajını temsil eder. Onun için kurumlarda en

---

<sup>1</sup> Çakır, a.g.k.,s.96.

<sup>2</sup> Özkan,a.g.k.,s.21.

<sup>3</sup> James,a.g.k.,s.39.

<sup>4</sup> James,a.g.k.,s.39.

asttakinden en üstekine kadar dikkatli olunması gerekmektedir. Çünkü kurumlardaki bir imaj zafiyeti, aynı zamanda bir organizasyon olan kurumu zedeleyecektir.<sup>1</sup>

Örneğin bir eğitim kurumundaki hırsızlık olayı veya ölümle sonuçlanan bir kavganın yaşanması gibi olaylar, o eğitim kurumunun imajını düzeltmesi için yıllar gerektirebilir. Çünkü o okul, artık tehlikeli olarak tanınacaktır. Hâlbuki genelde üç ya da dört yılda bir okul öğrencileri tamamen değişmektedir. Ama dikkat edilirse o olumsuz imajın etkisi sürmektedir. Onun için çok dikkat etmek gerekir. Öyle ki bazı uzmanlar 100 kişilik bir şirkette 99 kişinin iyi olması birinin kötü olmasıyla şirketin imajının kötü olabileceğini söylemektedirler.<sup>2</sup>

Kendimizi Tanıtma Faktörü: Biz ne kadar sözlü olarak kendimizi översek övelim, bizi davranışlarımıza göre değerlendirir insanlar. Onun için ukalalık yapmak yerine kendimizi göstermemiz, en akıllıca yoldur. İşte, bu noktada görsel imaj hayati bir önem kazanmaktadır. Öğretmen arkadaşlarımıza, öğrencilere, kısacası bütün insanlara ne kadar iyi olduğumuzu göstermeliyiz. Bundan sonraki bölümlerde, beden dilini nasıl kullanacağımız hakkında ayrıntılı bilgiler sunulacaktır.<sup>3</sup>

## 2.2.Jest ve Mimikler

Beden dilinin özellikleri kısaca verildiyse de bu özellikler yeri geldikçe açıklanmaya devam edilecektir. Buraya kadar anlatılan konulardan, beden dilinin zaten bir iskeletin çıkığı kanaatindeyiz. Beden dili başlıklar halinde özetlenecek olursa; beden dilinin bölümleri, beş ana başlık çerçevesinde değerlendirilebilir:<sup>4</sup>

- Yüz ve beden(jest ve mimikler)
- Mekân kullanımı
- Ses ile ilgili olgular(vurgu, tonlama vs.)
- Bedensel temas(dokunma vs.)

---

<sup>1</sup> James,a.g.k.,s.40.

<sup>2</sup> James,a.g.k.,s.40.

<sup>3</sup> James,a.g.k.,s.40.

<sup>4</sup> Ersin.a.g.k.,s.73.

-Araçlardan(giyim -kuşam aksesuarlar vs.) oluşmaktadır.

Karşıdakiler tarafından bedenimizde ilk dikkat edilen yer; yüz bölgesidir. Yüzde de en çok dikkat çeken yer, gözdür. Ondan sonra; eller, kollar vs. gelir. Jest ve mimikler, karşıdaki kişilere görsel mesajlar gönderen hareketlerdir.<sup>1</sup>

Bizim bir jest veya mimikten bahsedebilmemiz için, iki önemli özellik gereklidir. Bunlardan birincisi; yaptığımız hareketin, karşıdaki tarafından görülmesi; ikincisi de yaşadığımız duygu ve düşüncelerin karşıdaki kişiye aktarılmasıdır. Yüz kaslarının anlatım amaçlı kullanımı, mimikleri; baş, el, kol, ayak, bacak ve bedenin kullanımı da jestleri oluşturur. Jest ve mimikleri; esas ve ikincil olarak iki başlık altında toplayabiliriz.<sup>2</sup>

Esas jestler, kısaca duygu ve düşüncelerimizi destekleyen ve onları somutlaştıran hareketlerdir. Örneğin, sınıfta sözlü olarak:'Konuşmayın!' derken, aynı zamanda parmağımızı dudagımıza götürmemiz esas jesttir. Bunun yanında iletişimimize katkıda bulunmayan, kendiliğinden, refleks olarak ortaya çıkan hapsirme, esneme gibi hareketlere de ikincil jest ve mimik adı verilir.<sup>3</sup>

Jest ve mimiklerin daha kolay anlaşılması için, şema halinde şöyle sınıflandırılabilir:<sup>4</sup>

#### A-Esas Jestler

- 1- Anlatım Jestleri
- 2- Sosyal Jestler
- 3- Mimik jestleridir

#### B-İkincil Jestler

---

<sup>1</sup> Ersin.a.g.k.,s.86.

<sup>2</sup> Baltaş, a.g.k.,s.37.

<sup>3</sup> Baltaş, a.g.k.,s.38.

<sup>4</sup> Baltaş, a.g.k.,s.37.

### 2.2.1.Esas Jestler

Yukarıda da kısaca bahsettiğimiz esas jest ve mimikler, bir konuya açıklık kazandırmak için yapılan hareketlerdir. Bunlar da kendi içlerinde üç'e ayrılırlar:

1- Anlatım Jestleri: Bu jestler, insanın diğer hayvanlarla ortak olan biyolojik kökenli jestlerdir. Bu anlatım jestlerinin en büyük özelliği, mutluluk, korku, öfke, hayret, üzüntü, tiksinti gibi temel duyguların ifade edilmesinde işimize yaramasından kaynaklanmaktadır. Bu esas jestlerden olan anlatım jesti günlük yaşamımızda en çok kullandığımız jesttir.<sup>1</sup>

Bunlar kültürden bağımsız kişiye özgü özellikler taşıdığından, değerlendirilmeleri zorlaşmıştır. Anlatım jestleri kendini en çok yüz ifadelerinde gösterir ve insanın kendini korumasına dönük eylemler olarak kaşımıza çıkar. Örneğin, ani ve atak hareketler karşısında gözlerimizi kapatmamız gibi.<sup>2</sup>

2- Sosyal Jest ve Mimikler: Bu jest ve mimik türü de sık sık kullandığımız bir türdür. Bunların amacı; bizim, bizden bekleneni vermemizdir. Başka bir tabirle söyleyecek olursak; toplumsal özelliklere bağlı olarak gerçekleştirilenlerdir.<sup>3</sup>

Örneğin, bir cenaze evinde çok üzülmesek de ortam gereği üzülür gibi yapmak, bu gruba girer. Öğretmenler toplantısında sık sık kullanılan bir jest ve mimik türüdür.

3- Mimik Jestler: Bu jestlerin temel özelliği, taklit ve tanımlama jestleri olmalarıdır. Bir nesneyi ya da hareketi olabildiğince iyi taklit etmek, temel amaçtır. Çünkü bir hareket ya da nesne ne kadar iyi taklit edilirse, karşıdaki kişi tarafından o kadar iyi anlaşılır.<sup>4</sup>

---

<sup>1</sup> Baltaş, a.g.k.,s.38.

<sup>2</sup> Baltaş, a.g.k.,s.38.

<sup>3</sup> Altıntaş,a.g.k.,s.81

<sup>4</sup> Baltaş, a.g.k.,s.38.

## 2.2.2.İkincil Jestler

Bunlar esas olarak sosyal jestler değildir. Bu jestler genellikle bedeninin rahatlığı, temizliği gibi hususlar için geçerlidir. Örneğin kaşınma gibi kendiliğinden olan bir hareket de bu gruba girmektedir.Yani bedeninin gereksinimleriyle alakalıdır.<sup>1</sup>

## 2.3.Yüz İfadeleri ve Başın Hareketleri

### 2.3.1.Yüz İfadeleri

Üzerinde durulacak ilk ve temel konuların başında yüz ifadeleri gelmektedir. Mevlana Mesnevi’de:”Yüz, gönlün aynasıdır.”der.<sup>2</sup> Uzmanlara göre de insan vücudunun en dikkat çeken yeri yüzdür ve yüzde de en dikkat çeken yer gözlerdir.<sup>3</sup>

Ancak yüz ifadelerini anlamak o kadar da kolay değildir. Çünkü yüz, karmaşık bir iletişim sistemi oluşturulur. İnsanlar genellikle, yüz ifadeleri ile duyguların birbirileriyle doğrudan ilişkili olduğunu sanırlar.<sup>4</sup>

Aslında yapılan araştırmalar bunun böyle olmadığını göstermiştir. Düşünce, insanın yüz ifadesini etkiler ve duygu ile yüz arasındaki ilişkiyi rahatlıkla engelleyebilir. Yani, sevmediğimiz bir insana karşı da gülümseyebiliriz. Yüzün bu kadar etkili olmasında birçok sebep vardır. Yüzümüz vücudumuzun en anlamlı yeridir. Dikkat ederseniz en etkili iletişimin hangisi olduğunu sorduğunuzda, yüz yüze iletişim cevabını alırsınız. Bu cümle dahi yüz ifadesinin ne denli önemli olduğunu anlatmaktadır.<sup>5</sup>

Yüzün yapısı, anlamı ve anlatımına ilişkin temel bilgilerin kökeninin Çin’de olduğu söylenmektedir. Milattan önceki Çin kaynaklarında, yüzün yapısıyla- insanın

---

<sup>1</sup> Altıntaş,a.g.k.,s.80.

<sup>2</sup> Can, Ş., Konularına Göre Açıklamalı Mesnevi Tercemesi,C.I,İstanbul,2004,s.92.

<sup>3</sup> Cüceloğlu, D., Yeniden İnsan İnsana,İstanbul,2002,s.42.

<sup>4</sup> Baltaş,a.g.k.s.45.

<sup>5</sup> Baltaş, a.g.k.,s.45.

kişiliği arasında bağlantı kuran, insanın geleceğine ilişkin çıkarımlar yapan binlerce çalışmanın olduğu bilinmektedir.<sup>1</sup>

İnsanın yüzünde, mimikleri gerçekleştiren çoğu çift olmak üzere yirmi kas grubu bulunmaktadır. Teorik olarak bunların, sadece gerilip gevşetilmeleri dahi, yüzlerce durumu farklı biçimlerde ifadeyi mümkün kılmaktadır. Yüz ifadelerinin böyle karmaşık olması ve hızla değişikliğe uğraması onların doğru yorumlanmasını çok zorlaştırmaktadır. Yüz kasları duygusal bir ifadeyi yansıtmaya açısından, üç grupta değerlendirilebilir:<sup>2</sup>

- 1-Alın kasları,
- 2-Göz kapakları ve çevresi kasları,
- 3-Ağız bölgesi, dudaklar ve çevresi,

Yüzümüz, düşünce aracılığıyla kontrolümüz altında olduğundan, gerçek duygularımızı saklayabiliriz. Ama ne kadar saklarsak saklayalım, yüz ifademizi tam olarak kontrol edemeyiz. Çünkü içinde bulunduğumuz ruh halinin tersi bir yüz ifadesi sergilediğimizde, bunun doğal olmadığı dikkatli bir incelemeyle ortaya çıkmaktadır.<sup>3</sup>

Schober, böyle sahte davranış durumlarında, ne kadar karşıdakine dostça ve saygıyla selam verirsek de farkında olmadan karşıdaki kişiyi aşağılayacak birtakım kasların devreye girdiğini söylemektedir.<sup>4</sup>

Bununla beraber önemli bir ayrıntıyı aktarmak işimize yarayabilir. Yüz ifadesi, ne kadar sinyal verirse versin, ayaklar vücudumuzun en gerçekçi uzvu olmaktadır. Çünkü ayaklarımız, kafamızdan uzakta olduğu için, konuşmaya daldığımızda onları unuturuz ve ayaklarımızın bilinçsiz hareketleri, gerçek ruh halimizi rahatlıkla ele verir.<sup>5</sup>

---

<sup>1</sup> Kökna, a.g.k., s.68.

<sup>2</sup> Baltaş, a.g.k., s.49.

<sup>3</sup> Baltaş, a.g.k., s.45.

<sup>4</sup> Schober, a.g.k., s.39.

<sup>5</sup> Schober, a.g.k., s.39.



Mimiklerimiz, sadece duygusal halimizin işaretlerini vermezler. Ayrıca konuşmaya ve iletişimize yönelik işaretler de verirler. Yani gülümsememiz, yalnızca mutluluğumuzun ifadesi değildir. Gülümsediğimiz arkadaşımıza iletişim kapılarımızı açtığımız anlamına da gelir. Örneğin bir öğretmen, kendisiyle konuşan bir öğrencinin yüzüne gülümserse, öğrenci konuşmaya devam eder, öz güvenini geliştirir; ama öğretmenin yüzünü donuklaştırması ya da somurtması; öğrenciye, bir an önce konuşmasını bitirmesi mesajını verir.<sup>1</sup>

Yüz ifadelerimizi oluşturan iki temel mimik gülme ve ağlama mimikleridir. Fizyolojik olarak ağlama ve gülme sesinin oluşması arasında pek fark yoktur. Aralarındaki fark; birinde elem, öbüründe haz doğrultusunda duygulanım yaşantısının bulunuşu ve her iki durumu anlatan mimiklerin, birbiriyle ayrı oluşundan kaynaklanır. Ağlama ve gülümsemenin insanoğlunun iki temel mimiği olduğunu söylemişti.<sup>2</sup>

Ağlama ve gülme mimiklerinin ilk çıkışları hakkında bilgi vermemiz bu mimikleri daha anlamlı kılacaktır. Elem durumunun mimiklerle anlatımı; bebeğin dünyaya geldiği anda ortaya çıkan ağlaması ve çığlıklarıyla başlar.

Annenin döl yatağından ayrılan bebek, doğumla birlikte güvensiz ve korumasız bir çevrede duyduğu elem ve kaygıyı ağlama sesi ve bu durumu ifade eden mimikler aracılığıyla verir. Ama haftalar ve aylar geçtikçe her anne ve babanın da bildiği gibi artık, çocuk gülümsemeye başlar. Tabii ki bunu da gülme sesi ve bu mimikleriyle ifade eder. Çünkü haftalar geçtikçe annenin:” Bana güven, ben yanıdayım, seni koruyorum. Korkma!” İletilerini aldıkça bebek, kendine güvenir ve bu bebekte özgüven artar. Bunun sonucunda da hiçbir annenin dünyalara değişmeyeceği gülümseme mimikleri ortaya çıkar.<sup>3</sup>

Yukarıda bahsedilen özellikler, bizim sınıf içerisinde nasıl davranmamız gerektiğini bütün yönleriyle anlatmaktadır. Aslında her insan bebeklikteki bu temel duyguyu korur. Yani her insan, korunmaya, sevgiye ve ilgiye muhtaçtır.<sup>4</sup>

---

<sup>1</sup> Schober,a.g.k.s.40.

<sup>2</sup> Köknel,a.g.k.s.78.

<sup>3</sup> Köknel,a.g.k.s.79.

<sup>4</sup> Köknel,a.g.k.s.79.

Öğrenciler de öğretmenlerinin gözünde birer çocukturlar ve öğretmenler de ilgiye muhtaç olan bu çocuklara sürekli gülümsemeli onlara bir anne ve baba duyarlılığı ile yaklaşmalıdırlar. Bu davranışı alışkanlık haline getirdiğimizde, çocuğun babasına gösterdiği saygının aynısını, belki de daha fazlasını kendisine gösterdiğini fark edecektir.<sup>1</sup>

Ünlü filozof Sokrates bir cümlesinde şöyle der:” Dünyadaki her şeye kıymet biçilebilir; ama öğretmenin eserine kıymet biçilemez.” İşte, öğretmenin o eşsiz eserini yaratırken sahip olduğu etkili sermayesi gülümsemedir.<sup>2</sup>

### 2.3.1.1.Gözler

Gözler, yüz ifadeleri içinde müstesna bir yere sahiptir. Gözler, tarih boyunca kalbin aynası, ruhun penceresi olarak bilinirler. Özellikle duyguların sözel olarak, en güzel biçimde ifade edildiği şiir türüne bakıldığında, gözlerin ne denli önemli olduğunu alalayabiliriz.Ayrıca insanın düşünce şeklini gözlerinden anlayabiliriz.<sup>3</sup>

E. Hess adlı bilim adamı, bir eserinde, gözlerin vücudun odak noktası olmalarından ve gözbebeklerinin de bağımız hareket etmelerinden dolayı gözlerin, tüm iletişim işaretleri arasında en açıklayıcı ve doğru bilgileri verdiğini açıklamıştır.<sup>4</sup>

Gözlerin iletişimdeki yeri ve önemini açıklayan onlarca atasözü ve deyim vardır. Örneğin göze almak, gözdağı vermek, göz göze gelmek, göz yummak gibi. Örnekleri çoğaltabiliriz. Bu kadar deyim ve atasözünün olması, bizim bu işaretleri ne kadar kullandığımızın bir ispatıdır.<sup>5</sup>

Yapılan araştırmalara göre insanlar, ortalama olarak dış dünyayı yüzde seksen yedi gözleriyle; yüzde dokuz kulaklarıyla; yüzde dört diğer organlarıyla algırlarlar.<sup>6</sup>

---

<sup>1</sup> Kökna, a.g.k.s.79.

<sup>2</sup> Eren, B., Güzel Sözler Antolojisi, İstanbul,2004,S,59.

<sup>3</sup> Özkan, a.g.k.s.111.

<sup>4</sup> Pease, a.g.k., s.118.

<sup>5</sup> Kökna, a.g.k.,72.

<sup>6</sup> Pease,,s.118.

Yani biz, karşıdakilere anlattığımız birçok şeyi gözlerimizle anlatırız. Aynı şekilde onlardan bize gelen mesajları da gözle algılarız. Bu da göze ne kadar önem vermemiz gerektiğini göstermektedir. Gözün işaretlerini daha iyi tahlil edebilmemiz için, gözbebeklerinin özelliklerini bilmemiz gerekmektedir.<sup>1</sup>

Göz bebekleri de gözün içinde bir incidir ve asıl gerçekliği, göz bebekleri ifade eder. İnsanlar kendilerini geliştirdiklerinde birçok şeyi gizleyebilirler; ama gözbebeklerini kontrol etmeleri mümkün değildir. Göz bebekleri, belli ışık durumlarında büyüyüp küçülebilir. Örneğin, fazla ışıpta göz bebekleri küçülür; az ışıpta ise göz bebekleri büyür. Bunun sebebi, daha iyi görebilmektir. İnsanların ruh hallerine göre de değişime uğrar, yani olumludan olumsuzaya ya da tam tersi durumlarda göz bebekleri büyür veya küçülür.<sup>2</sup>

Gözler, elimizde olmadan bizi sempatik yapacağı gibi itici de yapabilir. Eğer olumlu duygular değil de olumsuz duygular taşıyan bir ruh halimiz varsa, örneğin kızmışsak göz bebeklerimiz küçülür. Bu da bizi itici yapar.<sup>3</sup>

Bazı profesyoneller iş görüşmelerinde kendilerini ele vermemek için gözlük takmaktadırlar. Gözbebeği takibi, fiyat pazarlığı sırasında, alıcıların gözbebeğinin büyümesini izleyen eski Çinli mücevher tacirleri tarafından kullanılırlardı. Uzman kâğıt oyuncularıyla yapılan deneylerde, rakipleri koyu renk gözlük taktıklarında, oyuncuların daha az el kazandıkları görülmüştür. Tabii ki amacımız oyun masalarında el kazanmak değil; gözbebeğinin ne kadar önemli olduğunu belirtmektir.<sup>4</sup>

Özellikle bebeklerin ve çocukların göz bebeklerinin yetişkinlerin göz bebeklerinden daha büyük olduğunu hatırlatmakta fayda görüyoruz. Bu da onların hem sempatik görünmelerini sağlıyor hem de bilgi alıcısı konumunda olduklarını ifade ediyor. Eskiden bayanlar, gözlerine dulavrat otu losyonu damlatırlarmış. Çünkü bu, onların göz bebeklerinin büyümesini sağlayıp daha güzel görünmelerine sebep olurmuş.<sup>5</sup>

---

<sup>1</sup> Köknel,a.g.k.,72.

<sup>2</sup> Özkan,a.g.k.s.111.

<sup>3</sup> Özkan,g.k.s.112.

<sup>4</sup> Pease,a.g.k.,s.119.

<sup>5</sup> Köknel,a.g.k.s.81.

Etkili bir iletişimci olmak istiyorsak, bu hareketleri bilmemiz ve ona göre hareket etmemiz, bizi başarılı kılar. Uzmanlar NLP sayesinde, gözlerimizin hareket edişii ile düşünce şeklimiz arasında bir bağlantı olduğunu ortaya çıkarmışlardır.<sup>1</sup>

Birisiyle etkili bir iletişime geçmek için, mutlaka göz göze gelmeliyiz. Bu göz kontağı sayesinde karşımızdakine:” Seni kabul ediyorum, seni dinliyorum!” Gibi olumlu mesajlar verebileceğimiz gibi:” Seni kabul etmiyorum, seni dinlemiyorum!” Gibi olumsuz mesajlar da verebiliriz. Bu, içinde bulunulan duruma göre anlam kazanır.

Göz kontağının süresi, ilişki için çok önemlidir. Bu süre kültürden kültüre değişiklik gösterebilir. Genellikle az bakan, kendini daha önemli bir pozisyonda gören kişidir. Tabii ki bu bakışma durumu ‘duruma görelilik’ kuralına göre durumdan duruma değişebilmektedir. Mesela; sokakta yürürken yüzlerce insanın yüzüne bakabiliriz; ama bu onlarla iletişime geçeceğimiz anlamına gelmez. Biz bununla şu mesajı veririz:” Ben senin varlığını kabul ediyorum; ama seninle iletişime geçmek istemiyorum.” anlamındadır. Kişilerin samimiyetlerine göre, göz teması uzar veya kısalmır; ama etkili iletişim kurmak istiyorsak, iletişim halinde olduğumuz kişilerin yüzüne mutlaka bakmalıyız.<sup>2</sup>

Bir sabah öğrencileri bahçeden içeri alırken, acil bir işim çıktığından öğretmenler odasına doğru yöneldim. Ben hızla odaya doğru giderken, iki öğrencim bana heyecanlı bir ses tonuyla:” Günaydın öğretmenim!” dedi. Ben de:”Günaydın!” Deyip odaya geçtim. O gün iki saat ders işleyeceğim sınıfta olan bu iki öğrencim, derste çok soğuk ve ilgisizdiler. Ders bitiminde onlara bunun sebebini, zorla da olsa, sorduğumda bana:” Hocam, siz yüzümüze bakmadınız.” dediler. Haklıydılar. Benim iyi niyetli olmam, işimin olması o kadar da önemli değildi. Zaten öğrencilerden daha önemli ne işim olabilirdi ki. Uzun çabalar sonunda ancak barışabildik.<sup>3</sup>

---

<sup>1</sup> Özkan.a.g.k.,s.106.

<sup>2</sup> Ersin.a.g.k.,87.

<sup>3</sup> Özkan.a.g.k.,s.106.

Onların benimle barışmaları aslında iyi niyetli olduğumu bilmelerinden kaynaklanıyor; ama bu onların kalplerinin kırılmasına engel olamıyor, olmuyor. Bizce önemli olan husus budur.<sup>1</sup>

Buna benzer bir örneği Samy Molcho şöyle aktarır:” Kahvaltı masasında gazeteyi inceleyen ve bakışlarını kaldırmadan eşinin sorularına cevap veren bir beyin, mutlaka eşiyile kavga edeceğini belirtmektedir. Çünkü cevap vermesi yeterli değildir. Bu hareket kadının kendini herhangi bir obje olarak hissetmesine ve kalbinin yaralanmasına sebep olacaktır.”<sup>2</sup>

Bu karşılık sevgi ve saygı biçiminde olabileceği gibi; o öğretmenin dersine daha çok çalışmak, derste yaramazlık yapmamak gibi birçok değişik duygu ve davranışla mutlaka; ama mutlaka kendini gösterecektir.<sup>3</sup>

### **2.3.1.2.Bakış ve Bakış Türleri**

Uzmanlar, iletişim için gerçek bir temel, ancak karşıdakiyle göz göze geldiğimizde meydana gelebileceğini söylemektedirler. Başka bir ifade ile eğer karşıımızdakiyle iyi bir ilişki kurmak istiyorsak, onlarla beraber olduğumuz toplam zamanın yüzde altmış veya yetmişinde, karşıdakiyle göz göze gelmemiz gerekir. Ancak bunun sonucunda karşıımızdaki kişinin bizden hoşlanmasını sağlayabiliriz.<sup>4</sup>

Bakış süremiz ve bakış tarzımız da, değişik kültürlerde değişiklik gösterir. Mesela; Asya kıtasındaki insanlar, göz kontağını oldukça kısa tutarlar. Araplar, göz göze gelmeyi pek sevmezler. Avrupalılar, genelde göz göze gelmekten hoşlanırlar. Japonlar, göz yerine boyuna bakarlar. Bu ve buna benzer örnekler çoğaltılabilir. Burada bilinmesi gereken nokta; kültürler arasındaki bakış farklılıklarını bilmemiz ve buna göre davranmamızdır.<sup>5</sup>

---

<sup>1</sup> Özkan,a.g.k.,s.87.

<sup>2</sup> Molcho,a.g.k.,s.140.

<sup>3</sup> Ergin,a.g.k.,s.130.

<sup>4</sup> Özkan,a.g.k.s.117.

<sup>5</sup> Pease,a.g.k.,s.120.

Bununla ilgili olarak Dođan Cücelođlu bir hatırasını şöyle aktarır: “Amerika’ya göçmen olarak gelmiş çok sayıda Vietnamlı öğrenci, Türkler gibi profesörün yanında saygılarını yere bakarak ifade ettiklerinde, Amerikalı profesör, çođu kez, öğrencinin yalan söylediđini ve utancından kendisine bakamadıđını düşünölmüştür. Vietnam kültüründe saygı ifadesi olan yere bakma davranışı, Amerikan kültüründe sahtekârlık ifade etmektedir.” der.<sup>1</sup>

İnsan genellikle konuşurken karşıdaki kişiye daha fazla bakar. Eğer siz konuşmacıysanız belli aralıklarla dinleyicilerle göz temasına geçin; ama göz temasınızı, dikkatinizin dağılmaması için gerekirse kesebilirsiniz.<sup>2</sup>

Konuşma esnasındaki bakışmalar, düşünme ile sıkı sıkıya bağlantılıdır ve kişinin olaydan ne kadar etkilendiđi gösterir. Prof. Schober, mimiklerin duygusal olaylarla ilgili olduğunu; ama bakışların, düşünmeyle ilgili olduğunu söylemektedir.<sup>3</sup>

Demek ki öğretmenler, sınıf içerisinde bakışmalardan, bakışmalar arasındaki zamanlamalardan, öğrencilerin anlatılan konuya ilgi duyup duymadıklarını tahmin edebilir ve buna göre strateji geliştirebilirler.

Kaçırılan bakışlar, genellikle utanma veya suçlulukla bağlantılı bakışlardır. Yere bakmak ne kadar alçak gönüllülük ve tevazunun işaretiyse de ayakuçlarına bakmak, güvensizliđin ifadesidir. Yukarıya bakmak ise, genelde yardım talep etmenin göstergesidir. Bu, öğretmenlerin sınavlarda sıklıkla karşılaştıkları öğrenci davranışlarından biridir. Ayrıca sabit ve boş bir bakış da düşünmenin ifadesidir.<sup>4</sup>

Bununla birlikte ilginç bir tespiti paylaşmakta fayda görüyoruz. Gözlerin yumulmasıyla, dışarıdan gelecek bilgilere karşı kendimizi kapatırız. Mesela; kediler ve yılanlar da kendilerini toplarlar. Kuşlara dikkat ettiđinizde onların da başlarını genellikle

---

<sup>1</sup> Cücelođlu,a.g.k.,s.273.

<sup>2</sup> Özkan,a.g.k.,s.228.

<sup>3</sup> Schober,a.g.k.,s.51.

<sup>4</sup> Altıntaş,a.g.k.s.89.

kanatlarının altına soktuklarını göreceksiniz. İnsanlar da uyurken kollarını başlarının üzerine çeker, bacaklarını toplarlar ve savunma pozisyonuna geçerler.<sup>1</sup>

Bakışma davranışlarını dört grupta inceleyebiliriz. Dünyanın önde gelen uzmanları bu bakışma davranışlarının iletişim becerilerimizi iyileştirmeleri amacıyla kullanılabilmesi için, yaklaşık otuz günlük bilinçli bir çalışma şart olduğunu söylemektedirler.<sup>2</sup>

1-İş Bakışı: İş tartışmalarında, bakışlarımızı karşıdaki kişinin gözleri ile alın arasına yöneltiriz. Gözlerle alının ortasından geçen bir üçgen hayal edelim. Bakışlarımızı bu üçgene yöneltirsek, karşıımızdaki kişi, bizim iş konusunda ciddi olduğumuzu düşünür. Ayrıca iş ortamında uyarı yapılacağı zaman, bu tür bakışı kullanmak daha yararlıdır.<sup>3</sup>

2-Sosyal Bakış: Sosyal bir karşılaşma esnasında bakışlar karşıımızdaki kişinin gözleriyle ağız arasındaki üçgene yönelir. Bu bakış, samimi bir yaklaşımın işaretidir. Biz de genelde bu bakışı kullanırız. Öğretmenler olarak öğrenciyle konuşurken, bu bakış türünü kullanmamız gerekir.<sup>4</sup>

3-Mahrem Bakış: Genellikle kadın ve erkeklerin birbirileriyle ilgilendikleri zaman attıkları bir bakış türüdür. Bu da gözlerle bel seviyesine kadar olan bölümü ifade eder. Eğer bakışlar karşılık bulmuşsa diğeri de aynı şekilde cevap verir.<sup>5</sup>

4-Yan Bakış: Hafif kalkmış kaşlar ve gülümseme gizli ilgi ve saldırganlık durumlarında kullanılır. Eğer alın çatık, kaşlar aşağıya düşmüş vaziyette ise bu; saldırgan, şüpheli ve eleştirel bir tavrın işaretidir. Yan bakış, öğretmenler için büyük bir barikattır. Öğretmen, öğrencinin yan bakışlardan rahatsız olacağını unutmamalıdır.<sup>6</sup>

---

<sup>1</sup> Molcho,a.g.k. ,s.149.

<sup>2</sup> Pease,a.g.k.,s.120.

<sup>3</sup> Pease.a.g.k.,s.121.

<sup>4</sup> Özkan,a.g.k.,s.117.

<sup>5</sup> Pease.a.g.k.,s.121.

<sup>6</sup> Pease.a.g.k.,s.12.

### 2.3.1.3.Kaşlar, Alın, Burun

Kaşların hareketi değişik duygusal durumları yansıtır. Örneğin kaşların kaldırılması, endişe, korku, kaygı ve şaşkınlığı bildirirken, kaşların aşağı düşürülmesi, kızgınlık ve öfkeyi bildirir. Bir dostça karşılaşmada, bir kez kaldırılan kaşlar; kızgınlık anında, sürekli inip kalkarlar. Kaşlarımızı çatmamız öfkemizin ilk belirtisidir.<sup>1</sup>

Alnın, fiziksel ve duygusal durumların göstergesinde, bize büyük yardımları dokunur. Alın üzerindeki çizgilerin değişimi, diğer yüz hatları ve bölümleriyle okunduğunda; endişe, düşünce, elem, korku gibi duyguları belirtir. Saç çizgisi aşağıda olan bir dar alın, yüz karakterine özellik katar. Geniş alnın ciddiyet ve olgunluk işareti olduğu söylenmektedir. Küçük bir alın veya saçla kapatılmış bir alın daha genç ve teklifsiz bir görünüm verir.<sup>2</sup>

Çoğuna göre güzel burun, kimsenin dikkatini çekmeyen burundur. Birçok burun çeşidi vardır: küçük burun, büyük burun, yassı burun vs. Burun çeşitleri kişiliğe bağlı olmaksızın, fiziksel görünümle ilgili bir organdır. Burun delikleri dışında, burundan öğrenilecek pek şey yoktur. Korku ve kızgınlık anında burun delikleri büyür.<sup>3</sup>

Ayrıca Eskimolar ve Polonezyalılar selamlaşma sırasında, dostluklarını ifade etmek için burunlarını karşıdakilerin yüzlerine ve burunlarına dokundururlar. Burnu havada, burnundan soluma, burnunun dikine gitmek gibi deyimler de burnun hayatımızdaki yeri hakkında bizi aydınlatabilir.<sup>4</sup>

### 2.3.1.4.Ağız, Dil, Dudak ve Çene

Ağız ve dudaklarla etrafımızdaki insanlarla konuşuruz ve birçok duygumuzu da bunlar aracılığıyla ifade ederiz. Büyük, beklenmedik bir olay karşısında, gözlerle beraber

---

<sup>1</sup> Altıntaş,a.g.e.,s.85.

<sup>2</sup>Altıntaş,a.g.e.,s.85.

<sup>3</sup>Altıntaş,a.g.e.,s.91.

<sup>4</sup>Altıntaş,a.g.e.,s.91.



ağzımız açılır ve alt çene kemiği düşer. Aşağıya düşmüş bir çene, aynı zamanda bloke edici bir etkiye sahiptir;<sup>1</sup>

Sıkı sıkıya kapatılmış bir ağzın vermek istediği mesaj şudur; “Ben bu söylediklerinizi almak istemiyorum. Aynı zamanda size bir şey de söylemek istemiyorum.” Bununla ilgili olarak diş sıkmayı da verebiliriz. Diş sıkma esnasında, aslında söylenmeyen sözü sıkıştırmaktayız. Bu hareketle ne bir şey almak ne de vermek istiyoruz. Bu aynı zamanda vazgeçmememizin de bir ifadesidir.<sup>2</sup>

Ruh halimiz dudak ifadesini de etkiler. Aşağı asıllı dudakları olanlar; genelde dertli veya geçimsiz tipler olarak bilinir ve sempatik değildirler; ama sürekli gülümseyen insanlar, diğer insanları mıknatıs gibi çekerler ve çevrelerine inanılmaz bir pozitif enerji yayarlar. Dilimizde dudaklarla ilgili pek çok deyim vardır: dudak bükme, dudak ısırma gibi. Bu ve buna benzer kullandığımız deyimlerin çokluğu dudakların iletişimde ne kadar göze çarptığının bir göstergesidir.<sup>3</sup>

Çene, genellikle kişisel gücün bir işareti olarak kabul edilir. Çenenin biçim ve duruşu bize izlenim edinmemizde yardımcı olur. Kare ve köşeli çeneler güç ile ilgilidir. Yuvarlak çeneler, sıcaklık ve açık kalpliliği ifade ederler. Çıkıntılı çene, saldırgan ve cüretkâr bir görünüm kazandırabilir. Çeneyi saran deri de önemlidir. Derinin sarkık olması silik bir kişilik karakteri görünümüne neden olurken; bayanlarda daha sevecen bir görüntü oluşturabilir.<sup>4</sup>

### **2.3.2.Başın Hareketleri**

Başın duruşu ve hareketleri üzerinde yapılan araştırmalar başın en küçük hareketinin ne kadar önemli olduğunu göstermiştir. Çünkü baş hareketleri birçok beden hareketinde olduğu gibi, iç dünyamızın bir yansımasıdır ve bu hareketler aynı zamanda şematik jestler grubuna da girmektedir.<sup>5</sup>

---

<sup>1</sup> Özkan,a.g.k.,s.120.

<sup>2</sup> Özkan,a.g.k.,s.120.

<sup>3</sup> Özkan,a.g.k.,s.120.

<sup>4</sup> Altıntaş, a.g.k.,s.94.

<sup>5</sup> Baltaş,a.g.k.,s.50.

Başın eksenidir: bunlardan bir tanesi alın ortasından gelip, burundan geçerek çeneye gelen bir dikey çizgi ile kulaklardan gelerek gözaltından geçen bir yatay çizgi işretidir. Özellikle bu iki eksen üzerinde yapılan temel iki hareket onaylama anlamına gelen başı aşağı ve yukarı sallama hareketi olan evet; diğeri de başı sola sallama hareketi olan hayır jestidir.<sup>1</sup>

Yatay eksen üzerinde burun havaya kalkırsa, bu, üstünlük veya durumdan memnun olmama, karşı çıkma gibi duyguların işretidir. Yine, günlük yaşamımızda başkalarını eleştireceğimiz zaman, burnu havada deyimini kullanmamız, bu hareketin toplumda pek de onay almadığını gösterir. Yine yatay eksen üzerinden aşağıya bakan merkeze dönük baş hareketleri uysal, çekingen ve kabullenici bir duygunun ifadesi olarak karşımıza çıkar. Eğer başın yatay eksen üzerindeki hareketi kişilere yönelikse bu onları anlama eğiliminde olduğumuzu gösterir; ama farklı taraflardaysa kişinin anlaşılamayacağı duygusu hâkimdir.<sup>2</sup>

Bizler sevdiğimiz insanlara karşı ya da beğendiğimiz görüşler karşısında, başımızı öne doğru hafifçe yaklaştırırız; ama bunun tam tersi durumlarda da başımızı geri çekeriz. Bu hareketi daha iyi kavramak, karşımızdakinin bizim hakkımızda ne düşündüğünü anlamamıza yeter.<sup>3</sup>

Kısacası, başımızın en küçük hareketiyle, karşımızdaki insanları cesaretlendirici, destekleyici, onurlandırıcı mesajlar verebileceğimiz gibi; aşağılayıcı, reddedici mesajlar da verebiliriz. Başta da anlattığımız gibi başın hafifçe yukarıya kaldırılması dahi, duruma göre, karşımızdakini çok rahatsız edebilir. Ama başımızı hafifçe öne doğru eğmemiz, karşımızdaki kişiye verdiğimiz değer paha biçilmez hareketidir.<sup>4</sup>

Aslında kişiler arası ilişkilerimizde sempatik ya da antipatik görünmemizin temelinde bu ve buna benzer bizim 'küçük şeyler' diye tabir ettiğimiz davranışlar yatmaktadır.<sup>5</sup>

---

<sup>1</sup> Baltaş,a.g.k.,s.51.

<sup>2</sup> Baltaş,a.g.k.,s.51.

<sup>3</sup> Baltaş,a.g.k.,s.52.

<sup>4</sup> Altıntaş,a.g.k.,s.99.

<sup>5</sup> Baltaş,a.g.k.,s.54.

Boyun bölgesi baş hareketlerinin kaynağıdır. Başımızla doğru hareket edebilmemiz için boyun bölgesinin rahat olması gerekmektedir. Ne yazık ki hayati önem taşıyan bazı organlarımız boyun üzerinde ve korumasızdırlar. Onun için herhangi bir tehlike, korku durumunda içgüdüsel olarak boyun bölgemizi koruruz. Boynumuzu omuzlarımızın içine gömeriz. Dikkat ederseniz, öğrenciler:” Bilmiyorum.” Cümlesinde, omuzlarını yukarı çeker korunmaya çalışırlar.<sup>1</sup>

Başın bu kadar önemli olduğunu öğrendikten sonra, kolay kolay yorum yapmamamız gerektiğini de öğrenmiş oluyoruz. Örneğin ağır işitme sorunu olanlar, başlarını yana doğru eğler. Gözlüklü olanlar daha iyi görmek için başlarını öne eğler. Boyun ağrısı çekenler, başlarını geriye doğru çekebilirler. Bunun yanında başın aşağı ya da yukarı sallanması, her zaman evet anlamına gelmeyebilir. Bu aynı zamanda karşıdaki kişiyi ilgi ve istekle dinleme anlamında da olabilir.<sup>2</sup>

Bu, okullarda, öğrenci sorunlarının çözümünde kullanmamız gereken bir harekettir. Arkadaşıyla tartışmış ya da buna benzer olaylarla şikâyete gelen öğrenciyi hafif baş sallamalarla sonuna kadar dinlemeliyiz. Böylelikle öğrenci, derdini sonuna kadar anlatacaktır. Ve öğrenci, bu etkili dinlemeler sayesinde suçlu olsa dahi saldırgan hareketlerinden utanacak ve büyük ihtimal suçunu da kabullenecektir. Çünkü kendisine değer verildiğini hissedecektir. Yeter ki öğretmen onu dinlerken suçlayıcı değil; ona kucaklayıcı bir tarzla yaklaşsın.<sup>3</sup>

## 2.4.Eller

El ve kol hareketleri, duyguların en açık belirtileridir. Bizler, bu jestler sayesinde bir insanın durumunu rahatlıkla anlayabiliriz. Bir insanın işaret parmağıyla bizi tehdit ettiğini, yumruğunu sıktığında sinirli ve saldırgan olabileceğini, elini ağzına götürdüğünde yalan söyleyebileceğini vs. anlayabiliriz.<sup>4</sup>

---

<sup>1</sup> Molcho,a.g.k.,s.136.

<sup>2</sup> Altıntaş,a.g.e.,s.98.

<sup>3</sup> Altıntaş,a.g.e.,s.98.

<sup>4</sup> Molcho,a.g.k.,s.165.

Günümüz teknolojisinin o kadar gelişmesine rağmen, eller kadar gelişmiş bir şey üretmedi. Bir çocuğun parmağının ucunda altı bin tane sinir hücresi bulunmaktadır ve bunun sayesinde insanlar, parmaklarının arasında dolaşan bir kıl tanesini ya da bir zerreyi hisseder ve algılayabilir.<sup>1</sup>

Ellerimiz bize en doğru bilgiyi verirler. Çünkü biz gözlerimizle görürüz; ama onlar hakkındaki en doğru bilgiyi, ancak onlara dokunduğumuzda öğrenebiliriz. Çünkü eller, inanılmaz derecede, duyarlı hareket etme ve hissetme becerisine sahiptirler. Ellerimiz sayesinde daha rahat konuşabiliyor, duygusal tonumuzu ifade edebiliyoruz.<sup>2</sup>

Bir arkadaşınıza ellerini kullanmadan bir konuşma yapmasını söylediğinizde, ne kadar zorlandığını rahatlıkla görebilirsiniz. Hepimizin de bildiği gibi, sağrlar hayret edilecek bir biçimde el kol hareketleriyle anlaşrlar. Bunlar için devlet televizyonlarında işitme engelliler için haber bültenleri dahi vardır.<sup>3</sup>

Eller ve kollarımızı her yerde, özellikle de bir topluluk karşısında sıkça kullanırız. Bu jestler konuşmalarımızı desteklemek içindir. Aslında, konuşma anındaki bu jestlerin iki fonksiyonu vardır: birincisi, bunların konuşmanın içeriğinin daha iyi anlaşılmasını sağlaması; ikincisi de, konuşmacıda yeni fikirlerin doğmasını ve konuşmacının emin olmadığı düşünceleri aşmasına yardımcı olmasıdır.<sup>4</sup>

İnsan, ellerini temel olarak iki şekilde kullanır. Bunlardan birincisi, avuç içinin açık olarak havaya bakması; ikincisi de avuç içinin yere dönük olmasıdır. Bu iki hareketin anlamları öğrenildiğinde, iletişim için ne kadar hayati önem taşıdıkları anlaşılacaktır. Çünkü bu iki hareket, insanın iç dünyası, duygu ve düşünceleri hakkında gerçekçi bilgiler sunmaktadır.<sup>5</sup>

Avuç içinin yukarı bakması; bir insanın karşıdaki insana gizlisi ve saklısı olmaksızın güven ve dostluk sunmanın, uyum ve uzlaşmanın ifadesidir. Başka bir deyişle

---

<sup>1</sup> Molcho,a.g.k.,s.164.

<sup>2</sup> Molcho,a.g.k.,s.164.

<sup>3</sup> Özkan,a.g.k.,s.124.

<sup>4</sup> Özkan,a.g.k.,s.124.

<sup>5</sup> Özkan,a.g.k.,s.126.

kişi, karşıdakine:” Ben bütün açıklığımla buradayım, senin yanındayım ve dürüstüm!” demektedir. Tabii ki böyle bir hareketin yapılması ile konuşmacılar, anlattıklarını kabul ettirmede daha az dirençle karşılarlar ve daha başarılı olurlar. Çünkü bu hareket sayesinde, bizi dinleyenler güven ve coşku hissi yaşarlar ve bütün alıcı kanallarını açık tutarlar.<sup>1</sup>

Bu hareketin sınıfta yapılması, bir otorite hissi yaratmadığından, öğrencide bir rahatlama sağlayacak ve öğrenci bu hareketten aldığı güvenle, hem alıcılarını açık tutacak hem de derste aktif olacaktır.<sup>2</sup>

Konuşurken sıklıkla yaptığımız avuç içiyle yukarıdan aşağıya yaptığımız havaya vurma jesti; otoriter olma ve bir saldırganlık jestidir ve kararlılığın ifadesidir. Ayrıca elin makas gibi kişiden yana açılması, kişinin kesin bir reddediş ifadesidir.<sup>3</sup>

Elin yumruk halinde olması da olumsuz bir jesttir. Yumruk havada tutulabileceği gibi, masaya da vurulur. Öyle ki bu hareket, duygulara ve duruma hâkim olamamanın ifadesidir.<sup>4</sup>

Özellikle el jestleri içerisinde en saldırganca olanı budur ve bu hareket, ister istemez, karşıdakinde aynı tepkiyi doğurur ve karşıdaki de mutlaka: ‘Ben de güçlüyüm!’ ya da :‘Ben senden daha güçlüyüm!’ gibi tavırlara başvurur. Şunu da unutmamalıyız ki yumruğun sıkılma şiddeti, tehdidin derecesini gösterir.<sup>5</sup>

‘İki elin avuç içlerinin karşıya bakması’ şeklinde bir hareket, karşıdaki kişiden gelebilecek bir hayali tehdidi durdurması ve kendisine yöneltilen eleştirilere karşı çıkması anlamı taşımaktadır. Kişi bu jesti yaparken, kişinin ses tonu ve diğer organları da buna eşlik eder ve karşıdakini durdurmaya çalışırlar.<sup>6</sup>

---

<sup>1</sup> Baltaş, a.g.k.,s.61.

<sup>2</sup> Baltaş, a.g.k.,s.61.

<sup>3</sup> Baltaş, a.g.k.,s.63.

<sup>4</sup> Baltaş, a.g.k.,s.64.

<sup>5</sup> İzgören,A. Ş.,Dikkat Vücudunuz Konuşuyor!,Ankara,2007,s.58.

<sup>6</sup> İzgören,a.g.k.,s.67.

İki elin avuç içlerinin birbirlerine bakar şekilde yanda olması şeklindeki bir hareket de karşıdaki kişiye uzatılan bir el olup, aynı zamanda bir diyalog işaretidir. Böylelikle, ‘Ben seninle anlaşmak istiyorum’ mesajı vermektedir. İki elin avuç içinin kişinin kendi göğsüne bakması; kişinin karşıdaki kişinin fikrini onayladığını ve onunla uyum içerisinde olmak istediğini ifade etmektedir. Bu hareket aynı zamanda, karşıdakini kendine yaklaştırma amacını da taşır.<sup>1</sup>

İnsanların ellerini ovuşturmaları, olumlu beklentilerini ilettikleri bir jesttir. Eğer kişi, ellerini hızlı ovuşturuyorsa karşıdaki kişinin menfaatlerini düşünüyor; yavaş ovuşturuyorsa kendi menfaatini düşünüyor. Bunlar dışında ağır ağır ovuşturuyorsa, bu bir gerginlik işaretidir. Anlattığı şeye kendisi de inanmıyordu. Bu jesti birçok yerde yapmamıza rağmen özellikle pazarlamacılar kullanmaktadır.<sup>2</sup>

Elin kenarıyla yaptığımız hareketler, hareketlere keskin ve seri anlamlar kazandırır. Özellikle şiddetle reddettiğimiz bir görüşü, elimizin kenarını dışa savurarak ifade ederiz.

Kişinin ellerini kendisinden uzaklaştırması, bir şeyi bedeninden uzaklaştırmak istemesinden kaynaklanır. Biz de genellikle istemediğimiz, reddettiğimiz bir şeyde, ellerimizi kendimizden uzaklaştırma jestini yaparız. Hâlbuki bu jest, çok onur kırıcı bir jesttir. Bizim ellerimizi arkadaşımızın omzuna atmamız ya da iki elimizi başımızın arkasında kavuşturup ellerimize yaslanmamız birer üstünlük jestidir. Ve biz bazen bu jestleri farkında olmadan yaparız.<sup>3</sup>

#### **2.4.1.Ellerin Durumu**

Ellerini kenetleyenler, ne kadar mutlu gibi görünseler de yapılan araştırmalara göre uzmanlar, bu hareketin; kişinin olumsuz bir yaklaşımı dizginlemeye çalıştığını gösteren bir hayal kırıklığı hareketi olduğuna karar verdiler. Bu hareketin üç ana konumu vardır:<sup>4</sup>

---

<sup>1</sup> Baltaş,a.g.k.,s.64,s.58.

<sup>2</sup> Pease,a.g.k.,s.53.

<sup>3</sup> Özkan,a.g.k.,s.125.

<sup>4</sup> Pease,a.g.k. ,s.55.

- 1-Eller, yüzün karşısında kenetlenir.
- 2-Otururken eller, masanın üstünde veya kucakta kenetlenir.
- 3-Ayaktayken, eller apış arası hizasında kenetlenir.

Ayrıca ellerin tutulduğu yükseklikle, kişinin olumsuz duygularının derecesi arasında bir ilişkinin olduğu da tahmin edilmektedir. Yani eller ne kadar yüksekse, gerilim de o kadar yüksektir. Bizce önemli olan husus, bu olumsuz ve saldırgan duygular barındıran jestin yapılmamasıdır.

Ellerin çatı biçimindeki jesti de sık sık kullandığımız bir harekettir. Bu hareketi kullananlar genellikle kendilerine güvenenler veya kısıtlı miktarda beden hareketleri yapanlardır.<sup>1</sup>

Yürürken bir avucumuzla diğer elimizi(bedenin arkasında) tutarak yürürsek, bu bir üstünlük, kendine güven hareketidir. Bu hareketi yaparken, göğsümüz açık yürürüz bu da bizim rahatlamamıza neden olur. Çünkü rahatız ve kendimize güveniyoruz. Bu yüzden, özellikle stresli durumlarda bu hareketi yaptığımızda, kendimizi rahat ve daha otoriter hissederiz.<sup>2</sup>

Yukarıdaki harekete benzeyen; ama ondan çok farklı bir harekette arkada, elle bileği tutmaktır. Bu hareket diğerinin aksine, bir hayal kırıklığı yaşamamanın veya kendini kontrol etmenin girişimidir. Öyle ki bu hareketin en ilginç tarafı el, kolu ne kadar yukardan tutarsa, kişi kendini kontrol etmek için daha fazla çaba sarf etmekte demektir. Onun için özellikle sınıfta bu hareketi yapmaktan kaçınıp, el kavuşturma hareketine şartlanmalıyız.<sup>3</sup>

Ağız Koruyucu: Beyin, bilinçaltından söylenen yalan dolu sözleri bastırmaya çalışırken el, ağız örter ve başparmak da yanağa bastırılır. Bununla birlikte ağız önüne birkaç parmak getirilerek ya da el yumruk halinde ya da ağız önünde tutularak da

---

<sup>1</sup> İzgören.a.g.k.,s.80.

<sup>2</sup> Pease.a.g.k.,s.59.

<sup>3</sup> Pease.a.g.k.,s.59.

yapılabilir. Elin ağzı örtmesi, kişinin her zaman yalan söylediği anlamına gelmez. Bu hareket, hayret edilen bir durumla karşılaşıldığında da ortaya çıkabilecek bir jesttir.<sup>1</sup>

Burna Dokunma: Bu hareket, parmağın, burnun altına birkaç kez sürtülmesinden oluşabileceği gibi hızlı bir şekilde tek bir dokunuşla da olabilir. Bu hareketin kaynağıyla ilgili olarak iki fikir öne sürülmektedir:<sup>2</sup>

1-Olumsuz bir düşünce akla geldiği zaman, bilinçaltının ağzı kapatma talimatı verdiği; ama son anda belli etmemek için elin hızlı bir şekilde burna gittiği yolundadır.<sup>3</sup>

2-Yalan söylendiğinde burundaki hassas sinir uçlarında kaşıntı meydana gelir. Bu hissin önüne geçmek için bu hareketin yapıldığı gibi görüşler öne sürülmektedir. Bu hareket, hem yalan söyleyen konuşmacı hem de konuşmacıdan şüphelenen dinleyici tarafından kullanılır. Bu hareketin, klasik burun kaşıma hareketinden farkı; burun kaşımanın çok bariz sürtme ve kaşıma hareketiyle geçmesidir.<sup>4</sup>

Göz Ovuşturma: Özellikle yalan söyleme durumlarında insanlar bakışlarını dinleyiciden kaçırlar. Erkek ve kadınlar, elleriyle güçlü bir biçimde gözlerini kovuştururlar. Bayanlar da makyajları bozulmasın diye bu hareketi daha hafif yapabilirler.<sup>5</sup>

Kulak Ovuşturma: Kulak arkasının ovuşturulması, parmak uçlarının kulak içinde döndürülmesi, kulak memesinin çekiştirilmesi gibi çeşitli jestler, dinleyicinin sizi dinlediği veya sizinle konuşmak istediği anlamlarına gelir. Bununla birlikte kişinin elini kulağın çevresine getirmesi, aslında kişinin kötü şeyleri duymak istememesi anlamına da gelir. Bu iki ayrıma da dikkat etmek gerekir.<sup>6</sup>

---

<sup>1</sup> Pease,a.g.k.,s.66.

<sup>2</sup> Pease,a.g.k.,s.68.

<sup>3</sup> Pease,a.g.k.,s.68

<sup>4</sup> Pease,a.g.k.,s.68.

<sup>5</sup> Pease,a.g.k.,s.68.

<sup>5</sup> Pease,a.g.k.,s.69.

<sup>6</sup> Pease,a.g.k.,s.69.



Boyun Kaşıma: Bu harekette kişiler, genellikle kulak memesinin alt taraflarını veya boynun yan taraflarını kaşırlar. Bu hareket, bir tür şüphe ve emin olmama hareketidir. Aynı zamanda parmakların gömlek ve boyun arasındaki boşluğu genişletmeye çalışması, kişinin sıkıntılı zor bir durumda olduğunu gösterir.<sup>1</sup>

Parmakların Ağza Götürülmesi: Bu hareketi kişi, genellikle baskı altındayken yapar. Yetişkinler de bu durumda genellikle kalem, sigara gibi nesnelere kullanarak gerçekleştirirler. Bu hareket aynı zamanda güven ihtiyacının dışa vurumudur.<sup>2</sup>

Onun için öğretmen bu hareketin yapıldığını gördüğünde, öğrenciye güven vermesi, öğrenciye büyük faydalar sağlayacak

Eğer biz, etkin bir dinleyici olmak istiyorsak, bu dinleme jestlerinin yanında başımızı hafif yana ve öne eğmemiz karşıdaki kişide büyük bir rahatlık sağlayacaktır.

Kişinin ensesindeki saçları okşamaması, kişinin sıkıntılı bir durumda sevilme ihtiyacını karşılamak amacını taşıyan bir harekettir. Bununla beraber ensenin ovuşturulması, kızgınlık, unutkanlık ve sinirlenme anlamına gelebileceği gibi, yalan söylenirken de bu harekete başvurulmaktadır.<sup>3</sup>

Erkeklerin sık sık yaptığı, eli cebine sokma hareketi vardır. Kişinin elini cebine sokması, kişinin dış dünya ile ilişkilerini alt düzeye indirmesi ve iç dünyasına çekilmesi anlamına gelmektedir. Eğer bir kimse, sağ elini cebine sokuyorsa, bu onun iş dünyası ile ilgili olup, bir şeyler gizlediği veya paylaşmak istemediği yönündedir. Eğer sol elini cebine koyuyorsa bu, onun iç dünyası ile ilgili sıkıntısının göstergesidir.<sup>4</sup>

---

<sup>1</sup> Pease, a.g.k., s.70.

<sup>2</sup> Altıntaş, a.g.k., s.121.

<sup>3</sup> Baltaş, a.g.k., s.78.

<sup>4</sup> Özkan, a.g.k., s.134.

### 2.4.2.El Sıkışmak

El sıkışmak, günlük yaşamımızda sık sık kullandığımız bir jesttir. Bu jest, yerine göre karşımızdakine:” Seni istemiyorum!” anlamına gelebileceği gibi, “Seni istiyorum ve seni seviyorum!” anlamına da gelebilir ki biz genelde ikinci anlamıyla kullanırız. El sıkışma tekniğini bilinçli bir şekilde kullanmamız, iletişimimizi olumlu yönde etkileyeceği gibi, işimizin olumlu bitmesinde de etkili olacaktır.<sup>1</sup>

El sıkışma esnasında, üç temel mesaj verilir. Bunlar: Egemenlik, boyun eğme ve eşitliktir.<sup>2</sup>

Egemen selamlaşma üstünlük anlamına gelir. Burada avucunuz aşağı bakacak şekilde çevrilir. Başka bir deyişle, avucunuz doğrudan yere bakmamalı; diğer arkadaşınızın avucuna göre yere bakmalıdır. Bu hareketle selamlaştığınızda denetimi ele almak istediğiniz mesajını verirsiniz. Boyun eğme anlamına da gelebilecek el sıkışmada da; avuç içiniz hafif yukarıya bakar. Burada da sizin karşıdakinin üstünlüğünü kabul etmiş olmanız anlamına gelir. Eşitlik hareketinde ise, kişilerin elleri diktir ve avuçlar birbirilerini bütünüyle kavramıştır. Bu hareket güvenli ve dengeli en iyi selamlaşma biçimidir. Bu durumda her iki tarafta var oluşlarını karşıdakine hissettirirler.<sup>3</sup>

Karşımızdaki arkadaşımızın elini iki elimizle de tutabiliriz. Bu onunla aramızdaki samimiyet ilişkisiyle ilgili bir durumdur. Çünkü bizim iki elle selamlaşmamız karşıdakine duyduğumuz sıcaklık, ilgi, güven, sevgi gibi hislerin derinliğiyle ilgilidir.<sup>4</sup>

Bir de elimizi uzatırken elimizin havada kalmaması için karşıdaki kişiyle göz temasına geçmemiz, zor duruma düşmememizi sağlayacaktır. Ellerin tutum süresi için iki

---

<sup>1</sup> Baltaş,a.g.k.,s.83.

<sup>2</sup> Pease.a.g.k. ,s.43.

<sup>3</sup> Pease.a.g.k. ,s.44.

<sup>4</sup> Altıntaş,a.g.k.,s.116.

üç saniye ideal gibi görünse de samimi arkadaşlar arasında bu süre uzayabilir. Ayrılırken de elini ilk uzatanın karşılaşmadan ya da görüşmeden daha çok memnun olduğu anlamını da çıkarabiliriz.<sup>1</sup>

Bu selamlaşma tekniklerinin yanında, insanı çok rahatsız eden el sıkma biçimleri de vardır. Bunları bilmemiz, bu hatalara düşmememize yardım edecektir. Bunlardan bir tanesi, karşıdaki insana parmak uçlarının uzatılmasıdır. Bu el sıkma biçimi genellikle güvensiz, endişeli, kendi varlığını karşıdakine hissettirmek istemeyenler tarafından yapılır. Bu kişilerin elleri genellikle soğuk ve nemlidir.<sup>2</sup>

Ölü balık biçimi el sıkışma denen selamlaşmada ise, kişi kolunu yalnızca uzatır. Sanki karşınızda hiç kimse yokmuş gibidir. Bir de bu hareketin tam tersi de diyebileceğimiz; kişinin karşıdakinin eli üzerinde güç denemesi yapanların yaptığı el sıkma biçimidir. Saldırganca olan harekette kişi, karşıdakini etkileyebileceğini sanmakta; ama bu, kişiye karşı olumsuz Duyguların oluşmasından başka hiç bir işe yaramamaktadır.<sup>3</sup>

El bilimi olarak bilinen ‘kiroloji’ye göre insanları ellerinden tanımak mümkündür. Örneğin hırçın ve saldırgan yapıya sahip olanların el derileri kalın; sinirli bir yapıya sahip olanların el derileri incedir. Avuç içi çizgileri belirgin olanlar da genellikle saldırgan olarak bilinirler. Sıcak ve kuru el; aktif, zeki ve girişken hareketli kişilerin göstergesiyken; ellerin soğuk ve nemli oluşu bunun tam tersidir. Genellikle maddeci kişilerin ellerinin nemli; maneviyatçı bir yapıda olanların ellerinin, kuru olduğu görüşü öne sürülmektedir.<sup>4</sup>

### **2.4.3.Parmaklar**

Parmaklarımız da diğer organlarımız gibi, duygularımızın ifadesinde önemli yer tutmaktadır. Parmaklarımızı kullanarak yaptığımız hareketler içinde sıklıkla yaptığımız, elin sıkılarak işaret parmağının havaya kalkması, konuşmaya otoriter bir hava vermekle birlikte üstünlük de belirtir. Bu hareket karşıdaki kişide rahatsızlık yaratır.<sup>5</sup>

---

<sup>1</sup> Baltaş,a.g.k.,s.85.

<sup>2</sup> Özkan, a.g.k.,s.138.

<sup>3</sup> Altıntaş,a.g.k.,s.116.

<sup>4</sup> Özkan, a.g.k.,s.139.

<sup>5</sup> Altıntaş,a.g.k.,s.105.

Bu hareketi yaptığımızda karşıdaki kişi, ya söylediğimizin tersini yapar ya da bize karşı kin duyar. Onun için öğretmenlerin özellikle sınıf içerisinde bu hareketi yapmaktan kaçınması gerekir. Çünkü işaret parmağımız suçlanan kişiye yönelirse de diğer üç parmak bizi göstermektedir. Bu da, bu hareketi kullanacağımız zaman bir kez daha düşünmemiz için yeterli bir sebeptir.<sup>1</sup>

Başparmak gösterme, egemenlik üstünlük saldıranlık gibi mesajlar verir. Örneğin eller cepte iken başparmağın gösterilmesi, başparmağın pantolon kemerine asılması, ceketin yakasını başparmak dışarıda kalacak şekilde kavrama gibi hareketler, genellikle üstünlük ve kendine güven göstergeleridir.<sup>2</sup>

İşaret parmağının kısalığı sorumluluk güdüsünün sağlamlığını gösterir. İşaret parmağının orta parmaktan uzun olması otoriter bir yapının göstergesi olarak kabul edilmiştir.<sup>3</sup>

Bazı kaynaklarda orta parmağın cinsellik ve yaratıcılığın simgesi olduğu ve bu parmağın kaşınmasının bastırılmış duyguları ifade ettiği söylenmektedir. Yüzük parmağı şefkati ifade eder. Bunun kaşınması da özel bir sıkıntıyı ifade etmektedir. Serçe parmağı ise, kalbin ifade bulduğu parmak olarak gösterilmektedir. kalbi duygular esnasında veya hareketlerimizi denetim altında tutmak istediğimizde bu parmağa baskı uygularız.<sup>4</sup>

## **2.5.Kollar ve Bacaklar**

### **2.5.1. Kollar**

İnsanlar istenmeyen bir durumdan kaçınmak ve kendilerini korumak için kollarını göğüs üzerinde kavuştururlar. Bu harekete “standart kol kavuşturma hareketi” de denir. Bu

---

<sup>1</sup> Altıntaş,a.g.k.,s.106.

<sup>2</sup> Altıntaş,a.g.k.,s.107.

<sup>3</sup> Reca.a.g.k.,s.52.

<sup>4</sup> Özkan, a.g.k.,s.130.

hareket her yerde geçerli olan; savunma ve olumsuz bir tavrı gösteren evrensel bir harekettir.<sup>1</sup>

Kollarını kavuşturan kişiler bunun bir alışkanlık olduğunu söyleseler de psikolojideki:”Nasıl davranırsanız öyle hissedersiniz.” kuralı geçerlidir. İnsanlar birileriyle aynı fikirde olmadığı zaman kollarını kavuşturur. Dinleyici tarafından bu hareketin yapılması, onun olumsuz bir duygu içinde olduğu ve konuşmaya da pek dikkat etmediği anlamı çıkar.<sup>2</sup>

Amerika’da yapılan bir araştırmada, ellerini kavuşturan bir sınıftaki öğrenciler ile kavuşturmayan bir sınıfın mukayesesinde, ellerini kavuşturan sınıftaki öğrencilerde hem yüzde otuz sekiz daha az öğrenmenin gerçekleştiği hem de bu sınıftaki öğrencilerin daha eleştirel bir yaklaşıma sahip oldukları görülmüştür. Kol kavuşturduğumuzda kendimizi rahat hissedebiliriz; bu hareket yalnız başımıza olduğumuzda kısa süreli bir rahatlama sağlayabilir; ama yapılan araştırmalar göre, kol kavuşturma engeli karşındaki kişilerde olumsuz duygular oluşturmaktadır.<sup>3</sup>

Sürekli mücadele içerisinde olan insanların kol kavuşturma hareketini sık sık yaptıklarını görürüz. Özellikle spor yazarları veya köşe yazarları sık sık eleştiriye maruz kaldıkları için farkında olmadan ellerini kavuşturmuş olarak fotoğraf çektirirler.<sup>4</sup>

İnsanlar başta da denildiği gibi, kollarını kavuşturarak savunmaya geçerler ve böylelikle iç gerginliklerini hafifletmeye çalışırlar. Eğer tedirginlik artarsa, kol kavuşturmanın yanında kişiler, bacaklarını da kullanarak başka bir engel oluştururlar ve kendilerini daha güvende hissederek. Örneğin bayanlar, bir kolunu sarkıtıp, diğer koluyla sarkık eli tutup bedenlerini kapatır. Bu kapatma da bir engel olarak karşımıza çıkar.<sup>5</sup>

Özellikle bir topluluk önünde konuşma yapanların sıklıkla yaptıkları savunma davranışı, ayaktaiken ellerin önde kavuşturulmasıdır. Kişilerin bu hareketi,

---

<sup>1</sup> Altıntaş,a.g.k.,s.129.

<sup>2</sup> Altıntaş,a.g.k.,s.131.

<sup>3</sup> Pease,a.g.k. .s.82.

<sup>4</sup> İzgören.a.g.k. ,94.

<sup>5</sup> Baltaş,a.g.k.,s.89.

güvensizliklerini iç gerginliklerini saklamaya dayalı bir harekettir. Bazen kişiler bunu saygı amaçlı da yaparlar. Örneğin, kültürel yapımızda bu hareketin büyüklerin yanında yapılması, kişinin takdir görmesine yarayabilir.<sup>1</sup>

Ayrıca ödül törenlerinde ödül alacak kişilerin bu harekete başvurmaları, onların dinleyicilere karşı saygılarının ifadesi olarak da görülebilir. Bunların yanında kolların yanda, ellerin ise belde olması, genellikle, bir sözlü veya fiziki saldırının hazırlığıdır.<sup>2</sup>

Başta söylendiği gibi insan, kendisini saklamak için; bazen bir bardağa, bir kaleme, bir çantaya ihtiyaç duyar. Bu küçük nesnelere, adeta insanı koruyan birer mevzi yerine geçerler. Örneğin, bayanların otururken çantalarını kucaklarına koymaları, onları kurtarır ve bir ölçüde rahatlatır. İnsanların kol saatleri ya da kol düğmeleriyle oynamaları, saçlarıyla oynamaları, bıyıklarını düzeltmeleri yemek yemeleri vs. İnsanların gerginliklerinin hafiflemesine yarayan davranışlardır.<sup>3</sup>

Bunlarla beraber sık sık karşılaştığımız bir engel biçimi de; çanta ve dosyaları göğsün üzerinde tutmaktır. Bu tutuş şekli kişinin güvensizliği ve iç gerginliğinin işaretidir. Böylece kişi, kendini dünyaya karşı bir zırhla kapatır. Ayrıca insanlar, fikirlerin kabulünde endişeye düşerlerse bu harekete başvururlar.<sup>4</sup>

### **2.5.2. Bacaklar**

Bacak bacak üstüne atma hareketi, kol kavuşturma hareketi gibi olumsuz bir tavrın varlığına işaret eder. Kaynaklara göre kol kavuşturma jestinin asıl amacı nasıl kalbi korumaksa, bacak bacak üstüne atmak da bedenin alt bölümünü korumak amacıyla yapılır.<sup>5</sup>

---

<sup>1</sup> Özkan, a.g.k., s.128.

<sup>2</sup> Baltaş, a.g.k., s.91.

<sup>3</sup> Altıntaş, a.g.k., s.133.

<sup>4</sup> Baltaş, a.g.k., s.93.

<sup>5</sup> Baltaş, a.g.k., s.97.

Bacak bacak üstüne atma hareketi, kolların hareketleri gibi kişinin iç dünyası ile ilgili önemli bilgiler verir. Bunun yanı sıra bacakların kullanımını yorumladığımızda, daha dikkatli olmalıyız.<sup>1</sup>

Bacak bacak üstüne atma hareketi savunucu, olumsuz ve artmış olan iç gerginliğin işaretidir. Ama bu hareketi tek başına ve içinde bulunulan durumdan bağımsız olarak yorumlamamalıyız. Örneğin rahat olmayan bir sandalyede oturduğumuzda da bu hareketi yapabiliriz. Ya da bayanlar bu hareketi yaptıklarında bu, onlara küçükken öğretilmiş bir alışkanlık olabilir. Bacak bacak üstüne atma hareketi aynı zamanda memnuniyetsizliğin ve konuşmadan çekilmenin işareti de olabilir.<sup>2</sup>

Bir de Amerikan kültürüyle bağdaştırılmış dört şekilde bir bacak kilitleme pozisyonu vardır. Bu hareket de tartışmacı veya rekabetçi bir tavrın varlığını göstermektedir. Eğer, kişi bu hareketinin üstüne bir de elleriyle ayaklarını sabitleyecek olursa, bu da onun daha rekabetçi inatçı ve katı bir kişi olduğunun gösterir.<sup>3</sup>

Bunun yanında ayak bileğini kilitleme hareketi vardır. Bu hareket, olumsuz bir anlam ifade eden ve savunma tavrına işaret eden bir harekettir. Bu hareketin kadın ve erkelerde ufak farklılıkları vardır. Erkekler bu hareketi yaptıklarında genelde elleri yumruk halinde kenetlenmiş olarak dizlerin üzerinde durur; kadınlar da ise, dizler yapışık tutulur.<sup>4</sup>

Bu hareket olumsuz bir tavrı, duyguyu veya korkuyu gizlemeye çalışma hareketidir. Örneğin, velilerin, okul ziyaretlerinde, bir öğretmenle ya da okul müdürüyle görüşecekleri zaman sık sık bu davranışı yaptıklarını görürsünüz. Ayrıca öğrencilerin bilgi yarışmalarında ayaklarını kilitleme hareketine başvurduklarını rahatlıkla gözlemleyebilirsiniz.<sup>5</sup>

---

<sup>1</sup> Özkan,a.g.k.,s.126.

<sup>2</sup> Altıntaş,a.g.k.,s.145.

<sup>3</sup> Pease,a.g.k.,s.98.

<sup>4</sup>Pease,a.g.k.,s.98..

<sup>5</sup> Altıntaş,a.g.k.,s.137.

Bu hareketi genelde bayanların kullandığı görülmektedir. Bir ayağın üst kısmı, savunma tavrını güçlendirmek amacıyla diğer bacağın etrafına kilitlenir. Eğer bir bayanın bu hareketi yaptığını görürseniz, onun tamamen kendi içine çekildiğine rahatlıkla karar verebilirsiniz. O kişileri açmak için, onlarla samimi, dostça yaklaşmanız onların bu davranışlarını değiştirmelerinde yardımcı olabilirsiniz. Bu hareketi genellikle utangaç bayanların yaptığı tespit edilmiştir. Bu hareket hem ayakta hem de oturarak yapılabilir.<sup>1</sup>

## **2.6.Oturma Biçimleri ve Masa Türleri**

### **2.6.1.Oturma Biçimleri**

Diğer beden hareketleri gibi oturma biçimi de insanların kişilik özellikleri ve iç dünyaları hakkında bilgi vermektedir. Ama bunları doğru yorumlayabilmek için bu bilgileri dört açıdan değerlendirmemiz gerekmektedir. Bunla şunlarıdır:<sup>2</sup>

- 1-Sandalye ve koltuk üzerinde kapladığımız alan,
- 2-Beden duruşumuz,
- 3-Bacaklarımızı kullanım biçimimiz,
- 4- Oturmak için seçtiğimiz yerdir.

Bunları iyi tahlil etmemiz, kişilerin beden hareketlerini doğru tahlil etmemizde bize yardımcı olacaktır.

1-Kaplanan Alan: Çevremizde sık sık karşılaştığımız, bir sandalyeye ve koltuğa oturma biçiminde, kişi arkasına yaslanır ve oturdukları alanın bütününe kaplarlar. Bu, onların bulunulan yerden memnun kaldıklarının göstergesidir. Ama bazı kişiler de koltuğun veya sandalyenin ucuna otururlar. Bunlar kişideki iç gerginliğin birer yansımasıdır.<sup>3</sup>

---

<sup>1</sup> Pease,a.g.k.,s.99.

<sup>2</sup> Baltaş, a.g.k,s.99.

<sup>3</sup>Baltaş, a.g.k,s.100.



Oturulacak yer olmasına rağmen bir koltuğun koluna oturanlar, kendilerine fazlasıyla güvenen insanlardır. Bunlar genellikle çevresindekilere üstünlük sağlamaya çalışan insanlardır. Bir de sandalyeye ters oturan bazı kişiler görürüz. Bu kişiler, yapılan konuşmadan sıkılan, başkalarının ya da grupların kontrolünü ellerine geçirmeye çalışan baskın kişilerdir.<sup>1</sup>

2-Bedenin Durumu: Sandalye veya koltuktaki bir kişinin oturuş biçimi, onun iç dünyasını yakalamamız hakkında ipuçları verir. Eğer bir kişi dik bir oturuşa sahipse, bu onun ne kadar canlı ve hayat enerjisi ile dolu olduğunu gösterir. Onun için öğretmenler öğrenci oturuşlarına bakarak onların ruh halleri hakkında kolaylıkla bilgi sahibi olabilirler.<sup>2</sup>

Öğretmenlerin dikkat etmeleri gereken önemli bir nokta da, ilk konularda bahsedildiği gibi, sınıfın fiziki durumlarına dikkat etmeleridir. Özellikle sert ve rahatsız edici sıraların çocukların bedenlerini yorduğunu ve bu yorgunluğun da; hem öğrencinin ruh halini hem de dersteki başarısını düşürdüğünü unutmamaları gerekir.<sup>3</sup>

Öyle ki dünyaca ünlü eğitim uzmanları, sınıf içi yorgunluğun en önemli sebeplerinden biri olarak vücudun bozuk duruşunu ve eğitim öğretime uygun olmayan sıraları göstermektedirler.<sup>4</sup>

3-Bacakların Kullanım Biçimi: Bazıları da ayaklarını sandalyenin kenarına takarak veya dolayarak otururlar. Bu gibi kişilerin iç gerginliği daha yüksektir.

Başta da denildiği gibi, kendisini tehdit altında hisseden kişi kendisini korumak amacıyla geriler ve sınırlarını daraltır. Özellikle politikacılarla sunucuların karşılıklı konuşmalarında, bunu bariz biçimde görürsünüz. Okullarda ise öğretmenin karşısında oturan öğrenciler, genellikle ayaklarını sandalyenin kenarına dolarlar. Onun için onları rahatlatıcı cümleler söylemek onların iç gerginliklerinin azalmasını sağlayacaktır. Ayakları

---

<sup>1</sup> Pease, a.g.k.,s.104.

<sup>2</sup> Baltaş, a.g.k.,s.101.

<sup>3</sup> Pressey, S. L.- Robinson F.P.,Psikoloji ve Yeni Eğitim(Çev.H. Tan),İstanbul,1991.,139.

<sup>4</sup> Pressey, a.g.k.,s.139.

birbirine dolayarak oturmak da aynı yönde yorumlanabilecek yüksek gerginliđi ve hareketsizliđi gösteren bir oturma biçimi olarak karşımıza çıkar.<sup>1</sup>

4- Oturma Yeri: Bir yere gittiğimizde oturmak için seçtiğimiz yer, bizim kendimize olan güvenimiz ve orada bulunanların yanında kendimizi nerede gördüğümüz hakkında bilgi verir.<sup>2</sup>

Özgüveni yüksek olanlar ise, merkeze yakın oturur ve genellikle de sandalyelerine, kalkamayacakmış gibi bir rahatlıkla otururlar. Örneğin öğretmenler toplantısında görüş bildirmek istemeyen, bir an önce toplantının bitmesini isteyen veya müdürle sorunu olan arkadaşların sürekli kapıya yakın oturduklarını görürsünüz.<sup>3</sup>

### **2.6.2. Oturma Düzeni**

Oturma düzeni/miz etkili iletişimde bize yardımcı olan etkili bir yoldur. Bu düzen, durumdan duruma deđiştirdiğinden, standart bir dikdörtgen üzerinde, oturma düzeninin temel mantığını öğrendiğimizde, duruma göre vaziyet alabiliriz demektir.

Bunun daha kolay anlaşması için temel oturma düzenini ifade eden şemadan yararlanacağız.

Bu şema iyi incelendiğinde, oturma düzeninin ne kadar önemli olduđu anlaşılacak. Ayrıca oturma düzenimize dikkat etmemiz gerektiğini öğrenmiş olacağız.

---

<sup>1</sup> Altıntaş, a.g.k.,s.144.

<sup>2</sup> Baltaş, a.g.k.,s.105.

<sup>3</sup> Baltaş, a.g.k.,s.105.

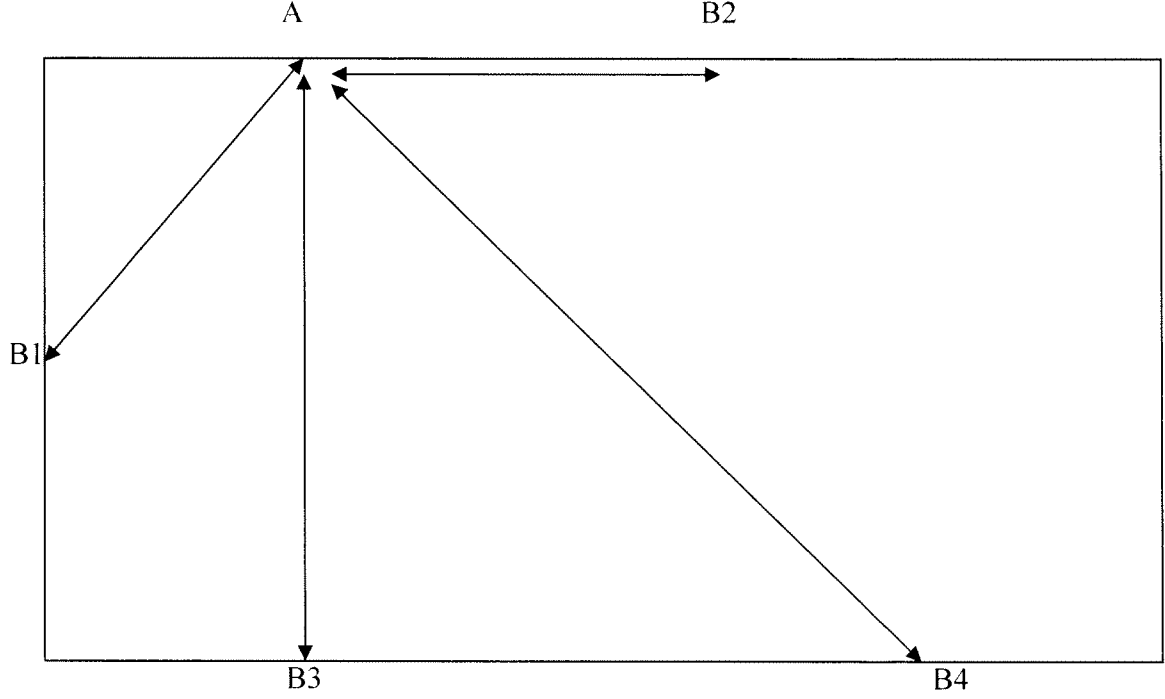

**Şekil 4: Temel Oturma Pozisyonları**

B kişisi A'ya göre dört farklı konumda olabilir:

B1: Köşe pozisyonu (dik açıyla oturma)

B2: İşbirliği pozisyonu (yan yana oturma)

B3: Rekabet –savunma pozisyonu (karşı karşıya oturma)

B4: Bağımsız pozisyon (çapraz oturma)

Şimdi bunları ayrıntılı olarak öğrenmeye başlayabiliriz.

1-Köşe Pozisyonu (B1): Bu konum dostça ve gündelik konuşmalar için kullanılan bir pozisyondur.<sup>1</sup>

2-İş Birliği Pozisyonu (B2): Aynı iş üzerinde kafa yoran ya da aynı şekilde düşünen kişilerin başvurduğu oturma biçimidir.<sup>2</sup>

<sup>1</sup> Baltaş, a.g.k., s.172.

<sup>2</sup> Baltaş, a.g.k., s.172.

Bu hareketin yapılması, gerek işbirliğini gerekse de olumlu duyguları en üst düzeye çıkartması sebebiyle öğretmen- öğrenci iletişim için en ideal oturma biçimidir. Örneğin öğretmenlerin, öğrencilerin getirdikleri soruları, genellikle, böyle çözdüklerini görürsünüz. Tabii ki bu öğretmenin her zaman böyle oturması gerektiği anlamına gelmemelidir. Öğretmen, gerek öğrenci gerekse de arkadaşlarıyla ilişkisine ve ilişkinin amacına göre kendisini konumlandırmalıdır.<sup>1</sup>

3-Rekabet Savunma(B3):Karşı karşıya oturma düzeni olan bu pozisyon, ister istemez karşıdaki kişide bir rekabet ve savunma duygusu yaratır<sup>2</sup>

Kısacası bu oturuş pozisyonu, başarılı bir görüşme yapma olasılığını düşürür. Bunun yerine köşe ya da işbirliği oturuş pozisyonu, amacımıza daha iyi hizmet edecektir.

4-Bağımsız Pozisyon(B4):Bu çapraz oturma biçimini insanlar, ilişki kurmak istemedikleri ve ilgi duymadıkları kişilere karşı uygularlar.<sup>3</sup>

Molcho, eserinde, oturan kişilerin birbirlerine olan uzaklıklarının onların samimiyetini gösterebileceğini söylemektedir. Ayrıca oturulan yerin yüksekliğinin de oturanların güç ve statülerinin göstergesi olduğunu söylemektedir.<sup>4</sup>

### **2.6.3.Masa Türleri:**

Kare Masa: geçmiş bilgilerimizden de yararlanarak, kare masanın eşit statüye sahip kişiler arasında rekabet ve savunma ilişkisi yarattığını rahatlıkla anlayabiliriz. Bu tür masa türlerini kısa, belli bir amaca yönelik konuşmalar için yapmak ya da ast üst ilişkisi oluşturmak için kullanabiliriz. Böyle durumlarda genellikle yardım, sağ yanımızdakinden; en fazla direnç ise, tam karşıımızdaki kişiden gelen masa türüdür.<sup>5</sup>

---

<sup>1</sup> Baltaş, a.g.k.,s.172.

<sup>2</sup> Baltaş, a.g.k.,s.173.

<sup>3</sup> Baltaş, a.g.k.,s.174.

<sup>4</sup> Molcho,a.g.k.,s.112.

<sup>5</sup> Pease,a.g.k.,s.179.

Yuvarlak Masa: Yuvarlak masada oturanlar genellikle kendilerini diğerleriyle eşit, rahat ve sakin hissederler. Bu tür masalarda iletişim artar, statü azalır.<sup>1</sup>

Dikdörtgen Masalar: Dikdörtgen masada oturanlardan, sırtı kapıya dönük olmamak kaydıyla, A'nın konumu en güçlü konumu temsil eder. Sonra en karşıdaki B ikinci sırada yer alır ve A'nın en büyük rakibidir. Bunun dışında, sağda kalanların merkeze daha yardımcı oldukları kuralın unutmamak kaydıyla, merkezden uzaklaştıkça güç azalır.<sup>2</sup>

Örneğin, öğretmenler toplantısında müdür yardımcılarını genellikle ya müdürün karşısına ya da yanına otururlar. Bununla beraber çekirdek ailelerin yuvarlak masaları; kapalı ailelerin kare masaları; otoriter ailelerin de genellikle dikdörtgen tipi masaları tercih ettikleri tespit edilmiştir.<sup>3</sup>

Masalardaki oturma biçimiyle ilgili olarak (resimli) İlhan Doğan'ın eserine bakılabilir.<sup>4</sup>

---

<sup>1</sup> İzgören, a.g.k., s.131.

<sup>2</sup> Pease, a.g.k., s.179

<sup>3</sup> Pease, a.g.k., s.179.

<sup>4</sup> Doğan, R. İ., Bedenin Dili, İstanbul, 2007, 45.

Şekil.5:Masa Türleri

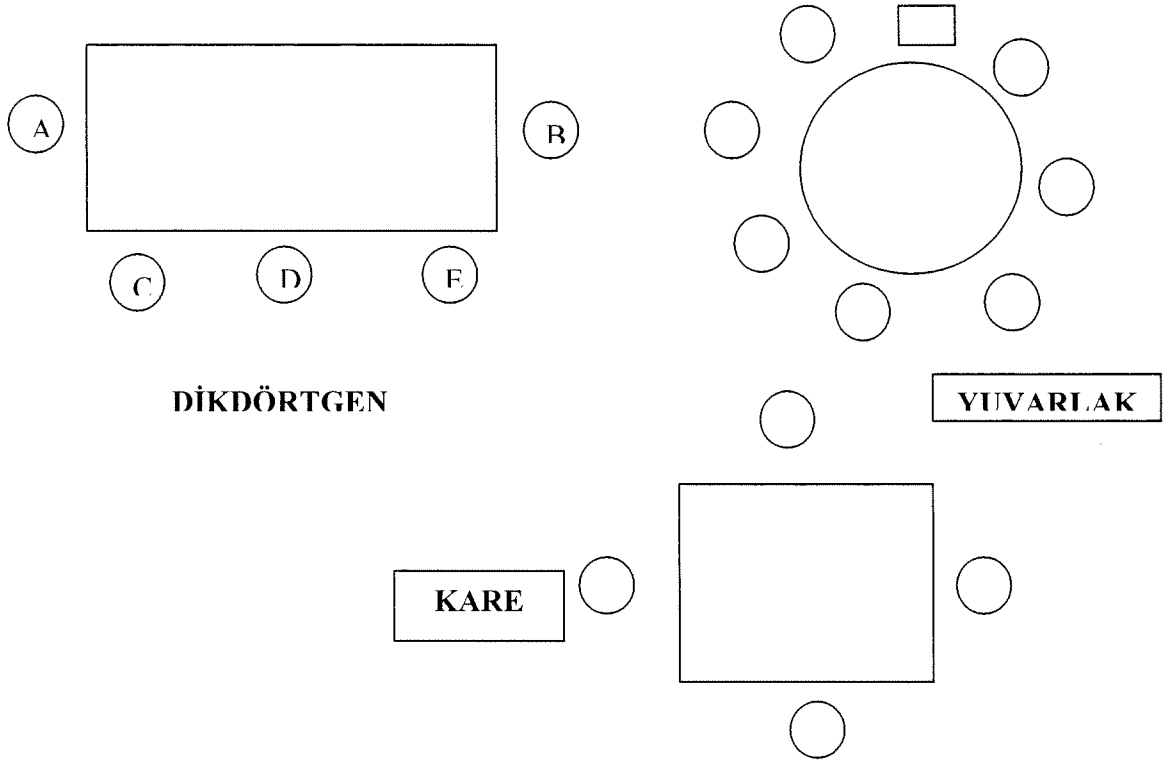

Kaynak:Pease,A.,Beden Dili,İstanbul,2003,s.177.

## 2.7.Bedenin Duruşu-Yönü ve Dokunma

### 2.7.1.Bedenin Duruşu ve Yönü

#### 2.7.1.1.Bedenin Duruşu

Başta da denildiği gibi bizler, farkında olarak ya da olmayarak beden dilimizle karşımızdaki insana mesaj veririz. Özellikle öğretmenler, sınıf içerisinde genelde ayakta dururlar. Bu da bize bedeninin duruşuna ne kadar dikkat etmemiz gerektiğini gösterir. Aynı sınıflarda anlattığımız aynı konular için, her sınıflardan farklı tepkiler alıyoruz.<sup>1</sup>

<sup>1</sup> Molcho,a.g.k.,s.11.

Örneğin, 9/A sınıfında ilk iki saate anlattığımız dersi, 9/B sınıfında son saatte anlattığımızda, hem öğretmenin ders anlatımında değişiklik olur hem de öğrencilerin derse katılımında farklılıklar olur. Çünkü beden yorgun düşmüş, beyin, bilgi aktarmaktan ve almaktan usanmıştır. Onun için son saatlerin ne kadar sıkıcı geçtiği öğretmenlerin malumudur. Son saatlerde yalnızca yorgun olmayız, aynı zamanda gergin oluruz, öğrenciler de daha yaramaz olurlar.<sup>1</sup>

Göğüs açıklığı, başka bir deyişle düzgün duruş, kişinin kendini ortaya koyuş biçiminin temelidir. Bu yüzden üzerinde önemle durulması gerekmektedir. Öyle ki uzmanlar, bir insanın sadece göğüs açıklığına bakarak o kişinin kişilik ve duygusal yapısı üzerinde bilgi sahibi olmanın mümkün olabileceğini söylemektedirler.<sup>2</sup>

Kişinin, göğüs hizasından geçen bir yatay ve dikey bir çizgi üzerinde dengeli olarak durması o kişinin omuzlarını dik olarak tutması onun; ne kadar kendine güven duyan, ikna gücü yüksek, açık, sağlıklı bir insan olduğunu ortaya koyar. Bunun tam tersi ise, yani kişinin omuzlarının düşmesi kişinin hafif öne eğilmesi de onun ne kadar kendine güven duymayan, içe kapanık bir insan olduğunu gösterir.<sup>3</sup>

Yani sıkıntılı bir ruh halini sergiler. Şimdi de güven veren duruşun arka planını inceleyeceğiz. Özellikle Özkan'ın bu konudaki tespitlerinden yararlanmaya çalışacağız.

Unutmayalım ki toplumsal bir varlık olmamız sebebiyle, sürekli insan gruplarıyla içli dışlıyız. Bazen dinleyici bazen de konuşmacı olarak yer alırız. Her iki halde de duruşumuzun topluluk üzerindeki etkisi yadsınamaz. Hele de konuşmacıysak yalnızca beden duruşumuz dahi:”Ben sizin için varım, size bir şeyler vermek istiyorum. Siz benim için değerlisiniz.” mesajını verir.<sup>4</sup>

Duruşumuz bunun tam tersini de verebilir. Örneğin, sınıfta elleri cebinde, merkezini kapatmış, omuzları düşük, öğrenciyle göz teması kurmayan ve sınıfta sallanarak

---

<sup>1</sup> Özkan,a.g.k.,s.166.

<sup>2</sup> Baltaş, a.g.k.,s.15.

<sup>3</sup>Baltaş, a.g.k.,s.15.

<sup>4</sup> Özkan.a.g.k.s.167.

yürüyen ya da sandalyede iki büküm oturan bir öğretmenin öğrenciye vereceği mesajın ne olabileceği bilinen bir vakadır.

Özgüven, en sade tanımıyla insanın kendini gerçekleştirme demektir. Yani, insanın kendini sevmesi, kendine değer vermesi, kendinin farkında olmasıdır. Kendini gerçekleştiren bir insan, kendisiyle daima barışık yaşar ve her zaman enerji doludur. Çünkü özgüven enerji kaynağıdır. Öyle bir kaynak ki kullandıkça artan bir kaynaktır.<sup>1</sup>

Kendine güvenen mutlu ve enerjik insanın duruşunu düşündüğümüzde, o duruşun, hem kişiye hem de karşıdaki kişiye sağladığı yararın hesabı dahi yapılamaz; ama bunun tam tersi düşünüldüğünde yani, özgüvensiz bir duruşun varlığı da, gerek kişiye gerekse de karşıdaki alıcıya çok büyük zararlar verir.<sup>2</sup>

Bedenimizi tutma biçimimiz, duruşumuzu ifade eder. Özgüven veren bir duruşun en somut göstergesi de dik durmamız ve rahat nefes alışverişimizdir. Biz bu iki özelliğe dikkat ettiğimizde, hem bedensel hem de ruhsal olarak rahatlarız.<sup>3</sup>

Unutmamamız gereken önemli bir kural şudur: İnsan hangi davranışını yansıtırsa, belli bir süre sonra beden kimyasında meydana gelen değişiklikler sebebiyle, o yönde duygular yaşamaya başlar. Örneğin üzülen bir insanın mimiklerini taklit edin üzülmediğinizi göreceksiniz. Ya da mutlu bir insan gibi yapın, mutlu olduğunuzu göreceksiniz.<sup>4</sup>

Beden duruşu, bizim başkasını etkilememizde çok önemli bir güce sahiptir. Eğer göğüs açıklığımızı göstermezsek yani, özgüveni yüksek bir duruş sergilemezsek kişiler üzerinde sınırlı bir etkimiz olur. Hele de karşımızdakiler bu ülkenin geleceğiye ve bizim de onları etkileme amacımız varsa, neden bunu sınırsız bir etkiye dönüştürmeyelim ki.<sup>5</sup>

---

<sup>1</sup> Özkan,a.g.k.,s.162.

<sup>2</sup> James,a.g.k.,s.21.

<sup>3</sup> Özkan,a.g.k.,s.162.

<sup>4</sup> Baltaş, a.g.k.,s.17.

<sup>5</sup> Özkan,a.g.k.,s.161.



Sandalyede oturuyorsak, düzgün oturup derin ve yavaş nefes alıp vermemiz de bizi rahatlatacaktır. Beden düzenini sağlamamız; aynı zamanda hem yürüyüşümüzü hem de adımlarımızı dengede tutacak ve biz hem sağlıklı hem de daha mutlu kılacaktır. Samy Molcho:” İnsan dik yürüyen bir varlıktır.” der.<sup>1</sup>

İçine kapanık, boynu bükük, eğik duran bir öğrencinin, bir bilgiyi sağlıklı alacağını sanmıyoruz. Onun için özellikle öğretmenlerin, öğrencilerin bu duruşlarını değiştirip, sağlıklı bir duruşu alışkanlık haline getirmelerinin çok faydalı olacağı kanısındayız.<sup>2</sup>

Yani bu işin temelinde indiğimizde, bunun alışkanlıktan kaynaklandığını görürüz. Çünkü alışkanlıklarımız hayatı ekonomik kılıyor, basitleştiriyor ve bizi rahatlatıyor.<sup>3</sup>

Demek ki dikkat edeceğimiz şey; alışkanlıklarımızı gözden geçirmemizdir. Örneğin küçük bir yaramazlıkta, öğrenciye:”Aptal!” diyor muyuz? Ya da derse geç girme, nöbet tutmama, plan yapmama, kitap okumama gibi alışkanlıklarımız var mı? Bu örnekleri çoğaltabiliriz. Amacımız alışkanlıklarımızın masaya yatırılması ve bunların olumlu ve olumsuz alışkanlıklar olarak sınıflandırılıp, olumsuz alışkanlıkların olumluya çevrilmesidir. Bu açıklamalardan sonra, sorunun cevabını rahatlıkla verebiliriz. Nasıl ki kötü davranışlarımızı, farkında olmadan alışkanlık haline getirdiysek bunları; farkında olarak rahatlıkla değiştirebiliriz.<sup>4</sup>

### **2.7.1.2.Bedenin Yönü**

Beden duruşunun önemini anlattıktan sonra, bedenin yönünün ilişkilerimizde ne anlam ifade ettiğine geçebiliriz. Bu konuyu kavramak bizi ilişkilerimizde karşımızdakinden bir adım öne geçirecektir. Özellikle bedenin yönünün ne ifade ettiğini bilmek; bize, adeta, karşındakinin beynini okuma becerisi kazandıracaktır.<sup>5</sup>

---

<sup>1</sup> Molcho,a.g.k. ,s.87.

<sup>2</sup> Özkan, a.g.k.,s.163.

<sup>3</sup> Özkan, a.g.k.,s.180.

<sup>4</sup> Özkan, a.g.k.,s 180.

<sup>5</sup> Baltaş,a.g.k.,s.15.

Yaşamımız, her zaman oturarak geçmez; yeri gelir, saatlerce ayakta kalabiliriz; yeri gelir, saatlerce oturmak zorunda olabiliriz. Her iki durumda da bedenimizin üst yarısı, yani göğsümüz ve ayaklarımızın döndüğü yer; kişinin zihinsel ve duygusal enerjisinin dönük olduğu yöndür.<sup>1</sup>

Örneğin içeri zili çalmasına rağmen, bir öğretmenin koridorda başka bir öğretmenle konuştuğunu varsayalım: A öğretmen derse gitmek istiyor B öğretmen ise sohbete devam ediyor. Derse girmek isteyen A öğretmeni, B öğretmenini uyarmasa dahi, A öğretmenin göğsü veya ayakları ya da her ikisi büyük ihtimal sınıf kapısını gösterecektir. Allan Pease, bir insanın ayaklarının yönü veya bedeninin yönü, onun nereye gitmek istediğinin işareti olduğunu söylemektedir.<sup>2</sup>

Bedeni, üçgen oluşturacak biçimde, hayali bir üçüncü noktaya yönlendirilmiş iki kişi düşünün. Bu kişiler büyük olasılıkla kişisel konulardan bahsetmiyorlardır. Bu duruş biçimi, aynı zamanda üçüncü kişiyi davet etme niteliği taşımakla beraber, bu kişilerin aynı statüde olduklarının göstergesidir. Eğer bu doksan derecelik açı, sıfıra düşerse yani, kişiler karşı karşıya gelirlerse, bu onların yakınlıklarının veya gizli konuşulması gereken kişisel bir konu üzerinde konuştuklarını gösterir.<sup>3</sup>

Bu tür oluşuma kapalı oluşum da diyebiliriz. Çünkü kişiler, içlerine kapanmışlardır. Başkasına açık kapı bırakmamışlardır. Tabii ki bu duruş şekli, içinde bulunulan duruma göre yorumlanabilir.<sup>4</sup>

Peki, bir grubun bizi kabul ettiğini ya da reddettiğini nasıl anlayabiliriz. Örneğin açık oluşum halindeki iki kişi üçüncü kişi geldiğinde, dengeli bir üçgen oluşturmuş olacaklardır. Dördüncü kişi geldiğinde, bu bir kareye; beşinci kişi geldiğinde ise, bu bir

---

<sup>1</sup> Baltaş, a.g.k.,s.120.

<sup>2</sup> Pease,a.g.k.,s.159.

<sup>3</sup> Pease,a.g.k.,s.160.

<sup>4</sup> Pease,a.g.k.,s.161.

daireye veya iki üçgene dönebilir. Eğer açık oluşumdaki iki kişi önemli bir konu veya kişisel bir konu görüşmek isterlerse, birbirilerine yani, kapalı oluşuma döneceklerdir.<sup>1</sup>

Peki, kapalı bir oluşum içinde olmasına rağmen, bir kişinin bu gruba katılmak istediğini düşünelim. O zaman A ve B şahısları bedenlerini üçgen oluşturacak şekilde misafire yani C şahsına çevirirlerse bu kabul anlamına gelir. Ama A ve B kişileri sadece başlarını ona çevirirlerse, bu onu kırmamak için yapılan bir harekettir ve onların C kişisini istemediklerini ifade eder.<sup>2</sup>

Sınıf ortamında genellikle konuşmacı konumundayız ve öğretmenler olarak daha çok ayakta durmaktayız. Bize düşen, ders anlatırken bedenimizin yönünü, yüzümüzü öğrencilere döndürmektir. Söz alan bir öğrencinin konuşurken bedenimizi onu gösterecek şekilde çevirmemiz ona:”Sen benim için değerlisin.” mesajı verecektir. Bu duruşlarımızı okul bahçesinde grup halinde sohbet ederken de kullanabiliriz.<sup>3</sup>

### 2.7.2. Dokunma

A.S.NEILL, ‘Öğretici Ruh’ adlı kitabında:”Sevgi ve nefret birbirilerinin karşıtı değildir. Sevginin karşıtı; kayıtsızlık ve ilgisizliktir.”Der. Sevgi, insan denen canlının sağlıklı bir ruha sahip olması için, ihtiyaç duyduğu sudur. Bu suya olan ihtiyaç, gerek bebeklik, gerek yetişkinlik gerekse de yaşlılık da fark etmez.<sup>4</sup>

Yaşamın her anında ruha verilmediği zaman, ruh solar ve ayakta duramaz. Bu sevgi ifadesinin en güzel aracı da dokunmaktır. Dokunma, insanın her zaman ihtiyaç duyduğu bir eylemdir. Dokunmak ve/ya dokunulmak insana haz veren, insanı yaşama bağlayan davranışlardır. Çünkü dokunma, gelişim için, yeme içme kadar önemlidir.<sup>5</sup>

19.yy. sonlarında ve 20. yy. başlarında, yetimhanelerde ölen çocukların oranı oldukça yüksekti. O zamanki hekimlik, bebeğin sadece biyolojik beslenmesine, temiz

---

<sup>1</sup> Pease,a.g.k.,s.161.

<sup>2</sup> Pease,a.g.k.,s.162.

<sup>3</sup> Pease,a.g.k.,s.161.

<sup>4</sup> Neill,A.S.,Öğretici Ruh(Çev.K. Alp),İstanbul,2001,s.205.

<sup>5</sup> Ergin,a.g.k.,s.131.

çevrede bulunmasına önem veriyor; fakat çocukların psikolojik ihtiyaçlarını düşünmüyordu. Yıllar sonra yapılan araştırmalar, bebeklerin gıda yoksunluğundan değil; kucağa alınıp sevilmemekten kaynaklanan ruhsal kökenli hastalıklardan öldüklerini ortaya çıkarmıştır. Bugün Batı ülkelerindeki yetimhanelerde bebeğin, günde birkaç kez kucağa alınıp sevilmesi, onunla konuşulması yöntemi uygulanıyor. Çocukların sık sık kucağa alınmasıyla, ölüm oranında bir düşme olduğu gözlenmiştir.<sup>1</sup>

Dokunma; hissettiğimiz duygunun başkalarına dokunularak ifade edilmesidir. Dokunma, pek çok mesajı da ifade eder. Örneğin bir büyüğümüzün elini öptüğümüzde, onun bizden ne kadar büyük ve üstün olduğunu kabul eder ya da onunla selamlaştığımızda onunla eşit olduğumuzu anlarız. Morali bozuk olan bir arkadaşın yanına oturup, beline ya da omzuna elimizi koymamız, ona söyleyeceğimiz pek çok cümleden daha etkili ve duyguludur. Başkasına dokunan bir insan karşdakine: “Sen benim için çok önemlisin. Ben senin yanındayım ve seni çok seviyorum!” Mesajı verir.<sup>2</sup>

Bedensel temas, bir çocuğun gelişimi için, anne sütü kadar önemli ve gereklidir. Çocuk, dünyaya adım attıktan sonra dokunarak dünyayı keşfeder. Anne ve babasına sarılır. Ağladığında kucaklanmadan susmaz. Çünkü verdiği mesaj: “Ben sıkılıyorum ve ağlıyorum. Eğer beni seviyorsanız, beni kucaklayın!” demektir. Tabii ki anneler de bu mesajı en hızlı biçimde alıp, en güzel biçimde cevaplarlar: “Evet yavrum, ben seni seviyorum ve senin yanındayım!” Derler.<sup>3</sup>

Bu da kişiyi rahatlatır. Kucaklama kendimizi iyi hissetmemizi sağlar. Aile terapisti, Virginia Satir, insanın duygusal yönden sağlıklı kalmak için, günde altı defa kucaklanması gerektiğini söyler.<sup>4</sup>

Beden dilinde olduğu gibi, dokunmanın da kültürden kültüre değişik anlamları vardır. Örneğin, ülkemizde kol kola gezmeler, birbirini öpme gibi davranışlar sık sık yapılır. Bunlar doğal, toplumsal ve ailevi ilişkileri güçlendiren olumlu davranışlardır; ama Batı’da bunlar pek dikkate alınmaz. Bireyci bir mantıkla hareket eden Batı insanı, bedensel

---

<sup>1</sup> Cüceloğlu, a.g.k., s.47.

<sup>2</sup> Cüceloğlu, a.g.k., s.46.

<sup>3</sup> Cüceloğlu, a.g.k., s.46.

<sup>4</sup> Özkan, a.g.k., s.142.

teması, yaşamın 'olmaması gereken' ya da 'çok az olması gereken' kuralı haline getirmiştir.<sup>1</sup>

Bunun yanında dikkat etmemiz gereken en önemli faktör, birine dokunurken, karşıdaki insanın bize vereceği tepkiyi iyi hesaplamaktır. Bu tepkiyi kişi, değişik şekillerde bize iletebilir. Önemli olan, bizim bu sinyalleri doğru okuyup, ona göre adım atmamızdır. Hele de yabancılara dokunmak, kesinlikle tasvip edilmeyen bir harekettir.<sup>2</sup>

Günlük yaşamımızda dahi istemeyerek birine çarptığımızda, tartışmalar yaşanmakta, bazen de bu ölümlerle sonuçlanan kavgalara kadar gidebilmektedir. İnsanlarda bu dokunma duygusu ve ihtiyacı o kadar etkilidir ki insanlar sürekli bir şeylere dokunmak isterler;öyle ki,kendimizi ifade etmenin en iyi yollarından biridir.<sup>3</sup>

İki üç yaşlarındaki bir çocuğa sarılıp öpmeniz, onları kucaklayıp onlara hikâyeler anlatmanız, onların sevgi deposunu doldurmak için çok etkili bir yoldur. Peki, aynı hareket ergenler için de doğru mudur? Gary Chapman;'Gençler İçin Beş Sevgi Dili' adlı kitabında, bedensel teması, en önemli sevgi dilinden biri olarak gösterip, bu dilin, diğer dört sevgi dilinden farklı olarak, daha hızlı dile getirildiğini ve çok daha derinlere işlediğini söylemektedir.<sup>4</sup>

Dokunmanın gençler üzerindeki etki derecesi ergene; ne zaman, nerede ve nasıl? Dokunduğumuzla ilişkilidir. Örneğin bir ergene, arkadaşlarının yanında sarılmak, ona küfretmekle eşdeğerdir. Çünkü bu yaş, çocuğun öz benlik ve bağımsızlık duygularının geliştiği dönemdir.<sup>5</sup>

Unutmamalıyız ki insanlar sevmek istedikleri canlılara dokunurlar, dokunmak isterler. Çünkü dokunmak ortama bir rahatlık ve ferahlık getirir, sevgi ortamını artırır.<sup>6</sup>

---

<sup>1</sup> Altıntaş,a.g.k.,188.

<sup>2</sup> Ergin,a.g.k.,s.135.

<sup>3</sup> Özkan,a.g.k.,s.145.

<sup>4</sup> Chapman,G.,Gençler İçin Beş Sevgi Dili(Çev.E. Akbaş),İstanbul,2002,s.68.

<sup>5</sup> Sağlık İşleri Dairesi Başkanlığı, Ergenlik Döneminde Değişim, Ankara,2000,s.9.

<sup>6</sup> Reca,a.g.k.,s.42.

Dokunmanın zamanı çok önemlidir. Profesyoneller, sporcularına, daima zamanlamanın önemini anlatırlar. Çünkü zamansız bir davranış, her şeyi alt üst edebilir. Onun için, gerek anne babaların gerekse de öğretmenlerin çocukları keşfetmeleri gerekir. Bu öyle bir keşif olmalı ki, çocuğun bir hareketinden, çocuğun halini öğrenebilmelidirler.<sup>1</sup>

Örneğin öğretmen, kapıyı hızla kapatıp içeri giren bir öğrencinin moralinin bozuk olduğunu anlar ve bu durumda, çocuğa dokunulmaması gerektiğini bilir. Çünkü ergenlere, sinirli anlarında dokunmak, her zaman yanlıştır. Örneğin, kavga eden iki lise öğrencisinin yanımıza geldiğini farz edelim. Bu ergenlerden birine, dokunmamız, aslında onu kontrol etmemizle eşdeğerdir. Bu da derine inildiğinde öğrencinin bağımsızlık ihtiyacını zedeler ve bu genç bizim bedensel temasımızdan rahatsız olur ve kaçınır.

Bununla beraber ergenlere dokunabileceğimiz pek çok zaman vardır. Örneğin başarılı ya da başarısız olduğu bir zamanda onun sevincini ya da üzüntüsünü dokunarak paylaşabiliriz. Önemli olan, bunun zamanlamasını iyi ayarlayabilmektir. Peki, dokunma isteğinin eyleme dönüşme mekânı neresidir? Sorusu da bizce önemli bir sorudur.<sup>2</sup>

Başta da denildiği gibi, bir ilkokul çocuğuna başarısından dolayı arkadaşlarının yanında sarılmanın onun için güzel, hoş giden bir davranışken, bir ergen için bir kâbustan başka bir şey değildir. Çünkü ergen, bağımsızlık ve özbenliğini arkadaşlarıyla beraber kutlamak ister.<sup>3</sup>

Fiziksel temas için en uygun tavır nasıl olmalıdır? Sorusunu tartıştığımızda buna verilecek cevap; bunun sayısız yolla olabileceğidir. Burada önemli olan, çocuğun hangi bedensel temas yolunu sevdiğini bilmektir. Örneğin kucaklama, sarılma, sırtını sıvazlama, yumuşak dokunuşlar, masajlar, bilek güreşi, çelme takma vs. ergenle yapılabilecek uygun bedensel temas davranışlarıdır.<sup>4</sup>

---

<sup>1</sup> Chapman,a.g.k.,s.56.

<sup>2</sup>Chapman,a.g.k.,s.57.

<sup>3</sup>Chapman,a.g.k.,s.59.

<sup>4</sup>Chapman,a.g.k.,s.59.

Fiziksel temasın her zaman iyi olmadığı anlar da vardır. Anne baba veya öğretmenlerin öfke anlarında fiziksel şiddet uygulamaları meselesi vardır ki bu çok önemli bir olaydır. Okullardaki dayak olaylarında eskiye oranla büyük azalma görülmekle birlikte, günlük haberlerde dayak haberleri de eksik olmamaktadır. Eğer bir ergene fiziksel şiddet uygularsak; ergenin sevgi deposu boşalır. Boşalmakla kalmaz, depo delik deşik olur ve onarımı da çok zor ya da imkânsız olur. <sup>1</sup>

Onun için, gerek eğitimcilerin gerekse de evdeki eğitimcilerin yani ebeveynlerin, bu dayak alışkanlıklarından hemen vazgeçmeleri ve öfkelerini kontrol etmeleri gerekir. Eğer yapılan bu hatadan sonra öğrenciden ya da çocuktan ciddi bir şekilde özür dilenmezse, çocuğun ruh hali alt üst olur ve çocuğun, ne kendisine ne ailesine ne de başkasına saygısı olur. Çünkü o, artık kendini yanlı ve dışlanmış olarak hisseder; ama bunu kimseye söylemez ve bu, çocukta öfkeye sebep olur. O da bu öfkesini; kendisine, ailesine, arkadaşlarına, okuluna ya da değişik kişi veya mekânlara karşı boşaltır. Okullarda şiddetin önlenmesi için aranan çözüm yolları içerisinde ‘dokunma(sevgi dili)nın önemi’ üzerinde ‘önemle’ durulması gerektiği kanısındayız.<sup>2</sup>

Neill Marcus’un:”Gençler İçin Ahlak” adlı kitabından şu dizleri aktarılır:<sup>3</sup>”

Tommy evini yanarken gördü.  
Annesi alevler içinde ölmüştü;  
Başına düşen tuğla babasını öldürmüştü.  
Tommy yorulana kadar güldü güldü...”

Çocuklar bu dizeleri duyunca gülerler. Çünkü anne ve babaları için duydukları nefret- dayaktan, eleştiriden, cezalardan doğan nefret –onları buna zorlar. Öğretmenlerin de bu dokuma eyleminin yerini, zamanını ve biçimini hesaba katarak gerçekleştirmeleri, öğrencilere verilecek nice hediyeden daha değerli olabilir. <sup>4</sup>

---

<sup>1</sup> Chapman,a.g.k.,s.54.

<sup>2</sup> Ergin.a.g.k.,s.135.

<sup>3</sup> Neill,a.g.k.,s.206.

<sup>4</sup> Chapman,a.g.k.,s.54.

Tabii ki bunu yaparken dikkatli olması da gerekmektedir. Çünkü her dokunma, her zaman olumlu olarak algılanmaz. Özellikle toplumumuzda öğretmenler, ilkokulda öğrencilerine şefkatle daha çok dokunurken, bu dokunuş gerek öğrencinin gelişimini gerekse de kültürümüz gereği giderek azalmaktadır; ama biz bu dokunma eyleminin lisede dahi engellenmesi taraftarı değiliz.<sup>1</sup>

Öğretmen dokunmalıdır. Bizce dikkat edilmesi gereken nokta, erkek öğretmenlerin kızlarla; bayan öğretmenlerin de erkeklerle böyle bir temasa geçtiklerinde, bunu yanlış anlaşılmalara mahal vermeyecek bir biçimde yapmalarınıdır.<sup>2</sup>

Önemli olan bu sinyallerin iyi okunup, ona göre tavır alınmasıdır. Ama bizce en doğru hareket yanlış anlaşılmalara mahal vermemek için, farklı cinsten öğrenciyi dokunulmaması veya dokunulacaksa da bunun yer ve zamanına dikkat edilmesidir.<sup>3</sup>

## **2.8. Alan- İletişim İlişkisi Ve Alan Türleri**

### **2.8.1. Alan- İletişim İlişkisi**

İnsanlar arası ilişkilerde mesafenin önemini öğrendiğimizde, mesafeyi bilinçli bir şekilde kullanırız ve bu kullanım; gerek etkili iletişimin oluşmasını da gerekse de iletişim çatışmalarının engellenmesinde bize büyük faydalar sağlar. Çünkü mesafe insanların birbirilerine karşı duygularının- tabiri caizse-mesafesini belirten en güçlü öğedir. Başka bir tabirle; iki kişinin arasındaki mesafeye bakarak o kişilerin; birbirilerine verdikleri değeri, önemi ve samimiyetleri gibi duygusal ilişkilerin durumunu rahatlıkla öğrenebiliriz.<sup>4</sup>

Mesafe ya da genel bir ifade ile bölge kavramı, hayvanlar dünyasında da boy göstermiştir. Kuşlar, balıklar, aslanlar gibi hayvanların bölgelerini belirleme ve korumaları ile ilgili pek çok makale ve kitap yazılmıştır.<sup>5</sup>

---

<sup>1</sup> Ergin,a.g.k.,s.135.

<sup>2</sup>Ergin,a.g.k.,s.135.

<sup>3</sup>Ergin,a.g.k.,s.135.

<sup>4</sup>Ergin,a.g.k.,s.141.

<sup>5</sup> İzgören,a.g.k.,s.39.



Bununla birlikte insanoğlunun da bölgesinin olduğu yakın bir zamanda tespit edilmiştir. Örneğin, her ülke, sınırlarını belirlemiş ve bu sınırlarını korumak için elinden gelen her şeyi yapmıştır ve yapmaktadır. Dikkat ederseniz, bir ülkeden başka bir ülkenin sınırlarına izinsiz bir uçağın girmesiyle ülkeler arasında neredeyse savaşa dönüşebilecek gerginlikler yaşanmaktadır. Bu örnek dahi insanların bölgelerini korumak için rahatlıkla ölme ve öldürme gibi faaliyetlere girişebileceklerini gösterir. <sup>1</sup>

Sadece ülkeler bazında değil ülkenin küçük bölümlerinde dahi bu geçerlidir. Örneğin, ülkeler kendi içerisinde; bölgelere, illere, ilçelere vs. ayrılmakta ve o bölgeye ait olanlar, buldukları bölgelere bağlılık duyarlar. Örneğin, Türkiye’de yaygın olarak kullanılan ‘hemşericilik’ kavramı bu bölgesel sahiplenme düşüncesinin güncel ve somut bir göstergesi olarak karşımıza çıkmaktadır.<sup>2</sup>

Ailece yaşadığımız evimizde dahi, herkesin sahiplendiği bir alan vardır. Örneğin mutfağa, annenizden izinsiz girdiğinizde çoğunlukla fırça yersiniz. Yemek yerken, herkesin oturduğu bir yer vardır. Babam iş dönüşünde içeri gelmeden annem, bize:”Çocuklar minderden kalkın babanız geliyor.” derdi. Bu bizim için önemli değildi; ama babamın rahat ettiği minderi oydu. Bazen filme dalıp kalkmadığımızda, oradan kalkmamız için bizi bizzat uyarırdı.<sup>3</sup>

Bu ve buna benzer birçok örneği hepimiz yakından yaşamışızdır ve yaşamaya da devam ediyoruz. İnsanlar gittikleri yerleri bölümlere ayırırlar ve kendilerine ayırdıkları bölümlere müdahale edilmesinden hiç hoşlanmazlar. Bunu açıkça söylemeseler de farkında olarak ya da olmayarak gerginleşir ve bir şekilde size tepkide bulunurlar. Örneğin bir masada oturan iki kişiden biri, tam ortada yer alan tuzluk, peçetelik gibi bir nesneyi diğer kişinin hayali olarak çizdiği alanına sürüklerse mutlaka diğeri buna tepki verecektir.<sup>4</sup>

Bununla birlikte kişiler, sahiplenmeyi genellikle, dokunmayla da sağlayabilirler. Örneğin sevgililerin yolda yürürken el ele tutuşmaları, kişilerin yeni bir araba aldıklarında çektiirdikleri resimde arabaya yaslanarak fotoğraf çektiirmeleri vs. gibi davranışlar

---

<sup>1</sup> Altıntaş,a.g.k.,s.55.

<sup>2</sup> Altıntaş,a.g.k.,s.56.

<sup>3</sup> Pease.a.g.k.,s.96.

<sup>4</sup> Altıntaş,a.g.k.,s.155.

sahiplenmeyi bildirir. Eđer iş görüşmesine gittiğinizde karşınızdakinin masasına bardağı koyarsanız ya da elinizle masasına dokunsanız karşıdaki kişiyi rahatsız edersiniz. Çünkü onun alanına ve sahiplendiği varlıklara siz müdahale etmişsinizdir.<sup>1</sup>

Bu ve buna benzer örnekleri çoğaltabiliriz. Konumuza başlamadan önce bilmemiz gereken önemli kurallardan bir tanesi, bu alan algısının ülkeden ülkeye değiştiği ayrıca ülke içerisinde dahi değişebileceğidir. Çünkü bireylerin yaşam tarzları bu farklı mesafe algısını zorunlu kılmaktadır. Örneğin köyde yetişen bir kişi ile şehirde yetişen bir kişinin alan sınırları değişiklik gösterecektir. Ya da nüfus yoğunluğu fazla olan bir yer ile az olan bir yer arasında farklı alan sınırları vardır.<sup>2</sup>

Bunun için de kişilerin bölgelerini bilmemiz gerekmektedir. İnsanlar genel olarak birbirleriyle ilişkilerini dört bölgede düzenlerler. Bunlar mahrem alan, kişisel alan, sosyal alan ve genel alan kavramalarıdır.<sup>3</sup>

Amerikalı antropolog Edward T. Hall'in 1966 yılında yaptığı bir araştırmaya göre:<sup>4</sup> Amerika'da mahrem alan 0-46 cm.; kişisel alan:46-120cm.;sosyal alan:120-350cm.,genel alan;3,5 m.den daha fazla olan bir uzaklıktır. Buna benzer bir araştırma da İstanbul'da yapılmıştır. İstanbul'da yapılan araştırmada elde edilen verilere göre, insanlar arası ilişkilerde korunan mesafe aşağıdaki gibidir:<sup>5</sup>

Mahrem alan:0–25

Kişisel alan:25–100

Sosyal alan:100–250

Genel alan:250 cm den sonrasını kapsamaktadır.

Şimdi de bu alanların ne anlam ifade ettikleri aşağıda belirtilmiştir.

---

<sup>1</sup> İzgören.a.g.k.,s.41.

<sup>2</sup> Pease.a.g.k.,s.26.

<sup>3</sup> Pease.a.g.k.,s.26.

<sup>4</sup> Schober.a.g.k.,s.88.

<sup>5</sup> Baltaş, a.g.k.,s.114.

## 2.8.2.Alan Türleri

Mahrem (Özel)Alan(0–25):Bu alana, çok değer verdiğimiz aile bireyleri(anne, baba, çocuk, eş vs.)ve az sayıdaki arkadaşımızın girmesine izin veririz. Birey olarak da bizim için en önemli alan, bu alandır. Bu öneminden dolayı bu alan,"özel alan" olarak da adlandırılmaktadır.<sup>1</sup>

Bu, yakın duygusal ilişkilerimizin olduğu insanlar dışındaki bireyler bu alanı ihlal ederlerse bizde; sıkıntı, gerginlik, huzursuzluk ve saldırganlık eğilimde artış görülür. Çünkü bizim özel alanımız ihlal edilmiş bu ihlal sonucunda da vücudumuzda fizyolojik değişiklikler oluşmuştur. Örneğin bir asansöre bindiğimizde bırakın bir yabancıyı, dışarıda sohbet ettiğimiz bir arkadaşımız dahi bize adeta yabancıymış gibi gelir ve biz bu durumda, ya saatimize bakarız ya da başımızı asansör tavanına çeviririz.<sup>2</sup>

Uzmanlar toplu taşıma araçlarındaki insanların öfkeli ve huzursuz olmalarının sebebini, mahrem alanlarının ihlalden kaynaklandığı söylemektedirler. Özellikle emniyet teşkilatında sorgulamayı yapan polisler, zanlının mahrem alanını ihlal ederek, yani ona çok yaklaşarak onu rahatsız ederler ve suçunu itiraf etmesini sağlarlar.<sup>3</sup>

İnsanların özel alanlarının ihlal edilmesinin insanı rahatsız ettiğini ve saldırganlaştırdığı söylenmiştir. Çünkü bu ihlaller kişide adrenalin salgısının artmasına neden olmuş, bu da kişilerin saldırgan olmalarına yol açmıştır. Özellikle kalabalık ortamlarda insanlar, genellikle bilinçsizce, kişilerin özel alanlarına girerler. Bu kişilerde rahatsızlık yaratsa da bu aşırı gidilmedikçe, kısa süreceği için, görmemezlikten gelinilir.<sup>4</sup>

Demek ki insanlar arasındaki mesafeye bakarak onlar arasındaki ilişkiyi de rahatlıkla anlayabiliriz. Bu da bizim insanlar arasındaki diyalogların seviyesi hakkında bilgi sunan değerli bir ipucudur.<sup>5</sup>

---

<sup>1</sup> Reca.a.g.k.,s.125.

<sup>2</sup> Altıntaş,a.g.k.,s.156.

<sup>3</sup> Altıntaş,a.g.k.,s.160.

<sup>4</sup> Pease,a.g.k.,s.29.

<sup>5</sup> Baltaş,a.g.k.,s.113.

Kişisel Alan(25–100):Sosyal etkinliklerde, toplantılarda, davetlerde insanların bir araya geldiklerinde, karşıdakilerin girmelerine izin verdikleri alandır. Bu alan, iki kişinin klasik konuşma alanıdır. Bu alan kendimize yakın hissetmediğimiz kişilerin girebilecekleri en son alandır. Kişilerin bu alanı ihlal etmesiyle, birey rahatsız olur. Örneğin davetli olduğumuz bir eğlence mekânında, yeni tanıdığımız bir arkadaşın omzuna elimizi koyduğumuzda karşıdaki nezaket gereği gülümsese de içinden sövmediğini kimsenin garanti edemeyeceği kanısındayız.<sup>1</sup>

Sosyal Mesafe(100–250):İş arkadaşlarımızın, çok iyi tanıdıklarımızın, evimize gelen tamirci, postacı gibi yabancıların girebildiği alandır. Bu alanın en önemli özelliklerinden bir tanesi, insanların fiziksel olarak el sıkışmaları dışında, fiziksel bir temasta bulunmamalarıdır.<sup>2</sup>

Genel Mesafe(250-...)Otobüs durağı, sinema gibi kalabalık ortamlarda insanların imkân olduğunda korudukları alandır. Bu alan genelde yabancılar için belirlenmiş bir alandır. Bu alan isminden de anlaşılacağı üzere bilerek ya da mecburen içinde bulunduğumuz alanı işaret etmektedir.<sup>3</sup>

Bu alanlara, Prof. Ergin; kritik alan, kaçış alanı ve çalışma alanlarını da eklemektedir.<sup>4</sup>

Kritik Alan: Bu alanda bireyler, kendilerini savunmak için kritik alanı ihlal eden kişiye saldırabilirler. Bu alan sadece insanlar da yoktur. Hayvanların da kritik alanları vardır. Uzmanlara göre hayvanların kritik alanları, onların kendi büyüklükleriyle orantılıdır. Örneğin bir fare ile bir filin kritik alanları farklıdır. İleri yaştaki bir insanın kritik alanı yaklaşık olarak doksan cm. olarak kabul edilmektedir. Herhangi bir insan ya da hayvan, bir bireye fiziki zarar vermek için bu alanı ihlal ederse birey, buna anında karşılık verecektir.<sup>5</sup>

---

<sup>1</sup> Özkan,a.g.k.,s.141.

<sup>2</sup> Ersin,a.g.k.,s.161.

<sup>3</sup> Özkan,a.g.k.,s.142.

<sup>4</sup> Ergin,a.g.k.,s.148.

<sup>5</sup> Ergin,a.g.k.,s.148.

Özellikle günümüzde öğretmen -öğrenci kavgalarındaki artış, herkes tarafından bilinmemektedir. Bunun için öğretmenlerin öğrencilere saldırgan mesajlar vermemesi ve kesinlikle bu saldırganlığı pratiğe dökmemeleri gerekmektedir. İşin tehlikeli tarafı, öğretmen ve öğrencilerin aynı ortamda bulunmalarıdır. <sup>1</sup>

Çünkü öğrenci, öğretmeni düşman olarak görürse ve her iki taraf da bu yönde birbirilerine olumsuz mesajlar verirlerse, her an kavga çıkma ihtimali çok yüksektir. Çünkü her iki taraf da, her an rahatlıkla birbirilerinin kritik alanlarını ihlal edebilirler. <sup>2</sup>

**Kaçış Alanı:** Kaçış alanı, bizi tehdit eden bir canlının yaklaşmasıyla, canlıların kaçabileceği ve kritik alanın ötesinde bulunan bir bölgedir. Örneğin öğretmen, öğrenciyi döveceği zaman öğrencinin kaçması, buna örnek olarak söylenebilir. Ya da öğrenci fiziki bir müdahaleyle karşılaşacağını hissettiği an, öğretmen çağırırsa dahi, yanına gitmeyebilir. <sup>3</sup>

**Çalışma Alanı:** Çalışma alanından kasıt, öğrencinin araç gereçleriyle çalışma yaptığı yerdir. Örneğin çocuğun çalışma masası bir çalışma alanı olarak karşımıza çıkmaktadır. Tabii ki bu çalışma alanı, çocuğun kişisel alanı olarak da değerlendirilmektedir. Fakat aralarındaki fark; öğrencinin kişisel alanını kendisiyle taşıırken; çalışma alanınının sabit olmasıdır. Mesela; çocuğun sınıftaki sırası veya evdeki masasını çalışma alanına örnek olarak gösterebiliriz. <sup>4</sup>

## **2.9.Giyim Ve Aksesuarlar**

### **2.9.1.Giyim**

“Güzel bir dış görünüş, sessiz bir tavsiye mektubudur.” der Publius Syrus. Günlük yaşamımızda kullandığımız araç ve aksesuarlar, sözsüz iletişimde çok önemli bir yer tutmaktadır. Örneğin; saç, kravat, gözlük, mendil, kol düğmesi, ayakkabı, evrak çantası, kemer, kalem, çanta, saat, fular, makyaj, cep telefonu, ceket, pantolon gibi aksesuar ve

---

<sup>1</sup> Ergin,a.g.k.,s.148.

<sup>2</sup>Ergin.a.g.k..s.149.

<sup>3</sup>Ergin.a.g.k..s.149.

<sup>4</sup>Ergin.a.g.k.,s.152.

araçlar, erkekler ve bayanlar için çok önemli olmakla beraber, bir o kadar da önemli mesajlar vermektedirler.<sup>1</sup>

Biz, insanların kullandıkları bu aksesuarlara bakarak; onların neyle ilgilendiklerini, neyden zevk aldıkları, inançları, değerleri, statüleri, güçleri, psikolojik durumları, kısacası kişilikleri ve karakterleri hakkında bilgi sahibi olabiliriz. Tabii ki bu mantıkla düşündüğümüzde biz de bu aksesuarları bilinçli bir şekilde kullanarak, kendimizi istediğimiz gibi ifade edebiliriz.<sup>2</sup>

İnsanların yaşadığı toplumda, mümkün olduğu kadar temiz, düzenli, iyi giyimli olması, kısacası kendine bakan biri olarak çıkması, o kişinin her şeyden önce kendisine ve karşındakilere olan saygısının bir göstergesidir. Eğer biz kendimize saygı duymuyorsak başkaları da bize duymaz. Şunu unutmamak gerekir ki bizim kendimizi sunuş biçimimiz, başkalarının bizi görme biçimidir. Başka bir tabirle ektiğimizi biçeriz.<sup>3</sup>

İlk konularımızdan biri olan ilk izlenimin önemini kavradıysak, bu giyim kuşam ve aksesuarların yaşamımızda ne kadar önemli olduğunu anlayabiliriz. Başta da denildiği gibi insanlar, bizim fiziksel görüntümüze bakarak ilk izlenimlerini edinirler. Ayrıca ilk ve en önemli kararlarını, bu ilk süreçte verirler. Bu da bu konuyu ne kadar ciddiye almamız gerektiğinin bir göstergesidir.<sup>4</sup>

İş yaşamımızda iyi giyimli olmak, bakımlı ve temiz olmak, bizim işimizi ne kadar ciddiye aldığımızın göstergesidir. Çünkü kendine bakan bir insan; kendine güvenen, işin seven, işini ve kurumunu temsil edebilen bir birey olarak kendini gösterir ve saygınlık uyandırır. Özellikle öğretmenlerin bu konuda çok hassas olmaları gerekmektedir.<sup>5</sup>

---

<sup>1</sup> Çakır,a.g.k.,s.49.

<sup>2</sup> Zılhoğlu,a.g.k.,s.217.

<sup>3</sup> Çakır,a.g.k.,s.51.

<sup>4</sup> Özkan,a.g.k.,s.30.

<sup>5</sup> Açı1,a.g.k.,s.,2005.

Öğretmenin bu örnekliliği, ilk başta kendisine olan saygısının göstergesidir. Bu kendisine olan saygısı, ilk başta öğrencilerinin, sonra da çevresindekiler üzerinde de:”Ben size saygı duyuyorum.” mesajı olarak yer alacaktır. <sup>1</sup>

Bu konu anlatılırken doğru ve etkili giyinmek için bazı ipuçları verilecek. Özlem Çakır, doğru giyinmeyi açıklarken giyindiklerimizin; işimizin, kişiliğimizin ve bunların birbirleriyle uyumlu olmasını kastettiğini söylemektedir. Biz de gerek Özlem Çakırın tespitleri gerekse de bu konudaki uzmanların tespit ve tavsiyelerinden yararlanarak bir çerçeve oluşturmaya çalışacağız.<sup>2</sup>

Öncelikle etkili giyim için dikkat etmemiz gereken bazı noktalar belirtilecek. Bu noktalara dikkat ettiğimiz zaman, doğru bir giyim adımını atmış olacağız. Bu konuda dikkat etmemiz gereken önemli noktalardan bazıları şunlardır.<sup>3</sup>

1-Az satın al çok öde: Giyim- kuşam mesleğimizin ve kariyerimizin bir parçasıdır. Onun için ucuz işe yaramaz dört takım alacağımıza, kaliteli bir takım almamız uzun vadede bizi daha kazançlı çıkaracaktır.<sup>4</sup>

2-Sahip olduğumuz şeyler konusunda titiz olmalıyız: Almış olduğumuz elbiseleri sahip olduktan sonra onlara özen göstermemiz gerekir. Aldığımız kılık kıyafetler ne kadar kaliteli olurlarsa olsunlar, iyi bakılmazlarsa belli bir süre sonra bozulurlar.<sup>5</sup>

Bu onların kalitesizliğinden değil; bizim kalitesiz bakımımızdan kaynaklanır. Örneğin, kaliteli askılar almak, kaliteli bir fırça ve leke çıkarıcı sprey işe yarayabilir. Cepleri boşaltmak, elimizin altında bir dikiş takımı bulundurmak, şemsiye kullanmak, düzgün bir biçimde ütü yapmak, takım elbiseyi düzenli olarak kuru temizlemeye vermek, ayakkabı kalıbı kullanmak, kaliteli boyalar kullanmak vs. bu ve buna benzer örnekleri çoğaltabiliriz.<sup>6</sup>

---

<sup>1</sup> Çakır,a.g.k.,s.51.

<sup>2</sup>Çakır,a.g.k.,s.51.

<sup>3</sup> James, a.g.k.,s.81.

<sup>4</sup>James, a.g.k.,s.82.

<sup>5</sup> Açıl,a.g.k.,s.115.

<sup>6</sup> James,a.g.k.,s.82.

3-Son moda giysilerden kaçınmalıyız: Özellikle kurumumuzun pozisyonuna göre klasik giyimler tercih etmeliyiz. Çünkü moda süresi yerine göre, mevsimden mevsime değişebilmektedir. Öyle ki çok zengin değilseniz, iki ayda bir değişen moda uymaya çalışmak, israftan başka bir şey değildir.<sup>1</sup>

4-Kıyafetlerinizi almadan önce deneyin: Elbise alındıktan sonra en çok şikâyet edilen konuların başında, alınan kıyafetin evde yeniden denendiğinde, kıyafetin kişinin üzerinde uygun durmamasıdır. Onun için kıyafet alırken, mutlaka mağazada deneyin ve pazarlama elemanının sözleri sizi kesinlikle yanıltmasın.<sup>2</sup>

5-Rahat olun: Alışverişlerimizde düştüğümüz en büyük hatalardan bir tanesi de aldığımız malın içerisinde rahat etmememizdir. İşin ilginç tarafı bunu yaparken de acı çeksek dahi bu acı çekişi durdurmak için çaba sarf etmememizdir.<sup>3</sup>

Unutmamak gerekir ki iyi giyim, yalnızca kaliteli giyim değil; içinde rahat ettiğimiz giyimdir. Neden ayağımızı sıkan ayakkabılar alalım ki, ya da neden dar bir pantolon veya yürüyüşümüzü bozan ve bizi yoran yüksek topuklu ayakkabılar alalım ki. Bu örnekleri çoğaltabiliriz. Bunun için alacağımız giyim kuşamda rahatımıza bakmamız, dikkat etmemiz gereken en önemli noktadır.

6-Kıyafetlerin görünüşünü değiştirmek: Eğer bütçemiz kaliteli kıyafetler almaya yetmiyorsa ve giyim kısa süreliğine idare edilecekse ucuz ama şık görünen elbiselerin alınmasında fayda vardır. Örneğin ceketimizin sadece düğmelerini değiştirerek ona kaliteli bir görünüm kazandırabiliriz. Aynı zamanda kaliteli aksesuarlar almamız giyimimize bütün olarak kaliteli bir görüntü sağlayabilir. Gözlüklerimizi değiştirmemiz, kolyemizi veya saatimizi değiştirmemiz, biz de büyük bir değişiklik sağlayacaktır.<sup>4</sup>

Son olarak da elinizden geldiği kadar klasik giyim ürünlerini ve giyimdeki ana renkleri tercih edin. Modanın arkasından değil modayı arkanızdan sürükleyin.

---

<sup>1</sup> James,a.g.k.,s.82.

<sup>2</sup> James,a.g.k.,s.82.

<sup>3</sup> James,a.g.k.,s.82.

<sup>4</sup> James,a.g.k.,s.83.



Profesyonel bir iş yaşamına; iş adamı veya iş kadını olarak adım atmışsak, giyim kuşam konusuna da profesyonelce yaklaşmamız gerekmektedir. Bu iş yaşamında, gerek kadın gerekse de erkeklerin bir elbise dolabının olması gerekmektedir. Peki, bu dolaba üstünkörü her şeyi alıp koymalı mıyız? Yoksa durumun önemine göre bilinçli bir gardırop mu oluşturmalıyız? Uzmanlar, bir gardırop oluştururken dikkat etmemiz gereken bazı kriterler belirtmişlerdir. Örneğin, satın almak için seçtiğimiz kıyafetlerin;<sup>1</sup>

1-Kurumuza uygunluğu,

2-Pozisyonumuza uygunluğu,

3-Hedeflerimize uygunluğu,

4-Yaşımıza, vücut yapımıza ve ten rengimize uygunluğu dikkate alınarak yapılmalıdır.

Zamanımızın büyük çoğunluğu iş yerinde geçtiğinden, elbiselerimizin buruşmaması, koku yapmaması ve dayanıklı olması çok önemlidir. Bunu için ideal kumaş türü, yüzde yüz yün olan kumaşlardır. Keten türü kumaşlar da kaliteli olmakla beraber çok buruştukları için kullanışlı değildir.<sup>2</sup>

Saçlar kişinin görünümünü etkileyen önemli bir unsurdur. İyi kıyafetleri dahi giyseniz saçınız dağınık veya kirli görüldüğünde görünümünüz alt üst olabilir. Her şeyden önce saçlarımızın temiz olmasına özen göstermeliyiz. Erkeklerin saçlarının kısa ve düzgün kesilmiş olması ve favorilerinin uzun olmaması gerekir. Ayrıca enseyi geçen saç modeli yaratıcı meslekler de iyi karşılanan bir modeldir.<sup>3</sup>

Özellikle öğretmenlerin uzun saç bırakmaları, mesleğe uygun bir tarz olarak görülmemektedir. Saçlarımızı abartılı modellerde kesmemeliyiz. Saçlarımızın çok jöleli ve briyantınli olmamasına da dikkat etmeliyiz. Erkeklerin kepek sorunu varsa, buna dikkat etmeleri gerekir ve omuzlarına düşen kepekleri sürekli temizlemeleri gerekir. Eğer bıyık

---

<sup>1</sup>James.a.g.k.,s.54.

<sup>2</sup>James.a.g.k.,s.54.

<sup>3</sup>James.a.g.k.,s.57.

bırakmışsak, bıyıkların temizliğine dikkat etmeli ve bıyıkları kesip düzeltmeliyiz. Her gün mutlaka tıraş olmalıyız.<sup>1</sup>

Kravat, giyimimize renk katar ve giydiğimiz takım kadar göze çarpar. İyi seçtiğimiz bir kravat, takımımızı, giyimimizi daha güzel ve kaliteli gösterebileceği gibi; yanlış seçilmiş bir kravat, giyim düzenimizi bozabilir. Onun için kravat seçimine dikkat etmeli ve temalı(resimli vs.)kravatlar kullanmaktan kaçınmalıyız.<sup>2</sup>

Erkek gömleğinin kol boyu ceketin kol boyundan 1–2 cm. dışarıda olmalıdır. Hiçbir zaman gömlek rengi, ceket renginden koyu olmamalıdır. Gömlek kumaşının pamuklu olmasına dikkat edilmelidir. Gömlek yakalarının uçları düz durmalı ve bunların içe kıvrılmamasına dikkat edilmelidir. Takım elbise içerisine kesinlikle giyilmemesi gereken beş tip gömlek vardır:<sup>3</sup>

- 1-Kısa kollu gömlekler,
- 2-Düğme yakalı gömlekler,
- 3-Oduncu ve kalın dokulu spor gömlekler,
- 4-Kumaşı pamuklu spor gömlekler,
- 5-Hâkim yaka gömlekler.

### **2.9.2.Aksesuarlar**

Kol düğmesi kullanılan manşetli gömlekler, şık gömleklerdir. Günümüzde kol düğmesi sık sık kullanılmaktadır. Kol düğmesi alırken dikkat edeceğimiz en önemli nokta, kol düğmelerinin resimli, desenli ve temalı olmamalarıdır. Kravat iğnesi bu son yıllarda kullanılmamakla beraber, bunları kullanmak isteyen arkadaşların sade kravat iğnesi seçmeleri en uygunudur.<sup>4</sup>

---

<sup>1</sup> James,a.g.k.,s.54.

<sup>2</sup> James,a.g.k.,s.58.

<sup>3</sup> James,a.g.k.,s.59.

<sup>4</sup> James,a.g.k.,s.65.

Ayakkabılar he zaman boyalı ve temiz olmalıdırlar. Ayakkabı alırken dikkat edeceğimiz en önemli nokta ayakkabının kalitesidir.

Özellikle bayanların sık sık kullandıkları kolye ve küpelerin kullanımında çok dikkatli olmaları gerekmektedir. Sıra sıra salınan ve ses çıkartan kolye ve küpeler kesinlikle tavsiye edilmemektedir. <sup>1</sup>

Günlük yaşamamızda, kişisel bakımı bir huy haline getirirsek uzun vadede bize çok ucuza mal olur. Sağlıklı bir hayat tarzı, dengeli beslenme iyi bir bakım için çok önemlidir. Judi James iyi bir bakım için bazı ipuçları sunmaktadır. Bunlar şunlardır:<sup>2</sup>

- 1-Uykunuzu alın,
- 2-Sigarayı bırakın,
- 3-Alkolü azaltın(ya da içmeyin),
- 4-Sağlıklı beslenin,
- 5-Sizi fazla zorlamayan, rekabetçi olmayan egzersizler yapın,
- 6-Kafeini bırakın.

Kalem alırken mümkün oldukça, kaliteli kalem almalıyız. Kalem tercih ederken mümkün olduğunca plastik değil de metal kalem kullanmalıyız. Kalemlerimizi, ceketimizin iç cebinde taşımamız gerekir. Gereksiz kalemler ceketimizin duruşunu bozabilir. Ayrıca kalemlerin boya atmaları sonucunda, hem gömleğimizi hem de ceketimizi kaybedebilir ya da kuru temizlikçiye verebiliriz. Bu konu da sık sık karşılaşılan ve üzerinde önemle durulması gereken bir konudur.<sup>3</sup>

Cep telefonlarının gerek bay gerekse de bayanlar tarafından doğru yerlerde kullanmalarına özen gösterilmesi gerekir. Kesinlikle telefonlar kemere takılmış biçimde taşınmamalıdır. Erkeklerin cep telefonlarını ya evrak çantalarında ya da ceplerinde taşımaları bayanların da çantalarında taşımaları gerekir.<sup>4</sup>

---

<sup>1</sup> Çakır, a.g.k., s.66.

<sup>2</sup> James, a.g.k., s.89.

<sup>3</sup> Çakır, a.g.k., s.65.

<sup>4</sup> Çakır, a.g.k., s.65.

İşin özü, bizimle ilk karşılaşanlar, bize baktıklarında bizim “adam gibi” biri olduğumuza kanat getirmeleridir. Onun için gerek bayan gerekse de erkek arkadaşların evlerinde, bütçeleri dâhilinde bir çekirdek gardırop oluşturmaları ve bunları yeri ve zamanı geldikçe zenginleştirmeleridir. Bu markacılık ve israf ile karıştırılmamalı, kalite ve saygı çerçevesinde düşünölmelidir.<sup>1</sup>

## 2.10.Renkler

Renklerin insan psikolojisi üzerindeki etkisi, günümüzde bilimsel araştırmalara konu olmuştur. Buna bir örnek verecek olursak; Kansas Üniversitesi Sanat Müzesi’nde bir araştırma için, halının altını elektronik bir sistemle donatırlar ve duvar rengini, beyaz ve kahverengi olarak deęişebilir hale getirirler. Arka fon beyaz olduğunda ziyaretçilerin daha fazla kaldıkları; kahverengi olduğunda ise, ziyaretçilerin geziyi kısa sürede terk ettiklerini tespit ederler. Bunun için de dünyadaki fast foodcuların, gerek sandalye gerekse de masa ve duvar renklerinin beyaz olmadığına şahit olursunuz.<sup>2</sup>

Başta da denildięi gibi renklerin, insan psikolojisi üzerindeki etkisini modern psikoloji kabul etmektedir. İnsanların renk tercihlerine bakarak onların kişilikleri hakkında da bilgi sahibi olabiliriz. Yapılan araştırmalara göre aynı mekânı farklı renklerle boyanıp. Mekânda deęişik iki grup çalıştırılmıştır. Bir grup buldukları ortamı sıcak görürken, başka bir grup ortamın soğuk olduğunu söylemişlerdir. Hâlbuki her ikisinde de kaloriferin çalışma derecesi aynıydı; ama renkler farklıydı. Bu ve buna benzer örnekleri çoğaltmak mümkün, önemli olan renklerin insan yaşamı üzerindeki psikolojik etkisini anlamaktır.<sup>3</sup>

İnsanlar, karşılaştıkları nesnelere renklerine karşılık vermektedirler. İnsanların pozitif ve negatif tepki verdikleri yedi grup renk vardır. Kırmızı, mavi, sarı, yeşil renkleri, insan psikolojisine doğrudan etki eden örneklerdir. Giysilerimizde dahi kullandığımız bazı renkleri ruh halimizi farkında olmasak da etkilemektedir. Örneğin, kırmızı kıyafet giyenler

---

<sup>1</sup>Çakır.a.g.k.,s.65.

<sup>2</sup>İzgören.a.g.k.,s.79.

<sup>3</sup>Altıntaş,a.g.k..217

biraz daha atak ve saldırgan yapıya sahipken; pembe kıyafet giyenler, biraz daha sakin hareketli canlı ve romantiktirler.<sup>1</sup>

En belirgin sekiz renk vardır: Kırmızı, turuncu, sarı, yeşil, turkuvaz, mavi, mor, magenta. Bunlardan kırmızı, turuncu ve sarının sıcak renkleri; turkuvaz, mavi, mor ise soğuk renklerdir. Yeşilin de yansız renk olduğu söylenmektedir.<sup>2</sup>

Temel ya da birincil renkler: Kırmızı, mavi ve sarıdır. Bunların karışımıyla ikincil renkler oluşur. Bunlar da; turuncu(kırmızı+sarı), yeşil(sarı+mavi) ve mordur(yeşil+mavi+kırmızı).Birincil ve ikincil renklerin karışımından da üçüncül renkler elde edilir ki bu renkler, yaşlıları ve eski kültürleri sembolize eder.<sup>3</sup>

Çevrenize de dikkat ederseniz, genç insanların genelde birincil renkleri, orta yaşlıların ikincil renkleri, yaşlıların ise üçüncül renkleri kullandıklarına şahit olursunuz. Örneğin birincil renkleri tercih eden yaşlı bir insan görürseniz onun genç görünmek istediğini veya kendini genç hissettiğini rahatlıkla anlarsınız. Beyaz ve siyah renkler aracılığı ile birincil renkler, koyu ve açık yapırlar. Beyaz, rengin kaybolmasıdır. Başka bir tabirle, bütün renklerin toplamıdır. Siyah bir cisim, beyaz ışık içindeki bütün renkleri yuttuğu için siyahtır.<sup>4</sup>

Renklerin insan üzerindeki etkisinin önemi anlaşıldığından, günümüz tıp literatüründe,"kromoterapi"de de kullanılmaktadır.<sup>5</sup>Yani renkler aracılığıyla, kişilerin sinir sistemlerini dengelemek ve böylelikle bazı hastalıkların önüne geçilmek için kullanılmaktadır. Örneğin hastaların giysilerinin rengini değiştirmek, pencerelerindeki renkleri değiştirmek gibi bazı renk değişimine gidilmektedir. Başta da dediğimiz gibi, her rengin kendine ait karakteristik yapısı vardır.<sup>6</sup>

---

<sup>1</sup> Özkan,a.g.k.,s.57.

<sup>2</sup>Özkan,a.g.k.,s.56.

<sup>3</sup> Özkan,a.g.k.,s.58.

<sup>4</sup> Özkan,a.g.k.,s.58.

<sup>5</sup> Altıntaş,a.g.k.,s.216.

<sup>6</sup> Altıntaş,a.g.k.,s.216.

Siyah, bütün güneş ışıklarını emen bir renktir. Siyah renk, asalet, tutku, hırsın rengidir. Zarafetin bir ifadesi de olmakla beraber, korku, ölüm, matem, çaresizlik ve karamsarlığın da ifadesidir. Siyah giyen adamlar, genellikle ciddi, ağırbaşlı, gücünü göstermeye çalışan dikkatli ve titiz çalışan insanlardır. Siyah renk, güvenilirlik çarpıcılık ve bağımsızlığı temsil ettiği gibi şeytanlığı ve karanlığı da simgelemektedir. Aynı zamanda konsantrasyonu sağlayan renk olarak da karşımıza çıkmaktadır. Ölçülü kullanıldığında mekânlarda da zarafetin bir ifadesi olarak karşımıza çıkar.<sup>1</sup>

Beyazın en önemli özelliği bütün toplumların kutsal rengi olmasıdır. Bazılarında ölümü temsil edebileceği gibi bazılarında da ölüm ötesinin başlangıcı sayılabilmektedir. Beyaz renk güneş ışınlarını olduğu gibi yansıtır. Onun için beyaz; saflığın, aydınlığın, açıklığın, temizliğin kararlılığı ve sürekliliği temsil eder.<sup>2</sup>

Birincil renklerden olan kırmızıyı seçenler enerjik, dışa dönük, pozitif, kararlı, sivri dilli, hızlı ve kendine güvenen kişileridir. Bunlar genellikle :”Beni takdir edin!” diyen bir kişiliğe sahiptirler. Kısacası, bu renk yakınlaştırıcı, heyecanlandırıcı ve hırslandırıcı bir renk olarak karşımıza çıkmaktadır.<sup>3</sup>

Güneşin rengini taşıması sarı renge farklı bir renk katmıştır. Sarı, göze hoş gelen ve insana güzel duygular yaşatan bir renktir. Bu rengi seçen insanlar iyimser, neşeli, dışa dönük uysal tiplerdir. Bu renk canlılığın, mutluluğun, dikkat çekmenin akıl ve zekânın rengidir. Bu rengi benimseyenler, yaratıcı, bağımsızlığı seven, biraz da duygusal insanlardır. Bu rengin en önemli özelliğinden bir tanesi de sinirsel bozuklukların iyileşmesine destek vermesidir. Ayrıca, dikkat çeken bir renk özelliği taşımaktadır. Örneğin, bütün taksilerin sarı renkte olduğunu görürsünüz. Bu renk canlı, yakınlaştırıcı, birincil bir renktir.<sup>4</sup>

Deniz deyince akla gelen renktir mavi. Denize baktığımızda ya da deniz kenarında oturduğumuzda, nasıl rahatlıyorsak bu renk de sakinleştirici bir etkiye sahiptir. Huzur

---

<sup>1</sup> Açıl,a.g.k.,142.

<sup>2</sup> Özkan,a.g.k.,s.68.

<sup>3</sup> Özkan,a.g.k.,s.61.

<sup>4</sup> İzgören,a.g.k.,s.194.

verici bir renk olmakla beraber, sadakat güç ve güvenin de simgesidir. Başka bir tabirle mavi, denizin derinliği simgelediği gibi kişisel derinliği ve derin düşüncüyü simgeler.<sup>1</sup>

Bu rengi benimseyen insanlar genellikle az konuşan, çok dinleyen entelektüel tiplerdir. Aynı zamanda maviyi sevenler romantik ve duygusal bir yapıya sahiptirler. Mavi dinlenmeye ve gevşemeye yardımcı olduğu gibi sinir sistemi bozukluğuna da birebirdir. Ayrıca kişilerdeki kan basıncı düşüktür ve boğaz problemlerini yok eder. Yatak odası, banyo ve çalışma odaları için ideal bir renktir.<sup>2</sup>

Turuncu neşeyi temsil eden sıcakkanlılığı, iyimserliği ve bilgeliği temsil eden bir renktir. Bu rengi tercih edenler; sıcakkanlı, sosyal aktiviteleri seven ve inandıkları işlere çok güvenen kimselerdir. Bu renk enerji ve mutluluk vermekle beraber, iştah açıcı bir özelliğe de sahiptir.<sup>3</sup>

Portakal rengi de çok çabuk ilgi çeken bir renktir. Genele hitap eden bir mesaj verir. Bu rengin kullanıldıkları yerlere insanlar girmekten kaçınmazlar. Bu renk, azı çok gösteren bir özelliğe de sahiptir.<sup>4</sup>

Yeşil doğayı temsil eden bir renktir. Yeşil dendiğinde akla gelen ilk şey: Güven, rahatlık, yaratıcılık, huzurdur. Bu rengi kullanan insanlar, sağlam bir iradeye ve başkalarını kontrol etme yeteneğine sahiptirler. Bu insanlar, toplumu etkilemeye çalışan insanlardır. Düşüncelerinin doğruluğundan emindirler. Bu karaktere sahip olanlar kendileriyle barışık kişilerdir.<sup>5</sup>

Yeşil renk, dinlendirici etkisi sebebiyle oturma, yatak, çalışma odalarında, banyolarda ve bahçelerde kullanılabilir. Örneğin hastanelerde hastaların rahatlaması için genellikle yeşil renkten yararlanırlar. Ameliyathanelerde de doktorlar, yeşil elbise giyerler. Bankalar dahi yeşilin güven veren gücünden yararlanmak için genellikle maviden sonra en çok yeşil rengin logolarını kullanırlar.<sup>6</sup>

---

<sup>1</sup> Özkan,a.g.k.,s.62.

<sup>2</sup> Altıntaş,a.g.k.,s.216.

<sup>3</sup> Özkan,a.g.k.,s.62.

<sup>4</sup> İzgören,a.g.k.s.191.

<sup>5</sup> Özkan,a.g.k.,s.64.

<sup>6</sup> İzgören,a.g.k.s.194.

Mor; etkileyici, asil ve ruhanilik gibi olumlu deęerlerin simgesi olmakla beraber; ie dnklk, psikolojik knt ve aŐaęılık duyguların da gstergesi olabilmektedir. Bu renge olumsuz bir gzle baktıęımızda, zihinsel sorunları olanların sevdięi bir renktir. Ama genel itibari ile mor, metafizik glerin ve duyguların simgesi olarak bilinmektedir. Genellikle sanat ruhlu insanlar ve fantezileriyle yaŐayanların tutkun oldukları bir renktir.<sup>1</sup>

Turkuvaz; yeŐil ve mavinin birleŐmesinden oluŐan bu rengin en nemli zellięi, canlandırıcı ve serinletici bir zellięinin olmasıdır. Ayrıca bu rengin aęrı kesici ve iltihap nleyici bir zellięi de vardır.<sup>2</sup>

Kahverengiye seven ve kullanan insanların en gzde zellikleri, her Őeyin mkemmel olmasını istemeleridir. Bu, aęırbaŐlılık ve nderlięin simgesidir. Bu rengi kullanan insanlar, iŐlerini dikkatli yapan sıcak, gvenilir ve ciddi tiplerdir. Kahverengi, rahat ve teklifsiz bir renktir. Bunun iin eęitimcilerin bu rengi kullanması, ok ideal bir tercih olacaktır. Bu rengi kullananlar, insanları daha rahat konuŐturabilirler. Bu rengi tercih eden insanlar; iŐ, aŐ ve eŐlerine sadıktırlar. Aynı zamanda otoriter ve zgveni yksek olan bu kiŐilerin en olumsuz zellięi mizah duygusundan uzak ve bazen de tutarsız olmalarıdır.<sup>3</sup>

Pembe renk, erkekler tarafından pek sevilme de bayanlara huzur veren bir renktir. Bu rengi sevenler, romantik duygusal bir yapıya sahip olmakla beraber, hayatı tozpembe gren kiŐilerdir.<sup>4</sup>

Gri renk, beyaz ve siyahın birleŐiminden meydana gelir. Gz, grilięi olduka rahat algılar ve ayırır. Genellikle diplomatik ve aęır bir renktir. Bunun iin de resmiyeti ve ciddiyeti temsil eder. Aynı zamanda sadakati, sessizlięi temsil eden bu rengi tercih eden insanlar, genellikle iŐlerine ok nem verseler de hırslı olmayan ve ikili iliŐkilerinde iyi tiplerdir.<sup>5</sup>

---

<sup>1</sup> zkan,a.g.k.,s.66.

<sup>2</sup> zkan,a.g.k.,s.64.

<sup>3</sup> zkan,a.g.k.,s.66.

<sup>4</sup> AltıntaŐ,a.g.k.,s.217.

<sup>5</sup> AltıntaŐ,a.g.k.,s.217.



Tabii ki yalnızca renklere bakarak insanların kişiliği hakkında bilgi sahibi olamayız; fakat renklerin insan yaşamını nasıl ifade ettiği rahatlıkla görülmektedir. Bu yüzden öğretmelerin bu renklerin gücünden faydalanması gerekir. Örneğin bir okul yöneticisi, bu renklerin gücünden yararlanarak okulun boyasını seçebilir. Buna benzer birçok örnek verilebilir. Önemli olan renklerin gücünü kullanabilmektir.<sup>1</sup>

Kısacası bu renkler insan yaşamında önemli olması; yani, zekânın uyarılması, ruhsal durumlar üzerindeki etkisi, kişilik özellikleri ile ilgisi, magazin yazılarının olduğu kadar, bilimsel araştırmaların da konusu haline gelmiştir.<sup>2</sup>

## 2.11. Ses

Sözlü iletişimde, konuşan kişilerin seslerinin tonu, ritmi, tınısı, monotonluğu, kelimelerin telaffuzu gibi özellikleri konuşan kişinin duygularını ifade eder ve konuşmacının sözlerinin anlaşılmasını sağlayan sözsüz iletişim ögesi olarak ele alınır.<sup>3</sup>

Bu ses unsuru, çok önemli olmakla beraber pek dikkat çekmeyen ve ne yazık ki önemi bilinmeyen bir unsurdur. Hâlbuki kişiler arası iletişimde insanların, söylenen sözcüklerden ziyade sese dikkat ettikleri yapılan araştırmalarla ispatlanmıştır. Eski bilgilerimizi yeniden hatırlayacak olursak; sözün yüzde yedi; sesin ise yüzde otuz etkili olduğunu belirtilmişti. Bazı kaynaklar ses tonunun iletişimde en önemli rolü oynadıklarını söylemektedirler.<sup>4</sup>

Sesin tanımına geçmeden önce, ses ile ilgili bazı özellikleri öğrenmemiz, sesin önemini kavramamızda, bize yardımcı olacaktır. Ses olmadan konuşma meydana gelmez. Bu yüzden sesin en önemli işlevi, konuşmanın temeli olmasıdır.<sup>5</sup>

---

<sup>1</sup> Altıntaş, a.g.k., s.215.

<sup>2</sup> Zıllıoğlu, a.g.k., s.210.

<sup>3</sup> Zıllıoğlu, a.g.k., s.88.

<sup>4</sup> Doğan, a.g.k., s.16.

<sup>5</sup> Oğuzkan, A., Örneklerle Türkçe ve Kompozisyon Bilgileri, İstanbul, 2001, s.79.

Bilinçli bir şekilde bir konuşmayı dinlediğimizde sesin önemini anlayabiliriz. Bir sesin niteliği yüksek ve doğru ayarlanmışsa, amaç hâsıl olduğundan pek dikkat çekmez; ama sesin yanlış kullanımında, ses hemen dikkat çeker ve konuşmamızı berbat edebilir. Örneğin, güzel konuşan haber spikerlerinin konuşma hataları hemen dikkat çeker; ama bunları yapmadıkları sürece, gerçekten de kendilerini çok güzel dinletebilirler.<sup>1</sup>

Sesin kullanımına bakarak bir insanın doğru ya da yalan konuştuğunu da anlayabiliriz. Bununla birlikte etkili bir ses sayesinde bilgilerimizi karşıdaki insanlara daha iyi aktarabilir ve herhangi bir konudaki önerimizi kabul ettirebilir, karşımızdakini rahatlıkla ikna edebiliriz. Örneğin, Atatürk mikrofonla konuştuğu zaman herkes dikkatli bir biçimde dinlerdi, özellikle ses tonu sayesinde kendini dinletirdi.<sup>2</sup>

Ses ve ses ile ilgili özellikleri çoğaltabiliriz. Konuşma esnasında sesin rengi ve müzikalitesi vardır. Bu rengin oluşumunu sağlayan özellikler, kişinin kişiliğinin yanında, kişinin yetişmiş olduğu çevresel faktörlerden de kaynaklanmaktadır. Örneğin, Türkler ve Araplar yüksek, Fransızlar ise hızlı konuşurlar, İtalyanların kavga eder gibi konuşmaları ve İngilizcenin ABD ve İngiltere’de farklı ses tonu ile kullanılmaları sesin, diğer adıyla ‘sözün Ötesi’nin, öğrenilebileceği bir olgu olduğunu göstermiştir.<sup>3</sup>

Sesin tanımına geçmeden önce, sesbilim kelimesinin açılımı hakkında bilgi sahibi olmamız, konunun daha sağlıklı anlaşılmasını sağlayacaktır. Bugünkü inceleme, araştırma ve uygulamaları göz önünde tutarak sesbilimi şöyle tanımlayabiliriz. Sesbilim: İnsan dilinin, seslerinin nasıl meydana getirildiğini, ne gibi nitelikleri olduğunu ses dalgalarıyla nasıl aktararak dinleyene nasıl ulaştırıldığını, dinleyenin de bu sesleri alışını inceler. Kısacası dilin ve bildirişmenin ses yönünü inceleyen bilim olarak tarif edilir.<sup>4</sup>

Sesbilim (fonetik)bütün dünya dillerindeki sesleri bir bütün olarak ele alır. Sesbilim yalnızca bir dilin ses yönünden incelenmesine yönelirse, ses bilgisi adını alır. Örneğin

---

<sup>1</sup> Altıntaş,a.g.k.,s.180.

<sup>2</sup> Reza,a.g.k.,s.116.

<sup>3</sup> Yüksel,a.g.k.,s.,4.

<sup>4</sup> Aksan,a.g.k.,s.26.

Türkçenin ses bilgisi ya da Almancanın ses bilgisi gibi. Gerek dil bilgisi kitaplarının yazımında gerekse de konuşma eğitimleri verildiğinde, bunlara ses bilgisi ile başlanması bir gelenek haline gelmiştir.<sup>1</sup>

Genel anlamda sesbiliminin tanımını yaptıktan sonra sesin tanımı daha iyi anlaşılacaktır. Bir dil terimi olarak ses, genel dildeki ses kelimesinden farklıdır. Onun için genel dildeki sesin tanımını yapacak olursak ses: Titreşimle meydana gelen, insan kulağıyla ve hassas aletlerle algılanan her türlü fiziki hadiseyi içine alır. Su şırıltısı, rüzgârın uğuldaması, çocuk ağlaması, alkış sesi, kaval sesi, konuşma sesi gibi. Dikkat ederseniz, konuşma sesi bu seslerden yalnızca birini ifade etmektedir.<sup>2</sup>

Yani, konuşma sesi, konuşma esnasında kullanılan sesi ifade eder. Konuşma sesi, bazı kaynaklarda: İnsan hançeresi tarafından belli bir kalıba dökülerek çıkarılan ses olarak tanımlanmaktadır.<sup>3</sup>

Ses(Phon), aynı zamanda bir dilin esas maddesi olmakla birlikte, dilin parçalanamayan en küçük unsurudur.<sup>4</sup> Ya da genel olarak kulağımızla duyduğumuz titreşimler bütünüdür.<sup>5</sup>

Ses, titreşimlerin havada yayılmasıyla oluşan dalgalardır ve fiziksel bir olaydır. Ses dalgalarının hava içinde yayılma hızı, saniyede yaklaşık 340 kilometredir. İnsanlar 20 ile 20.000 hertz arasındaki ses dalgalarını algılayabilir.<sup>6</sup>

Bunların yanında dil seslerinin akustik açıdan niteliklerinin, bu sesleri meydana getiren titreşimlerin sıklığının, seslerin süre ve duyulma gücü bakımından özelliklerini araştıran “akustik sesbilim” diye bir sesbilim alanı dahi vardır.<sup>7</sup>

---

<sup>1</sup> Aksan,a.g.k.,s.26.

<sup>2</sup> Oğuzkan,a.g.k.,s.79.

<sup>3</sup> Korkmaz,Z.,Türkiye Türkçesi Grameri(Şekil Bilgisi),Ankara,2004,s.64.

<sup>4</sup> Ergin, M., Üniversiteler İçin Türk Dili, İstanbul,2002,s.68.

<sup>5</sup> Oğuzkan,a.g.k.,s.79.

<sup>6</sup> Toklu, O., Dilbilime Giriş, Ankara,2003,s.35.

<sup>7</sup> Toklu,a.g.k.,s.36.

Bu konu, özellikle dilbilim çerçevesinde bilimsel olarak incelenebilir; ama hem konumuzun ana temasını teşkil etmemesi hem de uzun bir konu olması nedeniyle, sesin bizi ilgilendiren özellikleri verilecek. Ama bu konuda araştırma yapmak isteyenlere, dil bilimi kitaplarını incelemelerini öneririz. Gerek dil bilimi uzmanları gerekse de iletişim uzmanları, dil bilimin mutlaka bilinmesi gerektiğini vurgulamaktadırlar.<sup>1</sup>

Sesin gücünü ve etkili kullanımını öğrenmemiz, diksiyon sanatını bilmemize bağlıdır. Çünkü diksiyon; seslerin, sözlerin, vurguların, anlam ve heyecan duraklarının hakkını vererek söylemektir. Bir topluluk karşısında konuşmak zorunda olan kişilerin ya da söz sanatını kendine meslek edinmiş kişiler için diksiyon; mutlaka öğrenilmesi gereken bir sanattır. Bu sanatın öğrenilmesi çalıştığımız okulda, mahkemede, törenlerde, radyo ve televizyon programlarında toplantılarda vs. bize büyük faydalar sağlar.<sup>2</sup>

İyi bir sese sahip olmak için kişinin sesinin kuvvetini artırması gerekir. Kuvvetsiz söylenen bir sesin, faydasından söz edilemez. Çoğu insan, kısık ve yumuşak bir ses tonuyla konuşur. Her şeyde olduğu gibi, bunun da yeri ve zamanı vardır. Eğer zamanında sesimizin bu güç ayarını yapamazsak yolda kalabiliriz.<sup>3</sup>

Bir iletişim uzmanı, başından geçen bir olayı şöyle anlatır:” Bir toplantıda kısık sesle konuşan bir adam, bir öneri getirdi ve öneri geri çevrildi. Yaklaşık yirmi dakika sonra başka bir katılımcı, aynı öneriyi getirdi. Yüksek sesle konuştu ve öneri kabul edildi. Sesimiz bir su misali akıcı olmalı ve kişi(ler)yi arkasından sürükleyebilmelidir.”<sup>4</sup>

Duraklamalar, konuşma esnasında çok önemli bir işleve sahiptirler. Çünkü konuşurken, hava ihtiyacını elde etmek için az veya çok, duraklamalar yapmak zorundayız. Duraklamalar, trafik işaretlerindeki dur ve geç gibi mesajlar kadar önemlidir. Trafik ışıklarına önem vermeyen sürücü nasıl kaza yaparsa, bir konuşmacı da konuşma kazası

---

<sup>1</sup> Oğuzkan,a.g.k.,s.80.

<sup>2</sup> Oğuzkan,a.g.k.,s.79.

<sup>3</sup> James,a.g.k.,s.106.

<sup>4</sup> Pockter,B.-Magee S.,Küçük Şeyler Önem Kazandığında(Çev.M. Duygun),İstanbul,2006,s.61.

yapar. Çünkü bu duraklamalara dikkat edilmezse, kişi hem yorgun düşer hem de sık sık derin bir nefes almak zorunda kalır. Bu da haliyle gürültüye sebebi olur.<sup>1</sup>

Dinleyicileri rahatsız eden nedenlerden biri de gürültü ise, buna ne kadar dikkat edeceğimiz ortadadır. Bu sorunla baş etmek zor değildir. Bunu önlemek için, soluğumuz tükeninceye kadar beklemeden ve hissettirmeden ciğerlerimizi, havayla doldurmak yeterlidir. Unutmamak gerekir ki profesyonel bir konuşmacı ve ses mühendisi, duraklamaları gelişigüzel yapmaz; kelime ve cümlenin anlamına bağlı olarak yapar.<sup>2</sup>

Sesimizi, adeta bir müzik bestesi gibi kullanmalıyız. Sesin bu müzikal özelliğini kullanırsak, dinleyenler konuştuklarımıza, bir şarkı dinler gibi ilgi göstereceklerdir. Sesin asıl yerini bulması için söyleyişe(telaffuza) dikkat emeliyiz. Sesin hızına dikkat etmeliyiz. Sesimizin yavaş olması durumunda, başkaları sözümüzü bölebilir. Çok hızlı söylendiğinde de her an durdurulabilir veya anlaşılmayabiliriz. Onun için yol sürüş hızı gibi sesimizi de ayarlayabiliriz.<sup>3</sup>

Hareketli ve heyecanlı bir şeyi anlatırken sesimizi hızlandırır; daha bilimsel veya ciddi bir konudan bahsederek daha yavaş konuşuruz. İşte, ses mühendisliği; sesi, sesin yerini, zamanını ve tonunu bilerek kullanma sanatıdır.<sup>4</sup>

Özellikle Judi James, kötü konuşma alışkanlığını, öz güven eksikliğine bağlamaktadır ki, bizce de çok doğru bir tespittir. Çünkü özgüven eksikliği sebebiyle kişi, konuştuğu kelimeler hakkında hep şüphelidir. Kendisi dahi konuştuklarından emin değildir. Elimizden geldiği kadar” belki, şey, hımm, ıııı.” gibi ses ve kelimelerden uzak durmalıyız. Çünkü bu tip sesler ve kelimelerin kullanımı, en zeki insanı dahi, güvensiz ve acemi olarak gösterebilir.<sup>5</sup>

Kısacası iyi bir sesin nitelikleri; sesin tonu, şiddeti, vurgusu, tını, rengi ve hızı gibi özelliklerdir. Bunların yanında iyi bir konuşmanın özellikleri ise: Sesin dinleyenler

---

<sup>1</sup> Oğuzkan,a.g.k.,s.80.

<sup>2</sup> Özkan,a.g.k.,s.213.

<sup>3</sup> Özkan,a.g.k.,s.213.

<sup>4</sup> Özkan,a.g.k.,s.213.

<sup>5</sup> James, a.g.k.,s.102.

tarafından işitilebilir olması, akıcı olması, sesin hoşça gitmesi, sesin bir anlam ifade etmesi, monoton olmaması gibi özellikler sayılabilir.<sup>1</sup>

Önemli olan bu özellikleri temel kaynaklarından daha ayrıntılı öğrenmek ve bu bilgileri kesinlikle teoride bırakmayıp sabırlı bir biçimde, pratiğe dökmektir.

Başta da belirtildiği gibi ses, bir dilin en küçük ve temel unsurudur. Onun için bir kişinin, konuştuğu dilin ses özelliklerini bilmesi çok önemlidir. Hele de kutsal bir mesleğe sahip, topluma önderlik yapan öğretmenlerin, bu özellikleri bilip, bilinçli kullanması, başarılı olmaları için şarttır. Örneğin bir öğretmen, dersini anlatırken ses tonunu konuya göre ayarlıyor, hızını buna göre ayarlıyor, vurguları yerinde yapıyorsa bu ders, monoton geçmez ve öğrenciler de sıkılmaz. Ama ses tonunu değiştirmeyen, sesin müzikal özelliğinden yararlanmayan bir öğretmen, çocukları sıkacak ve bu da başarıyı etkileyecektir.<sup>2</sup>

Bu ses bilgisi, yalnızca sınıfta değil yaşamlarının her alanında etkili iletişim sağlamalarına yardımcı olacaktır. Ses ve konuşma özelliklerini geliştirmek için, şu tavsiyelerde bulunabiliriz: diksiyon sanatıyla ilgili kaynakların okunması, güzel, etkili ve doğru konuşan kişilerin iyi dinlenmesi önemli ilk adımlardır.<sup>3</sup>

Ayrıca kişinin kendi sesini dinleyip, eksiklerini tamamlaması ve sabırla bu eksiklerini kapatması çok önemlidir. Tabii ki sesi güzel kullanmak önemlidir; ama doğru kullanmak daha da önemlidir. Örneğin herkes Türkçeyi güzel konuşabilir; ama doğru Türkçeyi herkes kullanamaz. En ideali Türkçeyi doğru, güzel ve etkili bir biçimde kullanmaktır. Bunun için önerimiz; Türk dilinin bir bütün halinde öğrenilmesidir.<sup>4</sup>

## **2.12.Dinleme**

Güzel ve etkili bir konuşmanın, dinlemeden daha önemli olduğu bilinir; ama bu yanlıştır. Hâlbuki iyi bir konuşmacı olmanın temelinde, öncelikle iyi bir okur, sonra da iyi

---

<sup>1</sup> Altıntaş,a.g.k.,s.51.

<sup>2</sup> Altıntaş,a.g.k.,s.52.

<sup>3</sup> Oğzkan,a.g.k.,s.80.

<sup>4</sup> Altıntaş,a.g.k.,s.180.

bir dinleyici olmak yatar. İnsanlar arasındaki iletişimin sağlamlığı, dinleme sanatının varlığıyla paraleldir.<sup>1</sup>

Karşınızdaki insanı ne kadar dinlerseniz o kadar işleriniz sağlamlaşır. Charles Eliot, bir sözünde: “Sizinle konuşan insanı bütün dikkatinizle dinleyiniz; karşınızdakini bundan daha çok memnun edecek hiçbir şey olamaz.”der.

Öyle ki bir atasözümüzde geçen:”söz gümüşse sükût altındır.” Cümlesi konuşmaktan ziyade, dinlemeyi öğütleyen bir atalar sözüdür.

Dinlemenin hayati önemini açıklamak için, yaşanmış bir hikâyeyi aktarmak da fayda görüyoruz: Ünlü psikiyatristlerimizden Prof. Recep Doksat’a genç bir kız telefon eder. Hocaya, intihar edeceğini söyler. Doksat, bu genç kızı yarım saat dinler, kendisiyle konuşur ve ona bu kararını yeniden gözden geçirmesini söyler. Yaklaşık yarım saat sonra kız intihar etmekten vazgeçer. Kızın ruh hali değişmiştir. Daha sonra kızla yüz yüze görüşen hoca, onu rahatlattıktan sonra ona, kendisini intihardan vazgeçiren sözünün hangisi olduğunu sorar. Kız ise, sebebinin kendisini dinlemiş olmasından kaynaklandığını söyler.<sup>2</sup>

Bu vakayı incelediğimizde, iyi bir dinlemenin, bir kişiyi yaşama bağladığını görürüz. Bu, dinlemenin gözle görünen boyutudur. Fakat biz aynı vakaya, aynı mantıkla başka bir çerçeveden şöyle de yaklaşabiliriz: Evet, dinlemek, kişiyi yaşama bağladıysa, dinlememek; kişinin yaşamdan kopmasına da sebep olmuş olamaz mı? İyi düşünüldüğünde, genç kızın intihara yeltenmesinin temelinde kendisini dinleyecek birini bulamaması yatabilir. Bizce bu üzerinde durulması gereken çok önemli bir konudur.<sup>3</sup>

Çünkü günümüzde, gerek okullarda okuyan öğrencilerimiz, gerekse de yaşamın zorlu çarkları arasında yaşam mücadelesi veren insanların, her gün intihar veya intihara teşebbüs haberleriyle karşılaşılıyor. Acaba bu insanları dinleyen biri veya birileri var mıydı? Beden dilleriyle verdikleri :“Lütfen beni dinleyin, ben de varım! Yalvarırım beni anlayın!” mesajlarını kim anladı. Bu ve buna benzer örnekleri çoğaltabiliriz.<sup>4</sup>

---

<sup>1</sup> Zıllıoğlu,a.g.k.,s.184.

<sup>2</sup> Özkan,a.g.k.,s.239.

<sup>3</sup> Özkan,a.g.k.,s.239.

<sup>4</sup> Özkan,a.g.k.,s.239.

Amacımız, dinlemenin bir insanı yaşamdan koparabilme gücü kadar yaşama kazandırma gücünün de olduğunu ifade etmektir. Başka bir ifade ile dinlemenin hayati bir öneme sahip olduğudur.<sup>1</sup>

Dinleme ve işitme kavramları birbiriyle ilgili; ama birbirilerinden farklı eylemlerdir. Çünkü işitme, fiziksel bir süreç; dinleme ise, psikolojik bir süreçtir. Bir insanı işitmeyiz, onu dinlediğimiz anlamına gelemez. Onun için kulağımızla işitir; zihnimize dinleriz.<sup>2</sup>

Dinleme, aynı zamanda konuşmada ileri sürülen düşünceleri anlamak, değerlendirmek, organize etmek, aralarındaki ilişkileri saptamak, bu düşünceler içerisinde belleğimizde saklanmaya değer bulduklarımızı seçip ayırmak demektir.<sup>3</sup>

İletişim çatışmalarının temelinde, dinlememenin büyük bir etkisi vardır. Günümüz okullarında ve değişik kurslarda gerçekten de güzel konuşma ve yazma üzerine dersler verilmesine rağmen, güzel konuşmanın ve yazmanın temeli olan etkili veya aktif dinleme konusunda ders verilmemektedir.<sup>4</sup>

İyi bir dinleyici olabilmek için yapacağımız şey: Bilinçli bir çaba sarf etmek ve bu becerilerimizi geliştirmektir. Dinleme sanatını öğrendiğimiz zaman, gerek sınıfta gerekse de sosyal yaşamımızda karşılaştığımız çatışmaların nasıl son bulduğunu rahatlıkla fark edebiliriz. İyi bir dinlemenin, iyi bir konuşmadan daha sesli ve güzel olabileceğini unutmamamız gerekir.<sup>5</sup>

Dinlemenin önemini anlayabilmemiz için, öncelikle nasıl bir dinleyici olduğumuzu bilmemizden geçer. Bunları Doğan Cüceloğlu değişik başlıklar halinde türlere ayırmıştır.<sup>6</sup>

---

<sup>1</sup> Özkan,a.g.k.,s.239.

<sup>2</sup> Cüceloğlu,a.g.k.,s.166.

<sup>3</sup> Ergin,a.g.k.,s.126.

<sup>4</sup> Zillioğlu,a.g.k.,s.180.

<sup>5</sup> Özkan,a.g.k.,s.237.

<sup>6</sup> Cüceloğlu,a.g.k.,s.169.



Bunlardan en yaygın olanı 'görünüşte dinleme'dir. Bu kişiler, sizi görünüşte dinliyor gibidirler; ama iç dünyalarıyla, başka yerlerde tur atmaktadırlar. Özellikle sınıflarda, öğrenciler sıkıldıkları zaman öğretmeni dinler gibi görünürler; ama bu açığı yakalayan öğretmenler, dinler gibi görünen öğrenciye soru sorduklarında öğrenci, deprem olmuş gibi panikler. Çünkü gözü hocadadır; ama aklı başka yerdedir.<sup>1</sup>

Bazı insanlar da biri konuştuğunda, onları dinler gibi görünürler; ama aslında konuşulandan yalnızca kendilerini ilgilendiren boyutunu dinlerler. Diğerlerini dinlemezler. Örneğin, öğretmenlerin çoğu maaş zamları söz konusu olduğunda, konuşulanları ilgiyle dinlerken; yönetim ve denetim konularına pek ilgi göstermeyebilirler. Bu tür dinleyicileri de 'seçerek dinleyenler' kategorisine koyabiliriz.<sup>2</sup>

Bazı dinleyiciler ise 'duygusal dinleyici'dirler. Yani, her konuştuğunuzdan hüzünlü bir anlam çıkarmak isterler ya da gülünecek bir şey bulmak isterler. Sürekli komiklik arayan bir insanın yanında, bir trafik kazasından bahsettiğiniz zaman kişi, bundan hoşlanmayacak ve rahatsız olacaktır. Ama az önceki hüznün duygusuyla hareket eden bir kişi için ise bu konu, ilgi çekici ve üzerinde yorum yapılacak bir konu olarak görülür. Bu tip dinleyicilere de 'saplanmış dinleyiciler' diyebiliriz.<sup>3</sup>

Günlük yaşamda sıklıkla karşılaştığımız bir dinleyici grubu vardır. Bu gruptaki arkadaş, ne duyarsa duysun, her söyleneni kendine yönelmiş bir saldırı sayar ve hemen söylenene karşı, savunmaya geçer. Özellikle okullarımızda bazı öğretmenler, idarecilerin söyledikleri her şeyi, kendi aleyhlerine yorumlar ve bundan rahatsızlık duyarlar. Tabii ki bu şekil bir dinleme, iletişimin önündeki en büyük engellerden birini teşkil eder. Bu tip dinleyicileri de 'savunucu dinleyici' grubuna koyabiliriz.<sup>4</sup>

Bazı dinleyiciler de sizin konuştuğularınızı can kulağıyla dinlerler. Bu dinleyiş adeta fırtına öncesi sessizlikle ilgilidir. Çünkü sizin küçük bir hatanızda, konuyla ilgisi olsun

---

<sup>1</sup> Cüceloğlu,a.g.k.,s.170.

<sup>2</sup> Cüceloğlu,a.g.k.,s.170.

<sup>3</sup> Cüceloğlu,a.g.k.,s.168.

<sup>4</sup> Cüceloğlu,a.g.k.,s.170.

olmasın hemen sözünüzü keserler ve sizi zor durumda bırakıp, küçük düşürmeye çalışırlar. Bunları da ' tuzak kurucu' dinleyici grubuna koyabiliriz.<sup>1</sup>

Özellikle sınıfa yeni gelmiş bir stajyer öğretmene karşı, öğrencilerin başvurduğu bir dinleme çeşidi olduğu herkesçe bilinmektedir. Ya da bir konferansta veya seminerde, konuşmacıyı zor durumda bırakmak veya kendini öne çıkarmak isteyen kompleksli kişilerin başvurduğu bir dinleme çeşididir. Tabii ki hataları söylemek doğru bir yaklaşımdır. Ama önemli olan, her doğrunun her yerde söylenmeyeceğini bilmektir.<sup>2</sup>

Bazı dinleyiciler de sizin söylediklerinizin yüzeysel anlamını anlar daha derinlere inmezler. Yani, vermek istediğiniz asıl mesaj anlaşılmaz. Bu tür dinleyicilere de 'yüzeysel dinleyiciler' diyebiliriz. Yeni girdiğim bir sınıfta, Türk dili dersinin anlatımında başvuracağım metot ve tekniklerden bahsederken:"Arkadaşlar, bu dersimizde, elimizden geldiğince size balık vermeyeceğim; balık tutmayı öğreteceğim; "Demiştim. Bu arada, bir iki öğrencinin sorusuna cevap verirken, ön sıralardan, bana yakın duran bir öğrencim, sessiz bir biçimde:" Hocam, balık tutmayı birinci dönem mi, ikinci dönem mi öğreneceğiz? Dedi. Önce şaka yaptığımı sandım, sonra durumun ciddiyetini anlayınca:" Bunu sonra konuşalım istersen." Deyip konuyu başka yöne çevirdim. Böylece, Türk dilinin anlam boyutunu teşkil eden "sözcükte anlam "konusunun üzerinde fazlaca durmamız gerektiğini de yeniden öğrenmiş oldum.<sup>3</sup>

Böyle kişiler, halk arasında 'saf' olarak algılanmaktadır. Sınıflarda buna benzer birçok örneğe rastlıyoruz. Onun için öğretmenlerin, bu tür öğrencilere dikkat etmesi ve onların sınıfta küçük düşmemelerini sağlamaları gerekir. Bu tür öğrencilerle, kesinlikle alay edilmemeli, bunlara ciddi bir şekilde açıklama yapılmalıdır. Çünkü öğrenci, kendisiyle dalga geçildiğini anladığı andan itibaren kendini kapayacak ve bir daha görüş beyan etmeyecektir. Bütün bunların yanında bir de aktif, başka bir deyişle 'etkin dinleyici' var.<sup>4</sup>

---

<sup>1</sup> Cüceloğlu,a.g.k.,s.170.

<sup>2</sup> Cüceloğlu,a.g.k.,s.170.

<sup>3</sup> Cüceloğlu,a.g.k.,s.169.

<sup>4</sup> Cüceloğlu,a.g.k.,s.169.

Yukarıda bahsedilen dinleme türüne(dikkatli bir biçimde) de iletişim uzmanları ‘aktif dinleme’ adını verirler. Tabii ki bu dinlemeyi gerçekleştiren kişiye de aktif dinleyici adını verebiliriz. Aktif dinlemenin en büyük yararı, karşıdaki insanlarla doğru bir biçimde anlaşabilmektir. Yani, iletişimin sağlıklı gerçekleşmesidir. Çünkü aktif dinlemede, yanlış anlamaların önüne geçilir. Bunu sağlayan temel ilke de; dinleyen kişinin dinlerken, anladığının doğru olup olmadığını karşıdaki ne sorarak yanlış anlamaları varsa bunları düzeltme olanağı bulmasıdır.<sup>1</sup>

Biz buna tek yönlü ya da çift yönlü iletişim adını da veriyoruz. Başka bir deyişle aktif dinlemede mutlaka çift yönlü iletişim vardır. Eğer bir kişi anladıklarını karşıdakine sorarsa, yani geri bildirimde bulunursa, bu iletişimi tek yönlü olmaktan çıkarmış, çift yönlü yapmıştır. Burada intihar etmeye çalışan genç kızı hatırlatmakta fayda görüyoruz.<sup>2</sup>

Unutmamak gerekir ki iyi bir iletişim için, geri iletim şarttır. Çünkü bir kimseyle konuşurken, onun demek istediği ile bizim ne anladığımızın aynı olup olmadığını denetlemeye geri iletim adını veriyoruz. Aktif bir dinleme, gerek zaman, gerekse de enerji kaybımızı önler. Ayrıca aktif dinlemenin en büyük yararı, karşıdaki insanlarla yüzeysel değil; samimi ve daha derin insani ilişkiler kurmamızı sağlamasıdır.<sup>3</sup>

Çünkü iyi niyetle yapılmış olsa dahi, müdahale yanlış olduğu için, kazazedenin kırılmayan yerlerini de kırabilir ya da kanamalarını hızlandırabiliriz. Bu da kişinin yaşamına mal olabilir. Onun için birinin, bize sorunlarını aktarırken bizim onlara verdiğimiz cevaplar, aslında bizim nasıl bir dinleme davranışı gösterdiğimizi ve soruna nasıl yaklaştığımızı gösterir. Genellikle bu yaklaşımımız aşağıdaki dört kategoriden birine girmektedir: Yargılama, Çözümleme, Soru sorma, Rahatlatmadır.<sup>4</sup>

“Yargılayıcı” yaklaşımda kişi, dinlediği kişinin davranışını ya da düşüncesini olumlu veya olumsuz yönde değerlendirir. Örneğin bir öğrencinin bize gelip:”Hocam bir

---

<sup>1</sup>Cüceloğlu,a.g.k.,s.176.

<sup>2</sup>Cüceloğlu,a.g.k.,s.176.

<sup>3</sup>Cüceloğlu,a.g.k.,s.174.

<sup>4</sup>Cüceloğlu,a.g.k.,s.181.

fotoğraf sergisi açmak istiyorum!” dediğini düşünelim. Bizim bu sorun karşısında:”Çok iyi bir fikir.” dememiz ya da:” Sen bu işi yapamazsın!” Dememiz, karşıdaki kişiden daha üstün olmak anlamına gelir ki böyle bir durumda dinlenen kişi, savunucu bir tutum içine girer ve kendisini karşıdakine kapar.<sup>1</sup>

Aslında söylemek istediği pek çok şey vardır; ama kişi böyle bir durumda gerçek sorununu gizleyerek, dinleyicinin onaylayabileceği cümleler kullanmaya başlar. Bu da kişinin gerçek sorununa çözüm bulmasını engeller.<sup>2</sup>

“Çözümleyici” yaklaşımda dinleyici konumundaki kişi, konuşanı, konuşandan daha iyi bir biçimde kendisinin anladığını ima eder. Başka bir tabirle dinleyici, karşıdaki kişinin kafasının içini ondan daha iyi bilir. Bunun sonucunda da dinleyici, konuşana:”Aslında olay şu...” veya:” Bence seni üzen şey...” ya da:”Sen öyle olduğunu söyleyen de gerçekte..”Gibi değişik cevaplar verirler.Örneğin, yanımıza gelip babasıyla anlaşamadığını söyleyen bir erkek öğrencimize:”Oğlum doğru söylüyorsun; ama aslında sen babanı seviyorsun.Unutma ki baban da seni seviyor.Onun için sen, özünde olmayan kötü düşüncelerinden vazgeç ve babanla anlaşma yoluna git.”Gibi bir cevap verdiğimizde çözümleyici bir yola başvurmuş oluruz.<sup>3</sup>

Tabii ki bunun sonucunda konuşanın kafası karışır. Ayrıca, dinleyici de:” Ben senden daha iyi bilirim.” Havası da olduğundan konuşmacı, farkında olmadan, savunmacı duruma geçer. Biz de böylelikle karşıdaki kişiyi kendi sorununa kendisinin eğilmesini önlemiş olur ve onu kendi sorunlarını görebilme olanağından uzaklaştırmış oluruz.<sup>4</sup>

“Soru sorma” yaklaşımı da, karşıdakinin ne düşündüğünü anlamak için sık sık kullanılan bir yoldur. Bazen de bu yöntemi karşıdakinin düşüncelerini yönlendirmek için de kullanabiliriz. Onun için bu tür yaklaşımın savunuculuğa yol açacağını unutmamamız gerekir.<sup>5</sup>

---

<sup>1</sup>Cüceloğlu,a.g.k.,s.180.

<sup>2</sup>Cüceloğlu,a.g.k.,s 180.

<sup>3</sup>Cüceloğlu,a.g.k.,s.180.

<sup>4</sup>Cüceloğlu,a.g.k.,s.180.

<sup>5</sup>Cüceloğlu,a.g.k.,s.181.

Bunların yanında bir de “rahatlatma” yaklaşımı var ki bazı durumlarda insanların rahatlamaya ihtiyacı vardır; ama bu, her zaman ve her yerde geçerli değildir. Sınıf ortamından bir örnek verecek olursak: Bir öğrencimizin yanımıza gelip, en yakın sıra arkadaşıyla kavga ettiğini ve bu konuda bizden yardım istediğini düşünelim. Bu durumda öğretmenin öğrenciye:”Önemli değil oğlum, kafaya takılacak bir mesele değil. Yarın yine barışırsınız.” Demesi veya öğrencinin bu sorununu ciddiye almaması, öğrencinin onurunu zedeleyebileceği gibi, öğrencinin duygu ve düşüncelerini doğal bulmamak gibi bir izlenim de verebilir. <sup>1</sup>

Unutmayalım ki bize basit gelen sorunlar, küçük insanlar için, yani öğrencilerimiz için, çok büyük bir mesele olabilir. Gerek ilköğretim gerekse de ortaöğretim öğrencilerinin sorunlarını çok ciddiye almak gerekmektedir. Bir silginin yere düşmesi sonucunda meydana gelen basit bir tartışma dahi, öğrencinin ruh dengesini bozabilen özellikler taşıyabilir. Peki, böyle sorunların dile getirildiği zamanlarda ne tür dinleme yaklaşımı uygulanmalı? Sorusuna verilecek cevap: Aktif dinleme yaklaşımıdır.<sup>2</sup>

Aktif dinleme yaklaşımında dinleyicinin, geri iletim sürecini kullandığını daha önce belirtilmişti. Böyle bir dinleyici, konuşmacıyla ilgilendiğini gösterir. Onun sorununu gerçekten duyduğu izlenimini verir. Az önce verilen örnekleri aktif dinleme yaklaşımıyla değerlendirecek olursak: fotoğraf sergisi açmak isteyen öğrenciye:”Demek ki okulumuz için bir fotoğraf sergisi açacaksın?” Babasıyla anlaşamadığını söyleyen erkek öğrencimize:”Demek ki babanla anlaşamadığın için rahatsız oluyorsun? Yakın sıra arkadaşıyla kavga ettiğini söyleyen öğrencimize:”Bir yanlış anlama sonucunda kavga ettiğinizi söylüyorsun ve bundan çok rahatsız olduğunı söylüyorsun.”gibi cevaplarla olaya yaklaşmanın-ki biz buna aktif dinleme diyoruz- olayların çözümünde pek çok faydası vardır.<sup>3</sup>

Bu faydaların en başında, karşımızdaki kişiye; akıl vererek doğru yolu göstermek zorunluluğu duymaksızın onu, gerçekten anlamak amacıyla candan dinlememiz gelir. Bu

---

<sup>1</sup> Cüceloğlu,a.g.k.,s.180.

<sup>2</sup>Cüceloğlu,a.g.k.,s.185.

<sup>3</sup>Cüceloğlu,a.g.k.,s.185.

da ona büyük bir güven ve huzur sağlayacaktır. Böylelikle kişi, bu güven ve huzurdan aldığı güçle, içindeki her şeyi yavaş yavaş anlatacaktır. <sup>1</sup>

Böylelikle öğrenci ya da kişi, kendi iç sorunlarına, daha bir iç rahatlığıyla bakabilir. Kişiler, sorunlarını genellikle simgesel bir biçimde ifade ederler. Anlatmak istediklerini üstü kapalı anlatmak, ilk etapta kişilere daha anlamlı ve daha doğru gelir. Aktif dinleme ise, simgelerde kaybolunmasını engeller ‘ana mesaj’ın ortaya konulmasını sağlar.<sup>2</sup>

Kısacası iyi bir dinleyici, bizi candan dinleyen kişidir. İyi bir dinleyici olmak için geri iletimi mutlaka uygulamalıyız. Ayrıca önem verdiğimiz bütün bireylerin sorunlarına yardımcı olmak için, aktif dinlemeyi gerçekleştirmek; öğüt vermek, yol göstermek, yargılamak ya da soru sormak yaklaşımlarından daha yararlı olabilir. Kısaca, sessiz iletişim olarak da adlandırabileceğimiz susma yani dinleme davranışı, kişiler arası iletişimin önemli biçimlerinden ve ayrılmaz parçalarından biridir.<sup>3</sup>

Şimdi bunlara ek olarak, dinleme sanatının değişik özelliklerini maddeler halinde aktaracak olursak, bu sanatın kısa da olsa, ana hatlarını öğrenmiş olacağız.<sup>4</sup> Bu maddeler içerisinde, hem iyi dinlemeyi engelleyen bazı faktörleri hem de iyi bir dinlemenin ipuçları yakalanacaktır;<sup>5</sup> Ayrıca güzel konuşmanın püf noktaları da öğrenilmiş olacaktır.<sup>6</sup>

- 1- Konunun ilginç olmaması, iyi bir dinlemeyi engeller. Aslında her konu ilginçtir. Sadece bizi ilgilendirmediği için ilginç değildir.
- 2- Konuşanda hata bulmaya çalışmak, iyi bir dinlemeyi engeller.
- 3- Konuşmadaki bazı noktalara dikkat etmek, diğerlerini es geçmek, bir engeldir.
- 4- Kafamızda tilkiler dolaşırken, başkasını dinler gibi gözükme, bir engeldir.
- 5- Düşüncemizin kelimeleri işleme hızından yararlanmamak, iyi bir dinlememenin önündeki engeldir.
- 6- İyi bir dinleme için, konuşmacının sözü, kesilmemeli.
- 7- Karşımızdaki insan, duygudaşlık ile dinlenmeli.

---

<sup>1</sup> Cüceloğlu, a.g.k., s.189.

<sup>2</sup> Cüceloğlu, a.g.k., s.189.

<sup>3</sup> Zillioğlu, a.g.k., s.184.

<sup>4</sup> Özkan, a.g.k., s.240.

<sup>5</sup> Çakır, a.g.k., s.46.

<sup>6</sup> Ergin, M., Üniversiteler İçin Türk Dili, İstanbul, 2002, 414.

- 8- Karşıdaki kişiyi ilgi ile dediğimizi göstermek için, beden dili de kullanılmalı. Onunla göz teması kurmalı, ona doğru hafif eğilmeliyiz.
- 9- Konuşmanın bazı yerlerini dinleyip bazılarını kaçırmamalıyız. Konuşma, bir bütün olarak dinlenmelidir.
- 10- Neden dinlemeniz gerektiğini bilip, konuşmaktan ziyade dinlemek istenmelidir.
- 1- Karşıdaki kişiyi dinlemeye hazırlanmalı.
- 2- Vücut dili, yerinde ve samimi kullanılmalı.
- 3- Dikkatimiz tamamıyla karşımızdakine verilmeli.
- 14- Karşıdaki konuşurken cümlelerinin bitmesi beklenmelidir. Sabırlı olunmalı ve kesinlikle ön yargılı olunmamalıdır.
- 15- Dinlediğinizi, gerek başınızın hafif hareketleriyle, gerekse de bazı sözcüklerle belli edin.
- 16- Karşınızdakine yeri geldikçe sorular sorulmalıdır. Bu aynı zamanda karşınızdakini dinlediğinizin de göstergesidir. Karşıdaki kişinin söylediklerini, kendi cümlelerimizle kullanmalı. Örneğin:”Diyorsunuz ki...” Gibi. Bunu fazla abartmamaya dikkat edilmeli.
- 18- Açık uçlu sorular sormanız, sizin onu dikkatle dinlediğinizi gösterir.
- 19- Konuşmacının bahsettiği konunun dışına çıkılmamalı.
- 20- Bir konuşma esnasında konuşmacıya, bir soru sorulur ya da bir yorum yapılarak susulur. Buna anlamlı suskunluk denir. Önemli dinleme tekniklerinden birinin de anlamlı suskunluk olduğu unutulmamalı.
- 21- Geri beslemenin, aktif dinlemenin kaynağı olduğu unutulmamalı.
- 22- Konuşmacıyı dinlerken; ama fakat gibi olumsuzluk bildirecek cümleler kurmaktan kaçınılmalı.
- 23- Kaynaktan gelen çeşitli mesajlar arasından, hangisinin seçileceği bilinmeli.
- 24- Konuşmacıyı dinlerken konuşmacının; jestlerine, mimiklerine, ses tonuna dikkat edilmelidir. Kısacası, olaya bir bütün olarak bakılmalı.
- 25- Tuzak kuran, yargılayan ve savunmacı bir dinleyici olunmamalı.
- 26- Dinlemenin, en kolay öğrenme yolu olduğunu unutulmamalı.
- 27- İyi bir dinlemenin, bir savaşı kesebileceğini; kötü bir dinlemenin, bir savaşı başlatabileceğini unutulmamalı.

### III. BÖLÜM

## ÖĞRETMENİN BEDEN DİLİNİN ÖĞRENCİLER TARAFINDAN ALGILANMASI (ESENLER İLÇESİ ÖRNEĞİ)

### 1-DEMOGRAFİK BİLGİLER

Çalışmamız, öğretmenlerin beden dillerinin öğrenciler tarafından nasıl algılandıklarını öğrenmeye yönelik hazırlanan 25 soruluk bir anket formunun İstanbul ili Esenler İlçesindeki 6 lisede( bütün resmi ortaöğretim kurumları), 1141 Lise 3 öğrencisine uygulanmasıyla tamamlanmıştır. Bunların 1116 tanesi değerlendirmeye alınmış,25 tanesi yanlış doldurulmaları sebebiyle değerlendirmeye tabi tutulmamıştır.

Tablo 1. Cinsiyet

	Frekans	Yüzde
Kız	576	51,6
Erkek	540	48,4
Toplam	1116	100,0

Değerlendirmeye katılanların 576'sı Kız, 540'ı erkek öğrencilerden oluşmuştur. Yüzde olarak %51,6'sı kız, %48,4'ü erkek olarak gerçekleşmiş olup, herhangi bir cinsiyet üzerinde yığılma olmamıştır.

Lise Türüne göre oluşan dağılıma baktığımızda ise, Genel Liselerin, Anadolu Liselerine oranla daha baskın olduğu göze çarpmaktadır. Genel Lise kapsamında Genel Lise, Süper Lise, Meslek Lisesi, Ticaret Lisesi ve Çok Programlı Liseler bulunduğu için, bu oranların bu şekilde dağılmasının normal olduğunu söyleyebiliriz.

Öğrencilerin %5,8'i Anadolu Lisesinde, %94,2'si ise Genel Lise kapsamına aldığımız liselerden okumaktadırlar. Genel Lisede okuyanların sayısı 1051, Anadolu Lisesinde okuyanların sayısı 65'tir.



**Tablo 2. Lise Türü**

	Frekans	Yüzde
Genel Lise	1051	94,2
Anadolu Lisesi	65	5,8
Toplam	1116	100,0

**Tablo 3. Cinsiyet – Lise Türü Çapraz Tablosu**

			Lise Türü		Toplam
			Genel Lise	Anadolu Lisesi	
Cinsiyet	Kız	Adet	546	30	576
		Yüzde	94,8%	5,2%	100,0%
	Erkek	Adet	505	35	540
		Yüzde	93,5%	6,5%	100,0%
Toplam	Adet	1051	65	1116	
	Yüzde	94,2%	5,8%	100,0%	

Araştırmaya katılan 576 Kız öğrencinin %94,8'i (546 kişi) genel liselerde okumaktayken %5,2'si (30 kişi) Anadolu liselerinde okumaktadır. Genel Liselerde okuyan erkek öğrencilerin sayısı 505 kişi, Anadolu Lisesinde okuyan erkek öğrencilerin sayısı ise 35'tir. Genel liselerden okuyan erkek öğrenciler araştırma kapsamında görüşülen erkek öğrencilerin %93,5'i, Anadolu Lisesinde okuyan erkek öğrenciler ise %6,5'ine eşit gelmektedir.

## 2.GENEL İLETİŞİM İLE İLGİLİ BULGULAR

Soru 1.Beden dilini etkili kullanan bir öğretmen, sınıfı daha iyi kontrol eder.

Tablo 4. Soru1- Cinsiyet Çapraz Tablosu

Cinsiyet	Beden dilini etkili kullanan bir öğretmen, sınıfı daha iyi kontrol eder.					Toplam	
	Kesinlikle Katılmıyorum	Katılmıyorum	Kararsızım	Katılıyorum	Kesinlikle Katılıyorum		
Kız	Adet	33	17	20	210	296	576
	Yüzde	5,7%	3,0%	3,5%	36,5%	51,4%	
Erkek	Adet	44	27	30	188	251	540
	Yüzde	8,1%	5,0%	5,6%	34,8%	46,5%	
	Adet	77	44	50	398	547	1116
	Yüzde	6,9%	3,9%	4,5%	35,7%	49,0%	100,0%

Tablo 5. Soru 1- Lise Türü Çapraz Tablosu

	Beden dilini etkili kullanan bir öğretmen, sınıfı daha iyi kontrol eder.					Toplam	
	Kesinlikle Katılmıyorum	Katılmıyorum	Kararsızım	Katılıyorum	Kesinlikle Katılıyorum		
Lise Türü	Genel Adet	75	36	47	381	512	1051
	Lise Yüzde	7,1%	3,4%	4,5%	36,3%	48,7%	
Anadolu Lisesi	Adet	2	8	3	17	35	65
	Yüzde	3,1%	12,3%	4,6%	26,2%	53,8%	
Toplam	Adet	77	44	50	398	547	1116
	Yüzde	6,9%	3,9%	4,5%	35,7%	49,0%	

Beden dilini etkili kullanan öğretmenin sınıfı daha iyi idare ettiği ile ilgili öğrencilerin fikirleri sorulduğunda, 121 öğrenci bu fikre katılmadığını belirtirken, bunun aksini düşünenlerin sayısı ise 945 olarak gerçekleşmiştir. Beden dilini etkili kullanan öğretmenlerin sınıfları daha iyi idare ettiğini düşünenlerin oranı %84,7 iken, bu fikre

katılmayan öğrencilerin oranı ise %10,8 gibi küçük bir oranda kalmıştır. Bu soruya cevap veren 50 (%4,5) öğrenci ise kararsız kalmıştır. Bu sonuçların ışığında, beden dilini etkili kullanan öğretmenlerin, öğrenciler tarafından sınıfın kontrolünde daha başarılı olduklarını algıladıkları görülmektedir. Bu da, tez çalışmasının teorik kısmında bahsedilen beden dilini etkili kullanan öğretmenin sınıfı daha iyi yönetebileceği tezini desteklemektedir.

Bu sonuçları kız veya erkek algısı çerçevesinde değerlendirdiğimizde kızların %87,9'nun, erkeklerin ise % 80,5'inin olumlu cevap verdiği görülmektedir. Bu sonuçtan da erkek ve kızların algılamalarında dikkate değer bir farklılıkları olmadığı göze çarpmaktadır. Bu da bizi, beden dilinin etkili kullanımının sınıf kontrolü üzerindeki etkisinin kız ve erkekler tarafından aynı algılandığı sonucuna götürmektedir.

Aynı sorunun lise türlerine göre nasıl cevaplandığına bakacak olursak, Genel Lise öğrencilerinin %10,5'i (111 kişi) , Anadolu Lisesi öğrencilerinin %15,4'ü (10 kişi) beden dilinin etkili kullanılması ile sınıf kontrolü arasında olumlu bir bağ olmadığını düşünürken, bunun tersini düşünen, yani beden dili. ile sınıf idaresi arasında pozitif yönlü bir ilişki olduğunu düşünen Genel Lise öğrencilerinin yüzdesi %85 (893 kişi) Anadolu Lisesi öğrencilerinin yüzdesi de %71,4 (52 kişi) olarak gerçekleşmiştir.

Kararsızların oranı ise Genel Liselerde %4,5 (47kişi), Anadolu Lisesinde %4,6 (3 kişi) 'dır. Kararsızların sayısının az olması, aynı zamanda öğrencilerin öğretmenin beden diline dikkat ettiğini göstermektedir.

Buradan da anlaşıldığı üzere, beden dilinin etkili kullanılmasının, hem cinsiyet hem de lise türü üzerinden verdiği sonuçlar açısından, sınıf kontrolü üzerinde etkili olduğu anlaşılmaktadır. Yukarıda da belirtildiği gibi öğretmenlerin sınıfta, beden dillerine dikkat etmeleri gerekmektedir. Çünkü tablodan çıkan bu sonuçlardan olumlu yaklaşımın yüksek bir yüzdelle çıkması, öğretmenin çok dikkatli davranmasını zorunlu kılmaktadır. Öyle ki beden dilini etkili kullanan bir öğretmen, sınıf yönetimin en önemli sorunlarından olan 'sınıf kontrolünün sağlanamaması' sorununun çözümünde önemli bir mesafe alacaktır. bu da dolaylı olarak hem kendisinin hem de sınıfının başarısını yükseltecektir.

**Soru 2 -Etkili iletişim kurabildiğim öğretmenlerimin derslerinde daha başarılıyım.**

**Tablo 6 – Cinsiyet - Soru 2 Çapraz Tablosu**

		Etkili iletişim kurabildiğim öğretmenlerimin derslerinde daha başarılıyım.					Toplam
		Kesinlikle Katılmıyorum	Katılmıyorum	Kararsızım	Katılıyorum	Kesinlikle Katılıyorum	
Cinsiyet Kız	Adet	28	24	25	167	332	576
	Yüzde	4,9%	4,2%	4,3%	29,0%	57,6%	100,0%
Erkek	Adet	43	18	23	172	284	540
	Yüzde	8,0%	3,3%	4,3%	31,9%	52,6%	100,0%
Toplam	Adet	71	42	48	339	616	1116
	Yüzde	6,4%	3,8%	4,3%	30,4%	55,2%	100,0%

**Tablo 7 – Lise Türü - Soru 2 Çapraz Tablosu**

		Etkili iletişim kurabildiğim öğretmenlerimin derslerinde daha başarılıyım.					Toplam
		Kesinlikle Katılmıyorum	Katılmıyorum	Kararsızım	Katılıyorum	Kesinlikle Katılıyorum	
Lise Türü Genel	Adet	68	36	46	316	585	1051
	Yüzde	6,5%	3,4%	4,4%	30,1%	55,7%	100,0%
Anadolu Lisesi	Adet	3	6	2	23	31	65
	Yüzde	4,6%	9,2%	3,1%	35,4%	47,7%	100,0%
Toplam	Adet	71	42	48	339	616	1116
	Yüzde	6,4%	3,8%	4,3%	30,4%	55,2%	100,0%

Genel olarak iletişimin, başarı üzerindeki etkisini nasıl algılandığına yönelik olan ‘Etkili iletişim kurabildiğim öğretmenlerimin derslerinde daha başarılıyım’ sorusuna öğrencilerin verdiği cevapların bakınca, etkili iletişim kurulan öğretmenlerin dersinde daha başarılı olduğunu düşünen öğrencilerin yüzdesi %85,6 (955 kişi) iken( Bunların

499'u kız, 456'sı ise erkektir.), 113 kişi (%10,2) etkili iletişim kurduğu öğretmenlerin dersinde daha başarılı olmadığını belirtmiştir. Böyle düşünen öğrencilerden 52'si (%9,1) kız öğrenci, 61'i (%11,3) ise erkek öğrencilerdir. Kararsız kalan 48 öğrencinin de (%4,3) 25'i (%4,3) kız, 23'ü (%4,3) erkektir.

Erkek öğrenciler arasında, etkili iletişim ile derste başarılı olma arasında olumlu ilişki olduğunu düşünenlerin oranı %84,5, kız öğrencilerin oranı ise %86,6'dır. Bu da gösteriyor ki hem kız hem de erkek öğrencilerin büyük bir bölümü, iletişimin, başarı üzerinde pozitif yönde etkili olduğunu düşünmektedir.

İletişimin en önemli özelliği çift yönlü olmasıdır. Yani, hem kaynak hem de alıcı birbirlerinin farkındadırlar. Tezin teorik kısmında verilen etkili iletişimde beden dilinin payının %93 olması, beden dilinin etkili iletişimde ne kadar önemli olduğunu göstermektedir. Bununla birlikte, iletişim türleri içerisinde en etkili olanı, yüz yüze iletişimdir. Öğretmenler de sınıf içerisinde öğrencileriyle yüz yüze olduklarından, etkili iletişim daha da önem kazanmaktadır. Bu da dolaylı olarak öğrencinin, beden dilini etkili kullanan öğretmenin dersinde başarılı olduğunu göstermektedir. Bizim için de iletişimde öğrencinin algısı önemli olduğundan, tablodan çıkan sonuçlara göre öğretmenlerin, beden dillerine dikkat etmesi gerekir.

Kısaca bu soruya verilen cevaplar, dersteki başarının, ders öğretmeni ile öğrenciler arasındaki etkili iletişimden geçtiğini göstermektedir. Bu da öğretmenin derste etkili iletişime önem vermesi gerektiğini, dolayısıyla beden diline dikkat etmesi gerektiğini göstermektedir.

Etkili iletişimin ders başarısı üzerindeki etkisine, lise türü açısından bakacak olursak; iletişim ve başarı arasında ilişkinin varlığını olumlu yönde düşünen 955 öğrencinin 904'ü genel lise öğrencisidir. Bu oran, genel lise öğrencilerinin %85,8'ine tekabül etmekteyken, Anadolu lisesi öğrencilerinde bu oran %93,1 (54 kişi)'dir. Kararsızlar ise, Genel Liselerde 46 kişi (%4,4) , Anadolu lisesinde 2 kişi (%3,1)'dir. Genel Lise öğrencilerinden 104'ü (%9,9) öğretmeniyle etkili iletişim kurulan derste daha başarılı olunacağına inanmamaktayken, Anadolu lisesinde okuyan öğrenciler için bu sayı 9 (%13,8)'dur. Sorulan soruya verilen cevaplar lise türlerine göre, gerek olumlu gerekse de

olumsuz değerlendirmeleri dikkate alındığında aralarında dikkate değer bir farklılığın olmadığı görülmektedir.

**Soru 25 - Öğretmenlerimin beden dilini kullanmalarındaki becerisi derse olan ilgimi artırır.**

**Tablo 8– Cinsiyet - Soru 25 Çapraz Tablosu**

			Öğretmenlerimin beden dilini kullanmalarındaki becerisi derse olan ilgimi artırır.					Toplam
			Kesinlikle Katılmıyorum	Katılmıyorum	Kararsızım	Katılıyorum	Kesinlikle Katılıyorum	
Cinsiyet Kız	Adet	26	26	55	200	269	576	
	Yüzde	4,5%	4,5%	9,5%	34,7%	46,7%	100,0%	
Erkek	Adet	37	29	61	178	235	540	
	Yüzde	6,9%	5,4%	11,3%	33,0%	43,5%	100,0%	
Toplam	Adet	63	55	116	378	504	1116	
	Yüzde	5,6%	4,9%	10,4%	33,9%	45,2%	100,0%	

**Tablo 9– Lise Türü - Soru 25 Çapraz Tablosu**

			Öğretmenlerimin beden dilini kullanmalarındaki becerisi derse olan ilgimi artırır.					Toplam
			Kesinlikle Katılmıyorum	Katılmıyorum	Kararsızım	Katılıyorum	Kesinlikle Katılıyorum	
Lise Türü Genel	Adet	59	50	111	356	475	1051	
	Yüzde	5,6%	4,8%	10,6%	33,9%	45,2%	100,0%	
Anadolu Lisesi	Adet	4	5	5	22	29	65	
	Yüzde	6,2%	7,7%	7,7%	33,8%	44,6%	100,0%	
Toplam	Adet	63	55	116	378	504	1116	
	Yüzde	5,6%	4,9%	10,4%	33,9%	45,2%	100,0%	

‘Öğretmenlerin beden dilini kullanmalarındaki becerisi derse olan ilgimi artırır’ önermesine katıldığını belirten kız öğrencilerinin oranı %81,4 (469 kişi), erkek öğrencilerin oranı %76,5 (413 kişi), toplamda 882 kişi (%79,1) olarak gerçekleşmiştir. Aksini belirten 118 kişinin (%10,5), 66’sı (%12,3) erkek öğrenci, 52’si (%9) kız

öğrencidir. 116 öğrenci (%10,4) ise kararsız kalmıştır. Bunların 61'i (%11,3) erkek, 55'i (%9,5) kız öğrencidir.

Genel lise öğrencilerinin %79,1'i (831 kişi), Anadolu lisesi öğrencilerinin %78,4'ü (51 kişi) öğretmenlerin beden dilini kullanmalarındaki becerilerinin derse olan ilgilerini artırdığını belirtmişlerdir. 111 genel lise öğrencisi (%10,6), 5 Anadolu lisesi öğrencisi (%7,7) kararsız kalmışlardır. 9 Anadolu Lisesi öğrencisi (%13,9) ve 109 Genel lise öğrencisi (%10,4) öğretmenlerin beden dilini kullanmalarının derse olan ilgilerine etki etmediğini ifade etmektedirler.

Beden dilini etkili kullanma becerisi, kişiyi, işinde başarılı ve mutlu olur. Ayrıca kişi, daha fazla saygı görür ve başkalarına ve kendisine faydalı olur. Burada dikkat edeceğimiz husus, beden dilinin öğrenilebileceği ilkesini unutmamamızdır. Çünkü beden dilini bilmek, kişinin kendisini bilmesi demektir ki kendisini bilen kişi, karşıdaki kişiyi daha iyi etkiler ve ona faydalı olur. Özellikle öğretmenlerin beden dilini kullanma becerisinin, öğrenciler üzerindeki etkisini(algısını)ölçmeye yönelik soruya verilen cevapların genel bir değerlendirmesi yapıldığında, öğrencilerin büyük bir çoğunluğunun olumlu yönde görüş bildirdikleri görülmektedir. Bu da bizim beden dili becerilerimizi geliştirmemiz sonucuna götürmektedir.

Cinsiyet türüne göre yapacağımız genel değerlendirmede, kız öğrencilerin, erkek öğrencilere göre, az da olsa, daha hassas oldukları göze çarpmaktadır. Yine gerek kız gerekse de erkek öğrencilerin çok azı, hem olumsuz görüş bildirmiş hem de kararsız kalmışlardır. Lise türlerine göre yapacağımız değerlendirmede, her iki lise türünün de aynı yönde görüş bildirdikleri görülmektedir. Ayrıca, ilk soruda sorulan soruya benzer özellikleri taşıyan bu sorudan çıkan sonuçların, ilk sorudan çıkan sonuçlara yakın sonuçlar vermesi de dikkate değerdir.

Sonuç olarak, öğretmenlerin beden dilini kullanmalarındaki becerilerinin, öğrencilerin derse olan ilgilerini artırmakta etkili olduğunu, beden dilini etkin biçimde kullanabilen öğretmenlerin, derslerinde, öğrencilerinden daha fazla verim alabildiği sonucunun çıktığı rahatlıkla söylenebilir.

### 3. YÜZ VE BEDENİN KULLANIMI İLE İLGİLİ BULGULAR

**Soru 3- Dersime giren öğretmenlerin ilk bıraktıkları izlenim o dersi sevmemde etkilidir.**

**Tablo 10- Cinsiyet- Soru 3 Çapraz Tablosu**

		Dersime giren öğretmenlerin ilk bıraktıkları izlenim o dersi sevmemde etkilidir.					Toplam
		Kesinlikle Katılmıyorum	Katılmıyorum	Kararsızım	Katılıyorum	Kesinlikle Katılıyorum	
Cinsiyet Kız	Adet	31	50	42	224	229	576
	Yüzde	5,4%	8,7%	7,3%	38,9%	39,8%	100,0%
Erkek	Adet	42	58	61	192	187	540
	Yüzde	7,8%	10,7%	11,3%	35,6%	34,6%	100,0%
Toplam	Adet	73	108	103	416	416	1116
	Yüzde	6,5%	9,7%	9,2%	37,3%	37,3%	100,0%

**Tablo 11 - Lise Türü - Soru 3 Çapraz Tablosu**

			Dersime giren öğretmenlerin ilk bıraktıkları izlenim o dersi sevmemde etkilidir.				Toplam
			Kesinlikle Katılmıyorum	Katılmıyorum	Fikrim Yok	Katılıyorum	
Lise Türü Genel Lise	Adet	71	101	93	389	397	1051
	Yüzde	6,8%	9,6%	8,8%	37,0%	37,8%	100,0%
Anadolu Lisesi	Adet	2	7	10	27	19	65
	Yüzde	3,1%	10,8%	15,4%	41,5%	29,2%	100,0%
Toplam	Adet	73	108	103	416	416	1116
	Yüzde	6,5%	9,7%	9,2%	37,3%	37,3%	100,0%

‘Dersime giren öğretmenlerin, ilk bıraktıkları izlenim o dersi sevmemde etkilidir’ sorusunda, öğrencilerin %74,6’sı (832 kişi) ders öğretmeninin bıraktığı ilk izlenim ile dersi sevmek arasında olumlu bir ilişkinin olduğunu belirtmişlerdir. başka bir ifade ile kız öğrencilerin 453’ü (%78,7), Erkeklerin %70,2’si (479 kişi) olumlu ilk izlenimin derse olan ilgiyi arttırdığını düşünmektedirler. Öğrencilerin %16,2’si (181 kişi) ilk izlenim ile dersi



sevme arasında bir bağ olmadığını düşünmektedir. Kız öğrencilerin 81'i (%14,1), erkek öğrencilerin ise %18,5'i (100 kişi) bu şekilde düşünmektedirler. Bu soruda kararsız kalanların sayısı 103 (%9,2), erkek 61 kişi (%11,3), kız 42 kişi (%7,3) olarak gerçekleşmiştir.

İlk izlenim, iletişimin ilk bölümünü teşkil etmesinden dolayı büyük önem taşımaktadır. Öyle ki tablodan çıkan sonuçlar ilk izlenimin, öğrenciler tarafından ne kadar önemli olduğunu göstermektedir. Tezin teorik kısmında da ifade edilen, ilk izlenimin etkili iletişim için önemli olduğu ve ilk izlenimin iyi olması durumunda iletişimin de iyi olacağı yargısı bu tablodaki sonuçla örtüşmektedir. İlk izlenim aslında bir ön yargı mekanizmasıdır. Yani olumlu ön yargı iletişim sürecini olumlulaştırırken, kötü ön yargı süreci olumsuz etkilemektedir. Ayrıca öğretmen, oluşturduğu ilk izlenimi çok zor düzeltir. Bunun için öğretmenlerin sınıfa ilk girdiklerinde beden dillerine, kıyafetlerine ses tonlarına vs. dikkat etmeleri gerekmektedir. Çünkü ilk izlenimin olumsuz olması durumunda, süreç de büyük olasılıkla olumsuz işleyecek ve bu da öğrencinin dersi sevmemesine neden olacaktır. Tablodaki sonuçlara baktığımızda erkek kız gerekse de erkek öğrenciler için ilk izlenim çok önemli olmakla birlikte, erkeklere oranla kızların biraz daha fazla ilk izlenime önem verdiklerini söylememiz de mümkündür.

Anadolu Lisesinde okuyan öğrencilerin 46'sı (%70,7) dersin sevilmesinin ders öğretmenin verdiği ilk izlenimin önemli olduğunu belirtmiştir. Genel Liselerde ise bu oran %74,8 olarak görülmektedir. Genel Liselerde okuyan öğrencilerin 172'si (%16,4) dersine giren öğretmenlerin ilk izleniminin, o dersleri sevmeleri üzerinde etkisinin olmadığını düşünüyor. Anadolu Lisesindeki öğrencilerde ise bu oranlar %13,9 (9 kişi) olarak ortaya çıkmıştır. Genel Liselerde 93 kişi (%8,8), Anadolu Lisesinde 10 kişi (%15,4) bu konuda kararsız kalmıştır. Gerek düz gerekse de Anadolu Lisesi türüne göre bir değerlendirme yapmak istediğimizde karşımıza dikkate değer bir farklılık çıkmaktadır.

**Soru 4. Güçlü bir imaja sahip öğretmenlerimin derslerini daha iyi dinlerim.**

**Tablo 12 - Cinsiyet - Soru 4 Çapraz Tablosu**

		Güçlü bir imaja sahip öğretmenlerimin derslerini daha iyi dinlerim.					Toplam
		Kesinlikle Katılmıyorum	Katılmıyorum	Kararsızım	Katılıyorum	Kesinlikle Katılıyorum	
Cinsiyet Kız	Adet	52	107	123	161	133	576
	Yüzde	9,0%	18,6%	21,4%	28,0%	23,1%	100,0%
Erkek	Adet	61	86	113	164	116	540
	Yüzde	11,3%	15,9%	20,9%	30,4%	21,5%	100,0%
Toplam	Adet	113	193	236	325	249	1116
	Yüzde	10,1%	17,3%	21,1%	29,1%	22,3%	100,0%

**Tablo 13 - Lise Türü - Soru 4 Çapraz Tablosu**

		Güçlü bir imaja sahip öğretmenlerimin derslerini daha iyi dinlerim.					Toplam
		Kesinlikle Katılmıyorum	Katılmıyorum	Kararsızım	Katılıyorum	Kesinlikle Katılıyorum	
Lise Genel Türü	Adet	109	175	227	308	232	1051
	Yüzde	10,4%	16,7%	21,6%	29,3%	22,1%	100,0%
Anadolu Lisesi	Adet	4	18	9	17	17	65
	Yüzde	6,2%	27,7%	13,8%	26,2%	26,2%	100,0%
Toplam	Adet	113	193	236	325	249	1116
	Yüzde	10,1%	17,3%	21,1%	29,1%	22,3%	100,0%

Güçlü bir imaja sahip olan öğretmenlerin derslerini daha çok dinlediğini belirten öğrencilerin sayısı 574 (%51,4)'tür. Bunların 294'ü kız, 280'i ise erkektir. Erkeklerin %51,9'u, kızların ise %51,1'i güçlü imajın, dersi dinlemek üzerinde etkili olduğunu belirtmiştir. Diğer taraftan imaj ile dersi dinlemenin paralel olmadığını dile getiren öğrencilerin oranı %27,4 (306 kişi) olarak görülmektedir. 306 kişinin 159'u kız öğrenci iken, tüm kız öğrencilerin arasında %27,6'lık bir dilimi kapsamaktadır. İmaj ile dersi dinlenmesini bağdaştırmayan erkek öğrencilerin sayısı 147, oranı ise %27,2'dir.

Etkili bir imajın dersin daha iyi dinlenilmesini sağladığını ölçmeye yönelik bu soruda kararsızların sayısı 236 kişi (%21,1), bunların 113'ü erkek, 123'ü ise kız öğrencidir. Kararsız kız öğrencilerin tüm kızlar arasındaki oranı %21,4, erkek öğrencilerin oranı ise %20,9 olarak göze çarpmaktadır.

İmaj ve dersin daha iyi dinlenmesi arasındaki pozitif yönlü ilişkiye katılanların, bunun aksine görüş bildirenlere göre daha fazla olmasına rağmen, bu soruda kararsızların oranının da azımsanmayacak kadar yüksek olduğu göze çarpmaktadır. Başkalarının zihnindeki biz olarak tarif ettiğimiz imaj, öğrenciler tarafından dikkate alınmaktadır. Başta da dediğimiz gibi kararsızların oranının bu soruda yüksek çıktığı görülmektedir buna rağmen kararsızları da dengeli dağıttığımızda; bu konuda olumlu görüş bildiren öğrenci %62 iken, olumsuz fikir beyan eden öğrenci sayısı %38'e denk gelmektedir. Bu da imajın önemli olduğunu bize göstermektedir.

Öyle ki öğretmenin imajının kişisel gerçeğiyle uyumlu olması gerekmektedir. Burada dikkat edeceğimiz husus, kişisel imajın değiştirilebileceğini unutmamamızdır. Bunun için, çalışmanın teorik kısmında, konu ile ilgili verilen imaj kırıncılarını, gerek erkek gerekse de bayan öğretmenler tarafından iyi öğrenilmesi gerektiği görülmektedir. Genel olarak, etkili imaj ile dersin daha iyi dinlenmesi arasında olumlu bir ilişki olsa da, dersin dinlenmesi üzerinde sadece etkili imajın yetmediğini söylemek mümkündür.

Lise Türüne göre bir değerlendirme yapacak olursak, Genel Lise öğrencilerinin %51,4'ünün (540 kişi) öğretmenin etkili imajının derslerin dinlenmesi üzerinde etkili olduğuna katıldığını ifade ederken, 284'ü (%27,1) ise imaj ile dersin dinlenmesi üzerinde etkili olmadığını ifade etmiştir. Genel Lisede okuyan 227 kişi (%21,6) ise, imaj ve dersin dinlenilmesi arasında bir ilişki hakkında olumlu ya da olumsuz bir fikir belirtmemiş, kararsız kalmışlardır. Anadolu Lisesinde okuyan 65 öğrencinin 34'ü (%52,4) olumlu bir bağın olduğunu belirtirken, 9 kişi (%13,8) kararsız kalmış , geri kalan 22 kişi (%33,9) ise güçlü imaj ile dersi daha iyi dinleme arasında doğrudan ve olumlu bir ilişkinin varlığına katılmadığını belirtmiştir.

Okul türlerine göre yapacağımız değerlendirmede okul türleri arasında dikkate değer bir farklılığın göze çarpmadığı görülmektedir.

**Soru 5 - Kendimi iyi hissetmediğim zaman bu, bedenimin duruşuna da yansır.**

**Tablo 14 - Cinsiyet - Soru 5 Çapraz Tablosu**

		Kendimi iyi hissetmediğim zaman bu, bedenimin duruşuna da yansır.					Toplam
		Kesinlikle Katılmıyorum	Katılmıyorum	Kararsız	Katılıyorum	Kesinlikle Katılıyorum	
Cinsiyet Kız	Adet	23	20	24	218	291	576
	Yüzde	4,0%	3,5%	4,2%	37,8%	50,5%	100,0%
Erkek	Adet	29	47	54	198	211	539
	Yüzde	5,4%	8,7%	10,0%	36,7%	39,1%	100,0%
Toplam	Adet	52	67	78	416	502	1115
	Yüzde	4,7%	6,0%	7,0%	37,3%	45,0%	100,0%

**Tablo 15 - Lise Türü - Soru 5 Çapraz Tablosu**

			Kendimi iyi hissetmediğim zaman bu, bedenimin duruşuna da yansır.					Toplam
			Kesinlikle Katılmıyorum	Katılmıyorum	Kararsız	Katılıyorum	Kesinlikle Katılıyorum	
Lise Türü	Genel Lise	Adet	51	61	71	399	468	1050
		Yüzde	4,9%	5,8%	6,8%	38,0%	44,6%	100,0%
	Anadolu Lisesi	Adet	1	6	7	17	34	65
		Yüzde	1,5%	9,2%	10,8%	26,2%	52,3%	100,0%
Toplam	Adet	52	67	78	416	502	1115	
	Yüzde	4,7%	6,0%	7,0%	37,3%	45,0%	100,0%	

Öğrencinin o andaki ruh halinin, beden diline yansımalarını ölçmeye yönelik sorulan 'Kendimi iyi hissetmediğim zaman bu bedenimin duruşuna da yansır' sorusuna öğrencilerin %92,3'ü (918 kişi) katıldığını belirtmiştir. Ruh halinin beden diline etki etmediğini ifade edenlerin sayısı 119 kişide (%10,7) kalmıştır. 78 kişi (%7) ise bu konuda

kararsız kalmıştır. Genel olarak bakıldığında ruh halinin beden dili üzerinde büyük bir etkili olduğunu görmekteyiz.

Cinsiyete göre analiz edecek olursak, kız öğrencilerin %88,3'ü (509 kişi), erkeklerin ise %75,8'i (409 kişi) kendini kötü hissettiğinde, bunun beden duruşuna etki ettiğini belirtmiştir. Ruh halinin bedenine yansımadağını belirten erkek öğrencilerin sayısı 76, oranı %14,1 iken, kız öğrencilerde bu oranlar 43 kişi ve %7,5 olarak gerçekleşmiştir. Kararsız kalanların 24'ü kız, 54'ü erkek öğrencidir

Bedenin duruşu, beden dilinde, kişinin psikolojisi ele veren önemli bir bölümdür. Burada öğrencilerin çok büyük bir çoğunluğu olumsuz ruh hallerinin kendi bedenlerine yansıdığını söylemişlerdir az da olsa kız öğrencilerin bu konuda erkek öğrencilere oranla daha hassas oldukları göze çarpmaktadır. Bu tablodan çıkan sonuç tezin teorik kısmında belirtilen beden dili-his ilişkisiyle birebir örtüşmektedir. Öyle ki öğretmenler öğrencilerin beden duruşlarına bakarak onların ruh hallerini anlamalı ve ona göre strateji geliştirmelidirler. Ayrıca kendi ruh hallerini de dikkate alıp duruşlarına dikkat etmelidirler. Unutulmamalıdır ki nasıl durursak, o duruşumuz yönünde duygular yaşarız. yani, eğer omuzlarımız çökük ve suratımız asıksa, olumsuz duygular yaşarız; ama bunun tam tersini yaparsak; yani, dik durup gülümserseniz olumlu yönde duygular yaşarız. Bunun için öğretmenlerin, öğrencilerdeki olumsuz beden duruşlarını değiştirmeleri gerekmektedir.

Genel Lisede okuyanların %10,7'si (112 kişi) ruh halinin beden duruşuna yansımadağını belirtirken, Anadolu Lisesinde okuyarlardan 7 kişi de (%10,7) benzer şekilde düşündüğünü ifade etmiştir. Kararsızların 71'i genel lisede okuyarlardan, 7'si ise Anadolu Lisesinde okuyan öğrencilerden oluşmuştur. Ruh halinin kötü olması durumunda bunun beden diline yansıdığı ifade edenlerin 867'si Genel Lisede okumaktadırlar. Başka bir ifadeyle Genel Lisede okuyanların %82,6'sı (867) ruh halinin beden diline yansıdığına katılmaktayken, Anadolu Lisesinde okuyarlarda bu oran %78,5 (51 kişi) olarak gerçekleşmiştir. Yine bu soruda da lise türleri arasında dikkate değer bir fark bulunmamaktadır.

**Soru 6- Okuldaki dersleri anlamamda, ders öğretmenlerimin jest(el kol hareketleri) ve mimikleriyle (yüz ifadeleri) önemlidir.**

**Tablo 16 - Cinsiyet - Soru 6 Çapraz Tablosu**

		Okuldaki dersleri anlamamda, ders öğretmenlerimin jest(el kol hareketleri) ve mimikleriyle (yüz ifadeleri) önemlidir.					Toplam
		Kesinlikle Katılmıyorum	Katılmıyorum	Kararsızım	Katılıyorum	Kesinlikle Katılıyorum	
Cinsiyet Kız	Adet	21	30	38	235	252	576
	Yüzde	3,6%	5,2%	6,6%	40,8%	43,8%	100,0%
Erkek	Adet	41	33	54	210	202	540
	Yüzde	7,6%	6,1%	10,0%	38,9%	37,4%	100,0%
Toplam	Adet	62	63	92	445	454	1116
	Yüzde	5,6%	5,6%	8,2%	39,9%	40,7%	100,0%

**Tablo 17 – Lise Türü - Soru 6 Çapraz Tablosu**

			Okuldaki dersleri anlamamda, ders öğretmenlerimin jest(el kol hareketleri) ve mimikleriyle (yüz ifadeleri) önemlidir.					Toplam
			Kesinlikle Katılmıyorum	Katılmıyorum	Kararsızım	Katılıyorum	Kesinlikle Katılıyorum	
Lise Türü	Genel Lise	Adet	55	61	84	421	430	1051
		Yüzde	5,2%	5,8%	8,0%	40,1%	40,9%	100,0%
	Anadolu Lisesi	Adet	7	2	8	24	24	65
		Yüzde	10,8%	3,1%	12,3%	36,9%	36,9%	100,0%
Toplam		Adet	62	63	92	445	454	1116
		Yüzde	5,6%	5,6%	8,2%	39,9%	40,7%	100,0%

Öğrencilere yöneltilen “Okuldaki dersleri anlamamda, ders öğretmenlerimin jest(el kol hareketleri...) ve mimikleri (yüz ifadeleri) önemlidir” sorusuna öğrencilerin %80,6’sı buna katıldığını ifade ederken, 125 kişi (%11,2) katılmadığını ifade etmiş, 92 öğrenci (%8,2) ise kararsız kalmıştır.

Erkek öğrencilerin bu soruya yönelik verdikleri cevaplara bakacak olursak; Erkek öğrencilerin 412'si (%76,3) dersi anlamalarında, öğretmenin jest ve mimiklerinin önemli olduğunu belirtmiştir. 74 kişi(%13,7) jest ve mimiklerin önemli olmadığını yönünde fikir beyan etmiş, 54 öğrenci (%10) kararsız kalmıştır. Kız öğrencilerin %84,6'sı (487 kişi) jest ve mimiklerin dersi anlamaya yardımcı olduğunu ifade etmiştir. Bunların etkisiz olduğunu düşünenlerin oranı ise %8,8 (51 kişi) dir.

Lise türüne göre baktığımızda ise, jest ve mimiklerin derslerin anlaşılmasında önemli olduğunu düşünenlerin 851'i Genel Lise öğrencisi (%81), 48'i ise Anadolu Lisesi (%73,8) öğrencisidir. Genel lise öğrencilerinin %11'i (116 kişi), Anadolu Lisesi öğrencilerinin %13,9'u (9 kişi)bu hususta olumsuz fikir beyan etmiştir. Kararsızların dağılımı ise; Genel lise öğrencilerinde 84 kişi (%8), Anadolu lisesi öğrencilerinde 8 kişi (%12,3) olarak görülmektedir.

'Okuldaki dersleri anlamamda, ders öğretmenlerimin jest(el kol hareketleri) Ve mimikleriyle (yüz ifadeleri) önemlidir' sorusunda hem okul türü, hem de cinsiyet bakımından öğrencilerin büyük bir bölümü, öğretmenlerin jest ve mimiklerinin anlattıkları dersin daha iyi anlaşılması üzerinde önemli bir etkisinin olduğunu belirtmişlerdir. Bu da tezin teorik kısmında belirtilen, beden dilinin en önemli özelliğinden biri olan "özel içerik hakkında bilgi verme" ilkesiyle birebir örtüşmektedir. Yani, ders anlatırkenki ses tonumuz veya el hareketlerimiz vs. anlattığımız konunun önemi hakkında bize bilgi verir ve bu da konuyu daha iyi anlaşılmasını sağlar. Bu yüzden ders anlatımında jestlerden ve mimiklerden olduğunca yararlanmalıyız ve öğrencilerin büyük bir çoğunluğunun bu yönde bir algılama içinde olduklarını unutmamalıyız. Tablodan çıkan sonuçlara göre az da olsa kız öğrencilerin erkek öğrencilere göre jest ve mimiklerden daha fazla etkilendikleri göze çarpmaktadır. Lise türlerine göre baktığımızda ise bu soruda dikkate değer bir farklılık göze çarpmamaktadır.

Kısacası, hem erkek hem de kız öğrencilerin dersin anlaşılmasında öğretmenlerin jest ve mimiklerinin önemli olduğuna inandıkları, bu sonuçların ardından net olarak anlaşılmaktadır.

**Soru 7- Öğretmenlerimin ders anlatırken yaptıkları el kol jestleri (hareketleri) derse olan dikkatimi artırır.**

**Tablo 18 - Cinsiyet - Soru 7 Çapraz Tablosu**

		Öğretmenlerimin ders anlatırken yaptıkları el kol jestleri (hareketleri) derse olan dikkatimi artırır.					Toplam
		Kesinlikle Katılmıyorum	Katılmıyorum	Kararsızım	Katılıyorum	Kesinlikle Katılıyorum	
Cinsiyet Kız	Adet	25	57	67	238	188	575
	Yüzde	4,3%	9,9%	11,7%	41,4%	32,7%	100,0%
Erkek	Adet	35	57	66	224	158	540
	Yüzde	6,5%	10,6%	12,2%	41,5%	29,3%	100,0%
Toplam	Adet	60	114	133	462	346	1115
	Yüzde	5,4%	10,2%	11,9%	41,4%	31,0%	100,0%

**Tablo 19 - Lise türü - Soru 7 Çapraz Tablosu**

			Öğretmenlerimin ders anlatırken yaptıkları el kol jestleri (hareketleri) derse olan dikkatimi artırır.					Toplam
			Kesinlikle Katılmıyorum	Katılmıyorum	Kararsızım	Katılıyorum	Kesinlikle Katılıyorum	
Lise Türü	Genel Lise	Adet	57	107	125	434	327	1050
		Yüzde	5,4%	10,2%	11,9%	41,3%	31,1%	100,0%
	Anadolu Lisesi	Adet	3	7	8	28	19	65
		Yüzde	4,6%	10,8%	12,3%	43,1%	29,2%	100,0%
Toplam		Adet	60	114	133	462	346	1115
		Yüzde	5,4%	10,2%	11,9%	41,4%	31,0%	100,0%

Tablodaki sonuçlara göre öğrencilerin %72,4'ü (808 kişi)bu yargıya katıldıklarını başka bir ifade ile ve jestlerin derse olan dikkati artırdığını belirtmişlerdir. Jestlerin derse olan dikkati artırmadığını düşünenlerin sayısı 174, %15,6'dır.Kararsız kalan öğrencilerin sayısı 133 (%11,9) olmuştur.



Kız öğrencilerin %74,1'i (426 kişi), erkek öğrencilerin ise 70,8'i (382 kişi) jestlerin derse olan dikkati artırdığını söylerken, 67 kız öğrenci (%11,7), 66 erkek öğrenci (%12,2) ise bu unsurda kararsız kalmışlardır. 82 kız öğrenci (%14,2) ve 92 erkek öğrenci (%17,1) ise, jestlerin derse olan dikkati artırmadığını belirtmiştir.

Genel Lise Öğrencilerinin %15,6'sı (164 kişi), Anadolu Lisesi Öğrencilerinin %15,4 (10 kişi) jestlerin derse olan dikkati artırmadığını belirtmişlerdir. Kararsızlar Genel Liselerde %11,9 (125 kişi) Anadolu Lisesinde %12,3 (8 kişi) olarak görülmektedir. Jestlerin derse olan dikkati artırmakta etkili olduğunu düşünen Genel Lise öğrencileri 761 kişi (%72,4) , Anadolu Lisesi öğrencileri ise 47 kişidir (%72,3).

Jestlerden bahsedebilmemiz için iki önemli özellik gereklidir. Bunlardan birincisi yaptığımız hareketin karşıdaki tarafından görülmesi, ikincisi de yaşadığımız duygu ve düşüncelerin, karşıdaki kişiye aktarılmasıdır. Tablodan çıkarılan sonuç, tezde bahsedilen bu özelliklerle paralellik arz etmektedir. Öğrencilerin büyük bir çoğunluğu(buraya kararsızları da dengeli dağıttığımızda bu oran daha da artacaktır)jestlerin kullanımının derste dikkati artırdığını ifade etmektedirler. Yine burada da kız öğrencilerin az da olsa erkek öğrencilere göre daha hassas olduklarını görmekteyiz. Kararsızların sayısının, çok fazla olmamakla beraber, yine de diğer cevaplara oranla yüksek görülmesini de soruyu sadece jestlerle sınırlandırmamıza bağlayabiliriz. Lise türüne göre incelediğimizde her iki lise türünde de dikkate değer bir farklılığın olmadığı görülmektedir.

Kısacası, yerinde ve zamanında kullanılan jestler öğrencinin dikkatini artırmada önemli bir işleve sahip olmakta ve bu da dolaylı olarak öğrencinin derslerinde başarılı olmasını, öğretmenin sınıfı daha kolay yönetmesini sağlamaktadır.

**Soru 8- Öğretmenlerimin tehdit içeren el jestleri (yumruk, işaret parmağını kullanması vs.) derse olan ilgimi azaltır.**

**Tablo 20 - Cinsiyet - Soru 8 Çapraz Tablosu**

		Öğretmenlerimin tehdit içeren el jestleri(yumruk, işaret parmağını kullanması vs.) derse olan ilgimi azaltır.					Toplam
		Kesinlikle Katılmıyorum	Katılmıyorum	Kararsızım	Katılıyorum	Kesinlikle Katılıyorum	
Cinsiyet Kız	Adet	51	54	73	149	249	576
	Yüzde	8,9%	9,4%	12,7%	25,9%	43,2%	100,0%
Erkek	Adet	68	58	64	120	230	540
	Yüzde	12,6%	10,7%	11,9%	22,2%	42,6%	100,0%
Toplam	Adet	119	112	137	269	479	1116
	Yüzde	10,7%	10,0%	12,3%	24,1%	42,9%	100,0%

**Tablo 21 - Lise Türü - Soru 8 Çapraz Tablosu**

			Öğretmenlerimin tehdit içeren el jestleri(yumruk, işaret parmağını kullanması vs.) derse olan ilgimi azaltır.				Toplam	
			Kesinlikle Katılmıyorum	Katılmıyorum	Fikrim Yok	Katılıyorum		Kesinlikle Katılıyorum
Lise Türü	Genel Lise	Adet	112	103	130	251	455	1051
		Yüzde	10,7%	9,8%	12,4%	23,9%	43,3%	100,0%
	Anadolu Lisesi	Adet	7	9	7	18	24	65
		Yüzde	10,8%	13,8%	10,8%	27,7%	36,9%	100,0%
Toplam		Adet	119	112	137	269	479	1116
		Yüzde	10,7%	10,0%	12,3%	24,1%	42,9%	100,0%

Derste öğretmenlerin kullandıkları olumlu jestlerin yanında tehdit içerikli yumruk, işaret parmağının kullanılması gibi jestlerin derse olan ilgi üzerindeki etkisini ölçmek için yöneltilen soruya; öğrencilerin %67'si (748 kişi), bu tür jestlerin derse olan ilgiyi azalttığını belirtirken, bunların 350'si erkek (%64,8), 398'i ise kız öğrencidir. Öğretmenlerin derste kullandıkları tehdit içerikli jestlerin derse olan ilgiyi azaltmadığını düşünen kız öğrenci sayısı 105 (%18,3) iken, erkeklerde ise bu sayı 126 kişi (%23,3)

olmuştur. 73'ü kız (%12,7), 64'ü erkek (%11,9) toplam 137 öğrenci (%12,3) bu konuda kararsız kalmışlardır.

Genel Lise öğrencilerinin %67,2'si (706 kişi), Anadolu Lisesi öğrencilerinin ise %64,6'sı tehdit içeren jestlerin derse olan ilgiyi azalttığını belirtmişlerdir. Aksini düşünen Genel Lise öğrencilerinin sayısı 215 kişi (%20,5), Anadolu Lisesi öğrencilerinin sayısı 16 kişi (%24,6) olmuştur. Bu soruda kararsızların sayısı Genel Lise öğrencilerinde 130 kişi (%12,4), Anadolu Lisesinde 7 kişi (%10,8) olmuştur.

Eller ve parmaklar da diğer organlarımız gibi duygularımızın ifadesinde önemli bir yer tutmaktadır. Özellikle olumsuz bir durumda sıklıkla kullandığımız elin yumruk haline getirilmesi ve elin sıkılarak işaret parmağının havaya kaldırılması tehdit içerikli olumsuz ifadeler olarak algılanan jestlerdir. Çünkü bu jestler, konuşmaya otoriter bir hava vermekle beraber üstünlük de bildirmektedir. Bu da karşıdaki kişilerde rahatsızlık yaratmaktadır. Tablodan çıkan sonuç da bunu destekler mahiyettedir. Çünkü öğrencilerin 4'te 3'ü bu jestlerin kendilerini rahatsız ettiğini belirtmişlerdir. Bu da bizi, öğretmenlerin ders anlatırken, tehdit içeren jestlerden uzak durmaları gerektiği sonucuna götürmektedir.

Burada cinsiyete göre bir değerlendirme yaptığımızda, kızların erkeklere göre az da olsa tehdit içeren jestlerden daha çok etkilendiklerini; erkeklerinse daha ez etkilendikleri görülmektedir. Lise türüne göre tabloyu incelediğimizde, dikkate değer bir farklılığın göze çarpmadığını görebilmekteyiz. Kısacası Olumsuz ve tehdit içerikli jestlerin derse olan ilgiyi azalttığı, öğrencilerin çoğunluğu tarafından kabul edilmektedir.

**Soru 9- Ders anlatımında göz temasının kurulması, dersi daha iyi anlamamda ve dersle ilgilenmemde etkilidir.**

**Tablo 22 - Cinsiyet - Soru 9 Çapraz Tablosu**

		Ders anlatımında göz temasının kurulması dersi daha iyi anlamamda ve dersle ilgilenmemde etkilidir.					Toplam
		Kesinlikle Katılmıyorum	Katılmıyorum	Kararsızım	Katılıyorum	Kesinlikle Katılıyorum	
Cinsiyet Kız	Adet	30	47	79	205	215	576
	Yüzde	5,2%	8,2%	13,7%	35,6%	37,3%	100,0%
Erkek	Adet	42	62	87	198	151	540
	Yüzde	7,8%	11,5%	16,1%	36,7%	28,0%	100,0%
Toplam	Adet	72	109	166	403	366	1116
	Yüzde	6,5%	9,8%	14,9%	36,1%	32,8%	100,0%

**Tablo 23 - Lise Türü - Soru 9 Çapraz Tablosu**

			Ders anlatımında göz temasının kurulması dersi daha iyi anlamamda ve dersle ilgilenmemde etkilidir.					Toplam
			Kesinlikle Katılmıyorum	Katılmıyorum	Kararsızım	Katılıyorum	Kesinlikle Katılıyorum	
Lise Türü	Genel Lise	Adet	71	105	149	379	347	1051
		Yüzde	6,8%	10,0%	14,2%	36,1%	33,0%	100,0%
Lise Türü	Anadolu Lisesi	Adet	1	4	17	24	19	65
		Yüzde	1,5%	6,2%	26,2%	36,9%	29,2%	100,0%
Toplam		Adet	72	109	166	403	366	1116
		Yüzde	6,5%	9,8%	14,9%	36,1%	32,8%	100,0%

Öğretmenin göz temasının, derse olan ilgiyi ve dersin daha iyi anlaşılması üzerinde nasıl algılandığına yönelik ‘Ders anlatımında göz temasının kurulması dersi daha iyi anlamamda ve dersle ilgilenmemde etkilidir’ önermesine öğrencilerin %68,9’u (769 kişi)buna katıldığını belirtirken, 181 kişi(%16,3) ise katılmadığını belirtmiştir. Kız öğrencilerin %72,9’u (420 kişi), erkek öğrencilerin %64,7’si (349 kişi) olumlu görüş beyan

etmiştir. Olumsuz görüş ifade eden erkek öğrenci sayısı 104 (%19,3), kız öğrenci sayısı ise 77 kişidir (%13,4). Kararsızların %14,9 (79'u kız öğrenci (%13,7), 87'si ise erkek öğrenci (16,1) olarak görülmüştür.

Genel Lise öğrencilerinin %69,1'i (726 kişi), Anadolu Lisesi öğrencilerinin %66,1'i (43 kişi) dersi anlamak ve derse olan ilginin artmasında öğretmen ile kurulan göz temasının önemli olduğunu belirtmiştir. 176 Genel Lise öğrencisi (%16,8), 5 Anadolu Lisesi öğrencisi ise göz teması kurulmasının derse olan ilgiyi ve dersi anlamayı etkilemediğini ifade etmişlerdir. Kararsızların 149'u Genel Lise öğrencisi (%14,2), 17'si ise (%26,2) Anadolu Lisesi öğrencisidir

Gözler yüz ifadeleri içerisinde en önemli yere sahiptirler. Çünkü yüz yüze iletişimde en dikkat çeken yerimiz gözlerimizdir. Biz gözlerimizle karşdakine birçok mesaj gönderir; aynı şekilde karşdakinden de gözler aracılığıyla mesajlar alırız. Bu da gözlere önemli bir kanal işlevi kazandırmaktadır. Tablodan çıkan sonucu değerlendirdiğimizde, öğrencilerin büyük bir çoğunluğu göz temasının derslere olan ilgilerini ve dersleri anlamalarında etkili olduklarını beyan etmişlerdir. Bu da tezin teorik kısmında değinilen bilgilerle örtüşen sonuca bizi götürmektedir. Gözlerin en önemli özelliği, bazı bilim adamlarına göre, onların en doğru ve açıklayıcı bilgileri vermelerinden kaynaklanmaktadır. Çünkü özellikle öğretmenler öğrencileriyle göz temasına geçtiklerinde, onlara:” Seni kabul ediyorum. Sana anlatıyorum. Seni dinliyorum...” gibi mesajlar vermektedir. Bu da tabii ki öğrencinin ilgisinin ve dolayısıyla başarısının artmasını sağlamaktadır.

Cinsiyet ayrımına göre bir değerlendirme yapmak istediğimizde; erkeklere göre, kız öğrencilerin göz temasından olumlu yönde daha fazla etkilendikleri göze çarpmaktadır. Çıkan sonuçlardan lise türlerine göre bir değerlendirme yapmak istediğimizde, dikkate değer bir farklılığın olmadığı göze çarpmaktadır.

Kısacası, öğretmenler, derslerinde göz temasını sıklıkla kullanmalı, göz temasından kaçınmamalıdır. Tabii ki bunu yaparken göz temasının zamanlamasına da özen göstermeleri gerekmektedir.

**Soru 10- Öğretmenlerim güler yüzlü olduklarında, derse katılımım daha fazla oluyor.**

**Tablo 24 - Cinsiyet - Soru 10 Çapraz Tablosu**

		Öğretmenlerim güler yüzlü olduklarında, derse katılımım daha fazla oluyor.					Toplam
		Kesinlikle Katılmıyorum	Katılmıyorum	Kararsızım	Katılıyorum	Kesinlikle Katılıyorum	
Cinsiyet Kız	Adet	23	16	31	174	331	575
	Yüzde	4,0%	2,8%	5,4%	30,3%	57,6%	
Erkek	Adet	29	31	37	189	254	540
	Yüzde	5,4%	5,7%	6,9%	35,0%	47,0%	
Toplam	Adet	52	47	68	363	585	1115
	Yüzde	4,7%	4,2%	6,1%	32,6%	52,5%	

**Tablo 25 – Lise Türü - Soru 10 Çapraz Tablosu**

		Öğretmenlerim güler yüzlü olduklarında, derse katılımım daha fazla oluyor.					Toplam
		Kesinlikle Katılmıyorum	Katılmıyorum	Kararsızım	Katılıyorum	Kesinlikle Katılıyorum	
Lise Türü	Genel Lise Adet	51	41	64	336	558	1050
	Yüzde	4,9%	3,9%	6,1%	32,0%	53,1%	
Anadolu Lisesi	Adet	1	6	4	27	27	65
	Yüzde	1,5%	9,2%	6,2%	41,5%	41,5%	
Toplam	Adet	52	47	68	363	585	1115
	Yüzde	4,7%	4,2%	6,1%	32,6%	52,5%	

Öğretmenler güler yüzlü olduklarında derse katılımın arttığını ifade eden öğrencilerin oranı %85,1 (948 kişi) olarak görülüyorken, öğretmenin güler yüzlü olmasının derse katılımı etkilemediğini belirtenlerin oranı %8,9 (99 kişi) olarak gerçekleşmiştir. 68 öğrenci(%6,1 ) bu soruya fikrim yok(kararsızım) cevabı vermiştir.

Kız öğrencilerin 505'i (%87,9) güler yüzün derse katılımı arttırdığını düşünürken, 39 kız öğrenci (%6,8) ise derse katılıma öğretmenin güler yüzünün etki etmediğini belirtmiştir. 31 kız öğrenci (%5,4) bu soruda kararsız kalmışlardır. Erkek öğrencilerde ise 60 öğrenci (%11,1), öğretmenleri güler yüzlü olduklarında derse daha fazla katılmadığını söylemişken, %80,2'si de öğretmenin güler yüzünün derse katılımı teşvik ettiğini ve kendilerinin de böyle zamanlarda derse daha fazla katıldıklarını ifade etmişlerdir. Erkeklerde ise 37 öğrenci (%6,9) bu soruda net bir fikir belirtmemişlerdir.

894 Genel lise öğrencisi (%85,1), 54 Anadolu lisesi öğrencisi (%83) derse katılımı teşvik eden faktörlerden birinin öğretmenin güler yüzlü olması olduğunu ifade etmişlerdir. Genel Lise öğrencilerinin 92'si (%8,8), Anadolu Lisesi öğrencilerinin %10,7'si (7 kişi) öğretmenin güler yüzlü olmasının derse katılımında herhangi bir artışa sebep olmadığını belirtmiştir. 64 Genel lise (%6,1), 4 Anadolu lisesi öğrencisi (%6,2) ise bu soruya Fikrim yok yanıtı vermişlerdir.

Güler yüzün öğrenci tarafından nasıl olumlu bir şekilde algılandığı, tablolardan çıkan sonuçla rahatlıkla anlaşılmaktadır. Çünkü gülümsememiz bizim mutluluğumuzun ifadesidir. İnsan mutlu olduğu zaman direkt olarak karşıdaki kişiyi de etkiler ve onu da mutlu kılar. Ayrıca gülümseme mimiği öğrencimize, iletişim kapılarını açtığımız anlamına gelir. Örneğin, bir öğretmenin öğrencisinin yüzüne gülümsememesi ona güvendiğinin ve ona değer verdiğini gösterir. Bu da hem öğrencinin özgüveninin gelişmesini sağlar hem de derse katılımını sağlar. Tabii ki bu da dolaylı olarak onun derslerinde başarılı olmasını sağlar. Bu tablodan çıkan olumlu yüksek değerler, tezin teorik bölümünde bahsedilen bilgilerle paralellik göstermektedir. Bu da bir öğrenmenin gülümseme mimiğine ne kadar dikkat etmesi gerektiğini göstermektedir. Ayrıca unutulmamalıdır ki bu mimiğin tersi, yani somurtma olduğu zaman da karşıdaki öğrencimize iletişim kapılarını kapatır ve derslerden soğuturuz.

Tabloda öğrencilerin çok büyük bir çoğunluğu gülümsemenin olumlu etkisini kabul ederken kız öğrencilerin erkek öğrencilere oranla biraz daha etkilendikleri göze çarpmaktadır. Ayrıca lise türüne göre bir değerlendirme yapmak istediğimizde dikkate değer bir farklılık görülmemektedir.

**Soru 11- Öğretmenimin ellerini arkada tutması ve kavuşturması derse olan ilgimi azaltır.**

**Tablo 26 – Cinsiyet - Soru 11 Çapraz Tablosu**

		Öğretmenimin ellerini arkada tutması ve kavuşturması derse olan ilgimi azaltır.					Toplam
		Kesinlikle Katılmıyorum	Katılmıyorum	Kararsızım	Katılıyorum	Kesinlikle Katılıyorum	
Cinsiyet Kız	Adet	76	168	191	74	67	576
	Yüzde	13,2%	29,2%	33,2%	12,8%	11,6%	100,0%
Erkek	Adet	79	117	181	80	83	540
	Yüzde	14,6%	21,7%	33,5%	14,8%	15,4%	100,0%
Toplam	Adet	155	285	372	154	150	1116
	Yüzde	13,9%	25,5%	33,3%	13,8%	13,4%	100,0%

**Tablo 27 – Lise Türü - Soru 11 Çapraz Tablosu**

			Öğretmenimin ellerini arkada tutması ve kavuşturması derse olan ilgimi azaltır.					Toplam
			Kesinlikle Katılmıyorum	Katılmıyorum	Kararsızım	Katılıyorum	Kesinlikle Katılıyorum	
Lise Türü	Genel Lise	Adet	147	268	352	145	139	1051
		Yüzde	14,0%	25,5%	33,5%	13,8%	13,2%	100,0%
	Anadolu Lisesi	Adet	8	17	20	9	11	65
		Yüzde	12,3%	26,2%	30,8%	13,8%	16,9%	100,0%
Toplam	Adet	155	285	372	154	150	1116	
	Yüzde	13,9%	25,5%	33,3%	13,8%	13,4%	100,0%	

Öğretmenlerin ellerini arkada tutması ve kavuşturmasının derse olan ilgiyi azalttığını düşünen öğrencilerin oranı %27,2 (304 kişi), azaltmadığını düşünenlerin oranı ise %39,4 (440 kişi), bu konuda kararsız kalanların oranı %33,3 (372) kişi olarak görülmüştür.



Kız öğrencilerin %24,4'ü (141 kişi) bu hareketin derse olan ilgiyi azalttığını belirtmişken, 191'i (%33,2) kararsız kalmış, ancak 244 öğrenci (%42,4) bu davranışın ilgiyi azaltmadığını belirtmiştir. Erkek öğrencilerin %30,2'si (163 kişi) ellerin arkada tutulup kavuşturulmasının derse olan ilgiyi azalttığını ifade etmişken, 196 kişi ise (%36,3) bunun aksini düşünüp derse olan ilginin öğretmenlerin ellerinin arkada bağlamasıyla azalmayacağını belirtmişlerdir. Erkek öğrencilerin 181'i (%33,5) bu soruda olumlu ya da olumsuz fikir beyan etmemişlerdir.

Lise Türüne göre değerlendire yapacak olursak, öğretmenlerin ellerini arkada bağlamasının derse olan ilgiyi azalttığını düşünen Genel Lise öğrencilerinin oranı %27 (284 kişi), Anadolu Lisesi öğrencilerinin oranı ise %30,7 (20 kişi) olarak görülmektedir. Kararsızların sayısı genel liselerde 352 (%33,5), Anadolu liselerinde %30,8 (20 kişi) olmuştur. Öğretmenlerin bu davranışının derse olan ilgiyi azaltmadığını belirtenlerin 415'i Genel Lise (%39,5) öğrencisi, 25'i (%36,5) Anadolu Lisesi öğrencisidir.

Bu sonuçların ışığında öğretmenlerin bu davranışının derse ilgiyi azaltmadığı şeklinde fikir belirtenlerin sayısı biraz daha fazla gibi gözükse de öğretmenlerin ellerini arkada tutması ve kavuşturmasının derse olan ilgi üzerinde belirgin bir etkisi yoktur. Fakat şu da unutulmamalıdır ki yürürken, bir avucumuzla diğer elimizi bedenimizin arkasında tutarak yürürsek bu bir üstünlük ve kendine güven işaretidir. Bu hareketi yaparken göğsümüz açık yürürüz. bu da daha rahat olmamızı sağlar. Onun için özellikle stresli durumlarda bu hareketin yapılması bizim daha iyi olmamızı sağlar. Fakat buna benzer; ama ondan daha farklı bir hareket daha vardır ki o da, arkada elle bileği tutmaktır. Bu hareket diğerinin tersine hayal kırıklığı yaşamamanın veya kendini kontrol edememenin göstergesi olarak gösterilmektedir. Öğrencilerin bu konuda kararsız kalmalarını da, kesin olmamakla birlikte, birbirine benzeyen bu iki hareketten kaynaklanabileceğini söyleyebiliriz.

Tüm bu sonuçların ardından öğretmenlerin ellerini arkada tutup kavuşturması kız öğrencilerin derse olan ilgisini erkeklere oranla, olumsuz yönde, daha az etkilemektedir. Yine de, genel olarak, bu davranış derse olan ilgiyi kesinlikle azaltıyor veya artırıyor dememiz yanlış olur. Lise türleri arasında dikkate değer bir farklılık göze çarpmamaktadır.

**Soru 13- Kürsüde ders anlatan öğretmenlere göre ayakta ders anlatan öğretmeni daha iyi anlıyorum.**

**Tablo 28– Cinsiyet - Soru 13 Çapraz Tablosu**

		Kürsüde ders anlatan öğretmenlere göre ayakta ders anlatan öğretmeni daha iyi anlıyorum.					Toplam
		Kesinlikle Katılmıyorum	Katılmıyorum	Kararsızım	Katılıyorum	Kesinlikle Katılıyorum	
Cinsiyet Kız	Adet	49	87	103	162	175	576
	Yüzde	8,5%	15,1%	17,9%	28,1%	30,4%	
Erkek	Adet	55	65	91	153	176	540
	Yüzde	10,2%	12,0%	16,9%	28,3%	32,6%	
Toplam	Adet	104	152	194	315	351	1116
	Yüzde	9,3%	13,6%	17,4%	28,2%	31,5%	

**Tablo 29– Lise Türü - Soru 13 Çapraz Tablosu**

			Kürsüde ders anlatan öğretmenlere göre ayakta ders anlatan öğretmeni daha iyi anlıyorum.					Toplam
			Kesinlikle Katılmıyorum	Katılmıyorum	Kararsızım	Katılıyorum	Kesinlikle Katılıyorum	
Lise Türü	Genel Lise	Adet	97	141	186	290	337	1051
		Yüzde	9,2%	13,4%	17,7%	27,6%	32,1%	
	Anadolu Lisesi	Adet	7	11	8	25	14	65
		Yüzde	10,8%	16,9%	12,3%	38,5%	21,5%	
Toplam		Adet	104	152	194	315	351	1116
		Yüzde	9,3%	13,6%	17,4%	28,2%	31,5%	

Ayakta ders anlatan öğretmenleri kürsüde ders anlatanlara göre daha iyi anladığını belirten öğrencilerin sayısı 666 (%59,7), erkeklerin sayısı 329 (%60,9), kız öğrencilerin sayısı ise (%58,5) 337 kişi olarak görülmektedir. Öğrencileri%22,9,'u,Erkek öğrencilerin 120'si (%22,2), kız öğrencilerin 136'sı (%23,6) ayakta ders anlatan öğretmenlerin kürsüde ders anlatanlara göre daha fazla anlaşıldıklarına katılmadıkları şeklinde görüş

belirtmişlerdir. 194 öğrenci (%17,4) kararsız kalmışken, bunların 103'ü kız öğrenci (%17,9), 91'i ise (%16,9) erkek öğrencidir.

Genel Lise öğrencileri %59,6'sı (627) ayakta ders anlatan öğretmenleri daha iyi anladıklarını belirtirken, aksini belirtenlerin oranı %22,6 (237) olmuştur. Anadolu Lisesi öğrencilerinde bu önermeye katılanların oranı %60 (39 kişi), katılmayanların oranı ise %27,7 (18 kişi) olmuştur. Kararsızlar ise genel lise öğrencilerinde 186 kişi (%17,7), Anadolu lisesi öğrencilerinde 8 kişidir (%12,3).

Genel olarak anlaşılıyor ki, ayakta ders anlatan öğretmenler, kürsüde ders anlatanlara oranla daha iyi anlaşılacaktır. Çünkü ayakta ders anlatan öğretmenlerin daha rahat bir şekilde jest ve mimiklerini kullanabildikleri bir gerçektir. Bu da derslerini daha rahat ve anlaşılır bir biçimde vermelerini sağlar. Ayrıca, kürsüde ders anlatan bir öğretmen için kürsü, büyük bir engel teşkil etmektedir. Bu da öğrenci -öğretmen iletişimini sekteye uğratabilir. Burada öğrencilerden, fazla olmamakla beraber, kararsız sayısında artış olduğu gözlenmektedir. Bunu da öğretmenlerin sıklıkla kürsüde ders anlatmalarından kaynaklandığını belirtebiliriz. Gerek cinsiyet gerekse de lise türlerine göre yapılacak bir değerlendirmede, dikkate değer bir farklılığın göze çarpmadığı görülmektedir.

**Soru 14- Öğretmenlerin sınıf içinde zinde(canlı) duruşu derse karşı ilgimi artırır.**

**Tablo 30- Cinsiyet - Soru 14 Çapraz Tablosu**

		Öğretmenlerin sınıf içinde zinde(canlı) duruşu derse karşı ilgimi artırır.					Toplam
		Kesinlikle Katılmıyorum	Katılmıyorum	Kararsızım	Katılıyorum	Kesinlikle Katılıyorum	
Cinsiyet Kız	Adet	28	15	28	208	296	575
	Yüzde	4,9%	2,6%	4,9%	36,2%	51,5%	100,0%
Erkek	Adet	23	21	42	206	248	540
	Yüzde	4,3%	3,9%	7,8%	38,1%	45,9%	100,0%
Toplam	Adet	51	36	70	414	544	1115
	Yüzde	4,6%	3,2%	6,3%	37,1%	48,8%	100,0%

**Tablo 31– Lise Türü - Soru 14 Çapraz Tablosu**

			Öğretmenlerin sınıf içinde zinde(canlı) duruşu derse karşı ilgimi artırır.					Toplam
			Kesinlikle Katılmıyorum	Katılmıyorum	Kararsızım	Katılıyorum	Kesinlikle Katılıyorum	
Lise Türü	Genel Lise	Adet	47	32	64	388	519	1050
		Yüzde	4,5%	3,0%	6,1%	37,0%	49,4%	
	Anadolu Lisesi	Adet	4	4	6	26	25	65
		Yüzde	6,2%	6,2%	9,2%	40,0%	38,5%	
Toplam		Adet	51	36	70	414	544	1115
		Yüzde	4,6%	3,2%	6,3%	37,1%	48,8%	

Öğretmenlerin sınıf içinde zinde (canlı) duruşunun öğrencilerin derse olan ilgisine etkisini ölçmeye yönelik bu soruya 958 öğrenci (%85,9), öğretmenlerin canlı duruşunun derse olan ilgilerini arttırdığını belirtmişken, 87'si (%7,8) ise öğretmenlerin derste canlı (zinde) duruşunun derse karşı ilgiyi arttırmadığını başka bir deyişle etkilemediğini belirtmiştir. Erkek öğrencilerin 454'ü (%84), kız öğrencilerin 504'ü (%87,7) zinde duruşun derse olan ilgiye olumlu bir etkisi olduğunu belirtirken, 44 erkek öğrenci (%8,2), 43 kız (%7,5) öğrenci ise öğretmenin derste zinde durmasının derse olan ilgiye olumlu etki etmediğini belirtmiştir. 28'i kız (%4,9), 42'si erkek (%7,8) toplam 70 öğrenci (%6,3) bu soruda kararsız kalmışlardır.

Bu soruya genel lise öğrencilerinin %86,4'ü (907 kişi) zinde bir duruş gösteren öğretmenin dersine karşı daha ilgili olduğunu belirtirken, 79 kişi (%7,5) ise öğretmenin sınıf içindeki duruşunun derse olan ilgisini etkilemediğini belirtmiştir. Anadolu Lisesi öğrencilerinin %78,5'i (51 kişi) derse olan ilgiye öğretmenin sınıftaki zinde duruşunun olumlu etkide bulunduğunu ifade etmişken, %12,4'ü (8 kişi) ise aksini düşünmektedir. Genel Lise öğrencilerinin 64'ü (%6,1), Anadolu lisesindeki 6'sı (%9,2) bu soruya kararsız kalmışlardır.

Öğretmenler sınıf içerisinde genelde ayakta durmaktadır. bu da bedenimizin duruşuna ne kadar önem vermemiz gerektiğini gösterir. Yani göğüs açıklığı başka bir ifade ile düzgün duruş, kişinin kendini ortaya koyuş biçiminin temelidir. Öyle ki uzmanlar, bir insanın sadece göğüs açıklığına bakarak o kişinin, kişilik ve duygusal yapısı üzerinde bilgi sahibi olmanın mümkün olabileceğini söylemektedirler. Yani kişinin omuzlarını dik tutması, başka bir tabirle zinde duruşu, o kişinin kendine ne kadar güven duyan, ikna gücü yüksek, açık ve sağlıklı bir insan olduğunu göstermektedir. Tablodan çıkan sonuçlar da, tezin teorik kısmında ifade edilen görüşlerle birebir örtüşmektedir. Başka bir tabirle düzgün duruş, öğrenciler tarafından olumlu algılanmakta, onları derse motive etmektedir. Dolayısıyla öğrencilerin kendilerine güven duymalarını ve derse daha fazla ilgi göstermelerini sağlamaktadır. Çünkü bedenin sağlıklı duruşu, öğrenciye;” ben senin için varım, sana bir şeyler öğretmek istiyorum!” mesajı vermektedir. Tabloda ortaya çıkan sonuçlar da bunu rahatlıkla teyit etmektedir.

Ayrıca, dikkat etmemiz gereken bir nokta da şudur ki, derslerin işlendiği günün son saatlerinde yorgun düşüldüğü için, bu yorgunluk öğretmenlerin gerek sınırları gerekse de beden duruşları üzerinde etkili olmaktadır. Dikkat edilirse öğrencilerin de son saatlerde yaramazlık yaptıkları görülmektedir. Eğer, öğretmenler son saatlerde beden dillerini bilinçli kullanırlarsa, yani beden duruşlarını düzeltirlerse, hem kendilerini hem de sınıfı daha rahat kontrol edebilecekleri söylenebilir.

Tablodan çıkan sonuçları, gerek lise gerekse de cinsiyet türleri çerçevesinde tahlil ettiğimizde, karşımıza dikkate değer bir farklılığın çıkmadığı görülmektedir. Sadece, az da olsa, genel lise öğrencilerinin Anadolu Lisesi öğrencilerine göre zinde duruşunun daha etkili olduğunu söylememiz mümkündür.

**Soru 15- Derste yüzü bana dönük olan öğretmenimi daha etkili dinlerim.**

**Tablo 32– Cinsiyet - Soru 15 Çapraz Tablosu**

			Derste yüzü bana dönük olan öğretmenimi daha etkili dinlerim.				Toplam	
			Kesinlikle Katılmıyorum	Katılmıyorum	Kararsızım	Katılıyorum		Kesinlikle Katılıyorum
Cinsiyet Kız	Adet		42	50	60	190	234	576
	Yüzde		7,3%	8,7%	10,4%	33,0%	40,6%	
Erkek	Adet		32	71	65	197	175	540
	Yüzde		5,9%	13,1%	12,0%	36,5%	32,4%	
Toplam	Adet		74	121	125	387	409	1116
	Yüzde		6,6%	10,8%	11,2%	34,7%	36,6%	

**Tablo 33– Lise Türü - Soru 15 Çapraz Tablosu**

			Derste yüzü bana dönük olan öğretmenimi daha etkili dinlerim.				Toplam	
			Kesinlikle Katılmıyorum	Katılmıyorum	Kararsızım	Katılıyorum		Kesinlikle Katılıyorum
Lise Türü	Genel	Adet	73	117	113	360	388	1051
	Lise	Yüzde	6,9%	11,1%	10,8%	34,3%	36,9%	
Anadolu Lisesi	Adet		1	4	12	27	21	65
	Yüzde		1,5%	6,2%	18,5%	41,5%	32,3%	
Toplam	Adet		74	121	125	387	409	1116
	Yüzde		6,6%		11,2%	34,7%	36,6%	

Derste öğrencilerin kendilerine yüzü dönük olan öğretmenleri daha iyi dinlediğini belirten öğrencilerin sayısı 796 (%71,3), bunun aksini belirtenlerin sayısı ise 92'dir (%16). Kararsızların sayısı ise 125 (%11,2) 'tir.

Erkek öğrencilerden bu tezi savunanların oranı %68,9 (372 kişi), kızlarda ise %73,6 (424)'dır. Aksini düşünen erkek öğrencilerin sayısı 103 (%19), kız öğrencilerin sayısı ise 92'dir (%16). Kararsızların oranının erkeklerde %12 (65 kişi), kızlarda ise %10,4 (60 kişi) olduğu görülmektedir.

Lise Türüne göre değerlendirme yapacak olursak, genel lise öğrencilerinin %71,2'si (748 kişi), Anadolu lisesi öğrencilerinin %73,8 (48 kişi)'i derste yüzü kendisine dönük ders anlatan öğretmenleri daha etkili dinlediğini ifade etmiştir. Genel lisede okuyan öğrencilerin %18'i (190 kişi), Anadolu lisesinde okuyan öğrencilerin %7,7'si (5 kişi) derste öğretmenin yüzünü kendilerine dönerek ders anlatmasının dersi dinlemeye etki etmediğini söylemişlerdir. Genel Lisede okuyanların 113'ü (%10,8), Anadolu lisesinde okuyanların 12'si (%18,5) bu soruda kararsız kalmıştır. Genel olarak diyebiliriz ki öğretmenin dersi ,öğrenciye yüzü dönük olarak anlatması, öğrencinin dersi daha etkili dinlemesini sağlamaktadır.

Sınıf ortamında genelde konuşmacı konumunda olan öğretmenler, daha fazla ayakta durmaktadırlar. Onun için öğretmenlerin, gerek bedenlerinin yönünü gerekse de yüzlerini öğrencilere çevirmeleri gerekmektedir. Tablodan çıkan sonuç da bu tezle paralelik arz etmektedir. Çünkü, öğrencilere yüzümüzü çevirdiğimizde;" sen/siz benim için değerlisin/iz ."mesajı verilmektedir. Tablodan çıkan sonuç da öğrencilerin, bunu böyle algıladıklarını desteklemektedir. Unutmamamız gereken nokta, yüzümüzü çevirdiğimizde iletişimimizin de başka yönler kanalize ettiğimizdir. Başka bir tabirle, konuştuğumuz insanların yüzüne bakmadığımızda, onlara değer vermediğimiz, onlarla ilgilenmediğimiz algısına yol açabilecektir.

Cinsiyet ve lise türlerine göre bir değerlendirme yapacak olursak, aralarında dikkate değer bir fark olmamakla beraber, kız öğrencilerin bu konuda daha hassas oldukları göze çarpmaktadır. Ayrıca Anadolu liselerindeki kararsız öğrencilerin, genel liselere göre daha da fazla oldukları göze çarpmaktadır. Bu da Anadolu liselerindeki öğrencilerin, az da olsa, genel liselere oranla, anlatandan çok anlatılana odaklandığıyla açıklanabilir.

**Soru 19 - Öğretmenimin sınırlı bakışları derse olan ilgimi azaltır.**

**Tablo 34– Cinsiyet - Soru 19 Çapraz Tablosu**

		Öğretmenimin sınırlı bakışları derse olan ilgimi azaltır.					Toplam
		Kesinlikle Katılmıyorum	Katılmıyorum	Kararsızım	Katılıyorum	Kesinlikle Katılıyorum	
Cinsiyet Kız	Adet	45	39	41	175	276	576
	Yüzde	7,8%	6,8%	7,1%	30,4%	47,9%	100,0%
Erkek	Adet	41	47	70	152	230	540
	Yüzde	7,6%	8,7%	13,0%	28,1%	42,6%	100,0%
Toplam	Adet	86	86	111	327	506	1116
	Yüzde	7,7%	7,7%	9,9%	29,3%	45,3%	100,0%

**Tablo 35– Lise Türü - Soru 19 Çapraz Tablosu**

			Öğretmenimin sınırlı bakışları derse olan ilgimi azaltır.					Toplam
			Kesinlikle Katılmıyorum	Katılmıyorum	Kararsızım	Katılıyorum	Kesinlikle Katılıyorum	
Lise Türü	Genel Lise	Adet	83	81	104	304	479	1051
		Yüzde	7,9%	7,7%	9,9%	28,9%	45,6%	100,0%
	Anadolu Lisesi	Adet	3	5	7	23	27	65
		Yüzde	4,6%	7,7%	10,8%	35,4%	41,5%	100,0%
Toplam		Adet	86	86	111	327	506	1116
		Yüzde	7,7%	7,7%	9,9%	29,3%	45,3%	100,0%

Öğretmenlerin sınırlı bakışlarının derse olan ilgiyi olumsuz yönde etkilediğini düşünen öğrencilerin oranı %74,6 (833 kişi), öğretmenin sınırlı bakışlarından etkilenmeyen öğrenci sayısı ise 172 (%15,4) olarak gerçekleşmiştir. Kararsız kalanların oranı %9,9 sayısı ise 111 olmuştur.



Kız öğrencilerin %78,3'ü (451 kişi), erkek öğrencilerin %70,7 (382 kişi) öğretmenin sınırlı bakışlarında olumsuz etkilediğini belirtmiştir. 84 kız öğrenci (%14,6), 88 erkek öğrenci (%16,3) ise öğretmenlerin sınırlı bakışlarından dolayı derse olan ilgilerinde bir azalma yaşamadıklarını belirtmişlerdir. 70 erkek öğrenci (%13), 41 kız öğrenci (%7,1) bu soruda kararsız kalmıştır.

Genel lise öğrencilerinin %74,5'i (783 kişi), Anadolu lisesi öğrencilerinin ise %76,9'u (50 kişi) öğretmenlerin sınırlı bakışlarından dolayı, derse olan ilgilerinin olumsuz yönde etkilendiğini belirtmişlerdir. Sınırlı bakışlardan etkilenmeyen genel lise öğrencilerinin oranı %15,6 (164 kişi), Anadolu lisesi öğrencilerinin oranı ise %12,3 (8 kişi) olarak gerçekleşmiştir. Bu soruda kararsız kalanların 104'ü (%9,9) genel lise öğrencisi, 7'si (%10,8) Anadolu lisesi öğrencisidir.

Bakışlar, kişilerin gerek psikolojik durumlarını gerekse de ilişkilerinin durumunu bize bildiren önemli göstergelerdir. Özellikle bakış türleri içerisinde yan bakış(sınırlı) olarak adlandırabileceğimiz; alnın çatık, kaşların da aşağıya düşmüş vaziyette olması saldırgan, şüpheli ve eleştirel bir tavrın işaretidir. Haliyle bu da öğrenciler üzerinde olumsuz etki bırakacaktır. Tablodan çıkan sonuçlara göre genel bir değerlendirme yaptığımızda, öğrencilerin büyük çoğunluğunun sınırlı bakışlardan rahatsız olduğunu göstermektedir ki bu da tezin teorik bölümünde bahsedilen cümlelerle paralellik arz etmektedir.

Cinsiyet ve lise türlerine göre bir değerlendirme yapmak istediğimizde, kız öğrencilerin, genel olarak sınırlı bakışlardan, erkek öğrencilere nazaran daha fazla olumsuz yönde etkilendikleri göze çarpmaktadır. Anadolu lisesindeki öğrencilerin genel lisede okuyan öğrenciler arasındaki bir mukayesede, dikkate değer bir farklılığın olmadığı göze çarpmaktadır.

Ayrıca, sınırlı bakışların öğrenciler üzerindeki olumsuz yansımasıyla ortaya çıkan rakamlarla, güler yüzün öğrenciler üzerindeki olumlu etkisini sayısal olarak karşılaştırdığımızda, her iki tarafın sayısal olarak birbirilerine yakın oldukları görülmekle beraber, öğrencilerin güler yüzden olumlu etkilenmeleri, az da olsa, daha fazladır.(güler

yüz:%85,1;sinirli bakış:%74,6).kısacası, öğretmenlerin, sinirli bakışların öğrencilerle kendi aralarında büyük bir barikat oluşturacaklarını unutmamaları gerekmektedir.

**Soru 24 - Beni dinleyen öğretmenlerimin derslerinde daha başarılı oluyorum.**

**Tablo 36– Cinsiyet - Soru 24 Çapraz Tablosu**

		Beni dinleyen öğretmenlerimin derslerinde daha başarılı oluyorum.					Toplam
		Kesinlikle Katılmıyorum	Katılmıyorum	Kararsızım	Katılıyorum	Kesinlikle Katılıyorum	
Cinsiyet Kız	Adet	26	25	48	210	267	576
	Yüzde	4,5%	4,3%	8,3%	36,5%	46,4%	100,0%
Erkek	Adet	19	38	59	196	228	540
	Yüzde	3,5%	7,0%	10,9%	36,3%	42,2%	100,0%
Toplam	Adet	45	63	107	406	495	1116
	Yüzde	4,0%	5,6%	9,6%	36,4%	44,4%	100,0%

**Tablo 37– Lise Türü - Soru 24 Çapraz Tablosu**

		Beni dinleyen öğretmenlerimin derslerinde daha başarılı oluyorum.					Toplam
		Kesinlikle Katılmıyorum	Katılmıyorum	Kararsızım	Katılıyorum	Kesinlikle Katılıyorum	
Lise Türü	Genel Lise Adet	43	58	101	377	472	1051
	Yüzde	4,1%	5,5%	9,6%	35,9%	44,9%	100,0%
Anadolu Lisesi	Adet	2	5	6	29	23	65
	Yüzde	3,1%	7,7%	9,2%	44,6%	35,4%	100,0%
Toplam	Adet	45	63	107	406	495	1116
	Yüzde	4,0%	5,6%	9,6%	36,4%	44,4%	100,0%

Bu soruya olumlu yanıt veren öğrencilerin sayısı 901 (%80,8), bunların 424'ü (%78,5) erkek öğrenci, 477'si (%82,9) kız öğrencilerdir. Kendilerini dinleyen öğretmenlerin derslerinde daha başarılı olmadıklarını belirten öğrencilerin oranı %9,6 (108 kişi) iken, bunların %8,8'i (51 kişi) kız öğrenci, %10,5'i (57 kişi) erkek öğrencidir. 107

(%9,6) öğrenci bu soruya fikrim yok cevabını vermişlerdir. Erkek öğrencilerden kararsız olanların oranı %10,9 (59 kişi), kız öğrencilerin oranı %8,3'tür(48 kişi).

Genel Lisede okuyan öğrencilerin %80,8'i (849 kişi), Anadolu lisesinde okuyanların %80'i (52 kişi) kendilerini dinleyen öğretmenlerin derslerinde daha başarılı olduğunu belirtmişlerdir. Kendilerini dinleyen öğretmenlerin dersinde başarılı olmadığını belirten genel lise öğrencilerinin oranı %9,6 (101 kişi), Anadolu lisesi öğrencilerinin oranı ise %10,8 (7 kişi) olarak gerçekleşmiştir. Genel lisede okuyan öğrencilerin 101'i (%9,6), Anadolu lisesinde okuyan öğrencilerin 6'sı (%9,2) bu soruda kararsız kalmışlardır.

Öğretmenler sınıf içerisinde genelde konuşmacı konumundadırlar. Fakat yeni eğitim sistemi öğretmeni sınıf içerisinde az konuşan, daha çok dinleyen, başka bir tabirle, öğrenciye rehberlik eden bir görev yüklemektedir. Bu da bizi öğretmenin dinlemeye daha çok dikkat etmesi gerektiği sonucuna götürür. Öyle ki güzel ve etkili bir konuşmanın dinlemeden daha önemli olduğu bilinir hâlbuki iyi bir konuşmacı olmanın temelinde, iyi bir dinleyici olmak yatmaktadır. Uzmanlar insanlar arasındaki iletişimin sağlamlığını, kişiler arasındaki dinleme sanatının varlığıyla paralel olduğunu söylemektedirler.

Tablodan çıkan sonuçların genel bir değerlendirmesi yapıldığında, gerek kız gerekse de erkek öğrencilerin çok büyük bir çoğunluğu, kendilerini dinleyen öğretmenlerin derslerinde daha başarılı olduklarını belirtmişlerdir. Bu da bizi, dinleme sanatının ne kadar önemli olduğu sonucuna götürmektedir. bu da tezin teorik kısmında verilen bilgilerle paraleliz göstermektedir. Öyle ki öğretmenler, işitme ile dinleme arasında büyük bir fark olduğunun farkında olmaları gerekmektedir. Unutulmamalıdır ki işitme fiziksel bir süreç iken; dinleme, psikolojik bir süreçtir. Ayrıca, iyi bir dinleyici olmak, yeni sisteme daha hızlı ve daha kolay adapte olamazı sağlayacaktır. Bu da tabii ki öğrencinin başarısını yükseltecektir.

Cinsiyet türüne göre bir değerlendirme yaptığımızda, az da olsa, kız öğrencilerin dinlemede, erkeklere nazaran daha çok etkilendikleri görülmektedir. Lise türüne göre bir değerlendirme yaptığımızda ise, gerek genel liselerde gerekse de Anadolu lisesinde okuyan öğrencilerin cevaplarından çıkan sonuçların aynı olduğu görülmektedir. Bu da dinlemenin

liseler arasında deęişmedięini, her tür lisede aynı derecede önemli ve etkili olduğunu göstermektedir

Kısacası, gerek genel deęerlendirme de, gerekse de cinsiyet ve lise türüne göre yapılan deęerlendirme olumlu cevap veren öğrenci sayısının yüksek olması ve türler arasında farklılığın olmaması bize iyi bir dinlemenin öğrenci tarafından ne kadar olumlu algılandığını rahatlıkla göstermektedir.

#### 4. MEKÂN KULLANIMI İLE İLGİLİ BULGULAR

**Soru 12- Öğretmenlerimin karşımda deęil, yanımda oturup ders anlatması, o dersi daha iyi anlamamı sağlar.**

**Tablo 38 – Cinsiyet - Soru 12 Çapraz Tablosu**

		Öğretmenlerimin karşımda deęil, yanımda oturup ders anlatması, o dersi daha iyi anlamamı sağlar.					Toplam
		Kesinlikle Katılmıyorum	Katılmıyorum	Kararsızım	Katılıyorum	Kesinlikle Katılıyorum	
Cinsiyet Kız	Adet	123	228	98	73	53	575
	Yüzde	21,4%	39,7%	17,0%	12,7%	9,2%	100,0%
Erkek	Adet	115	140	109	95	81	540
	Yüzde	21,3%	25,9%	20,2%	17,6%	15,0%	100,0%
Toplam	Adet	238	368	207	168	134	1115
	Yüzde	21,3%	33,0%	18,6%	15,1%	12,0%	100,0%

**Tablo 39– Lise Türü - Soru 12 Çapraz Tablosu**

			Öğretmenlerimin karşısında değil, yanımda oturup ders anlatması, o dersi daha iyi anlamamı sağlar.					Toplam
			Kesinlikle Katılmıyorum	Katılmıyorum	Fikrim Yok	Katılıyorum	Kesinlikle Katılıyorum	
Lise Türü	Genel Lise	Adet	229	345	191	159	126	1050
		Yüzde	21,8%	32,9%	18,2%	15,1%	12,0%	100,0%
	Anadolu Lisesi	Adet	9	23	16	9	8	65
		Yüzde	13,8%	35,4%	24,6%	13,8%	12,3%	100,0%
Toplam	Adet	238	368	207	168	134	1115	
	Yüzde	21,3%	33,0%	18,6%	15,1%	12,0%	100,0%	

Öğretmenlerin öğrencilerin karşısında değil, yanlarında oturup ders anlatmasının derslerin daha iyi anlaşıldığını düşünenlerin oranı %27,1 (302 kişi), iken bunların 126'sı kız öğrenci (%21,9), 176'sı ise erkek öğrencidir(%32,6). 207 kararsız öğrencinin (%18,6), 98'i kız öğrenci (%17), 109'u ise erkek (%20,2) öğrencidir.

Öğrencilerin %54,3'ü (606 kişi) öğretmenlerin karşılarında değil de yanlarında oturup ders anlatmasının o dersi daha iyi anlamalarına etkilemediğini düşünmektedirler. Erkek öğrencilerin 255'i (%47,2), Kız öğrencilerin %61,1'i (351 kişi) öğretmenin yanında oturarak ders anlatmasının o dersi daha iyi anlamasını etkilemediğini ifade etmişlerdir.

Genel Lise öğrencilerinin 285'i (%27,1), Anadolu lisesi öğrencilerinin %26,1'i ise (17 kişi) öğretmenin karşısında değil de, yanında oturup ders anlatmasının dersi daha iyi anlamasını sağladığını düşünürken, 191 genel lise öğrencisi (%18,2), 16 Anadolu lisesi (%13,8) öğrencisi bu soruda kararsız kalmıştır.

Öğretmenin yanında oturmasının dersi anlamasına olumlu etki etmediğini düşünen Genel lise öğrencilerinin sayısı 574 oranı ise %54,7 iken, bu oran Anadolu lisesi öğrencilerinde %49,2 (32 kişi) olmuştur. Bu soruda da belirgin bir yargıya varmak zor.

ancak genel olarak kızlar ve genel lise öğrencileri öğretmenlerin karşılarında değil, yanında oturup ders anlatmasının o dersi daha iyi anlamasını sağlamadığını belirtmişlerdir.

İş Birliği Pozisyonu olarak adlandırabileceğimiz yan yana oturma pozisyonu, aynı iş üzerinde kafa yoran ya da aynı şekilde düşünen kişilerin başvurduğu oturma biçimidir. Bu hareketin yapılması, gerek işbirliğini gerekse de olumlu duyguları en üst düzeye çıkartması sebebiyle öğretmen- öğrenci iletişim için en ideal oturma biçimidir. Örneğin öğretmenlerin, öğrencilerin getirdikleri soruları, genellikle, böyle çözdüklerini görürsünüz. Tabii ki bu, öğretmenin her zaman böyle oturması gerektiği anlamına gelmemelidir. Öğretmen, gerek öğrenci, gerekse de arkadaşlarıyla ilişkisine ve ilişkinin amacına göre kendisini konumlandırmalıdır. Öyle ki öğrencilerin çoğu bu hareket hakkında (yanında oturma)olumlu görüş bildirmemişlerdir. Bunu öğretmen-öğrenci ilişkisi samimiyetine göre değişebileceğini de göz ardı etmemeliyiz.

Rekabet veya savunma pozisyonu olarak adlandırabileceğimiz karşı karşıya oturma düzeni, ister istemez karşıdaki kişide bir rekabet ve savunma duygusu yaratmasına rağmen tablodan çıkan sonuçlara göre öğrenciler tarafından eleştirilmeyen bir pozisyon olarak karşımıza çıkmaktadır. Başka bir tabirle tezin teorik kısmında ifade edilen bilgilerle, fazla olmamakla beraber, tam olarak örtüşmemektedir. Bunu öğrencilerin öğretmenleriyle samimiyetine bağlayarak açıklamamız da mümkündür. Çünkü eğer öğrenci öğretmeniyle samimi değilse yanında oturmasından rahatsız olabilir.

Kısacası bu oturuş pozisyonu, ilk etapta başarılı bir ders işleme olasılığını düşürür. Bunun yerine samimi ilişkile kurulana kadar işbirliği köşe pozisyonu, amacımıza daha iyi hizmet edebilir.

**Soru 17 - Öğretmenimin derste yerimi değiştirmesi derste ki performansımı düşürür.**

**Tablo 40– Cinsiyet - Soru 17 Çapraz Tablosu**

		Öğretmenimin derste yerimi değiştirmesi derste ki performansımı düşürür.					Toplam
		Kesinlikle Katılmıyorum	Katılmıyorum	Kararsızım	Katılıyorum	Kesinlikle Katılıyorum	
Cinsiyet Kız	Adet	54	80	77	151	214	576
	Yüzde	9,4%	13,9%	13,4%	26,2%	37,2%	100,0%
Erkek	Adet	65	76	67	118	214	540
	Yüzde	12,0%	14,1%	12,4%	21,9%	39,6%	100,0%
Toplam	Adet	119	156	144	269	428	1116
	Yüzde	10,7%	14,0%	12,9%	24,1%	38,4%	100,0%

**Tablo 41– Lise Türü - Soru 17 Çapraz Tablosu**

			Öğretmenimin derste yerimi değiştirmesi derste ki performansımı düşürür.					Toplam
			Kesinlikle Katılmıyorum	Katılmıyorum	Kararsızım	Katılıyorum	Kesinlikle Katılıyorum	
Lise Türü	Genel Lise	Adet	116	155	137	255	388	1051
		Yüzde	11,0%	14,7%	13,0%	24,3%	36,9%	100,0%
	Anadolu Lisesi	Adet	3	1	7	14	40	65
		Yüzde	4,6%	1,5%	10,8%	21,5%	61,5%	100,0%
Toplam		Adet	119	156	144	269	428	1116
		Yüzde	10,7%	14,0%	12,9%	24,1%	38,4%	100,0%

Öğrencilere yöneltilen ‘öğretmenimin derste yerimi değiştirmesi derste ki performansımı düşürür’ ifadesi öğrencilerin %62,5’i (697 kişi) tarafından desteklenmiştir. Yer değişikliğinin derste ki performansı etkilemediğini düşünenlerin oranı ise %24,7 (275 kişi) dir. Kararsız kalanların sayısı 144’tür (%12,9). Erkek öğrencilerin %61,5’i (332 kişi), kız öğrencilerin ise %63,4’ü (365 kişi) derste yapılan yer değişikliklerinin performansı

düřdüđünü ifade etmiştir. Aksine fikir beyan eden erkek öğrencilerin sayısı 141 (%26,1), kız öğrencilerin sayısı ise 134 (%23,3) olmuştur. Kararsızların cinsiyet dağılımı ise erkeklerde %12,4 (67 kişi), kızlarda da 77 kişi (%13,4) olarak gerçekleşmiştir.

Genel lisede okuyan öğrencilerin 643'ü (%61,2) ders içerisindeki yer deęişikliklerinden olumsuz etkilenirken, 271'i (%25,7) ise yer deęişikliği ile derste ki performansta herhangi bir etkilenme yaşamadığını belirtmişlerdir. Anadolu lisesinde okuyan öğrencilerin %83'ü (54 kişi) ders içerisinde yapılan bu deęişikliğin olumsuzluğunu yaşadığını belirtmiş, %6,1'i (4 kişi) ise bu tür bir yer deęişikliğinde olumsuz bir performans deęişikliği yaşamadığını ifade etmiştir. Kararsızların dağılımı ise Genel lise öğrencilerinde 137 kişi (%13), Anadolu lisesi öğrencilerinde ise 1 kişi (%10,8) olarak görülmüştür.

Alan sahiplenmek sadece insanlar için deęil; hayvanlar için de geçerli önemli bir saptamadır. Öyle ki herkesin gittiği ya da bulunduğu yerlerde mutlaka sahiplendiği bir alan vardır ve insanlar bu sahiplendikleri alanlara müdahale edildiklerinde bundan rahatsız olurlar. Ayrıca bunu açıkça ifade etmeseler de gerginleşir ve bir şekilde size tepkide bulunurlar. Tablodan çıkan sonuçları genel olarak deęerlendirdiğimizde, öğrencilerin, kararsızların dengeli dağılımı sonrasında, büyük bir çoğunluğunun yer deęişikliği sebebiyle performanslarının düřüğünü beyan ettikleri görülür. Onun için öğrencilerin yerlerini zorunlu olmadıkça deęiřtirmememiz gerekir. eđer deęiřtirme zorunluluđu varsa, onlara neden erlerini deęiřtirdiğimiz gerektiği açıklamamız, onların performans ve ilgilerini azalmalarını önleyecektir.

Bunu cinsiyet türü çerçevesinde deęerlendirdiğimizde, erkek ve kızlar arasında dikkate deđer bir fark gözse çarpmamaktadır. Bununla birlikte lise türüne göre bir deęerlendirme yaptığımızda, Anadolu lisesindeki öğrencilerin, genel lise öğrencilerine oranla yer deęişikliğinden daha çok rahatsız oldukları göze çarpmaktadır. Bu da bizi genel olarak, tüm liselerde özellikle de Anadolu lisesinde daha dikkatli davranmamız sonucuna götürmektedir.

Kısacası tablodan çıkan sonuçlarda da görülmektedir ki ders içerisinde yapılan yer deęişikliği, öğrencilerin ders içi performansı olumsuz yönde etkilenmekte, dersten alınabilecek verimi düřürmektedir.



**Soru 18 – Öğretmenimin sınavda yanımda durması beni rahatsız eder.**

**Tablo 42– Cinsiyet - Soru 18 Çapraz Tablosu**

		Öğretmenimin sınavda yanımda durması beni rahatsız eder.					Toplam
		Kesinlikle Katılmıyorum	Katılmıyorum	Kararsızım	Katılıyorum	Kesinlikle Katılıyorum	
Cinsiyet Kız	Adet	63	55	36	129	292	575
	Yüzde	11,0%	9,6%	6,3%	22,4%	50,8%	
Erkek	Adet	56	49	54	110	271	540
	Yüzde	10,4%	9,1%	10,0%	20,4%	50,2%	
Toplam	Adet	119	104	90	239	563	1115
	Yüzde	10,7%	9,3%	8,1%	21,4%	50,5%	

**Tablo 43– Lise Türü - Soru 18 Çapraz Tablosu**

			Öğretmenimin sınavda yanımda durması beni rahatsız eder.					Toplam
			Kesinlikle Katılmıyorum	Katılmıyorum	Kararsızım	Katılıyorum	Kesinlikle Katılıyorum	
Lise Türü	Genel Lise	Adet	114	98	83	225	530	1050
		Yüzde	10,9%	9,3%	7,9%	21,4%	50,5%	
	Anadolu Lisesi	Adet	5	6	7	14	33	65
		Yüzde	7,7%	9,2%	10,8%	21,5%	50,8%	
Toplam		Adet	Adet	104	90	239	563	1115
		Yüzde	Yüzde	9,3%	8,1%	21,4%	50,5%	

Bu soruya öğrencilerin %71,9'u (802 kişi), sınavlarda öğretmenlerin yanında durmasında rahatsız olduğunu belirtmiştir. Öğretmenin sınavlarda yanımda durmasından rahatsız olmayanların oranı %20 (223 kişi) , kararsızlar ise %8,1 (90 kişi) olmuştur. Erkek öğrencilerin %70,6'sı (281 kişi), kız öğrencilerin ise %73,2'si (421 kişi) sınavda öğretmenlerin yanlarında durmamasını istedikleri görülmektedir. 118 kız öğrenci (%20,6) , 105 erkek öğrenci ise (%19,5) sınavda öğretmenin yanımda durmasından rahatsız olmadığı

belirtmiştir. 36 kız öğrenci (%6,3), 54 erkek öğrenci (%10) bu soruda kararsız kalmışlardır.

Genel lise öğrencilerinin 755'i (%71,9) sınavda öğretmenin yanlarında durmasından rahatsız olurken, 212'si (%20,2) ise bu durumdan etkilenmediğini ifade etmiştir. 83 (%7,9) genel lise öğrencisi ise bu soruya fikrim yok demiştir. Anadolu Lisesi öğrencilerinin 47'si (72,3) rahatsız olduğunu, 11'i ise (%16,9) sınavlarda öğretmenlerin yanlarında durmasından dolayı rahatsız olmadığını belirtmişlerdir. 7'si (%10,8) kararsız iken,

İnsanlar arası ilişkilerde mesafenin önemini kavradığımızda, mesafeyi daha da dikkatli kullanırız. Mesafeler, insanlarla olan ilişkimizin, tabiri caizse, mesafesini gösterir. Bizler iki kişinin mesafesine bakarak onların birbirilerine verdikleri değeri birbirlerine olan samimiyetlerini vs. kolaylıkla anlayabiliriz. İnsanlar genel olarak birbirleriyle ilişkilerini mahrem, kişisel, sosyal ve genel alan olarak dört bölgede düzenlerler. Tablodan çıkan sonuçları genel olarak değerlendirdiğimizde, öğrencilerin büyük çoğunluğunun öğretmenin sınavda yanlarında durmasından rahatsız olduklarını görürüz. Bu da tezin teorik kısmında verilen bilgilerle örtüşmektedir. Çünkü insanlar mahrem ve kişisel alanlarının ihlal edilmesinden hoşlanmazlar ve rahatsız olurlar. Onun için sınavlarda, mümkün oldukça, öğrencilerin mahrem ve kişisel alanlarının ihlal edilmemesi gerektiği sonucu çıkmaktadır. Cinsiyet türüne göre yaptığımız değerlendirmede, cinsler arasında hemen hemen yok denecek kadar bir farklılığın olduğu göze çarpmaktadır. Farklı cinslerin aynı derecede tepki göstermesi de bizi, gerek kız erkeğe de erkek öğrencilerin aynı derecede bu ihlalden olumsuz yönde etkilendikleri sonucuna götürmektedir.

Ayrıca lise türlerine göre bir değerlendirme yapmak istediğimizde, Anadolu lisesindeki öğrencilerin, genel lisede okuyan öğrencilerle beraber aynı tepkiyi vermeleri ilginç bir özellik arz etmektedir. Bu da başta dediğimiz gibi alan ihlalinde, kişilerin hemen hemen aynı tepkiyi vermekte olduğu sonucuna götürmektedirler.

Kısacası, genel olarak öğrenciler sınavda, öğretmenlerin yanlarında(başlarında) durmamasını istemektedirler.

## 5. BEDENSEL TEMAS İLE İLGİLİ BULGULAR

**Soru 16- Öğretmenimin omzuma, sırtıma ve elime dokunuşu derse olan ilgimi artırır ve bana sevdiğimi hissettirir.**

**Tablo 44– Cinsiyet - Soru 16 Çapraz Tablosu**

			Öğretmenimin omzuma, sırtıma ve elime dokunuşu derse olan ilgimi artırır ve bana sevdiğimi hissettirir.					Toplam
			Kesinlikle Katılmıyorum	Katılmıyorum	Kararsızım	Katılıyorum	Kesinlikle Katılıyorum	
Cinsiyet	Kız	Adet	94	107	108	144	123	576
		Yüzde	16,3%	18,6%	18,8%	25,0%	21,4%	100,0%
Erkek	Adet	60	70	75	180	155	540	
	Yüzde	11,1%	13,0%	13,9%	33,3%	28,7%	100,0%	
Toplam	Adet	154	177	183	324	278	1116	
	Yüzde	13,8%	15,9%	16,4%	29,0%	24,9%	100,0%	

**Tablo 45– Lise Türü - Soru 16 Çapraz Tablosu**

			Öğretmenimin omzuma, sırtıma ve elime dokunuşu derse olan ilgimi artırır ve bana sevdiğimi hissettirir.					Toplam
			Kesinlikle Katılmıyorum	Katılmıyorum	Kararsızım	Katılıyorum	Kesinlikle Katılıyorum	
Lise Türü	Genel Lise	Adet	139	166	174	309	263	1051
		Yüzde	13,2%	15,8%	16,6%	29,4%	25,0%	100,0%
Anadolu Lisesi	Adet	15	11	9	15	15	65	
	Yüzde	23,1%	16,9%	13,8%	23,1%	23,1%	100,0%	
Toplam	Adet	154	177	183	324	278	1116	
	Yüzde	13,8%	15,9%	16,4%	29,0%	24,9%	100,0%	

Yerinde ve zamanında yapılan dokunmanın, derse olan ilgiyi artırması ve öğrenciye sevildiğini hissettirmesini ölçmeye yönelik 'öğretmenimin omzuma, sırtıma ve elime dokunuşu derse olan ilgimi artırır ve bana sevdiğimi hissettirir' ifadesine öğrencilerin %53,9'u (602 kişi)buna katıldığını, %29,7'si ise (331 kişi) katılmadığını belirtmiştir.

Kız öğrencilerin 267'si (%46,4), erkek öğrencilerin 335'i (%62'si) yerinde yapılan dokunmaların derste olan ilgilerinin artmasına sebep olduğunu ve öğretmenleri tarafında sevildiklerini hissettiklerini ifade etmişlerdir. Aksini düşünen kız öğrencilerin oranı %34,9 (201 kişi), erkek öğrencilerin oranının ise %24,1 (130 kişi) olduğu görülmektedir.

Kararsızların sayısının 183 (%16,4)'tir. Bunların 75'i erkek (%13,9), kız öğrencilerin sayısı 108 (%18,8) olduğu görülmüştür.

Erkek öğrenciler, kız öğrencilere oranla öğretmenlerin yaptıkları dokunuşlardan olumlu yönde etkilenmekte, öğretmenlerin bu dokunuşları aynı zamanda öğrencilere sevildiklerini hissettirmeleri ders olan ilgilerini de pozitif yönde etkilemiştir. Kararsızların sayısının da 183 (%16,4) ,75'i erkek (%13,9), kız öğrencilerin sayısı 108 (%18,8) olduğu görülmüştür.

Genel lise öğrencilerinin %29'u (305 kişi), Anadolu lisesi öğrencilerinin %40'ı (26 kişi)bu dokunuşların derse olan ilgiyi arttırmadığını düşünürken, Genel lise öğrencilerinin 572'si (%54,4), Anadolu lisesi öğrencilerinin 30'u (%46,2) öğretmenin dokunuşlarından olumlu olarak etkilendiğini ve sevildiklerini hissettirdiğini düşünmektedirler. 174 (%16,6) genel lise öğrencisi ve 9 (%13,8) Anadolu lisesi öğrencisi bu soruda kararsız kalmışlardır.

Uzmanlar bedensel temasın, bir çocuğun gelişimi için anne sütü kadar önemli olduğunu söylemektedir. Bu da demek oluyor ki insanoğlu hem dokunmak hem de dokunulmak ihtiyacı içerisindedir. Örneğin morali bozuk olan bir öğrencimizin veya arkadaşımızın yanına oturup elimizi beline veya omzuna koymamız ona söyleyeceğimiz pek çok cümleden daha değerli veya duygulu olabilir. Tablodan çıkan sonuçlar da, kararsızların dengeli dağıtılmasıyla beraber, bunu desteklemektedir.

Tablodan çıkan sonuçları cinsiyet türüne göre incelediğimizde, kız öğrencilerin bu konuda olumlu fikir beyan etmelerine rağmen, erkek öğrencilere göre daha temkinli yaklaştıklarını görebilmekteyiz. bu da tezin teorik kısmında belirtilen, kız öğrencilere karşı daha dikkatli davranılması gerektiği iddiasını desteklemektedir. Bunun için karşı cinsten bir öğrenciye dokunurken samimiyet ölçülerine, yere ve zamana dikkat ederek

dokunmamız daha yararlı olacaktır. Bununla birlikte “öğrenciye dokunmamalıyım” sonucu kesinlikle çıkarılmalıdır. Kısacası tezin metin bölümünde ifade edilen yere ve zamana dikkat etmemiz yeterli olacaktır. Çünkü dokunma;” Sen benim için önemlisin! Ben senin yanımdayım ve seni seviyorum!” anlamına gelmektedir.

Tablodan çıkan ve dikkat çeken bir sonuç da kararsız sayısının fazlalığıdır. Bu da, dolaylı olarak, öğrencilerin dokunmaya temkinli yaklaştıklarının bir göstergesi olarak yorumlanabilir. Çünkü daha tanımadığımız insanlara, hemen dokunmak tehlikeli olabilir. Bunu da gözen çıkarmamakta fayda vardır. Ayrıca lise türlerine göre bir değerlendirme yapmak istediğimizde, Anadolu lisesindeki öğrencilerin genel lisede okuyan öğrencilere göre daha az etkilendikleri göze çarpmaktadır.

Kısacası, erkek öğrenciler, kız öğrencilere oranla öğretmenlerin yaptıkları dokunuşlardan olumlu yönde etkilenmektedir. genel olarak da hem erkek hem de kız öğrenciler, öğretmenlerin bu dokunuşlarla kendilerini sevildiklerini hissettirdikleri için de ders olan ilgileri açısından pozitif yönde etkilendiklerini belirtmişlerdir.

## 6. AKSESUARLAR İLE İLGİLİ BULGULAR

**Soru 20 - Öğretmenlerin giyim kuşamlarındaki düzen ve uyum o dersi daha iyi dinlemede etkilidir.**

**Tablo 46– Cinsiyet - Soru 20 Çapraz Tablosu**

		Öğretmenlerin giyim kuşamlarındaki düzen ve uyum o dersi daha iyi dinlemede etkilidir.					Toplam
		Kesinlikle Katılmıyorum	Katılmıyorum	Kararsızım	Katılıyorum	Kesinlikle Katılıyorum	
Cinsiyet Kız	Adet	79	117	124	161	95	576
	Yüzde	13,7%	20,3%	21,5%	28,0%	16,5%	100,0%
Erkek	Adet	96	82	134	113	115	540
	Yüzde	17,8%	15,2%	24,8%	20,9%	21,3%	100,0%
Toplam	Adet	175	199	258	274	210	1116
	Yüzde	15,7%	17,8%	23,1%	24,6%	18,8%	100,0%

**Tablo 47– Lise Türü - Soru 20 Çapraz Tablosu**

		Öğretmenlerin giyim kuşamlarındaki düzen ve uyum o dersi daha iyi dinlemede etkilidir.					Toplam
		Kesinlikle Katılmıyorum	Katılmıyorum	Kararsızım	Katılıyorum	Kesinlikle Katılıyorum	
Lise Türü	Genel Lise Adet	167	189	246	256	193	1051
	Yüzde	15,9%	18,0%	23,4%	24,4%	18,4%	100,0%
Anadolu Lisesi	Adet	8	10	12	18	17	65
	Yüzde	12,3%	15,4%	18,5%	27,7%	26,2%	100,0%
Toplam	Adet	175	199	258	274	210	1116
	Yüzde	15,7%	17,8%	23,1%	24,6%	18,8%	100,0%

Öğretmenlerin giyim kuşamlarındaki düzen ve uyumun o dersi daha iyi dinleme üzerindeki etkisinin olumlu olarak değerlendiren öğrencilerin sayısı 484 (%43,4), erkek öğrencilerde böyle düşünenlerin oranı %42,2 (228 kişi), kız öğrencilerde ise %44,5 (256 kişi) olarak gerçekleşmiştir. Aksini düşünenlerin oranı %33,5 (374 kişi), erkek öğrencilerin sayısı 178 (%33), kız öğrencilerin 196 (%34) olmuştur. 124'ü kız (%21,5), 134'ü erkek (%24,8) toplam 258 kişi (%23,1) bu soruda olumlu ya da olumsuz yönde fikir beyan etmeyip kararsız kalmışlardır.

Genel lise öğrencilerinin %42,8'i (449 kişi), Anadolu lisesi öğrencilerinin %53,9'u (35 kişi) giyim kuşam ve uyumunun, dersi dinleme üzerinde olumlu bir etkisi olduğunu düşünmekte olduğunu görebiliriz. Aksi şekilde düşünenlerden 18'i (%27,7) Anadolu lisesi öğrencisi, 356'sı (%33,9) ise Genel lise öğrencisidir. Kararsızların oranı ise %23,4 (246 kişi) Genel lise öğrencisi, %18,5 (12 kişi) Anadolu lisesi öğrencisi olarak görülmektedir.

Giyimdeki düzen ve uyum her şeyden önce ilk izlenimi için önemli bir göstergedir. Giyim ve kuşama dikkat etmek, öncelikle kendimize olan saygımızın ifadesidir. Öğretmenlerin giyim kuşamlarındaki düzen ve uyumun olumlu etkisinin çok yüksek olduğunu söyleyemesek de, tablodan çıkan sonuçlara göre; üzerinde durulması, dikkat edilmesi gerektiğini söylemek mümkündür. Tablodaki sonuca göre genel bir değerlendirme

yaptığımızda, olumlu fikir beyan eden öğrencilerin, olumsuz ve kararsız fikir beyan edenlere göre daha yüksek olduğu göze çarpmaktadır. Bu düzensiz ve dikkat dağıtılabilecek bir giyim kuşamın, öğrencilerin ders performansını olumsuz yönde etkileyebileceği unutulmamalıdır.

Cinsiyet türüne göre yapılan değerlendirmede, dikkate değer bir farklılık görülmemekle beraber, lise türüne göre yapılan değerlendirmede, Anadolu lisesinde okuyan öğrencilerin, genel liselerde okuyan öğrencilere göre giyimdeki uyuma ve düzene daha dikkat ettikleri göze çarpmaktadır. Bu da bizi, Anadolu lisesinde okuyan öğrencilerin, giyimdeki düzen ve uyum hususunda daha hassas oldukları sonucuna götürmektedir. Kararsızların oranının da oldukça yüksek çıktığı gözden kaçmamaktadır ki bu da giyim kuşamındaki uyumun, dersin dinlenmesine ‘doğrudan etki’ etmediğini söylemek de mümkündür.

**Soru 21- Öğretmenlerin kullandıkları abartılı aksesuarlar (saat, cep telefonu, takı, yüzük, kalem vs.) derste dikkatimi dağıtır.**

**Tablo 48– Cinsiyet - Soru 21 Çapraz Tablosu**

		Öğretmenlerin kullandıkları abartılı aksesuarlar (saat, cep telefonu, takı, yüzük, kalem vs.) derste dikkatimi dağıtır.					Toplam
		Kesinlikle Katılmıyorum	Katılmıyorum	Kararsızım	Katılıyorum	Kesinlikle Katılıyorum	
Cinsiyet Kız	Adet	67	161	90	145	113	576
	Yüzde	11,6%	28,0%	15,6%	25,2%	19,6%	100,0%
Erkek	Adet	96	104	104	105	131	540
	Yüzde	17,8%	19,3%	19,3%	19,4%	24,3%	100,0%
Toplam	Adet	163	265	194	250	244	1116
	Yüzde	14,6%	23,7%	17,4%	22,4%	21,9%	100,0%

**Tablo 49– Lise Türü - Soru 21 Çapraz Tablosu**

			Öğretmenlerin kullandıkları abartılı aksesuarlar (saat, cep telefonu, takı, yüzük, kalem vs.) derste dikkatimi dağıtır.					Toplam
			Kesinlikle Katılmıyorum	Katılmıyorum	Kararsızım	Katılıyorum	Kesinlikle Katılıyorum	
Lise Türü	Genel Lise	Adet	155	249	181	235	231	1051
		Yüzde	14,7%	23,7%	17,2%	22,4%	22,0%	100,0%
Anadolu Lisesi	Adet	8	16	13	15	13	65	
	Yüzde	12,3%	24,6%	20,0%	23,1%	20,0%	100,0%	
Toplam	Adet	163	265	194	250	244	1116	
	Yüzde	14,6%	23,7%	17,4%	22,4%	21,9%	100,0%	

Öğretmenlerin kullandıkları abartılı aksesuarların öğrencilerin üzerindeki etkisini ölçmeye yönelik bu soruda, öğrencilerin %44,3'ü (494) Erkek öğrencilerin %43,7'si (236 kişi), kız öğrencilerin %44,8'i (258 kişi) öğretmenlerin kullandıkları abartılı aksesuarlardan dolayı derste dikkatinin dağıldığını ifade etmişlerdir. Öğrencilerin %38,3'ü 200 erkek öğrenci (%37,1) , 228 kız öğrenci (%39,6) dikkatlerinin dağılmadığını ifade etmişlerdir. 194 öğrenci (%17,4) ise 104 erkek (%19,3), 90 kız öğrenci (%15,6) bu konuda kararsız kalmışlardır.

Genel lisede okuyan öğrencilerin %44,4'ü (466 kişi), Anadolu lisesinde okuyan öğrencilerin %43,1'i (28 kişi) öğretmenlerin kullandıkları abartılı aksesuarlardan dolayı dikkatlerinin dağıldığını ifade etmişlerdir. Aksi şekilde düşünen genel lise öğrencilerinin oranı %38,4 (404 kişi), Anadolu lisesi öğrencilerinin oranı ise %36,9 (24 kişi) olarak gerçekleşmiştir. Kararsızlar ise 13'ü Anadolu Lisesi öğrencisi (%20), 181'i Genel lise öğrencisidir (%17,2) .

Aksesuarlar ve giyim, uzmanların tabiriyle; “sessiz bir tavsiye mektubu” niteliğindedir. Öyle ki insanların kullandıkları aksesuarlara bakıp, onların neyle ilgilendikleri, nelerden hoşlandıkları, değerleri, statüleri vs. hakkında bilgi sahibi olabiliriz. Anketteki soruya, genel olarak, öğrenciler tarafından verilen cevaplarda birbirine yakın



sonuçlar çıkmışsa da, bunlardan rahatsızlık duyanların sayısının daha fazla olduğu göze çarpmaktadır. Bu soruda dikkat çeken bir özellik de kararsız öğrenci sayısının yüksek çıkmasıdır. Bu da bizi, bu konuda daha hassas davranmamız gerektiği sonucuna götürmektedir.

Cinsiyet ve lise türüne göre yapılan değerlendirmede dikkate değer bir farklılığın olmadığı görülmektedir. Abartılı aksesuarların dersteki dikkati dağıtmada çok önemli bir etkiye sahip olduğu kanısına varmak oldukça zordur. Yine de dikkati az da olsa dağıtabilme ihtimali olmasına rağmen, derste abartılı aksesuar kullanmaktan kaçınılmalıdır. Ayrıca, soruda dikkat edilen husus aksesuarların dikkati dağıtması değil; abartılı aksesuarların dikkat üzerindeki etkisidir.

**Soru 22 - Öğretmenlerimin giyimlerindeki renk uyumu o derse olan ilgimi artırır ve başarılı olmamı sağlar.**

**Tablo 50– Cinsiyet - Soru 22 Çapraz Tablosu**

		Öğretmenlerimin giyimlerindeki renk uyumu o derse olan ilgimi artırır ve başarılı olmamı sağlar.					Toplam
		Kesinlikle Katılmıyorum	Katılmıyorum	Kararsızım	Katılıyorum	Kesinlikle Katılıyorum	
Cinsiyet Kız	Adet	110	172	132	111	51	576
	Yüzde	19,1%	29,9%	22,9%	19,3%	8,9%	100,0%
Erkek	Adet	124	126	140	91	59	540
	Yüzde	23,0%	23,3%	25,9%	16,9%	10,9%	100,0%
Toplam	Adet	234	298	272	202	110	1116
	Yüzde	21,0%	26,7%	24,4%	18,1%	9,9%	100,0%

**Tablo 51– Lise Türü - Soru 22 Çapraz Tablosu**

			Öğretmenlerimin giyimlerindeki renk uyumu o derse olan ilgimi artırır ve başarılı olmamı sağlar.					Toplam
			Kesinlikle Katılmıyorum	Katılmıyorum	Kararsızım	Katılıyorum	Kesinlikle Katılıyorum	
Lise Türü	Genel Lise	Adet	224	282	254	188	103	1051
		Yüzde	21,3%	26,8%	24,2%	17,9%	9,8%	100,0%
	Anadolu Lisesi	Adet	10	16	18	14	7	65
		Yüzde	15,4%	24,6%	27,7%	21,5%	10,8%	100,0%
Toplam		Adet	234	298	272	202	110	1116
		Yüzde	21,0%	26,7%	24,4%	18,1%	9,9%	100,0%

Öğretmenlerin giyimlerindeki renk uyumunun, derse olan ilgi üzerinde pozitif yönde etkili olduğunu düşünen öğrencilerin sayısı 312 (%28)'dir. Aksini düşünenlerin sayısı 532 (%47,7), kararsızların sayısı ise 272 (%24,4) olarak gerçekleşmiştir. Erkek öğrencilerin %27,8'i (150 kişi), kız öğrencilerin ise %28,2'si (162 kişi) öğretmenlerin giyimlerindeki renk uyumunun o derse olan ilgiyi arttırdığını ve başarılı olmalarını sağladığını düşünmektedir. Erkek öğrencilerin %46,3'ü (250 kişi) giyimdeki renk uyumunun derse olan ilgi üzerinde etkili olmadığını düşünmektedirler. Kız öğrencilerinde ise bu oran %49'dur (282 kişi). Kararsız erkek öğrencilerin sayısı 140 (%25,9), kız öğrencilerin sayısı ise 132 (%22,9)dir.

Genel lise öğrencilerinin 291'i (%27,7), Anadolu lisesi öğrencilerinin 21'i (%32,3) öğretmenlerin giyimlerindeki renk uyumlarından dolayı derse olan ilgilerinin artıp, daha başarılı olduğunu belirtmişlerdir. Aksi yönde görüş bildiren Genel lise öğrencilerin oranı %48,1 (506 kişi), Anadolu lisesi öğrencilerinin %40 (26 kişi) olarak görülmektedir. Kararsızlar ise genel lise öğrencilerinde %24,2 (254 kişi), Anadolu lisesi öğrencilerinde ise %27,7 (18 kişi) oranında gerçekleşmiştir.

Tabloda verilen sonuçların genel bir değerlendirmesi yapıldığında, öğretmenlerin giyimlerindeki renk uyumunun çok önemli olmadığı göze çarpmaktadır. Çünkü giyim

kuşamdaki renk uyumu ile derse olan ilgi arasında paralellik olduğunu düşünenlerin sayısı, aksi yönde görüş bildiren öğrencilerden, dikkat çeken bir farkla, daha düşük çıkmıştır. Lise türlerine göre yapılan değerlendirmede, her iki türdeki lisede de hemen hemen aynı sonuçlarla karşılaşmaktayız. Ayrıca, cinsiyet türlerine göre yapılan değerlendirmede, gerek kız gerekse de erkek öğrencilerin, aynı yönde görüş bildirdikleri göze çarpmaktadır. Bu da bize, giyimdeki renk uyumunun her iki cins tarafından da aynı algılandığı sonucuna götürmektedir.

Ayrıca, öğrencilerden, kararsızların sayısının yüksek olması ve aynı şekilde olumlu yönde görüş bildirenlerin sayısının dikkate değer bir sayıda olması, bu konuda hassas olmamızı gerektirmektedir. Çünkü olumsuz yönde cevap veren öğrenci sayısının fazla olması, “renklerde uyuma dikkat etmemeliyiz.” sonucuna bizi götürmemelidir. Öyle ki sorunun amacı, renk uyumunun derse olan ilgiyi artırıp artırmadığı yönündeki algıyı ölçmektir. Kısacası Giyimdeki renk uyumunun derse olan ilgi üzerinde olumlu ya da olumsuz bir etkisinin olmadığı söylenebilir.

## 7. SES İLE İLGİLİ BULGULAR

### Soru 23 - Öğretmenlerimin yumuşak ses tonu derse olan ilgimi artırır.

Tablo 52- Cinsiyet - Soru 23 Çapraz Tablosu

		Öğretmenlerimin yumuşak ses tonu derse olan ilgimi artırır.					Toplam
		Kesinlikle Katılmıyorum	Katılmıyorum	Kararsızım	Katılıyorum	Kesinlikle Katılıyorum	
Cinsiyet Kız	Adet	31	66	72	219	188	576
	Yüzde	5,4%	11,5%	12,5%	38,0%	32,6%	100,0%
Erkek	Adet	38	71	129	171	131	540
	Yüzde	7,0%	13,1%	23,9%	31,7%	24,3%	100,0%
Toplam	Adet	69	137	201	390	319	1116
	Yüzde	6,2%	12,3%	18,0%	34,9%	28,6%	100,0%

**Tablo 53– Lise Türü - Soru 23 Çapraz Tablosu**

		Öğretmenlerimin yumuşak ses tonu derse olan ilgimi artırır.					Toplam
		Kesinlikle Katılmıyorum	Katılmıyorum	Kararsızım	Katılıyorum	Kesinlikle Katılıyorum	
Lise Türü	Genel Lise Adet	64	130	192	364	301	1051
	Yüzde	6,1%	12,4%	18,3%	34,6%	28,6%	100,0%
Anadolu Lisesi	Adet	5	7	9	26	18	65
	Yüzde	7,7%	10,8%	13,8%	40,0%	27,7%	100,0%
Toplam	Adet	69	137	201	390	319	1116
	Yüzde	6,2%	12,3%	18,0%	34,9%	28,6%	100,0%

Öğretmenlerin yumuşak ses tonuna sahip olmasının derse olan ilgiyi artırdığını söyleyen öğrencilerin sayısı 709 (%63,5), aksini düşünenlerin sayısı 206 (%18,5) olarak gerçekleşmiştir. Kararsızların sayısı ise 201, oranı ise %18'dir. Erkek öğrencilerin %56'sı (302 kişi), kız öğrencilerin %70,6'sı (407 kişi) öğretmenlerin yumuşak ses tonundan dolayı derse olan ilgilerinin arttığını ifade ederken, 109 erkek öğrenci (%18,5), 97 kız öğrenci (%16,9) öğretmenin yumuşak ses tonunun derse olan ilgiyi etkilemediğini belirtmiştir. Ayrıca 129 erkek öğrenci (%23,9), 72 kız öğrenci (%12,5) bu soruya fikrim yok cevabı vermişlerdir.

Öğretmenin yumuşak ses tonunun derse olan ilgiyi pozitif yönde etkilediğini düşünen genel lise öğrencilerin oranı %73,2 (665 kişi), Anadolu lisesi öğrencilerinin %67,7 (44 kişi) olarak gerçekleşmiştir. Yumuşak ses tonunun derse olan ilgi üzerinde etkili olmadığını düşünen genel lise öğrencilerinin sayısı 194 (%18,5), Anadolu lisesi öğrencilerinin sayısı ise 12'dir(%18,5). Bu soruya fikrim yok cevabı verenlerin 192'si genel lise öğrencisi (%18,3), 9'u (%13,8) Anadolu lisesi öğrencisidir.

Uzmanlar tarafından konuşmanın temeli olarak adlandırılan sesin, seslerin tonu ritmi, tınısı, monotonluğu, kelimelerin telaffuzu gibi özellikleri konuşan kişinin duygularını ifade eder ve konuşmacının sözlerinin anlaşılmasını sağlayan sözsüz iletişim

ögesi olarak ele alınır. Sorulan soruya verilen cevapların genel bir değerlendirmesi yapıldığında, öğrencilerin büyük bir çoğunluğunun bu yönde olumlu görüş bildirdikleri rahatlıkla göze çarpmaktadır ki bu da tezin teorik kısmında verilen bilgilerle paralellik göstermektedir. Öyle ki olumsuz yönde görüş bildirenlerin sayısının az olduğu görülmektedir.

Cinsiyet türüne göre bir değerlendirme yaptığımızda, kız öğrencilerin, erkek öğrencilere oranla, dikkate değer bir biçimde, yumuşak ses tonundan daha fazla olumlu etkilendikleri göze çarpmaktadır. Ayrıca, tablodaki genel değerlendirmede kararsız öğrencilerin sayısının biraz yüksek olduğu gözden kaçmamakla beraber bu kararsız öğrencilerden çoğunun erkek olması da yine, erkeklerin yumuşak ses tonuna karşı, kızlara oranla daha az hassas olduğu görülmektedir.

Lise türüne göre bir değerlendirme yaptığımızda, genel lise öğrencilerinin Anadolu Lisesi öğrencilerine oranla yumuşak sese karşı, az da olsa, daha duyarlı oldukları göze çarpmaktadır. Ayrıca, kararsızların lise türüne göre değerlendirilmesinde, Anadolu Lisesi öğrencilerinin, genel lise öğrencilerine göre daha kararsız oldukları görülmektedir. Kısacası, görülüyor ki yumuşak ses tonunun, derse olan ilgiyi artırma üzerinde pozitif bir etkisi vardır. Yumuşak ve etkili vurgularla kullanılacak bir ders anlatma biçimi dersin daha iyi anlaşılmasını sağlayacaktır.

## Sonuç ve Genel Değerlendirme

Eğitim öğretim sürecinde iki önemli unsur vardır. Bunlar: öğretmen ve öğrencidir. Sınıf ortamında, eğiten ve eğitilen konumundaki bu iki değerlin etkili iletişimi çok önemlidir. Öyle ki bilgi aktarıcısı konumunda olan öğretmenin iletişim becerisi, öğrencinin başarısını doğrudan etkilemektedir. Bu yüzden, öğretmenin iletişim becerilerini iyi bilmesi ve onu etkili kullanması gerekmektedir. Ancak, tezde de ifade edildiği üzere, genel olarak iletişime önem verilmesine rağmen, sözsüz iletişim göz ardı edilmektedir.

İletişim, öğretmen ve öğrenci ilişkisinde önemli bir rol oynamaktadır. Bu da dolaylı olarak öğrencinin başarısı için hayati bir önem taşımaktadır. Bunun için öğretmenlerin, sözlü iletişimin yanında sözsüz iletişime de dikkat etmeleri gerekmektedir. Çünkü iletişim sürecindeki aksamalar, etkili iletişimi kesintiye uğratar. Bu da doğrudan veya dolaylı olarak öğrenci başarısını olumsuz etkiler. Çünkü öğrenci, öğretmenin verdiği sözsüz mesajları algılamakta, farkında olarak veya olmadan ona göre tepkide bulunmaktadır. Öyle ki beden diline dikkat edilmezse-ki iletişim kazalarına sebebiyet verilir- bu da öğrencilerin öğretmenin beden dilini olumsuz algılamalarına sebep olur.

Öğretmenler, bilerek veya bilmeyerek beden dilleriyle öğrencilere olumsuz mesajlar gönderebilmektedirler. Bunu önlemenin yolu da; beden dilinin özelliklerini bilmek ve buna göre hareket etmektir. Çünkü öğretmen, yalnız bilgi aktarıcısı konumundan çıkmalı; vücut diliyle de öğrenciyi eğitmelidir. Başka bir deyişle, davranışlarıyla öğrenciyeye örnek olmalıdır. Öğretmen, sözlü olarak söylediği yargıları, beden diliyle desteklemedikçe, öğretmenin verdiği mesajlar(bilgi) tam olarak algılanmamakta ve öğrencinin dikkati de azalmaktadır.

Oysa çalışmanın birinci bölümünde de ele alındığı üzere, yönetim kavramı irdelenirken, yönetimin; diğer kişilerin çabalarıyla, amaçların başarılması süreci olduğu sonucuna varılmıştır. Bu özelliğinden dolayı yönetimin sınıfla ilişkili olduğu ve sınıf yönetiminin amacının; sınıfı belli amaçlara ulaştırmak için elde bulunan bütün kaynakları en iyi biçimde kullanmak olduğu tespit edilmiştir. Sınıf yapısının özellikleri, sınıf yönetiminin boyutları ve modelleri incelenerek, sınıf yönetiminin dinamik ve hassas bir yapı olduğu görülmüştür.

İletişim kavramı irdelendiğinde, bunun insan yaşamının her anını kapsayan bir olgu olduğu, iletişimsizliğin olanaksız olduğu tespit edilmiştir. Ayrıca, iletişimin, genel olarak insanlar arasında anlamları orta kılma olduğu görülmüştür. İletişimin fonksiyonları ve özellikleri incelendiğinde; iletişimin, insanlar arasında en önemli kavram olduğu, iletişim sürecinde yer alan öğelerdeki bir aksaklığın, etkili iletişimi engelleyeceği, bunun da iletişim kazalarına(çatışmalarına)yol açtığı tespit edilmiştir.

Sınıf yönetimi ve iletişim ilişkisi irdelendiğinde, iletişimin, sınıf yönetimiyle iç içe olduğu, etkili iletişimin gerçekleştiği sınıflarda, sınıf yönetiminin kolaylaştığı ve sınıf başarısının yükseldiği görülmüştür. Buna karşılık, etkili iletişimin olmadığı sınıflarda, iletişim çatışmalarının yaşandığı ve bununda dolaylı olarak sınıf başarısını düşürdüğü görülmüştür.

İletişimin sözlü ve sözsüz olarak gerçekleştiği; fakat sözlü iletişime önem verilmesine rağmen sözsüz iletişimin(beden dilini) ihmal edildiği belirtilmiştir. Ancak, sözsüz iletişimin, insanlar arası iletişimde, sözlü iletişime oranla daha etkili olduğu tespit edilmiş ve beden dilinin bilinçli kullanılması durumunda, sınıf yönetiminin kolay sağlanacağı ve sınıf başarısının yükseleceği belirtilmiştir.

Tezin ikinci bölümünde, beden dilinin arka planını bilmenin, beden dilinin doğru yorumlanmasındaki önemine vurgu yapılmıştır. Beden dilinin bölümleri incelenirken, kaynak şahsın(öğretmenin) etkili iletişim için; ilk izlenim ve güçlü bir imaja önem vermesi gerektiğine değinilmiştir.

İletişimde jest ve mimiklerin çok önemli olduğu vurgulanmış, öğretmenlerin olumlu anlam ifade eden jestleri kullanmaları; tehdit içeren el kol hareketlerinden kaçınılmaları gerektiği belirtilmiştir. Ayrıca, güler yüzlü olmanın, öğrenciye açık olduğu mesajı vermesi sebebiyle, kullanılması gerektiği; buna karşın, sert bakışlar gibi olumsuz mimiklerden kaçınılması gerektiğinin ifade edildiği görülmüştür.

Göz temasının etkili iletişimde çok önemli olduğu, bunun için öğrencilerle konuşurken onların yüzüne bakıp, göz temasının kurulması gerektiği vurgulanmıştır. Öğretmenin, sınıfta etkili olmak için, canlı ve enerjik olması gerektiği, aynı zamanda

öğrencinin dikkatini canlı tutmak için, kürsüde değil; ayakta ders anlatılmasının gerektiği ifade edilmiştir. Öğretmenlerin öğrencilerine dokunması gerektiği; fakat bunu yaparken, öğrencinin cinsiyetine yere ve zamana dikkat etmeleri gerektiği, öğrencinin özel alanına onun izni olmadan girilmemesi gerektiği ve öğrencinin sınıftaki yerinin, öğrencinin olumsuz etkilenmemesi için, zorunlu olmadıkça yerinin değiştirilmemesi gerektiğinin ifade edildiği görülmüştür. Bununla birlikte öğretmenlerin, giyim kuşamlarındaki düzene ve renk uyumuna dikkat etmeleri gerektiği, öğrencinin dikkatinin dağılmaması için, abartılı aksesuarlardan kaçınmalarının gerektiği görülmüştür.

Öğretmenin sınıfta konuşurken ses tonuna dikkat etmesi gerektiği ve sesin etkili iletişimde çok önemli olduğu belirtilmiştir. Ayrıca dinlemenin, konuşmadan daha önemli olduğu vurgulanarak, öğretmenlerin öğrencileri etkili dinlemeleri gerektiği belirtilmiştir.

Öğrencilerin öğretmenlerin beden dillerini nasıl algıladıkları ve algılama düzeylerini ölçmeye dönük alan araştırması sonucuna göre, öğrencilerin, öğretmenlerin etkili iletişim becerilerinden olumlu yönde ve yüksek düzeyde etkilendikleri görülmüştür. Ayrıca, bunun dolaylı olarak, öğrenci başarısını da olumlu yönde etkilediği sonucuna varılmıştır.

Öğretmenin yüz ve bedenini kullanım biçiminin nasıl algılandığı yönünde öğrencilere yöneltilen sorulara verilen cevaplardan; öğrencilerin ilk izlenime önem verdikleri ve güçlü bir imaja sahip öğretmeni daha iyi dinledikleri görülmektedir. Öğretmenlerin ders anlatırken kullandıkları jest ve mimiklerin, öğrenciler için önemli olduğu ve öğrenciler tarafından buna dikkat edildiği tespit edilmiştir. Öyle ki öğrencilerin, öğretmenlerin tehdit içeren jestlerinden olumsuz etkilendikleri ortaya çıkmıştır. Bununla birlikte, öğrencilerle göz temasının kurulmasının ve öğrenciye karşı güler yüzlü olmanın öğrenciler tarafından olumlu algılandığı ve bunun öğrenci başarısını da dolaylı olarak olumlu yönde etkilediği görülmüştür.

Öğrencilerin kürsüde değil; ayakta ders anlatan, zinde(canlı)bir duruşa sahip olan ve yüzü kendilerine dönük olan öğretmeni daha iyi dinlediklerini ve öğrencilerin bu öğretmenlerin girdikleri derslerde daha başarılı olduklarını ifade ettikleri görülmüştür.



Mekân kullanımı ile ilgili olarak, öğrencilerin kendilerine yöneltilmiş olan sorulara vermiş oldukları cevaplardan; öğretmenin birebir yanlarında ya da karşılarında oturup ders anlatmasının, başlangıçta öne sürülenin aksine, dikkate değer önemde olmadığı görülmüştür. Buna karşılık, mekân kullanımı açısından öğrencilerin; öğretmenlerin sınavlarda yanlarında durmalarından ve derslerde yerlerinin değiştirilmesinden olumsuz etkilendikleri tespit edilmiştir.

Bedensel temas ile ilgili olarak:”Öğretmenimin omzuma, sırtıma ve elime dokunuşu derse olan ilgimi artırır ve bana sevildiğimi hissettirir.”yargısında, öğrencilerin, bu davranıştan olumlu yönde etkilendikleri görülmüştür. Ancak, cevaplar irdelendiğinde, kız öğrencilerin erkek öğrencilerden farklı olarak bedensel temas konusunda temkinli yaklaşıkları gözlemlenmiştir. Burada bedensel temas konusunda öğrencilerin cinsiyet açısından konuya farklı yaklaşıkları, kız öğrencilerin beden dili olarak dahi olsa, bedensel temas konusunda, hassasiyet gösterdikleri tespit edilmiştir.

Aksesuarlarla ilgili olarak, öğrencilerin vermiş oldukları cevaplardan, giyim kuşamın ve aksesuarların, öğrenciler tarafından dikkate alınmasıyla beraber, öğrenci başarısı üzerinde dikkate değer ve belirleyici bir öneminin de olmadığı görülmüştür.

Ses tonunun algılanışına ilişkin olarak yöneltilen:”Öğretmenlerimin yumuşak ses tonu, derse olan ilgimi artırır.”yargısına verilen cevaplardan, öğrencilerin, yumuşak ses tonundan olumlu etkilendikleri ve bunun derslere olan ilgilerini artırdıkları görülmüştür.

Anketin sonuçlarına göre, bütün bulgular göz önünde bulundurularak genel bir değerlendirme yapıldığında; öğretmenlerin beden dili hareketlerinin, öğrenciler tarafından olumlu algılandığında, bunun öğrenci başarısını olumlu yönde etkileyip yükselttiği; bazı beden dili hareketlerinin olumsuz algılanması durumunda ise, öğrenci başarısının olumsuz etkilenip düştüğü tespit edilmiştir. Son olarak; etkili iletişime önem veren, beden dilini etkili kullanan bir öğretmenin, başka bir tabirle, beden dilinin öğrenciler tarafından olumlu algılanması için çaba sarf eden bir öğretmenin, gerek sınıf kontrolünde gerekse de sınıf başarısının yükselmesinde başarılı olduğu gözlemlenmiştir.

Çalışmada ortaya konan veriler ve sonuçlar çerçevesinde, beden dilinin eğitimdeki yerinin öğretmenler tarafından daha iyi bir şekilde algılanması, uygulanması ve gerekli özenin gösterilmesi için; öğretmen yetiştiren eğitim fakültelerinin müfredatında, bu konu ile ilgili düzenlemelerin yapılması, M.E.B. Hizmet İçi Daire Başkanlığı tarafından beden dili ile ilgili programların düzenlenmesi, ilk ve ortaöğretim kurumlarında, öğrencilerin bu konuda bilinçlendirilmeleri için, ilgili ders müfredatında ‘Beden Dili’nin konu olarak girmesinde yarar görülmektedir. Ayrıca, bu konu üzerinde çalışma yapmak isteyenler tarafından, çalışmanın alanı daha da genişletilerek, İstanbul’un farklı ilçelerinde veya başka illerde uygulamalar yapıp, bölgeler arasındaki farklılıklar incelenebilir.

## KAYNAKÇA

- Açıl, M., Başarılı ve Etkin Öğretmenin Beden Dili, İstanbul,2005.
- Addington,J. E.,%'de Yüz Düşünce Gücü (Çev.B. Çetinkaya),İstanbul,2001.
- Akgündüz,A.,Lider Yöneticinin El Kitabı,İstanbul,2005.
- Aksan, D., Her Yönüyle Dil Ana Çizgileriyle Dilbilim,Ankara,2003.
- Aktaş, H., İsmet Özel'in Amentüsü, İstanbul,2003.
- Alıçgüzel,İ.,Çağdaş Okulda Eğitim ve Öğretim,İstanbul,2003.
- Altıntaş, E.-Çamur D., Sözsüz İletişim- Beden Dili, İstanbul,2005.
- Arı,R.-Deniz,E.,Sınıf Yönetimi,Ankara,2006.
- Arıkan,S.,"Liderlik" Yönetim ve Organizasyon,(Ed.S.Güney),Ankara,2001.
- Arkonaç, Sibel A., Psikoloji,İstanbul,1998.
- Baltaş, Z.-Baltaş A., Bedenin Dili,İstanbul,2004.
- Başar,H.,Sınıf Yönetimi,Ankara,2001.
- Başaran,İ.E.,Eğitime Giriş,Ankara,1996.
- Bauman,B.,Hayattaki En Nemli Şey:370 Başarılı İnsan Dedi ki...(Çev.A. Çavaş),İstanbul,1997.
- Bursalioğlu, Z., Eğitim Yönetiminde Teori ve Uygulama,Ankara,2003.
- Bursalioğlu, Z., Okul Yönetiminde Yeni Yapı ve Davranış, Ankara,2002.
- Can,H.,"Yönetim Bilimi ve Tarihçesi" Yönetim ve Organizasyon,(Ed.S.Güney),Ankara,2001.
- Can, Ş., Konularına Göre Açıklamalı Mesnevi Tercemesi,C.I,İstanbul,2004.
- Chapman,G.,Gençler İçin Beş Sevgi Dili(Çev.E. Akbaş),İstanbul,2002.
- Cüceloğlu, D.,İçimizdeki Biz,İstanbul,1999.
- Cüceloğlu, D., İnsan ve Davranışı, İstanbul,1999.
- Cüceloğlu, D., Yeniden İnsan İnsana,İstanbul,2002.
- Çelik,V.,Sınıf Yönetimi,Ankara,2003.
- Çakır, Ö., Profesyonel Yaşamda Kişisel İmaj ve Sosyal Yaşam Etiketleri, İstanbul,2006.
- Demiray, U., Genel İletişim, Ankara,2006.
- Doğan, R. İ., Bedenin Dili, İstanbul,2007.
- Dostoyevski., Suç ve Ceza(Çev.H. A. Ediz),İstanbul,1999.
- Dökmen, Ü., İletişim Çatışmaları ve Empati,İstanbul,1997.
- Erdoğan, İ., Sınıf Yönetimi,İstanbul,2003.
- Eren, B., Güzel Sözler Antolojisi,İstanbul,2004.
- Eren, E., Örgütsel Davranış ve Yönetim Psikolojisi, İstanbul,2006.

- Ergin, A.- Birol C., Eğitimde İletişim, Ankara,2005.
- Ergin, M., Üniversiteler İçin Türk Dili, İstanbul,2002.
- Ertuğrul,H., Öğretmenin Başarı Kılavuzu,İstanbul,2000.
- Güney, S.,”Bireyler Arası İletişim” Yönetim ve Organizasyon,(Ed. S.Güney),Ankara,2001.
- Güneş,F.,Yapılandırıcı Yaklaşımla Sınıf Yönetimi,Ankara,2007.
- İzğören.A. Ş.,Dikkat Vücudunuz Konuşuyor!,Ankara,2007.
- James, J., Beden Dili Olumlu, İmaj Oluşturma( Çev. M. Sağlam), İstanbul,2004.
- Kağıtçıbaşı, Ç., Yeni İnsan ve İnsanlar,İstanbul,2006.
- Karip, E., Sınıf Yönetimi,Ankara,2004.
- Kaya, C., Öğretmenlere Öneriler,İstanbul,2004.
- Konfüçyüs., Konuşmalar, Çev. M. Özerdim), Ankara,2001.
- Koptagel, G., Tıpsal Psikoloji,İstanbul,1984.
- Korkmaz,Z.,Türkiye Türkçesi Grameri(Şekil Bilgisi),Ankara,2004.
- Köknal, Ö., İnsanı Anlamak,İstanbul,1997.
- Köknal, Ö.- Özürlü K.- Bahadır G., Lise Psikoloji,İstanbul, 2006.
- Küçükahmet, L., Sınıf Yönetimi,Ankara,2006.
- Layış, Ş., Beden Dili, İstanbul,2007.
- Molcho,S.,Beden Dili(Çev.E.Tülin Batır),İstanbul,2004.
- Morgan,M.,Bir Çift Yürek(Çev.E. Cendey),İstanbul,2004.
- Neill,A.S.,Öğretici Ruh(Çev.K. Alp),İstanbul,2001.
- Oğuzkan,A.,Örneklerle Türkçe ve Kompozisyon Bilgileri,İstanbul,2001.
- Osmay,N.,İnsan Mühendisliği,İstanbul,2005.
- Özkan, Z., Kazandıran Beden Dili, İstanbul,2006.
- Özsoy. O., Etkin Öğrenci/Etkin Öğretmen/Etkin Eğitim,İstanbul,2004.
- Pease,A.,Beden Dili(Çev.Y. Özben),İstanbul,2003.
- Pockter,B.-Magee S.,Küçük Şeyler Önem Kazandığında(Çev.M. Duygun),İstanbul,2006.
- Pressey,S. L.- Robinson F.P.,Psikoloji ve Yeni Eğitim(Çev.H. Tan),İstanbul,1991.
- Satir, V., İnsan Yaratmak(Çev.S.Yeniçeri),İstanbul,2001.
- Reca,Ö.F.,Beden Dili,İstanbul,2007.
- Sağlık İşleri Dairesi Başkanlığı,Ergenlik Döneminde Değişim.Ankara,2000.
- Schober,O.,Davranış(Çev.S. Özbent),İstanbul,2003.
- Tatçı, M., Yunus Emre Divanı, Ankara,1998.
- Tek Başına Çocuk Yetiştirmenin Altın Kuralları(Çev.A. Çavaş), İstanbul,1997.

Toklu, O., Dilbilime Giriş, Ankara,2003.

Türkçe Sözlük, Cilt. I, Ankara,1998.

Vural,B., Her Öğretmen Rehberdir,İstanbul,2004

Wiemer,R.O.”Yaşlı Öğretmen”, Şiir Atlası(Çev.A.öztürk), ( Haz.C.Çapan), İstanbul,2000.

Woodsmall,M.- Woodsmall W.,Davranış Kalıplarının Gücü(Çev.M.Çatak),İstanbul,2003.

Yılman,M.,Sınıf Yönetimi,Ankara,2003.

Yörükoğlu, A., Çocuk Ruh Sağlığı,İstanbul,1997.

Yörükoğlu, A., Gençlik Çağı,İstanbul,1996.

Zıllıoğlu,M.,İletişim Nedir?,İstanbul,2003.

## **EKLER**

### **EK-1 ANKET FORMU**

**Sevgili öğrenciler,**

Aşağıdaki anket formu ile öğretmenlerinizin beden dili kökenli hareketlerinin başarınız üzerindeki etkisini öğrenmeye çalışacağız. Bu konuda sağlıklı bilgilere ulaşp doğru önerilerde bulunabilmemiz, sizin vereceğiniz cevapların samimiyetine bağlıdır. Dolayısıyla vereceğiniz cevaplar son derece önemlidir.1.bölümde; size uygun olan kutucuğu(x) işaretleyiniz.2.bölümde ise; cümleleri okuyup 5'li ölçekten size uygun olan kutunun içine(x)işaretini koyunuz. Lütfen işaretlenmemiş madde bırakmayınız. Adınızı veya okulunuzun adını belirtmenize gerek yoktur. Değerli zamanınızı ayırdığınız ve katkılarınız için teşekkür ederiz.

**Mehmet BAĞCI**

#### **1.BÖLÜM(KİŞİSEL BİLGİLER)**

**SINIFINIZ:**

LİSE-1:( )

LİSE-2:( )

LİSE-3:( )

**CİNSİYET:**

KIZ : ( )

ERKEK:( )

**LİSE TÜRÜ:**

GENELİSE : ( )

ANADOLU LİSESİ:( )

**2.BÖLÜM: İkinci bölüm soruları arka sayfadadır. Lütfen arka sayfaya geçiniz.**

		Kesinlikle Katılmıyorum	Katılmıyorum	Kararsızım	Katılıyorum	Tamamen Katılıyorum
1	Beden dilini etkili kullanan bir öğretmen, sınıfı daha iyi kontrol eder.	( )	( )	( )	( )	( )
2	Etkili iletişim kurabildiğim öğretmenlerimin derslerinde daha başarılıyım	( )	( )	( )	( )	( )
3	Dersime giren öğretmenlerin ilk bıraktıkları izlenim o dersi sevmemde etkilidir..	( )	( )	( )	( )	( )
4	Güçlü bir imaja sahip öğretmenlerimin derslerini daha iyi dinlerim.	( )	( )	( )	( )	( )
5	Kendimi iyi hissetmediğim zaman bu, bedenimin duruşuna da yansır	( )	( )	( )	( )	( )
6	Okuldaki dersleri anlamamda, ders öğretmenlerinin jest(el kol hareketleri) ve mimikleri(yüz ifadeleri) önemlidir.	( )	( )	( )	( )	( )
7	Öğretmenlerimin ders anlatırken yaptıkları el kol jestleri(hareketleri)derse olan dikkatimi artırır.	( )	( )	( )	( )	( )
8	Öğretmenlerimin tehdit içeren el jestleri(yumruk,işaret parmağını kullanması vs.)derse olan ilgimi azaltır.	( )	( )	( )	( )	( )
9	Ders anlatımında göz temasının kurulması dersi daha iyi anlamamda ve dersle ilgilenmemde etkilidir.	( )	( )	( )	( )	( )
10	Öğretmenlerim güler yüzlü olduklarında, derse katılımım daha fazla oluyor.	( )	( )	( )	( )	( )
11	Öğretmenimin ellerini arkada tutması ve kavuşturması derse olan ilgimi azaltır.	( )	( )	( )	( )	( )
12	Öğretmenlerimin karşımda değil; yanımda oturup ders anlatması, o dersi daha iyi anlamamı sağlar	( )	( )	( )	( )	( )
13	Kürsüde ders anlatan öğretmene göre ayakta ders anlatan öğretmeni daha iyi anlıyorum	( )	( )	( )	( )	( )
14	Öğretmenlerin sınıf içinde zinde(canlı) duruşu derse karşı ilgimi artırır	( )	( )	( )	( )	( )
15	Derste yüzü bana dönük olan öğretmeni daha etkili dinlerim	( )	( )	( )	( )	( )
16	Öğretmenimin omzuma, sırtıma ve elime dokunuşu derse olan ilgimi artırır ve bana sevildiğimi hissettirir	( )	( )	( )	( )	( )
17	Öğretmenimin derste yerimi değiştirmesi derste performansı düşürür	( )	( )	( )	( )	( )
18	Öğretmenimin sınavda yanımda durması beni rahatsız eder	( )	( )	( )	( )	( )
19	Öğretmenlerimin sinirli bakışları derse olan ilgimi azaltır	( )	( )	( )	( )	( )
20	Öğretmenlerin giyim kuşamlarındaki düzen ve uyum o dersi daha iyi dinlemem de etkilidir	( )	( )	( )	( )	( )
21	Öğretmenlerin kullandıkları abartılı aksesuarlar(saat, cep telefonu, takı, yüzük, kalem vs.)derste dikkatimi dağıtır	( )	( )	( )	( )	( )
22	Öğretmenlerimin giyimlerinde ki renk uyumu o derse olan ilgimi artırır ve başarılı olmamı sağlar	( )	( )	( )	( )	( )
23	Öğretmenlerimin yumuşak ses tonu derse olan ilgimi artırır	( )	( )	( )	( )	( )
24	Beni etkili dinleyen öğretmenlerimin derslerinde daha başarılı oluyorum	( )	( )	( )	( )	( )
25	Öğretmenlerimin beden dilini kullanmalarındaki becerisi derse olan ilgimi artırır	( )	( )	( )	( )	( )

## ÖZGEÇMİŞ

02 Eylül 1980 tarihi, Adıyaman/Merkez doğumluyum. İlkokul ve lise öğrenimimi aynı ilde tamamladıktan sonra, Fırat Üniversitesi Fen-Edebiyat Fakültesi Türk Dili ve Edebiyatı bölümüne kaydoldum. Son sınıftayken Harran Üniversitesi Fen-edebiyat Fakültesi Türk Dili ve Edebiyatı bölümüne geçiş yapıp, 2001 yılında mezun oldum. Aynı yıl, Bursa/ Orhangazi’de öğretmen olarak göreve başladım.2004’te zorunlu hizmet gereği İstanbul’a atandım.2004’ten bu yana, çeşitli ilköğretim ve ortaöğretim kurumlarında öğretmen ve yöneticilik yaptım. Halen Esenler Amiral Vehbi Ziya Dümer Anadolu Lisesi’nde Türk Edebiyatı//Dil ve Anlatım dersi öğretmeniyim. 2006 yılında da, Beykent Üniversitesi Sosyal Bilimler Enstitüsü İşletme Yönetimi Anabilim Dalı Eğitim Yönetimi ve Denetimi Bilim Dalı’nda yüksek lisans öğrenimine başladım.

Özel ilgi alanlarım; eğitim yönetimi ve denetimi, iletişim, psikoloji ve sosyolojidir.

Yabancı dilim İngilizce olup, evliyim.

**Aday: Mehmet BAĞCI**