

TC
YÜZÜNCÜ YIL ÜNİVERSİTESİ
SOSYAL BİLİMLER ENSTİTÜSÜ
SANAT TARİHİ ANABİLİM DALI

BAYBURT'TAKİ TÜRBELER VE MEZAR TAŞLARI

YÜKSEK LİSANS TEZİ

Furgan AKDAĞ

VAN – 2015

TC
YÜZÜNCÜ YIL ÜNİVERSİTESİ
SOSYAL BİLİMLER ENSTİTÜSÜ
SANAT TARİHİ ANABİLİM DALI

BAYBURT'TAKİ TÜRBELER VE MEZAR TAŞLARI

YÜKSEK LİSANS TEZİ

HAZIRLAYAN
Furgan AKDAĞ

DANIŞMAN

Prof. Dr. Abdülhamit TÜFEKÇİOĞLU

Bu Çalışma Y.Y.Ü Bilimsel Araştırma Projeleri Başkanlığı Tarafından 2013-SOB-
YL019'No'lu Proje Olarak Desteklenmiştir.

VAN – 2015

SOSYAL BİLİMLER ENSTİTÜSÜ MÜDÜRLÜĞÜ'NE,

**Bu çalışma, jürimiz tarafından
ANABİLİM DALI,ANABİLİM
DALI'nda YÜKSEK LİSANS/DOKTARA/SANATA YETERLİLİK TEZİ
olarak kabul edilmiştir.**

İmza

Başkan : Prof. Dr. Recai KARAHAN

Üye (Danışman) : Prof. Dr. Abdülhamit TÜFEKÇİOĞLU

Üye : Yrd. Doç. Dr. Mehmet KULAZ

Üye :.....

Üye :.....

**ONAY: Yukarıdaki imzaların, adı geçen öğretim üyelerine ait olduğunu
onaylarım.**

...../...../2015

**Prof. Dr. Zeki TAŞTAN
Enstitü Müdürü**

İÇİNDEKİLER

İÇİNDEKİLER.....	I-IV
KISALTMALAR.....	VII
1. ÖNSÖZ.....	VIII
1. GİRİŞ.....	1
1.1.Konunun Niteliği ve Önemi.....	1-2
1.2.Kaynak ve Araştırmalar.....	2-3
1.3.Metot ve Düzen.....	3-4
2. BAYBURT'UN COĞRAFİ DURUMU VE TARİHÇESİ.....	5
2.1.BAYBURT'UN COĞRAFİ DURUMU.....	5-7
2.2.BAYBURT'UN TARİHÇESİ.....	8
2.2.1. Bayburt Adının Kaynağı.....	8
2.2.2. Bayburt'un Siyasi Tarihi.....	8-13
3. MEZAR TERMİNOLOJİSİ VE MEZAR KÜLTÜRÜ	14
3.1 Mezar Terminolojisi.....	14-17
3.2 Mezar Kültürü	17-20
4. GEÇMİŞTEN GÜNÜMÜZE TÜRKLERDE MEZAR VE MEZAR TAŞI KÜLTÜRÜ.....	20
4.1.İslamiyet Öncesi Türklerde Mezar ve Mezar Taşı Kültürü.....	20-24
4.2.İslamiyet'in Kabulüyle Türklerde Mezar ve Mezar Taşı Kültürü.....	24-27
5. KATALOG.....	28
5.1. BAYBURT'TAKİ TÜRBELER.....	29
5.1.1. Şehit Osman Tepesi I No'lu Türbe.....	29-32
5.1.2. Ahi Emir Ahmed-i Zencani Türbesi.....	32-34
5.1.3.Yıldırım Köyü Ali Baba Türbesi.....	35-36
5.1.4. Çayır Yolu Köyü (sünür) Kutlu Bey Türbesi.....	37-38
5.1.5.Şehit Osman Tepesi II No'lu Türbe.....	39-40
5.1.6.Yakup Abdal Köyü Türbesi.....	41-42
5.1.7.Güneşli Köyü Anonim Türbesi.....	43-44
5.1.8. Akşar Köyü Oslu Baba (Hoca) Türbesi.....	45-47
5.1.9. Abdülvehhab Gazi Türbesi.....	48-49

5.1.10. Seydi Yakup Türbesi.....	50-51
5.2. BAYBURT'TAKİ MEZAR TAŞLARI.....	52
5.2.1. Şeyh Haydar'a Ait Mezar	52-53
5.2.2. Sadrül'l Şeria'ya Ait Mezar.....	54-55
5.2.3.Şeyh Hayran'a Ait Mezar.....	56-57
5.2.4.Ayet Kitabesi Olan Mezar.....	58
5.2.5.Hamza Oğlu Tur Ali'nin Mezarı.....	59-60
5.2.6.Emir Cihan Şah'a Ait Mezar Taşı	61-62
5.2.7. Şah Sultan'a Ait Mezar Taşı.....	63-64
5.2.8. Ahmet Oğlu Sultan Halil'e Ait Mezar.....	65-66
5.2.9. Mevlana Yusufun Oğlu Mahmud'un Mezar.....	67-68
5.2.10. Hüseyin'e Ait Mezar.....	69
5.2.11. H. 895– M. 1490 Tarihli Baş Şahide.....	70
5.2.12. Mevlana Pir Nazar Veli'ye Ait Mezar Taşı.....	71
5.2.13. Seyyid Necmettin Efendiye Ait Mezar.....	72-73
5.2.14. Mevlana Abdurrahim Oğlu Mevlana Cemalettin'e Ait Mezar.....	74-75
5.2.15. Sandukalı II No'lu Mezar Taşı.....	76
5.2.16. Zikzak Süslemesi Bulunan Sandukalı Mezar Taşı.....	77-78
5.2.17. Baş Şahide Çıkıntılı Sandukalı Mezar Taşı.....	79
5.2.18. Sandukalı III No'lu Mezar Taşı.....	80
5.2.19. Sandukalı IV No'lu Mezar Taşı.....	81-82
5.2.20 Sandukalı V No'lu Mezar Taşı.....	83
5.2.21 Sandukalı VI No'lu Mezar.....	84
5.2.22.Sandukalı VII No'lu Mezar.....	85
5.2.23.Sandukalı VIII No'lu Mezar.....	86
5.2.24.Hasan Hurşid Efendi Zevcesi Seyyide Şerif-Nur'un Mezar Taşı.....	87-89
5.2.25. 1709 Tarihli 1. Mezar.....	90
5.2.26. 1709 Tarihli 2. Mezar.....	91
5.2.27.H.1150 - M. 1734 Tarihli Mezar.....	92
5.2.28.1700 - 1750 Tarihli Mezar.....	93
5.2.29. Sultan Fahriye'ye Ait Mezar.....	94-95
5.2.30. Zarife Hatun'un Mezarı.....	96

5.2.31. Mustafa Bin Ahmet'in Mezarı.....	97-98
5.2.32. Hacı Hasan Zade Muhammed Ağa'nın Mezarı.....	99-100
5.2.33.Hacı Abdullah Zade Ömer'e Ait Mezar.....	101-102
5.2.34. Hacı Mecid'e Ait Mezar.....	103
5.2.35.H. 1217 M. 1802 Tarihli Mezar.....	104
5.2.36. H. 1222 – M. 1805 Tarihli Mezar Taşı.....	105-106
5.2.37. 1806 Tarihli Mezar.....	107
5.2.38. Hava Kadın'a Ait Mezar.....	108-109
5.2.39. Musa'ya Ait Mezar.....	110
5.2.40. Hacı Hasan Zade Abdulhamid Efendi'nin Mezarı.....	111-112
5.2.41. Müftü Ahmet Nazıf Efendi	113
5.2.42. Hacı Osman el-Bayburdi'ye Ait Mezar.....	114-116
5.2.43.Hacı İsmail Efendi Zade Kurban? Efendi	117-118
5.2.44.Halid Oğlu Mustafa' ya Ait Mezar.....	119-120
5.2.45.Hasan'a Ait Mezar Taşı.....	121
5.2.46. H. 1271 - M. 1854 Tarihli Mezar.....	122
5.2.47.H.1276 - M. 1859 Tarihli Mezar Taşı.....	123
5.2.48.H. 1277 M. 1860 Tarihli Mezar.....	124
5.2.49.H. 1278 M. 1861 Tarihli Mezar.....	125
5.2.50. H. 1278 - M. 1861 Tarihli Mezar.....	126-127
5.2.51.Büyük İrşadi Babaya Ait Mezar Taşı.....	128
5.2.52.H. 1284 - M. 1867 Tarihli Mezar.....	129
5.2.53.H.1297 - M.1880 Tarihli Mezar Taşı.....	130-131
5.2.54.Yakup Ağa'ya Ait Mezar.....	132
5.2.55. Hacı Salih'e Ait Mezar.....	133
5.2.56. Hacı Halil Oğlu Hasan'ın Mezarı.....	134-135
5.2.57. Hacı Hasan Bin Abdülkerim'in Mezarı.....	136-137
5.2.58. Kasımoğlu Ahmed Ağa'nın Mezar.....	138-139
5.2.59. Kasım Oğlu Esfen? Ağa'nın Mezarı.....	140
5.2.60. El Fıstık Zade Kerim Bin Nebi Ağa'nın Mezarı.....	141
5.2.61. Hacı Yusuf'a Ait Mezar.....	142-143
5.2.62. H. 1314 - M. 1896 Tarihli Mezar.....	144

5.2.63. Muhsin Ağa ve Zevcesi Güllü Kadın'a Ait Mezar.....	145-147
5.2.64. Hacı Muhammed'e Ait Mezar.....	148-149
5.2.65. H. 1317 M. 1899 Tarihli Mezar.....	150
5.2.66. Ahmed Bin Hasan'nın Mezarı.....	151-152
5.2.67. Muhammed Ağa'nın Eşine Ait Mezarı.....	153-154
5.2.68. Kapak Taşlı, Sandukalı Mezar Taşı.....	155
5.2.69. Bayana Ait Mezar Taşı.....	156
5.2.70. Sarıklı Serpuşlu I No'lu Mezar Taşı.....	157
5.2.71. Kavuk Başlı Mezar Taşı.....	158
5.2.72. Pehle Taşlı I No'lu Mezar Taşı.....	159
5.2.73. Muhammed Zeki' ye Ait Baş Şahide.....	160
5.2.74. Kılıç Ve Kalkan Moifli Mezar.....	161
5.2.75.Hacı İsmail Efendi Zade Kurban? Efendi'nin Bitişindeki Mezar.....	162
5.2.76. Sarıklı Serpuş Başlıklı Mezar Taşı.....	163
5.2.77.Sarıklı Serpuş Başlı Şahide.....	164-165
5.2.78. Hasan Ağa'nın Mezarı.....	166-167
5.2.79. Sarıklı Serpuşlu Mezar.....	168
5.2.80. Hacı Hüseyin'e Ait Mezar.....	169-170
5.2.81. Yaz Oğlu Muharrem'e Ait Mezar.....	171-172
5.2.82. Testi (ibrik) Motifli Mezar Taşı.....	173-174
5.2.83. Baş ve Ayak Şahideli Sandukalı Mezar Taşı.....	175-176
5.2.84.Yakup? Zade Mustafa'ya Ait Mezar.....	177-178
5.2.85. Güneş Kursu Motifli Mezar.....	179-180
5.2.86. Şaha Kalkmış At Figürlü Mezar Taşı.....	181-183
5.2.87. Düz Yuvarlak Başlıklı Mezar Taşı.....	184
5.2.88. Pulur Köyü İshak'a Ait Mezar.....	185
5.2.89. Yakup Kızı Mevlüde'ye Ait Mezar.....	186
5.2.90. Yuvarlak Serpuş' lu Mezar.....	187
5.2.91. Arbalı Kariyeli Hacı Muhammed'e Ait Mezar Taşı.....	188-189
5.2.92. 1316 Rumi (M. 1900-1901) Tarihli Mezar.....	190
5.2.93. İmam Osman Zeyneddin'e Ait Mezar.....	191-192
5.2.94. Muhammed Bin Ahmet'in Mezarı.....	193-194

5.2.95. Hacı Abdullah Zade Hasan Efendi'ye Ait Mezar.....	194-196
5.2.96. H.1321 M.1903 Tarihli Mezar.....	197-198
5.2.97. Terzioğlu Şakir bin Musa Hasan'a Ait Mezar.....	199-200
5.2.98. Hacı Muhammed Ağa'ya Ait Mezar.....	201-202
5.2.99. Hacı Bilal Ağa'ya Ait Mezar.....	203-204
5.2.100. Abdu'l – Celil Efendi'ye Ait Mezar.....	205-206
5.2.101. Terzioğlu Halil Efendi'ye Ait Mezar.....	207-208
5.2.102. Mustafa'ya Ait Mezar Taşı.....	209-210
5.2.103. Hacı Mustafa Efendi'ye Ait Mezar.....	211-212
5.2.104. Cami Resmi Olan Mezar.....	213
5.2.105. H. 1328 M. 1910 Tarihli Mezar.....	214
5.2.106. Nazlı Oğlu Hacı Salih bin Receb'in Mezar Taşı.....	215
5.2.107. Hasan' nın Kerimesine Ait Mezar.....	216
5.2.108. Hacı Halil Oğlu Firar Bin Hüseyin.....	217-128
5.2.109. Emir? Oğullarından Bir Merhuma Ait Mezar.....	219-220
5.2.110. Zeynel Bin Meşagir'e Ait Mezar.....	221-222
5.2.111. Şeyh Hacı Hasan Rüşdi Efendi'nin Mezarı.....	223-224
5.2.112. Kerim Oğlu İsmail'in Mezar.....	225
5.2.113. Yusuf Ağa'ya Ait Mezar.....	226
5.2.114. Molla? Zade Hasan Efendi'ye Ait Mezar.....	227
5.2.115. Hacı Yusuf? a Ait Mezar.....	228
5.2.116. Şahin Oğlu Şevki 'ye Ait Mezar.....	229
5.2.117. 1338 Rumi (M. 1922) Tarihli Mezar.....	230
5.2.118. Kasım oğlu Hasan ibni Muhammed'e Ait Mezar.....	231
5.2.119. Hafız Emin Efendi'ye Ait Mezar Taşı.....	232
5.2.120. H. 1344 M. 1925 Tarihli Mezar.....	233-234
5.2.121. Hacı Ahmet Cebi'e Ait Mezar.....	235
5.2.122. Hacı Hüseyin Ağa'nın Mahdumu Ali'nin Mezar Taşı.....	236
5.2.123. Çolak Oğlu Hasan bin Salih'e Ait Mezar.....	237-238
5.2.124. Ustası Hüseyin Olan Mezar.....	239-241
5.2.125. Ali Oğlu Mutafa'nın Mezarı.....	242-244
5.2.126. 1356 Rumi (M. 1940)Tarihli Mezar.....	245

5.2.127. Cemal Ağa'ya Ait Mezar.....	246-247
5.2.128. Cemal Ağa Oğlu Kemal'e Ait Mezar.....	248-249
5.2.129. Küçük İbrahim Oğluna Ait Mezar.....	250-251
5.2.130. Ağlar Babaya Ait Mezar Taşı.....	252-253
5.2.131.Şahin Oğlu Dede Efendiye Ait Mezar.....	254-255
6. DEĞERLENDİRME VE KARŞILAŞTIRMA.....	256
6.1. Tipolojik Özellikler.....	258
6.1.1. Türbelerin Plan Biçim ve Tipolojisi.....	258-259
6.1.2. Mezar Taşlarının Biçim ve Tipolojisi.....	259
6.1.2.1.Şahideli Sandukalı, Yekpare Sandukalı Mezar Taşları.....	259-261
6.1.2.2. Pehle Taşlı Mezarlar.....	261-262
6.2. Şahide ve Başlık Türleri.....	262-265
6.3. Malzeme ve Teknik.....	265
6.3.1. Malzeme.....	265-266
6.3.2. Teknik.....	266-267
6.4. Yazı Özellikleri ve Dil.....	267-268
6.2.1. Kitabelerde İçerik.....	268-272
6.5. Süsleme Özellikleri.....	272-273
6.5.1. Bitkisel Süslemeler.....	273-275
6.5.2. Geometrik Süslemeler.....	275-278
6.5.3. Motifli, Nesneli ve Figürlü Süslemeler.....	278-290
6.6. Usta ve Atölye Sorunu.....	290-291
7.SONUÇ.....	292-295
8.ÖZET.....	296
9. SUMMARY.....	297
10. BİBLİYOGRAFYA.....	298-305
11. ÇİZİM LİSTESİ.....	306-307
12.FOTOĞRAF LİSTESİ.....	307-320

KISALTMALAR

A.g.e.	:	Adı Geen Eser
A.g.m.	:	Adı Geen Makale
A.g.t.	:	Adı Geen Tez
Ans.	:	Ansiklopedi
C	:	Cilt
cm.	:	Santimetre
ev.	:	eviren
iz.	:	izim
D.İ.A.	:	Diyanet Vakfı İslam Ansiklopedisi
Fot.	:	Fotoğraf
H.	:	Hicri
M.E.B.	:	Milli Eđitim Bakanlıđı
İA.	:	İslam Ansiklopedisi
Mad.	:	Madde
M.	:	Miladi
m.	:	metre
s.	:	Sayfa
S.	:	Sayı
T.K.A.E.	:	Türk Kùltürünü Arařtırma Enstitüsü
TÜİK	:	Türkiye İstatistik Kurumu
Yay.	:	Yayınları/Yayınevi
Yy./yy.	:	Yüz yıl/yüz yıl

ÖNSÖZ

İnancımıza göre ilk peygamber ve ilk insan olarak yeryüzünde yaşayan Hz. Âdem ile insanlık tarihi kültürü başlamış, çoğalıp gelişerek günümüze kadar devam etmiştir. İnsanlık tarihiyle birlikte kültürel anlamdaki birçok dini, sivil ve mimari eserlerimiz nesilden nesile inanç, örf, adet, gelenek göreneklerin etkisinde gelişerek günümüze kadar gelmiştir. İnsan bedeninden ruhun çıkmasıyla gerçekleşen ölümle birlikte yapımına başlanan mezar taşları inanç ve kültür tarihimiz açısından önem arz etmektedir.

Mezar taşları aslında iyi çözümlenebilirse adeta bir tarihi belge, toplumun geçmişini en güzel günümüze aktaran önemli kültürel mirasımızdır. Mezar taşları üzerindeki süslemeler, resimler ve şekillerin her birinin ait olduğu kültürün, inançları başta olmak üzere sosyal ve kültürel yaşantıları hakkında önemli bir veri kaynağıdır. Her biri bir belge niteliğinde olan mezar taşları geçmiş tarihin birer tanığıdır. Birçok medeniyete beşiklik eden Bayburt, çalışma konumuz içerisinde ele aldığımız türbeler ve mezar taşlarıyla Anadolu'ya kültürel anlamda damgasını vuran Selçuklu ve Osmanlı döneminin izlerini yansıtmaları bakımından önemlidir. Doğa ve beşeri faktörlerden dolayı hızlı bir şekilde yok olmaya yüz tutan Bayburt'taki mezar taşlarının kayıt altına alınması öncelikli bir çalışma olduğunun kanısındayız.

Bu tez konusunu belirlememde ve diğer tüm çalışmalarımda yardımlarını esirgemeyen Danışman Hocam, Prof. Dr. Abdülhamit TÜFEÇİOĞLU'na, Ahlat Mezarlığındaki kazılara beni dahil ederek mezar taşları hakkında yakından bilgi edinmemi sağlayan Prof. Dr. Recai KARAHAN'a, her zaman bize destek olan Yrd. Doç. Dr. Mehmet KULAZ olmak üzere diğer tüm Sanat Tarihi Bölümü Hocalarıma ve projemi kabul ederek maddi yardımlarından dolayı Yüzüncü Yıl Üniversitesi Bilimsel Araştırma Fonu Başkanlığı'na teşekkürlerimi bir borç bilirim. Ayrıca tezimin her aşamasında yardımlarından dolayı kıymetli arkadaşlarım Arş. Gör. Selami BAK'a, Öğr. Gör. İlder İGİT, Sinan DENİZLİ ve Mustafa ORAL'a, kitabelerin okunmasında Abdullah ALP'e, arazi çalışmalarını ve fotoğraf çekimini gerçekleştirmemi sağlayan Ahmet BAKIR'a ve çalışmalarım sırasında desteğini benden esirgemeyen aileme, eşim Tuba AKDAĞ'a, Abdulkadir AKDAĞ'a ve ismini sayamadığım emeği geçmiş diğer tüm arkadaşlarıma teşekkür ederim.

Furgan AKDAĞ

VAN-2015

GİRİŞ

1.1.Konunun Niteliği ve Önemi

Çoruh havzasının yukarı bölümünde konumlanan ve köklü bir tarihi geçmişe sahip olan Bayburt yöresi Eski Çağlardan Paleolitik ve Mezolitik dönemlerden itibaren yerleşim görmüş bir bölgedir. Bayburt yöresi, M.Ö. IV. bin sonlarından itibaren Hurri kültürü sahası içerisine girmiştir. Daha sonraları Urartu ve Bizans etkisinde kaldığı bilinmektedir. Fakat Anadolu'ya damgasını vuran Selçuklu zamanında Türk hâkimiyetine girmiş olup, sanatsal yönden yapılmış nitelikli eserlerle Türk kültürünün sürekliliği Anadolu'nun birçok ilinde olduğu gibi Bayburt'ta da korumuştur.

Türk hâkimiyetine giren Bayburt Saltuklu, İlhanlı, Eretnalı ve Akkoyunluların izlerini taşımaktadır. 1514 yılında yine eserleri ile Anadolu'ya damgasını vuran Osmanlı topraklarına dâhil olmuştur. Böylece ilk olarak Saltuklu Beyliğinin daha sonra Selçukluların, İlhanlıların, Akkoyunluların ve en son olarak Osmanlı kültürünün etkisi olan sanat eserlerini ve mezar taşı geleneğini Bayburt ve çevresinde rahatlıkla görebiliriz.

Bayburt, iklim ve yeryüzü şekilleri bakımından Doğu Anadolu'nun bir parçası şeklinde olup, yüksek dağlık alanlara sahiptir. Bölge yüksek ve dağlık alanların yanı sıra karasal iklim özellikleri gösterir. Yani yerleşim yeri çok verimli olmasa da bu kadar kültür ve medeniyeti üzerinde barındırmasının sebebi, Çoruh Nehri gibi büyük su kaynağının varlığı ve stratejik konumundan dolayıdır. Trabzon – Bayburt - Erzurum - Tebriz ticari güzergâhı, yine Trabzon – Bayburt – Erzincan – Sivas gibi ticari güzergâhı Bayburt'u tarih boyunca önemli kılmış ve bu sebepten civar devletlerin sürekli etkisi olmuştur. Bilhassa tarihte güçlü ve köklü olan Türk devletlerine ait sanatsal nitelikteki eserler günümüze gelebilmiştir. Özellikle Türk dönemi olarak adlandırabileceğimiz Selçuklular dönemine ait mimari örneklerin yanı sıra, bu devrin mezar abideleri geleneğini sürdüren mezar taşları günümüze ulaşan eserler arasına girmiştir. Mezar taşları üzerlerindeki süsleme unsuru olarak kullanılan her bir şeklin hem bu dünya hem de ölüm sonraki yaşam hakkında bizlere kısa ve öz bir tarihi belge sunmaları bakımından mezar taşlarını, sanatsal anlamda değerli

kılmaktadır. Doğa ve beşeri faktörlerden dolayı hızlıca kaybolan mezar taşlarının gelecek kuşaklara aktarımı için incelenmeyi bekleyen mezar taşları Bayburt tarihi açısından önem arz etmektedir.

Bayburt bölgesindeki türbe, mezar ve mezar taşları; form, süsleme ve yazı karakterleriyle genel olarak aynı mezarlık içerisindeki, dönemleri aynı olan mezar taşlarıyla benzer özellikler göstermektedir. Bayburt merkez, ilçe ve köylerde ise tipolojik özellikleri, süslemesinde uygulanan işçilik ve kitabe içerikleri ile farklılık görülmektedir.

Ağırlık olarak Selçuklu ve Osmanlı dönemi türbe ve mezar taşı geleneğini yansıtan Bayburt türbe ve mezar taşları bir an önce tespit ve tescillerinin yapılması amacıyla Yüksek Lisans Tezi kapsamında değerlendirmeye alınmıştır. Böylece Bayburt'taki türbe ve mezar taşlarının tipolojileri, mezar taşları üzerindeki çeşitli motifler, yapım teknikleri ve kitabe içerikleriyle bir bütün olarak ele alıp değerlendirerek Türk hâkimiyetinin izlerinin ve bölgede etkili olan diğer devletlerin kültürel özelliklerinin ortaya çıkarılması hedeflenmiştir.

Yapılan çalışmalarda mezar taşları ile alakalı detaylı bir araştırmanın yapılmamış olması ve hızla beşeri, doğa faktörlerinden dolayı yok olmaya yüz tutmuş tarihi belge niteliğindeki mezar taşlarını kayıt altına alma düşüncesi bu çalışmanın hazırlanmasında etkili olmuştur. Yine tez konumuza dâhil olan mezar taşlarının diğer bölgelerdeki benzerleriyle karşılaştırılıp, değerlendirmeye tabi tutulmak suretiyle gelecek kuşaklara ulaştırılıp, bilim ve toplum yararına sunulması önem arz etmektedir.

1.2.Kaynak ve Araştırmalar

Bayburt tarihi hakkında zengin kitap ve kaynakları, Erzurum Atatürk Üniversitesi kütüphanesinde bulunmaktadır. Yine Bayburt tarihi ve kültürü hakkında birçok bilgiye Bayburt İl Kütüphanesinde ve Bayburt Üniversitesi kütüphanesinde rahatlıkla ulaşılabilmektedir.

Bayburt çevresinde Bayburt mezar taşlarının tamamını kapsayan çalışma ve inceleme yapılmamış olup, bazı kaynaklarda türbeler ve önemli ziyaret yerleri çalışmalara konu olmuştur. Bu konuyla ilgili Mehmet Fahri Yılmaztürk "Bayburt'un

Manevi Bekçileri” adlı kitabında önemli kişilerin hikâyelerini ve manevi yönlerini ele almıştır. Türbeler hakkında genel bilgiye Hakkı Önkal’ın “Anadolu Selçuklu Türbeleri” adlı kitabı, Orhan Cezmi Tuncer’in “Anadolu Kümbetleri” adlı kitabı kaynak açısından önemlidir. Aydın Taşçı “Bayburt’ta Türk- İslam Devri Dini Mimari” (Yük. Lis. Tez.), Gülyüz Uslu’nun “Gümüşhane ve Çevresinin Tarihi Sanat Eserleri” adlı tez ve kitapta türbeler hakkında bilgi vermektedir. Bayburt hakkında geniş bilgiye yine Rahmi Hüseyin Ünal Türk Tarihinde ve Kültüründe Bayburt “23 – 25 Mayıs 1988 Sempozyumunda” ve “Erzurum İli Dâhilinde İslam Devri Anıtları” adlı eserlerinde konuyla ilgili önemli bilgiler vermektedir. Bayburt tarihi hakkında Diyanet İslam Ansiklopetisi’nde de, Methiye Gül Çöteli’nin “Bayburt Kent Dokusunun Gelişimi” yüksek lisans tezi, Dilaver Akkoyunlu’nun “Akkoyunlu ve Bayburt” adlı kitaplarda zengin bilgilere yer verilmiştir. Süsleme ve tezyinat bakımından Gönül Öney’in “Türk Çini Sanatı” ve “Beylikler Devri Sanatı 14- 15 yy” adlı eserleri, Semra Ögel’in “Anadolu Selçuklularının Taş Tezyinatı” adlı çalışmaları temel kaynaklar arasındadır. Abdurrahim Şerif Beygu’nun “Erzurum Tarihi, Anıtları, Kitabeleri” ve Ara Altun ile G.Güreşsever’in “Bayburt Köylerinde Türk Mimari Eserleri” adlı kaynaklar çalışmamız esnasında bizlere ışık tutmuştur.

1.3.Metot ve Düzen

Alan çalışmalarının başlangıcında Bayburt’taki sanat eserleri ve yöre hakkındaki bilgileri ilk önce kütüphanelerden kaynak ve dokümanların toplanmasıyla başlanmıştır. Yüzüncü Yıl Üniversitesi Kütüphanesi, Bayburt İl Kütüphanesi ve Bayburt Üniversitesi Kütüphanesi, Erzurum Atatürk Üniversitesi Kütüphanesinden, Bayburt Belediyesi, İl Kültür Müdürlüğünden ve ilçe kütüphanelerinden kaynak taraması yapılmıştır. Yine mezar taşları konusunda yapılmış tez, makale ve kitaplara ulaşılmış olup, titizlikle incelenerek çalışmamıza örnek teşkil etmiştir.

Bayburt’un tamamını kapsayan çalışma konumuz kapsamında önce Bayburt merkez ve köyleri, ilçe ve ilçe köyleri gezilerek mezar taşlarının tespiti yapılmıştır. Tespiti yapılan mezar taşlarının fotoğrafları çekilmiş, ölçüleri ve genel özellikleri belirli taslaklar ile kayıt altına alınmıştır. Daha sonra kitabelerin çözümlenmesi

yapılmış ve yazma aşamasına geçilmiştir. Arazide tespiti yapılan eserlerin "katalog" düzeninde tanıtılmıştır.

Türbeler katalog bölümünde yeri, tarihçesi, plan, mimari özellikleri ve malzemesi şeklinde beş alt başlıkta ele alınarak yazılmıştır. mezar taşları ise; fotoğraf no, çizim no, adı, bulunduğu yer, durumu, malzeme, sanduka yapısı, ölçüleri, baş ve ayak şahideleri, malzemesi, süslemesi, kitabeleri gibi her özellik detaylı bir şekilde açıklanmıştır. Katalog bölümünde öncelikle Bayburt'taki türbeler ele alınmıştır. Sonra Bayburt merkez ve merkeze bağlı köyler, Demirözü İlçesi ve Demirözü ilçesine bağlı köyler, Aydıntepe ilçesi ve Aydıntepe ilçesine bağlı köylerde bulunan mezar taşları kronolojik düzen içerisinde yazılmıştır.

Değerlendirme ve karşılaştırma kısmında ise yapılar plan, süsleme, biçim ve formları dikkate alınarak tipolojik özellikleri ile değerlendirilip karşılaştırmalar yapılmıştır. Bu çalışmamın sonunda konuyla ilgili çizim ve fotoğraflarla katalog bölümündeki bilgiler desteklenmiştir.

2. BAYBURT'UN COĞRAFI DURUMU VE TARİHİ

2.1. Bayburt'un Coğrafi Durumu

Bayburt ili 40 derece 37 dakika kuzey enlemi ile 40 derece 45 dakika doğu boylamı, 39 derece 52 dakika güney enlemi ile 39 derece 37 dakika batı boylamı arasında yer alır.¹ Yüzölçümü ve nüfus bakımından ülkenin küçük illerinden biri olan Bayburt Türkiye Coğrafi haritası bakımından da Karadeniz Bölgesi'nin Doğu Karadeniz kesiminde yer alır.

Bayburt'un doğusunda Erzurum, batısında Gümüşhane, kuzeyinde Trabzon ve Rize, güneyinde Erzincan illeri ile komşudur. Anadolu'nun kuzey-doğusunda Çoruh nehri kenarında ve denizden 1550 metre yükseklikte kurulmuş 3652 km kare yüzölçümü olan küçük bir ilimizdir.²

Osmanlı Devleti hudutları doğuya doğru genişlemeye başlayınca Bayburt'da bir "Serhat Şehri" olmaktan çıkıp, kaza merkezi olmuş, Erzurum iline bağlanmıştır. Sancak veya Liva merkez teşkilatının kaza merkezi haline dönüşmesi 5 Aralık 1887 tarihine rastlamaktadır. Bu tarihten 1927 yılına kadar Erzurum vilayetine bağlı kalan Bayburt kazası, 1925 yılında il olan Gümüşhane'ye bağlanmıştır.³

Bayburt 15 Haziran 1989 yılında il statüsüne yükseltilerek Aydıntepe ve Demirözü de buraya bağlanmıştır. Bayburt iki ilçe, altı belde ve 169 köyü ile yeni bir il olarak haritada yer almıştır.⁴ Günümüzde bazı köyler yakınında bulunan ilçelere bağlanmış ve bazı belediyelerin nüfus oranları düşük olduğundan kapatılarak köy statüsüne indirilmiştir.

Bayburt coğrafyasının şekillenmesi denilince akla ilk gelen şey şüphesiz Çoruh Nehri'dir. Ülkemizin önemli akarsularından biri olan Çoruh Nehri, Mescit dağlarından doğar ve il sınırları içerisindeki kop dağları ve diğer küçük akarsu derelerinden beslenerek kente ulaşmaktadır. Önceleri debisi yüksek olan bu nehrin son zamanlarda kuraklığın etkisi ile debisi aşırı bir şekilde düşmüştür. Ülkemiz için

¹ Feridun Hacıhasanzade, *Her Yönüyle Her Köyüyle Bayburt*, Nef Yayınları, İstanbul, 2007, s. 49.

² İsmet Miroğlu, "Bayburt" maddesi, D.İ.A, c.5, İstanbul, 1992, s. 225; Bayburt Turizm Envanteri, 1996, İstanbul, s. 7- 8; Sadri Karakoyunlu, *Bayburt Tarihi*, Ankara, 1990, s. 1- 6; Salih Birinci, *Bayburt İlinin Coğrafyası*, Detay Yayıncılık, Ankara, 2015, s. 21

³ Karakoyunlu. a.g.e, 1990, s.15.

⁴ Hacıhasanzade, a.g.e, 2007, s. 49.

önemli olan bu nehrimiz Bayburt tarım arazileri ve Bayburt'a kattığı güzel görünümüyle de kente ayrı bir önem kazandırmıştır.

Bayburt Karadeniz bölgesinde olmasına rağmen Karadeniz ikliminden uzak karasal iklim görülmektedir. Bayburt'un kuzeyinde yer alan ve yüksekliği yer yer 3000 metreyi bulan Soğanlı dağlarının adeta doğal bir set oluşturması nedeniyle Karadeniz bölgesinden gelen nemli ve ılıman hava kütesinin Bayburt içlerine girmesini engellemiştir. Bunun sonucu olarak da Bayburt'ta Karadeniz ikliminin değil, ağırlıklı olarak Doğu Anadolu'nun karasal ikliminin etkisi görülür. Bu nedenle yazları sıcak ve kurak, kışları soğuk ve kar yağışlı geçer. Bayburt ilinin iklim özellikleri, coğrafi yapı ve sosyo-kültürel bakımından Doğu Anadolu bölgesinin bir uzantısı, özellikle sosyo-kültürel bakımdan Erzurum İlinin aynısı gibidir.

Etrafı dağlarla çevrili olan Bayburt coğrafi açıdan engebeli bir arazi yapısına sahiptir. Güneyde ve Kuzeyde neredeyse birbirine paralel olarak uzanan yüksek dağ sıraları ile sınırlanmış olan il topraklarının orta kesimi daha alçaktır. Yaz aylarında sıcaklığın en yüksek olduğu zamanlarda bile dağların zirvelerinde kar görmek mümkündür. Yüksek kesimlerde sıcaklığın düşmesiyle yazın sıcaklığın en yüksek olduğu dönemlerde bile otlaklar kurumayıp uzun bir süre yeşil kalır. Dağların ve ovaların yüksek kesimlerindeki yaz boyunca kurumayan çayırlarla kaplı bu yaylalar hayvancılık açısından büyük önem taşımaktadır. Yine bölgenin iklim koşullarından dolayı çeşit çeşit çiçek ve bitkilerin varlığı arıcılık açısından da önemlidir.

Bayburt ve çevresi yeryüzü şekilleri bakımından genel olarak üç bölümden oluşmaktadır. Birincisi sahanın batı yarısını oluşturan Bayburt ovası, ikincisi akarsuların oluşturduğu vadiler ve üçüncüsü de yörenin etrafını çevreleyen ve doğu yarısında yer tutan dağlık alanlardır.

Yaklaşık olarak 900 km kareden oluşan Bayburt ovası tek bir ova gibi düşünülse de yükseklikleri birbirine yakın ölçülerde dört ovadan oluşmaktadır. Aydıntepe Ovası, Düzeke Ovası, Mormuş Ovası ve Keçevi Ovası olarak toplamda dört bölümde düşünmek daha doğru olacaktır. Güneydoğu bölümünü oluşturan Keçevi düzü 1600 – 1750 metre, batı bölümünde yer alan Mormuş düzlüğü 1500 – 1600 metre, kuzeyinde yer alan Aydıntepe ovasının yüksekliği 1450 – 1550 metre ve Değirmencik suyu ile Çoruh nehrinin birleştiği bölgede yüksekliği 1400 – 1500

metre arasında olan Düzerek ovasıdır.⁵ Bu ova yüzölçümü bakımından diğer ovalara göre daha küçük olup, üzerinde yerleşme merkezi olarak köyler kurulmuştur.

Ülkemiz ve Bayburt için en önemli akarsularımızdan biri Çoruh Nehri'dir. Bayburt il sınırları içinden geçen ve burada arazi yapısının şekillenmesinde etkili olmuş olan Çoruh Nehrinin 466 km uzunlukta ve büyük bir kısmı ülkemiz sınırları içerisinde. Çoruh Nehri, Masat Vadisinden doğan Masat Deresi suyu, Kop Dağından doğan küçük dere suları ile beslenir. Güney – kuzey doğrultuda ilerleyen nehir, Düzerek Ovasında Değirmencik (Mam) suyuyla birleşir. Yine Otlukbeli ve Pulur dağlarından kaynağını alan Beşpınar deresi ile Pulur (Gökçedere) deresinin suları Mormuş ovasında Çoruh Nehrine katılır. Bayburt'ta son olarak aynı ovada Akşar ve Sorkunlu derelerinin sularının birleşmesiyle devam eder.

Çoruh Nehri Konursu suyunu aldıktan sonra doğuya doğru yönelir. Daha sonra dar ve derin Çoruh Vadisine girerek batı – doğu doğrultusunda devam ederek Bayburt il sınırlarından çıkar. Yüksekliği 3000 m'yi geçen Çoruh Nehrinin hızlı akması arazinin yüksekliğinden kaynaklanmaktadır. Çoruh Nehrinin aktığı yatak boyunca çeşitli balık ve kuş türlerinin artması ayrı bir dikkat çekmektedir. Çoruh bu hızlı akışıyla ülke sınırları dışında Gürcistan sınırlarına girerek Batum'dan tekrar Karadeniz'e dökülür.

Arazinin yaklaşık %45'ini dağlık alanlar oluşturmaktadır. Bayburt Ovası'nın etrafının doğu yarısını dağlık alanlar kaplarken ovanın kuzeyinde ve güneyinde yüksek sıradağlar konumlanmaktadır. Pulur (2300 m), Otlukbeli (2520 m), Saruhan (2400 m), Çoşan (2963 m), Kop (2600 m), ve Çavuşkıran (2850 m) dağları sıralanır. Kuzey kesimdeki dağlar ise; Zülfe (2750 m), Kemer (2856 m), Soğanlı (2750 m), Haldize (3000 m), Kırklar (3350 m) dağları mevcuttur. Çoruh nehrinin çizmiş bulunduğu yayın orta bölümündeki sahanın doğusunda ise; Kaledere tepesi (2500 m) ve Ziyaret tepesi (2400 m) yer alır.⁶ Bayburt – Araklı karayolunun geçtiği Salmankaş Geçidi (2280 m) ile devam ederek Gümüşhane ve Bayburt sınırında bulunan Vauk Geçidi (1876 m) ile sona erer.⁷ İlin Soğanlı dağları üzerinde Haldizen (Balıklı Göl) ve Göloba (Atlı Göl) gibi bazı krater gölleri de mevcuttur.

⁵ Salih Birinci, a.g.e,

⁶ Salih Birinci, a.g.e,

⁷ Salih Birinci, a.g.e, s.21.

2.2. BAYBURT'UN TARİHÇESİ

2.2.1. “Bayburt” Adının Kaynağı

Bayburt adının tarihçesi, şehrin adı ve ne zaman kurulduğu hakkında kesin bir bilgi olmamakla birlikte bazı yazılı kaynaklardan yola çıkarak açıklık getirilmeye çalışılmıştır. Ortaçağ Ermeni kaynaklarında Payberd adı geçmiştir. Bizans kaynaklarında payper, Bayberd, Paybert gibi isimler kullanılmıştır.⁸ XIII. yüzyıl sonlarında bu bölgeden geçen Marko Polo'nun seyahatnamesinde Paipurt, Biburt ismine yer verilirken, Arap kaynaklarında Babirt, tarihsiz basılan bir parada Baybert ismi zikredilmiştir.⁹

Yine Akkoyunlu tarihinden bahseden bazı eserlerde Papirt şeklinde geçen kelimenin son hecesi “Berd”in “Yüksek Kale” anlamına geldiği söylenmiş ve ilk hecesine bir mana verilememiştir. 1647’de şehri ziyaret eden Evliya Çelebi, Bayburt adının zenginlik anlamına gelen “Bay” ve Belde anlamına gelen “Yurt” gibi iki kelime ile açıklamıştır. Osmanlı kaynaklarında ise ismi bu günkü söylenişine uygun olarak Bayburt şeklinde kayıtlara geçmiştir.¹⁰

2.2.2. Bayburt’un Siyasi Tarihi

Çoruh havzasının yukarı bölümünde konumlanan Bayburt eski çağlardan Paleolitik ve Mezolitik dönemlerden itibaren yerleşim görmüş bir bölgedir. Çoruh nehrinin kollarından biri olan Gez Deresi vadisinde alt ve orta Paleolitik çağa ait konaklama yerine rastlanmaktadır.¹¹ Eskiçağlarda Urartuların yaşadıkları sahada yer alan Bayburt yöresi, M.Ö. IV. bin sonlarından itibaren Hurri kültürü sahası içerisine girmiştir.¹²

⁸ Yunus Özger, *XIX. Yüzyılda Bayburt (Sosyo-Ekonomik İdari ve DemografikYapı)*, IQ Kültür Sanat Yayıncılık, 2008, s. 24

⁹ Özger,a.g.e, s.25.

¹⁰ Özger,a.g.e, s.25; T.C. Sanayi ve Ticaret Bakanlığı Bayburt Sanayi ve Ticaret Müdürlüğü, *1998 Yılı Bayburt İli'nin Yıllık Ekonomi ve Ticari Durumu Hakkında Rapor*, s. 2

¹¹ Veli Ünsal, *Yukarı Çoruh Havzasının Tarihi ve Arkeolojisi Bayburt Yöresi*, 2006, s. 38; Özger, a.g.e, 2008, s. 27

¹² Mahmut Pehlivan, "Başlangıçtan Urartunun Yıkılışına Kadar Bayburt ve Yöresi", *Türk Tarihinde ve Kültüründe Bayburt Sempozyumu*, Ankara, 1994, s. 327.

Hitit kaynaklarına göre, M.Ö. 14.yüzyılın başından itibaren Hayaşa ve çoğu defa onunla anılan Azzi Krallığının çekirdek topraklarının bir bölümünü oluşturmuştur.¹³ Sonraları Diauehi adlı bir beyliğin toprakları içerisinde yer alan Bayburt, daha sonra Urartu devletinin egemenliğine girmiş ve yıkılışına kadar bu devletin hâkimiyetinde kalmıştır. Urartular stratejik açıdan çok önem verdikleri kaleyi bir yerleşim merkezi olarak imar etmişler ve yöredeki hâkimiyetlerini üç yüz yıl kadar sürdürmüşlerdir.¹⁴

Bayburt'un bir müddet Roma İmparatorluğu hâkimiyetine girdiği ve bu imparatorluğun ikiye ayrılması üzerine Doğu Roma toprakları içinde kaldığı bilinmektedir.¹⁵ Bizans İmparatorluğu teşkilatına göre ülke, bugünkü eyaletlere benzer bir takım temalara ayrılmıştı. Bayburt Heldia temasına bağlıydı ve bu eyaleti meydana getiren yedi piskoposluğun dördüncüsünü meydana getiriyordu. İmparator Justinianus tarafından kalesinin tahkim ve tamir edildiği bilinen Bayburt, Arap fetihleri sırasında Bagrat sülalesinin hâkimiyeti altında bulunmaktaydı.¹⁶

Bayburt ve çevresinde yapılan araştırmalarda bazı kale ve höyükler tespit edilmiştir. Bayburt kalesi dışında bilinen çevre köylerde, Kitre, Sarıhan, Bayrampaşa ve Aydın-tepe kaleleri eski çağlardan kalma kalelerdir. Höyükler ise Taşkesen, Akşar, Kitre, Danişment, Mutlu, Çorak, Çayır-yolu, Çiftetaş, Yazıbaşı, Tepetarla, Çiğdemepe, Kalecik, Sancaktepe, Sırakayalar, ve Yedigözeler köylerinde bulunmaktadır.¹⁷

Bayburt ve yöresi, Türklerini Anadolu'da ilk fethettikleri ve yerleştikleri bölgelerdendir. Tuğrul Bey'in Anadolu seferi (1054)¹⁸ sırasında Bayburt, Çoruh nehri ve Karadeniz dağlarına (Par har) uzanan sahalara akınlarda bulunan Selçuklu kuvvetlerinin istilalarına maruz kaldı ise de uzun süreli fethedilememiştir. Kesin Türk hâkimiyeti 1071 Malazgirt Zaferi'nden sonra gerçekleşmiştir.¹⁹

Şehir 1074'den 1202 yılları arasında bir Haçlı seferi ile Trabzon tarafından yapılan bir saldırı sonrasında Trabzon Rumlarının eline geçmiş ancak hemen

¹³ Pehlivan, a.g.e, s. 327.

¹⁴ Özger, a.g.e,

¹⁵ Miroğlu, "Bayburt", D.İ.A, c.5, s.226

¹⁶ Miroğlu, "Bayburt", D.İ.A, c.5, s.226; Osman TURAN, D.İ.A. c.2, s.365; İsmet Miroğlu, *16 Yüzyılda Bayburt Sancağı*, İstanbul, 1975, s. 11

¹⁷ Ünsal, a.g.e, 2006, s. 174-191

¹⁸ Muhlis Aydın, *Bayburt Sancak Beyi Nasuh*, Bayburt Belediyesi Kültür Yayınları, 2003, s. 5

¹⁹ Osman Turan, *Doğu Anadolu Türk Devletleri Tarihi*, İstanbul, 1973, s.40; İ.A. C.2, 365, Miroğlu, a.g.e, 1975, s.11

akabinde Danişmendli şehzadelerinden İsmail, tekrar Bayburt'u Teodora Gabras komutasındaki bir Rum ordusunu büyük bir bozguna uğratarak 1098'de Bayburt'u Danişment Beyliğine katmıştır.²⁰

Bayburt'un Danişmendlilerin yönetiminde ne kadar kaldığı kesin olarak bilinmemektedir. Bayburt'ta Danişmendlilere ait hiçbir yapıya veya yazılı kaynağa rastlanmamış olup, sadece Bayburt merkeze 8-9 km kadar uzağında Danişmend köyünün, onların hâkimiyetinin bir göstergesi olabileceği tahmin edilse de köyde Danişmendlilere ait mimari veya kültürlerini yansıtacak diğer eserlerden hiçbir kalıntı bulunmamaktadır. Yine Danişmend-name'de de Bayburt'un onlara ait olduğuna dair bir işaret mevcut değildir.²¹

Saltuklu sultanı İzzeddin Saltuk döneminde Bayburt, Saltuklu beyliği sınırları içerisinde yer almıştır. Bayburt'un asıl gelişmesi, Süleyman Şah'ın kardeşi Erzurum Meliki Mugisuddin Tuğrul Şah ve oğlu Cihan Şah (1200–1230) döneminde olmuştur.²²

Tuğrul Şah Trabzon Rum İmparatorluğundan gelebilecek saldırılara karşı Bayburt kalesini yeniden inşa ve tahkim ettirdi.²³ Sultan Alâeddin Keykubad, Celaleddin Harizmşah'ı mağlup edip ve 1230 yılında da Erzurum Beyliğine son verince Bayburt, Erzurum ile birlikte Selçuklu sınırlarına girmiştir. 1243 Köseadağ Savaşının ardından Moğolların Anadolu'yu istilası esnasında Bayburt, Anadolu Selçuklularının kontrolünde kaldı. Bu durum 1291 yılında Selçuklu Sultanı II. Gıyaseddin Mesud adına Bayburt'ta bastırılan paradan da anlaşılmaktadır. Bu dönemde Anadolu şehirlerinin bir unvanı olup, Bayburt'a da darü's-suğr (uç/ sınır şehri) ismi verilmişti.

Selçuklu döneminde kuzeydoğuya giden Trabzon-Bayburt- Erzurum- Tebriz ve Bayburt-Erzincan-Sivas yol hattı önemli ticari güzergâhları oluşturmuştur. İlhanlılar Tebriz'i merkez olarak seçmiş ve İslam dünyasının zengin ve büyük merkezi haline dönüştürmesini başarmışlar. Bu zenginlikten ticari güzergâh konumundan dolayı Bayburt'da nasibini almıştır. Bu önemli ticari yollar üzerinde

²⁰ *İl Oluşunun 10. Yılında Bayburt Tarihi*, Bayburt Valiliği Yayınları, 2000, s.13; Özger, a.g.e, 2008, s. 29

²¹ Özger, a.g.e, s. 30

²² Turan, a.g.m, c.2, s. 365; Miroğlu, a.g.e. 1975, s. 12

²³ Abdüsselam Uluçam, "Bayburt Kalesinin Tarihi ve Mimari Özellikleri", *Türk Tarihinde ve Kültüründe Bayburt Sempozyumu 23-25 Mayıs 1988*, Ankara, 1994, s.415-423

bulunması sebebiyle daha da gelişen Bayburt, Ceneviz ve Venedik kervanlarının konakladığı bir yer²⁴ haline geldi.

Bazı kaynaklarda, Moğolistan'a giderken Bayburt'a uğrayan Marko Polo şehirde zengin Gümüş madenlerinin bulunduğunu belirttiği ve İlhanlılar buradan yüklü bir vergi geliri temin ettikleri belirtilmiştir. Bu yüklü vergi bilgisinden yola çıkarak Bayburt'un ticari yol üzerinde ve zengin maden kaynaklarının olduğunun bir kanıtı olduğunu söyleye biliriz. Bu dönemde Darül Celal adı ile anılan ve iktisadi bakımdan canlılık kazanan şehir aynı zamanda bir kültür merkezi durumundaydı.²⁵ -²⁶ Burada Mahmudiye ve Yakutiye medreseleri kurulmuş, Mevlevilik gelişme göstermiş, ayrıca ahilik teşkilatı da yayılmıştı. İlhanlı hükümdarı Olcayto Han'ın Erzurum ve Bayburt'taki yöneticisi olan Hoca Cemalettin Yakut Bayburt'ta adına bir medrese yaptırmış ve çevredeki arazilerden bir kısmını vakfetmiştir. Yukarıda da ismi geçen Yakutiye medresesi muhtemelen Hoca Cemalettin Yakut tarafından inşa ettirilmiştir. Son İlhanlı hükümdarı Ebu Said Bahadır Han'ın ölümünden sonra (1334) Bayburt, Eretnaoglularının eline geçti. Bir zaman Bayburt, Erzurum, Erzincan ve Gümüşhane'ye Celayirliler de egemen olmak isteseler de etkisini gösterememişlerdir. Bu bölgelerde bir süre Eretnaogluları etkilerini sürdürmüşlerdir. Eretnaoglularının yöneticilerinden Sultan Gıyaseddin Mehmed ve Alâeddin Ali adlarına tarihsiz olarak Bayburt'ta gümüş sikke kestirilmiştir.²⁷

Zaman zaman Erzincan Beylerinin hücumlarına uğrayan şehir, bir ara Mutahharten'in idaresine girdi. Fakat çok geçmeden Kadı Burhaneddin Ahmed, 1395'te Erzincan Emiri Mutahharten ile savaşmak için yola çıktı. Bu savaşta Kadı Burhaneddine yardıma giden Akkoyunlu beylerinden Kutlu Beyoğlu Ahmet Bey'in yardımı ile kısa sürede başarılı olundu.²⁸ Başarılı zafer karşısında Ahmet Bey'e iktâ olarak Bayburt'a kadar olan yerler verildi.²⁹ Bir ara Karakoyunluların da eline geçen şehir sonra tekrar Akkoyunluların eline geçti ve uzun süre öyle kaldı.

²⁴ Miroğlu, a.g.m, c.5, s. 226; Turan, a.g.e. 1973, s. 42

²⁵ T.C. Sanayi ve Ticaret Bakanlığı Bayburt Sanayi ve Ticaret Müdürlüğü, a.g.e, 1998, s. 5-6

²⁶ Methiye Gül Çöteli, *Bayburt Kent Dokusunun Gelişimi*, (Erciyes Üniversitesi Yüksek Lisans Tezi), Kayseri, 2005, s. 13

²⁷ Kemal Göde, "Eretnalılar Hâkimiyetinde Bayburt", *Türk Tarihinde ve Kültüründe Bayburt Sempozyumu*, Ankara, 1994, s. 351

²⁸ Dilaver Akkoyunlu, *Akkoyunlular ve Bayburt "Snorya Tarihi"*, Ankara, 1992, s. 13

²⁹ Özger, a.g.e, s. 32; Miroğlu, a.g.m, c.5, s. 226

Akkoyunlu Tur Ali Bey, Bayburt hâkimi Mahmud Rikabdar ve Erzincan hâkimi Gıyaseddin Ahi Ayna Beylerle 1348 yılında bir ittifak oluşturarak Trabzon'u baskı altına almışlardır. Tur Ali Bey ölünce Akkoyunluların başına Kutlu Bey geçmiştir. Kutlu Bey 1362 – 1388 yılları arasında hüküm sürmüştür. Kutlu Bey 1352 yılında Trabzon'a damat olduktan sonraki dönemlerde Trabzon Rum İmparatorluğu ile savaşlar durdurulmuş ve barış dönemi başlamıştır. Bu iyi ilişkiler, Kutlu Bey'in en küçük oğlu Kara Yülük Osman ile onun torunu Uzun Hasan Bey'in de Trabzon'a damat olmalarıyla birlikte akrabalık ilişkileri daha da sağlamlaştırmıştır. Bu akrabalık ilişkisi ile Bizans kalıntısı Pontus imparatoru ömrünü uzatmıştır.³⁰ Bu ikisi arasındaki akraba ilişkilerinde iki hükümdar birbirlerini kendi topraklarında ağırlamışlardır.

1410'da Karakoyunluların eline geçen Bayburt, 1467'de tekrar Akkoyunluların egemenliği altına girmiştir. Bu dönemde Osmanlının doğu Anadolu'da yayılmasında ve güçlenmesinde engel olarak sadece Akkoyunlular bölgede güçlü konumdaydı. Osmanlının büyümesini ve güçlenmesini istemeyen Karamanoğulları ve Venedik Cumhuriyeti bu fırsatı değerlendirerek Akkoyunlu hükümdarı Uzun Hasan Beyi çıkar amaçlı Osmanlılar aleyhine kışkırtmışlardır. Bayburt'ta ve doğu Anadolu'da uzun yıllar hüküm süren Akkoyunlular, 1473'te Bayburt'ta Otlukbeli savaşında Osmanlılara yenilmeleri sonucunda hızlı bir çöküşe geçmiştir.

1501 yılında Şah İsmail Akkoyunlu hanedanına tamamen son vermiştir. Böylece Bayburt'a 1501 – 1514 yılları arasında Safeviler hâkimiyeti görülmeye başlamıştır. Bu dönemde Safevilerde bulunan bu bölgeyi almak için Trabzon valisi olan Yavuz tarafından bu bölgeye birçok kez akınlar yapıldı. Bu dönemde Bayındır beylerinden Ferrahşad Bey ve Manşur Bey Şehzade Yavuz'un hizmetine girmişlerdir. Yavuz 1508'de Bayburt'a kadar uzanan bölgeye bir sefer yapmış, ancak şehir tam olarak Osmanlı hâkimiyeti altına alınamamıştır.

Yavuz tahta çıktıktan sonra da katıldığı İran seferinde bir kısım kuvvetlerini Bayburt üzerine gönderdi. Ekim 1514'te Bayburt Şah İsmail'in elinden alındı. İran seferinde Bayburt'un Gökçedere (Pulur) köyünde Akkoyunluların soyundan gelen Ferrahşad Bey Yavuz Sultan Selimin yanında yer aldı. Yörenin en önemli şahsiyeti

³⁰ Akkoyunlu, a.g.e, 1992, s. 11

Ferrahşad Bey'e, Yavuz Sultan Selim'e yakınlığından dolayı Erzincan, Bayburt'un Sinür, Pulur ve çevre köyler ıktalar olarak verildi. Yavuz Sultan Selim tarafından verilen bu ıktalar Kanuni Sultan Süleyman tarafından da onaylanmıştır.³¹

Ferrahşad Bey, Gökçedere (Pulur) köyünde Yavuz Sultan Selim adına bağlılığının ve sadakatının bir göstergesi olarak cami inşa ettirmiştir. Bayburt'un diğer köylerinde de Akkoyunlular döneminde yapılmış olan dini, mimari ve sivil yapılar günümüze genel olarak sağlam bir şekilde gelmiş ve tarihe ışık tutması açısından önemlidir.

Bu bölgede Safevi devletinin baskılarını tamamen bitirdikten sonra Bayburt Erzincan ile birlikte Trabzon Beyi Bıyıklı Mehmet Paşa'ya verildi ve Sancak merkezi ilan edildi.³² İran seferi sırasında önemi daha da artan Bayburt kalesi 1541'de esaslı bir tamir gördü. 1553'te Şah Tahmasb'ın akınlarına şahit olunduysa da, bundan sonra XIX. Yüzyıla kadar önemli bir olay yaşanmadı. XIX. Yüzyılda Bayburt önemli siyasi olaylara sahne olmuştur. 1828- 1829 Osmanlı-Rus savaşı esnasında Rus birliklerinin işgaline uğradı. Uzun bir süre Bayburt'ta kalan Ruslar merkez ve çevre köyleri barbarca yağmalamış ve birçok sivil ve dini yapıyı tahrip etmişlerdir.

1878 ve 1916'da Ruslar tarafından yeniden işgal edilen Bayburt bu işgaller sırasında yine önemli oranda tahrip edildi.³³ Yine bu dönemlerde Bayburt'ta birlik ve beraberlik içinde yaşayan Ermeniler ilk olarak dış kuvvetlerin etkisiyle 1895'te ayaklanma çıkarmaya başlamışlar. Bayburt'un artık bu dönemde sadece dış değil, içteki düşmanları ile de mücadele etmesi kenti güçsüz ve zor duruma sokmuştur.

1927'ye kadar Erzurum'a bağlı olan Bayburt bu tarihte Gümüşhane'ye bağlanmış. 21.06.1989 tarihinde ise 3578 sayılı yasa ile il statüsüne kavuşmuştur.³⁴

³¹ Akkoyunlu, a.g.e, s. 35.

³² Turan, a.g.e. 1973, s. 45.

³³ Miroğlu, a.g.m, c.5, s. 256.

³⁴ Karakoyunlu, a.g.e, s. 12

3. MEZAR TERMİNOLOJİSİ VE MEZAR KÜLTÜRÜ

3.1. Mezar Terminolojisi

Mezar: Sözlük anlamına bakıldığında "ziyaret yeri, ölünün gömüldüğü yer, ziyaretgâh", olarak tanımlanır.³⁵ - ³⁶ Ruhun insan bedenden ayrılmasıyla ölüm olayı gerçekleşir ve geride kalan cansız beden bir çukur açıldıktan sonra üzeri kapatılır. Cansız beden gömüldüğü bu çukura mezar denmektedir.³⁷

Kabir, Medfen, Makber, Meşhed, Merkad: Arapça 'da ölünün gömüldüğü yer anlamında "Kabir(kabr) kelimesi kullanılmış. Farsça'da medfen anlamında ve Türkçe' de ise genellikle mezar kelimesi ile ifade edilmiştir. Yine Türkçe' de mezara eş anlamlı olarak "makber, kabir, meşhed, merkad" gibi isimlerde kullanılmıştır.

Mezarlık, Hazire, Kabristan, Mezaristan: Birden fazla mezarın bir arada bulunduğu yerlere ise "mezarlık, , hazire, kabristan, mezaristan" isimleri ile tarif edilmiştir.³⁸ Hazire mezarlığı cami bahçesi içerisindeki veya çevresinde konumlanan mezarlara hazire mezarlığı denir.

Korıg, Kuru ve Kurgan: Hunlarda da mezar konuşulması ve girilmesi yasak olan yer anlamına gelen "korıg, kuru ve kurgan" olarak adlandırılmıştır. "Bayburt'un Gökçedere (pular) köyünde de tarlada hasattan sonra tekrar ikinci bir hasat yapacağı için hayvanların tarla içine girilmesinin yasak olduğunu belirlemek için tarla içerisinde bir yere üst üste görünür vaziyette olacak şekilde taşlar dizilir. Girilmesi yasak anlamına gelen bu istiflenmiş taş yığına "goruğ, koruk" ismi verilir." Hunlar zamanında kullanılan bu kelimenin günümüzde de sürdürülmesi kültürün devamı niteliğini göstermesi bakımından önem arz etmektedir.

Gor; Bayburt yöresinde mezar anlamına gelmekte olup, beddua ederken "seni gorunda rahat etmiyesen" derler. Veya kavgalı olan kişiler bir birlerine "acap gorunda rahat yatacak mı" gibi mecazlı anlamda kullanılır.

³⁵ İsmail Hekimoğlu, vd, "Mezar", Maddesi, *Osmanlıca- Türkçe Büyük Ansiklopedik Lügat*, İstanbul, 1985, s. 689

³⁶ Celal Esat Arseven, "Mezar", *Sanat Ansiklopedisi*, C.III, İstanbul, 1998, s.1315

³⁷ İltar İğit, *Tunceli'deki Mezar Taşları*, Yüksek Lisans Tezi, (Yüzüncü Yıl Üniversitesi), Van, 2012, s.18

³⁸ Bahaeddin Ögel, *Türk Kültür Tarihine Giriş*, C. I, Ankara, 1991, s. 304

Kurgan: Hunlardan sonra Göktürklerde mezar “kurgan” ismi ile ifade edilerek adlandırılmıştır.³⁹ Yine Orta Asya’ da erken dönemlerde Türkler arasında mezarın eve ve saraya benzetildiğini⁴⁰ de Manas Destanında geçen “ak-saray yapıp, (içine) koydular; Gök- saray yapıp (içine) koydular” dizelerinden anlaşılmaktadır.

Ravza-i Mutahhara(روضهء مطهّرة):Mescid-i Nebevî içinde Hz. Peygamber’in kabri ile minberi arasındaki bölüm.

Buk’a (بقعة): İslâm dünyasında türbe, zâviye ve özellikle eğitim yeri için kullanılan bir terim.

Sin: Ölü gömülen yer, gömüt, mezar, kabir, metfen, makber anlamlarına sahiptir. "*Sana ibret gerek ise / Gel göresin bu sinleri.*" -Yunus Emre.

Meşatlık: Türkiye'deki musevi mezarlıklarına verilen genel bir ad olarak bilinir. Tdk'ya göre yazılmıştır, yaygın olan adı **maşatlık** olarak geçmektedir.

Şehitlik- Meşhet: Çok sayıda şehidin topluca gömüldüğü ve ortak bir kitabenin dikildiği mezarlığa “şehitlik- meşhet” denir.

Makam: Ayak taşı olmayıp, sadece baş taşı bulunan mezar taşı Klasik Osmanlı döneminde “makam” olarak adlandırılır.

Nazargah: Başka bir yere gömülü şahıs için dikilen ve üzerine Fatıha suresi yazılı tek taştan oluşan mezara “nazargah” denir.

Aile Sofrası (mezarlığı) : Bir aileye ait olan ve çevresi seki veya duvarla çevrili özel bölüme “aile sofrası” denir.⁴¹

Kaya Mezarı: Eski toplumlarda statüsü yüksek kişiler için yapılmış, oyulmaya ve işlenmeye uygun kayalarda oluşturulmuş oda şeklindeki mezarlardır.

Akıt: Akıt dendiğinde akla ilk gelen Ahlat meydanlık mezarlığıdır. Bu alanda kazı çalışmaları esnasında bir akıtın açmasında bulunma tecrübemden yola çıkarak; kazılar sonucunda ortaya çıkarılmış, etrafı genellikle dikdörtgen blok taşlarla yaklaşık 1 -1.5-2 m yüksekliğinde dört yanı örülü olan, zemini sal taşları ile tamamen kaplanmış, üst örtüsü tonozlu ve bir giriş kapısına sahip, içerisine birden fazla ölünün bırakıldığı kare veya dikdörtgen yer altı mezar odalarına verilen genel bir isimdir.

Akıt olarak adlandırılan bu bölümler kaya mezarlarına benzemekte olup, bu akıtları **yeraltı oda mezarları** şeklinde ifade etmemizde mümkündür.

³⁹ Ögel, *Türk Kültür Tarihine Giriş*, C. VI, Ankara, s. 145

⁴⁰ İgit, a.g.t

⁴¹ Bozkurt, a.g.mad, s. 521

Kümbet: Genellikle büyük devlet ve din adamları için yapılmış, kendine özgü yapısı ve altta gömü adası (mumyalık, kripta) bulunduran iki katlı anıtsal mezarlardır.

Türbe: Genellikle büyük devlet ve din adamları için yapılmış, tek katlı olan anıtsal mezarlardır.

Leht: Dikdörtgen bir şekilde açılan mezarın, güney alt köşesi cesedin sığacağı şekilde içe girinti yapacak bir şekilde oyulup, ölünün bırakıldığı ve üzerinin tahtayla kapatıldığı yere denir.

Çatma Lâhid: Bunlar kesilmiş iki uzun levhanın kenarlarından bir açı teşkil edecek şekilde birbirine çatılması ile meydana gelen bir lâhitle, baş ve ayakuçlarındaki üçgen boşlukları kapatmak üzere yerleştirilen dikdörtgen bloklardan meydana gelmişlerdir. Ahlat Meydanlık Kabristanı'nın kuzeydoğu köşesinde görebiliriz.

Mezar Taşı: Mezarda yatan kişinin kimliğini, ölüm tarihini, başarıları hakkında bilgi veren yazıların kazıldığı, mezarın sınırlarını belirleyen baş ve ayakuçlarına konulan taşlara da “mezar taşı” denir.⁴²

Şahide: Şahide şahitlik eden anlamına gelip; genelinde ölen kişinin kimlik bilgilerinin yer aldığı ve orda yatan kişiye birnevi şahitlik ettiğini göstermektedir. Bir başka tanımıyla şahide, ölünün gömüldüğü yeri göstermek amacıyla mezarın başucuna ve ayakucuna dikilen taş, ahşap, metal gibi simgelere denmektedir. Dayanıklılığı ve kolay bulunmasından dolayı taş malzeme daha çok tercih edilmiştir. Terminolojide Şahide adı verilen bu taşlara, başucundakinebaşşahidesi, ayakucundakine ayakşahidesi denmektedir. Mezarlarda genellikle başşahideye yer verilirken bazı mezarlarda ayak şahidesine yer verilmemiştir.

Şahidenin Ön(iç) Yüzü: Şahidenin mezar yönüne bakan yüzeyine şahidenin ön yüzü veya iç yüzü denmektedir.

Şahidenin Arka(dış) Yüzü: Şahidenin mezar yönüne değilde arka kısma bakan yüzeyine şahidenin arka yüzü veya dış yüzü denmektedir.

Alınlık: Yüzeyi iki veya üç kısımdan oluşan şahidelerin gövdesi üstünde, genellikle süslemeli veya mukarnaslı olan üst kısma alınlık denir. Yekpare

⁴² Metin Haseki, *Plastik Açından Türk Mezar Taşları*, İstanbul, 1976, s. 5

dikdörtgen veya prizmatik görünümlü sandukaların doğu ve batı yönlerine bakan dar yüzeyleride alınlık olarak tarif edilir.

Gövde: Alınlık ile alt kısımdaki eteklik arasında kalan geniş yüzeye denir. Gövde kısmı yüzeyinde genellikle kitabesi yer alırken, yüzeysel işlenmiş mihrap nişleri ve kemer örneklerininde görülür.

Eteklilik: Şahidenin en alt kısmı yani gövdenin altında kalan kısma denir.

Tepelik: Şahide gövdesinin en üst kısmında değişik şekillerle içe girinti yaparak veya dışa taşıntı yaparak gövdeden bağımsız gibi duran kısma tepelik kısmı denir.

Aynalık: Mezarın kuzey ve güney sınırlarını belirleyen dikdörtgen yekpare taşın dışa bakan geniş yüzeyine denir.

Kaide: Mezarın üstündeki toprak yüzeyine sanduka kısmını oturtmak için toprak yüzeyine döşenen sal taşlarının oluşturduğu alt kısma kaide denir.

Sanduka: İçerisi boş olan sandık şeklindeki mezarlara denir. Sanduka önceki dönemlerde ev içerisinde su deposu veya hayvanların su içmeleri için yekpare taşın oyularak içerisinin boşaltıldığı **kurun'**ada benzemektedirler. Bu mezar taşları İslâm âleminde her bölgede ve devirde sevilerek yapılmışlardır. Bunlar iki gruba ayrılırlar:

1.Yekpare Gövdeli Sandukalar: Bunlar kaidesiz veya alçak ve ensiz birkaç basamaklı bir kaide ile birlikte kesilmiş, beş kenarlı prizma biçiminde, yekpare bir kitle teşkil eden basit sandukalardır.

2.Gövdeli ve Kapaklı Sandukalar: Gövdeli ve kapaklı sandukalar olarak ele aldığımız sandukalar, içi boş bir sandık şeklinde gövde ile onun üzerine konulmuş olan prizmatik kapaktan meydana gelmişlerdir.

Pehleli Mezar Taşı: İki dikdörtgen blok taşın baş ve ayak şahideleri arasına düşey konumda yerleştirilmesiyle meydana gelen mezar tipidir.

3.2. Mezar Kültürü

Ruhun bedenden çıkmasıyla gerçekleşen ölüm, ilk insanlık tarihiyle başlamış ve tarihi çağlar boyunca süre gelen bir gerçektir. İnsanın ölümü gerçekleştikten kısa bir zaman sonra hızlı bir şekilde çürüme ve kokma olayı meydana gelmektedir. İnsanlar ölümlerini inançlarının da etkisiyle çeşitli şekillerde ortadan kaldırmışlardır.

Kimi zaman cesetleri toprağa gömmüş, yakmış, kuşlara yedirmiş, tabut veya çuvallar içinde ağaca asmış, derin kuyulara sarkıtarak cesetleri yok etmişlerdir. Değişik şekillerde ortadan kaldırılan ölümlerin en yaygın ve günümüzde de geçerliliğini koruyan toprağa gömme şekli olmuştur.⁴³

Mezarların oluşması ve şekillenmesi defin geleneğiyle ilgilidir. İslam inancının kutsal kitabı Kur' an' a göre gömme geleneğini başlatan Hz Âdem'in oğlu Kabil' in kardeşi Habil' i öldürdükten sonra Kabil'in kardeşi Habil'i gömmesiyle başlamıştır.⁴⁴ İslami dönemde genel anlamda Kur' an- ı Kerim'de kesin bir ayet olmamasına rağmen İslam inancı, aşırı süslenmiş ve dikkat çekici mezar yapılmasını hoş görmemiştir.⁴⁵ İslam inancının bu tür mezarların yapılmasının hoş karşılanmamasında bu dönemde putlara inananların yaygın olması etkili olmuştur.

Türklerin kabir üzerine bir bina (bark) yaptıkları, duvarlarına ölünün şahsını ve hayatta iken katıldığı savaşları gösteren sahneler resmettikleri ve onun kimliğini bildiren yazılı işaretler diktikleri belirtilmektedir.⁴⁶ Yine mezarlar üzerine çadır kurulması, ölen kişinin hayatta iken öldürdüğü kişi âdetince balbal dikilmesi geleneği Türklerde, İslamiyet' i kabulünden sonra kurgan ve çadır yerine kümbet inşa etmiş, balballarda yerini süslemeli mezar taşlarına bırakmıştır.⁴⁷

Diğer İslam ülkelerinde benzeri görülmeyen Anadolu ve diğer Türk bölgelerindeki tarihi mezarlık ve mezar taşları, Türk dili, sanatı, tarihi ve kültürü açısından önemli tarihi belgeler niteliğindedir.

Tarihi Ahlat, Gevaş ve Van Erciş Çelebibağ mezar taşları Selçuklu Tarzı dediğimiz sadukalı, şahideli ve şahideli sandukalı örneklerinin tamamını aynı alan içerisinde görebiliriz ve yine her bir taş tarihi belge niteliğini taşır. Şahideler ve sandukalar üzerinde yer alan ince ve detaylı bir şekilde işlenmiş geometrik ve bitkisel süslemeleri, Arapça ve Farsça yazılmış kitabeleri ile kitabelerde yer alan şiirler, ayetlerle⁴⁸ Selçuklu sanatını en güzel bir biçimde geçmişten günümüze taşımış mezar taşlarıdır. Türklerin hoş görü anlayışı Orta Asya Türk sanatını Anadolu'da geliştirerek yeniden şekillendirmiştir. Mezar taşları Selçuklulardan sonra

⁴³ Canan Hanoğlu, *Erzurum Merkez'de Cami Hazirelerinde Bulunan XVIII. – XIX. yy. Mezar Taşları*, (Yüksek Lisans Tezi), Erzurum, 2006, s. 12; İgit, a.g.t, s. 19

⁴⁴ Nebi Bozkurt, "Mezarlık" mad, DİA, XXIX, Ankara, 2004, s. 519

⁴⁵ Beyhan Karamağaralı, *Ahlat Mezar Taşları*, Ankara, 1992, I

⁴⁶ İbrahim Kafesoğlu, *Türk Milli Kültürü*, İstanbul, 1984, s. 326-327

⁴⁷ İgit, a.g.t, s. 20

⁴⁸ Abdüsselam Uluçam, *Eski Erciş – Çelebibağı Mezarlığı ve Mezar Taşları*, Ankara, 2000, s. 54 - 59

aynı estetik anlayışla Beylikle döneminden sonra Osmanlıda da gelişerek devam etmiştir.

Doğu Anadolu'da yoğun olmak üzere, Akkoyunlu ve Karakoyunlu dönemlerinden kalma özellikle Erzincan, Tunceli, Iğdır ve Erzurum'da yoğun bir şekilde görülen, koç- koyun ve at biçimli mezar taşları farklı üsluplarıyla dikkat çekmektedir. Bu mezar taşları Hun ve Göktürk sanatının, inanç ve gelenekleri ile Anadolu'ya aktarılarak yeni bir üslup oluşturma çabasını göstermektedir. Yine tabut şeklindeki sanduka tarzı mezar taşları Sivas, Kayseri, Bursa ve Edirne'de XV. yy ortalarına kadar görülür. Bunların gelişmiş şekilleri ise hançerli sandukalar olarak literatüre geçen XVII. yy İstanbul mezarlıklarında da görülmektedir.⁴⁹

Osmanlının Anadolu'ya hâkim olmasıyla mezar ve şahideler, serpuş başlıklı, gövdesi kitabeli, farklı süsleme üslubu ile karşımıza çıkar. Kitabesinde ölen kişinin kimlik bilgileri, rütbesi, mesleği, bağlı olduğu tarikat ve zümre gibi bilgiler verilmeye başlanmıştır. Kitabenin başına “ hüve'l - baki, hüve'l - hayyü'l baki, hüve'l - hallaku'l - baki” gibi ibareler yer alırken son satırda ruhuna Fatiha ve tarih kısmı düşülmektedir. Mezar kitabesi ve süsleme baş şahideye yer alırken, ayak şahide baş şahideye oranı daha küçük tutulmakla beraber çoğunlukla süsleme unsuruna yer verilmemiştir. Bayan mezar taşlarında ağırlıklı olarak çiçekli süslemeler yoğun kullanılırken, XVII. yüzyıldan sonra meyve motifli süslemeler görülmeye başlar.

Osmanlı son dönemlerinde askeri ve ekonomik gücünü yitirince batı etkisi altına girmiştir. XVIII. ve XIX. yüzyıllarda Osmanlının sivil ve dini mimarisi üzerinde batı etkisi aşikâr bir şekilde görülmeye başlamış olup mezar taşlarına da yansımıştır. Mezar taşları süslemelerinde barok, rokoko ve ampir üslupta süslemeli mezar taşları yapılmaya başlanmıştır. Bu dönemdeki askeri, ekonomik ve kültürel çöküntü bütün sanatsal eserleri etkilemiştir.⁵⁰

XIX. yy sonlarında mezar taşlarımızda kullanılan serpuş başlıklar yerini fes başlıklara bırakmıştır.⁵¹ Mezar taşlarındaki bu değişim bu döneme kadar gelmiş olup, var olan eskiye ait sanatsal değer taşıyan mezar taşları da günümüze ait sadece isim

⁴⁹ Tülin Çoruhlu, "Hançerli Lahitler", *I. Eyüp Sultan Sempozyumu*, İstanbul, 1997, s. 43

⁵⁰ İgit, a.g.t. s. 22 - 23

⁵¹ Kadir Pektaş, "Bitlis Çevresinde Bilinmeyen Mezarlıklar ve Mezar Taşları", *I. Uluslar Arası Selçuklu Kültür ve Medeniyet Kongresi*, C. II, Konya, 2002, s.209

ve tarih yazan düz mermerlerle değiştirilmektedir. Yine inanç noktasındaki yozlaşma ve İslam'ı tam olarak algılayıp yaşamadığımızdan kalan tarihi mezarları ve diğer eserlerimiz defineciler tarafından yok edilmektedirler.

4.GEÇMİŞTEN GÜNÜMÜZE TÜRKLERDE MEZAR VE MEZAR TAŞI KÜLTÜRÜ

4.1.İslamiyet Öncesi Türklerde Mezar ve Mezar Taşı Kültürü

Geçmişte başlayan mezar yapma geleneğinin günümüze kadar tarih boyunca geçirdiği evreler, arkeoloji kazılarla elde edilen veriler sonucunda ortaya çıkarılmıştır. Mezar ve mezar taşları bir uygarlığın medeniyetini ve kültürünü aktararak geçmişten günümüze ulaştırması bakımından da önem arz etmektedir. Tarihin en eski uygarlıklarından günümüze kadar mezarlar, mezar yapıları ve bu uygarlıklara ait kitabeler, toplumların yaşamları ile ilgili en somut, en anlamlı ve güvenilir belgeleri oluşturmaktadır. Her bir mezar ve mezar taşı tarihi bir belge niteliği taşır.⁵²

Orta Asya topluluklarında hoşgörü anlayışından kaynaklanan birden fazla dine girmiş ve değişik inanç kültürlerini de bir nevi yansıtmışlardır. Türklerin içinde bulunduğu çok çeşitli gömü şekillerinin bulunması sürekli değişen dinleri ve Şamanizm inancının etkileri ile açıklanmıştır.⁵³

Kaynaklarda gömme geleneğinin M.Ö üç binli yıllara kadar indiği bilinmektedir. Türk kültürüne ait mezarlar Minusinsk bölgesinde karşımıza çıkmaktadır. Yine M.Ö iki bin yıllarına ait olan bu mezarlar dikdörtgen yada yuvarlak planlıdır. Mezarlara, “hocer” biçiminde gömülen ölünün yanına çeşitli hediyelerin de⁵⁴ bırakıldığı görülmektedir. Hocer, anne karnında bulunan çocuk gibi, bacakların karna çekik olacak şekilde yapılan gömüdür.⁵⁵

⁵² Abdülhamit Tüfekçioğlu, “Türk – İslam Dönemi Mezar Taşı Kitabelerinde Tarih İbareleri”, *Geçmişten Günümüze Mezarlık Kültürü ve İnsan Hayatına Etkileri Sempozyumu*, İstanbul, 18 – 20 Aralık 1998, 394

⁵³ Yaşar Çoruhlu, *Erken Devir Türk Sanatı'nın ABC'si*, İstanbul, 1998, 44; Afet İnan, *Tarihte ve Bugün Şamanizm Materyaller ve Araştırmalar*, İstanbul, 1972, s. 180 - 181

⁵⁴ Yaşar Çoruhlu, *Türk Sanatı'nın ABC'si*, İstanbul, 1989, I.

⁵⁵ Veli Sevin, *Anadolu Arkeolojisi*, İstanbul, 2003, s. 40

M.Ö. 1500 – 1200 tarihlerinde görülen Andronovo Kültüründe kurganlarda atlı gömülmenin olduğu bilinmektedir. Cesetlerin yakma dönemi milattan önce iki binlere başlamış ve M.Ö. 1200 ve 700 yılları arasında Karasuk döneminde Minusinsk bölgesinde yeniden ortaya çıkmıştır. M.Ö. VI – I yüzyıllarda artık mezar taşlarına yer verilmekle birlikte mezar içerisine çeşitli eşya ve atlarla gömülme geleneği görülmüştür. Ayrıca bu dönemlerde Altay bölgesinde İskit ve Hunlara ait kurganlarda önemli kişilere ait cesetlerin mumyalanarak gömüldüğü yapılan kazılardan anlaşılmaktadır.⁵⁶

Orta Asya ve Anadolu'da İslamiyet'ten önce ve sonra Türkler halk arasında saygı duydukları yönetici ve kişileri yüksek dağ ve tepelere rahatsız edilmemeleri için gömmüşlerdir. Bu düşüncenin bir yansıması olarak Anadolu'nun hemen her yöresinde yüksek dağ ve tepeler üzerinde dede, baba, şehit, evliya, âlim mezarları görülmektedir.

Türk Tarihi ve medeniyeti açısından büyük önem arz eden “ölü gömme âdeti ve mezarlık geleneğinin ilk örnekleri, hiç şüphesiz Orta Asya'nın değişik bölgelerinde, ama yoğunlukla Altay Dağları eteklerinde bulunan daha çok kurgan şeklindeki mezarlardan oluşmaktadır. Hunlar tarihte ilk olarak başarılı bir şekilde siyasi birliği sağlamış Türk devleti⁵⁷ olup, geçmişi M.Ö. 2000'den daha erken dönemlere dayandırılır.

Hunların siyasi birliği sağlamasıyla Orta ve İç Asya'yı egemenliği altına almış ve bu bölgede kültür sanat birliğini sağlamıştır. Hunlarda ölü gömme ve defin merasimi, yılın belirli zamanlarında, ilkbahar ve sonbahar aylarında gerçekleşir. Bu durum dini inanışlarının bir sonucu olabileceği gibi, hazırlanan büyük anıt mezarların (kurganın) yapılmasındaki zorluk ve defin yapılma zorunluluğu ile de izah edilmeye çalışılmıştır. Defin işlemleri mevsimsel olduğundan dolayı ölen önemli kişilerin kokmaması için iç organlarının boşaltıldığı ve çadırda mumyalanarak bekletildiği kazılar sonucunda tespit edilmiştir.⁵⁸

Hun mezar (kurgan) yapıları genelde dikdörtgen planlı, tek odalı ve bazen de çok odalı olarak yapılmıştır. Kurganların içlerine bu dünyada ihtiyaçlarını karşıladığı at, silah, yiyecek, bazı özel eşyaları ile gömülürdü. Bunların bırakılması Hunların

⁵⁶ İgit, a.g.t, s. 24 – 25

⁵⁷ Oktay Aslanapa, *Türk Sanatı*, İstanbul, 1989, s.1

⁵⁸ Nejat Diyarbekirli, *Hun Sanatı*, İstanbul, 1972, s, 67

ölüm sonrası hayatın devam ettiği inancının bir göstergesidir. Kurgan içine malzeme bırakıldıktan sonra sağlam ağaçlarla üzeri iyice kaplanarak tekrar toprakla doldurulurdu.

Yapılan arkeolojik araştırmalarda önemli kurganlar tespit edilmiştir. Bunlar Kazakistan'daki M.Ö. V – IV yy. ait Esik kurganı, M.Ö. III – I yy. ait Pazırık kurganı ve M.Ö. I. yy. başı Noin – Ula kurganı Hunlara ait önemli mezar örneklerimizdir.⁵⁹ Kurganlar yapıldıktan sonra yemekler pişirilip yenip içtikten sonra kazanlarla pişirilen yemeklerden kurgan içerisine bırakılırdı. Bu gelenek Anadolu'daki bir yansıması olabilecek cenaze töreni sırasında yemek verme geleneği devam etmektedir. Yine ölünün kırkı çıktıktan sonra Kur'an okutulup ve sonrasında pişirilen yemekler gelen kişilere ikram edilir. Bu tür yemek ziyafetleri geçmiş kültürün değişik bir şekliyle devamı niteliğini göstermektedir.

Göktürk devleti Hun devletinden sonra M.S. 552 – 745, 753 yıllarında ikinci kez geniş bir bölgede kültür ve sanat birliğini kurmuştur. Tarihte ikinci büyük Türk devleti olarak bilinen Göktürkler Güney ve Güneydoğu Sibiryaya, Altaylar, Moğolistan, Kazakistan ve Kırgızistan'da sanatsal faaliyetler gösterebilmişlerdi.⁶⁰ Göktürklerdeki mezar ve defin anlayışı ile Hunların mezar ve defin anlayışı birbirine benzemektedir. Yani Göktürklerdeki mezar ve defin anlayışı Hunların devamı niteliğindedir. Hunlarda olduğu gibi kurgan biçimli mezarlara bütün mal ve eşyalarıyla atını çukura doldurup üzeri tümsek olacak biçimde toprakla doldurulurdu.⁶¹

Önemli bir kişinin veya kahramanın sağlığında düşmanları temsil eden "balbal" adı verilen taş ve ağaçtan yapılmış heykeller vardır. Orhun Kitabeleri'nde ölen kişinin anısına dikilen "balballar" bunun bir göstergesidir. Mezarların üzerlerine de tarihi olay ve kişilerin anlatımlarının olduğu "Bengütaş" (ölümsüzlük taşı) denen büyük bir taş dikmişlerdir.⁶²

Göktürlere ait büyük kurganlar arasında özellikle Kudırge, Gök-Bulak, Issık Göl, Tuyuhta bölgelerindeki kurganlardan söz edilmektedir. Göktürlere ait 732 tarihli Kültigin, 735 tarihli Bilge Kağan, 725 tarihli Tonyukuk önemli mezar

⁵⁹ Çoruhlu, a.g.e, İstanbul, 1998, s. 50

⁶⁰ Çoruhlu, a.g.e, s. 151; İgit, a.g.t, s. 29

⁶¹ İnan, *Tarihte ve Bugün Şamanizm*, Ankara, 1972, s. 178

⁶² Aslanapa, *Türk Sanatı*, İstanbul, 1999, s. 2 – 3

anıtlarıdır.⁶³ Orhun abidelerinde de Yuğ Töreninde, çadır etrafında koyun – koç ve at kurban edildiği, mezar yerinin kutsal sayıldığı, mezar yeri için genellikle yüksek bir tepe veya dağ seçildiği bilinmektedir.

Orta Asya'daki arkeolojik çalışmalarda Han, Hakan gibi devlet büyükleri için kitabeli, resimli beş – altı metre yükseklikte anıtlar dikildiği, halkın mezarlarında ise daha sade, hatta yazısız taşlar kullanıldığı görülmüştür.⁶⁴

Kültigin külliyesinin girişinde bulunan bugün kafaları kopuk olan koç – koyun heykellerinin ilk örnekleri olup, İslamiyet sonrası Türk sanatında, Anadolu'nun doğu ve güneydoğu başta olmak üzere yoğun olarak Erzincan, Tunceli, Erzurum, Iğdır gibi illerimizde görülen at ve koç – koyun şeklindeki mezar taşları Orta Asya'dan Anadolu'ya kültürün devamı niteliği bakımından önemlidir.

Göktürkler insan ruhu özellikle atalar ruhu totemi hastaya, cesede ve ongunlara geçebilirdi. Bu yüzden bu totem / ongunlar eski Türk inancında kutsal sayılmıştır. Hiung- nular'ın (Hunların) “Kun” adını verdiği sanılan meşhur ongun koyun veya koç, bütün Türk boylarında belki de bu yüzden muteber sayılmıştır.⁶⁵

Uygurlar, Göktürk hâkimiyetine son verdikten sonra 745 – 840 tarihlerinde Ötüken merkez olmak üzere bir devlet kurdular. Hun ve Göktürk gibi güçlü devletlerin zengin kültür mirası üzerine kurulmuş olmakla birlikte mimari ve kültürü daha da geliştirerek yeni bir dönem başlatmışlardır. Bu yeni dönemde tam bir yerleşik hayata geçmeleri ve artık taş üzerine yazılmış belgeler yerine kâğıtlar üzerine yazılmış belgeler bırakmaları eski Türk kültür hayatı bakımında önem arz etmektedir. Yerleşik hayatın getirdiği tarım ve sulama kanallarının bu dönemde geliştirildiği de bilinmektedir. Uygurlar bilhassa, Doğu Türkistan, Ötüken, Köğmen Dağları ve Altaylara hâkim olmuş, 840' tan 13. yy sonlarına kadar da Kan-çu ve Tarım Havzası dediğimiz Turfan bölgesinde varlıklarını sürdürmüşlerdir.⁶⁶

Uygurlar göçebe hayat tarzından, yerleşik hayata geçtikten sonra Budizm ve Mani dinlerini benimsemişlerdir. Fakat Uygurlar bu dini benimsemekle mezar ve defin kültüründe güçlü ata kültüründeki mezar anlayışından uzaklaşmamışlardır. Uygurlar mezara taş (balbal) dikme geleneğini sürdürmüşlerdir. Mezarlara Göktürk

⁶³ Çoruhlu, a.g.e, s. 162

⁶⁴ N.Saraçoğlu, *Türk Mezarlarına Dair Araştırma*, İstanbul, 1947, s. 35; İgit, a.g.t, s. 32

⁶⁵ Emel Esin, *Türklerde Maddi Kültürün Oluşumu*, İstanbul, 2006, s. 271

⁶⁶ İgit, a.g.t, 33

mezar geleneğinin devamı niteliğinde “bengütaş” diye adlandırılan heykellerin uzunlukları yaklaşık 5 – 6 metredir. Bu heykellerin üzerlerine hayvan figürlerinin yanı sıra ölen kişinin boy ve aşiret damgasına yer verilmiştir. Mezar taşına boy ve aşiret damgası vurma geleneği, Kafkaslarda Çerkez mezarlarında görmekteyiz⁶⁷. Yine bu kültürün devamı olarak Anadoludaki erken dönem pek çok Türkmen mezar taşlarında da görülmektedir.

Budist Uygur mimarisinde mezar anıtı olarak gelişen Stupalar geleneksel çadır tipinin mimariye dönüştürülmüş bir biçimdir. Stupa; Buda'nın ve Budist rahiplerinden önde gelenlerin, öldükten sonra yakılarak elde edilen küllerin ve kutsal sayılan emanetlerini saklamak için yapılan çoğu kubbeli mezarlara denir. Uygurlar Budist inancını benimsediklerinden dolayı Uygur kültüründe örnekleri vardır. Bu anlayışla Uygurlar, İslam sonrası Türk mimarisinde kubbeli – kümbet mezar anıtlarının temelini oluşturmuştur. Uygur stubalarında kullanılan lotus kubbelerin ise yine İslamiyet sonrası Türk mimarisinde karşımıza çıkan soğan kubbe denilen yüksek kasnaklı, çift cidarlı kubbenin öncüleri durumundadırlar.⁶⁸ Bugün Turfan bölgesi Murtuk Vadisi, Bezeklik, Hoço ve Sangımağız bölgelerinde bulunan stupalar, Uygurlardan günümüze gelen en güzel örnekleridir.⁶⁹

4.2. İslamiyet'in Kabulüyle Türklerde Mezar ve Mezar Taşı Kültürü

Türklerin İslamiyet'i kabulünden önceki gelenekleri ve inançları İslam inancı ile benzer olmasından dolayı X. yy itibaren Türker arasında hızla yayılarak benimsenmiş ve ortak bir kültürün oluşmasında önemli rolü olmuştur. Karahanlılar (840 – 1212) İslam dinini ilk kabul eden Türk devleti olmaları bakımından Türk tarihinde önemli bir yer edinmişlerdir.⁷⁰ Saltuk Buğra Han'ın, atalarının yüzlerce yıllık dini olan Gök-tanrı'yı bırakıp müslüman olması ve Büyük Türk Hakanlığının resmi dininin İslam dinine çevrilmesi oldukça önemli bir değişikliktir.⁷¹

İslam dini kabul edildikten sonra defin ve mezar anlayışında bazı değişiklikler görülse de, güçlü bir geleneğe dayalı mezar anlayışından tamamen

⁶⁷ Demet Karacadağ, *Bursa'da XIV ve XV. yy. Mezar Taşları*, Ankara, 1994, s. 5

⁶⁸ Çoruhlu, a.g.e, 1989, s. 255

⁶⁹ Çoruhlu, a.g.e, İstanbul, 1998, s. 112

⁷⁰ Abdülkerim Özyayın, “Karahanlılar”, *DİA*, XXIV, İstanbul, 2001, s. 405

⁷¹ Orhan Cezmi Tuncer, *Anadolu Kümbetleri I*, Ankara, 1989, 514

kopulduğu söylenemez. Türkler İslam dini çerçevesi içerisinde mezar taşlarını yaparken kendi geleneklerini az da olsa devam ettirmeyi sürdürmüşlerdir. Çadırın mimariye dönüştürülmesiyle yapılan kümbetler bunun bir göstergesidir.

Zerefşan vadisi yakınında Tim'de 978 tarihli Arap Ata Türbesi, Karahanlılardan kalan en eski mezardır.⁷² Bu yapılar iki katlı olarak yapıлып, altta mumyalık kısmı ile üst katta sembolik bir lahit bulunur. Kümbetlerdeki mumyalık kısmı ile ibadet ve ziyaret için düzenlenen üst kısmı, İslam öncesi mezar anlayışı ile İslami dönem dini inancın, mezar kültürüne yansıyan güzel bir sentezi olduğu fikri oluşmuştur.

Karahanlılar'da gelişip yayılan anıtsal mezar geleneği, Gazneli ve Büyük Selçuklu Devletleri zamanında varlığını geliştirerek sürdürmüştür. Oğuz Türkleri ile anıt mezar geleneği Anadolu'ya taşınmış ve birçok eser ortaya konmuştur.⁷³

XI. yy'ın ikinci yarısından sonra Anadolu kapılarını Selçuklulara açarak yeni bir kültürel zenginliğin bu topraklardaki temeli atılmıştır. Selçuklu Anadolu'da yaptıkları mimari eserlerle beraber mezar taşı geleneğinin tüm Anadolu'da yaygın bir hale gelmesine ve kendine özgü biçimlere ulaşmasına da öncülük etmiştir. Selçuklular dönemine ait birçok ilimizde mezar taşlarının izlerine rastlanmaktadır. Birden fazla örnekleriyle Selçuklu mezar taşları geleneğini yansıtmaları bakımından Ahlat Mezarlığının önemli bir yeri vardır.⁷⁴ Bu mezarlık dışında Sivas, Tokat, Konya, Akşehir, Malatya ve Diyarbakır gibi yerleşim yerlerinde birbirinden ilginç mezar taşları bulunmaktadır.⁷⁵

XIII. yy'ın ortalarına gelindiğinde İlhanlıların baskısı altında kalan Anadolu Selçukluları XIV. yy'ın başlarında yerini beyliklere bırakmıştır.⁷⁶ Selçuklu kültürünün parçalarını oluşturan beylikler tamamen bağımsız hale gelmişlerdir. Beylikler döneminde mezar taşı geleneği devam ederken türbe ve kümbetlerin

⁷² Aslanapa, a.g.e, 1989, s. 32

⁷³ Gönül Öney, "İran ve Anadolu Türbelerinin Mukayesi", *Yıllık Araştırma Dergisi*, sayı III, Ankara, 1981, s. 42

⁷⁴ Ahlat mezar taşları ile ilgili detaylı bilgi için bkz: Beyhan Karamağaralı, *Ahlat Mezar Taşları*, Ankara, 1992; . Recai KARAHAN, *2014 Uluslar Arası, Gaziantep, Kazı Sonuçları Toplantısı*, "Eski Ahlat Şehri Kazıları"; Selami Bak, *Ahlat Meydan Mezarlığı Kadılar Bölümü Mezar Taşı Envanteri*, Yüksek Lisans Tezi, Van, 2013; Sinan Denizli, *Ahlat Meydan Mezarlığı'ndaki Ejder Figürlü Mezar Taşları*, Yüksek Lisans Tezi, Van, 2014; Mustafa Oral, *Ahlat Meydan Mezarlığındaki Asil Bin Üveys İmzalı Mezar Taşları*, Van, 2014.

⁷⁵ H. Kamil Biçici, "Yazılı Araştırmalar Işığında Türkiye Mezar Taşlarına Toplu Bir Bakış", *Ekev Akedemi Dergisi*, Sayı 26, 2006, s. 176

⁷⁶Haseki, a.g.e, İstanbul, 1976, s. 8; İgit, a.g.t, s. 37

süsleme kompozisyonları Selçukluya göre daha sade tutulmuştur. Bu dönemde özellikle Akkoyunlu ve Karakoyunlular döneminde Doğu ve Güney Doğu Anadolu bölgesinde koç – koyun ve at şeklindeki mezar taşları ile ön plana çıkmışlardır.

Beylikler dönemini erken Osmanlı, özellikle Bursa Üslubu izler. İnce uzun sandukaların ve üzerinde, sivri ya da yuvarlak kemerlerin bulunduğu şahidelerin yer aldığı mezar taşları, Selçuklu ve Beylikler Devri mezar taşlarına göre daha sade formdadır.

Osmanlı döneminde Bursa, Edirne ve İstanbul'da, en güzel örnekleri verilmiştir. Erken Osmanlı döneminde Bursa'da oluşan üslup, iyi stilize edilmiş bitkisel ve hayvansal motiflerin oluşturduğu rumi ağlarla kaplı olup mezar taşlarının boyutları büyütülmüştür.⁷⁷ Osmanlı mezar taşları baş ve ayak şahide lahit(sanduka) denilen kısımlardan oluşur. Baş şahidede kitabe bulunur. Erken dönemden XVII. yy. sonlarına doğru kitabelere göre şekillendirilen baş şahide, sonraki dönemlerde büyütülerek kalan boşluklar ölenin kimliğine ve sosyal konumuna göre şekillendirilmiştir. Baş ve ayak şahidelerde süsleme ve yazı ile beraber, ayak şahidesinin daha sade veya tamamen süslemesiz bırakıldığı görülmektedir.⁷⁸

Osmanlı klasik döneminde İstanbul'da mezar taşlarının en olgun örnekleri verilmiştir. Bu dönem mezar taşlarının belirgin özelliği, ölenin kimliğini, sosyal konumunu, mesleğini belirtecek sembollerin kullanılmasıdır. Erkek mezar taşlarında serpuş başlık yer alırken, kadın mezar taşlarında ise lotoz, takı, gerdanlık, broş gibi kadının yaşamındaki zarafetini yansıtan semboller kullanılmıştır.⁷⁹

Klasik dönemden sonra batı etkisi, toplumun yapısına olduğu kadar Türk sanatına da yeni bir karakter kazandırmıştır. Genellikle mimari üzerinde etkili olan batı akımları, mimarinin yanı sıra mezar kültürünü de etkisi altına almıştır. Bu dönemde barok karakterli kıvrık dallar, çiçekli dolgular, akantus yaprakları, stilize selvi ağacı motifleri, semblik bir takım işaretler ve motifler mezar taşları üzerinde yer alır. Aynı şekilde, ampir ve rokoko üslubuna uygun çiçek ve yapraklı motifler, kurdelelere sarılmış güller, tabak ve kâselere doldurulmuş limon, üzüm, incir, erik, portakal, nar bezeme unsuru olarak mezar taşları üzerinde görülmeye başlanmıştır.⁸⁰

⁷⁷ Haseki, a.g.e, İstanbul, 1976, s. 25

⁷⁸ Gül Tuncel, *Batı Anadolu Bölgesinde Cami Tasvirli Mezar Taşları*, Ankara, 1989, s. 7

⁷⁹ Haseki, a.g.e, s. 27

⁸⁰ Tülin Çoruhlu, "Eyup Sultan ve Çevresindeki Hadilerde Bulunan Mimar Taşlarında Kase İçinde Meyve Tasvirli Mezar Taşları" *Eyup Sempozyumu*, s.103-117

Cumhuriyet dönemine girildikten sonra Anadolu'da mezar taşlarında gittikçe daha da sadeleşme göze çarpmaktadır. Günümüzde ise artık geriye kalan tek kural İslami şartlara uygun defin işlemi ile ölünün yerinin belirtilmesi şeklindedir. Bu şekildeki yapılan mezar aslında İslamiyet'in ilk yıllarında tarif edilen mezar şeklini anımsatması bakımından önemlidir. Belli bir kurala bağlı kalmadan ekonomik duruma göre yapılan mezar taşlarında kullanılan malzeme önemli olmayıp sadece ölen kişiye karşı olan bir görevi yerine getirmek şeklinde algılanmaktadır.

5. KATALOG

5.1. BAYBURT'TAKİ TÜRBELER

5.1.1 ŞEHİT OSMAN TEPESİ I NO'LU TÜRBE

5.1.1.1. YERİ

Bayburt şehir merkezinin batısında yüksek bir kayalık tepe üzerinde yer almaktadır. Bu tepenin ismi halk arasında tepe üzerindeki Şehit Osman türbesi olduğu için Şehit Osman Tepesi denilmektedir.⁸¹ (Fotoğraf 1 – 8)

5.1.1.2. TARİHÇESİ

Türbenin kitabesi giriş kapısının üst sağında yer alır. Fakat çok silik olduğu için okunamamıştır. Türbenin süsleme tezyinatı, plan ve mimari özelliklerinden yola çıkarak tahmini tarihlenmeler vardır. Şehit Osman gerçekten Saltuklu komutanı Mengücek Gazi'nin kardeşi ise Selçukluların 1071-1200 M yılı Bayburt'ta yapılan akınlar sırasında burada şehit edilmiştir.⁸² R.H. Ünal'ın mimari süsleme ve plandan yola çıkarak bu mezarın inşasını 14. yüz yılın ilk yarısında tarihlenmiştir. Zaten türbenin bir mezar odasının olmaması ve silindirik gövdesinin zeminden başlayarak yükselmesi bu fikri kuvvetlendirmektedir. 1647 yılında Bayburt'a gelen Evliya Çelebi seyahatnamesinde bu türbeden şöyle bahsetmiştir: “şehir içindeki cami ensesinden göğe uzanmış yarım saatlik bir kaya üzerinde tepeye Osman Gazi Baba gömülüdür. Bir kargir tuğla bina kubbesi var. Ortada bir de büyük karlık vardır.”⁸³

5.1.1.3. PLAN

Türbe basit silindirik bir plana sahiptir. (çizim 1) Türbe düzgün kesme taş malzeme ile yükselmiştir. İçe kavis yapan 4 sıra taş dizisinden anlaşıldığına göre üzeri ya taş ya da tuğla bir kubbe ile örtülmüştür.⁸⁴ Giriş doğudan küçük bir

⁸¹Beygu, a.g.e, 1936, s. 246; Gülyüz Uslu, “Gümüşhane ve Çevresinin Tarihi Sanat Eserleri”, 1980, s. 50;Turizm Envanteri, 1996, s.27

⁸² Karakoyunlu, a.g.e, 1990, s. 115

⁸³ Evliya Çelebi, Seyahatname, C.4. s.40;Taşçı, a.g.t. s.45

⁸⁴ Seyhan, a.g.e. 1981, s. 21

merdivenle sağlanır. Zeminden altta olduğu için içeri yine bir merdivenle inilir. Evliya Çelebi bu türbeyi gördüğünde üzerinin kargir bir kubbe ile örgülü olduğundan bahsetmiştir. Günümüzde üzeri basit ahşap iskelet üzerine kurşun bir külaha örtülmüştür.

5.1.1.4. MİMARİ ÖZELLİKLERİ

Türbenin silindirik gövdesi, zeminde dışa taşıntılı bir sıra taş altlık üzerine oturturulmuştur. Gövde güney, kuzey ve batı yönlerindeki mazgal pencerelerle hareketlendirilmiştir. Mazgal pencereler üzeri birer yay şeklinde kabartmalarla nihayetlendirilmiştir. İçerisi bu pencerelerle aydınlatılmış olup konik külaha geçiş üç sıra düz silmeyle sağlanmıştır.

Türbenin bu sadeliği, doğu kısmında ve zeminden 160 cm yükseklikte olan giriş kısmı ile giderilmiştir. Külaha kadar devam eden dikdörtgen mukarnas kavsaralı taç kapısı estetik bir görünüme sahip olup, cepheden 20 cm dışa taşıntılıdır. Silmelerle hareketlendirilen kapı çerçevesi dıştan içe doğru kademelidir. Taç kapı dışta diğerlerine oranı daha geniş içbükey yuvarlak silme ile sınırlandırılmıştır. Dıştaki geniş silmeden sonra sivri kemerli kavsara kısmı yer alır. Kavsara kemerinin iç yan yüzeyleri sade tutulmuştur. Giriş üzerindeki kavsaranın içi küçük dört sıra mukarnas yuvalarıyla doldurulmuş ve işleri geometrik süslemelidir.⁸⁵ Sivri kemeri mukarnas kavsara kısmının altında yer alan türbeye giriş kapısı basık kemerlidir.

Basık kemerli girişin zeminden yüksek tutulmasının sebebi bölgede aşırı kar yağışı olması tahmin edilmektedir. Giriş kısmının yüksek tutulması türbenin iki katlı olabileceği düşüncesini oluştursa da bu düşüncüyü destekleyecek hiçbir iz yoktur.

Yapının içerisi dış cephe gibi sade olup, güneyde mukarnas kavsaralı bir mihrap girintisi ile hareketlendirilmiştir. Mihrab görünüm olarak giriş kısmındaki taç kapıyı anımsatmış ve iki yanında sütüncelere yer verilmiştir. Mihrapta dört sıra mukarnas olup, taç kapıdaki mukarnaslar gibi yuvalar küçük tutulmuş ve içleri

⁸⁵ Seyhan, a.g.t,1981, s. 21

bezenmiştir.⁸⁶ Yarım daire girintili mihrap, sütüncelerle dikdörtgen çerçeve içerisine alınmıştır. Mihrap nişi tepe noktasında uzun tutulmuş, beş sıra yarım daire şeklindeki mukarnaslarıyla estetik bir görünüm sağlanmıştır.⁸⁷ Mihrabın ön kısmında kaba yonu blok taşların birleşimi ile mezar bölümü oluşturulmuştur. Mezar basit bir biçimde yöreye has sade taşlarla yapılmıştır.

5.1.1.5. MALZEMESİ

Yapıda sarı renkli düzgün kesme taş malzeme kullanılmıştır.

⁸⁶ Karakoyunlu, a.g.e.1990,s. 115; Seyhan, a.g.t,1981, s. 21

⁸⁷ Uslu, a.g.e, 1980, s. 50

5.1.2. AHİ EMİR AHMED-İ ZENCANİ TÜRBESİ

5.1.2.1. YERİ

Bayburt şehir merkezinde Şehit Osman tepesi eteğinde Şeyh Hayran Mahallesi, Hastane Caddesi, sağlık ocağının tam karşısında yer alır. (Fotoğraf 9 – 13)

5.1.2.2.TARİHÇESİ

Üzerinde türbe ile ilgili kimlik bilgilerini bulunduran herhangi bir kitabe yoktur. Fakat türbenin Bayburt'ta ahiliğin temsilcisi olan Ahi Emin Ahmed-i Zencani'ye ait olduğu çeşitli kaynaklarda belirtilmiştir.⁸⁸

Türbenin güney cephesi batı alt kenarında şu an için okunması mümkün olmayan kitabede Hacı Azimet Karatekin tarafından kısmen okumuş ve “ Esseyit Muhammed-i Zencani” ifadesi ortaya çıkarılmıştır.⁸⁹ Kaynaklarda Erzurum Emiri Hoca Yakut ile yakın dostluk ilişkileri olduğu belirtilmiştir. Günümüzde bu kitabe türbe çevresinde tespit edilememiş muhtemelen geçirdiği onarımlarda kaybolmuştur.

Sonuç olarak süsleme ve tezyinatı da göz önünde bulundurularak türbe Hoca Cemalettin Yakut tarafından Ahmed-i Zencani'nin öldüğü varsayılan 1330–1335 M yılları arasında yaptırılmış olmalıdır.⁹⁰ Türbenin İlhanlılara ait olduğu ve 14 yy ilk yarısında yaptırıldığını ifade etmiştir.⁹¹ Türbeye ait 1200 H - 1785 M tarihli bir onarım kitabesi varlığı belirtilmiştir.⁹² Fakat şu an herhangi bir kitabeye rastlanılmamıştır.

⁸⁸ Seyhan, a.g.e, 1981, s.18; Karakoyunlu, a.g.e, s.116; D.K.V.K.E.Envanter No: 69,00.1.1.4

⁸⁹ Taşçı, a.g.t, 1997, s. 48

⁹⁰ Taşçı, a.g.t, 1997, s. 48

⁹¹ Rahmi Hüseyin Ünal, Erzurum Yakutiye Medresesi, Kültür Bakanlığı Yayınları, Ankara,1993,S. 25

⁹² Seyhan a.g.e, 1981,s. 18

5.1.2.3. PLAN

Kümbet iki katlı olup alt kat 8.90 x 8.90 m ölçülerinde kare bir kaideye oturur.(Çizim 2) Kaide dıştan kare olsa da içten sekizgendir. Türbenin ikinci katı içten ve dıştan sekizgen gövdeli ve yine sekizgen bir piramidal külahla örtülmüştür. Alt katta toplam 7 cenazelik bölüm vardır. Giriş kapısı batı cepheden dört basamaklı küçük bir merdivenle sağlanır. Giriş basık kemerlidir. Alt katta girişin önünden aşağı inen merdivenlerle inilir. Üst örtü önceleri sekizgen bir çatı ile örtülü iken son onarımda yine aslına uygun şekilde sekizgen bir taş külahla örtülmüştür.

5.1.2.4 MİMARİ ÖZELLİKLERİ

Batı cephesindeki dört basamaklı çift taraftan çıkan basık kemerli giriş sade tutulmuş, herhangi bir süsleme tezyinatına yer verilmemiştir. Kümbetin içerisi, güney cephe hariç diğer kısımlar sade tutulmuştur. Güney, kuzey ve doğu cephelerinde birer dikdörtgen formda pencerelere yer verilmiştir. Pencerelerin ölçüsü 1 x 0.80 m'dir. İkinci kat içerisinde sadece sembolik bir mezar yer alır.

Güney cephedeki pencere bir mihrap şeklinde yapılmış⁹³ve ortasındaki pencere basık kemerlidir. Üst üste bindirilmiş iki sütunce mihrabın dış hatlarını belirlemiştir. Pencerenin doğu ve batısındaki sütunce ve diğer nişler birbirine simetriktir. Mukarnaslı iki nişçik pencerenin her iki yanına yerleştirilmiş olup, bu nişlerin altında da yüzeysel birer niş daha yer alır. Pencere üzerinde herhangi bir bezemesi olmayan kitabeliği andıran bir blok taş yer alır. Köşelerdeki sütunceler bitkisel ve geometrik süslemelerle hareketlendirilirken alttaki sütunceler de zikzaklarla süslemiştir. Üst kısmı ise yarım palmet ve rumilerden oluşan birleşik bir kompozisyonla kuşatılmıştır.

Sütunce başlıkları da iki bölümlü olup, başlığın üst kısmı üçgenlerin bir birine geçmesi ve aralarına da beş kollu yıldızların yerleştirilmesiyle estetik bir görünüm

⁹³ Orhan Cezmi Tuncer, Anadolu Kümbetleri- 2 –Beylikler ve Osmanlı Dönemi, Ankara, 1991,s.58

kazanmıştır. Başlığın alt bölümü ise mukarnas yuvalarından oluşan üç kısımlı kuşak çevirir.

Üstteki sütuncelerin gövdelerini, altıgenlerin bir birine geçmesiyle oluşmuş geometrik kuşak süslemektedir. Bu sütuncelerin başlıkları ise külah şeklinde düzenlenmiş olup bezemesizdir.⁹⁴ Sütunceler üzerindeki bitkisel ve geometrik süslemeler derin oyulmuştur. Bu özelliği ile 1310 M tarihli Erzurum Yakutiye Medresesinin süslemelerini hatırlatır.⁹⁵

İncelediğimiz kaynaklarda bahsedilen bezemeli taş türbenin güney batı köşesinde yer alır. Türbenin üst katındaki pencereler dikdörtgen bir çerçeve içine alınmış ve alt kattaki gömü odası güney ve doğu cephelerinden açılan birer mazgal pencere ile havalandırılmıştır. Türbenin ikinci katı iki silme ile gömü odasından ayrılmıştır. Kısmen bu silmeler yapıya az da olsa hareketlilik katmıştır.⁹⁶

5.1.2.5 MALZEME

Yapının tamamında yöreye özgü gri düzgün kesme taş malzeme kullanılmıştır.

⁹⁴ Taşçı, a.g.t. Erzurum, 1997, s. 51

⁹⁵ Ünal, a.g.e, s. 25

⁹⁶ Tuncer, a.g.e, s, 58

5.1.3. YILDIRIM KÖYÜ ALİ BABA TÜRBEŞİ

5.1.3.1. YERİ

Bayburt- Erzurum karayolunun 39 km'sinde yer alan Maden kasabasından 2 km doğuya giden köy yolunun sağında mezarlık içerisinde yer alır. (Fotoğraf 14 – 17)

5.1.3.2. TARİHİ

Türbenin kime ait olduğu üzerinde kitabesi olmadığı için kesin belli değildir. Türbe köylüler arasında ve Bayburt halkı tarafından Dede Korkut Türbesi olarak bilinir. Kaynaklarda da Ali Baba olarak isimlendirilir. Köy halkı önceleri bu türbeye Ali Baba derken zamanla halkın Dede Korkut'a duyduğu sevgiden dolayı Dede Korkut türbesi olarak isimlendirmişlerdir.

Türbeyi plan, mimari özellikleri ve süslemesiz olması erken dönem türbelerine benzerlik gösterir. Bu bakımdan R.H. Ünal, 13 yüzyıl Ahlât türbelerini silindirik gövdeli olanlara paralellik kurarak türbeyi 14 yüzyılın sonu ile 15 yüzyılın başlarına tarihlendirmiştir. Uzun yıllar çok bakımsız kalan türbe 1996 yılında Bayburt belediyesi tarafından yıktırılarak yenilenmiştir.⁹⁷ Türbeye bakıldığında onarım sırasında hiçbir sanatsal değere bağlı kalmadan yerel ustalarca yapıldığı hemen anlaşılmaktadır.

5.1.3.3. PLAN

Türbe dıştan sekizgen yaklaşık bir metre yüksekliğinde taş duvarla çevrelenmiştir.(çizim 3) Türbe içten ve dıştan silindirik gövdeli olup, üzeri içte kubbe dıştan bir külahla sonlanmıştır. Türbeye giriş kuzeyden düz atkı taşlı küçük giriş kapısından sağlanır. Girişin karşısında, güney duvar üzerinde küçük bir mazgal pencereye yer verilmiştir.

⁹⁷ Taşçı, a.g.t, s. 54

5.1.3.4. MİMARİ ÖZELLİKLERİ

Yapının orijinalliği tamamen ortadan kalkmış denebilir. Yapı Bayburt belediyesi tarafından gri renkli düzgün kesme taş malzemeyle yeniden inşa edilmiştir. Türbe duvarlarında yapının eski kalıntılarında kalan yer yer kahve renkli kaba yonu taş malzeme de görülmektedir. Bu da türbenin onarım öncesinde kahverengi kaba yonu taş malzeme ile inşa edildiğini göstermektedir.

Yapı onarım sırasında malzeme açısından aslına uygun olarak yapılmasa da plan itibariyle aslına sadık kalınarak yapılmıştır. Türbenin cephelerinde bezeme ve süslemesi yoktur. Kuzeye bakan kapı açıklığı düz lento ve üzerinde yuvarlak boşaltma kemeri yer alır. İçindeki mezar kaybolmuş onarım sırasında yeniden yapılmıştır. Türbenin kubbesi içten günümüzde hiçbir sanatsal değeri ifade etmeyen betonarme malzeme ile yapılmıştır.

Türbenin silindirik gövdesi kaidersiz olarak zeminden itibaren yükselmektedir. Türbenin yüksekliği kubbe kasnağına kadar iki metredir. Türbeyi çevreleyen sekizgen çevre duvarı yüksekliği bir metre iken kalınlığı 50 cm dir. Türbenin silindirik gövdesinin duvar kalınlığı ise 80 cm dir. Türbe kuzeyden açılan giriş kapısı ve güneyde mazgal pencere ile cephe hareketlendirilmiştir.

5.1.3.5. MALZEME

Türbenin ilk yapı malzemesi düzgün olmayan kahverenkli taşlarla inşa edildiği, türbe duvarlarında kullanılan eski taş malzemesinden anlaşılmaktadır. Günümüzde ise yöreye özgü gri renkli düzgün kesme taş malzeme kullanılmıştır.

5.4. ÇAYIR YOLU KÖYÜ (SÜNÜR) KUTLU BEY TÜRBESİ

5.1.4.1. YERİ

Türbe Bayburt'un 27 km batısındaki Çayır Yolu (Sünür) köyünde, Kutlu Bey Camisinin 30 m kadar doğusunda mezarlığın içerisinde yer almaktadır.⁹⁸(Fotoğraf 18 – 21)

5.1.4.2. TARİHİ

Türbenin inşa kitabesi 1927 yılında türbe içerisinde iki parça halinde görülmüştür. Bu kitabede açık olarak Tur Ali Bey'in oğlu Fahrettin Kutlu bey'in adı okunmaktadır.⁹⁹ Kutlu Bey 1389 M yılında öldüğü kesin olarak bilinmektedir. Muhtemelen ölümünü takiben türbe inşa edilmiştir.

Şah Tahmasb'ın bu bölgeyi 1548 M yılında yağmalaması sonucunda türbede bu tahripten nasibini almıştır. Bu yıkımdan sonra 1550 M yılında Kanuni Sultan Süleyman'ın emri ile cami ile türbe onarılmıştır. En son 1995 yılında Vakıflar Bölge Müdürlüğü tarafından başlatılan onarım 1996 yaz sezonunun sonunda bitirilerek, türbe yenilenmiştir.¹⁰⁰

5.1.4.3. PLAN

Türbe içten ve dıştan sekizgen plana sahiptir.(Çizim 4) Türbe içten kubbe dıştan sekizgen bir külahla örtülüdür. İlk yapının da üzerinin kubbeli ve üzerinin firuze renkli çinilerle süslü olduğu söylene de günümüzde herhangi bir iz kalıntısı yoktur.¹⁰¹

⁹⁸ Metin Sözen, *Anadolu'da Akkoyunlu Mimarisi*, İstanbul, 1975, s. 145

⁹⁹ Beygu, a.g.e, s. 255

¹⁰⁰ Taşçı, a.g.t, s. 57

¹⁰¹ Tuncer, a.g.e, s. 62

5.1.4.4. MİMARİ ÖZELLİKLER

Türbe içinde Kutlu Bey'in ve eşinin mezarı bulunmaktadır. Günümüzde mezarların aslından hiçbir kalıntı kalmamış, mezarlar basit moloz taş malzeme ile çevrelenmişlerdir.

Türbenin sekizgen gövdesi dıştan oldukça sade tutulmuş herhangi bir süslemeye yer verilmemiştir. Son onarımda türbe iç duvarlarına dokunulmamıştır. Türbenin iç duvarları sekizgenin her yüzeyinde birer tane olmak üzere yerden başlayarak yuvarlak kemerli nişlerle hareketlendirilmiştir. Sekizgen gövdenin güney yüzündeki kemerli nişin içerisine yarım yuvarlak kesitli mihrap yerleştirilmiştir. Giriş ve mihrabın bulunduğu yüzeyler dışında kalan diğer altı yüzeyde bulunan yuvarlak kemerin üst kısmına küçük ölçütlü mazgal pencerelere yer verilerek türbenin içi aydınlatılmıştır. Fakat bugün bu pencereler kapatılmış yalnız girişin karşısındaki mazgal pencereler kapatılmamıştır. Türbenin girişi yuvarlak kemerli olarak yeniden yapılmıştır. Türbe içinde ve dışında hiçbir süsleme ve bezeme unsuruna yer verilmemiştir.¹⁰²

5.1.4.5. MALZEME

Türbe son onarım sırasında dışta yöreye özgü gri renkli düzgün kesme taş malzeme kullanılmış olup, içteki duvarlar ise yöresel moloz taş malzemelidir. Günümüzde kubbesi içten betonarmedir.

¹⁰² Tuncer, a.g.e, s. 61 - 62

5.1.5. ŞEHİT OSMAN TEPESİ II NO'LU TÜRBE

5.1.5.1. YERİ

Bayburt şehir merkezinin batısında kayalık Şehit Osman Tepesi üzerinde bulunan Şehit Osman 1.no'lu türbesinin 7- 8 m kuzeyinde yer alır.(Fotoğraf 22 – 25)

5.1.5.2. TARİHÇE

Tarihi hakkında üzerinde kitabe olmadığı için kesin bir bilgi sahibi değiliz. Halk arasında bu türbenin Şehit Osman I nolu türbenin ise kız kardeşine ait olduğu bilinir.¹⁰³ Bu kanyaya halk muhtemelen iki nolu türbenin içerisinde yer alan sandukanın çok uzun olmasından dolayı bu türbenin Şehit Osman'a ait olduğuna inanır. Fakat bu şekilde büyük yapılan sandukaların genellikle halk arasında sevilmiş önemli kişilere ait olduğu tahmin edilmektedir. Bu türbenin Saltukoğulları komutanlarından Mengüç Gazinin kız kardeşine ait olduğu genel doğru bilgidir.¹⁰⁴

Bazı kaynaklarda 13 yy ilk çeyreğine tarihlendirilmiş olup, türbenin inşa ve mimarı özelliklerine dayandırılarak 14. yüzyılın sonu ile 15. yüzyılın ilk çeyreğinde yapıldığı fikri ağır basar.¹⁰⁵

5.1.5.3. PLAN

Yapı 6.00 x 5.95 m ölçülerinde kare bir kaide ile ele alınmıştır.¹⁰⁶ Kare kaide üzerine sekizgen bir kasnak ve sekizgen kasnak üzerine yine sekizgen piramidal bir külahla nihayetlenmiştir.(Çizim 5) Son onarımda külah yeniden yapılmıştır.

¹⁰³ Karakoyunlu, a.g.e, 1990, s. 115

¹⁰⁴ Mehmet Fahri Yılmaztürk, *Bayburt'un Manevi Bekçileri*, İstanbul, s. 420 - 423

¹⁰⁵ Methiye Gül Çöteli, *Bayburt Kent Dokusunun Gelişimi*, Yüksek Lisans Tezi, Kayseri, 2005

¹⁰⁶ Taşçı, a.g.t, s. 60

5.1.5.4.MİMARİ ÖZELLİKLERİ

Kare kaideye oturan sekizgen gövde ve sekizgen piramidal külahlı türbeye giriş kuzeyde açılan 150 x 75 cm ölçülerinde yuvarlak kemerli bir kapıyla iç mekâna giriş sağlanır. Giriş kapısı basit ve sade tutulmuştur.

Girişin karşısında yarım silindirik nişi ile herhangi bir süslemesi olmayan mihrabı yer alır. Mihrap dışı dikdörtgen form şeklinde çıkıntı yapmıştır. İç mekânın üzerini örten kubbeye geçişler tromplarla sağlanmıştır. Türbenin içerisi tümüyle sıvanmıştır. Tromplar dışı kırık üçgen şekilde yansır.¹⁰⁷ İçerisi dört ana yönde açılmış birer mazgal pencere ile aydınlatılır. Pencerelelerin dışta etrafı bitkisel bezemelidir. Pencere kenar bordürlerinde şamdana benzer motifler dikkati çekmektedir.¹⁰⁸ Türbe içerisinde doğu - batı doğrultusunda uzanan yaklaşık 4 m boyunda bir sanduka yer alır. Sandukada düzgün kalın taşlarla yapılmış olup herhangi bir süsleme yer verilmemiştir. Mezar şahidesinde sadece ruhuna el fatiha yazısı yazılıdır. Kişi ve tarih hakkında herhangi bir bilgi yoktur.

5.1.5.5. MALZEME

Sarı ve gri renkli düzgün kesme taş malzeme kullanılmıştır. İç mekân sıvanmıştır. Kubbe olduğu gibi bırakılmış sıva yapılmamıştır.

¹⁰⁷ Taşçı, a.g.t, s. 61

¹⁰⁸ Tuncer, a.g.e, s. 61- 62

5.1.6. YAKUP ABDAL KÖYÜ TÜRBESİ

5.1.6.1. YERİ

Bayburt'un Demirözü ilçesine bağlı, Gökçedere Belediyesi'nin 6 km güneyinde, Yakup Abdal köyünde bulunmaktadır. Türbe Yakup Abdal köyünün batısında yer alan tepenin üzerindedir. (Fotoğraf 26- 29)

5.1.6.2. TARİH

Türbe üzerinde ilk yapım tarihini aydınlatacak herhangi bir kitabe yer almamaktadır. Kitabenin olmamasından dolayı yapının kesin tarihi bilinmemektedir. Köy halkından aldığımız bilgilere göre Bayburt'ta Bayburt ahiliğini yapmış Ahmed-i Zencani'nin dergâhın da yetişmiş ve ondan icazet alarak bu köye yerleşmiş bir din büyüğüdür.¹⁰⁹

Türbenin plan ve mimari özelliklerini göz önüne alacak olursak ve Ahmed-i Zencani'nin dergâhında yetişmiş olması Yakup Abdal türbesinin 14. yüzyılın sonları 15. yüzyılın başlarında yapılmış olmalıdır. Türbe girişinin üzerindeki beton panoya besmele ile birlikte H.1368 M. 1948- 1949 yılına ait bir onarım kitabesi yer alır. Onarım köylüler tarafından yapılmıştır.

5.1.6.3. PLAN

Türbe bir tepe üzerinde olup 7 m x 7 m ölçülerinde kare planlıdır¹¹⁰(Çizim 6). Tek katlı kare mekânın üzeri Türk üçgenleriyle geçilmiş kubbe ile örtülüdür. İçte kubbe şeklinde iken dışarıdan piramidal bir çatıyla kapatılmıştır. Türbe orijinalinde dış cephe duvarları önceleri köşelerinin üste pahlı olması, köşeler pahlanarak sekizgen kasmağa geçildiğini, sekizgen kasmağı da sekizgen piramidal külahla

¹⁰⁹ Ayrıntılı bilgi için bkz. Mehmet Fahri Yılmaztürk, a.g.e

¹¹⁰ Taşçı, a.g.t, Erzurum, 1997, s. 62; Köy Halkından Alınan Bilgi

kapatıldığı düşünölmektedir.¹¹¹ Bayburt çevresindeki diđer türbeleri de göz önünde bulundurursak bu yargımız daha gerçekçi olacaktır.

5.1.6.4.MİMARİ ÖZELLİKLERİ

Türbeye giriş doğu yönünden sağlanır. Giriş kapısının üst kemer taşı ve girişin altında basamak olarak kullanılan yekpare taş orijinaldir. Yine pencere kenarlarında kullanılan birkaç taşta eski yapıdan kalmıştır. Türbe içten ve dıştan sade olup herhangi bir bezeme unsuruna yer verilmemiştir. Dış cephede kare olan türbenin, dört üst köşesi önceleri pahlı iken günümüzde onarım sırasında betonla düzleştirilmiştir.

Türbede dış cephede hareketlilik doğudan giriş kapısı, güney ve kuzeyde açılan kare pencerelerle sağlanmıştır. Türbenin cephelerinde yer yer düzgün kırmızı kesme taşda kullanılmıştır. Türbenin içi tamamen sıvanmış olup kubbeye geçiş Türk üçgenleriyle sağlanmıştır. Geçişler oldukça aşağıdan yapıldığı için türbe içerisinde basık bir etki yapmıştır. Türbe içerisinde kibleyi belirleyecek mihrap yoktur.

Türbenin ortasında etrafı ahşap parmaklıklarla çevrili ahşap sandukası yer alır. Yine bu mezar muhtemelen onarımlar sırasında değiştirilmiştir.

5.1.6.5.MALZEME

Yapının genelinde yöreye has sarı renkli ve yer yerde kırmızı renkli kesme taş malzeme kullanılmıştır.

¹¹¹ Taşçı, a.g.t, Erzurum, 1997, s. 62; Köy Halkından Alınan Bilgi

5.1.7. GÜNEŞLİ KÖYÜ ANONİM TÜRBEŚİ

5.1.7.1. YERİ

Bayburt- Demirözü karayolunun 35 km. sinde yolun batısında yer alır. Eski adı Yanbaksı olan Güneşli köyünün sınırları içerisinde konumlanır.(Fotoğraf 30 – 33)

5.1.7.2. TARİHİ

Üzerinde herhangi bir kitabe olmadığından yapının ilk yapım tarihi hakkında kesin bilgi yoktur. Mezar taşı üzerindeki yazılar da tamamen silik olduğundan okunamamıştır. Demirözü halkı arasında bu türbenin ne zaman yapıldığı görüşleri yaşlıların belirttiklerine göre 1473 M yılında Fatih Sultan Mehmet ile Uzun Hasan arasında yapılan Otlukbeli savaşında şehit düşen Seyyid Kasım adındaki bir komutana ait olduğu söylenmektedir.¹¹² Otlukbeli Demirözü arazi sınırlarına komşu olacak kadar yakın olması bu fikri güçlendirmektedir.

Türbe mimarisinin anlatılan dönemin türbe plan ve mimarisine de uygun düşmesi türbenin 15. yüzyılın sonuna tarihlendirilmektedir. Türbe giriş kapısının üzerinde kubbe altında bir blok taş üzerinde 1973 M tarihi yazılıdır. Muhtemelen 1973 yılında türbe onarılmıştır.

5.1.7.3. PLAN

Hafif eğimli arazi üzerinde yapılmış olan türbe içten ve dıştan sekizgen planlı olup üst örtüsü kasnaksız ve basık bir kubbe ile örtülmüştür.(Çizim 7) Onarım öncesi sekizgen gövdenin üzeri içten sekizgen helezonik bir şekilde örülmüş kubbeye örtülü imiş.¹¹³

¹¹² Karakoyunlu, a.g.e, 1990, s. 127; Uslu, a.g.e, 1980, s. 52

¹¹³ Uslu, a.g.e 1980, s. 52; Karakoyunlu, a.g.e, 1990, s. 127

5.1.7.4. MİMARİ ÖZELLİKLERİ

Türbe dıştan sade olup tek hareketlilik giriş kapısı ile sağlanmıştır. Giriş kapısı kuzeyde ve kapının düz lentolu girişi, dikdörtgen bir çerçeve içine alınmıştır. Bu dış silmeden sonra girişi çevreleyen bir halat motifi ikinci çerçeveyi oluşturur.¹¹⁴ Kapı tamamen sonradan yapıldığı için orijinal kapının nasıl olduğu bilinmemektedir.

Sekizgen türbenin hiçbir cephesinde pencere açıklığına yer verilmemiştir. Yapı içerisi dış cepheler gibi sade olup herhangi bir süsleme ve bezeme unsuruna rastlanmaz. Güneyinde kible yönünü belirleyen basit süslemesiz bir mihraba yer verilmiştir.

Türbenin içerisinde yine sonradan onarılmış bir mezar bölümü yer alır. Mezar betonarme malzemeli ve üzerinde herhangi bir sanatsal özelliği bulunmamaktadır. Sadece kabrin yerini belirlemek maksadı ile yapıldığı bellidir.

5.1.7.5. MALZEME

Türbede yöreye özgü sarı ve gri düzgün kesme taş malzeme kullanılmıştır.

¹¹⁴ Taşçı, a.g.t, s. 65

5.1.8. AKŞAR KÖYÜ OSLU BABA (HOCA) TÜRRESİ

5.1.8.1. YERİ

Türbe Bayburt Gümüşhane yolunun 29 km. sinde yer alan Akşar köyünde bulunmaktadır. Köyün kuzeyinde yer alan bir tepe üzerindeki mezarlık içerisinde yer alır.(Fotoğraf 34 – 41)

5.1.8.2. TARİH

Halk arasında ve bazı kaynaklarda türbeye Oslu Baba denmesindeki neden bu türbede yatan zatın Trabzon'un Oslu köyünde doğmuş ve halk doğduğu köyün ismi ile anmasından dolayı türbeye bu isim vermiştir. Türbede yatan zatın gerçek ismi Hacı Hasan Efendi olup bir din âlimi olarak Bayburt'un Akşar köyüne yerleşmiş ve çevre köyler dâhil İslam'ı anlatmıştır. Hacı Hasan Efendi hayatına bu köyde son vermiştir.¹¹⁵

Hacı Hasan Efendinin türbe içerisindeki mezar şahidesinde bulunca yazı okunabilmiştir. Bu şahidedeki yazıya göre H 1284/ M 1867-1868 yılında vefat etmiştir. Türbenin bu tarihten iki üç yıl sonra yapıldığı kaynaklardan ve köyün yaşlılarından öğrenilmiştir.¹¹⁶ Türbenin yapım tarihi 1867- 1870 M yılı kabul edilir.

5.1.8.3. PLAN

Türbe 6.40 m x 6.40 m ölçülerinde kare planlı bir türbedir.¹¹⁷ (Çizim 8) Kare mekânın üstü, pandantiflerle geçiş sağlanan kasnaksız bir kubbeye örtülüdür. Yapı içten ve dıştan kubbeye örtülü olup üzeri kurşun sac ile kaplıdır.

¹¹⁵Yılmaztürk, a.g.e, s. 80 - 89

¹¹⁶ Taşçı, a.g.t, s.66

¹¹⁷ Taşçı, a.g.t. Erzurum, 1997, s. 67

5.1.8.4. MİMARİ ÖZELLİKLERİ

Türbeye giriş batı cepheden sağlanmış olup kapı cepheden dışa taşıntılı, dikdörtgen içerisine alınmıştır. Yuvarlak kapı girişini çevreleyen bordür içe doğru üçgen şekilde testere dişi şeklinde girinti çıkıntılarla kapıyı çevreleyerek hareketlilik kazandırmıştır. Yuvarlak kemerin köşelerinde iki rozet yer alır. Bu rozetler yeşile boyanmış, içleri iç içe geçmiş altı kollu yıldız motifi ile süslenmiştir.

Giriş kapısı üzerinde bir kitabelik yeri olup fakat bu kitabelik kısmı boş bırakılmıştır. Kitabeliğin üstünde de içten büyük yuvarlak, dıştan küçük mazgal bir pencere yer alır. Türbenin kuzey cephesinde herhangi bir açıklığa yer verilmemiştir. Güney cephede hareketliliği sağlayan pencereler yuvarlak kemer içerisine alınmış olup dikdörtgen formludur.

Dikdörtgen pencereler içe doğru girinti yaparak cephedeki durgunluk giderilmiştir. Doğu cephesinde de iki süslemesiz mazgal pencereyle içerisi aydınlatılmıştır. Yapıyı dört yönden çevreleyen, yapıya hareketlilik kazandıran beden duvarlarının üst kısmında ters meandır şeridi ve palmetli dendan kuşağı ile sonlanmıştır.¹¹⁸

Türbenin dış cephe duvarlarının tam ortasında kuzey, güney ve doğu cephelerinde dışa taşıntılı süslemesiz silmelerle cepheler ikiye ayrılmıştır. Türbe içerisinde kaba yonu taş malzeme kullanılmıştır. İç duvarlarda dışa taşıntı yaparak, yapı içinde hareketliliği de sağlayan yuvarlak kemerler yer alır. Bu yuvarlak kemerler köşelerde pandantiflerle birbirine bağlanmıştır. Bu kemerlerin üzerinde kalın bir kaval silmeyle, düzgün kesme taş malzemeli kubbeye içten geçiş sağlanmıştır.

Pendantif geçiş yerlerinde ahşap konsol uçları görünmektedir. Muhtemelen türbe üst örtüsü önceleri ahşap örtülü idi.¹¹⁹ Yörede tandır evlerinin üst örtülerinde

¹¹⁸ Taşçı, a.g.t, 1997, s. 67

¹¹⁹ Taşçı, a.g.t, 1997, s. 68

kırlangıç örtü yaygın olup bu türbenin de önceleri aynı teknikte yapıldığını söyleyebiliriz.

Türbe içerisinde güney duvarı ortasında dışa taşıntılı dikdörtgen formlu mihrabı yer alır. Dikdörtgen çerçeveyi birinci bordürde dış şeklinde geometrik bir bordürle çevrelenmiştir. Mihrap nişinin hemen üstünde bitkisel süsleme yer alır. Mihraptan üstte dışa taşıntı yapmış üst kısımda yukarı doğru bir hilal motifi yer alır. Mihrabın sonradan yapıldığı yapının mimari tezyinatına ters düşmesinden, günümüze ait olduğu anlaşılmaktadır. Doğu duvarında içten dikdörtgen üstü yuvarlak pencere dışa doğru mazgallaşacak şekilde küçülmüş iki pencere yer alır.

Türbe içerisin de iki tane mezar yer almaktadır. Ortadaki büyük mezar Hacı Hasan Efendiye aittir. İkinci mezar biraz daha küçük tutulmuş olup eşi Dudu hanıma aittir. Dudu hanıma yapılan mezar günümüzde tamamen betonarme malzemelidir.

Hacı Hasan Efendiye ait baş ve ayak şahideli mezar grubunda olup, sanduka kısmı kareye yakın dikdörtgen blok taşların birleşimi ile yapılmıştır. Herhangi bir süsleme unsuruna yer verilmemiştir. Baş şahide alttan yukarı doğru genişleyecek şekilde yükselmiş dikdörtgen görünümlü olup, kesin omuzluk kısmından sonra köşeli bir boyunluk üzerine serpuş başlıkla sonlandırılmıştır. Baş şahidede kartuşlar içerisinde onbir satırlık kitabesi yer alır. Ayak şahide de dikdörtgen olarak yükselmiş ve sivri kemer bir alınlıkla sonlandırılmıştır.

5.1.8.5.MALZEME

Türbenin dış cephesinde ve kubbede tümüyle açık sarı renkte düzgün kesme taş malzeme kullanılmıştır. Türbenin içinde ise kaba yonu taş malzeme kullanılmıştır. Türbe içerisinde mihrap, kemer ve kubbede düzgün kesme taş malzeme kullanılmıştır. Zemin mermer malzemeyle kaplanmıştır.

5.1.9. ABDÜLVEHHAB GAZİ TÜRBESİ

5.1.9.1.YERİ

Bayburt'un doğusundaki kayalık tepe üzerinde Bayburt'a uzaklığı 3 km. olan Erenli (Duduzar) köyünde yer alır. (Fotoğraf 42 – 45)

5.1.9.2. TARİH

Türbe üzerinde ilk yapım tarihini aydınlatacak herhangi bir kitabe yer almamaktadır. Kitabenin olmamasından dolayı yapının kesin tarihi bilinmemektedir. Kaynaklardan edindiğimiz bilgiye göre Anadolu'nun fethi sırasında Bayburt'a geldiği ve burada şehit düştüğü bilinmektedir. Diğer kaynaklardan sentez yapan Mehmet Fahri Yılmaztürk, H. 113 – M. 731 yılında Bayburt'un fethi sırasında şehid olduğu yere defnedildiği belirtilmiştir. (ayrıntılı bilgi için bkz).¹²⁰ Yine burada şehit düştüğü mübareğin Ahlat, Erzurum, Sivas, Harput, Akşehir'de de türbesi bulunmaktadır.

5.1.9.3. PLAN

Türbe bir tepe üzerinde olup, dıştan 7.30 m x 7m olup, içten 5.70 m x 5.40 m ölçülerinde kare planlıdır. Tek katlı kare mekânın üzeri Erzurum ve Bayburt'ta sık görülen kırlangıç dediğimiz üst örtü sistemiyle yapılmıştır.

Türbe içindeki sanduka sonraki dönemlerde yeniden inşa edilmiş olup, 5.25 m (uzunluk) x 110 cm (genişlik) ölçülerinde dikdörtgen görünümündedir.

5.1.9.4.MİMARİ ÖZELLİKLERİ

Türbe tamamen yenilenmiş bir vaziyettedir. Kare şeklinde yapılan türbe tamamen taş malzeme olup üzeri betonla sıvanmıştır. Türbeye giriş doğu yönünden

¹²⁰ Mehmet Fahri Yılmaztürk "Bayburt'un Manevi Bekçileri" , İstanbul, 2009 s. 396 - 402

ahşap bir kapıdan sağlanır. Türbenin dıştan üst örtüsü günümüze ait kırmızı renkli kiremitle örtülüdür. Türbe içerisi üst örtüsü yakın bir zamanda kırılma dediğimiz örtü sistemiyle yapılmıştır. Türbe içerisi aydınlatılması güney yönde açılan iki pencereyle sağlanmaktadır.

Türbe içerisinde baş ve ayak şahideli bir adet sanduka yer alır. Sanduka tamamen yeniden yapılmış olup, baş ve ayak şahideler dikdörtgen olarak yükselerek sivri kemer bir alınlıkla sonlandırılmıştır. Yine sonraki dönemlerde beyaz bir mermere kazıma tekniği ile bir kitabe yerleştirilmiştir. Sandukanın bu kadar uzun tutulması yatan kişiye verilen önemi ve manevi büyüklüğünü vurgulamak düşüncesinin de etkisi olmaktadır.

5.1.9.5.MALZEME

Yapının genelinde yöreye has sarı renkli taş malzeme kullanılmış ve üzeri tamamen sıvanarak beyaz boya ile boyanmıştır.

5.1.10. SEYDİYAKUP TÜRBESİ

5.1.10.1.YERİ

Bayburt'un kuzeyinde Seydiyakup köyünde olup, Bayburt'a uzaklığı 20 km dir. Yüksek bir tepe üzerinde bulunan türbe etrafına hâkim bir bölgededir. Türbenin bulunduğu tepenin arka kısmında Karadeniz Bölgesi yer alır.(Fotoğraf 46 – 50)

5.1.10.2. TARİH

Türbe üzerinde ilk yapım tarihini aydınlatacak okunabilir herhangi bir kitabe yer almamaktadır. Bundan dolayı türbenin yapımının kesin tarihi bilinmemektedir. Mehmet Fahri Yılmaztürk “Bayburt'un Manevi Bekçileri” adlı kitabında kesin olmamakla birlikte M.640 - 660 yıllarında yaşadığını aktarmıştır. (bkz sayfa 440 – 442). Erzurum'da vakıflar idaresi arşivinde Seydi Ya'kup Hazretleri “Sahabe-i Resulullah” olarak kayıt altına alınmıştır.¹²¹

5.1.10.3. PLAN

Türbe bir tepe üzerinde olup 7 m (boy) x 7 m(Genişlik) ölçülerinde kare planlıdır. Tek katlı kare mekânın üzeri açık olup, üst örtüsü hakkında bir bilgi yoktur. Türbe içerisinde yer alan baş şahideli mezar 520 cm (boy) x 190 cm (en) ölçülerinde dikdörtgen görünümlüdür.

5.1.10.4.MİMARİ ÖZELLİKLERİ

Türbe tamamen yenilenmiş bir vaziyettedir. Kare şeklinde yapılan türbe tamamen taş malzeme olup üzeri betonla sıvanmıştır ve yeşil tonlu boya ile badana edilmiştir.

¹²¹ Yılmaztürk, a.g.e, s. 443

Dođu kısmından yapı içerisine basık kemerli bir kapıdan uzun tutulmuş bir hole girilir. Sağ tarafta kapısı hole açılan namaz kılma dua etmek için üstü çatıyla örtülü bir yapı yapılmıştır. Holü batıya takiben ikinci basık kemerli kapıdan içeri girerek mezarın bulunduğu kare mekâna girmiş oluruz.

Üstü açık kare mekânın kuzey duvarına bitişik sandukalı mezar yer alır. baş şahideli sandukalı mezar tamamen yeniden yapılmıştır. Orijinal olarak bir kitabe yer alır. Fakat bu kitabede doğa şartlarından dolayı dökülmüş, okunamayacak kadar deforme olmuştur. Yine bu sandukanın bitişigindeki kuzey duvarı üzerinde yiğitliğin ve kahramanlığın simgesi olan kılıç motifi işlenmiştir.

5.1.10.5.MALZEME

Yapının genelinde yöreye has sarı renkli taş malzeme kullanılmış ve üzeri tamamen sıvanarak yeşil boya ile badana yapılmıştır.

5.2. BAYBURT'TAKİ MEZAR TAŞLARI

ÖRNEK NO : 5.2.1

ADI : Şeyh Haydar'a Ait Mezar

İNCELEME TARİHİ: 24.07.2013

ÇİZİM NO : 11

FOTOĞRAF NO : 57-58

BULUNDUĞU YER : Bayburt Merkez

TARİHİ : XIII. yy. Sonu / XIV. yy. Ortaları

MALZEMESİ : Sarı Kum Taşı

TANIMI : Bayburt merkezde Ulu Caminin üstündeki yolu

yaklaşık 150 – 200 m kuzeye doğru takiben yolun doğusunda ara sokakta etrafi duvarla çevrelenmiş demir kapılı bahçe içerisinde yer almaktadır.

Mezar baş ve ayak şahideli, sandukalı mezarlar grubuna girer. Sanduka bölümü tamamen günümüze yakın bir tarihte çimento ile sıvanmıştır. Baş ve ayak kısmı da aynı şekilde çimento ile onarılmıştır. Tarihi hakkında kesin bir bilgiye Bayburt'un Manevi Bekçileri adlı kitapta H. 629 – 688 / M. 1232 – 1290 yılları arasında yaşandığı belirtilmiştir. Diğer kaynaklardaki tarihleride göz önünde bulundurarak XIII yy sonu XIV yy başlarına tarihlendire biliriz.

Çimento ile kaplı sanduka doğu - batı doğrultusunda 350 cm (uzunluk) x 40 cm (yükseklik) x 110 cm (genişlik) ölçülerinde dikdörtgen bir görünüme sahiptir. Mezarın konumlandığı bahçenin zemini sal taşları ile kaplıdır. Sandukanın üzeri açık olup, tamamına yakını toprakla doludur. Sanduka yüzeyi çimento ile sıvandığından sandukanın üzerinde herhangi bir bezemesinin varlığı bilinmemektedir.

Baş şahidesi 77 cm (yükseklik) x 30 cm (genişlik) x 10 cm (kalınlık) ölçülerinde dikdörtgen bir forma sahiptir. Şahide insan gövdesi silueti şeklinde olup, alttan yukarı yükselmiş ve omuzluk kısımlarından yumuşatılarak içe girinti yapmıştır. Omuzluklardan sonra kısa tutulmuş yuvarlak bir boyunluk üzerinde yuvarlak sarıklı serpuş başlıkla sonlandırılmıştır. Şahidenin dışa doğru bakan yüzeyi sade olup, içe doğru bakan yüzeyinde yuvarlak kemerli yüzeysel dikdörtgen bir niş girintisine üç kartuş içerisinde yazılı dört satırlık kitabesi mevcuttur. Kitabesi Osmanlı

Türkçesi, celi sülüs ile yazılmış olup, mezarın kimliği hakkında önemli bilgi vermektedir. Kitabe okunabildiği kadar şöyledir.

OKUNUŞU

- 1.Huve'l – Baki
- 2.Afganistani
- 3.Şeyh Haydar
- 4.Hazretlerinin

METNİ

- ۱ – هو الباقي
- ۲ – افغانستاني
- ۳ – شيخ حيدر
- ۴ – حضرتل ښك

Ayak şahidesi 80 cm (yükseklik) x 27 cm (genişlik) x 10 cm (kalınlık) ölçülerinde dikdörtgen bir görünüme sahiptir. Dikdörtgen olarak yükselen şahide sivri kemerli bir alınlıkla sonlandırılmıştır. Şahidenin dışa bakan yüzeyinde herhangi bir süsleme yer almazken içe bakan yüzeyinde kabartma tekniği ile bir selvi ağacı motifi işlenmiştir.

Bu mezarın yanında bağımsız bir şekilde duran baş şahide yer almaktadır. Bağımsız şahide üzerindeki kitabe ve mezar kitabesinde aynı bilgiler yer almaktadır. Bağımsız olan şahide daha sağlam olup, muhtemelen bu şahidenin diğer şahide ile değiştirmek için yapıldığı tahmin edilmektedir.

ÖRNEK NO	: 5.2.2
ADI	: Sadrül'l Şeria'ya Ait Mezar
İNCELEME TARİHİ:	24.07.2013
FOTOĞRAF NO	: 53 – 54
BULUNDUĞU YER	: Bayburt Merkez
TARİHİ	: XIV. yy
MALZEMESİ	: Sarı ve Gri Kum Taş
TANIMI	: Bayburt merkezde, Ulu Caminin hemen doğusundaki

kırkçeşmelerin güneyinde bulunmaktadır. Mezar yöreye özgü sarı kesme taş malzemesi ile yapılmış olup, günümüze eskiye ait sadece kitabesi gelmiştir. Ayak ve baş şahideleri bulunmayan üstü açık sandukalı mezar grubuna girmektedir. Mezarın önceleri türbe halinde inşa edildiği bilinse de günümüzde türbeden hiçbir iz kalmamıştır.

Abdürrahim Şefir Beygu burada yatan büyük âlimin mezar taşı süsleme tezyinatı Selçuklulara benzediği, Bayburt'un Manevi Bekçileri adlı kitapta belirtilmiş ve 1260? – 1346 tarihi olarak tarihlendirilmiştir.¹²² İncelediğimiz kaynaklar XIV. yy Selçuklu dönemine ait olduğu hakkında hem fikir olunmuştur

Günümüzde doğu - batı doğrultusunda uzanan üstü açık sandukalı mezar 360 cm (uzunluk) x 200 cm (genişlik) ve 103 cm (yükseklik) ölçülerinde dikdörtgen bir görünüme sahiptir. Mezarın bulunduğu zemin sal taşları ile kaplanmıştır. Sanduka altta dört yönden dışa taşıntı yapmış bir kaide üzerine oturtulmuştur. Kaide üzerindeki sanduka bölümünü ise yöreye has iki sıra halinde dikdörtgen küçük blok sarı kesme taşların birleşimi ile yapılmıştır. Dikdörtgen blok taşlar sade olup, yüzeylerinde herhangi bir bezemeye yer verilmemiştir.

Sanduka bölümünü oluşturan blok taşları birbirine bağlayacak içe ve dışa taşıntı yapmış düz dikdörtgen taşlarla sanduka sonlandırılmıştır. Sanduka bölümü üste içe girinti yaparak daraltılmıştır. Mezarın girintili dikdörtgen olmasında yandaki yol ve bitişiğindeki binalar etkili olmuştur. Sandukanın üstündeki düz dikdörtgen taşları köşebent demirlerinin yerine küçük kare şeklinde alttan yukarı doğru daraltılan dikdörtgen çıkıntılar birbirine yuvarlak bir demirle bağlanmıştır.

¹²² Yılmaztürk, "Sadrül'l Şeria", a.g.e.

Sandukanın batı tarafında, sanduka içine yerleştirilmiştir, yedi kartuş içerisine alınmış, yedi satırlık onarım kitabesi mevcuttur. Kitabe Osmanlı Türkçesi, celî sülüs yazı türüyle, taş malzemeye kabartma tekniğiyle, yedi satır halinde hakkedilmiştir. Kitabe okunabildiği kadar şöyledir:

OKUNUŞU

METNİ

- | | |
|---|---------------------------------------|
| 1.Fî asri's-sultân el-Gâzî Abdülhaîd... | ۱- فى اصر السلطان الغازي عبدالحميد |
| 2.edârâ'llâhu medâra devletehû mâ dâme'd-devrâ | ۲- ادار الله مدار دولته مادام الدوران |
| 3.Bin üçyüz yirmi birinde târîh-i hicretin | ۳- بيك اوچيوزيكرمي برنده تريخ هجرتك |
| 4.Türbe-i Sadru's-şerîa Hazretinin ta'mîri | ۴- تربه صدر الشريعه حضرتتلك تعميري |
| 5.Oldu... şükr edeler dem-be-dem | ۵- شكر ايده لر دمبدم..(kırık)..اولدى |
| 6.Bâkî ola.... kılmaya harf-i kırân ta'bîri | ۶- باقى اوله...قلمه يه حرف قران تعبري |
| 7.Ashâbu'l (hayrât) ve-l-hasenât eskenehümü'llâhu teâlâ fi'l-cennât | |

۷- اصحاب الخيرات والحسنات اسكنهم اله تعالى ف الجنات

ANLAMI

Kitabe, yapının adının Sadru's-şerîa Türbesi olduğunu, eserin 1321 hicri yılında II. Abdülhamid'in padişahlığı döneminde onun tarafından tamir ettirildiğini, hayır ve hasanata katkıda bulunanların Allah tarafından cennete iskân etmesi için dua cümlelerinin içerdiği ortaya koymaktadır.

Bu kitabe 1903 Abdülhamit Han tarafından onarım kitabesidir. Muhtemelen bu kitabenin bulunduğu yerde baş şahide olup sonraki dönemdeki onarım esnasında etrafı taşla örülerek iç kısımda gömülü kalmıştır. Yazı türü celî sülüs olup İstanbul başkent üslubunda kalitesine sahiptir. II. Abdülhamid devri onarım-inşa kitabelerinde benzeri vardır.

ÖRNEK NO : 5.2.3

ADI : Şeyh Hayran'a Ait Mezar

İNCELEME TARİHİ: 24.07.2013

FOTOĞRAF NO : 55

BULUNDUĞU YER : Bayburt Merkez

TARİHİ : XIV. yy. Sonu ile XV yy Ortaları

MALZEMESİ : Sarı Kum Taş

TANIMI : Eski Hastane Caddesi üzerinde, Ahmed Zencani Türbesinin yaklaşık 200 m kadar kuzeyinde, etrafı duvarlarla çevrili bir bahçe içerisinde bulunmaktadır.

Araştırmalarımızda buranın önceden sekizgen bir türbe olarak yapıldığı bilirse de günümüze türbeden hiç bir iz kalmamıştır. Günümüzde etrafı duvarlarla çevrili alan içerisinde iki mezar taşı bulunmaktadır. Bunlardan biri 1992 tarihinde belediye tarafından yapılmış olan, baş şahideli sandukalı mezar, Şeyh Hayran adındaki evliyaya aittir.

Doğu - batı doğrultusunda uzanan mezar 200 cm (uzunluk) x 104 cm (genişlik) ve 80 cm (yükseklik) ölçülerinde dikdörtgen bir görünüme sahiptir. Mezarın bulunduğu zemin sal taşları ile kaplanmıştır. Sanduka altta dört yönden dışa taşını yapmış bir kaide üzerine oturtulmuştur. Kaide üzerindeki sanduka bölümünü ise yöreye has iki sıra halinde dikdörtgen küçük blok sarı kesme taşların birleşimi ile yapmıştır.

Altteki dikdörtgen blok taşlar sade iken üstteki taşların dış yüzeylerinde geometrik süslemeler yer almaktadır. Sanduka bölümünü oluşturan blok taşları birbirine bağlayacak iç ve dışa taşını yapmış düz dikdörtgen taşlarla sanduka kısmı sonlandırılmıştır. Üst kısımdaki düz dikdörtgen taşları köşebent demirlerinin yerine küçük kare şeklindeki çıkıntılar birbirine uzun düz şerit şeklindeki taşın yerleştirilmesiyle bağlanmıştır. Üste birbirine bağlanmış olan bu bölüm çit şeklini anımsatmaktadır. Mezarsın sandukasının ayak kısmında ise aynı taş malzemedan yapılmış bir adet suluk bulunmaktadır.

Baş şahide zeminden 106 cm (yükseklik) x 104 cm (en) ölçülerinde dikdörtgen bir görünüme sahiptir. Baş şahide farklı bir görünüme sahiptir. Ortada dikdörtgen düz taşta Latin harfleri ile yazılmış kitabelik kısmı yer alır. Bu kitabelik

kısımının sağında ve solunda iki tane kare şeklinde dikdörtgen olarak yükselmiş yekpare taş olup, üstte üçgenimsi tepelik kısmı ile sonlandırılmıştır. Tepelik kısmının etrafı yarım daireler ve geometrik şekillerle hareketlendirilmiştir. Alınlık kısmının ön ve arka yüzeylerine daire içerisine Arapça olarak “Hüve'l Baki” yazısı bulunmaktadır. Halk tarafından ve incelemiş olduğumuz kaynaklarda burada yatanın büyük bir evliya veya hoca olduğu bilinmemektedir. Günümüzde eski kitabesine ulaşamayan bu mezarın kaç yılında yapıldığı bilinmemektedir. Bir metre kadar güneyinde bulunan diğer yekpare prizmatik sandukalı mezar taşındaki kitabe önceleri okunmuştur. Lahit mezar olarak adlandırılan bu mezar taşını Azimet Karatekin şu şekilde çözümlenmiştir. “El merhum Mevlana Hüseyin.....fî seneti semane sebine bi miesin” H. 780 / M. 1377 yılı kayıt altına alınmıştır.

Fakat bu tarih yanlış okunmuş olup tarih "sene seb'îne ve semânemie" yani 870 hicri tarihi okunmuştur. H. 870 / M. 1467 olarak kayıt altına alınmıştır. Bu tarihten yola çıkarsak Şeyhhayrana ait türbenin XIV yy sonu ile XV yy arasında inşa edildiğini söyleye biliriz.

Burada yer alan, sanduka yüzeyine celi sülüs, Arapça yazılı kitabesindeki Hüseyin yazılı prizmatik görünümlü yekpare sandukanın Şeyh Hayran'a ait olduğu düşünülmekte olup, Hüseyin ismininde Şeyh Hayran'ın babasının adı olabileceği ihtimalinide akla getirmektedir.

ÖRNEK NO : 5.2.4

ADI : Ayet Kitabesi Olan Mezar

İNCELEME TARİHİ: 24.07.2013

FOTOĞRAF NO : 59

BULUNDUĞU YER : Bayburt Merkez

TARİHİ : XIV yy Başı XV yy Sonu

MALZEMESİ : Sarı Kum Taşı

TANIMI : Bayburt merkezde Şingah Mahallesiinde yem fabrikası yanında, Bayburt Devlet Hastanesi ile yem fabrikası arasında geçen yolun kuzeyinde bulunan mezarlığın ortasında yer alır. Mezar genel itibari ile deforme olmuş, sadece baş şahidesi günümüze gelebilmiştir. Baş şahide direk toprağa gömülü bir vaziyette olup, bir kısmı kırılmış durumdadır.

Baş şahide 85 cm (yükseklik) x 56 cm (genişlik) ölçülerinde dikdörtgendir. Şahidenin dış yüzünde süslemeye yer verilmezken, iç yüzünde kitabelik bölümü yer alır. Kitabe üç kartuş içerisinde ve en üsteki kartuş içerisindeki sağlam kalan yazıdan mezar taşına Al-i İmran Suresi 18. Ayeti Kerimesinin yazıldığı anlaşılmaktadır. Alttaki iki satırın büyük bir kısmı tahrip olmuş, Arapça celi sülüs yazıyla yazılmıştır. Büyük bir kısmı deforme olmuş ayet metninin satırlara dağılımı aşağıdaki gibidir.

METNİ

۱- قال الله سبحانه وتعالى شهد الله

۲- انه لا إله الا هو والملائكة واولوا

۳- العلم قائما بالقسط لا إله الا هو العزيز الحكيم

Al-i İmran Suresi 18. Ayeti OKUNUŞU

Kâle'llallahu Subhâne ve Teâlâ; Şehida'llâhu ennehû lâ ilâhe illâ hûve vel'-melâiketü ve ulu'l - ilmi kâimen bi'l-kist, lâ ilâhe illâ huve'l-azîzu'l-hakîm.

Al-i İmran Suresi 18. Ayeti Meali

Her şeye gücü yeten şanı yüce Allah buyuruyor ki: Allah, (bizatihi Kendisi) ile melekler ve hak ve adaleti gözeten ilim sahipleri O'ndan başka tanrı olmadığına şahittir: O'ndan başka tanrı yoktur, Kudret ve Hikmet Sahibi(dir).

Kitabesinde mezar kimliği hakkında herhangi bir bilgiye ulaşılamamış, kime ve kaç tarihinde yapıldığı belli değildir. Mezarın biçim ve form özellikleri dikkate alınarak XIV. yy. başı / XV. yy. sonuna tarihlendirilmiştir.

ÖRNEK NO	: 5.2.5
ADI	: Hamza Ođlu Tur Ali' nin Mezar Taşı
İNCELEME TARİHİ:	24.07.2013
ÇİZİM NO	: 13
FOTOĞRAF NO	: 71 – 72
BULUNDUĐU YER	: Bayburt Merkez (İl Kùltür Müdürlüğü Bahçesi)
TARİHİ	: H. 835 / M. 1431
MALZEMESİ	: Beyaz Kum Taşı
TANIMI	: Mezar sandukalı mezar taşları grubunda yer alır.

Prizmatik yekpare sanduka genel itibari ile günümüze sağlam bir vaziyette gelmiştir. Sanduka bahçe içerisine yan yana bırakılmış sandukaların ikincisi olup, yekpare sandukalı taşı korumak için gelişı güzel bahçe içerisine bırakılmıştır.

Yekpare prizmatik sandukalı mezar taşının baş kısmı ayak kısmına göre daha yüksek tutulmuş olan yekpare sanduka 98 cm (boy) x 30 cm (en) x 52 cm (yükseklik) ölçülerinde dikdörtgen bir forma sahiptir.

Alt bölümünde sandukayı çevreleyen düz şerit şeklinde dışa taşıntısıyla bir kaide görünümü kazandırırken, yine prizmatik üst bölümü oyma tekniğı ile içe girinti yaparak gövdeden bağımsız bir prizmatik kapak görünümü katmıştır. Sandukanın yüzeyini çevreleyen bu çıkıntı ve girintilerle yekpare sandukaya kaide, gövde ve prizmatik kapak görünümü katarak sanduka yüzeyinde hareketlilik oluşturulmuştur.

Sandukanın şuan ki durumunda batı alınlık kısmı boş bırakılmış olup, doğu kırık alınlık kısmında yüzeysel sivri kemer niş içerisine alınmış, bir adet zincirle asılı kandil motifi süslemesi yer almaktadır. Sandukanın kuzey ve güney yan yüzeyleri boş bırakılmış olup, herhangi bir süsleme unsuruna yer verilmemiştir.

Prizmatik sandukanın üst eğimli yüzeyleri, celi sülüs birer yazı kuşağı ile bezenmiş olup, tepe kısmında sivri üçgenimsi bir silme ile bu yazı kuşakları bir birinden ayrılmıştır. Sandukanın üst yan yüzeylerindeki yazıların büyük bir kısmı çözümlenememiş olup, okunabildiğı kadar şöyledir.

METNİ ve OKUNUŞU

1.Yüzü

Hâzâ kabru's- saît el-muhtâc ilâ rahmeti

١ - هذاقبرالسعيدالمحتاج الى رحمة

2. Yüzü

A'llâhi teâlâ Tûr Ali bin Hamza sene hamse ve selâsîne ve semânimie

٢-الله تعالى طور على بن حمزه سنه خمس و ثلاثين و ثمانماية

TÜRKÇE ANLAMI

Bu, saadete erişmiş, Allah'ın rahmetine muhtaç kul Hamza oğlu Tur Ali'nin dir.

Yekpare sanduka üzerinde bulunan kitabesi okunmuş olup, mezarın kime ait olduğu ve tarihi hakkında kesin bir bilgiye ulaşılmıştır.

ÖRNEK NO	: 5.2.6
ADI	: Emir Cihanşah'a Ait Mezar Taşı
İNCELEME TARİHİ:	24.07.2013
ÇİZİM NO	: 13
FOTOĞRAF NO	: 73 - 74
BULUNDUĞU YER	: Bayburt Merkez (İl Kültür Müdürlüğü Bahçesi)
TARİHİ	: H. 835 / M. 1431
MALZEMESİ	: Beyaz Kum Taşı
TANIMI	: Mezar sandukalı mezar taşları grubunda yer alır.

Prizmatik yekpare görünümlü sanduka genel itibari ile günümüze sağlam bir vaziyette gelmiştir. Sanduka bahçe içerisine yan yana bırakılmış sandukaların üçüncüsü olup, yekpare prizmatik görünümlü sandukalı taşı korumak için geliş güzel bırakılmıştır.

Yekpare sanduka 120 cm (boy) x 25 cm (en) x 53 cm (yükseklik) ölçülerinde dikdörtgen bir forma sahiptir.

Alt bölümünde sandukayı çevreleyen düz şerit şeklinde 2 cm kadar dışa taşıntısıyla bir kaide görünümü kazandırırken, yine prizmatik üst bölümü oyma tekniği ile içe girinti yaparak gövdeden bağımsız bir prizmatik kapak görünümü katmıştır. Sandukanın yüzeyini çevreleyen bu çıkıntı ve girintilerle yekpare sandukaya kaide, gövde ve prizmatik kapak görünümü katarak sanduka yüzeyinde hareketlilik oluşturulmuştur.

Sandukanın şuan ki durumunda, batı alınlık kısmında kabartma tekniği ile yapılmış, yüzeysel sivri kemer niş içerisinde zincirle asılı kandil motifi vardır. Doğu alınlık kısmında yine kabartma tekniği ile yapılmış yüzeysel sivri kemer niş içerisine alınmış bir kısmı kırık bir adet şamdan motifi süslemesi yer almaktadır.

Sandukanın kuzey ve güney yüzeyleri boş bırakılmış olup, herhangi bir süsleme unsuruna yer verilmemiştir. Prizmatik sandukanın üst eğimli yüzeyleri, celi sülüs birer yazı kuşağı ile bezenmiş olup, tepe kısmında sivri üçgenimsi bir silme ile bu yazı kuşakları bir birinden ayrılmıştır. Sandukanın üst yan yüzeylerindeki yazı okunabildiği kadar şöyledir:

METNİ ve OKUNUŞU

١- اللهم اغفر لساكن هذا الفقير السعيد الشهيد المحتاج الي رحمة الله تعالى

1.Allâhümme'gfir li-sâkini hâze'l-fakîr es-sâid eş-şehîd el-muktâc ilâ rahmeti'llâhi teâlâ.

٢- امير ذيسال(?) جهانشاه طاب ثراه في شهر ذي الحجة سن همس و ثلثين و ثمانماية

2.Emîr zîsâl(?) Cihânşâh tâbe serâhu fî şehri zi'l-hicce sene hamse ve salâsîne ve semânime.

TÜRKÇE ANLAMI

Ey Allâhım; burada mefdun olan fakir, saadete ve şhadete ermiş, Allah'ın rahmetine muhtaç kul, Emir Zîsâl(?) Cihânşah'ı bağışla; O, H. 835 / M. 1431 yılının zilhicce ayında vefat etmiştir.

Yekpare sanduka üzerinde bulunan kitabesinin tamamı okunmuş mezar taşının kime ve kaç tarihinde yaptırıldığı hakkında kesin bilgilere ulaşılmıştır.

ÖRNEK NO : 5.2.7
ADI : Şah Sultan'a Ait Mezar Taşı
İNCELEME TARİHİ: 24.07.2013
FOTOĞRAF NO : 60
BULUNDUĞU YER : Bayburt Merkez (İl Kültür Müdürlüğü Bahçesi)
TARİHİ : H. 835 / M. 1432
MALZEMESİ : Beyaz Kum Taşı
TANIMI : Mezar sandukalı mezar taşları grubunda yer alır.

Prizmatik görünümlü yekpare sanduka genel itibari ile günümüze sağlam bir vaziyette gelmiştir. Sanduka bahçe içerisine yan yana bırakılmış sandukaların beşincisi olup, yekpare sandukalı taşı korumak için gelişi güzel bırakılmıştır.

Yekpare sanduka 108 cm (boy) x 30 cm (en) x 50 cm (yükseklik) ölçülerinde dikdörtgen bir forma sahiptir. Alt bölümünde sandukayı çevreleyen düz şerit şeklinde 1 cm kadar dışa taşıntısıyla bir kaide görünümü kazandırırken, yine prizmatik üst bölümü oyma tekniği ile içe girinti yaparak gövdeden bağımsız bir prizmatik kapak görünümü katmıştır.

Sandukanın yüzeyini çevreleyen bu çıkıntı ve girintilerle yekpare sandukaya kaide, gövde ve prizmatik kapak görünümü katarak sanduka yüzeyinde hareketlilik oluşturulmuştur. Sandukanın şuan ki durumunda batı alınlık kısmında kabartma tekniği ile yapılmış sivri kemerli yüzeysel niş içerisinde zincirle asılı kandil motifi olup, doğu alınlık kısmı önündeki diğer sandukaya yapıştırıldığı için süslemenin olup olmadığı bilinmemektedir.

Sandukanın kuzey ve güney yüzeyleri boş bırakılmış olup, herhangi bir süsleme unsuruna yer verilmemiştir. Prizmatik sandukanın üst eğimli yüzeyleri, celi sülüs birer yazı kuşağı ile bezenmiş olup, tepe kısmında sivri üçgenimsi bir silme ile bu yazı kuşakları bir birinden ayrılmıştır. Sandukanın üst yan yüzeylerindeki yazı kuşaklarından çözümlenmiş olup, okunabildiği kadar şöyledir.

METNİ ve OKUNUŞU

1.Yüzü

هذه قبر السعيدة الشهيدة المرحومة المظلومة المعصومة شاه سلطان

Hâzihî kabru's-saîdeti'ş-şehîdeti'l-merhûmeti'l-mazlûmeti'l-masûmeti Şâh Sultân

2. Yüzü

في شهر ذي الحجة سنة خمسة وثلثين وثمانمانه اه ثر ب اصا

Tâbe serâ fî şehri zi'l-hicce sene hamse ve selâsîne ve semânimie

TÜRKÇE ANLAMI

Bu kabir saadete ve şehadete erişmiş, iffet ve ismet sahibi kadın Şah Sultan'ındır... O -hicri- zilhicce ayında sekiz yüz otuz beş 835 (miladi Temmuz-Ağustos 1432) yılında (vefat etti).

Aynı mezar taşını eski kütüphane bahçesinde iken incelemiş olup, kitabe çözümlenmesinde bazı değişiklikler yapılmıştır.¹²³

¹²³ Hüseyin Yurttaş, *10. Yılında Bayburt Vilayeti Sempozyumu 17-19 Temmuz 1999*, s.219.

ÖRNEK NO	: 5.2.8
ADI	: Ahmed'in Ođlu Sultan Halil'e Ait Mezar
İNCELEME TARİHİ:	24.07.2013
ÇİZİM NO	: 13
FOTOĞRAF NO	: 65 - 66
BULUNDUĐU YER	: Bayburt Merkez (İl Kùltür Müdürlüğü Bahçesi)
TARİHİ	: H. 846 / M. 1442
MALZEMESİ	: Sarı Kum Taşı
TANIMI	: Mezar sandukalı mezar taşları grubunda yer alır.

Sanduka yekpare prizmatik bir görünüme sahiptir. Prizmatik görünümlü sanduka genel itibari ile günümüze sağlam bir vaziyette gelmiştir. Sanduka bahçe içerisine yan yana bırakılmış sandukaların birincisi olup, yekpare sandukalı taşı koruma amaçlı gelişi güzel bahçeye bırakılmıştır.

Yekpare prizmatik sandukalı mezar taşının kandil motifli süslemeli alınlık kısmının birazı kırık bir vaziyettedir. Sanduka 112 cm (boy) x 32 cm (en) x 60 cm (yükseklik) ölçülerinde dikdörtgen bir forma sahiptir.

Alt bölümünde sandukayı çevreleyen düz şerit şeklinde dışa taşıntısıyla bir kaide görünümü kazandırırken, yine prizmatik üst bölümü içe girinti yaparak gövdeden bağımsız bir prizmatik kapak görünümü katmıştır. Sandukanın yüzeyini çevreleyen bu çıkıntı ve girintilerle yekpare sandukaya kaide, gövde ve prizmatik kapak görünümü katarak sanduka yüzeyinde hareketlilik oluşturulmuştur.

Sandukanın şuan ki durumunda batı alnında sivri kemer niş içerisine alınmış bir adet şamdan motifi yer alırken, doğu kırık alınlık kısmında yine sivri kemer niş içerisine alınmış bir adet zincirle asılı kandil motifi süslemesi yer almaktadır. Sandukanın kuzey ve güney yüzeyleri boş bırakılmış olup, herhangi bir süsleme unsuruna yer verilmemiştir.

Prizmatik sandukanın üst eğimli yüzeyleri celi sülüs birer yazı kuşağı ile bezenmiş olup, tepe kısmında sivri üçgenimsi bir silme ile bu yazı kuşakları bir birinden ayrılmıştır. Sandukanın üst yan yüzeylerinde bulunan kitabe okunabildiği kadar şöyledir:

METNİ ve OKUNUŞU

1.Yüzü

اللهم خفر ساكن هذا القبر السعيد الشهيد المرحوم المغفور المحتاج الى رحمة الله تعالغفر

Allahumme gafer sakin Haza'l – kabr es – saidu's – şehidu'l – merhumu'l – mağfuru'l – muhtacu ila rahmetu'l-Lahi teala

2. Yüzü

سلطان خاليل ابن احمد بيك طاب ثريه وجعل الجنة مثو به متوفي شهر شوال سنة ست وأربعين
وثمانما به

Sultân Halîl ibn Ahmed Bey tâbe serâhü ve ceale'l – cennete mesvâhü mütevfâ şehri şevvâl sene sitte ve erbaîne ve semânimie.

TÜRKÇE ANLAMI

Allah'ım burada yattanı bağışla. Bu kabir, bağışlanmış, saadete ve şehadete erişmiş, şanı yüce her şeye gücü yeten Allah'ın rahmetine muhtaç Ahmed'in oğlu Sultan Halil'in kabridir. O -hicri-Şevval ayında sekiz yüz kırk altı 846 (miladi 1442) yılında vefat etmiştir.

Aynı mezar taşını eski kütüphane bahçesinde iken incelenmiştir.¹²⁴

¹²⁴ Yurttaş, a.g.e, s. 215-221

ÖRNEK NO : 5.2.9
ADI : Mevlânâ Yusuf'un Ođlu Mahmut'un Mezarı
İNCELEME TARİHİ: 24.07.2013
ÇİZİM NO : 12
FOTOĞRAF NO : 61-64
BULUNDUĐU YER : Bayburt Merkez
TARİHİ : H 848 / M Kasım 1444
MALZEMESİ : Sarı Kum Taşı
TANIMI : Mezar taşı dikdörtgen yekpare bir blok taşın

oyulması ile yapılmış olup, yekpare taşa şekil verilmesiyle baş şahide görünümlü sanduka yapılmıştır. Bayburt şehir merkezinde Şehit Osman tepesi eteğinde Şeyh Hayran Mahallesi, eski hastane caddesi, sağlık ocağının tam karşısındaki Ahi Emir Ahmed'i Zencani türbesinin bahçesi içinde yer alır.

Mezar sandukalı mezar taşları grubunda yer alır. Baş şahide görünümlü yekpare sanduka genel itibari ile günümüze sağlam bir vaziyette gelebilmiştir.

Baş şahideli yekpare sanduka 155 cm (boy) x 37 cm (en) x 50 cm (yükseklik) ölçüleri ile dikdörtgen bir forma sahiptir. Sandukanın alt bölümü dışa taşıntısıyla bir kaide görünümü kazandırırken, yine üst bölümde de saçak oluşturacak şekilde dışa taşıntı yapmıştır. Yekpare sandukanın baş kısmında 8 cm küçük çıkıntı yaparak sandukaya şahide görünümü katmıştır.

Sandukanın üst yüzeyinde mihrap nişine benzer oyma tekniđi ile sivri kemerli dikdörtgen yüzeysel bir niş girintisi yapılarak sandukanın yüzeyi hareketlendirilmiştir. Kuzey ve güney yüzeylerinde de boş bırakılmayacak şekilde celi sülüs yazı ile bezenmiştir. Kuzey ve güney yüzeyler dört taraftan küçük taşıntı yapılarak dikdörtgen içerisine alınan kitabe okunur vaziyettedir. Bu yüzeylerde yer alan kitabe okunabildiđi kadar şöyledir:

OKUNUŞU ve METNİ

Güney Yüzü

اللهم اغفر ساكن هذه القبر السعيد الشهيد المرحوم المحتاج الى رحمة الله تعالى

Allahumme'ğfir sâkinü. hâzihi'l – kabri's – saîdi'ş – şehîdi'l – merhum el-muhtâcu ilâ rahmeti'llâhi teala.

Kuzey Yüzü

محمود ابن مولانا يوسف نور الله قبره توفى في غرة شهر شعبان لسنة ثمان أربعين وثمانمائة

Mahmud ibni Mevlânâ Yûsuf nevvera'llâhu kabrehû tüvüffiye fi ğurreti şehri şa'ban li-sene semân ve erbaîn ve semân mie.

TÜRKÇE ANLAMI

Allah'ım burada yatamı bağışla. Bu kabir saadete ve şehadete erişmiş kul, şanı yüce her şeye gücü yeten, Allah'ın rahmetine muhtaç, Mevlânâ Yusuf'un oğlu Mahmut'undur, kabri Allah'ın nuruyla. O -hicri- Şaban ayının başlarında sekiz yüz kırk sekiz, 848/1444 yılında vefat etmiştir.

Sandukanın batı alınlık yüzeyinde yuvarlak kemerli yüzeysel niş içerisine alınmış, kabartma tekniği ile bir adet şamdan motifi yer alırken, doğu alınlık yüzeyinde üst tarafı kırık olduğu için kesin çözümlenememekle birlikte, alt kısımdan anlaşıldığına göre muhtemelen kabartma tekniği ile kandil motifine yer verilmiştir. Sanduka genel itibari ile tüm yüzeyleri boş bırakılmayacak şekilde süslenmiştir.

ÖRNEK NO	: 5.2.10
ADI	: Hüseyin' e Ait Mezar Taşı
İNCELEME TARİHİ:	24.07.2013
ÇİZİM NO	: 10
FOTOĞRAF NO	: 56
BULUNDUĞU YER	: Bayburt Merkez
TARİHİ	: H 870 / M 1467
MALZEMESİ	: Sarı Kum Taşı
TANIMI	: Şeyh Hayran'a ait mezarın yaklaşık 1 m kadar

güneyinde konumlanan mezar taşı, yekpare sandukalı mezar grubunda yer alır. Sanduka üçgenimsi prizmatik bir görünüme sahiptir. Mezar taşı doğa şartlarından dolayı hasar görmüş olsa da genel itibari ile günümüze gelebilmiştir. Fakat üzerinde bulunan kitabelik kısmının tamamı okunamayacak şekilde deforme olmuştur. Araştırmalarımız sırasında türbe içerisinde bulunan tarihi çözümlenmiş lahit mezarın Azimet Karatekin tarafından "El merhum Mevlana Hüseyin...fi seneti semane sebine bi miesin" H. 780 – M. 1377 tarihi kayıt altına alınmıştır.¹²⁵

Fakat bu tarih yanlış okunmuştur. Celi sülüs, Arapça yazılı kitabede "sene seb'ine ve semânemie" tarihi okunmuş, eski tarih tarafımızca H 870 / M 1467 olarak değiştirilmiştir. Kabir yöredeki aynı tarihlere yakın prizmatik sandukalı mezar taşlarının yazı üslubu, tarihi, süsleme ve tipolojik özelliklerinin uyumluluğunda göz önünde bulundurursak, tespit ettiğimiz yeni tarihi doğrulamış oluruz.

Doğu batı doğrultusunda uzanan prizmatik sanduka 117 cm (uzunluk) x 45 cm (yükseklik) x batı alınlık 36 cm(genişlik) x doğu alınlık 23 cm (genişlik) ölçülerinde batıdan doğuya doğru daraltılmış dikdörtgen bir görünüme sahiptir. Alt kısmı dört yönden dışa taşıntısı ile bir kaide görünümü katmıştır. Sandukanın güney ve kuzey yüzeyleri boş bırakılmış olup, üst prizmatik kısmının iki yüzeyinde devam eden kitabelik bölümü ile hareketlendirilmiştir. Batı geniş alınlık yüzeyinde, yüzeysel sivri kemer bir niş içerisine, zincirle asılı bir adet kandil motifi işlenmiştir. Doğu alınlık yüzeyi deforme olsada kalan izlerden yine yüzeysel bir niş içerisinde kandil yada şamdan motifinin olduğu tahmin edilmektedir.

¹²⁵ Çöteli, a.g.t, s.69.

ÖRNEK NO : 5.2.11

ADI : H. 895 / M. 1490 Tarihli Baş Şahide

İNCELEME TARİHİ: 24.07.2013

FOTOĞRAF NO : 67 – 68

BULUNDUĞU YER : Bayburt Merkez (İl Kültür Müdürlüğü Bahçesi)

TARİHİ : H. 895 - M. 1490

MALZEMESİ : Kahverengi Tüf Taşı

TANIMI : Mezar taşı dikdörtgen yekpare düz bir şekilde yapılmış baş şahide olup, koruma amaçlı Bayburt İl Kültür Müdürlüğü bahçesi içine getirilmiştir. Baş şahidenin bazı yerlerinde deformeler olsa da günümüze ana hatları ile sağlam bir vaziyette gelmiştir.

Baş şahide 120 cm (boy) x 50 cm (en) x 13 cm (kalınlık) ölçüleri ile dikdörtgen bir forma sahiptir. Baş şahidenin ön yüzünde kitabelik bölümü olup, üst kısmındaki yazılar okunamayacak kadar deforme olmuştur. Alt kısımdaki yazılar konumundan dolayı yağmur, kar gibi doğa şartlarından etkilenmediği veya en iyi koruyucu olan toprak altında kaldığı için sağlam bir vaziyette günümüze gelebilmiştir. Celi sülüs harflerle yazılan kitabesinde kelimelerin istifi dikkat çekecek şekilde aşağıdan yukarıya doğru, üç bölüm halinde yerleştirilmiştir. Yazılar geniş iki dikdörtgen kartuş içerisine alınmış olup, yazı kuşağının dışında kalan diğer alanlar boş bırakılmıştır. Kitabesi okunabildiği kadar şöyledir;

METNİ

... قدس الله سره في خامس عشر شهر ذي القعدة سنة خمس وتسعين وثمانمائة

OKUNUŞU

... Kaddesa'llâhu sırrahû fî hâmise aşere şehri zi'l-ka'de sene hamse ve tis'in ve seman mie.

TÜRKÇE ANLAMI

...Allah onun sırrını mukaddes kılsın. Zilkade ayının on beşinde sekiz yüz doksan beş H 895 (miladi 30 Eylül 1490) yılında...

Bu mezar kitabesi bizden önce yapılan araştırmada incelenmiştir.¹²⁶ Mezar taşı biçim ve form özellikleri bakımından da Ahlat mezar taşlarını anımsatması açısından önemlidir.

¹²⁶ Yurttaş, *a.g.e.*, s.219.

- ÖRNEK NO** : 5.2.12
ADI : Mevlânâ Pîr Nazar Veli'ye Ait Mezar Taşı
İNCELEME TARİHİ: 24.07.2013
FOTOĞRAF NO : 69
BULUNDUĞU YER : Bayburt Merkez(İl Kültür Müdürlüğü Bahçesi)
TARİHİ : H. 905 / M. 1499
MALZEMESİ : Kahverengi Tüf Taşı
TANIMI : Mezar taşı olarak sadece baş şahide günümüze

gelebilmıştır. Baş şahide dikdörtgen, yekpare düz bir şekilde yapılmış olup, koruma amaçlı bu bahçe içine getirilmiştir. Baş şahidenin bazı yerlerinde deformeler olsa da günümüze ana hatları ile sağlam bir vaziyette gelmiştir. Baş şahide 120 cm (boy) x 55 cm (en) x 13 cm (kalınlık) ölçüleri ile dikdörtgen bir forma sahiptir. Dikdörtgen olarak yükselen taşın alt kısmı ve üst sol kısmı kırık olup, üst sağ kısmında kalan sağlam yüzeyinden yola çıkarsak üst kısımdan yumuşatılarak içe girinti yaptıktan sonra basık bir şekilde sonlandırılmış diyebiliriz. Baş şahidenin ön yüzünde kitabelik bölümü olup, üst kısmı okunamayacak kadar deforme olmuş bir vaziyettedir. Kitabe kabartma tekniği ile dikdörtgen bir çerçeve içerisine alınmış ve üç kartuş içerisinde celi sülüs harflerle yazılan üç satırlık kitabesi bulunmaktadır. Kitabesi şöyledir:

OKUNUŞU ve METNİ

1..... - ۱

2.el-mağfuru'l-muhtâcu ilâ rahmeti'l-lâhi teâlâ Mevlânâ Pîr? Nazar Veli tâbe serâhu

۲ - المغفور المحتاج الى رحمة الله تعالى مولانا پير؟ نظر ولي طاب ثراه

3.Ve ceale'l-cennete mesvâhü muteveffâ fi şehri zi'l-ka'de sene hamse ve tisa mie.

۳ - وجعل الجنة المتوفى في شهر ذي القعدة سنة خمس وتسعمائة

TÜRKÇE ANLAMI

2.Bağışlanmış, şanı yüce her şeye gücü yeten Allah'ın rahmetine muhtaç Mevlana Pir Nazar Veli'nin(kabridir), onun akibeti iyi olsun.

3.Ve cennetinin nimetlerine kavuştursun. O -hicri- zilkade ayında dokuz yüz beş (H. 905 / M . 1499) yılında vefat etmiştir.

Kitabeden kime ait olduğu ve kaç tarihinde yaptırıldığı bilgisine ulaşılmıştır. Bu şahide de biçim ve form özellikleri ile yazı bezemesi bakımından Ahlat mezar taşlarını anımsatmaktadır.

ÖRNEK NO : 5.2.13
ADI : Seyyid Necmettin Efendi'ye Ait Mezar Taşı
İNCELEME TARİHİ: 24.07.2013
ÇİZİM NO : 9
FOTOĞRAF NO : 51-52
BULUNDUĞU YER : Bayburt Merkez İmaret Tepe
TARİHİ : H. 926 / M. 1522
MALZEMESİ : Gri Kum Taşı
TANIMI : İmaret Tepedeki türbe içinde güney tarafta

konumlanmıştır. Mezar sandukalı mezar grubunda olup, yekpare dikdörtgen sanduka genel itibari ile günümüze sağlam bir vaziyette gelmiştir.

Yekpare sandukalı mezar taşının baş kısmı ayak kısmına göre daha geniş tutularak batı kısmından başlayıp doğu kısmana doğru daraltılmıştır. Yekpare sanduka 195 cm (boy) x batı baş kısmı 44 cm (en) x doğu ayak kısmı 37 cm (en) x 50 cm (yükseklik) ölçülerinde dikdörtgen bir forma sahiptir.

Alt bölümünde sandukadan 2 cm kadar dışa taşıntı yaparak bir kaide görünümü kazandırılmıştır. Sandukanın batı alınlık yüzeyinde yuvarlak kemerli niş içerisine alınmış bir adet zincirle asılı kadil motifi yer alırken, doğu alınlık yüzeyinde herhangi bir süsleme unsuruna yer verilmemiştir.

Dikdörtgen yekpare sandukanın üst yüzeyi boş bırakılmamış olup, oyma tekniği ile uzun tutulmuş yüzeysel sivri kemerli bir niş girintisi ile hareketlendirilmiştir. Bu niş girintisinin doğu ve batısında kabartma tekniği ile yapılmış küçük dikdörtgen çerçeve içerisinde iki kitabesi bulunmaktadır. Sandukanın kuzey yan yüzeyi baştan sona kadar tek şerit halinde kabartma tekniği ile yapılmış kitabesine yer verilmiştir. Kuzey yan yüzeyde baştan sona doğru uzunca tutulan kitabenin devamı olarak sayabileceğimiz güney yan yüzeyinde oyma kabartma tekniği ile yapılmış iki küçük dikdörtgen çerçeve içerisine alınmış kitabeleri yer alır. Bu kitabeler celi sülüs yazısı ile yazılmış olup ve okuna bildiği kadarıyla şöyledir.

OKUNUŞU ve METNİ

1.Kısım

Haza kabrun kudvetu'ş-şebab (?eltâybin ve-el-sâkin?) sahibu'l-keşf ve'l-yakin Seyyid Necmu'd-Dîn

هذا قبر قدوة الشباب التائبين والساكنين صاحب الكشف واليقين سيد نجم الدين

2. Kısım

evsıl ilâ civâri

اوصل الى جوار

3. Kısım

kurbi Rabbi'l-Âlemîn

قرب رب العالمين

4.Kısım

Min hicreti Hatemi'n-Nebiyyîn

من هجرة خاتم النبيين

5.Kısım

Fi şehri Cemâdiyi'l-Âhir sene sitte ve ısrîne ve tis'imie.

في شهر جمادي الاخر سنة ستة وعشرين وتسعمائة

TÜRKÇE ANLAMı

Bu kabir (halkın) örnek aldığı tevbe eden ve tarikat yolundaki gençlerin önderi, dosdoğru bilgiye sahip Seyyid Necmeddin'indir.

Ey Allahım Âlemlerin Rabbinin yakınına ulaştır.

Peygamberlerin sonuncusu (Hz. Muhammed'in -sas-) hürmetine

“O” -hicri- Cemaziyülahır ayında dokuz yüz yirmi altı (H. 926) yılında vefat etti.

Kitabeden hareketle, kabrin Seyyid Necmeddin'e ait olduğu, bu zâtın tarikat usul ve esaslarına bağlı olduğu, H. 926 / M. 1522 yılında vefat ettiği anlaşılmaktadır.

Bu kabirde yatan Seyyid Necmeddin'in hakkında geniş bilgi edinmek için “Bayburt'un Manevi Bekçileri” adlı kitaba bakınız.¹²⁷

¹²⁷ Yılmaztürk, a.g.e, s. 505-511.

- ÖRNEK NO** : 5.2.14
ADI : Mevlânâ Abdurrahim'in Oğlu Mevlana Cemâleddin'e
 Ait Mezar Taşı
İNCELEME TARİHİ: 24.07.2013
FOTOĞRAF NO : 70
BULUNDUĞU YER : Bayburt Merkez(İl Kültür Müdürlüğü Bahçesi)
TARİHİ : H. 936 / M. 1532
MALZEMESİ : Kahverengi Tuf Taşı
TANIMI : Mezar taşlarından sadece baş şahidesi günümüzde

olup, baş şahide dikdörtgen, yekpare düz bir şekilde yapılmıştır. Koruma amaçlı bu bahçe içine getirilmiştir. Baş şahidenin bazı yerlerinde deformeler olsa da günümüze ana hatları ile sağlam bir vaziyette gelmiştir.

Baş şahide 130 cm (boy) x 50 cm (en) x 13 cm (kalınlık) ölçüleri ile dikdörtgen bir forma sahiptir. Dikdörtgen olarak yükselen taşın alt kısmı kırık olup, üst kısmında ise yanlardan yumuşatılarak içe girinti yaptıktan sonra küçük düz bir alınlıkla sonlandırılmıştır.

Baş şahidenin ön yüzünde kitabelik bölümü olup, bazı kısımları okunamayacak kadar deforme olmuş bir vaziyettedir. Kitabe oyma kabartma tekniği ile dikdörtgen bir çerçeve içerisine alınmış ve dört kartuş içerisinde celi sülüs harflerle yazılan dört satırlık kitabesi bulunmaktadır. Kitabesi okunabildiği kadar şöyledir;

OKUNUŞU

METNİ

- 1.Sakini haza kabru's – saidu's – şehidu ١ – ساکن هذا القبر السعيد الشهيد
- 2.El-merhumu'l – mağfur el-muhtacu ila rahmetu ٢ – المرحوم المغفور المحتاج الى رحمة
- 3.A'llâhi teâlâ Mevlânâ Cemâle(?)ddin bin Mevlana Abdurrahim ٣ – الله تعالى مولانا جمال الدين بن مولانا عبد الرحيم
- 4.Tâbe serâhu sitte ve selâsîne ve tis'amie ٤ – طاب ثراه...سنه و ثائين و تسعمائه

TÜRKÇE ANLAMI

Bu kabirde yatan, saadete ve şehadete erişmiş, başışlanmış, şanı yüce her şeye gücü yeten Allah'ın rahmetine muhtaç Mevlâna Abdurrahim oğlu Mevlâna Cemaleddin(?) indir. Akibeti iyi olsun. O ... H. 936 / M. 1532 yılında vefat etmiştir.

Bu kartuşların en üstünde de alınlık kısmını oluşturan küçük ve dar tutulmuş kartuş içerisinde yılanı veya ejderi anımsatan kırık dal ve rumi yaprakları ile bezenmiştir. Mezar taşı Ahlat mezar taşlarına benzemesini dikkate alırsak bu süslemenin soyutlanmış bir yılan figürü olduğunu söylememiz mümkündür. Ahlat mezar taşları üzerinde kabartma olarak ejder figürlerine çokca yer verilmiştir.

Bu mezar kitabesini bizden öncede inceleme yapılmış ve XIV yüzyılın sonu XVI yy başı olarak tarihlendirmiştir.¹²⁸ Kitabesi tam olarak çözülmüş olup kime ve kaç yıllarında yapıldığına dair kesin bir bilgiye ulaşılmıştır.

¹²⁸ Yurttaş, a.g.e, s. 219

ÖRNEK NO	: 5.2.15
ADI	: Sandukalı II No'lu Mezar Taşı
İNCELEME TARİHİ:	24.07.2013
FOTOĞRAF NO	: 75 - 76
BULUNDUĞU YER	: Bayburt Merkez (İl Kültür Müdürlüğü Bahçesi)
TARİHİ	: XIV yy Sonu XVI yy Başı
MALZEMESİ	: Beyaz Kum Taşı
TANIMI	: Mezar sandukalı mezar taşları grubunda yer alır.

Prizmatik yekpare görünümlü sanduka genel itibari ile günümüze sağlam bir vaziyette gelmiştir. Sanduka bahçe içerisine yan yana bırakılmış sandukaların dördüncüsü olup, yekpare sandukalı taşı korumak için gelişi güzel bırakılmıştır.

Yekpare sanduka 116 cm (boy) x 30 cm (en) x 60 cm (yükseklik) ölçülerinde dikdörtgen bir forma sahiptir. Alt bölümünde sandukayı çevreleyen düz şerit şeklinde 1 cm kadar dışa taşıntısıyla bir kaide görünümü katmış bir vaziyettedir.

Sandukanın şuan ki durumunda batı alınlık kısmı boş bırakılmış olup, doğu alınlık kısmında ise oyma tekniği ile yapılmış üst tarafı deforme olmuş muhtemelen diğer sandukalarda olduğu gibi sivri kemer niş içerisine alınmış bir adet şamdan motifi süslemesi yer almaktadır.

Sandukanın kuzey ve güney yüzeylerinde dikdörtgen çerçeve içerisine alınmış yazı ile bezenmiştir. Prizmatik sandukanın üst eğimli yüzeyleri diğer örneklerden farklı olarak boş bırakılarak herhangi bir süsleme unsuruna yer verilmemiştir. Sandukanın üst eğimli bu bölümün bir kısmı kırılmış ve bu kırık yerinde iki yana eğimli olması üst kısmında bir kaplama şeklinde yapıldığı düşüncesini uyandırmaktadır. Sandukanın yan yüzeylerinde dikdörtgen çerçeve içerisinde bulunan yazı kuşakları sandukaların arasında kaldığı için okunamamıştır.

Yekpare sanduka üzerinde bulunan kitabe okunamadığı için mezarın tarihi hakkında kesin bir bilgiye ulaşılamamıştır. Kime ait olduğu ve kaç tarihinde yapıldığı belli olmayan mezarın biçim ve form özelliklerine bakılıp, yine aynı yerde bulunan tarihi belli yekpare sandukalı mezar taşlarından yola çıkarak muhtemelen XIV yy sonu XVI yy başlarına tarihlendirebiliriz.

ÖRNEK NO	: 5.2.16
ADI	: Zikzak Süslemesi Bulunan Sandukalı Mezar Taşı
İNCELEME TARİHİ:	24.07.2013
ÇİZİM NO	: 14
FOTOĞRAF NO	: 77
BULUNDUĞU YER	: Bayburt Merkez(Bayburt İl Kültür Bahçesi)
TARİHİ	: XIV yy Sonu XVI yy Başı
MALZEMESİ	: Beyaz Kum Taşı
TANIMI	: Mezar, sandukalı mezar taşları grubunda yer alır.

Prizmatik görünümlü yekpare sanduka genel itibari ile günümüze sağlam bir vaziyette gelmiştir. Sanduka bahçe içerisine yan yana bırakılmış sandukaların altıncısı olup, yekpare sandukalı taşı korumak için bahçe içerisine gelişi güzel bırakılmıştır.

Yekpare sanduka 90 cm (boy) x 32 cm (en) x 50 cm (yükseklik) ölçülerinde dikdörtgen bir forma sahiptir. Alt bölümünde sandukayı çevreleyen düz şerit şeklinde 1 cm kadar dışa taşıntısıyla bir kaide görünümü katmış bir vaziyettedir.

Sandukanın şuanki durumunda doğu alınlık kısmı boş bırakılmış olup, batı alınlık kısmında ise kabartma tekniği ile yapılmış diğer örneklerde olduğu gibi yüzeysel sivri kemer niş içerisine alınmış bir adet şamdan motifi süslemesi yer almaktadır. Fakat şamdan motifi süslemesi önündeki diğer sandukaya yapışık bir vaziyette olduğu için net görülmemektedir.

Sandukanın kuzey ve güney yüzeylerinde diğer örneklerden farklı olarak birer adet kabartma şeklinde süslemeye yer verilmiştir. Yine bu kabartma süslemeleri yanlardaki sandukalara bitişik durumda olduğu için net olmasada, görünen kısımlar çarkı felek motifini anımsatmaktadır.

Prizmatik sandukanın üst eğimli yüzeyleri diğer örneklerde hiç karşılaşmadığımız iki eğimli yan yüzeyde devam edecek şekilde yapılmış zikzak şeklinde geometrik süsleme yer almaktadır. Bu zikzak motifleri kabartma tekniği ile elde edilmiş “balık sırtı motifi” şeklinde görünüm katarak prizmatik üst eğimli yüzey tamamen doldurulmuştur.

Yekpare sanduka üzerinde kitabesi olmadığı için mezarın kime ait olduğu ve kaç tarihinde yapıldığı hakkında kesin bir bilgiye ulaşılamamıştır. Kime ait olduğu

ve kaç tarihinde yapıldığı belli olmayan mezarın biçim ve form özelliklerine bakılıp, yine aynı yerde bulunan tarihi belli yekpare sandukalı mezar taşlarından yola çıkarak muhtemelen XIV yy sonu XVI yy başlarına tarihlendire biliriz.

Araştırmalarımız esnasında Meltem AYAZ BAŞAK' ın “Gevaş Mezarları” yüksek lisans tezinde (Resim – 39) incelediğimiz bu örneğin benzeri yer almaktadır. Sandukalı mezarlar içerisinde bu örneğimiz süsleme bakımından Bayburt'ta tek zikzak şeklinde geometrik süslemesi olan, mezar taşıdır.

- ÖRNEK NO** : 5.2.17
ADI : Sitti Sultan Mezar Taşı
İNCELEME TARİHİ: 24.07.2013
FOTOĞRAF NO : 78 - 79
BULUNDUĞU YER : Bayburt Merkez (İl Kültür Müdürlüğü Bahçesi)
TARİHİ : XIV. yy. Sonu / XVI. yy. Başı
MALZEMESİ : Beyaz Kum Taşı
TANIMI :Mezar sandukalı mezar taşları grubunda yer alır.

Mezar taşı dikdörtgen yekpare bir blok taşa şekil verilmesi sonucu baş kısmında oluşan çıkıntı baş şahide görünümünü katmıştır. Sandukalı mezar taşı genel itibari ile günümüze sağlam gelmiştir.

Baş şahide görünümlü dikdörtgen yekpare sandukalı mezar taşı, 103 cm (boy) x 30 cm (en) x 58 cm (yükseklik) ölçülerine sahiptir. Sandukanın alt bölümü dikdörtgen şerit şeklinde 1 cm kadar dışa taşıntı yaparak bir kaide görünümü kazandırmıştır. Sandukanın üst yüzeyi, dikdörtgen yüzeysel sivri kemer bir niş girintisi ile hareketlendirilmiştir. Sandukanın kuzey ve güney yüzeylerinde şerit içerisine alınmış kitabe tahrip olduğundan tam okunamamış. Arapça, celi sülüs, kabartma tekniği ile taş malzemeye yazılmış kitabe, okunabildiği kadarıyla şöyledir:

METNİ ve OKUNUŞU

١- ...قبر السعيدة الشهيدہ المرحومه الى رحمة.....

1-.....kabru's-saîde eş-şehîde el-merhûme ilâ rahmeti.....

٢-.....ست سلطان بنت.....

2-sitti Sultân binti.....

ANLAMI

Bu kabir saadete, şehadete ve rahmete ermiş (Allah'ın) rahmetine (Muhtac) kul, kızı Sitti Sultan'ındır....

Baş şahide çıkıntısı küçük tutulmuş ve basık kemer alınlıkla sonlandırılmıştır. Herhangi bir süsleme unsuruna yer verilmemiş, alt kısmı çatlamış bir vaziyettedir. Kitabesi tam çözümlenemediği için kaç tarihinde yaptırıldığı öğrenilememiştir. Aynı yerde bulunan tarihi belli yekpare sandukalı mezar taşlarından yola çıkarak muhtemelen XIV yy ortaları XVI yy başlarına tarihlendire biliriz.

ÖRNEK NO	: 5.2.18
ADI	: Sandukalı III No'lu Mezar Taşı
İNCELEME TARİHİ:	24.07.2013
ÇİZİM NO	: 15
FOTOĞRAF NO	: 80 – 81
BULUNDUĞU YER	: Bayburt Merkez
TARİHİ	: XIV yy Sonu XVI İlk Yarısı
MALZEMESİ	: Sarı Kum Taşı
TANIMI	: Kabir, sandukalı mezar grubunda yer alır. Prizmatik

görünümlü yekpare sanduka genel itibari ile günümüze sağlam bir vaziyette gelmiştir. Sanduka Ahi Emir Ahmed'i Zencani türbesinin içerisinde sal taşları ile kaplı olan bahçede bir mezar sınırlarını belirlemek için değil de sadece yekpare sandukalı taşı korumak için gelişi güzel bırakılmıştır.

Yekpare prizmatik sandukalı mezar taşının baş kısmı ayak kısmına göre daha yüksek ve geniş tutularak üsten başlayıp alta doğru hem kısaltılmış hem de daraltılmıştır. Yekpare sanduka 103 cm (boy) x batı baş kısmı 30 cm (en) x 60 cm (yükseklik), doğu ayak kısmı 22 cm (en) x 40 cm (yükseklik) ölçülerinde dikdörtgen bir forma sahiptir.

Alt bölümünde sandukayı çevreleyen kaval silme dışa taşıntısıyla bir kaide görünümü kazandırırken, yine prizmatik üst bölümü kazıma tekniği ile ince bir şerit gövdeden ayrılacak şekilde sandukayı çevreleyerek gövdeden bağımsız bir prizmatik kapak görünümü katmıştır. Sandukanın yüzeyini çevreleyen bu silmelerler yekpare sandukaya kaide, gövde ve prizmatik kapak görünümü katarak sanduka üzerinde bir hareketlilik oluşturmuş olup, sanduka yüzeyindeki sadelik ve durağanlık giderilmiştir. Sandukanın şu anki durumunda batı baş alınlık yüzeyinde yüzeysel sivri kemer niş içerisine alınmış bir adet zincirle asılı kandil motifi yer alırken, diğer yüzeylerde herhangi bir süsleme unsuruna yer verilmemiştir.

Yekpare sanduka üzerinde kitabesin bulunmadığı için mezarın kimliği hakkında kesin bir bilgiye ulaşılamamıştır. Kime ait olduğu ve kaç tarihinde yapıldığı belli olmayan mezarın biçim ve form özelliklerine bakılıp, yine aynı yerde bulunan tarihi belli yekpare sandukalı mezardan yola çıkarak muhtemelen XIV yy sonu XVI ilk yarısında yapıldığını söyleyebiliriz.

ÖRNEK NO : 5.2.19
ADI : Sandukalı IV No'lu Mezar Taşı
İNCELEME TARİHİ: 24.07.2013
ÇİZİM NO : 16
FOTOĞRAF NO : 82 - 83
BULUNDUĞU YER : Bayburt Merkez
TARİHİ : XIV. yy. Sonu / XVI. yy. İlk Yarısı
MALZEMESİ : Sarı Kum Taşı
TANIMI : Mezar taşı dikdörtgen yekpare bir blok taşın

oyulması ile yekpare baş şahide görünümlü bir sandukalı mezar taşı elde edilmiştir. Mezar sandukalı mezar taşları grubunda yer alır. Sanduka Ahi Emir Ahmed'i Zencani türbesinin içerisinde sal taşları ile kaplı olan bahçede bir mezar sınırlarını belirlemek için değil de sadece yekpare sandukalı taşı korumak için gelişi güzel bırakılmıştır.

Yekpare baş şahide görünümlü sandukalı mezar taşı genel itibari ile günümüze sağlam bir vaziyette gelmiştir. Sandukalı mezar taşı 155 cm (boy) x 37 cm (en) x 50 cm (yükseklik) ölçüleri ile dikdörtgen bir forma sahiptir. Sadukanın alt bölümü dikdörtgen şerit şeklinde dışa taşıntı yaparak bir kaide görünümü kazandırmıştır.

Sandukanın üst yüzeyi düzelterek oyma tekniği ile yüzeysel dikdörtgen bir niş yapılarak sandukanın yüzeyi hareketlendirilmiştir. Bu nişin hemen altında kabartma tekniği ile birbirine bitişik iki adet küçük ebatlarda yuvarlak kabartma süslemesine yer verilmiştir. Sandukanın kuzey ve güney yüzeylerinde uzun şerit içerisine alınmış celi sülüs yazı ile yazılmış kitabesi yer alır. Kitabe kısmındaki yazılar deforme olduğu için çözümlenememiştir.

Dikdörtgen yekpare taşın oyulması ile oluşturulan baş şahide, 85 cm (yükseklik) x 37 cm (genişlik) x 32 cm (kalınlık) ölçüleri ile dikdörtgen olarak yükselerek basık kemer alınlıkla sonlandırılmıştır.

Baş şahidenin içe bakan yüzeyinde herhangi bir süsleme unsuruna yer verilmemiş olup, dışa bakan yüzeyi süslemelerle hareketlendirilmiştir. Dışa bakan yüzeyin üst bölümünde büyük tutulmuş oyma kabartma tekniği ile sivri kemerli bir niş çerçevesi içerisine zincirle asılı kandil motifi işlenmiştir. Bu sivri kemerli nişin uç

kısmı da laleyi anımsatan küçük bitkisel süsleme ile sonlandırılmıştır. Şahidenin alt bölümünde ise oyma kabartma tekniği ile küçük tutulmuş iki sivri kemer niş içerisine birer adet zincirle asılı kandil motifi yapılmıştır. Fakat bu kandil motifleri sonraki dönemlerde bir kısımları deforme olmuştur. Sandukanın doğu alınlık kısmında herhangi bir bezeme unsuruna yer verilmemiş boş bırakılmıştır.

Yekpare sanduka ve baş şahideli mezar taşının sanduka üzerindeki kitabesi deforme olduğu için çözümlenememiş olup, mezarın kimliği hakkında kesin bir bilgiye ulaşılamamıştır. Kime ait olduğu ve kaç tarihinde yapıldığı belli olmayan mezarın biçim ve form özelliklerine bakılıp, yine aynı yerde bulunan tarihi belli yekpare sandukalı mezardan yola çıkarak muhtemelen XIV. yy. sonu / XVI. yy. ilk yarısında yapıldığını söyleyebiliriz.

ÖRNEK NO	: 5.2.20
ADI	: Sandukalı V No'lu Mezar Taşı
İNCELEME TARİHİ:	24.07.2013
FOTOĞRAF NO	: 84
BULUNDUĞU YER	: Bayburt Merkez
TARİHİ	: XIV. yy. Sonu / XVI. yy. İlk Yarısı
MALZEMESİ	: Beyaz Kum Taşı
TANIMI	: Mezar taşı dikdörtgen yekpare bir blok taşın

oyulması ile yapılmış, yekpare taş baş ve ayak şahide görünümlüdür. Sanduka Ahi Emir Ahmed'i Zencani türbesinin içerisinde sadece yekpare sandukalı taşı korumak için gelişi güzel bırakılmıştır. Mezar, sandukalı mezar taşları grubunda yer alır. Yekpare baş ve ayak şahide görünümlü sandukalı mezar taşının bazı yerlerinde kırılma ve çatlaklar olsa da günümüze ana hatları ile sağlam bir vaziyette gelmiştir.

Sanduka, 180 cm (boy) x 36 cm (en) x 35 cm (yükseklik) ölçüleri ile dikdörtgen bir forma sahiptir. Sandukanın alt bölümü 10 cm yükseklik ve 2 cm kadar dışa taşınmasıyla bir kaide görünümü oluşturmuştur. Dikdörtgen sandukanın kuzey, güney ve üst yüzeyleri düz bir şekilde olup, herhangi bir süsleme unsuruna yer verilmemiş, boş bırakılmış. Sanduka orta kısmından çatlamış ve sandukanın bazı yerlerinde küçük kırılmalar görülmektedir.

Dikdörtgen yekpare taşın oyulması ile oluşturulan baş şahide, zeminden 63 cm (yükseklik) x 32 cm (genişlik) x 20 cm (kalınlık) ölçüleri ile dikdörtgen olarak yükselerek yuvarlak kemer alınlıkla sonlandırılmıştır. Yine dikdörtgen yekpare taşın oyulması ile oluşturulan ayak şahide, zeminden 56 cm (yükseklik) x 34 cm (genişlik) x 26 cm (kalınlık) ölçüleri ile dikdörtgen olarak yükselerek yuvarlak kemer alınlıkla sonlandırılmıştır. Ayak şahidesi baş şahideye oran biraz daha kalın ve geniş tutulmuştur. Baş ve ayak şahidelerinin içe ve dışa bakan yüzeylerinde herhangi bir süsleme unsuruna yer verilmemiş, boş bırakılmıştır.

Sandukalı mezar taşında kitabe bulunmadığı için mezarın kimliği hakkında kesin bir bilgiye ulaşılamamıştır. Kime ait olduğu ve kaç tarihinde yapıldığı belli olmayan mezarın, biçim ve form özelliklerine bakılıp, yine aynı yerde bulunan tarihi belli yekpare sandukalı mezardan yola çıkarak muhtemelen XIV. yy. sonu / XVI. yy. ilk yarısına tarihlendirebiliriz.

ÖRNEK NO	: 5.2.21
ADI	: Sandukalı VI No'lu Mezar
İNCELEME TARİHİ:	05.07.2013 / 24.10.2013
FOTOĞRAF NO	: 85
BULUNDUĞU YER	: Danişment Köyü Mezarlığı
TARİHİ	: XIV. yy. Sonu / XVI. yy. Başı
MALZEMESİ	: Sarı Kum Taşı
TANIMI	: Danişment köyünün kuzeyinde yer alan kabristanın

ortasında yer alır. Yekpare prizmatik görünümlü mezar, sandukalı mezar grubunu teşkil eder. Genel itibariyle mezar doğa faktörlerinden çok defneciler tarafından kırılarak tahrip edilmiştir. Bayburt yöresinde eşlerine az sayıda rastlanan bu mezar örneklerine Bayburt merkezde de rastlanılmıştır.

Doğu batı istikametinde uzanan prizmatik görünümlü yekpare sandukalı mezar 160 cm (boy) x 44 cm (en) x 60 cm (yükseklik) ölçüleriyle dikdörtgen bir forma sahiptir. Mezarın prizmatik üst kısmı defneciler tarafından tamamı kırılmış bir vaziyettedir.

Bu tip mezar taşlarının bu mezarda da olduğu gibi ön alınlarında süslemeye yer verilirken üst eğimli yüzeylerinde mezar kimliği hakkında bilgi veren kitabe bölümü yer alır. Fakat bu mezar taşı üzerinde kitabesi olduğu hakkında üst tarafı tamamen kırık olduğu için bilinmemektedir.

Doğu kısmındaki alınlığın yüzeyinde kazıma tekniği ile yapılmış yuvarlak kemerli yüzeysel niş içerisine alınmış kandil motifi işlenmiştir. Batı kısmındaki alınlığın yüzeyi boş bırakılmış bir vaziyettedir.

Mezarın kimlik bilgilerini içeren kitabesinin olmaması mezarın kaç tarihli ve kime ait olduğu tespit edilememiştir. Köyün isminin "Danişment" olmasından yola çıkarsak köyün Danişmentlilerle ilişkisinin olduğunu kesin olmamakla birlikte söyleyebiliriz. Fakat bu tezi doğrulayacak Danişmentlilere ait bu köyde herhangi bir eser bulunmamaktadır.

Mezar biçim ve form özellikleri ile şuan Bayburt il kültür müdürlüğü bahçesinde tarihi belli olan mezarlarla benzerliği nedeniyle XIV. yy. sonu ile XVI. yy. başları arasına tarihlendirebiliriz.

ÖRNEK NO : 5.2.22
ADI : Sandukalı VII No'lu Mezar
İNCELEME TARİHİ: 05.07.2013 / 24.10.2013
ÇİZİM NO : 17
FOTOĞRAF NO : 86
BULUNDUĞU YER : Danişment Köyü Mezarlığı
TARİHİ : XIV yy Sonu XVI yy Başı
MALZEMESİ : Sarı Kum Taşı
TANIMI : Kabristanın kuzeybatısında bulunur. Prizmatik

görünümlü yekpare sandukalı mezar taşları grubuna teşkil eder. Genel itibariyle mezar doğa faktörlerinden çok definciler tarafından kırılarak tahrip edilmiştir. Bayburt yöresinde eşlerine az sayıda rastlanan bu mezar örneklerine Bayburt merkezde de rastlanılmıştır.

Doğu batı istikametinde uzanan prizmatik yekpare sandukalı mezarın bir kısmı kırık olup, kalan parçası 110 cm (boy) x 32 cm (en) x 70 cm (yükseklik) ölçüleriyle dikdörtgen bir forma sahiptir. Mezarın prizmatik üst kısmı ve bir bölümü definciler tarafından tamamına yakını kırılmış bir vaziyettedir. Üst yan yüzeylerinde mezar kimliği hakkında bilgi veren kitabelik bölümü yer alır. Prizmatik görünümlü yekpare sandukalı bu mezar taşı üzerinde, iki yüzeyine yazılmış celi sülüs Arapça kitabesinin küçük bir kısmı günümüze gelebilmiştir. Kitabe kısmı okuna bildiği kadar şöyledir;

METNİ ve OKUNUŞU

... .. إلى رحمة الله تعالى... ..

... .. İla Rahmeti'llahi Teâlâ... .. (..... Allah u Teâlâ'nın rahmetine... ..)

Doğu kısmındaki alınlık yüzeyinde kabartma tekniği ile sivri kemerli yüzeysel niş içerisine kabartma tekniği ile kandil motifi işlenmiştir. Batı kısmındaki alınlığın yüzeyi kırık olduğu için akıbeti hakkında bir bilgimiz yoktur.

Mezarın kimliğini bildiren kitabelik bölümünün tamamının günümüzde olmaması mezarın kaç tarihinde yaptırıldığı ve kime ait olduğu tespit edilememiştir. Mezar biçim ve form özellikleri ile şu an Bayburt il kültür müdürlüğü bahçesinde tarihi belli olan mezarlarla benzerliği nedeniyle XIV. yy. sonu / XVI. yy. başı arasına tarihlendirebiliriz.

ÖRNEK NO : 5.2.23
ADI : Sandukalı VIII No'lu Mezar
İNCELEME TARİHİ: 05.07.2013 / 24.10.2014
FOTOĞRAF NO : 87
BULUNDUĞU YER : Danişment Köyü Mezarlığı
TARİHİ : XIV. yy. Sonu / XVI. yy. Başları
MALZEMESİ : Sarı Kum Taşı
TANIMI : Kabristanın kuzey batısında bulunan VII nolu

mezarın 5 m kadar batısında yer almaktadır. Prizmatik görünümlü yekpare sandukalı mezar grubuna teşkil eder. Genel itibariyle mezar doğa faktörlerinden çok defneciler tarafından kırılarak tahrip edilmiş ve büyük bir kısmı bulunmamaktadır.

Doğu batı istikametinde uzanan prizmatik görünümlü yekpare sandukalı mezarın bir kısmı kırık olup, kalan parçası 43 cm (boy) x 37 cm (en) x 32 cm (yükseklik) ölçüleriyle dikdörtgen bir forma sahiptir.

Mezarın prizmatik yekpare sandukanın yarısından fazlası kırılmış bir vaziyette olup, kırılan diğer parçasına ulaşılamamıştır. Bu mezarda diğer mezar taşların da olduğu gibi ön alanında süslemeye yer verilirken üst yüzeylerinde mezar kimliği hakkında bilgi veren kitabelik bölümü yer alır. Yekpare sandukalı bu mezar taşı üzerinde iki yüzeyine yazılmış kitabesinin küçük bir kısmı günümüze gelebilmiştir. Kitabe celi sülüs hat sanatı ile yazılmış olup, okunabildiği kadar şöyledir;

OKUNUŞU ve METNİ

Allahumme'gafir sâkinü... (Allah'ım! Bağışla) اللهم غفر ثكن

Batı kısmındaki sivri kemer üçgenimsi alınlığın yüzeyinde kabartma tekniği ile yapılmış, şamdan motifi işlenmiştir. Doğu kısmındaki alınlığın yüzeyi kırık olduğu için akıbeti hakkında bir bilgi edinemedik.

Mezarın kimliğini bildiren kitabelik bölümünün tamamının günümüzde olmaması mezarın kaç tarihinde yaptırıldığı ve kime ait olduğu kesin olarak bilinmemektedir. Mezar biçim ve form özellikleri ile şu an Bayburt il kültür müdürlüğü bahçesinde tarihi belli olan mezarlarla benzerliği nedeniyle XIV. yy. sonu ile XVI. yy. arasında tarihlendire biliriz.

ÖRNEK NO	: 6.2.24.
ADI	: Hasan Hurşid Efendi Zevcesi Seyyide Şerif-Nur'un Mezar Taşı
İNCELEME TARİHİ:	24.07.2013
ÇİZİM NO	: 18
FOTOĞRAF NO	: 88 - 89
BULUNDUĞU YER	: Bayburt Merkez (İmaret Tepe)
TARİHİ	: XIX. yy. Ortaları / XX. yy. Başları
MALZEMESİ	: Gri Kum Taşı
TANIMI	: Şeyh Necmettin'in kabrinin kuzey yanında yer alır.

Baş ve ayak şahideli sandukalı mezar taşları grubunda olup, baş şahide hariç dikdörtgen sandukanın tamamı genel hatları ile günümüze sağlam bir vaziyette gelebilmiştir.

Baş şahide günümüzde mezar sandukası üzerinde değil, sandukanın yan tarafında kırık bir vaziyete yer alır. Kırık şahidenin bu mezar taşına ait olduğunu araştırmalarım sırasında bizden önce resimlenmiştir. Bu kaynakta mezar ve baş şahide ayrıntılı bir şekilde incelenmemiş olup, mezar kitabesi de çözümlenmemiştir.¹²⁹

Baş şahideli sandukalı mezar taşı 190 cm (boy) x 65 cm (genişlik) x kaide üzerindeki sanduka kısmı 53 cm iken kaide ile birlikte 66 cm (yükseklik) ölçülerinde dikdörtgen bir forma sahiptir. Sandukanın alt kısmındaki kaide iki kademeli olarak yapılmış olup, birinci kısmını en altta yer alan dikdörtgen küçük blok taşlar oluşturmuştur. Bu dikdörtgen blok taşların bir kısmı tahrip olmuş ve sağlam olan diğer blok taşlar üzerine bindirilmiştir. İkinci kaide sağlam bir vaziyette günümüze gelmiştir. Kaidenin ikinci kademesini oluşturan dikdörtgen yaklaşık 2 m uzunluğundaki taş blok üzerine sanduka kısmı oturtulmuştur. Bu ikinci kaide sandukadan dört tarafından yaklaşık 5 cm kadar dışa taşıntı yapmıştır.

Sandukayı oluşturan yanlardaki düz dikdörtgen blok taşların yüzeyleri boş bırakılmayacak şekilde bitkisel bezemelerle bir kompozisyon oluşturulmuştur. Sandukanın güney yan taşının yüzeyindeki bitkisel süsleme sağlam ve net olarak

¹²⁹ Çötel, a.g.t,

görülürken kuzey yan taşındaki süsleme güney yan taşla aynı olup, tahrip olmuş bir vaziyettedir.

Bitkisel süsleme sandukanın güney yüzeyi iki adet dikine küçük üç oluk silmenin yan yana dizilmesi ile sandukanın yüzeyinde kareye yakın dikdörtgen üç çerçeve oluşturulmuştur. Bu çerçeveler içerisine birbirinin tekrarı şeklinde aynı bitkisel süsleme işlenmiştir. Çerçeve içlerine yanlardan karşılıklı birbirine simetrik iki adet altı geniş yapraklı ve yedinci yaprağın yerinde bir adet aşağı doğru asılı üzüm salkımı motifi işlenmiştir. Geniş yapraklı dallarla aynı yerden doğup, aşağı doğru yine karşılıklı birbirine simetrik hurma dalını anımsatan düz ince dallar yüzeye dağıtılmıştır. Birbirine simetrik bu düz ince yaprakların ortasına papatyayı anımsatan altı kollu bir bitkisel süsleme yerleştirilerek kompozisyon tamamlanmıştır. Bu kareye benzer dikdörtgen çerçeve içerisindeki kompozisyon süslemenin aynısı diğer çerçevelerde de tekrarlanmıştır.

Sandukadan bağımsız sanduka yanında yer alan kırık kitabenin dört kartuş içerisindeki dört satırlık celi ta'lik yazı türü ile yazılmış. Fakat Methiye Gül Çöteli'nin tezinde bu kitabenin tamamı olan resme ulaşılmış olup, bu resimde altı kartuş içerisinde yedi satırlık kitabesi mevcuttur. Kitabenin çözümü bu tezde yapılmamış olup, yine araştırmalarımız sırasında bu kitabenin çözümüne ulaşılmış. Fakat bir karışıklık yapılarak Bayburt Kalesi girişine yakın mezarlıkta olduğu yazılmıştır.¹³⁰

Yine incelememiz sonucunda bu hatanın süsleme bakımından benzer olan imaret tepedeki bu mezarla kale yanında bulunan mezarın bir karışıklık sonucunda yapıldığı kanısına varılmıştır. Kitabenin çözümlenmesinde edindiğimiz kaynaktan dördüncü satırdan sonrası bire bir aynıdır.¹³¹ Kitabe, Osmanlı Türkçesi, celî ta'lik yazı türü ile yazılmış, çözümlenebildiği kadar şöyledir:

¹³⁰ Yurttaş, a.g.e, s.216-220

¹³¹ Yurttaş, a.g.e, s.216-220

OKUNUŞU

- 1.Huve'l-Baki
- 2.Der Saadet Ordusu
- 3.Erkânından Ahmed Paşa
- 4.Kerimesi ve Binbaşı
- 5.Hasan Hurşid Efendi
- 6.Zevcesi seyyide Şerif-Nur
- 7.... .. fatiha...

METNİ

- ۱- هو الباقي
- ۲- در سعادت اوردسي
- ۳- ارکانندن احمد پاشا
- ۴- کریمسي و بیگب شی
- ۵- حسن خورشید أفندي
- ۶- زوجه سي سيده شريف نور
- ۷- فاتحه...

AÇIKLAMA

Bu mezar taşı, Osmanlı ordusuna mensup Ahmed Paşa'nın kızı ve Binbaşı Hasan Hurşid Efendinin eşi Şerifnur adlı bir hanıma aittir.

Mezarın kitabesinden yola çıkarak kime ait olduğu ortaya konmuş, fakat kaç tarihinde yapıldığı kesin olarak bilinmemektedir. Methiye Gül Çöteli'ni tezinden aldığımız dikdörtgen kitabesi sarıklı serpuş bir başlıkla sonlanmıştır. Fakat bu sarıklı serpuş başlık kırık bir vaziyette olup, muhtemelen sonraki dönemlerde bu mezara ait olduğu düşünülerekten bırakılmış olmalıdır. Resimde dikdörtgen olarak yükselmiş ve sivri kemer alınlıkla sonlandırılmış bir ayak şahidesi olup, bu şahide günümüze gelememiştir. Bu ayak şahidesinin içe bakan yüzeyi bitkisel bir süsleme ile bezendiği görülmektedir.

Mezarın bu kadar ince ve detaylı bitkisel süslemeleri de bir bayan mezarı olduğunu desteklemektedir. Yine üzüm salkımı şeklindeki bu bitkisel süslemesi ile Bayburt içerisinde ve köylerinde üzüm salkımı bulunan süslemeli mezar taşına rastlanmamış olup, eser tek yani ünük bir eser olarak tanımlayabiliriz.

Bu mezar taşının biçim, form ve süsleme özellikleri Osmanlı'nın son döneminde çeşitli mimari eserlerinde görülen bezemelerle benzerlik göstermektedir. Yine Osmanlı'nın son dönemlerine ait Erzurum cami hazire mezarlıklarında üzüm salkımı bulunan mezarlar vardır. Bu bilgileri ve kişilerin mesleki ünvan ve görevleri de göz önüne alıp, muhtemelen mezar taşı XIX. yy. ortaları / XX. yy. başlarına tarihlendirebiliriz.

ÖRNEK NO : 5.2.25

ADI : H. 1121 / M. 1709 Tarihli 1. Mezar

İNCELEME TARİHİ: 24.07.2013

FOTOĞRAF NO : 90 - 91

BULUNDUĞU YER : Konursu Belediyesi Mezarlığı

TARİHİ : H 1121 / M 1709

MALZEMESİ : Sarı Kum Taşı

TANIMI : Konursu Belediyesi Bayburt merkeze bağlı olup ile uzaklığı 24 km'dir. Konursu belediyesine giriş yolunun hemen batısında bulunan etrafı çevre duvarları ile çevrili kabristanın girişinin yaklaşık 25 m kuzeyinde yer alır. Baş ve ayak şahideli mezarlar grubuna girmektedir. Mezar doğa şartlarından dolayı bazı yerlerinde kırılma ve likenler oluşmuş olup, iki şahidesiyle günümüze gelebilmiştir.

Baş ve ayak şahideli mezar doğu batı istikametinde 2.50 cm (boy) ölçüsünde dikdörtgen bir forma sahiptir. Yan pehle taşları bulunmamakta ve baş ve ayak şahideleri direk toprağa gömülü vaziyettedir. Baş şahidesi 50 cm yükseklikte, 38 cm genişliğinde olup, üst kısmı kırık durumdadır. Baş şahidenin dış yüzü sade tutulurken, iç yüzü kazıma kabartma tekniği oval kartuş içerisinde iki satır yazı kuşağı ile bu kartuşun hemen altında daha küçük tutulmuş tarihin yazdığı ikinci kartuş vardır. Kitabelik bölümündeki bu yazı kuşakları deforme olduğu için çözümlenememiş, sadece tarih kısmı yanındaki ikinci mezarında kitabesinden yararlanılarak çözümlenmiştir.

OKUNUŞU

3-Sene H. 1121 M. 1709

METNİ

١١٢١ سنة ٣

Ayak şahidesi 60 cm yüksekliği, 50 cm genişliğindeki ölçüleri ile dikdörtgen gövdeli olup, üst kısmı kırık bir vaziyettedir. Ayak şahidenin içe bakan yüzeyi ve dışa bakan yüzeyinde herhangi bir süsleme unsura yer verilmemiş boş bırakılmıştır. Aynı kabristanda ve yan yana bulunan iki mezar biçim ve form özellikleri, kullanılan taş malzeme ve tarihleri aynıdır. Kesin olmamakla birlikte köylülerden aldığımız bilgiye göre buradaki kabirde yatanların şehit oldukları söylenmiştir.

ÖRNEK NO : 5.2.26
ADI : H. 1121 M. 1709 Tarihli 2. Mezar
İNCELEME TARİHİ: 24.07.2013
FOTOĞRAF NO : 90 - 92
BULUNDUĞU YER : Konursu Belediyesi Mezarlığı
TARİHİ : H. 1121 M. 1709
MALZEMESİ : Sarı Kum Taşı
TANIMI : Konursu Belediyesi Bayburt merkeze bağlı olup ile

uzaklığı 24 km'dir. Konursu belediyesine giriş yolunun hemen batısında bulunan etrafı çevre duvarları ile çevrili kabristanın girişinin yaklaşık 25 m kuzeyinde 1. Mezarın yanında yer alır. Baş ve ayak şahideli mezarlar grubuna girmektedir. Mezar doğa şartlarından dolayı bazı yerlerinde kırılma ve likenler oluşmuş olup, iki şahidesiyle günümüze gelebilmiştir.

Baş ve ayak şahideli mezar birinci mezarla aynı ölçülere sahip doğu batı istikametinde 2.50 cm (boy) ölçüsünde dikdörtgen bir forma sahiptir. Yan pehle taşları bulunmamakta ve baş ve ayak şahideleri direk toprağa gömülü vaziyettedir. Baş şahidesi 70 cm yükseklikte, 40 cm genişliğinde olup, üst kısmı kırık durumdadır. Baş şahidenin dış yüzü sade tutulurken, iç yüzü kazıma kabartma tekniği ile yuvarlak kemerli bir niş içerisinde beş satırlık kitabesi bulunur. Kitabelik bölümündeki yazılar deforme olduğu için çözümlenememiş, sadece tarih kısmı okunmuştur.

OKUNUŞU

5-Sene H. 1121 M. 1709

METNİ

١١٢١ سنة - ٥

Ayak şahidesi 60 cm yüksekliği, 50 cm genişliğindeki ölçüleri ile dikdörtgen gövdeli olup, üst kısmı kırık bir vaziyettedir. Ayak şahidenin içe bakan yüzeyi ve dışa bakan yüzeyinde herhangi bir süsleme unsura yer verilmemiş boş bırakılmıştır. Aynı kabristanda ve yan yana bulunan iki mezar biçim ve form özellikleri, kullanılan taş malzeme ve tarihleri aynıdır. Kesin olmamakla birlikte köylülerden aldığımız bilgiye göre buradaki kabirde yatan iki kişini de şehit oldukları söylenmiştir.

ÖRNEK NO : 5.2.27
ADI : H 1150 / M 1734 Tarihli Mezar
İNCELEME TARİHİ: 05.07.2013 / 24.10.2013
FOTOĞRAF NO : 93 - 94
BULUNDUĞU YER : Yukarı Kırzı Köyü
TARİHİ : H. 1150 / M. 1734
MALZEMESİ : Sarı Kum Taşı
TANIMI :Köyün girişinin doğundaki etrafı çevre duvarları ile

çevrili olan kabristanın, güneydoğu köşesinde bulunur. Baş ve ayak şahideli, pehle taşlı mezar grubuna girmektedir. Mezar, doğa şartlarından dolayı bazı yerlerinde kırılma ve likenler oluşsa da genel itibariyle günümüze sağlam gelebilmiştir.

Baş ve ayak şahideli, pehle taşlı mezar, doğu batı istikametinde 217 cm (boy) x 75 cm (en) ölçülerinde, dikdörtgen bir forma sahiptir. Yan pehle taşların tamamı toprak altında kalmıştır.

Baş şahidesi zeminden 110 cm (yükseklik) x 55 cm (genişlik) ölçülerinde olup, şahidenin üst sağ tarafı kırılmış bir vaziyettedir. Baş şahidesi altta yukarı dikdörtgen bir şekilde yükselmiş olup, yuvarlak kemer alınlıkla sonlandırılmıştır. Baş şahidenin dışa bakan yüzeyi sade tutulmuş olup, içe bakan yüzeyi kabartma tekniği ile dikdörtgen çerçeve içerisinde, yatay konumlanmış başları kaş nişli, iki kartuş içerisinde kitabelik bölümü yer alır. Şahidenin içe bakan yüzeyindeki iki kartuş içerisinde, tarihle birlikte beş satırlık kitabesi bulunur. Kitabenin tarih kısmı okunmuş olup, diğer yazı kuşakları deforme oldukları için okunamamıştır. Tarih şöyledir:

OKUNUŞU

H 1150

METNİ

۱۱۵۰

Ayak şahidesi, 90 cm (yükseklik) x 58 cm (genişlik) ölçülerinde olup, sağ ve tepe kısmından kırılmıştır. Kalan parçadan yola çıkarak, baş şahide gibi dikdörtgen bir şekilde yükselmiş olup, yuvarlak kemer alınlıkla sonlandırılmıştır. Ayak şahidesinin içe bakan ve dışa bakan yüzeylerinde herhangi bir bezeme unsuruna rastlanmamış olup, sade bırakılmıştır. Mezarlık içerisinde biçim ve form özelliklerine bakılarak incelediğimiz diğer mezarlardan daha erken dönemlerde yapılmış bir mezar örneğidir.

ÖRNEK NO : 5.2.28
ADI : 1700 - 1750 Tarihli Mezar
İNCELEME TARİHİ: 05.07.2013 / 24.10.2013
FOTOĞRAF NO : 95 - 96
BULUNDUĞU YER : Yukarı Kırzı Köyü
TARİHİ : M. 1700- 1750
MALZEMESİ : Sarı Kum Taşı
TANIMI :Köyün girişinin doğundaki etrafı çevre duvarları ile

çevrili olan, kabristanın giriş kapısının yaklaşık 100 m doğusunda yer alır. Baş ve ayak şahideli, pehle taşlı mezar grubuna girmektedir. Mezar, doğa şartlarından dolayı bazı yerlerinde likenler oluşsa da, genel itibariyle günümüze sağlam gelebilmiştir.

Baş ve ayak şahideli, pehle taşlı mezar, doğu batı istikametinde 160 cm (boy) x 80 cm (en) ölçülerinde dikdörtgen bir forma sahiptir. Yan pehle taşların tamamına yakını toprak altında kalmış olup, pehle taşların üzerlerinde herhangi bir süsleme görülmemiştir. Baş şahidesi zeminden 80 cm (yükseklik) x 50 cm (genişlik) ölçülerinde olup, şahide sağlam bir vaziyettedir. Baş şahidesi altta yukarı dikdörtgen bir şekilde yükselmiş olup, yuvarlak kemer alınlık tepe noktasında küçük bir çıkıntı ile sonlandırılmıştır. Baş şahidenin dışa bakan yüzeyi sade tutulmuş olup, içe bakan yüzeyi kazıma kabartma tekniği ile uçları üçgen olan dikdörtgen çerçeve içerisinde yatay konumlanmış, beş satırlık kitabelik bölümü yer alır. Kitabedeki yazılar deforme oldukları için okunamamıştır.

Ayak şahidesi 70 cm (yükseklik) x 50 cm (genişlik) ölçülerinde olup, baş şahidenin aynısı şeklinde yapılmıştır. Ayak şahide, baş şahide gibi dikdörtgen bir şekilde yükselmiş olup, yuvarlak kemer alınlık tepe noktasında, küçük bir çıkıntı ile sonlandırılmıştır. Ayak şahidesinin içe bakan ve dışa bakan yüzeyinde herhangi bir bezeme unsuruna rastlanmamış olup, sade bırakılmıştır.

Mezarlık içerisinde, biçim ve form özelliklerine bakılarak incelediğimiz diğer mezarlardan daha erken dönemlerde yapılmış bir mezar örneğidir. Ayrıca aynı biçim ve form özelliklerine sahip tarihi H. 1150-M. 1734 belli olan mezara benzerliğini göz önünde bulundurursak, bu mezarında 1700 ile 1750 yıllarına ait olduğunu söyleyebiliriz.

ÖRNEK NO : 5.2.29
ADI : Sultan Fahriye'ye Ait Mezar
İNCELEME TARİHİ: 24.07.2013
FOTOĞRAF NO : 97 - 98
BULUNDUĞU YER : Bayburt Merkez
TARİHİ : M. 1780
MALZEMESİ : Sarı Kum Taşı
TANIMI : Bayburt merkezde, Bayburt Müzesinin güney

batısında Sultan Fahriye sokağında yer alır. Etrafı dört taraftan kare bir şekilde 2 m yüksekliğinde taş duvarla çevrelenmiş olup, kabir bu üstü açık taş duvarla çevrili alanın içerisinde yer alır. Sonraki dönemlerde çevre duvarları çimento ile sıvanmış olup, içeriye kuzey batı köşesindeki demir kapıdan girilmektedir.

İçeride bulunan Sultan Fahriye'ye ait mezar, sandukalı mezarlar grubuna girer. Kültür Bakanlığı envanter kayıtlarında yapım tarihi 1780 yılı olarak geçilmiştir. Mezarda bazı deformeler olsa da genel itibari ile günümüze sağlam gelebilmiştir.

Günümüzde doğu-batı doğrultusunda uzanan üstü açık sandukalı mezar 340 cm (uzunluk) x 110 cm (genişlik) ve 65 cm (yükseklik) ölçülerinde dikdörtgen bir forma sahiptir. Mezarın bulunduğu zeminin tamamı parke taşları ile kaplanmıştır. İncelediğimiz diğer mezarlardan yola çıkarak, sanduka muhtemelen düz sal taşlarıyla oluşturulmuş kaide üzerine oturtulmuştur. Fakat sonraki dönemlerde parke taşlarıyla kapatıldığı tahmin edilmektedir. Kaide üzerindeki sanduka bölümünü ise yöreye has iki sıra halinde dikdörtgen büyük blok sarı kesme taşların birleşimi ile yapılmıştır. Dikdörtgen blok taşlar sade olup, yüzeylerinde herhangi bir bezemeye yer verilmemişken bazılarında kırılmalar görülmektedir.

Sanduka bölümünü oluşturan blok taşları birbirine bağlayacak 37 cm genişliğinde içe ve dışa taşıntı yapmış düz dikdörtgen taşlarla sanduka sonlandırılmıştır. Bu düz dikdörtgen taşların ağırlığı sandukayı oluşturan dikdörtgen blok taşlara dağıtılarak blok taşları birbirine bağlamıştır. Üstteki bu düz dikdörtgen taşların dış yüzeyleri ortadan bir oluk silme ile yumuşatılarak hareketlendirilmiştir. Üstteki bu düz dikdörtgen taşlar birbirlerine demir köşebentlerle kilitlen dirilerek taşların düşmesi ve dağılması engellenmiştir. Sanduka bölümünü oluşturan

dikdörtgen blok taşların yüzeylelerinde herhangi bir bezeme unsuruna yer verilmemiştir.

Sultan Fahriye mezarı Bayburt'ta ayrı bir yerde anıtsal düzeyde bir bayan için yapılmış ve bu yönüyle de incelediğimiz diğer örneklerden ayrılması bakımından önemlidir. Bazı kaynaklarda evliya olarak geçmiştir. Fakat bayan peygamber olmadığı gibi peygamber varisi evliyada olamayacağından bir bayan evliyadır da diyemeyiz. Burada yatan mübarek, güzel ameller işleyerek evliya derecesine yükselmiş olan Sultan Fahriye'nin mezarıdır.

- ÖRNEK NO** : 5.2.30.
ADI : Zarife Hatun'un Mezarı
İNCELEME TARİHİ: 24.07.2013
FOTOĞRAF NO : 99
BULUNDUĞU YER : Bayburt Merkez
TARİHİ : H 1192 / M 1778
MALZEMESİ : Çimento (Baş ve Ayak Şahide Mermer)
TANIMI : Bayburt Ulu Cami'nin haziresinin kuzey doğusunda

konumlanan mezar baş ve ayak şahideli, pehle taşlı mezar taşları grubuna girer. Mezarın baş ve ayak şahideleri orijinal iken diğer kısımları günümüze ait beton malzeme ile yeniden yapılmıştır. Mezar doğa şartlarından dolayı yıpranmış olsa da baş ve ayak şahideleri genel itibariyle günümüze sağlam gelebilmiştir.

Baş ve ayak şahideli, pehle taşlı mezar doğu batı istikametinde 177 cm (boy) x 78 cm (en) ölçülerinde dikdörtgen bir forma sahiptir. Mezar sınırları dört tarafı son zamanlarda betonla çevrilmiş. Orijinal baş ve ayak şahideleri bu beton içerisine yerleştirilmiştir. Mezarın büyük bir kısmı zeminin yüzeyinde ve içerisinin tamamı toprak dolu olup, herhangi bir süsleme unsuruna yer verilmemiştir.

Baş şahidesi alttan yukarı doğru genişleyecek bir şekilde dikdörtgen olarak yükselerek sivri kemer bir alınlıkla sonlandırılmıştır. Baş şahide zeminden 67 cm yükseklikte, 34 cm genişlik ölçülerinde ve dışa bakan yüzeyi sade tutulmuştur. Şahidenin içe bakan yüzeyinde dört kartuş içerisinde beş satırlık kitabesi yer alır. Kabartma tekniği ile yazılan kitabe celi sülüs yazı türüyle yazılmış olup, mezar hakkında önemli bilgi sunmaktadır. Kitabe okuna bildiği kadar şöyledir:

OKUNUŞU

- 1.Ulu Cami'nin
- 2.Mütevellilerinin validesi
- 3.Zarife Hatun
- 4.Ruhuna Fatiha
- 5.Sene H 1192

METNİ

- ۱- اولو جامعك
- ۲- متو ليارينك والره سي
- ۳- زارفه خاتون
- ۴- روحنه فاتحه
- ۵- سنه ۱۱۹۲

Ayak şahidesi 53 cm yüksekliği, 32 cm genişliğinde dikdörtgen bir şekilde yükselerek sivri kemer bir alınlıkla sonlandırılmıştır. Ayak şahidesinin içe ve dışa bakan yüzeyleri boş bırakılmış, herhangi bir süslemeye yer verilmemiştir.

ÖRNEK NO : 5.2.31.

ADI : Mustafa Bin Ahmed'in Mezarı

İNCELEME TARİHİ: 24.07.2013

FOTOĞRAF NO : 100

BULUNDUĞU YER : Arpalı (Niv) Belediyesi Mezarlığı

TARİHİ : H 1204 / M 1789-1790

MALZEMESİ : Beyaz Kum Taşı

TANIMI : Arpalı Belediyesi Bayburt merkeze bağlı olup ile uzaklığı 24 km'dir. Arpalı belediyesinin kuzeydoğusunda bulunan etrafı çevre duvarları ile çevrili üç adet kabristanlık bulunur. Bu kabristanlıkların doğusunda etrafı çevre duvarları ile çevrili olan kabristan giriş kapısının güneydoğusunda yer alır. Baş ve ayak şahideli, pehle taşlı mezar grubuna girmektedir. Mezar doğa şartlarından dolayı bazı yerlerinde kırılma ve likenler oluşsa da genel itibariyle günümüze sağlam gelebilmiştir.

Baş ve ayak şahideli, pehle taşlı mezar doğu batı istikametinde 157 cm (boy) x 51 cm (en) ölçülerinde dikdörtgen bir forma sahiptir. Yan pehle taşların toprak dolmayan kısımları 33 cm toprak üzerinde ve içerisinin tamamı toprak doludur. Yan pehle taşları 8 cm kalınlığında olup, pehle taşların üzerlerinde herhangi bir süsleme unsuruna yer verilmemiş. Büyük bir kısmı toprak altında kalan pehle taşlarda herhangi bir deforme olmamıştır. Baş şahidesi yerden 115 cm yükseklikte 34 cm genişliğinde sağlam bir şekilde günümüze gelebilmiştir. İnsan gövdesi silüetini anımsan baş şahide altta yukarı dikdörtgen bir şekilde yükselmiş olup, üste keskin biçimli omuzluk kısmından içe doğru girinti yapıldıktan sonra yuvarlak bir boyunluk üzerinde dışa taşıntı yapacak şekilde tepe kısmından aşağı doğru altı dilimli ve sarık kısmı geniş tutulmuş bir başlıkla sonlandırılmıştır. Tepe kısmı kazıma tekniği ile eşit bir şekilde altı dilime ayrılırken, sarık yatay çizgilerle hareketlendirilmiştir. Baş şahidenin dış yüzü sade tutulurken, iç yüzü üstten ve alttan yuvarlak kemer yapacak şekilde çıkıntı yaparak oval bir kitabelik bölümü oluşturulmuştur. Kazıma kabartma tekniği ile düz şeritlerle altı kartuş içerisine yazılmış kitabesi Osmanlı rika yazıyla yazılmış olup, mezar hakkında önemli bilgi sunmaktadır. Kitabe okunabildiği kadar şöyledir;

OKUNUŞU

- 1- Huve'l-Baki
- 2- Beni mağfiret eyle ey Ferd-Yazdan
- 3- Bihakk ism-i Âzam-i nur-u Kuran
- 4- Gelip kabrim ziyaret eden ihvan
- 5- Okusun ruhuma Fatıha ihsan
- 6- Merhumu'l-mağfur Kürt Ahmed
- 7- Oğlu Mustafa bin Ahmed
- 8- Sene H.1204 M.1789-1790

METNİ

- ۱- هو الباقي
- ۲- بني مغفرت ايله ای فردیازدان
- ۳- بحق اسم اعظم نور قران
- ۴- کلوب قبرم زیارت ایدن اخوان
- ۵- اقوسون روحمه فتحه احسان
- ۶- مرحوم المغفور کورت احمد
- ۷- اوغلی مصطفی بن احمد
- ۸- سنة ۱۲۰۴

Ayak şahidesi 80 cm (yükseklik) x 35 cm (genişlik) ölçülerinde dikdörtgen gövdeden sonra iç bükey yaparak tepe noktasında küçük bir çıkıntı ile kademelenme yapacak şekilde sonlandırılmıştır. Ayak şahidesi üzerinde herhangi bir bezemeye unsuruna yer verilmemiştir. Genel itibari ile mezar süsleme bakımından baş şahidenin 25 cm olan, başlık kısmında yoğunlaşmıştır.

ÖRNEK NO : 5.2.32
ADI : Hacı Hasan Zade Muhammed Ağa'nın Mezarı
İNCELEME TARİHİ: 05.07.2013 / 24.10.2013
FOTOĞRAF NO : 101 - 102
BULUNDUĞU YER : Aydıntepe (Hart) İlçesi (Batıdaki Mezarlık)
TARİHİ : Fi (rumi) 1212, Arabi(hicri) 1214/M.23Haziran 1798
MALZEMESİ : Beyaz Kum Taşı
TANIMI : Batıdaki kabristanlığın içerisinde, orta kısmına doğru

bulunan Ahmed Bin Hasan'ın mezarının yaklaşık 10 m güneyinde yer alır. Mezar baş ve ayak şahideli, pehle taşlı mezarlar grubuna girer. Mezar beyaz kesme taştan yapılmış olup, pehle taşları ile birlikte baş ve ayak şahideleri genel itibariyle günümüze sağlam gelebilmiştir.

Baş ve ayak şahideli, pehle taşlı mezar doğu batı istikametinde 200 cm (boy) x 100 cm (en) ölçülerinde dikdörtgen bir forma sahiptir. Yan pehle taşları toprağa gömülü olup, içiresinin tamamına yakını toprakla doludur. Pehle taşları 12 cm kalınlığında ve taşlar üzerinde herhangi bir süsleme unsuruna yer verilmemiş.

Baş şahidesi zeminden 70 cm (yükseklik) x 32 cm (genişlik) ölçülerinde olup, pehle taşlar arasında yükselmektedir. Şahidenin üst kısmındaki başlık kırık bir vaziyette olup, mezarlık içerisinde ki benzer diğer mezarlarla kıyaslanarak, muhtemelen yuvarlak bir boyunluk üzerinde serpuş bir başlıkla sonlandığını söyleye biliriz. Yani şahide alttan yukarı yükselen dikdörtgen gövdeli olup, üst bölümde keskin bir biçimde omuzluk bölümünden içe girinti yaptıktan sonra, baş kısmıyla orantılı yuvarlak bir boyunluk üzerinde, serpuş bir başlıkla sonlandırılmıştır. Şahidenin dışa bakan yüzeyinde süslemeye yer verilmezken, içe bakan yüzeyi, kitabelik bölümü ile hareketlendirilmiştir. Kitabelik bölümü oyma kabartma tekniği ile yedi kartuş içerisinde yedi satır Osmanlı Türkçesi, sülüs hat sanatı ile yazılmış ve mezar hakkında önemli bilgi sunmaktadır. Kitabe okuna bildiği kadar şöyledir;

OKUNUŞU**METNİ**

- | | |
|--|--|
| 1.Huve'l – Hakku La Yemut | ١ – هو الحق لا يموت |
| 2.Beni kıl mağfiret ey Ferd-Yezdan | ٢ – بني قل مغفرت أي فرد يزدان |
| 3.Bıhak arş-ı azim nur-u Kuran | ٣ – بحق عرش أعظم نور قران |
| 4.Gelip kabrim ziyaret eden ihvan | ٤ – گلوب قبرم زیارت ایدن اخوان |
| 5.Eylesin ruhuna fatiha ihsan | ٥ – ایلسون رحمه فاتحة احسان |
| 6.Hacı Hasan Zade Muhammed Ağa | ٦ – الحاجي حسن زاده محمد اغا |
| | ٧ – في حزيران ١٢ سنة (رومي) ١٢١٢ عربي ١٢١٤ |
| 7.Fi (rumi) Haziran 12 sene 1212 Arabi (hicri) 1214 M. 23 Haziran 1798 | |

Ayak şahidesi 60 cm (yükseklik) x 30 cm (genişlik) ölçülerinde dikdörtgen olarak yükselmiş ve üstte sivri kemer bir alınlıkla sonlandırılmıştır. Ayak şahidesinin içe ve dışa bakan yüzeyleri, boş bırakılarak süslemeye yer verilmemiştir.

ÖRNEK NO : 5.2.33
ADI : Hacı Abdullah Zade Ömer'e Ait Mezar
İNCELEME TARİHİ: 05.07.2013 / 24.10.2013
FOTOĞRAF NO : 103-104
BULUNDUĞU YER : Karlıca (Cumavank) Köyü Mezarlığı
TARİHİ : H 1214 / M 1799
MALZEMESİ : Yöresel Kaba Taş
TANIMI : Karlıca köyünün doğusunda bulunan etrafı çevre

duvarları ile çevrili mezarlığın giriş kapısının 200 m kuzeydoğusunda bulunan Hacı Abdullah zade Hasan Efendi'ye ait kabrin hemen yanında yer alır. Baş ve ayak şahideli, pehle taşlı mezar grubunda olup, yöresel şekilsiz kaba yonu taşların birleşiminden meydana gelmiştir.

Genel itibariyle mezar deforme olmuş fakat sonraki dönemlerde onarım görerek günümüze gelebilmiştir. Mezarın etrafındaki pehle taşlar gelişi güzel iki bazı yerlerde üç sıra halinde kabrin yerini belirlemek üzere estetik ve ustalıktan uzak yapılmış olup, üzerinde şahideleri konumlandırılmıştır. Muhtemelen yan pehle taşların beşeri veya doğa şartlarından dolayı kaybolmuş olup, sonraki dönemlerde mezarın sınırlarının kaybolup ezilmemesi için gelişi güzel bir şekilde yapıldığını rahat bir şekilde söyleye biliriz.

Bu pehle taşlı mezar doğu batı istikametinde 160 cm (boy) x 80 cm (en) ve 25 cm (yükseklik) ölçülerinde dikdörtgen bir forma sahiptir. Yan pehle taşları üzerlerinde herhangi bir bezeme unsuruna yer verilmemiştir. Şahideler toprakla pehle taşları arasına sıkıştırılmış bir vaziyettedir.

Baş şahide 58 cm (yükseklik) x 19 cm (genişlik) ölçülerinde, sağlam bir vaziyette günümüze gelebilmiştir. Şahide insan gövdesi silüetini anımsatmaktadır. Alttan yukarı yükselen dikdörtgen gövdeli olup, üst bölümde keskin bir biçimde omuzluk bölümünden girinti yaptıktan sonra yuvarlak bir boyunluk üzerinde fes bir başlıkla sonlandırılmıştır. Fes başlığın düz tepe kısmından geriye doğru kabartma tekniği ile fesin püsküllü kısmı geriye doğru sarkıtılmıştır. Şahide genel itibariyle sade olup, dış yüzeyinde herhangi bir bezeme unsuruna rastlanmazken iç yüzeyinde kitabelik bölümü ile hareketlendirilmiştir.

Kitabelik bölümü oyma kabartma tekniği ile dikdörtgen çerçeve içerisinde yedi kartuş içerisinde yedi satır yazısı yer almaktadır. Baş şahidenin iç yüzeyindeki bu kitabelik bölümü sülüs hat sanatı ile yazılmış olup, mezar hakkında önemli bilgi sunmaktadır. Kitabe okuna bildiği kadar şöyledir:

OKUNUŞU

- 1.Tıfıl iken gitti hayattan
- 2.Cennete bastı kadem
- 3.Anasını anasını
- 4.Af eyle Hak dilerim
- 5.Hacı Abdullah zade
- 6.Ömer Eclefi?
- 7.H 1214 / M 1799

METNİ

- ۱- طفل ايكن گتدي خياتدن
- ۲- جنّة باصدي قدم
- ۳- اناسني اتاسني
- ۴- عفو ايده حق ديلرم
- ۵- حاجي عبد الله زاده
- ۶- عمر اجافي
- ۷- ۱۲۱۴

Ayak şahidesi, aynı şekilde pehle taşları ve içerisindeki toprağa sıkıştırılarak tutturulmuştur. Ayak şahidesi aşağından yukarı doğru yükselmiş, dikdörtgen gövdeden sonra üste sivri kemer alınlıkla sonlandırılmıştır. Şahidenin dışa bakan yüzeyinde hiçbir süsleme unsuruna yer verilmemiş, boş bırakılmış olup, içe bakan yüzeyinde bir adet selvi ağacı motifi yer almaktadır.

Burada yatan kitabesinden de anlaşıldığı gibi bir çocuk mezarı bilgisini vermektedir. Ayak ve baş şahidenin içe sağa sola kaymaması şahideleri alttan tutan ikinci bir pehle taşı olduğu kanısı uyandırmıştır. Muhtemelen doğa şartlarından dolayı toprak ve otların arasında kalan kabirin ezilmemesini önlemek için çevreden getirilen taşların örülmesiyle asıl mezar taşları sonradan örülen kısmın içinde kalmıştır.

- ÖRNEK NO** : 5.2.34
ADI : Hacı Mecid'e Ait Mezar
İNCELEME TARİHİ: 05.07.2013 / 24.10.2013
FOTOĞRAF NO : 105
BULUNDUĞU YER : Petekli (Çorozma) Köyü Mezarlığı
TARİHİ : H. 1217 / M. 1802
MALZEMESİ : Sarı Kum Taşı
TANIMI : Petekli köyündeki caminin doğusundaki kabristanın

güneyinde yer alır. Baş şahideli ve pehle taşı olarak ele alınıp, mezarın tamamı sarı kum taşı malzemeden yapılmıştır. Doğu–batı istikametinde uzanan mezar, 210 cm (boy) x 50 cm (en) ölçüleriyle dikdörtgen bir forma sahiptir. Yan pehle taşlar üzerinde süslemeye yer verilmemiş olup; doğa şartlarından dolayı kırılma ve likenler oluşmuştur. Yan pehle taşların büyük kısmı toprak üzerinde olsa da pehle taşlar eğik bir vaziyette olup yıkılmak üzereler. Yine mezarın üzerinde büyümüş olan çalı ağacı da mezarın deforme olmasında ki sebeplerden biri olmuştur.

Tek şahideli olarak ele alınan mezarın, 70 cm (yükseklik) x 50 cm (genişlik) ölçülerinde baş şahidesinin alta düz bir şekilde iken yukarı doğru yanlardan iç büyük şekilde iki kademe, tepe kısmında sivri bir kemer şeklinde sonlanmıştır. Şahidenin iç yüzü sade iken dış yüzü kitabelik ve süslemeleriyle dikkati çekmektedir. Baş şahidenin altından başlayıp; kitabelik kısmına kadar süslemeleri yer alır. Süsleme olarak baş şahidenin sağında ve solunda birer adet selvi ağacı yer alırken, bu selvi ağaçlarının arasında cami minarelerinde buluna hilal şeklindeki âlem bulunmaktadır. Selvi ağaçları bir çerçeve içerisinde yapılmış olup; selvi ağaçlarından Âlem'in sağında ve solundaki küçük düz sütunceler ile ayrılmıştır. Kitabelik bölümü ve süslemeleri kabartma tekniği ile yapılmıştır. Kitabelik kısmındaki yazıların bir kısmı deforme olmuş; sülüs hat ile kaleme alındığı bu kitabemiz okuna bildiği kadar şöyledir.

OKUNUŞU

1. ... Rahman el-merhum? ...
2. Hacı Mecid...
3. H. 1217 M. 1802

METNİ

- ... راحمان المرحوم؟ ... -۱
- ... حاجي مجيد... -۲
- ۱۲۱۷ -۳

ÖRNEK NO : 5.2.35
ADI : H 1217 / M 1802 Tarihli Mezar
İNCELEME TARİHİ: 05.07.2013 / 24.10.2013
FOTOĞRAF NO : 106
BULUNDUĞU YER : Petekli (Çorozma) Köyü Mezarlığı
TARİHİ : H 1217 / M 1802
MALZEMESİ : Sarı Kum Taşı
TANIMI : Hacı Mecid'e ait mezarın kuzeyinde yer alır. Baş

şahideli ve pehle taşlı olarak ele alınıp, mezarın tamamı sarı kum taşı malzemeden yapılmıştır. Mezar, doğu–batı istikametinde pehle taşlarıyla birlikte 200 cm (boy) x 50 cm (en), ölçüleriyle dikdörtgen bir forma sahiptir. Yan pehle taşlar üzeri geometrik şekillerle hareketlilik sağlanmıştı. Yan pehle taşları dıştan içe doğru yarım daire sutüncelerle kademelendirilmiştir. Dışta içtekine göre daha büyük tutulmuş, kaval silmelerle bir çerçeve içine alınmıştır. Bu çerçeve içerisinde kalan aynalık kısmı boş bırakılmıştır. Doğa şartlarından dolayı kırılma ve likenler oluşmuştur. Pehle taşların büyük kısmı toprak üzerinde eğik bir vaziyette olup, yıkılmak üzereler.

Tek şahideli olarak ele alınan mezarın, 70 cm (yükseklik) x 50 cm (genişlik) ölçülerindeki baş şahidesinin alta düz bir şekilde iken, yukarı doğru kademelendirilerek tepeye doğru daraltılmıştır. Birinci kademelenme omuzluk kısmından keskin içe doğru girinti yaparken, ikinci kademelenmeyi yanlardan iç bükey şekilde düz bir alınlıkla sonlandırılmıştır. Baş şahidenin iç yüzü sade iken, dış yüzü kitabelik ve süslemeleriyle dikkati çekmektedir. Şahidenin sağında ve solunda birer adet selvi ağacı yer alırken, bu selvi ağaçlarının arasında cami minarelerinde buluna hilal şeklindeki âlem bulunmaktadır. Âlemin üzerinde yine küçük bir kartuşla okunur durumda olan tarihi yer almaktadır. Selvi ağaçları bir çerçeve içerisinde yapılmış olup; selvi ağaçlarından âlem'in sağında ve solundaki küçük düz silmeler ile ayrılmıştır. Baş şahidenin dış yüzündeki kitabelik bölümü üsten aşağı doğru kabartma tekniği ile altı kartuş içerisinde mezarın kimliği hakkında bilgi vermektedir. Kitabelik kısmındaki yazıların deforme olmuş sadece tarih okunmuştur.

OKUNUŞU

1. H. 1217 M. 1802

METNİ

۱۲۱۷ – ۱

ÖRNEK NO	: 5.2.36
ADI	: H 1222 / M 1805 Tarihli Mezar Taşı
İNCELEME TARİHİ:	05.07.2013 / 24.10.2013
ÇİZİM NO	: 19
FOTOĞRAF NO	: 107 - 109
BULUNDUĞU YER	: Çiçekli (Pinçirge) Köyü Mezarlığı
TARİHİ	: H 1222 / M.1805
MALZEMESİ	: Sarı Kum Taşı
TANIMI	: Çiçekli köyünün kuzey doğusunda kalan etrafı çevre

duvarları ile çevrili olan mezarlığın içerisinde, kuzeydoğusundaki çevre duvarının yaklaşık 20 m batısında yer alır. Baş ve ayak şahideli, pehle taşlı olarak ele alınıp, mezarın tamamı kesme sarı kum taşı malzemeden yapılmıştır. Mezar doğa şartlarından dolayı bazı yerlerinde bozulma ve likenler oluşsa da genel itibariyle günümüze sağlam gelebilmiştir.

Baş ve ayak şahideli, pehle taşlı mezar doğu batı istikametinde 180 cm (boy) x 40 cm (en) ölçülerinde dikdörtgen bir forma sahiptir. Yan pehle taşların 40 cm toprak seviyesinden yukarda ve 8 cm kalınlığındadır.

Kuzey pehle taşı üzerlerinde herhangi bir bezeme unsuruna yer verilmemiş sade tutulmuştur. Güney pehle taşı üzerinde ibrik, ibrik altlığı ve Ay Yıldız şeklinde iki motif konu edinilmiştir. Güney pehle taşının batısında kazıma kabartma tekniği ile dört köşesi yarım daireler ile yumuşatılmış bir çerçeve içerisine ibrik (testi) ve testi altlığı yapılmıştır. Bu kare çerçevenin içerisine, üst ortadan bir ve altta iki testere dişi şeklinde girintilerde yer alır. Aynı pehle taşının doğusuna Hilal şeklinde Ay ve Mühr-i Süleyman motifini anımsatan Yıldız motifi yer alır.

Burada yıldız iki üçgenin birbirlerine, Mühr-i Süleyman Motifinden farklı olarak geçmesiyle elde edilmiştir. Mühr-i Süleyman motifinin yapılış şekline bakıldığında ters ve düz iki üçgenin birbirlerine geçmesi ile elde edilmiş olup, burada ise ters ve yan olarak birbirine geçmiş iki küçük üçgenle yıldız motifi elde edilmiştir.

Yan pehle taşlar ayak ve baş şahideye demir köşebentlerle kilitlenmiştir. Bu kilitleme sayesinde yan pehle taşların ve şaidelerin içe ve dışa kaymasını engellemiştir. Baş şahidesi 110 cm (yükseklik) 30 cm (genişlik) ölçülerinde sağlam bir şekilde günümüze gelebilmiştir. İnsan gövdesi silüetini anımsatan bir görünüme

sahip olan baş şahide, altta yukarı doğru genişleyecek şekilde yükselmiş olup, üste keskin bir biçimde omuzluk kısmından içe doğru girinti yapıldıktan sonra dikdörtgenimsi bir boyunluk üzerinde sarıklı serpuş bir başlıkla sonlandırılmıştır. Sarık düz bir şerit şeklinde baş kısmının etrafına sarılarak arka kısımdan dolaştırılarak tekrar üstten aşağı öne doğru eğimli bir şekilde sarılmıştır. Baş şahidenin dışa bakan yüzü sade tutulurken, içe bakan yüzü kabartma tekniği ile dikdörtgen çerçeve içine altı satır, altı kartuş içerisine yazılmış kitabesi yer almaktadır. Kitabe sonraki dönemlerde üzeri boyanmış ve deforme olduğu için okunamamıştır. Okunamadığı için mezarın kime ait olduğu kesin olarak öğrenilememiştir. Sadece en alttaki kartuş içerisinde yer alan tarih kısmı okunmuştur.

OKUNUŞU

H.1222

Ayak şahidesi yerden 120 cm (yükseklik) x 29 cm (genişlik) ölçülerinde dikdörtgen olarak alttan yukarı genişleyerek yükselmiş ve üst kısımda sivri bir kemer alınlıkla sonlandırılmıştır. Ayak şahidesi üzerinde herhangi bir bezemeye unsuruna yer verilmemiş olup sade tutulmuştur. Ayak şahide olduğu yerde dışa doğru eğilmiş bir vaziyettedir.

METNİ

١٢٢٢-٦

ÖRNEK NO : 5.2.37

ADI : H. 1221 / M. 1806 Tarihli Mezar

İNCELEME TARİHİ: 24.07.2013

FOTOĞRAF NO : 110

BULUNDUĞU YER : Konursu Belediyesi Mezarlığı

TARİHİ : H. 1221 / M. 1806

MALZEMESİ : Sarı Kum Taşı

TANIMI : Konursu Belediyesi Bayburt merkeze bağlı olup ile uzaklığı 24 km'dir. Konursu belediyesine giriş yolunun hemen batısında bulunan etrafı çevre duvarları ile çevrili kabristanın kuzeydoğusunda yer alır. Baş ve ayak şahideli, pehle taşlı mezar grubuna girmektedir. Mezar doğa şartlarından dolayı bazı yerlerinde likenler oluşmuş olup, günümüze genel itibariyle sağlam gelebilmiştir.

Baş ve ayak şahideli, pehle taşlı mezar doğu batı istikametinde 160 cm (boy) x 60 cm (en) ölçülerinde dikdörtgen bir forma sahiptir. Yan pehle taşların toprak dolmayan kısımları 30 cm toprak üzerinde ve pehle taşların içerisinde tamamına yakını toprak doludur. Yan pehle taşları 10 cm kalınlığında olup pehle taşların üzerlerinde herhangi bir süsleme unsuruna yer verilmemiş sade tutulmuştur. Kuzey yan pehle taşının tamamına yakını toprak altında kalacak şekilde çökmüş ve şahideler içe doğru eğilmiş durumdadırlar. Baş şahidesi 110 cm yükseklikte, altta dar iken üstte doğru 35 cm genişliğine ulaşır, vaziyette dikdörtgen bir şekilde yükselmiş ve kaş kemer bir tepelikle sonlandırılmıştır. Baş şahidenin dış yüzü sade tutulurken, iç yüzü kazıma kabartma tekniği ile üst kısmı yuvarlak kemerli çerçeve içerisinde oval yedi kartuşa ayrılmıştır. Kitabelik kısmında bir, dört ve beşinci kartuşların içleri boş bırakılırken, üçüncü ve altıncı kartuşların içleri yarısına kadar yazılı olup, en altta tarih kısmı yer almaktadır. Kartuşlar içerisinde ki yazılar, tarih hariç deforme oldukları için okunamamışlardır.

OKUNUŞU

H. 1221 M. 1806

METNİ

۱۲۲۱

Ayak şahidesi 1 m yüksekliği ve altta dar tutulmuşken üste 35 cm genişliğine ulaşan dikdörtgen gövdeden sonra kaş kemerli bir alınlıkla sonlandırılmıştır. Şahide süslemesizdir. Baş şahide de boş ve yarısı yazılı kartuşların içine yazıların nasıl taşta yazıldığını teknik olarak algılamamızı göstermesi bakımından da önemli bir örnektir.

ÖRNEK NO : 5.2.38

ADI : Havva Kadın'ın Mezarı

İNCELEME TARİHİ: 24.07.2013

FOTOĞRAF NO : 111

BULUNDUĞU YER : Arpalı (Niv) Belediyesi Mezarlığı

TARİHİ : H. 1226 / M. 1811

MALZEMESİ : Beyaz Mermer

TANIMI : Arpalı Belediyesi, Bayburt merkeze bağlı olup ile

uzaklığı 24 km'dir. Arpalı belediyesinin kuzeydoğusunda bulunan etrafı çevre duvarları ile çevrili üç adet kabristanlık bulunur. Bu kabristanlıkların doğusunda etrafı çevre duvarları ile çevrili olan kabristan kuzeydoğu köşesinde yer alır. Baş ve ayak şahideli, pehle taşları olmayan mezar doğa şartlarından dolayı bazı yerlerinde kırılma ve likenler oluşsa da genel itibariyle günümüze sağlam gelebilmiştir.

Baş ve ayak şahideli mezar, doğu-batı istikametinde 185 cm (boy) ölçülerinde dikdörtgen bir forma sahiptir. Baş şahidesi 95 cm (yükseklik) 27 cm (genişlik) ölçülerinde sağlam bir vaziyette günümüze gelebilmiştir.

Baş şahide altta yukarı doğru genişleyerek dikdörtgen bir şekilde yükselmiş olup, üst kısmı sivri kemer bir alınlıkla sonlandırılmıştır. Baş şahidenin içe bakan yüzünde alınlık kısmı bitkisel süsleme ile diğer bölümlerde yazı kuşakları ile hareketlendirilmiştir. Sivri kemer alınlığın sağ ve sol köşelerinden yaprakları ile birlikte ele alınan yedi yapraklı papatyayı anımsatan çiçek motifleri yer alır. Baş şahidenin içe bakan yüzünde üst tarafı yuvarlak kemerli dikdörtgen bir çerçeve içinde yedi kartuş içerisinde kitabelik bölümü yer alır. Yuvarlak kemerli bu kitabelik bölümünün üst kısmında dokuz dilimli hayat ağacı yapraklarını andıran süsleme ile taçlandırılmıştır.

Bu süsleme ters olarak düşünüldüğünde de bayanların takı eşyası olarak kullandığı gerdanlık gibi durmaktadır. Baş şahidenin dışa bakan yüzeyi düz ve sade tutulmuştur. Osmanlı Türkçesi rik'a yazısıyla yazılmış olan kitabe, mezar hakkında önemli bilgi sunmaktadır. Kitabe okunabildiği kadar şöyledir;

OKUNUŞU

- 1.Ah!mine'l-mevt
- 2.Meskenim dağlar başı sahraya hacet kalmadı
- 3.Hep oyuldu yaralarım cerraha hacet kalmadı
- 4.İçdim ecel şerbetini Lokman'a hacet kalmadı
- 5.... oğlu Kaş Ağa'nın
- 6.Ba'li merhume Havva Kadın'ın
- 7.Ruhuna fatiha sene H 1226 / M 1811

METNİ

۱- أه من الموت

۲- مسکنم داغلا باشی صحرايه حاجت قالمدی

۳- هپ اوکلدی یاره لرم جراحه حاجت قالمدی

۴- ایچدم اجل شربتینی لقمانه حاجت قالمدی

۵- ... اوغلو کاش اغانک

۶- بعلی؟ مرحومه حوا قادینک

۷- روحنه فاتحه سنة ۱۲۲۶

Ayak şahidesi 45 cm (yükseklik) x 26 cm (genişlik) ölçülerinde dikdörtgen gövdeden sonra sivri kemer bir alınlıkla sonlandırılmıştır. Ayak şahidesi üzerinde herhangi bir bezeme unsuruna yer verilmemiştir. Çevre köylerde incelediğimiz diğer mezarlardan farklı olarak mermer malzeme kullanılması bakımından tek ve sadece şahideleri bulunan gösterişten uzak bir mezar olması bakımından önemlidir.

ÖRNEK NO : 5.2.39

ADI : Musa' nın Mezarı

İNCELEME TARİHİ: 24.07.2013

FOTOĞRAF NO : 112

BULUNDUĞU YER : Arpalı (Niv) Belediyesi Mezarlığı

TARİHİ : H 1231 / M 1816

MALZEMESİ : Beyaz Mermer

TANIMI : Arpalı Belediyesi Bayburt merkeze bağlı olup ile uzaklığı 24 km'dir. Arpalı belediyesinin kuzeydoğusunda bulunan etrafı çevre duvarları ile çevrili üç adet kabristanlık bulunur. Bu kabristanlıkların kuzeyindeki etrafı çevre duvarları ile çevrili olan kabristan giriş kapısının yaklaşık 20 m kuzeybatısında yer alır. Sadece günümüze baş şahide kırık bir vaziyette gelmiş, mezar günümüze ait bir tarihte tamamı yenilenirken baş şahideden kalan parçalar mezar üzerine bırakılmıştır. Mezar çevredeki mezarların biçim ve form özellikleri de göz önüne alınırsa muhtemelen baş ve ayak şahideli, pehle taşlı mezar grubunda yer alır diyebiliriz.

Baş şahidesinden kalan kırık mermer kitabelik bölümü ve sağlam bir vaziyette günümüze gelebilmiş sarıklı serpuş başlığı bulunmaktadır. Sarıklı başlığın tepe kısmından aşağı doğru altı dilimli ve geniş tutulmuş sarık kısmı ile sonlandırılmıştır. Tepe kısmı kazıma tekniği ile eşit bir şekilde altı dilime ayrılırken, sarık bölümü de kazıma tekniği ile yatay çizgilerle hareketlendirilmiştir. Osmanlı Türkçesi rik'a yazısı ile yazılmış olan kitabe, mezar hakkında önemli bilgi sunmaktadır. Kırık kitabe okunabildiği kadar şöyledir;

OKUNUŞU

1. Huve'l-Hayyu'l-Bak
2. Bu merhum... ..kabrim ziyaret ed..
3. Ruhuna fatiha
4. Sene H 1231 / M 1816

METNİ

- ۱- هو الحي الباقي
- ۲- بو مرحوم... .. قبرم زیارت اد...
- ۳- روحنه فاتحة
- ۴- سنة ۱۲۳۱

ÖRNEK NO : 5.2.40
ADI : Hacı Hasan Zade Abdulhamid Efendi'nin Mezarı

İNCELEME TARİHİ: 05.07.2013 / 24.10.2013

FOTOĞRAF NO : 113 - 114

BULUNDUĞU YER : Aydıntepe (Hart) İlçesi (Batıdaki Mezarlık)

TARİHİ : Fi (rumi)15 Haziran 1231- Arabi H.1233/M.27
 Haziran 1816

MALZEMESİ : Beyaz Kum Taşı

TANIMI : Batıdaki kabristanlığın içerisinde, orta kısma doğru

bulunan Hacı Hasan Zade Muhammed Ağa'nın güney yanında yer alır. Mezar baş ve ayak şahideli, pehle taşlı mezarlar grubuna girer. Mezar beyaz kesme taştan yapılmış olup, pehle taşları ile birlikte baş ve ayak şahideleri genel itibariyle günümüze sağlam gelebilmiştir.

Baş ve ayak şahideli, pehle taşlı mezar doğu batı istikametinde 180 cm (boy) x 95 m (en) ölçülerinde dikdörtgen bir forma sahiptir. Yan pehle taşları toprağa gömülü olup, içresinin tamamı toprakla doludur. Pehle taşları 15 cm kalınlığında ve taşlar üzerinde herhangi bir süsleme unsuruna yer verilmemiş.

Baş şahidesi, zeminden 70 cm (yükseklik) x 30 cm (genişlik) ölçülerinde, pehle taşlar arasında yükselmektedir. Şahidenin üst kısmındaki başlık, kırık bir vaziyettedir. Mezarlık içerisinde ki benzer diğer mezarlarla kıyaslanarak, muhtemelen yuvarlak bir boyunluk üzerinde, serpuş bir başlıkla sonlandığını söyleye biliriz. Yani şahide alttan yukarı yükselen dikdörtgen gövdeli olup, üst bölümde keskin bir biçimde omuzluk bölümünden içe girinti yaptıktan sonra, baş kısmıyla orantılı yuvarlak bir boyunluk üzerinde, serpuş bir başlıkla sonlandırılmıştır.

Şahidenin dışa bakan yüzeyi boş bırakılırken, içe bakan yüzeyi kitabelik bölümü ile hareketlendirilmiştir. Kitabelik bölümü, kabartma tekniği ile yedi kartuş içerisinde, yedi satır Osmanlı Türkçesi, sülüs hat sanatı ile yazılmış ve mezar hakkında önemli bilgi sunmaktadır. Kitabe okuna bildiği kadar şöyledir;

OKUNUŞU**METNİ**

- | | |
|--|--|
| 1.Huve'l – Hakku La Yemut | ۱ – هو الحق لا يموت |
| 2.Beni kıl mağfiret ey Ferd-Yezdan | ۲ – بني قل مغفرت أي فرد يزدان |
| 3.Bihak arş-ı azim nur-u Kuran | ۳ – بحق عرش أعظم نور قران |
| 4.Gelip kabrim ziyaret eden ihvan | ۴ – گلوب قبرم زیارت ایدن اخوان |
| 5.Eylesin ruhuna fatiha ihsan | ۵ – ایلسون رحومه فاتحة احسان |
| 6.Hacı Hasan Zade Abdulhamid Efendi | ۶ – الحاجي حسن زاده عبد الحامد أفندي |
| 7.Fi (rumi) Haziran 15 sene 1231 Arabi (hicri) 1233 M. 27 Haziran 1816 | |
| | ۷ – في حزيران ۱۵ سنة (رومي) ۱۲۳۱ عربي ۱۲۳۳ |

Ayak şahidesi, 90 cm (yükseklik) x 30 cm (genişlik) ölçülerinde dikdörtgen olarak yükselmiş ve üstte yuvarlak kemer bir alınlıkla sonlandırılmıştır. Ayak şahidesinin içe ve dışa bakan yüzeyleri boş bırakılarak herangi bir süslem unsuruna yer verilmemiştir.

ÖRNEK NO : 5.2.41.

ADI : Müftü Ahmed Nafiz Efendi

İNCELEME TARİHİ: 24.07.2013

FOTOĞRAF NO : 115

BULUNDUĞU YER : Bayburt Merkez (İl Kültür Binası Bahçesi)

TARİHİ : H.1226 / M.1822

MALZEMESİ : Gri Kum Taşı

TANIMI : Mezar taşı olarak sadece baş şahide günümüze

gelebilmıştır. Baş şahide dikdörtgen, yekpare düz bir şekilde yapılmış olup, koruma amaçlı bu bahçe içine getirilmiştir. Baş şahidenin bazı yerlerinde deformeler olsa da günümüze ana hatları ile sağlam bir vaziyette gelmiştir.

Baş şahide 63 cm (boy) x 29 cm (en) ölçüleri ile dikdörtgen bir forma sahiptir. Dikdörtgen olarak yükselen taşın üst sol kısmında ufak kırılmalar görülse de diğer kısımları sağlamdır. Baş şahidenin ön yüzünde kitabelik bölümü yer alırken arka yüzeyinde herhangi bir süsleme unsuruna yer verilmemiştir. Kitabe kabartma tekniği ile dikdörtgen bir çerçeve içerisine alınmıştır. Çerçeve içerisine sekiz satırlık Osmanlı Türkçesiyle celi ta'lik yazıyla yazılı kitabesi bulunmaktadır. Kitabesi alttan yukarı doğru eğik bir şekilde ele alınırken tamamına yakını çözümlenmiştir. Kitabesi şöyledir.

OKUNUŞU

METNİ

1.Hûve'l-Hallâku'l-Bâkî

۱- هو الخلاق الباقي

2.Bir melek sîmâ civânın merkadidir bu makâm

۲ - بر ملك سيما جوانك مرقديدر بومقام

3.Eyledi dâr-ı fenâdan azm-ı râh-ı dâru's-selâm

۳ - ايلدي دارفندان عزم راه دارالسلام

4.Arzûgeşdir âtası ve ânası tâ haşre dek

۴ - ارزوگشدر آتس و آنه سی تاحشره دک

5.Kıl cinânında mülâkî Ey Hudây-ı lâ yenâm

۵ - قيل جنانکده ملاق اي خدای لاینام

6.Rûhuna Ahmed Nazif Ferzende müftî-i belde-i telz.....

۶ - روحنه احمد نظيف فرزندده مفتی بلده تلز

7.Fâtiha ihsân edib olsun ferhde şâdk.....

۷- فاتحه احسن ايدوب السون فرحده شادکا

8.fi sene 1226 / 1822

۸- فی سنه ۱۲۲۶

ANLAMI

Kitabeden kabrin beldesi müftüsü Ahmed Nazif Ferzende'ye ait olduğu ve bu kişinin H. 1226 / M. 1822 yılında vefat ettiği anlaşılmaktadır.

ÖRNEK NO : 5.2.42

ADI : Hacı Osman el-Bayburdi'ye Ait Mezar

İNCELEME TARİHİ: 05.07.2013 / 24.10.2013

ÇİZİM NO : 20

FOTOĞRAF NO : 116 - 117

BULUNDUĞU YER : Aydıntepe (Hart) İlçesi (Cami Hazire) Mezarlığı

TARİHİ : H. 1244 / M. 1828

MALZEMESİ : Sarı Kum Taşı

TANIMI : Merkezdeki caminin güneyinde, küçük bir hazire içerisinde konumlanan mezar; baş ve ayak şahideli, kapalı sandukalı mezar grubunu teşkil etmektedir. Genel itibariyle mezar, günümüze sağlam bir şekilde gelmiştir. Altta kaide bölümü, üzerinde sanduka kısmı, sandukanın üzerinde dışa taşıntı yaparak saçak oluşturmuş kapak kısmı, kapak kısmı üzerinde yükselen ayak ve baş şahideleri ile bir bütünlük halinde inşa edilmiştir.

En altta zemin, düz sal taşları ile döşenmiş, sal taşları üzerine kaide kısmı oturtulmuştur. Kaide, dört taraftan sanduka kısmından dışa taşıntı yapmıştır. Kaideyi yan yana dizilmiş, dikdörtgen 10 cm kalınlığındaki taşlar oluşturmaktadır. Kaide kısmını oluşturan dikdörtgen sal taşları üzerindeki sandukayla bir bütünlük arz edecek şekilde iç bükey bir girinti ile köşeler yumuşatılmıştır. Bu şekilde alttaki dikdörtgen taşlar ile sanduka bölümü, dört bir yandan estetik bir görünüm sunacak şekilde birleştirilmiştir.

Dışa taşıntı yapmış bu kaidenin üzerinde, baş ve ayak şahideli, düz bir kapak taşı olan sanduka bölümü yer almaktadır. Bu sandukalı mezar, doğu batı istikametinde 170 cm (boy) x 58 cm (en) ve 70 cm (yükseklik) ölçülerinde dikdörtgen bir forma sahiptir. Sanduka kısmını oluşturan yekpare pehle taşların yüzeylerinde herhangi bir bezeme unsuruna yer verilmemiştir. Sandukanın üst kısmı ve kapak taşı saçağının altında, küçük kare şeklinde dışlarla dört taraftan çevreleyecek şekilde, sandukanın üst bölümü hareketlendirilmiştir.

Kapak kısmının etrafını dolanacak şekilde, ince bir kaval silme ile kapak bölümünün kenar keskinliği yumuşatıldıktan sonra, sandukadan kapak taşına geçiş sağlanmıştır. Kapak kısmında dışa taşıntılı saçak ile alt kaidenin dışa taşıntı oranı aynı ölçülerde tutulmuş olması, sandukaya genel bir estetik görünüm katmıştır.

Kapak kısmını, düz ince dikdörtgen yekpare taşın, sanduka üzerine yerleştirilmesi ile oluşturulmuş olup, bu kapak taşı yüzeyinde herhangi bir süsleme unsuruna yer verilmemiştir. Baş ve ayak şahideler, kapak kısmını oluşturan yekpare dikdörtgen düz taşın, doğu – batı baş kısımları oyularak, şahideler oyuklara geçecek şekilde boşaltıldıktan sonra boşaltılan bu oyuklara yerleştirilmiştir.

Baş şahide 95 cm (yükseklik) x 30 cm (genişlik) ölçülerinde, herhangi bir deforme olmadan günümüze gelebilmiştir. Baş şahide, insan gövdesi silüetini anımsatmakta olup, şahide alttan yukarı yükselen dikdörtgen gövdelidir. Üst bölümde yumuşatılmış biçimli omuzluk bölümünden içe girinti yaptıktan sonra, baş kısmıyla orantılı, yuvarlak bir boyunluk üzerinde, sarıklı serpuş bir başlıkla sonlandırılmıştır. Serpuş başlığın tepe kısmı dilimli külah şeklinde iken etrafında geniş tutulmuş tek şerit halinde sarık dolandırılmıştır.

Baş şahide genel itibariyle sade olup, dış yüzeyinde herhangi bir bezeme unsuruna rastlanmazken, dikdörtgen, ince tutulmuş bir çıkıntı ile hareketlendirilmiştir. Şahidenin içe bakan yüzeyinde, kitabelik bölümü kabartma tekniği ile sekiz kartuş içerisinde sekiz satır Osmanlı Türkçesi, rik'a yazısıyla yazılmış ve mezar hakkında önemli bilgi sunmaktadır. Kitabe okuna bildiği kadar şöyledir;

OKUNUŞU

- 1.Huve'l – Baki
- 2.Azimun fuhul-u ulema
- 3.Ve efdalun sultanu'ş – şuara
- 4.Ve ekremun dehrü'l – fukeha
- 5.Ve'ş – şefiun fi yevmu'l – ceza
- 6.El – Hacı Osman el-Bayburdi Hulda?
- 7.Ruh – u şerifiçün fatiha ikra?
- 8.Sene H. 1244 / M. 1828

METNİ

- ۱- هو الباقي
- ۲- أعظم فحول العلمة
- ۳- وأفضل سلطان الشهيد
- ۴- وأكرم دهر الفقها
- ۵- والشفيع في يوم الجزاء
- ۶- الحاجي عثمان البايبوردي مولدا
- ۷- روح شريفیچون فاتحة اقرا؟
- ۸- سنة ۱۲۴۴

TÜRKÇE ANLAMI

- 1.O Baki olandır
- 2.Değerli alimlerin en büyüğü
- 3.Ve şehitlerin sultanının en faziletlisi
- 4.Ve Çağdaş fakihlerin en değerlisi
- 5.Ve Ceza gününün şefaatçisi
- 6.Müvelliden? Bayburtlu Hacı Osman
- 7.Temiz ruhu için bir Fatıha okuyunuz
- 8.Hicri 1244 Miladi 1828 (yılında vefat etmiştir).

Ayak şahidesi, aynı şekilde düz ince kapak taşının orta kısmı dikdörtgen oyularak boşaltılan bölüme yerleştirilmiştir. Ayak şahidesi 87 cm (yükseklik) x 27 cm (genişlik) ölçülerinde dikdörtgen görünümlüdür. Üst kısımda yumuşatılarak içe girinti yaptıktan sonra küçük bursa kemer bir alınlık ile sonlandırılmıştır.

Dışa bakan yüzeyinde, herhangi bir süsleme unsuruna yer verilmemiş, sade tutulmuştur. Şahidenin içe bakan yüzeyinde, çerçeve oluşturacak şekilde kaş kemerli yüzeysel niş içerisinde, bitkisel bir bezeme yer alır. Bitkisel süsleme alttan başlayıp yaprakları ve dal kıvrımları ile farklı bir kompozisyon olması bakımından önemlidir. Bitkisel süsleme tepe noktasında yuvarlak göz şeklini anımsatan küçük bir daire ile sonlanıp, kaş kemerli niş altında kaş ile gözü anımsatır bir şekil elde edilmiştir.

ÖRNEK NO : 5.2.43.
ADI : Hacı İsmail Efendi Zade Kurban? Efendi
İNCELEME TARİHİ: 05.07.2013 / 24.10.2013
FOTOĞRAF NO : 118 - 119
BULUNDUĞU YER : Aydıntepe İlçesi (Cami Hazire) Mezarlığı
TARİHİ : H. 1256 / M. 1840
MALZEMESİ : Beyaz Kum Taşı
TANIMI : Hazire içerisinde, Hacı Osman'ın kabrinin kuzey

doğusunda konumlanan mezar; baş ve ayak şahideli, pehle taşlı mezarlar grubuna girer. Mezar beyaz kesme taştan yapılmış olup, pehle taşları ile birlikte baş ve ayak şahideleri genel itibariyle günümüze sağlam gelebilmiştir.

Baş ve ayak şahideli, pehle taşlı mezar, doğu batı istikametinde 230 cm (boy) x 75 cm (en) ölçülerinde dikdörtgen bir forma sahiptir. Yan pehle taşları 20 cm beton zeminin yüzeyinde olup, içresinin tamamına yakını toprakla doludur. Pehle taşları sağlam bir vaziyette ve taşlar üzerinde herhangi bir süsleme unsuruna yer verilmemiştir.

Baş şahidesi zeminden 105 cm (yükseklik) x 33 cm (genişlik) ölçülerinde olup, pehle taşlar arasında yükselmektedir. Şahide insan gövdesi silüetini anımsatmakta olup, alttan yukarı yükselen dikdörtgen gövdelidir. Üst bölümde, keskin bir biçimde omuzluk bölümünden içe girinti yaptıktan sonra, baş kısmıyla orantılı yuvarlak bir boyunluk üzerinde, serpuş bir başlıkla sonlandırılmıştır. Serpuş başlığın tepe kısmı dilimli külah şeklinde iken etrafında geniş tutulmuş tek şerit halinde sarık dolandırılmıştır.

Şahidenin dışa bakan yüzeyi herhangi bir bezeme unsuruna yer verilmezken, içe bakan yüzeyi kitabelik bölümü ile hareketlendirilmiştir. Kitabelik bölümü dikdörtgen çerçeve içerisinde yer alır. Kabartma tekniği ile beş kartuş içerisinde, beş satır Osmanlı Türkçesi, sülüs hat sanatı ile yazılmış olup, mezar hakkında önemli bilgi sunmaktadır. Kitabe okuna bildiği kadar şöyledir;

OKUNUŞU

- 1.Dünyadan bekaya eyledi rihlet
- 2.Makamın eyleye Hak ravza-i cennet
- 3.Hacı İsmail Efendi zade
- 4.Kurban? Efendi ruhuna Fatiha
- 5.Sene H. 1256 M. 1840

METNİ

- ۱- دنیادن بقایه ایلدی رحلت
- ۲- مقامین ایلیه حق روضی جنت
- ۳- حاجی اسماعیل زاده
- ۴- قربان؟ أفندی روحنه فاتحة
- ۵- سنة ۱۲۵۶

Ayak şahidesi 103 cm (yüksek) x 30 cm (genişlik) ölçülerinde dikdörtgen olarak yükselmiş olup, üstte yumuşatılarak içe küçük bir girinti yaptıktan sonra yuvarlak kemer alınlıkla sonlandırılmıştır. Şahide sağlam bir şekilde günümüze gelebilmiş, içe ve dışa bakan yüzeyleri boş bırakılarak herhangi bir süsleme unsuruna yer verilmemiştir.

ÖRNEK NO : 5.2.44
ADI : Halid Ođlu Mustafa' ya Ait Mezar
İNCELEME TARİHİ: 24.07.2013
FOTOĞRAF NO : 120
BULUNDUĐU YER : Örence Köyü Mezarlığı
TARİHİ : H. 1258 / M. 1842
MALZEMESİ : Sarı Kum Taşı
TANIMI : Örence köyünün güneyinde dađın yamacında

bulunan etrafı çevre duvarları ile çevrili mezarlığın giriş kapısının yaklaşık 100 m güneybatısında yer alır. Baş ve ayak şahideli, pehle taşlı mezar grubunda olup, kesme taş malzeme ile yapılmıştır. Genel itibariyle mezar taşlarında likenler oluşsa da şahideleri ve pele taşları ile birlikte sağlam bir vaziyette günümüze gelebilmişlerdir.

Baş ve ayak şahideli, pehle taşlı mezar doğu batı istikametinde 150 cm (boy) x 40 cm (en) ölçülerinde dikdörtgen bir forma sahiptir. Yan pehle taşların toprak dolmayan kısımları 50 cm toprak üzerinde ve içerisinde tamamı boş bırakılmıştır. Yan pehle taşları 14 cm kalınlığında olup, pehle taşların üzerlerinde herhangi bir süsleme unsuruna yer verilmemiş sade tutulmuştur. Yan pehle taşlar bir birlerine demir köşebentlerle kilitlenmiştir olup, günümüzde bu köşebentlerden işlevini sürdürmektedir. Bu köşebent bağlantılar sayesinde baş ve ayak şahideleri ile yan pehle taşları, içe veya dışa kayması engellenmiştir.

Baş şahide 117 cm (yükseklik) x 36 cm (genişlik) ölçülerinde sağlam bir vaziyette günümüze gelebilmiştir. Şahide insan gövdesi silüetini anımsatmakta olup, alttan yukarı yükselen dikdörtgen gövdelidir. Üst bölümde keskin bir biçimde omuzluk bölümünden girinti yaptıktan sonra biraz kalın tutulmuş yuvarlak bir boyunluk üzerinde sarıklı serpuş bir başlıkla sonlandırılmıştır. Başlık kısmına sarık ince üç kaval silme şeklinde yatay olarak sarılmış olup, tepelik kısmı düz tutulmuştur. Şahide genel itibariyle sade olup, içe bakan yüzeyinde herhangi bir bezeme unsuruna rastlanmazken dışa bakan yüzeyinde kitabelik bölümü ile hareketlendirilmiştir. Kitabe kabartma tekniđi ile üç satır olup, iki satırı üstte iken alt kısımda da bir satırlık tarih bölümü yer alır. Şahidenin dış yüzeyindeki bu kitabelik bölümü sülüs hat sanatı ile yazılmış olup, mezar hakkında önemli bilgi sunmaktadır. Kitabe okuna bildiđi kadar şöyledir;

OKUNUŐU

1. Halid ođlu
2. Mustafa
3. H. 1258 M. 1842

METNİ

- ۱ – خالد او غلي ؟
- ۲ – مصطفى
- ۳ – ۱۲۵۸

Ayak řahidesi 120 cm (yükseklik) x 37 cm (geniřlik) ölçülerinde dikdörtgen gövdeden sonra sivri kemer alınlıkla sonlandırılmıřtır. Ayak řahidesinin ie ve dıřa bakan yüzeyleri boş bırakılmıř, herhangi bir süsleme unsuruna yer verilmemiř, sade tutulmuřtur. Mezar genel itibariyle sađlam olup, sade bir görünüme sahiptir.

ÖRNEK NO	: 5.2.45
ADI	: Hasan'a Ait Mezar Taşı
İNCELEME TARİHİ:	05.07.2013 / 24.10.2013
FOTOĞRAF NO	: 121 - 122
BULUNDUĞU YER	: Çatalçeşme (Hinzeverek) Köyü Mezarlığı
TARİHİ	: H. 1259 / M. 1843
MALZEMESİ	: Sarı Kum Taşı
TANIMI	: Köyün batısında, dağın yamacında, mezarlığın orta

kısımında, çevre duvarının yaklaşık 10 m batısında bulunur. Baş şahideli, pehle taşlı olarak ele alınıp, mezarın tamamı sarı kum taşı malzemededen yapılmıştır. Yan pehle taşların büyük bir kısmı toprak üzerindedir. Mezar, doğu batı istikametinde, 170 cm (boy) x 40 cm (en) ölçülerinde, dikdörtgen bir forma sahiptir. Yan pehle taşlar içe doğru kaymış ve kuzey pehle taşının ortasından ikiye ayrılarak üst tarafın bir kısmı kırılmıştır. Pehle taşlar sade olup, ayak bölümünde iki pehle taşı arasına bırakılan düşey dikdörtgen küçük blok taş dışa doğru kaymış vaziyettedir.

Baş şahidesi 70 cm yükseklikte yan pehle taşlarına göre daha sağlam ve dik vaziyettedir. İnsan gövdesini anımsatan baş şahide, dikdörtgen bir şekilde yükselmiş, omuzluk kısmından keskin bir şekilde içe doğru girinti yapıldıktan sonra ikinci kademeyi oluşturmuş yuvarlak kemerle sonlanan gövdeye oran ince tutulmuş kitabelik bölümü yer almaktadır. Kitabelik bölümü dışında baş şahide de herhangi bir bezeme yer almaz. Kitabelik bölümü dikdörtgen bir çerçeve içerisinde yedi satır, Osmanlı Türkçesi, sülüs hat sanatı ile yazılmış olup, mezar hakkında önemli bilgi sunmaktadır. Kitabe okuna bildiği kadar şöyledir;

OKUNUŞU	METNİ
1. – ۱
2. ... oğlu	... اوغلي – ۲
3. Hasan	حسن – ۳
4. Hinzeverek'de mevt	حنزور كده موت؟ – ۴
5. olup okuyalım	اولوب اوقيالوم – ۵
6. can-ı dıldan	جان دلدن – ۶
7. fatiha sene H. 1259 M. 1843	فاتحة سنة ۱۲۵۹ – ۷

Mezar kitabesi kime ve kaç yılında yapıldığı bilgisini verdiği için önemlidir.

ÖRNEK NO : 5.2.46
ADI : H. 1271 / M. 1854 Tarihli Mezar
İNCELEME TARİHİ: 05.07.2013 / 24.10.2013
FOTOĞRAF NO : 123
BULUNDUĞU YER : Örence Köyü Mezarlığı
TARİHİ : H. 1271 / M. 1854
MALZEMESİ : Beyaz Kum Taşı
TANIMI : Örence köyünün güneyinde dağın yamacında

bulunan etrafı çevre duvarları ile çevrili mezarlığın giriş kapısının yaklaşık 500 m güneydoğusunda yer alır. Baş ve ayak şahideli, pehle taşlı mezar grubunda olup, kesme taş malzeme ile yapılmıştır. Genel itibariyle mezar taşları yüzeylerinde likenler oluşsa da sağlam bir vaziyette günümüze gelebilmişlerdir.

Mezar, doğu-batı istikametinde 173 cm (boy) x 44 cm (en) ölçülerinde dikdörtgen bir forma sahiptir. Yan pehle taşların toprak dolmayan kısımları 45 cm toprak üzerinde ve içerisinin bir kısmı toprak doludur. Yan pehle taşları 14 cm kalınlığında olup, pehle taşların üzerlerinde süsleme unsuruna yer verilmemiştir. Yan pehle taşlar bir birlerine demir köşebentlerle kilitlen dirilmiştir olup, günümüzde bu köşebentlerden işlevini sürdürmektedir.

Baş şahide 118 cm (yükseklik) x 45 cm (genişlik) ölçülerinde sağlam bir vaziyette günümüze gelebilmiştir. Şahide insan gövdesi silüetini anımsatmaktadır. Alttan yukarı yükselen dikdörtgen gövdeli, üst bölümde keskin bir biçimde omuzluk bölümünden girinti yaptıktan sonra, uzun tutulmuş yuvarlak bir boyunluk üzerinde, fes bir başlıkla sonlandırılmıştır. Fes başlığın düz tepe kısmından başlanarak kabartma tekniği ile fesin püsküllü kısmı sol arka tarafa doğru sarkıtılmıştır.

Şahide genel itibariyle sade olup, içe bakan yüzeyinde iken dışa bakan yüzeyinde küçük dikdörtgen çerçeve içerisinde kitabelik bölümü yer alır. Kitabelik bölümü kabartma tekniği ile dikdörtgen çerçeve içerisinde tarih kısmı yer alır.

OKUNUŞU

1. H. 1271 M. 1854

METNİ

۱۲۷۱ – ۱

Ayak şahidesi 105 cm (yükseklik) x 30 cm (genişlik) dikdörtgen gövdeden sonra sivri kemer alınlıkla sonlandırılmıştır. Ayak şahidesinin içe ve dışa bakan yüzeyleri boş bırakılmış, mezar genel olarak sade bir görünüme sahiptir.

ÖRNEK NO : 5.2.47
ADI : H.1276 / M. 1859 Tarihli Mezar Taşı
İNCELEME TARİHİ: 05.07.2013 / 24.10.2013
FOTOĞRAF NO : 124
BULUNDUĞU YER : Saraycık Köyü Mezarlığı
TARİHİ : H.1276 / M. 1859
MALZEMESİ : Sarı Kum Taşı
TANIMI : Saraycık köyünün batısındaki mezarlığın içinde,

köye doğru olan çevre duvarın yaklaşık 30 m batısında yer alır. Baş ve ayak şahideli, pehle taşlı olarak ele alınıp, mezarın tamamı sarı kum taşı malzemeden yapılmıştır. Mezar doğa şartlarından dolayı yıpranmış ve likenler oluşsa da genel itibariyle günümüze sağlam gelebilmiştir. Mezar, doğu-batı istikametinde 190 cm (boy) x 55 cm (en) ölçülerinde dikdörtgen bir forma sahiptir. Yan pehle taşların büyük bir kısmı toprak üzerinde, 15 cm kalınlığında olup, süsleme unsuruna yer verilmemiştir.

Baş şahidesi 83 cm (yükseklik) x 35 cm (genişlik) ölçülerinde sağlam bir şekilde günümüze gelmiştir. İnsan gövdesini anımsatan baş şahide, altta dikdörtgen olarak yükselmiş olup, keskin bir biçimde omuzluk kısmından içe doğru girinti yapıldıktan sonra, oval boyunluk üzerinde fes bir başlıkla sonlanmıştır. Başlık kısmı iki kademe oluşturacak şekilde olup, birinci bölümü alınlık kısmında alnın yere değmesi için secdeye gelecek yer küçük yuvarlak kemer yapacak şekilde boşaltılmıştır. Fes bu alınlık kısmının üstünde dışa taşıntı yapacak şekilde genişlemiştir. Tepelik kısmı düz tutulmuş ve tepelik kısmından sol arka taraftan aşağı sallanan fesin püskülü kabartma tekniği ile ele alınmıştır. Şahidenin dışa bakan yüzü sade İken iç bakan yüzü kabartma tekniği ile dikdörtgen içerisini alınmış kitabeliği mevcuttur. Osmanlı Türkçesi ile beş kartuş içinde altı satır kitabesi mevcuttur. Kitabenin birinci ve altıncı satırlar haricinde diğer kısımları okunamamıştır.

OKUNUŞU

1.Huve'l-Baki
6.Sene H.1276

METNİ

١- هو الباقي

٦- سنة ١٢٧٦

Ayak şahidesi 74 cm (yüksek) x 35 cm (genişlik) ölçülerinde dikdörtgen olarak yükselmiş ve üste sivri kemer alınlıkla sonlandırılmıştır. Şahidenin içe ve dışa bakan yüzeylerinde herhangi bir süsleme unsuruna yer verilmemiş, sade tutulmuştur.

ÖRNEK NO : 5.2.48

ADI : H.1277 / M.1860 Tarihli Mezar

İNCELEME TARİHİ: 05.07.2013 / 24.10.2013

FOTOĞRAF NO : 125 - 126

BULUNDUĞU YER : Gümüşdamla (Zargıdı) Köyü Mezarlığı

TARİHİ : H. 1277 / M. 1860

MALZEMESİ : Gri Kum Taşı

TANIMI : Etrafi çevre duvarları ile çevrili kabristanın, giriş kapısının kuzeyinde bulunan, H. 1278 / M. 1861 tarihli mezarın yaklaşık 1 m güneyinde yer alır. Baş ve ayak şahideli, pehle taşlı mezarlar grubunda yer alır.

Baş ve ayak şahideli mezar, doğu batı istikametinde 160 cm (boy) ölçüsünde dikdörtgen bir forma sahiptir. Yan pehle taşların güney pehle taşı tamamen toprağa gömülü ve kuzey pehle taşının çok az bir kısmı toprak üzerindedir.

Baş şahidesi 93 cm (yükseklik) x 32 cm (genişlik) ölçülerinde olup, sağlam bir şekilde günümüze gelebilmiştir. Şahide, dikdörtgen gövdeden sonra sivri kemer bir alınlıkla sonlandırılmıştır. Şahidenin dış yüzü sade tutulurken, iç yüzü kazıma tekniği ile başları oval, üç kartuş içerisinde, Osmanlı Türkçesi rik'a yazı ile yazılı kitabesi yer alır. Kitabelik bölümü tamamen çözümlenememiş olup, okuna bildiği kadar şöyledir;

OKUNUŞU

1. Sahib-i mazem Havva
2. Zevci... ..
3. Sene H. 1277 M. 1860

METNİ

- ۱- صاحب مازم حوا
- ۲- زوجي... ..
- ۳- سنة ۱۲۷۷

Ayak şahidesi, 72 cm (yükseklik) x 32 cm (genişlik) ölçüleri ile dikdörtgen gövdeli olup, üst kısmı sivri kemer bir alınlıkla sonlanmıştır. Ayak şahidenin içe ve dışa bakan yüzeylerinde herhangi bir süsleme unsura yer verilmemiştir.

ÖRNEK NO : 5.2.49
ADI : H. 1278 / M. 1861 Tarihli 1. Mezar

İNCELEME TARİHİ: 05.07.2013 / 24.10.2013

FOTOĞRAF NO : 127

BULUNDUĞU YER : Gümüşdamla (Zargıdı) Köyü Mezarlığı

TARİHİ : H.1278 / M.1861

MALZEMESİ : Gri Kum Taşı

TANIMI : Etrafi çevre duvarları ile çevrili kabristanın giriş kapısının kuzeyinde bulunan, H. 1284 / M. 1867 tarihli mezarın, yaklaşık 3 m kuzeyinde yer alır. Baş ve ayak şahideli, pehle taşlı mezar grubundadır. Fakat günümüze sadece baş şahidesi sağlam gelebilmiş, ayak şahide yıkılmış ve pehle taşlar toprağa gömülüdür.

Baş şahidesi, 95 cm (yükseklik) x 35 cm (genişlik) ölçülerindedir. Şahide, insan gövdesi silüetini anımsatmakta ve alttan yukarı yükselen dikdörtgen gövdelidir. Üst bölümde, keskin biçimli omuzluk kısmından içe girinti yaptıktan sonra, yuvarlak bir boyunluk üzerinde, serpuşla sonlandırılmıştır. Serpuş sade olup, tepe kısmı düz tutulmuş. Baş şahidenin dışa bakan yüzeyinde, herhangi bir süsleme unsuruna yer verilmemiştir. Şahidenin iç yüzeyindeki kitabelik bölümü, dikdörtgen bir çerçeve içerisine alınmıştır. Çerçeve içerisinde beş kartuş içerisinde, beş satırlık kitabesi yer alır. Kitabesi Osmanlı Türkçesi rik'a yazıyla yazılmıştır. Sadece altta küçük kartuş içerisindeki tarih kısmı çözümlenebilmiştir.

OKUNUŞU

5- H. 1278 M. 1861

METNİ

١٢٧٨ سنة _ ٥

Ayak şahidesi 95 cm (yükseklik) x 35 cm (genişlik) ölçülerinde, dikdörtgen gövdeden sonra, sivri kemer alınlıkla sonlandırılmıştır. Ayak şahidesinin içe bakan ve dışa bakan yüzeylerinde herhangi bir süsleme unsuruna yer verilmemiştir. Şahide yerinden çıkmış bir vaziyettedir.

ÖRNEK NO : 5.2.50
ADI : H. 1278 / M. 1861 Tarihli 2. Mezar
İNCELEME TARİHİ: 05.07.2013 / 24.10.2013
ÇİZİM NO : 21
FOTOĞRAF NO : 128 - 130
BULUNDUĞU YER : Gümüştamla (Zargıdı) Köyü Mezarlığı
TARİHİ : H. 1278 - M. 1861
MALZEMESİ : Gri Kum Taşı
TANIMI : Etrafi çevre duvarları ile çevrili kabristanın giriş

kapısının kuzeyinde, yol kenarındaki çevre duvarının dibinde bulunur. Baş ve ayak şahideli, üstü açık bir sandukaya sahipken, sanduka pehle taşları küçük blok kesme taşların birleşiminden meydana gelmiştir. Genel itibariyle mezarın bazı yerlerinde deformeler olmuştur.

Mezarın, en alt kısmındaki kaide bölümü üzerindeki sandukanın batısı hariç, etrafı üç taraftan toprak dolmuştur. Sandukanın üzerinde bulunan dikdörtgen düz taşlar, dışa taşıntı yaparak saçak oluşturmuştur. Bu düz taşlar, sandukayı oluşturan küçük blok kesme taşlarını birbirine bağlayacak şekilde uzun ve geniş tutulmuştur. Saçak oluşturan bu taşlar üzerinde yükselen ayak ve baş şahideleri ile bir bütünlük halinde yapılmıştır.

Mezarın tamamına yakını dıştan toprak dolu olup, çevre köylerde gördüğümüz sandukalı mezarlardan yola çıkarak, en altta kaide kısmını sal taşları oluşturmakta olup, üst sanduka kısmı ile düz tutulmuştur. Dışa taşıntı yapmamış kaidenin üzerinde yükselen baş ve ayak şahideli, üstü açık sanduka bölümü yer almaktadır. Bu sandukalı mezar doğu batı istikametinde 210 cm (boy) x 60 cm (en) ölçülerinde dikdörtgen bir forma sahiptir. Sanduka kısmını oluşturan birbirinden farklı dikdörtgen ve kare şekilde kesilmiş, kesme blok taşlarla örülü sanduka üzerinde, herhangi bir süsleme unsuruna yer verilmemiştir. Sandukanın üzerinde, saçak oluşturan düz uzun taşlar, bir nevi sanduka için kilit görevi görmüştür. Baş ve ayak şahideler, sanduka üzerindeki saçak kısmını oluşturan taşların ortası oyulup, içerisine geçecek şekilde boşaltıldıktan sonra, bu oyuklara yerleştirilmiştir.

Baş şahide 50 cm (yükseklik) x 25 cm (genişlik) ölçülerinde, sağlam bir vaziyette günümüze gelebilmiştir. Baş şahide alttan yukarı yükselen dikdörtgen

gövdelidir. Üst bölümde keskin biçimli omuzluk bölümünden sonra, kısa tutulmuş silindirik bir boyunluk üzerinde yükselen fes başlıkla sonlandırılmıştır. Baş şahide genel itibariyle sade olup, dış yüzeyinde kare bir kitabelik hariç herhangi bir süsleme unsuruna yer verilmemiştir. Kitabelik bölümü kazıma tekniği ile üç kartuş içerisinde üç satırlık, Osmanlı Türkçesi sülüs yazısıyla yazılı kitabesi yer alır. Bu kitabe okunabildiği kadar şöyledir.

OKUNUŞU

1. La İlahe İllallah Muhammedun Resululullah
2.
3.
4. Sene H. 1278 / M. 1861

METNİ

- ۱- لا إله إلا الله محمد رسول الله
- ۲-
- ۳-
- ۴- سنة ١٢٧٨

Baş şahidenin içe bakan yüzeyinde yatay şekilde konumlandırılmış, dikdörtgen içerisinde ikinci kitabesi yer alır. Kitabelik bölümü kazıma tekniği ile dikdörtgen bir çerçeve içerisinde iki satırlık yazı kuşağına yer verilmiştir. Kitabe okuna bildiği kadar şöyledir;

OKUNUŞU

1. La İlahe İllallah Muhammedun
2. Resulullah

METNİ

- ۱- لا إله إلا الله محمد
- ۲- رسول الله

Ayak şahidesi, baş şahide gibi düz taşın orta kısmı oyularak boşaltılan bu bölüme yerleştirilmiştir. Ayak şahide bu bölümden yükselmekte ve dikdörtgen gövdeden itibaren sivri kemer bir alınlık ile sonlandırılmaktadır. Şahidenin dışa bakan yüzeyinde, şahidenin tekrarının küçük şekliyle kabartma olarak tekrarlanmasıyla da bir kademelenme oluşturmuştur. İçe bakan yüzeyinde, üsttü küçük bir yuvarlak kemer şeklinde girintisi olan dikdörtgen çerçeve içerisinde, bir adet selvi ağacı motifi yer alır. Selvi ağacı motifinin altında küçük bir kartuş içerisinde tarih yazmakta olup, okuna bildiği kadar şöyledir.

OKUNUŞU

H. 1275 / M. 1858

METNİ

١٢٧٥

Mezarın baş ve ayak şahidelerinde farklı tarihler yer almaktadır. Muhtemelen bu tarihlerden biri ölüm tarihi iken diğeri mezarın yaptırıldığı tarih olsa gerek. Bu durumda ayak şahidede bulunan H. 1275 / M.1858 daha önce bir tarih olduğu için ölüm tarihi, baş şahidede bulunan H. 1278 tarihide mezarın yaptırıldığı tarihtir.

ÖRNEK NO	: 5.2.51
ADI	: Büyük İrşadi Babaya Ait Mezar Taşı
İNCELEME TARİHİ:	24.07.2013
ÇİZİM NO	: 22
FOTOĞRAF NO	: 131
BULUNDUĞU YER	: Oruçbeyli (Siptoros) Köyü Mezarlığı
TARİHİ	: M. 1790 (Doğdu) 7 M. 1865 (Vefat etti) ¹³²
MALZEMESİ	: Beyaz Kum Taşı
TANIMI	: Siptoros köyünün güneyindeki etrafı duvarla çevrili

mezarlığın orta kısmında giriş kapısının yaklaşık 200 m güneyide Ağlar babaya ait mezarın güney doğusunda yer alır. Baş ve ayak şahideli, pehle taşlı olarak ele alınan mezarın tamamı beyaz kum taşı malzemeden yapılmıştır. Mezar günümüze yakın bir tarihte yaptırıldığı için yıpranmamış genel itibariyle günümüze sağlam gelebilmiştir.

Baş ve ayak şahideli, pehle taşlı mezar doğu batı istikametinde 198 cm (boy) x 48 cm (en) ölçülerinde dikdörtgen bir forma sahiptir. Pehle taşları 18 cm kalınlığında olup, dışa doğru kayma ve yıkılmasını engellemek için baş ve ayak şahidelere demir köşebentlerle kilitlen dirilmiştir. Yan pehle taşların üzerlerinde herhangi bir bezeme unsuruna yer verilmemiş sade tutulmuştur. Beyaz kum taşı ile yapılan mezar taşları likenlerle adeta sarı renge dönüşmüştür.

Baş şahidesi 87 cm yükseklikte ve alt kısım pehle taşlar seviyesine kadar geniş olup, içe doğru girinti yaptıktan sonra üst kısmı 38 cm genişliğinde daraltılarak yukarı doğru uzatılmıştır. İnsan gövdesini anımsatan baş şahide pehle taşları seviyesinde dikdörtgen bir şekilde yükselmiştir. Omuzluk kısmından yumuşatılmış bir şekilde içe doğru girinti yapıldıktan sonra kısa tutulmuş bir boyunluk üzerinde yuvarlak bir başlıkla sonlandırılmıştır. Baş şahidenin dış ve iç yüzü yakın bir zaman da Büyük İrşadi Baba Hz. İsmi Latin harfleri ile zikredilmiştir. Bu bölüm sarı Bayburt taşı ile kapatıldığından kitabelik bölümü okunamamıştır. Ayak şahidesi 67 cm yüksekliği ve pehle taşa seviyesinden içe doğru girinti yaptıktan sonra yukarı doğru 23 cm genişliği ile sivri kemer üçgen bir alınlıkla sonlandırılmıştır. Ayak şahidesinin üst kısmı kırılmış ve sonradan beyaz yapıştırıcı ile yapıştırılmıştır. Ayak şahidesi üzerinde herhangi bir bezemeye yer verilmemiş olup, sade tutulmuştur.

¹³² Yılmaztürk, a.g.e, İstanbul, 2009, s. 92 - 101

ÖRNEK NO : 5.2.52.

ADI : H. 1284 / M. 1867 Tarihli Mezar

İNCELEME TARİHİ: 05.07.2013 / 24.10.2013

FOTOĞRAF NO : 132

BULUNDUĞU YER : Gümüşdamla (Zargıdı) Köyü Mezarlığı

TARİHİ : H. 1284 / M. 1867

MALZEMESİ : Gri Kum Taşı

TANIMI : Etrafi çevre duvarları ile çevrili kabristanın giriş kapısının kuzeyinde, çevre duvarının dibinde bulunan H. 1278 / M. 1861 tarihli mezarın yaklaşık 200 m kadar kuzeyinde yer alır. Muhtemelen baş ve ayak şahideli olup, günümüze sadece baş şahidesi gelebilmiştir.

Baş şahidesi 100 cm (yükseklik) x 30 cm (genişlik) ölçülerinde olup, günümüze sağlam bir vaziyette gelebilmiştir. Baş şahidesi, insan gövdesi silüetini anımsatmakta olup, alttan yukarı yükselen dikdörtgen gövdelidir. Üst bölümde, keskin biçimli omuzluk bölümünden sonra, köşeli bir boyunluk üzerinde yükselen sarıklı serpuş bir başlıkla sonlandırılmıştır. Bu serpuş başlığın tepe kısmı düz tutulmuş. Sarık, kazıma tekniği ile çap ve beş ince şerit silme şeklinde, alttan yukarı doğru arka kısımda devam edecek şekilde sarılmıştır. Çap bir şekilde ters taraftan ince bir silme ile beş şerit silmeyi kesecek şekilde arkadan da devam ederek sonlandırılmıştır.

Baş şahide genel itibariyle sade olup, dış yüzeyinde herhangi bir süsleme unsuruna yer verilmemiştir. Şahidenin dış yüzeyindeki kitabelik bölümü dikdörtgen çerçeve içine alınmıştır. Çerçeve içerisindeki beş satırlık yazı beş kartuş içerisine alınmıştır. Kitabesi Osmanlı Türkçesi, rika hat ile yazılmış olup, sadece tarih kısmı çözümlenebilmiştir.

OKUNUŞU

5- H. 1284

METNİ

١٢٨٤ - ٥

ÖRNEK NO : 5.2.53
ADI : H.1297 / M.1880 Tarihli Mezar Taşı
İNCELEME TARİHİ: 05.07.2013 / 24.10.2013
ÇİZİM NO : 23
FOTOĞRAF NO : 133 - 134
BULUNDUĞU YER : Çiğdemtepe (A.Tomla) Köyü Mezarlığı
TARİHİ : H. 1297 / M. 1880
MALZEMESİ : Sarı Kum Taşı
TANIMI : Çiğdemtepe köyünün güneydoğusunda konumlandırılan

etrafı çevre duvarları ile çevrili mezarlık içerisinde giriş kapısının yaklaşık 120 m güneydoğusunda, çevre duvarının 4 m batısında yer alır. Baş ve ayak şahideli, sandukalı, kapak taşlı mezar grubuna girmektedir.

Genel itibariyle mezar günümüze sağlam bir şekilde gelebilmiş en altta kaide bölümü, üzerinde sanduka kısmı, sandukanın üzerinde dışa taşıntı yaparak saçak oluşturmuş kapak kısmı, kapak kısmı üzerinde yükselen ayak ve baş şahideleri ile bir bütünlük halinde inşa edilmiştir.

En altta kaide kısmını oluşturan yan yana dizilmiş sal taşları 15 cm kalınlığında olup, yan yekpare taşlardan dört bir tarafından dışa taşıntı yapacak şekilde yerleştirilmiştir. Bu kaide kısmını oluşturan dikdörtgen sal taşları üzerine bir bütünlük arz edecek şekilde ince bir kaval silme ile pahlandırılarak yumuşatıldıktan sonra, iç bükey bir girinti ile sal taşlarına dört bir yandan estetik bir görünüm sunacak şekilde birleştirilmiştir. Dışa taşıntı yapmış bu kaidenin üzerinde baş ve ayak şahideli, kapak taşlı sanduka bölümü yer almaktadır.

Bu sandukalı mezar, doğu-batı istikametinde 173 cm (boy) x 80 cm (en) ve 95 cm (yükseklik) ölçülerinde dikdörtgen bir forma sahiptir. Sanduka kısmını oluşturan yekpare pehle taşların kuzey pehle taşı üzerinde yoğun bir bezemeye yer verilmişken, sandukanın diğer bölümlerini oluşturan taşların yüzeylerinde herhangi bir bezeme unsuruna yer verilmemiş sade tutulmuştur.

Kuzey yekpare taş üzerinde kabartma tekniği ile yapılmış köşeleri yarım daireler ile yumuşatılmış. Orta kısmında yuvarlak kemerli yüzeysel bir niş girintisi ile hareketlendirilmiştir. Dikdörtgen çerçeve içerisine ibrik (su testisi), testi altlığı ve ay yıldız motifleri işlenmiştir. Yıldız sekiz kollu Osmanlı dönemi yıldız modelini

anımsatmaktadır. Uzaktan bakıldığında ortadaki şekil çarpı şeklinde algılansa da bu aslen birbirine simetri, iki başlıklı, dikdörtgen çerçeve oluşturmak amaçlanarak yapılmıştır.

Sandukadan kapak kısmına geçişte, kapak kısmının etrafını dolanacak şekilde ince bir kaval silme ile kenar keskinlik giderilerek yumuşatılmıştır. Kapak kısmında saçak yapacak şekilde dışa taşıntı yapmış ve bu taşıntı ile alt kaidenin dışa taşıntısı orantısı aynı ölçülerde tutulmuştur. Kapak kısmını birkaç düz ince taşlarının yan yana dizilmesi ile oluşturulmuş olup, orta kısımda küçük bir açıklık bırakılmıştır. Sandukanın içi tamamına yakını toprak ile doldurulmuş. Kapak taşlarını oluşturan dikdörtgen düz taşlar dört köşeden köşebent demirleri ile bir birlerine kilitlenmiştir. Kapak yüzeyinde herhangi bir süsleme unsuruna yer verilmemiştir. Baş ve ayak şahideleri kapak kısmını oluşturan düz blok taşların ortası oyulup içerisine geçecek şekilde boşaltıldıktan sonra bu boşluklara yerleştirilmiştir.

Baş şahide 75 cm (yükseklik) x 25 cm (genişlik) ölçülerinde deforme olmadan günümüze gelebilmiştir. Baş şahide alttan yukarı yükselen dikdörtgen gövdelidir. Üst bölümde yumuşatılmış omuzluk bölümünden sonra başlık kısmıyla orantılı, köşelerden yumuşatılmış bir boyunluk üzerinde yükselen, yuvarlak sarıklı serpuş başlıkla sonlandırılmıştır. Başlık kısmına sarık üç defa ince bir şerit şeklinde dolandırılmıştır. Başlık kısmındaki alınlık bölümünde alının secdede yere temas etmesi için önden sarık ters “ V” şeklinde sarılmıştır. Baş şahide genel itibariyle sadedir. Dış yüzeyinde herhangi bir bezeme unsuruna rastlanmazken, iç yüzeyinde küçük bir dikdörtgen içerisinde kabartma tekniği ile yazılı tarih kitabesi yer alır.

OKUNUŞU

1- H.1297 / M. 1880

METNİ

۱۲۹۷-۱

Ayak şahidesi, baş şahide gibi, ince kapak taşının orta kısmı dikdörtgen kesilerek boşaltılan bölüme yerleştirilmiştir. Ayak şahidesi 78 cm (yükseklik) x 30 cm (genişlik) ölçüleri ile dikdörtgen görünümlü olup, üst tepelik kısmı sivri kemer bir alınlık ile sonlandırılmaktadır. Dış ve iç yüzeyinde herhangi bir süsleme unsuruna yer verilmemiş, sade tutulmuştur.

ÖRNEK NO : 5.2.54.
ADI : Yakup Ağa'ya Ait Mezar
İNCELEME TARİHİ: 05.07.2013 / 24.10.2013
FOTOĞRAF NO : 135 - 136
BULUNDUĞU YER : Aydıntepe İlçesi (Cami Hazire) Mezarlığı
TARİHİ : D. 1833 / Ö. 1886
MALZEMESİ : Beyaz Kum Taşı
TANIMI :Hazire içerisinde, Terzioğlu Halil Efendi'nin kabrinin

iki metre güneyinde, duvarın dibinde konumlanan mezar; baş ve ayak şahideli, pehle taşlı mezarlar grubuna girer. Mezar beyaz kesme taştan yapılmış olup, pehle taşları ile birlikte baş ve ayak şahideleri genel itibariyle günümüze sağlam gelebilmiştir.

Baş ve ayak şahideli pehle taşlı mezar, doğu-batı istikametinde 177 cm (boy) x 74 cm (en) ölçülerinde dikdörtgen bir forma sahiptir. Yan pehle taşları 30 cm toprak zeminin yüzeyinde olup, içresinin tamamı toprakla doludur. Pehle taşları sağlam bir vaziyette ve taşlar üzerinde herhangi bir süsleme unsuruna yer verilmemiş, sade bırakılmıştır. Yan pehle taşlar, bir birlerine demir köşebentlerle kilitlenmiştir olup, günümüzde bu köşebentler işlevini sürdürmektedir. Bu köşebent bağlantılar sayesinde baş ve ayak şahideleri ile yan pehle taşları, içe veya dışa kayması engellenmiştir. Baş şahidesi zeminden 130 cm (yükseklik) x 30 cm (genişlik) ölçülerinde olup, pehle taşlar arasında yükselmektedir. Şahide insan gövdesi silüetini anımsatmakta olup, alttan yukarı yükselen dikdörtgen gövdelidir. Gövdenin üst bölümünde keskin bir biçimde omuzluk bölümünden içe girinti yaptıktan sonra, baş kısmıyla orantılı yuvarlak bir boyunluk üzerinde, tepe kısmı düz serpuş bir başlıkla sonlandırılmıştır. Şahidenin, dışa bakan yüzeyi herhangi bir bezeme unsuruna yer verilmezken, içe bakan yüzeyi, kitabelik bölümünde kitabelik yer alır. Kitabe bölümü, deforme olduğu için okunamamıştır.

Ayak şahidesi 90 cm (yükseklik) x 30 cm (genişlik) ölçülerinde, dikdörtgen olarak yükselmiş olup, üstte sivri kemer alınlıkla sonlandırılmıştır. Şahide sağlam bir şekilde günümüze gelebilmiş, içe bakan yüzeyinde, sonraki dönemlerde Latin harfleri ile mermer kitabesi yer alır. Şahidenin dışa bakan yüzeyleri boş bırakılarak herhangi bir süsleme unsuruna yer verilmemiştir

- ÖRNEK NO** : 5.2.55
ADI : Hacı Salih'e Ait Mezar
İNCELEME TARİHİ: 24.07.2013
FOTOĞRAF NO : 137 - 138
BULUNDUĞU YER : Yukarı Kırsız Köyü (İkinci Mezarlık)
TARİHİ : H. 1304 / M. 1886
MALZEMESİ : Sarı Kum Taşı
TANIMI :Köyün kuzeyindeki etrafı çevre duvarları ile çevrili

ikinci kabristanın orta kısmında bulunan, H. 1321 / M. 1903 tarihli mezarın güneyinde konumlanan mezar, baş ve ayak şahideli, pehle taşlı mezar grubuna girmektedir. Mezar doğa şartlarından dolayı bazı yerlerinde kırılma ve likenler oluşsa da genel itibariyle günümüze sağlam gelebilmiştir. Mezar, doğu-batı istikametinde 235 cm (boy) x 65 cm (en) ölçülerinde dikdörtgen bir forma sahiptir. Yan pehle taşları 25 cm toprak üzerinde ve içinin tamamına yakını toprak doludur. Yan pehle taşları 10 cm kalınlığında olup, üzerlerinde süslemeye yer verilmemiştir.

Baş şahide, 85 cm (yükseklik) x 42 cm (genişlik) ölçülerinde olup, kitabelik bölümünün alt sağ kısmı ve boyunluk kısmı, kırılmış bir vaziyettedir. Şahidesi insan gövdesi silüetini anımsatmakta, alttan yukarı dikdörtgen olarak yükselmektedir. Üst omuzluk kısmından keskin bir biçimde içe doğru girintiden sonra, çimento ile onarılmış yuvarlak bir boyunluk üzerinde, sarıklı serpuş bir başlıkla sonlanmıştır. Başlığın tepesi oval olup, sarık dört defa yatay ince silme şeklinde sarılmıştır. Şahidenin dışa bakan yüzeyi süslemesiz iken, içe bakan yüzeyi oval başlıklı üç kartuş içerisinde kabartma tekniği ile üç satırlık kitabesi mevcuttur. Osmanlı Türkçesi, rik'a yazıyla yazılmış kitabe, mezar hakkında önemli bilgi sunmaktadır. Kitabesi şöyledir:

OKUNUŞU

1. Ya Muhammed Şefaât
2. Ümmetindir? Hacı Salih
3. Sene H. 1304 M. 1886

METNİ

- ۱- یا محمد قبلي شفاعات
- ۲- امتتدیر؟ حاجي صالح
- ۳- سنة ۱۳۰۴

Ayak şahidesi, 80 cm (yükseklik) x 42 cm (genişlik) ölçülerinde, dikdörtgen gövdeden sonra sivri kemer alınlıkla sonlandırılmıştır. Ayak şahidesinin içe bakan yüzeyinde ve dışa bakan yüzeyinde sade olup, hiçbir süslemeye yer verilmemiştir. Şahidenin, kırık üst sağ kısmı sonraki dönemlerde onarılmıştır.

ÖRNEK NO : 5.2.56
ADI : Hacı Halil Oğlu Hasan'ın Mezarı
İNCELEME TARİHİ: 24.07.2013
FOTOĞRAF NO : 139
BULUNDUĞU YER : Arpalı (Niv) Belediyesi Mezarlığı
TARİHİ : H. 1297 / M. 1886
MALZEMESİ : Sarı Kum Taşı
TANIMI : Arpalı Belediyesi Bayburt merkeze bağlı olup ile

uzaklığı 24 km'dir. Arpalı belediyesinin kuzeydoğusunda bulunan etrafı çevre duvarları ile çevrili üç adet kabristanlık bulunur. Bu kabristanlıkların kuzeyindeki etrafı çevre duvarları ile çevrili olan kabristanda bulunan Hacı Halil Oğlu Firar bin Hüseyin'in mezarının kuzey batısında bulunur. Baş ve ayak şahideli mezarlar grubuna girmektedir. Mezar doğa şartlarından dolayı bazı yerlerinde kırılma ve likenler oluşsa da genel itibariyle şahideler günümüze sağlam gelebilmiştir.

Baş ve ayak şahideli mezar doğu batı istikametinde 170 cm (boy) ölçüsünde dikdörtgen bir forma sahiptir. Yan pehle taşları bulunmamakta ve baş ve ayak şahideleri direk toprağa gömülü vaziyettedir.

Baş şahidesi 110 cm (yükseklik) x 40 cm (genişlik) ölçülerinde olup, boyunluk kısmı kırık durumdadır. Baş şahidesi insan gövdesi silüetini anımsatmaktadır. Baş şahide altta yukarı dikdörtgen bir şekilde yükselmiş olup, üst omuzluk kısmından keskin bir biçimde içe doğru girinti yaptıktan sonra yuvarlak bir boyunluk üzerinde serpuş bir başlıkla sonlanmıştır. Serpuş başlık boyunluk kısmından dışa taşıntılı ve üzerinde birkaç küçük kırılma olup, sade tutulmuştur. Baş şahidenin dış yüzü sade tutulurken, iç yüzü kazıma kabartma tekniği ile başları küçük yuvarlak kemerli ovalimsi dikdörtgen dört kartuş içerisinde yazı kuşakları vardır. Bu kartuşlardan farklı olarak geniş tutulmuş dört köşesi yarım dairelerle yumuşatılmış, dikdörtgen kartuş içerisinde tarihin yazdığı yazı kuşağı vardır. Kartuş içerisinde olmayan, en üstte bir satır yazı kuşağı da yer alır. Tarihin yazdığı kartuşun sağında ve solunda birer selvi ağacı motifi ile hemen altında bir adet lale motifi yer almaktadır. Toplamda beş kartuş içerisine altı satır kitabesi Osmanlı Türkçesi rik'a yazıyla yazılmış olup, mezar hakkında önemli bilgi sunmaktadır. Kitabe okunabildiği kadar şöyledir;

OKUNUŞU

1. Huve'l Baki

2. İçdim ecel şerbetini Lokman'a hacet kalmadı

3. ve damım oldu kabir sur-u kaleye? Hacet kalmadı

4.Hep kemiklerimiz çürür... ..hacet kalmadı

5.el-Hacı Halil oğlu Hasan Ğafarallahi Teala ile'l-mahşer

6.SeneH.1297M.1886

METNİ

۱- هو الباقي

۲- ایچدم اجل شربتني لقمان حاجت قالمدی

۳- وطامم اولدی قبر سورکلعايا؟ حاجت قالمدی

۴- حپ کمکلرمز چورور حاجت قالمدی

۵- الحاجي خليلو غلي حسن اغا غفر الله تعالى الى المحشر

۶- سنة ۱۲۹۷

Ayak şahidesi 63 cm (yükseklik) x 40 cm (genişlik) ölçülerinde dikdörtgen gövdeden sonra sivri kemer alınlıkla sonlandırılmıştır. Ayak şahidenin içe bakan yüzeyi ve dışa bakan yüzeyinde herhangi bir süsleme unsura yer verilmemiş, boş bırakılmıştır. Bu kabristanda bulunan biçim ve form özellikleri bakımından, kullanılan taş malzemesinin birbirine benzemesi ve baba isimlerinin aynı olması buradaki iki kabrin akraba olduğunu söyleyebiliriz. Bu mezarlar Hacı Halil oğlu Firar bin Hüseyin'in, Hacı Halil Oğlu Hasan'ın kabirleridir.

ÖRNEK NO : 5.2.57
ADI : Hacı Hasan Bin Abdulkerim'in Mezarı
İNCELEME TARİHİ: 24.07.2013
FOTOĞRAF NO : 140 - 141
BULUNDUĞU YER : Arpalı (Niv) Belediyesi Mezarlığı
TARİHİ : H. 1299 / M. 1888
MALZEMESİ : Sarı Kum Taşı
TANIMI : Arpalı Belediyesi Bayburt merkeze bağlı olup ile

uzaklığı 24 km'dir. Arpalı belediyesinin kuzeydoğusunda bulunan etrafı çevre duvarları ile çevrili üç adet kabristanlık bulunur. Bu kabristanlıkların kuzeyindeki etrafı çevre duvarları ile çevrili olan kabristanda bulunan Hacı Halil Oğlu Hasan'ın mezarının kuzeyinde yer alır. Baş ve ayak şahideli, pehle taşlı mezar grubuna girmektedir. Mezar doğa şartlarından dolayı bazı yerlerinde likenler oluşsa da genel itibariyle günümüze sağlam gelebilmiştir.

Baş ve ayak şahideli, pehle taşlı mezar doğu batı istikametinde 190 cm (boy) x 55 cm (en) ölçülerinde dikdörtgen bir forma sahiptir. Yan pehle taşların toprak dolmayan kısımları 20 cm toprak üzerinde ve pehle taşların içerisinde tamamına yakını toprak doludur. Yan pehle taşları 10 cm kalınlığında olup, pehle taşların üzerlerinde herhangi bir süsleme unsuruna yer verilmemiş sade tutulmuştur. Yan pehle taşlar ayak ve baş şahideye demir köşebentlerle kilitlen dirilmiştir. Bu kilitleme sayesinde yan pehle taşların ve şahidelerin içe ve dışa kaymasını engellemek amaçlansa da köşebent demirleri yerlerinde değildir.

Baş şahidesi 117 cm (yükseklik) x 30 cm (genişlik) ölçülerinde olup, boyunluk kısmı günümüze yakın bir tarihte onarım görmüş olsa da sonradan tekrar kırılmış bir vaziyette günümüze gelebilmiştir. Baş şahidesi insan gövdesi silüetini anımsatmaktadır. Baş şahide altta yukarı dikdörtgen bir şekilde yükselmiş olup, üst omuzluk kısmından keskin bir biçimde içe doğru girinti yaptıktan sonra yuvarlak bir boyunluk üzerinde, fes bir başlıkla sonlanmıştır. Fes başlığın tepe kısmından arka tarafa doğru püskül kısmı kabartma tekniği ile yapılmıştır. Baş şahidenin dış yüzü sade tutulurken, iç yüzü kazıma kabartma tekniği ile yapılmış madalyonun içerisinde altı satır kitabesi Osmanlı Türkçesi rik'a hat sanatı ile yazılmış olup, mezar hakkında önemli bilgi sunmaktadır. Kitabe okunabildiği kadar şöyledir;

OKUNUŐU

1. Huve'l-Baki
2. el-Hacı Hasan
3. bin Abdulkerim ruhuna
4. Fatıha Ğafarallahi
5. Teâla ile'l-mahşere
6. sene H. 1299 M. 1888

METNİ

- ١- هو الباقي
- ٢- الحاجي حسن
- ٣- بن عبد الكريم روحنه
- ٤- فاتحة غفر الله
- ٥- تعالى الى المحشر
- ٦- سنة ١٢٩٩

Ayak şahidesi 117 cm (yükseklik) x 30 cm (genişlik) ölçülerinde dikdörtgen gövdeden sonra küçük tutulmuş, sivri kemer alınlıkla sonlandırılmıştır. Ayak şahidenin içe bakan yüzeyi ve dışa bakan yüzeyinde herhangi bir süsleme unsura yer verilmemiş sade bırakılmıştır. Mezarın yan pehle taşları baş ve ayak şahideden de anlaşıldığı üzere sonradan içe doğru gömülmüştür. Bu kabirin baş şahidesindeki kitabelik bölümünün madalyon olması ve yörede bu tarz farklı bir kitabelikle karşılaşılması bakımından önemlidir.

ÖRNEK NO : 5.2.58
ADI : Kasım Ođlu Ahmed Ađa'nın Mezar
İNCELEME TARİHİ: 05.07.2013 / 24.10.2013
FOTOĞRAF NO : 142 - 143
BULUNDUĐU YER : Aydıntepe (Hart) İlçesi
TARİHİ : H. 1311 / M. 1893
MALZEMESİ : Beyaz Kum Taşı
TANIMI : Doğudaki kabristanlığın güney alt köşesinde,

Kasımođlu Hasan ibni Muhammed'in kabrinin iki metre güneyinde yer alır. Baş ve ayak şahideli bir sandukaya sahiptir. Sanduka pehle taşları, kare ve dikdörtgen küçük blok kesme taşların birleşiminden meydana gelmiştir. Genel itibariyle mezar sonraki dönemlerde onarım görmüştür. En altta toprak altında kalmış kaide bölümü, üzerinde sanduka kısmı, sandukanın üzerinde dışa taşıntı yaparak saçak oluşturmuş düz ve ince dikdörtgen taşar, saçak kısmını oluşturan düz dikdörtgen taşlar üzerinde yükselen ayak ve baş şahideleri ile bir bütünlük içerisinde yapılmıştır.

Kaide üzerinde yükselen baş ve ayak şahideli, üstü açık sanduka bölümü yer almaktadır. Bu sandukalı mezar, doğu-batı istikametinde 190 cm (boy) x 95 cm (genişlik) x 75 cm (yükseklik) ölçülerinde dikdörtgen bir forma sahiptir. Sanduka kısmını oluşturan birbirinden farklı dikdörtgen ve kare şekilde kesilmiş olan blok taşların birleştirilmesiyle yapılmış. Sanduka üzerinde herhangi bir bezeme unsuruna yer verilmemiştir. Sanduka üzerinde dikdörtgen düz taşlar saçak oluşturacak şekilde 10 cm dışa taşıntı yapmıştır.

Sanduka altta 190 cm (uzunluk) x 95 cm (genişlik) ölçülerine sahipken, dışa saçak oluşturan üst kısmında 210 cm (uzunluk) x 115 cm (genişlik) ölçülerine ulaşır. Saçak kısmını oluşturan düz dikdörtgen blok taşların ağırlığı, alttaki sandukayı oluşturan dikdörtgen ve kare şeklindeki blok taşların üzerine dağıtılmasıyla alttaki blok taşları birbirine kilitlemiştir. Baş ve ayak şahideler de blok taşların ortası oyulup, içerisine geçecek şekilde boşaltıldıktan sonra bu oyuklara yerleştirilerek tutturulmuştur.

Baş şahide 60 cm (yüksekliđ) x 20 cm (genişlik) ölçülerinde olup, sağlam bir şekilde günümüze gelebilmiştir. Şahide dikdörtgen görünümlü olup, insan gövdesi silüetini anımsatmaktadır. Alttan yukarı yükselen dikdörtgen gövde, üst bölümde

keskin biçimde içe girinti yapmış omuzluk bölümünden sonra, silindirik bir boyunluk üzerinde sarıklı serpuş bir başlıkla sonlandırılmıştır. Serpuş başlığa sarık, yatay olarak geniş tutularak sarılmıştır. Şahide genel itibariyle sade olup, dış yüzeyi boş bırakılmıştır. İç yüzeyi de kitabelik bölümü ile hareketlendirilmiştir. Kitabelik bölümü oyma kabartma tekniği ile köşeleri yarım daire çıkıntılar ile yumuşatılmış, dikdörtgen bir çerçeve içerisinde, altı satır yazı yer almaktadır. Osmanlı Türkçesi rik'a yazıyla yazılmış olup, mezar hakkında önemli bilgi sunmaktadır. Kitabe okuna bildiği kadar şöyledir;

OKUNUŞU

- 1.Huve'l – Baki
- 2.Kasımoğlu Ahmed Ağa'nın
- 3.Ruhuna bir fatiha sevab
- 4.Yarın sana fatiha
- 5.... olur...
6. H. 1311 M. 1893

METNİ

- ۱- هو الباقي
- ۲- قاسم اغلي احمد اغانك
- ۳- روحنا بر فاتحة ايئه ساواب
- ۴- يارين سنه فاتحة
- ۵- ... اولر...
- ۶- ۱۳۱۱

Ayak şahidesi, baş şahide gibi dikdörtgen düz taşın orta kısmı oyularak boşaltılmış bölüme yerleştirilerek tutturulmuştur. Şahide 56 cm (yükseklik) x 30 cm (genişlik) ölçülerinde olup, dikdörtgen gövdesinin üst kısmı sivri kemer bir alınlıkla sonlandırılmıştır. Şahidenin dışa ve içe bakan yüzeylerinde hiçbir süsleme unsuruna yer verilmemiştir.

ÖRNEK NO : 5.2.59.
ADI : Kasım Oğlu Esfen? Ağa'nın Mezarı
İNCELEME TARİHİ: 05.07.2013 / 24.10.2013
FOTOĞRAF NO : 144 - 145
BULUNDUĞU YER : Aydın-tepe (Hart) İlçesi
TARİHİ : H. 1312 / M. 1894
MALZEMESİ : Beyaz Kum Taşı
TANIMI : Aydın-tepe'nin güneyinde konumlanan mezarlıklardan

doğudaki kabristanlık içerisinde yer alır. Mezar baş ve ayak şahideli, pehle taşlı mezarlar grubuna girer. Mezar beyaz kesme taştan yapılmış olup günümüze sağlam gelebilmiştir. Mezar doğu-batı istikametinde 190 cm (boy) x 90 cm (en) ölçülerinde dikdörtgen bir forma sahiptir. 14 cm kalınlığındaki yan pehle taşlar, 20 cm toprak yüzeyinde olup, taşlar üzerinde süslemeye yer verilmemiştir.

Baş şahidesi zeminden 70 cm (yükseklik) x 30 cm (genişlik) ölçülerinde olup, insan gövdesi silüetini anımsatmaktadır. Alttan yukarı yükselen dikdörtgen gövde, üst bölümde keskin bir biçimde omuzluk bölümünden içe girinti yaptıktan sonra, baş kısmıyla orantılı yuvarlak bir boyunluk üzerinde, fes bir başlıkla sonlandırılmıştır. Fes başlığın, düz tepe kısmından kabartma tekniği ile fesin püsküllü kısmı sağ arka tarafa doğru sarkıtılmıştır. Şahidenin dışa bakan yüzeyi sade iken, içe bakan yüzeyi kitabelik bölümü ile hareketlendirilmiştir. Kitabelik bölümü, kabartma tekniği ile sekizgen bir çerçeve içerisinde Osmanlı Türkçesi, dört satır sülüs yazıyla yazılmış ve mezar hakkında önemli bilgi sunmaktadır. Kitabe okuna bildiği kadar şöyledir:

OKUNUŞU

- 1.Huve'l – Baki
- 2.Kasımoğlu Esfen? Ağa
- 3.Ruhuna Fatıha
- 4.Sene H. 1312

METNİ

- ۱- هو الباقي
- ۲- قاسم اغلي اسفن؟ اغا
- ۳- روحنه فاتحة
- ۴- سنة ۱۳۱۲

Ayak şahidesi 100 cm (yükseklik) x 30 cm (genişlik) ölçülerinde dikdörtgen olarak yükselerek, sivri kemer alınlıkla sonlandırılmıştır. Ayak şahidesinin, içe ve dışa bakan yüzeylerinde süslemeye yer verilmemiş olup, şahide sağlam bir vaziyette günümüze gelebilmiştir.

- ÖRNEK NO** : 5.2.60
ADI : El-Fısdık? Zade Kerim Bin Nebi? Ağa Mezarı
İNCELEME TARİHİ: 24.07.2013
FOTOĞRAF NO : 146 - 147
BULUNDUĞU YER : Arpalı (Niv) Belediyesi Mezarlığı
TARİHİ : H.1312 / M.1894
MALZEMESİ : Sarı Kum Taşı
TANIMI : Arpalı belediyesinin kuzeydoğusunda bulunan etrafı

çevre duvarları ile çevrili üç adet kabristanlık bulunur. Bu kabristanlıkların doğusundaki kabristanlık giriş kapısının yaklaşık 50 m güneydoğusunda yer alır. Baş ve ayak şahideli pehle taşlı mezar, genel itibariyle günümüze sağlam gelebilmiştir.

Mezar doğu-batı istikametinde 180 cm (boy) x 50 cm (en) ölçülerinde dikdörtgen bir forma sahiptir. Yan pehle taşları 20 cm kalınlığın ve 25 cm toprak yüzeyindedir. Süslemesiz pehle taşları, ayak ve baş şahideye demir köşebentlerle kilitlenir ve içe ve dışa kayması engellenmiştir.

Baş şahidesi 75 cm (yükseklik) x 30 cm (genişlik) ölçülerinde üst kısmı kırık dikdörtgen bir şekilde yükselmiştir. Omuzluk kısmından keskin bir şekilde içe doğru girinti yaptıktan sonra kalan parçadan yola çıkarsak yuvarlak bir boyunlukla devam etmiştir. Boyunluktan sonra sarıklı serpuş başlıkla sonlanmıştır. Baş şahidenin dışa bakan yüzeyin orta kısmı balıksırtı gibi dışa taşınılıdır. İçe bakan yüzeyi kabartma tekniği ile oval dört kartuş içerisinde ve en altta bir dikdörtgen içerisine tarihin düşüldüğü beş satırlık Osmanlı Türkçesi, rik'a yazıyla yazılmış kitabe şöyledir;

OKUNUŞU

1. El-merhumu'l-mağfur
2. Rahmetullahu'l-Ğafure
3. El-Fısdık? Zade Kerim
4. Bin Nebi? Ağa ruhuna Fatiha
5. Sene H.1312

METNİ

- ۱- المرحوم المغفور
- ۲- رحمة الله الغفور
- ۳- الفصدق؟ زاده كريم
- ۴- بن نبی؟ اغا رحنه فاتحة
- ۱۳۱۲-۵

Ayak şahidesi 85 cm (yükseklik) x 30 cm (genişlik) ölçülerinde dikdörtgen gövdeden sonra basık kemer bir alınlıkla sonlandırılmıştır. Genel olarak sade olan şahide, baş şahidenin yüzeyi gibi dışa bakan yüzeyi balıksırtı şeklinde dışa çıkıntı yapmıştır.

ÖRNEK NO	: 5.2.61
ADI	: Hacı Yusuf'a Ait Mezar
İNCELEME TARİHİ:	05.07.2013 / 24.10.2013
FOTOĞRAF NO	: 148 - 149
BULUNDUĞU YER	: Yukarı Kırsı Köyü
TARİHİ	: H. 1313 / M. 1895
MALZEMESİ	: Sarı Kum Taşı
TANIMI	: Köyün doğundaki etrafı çevre duvarları ile çevrili

olan kabristanda, Cemal Ağa'nın oğlu Kemal'in mezarının yaklaşık 30 m kuzeyinde yer alır. Baş ve ayak şahideli, pehle taşlı mezar grubuna girmektedir. Mezar doğa şartlarından dolayı şahide ve pehle taşlarında bazı bozulma ve likenler oluşsa da genel itibariyle günümüze sağlam gelebilmiştir.

Baş ve ayak şahideli, pehle taşlı mezar, doğu-batı istikametinde 220 cm (boy) x 90 cm (en) ölçülerinde dikdörtgen bir forma sahiptir. Yan pehle taşların toprak dolmayan kısımları 15 cm toprak üzerinde ve içinin tamamı toprak doludur. Yan pehle taşları 10 cm kalınlığında olup, pehle taşların üzerlerinde herhangi bir süsleme unsuruna yer verilmemiş sade tutulmuştur. Yan pehle taşlar, ayak ve baş şahideye diğer mezarlarda olduğu gibi, demir köşebentlerle kilitlen dirilmemiştir. Bunun içinde yan pehle taşların ve şahidelerin içe ve dışa kaydığı görülmektedir.

Baş şahidesi, zeminden 90 cm (yükseklik) x 35 cm (genişlik) ölçülerinde, tamamı sağlam bir vaziyette günümüze gelebilmiştir. Baş şahidesi içe doğru eğik olup, insan gövdesi silüetini anımsatmaktadır. Şahide altta yukarı dikdörtgen bir şekilde yükselmiş, üst omuzluk kısmından yumuşatılmış bir şekilde, içe doğru girinti yapmıştır. Omuzluk kısmından sonra, yuvarlak bir boyunluk üzerinde, sarıklı serpuş başlıkla sonlanmıştır. Sarık, kabartma tekniği ile yatay şekilde, üst ön kısımdan başlayıp etrafını dört şerit şeklinde dolanarak sarılmıştır.

Baş şahidenin dışa bakan yüzeyi düz ve herhangi bir bezeme unsuruna yer verilmemiştir. Şahidenin içe bakan yüzeyi kabartma tekniği ile alt kısmı oval olan bir dikdörtgen içerisinde yatay konumlanmış, ince, düz şeritlerle ayılmış, altı kartuş içerisinde kitabelik bölümü yer alır. Kitabelik bölümü altı kartuş içerisinde, sekiz satırlık kitabesi bulunur. Osmanlı Türkçesi, sülüs hat sanatı ile yazılmış olan kitabe, mezar hakkında önemli bilgi sunmaktadır. Kitabe okunabildiği kadar şöyledir;

OKUNUŞU**METNİ**

- | | |
|---|--|
| 1. Huve'l – Hayyu La yemut | ۱ – هو الحي لا يموت |
| 2. Beni kıl mağfiret ey Ferd-Yezdan | ۲ – بني قيل مغفرت أي فرديزدان |
| 3. Bihak arş-i azim nur-u Kuran | ۳ – بحق عرش اعظم نور قران |
| 4. Gelip kabrim ziyaret edene ihvan | ۴ – كلوب قبرم زيارت ايدن اخوان |
| 5. Eylesin ruhuma Fatiha ihsan | ۵ – ايلسون روحمه فاتحه احسان |
| 6. Merhumu'l–mağfur Hacı? Oğlu Hacı Yusuf | ۶ – مرحوم المغفور لحج؟ اوغلي الحاجي يوسف |
| 7. fi sene | ۷ – في سنة |
| 8. H. 1313 | ۸ – ۱۳۱۳ |

Ayak şahidesi 80 cm (yükseklik) x 35 cm (genişlik) ölçülerinde, dikdörtgen gövdeden sonra basık kemer alınlıkla sonlandırılmıştır. Ayak şahidesinin içe ve dışa bakan yüzeyleri boş bırakılmış, herhangi bir süslemeye yer verilmemiştir.

ÖRNEK NO : 5.2.62.
ADI : H. 1314 / M. 1896 Tarihli Mezar
İNCELEME TARİHİ: 05.07.2013 / 24.10.2013
FOTOĞRAF NO : 150 - 151
BULUNDUĞU YER : Akbulut Köyü
TARİHİ : H. 1314 / M. 1896
MALZEMESİ : Beyaz Kum Taşı
TANIMI :Mezarlığım orta kısmındaki Yusuf Ağanın kabrinin

doğusunda konumlanan mezar, baş ve ayak şahideli, pehle taşlı mezar grubuna girmektedir. Mezar doğa şartlarından dolayı bazı yerlerinde kırılmalar olup, likenler oluşmuştur. Mezar, doğu-batı istikametinde 163 cm (boy) x 52 cm (en) ölçülerinde, dikdörtgen bir forma sahiptir. Yan pehle taşları 10 cm kalınlığında, 15 cm toprak üzerinde olup, taşların yüzeyleri süslemesizdir. Yan pehle taşlar, baş ve ayak şahideye demir köşebentlerle kilitlen dirilerek içe ve dışa kaymalarını engellemiştir.

Baş şahidesi zeminden 90 cm (yükseklik) x 25 cm (genişlik) ölçülerinde olup, tepelik kısmında küçük bir kırık olsa da genel itibari ile sağlamdır. Şahide alttan yukarı dikdörtgen bir şekilde yükselmiş ve yuvarlak bir tepelikle sonlanmıştır. Şahidenin dışa bakan yüzeyi süslemesizken, içe bakan yüzeyinde kabartma tekniği ile Osmanlı Türkçesi, sülüs hat sanatı ile yazılmış kitabesi mevcuttur. Kitabe dikdörtgen bir çerçeve içerisinde yatay konumlanmış, ince düz şeritlerle ayrılmış sekiz kartuş içerisinde, sekiz satır olup; altı, yedi, sekizinci satırlar okunmuştur.

OKUNUŞU

6... lillahi

7.Fatiha

8.Sene H.1314

METNİ

٦- ... لله

٧- فاتحة

٨- سنة ١٣١٤

Baş şahidenin içe bakan yüzeyinde bulunan kitabenin üstünde, kabartma tekniği ile yapılmış, küçük kare bir çerçeve içerisinde dört kollu gülbezek motifi yer alır. Dört kollu gülbezek içerisinde, biraz daha küçük tutulmuş ikinci gül bezek motifiyle birlikte iç içe geçmesiyle kademelenme oluşturmuş.

Ayak şahidesinin büyük bir kısmı kırılmış bir vaziyettedir. Şahidenin içe bakan yüzeyinde kalan küçük parçada kabartma tekniği ile bir süsleme kalıntısı görülsede, kırık olduğu için ne olduğu çözümlenememiştir.

ÖRNEK NO : 5.2.63
ADI : Muhsin Ağa ve Zevcesi Güllü Kadın'a Ait Mezar
İNCELEME TARİHİ: 05.07.2013 / 24.10.2013
ÇİZİM NO : 24
FOTOĞRAF NO : 152 -157
BULUNDUĞU YER : Aşağı Kırzı Köyü Mezarlığı
TARİHİ : Güllü Kadın H.1317 / M.1899
 Muhsin Ağa H.1314 / M.1896
MALZEMESİ : Sarı Kum Taşı

TANIMI : Köyün güneyindeki mezarlığın ortasında, giriş kapısının yaklaşık 300 m güneydoğusunda bulunur. Baş ve ayak şahideli bir sandukası vardır. Sanduka pehle taşları kare ve dikdörtgen küçük blok kesme taşların birleşiminden meydana gelmiştir. Sanduka iki kişiye ait olup, iki kabiri çevreleyecek ebatlarda büyük tutulmuştur.

Mezarın bazı yerlerinde bozulmalar olsada, günümüze genel itibariyle sağlam bir şekilde gelmiştir. Altta kaide bölümü, üzerinde sanduka kısmı, sandukanın üzerinde dışa taşıntı yaparak saçak oluşturmuş, düz ince dikdörtgen taşlar, saçak kısmı üzerinde yükselen iki adet ayak ve iki adet baş şahideleri ile bir bütünlük halinde inşa edilmiştir.

En altta kaide kısmını, dikdörtgen büyük blok taşların iki sıra halinde döşenmesi ile oluşturulmuştur. Kaide dört yönden 5 cm dışa taşıntı yapmış ve bir bölümü toprak altındadır. Kaidenin üzerinde ise baş ve ayak şahideli, üstü açık sanduka bölümü yer almaktadır.

Bu sandukalı mezar, doğu-batı istikametinde 300 cm (boy) x 310 cm (en) ölçülerinde dikdörtgen bir forma sahiptir. Sanduka kısmını oluşturan birbirinden farklı dikdörtgen ve kare şekilde kesilmiş olan, blok taşlarla örülmüştür. Sanduka üzerinde, iki satırlık yazı bezemesine yer verilmiş, bunun dışında herhangi bir süsleme unsuruna yer verilmemiş sade tutulmuştur.

Sandukanın üzerinde düz ve ince kesme taşlar, dışa doğru saçak oluşturacak şekilde 5 cm taşıntı yapmıştır. Sandukanın ortası açık bırakılmış ve saçak kısmını oluşturan 15 cm kalınlığındaki, düz, ince, kesme, dikdörtgen blok taşlar birbirine köşebent demirleri ile kilitlen dirilmiştir. Sandukadan saçak bölümüne geçişte, saçak

yapan düz taş blokların alt kısımları kaval silmelerle yumuşatılmıştır. Bu kaval silmeler, dört taraftan mezarı çevrelemiştir. Alt kısımları silme ile yumuşatılmış olan, yekpare, düz taşların ağırlığı, alttaki sandukayı oluşturan dikdörtgen ve kare şeklindeki blok taşların üzerine dağıtılmasıyla, sandukayı oluşturan bu taşlar birbirine kilitlenmiştir. Baş ve ayak şahideleri düz yekpare taşların ortası oyulup, içerisine geçecek şekilde boşaltıldıktan sonra bu oyuklara yerleştirilerek tutturulmuştur.

Güllü kadına ait baş şahide 67 cm (yükseklik) ve alttan yukarı doğru genişleyerek üste 34 cm (genişlik) ölçülerine ulaşmış ve tepelik kısmında kırılma olmuştur. Şahide alttan yukarı yükselen dikdörtgen gövdeli olup, üst bölümde keskin biçimde içe girinti yapmış omuzluk bölümünden sonra, taç başlığı anımsatan yuvarlak kemerli alınlıkla sonlandırılmıştır. Şahide genel itibariyle sade, dış yüzeyinde herhangi bir bezeme unsuruna rastlanmazken, iç yüzeyi de kitabelik bölümü ile hareketlendirilmiştir. Kitabelik bölümü kabartma tekniği ile altı kartuş içerisinde, altı satır yazı ile yazılıdır. Bu kartuşların en üsteki yuvarlak kemer şeklinde ve baş şahidenin iç yüzeyindeki bu kitabelik bölümü Osmanlı Türkçesi, sülüs hat sanatı ile yazılmış olup, mezar hakkında önemli bilgi sunmaktadır. Kitabe okuna bildiği kadar şöyledir;

OKUNUŞU

- 1.Huve'l-Baki
- 2.Acasız? Zade Muhsin
- 3.Ağa'nın zevcesi
- 4.Güllü Kadın
- 5.ruhuna fatiha
- 6.fi Ağunsos sene H. 1317

METNİ

- ۱- هو الباقي
- ۲- اجاسز زاده م
- ۳- اغانك زوجة سي
- ۴- كللي قادن
- ۵- روحنه فاتحة
- ۶- في اغنوس سنة ۱۳۱۷

Ayak şahidesi, aynı şekilde içe ve dışa doğru saçak yapacak şekilde taşıntı yapan, düz taşın orta kısmı oyularak boşaltılan bölüme yerleştirilerek tutturulmuştur. Ayak şahidesi 62 cm (yükseklik) x 26 cm (genişlik) ölçülerinde, dikdörtgen gövdesinden sonra, sivri kemer bir alınlıkla sonlandırılmıştır. Şahidenin dışa ve içe bakan yüzeylerinde hiçbir süsleme unsuruna yer verilmemiştir.

Aynı mezarlıkta bitişik bir şekilde bulunan ve kime ait olduğu kitabesinde yazmadığı için belli olmayan, ikinci baş şahide muhtemelen Güllü kadının eşi Muhsin ağa'ya ait olduğunu söyleyebiliriz.

Muhsin ağaya ait baş şahidesi, 46 cm (yükseklik) x 31 cm (genişlik) ölçülerinde olup, üst kısmı kırık bir vaziyettedir. Şahidenin tepelik kısmı kırık olduğu için nasıl sonlandığı bilinmemektedir. Kırık şahide genel itibariyle sade olup, dış yüzeyinde herhangi bir bezeme unsuruna rastlanmazken, iç yüzeyi de kitabelik bölümü ile hareketlendirilmiştir. Kitabelik bölümü, kabartma tekniği ile beş kartuş içerisinde, beş satır yazı yer almaktadır. Bu kartuşlar oval başlıklı olup, baş şahidenin iç yüzeyindeki kitabelik bölümü Osmanlı Türkçesi, sülüs yazıyla yazılmış ve mezar hakkında önemli bilgi sunmaktadır. Kitabe okuna bildiği kadar şöyledir:

OKUNUŞU

1. Beni kıl mağfiret ey Fer-Yezdan
2. Bihakk arş-ı azim nur-u Kuran
3. Gelub kabrim ziyaret eden ihvan
4. Eylesun ruhuma fatiha ihsan
5. Sene H. 1314

METNİ

- ۱- بني قيل مغفرت أي فریزدان
- ۲- بحق عرش أعظم نور قران
- ۳- کلوب قبرم زیارت ایدن اخوان
- ۴- احسانا ایلسون فاتیحة اقوسون ورحمه
- ۵- سنة ۱۳۱۴

Ayak şahidesi 68 cm (yükseklik) x 33 cm (genişlik) ölçülerinde olup, sağlam bir şekilde günümüze gelebilmiştir. Şahide genel itibariyle sade olup, dışa bakan yüzeyinde herhangi bir bezeme unsuruna rastlanmazken, içe bakan yüzeyinde, kabartma tekniği ile bir adet selvi ağacı motifi yer almaktadır. Şahide alttan yukarı yükselen dikdörtgen gövdeli olup, üst bölümde keskin biçimde içe girinti yapmış omuzluk bölümünden sonra, yuvarlak kemerli alınlıkla sonlandırılmıştır.

ÖRNEK NO : 5.2.64
ADI : Hacı Muhammed'e Ait Mezar
İNCELEME TARİHİ: 05.07.2013 / 24.10.2013
FOTOĞRAF NO : 158 - 159
BULUNDUĞU YER : Yukarı Kırzı Köyü
TARİHİ : H. 1313 / M. Ekim/Kasım 1897
MALZEMESİ : Sarı Kum Taşı
TANIMI : Köyün doğundaki etrafı çevre duvarları ile çevrili

olan kabristanda, Hacı Yusuf'un mezarının yanında bulunur. Baş ve ayak şahideli, pehle taşlı mezar grubuna girmektedir. Mezar doğa şartlarından dolayı bazı yerlerinde likenler oluşsada genel itibariyle günümüze sağlam gelebilmiştir.

Baş ve ayak şahideli pehle taşlı mezar, doğu-batı istikametinde 210 cm (boy) x 50 cm (en) ölçülerinde dikdörtgen bir forma sahiptir. Yan pehle taşların dıştan toprak dolmayan kısımları 35 cm toprak üzerinde ve içinin tamamına yakını toprak doludur. Yan pehle taşları 17 cm kalınlığında olup, pehle taşların üzerlerinde bitkisel süslemelere yer verilmiştir. Kuzey pehle taşının yüzeyinde, iki adet selvi ağacı motifi olup, aynı şekilde güney pehle taşının da yüzeyinde, iki adet selvi ağacı mevcuttur. Yan pehle taşlar ayak ve baş şahideye demir köşebentlerle kilitlen dirilmiştir. Bu kilitleme sayesinde yan pehle taşların ve şahidelerin içe ve dışa kaymasını engellemiştir. Bu köşebent demirleri günümüze gelebilmiş ve halen işlevselliğini sürdürmektedir.

Baş şahidesi, zeminden 115 cm (yükseklik) x 30 cm (genişlik) ölçülerinde olup, kitabelik bölümünün üst kısmı ve başlık kısmında çimento ile onarım geçirmiş bir vaziyette günümüze gelebilmiştir. Baş şahidesi insan gövdesi silüetini anımsatmakta olup, şahide altta yukarı dikdörtgen bir şekilde yükselmiştir. Üst omuzluk kısmından keskin bir şekilde içe doğru girinti yapmıştır. Omuzluk kısmından sonra, boyunluk kısmında onarım görmüş olup, muhtemelen yuvarlak bir boyunluk üzerinde serpuş bir başlıkla sonlanmıştır.

Baş şahidenin dışa bakan yüzeyinin alınlık kısmı düz tutulmuş, alt kısmına kabartma tekniği ile istiridye yivli güneş kursu motifi süslemesi günümüze sağlam bir şekilde gelebilmiştir. Şahidenin içe bakan yüzeyi, kabartma tekniği ile dikdörtgen çerçeve içerisinde, yatay konumlanmış, ince, düz şeritlerle ayrılmış, yedi kartuş

içerisinde kitabelik bölümü yer alır. Kitabelik bölümünde Osmanlı Türkçesi, sülüs yazı ile yazılmış olan kitabe, mezar hakkında önemli bilgi sunmaktadır. Kitabe okunabildiği kadar şöyledir:

OKUNUŞU

1.(Huve'l – Hayyu La yemut)

2.Beni kıl (mağfıret) ey Ferd-Yezdan

3.(Bihak ar)ş-i azim nur-u Kuran

4. Gelip kabrim ziyaret edene ihvan

5. Eylesin ruhuma Fatıha ihsan

6. Merhumu'l – makfur? (mağfur) Hacı oğlu Muhammed Ali bin

7. Hacı Muhammed) Receb Teşrini Evvel H. 1313 (M. Ekim/Kasım 1897)

METNİ

۱- (هو الحي لا يموت)

۲- بني قيل (مغفرت) أي فرديزدان

۳- (بحق عن)ش اعظم نور قران

۴- كلوب قبرم زيارت ايدن اخوان

۵- ايلسون روحمه فاتحه احسان

۶- مرحوم المقفور؟ (المغفور) لحج؟ اوغلي محمد على بن

۷- الحاجي محمد) رجب تشرين اول ۱۳۱۳

Ayak şahidesi 105 cm (yükseklik) x 30 cm (genişlik) ölçülerinde, dikdörtgen gövdeden sonra sivri kemer alınlıkla sonlandırılmıştır. Ayak şahidesinin içe bakan yüzeyinde selvi ağacı motifi yer alırken, dışa bakan yüzeyin alt kısmında, istiridye yivli güneş kursu motifi ile hareketlendirilmiştir. Aynı mezarlık içerisinde yer alan Hacı Muhammed'in mezarının ayak şahidesi süslemesi bakımından benzerlik göstermektedir.

ÖRNEK NO : 5.2.65
ADI : H. 1317 / M. 1899 Tarihli Mezar
İNCELEME TARİHİ: 05.07.2013 / 24.10.2013
FOTOĞRAF NO : 160
BULUNDUĞU YER : Petekli (Çorozma) Köyü Mezarlığı
TARİHİ : H. 1317 / M. 1899
MALZEMESİ : Sarı Kum Taşı
TANIMI : Petekli köyünde caminin doğusundaki kabristanın

güneyinde, Hacı Mecid'e ait mezarın kuzeyinde yer alır. Baş şahideli ve pehle taşı olarak ele alınıp, mezarın tamamı sarı kum taşı malzemeden yapılmıştır.

Günümüzde genel itibariyle tahrip olmuş, güney pehle taşı ve ayak kımındaki düşey şekilde bırakılan dikdörtgen taşlar yerlerinde yoktur. Baş şahidesiyle kuzey yekpare taşı ile günümüze ulaşan mezar, doğu-batı istikametinde uzanan pehle taşıyla birlikte 200 cm (boy) x 50 cm (en) ölçüleriyle dikdörtgen bir forma sahiptir. Baş şahide toprağa gömülü olmayıp, yan pehle taşına yaslı ayakta durmaktadır. Yine mezarın üzerinde büyümüş olan çalı ağacı, mezarın deforme olmasına sebep olmuştur. Tek şahideli olarak ele alınan mezarın, 70 cm (yükseklik) x 50 cm (genişlik) ölçülerindeki baş şahidesinin alta düz bir şekilde iken yukarı doğru yanlardan, içe doğru girintili şekilde kademe oluşturarak tepe kısmında daraltılmış düz bir alınlıkla nihayetlendirilmiştir. Şahidenin iç yüzü sade iken dış yüzü kitabelik ve süslemeleriyle dikkati çekmektedir. Baş şahidenin dış yüzündeki kitabelik bölümü üsten aşağı doğru beş kartuş içerisinde mezarın kimliği hakkında bilgi vermektedir. Baş şahidenin alt kısmında başlayıp; kitabelik kısmına kadar süslemesi mevcuttur. Süsleme olarak, baş şahidenin sağında ve solunda birer adet selvi ağacı yer alırken bu selvi ağaçlarının arasında hilal şeklindeki "âlem motifi" bulunmaktadır. Selvi ağaçları bir çerçeve içerisinde yapılmış olup; selvi ağaçlarından âlem, sağında ve solundaki küçük düz silmeler ile ayrılmıştır. Kitabelik bölümü ve süslemeleri kabartma tekniği ile yapılmıştır. Kitabelik kısmındaki yazılar deforme olmuş, tarihinden başka kısımlar okunamamıştır.

OKUNUŞU

1. H. 1317 - M. 1899

METNİ

۱۳۱۷ - ۱

ÖRNEK NO : 5.2.66.
ADI : Ahmed Bin Hasan'nın Mezarı
İNCELEME TARİHİ: 05.07.2013 / 24.10.2013
FOTOĞRAF NO : 161 - 162
BULUNDUĞU YER : Aydıntepe (Hart) İlçesi. Batıdaki Mezarlık
TARİHİ : R. Teşrin-i Sani 1314 / M. Ocak/Şubat 1899
MALZEMESİ : Beyaz Kum Taşı
TANIMI : Aydıntepe İlçesinin güneyinde konumlanan

mezarlıkların, batıdaki kabristanlığın orta kısmına doğru, giriş kapısının yaklaşık 80 m güneybatısında yer alır. Mezar baş ve ayak şahideli, pehle taşlı mezarlar grubuna girer. Beyaz kesme taştan yapılmış olup, pehle taşları ile birlikte baş ve ayak şahideleri genel itibariyle günümüze sağlam gelebilmiştir.

Baş ve ayak şahideli pehle taşlı mezar, doğu-batı istikametinde 170 cm (boy) x 75 cm (en) ölçülerinde dikdörtgen bir forma sahiptir. Yan pehle taşları 10 cm toprak yüzeyinde olup, içiresinin tamamına yakını toprakla doludur. Pehle taşları 14 cm kalınlığında ve taşlar üzerinde herhangi bir süsleme unsuruna yer verilmemiştir. Pehle taşlar bir birlerine demir köşebentlerle kilitlen dirilmiş, köşebentler işlevini sürdürmektedir. Köşebent bağlantılar sayesinde, baş ve ayak şahideleri ile yan pehle taşlarının, içe veya dışa kayması engellenmiştir.

Baş şahidesi zeminden 105 cm (yükseklik) x 30 cm (genişlik) ölçülerinde olup, pehle taşlar arasında yükselmektedir. Şahide, insan gövdesi silüetini anımsatmakta, alttan yukarı yükselen dikdörtgen gövdelidir. Üst bölümde, keskin bir biçimde omuzluk bölümünden içe girinti yaptıktan sonra baş kısmıyla orantılı, yuvarlak bir boyunluk üzerinde, fes bir başlıkla sonlandırılmıştır. Fes başlığın, düz tepe kısmından başlanarak kabartma tekniği ile fesin püsküllü kısmı sol arka tarafa doğru sarkıtılmıştır.

Şahidenin başlık kısmı kırılmış ve onarılmıştır. Dışa bakan yüzeyde herhangi bir bezeme unsuruna rastlanmazken, içe bakan yüzeyi kitabelik bölümü ile hareketlendirilmiştir. Kitabelik bölümü kabartma tekniği ile beş kartuş içerisinde beş satır Osmanlı Türkçesi, sülüs yazıyla yazılmış ve mezar hakkında önemli bilgi sunmaktadır. Kitabe okuna bildiği kadar şöyledir:

OKUNUŞU

- 1.Huve'l – Baki
- 2.Ya Muhammed kıl şefa'at ümmeti?
- 3.Hacı Hasan oğlu Ahmed bin Hasan
- 4.Afuv kıl Ya Kerim Ya Sened?
- 5.Teşrin-i Sani 1314 M. Ocak/Şubat 1899

METNİ

- ۱- هو الباقي
- ۲- يا محمد قل شفاعة امتك؟
- ۳- حاجي حسن اعلي احمد بن حسن
- ۴- عفو ف قل يا كريم يا سند؟
- ۵- تشرين ثاني سنة ۱۳۱۴

Ayak şahidesi 60 cm (yükseklik) x 30 cm (genişlik) ölçülerinde dikdörtgen olarak yükselmiştir. Üst kısmı kırık bir vaziyettedir. Muhtemelen dikdörtgen gövde üzerinde aynı kabristanlıkta yer alan diğer mezarlarda olduğu gibi, sivri kemer alınlıkla sonlandırılmıştır. Ayak şahidesinin içe ve dışa bakan yüzeyleri boş bırakılmış, süslemeye yer verilmemiştir.

ÖRNEK NO : 5.2.67

ADI : Muhammed Ağa'nın Eşine Ait Mezarı

İNCELEME TARİHİ: 24.07.2013

FOTOĞRAF NO : 163

BULUNDUĞU YER : Bayburt Merkez

TARİHİ : XVIII. yy. Sonu / XIX. yy. Başları

MALZEMESİ : Sarı Kum Taşı

TANIMI : Bayburt merkezde bulunan Bayburt Ulu Cami'nin

haziresinin güneydoğu köşesinde konumlanan mezar baş ve ayak şahideli, pehle taşlı mezar taşları grubuna girer.

Mezar sarı kesme taştan yapılmış olup, taşların yüzeylerinde deformeler olmuş, sonraki dönemlerde çimento ile onarım görmüştür. Mezar doğa şartlarından dolayı yıpranmış olsada pehle taşları ile birlikte baş ve ayak şahideleri genel itibariyle günümüze sağlam gelebilmiştir.

Baş ve ayak şahideli, pehle taşlı mezar doğu-batı istikametinde 165 cm (boy) x 30 cm (yükseklik) x 70 cm (en) ölçülerinde dikdörtgen bir forma sahiptir. Yan pehle taşların büyük bir kısmı zeminin yüzeyinde, içerisinde tamamına yakını toprak doludur. Pehle taşların üzerlerinde herhangi bir süsleme unsuruna yer verilmemiş sade tutulmuştur.

Yan pehle taşlar bir birlerine demir köşebentlerle kilitlen dirilmiştir. Bu köşebent bağlantılarıyla yan pehle taşları içe ve dışa kaymamasını engellenmiştir. Günümüzde bu köşebentlerden sadece bir tanesi işlevini sürdürmekte, diğerlerinin yerleri harçla kapatılmıştır.

Baş şahidesi zeminden 88 cm (yükseklik) x 33 cm (genişlik) ve 13 cm (kalınlık) ölçülerinde ve tamamına yakını sağlam bir vaziyettedir. Baş şahidesi alttan yukarı dikdörtgen bir şekilde yükselmiş, tepelik kısmı sivri kemer bir alınlıkla sonlandırılmıştır. Şahidenin dışa bakan yüzeyi düz ve sade tutulmuş, içe bakan yüzeyinde kitabelik bölümü yer alır. Şahidenin içe bakan yüzeyi oyma kabartma tekniği ile kartuşlar içerisine alınmış kitabesi yer almaktadır. Kitabe deforme olduğu için kartuş ve kaç satır yazı olduğu hakkında kesin bir bilgi edinilememiştir. Bu kitabelik bölümü Osmanlı Türkçesi, celfî ta'lik yazısıyla yazılmış olup, mezar hakkında önemli bilgi sunmaktadır. Kitabe okuna bildiği kadar şöyledir:

OKUNUŞU

- 1.Huve'l –Baki
- 2.zivlî Muhammed Ağa'nın
- 3.Zevcesi

METNİ

- ۱- هو الباقي
- ۲- زيولى محمد اغانك
- ۳- زوجه سى

Ayak şahidesi 90 cm (yükseklik) x 33 cm (genişlik) ve 11 cm (kalınlık) ölçülerinde dikdörtgen gövdeden sonra, sivri kemer alınlıkla sonlandırılmıştır. Ayak şahidesinin içe ve dışa bakan yüzeyleri boş bırakılmış, herhangi bir süslemeye yer verilmemiştir.

Kitabesi deforme olduğu için kaç tarihli olduğu bilinmeyen mezarın yanında tarihi belli olan mezar taşlarından, yazı türünün ta'lik olmasının yanı sıra biçim ve form özelliklerini de dikkate alarak XVIII. yy. sonu / XIX. yy. başlarına tarihlendirilmiştir. Muhtemelen (zivli) yer ismi olup, Bayburt'ta bu isme benzer (Niv) yani bugünkü ismi Arpalı olan köyün eski ismi olabilir. Kitabe tahrip olduğundan “nun” harfi, “ze” gibi okunmaktadır.

ÖRNEK NO : 5.2.68
ADI : Kapak Taşlı, Sandukalı Mezar Taşı
İNCELEME TARİHİ: 05.07.2013 / 24.10.2013
ÇİZİM NO : 25
FOTOĞRAF NO : 164
BULUNDUĞU YER : Saraycık Köyü Mezarlığı
TARİHİ : XVIII. yy. Sonu / XIX. yy. Başları
MALZEMESİ : Sarı Kum Taşı
TANIMI : Saraycık köyünün batısındaki mezarlığın içinde köye

doğru olan, çevre duvarın yaklaşık 30 m batısında yer alan H.1276 / M. 1859 tarihli mezarın güneybatısında konumlandırılmıştır. Mezar, baş ve ayak şahideli kapak taşlı sandukalı bir mezardır. Mezarın tamamı sarı kesme taş malzemedden yapılmıştır. Mezar, doğa şartlarından ve beşeri faktörlerden dolayı üzerinde kırılma ve likenler oluşsa da genel itibariyle günümüze sağlam gelebilmiştir.

Mezar, doğu-batı istikametinde 190 cm (boy) x 82 cm (en) x 75 cm (yükseklik) ölçülerinde dikdörtgen bir forma sahiptir. Sandukanın yan yekpare dikdörtgen blok taşları ve bu yekpare taşların arasına bırakılmış küçük kare blok taşların yüzeyleri süslemesizdir. Güney yan yekpare taşı yerinde ortadan ikiye ayrılmış vaziyettedir. Sanduka üzerinin tamamını kaplayan, yekpare taşlar üzerine bindirilmiş kapak taşı yer alır. Yüzeyinde çatlaklar oluşmuş süslemesiz kapak taşı, dışa doğru 5 cm taşıntı yaparak saçak oluşmuştur. Kapak taşının orta kısmında, sivri kemer yuvarlak kemer alınlıklı küçük dikdörtgen bir boşluk bırakılmıştır. Bu boşluk kısmından sandukanın içine okunamayacak düzeyde yıpranmış veya dağılmış Kuran'lar bırakılmıştır.

Şahideler, kapak taşının baş kısmı dikdörtgen bir biçimde oyulup, buraya yerleştirilmiştir. Yeri belli olan şahide yerinde ve çevresinde olmayıp, akıbeti bilinmemektedir. Süslemesi olmayan ayak şahidesi, 70 cm yüksekliğinde dikdörtgen olarak yükselmiş ve üst kısmı sivri kemer alınlıkla sonlandırılmıştır.

Kitabesi olmadığı için mezarın kimliği hakkında kesin sonuçlara ulaşamadık. Aynı mezar içerisinde tarihi belli olan H.1276 / M. 1859 tarihli mezar göz önüne alınıp ve mezarın biçim ve form özellikleri değerlendirilerek mezarın XVIII. yy. sonları / XIX. yy. başlarına tarihlendirebiliriz.

ÖRNEK NO	: 5.2.69
ADI	: Bayana Ait Mezar Taşı
İNCELEME TARİHİ:	05.07.2013 / 24.10.2013
ÇİZİM NO	: 26
FOTOĞRAF NO	: 165 - 166
BULUNDUĞU YER	: Beşpınar (Yukarı Loru) Belediyesi Mezarlığı
TARİHİ	: XVIII. yy. Sonu / XIX. yy. Başı
MALZEMESİ	: Sarı Kum Taşı
TANIMI	: Beşpınar belediyesinin güney batısındaki mezarlığın

orta kısmında bulunur. Baş şahideli, pehle taşlı olarak ele alınıp, mezarın tamamı sarı kum taşı malzemededen yapılmıştır. Mezar doğa şartlarından dolayı yıpransa da genel itibariyle günümüze sağlam gelebilmiştir. Mezar doğu-batı istikametinde 160 cm (boy) x 45 cm (en) ölçülerinde dikdörtgen bir forma sahiptir. Yan pehle taşların büyük bir kısmı toprak üstünde olup, herhangi bir süslemeye yer verilmemiştir.

Baş şahidesi 95 cm yükseklikte ve şekil ve süslemesiyle bir bayan gövdesi silüetini anımsatmaktadır. Bayan silüetindeki şahide, iki pehle taşı arasında üstte pehle taşlara binecek şekilde dışa doğru çıkıntı yapmıştır. Bu çıkıntı ile baş şahidenin ağırlığı yan pehle taşlara bindirilmiş ve köşebent gibi kilitlen dirilmiştir. Yumuşatılmış omuzluk kısmından sonra boyunluk ve tepe kısmında küçük çıkıntı yapılmış ince, düz tutulmuş yuvarlak bayan başını anımsatan başlıkla sonlanmıştır. Dikkatli bakıldığında saçları sağ ve sol omuzların üzerlerine dağılmış, saçların ortasında yağmur damlası motifini anımsatan yüz kısmı boş bırakılmıştır.

Baş şahidesini bu kadar ince ruhla işleyen sanatkârın, yüz kısmının boş bırakması şöyle iki yorumu aklımıza getirmektedir. İslam anlayışına göre insan yüzünün Allah'ı tealanın Cemal'ini yansıtmışından dolayı onun estetikliğini bozma korkusuyla boş bırakıldığı ya da kabirde yatan merhumenin kalbinin saf ve temizliğini, amelinin güzelliğini ifade etmek amacıyla boş bırakılmış olabilir. Şahidenin iç yüzünün gövde kısmında iki kartuş içerisine alınmış ince, zarif bir şekilde iki kuşak yazıyla yazılmış kitabelik bölümü deforme olduğundan okunamamıştır. Şahidenin dış yüzü ise boş bırakılarak sade tutulmuştur. Mezarın biçim, şekil özelliklerine ve çevre köylerdeki mezar tarihleri ile kıyaslanıp daha eski olduğu anlaşılmış ve XVIII. yy. sonu / XIX. yy. başlarına tarihlendirilmiştir.

ÖRNEK NO : 5.2.70

ADI : Sarıklı Serpuşlu I Nolu Mezar Taşı

İNCELEME TARİHİ: 05.07.2013 / 24.10.2013

FOTOĞRAF NO : 167

BULUNDUĞU YER : Beşpınar (Yukarı Loru) Belediyesi Mezarlığı

TARİHİ : XVIII. yy. Sonu / XIX. yy. Başı

MALZEMESİ : Sarı Kum Taşı

TANIMI : Mezarlığın orta kısmında bulunur. Baş ve ayak şahideli, pehle taşlı olarak ele alınıp, mezarın tamamı sarı kum taşı malzemeden yapılmıştır. Mezar doğa şartlarından dolayı yıpranıp, likenler oluşsada genel itibariyle günümüze sağlam gelebilmiştir.

Baş ve ayak şahideli, pehle taşlı mezar doğu-batı istikametinde 180 cm (boy) x 65 cm (en) ölçülerinde dikdörtgen bir forma sahiptir. Yan pehle taşların büyük bir kısmı toprak üstünde olup, herhangi süslemeye yer verilmemiş sade tutulmuştur. Baş şahidesi 90 cm yükseklikte, iç kısma doğru eğik bir vaziyettedir. Baş şahide omuzluk kısmından içe doğru keskin bir girinti yaptıktan sonra boyunluk kısmına geçişte yumuşatılarak omuzluk kısmında kademelenme oluşturulmuştur. Yuvarlak boyunluktan sonra sarıklı serpuşla tepelik kısmı sonlandırılmıştır. Baş şahidede sade olup, herhangi bir süsleme unsuruna yer verilmemiştir.

Serpuş tepelikteki sarık sade olup, düz ve kalın tutulmuştur. Sarığın ön kısmında küçük bir üçgen alınlıkla sarık sonlandırılmıştır. Baş şahidede bulunan kitabelik bölümü boş bırakılmış, herhangi bir yazı kuşağına yer verilmemiştir.

Yine ayak şahide de oldukça sade tutulmuş olup, yüksekliği 68 cm dir. Ayak şahide yuvarlak kemerli ve tepe kısmı yuvarlak küçük bir çıkıntı ile sonlandırılmıştır. Kabrin sınırlarını belirleyen mezar taşlarının büyük bölümü toprak üzerinde, yerlerinden kaymış vaziyettedirler. Kitabesi olmadığı için mezarın kime ait olduğuna ve kaç yılında yaptırıldığına ulaşılamamıştır. Mezarın biçim ve form özelliklerine bakılarak XVIII. yy. sonu / XIX. yy. başlarına tarihlendirilmiştir.

ÖRNEK NO : 5.2.71.
ADI : Kavuk Başlı Mezar Taşı
İNCELEME TARİHİ: 05.07.2013 / 24.10.2013
ÇİZİM NO : 27
FOTOĞRAF NO : 168
BULUNDUĞU YER : Beşpınar (Yukarı Loru) Belediyesi Mezarlığı
TARİHİ : XVIII. yy. Sonu / XIX. yy. Baş
MALZEMESİ : Sarı Kum Taşı
TANIMI : Mezarlığın orta kısmında bulunur. Baş ve ayak

şahideli pehle taşlı olarak ele alınıp, mezarın tamamı sarı kum taşı malzemeden yapılmıştır. Yan pehle taşlar tamamı toprak altında kalmıştır. Mezar doğa şartlarından dolayı yıpranıp, likenler oluşsada genel itibariyle günümüze sağlam gelebilmiştir.

Baş ve ayak şahideli, pehle taşlı mezar doğu-batı istikametinde 180 cm (boy) x 65 cm (en) ölçülerinde dikdörtgen bir forma sahiptir. Baş şahidesi 65 cm yükseklikte iç kısma doğru eğik bir vaziyettedir. Şahide üst bölümünde yumuşatılmış omuzluk bölümünden sonra silindirik bir boyunluk üzerinde yükselen kavuk serpuşla sonlandırılmıştır. Üsten düz tepelikli kavuğun etrafını dolanan sarık, alınlık kısmından ince başlayıp iki yana doğru genişleyerek, arka tarafa devam etmiştir. Bu şekilde üçgen bir alınlık bırakılarak namaz esnasında secdeye gidildiğinde alın kısmının yere tam teması sağlanacak şekilde tasarlanması bir gerçeği yansıması bakımından önem arz etmektedir. Bu başlık formu Osmanlı başkent üslubuna yakın olsa da tam anlamıyla yansıtılmamıştır.

Baş şahidenin iç yüzünün alt bölümünde yüzeysel yapılmış, kaş nişi şeklinde kitabelik bölümü yer almıştır. Bu kitabelik bölümü yazıya hazır hale getirilmiş fakat yüzeyi boş bırakılmıştır. Şahidenin dış yüzeyi boş bırakılmış, herhangi bir bezemeye yer verilmemiştir.

Ayak şahidesi yuvarlak kemer alınlıklı ve 40 cm yüksekliğe sahiptir. İç ve dış yüzeylerinde süslemeye yer verilmemiştir. Kitabesi olmadığından kime ait olduğu ve kaç yılında yaptırıldığı hakkında kesin bilgilere ulaşılamamıştır. Mezarın biçim ve form özelliklerine bakılarak XVIII. yy. sonu / XIX. yy. başlarına tarihlendirebiliriz.

ÖRNEK NO : 5.2.72

ADI : Pehle Taşlı I No'lu Mezar Taşı

İNCELEME TARİHİ: 05.07.2013 / 24.10.2013

FOTOĞRAF NO : 169

BULUNDUĞU YER : Gökçedere (Pulur) Belediyesi Mezarlığı

TARİHİ : XVIII. yy. Sonu / XIX. yy. Ortaları

MALZEME: : Sarı Kum Taşı

TANIMI : Gökçedereden – Çimentepe köyüne giden yolun

güney doğusundaki mezarlığın kuzey çevre duvarını 10 m kadar güneyinde, kılıç kalkan motifli mezarın yaklaşık 3 m kadar güneyinde yer almaktadır. Baş şahideli, pehle taşı mezar grubunu teşkil eder. Malzeme olarak sarı kumtaşı malzeme kullanılmıştır. Doğa şartlarından dolayı pehle taşların yüzeylerinde kırılmalar ve likenler oluşmuştur. Mezarın sınırlarını belirleyen pehle taşların büyük bir bölümü toprağın yüzeyindedir.

Mezar 200 cm (boy) x 76 cm (en) ölçüleriyle dikdörtgen bir görünümü vardır. Mezarın sınırlarını belirleyen pehle taşlarda herhangi bir süslemeye yer verilmemiş sade tutulmuştur. Mezarın baş şahidesi parçalanmış, şahidenin yüzeyindeki kitabenin çoğu tahrip olmuştur. Kitabe, kabartma tekniğiyle, Osmanlı Türkçesi, celi sülüs yazıyla yazılmış ve okunabildiği kadar şöyledir:

OKUNUŞU

METNİ

- | | |
|---|---|
| 1.Hûve'l-Hallâku'l-Bâkî | ۱ - هو الخلاق ل الباقي |
| 2.emretti hudâ eyledi fermân erişdi ecel... | ۲ - امراتیدی خدا ایلدی فرمان ایرشدی اجل |
| 3..... ermedim dünyada | ۳ -ایرمدم دنیا ده..... |

AÇIKLAMA

İfadeler genç yaşta vefat edene ağıt niteliği taşımaktadır. Ölen kişinin gençliğine, dünyada nasibini almadığına vurgu yapmaktadır.

Kitabesi harap olduğu için mezar hakkındaki kimlik bilgileri ve kaç tarihinde yapıldığına ulaşılamamıştır. Mezarın ebatları, biçim ve kullanılan malzeme kılıç kalkan motifli mezarın tekrarı şeklindedir. Bu benzerliği dikkate alırsak aynı zaman dilimi içerisinde yapıldığı tahmin edilmektedir. Dil, gramer, yazı türü, biçim ve form özelliklerine de dayanarak mezar taşını XVIII yy sonu XIX yy başlarına tarihleyebiliriz.

- ÖRNEK NO** : 5.2.73
ADI : Muhammed Zeki' ye Ait Baş Şahide
İNCELEME TARİHİ: 24.07.2013
FOTOĞRAF NO : 170
BULUNDUĞU YER : Bayburt Merkez (İl Kültür Bahçesi)
TARİHİ : XVIII. yy. Sonu / XIX. yy. Ortaları
MALZEMESİ : Sarı Kum Taşı
TANIMI :Mezar taşı olarak sadece baş şahide günümüze

gelebilmıştır. Baş şahide dikdörtgen, yekpare düz bir şekilde yapılmış olup, koruma amaçlı bu bahçe içine getirilmiştir. Baş şahidenin bazı yerlerinde deformeler ve kırılmalar olsa da günümüze ana hatları ile gelmiştir.

Baş şahide 40 cm (boy) x 22 cm (en) ölçüleri ile dikdörtgen bir forma sahiptir. Dikdörtgen olarak yükselen taşın üst kısmı kırılmış bir vaziyette günümüze gelebilmiştir. Baş şahidenin ön yüzünde kitabelik bölümü yer alırken, arka yüzeyinde herhangi bir süsleme unsuruna yer verilmemiştir.

Kitabe, kabartma tekniği ile oval bir çerçeve içerisine alınmıştır. Çerçeve incelediğimiz diğer şahide örneklerinden farklı olarak yapılmıştır. Üç ince kavak silmenin kitabelik kısmının etrafını oval bir daire oluşturacak şekilde dolanarak farklı bir estetik görünüm katmıştır. Bu çerçevenin üst kısmı kırık olsada, kaval silmelerin devamını tamamlamak mümkün olmaktadır. Oval çerçeve içinde, dört kartuş içerisine, beş satırlık rika hat sanatı ile yazılı kitabesi bulunmaktadır. Kitabesinin büyük bir kısmı tahrip olmuş olup, okuna bildiği kadar şöyledir:

OKUNUŞU

1.Huve'l – Hayyu'l – Baki

2.Maa Vâlidesi(anne-babası birlikte) ile dar-ı bekaya

3.Rihlet etti Muhammed Zeki

4.... .. Efendi...

5....

METNİ

١ – هو الحي الباقي

٢ – معاوالده س ايله دار بقايه

٣ – رحلت ايتدي محمد زكي

٤ – ... أفندي...

٥ –

Kitabesi deforme olduğundan tam olarak çözümlenemediği için kaç tarihinde yaptırıldığı hakkında kesin bir bilgiye ulaşılamamıştır. Şahidenin biçim ve form özelliklerinden yola çıkarak XVIII. yy. sonu, XIX. yy. otalarına tarihlendire biliriz.

ÖRNEK NO : 5.2.74
ADI : Kılıç ve Kalkan Motifli Mezar
İNCELEME TARİHİ: 05.07.2013 / 24.10.2013
FOTOĞRAF NO : 171
BULUNDUĞU YER : Gökçedere(Pulur) Belediyesi Mezarlığı
TARİHİ : XVIII. yy. Sonu / XIX. yy. Ortaları
MALZEME : Sarı Kum Taşı
TANIMI : Çimentepe köyüne giden yolun güneyindeki birinci

kısım mezarlıkta yer almaktadır. Bu mezarlığın kuzeydoğu köşesine doğru çevre duvarının 2 m güneyinde yer almaktadır. Baş ve ayak şahideleri olmayan, pehle taşlı mezar grubunu teşkil eder. Malzeme olarak sarı kumtaşı malzeme kullanılmıştır. Doğa şartlarından dolayı pehle taşların yüzeylerinde aşınma ve likenler oluşmuştur. Pehlelerin büyük bir bölümü toprağın yüzeyindedir.

Pehle taşlı mezar, 198 cm (boy) x 70 cm (en) ölçüleriyle dikdörtgen görünümlüdür. Mezarın sınırlarını belirleyen güney pehle taşı herhangi bir süslemeye yer verilmemiş ve orta kısmından ikiye ayrılmıştır. Mezarın kuzey pehle taşının dış yüzeyinde kabartma tekniği ile yapılmış kılıç ve kalkan motifi işlenmiştir. Kahramanlığın ve yiğitliğin sembolünü temsil eden kılıç ve kalkan motifleri belirgin olup, taşın yüzeyine hareketlilik katmıştır.

Mezarın sınırlarını belirleyen pehle taşlarının yüzeyinde mezarın kimliğini belirleyecek herhangi bir kitabe olmadığından kime ait olduğu ve kaç yılında yaptırıldığı kesin olarak bilinmemektedir. Mezarlık içerisinde bulunan diğer mezarlara kıyasen daha eski görünümlüdür. Mezarın kesin olmamakla birlikte biçim ve form özelliklerine bakılarak XVIII. yy. sonu / XIX. yy. ortalarına tarihlendirmek mümkündür.

ÖRNEK NO	: 5.2.75
ADI	: Hacı İsmail Efendi Zade Kurban? Efendi'nin Bitişindeki Mezar
İNCELEME TARİHİ:	05.07.2013 / 24.10.2013
FOTOĞRAF NO	: 172 - 173
BULUNDUĞU YER	: Aydıntepe İlçesi (Cami Haziresi) Mezarlığı
TARİHİ	: XIX. yy. İlk Yarısı
MALZEMESİ	: Beyaz Kum Taşı
TANIMI	: Hazire içerisindeki Hacı İsmail Efendi Zade Kurban?

Efendi'nin bitişindeki konumlanan mezar; baş ve ayak şahideli, pehle taşlı mezarlar grubuna girer. Mezar beyaz kesme taştan yapılmış olup, pehle taşları ile birlikte baş ve ayak şahideleri genel itibariyle günümüze sağlam gelebilmiştir.

Baş ve ayak şahideli, pehle taşlı mezar, doğu batı istikametinde 230 cm (boy) x 75 cm (en) ölçülerinde dikdörtgen bir forma sahiptir. Yan pehle taşları 20 cm beton zeminin yüzeyinde olup, içresinin tamamına yakını toprakla doludur. Pehle taşları sağlam bir vaziyette ve taşlar üzerinde herhangi bir süsleme unsuruna yer verilmemiş, sade bırakılmıştır.

Baş şahidesi zeminden 105 cm (yükseklik) x 33 cm (genişlik) ölçülerinde olup, pehle taşlar arasında yükselmektedir. Şahide alttan yukarı yükselen dikdörtgen gövdelidir. Üst bölümde yumuşatılmış bir biçimde omuzluk bölümünden içe girinti yaptıktan sonra, yuvarlak bir boyunluk üzerinde, serpuş bir başlıkla sonlandırılmıştır. Serpuş başlığın tepe kısmı dilimli külah şeklinde iken, etrafında geniş tutulmuş tek şerit halinde sarık dolandırılmıştır. Şahidenin dışa ve içe bakan yüzeyi herhangi bir bezeme unsuruna yer verilmezken, kitabelik bölümüne de yer verilmemiştir.

Ayak şahidesi 102 cm (yükseklik) x 33 cm (genişlik) ölçülerinde dikdörtgen olarak yükselmiş olup, üstte yumuşatılarak içe küçük bir girinti yaptıktan sonra, bursa kemeri şeklinde alınlıkla sonlandırılmış ve süslemeye yer verilmemiştir. Mezarın kitabesi olmadığı için mezarın kimliği hakkında kesin sonuçlara ulaşılamamıştır. Yanında bulunan biçim ve form özellikleri aynı ve tarihi belli olan mezardan yola çıkarak bu kabrinde aynı dönemlerde yapıldığı söylenebilir. Bu bilgileri değerlendirdiğimizde, bu mezarında XIX. yy. ilk yarısında yaptırıldığını söylememiz mümkündür.

ÖRNEK NO : 5.2.76
ADI : Sarıklı Serpuş Başlıklı Mezar Taşı
İNCELEME TARİHİ: 05.07.2013 / 24.10.2013
FOTOĞRAF NO : 174
BULUNDUĞU YER : Sarımeşe (Havnus) Köyü
TARİHİ : XIX. yy. Ortaları
MALZEMESİ : Sarı Kum Taşı
TANIMI : Sarımeşe köyünün girişinin güneyindeki etrafı çevre

duvarı ile çevrili kabristanlık içerisinde, kabristanlığın orta kısmında çevre duvarının yalaşık 50 m güneyinde yer alır. Baş ve ayak şahideli pehle taşlı mezar grubuna girmektedir. Genel olarak günümüzde sağlam olan mezar, sarı kesme taştan yapılmış ve taşların yüzeylerinde likenler oluşmuştur. Mezar, doğu-batı istikametinde 230 cm (boy) x 80 cm (en) ölçülerinde dikdörtgen görünümlüdür. Süslemesiz yan pehle taşlar 16 cm kalınlığında ve 25 cm toprak üzerinde, içi boş bir vaziyettedir. Pehle taşlar ayak ve baş şahideye demir köşebentlerle kilitlenirilmiş, fakat günümüzde köşebentler yerlerinden çıkmış, işlevselliğini yitirmiş durumdadır.

Baş şahidesi zeminden 88 cm (yükseklik) x 21 cm (genişlik) ölçülerinde olup, insan gövdesi silüetini anımsatacak şekilde ele alınmıştır. Şahide dikdörtgen olup, üst omuzluk kısmından keskin bir biçimde içe doğru girinti yapmıştır. Omuzluk kısmından sonra dört köşeli bir boyunluk üzerinde, sarıklı serpuş başlıkla sonlandırılmıştır. Sarık kabartma tekniği ile yatay şekilde geniş bir kuşak şeklinde sarılmıştır. Alınlık kısmı, sarığın üste doğru küçük bir girinti ile boş bırakılmıştır. Sarıklı serpuş gövdeye göre büyük tutularak orantısız yapılmıştır. Şahidenin iç yüzeyindeki kitabelik bölümü yanlardan dışa taşıntı yaparak kademelendirilmiştir. Oyma tekniğiyle yapılmış kitabelik okunamayacak şekilde deforme olmuştur. Ayak şahidesi 93 cm (yükseklik) x 35 cm (genişlik) ölçülerinde, dikdörtgen gövdeden sonra yuvarlak kemer alınlıkla sonlandırılmıştır. Yuvarlak kemer alınlık kısmının güney üst kısmı kırılmış vaziyettedir. Şahide süslemesiz olarak ele alınmıştır.

Mezarın kimliği hakkında bize bilgi sunan kitabelik bölümü boş bırakıldığı için mezar hakkında bilgilere ulaşamamıştır. Mezarın biçim, form özelliklerine bakılarak ve yöredeki tarihi belli olan diğer mezarları da dikkate alarak XIX. yy. ortalarına tarihlendirebiliriz.

ÖRNEK NO	: 5.2.77
ADI	: Sarıklı Serpuş Başlı Şahide
İNCELEME TARİHİ:	24.07.2013
ÇİZİM NO	: 28
FOTOĞRAF NO	: 175
BULUNDUĞU YER	: Bayburt Merkez (İl Kültür Bahçesi)
TARİHİ	: XIX. yy.
MALZEMESİ	: Beyaz Mermer
TANIMI	: Mezar taşı olarak sadece baş şahide günümüze

gelebilmıştır. Sarıklı baş şahide dikdörtgen bir şekilde yapılmış olup, koruma amaçlı bu bahçe içine getirilmiştir. Baş şahidenin alt kısmı kırık olsa da gövdenin üst kısmı ile sarıklı sepüş sağlam bir vaziyette günümüze gelmiştir.

Baş şahide 60 cm (boy) x 30 cm (en) ölçüleri ile dikdörtgen bir forma sahiptir. Dikdörtgen olarak yükselen taşın üst omuzluk bölümlerinden keskin bir girinti yapıldıktan sonra bir boyunluk üzerinde sarık başlıkla sonlandırılmıştır. Sarık kavuk başlığı anımsatacak şekilde geniş ve büyük tutulmuş olup, istiridye yivi şeklinde hareketlendirilmesi ile farklı bir sarık örneğini teşkil etmesi açısından da önem arz etmektedir. Sarık sarılmaya önden başlanıp arka kısımdan yatay bir şekilde dolandıktan sonra ön başlama notasında altta girecek bir şekilde sonlandırılmıştır.

Baş şahidenin ön yüzünde kitabelik bölümü yer alırken arka yüzeyinde herhangi bir süsleme unsuruna yer verilmemiştir. Kitabe oyma kabartma tekniği ile üsteki oval diğerleri dikdörtgen içerisine alınmış kartuşlar içerisine beş satırlık Osmanlı Türkçesi, celi ta'lik yazı türüyle yazılı kitabesi bulunmaktadır. Kitabesi alttan yukarı doğru eğik bir şekilde ele alınırken sağlam üst kısmı çözümlenmiştir. Sarıklı baş şahidenin kitabesi çözümlenebildiği kadar şöyledir.

OKUNUŞU

- 1.Huve'l – Bâkî
- 2.Bulur dareynde bu merd-i âmil cây-i asûde
- 3.İderdi sıdk ile daim ibadet zât-ı ma'bûde
- 4.Eyleyub niyet gelurken Arz-u Rumdan
- 5.Can virub Mevlaya, irdi Beyt-i Maksuda

METNİ

- ۱- هو الباقي
- ۲- بولور دارينده بو مرد عامل جاي اسوده
- ۳- ايدردي صدقيله دائم عبادت ذات معبوده
- ۴- ايليوب نيت گلوركن ارضرومدن
- ۵- (جان) ويروب مولايه ايردي بيت مقصوده

TÜRKÇE ANLAMI

- 1.Varlığı sonsuz olan Allah'tır
- 2.Bu amel işleyen kişi iki cihanda rahatlık bulur
- 3.Yüce Allah'a daima dürüstçe ibadet ederdi
- 4.Niyet edip Erzurum'dan (Bayburt'a) gelirken
- 5.Mevla'ya canını verdi cennete erdi

Kitabesi kırık olup, kalan parçası günümüzde olmadığı için kime ait olduğu ve kaç tarihinde yaptırıldığı hakkında kesin bir bilgiye ulaşılamamıştır. Şahidenin başlık kısmını oluşturan sarığın biçim ve form özelliklerinden hareketle mezar taşının ilmiye sınıfından bir kişiye ait olduğunu göstermektedir.

Bu sarık şeklinin benzeri için "Zeytin Burnunun Tarihi Mezar Taşları" 1291 tarihli mezar taşına bakınız.¹³³ Bu mezarı dikkate alıp, biçim ve form özelliklerinden yola çıkarak XIX. yy. tarihlendirebiliriz.

¹³³ Süleyman Berk, *Zeytin Burnunun Tarihi Mezar Taşları*, "Merkez Efendi Mezarlığı", s.75.

ÖRNEK NO	: 5.2.78
ADI	: Hasan Ağa'nın Mezarı
İNCELEME TARİHİ:	05.07.2013 / 24.10.2013
ÇİZİM NO	: 29
FOTOĞRAF NO	: 176 - 177
BULUNDUĞU YER	: Demirözü İlçesi Mezarlığı
TARİHİ	: XIX. yy.
MALZEMESİ	: Sarı Kum Taşı
TANIMI	: Askeri karakolunun önünde çevre duvarları ile

çevrili mezarlığın kuzeydoğusunda çevre duvarının 20 m güneyinde yer alır. Burada konumlandırılan mezar baş ve ayak şahideli kapak taşlı, sandukalı mezar türüne örnek oluşturup, lahit tarzını anımsatan bir sandukaya sahiptir.

Şahideleri ve sandukasıyla farklı bir tipoloji sunan bu örnekte, hemen sanduka kapak taşı üzerinde yükselen baş şahide, 70 cm (boy) x 30 cm (en) x 23 cm (kalınlık) ölçüleri ile dikdörtgen bir forma sahiptir. Üstte kırık serpuş başlık kısmı gövde üzerine bırakılmış vaziyettedir. Muhtemelen bu dikdörtgen gövdenin üst tarafında keskin bir omuzluğun akabinde günümüze gelememiş, yuvarlak boyunluğu üzerinde serpuş başlık ile sonlandırılmıştır. Baş şahide bu şekli ile yöremizde karşılaştığımız diğer baş şahideler gibi insan gövdesi silüetini anımsatmaktadır. Serpuş tepelik kısmında küçük kırılmalar olmuş ve kalan başlığın tepelik kısmı dilimli ve küçük tutulmuşken, yanları kalın, dışa taşıntısıyla küçük kavuğu anımsatmaktadır. Baş şahidenin dışa bakan yüzeyinde herhangi bir süsleme unsuruna yer verilmemiş, içe bakan yüzeyinde iki kartuş içerisinde kitabelik bölümü yer alır. Birinci kartuş içerisindeki yazı kuşağı çözümlenirken, ikinci kartuştaki tarihin yer aldığı yazı kuşağı deforme olduğu için çözümlenememiştir. Kitabesi Osmanlı Türkçesi sülüs yazı ile yazılmış ve şöyledir:

OKUNUŞU

1. Hasan Ağa ruhuçün fatiha
2.

METNİ

۱- حسن اغا روحنه فاتحة

۲-

Baş ve ayak şahideler, kapak taşından bağımsız olarak yapılmış, sandukayı oluşturan yan pehle taşlar arasından yükselmiştir. Prizmatik kapak taşı, şahideleri üç taraftan içini alacak şekilde baş kısımları (U) şeklinde girintili tasarlanmıştır.

İncelediğimiz diğer kapak taşlı sandukalarda şahideler kapak taşının içerisine girecek şekilde kesilerek boşaltılırken burada farklı bir ustalığı göstermesi açısından önemlidir.

Ayak şahidesi, yerden 110 cm (boy) x 30 cm (en) x 23 cm (kalınlık) ölçülerinde dikdörtgen bir forma sahipken, sivri kemer bir alınlıkla sonlandırılmıştır. Şahidenin içe bakan yüzünde herhangi bir süsemeye yer verilmezken, dışa bakan yüzünde beş kartuş içerisinde ikinci bir kitabesi ile hareketlilik sağlanmıştır. Ayak şahisi, baş şahidede olduğu gibi yan pehle taşları arasından yükselmiş ve aynı ustalıkla yerleştirilmiştir.

Sanduka bölümünü oluşturan yan pehle taşlar, ayak ve baş şahideye demir köşebentlerle kilitlen dirilmiştir. Bu kilitleme sayesinde yan pehle taşların ve şahidelerin içe ve dışa kaymasını engellenmiştir.

Sanduka bölümü 160 cm (uzunluk) x 65 cm (genişlik) ve prizmatik kapak taşı hizasına kadar 50 cm (yükseklik) ile dikdörtgen bir şekle sahiptir. Altta sanduka 65 cm genişliğinde iken, üsteki kapak taşı 76 cm genişliği ile dışa taşınılıdır. Kenarlarında saçak oluşturan kapak taşı prizmatik bir formdadır. Sandukayı oluşturan yan yekpare taşlardan kuzey yekpare taşı sade tutulurken güney yekpare taşın yüzeyi tamamını dolduracak şekilde süsleme ile bezenmiştir. Yan yekpare taşların yüzeyleri ince bir kaval silme ile dolanarak çerçeve içerisine alınmıştır. Kaval silme ile çerçeve içerisine alınan güney yekpare taşın merkezinde su testisi (ibrik) ve ibriğin ağız (lülük) kısmının ucunda bir kadeh motifi yer alır. Bu ibriğin solunda koşum takımı üzerinde şaha kalkmış at figürü yer alırken, bu atın üsttün de uzun namlulu tüfek motifi işlenmiştir. Merkezdeki ibriğin sağında ince uzun tutulmuş cezve ve cezvenin önünde bir kap içinde üç adet kadeh bardağı yer almaktadır. Bu süslemeler kazıma kabartma tekniği ile tüm detayları belli olacak şekilde bir ustalıkla işlenmiştir.

Tarihi belli olmayan bu mezarı yöredeki tarihi belli olan mezarlarla, biçim, form ve süsleme özelliklerini de dikkate alarak bu mezarı XIX. yy. tarihlendirmek mümkündür.

ÖRNEK NO : 5.2.79
ADI : Sarıklı Serpuşlu Mezar
İNCELEME TARİHİ: 05.07.2013 / 24.10.2013
FOTOĞRAF NO : 178
BULUNDUĞU YER : Gökedere Köyü (Cami Haziresi) Mezarlığı
TARİHİ : XIX. yy. Başları
MALZEMESİ : Sarı Kum Taşı
TANIMI :Hacı Feraşat Cami İçerisindeki medresenin batısında,

Hacı Yakup'a ait mezarın kuzeyinde yer alır. Kabir, baş şahideli ve pehle taşlı olarak ele alınıp, kabrin tamamı kesme sarı kum taşı malzemeden yapılmıştır. Taşlar üzerinde doğa şartlarından dolayı bazı yerlerinde kırılmalar olmuş, likenler oluşmuştur.

Günümüze genel itibariyle sağlam ulaşan mezar doğu-batı istikametinde uzanan pehle taşlarıyla birlikte 190 cm (boy) x 80 cm (en) ölçüleriyle dikdörtgen bir forma sahiptir. Yan pehle taşlarda süslemeye yer verilmemiştir.

Tek şahideli olarak ele alınan mezarın 55 cm yükseklikteki baş şahidesi alttan yukarı doğru dikdörtgen görünümlüdür. Şahide, omuzlardan yumuşatılmış ve geniş tutulmuş yarı silindirik bir boyunluk üzerinde, sarıklı serpuşla sonlandırılmıştır. Serpuşun tepe kısmı düz tutulmuş, altta sarık yivli tek şerit halinde sarılmıştır. Şahidenin ve pehle taşlarının büyük bir kısmı toprak altında kalmıştır.

Şahide ve pehle taşlarında mezarın kimliğini belirleyecek herhangi bir kitabesi yoktur. Bunun için de kime ve kaç yılında yaptırıldığı kesin olarak öğrenilememiştir. Hazire içerisindeki diğer mezarlardan daha eski görünümlüdür. Hazire içindeki diğer mezarların tarihlerini ve mezarın, biçim, form ve süsleme özelliklerini de göz önüne alırsak XIX yy başlarına ait olduğunu söyleye biliriz.

ÖRNEK NO : 5.2.80
ADI : Hacı Hüseyin'e Ait Mezar
İNCELEME TARİHİ: 05.07.2013 / 24.10.2013
FOTOĞRAF NO : 179 - 180
BULUNDUĞU YER : Aydıntepe İlçesi (Cami Hazire) Mezarlığı
TARİHİ : XIX. yy.
MALZEMESİ : Beyaz Kum Taşı
TANIMI :Hazire içerisinde, demir çitlerle çevrili Molla

Ahmet'in mezarının, doğu bitişiğinde konumlanan mezar; baş ve ayak şahideli, pehle taşlı mezarlar grubuna girer. Mezar, beyaz kesme taştan yapılmış olup, pehle taşları ile birlikte baş ve ayak şahideleri genel itibariyle günümüze sağlam gelebilmiştir.

Baş ve ayak şahideli, pehle taşlı mezar, doğu batı istikametinde 197 cm (boy) x 80 cm (en) ölçülerinde dikdörtgen bir forma sahiptir. Yan pehle taşları 20 cm toprak zeminin yüzeyinde olup, içiresinin tamamına yakını toprakla doludur. Pehle taşları sağlam bir vaziyette ve taşlar üzerinde herhangi bir süsleme unsuruna yer verilmemiş, sade bırakılmıştır. Yan pehle taşlar bir birlerine demir köşebentlerle kilitlen dirilmiştir. Günümüzde bu köşebentlerden işlevini sürdürmektedir. Bu köşebent bağlantılar sayesinde baş ve ayak şahideleri ile yan pehle taşları, içe veya dışa kayması engellenmiştir.

Baş şahidesi zeminden 90 cm (yükseklik) 35 cm (genişlik) ölçülerinde olup, pehle taşlar arasında yükselmektedir. Şahide insan gövdesi silüetini anımsatmakta olup, alttan yukarı yükselen dikdörtgen gövdelidir. Üst bölümde, yumuşatılmış bir biçimde omuzluk bölümünden içe girinti yaptıktan sonra, baş kısmıyla orantılı yuvarlak bir boyunluk üzerinde, serpuş bir başlıkla sonlandırılmıştır. Serpuş başlığın tepe kısmı dilimli külah şeklinde iken, etrafında geniş tutulmuş tek şerit halinde sarık dolandırılmıştır. Şahidenin dışa bakan yüzeyi, herhangi bir bezeme unsuruna yer verilmezken, içe bakan yüzeyi, kitabelik bölümü ile hareketlendirilmiştir. Kitabelik bölümü, kabartma tekniği ile sekiz kartuş içerisinde, sekiz satır Osmanlı Türkçesi, sülüs yazı ile yazılmış olup, mezar hakkında önemli bilgi sunmaktadır. Kitabe okuna bildiği kadar şöyledir:

OKUNUŞU

- 1.Huve'l – Hayyu La Yemut
- 2.Beni kıl mağfiret ey Ferd-Yezdan
- 3.Onun hürmetine hulk oldu ekvan (onun hürmetine yaratıldı alemler)
- 4.Gelip kabrim ziyaret eden ihvan
- 5.Okusun ruhuma Fatiha Kuran
- 6.Bulur ihsan edenler la bed ihsan
- 7.Bu... ..(za)de Hacı Hüseyin İhsan
- 8.....

METNİ

- ۱ – هو الحي لا يموت
- ۲ – بني قل مغفرت أي فرد يزدان
- ۳ – انك حرمتنه خلق اولدي اكوان
- ۴ – گلوب قبرم زيارت ايدن اخوان
- ۵ – اوقوسون روحمه فاتحة قران
- ۶ – بولور احسان ايدنلر لا بد احسان
- ۷ – بو... ..(زا) ده الحاجي حسين احسان
- ۸ – ...

Ayak şahidesi 90 cm (yükseklik) x 35 cm (genişlik) ölçülerinde, dikdörtgen olarak yükselmiştir. Üstte yumuşatılarak içe küçük bir girinti yaptıktan sonra, bursa kemeri şeklinde alınlıkla sonlandırılmıştır. Şahide, sağlam bir şekilde günümüze gelebilmiş, içe ve dışa bakan yüzeyleri boş bırakılarak herhangi bir süsleme unsuruna yer verilmemiştir.

ÖRNEK NO	: 5.2.81
ADI	: Yaz Ođlu Muharrem'e Ait Mezar
İNCELEME TARİHİ:	05.07.2013 / 24.10.2013
FOTOĞRAF NO	: 181 - 182
BULUNDUĐU YER	: İncili (Ardusta) Köyü Mezarlığı
TARİHİ	: XIX. yy
MALZEMESİ	: Sarı Kum Taşı
TANIMI	:Köyün batısında bulunan etrafı çevre duvarları ile

çevrili mezarlığın giriş kapısında yaklaşık 50 m doğusunda bulunur. Baş ve ayak şahideli, pehle taşlı mezar grubuna girmektedir. Mezar doğa ve beşeri şartlarından dolayı pehle taşları deforme olmuş, baş ve ayak şahideleri genel itibariyle günümüze sağlam gelebilmiştir. Mezar sarı kesme taştan yapılmış olup, yüzeylerde likenler görülmektedir.

Baş ve ayak şahideli, pehle taşlı mezar, doğu-batı istikametinde iki şahide arası 240 cm (boy) ölçüsü ile dikdörtgen bir görünüme sahiptir. Yan pehle taşların kuzey pehle taşı yerinde olmayıp, güney pehle taşı da deforme olmuş bir vaziyettedir. Mezar sonraki dönemlerde aile mezarlığı şeklinde etrafı genişçe beton ve dikdörtgen blok taşlarla çevrelenmiştir.

Baş şahidesi zeminden 110 cm (yükseklik) x 45 cm (genişlik) ölçülerinde olup, tamamı sağlam bir vaziyette günümüze gelebilmiştir. Baş şahidesi, insan gövdesi silüetini anımsatacak şekilde ele alınmış olup, şahide alttan yukarı dikdörtgen bir şekilde yükselmiştir. Üst omuzluk kısmından keskin bir biçimde içe doğru girinti yapmıştır. Omuzluk kısmından sonra, yuvarlak bir boyunluk üzerinde, fes başlıkla sonlandırılmıştır. Fes başlığın tepe kısmı oval tutulmuş olup, tepe kısmından sol arka yana doğru püskül kısmı kabartma tekniği ile yapılmıştır. Baş şahidenin dışa bakan yüzeyi düz ve sade tutulmuş olup, iç yüzünde kitabelik bölümü yer alır. Kitabe, kabartma tekniği ile üst kısmı küçük yuvarlak kemer şeklinde ve dört adette başları oval dikdörtgen kartuşlar içinde, beş satırlık kitabesi yer alır. Baş şahidenin iç yüzeyindeki bu kitabelik bölümü, Osmanlı Türkçesi, sülüs yazı ile yazılmış olup, mezar hakkında önemli bilgi sunmaktadır. Kitabe okuna bildiği kadar şöyledir:

OKUNUŐU

1. Huve'l – Baki
2. el-merhumu'l – ğafur
3. rahmetullahi'l – ğafur
4. el-medfun? Yaz ođlu
5. Muharrem ruhuna fatiha sene 27?

METNİ

- ١ – هو الباقي
- ٢ – المرحوم الغفور
- ٣ – رحمة الله الغفور
- ٤ – المدفون ياز اوغلي
- ٥ – محرم روحنه ف اتحة سنت ٢٧؟ (27?)

Ayak şahidesi 110 cm (yükseklik) x 45 cm (genişlik) ölçülerinde, dikdörtgen gövdeden sonra, basık kemer alınlıkla sonlandırılmıştır. Ayak şahidesinin içe ve dışa bakan yüzeyleri boş bırakılmış, herhangi bir süslemeye yer verilmemiştir.

Tarihi eksik yazılmış yada sonradan deforme olduğu için sadece tarih kısmında 27 rakamı yazmaktadır. Yanında ki günümüze ait mermer kitabe M. 1811 tarihi olup, muhtemelen bu kabrinde buna yakın bir tarihte yapıldığını söyleye biliriz. Tarih kesin bilinmediđi için yanında tarihi belli olan mezar göz önünde bulundurulurak XIX. yy. tarihlendirmek mümkündür.

ÖRNEK NO : 5.2.82
ADI : Testi (ibrik) Motifli Mezar Taşı
İNCELEME TARİHİ: 05.07.2013 / 24.10.2013
ÇİZİM NO : 30
FOTOĞRAF NO : 183 - 184
BULUNDUĞU YER : Çorak Köyü Mezarlığı
TARİHİ : XIX. yy. Sonları
MALZEMESİ : Sarı Kum Taşı
TANIMI : Çorak köyünün batısındaki etrafı çevre duvarları ile

çevrili olan mezarlığın, batı kısmında giriş kapısının yaklaşık 100 m batısında bulunur. Baş ve ayak şahidesi olmayan kabrin, mezar taşları sonradan dizilmiş olduğu için kesin olmamakla beraber pehle taşı olarak ele alınmıştır diyebiliriz. Mezarın tamamı murçla kaba yonularak sarı kum taşı malzemeden yapılmıştır. Mezar doğa şartlarından, beşeri faktörlerden dolayı yıpranmış ve kırılmış olsa da yan pehle taşlar genel itibariyle günümüze sağlam gelebilmiştir.

Mezar taşlarının sonradan rasgele dizilmesiyle oluşturulmuş mezar, bugünkü durumu şöyledir. Baş ve ayak şahidesi olmayan, pehle taşlı mezar doğu-batı istikametinde 305 cm (boy) x 250 cm (en) ölçülerinde dikdörtgen bir forma sahiptir. Batı da yer alan pehle taşının üzerinde süslemeye yer verilmiş olup diğer üç pehle taşı üzerinde herhangi bir süslemeye yer verilmemiştir.

Batıda yer alan pehle taşı üzerinde bu süsleme kabarma tekniği ile yapılmıştır. Süsleme batıdaki pehle taşın dış yüzünde ortada kâse, sağında ibrik ve kâsenin solunda bir ağaç motifi yer alır. Bu bezeme yekpare taşın sağ tarafına doğru işlenmiştir.

Sağ tarafta yer alan ibrik alt tarafta geniş, yukarı doğru daralan altlık kısmı, altlığın üstünden başlayıp genişleyen yuvarlak bir gövdesi, kısa ve düz boğaz kısmından sonra yarım huni şeklinde bir tepelikle sonlandırılmıştır. İbriğin sağ tarafında gövdenin altından başlayıp boğaz kısmına kadar yay şeklinde oval bir el tutacak yeri (kulpu) bulunur. Sol tarafında,, boğaz ve gövde bitiminden başlayıp düz çıkıntıdan sonra, aşağı doğru eğik su dökülen (lülük) kısmı yer alır. İbriğin solunda altta geniş üste doğru daralan altlık ve bu altlıktan genişleyecek şekilde gövdeye sahip kâse yer alır. Kâsenin solunda ise yuvarlak bir ağaç motifi yer alır.

Süsleme genel itibariyle ince ve detaylı süslemeden uzak, motiflerin kaba hatları belirtilecek şekilde yapılmıştır. İbrik ve kâsenin üzeri düz tutulmuş murç izleri belli değilken ağaç üzerinde murç izleri belli olmaktadır.

Mezar taşlarına bakıldığında herhangi bir bütünlük arz etmeyen, tahrip olmuş, sonradan rast gele dizilmiş, dört yan pehle taşı ve iki tane de ayak kısmında pehle taşlar arasına düşey şekilde konumlanan küçük dikdörtgen blok taşların kaba bir şekilde dizilmesiyle oluşmuş mezardır. Taşlar birbirleriyle eşleştirip bir araya getirildiğinde baş şahideleri kayıp, yan pehle taşları ve ayak kısmındaki küçük blok taşları bulunan iki adet mezar oluşturula bilir. Bu iki kabrin yeri kesin olarak belirlenemediği için ikisi birleştirilip tek mezar haline getirilerek kabirlerin üzerlerine basılmamasını engellenmek amacıyla yapıldığı tahmin edilmektedir.

Mezar taşları üzerlerinde kitabeleri olmadığı için mezarın kimliği hakkında kesin bir bilgi elde edilememiştir. Diğer köylerde tarihi belli olan ve süsleme açısından birbirlerine benzeyen taşların tarihleri genel itibari ile XIX yy solarına tekabül etmektedir. Biçim, form ve süsleme özelliklerinden yola çıkarak mezarı XIX yy tarihlendirmemiz mümkündür.

ÖRNEK NO : 5.2.83
ADI : Baş ve Ayak Şahideli Sandukalı Mezar Taşı
İNCELEME TARİHİ: 05.07.2013 / 24.10.2013
ÇİZİM NO : 31
FOTOĞRAF NO : 185
BULUNDUĞU YER : Saruhan (Haho) Köyü Mezarlığı
TARİHİ : XIX. yy. Sonları
MALZEMESİ : Beyaz Kum Taşı
TANIMI : Saruhan köyüne giden yolun köye girmeden

güneyindeki kabristanda çevre duvarının 1 m güneyinde yer alır. Baş ve ayak şahideli, kapak taşlı sandukalı mezar grubuna örnek teşkil eder. Sanduka bölümünü ve prizmatik görünümlü kapak taşını dikdörtgen yekpare taşlar oluştururken, sanduka altındaki zemini de birkaç düz blok taşların dizimi ile yapılmıştır.

Genel itibariyle mezar beşeri ve doğa faktörlerinin oluşturduğu deformelere rağmen sağlam bir şekilde günümüze gelebilmiştir. Baş ve ayak şahideli sandukalı mezarın en altta birkaç düz blok taştan yapılmış kaide bölümü bulunur. Kaide üzerinde sanduka bölümünü oluşturan yekpare taşlar ve sandukanın üzerinde ise yekpare prizmatik görünümlü kapak taşı ve kapak taşı üzerine yerleştirilmiş ayak ve baş şahideleri ile bir bütünlük halinde inşa edilmiştir.

En altta kaide kısmını oluşturan sal taşlarının sanduka bölümünden dışa taşıntı yapmamış, sanduka kısmıyla aynı seviyede tutulmuştur. Sal taşları ile yapılan kaidenin üzerinde baş ve ayak şahideli, üstü kapalı sanduka bölümü yer almaktadır. Sandukalı mezar doğu batı istikametinde 150 cm (boy) x 80 cm (en) x 60 cm (yükseklik) ölçülerinde dikdörtgen bir forma sahiptir.

Sanduka kısmını oluşturan yan yekpare taşlar ve bu yekpare taşların önüne düşey şekilde bırakılmış dikdörtgen blok taşlar üzerinde herhangi bir bezeme unsuruna yer verilmemiştir. Sandukanın üzerinde kapak taşı üzerinde herhangi bir süsleme unsuruna yer verilmezken, yanlarda 3 cm kadar çıkıntı yaparak küçük bir saçak kısmı oluşturulmuştur. Sanduka bölümünü oluşturan yekpare dikdörtgen taşların önüne düşey şekilde yerleştirilmiş küçük blok taşalar ile prizmatik kapak taşı demir köşebentlerle birbirlerine kilitlen dirilmiştir. Bu kitleleme sayesinde mezar genel itibariyle dağılması bir nebze olsa engellemiştir. Prizmatik görünümlü kapak

taşı üzerinde yer alan baş ve ayak şahideleri kapak kısmının alt ve üst başlarının ortası oyularak içerisine geçecek şekilde boşaltıldıktan sonra bu boşluklara yerleştirilmiştir. Baş ve ayak şahidelerin yüzeylerini kaplayacak bir şekilde liken oluşmuştur.

Baş şahide sonraki dönemlerde çimento ile dibi doldurularak sağlamlaştırılmıştır. Baş şahide 48 cm (yükseklik) x 32 cm (genişlik) ölçülerinde insan gövdesi silueti şeklindedir. Şahide alttan yukarı doğru dikdörtgen gövdeli olup, üst bölümde yumuşatılmış biçimli omuzluk bölümünden sonra biraz oval ve kısa tutulmuş boyunluk kısmı üzerinde sarıklı serpuş başlıkla sonlandırılmıştır. Başlık kısmındaki sarık yanlardan ve arkadan dışa taşıntı yaparken ön yüz düz bir şekildedir. Sarığın ön yüz hariç üç taraftan düz bir şekilde sarmış olup, sarık üstündeki tepelik kısmı dilimli olup, bu şekli ile kavuğu anımsatmaktadır. Baş şahide genel itibariyle sade olup dışa ve içe bakan yüzeylerde herhangi bir bezeme unsuruna yer verilmemiştir.

Ayak şahidesi, baş şahide gibi kapak taşı oyularak dikdörtgen bir şekilde boşaltıldıktan sonra buraya yerleştirilmiştir. Yine baş şahide de olduğu gibi sonraki dönemlerde çimento ile ayak şahidenin dibi doldurularak sağlamlaştırılmıştır. Ayak şahide 60 cm (yükseklik) x 35 cm (genişlik) ölçülerine sahip olup, tepelik kısmı hayat ağacı yapraklarına benzeyen beş dilimli bir taç ile sonlandırılmıştır. Bu taç kısmının dışa bakan yüzeyinin hemen altında kaşı anımsatan, ince kabartma bir bordür ve kaş altında gözü anımsatan bir daire motifi yer almaktadır. Ayak şahidenin dışa bakan bu taç kısmı kabartma tekniği kullanılarak yapılmış olup, iç yüzünde herhangi bir süsleme unsuruna yer verilmemiştir.

Kitabesi olmadığı için mezarın kimliği hakkında kesin bir sonuca ulaşılamadı. Mezarın mimari özellikleri, biçim, form ve süsleme özellikleri dikkate alındığında mezarın XIX. yy. yapıldığını söyleyebiliriz.

ÖRNEK NO : 5.2.84
ADI : Yakup? Zade Mustafa'ya Ait Mezar
İNCELEME TARİHİ: 05.07.2013 / 24.10.2013
FOTOĞRAF NO : 186
BULUNDUĞU YER : Uğrak (Varzahan) Köyü Mezarlığı
TARİHİ : XIX. yy. Başları
MALZEMESİ : Yöresel Taş
TANIMI : Uğrak köyünden Arpalıya giden yol çıkışında etrafı

çevre duvarları ile çevrili olan mezarlığın giriş kapısından yaklaşık 200 m kuzey doğusunda bulunur. Baş ve ayak şahideli, pehle taşları irili ufaklı kaba yontu taşların düzensiz birleşimiyle yapılmıştır.

Genel itibariyle mezar günümüze sağlam bir şekilde gelmemiş olup sonraki dönemlerde elden geçirilmiştir. Bu kaniya mezarın sınırlarını belirleyen taşların içerisinde yer alan büyük blok taşlardan varıldığını söyleyebiliriz. Çünkü baş ve ayak şahidelerde kullanılan taş malzeme ile yekpare blok taşlar biçim ve özellik bakımından benzerlik gösterirken, diğer şekilsiz küçük taşlar günümüze yakın dönemi yansıtmaktadır. Günümüzde mezar herhangi bir mimari üsluba uymayan ve estetik anlayıştan yoksun bir vaziyette gelişi güzel tamir edilerek yapılmıştır.

Baş ve ayak şahideli pehle taşlı mezar, doğu-batı istikametinde 310 cm (boy) x 150 cm (en) ve 70 cm (yükseklik) ölçülerinde dikdörtgen bir forma sahiptir. Pehle kısmını oluşturan birbirinden farklı kaba yontu dikdörtgen, kare blok taşların ve şekilsiz işlenmemiş doğada bulunduğu gibi alınıp, aralarına derz dolgu konulmadan gelişi güzel birbirlerinin üzerlerine bindirilecek şekilde yapılmıştır. Pehle taşlarını oluşturan bu taşların yüzeylerinde herhangi bir süslemeye yer verilmemiştir. Pehle taşların içerisi pehle taşların yüksekliği kadar toprakla doldurulmuş ve baş ve ayak şahideleri bu toprak alan içerisine yerleştirilmiştir.

Baş şahide ayak şahidesi eşit tutulmuş olan kabrin baş şahidesi 70 cm (yükseklik) x 42 cm (genişlik) ölçüleri ile günümüze sağlam bir vaziyette gelebilmiştir. Baş şahide attan yukarı doğru dikdörtgen ve üst kısmı yuvarlak kemer alınlıkla sonlanmaktadır. Baş şahide genel itibariyle sade olup dışa bakan yüzeyinde herhangi bir bezeme unsuruna rastlanmazken, iç yüzeyi kitabelik bölümü ile hareketlendirilmiştir. Baş şahidenin iç yüzeyindeki kitabelik bölümü dikdörtgen sivri

kemer alınlıklı bir çerçeve içerisinde beş satır rik'a yazı ile yazılmış olup, mezar hakkında önemli bilgi sunmaktadır. Kitabe okuna bildiği kadar şöyledir:

OKUNUŞU

1. Huve'l – Baki feryadım bir duadır
2. Bugün bana ise yarın sanadır
3. Yakup? zade Mustafa ruhuna
4. el-Fatiha
5. sene...

METNİ

- ۱ – هو الباقي فريادم بر دو عادر
- ۲ – بوكون بكا ايسه يارين سكادير
- ۳ – ... زاده مصطفى روحنا
- ۴ – الفاتحة
- ۵ – سنة...

Ayak şahide alttan yukarı doğru tepelik kısmında üçgen oluşturacak şekilde daraltılarak sivri kemer alınlık sonlandırılmıştı. Dışa bakan yüzeyinde ve içe bakan yüzeyinde hiçbir süsleme unsurun yer verilmemiş olup, genel itibari ile kaba bir işçilikle yapılmıştır.

Kitabelik bölümünde tarihin en altta tarihin yazdığı kısım okunamadığı için mezarın kaç yılında yaptırıldığı hakkında kesin sonuç elde edemesekte, mezarın kime ait olduğunu öğrenmiş olduk. Mezarın biçim ve form özellikleri dikkate alındığında XIX. yy. sonlarına rahatlıkla tarihlendirebiliriz.

ÖRNEK NO : 5.2.85
ADI : Güneş Kursu Motifli Mezar
İNCELEME TARİHİ: 05.07.2013 / 24.10.2013
ÇİZİM NO : 32
FOTOĞRAF NO : 187
BULUNDUĞU YER : Yukarı Kışlak Köyü
TARİHİ : XIX. yy. Sonu
MALZEMESİ : Beyaz Kum Taşı
TANIMI : Yukarı Kışlak köyüne giriş yolunun kuzeyinde etrafi

çevre duvarları ile çevrili kabristanın çevre duvarının yaklaşık beş metre kuzeyinde bulunur. Baş şahideli ve pehle taşı olarak ele alınıp, mezarın tamamı sarı kum taşı malzemeden yapılmıştır. Mezar doğa şartlarından dolayı bazı yerlerinde kırılma ve likenler oluşa da genel itibariyle günümüze sağlam gelebilmiştir.

Baş şahideli ve pehle taşı mezar, doğu-batı istikametinde 170 cm (boy) x 30 cm (en) ölçülerinde dikdörtgen bir forma sahiptir. Yan pehle taşlar 60 cm toprak zemin üzerinde ve yan yekpare pehle taşlar direk toprağa oturturulmuştur. Pehle taşları 20 cm kalınlığında olup, kuzey pehle taşı üzerlerinde herhangi bir bezeme unsuruna yer verilmemiş sade tutulmuştur. Güney yan pehle taşın yüzeyi ise geometrik süsleme ile hareketlendirilmiştir.

Güney yekpare taşın ortasında kazıma tekniği ile yapılmış dikdörtgen bir çerçeve içerisinde kabartma tekniği kullanılarak yirmi dört kollu güneş kursu motifi, ince bir zarafetle işlenmiştir. Yine bu güneş kursunun yer aldığı çerçevenin batısında daha büyük tutulmuş kare bir çerçeve yer alırken, doğusunda kalan kısım kırıktır. Büyük çerçevenin içerisi süsleme bakımından uygun olduğu halde herhangi bir süsleme unsuruna yer verilmemiş sade tutulmuştur.

Pehle taşlar baş şahideye, yandan ve pehle taşların üstünden demir köşebentlerle kilitlen dirilmiştir. Bu kitleme sayesinde yan pehle taşların içe ve dışa kaymasını engellemiştir. Güney yekpare pehle taşının bir kısmı ile pehle taşlar arasına düşey şekilde bırakılan küçük yekpare blok taş, kırık ve dağınık bir vaziyettedirler. Sağlam bir şekilde yapılan ve 20 cm kalınlığındaki bu pehle taşların doğa şartlarından kırılmayacağı gibi muhtemelen insanlar tarafından dağıtıldığını gözler önüne sermektedir.

Baş şahidesi 90 cm (yükseklik) x 30 cm (genişlik) ölçülerinde, başlık kısmı kırılmış olarak günümüze gelmiştir. Baş şahide pehle taşların arasına değil, ön tarafına gelecek şekilde birleştirilmiştir. Şahide alt kısımda yan pehle taşlar seviyesinde geniş tutulurken, pehle taşlar seviyesinden içe doğru girinti yaparak 30 cm'ye düşecek şekilde daraltılarak dikdörtgen bir şekilde yükselmiştir. Şahidenin üstte omuzluk kısımları iç bükey şekile yumuşatıldıktan sonran kırık olduğu için kesin olmamakla birlikte, kalan parçadan yola çıkarak, kare bir boyunluk ve muhtemelen bir başlıkla sonlandığını söyleyebiliriz.

Baş şahidenin dışa ve içe bakan yüzleri sade tutulup, herhangi bir bezeme unsuruna veya mezarın kimliği hakkında bilgi veren kitabesi bulunmamaktadır. Mezarın sınırlarını belirleyen mezar taşlarının mezarlık içerisindeki diğer mezarlardan daha eski olması ve biçim, form özelliklerini göz önüne alarak değerlendirdiğimizde XIX. yy. tarihlendirebiliriz.

ÖRNEK NO : 5.2.86.
ADI : Şaha Kalkmış At Figürlü Mezar Taşı
İNCELEME TARİHİ: 05.07.2013 / 24.10.2013
ÇİZİM NO : 33
FOTOĞRAF NO : 188 - 189
BULUNDUĞU YER : Elmalı Köyü Mezarlığı
TARİHİ : XIX. yy. Sonu
MALZEMESİ : Sarı Kum Taşı
TANIMI : Caminin kuzeyindeki dağın yamacında konumlanan

mezarlığın, alt orta kısmında yer alır. Şahidesiz pehle taşlı olarak ele alınıp, mezarın tamamı sarı kum taşı malzemedен yapılmıştır. Beşeri faktörler ve doğa şartlarından dolayı da bazı kırılmalar ve likenler oluşmuştur. Köylülerin ifadesine göre birçok kez defineciler tarafından tahrip edildiği ve bu tahribatı önlemek için mezar taşlarının gelişi güzel yerleştirip kabrin üzerine de beton döküldüğü söylenmiş olup; bu betonlara da incelemiş olduğumuz esnada karşılaşılmıştır.

Günümüze genel itibariyle deforme olmuş şekilde ulaşan mezar, doğu – batı ve kuzey – güney istikametinde uzanan dört pehle taşlarıyla birlikte 110 cm (boy) x 110 cm (en), ölçüleriyle kare bir forma sahiptir. Güney ve batı pehle taşlar üzerinde herhangi bir süslemeye yer verilmemiştir. Muhtemelen bölgedeki diğer mezar taşlarını göz önüne aldığımızda kuzeyde yer alan yoğun süslemeli pehle taşı güneyde yer almalıdır.

Yan pehle taşların büyük kısmı toprak üzerinde olup ayak ve baş şahidesi yoktur. Kabrin kuzey pehle taşının iç yüzünde süslemelere yer verilmiş olup dış yüzü sade tutulmuştur. Pehle taşının iç yüzündeki bu süslemelerin genel itibariyle tahrip olsalar da gözle seçilir niteliktedirler. Bu süslemeler pehle taşın yüzeyinin sağında bir adet, solunda bir adet, ortada sağ ve sol da yer alan su testilerinden biraz daha yukarda tutulmuş süsleme bakımından birbirlerinden farkı üç adet su testisileri (ibikler) yer alır.

Sol alt tarafta yer alan ibrik altta iç içe geçmiş ters (V) şeklinde üçgen altlık üzerinde yuvarlak gövdesi, küçük ve geniş tutulmuş boğaz kısmı üzerinde sivri bir başlık ve boğaz kısmının üst kısmında kuş gagası şeklinde dışa taşıntı yapmış bir ağızlıkla sonlandırılmıştı. Boğaz kısmının üst kısmından başlayıp gövdenin üst

kısmına kadar yay şeklinde bir kulp kısmı yer alır. Testinin gövde kısmında daire içerisinde altı yapraklı bir çiçek motifi yer almış, boğaz kısmı da birkaç düz çizgi ile yivlendirilmiştir. Bu ibriğin sol üst köşesinde ortasından yivlendirilerek çıkıntı yapmış olan bir adet yuvarlak testi altlığı yer almaktadır.

Ortada yer alan diğer bir testi pehle taşının ortadan kırılmasıyla testiyi de ortadan ikiye ayırmıştır. Pehle taşının orta kısımda yer alan ibrik altta iç içe geçmiş ters (V) şeklinde üçgen altlık üzerinde yarı yuvarlak gövdesi, küçük ve geniş tutulmuş boğaz kısmı üzerinde tam belli olmadığı için tahminen sivri bir başlık ve kuş gagası şeklinde sağa doğru dışa taşıntı yapmış bir ağızlıkla sonlandırılmıştır. Boğaz kısmının üst kısmından küçük çıkıntı yapmış el tutacağı şeklinde kulp kısmı yer alır. Testinin süslemeleri belli olmadığı için net bir şey söyleyemesekte çözümlediğim kadarıyla gövde ve boğaz kısmı da geometrik çizgiler ile hareketlendirilmiştir.

Pehle taşının sağ alt tarafında yer alan ibrik, altta iç içe geçmiş ters (V) şeklinde üçgen altlık üzerinde yuvarlak gövdesi, uzun ve dar tutulmuş boğaz kısmı üzerinde, ovalimsi bir tepelikle sonlandırılmıştır. Suyun döküldüğü ağızlık kısmı yuvarlak gövdenin üst kısmından başlayıp, tepelik kısmı seviyesinde dışa doğru eğim yaparak uzun tutulmuştur. Testinin boğaz kısmının üst tarafından başlayıp gövdenin üst kısmına kadar yay şeklinde bir kulp kısmı yer alır. Testinin gövde kısmında daire içerisinde altı yapraklı bir çiçek motifi ve bu çiçeklerin uçlarından birbirlerine bağlantılı altı yarım daire şeklindeki geometrik süslemeleriyle bir bütünlük oluşturan süslemesine yer verilmiştir. Boğaz kısmında ise etrafını dolaşacak şekilde yivli çizgilerle hareketlendirilmiştir. Yine gövdeden suyun döküldüğü uzun ince başlık (lülük) kısmı etrafını saracak şekilde yivli çizgiler farklı bir estetik görünüm katmıştır. Bu testinin hemen sol yanında kabartma bir daire içerisi de biri ortada altı tanesi ortadakinin etrafında, toplamda yedi adet fincan altlığı yer almaktadır. Bu fincan altlığının hemen altında ise yarısı toprağa gömülü bir adet testi (ibrik) altlığı bulunmaktadır.

Kabrin sınırlarını belirleyen doğu pehle taşının dış yüzünde kabartma tekniği ile yapılmış şaha kalkmış bir at figürü ve yanında testi (ibrik) ve testi altlığı motifi ile süslenmiştir. Resmedilen at figürü ana hatlarıyla belli olup, atın ağızında yuları vardır. At figürünün sağ tarafında yer alan testi (ibrik) altta iç içe geçmiş ters (V)

şeklinde üçgen altlık üzerinde yuvarlak gövdesi, uzun ve dar tutulmuş boğaz kısmı üzerinde dışa taşıntılı ovalimsi bir tepelikle sonlandırılmıştır. Suyun döküldüğü ağızlık (lülük) kısmı yuvarlak gövdenin üst kısmından başlayıp tepelik kısmı seviyesinde dışa doğru eğim yaparak uzun tutulmuştur. Testini boğaz kısmının üst kısmından başlayıp gövdenin üst kısmına kadar yay şeklinde bir kulp kısmı yer alır. Testinin gövde kısmında, daire içerisinde deforme olduğu için tam belli olmasada kalan kısımlardan lale çiçeği ile bezendiği görülmektedir. At figürü ile testinin orta alt kısmında bir kısmı toprağa gömülü olan testi altlığı yer alır.

Güneyde ve batıdaki pehle taşlarda herhangi bir süslemeye yer verilmemiş sade tutulmuştur. Pehle taşlar üzerlerinde ki deliklerden anlaşıldığı gibi pehle taşlar köşebentlerle birbirlerine kilitletilmiştir. Mezarın etrafındaki taşlarda mezarın kimliğini belirleyen kitabelik kısmı bulunmadığı için kaç yılında ve kime ait olduğu hakkında kesin bir bilgilere ulaşılammıştır. Beş altı km uzağındaki pekesi mezarlığındaki mezar taşıyla biçim, form ve süsleme açısından benzer olması göz önüne alınarak XIX. yy. tarihlendirebiliriz.

ÖRNEK NO : 5.2.87.

ADI : Düz Yuvarlak Başlıklı Mezar Taşı

İNCELEME TARİHİ: 05.07.2013 / 24.10.2013

FOTOĞRAF NO : 190

BULUNDUĞU YER : Damlıca (Gülali Hayık) Köyü Mezarlığı

TARİHİ : XIX. yy. Sonu / XX. yy. Başı

MALZEMESİ : Sarı Kum Taşı

TANIMI : Köyün doğu istikametinde konumlanan mezarlığın

çevre duvarının yaklaşık 2 m doğusunda yer alır. Baş ve ayak şahideli, pehle taşlı olarak ele alınıp, mezarın tamamı sarı kum taşı malzemedен yapılmıştır. Günümüze genel itibariyle sağlam gelmiş ve pehle taşların büyük bir bölümü toprak üzerindedir.

Mezar, doğu – batı istikametinde 140 cm (boy) x 30 cm (en) ölçüleriyle, dikdörtgen bir forma sahiptir. Baş ve ayak şahide ile pehle taşları günümüze gelebilmiştir. Kuzey pehle taşında süslemeye yer verilmiştir. Kuzey pehle taşının dış yüzeyinde kazıma tekniği ile yapılmış altı adet fincan altlığı bulunmaktadır.

Baş şahidesi, 115 cm yükseklikte alttan pehle taşların hizasında düz, pehle taşların üst kısmından dışa doğru çıkıntı yapıp, pehle taşlarının üzerlerine bindirilmiştir. Bu çıkıntı ile baş şahidenin ağırlığı direk toprağa değil yan pehle taşların üzerlerine eşit bir şekilde dağıtılmıştır. Baş şahide insan silüetine benzemekte bu çıkıntılar insan kolunu anımsatmaktadır. Üstte yumuşatılmış omuzluk kısmından sonra, oval boyunluk üzerine, düz yuvarlak bir başlıkla sonlandırılmıştır. Yine ayak şahidede yuvarlak bir başlıkla sonlandırılmıştır. Ayak ve baş şahidedeki çıkıntı ile mezar taşları bir birlerine kilitlen dirilmiştir. Bu çıkıntılar bir nevi köşebent demirlerinin işlevini üslenmiş, estetik görünüm katmıştır. Düz yuvarlak başlık kısmı üzerine ters (V) şeklinde çizgilerle hareketlendirilmiştir. Baş şahidenin dış yüzünde gövde bölümünde üç satırlık kitabesi yer almıştır. Kitabe çözümlenememiş ve mezarın tarihi, kime ait olduğu kesin olarak öğrenilememiştir. Mezarın aynı mezarlıkta tarihi belli olan mezarlarla biçim, form olarak benzemesi aynı atölyeden, yakın zaman dilimleri içerisinde çıkmış, farklı bir çalışma diyebiliriz. Bu bilgileri göz önünde tutarsak XIX. yy. sonu / XX. yy. başlarına ait bir mezar olduğunu söyleyebiliriz.

ÖRNEK NO : 5.2.88
ADI : Pulur Köylü İshak'a Ait Mezar
İNCELEME TARİHİ: 05.07.2013 / 24.10.2013
FOTOĞRAF NO : 191 - 192
BULUNDUĞU YER : Gökçedere (Pulur) Belediyesi Mezarlığı
TARİHİ : XIX. yy. Sonu
MALZEME : Sarı Kum Taşı
TANIMI : Mezarlığın kuzeybatısında çevre duvarının 1 m

doğusunda yer almaktadır. Baş şahideli, pehle taşlı mezar grubunu teşkil eder. Malzeme olarak sarı kumtaşı malzeme kullanılmıştır. Mezarın sınırlarını belirleyen pehle taşları büyük bir bölümü toprağın yüzeyindedir. Doğa şartlarından dolayı pehle taşların yüzeylerinde kırılma ve likenler görülür.

Mezar, 210 cm (boy) x 66 cm (en) ölçüleriyle dikdörtgen görünümündedir. Baş şahidenin üst kısmı kırılmış, şahide 42 cm (yükseklik) x 62 cm (en) ölçüleriyle günümüze gelebilmiştir. Baş şahidenin kalan sağlam kısmının iç yüzünde yer alan kitabesi kabartma tekniği ile Osmanlı Türkçesi, celi sülüs yazıyla yazılı kısmen tahrip olan kitabeden okunabilen metin şöyledir:

OKUNUŞU	METNİ
1..... - 1
2.Pulur karyeli İshak.....	- 2 بو لور قريه لي اسحاق
3.....- 3

Mezarı oluşturan pehle taşlardan kuzey pehle taşı sade tutulurken, güney pehle taşın dış yüzünde kabarma tekniği ile yapılmış motifler bulunur. Bu motifler alt ve üstteki kenarları uzun tutulmuş, dikdörtgene benzeyen sekizgen içerisine yerleştirilmiş, birbirine bakan simetri iki ay yıldız ve ikisinin ortasında bir adet mısır kozası motifi işlenmiştir. Mezar taşlarının köşelerindeki deliklerden yola çıkarak, mezar taşlarının bir birlerine köşebentlerle kilitlendiğini söyleyebiliriz. Baş şahide pehle taşlarıyla birlikte bir bütün oluşturarak mezar taşlarının içe ve dışa doğru düşmesi engellenmiştir.

Baş şahidedeki kitabe deforme olduğundan kaç yılında yaptırıldığı kesin olarak öğrenilememiştir. Mezarın üzerindeki süslemelerden yola çıkarak XIX. yy. sonuna ait olduğunu söyleyebiliriz.

- ÖRNEK NO** : 5.2.89
ADI : Hacı Yakup Kızı Mevlüde'ye Ait Mezar
İNCELEME TARİHİ: 05.07.2013 / 24.10.2013
FOTOĞRAF NO : 193 - 194
BULUNDUĞU YER : Gökçedere Köyü (Cami Haziresi)
TARİHİ : XIX. yy. Sonu
MALZEMESİ : Sarı Kum Taşı
TANIMI : Medresenin batısında Şahin Oğlu Dede'ye ait

mezarın kuzeyinde yer alan kabir; baş şahideli ve pehle taşlı olarak ele alınıp, kabrin tamamı kesme sarı kum taşı malzemeden yapılmıştır. Doğa şartlarından dolayı da bazı kırılmalar ve likenler oluşmuş, fakat ana hatları ile günümüze sağlam gelmiştir.

Mezar doğu-batı istikametinde uzanan pehle taşlarıyla birlikte 180 cm (boy) x 70 cm (en) ölçüleriyle dikdörtgen bir forma sahiptir. Yan pehle taşlar üzerinde herhangi bir süslemeye yer verilmemiştir. Tek şahideli olarak ele alınmış mezar 60 cm yükseklikteki baş şahidesi dikdörtgen görünümlüdür. Şahide alttan yukarı doğru yanlardan iç bükey girintilerle, üç kademe oluşturmuş ve tepe kısmı düz bir alınlıkla sonlandırılmıştır. Baş şahidenin iç yüzünde yer alan kitabesi ise mezar hakkında önemli bilgiler sunmaktadır. Kitabe şahidenin üst kısmından başlayıp, aşağıya doğru beş ayrı kartuş oluşturulurken en alttaki kartuş deforme olmuştur. Osmanlı Türkçesi, celi sülüs yazıyla kaleme alınmış kitabede harfler yüzeye kabartma tekniği ile yazılmıştır. Kitabenin okunabilen metni şöyledir:

OKUNUŞU

METNİ

1. Huve'l-Hallâku'l- Bâki ۱- هو الخلاق الباقي
2. Emretti Hüda eyledi ferman erişdi ecel ۲- امراتدي خدا ايلدي فرمان ارشدي اجل
3. Murâda ermedim dünyâda hemân cennetde verir murâdım Rahîm Rahmân ۳- مراده ايرمدم دنياده همان جنتده ويرير مرادم رحيم رحمان
4. Merhume Mevlud(e) binti Hacı Yakub ruhuçün el-fatihâ ۴- مرحومه مولود(ه) بنت حاجي يعقوب روحچون الفاتحة
- 5.... ۵-

ÖRNEK NO : 5.2.90
ADI : Yuvarlak Serpuş' lu Mezar
İNCELEME TARİHİ: 05.07.2013 / 24.10.2013
FOTOĞRAF NO : 195
BULUNDUĞU YER : Yanoba (Aşuri) Köyü
TARİHİ : XIX. yy. Sonları
MALZEMESİ : Sarı Kum Taşı
TANIMI :Mezarlığın giriş kapısının doğusunda bulunan,

Molla? Zade Hasan Efendi'nin mezarını kuzeyinde konumlanan mezar, baş ve ayak şahideli, pehle taşlı mezar grubuna girmektedir. Mezar doğa şartlarından dolayı bazı yerlerinde bozulma ve likenler oluşsa da genel itibariyle günümüze gelebilmiştir. Yan pehle taşlarını, sağda ve solda ikişer dikdörtgen yekpare taşların birleşimi ile oluşturulmuştur.

Mezar, doğu-batı istikametinde 170 cm (boy) x 60 cm (en) ölçülerinde, dikdörtgen bir forma sahiptir. Kuzey pehle taşları dışa doğru devrilmiş olup, güney yan pehle taşları 25 cm toprak üzerinde ve içinin tamamına yakını toprak dolmuştur. Yan pehle taşları 17 cm kalınlığında ve pehle taşların üzerlerinde herhangi bir süsleme unsuruna yer verilmemiştir. Baş şahidesi, zeminden 50 cm (yükseklik) x 25 cm (genişlik) ölçülerinde olup, sağlam bir vaziyette günümüze gelebilmiştir. Baş şahidesi alttan yukarı dikdörtgen bir şekilde yükselmiş olup, gövdenin büyük bir kısmı toprak altında kalmıştır. Üst omuzluk kısmından keskin bir şekilde içe doğru girinti yapmıştır. Alt kısma göre dar tutulan ikinci gövde üzerinde, yuvarlak boyunluk kısmından sonra, yuvarlak kavuğu anımsatan bir serpuşla sonlandırılmıştır. Baş şahidede süslemeye ve kitabelik bölümüne yer verilmemiştir.

Ayak şahidesi 50 cm (yükseklik) x 32 cm (genişlik) ölçülerinde dikdörtgen gövdeden sonra, tepe kısmında küçük bir çıkıntı yapmış, basık kemer alınlıkla sonlandırılmıştır. Baş şahidede olduğu gibi, ayak şahidesinin içe bakan ve dışa bakan yüzeylerinde herhangi bir süsleme unsuruna yer verilmemiştir.

Mezarın kitabesi olmadı için mezar hakkındaki kimlik bilgilerine ulaşılamamıştır. Mezarın biçim ve form özellikleri dikkat alındığında ve yanında tarihi belli olan Molla? Zade Hasan Efendi'nin mezarıyla kıyaslanırsa XIX. yy. sonlarında yapıldığını söyleyebiliriz.

ÖRNEK NO : 5.2.91
ADI : Arbalı Kariyeli Hacı Muhammed'e Ait Mezar Taşı
İNCELEME TARİHİ: 05.07.2013 / 24.10.2013
FOTOĞRAF NO : 196 - 197
BULUNDUĞU YER : Yukarı Kırzı Köyü (İkinci Mezarlık)
TARİHİ : XIX. yy. Sonları
MALZEMESİ : Sarı Kum Taşı
TANIMI : Yukarı Kırzı köyünün kuzeyindeki etrafı çevre

duvarları ile çevrili ikinci kabristanın doğusunda, çevre duvarının hemen dibinde bulunur. Baş ve ayak şahideli bir sandukaya sahipken, sanduka pehle taşları ile birlikte kapak taşı da dâhil olmak üzere, yekpare blok kesme taşların birleşiminden meydana gelmiştir.

Genel itibariyle mezarın bazı bölümlerde deformeler olsada, günümüze sağlam bir şekilde gelebilmiştir. Altta kaide bölümü üzerinde bindirilmiş sanduka, sandukanın üzerinde ise dışa taşıntı yaparak saçak oluşturmuş dikdörtgen düz blok taşlar yer alır. Sanduka üstünde bulunan ayak ve baş şahideleri ile bir bütünlük arz eder.

En altta kaide kısmını sal taşları oluşturmakta olup, üst sanduka kısmı ile düz tutulmuştur. Dışa taşıntı yapmamış kaidenin üzerinde yükselen baş ve ayak şahideli, üstü açık sanduka bölümü yer almaktadır. Bu sandukalı mezar, doğu-batı istikametinde 210 cm (boy) x 85 cm (en) x 105 cm (yükseklik) ölçülerinde dikdörtgen bir forma sahiptir. Sanduka kısmını oluşturan birbirinden farklı dikdörtgen ve kare şekilde kesilmiş blok taşlarla örülmüştür. Sanduka üzerinde herhangi bir bezeme unsuruna yer verilmemiş sade tutulmuştur.

Sandukanın üzerinde dışa ve içe doğru taşıntılı, düz ve ince kesme taşların ağırlığı sanduka bölümünü oluşturan blok taşlara dağıtılarak, blok taşları bir birine bağlamıştır. Sanduka altta 85 cm genişliğine sahipken, üst saçak kısmında 110 cm genişliğine ulaşır. Sandukanın kısmının ortası açık bırakılmış ve saçak kısmını oluşturan 10 cm kalınlığındaki düz ince kesme blok taşlar birbirine köşebent demirleri ile kilitlendirilmiştir. Baş ve ayak şahideleri saçak kısmını oluşturan dikdörtgen, düz taşların ortası oyulup, içerisine geçecek şekilde boşaltıldıktan sonra, bu oyuklara yerleştirilmiştir.

Baş şahide, 66 cm (yükseklik) x 28 cm (genişlik) ölçülerinde olup, başlık kısmında deformeler görülmüş ve gövde ortadan ikiye ayrılacak şekilde çatlak oluşmuştur. Baş şahide, alttan yukarı yükselen dikdörtgen gövdeli olup, üst bölümde yumuşatılmış biçimli omuzluk bölümünden sonra, başlık kısmıyla orantılı tutulmuş, silindirik bir boyunluk üzerinde, yükselen sarıklı serpuş başlıkla sonlandırılmıştır. Bu sarık, kabartma tekniği ile yatay şekilde iki defa serpuş başlığı dolanacak şekilde sarılmıştır. Sarıklı serpuş başlığın bir kısmı sonradan çimento harcı ile kapatılmıştır.

Şahide genel itibariyle sade olup, dış yüzeyinde herhangi bir bezeme unsuruna rastlanmazken, iç yüzeyinde kitabelik bölümü ile hareketlendirilmiştir. Kitabelik bölümü, kabartma tekniği ile dikdörtgen bir çerçeve içerisinde, yatay şekilde beş kartuşa ayrılırken, en altta tarihin yer aldığı kartuş oval tutulmuştur. Baş şahidenin, iç yüzeyindeki kitabelik bölümü, altı kartuş içerisinde, altı satır, Osmanlı Türkçesi, celi sülüs yazısıyla yazılmış olup, mezar hakkında önemli bilgi sunmaktadır. Kitabe okuna bildiği kadar şöyledir;

OKUNUŞU

METNİ

- | | |
|-------------------------------------|-------------------------------|
| 1. Beni kıl mağfiret ey Ferd-Yezdan | ۱- بني قيل مغفرت أي فرد يزدان |
| 2. Bihak ism-i Azim nur-u Kuran | ۲- بحق اسم اعظم نور قران |
| 3. Gelip kabrim ziyaret eden ihvan | ۳- كلوب قبرم زيارت ايدن احوان |
| 4. Eylesin ruhuma Fatiha ihсан | ۴- ايلسون روحمه فاتحة احسان |
| 5. Arbalı? Kariyeli Hacı Muhammed | ۵- اربالي قريه لي حاجي محمد |
| 6. ... | ۶- ... |

Ayak şahidesi, aynı şekilde içe ve dışa doğru saçak yapacak şekilde taşıntı yapan düz taşın, orta kısmı oyularak, boşaltılmış bölüme yerleştirilmiştir. Ayak şahide bu bölümden yükselmekte ve dikdörtgen gövdeden itibaren sivri kemer bir alınlık ile sonlanmaktadır. Dışa bakan yüzeyinde ve içe bakan yüzeyinde hiçbir süsleme unsuruna yer verilmemiş olup, tepe kısmından ve gövdeden ikiye ayrılmış şekilde çatlaklar oluşmuştur.

Mezarın kitabelik bölümünde tarih kısmı tamamen deforme olduğu için, kesin tarihi bilinmemektedir. Fakat bölgedeki diğer mezar taşlarını, biçim ve form özelliklerine bakıldığında XIX. yy. sonlarına tarihlendirebiliriz.

ÖRNEK NO : 5.2.92
ADI : 1316 Rumi / M. 1900-1901 Tarihli Mezar
İNCELEME TARİHİ: 05.07.2013/ 24.10.2013
FOTOĞRAF NO : 198
BULUNDUĞU YER : Söğütlü (Hindi) Köyü Mezarlığı
TARİHİ : 1316 Rumi / M. 1900-1901
MALZEMESİ : Sarı Kum Taşı
TANIMI :Köy girişinin kuzeyindeki kabristanın içinde bulunan

1356 Rumi (M.1940) tarihli mezarın yaklaşık 1 m güneyinde bulunur. Baş ve ayak şahideli, pehle taşlı olarak ele alınıp, mezarın tamamı sarı kum taşı malzemeden yapılmıştır. Mezar genel itibariyle günümüze sağlam gelebilmiştir.

Baş ve ayak şahideli, pehle taşlı mezar doğu batı istikametinde 135 cm (boy) x 41 cm (en) ölçülerinde dikdörtgen bir forma sahiptir. Yan pehle taşlar sonraki dönemlerde toprak dolarak dıştan pehle taşlar seviyesine yükselmiştir. Yan pehle taşları 14 cm kalınlığında olup, pehle taşların üzerlerinde herhangi bir bezeme unsuruna yer verilmemiş sade tutulmuştur. Yan pehle taşlar ayak ve baş şahideye demir köşebentlerle kilitlen dirilmiştir. Bu kilitleme sayesinde yan pehle taşların içe ve dışa kaymasını engellemiştir.

Baş şahidesi yerden 87 cm (yükseklik) x 23 cm (genişlik) ölçülerinde dikdörtgen olarak yükselmiş ve üst kısımdan üçgenimsi yuvarlak kemer alınlıkla sonlandırılmıştır. Baş şahidenin dış yüzü sade tutulurken, iç yüzü kazıma kabartma tekniği ile oval bir çerçeve içerisinde sadece tarih yazılı kitabesi yer almaktadır. Baş şahide de diğer incelemiş olduğumuz baş şahideler gibi herhangi bir çatlama ve kırılmaya olmamış, sağlam bir vaziyette günümüze gelebilmiştir. Baş şahidede ki kitabelik bölümünde bir satır rumi olarak mezarın tarihi yazılı olup, mezarın kaç yılında yaptırıldığı hakkında önemli bilgi sunmaktadır. Kitabe okuna bildiği kadar şöyledir: **OKUNUŞU** **METNİ**

1. sene 1316 Rumi (M. 1900-1)

١- سنة ١٣١٦ رومي

Ayak şahidesi kırık muhtemelen incelemiş olduğumuz birbirinin aynısı şeklinde tekrarlanmış diğer mezarlardan yola çıkarsak, dikdörtgen olarak yükselmiş ve üst kısımda uzun tutulmuş üçgenimsi yuvarlak bir kemer alınlıkla sonlanmıştır.

ÖRNEK NO : 5.2.93
ADI : İmam Osman Zeyneddin'e Ait Mezar
İNCELEME TARİHİ: 05.07.2013 / 24.10.2013
FOTOĞRAF NO : 199 - 200
BULUNDUĞU YER : Aydıntepe İlçesi (Cami Hazire) Mezarlığı
TARİHİ : H. 1320 - M. 1902
MALZEMESİ : Beyaz Kum Taşı
TANIMI : Hazire içerisinde bulunan Hacı Osman'ın kabrinin

doğusunda konumlanan mezar; baş ve ayak şahideli pehle taşlı mezarlar grubuna girer. Mezar beyaz kesme taştan yapılmış olup, pehle taşları ile birlikte baş ve ayak şahideleri genel itibariyle günümüze sağlam gelebilmiştir.

Baş ve ayak şahideli, pehle taşlı mezar doğu-batı istikametinde 246 cm (boy) x 78 cm (en) ölçülerinde dikdörtgen bir forma sahiptir. Yan pehle taşları 20 cm beton zeminin yüzeyinde olup, içresinin tamamına yakını toprakla doludur. Pehle taşları sağlam bir vaziyette ve taşlar üzerinde herhangi bir süsleme unsuruna yer verilmemiş, sade bırakılmıştır.

Baş şahidesi zeminden 110 cm (yükseklik) x 28 cm (genişlik) ölçülerinde olup, pehle taşlar arasında yükselmektedir. Şahide insan gövdesi silüetini anımsatmakta olup, alttan yukarı yükselen dikdörtgen gövdelidir. Üst bölümde keskin bir biçimde omuzluk bölümünden içe girinti yaptıktan sonra, baş kısmıyla orantılı yuvarlak bir boyunluk üzerinde, serpuş bir başlıkla sonlandırılmıştır. Serpuş başlığın tepe kısmı dilimli külâh şeklinde iken, etrafında geniş tutulmuş tek şerit halinde sarık dolandırılmıştır.

Şahidenin, dışa bakan yüzeyi herhangi bir bezeme unsuruna yer verilmezken, içe bakan yüzeyi kitabelik bölümü ile hareketlendirilmiştir. Kitabelik bölümü kabartma tekniği ile beş kartuş içerisinde beş satır Osmanlı Türkçesi, sülüs yazıyla yazılmış olup, mezar hakkında önemli bilgi sunmaktadır. Kitabe okuna bildiği kadar şöyledir:

OKUNUŞU

- 1.El – Baki Huve'l – Hallak
- 2.Ulemai amilin salihai salihin
- 3.El – İmamı'r – Rumam? Osman Zeynu'd – Dîn
- 4.Ruhuna Fatiha
- 5.Sene H. 1320 M. 1902

METNİ

- ١- الباقي هو الخلاق
- ٢- علماء عاملين صلحاء صالحين
- ٣- الامام الرمام عثمان زين الدين
- ٤- روحنه فاتحة...
- ٥- سنة ١٣٢٠

TÜRKÇE ANLAMI

- 1.O Baki olandır Yaratıcıdır
- 2.İlmiyle amel eden alim, iyilerin iyisi
- 3.(dini) Yenileyen? İmam Osman Zeyneddin
- 4.Ruhuna Fatiha...
- 5.O hicri 1320 miladi 1902 yılında (vefat etmiştir).

Ayak şahidesi 100 cm (yükseklik) x 29 cm (genişlik) ölçülerinde, dikdörtgen olarak yükselmiştir. Üstte yumuşatılarak içe küçük bir girinti yaptıktan sonra, yuvarlak kemer alınlıkla sonlandırılmıştır. Şahide, sağlam bir şekilde günümüze gelebilmiş, içe ve dışa bakan yüzeylerinde herhangi bir süsleme unsuruna yer verilmemiştir.

ÖRNEK NO : 5.2.94

ADI : Muhammed Bin Ahmed'in Mezarı

İNCELEME TARİHİ: 24.07.2013

FOTOĞRAF NO : 201 - 202

BULUNDUĞU YER : Arpalı (Niv) Belediyesi Mezarlığı

TARİHİ : H.1320 / M.1902

MALZEMESİ : Sarı Kum Taşı

TANIMI : Arpalı belediyesinin kuzeydoğusunda bulunan etrafi

çevre duvarları ile çevrili üç adet kabristanlık bulunur. Bu kabristanlıkların doğusunda etrafi çevre duvarları ile çevrili olan kabristan giriş kapısının güneydoğusunda Mustafa bin Ahmed'in mezarının 2 m kuzeyinde yer alır. Baş ve ayak şahideli pehle taşlı mezar grubuna girmektedir. Mezar doğa şartlarından dolayı bazı yerlerinde kırılma ve likenler oluşsada genel itibariyle günümüze sağlam gelebilmiştir.

Baş ve ayak şahideli, pehle taşlı mezar doğu-batı istikametinde 145 cm (boy) x 55 cm (en) ölçülerinde dikdörtgen bir forma sahiptir. Yan pehle taşların toprak dolmayan kısımları 30 cm toprak üzerinde ve içerisinde tamamına yakını toprak doludur. Yan pehle taşları 8 cm kalınlığında olup, pehle taşların üzerlerinde herhangi bir süsleme unsuruna yer verilmemiş sade tutulmuştur. Yan pehle taşlar ayak ve baş şahideye demir köşebentlerle kilitlen dirilmiştir. Bu kitleme sayesinde yan pehle taşların ve şahidelerin içe ve dışa kaymasını engellemiştir. Bu köşebent demirleri günümüzde yerlerinde olmayıp, bağlantı yaptıkları yerlerdeki deliklerden birbirlerine iliştilendiği anlaşılmaktadır.

Baş şahidesi 65 cm (yükseklik) x 35 cm (genişlik) ölçülerinde üst kısmı kırık bir vaziyette günümüze gelebilmiştir. Baş şahide altta yukarı dikdörtgen bir şekilde yükselmiş olup, üst omuzluk kısmından yumuşatılarak içe doğru girinti yapmıştır. Muhtemelen baş şahidesi insan silüetinde olup kırık kısmı yuvarlak bir boyunlukta sonra, sarıklı serpuş başlıkla sonlanmıştır. Baş şahidenin dış yüzü sade tutulurken, iç yüzü kazıma kabartma tekniği ile dikdörtgen bir çerçeve oluşturulmuştur. Düz şeritlerle beş kartuş içerisine alınmış ve en altta yarım daire içerisine tarihin düşüldüğü toplamda altı satır yazı kuşağı vardır. Kitabesi Osmanlı ile yazılmış olup, mezar hakkında önemli bilgi sunmaktadır. Kitabe okunabildiği kadar şöyledir:

OKUNUŞU

1. Muhammed –Huve'l – Baki - bin Ahmed
2. Meskenimiz dağlar başı
3. Sahraya hacet kalmadı
4. Hep ezildi yaralarımız
5. Cerraha Hacet kalmadı
6. Sene H.1320 / M.1902

METNİ

- ۱- محمد - هو الباقي - بن احمد
- ۲- مسکنم ز طاغر باشي
- ۳- صحرايه؟ حاجت قالمدی
- ۴- هپ ازلدی یاره لریمز
- ۵- جاراحه حاجت قالمدی
- ۶- سنة ۱۳۲۰

Ayak şahidesi 75 cm (yükseklik) x 35 cm (genişlik) dikdörtgen gövdeden sonra içe bakan yüzeyi ikiye bölecek şekilde balık sırtı şeklinde çıkıntı yaparak, basık kemer alınlıkla sonlandırılmıştır. Ayak şahidesi üzerinde herhangi bir bezeme unsuruna yer verilmemiş olup, sade tutulmuştur.

ÖRNEK NO : 5.2.95
ADI : Hacı Abdullah Zade Hasan Efendi'ye Ait Mezar
İNCELEME TARİHİ: 05.07.2013 / 24.10.2013
FOTOĞRAF NO : 203 - 204
BULUNDUĞU YER : Karlıca (Cumavank) Köyü Mezarlığı
TARİHİ : H. 1321 / M. 1903
MALZEMESİ : Sarı Kum Taşı ve Mermer
TANIMI : Karlıca köyünün doğusunda bulunan etrafı çevre

duvarları ile çevrili mezarlığın giriş kapısının 200 m kuzeydoğusunda bulunur. Baş ve ayak şahideli bir sandukaya sahipken sanduka pehle taşları kare ve dikdörtgen küçük blok kesme taşlar, yöresel şekilsiz taşların birleşiminden meydana gelmiştir.

Genel itibariyle mezar deforme olmuş fakat sonraki dönemlerde onarım görerek günümüze gelebilmiştir. Mezarın en altta kaide bölümü tamamı toprak altında kalmış olup, üzerinde sanduka kısmı, sandukanın üzerinde mermer malzemeden yapılmış ayak ve baş şahideleri yer alır.

Kaide üzerinde yükselen baş ve ayak şahideli, üstü açık sanduka bölümü yer almaktadır. Bu sandukalı mezar, doğu-batı istikametinde 180 cm (boy) x 90 cm (en) ve 70 cm (yükseklik) ölçülerinde dikdörtgen bir forma sahiptir. Sanduka kısmını oluşturan birbirinden farklı küçük kesme blok taşlar ve sonraki onarımında eklenen yöresel taşlarla örülmüştür. Sanduka üzerinde herhangi bir bezeme unsuruna yer verilmemiş olup, çimento harcı ile yüzeye sıva yapılmıştır. Sanduka bölümü tamamına yakını orijinalliğini bozarken birkaç kesme blok taş orijinal hali ile yerinde durmaktadır.

Baş ve ayak şahidelerde orijinalliğini korumuş mezarı oluşturan diğer iki mermer malzemedir. Muhtemelen düz blok taşların ortası oyulup, içerisine geçecek şekilde boşaltıldıktan sonra bu oyuklara yerleştirilerek yapıldığını tahmin etsek de, günümüzde şahideler toprakla sanduka taşları arasına sıkıştırılmış bir vaziyettedir.

Baş şahide 88 cm (yükseklik) x (33) cm (genişlik) ölçülerinde sağlam bir vaziyette günümüze gelebilmiştir. Şahide insan gövdesi silüetini anımsatmaktadır. Alttan yukarı yükselen dikdörtgen gövdeli olup, üst bölümde keskin bir biçimde omuzluk bölümünden girinti yaptıktan sonra, dört köşeli bir boyunluk üzerinde, serpuş başlıkla sonlandırılmıştır. Başlığın tepe kısmı düzken etrafı istiridye yiv

şeklinde hareketlendirilmiştir. Serpuşun sol altından ve tepe kısmının sağından geçecek şekilde kemerle çap bir şekilde dolandırılmıştır.

Şahide genel itibariyle sade olup, dış yüzeyinde herhangi bir bezeme unsuruna rastlanmazken iç yüzeyinde kitabelik bölümü ile hareketlendirilmiştir. Kitabelik bölümü oyma kabartma tekniği ile dokuz kartuş içerisinde, dokuz satır yazı yer almaktadır. Baş şahidenin iç yüzeyindeki bu kitabelik bölümü, Osmanlı Türkçesi, rik'a yazısıyla yazılmış olup, mezar hakkında önemli bilgi sunmaktadır. Kitabe okuna bildiği kadar şöyledir:

OKUNUŞU

METNİ

- | | |
|---|--|
| 1. Huve'l – Baki | ۱ – هو الباقي |
| 2.Çıktım dağlar başına sahraya hacet kalmadı | ۲ – چيقدم طاغلا باشنه صحرايه حاجت قالمدى |
| 3.İçtim ecel şerbetini Lokman'a hacet kalmadı | ۳ – ايچدم اجل شربتني لقمانه حاجت قالمدى |
| 4.Hep yaralarım onuldu cerraha hacet kalmadı | ۴ – هپ ياره لرم اونلدى جراحه حاجت قالمدى |
| 5.Yapıldı cennet sarayım mimara hacet kalmadı | ۵ – ياپلدى جنت سرايم معماره حاجت قالمدى |
| 6.Of Kazasından Cifaruksa ¹³⁴ Kariyeli | ۶ – اوف قضااسندن جفارقسه قرية لي |
| 7.Hacı Abdullah zade Hasan Efendi | ۷ – حاجي عبد الله زاده حسين افندي |
| 8.ruhuçün el-fatiha | ۸ – روحچون الفاتحة |
| 9. ... sene H. 1321 M. 1903 | ۹ – ... سنة ۱۳۲۱ ... |

Ayak şahidesi, aynı şekilde sanduka taşlarına ve sanduka içerisindeki toprağa sıkıştırılarak tutturulmuştur. Ayak şahidesi alttan yukarı doğru yükselmiş, dikdörtgen gövdeden sonra, üste sivri kemer alınlıkla sonlandırılmıştır. Şahidenin dışa bakan ve içe bakan yüzeylerinde hiçbir süsleme unsuruna yer verilmemiş, boş bırakılmıştır.

Mezarın yapımında kullanılan malzeme bakımından şahidelerinin mermer olması ve sandukasının kesme taş malzeme ile yapılmış olması, bize iki tür malzemenin bir arada kullanılıp, bu açıdan da farklı bir örnek sunması bakımından önemlidir.

Baş şahidenin aynısı, Bayburt İl Kültür Müdürlüğü'nün bahçesinde olup, yine bir başka örneği için “Zeytin Burnunun Tarihi Mezar Taşları” adlı kitaptada görülür.¹³⁵ Aynı geleneğin bir parçası olarak yapılmışlardır.

¹³⁴ Cifaruksa Köyü Of İlçesi'nin Uğurlu adındaki köyünün eski adıdır. Bkz.

<http://www.ofhayrat.org.tr/of-hayrat/-koylerimiz> ancak bu köy Of Kaymakamlığı sitesinde belirtilen köy isimleri arasında bulunmamaktadır.

¹³⁵ Berk, a.g.e, s. 75.

ÖRNEK NO : 5.2.96
ADI : H.1321 / M.1903 Tarihli Mezar
İNCELEME TARİHİ: 05.07.2013 / 24.10.2013
FOTOĞRAF NO : 205 - 206
BULUNDUĞU YER : Yukarı Kırsı Köyü (İkinci Mezarlık)
TARİHİ : H. 1321 / M. 1903
MALZEMESİ : Sarı Kum Taşı
TANIMI :Köyün kuzeyindeki etrafı çevre duvarları ile çevrili

ikinci kabristanın orta kısmında bulunur. Baş ve ayak şahideli, pehle taşlı mezar grubuna girmektedir. Mezar doğa şartlarından dolayı bazı yerlerinde kırılma ve likenler oluşsa da genel itibariyle günümüze sağlam gelebilmiştir.

Baş ve ayak şahideli, pehle taşlı mezar, doğu-batı istikametinde 183 cm (boy) x 56 cm (en) ölçülerinde dikdörtgen bir forma sahiptir. Yan pehle taşların toprak dolmayan kısımları 23 cm toprak üzerinde ve içinin tamamına yakını toprak doludur. Yan pehle taşları 7 cm kalınlığında olup, pehle taşların üzerlerinde süslemelere yer verilmemiştir.

Baş şahidesi, zeminden 83 cm (yükseklik) x 34 cm (genişlik) ölçülerinde olup, kitabelik bölümünün üst sol kısmı ve başlık kısmı, kırılmış bir vaziyette günümüze gelebilmiştir. Baş şahidesi, insan gövdesi silüetini anımsatmakta olup, şahide altta yukarı dikdörtgen bir şekilde yükselmiştir. Üst omuzluk kısmından keskin bir şekilde içe doğru girinti yapmıştır. Omuzluk kısmından sonra, boyunluk kısmı kırık gövdeden bağımsız olup, yuvarlak bir boyunluk üzerinde, alttan üste doğru küçülen serpuş bir başlıkla sonlanmıştır.

Baş şahidenin dışa bakan yüzeyi süslemesiz olup, şahidenin içe bakan yüzeyi kabartma tekniği ile dikdörtgen çerçeve içerisinde, yatay konumlanmış ince, düz şeritlerle ayılmış, altı kartuş içerisinde kitabelik bölümü yer alır. Şahidenin içe bakan yüzeyindeki altı kartuş içerisinde, altı satırlık kitabesi olup, en altta tarihin yazdığı kartuş küçük tutulmuştur. Osmanlı Türkçesi, rik'a yazıyla yazılmış olan kitabe, mezar hakkında önemli bilgi sunmaktadır. Kitabe okunabildiği kadar şöyledir;

OKUNUŐU

1. Huve'l – Hayyu La yemut
2. Beni kıl mađfiret ey Ferd-Yezdan
3. Bıhak arş-ı azim nur-u Kuran
4. Gelip kabrim ziyaret eden ihvan
5. Eylesin ruhuma Fatıha ihsan
6. H. 1321 M. 1903

METNİ

- ۱- هو الحي لا يموت
- ۲- بني قیل مغفرت أي فردیزدان
- ۳- بحق عرش أعظم نور قران
- ۴- کلب قبرم زیارت ایدن اخوان
- ۵- ایلسون روحمه فاتحة احسان
- ۶- ۱۳۲۱

Ayak řahidesi 84 cm (yükseklik) x 34 cm (genişlik) ölçülerinde, dikdörtgen gövdeden sonra sivri kemer alınlıkla sonlandırılmıştır. Ayak řahidesinin içe bakan yüzeyinde ve dışa bakan yüzeyinde hiçbir süslemeye yer verilmemiş, tamamını likenler kaplamıştır.

ÖRNEK NO : 5.2.97
ADI : Terziođlu Őakir bin Musa Hasan'a Ait Mezar
İNCELEME TARİHİ: 05.07.2013 / 24.10.2013
FOTOĐRAF NO : 207 - 208
BULUNDUĐU YER : Aydıntepe (Hart) İlçesi
TARİHİ : H. 1322 / M. 1904
MALZEMESİ : Beyaz Kum Taşı
TANIMI : Dođudaki kabristanlık ierisinde yer alan Zeynel bin

MeŐagir'e ait mezarın yaklaşık 5 m gneyinde, evre duvarının dibinde yer alır. Mezar baŐ ve ayak Őahideli pehle taŐlı mezarlar grubuna girer. Mezar beyaz kesme taŐtan yapılmıŐ olup, pehle taŐları ile birlikte baŐ ve ayak Őahideleri genel itibariyle gnmze sađlam gelebilmiŐtir.

BaŐ ve ayak Őahideli, pehle taŐlı mezar dođu-batı istikametinde 190 cm (boy) x 66 cm (en) llerinde dikdrtgen bir forma sahiptir. Yan pehle taŐlar 25 cm toprak zerinde ve ierisinin tamamı toprak doludur. Pehle taŐları 14 cm kalınlıđında olup, pehle taŐların zerlerinde herhangi bir ssleme unsuruna yer verilmemiŐtir. Yan pehle taŐlar bir birlerine demir kŐebentlerle kilitlen dirilmiŐtir olup, gnmzde bu kŐebentlerden iŐlevini srdrmektedir. Bu kŐebent bađlantılar sayesinde baŐ ve ayak Őahideleri ile yan pehle taŐları, ie veya dıŐa kayması engellenmiŐtir.

BaŐ Őahide 100 cm (ykseklik) ve alttan yukarı dođru geniŐleyerek 33 cm (geniŐlik) llerinde dikdrtgen grnmldr. Sađlam bir vaziyette gnmze gelmiŐ ve Őahide insan gvdesi siluetini anımsatmaktadır. Dikdrtgen gvdeli Őahide, st blmde keskin bir biimde omuzluk blmnden girinti yaptıktan sonra, baŐ kısmıyla orantılı yuvarlak bir boyunluk zerinde, fes bir baŐlıkla sonlandırılmıŐtir. Fes baŐlıđı, dz bir Őerit Őeklinde dolanan sarık yer alır. Fesin dz tepe kısmından baŐlanarak, kabartma tekniđi ile fesin pskll kısmı arka tarafa dođru sarkıtılmıŐtir.

Őahide genel itibariyle sadedir. İe bakan yzeyin herhangi bir bezeme unsuruna rastlanmamıŐ olup, dıŐa bakan yzeyi kitabelik blm ile hareketlendirilmiŐtir. Kitabelik blmnde, kabartma tekniđi ile onbir satır, onbir kartuŐ ierisine alınmıŐtir. Osmanlı Trkesi, sls yazıyla yazılmıŐ ve mezar hakkında nemli bilgi sunmaktadır. Kitabe okuna bildiđi kadar Őyledir:

OKUNUŞU

1. Huve'l – Hayyu La Yemut
2. Beni kıl mağfiret Ey Ferd-Yezdan
3. Bihakk arş-ı azim ism-i Kuran
4. Gelip kabrim ziyaret eden ihvan
5. Ruhuma fatiha eylesin ihsan
6. Terzioğlu Şakir bin Musa Hasan?
7. Fi Ş. (Şevval?) sene H. 1322
8. Kullu? (Gel?)...
9. İlahu...
10. ...
11. Fatiha

METNİ

- ۱- هو الحي لا يموت
- ۲- بني قل مغفرت أي فرد يزدان
- ۳- بحق عرش أعظم اسم قران
- ۴- كلوب قبرم زیارت ایدن اخوان
- ۵- رحوما فاتحة ايلسون احسان
- ۶- ترزي اغلي شاکر بن مسي حسن؟
- ۷- في ش (شوال؟) سنة ۱۳۲۲
- ۸- کل...
- ۹- إله...
- ۱۰- ...
- ۱۱- فاتحة

Ayak şahidesi 67 cm (yükseklik) x 30 cm (genişlik) ölçülerinde dikdörtgen görünümlüdür. Dikdörtgen gövdeden sonra üste içe girinti yaptıktan sonra yuvarlak kemer alınlıkla sonlandırılmıştır. Ayak şahidesinin içe ve dışa bakan yüzeyi boş bırakılmış, herhangi bir süsleme unsuruna yer verilmemiştir.

ÖRNEK NO : 5.2.98
ADI : Hacı Muhammed Ağa'ya Ait Mezar
İNCELEME TARİHİ: 05.07.2013 / 24.10.2013
FOTOĞRAF NO : 209 - 210
BULUNDUĞU YER : Yukarı Kırzı Köyü
TARİHİ : (Rumi) 19 Haziran 1321 / M. 2 Temmuz 1905
MALZEMESİ : Sarı Kum Taşı
TANIMI :Köy girişinin doğundaki etrafı çevre duvarları ile

çevrili olan kabristanda, Hacı oğlu Muhammed Ali bin Hacı Muhammed'in mezarının 4 m kuzeydoğusunda yer alır. Baş ve ayak şahideli, pehle taşlı mezar grubuna girmektedir. Mezar doğa şartlarından dolayı bazı bölgelerinde kırılma ve likenler oluşsa da genel itibariyle günümüze sağlam gelebilmiştir.

Baş ve ayak şahideli pehle taşlı mezar, doğu-batı istikametinde 206cm (boy) x 60 cm (en) ölçülerinde, dikdörtgen bir forma sahiptir. Yan pehle taşların toprak dolmayan kısımları 15 cm toprak üzerinde ve içinin tamamı toprak doludur. Yan pehle taşları 20 cm kalınlığında olup, pehle taşların üzerlerinde herhangi bir süsleme unsuruna yer verilmemiş sade tutulmuştur. Yan pehle taşlar ayak ve baş şahideye diğer mezarlarda olduğu gibi demir köşebentlerle kilitlen dirilmiştir. Böylece yan pehle taşların ve şahidelerin içe ve dışa kaymaması engellenmiştir.

Baş şahidesi zeminden 100 cm (yükseklik) x 38 cm (genişlik) ölçülerinde, tamamına yakını sağlam bir vaziyette günümüze gelebilmiş ve şahidenin sağ tarafı kırılmış bir vaziyettedir. Baş şahidesi, insan gövdesi silüetini anımsatacak şekilde ele alınmıştır. Şahide altta yukarı dikdörtgen bir şekilde yükselmiş, üst omuzluk kısmından yumuşatılmış bir şekilde içe doğru girinti yapmıştır. Omuzluk kısmından sonra, yuvarlak bir boyunluk üzerinde sarıklı serpuş başlıkla sonlanmıştır. Sarık kazıma tekniği ile yatay olarak, başlığın etrafını üç kaval silme şeklinde dolandır vaziyette sarılmıştır. Baş şahidenin dışa bakan yüzeyi düz tutulmuş olup, alt kısmına kabartma tekniği ile istiridye yivli, güneş kursu motifi süslemesi günümüze sağlam bir şekilde gelmiştir. Şahidenin içe bakan yüzeyi, kabartma tekniği ile üst kısmı yuvarlak kemerli alınlığı olan, bir dikdörtgen çerçeve içerisinde, yatay konumlanmış ince, düz şeritlerle ayılmış, sekiz oval kartuş içerisinde, sekiz satırlık kitabesi

bulunur. Osmanlı Türkçesi, sülüs yazıyla yazılmış olan kitabe, mezar hakkında önemli bilgi sunmaktadır. Kitabe okunabildiği kadar şöyledir:

OKUNUŞU

1. Huve'l – Hayyu La yemut
2. (Beni) kıl mağfiret ey Ferd-Yezdan
3. (Bihak) arş-ı azim nur-u Kuran
4. Gelip kabrim ziyaret eden ihvan
5. Eylesin ruhuma bir fatiha ihsan
6. Merhumu'l – mağfur Hacı oğlu
7. Hacı Muhammed Ağa'nın ruhu
8. İçin Fatiha sene (Rumi) 19 Haziran 1321

METNİ

- ۱- هو الحي لا يموت
- ۲- (بنی) قیل مغفرت ای فردیزدان
- ۳- (بحق) عرش اعظم نو قران
- ۴- (کل) وب قبرم زیارت ایدن اخوان
- ۵- ایلسون روحمه بر فاتحة احسان
- ۶- مرحوم المغفور لحج اوغلي
- ۷- حاجي محمد اغلانك روجي

۸- ایچون فاتحة سنة ۱۹ حزیران ۱۳۲۱

Ayak şahidesi 93 cm (yükseklik) x 38 cm (genişlik) ölçülerinde, dikdörtgen gövdelidir. Şahidenin üst kısmı yumuşatılarak içe girinti yaptıktan sonra, yuvarlak kemer alınlıkla sonlandırılmıştır. Ayak şahidesinin içe bakan yüzeyinde selvi ağacı motifi yer alırken, dışa bakan yüzeyin alt kısmında, istiridye yivli, güneş kursu motifi yer almaktadır.

ÖRNEK NO : 5.2.99
ADI : Hacı Bilal Ağa'ya Ait Mezar
İNCELEME TARİHİ: 05.07.2013 / 24.10.2013
FOTOĞRAF NO : 211 - 212
BULUNDUĞU YER : Akbulut Köyü
TARİHİ : H. 1324 / M. 1906
MALZEMESİ : Beyaz Kum Taşı
TANIMI : Kabristanlık içerisinde orta kısma doğru bulunan H.

1314 - M. 1896 tarihli mezarın 25 m kadar kuzeyinde konumlanan mezar, baş ve ayak şahideli pehle taşlı mezar grubuna girmektedir. Mezar, doğa şartlarından dolayı bazı yerlerinde hasarlar olsada, genel itibariyle günümüze sağlam gelebilmiştir.

Baş ve ayak şahideli, pehle taşlı mezar, doğu-batı istikametinde 225 cm (boy) x 50 cm (en) ölçülerinde, dikdörtgen bir forma sahiptir. Yan pehle taşların toprak dolmayan kısımları 23 cm toprak üzerinde ve içinin tamamı toprak doludur. Yan pehle taşları 17 cm kalınlığında olup, pehle taşların üzerlerinde herhangi bir süsleme unsuruna yer verilmemiş, sade tutulmuştur. Yan pehle taşlar, ayak ve baş şahideye diğer mezarlarda olduğu gibi, demir köşebentlerle kilitlen dirilmiştir. Böylece yan pehle taşların ve şahidelerin içe ve dışa kaymaması engellenmiştir.

Baş şahidesi zeminden 100 cm (yükseklik) x 40 cm (genişlik) ölçülerinde olup, tamamı sağlam bir vaziyette günümüze gelebilmiştir. Baş şahidesi, insan gövdesi silüetini anımsatacak şekilde ele alınmıştır. Şahide, alttan yukarı dikdörtgen bir şekilde yükselmiş, üst omuzluk kısmından iç bükey yaparak yumuşatılmış bir şekilde içe doğru girinti yapmıştır. Omuzluk kısmından sonra yuvarlak bir boyunluk üzerinde, sarıklı serpuş başlıkla sonlanmıştır. Sarık, kabartma tekniği ile yatay şekilde etrafını üç kaval silme şeklinde dolanır vaziyette sarılmıştır. Baş şahidenin dışa bakan yüzeyi düz tutulmuş ve bezeme unsuruna yer verilmemiştir. İçe bakan yüzeyi, kabartma tekniği ile üst ve alt kısmı yuvarlak kemer içinde, diğer dört kartuş ince düz şeritlerle ayrılmış, toplamda altı kartuş içinde kitabelik bölümü yer alır. Kitabelik bölümüne genel olarak bakıldığında oval bir madalyonu anımsatmaktadır. Kitabelik bölümü, altı kartuş içerisinde, altı satırlık Osmanlı Türkçesi, sülüs hat sanatı ile yazılmış olan kitabe, mezar hakkında önemli bilgi sunmaktadır. Kitabe okunabildiği kadar şöyledir:

OKUNUŐU

- 1- Huve'l-Hallak
- 2- Abrans Hanedanından
- 3- el-Hacı Bilal
- 4- Ağa'nın ruhuçün
- 5- Fatiha
- 6- H.1324 – M.1906

METNİ

- ۱- هو الخلاق
- ۲- ابرانص خاندنندن
- ۳- الحاجي بلال
- ۴- اغانك رحجون
- ۵- فاتحه
- ۶- ۱۳۲۴

Ayak řahidesi, 113 cm (yükseklik) x 34 cm (genişlik) ölçülerinde dikdörtgen gövdeden sonra, sivri kemer alınlıkla sonlandırılmıştır. Ayak řahidesinin içe ve dışa bakan yüzeyleri boş bırakılmış, herhangi bir süslemeye yer verilmemiştir.

ÖRNEK NO : 5.2.100
ADI : Abdu'l – Celil Efendi'ye Ait Mezar
İNCELEME TARİHİ: 05.07.2013 / 24.10.2013
FOTOĞRAF NO : 213 - 214
BULUNDUĞU YER : Aydıntepe İlçesi (Cami Hazire) Mezarlığı
TARİHİ : H. 1326 / M. 1908
MALZEMESİ : Beyaz Kum Taşı
TANIMI :Hazire içerisinde, İmam Osman Zeyneddin'in

kabrinin güneyinde konumlanan mezar; baş ve ayak şahideli, pehle taşlı mezarlar grubuna girer. Mezar beyaz kesme taştan yapılmış olup, pehle taşları ile birlikte baş ve ayak şahideleri genel itibariyle günümüze sağlam gelebilmiştir.

Baş ve ayak şahideli pehle taşlı mezar, doğu-batı istikametinde 206 cm (boy) x 85 cm (en) ölçülerinde dikdörtgen bir forma sahiptir. Yan pehle taşları 20 cm beton zeminin yüzeyinde olup, içresinin tamamı toprakla doludur. Pehle taşları sağlam bir vaziyette ve taşlar üzerinde herhangi bir süsleme unsuruna yer verilmemiş. Yan pehle taşlar, bir birlerine demir köşebentlerle kilitlen dirilmiştir olup, günümüzde bu köşebentler işlevini sürdürmektedir. Bu köşebent bağlantılar sayesinde baş ve ayak şahideleri ile yan pehle taşları, içe veya dışa kayması engellenmiştir.

Baş şahidesi, zeminden 150 cm (yükseklik) x 33 cm (genişlik) ölçülerinde olup, pehle taşlar arasında yükselmektedir. Şahide, insan gövdesi silüetini anımsatmaktadır. Alttan yukarı yükselen dikdörtgen gövdelidir. Gövdenin üst bölümde keskin bir biçimde omuzluk bölümünden içe girinti yaptıktan sonra, baş kısmıyla orantılı yuvarlak bir boyunluk üzerinde, serpuş bir başlıkla sonlandırılmıştır. Serpuş başlığın, tepe kısmı dilimli külah şeklinde iken, etrafında geniş tutulmuş tek şerit halinde sarık dolandırılmıştır. Şahidenin dışa bakan yüzeyinde herhangi bir bezeme unsuruna yer verilmezken, içe bakan yüzeyi, kitabelik bölümü ile hareketlendirilmiştir. Kitabelik bölümü, kabartma tekniği ile dikdörtgen çerçeve içerisinde altı kartuş içerisinde altı satır Osmanlı Türkçesi, celi sülüs hat sanatı ile yazılmış olup, mezar hakkında önemli bilgi sunmaktadır. Kitabe okuna bildiği kadar şöyledir;

OKUNUŐU

- 1.Huve'l – Hallaku'l – Baki
- 2.Ulemai azamdan
- 3.Ve müderrisi kiramdan
- 4.Abdu'l – Celil Efendi'nin
- 5.Ruhuna Fatiha
- 6.Sene H. 1326 / M. 1908

METNİ

- ۱- هو الخلاق الباقي
- ۲- علماء عظامدن
- ۳- ومدرس كرامدن
- ۴- عبد الجليل افنديك
- ۵- روحنه فاتحة
- ۶- سنة ۱۳۲۶

Ayak şahidesi 104 cm (yükseklik) x 29 cm (genişlik) ölçülerinde dikdörtgen olarak yükselmiş olup, üstte içe girinti basık kemer alınlıkla sonlandırılmıştır. Şahide, sağlam bir şekilde günümüze gelebilmiş, içe ve dışa bakan yüzeylerinde herhangi bir süsleme unsuruna yer verilmemiştir.

ÖRNEK NO	: 5.2.101
ADI	: Terzioğlu Halil Efendi'ye Ait Mezar
İNCELEME TARİHİ:	05.07.2013 / 24.10.2013
FOTOĞRAF NO	: 215 - 216
BULUNDUĞU YER	: Aydıntepe İlçesi (Cami Hazire)
TARİHİ	: H. 1326 / M. 1908
MALZEMESİ	: Beyaz Kum Taşı
TANIMI	:Hazire içerisinde Abdu'l – Celil Efendi'nin kabrinin

güneyinde konumlanan mezar; baş ve ayak şahideli, pehle taşlı mezarlar grubuna girer. Mezar beyaz kesme taştan yapılmış olup, pehle taşları ile birlikte baş ve ayak şahideleri genel itibariyle günümüze sağlam gelebilmiştir.

Baş ve ayak şahideli, pehle taşlı mezar doğu batı istikametinde 170 cm (boy) x 79 cm (en) ölçülerinde dikdörtgen bir forma sahiptir. Yan pehle taşları 27 cm beton zeminin yüzeyinde olup, içresinin tamamı toprakla doludur. Pehle taşları sağlam bir vaziyette ve taşlar üzerinde herhangi bir süsleme unsuruna yer verilmemiş, sade bırakılmıştır. Yan pehle taşlar bir birlerine demir köşebentlerle kilitlen dirilmiştir olup, günümüzde bu köşebentlerden işlevini sürdürmektedir. Bu köşebent bağlantılar sayesinde baş ve ayak şahideleri ile yan pehle taşları, içe veya dışa kayması engellenmiştir.

Baş şahidesi zeminden 95 cm (yükseklik) x 30 cm (genişlik) ölçülerinde olup, pehle taşlar arasında yükselmektedir. Şahide insan gövdesi silüetini anımsatmakta olup, alttan yukarı yükselen dikdörtgen gövdelidir. Gövdenin üst bölümde yumuşatılmış bir biçimde omuzluk bölümünden içe girinti yaptıktan sonra, baş kısmıyla orantılı yuvarlak bir boyunluk üzerinde, serpuş bir başlıkla sonlandırılmıştır. Serpuş başlığın tepe kısmı dilimli külah şeklinde iken, etrafında geniş tutulmuş tek şerit halinde sarık dolandırılmıştır. Şahidenin dışa bakan yüzeyinde, herhangi bir bezeme unsuruna yer verilmezken, içe bakan yüzeyi, kitabelik bölümü ile hareketlendirilmiştir. Kitabelik bölümü, kabartma tekniği ile dikdörtgen çerçeve içerisinde, yedi kartuş içerisinde yedi satır Osmanlı Türkçesi, sülüs hat sanatı ile yazılmış olup, mezar hakkında önemli bilgi sunmaktadır. Kitabe okuna bildiği kadar şöyledir;

OKUNUŐU

- 1.Huve'l – Hayyu'l – Baki
- 2.El-mağfuru'l – merhum
- 3.Ulemai azamdan
- 4.Terziođlu
- 5.Halil Efendi'nin
- 6.Ruhu için el-Fatiha
- 7.Sene H. 1326

METNİ

- ١- هو الحي الباقي
- ٢- المغفور المرحوم
- ٣- علماء عظامدن
- ٤- ترز اوغلي
- ٥- خليل افنديك
- ٦- روي ايجون الفاتحة
- ٧- سنة ١٣٢٦

Ayak şahidesi 88 cm (yükseklik) x 29 cm (genişlik) ölçülerinde, dikdörtgen olarak yükselmiş olup, üstte sivri kemer alınlıkla sonlandırılmıştır. Şahide sağlam bir şekilde günümüze gelebilmiş, içe bakan yüzeyinde sonraki dönemlerde Latin harfleri ile mermer kitabesi yer alır. Şahidenin dışa bakan yüzeyleri boş bırakılarak herhangi bir süsleme unsuruna yer verilmemiştir.

ÖRNEK NO : 5.2.102

ADI : Mustafa'ya Ait Mezar Taşı

İNCELEME TARİHİ: 24.07.2013

FOTOĞRAF NO : 217

BULUNDUĞU YER : Değirmencik (Mam) Köyü Mezarlığı

TARİHİ : H.1327 / M.1909

MALZEMESİ : Sarı Kum Taşı

TANIMI : Değirmen Dere köyünün doğusunda bulunan etrafı

çevre duvarları ile çevrili mezarlığın okul tarafındaki girişin yaklaşık 500 m kuzeyinde bulunur. Baş ve ayak şahideli bir sandukaya sahipken sanduka pehle taşları kare ve dikdörtgen küçük blok kesme taşların birleşiminden meydana gelmiştir. Genel itibariyle mezar bazı yerlerinde kırılmalar görülse günümüze sağlam bir şekilde gelebilmiştir.

En altta kaide bölümü, üzerinde sanduka kısmı, sandukanın üzerinde dışa taşıntı yaparak saçak oluşturmuş kapak kısmı, kapak kısmı üzerinde yükselen ayak ve baş şahideleri ile bir bütünlük halinde inşa edilmiştir. En altta kaide kısmını sal taşları oluşturmakta olup, üst sanduka kısmı ile düz tutulmuş ve büyük bir kısmı toprak altında kalmıştır. Dışa taşıntı yapmamış kaidenin üzerinde yükselen baş ve ayak şahideli sanduka bölümü yer almaktadır.

Bu sandukalı mezar, doğu batı istikametinde 230 cm (boy) x 98 cm (en) ve 82 cm (yükseklik) ölçülerinde dikdörtgen bir forma sahiptir. Sanduka kısmını oluşturan birbirinden farklı dikdörtgen ve kare şekilde kesme blok taşlarla örülmüştür. Sanduka üzerinde herhangi bir bezeme unsuruna yer verilmemiş sade tutulmuştur.

Sandukanın üzerinde dışa ve içe doğru düz kesme taşlar, içte kapak görünümü, dışta saçak oluşturacak şekilde taşıntı yapmıştır. Sanduka altta 80 cm genişliğine sahipken, dışa saçak oluşturan üst kısmında 98 cm genişliğine ulaşır. Sandukanın ortası açık bırakılmış ve saçak kısmını oluşturan 22 cm kalınlığındaki düz ince, kesme, dikdörtgen blok taşlar birbirine köşebent demirleri ile kilitlen dirilmiştir.

Saçak kısmını toplamda dört adet düz dikdörtgen blok taşın birleşimiyle oluşturulmuştur. Bu dört adet taşın ağırlığı, alttaki sandukayı oluşturan dikdörtgen ve kare şeklindeki taşların üzerin dağıtılmasıyla sandukayı oluşturan bu taşlar birbirine

kilitlenmiştir. Baş ve ayak şahidelerde saçak oluşturmuş düz blok taşların ortası oyulup, içerisine geçecek şekilde boşaltıldıktan sonra bu oyuklara yerleştirilerek tutturulmuştur.

Baş şahide 70 cm (yükseklik) x 36 cm (genişlik) ölçüleri ile başlık kısmı kırılmış ve gövdede çatlaklar oluşmuş, sonradan çimento harcı ile onarılmıştır. Çevre köylerdeki benzer mezar taşlarında da görülen insan gövdesi silüetine benzeyen baş şahidelerden yola çıkarak kırık başlığın serpuş başlık olduğunu söyleye biliriz. Baş şahide alttan yukarı yükselen dikdörtgen gövdeli olup, üst bölümde keskin ve yumuşatılmış biçimde iki kademeli omuzluk bölümünden sonra silindirik bir boyunluk üzerinde günümüzde olmayan, muhtemelen serpuş bir başlıkla sonlandırılmıştır. Şahide genel itibariyle sade olup, dış yüzeyinde herhangi bir bezeme unsuruna rastlanmazken iç yüzeyinde kitabelik bölümü ile hareketlendirilmiştir. Kitabelik bölümü kabartma tekniği ile dikdörtgen bir çerçeve içerisinde sekiz satır yazı yer almaktadır. Baş şahidenin iç yüzeyindeki bu kitabelik bölümü, sülüs hat sanatı ile yazılmış olup, mezar hakkında önemli bilgi sunmaktadır. Kitabe okuna bildiği kadar şöyledir;

OKUNUŞU

METNİ

- | | |
|--------------------------|---------------------|
| 1. ... | -۱ |
| 2. ... | -۲ |
| 3. ... | -۳ |
| 4. ... | -۴ |
| 5. Hacı Şerif Efendi'nin | ۵- حاجي شريف افندنگ |
| 6. mahdumu Mustafa'nın | ۶- مخدمي مصطفى نك |
| 7. ruhuçün fatiha | ۷- روحچون فاتحة |
| 8. H.1327 M.1909 | ۸- ۱۳۲۷ |

Ayak şahidesi, baş şahide gibi saçak yapacak şekilde taşıntı yapan düz taşın orta kısmı oyularak boşaltılmış bölüme yerleştirilerek tutturulmuştur. Ayak şahidesinin dikdörtgen gövdesinin üst kısmı kırık olup, muhtemelen sivri kemer bir alınlıkla sonlandırılmıştır. Şahidenin dışa bakan yüzeyinde süslemeye yer verilmiş, içe bakan yüzeyinde hiçbir süsleme unsuruna yer verilmemiştir. Dışa bakan yüzeyde kabartma tekniği ile kaide kısmı üçgen olan bir adet cami minarelerinde bulunan ucu hilale benzeyen âlem motifi yer almaktadır.

ÖRNEK NO	: 5.2.103
ADI	: Hacı Mustafa Efendi'ye Ait Mezar
İNCELEME TARİHİ:	05.07.2013 / 24.10.2013
ÇİZİM NO	: 34
FOTOĞRAF NO	: 218 - 219
BULUNDUĞU YER	: İncili (Ardusta) Köyü Mezarlığı
TARİHİ	: H.1327 / M.1909
MALZEMESİ	: Sarı Kum Taşı
TANIMI	: Köyünün batısında bulunan etrafı çevre duvarları ile

çevrili mezarlığın, giriş kapısının yaklaşık 100 m doğusunda bulunur. Baş ve ayak şahideli bir sandukaya sahipken, sanduka taşları kare ve dikdörtgen küçük blok kesme taşların birleşiminden meydana gelmiştir. Mezar sağlam bir şekildedir.

En altta kaide bölümü, üzerinde sanduka kısmı, sandukanın üzerinde dışa taşıntı yaparak saçak oluşturmuş, düz ince dikdörtgen taşar ve saçak kısmı üzerinde yükselen ayak ve baş şahideleri ile bir bütünlük halinde inşa edilmiştir. En alttaki kaide kısmını, dikdörtgen büyük blok taşlar ile bu blok taşların üzerinde iki sıra düz ince sal taşlarının döşenmesi ile oluşturulmuştur. Kaide 215 cm (uzunluk) x 50 cm (yükseklik) ölçüleri ile üsteki sanduka kısmından dört yönden dışa taşıntı yapmıştır.

Bu sandukalı mezar, doğu-batı istikametinde 170 cm (boy) x 65 cm (yükseklik) ölçülerinde dikdörtgen bir forma sahiptir. Sanduka kısmı birbirinden farklı dikdörtgen ve kare şekilde kesme blok taşlarla örülmüştür. Sanduka üzerinde herhangi bir bezeme unsuruna yer verilmemiş, sade tutulmuştur. Sandukanın üzerinde düz ve ince kesme taşların, içe ve dışa doğru saçak oluşturacak şekilde 5 cm taşıntı yapmıştır. Sanduka altta 170 cm uzunluğa sahipken, dışa saçak oluşturan üst kısmında, 180 cm uzunluğuna ulaşır. Ortası açık bırakılmış ve saçak kısmını oluşturan 10 cm kalınlığındaki düz, ince, kesme dikdörtgen blok taşlar birbirine köşebent demirleri ile kilitlen dirilmiştir. Saçak kısmını toplamda dört adet düz, dikdörtgen blok taşın birleşimiyle oluşturulmuştur. Bu dört adet taşın ağırlığı, alttaki sandukayı oluşturan dikdörtgen ve kare şeklindeki blok taşların üzerine dağıtılmasıyla, bu blok taşları birbirine kilitlen dirilmiştir. Baş ve ayak şahideler, saçak oluşturmuş düz blok taşların ortası oyulup, içerisine geçecek şekilde boşaltıldıktan sonra, bu oyuklara yerleştirilerek tutturulmuştur. Baş şahide 80 cm

(yükseklik) ve alttan yukarı doğru genişleyerek üste 34 cm (genişlik) ölçülerine ulaşmış ve başlık kısmında küçük kırılmalar olmuştur. Şahide insan gövdesi silüetini anımsatmakta, alttan yukarı yükselen dikdörtgen gövdelidir. Üst bölümde keskin biçimde içe girinti yapmış omuzluk bölümünden sonra, silindirik bir boyunluk üzerinde, sarıklı serpuş bir başlıkla sonlandırılmıştır. Sarık yatay bir şekilde kabartma tekniği ile serpuş başlığa iki kaval silme ile dolandırılarak sarılmıştır.

Şahide, genel itibariyle sade olup, dış yüzeyinde saç örüğü veya sarığın arka kısmında sarkıtılan fazlalığı anımsatan çıkıntıdan başka herhangi bir bezeme unsuruna yer verilmemiştir. İç yüzeyi, kitabelik bölümü ile hareketlendirilmiştir. Mezar bir erkeğe ait olduğu kitabesinden bilindiği için, şahidedeki bu sarkıntı, sarık arkasından asılan fazlalığı olduğunu söyleyebiliriz. Kitabelik bölümü kabartma tekniği ile uçları oval dikdörtgen sekiz kartuş içerisinde, sekiz satır yazıya yer verilmiştir. Baş şahidenin iç yüzeyindeki bu kitabelik bölümü Osmanlı Türkçesi, sülüs yazı ile yazılmış olup, mezar hakkında önemli bilgi sunmaktadır. Kitabe okuna bildiği kadar şöyledir:

OKUNUŞU

1. Huve'l – Ğaniyy
2. el-merhum ve'l-mağfur
3. ... rahmetullah
4. el-Ğafur Refik?
5. Sakur zade Hacı
6. Mustafa Efendi'nin ?
7. ruhuçün fatiha
8. H. 1281 M. 1864

METNİ

- ۱ – هو الغاني
- ۲ – المرحوم والمغفور
- ۳ – ... رحمة الله
- ۴ – الغفور رفیق
- ۵ – سقور زاده حاجي
- ۶ – مصطفى افندنيك؟
- ۷ – روحیچون فاتحة
- ۸ – ۱۲۸۱

Ayak şahidesinin dikdörtgen gövdesinin üst kısmından içe küçük bir girintili çıkıntı ile kademelenme oluşturulmuş, uç kısmı kırık, sivri kemer bir alınlıkla sonlandırılmıştır. Şahidenin dışa ve içe bakan yüzeylerinde hiçbir süsleme unsuruna yer verilmemiştir.

ÖRNEK NO	: 5.2.104
ADI	: Cami Resmi Olan Mezar
İNCELEME TARİHİ:	05.07.2013 / 24.10.2013
ÇİZİM NO	: 35
FOTOĞRAF NO	: 120
BULUNDUĞU YER	: Elmalı Köyü Mezarlığı
TARİHİ	: H. 1328 / M. 1910
MALZEMESİ	: Sarı Kum Taşı
TANIMI	: At figürlü mezarın yaklaşık 50 m kuzeyinde yer alır.

Baş ve ayak şahideli pehle taşlı olarak ele alınıp, mezarın tamamı sarı kum taşı malzemedен yapılmıştır. Günümüze genel itibariyle sağlam bir şekilde ulaşmıştır.

Doğu – batı istikametinde uzanan pehle taşlarıyla birlikte 180 cm (boy) x 70 cm (en), ölçüleriyle dikdörtgen bir forma sahiptir. Güney yan pehle taşı üzerinde cami motifi varken kuzey pehle taşı sade bir görünüme sahiptir. Güney yan pehle taşı kazıma tekniği ile yapılmış ince 2 cm aralıklı iki çizgi ile çerçeve içerisine alınmıştır. Çerçeve içerisinde kalan aynalık bölümünün sol tarafına kazıma tekniği ile bir cami resmedilmiştir. Cami genel hatlarıyla üç kubbeli iki minareli olarak resmedilmiştir. Resimdeki cami ortada büyük kubbe yanlarında ortadaki kubbeden küçük tutulmuş iki kubbeyle ve yanlardaki küçük kubbelere bitişik iki minaresi yer almaktadır. Cami giriş kapısını oval bir oyukla, büyük kubbenin ortasına yerleştirilmiştir.

Baş şahide 70 cm yükseklikte alta düz bir şekilde iken yukarı doğru omuzluk kısmından içe doğru yumuşatılarak yuvarlak boyunluk ve bir başlıkla sonlandırılmıştır. Başlık kısmı kırılmıştır. Şahidenin iç yüzünde kitabelik bölümüne sadece tarih düşülmüştür. Kitabelik bölümündeki kazıma tekniği ile atılan tarih şöyledir:

OKUNUŞU

1. H. 1328

METNİ

١٣٢٨ - ١

Ayak şahidesi yüksekliği 60 cm ve herhangi bir süslemeye yer verilmemiştir. Ayak şahidesi altta geniş iken üstte daraltılmış, düz çıktıktan sonra üçgen düz tepelikle sonlandırılmıştır. Yan pehle taşlar ve şahidelerin üzerlerinde bulunan delik kısımlar bunların birbirlerine köşebent demirleri ile kitlendiğini göstermektedir.

ÖRNEK NO : 6.2.105

ADI : H. 1328 M. 1910 Tarihli Mezar

İNCELEME TARİHİ: 05.07.2013 / 24.10.2013

FOTOĞRAF NO : 221

BULUNDUĞU YER : Damlıca (Gülali Hayık) Köyü Mezarlığı

TARİHİ : H. 1328 / M. 1910

MALZEMESİ : Sarı Kum Taşı

TANIMI :Köyün doğu istikametinde konumlanan mezarlığın güneydoğusunda yer alır. Baş şahideli ve pehle taşlı olarak ele alınıp, mezarın tamamı sarı kum taşı malzemedden yapılmıştır. Günümüze genel itibariyle sağlam gelmiş ve pehle taşların tamamı toprak üzerindedir.

Baş şahidesi ve yekpare taşları ile günümüze ulaşan mezar, doğu-batı istikametinde, 130 cm (boy) x 50 cm (en) ölçüleriyle, dikdörtgen bir forma sahiptir. Baş şahide ve pehle taşları ayakta ve doğuda yer alan ayak kısmındaki dikdörtgen yatay konumlandırılan küçük blok taş yıkılmıştır. Kuzey pehle taşında süslemeye yer verilmiş, taşlar üzerinde doğa şartlarından dolayı da likenler oluşmuştur.

Kuzey pehle taşının dış yüzeyi kazıma tekniği ile yapılmış batı alt köşede mısır motifi ve orta kısmında bir sürahi, sürahinin hemen yanında dört adet fincan altlığı ile yüzey hareketlendirilmiştir.

Tek şahideli olarak ele alınan mezarın şahidesi, 60 cm yükseklikte ve alttan düz yükselip pehle taşların üzerlerine omuzluk kısımları pehle taşlarına binecek şekilde çıkıntı yapmıştır. Bu omuzluk çıkıntıları keskin bir şekilde içe girinti yaptıktan sonra geniş kemer alınlıkla sonlandırılmıştır. Baş şahidenin iç yüzü sade iken dış yüzü kitabelik bölümüyle dikkat çekmektedir. Baş şahidenin dış yüzündeki kitabelik bölümü üsten aşağı doğru dört satır yazı ile mezarın kimliği hakkında bilgi vermektedir. Kitabelik kısmındaki yazıların sadece tarih kısmı okunabilmiştir.

OKUNUŞU

1.H. 1328

METNİ

۱۳۲۸-۱

ÖRNEK NO : 5.2.106
ADI : Nazlı Oğlu Hacı Salih bin Receb'in Mezar Taşı
İNCELEME TARİHİ: 05.07.2013 / 24.10.2013
FOTOĞRAF NO : 222 - 223
BULUNDUĞU YER : Çiğdemtepe (A.Tomla) Köyü Mezarlığı
TARİHİ : H.1329 / M. 1911
MALZEMESİ : Gri Kum Taşı
TANIMI :Çiğdemtepe köyünün güneydoğusunda bulunan etrafi

çevre duvarları ile çevrili mezarlık içerisinde, giriş kapısının güneybatısında çevre duvarının dibinde yer alır. Baş ve ayak şahideli, pehle taşlı mezar taşları grubuna girmektedir. Mezar genel itibariyle günümüze sağlam gelebilmiştir. Mezar, doğu-batı istikametinde 190 cm (boy) x 50 cm (en) ölçülerinde dikdörtgen bir forma sahiptir. Yan pehle taşları 8 cm kalınlığında, 40 cm toprak üzerinde süslemesizdir. Yan pehle taşlar ayak ve baş şahideye demir köşebentlerle kilitlen dirilmiş içe ve dışa kayması engellenmiştir.

Baş şahidesi yerden 135 cm (yükseklik) x 34 cm (genişlik) ölçülerinde, sağlam bir şekilde günümüze gelebilmiştir. İnsan gövdesi silüetini anımsatan baş şahide, altta yukarı doğru genişleyecek şekilde yükselmiştir. Üste keskin bir biçimde omuzluk kısmından içe doğru girinti yapıldıktan sonra kareyi anımsatan bir boyunluk üzerinde, sarıklı serpuş başlıkla sonlanmıştır. Serpuş tepe kısmı altı dilimli olup sarık geniş tutulmuş düz şerit şeklinde sarılmıştır. Kabartma tekniği kullanılarak yapılan bu başlık, sade ve gösterişten uzak estetik bir görünüme sahiptir. Şahidenin dış yüzü sade iken, iç yüzü kabartma tekniği ile üç kartuş içerisine yazılmış kitabesi bulunur. Kitabe Osmanlı Türkçesi celi sülüs yazısıyla yazılmış olup, mezar hakkında önemli bilgi sunmaktadır. Kitabe okuna bildiği kadar şöyledir:

OKUNUŞU

1. Huve'l-Hayyu'l-Baki
2. Nazlı oğlu Hacı Salih bin Receb
3. H.1329 M. 1911

METNİ

۱- هو الحي الباقي

۲- نازلي اوغلي حاجي صالح بن رجب

۳- ۱۳۲۹

Ayak şahidesi yerden 100 cm yüksekliği, alttan yukarı doğru 33 cm genişliğine ulaşan dikdörtgen gövdeden sonra, sivri kemer alınlıkla sonlandırılmıştır. Ayak şahidesi üzerinde süslemeye yer verilmemiş olup, sade tutulmuştur.

ÖRNEK NO : 5.2.107
ADI : Hasan' nın Kerimesine Ait Mezar
İNCELEME TARİHİ: 05.07.2013 / 24.10.2013
ÇİZİM NO : 36
FOTOĞRAF NO : 224 - 225
BULUNDUĞU YER : Aydıntepe (Hart) İlçesi
TARİHİ : H. 1329 / M.1911
MALZEMESİ : Beyaz Kum Taşı
TANIMI :Doğudaki kabristanlık içerisinde girişinin yaklaşık

150 m güneyinde çevre duvarının 2 m doğusunda yer alır. Mezar baş ve ayak şahideli pehle taşlı mezarlar grubuna girer. Mezar beyaz kesme taştan yapılmış genel itibariyle günümüze sağlam gelebilmiştir. Mezar, doğu-batı istikametinde 126 cm (boy) x 69 cm (en) ölçülerinde dikdörtgen bir forma sahiptir. Yan pehle taşları 10 cm kalınlığındadır. Yan pehle taşlar bir birlerine demir köşebentlerle kilitlen dirilmiş, içe ve dışa kayması engellenmiştir.

Baş şahidesi zeminden 57 cm (yükseklik) x 27 cm (genişlik) ölçülerinde olup pehle taşlar arasında yükselmektedir. Şahide altta yukarı yükseldikten sonra sivri kemer alınlıkla sonlandırılmış olup, sol üst kısmı kırılmıştır. Baş şahidenin dışa bakan yüzeyinde, bir madalyon içerisinde altı kollu bir çiçek motifi vardır. Çiçeğin yaprakları arasında küçük üçgenler yapan altı adet geometrik süslemeye yer verilmiştir. Şahidede bezeme olarak çiçek motifi ve içe bakan yüzeyinde kabartma tekniği ile yapılmış kitabesi yer alır. Kitabe, sivri kemerli yüzeysel nişle çerçeve içerisine alınmış, dört satır, Osmanlı Türkçesi, celi sülüs yazısı ile yazılmıştır. Mezar hakkında önemli bilgi sunmaktadır. Kitabe okuna bildiği kadar şöyledir:

OKUNUŞU

1. Bekir Habib o
2. ğlu Hasan
3. nın Kerimesi
4. sene H. 1329 / M.1911

METNİ

- ۱- بکر حبیب او
- ۲- غلی حسن
- ۳- نك كرمسي
- ۴- سنة ۱۳۲۹

Ayak şahidesi 74 cm (yükseklik) x 26 cm (genişlik) ölçüleriyle dikdörtgen gövdeden sonra uzun tutulmuş sivri kemer alınlıkla sonlandırılmıştır. Şahidesinin içe bakan yüzeyi iki adet selvi ağacı varken, dışa bakan yüzeyi boş bırakılmıştır.

ÖRNEK NO : 5.2.108
ADI : Hacı Halil oğlu Firar bin Hüseyin'in Mezarı
İNCELEME TARİHİ: 24.07.2013
ÇİZİM NO : 37
FOTOĞRAF NO : 226 - 227
BULUNDUĞU YER : Arpalı (Niv) Belediyesi Mezarlığı
TARİHİ : H. 9 Ramazan 1329 / M. 3 Eylül 1911
MALZEMESİ : Sarı Kum Taşı
TANIMI : Arpalı belediyesinin kuzeydoğusunda bulunan etrafi

çevre duvarları ile çevrili üç adet kabristanlık bulunur. Bu kabristanlıkların kuzeyindeki kabristanın giriş kapısının yaklaşık 100 m karşısında yer alır. Baş ve ayak şahideli, pehle taşlı mezar grubuna girmektedir. Mezar doğa şartlarından dolayı bazı yerlerinde likenler oluşsada genel itibariyle günümüze sağlam gelebilmiştir.

Baş ve ayak şahideli pehle taşlı mezar doğu-batı istikametinde 178 cm (boy) x 40 cm (en) ölçülerinde dikdörtgen bir forma sahiptir. Yan pehle taşların toprak dolmayan kısımları 40 cm toprak üzerinde ve pehle taşların içerisinde bir kısmı toprak doludur. Yan pehle taşları 13 cm kalınlığında olup, pehle taşların üzerlerinde herhangi bir süsleme unsuruna yer verilmemiş sade tutulmuştur. Yan pehle taşlar ayak ve baş şahideye demir köşebentlerle kilitlen dirilmiştir. Bu kitleme sayesinde yan pehle taşların ve şahidelerin içe ve dışa kaymasını engellemiştir.

Baş şahidesi 133 cm (yükseklik) x 28 cm (genişlik) ölçülerindedir. Boyunluk kısmı günümüze yakın bir tarihte onarım görmüştür. Baş şahidesi insan gövdesi silüetini anımsatmaktadır. Baş şahide altta yukarı dikdörtgen bir şekilde yükselmiş olup, üst omuzluk kısmından keskin bir biçimde içe doğru girinti yaptıktan sonra yuvarlak bir boyunluk üzerinde fes bir başlıkla sonlanmıştır. Fes başlığın tepe kısmından arka tarafa doğru püskül kısmı kabartma tekniği ile yapılmıştır.

Baş şahidenin dış yüzü sade tutulurken, iç yüzü kabartma tekniği ile kitabelik bölümü yer alır. Kitabenin alt ve üst başları yuvarlak kemerli dikdörtgen bir çerçeve içerisinde, düz ince şeritlerle ayrılmış, sekiz kartuş içerisinde, sekiz satır kitabesi vardır. Kitabe Osmanlı Türkçesi, rik'a yazısıyla yazılmış olup, mezar hakkında önemli bilgi sunmaktadır. Kitabe okunabildiği kadar şöyledir:

OKUNUŞU

1. Huve'l-Hayyu La yemut
2. Beni kıl mağfiret ey Fer-Yezdan
3. Bihakk arş-ı azim nur-u Kuran
4. Gelub kabrim ziyaret eden ihvan
5. Eylesun ruhuma fatiha ihsan
6. Merhumu'l-mağfu(r) Hacı Halil oğlu
7. Firar bin Hüseyin tarih
8. Sene H. 9 Ramazan 1329

METNİ

- ۱- هو الحي لا يموت
- ۲- بني قيل مغفرت أي فریزدان
- ۳- بحق عرش أعظم نور قران
- ۴- كلوب قبرم زیارت ایدن اخوان
- ۵- ایلسون روحمه فاتحة احسان
- ۶- مرحوم المغفو حاجي خليللاو غلو
- ۷- فرار بن حسين تاريخ
- ۸- سنة ۱۳۲۹ ۹ رمض

Ayak şahidesi 100 cm (yükseklik) x 28 cm (genişlik) ölçülerinde dikdörtgen gövdeden sonra tepe noktasından küçük bir çıkıntı yapmış, yuvarlak kemer alınlıkla sonlandırılmıştır. Ayak şahidenin içe bakan yüzeyinde selvi ağacı motifi ile hareketlendirilirken, dışa bakan yüzeyinde herhangi bir süsleme unsura yer verilmemiş boş bırakılmıştır.

ÖRNEK NO : 5.2.109
ADI : Emir? Oğullarından Bir Merhuma Ait Mezar
İNCELEME TARİHİ: 05.07.2013 / 24.10.2013
FOTOĞRAF NO : 228
BULUNDUĞU YER : Söğütlü (Hindi) Köyü Mezarlığı
TARİHİ : 1328 Rumi / M. 1912-1913
MALZEMESİ : Sarı Kum Taşı
TANIMI : Köyün girişindeki kabristanlıkta bulunan 1316 Rumi

(M. 1900-1901) tarihli mezarın yaklaşık 1 m güneyinde yer alır. Baş ve ayak şahideli pehle taşlı olarak ele alınıp, mezarın tamamı beyaz kesme taş malzemeden yapılmıştır. Mezar doğa şartlarından dolayı bazı yerlerinde kırılma ve likenler oluşsa da genel itibariyle günümüze sağlam gelebilmiştir.

Baş ve ayak şahideli pehle taşlı mezar doğu-batı istikametinde, 145 cm (boy) x 43 cm (en) ölçülerinde dikdörtgen bir forma sahiptir. Yan pehle taşların büyük bir bölümü toprak yüzeyindedir. Pehle taşlar 12 cm kalınlığında olup, pehle taşların üzerlerinde herhangi bir bezeme unsuruna yer verilmemiş sade tutulmuştur. Yan pehle taşlar ayak ve baş şahideye demir köşebentlerle kilitlen dirilmiştir. Bu kilitleme sayesinde yan pehle taşların içe ve dışa kaymasını engellemiştir. Güney yekpare pehle taşı alt ve üst olmak üzere iki yerden çatlamış olup, kuzey yekpare taş sağlam bir vaziyette günümüze gele bilmiştir.

Baş şahidesi yerden 110 cm (yükseklik) x 29 cm (genişlik) ölçülerinde sağlam bir şekilde günümüze gelebilmiştir. İnsan gövdesi silüetini anımsatan bir görünüme sahip olan baş şahide, altta yukarı doğru genişleyecek şekilde yükselmiştir. Üste yumuşatılmış bir biçimde omuzluk kısmından içe doğru girinti yapıldıktan sonra, yuvarlak ve uzun tutulmuş bir boyunluk üzerinde, sarıklı serpuş bir başlıkla sonlandırılmıştır.

Sarık dört defa ince silme şeklinde baş kısmının etrafına sarılarak başlık kısmı hareketlendirilmiştir. Baş şahidenin dış yüzü sade tutulurken, iç yüzü kabartma tekniği ile dikdörtgen içerisinde, beş kartuş içerisine alınmış kitabesi yer almaktadır. Baş şahide üst kısımda çatlaklar görülürken gövde kısmında kitabenin de dördüncü satırını da kapatacak şekilde kırık veya çatlak olan yer çimento ile kapatılmıştır. Baş şahidedeki kitabelik bölümü beş kartuş içerisinde, altı satır Osmanlı Türkçesi, rik'a

yasısıyla yazılmış olup, mezar hakkında önemli bilgi sunmaktadır. Kitabe okuna bildiği kadar şöyledir:

OKUNUŞU

1. Huve'l – Baki
2. Hindi Kariyesi Hanedanından
3. Emir? Oğullarından merhum
4.
5. ruhuna el-Fatiha
6. sene 1328 Rumi (M. 1912-3)

METNİ

- ۱- هو الباقي
- ۲- هندي قرية سي خاندانندن
- ۳- امر؟ اوغللريندن مرحوم
- ۴-
- ۵- روحنه الفاتحة
- ۶- سنة ۱۳۲۸ رومي

Ayak şahidesi yerden 87 cm (yükseklik) x 29 cm (genişlik) ölçüleri ile dikdörtgen olarak yükselmiş ve üst kısımda uzun tutulmuş yuvarlak bir kemer alınlıkla sonlandırılmıştır. Ayak şahidesi üzerinde herhangi bir bezemeye unsuruna yer verilmemiş olup, sade tutulmuştur. Ayak şahidesinin iç alt kısmında ufak bir kırılma olmuştur.

ÖRNEK NO : 5.2.110
ADI : Zeynel Bin Meşagir'e Ait Mezar
İNCELEME TARİHİ: 24.07.2013
FOTOĞRAF NO : 229 - 230
BULUNDUĞU YER : Aydın-tepe (Hart) İlçesi
TARİHİ : H. 1334 / M. 1916
MALZEMESİ : Beyaz Kum Taşı
TANIMI : Doğudaki kabristanlık içerisinde, girişinin yaklaşık

200 m güneyinde çevre duvarının dibinde yer alır. Mezar baş ve ayak şahideli, pehle taşlı mezarlar grubuna girer. Mezar beyaz kesme taştan yapılmış olup, pehle taşları ile birlikte baş ve ayak şahideleri genel itibariyle günümüze sağlam gelebilmiştir.

Baş ve ayak şahideli pehle taşlı mezar doğu-batı istikametinde 165 cm (boy) x 67 cm (en) ölçülerinde dikdörtgen bir forma sahiptir. Yan pehle taşların toprak dolmayan kısımları 25 cm toprak üzerinde ve içerisinde tamamına yakını toprak doludur. Yan pehle taşları 15 cm kalınlığında olup, pehle taşların üzerlerinde herhangi bir süsleme unsuruna yer verilmemiştir. Yan pehle taşlar, birbirlerine demir köşebentlerle kilitlenmiştir olup, günümüzde bu köşebentlerden işlevini sürdürmektedir. Bu köşebent bağlantılar sayesinde baş ve ayak şahideleri ile yan pehle taşları, içe veya dışa kayması engellenmiştir.

Baş şahide 100 cm (yükseklik) x 25 cm (genişlik) ölçülerinde dikdörtgen görünümlüdür. Sağlam bir vaziyette günümüze gelen şahide, insan gövdesi silüetini anımsatmaktadır. Alttan yukarı yükselen dikdörtgen gövdeli olup, üst bölümde keskin bir biçimde omuzluk bölümünden girinti yaptıktan sonra, baş kısmıyla orantılı, yuvarlak bir boyunluk üzerinde, fes bir başlıkla sonlandırılmıştır. Fes başlığın, düz tepe kısmından başlanarak kabartma tekniği ile fesin püsküllü kısmı sol arka tarafa doğru sarkıtılmıştır. Şahide genel itibariyle sade olup, içe bakan yüzeyinin alt kısmında kabartma tekniği ile üçgen şeklinde geometrik motifli süslemesi dışında herhangi bir bezeme unsuruna yer verilmemiştir.

Dışa bakan yüzeyin alt kısmında, tarih yazılı kitabelik bölümü ile hareketlendirilmiştir. Kitabelik bölümü, kabartma tekniği ile dokuz satırlık yazı, dokuz kartuş içerisine yazılmıştır. Osmanlı Türkçesi sülüs yazıyla yazılmış ve mezar hakkında önemli bilgi sunmaktadır. Kitabe okuna bildiği kadar şöyledir:

OKUNUŞU**METNİ**

- | | |
|--|---|
| 1- Huve'l – Baki | ١ – هو الباقي |
| 2..... | ٢ – ... |
| 3..... | ٣ – ... |
| 4..... | ٤ – ... |
| 5- Bari bana için ecel geldi | ٥ – بارينا چون اجل كلدي |
| 6- Erişti tarumar etti | ٦ – اريشدي تارومار ايئدي |
| 7- Ben razıyım elhamdülillah bu imiş emri Hüda | ٧ – بن راضي م الحمد لله بو ايמש امر خدا |
| 8- Zeynel bin Meşagir ruhuna Fatiha | ٨ – زينال بن مشاكر روحنه فاتحة |
| 9- Sene H. 1334 | ٩ – سنة ١٣٣٤ |

Ayak şahidesi 85 cm (yükseklik) x 26 cm (genişlik) ölçülerinde dikdörtgen görünümlü olup, sivri kemer alınlıkla sonlandırılmıştır. Ayak şahidesinin içe bakan yüzeyi boş bırakılmış, herhangi bir süsleme unsuruna yer verilmemiştir. Şahidenin dışa bakan yüzünün üst kısmında kazıma tekniği ile bir üçgen alınlık yapılmış olup, içerisinin süslemesi yarım bırakılmıştır. Mezar genel itibariyle sağlam olup, sade bir görünüme sahiptir.

ÖRNEK NO : 5.2.111
ADI : Şeyh Hacı Hasan Rüşdi Efendi'nin Mezarı
İNCELEME TARİHİ: 24.07.2013
ÇİZİM NO : 38
FOTOĞRAF NO : 231 - 232
BULUNDUĞU YER : Bayburt Merkez(Ulu Cami Haziresi)
TARİHİ : H. 1335 - M.1919
MALZEMESİ : Sarı Kum Taşı
TANIMI : Bayburt merkezde bulunan Bayburt Ulu Cami'nin

haziresinde konumlanan mezar baş ve ayak şahideli, sandukalı mezar grubuna girmektedir. Baş ve ayak şahideli, üstü açık bir sandukaya sahipken sanduka pehle taşları küçük blok kesme taşların birleşiminden meydana gelmiştir.

Genel itibarıyla mezar bazı kısımlarında deformeler görülse de günümüze sağlam gelebilmiştir. En altta 20 cm yüksekliğinde kaide bölümü yer alır. Bu kaide üzerinde sanduka ve sandukanın üzerinde düz dikdörtgen taşlar dışa taşıntı yaparak saçak oluşturmuştur. Sandukayı oluşturan küçük kesme blok taşları birbirine bağlayacak şekilde uzun ve geniş tutulmuş, düz ince dikdörtgen saçak yapmış taşları mevcuttur. Bu saçak oluşturan dikdörtgen taşlar üzerinde yükselen ayak ve baş şahideleri ile birlikte kaide ve sandukası bir bütünlük halinde yapılmıştır.

Mezarın tamamı toprak seviyesinin üstünde ve en altta kaide kısmını sal taşları oluşturmakta olup, üst sanduka kısmından 5 cm kadar dışa taşıntı yapmış diyebiliriz. Dışa taşıntı yapmış kaidenin üzerinde yükselen baş ve ayak şahideli, üstü açık sanduka bölümü yer almaktadır.

Sanduka, doğu-batı istikametinde 185 cm (boy) x 95 cm (en) x 95 cm (yükseklik) ölçülerinde dikdörtgen bir forma sahiptir. Sanduka kısmını oluşturan birbirinden farklı dikdörtgen ve kare şekilde kesilmiş olan kesme blok taşlarla örülmüş, sanduka üzerinde herhangi bir süsleme unsuruna yer verilmemiş sade tutulmuştur.

Sandukanın üzerinde dışa ve içe doğru düz ve ince kesme taşların saçak oluşturacak şekilde taşıntı yapması ile 200 cm (boy) x 110 cm (en) ölçülerinde genişletilmesiyle alttaki sandukayı oluşturan blok taşlar birbirine bağlanarak sağlamlaştırılmıştır. Bu düz dikdörtgen taşlar bir nevi sanduka için kilit görevi

görmüş ve birbirlerine demir köşebentlerle kilitlen dirilmiştir. Bu düz taşların güneybatı köşesindeki taşın üzerine cami resmi kazıma tekniği ile işlenmiştir. Baş ve ayak şahideleri sanduka üzerindeki düz ve uzun taşların ortası oyulup, içerisine geçecek şekilde boşaltıldıktan sonra bu oyuklara yerleştirilmiştir.

Baş şahide 120 cm (yükseklik) x 35 cm (genişlik) ölçülerinde sağlam bir vaziyette günümüze gelebilmiştir. Baş şahide alttan yukarı yükselen dikdörtgen gövdeli olup, üst bölümde keskin biçimli omuzluk bölümünden sonra kısa tutulmuş köşeli bir boyunluk üzerinde yükselen sarıklı serpuş başlıkla sonlandırılmıştır. Bu sarıklı serpuş başlığın tepe kısmı dar tutulmuş, altta ve üstte küçük düz çıkıntılar ile kademelenme oluşturulmuş olup, sarığın orta kısmı geniş düz ince bir şerit şeklindedir.

Baş şahide genel itibariyle sade olup, dışa bakan yüzeyde herhangi bir süsleme unsuruna yer verilmemiştir. Şahidenin içe bakan yüzeyinde oyma kabartma tekniğiyle oval dikdörtgen bir çerçeve içerisinde on dört kartuş içerisinde on dört satırlık kitabesine yer verilmiştir. Kitabelik bölümü celi talik yazısı ile yazılmış olup, önemli bilgi sunmaktadır. (Kitabe için bkz)¹³⁶

Ayak şahidesi, aynı şekilde içe ve dışa doğru saçak yapacak şekilde taşıntı yapan düz taşın orta kısmı oyularak boşaltılmış bölüme yerleştirilmiştir. Ayak şahide bu bölümden yükselmekte ve dikdörtgen gövdeden itibaren sivri kemer bir alınlık ile sonlandırılmaktadır. Şahidenin dışa bakan yüzeyinde herhangi bir süsleme unsuruna yer verilmezken içe bakan yüzeyinde dalları ile birlikte kıvrım yaparak yükselen bir bitkisel bezeme ile hareketlendirilmiştir. Bu bitkisel süsleme altta küçük bir vazo içerisinden çıkararak estetik bir görünüm sunacak şekilde zemine yayılmıştır.

¹³⁶ Yurttaş, a.g.e, 215- 222

- ÖRNEK NO** : 5.2.112
ADI : Kerim Oğlu İsmail'in Mezar
İNCELEME TARİHİ: 24.07.2013
FOTOĞRAF NO : 233 - 234
BULUNDUĞU YER : Aydın-tepe (Hart) İlçesi
TARİHİ : H. 1338? / M. 1919?
MALZEMESİ : Beyaz Kum Taşı
TANIMI : Aydın-tepe ilçesinin güneyinde bulunan

mezarlıkların, doğudaki kabristanlığın, güney alt köşesinde yer alır. Mezar baş ve ayak şahideli pehle taşlı mezarlar grubuna girer. Mezar beyaz kesme taştan yapılmış genel itibariyle günümüze sağlam gelmiştir. Mezar, doğu-batı istikametinde 190 cm (boy) x 65 cm (en) ölçülerinde dikdörtgen bir forma sahiptir. Yan pehle taşları 10 cm kalınlığında, 15 cm toprak üzerinde ve süslemesizdir.

Baş şahidesi zeminden 56 cm (yükseklik) x 30 cm (genişlik) ölçülerinde, dikdörtgen görünümlüdür. Şahidenin üst kısmı sonraki dönemlerde kırılmış bir vaziyettedir. Baş şahidenin dışa bakan yüzeyi süslemesiz iken, içe bakan yüzeyinde ise kitabelik bölümü yer alır. Kitabelik bölümü köşelerinden yarım daire çıkıntılarla yumuşatılmış, kare bir çerçeve içerisinde sekiz satırlık kitabesi Osmanlı Türkçesi, rik'a yasısı ile yazılmış ve mezar hakkında bilgi sunmaktadır. Kitabe şöyledir:

OKUNUŞU

1. Huve'l – Baki
2. Şükürler... edem...
3. Beni kıl mağfiret ey Ferd-Yezdan
4. Gelip kabrim ziyaret eden ihvan
5. Okusun ruhumu Fatiha Kuran
6. Hacı? Halil? Oğlu...
7. Kerim oğlu İsmail
8. Sene H. 1338?

METNİ

- ۱- هو الباقي
- ۲- شکرلر... ایدم..
- ۳- بني قل مغفرت أي فرد یزدان
- ۴- گلوب قبرم زیارت ایدن اخوان
- ۵- اقوسون رحما فاتحة قران
- ۶- حاجي؟ خليل؟ اغلي... اغلي؟
- ۷- کریم اغلي اسماع
- ۸- سنة ۱۳۳۸؟

Ayak şahidesi 60 cm (yükseklik) x 42 cm (genişlik) ölçülerinde olup, alt kısımda içe girinti yaptıktan sonra dikdörtgen olarak yükselmiş ve üst kısmı kırılmıştır. Ayak şahidesinin içe ve dışa bakan yüzeyleri boş bırakılmıştır.

- ÖRNEK NO** : 5.2.113
ADI : Yusuf Ağa'ya Ait Mezar
İNCELEME TARİHİ: 05.07.2013 / 24.10.2013
FOTOĞRAF NO : 235 - 236
BULUNDUĞU YER : Akbulut (Abrans) Köyü
TARİHİ : H.1338 / M. 1919
MALZEMESİ : Beyaz Kum Taşı
TANIMI : Köy mezarlığın giriş kapısından girdikten sonra,

yaklaşık 70 m güneydoğusunda konumlanan mezar, baş şahideli pehle taşlı mezar grubuna girmektedir. Mezar genel itibariyle günümüze sağlam gelebilmiştir. Doğu-batı istikametinde 100 cm (boy) x 33 cm (en) ölçülerinde dikdörtgen bir forma sahiptir. Yan pehle taşları 12 cm kalınlığında, 15 cm toprak üzerinde süslemesizdir. Pehle taşlar, baş şahideye ve pehle taşlar arasında yatay şekilde konumlanmış dikdörtgen blok taş, demir köşebentlerle kilitlen dirilmiş, taşların içe ve dışa kaymasını engellemiştir.

Baş şahidesi zeminden 35 cm (yükseklik) x 18 cm (genişlik) ölçülerinde dikdörtgen bir şekilde yükselmiş olup, üst omuzluk kısmından yumuşatılmış bir şekilde içe doğru girinti yapmıştır. Tepe kısmı kırık ve oyuk yerden de anlaşıldığı üzere, bir yuvarlak boyunluk üzerinde serpuş başlıkla sonlandırılmıştır. Fakat boyunluk ve serpuş başlık günümüze gelememiştir. Şahidenin dışa bakan yüzeyi süslemesiz iken, içe bakan yüzeyinde kitabeye yer verilmiştir. Kitabe, kabartma tekniği ile yapılmış ve dikdörtgen bir çerçeve içerisine alınmıştır. İnce ve düz şeritlerle ayrılmış, beş kartuş içerisinde, beş satırlık kitabesi bulunur. Osmanlı Türkçesi, rik'a yazısı ile yazılmış olan kitabe şöyledir:

OKUNUŞU

- 1-
- 2- Bu kabristan Sağır
- 3- Oğlu Yusuf Ağa
- 4- nın kabristanı
- 5- 1314 (miladi 1896-1897)

METNİ

- - ۱
- ۲- بو قبرستان صا
- ۳- اوغلی یوسف اغا
- ۴- نك قبرستان
- ۵- ۱۳۱۴

Ayak şahidesi olmayıp yerine dikdörtgen bir blok taşın düşey şekilde konumlandığını görmekteyiz. Bu blok taş oldukça sade tutulmuştur.

- ÖRNEK NO** : 5.2.114
ADI : Molla? Zade Hasan Efendi'ye Ait Mezar
İNCELEME TARİHİ: 05.07.2013 / 24.10.2013
FOTOĞRAF NO : 237
BULUNDUĞU YER : Yanoba (Aşuri) Köyü
TARİHİ : H.1338 / M. 1919
MALZEMESİ : Beyaz Kum Taşı
TANIMI : Mezarlığın giriş kapısının doğusunda konumlanan

mezar, baş ve ayak şahideli, pehle taşlı mezar grubuna girmektedir. Mezar, genel itibariyle günümüze sağlam gelmiştir. Doğu-batı istikametinde 187 cm (boy) x 50 cm (en) ölçülerinde dikdörtgen bir forma sahiptir. Yan pehle taşları 10 cm kalınlığında, 40 cm toprak üzerinde ve süslemesizdir. Yan pehle taşlar ayak ve baş şahideye demir köşebentlerle kilitlenirilmiş, taşların iç ve dış kaymasını engellemiştir.

Baş şahidesi zeminden 120 cm (yükseklik) x 34 cm (genişlik) ölçülerinde olup, sağlam bir vaziyette günümüze gelebilmiştir. Baş şahide, insan gövdesi silüetini anımsatmakta olup, şahide altta yukarı dikdörtgen bir şekilde yükselmiştir. Üst omuzluk kısmından keskin bir şekilde içe doğru girintiden sonra, dört köşeli boyunluk üzerinde, serpuş bir başlıkla sonlanmıştır. Baş şahidenin, dışa bakan yüzeyinde kitabesi mevcutken, içe bakan yüzeyi sade olup, herhangi bir süslemeye yer verilmemiştir. Kitabe, kabartma tekniği ile ters üçgen bir çerçeve içerisinde, yatay konumlanmış ince düz şeritlerle ayrılmış, dört kartuş içerisinde, dört satırlık kitabesi bulunur. Osmanlı Türkçesi, rik'a yazısıyla yazılmış olan kitabe, mezar hakkında önemli bilgi sunmaktadır. Kitabe okunabildiği kadar şöyledir:

OKUNUŞU

1. Feryadım bir... dua dır
2. Bugün bana ise yarın sanadır
3. Molla? Zade Hasan Efendi
4. 1338 m?

METNİ

۱- فریادم بیر... دو عادیر

۲- بوگون بکا ایسه یارین سکا دیر

۳- ملا؟ زاده حسن أفندی

۴- ۱۳۳۸ م

(eğer tarih Rumi ise Miladi: 1922 eğer Hicri ise Miladi: 1919 olur)

Ayak şahidesi, 115 cm (yükseklik) x 32 cm (genişlik) ölçülerinde dikdörtgen gövdeden sonra, sivri kemer alınlıkla sonlandırılmıştır. Ayak şahidesinin içe bakan ve dışa bakan yüzeylerinde herhangi bir süsleme unsuruna yer verilmemiştir.

ÖRNEK NO	: 5.2.115
ADI	: Hacı Yusuf? a Ait Mezar
İNCELEME TARİHİ:	05.07.2013 / 24.10.2013
FOTOĞRAF NO	: 238 - 239
BULUNDUĞU YER	: Damlıca (Gülali Hayık) Köyü Mezarlığı
TARİHİ	: H. 1338 / M. 1920
MALZEMESİ	: Sarı Kum Taşı
TANIMI	: Damlıca köyünün doğu istikametinde yer alır. Baş

şahideli ve sandukalı olup, mezarın tamamı sarı kum taşı malzemeden yapılmıştır. Günümüze genel itibariyle sağlam gelmiş ve pehle taşların tamamı toprak üzerindedir.

Baş şahidesi ve yekpare taşları ile günümüze ulaşan mezar, doğu – batı istikametinde uzanan sanduka yan taşlarıyla birlikte, 120 cm (boy) x 40 cm (en), ölçüleriyle dikdörtgen bir forma sahiptir. Yan yekpare taşlarından, güneydeki yekpare taşı yıkılmıştır. Kuzey yekpare taşı ayakta ve süslemeye yer verilmiş olup; doğa şartlarından dolayı da likenler oluşmuştur.

Kuzey dikdörtgen yekpare taşının dış yüzeyinde, kazıma tekniği ile yapılmış uzun bir tüfek motifi ve üst sol köşede dört adet fincan altlığı ile yüzey hareketlendirilmiştir. Tek şahideli olarak ele alınan mezarın, 70 cm yükseklikte alttan düz yükselip, sanduka taşların üzerlerine omuzluk kısımları binecek şekilde çıkıntı yapmıştır. Bu omuzluk çıkıntıları keskin bir şekilde içe girinti yaptıktan sonra, geniş kemer alınlıkla sonlandırılmıştır. Baş şahidenin iç yüzü sade iken dış yüzü, kitabelik bölümüyle dikkat çekmektedir. Baş şahidenin dış yüzündeki kitabelik bölümü üstten aşağı doğru beş satır yazı ile mezarın kimliği hakkında bilgi vermektedir. Kitabelik bölümü kazıma tekniği ile yazılmış ve mezarın kimliğinin yer aldığı, sülüs hat ile kaleme alındığı bu kitabemiz okuna bildiği kadar şöyledir:

OKUNUŞU

1. Maşallah
2. Subhanallah
3. Hacı Yusuf?
4.
5. H. 1338 M. 1920

METNİ

- ۱- ما شاء الله
- ۲- سبحان الله
- ۳- حاجي يوسف؟
- ۴- ...
- ۴- ۱۳۳۸

- ÖRNEK NO** : 5.2.116
ADI : Şahin Oğlu Şevki 'ye Ait Mezar
İNCELEME TARİHİ: 05.07.2013 / 24.10.2013
FOTOĞRAF NO : 240 - 241
BULUNDUĞU YER : Gökçedere Köyü (Cami Hazire)
TARİHİ : H.1340/ M.1921
MALZEMESİ : Sarı Kum Taşı
TANIMI : Hacı Ferhat cami girişinin kuzeyinde, medresenin

batısında yer alan kabir, baş şahideli pehle taşlı olarak ele alınıp, kabrin tamamı kesme sarı kum taşı malzemededen yapılmıştır. Mezar günümüze sağlam bir şekilde ulaşmıştır. Mezar doğu-batı istikametinde uzanan pehle taşlarıyla birlikte 200 cm (boy) x 65 cm (en) ölçüleriyle dikdörtgen bir forma sahiptir. Yan pehle taşlarda süslemeye yer verilmemiş, pehle taşların ve şahidenin dışa doğru kaymamasını önlemek için köşebent demirleri ile taşlar birbirlerine kilitlen dirilmiştir.

Tek şahideli olarak ele alınan mezarın, 100 cm yükseklikteki baş şahidesi dikdörtgen gövdeli olup, alttan yukarıya doğru genişleyerek tepe noktasında sivri kemer bir alınlıkla sonlandırılmıştır. Şahidenin dış yüzü üzerinde selvi ağacı motifi yer alır. Selvi ağacı kökünün toprağa oturtulmuş olduğu anımsatılmış ve üst kısmında sağa doğru bir kıvrım ile sonlandırılmıştır. Selvi ağacının üst bitiminde iç içe alta genişleyip üstte daralan iki daire, bu dairelerin içerisine yıldız kabartması yapılarak; ay yıldız görünümü kazandırılmıştır. Şahidenin dış yüzündeki bu süslemeler kabartma tekniği ile yapılmıştır. Baş şahidenin iç yüzünde yer alan kitabe şahidenin üçgen alınlık kısmından başlayıp, aşağıya doğru cetvel yardımıyla beş ayrı kartuş oluşturulurken en üstte tarihin düşüldüğü kartuş yer almaktadır. Kabartma tekniği ile sülüs yazıla yazılmış kitabede şöyledir:

OKUNUŞU

1. H. 1340 / M. 1921
2. Huve'l- Hayyu'l- Baki
3. Kıl şefaet ya Muhammed
4. Merhum Şahin oğlu
5. Şevki ruhuçün fatiha

METNİ

- ۱- ۱۳۴۰
- ۲- هو الحي الباقي
- ۳- قيل شفا عت محمد
- ۴- مرحوم شاهين اوغلي
- ۵- شوقي روحیچون فا

ÖRNEK NO : 5.2.117.

ADI : 1338 Rumi / M. 1922 Tarihli Mezar

İNCELEME TARİHİ: 05.07.2013 / 24.10.2013

FOTOĞRAF NO : 242

BULUNDUĞU YER : Söğütlü (Hindi) Köyü Mezarlığı

TARİHİ : 1338 Rumi / M. 1922

MALZEMESİ : Sarı Kum Taşı

TANIMI : Söğütlü köyüne giriş yolunun kuzeyinde kabristanın, doğu çevre duvarının yaklaşık 5 m batısında yer alır. Baş ve ayak şahideli pehle taşlı olarak ele alınıp, sarı kum taşı malzemedен yapılmıştır. Doğa şartlarından dolayı bazı yerlerinde kırılma ve likenler oluşmuş, günümüze sağlam gelebilmiştir.

Baş ve ayak şahideli pehle taşlı mezar, doğu-batı istikametinde 155 cm (boy) x 46 cm (en) ölçülerinde dikdörtgen bir forma sahiptir. Yan pehle taşlar 40 cm topraktan toprak üzerinde ve içerisi yarıya kadar toprak doludur. Yan pehle taşları 12 cm kalınlığında olup, pehle taşların üzerlerinde herhangi bir bezeme unsuruna yer verilmemiş sade tutulmuştur. Yan pehle taşlar ayak ve baş şahideye demir köşebentlerle kilitlen dirilmiştir.

Baş şahidesi yerden 92 cm (yükseklik) x 33 cm (genişlik) ölçülerinde dikdörtgen olarak yükselmiş ve üst kısımdan üçgenimsi yuvarlak kemer alınlıkla sonlandırılmıştır. Baş şahidenin dış yüzü sade tutulurken, iç yüzü kabartma tekniği sadece tarih yazılı kitabesi yer almaktadır. Üçgenimsi yuvarlak kemer alınlık kısmı kırılmış olup sonraki dönemlerde beyaz derz dolgu ile yapıştırılmıştır. Kitabelik bölümünde bir satır, Rumi olarak mezarın tarihi yazılıdır. Mezarın kaç yılında yaptırıldığı hakkında bilgi sunmaktadır. Kitabe okuna bildiği kadar şöyledir;

OKUNUŞU

1. sene 1338 Rumi

METNİ

١ - سنة ١٣٣٨ رومي

Ayak şahidesi yerden 110 cm (yükseklik) x 31 cm (genişlik) ölçüleri ile dikdörtgen olarak yükselmiş ve üst kısımda uzun tutulmuş üçgenimsi yuvarlak bir kemer alınlıkla sonlandırılmıştır. Ayak şahidesi üzerinde herhangi bir bezemeye unsuruna yer verilmemiş olup, sade tutulmuştur.

ÖRNEK NO : 5.2.118
ADI : Kasım Oğlu Hasan İbni Muhammed'e Ait Mezar
İNCELEME TARİHİ: 24.07.2013
FOTOĞRAF NO : 243 - 244
BULUNDUĞU YER : Aydın-tepe (Hart) İlçesi
TARİHİ : H. (1)341 / M. 1922
MALZEMESİ : Beyaz Kum Taşı
TANIMI : Aydın-tepe ilçesinin güneyindeki kabristanlıklardan,

doğudaki kabristanlığın güney alt köşesinde yer alır. Mezar baş ve ayak şahideli pehle taşlı mezarlar grubuna girer. Beyaz kesme taştan yapılmış. Mezar taşları genel itibariyle günümüze sağlam gelebilmiştir.

Mezar, doğu-batı istikametinde 190 cm (boy) x 65 cm (en) ölçülerinde dikdörtgen bir forma sahiptir. Pehle taşlar 25 cm toprak üzerinde, 9 cm kalınlığında süslemeye yer verilmemiştir. Baş şahide 85 cm yükseklikte ve alttan yukarı doğru genişleyerek üstte 30 cm genişliğine ulaşmıştır. Alttan yukarı yükselen dikdörtgen gövdeli olup, üst bölümde keskin bir biçimde omuzluk bölümünden içe girinti yaptıktan sonra, baş kısmıyla orantılı, yuvarlak bir boyunluk üzerinde, sarıklı fes bir başlıkla sonlandırılmıştır. Fesin alt kısmındaki sarık geniş ve düz olarak tutulmuştur. Fes başlığın düz tepe kısmından başlanarak kabartma tekniği ile fesin püskülü, arka tarafa doğru ince bir şekilde sarkıtılmıştır. Şahide genel itibariyle sade olup, içe bakan yüzeyi kitabelik bölümü ile hareketlendirilmiştir. Kitabelik bölümü kabartma tekniği ile beş kartuş içinde, beş satır Osmanlı Türkçesi, sülüs yazıyla yazılmış ve mezar hakkında önemli bilgi sunmaktadır. Kitabe okuna bildiği kadar şöyledir:

OKUNUŞU

- 1.Huve'l – Baki
- 2.Gelip kabrim ziyaret eden ihvan
- 3.Okusun ruhuma Fatiha ihsan
- 4.Kasımoğlu Hasan ibni Muhammed
- 5.Sene H. (1)341 M.

METNİ

- ۱- هو الباقي
- ۲- گلوب قبرم زیارت ایدن اخوان
- ۳- اقوسون رحوما فاتحة احسان
- ۴- قاسم اغلي حسن ابن محمد
- ۵- سنة (۱) ۳۴۱

Ayak şahidesi 90 cm (yükseklik) x 30 cm (genişlik) ölçülerinde dikdörtgen gövde üstünde, sivri kemer alınlıkla sonlandırılmıştır. Ayak şahidesinin içe ve dışa bakan yüzeyleri boş bırakılmış.

- ÖRNEK NO** : 5.2.119
ADI : Hafız Emin Efendi'ye Ait Mezar Taşı
İNCELEME TARİHİ: 05.07.2013 / 24.10.2013
FOTOĞRAF NO : 245 - 246
BULUNDUĞU YER : Çorak Köyü Mezarlığı
TARİHİ : H.1287 – 1342 / M. 1870 – 1923
MALZEMESİ : Beyaz Kum Taşı
TANIMI :Mezarlığın orta kısmında giriş kapısının yaklaşık 50

m batısında bulunur. Baş ve ayak şahideli pehle taşlı olarak ele alınıp, mezarın tamamı beyaz taş malzemedden yapılmıştır. Mezar doğa ve beşeri faktörlerden dolayı yıpranmış ve kırılma olmuş genel hatları ile günümüze gelebilmiştir. Doğu-batı istikametinde 170 cm (boy) x 46 cm (en) ölçülerinde dikdörtgen bir forma sahiptir. Pehle taşları 15 cm kalınlığında ve yıkılmasını engellemek için baş ve ayak şadidelere demir köşebentlerle kilitlen dirilmiştir. Yan pehle taşların üzerlerinde herhangi bir bezeme unsuruna yer verilmemiş sade tutulmuştur.

Baş şahidesi 90 cm (yükseklik) x 34 cm (genişlik) ölçülerinde ve üst kısmı kırılmıştır. Şahide, dikdörtgen olarak yükselmiş, omuzluk kısmı yumuşatılmış içe doğru girinti yapmıştır. Kırık parçalardan anlaşıldığına göre yuvarlak boyunluk üzerinde sarıklı serpuş başlıkla sonlanmıştır. Serpuşa, sarık iki kaval silme şeklinde dolandırılarak sonlandırılmıştır. Baş şahidenin dışa bakan yüzü sade tutulmuştur. İçe bakan yüzü dört köşeden yarım daire çıkıntıları ile köşeleri yumuşatılmış dikdörtgen kitabelik bölümü yer alır. Kitabe Osmanlı Türkçesi, Rika hat sanatı ile yazılmış olup, mezar hakkında önemli bilgi sunmaktadır. Kitabe okuna bildiği kadar şöyledir;

OKUNUŞU

1. Huve'l Bâkî
2. Çorak Köyü eşrafından
3. Çöl Oğlu Hafız
4. Emin Efendi'nin ruhuçün
5. fatiha
6. H.1287 – 1342

METNİ

- ۱ - هو الباقي
- ۲ - چوراق کویي اشرافندن
- ۳ - چول اوغلي حافظ
- ۴ - امين أفندي نك روحیچون
- ۵ - فاتحة
- ۶ - ۱۲۷۸ - ۱۳۴۲

Ayak şahidesi 75 cm (yükseklik) x 33 cm (genişlik) ölçüleri ile dikdörtgen olarak yükselmiş ve üst tarafı kırık vaziyettedir.

ÖRNEK NO : 5.2.120
ADI : H. 1344 / M.1925 Tarihli Mezar
İNCELEME TARİHİ: 05.07.2013 / 24.10.2013
ÇİZİM NO : 39
FOTOĞRAF NO : 247 - 249
BULUNDUĞU YER : Serenli (Pekesi) Köyü Mezarlığı
TARİHİ : H. 1344 / M. 1925
MALZEMESİ : Sarı Kum Taşı
TANIMI :Köyün kuzeyinde dağın eteğindeki kabristanlığın

kuzeybatı köşesine doğru, batı çevre duvarından iki metre doğu yönünde yer alır. Baş şahideli ve pehle taşlı olarak ele alınıp, mezarın tamamı sarı kum taşı malzemedden yapılmıştır. Günümüze genel itibariyle deforme olmuş bir biçimde gelmiştir.

Mezar, doğu-batı istikametinde uzanan pehle taşları 180 cm (boy) x 80 cm (en) ölçüleriyle, dikdörtgen bir forma sahiptir. Kuzey pehle taşı üzerinde herhangi bir süslemeye yer verilmemiş olup, beşeri faktörler ve doğa şartlarından dolayı da bazı kırılmalar ve likenler oluşmuştur. Köylülerin ifadesine göre birçok kez definciler tarafından tahrip edildiği ve bu tahribatın göstergesi olarak mezar taşları kabrin etrafında dağılmış olmalarıdır. Kabrin güney pehle taşının dış yüzünde süslemelere yer verilmiş olup, iç yüzü altta kaldığı için herhangi bir süslemenin olup olmadığı bilinmemektedir. Köylülerden aldığımız bilgiye göre ise süslemenin olmadığı yönündedir.

Güney pehle taşın üst kısmında boydan boya testere dişi şeklinde girinti ve çıkıntılarla bir hareketlilik oluşturulmuştur. Bu testere dişlerinin alt kısmında kalan aynalık bölümünde zemin kazıma ve kabartma tekniği ile yapılmış; bitkisel ve geometrik süslemelerle bezenmiştir. Bu pehle taşın tam ortasında daire şeklinde içerisinde kabartma ile yapılmış ve içerisi boşatılmış küçük yuvarlak testi (ibrik) altlığı yer alır. Bu testi altlığının sağında ve solunda diğer süslemeler yer alır.

Testi altlığının sağında üzerinde bir kuş figürünün bulunduğu selvi ağacı yer alır. Bu selvi ağacının sağ üstünde iki çember içerisine alınmış güneş kursu yer almaktadır. Güneş kursunun hemen üzerinde hilal şeklinde bir Ay motifi ve bu Ay motifinin önünde sekiz kollu bir rozet bulunmaktadır. Bu rozet bir çiçeği anımsatsa da hilâlin önünde bulunması sekiz kollu yıldız olasılığını daha güçlü kılmaktadır.

Güneş kursunun yanında ve selvi ağacı üzerindeki kuş figürünün üstünde yazı kuşakları görülmüş fakat deforme olduğu içinde okunamamıştır.

Testi altlığının sol tarafında küçük düz altlı kısmın üzerinde oval bir gövdeye sahip, ince boğaz kısmından genişleyerek, düz bir tepelik kısmıyla sonlanan testi (ibrik) motifi yer alır. Bu testinin boğazdan başlayıp gövdesinin orta kısmına gelecek şekilde yay biçimini andıran kulp kısmı yer almaktadır. Boğaz ve gövde bitişiğinden düz bir şekilde çıkmış, uç tarafından aşağı doğru eğilmiş, suyun döküldüğü (lülük) kısmı bulunur. Testinin gövdesinin ortasında deforme olduğu için ne olduğu belli olmayan bir bezeme yer almaktadır. Bu testinin solunda selvi ağacı üzerinde bir kuş figürü bulunmaktadır.

Üzerinde kuş figürünün bulunduğu selvi ağacının solunda daire içerisinde bir tanesi ortada diğerleri yanlarda olan toplamda yedi adet fincan altlığı bulunmaktadır. Fincan altlığının hemen üstünde oval gövdeli ince boğazdan sonra genişleyen ağızlık kısımları ile beş adet fincan bulunur. Fincan altlığının sağında oval gövdeli, boğaz kısmından dar, ağız kısmından genişleyen, boğaz kısmı ve gövde kısmının ortasına gelecek şekilde kulp ile boğaz ve gövdenin birleştiği yerden küçük tutulmuş suyun döküldüğü (lülük) bölümü olan küçük bir testi (ibrik) yer alır.

Tek şahideli olarak ele alınan mezarın, 120 cm yükseklikte 60 cm genişliğinde baş şahidesinin alta düz bir şekilde iken yukarı doğru omuzluk kısmından dışa taşıntı ve omuzluk kısmından başlayıp sivri kemer alınlıkla sonlandırılmıştır. Muhtemelen dışa taşıntılı omuzluk kısmı Petekli (çorozma) köyündeki H. 1217 / M. 1802 tarihli mezarda ya da Pekesi mezarlığında incelediğimiz örnekde olduğu gibi yan pehle taşlar üzerine bindirilmiştir. Baş şahidenin dış yüzü sade iken iç yüzü kitabelik bölümü ile dikkat çekmektedir. Baş şahidenin iç yüzündeki kitabelik bölümünün sadece tarih kısmı çözümlene bilmiştir.

OKUNUŞU

1. H. 1344

METNİ

١٣٤٤-١

ÖRNEK NO : 5.2.121
ADI : Hacı Ahmet Cebi'e Ait Mezar
İNCELEME TARİHİ: 05.07.2013 / 24.10.2013
FOTOĞRAF NO : 250 - 251
BULUNDUĞU YER : Aydıntepe İlçesi (Cami Hazire) Mezarlığı
TARİHİ : H.1340 / M. 1921
MALZEMESİ : Beyaz Kum Taşı
TANIMI :Hazire içerisinde, Hacı Hüseyin'e ait mezarının 1 m

güneyinde, konumlanan mezar; baş ve ayak şahideli, pehle taşlı mezarlar grubuna girer. Beyaz kesme taştan yapılmış, genel itibariyle günümüze sağlam gelmiştir.

Mezar, doğu-batı istikametinde 216 cm (boy) x 70 cm (en) ölçülerinde dikdörtgen bir forma sahiptir. Pehle taşları 10 cm zemin yüzeyinde, içiresinin tamamı toprakla doludur. Pehle taşları sağlam, yüzeylerinde süslemeye yer verilmemiştir. Yan pehle taşlar bir birlerine demir köşebentlerle kilitlen dirilmiştir, günümüzde bu köşebentler işlevini sürdürmektedir.

Baş şahidesi zeminden 80 cm (yükseklik) x 30 cm (genişlik) ölçülerinde, pehle taşlar arasında yükselmektedir. Şahide insan gövdesi silüetini anımsatır, alttan yukarı yükselen dikdörtgen gövdelidir. Üst bölümde keskin bir biçimde omuzluk bölümünden içe girinti yaptıktan sonra, baş kısmıyla orantılı dört köşeli bir boyunluk üzerinde, serpuş bir başlıkla sonlandırılmıştır. Serpuş başlığın, tepe kısmı düz tutulmuş ve etrafında geniş tutulmuş tek şerit şeklinde sarık dolandırılmıştır. Şahidenin dışa bakan yüzeyi sade iken, içe bakan yüzeyinde kitabelik bölümü vardır. Kitabelik bölümü kabartma tekniği ile yazılmış ve beş kartuş yer alır. Kitabe beş satır Osmanlı Türkçesi, sülüs yazıyla yazılmış, fakat kitabenin birçok kısmı çözümlenememiştir. Okuna bilen bir ve beşinci satır şöyledir:

OKUNUŞU

1.Huve'l – Halla(k) ul – Baki H. 1340
 5... Ahmed

METNİ

١ – هو الخلا(ق) الباقي ١٣٤٠
 ٥ – ... احمد

Ayak şahidesi 85 cm (yükseklik) x 30 cm (genişlik) ölçülerinde dikdörtgen olup, üstte sivri kemer alınlıkla sonlandırılmıştır. Sonraki dönemlerde şahidenin içe bakan yüzeye konulan kitabe şöyledir; Araklı Eşrafından, Hafız Tahir Oğ. H.Ahmet Çebi, R. Fatıha, D. 1903 - Ö. 1925

- ÖRNEK NO** : 5.2.122
ADI : Hacı Hüseyin Ağa'nın Mahdumu Ali'nin Mezar Taşı
İNCELEME TARİHİ: 05.07.2013 / 24.10.2013
FOTOĞRAF NO : 252 - 253
BULUNDUĞU YER : Söğütlü (Hindi) Köyü Mezarlığı
TARİHİ : 1342 Rumi / M. 1926
MALZEMESİ : Sarı Kum Taşı
TANIMI : Söğütlü köyüne giriş yolunun kuzeyinde yer alan

kabristanın doğu çevre duvarının yaklaşık 5 m batısında yer alır. Baş ve ayak şahideli, pehle taşlı olarak ele alınıp, mezarın tamamı sarı kum taşı malzemeden yapılmıştır. Mezar genel itibariyle günümüze sağlam gelebilmiştir.

Mezar doğu-batı istikametinde 128 cm (boy) x 46 cm (en) ölçülerinde dikdörtgen bir forma sahiptir. Yan pehle taşlar 40 cm topraktan toprak üzerinde ve 12 cm kalınlığındadır. Yan pehle taşlar ayak ve baş şahideye demir köşebentlerle kilitlen dirilmiştir.

Baş şahidesi yerden 115 cm (yükseklik) x 31 cm (genişlik) ölçülerinde insan gövdesi silüetini anımsatır. Şahide altta yukarı doğru genişleyecek şekilde yükselmiş, üste yumuşatılmış bir biçimde omuzluk kısmından içe doğru girinti yapıldıktan sonra, yuvarlak bir boyunluk üzerinde, fes bir başlıkla sonlandırılmıştır. Fesin tepelik kısmı düz tutulmuş ve tepelik kısmından sol arka tarafa sallanan püskülü düz bir şekilde kabartma tekniği ile yapılmıştır. Şahidenin dış yüzü sade, iç yüzü kabartma tekniği ile beş kartuş içerisinde altı satır kitabesi, rik'a yazısıyla yazılmıştır. Kitabe okuna bildiği kadar şöyledir:

OKUNUŞU

1. Huve'l – Baki
2. Hindi Kariyesi Hanedanından
3. Bayram oğullarından Hacı Hüseyin
4. Ağa'nın mahdumu Ali ruhuna Fatiha
5. Sene 1342 Rumi

METNİ

- ۱- هو الباقي
- ۲- هندي قريه سي خاندانندن
- ۳- ببيرام اوغللرندن حاجي حسين
- ۴- اغانك مخدومي علي روحنه فاتحة
- ۵- سنة ۱۳۴۲ رومي

Ayak şahidesi yerden 115 cm (yükseklik) x 29 cm (genişlik) ölçülerinde dikdörtgen olup, üst tarafı uzun tutulmuş yuvarlak kemer alınlıkla sonlandırılmıştır. Ayak şahidesi üzerinde herhangi bir bezemeye verilmemiş, sade tutulmuştur.

ÖRNEK NO : 6.2.123
ADI : Çolak Ođlu Hasan Bin Salih'e Ait Mezar
İNCELEME TARİHİ: 05.07.2013 / 24.10.2013
FOTOĞRAF NO : 254 - 255
BULUNDUĐU YER : Aydıntepe (Hart) İlçesi
TARİHİ : H. 1349 / M. 1930
MALZEMESİ : Beyaz Kum Taşı
TANIMI : İlçenin güneyindeki kabristanlıklardan doğudaki

kabristanlığın içerisinde yer alan Terziođlu Şakir bin Musa Hasan'a ait mezarın yaklaşık 6 m güneyinde yer alır. Mezar baş ve ayak şahideli, pehle taşlı mezarlar grubuna girer. Beyaz kesme taştan yapılmış olup, pehle taşları ile birlikte baş ve ayak şahideleri genel itibariyle günümüze sağlam gelebilmiştir.

Pehle taşı mezar doğu-batı istikametinde 210 cm (boy) x 75 cm (en) ölçülerinde dikdörtgen bir forma sahiptir. Yan pehle taşların toprak dolmayan kısımları 10 cm toprak üzerinde ve içerisinde tamamı toprak doludur. Yan pehle taşları 15 cm kalınlığında olup, pehle taşların üzerlerinde herhangi bir süsleme unsuruna yer verilmemiş sade tutulmuştur. Yan pehle taşlar bir birlerine demir köşebentlerle kilitlen dirilmiştir. Günümüzde bu köşebentlerden işlevini sürdürmektedir. Bu köşebent bağlantılar sayesinde baş ve ayak şahideleri ile yan pehle taşları, içe veya dışa kayması engellenmiştir.

Baş şahide 105 cm yükseklik, alttan yukarı doğru genişleyerek 27 cm genişliğine ulaşmış olup, sağlam bir vaziyette günümüze gelebilmiştir. Şahide insan gövdesi silüetini anımsatmaktadır. Alttan yukarı yükselen dikdörtgen gövdeli olup, üst bölümde keskin bir biçimde omuzluk bölümünden girinti yaptıktan sonra baş kısmıyla orantılı yuvarlak bir boyunluk üzerinde serpuş bir başlıkla sonlandırılmıştır. Serpuş başlığın tepe kısmı düz tutulmuş olup, üzerinde herhangi bir bezemeye yer verilmemiştir. Şahide genel itibariyle sade, içe bakan yüzeyin herhangi bir bezeme unsuruna rastlanmamış olup, dışa bakan yüzeyi kitabelik bölümü ile hareketlendirilmiştir. Kitabelik bölümü kabartma tekniđi ile on kartuş içerisinde on satır yazı vardır. Sülüs yazı ile yazılmış ve mezar hakkında önemli bilgi sunmaktadır. Kitabe okuna bildiđi kadar şöyledir:

OKUNUŞU

1. Huve'l – Ba
2. Ki beni
3. Kıl mağfire
4. t ey
5. Yazdan
6. Gelip kabrim
7. Sene H. 1349 M. 1930
8. Ziyaret eden ihvan oku
9. Sun ruhuma Fatıha Kuran
10. Çolakoğlu Hasan bin Salih

METNİ

- ۱- هو البا
- ۲- قی بنی
- ۳- قل مغفر
- ۴- ت ای
- ۵- یازدان
- ۶- گلوب قبرم
- ۷- سنة ۱۳۴۹
- ۸- زیارت ایدن اخوان اقی
- ۹- سون رحوما فاتحة قران
- ۱۰- چولاق اغلی حسن بن صالح

Ayak şahidesi 80 cm (yükseklik) x 28 cm (genişlik) ölçülerinde, dikdörtgen gövdeden sonra yuvarlak kemer alınlıkla sonlandırılmıştır. Şahidesinin iç taraftan tepe kısmı kırılma olmuş ve dibine beton harç dökülerek sağlamlaştırılmıştır.

Şahidenin içe bakan yüzeyinde yarısı betonun altında kalmış kabartma tekniği ile yapılmış ucu görünen selvi ağacı ve selvi ağacının üzerinde hilal şeklinde ay ve yıldız motifleri yer alır. Yine şahidenin dışa bakan yüzeyi boş bırakılmamış olup, oyma kabartma tekniği ile cami minaresini andıran bir çerçeve içerisine bir kısmı betonun içinde kalmış selvi ağacı motifini işlenmiştir.

ÖRNEK NO : 5.2.124
ADI : Ustası Hüseyin Olan Mezar
İNCELEME TARİHİ: 05.07.2013 / 24.10.2013
ÇİZİM NO : 40
FOTOĞRAF NO : 256 - 257
BULUNDUĞU YER : Demirözü İlçesi Mezarlığı
TARİHİ : H. 1354 / M. 1935
MALZEMESİ : Beyaz Kum Taşı
TANIMI :Karakolun önünde çevre duvarları ile çevrili

mezarlığın orta kısmında yer alır. Burada konumlandırılan mezar baş ve ayak şahideli, sandukalı mezar türüne örnek teşkil edip, yüksek tutulmuş bir sandukaya sahiptir.

Sanduka bölümü altta dört taraftan dışa taşıntılı 20 cm (yükseklik) x 120 cm (uzunluk) ölçülerinde beton kaide üzerine oturturulmuştur. Sanduka kaide üzerinde 90 cm (boy) x 25 cm (en) x 75 cm (yükseklik) ölçüleri ile dikdörtgen bir forma sahiptir. Bu yekpare sanduka üzerinde 40 cm (uzunluk) x 17 cm (genişlik) ölçülerinde prizmatik kapak taşı gibi prizmatik taş bulunur. İki şahide arasında kapak şeklindeki bu blok taş küçük ölçülerde tutularak kademelenme oluşturmuş, kapak görevinden çok iki şahidenin içe yatmasını, eğilmesini engellemek amacıyla konulduğu tahmin edilmektedir.

Sandukanın, doğu ve batı alınlıkları boş bırakılmış olup, güney ve kuzey yüzeyleri geometrik ve bitkisel süslemelerle hareketlendirilmiştir. Sandukanın kuzey yüzeyinde yarım dairelerle dört taraftan çerçeve oluşturacak şekilde çevrelenmiştir. Çerçeve içerisinde yatay bir şekilde konumlanmış dikdörtgen bir çerçeveye yer verilmiştir. Bu çerçevenin köşeleri yumuşatılacak şekilde geometrik yivli ikili çıkıntılar yapılmıştır. Bu küçük düşey şekilde konumlanan dikdörtgen içerisinde sol alt köşede bir demlik, üstünde üç adet kadeh bardağı ve bir cezve ile iki adet kulplu bardak yer alır. Orta kısımda yuvarlak bir tepsi veya altlık ve altında kulplu sürahi yer alır. Sol alt köşede altı kollu bir geometrik süsleme yer alırken üstünde koşar halde bir at figürü bulunur.

Sandukanın güney yüzü de kuzey yüzünün bir tekrarı şeklinde yapılmıştır. Sandukanın güney yüzeyinde yarım dairelerle dört taraftan çerçeve oluşturulmuştur.

Çerçeve içerisinde yatay bir şekilde konumlanmış dikdörtgen bir çerçeveye yer verilmiştir. Bu çerçevenin köşeleri yumuşatılacak şekilde geometrik yelpazeyi anımsatan yivli ikili çıkıntılar yapılmıştır. Bu küçük düşey şekilde konumlanan dikdörtgen içerisinde ortada küçük bir selvi ağacı motifi yer alırken sağında ve solunda ikişer adet rozet yer alır. Sağında istiridye kabuğu şeklinde iki adet çarkı felek motifi işlenmiş olup, solundaki rozetlerde kazıma tekniği ile altı kollu geometrik şekiller yerleştirilmiştir. Bu ikili rozetlerin yanlarına birer adet beş kollu küçük rozetlere yer verilmiştir.

Çerçeve içerisine alınan yüzeyleri üst kısımlarından 2 cm dışa taşıntı yapacak şekilde genişletilmiştir. Çıkıntı yapan kısım düz şerit içerisinde testere dişi şeklinde üçgenler yerleştirilmiştir. Üçgen çerçevenin hemen üzerinde küçük iki oluk silme ile yumuşatılarak kapak şekli görünümü verilmiştir.

Şahide ve sandukasıyla, Ali Oğlu Mustafa'nın mezarına benzeyen bu örneğimiz, şahideleri sanduka üzerinden yükselip, bunlardan baş şahidesi insan gövdesi silueti şeklinde ele alınmıştır. Baş şahide 60 cm (boy) x 20 cm (en) x 13 cm (kalınlık) ölçüleri ile dikdörtgen bir gövdeye sahiptir. Baş şahide alttaki yekpare sandukanın üstünde baş kısmı oyularak boşaltıldıktan sonra bu oyuklara yerleştirilmiştir. Şahide dikdörtgen olarak yükselmiş, keskin omuzluk kısmından içeri girinti yaptıktan sonra yuvarlak boyun üzerinde serpuş bir başlıkla sonlandırılmıştır. Serpuş başlık sağlam bir vaziyette olup, üzerinde herhangi bir süslemeye yer verilmemiş, sade tutulmuştur. Şahidenin içe bakan yüzünde dikdörtgen çerçeve içerisinde Latin harfleri ile "BU DÜNYA FANİ DÜNYA" yazısı vardır. Dışa bakan yüzünde üstte tarih kısmı olan kitabesi yer alır. Sağ yüzünde Latin harfleri ile usta ismi yer alırken sol yüzeyde okunamamış Osmanlı Türkçesi yazılı kitabelik kısımları ile şahide, dört yüzeyide yazılarla bezenmiştir. Tarih yazılı kitabe şöyledir:

OKUNUŞU

1. H. 1354 M. 1935
2. Ali La?
3. ...
4. ...

METNİ

- ۱۳۵۴ - ۱
- ۲ - علی لا؟
- ۳ - ...
- ۴ - ...

Ayak şahidesi, 60 cm (boy) x 20 cm (en) x 10 cm (kalınlık) ölçüleri ile dikdörtgen bir gövdeye sahiptir. Ayak şahide, baş şahide gibi yekpare sandukanın üstünde ayak kısmı oyularak boşaltıldıktan sonra bu oyuklara yerleştirilmiştir. Şahide dikdörtgen olarak yükseldikten sonra sivri kemer bir alınlıkla sonlandırılmıştır. Şahidenin içe ve dışa bakan yüzeyleri yazı kuşakları ile bezenmiştir. İçe bakan yüzeyindeki kitabe;

METNİ

۱- لا حو

۲- له ولا

۳- قوة الا

۴- بالله ال

۵- على ا

۶- لعظيم

OKUNUŞU

1-6. La havle vela kuvvete illa billahil aliyyul azim. (Güç ve kuvvet, sadece Yüce ve Büyük olan Allah'ın yardımıyla elde edilir.)

Dışa bakan yüzeyinde de Latin harfleri ile yazılı “Ayna Tuttum Yüzüme Ali Dokundu Yüzüme” yazısı vardır. Bu mezar taşında usta ismi geçmekte olup, nerede yapıldığı kesin olarak bilinmese de muhtemelen aynı mezarlık içerisinde yer alan biçim ve form özellikleri bakımından benzer olan Erzincan'ın Tercan ilçesinde yapılan Ali oğlu Mustafa'ya ait mezarla bağlantılı olacağı düşünülmektedir.

Bu benzerlikten yola çıkarsak bu mezarın da Erzincan da yapıldığını söyleyebiliriz. Ayrıca Bayburt'ta bu tip mezar örneklerinin aynısı bulunmamakta olup, Loru Deresi ismiyle bilinen bu muhitteki köylerde bazı süsleme örnekleriyle benzer olması bakımından önemlidir.

Ayrıca incelediğimiz son iki örnekte Osmanlıca ve Latin Harflerini bir arada kullanıldığı ilk örnekler olması bakımından da önemlidir. Bu mezar taşlardaki kitabeler yazıda bir geçiş döneminin göstergesi olmuşlardır.

ÖRNEK NO	: 5.2.125
ADI	: Ali Ođlu Mutafa'nın Mezarı
İNCELEME TARİHİ:	05.07.2013 / 24.10.2013
FOTOĞRAF NO	: 258 - 259
BULUNDUĐU YER	: Demirözü İlçesi Mezarlığı
TARİHİ	: M. 1938
MALZEMESİ	: Beyaz Kum Taşı
TANIMI	:Askeri karakolunun önünde çevre duvarları ile çevrili

mezarlığın kuzeydođusu köşesinde yer alır. Burada konumlandırılan mezar baş ve ayak şahideli, kapak taşlı, sandukalı mezar türüne örnek teşkil edip, yüksek tutulmuş lahit tarzında bir sandukaya sahiptir.

Şahideleri ve sandukasıyla farklı bir tipoloji sunan bu örneğimiz, şahideleri sanduka üzerinden yükselip, bunlardan baş şahidesi insan gövdesi silueti şeklinde ele alınmıştır. Baş şahide 90 cm (boy) x 26 cm (en) x 10 cm (kalınlık) ölçüleri ile dikdörtgen bir gövdeye sahiptir. Baş şahide alttaki yekpare sandukanın üstünde baş kısmı oyularak boşaltıldıktan sonra bu oyuklara yerleştirilmiştir. Şahide dikdörtgen olarak yükseldikten sonra keskin omuzluk kısmından içeri girinti yapmıştır. Sonra olarak yuvarlak boyun üzerinde fes bir başlıkla sonlandırılmıştır. Fes başlık sağlam bir vaziyette olup, sol yanına kabartma tekniđi ile yapılmış püskül çıkıntısı bulunur. Şahidenin içe bakan yüzünde herhangi bir bezeme unsuruna yer verilmemiş, dışa bakan yüzünde dört kartuş içerisinde Latin harfleri ile yazılı kitabe bulunur. Üstte "1938" tarihi altındaki kartuşların içlerine "ALİ .O. MUSTAFA" ismi yazılmıştır.

Ayak şahidesi, 90 cm (boy) x 25 cm (en) x 10 cm (kalınlık) ölçüleri ile dikdörtgen bir gövdeye sahiptir. Ayak şahide, baş şahide gibi yekpare sandukanın üstünde ayak kısmı oyularak boşaltıldıktan sonra bu oyuklara yerleştirilmiştir. Şahide dikdörtgen olarak yükseldikten sonra basık kemer bir alınlıkla sonlandırılmıştır. Şahidenin içe ve dışa bakan yüzeylerinde herhangi bir süsleme unsuruna yer verilmemiştir.

Sanduka bölümü altta dört taraftan dışa taşıntılı 20 cm yüksekliğinde kaide üzerine oturturulmuş. Sanduka kaidenin üzerinden 116 cm (boy) x 30 cm (en) ve 80 cm (yükseklik) ölçüleri ile dikdörtgen bir forma sahiptir. Bu yekpare sanduka üzerinde 78 cm (uzunluk) x 24 cm (genişlik) ve 20 cm (kalınlık) ölçülerinde düz

dikdörtgen küçük blok taş bulunur. İki şahide arasında kapak görevi üstlenen bu blok taş üstte bir kademelenme oluşturmuştur. Bu blok taş ortadan ikiye ayrılmış olup, üzerinde tüm hatları ile belli olan çift çatal ağızlı Hz. Ali'ye ait olduğu bilinen (Zülfikar) kılıç motifi işlenmiştir. İki şahide arasında konumlanan bu blok taş kapak görevinden çok iki şahidenin içe yatmasını, eğilmesini engellemek amacıyla konulduğu tahmin edilmektedir.

Sandukanın, doğu ve batı alınlıkları Latin harfleri ile yazılar yer alırken güney ve kuzey yüzeyleri de boş bırakılmayacak şekilde bitkisel, geometrik ve yazı kuşakları ile doldurulmuştur. Doğu alınında "YAPTIRAN MEHMET" ismi geçerken, batı alınında "TERCAN AHMET .O. ALİ USTA" yazmaktadır. Buradaki yazılara göre Mehmet adındaki biri Erzincan'ın Tercan ilçesindeki Ahmet oğlu Ali usta adındaki sanatkâra bu mezarı yaptırdığı anlaşılmaktadır. Ustası ve nerede yaptırıldığı belli olan bu mezar taşı, çevredeki köylerde bulunan ve nerede yaptırıldığı belli olmayan mezar taşlarına ışık tutması açısından önemlidir.

Sandukanın kuzey yüzeyinde yanları yarım daire şeklinde alttan yukarı doğru çıkıp, üste yatay olarak devam eden testere dişi şeklindeki girinti çıkıntılarla birleşimi ile bir çerçeve oluşturulmuştur. Çerçevenin dört köşesine istiridye yivleri şeklindeki süslemesinin dörtte biri yerleştirilerek hareketlendirilmiştir. Bu çerçeveyi adeta ikiye bölecek şekilde ortada selvi ağacı motifi ve bu selvi ağacının alt ve üst iki yan kısımlarında dört adet istiridye yivleri şeklindeki süslemenin dörtte biri yerleştirilerek dikdörtgen olan çerçeve iki kare çerçeveye ayrılmıştır.

Selvi ağacının sağında bir madalyonun içerisinde iri tutulmuş istiridye yivli bir çarkı felek motifi yer alır. Madalyonun içindeki çarkı felek motifinin etrafını şerit içerisine alınmış, Latin harfleri ile bir yazı kuşağı yer almıştır. Bu yazı kuşağına " LAİLAHE İLLALLAH MUHAMMETDUR RUSULULLAH " yazmaktadır. Son (LAH) hecesi sığmadığı için hemen altına küçük bir kartuş içerisine yazılmıştır. Selvi ağacının solunda yine bir madalyonun içerisinde iri tutulmuş altı kollu bir gülbezek motifi bulunur. Bu gülbezek motifinin etrafı şerit içerisine alınmış, Latin harfleri ile bir yazı kuşağı yer almaktadır. Bu yazı kuşağında " YA MUHAMMET KIL ŞAFAAT HÜMMETİNE " yazmaktadır. Son (TİNE) hecesi sığmadığı için hemen alt kısmına yazılmıştır.

Sandukanın üst kısmına başta düşey şekilde konumlanmış küçük bir selvi ağacının sağına doğru içleri süslemeli küçük rozetli kompozisyon estetik bir görünüm sunacak şekilde yerleştirilmiştir. Bunlar sırasıyla şöyledir: kare içerisinde sekiz kollu gülbezek rozeti, istiridye yivli çarkı felek motifli rozet, daire içerisinde altı kollu gübezek rozeti, küçük baklava dilimi içerisine çizgilerin birbirine geçmesi ile altta ve üste sekiz kollu yıldız ve ortada iki adet altı kollu yıldız elde edilmiş geometri süslemeli rozet, daire içerisinde altı kollu yıldız rozeti, yedi kollu yıldız ve sonda yine geometrik süslemeli bir rozet ile toplamda yedi adet rozet olup, kazıma ve kabartma tekniği kullanılarak yapılmıştır.

Sandukanın güney yüzeyinde, yine kuzey yüzündeki gibi yanları yarım daire şeklinde alttan yukarı doğru çıkıp üste yatay olarak devam eden testere dişi şeklindeki girinti çıkıntılarla birleşimi ile bir çerçeve oluşturulmuştur. Bu çerçeveyi adeta ikiye bölecek şekilde ortada dikey, yatay ve çapraz şekilde çizgilerin birbirleri içerisinden geçmesiyle oluşan geometrik bir şeritle yatay şekilde dikdörtgen olan çerçeveyi iki kare çerçeveye ayırmıştır. Bu geometrik şeridin sağında kare içerisinde ve solunda madalyon içerisinde olmak üzere birer adet geometrik süslemeye yer verilmiştir. Sağında kare içerisindeki geometrik kompozisyon dört dikey ve üç yatay çizginin birleşiminden elde edilmiş küçük yirmi adet kare içerisine dört kollu yıldızlar yerleştirilmiştir. Dört kollu yıldızların kareleri oluşturan yatay ve dikey çizgilerin birleşiminden de 12 adet sekiz kollu yıldız motifleri elde edilecek şekilde belirli bir simetri ve estetik anlayışla yüzeye eğri kesim tekniği kullanılarak ustalıklı işlenmiştir.

Geometrik şeridin solunda ise bir madalyonun içerisinde, merkezde biraz iri tutulmuş istiridye yivli çarkı felek geometrik kompozisyon bir çember içerisine alınmış olup, ikinci ve üçüncü çemberlerin içlerine de testere dişi şeklinde eğri kesim tekniği ile küçük üçgenimsi geometrik süslemelerle sonlandırılmıştır.

Çerçeve içerisinde kalan testere dişli girinti çıkıntılı geometri şekillerin hemen altında yatay bir başında dört kollu yıldız, diğer başı oval şeridin içerisine Latin büyük harfleri ile “KÜLLÜ ŞEYİN HALİK” yazısı yer almıştır. Sandukanın üst kısmına uzun tutulmuş dikdörtgen bir şerit içerisine büyük Latin harflerle “LAFETAİLLA ALİ LASEYFEİLA ZÜLFİKAR” yazısı yer almaktadır.

ÖRNEK NO : 5.2.126
ADI : 1356 Rumi / M. 1940Tarihli Mezar
İNCELEME TARİHİ: 05.07.2013 / 24.10.2013
FOTOĞRAF NO : 260
BULUNDUĞU YER : Söğütlü (Hindi) Köyü Mezarlığı
TARİHİ : 1356 Rumi / (M. 1940)
MALZEMESİ : Sarı Kum Taşı
TANIMI : Söğütlü köyüne giriş yolunun kuzeyinde yer alan

kabristanlıkta bulunan 1338 Rumi (M. 1922) tarihli mezarın yaklaşık 4 m batısında bulunur. Baş ve ayak şahideli, pehle taşlı olarak ele alınıp, mezarın tamamı sarı kum taşı malzemedен yapılmıştır. Mezar doğa şartlarından dolayı bazı yerlerinde kırılma ve likenler oluşsada genel itibariyle günümüze sağlam gelebilmiştir.

Mezar doğu-batı istikametinde 145 cm (boy) x 41 cm (en) ölçülerinde dikdörtgen bir forma sahiptir. Yan pehle taşlar sonraki dönemlerde toprak dolarak dıştan pehle taşlar seviyesine yükselmiştir. Yan pehle taşları 13 cm kalınlığında olup, pehle taşların üzerlerinde herhangi bir bezeme unsuruna yer verilmemiştir. Yan pehle taşlar ayak ve baş şahideye demir köşebentlerle kilitlen dirilmiştir. Bu kilitleme sayesinde yan pehle taşların içe ve dışa kaymasını engellemiştir.

Baş şahidesi yerden 96 cm (yükseklik) x 27 cm (genişlik) ölçülerinde dikdörtgen olup, üst kısım üçgenimsi yuvarlak kemer alınlıkla sonlandırılmıştır. Baş şahidenin dış yüzü sade tutulurken, iç yüzü kabartma tekniği ile oval bir çerçeve içerisinde sadece tarih yazılı kitabesi yer almaktadır. Şahidenin üçgenimsi yuvarlak kemer alınlık kısmı ve kitabelik bölümünün alt kısmı çatlaktır. Kitabe okuna bildiği kadar şöyledir:

OKUNUŞU

1. sene 1356 Rumi (M. 1940)

METNİ

١ - سنة ١٣٥٦ رومي

Ayak şahidesi yerden 85 cm (yükseklik) x 27 cm (genişlik) ölçüleri ile dikdörtgen olarak yükselmiş ve üst kısımda uzun tutulmuş üçgenimsi yuvarlak bir kemer alınlıkla sonlandırılmıştır. Ayak şahidesi üzerinde herhangi bir bezemeye unsuruna yer verilmemiş olup, sade tutulmuştur. Ayak şahideninde üçgenimsi yuvarlak kemer alınlık kısmından ikiye ayrılmış olup sonraki dönemlerde çimento ile derz yapılarak yerine yapıştırılmıştır.

ÖRNEK NO : 5.2.127
ADI : Cemal Ağa'ya Ait Mezar
İNCELEME TARİHİ: 05.07.2013 / 24.10.2013
FOTOĞRAF NO : 261 - 262
BULUNDUĞU YER : Yukarı Kırzı Köyü
TARİHİ : M. (1)941
MALZEMESİ : Gri Kum Taşı
TANIMI : Yukarı Kırzı köyü girişinin doğundaki etrafı çevre

duvarları ile çevrili olan kabristanın orta kısmında, giriş kapısının yaklaşık 200 m kuzeydoğunda yer alır. Baş ve ayak şahideli, pehle taşlı mezar grubuna girmektedir. Mezar doğa şartlarından dolayı bazı yerlerinde likenler oluşsa da genel itibariyle günümüze sağlam gelebilmiştir.

Baş ve ayak şahideli, pehle taşlı mezar, doğu-batı istikametinde 190 cm (boy) x 66 cm (en) ölçülerinde dikdörtgen bir forma sahiptir. Yan pehle taşların toprak dolmayan kısımları 40 cm toprak üzerinde ve içinin tamamı toprak doludur. Yan pehle taşları 13 cm kalınlığında olup, pehle taşların üzerlerinde herhangi bir süsleme unsuruna yer verilmemiştir. Yan pehle taşlar ayak ve baş şahideye demir köşebentlerle kilitlen dirilmiştir. Bu kitleme sayesinde yan pehle taşların ve şahidelerin içe ve dışa kaymasını engellemiştir. Bu köşebent demirleri günümüze gelebilmiş ve halen işlevselliğini sürdürmektedir.

Baş şahidesi yerden 130 cm (yükseklik) x 30 cm (genişlik) ölçülerinde, tamamı sağlam bir vaziyette günümüze gelebilmiştir. Baş şahidesi, insan gövdesi silüetini anımsatmakta olup, şahide altta yukarı dikdörtgen bir şekilde yükselmiştir. Üst omuzluk kısmından keskin bir biçimde içe doğru girinti yapmıştır. Omuzluk kısmından sonra yuvarlak bir boyunluk üzerinde, sarıklı serpuş başlıkla sonlanmıştır. Sarıklı, önde alınlık kısmı boş kalacak şekilde ince ve düz bir şerit şeklinde olup, alttan ve üstten birbiriyle kesişecek şekilde bağlanmıştır. Bu kesişme ile önde ve arkada çarpı işareti şeklinde sonlanmıştır.

Baş şahidenin dışa bakan yüzeyi, düz ve herhangi bir süsleme unsuruna yer verilmemiştir. Şahidenin içe bakan yüzeyi, kabartma tekniği ile kartuşlar içerisine alınmıştır. Üstteki kartuş, küçük basık kemer görünümünde iken, en alttaki ters üçgen biçiminde olup, diğer dört kartuş yatay bir şekilde ince şeritlerle birbirinden

ayrılmıştır. Toplamda beş kartuş içerisinde sekiz satırlık kitabesi bulunur. Osmanlı Türkçesi, rik'a hat sanatı ile yazılmış olan kitabe, mezar hakkında önemli bilgi sunmaktadır. Kitabe okunabildiği kadar şöyledir:

OKUNUŞU

1. Huve'l – Baki
2. Beni mağfired kıl ey Ferd-Yezdan
3. Bihak ism-i azim û Kuran
4. Gelip kabrim ziyaret eden ihvan
5. Eylesin ruhuma fatiha ihsan
6. Çavuş oğullarından İbrahim Ağa'nın oğlu
7. Cemal Ağa'nın ruhuna Fatiha
8. Sene M. (1)941

METNİ

- ۱- هو الباقي
- ۲- بني مغفرت قيل أي فرد يزدا
- ۳- بحق اسم اعظم و قران
- ۴- كلوب قبرم زيارت ايدن اخوان
- ۵- ايله سون روحما فاتحة احسان
- ۶- چاويش اوغللرندن ابراهم اغا اوغلي
- ۷- جمال اغانك روحنه فاتحة
- ۸- سنة ۹۴۱

Ayak şahidesi 65 cm (yükseklik) x 30 cm (genişlik) ölçülerinde, dikdörtgen gövdeden sonra sivri kemer alınlıkla sonlandırılmıştır. Ayak şahidesinin içe ve dışa bakan yüzeyleri sade tutulmuş, hiçbir süsleme unsuruna yer verilmemiştir.

ÖRNEK NO : 5.2.128

ADI : Cemal Ağa Oğlu Kemal'e Ait Mezar

İNCELEME TARİHİ: 05.07.2013 / 24.10.2013

FOTOĞRAF NO : 263 - 264

BULUNDUĞU YER : Yukarı Kırzı Köyü

TARİHİ : M. (1)943

MALZEMESİ : Gri Kum Taşı

TANIMI : Köy girişinin doğundaki etrafı çevre duvarları ile

çevrili olan kabristanda, Cemal Ağa'nın mezarının 1 m kuzeyinde yer alır. Baş ve ayak şahideli, pehle taşlı mezar grubuna girmektedir. Mezar doğa şartlarından dolayı bazı yerlerinde likenler oluşsa da genel itibariyle günümüze sağlam gelebilmiştir.

Baş ve ayak şahideli pehle taşlı mezar, doğu-batı istikametinde 210 cm (boy) x 50 cm (en) ölçülerinde, dikdörtgen bir forma sahiptir. Yan pehle taşların toprak dolmayan kısımları 27 cm toprak üzerinde ve içinin tamamı toprak doludur. Yan pehle taşları 14 cm kalınlığında olup, pehle taşların üzerlerinde herhangi bir süsleme unsuruna yer verilmemiş sade tutulmuştur. Yan pehle taşlar ayak ve baş şahideye demir köşebentlerle kilitlen dirilmiştir. Bu kilitleme sayesinde yan pehle taşların ve şahidelerin içe ve dışa kaymasını engellemiştir. Bu köşebent demirleri günümüze gelebilmiş ve halen işlevselliğini sürdürmektedir.

Baş şahidesi, zeminden 102 cm (yükseklik) x 30 cm (genişlik) ölçülerinde, tamamı sağlam bir vaziyette günümüze gelebilmiştir. Baş şahidesi, insan gövdesi silüetini anımsatmakta olup, şahide altta yukarı dikdörtgen bir şekilde yükselmiştir. Üst omuzluk kısmından keskin bir şekilde içe doğru girinti yapmıştır. Omuzluk kısmından sonra, yuvarlak bir boyunluk üzerinde, fes başlıkla sonlanmıştır. Fes başlığın sol arka yüzündeki püskül kısmı, düz tepe noktasından ince başlayıp aşağı doğru genişleyecek şekilde, kabarta tekniği ile ele alınmıştır. Baş şahidenin dışa bakan yüzeyi düz ve herhangi bir bezeme unsuruna yer verilmemiştir. Şahidenin içe bakan yüzeyi kabartma tekniği ile üsteki kartuş küçük yuvarlak kemer görünümünde iken, diğerleri yatay konumlanmış ince düz şeritlerle ayrılmış, altı kartuş içerisinde kitabelik bölümü yer alır. Şahidenin, içe bakan yüzeyindeki altı kartuş içerisinde, sekiz satırlık kitabesi bulunur. Osmanlı Türkçesi, rik'a hat sanatı ile yazılmış olan

kitabe, mezar hakkında önemli bilgi sunmaktadır. Kitabe okunabildiği kadar şöyledir:

OKUNUŞU

1. Huve'l – Baki
2. Beni mağfired kıl ey Ferd-Yezdan
3. Bihak ism-i azim û Kuran
4. Gelip kabrim ziyaret eden ihvan
5. Eylesin ruhuma fatiha ihsan
6. Çavuş oğullarından Cemal Ağa
7. Oğlu Kemal'in ruhuna Fatiha
8. Sene M. (1)943

METNİ

- ۱- هو الباقي
- ۲- بني مغفرت قيل أي فرد يزدان
- ۳- بحق اسم اعظم و قران
- ۴- كلوب قبرم زیارت ایدن اخوان
- ۵- ایله سون روحما فاتحة احسان
- ۶- چاویش اوغللرندن جمال اغا
- ۷- اوغلی کمالک؟ روحنه فاتحة
- ۸- سنة ۹۴۳

Ayak şahidesi 110 cm (yükseklik) x 30 cm (genişlik) ölçülerinde, dikdörtgen gövdeden sonra, sivri kemer alınlıkla sonlandırılmıştır. Ayak şahidesinin içe bakan yüzeyinde, selvi ağacı motifi yer alırken, dışa bakan yüzeyin alt kısmında istiridye yivli güneş kursu motifi işlenmiştir.

ÖRNEK NO : 5.2.129
ADI : Küçük İbrahim Oğlu Süleyman'a Ait Mezar
İNCELEME TARİHİ: 05.07.2013 / 24.10.2013
FOTOĞRAF NO : 265 - 267
BULUNDUĞU YER : Gökçedere Köyü (Cami Hazire)
TARİHİ : Miladi?: 16. 1. 951 (1951?)
MALZEMESİ : Sarı Kum Taşı
TANIMI : Caminin kuzeydoğusunda yer alan kabir baş şahideli

ve pehle taşlı olarak ele alınıp, kabrin tamamı kesme sarı kum taşı malzemeden yapılmıştır.

Günümüze sağlam ulaşan mezar, doğu-batı istikametinde uzanan pehle taşlarıyla birlikte 200 cm (boy) x 66 cm (en), ölçüleriyle dikdörtgen bir forma sahiptir. Yan pehle taşların yüzeyleri oluk silme ve kaval silme ile çerçeve içerisine alınmıştır. Çerçeve içerisi yarım daire girinti çıkıntılarla çevrelenmiştir. Şahidenin ve pehle taşların dışa doğru kaymamasını önlemek için de köşebent demirleri ile birbirlerine kilitlemiştir.

Baş şahideli olarak ele alınan mezar, 110 cm yükseklikte alttan yukarı daralan üçgenimsi görünüme sahiptir. Üçgen gövdenin üstünde köşeli bir boyunluk üzerinde yükselen sarıklı serpuşla sonlandırılmıştır. Serpuşun tepelik kısmı düz tutulurken altta düz bir şerit şeklinde sarık dolandırılmıştır.

Üzerinde süsleme ve kitabesi olan baş şahidenin dışa bakan yüzeyinde karşılıklı birbirine simetrik iki Selvi ağacı motifi yer almıştır. Selvi ağaçları üst kısmından sol ve sağa doğru bir kıvrımla sonlandırılmıştır. Selvi ağaçlarının ota kısmında daire içerisine alınmış altı kollu gülbezek motifi vardır. Bu gülbezeğin sağında ve solunda içe doğru kıvrık yapacak şekilde (S) harfine benzer fakat her iki başı dışa doğru kıvrılmış iki geometrik süslemeye yer verilmiştir. Selvi ağacı üst bitiminde iç içe altta genişleyip üstte daralan iki daire bu dairelerin içerisine beş kollu bir yıldız kabartması yapılarak; yönü yukarıya dönük ay yıldız görünümü kazandırılmıştır. Baş şahidenin dış yüzündeki bu süslemeler kabartma tekniği ile yapılmıştır.

Baş şahidenin iç yüzünde yer alan kitabesi ise mezar hakkında önemli bilgiler sunmaktadır. Kitabe şahidenin boyunluk kısmından başlayıp, aşağıya doğru dokuz kartuş içinde yer alır. Üstte tarih günümüz rakamları ile düşünülmüştür. Diğer kısımlar ise Osmanlı Türkçesi, sülüs yazıyla kaleme alınmıştır. Bu kitabemiz okunabildiği kadarıyla şöyledir:

OKUNUŞU**METNİ**

- | | |
|--|------------------------------------|
| 1. Miladi?: 16. 1. 951 (1951?) | 16 – 1 – 951-۱ |
| 2. Huve'l – Hayyu'l – Bâkî | ۲ – هو الحي الباقي |
| 3. Ecel eman vermez sen gör hikmeti | ۳ – اجل امان ويرمز سن كور حكمتي |
| 4. Fahri Kâinatın güzel ümmeti | ۴ – فخري كائناتك كوزل اومتي |
| 5. Hayyâtın vehbiden almış himmeti | ۵ – خياطي وهبيدن المش همتي |
| 6. Tariki Nakşinin bir simasıdır | ۶ – طريقي نقشينك بر س يماسيدير |
| 7. Küçük İbrahim oğlu Süleyman Ruhuçün | ۷ – كوچوك ابراهم اوغلي سليمان زوحى |
| 8. Oku bir fatiha şad olsun ruhu | ۸ – او قو بر فاتحة شاد اولسون روحي |
| 9. Ketebehü Muhammed Asım? | ۹ – كتهه ... محمد اصم؟ |

...

Bu mezarın ayak kısmında pehle taşların arasında yatay bir şekilde konumlanmış dikdörtgen blok taşın dış yüzünde de bir ibrik ve kâse motifi yer almaktadır. Şahidenin alt sol kısmında Ketebe Muhammet Asım isminin geçmesi kitabe hattatının kim olduğunu ortaya koyması açısından ayrı bir önem taşımaktadır. Yine aynı mezarlık içerisinde süsleme, biçim, şekil açısından birbirine benzer olması sebebiyle Şahin Oğlu Dede Efendiye ait mezarında ayı sanatkâr tarafından yapıldığına dair bir fikir oluşmaktadır.

Beşinci kartuş da okunan "Hayyâtın Vehbiden almış himmeti" muhtemelen Erzincan da kabri olan Nakşi büyüklerinden ismi Terzi Baba olarak bilinen zâtın da diğer ismi Vehbi Heyyat'dır. Ayrıca " Hayyât " kelimesinin Arapça " terzi " anlamında olmasında bu görüşü destekler niteliktedir. Bu zatın mesleğinin terzilik olduğuda ayrıca bilinmektedir.

ÖRNEK NO : 5.2.130
ADI : Ağlar Babaya Ait Mezar Taşı
İNCELEME TARİHİ: 24.07.2013
ÇİZİM NO : 41
FOTOĞRAF NO : 268
BULUNDUĞU YER : Oruçbeyli (Siptoros) Köyü Mezarlığı
TARİHİ : M. 12. 7. 1958
MALZEMESİ : Beyaz Kum Taşı
TANIMI :Siptoros köyünün güneyindeki etrafı çevrili

mezarlığın orta kısmında giriş kapısının yaklaşık 200 m güneyinde bulunur. Baş ve ayak şahideli, pehle taşlı olarak ele alınan mezarın tamamı beyaz kum taşı malzemeden yapılmıştır. Mezar günümüze yakın bir tarihte yaptırıldığı için yıpranmamış ve genel itibariyle günümüze sağlam gelebilmiştir.

Baş ve ayak şahideli pehle taşlı mezar, doğu-batı istikametinde 200 cm (boy) x 48 cm (en) ölçülerinde dikdörtgen bir forma sahiptir. Pehle taşları 15 cm kalınlığında olup, dışa doğru kayma ve yıkılmasını engellemek için baş ve ayak şahidelere demir köşebentlerle kilitlen dirilmiştir.

Yan pehle taşların üzerlerinde bitkisel ve geometrik bezeme unsuruna yer verilmiştir. Yan pehle taşlardaki süslemeler birbirinin tekrarı şeklinde yapılmıştır. Güney yan pehle taşın etrafı yarım daire dişlerle çevrelenmiş aynalık bölümü çerçeve içerisine alınmıştır. Çerçeve içerisine alınan bu bölümde birbirlerinin tekrarı olan dört adet gülbezek motifi yer alır. Bu gülbezek motifleri daire içerisinde altı kollu olup birbirlerine aynı mesafede yapılmıştır. Güney yan pehle taşında görünen bu bezeme unsurunun aynısını kuzey yan pehle taşta tekrarlanmıştır.

Baş şahidesi 80 cm (yükseklik) ve alt kısım pehle taşlar seviyesine kadar geniş olup, içe doğru girinti yaptıktan sonra üste doğru 33 cm (genişlik) ölçülerinde daraltılarak yukarı doğru uzatılmıştır. İnsan gövdesini anımsatan baş şahide pehle taşları seviyesinden dikdörtgen bir şekilde yükselmiştir. Omuzluk kısmından yumuşatılmış bir şekilde içe doğru girinti yapıldıktan sonra köşeli boyunluk üzerine eğri kesim tekniği ile dilimlenmiş bir kavuk başlıkla sonlandırılmıştır. Baş şahidenin dış yüzü sade tutulurken iç yüzü dikdörtgen çerçeve içerisinde dokuz satırlık

kitabelik bölümü yer almaktadır. Kitabe sülüs hat sanatı ile yazılmış olup, mezar hakkında önemli bilgi sunmaktadır. Kitabe okuna bildiği kadar şöyledir:

OKUNUŞU

1. Huve...
2. Beni kıl mağfiret
3. Ya... Yezdan
4. Bihak arş-1 azim
5. Kuran gelip kabrim
6. Ziyaret eden ihvan
7. Ağalar? Baba Hukutadi?
8. ruhuçün fatiha
9. M. 12. 7. 1958

METNİ

- ۱- هو... ..
- ۲- بني قيل مغفرة
- ۳- يا... يزدان
- ۴- بحق عرش اظم
- ۵- قران كلوب قبريم
- ۶- زيارت ايدن اخوان
- ۷- اغلار؟ بابا حقوتادي؟
- ۸- روحچون فاتحة
- ۹- ۱۲.۷.۱۹۵۸

Ayak şahidesi 70 cm yüksekliği ve pehle taşı seviyesinden yukarı doğru 33 cm genişliği ile dikdörtgen olarak yükselmiştir. Baş şahidenin dış yüzüne ayak şahidesinin iç ve dış yüzeylerine düz dikdörtgen sarı Bayburt taşı ile günümüz alfabeti ile yazılı Ağlar Baba ismi zikredilmiştir. Ayak şahidenin iç ve dış yüzüne dikdörtgen taşlar yapıştırıldıktan sonra tepelik kısmı çimento ile düzlenmiştir. Ayak şahidesi üzerinde herhangi bir bezemeye yer verilmemiş olup, sade tutulmuştur.

ÖRNEK NO : 5.2.131
ADI : Şahin Oğlu Dede Efendi'ye Ait Mezar
İNCELEME TARİHİ: 05.07.2013 / 24.10.2013
FOTOĞRAF NO : 269 - 271
BULUNDUĞU YER : Gökçedere Köyü (Cami Haziresi) Mezarlığı
TARİHİ : XX. yy. Başları
MALZEMESİ : Sarı Kum Taşı
TANIMI : Hacı Feraşat Cami, Şahin Oğlu Şevki'ye ait mezarın kuzey batısında yer alan kabir, baş şahideli ve pehle taşlı olarak ele alınıp, kabrin tamamı kesme sarı kum taşı malzemedan yapılmıştır. Günümüze sağlam ulaşan mezar, bu yan pehle taşların dışa doğru kaymamasını önlemek için de köşebent demirleri ile birbirlerine kilitlemiştir.

Doğu-batı istikametinde uzanan pehle taşlarıyla birlikte, 195 cm (boy) x 70 cm (en) ölçüleriyle dikdörtgen bir forma sahiptir. Yan pehle taşları üzeri yarım oluk ve kaval silme ile pehle taşının dört bir tarafını dolaşarak pehle taşlar çerçeve içerisine alınmıştır. Çerçevenin içi yarım daire girinti çıkıntılarla sonlandırılmıştır.

Baş şahideli mezar, 110 cm yükseklikteki şahidesinin, dikdörtgen gövdesi üstünde içe doğru yumuşatılmış omuzluk kısmından sonra köşeli bir boyunluk üzerinde yükselen sarıklı serpuş başlıkla sonlandırılmıştır. Serpuşun alt kısmına düz şerit şeklinde sarık sarılmış ve üst kısmı uzun tutulmuştur. Baş şahide süsleme bakımından pehle taşlarla bir bütünlük oluşturacak şekilde yarım daire girinti ve çıkıntılar burada da devam etmiştir.

Üzerinde süsleme ve kitabesi olan baş şahidenin dışa bakan yüzeyin alt kısmında selvi ağacı motifi, üst kısmından sola doğru bir kıvrımla sonlandırılmıştır. Selvi ağacının sağında ve solunda geometrik rozetler yer almaktadır. Üzerinde yer alan süsleme günümüze ait çimento ile kapatılarak bir kısmı görünmemektedir. Şahin oğlu Şevkiye ait mezarın baş şahidesindeki süslemenin aynısı olup, iç içe altta genişleyip üstte daralan iki daire bu dairelerin içerisine beş kollu bir yıldız kabartması yapılarak, ay yıldız görünümü kazandırılmıştır. Şahidenin dış yüzündeki bu süslemeler kazıma tekniği ile yapılmıştır.

Baş şahidenin iç yüzünde yer alan kitabesi ise mezar hakkında önemli bilgiler sunmaktadır. Kitabe şahidenin boyunluk kısmından başlayıp, aşağıya doğru cetvel

yardımıyla beş ayrı kartuşa ayrılmıştır. Üstte tarihin düştüğü kartuş ile altındaki kartuş siva ile kapatılmıştır. Kitabe sülüs hat ile kaleme alındığı bu kitabede harfler yüzeye kabartma tekniğinde yazılmıştır. Bu kitabe okunabildiği kadarıyla şöyledir:

OKUNUŞU**METNİ**

- | | |
|-------------------------------------|-------------------------------|
| 1. ... | ... - ۱ |
| 2. | ... - ۱ هو ... |
| 3. Kıl şefaata sahibine Ya Muhammed | ۳ - قيل شفاعة صاحبه يا محمد |
| 4. Merhum Şahin? Ođlu Dede? | ۴ - مرحوم شا هيناو غلي ده ده؟ |
| 5. Efendi'nin ruhuçun fatiha | ۵ - افنديك روحچون فاتحة |

Mezarın ayak kısmında yan pehle taşların arasına yatay bir şekilde konulanmış dikdörtgen blok taş yerleştirilmiştir. Bu blok taşın dış yüzünde de kazıma tekniğı ile yapılmış bir ibrik ve kâse motifi yer almaktadır.

Mezarın kime ait olduđu belli olsa da tarih kısmı, kırılıp onarılmış olduğundan tarihi tespit edilememiştir. Tarihi belli diđer mezar taşıyla incelediğimiz bu örnekte baba isimlerinin aynı olması muhtemel bunların kardeş olduğunu göstermektedir. Bu mezarların aynı dönemlerde yapılmış olma ihtimalinin yüksek olması sebebiyle XX. yy. başlarına tarihlendirebiliriz.

6.DEĞERLENDİRME VE KARŞILAŞTIRMA

Tez konumuz olan, “Bayburt’taki Türbeler ve Mezar Taşları” başlığı altında, Bayburt merkez, Bayburt merkeze bağlı köyler ve Bayburt’a ait ilçeler, ilçelere bağlı belediyeler ve köylerinde yapılan geniş arazi çalışması sonucu tarihi önem arz eden yaklaşık 15 adet türbe, 250 adet mezar taşı tespit edilmiştir. Türbeler ve Mezar Taşları, yörenin " mezar kültürü'nü " bütün halinde ele alma düşüncesiyle bir arada araştırılmış ve incelenmiştir. Bayburt genelinde yine birçok garipler veya kimsesizler mezarlığı olarak bilinen mezarlar da dikkate alınınca sayının daha fazla olacağını söylememiz mümkündür. Genellikle yörede garipler mezarlığı olarak bilinen kabirlerin etrafı çevre duvarı içerisine alınmış olup, buradaki mezarların sınırlarını belirleyen yöresel birkaç taştan başka bir şey kalmamıştır.

Bayburt merkez ve ilçe köylerinde büyük bir kısmı sağlam olarak günümüze gelen 10 adet türbe ve 131 adet mezar taşı katalog bölümünde ayrıntılı bir şekilde açıklanmıştır. Tarihi değerlerimizi yansıtan türbe ve mezar taşlarımız, tarihi önceliğine göre, Bayburt merkez, Bayburt merkez köyleri, Demirözü ilçesi ve Demirözü ilçesine bağlı köyler, Aydıntepe ilçesi ve Aydıntepe ilçesine bağlı köylerimizden bulunan örneklerimiz katalog bölümünde kronolojik sraya uyacak biçimde, ayrıntılı bir şekilde tanıtılmıştır.

İncelediğimiz mezar taşların büyük bir kısmı benzer özelliktedir. Fakat doğa ve beşeri faktörlerden dolayı hızla tahrip olarak kaybolduğunu araştırmalarımız esnasında görmüş olup, sağlam kalan mezarların da tahrip olmadan kayıt altına alma ihtiyacı bu tezi meydana getirmiştir. Çalışmasını yaptığımız türbeler ve mezar taşlarının farklı dönemleri, yöresel özellikleri yansıması, kitabeleri ve bezemeleriyle bölgenin tarihi kültürel dokusunun gelişimini belgelemesi açısından önemlidir.

Katalog bölümünde ele aldığımız 10 adet türbe yapısı detaylı bir şekilde ele alınmıştır. Yine katalog bölümünde konu edindiğimiz mezar taşlarından 19 tanesi Selçuklu mezar taşı geleneğini yansıtan sanduka ve baş şahideler olup, bu tip mezar taşlarına Bitlis - Ahlat ve Van - Gevaş mezarlıklarında görebilmekteyiz. 13 tane mezar taşı 1923 tarihi ve sonrasına ait olup, kısmende olsa eski mezar taşı geleneğinin devamı niteliğindedirler. 99 tane mezar taşının çoğu Osmanlı dönemi ve

Cumhuriyetin ilk döneminden kalma mezar taşı örneklerimizdir. Tespit edilen mezar taşlarının büyük bir bölümü günümüze ana hatları ile sağlam bir şekilde gelebilmişlerdir.

İncelemiş olduğumuz mezar taşları örneklerinin bazıları süsleme ve tipolojik özellikleri itibariyle yöresel izleriyle ön plana çıkarken, bazı mezar taşları ise uzun yıllar burada hâkimiyet göstermiş Selçuklu Dönemi ile Osmanlı Başkent'inin izlerini üzerlerinde taşımaktadırlar. Selçuklu dönemi mezar kültürünü yansıtan mezar taşlarının tarihlerine bakıldığında, Akkoyunluların Bayburt'ta etkili olduğu döneme gelmektedir.

İncelenen mezar taşlarından en erken tarihli olanları, Bayburt merkez İl Kültür Müdürlüğü Bahçesi, Ahi Emir Zencani Türbesi çevresindeki ve Danişment Köyü mezarlığındaki yekpare sandukalı mezar taşlarıdır. Bu mezar taşların tarihleri belli olanları temel alınca 1400 – 1550 tarihleri arasında yapılmış olduğu tespit edilmiş, Selçuklu geleneğini sürdürdükleri anlaşılmıştır. (Örnek No: 5.2.1 - 5.2.5 - 5.2.6 - 5.2.7 – 5.2.8 - 5.2.9 – 5.2.14). Bu mezar taşları orijinalliğini sürdürmektedir. Danişment köyündeki (Örnek No: 5.2.21 – 5.2.22 – 5.2.23) Selçuklu mezar taşı geleneğini sürdüren tarihi belge niteliğindeki yekpare prizmatik sandukalar insanlar tarafından büyük oranda kırılmıştır. Taşların kırılma sebebini çevrede araştırdığımızda definciler tarafından “içerisine su gibi sıvıyı geçirmeyen taşın” içerisinde altın olduğu düşüncesiyle kırılmış oldukları ortaya çıkmıştır.

İncelemiş olduğumuz en geç tarihli örneklerimiz ise, 1923 sonrası mezar taşlarıdır. Bunların içinde günümüze en yakın tarihli olan 1958 tarihli (Örnek No 5.2.130 - 5.2.131) Oruçbeyli köyü ve Gökçedre beldesindeki baş ve ayak şahideli, pehle taşlı mezar örnekleridir. Yine diğer Cumhuriyet sonrası mezar taşı örneklerimiz şunlardır. (Örnek No: 5.2.120 - 5.2.121 - 5.2.122. – 5.2.124 - 5.2.125 - 5.2.126 – 5.2.127. – 5.2.128. –5.2.129.) Bu pehle taşlı mezar taşı örneklerimiz, Osmanlı döneminden başlayıp, günümüzde de devam edecek şekilde Anadolu'nun birçok ilinde görebilmekteyiz.

Türbelerin kitabeleri olmadığından kesin bir tarih verilmese de dönem olarak XIV yy başları ile XV yy sonları arasında tarihlendirilmiştir. Bu türbelerden Selçuklu dönemi ait bilinenler (Örnek No: 5.1.1), İlhanlı dönemine ait olan (Örnek No: 5.1.2), Akkoyunlulara ait olan (Örnek No: 5.1.4), Osmanlı dönemine ait olan (Örnek No:

5.1.7.) sıralanabilir. Bu sıralama kabir sahiplerinin yaşadıkları dönem, plan, mimari ve tipoloji dikkate alınarak yapılmıştır.

Taşların sahip oldukları yöresel özellikler ve etkileşim alanlarının sağlıklı bir şekilde tespit edilebilmesi amacıyla tipoloji, malzeme ve teknik, yazı ve kitabe içeriği, süsleme ve usta açısından genel bir değerlendirilmeye çalışılmıştır.

6.1. Tipolojik Özellikler

Tezimize dâhil ettiğimiz Bayburt'taki türbeleri biçim form ve tipolojik özellikleri örnekleriyle karşılaştırılmıştır. Mezar taşları kendi içerisinde, tipoloji bakımından şahideli ve şahidesiz sanduka (yekpare sandukalar, kare ve dikdörtgen küçük blok taşların birleşiminden oluşan üstü açık sandukalar ve yekpare dikdörtgen düz taşların birleşimi ile oluşturulan kapak taşlı sandukalar), pehle taşlı ve sadece baş şahideli mezar taşları olarak birkaç bölümde incelemek mümkündür.

6.1.1. Türbelerin Plan Biçim ve Tipolojisi

Silindirik Gövdeli, Konik Külahlı Tip Türbeler: Şehit Osman Tepesi'ndeki I No' lu Türbe ile Yıldırım Köyü Ali Baba Türbesi bu gurup içerisinde alabiliriz. Silindirik gövdeli türbe örneklerine de Anadolu dışında Büyük Selçuklularda görülür. Damgan Cihil Duhteran Türbesi M. 1056, Azarbeycan'da "Se Kümbeti" M. 1184 örnek verebiliriz. Anadolu'da ilk örneklerine Ahlât'ta rastlanır. Hüseyin Timur Esen Tekin M. 1279 /1280, Bugatay Şirin Hatun M. 1281 bu gurubun erken örnekleridir. I No'lu Türbe ile Ali Baba Türbesi ile Ahlât türbeleri silindirik gövdeleri ve konik külahları bakımından birbirine benzer. Bayburt' a komşu Erzurum'da Cimcime Türbesi de örnek bakımından önemlidir.¹³⁷

Kübik Gövde ve Piramidal Külahlı Tip: Şehit Osman tepesi II No'lu türbe 14–15 yy da kübik gövdenin üst köşelerine dıştan yerleştirilmiş tronplarla sekizgen tanbura

¹³⁷ Taşcı, a.g.t, s.92-93

geçilmiştir. Dışta ki tronplar türbenin iki katlı olduğu anlaşılmaktadır. Örnek olarak Anadolu'da Tokat 1234 tarihli Ali Et Tusi (Eb'ul Kasım) türbesini verebiliriz.¹³⁸

Poligonal Prizma Gövdeli Tip: Ahi Emir Ahmed-iZencani Türbesi, Çayır Yolu Kutlu Bey Türbesi ve Güneşli Köyü Anonim Türbe sekizgen prizma gövdeli piramidal külahlı tipi oluşturmaktadır. Bu türbeler onarıldıkları için orijinallliğini koruyamamışlardır. Anadolu dışında Nahçıvan'da Yusuf Bin Kuseyr Türbesi, sekizgen pirizmal gövdeli örnektir. Anadolu'da Amasya Halif Gazi Türbesi M. 1145–1146, Divriği Sitte Melik M. 1196 örnek teşkil etmektedir.¹³⁹

Kare Pirizmal Gövdeli Tip: Akşar Köyü Oslu Baba ve Yakup Abdal Köyü Türbeleri bu plan tipine girmektedir. OsluBaba Türbesi kare planlı olup üzeri kubbe ile örtülü iken Yakup Abdal Köyü Türbesi'nin üzeri sonraları bir piramidal külahla örtülmüştür. Yapı içerisinden kubbe olup dış üst köşelerden pahlanması kubbe formunu vurgulamaktadır. Bu plan tipine örnek Anadolu dışında Karahanlı yapısı Tim Arap Ata Türbesi M. 978 dir. Anadolu'da Kayseri Melik Gazi Kümbeti 12 yy başlarına örnek verebiliriz. Bayburt'taki türbeler farklı dönemlerde yapılsada Selçuklunun etkisi rahatlıkla görülebilmektedir.¹⁴⁰

6.1.2. Mezar Taşlarının Biçim ve Tipolojisi

6.1.2.1. Şahideli Sandukalı, Yekpare Sandukalı Mezar Taşları

İncelediğimiz mezar taşlarından bu gruba girenler 35 tane mezar sandukalı mezar tipindedir. Sandukalar yapılış şekillerine göre kendi içlerinde çeşitlilik gösterirler. Yörede çalışmamız sırasında tespit edilen sandukalar da, yekpare sanduka, yine yekpare düz ince kesilmiş taşların bir araya getirdiği sanduka kesme kare ve dikdörtgen blok halindeki taşların bir araya getirilmesiyle oluşturulan üç tür tipoloji görmek mümkündür.

a.Üstü Açık Sandukalı Mezar Taşları: Bu gruptaki mezar taşları, dikdörtgen ve kare şeklinde kesilmiş küçük blok taşların derz dolgulu veya derzsiz

¹³⁸ Taşcı, a.g.t, s.93-94

¹³⁹ Taşcı, a.g.t, s.95-96

¹⁴⁰ Taşcı, a.g.t, s.96-97

bir araya getirilmesiyle yapılmıştır. Bu tip sandukalı mezar taşlarına, katalog bölümünde 13 tane örneğe yer verilmiştir.

b.Kapak Taşlı Sandukalı Mezar Taşları: Bu gruptaki mezar taşları yekpare dikdörtgen kesme beş parça taşın (ayak taşı, baş taşı, sağ pehle taş, sol pehle taş ve üst kapak taşı) birleşimiyle yapılan sandık şeklindeki mezar taşlarıdır. Bu tip sandukalı mezar taşlarına, katalog bölümünde 7 tane örneğe yer verilmiştir.

c.Yekpare Sandukalı Mezar Taşları: Bu gruptaki mezar taşları, taş ocaklarından çıkarılan küçük kütleli taşlara şekil verilmesiyle elde edilen dikdörtgen veya prizmatik görünümlü yekpare mezar taşlarıdır. Bu tip sandukalı mezar taşlarına, katalog bölümünde prizmatik görünümlü 10 adet ve dikdörtgen görünümlü 5 adet örneğe yer verilmiştir. Yekpare sandukalı mezar taşı örneklerine sadece Bayburt merkezde ve Bayburt merkeze bağlı Danişment köyünde görülmüştür. Diğer sanduka türleri Bayburt genelinde görülmektedir.

Sandukalar iki bölüm halinde düzenlenirler. Alt bölümde, içine ölünün koyulduğu bir çukur bulunur. Bu çukurun üzeri, sal taşları kapatılarak sanduka için zemin hazırlanır. Bazen de sal taşları ile sanduka arası belirli yükseklikte tutularak sandukanın kaide kısmı oluşturulur.¹⁴¹

Toprağın üzerine dikdörtgen olarak yerleştirilen parçaya kaideli denir. Yöredeki şahideli sanduka mezarların altında çoğu zaman kaide görmek mümkündür. Bu kaideler tek kademeli olduğu gibi birkaç kademede oluşabilir. Sandukadaki kaidelerin sayısı mezarda yatan kişinin toplumdaki statüsü ile ilgili olduğu bilinmektedir. Kaide sayısının artması mezarda yatan şahsın, toplum içindeki önemini vurgulamaktadır.¹⁴² Konu kapsamındaki mezar taşlarında genellikle tek olabileceği gibi iki veya üç kademeli kaidelere de rastlanılmaktadır. (Örnek No: 5.2.24. - 5.2.103 – 5.2.111). Bazı örneklerde ise, kaide olmadan sanduka elemanları direk olarak toprağa bırakılabilmektedir. (Örnek No: 5.2.4. – 5.2.5 – 5.2.6 - 5.2.9. - 5.2.11. – 5.2.15 – 5.2.17 - 5.2.18 – 5.2.19 – 5.2.20 - 5.2.21 – 5.2.22 – 5.2.23)

Kütleli taşların oyularak elde edilen yekpare prizmatik görünümlü olan tip örnekler. (Örnek No: 5.2.5 - 5.2.6 – 5.2.7 – 5.2.8 – 5.2.15 - 5.2.18 - 5.2.21 – 5.2.22 -

¹⁴¹Uluçam, a.g.mad. s.87.

¹⁴²Canan. Hanoğlu, *Erzurum Merkez'de Cami Hazirelerinde Bulunan XVIII.-XIX. YY. Mezar Taşları* Erzurum Atatürk Üniversitesi Basılmamış Yüksek Lisans Tezi, Erzurum, 2006.s.180.

5.2.23) Bu mezar tipi örnekleri Bayburt merkezde ve Bayburt merkeze bağlı Danişment köyünde yer almaktadır.

Yine yekpare sandukalı mezar örnekleri, kütleli taş malzemeyi dikdörtgen kesildikten sonra dört yüzeyi düzelterek elde edilen dikdörtgen görümlü sandukalı mezar örnekleridir. (Örnek No: 5.2.9 – 5.2.13 - 5.2.17 – 5.2.19 – 5.2.20). Bu mezar taşı örnekleri sadece Bayburt merkezde bulunmaktadır.

Yekpare düz ve ince kesilmiş taşların bir araya getirdiği, kapak taşlı sandukalı örnekler. (Örnek No: 5.2.42 - 5.2.53 – 5.2.68 - 5.2.78 - 5.2.83 – 5.2.124 - 5.2.125) Bunlar Bayburt merkez ve ilçe köylerinde görülmektedir.

Kesme kare ve dikdörtgen blok halindeki taşların bir araya getirilmesiyle oluşturulan, üstü açık sandukalar. (5.2.1 – 5.2.2 –5.2.29 - 5.2.50 - 5.2.58 - 5.2.63 - 5.2.91 - 5.2.95 – 5.2.102 – 5.2.103) . Bu tür örnekler Bayburt merkez ve ilçe köylerinde görmek mümkün olup, detaylı olarak katalog bölümünde açıklanmıştır.

Üstü açık ve kapak taşlı sandukalı mezarlarımızın baş ve ayak şahideleri bulunmaktadır. Bu şahidelerin bazıları yerlerinde bulunmamakta bazılarında da tahribatlar söz konusudur. Yukarıda bahsettiğimiz üstü açık ve kapak taşlı sandukalı mezarların, baş ve ayak şahideleri sanduka kapak taşı üzerinde yükselen örneklerinin yanı sıra, mezarın baş ve ayak kısımlarından aşağıya doğru inerek sandukanın dar yüzeylerini oluşturan mezar türlerinin de örnekler görülmektedir.

6.1.2.2. Pehle Taşlı Mezarlar

İki dikdörtgen blok taşın baş ve ayak şahidelerinin arasına düşey konumda yerleştirilmesiyle meydana gelen mezar tipi, üzeri kapak taşı ile kapatılmadığı için böyle tanımlanmıştır. Bu tür mezarlarda iki blok taş arasında kalan boşluk genellikle toprakla doldurulur. Bu tür mezarlar plan olarak basit olup buna karşılık kolay yıpranabilen mezarlardır. Bu tarzın daha yüksek tutulmuş formlarına İstanbul Eyüpsultan, Karacaahmet, Göynük, Balıkesir gibi Batı Anadolu'da Osmanlı dönemi mezarlarında rastlanılmaktadır. Pehlelerin yüzeyleri yüksek ve bol süslemeye

sahiptir.¹⁴³ Bayburt yöresinde Osmanlı'nın son dönemine ait mezarlarda bu süsleme özelliğini görebilmekteyiz.

Yapımı kolay, maliyeti ucuz olan bu tür mezarların Anadolu'da sıklıkla rastlanılan pehle taşlı mezar türünün, benzer örnekleri çalışmamız kapsamındaki mezarlıklarda bolca tespit edilmiştir. Bu tip örneklerimiz Bayburt merkez, Bayburt merkez köyleri, ilçe ve ilçelere bağlı köylerde sıklıkla yapılmış olup, katalog bölümünde de bu tip mezarlara geniş yer verilmiştir. Katalog bölümünde ele aldığımız mezar taşlarından 131 tanesinden 96 tanesi pehle taşlı olup, tamamına yakını baş ve ayak şahidelidir. Baş şahideler sarıklı serpuşla ya da fes başlıkla sonlandırılmıştır. Pehle taşlı mezarların büyük bir kısmı sağlam olarak günümüze gelebilmiştir. Bu tip mezarların Demirözü ilçe ve ilçeye bağlı köylerdeki pehle taşlı mezarlar, Erzincan yöresi mezar taşı kültürünü yansıtmaktadırlar. Bayburt ve merkez köyleri ile Aydıntepe ilçesi ve köylerindeki bu tipolojideki mezarlar Bayburt kesme taşından yapılmış, sarı ve beyaz renkli mezar taşlarıdır. Buralardaki mezar taşları süsleme ve tip olarak yöresel özellikleri yansıtırken, Demirözü ilçesi ve köyleri daha çok süsleme ve tip olarak Erzincan mezar kültürünü yansıtmaktadır.

6.2. Şahide ve Başlık Türleri

Mezar taşları, kabrin baş ve ayak tarafında bulunur ve “*şahide*” adını alırlar. Baş taraftakine “baş taşı” (baş şahidesi), ayak taraftakine de “ayak taşı” (ayak şahidesi) adı verilir. Bazen şahide tek başına olabildiği gibi, ikisi beraber de bulunabilir.¹⁴⁴

Başucu şahidesinde genellikle süslemeye önem verilir. Ölünün kimliğini belirten kitabe ile birlikte güzel sözler, Ayet-i Kerime ve Hadis-i Şerifler özenli bir şekilde yazılır. Ayaktaşı, baştaşı kadar gösterişli olmayan süslemelere sahiptir.¹⁴⁵

Tezimizin katalog bölümünde ayrıntılı olarak ele aldığımız mezar taşlarından prizmatik formlu yekpare sandukalı mezar taşlarında şahideye yer verilmemiştir. (Örnek No; 5.2.5 – 5.2.10 – 5.2.13 – 5.2.21 – 5.2.24) Bayburt merkezde

¹⁴³ Mehmet Mutlu, *Siirt Mezar Taşları*, Yüzüncü Yıl Üniversitesi Basılmamış Yüksek Lisans Tezi, Van, 2006, s.121.

¹⁴⁴ Özcan, *a.g.m.*, 27.

¹⁴⁵ Çelik, *a.g.e.*, s. 86.

görebileceğimiz yekpare sandukalı başka örneklerimiz de dikdörtgen blok taşın oyulmasıyla baş şahide veya baş ve ayak şahide çıkıntısı olan örneklerimizde mevcuttur. (Örnek No; 5.2.9 – 5.2.17 – 5.2.19 – 5.2.20). İncelemiş olduğumuz yörede pehle taşlı mezarların tamamına yakınında şahide mevcuttur. Pehle taşlı mezar örneklerinden, baş ve ayak şahideli örneklerimiz (Örnek No: 5.2.40 – 5.2.43 5.2.53 – 5.2.66 - 5.2.102 - 5.2.119) mezarlıkların tamamında bu tip örnekler yaygın olarak kullanılmıştır. Şahideleri yuvarlak kemerli olan örneklerimiz de mevcuttur. (Örnek No: 5.2.28 - 5.2.62 - 5.2.84 – 5.2.117 – 5.2.126). Sadece baş şahidesi olan mezar örneklerimiz. (Örnek No: 5.2.65 – 5.2.88 - 5.2.105 – 5.2.115 – 5.2.120 –). Hiçbir şahidesi olmayan mezar taşı örneklerimiz de mevcuttur. (Örnek No: 5.2.29 – 5.2.74 – 5.2.86 – 5.2.82)

Şahideler, form ve biçim olarak benzer gibi olsa da, başlıkları birbirinden farklı olarak ele alınmıştır. İncelemiş olduğumuz şahideler içinde sivri kemer alınlıklı, düz yuvarlak kemer alınlıklı, sarıklı serpuşlu, serpuşlu, kavuk ve fes başlıkla sonlandırılmış, şahideler tespit edilmiştir. Fes başlık türü Bayburt merkez köylerinde ve Aydıntepe ilçesinde çok sık görülürken, diğer mezarlıklarda da rahatlıkla görebileceğimiz örneklerdir.

Sivri kemer alınlıklı şahideler (Örnek No: 5.2.27 - 5.2.48 – 5.2.107 – 5.2.116) örneklerimizdendir. Yuvarlak kemer alınlıklı şahide (Örnek No: 5.2.28 - 5.2.63 – 5.2.84 – 5.2.92 – 5.2.117) örneklerimizdendir. Bayburt yöresinin tamamında karşımıza çıkan bir diğer türü, sarıklı serpuş başlıklı örneklerimizdir. (5.2.36 – 5.2.42 - 5.2.44 – 5.2.58 – 5.2.70 - 5.2.76 – 5.2.109). Yine sadece serpuşla sonlandırılmış şahidelerde yörede sıkça görebileceğimiz bir diğer örnektir. (Örnek No: 5.2.49 – 5.2.83 – 5.2.90 – 5.2.91 - 5.2.106 – 5.2.114). Bu bahsettiğimiz serpuş ve fes başlıklar, yüksek tutulmuş şahideler alttan dikdörtgen bir gövde üzerinde yükselen bir boyun ile üstten bu gövdeye oturan, insan başı gibi düşünülen başlıkla sonlandırılmıştır. İncelemiş olduğumuz mezar taşları içerisinde birçoğunun ayak şahidesi sivri kemer bir alınlıkla sonlandırılmıştır.

Farklı tipolojisi olan bir adet ayak şahidesi olup, bu şahide Bayburt merkeze bağlı Saruhan köyünde (Örnek No: 5.2.83) sanduka kapak taşı üzerinde yükselen baş şahidesi tepesi dilimli serpuş iken, ayak şahidesi beş dilimli bir taç başlıkla sonlandırılmıştır. Bu tip şahideler genellikle Erzincan kültürü mezar taşlarını

yansıtmakta olup, Tunceli mezar taşlarında da karşımıza çıkmaktadır. Köyün konumlandığı dağlık bir alan olup, hemen güneybatısındaki dağların arkasında Erzincan ilçe ve köyleri bulunmaktadır. Muhtemelen bu mezar taşı Erzincan mezar ustalarının elinden çıktığını ve buradan getirildiği kanısını güçlendirmektedir. Bu ayak şahidesinden farklı olarak yörede tek diye bileceğimiz Demirözü ilçesine bağlı Beşpınar köyündeki (5.2.71) mezarın, incelediğimiz mezarlık içerisinde farklı olarak ele alınan yöresel kavuk tarzı bir başlık dikkat çekmektedir. Baş şahidelerde başlık olarak farklı form ise Oruçbeyli köyü ve Yanoba köyü mezarlıklarında bulunan (Örnek No: 5.2.130 – 5.2.90) mezarların sade yuvarlak bir serpuşla sonlandırılmış olmalarıdır. Bu tip başlıklar yine yörede çok az olması bakımından farklı bir önem arz etmektedir. Bir diğer değişik başlıkla sonlanan mezarlara yine Beşpınar ve Damlıca köylerinde (Örnek No: 5.2.87 – 5.2.69) rastlanılmıştır. Bunlar düz, ince ve yuvarlak başlıkla sonlanıp, birbirine yakın köylerde bulunmaktadırlar. Biçim ve form özelliklerine bakılınca bir bayan mezarı örneğini yansıtmaktadırlar. Bunlardan Demirözü ilçesine bağlı Beşpınar köyündeki örneğimizde (Örnek No: 5.2.69) bayan saçlarını anımsatacak bir şekilde ele alınmış olup, detaylı bir şekilde katalog kısmında belirtilmiştir. Bu tür mezar taşları Tuncelide de olup, buradakilerin yüz hatları belirgin olarak yapılmıştır.

Ayak şahidesi farklı bir tepelikle sonlanan başka örneklerimize Aydıntepe ilçe merkez cami haziresinde (Örnek No: 5.2.42 – 5.2.75 – 5.2.80) bulunan mezarlarda karşımıza çıkmaktadır. Bu örneklerimizde Bursa kemeri diye tabir edebileceğimiz tepeliklerle dikkat çekmektedir.

Bayburt merkez, ilçe ve köylerindeki mezar serpuşları birbirinin benzeri iken değişik stil, form ve malzeme olarak mermer malzemesiyle diğerlerinden farklı üç adet baş şahide gözlerden kaçmamaktadır. Bunlardan biri Bayburt merkez İl Kültür Müdürlüğü bahçesinde bulunan (Örnek No: 5.2.77) ve Bayburt merkeze bağlı Karlıca köyündeki (Örnek No: 5.2.6) ve Arpalı (Örnek No: 5.2.38) şahidelerdir. Şahidelerin yuvarlak boyunluk kısmı üstündeki istiridye yivi andıran sarıklı serpuş başlıklarıyla bölgede farklı bir tipolojide karşımıza çıkmaktadırlar. Bu mezar biçim ve tipolojisi ilmiye sınıfından birilerine ait olduğunu ortaya koymakta olup, aynı

örneklerin bir benzerini katalog bölümünde de belirttiğimiz gibi Zeytin Burnu Tarihi Mezar Taşları'nda da görmekteyiz.¹⁴⁶

Baş şahidelerden Ahlat mezar taşları baş şahidelerine benzemesi ile dikkati çeken örnekler Bayburt merkezde bulunmaktadır. Bu şahide (Örnek No: 5.2.4 - 5.2.11 – 5.2.12 – 5.2.14) örneklerine sadece Bayburt merkezde olup, ilçe ve köylerde bulunmamaktadır. Yine bu baş şahideler ve yekpare sandukalı mezar taşları Van – Gevaş mezarlığında ve Bitlis – Ahlat mezarlığındaki mezar taşı geleneğinin bir devamı olarak Bayburt 'ta da görebilmekteyiz. Bu benzerlikten yola çıkarak Bitlis ve Van yöresindeki ustaların Bayburt 'ta da etkili olduğunu söyleyebiliriz. Bu sanduka tipi örneklerine Samsunun - Ordu arası coğrafyalarda olduğuda bilinmektedir.

6.3. Malzeme ve Teknik

6.3.1. Malzeme

Bayburt bölgesinde, mezar taşlarının yapımında yöreye özgü ve rahat bulunabilen taş çeşitleri kullanılmıştır. Bunlar genellikle sarı ve beyaz kum taşlarıdır. İlk haliyle işlenmesi rahat ve zaman geçtikçe sertleşen, sağlamlaşan "Bayburt Taşı" olarak bilinmektedir. Tespit ettiğimiz mezar taşlarında yoğun olarak kullanılan malzeme sarı, beyaz ve gri renkli olan Bayburt taşıdır. Taş ustaları tarafından dere yataklarından ve buldukları noktalardan insan gücüyle çıkarılan malzemenin il merkezi ve ilçelere göre dağılımı genel olarak benzerlik gösterir. Yörede baba mesleği olarak devam eden mezar taşı atölyeleri mevcuttur. Bu atölyelerde isteğe göre taş veya mermer malzeme kullanılarak mezar taşları yapılmaktadır. Bu atölyelerin biri Bayburt Ulu Cami yanında iken diğeri Bayburt Meslek Yüksek Okulu önündedir. Bu atölyelerin yanı sıra sanayi bölgesi içerisinde de mezar taşı atölyeleri mevcuttur.

Demirözü ilçe ve Loru Deresi olarak da bilinen Erzincan'a sınır olan köylerde mezar taşları malzeme bakımından sarı ve beyaz renkli, taşı malzemedен yapılmıştır. Bu taşlar genellikle Erzincan – Tercan ilçesine özgü taşlar da diyebiliriz. Malzemenin dağılımı göz önüne alındığında Erzincan mezar taşı kültürünü ağırlıklı

¹⁴⁶ Berk, a.g.e, s.75.

olarak, Demirözü ilçesi, Damlıca, Serenli, Elmalı, Beşpınar gibi Loru Deresinde bulunan köylerde süsleme özellikleri ile beraber rahatlıkla görebilmekteyiz.

Gökçedere belediyesinde bulunan mezar taşları ve bu çevrede yer alan mezar taşları da yine sarı renk ağırlıklıdır. Gökçedere belediyesinin kuzeyinde konumlanan Gümüşhane – Kelkit ilçesine bağlı, Öbek köyünde çıkarılan sarı renkli öbek taşında taş malzemenin özelliklerini yansıması bakımından önemlidir.

Aydıntepe ilçe ve köylerinde, çoğunlukla tercih edilen taş cinsi beyaz ve sarı renkli kum taşı, diğer adı ile Bayburt kesme taşıdır. Bu taşın tercih edilmesinin sebebi yörede kolay bulunması ve Bayburt merkeze yakın olmasıdır.

Bayburt yöresinde taş malzeme sıkça kullanılmıştır. Ancak mermer malzeme sadece dört örneğin üçünde ayak ve baş şahidelerinde, diğerinin ise sadece baş şahidesinde kullanılmıştır. (Örnek No: 5.2.30 - 5.2.38 - 5.2.77 – 5.2.95) Yörede bu dönemlerde mermer ocaklarının varlığı bilinmemektedir. Muhtemelen bu örnekler sipariş yoluyla çevre illerden getirilmiştir.

6.3.2. Teknik

Taş malzeme işlenmemiş bir şekilde atölyelere getirildikten sonra, mezar taşı ustalarının elinden geçerek şekil almaktadırlar. Mezar taşlarının ana hatlarının oluşumunda ve süsleme özellikleri yapılırken bazı teknikler kullanılmaktadır. Bu teknikler Anadolu'nun her yerinde de görmeye alışık olduğumuz kazıma, kabartma, oyma gibi tekniklerdir. Bazen bu tekniklerin ikisi bir arada kullanılmaktadır.

Genellikle kabartma tekniği yapılırken oyma tekniği veya kazıma tekniklerini de bir arada görebilmekteyiz. Örneğin mezar taşlarının kitabeleri kabartma olarak yapıldığında yüzeydeki harflerin dışındaki fazlalıklar oyularak harflerin kabartma şeklinde ortaya çıkması sağlanmaktadır. Bu kitabelerde görüldüğü gibi diğer süslemelerin yapımında da geçerli olmuş bir tekniktir. Bu süslemelerin yapımında ustalarımızın kullandıkları malzemelerin başında çekiç, murç veya keski diye adlandırılan ve sağlam, keskin, metal malzemelerdir. Bunların yanında tarak, zımpara gibi malzemeler de kullanılmıştır.

Katalog bölümünde ele aldığımız mezar taşlarının tamamında kazıma, kabartma ve oyma tekniklerinin hemen her mezar üzerinde uygulandığını

söyleyebiliriz. Çalışmamızın katalog kısmındaki mezar örneklerinin tamamında kitabe veya süsleme unsurlarının şekillendirilmesinde bu tekniklerin kullanıldıkları görülebilmektedir. Teknikler bir birine benzer nitelikte olup, mezar taşlarını birbirinden ayırt edecek şekilde kullanılmış bir teknik görülmemektedir.

6.4 Yazı Özellikleri ve Dil

Çalışmamız kapsamında Bayburt yöresinde tespit ettiğimiz Selçuklu Dönemi, Osmanlı Dönemi ve Cumhuriyet Dönemi mezar taşlarında yazı özelliği itibarıyla *Sülüs*, *Celî sülüs*¹⁴⁷ ve *Rik'a*¹⁴⁸ ağırlıklı olarak kullanılmıştır. Yer yer *Talik* yazı türü de kullanılmıştır. Cumhuriyetin ilanından sonra yapılan harf inkılabıyla birlikte, yöredeki mezar taşları üzerinde de *Latin alfabesi* ve bazı örneklerimizde ise Osmanlı ve Latin alfabesiyle yazılar, mezar taşları üzerlerinde görülmüştür.

Bayburt mezar taşlarında yazı dili olarak, yöresel üslup ağır basmaktadır. Mezar taşları içlerinde Osmanlı Türkçesi ve Arapça olarak kaleme alınmış kitabeler de görülmektedir. Bu kitabelerdeki yazılardan özellikle yöresel üslupta ele alınanlarının bazılarında dağınık ve düzensiz bir harf dağılımına sahipken (Örnek No: 5.2.107 – 5.2.124) Osmanlı Türkçesi ile yazılan kitabelerin ise, daha düzgün bir satır düzenine sahip oldukları görülmektedir (Örnek No: 5.2.77 – 5.2.95). Bu durum ancak yerli veya yabancı ustalar ile başkent üslubundan uzak bu taşradaki ustaların yazı dili üzerindeki hâkimiyetleri ile açıklanabilir. Yazı dilinde Arapça ise genellikle yekpare sandukalı mezar taşları ve üzerinde görülmektedir. Bu sandukalarla birlikte bazı baş şahidelerde de Arapça yazı kullanılmıştır. (Örnek No: 5.2.1 - 5.2.4 - 5.2.5 - 5.2.10 - 5.2.11 - 5.2.12 - 5.2.14). Bu örneklerdeki yazı Celi Sülüs yazıyla kaleme alınmıştır. Her biri farklı bir içeriğe sahip bu yazı türleri kimi zaman mezar taşının malzemesine, kimi zamanda mezar taşının ebatlarına uygun olacak şekilde, oyma -

¹⁴⁷*Celî*, “aşikâr” ve “iri” anlamlarına gelirse de, hat sanatında bir terim olarak, her yazı türünün belirli bir ölçüden sonra büyük ve iri yazılan seklene denilmektedir. (Fevzi Günüş, “Yazının Dili”, *Théma Larousse*, VI, B.Y.Y., 1993, 232.) *Sülüs* ise ağız açıklığı 2-3 mm. Ölçüsündeki kalemle yazılan ve istif yapmaya en uygun yazı türüdür. (Tüfekçioğlu, *Erken Dönem*, 499- 502).

¹⁴⁸*Rik'a*: Osmanlı hattatlarının icadı olan rik'a, dîvânî yazının dikey harflerinden bazılarının küçülmesi, sadeleşmesi, kavis ve meyillerinin azalması yoluyla elde edilmiştir. (Ali Alparslan, “İslam Yazı Sanatı”, *Doğuştan Günümüze Büyük İslam Tarihi*, XIV, İstanbul, 1993, 520-522).

kabartma veya kazıma tekniği ile işlenmişlerdir. Fakat genelinde kabartma tekniği tercih edilmiştir.

Bu kitabelerdeki celi sülüs yazılar, yörede tespit ettiğimiz en erken tarihli yazı karakteri olduğunu söyleyebiliriz. Bu mezar taşlarındaki kitabelerde tarih yazı ile yazılmıştır. Gerek yazı karakteri ve dili, gerekse biçim ve form özellikleri tam bir Selçuklu dönemi mezar taşı anlayışına sahip ve Ahlat mezar taşlarını anımsatmaktadırlar. Yine Bayburt merkeze bağlı olan Danişment köyünde aşırı şekilde tahrip olmuş mezar taşlarında da aynı celi sülüsle yazılı kitabeler mevcuttur. (Örnek No: 5.2.21 – 5.2.22 – 5.2.23) Genellikle celi sülüs kitabeler Bayburt merkez ve merkeze yakın köylerde mevcuttur.

Yine bu örneklerimiz dışında Bayburt merkez, merkeze bağlı köylerde, ilçe ve ilçelere bağlı köylerinde Osmanlı Türkçesi rik'a, sülüs ve ta'lik hat sanatı ile yazılı örneklerimizde mevcuttur. Katalog bölümünde incelediğimiz mezar taşlarının kitabelerinin tamamına yakını kabartma tekniği ile ele alınmıştır. Rik'a yazı türü ile yazılı şu (Örnek No: 5.2.24 – 5.2.119 – 5.2.95 – 5.2.42) örneklerimizi verebiliriz. Sülüs yazı ile yazılı örneklerimiz yoğunlukta olup (Örnek No: 5.2.67 – 5.2.33 – 5.2.44 – 5.2.102 – 5.2.45 – 5.2.116 – 5.2.131 -5.2.66 – 5.2.99) bu türe aittir.. Yine celi sülüs, sülüs, rika hat sanatlarına oran bölgede daha az rastlanan diğer yazı türümüz ta'lik yazı türü (Örnek No: 5.2.41 - 5.2.24 - 6.2.67 5.2.111 – 5.2.77) nolu örneklere uygulanmıştır.

Mahallî tarzda yazı karakteri ile ve teknik olarak kazıma tekniği kullanılarak diğer kitabelerden farklı olarak karşımıza çıkan kitabeye (Örnek No: 5.2.50 – 5.2.84) örnek verebiliriz. Yine kitabesinin altında sanatkâr ismi yazan (Örnek No: 5.2.129) örneğimiz Osmanlı Türkçesiyle ve sülüs yazı türüyle yazılmış olup, yazı dağılımı ve düzeni dikkatleri üzerine çekmektedir. Sanatkârı bilinen mezar taşı olarakta ayrı bir öneme sahiptir.

6.4.1. Kitabelerde İçerik

Anadolu'daki mezar geleneğini şöyle gözden geçirecek olursak genellikle içerik bakımından kimlik, yakarış, dua, mesleği ve tarih ile ilişkili bilgiler bulunur. Ayrıca mezar taşlarında yukarıda sayılan bilgiler dışında Ayet-i Kerimeler, Hadis-i

Şerifler, mezarda yatanın ölüm nedeni, ölen kişiye temenni, çeşitli konularda şiir ve kısa övgülere de rastlamak mümkündür. Bayburt mezar taşları kitabe içerikleri açısından incelendiğinde şu örneklerle karşılaşmaktadır.

Bayburt merkezde Ahi Ahmed-i Zencani Türbesinin bahçesinde bulunan, biçim ve form olarak Selçuklu mezar taşı geleneğini yansıtan dikdörtgen yekpare sandukalı olup, kitabesinin tamamının çözümlenmesi bakımından önemlidir. Kitabesinin tamamı okunan mezar taşının kitabesi (Örnek No: 5.2.9) şöyledir.

Allahumme'ğfir sâkinü. hâzihi'l – kabri's – saîdi'ş – şehîdi'l – merhum el-muhtâcu ilâ rahmeti'llâhi teala.

Mahmud ibni Mevlânâ Yûsuf nevvera'llâhu kabrehû tüvüffiye fi ğurreti şehri şa'ban li-sene semân ve erbaîn ve semân mie.

Türkçe Anlamı:

"Allah'ım burada yatanı bağışla. Bu kabir saadete ve şehadete erişmiş kul, şanı yüce her şeye gücü yeten, Allah'ın rahmetine muhtaç, Mevlânâ Yusuf'un oğlu Mahmut'undur, kabri Allah'ın nuruyla. O -hicri- Şaban ayının başlarında sekiz yüz kırk sekiz, 848/1444 yılında vefat etmiştir."

Bu kitabenin içeriğine baktığımızda öncelikle bir yakarış cümlesiyle başlamış, öldüğünü ve cinsiyetini söyledikten sonra Allah'u Teâlâ'ya büyüklüğünü anlatan cümleden sonra, babasının ismi ile mezarın kime ait olduğu, yani kimlik bilgileri verilmiştir. İsimden sonra yine dua edilmiş ve bu dua kısmından sonraki son cümlede yazı ile yazılmış tarih kısmı verilmektedir. Tarihin yazıldığı cümleye baktığımızda Hicri 848 yılının Şaban ayının başları olarak kısmen detaya inilerek sonlanmıştır. Bu mezar taşı kitabesinde, mezarda yatan kişinin kimlik bilgisiyle birlikte ölüm yılı ve hangi ayda gerçekleştiği de belirtilmiştir.

Yukarıdaki mezar taşı kitabe içeriği bakımından benzer olanlar İmaret Tepede Şeyh Necmettin'e ait yekpare sanduka ve Bayburt İl Kültür Müdürlüğü bahçesindeki sandukaları örnek gösterebiliriz. İl Kültür bahçesindeki sandukalardan tamamına yakını çözümlenmiş (Örnek No: 5.2.8) prizmatik görünümlü yekpare sandukalı mezar taşının kitabesi, yukarıdaki Yusuf Efendinin oğlu Mahmut'un mezar kitabesinin bir benzeridir. Bu kitabe şöyledir:

"Allahumme gafer sakin Haza'l – kabr es – saidu's – şehidu'l – merhumu'l – mağfuru'l – muhtacu ila rahmetu'l-Lahi teala

Sultân Halîl ibn Ahmed Bey tâbe serâhü ve ceale'l – cennete mesvâhü mütevfâ şehri şevvâl sene sitte ve erbaîne ve semânimie."

Türkçe Anlamı:

Allah'ım burada yattanı başısla. Bu kabir, başışlanmış, saadete ve şehadete erişmiş, şanı yüce her şeye gücü yeten Allah'ın rahmetine muhtaç Ahmed'in oğlu Sultan Halil'in kabridir. O -hicri-Şevval ayında sekiz yüz kırk altı 846 (miladi 1442) yılında vefat etmiştir.

İçerik olarak birkaç Osmanlı dönemi mezar kültür geleneği bakımından pehle taşlı mezarların kitabelerinden örnek vererek içerik bakımından inceleyeceğiz. Katalog bölümünde (Örnek No: 5.2.33) numaralı örneğimizle incelediğimiz Bayburt merkeze bağlı Karlıca köyü mezarlığında bulunan H.1214 / M.1799 tarihli Hacı Abdullah zade Ömer Eclefi? 'e ait mezarın baş şahidesinin iç yüzünde yer alan kitabesi ***"Tıfil iken gitti hayattan, Cennete bastı kadem, anasını anasını, af eyle Hak dilerim, hacı Abdullah zade, Ömer Eclefi?. H. 1214 M. 1799"***. Çocuk yaşta cennete gittiğini, yani birinci satırda ölen kişinin özelliği vurgulanmıştır. İkinci ve üçüncü satırlarda, annesinin af edilmesi gibi bir temenni cümlesi yer almıştır. Beş ve altıncı satırlarda babasının ismi ile birlikte yazılı ölen kişinin ismi yer alırken, en son satırda tarih kısmı yazı ile değil, rakamla H. 1214 düşülmüştür. Kısacası bölgede Selçuklu geleneğini yansıtan mezar taşlarında tarihler yazı ile ele alınırken, Osmanlı kültürünü yansıtan mezar taşlarında genellikle tarih kısımları rakamla ele alınmıştır.

Genellikle Aydıntepe ilçesi ve çevresinde karşımıza çıkan aynı içerikte kitabesi olan birçok mezar taşı örneğimiz vardır. Muhtemelen aynı içerikli (Örnek No: 5.2.40) bu ve buna benzer diğer örneklerden yola çıkarak aynı atölyede yapıldığını söyleyebiliriz. ***"Huve'l – Hakku La Yemut, Beni kıl mağfîret ey Ferd-Yezdan, Bihak arş-ı azim nur-u Kuran, Gelip kabrim ziyaret eden ihvan, Eylesin ruhuna fatiha ihsan, Hacı Hasan Zade Abdulhamid Efendi, Fi (rumi) Haziran 15 sene 1231 Arabi (hicri) 1233 M. 27 Haziran 1816"***

Yukarıdaki kitabenin içeriğine bakacak olursak dikkatimizi çeken tarih kısmının hem Rumi hem de Hicri takvime göre düşülmesi bakımından önemlidir. Buna benzer kitabe örneklerimize katalog bölümünde yer verilmiştir.

Biçim ve form bakımından farklı olan yekpare taşların birleşimi ile oluşturulan kapak taşlı sandukalı mezar kitabelerinden (Örnek No: 5.2.42) örneğimizle içeriğine değineceğiz. Örneğimizdeki kitabe şöyledir: **“Huve’l – Baki, Azimun fuhul-u ulema, Ve efdalun sultanu’ş – şuara, Ve ekremun dehrü’l – fukeha, Ve’ş – şefiun fi yevmu’l – ceza, El – Hacı Osman el-Bayburdi Hulda?, Ruh – u şerifiçün fatiha ikra?, Sene H. 1244 M. 1828”**.

Türkçe anlamı: *“O Baki olandır, Değerli âlimlerin en büyüğü Ve şehitlerin sultanının en faziletlisi Ve Çağdaş fakihlerin en değerlisi Ve Ceza gününün şefaathçisi, Müvelliden? Bayburtlu Hacı Osman, Temiz ruhu için bir Fatiha okuyunuz, Hicri 1244 Miladi 1828 (yılında vefat etmiştir).*

Burada kitabeye Allah’u Teâlâ’nın Baki ismi ile başlanmış olup, burada yatan kişinin âlim ve büyüklüğü vurgulayıcı övgüler yapılmış, ismi verildikten sonra dua kısmına geçilmiştir. Son olarak hicri olarak tarih kısmı verilmiştir. Araştırmalarımız esnasında burada yatan mübareğin Ruslarla girilen savaşta şehit olduğu dini âlimi ve önemli askeri bilgi ve becerisine de sahip olduğu tespit edilmiştir.¹⁴⁹

Bazı mezar taşı kitabelerinde yöresel dil kullanılarak lakapları ile birlikte isimleri kullanılmıştır (Örnek No: 6.2.113 Sağır Oğlu Yusuf, Örnek No: 5.2.114 Molla Zade Hasan Efendi). İçerik bakımından farklı olarak anne ismiyle ele alınan mezar kitabesi bu özelliği ile (Örnek No: 5.2.106 Nazlı Oğlu Hacı Salih Bin Recep) dikkati çekmektedir. Yine isimler sülale isimleri ile birlikte yazılı mezar kitabeleri de (Örnek No: 5.2.109 Emir Oğulları) mevcuttur.

Tarikat adı (nakşibendi) olduğunu belirtilmesi (Örnek No: 5.2.13), Sultan, Emir, Şah gibi (Örnek No: 5.2.8 - 5.2.6 - 5.2.7) yönetici tespiti bakımından içerik olarak önemlidir. Yer adlarının belirtilmesi (Örnek No: 5.2.1) Afganistan isminin geçmesi, (Örnek No: 5.2.77) Erzurum'dan Bayburd 'a gelirken, (Örnek No: 5.2.116) Pulur Köyü içerik açısından önemlidir. Bazı kitabe içeriklerinde (Örnek No: 5.2.41) Müftü kelimesi, (Örnek No: 5.2.41) Ulu Cami adına kaydı ile vazife tayini (mütevelli) meslek bilgisi vermektedir. Kitabe tarih belirtme açısından

¹⁴⁹Yılmaztürk, a.g.e. İstanbul, 2009, s. 454 - 459

incelediğimizde genellikle hicri olarak düşülmüş olup, rumi (Örnek No: 5.2.89 - 5.2.92 - 5.2.117) olarak düşülmüş örneklerde mevcuttur. Bayan mezar kitabelerinde ismin başına veya sonuna hatun, sultan, merhumu, kerimesi, kadın gibi (Örnek No: 5.2.30 - 5.2.38 - 5.2.63 - 5.2.107 -) isimler getirilir.

Sad'rül Şeria'ya ait (Örnek No: 5.2.2) II. Abdülhamid tarafından onarılan türbe kitabesi Osmanlı Türkçesi, celi sülüs olup, İstanbul başkent üslubunda kalitesine sahiptir. II. Abdülhamid devri onarım - inşa kitabelerinin benzerleri vardır.

6.5.Süsleme Özellikleri

Geçmişten günümüze gelen mezar taşı kültüründe biçim ve form özellikleri, süsleme ve tezyinat, örf adet gelenek görenek inançların etkisinde değişik şekillerle günümüze gelmiştir. Askerler için kılıç, ok, yay; terzi için makas, dokuma için halı tezgâhı, eski Türk inancında kutsal sayılan, güneş ve ayı simgeleyen ve Gök Tengri'nin bir yansıması olduğuna inanılan ayna,¹⁵⁰ Türk Dönemi mezar taşlarında sıklıkla görülen motiflerdir.

Anadolu'da da görülebilen bu mesleki işaretler, merkezden uzak taşralarda yoğunluk kazanırken, Klasik Osmanlı dönemine gelindiğinde mezar taşının tamamının mesleki armaya dönüştürüldüğü örnekler şeklinde de görülebilmektedir¹⁵¹. Mezar taşlarında bulunan işaretler, genel olarak kılıç, ok, yay, kazma, yaba, bıçak, çarkıfelek, mühr-ü Süleyman, gülbezek, kandil, ibrik, cezve, tepsi içinde fincanlar¹⁵² gibi mesleki motiflerden oluşur. Yine bu süslemelerin yanında bitkisel süslemelere de yer verilmiştir.

Bayburt İli ve ilçelerinin merkez ve köylerinde tespit ettiğimiz mezar örneklerinden erken tarihli olanların üzerlerinde kandil ve şamdan motiflerinin bulunduğu tespit edilmiştir. Geç dönemli mezar taşlarında da bitkisel, geometrik süsleme ve figüratif bezemelere yer verildiği görülmektedir. Yine kadın ve erkek mezar taşlarında merhumun kimliğini ve mesleğini, dünya görüşünü, yaşantısını ve bağlı bulunduğu toplumun inancını belirtmek amacıyla yönelik motiflerin de yer aldığı tespit edilmiştir

¹⁵⁰M. Ünal, a.g.m.,s. 289-290.

¹⁵¹T. Çoruhlu-Y.Çoruhlu, "İstanbul'da Bulunan Gemici/Denizci..." s. 76-89.

¹⁵²H. Güngör, a.g.m., s. 185-192.

Bayburt yöresindeki mezar taşları üzerinde kılıç, tüfek, kahve takımı, köstekli saat, ibrik, ibrik altlığı, binicisiz at, kuş tasvirleri, çeşitli mutfak eşyaları, hayat ağacı, bayrak, gülbezek, çarkıfelek motifleri ile çeşitli geometrik bezeme kuşakları kullanılmıştır.

Bölge genelinde çalışmamıza konu olan mezar taşları üzerinde yer alan motifler ve bu motiflerin anlamları ile diğer mezar taşlarında görülen benzer örnekleri, karşılaştırmalı olarak incelenmiştir. Motifleri incelemeden önce, bu motiflerin kullanılış amaçlarına kısaca değinilecektir.

Yöredeki mezar taşlarının birçoğu sade yapılmış, yer yer ağırlıklı bitkisel süsleme olmakla beraber diğer süslemeleri de görmek mümkündür. Kataloğa aktardığımız örnek mezar taşları üzerinde bitkisel süslemeli, geometrik süslemeli ve tasvirli süslemeli şeklinde görmek mümkündür.

6.5.1.Bitkisel Süslemeler

Bayburt yöresindeki mezar taşlarında bitkisel motif türleri olarak hayat ağacı, sarmaşık, çiçekler ve çiçek yapraklarını görebilmekteyiz. Bunlar, bağımsız olarak işlendikleri gibi bir araya gelerek farklı kompozisyonlar da oluşturmuşlardır

Türk-İslam sanatında sevilerek uygulama alanı bulan bitkisel motifler, doğada bulunan ağaç, çiçek, gül, yaprak, vb. bitkilerin değişik şekillerde anlatımından meydana gelmektedir. Bu motifler, bazı örneklerde doğaya en yakın şekilde tasvir edilirken çoğu zaman da şematik ve stilize edilerek taş üzerine işlenmiştir. .

Hayat Ağacı ve Selvi Motifi; Eski Türk inanç sistemi Şamanizm'e göre dünyanın merkezini belirleyen, genellikle kuşlar ve kartallarla betimlenen bitki, ***“Hayat Ağacı”*** olarak isimlendirilir. Selçuklu ve Beylikler Dönemi'nde ***“Cennet”*** anlamını da kazanarak, çini, taş ve benzeri malzemelerde oldukça sık kullanılmıştır. Daha çok halk sanatlarına özgü bir bezeme ögesi olarak, varlığını günümüzde de kilim, halı vs. gibi ürünlerde sürdürmektedir.¹⁵³

Anadolu hayat ağacı tasvirleri stil bakımından olduğu gibi fikir ve sembol bakımından da Orta Asya etkisine açıktır. Orta Asya şamanizminde hayat ağacı,

¹⁵³Metin Sözen, Uğur Tanyeli, “Hayat Ağacı”, *Sanat Kavram ve Terimleri Sözlüğü*, İstanbul, 1992, s. 102.

dünyanın merkezi olarak kabul edilir ve aynı zamanda Şamana yeraltı veya gökyüzü seyahatinde merdiven vazifesi görür.¹⁵⁴

Mezar taşlarında görülen hayat ağacı, kâinat ve onun simgesi olan otağın eksenini “*sıruk*”u, hükümdar sülalesini ve toprak tanrısının kurban yeri gibi kavramların da, simgesi¹⁵⁵ yerine geçmektedir.

Hayat ağacı motifinin en erken örnekleri Hun Dönemine ait Pazırık kurganlarındaki keçe aplikeler üzerinde görülmektedir. Burada Avrasya üslup özellikleri çerçevesinde, mücadele eden sığır-grifon mücadelesinin iki yanında, birer hayat ağacı motifine yer verilmiştir.¹⁵⁶

Hayat ağacı motifi, İran ve Azerbaycan bölgesi sandukalı ve şahideli mezar taşlarının pek çoğunun vazgeçilmez bir süsleme motifi olarak kullanılmıştır. Anadolu Selçuklular döneminde, medreseden kervansarayların taç kapılarına, kümbet ve mezar taşlarından dokuma örneklerine kadar her alanda kendini gösteren hayat ağacı motifi, bu dönemde kozmolojik ifadeli en güzel örneklerini vermiştir.¹⁵⁷ Ancak İslamiyet ile kozmolojik fikirler ortadan kalkarak, içerisine mana yüklenmeden sadece görsel olarak kullanılmıştır. Osmanlı dönemine geldiğinde ise, artık hayat ağacı motifinin yerini, ince uzun görünüşü ile selvi ağacı motifi almıştır.¹⁵⁸

Katalog bölümünde yer alan örneklerimizdeki mezar taşlarında, hayat ağacının yerini alan selvi ağacı motifleri bulunmaktadır. Selvi ağacının yer aldığı 14 tane mezar taşı bulunmaktadır. Bu motif bazen tek başına, bazen de hayvan figürleri ile birlikte işlenmiştir. Tespit ettiğimiz örnekler arasında üzerinde kuş figürü olan, Demirözü ilçesi – Serenli köyü (Örnek No: 5.2.120) örneğimizdir. Burada yoğun süslemeli pehle taşın yüzeyinde kabartma tekniği ile yapılmış, iki adet selvi ağacına yer verilirken, selvi ağaçlarının tepelerinde birer adet kuş motifi bulunmaktadır. Kuşların şekilleri ana hatları ile belli iken tür olarak muhtemelen tavus kuşu olduğu tahmin edilmektedir. Yine dikkatimizi çeken bir diğer selvi ağacı motifi Bayburt merkezde bulunan (Örnek No: 5.2.1) Şeyh Haydar’ın mezarının ayak şahidesinin iç

¹⁵⁴ Gönül Öney, “Anadolu Selçuklu Sanatında Hayat Ağacı Motifi”, *Bellekten*, Cilt: XXXII, Ocak, 1968, 34.

¹⁵⁵ Esin, *Türklerde Maddi...* s. 262.

¹⁵⁶ Berkli, a.g.e, s.182

¹⁵⁷ Ali Uzay, Peker, “Orta Çağ Anadolu Türk Mimarisi ve Misticizm”, *Uluslar Arası Dördüncü Türk Kültür Kongresi*, Ankara, 1997, s. 171- 186.

¹⁵⁸ Berkli, a.g.e, s. 182

yüzündeki selvi ağacı motifidir. Bu selvi diğerlerinden farklı olarak kabartma tekniği ile yapılmış ve diğerlerine göre daha estetik görünümüldür. Katalogdaki diğer örneklerimiz genellikle selvi ağaçları kazıma tekniği ile yapılmış ve çam ağacını anımsatmaktadırlar. Katalog bölümünde detaylı olarak ele aldığımız genellikle ayak şahidelerin dış ve iç yüzeylerinde selvi ağaçları görülmektedir. (Örnek No: 5.2.50 – 5.2.33 – 5.2.34 – 5.2.35 – 5.2.65 – 5.2.98 – 5.2.116 – 5.2.123 — 5.2.128 – 5.2.129 - 5.2.131). Şahideler dışında yer yer pehle taşların yüzeylerinde de (Örnek No: 5.2.64 – 5.2.120) selvi ağaçlarına yer verilmiştir.

Anadolu’da sevilerek kullanılan bu motifin en erken örnekleri, Van-Gevaş mezarlığında tespit edilmiş olup, Tunceli, Erzurum, Erzincan¹⁵⁹ ve Siirt¹⁶⁰ mezarlıklarındaki mezar taşlarının sanduka ve şahideleri üzerinde, hayat ağacı motifi görülebilmektedir.

6.5.2. Geometrik Süslemeler

Katalogdaki mezar taşlarında görülen başka süslemeyi de geometrik motifler oluşturmaktadır. Bu geometrik süslemenin kökeni Orta Asya’ya ve inanç olarak Taoizm’e dayanmaktadır. Eşkenar dörtgen, altıgen, kare ve daire sonsuzluğun kâinatın sembolleridir. İç içe geçmiş çok kenarlı geometrik biçimler her dönemde sevilerek kullanılmış olmasına rağmen, Anadolu’da daha çok Selçuklular Devri’nde kullanılmıştır. İslam sanatında geometrik biçimler, sonsuzluk ve süreklilik gösteren Allah fikrini, ebediyet hayatını vurgulamaktadır. Bu düzen içinde süregiden geometrik çizgiler (tek ve sonsuz olan) gücün, adaletin, genişliğin ve sonsuzluğun sembolüdür.¹⁶¹

Kataloğa dâhil edilen mezarlar üzerinde geometrik süsleme olarak mühr-i Süleyman, çarkıfelek, daire, gülbezek, rozet, zikzak, istiridye yivli güneş kursu motifleridir. Bunlar, tek başlarına bağımsız olarak işlendikleri gibi bir araya getirilmeleriyle farklı kompozisyonlar da elde edilmiştir.

¹⁵⁹ Halit Çal, “Erzincan Çayırılı İlçesi Mezarlarında Kuş Motifi,” *Milli Folklor Dergisi*, S. 89, Ankara, 2011, s.222.

¹⁶⁰ Mutlu, a.g.e.

¹⁶¹ H. Kutlu, “*Kaybolan Medeniyetimiz Hekimoğlu Ali Paşa Camii Haziresi’ndeki Tarihi Mezar Taşları*”, İstanbul, 2005, s. 30.

Çarkıfelek, Gülbezek, Madalyon ve Rozet Motifi: İç içe daireler, merkezden dışa doğru sekiz ve on iki kollu çubuklar ihtiva eden ve yüzeyde bir daire şekli oluşturan yuvarlaklar, içi geometrik ağ ile doldurulmuş madalyonlar, çarkıfelekler ve gülbezeler fizik ötesi bir felsefenin ürünüdürler.¹⁶²

Anadolu'da Türk mimarlık eserleri içinde cami, medrese, kervansaray, türbe ve mezar taşlarında, ayrıca el sanatları gibi birçok alanda bu motiflere sık sık yer verilmiştir. Yapılan tüm geometrik şekillerin İslam'ın mistik düşünce anlayışı ile ele alınmış ve İslam sanatı içinde de bir yeri ve anlamı olduğunu göstermektedir.

Birçok alanda gördüğümüz bu motiflerin, araştırma kapsamında tespit ettiğimiz örnekleri arasında; çarkıfelek, gülbezek ve içi geometrik ağlar ile doldurulmuş madalyonlar yer almaktadır. Mezar taşları üzerinde de işlenen bu motifler özellikle pehle taşların ve sandukaların yüzeyleri üzerinde yer almış olup, süsleme unsuru olarak kullanılmıştır.

Çarkıfelek motifi: Sanat tarihinde sıkça rastlanabilen, dünyanın gelip geçiciliğini ve devingenliğini simgeleyen bir süsleme motifidir.¹⁶³ Bunun yanında kâinatın ve sonsuzluk prensibinin sembolü olarak kullanıldığı düşünülmektedir.¹⁶⁴ Anadolu'da ölümden sonra hayatın devam ettiği inancın bir göstergesi olarak birçok eser üzerinde olduğu gibi mezar taşları üzerine de işlenmiştir.

Kabara motifi: Gül şeklinde dairesel, yüzeyden hafif çıkıntılı motiflere "gülbezek"; yarım küre şeklinde dışa taşıntı yapmış olanlar ise "kabara" olarak bilinmektedir. Gülbezeler, daire içerisine içbükey veya dışbükey şeklinde ve geometrik desenli, dilimli ve çarkı felek şeklinde olanları da mevcuttur.

Madalyon ve Rozet motifi: İçi geometrik düzenlemelerle doldurulmuş olan bu motiflerin, bazı ilim adamlarınca gökyüzünün, kâinatın sembolü olduğu dile getirilmeye çalışılmıştır. Madalyon içerisindeki yıldız ağların evrenin sembolü şeklindeki varsayımlar bu konudaki yorumlardır. Ancak Nahcivan Mümine Hatun Türbesi'ni süsleyen sekiz, on iki kollu yıldızların ortalarında "Allah" lafzı yer almaktadır. Bu tespit, geometrik ağın kâinatı yaratanın sembolü olduğu fikrini güçlendirmektedir.

¹⁶²Karamağaralı, "İç İçe Daire Motiflerinin Mahiyeti Hakkında" *SanatTarihinde İkonografik Araştırmalar, Güner İnal'a Armağan*, (1993), 249.

¹⁶³ Arslan, "Kayseri Zamantı Irmağı...", s.396

¹⁶⁴Karamağaralı, "İç İçe Daire Motiflerinin..." 257. vd.

Yöredeki mezar taşlarımızda bu tür süslemelere çok sık yer verilmese de kısmen görülmektedir. Bu tür süslemelere Selçuklu mezar kültürü geleneğini yansıtan Van – Gevaş ilçesindeki mezar taşlarında daha çok rastlanmaktadır. Bayburt yöresinde Selçuklu geleneğini yansıtan mezar taşları üzerinde (Örnek No: 5.2.16) prizmatik görünümlü sandukanın yan yüzeylerinde daire şeklinde çıkıntılı çarkıfelek motifi tespit edilmiştir. Katalog bölümünde de değindiğimiz fakat konumundan dolayı içlerindeki şekil net olarak tespit edilememiştir. Yine yüzeyleri deforme olmuş (Örnek No: 5.2.19) sanduka örneğimizin üst alt kısmında iki çarkıfelek motifine yer verilmiştir. Üst yüzeyinde yer alan bu çarkıfelek motiflerinin doğa olaylarından dolayı daha kolay aşınmasına sebep olmuştur. Bu iki örneğimizdeki çarkıfelek motifleri kabartma tekniği ile yapılmıştır.

Yöredeki mezar taşlarının bazılarında da gülbezek motiflerine yer verilmiştir. Bu örneklerimiz Demirözü ilçesi – Serenli köyündeki (Örnek No: 5.2.120) örneğimizin pehle taşı yüzeyi yoğun süslemeli olup, bu süslemeler içerisinde gülbezek motifine yer verilmiştir. Yine yoğun bitkisel, geometrik, figürlü süslemelerinin bir arada yoğun kullanıldığı (Örnek No: 5.2.125 – 5.2.124) örneklerimizde hem gülbezek hem çarkı felek motifleri ustaca işlenmiştir. Bu yoğun süslemeli mezarlar Erzincan mezar kültür geleneğini yansıttığı düşünülmektedir.

Yine madalyon ve rozet motifli örneklerimizin en güzel örneği Demirözü ilçesindedir.(Örnek No: 5.2.125) Sandukanın yan yüzeyinde büyük tutulmuş iki madalyon motifine yer verilmiş olup, madalyonların içleri biri istiridye yiv şeklinde iken diğeri altı yapraklı çiçek motifi ile doldurulmuştur. Bu büyük madalyonların üstünde aynı sıra içerisinde küçük sekiz adet rozete yer verilmiştir. Bu rozetlerin Alevi inancı ile de bağlantılı olabileceği düşüncesini ilçede yaşayan Alevi kültürü kanıtlar niteliktedir. Mezar taşları üzerinde bulunan rozetlerin de Alevi inancında bir manası olup, bunlar kutsal sayılan şahısları ifade ederler. Üç rozet, Allah-Muhammed-Ali anlayışını; beş sayısı Muhammed, Ali, Hasan, Hüseyin ve Fatma'yı; on iki rozet, Oniki İmam'ı (isna aşereyi); on dört rozet, on dört Masum-ı Pak'ı yani Kerbela Şehitlerini; on yedi Kemerbest'i¹⁶⁵ ifade eder. Bunların dışında, 4, 6, 7, 8, 9,

¹⁶⁵**Kemer-Beste:** Farsça, kemer bağlamış anlamına gelen bir terkip. Bektaşî rivayetlerine göre, Hz. Ali, Hz. Hasan ve Hz. Hüseyin başta olmak üzere onyedinci oğluna kemer ve silah kuşatmış, her birine Esmâ-i Hüsnâ'dan birini telkin etmiştir. Onlar da, bu öğretildikleri ismi zikrederek savaşmış. Bektaşî gülbanklarında onyedinci kemer-beste ifadesi bulunur. Ahmed Rif'at Efendi'nin *Mir'âtu'l-Makasid*'inde,

32 ve 40 rakamlarının da kutsal manaları vardır.¹⁶⁶ Burada bulunan rozetlerde oyma, kabartma, kazıma teknikleri kullanılmıştır. Rozetlerin içleri geometrik geçmeler, çiçek ve yıldız şeklindeki süslemelerle doldurulmuştur. Yine başka bir örneğimizde (5.2.124) pehle taşının yan yüzeylerinde rozetlere yer verilmiş olup, rozetlerin içleri bitkisel süslemelerle doldurulmuştur. Buradaki rozetler de kazıma tekniği ile yapılmıştır.

Katalog kısmındaki örneklerimizde belirlediğimiz çarkıfelek, gülbezek, madalyon ve rozet gibi dairelerin oluşturduğu motifler şeklinde yapılmıştır. Bu süslemelerin sembolik olarak yapılmasında inançlar etkili olabileceği gibi ibadet yapılış şeklinin de etkilediği tahmin edilmektedir. Bu daire şekilleri tarikatlardaki ibadet yapma esnasında dizilme şekline benzemektedir. Örneğin nakşi tarikatında dizler birbirine değecek, arada bir kopukluk olmayacak şekilde yuvarlak bir daire oluşturularak ibadet yapılır. Bu dairenin oluşumunda yuvarlak olmasına özen gösterildiği bilinmektedir. Yine Mevlevi ayinlerinin dönerek yani daireler çizerek yapılması ibadet şeklinde daire üzerindeki etkisi olabileceğini göstermektedir. Yine tarikat olarak ortaya çıkan Alevi-Bektaşî cem törenlerinde semah dönenlerin halka oluşturarak hızla dönmesi, bu daire şeklinin çıkış noktalarından birini kanıtlar niteliktedir. Kâdri tarikatında kol kola girerek daire biçimini aldıktan sonra zikir etmeye başlamaları yine aynı düşüncenin ürünüdür. Değişik tarikatlarda Allah'ı zikretmek için oluşturulan şekil yani halka ile ibadet esnasındaki dönüş çarkı andırmaktadır. Kısaca, ibadet şekillerinin inançla yoğrularak değişik daire şekillerinde mezar taşlarına olduğu gibi mimari eserlerimize de yansıdığını söyleyebiliriz.

6.5.3.Motifli, Nesneli ve Figürlü Süslemeler

Katalog bölümünde incelediğimiz mezar taşları yüzeylerinde genel olarak sade tutulmuşlardır. Fakat bazı mezar taşlarının yüzeyleri yoğun süslemeli olup, bu süslemeler içerisinde tasvirli ve figürlü süslemelere yer verilmiştir. Mezar

bu rivayetin hayalî olduğu kaydedilir (s.231-232). Ethem Cebecioğlu, *Tasavvuf Terimleri ve Deyimleri Sözlüğü* İstanbul, 2009. s.74

¹⁶⁶ Karamağaralı, “Anadolu’da XII-XVI. Asırlardaki Tarikat ve Tekke Sanatı Hakkında”, s.248

taşlarındaki motiflerden, tasvir gurubu içerisinde, kılıç, tüfek, bayrak ay yıldız, hayat ağacı selvi, ibrik, ibrik altlığı, mutfak aletleri cezve, bardak, kandil ve şamdan bulunmaktadır. Figürlü süslemeler içerisinde ise at ve kuş figürleri görülmüştür. Bu motiflerin çoğu mezar taşı yüzeyine kabartma veya kazıma tekniği ile işlenmiştir. Bayburt yöresindeki mezar taşlarında bulunan tasvir ve figürlü süslemeleri şöyle yorumlanabilir:

Kılıç Motifi: Gücün, hâkimiyetin, adaletin, cesaret ve yiğitliğin sembolü olarak bilinmektedir. İnsanlar geçmişten günümüze kadar kendini koruma amaçlı birçok silah geliştirmişlerdir. Geçmişe baktığımızda en büyük güç, o zamanın en güçlü silahı olan kılıcı kim kullanmışsa onda olmuştur. Kılıç, bıçak motifinin anlamı gibi herhangi bir şeyi bölme ve ayırmaya (beden ve ruhun, cennet ve yerin, insanın cennetten ayrılmasını vs), erkekliğe ve (erkeklik organına), aklın etki gücüne, doğaüstü güçlere hükmetme ve şeytanlara (kötü varlıklara) karşı başarı kazanmaya işaret eder. Ayrıca eski toplumlarda kurban olayıyla da ilişkilidir. Bu arada İslamiyet'te insanın kendi nefesine (veya şeytana) ve kâfirlere karşı yürüttüğü kutsal savaşın (cihat) sembolünün de kılıç olması dikkate değerdir.¹⁶⁷

Kılıç motifinin geçmişten günümüze serüvenine bakacak olursak, orta ve iç Asya'dan başlayarak, Doğu Avrupa'ya kadar geniş bir hat üzerinde bilhassa Türklerin eliyle meydana getirilen eski bir gelenektir¹⁶⁸. Mezar taşları üzerine işlenen kılıç ve hançer motifleri sadece süsleme amaçlı olamayıp, Orta Asya Türk inanç sistemi içerisinde ayrı anlamlar ifade eden motifler olduğunu söyleyebiliriz. Hun kurganlarına baktığımızda, kurganların içerisine kılıç ve ok-yay konması Hunların önemli âdetlerindedir. Hunların bu adetleri günümüze mezar taşları üzerinde görülen kılıç motifleri şeklinde yansımadır.

Anadolu'da uzun süre etkili olan, kılıç ve hançer motifleri, gençliğin, mertliğin, yiğitliğin, kahramanlığın bir göstergesi olarak kullanılmıştır. Bayburt yöresinde kullanılan kılıç motifinin de bu anlamlar içerdiği bilinmektedir. Örneklerimizde yer alan Zülfikar adlı kılıcın Alevi inancı ile bağlantılı olduğu düşünülmektedir. Yörede yaşayan Alevi kültürünü benimseyen insanlarda kolye

¹⁶⁷Çoruhlu, "Orta Asya'dan Anadolu'ya... s. 64.

¹⁶⁸Çoruhlu, "Orta Asya'dan Anadolu'ya... s. 60-70.

olarak taktıkları ve evlerinde dokuma ile yapılmış süs eşyalarında Hz. Ali ve onu hatırlatan Zülfikar kılıcına olan sevginin bir göstergesidirler.

Bu Zülfikar kılıcı tasvirinin işlendiği farklı tipolojilerdeki sandukalı mezar taşlarının Alevi inancına mensup kişilere ait olduğu düşüncesi bölgede vardır. Katalog bölümünde incelediğimiz mezar taşları üzerinde sadece iki tanesinde kılıç tasvirine yer verilmiştir. Zülfikar olarak bilinen kılıç Demirözü ilçesinde iken, normal ağızlı kılıç Gökçedere köyünde bulunan mezar taşları üzerine işlenmiştir.

Üzerinde kılıç tasvir tespit ettiğimiz ve daha eski görünümlü olan Gökçedere köyündeki (Örnek No: 5.2.74) örneğimizdir. Kuzey pehle taşın yüzeyine kabartma olarak işlenmiş olup, yine yanında kalkan olarak tahmin ettiğimiz yuvarlak kabarma yer alır. Bu yuvarlak kabartmaya kalkan dememizin sebebi, eski askeri sistemde askerlerin kullandıkları kılıç ve kalkanın vazgeçilmez eş olmalarıdır. Bu kabartmalı süslememiz günümüze ana hatları belirgin bir şekilde sağlam olarak geldiğini söyleyebiliriz.

Bir diğer kılıç tasvirli örneğimiz Demirözü ilçesinde (Örnek No: 5.2.125) örneğimizdir. Bu kılıç tasvirimiz Zülfikar olarak da bilinen kılıç tasviridir. Sanduka üzerinde ayak ve baş şahide arasında bulunan yekpare taş üzerine kazıma tekniği ile yapılmıştır. Bu tasvirin bulunduğu taş ortadan ikiye ayrılmış olsa da, genel itibari ile günümüze sağlam olarak gelebilmiştir. Süsleme özelliklerinden ve sanatkârı belli olan mezar taşını göz önünde bulundurarak Demirözü'ne yakın olan Erzincan'dan getirildiği tahmin edilmektedir.

Anadolu'da bu motiflerin görüldüğü örnekler arasında, Muş-Norşin, Aşağı Mork Köyü, Kırmızı Şehitler Mezarlığı, Sivas'ın Divriği ilçesine bağlı Selimoğlu Köyü Mezarlığı ile Çayözü (Hamo) Köyü Mezarlığındaki mezar taşları¹⁶⁹ ile Bitlis İl Kültür ve Turizm Müdürlüğü'nün bahçesinde yer alan bir mezarın yan yüzünde yine kılıç motifi yer almaktadır.¹⁷⁰ Ayrıca yine Erzincan, Erzurum, Van, Kars, Tunceli gibi bölgelerimizde mezar taşlarında bu motifler görülmektedir. Anadolu dışında ise, özellikle Azerbaycan, Gürcistan, İran gibi bölgelerdeki mezar taşlarında da bu geleneğin izleri görülmektedir.

Tüfek Motifleri: Mezar taşlarında görülen tüfek motifleri aslında mezar taşları üzerinde görülen kılıç motifi ile hem gerçek yaşamda hem de mana olarak

¹⁶⁹ Arslan, *a.g.e.*, s. 424

¹⁷⁰ Kadir Pektaş, *Bitlis Tarihi Mezarlıkları Mezar Taşları*, Ankara 2001, s. 317.

aynı şeyleri ifade etmektedir. Yani silah bir savaş esnasında kullanılan savunma aracı olup, kılıcın gelişmiş şekli diyebiliriz. Mezar taşlarında da bulunan tüfek motifi kılıç gibi, yiğitliğin, kahramanlığın veya askeri özelliğin bir simgesidir. Mezar taşlarındaki tüfek motifi geleneği Anadolu’da kılıcın yerini alan ateşli silahlarla beraber mezar taşlarında görülmektedir.

Bayburt yöremizde ele aldığımız mezar taşları üzerinde varlığını tespit ettiğimiz tüfek motifinden başka süslemeleri de üzerinde barındıran iki adet tüfek motifli mezar taşı tespit edilmiştir. Bu mezar taşlarının üzerinde bulunan diğer süslemeleri ile değerlendirdiğimizde Bayburt mezar taşı kültürünü yansıtmadığını rahatlıkla söyleyebiliriz. Bu tür süslemeler Erzincan ve çevresi mezar kültürünün bir yansıması olup, hatta bu mezar taşlarının Erzincan’dan getirildiğini çok rahat bir şekilde söylemek mümkündür. Demirözü ilçe merkez ve köyleri Erzincan’a sınır ve yakın olması, süsleme özellikleri benzerliği ile bu düşüncemizi kanıtlar niteliktedir.¹⁷¹ Bu iki mezar taşı Demirözü ilçesinde bulunan mezar taşı kapak taşı sandukalı olup, Damlıca köyünde bulunan mezar taşı üstü açık, baş şahideli sanduka mezar taşı grubunda yer almaktadır. Demirözü ilçesindeki (Örnek No: 5.2.78) mezarın kuzey yan yekpare taş üzerine kabartma tekniği ile işlenmiştir. Yine Demirözü – Damlıca köyündeki (Örnek No: 5.2.115) mezarın, Demirözü’nde bulunan mezar taşında olduğu gibi, kuzey yan yekpare taş üzerinde bulunan tüfek motifi kazıma tekniği ile yapılmış olup, daha büyük ölçülerde tutulmuştur. Burada yatan Hacı Yusuf’un Ruslara karşı yalnız başına mücadele ettiği halk arasında bilinmektedir. Yukarıda belirttiğimiz gibi yiğitliği ve kahramanlığı belirten tüfek bu mezar taşında hikâyesi ile birlikte bu görüşümüzü desteklemektedir.

Yöreye yakın bazı illerde bu örneklerin benzerleri mevcuttur. Öncelikle mezar taşlarının getirildiği yer olduğunu söylediğimiz Erzincan ili başta gelmektedir. Yine Tunceli, Kars, Bitlis¹⁷², Sivas¹⁷³ Ardahan¹⁷⁴, gibi birçok ilimizin bazı bölgelerinde bu tür örnekleri görmek mümkündür.

Bayrak Motifi: Türk defin geleneğinde oldukça sık kullanılan bir motif olarak bayrak tasvirine Türklerin yaşadığı tüm bölgelerde rastlayabiliriz. Hunların ve

¹⁷¹ Halit Çal, “Erzincan Çayırılı İlçesi Mezarlarında Kuş Motifi,” *Milli Folklor*, Ankara, 2011.

¹⁷² Pektaş, “a.g.e, s. 274.

¹⁷³ Arslan, *Kayseri Zamantı Irmağı Çevresindeki Bezemeli Mezar Taşları*, Kayseri 2005, s. 423.

¹⁷⁴ Ali Murat Aktemur, “Çıldır-Yıldırımtepe (Rabat) Köyü’ndeki İnsan Heykeli Formlu Mezar Taşları”, *Serhat Kültür*, Yıl: 5, Ocak-Şubat 2007, İstanbul 2007, s. 18-19.

devamında Göktürklerin mezarlar üzerine bayrak dikme geleneğinin olması, bu geleneğin köklerinin çok eskilere dayandığına işaret etmektedir.

Anadolu'da son dönemlerde yaygın olarak kullanıldığı bilinen bayrak motifi, Selçuklu ve Osmanlı erken dönemindeki mezar taşları üzerinde bu tür bir motife yer verilmemiştir. Yine Bayburt yöresinde incelediğimiz mezar taşı örnekleri içinde de göreceğimiz gibi erken dönemli hiçbir mezar taşında bayrak motifine yer verilmemiştir. Osmanlı dönemi İstanbul Karacaahmet, Eyüp Sultan mezarlıkları ve Hekimoğlu Ali Paşa Cami haziresi ile Bursa'daki bazı mezarlıkları incelediğimizde de bu mezarlıklardaki erken dönem mezar taşı örneklerinde bayrak motifine yer verilmediği görülmüştür.¹⁷⁵

Genellikle bayrak motifi Osmanlı geç dönem ve Cumhuriyet erken dönem örneklerinde görülmektedir. Bayrak motifi günümüzde olduğu gibi milli kimliği belirlemek amaçlı olarak mezar taşlarına işlenmiştir. Genellikle bu tür mezar taşları şehit olan kişilere ait olduğunu söyleyebiliriz. Günümüzde halen şehit mezarlıklarının başında şehit olduğunu belirlemek için bir bayrak mezar başında dalgalanmaktadır. Bayrak motifi Anadolu ve yöremizde şehitlik ile özdeşleşmiş olup, şehitlik sembolü olarak mezar taşlarında yer bulmuştur. Yine kılıç veya tüfek gibi bir kahramanlık ve yiğitlik simgesini vurguladığını göstermektedir. Geçmişten günümüze kahramanlık, yiğitlik, askerlik veya şehitlerin simgesi her zaman bir şeylerle ifade edilmek istenmiştir. Yani aklın ve duyguların yolu geçmişte olduğu gibi günümüzde de aynı olarak sürmektedir. Değişen duygu ve düşünceler değil sadece kılıç, tüfek, bayrak gibi nesnelere.

Bu tür örnekler Ardahan-Çıldır bölgesi mezar taşlarında, yine Erzincan, Erzurum, Tunceli gibi birçok ilimizde örnekleri mevcuttur. Bu örnekler Bayburt yöremizde tezimize konu olan bazı mezar taşlarında değişik şekillerde yer verilmiştir.

Ay Yıldız Motifi: Bayburt yöresinde katalog bölümünde ele aldığımız mezar taşlarının bazılarında bayrak motifi olarak nitelendirdiğimiz ay ve yıldız motifleri az sayıda mezar taşında tespit edilmiştir. Bayburt merkeze bağlı Çiğdemtepe (Örnek No: 5.2.53) köyünde ve Çiçekli (Örnek No: 5.2.36) köyünde yer verilmiştir. Yine Demirözü ilçesi, Gökçedere köyünde karşılıklı iki Ay - Yıldız motifi arasında mısır

¹⁷⁵ Berkli, *Mezar Taşlarında Görülen...* s.78

kozası motifine yer verilmiştir. Bu mezar taşıdaki (Örnek No: 5.2.88) farklı bir üslupla ele alınması bakımından diğer örneklerden farklıdır. Yine Gökçedere köyünde katalog bölümünde ele aldığımız cami haziresindeki mezarlarda da (Örnek No: 5.2.116– 5.2.129) Ay – Yıldız şeklinde bayrağı simgeleyen örneklere yer verilmiştir. Bayrak günümüzde her millete ait farklı şekillerde karşımıza çıkarken, geçmişten günümüze Türk - İslâm(müslümanlığın) Milletinin simgesi olarak Ay – Yıldızlı Bayrak motifi mezar taşları üzerinde de yerini almış ve günümüze gelebilmiştir.

Yukarıda bahsettiğimiz bayrak motifleri içerisinde Osmanlı Bayrak motifini en güzel bir şekilde örneğini Çiğdemtepe köyündeki örneğimizde görebilmekteyiz. Diğerleri günümüze yakın tarihlerde yapıldığı şekli ile kendini göstermektedir. Anadolu’da bu motifin XIX. yüzyıl sonu ile XX. yüzyıl ilk yarısına ait örneklerine değişik illerimizde görülmektedir. Erzurum, Ardahan, Erzincan ve Tunceli gibi birçok ilimizdeki mezar taşlarında bu tür öneklere yer verilmiştir. İstanbul mimarisinde çeşme, sebil, türbe gibi yapı cephelerinde kitabelerde vs. bu ayyıldız motifleri görülmektedir.

Kandil ve Şamdan Motifi: Elektriğin olmadığı dönemlerde insanlar tarafından aydınlanmak amacıyla yapılmış olan kandil ve şamdan, elektrikle birlikte aydınlatma amaçlı kullanma özelliğini kaybetse bile, özellikle mezar taşları üzerinde değişik manalar yüklenerek, bir süsleme unsuru olarak kullanılmıştır. Anadolu’nun birçok ilinde mezar taşı süslemesi olarak, yaygın bir şekilde kandil ve şamdan motifi artık ölünün yolunu aydınlatıcı, ölen kişinin amelinin ne kadar iyi olduğunu, kabrinin nur içinde olduğunu göstermek veya anlatmak için değişik mana kazanarak mezar taşları üzerine işlenmeye başlanmıştır.

İnsanların ruhlarının bedenlerinden ayrılmasıyla gerçekleşen ölüm sonrası, ebedi yolculuğun başlangıcı sayılan karanlık mezar çukurlarını aydınlatan ışık kaynağının simgesi¹⁷⁶ olarak mezar taşlarına işlenmiştir. Kandil ve şamdan motifleri ile ölünün ruhunun aydınlıkla içinde olduğunu, Allah’ın nuruna kavuşması ve sürekli aydınlık içinde kalması amaçlanmıştır.¹⁷⁷ Kur’an-ı Kerim’de Nur suresi 35. Ayet,

¹⁷⁶Uluçam, “Eski Erciş – Çelebibağı Mezarlığı ve Mezar taşları”,Ankara, 2000.s. 57.

¹⁷⁷S.Kalfazade- Ö.Ertugrul “Kandil ve Kandilin Motif olarak Anadolu Türk Sanatındaki Kullanımı Üzerine” *Sanat Tarihi Araştırmaları Dergisi*. s.2,1989, 28.

Allah'ın nuru kandile benzetilerek ikonografik bir anlam yüklenmiştir.¹⁷⁸ Sembol olarak kandil, İslam dinin dışında da Yahudilik ve Hristiyanlıkta da önemli bir yere sahiptir.¹⁷⁹

Anadolu'da yaygın olarak Selçuklu ve Osmanlı Dönemi'nden kalma, Bayburt yöresinde gördüğümüz gibi, değişik yörelerdeki mezar taşlarında kandil ve şamdan motifleri sıkça kullanılmıştır. Bu yerlerin başında Bayburt'ta bulunan yekpare sandukalı mezar taşlarına biçim ve form olarakta benzeyen Van – Gevaş'taki mezarlık geldiğini rahatlıkla söyleyebiliriz. Yine; Ahlat başta olmak üzere doğudan batıya doğru Van, Erzurum, Sivas, Tokat, Konya, Akşehir, Kırşehir, İznik, Bursa, Selçuk, Balat, İstanbul, Edirne gibi bir çok ilimizi sıralaya biliriz.¹⁸⁰

Kandil motifinin genellikle en altta kaide kısmı yer almaktadır. Bu bölüm genellikle üçgen bir forma sahiptir. Kaidenin üzerinde ise, gövde kısmı bulunur. Genellikle gövde kısmı dairesel olanı tercih edilmiştir. Bayburt'ta görülen mezar taşlarındaki kandil motifinin gövde içleri genellikle boş bırakılmıştır. Bazı yörelerde gövde kısmını oluşturan dairenin içi çarkıfelek ve geometrik geçmelerle doldurulmuş. Gövde kısmından sonra boyungelmektedir. Bu bölüm, genellikle kaideyle benzer bir form sergiler.¹⁸¹ Kandilin en üst kısmı ise genellikle herhangi bir yere bağlamaya yarayan bir zincirleson bulur. Bu zincir çoğu kez palmet seklinde tezyin edilmiştir.¹⁸²

Bayburt yöresinde incelediğimiz mezar taşları üzerinde Selçuklu geleneği olan dikdörtgen görünümlü yekpare sanduka ve prizmatik görünümlü yekpare sanduka örneklerinde kandil ve şamdan motiflerine yer verilmiştir. Bazı mezar taşlarında kandil motifi ile birlikte şamdan motifinde yer verilmiştir. Bayburt genelindeki mezar taşları içinde sadece Bayburt merkez ve Bayburt merkeze bağlı Danişment köyünde bu tür süsleme özelliğine sahip mezar taşı örneklerine yer

¹⁷⁸*Nur suresi 35. Ayet* “Allah göklerin ve yerin Nur’udur. O’nun nuru içinde ışık bulunan bir kandile benzer. O ışık bir cam içerisindedir. Camda sanki inci gibi parlayan bir yıldızdır. Bu yalnız ne doğuda ve ne de batıda bulunan bereketli zeytin ağacından yakılır. Onun yağı kendisine bir ateş dokunmasa bile hemen ışık verir. Bu ışık nur üstüne nur’dur. Allah dilediğini nur’una kavuştur”.

¹⁷⁹Başak, “*Gevaş Mezar Taşları*” Yüzücü Yıl Üniversitesi Basılmamış Yüksek Lisans Tezi, Van, 2008. s. 111

¹⁸⁰Başak, a.g.e., s.111

¹⁸¹K. Özkurt, “Mezar Taşlarında Kandil Motifi” , *II. Van Gölü Havzası Sempozyumu Van Gölü Çevresi*, Ankara, 2007, s.132-142.

¹⁸²Başak, A.g.e., s.111

verilmiştir. Yörede bulunan kandil ve şamdan motiflerinin yer aldığı bu mezar taşları Selçuklu ve Osmanlı dönemlerine ait oldukları tespit edilmiştir.

Bu mezar taşlarından Bayburt merkezde olanlar Ahmet Ahi Zencani Türbesi bahçesi içerisinde ve Bayburt İl Kültür Müdürlüğü bahçesi içerisinde yer alırken, üç örneğimizde yine Bayburt merkeze bağlı Danişment köyünde yer almaktadırlar. Bu örneklerimiz detaylı olarak katalog bölümünde ele alınmıştır.

Bayburt İl Kültür bahçesindeki örneklerimizden sade kandil motifli (Örnek No: 5.2.5 – 5.2.7) iki sanduka örneğimiz vardır. Yine aynı yerde sadece şamdan motifli (Örnek No: 5.2.15) bir örneğimiz varken, kandil ve şamdan motifli (Örnek No: 5.2.8 – 5.2.6) iki örneğimizle birlikte toplam beş adet kandil ve şamdan motifli mezar taşı örneğimiz bulunmaktadır. Ahmed-i Zencan-i Türbesi bahçesindeki örneklerimizden sade kandil motifli (Örnek No: 5.2.18 – 5.2.19) iki sanduka örneğimiz varken, kandil ve şamdan motifli (Örnek No: 5.2.9) bir örneğimizle birlikte toplam üç adet kandil ve şamdan motifli mezar taşı örneğimiz bulunmaktadır. Örneklerimizden (5.2.19) no'lu sandukalı mezarımızın batı alınlık kısmında üstte büyük altta küçük tutulmuş toplam aynı yüzeye üç adet kandil motifi işlenmesiyle diğerlerinden farklı bir tarz sergilemektedir. Bayburt merkeze bağlı Danişment köyündeki prizmatik görünümlü sandukalardan kandil motifi (Örnek No: 5.2.21 – 5.2.22) iki örneğimiz varken, şamdan motifli (Örnek No: 5.2.23) bir örneğimizle toplam üç adet kandil ve şamdan motifli örneğimiz mevcuttur. Bu kandil ve şamdan motifleri kabartma tekniği ile yapılmış olup, sadece Danişment köyündeki (5.2.21) no'lu örnek kazıma tekniği ile ele alınmıştır.

Anadolu'da kandil ve şamdan motifine yoğun olarak rastlanan yerlerden biri olan Van'ın Gevaş,¹⁸³ ve Ahlat, Selçuklu dönemine ait mezar taşları ile üzerinde kandil motifinin birçok çeşitli örneği görülür. Yine Van - Erçiş Çelebibağ¹⁸⁴ mezarlıklarında, üzerinde kandil motifinin yer aldığı şahide ve sanduka örnekleri vardır.

İbrik Motifi: İbrik Anadolu'nun bazı kesimlerinde halen kullanılan bir malzemedir. Bayburt kışın soğuk olduğu için soba yanan sıcak odada yaşlıların abdest alması için bir leğen ve ibrikle su getirilme geleneği halen sürmektedir. Önceleri seramik olarak yapılan ibrikler günümüzde genellikle plastik olarak

¹⁸³ Başak, a.g.e., s.252

¹⁸⁴ Uluçam, a. g. e, R.109.

yapılırlar. Burandan da yola çıkararak ibrik motifi, temizliği, İslam dinini ve öteki dünyayı hatırlatan dini bir sembol haline dönüşmüştür. Mezar taşı üzerinde ibriğin tek başına verilmesi, mezar her kime ait ise onun ahiret inancı ile ilgili olmalıdır.¹⁸⁵

İbrik cömert insanlara mahsus bir özellik olarak bilinsede ibrik içindeki suyun cömertliğe daha uygun bir özellik olduğunu söyleyebiliriz. Yani cömertliğin göstergesi şeklinde mezar taşlarına bu motif konu olmuştur. Ayrıca mezar taşlarında ibrik süslemesi, defnedilen şahsın, halim selim ve mütevazı bir insan olduğunu, erdemli ve güzel ahlak sahibi, kişiliğe sahip olduklarını göstermektedir.

İbrik süslemeli mezar taşlarında ibrikle birlikte değişik motiflerde işlenmiştir. Bayburt merkeze bağlı Çorak köyünde (Örnek No: 5.2.82) örneğinde olduğu gibi ibrik ve kâse birlikte kabartma olarak işlenmiştir. Yine Bayburt merkeze bağlı Çiğdemtepe köyü ve Çiçekli köyünde (Örnek No: 5.2.53 – 5.2.96) sandukalı ve pehle taşlı mezar örneklerinde ibrik ve ibrik altlığı birlikte kabartma olarak işlenmiştir.

Demirözü ilçesi merkezde bulunan (Örnek No: 5.2.78) mezar taşı örneğinde şaha kalkmış at figürü, tüfek ile birlikte ibrik motifine yer verilmiştir. Üç motifi birleştirip açıklaması yapıldığında yiğit, kahraman ve dinine bağlı bir şahsiyetin özelliğini gösterdiği şeklinde yorumlarız. Bu mezar taşına süslemesiyle benzer olan, Demirözü ilçesi – Elmalı köyündeki (ÖrnekNo: 5.2.86) örneğimizde dört ibrik ve altlıkları ile şaha kalkmış bir at bir arada kabartma tekniği ile resmedilmiştir. Yine buradaki kişi içinde kahraman, yiğit ve dine bağlı bir şahsiyet olduğu söylenebilir. Yine Demirözü ilçesi – Serenli köyündeki (Örnek No: 5.2.120) örneğimizde yoğun süslemeli olup, iki selvi ağacı ile birlikte ön plana çıkan ibrik ve ibrik altlığı dikkat çekmektedir. Bu mezarlar süsleme olarak birbirlerine benzer yoğunlukta süslemelere sahip olmaları bakımından önem arz eder. Demirözü ilçesi – Gökçedere beldesindeki (Örnek No: 5.2.131 – 5.2.129) örnek mezar taşlarında kazıma tekniği ibrik ile birlikte kâse motifi işlenmiştir.

İbrikler üzerlerindeki süsleme dikkate alınıp, kendi içlerinde değerlendirilecek olursa, Çiğdemtepe, Çiçekli, Serenli, Gökçedere gibi köylerimiz ve Demirözü ilçesinde mezar taşlarında bulunan ibrik motifleri ana hatları ile yapılmış olup, üzerlerinde herhangi bir süsleme unsuruna yer verilmemiştir. Elmalı köyündeki

¹⁸⁵ Hamza Gündoğdu, “Nahcivan’dan Figürlü Bir Mezar Taşının Düşündürdükleri”, *Atatürk Üniversitesi Güzel Sanatlar Enstitüsü Dergisi*, S. XVI. Erzurum, 2006, s. 55

mezar taşı örneğimizde dört adet ibrik motifine yer verilmiş olup, ibriklerin üzerleri bitkisel ve geometrik süslemeleriyle diğerlerinden farklılığını ortaya koymuştur.

Bu motif Anadolu'nun birçok ilindeki mezar taşları üzerinde geçmişten günümüze devam eden süslemelerimizdendir. Bayburt'a sınır komşusu olan Erzincan ve Erzurum'da, yine Erzincan'a sınır Tunceli gibi illerde bu motifin geç tarihlerle kadar yapılmış örnekleri vardır. Anadolu dışında ise, Azerbaycan olmak üzer diğer birçok Türk İslam coğrafyalarında ibrik motifi sevilerek kullanılmıştır.

Cezve, Sürahi, Fincan, Fincan Altlığı Gibi Nesnel Süslemeler: Anadolu'da fincanla özdeşleşmiş olan kahve kültürü geçmişten günümüze gelen ve misafire ikram edilen içecek olarak devam etmektedir. Kahvenin önemini vurgulayan "Bir Fincan Kahvenin Kırk Yıl Hatırası Var" deyimini en güzel şekilde özetlemiştir. Geçmişten günümüze halen devam eden ölünün arkasından yemekler verilir, çay şerbet ikram edilmesi günümüzde devam etmektedir. Fakat bölgemizdeki mezar taşlarında su ikramı için sürahi, kahve ikam etmek için fincan gibi misafirperverliği gösteren eşyalar olduğu genel bir doğrudur. Yorulan veya yolda kalmış birine, yoldan geçen birini eve davet edecek olursak buyur bir bardak suyumuzu iç veya bir bardak kahvemizi iç, soluklan, dinlen sonra yola devam edersin gibi cümleler halen önemini yörede sürdürmektedir. Muhtemelen ölümden önceki dünya yaşamında gösterdiği bu misafirperverliğin simgesi olarak mezar taşlarına işlendiği görülmüştür.

Bayburt yöresinde incelediğimiz mezar taşlarında bu tür süslemelere Demirözü ilçesinde (Örnek No: 5.2.78) mezar taşında, Demirözü – Damlıca köyü (Örnek No: 5.2.115 – 5.2.105 – 5.2.87) mezar taşlarında görülmektedir. Yine Demirözü ilçesi – Serenli köyündeki süslemesi yoğun olan (Örnek No: 5.2.120) mezar taşı örneğimizde beş adet fincan ve yedi adet fincan altlığına yer verilmiştir.

Bu tür süslemelere mezar taşının da getirildiği yer olarak tahmin edilen Erzincan yöresinde karşımıza çıkmaktadırlar. Yine bu tür süsleme özelliklerine benzer örneklere Tunceli'de sıklıkla görebilmekteyiz. Erzincan ve Tunceli'deki örneklerin Alevi kültürü ile bağlantılı olabileceği düşünülmüştür. Bu düşünceyi destekleyecek şekilde Bayburt Demirözü ilçesinde bazı ailelerin ve Damlıca köyünün tamamı Alevi kültürünün yaşandığı yer olarak bilinmektedir. Alevi kültürün etkisinin mezar taşlarına yansıdığını ifade etmemizi destekler mahiyettedir.

At ve Kuş Figürlü Mezar Taşları: Öncelikle insan yaşamının başladığından bu yana ulaşım aracı olarak hızı ile de daha çok tercih edilen at, Türklerde her dönem kutsal görülmüş ve ata ayrı bir kıymet verilmiştir. Günümüzde halen hem yük taşıma hem de binmek amaçlı Anadolu'nun her ilinde rahatlıkla görülmektedir.

Gerçek yaşamdaki at ile bütünleşen insanoğlu ölümden sonrada hayatın devam ettiği inancına sahip toplumlarda atları ile birlikte gömülmüşlerdir. Bunun en güzel örneği Orta Asya'da bulunan kurganlardaki at iskeletleri öldüklerinde bile vazgeçemeyecek kadar çok sevdikleri atları ile birlikte gömülmek istemişlerdir. Bayburt yöresinde de görülen mezar taşı üzerine at figürünün işlenmesi ölümden sonra hayatın varlığına inanmış olan, Eski Türklerin mezar kültürü geleneğinin göstergesi durumunda açıklanabilir. Orta Asya Türklerine baktığımızda, ölümden sonra insanın bu dünyadaki hayata benzer bir hayat süreceğine inançları kurganlarda çıkarılan malzemelerle açıkça ortaya koymaktadır. Ölü ile birlikte mezara gömülenler içinde at, kutsal kabul edilmiş ve koşum takımları ilk gömülmüştür. Türklerin İslamiyet'i kabulüyle birlikte bu at gömme geleneğinden vazgeçmişlerdir. İslamiyet'in etkisiyle ölü gömme geleneği değişse bile, ata duyulan sevgi artık mezar taşları üzerlerine işlenen at figürleri şeklinde karşımıza çıkmaktadır. Bu mezar taşlarına işleme geleneği Anadolu'nun birçok ilinde olduğu gibi, Bayburt 'tada görülmektedir.

At, kılıç veya tüfek gibi yiğitliğin, mertliğin, savaşçı özelliğin, kahramanlığın göstergesidir. Bu özellikleri ile atı, kılıç ve tüfekte yüklenen anlam bakımından özdeşleştirebiliriz. Atı olmayanlar insanlar, Anadolu'da mağlubiyetin ve sefaletin bir göstergesi olarak görülmüşlerdir.¹⁸⁶

Katalog bölümündeki örneklerin sadece üç tanesinde at figürüne yer verilmiştir. Bu mezar taşların iki tanesi Demirözü ilçesinde (Örnek No: 5.2.78 – 5.2.124) yer alırken, diğeri Demirözü – Elmalı köyünde (Örnek No: 5.2.86) bulunmaktadır. Demirözü'ndeki (5.2.78) nolu mezar şaha kalkmış ve koşum takımları üzerinde yer alır. Diğeri örnekteki at küçük tutulmuştur. Elmalı köyündeki örneğimizde yine Demirözü ilçesinde bulunan şaha kalkmış at figürü şeklinde olup, biçim olarak birbirlerine benzemektedirler.

¹⁸⁶Sili. a.g.e., s. 221.

Böylece Orta Asya'dan Anadolu'ya Türklerin gittiği tüm bölgelerde bu motiflerle ve bu motiflerin taşıdığı derin anlamlarla Orta Asya-Anadolu arasındaki köprü, sağlam temellere oturtulmaktadır.¹⁸⁷

Kuş figürü; Kuş geçmişte bir posta aracı olarak kullanıldığı gibi mitolojik olarak birçok anlam yüklendiği bilinmektedir. Anadolu'daki kuş figürlü mezar taşlarına da konu olan kuş figürlerinin anlamları araştırmacılarca Orta Asya Türk inanışlarıyla bağdaştırıldığı bilinmektedir. Kuşların göklerde süzülerek uçmasından olsa gerek tanrı, tanrı sembolü, ruhların doğmamış hali, ölenin ruhu, tarikat büyüğü, güneşin doğuşunun simgesi, beylik sembolü olarak birçok tanımı yapılmıştır.¹⁸⁸ Hayvanlarla iç içe yaşayan insanların hayvanlardan gözleme dayalı olarak edindiği bazı deneyimlerden yola çıkarak, hayvanın ateşten korktuğu tespit edilmiştir. Göğe doğru kuş şeklinde uçan ruhun, cehennem ateşinden korkup oraya gitmeyeceği gerçeğiyle birleştirilmiştir. Böylece ruh-kuş, cennete ve ata ruhlar âlemine, kozmolojik yolculuğunu güvenli bir şekilde yapabilecektir.¹⁸⁹ İran/Belucistan Bölgesi Türkmen mezar taşlarında da ruh, bir kuş şeklinde tasvir edilmiştir.¹⁹⁰ Bayburt yöresine baktığımızda ölen kişiler arkasından “*bir kuş gibi uçup gitti*” şeklinde bu inanış halen sürmektedir.

Fakat katalog bölümünde ele aldığımız mezar taşlarına baktığımızda kuş figürü olarak sadece bir mezar taşı örneğimizde bunu görmekteyiz. Genellikle sade olan Bayburt mezar taşlarının süsleme bakımından ilgisini üzerine çeken Demirözü – Serenli köyündeki (Örnek No: 5.2.120) yoğun süslemeli bu örneğimizde iki kuş motifine yer verilmiştir. Kuşlar iki selvi ağacının tepe noktası üzerinde olup, kabartma tekniği ile yapılmışlardır. Selvi ağaçları hayat ağacının stilize edilmiş şekli olarak düşünüldüğünde, hayat ağacı zerinde bulunan kuşların ruhu diğer dünyaya taşıyacakları şeklinde yorumlana bilmektedirler. Bu da yine Orta Asya inancının bir göstergesi olarak karşımıza çıkmaktadırlar. Bu inancın içi boşaltılsa da gelenek olarak halen devam ettiği görülmektedir.

Orta Asya'da geçmiş tarihlerde varlığı bilinen figürlü anlatımda en çok görülen hayvanlar kurt, kaplan, geyik, dağ keçisi veya koçu, ejder, horoz, yırtıcı hayvanlar ve

¹⁸⁷ Berkli, “Erzurum ve Erzincan Çevresinde...”, s.178

¹⁸⁸ Halit Çal, “Erzincan Çayırılı İlçesi Mezarlarında Kuş Motifi,” *Milli Folklor*, S. 89. Ankara, 2011, s.233

¹⁸⁹ Berkli, *Erzurum ve Erzincan Çevresinde...*, s.178

¹⁹⁰ Berkli, *Erzurum ve Erzincan Çevresinde...*, s.180

kuşlardır.¹⁹¹ Bu hayvan figürleri iyilikle kötülüğün, sonsuzluğun, güçlülüğün, aydınlık ve karanlığın, bereketin, evrenin simgesi olarak birinci derecede; saraylar, kale, kervansaray, medrese, türbe ve mezar anıtlarında uygulama alanı bulmuşlardır.¹⁹²

6.6. Usta ve Atölye Sorunu

Bayburt il sınırları içerisinde incelediğimiz mezar taşlarından yalnızca iki tanesinde usta ismine yer verilmiştir. Bu usta isimlerinden biri Latin harfleri ile yazılı iken diğeri Osmanlı Türkçesi ile yazılmıştır ve her iki mezar taşı da Cumhuriyet sonrası dönemlere denk gelmektedir. Ustası belli olan mezar taşlarından bir tanesi Demirözü ilçesinde yer alırken, diğeri mezar taşı örneğimiz Gökçedere köyünde bulunmaktadır. Latin harfleri ile yazılı Demirözü ilçesindeki (Örnek No: 5.2.124) Ustası Hüseyin olarak belirtilmiştir. İsimle birlikte “Tercanlı” olduğu da yazılmıştır. Yani bu usta Erzincan’ın Tercan İlçesinden olup muhtemelen bu mezarda Tercanda yapılmıştır. Bu düşüncemizi destekler mahiyette mezarın tipoloji ve süslemesi bölgeyle benzerlik göstermesidir. Aynı mezarlık içerisinde incelediğimiz diğeri iki (Örnek No: 5.2.78 – 5.2.125) örneğimiz bu mezar taşı tipolojisi ile benzerliğinden yola çıkarak bunların da aynı atölyeden çıktığını ifade edebiliriz. Yine yöresel olarak Loru Deresi olarak bilinen Erzincan’a sınır katalog bölümünde ele aldığımız köylerimizdeki mezar taşlarının bu usta ve bölgeyle alakalı olabileceği tahmin edilmektedir. Damlıca Köyü, Serenli Köyü ve Elmalı Köyündeki örneklerimiz üzerinde bulunan süsleme ve tipolojik özellikleri yine bu düşüncemizi destekler mahiyettedir.

Gökçedere köyündeki (Önek No: 5.2.129) örneğimizde baş şahidenin sol alt kısmında usta ismine yer verilmiştir. Ketebe... Muhammed Asım? ... (کتبه ... محمدزاصم؟ ...) ismi geçmektedir. Fakat yine bu örneğimiz yörede kitabesi belli olan ünük bir mezar örneği olduğu bilinmektedir. Bayburt yöresindeki mezarların tipolojik olarak birçoğu benzer özellikleri göstermektedirler. Aynı mezarlık içerisindeki benzer mezar taşları bu ustanın elinden çıktığını söyleyebiliriz. Yine biçim ve form bakımından benzer olan örnekler Aydıntepe ilçesinde bolca görülmektedirler. Fakat

¹⁹¹ Ayla Ödekan, “Mimari Bezeme”, *Türkiye Tarihi, I*, İstanbul, 1995, s.248

¹⁹² Gönül Öney, “*Anadolu Selçuklu Mimarisinin Süslemesi ve El Sanatları*” Ankara, 1992, s 37.vd.

usta ismine bu bölgede rastlanmamış olup, bunun içinde kesin olarak aynı atölyeden çıktığını söylemek doğru olmayacaktır. Fakat sadece Aydıntepe ilçesinde incelediğimiz mezar taşları tipolojik olarak birbirlerine benzemekte ve hatta aynı cins ve renkteki mezar taşlarının aynı atölyeden çıktığını ifade edebiliriz.

Bayburt merkezde bulunan yekpare sandukalı mezar taşlarımız form ve biçim olarak Van – Gevaş mezarlığına, Bitlis – Ahlat Mezarlığı ve Van – Erciş Çelebibağ mezarlıklarındaki sandukalarla benzer özelliklerde yapıldığını rahatlıkla söyleyebiliriz. Bayburt merkezde konumlanan yekpare sandukalı mezar örnekleri Selçuklu geleneğinin devamı niteliğindedirler. Kitabelerinde usta isimlerine rastlanmasa da bu geleneğin Ahilik Teşkilatıyla Van tarafından Bayburt'a kadar geldiğini söyleyebiliriz. Bu örneklerimiz Bayburt merkezde tespit edilmiş olup, Bayburt merkez dışında Bayburt'a bağlı Danişment köyünde de yekpare sanduka örneklerine rastlanmıştır. Katalog bölümünde bu mezar taşları örneklerimizin tamamı tezimize konu edinilmiştir.

Günümüzde mezarlar genellikle mermer malzeme ile yapılmaya başlanmıştır. Mermer malzemeli mezar taşı örneklerimiz süsleme bakımından genellikle sade yapılmaktadırlar. Yine kısmen Bayburt taşı ile de mezar örneklerimiz yapılmaya devam etmektedir.

7. SONUÇ

Çoruh havzasının yukarı bölümünde konumlanan ve köklü bir tarihi geçmişe sahip olan Bayburt yöresi eskiçağlardan Paleolitik ve Mezolitik dönemlerden itibaren yerleşim görmüş bir bölgedir. Araştırmamı yaptığım Bayburt ilimiz geçmişte birçok medeniyete ev sahipliği yapmış ve bu medeniyetlerin bırakmış oldukları kültür varlıklarıyla Bayburt'un kültürel zenginliğini ortaya koymuştur. Yine Bayburt konumu ile önemli olup, kuzeydoğuya giden Trabzon-Bayburt- Erzurum- Tebriz ve Bayburt-Erzincan-Sivas yol hattı önemli ticari yol güzergâhları ve Çoruh Nehri gibi önemli su yatağına sahip olması birçok medeniyete ev sahipliği yaptığının kültürel zenginliğinin bir başka göstergesi olmuştur.

Bayburt Anadolu'ya damgasını vuran Selçuklu zamanında Türk hâkimiyetine girmiş olup, sanatsal yönden yaptıkları eserlerle kültürel devamını Anadolu'nun birçok ilinde olduğu gibi Bayburt'ta da korumuştur. Yine Selçuklu gibi güçlü Osmanlı yapıları ve eserleri günümüze gelebilmiş önemli kültürel eserlerdir. Daha eski dönemlerden kalma birçok medeniyetin izleri ise toprak altında gizlenmiş olup, kazılar sonucunda çıkmayı beklemektedir.

Tez konumuz olan Bayburt'taki Türbeler ve Mezar Taşları mimarisi, süslemesi, biçim ve form özellikleri ile birlikte kitabeleri ile Bayburt ilinin sosyo-kültürel değerleri yansıtan, ait olduğu toplumun inançları, gelenek görenekleri, sanat anlayışını, yaşam tarzı ve şeklini ortaya koyan tarihi belge olması bakımından önemli bir yere sahiptirler. Mezarlar bu özellikleri ile geçmiş döneme ait kültürleri gelecek kuşaklara en güzel bir şekilde aktaran, yapısal olarak küçük, anlam bakımından yoğun olan kültürel eserlerimizdir. Bu özellikleri ile önem arz eden türbe ve mezar taşları il de incelenmesi gerekli kültürel eserlerimizdir.

Bayburt ilinin genelinde yaptığımız türbeler ve mezar taşları ile ilgili araştırmalarımız sonucunda katalog bölümünde 10 adet türbe ele alınmıştır. Yine katalog bölümünde kronolojik sıraya uygun bir şekilde 131 adet mezar taşı ele alınarak ayrıntılı bir şekilde incelendikten sonra tamamı fotoğraflanarak tezimizin son kısmına eklenmiştir.

Bayburt'taki türbeleri genel olarak ele alırsak cenazelik bölümü olmayan türbelerden Şehit Osman II No'lu Türbesi bölgeye has bir plan özelliği gösterir. Trompların çok aşağıdan başlaması arkaik bir görünüm kazandırmıştır. Akşar köyünde yer alan Oslu Baba Türbesi diğer türbelere göre geç devirde yapılmasına rağmen mimari özellikleri ile dikkat çekmektedir. Ahi Emir Ahmed-i Zencani Türbesi ise tek örnek olarak kübik cenazelik üzerinde, içten ve dıştan sekizgen gövdeli planıyla; sekizgen prizmal gövdeli plan tipinin değişik bir uygulamasıdır.¹⁹³ Yıldırım Ali Baba Türbesi ise Türk türbe mimarisi bakımından büyük önem taşımaktadır. Yine Çayır Yolu Köyü (Sünür) Kutlu Bey Türbesi içerisindeki mezar kitabesinden yola çıkılarak Akkoyunlulara ait olduğu tespit edilen önemli türbe örneğimizdir. Türbelerin ortak özelliği olarak tamamının üst örtüsü yıkılmış yapıldıkları dönemleri yansıtsa da süsleme ve tezyinat bakımından fazla bir bilgiye ulaşılamamaktadır. Çayır Yolu Kutlu Bey türbesi ve Yıldırım Ali Baba türbesi düz ova içerisinde konumlanırken katalogda ele aldığımız diğer türbeler yüksek bir tepenin üzerine konumlandırılmıştır.

Bayburt'taki mezar taşlarını gözden geçirecek olursak, yekpare sandukalı mezar taşları Selçuklu mezar kültürünü yansıtırken, pehle taşlı mezar taşlarının büyük çoğunluğu Osmanlı dönemi ve Cumhuriyet dönemini kapsayacak şekilde örnekler ele alınmıştır. İl'deki mezar taşlarının bir kısmı günümüze sağlam ulaşabilmeyi başarabilmişse de çoğu, ildeki olumsuz iklim koşullarından etkilenmiş olup, bir kısmı da defineciler tarafından tahrip edildiklerinden bazıları günümüze ulaşamamış, bazıları da parçalanmış olarak günümüze gele bilmişlerdir.

Yapıldıkları dönemi yansıtan mezar taşlarının bir kısmı yakın illerden getirildiği süsleme bakımından belirgin olarak görülmektedirler. Bu mezar taşları biçim ve form özellikleri ile birlikte süsleme kompozisyonları ile Erzincan mezar taşı geleneğini yansıtmaktadırlar. Bu tür mezar taşlarına Erzincan'a sınır olan birçok köyde rahatlıkla görmemiz mümkündür. Bu örneklerimize yöresel olarak bilinen Demirözü ilçesi dâhil Loru deresindeki köylerde yoğun olarak görülmektedirler. Yine çok azda olsa mezar taşlarında Trabzon etkili mezar taşı üslubuna da yer verilmiştir. Bu mezar taşları Aydıntepe İlçesine bağlı Trabzon dağlarına sınır bölgelerde karşımıza çıkmaktadır. Özellikle bu benzerliği Karlıca köyünde

¹⁹³ Tuncer.a.g.e, s. 58, Ankara, 1991; Taşçı, a.g.t, s.113, Erzurum, 1997

görebiliriz. Mezar taşları İslam inancına göre doğu - batı doğrultusunda şekillenmiştir.

Mezar taşlarında kullanılan malzeme seçiminde mezar taşının yapıldığı iller etkili olmuştur. Erzincan'dan getirilen mezar taşları genellikle sarı renkli Tercan taşı kullanılmıştır. Yine bölgede mimari yapılarda kullanılan kahve renkli Kelkit (öbek) taşınada yer yer rastlanmaktadır. Bu taşların yanı sıra bölgeye özgü sarı, gri veya beyaz renklerde karşımıza çıkan Bayburt taşı da yoğun olarak kullanılmıştır. Taş malzemenin yanı sıra sadece baş ve ayak şahidelerde yer alan mermer malzemede çok az sayıda kullanılmıştır.

Bayburt'taki türbelerde süsleme unsurlarına genellikle yer verilmemiş sade görünümlü olup, kısmen geometrik şekillerle hareketlilik sağlanmaya çalışılmıştır. Mezar taşlarında süsleme olarak genelde selvi ağacı tercih edilirken, kıvrım şeklinde çiçek motifi, kılıç, kuş, at, tüfek, kandil, şamdan, yıldız, ibrik, ibrik altlığı gibi birçok figürlü ve motifli süsleme örneklerine de yer verilmiştir. Yine geometrik şekiller, rozet, gülbezek, çarkıfelek gibi örneklerde bulunmaktadır. Kandil ve şamdan motifleri genellikle yekpare sanduka örneklerinin alınlık kısımlarına işlenmiştir. Mezar taşlarına işlenen süslemeler genellikle kabartma tekniği ile yapılırken kazıma ve oyma tekniklerine de yer verilmiştir.

Bayburt'taki türbeler üzerinde kitabeleri mevcut olmadığından türbeler hakkında kimlik bilgileri veya yapım tarihleri kesin olarak öğrenilememiştir. Mezar taşları üzerindeki kitabelerin bir kısmı tahrip olsada büyük bir kısmına ulaşılmıştır. Kitabe mezardaki kişinin kimliği, ölüm tarihi hakkında verdiği bilgilerle beraber kültürel varlığı gösteren yazılı kaynaklarımızdır. Bir nevi Bayburt'taki Türbeler ve Mezar Taşları kendilerine özgü özellikleriyle bölge tarihine, kültürüne, toplum yapısına ve bölge insanının sanat anlayışına işaret eden tarihi tapu kayıtlarıdır. Bu önemli tapu kayıtları diye nitelendirdiğimiz mezar taşlarının kültür tarihimize yansımalarını sağlayabilmek amacıyla korunarak veya kayıt altına alarak varlıklarının sürdürülmesi ve gelecek kuşaklara aktarılması gerekmektedir.

Bölgedeki gerçekleştirdiğimiz araştırmalar sırasında bizi üzen bu mezar taşlarının ildeki zor doğa şartlarıyla mücadele etmesi yanın sıra bilinçsiz insanların altın aramak için mezar taşlarını kırıp dağıtmaları olmuştur. Yine iyilik yapmak amacıyla birçok tarihi mezar taşlarının sökülüp, yerlerine günümüze ait mermer

malzemeden yapılmış, hiçbir tarihi değeri veya el emeği olmayan fabrikasyon yöntemi ile üretilmiş malzemelerle değiştirilmesidir. Rus işgalinde ve savaşlar sırasında yapılar büyük zarar görmüş, onarımlar sırasında yapılara çok zarar verilmiştir. Bu yapılar plan ve formlarıyla dönemlerinin özelliğini yansıta bilmiş olmaları bakımından dönemlerine damgalarını vurabilmiştir.

Amacımız, kültürümüzün önemli bir parçası olan bu mezar taşların önemini insanlara anlatabilmek için kayıt altına alıp, insanların bu konu hakkında bilinçlendirirken, konuyla ilgili yetkili makamlarının dikkatini de bu kültürel değerlerimiz üzerine çekerek, bu taşları korumak ve kurtarmak amacıyla yapılacak olan çalışmaların çok geç olmadan başlatılmasını sağlamaktır.

8. ÖZET

Tez konusu olarak seçtiğimiz “Bayburt’taki Türbe ve Mezar Taşları” Türk sanat tarihinin yanı sıra sosyo kültürel tarihimiz açısından da büyük önem taşıyan türbe ve mezar taşları, ait oldukları dönemin inanç sistemi başta olmak üzere sosyal, kültürel ve ekonomik özellikleri hakkında da önemli ip uçları veren bir tarihi belge niteliği taşımaları bakımından önemlidirler. Bu tarihi belgelerin önemli bir kısmını üzerinde bulunduran Bayburt merkez, merkeze bağlı köyler, ilçe ve ilçelere bağlı köyler olmak üzere geniş kapsamda gerçekleştirdiğimiz yüzey araştırmalarında tespit edilen türbeler ve mezar taşları bölgenin sosyo kültür tarihi hakkında önemli bilgiler sunmuşlardır.

“Bayburt’taki Türbeler ve Mezar Taşları” başlığı altında elde edilen bu veriler yüksek lisans tez kurallarına uygun bir şekilde olup, bilimsel anlamda bir değerlendirmeye tabi tutulmuştur. İlde bulunan sanat eserlerini daha iyi tanıyıp değerlendirebilmek için coğrafi konumu ve tarihçesiyle çalışma alanının tanıtımı yapılmıştır. Daha sonra katalog bölümünde türbe ve mezar taşları hakkında detaylı bilgiler sunulmaya çalışılmıştır. Katalog bölümünün hemen öncesinde ise mezar ve mezar taşı geleneğinin şekillenişinde etkili olan kültürlere değinilmiştir. Katalog kısmında Bayburt merkez, ilçe ve köylerde bulunan mezarlıklarda yer alan 10 adet türbe ve 131 adet mezar ve mezar taşının kronolojik sıraya göre tanıtımları yapılmaya çalışılmıştır. Değerlendirme ve sonuç bölümünde ise sandukalı, şahideli sandukalı ve pehle taşlı olmak üzere üç ana başlık altında farklı tipolojiye ayırdığımız mezarların, tipolojileri, yapım teknikleri, kitabeleri, süslemeleri, usta ve atölye problemi ile diğer tüm özellikleri göz önünde tutularak kendi aralarında ve benzer örnekleriyle karşılaştırmaları yapılmıştır. Başka bölgelerle olan benzerliklerini en son kısımda fotoğraflarla görsel olarakta desteklenmiştir. Bu bölümün ardından yararlandığımız kaynakların listesi verildikten sonra, önem arz eden türbelerin ve mezar taşlarının çizimleri yapılmış ve tamamının fotoğrafları katalog düzenine göre sırayla yerleştirilmiştir.

Tezin amacına uygun olarak bölge tarihi açısından belge niteliği taşıyan türbe ve mezar taşı geleneği en iyi şekilde tanıtılmaya çalışılıp, yok olma telhisi ile karşı karşıya olan bu milli değerlerimiz tüm detaylarıyla kayıt altına alınmıştır. Sanat tarihi içindeki önemi belirtilerek Türk Sanatındaki yerleri vurgulanmaya çalışılmıştır.

9. SUMMARY

The Tombs and Grave Stones in Bayburt that we've chosen as a thesis subject has a great importance in Turkish art history as well as over socio-cultural history. They are also very important in terms of having historical documents features that give important clues about especially the religion system of their era and social, cultural and economic features. The tombs and grave stones that we have identified in wide range surface searches which we have carried out in the centre of Bayburt, the villoges connected to the centre, towns and the villages connected to the towns having these historical documents in them exhibits very important in formation about socio - culture history of the area.

These data that have acquired under the heading of " The Tombs and Grave stones in Bayburt" is suitable for past graduate thesis rules and also is subjected to a scientific evaluation. In order to know better and evaluate the art work in the city, the introduction of geographical location and history of the working area is done. Then in the catalogue part detailed information about tombs and grave stones is tried to presented. Before the catalogue part the cultures that have effects on taking shape of the tradition of grave and grave stones have been mentioned.

In the catalogue part in a chronological order the presentation of 10 tombs and 131 graves and grave stones that are located in the graves of centre of Bayburt, towns and villages is tried to done. In the evaluation and conclusion part the graves' comparison between each other and similar samples that we spare under the three headings in different typology as sarcophagus, şahideli sarcophagus and pehle stones have been done by taking into account their typology production techniques, tablets, embossed, master and workplace problems and all of the other features. In the last part the similarities with the other areas are supported visually with photographs. Following this part after giving the references list, the drawings of tombs and grave stones that have importance have been made and all of their photographs are put into place one by one according to the catalogue order.

Thus in compliance with the purpose of the thesis the tomb, the grave stone and grave tradition that have essence of documentary in terms of the history of the area is tried to introduced ideally and by this way the national values that face the danger of extinction are chained with all of the details. The importance of it in the art history is indicated. By this we their place in the Turkish Art is tried to emphasized.

10.BİBLİYOGRAFYA

AYDIN, Muhlis, *Bayburt Sancak Beyi Nasuh*, Bayburt Belediyesi Kültür Yayınları, 2003

AKKOYUNLU, Dilaver, *Akkoyunlular ve Bayburt "Snorya Tarihi"*, Ankara, 1992, s. 13

ARSEVEN, Celal Esat, "Mezar", *Sanat Ansiklopedisi*, C.III, İstanbul, 1998, s.1315

ASLANAPA, Oktay, *Türk Sanatı*, İstanbul, 1989, s.1

AKTEMUR, Ali Murat, "Çıldır-Yıldırımtepe (Rabat) Köyü'ndeki İnsan Heykeli Formlu Mezar Taşları", *Serhat Kültür*, Yıl: 5, Ocak-Şubat 2007, İstanbul 2007, s. 18-19.

AYAZ, BAŞAK, Meltem, *Gevaş Mezar Taşları*, Yüzüncü Yıl Üniversitesi Sosyal Bilimler Enstitüsü Basılmamış Yüksek Lisans Tezi, Van, 2008.

BEYGU, Abdurrahim Şerif, *Erzurum Tarihi Anıtları Kitabeleri*, İstanbul, 1936

BOZKURT, Nebi, "Mezarlık" mad, DİA, XXIX, Ankara, 2004, s. 519

BAK, Selami, *Ahlat Meydanlık Mezarlığı Kadılar Bölümü Mezar Taşı Envanteri*, Yüzüncü Yıl Üniversitesi Sosyal Bilimler Enstitüsü Sanat Tarihi Anabilimdalı, Basılmamış Yüksek Lisans Tezi, Van, 2013.

BİRİNCİ, Salih, *Bayburt İlinin Coğrafyası*, Detay Yayıncılık, Ankara, 2015, s. 21

BİÇİCİ, H. Kamil, "Yazılı Araştırmalar Işığında Türkiye Mezar Taşlarına Toplu Bir Bakış", *Ekev Akedemi Dergisi*, Sayı 26, 2006, s. 176

ÇÖTELİ, Methiye Gül, *Bayburt Kent Dokusunun Gelişimi*, (Erciyes Üniversitesi Yüksek Lisans Tezi), Kayseri, 2005, s. 13

ÇORUHLU Tülin, "Hançerli Lahitler", *I. Eyüp Sultan Sempozyumu*, İstanbul, 1997, s. 43

-----"Eyup Sultan ve Çevresindeki Hadilerde Bulunan Mimar Taşlarında Kase İçinde Meyve Tasvirli Mezar Taşları" *Eyup Sempozyumu*, s.103-117

T. ÇORUHLU-Y.ÇORUHLU, "*İstanbul'da Bulunan Gemici/Denizci...*" s. 76-89

ÇORUHLU, Yaşar; *Türk Mitolojisinin Ana Hatları*, İstanbul, 2010.

-----Erken Devir Türk Sanatı, İstanbul, 2007.

ÇAL Halit, "Erzincan Çayırılı İlçesi Mezarlarında Kuş Motifi," *Milli Folklor*, S. 89. Ankara, 2011, s.233

Evliya ÇELEBİ, *Seyahatname*, C.4. s.40

ÇELİK, Çiğdem, *Bitlis Güroymak'taki Tarihi Mezar Taşları*, Yüzüncü Yıl Üniversitesi Sosyal Bilimler Enstitüsü Basılmamış Yüksek Lisans Tezi, Van, 1998.

DİYARBEKİRLİ Nejat, *Hun Sanatı*, İstanbul, 1972, s, 67

-----"İslamiyet'ten Önce Türk Sanatı", *Başlangıçtan Bugüne Türk Sanatı*, Ankara,1993

-----*Doğuştan Günümüze Büyük İslam Tarihi*, C.VIII, İstanbul, 1989, s.111

DENİZLİ Sinan, *Ahlat Meydan Mezarlığı'ndaki Ejder Figürlü Mezar Taşları*, Yüksek Lisans Tezi, Van, 2014

ESİN Emel, *Türklerde Maddi Kültürün Oluşumu*, İstanbul, 2006, s. 271

-----*Türk Sanatında İkonografik Motifler*, İstanbul, 2004.

Kemal, GÖDE, "Eretnalılar Hâkimiyetinde Bayburt",*Türk Tarihinde ve Kültüründe Bayburt Sempozyumu*, Ankara, 1994, s. 351

GÜNGÖR, Harun, "Kayseri Zamantı Vadisi Mezar taşlarında Mesleki İşaretler",*İslam Dünyasında Mezarlıklar ve Defin Gelenekleri*, Türk Tarih Kurumu, C. II,Ankara, 1996, s. 185-192.

GÜNDOĞDU, Hamza, "Nahcivan'dan Figürlü Bir Mezar Taşının Düşündürdükleri",*Atatürk Üniversitesi Güzel Sanatlar Enstitüsü Dergisi*, S. XVI. Erzurum, 2006, s. 55

-----"İkonografik Açından Türk Sanatında Rumi ve Palmetler", *Sanat Tarihinde İkonografik Araştırmalar*, Güner İnal'a Armağan, Ankara, 1994, s. 234 vd.

HACIHASANZADE, Feridun, *Her Yönüyle Her Köyüyle Bayburt*, Nef Yayınları, İstanbul, 2007,s. 49.

HANOĞLU, Canan, *Erzurum Merkez'de Cami Hazirelerinde Bulunan XVIII.-XIX. YY. Mezar Taşları* Erzurum Atatürk Üniversitesi Basılmamış Yüksek Lisans Tezi, Erzurum, 2006.

HASEKİ, Metin, *Plastik Açından Türk Mezar Taşları*, İstanbul, 1976, s. 5

HEKİMOĞLU, İsmail, vd, "Mezar", Maddesi, *Osmanlıca- Türkçe Büyük Ansiklopedik Lügat*, İstanbul, 1985, s. 689

İNAN, Afet, *Tarihte ve Bugün Şamanizm Materyaller ve Araştırmalar*, İstanbul, 1972, s. 180 - 181

İĞİT, İlter, *Tunceli'deki Mezar Taşları*, Yüzüncü Yıl Üniversitesi Sosyal Bilimler Enstitüsü Sanat Tarihi Anabilimdalı, Basılmamış Yüksek Lisans Tezi, Van, 2012.

KARAKOYUNLU Sadri, *Bayburt Tarihi*, Ankara, 1990, s. 1- 6

KAFESOĞLU İbrahim, *Türk Milli Kültürü*, İstanbul, 1984, s. 326-327

-----*Selçuklu Tarihi*, İstanbul, 1972.

KALFAZADE, S.- ERTUĞRUL, Ö.“ Kandil ve Kandilin Motif olarak Anadolu Türk Sanatındaki Kullanımı Üzerine” *Sanat Tarihi Araştırmaları Dergisi*, S.2,1989, 28..

KARACADAĞ, Demet, *Bursa'da XIV ve XV. yy. Mezar Taşları*, Ankara, 1994, s. 5

KARAMAĞARALI, Beyhan, *Ahlat Mezar Taşları*, Ankara, 1992.

----- “Mezar Taşlarına Göre XII-XV. Yüzyıllarda Ahlat Kültürü”, *II.Van Gölü Havzası Sempozyumu (04-07 Eylül 2006 Bitlis)*, Ankara, 2007, s.97.

-----Ahlat Anıtları, *Ahlat ve Kültürel Mirasımızın Korunması*, Ankara, 1992, s. 55.

¹ Karamağaralı, “Anadolu'da XII-XVI. Asırlardaki Tarikat ve Tekke Sanatı Hakkında”, s.248

-----“İç İçe Daire Motiflerinin Mahiyeti Hakkında” *SanatTarihinde İkonografik Araştırmalar, Güner İnal'a Armağan*, (1993), 249.

KARAHAN, Recai, *2014 Türk Dil Kurumu ve Bitlis Eren Üniversitesi, Arap Harfli Yazıtlar ve Ahlat Mezar Taşları Çalıştayı "Ahlat Mezar Taşlarının Restorasyonu ile İlgili Yapılan Uygulamalar"*

KARAHAN, Recai, (KULAZ, Mehmet, GÜZEL Eylem), *2014 Uluslararası 36. Kazı Sonuçları Toplantısı*, Gaziantep, "Eski Ahlat Şehri Kazıları"

KARAHAN, Recai, (BAK Selami), *2014 Bitlis, III. Uluslar Arası Ahlat-Avrasya Bilim, Kültür ve Sanat Sempozyumu*.

KUTLU, Hüseyin, “*Kaybolan Medeniyetimiz Hekimoğlu Ali Paşa Camii Haziresi’ndeki Tarihi Mezar Taşları*”, İstanbul, 2005. s.30

MİROĞLU, İsmet, "Bayburt" maddesi, D.İ.A, c.5, İstanbul, 1992, s. 225

-----16 Yüzyılda Bayburt Sancağı, İstanbul, 1975, s. 11

MÜLAYİM, Selçuk, *Anadolu Türk Mimarisinde Geometrik Süslemeler*, Ankara, 1982.

----- Selçuklu Palmet Motiflerinin Tipolojisi" *Anadolu (Anatolia) XX (Ankara 1976-1977)*, Ankara 1984,s.145-146.

MUTLU, Mehmet,*Siirt Mezar Taşları*,Yüzüncü Yıl Üniversitesi Sosyal Bilimler Enstitüsü Sanat Tarihi Anabilim Dalı Basılmamış Yüksek Lisans Tezi Van, 2006

ORAL, Mustafa, *Ahlat Meydan Mezarlığındaki Asil Bin Üveys İmzalı Mezar Taşları*, Van, 2014.

ÖDEKAN, Ayla, “Mimari Bezeme”, *Türkiye Tarihi I*, İstanbul, 1995, s. 447.

ÖNKAL, İ. Hakkı, “ Anadolu Selçuklu Türbeleri “, Ankara, 1996

ÖGEL, Bahaeddin,*Türk Mitolojisi*,Türk Tarih KurumuYayınları 2000.C.I.s. 566–567

ÖGEL, Semra,*Anadolu Selçuklularının Taş Tezyinatı*, Ankara, 1987.

ÖNEY, Gönül, “İran ve Anadolu Türbelerinin Mukayesi”, *Yıllık Araştırma Dergisi*, sayı III, Ankara, 1981, s. 42

-----“Anadolu Selçuklu Sanatında Hayat Ağacı Motifi”, *Belleten*,Cilt: XXXII, Ocak, 1968, 34.

-----Türk Çini Sanatı, İstanbul, 1976

-----Beylikler Devri Sanatı 14- 15 yy T.T.K, Ankara, 1989

-----“*Anadolu Selçuklu Mimarisinin Süslemesi ve El Sanatları*”
Ankara, 1992, s 37.vd.

-----*Selçuklu Figür Dünyası, Selçuklu Çağında Anadolu Sanatı*,
İstanbul, 2011.

ÖZAYDIN, Abdulkerim, "Karahanlılar", *DİA*, XXIV, İstanbul, 2001, s. 405

----- “Ahlatşahlar”, *Doğuştan Günümüze Büyük İslam Tarihi*,
İstanbul, 1989, s. 195-197.

ÖZGER, Yunus, *XIX. Yüzyılda Bayburt (Sosyo-Ekonomik İdari ve DemografikYapı)*,
IQ Kültür Sanat Yayıncılık, 2008, s. 24

ÖGEL, Bahaeddin, *Türk Kültür Tarihine Giriş*, C. I, Ankara, 1991, s. 304

ÖZCAN, Ali Rıza, “Mezar Tasları Üzerindeki Sembolik İfadeler”, *Kaybolan Medeniyetimiz, Hekimoğlu Ali Pasa Camii Haziresi'ndeki Tarihi Mezar Tasları*,
İstanbul, 2000, s. 27.

ÖZKURT, Kemal, “Mezar Taslarında Kandil Motifi”, *II. Van Gölü Havzası Sempozyumu Van Gölü Çevresi*, Ankara, 2007, 132-142.

PEHLİVAN, Mahmut, "Başlangıçtan Urartunun Yıkılışına Kadar Bayburt ve Yöresi", *Türk Tarihinde ve Kültüründe Bayburt Sempozyumu*, Ankara, 1994, s. 327.

PEKTAŞ, Kadir, "Bitlis Çevresinde Bilinmeyen Mezarlıklar ve Mezar Taşları", *I. Uluslar Arası Selçuklu Kültür ve Medeniyet Kongresi*, C. II, Konya, 2002, s.209

-----*Bitlis Tarihi Mezarlıkları ve Mezar Taşları*, Ankara, 2001

----- *Adilcevaz Çevresindeki Mezar Taşları*, İstanbul, 2007.

PEKER, Ali Uzay, “Orta Çağ Anadolu Türk Mimarisi ve Mistisizm”, *Uluslar Arası Dördüncü Türk Kültür Kongresi*, Ankara, 1997, s. 171- 186.

SARAÇOĞLU, Hüseyin, *Doğu Anadolu Bölgesi*, İstanbul, 1989, s. 465.

- SARAÇOĞLU. N , *Türk Mezarlarına Dair Araştırma*, İstanbul, 1947, s. 35;
- SEVİN, Veli, *Anadolu Arkeolojisi*, İstanbul, 2003, s. 40
- SARI, Mevlüt, *Arapça-Türkçe Lügat*, İstanbul, 2012, s.433
- SEVİMLİ, Ali - MERİÇLİ, Erdoğan, *Selçuklu Devletleri Tarihi*, Ankara, 1995.
- SÖZEN, Metin - TANYELİ, Uğur, “Hayat Ağacı”, *Sanat Kavram ve Terimleri Sözlüğü*, İstanbul, 1992, s. 102.
- SÜMER, Faruk, *Selçuklular Devrinde Doğu Anadolu’da Türk Beylikleri*, Ankara, 1990.
- TURAN, Osman, *Doğu Anadolu Türk Devletleri Tarihi*, İstanbul, 1973, s.40; D.İ.A. c.2, s.365
- Selçuklular Zamanında Türkiye*, İstanbul, 1971.
- *Doğu Anadolu Türk Devletleri Tarihi*, İstanbul, 1998.
- TUNCER, Orhan Cezmi, *Anadolu Kümbetleri- 2 –Beylikler ve Osmanlı Dönemi*, Ankara, 1991,s.58
- Anadolu Kümbetleri I*, Ankara, 1989, 514
- TUNCEL, Gül, *Batı Anadolu Bölgesinde Cami Tasvirli Mezar Taşları*, Ankara, 1989, s. 7
- TÜFEKÇİOĞLU, Abdülhamit; “Türk – İslam Dönemi Mezar Taşı Kitabelerinde Tarih İbareleri”, *Geçmişten Günümüze Mezarlık Kültürü ve İnsan Hayatına Etkileri Sempozyumu*, İstanbul, 18 – 20 Aralık 1998, 394
- Erken Dönem Osmanlı Mimarisinde Yazı*, Ankara, 2001.
- TAŞCI, Aydın; *Bayburt’ta Türk – İslam Devri Dini Mimari*, (Atatürk Üniversitesi Sosyal Bilimler Enstitüsü Basılmış, Yüksek Lisans Tezi), Erzurum, 1997
- ULUÇAM, Abdüsselam; “*Eski Erciş-Çelebibağı Mezarlığı ve Mezar Taşları*”,Ankara, 2000. s.54-56

-----"Bayburt Kalesinin Tarihi ve Mimari Özellikleri", *Türk Tarihinde ve Kültüründe Bayburt Sempozyumu 23-25 Mayıs 1988*, Ankara, 1994, s.415-423

UZUNÇARŞILI, İsmail Hakkı, *Osmanlı Tarihi*, Ankara, 1988, C.II, s.348.

ÜNAL, Rahmi Hüseyin, *Erzurum Yakutiye Medresesi*, Kültür Bakanlığı Yayınları, Ankara, 1993, S. 25

-----"Erzurum İli Dâhilindeki İslami Devir Anıtları ", Atatürk Ün. Ed. Fak, Araştırma Dergisi, sayı: (6 Nisan 1973), Erzurum. 1974, s. 49- 142

ÜNSAL, Veli, *Yukarı Çoruh Havzasının Tarihi ve Arkeolojisi Bayburt Yöresi*, 2006, s. 38;

YURTTAŞ, Hüseyin, *10. Yılında Bayburt Vilayeti Sempozyumu*, 17-19 Temmuz 1999, s.219.

YİNANÇ, M.Halil, *Türkiye Tarihi Selçuklular Devri I*, İstanbul, 1944.

T.C. Sanayi ve Ticaret Bakanlığı Bayburt Sanayi ve Ticaret Müdürlüğü, *1998 Yılı*

Bayburt İli'nin Yıllık Ekonomi ve Ticari Durumu Hakkında Rapor, s. 2

İl Oluşunun 10. Yılında Bayburt Tarihi, Bayburt Valiliği Yayınları, 2000, s.13;

11.ÇİZİM LİSTESİ

Bayburt Harita ve Genel Görünüm

Çizim No: 1. Şehit Osman I. No'lu Türbenin Planı (R. H. Ünaldan)

Çizim No: 2. Ahi Ahmed-i Zencani Türbesi Planı (R. H. Ünaldan)

Çizim No: 3. Yıldırım Ali Baba Türbesi Planı (A. Taşçıdan)

Çizim No: 4. Çayır Yolu Kutlu Bey Türbesi Planı (R. H. Ünaldan)

Çizim No: 5. Şehit Osman II No'lu Türbenin Planı (R. H. Ünaldan)

Çizim No: 6. Yakub Abdal Türbesi Planı (R. Taşçıdan)

Çizim No: 7. Güneşli Anonim Türbesi Planı (R. H. Ünaldan)

Çizim No: 8. Akşar Köyü Oslu Baba Türbesi Planı (R. Taşçı)

Çizim No: 9. Bayburt Merkez Şeyh Haydar'a Ait Mezar Taşının Çizimi

Çizim No: 10. Bayburt Merkez İl Kültür Müdürlüğü Bahçesi, Bitişik Üç Prizmatik Sandukalı Mezar Taşlarının Çizimi

Çizim No: 11. Bayburt Merkez Ahi Emir Ahmed-i Zencani Türbesi Bahçesi Mevlana Yusuf Efendinin Oğlu Mahmud'un Mezar Taşının Çizimi

Çizim No: 12. Bayburt Merkez Hüseyin'e Ait Mezar Taşının Çizimi

Çizim No: 13. Bayburt Merkez Necmettin Efendiye Ait Mezar Taşının Çizimi

Çizim No: 14. Bayburt Merkez İl Kültür Müdürlüğü Bahçesi Zikzak Süslemeli Prizmatik Sandukalı Mezar Taşının Çizimi

Çizim No: 15. Bayburt Merkez Ahi Emir Ahmed-i Zencani Türbesi Bahçesi III No'lu Sandukalı Mezar Taşının Çizimi

Çizim No: 16. Bayburt Merkez Ahi Emir Ahmed-i Zencani Türbesi Bahçesi Sandukalı IV No'lu Sandukalı Mezar Taşının Çizimi

Çizim No: 17. Danişment Köyü VII No'lu Sandukalı Mezar Taşının Çizimi

Çizim No: 18. Bayburt Merkez Hasan Hurşit Efendinin Zevcesi Seyyide Şerif Nur'a Ait Mezar Taşının Çizimi

Çizim No: 19. Çiçekli Köyü 1222 – 1805 Tarihli Mezar Taşının Çizimi

Çizim No: 20. Aydıntepe İlçesi Cami Haziresi Hacı Osman El- Bayburdi'ye Ait Mezar Taşının Çizimi

Çizim No: 21. Gümüşdamla Köyü 1278 – 1861 Tarihli Sanduka

Çizim No: 22 Oruçbeyi Köyü Büyük İrşadi Babaya Ait Mezar

- Çizim No: 23 Çiğdemtepe Köyü 1297 – 1880 Tarihli Mezar Taşının Çizimi
- Çizim No: 24. Aşağı Kırsız Muhsin Ağa ve Zevcesi Güllü Kadına Ait Sandukalı Mezar Taşının Çizimi
- Çizim No: 25. Saraycık Köyü Kapak Taşlı Sandukalı Mezar Taşının Çizimi
- Çizim No: 26. Beşpınar Köyü Bayana Ait Olan Mezar Taşının Çizimi
- Çizim No: 27. Beşpınar Köyü Kavuk Başlı
- Çizim No: 28. Bayburt Merkez İl Kültür Müdürlüğü Bahçesi Sarıklı Serpuş Başlı Baş Şahide Taşının Çizimi
- Çizim No: 29. Demirözü İlçesi Hasan Ağa'ya Ait Mezar Taşının Çizimi
- Çizim No: 30. Çorak Köyü Testi Motifli Mezar Taşının Çizimi
- Çizim No: 31. Saruhan Köyü Baş ve Ayak Şahideli Sandukalı Mezar Taşının Çizimi
- Çizim No: 32. Yukarı Kışlak Köyü Güneş Kursu Motifli Mezar Taşının Çizimi
- Çizim No: 33. Elmalı Köyü At ve Testi Figürlü Mezar Taşının Çizimi
- Çizim No: 34. İncili Köyü Hacı Mustafaya Ait Sandukalı Mezar Taşının Çizimi
- Çizim No: 35. Elmalı Köyü Cami Resimli Mezar Taşının Çizimi
- Çizim No: 36. Aydıntepe İlçesi Hasanın Kerimesine Ait Mezar Taşının Çizimi
- Çizim No: 37. Arpalı Belediyesi Hacı Halil Oğlu Firar Bin Hüseyin'e Ait Mezar
- Çizim No: 38. Bayburt Merkez Şeyh Hacı Hasan Rüştü Efendiye Ait Mezar Taşının Çizimi
- Çizim No: 39. Serenli Köyü 1344 – 1925 Tarihli Mezar Taşının Çizimi
- Çizim No: 40. Demirözü İlçesi Ustası Hüseyin Olan Mezar Taşının Çizimi
- Çizim No: 41. Oruçbeyi Köyü Büyük Ağlar Babaya Ait Mezar

12.FOTOĞRAF LİSTESİ

- Fotoğraf No: 1- Şehit Osman Tepesi I ve II No'lu Türbelerden Genel Görünüm
- Fotoğraf No: 2 Şehit Osman I No'lu Türbesi
- Fotoğraf No: 3 Şehit Osman I No'lu Türbe Giriş Kapısı
- Fotoğraf No: 4 Şehit Osman I No'lu Türbe Giriş Kapısı Mukarnas Kavsaradan Ayrıntı
- Fotoğraf No: 5 Şehit Osman I No'lu Türbe İçten Üst Örtü Görünümü
- Fotoğraf No: 6 Şehit Osman I No'lu Türbe İçine Bulunan Mihrap Görünümü

Fotoğraf No: 7 Şehit Osman I No'lu Türbe İçine Bulunan Mihrap Kavsrasından Detay

Fotoğraf No: 8 Şehit Osman I No'lu Türbe İçine Bulunan Mezar

Fotoğraf No: 9 Ahi Ahmed-i Zencani Türbesi Genel Görünüm

Fotoğraf No: 10 Ahi Ahmed-i Zencani Türbesi Alt ve Üst Kata Giriş Yerleri

Fotoğraf No: 11 Ahi Ahmed-i Zencani Türbesi İçten Mihrap Görünümlü Güney Duvardaki Pencere

Fotoğraf No: 12 Ahi Ahmed-i Zencani Türbesi Süslemeli Mihrap Görünümünden Ayrıntı

Fotoğraf No: 13 Ahi Ahmed-i Zencani Türbesi Sutüncelerden Ayrıntı

Fotoğraf No: 14 Yıldırım Ali Baba Türbesi Genel Görünüm

Fotoğraf No: 15 Yıldırım Ali Baba Türbesi Giriş Kapısı Ve Onarımda Kullanılan Orijinal Taşlar

Fotoğraf No: 16 Yıldırım Ali Baba Türbesi Giriş Kapısı Üstündeki Tarih Yazılı Kitabeden Ayrıntı

Fotoğraf No: 17 Yıldırım Ali Baba Türbesi İçinde Sonradan Yapılmış Sandukalı Mezar

Fotoğraf No: 18 Çayır Yolu Kutlu Bey Türbesi Genel Görünüm

Fotoğraf No: 19 Çayır Yolu Kutlu Bey Türbesi Mihrap ve Pencerelerden Genel Görünüm

Fotoğraf No: 20 Çayır Yolu Kutlu Bey Türbesi Mihrap Görünüm

Fotoğraf No: 21 Çayır Yolu Kutlu Bey Türbesi Dağılmış Mezarın Görünüm

Fotoğraf No: 22 Şehit Osman II No'lu Türbesi Genel Görünüm

Fotoğraf No: 23 Şehit Osman II No'lu Türbesi İçi ve Mihraptan Genel Görünüm

Fotoğraf No: 24 Şehit Osman II No'lu Türbesi Kubbeden Genel Görünüm

Fotoğraf No: 25 Şehit Osman II No'lu Türbesi İçindeki Sandukalı Mezarın Genel Görünümü

Fotoğraf No: 26 Yakup Abdal Türbesi Uzaktan Görünüm

Fotoğraf No: 27 Yakup Abdal Türbesi Yakından Genel Görünüm

Fotoğraf No: 28 Yakup Abdal Türbesi Giriş Kapısı

Fotoğraf No: 29 Yakup Abdal Türbesi İçten Görünüm

Fotoğraf No: 30 Güneşli Köyü Anonim Türbesi Genel Görünüm

- Fotoğraf No: 31 Güneşli Köyü Anonim Türbesi Giriş Kapısından Görünüm
- Fotoğraf No: 32 Güneşli Köyü Anonim Türbesi Giriş Kapısından Ayrıntılar
- Fotoğraf No: 33 Güneşli Köyü Anonim Türbesi İçten Bir Görünüm
- Fotoğraf No: 34 Akşar Köyü Oslu Baba Türbesi Uzaktan Genel Görünüm
- Fotoğraf No: 35 Akşar Köyü Oslu Baba Türbesi Yakından Genel Görünüm
- Fotoğraf No: 36 Akşar Köyü Oslu Baba Türbesi Giriş Kapısından Görünüm
- Fotoğraf No: 37 Akşar Köyü Oslu Baba Türbesi İçten ve Mihraptan Görünüm
- Fotoğraf No: 38 Akşar Köyü Oslu Baba Türbesi Mihraptan Detay
- Fotoğraf No: 39 Akşar Köyü Oslu Baba Türbesi Kubbeden Görünüm
- Fotoğraf No: 40 Akşar Köyü Oslu Baba Türbesi İçinde Bulunan Mezar Taşarımından Görünüm
- Fotoğraf No: 41 Akşar Köyü Oslu Baba Türbesi İçinde Bulunan Mezar Taşı Kitabesinden Ayrıntı
- Fotoğraf No: 42 Erenli Köyü Abdülvehhab Gazi Türbesi Dıştan Genel Görünüm
- Fotoğraf No: 43 Erenli Köyü Abdülvehhab Gazi Türbesi Yakından Görünüm
- Fotoğraf No: 44 Erenli Köyü Abdülvehhab Gazi Türbesi Üst Örtüden Görünüm
- Fotoğraf No: 45 Erenli Köyü Abdülvehhab Gazi Türbesi Sandukalı Mezar Taşından Görünüm
- Fotoğraf No: 46 Seydiyakub Köyü Seydiyakub Türbesi Genel Görünüm
- Fotoğraf No: 47 Seydiyakub Köyü Seydiyakub Türbesine Giriş
- Fotoğraf No: 48 Seydiyakub Köyü Seydiyakub Türbesindeki Orijinalliğini Koruyan Mezarın Bulunduğu Yere Giriş Kapısından Görünüm
- Fotoğraf No: 49 Seydiyakub Köyü Seydiyakub Türbesi İçindeki Mezar
- Fotoğraf No: 50 Seydiyakub Köyü Seydiyakub Türbesi İçindeki Mezar Kitabesinden Ayrıntı
- Fotoğraf No: 51 Bayburt Merkez Şeyh Haydar'a Ait Mezarın Genel Görünümü
- Fotoğraf No: 52 Bayburt Merkez Şeyh Haydar'a Ait Mezarın Baş ve Ayak Şahidelerinden Ayrıntı
- Fotoğraf No: 53 Bayburt Merkez Sadrül'l Şeria'y Ait Mezarın Genel Görünümü
- Fotoğraf No: 54 Bayburt Merkez Sadrül'l Şeria'y Ait Mezarın Orijinal Onarım Kitabesi
- Fotoğraf No: 55 Bayburt Merkez Şeyh Hayran'a Ait Mezar

- Fotoğraf No: 56 Bayburt Merkez Ayet Kitabeli Mezar Taşının Genel Görünümü
- Fotoğraf No: 57 Bayburt Merkez İl Kültür Binası Bahçesi Hamza Oğlu Tur Ali'ye Ait Yekpare Sanduka ve Sandukanın Doğu Alınlığının da Kandil Motifinden Detay
- Fotoğraf No: 58 Bayburt Merkez İl Kültür Binası Bahçesi Hamza Oğlu Tur Ali'ye Ait Sandukanın Eğimli Yan Yüzeylerindeki Kitabeden Detay
- Fotoğraf No: 59 Bayburt Merkez İl Kültür Binası Bahçesi Emir Cihanşah'a Ait Yekpare Sanduka ve Sandukanın Doğu Alınlıkta Şamdan Motifi, Batı Alınlıkta Kandil Motifinden Detay
- Fotoğraf No: 60 Bayburt Merkez İl Kültür Binası Bahçesi Emir Cihanşah'a Ait Sandukanın Eğimli Yan Yüzeylerindeki Kitabeden Detay
- Fotoğraf No: 61 Bayburt Merkez İl Kültür Binası Bahçesi Şah Sultan'a Ait Prizmatik Yekpare Sanduka ve Sandukanın Eğimli Yüzeyindeki Kitabeden Detay
- Fotoğraf No: 62 Bayburt Merkez İl Kültür Binası Bahçesi Ahmet'in Oğlu Sultan Halil'e Ait Prizmatik Yekpare Sanduka ve Sandukanın Batı Alınlıkta Şamdan Motifi, Doğu Alınlıkta Kandil Motifinden Detay
- Fotoğraf No: 63 Bayburt Merkez İl Kültür Binası Bahçesi Ahmet'in Oğlu Sultan Halil'e Ait Sandukanın Eğimli Yan Yüzeylerindeki Kitabeden Detay
- Fotoğraf No: 64 Ahi Emir Ahmet-i Zencani Türbesinin Bahçesindeki Mevlana Yusuf Efendinin Oğlu Mahmud'un Sandukalı Mezar Taşı Genel Görünümü
- Fotoğraf No: 65 Mevlana Yusuf Efendinin Oğlu Mahmud'un Sandukasının Batı Alınlık Şamdan Motifi
- Fotoğraf No: 66 Mevlana Yusuf Efendinin Oğlu Mahmud'un Sandukasının Doğu Alınlık Kadil Motifi
- Fotoğraf No: 67 Mevlana Yusuf Efendinin Oğlu Mahmud'a Ait Sandukanın Yan Yüzeylerdeki Kitabeden Detay
- Fotoğraf No: 68 Bayburt Merkez Hüseyin'e Ait Mezar
- Fotoğraf No: 69 Bayburt İl Kültür Binası Bahçesindeki 895 – 1490 Tarihli Baş Şahide
- Fotoğraf No: 70 Bayburt İl Kültür Binası Bahçesindeki 895 – 1490 Tarihli Baş Şahidenin Detayı
- Fotoğraf No: 71 Bayburt İl Kültür Binası Bahçesindeki 950 – 1544 Tarihli Baş Şahide

Fotoğraf No: 72 Bayburt Merkez İmaret Tepe Yeni Yapılan Türbeden Genel Görünüm

Fotoğraf No: 73 Bayburt Merkez İmaret Tepe Seyyid Necmettin Efendi'nin Mezarı

Fotoğraf No: 74 Bayburt İl Kültür Binası Bahçesi Mevlânâ Abdurrahim'in Oğlu Mevlana Cemâleddin'e Ait Baş Şahidenin

Fotoğraf No: 75 Bayburt Merkez İl Kültür Binası Bahçesi II No'lu Prizmatik Yekpare Sanduka ve Sandukanın Doğu Alınlıkta Şamdan Motifinden Detay

Fotoğraf No: 76 Bayburt Merkez İl Kültür Binası Bahçesi II No'lu Prizmatik Yekpare Sanduka Kitabesinin Bir Kısmı

Fotoğraf No: 77 Bayburt Merkez İl Kültür Binası Bahçesi Zikzak Süslemeli Prizmatik Yekpare Sanduka ve Sandukanın Eğimli Yüzeyindeki Süslemeden Detay

Fotoğraf No: 78 Bayburt Merkez İl Kültür Binası Bahçesi Sitti Sultan'a Ait Dikdörtgen Sandukalı Mezar Taşından Görünüm

Fotoğraf No: 79 Bayburt Merkez İl Kültür Binası Bahçesi Sitti Sultan'a Dikdörtgen Sandukalı Mezar Taşının Yan Yüzeylerindeki Kitabe

Fotoğraf No: 80 Ahi Emir Ahmet-i Zencani Türbesinin Bahçesindeki Sandukalı III No'lu Mezar Taşı Genel Görünümü

Fotoğraf No: 81 Ahi Emir Ahmet-i Zencani Türbesinin Bahçesindeki Sandukalı III No'lu Mezar Taşı Batı Alınlık Kandil Motifi

Fotoğraf No: 82 Ahi Emir Ahmet-i Zencani Türbesinin Bahçesindeki Sandukalı IV No'lu Mezar Taşının Genel Görünümü

Fotoğraf No: 83 Sandukalı IV No'lu Mezar Taşının Baş Şahide Çıkıntısının Dışa Bakan Yüzeyindeki Kandil Motifleri

Fotoğraf No: 84 Ahi Emir Ahmet-i Zencani Türbesinin Bahçesindeki Sandukalı V No'lu Mezar Taşının Genel Görünümü

Fotoğraf No: 85 Danişment Köyü Sandukalı VI No'lu Mezar Taşı

Fotoğraf No: 86 Danişment Köyü Sandukalı VII No'lu Mezar Taşı

Fotoğraf No: 87 Danişment Köyü Sandukalı VIII No'lu Mezar Taşı

Fotoğraf No: 88 Bayburt Merkez İmaret Tepe Hasan Hurşit Efendinin Zevcesi Seyyide Şerif Nur'a Ait Sanduka

Fotoğraf No: 89 Hurşit Efendinin Zevcesi Seyyide Şerif Nur'a Ait Sanduka Süslemesi Detayı ve Kitabesi

Fotoğraf No: 90 Konursu Belediyesi H. 1121 M. 1709 Tarihli 1. Mezar ve H. 1121 M. 1709 Tarihli 2. Mezarın Genel Görünümü

Fotoğraf No: 91 H. 1121 M. 1709 Tarihli 1. Mezarın Kitabesinden Detay

Fotoğraf No:92H.1121 M.1709 Tarihli 2. Mezarın Kitabesinden Detay

Fotoğraf No: 93 Yukarı Kırzı Köyü 1150 – 1734 Tarihli Mezar

Fotoğraf No: 94 1150 – 1734 Tarihli Mezarın Baş Şahidesindeki Kitabeden Detay

Fotoğraf No: 95 1700 – 1750 Tarihli Mezar

Fotoğraf No: 96 1700 – 1750 Tarihli Mezarın Baş Şahidesindeki Kitabeden Detay

Fotoğraf No: 97 Sultan Fahriye'ye Ait Mezarın Dıştan Görünümü

Fotoğraf No: 98 Bayburt Merkez Sultan Fahriye'ye Ait Mezarın İçteki Sandukasından Görünüm

Fotoğraf No: 99 Zarife Hatun'a Ait Mezar ve Kitabesinden Detay

Fotoğraf No: 100 Arpalı Beldesi Mustafa Bin Ahmed'e Ait Mezar ve Kitabesinden Detay

Fotoğraf No: 101 Aydıntepe İlçesi Hacı Hasan Zade Muhammet Ağa'ya Ait Mezar

Fotoğraf No: 102 Hacı Hasan Zade Muhammet Ağa'ya Ait MezarınBaş Şahidesindeki Kitabeden Detay

Fotoğraf No: 103 Karlıca Köyü Hacı Abdullah Zade Ömer'e Ait Mezar

Fotoğraf No: 104 Karlıca Köyü Hacı Abdullah Zade Ömer'e Ait Mezarın Baş Şahidedeki Kitabesi ve Ayak Şahidesindeki Süslemeden Detay

Fotoğraf No: 105 Petekli Köyü Hacı Mecid'e Ait Mezar

Fotoğraf No: 106 Petekli Köyü 1217 – 1802 Tarihli Mezar

Fotoğraf No: 107 Çiçekli Köyü 1222 – 1805 Tarihli Mezar

Fotoğraf No:108 Çiçekli Köyü 1222 – 1805 Tarihli Mezar Taşı Kitabesinden Detay

Fotoğraf No: 109 Çiçekli Köyü 1222 – 1805Tarihli Mezarın Pehle Taşı Yüzeyindeki Süslemeden Detay

Fotoğraf No: 110 Konursu Belediyesi H.1221 M.1806 Tarihli Mezar ve Baş Şahidesinden Detay

Fotoğraf No: 111 Arpalı Belediyesi Hava Kadın'a Ait Mezar ve Baş Şahidedeki Kitabesinden Detay

Fotoğraf No: 112 Arpalı Belediyesi Musa'ya Ait Mezar ve Kırılmış Olan Baş Şahide

Fotoğraf No: 113 Aydıntepe İlçesi Hacı Hasan Zade Abdulhamid Efendi'ye Ait Mezar

Fotoğraf No: 114 Hacı Hasan Zade Abdulhamid Efendi'ye Ait Mezarın Baş Şahidesindeki Kitabeden Detay

Fotoğraf No: 115 Bayburt Merkez İl Kültür Binası Bahçesi 1226 – 1822 Tarihli Baş Şahide

Fotoğraf No: 116 Aydıntepe İlçesi Cami Haziresi Hacı Osman El Bayburdi'ye Ait Mezar

Fotoğraf No: 117 Hacı Osman El Bayburdi'ye Ait Mezarın Baş Şahidesindeki Kitabe ve Ayak Şahidesindeki Bitkisel Süslemeden Detay

Fotoğraf No: 118 Aydıntepe İlçesi Cami Haziresi Hacı İsmail Efendi Zade Kurban Efendi ve Bitişindeki Mezardan Bir Görünüm

Fotoğraf No: 119 Hacı İsmail Efendi Zade Kurban Efendi ve Bitişindeki Mezarların Baş Şahidelerinden Detay

Fotoğraf No: 120 Örence Köyü Halit Oğlu Mustafa'ya Ait Mezar

Fotoğraf No: 121 Çatalçeşme Köyü Hasan'a Ait Mezar

Fotoğraf No: 122 Çatalçeşme Köyü Hasan'a Ait Mezarın Baş Şahidesinden Detay

Fotoğraf No: 123 Örence Köyü 1271 – 1854 Tarihli Mezar

Fotoğraf No: 124 Saraycık Köyü 1276 – 1859 Tarihli Mezar

Fotoğraf No: 125 Gümüşdamla Köyü 1277-1860 Tarihli Mezar

Fotoğraf No: 126 1277-1860 Tarihli Mezarın Baş Şahidesi ve Baş Şahidedeki Kitabesinden Detay

Fotoğraf No: 127 Gümüşdamla Köyü 1278-1861 Tarihli 1. Mezar ve Baş Şahidesinden Detay

Fotoğraf No: 128 Gümüşdamla Köyü 1278-1861 Tarihli 2. Mezar

Fotoğraf No: 129 1278-1861 Tarihli Mezarın Baş Şahidesinin İç ve Dış Yüzeylerinden Detay

Fotoğraf No: 130 1278-1861 Tarihli Mezarın Ayak Şahidesinden Detay

Fotoğraf No: 131 Oruçbeyli Köyü Büyük İrşadi Baba'ya Ait Mezar

Fotoğraf No: 132 Gümüşdamla Köyü 1284-1867 Tarihli Mezar ve Baş Şahidesinden Detay

Fotoğraf No: 133 Çiğdemtepe Köyü 1297 – 1880 Tarihli Kapak Taşlı Sandukalı Mezar

Fotoğraf No: 134 Çiğdemtepe Köyü 1297 – 1880 Tarihli Sanduka Yüzeyindeki Süslemeden Detay

Fotoğraf No: 135 Aydıntepe İlçesi Cami Haziresi Yakup Ağa'ya Ait Mezar

Fotoğraf No: 136 Yakup Ağa'ya Ait Mezarın Baş Şahidesinden Detay

Fotoğraf No: 137 Yukarı Kırzı Köyü (İkinci Mezarlık) Hacı Salih'e Ait Mezar

Fotoğraf No: 138 Hacı Salih'e Ait Mezarın Baş Şahidesindeki Kitabeden Detay

Fotoğraf No: 139 Arpalı Belediyesi Hacı Halil Oğlu Hasan'a Ait Mezar ve Baş Şahidesindeki Kitabeden Detay

Fotoğraf No: 140 Arpalı Belediyesi Hacı Hasan Bin Abdulkerim'e Ait Mezar

Fotoğraf No: 141 Hacı Hasan Bin Abdulkerim'e Ait Mezarın Baş Şahidesi ve Kitabesinden Detay

Fotoğraf No: 142 Aydıntepe İlçesi Kasımoğlu Ahmet Ağa'ya Ait Mezar

Fotoğraf No: 143 Kasımoğlu Ahmet Ağa'ya Ait Mezarın Baş Şahidesindeki Kitabeden Detay

Fotoğraf No: 144 Aydıntepe İlçesi Kasımoğlu Esfen Ağa'ya Ait Mezar

Fotoğraf No: 145 Kasımoğlu Esfen Ağa'ya Ait Mezarın Baş Şahidesindeki Kitabeden Ayrıntı

Fotoğraf No: 146 Arpalı Belediyesi El Fıstık Zade Kerim Bin Nebi Ağa'ya Ait Mezar

Fotoğraf No: 147 El Fıstık Zade Kerim Bin Nebi Ağa'ya Ait Mezarın Baş Şahidesindeki Kitabeden Ayrıntı

Fotoğraf No: 148 Yukarı Kırzı Köyü Hacı Yusuf'a Ait Mezar

Fotoğraf No: 149 Hacı Yusuf'a Ait Mezarın Baş Şahidesi ve Baş Şahidesindeki Kitabeden Detay

Fotoğraf No: 150 Akbulut Köyü 1314-1896 Tarihli Mezar

Fotoğraf No: 151 1314-1896 Tarihli Mezarın Baş Şahidesindeki Kitabe ve Süslemesinden Detay

Fotoğraf No: 152 Aşağı Kırzı Köyü Muhsin Ağa ve Zevcesi Güllü Kadın'a Ait Mezar

Fotoğraf No: 153 Muhsin Ağa'ya Ait Mezarın Baş Şahidesinden Detay

- Fotoğraf No: 154 Zevcesi Güllü Kadın'a Ait Mezarın Baş Şahidesinden Detay
- Fotoğraf No: 155 Muhsin Ağa ve Zevcesi Güllü Kadın'a Ait Mezarın Güney Yan Yüzeyindeki Kelime-i Tevhit Yazısı
- Fotoğraf No: 156 Muhsin Ağa ve Zevcesi Güllü Kadın'a Ait Mezarın Kuzey Yan Yüzeyindeki Maşallah Yazısı
- Fotoğraf No: 157 Muhsin Ağa'ya Ait Ayak Şahidesindeki Süslemeden Detay
- Fotoğraf No: 158 Yukarı Kırsız Köyü Hacı Muhammed'e Ait Mezar
- Fotoğraf No: 159 Hacı Muhammed'e Ait Mezarın Baş Şahidesindeki Kitabeden ve Ayak Şahidesindeki Süslemeden Detay
- Fotoğraf No: 160 Petekli Köyü 1317 – 1899 Tarihli Mezar
- Fotoğraf No: 161 Aydıntepe İlçesi Ahmet Bin Hasan'a Ait Mezar
- Fotoğraf No: 162 Ahmet Bin Hasan'a Ait Mezarın Baş Şahidesindeki Kitabeden Detay
- Resim No:163 Bayburt Merkez Ulu Cami Haziresinde Muhammet Ağa'ya Ait Mezar
- Fotoğraf No: 164 Saraycık Köyü Kapak Taşlı Sandukalı Mezar
- Fotoğraf No: 165 Beşpınar Köyü Bayana Ait Mezar
- Fotoğraf No: 166 Beşpınar Köyü Bayana Ait Mezarın Baş Şahidesinden Detay
- Fotoğraf No: 167 Beşpınar Köyü Sarıklı Serpuş Başlı I Nolu Mezar
- Fotoğraf No: 168 Beşpınar Köyü Kavuk Başlı Mezar
- Fotoğraf No: 169 Gökçedere Köyü Pehle Taşlı I Nolu Mezar
- Fotoğraf No: 170 Bayburt Merkez İl Kültür Binası Muhammet Zeki'ye Ait Baş Şahide ve Kitabeden Ayrıntı
- Fotoğraf No: 171 Gökçedere Köyü Kılıç ve Kalkan Motifli Mezar
- Fotoğraf No: 172 Aydıntepe İlçesi Cami Haziresi Hacı İsmail Efendi Zade Kurban Efendi ve Bitişindeki Mezardan Bir Görünüm
- Fotoğraf No: 173 Hacı İsmail Efendi Zade Kurban Efendi ve Bitişindeki Mezarların Baş Şahidelerinden Detay
- Fotoğraf No: 174 Sarımeşe Köyü Sarıklı Serpuş Başlı Mezar
- Fotoğraf No: 175 Bayburt Merkez İl Kültür Binası Bahçesi Sarıklı Serpuş Başlı Baş Şahide
- Fotoğraf No: 176 Demirözü İlçesi Hasan Ağa'ya Ait Mezar
- Fotoğraf No: 177 Demirözü İlçesi Hasan Ağa'nın Mezarından Detay

Fotoğraf No: 178 Gökçedere Köyü Hacı Feraşat Cami Haziresi Sarıklı Serpuş Başlı Mezar

Fotoğraf No: 179 Aydıntepe İlçesi Cami Haziresi Hacı Hüseyin'e Ait Mezar

Fotoğraf No: 180 Hacı Hüseyin'e Ait Mezarın

Fotoğraf No: 181 İncili Köyü Yazoğlu Muharrem'e Ait Mezar

Fotoğraf No: 182 Yazoğlu Muharrem'e Ait Mezarın Baş Şahidesi ve Baş Şahidedeki Kitabeden Detay

Fotoğraf No: 183 Çorak Köyü Testi Motifli Mezar

Fotoğraf No: 184 Çorak Köyü Testi Motifli Mezar Taşından Ayrıntı

Fotoğraf No: 185 Saruhan Köyü Baş ve Ayak Şahideli Kapak Taşlı Sandukalı Mezar

Fotoğraf No: 186 Uğrak Köyü Yakup Zade Mustafa'ya Ait Mezar

Fotoğraf No: 187 Yukarı Kışlak Köyü Güneş Kursu Motifli Mezar

Fotoğraf No: 188 Elmalı Köyü Şaha Kalkmış At Figürlü Mezar

Fotoğraf No: 189 Elmalı Köyü Şaha Kalkmış At Figürlü Mezar Taşındaki Süslemeden Detay

Fotoğraf No: 190 Damlıca Köyü Düz Yuvarlak Başlıklı Mezar

Fotoğraf No: 191 Gökçedere Köyü Ay Yıldız Motifli Mezar

Fotoğraf No: 192 Gökçedere Köyü Ay Yıldız Motifli Mezar Taşı Süslemesinden Ayrıntı

Fotoğraf No: 193 Gökçedere Köyü Hacı Feraşat Cami Haziresi Merhume Mevlüde Binti Hacı Yakub'a Ait Mezar

Fotoğraf No: 194 Merhume Mevlüde Binti Hacı Yakub'a Ait Mezar Kitabesinden Detay

Fotoğraf No: 195 Yanoba Köyü Yuvarlak Serpuşlu Mezar

Fotoğraf No: 196 Yukarı Kırzı Köyü Arbalı Kariyeli Hacı Muhammed'e Ait Mezar

Fotoğraf No: 197 Arbalı Kariyeli Hacı Muhammed'e Ait Mezarın Baş Şahidesindeki Kitabeden Ayrıntı

Fotoğraf No: 198 Söğüt Köyü Rumi 1316 – 1900-1 Tarihli Mezar

Fotoğraf No: 199 Aydıntepe İlçesi Cami Haziresi İmam Osman Zeyneddin'e Ait Mezar

Fotoğraf No: 200 İmam Osman Zeyneddin'e Ait Mezarın Baş Şahidesindeki Kitabeden Ayrıntı

- Fotoğraf No: 201 Arpalı Belediyesi Muhammet Bin Ahmet'e Ait Mezar
- Fotoğraf No: 202 Muhammet Bin Ahmet'e Ait Mezarın Baş Şahidesinden Detay
- Fotoğraf No: 203 Karlıca Köyü Hacı Abdullah Zade Efendi'nin Mezarı
- Fotoğraf No: 204 Karlıca Köyü Hacı Abdullah Zade Efendi'nin Baş Şahidesinden Ayrıntı
- Fotoğraf No: 205 1321 – 1903 Tarihli Mezar
- Fotoğraf No: 206 1321 – 1903 Tarihli Mezarın Baş Şahidesindeki Kitabeden Ayrıntı
- Fotoğraf No: 207 Aydıntepe İlçesi Terzioğlu Şakir Bin Musa Hasan'a Ait Mezar
- Fotoğraf No: 208 Terzioğlu Şakir Bin Musa Hasan'a Ait Mezarın Baş Şahidesinin Dışa Bakan Yüzeyindeki Kitabeden Ayrıntı
- Fotoğraf No: 209 Yukarı Kırsız Köyü Hacı Muhammed Ağaya Ait Mezar
- Fotoğraf No: 210 Hacı Muhammed Ağaya Ait Mezarın Baş Şahidesindeki Kitabeden ve Ayak Şahidesindeki Süslemeden Detay
- Fotoğraf No: 211 Akbulut Köyü Bilal Ağa'ya Ait Mezar
- Fotoğraf No: 212 Bilal Ağa'ya Ait Mezarın Baş Şahidesindeki Kitabeden Detay
- Fotoğraf No: 213 Aydıntepe İlçesi Cami Haziresi Abdul-Celil Efendi'ye Ait Mezar
- Fotoğraf No: 214 Abdul-Celil Efendi'ye Ait Baş Şahidesindeki Kitabeden Detay
- Fotoğraf No: 215 Aydıntepe İlçesi Cami Haziresi Terzioğlu Halil Efendi'ye Ait Mezar
- Fotoğraf No: 216 Terzioğlu Halil Efendi'ye Ait Mezarın Baş Şahidesindeki Kitabeden Detay
- Fotoğraf No: 217 Değirmencik Köyü Mustafa'ya Ait Mezar
- Fotoğraf No: 218 İncili Köyü Hacı Mustafa Efendiye Ait Mezar
- Fotoğraf No: 219 Hacı Mustafa Efendiye Ait Mezarın Baş Şahidesi ve Baş Şahidedeki Kitabeden Detay
- Fotoğraf No: 220 Elmalı Köyü Cami Resmi Olan Mezar
- Fotoğraf No: 221 Damlıca Köyü 1328 – 1910 Tarihli Mezar
- Fotoğraf No: 222 Çiğdemtepe Köyü Nazlı Oğlu Hacı Bin Salih'e Ait Mezar
- Fotoğraf No: 223 Çiğdemtepe Köyü Nazlı Oğlu Hacı Bin Salih'e Ait Mezarın Baş Şahidesinden Ayrıntı
- Fotoğraf No: 224 Aydıntepe İlçesi Hasan'ın Kerimesine Ait Mezar

Fotoğraf No: 225 Hasan'ın Kerimesine Ait Mezarın Ayak Şahidesindeki Selvi Ağacı Motifi ve Baş Şahidenin Dış Yüzünde Daire İçinde Bitkisel Süsleme İle İç Yüzündeki Kitabesinden Detay

Fotoğraf No: 226 Arpalı Belediyesi Hacı Halil oğlu Firar bin Hüseyin'e Ait Mezar

Fotoğraf No: 227 Hacı Halil oğlu Firar bin Hüseyin'e Ait Mezarın Kitabesi ve Ayak Şahidesinden Detay

Fotoğraf No: 228 Söğüt Köyü Emir Oğullarından Bir Merhuma Ait Mezar

Fotoğraf No: 229 Aydıntepe İlçesi Zeynel Bin Meşagir'e Ait Mezar

Fotoğraf No: 230 Zeynel Bin Meşagir'e Ait Mezarın Baş Şahidesinin Dışa Bakan Yüzeyindeki Kitabeden Ayrıntı

Fotoğraf No: 231 Bayburt Merkez Ulu Cami Haziresinde Şeyh Hacı Hasan Rüşdi Efendi'ye Ait Mezar

Fotoğraf No: 232 Şeyh Hacı Hasan Rüşdi Efendi'ye Ait Mezarın Bitkisel Süslemeli Ayak Şahidesi ve Kitabesinden Ayrıntı

Fotoğraf No: 233 Aydıntepe İlçesi Kerim Oğlu İsmail'e Ait Mezar

Fotoğraf No: 234 Kerim Oğlu İsmail'e Ait Mezarın Baş Şahidesinden Detay

Fotoğraf No: 235 Akbulut Köyü Yusuf Ağa'ya Ait Mezar

Fotoğraf No: 236 Akbulut Köyü Yusuf Ağa'ya Ait Mezarın Baş Şahidesindeki Kitabesinden Detay

Fotoğraf No: 237 Yanoba Köyü Molla Zade Hasan Efendiye Ait Mezarın Baş Şahidesi ve Baş Şahidedeki Kitabeden Detay

Fotoğraf No: 238 Damlıca Köyü Hacı Yusuf'a Ait Mezar

Fotoğraf No: 239 Damlıca Köyü Hacı Yusuf'a Ait Mezarın Kuzey Yekpare Taş Üzerindeki Süslemeden Detay

Fotoğraf No: 240 Gökçedere Köyü Hacı Feraşat Cami Haziresi Şahin Oğlu Şevki'ye Ait Mezar

Fotoğraf No: 241 Gökçedere Köyü Hacı Feraşat Cami Haziresi Şahin Oğlu Şevki'ye Ait Mezarın Süsleme ve Kitabesinden Ayrıntı

Fotoğraf No: 242 Söğüt Köyü Rumi 1338 – 1922 Tarihli Mezar

Fotoğraf No: 243 Aydıntepe İlçesi Kasımoğlu Hasan İbni Muhammet'e Ait Mezar

Fotoğraf No: 244 Kasımoğlu Hasan İbni Muhammet'e Ait Mezarın Baş Şahidesindeki Kitabeden Detay

Fotoğraf No: 245 Çorak Köyü Hafız Emin Efendi'ye Ait Mezar

Fotoğraf No: 246 Çorak Köyü Hafız Emin Efendi'ye Ait Mezar Kitabesinden Ayrıntı

Fotoğraf No: 247 Serenli Köyü 1344 – 1925 Tarihli Mezar

Fotoğraf No: 248 Serenli Köyü 1344 – 1925 Tarihli Mezarın Süslemesinden Detay

Fotoğraf No: 249 Serenli Köyü 1344 – 1925 Tarihli Mezarın Baş Şahidesinden Detay

Fotoğraf No: 250 Aydıntepe İlçesi Cami Haziresi Hacı Ahmet Cebi'e Ait Mezar

Fotoğraf No: 251 Hacı Ahmet Cebi'e Ait Mezarın Baş Şahidesinden Detay

Fotoğraf No: 252 Söğüt Köyü Hacı Hüseyin Ağanın Mahdumu Ali'nin Mezarı

Fotoğraf No: 253 Söğüt Köyü Hacı Hüseyin Ağanın Mahdumu Ali'nin Baş Şahidesindeki Kitabeden Ayrıntı

Fotoğraf No: 254 Aydıntepe İlçesi Çolakoğlu Hasan Bin Salih'e Ait Mezar

Fotoğraf No: 255 Çolakoğlu Hasan Bin Salih'e Ait Mezarın Ayak Şahidesinin Dışa ve İçe Bakan Yüzeyindeki Süslemelerden Detay

Fotoğraf No: 256 Demirözü İlçesi Ustası Hüseyin Olan Mezarın Kuzey Yüzeyi

Fotoğraf No: 257 Demirözü İlçesi Ustası Hüseyin Olan Mezarın Güney Yüzeyi

Fotoğraf No: 258 Demirözü İlçesi Ali Oğlu Mustafa'ya Ait Mezarın Kuzey Yüzeyi

Fotoğraf No: 259 Demirözü İlçesi Ali Oğlu Mustafa'ya Ait Mezarın Güney Yüzeyi

Fotoğraf No: 260 Söğüt Köyü Rumi 1356 – 1940 Tarihli Mezar

Fotoğraf No: 261 Yukarı Kırzı Köyü Cemal Ağa'ya Ait Mezar

Fotoğraf No: 262 Cemal Ağa'ya Ait Mezarın Baş Şahidesi ve Baş Şahidesindeki Kitabeden Ayrıntı

Fotoğraf No: 263 Yukarı Kırzı Köyü Cemal Ağa Oğlu Kemal'e Ait Mezar

Fotoğraf No: 264 Cemal Ağa Oğlu Kemal'e Ait Mezarın Baş Şahidesindeki Kitabeden ve Ayak Şahidesindeki Süslemeden Detay

Fotoğraf No: 265 Gökçedere Köyü Hacı Feraşat Cami Haziresi Küçük İbrahim Oğlu'na Ait Mezar

Fotoğraf No: 266 Küçük İbrahim Oğlu'na Ait Mezarın Kitabesinden Detay

Fotoğraf No: 267 Küçük İbrahim Oğlu'na Ait Mezarın Baş Şahidesinin Dış Yüzündeki Süslemeden Detay

Fotoğraf No: 268 Oruçbeyli Köyü Ağlar Baba'ya Ait Mezar

Fotoğraf No: 269 Gökçedere Köyü Hacı Feraşat Cami Haziresi Şahin Oğlu Dede Efendi'ye Ait Mezar

Fotoğraf No: 270 Şahin Oğlu Dede Efendi'ye Ait Baş Şahidede Detay

Fotoğraf No: 271 Şahin Oğlu Dede Efendi'ye Ait Mezarın Ayak Kısımındaki Süslemeden Detay

Fotoğraf No: 272 Üzeri Zikzaklı Sanduka "Gevaş Mezar Taşları" (Meltem AYZAZ BAŞAK)

Fotoğraf No: 273 Prizmatik Görünümlü Sanduka "Siirt Mezar Taşları" (Mehmet MUTLU)

Fotoğraf No: 274 Prizmatik Görünümlü Sanduka "Gevaş Mezar Taşları" (Meltem AYZAZ BAŞAK)

Fotoğraf No: 275 Kandil Motifli Şahideler "Gevaş Mezar Taşları" (Meltem AYZAZ BAŞAK)

Fotoğraf No: 276 Kandil Motifli Mezar Taşı Erzurum Çifte Minareli Medrese Müzesi (B.KARAMAĞARALI,1992)

Fotoğraf No: 277 Kandil Motifli Mezar Taşı Şahidesi "Ahlat Meydan Mezarlığı'ndaki Ejder Figürlü Mezar Taşları" (Sinan DENİZLİ)

Fotoğraf No: 278 Erciş Çelebibağı Dikdörtgen Görünümlü Yekpare Sanduka Örnekleri (Abdüselam ULUÇAM)

Fotoğraf No: 279 Yekpare Dikdörtgen Taşların Birleşiminden Oluşturulmuş Sandukalı Mezar "Tunceli'deki Mezar Taşları" (İlter İGİT)

Fotoğraf No: 280 At Figürü Bulunan Mezar Taşı "Tunceli'deki Mezar Taşları" (İlter İGİT)

Fotoğraf No: 281 Üzerinde İbrik, Bardak Motifleri ve Bitkisel, Geometrik Süslemesi Olan Mezar Taşı "Erzincan Çayırılı İlçesi Mezarlarında Kuş Motifi" (Halit ÇAL)

Fotoğraf No: 282 At Figürü ve İbrik Motifli Mezar Taşı "Tunceli'deki Mezar Taşları" (İlter İGİT)

Fotoğraf No: 283 Üzüm Salkımlı Süslemesi Olan Baş Şahide "Erzurum Merkez'de Cami Haziresinde Bulunan XVIII. – XIX. YY Mezar Taşları" (Canan HANOĞLU)

Fotoğraf No: 284 Zeytinburnu'nun Tarihi Mezar Taşları (Süleyman BERK)

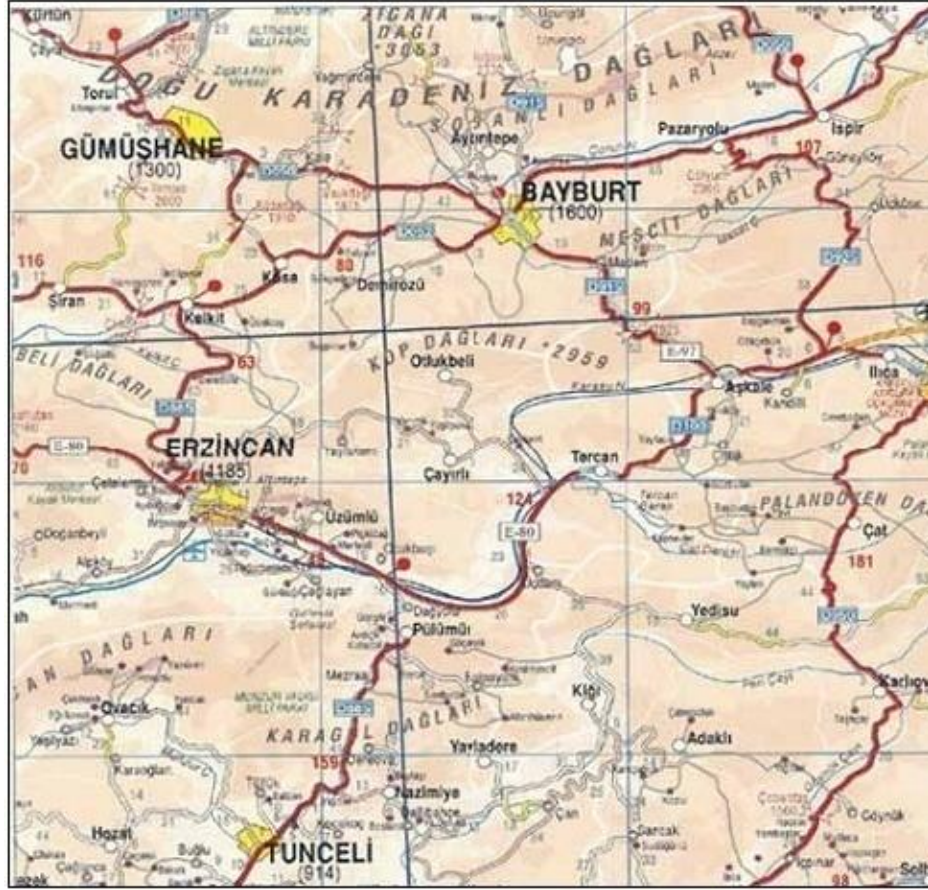

Bayburt ve Sınır İlleri Gösteren Harita (ÇÖTELİ)



Bayburt Merkezden Genel Görünüm

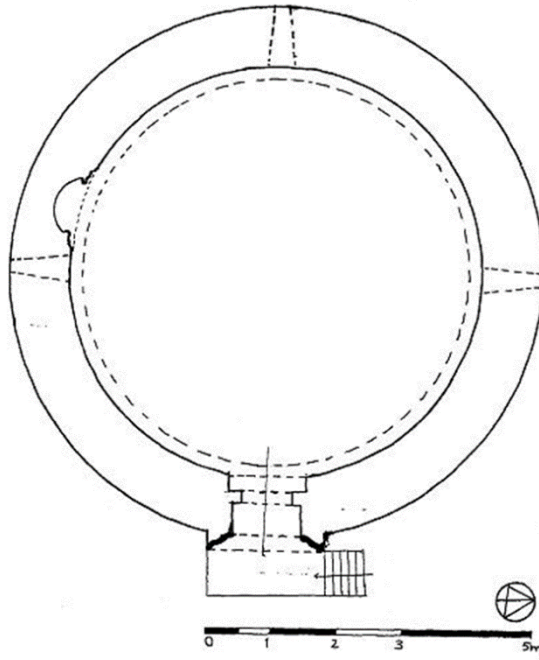

Çizim- 1. Şehit Osman I. No'lu Türbenin Planı (R. H. Ünaldan)

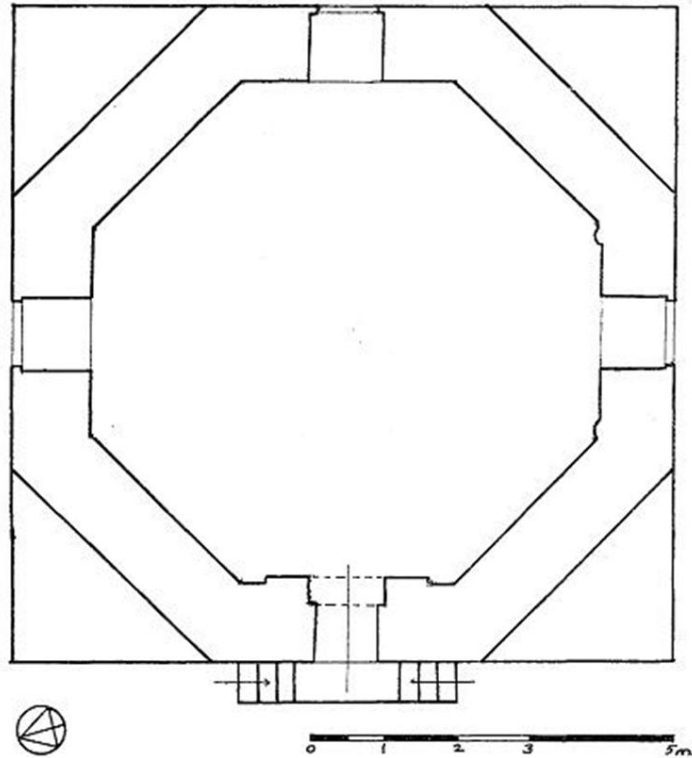

Çizim- 2. Ahi Ahmed-i Zencani Türbesi Planı (R. H. Ünaldan)

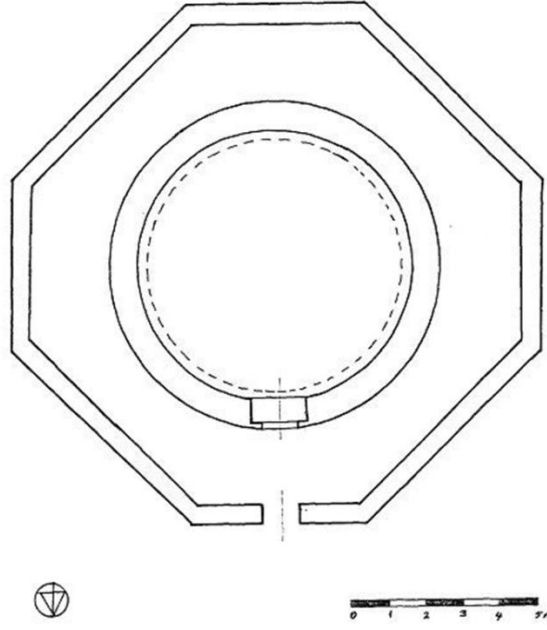

Çizim- 3. Yıldırım Ali Baba Türbesi Planı (A. Taşçıdan)

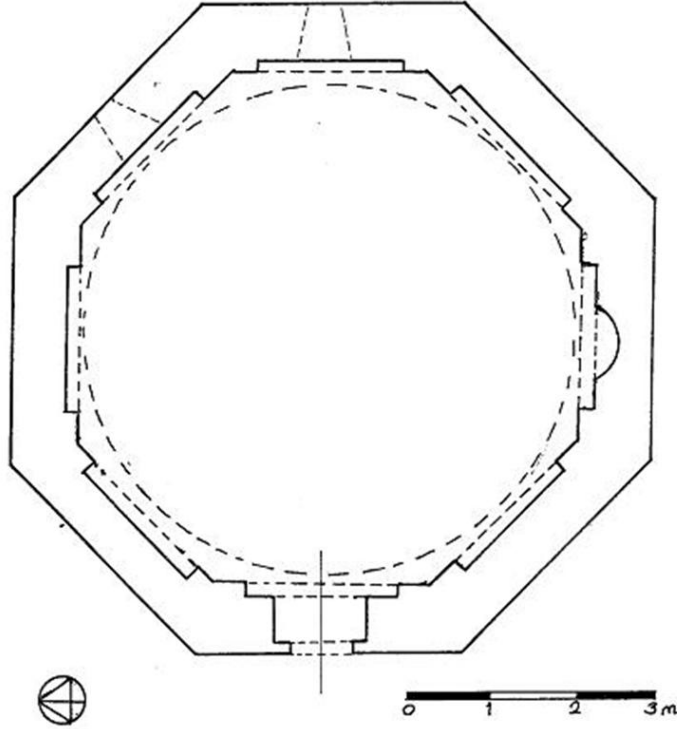

Çizim- 4. Çayır Yolu Kutlu Bey Türbesi Planı (R. H. Ünaldan)

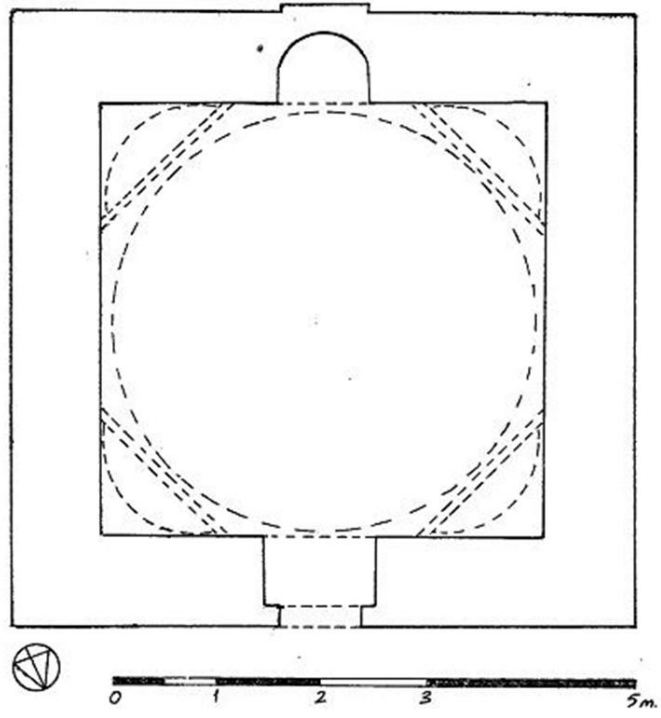

Çizim- 5. Şehit Osman II No'lu Türbenin Planı (R. H. Ünaldan)

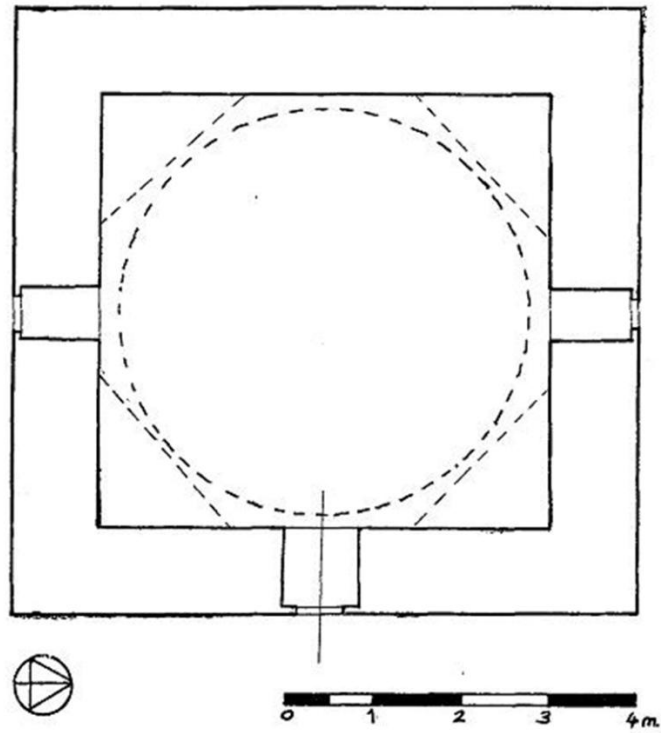

Çizim- 6. Yakub Abdal Türbesi Planı (R. Taşçıdan)

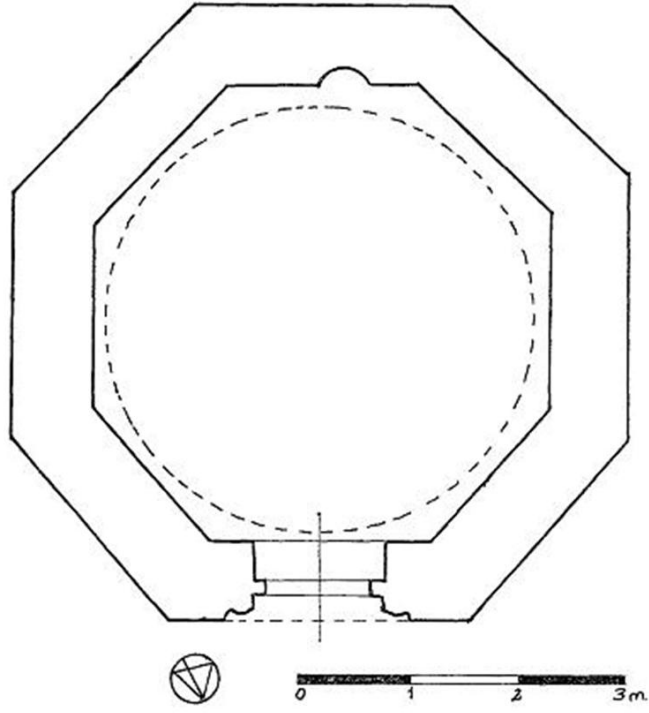

Çizim- 7. Güneşli Anonim Türbesi Planı (R. H. Ünaldan)

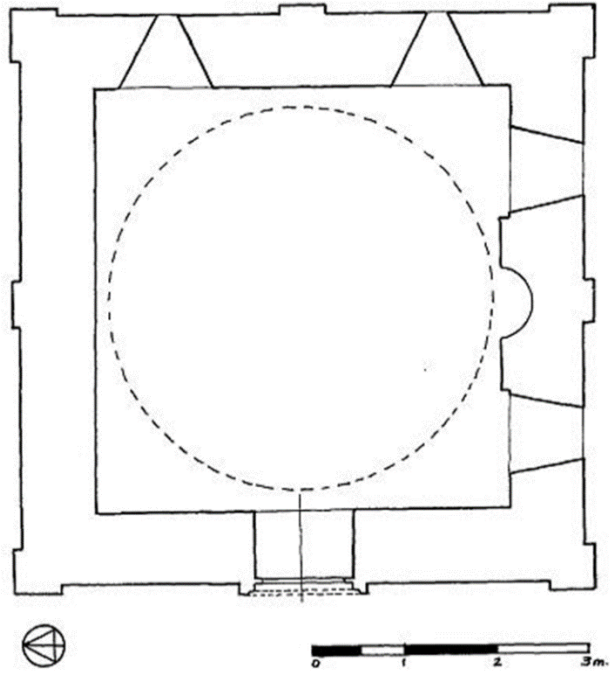

Çizim- 8. Akşar Köyü Oslu Baba Türbesi Planı (R. Taşçı)

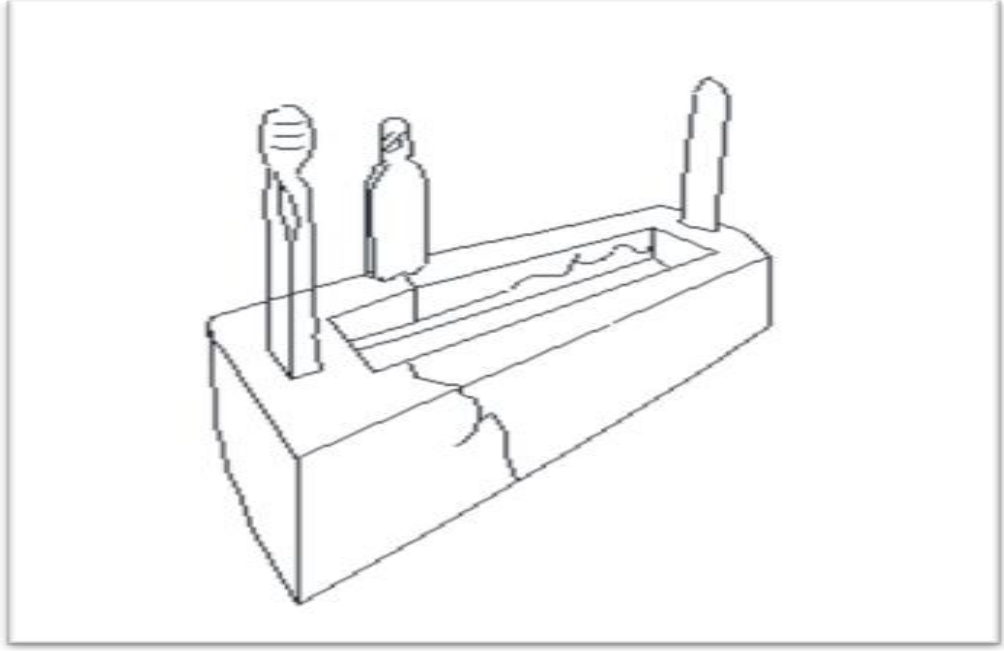

0 10 50

Çizim No: 9. Bayburt Merkez Şeyh Haydar'a Ait Mezar Taşının Çizimi



0 10 50

Çizim No: 10. Bayburt Merkez İl Kültür Müdürlüğü Bahçesi Birbirine Bitişik Prizmatik Sandukalı Mezar Taşlarının Çizimi

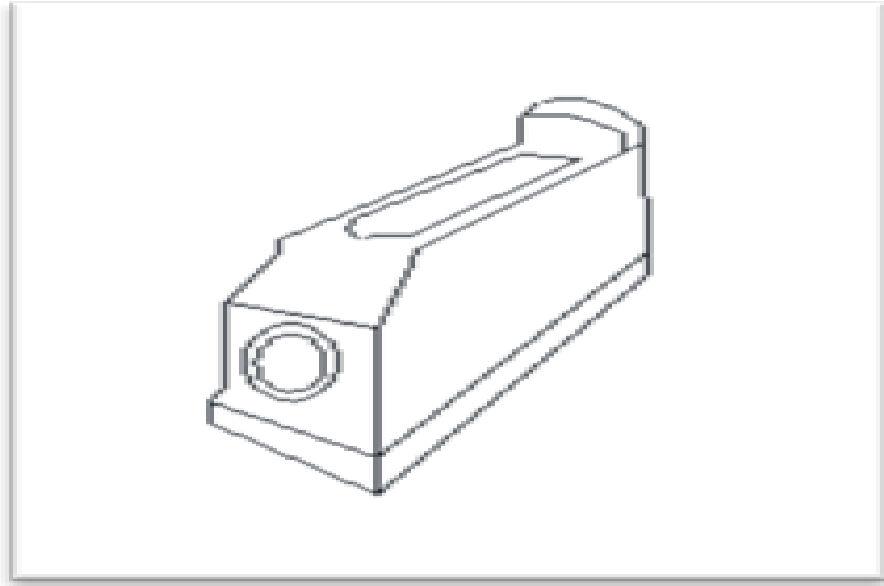

Çizim No: 11. Bayburt Merkez Ahi Emir Ahmed-i Zencani Türbesi Bahçesi
Mevlana Yusuf Efendinin Oğlu Mahmud'un Mezar Taşının Çizimi

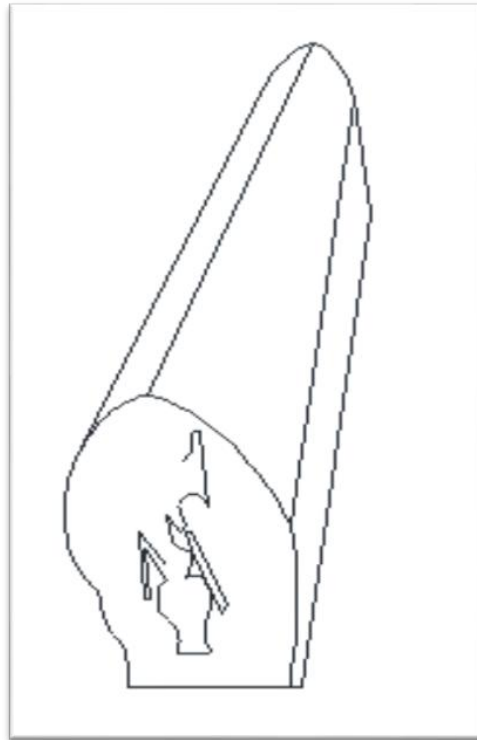

Çizim No: 12. Bayburt Merkez Hüseyin'e Ait Mezar Taşının Çizimi

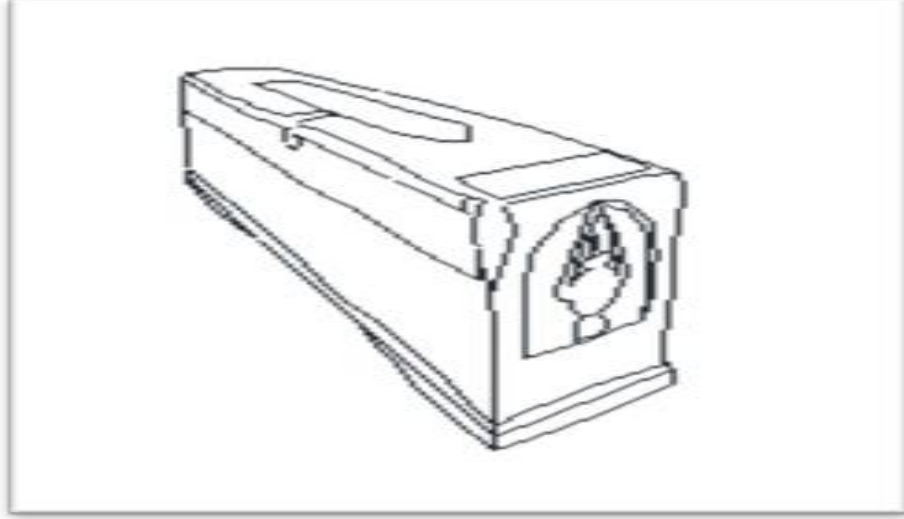

0 10 50

Çizim No: 13. Bayburt Merkez Seyyid Necmettin Efendiye
Ait Mezar Taşının Çizimi

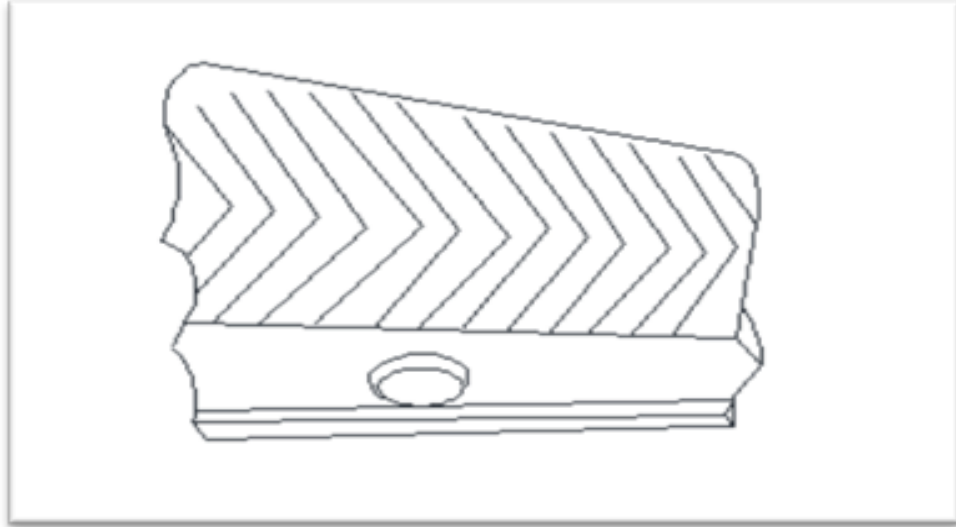

0 10 50

Çizim No: 14. Bayburt Merkez İl Kültür Müdürlüğü Bahçesi Zikzak Süslemeli
Prizmatik Sandukalı Mezar Taşının Çizimi

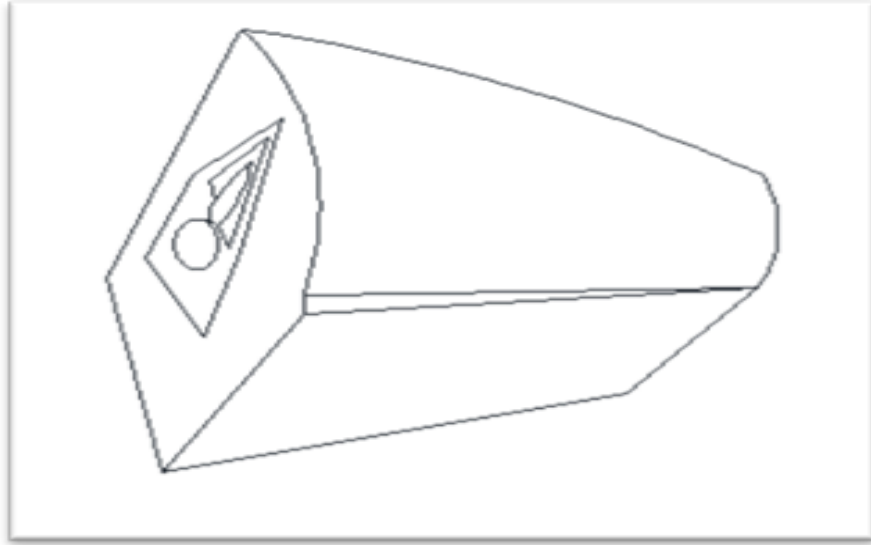

Çizim No: 15. Bayburt Merkez Ahi Emir Ahmed-i Zencani Türbesi Bahçesi III
No'lu Sandukalı Mezar Taşının Çizimi



Çizim No: 16. Bayburt Merkez Ahi Emir Ahmed-i Zencani Türbesi Bahçesi
Sandukalı IV No'lu Mezar Taşının Çizimi



0 10 50

Çizim No: 17. Danişment Köyü VII No'lu Sandukalı Mezar Taşının Çizimi

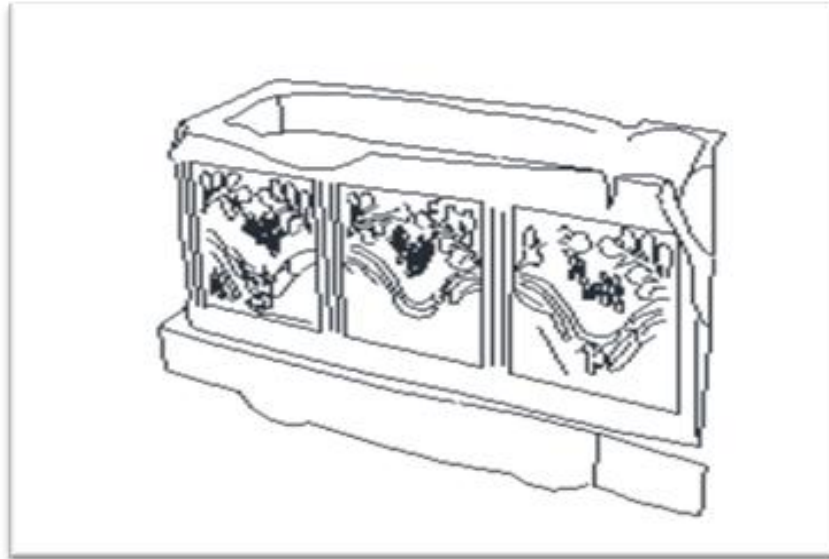

0 10 50

Çizim No: 18. Bayburt Merkez Hasan Hurşit Efendinin Zevcesi Seyyide Şerif Nur'a Ait Mezar Taşının Çizimi

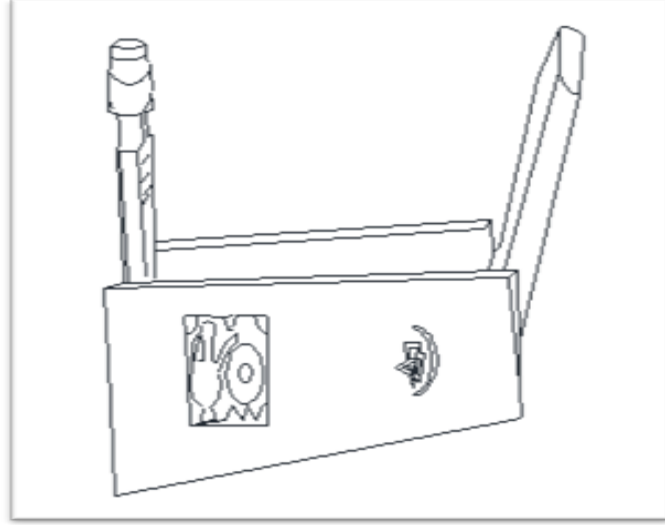

Çizim No: 19. Çiçekli Köyü 1222 – 1805 Tarihli Mezar Taşının Çizimi

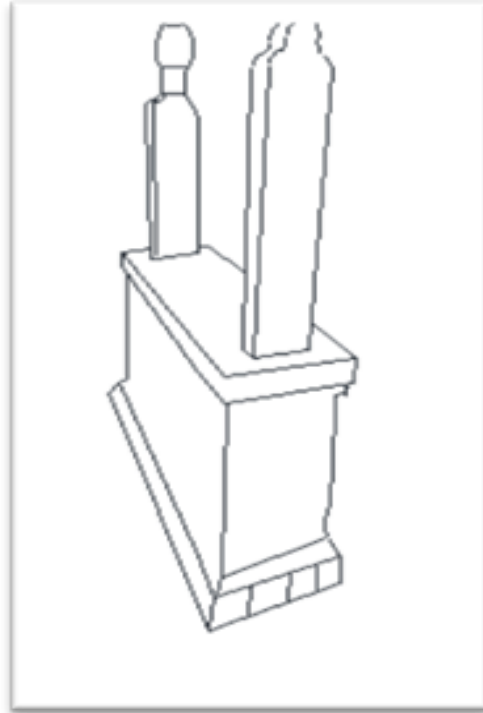

Çizim No: 20. Aydıntepe İlçesi Cami Haziresi Hacı Osman El- Bayburdi'ye
Ait Mezar Taşının Çizimi

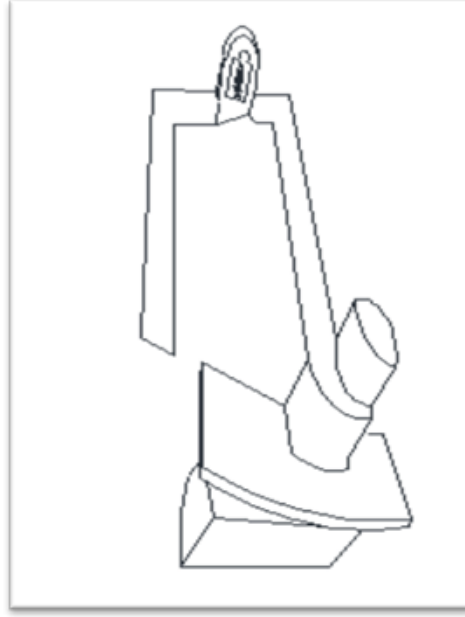

Çizim No: 21. Gümüşdamla Köyü 1278 – 1861 Tarihli Sanduka

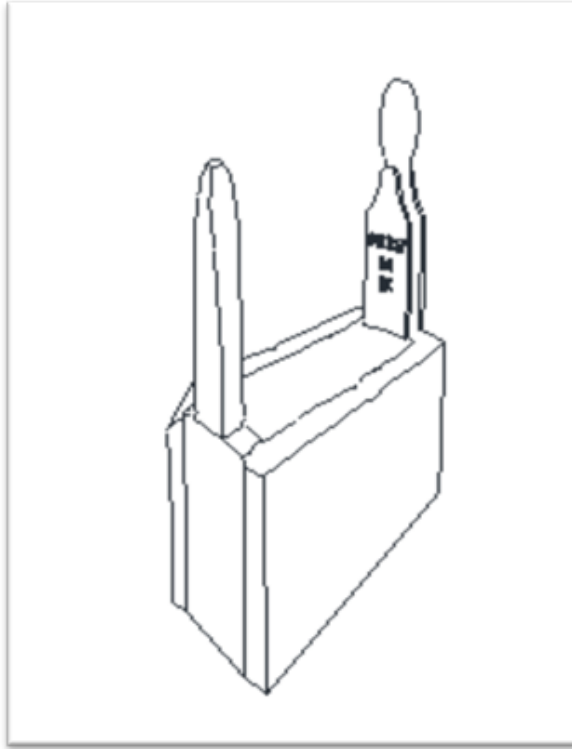

Çizim No: 22 Oruçbeyi Köyü Büyük İrşadi Babaya Ait Mezar



0 10 50

Çizim No: 23 Çiğdemtepe Köyü 1297 – 1880 Tarihli Mezar Taşının Çizimi

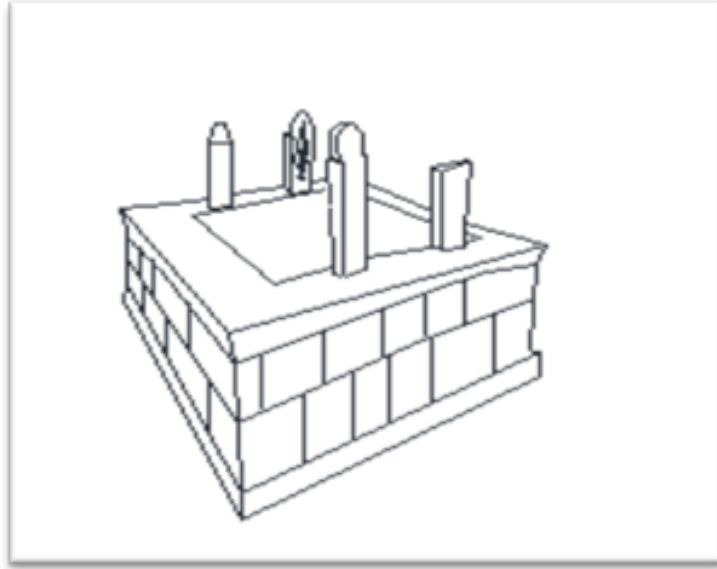

0 10 50

Çizim No: 24. Aşağı Kırzı Muhsin Ağa ve Zevcesi Güllü Kadına Ait Sandukalı Mezar Taşının Çizimi

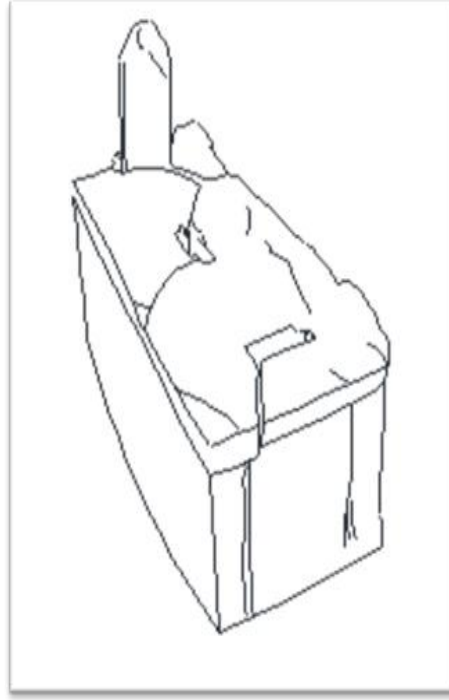

Çizim No: 25. Saraycık Köyü Kapak Taşlı Sandukalı Mezar Taşının Çizimi

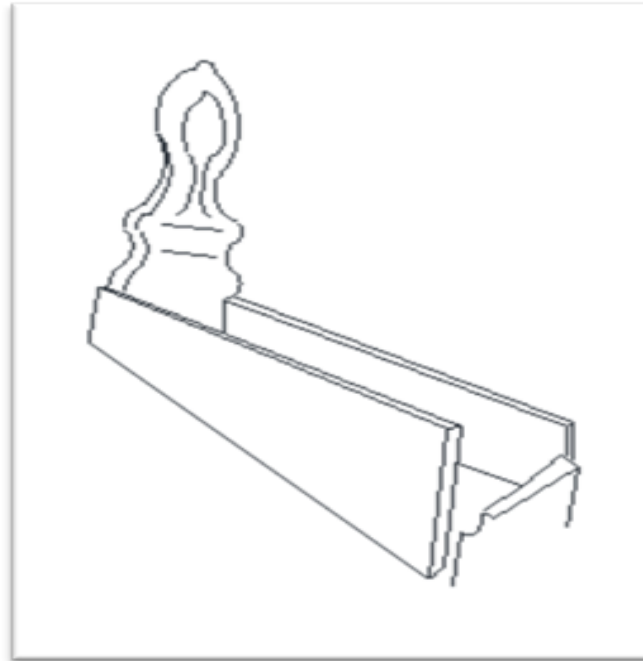

Çizim No: 26. Beşpınar Köyü Bayana Ait Olan Mezar Taşının Çizimi

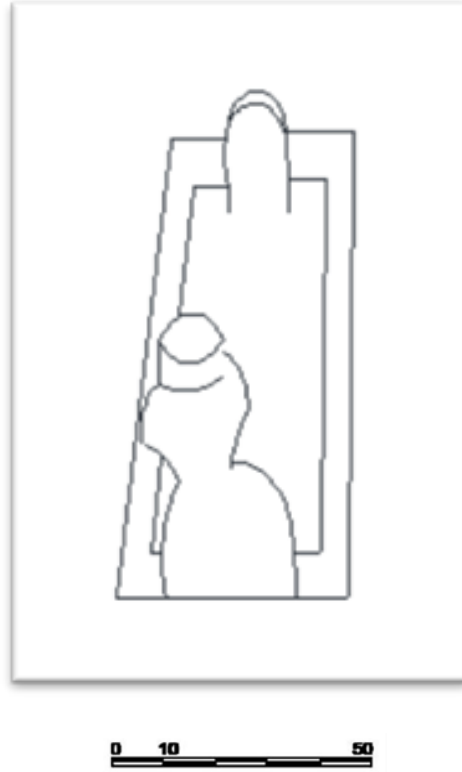

Çizim No: 27. Beşpınar Köyü Kavuk Başlı Mezar Taşının Çizimi



Çizim No: 28. Bayburt Merkez İl Kültür Müdürlüğü Bahçesi Sarıklı Serpuş Başlı Baş Şahide Taşının Çizimi

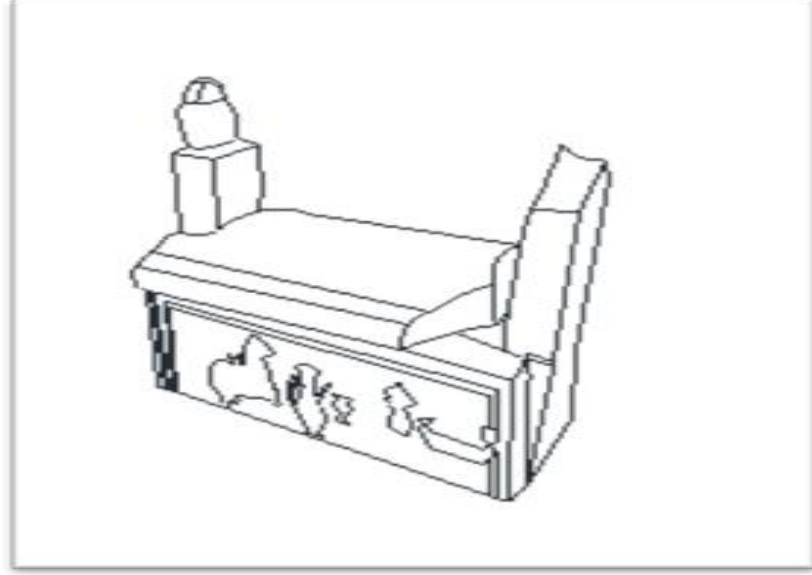

0 10 50

Çizim No: 29. Demirözü İlçesi Hasan Ağa'ya Ait Mezar Taşının Çizimi

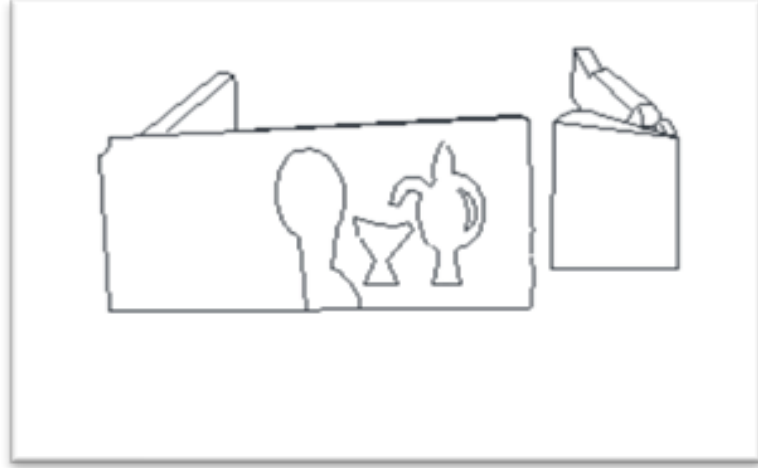

0 10 50

Çizim No: 30. Çorak Köyü Testi Motifli Mezar Taşının Çizimi

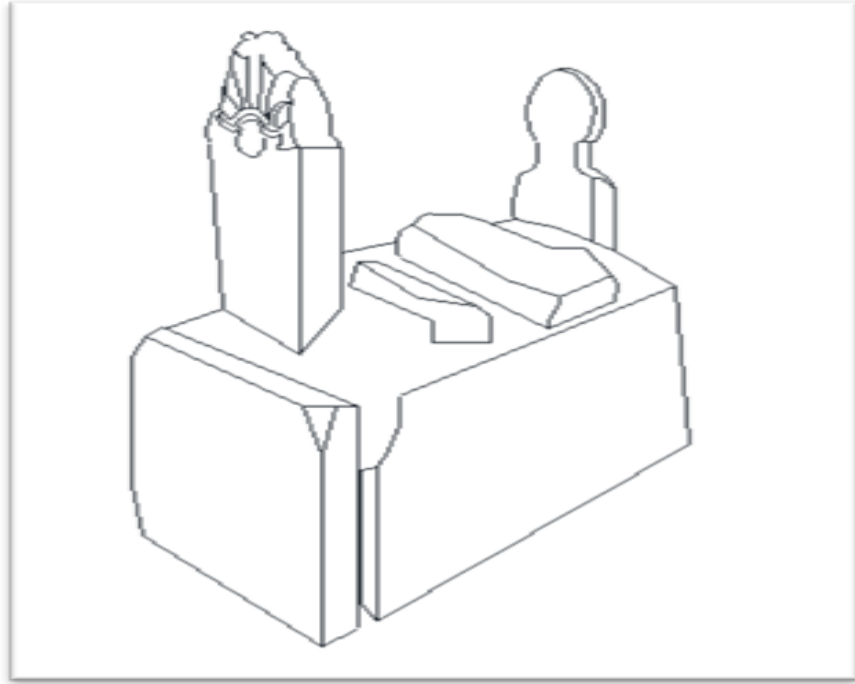

Çizim No: 31. Saruhan Köyü Baş ve Ayak Şahideli Sandukalı Mezar Taşının Çizimi

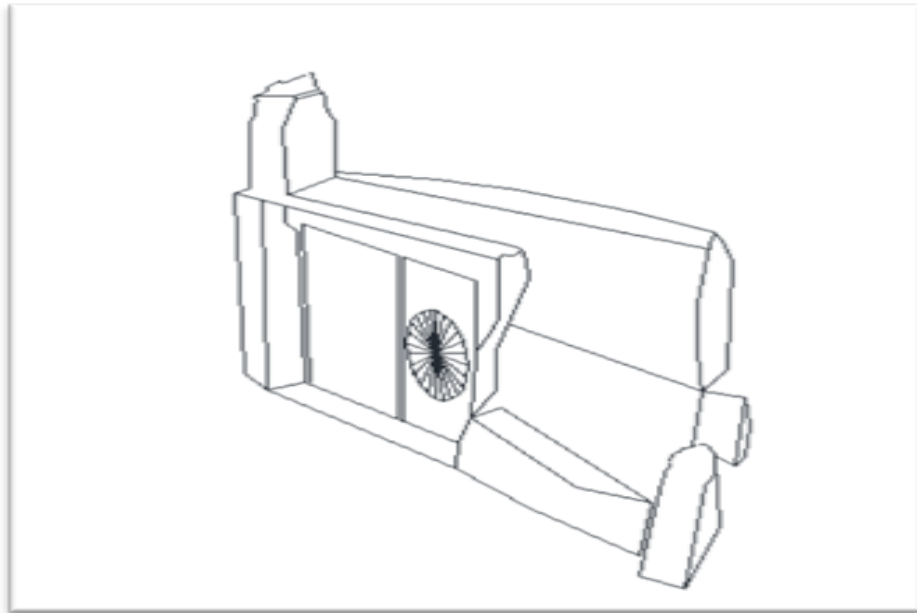

Çizim No: 32. Yukarı Kışlak Köyü Güneş Kursu Motifli Mezar Taşının Çizimi

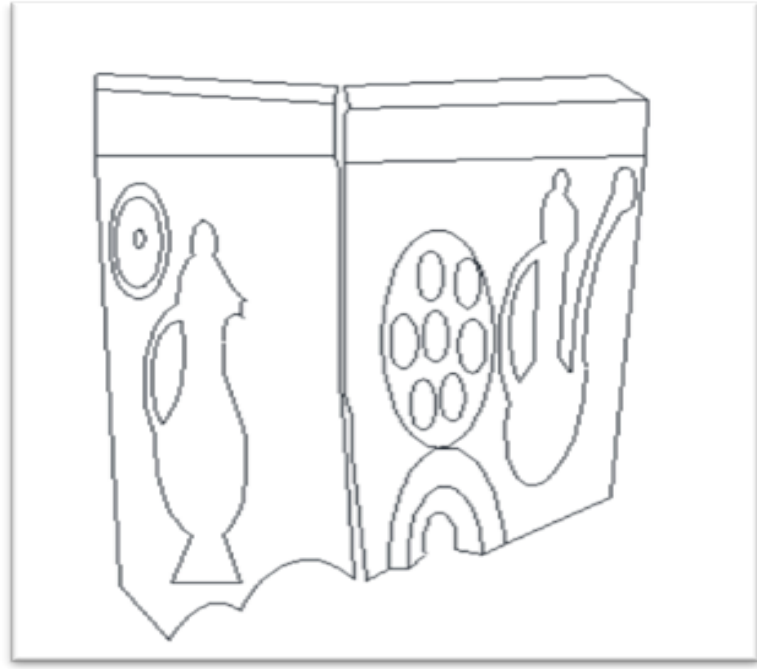

Çizim No: 33. Elmalı Köyü At ve Testi Figürlü Mezar Taşının Çizimi

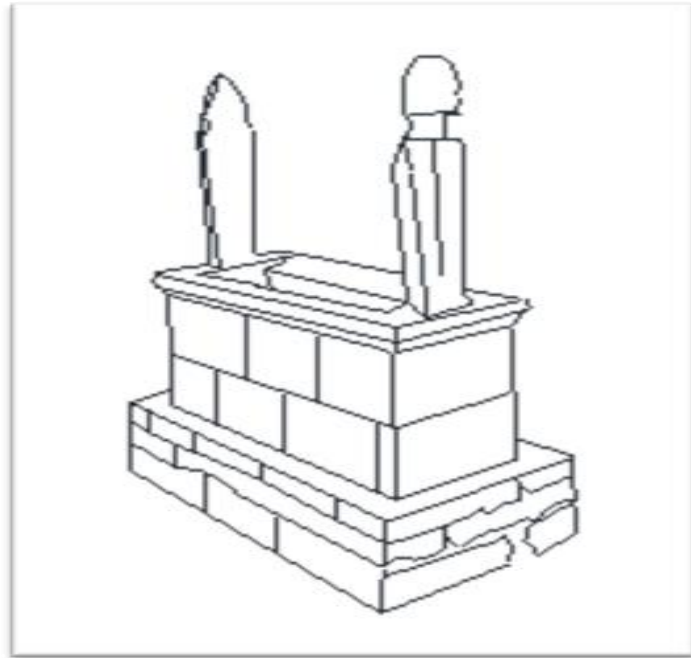

Çizim No: 34. İncili Köyü Hacı Mustafaya Ait Sandukalı Mezar Taşının Çizimi

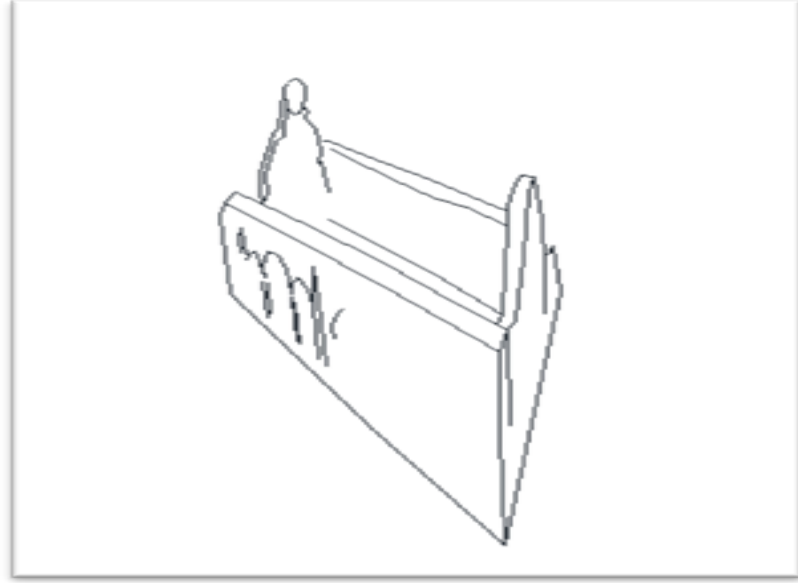

0 10 50

Çizim No: 35. Elmalı Köyü Cami Resimli Mezar Taşının Çizimi

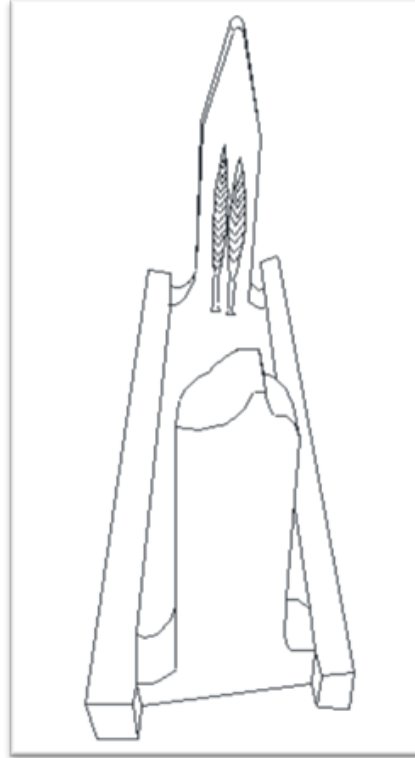

0 10 50

Çizim No: 36. Aydıntepe İlçesi Hasanın Kerimesine Ait Mezar Taşının Çizimi

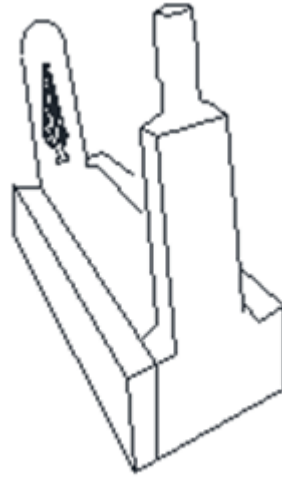

Çizim No: 37. Arpalı Belediyesi Hacı Halil Ođlu Firar Bin Hüseyin'e Ait Mezar

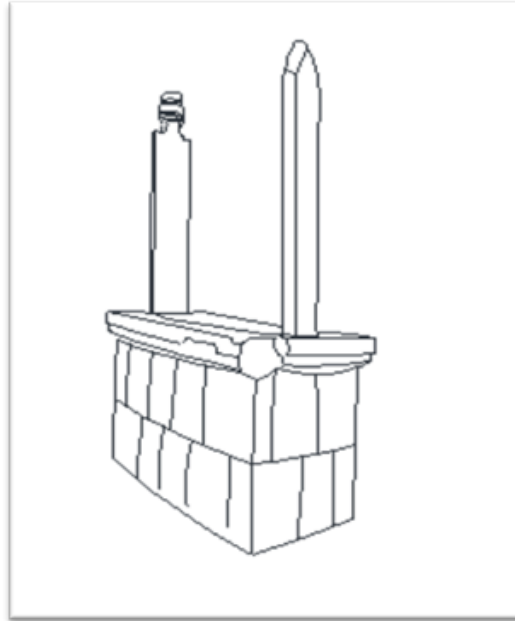

Çizim No: 38. Bayburt Merkez Şeyh Hacı Hasan Rüştü Efendiye Ait Mezar Taşının Çizimi

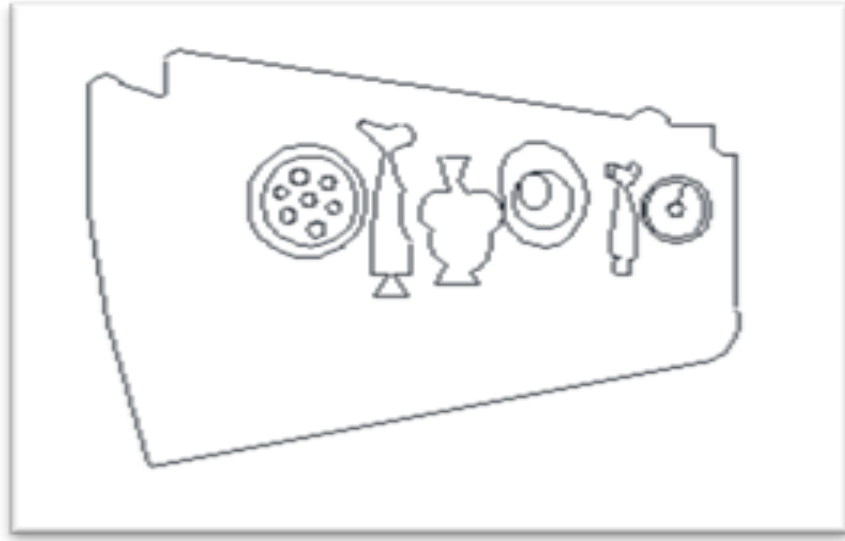

Çizim No: 39. Serenli Köyü 1344 – 1925 Tarihli Mezar Taşının Çizimi



Çizim No: 40. Demirözü İlçesi Ustası Hüseyin Olan Mezar Taşının Çizimi

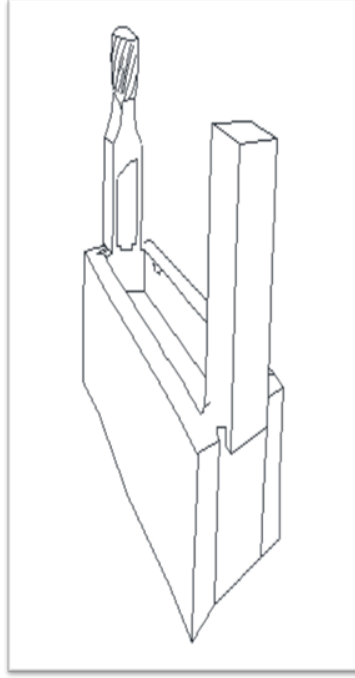

Çizim No: 41. Oruçbeyi Köyü Ağlar Babaya Ait Mezar



Fotoğraf No: 1- Şehit Osman Tepesi I ve II No'lu Türbelerden Genel Görünüm



Fotoğraf No: 2 Şehit Osman I No'lu Türbesi



Fotoğraf No: 3 Şehit Osman I No'lu Türbe Giriş Kapısı



Fotoğraf No: 4 Şehit Osman I No'lu Türbe Giriş Kapısı Mukarnas Kavsaradan Ayrıntı



Fotoğraf No: 5 Şehit Osman I No'lu Türbe İçten Üst Örtü Görünümü



Fotoğraf No: 6 Şehit Osman I No'lu Türbe İçine Bulunan Mihrap Görünümü



Fotoğraf No: 7 Şehit Osman I No'lu Türbe İçine Bulunan Mihrap Kavsrısından Detay



Fotoğraf No: 8 Şehit Osman I No'lu Türbe İçine Bulunan Mezar



Fotoğraf No: 9 Ahi Ahmed-i Zencani Türbesi Genel Görünüm



Fotoğraf No: 10 Ahi Ahmed-i Zencani Türbesi Alt ve Üst Kata Giriş Yerleri



Fotoğraf No: 11 Ahi Ahmed-i Zencani Türbesi İçten Mihrap Görünümlü
Güney Duvardaki Pencere



Fotoğraf No: 12 Ahi Ahmed-i Zencani Türbesi Süslemeli
Mihrap Görünümünden Ayrıntı



Fotoğraf No: 13 Ahi Ahmed-i Zencani Türbesi Sutüncelerden Ayrıntı



Fotoğraf No: 14 Yıldırım Ali Baba Türbesi Genel Görünüm



Fotoğraf No: 15 Yıldırım Ali Baba Türbesi Giriş Kapısı Ve Onarımda Kullanılan Orijinal Taşlar



Fotoğraf No: 16 Yıldırım Ali Baba Türbesi Giriş Kapısı Üstündeki
Tarih Yazılı Kitabeden Ayrıntı



Fotoğraf No: 17 Yıldırım Ali Baba Türbesi İçinde Sonradan Yapılmış
Sandukalı Mezar



Fotoğraf No: 18 Çayır Yolu Kutlu Bey Türbesi Genel Görünüm



Fotoğraf No: 19 Çayır Yolu Kutlu Bey Türbesi Mihrap ve Pencerelerden Genel Görünüm



Fotoğraf No: 20 ayır Yolu Kutlu Bey Trbesi Mihrap Grnm



Fotoğraf No: 21 ayır Yolu Kutlu Bey Trbesi Dağılmış Mezarın Grnm



Fotoğraf No: 22 Şehit Osman II No'lu Türbesi Genel Görünüm



Fotoğraf No: 23 Şehit Osman II No'lu Türbesi İçi ve Mihraptan Genel Görünüm



Fotoğraf No: 24 Şehit Osman II No'lu Türbesi Kubbeden Genel Görünüm



Fotoğraf No: 25 Şehit Osman II No'lu Türbesi İçindeki Sandukalı Mezarın Genel Görünümü



Fotoğraf No: 26 Yakup Abdal Türbesi Uzaktan Görünüm



Fotoğraf No: 27 Yakup Abdal Türbesi Yakından Genel Görünüm



Fotoğraf No: 28 Yakup Abdal Türbesi Giriş Kapısı



Fotoğraf No: 29 Yakup Abdal Türbesi İçten Görünüm



Fotoğraf No: 30 Güneşli Köyü Anonim Türbesi Genel Görünüm



Fotoğraf No: 31 Güneşli Köyü Anonim Türbesi Giriş Kapısından Görünüm



Fotoğraf No: 32 Güneşli Köyü Anonim Türbesi Giriş Kapısından Ayrıntılar



Fotoğraf No: 33 Güneşli Köyü Anonim Türbesi İçten Bir Görünüm



Fotoğraf No: 34 Akşar Köyü Oslu Baba Türbesi Uzaktan Genel Görünüm



Fotoğraf No: 35 Akşar Köyü Oslu Baba Türbesi Yakından Genel Görünüm



Fotoğraf No: 36 Akşar Köyü Oslu Baba Türbesi Giriş Kapısından Görünüm



Fotoğraf No: 37 Akşar Köyü Oslu Baba Türbesi İçten ve Mihraptan Görünüm



Fotoğraf No: 38 Akşar Köyü Oslu Baba Türbesi

Mihraptan Detay



Fotoğraf No: 39 Akşar Köyü Oslu Baba Türbesi Kubbeden Görünüm



Fotoğraf No: 40 Akşar Köyü Oslu Baba Türbesi İçinde Bulunan Mezar Taşarından Görünüm



Fotoğraf No: 41 Akşar Köyü Oslu Baba Türbesi İçinde Bulunan Mezar Taşı Kitabesinden Ayrıntı



Fotoğraf No: 42 Erenli Köyü Abdülvehhab Gazi Türbesi Dıştan Genel Görünüm



Fotoğraf No: 43 Erenli Köyü Abdülvehhab Gazi Türbesi Yakından Görünüm



Fotoğraf No: 44 Erenli Köyü Abdülvehhab Gazi Türbesi Üst Örtüden Görünüm



Fotoğraf No: 45 Erenli Köyü Abdülvehhab Gazi Türbesi Sandukalı Mezar Taşından Görünümü



Fotoğraf No: 46 Seydiyakub Köyü Seydiyakub Türbesi Genel Görünüm



Fotoğraf No: 47 Seydiyakub Köyü Seydiyakub Türbesine Giriş



Fotoğraf No: 48 Seydiyakub Köyü Seydiyakub Türbesindeki Orijinalliğini Koruyan
Mezarın Bulunduğu Yere Giriş Kapısından Görünüm



Fotoğraf No: 49 Seydiyakub Köyü Seydiyakub Türbesi İçindeki Mezar



Fotoğraf No: 50 Seydiyakub Köyü Seydiyakub Türbesi İçindeki Mezar Kitabesinden
Ayrıntı



Fotoğraf No: 51 Bayburt Merkez Şeyh Haydar'a Ait Mezarın Genel Görünümü



Fotoğraf No: 52 Bayburt Merkez Şeyh Haydar'a Ait Mezarın

Baş ve Ayak Şahidelerinden Ayrıntı



Fotoğraf No: 53 Bayburt Merkez Sadrül'l Şeria'y Ait Mezarın Genel Görünümü



Fotoğraf No: 54 Bayburt Merkez Sadrül'l Şeria'y Ait Mezarın

Orijinal Onarım Kitabesi



Fotoğraf No: 55 Bayburt Merkez Şeyh Hayran'a Ait Mezar



Fotoğraf No: 56 Bayburt Merkez Ayet Kitabeli Mezar Taşının Genel Görünümü



Fotoğraf No: 57 Bayburt Merkez İl Kültür Binası Bahçesi Hamza Oğlu Tur Ali'ye Ait Prizmatik Yekpare Sanduka ve Sandukanın Doğu Alınlık Kısımında Kandil Motifinden Detay



Fotoğraf No: 58 Hamza Oğlu Tur Ali'ye Ait Sandukanın Eğimli Yan Yüzeylerindeki Kitabeden Detay



Fotoğraf No: 59 Bayburt Merkez İl Kültür Binası Bahçesi Emir Cihanşah'a Ait Mezar Taşı ve Sandukanın Doğu Alınlıkta Şamdan Motifi, Batı Alınlıkta Kandil Motifinden Detay



Fotoğraf No: 60 Emir Cihanşah'a Ait Mezar Taşının Sandukanın Eğimli Yan Yüzeylerindeki Kitabeden Detay



Fotoğraf No: 61 Bayburt Merkez İl Kültür Binası Bahçesi Şah Sultan'a Ait Prizmatik Yekpare Sanduka ve Sandukanın Eğimli Yüzeyindeki Kitabeden Detay



Fotoğraf No: 62 Bayburt Merkez İl Kültür Binası Bahçesi Ahmet'in Oğlu Sultan Halil'e Ait Prizmatik Yekpare Sanduka ve Sandukanın Batı Alınlıkta Şamdan Motifi, Doğu Alınlıkta Kandil Motifinden Detay



Fotoğraf No: 63 Ahmet'in Oğlu Sultan Halil'e Ait Sandukanın Eğimli Yan Yüzeylerindeki Kitabeden Detay



Fotoğraf No: 64 Ahi Emir Ahmet-i Zencani Türbesinin Bahçesindeki Mevlânâ Yusuf Efendinin Oğlu Mahmud'un Sandukalı Mezar Taşı Genel Görünümü

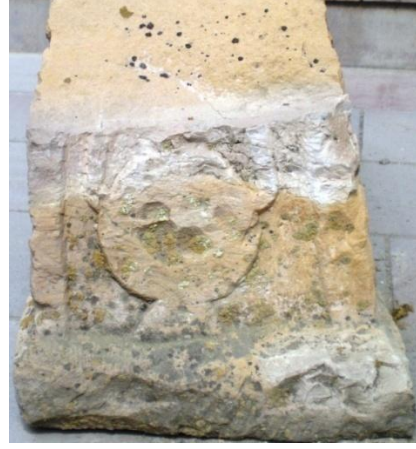

Fotoğraf No:65 - 66 Mevlânâ Yusuf Efendinin Ođlu Mahmud'un Sandukasının Batı Alınlık Şamdan Motifi ve Dođu Alınlık Kadil Motifi Sslemesinden Detay

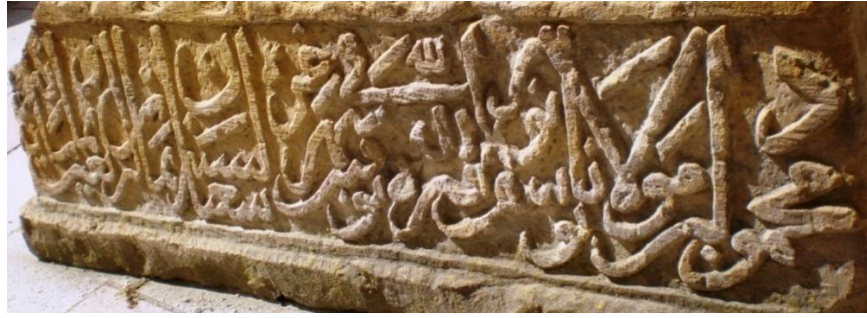

Fotoğraf No: 67 Mevlânâ Yusuf Efendinin Ođlu Mahmud'a Ait Sandukanın Yan Yzeylerdeki Kitabeden Detay



Fotoğraf No: 68 Bayburt Merkez Hüseyin'e Ait Mezar



Fotoğraf No: 69 Bayburt İl Kültür Binası Bahçesindeki 895 – 1490 Tarihli Baş Şahide



Fotoğraf No: 70 895 – 1490 Tarihli Baş Şahidenin Detayı



Fotoğraf No: 71 Bayburt İl Kültür Binası Bahçesindeki Mevlânâ Pîr Nazar Veli'ye
Ait Mezar Taşı



Fotoğraf No: 72 Bayburt Merkez İmaret Tepe Yeni Yapılan Türbeden
Genel Görünüm



Fotoğraf No: 73 İmaret Tepe Seyyid Necmettin Efendi'ye



Fotoğraf No: 74 Bayburt İl Kültür Müdürlüğü Bahçesi Mevlânâ Abdurrahim'in Oğlu
Mevlana Cemâleddin'e Ait Baş Şahidenin



Fotoğraf No: 75 Bayburt Merkez İl Kültür Binası Bahçesi II No'lu Prizmatik
Yekpare Sanduka ve Sandukanın Doğu Alınlıkta Şamdan Motifinden Detay



Fotoğraf No: 76 II No'lu Prizmatik Yekpare Sanduka Kitabesinin Bir Kısmı



Fotoğraf No: 77 Bayburt Merkez İl Kültür Binası Bahçesi Zikzak Süslemeli Prizmatik Yekpare Sanduka ve Sandukanın Eğimli Yüzeyindeki Süslemeden Detay



Fotoğraf No: 78 Bayburt Merkez İl Kültür Binası Bahçesi Sitti Sultan'a Ait Mezar Taşı



Fotoğraf No: 79 Sitti Sultan'a Ait Mezar Taşının Yan Yüzeylerindeki Kitabe



Fotoğraf No: 80 Ahi Emir Ahmet-i Zencani Türbesinin Bahçesindeki Sandukalı III' No'lu Mezar Taşı Genel Görünümü



Fotoğraf No: 81 Ahi Emir Ahmet-i Zencani Türbesinin Bahçesindeki Sandukalı III No'lu Mezar Taşı Batı Alınlık Kandil Motifi



Fotoğraf No: 82 Ahi Emir Ahmet-i Zencani Türbesinin Bahçesindeki Sandukalı IV No'lu Mezar Taşının Genel Görünümü



Fotoğraf No: 83 Sandukalı IV No'lu Mezar Taşının Baş Şahide Çıkıntısının Dışa Bakan Yüzeyindeki Kandil Motifleri



Fotoğraf No: 84 Ahi Emir Ahmet-i Zencani Türbesinin Bahçesindeki Sandukalı V No'lu Mezar Taşının Genel Görünümü



Fotoğraf No: 85 Danişment Köyü Sandukalı VI No'lu Mezar Taşı



Fotoğraf No: 86 Danişment Köyü Sandukalı VII No'lu Mezar Taşı



Fotoğraf No: 87 Danişment Köyü Sandukalı VIII No'lu Mezar Taşı



Fotoğraf No: 88 Bayburt Merkez İmaret Tepe Hasan Hurşit Efendinin Zevcesi
Seyyide Şerif Nur'a Ait Sanduka

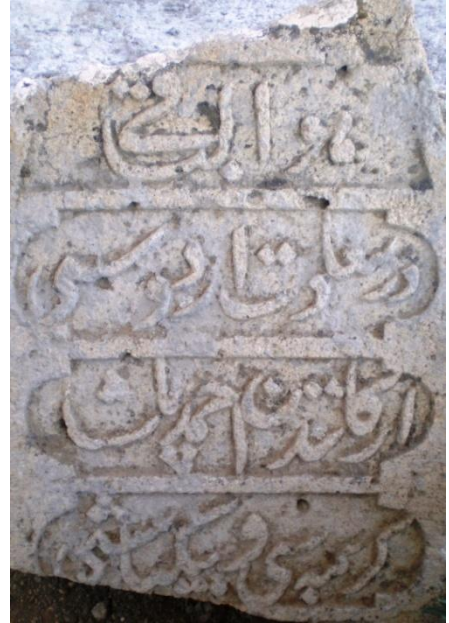

Fotoğraf No: 89 Hurşit Efendinin Zevcesi Seyyide Şerif Nur'a
Ait Sanduka Süslemesi Detayı ve Kitabesi



Fotoğraf No: 90 Konursu Belediyesi H. 1121 M. 1709 Tarihli 1. Mezar ve H. 1121
M. 1709 Tarihli 2. Mezarın Genel Görünümü



Fotoğraf No: 91 H. 1121 M. 1709 Tarihli
1. Mezarın Kitabesinden Detay



Fotoğraf No: 92 H. 1121 M. 1709 Tarihli
2. Mezarın Kitabesinden Detay



Fotoğraf No: 93 Yukarı Kırsız Köyü 1150 – 1734 Tarihli Mezar



Fotoğraf No: 94 1150 – 1734 Tarihli Mezarın Baş Şahidesindeki
Kitabeden Detay



Fotoğraf No: 95 1700 – 1750 Tarihli Mezar



Fotoğraf No: 96 1700 – 1750 Tarihli Mezarın Baş Şahidesindeki
Kitabeden Detay



Fotoğraf No: 97 Sultan Fahriye'ye Ait Mezarın Dıştan Görünümü



Fotoğraf No: 98 Bayburt Merkez Sultan Fahriye'ye Ait Mezarın
İçteki Sandukasından Görünüm



Fotoğraf No: 99 Zarife Hatun'a Ait Mezar ve Kitabesinden Detay

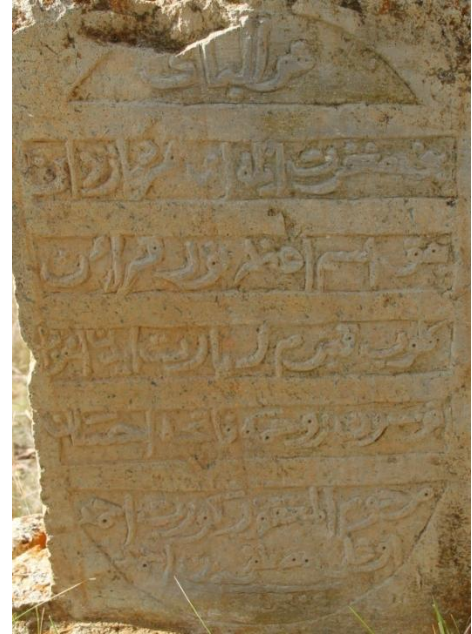

Fotoğraf No: 100 Arpalı Beldesi Mustafa Bin Ahmed'e Ait Mezar ve Kitabesinden Detay



Fotoğraf No: 101 Aydıntepe İlçesi Hacı Hasan Zade Muhammet Ağa'ya Ait Mezar



Fotoğraf No: 102 Hacı Hasan Zade Muhammet Ağa'ya Ait Mezarın Baş Şahidesindeki Kitabeden Detay



Fotoğraf No: 103 Karlıca Köyü Hacı Abdullah Zade Ömer'e Ait Mezar



Fotoğraf No: 104 Karlıca Köyü Hacı Abdullah Zade Ömer'e Ait Mezarın Baş Şahidedeki Kitabesi ve Ayak Şahidesindeki Süslemeden Detay



Fotoğraf No: 105 Petekli Köyü Hacı Mecid'e Ait Mezar



Fotoğraf No: 106 Petekli Köyü 1217 – 1802 Tarihli Mezar



Fotoğraf No: 107 Çiçekli Köyü 1222 – 1805 Tarihli Mezar



Fotoğraf No:108 Çiçekli Köyü
1222 /1805 Tarihli Mezar Taşı

Kitabesinden Detay

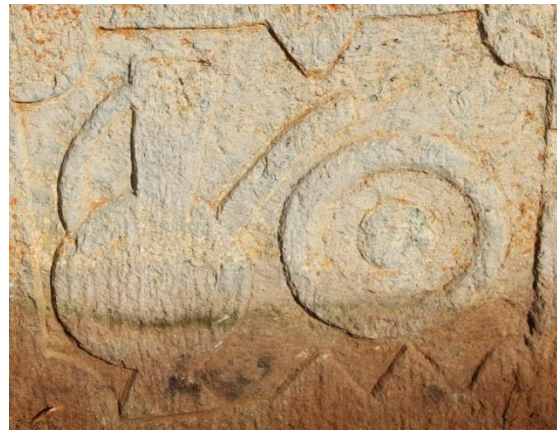

Fotoğraf No: 109 Çiçekli Köyü 1222 –
1805Tarihli Mezarın Pehle Taşı

Yüzeyindeki Süslemeden Detay



Fotoğraf No: 110 Konursu Belediyesi H.1221 M.1806 Tarihli Mezar ve Baş Şahidesinden Detay



Fotoğraf No: 111 Arpalı Belediyesi Hava Kadın'a Ait Mezar ve Baş Şahidedeki Kitabesinden Detay



Fotoğraf No: 112 Arpalı Belediyesi Musa'ya Ait Mezar ve Kırılmış Olan Baş Şahide



Fotoğraf No: 113 Aydıntepe İlçesi Hacı Hasan Zade Abdulhamid Efendi'ye

Ait Mezar



Fotoğraf No: 114 Hacı Hasan Zade Abdulhamid Efendi'ye Ait Mezarın Baş Şahidesindeki Kitabeden Detay



Fotoğraf No: 115 Bayburt Merkez İl Kültür Binası Bahçesi 1226 – 1822 Tarihli

Baş Şahide



Fotoğraf No: 116 Aydıntepe İlçesi Cami Haziresi Hacı Osman El Bayburdi'ye Ait Mezar



Fotoğraf No: 117 Hacı Osman El Bayburdi'ye Ait Mezarın Baş Şahidesindeki Kitabe ve Ayak Şahidesindeki Bitkisel Süslemeden Detay



Fotoğraf No: 118 Aydın-tepe İlçesi Cami Haziresi Hacı İsmail Efendi Zade Kurban Efendi ve Bitişiğindeki Mezar-dan Bir Görünüm



Fotoğraf No: 119 Hacı İsmail Efendi Zade Kurban Efendi ve Bitişiğindeki Mezarların Baş Şahidelerinden Detay



Fotoğraf No: 120 Örence Köyü Halit Oğlu Mustafa'ya Ait Mezar



Fotoğraf No: 121 Çatalçeşme Köyü Hasan'a Ait Mezar



Fotoğraf No: 122 Çatalçeşme Köyü Hasan'a Ait MezarınBaş Şahidesinden Detay



Fotoğraf No: 123 Örence Köyü 1271 – 1854 Tarihli Mezar



Fotoğraf No: 124 Saraycık Köyü 1276 – 1859 Tarihli Mezar



Fotoğraf No: 125 Gümüşdamla Köyü 1277-1860 Tarihli Mezar



Fotoğraf No: 126 1277-1860 Tarihli Mezarın Baş Şahidesi ve Baş Şahidedeki Kitabesinden Detay

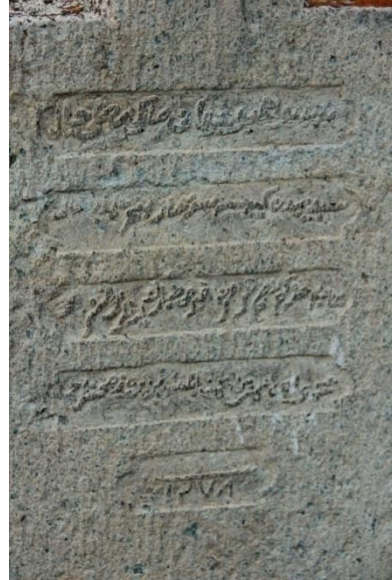

Fotoğraf No: 127 Gümüşdamla Köyü 1278-1861 Tarihli Mezar ve Baş Şahidesinden Detay



Fotoğraf No: 128 Gümüšdamla Köyü 1278-1861 Tarihli Mezar



Fotoğraf No: 129 1278-1861 Tarihli Mezarın Baş Şahidesinin İç ve Dış Yüzeylerinden Detay



Fotoğraf No: 130 1278-1861 Tarihli Mezarın Ayak Şahidesinden Detay



Fotoğraf No: 131 Oruçbeyli Köyü Büyük İrşadi Baba'ya Ait Mezar



Fotoğraf No: 132 Gümüşdamla Köyü 1284-1867 Tarihli Mezar ve Baş Şahidesinden Detay



Fotoğraf No: 133 Çiğdemtepe Köyü 1297 – 1880 Tarihli Kapak Taşlı Sandukalı Mezar



Fotoğraf No: 134 Çiğdemtepe Köyü 1297 – 1880 Tarihli Sanduka Yüzeyindeki Süslemeden Detay



Fotoğraf No: 135 Aydıntepe İlçesi Cami Haziresi Yakup Ağa'ya Ait Mezar



Fotoğraf No: 136 Yakup Ağa'ya Ait Mezarın Baş Şahidesinden Detay



Fotoğraf No: 137 Yukarı Kırzı Köyü (İkinci Mezarlık) Hacı Salih'e Ait Mezar



Fotoğraf No: 138 Hacı Salih'e Ait Mezarın Baş Şahidesindeki Kitabeden Detay



Fotoğraf No: 139Arpalı Belediyesi Hacı Halil Oğlu Hasan'a Ait Mezar ve Baş Şahidesindeki Kitabeden Detay



Fotoğraf No: 140Arpalı Belediyesi Hacı Hasan Bin Abdulkerim'e Ait Mezar



Fotoğraf No: 141 Hacı Hasan Bin Abdulkerim'e Ait Mezarın Baş Şahidesi ve Kitabesinden Detay



Fotoğraf No: 142 Aydın-tepe İlçesi Kasımoğlu Ahmet Ağa'ya Ait Mezar



Fotoğraf No: 143 Kasımoğlu Ahmet Ağa'ya Ait Mezarın Baş Şahidesindeki Kitabeden Detay



Fotoğraf No: 144 Aydıntepe İlçesi Kasımoğlu Esfen Ağa'ya Ait Mezar



Fotoğraf No: 145 Kasımoğlu Esfen Ağa'ya Ait Mezarın Baş Şahidesindeki
Kitabeden Ayrıntı



Fotoğraf No: 146 Arpalı Belediyesi El Fıstık Zade Kerim Bin Nebi Ağa'ya Ait Mezar



Fotoğraf No: 147El Fıstık Zade Kerim Bin Nebi Ağa'ya Ait Mezarın Baş Şahidesindeki Kitabeden Ayrıntı



Fotoğraf No: 148 Yukarı Kırzı Köyü Hacı Yusuf'a Ait Mezar



Fotoğraf No: 149 Hacı Yusuf'a Ait Mezarın Baş Şahidesi ve Baş Şahidesindeki Kitabeden Detay



Fotoğraf No: 150 Akbulut Köyü 1314-1896 Tarihli Mezar



Fotoğraf No: 151 1314-1896 Tarihli Mezarın Baş Şahidesindeki Kitabe ve Süslemesinden Detay



Fotoğraf No: 152 Aşağı Kızı Köyü Muhsin Ağa ve Zevcesi Güllü Kadın'a Ait Mezar



Fotoğraf No: 153 Muhsin Ağa'ya Ait
Mezarın Baş Şahidesinden Detay



Fotoğraf No: 154 Zevcesi Güllü Kadın'a
Ait Mezarın Baş Şahidesinden Detay



Fotoğraf No: 155 Muhsin Ağa ve Zevcesi Güllü Kadın'a Ait Mezarın Güney

Yan Yüzeyindeki Kelime-i Tevhit Yazısı

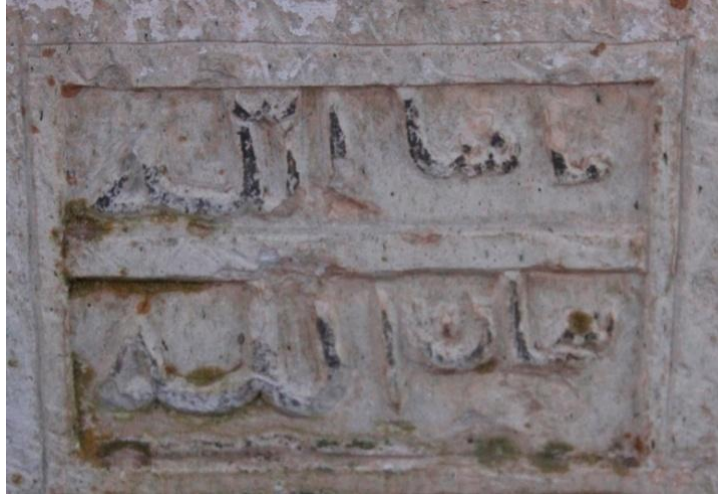

Fotoğraf No: 156 Muhsin Ağa ve Zevcesi Güllü Kadın'a Ait Mezarın Kuzey Yan Yüzeyindeki Maşallah Yazısı



Fotoğraf No: 157 Muhsin Ağa'ya Ait Ayak Şahidesindeki Süslemeden Detay



Fotoğraf No: 158 Yukarı Kırzı Köyü Hacı Muhammed'e Ait Mezar



Fotoğraf No: 159 Hacı Muhammed'e Ait Mezarın Baş Şahidesindeki

Kitabeden ve Ayak Şahidesindeki Süslemden Detay



Fotoğraf No: 160 Petekli Köyü 1317 – 1899 Tarihli Mezar



Fotoğraf No: 161 Aydıntepe İlçesi Ahmet Bin Hasan'a Ait Mezar



Fotoğraf No: 162 Ahmet Bin Hasan'a Ait MezarınBaş Şahidesindeki Kitabeden
Detay



Resim No:163 Bayburt Merkez Ulu Cami Haziresinde Muhammet Ağa'ya Ait Mezar



Fotoğraf No: 164 Saraycık Köyü Kapak Taşlı Sandukalı Mezar



Fotoğraf No: 165 Beşpınar Köyü Bayana Ait Mezar



Fotoğraf No: 166 Beşpınar Köyü Bayana Ait Mezarın Baş Şahidesinden Detay



Fotoğraf No: 167 Beşpınar Köyü Sarıklı Serpuş Başlı I Nolu Mezar



Fotoğraf No: 168 Beşpınar Köyü Kavuk Başlı Mezar



Fotoğraf No: 169 Gökçedere Köyü Pehle Taşlı I Nolu Mezar



Fotoğraf No: 170 Bayburt Merkez İl Kültür Binası Muhammet Zeki'ye Ait
Baş Şahide ve Kitabeden Ayrıntı



Fotoğraf No: 171 Gökçedere Köyü Kılıç ve Kalkan Motifli Mezar



Fotoğraf No: 172 Aydıntepe İlçesi Cami Haziresi Hacı İsmail Efendi Zade Kurban Efendi ve Bitişigindeki Mezardan Bir Görünüm



Fotoğraf No: 173 Hacı İsmail Efendi Zade Kurban Efendi ve Bitişigindeki Mezarların Baş Şahidelerinden Detay



Fotoğraf No: 174 Sarımeşe Köyü Sarıklı Serpuş Başlı Mezar



Fotoğraf No: 175 Bayburt Merkez İl Kültür Binası Bahçesi Sarıklı Serpuş Başlı
Baş Şahide



Fotoğraf No: 176 Demirözü İlçesi Hasan Ağa'ya Ait Mezar



Fotoğraf No: 177 Demirözü İlçesi Hasan Ağa'nın Mezarından Detay



Fotoğraf No: 178 Gökçedere Köyü Hacı Feraşat Cami Haziresi Sarıklı Serpuş Başlı Mezar



Fotoğraf No: 179 Aydıntepe İlçesi Cami Haziresi Hacı Hüseyin'e Ait Mezar

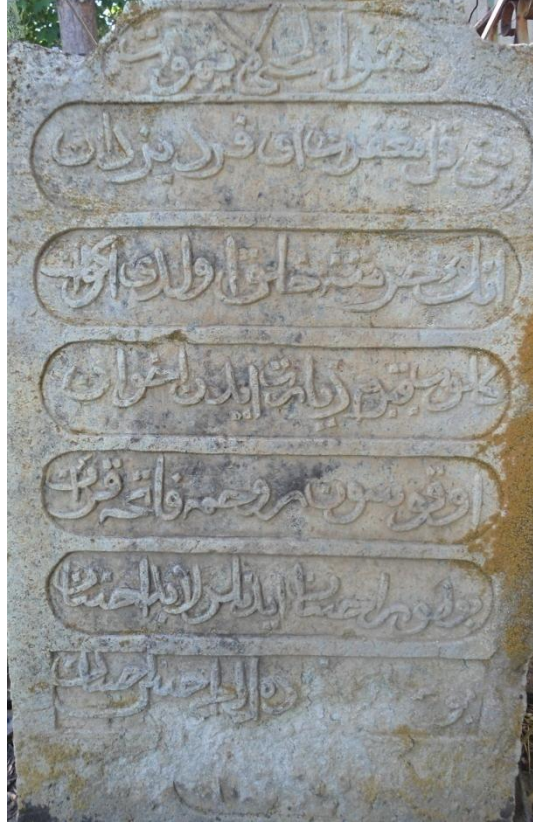

Fotoğraf No: 180 Hacı Hüseyin'e Ait Mezarın



Fotoğraf No: 181 İncili Köyü Yazoğlu Muharrem'e Ait Mezar



FotoğrafNo: 182 Yazoğlu Muharrem'e Ait Mezarın Baş Şahidesi ve Baş Şahidedeki
Kitabeden Detay



Fotoğraf No: 183 Çorak Köyü Testi Motifli Mezar



Fotoğraf No: 184 orak Ky Testi Motifli Mezar Taşından Ayrıntı



Fotoğraf No: 185 Saruhan Ky Bař ve Ayak řahideli Kapak Tařlı Sandukalı Mezar



Fotoğraf No: 186 Uğrak Köyü Yakup Zade Mustafa'ya Ait Mezar



Fotoğraf No: 187 Yukarı Kışlak Köyü Güneş Kursu Motifli Mezar



Fotoğraf No: 188 Elmalı Köyü Şaha Kalkmış At Figürlü Mezar



Fotoğraf No: 189 Elmalı Köyü Şaha Kalkmış At Figürlü Mezar Taşındaki Süslemeden Detay



Fotoğraf No: 190 Damlıca Köyü Düz Yuvarlak Başlıklı Mezar



Fotoğraf No: 191 Pulur Köyü İshak'a Ait Mezar



Fotoğraf No: 192 Pulur Köyü İshak'a Ay Yıldız Motifli Mezar Taşı Süslemesinden Ayrıntı



Fotoğraf No: 193 Gökçedere Köyü Hacı Feraşat Cami Haziresi Yakup Kızı Mevlüdeye



Fotoğraf No: 194 Yakup Kızı Mevlüdeye Ait Mezar

Kitabesinden Detay



Fotoğraf No: 195 Yanoba Köyü Yuvarlak Serpuşlu Mezar



Fotoğraf No: 196 Yukarı Kırzı Köyü Arbalı Kariyeli Hacı Muhammed'e Ait Mezar

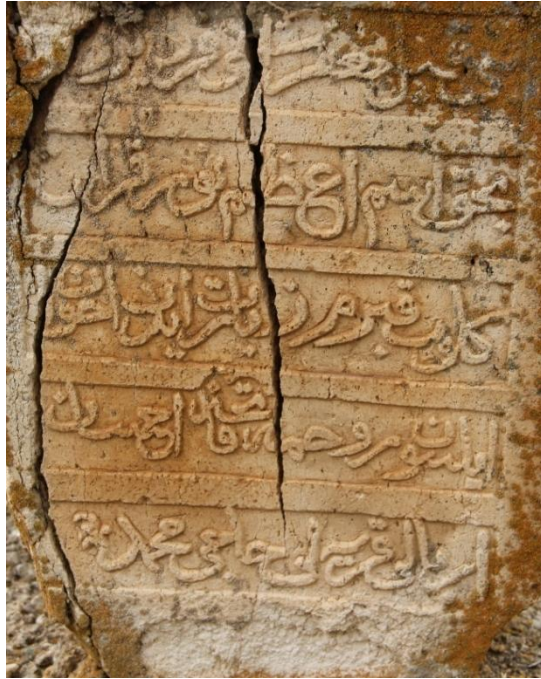

Fotoğraf No: 197 Arbalı Kariyeli Hacı Muhammed'e Ait MezarınBaş Şahidesindeki
Kitabeden Ayrıntı



Fotoğraf No: 198 Söğüt Köyü Rumi 1316 – 1900-1 Tarihli Mezar



Fotoğraf No: 199 Aydıntepe İlçesi Cami Haziresi İmam Osman Zeyneddin'e

Ait Mezar

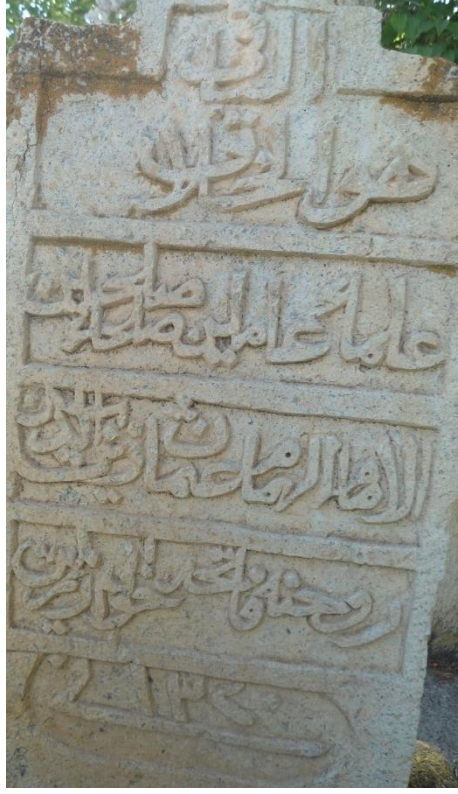

Fotoğraf No: 200 İmam Osman Zeyneddin'e Ait MezarınBaş Şahidesindeki
Kitabeden Ayrıntı



Fotoğraf No: 201 Arpalı Belediyesi Muhammet Bin Ahmet'e Ait Mezar



Fotoğraf No: 202 Muhammet Bin Ahmet'e Ait Mezarın Baş Şahidesinden Detay



Fotoğraf No: 203 Karlıca Köyü Hacı Abdullah Zade Efendi'nin Mezarı



Fotoğraf No: 205 1321 – 1903 Tarihli Mezar



Fotoğraf No: 206 1321 – 1903 Tarihli Mezarın Baş Şahidesindeki Kitabeden Ayrıntı



Fotoğraf No: 207 Aydıntepe İlçesi Terzioğlu Şakir Bin Musa Hasan'a Ait Mezar

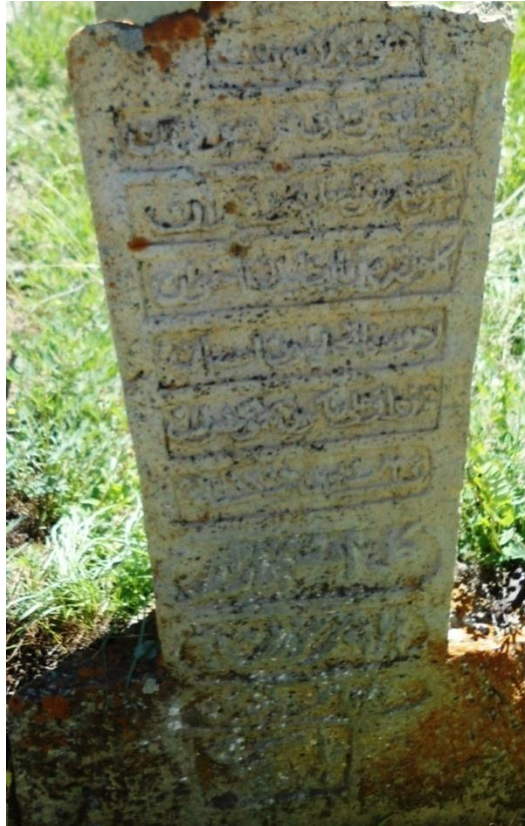

Fotoğraf No: 208 Terzioğlu Şakir Bin Musa Hasan'a Ait Mezarın Baş Şahidesinin Dışa Bakan Yüzeyindeki Kitabeden Ayrıntı



Fotoğraf No: 209 Yukarı Kırzı Köyü Hacı Muhammed Ağaya Ait Mezar

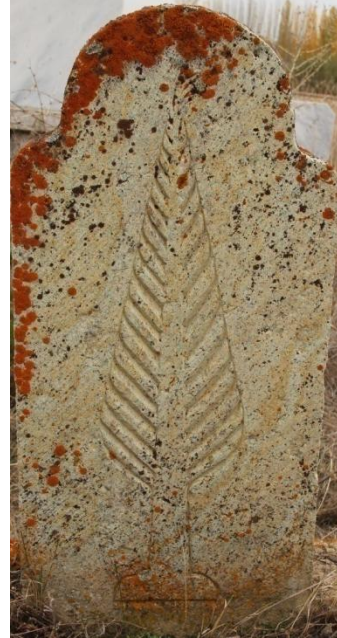
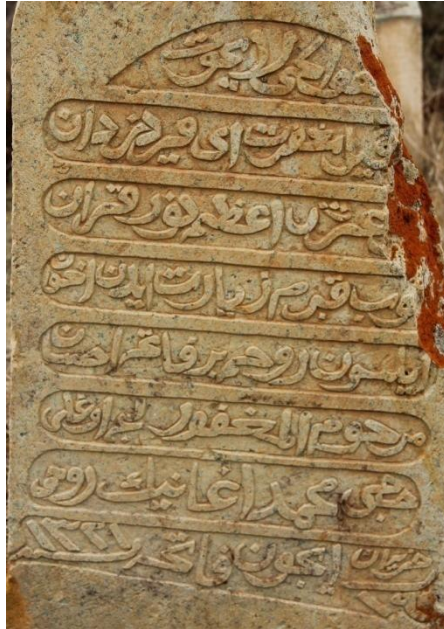

Fotoğraf No: 210 Hacı Muhammed Ağaya Ait Mezarın Baş Şahidesindeki Kitabeden ve Ayak Şahidesindeki Süslemeden Detay



Fotoğraf No: 211 Akbulut Köyü Bilal Ağa'ya Ait Mezar

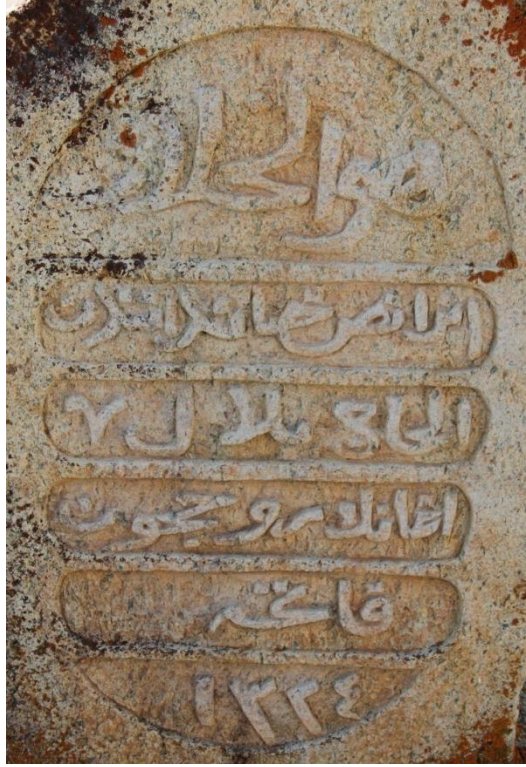

Fotoğraf No: 212 Bilal Ağa'ya Ait Mezarın Baş Şahidesindeki Kitabeden Detay



Fotoğraf No: 213 Aydıntepe İlçesi Cami Haziresi Abdul-Celil Efendi'ye Ait Mezar

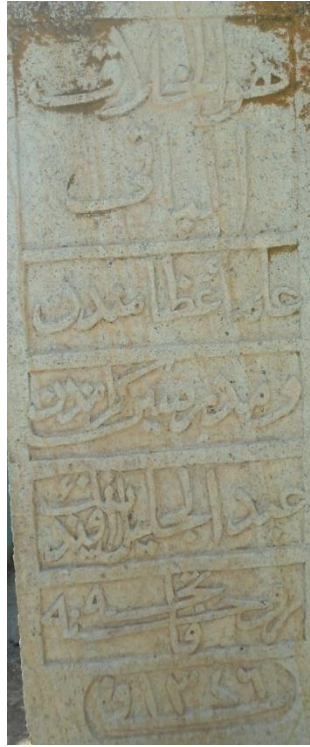

Fotoğraf No: 214 Abdul-Celil Efendi'ye Ait Baş Şahidesindeki Kitabeden Detay



Fotoğraf No: 215 Aydıntepe İlçesi Cami Haziresi Terzioğlu Halil Efendi'ye

Ait Mezar



Fotoğraf No: 216 Terzioğlu Halil Efendi'ye Ait MezarınBaş Şahidesindeki
Kitabeden Detay



Fotoğraf No: 217 Değirmencik Köyü Mustafa'ya Ait Mezar



Fotoğraf No: 218 İncili Köyü Hacı Mustafa Efendiye Ait Mezar



Fotoğraf No: 219 Hacı Mustafa Efendiye Ait Mezarın Baş Şahidesi ve Baş Şahidedeki Kitabeden Detay



Fotoğraf No: 220 Elmalı Köyü Cami Resmi Olan Mezar



Fotoğraf No: 221 Damlıca Köyü 1328 – 1910 Tarihli Mezar



Fotoğraf No: 222 Çiğdemtepe Köyü Nazlı Oğlu Hacı Bin Salih'e Ait Mezar



Fotoğraf No:223 Çiğdemtepe Köyü Nazlı Oğlu Hacı Bin Salih'e Ait Mezarın Baş Şahidesinden Ayrıntı



Fotoğraf No: 224 Aydıntepe İlçesi Hasan'ın Kerimesine Ait Mezar



Fotoğraf No: 225 Hasan'ın Kerimesine Ait Mezarın Ayak Şahidesindeki Selvi Ağacı Motifi ve Baş Şahidenin Dış Yüzünde Daire İçinde Bitkisel Süsleme İle İç Yüzündeki Kitabesinden Detay



Fotoğraf No: 226 Arpalı Belediyesi Hacı Halil oğlu Firar bin Hüseyin'e Ait Mezar



Fotoğraf No: 227 Hacı Halil oğlu Firar bin Hüseyin'e Ait Mezarın Kitabesi ve Ayak Şahidesinden Detay



Fotoğraf No: 228 Söğüt Köyü Emir Oğullarından Bir Merhuma Ait Mezar



Fotoğraf No: 229 Aydıntepe İlçesi Zeynel Bin Meşagir'e Ait Mezar

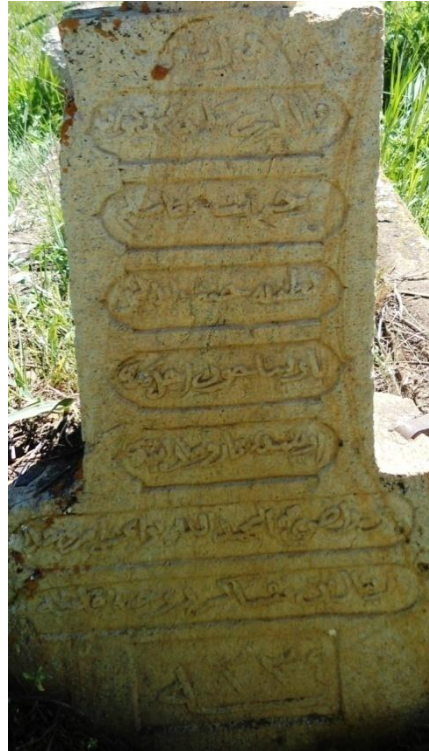

Fotoğraf No: 230 Zeynel Bin Meşagir'e Ait Mezarın Baş Şahidesinin Dışa Bakan Yüzeyindeki Kitabeden Ayrıntı



Fotoğraf No: 231 Bayburt Merkez Ulu Cami Haziresinde Şeyh Hacı Hasan Rüşdi Efendi'ye Ait Mezar



Fotoğraf No: 232 Şeyh Hacı Hasan Rüşdi Efendi'ye Ait Mezarın Bitkisel Süslemeli Ayak Şahidesi ve Kitabesinden Ayrıntı



Fotoğraf No: 233 Aydıntepe İlçesi Kerim Oğlu İsmail'e Ait Mezar



Fotoğraf No: 234 Kerim Oğlu İsmail'e Ait Mezarın Baş Şahidesinden Detay



Fotoğraf No: 235 Akbulut Köyü Yusuf Ağa'ya Ait Mezar



Fotoğraf No: 236 Akbulut Köyü Yusuf Ağa'ya Ait Mezarın Baş Şadidesindeki
Kitabesinden Detay



Fotoğraf No: 237 Yanoba Köyü Molla Zade Hasan Efendiye Ait Mezarın Baş Şahidesi ve Baş Şahidedeki Kitabeden Detay



Fotoğraf No: 238 Damlıca Köyü Hacı Yusuf'a Ait Mezar



Fotoğraf No: 239 Damlıca Köyü Hacı Yusuf'a Ait Mezarın Kuzey
Yekpare Taş Üzerindeki Süslemeden Detay



Fotoğraf No: 240 Gökçedere Köyü Hacı Feraşat Cami Haziresi Şahin Oğlu Şevki'ye
Ait Mezar



Fotoğraf No: 241 Gökçedere Köyü Hacı Feraşat Cami Haziresi Şahin Oğlu Şevki'ye
Ait Mezarın Süsleme ve Kitabesinden Ayrıntı



Fotoğraf No: 242 Söğüt Köyü Rumi 1338 – 1922 Tarihli Mezar



Fotoğraf No: 243 Aydıntepe İlçesi Kasımoğlu Hasan İbni Muhammet'e

Ait Mezar



Fotoğraf No: 244 Kasımoğlu Hasan İbni Muhammet'e Ait MezarınBaş
Şahidesindeki Kitabeden Detay



Fotoğraf No: 245 Çorak Köyü Hafız Emin Efendi'ye Ait Mezar

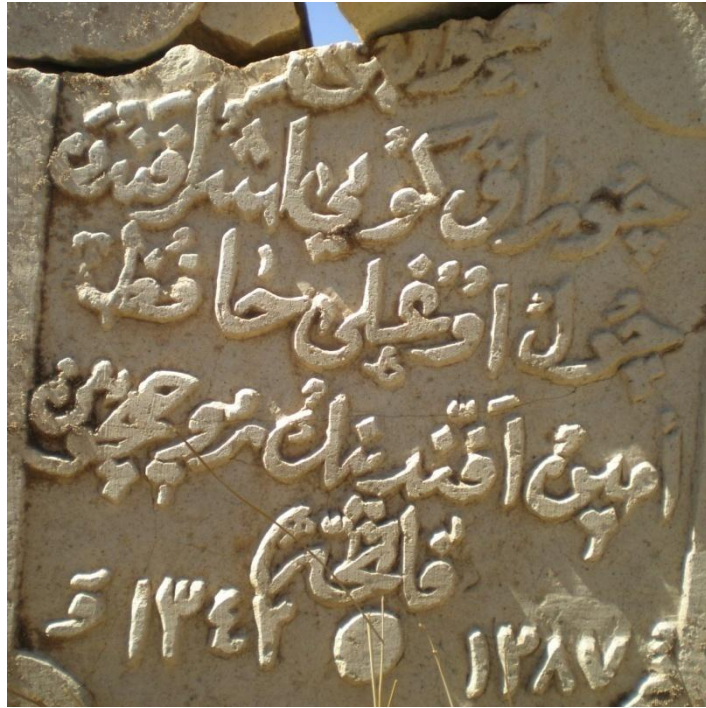

Fotoğraf No: 246 Çorak Köyü Hafız Emin Efendi'ye Ait Mezar Kitabesinden Ayrıntı



Fotoğraf No: 247 Serenli Köyü 1344 – 1925 Tarihli Mezar



Fotoğraf No: 248 Serenli Köyü 1344 – 1925 Tarihli Mezarın Süslemesinden Detay



Fotoğraf No: 249 Serenli Köyü 1344 –1925 Tarihli Mezarın Baş Şahidesinden Detay



Fotoğraf No: 250 Aydıntepe İlçesi Cami Haziresi Hacı Ahmet Cebi'e Ait Mezar



Fotoğraf No: 251 Hacı Ahmet Cebi'e Ait Mezarın Baş Şahidesinden Detay



Fotoğraf No: 252 Sögüt Köyü Hacı Hüseyin Ağanın Mahdumu Ali'nin Mezarı



Fotoğraf No: 253 Sögüt Köyü Hacı Hüseyin Ağanın Mahdumu Ali'nin

Baş Şahidesindeki Kitabeden Ayrıntı



Fotoğraf No: 254 Aydıntepe İlçesi Çolakoğlu Hasan Bin Salih'e Ait Mezar

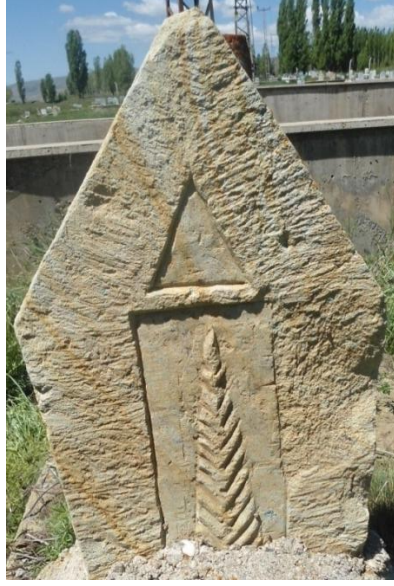

Fotoğraf No: 255 Çolakoğlu Hasan Bin Salih'e Ait Mezarın Ayak Şahidesinin
Dışa ve İçe Bakan Yüzeyindeki Süslemelerden Detay



Fotoğraf No: 256 Demirözü İlçesi Ustası Hüseyin Olan Mezarın Kuzey Yüzeyi



Fotoğraf No: 257 Demirözü İlçesi Ustası Hüseyin Olan Mezarın Güney Yüzeyi



Fotoğraf No: 258 Demirözü İlçesi Ali Oğlu Mustafa'ya Ait Mezarın Kuzey Yüzeyi



Fotoğraf No: 259 Demirözü İlçesi Ali Oğlu Mustafa'ya Ait Mezarın Güney Yüzeyi



Fotoğraf No: 260 Söğüt Köyü Rumi 1356 – 1940 Tarihli Mezar



Fotoğraf No: 261 Yukarı Kırzı Köyü Cemal Ağa'ya Ait Mezar



Fotoğraf No: 262 Cemal Ağa'ya Ait Mezarın Baş Şahidesi ve Baş Şahidesindeki

Kitabeden Ayrıntı



Fotoğraf No: 263 Yukarı Kırzı Köyü Cemal Ağa Oğlu Kemal'e Ait Mezar



Fotoğraf No: 264 Cemal Ağa Oğlu Kemal'e Ait Mezarın Baş Şahidesindeki Kitabeden ve Ayak Şahidesindeki Süslemeden Detay



Fotoğraf No: 265 Gökçedere Köyü Hacı Feraşat Cami Haziresi

Küçük İbrahim Oğlu'na Ait Mezar



Fotoğraf No: 266 Küçük İbrahim Oğlu'na Ait Mezarın Kitabesinden Detay



Fotoğraf No: 267 Küçük İbrahim Oğlu'na Ait Mezarın Baş Şahidesinin
Dış Yüzündeki Süslemeden Detay



Fotoğraf No: 268 Oruçbeyli Köyü Ağlar Baba'ya Ait Mezar



Fotoğraf No: 269 Gökçedere Köyü Hacı Feraşat Cami Haziresi Şahin Oğlu Dede Efendi'ye Ait Mezar



Fotoğraf No: 270 Şahin Oğlu Dede Efendi'ye Ait Baş Şahidede Detay



Fotoğraf No: 271 Şahin Ođlu Dede Efendi'ye Ait Mezarın Ayak Kısımındaki Süslemeden Detay

KARŞILAŞTIRMA FOTOĞRAFLARI



Fotoğraf No: 272 Üzeri Zikzaklı Sanduka “Gevaş Mezar Taşları”
(Meltem AYZAZ BAŞAK)



Fotoğraf No: 273 Prizmatik Görünümlü Sanduka “Siirt Mezar Taşları”
(Mehmet MUTLU)



Fotoğraf No: 274 Prizmatik Görünümlü Sanduka “Gevaş Mezar Taşları”

(Meltem AYZAZ BAŞAK)



Fotoğraf No: 275 Kandil Motifli Şahideler “Gevaş Mezar Taşları”

(Meltem AYZAZ BAŞAK)



Fotoğraf No: 276 Kandil Motifli Mezar Taşı Erzurum
Çifte Minareli Medrese Müzesi (B.KARAMAĞARALI,1992)



Fotoğraf No: 277 Kandil Motifli Mezar Taşı Şahidesi "Ahlat
Meydan Mezarlığı'ndaki Ejder Figürlü Mezar Taşları" (Sinan DENİZLİ)



Fotoğraf No: 278 Erciş Çelebibağı Dikdörtgen Görünümlü Yekpare Sanduka Örnekleri(Abdüsselam ULUÇAM)



Fotoğraf No: 279 Yekpare Dikdörtgen Taşların Birleşiminden Oluşturulmuş Sandukalı Mezar “Tunceli’deki Mezar Taşları” (İlter İGİT)



Fotoğraf No: 280 At Figürü Bulunan Mezar Taşı
 “Tunceli’deki Mezar Taşları” (İlter İGİT)



Fotoğraf No: 281 Üzerinde İbrik, Bardak Motifleri ve Bitkisel, Geometrik Süslemesi
 Olan Mezar Taşı “Erzincan Çayırılı İlçesi Mezarlarında Kuş Motifi” (Halit ÇAL)



Fotoğraf No: 282 At Figürü ve İbrik Motifli Mezar Taşı

“Tunceli’deki Mezar Taşları” (İlter İGİT)



Fotoğraf No: 283 Üzüm Salkımlı Süslemesi Olan Baş Şahide

“Erzurum Merkez’de Cami Haziresinde Bulunan
XVIII. – XIX. YY Mezar Taşları” (Canan HANOĞLU)

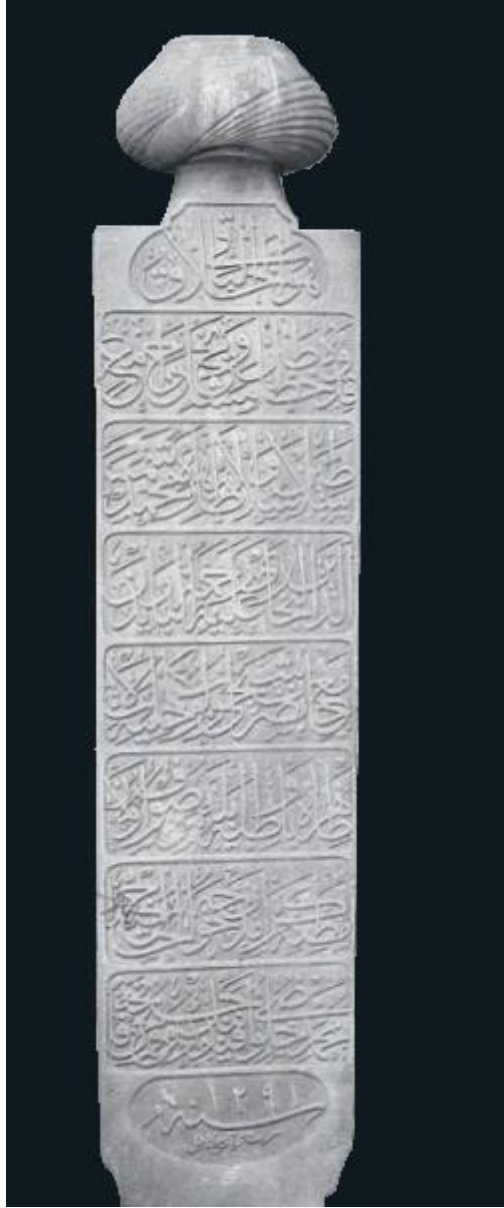

Fotoğraf No: 284 Zeytinburnu'nun Tarihi Mezar Taşları

(Süleyman BERK)