



Yüzüncü Yıl Üniversitesi Eğitim Bilimleri Enstitüsü

Eğitim Bilimleri Ana Bilim Dalı

Rehberlik ve Psikolojik Danışmanlık Bilim Dalı

**ÜNİVERSİTE ÖĞRENCİLERİNİN FACEBOOK KULLANIMININ  
NARSİZM VE SALDIRGANLIK DÜZEYLERİ İLE İLİŞKİSİNİN  
İNCELENMESİ**

Yavuz KOŞAN

Yüksek Lisans Tezi

Van, 2015



ÜNİVERSİTE ÖĞRENCİLERİNİN FACEBOOK KULLANIMININ NARSİSİZM VE  
SALDIRGANLIK DÜZEYLERİ İLE İLİŞKİSİNİN İNCELENMESİ

Yavuz KOŞAN

Danışman

Yrd. Doç. Dr. Eylem KILIÇ

Yüzüncü Yıl Üniversitesi Eğitim Bilimleri Enstitüsü

Eğitim Bilimleri Ana Bilim Dalı

Rehberlik ve Psikolojik Danışmanlık Bilim Dalı

Yüksek Lisans Tezi

Van, 2015

**KABUL VE ONAY**

Yavuz KOŞAN tarafından hazırlanan “Üniversite Öğrencilerinin Facebook Kullanımının Narsisizm ve Saldırganlık Düzeyleri ile İlişkisinin İncelenmesi” başlıklı bu çalışma, 03.02.2015 tarihinde yapılan savunma sınavı sonucunda başarılı bulunarak jürimiz tarafından yüksek lisans tezi olarak kabul edilmiştir.

---

Yrd. Doç Dr. Çetin GÜLER (Başkan)

---

Yrd. Doç Dr. Eylem KILIÇ (Danışman)

---

Yrd. Doç. Dr. Fuat TANHAN

Yukarıdaki imzaların adı geçen öğretim üyelerine ait olduğunu onaylıyorum.

.....

Enstitü Müdürü

## BİLDİRİM

Hazırladığım tezin/raporun tamamen kendi çalışmam olduğunu ve her alıntıya kaynak gösterdiğimi taahhüt eder, tezimin/raporumun kâğıt ve elektronik kopyalarının Yüzüncü Yıl Üniversitesi Eğitim Bilimleri Enstitüsü arşivlerinde aşağıda belirttiğim koşullarda saklanmasına izin verdiğimi onaylarım:

- Tezimin/Raporumun tamamı her yerden erişime açılabilir.
- Tezim/Raporum sadece Yüzüncü Yıl Üniversitesi yerleşkesinden erişime açılabilir.
- Tezimin/Raporumun 1 Yıl süreyle erişime açılmasını istemiyorum. Bu sürenin sonunda uzatma için başvuruda bulunmadığım takdirde, tezimin/raporumun tamamı her yerden erişime açılabilir.

03.02.2015

---

Yavuz KOŞAN

## ÖNSÖZ

Bu çalışmada, narsisizm ve saldırganlık düzeylerinin; Facebook davranışları ve çeşitli demografik değişkenler ile ilişkisi incelenmiştir.

Araştırmanın konu belirleme aşamasından itibaren, sabırla ve anlayışla yol gösteren, fikirlerini, tecrübelerini ve yardımlarını esirgemeyen ve süreci yönetebilmemi sağlayan tez danışman hocam Yrd. Doç Dr. Eylem KILIÇ'a; teşekkürlerimi sunarım. Ayrıca yüksek lisans yıllarımda bana her konuda yardımcı olan saygıdeğer hocalarım Doç. Dr. Murat KAYRI'ye ve Yrd. Doç Dr. Fuat TANHAN'a; Tezimi oluşturmak için ölçeklerin uygulanması sırasında kolaylık sağlayan Muş Alparslan Üniversitesi Eğitim Fakültesi çalışanları, idareci, öğretim elemanlarına ve özellikle ölçekleri uyguladığım ve tüm samimiyetleriyle bu ölçekleri dolduran eğitim fakültesi öğrencilerine teşekkürü bir borç bilirim.

Yine çalışmanın yapılmasında şekilsel ve istatikselsel olarak yardımlarını sunan değerli arkadaşlarım Ahmet AYKAN'a, Şahabettin MUTLU'ya, Görkem CEYHAN'a, Fuat ELKONCA'ya, Haşim POLAT'a ve desteğini gördüğüm tüm diğer arkadaşlarıma teşekkür ederim. Çalışmamın her aşamasında maddi-manevi desteklerini esirgemeyen annem, babam, kardeşlerim ve eşime gönülden teşekkür ederim.

Yavuz KOŞAN

Van, 2015

## ÖZET

KOŞAN, Yavuz. *Üniversite Öğrencilerinin Facebook Kullanımının Narsisizm ve Saldırganlık Düzeyleri ile İlişkisinin İncelenmesi*, Yüksek Lisans Tezi, Van, 2015.

Bu araştırmada; üniversite öğrencilerinin Facebook'a yoğun katılımı ve kişilik yapısı ile psikolojik durumlarının incelenmesi amacıyla; Muş Alparslan Üniversitesi Eğitim Fakültesinde eğitime devam eden öğrencilerin narsisizm ve saldırganlık düzeylerinin Facebook'taki davranış örüntüleri ile çeşitli demografik değişkenlere göre anlamlı farklılık gösterip göstermediği tespit edilmeye çalışılacaktır. Araştırmanın örneklemi 2012–2013 Eğitim-Öğretim yılı Muş Alparslan Üniversitesi Eğitim Fakültesi 1, 2, 3 ve 4. sınıflarında okuyan 618 öğrenci ile yapılan çalışmalardan oluşturulmuştur.

Bu araştırma betimsel yöntemli ilişki tarama modeli bir yordama çalışması niteliğindedir. Veri toplama araçları olarak, Kişisel Bilgi Formu, Facebook Davranış Örüntüleri Anketi, Buss Perry Saldırganlık Ölçeği ve Narsisistik Kişilik Envanteri kullanılmıştır. Verilerin analizinde SPSS paket programı kullanılmıştır. Veriler tek yönlü ANOVA ve CHAID analizi kullanılarak analiz edilmiştir.

Araştırma bulguları incelendiğinde; ailelerinin aylık gelir düzeyi yüksek olan katılımcıların narsisizm toplam, narsisizm otorite, narsisizm sömürücülük ve narsisizm üstünlük düzeyleri; ailelerinin aylık geliri düşük olanlardan yüksek olduğu tespit edilmiştir. Ailelerinin aylık geliri yüksek olanların fiziksel saldırganlık düzeylerinin daha yüksek olduğu sonucuna ulaşılmıştır. Facebook arkadaş sayısı fazla olan katılımcıların narsisizm toplam, narsisizm teşhircilik ve narsisizm üstünlük puanlarının daha yüksek olduğu belirlenmiştir. Narsisizm toplam puanı üzerinde en fazla etki eden değişkenin “başarılarımı Facebook'ta paylaşıyorum” durumu, saldırganlık toplam puanı üzerinde ise en fazla etki gösteren değişkenin “kişisel destek çabası” durumu olduğu belirlenmiştir. Köylerde yaşayan bireylerin saldırganlık toplam, sözel saldırganlık ve fiziksel saldırganlık puanları; şehirlerde yaşayan bireylerden daha yüksek düzeyde olduğu sonucu elde edilmiştir. Araştırmada genel olarak katılımcıların Facebook davranışlarının narsisizm ve saldırganlık üzerinde etkili olduğu görülmüştür. Ayrıca demografik değişkenlerin bir kısmının hem saldırganlık hem de narsisizmle ilişkili olduğu belirlenmiştir.

**Anahtar Sözcükler**

Facebook, Narsisizm, Saldırganlık, Kişisel Destek, Sosyal Ağ Siteleri, Facebook Davranış Örüntüleri



## ABSTRACT

KOŞAN, Yavuz. Investigation of the Relationship of the University Students' Using Facebook with Narcissism and Aggression Levels Post Graduate Thesis, Van, 2015.

In this research, in order to examine the psychological situation, personality structure and the intense participation of the university students to Facebook; it will be studied to determine whether the narcissism and aggression levels of the students of Muş Alparslan University, Faculty of Education show significant differences according to Facebook behaviour patterns and particular demographic variables. The sample of the research consists of 618 students of 1st, 2nd, 3rd, 4th grade students who attend Muş Alparslan University, Faculty of Education in 2012-2013 Academic Year. This research is a kind of predictive study having a descriptive method and a relational scanning model. Personal Data Form, Facebook Behaviour Patterns Questionnaire, Buss Perry Aggression Scale and Narcissistic Personality Inventory are used as data collecting tools. The SPSS program was used to analyse the data. Data were analysed using one way ANOVA and CHAID analysis.

When the findings of the research are examined, it is seen that narcissism summation, narcissism authority, narcissism exploitation and narcissism superiority levels of the students whose families have high level of incomes are higher than those whose families have low levels of income. It has been concluded that those whose family have high levels of income have a higher level of physical aggression. It has been found that the participants who have more Facebook friends have higher levels of narcissism summation, narcissism exhibitionism and narcissism superiority. It has been determined that the variable which has the greatest impact on the total score of Narcissism is "I share my success on Facebook" and the variable which has the greatest impact on the total score of aggression is "seek of self-support ". It has been concluded that the total aggression, verbal aggression and physical aggression scores of individuals who live in villages are higher than the individuals who live in the cities. In the research, it is seen that, in general, Facebook behaviours are effective on narcissism and aggression. Moreover, it has been concluded that some parts of the demographic variables are related to both aggression and narcissism.

**Key Words**

Facebook, Narcissism, Aggression, Social Network Sites, Self-Support, Facebook Behaviours Patterns

**İÇİNDEKİLER**

<b>KABUL VE ONAY</b> .....	I
<b>BİLDİRİM</b> .....	II
<b>ÖNSÖZ</b> .....	III
<b>ÖZET</b> .....	IV
<b>ABSTRACT</b> .....	VI
<b>İÇİNDEKİLER</b> .....	VIII
<b>KISALTMALAR</b> .....	XV
<b>TABLolar LİSTESİ</b> .....	XVI
<b>ŞEKİLLER LİSTESİ</b> .....	XIX
<b>EKLER LİSTESİ</b> .....	XX
<b>1.BÖLÜM: GİRİŞ</b> .....	1
<b>1.1.Problem Durumu</b> .....	1
<b>1.2.Araştırmanın Amacı</b> .....	4
<b>1.3.Araştırmanın Önemi</b> .....	5
<b>1.4.Varsayımlar</b> .....	8
<b>1.5.Sınırlılıklar</b> .....	8
<b>1.6.Tanımlar</b> .....	8
1.6.1.Facebook: .....	8

1.6.2.Narsisizm:.....	8
1.6.3.Saldırganlık: .....	9
<b>2.BÖLÜM: İLGİLİ YAYIN VE ARAŞTIRMALAR .....</b>	<b>10</b>
<b>2.1.Narsisizm.....</b>	<b>10</b>
<b>2.2.Narsisizmin Oluşumu.....</b>	<b>12</b>
<b>2.3.Narsisistlerin Özellikleri .....</b>	<b>16</b>
<b>2.4.Narsisizm Türleri .....</b>	<b>17</b>
2.4.1.Normal Narsisizm.....	18
2.4.2.Patolojik Narsisizm .....	20
<b>2.5.Sosyal Ağlar ve Kişilik .....</b>	<b>22</b>
<b>2.6.Sosyal Medya ve Facebook .....</b>	<b>26</b>
<b>2.7.Facebook ve Narsisizm.....</b>	<b>29</b>
<b>2.8.Saldırganlık.....</b>	<b>32</b>
<b>2.9.Saldırganlık Kuramları .....</b>	<b>34</b>
2.9.1.Psikanalitik Kuram .....	34
2.9.2.Biyolojik Kuram.....	35
2.9.3.Engellenme-Saldırganlık Kuramı.....	36
2.9.4.Sosyal Öğrenme Kuramı .....	37
<b>2.10.Narsisizm ve Saldırganlık .....</b>	<b>39</b>

2.11.Türkiye’de ve Türkiye Dışında Yapılan Çalışmalar .....	42
2.11.1.Türkiye’de Yapılan Çalışmalar .....	42
2.11.2.Türkiye Dışında Yapılan Çalışmalar .....	46
<b>3.BÖLÜM: YÖNTEM .....</b>	<b>51</b>
<b>3.1.Araştırmanın Modeli.....</b>	<b>51</b>
<b>3.2.Evren ve Örneklem .....</b>	<b>51</b>
<b>3.3.Veri Toplama Araçları.....</b>	<b>53</b>
3.3.1.Kişisel Bilgi Formu .....	53
3.3.2.Facebook Davranış Örüntüleri Anketi (FDÖA) .....	53
3.3.3.Buss-Perry Saldırganlık Ölçeği (BPSÖ) .....	54
3.3.4.Narsisistik Kişilik Envanteri (NKE).....	56
<b>3.4.Verilerin Toplanma Süreci .....</b>	<b>57</b>
<b>3.5.Verilerin Analizi .....</b>	<b>58</b>
<b>4.BÖLÜM: BULGULAR VE YORUM .....</b>	<b>59</b>
<b>4.1.Örnekleme Ait Betimsel İstatistikler .....</b>	<b>59</b>
<b>4.2.Alt Problemlere İlişkin Bulgular .....</b>	<b>63</b>
4.2.1.Katılımcıların Okudukları Bölüme Göre Narsisizm ve Saldırganlık Düzeylerinin Karşılaştırılması.....	63
4.2.2.Katılımcıların Sınıf Düzeylerine Göre Narsisizm ve Saldırganlık Düzeylerinin Karşılaştırılması.....	64

4.2.3.Katılımcıların Anne Eğitim Düzeyine Göre Narsisizm ve Saldırganlık Düzeylerinin Karşılaştırılması .....	65
4.2.4.Katılımcıların Ailenin Aylık Gelirine Göre Narsisizm ve Saldırganlık Düzeylerinin Karşılaştırılması .....	66
4.2.5.Katılımcıların Facebook Arkadaş Sayısına Göre Narsisizm ve Saldırganlık Düzeylerinin Karşılaştırılması .....	68
4.2.6.Katılımcıların Anne ve Baba Yoksunluğuna Göre Saldırganlık Düzeylerinin Karşılaştırılması.....	71
4.2.7.Katılımcıların Ailelerinin Yaşadığı Yere Göre Saldırganlık Düzeyleri Anlamli Bir Farklılık Göstermekte Midir? .....	71
4.2.8.Katılımcıların Barındıkları Yere Göre Saldırganlık Düzeylerinin Karşılaştırılması.....	72
4.2.10.Katılımcıların Facebook Davranış Örüntülerine Göre Saldırganlık Düzeylerinin Karşılaştırılması.....	74
4.2.11.Katılımcıların Facebook davranış örüntülerine göre narsisizm düzeylerinin karşılaştırılması.....	79
<b>5.BÖLÜM: SONUÇ, TARTIŞMA VE ÖNERİLER.....</b>	<b>85</b>
5.1.Katılımcıların Cinsiyetlerine Göre Narsisizm ve Saldırganlık Düzeyleri Anlamli Bir Farklılık Göstermekte Midir?.....	85
5.2.Katılımcıların Okudukları Bölüme Göre Narsisizm ve Saldırganlık Düzeyleri Anlamli Bir Farklılık Göstermekte Midir?.....	85
5.3.Katılımcıların Sınıf Düzeylerine Göre Narsisizm ve Saldırganlık Düzeyleri Anlamli Bir Farklılık Göstermekte Midir?.....	86

5.4.Katılımcıların Anne Eğitim Düzeyine Göre Narsisizm ve Saldırganlık Düzeyleri Anlamli Bir Farklılık Göstermekte Midir? .....	88
5.5.Katılımcıların Kardeş Sayısına Göre Narsisizm ve Saldırganlık Düzeyleri Anlamli Bir Farklılık Göstermekte Midir?.....	90
5.6.Katılımcıların Doğum Sırasına Göre Narsisizm ve Saldırganlık Düzeyleri Anlamli Bir Farklılık Göstermekte Midir?.....	91
5.7.Katılımcıların Akademik Ortalamalarına Göre Narsisizm ve Saldırganlık Düzeyleri Anlamli Bir Farklılık Göstermekte Midir? .....	92
5.8.Katılımcıların Anne Baba Birliktelik Durumuna Göre Narsisizm ve Saldırganlık Düzeyleri Anlamli Bir Farklılık Göstermekte Midir? .....	92
5.9.Katılımcıların Ailenin Aylık Gelirine Göre Narsisizm ve Saldırganlık Düzeyleri Puan Ortalamaları Anlamli Bir Farklılık Göstermekte Midir?.....	93
5.10.Katılımcıların Facebook Arkadaş Sayısına Göre Narsisizm ve Saldırganlık Düzeyleri Anlamli Bir Farklılık Göstermekte Midir? .....	95
5.11.Katılımcıların Baba Eğitim Düzeyine Göre Saldırganlık Düzeyleri Puan Ortalamaları Anlamli Bir Farklılık Göstermekte Midir? .....	97
5.12.Katılımcıların Anne ve Baba Yoksunluğuna Göre Göre Saldırganlık Düzeyleri Anlamli Bir Farklılık Göstermekte Midir?.....	97
5.13.Katılımcıların Yaşadığı Yere Göre Saldırganlık Düzeyleri Anlamli Bir Farklılık Göstermekte Midir?.....	98
5.14.Katılımcıların Barındıkları Yere Göre Saldırganlık Düzeyleri Anlamli Bir Farklılık Göstermekte Midir?.....	98
5.15.Katılımcıların Sosyal Ağlara Bağlandıkları Araca Göre Saldırganlık Düzeyleri Anlamli Bir Farklılık Göstermekte Midir? .....	99

5.16.Katılımcıların Sosyal Ağlara Bağlanma Durumuna Göre Saldırganlık Düzeyleri Anlamli Bir Farklılık Göstermekte Midir? .....	99
5.17.Katılımcıların Facebook Duvarındaki Paylaşım Gizliliğine Göre Saldırganlık Düzeyleri Anlamli Bir Farklılık Göstermekte Midir? .....	100
5.19.Katılımcıların Oturdukları Eve Göre Narsisizm Düzeyleri Anlamli Bir Farklılık Göstermekte Midir? .....	100
5.20.Katılımcıların Kullandıkları Sosyal Ağ Sitesine Göre Göre Narsisizm Düzeyleri Anlamli Bir Farklılık Göstermekte Midir? .....	101
5.21.Katılımcıların Facebook Davranışları Saldırganlık Toplam, Fiziksel Saldırganlık, Öfke, Düşmanlık ve Sözel Saldırganlık Düzeyleri Üzerinde Etkili Midir? .....	101
5.21.1.Katılımcıların Facebook Davranışları, Saldırganlık Toplam Puanları Üzerinde Etkili Midir? .....	101
5.21.2.Katılımcıların Facebook Davranışları, Fiziksel Saldırganlık Düzeyleri Üzerinde Etkili Midir? .....	102
5.21.3.Katılımcıların Facebook Davranışları, Öfke Düzeyleri Üzerinde Etkili Midir? .....	103
5.21.4.Katılımcıların Facebook Davranışları, Düşmanlık Boyutu Üzerinde Etkili Midir? .....	104
5.21.5.Katılımcıların Facebook Davranışları, Sözel Saldırganlık Boyutu Üzerinde Etkili Midir? .....	105
5.22.Katılımcıların Facebook Davranışları Narsisizm Toplam ile Üstünlük, Teşhircilik, Otorite, Sömürücülük, Hak İddia Etme ve Kendine Yeterlilik Boyutları Üzerinde Etkili Midir? .....	105



5.22.1.Katılımcıların Facebook Davranışları Narsisizm Toplam Puanları Üzerinde Etkili Midir? .....	105
5.22.2.Katılımcıların Facebook Davranışları Narsisizm Üstünlük Puanları Üzerinde Etkili Midir? .....	106
5.22.3.Katılımcıların Facebook Davranışları Narsisizm Teşhircilik Puanları Üzerinde Etkili Midir? .....	107
5.22.4.Katılımcıların Facebook Davranışları Narsisizm Otorite Puanları Üzerinde Etkili Midir? .....	108
5.22.5.Katılımcıların Facebook Davranışları Narsisizm Hak İddia Etme Boyutu Üzerinde Etkili Midir? .....	108
5.22.6.Katılımcıların Facebook Davranışları Narsisizm Kendine Yeterlilik Boyutu Üzerinde Etkili Midir?.....	109
5.23.Öneriler.....	110
5.23.1.Eğitimcilere Öneriler .....	110
5.23.2.Araştırmacılara Öneriler .....	110
<b>KAYNAKÇA</b> .....	112
<b>EKLER</b> .....	135
EK-1 Kişisel Bilgi Formu .....	135
EK-2 Facebook Davranış Örüntüleri Anketi.....	136
EK-3 Buss-Perry Saldırganlık Ölçeği .....	137
EK-4 Narsisistik Kişilik Envanteri.....	138

**KISALTMALAR**

<b>NKE</b>	Narsisistik Kişilik Envanteri
<b>BPSÖ</b>	Buss-Perry Saldırganlık Ölçeği
<b>FDÖA</b>	Facebook Davranış Örüntüleri Anketi
<b>SAS</b>	Sosyal Ağ Siteleri
<b>MEB</b>	Milli Eğitim Bakanlığı
<b>Akt.</b>	Aktaran
<b>p</b>	Anlamlılık Düzeyi
<b>N</b>	Örneklem Hacmi
<b>Ss</b>	Standart Sapma
<b>%</b>	Yüzde
<b>KTS</b>	Kendini Tanıtma soruları
<b>KİYKE</b>	Kendisiyle İlgili Yorumları Kontrol Etme
<b>SD</b>	Sosyal Destek
<b>KD</b>	Kişisel Destek

## TABLOLAR LİSTESİ

<b>Tablo 1.</b> Örneklem bölümlere göre dağılımı .....	52
<b>Tablo 2.</b> Facebook davranış örüntüleri anketi ortalama, standart sapma ve güvenilirlik katsayıları .....	54
<b>Tablo 3.</b> Buss-Perry Saldırganlık Ölçeği ortalama, güvenilirlik katsayısı ve madde sayısı .....	55
<b>Tablo 4.</b> Narsisistik Kişilik Envanteri ortalama, güvenilirlik katsayısı ve madde sayısı .....	57
<b>Tablo 5.</b> Örneklem grubunun demografik değişkenlerine ait frekans ve yüzde dağılımları .....	59
<b>Tablo 6.</b> Katılımcıların narsisizm ve saldırganlık düzeyleri .....	63
<b>Tablo 7.</b> Katılımcıların okudukları bölüme ile narsisizm toplam puanları arasındaki farklılığın anlamlılığına ilişkin ANOVA sonuçları.....	64
<b>Tablo 8.</b> Katılımcıların okudukları bölüme ile narsisizm otorite boyutu puanları arasındaki farklılığın anlamlılığına ilişkin ANOVA sonuçları .....	64
<b>Tablo 9.</b> Katılımcıların sınıf düzeylerine göre narsisizm kendine yeterlilik boyutu puanları arasındaki farklılığın anlamlılığına ilişkin ANOVA sonuçları .....	65
<b>Tablo 10.</b> Katılımcıların sınıf düzeylerine göre narsisizm hak iddia etme puanları arasındaki farklılığın anlamlılığına ilişkin ANOVA sonuçları .....	65
<b>Tablo 11.</b> Anne eğitim düzeyine ile narsisizm toplam puanları arasındaki farklılığın anlamlılığına ilişkin anova sonuçları .....	65
<b>Tablo 12.</b> Anne eğitim düzeyi ile narsisizm sömürü boyutu puanları arasındaki farklılığın anlamlılığına ilişkin ANOVA sonuçları.....	66

<b>Tablo 13.</b> Anne eğitim düzeyine ile narsisizm kendine yeterlilik puanları arasındaki farklılığın anlamlılığına ilişkin ANOVA sonuçları.....	66
<b>Tablo 14.</b> Ailenin aylık geliri ile narsisizm toplam puanları arasındaki farklılığın anlamlılığına ilişkin ANOVA sonuçları.....	67
<b>Tablo 15.</b> Ailenin aylık geliri ile narsisizm üstünlük boyutu puanları arasındaki farklılığın anlamlılığına ilişkin ANOVA sonuçları.....	67
<b>Tablo 16.</b> Ailenin aylık geliri ile narsisizm otorite boyutu puanları arasındaki farklılığın anlamlılığına ilişkin ANOVA sonuçları.....	67
<b>Tablo 17.</b> Ailenin aylık geliri ile narsisizm sömürü boyutu puanları arasındaki farklılığın anlamlılığına ilişkin ANOVA sonuçları.....	68
<b>Tablo 18.</b> Ailenin aylık geliri ile fiziksel saldırganlık boyutu puanları arasındaki farklılığın anlamlılığına ilişkin anova sonuçları .....	68
<b>Tablo 19.</b> Facebook arkadaş sayısı ile narsisizm puanları arasındaki farklılığın anlamlılığına ilişkin ANOVA sonuçları.....	69
<b>Tablo 20.</b> Facebook arkadaş sayısı ile narsisizm üstünlük boyutu puanları arasındaki farklılığın anlamlılığına ilişkin ANOVA sonuçları.....	69
<b>Tablo 21.</b> Facebook arkadaş sayısı ile narsisizm teşhircilik boyutu puanları arasındaki farklılığın anlamlılığına ilişkin ANOVA sonuçları.....	69
<b>Tablo 22.</b> Facebook arkadaş sayısı ile saldırganlık toplam puanları arasındaki farklılığın anlamlılığına ilişkin ANOVA sonuçları.....	70
<b>Tablo 23.</b> Facebook arkadaş sayısı ile fiziksel saldırganlık boyutu puanları arasındaki farklılığın anlamlılığına ilişkin ANOVA sonuçları.....	70
<b>Tablo 24.</b> Facebook arkadaş sayısı ile öfke boyutu puanları arasındaki farklılığın anlamlılığına ilişkin ANOVA sonuçları.....	70

<b>Tablo 25.</b> Anne-baba yoksunluğu ile öfke boyutu puanları arasındaki farklılığın anlamlılığına ilişkin anova sonuçları .....	71
<b>Tablo 26.</b> Yaşanılan yer ile saldırganlık toplam puanları arasındaki farklılığın anlamlılığına ilişkin ANOVA sonuçları.....	71
<b>Tablo 27.</b> Yaşanılan yer ile fiziksel saldırganlık boyutu puanları arasındaki farklılığın anlamlılığına ilişkin ANOVA sonuçları.....	72
<b>Tablo 28.</b> Yaşanılan yer ile sözel saldırganlık boyutu puanları arasındaki farklılığın anlamlılığına ilişkin ANOVA sonuçları.....	72
<b>Tablo 29.</b> Barınılan yer ile fiziksel saldırganlık boyutu puanları arasındaki farklılığın anlamlılığına ilişkin ANOVA sonuçları.....	73
<b>Tablo 30.</b> Facebook paylaşım gizliliği ile fiziksel saldırganlık boyutu puanları arasındaki farklılığın anlamlılığına ilişkin ANOVA sonuçları .....	73

## ŞEKİLLER LİSTESİ

- Şekil 1.** Saldırganlık toplam puanı üzerinde etkili olan Facebook davranışlarına ilişkin ağaç yapısı..... 74
- Şekil 2.** Fiziksel saldırganlık toplam puanı üzerinde etkili olan Facebook davranışlarına ilişkin ağaç yapısı..... 75
- Şekil 3.** Öfke boyutu puanları üzerinde etkili olan Facebook davranışlarına ilişkin ağaç yapısı. .... 76
- Şekil 4.** Düşmanlık boyutu toplam puanı üzerinde etkili olan Facebook davranışlarına ilişkin ağaç yapısı..... 77
- Şekil 5.** Sözel saldırganlık boyutu puanları üzerinde etkili olma Facebook davranışlarına ilişkin ağaç yapısı..... 78
- Şekil 6.** Narsisizm toplam puanları üzerinde etkili olan Facebook davranışlarına ilişkin ağaç yapısı..... 79
- Şekil 7.** Narsisizm üstünlük boyutu puanları üzerinde etkili olan Facebook davranışlarına ilişkin ağaç yapısı. .... 80
- Şekil 8.** Narsisizm teşhircilik boyutu puanları üzerinde etkili olan Facebook davranışlarına ilişkin ağaç yapısı. .... 81
- Şekil 9.** Narsisizm otorite boyutu puanları üzerinde etkili olan Facebook davranışlarına ilişkin ağaç yapısı..... 82
- Şekil 10.** Narsisizm hak iddia etme boyutu puanları üzerinde etkili olan Facebook davranışlarına ilişkin ağaç yapısı. .... 83
- Şekil 11.** Narsisizm kendine yeterlilik puanları üzerinde etkili olan Facebook davranışlarına ilişkin ağaç..... 84

**EKLER LİSTESİ**

**EK 1:** Kişisel Bilgi Formu

**EK 2:** Facebook Davranış Örüntüleri Anketi

**EK 3:** Buss-Perry Saldırganlık Ölçeği

**EK 4:** Narsisistik Kişilik Envanteri

# 1. BÖLÜM

## GİRİŞ

Araştırmanın bu bölümünde problem durumu, araştırmanın amacı, önemi, varsayımlar, sınırlılıklar ve tanımlar yer almaktadır.

### 1.1.Problem Durumu

İnternet, insanların diğer insanlarla karşılaşabildikleri ve etkileşime girebildikleri önemli bir sosyal alandır (Amichai-Hamburger ve Vinitzky, 2010). 2004 yılından sonra Web 2.0'a geçişle birlikte sosyal ağ siteleri ve internet kullanımı çok farklı bir boyuta taşınmıştır. Tek yönlü bilgi paylaşımından çift yönlü bilgi paylaşımına eş zamanlı olarak imkan veren web 2.0 teknolojisi yeni bir medya sistemidir. Kullanıcıların etkin olmasını sağlayan, bilginin hızlı ve sınırsız bir biçimde paylaşılmasına olanak tanıyan web ağına, 2004 yılında O'Reilly Media'nın kurucusu Tim O'Reilly "Web 2.0" adını vermiştir (Kahraman, 2010). Kullanıcıların aktif bir şekilde içeriklerine katkıda bulunabildikleri web 2.0, sosyal paylaşım ağlarını, forumları, ansiklopedileri ve paylaşımına olanak sağlayan site ve alanları ifade etmektedir (O'Reilly, 2005).

Kişisel bilgisayarların 1980'li yıllardan sonra ticarileşmesi ve 1990'lı yıllarla beraber internetin yaygın bir şekilde kullanılmaya başlamasıyla, teknoloji toplumsal değişimi oldukça hızlandırmıştır. 2000'den sonra ise bilgisayar tabanlı iletişim; yüz yüze iletişim ve kitle iletişim gibi hayatımızın bir parçası haline gelmiştir. Bilgisayarların küçülmesi, hafiflemesi, görece ucuzlaması ve gezgin (mobil) hale gelmesi (dizüstüler, tabletler, akıllı telefonlar) ve web teknolojisindeki gelişmeler (Web 1.0'dan Web 2.0'a geçiş) kullanıcıları edilgen olmaktan çıkarıp birer içerik üreticisi haline getirmiştir. Böylelikle kullanıcılar interneti birçok etkinlik için kullanmaya başlamışlardır (Köseoğlu, 2012).

Günümüzün önemli iletişim araçlarından birisi olan internetin en popüler uygulamaları ise sosyal ağ siteleridir. İnternete girilme sıklığı günden güne artarken, bu sıklığın sosyal ağlara girilme oranına yansıdığı görülmektedir. Yakın gelecekte internet kullanımının büyük bir kısmının sosyal ağ siteleri tarafından sağlanacağı tahmin



edilmektedir. Sosyal ağ siteleri bireylerin internet ortamındaki hemen hemen her türlü ihtiyacını karşılamakta, böylece birey sosyal ağ sitelerine girerken başka bir araca ihtiyaç duymamaktadır (Hazar, 2011). İnternetteki sosyal yaşam, başlangıçta chat forumları ve haber grupları gibi sosyal araçlarla başladı. Günümüzde bloglar, hayali çevreler ve sosyal ağlar gibi birçok ek bileşenle gelişmeye devam etmektedir (Amichai-Hamburger ve Vinitzky, 2010).

İnternet ortamında kullanıcıların takip ettikleri sosyal ağ siteleri, günümüzde sadece iletişim aracı olarak kullanılmamakta, aynı zamanda kullanıcıların kurdukları sosyal ağlar sayesinde, diğer kullanıcıların etkinliklerinden haberdar olma, gündemi takip etme veya düşüncelerini, oluşturdukları/beğendikleri sosyal medya içeriklerini paylaşmalarına fırsat tanımaktadır. Bunların yanı sıra sosyal ağlar, kullanıcıların ürünlerini pazarlamalarına, iş takiplerini yapabilmelerine ve daha birçok hizmetten faydalanmalarına olanak tanımaktadır (Taydaş, 2012).

Fakat bunun yanında internetin hızla yayılması, olumsuz bir takım sorunları da beraberinde getirmektedir. Bireylerin sosyal ortamlardan kopmaları veya sosyal ortamlarını sanal mekânlara taşımaları bunlardan birkaçıdır. İnternet kullanıcılarının birçoğu günümüzde sanal grupların bir üyesi olarak ötekileşmemek için çabalar hale gelmiştir. Bu sanal grupların en yaygın kullanılanları ise sosyal ağ siteleridir. Bireyler, bir sosyal ağ üzerinden birçok sanal ağa katılarak çevresindeki diğer insanlar ve ailesiyle iletişime geçmektedir. Gündemi takip ederken sosyal ağlar üzerinde geliştirilen birçok uygulamayla da çeşitli etkinlikler gerçekleştirmektedirler. İnsanlar eskiden sosyal çevrelerini genişletmek için ayırdıkları zamanın büyük bir kısmını artık internet veya sosyal ağlara ayırmaktadırlar (Taydaş, 2012).

Sosyal ağ sitelerinin yoğun bir şekilde kullanıldığı günümüzde, bu durumun insan kişilik yapısı ve duyguları üzerindeki etkileri de araştırmacılar tarafından merak edilen bir konu haline gelmiştir. Bu bağlamda ortaya çıktığı 2004 yılından günümüze kadar hızla yayılan ve büyük bir popülerite kazanan Facebook, araştırmacıların en çok üzerinde durdukları sosyal ağ sitesi olmuştur (Nadkarni ve Hofmann, 2011). Facebook web 2.0 teknolojisi ile birlikte ortaya çıkan anlık iletişim olanağı sağlayan, tanıdığımız kişilerle yazılı ve görsel olarak iletişimde kalmamıza, çevremizi genişletmemize olanak

tanıyan yeni nesil bir sosyal ağ aracıdır. Kullanıcılar, Facebook'ta kendilerini tanıtan bir profil oluşturarak duvarlarında fotoğraf, video ve yazı paylaşabilmektedirler. Bunlara ek olarak Facebook kullanıcıları, diğer kullanıcıların izin verdiği ölçüde, onlara ait fotoğraf video ve yazıları görebilmektedirler. Facebook, başkalarına arkadaşlık isteği gönderme özelliği ile yeni arkadaşlıklar kurulmasına olanak sağlamaktadır. Kullanıcılar, arkadaş listelerindeki diğer insanların duvarlarındaki gönderilere yorum yapabilmekte, bilgi paylaşımında bulunabilmekte, sayfalar, gruplar ve çeşitli etkinlikler oluşturabilmektedirler (Çam, 2012).

Teknolojik yenilikler ilk ortaya çıktıklarında, en büyük etkilerini gençler ve onların hayatları üzerinde göstermişlerdir (Arnett, 2000). Teknolojideki yenilikler ve bu alanda sunulan araçlar genç nüfus tarafından oldukça fazla tercih edilmekte, özellikle Facebook gibi sosyal ağ sitelerini birer sosyalleşme aracı olarak kullanılmaktadır (Yasemin, Kalelioğlu ve Madran 2010). Gençler akranları tarafından kabul edilme, fiziksel görünüm ve görüşlerini iletme için onlara açık olan sosyal ağ sitelerini kullanmaktadırlar. Çünkü bu siteler yetişkinlerin gözetimi ve baskısı olmadan kendi akranlarıyla bağlantıya geçmelerini sağlayan, kimliklerini daha kolay oluşturmalarını ve bu kimliklerini toplumsal bir ortamda deneyebilecekleri bir mecra olarak görülmektedir (Livingstone, 2008). Amerika'da bir sosyal ağ kullanma yaşı 13 e kadar inmiştir 17 yaş altı genç nüfusun %70'i sosyal ağ sitelerini kullanmaktadır (Lenhart, Purcell, Smith, & Zickuhr, 2010). Yine Singapur'da 7-14 yaş arasındaki nüfusun %24'ü sosyal ağ sitelerini kullanmaktadır (Channel News Asia, 2009; Akt: Ong, Ang, Ho, Lim, Goh, Lee ve Chua, 2011). Dünyada ve ülkemizde Facebook'u en çok kullanan kesim genç nüfustur. Ülkemizdeki Facebook kullanım oranına bakıldığında 18-24 yaş arası nüfusun Facebook'u en çok kullanan kesim olduğu görülmektedir. Bu Türkiye'deki Facebook kullanıcıları içerisinde yaklaşık olarak %30'luk bir dilimi oluşturmaktadır (Yasemin, Kalelioğlu ve Madran 2010).

Her çağ, temel karakter yapısını abartılı bir biçimde ifade eden kendine özgü patoloji biçimlerini geliştirir (Lasch, 2006). Bu yüzyılın başında histeri ve saplantılı nevroz Freud ve önceki meslektaşları için neyi ifade ediyorsa, son yıllarda narsisistik bozukluklarda bugünün psikanalistçileri için aynı şeyi ifade ediyor (Beldoch, 1972).

Çoğu kişi Facebook gibi siteleri arkadaşlarıyla irtibata geçmek için kullanmaktadır. Bu şüphesiz ki kötü bir şey değildir. Ne var ki bu kadar olumlu olmayan yanları da bulunmaktadır. Sosyal ağ siteleri, narsisizmi bir kısır döngüde pekiştirmektedir (Twenge ve Campbell, 2010). Sosyal ağ sitelerinin sürekli ve aşırı kullanımı insan psikolojisi üzerine yarattığı en büyük etki, narsisist eğilimlerin oluşmasıdır. Sosyal ağlarda bireyler kişilikleri dışında, olduklarından ziyade olmak istedikleri, öykündükleri bir “ben”i kurgulamaktadırlar (Yaman, 2014). Bunun yanında narsisizm ve saldırganlık arasında yakın ve temel bir ilişki vardır (Rochlin, 1973), ve saldırganlığın en önemli kaynaklarından birisi de narsisizmdir (Fromm, 1993).

İnternetteki davranışları tanımlamak için kişilik faktörü ve buna yönelik çalışmalar oldukça önemlidir (Amichai-Hamburger, 2002). Yaklaşık 34 milyon Facebook kullanıcısının bulunduğu Türkiye’de (Kaytmaz, 2014), sosyal ağların insan psikolojisi ile ilişkisi üzerine az sayıda çalışma bulunmaktadır (Vural ve Bat, 2010). Bu alanda yapılacak çalışmalar genç nüfusu Facebook kullanmaya yönelten sebepler ve kişilik yapısının Facebook üzerindeki davranışları tanımlamak açısından oldukça önemli olacaktır.

## **1.2.Araştırmanın Amacı**

Yapılan literatür incelenmesinde, Facebook davranışlarının narsisizm ve saldırganlık ile ilişkisini inceleyen herhangi bir çalışmaya rastlanmamıştır. Özellikle Türkiye’de narsisizm ile ilgili çalışma sayısı yok denecek kadar azdır. Narsisizm ile ilgili mevcut çalışmalar çoğunlukla, konuyu ya bir hastalık olarak ele alan, tıp alanında yapılan bilimsel makaleler ya da kişisel deneyimlerden yola çıkarak yazılan kitaplardır (Atay, 2009).

Bu araştırmada; üniversite öğrencilerinin Facebook kullanımının narsisizm ve saldırganlık düzeyleri ile olan ilişkisi araştırılacaktır. Bu amaçla aşağıdaki sorulara yanıt aranacaktır.

1. Katılımcıların narsisizm ve saldırganlık düzeyleri
  - a. Cinsiyet
  - b. Okudukları bölüm

- c. Sınıf düzeyleri
  - d. Anne eğitim düzeyi
  - e. Kardeş sayısı
  - f. Doğum sırası
  - g. Akademik ortalama
  - h. Anne baba birliktelik
  - i. Ailenin aylık geliri
  - j. Facebook arkadaş sayısı, değişkenlerine göre anlamlı bir farklılık göstermekte midir?
2. Katılımcıların saldırganlık düzeyleri
- a. Baba eğitim düzeyi
  - b. Anne baba yoksunluğu
  - c. Yaşadıkları yer
  - d. Barındıkları yer
  - e. Sosyal ağlara bağlandıkları araç
  - f. Sosyal ağlara bağlanma süreleri
  - g. Facebook paylaşım gizliliği, değişkenlerine göre anlamlı bir farklılık göstermekte midir?
3. Katılımcıların narsisizm düzeyleri
- a. Oturdukları ev
  - b. Kullandıkları sosyal ağ sitesi, değişkenlerine göre anlamlı bir farklılık göstermekte midir?
4. Katılımcıların Facebook davranışları saldırganlık ve alt boyutları olan, fiziksel saldırganlık, sözel saldırganlık, öfke ve düşmanlık üzerinde etkili midir?
5. Katılımcıların Facebook davranışları narsisizm ve alt boyutları olan, üstünlük, teşhircilik, otorite, sömürücülük, hak iddia etme, ve kendine yeterlilik üzerinde etkili midir?

### **1.3.Araştırmanın Önemi**

2004 yılında web 2.0'a geçişle birlikte insanların internetteki rollerinde büyük bir değişim yaşanmaya başlamıştır. Bireylerin 2004 yılından önce kendilerine sunulan içeriğe herhangi bir müdahale etme durumları yokken bu yıllardan sonra

kullanıcılarında aktif bir şekilde içerik yükleyebildikleri, paylaşım yapabildikleri internet siteleri geliştirilmeye başlanmış, günümüzde sayamayacağımız kadar çok uygulama ve sosyal ağ geliştirilmiştir (Wilson, Gosling ve Graham,2012).

Geliştirilen bu sosyal ağların kullanımı, narsisizmi hızlandıran önemli bir unsurdur. İnternet üzerinden kurulan sanal ilişkiler; gerçek samimi, karşılıklı özveri üzerine oturması gereken ilişkileri sığlaştırmakta, sahteletmektedir. Bunun ağır bedeli ise çokluk içinde yalnızlık olmaktadır. Narsisizmin temelinde aidiyetsizlik, yalnızlık, değersizlik, kaygı ve öfke yatmaktadır. Narsisizmin bu özellikleri ile sivil itaatsizlik, ünlü olma arayışı, rezillik ve cinayet suçluları arasında bağlantı kurulmaktadır. Yine paradoksal olarak öz saygı ile saldırganlık arasında, anlamlı ters bir ilişki mevcuttur; kişi kendini değerli hissettiği oranda daha saldırgan davranmaktadır (Twenge ve Campbell, 2010).

Narsisistik kişilik yapısına sahip bireyler eleştiriye aşırı duyarlı”, “paranoya, öfke ve küçümseme” duyguları ile çalkalanan” kendisini ve etrafını huzursuz eden” , “yalan ve abartı”dan kaçınmayan”, sürekli “yarışma arzusu” içerisinde boş hayaller peşinde koşan, ulaşmadığında “saldırgan”, mutsuz ve toplum için son derece zararlı bireyler olabilmektedirler. Bunun yanında narsisistler ”dünyayı değiştirecek, anlam katacak vizyon”larıyla kendine ve tüm topluma yol açmaya, “bağımsız ve risk alabilmeleriyle” başarılı girişimlere, “azim ve bitmeyen öğrenme motivasyonları” ile gelişmeye, üretmeye ve toplumun refahına aracılık edebilecek potansiyele sahip kişilerdir (Atay, 2009). Bu çalışma, risk altında bulunan bireylerin bu tür davranışlarının belirlenmesi ve önleyici çalışmalar için önerilerde bulunması açısından önemlidir.

Saldırganlık; öfke, düşmanlık rekabet, engellenme, korku gibi durumlardan kaynaklanan ve karşısındakine zarar vermeyi, ona engel olmayı veya kendini korumayı amaçlayan sembolik, sözel ve fiziksel her türlü davranış olarak kabul edilmektedir. Saldırganlık, sağlıklı bir şekilde kendini ortaya koyma biçiminde ve öz koruyucu olabileceği gibi, yıkıcı davranışlarda olduğu gibi olumsuz da olabilmektedir. Saldırganlığın hedefi diğer insanlar olabileceği gibi kurumlar, fiziksel çevre ya da depresyonda olduğu gibi kişinin kendisi de olabilmektedir (Budak, 2000). Saldırgan davranışların giderek arttığı göz önüne alındığında, saldırganlık ve ilişkili olduğu

faktörlerin çok yönlü olarak araştırılması, bilimsel veriler ışığında önleyici tedbirlerin alınması zorunluluk arz etmektedir (Köknel, 1999).

Dünyada ve ülkemizde saldırganlık ve şiddet her geçen gün artmaktadır. Yaşamımızın her anında saldırgan davranışları görmekteyiz. Saldırganlık koruyucu nitelikler barındırmasına rağmen bazen telafisi olmayan sonuçlarda meydana getirmektedir. İnternet ortamının denetimsiz olması bireylerin bu davranışlarını daha rahat sergilemelerine neden olmaktadır. Özellikle sosyal medyanın yaygın kullanımı ve bu davranışların bu tip alanlarda gösterilmeye başlanması konunun önemini ortaya koymaktadır. Çocuk ergen ve gençlerin gelişimini olumsuz yönde etkileyen saldırgan davranışların sosyal ağlarda doğrudan ya da dolaylı yollarla nasıl gösterildiğinin belirlenmesi ve ne tür önlemler alınması gerektiğiyle ilgili araştırılması önem kazanmaktadır.

Facebook ve saldırganlık üzerine yapılan çalışmalar genellikle saldırganlığın bir alt boyutu olan siber zorbalık üzerine yapılmıştır. Ancak günlük yaşamdaki saldırgan davranışların ve özelliklerin sanal ortamlarda da aynı şekilde gösterildiği düşünülmektedir. Saldırganlığın sadece siber zorbalık alt boyutuna odaklanan çalışmalardan farklı olarak Facebook'ta davranışları normal saldırganlıkla ilişkisine bakılarak yeni bir bakış açısıyla ele alınması amaçlanmaktadır.

Sosyal ağ kullanımının hangi psikolojik ihtiyaçlardan kaynaklandığı ve kullanım nedenleri ile ilgili oldukça geniş bir literatür oluşmuştur. Ancak hâlâ tatmin edici sonuçlar mevcut değildir. Türkiye'de sosyal ağ kullanımını etkileyen psikolojik nedenlerle ilgili çok az çalışma bulunmaktadır. Özellikle Facebook kullanımının çok yoğun olduğu ülkemizde birçok soru hala cevabını beklemektedir. Yurt dışında yapılan çalışmalar Facebook kullanımının kişilik, yalnızlık, özsaygı, narsisizm vb. psikolojik yapılarla ilişkisinin olduğunu ortaya koymaktadır (Wilson, Gosling ve Graham,2012).

Facebook kullanımı, dünyada ve ülkemizde genç nüfus arasında yaşamın ayrılmaz bir parçası haline gelmiştir. Bu araştırmada üniversite öğrencilerinin Facebook kullanımlarının narsisizm ve saldırganlık düzeyleri ile ilişkisi hakkında sitenin uygulamaları üzerine odaklanarak daha detaylı sonuçlar elde edilmesi hedeflenmektedir. Çalışmanın yapılacak olan araştırmalar için öneriler sunması ve araştırmacıların henüz

yeni olan bu alandaki çalışmalarını nasıl bir kuramsal çerçeve içinde ele alacakları açısından belirleyeceklerine de yardımcı olarak literatüre katkı sağlayacağı düşünülmektedir.

#### **1.4.Varsayımlar**

1. Öğrencilerin kendilerine yöneltilen ölçeklere doğru, yansız ve samimi cevaplar verdiği varsayılmıştır.
2. Hazırlanan Facebook davranış örüntüleri anketinin Facebook uygulamalarını kapsadığı varsayılmıştır.

#### **1.5.Sınırlılıklar**

1. Bu araştırma 2012-2013 Eğitim-Öğretim yılında, Muş Alparslan Üniversitesi Eğitim Fakültesi 1, 2, 3, ve 4. sınıflarında eğitim gören toplam 618 öğrenci ile sınırlıdır.
2. Bu araştırmanın sonuçları Kişisel Bilgi Formu, Narsistik Kişilik Ölçeği (NKE), Buss Perry Saldırganlık Ölçeği (BPSÖ) ve Facebook Davranış Örüntüleri Anketinin (FDÖA) ölçtüğü niteliklerle sınırlıdır.

Bu araştırmanın sonuçları öğrencilerin ölçeklere verdiği yanıtlarla sınırlıdır.

#### **1.6.Tanımlar**

1.6.1.Facebook: Facebook, kullanıcılarının bir topluluk olarak meydana getirdiği ağlarda çeşitli izin seviyelerine göre özel veya herkese açık yazılarla kullanıcıların birbirleri ile iletişim ve etkileşim kurmasını, çeşitli gruplar oluşturmasını ve diğer kullanıcılar ile bilgi paylaşımını sağlayan çevrimiçi bir sosyal ağ yazılımıdır (Gonzales ve Vodicka, 2010).

1.6.2.Narsisizm: Wardetzki (2010), narsisistlik ve narsisizmi; hayatı sınırlayan ve sevgi dolu, sürdürülebilir ilişkileri neredeyse imkânsız hale getiren temel bir eksiklik olarak ifade etmektedir.

1.6.3.Saldırganlık: Başkalarına zarar vermek amacıyla yapılan yıkıcı bir davranış olarak tanımlanır (Archer ve Coyne, 2005) ve saldırganlık dürtüsel (bir tepki olarak) veya kasıtlı olabilir (Zahrt & Melzer-Lange, 2011).



## 2.BÖLÜM

### İLGİLİ YAYIN VE ARAŞTIRMALAR

#### 2.1.Narsisizm

Narsisizm kavramı, mitolojideki Narkissos'un hikâyesinden esinlenerek adlandırılmıştır. Bir kâhin, Narkissos'un ebeveynine çocuklarının kendi yüzünü görmediği sürece yaşayacağını söyler. Narkissos, kendisine âşık olanlara aldırmayıp onları hep karşılıksız bırakır. Bir gün çok güzel bir peri kızı olan Ekho, Narkissos'a âşık olur fakat Narkissos Ekho'nun da bu sevgisine karşılık vermez. Ekho, bu karşılıksız aşk yüzünden günden güne eriyerek ölür. Olimpos dağındaki Tanrılar bu duruma çok kızar ve Narkissos'u cezalandırmaya karar verirler. Narkissos bir gün avlanırken çok susar ve bir nehrin kıyısına gelir. Nehre su içmek için eğildiğinde kendi yansımasını suda görür ve daha önce hiç karşılaşmadığı bu güzellik karşısında büyülenir. Kendi görüntüsüne âşık olan Narkissos yerinden kalkamaz, ne su içebilir ne de yemek yiyebilir. Narkissos da, tıpkı Ekho gibi günden güne erimeye başlar ve kendi görüntüsünü seyrederek ömrünü tüketir. Narkissos gitgide hissizleşerek çevresinde olan bitene gözlerini yumar ve bulunduğu yerde kök salarak bir nergis çiçeğine dönüşür (Safran, 2010). Narkissos kendisine âşık olmakla kalmayıp aynı zamanda kendisi ve çevresi arasındaki ayrımı yapmakta başarısız olmuş ve tamamen bencilleşmiştir (Mason ve Brackman, 2009).

Mitolojik kahraman Narkissos'un ismi ilk kez, 1898'de Ellis tarafından "Narcissus like" şeklinde tanımlanarak, psikolojiye yeni bir kavram kazandırılmıştır. Ellis'in bu tanımlamasından sonra narsisizm psikolojide popüler bir yapı haline gelmiştir (Zeigler- Hill, Myers ve Clark, 2010). 1899'da Nacke, kişinin kendi bedenine cinsel bir nesne gibi davrandığı, cinsel sapkınlığı tanımlamak için "Narcissismus" terimini kullanmıştır. Daha sonra Sadger'in (1908) çalışmaları sonucunda narsisizm psikanalitik sözlüğe girmiştir (Kernberg, 2004). Ardından Freud 1910 yılında "Three Essays On The theory of Sexuality (Cinsellik Teorisi Üzerine Üç Deneme)" isimli makalesinde narsisizm terimini dipnot olarak kullanmıştır (Rozenballt, 2002). Psikanalitik açıdan narsisizmi ele alan ilk kişi ise Otto Rank'ti. Rank 1911'de yayınladığı makalesinde, narsisizmi Ellis'le aynı doğrultuda kalarak cinsel-öz sevgi'yi ifade etmek için kullanmış ancak buna ek olarak kibir ve hayranlık ile de

ilişkilendirmiştir (Rataj, 2003). Freud, narsisizmin modern psikanalizdeki temelini oluşturan “On Narcissism: An Introduction” adlı makalesini 1914 yılında yayımlamıştır. Freud bu makalede narsisizmi; cinsel gelişimin bir dönemi olarak ele almıştır. Dış dünyadan çekilerek egoya yöneltilen libidonun (iç enerjinin) narsisizm olarak adlandırılabilir davranışlara neden olduğunu öne sürmüştür (Rozenbalt, 2002). Freud’un narsisizmden bir kişilik tipi olarak, ilk kez 1931’de söz ettiği görülmektedir.

Günümüzde Freud ve diğer bilim adamlarının yazdıkları sayesinde mitolojik Narkissos adı narsisistik kişilik özelliklerini tanımlamak için kullanılmaktadır (Twenge ve Campbell, 2010). Narsisizm, bir bireyin bir grubun hatta bir kültürün belirli bir zihniyeti anlamına gelmektedir (Mason ve Brackman, 2009). Psikolojik bir kavram olmasına karşın tek bir psikoloji dersi almamış insanlar bile, narsisist görünce tanırırlar. Narsisizm; kibirlilik, kendini beğenmişlik, azamet, gösterişçilik ve benmerkezcilik olarak da isimlendirilmektedir. Narsisist bireyler kendilerini çok önemser, mağrurdurlar, kendilerini methederler, çok konuşurlar ya da kendi hayallerinde birer efsanedirler (Twenge ve Campbell, 2010).

Yukarıdaki ifadeler dışında Narsisizm’in birçok şekilde tanımlandığı görülmektedir:

Bu alanda birçok çalışması bulunan Campbell (2001), narsisizmi genel olarak bir hayli yüksek veya şişirilmiş bir benlik kavramına sahip olmak olarak tanımlamaktadır.

Freud ise narsisist bireyleri libidinal tipler olarak adlandırmaktadır; temel ilgilerinin kendilerini korumaya yönelik olduğunu, bir numara olma, göz önünde bulunma çabalarının çok fazla olduğunu ve liderlik rolünü üstlenmeye çok yatkın olduklarını belirtmektedir (Doğaner, 1996).

Kernberg de (2004), Freud gibi narsisizmi kendiliğin libidinal bir yatırımı olarak tanımlamaktadır. Bu tanım, ruhsal yapının kişinin kendisini sevmesi yönünde örgütlenmiş olduğu anlamını taşımaktadır. Bu ruhsal yapı insanın kendisini, diğer insanları ve dünyayı algılama ve değerlendirme şeklini etkilemektedir. İnsanın bilinçli ya da bilinçdışı beklentileri, amaçları, hedefleri bireyin kendisini nasıl değerlendirdiğini belirleyen önemli unsurlardır.

Narsisizm (kendi imgesine duyulan aşk), tanım gereği kendi ve öteki arasındaki bir belirsizliğe ve karmaşaya işaret etmektedir (Prat, 2013). Narsisist çok önemli, üstün ve eşi bulunmaz birisi olduğuna ilişkin yaygın bir duyguya sahiptir; beğenilme ihtiyacı hissetmekte ve empati eksikliği yaşamaktadır. Narsisizm psikanalizin son otuz yılda üzerinde en fazla durduğu konudur (Ozan, Kırkpınar, Aydın, Fidan ve Oral, 2008).

Bütün bunlara karşın narsisizmi bencilce ve hoşlanılmayan her şeyle bir tutmak tarihsel özgülükle örtüşmemektedir. İnsanlar her zaman bencil, gruplar ise her zaman etnik merkezci olmuştur (Lasch, 2006). Tüm sağlıklı bireyler, hayatları boyunca narsisistik özellikler sergilerler ve bu özellikler bizim kişiliğimizin olumlu bir şekilde gelişmesini etkileyebilmektedir (Pinsky ve Young, 2009).

Narsisizm, patolojik bir durum olmaktan çok, çeşitli arzulara sahip olmak ve iç yaşantılarla ilgili olarak bunalım yaşamak gibi insan psikolojisi açısından normal bir durumdur. Normal düzeyde narsisizm herhangi birisinin hayatta kalması, çalışması ve sağlam bir kimliği devam ettirmesi için zorunludur. Ancak narsisizm, bir takım engellerle karşılaşıldığında zayıflamış veya şişmiş bir özbenlik sevgisine yol açabilmektedir. İnsanların özbenlik sevgisi abartıldığında sergiledikleri tekrarlı düşünce, davranış ve duygu örüntüleri, hepsi bir arada “narsisistik kişilik” olarak tanımlanmaktadır. Bu kişiler, kendilerini benzersiz ve büyük biri olarak düşünürler bu da onların kendilerini tüm güçlü hissetmelerine ve sanki herhangi başka birinden daha iyiymiş gibi eylemde bulunmalarına neden olmaktadır. Narsisistler, çoğu zaman yardımsever ve iyi yüreklidirler ama bu davranışları kendilerini öyle göstermek istemelerinden kaynaklanmaktadır. Enerjilerini yardım ettikleri kişinin açısından görmeye değil, kendilerine hayran olmaya harcamaktadırlar (Fromm, 2008).

## **2.2.Narsisizmin Oluşumu**

Narsisizm bebeklik döneminde oluşmaya başlayan bir kişilik yapısıdır. Bilişsel, duygusal ve bedensel yönden henüz olgunlaşmamış olarak dünyaya adım atan bebeğin ilk keşfettiği nesne, bütün dikkatini ve algısını ondan gelen duyumlara yönelttiği minik bedenidir. Bebek her türlü ihtiyacını anlama ve karşılama görevini anneye vermektedir. Acıktığında kullandığı nesne annenin memesidir, üşüdüğünde annenin teni onu ısıtmaktadır. Negatif duygular yaşadığında, anne onu avutmakta ve güven içinde

sarmaktadır. Sevincini, coşkusunu annesiyle paylaşmaktadır. Annenin bebeğin bu ihtiyaçlarını anlaması ve gönülden karşılaması tutumunu minik varlık duyumsamaktadır. Bebeğin her şeyini anlayan ve karşılayan anne, kuramsal olarak kendilik simgesi (self-object) şeklinde adlandırılmaktadır (Kohut, 2013).

Annelik içgüdü, kendilik nesnesini (bir yetişkinin kendisi üzerinde sahip olduğu denetim) güdüleyerek bebeğin sağlıklı bir gelişim göstermesine neden olmaktadır. Bebek ilk doğduğunda kendisini, bütünlüğü ve sürekliliği olan bir varlık olarak algılayamamaktadır. Anneyi kendisinin bir uzantısıymış gibi algılamaktadır (Kohut, 1959). Bebek, annesini kendisinin bir uzantısı olarak görmesi sonucu annenin yaşadığı her türlü duygu ve yaşantıyı kendisininmiş gibi algılamaktadır. Kohut annenin bu tutumunu aynalama olarak adlandırmakta, bebeğin bu duygu ve yaşantıları geçirmesine ise içselleştirme adını vermektedir. Görerek yaşayarak öğrenme anlamına gelen bu süreçte uygun aynalamayla kazanılan olgun yetiler, olumlu yaşantılarla yüklü olan anılar birikmesine neden olmaktadır (Mahler, 1968).

Aynalayan bir anne, bebeğinde kendisinden ayrı, kalıcı bütün ve sürekliliği olan bir varlık olduğuna ilişkin algı ve inancı oluşturmaktadır. Bunun bir sonucu olarak bebekte annesinden ayrı, farklı ve özgün bir kendilik gelişmektedir. Bu özgün yapı, empati kurma, kendisini avutma, sevgi alıp verebilme gibi yetilerle donatılmıştır. Bu yetiler, anne ortamdan kısa bir süre uzaklaştığında bebeğin kaygı duymasını engellemektedir. Annesinin biraz sonra geleceği hissi bu süre içerisinde giderek artan bir oranda engellenme ve annenin yokluğuna dayanma gücü vermektedir. Eğer uygun bir aynalama yapılmamış ise bebek bütünlüğü olan, özerk ve kendini değerli algılayamamaktadır. Bunun sonucu olarak kendilik işlevlerinin yürütülebilmesi için kendilik nesnesinin varlığına gereksinim devam etmektedir. Bu bireyler, dışarda bir kendilik nesnesinin desteği olmadan kendilerini çaresiz, eksik, değersiz ve denetimlerini yitirmiş hissetmektedirler. Narsisist, uygun aynalamayla kazanılan bu yetilerden mahrum bırakılmıştır (Ozan vd., 2008).

Kendisini annenin bir uzantısı olarak algılayan bebek, zamanla kendisinin annesinden ya da bakıcısından ayrı bir varlık olduğunu anlamaya başlamaktadır. Bu sürecin sağlıklı bir şekilde geçmesi için, annenin bebeğine yeterli sevgi ve güveni

vermesi gerekmektedir. Çocuğun sevgi ve güven gereksinimi karşılanamadığı zaman gelişim ilkel düzeyde kalmakta (benlik sınırlarını ayırıştırılmadan), bunun sonucu olarak çocukta kendini savunma amaçlı öfke ortaya çıkmaktadır (Masterson, 2006). Çocukluk döneminde öfke sonucu ortaya çıkan korku ve kırgınlıklar narsisizmin oluşmasının asıl kaynağıdır. Sevmeyi başaramayan ben önce kendisine sonra başkalarına yabancılaşmaktadır. Kendisine saygısı azalan ben, kendisine sahte bir ben yaratarak yaşamaya başlamaktadır ve bu durum çocuğun diğer insanlarla olan ilişkisinin belirleyicisi olmaktadır (Fromm, 1999).

Kohut, kendilik bozukluğunu, anne davranışlarına dayandırmakta ve bunu tutarsız ve değişken pekiştirme ile açıklamaya çalışmaktadır. Üstü örtülü ancak şiddetli saldırganlığı olan müzmin soğuk ebeveyn figürünün narsisist kişilik bozukluğuna sahip bireylerin geçmişindeki ortak yaşantılardır. Böyle bir ortamda yetişen çocukların sevilme ihtiyaçlarını gidermek ve kin ve nefret duygularını bastırmak amacıyla, fiziksel çekicilik ve özel bir yetenek olarak algıladıkları diğer bireylerde hayranlık uyandırma niteliklerini kullandıkları görülmektedir. Sözü geçen anne modelinde, annenin narsisistik ihtiyaçlarını gidermek amacıyla çocuğu bir nesne olarak kullanması çocuğun normal gelişimini etkilemektedir. İlerleyen dönemlerde bu çocuklarda güç ve büyüklük fantezilerinin baskın olduğu görülmektedir (Kernberg, 2012).

Horney'e göre baskın, aşırı koruyucu, zor beğenen, göz korkutucu aşırı hoşgörülü, istikrarsız, huzursuz, ikiyüzlü, kayıtsız ve diğer kardeşlere daha düşkün olma gibi ebeveyn figürleri narsisistik kişilik bozukluğunun, gelişimine neden olmaktadır. Bu etkenlerden sadece birinin buna neden olamayacağını, bunların bir grup halinde olduğu zaman çocuğun gelişiminde istenmeyen etkilere neden olduğunu belirtmektedir (Godkin ve Allcorn, 2009).

Sosyal öğrenme kuramcılarının göre ise aşırı hoşgörülü ebeveyn tutumları narsisizmin nedeni olarak görülmektedir. Bu tutumlar sonucunda çocuk herhangi bir çaba, davranış ve yahut performans göstermeden her şeyi hak ettiği ve özel birisi olduğu inancını geliştirmektedir. Üstünlük hissi ve hak iddia etme gibi narsisistik kişilik özellikleri, ebeveynin çocuğa karşı davranışları hatta mimikleri ile öğretildiğini savunmaktadırlar (Horton, Bleau ve Drwecki, 2006).

Freud'a göre ana rahmindeki cenin mutlak bir narsisizm içinde yaşamını devam ettirmektedir. Freud, "Doğmakla beraber mutlak narsisizmden, dışardaki hayatın algılanmasına, çevredeki diğer nesnelere keşfedilmesine doğru bir adım atarız." der. Yeni doğan bebeğin dışardaki nesnelere "ben olmayan" nesnelere olarak algılanması aylar sürer. İnsan dış dünyayı tanıdıkça "ister istemez" başlangıçtaki narsisizmi "nesne sevgisine dönüştürmektedir. Freud, insanın ilk durumunda erken bebeklik döneminde, henüz dış dünyayla ilişki kuramadığı narsisizmi birincil narsisizm olarak adlandırmaktadır. Daha sonra gelişim sürecinde çocuğun dış dünyayla olan ilişkilerinin çapı ve yoğunluğu artmaya başlar; ama insan birçok durumda libido bağlılığını nesnelere kendi benliğine yöneltir. Bu ise Freud tarafından ikincil narsisizm olarak adlandırılmaktadır (Fromm, 2008). Birincil narsisizm "bir aşk nesnesi elde etmek üzere gelişmekte olan bireyin, yabancı bir nesne seçimine geçmeden önce kendisini, kendi bedenini, bir aşk nesnesi olarak belirlemesiyle oluşan libidonun tarihsel gelişim evresidir". Dayanak kuramına göre ise, bu birinci nesne seçimleri sonradan oluşabilecek tüm aşk ilişkilerinin ilk örneği olacaktır. İkincil narsisizm ise nesnelere yatırımlardan uzaklaşmış bir libidonun benliğe geri dönüşü olacaktır (Prat, 2013). Ancak Freud'a göre, "İnsan her ne kadar dışta libidosuna bir nesne bulsa da her zaman bir ölçüde narsisist kalmaktadır." Bireyin gelişimi, mutlak narsisizmden nesnelere düşünme ve nesne sevgisi geliştirme yetisine doğru bir evrimdir; normal bir birey narsisizmi tam olarak yok edemese de toplum tarafından kabul edilen seviyeye çekmektedir (Fromm, 2008).

Jacobson'a göre bebeğin gelişiminin ilk zamanlarında, kendilik ve nesne imgeleri birbirinden ayrılıp gerçekliği değerlendirme yetisinin ve ben sınırlarının gelişimine katkıda bulunduğu esnada önemli erken nesnelere ilişkilerde meydana gelen aşırı ciddi engellemeler, kendilik ve nesne imgelerinin tehlikeli bir biçimde yeniden birleşmesine yol açabilmektedir. Bu bireyin dış nesneye gereksinim duyma ile ondan korkma arasındaki çatışmadan kaçınmasına olanak sağlayan bir mekanizmadır. Bu koşullar içinde ben sınırları niteliğini kaybedebilmekte, gerçekliği değerlendirme yetisini yitirebilmekte, kısacası psikotik bir gerileme meydana gelebilmektedir. Sınırları kararlı olan ve gerçekliği değerlendirme yetisini koruyan narsisist kişiliklerde bu durum gerçekleşmez. Reich narsisist kişiliklerde ilkel ben ideali ile kendilik arasında gerilemeli bir birleşmenin meydana geldiğini belirtmektedir (Kernberg, 2012).

### 2.3.Narsisistlerin Özellikleri

Narsisist kişilerin başlıca özellikleri, büyülemecilik, aşırı bencillik ve başka insanlardan hayranlık ve takdir elde etmeye çok hevesli olmalarına karşılık, başkalarına karşı çarpıcı bir ilgi ve empati yokluğudur. Narsisistler, kendilerinin sahip olmadığı şeylere sahip görünen ya da hayatlarından memnun görünen kişilere çarpıcı bir biçimde yoğun haset duymaktadırlar. Narsisistler, duygusal derinliğe sahip olmadıkları ve başka insanların karmaşık duygularını anlayamadıkları gibi, kendi duygularında da farklılaşma yoktur; hafif parlamalar olmakta ve sonra duygu dağılmaktadır. Özellikle içten üzüntü ve yas dolu özlem duyguları hissetmezler; depresif tepkiler yaşayamamaları, kişiliklerinin temel bir özelliğidir. Başkaları tarafından terk edildiklerinde ya da düş kırıklığına uğradıklarında, yüzeyde depresyona benzer bir tepki göstermektedirler, ancak daha yakından incelendiğinde bunun, değer verdikleri bir kişinin kaybı dolayısıyla gerçek bir üzüntüden çok intikam arzuları ve yüklü öfke ve gücenme olduğu ortaya çıkmaktadır (Kenberg, 2012).

Narsisistlerin temel özelliklerinden birisi empati yeteneği gösterememeleri, karşısındaki insanın duygularını anlamakta ve yorumlamakta gösterilen yoksunluktur. Narsisistler sadece kendileri için yaşarlar; çevresindeki diğer insanlar onları yüceltsinler, övsünler diye onlara değer veren ve istediklerini elde ettikten sonra onları bir kenara atan, cinsellikleri aşksız ve nezaketsiz kişilerarası ilişkileri sığ olan sevebilmekten aciz bir kişiliğe sahiptirler (Sayar, 2014).

Narsisistler, diğer insanların onların fikirlerine sürekli olarak hayran olmalarını istemektedirler (Morf ve Rhodewalt, 2001). Zeki ve üstün yeteneklere sahip olduğu izlenimi uyandırmaktadırlar. Bu sadece çevredeki insanlara yaşattığı bir yanılsamadan ibarettir ve aslında narsisistlerin her yaptığı bir savunma mekanizmasıdır, ancak davranışlarının ardında yatan incelik fark edildiğinde onların çok zeki olduğu zannedilir. Bu incelik, onların zekâlarının bir ürünü değildir. Onlar, kendi iç dünyalarının kuklalarıdır. Yaşamlarında ebeveynlerinin onayladıkları dışında başka bir etkinlikleri yoktur. Bir tek bu alanda bireyselliklerine izin verilmiştir (Ozan vd., 2008).

Narsisistler, kendileri hakkında abartılmış bir görüşe sahiptirler; özel ve benzersiz olduklarına inanırlar, diğer insanlardan özel muamele beklerler ve bunun

karşılığında kendilerini diğer insanlara çok az ya da hiç borçlu hissetmezler. Şişirilmiş egolarını korumak için dikkat çekici gözlenebilen davranışlar ve teşhircilik gibi çeşitli stratejilerle meşgul olurlar. Sosyal ortamlarda baskın ve rekabetçidirler (Bergman Fearrington, Davenport ve Bergman, 2011).

Geçtan (2004), ise narsisistlerin yaygın özelliklerini, kendini beğenmişlik, benmerkezcilik, diğer insanların yaşadıklarına ve onların yaşattıklarına karşı duyarsızlık, objelerle ilişki sürekliliğinin olmaması ve psikolojik dokudan yoksunluk olduğunu ifade etmekte ve bu özelliklerin çoğunun Narkissos mitolojisinde yer aldığını belirtmektedir. Narsisistlerin ana özellikleri; büyüklük duyguları, diğer insanları anlayamama ve diğer insanların onları değerlendirmesine karşı aşırı duyarlılıktır. Kendilerini çok önemli ve özel görmektedirler, sıradan bir insan olmaktan aşırı kaygı duymaktadırlar. Bütün çabaları kendilerinin özel olduklarını göstermek doğrultusundadır. Nasıl köpek balığı boğulmamak için sürekli yüzmek zorundaya, narsisistler de depresyonun derinliklerinde boğulmamak için övgüyle beslenmektedirler, sürekli olarak özel olduğu hissini yaşamak istemektedirler.

İktisadi insan yerini burjuva bireyciliğinin en son ürünün olan günümüzün psikolojik insanına bırakmıştır. Yeni narsisistin yakasını yalnızca suçluluk duygusu değil, kaygı da bırakmamaktadır. Yeni narsisist, kendi kesin gerçeklerini başkalarına dayatmaya değil, yaşamda bir anlam bulmaya çalışıyor. Geçmişin batıl inançlarından kurtulan yeni narsisist, kendi varoluşunun gerçekliğinden bile kuşkulandır. Görünüşte rahat ve hoşgörülü olan yeni narsisist, ırkçı ve etnik arılık dogmalarını az da olsa kullanır, ama aynı zamanda grup sadakatinin güvenli ortamını kaybeder ve herkesi vesayetçi bir devlet tarafından ihsan edilen lütuflar için bir rakip olarak görür. Cinsel tutumu, katı ve kuralcı olmaktan çok hoşgörülüdür, yine de eski tabulardan kurtulması ona cinsel huzur getirmez. Onaylanma ve takdir edilme taleplerinde kıyasıya rekabetçi olmasına karşın rekabete güvenmez, çünkü bilinçdışı olarak rekabeti gemlenemez yıkma dürtüsüyle birleştirmektedir (Lasch, 2006).

#### **2.4.Narsisizm Türleri**

Narsisizmdeki kişilik özellikleri ile Narsisistik Kişilik Bozukluğu (NKB) arasında çeşitli farklılıklar mevcuttur. Bu sürekli olarak karıştırılan ve açıklığa



kavuşturulması gereken bir konudur. Fazlasıyla narsisistik veya narsisist olmak, tanısı konulmuş bir psikiyatrik bozukluğun bulunmasıyla ya da narsisizminin patolojik seviyeye ulaşmasıyla aynı şey değildir. NKB tanısı koyabilmek için, bir kişinin gösterişçilik, empati yoksunluğu ve takdir edilme ihtiyacını içeren, uzun vadeli davranış kalıplarını tarif eden en az beş belirli kriteri karşılaması gerekmektedir. Kişinin aynı zamanda depresyon, işte başarısızlık ya da çok sorunlu yakın ilişkiler gibi bir tür bozukluk yaşaması da şarttır. NKB tanısını ancak eğitimli profesyoneller koyabilmektedir. NKB, narsisistik kişilik kadar yaygın değildir çünkü narsisistik kişiliğin NKB kadar aşırı seviyede ya da klinik olarak anlamlı sorunlar ile ilişkili olması gerekmemektedir (Twenge ve Campbell, 2010).

Psikanalize göre narsisizm evrensel bir kültürdür. Benzer biçimde geleneksel psikoloji kendini sevmenin çok olumlu olduğunu, başkasını sevmeden önce kendimizi sevmemiz gerektiğini söylemektedir (Stam ve Shohat, 2006). Narsisizm, doğal gelişim sürecinde ortaya çıkan insanlar için vazgeçilmez bir durumdur. Bu sürecin sağlıklı bir şekilde geçirilmesi normal narsisizm, süreçte bozulmalar meydana gelmişse patolojik narsisizm olarak adlandırılan iki boyutu olduğu kabul edilir (Atay, 2010). Normal narsisizm normal nesne ilişkileriyle, patolojik narsisizm ise patolojik nesne ilişkileriyle aynı anda gelişmektedir (Kernberg, 2012). Normal narsisizm, patolojik (klinik) narsisizm ile oldukça benzer özellikler barındırır ancak normal narsisizm oldukça düşük seviyede seyretmektedir (Bergman vd., 2011).

#### 2.4.1. Normal Narsisizm

İnsanın kendisini sevmesi, beğenmesi veya değerli hissetmesi yani kendisi hakkında olumlu duygu ve düşüncelere sahip olması, diğer insanlarla olan ilişkilerini olumlu etkilemektedir. Bu sevilme beğenilme veya değer verilme istekleri narsisistik ihtiyaçlardır. Herkes için tanıdık olan bu narsisistik ihtiyaçlar, insanın temel psikolojik ihtiyaçları arasında yer almaktadır. Bütün bireyler, normal gelişim süreçlerinde bunlara ihtiyaç duymaktadırlar (Özmen, 2006). Bu ihtiyaçların giderilmesi, bireyin günlük aktivitelerinden keyif almasını, başardıklarıyla gurur duymasını, çevresiyle ve çevresinin beklentileriyle aktif bir biçimde baş edebilmesini ve eksik yönlerinden dolayı utanç ve öfke duygularını hissetmesini sağlamaktadır. Bireyin çevresine uyum

sağlamasını ve çevresindeki insanların kendisinden beklentilerini gerçekleştirebileceği duygusunu yaşatan bu durumlar normal narsisizm olarak kabul edilmektedir (Rozenblatt, 2002).

Kernberg (2012), normal narsisizmi benliğe olan libidinal bir yatırım olarak tanımlamaktadır. Benliğe yapılan bu libidinal yatırım sadece içgüdüsel bir libidinal enerji kaynağından değil, benlik ile benlik içi, süper ego ve id'deki yapılar arasındaki ilişkilerden de kaynaklanmaktadır. Normal narsisizmin gelişmesi için ruh içi yapılar (benlik, duygular ve biliş) ile dış unsurlar (anne-baba vb.) arasında bir denge olması gerekmektedir. Ruh içi yapılar “ben amaçları ve ideal kendilik”, “nesne temsilleri”, “üstben faktörleri”, “içgüdüsel ve bedensel faktörler” olarak gruplandırılmaktadır. Dış unsurlar ise “dış nesnelere kaynaklanan libidinal doyumlar”, “ben amaçlarının ve emellerin sosyal etkinlikte ya da başarıda doyumunu” ve “yaşanan çevrede gerçekleştirilen entelektüel ya da kültürel amaçların doyumunu” olarak gruplandırılmaktadır.

Normal (subklinik) narsisizm normal bir kişilik özelliğidir; Sağlıklı bireyler çeşitli derecelerde bu özelliğe sahiptirler ve birçok çalışma narsisizmin normal bir kişilik özelliği olduğunu göstermektedir (Emmons, 1987). Normal narsisizm, bireyin kendisine verdiği değer ve özgüvenin olabildiğince yüksek seviyede bulunması ve çevreden gelen eleştiri veya olumlu/olumsuz etkilerin bireyin özgüvenini olumsuz yönde etkileme derecesinin en aza indirdiği durumdur. Birey çevresinden onunla ilgili düşünce ve görüşlerden beslenmek yerine kendisiyle ilgili olan görüş ve düşüncelerine odaklanır ve özgüvenini bu şekilde arttırarak doyurur (Karaaziz ve Atak, 2013).

Normal narsisizmi bireylerin gelişimi için normal bir kişilik özelliği olarak kabul eden görüşlerin yanı sıra birey ve çevresi için oldukça olumsuz etkileri olduğunu savunan görüşler de mevcuttur. Bu doğrultuda Twenge ve Campbell (2010), Narsisizmin, oldukça dikkat çeken bir terim olduğunu ve yaygın bir kullanıma sahip olduğunu belirtmektedirler. Narsisist Kişilik Bozukluğu üzerine yapılmış olan araştırmaların ve genç nüfus üzerine yoğunlaşılacağı; klinik bir tanı koymaya geçecek kadar ilerlemeyen ama bunun yanında birey ve çevresindeki kişiler için yıkıcı olabilen davranış ve tutumları normal narsisizm olarak adlandırmaktadırlar. Bu normal

narsisizmin çok daha yaygın olduğu için, potansiyel olarak çok daha zararlı olduğunu ifade etmektedirler. Ancak bu özelliklerin Narsisist Kişilik Bozukluğu için de geçerli olduğun belirtmektedirler.

#### 2.4.2. Patolojik Narsisizm

Erken çocukluk döneminde yaşanan kötü deneyimler, kişilerin benlik bütünlüklerini korumak için ihtiyaç duydukları normal narsisizm yerine, patolojik narsisizmin gelişmesine neden olmaktadır. Bireyin benliğine duyduğu ilgi ve verdiği önemin, psikiyatrik yardım almasına götürecekt kadar yoğunlaşması bir kişilik bozukluğu olan patolojik narsisizmi ortaya çıkarmaktadır (Evren, 1997). Patolojik narsisizm kişinin psikolojik varlığını tehdit eden güçlerden korumak için düzenlenmiş bir kişilik organizasyonu şeklinde işlemektedir (Rozenbaltt, 2002).

Patolojik narsisizm üç kategoride tanımlanabilir. Birincisi çocuk özsaygı düzeyinin gerilemesi, hafif düzeyde narsisistik karakterini yansıtan patolojik durumdur. Tam olarak bir saplanma (saplantı) içerir ya da normal çocuk narsisizminde bu seviyeye doğru bir gerileme yaşanır. İkinci olarak daha şiddetli ama nispeten seyrek olan patolojik narsisizmdir. Narsisistik nesne seçiminin bir örneği olarak tanımlanır. Bu tipte hastaların kendilikleri bir nesne ile tanımlanır. Hastaların temsili sırasında çocuğum kendiliği bir nesne üzerinde tasarlanır. Patolojik narsisizmin üçüncü ve en şiddetli tipi klinik psikiyatrinin en zorlu sendromlarından olan narsistik kişilik bozukluğudur (Kernberg, 2004).

Patolojik narsisizme sahip bireyler, her ne kadar kendisinden emin ve diğer insanların düşüncelerini önemsemez bir tavırla hareket etseler de içsel süreçte başkalarının düşünceleriyle beslenmeye açık bireylerdir. Bu tip kişiler, dış görünüşlerindeki abartılı güvenleri ve kendinden emin tavırlarının tersine, iç süreçlerinde kendilerine güvenmeyen bireylerdir. Patolojik narsisizmdeki en önemli husus, bireyin tamamen dıştan gelen yorumlarla beslenmeye açık ve muhtaç olmasıdır (Karaaziz ve Atak, 2013). Normal narsisizm ve patolojik narsisizmin farkını ortaya koyan husus da budur. Patolojik narsisistler kendilerine yönelik değersizlik ve kendilerinde hoşlarına gitmeyen özelliklerini çevrelerine yansıtarak rahatlama yolunu seçmektedirler. Bunun bir sonucu olarak patolojik narsisistler kendilerine yöneltilen

olumsuz eleştiri ve duygulara aşırı duyarlı tavırlar (aşırı öfke, saldırganlık vb.) göstermektedirler (Kernberg, 2012).

Patolojik narsisistler, gerçekte kendilerini sevememekte ve küçük görmektedirler. Kernberg, bu tip bireylerin kendilerini abartılı bir biçimde sevmesinden ziyade kendilerinden nefret ettiklerini belirtmektedir. Van Der Walls da narsisistleri, kendilerini sevmedikleri gibi başkalarını da sevmeyen bireyler olarak nitelendirmektedir (Evren, 1997). Narsisistler kendilerini çevrelerini ahlaki taleplerine uydururlar, çünkü uymadıkları zaman karşı karşıya gelecekleri saldırılardan korkarlar ve boyun eğme, şan ve hayranlık için ödemeleri gereken bedel gibi görünmektedir; fakat hiçbir zaman anti sosyal faaliyet göstermemiş olan narsisistler, “sahtekâr” olduklarını düşünmektedirler ve “yakayı kurtarabildikleri” takdirde anti sosyal davranışta bulunabilmektedirler. Diğer insanları temel olarak namussuz ve güvenilmez ya da yalnızca dış baskılar yüzünden güvenilir olarak görmektedirler (Kernberg, 2012). Patolojik narsisistler, onları tehdit ettiğine inandıkları durumlardan korunmak adına bir çeşit savunma mekanizması geliştirerek bir kişilik organizasyonu içerisine girmektedirler (Rozenblatt, 2002).

Patolojik narsisizme sahip bireyler görünüşte, ciddi biçimde bozulmuş davranışlar sergileyebilirler. Bir kısmı sosyal olarak çok aktif ve iyi görünürler ve genellikle çocuksu kişilikten çok daha iyi itki denetimine sahiptirler. Bu bireyler diğer insanlarla etkileşime girdiklerinde alışılmadık bir biçimde kendilerinden söz etmektedirler, diğer insanlar tarafından sevmeye ve hayranlık duyulmaya büyük ihtiyaç duymaktadırlar. Görünüşte çok yüksek bir kendilik kavramları olmasına rağmen diğer insanlardan gereğinden fazla takdir alma ihtiyacı hissetmektedirler. Empati düzeyleri oldukça düşüktür ve duygusal yaşamları sığdır. Çevredeki diğer insanlar tarafından takdir edilmek ve kendi büyülenmeci fantezileri dışında hayattan pek haz almazlar. Dış ilgi azaldığında ve yeni kaynaklar kendilik saygılarını beslemediğinde, kendilerini huzursuz ve mutsuz hissederler. Diğer insanlara haset duyguları beslerler, narsisist destek bekledikleri bazı kişileri ise (genelde eski destekçileri) küçük görme ve onlara tepeden bakma eğilimindedirler. İlişkileri asalak türdendir ve diğer insanlarla ilişkilerinde açık bir biçimde sömürürler. Başkalarını denetleme ve sahip olma, onlara suçluluk duygusu duymaksızın kullanmaya hakları olduğunu düşünürler ve çoğunlukla çekici ve davetkâr yüzlerini arkasında, soğukluk ve acımasızlık hiss edilir. Diğer

insanların hayranlık ve takdirine ihtiyaç duymaları, patolojik narsisistlerin “bağımlı” oldukları düşüncesini akla getirebilir ancak daha derin bir düzeyde, derin güvensizlikleri ve başkalarını küçümsemeleri nedeniyle herhangi bir kişiye gerçekten kesinlikle bağımlı olmazlar (Kernberg, 2012).

DSM-IV’te NKB aşağıdaki semptomlardan en az beşinin olması erken erişkinlik döneminde başlayan beğenilmeye ve takdir görmeye aşırı bir ihtiyaç ve empati yokluğu ile ortaya çıkan sürekli bir davranış biçimi olarak tanımlanır.

1. Kendisinin çok önemli birisi olduğu duygusunu taşıma, başarılarını ve yeteneklerini abartma, yeterli bir başarı göstermeden üstün bir olarak bilinmeyi bekleme.
2. Sınırsız başarı, güç, zeka, güzellik ya da kusursuz sevgi üzerinde kafa yorma.
3. Özel ve eşi bulunmaz biri olduğuna ve özel ya da toplumsal durumu üstün kişilerin kendisini anlayabileceğine ya da ancak onlarla arkadaşlık etmesi gerektiğine inanma.
4. Çok beğenilmek isteme.
5. Hak kazandığı duygusu taşıma. Kendisinin, özellikle kayırlacak olduğu bir tedavi biçiminin uygulanacağı beklentisi içinde olma ya da bu beklentilere uyum gösterme.
6. Kişilerarası ilişkileri kendi çıkarları doğrultusunda kullanma ve kendi hedeflerine ulaşmak için diğer insanların zayıflıklarını kullanma.
7. Empati yapamama. Diğer insanların duygularını tanıyıp tanımlama ihtiyaçlarının farkına varıp, bu ihtiyaçların giderilmesi konularında isteksiz olma.
8. Çoğu zaman aşklarını kıskanma ya da başkalarının kendisini kıskandığına inanma.
9. Küstah, kendini beğenmiş davranış ve tutumlar sergileme; eleştirilere karşı öfke, utanç veya küçük düşme tepkisinde bulunma (Köroğlu, 1994, s.248).

## **2.5.Sosyal Ağlar ve Kişilik**

Kişilik, bireyin kendisinden kaynaklanan tutarlı davranış kalıpları ve kişilik içi süreçler olarak tanımlanmaktadır. Bu basit tanımın bazı yönlerinin üzerinde durulması gerekmektedir. Öncelikle bu tanım iki bölümden oluşmaktadır. Birinci bölüm tutarlı

davranış kalıplarıyla ilgilidir. Bu tutarlı davranış kalıpları her zaman ve her durum içinde gözlemlenebilmektedir. Bugün dışa dönük bir insanın yarın da dışa dönük olması beklenir. İş yerinde rekabetçi olan bir insan, büyük olasılıkla sporda da rekabetçi olacaktır. Karakterdeki bu tutarlılığı “bu tam ondan beklenecek bir davranıştı” ya da “her zamanki gibi davranıyordu” şeklinde yorumla ifade edilir. Tanımın ikinci bölümü, kişilik içi süreçleri ele almaktadır. Kişiler arası süreçlerden farklı olarak kişilik içi süreçler, nasıl davranacağımızı ve hissedeceğimizi etkileyen ve içimizde gelişen bütün duygusal, güdüsel ve bilişsel süreçleri kapmaktadır (Burger, 2006).

Kitle iletişim araçlarının kullanılmaya başlamasıyla, kişiliğin kitle iletişim araçlarını kullanmada etkili olduğu teorisi öne sürülmüştür (Rosengren, 1974). Bu teori başarılı sonuçlar vermiş ve bu bireysel farklılıkların bireylerin film, müzik ve televizyon şovları gibi medya tercihlerinin yanı sıra (Weaver, 1991), kitap ve kültürel aktiviteleri ile de ilişkili olduğu ortaya çıkarılmıştır (Kraaykamp, Eijck, 2005). Günümüzde internetin en çok kullanılan kitle iletişim aracı haline dönüşmesiyle bireysel farklılıkların, özellikle kişilik farklılıklarının internet üzerindeki etkilerini inceleyen araştırmalar bu konuda yapılan en baskın bilimsel araştırmalar haline gelmiştir (Ryan ve Xenos,2011). Kişilik, insanların internette nasıl davrandıklarını anlamamızı sağlayan en önemli faktördür. İnsanların kişilik özelliklerini bilmeden internetteki davranışları tanımlama imkânı yoktur (Amichai-Hamburger ve Vinitzky, 2010). Kişilik farklılıklarının internet kullanımına etkileri ile ilgili yürütülen çalışmalarda, kullanıcıların diğer kullanıcılarla girdikleri etkileşimin niteliğini, niceliğini etkileyen en önemli hususun baskın kişilik özellikleri olduğu belirlenmiştir (Ryan ve Xenos,2011).

İnternet ve kişilik özellikleri arasında çalışmalar arttıkça, internetin en hızlı büyüyen uygulamalarından olan sosyal ağ siteleri de araştırmaların odak noktası haline gelmiştir. Sosyal ağ siteleri, kullanıcılara kişiselleştirilmiş alanlar sunarak diğer insanlarla etkileşime girmelerini sağlamaktadırlar. Kullanıcılar bu platformlarda kendileriyle ilgili bilgi paylaşımı yaparak kişilik özelliklerini yansıtmaktadırlar (Gentile, Twenge, Freeman ve Campbell, 2012).

Sosyal ağ siteleri, son yıllarda gençlerin hayatlarında önemli yer edinmiştir. Facebook, Myspace, Twitter, Renren (insanlar) ve QQpengyou (arkadaşlar) gibi sosyal

ağ siteleri üye tabanlı internet sosyal ağ siteleridir. Kullanıcılar bu sitelerde isimleri, telefon numaraları ve fotoğraf gibi profil bilgilerini kaydedebilir ve diğer insanlarla açık ve özel mesaj yollamak gibi çeşitli yollardan onlarla iletişime geçebilirler. Tüm sosyal ağ siteleri, çevrimiçi sosyal etkileşimi teşvik ederler, fakat üzerine odaklandıkları kesimlere hizmetleri farklılık gösterse de hizmet etmek için tasarlanmışlardır (Hughes, Rowe, Batey ve Lee, 2011).

Sosyal ağ siteleri içerisinde bir fenomen haline gelen Facebook, araştırmacıların bu sosyal ağ sitesiyle ilgili çalışmalarının giderek artmasına neden olmuştur. Araştırmacılar, Facebook kullanan bireyleri tanımlamaya çalışmaktadırlar. Bazı araştırmacılar ise etkili bir şekilde bu amaca ulaşabilmek için Facebook ve kişiliğin çeşitli yönleri arasındaki ilişkiye odaklanmışlardır (Amichai-Hamburger, 2002; Buffardi & Campbell, 2008; Mehdizadeh, 2010). Facebook, diğer sosyal ağ sitelerine oranla kullanıcılarla ilgili kişisel tercihler, ilgiler, ve zevklerle ilgili daha sağlıklı ve kapsamlı bilgiler elde etmemize imkân verir. Kullanıcıların arkadaş listeleri çoğunlukla daha önceden tanıdıkları kişilerden oluştuğu için, kullanıcılar kendileriyle ilgili genellikle doğru olan bilgileri belirtirler. Farklı kültürlerden farklı insanların Facebook'ta paylaşımlarının da farklı olduğu belirtilmektedir. Paylaşımındaki bu farklılıklar kişilik farklılıklarının da Facebook davranışlarında farklılıklar yaratabileceğini göstermektedir (Wilson, Gosling ve Graham, 2012).

Kişilik farklılıkları Facebook uygulamalarının tercihinde de farklılıklar yaratmaktadır. Facebook kullanan bireyler kullanmayan bireylere oranla daha narsisist ve dışa dönüktürler ancak daha fazla aile içi yalnızlık hissetmektedirler. Diğer yandan Facebook kullanmayanlar daha vicdanlı (conscientious) daha utangaç ve daha fazla sosyal yalnızlık yaşamaktadırlar. Facebook kullananların, kullanmayanlara oranla toplam narsisistik, teşhircilik ve liderlik puanları daha yüksektir. Ayrıca teşhircilik puanı yüksek olan Facebook kullanıcılarının daha fazla fotoğraf ve durum güncellemesi paylaştığı görülmektedir. Utangaç bireylerde Facebook kullanımı ile ilgili anlamlı bir bilgi mevcut değildir (Ryan ve Xenos, 2011).

Facebook, bilme ihtiyacı hisseden bireyler tarafından daha az kullanılmaktadır. Çoklu medya kullananlar (online çalışma, sosyal ağlar aracılığıyla sohbet etme, video

izleme, haber okuma ve oyun oynama vb.) ve yenilikçi olanlar Facebook'u daha fazla kullanmaktadırlar (Zhong, Hardin ve Sun 2011).

Dışa dönük bireyler Facebook'ta daha fazla arkadaşla sahiptirler ve daha fazla Facebook grubuna katılmaktadırlar. Ayrıca nevroitiklik düzeyi yüksek bireyler kişisel bilgilerini daha çok paylaşmakta ve özel mesaj bölümünü daha az kullanmaktadırlar. Uzlaşmacılık özelliği yüksek olan bireyler ile dürüst bireyler de Facebook'ta daha fazla arkadaşla sahiptirler. Yaşantılara açık bireyler ise kişisel bilgiler bölümündeki özellikleri daha fazla kullanmaktadırlar (Amichai-Hamburger ve Vinitzky, 2010).

Narsisistler, Facebook'taki arkadaşlarının onların ne yaptıklarıyla ilgilendiklerini ve arkadaşlarının onların ne yaptıklarını öğrenmeyi arzuladıklarına inanmaktadırlar. Buna ek olarak narsisizm, Facebook'ta geçirilen zaman ve durum güncellemesi paylaşmak ile ilişkili değildir (Bergman vd., 2011).

Dışa dönükler, sosyal ağ sitelerinde daha çok yorum yapmakta ve daha fazla durum güncellemesi paylaşmaktadırlar. Nevrotik bireyler ise kendilerini ifade etmek için durum güncellemelerini ve iletişim için çevrimiçi mesajlaşmanın eş zamansız şeklini kullanmaktadırlar. Dürüstlük puanı yüksek olan bireylerin sosyal ağları kullanma süreleri diğer bireylerden daha farklı değildir. Sevimli olarak görülen bireylerin, sosyal ağ sitelerinde daha fazla yorum yaptıkları ancak daha fazla arkadaş sayısına sahip olmadıkları görülmüştür. Deneyimlere açık olan kullanıcılar daha fazla online oyun oynamaktadırlar. Deneyimlere açık olan kullanıcılar ile sosyal ağ sitelerini kullanma oranı arasında bir ilişki saptanmamıştır (Wang, Jackson, Zhang ve Su 2012).

Duygusal olarak istikrarlı olan bireyler, kaygılı ve huzursuz olan bireylere oranla daha fazla süreyle Facebook kullanmaktadırlar. Deneyimlere açık bireyler de daha fazla süreyle Facebook kullanmaktadırlar. Bunun nedeni ise deneyimlere açık bireylerin daha yenilikçi ve daha yaratıcı eğilimlerinin olmasıdır (Correa, Hinsley, Zúñiga 2010). Heyecan arama puanı yüksek olan katılımcılar, daha fazla online oyun oynamalarına karşın arkadaş sayıları diğer bireylerden farklı değildir. Özsaygısı yüksek bireyler durum güncellemelerine daha fazla yorum yapmaktadırlar (Wang, Jackson, Zhang ve Su 2012).



## 2.6.Sosyal Medya ve Facebook

Sosyal medya, kullanıcıların ağ teknolojisi temelli olarak etkileşimini sağlayan hizmet ve uygulamaların tümünü temsil etmektedir (Boyd, 2008). Sosyal medya, Web 2.0'ın teknolojik ve ideolojik temellerine dayalı, kullanıcıların etkin bir biçimde içerik oluşturmaya ve değiştirmesine fırsat vermektedir (O'Reilly, 2005). Sosyal medya araçları içerisinde günümüzde en yaygın kullanılanları ise sosyal ağ siteleridir. Dünyada yaklaşık olarak 2,5 milyar insan internet kullanmakta ve bu kullanıcıların 1.8 milyarının sosyal ağ sitelerinde hesabı bulunmaktadır. Yeni bir iletişim ve etkileşim şekli olan sosyal ağ sitelerine olan bu büyük katılım, aynı zamanda insanların bunlara olan ihtiyaçlarının ne kadar büyük olduğunun bir göstergesidir. Sosyal ağ sitelerinin popülaritesi siteyi kullanan bireylerin sayısı ve bu insanların ağlarındaki diğer kişilerle olan etkileşimine bağlıdır (Cheung, Chiu ve Lee, 2011).

Sosyal ağ siteleri; belli kurallar çerçevesinde, bireylerin tercih ettikleri özelliklerini düzenleyebilecekleri bir profil sayfası oluşturma, iş arkadaşları, arkadaşlar, okul arkadaşları, aile üyeleri ve diğer insanlarla iletişime geçmelerini sağlamaktadır. Sosyal ağ siteleri, bireylerin açık veya yarı açık bir profil oluşturmalarına olanak tanıyan sınırlı bir sistemdir. Diğer bireylerin paylaşımlarını ve hareketlerini arkadaş listeleriyle birbirine bağlamaktadır. Sosyal ağ siteleri insanların iletişime geçmek istedikleri insanlardan arkadaş listesi oluşturma, bu oluşturulan listedeki kişilerin diğer insanlarla olan bağlantı ve paylaşımlarını, yakınlık-uzaklık derecelerini ve karakteristik özelliklerini izleme olanağı veren internet tabanlı uygulamalardır. Bireyler oluşturdukları bu profillere fotoğraf, video, sesli ve görüntülü birçok içerik ekleyebilmektedir (Boyd ve Ellison, 2007 ).

İlk sosyal ağ sitesi, 1997 yılında kuruldu ve günümüzde birçok uygulama yelpazesi, ilgi alanları ve kullanıcılarla birlikte yüzlerce sosyal ağ sitesi mevcuttur (Boyd ve Ellison, 2007). Sosyal ağ siteleri, popüler olmaya ve yayılmaya hızla devam etmektedir. Facebook, Twitter, LinkedIn, Myspace, Ning, Google Plus +, Tagged, Hi5, Myyearbook, Meetup, Badoo, Bebo, Mylife gibi dünya çapında popüler olan birçok ağ sitesi mevcuttur. Sosyal ağ sitelerini en çok kullananlar ise lise ve üniversite öğrencileridir (Kalpidou, Costin ve Morris, 2011). Başka bir ifadeyle 18- 25 yaş

arasındaki gençler sosyal ağ sitelerini en çok kullanan gruptur. Bu toplam kullanıcıların yaklaşık olarak %30'unu oluşturmaktadır ( Kim ve Davis, 2008).

Dünya çapında en çok kullanıcıya sahip olan sosyal ağ sitesi ise Facebook'tur (Facebook, 2013). 4 Şubat 2004 tarihinde Mark Zuckerberg tarafından kurulan Facebook tüm dünyada oldukça yaygın bir kullanıma sahiptir, ilk zamanlarında Harvard Üniversitesi öğrencilerine özel olarak tasarlanmış olan Facebook daha sonra diğer üniversite öğrencileri ve lise öğrencilerinin de kullanımına açılmıştır. Günümüzde herkesin kayıt yapabileceği bir yapıya kavuşan Facebook'a geçerli bir e-mail adresi ile birlikte istenilen diğer bilgilerin girilmesi ve yönetici onayından geçtikten sonra üye olunabilmektedir (Boyd ve Ellison, 2007).

Facebook kullanıcılarının üçte birini üniversite öğrencileri oluşturmaktadır ve bu kategorideki bireyler için Facebook günlük faaliyetlerinin bir parçası haline gelmiştir. Sosyal ağ sitelerinde arkadaşları bulunan bireylerin sosyal etkileşimleri olumlu bir şekilde değişmektedir (Hian, Chuan, Trevor, ve Detenber, 2004). Facebook olağanüstü popülerliğiyle yakınlarımız ve arkadaşlarımızla kurduğumuz iletişim yollarında, bilgiye ulaşma ve dünyada meydana gelen olaylara daha yakından bakma hatta bazen bu olaylara katılma yollarımızda devrim yapmıştır (Seto, 2012). Kullanıcılarına kişisel bilgileriyle birlikte kimliklerini arkadaşlarına, aile üyelerine, iş arkadaşlarına ve hatta yabancılara sunmalarına olanak sağlayan teknolojik özellikler sunar. Kullanıcılar arkadaşlarıyla durum güncellemesi, fotoğraf, video paylaşabilir, mesajlaşabilir ve daha birçok faaliyeti gerçekleştirebilirler. Ayrıca kullanıcılar fotoğraflarını, videolarını ve ağdaki durumlarını gizleyebilirler. Facebook her geçen gün daha çok insan için ilgi çekici hale gelmektedir. Birçok insan git gide Facebook bağımlısı oluyor; çünkü Facebook kullanıcılar için arkadaşları ve aileleriyle temasta kaldıkları büyük bir sosyal ağıdır ( Omolayo, Balogun ve Omole, 2013 ).

Dünyada Facebook kullanıcı sayısı Eylül 2013 itibariyle 1.19 milyardır. Ayrıca 874 milyon mobil kullanıcı ve günlük 728 milyon aktif kullanıcı sayısı ile site muazzam kullanım oranlarına ulaşmıştır (Erbaş, 2013). Türkiye'de ise 35 milyonun üzerinde internet kullanıcısı bulunmaktadır ve internet kullanımının tüm nüfusa oranı %45'tir. 36 milyon aktif Facebook hesabı olan Türkiye'de günlük ortalama 4.9 saat kişisel

bilgisayar üzerinden, 1.9 saat mobil cihazlar üzerinde internette vakit geçirilmektedir. Türkiye’de sosyal medyada geçirilen süre ortalama olarak günlük 2 saat 32 dakikadır. Türkiye’de en çok kullanılan sosyal ağ siteleri sırasıyla Facebook, Twitter, Google + ve LinkedIn olarak birbirini izlemektedir (semsector.com, 2014).

Dünyada internet kullanımının en yoğun olduğu bölge % 81’lik bir oranla Kuzey Amerika ülkeleri, en az kullanımın olduğu bölge ise % 12 ile Güney Asya ülkeleridir. Sosyal ağ sitesi kullanımı her geçen gün artmaktadır ve günlük yaşantıda milyonlarca insan bu siteleri aktif bir biçimde kullanmaktadır. Aktif kullanıcı sayısına bakıldığında dünyadaki en popüler 10 sosyal ağ sitesi şu şekilde sıralanmaktadır.

Facebook (1,184 milyar), QQ (Tencent) (816 milyon), Qzone (632 milyon), Whatsapp (400 milyon), Google+ (300 milyon), Wechat (272 milyon), LinkedIn (259 milyon), Twitter (232 milyon), Tumblr (230 milyon) ve Tencent Weibo (220 milyon)

Mobil penetrasyonun (girişin) en güçlü olduğu bölgeler Avrupa, Güney Amerika ve Ortadoğu ülkeleridir. İnternet kullanımında İngiltere %87’lik kullanım oranıyla dünyada lider konumdadır. İngiltere’yi sırasıyla Kanada (%86), Almanya (%84), Güney Kore (%84) ve Fransa (%83) izlemektedir. Dünyanın en kalabalık ülkesi olan Çin internet kullanımında %42’lik oranla gelişmiş ülkelerin gerisinde kalmaktadır. Kişisel bilgisayarlar üzerinden en çok vakit geçiren ülke, günlük ortalama 6,1 saat ile Brezilya’dır. Mobil Cihazlar aracılığıyla internette en fazla kalan ülkeler Güney Amerika ve Arap ülkeleridir. Amerika, Fransa, Almanya, Kanada, Brezilya, İtalya ve Japonya gibi gelişmiş ülkelerde en çok tercih edilen sosyal ağ siteleri Facebook ve Twitter’dir. Dünyada global sosyal ağların yanı sıra yerel sosyal ağlar da yükselişe geçmiştir. Özellikle Rusya, Çin ve Hindistan gibi büyük nüfuslu ülkelerde tercih edilen sosyal ağlar da dünya çapında sosyal ağ kullanım oranlarında hatırı sayılır bir değer değişikliği yaratmaktadır (Önerli, 2014).

Facebook’u diğer paylaşım sitelerinden ayıran en önemli özellik uygulama (application) eklentisidir. Gerek Facebook gerekse Facebook kullanıcılarının oluşturduğu uygulamalar sayesinde kullanıcıların vakitlerinin büyük bir çoğunluğunu sitede geçirmelerine sebep olmaktadır (Kobak ve Biçer, 2014). Kurulduğu günden bu yana, her gün milyonlarca kişinin sosyal etkileşimde bulunduğu bir alan oluşturan

Facebook, muazzam bir başarı göstermiştir. Küresel anlamda doğal ve büyüleyici yeni bir sosyal davranış şeklinin ortaya çıkmasına imkân tanıyan Facebook, ayrıca sosyal bilimcilere birçok ülkeden farklı demografik özelliklere sahip grupları doğal, yeni bir ortamda davranışlarını gözleme, hipotezlerini test etme fırsatı sunmaktadır (Wilson, Gosling, ve Graham, 2012). Facebook gibi sosyal ağ siteleri, blog siteleri, youtube vb. video platformları gibi sosyal medya araçlarının ortaya çıkışıyla beraber bilgisayar aracılı iletişim araştırmaları her zamankinden daha fazla ilginç sorularla karşı karşıya gelmiştir. Sosyal medya kullanıcıları “online iletişimi nasıl gerçekleştiriyor?”, “Sosyal medya kullanımının etkileri nelerdir” ve “bireylerin psikolojik sağlığını ve iyilik halinin nasıl etkilemektedir?” gibi benzeri soruları akıllara getirmektedir (Reinecke ve Trepte, 2014, s.95).

### **2.7.Facebook ve Narsisizm**

Sosyal ağ siteleri bir mesajla birden fazla kişiyle ulaşmamızı sağlayan yeni bir iletişim şeklini ortaya çıkarmaktadır (Deters ve Mehl, 2013). Genç kuşaklar içerisinde bu yeni iletişim şeklinin popülerliği araştırmalarında bu alana yoğunlaşmasına neden olmaktadır. Özellikle Y kuşağında (1980-1999 yılları arasında doğanlar) narsisizm düzeyindeki artışla beraber sosyal ağ kullanımının da paralel bir artış göstermesi, ikisi arasında bir ilişki olup olmadığı sorusunu akıllara getirmektedir (Bergman vd., 2011). Yeni araştırmalara göre sosyal ağ sitelerinin kullanımında son zamanlardaki artış, sosyal ağ sitelerinin kimlik inşasındaki rolüyle ilişkilidir (Boyd ve Ellison, 2007). Ayrıca bireylerin kendini tanıtmayı kolaylaştıran sosyal ağ siteleri, kullanıcıların iletişim yolları davranış ve kendini tanıma normlarını narsisizme doğru çekmektedir. 2004 sonrası kurulan kullanıcı odaklı sosyal ağ siteleri narsisizmi ödüllendirmektedir. Web 2.0 ile kültürel narsisizm, narsisistlerin kendilerini internette tanıtmaya arayışlarıyla ve aynı sitelerin daha mütevazı kişiler arasında bile narsisizmi teşvik etmesiyle, bir pekiştirici olarak işlev görmektedir (Twenge ve Campbell, 2010).

Narsisistler çoğunlukla statülerini ve olumlu benlik görünümünü arttıracak ilişkiler ararlar ve yeni sosyal ortamlarda etkili, yeni ilişkiler başlatma konusunda yeteneklidirler (Foster ve Campbell, 2007). Yeni sosyal ortamlar oluşturma fırsatları sunan sosyal ağ siteleri de narsisistlerin bu tür ihtiyaçlarını tatmin etmek için onlara

ideal bir mekân oluşturmaktadır (Ellison, Steinfield, ve Lampe, 2007; Steinfield, Ellison ve Lampe 2008 ). Çünkü sosyal ağ siteleri kişilerin kendilerini sunmaları için onlara tam bir kontrol verir ve narsisistlerin meydana getirdiği yüzeysel ilişki temelli büyük sosyal ağlarını oluşturmalarına olanak tanımaktadırlar (Buffardi ve Campbell 2008).

Narsisistlerin sosyal ağlarını oluşturmaları için birçok fırsat sunan sosyal ağ sitesi Facebook, daha önce internet sitelerinde görülmemiş bir popülariteye sahiptir ve bu popülaritesi sosyalleşme ile ilgili birçok soruyu akıllara getirmektedir. Bununla birlikte sosyal bir fenomen haline gelen Facebook kullanımı ile ilgili psikolojik teorinin önemli bir eksikliği mevcuttur. Facebook kullanım sıklığı; narsisizm, nevrotizm, yalnızlık ve utangaçlık açısından farklı tercihler ve özellikler ortaya koymaktadır (Ryan ve Xenos, 2011). Facebook kullanımı ile ilgili günümüzde birçok araştırma yapılmaktadır ve çoğunlukla bu çalışmalar Facebook kullanımı ve bununla ilişkili psikolojik durumlar üzerine yapılmaktadır (Mutlu, 2014).

Dünyanın en büyük sosyal ağ sitesi Facebook, kullanıcılarına sık sık “aklında ne var?” sorusunu sormaktadır ve kullanıcılar; düşüncelerini, tecrübelerini, duygularını, hava durumunu, kahvaltıda ne yediklerini, aşk konusundaki ayrılıklarını veya kişisel krizleri gibi birçok önemli ve önemsiz konuyu durum güncellemelerinde arkadaşlarıyla paylaşarak bu soruyu yanıtlamaktadırlar (Deters ve Mehl, 2013). Narsisist bireylerin biricik oldukları düşüncelerini onaylatmaları, şişirilmiş öz imajlarının kabul görmesi ve dikkat çekici davranışlarını sahnelemeleri için Facebook mükemmel bir alandır (Ong vd., 2011; Mehdizadeh, 2010). Bireylerin Facebook’ta neler yaptıklarının nasıl özelliklerinin olduğunun arkadaşları tarafından ilgiyle takip edilmesi narsisistler için Facebook’u ilgi çekici bir hale getirmekte ve pozitif bir imaj sergileyebilmeleri için önemli bir sahne haline dönüşmektedir (Bergman ve vd., 2011).

Facebook’un yapısı narsisistlerin kendini tanıtmaya, gururunu okşayan fotoğraflarını seçme ve en çok arkadaşına sahip olma “becerilerini” ödüllendirir bu nedenle narsisistler, Facebook gibi sosyal ağ sitelerinde oldukça başarılıdırlar (Twenge ve Campbell, 2010). Narsisist kullanıcılar kendilerini sergilemeyi seven bireylerdir. Liderlik özellikleri, arkadaş sayısı, durum güncellemeleri daha fazladır.(Buffardi ve

Campbell 2008; Mehdizadeh, 2010; Ong, Ang, Ho, Lim, Goh, Lee, ve Chua, 2011; McKinney, Kelly ve Duran, 2012). Ayrıca narsisist bireyler, Facebook'ta sürekli olarak beğeni ve yorum gelmesi beklentisi içindedirler ve siteyi sürekli ve aktif bir şekilde kullanarak bu ihtiyaçlarını giderme çabası taşırlar. Bu durum narsisist bireylerin kendi egolarını tatmin etmek için ortaya koyduğu davranışlardır (Ong vd., 2011; Mehdizadeh, 2011).

Narsisistler, Facebook üzerinden yüzeysel ilişkiler kurarak narsisistik ihtiyaçlarını karşılamaktadırlar (Mehdizadeh, 2010). Facebook uygulamasında çok fazla aktivite gerçekleştirmek ve kendisini yüceltme amacıyla yapılan paylaşımların narsisizmle ilişkili olduğu belirlenmiştir. Kendisine göre çekici olduğunu düşündüğü fotoğrafları seçip yüklemektedirler. Narsisistlerin fiziksel olarak daha çekici fotoğraflar seçmelerinin nedeni, kendileri ile ilgili abartılı düşüncelerini onaylatmak ve hayranlık uyandırma arzularını tatmin etmek amacıdır. Sürekli bir şekilde kendisiyle ilgili alıntılar yapmak, daha fazla beğenileceğini düşündüğü video, ses ve resim dosyalarını paylaşmak, sosyal ağ sitelerinde kurulan etkileşim miktarı ve kişinin kendisiyle ilgili yaptığı bilgi paylaşımı miktarı narsisizm düzeyiyle doğru orantılıdır (Buffardi ve Campbell, 2008).

Facebook uygulamalarını kullanma özellikleri ile narsisistik özellikler birbirine uyum göstermektedir (Ong vd., 2011; Mehdizadeh, 2011). Facebook kullanan bireyler daha fazla narsisistik kişilik özellikleri taşımaktadırlar (Ryan ve Xenos,2011). Narsisistlerin Facebook'u boş zamanlarını geçirme, menfaatleri ve duygusal menfaatleri için etkileşime geçmek şeklinde kullandığı görülmektedir (Bibby, 2008).

Buffardi ve Campbell (2008) ile Mehdizadeh (2010)'in çalışmaları narsisizm düzeyi yüksek olan bireylerin Facebook kullanımının sıklığının yüksek olduğunu gösteriyor. Bu araştırmalara göre bu eğilim, Facebook kullanıcılarının kişisel destek ve fotoğraf yayınlama, durum güncellemesi paylaşma gibi yüzeysel davranışları teşvik etmesine dayandırılabilir (Buffardi&Campbell, 2008; Mehdizadeh, 2010). Buffardi ve Campbell (2008)'in ifade ettiği gibi narsisist bireylerin yaygınlığı genel kullanıcılar arasındaki narsisistik davranışların artmasına neden olabilir. Böyle davranışlar

başlangıçta kabul edilebilir görünür. Bu nedenle bu alan daha fazla araştırmaya değerdir.

## **2.8.Saldırganlık**

İnsanoğlu yaşam mücadelesi verirken her zaman öncelikli amacı zorunlu ihtiyaçlarını karşılamak olmuştur. İnsanoğlu geçmişte barınma ve özellikle beslenme için mücadele etmiş, yırtıcı hayvanlardan korunabilmek, kısıtlı çevrede sınırlı kaynaklarla yaşamını sürdürebilmek ve gereksinimlerini karşılayabilmek için sık sık saldırganlığa başvurmak zorunda kalmıştır. Ancak bütün insanlar aynı derecede saldırgan davranışlara sahip değildirler. İnsanların kişilik ve kişisel özellikleri birbirinden farklıdır, bu nedenle çevresel koşullar aynı olsa bile göstermiş oldukları saldırganlık düzeyleri birbirinden farklıdır (Baron ve Richardson, 1994; Akt: Kurtyılmaz, 2005).

Sosyal olmanın bir gereği olarak insanoğlu, sürekli diğer insanlarla etkileşim halindedir. Bu etkileşim sırasında bazen saldırgan davranışlar göstermekte bazen de saldırgan davranışlara maruz kalmaktadır. Bu nedenle saldırgan davranışlar sosyal bilimler ve özellikle de psikoloji biliminde sıkça tartışılan bir konu haline gelmiştir. Yapılan araştırmalar saldırganlığın köklerini, saldırganlığın ne olduğunu, saldırgan davranışların şekillerini ve saldırganlığa neden olan faktörleri incelemiştir (Yükselgün, 2008). İnsanoğlunun sergilediği ve sosyal bir olgu olan saldırganlık (Coie, Cillessen, Dodge, Hubbard, Schwartz, Lemerise ve Bateman, 1999), çoğunlukla karmaşık ve detaylı davranışları kapsamaktadır (Monks, Palermiti, Ortega ve Costabile, 2011).

Saldırganlığa, ilişkin pek çok tanımlama görebilmekteyiz ancak bu tanımlamalarda ortak bir uzlaşma sağlanamamıştır. Bazı araştırmacılara göre saldırganlık itme, vurma gibi fiziksel özellikler barındırmakta; diğer bir kısım araştırmacılara göre ise tehditkâr konuşma, sözlü aşağılama gibi özellikleri de taşımaktadır. Bazıları kendi türüne zarar vermeyi saldırganlık olarak tanımlarken, bazıları canlı ya da cansız varlıklara zarar verme niyetiyle yapılan davranışları bu kapsamda değerlendirmektedirler (Hogo ve Vaughan, 2006).

Saldırganlık, diğere zarar vermek amacıyla bir kiři veya grup tarafından gerçekteřirilen davranıř olarak tanımlanmaktadır. Buss, bireylere zarar veren her türlü fiili saldırganlık olarak tanımlamıřtır. Ancak daha sonraları bu tanım yetersiz görölmüř, tanıma ek olarak “kasıtlı zarar verme” kavramı dâhil edilmiřtir. Bu nedenle zarar verme kastı tařımayan herhangi bir eylem, büyük acı ve zarara da sebep olsa saldırganlık olarak nitelendirilmemektedir. Saldırganlık iki gruba ayrılır, bunlardan birincisi araçsal saldırganlık ikincisi düřmanca saldırganlıktır. Araçsal saldırganlık, özel bir amaç ve diğere zarar verme amacı tařımaktadır. Bu durumda saldırganlık, istenilen sonuca ulařmak için bir araç olarak kullanılmaktadır. Düřmanca saldırganlık olarak nitelendirilen saldırganlık türü ise, öfke ve nefret duygularıyla beraber bařka kiřilere zarar vermek ve yaralamak amacı tařımaktadır. Düřmanca saldırganlıkta, kalp atıř hızının artması, kan basıncının yükselmesi, kaslarda kan akıřının artması gibi bazı fizyolojik deęiřiklikler gözlenmektedir (Brewer ve Crano, 1994; Akt: Bilgi, 2005).

Fromm (1993), saldırganlıęı savunucu ve kıyıcı saldırganlık olarak ikiye ayırmaktadır. “Savunucu” saldırganlık, insan ve hayvanlarda ortak olan, yařamsal çıkarlar tehdit altında bulunduęunda ortaya çıkan, kalıtım yolu ile programlanmış bir saldırı ya da kaçma tepkisidir. Bu savunucu saldırganlık, kiřinin veya türün yařamını sürdürmesine hizmet eder, tehdit edici durum ortadan kalktıęında savunucu saldırganlık da ortadan kalkar. Diğere bir saldırganlık türü ise “kıyıcı” saldırganlıktır. Zalimlik ve yıkıcılık olarak da adlandırılan bu saldırganlık ise, insan türüne özgüdür ve aslında çoęu memelide görölmemektedir. Kıyıcı saldırganlık “savunucu” saldırganlık gibi kalıtımsal olarak programlanmamıřtır ve hiçbir amacı yoktur. Diğere bazı canlılar her ne kadar büyük oranda savunucu saldırganlıęa sahip olsalar da katil veya iřkenceci deęildirler. Bu tür zalimlik ve yıkıcılık insanoęluna özgü bir özelliktir.

Saldırganlık davranıřının meydana gelmesinde; içgüdü, engellenmeye düşük tolerans, güdüleri içeren engellemeler, kiřilik özellikleri, biyolojik faktörler, öęrenme bozuklukları, davranıř bozuklukları, anne baba becerilerinin eksiklięi, ařaęılanma, ortalamanın üzerinde řiddete maruz kalma, saldırganlıęın taklit edilmesi, yüksek riskli gruplarda olma, düşük özsayıęı, A tipi kiřilik, toplumsal cinsiyet rolleri, fiziksel çevre, alkol ve madde kullanımı, kıřkırtma, dezavantajlı gruplardan olma ve cinsiyet



sayılabilir. Saldırganlık bazen de önyargılarla, ırkçılık ve marjinalleşmeyle de ilgili olabilmektedir (Hogo ve Vaughan 2006).

Saldırganlık, insanoğlunun yaşamının her alanına yayılmış ve yaşamın kaçınılmaz bir parçası olarak kabul edilmekle birlikte acil olarak çözülmesi gereken bir sorundur. İnsanların başka insanlara saldırı nedenlerini belirlemek, saldırganlığın kurbanlar, saldırgan ve toplum üzerindeki zararlı etkilerini azaltma yolları bulunmalıdır (Hogo ve Vaughan, 2006).

## **2.9.Saldırganlık Kuramları**

Tarih boyunca tüm insanlarda ve toplumlarda saldırganlığa rastlamak mümkündür. Saldırganlık içeren davranışların nereden kaynaklandığını ve nasıl meydana geldiğini açıklamak için birçok görüş ve kuram ortaya konmuştur (Kayan, 2012). Saldırganlığı açıklamaya çalışan temel kuramlardan dört tanesine aşağıda yer verilmiştir.

### **2.9.1.Psikanalitik Kuram**

İnsanlık tarihi boyunca birçok şiddet olayının yaşanması sonucu, saldırganlığın doğuştan getirilen bir içgüdü olduğu görüşü ortaya konmuştur. Freud bu görüşün en önemli temsilcilerinden birisidir. Freud'a göre (1927) "insanoğlu ancak saldırıya uğradığında kendini koruyan, aslında sevgi arayan uysal bir varlık değildir. Yüksek derecede saldırganlığı onun içgüdüsel doğasının bir parçasıdır (Freud, 1971).

Freud hem yaşam hem ölüm içgüdülerini gerilim azaltıcı bir işlev olarak görmektedir. Freud'a göre insan zevk ilkesi doğrultusunda yaşayan bir varlıktır, bu nedenle bir an öce gerilimden kurtulmak ister. Freud yaşam içgüdüünün bireyin cinsel gerilimini azalttığını, ölüm içgüdüünün ise bireyin yaşamındaki bütün gerilimi nihai olarak azalttığını vurgulamıştır. Birey gerilimden kurtulmak istediği için yaşamın amacı ölümdür. Freud'un ölüm içgüdü kavramı psikanalistçileri üçe ayırmıştır. Birinci grup, Freud'un kuramını tamamıyla benimserken ikinci grup metafizik boyutu nedeniyle ölüm içgüdüünü reddetmiştir. Üçüncü grup ise Freud'un saldırganlığın içgüdüsel değil

tepkisel olduğu açıklamasını benimsemiştir. Bu tepkisel görüş yıllar sonra Yale grubu tarafından engellenme-saldırganlık kuramı olarak ortaya çıkmıştır (Geçtan, 1996).

Freud, saldırgan ve yıkıcı davranışları topografik model ile açıklamaya çalışmış. Saldırgan ve yıkıcı dürtülerin kaynağı olarak id'i göstermiş ve id'i de bireyin doğuştan getirdiği ilkel yönü olarak tanımlamıştır. Freud'un kuramında libidonun yaşamın farklı dönemlerinde farklı organlara yöneldiğinin ve o döneme ait cinsel haz bölgeleri olduğunu vurgulamıştır. Oral dönemde ağız bölgesi, anal dönemde makat bölgesi hem saldırganlığın hem de libidonun yoğunlaştığı bölgelerdir. Freud anal dönemi çocuğun kızgınlık duygularının temelini atıldığı dönem olarak belirlemiştir. Fallik dönemde karşı cinsten olan ebeveyne ilgisi ve kendi cinsiyetinden olan ebeveyne duyduğu düşmanlık duyguları ile saldırganlık ortaya çıkar. Freud kuramının ilk yıllarında bütün davranışları cinsel enerji ile açıklamaya çalıştığı gibi saldırgan davranışları da libido ile açıklamıştır (Geçtan, 2010).

Lorenz'e göre insan saldırganlığı, sürekli akış halinde olan bir enerji pınarının beslediği bir içgüdüdür ve dışardan gelen uyarıcılara karşı bir tepkinin sonucu olması beklenmez. Lorenz içgüdüsel harekete özgü enerjinin, davranış kalıbıyla ilgili sinir merkezinde sürekli olarak biriktiğini ve eğer yeteri kadar enerji birikmişse, bir uyarıcının olmaması durumunda bile bir patlamanın meydana gelme olasılığı olduğunu vurgulamaktadır. İnsanlar ve hayvanlar biriken bu enerjiyi serbest bırakacak uyanları çoğu zaman bulurlar, uygun uyanlar ortaya çıkana kadar elleri kolları bağlı bir şekilde beklemeleri gerekmez uyan ararlar ve hatta yaratırlar. Lorenz'e göre saldırganlık esas olarak dış uyanlara karşı bir tepki değil, insanın içinde gömülü olan, serbest kalmaya çabalayan ve dış dürtülerin yeterli derecede olup olmamasına bakmaksızın anlatımını bulacak olan bir uyarıdır (Fromm, 2008).

### 2.9.2.Biyolojik Kuram

Biyolojik kuramlar, merkezi sinir sistemi ve endokrin sistemin işleyişinde meydana gelen aksaklıkların saldırganlık davranışına neden olduğunu savunmaktadırlar. Saldırganlık fonksiyonlarından sorumlu beyin bölgeleri incelenen canlılarda hipotalamusun, saldırganlığı hem kontrol etmede hem de aktivesinde önemli bir bölüm olduğu görülmektedir (Atkinson ve Atkinson, Smith, Bern ve Hoeksema, 2012).

Hayvanlar üzerinde yapılan çalışmalar saldırganlığın içgüdüsel ve genetiksel olduğunu göstermiştir. Bunun neticesinde insanın da doğuştan saldırgan olduğu öne sürülmektedir (Şahin, 2003).

Biyolojik kuramlar, insan organizmasındaki bazı yapıların saldırgan davranışlara sebep olup olmadığını incelemektedir. Bazı hormonların, beynin bazı bölgelerinin saldırganlıkla ilişkisi var mıdır? Kromozomların saldırganlıktaki rolü nedir? Corner, yaptığı hayvan deneylerinde, testosteron düzeyinin artmasının saldırganlığı arttırdığını bulmuştur. Fetüs erkek olduğu zaman aynı zamanda vücutta testosteron hormonu da oluşmaya başlamaktadır. Bundan dolayı erkekler kadınlardan daha saldırgandır. Almanya, İsviçre ve Danimarka'da cinsel şiddet suçundan mahkûm olan bireylere iğdiş edilmeyi kabul ederlerse erken salıverilecekleri söylenmiştir. Bu öneriyi kabul eden gönüllü mahkûmların cinsellikle ilgili düşünce ve eylemlerinin azaldığı bunun yanında cinsel saldırılarında da bir azalma olduğu belirlenmiştir (Tiryaki, 2000).

Saldırganlık ve kromozomlarla ilişkisine bakıldığında, erkeklerde kızlardan farklı olarak bir tane Y kromozomu fazladır ve bu Y kromozomunun saldırgan davranışlara neden olduğu tespit edilmiştir. Bunun yanı sıra Y kromozomu ile ilgili farklı bulgularda mevcuttur. Beyinde hipotalamus, mesansafalon ve amigdalanın uyarılması, öfke ve saldırganlığa neden olmaktadır (Acet, 2006).

### 2.9.3.Engellenme-Saldırganlık Kuramı

İnsanoğlu doğduğu andan itibaren birçok engelle karşılaşır, zamanla bu engellere karşı dayanıklılık geliştirerek çeşitli tepki biçimleri kazanır. İhtiyaçlarını gidermek için beklemeyi, ertelemeyi, bazı ihtiyaçlarından vazgeçmeyi, nesnelere değişirmeyi, kimi zaman da saldırıya geçmeyi öğrenir. Bu öğrenme süreci insanın içinde bulunduğu toplum ve aileye bağlı olarak değişkenlik gösterir. Engellenmeye karşı kazanılan dayanıklılık benliğin en güvenilir, en uyum sağlayıcı özelliği haline gelir (Öztürk, 1990).

1939 yılında Yale Grubu engellenme ve saldırganlık kuramını geliştirmiştir. Bu kurama göre engellenme; amaç ve hedefe ulaşmanın bloke edilmesi ve durdurulmasıdır. Engellenme arttıkça saldırgan dürtüler artar ve artan bu dürtüler saldırgan davranışlara

sebepler olur. Engellenme her zaman bir saldırganlığa neden olur ve her saldırganlık bir engellenmenin neticesinde meydana gelir (Acet, 2006). Engellenme-saldırganlık kuramı saldırganlığın nedenini bir içgüdü olarak gören kuramlar ile saldırganlığı bireyin dışında gören kuramlar arasında bir köprü niteliği taşımaktadır. Saldırganlığı içsel nedenler ve dışsal nedenlere bağlayan kuramları birleştirmektedir (Aktaş, 2005).

Berkovitz'e göre engellenme sonucu bireylerde öfke düzeyi artmaktadır. Ancak öfke hemen saldırganlığa neden olmayabilir. Çünkü engellenen birey, eğer hemen saldırgan davranış gösterirse cezalandırılacağını düşünebilir ve çevresel şartlar uygun oluncaya dek saldırgan davranışta bulunmaktan kaçınır şartlar uygun olduğu anda ise saldırgan davranış gösterebilir (Acet, 2006).

Dollard (1939) ise saldırganlık kavramını açıklarken ölüm içgüdüsü veya saldırganlık dürtüsünden yola çıkmıştır ancak bunları tam anlamıyla kabul etmemiş, doğuştan saldırgan olan insan doğası yerine, engellenme sonucu saldırganlık davranışı gösteren insan görüşünü ortaya koymuştur (Arıcak, 1995). Yetişkinler, çocuklar ve hayvanlar gereksinimleri engellendiği zaman saldırgan davranışlar gösterir. Engellenen amaçlara saldırgan davranışlar göstererek ulaşma çabası çoğu zaman boş yere sergilenmiş girişimlerdir. Bu davranışlar yok etmek amacıyla değil, yaşamak amacıyla girişilen saldırgan davranışlardır (Fromm, 2008).

#### 2.9.4.Sosyal Öğrenme Kuramı

Saldırganlığın sosyal öğrenme kuramı Albert Bandura tarafından geliştirilmiştir. Bandura'ya göre saldırganlık doğuştan getirilen ya da içgüdüsel bir özellik değil, edimsel koşullanma ve gözlem yoluyla öğrenilen bir özelliktir. Edimsel koşullanmada istendik davranışlar pekiştirilmekte, istenmeyen davranışlar ise pekiştirilmemektedir. Peğiştirilen davranışların tekrarlanma sıklığı artarken pekiştirilmeyen davranışların sıklığı azalmaktadır (Tiryaki, 2000).

Sosyal öğrenme kuramı saldırganlığın bir içgüdü veya engellenmenin yol açtığı bir dürtü değil; öğrenilmiş bir tepkiler olduğunu savunmaktadır. Saldırganlık gözlem ya da taklit yoluyla öğrenilebilen bir davranıştır. Engellenen birey başkalarından yardım isteyebilir, saldırganlık gösterebilir, geri çekilebilir, engeli aşmak için daha çok

çalayabilir ya da kendisini alkol veya uyuşturucuyla uyuşturabilir. Davranış geçmişte engellenmeyi en iyi biçimde kaldıran davranış olacaktır. Bu kurama göre engellenme, itici olaylara karşı saldırgan tutumlarla ve davranışlarla tepki vermeyi öğrenmiş insanlarda saldırganlığı kışkırtmaktadır. Sosyal öğrenme kuramına göre geçmişte başarılı olunan bir davranışa bağlı olarak hoş olmayan duyguların neden olduğu duygusal uyarılmışlık hali insanları farklı davranışlara götürebilir (Atkinson vd. 2012).

Sosyal öğrenmenin temelinde çocuğun çevresinde olan davranışları taklit etmesi yatar. Bu nedenle öğrenilen saldırgan davranışlar toplumdan topluma ve kültürler arasında farklılıklar gösterir. Saldırganlık davranışı öğrenme olayıyla gerçekleşir ve ne zaman, kime karşı, ne derecede, ne çeşit bir saldırganlık yapılacağı öğrenilir (Cüceloğlu, 1999).

Sosyal öğrenme kuramı saldırgan davranışları öğrenmede iki modeli esas almıştır:

1. Pekiştirme yoluyla öğrenilen davranış,
2. Gözlem ve taklit yoluyla öğrenilen davranış.

Kuramcılar tarafından bu iki model genel olarak ayrı tutulur ancak bu iki model birbirinin tamamlayıcısıdır. Çocuk yetiştirmede her iki modelin de uygulandığı görülmektedir. Anne ve babalar doğru davranışın öğrenilmesinde ödül ve cezaya başvurarak çocuğun davranışlarını yönetir. Bu öğrenme süresi çocuğun toplumsallaşmasında önemli bir rol oynar ve aynı zamanda saldırgan davranışları öğrenmesinde de etkilidir (Çelen, 1989; Akt: Çokdolu, 2013).

Sosyal model saldırganlığın davranışa geçmesinde çok önemli bir rol oynar. Gürültü, sosyal ödüller, kalabalık, taklit, aile içinde görülen eksik ve hatalı davranışlar gibi çevresel uyarılar saldırganlık davranışlarının oluşumuna ve artmasına neden olmaktadır. Medya araçlarının çocuğun tutum ve davranışları üzerinde çok önemli bir etkisi vardır. İnsan davranışları çevreyi, çevre de insan davranışlarını karşılıklı olarak etkiler. Bu koşullar içerisinde saldırgan davranışlar artabilir veya azalabilir (Bandura, 1977).

## 2.10.Narsisizm ve Saldırganlık

Gençlerin yaşamındaki şiddet ve saldırgan davranışlar failer, mağdurlar ve toplumun geniş bir kesiminde iz bırakmaktadır (Thomaes, Bushman, Stegge ve Olthof, 2011). Kişisel ve sosyal maliyeti yüksek olduğu için bazı insanların diğer insanlara göre daha fazla saldırganlık eğilimlerinin olduğunu anlamak önemli bir hale gelmektedir. Bu nedenle saldırganlık ve kişilik unsurları arasındaki ilişkileri belirlemek için çeşitli çalışmalar yapılmaktadır. Bu çalışmalar narsisizmin, bireylerin daha fazla saldırgan eğilimli olmasına neden olduğunu belirlemiştir. (Papps ve O'Carroll, 1998). Saldırganlık ve narsisizm arasında yakın ve temel bir ilişki mevcuttur (Rochlin, 1973; Donnellan, Trzesniewski, Robins, Moffitt, ve Caspi, 2005). Fromm (1973) da saldırganlığın en önemli kaynağı olarak narsisizmi işaret eder.

Günlük yaşamda dışardan gelen olumlu ve olumsuz duygular; narsisist bireylerin saldırgan davranışlarını artırma ya da azaltma eğilimine sokmaktadır (Bogart vd. 2004). Narsisist bireyler beğenilmek ve olumlu bir izlenim bırakmak için yüksek bir motivasyona sahiptirler (Bushman ve Baumeister, 1998). Bundan dolayı kendileri hakkında olumlu bir değerlendirme yapıldığı zaman olumlu benlik imajları zedelenmediği için herhangi bir saldırganlık davranışı göstermezler ancak olumsuz bir değerlendirme yapıldığı anda eleştiriye tahammüllerinin azlığından kaynaklı olarak, olumlu izlenimlerini korumak adına saldırgan davranışlar sergilemektedirler (Baumeister, Smart, & Boden, 1996; Papps ve Carroll, 1998; Bogart, Benotsch, ve Pavlovic, 2004; Barry, Chaplin ve Grafeman, 2006). Bunun nedeni ise narsisistlerin şişirilmiş benlik duygularının aynı zamanda savunmasız olmasıdır (Morf ve Rhodewalt, 2001). Saldırganlık olumsuz geri dönüt alınmadığı zaman narsisizm için açıklayıcı bir kavram olmamaktadır (Bushman ve Baumeister, 1998 ). Bu nedenle narsisistler gösterişliliklerini, benlik saygılarını ve benlik sunumlarını direk tehdit eden kişi ve durumlara karşı sürekli bir savunma arayışı içindedirler ve bu savunmaları onların benlik görünümünü hayranlık duyulacak bir seviyeye çekmek için çaba sarf etmelerine neden olmaktadır (Raskin, Novacek ve Hogan, 1991). Narsisizm ve saldırganlıkla ilgili birçok çalışma yapıldığı görülmektedir.

Locke (2009) yaptığı çalışmada, saldırganlık, narsisizm ve özsaygı arasındaki ilişkiyi incelemiştir. Araştırma bulgularına göre; saldırganlık ve öz saygı arasında negatif bir ilişki bulunurken saldırganlık ve narsisizm arasında pozitif bir ilişki mevcuttur. Narsisizm, saldırganlık ve öz saygı ikilisini baskılayıcıdır ve bunun karşısı olarak öz saygı, narsisizm ve saldırganlık ikilisi arasındaki ilişkiyi baskılayıcıdır. Özsaygı ve narsisizmin karşı etkileri olduğu görülmektedir. Narsisizm düzeyi düşük ancak öz saygısı yüksek bireylerin sosyalleşme, uyumlu davranışları daha fazla gösterdikleri görülmüştür. Narsisizm düzeyi yüksek bireylerin ise daha çok anti sosyal ve uyumsuz davranışlar sergilediği görülmüştür.

Kim ve Kim, Namkoong ve Ku (2008) yaptıkları çalışmada, online oyun bağımlılığının narsisizm ve saldırganlık ile ilişkisini incelemiştir. Bu araştırmanın sonuçlarına göre; narsisistik kişilik özellikleri ile online oyun bağımlılığı arasında pozitif bir ilişki mevcutken öz denetim, kişiler arası ilişkiler ile online oyun bağımlılığı arasında negatif bir ilişki olduğu belirlenmiştir. Bunlara ek olarak online oyun bağımlılığının narsisistik kişilik özellikleri, saldırganlık, öz denetim, kişiler arası ilişkiler ile ilişkili olduğu da ortaya konmuştur. Oyun bağımlılığını açıklamada en kullanışlı olan özellikler ise narsistik kişilik özellikleri olarak belirlenmiştir

Baumeister, Smart ve Boden (1996) kapsamlı bir literatür taramasından sonra yaptıkları çalışmada, düşük benlik saygısının saldırganlığa neden olmadığı sonucuna ulaşmışlardır. Düşük benlik saygısı yerine şişirilmiş benlik görünümüne sahip bireylerin, üstün gördükleri kişiliklerindeki kararsız inançları tehdit edildiğinde daha saldırgan davranışlar gösterdikleri belirlenmiştir. Ayrıca bireyin kendisini aşırı derecede sevmesinin narsisizm ile ilişkili olduğu ve yetişkin bireylerde narsisizm ile saldırganlık arasındaki ilişkiyi daha yüksek olduğu sonuçları elde edilmiştir. Cinsiyet bakımından saldırganlık düzeyleri incelendiğinde erkeklerin kızlardan daha saldırgan olduğunu, yaş değişkeni bakımından saldırganlıkla yaş arasında anlamlı bir ilişki olmadığını belirlemişlerdir. Narsisizm ve öz saygı utangaçlık arasında herhangi bir ilişki bulunmamaktadır.

Öz saygı ile psikopatlık, narsisizm ve saldırganlık arasındaki ilişkinin incelendiği bir çalışmada; öz saygısı istikrarsız olan bireylerin daha saldırgan olduğu

ancak istikrarsız öz saygının narsisistik ve psikopatlık açısından ise açıklayıcı olmadığı belirlenmiştir. Sağlıklı bir narsisizm düzeyine sahip olan bireyler ile psikopatlık düzeyi yüksek olan bireylerin özsaygı düzeyi de yüksek çıkmıştır. Ancak patolojik narsisizm ve psikopatlık özellikleri taşıyan bireylerin öz saygıları, saldırgan bireylere göre daha düşük olduğu belirlenmiştir (Falkenbach, Howe ve Falki, 2013).

Lobbestael, Baumeister, Fiebig ve Eckel (2014)'e göre büyülenmeci narsisizm ile davranışsal saldırganlık arasında pozitif bir ilişki bulunmaktadır. Savunmasız narsisizm ise tepkisel ve proaktif saldırganlıkla pozitif bir ilişki içerisindedir. Büyülenmeci narsisizm ve testosteron hormonunun seviyesini yükseltmekte, tepkisel saldırganlık düzeyi yüksek bireylerde ise testosteron hormonu düzeyi düşmektedir.

Üniversite öğrencilerine yönelik yapılan bir çalışmada, narsisizmin alt boyutlarından güç ve teşhirciliğin saldırganlık ile ilişkisi incelemiş, bu doğrultuda uyumsuz bir faktör olan teşhirciliğin saldırganlığın alt boyutları olan öfke, düşmanlık, fiziksel saldırganlık ve sözel saldırganlık ile ilişkisine bakılmıştır. Narsisizmin uyumlu faktörlerinden olan güç faktörü beklenmedik bir şekilde öfke, fiziksel saldırganlık ve sözel saldırganlığın belirleyicisi olmuştur. Çalışma diğer bir sonucuna göre; teşhircilik düşmanlık, öfke ve fiziksel saldırganlığın belirleyicisi olarak bulunmuştur (Öngen, 2010). Teşhirci bireyler çevredeki insanların dikkatini yeteri kadar çekemediği zaman bu onlar tarafından olumsuz bir şekilde yorumlanıyor ve kendilerini korumak, aşağılık duygularını yenmek, dışardaki bireyler den kaynaklı olduğunu düşündükleri utançlarını ve kendi başarısızlıklarını yok etmek için diğer bireylere karşı düşmanlık ve öfke duyguları beslemeye başlıyorlar (Tracy ve Robins, 2003).

Tehdit altındaki ego kuramı ise düşük benlik saygısı ve saldırganlık arasında pozitif bir ilişki olduğu şeklindeki geleneksel düşüncelere karşı çıkar. Bu kurama göre yüksek benlik saygısına sahip olan bireylerin, özellikle olumlu benlik görüntüleri aşırı bir tehdit ile karşı karşıya gelirse, daha saldırgan davranabileceklerini belirtmektedir. Tehdit altındaki benlik kuramı yüksek benlik saygısına sahip bütün bireyler için bu tanımlamayı kullanmaz. Örneğin narsisizm özellikleri olan bireyler yani; kırılabilir ve kararsız benlik saygısına ait bireyler için bu tanımlamayı kullanır. Bu modele göre narsisistik bireyler, şişirilmiş bu öz saygılarını sürekli olarak sürdürmek ve motive



etmek için içsel ve kişilerarası çeşitli mekanizmalar kullanırlar. Narsistik bireyler benliklerini tehdit eden bir durumla karşılaştıklarında, saldırganlığı, öz saygısını yeniden kazanmak veya tehdit kaynağını cezalandırmak şeklinde bir mekanizma olarak kullanabilir (Bushman ve Baumeister, 1998).

Araştırmalar narsisizm özelliklerinin, psikolojik sağlığın, kişiler arası ilişkilerin ve günlük yaşam içerisindeki olaylara verilen duygusal tepkilerin bir göstergesi olarak nitelendiriliyor. Buna göre bireyin narsisistik özellikleri aşırı derecede ise aynı zamanda oldukça hassas ve savunmasızdır. Bu tip bireyler sürekli olarak şişirilmiş öz saygılarını korumak için motive olmuşlardır. Sürekli endişe yaşayan bu bireyler çeşitli kişilerarası mekanizmalar kullanarak bunu şişirilmiş öz saygılarını sürdürme çabası içerisinde dirler (Morf ve Rhodewalt, 2001).

## **2.11.Türkiye’de ve Türkiye Dışında Yapılan Çalışmalar**

Bu bölümde, Facebook, saldırganlık ve narsisizm ile ilişkili ülkemizde ve yurtdışında yapılmış çalışmalara yer verilmiştir.

### **2.11.1.Türkiye’de Yapılan Çalışmalar**

Güngör, Ekşi ve Arıcak (2012) yaptıkları çalışmada, genç yetişkin bireylerin değer tercihlerinin yapısal eşitlik modeline göre narsisistik karakterlerinin ön görücüsü olabileceğiyle ilgili yapılan araştırmaya yaşları 20-38 arasında değişen, 113 bayan 90 erkek, toplam 223 genç yetişkin birey katılmıştır. Araştırmada, yapısal eşitlik modeline göre genç yetişkinlerde değer tercihlerinin narsisistik kişilik özelliklerini ne düzeyde yordadığının ortaya konulmasını amaçlamıştır. Katılımcıların seçiminde oranlı küme örnekleme yöntemi kullanılmıştır. Araştırmada veri toplama aracı olarak "Narsisizm Kişilik Ölçeği" ve "Schwartz Değerler Ölçeği" kullanılmıştır. Araştırma sonucunda elde edilen bulgulara göre; güç, başarı, hazcılık, uyarılma, özdenetim ve evrensellik alt boyutlarının narsisizm üzerinde pozitif; yardımseverlik ve güvenlik alt boyutlarının ise narsisizm üzerinde negatif yönde etkiye sahip değer boyutları olduğu tespit edilmiştir. Görünenin aksine son derece zayıf ve güçsüz olan narsisistik kişilikler, dış dünyaya karşı sürekli güç arayışı içinde oldukları sonucuna ulaşılmıştır.

Ankara’da 5 lisede toplam 825 öğrenci üzerine yapılan yüksek lisans tez çalışmasında, algılanan sosyal problem çözme, narsisizm, öz saygı ve cinsiyetin lise öğrencilerinin saldırgan davranışlarını yordamadaki rolü incelenmişti. Sosyal problem çözme (probleme olumsuz yaklaşma, akılcı problem çözme, düşüncesiz/dikkatsiz yaklaşım, kaçınmacı yaklaşım) narsisizm, benlik saygısı ve cinsiyetin, lise öğrencilerinin saldırgan davranışlarını (fiziksel saldırganlık, öfke, düşmanlık, sözel saldırganlık) ne derecede yordadığını belirlemek amacıyla Standart Çoklu Doğrusal Regresyon Analizi kullanılmıştır. Bulgular, Türk ergenlerinde, cinsiyet, narsisizm, düşüncesiz/dikkatsiz yaklaşım, probleme olumsuz yaklaşım ve akılcı problem çözmenin fiziksel saldırganlıkla anlamlı derecede ilişkili olduğunu, benlik saygısı ile kaçınmacı yaklaşımın ise anlamlı derecede ilişkili olmadığını göstermiştir. Ayrıca, probleme olumsuz yaklaşma, narsisizm, düşüncesiz/dikkatsiz yaklaşım ve cinsiyetin öfkeyle anlamlı derecede ilişkili olduğu, ancak benlik saygısı, akılcı problem çözme ile kaçınmacı yaklaşımın öfkeyle anlamlı derecede ilişkili olmadığı bulunmuştur. Probleme olumsuz yaklaşma, benlik saygısı, narsisizm ve akılcı problem çözmenin düşmanlık ile istatistiksel olarak anlamlı düzeyde ilişkili olduğu bulunmasına karşın, kaçınmacı yaklaşım, düşüncesiz/dikkatsiz yaklaşım ile cinsiyetin düşmanlıkla anlamlı derecede ilişkili olmadığı bulunmuştur. Son olarak bulgular, kaçınmacı/dikkatsiz yaklaşım, narsisizm, akılcı problem çözme ve cinsiyetin ergenlerin sözel saldırgan davranışlarıyla anlamlı derecede ilişkili olduğunu, ancak benlik saygısı, probleme olumsuz yaklaşma ile kaçınmacı yaklaşımın sözel saldırganlıkla anlamlı derecede ilişkili olmadığını göstermiştir (Temel, 2008).

Yapılan bir yüksek lisans tezinde işyerinde narsisizm ve iş tatmin ilişkisini üzerine inceleme yapılmıştır. Çalışmaya sigortalı iş gören sayısının 50 kişiden fazla olduğu 26 özel işletme evren olarak seçilmiş, örnekleme ise bu 26 işyerinden 21’inde görev alan 105 şirket yöneticisi oluşturmuştur. Çalışmada Narsistik Kişilik Envanteri (Narsissistic Personality Inventory) (Raskin ve Terry, 1979) ve İş Tatmin Ölçeği (Job Satisfaction Questionnaire) kullanılmıştır. Narsistik düzeyi yüksek yöneticilerin iş tatmini düzeyi arasında güçlü ama ters bir ilişki bulunmuştur. Boyutlar arasında en kuvvetli ilişki narsisizm ve narsisizme ait teşhircilik boyutu ile yine narsisizme ait kendini beğenme boyutu arasında bulunmuştur. İş niteliği ile kendini beğenme ve üstünlük boyutları arasında güçlü ve ters ilişkiler bulunmuştur (Timuroğlu, 2005).

Hamedođlu (2009), yaptıđı doktora tezinde Sakarya ili merkez ileleri liselerinde rgtsel narsisizm dzeyini ve liselerde rgtsel narsisizmin eřitli deđiřkenlerle iliřkisini incelemiřtir. 2009-2010 đretim yılı bařında Sakarya ili merkez ilelerinde yer alan 18 liseden elde edilen veriler yardımıyla yapılmıřtır. Arařtırmanın evrenini hem zel hem de devlet liseleri olmak zere genel liseler, anadolu ve fen liseleri oluřturmuřtur. Bu liselerden seilen 253' đretmen ve 46'sı ynetici olmak zere 299 kiři arařtırmanın rneklemini oluřturmuřtur. Arařtırma sonularına gre; ynetici ve đretmenlerin bireysel narsisizmleri ile rgtsel narsisizm arasında anlamlı iliřki olduđu grlmřtir. zel liselerin devlet liselerinden, anadolu ve fen liselerinin genel liselerden daha fazla narsisistik zellikler gsterdiđi tespit edilmiřtir. Liselerde ynetici, đretmen ve/veya đrencilerin seilerek alınması ile rgtsel narsisizm arasında pozitif bir iliřki belirlenmiřtir. Ynetici, đretmen ve/veya đrencilerini seerek alan liseler daha yksek dzeyde narsisistik zellikler gstermektedirler. Sınavsız ve sınavla đrenci alan liselerdeki narsisistik zelliklerin tm alt boyutları ile birlikte anlamlı olarak farklılařtıđı grlmřtir. Sınavla đrenci alan anadolu ve fen liselerinin sınavsız đrenci alan genel liselere gre narsisistik algılarının daha fazla olduđu belirlenmiřtir. zel liselerin devlet liselerinden daha yksek dzeyde narsisistik algılara sahip oldukları belirlenmiřtir.

Tazegl (2012), yaptıđı alıřmada, 2010 yılı ierisinde muhtelif illerde yapılan Trkiye řampiyonalarına katılan ve her bir spor dalından tesadfi olarak seilen (60'ar sporcu) toplam 300 erkek sporcuyla rneklem olarak belirlemiřtir. Bu arařtırmaya gre; grekoromen greř spor dalında, spor yařı ile teřircilik boyutunda, yař ile otorite boyutunda ve toplam narsisizm arasında pozitif ynde dřk derecede iliřki saptanmıřtır. Diđer yandan, boks spor dalında, derece deđiřkeni ile smrclk alt boyutunda ve toplam narsisizm dzeyinde negatif ynde dřk derecede iliřki bulunmuřtur. Yine halter spor dalında da, yař ve derece deđiřkeni ile otorite alt boyutunda, yař ile kendine yeterlilik boyutu ve toplam narsisizm seviyeleri arasında negatif ynde orta dzeyde bir iliřki belirlenmiřtir.

Mutlu (2014), yaptıđı yksek lisans alıřmasında rneklem grubunu 2012–2013 Eđitim-đretim yılında Van ili Erciř ilesindeki devlet liselerinde 1.2.3. ve 4. sınıflarda okuyan 764 đrenci ile oluřturmuřtur. Arařtırmada Facebook'ta daha az vakit geiren

öğrencilerin özsaygı düzeylerinin Facebook'ta daha fazla vakit geçirenlere göre daha yüksek olduğu tespit edilmiştir. Facebook'ta az arkadaşı olan öğrencilerin Facebook'ta daha fazla arkadaşı olan öğrencilere göre yalnızlık düzeylerinin yüksek olduğu, yalnızlık düzeyleri en yüksek çıkan grubun ise Facebook'ta durum güncellemelerine çok nadir beğeni-yorum alan, çok nadir olarak Facebook'ta fotoğraf paylaşımı yapan ve Facebook'ta müzik-video paylaşımı yapmayan grup olduğu görülmüştür. Araştırma da genel olarak kullanıcıların yalnızlık ve özsaygı düzeylerinin Facebook kullanımı ve uygulamaları üzerinde etkili olduğu görülmüştür (Mutlu, 2014).

Dindar ve Akbulut (2014), öğretmen adaylarının Facebook hesaplarını kapatma ve dondurmaya ilişkin nedenlerini belirlemeye çalıştıkları çalışmalarında, Facebook'tan çıkma anketi hazırlanmışlardır. Elde edilen sonuçlara göre geçici olarak Facebook'u bırakanlar, kalıcı olarak bırakan bireylere göre Facebook'u daha yararlı görmektedir. 11 katılımcı ile röportaj yapılmış ve Facebook'u bırakmanın çiftler arasında güven artırıcı bir niteliği olduğu belirlenmiştir. Ayrıca katılımcılar fakültede eğitim amaçlı kullanıldığı için veya akran baskısı nedeniyle Facebook hesabı açtıklarını belirtmişlerdir.

Odacı ve Çelik (2013), yaptıkları çalışmada üniversite öğrencilerinin problemleri internet davranışları ile utangaçlık, narsisizm yalnızlık, saldırganlık ve kendilik algısı arasındaki ilişkiyi incelemişlerdir. Türkiye'de yedi farklı üniversitede okuyan 215 kız ve 219 erkek toplam 424 öğrenci üzerinde yapılan çalışmada problemleri internet kullanımı ölçeği, narsistik kişilik envanteri, sosyal karşılaştırma ölçeği ve kişisel bilgi formu kullanılmış, araştırma sonucunda problemleri internet kullanımı ile utangaçlık, saldırganlık arasında pozitif bir ilişki olduğu, problemleri internet kullanımı ile narsisizm, yalnızlık ve kendini algılama arasında anlamlı bir ilişki olmadığı belirlenmiştir. Problemleri internet kullanıcılarının daha saldırgan ve daha utangaç olduğu, utangaçlık ve saldırganlığın problemleri internet kullanımının öngörücüsü olduğu sonuçlarına ulaşılmıştır.

Öngen (2010) yaptığı çalışmada 247 üniversite öğrencisinin narsisizm ve saldırganlıkları arasındaki ilişkiyi incelemiştir. Narsistik kişilik envanterinin iki alt boyutu olan güç ve teşhircilik boyutları ile saldırganlık ölçeğinin iki alt faktörü olan

öfke-fiziksel saldırganlık ve sözel saldırganlık-düşmanlık alt boyutları arasındaki ilişkiye bakmak için regresyon analizi uygulanmıştır. Sonuçlar teşhircilik (uyumsuz faktör); fiziksel saldırganlık, öfke ve düşmanlık boyutlarının pozitif belirleyicisi olarak belirlenmiş, uyumlu faktör olan güç ise; fiziksel saldırganlık, sözel saldırganlık ve öfkenin pozitif belirleyicisi olarak belirlenmiştir.

### 2.11.2. Türkiye Dışında Yapılan Çalışmalar

Barry, Chaplin ve Grafeman (2006), 60'ı kız ve 60'ı erkek olmak üzere toplam 120 üniversite öğrencisi üzerine yaptıkları çalışmada narsisizm, sosyal anlamda reddedilme ve kabul edilme ile saldırganlık arasındaki ilişkiyi incelemişlerdir. Çalışma sonucunda sosyal anlamda olumsuz geri bildirim alan narsisist bireylerin saldırganlık düzeylerinin arttığını belirlemişlerdir. Narsisist bireyler olumsuz ya da tehdit edici bir durumla karşı karşıya geldiklerinde saldırganlık düzeylerinin yükseldiği, kişinin öz eleştiri ile ilgili motivasyon durumunun bunu etkilediği sonucuna ulaşılmıştır. Ayrıca narsisistlerin eleştiriye tahammüllerinin diğer bireylere oranla daha düşük olduğunu belirlemişlerdir.

Singapur'da yapılan bir çalışmada yaşları 12 ile 18 arasında değişen 165 kız 109 erkek öğrenci ile dışa dönüklük ve ergenlerin Facebook öz-sunumları arasındaki ilişki incelenmiştir. Çalışmada dışa dönük bireylerin Facebook'ta daha fazla öz sunum yaptıkları ve daha fazla süre çevrimiçi oldukları belirlenmiştir. Dışa dönüklük ve narsisistik puanı yüksek olan bireylerin daha fazla durum güncellemesi paylaştığı görülmüştür. Narsisist bireylerin duygu ve düşüncelerini daha fazla durum güncellemesi paylaşarak gösterdikleri belirlenmiştir. Narsisizm düzeyi yüksek bireylerin arkadaş sayıları ve fotoğraf sayısı arasında diğer bireylere oranla anlamlı bir farklılık belirlenmemiştir. Durum güncellemesi paylaşmanın fazla arkadaş sayısına sahip olmayla korelasyonu, dışa dönüklükten çok narsisizmle daha fazla ilişkili olduğu belirlenmiştir. Facebook'ta daha fazla fotoğraf sahibi olmak ile narsisizm arasında bir ilişki belirlenmemiştir ancak öz-beğenisi yüksek olan fotoğraflarla narsisizm arasında yüksek derecede ve pozitif yönde bir ilişki olduğu sonucuna ulaşılmıştır (Ong vd 2011).

Bergman vd. (2011) yaptıkları çalışmada, sosyal ağ sitelerinde geçirilen zaman, durum güncellemelerinin sıklığı ve arkadaşlarının ne yaptıklarını kontrol etme ile

narsisizm arasında anlamlı düzeyde bir ilişki belirlenmemiştir. Ancak narsisizm y kuşağındaki bireylerin neden bu kadar fazla arkadaşına sahip olmaya çalıştıklarını, diğer arkadaşlarının onların neler yaptığını merak ettiklerini ve profil resimlerinin pozitif bir imajı yansıtmak gibi çeşitli düşüncelerini açıklamıştır. Her ne kadar narsisistler sosyal ağları diğer bireylerden daha fazla kullansa da y kuşağı için Facebook kullanımının normal bir davranış olduğu belirlenmiştir.

Wang ve arkadaşlarının (2011) yaptıkları çalışmada; dışa dönük bireylerin durum güncellemesi paylaşma, yorum yapma ve arkadaş ekleme gibi iletişimsel fonksiyonları daha çok kullandıkları belirlenmiştir. Nevrotik bireylerin kendilerini ifade etmenin bir yolu olarak daha çok durum güncellemesi paylaştıkları, uyumlu bireylerin başkalarının profil sayfalarında yorum yapmaya daha eğilimli oldukları, öz saygısı yüksek bireylerin de benzer şekilde başkalarının profil sayfalarında daha çok yorum yapmaya eğilimli oldukları sonuçlarına ulaşılmıştır. Açık sözlü bireyler ile heyecan arayışı içinde olan bireylerin sosyal ağ sitelerindeki online oyunları daha fazla oynadıkları gözlenmiştir. Narsisistlerin ise çekici fotoğraflar yüklediği ve kendilerini sunmak için daha fazla durum güncellemesi paylaştıkları sonucuna ulaşılmıştır. Cinsiyet değişkenine göre ise erkeklerin kızlardan daha fazla arkadaş sayısına sahip olduğu ve daha fazla online oyun oynadıkları, kızların ise erkeklerden daha fazla kendi fotoğraflarını ve durum güncellemelerini paylaştıkları belirlenmiştir.

Facebook'ta öz-sunum ve kişiliğin sosyal medya kullanımını ve motivasyonu nasıl etkilediğine ilişkin yapılan bir çalışmada, beş büyük kişilik özelliği ve Facebook kullanımdan kaynaklanan öz sunum ihtiyaçlarını karşılanması arasındaki ilişki incelemiştir. 184 üniversite öğrencisinin katıldığı çalışmada kişilik, Facebook davranışları ve motivasyonları değerlendiren anketler doldurulmuştur. Araştırma sonucunda dışadönük bireylerin daha sık Facebook kullandıkları ve diğer bireylere göre daha fazla iletişime geçtikleri belirlenmiştir. Öz sunum davranışları ve isteklendirme, düşük dürüstlük puanı ve yüksek nevrotik puanlarıyla ilişkilendirilmiştir. Ayrıca dürüstlük puanı yüksek bireyler çevrimiçi öz-sunumda temkinli davranmaktadırlar. Yüksek nevrotiklik, muhaliflik ve dışadönüklük özelliklerine sahip bireylerin ile kendini gerçek olarak ifade etme eğiliminin daha yüksek olduğu belirlenmiştir.

Nevrotizm doğru ifade etme ve kişinin gizli yönlerini ifade etmesi arasında pozitif bir ilişki belirlenmiştir (Seidman, 2013).

Amerika’da 292 kişi üzerinde yapılan bir çalışmada Facebook’ta kişisel destek davranışları (durum güncellemesi veya fotoğraf paylaşma, profil bilgilerini güncelleme vb.) anti sosyal davranışlar (başkasının ona verdiğiinden daha fazla sosyal destek arama, kendi durum güncellemesi hakkında yorum yapılmadığında kızma, olumsuz yorumlara karşı misilleme yapma) ile narsisizm arasındaki ilişki incelenmiştir. Çalışma sonuçlarına göre; narsisistliğin gösterişli teşhircilik alt boyutu, kendini ön plana çıkarma davranışlarının ön görücüsü olarak belirlenmiştir. Yetki verme/sömürücülük alt boyutu ise anti sosyal davranışların ön görücüsü olarak tahmin edilmiştir, Öz saygı ile narsisizm arasında ve bazı Facebook davranışları arasında ters bir ilişki bulunmuştur. Narsisizmin büyüklenmecilik/gösterişçilik boyutları, öz-saygı ve narsisizmin, “dikkat çekici değerli bir birey oldukları” narsistik düşüncesi tarafından yönlendirildiği sonucuna ulaşılmıştır. Yetki verme/sömürücülüğün kısmen narsisist bireylerin kendilerini değerli görebilmeleri için “istedikleri şeyi elde etmeye hakları vardır düşüncesi” tarafından yönlendirildiği belirlenmiştir. Özsaygı düzeyi düşük bireylerin büyüklenmeci/gösterişçilik ve yetki verme/sömürücülük özellikleri daha fazla olduğu belirlenmiştir (Carpenter, 2012).

Sosyal ağ siteleri gençlerin zihinsel ve fiziksel sağlığını önemli derecede tehdit etmektedir. Bu amaçla 2014’te yapılan bir deneysel çalışmada Facebook’ta taciz edilme durumlarında seyirci davranışları gözlemlenerek, çeşitli bağlamsal faktörlerin (olayın şiddeti, kimlik ve diğer seyircilerin davranışları) izleyicilerin davranışları üzerine etkisi incelenmiştir. Bu amaçla Facebook’ta taciz edilen kurbanlara yardım etme davranışları ya da taciz davranışına katılma davranışları incelenmiştir. 453 lise öğrencisinin katılımıyla gerçekleştirilen çalışmada; sosyal ağ sitelerinde daha önce tacize uğrayan bireylerin tacize uğrayan birisini gördüklerinde yardım etme niyetlerinin daha yüksek olduğu, daha önce hiç tacize uğramamış ve az düzeyde tacize uğramış bireylerin yardım etme niyetlerinin farklılık göstermediği belirlenmiştir. İzleyicilerin bir kısmının diğer izleyicilerin kurbanı savunduğunu ve koruduğunu gördüklerinde daha fazla yardım etme niyetine sahip oldukları ve düşük zorbalık yapma etme niyetinde oldukları şeklinde oluşturulan hipotez reddedilmiştir. Arkadaşlarının kurbanı yardım ettiğini gören

izleyicilerin daha fazla yardım etme ve düşük zorbalık niyetine sahip oldukları sonucuna ulaşılmıştır. Sosyal ağlarda yüksek zorbalık etme niyetine sahip bireylerin arkadaşlarının başkalarını taciz ettiğini gördüklerinde bu zorbalığa ve tacize katıldıkları ve kurbanı yardım etme niyetlerinin oldukça düşük olduğu belirlenmiştir. Ayrıca izleyicilerden yakın dostlarının tacize katıldığını görenler tacize ve zorbalığa katıldıkları tespit edilmiştir (Bastiaensens, Vandebosch, Poels, Cleemput, De Semet ve Bourdeaudhuij, 2014).

Patolojik narsisizmin sosyal davranışlarla ilişkisinin incelendiği bir çalışmaya yaşları 16-19 arasında değişen 194 erkek 24 kız toplam 183 genç ve 126 yetişkin birey katılmıştır. Araştırma sonuçlarında “patolojik narsisizm, sosyal davranışlar ve saldırganlık” arasında pozitif bir ilişki belirlenmiştir. Yüksek seviyede narsisizm düzeyine sahip olan bireylerin sosyal statülerini arttırmak için saldırganlık ve sosyal davranışlarını arttırdıkları ancak bu tip bireylerin akranları tarafından olumsuz bir şekilde algılandıkları belirlenmiştir (Kauten ve Barry, 2014).

Polonyalı sürücülerin öfkeli ve saldırgan sürüş biçimleriyle ile narsisizm, öz-saygı arasındaki ilişkinin incelendiği çalışmada; sürücü öfke ölçeği, sürüş intikam ölçeği, Rossenberg’in öz-saygı ölçeği, narsisistik kişilik envanteri ve sürücü davranış anketi kullanılmış, araştırmaya toplam 334 Polonyalı sürücü katılmıştır. Araştırma sonuçlarına göre yüksek seviyede narsisizm ve düşük benlik saygısına sahip sürücülerin daha öfkeli ve daha saldırgan bir sürüş yaptıkları sonucuna ulaşılmıştır (Przepiora, Blachino ve Wiesenthal, 2014).

Singapur’da yaşları 13-17 arasında değişen toplam 1676 lise öğrencisi üzerine yapılan çalışmada siber zorbalığın okul zorbalığı ile ilişkisi incelenmiş. Çalışmada Facebook’un genel kullanımı, siber zorbalık ve siber zorbalık sonucu kurban olmanın belirleyicisi olan riskli Facebook davranışları üzerine odaklanılmıştır. Facebook kullanım yoğunluğu ve riskli Facebook davranışlarıyla bağlantılı olan davranışlar; Facebook zorbalığı ve Facebook kurbanı (mağduru) olmayla anlamlı bir şekilde ilişkili bulunmuştur. Buna ek olarak hem okul zorbalığı ile siber zorbalık arasında hem de okul mağduriyeti ve Facebook mağduriyeti arasında orta derecede güçlü ilişkiler olduğu ortaya çıkarılmıştır (Kwan ve Skorac, 2013).



Kişilerarası ilişkiler ve kültürel değişkenlerin online sosyal ağlarda bireylerin öz sunumuna etkisi üzerine yapılan çalışmaya, Amerika Birleşik Devletleri'nden 183 ve Güney Kore'den 137 üniversite öğrencisi katılmıştır. Araştırmada özellikle öz bilinç ile Facebook'taki gerçek arkadaş sayısı arasındaki ilişki ve kültürün olumlu öz sunum üzerine etkisi incelenmiştir. Araştırma sonucunda öz bilinç (ulusal ve özel) ve gerçek toplam arkadaş sayısı ile Facebook'ta olumlu öz sunum arasında herhangi bir ilişki belirlenmemiştir. Ancak kültür ile Facebook'taki olumlu öz sunum arasında anlamlı bir ilişki belirlenmiştir. Güney Koreli katılımcıların Facebook'ta daha fazla olumlu öz sunum yaptıkları belirlenmiştir. Bunun yanı sıra kültürün hem ulusal öz bilinç, pozitif öz sunum ve Facebook'taki gerçek arkadaş sayısı arasındaki ilişkiyi hem de gerçek arkadaş sayısı ve pozitif öz sunum arasındaki ilişkiyi anlamlı bir şekilde yönettiği belirlenmiştir. Özellikle olumlu öz sunum ile kamu öz bilinci arasında pozitif bir ilişki belirlenmiştir. Olumlu öz sunumun Güney Koreli katılımcıların Facebook'taki gerçek arkadaş sayısı arasında negatif bir ilişki belirlenirken; Amerikalı katılımcılar için anlamlı bir ilişki belirlenmemiştir (Lee-Won, Shim, Joo ve Park, 2014).

## 3.BÖLÜM

### YÖNTEM

Bu bölümde araştırmanın modeli, evren ve örnekleme, araştırmada kullanılan ölçme araçları ve istatistiksel yöntemlere ait açıklamalar bulunmaktadır.

#### 3.1.Araştırmanın Modeli

Bu araştırma, betimsel yöntemli ilişkisel tarama modellenmiş bir yordama çalışması niteliğindedir. Tarama modelleri, geçmişte var olmuş ya da var olan bir durumu mevcut şekliyle betimlemeyi amaçlayan modellerdir. Araştırmaya konu olan olay, birey ya da nesne, kendi koşulları içinde ve olduğu gibi tanımlanmaya çalışılır. Onları, herhangi bir şekilde değiştirme, etkileme çabası gösterilmez. Önemli olan anlaşılacak istenen durumu uygun bir biçimde belirlemektir (Karasar, 2005).

Betimsel araştırmalar, verilen bir durumu olabildiğince tam ve dikkatli bir şekilde tanımlarken ilişkisel araştırmalar iki ya da daha fazla değişken arasındaki ilişkileri belirlemek ve neden sonuç ile ilgili ipuçları elde etmek amacıyla yapılan araştırmalardır (Büyüköztürk, Kılıç, Akgün, Karadeniz ve Demirel,2009).

#### 3.2.Evren ve Örneklem

Araştırmanın evrenini, 2012-2013 Eğitim-Öğretim yılı Muş Alparslan Üniversitesinde Eğitim Fakültesinde tüm sınıf düzeylerinde okuyan öğrenciler oluşturmaktadır. Muş Alparslan Üniversitesi Eğitim Fakültesinde toplam 1700 öğrenci öğrenim görmektedir.

Araştırmanın örnekleme, eğitim fakültesinde bulunan 328'i kız 290'ı erkek olmak üzere toplam 618 öğrenciden oluşmuştur. Araştırmanın örnekleme belirlenirken “Kümeleme Örneklem” yöntemi kullanılmıştır. Kümeleme örnekleme yönteminde, ana kümenin homojen kümelelerden oluşması halinde bir ya da bir kaçının seçilerek incelenmesidir (Karatay, 2014).

Araştırmanın için uygun örnekleme belirleyebilmek amacıyla  $p=.05$  örneklem büyüklükleri tablosundan yararlanılmıştır. Söz konusu tabloda 2500 kişilik evrende %5'lik örnekleme hatası ile çalışmak için gerekli örneklem büyüklüğü 333 olarak belirlenmiştir (Yazıcıoğlu ve Erdoğan, 2004). Bu araştırmanın evrenini de 1700 üniversite öğrencisi oluşturduğu için araştırmada evrene daha yakın sonuçlar elde edebilmek amacıyla gerekli örneklem büyüklüğünden daha fazla sayıda, 618 öğrenci örnekleme alınmıştır.

Araştırmanın örneklemini oluşturmak üzere Eğitim Fakültesinde bulunan, Türkçe öğretmenliği, Matematik öğretmenliği, Sınıf öğretmenliği, Okul Öncesi öğretmenliği, Fen Bilgisi öğretmenliği ve Sosyal Bilgiler öğretmenliği bölümleri araştırmanın yapılacağı bölümler olarak belirlenmiştir. Hedeflenen örneklem sayısına ulaşmak için her sınıf düzeyinden belli sayıda öğrenci belirlenmiştir. Toplamda 650 öğrenciye ulaşılmıştır. Ölçekleri uygun doldurmayan 32 öğrencinin verileri araştırmaya dahil edilmemiş ve 618 öğrenci araştırmanın örnekleme olarak belirlenmiştir. Örneklemin demografik değişkenlerine göre dağılımı tablo 1'de gösterilmiştir.

**Tablo 1.** Örneklemin bölümlere göre dağılımı

	N	%
Matematik	87	14,1
Okul Öncesi	93	15,0
Türkçe	112	18,1
Sınıf Öğretmenliği	75	12,1
Fen Bilgisi	163	26,4
Sosyal Bilgiler	88	14,2
Kayıp veri	0	0
Toplam	618	100,0

Tablo 1'de görüldüğü gibi, örneklemin %26,4'ü (n=163) Fen Bilgisi öğretmenliği bölümünde okuyan öğrenciler, %18,1'ini (n=112) Türkçe öğretmenliği bölümünde okuyan öğrenciler, %15'ini (n=93), Okul Öncesi öğretmenliği bölümünde okuyan öğrenciler, %14,2'sini (n=88), Sosyal Bilgiler öğretmenliği bölümünde okuyan öğrenciler, %14,1'i (n=87) İlköğretim Matematik öğretmenliği bölümü öğrencileri ve %12,1'i (n=75) Sınıf öğretmenliği bölümü öğrencilerinden oluşmaktadır.

### 3.3. Veri Toplama Araçları

Verilerin elde edilmesinde “Kişisel Bilgi Formu”, “Facebook Davranış Örüntüleri Anketi”, “Buss-Perry Saldırganlık Ölçeği, ve “Narsistik Kişilik Envanteri” kullanılmıştır. Veri toplama araçlarıyla ilgili bilgiler aşağıda sunulmuştur.

#### 3.3.1. Kişisel Bilgi Formu

Katılımcılara 20 sorudan oluşan bir kişisel bilgi formu uygulanmıştır. Araştırmanın amacına uygun olarak araştırmacı tarafından geliştirilen kişisel bilgi formu, uzman görüşüne sunulduktan sonra araştırmaya katılan üniversite öğrencilerine uygulanmıştır. Kişisel bilgi formu EK 1’de gösterilmiştir.

#### 3.3.2. Facebook Davranış Örüntüleri Anketi (FDÖA)

Araştırmada katılımcıların Facebook’taki davranışlarını tanımlayabilmek amacıyla Facebook Davranış Örüntüleri Anketi (FDÖA) uygulanmıştır. Anket Carpenter (2012) tarafından geliştirilmiştir. Anket Türkçeye çevrilmiş ve bir madde aynı şekilde ifade edilen başka bir madde ile ilişkili olduğu için çıkarılmıştır. Ayrıca bu çalışma kapsamında literatüre bağlı olarak bireylerin Facebook’taki davranışlarını açıklayabileceği düşünülen maddeler eklenmiştir. Örneğin; madde 18 başarılarımı Facebookta paylaşırım (Twenge ve Campbell, 2010) yapılan çalışmada ortaya koymuştur. Ayrıca Facebook ’un yeni uygulamaları göz önünde bulundurularak çeşitli maddeler eklenmiştir örneğin; 6,7,8,9 ve 10. maddeler. Ankette 5 aralıklı likert tipi bir ölçek uygulanmıştır, ters puanlanan soru bulunmamaktadır. Sorulara verilen cevaplar doğrultusunda “hiçbir zaman” 1 puan, “nadiren” 2 puan, “bazen” 3 puan, “sık sık” 4 puan ve “her zaman” 5 puan verilerek puanlanmaktadır.

Facebook davranış örüntüleri anketi 27 sorudan oluşmaktadır. Bu 27 sorunun 5 tanesi kendini tanıtmaya soruları, 4 soru kendisiyle ilgili yorumları kontrol etme, 4 soru sosyal destek soruları, 4 soru kişisel destek sorularından oluşmaktadır. Bunlara ek olarak 6,7,8,9 ve 10. sorular bu dört bölümden bağımsız olarak ankete yerleştirilmiştir. Yapılan güvenirlik çalışması (Tablo 2) sonucunda Cronboach’s Alpha değeri “kendini

tanıtma soruları” 0,81; “kendisi ile ilgili yorumları kontrol etme” 0,75; “sosyal destek” 0,84; “kişisel destek” 0,76 olarak belirlenmiştir. FDÖA EK 2’de gösterilmiştir.

**Tablo 2.** Facebook davranış örüntüleri anketi ortalama, standart sapma ve güvenirlik katsayıları

Ölçek	Kişi	Ort.	Min.	Max.	Güvenirlik	Madde Sayısı
<b>Facebook Davranışları Formu</b>						
Kendini Tanıtma Soruları (KTS)	618	2,2984	1,00	5,00	0,81	5
Kendisiyle İlgili Yorumları Kontrol Etme (KİYKE)	618	2,3101	1,00	5,25	0,75	4
Sosyal Destek (SD)	618	2,3198	1,00	5,00	0,84	4
Kişisel Destek (KD)	618	1,9107	1,00	5,00	0,76	4

### 3.3.3. Buss-Perry Saldırganlık Ölçeği (BPSÖ)

Araştırmada, grupların saldırganlık düzeylerini ölçmek için Buss-Perry Saldırganlık Ölçeği (BPSÖ) kullanılmıştır. BPSÖ fiziksel saldırganlık (FS), sözel saldırganlık (SS), düşmanlık (DÜ) ve öfke (ÖF) olmak üzere dört boyuttan oluşmuştur. Fiziksel saldırganlık alt ölçeği, başkalarına fiziksel olarak zarar verme ile ilişkili 9 soru; sözel saldırganlık alt ölçeği, başkalarını sözel yolla incitmeyi içeren 5 soru; öfke alt ölçeği, saldırganlığın duygusal boyutunu ölçmeyi hedefleyen 7 soru; düşmanlık alt ölçeği ise saldırganlığın bilişsel boyutunu ölçmeyi hedefleyen 8 soru içermektedir.

BPSÖ toplam 29 maddeden oluşan 5 aralıklı likert tipi bir ölçektir. 27’si düz puanlanmış 2’si ters puanlanmış 29 maddeden oluşmaktadır. Bireylerde maddelerde yer alan durumları ne sıklıkta yaşadıklarını belirten 5 aralıklı likert tipi ölçek üzerinde betimlemeleri istenmiştir. Ölçek olumsuz yöndeki ifadeleri içeren maddelere, (1,2,3,4,5,6,7,8,10,11,12,13,14,15,17,18,19,20,21,22,23,24,25,26,27,28,29), “hiç uygun değil” 1 puan, “çok az uygun” 2, “biraz uygun” 3, “çok uygun” 4, ve “tamamen uygun” 5 puan; olumlu ifadeleri içeren maddelere (9, 16) ise “hiç uygun değil” 5 puan, “çok az uygun” 4, “biraz uygun” 3, “çok uygun” 2, ve “tamamen uygun” 1 puan verilerek puanlanmaktadır. Ölçekten alınabilecek en düşük puan 29, en yüksek puan 145 olabilmektedir. Ölçekten alınan puan yükseldikçe saldırganlık düzeyi de artmaktadır.

Buss-Perry Saldırganlık Ölçeği (BPSÖ) (Buss ve Perry 1992) yaygın olarak kullanılan bir ölçektir. Buss-Durkee Düşmanlık Envanteri'nden (BDDE) ( Buss ve Durkee 1957) uyarlanmış olan ölçeğin Türkçe formunun geçerlik ve güvenirlik çalışması Madran (2012) tarafından yapılmıştır. Ölçeğe ait Cronbach's Alpha değerleri 4 faktörün de iç tutarlılığının yeterli düzeyde olduğuna işaret etmektedir. Tüm ölçek için elde edilen Cronbach's Alpha değeri 0,85, fiziksel saldırganlık için elde edilen Cronbach's Alpha değeri 0,78, sözel saldırganlık için elde edilen Cronbach's Alpha değeri 0,48, öfke için elde edilen Cronbach's Alpha değeri 0,76, düşmanlık için elde edilen Cronbach's Alpha değeri 0,71'dir (Madran 2012).

Test-tekrar test güvenirliğini belirlemek için, 53 katılımcıya 4 hafta sonra tekrar ölçek uygulanmıştır. Pearson korelasyon katsayıları hesaplanmış ve bulunan korelasyonların anlamlı olduğu görülmüştür. Belirlenen katsayılar sırasıyla şu şekildedir: sözel saldırganlık, 0,82; fiziksel saldırganlık, 0,98; öfke, 0,85; düşmanlık, 0,85 ve toplam puan, 0,97. Test yarılama güvenirliği katsayıları (Spearman-Brown) 0,53 ile 0,82 arasında değişmektedir (sözel saldırganlık için  $r= 0,53$ ; fiziksel saldırganlık için  $r= 0,73$ ; öfke için  $r= 0,78$ ; düşmanlık için  $r=0,75$ ; ve toplam puan için  $r= 0,82$ ) (Madran 2012).

Bu çalışmada BPSÖ'ye ait ortalama güvenirlik katsayısı ve madde sayısına ilişkin veriler Tablo 3'te verilmiştir.

**Tablo 3.** Buss-Perry Saldırganlık Ölçeği ortalama, güvenirlik katsayısı ve madde sayısı

Ölçek	Ort.	Güvenirlik (Cronbach's Alpha)	Madde Sayısı
<b>Saldırganlık Ölçeği</b>	2,484	0,886	29
Fiziksel Saldırganlık (FS)	2,810	0,805	9
Öfke (ÖF)	2,588	0,748	7
Düşmanlık (DÜ)	2,542	0,669	8
Sözel Saldırganlık (SS)	2,726	0,571	5

Yapılan güvenirlik analiz sonucunda tüm ölçek için bulunan Cronbach's Alpha değeri 0,88; fiziksel saldırganlık 0,80; öfke 0,74; düşmanlık 0,66; ve sözel saldırganlık için elde edilen Cronbach's Alpha değeri 0,57'dir. BPSÖ EK 3'de gösterilmiştir

### 3.3.4.Narsisistik Kişilik Envanteri (NKE)

Bireylerin narsistik kişilik özelliklerini ölçmek amacıyla Raskin ve Hall tarafından 1979 yılında geliştirilmiş bir ölçektir. DSM III davranışsal ölçütlerini kavramsal çerçeve olarak kabul ederek, narsisizmi yansıttığını düşündükleri 220 ifadeyi belirlemişlerdir. Seçilen ifadelerle yürütülen çalışmalar kapsamında iç tutarlılık analizleri sonucunda 54 maddeden oluşan bir ölçek geliştirilmiştir. Daha sonra Raskin ve Terry madde ve faktör analizleri sonucunda bazı ifadeler mevcut ölçekten çıkarılmış ve 40 soruluk NKE geliştirilmiştir. NKE-40, 2000’li yıllara kadar yaygın bir şekilde kullanılmaya devam etmiştir. Colombiya Üniversitesi’nden Dr. Ames ve arkadaşları, 2006 yılında NKE ölçeğini 16 soru olarak yeniden geliştirilmiştir (Ames, 2006). NKE-16’nın, yirmi ifadeden az olması nedeni ile zaman kayıplarını ve katılımcılardan kaynaklanan hataları minimum seviyeye indirdiği ifade edilmektedir (Ames, 2006). NKE-16’nın geçerliliğine yönelik olarak yakınsak/ayırt edici geçerliliğini test etmişlerdir. Test-yeniden test güvenilirliği sağlandıktan sonra iki farklı örneklem üzerinde yordayıcı geçerliliği ölçümlenmiştir. Toplam 5 ayrı araştırma ile NKE-16’nın güvenilirlik ve geçerliliği kanıtlanmıştır. Ölçeğin ortalama iç güvenilirliği 0,67 olarak belirlenmiştir. (Ames, 2006, s.440–449). Ames vd. tarafından geliştirilen ölçek Raskin ve Terry tarafından tespit edilen 7 faktör içerisinde “kendini beğenme” boyutu hariç toplam 6 faktörü içermektedir.

Ülkemizde ölçeğin geçerlik ve güvenilirlik çalışmaları Atay (2009) tarafından yapılmıştır. Atay’ın (2009), yaptığı çalışmada iki ayrı örneklem üzerinde araştırma yapılmıştır. İlk örnekleme ölçeğin Cronbach’s Alpha değeri 0.57 bulunmuştur. Beklenen değer altında çıkan bu değer için, ölçek içerisinde yer alan her bir ifadenin ölçekle korelasyonu (İtem-Total Correlation) incelendiğinde dört ifadenin olumsuz algılandığı ve ölçeğe anlamlı katkı yapmadığı görülmüştür. Söz konusu ifadelerin ölçekten çıkarılması yerine, revize edilerek ikinci bir örneklem üzerinde uygulanmasına karar verilmiştir. İkinci çalışmada, 168 kişiye uygulanmış ve bu örneklem üzerinde NKE güvenilirliği 0,627 olarak belirlenmiştir. Ayrıca her bir sorunun ölçekle korelasyonuna bakıldığında, ölçeğin güvenilirlik değerini düşüren, düşük korelasyona sahip bir soru tespit edilmiştir. İfadenin ölçekten çıkarılması durumunda Cronbach’s Alpha değeri 0,652’ye yükselmektedir. Bu durumda NKE’nin istendiğinde 15 soruluk

formunun kullanılıp kullanılmayacağına yönelik NKE-16 ve NKE-15 ölçeklerindeki narsisizm puanları arasındaki Pearson Korelasyonu ölçümlenmiş ve değerin 0,987 olduğu tespit edilmiştir. Yani düşük korelasyon gösteren bir ifadenin ölçekten çıkarılması sonucunda 15 sorudan oluşan NKE'nin Cronbach's Alpha değeri artmış ve ölçeğin 16 soruluk formu ile korelasyonu korunmuştur.

NKE "üstünlük" 3 madde, "teşhircilik" 3, "sömürücülük" 3, "otorite" 2, "hak iddia etme" 2, ve "kendine yeterlilik" 2 madde olmak üzere toplam 16 madde ve altı boyuttan oluşmaktadır. Ölçekte en az 0 puan en fazla 16 puan alınabilmektedir. Her bir maddenin a ve b olmak üzere iki şıkkı bulunmaktadır. Her bir maddede a ve şıklarından sadece birisi işaretleniyor tercih edilen şık narsistik özellik taşıyorsa 1 puan taşıyorsa 0 puan verilir. Yüksek puanlar yüksek narsistik eğilimine işaret ederken düşük puanlar, narsisizm düzeyinin az geliştiğini göstermektedir.

NKE'ye ait ortalama güvenilirlik katsayısı ve madde sayısına ilişkin veriler Tablo 4'te verilmiştir.

**Tablo 4.** Narsistik Kişilik Envanteri ortalama, güvenilirlik katsayısı ve madde sayısı

Ölçek	Güvenirlik		Madde Sayısı
	Ort.	(Cronbach's Alpha)	
Narsistik Kişilik Envanteri	0,325	0,660	16

Yapılan güvenilirlik analiz sonucunda tüm ölçek için bulunan Croanbach's alpha değeri 0,660 olarak belirlenmiştir. NKE EK 4'de gösterilmiştir.

### 3.4.Verilerin Toplanma Süreci

Araştırma 2012-2013 Eğitim-Öğretim Yılında Muş Alparslan Üniversitesi Eğitim Fakültesinde yapılmıştır. Araştırma için fakülte dekanlığından gerekli izinler alınmıştır. Uygulamaya başlamadan önce sınıflara girilerek araştırmanın hangi amaçla yapıldığı, araştırmaya katılımda gönüllülüğün esas olduğu, sorulara içtenlikle cevap vermenin önemi, ölçekler doldurulurken dikkat edilecek hususlar ile ilgili kısa açıklamalar yapılmıştır. Ölçekler 650 öğrenci tarafından yaklaşık 35-40 dakikada işaretlenerek cevaplandırılmıştır. Kişisel bilgi formunu ve ölçeklerin bazı maddelerini yanıtsız bırakan 32 öğrenciye ait veriler araştırmaya dahil edilmemiştir. Tüm



uygulamalar bitirildikten sonra sonuçlar veri analiz programına aktarılarak analize hazır hale getirilmiştir.

### 3.5.Verilerin Analizi

Puanlarla ilgili betimsel istatistikler elde edildikten sonra ölçeklerin alt boyutlarında anlamlı bir farklılık ( $p<.05$ ) olup olmadığını belirlemek için ANOVA testine başvurulmuştur. Oluşturulan grupların varyans homojenliğini kontrol etmek için Levene testinden faydalanılmıştır. Varyansların eşit olma durumunda ( $p>.05$ ) gruplar arasındaki farklılığın hangi grup ya da gruplardan kaynaklandığını yön ve derecesini tespit etmek için Bonferroni testine başvurulmuştur. Varyansların eşit olmama durumunda ( $p<.05$ ) gruplar arasındaki farklılığın hangi grup ya da gruplardan kaynaklandığını yön ve derecesini tespit etmek için Dunnet C testine başvurulmuştur. Araştırmada verilerin analizinde anlamlılık değeri  $p<.05$  olarak alınmıştır.

Katılımcıların narsisizm ve saldırganlık puanları üzerinde en fazla etkiyi gösteren Facebook davranışlarını belirlemek amacıyla, neden sonuç ilişkisini oldukça detaylandıran CHAID analizi gibi ileri düzey istatistiksel yöntem kullanılmıştır (Kayri ve Boysan, 2007). CHAID analizi bağımlı değişkenin nominal ve ordinal olduğu durumlarda, anlamlı düğümlerden oluşmuş ağaç yapısını daha detaylı olarak vermektedir (Magidson & Vermunt, 2005). CHAID analizi eğer anlamlı bir ilişki var ise ikiden fazla dallandırma oluşturulmasına izin vermektedir. Eğer bağımlı değişken ordinal (sıralı) ise bağımlı değişkenin başka bir önemli belirleyicisinin olup olmadığına karar vermek için F istatistiği kullanılır (Baran ve Kılıç, 2014). CHAID analizi özellikle kuramdan uygulamaya hükmeden eğitim bilimleri alanında yapılan çalışmalarda da kullanılması gerekmektedir (Kayri ve Boysan, 2007). Buradan hareketle eğitim sahasında çokça araştırılan tutum, algı, kaygı, benlik gibi yapıları ve bu yapıları etkileyen faktörlerin CHAID analizi ile incelenmesi yararlı görülmektedir (Kayri, Elkonca, Şevgin ve Ceyhan, 2014). Karar ağaçlarından biri olan CHAID analizi, bütün olan veri setlerini iki ya da daha fazla düğümlere (node) ayıran, etkili bir tekniktir (Türe, Kurt, Kurum ve Özdamar, (2005); Akt: Tanhan ve Kayri, 2012).

## 4.BÖLÜM

### BULGULAR VE YORUM

Bu bölümde elde edilen veriler, tablolaştırılarak verilmiş ve yorumlanmıştır. Veriler, örnekleme tanıtıcı biçimde ve alt problemlerin sırasına göre düzenlenmiş ve yorumlanmıştır.

#### 4.1.Örnekleme Ait Betimsel İstatistikler

Bu bölümde örneklemin belirlenen sosyo demografik değişkenlere göre dağılımı verilmiştir. Tablo 5'te örneklemin demografik değişkenlerine göre dağılımı yer almaktadır.

**Tablo 5.** Örneklem grubunun demografik değişkenlerine ait frekans ve yüzde dağılımları

Değişkenler	N	%	
<b>Cinsiyet</b>	Kız	328	53,1
	Erkek	290	46,9
	Kayıp veri	0	0
	Toplam	618	100
<b>Sınıf Düzeyi</b>	Birinci Sınıf	185	29,9
	İkinci Sınıf	151	24,4
	Üçüncü Sınıf	169	27,3
	Dördüncü Sınıf	112	18,1
	Kayıp Veri	1	0,2
	Toplam	618	100,0
<b>Bölüm</b>	Matematik	87	14,1
	Okul Öncesi	93	15,0
	Türkçe	112	18,1
	Sınıf Öğretmenliği	75	12,1
	Fen Bilgisi	163	26,4
	Sosyal Bilgiler	88	14,2
	Kayıp veri	0	0
Toplam	618	100,0	
<b>Anne Eğitim Düzeyi</b>	Okur Yazar Değil	289	46,8
	Okur Yazar	72	11,7
	İlkokul	165	26,7
	Ortaokul	40	6,5
	Lise	40	6,5
	Üniversite	11	1,8
	Kayıp Veri	1	0,2
Toplam	617	100,0	
<b>Baba Eğitim Düzeyi</b>	Okur Yazar Değil	78	12,6
	Okur Yazar	59	9,5
	İlkokul	210	34,0
	Ortaokul	86	13,9
	Lise	118	19,1
	Üniversite	65	10,5
	Kayıp Veri	2	0,3
Toplam	618	100,0	

Tablo 5. Devamı

		N	%
<b>Kardeş Sayısı</b>	1	19	3,1
	2	46	7,4
	3	87	14,1
	4	77	12,5
	5	84	13,6
	6	63	10,2
	7	77	12,5
	8	65	10,5
	9	32	5,2
	10	24	3,9
	11	13	2,1
	12	12	1,9
	13	6	1,0
	14	1	0,2
	15	3	0,5
	18	1	0,2
	Kayıp Veri	8	1,3
	Toplam	618	100
<b>Doğum Sırası</b>	İlk Çocuk	145	23,5
	Orta Çocuk	388	62,8
	Son Çocuk	80	12,9
	Kayıp Veri	5	0,8
	Toplam	618	100,0
<b>Anne Baba Yoksunluğu</b>	Her İkisi de Sağ	559	90,05
	Anne Sağ- Baba Ölü	42	6,8
	Anne Ölü- Baba Sağ	11	1,8
	Her İkisi de Ölü	2	0,3
	Kayıp Veri	4	0,6
Toplam	618	100,0	
<b>Anne Baba Birliktelik Durumu</b>	Birlikte	561	90,8
	Ayrı	52	8,4
	Kayıp Veri	5	0,8
	Toplam	618	100,0
<b>Ailenin Yaşadığı Yer</b>	Köy	118	19,1
	Kasaba	29	4,7
	İlçe	194	31,4
	İl Merkezi	153	24,8
	Büyükşehir	122	19,7
	Kayıp veri	2	0,3
	Toplam	618	100,0
<b>Barındığı Yer</b>	Yurt	246	39,8
	Öğrenci Evi	298	48,2
	Aile	72	11,7
	Kayıp veri	2	0,4
	Toplam	618	100,0
<b>Oturduğu Ev</b>	Müstakil	332	53,7
	Apartman	283	45,8
	Kayıp Veri	3	0,5
	Toplam	618	100,0
<b>Aylık Gelir</b>	0-1000 TL	271	43,9
	1001-2000 TL	206	33,3
	2001-3000 TL	95	15,4
	3001-4000 TL	24	3,9
	4000 TL ve üzeri	21	3,4
	Kayıp Veri	1	0,2
	Toplam	618	100,0
<b>Sosyal Ağlara Bağlandığı Araç</b>	0-1000 TL	271	43,9
	Masaüstü Bilgisayar	130	21,0
	Lap Top/Tablet Bilgisayar	221	35,8
	Cep Telefonu	256	41,4
	Kayıp Veri	11	1,7
	Toplam	618	100,0

**Tablo 5.** Devamı

		N	%
<b>Sosyal Ağlara Sürekli bağlanma durumu</b>	Evet	329	53,2
	Hayır	274	44,3
	Kayıp Veri	15	2,4
	Toplam	618	100,0
<b>Facebook Paylaşımlarını Gizliliği</b>	Herkes	100	16,2
	Arkadaşlarımla Arkadaşları	21	3,4
	Arkadaşlarım	436	70,6
	Sadece Ben	17	2,8
	Kayıp Veri	44	7,2
	Toplam	618	100,0

Tablo 5'e göre, örneklemin %53,1'ini (n=328) kız, %46,9'unu (n=290) erkek öğrenciler oluşturmaktadır.

Sınıf düzeyine göre örneklemin %29,9'unu (n=185) birinci sınıf, %24,4'ünü (n=151) ikinci sınıf, %27,3'ünü (n=169) üçüncü sınıf ve %18,1'ini (n=112) dördüncü sınıf öğrencileri oluşturmaktadır.

Katılımcıların %26,4'ü (n=163) Fen Bilgisi, %18,1'i (n=112) Türkçe, %15'i (n=93) Okul Öncesi, %14,2'si (n=88) Sosyal Bilgiler, %14,1'i (n=87) İlköğretim Matematik ve %12,1'i (n=75) Sınıf öğretmenliği bölümlerinde okumaktadırlar.

Katılımcıların %46,8'i (n=289) anne eğitim düzeylerini okuryazar değil, %26,7'si (n=165) ilkokul, %11,7'si (n=72) okuryazar, %6,5'i ortaokul (n=40), %6,5'i lise (n=40) ve %1,8'i (n=11) üniversite mezunu şeklinde işaretlemişlerdir.

Katılımcıların %34'ü (n=210) baba eğitim düzeylerini ilkokul, %19,1'i (n=118) lise, %13,9'u (n=86) ortaokul, %12,6'sı (n=78) okuryazar değil, %10,5'i (n=65) üniversite, %9,5'i (n=59) okuryazar şeklinde işaretlemişlerdir.

Örneklem grubundaki katılımcıların genellikle kardeş sayısının 1'den çok olduğu görülmektedir. Kardeş sayısı 2-8 aralığında olan grup yaklaşık olarak örneklemin %81'ine (n=499) denk geldiği görülmektedir.

Örneklem grubunda yer alan katılımcıların %23,5'inin (n=145) ilk çocuk, %62,8'inin (n=388) orta çocuk ve %12,9'unun (n=80) ise son çocuk olduğu görülmektedir.

Katılımcıların %90,5'i (n=559) anne-baba yoksunluğunu her ikisi de sağ, %6,8'i (n=42) anne sağ-baba ölü, %1,8'i (n=11) anne ölü-baba sağ ve %0,3'ü (n=2) her ikisi de ölü şeklinde işaretlemişlerdir.

Örneklem grubunda yer alan katılımcıların % 90,8'inin (n=561) ebeveynlerinin birlikte yaşadığı ve %8,4'ünün (n=52) ebeveynlerinin ise ayrı yaşadığı görülmektedir.

Örneklem grubunda yer alan katılımcıların yaşadıkları yere bakıldığında; %31,4'ünün (n=194) ilçelerde, %24,8'inin (n=153) il merkezlerinde, %19,7'sinin (n=122) büyükşehirlerde %19,1'inin (n=118) köylerde, %4,7'sinin (n=29) kasabalarda/beldelerde, yaşadığı görülmektedir.

Katılımcıların %48,2'si (n=298) öğrenci evlerinde, %39,8'i (n=246) yurtlarda ve %11,7'si (n=72) aileleriyle kalmaktadır.

Katılımcılardan %53,7'si (n=332) müstakil evlerde, %45,8'i (n=283) apartmanlarda oturmaktadır.

Katılımcıların %43,9'unun (n=271) ailelerinin aylık 0-1000 TL, %33,3'ünün (n=206) aylık 1001-2000 TL, %15,4'ünün (n=95) aylık 2001-3000 TL, %3,9'unun (n=24) aylık 3001-4000 TL ve %3,4'ünün (n=21) aylık 4001 TL ve üzeri gelire sahip olduğu görülmektedir.

Katılımcıların %41,4'ü (n=256) cep telefonlarından, %35,8'i (n=221) dizüstü veya tablet bilgisayarlardan ve %21'i (n=130) masaüstü bilgisayarlardan sosyal ağlara bağlanmaktadır.

Örneklem grubunun %53,2'si (n=329) sosyal ağlara sürekli olarak bağlandıklarını, %44,3'ü (n=274) ise sürekli olarak bağlanmadıklarını belirtmişlerdir.

Örneklem grubunun %70,86'sı (n=436) paylaşımlarını arkadaşlarına, %16,2'si (n=100) paylaşımlarını herkese, %3,4'ü (n=21) paylaşımlarını arkadaşlarının arkadaşlarına ve %2,8'inin (n=17) ise paylaşımlarını sadece kendilerine açtıkları görülmektedir.

Tablo 6’da katılımcıların narsisizm ve saldırganlık düzeyleri puan ortalamaları dağılımları bulunmaktadır.

**Tablo 6.** Katılımcıların narsisizm ve saldırganlık düzeyleri

Ölçek	Kişi	En düşük	En yüksek	Ortalama	Standart Sapma
Narsisizm Düzeyi	592	0	14	5,1959	2,92179
Saldırganlık Düzeyi	616	14	129	71,9643	18,07362

Tablo 6’da görüldüğü gibi katılımcıların narsisizm puan ortalamaları 6’dır. Bu sayı en yüksek (16) ve en düşük (0) narsisizm düzeyi temel alındığında ortalama bir değerdir. Katılımcıların saldırganlık düzeyleri ortalaması 72’dir. Bu sayı en düşük (29) ve en yüksek (145) saldırganlık düzeyleri temel alındığında ortalama bir rakamdır.

#### 4.2.Alt Problemlere İlişkin Bulgular

Alt problemlere ilişkin verilerin analizinde tek yönlü ANOVA kullanılmıştır. Tek yönlü ANOVA’nın varsayımlarından biri olan varyansların homojenliği Levene Test ile sınanmıştır. Varyansların homojen olup olmama durumuna göre hangi gruplar arasında anlamlı farklılığın olduğunu belirlemek amacıyla Post Hoc testlerinden Bonferroni ( $p > .05$ ) ve Dunnet C testleri ( $p > .05$ ) kullanılmıştır.

##### 4.2.1.Katılımcıların Okudukları Bölüme Göre Narsisizm ve Saldırganlık Düzeylerinin Karşılaştırılması

Katılımcıların okudukları bölüme göre narsisizm ve saldırganlık düzeyleri arasında anlamlı bir farklılık olup olmadığını belirlemek amacıyla tek yönlü ANOVA testi uygulanmıştır. Buna göre, katılımcıların narsisizm toplam puanlarında anlamlı bir farklılık bulunmuştur ( $F(5, 586) = 3,085, p = .009$ ). Çoklu karşılaştırmada ise Bonferroni testi uygulanmıştır. Buna göre, Matematik öğretmenliği ( $\bar{x} = 5,7647, Ss = 2,67104$ ) ve Fen Bilgisi öğretmenliğinde ( $\bar{x} = 5,6624, Ss = 2,84324$ ) okuyanların narsisizm toplam puanları, Sınıf öğretmenliğinde okuyulardan ( $\bar{x} = 4,3514, Ss = 2,53973$ ) anlamlı derecede farklılaşmaktadır (Tablo 7).

**Tablo 7.** Katılımcıların okudukları bölüme ile narsisizm toplam puanları arasındaki farklılığın anlamlılığına ilişkin ANOVA sonuçları

Varyansın kaynağı	Kareler toplamı (KT)	Serbestlik Derecesi (sd)	Kareler Ortalaması (KO)	F	p	Farklılığın Kaynaklandığı Gruplar
Gruplar arası	129,401	5	25,880	3,085	,009	Matematik öğretmenliği* Sınıf öğretmenliği
Grup içi	4915,870	586	8,389			
Toplam	5045,270	591				Fen Bilgisi öğretmenliği* Sınıf öğretmenliği

p&lt; 0.05

Ayrıca katılımcıların narsisizm otorite boyutunda da anlamlı bir farklılık bulunmuştur ( $F(5, 586) = 4,849, p = .000$ ). Çoklu karşılaştırmada Bonferroni testi uygulanmıştır. Buna göre, Fen bilgisi Öğretmenliğinde okuyanların narsisizm otorite puanları ( $\bar{x} = ,5127, Ss = ,37352$ ), Türkçe öğretmenliği ( $\bar{x} = ,3654, Ss = 36358$ ), Sınıf öğretmenliği ( $\bar{x} = ,3108, Ss = ,36736$ ) ve Sosyal Bilgiler öğretmenliğinde ( $\bar{x} = ,3494, Ss = ,36405$ ) okuyulardan anlamlı derecede farklılaşmaktadır (Tablo 8).

**Tablo 8.** Katılımcıların okudukları bölüme ile narsisizm otorite boyutu puanları arasındaki farklılığın anlamlılığına ilişkin ANOVA sonuçları

Varyansın kaynağı	Kareler toplamı (KT)	Serbestlik Derecesi (sd)	Kareler Ortalaması (KO)	F	p	Farklılığın Kaynaklandığı Gruplar
Gruplar arası	3,288	5	,658	4,849	,000	Fen Bilgisi öğretmenliği* Türkçe öğretmenliği*
Grup içi	79,467	586	,136			Fen Bilgisi öğretmenliği* Sınıf öğretmenliği *
Toplam	82,755	591				Fen Bilgisi öğretmenliği* Sosyal Bilgiler öğretmenliği *

p&lt; 0.05

#### 4.2.2. Katılımcıların Sınıf Düzeylerine Göre Narsisizm ve Saldırganlık Düzeylerinin Karşılaştırılması

Katılımcıların sınıf düzeylerine göre narsisizm ve saldırganlık düzeyleri arasında anlamlı bir farklılık olup olmadığını belirlemek amacıyla tek yönlü ANOVA testi uygulanmıştır. Buna göre, katılımcıların narsisizm kendine yeterlilik boyutunda anlamlı bir farklılık bulunmuştur ( $F(3, 588) = 2,286, p = .031$ ). Çoklu karşılaştırmada ise Bonferroni testi uygulanmıştır. Buna göre, 4. Sınıf öğrencilerinin narsisizm kendine yeterlilik puanları ( $\bar{x} = ,4424, Ss = ,34803$ ), 3. Sınıf öğrencilerinden ( $\bar{x} = ,3333, Ss = ,29488$ ) anlamlı derecede farklılaşmaktadır (Tablo 9).

**Tablo 9.** Katılımcıların sınıf düzeylerine göre narsisizm kendine yeterlilik boyutu puanları arasındaki farklılığın anlamlılığına ilişkin ANOVA sonuçları

Varyansın kaynağı	Kareler toplamı (KT)	Serbestlik Derecesi (sd)	Kareler Ortalaması (KO)	F	p	Farklılığın Kaynaklandığı Gruplar
Gruplar arası	,858	3	,286	2,977	,031	4. Sınıf * 3. Sınıf
Grup içi	56,467	588	,096			
Toplam	57,324	591				

p &lt; 0.05

Katılımcıların narsisizm hak iddia etme boyutunda da anlamlı bir farklılık bulunmuştur ( $F(3, 588) = 3,091, p = .027$ ). Çoklu karşılaştırmada Bonferroni testi uygulanmıştır. Buna göre 2. Sınıf öğrencilerinin narsisizm hak iddia etme puanları ( $\bar{x} = ,1264, S_s = ,28618$ ), 1. Sınıf öğrencilerinden ( $\bar{x} = ,1264, S_s = ,22431$ ) anlamlı derecede farklılaşmaktadır (Tablo 10).

**Tablo 10.** Katılımcıların sınıf düzeylerine göre narsisizm hak iddia etme puanları arasındaki farklılığın anlamlılığına ilişkin ANOVA sonuçları

Varyansın kaynağı	Kareler toplamı (KT)	Serbestlik Derecesi (sd)	Kareler Ortalaması (KO)	F	p	Farklılığın Kaynaklandığı Gruplar
Gruplar arası	,638	3	,213	3,091	,027	2. Sınıf * 1. Sınıf
Grup içi	40,481	588	,063			
Toplam	41,120	591				

p &lt; 0.05

#### 4.2.3. Katılımcıların Anne Eğitim Düzeyine Göre Narsisizm ve Saldırganlık Düzeylerinin Karşılaştırılması

Katılımcıların anne eğitim durumuna göre narsisizm ve saldırganlık düzeyleri arasında anlamlı bir farklılık olup olmadığını belirlemek amacıyla tek yönlü ANOVA testi uygulanmıştır. Buna göre, katılımcıların narsisizm toplam puanlarında anlamlı bir farklılık bulunmuştur ( $F(5, 586) = 5,604, p = .000$ ). Çoklu karşılaştırmada ise Bonferroni testi uygulanmıştır. Annesi ortaokul mezunu olanların narsisizm toplam puanları ( $\bar{x} = 6,7692, S_s = 2,65034$ ), annesi ilkokul mezunu olanlar ( $\bar{x} = 5,0061, S_s = 2,91547$ ) ve annesi okuryazar olmayanlardan ( $\bar{x} = 4,8118, S_s = 2,79643$ ) anlamlı derecede farklılaşmaktadır (Tablo 11).

**Tablo 11.** Anne eğitim düzeyine ile narsisizm toplam puanları arasındaki farklılığın anlamlılığına ilişkin anova sonuçları

Varyansın kaynağı	Kareler toplamı (KT)	Serbestlik Derecesi (sd)	Kareler Ortalaması (KO)	F	p	Farklılığın Kaynaklandığı Gruplar
Gruplar arası	230,231	5	46,046	5,604	,000	Ortaokul mezunu* Okuryazar değil
Grup içi	4815,040	586	8,217			Ortaokul mezunu* İlkokul mezunu
Toplam	5045,270	591				

p &lt; 0.05



Katılımcıların narsisizm sömürü alt boyutunda da anlamlı bir farklılık bulunmuştur ( $F(5, 586) = 3,862, p = .002$ ). Çoklu karşılaştırmada yine Bonferroni testi uygulanmıştır. Buna göre annesi üniversite mezunu ( $\bar{x} = ,6000, Ss = ,21082$ ) ve ortaokul mezunu olanların narsisizm sömürü puanları ( $\bar{x} = ,4786, Ss = ,23933$ ), annesi okuryazar olmayanlardan ( $\bar{x} = ,3456, Ss = ,26421$ ) anlamlı derecede farklılaşmaktadır (Tablo 12).

**Tablo 12.** Anne eğitim düzeyi ile narsisizm sömürü boyutu puanları arasındaki farklılığın anlamlılığına ilişkin ANOVA sonuçları

Varyansın kaynağı	Kareler toplamı (KT)	Serbestlik Derecesi (sd)	Kareler Ortalaması (KO)	F	p	Farklılığın Kaynaklandığı Gruplar
Gruplar arası	1,492	5	,298	3,862	,002	Üniversite mezunu* Okuryazar değil Ortaokul mezunu* Okuryazar değil
Grup içi	45,287	586	,077			
Toplam	46,779	591				

$p < 0.05$

Ayrıca katılımcıların narsisizm kendine yeterlilik boyutunda anlamlı bir farklılık bulunmuştur ( $F(5, 586) = 3,789, p = .002$ ). Çoklu karşılaştırmada Bonferroni testi uygulanmıştır. Buna göre annesi ortaokul mezunu olanların narsisizm kendine yeterlilik puanları ( $\bar{x} = ,5299, Ss = ,30318$ ), annesi ilkokul mezunu olanlar ( $\bar{x} = ,3456, Ss = ,29835$ ) ve annesi okuryazar olmayanlardan ( $\bar{x} = ,3407, Ss = ,30756$ ) anlamlı derecede farklılaşmaktadır (Tablo 13).

**Tablo 13.** Anne eğitim düzeyine ile narsisizm kendine yeterlilik puanları arasındaki farklılığın anlamlılığına ilişkin ANOVA sonuçları

Varyansın kaynağı	Kareler toplamı (KT)	Serbestlik Derecesi (sd)	Kareler Ortalaması (KO)	F	p	Farklılığın Kaynaklandığı Gruplar
Gruplar arası	1,795	5	,359	3,789	,002	Ortaokul mezunu* Okuryazar değil Ortaokul mezunu* İlkokul mezunu
Grup içi	55,529	586	,095			
Toplam	57,324	591				

$p < 0.05$

#### 4.2.4. Katılımcıların Ailenin Aylık Gelirine Göre Narsisizm ve Saldırganlık Düzeylerinin Karşılaştırılması

Katılımcıların ailelerinin aylık gelirine göre narsisizm ve saldırganlık düzeyleri arasında anlamlı bir farklılık olup olmadığını belirlemek amacıyla tek yönlü ANOVA testi uygulanmıştır. Buna göre, katılımcıların narsisizm toplam puanlarında anlamlı bir farklılık bulunmuştur ( $F(4, 587) = 5,992, p = .000$ ). Çoklu karşılaştırmada ise Bonferroni testi uygulanmıştır. Buna göre, ailesini aylık geliri 4001 TL ve üzeri olanların narsisizm toplam puanları ( $\bar{x} = 7,6667, Ss = 3,27618$ ), ailesinin aylık geliri ve 0-1000 TL ( $\bar{x} =$

4,8157, Ss= 2,82588) ve 1001-2000 TL ( $\bar{x}$  = 5,1350, Ss= 2,71545) arasında olanlardan anlamlı derecede farklılaşmaktadır (Tablo 14).

**Tablo 14.** Ailenin aylık geliri ile narsisizm toplam puanları arasındaki farklılığın anlamlılığına ilişkin ANOVA sonuçları

Varyansın kaynağı	Kareler toplamı (KT)	Serbestlik Derecesi (sd)	Kareler Ortalaması (KO)	F	p	Farklılığın Kaynaklandığı Gruplar
Gruplar arası	197,926	4	49,481	5,992	,000	4001 TL ve üzeri* 0-1000 TL
Grup içi	44847,344	587	8,258			
Toplam	5045,270	591				4001 TL ve üzeri* 1001-2000 TL

p<0.05

Katılımcıların ailelerinin aylık gelirine göre narsisizm üstünlük boyutunda da anlamlı bir farklılık bulunmuştur (F(4, 587)= 5,289, p= .000). Çoklu karşılaştırmada Bonferroni testi uygulanmıştır. Buna göre, ailesinin aylık geliri 4001 TL ve üzeri olanların narsisizm üstünlük puanları ( $\bar{x}$  = ,5556, Ss= ,37019), ailesinin aylık geliri 0-1000 TL ( $\bar{x}$  = ,2837, Ss= ,31605), 1001-2000 TL ( $\bar{x}$  = ,2833, Ss= ,28306) ve 3001-4000 TL ( $\bar{x}$  = ,2639, Ss= ,34021) arasında olanlardan anlamlı derecede farklılaşmaktadır (Tablo 15).

**Tablo 15.** Ailenin aylık geliri ile narsisizm üstünlük puanları arasındaki farklılığın anlamlılığına ilişkin ANOVA sonuçları

Varyansın kaynağı	Kareler toplamı (KT)	Serbestlik Derecesi (sd)	Kareler Ortalaması (KO)	F	p	Farklılığın Kaynaklandığı Gruplar
Gruplar arası	2,089	4	,522	5,289	,000	4001 TL ve üzeri* 0-1000 TL
Grup içi	57,958	587	,099			4001 TL ve üzeri* 1001-2000 TL
Toplam	60,047	591				4001 TL ve üzeri* 3001-4000 TL

p<0.05

Katılımcıların narsisizm otorite boyutunda anlamlı bir farklılık bulunmuştur (F(4, 587)= 4,321, p= .002). Çoklu karşılaştırmada Bonferroni testi uygulanmıştır. Buna göre ailesinin aylık geliri 4001 TL ve üzeri olanların narsisizm otorite puanları ( $\bar{x}$  = ,6190, Ss= ,31244), ailesinin aylık geliri 0-1000 TL arasında olanlardan ( $\bar{x}$  = ,3490, Ss= ,36553) anlamlı derecede farklılaşmaktadır (Tablo 16).

**Tablo 16.** Aylık geliri ile narsisizm otorite puanları arasındaki farklılığın anlamlılığına ilişkin ANOVA sonuçları

Varyansın kaynağı	Kareler toplamı (KT)	Serbestlik Derecesi (sd)	Kareler Ortalaması (KO)	F	p	Farklılığın Kaynaklandığı Gruplar
Gruplar arası	2,367	4	,592	4,321	,002	4001 TL ve üzeri* 0-1000 TL
Grup içi	80,388	587	,137			
Toplam	82,755	591				

p<0.05

Ayrıca katılımcıların ailelerinin aylık gelirine göre, narsisizm sömürü boyutunda anlamlı bir farklılık bulunmuştur ( $F(4, 587) = 2,506, p = .041$ ). Çoklu karşılaştırmada Bonferroni testi uygulanmıştır. Buna göre ailesinin aylık geliri 4001 TL ve üzeri olanların narsisizm sömürü puanları ( $\bar{x} = ,5397, Ss = ,34118$ ), ailesinin aylık geliri 0-1000 TL arasında olanlardan ( $\bar{x} = ,3595, Ss = ,27938$ ) anlamlı derecede farklılaşmaktadır (Tablo 17).

**Tablo 17.** Ailenin aylık geliri ile narsisizm sömürü boyutu puanları arasındaki farklılığın anlamlılığına ilişkin ANOVA sonuçları

Varyansın kaynağı	Kareler toplamı (KT)	Serbestlik Derecesi (sd)	Kareler Ortalaması (KO)	F	p	Farklılığın Kaynaklandığı Gruplar
Gruplar arası	,785	4	,196	2,506	,041	4001 TL ve üzeri* 0-1000 TL
Grup içi	45,994	587	,078			
Toplam	46,779	591				

$p < 0.05$

Katılımcıların fiziksel saldırganlık boyutunda anlamlı bir farklılık bulunmuştur ( $F(4, 611) = 3,295, p = .011$ ). Çoklu karşılaştırmada Bonferroni testi uygulanmıştır. Buna göre ailesinin aylık geliri 4001 TL ve üzeri olanların fiziksel saldırganlık puanları ( $\bar{x} = 2,6931, Ss = ,96795$ ), ailesinin aylık geliri 2001-3000 TL arasında olanlardan ( $\bar{x} = 2,0117, Ss = ,75715$ ) anlamlı derecede farklılaştığı görülmüştür (Tablo 18).

**Tablo 18.** Ailenin aylık geliri ile fiziksel saldırganlık boyutu puanları arasındaki farklılığın anlamlılığına ilişkin anova sonuçları

Varyansın kaynağı	Kareler toplamı (KT)	Serbestlik Derecesi (sd)	Kareler Ortalaması (KO)	F	p	Farklılığın Kaynaklandığı Gruplar
Gruplar arası	8,279	4	2,070	3,295	,011	4001 TL ve üzeri* 2001-3000 TL
Grup içi	383,767	611	,628			
Toplam	392,046	615				

$p < 0.05$

#### 4.2.5. Katılımcıların Facebook Arkadaş Sayısına Göre Narsisizm ve Saldırganlık Düzeylerinin Karşılaştırılması

Katılımcıların Facebook arkadaş sayısına göre narsisizm ve saldırganlık düzeyleri arasında anlamlı bir farklılık olup olmadığını belirlemek amacıyla tek yönlü ANOVA testi uygulanmıştır. Buna göre, katılımcıların narsisizm toplam puanlarında anlamlı bir farklılık bulunmuştur ( $F(5, 532) = 3,975, p = .002$ ). Çoklu karşılaştırmada ise Bonferroni testi uygulanmıştır. Buna göre 451-600 arasında Facebook arkadaşı olanların narsisizm toplam puanları ( $\bar{x} = 6,6667, Ss = 3,19856$ ), 0-150 arasında

Facebook arkadaşı olanlardan ( $\bar{x} = 4,7390$ ,  $S_s = 2,88910$ ) anlamlı derecede farklılaşmaktadır (Tablo 19).

**Tablo 19.** Facebook arkadaş sayısı ile narsisizm puanları arasındaki farklılığın anlamlılığına ilişkin ANOVA sonuçları

Varyansın kaynağı	Kareler toplamı (KT)	Serbestlik Derecesi (sd)	Kareler Ortalaması (KO)	F	p	Farklılığın Kaynaklandığı Gruplar
Gruplar arası	166,197	5	33,239	3,975	,002	451-600 Arkadaş * 0-150 Arkadaş
Grup içi	4448,905	532	8,363			
Toplam	4615,102	537				

p<0.05

Katılımcıların narsisizm üstünlük puanlarında anlamlı bir farklılık bulunmuştur ( $F(5, 532) = 3,735$ ,  $p = .002$ ). Çoklu karşılaştırmada Bonferroni testi uygulanmıştır. Buna göre 451-600 arasında Facebook arkadaşı olanların narsisizm üstünlük puanları ( $\bar{x} = ,4938$ ,  $S_s = ,32516$ ), 0-150 arasında Facebook arkadaşı olanlardan ( $\bar{x} = ,2597$ ,  $S_s = ,30736$ ) anlamlı derecede farklılaşmaktadır (Tablo 20).

**Tablo 20.** Facebook arkadaş sayısı ile narsisizm üstünlük boyutu puanları arasındaki farklılığın anlamlılığına ilişkin ANOVA sonuçları

Varyansın kaynağı	Kareler toplamı (KT)	Serbestlik Derecesi (sd)	Kareler Ortalaması (KO)	F	p	Farklılığın Kaynaklandığı Gruplar
Gruplar arası	1,816	5	,363	3,735	,002	451-600 Arkadaş * 0-150 Arkadaş
Grup içi	51,726	532	,097			
Toplam	53,542	537				

p<0.05

Katılımcıların narsisizm teşhircilik puanlarında anlamlı bir farklılık bulunmuştur ( $F(5, 532) = 3,718$ ,  $p = .003$ ). Çoklu karşılaştırmada Bonferroni testi uygulanmıştır. Buna göre Facebook arkadaş sayısı 451-600 arasında olanların narsisizm teşhircilik puanları ( $\bar{x} = ,4815$ ,  $S_s = ,31123$ ), Facebook arkadaş sayısı 0-150 arasında olanlardan ( $\bar{x} = ,2610$ ,  $S_s = ,32399$ ) anlamlı derecede farklılaşmaktadır (Tablo 21).

**Tablo 21.** Facebook arkadaş sayısı ile narsisizm teşhircilik boyutu puanları arasındaki farklılığın anlamlılığına ilişkin ANOVA sonuçları

Varyansın kaynağı	Kareler toplamı (KT)	Serbestlik Derecesi (sd)	Kareler Ortalaması (KO)	F	p	Farklılığın Kaynaklandığı Gruplar
Gruplar arası	1,816	5	,377	3,718	,003	451-600 Arkadaş * 0-150 Arkadaş
Grup içi	53,991	532	,101			
Toplam	55,877	537				

p<0.05

Katılımcıların saldırganlık toplam puanlarında anlamlı bir farklılık bulunmuştur ( $F(5, 553) = 4,302$ ,  $p = .001$ ). Çoklu karşılaştırmada Bonferroni testi uygulanmıştır. Buna

göre Facebook arkadaş sayısı 451-600 arasında olanların toplam saldırganlık puanları ( $\bar{x}$  = 82,4815, Ss= 18,38346), Facebook arkadaş sayısı 0-150 ( $\bar{x}$  = 69,5687, Ss= 17,47535) ve 151-300 ( $\bar{x}$  = 71,7337, Ss= 17,09612) arasında olanlardan anlamlı derecede farklılaşmaktadır (Tablo 22).

**Tablo 22.** Facebook arkadaş sayısı ile saldırganlık toplam puanları arasındaki farklılığın anlamlılığına ilişkin ANOVA sonuçları

Varyansın kaynağı	Kareler toplamı (KT)	Serbestlik Derecesi (sd)	Kareler Ortalaması (KO)	F	p	Farklılığın Kaynaklandığı Gruplar
Gruplar arası	6606,382	5	1321,276	4,302	,001	451-600 Arkadaş * 0-150 Arkadaş
Grup içi	169839,08	553	307,123			
Toplam	176445,47	558				451-600 Arkadaş * 151-300 Arkadaş

p<0.05

Katılımcıların fiziksel saldırganlık boyutunda anlamlı bir farklılık bulunmuştur (F(5, 553)= 5,607, p= .000). Çoklu karşılaştırmada Bonferroni testi uygulanmıştır. Buna göre Facebook arkadaş sayısı 751 ve üzeri olanların fiziksel saldırganlık puanları ( $\bar{x}$  = 3,0556, Ss= ,65600), Facebook arkadaş sayısı 0-150 arasında olanlardan ( $\bar{x}$  = 2,0390, Ss= ,72086) anlamlı derecede farklılaşmaktadır (Tablo 23).

**Tablo 23.** Facebook arkadaş sayısı ile fiziksel saldırganlık boyutu puanları arasındaki farklılığın anlamlılığına ilişkin ANOVA sonuçları

Varyansın kaynağı	Kareler toplamı (KT)	Serbestlik Derecesi (sd)	Kareler Ortalaması (KO)	F	p	Farklılığın Kaynaklandığı Gruplar
Gruplar arası	16,380	5	3,276	5,607	,000	751 ve üzeri Arkadaş * 0-150
Grup içi	323,098	553	,584			
Toplam	339,478	558				Arkadaş

p<0.05

Katılımcıların öfke boyutunda anlamlı bir farklılık bulunmuştur (F(5, 553)= 2,674, p= .021). Çoklu karşılaştırmada Bonferroni testi uygulanmıştır. Buna göre Facebook arkadaş sayısı 451-600 arasında olanların öfke puanları ( $\bar{x}$  = 3,0370, Ss= ,76582), Facebook'taki arkadaş sayısı 0-150 ( $\bar{x}$  = 2,5387, Ss= ,80318) ve 151-300 arasında olanlardan ( $\bar{x}$  = 2,5075, Ss= ,73779) anlamlı derecede farklılaştığı sonucuna ulaşılmıştır (Tablo 24).

**Tablo 24.** Facebook arkadaş sayısı ile öfke boyutu puanları arasındaki farklılığın anlamlılığına ilişkin ANOVA sonuçları

Varyansın kaynağı	Kareler toplamı (KT)	Serbestlik Derecesi (sd)	Kareler Ortalaması (KO)	F	p	Farklılığın Kaynaklandığı Gruplar
Gruplar arası	8,152	5	1,630	2,674	,021	451-600 Arkadaş * 0-150 Arkadaş
Grup içi	337,153	553	,610			
Toplam	345,306	558				451-600 Arkadaş * 151-300 Arkadaş

p<0.05

#### 4.2.6. Katılımcıların Anne ve Baba Yoksunluğuna Göre Saldırganlık Düzeylerinin Karşılaştırılması

Katılımcıların anne-baba yoksunluğuna göre saldırganlık düzeyleri arasında anlamlı bir farklılık olup olmadığını belirlemek amacıyla tek yönlü ANOVA testi uygulanmıştır. Buna göre, katılımcıların öfke boyutunda anlamlı bir farklılık bulunmuştur ( $F(3, 611) = 2,953, p = .032$ ). Çoklu karşılaştırmada Bonferroni testi uygulanmıştır. Buna göre, ebeveynlerinin her ikisi de ölü olanların öfke puanları ( $\bar{x} = 4,0714, Ss = ,10102$ ), annesi sağ-babası ölü ( $\bar{x} = 2,7109, Ss = ,99950$ ) ve annesi ölü-babası sağ olanlardan ( $\bar{x} = 2,3377, Ss = ,78056$ ) anlamlı derecede farklılaşmaktadır (Tablo 25).

**Tablo 25.** Anne-baba yoksunluğu ile öfke boyutu puanları arasındaki farklılığın anlamlılığına ilişkin anova sonuçları

Varyansın kaynağı	Kareler toplamı (KT)	Serbestlik Derecesi (sd)	Kareler Ortalaması (KO)	F	p	Farklılığın Kaynaklandığı Gruplar
Gruplar arası	5,776	3	1,922	2,953	,032	Her ikisi de ölü* Anne sağ Baba ölü
Grup içi	397,659	611	,651			
Toplam	403,426	614				Her ikisi de ölü* Anne ölü Baba sağ

p<0.05

#### 4.2.7. Katılımcıların Ailelerinin Yaşadığı Yere Göre Saldırganlık Düzeyleri Anlamlı Bir Farklılık Göstermekte Midir?

Katılımcıların ailelerinin yaşadığı yere göre saldırganlık düzeyleri arasında anlamlı bir farklılık olup olmadığını belirlemek amacıyla tek yönlü ANOVA testi uygulanmıştır. Buna göre, katılımcıların saldırganlık toplam puanlarında anlamlı bir farklılık bulunmuştur ( $F(4, 610) = 4,501, p = .001$ ). Çoklu karşılaştırmada ise Bonferroni testi uygulanmıştır. Buna göre, köylerde yaşayanların saldırganlık toplam puanları ( $\bar{x} = 77,5641, Ss = 17,00273$ ), il ( $\bar{x} = 69,3268, Ss = 17,61609$ ) ve ilçe merkezlerinde yaşayanlardan ( $\bar{x} = 69,8608, Ss = 17,91738$ ) anlamlı derecede farklılaşmaktadır (Tablo 26).

**Tablo 26.** Yaşanılan yer ile saldırganlık toplam puanları arasındaki farklılığın anlamlılığına ilişkin ANOVA sonuçları

Varyansın kaynağı	Kareler toplamı (KT)	Serbestlik Derecesi (sd)	Kareler Ortalaması (KO)	F	p	Farklılığın Kaynaklandığı Gruplar
Gruplar arası	5758,625	4	1439,656	4,501	,001	Köy* İl merkezi
Grup içi	195098,100	610	319,833			
Toplam	200856,725	614				Köy* İlçe merkezi

p<0.05

Katılımcıların fiziksel saldırganlık boyutunda anlamlı bir farklılık bulunmuştur ( $F(4, 610) = 4,501, p = .001$ ). Çoklu karşılaştırmada Bonferroni testi uygulanmıştır. Buna göre köylerde yaşayanların fiziksel saldırganlık puanları ( $\bar{x} = 2,4368, Ss = ,81097$ ), il ( $\bar{x} = 2,0603, Ss = ,73138$ ) ve ilçe merkezlerinde yaşayanlardan ( $\bar{x} = 2,1042, Ss = ,78589$ ) anlamlı derecede farklılaşmaktadır (Tablo 27).

**Tablo 27.** Yaşanılan yer ile fiziksel saldırganlık boyutu puanları arasındaki farklılığın anlamlılığına ilişkin ANOVA sonuçları

Varyansın kaynağı	Kareler toplamı (KT)	Serbestlik Derecesi (sd)	Kareler Ortalaması (KO)	F	p	Farklılığın Kaynaklandığı Gruplar
Gruplar arası	11,132	4	2,783	4,457	,001	Köy* İl merkezi
Grup içi	380,891	610	,624			
Toplam	392,022	614				Köy* İlçe merkezi

$p < 0.05$

Katılımcıların sözel saldırganlık puanları arasında anlamlı bir farklılık bulunmuştur ( $F(4, 610) = 4,457, p = .001$ ). Çoklu karşılaştırmada Bonferroni testi uygulanmıştır. Buna göre köylerde yaşayanların sözel saldırganlık puanları ( $\bar{x} = 2,9111, Ss = ,65043$ ), il ( $\bar{x} = 2,6235, Ss = ,69507$ ) ve ilçe merkezlerinde yaşayanların puanlarından ( $\bar{x} = 2,6206, Ss = ,73885$ ) anlamlı derecede farklılaşmaktadır (Tablo 28).

**Tablo 28.** Yaşanılan yer ile sözel saldırganlık boyutu puanları arasındaki farklılığın anlamlılığına ilişkin ANOVA sonuçları

Varyansın kaynağı	Kareler toplamı (KT)	Serbestlik Derecesi (sd)	Kareler Ortalaması (KO)	F	p	Farklılığın Kaynaklandığı Gruplar
Gruplar arası	11,132	4	2,783	4,457	,001	Köy* İl merkezi
Grup içi	380,891	610	,624			
Toplam	392,022	614				Köy* İlçe merkezi

$p < 0.05$

#### 4.2.8. Katılımcıların Barındıkları Yere Göre Saldırganlık Düzeylerinin Karşılaştırılması

Katılımcıların barındıkları yere göre saldırganlık düzeyleri arasında anlamlı bir farklılık olup olmadığını belirlemek amacıyla tek yönlü ANOVA testi uygulanmıştır. Buna göre, katılımcıların fiziksel saldırganlık boyutunda anlamlı bir farklılık bulunmuştur ( $F(2, 613) = 3,696, p = .025$ ). Çoklu karşılaştırmada ise Bonferroni testi uygulanmıştır. Buna göre, öğrenci evlerinde kalanların fiziksel saldırganlık puanları ( $\bar{x} = 2,2445, Ss = ,81436$ ), yurtlarda kalanlardan ( $\bar{x} = 2,0714, Ss = ,83581$ ) anlamlı derecede farklılaşmaktadır (Tablo 29).

**Tablo 29.** Barınılan yer ile fiziksel saldırganlık boyutu puanları arasındaki farklılığın anlamlılığına ilişkin ANOVA sonuçları

Varyansın kaynağı	Kareler toplamı (KT)	Serbestlik Derecesi (sd)	Kareler Ortalaması (KO)	F	p	Farklılığın Kaynaklandığı Gruplar
Gruplar arası	4,671	2	2,335	3,696	,025	
Grup içi	387,376	613	,632			Öğrenci evi* Yurt
Toplam	392,046	615				

p&lt;0.05

#### 4.2.9. Katılımcıların Facebook Duvarındaki Paylaşım Gizliliğine Göre Saldırganlık Düzeylerinin Karşılaştırılması

Katılımcıların Facebook paylaşım gizliliğine göre saldırganlık düzeyleri arasında anlamlı bir farklılık olup olmadığını belirlemek amacıyla tek yönlü ANOVA testi uygulanmıştır. Buna göre, katılımcıların fiziksel saldırganlık boyutunda anlamlı bir farklılık bulunmuştur ( $F(3, 570) = 3,814, p = .010$ ). Çoklu karşılaştırmada ise Bonferroni testi uygulanmıştır. Buna göre, Facebook paylaşımlarını herkese açanların fiziksel saldırganlık puanları ( $\bar{x} = 2,3520, Ss = ,75818$ ), Facebook paylaşımlarını arkadaşlarına açanlardan ( $\bar{x} = 2,1213, Ss = ,78525$ ) anlamlı derecede farklılaşmaktadır (Tablo 30).

**Tablo 30.** Facebook paylaşım gizliliği ile fiziksel saldırganlık boyutu puanları arasındaki farklılığın anlamlılığına ilişkin ANOVA sonuçları

Varyansın kaynağı	Kareler toplamı (KT)	Serbestlik Derecesi (sd)	Kareler Ortalaması (KO)	F	p	Farklılığın Kaynaklandığı Gruplar
Gruplar arası	6,896	3	2,239	3,814	,010	
Grup içi	348,041	570	,611			Herkes* Arkadaşlarım
Toplam	355,027	573				

p&lt;0.05



#### 4.2.10. Katılımcıların Facebook Davranış Örüntülerine Göre Saldırganlık Düzeylerinin Karşılaştırılması

Şekil 1’de saldırganlık toplam puanları üzerinde etkili olan Facebook davranışlarına ilişkin ağaç yapısı verilmiştir.

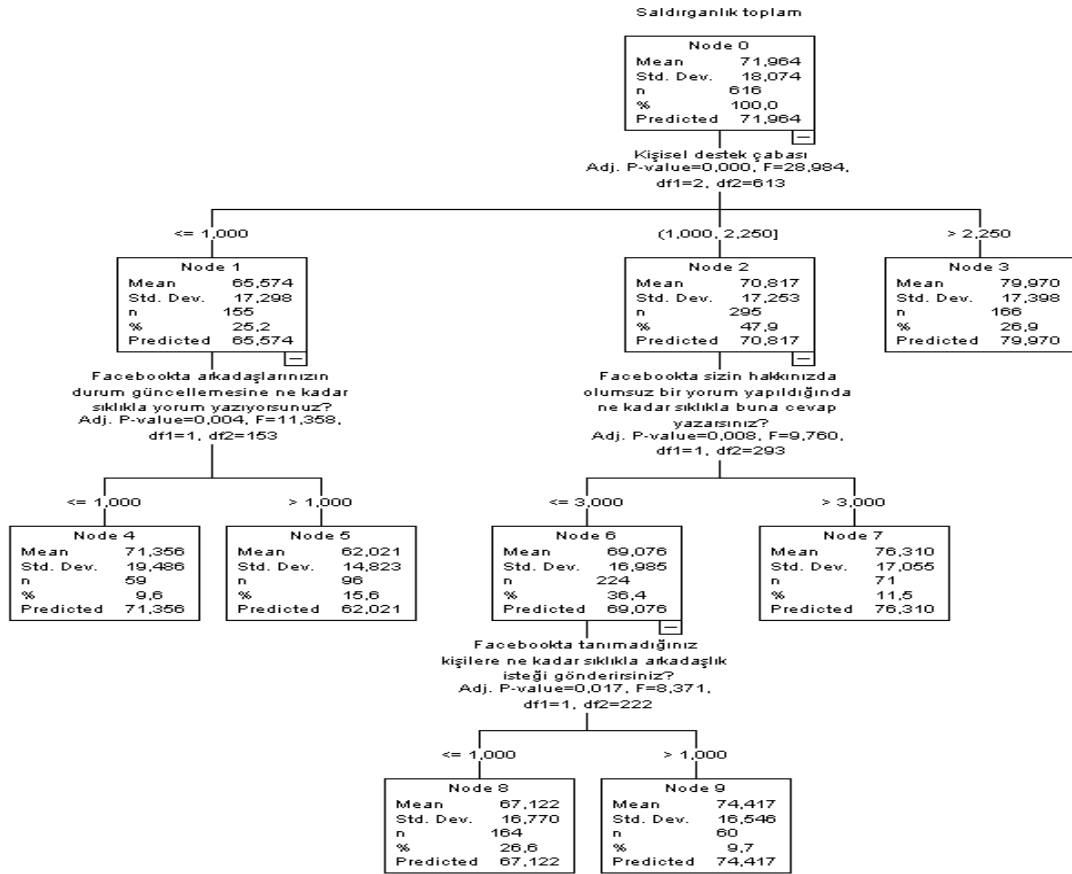

Şekil 1. Saldırganlık toplam puanları üzerinde etkili olan Facebook davranışlarına ilişkin ağaç yapısı.

Şekil 1’deki ağaç yapısı incelendiğinde, katılımcıların saldırganlık toplam puanlarına başat etki gösteren değişkenin “*kişisel destek çabası*” olduğu ( $\bar{x} = 71,964$ ;  $S_s=18,074$ ;  $n=616$ ;  $p=0,000$ ) görülmektedir. Hiçbir zaman kişisel destek çabasında bulunmayanların ( $\bar{x} = 65,574$ ;  $S_s=17,298$ ;  $n=155$ ;  $p=0,000$ ) davranışları üzerine en fazla etki eden değişken “*Facebook’ta arkadaşlarınızın durum güncellemesine ne kadar sıklıkla yorum yapıyorsunuz*” ve “*Facebook’ta sizin hakkınızda olumsuz bir yorum yapıldığında ne kadar sıklıkla buna cevap yazarsınız*” soruları olduğu görülmektedir. Facebookta kişisel destek çabası girişiminde bulunmayanlar aynı zamanda

Facebook'taki arkadaşlarının durum güncellemelerine bazen yorum yapmaktadırlar ( $\bar{x} = 62,021$ ;  $Ss=14,823$ ;  $n=96$ ;  $p=0,004$ ). Facebook'ta kişisel destek çabası girişiminde bulunmayanlar ( $\bar{x} = 70,817$ ;  $Ss=17,253$ ;  $n=295$ ;  $p=0,000$ ) kendisi hakkında olumsuz bir yorum yapıldığında bazen cevap yazmaktadırlar ( $\bar{x} = 70,817$ ;  $Ss=17,253$ ;  $n=295$ ;  $p=0,008$ ) . Kendisi hakkında olumsuz bir yorum yapıldığında bazen cevap verenler tanımadığı kişilere hiçbir zaman arkadaşlık isteği göndermemektedir ( $\bar{x} = 67,122$ ;  $Ss=16,770$ ;  $n=164$ ;  $p=0,017$ ).

Şekil 2'de fiziksel saldırganlık toplam puanı üzerinde etkili olan Facebook davranışlarına ilişkin ağaç yapısı verilmiştir.

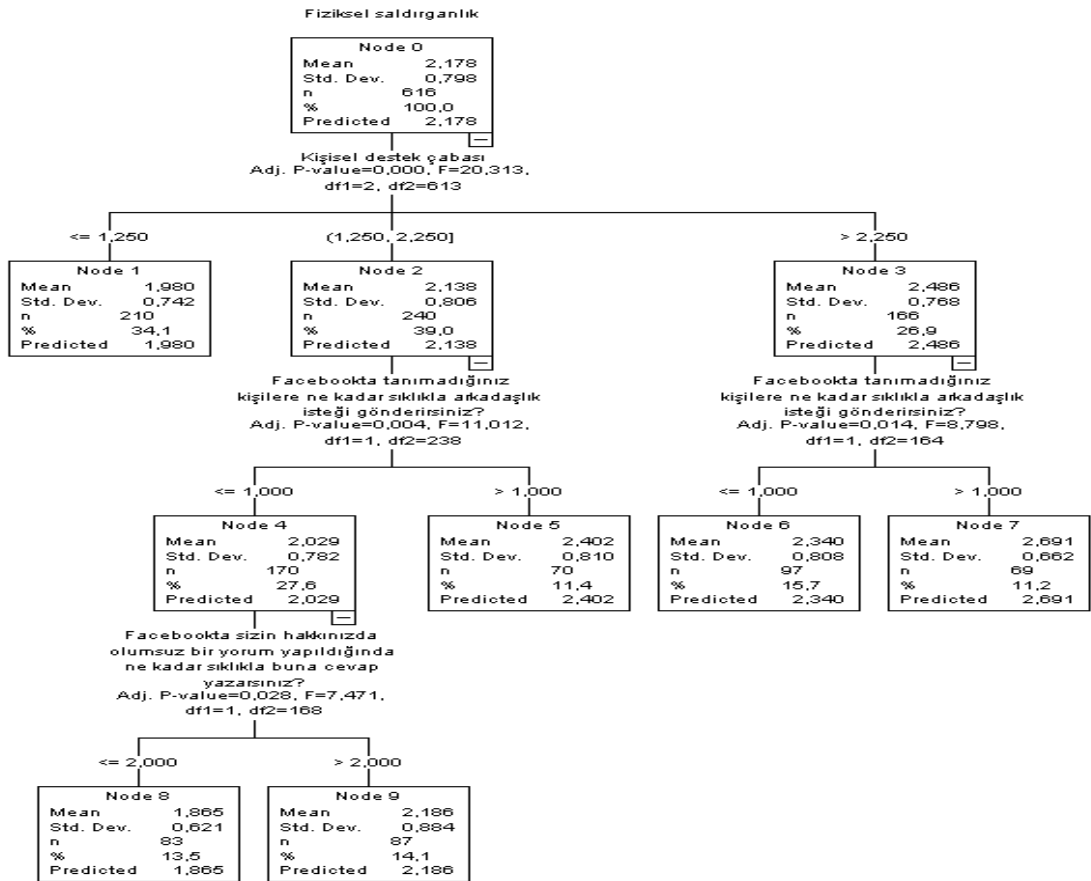

Şekil 2. Fiziksel saldırganlık puanları üzerinde etkili olan Facebook davranışlarına ilişkin ağaç yapısı.

Şekil 2'deki ağaç yapısı incelendiğinde, katılımcıların fiziksel saldırganlık ortalama puanlarına başat etki gösteren değişkenin "kişisel destek çabası" olduğu ( $\bar{x} = 2,178$ ;  $Ss=0,798$ ;  $n=616$ ;  $p=0,000$ ) görülmektedir. Nadiren kişisel destek çabasında

bulunanların ( $\bar{x} = 2,138$ ;  $Ss=0,806$ ;  $n=240$ ;  $p=0,000$ ) davranışları üzerine en fazla etki eden değişken “*Facebookta tanımadığınız kişilere ne kadar sıklıkla arkadaşlık isteği gönderirsiniz*” sorusu olduğu görülmektedir. Facebookta tanımadığı kişilere hiçbir zaman arkadaşlık isteği göndermeyenler ( $\bar{x} = 2,029$ ;  $Ss=0,782$ ;  $n=170$ ;  $p=0,004$ ) Facebookta kendileri hakkında olumsuz bir yorum yapıldığında nadiren cevap yazdıklarını belirtmişlerdir ( $\bar{x} = 2,186$ ;  $Ss=0,884$ ;  $n=87$ ;  $p=0,028$ ). Bazen kişisel destek çabasında bulunanların ( $\bar{x} = 2,486$ ;  $Ss=0,768$ ;  $n=166$ ;  $p=0,000$ ) davranışları üzerine en fazla etki eden değişken “*Facebookta tanımadığınız kişilere ne kadar sıklıkla arkadaşlık isteği gönderirsiniz*” durumudur. Facebookta tanımadığı kişilere hiçbir zaman arkadaşlık isteği göndermemektedirler ( $\bar{x} = 2,340$ ;  $Ss=0,808$ ;  $n=97$ ;  $p=0,014$ ).

Şekil 3’te öfke boyutu toplam puanı üzerinde etkili olan Facebook davranışlarına ilişkin ağaç yapısı verilmiştir.

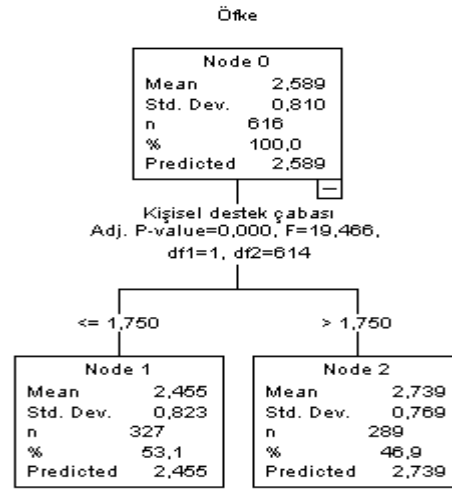

Şekil 3. Öfke puanları üzerinde etkili olan Facebook davranışlarına ilişkin ağaç yapısı.

Şekil 3’teki ağaç yapısı incelendiğinde, katılımcıların öfke boyutu ortalama puanlarına başat etki gösteren değişkenin “*kişisel destek çabası*” olduğu ( $\bar{x} = 2,589$ ;  $Ss=0,810$ ;  $n=616$ ;  $p=0,000$ ) görülmektedir. Öfke düzeyi yüksek olan bireyler Facebook’ta kişisel destek çabasında bulunmamaktadırlar ( $\bar{x} = 2,455$ ;  $Ss=0,823$ ;  $n=327$ ;  $p=0,000$ ).

Şekil 4'te düşmanlık boyutu puanları üzerinde etkili olan Facebook davranışlarına ilişkin ağaç yapısı verilmiştir.

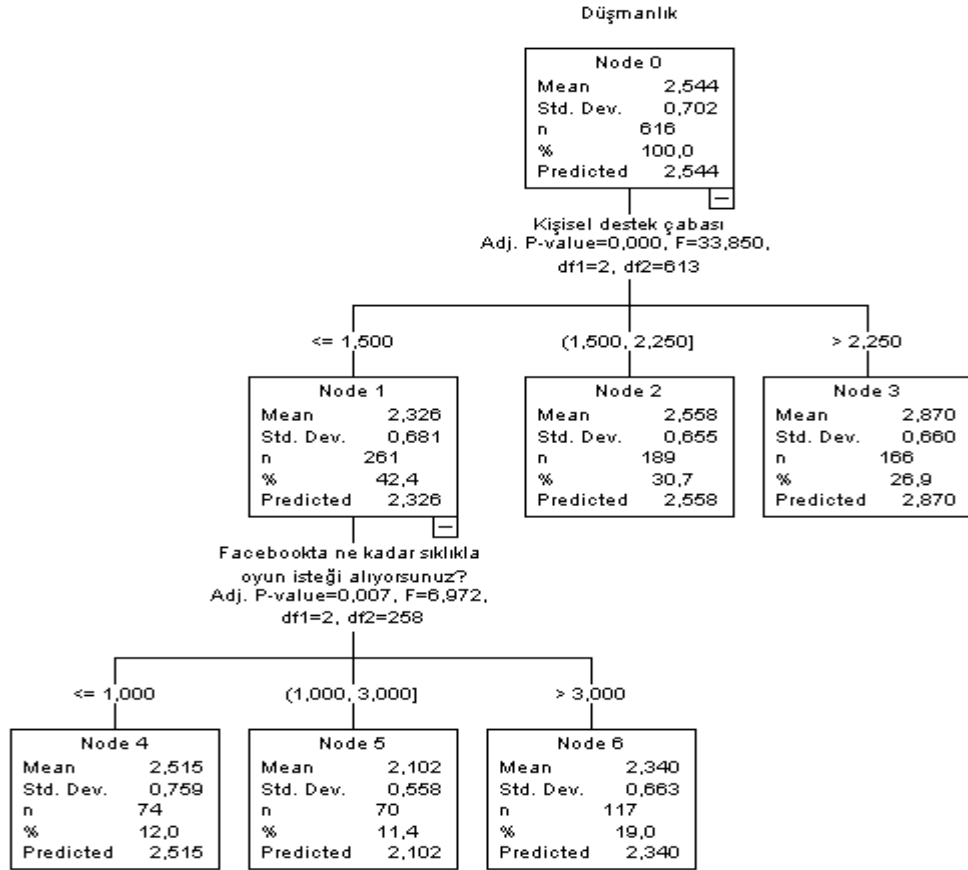

Şekil 4. Düşmanlık puanları üzerinde etkili olan Facebook davranışlarına ilişkin ağaç yapısı.

Şekil 4'teki ağaç yapısı incelendiğinde, katılımcıların düşmanlık ortalama puanlarına başat etki gösteren değişkenin “*kişisel destek çabası*” olduğu ( $\bar{x} = 2,544$ ;  $Ss=0,702$ ;  $n=616$ ;  $p=0,000$ ) görülmektedir. Hiçbir zaman kişisel destek çabasında bulunmayanların ( $\bar{x} = 2,326$ ;  $Ss=0,681$ ;  $n=261$ ;  $p=0,000$ ) davranışları üzerine en fazla etki eden değişken “*Facebook'ta ne kadar sıklıkla oyun isteği alıyorsunuz*” sorusu olduğu görülmektedir. Facebook'ta kişisel destek çabasında bulunmayanlar arkadaşlarına bazen oyun isteği göndermektedir ( $\bar{x} = 2,340$ ;  $Ss=0,663$ ;  $n=117$ ;  $p=0,007$ ).

Şekil 5'te sözel saldırganlık toplam puanı üzerinde etkili olan Facebook davranışlarına ilişkin ağaç yapısı verilmiştir.

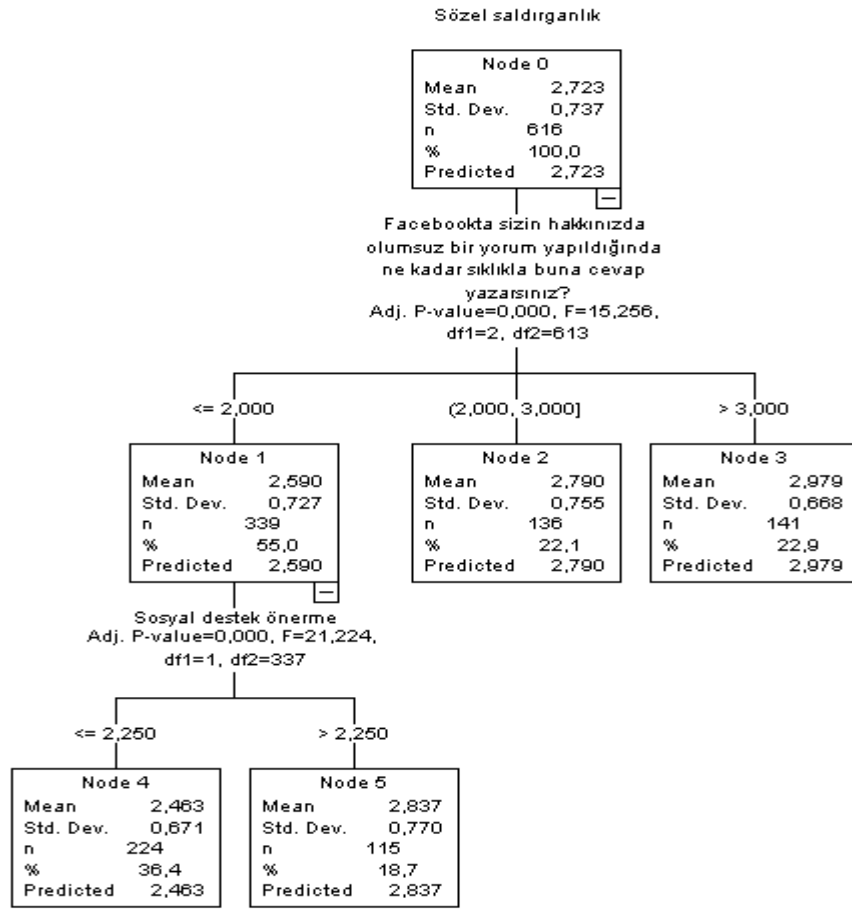

Şekil 5. Sözel saldırganlık puanları üzerinde etkili olan Facebook davranışlarına ilişkin ağaç yapısı.

Şekil 5'teki ağaç yapısı incelendiğinde, katılımcıların sözel saldırganlık ortalama puanlarına başat etki gösteren değişkenin “Facebook'ta sizin hakkınızda olumsuz bir yorum yapıldığında ne kadar sıklıkla buna cevap verirsiniz” değişkeni olduğu ( $\bar{x} = 2,723$ ;  $S_s=0,737$ ;  $n=616$ ;  $p=0,000$ ) görülmektedir. Kendisi hakkında olumsuz bir yorum yapıldığında nadiren cevap yazanların ( $\bar{x} = 2,590$ ;  $S_s=0,727$ ;  $n=339$ ;  $p=0,000$ ) davranışları üzerine en fazla etki eden değişken “Sosyal destek önerme” durumu olduğu görülmektedir. Facebook'ta kendisi hakkında olumsuz bir yorum yapıldığında nadiren cevap verenler nadiren sosyal destek önerisinde bulunduğu tespit edilmiştir ( $\bar{x} = 2,463$ ;  $S_s=0,671$ ;  $n=224$ ;  $p=0,000$ ) .

#### 4.2.11. Katılımcıların Facebook davranış örüntülerine göre narsisizm düzeylerinin karşılaştırılması

Şekil 6'da narsisizm toplam puanı üzerinde etkili olan Facebook davranışlarına ilişkin ağaç yapısı verilmiştir.

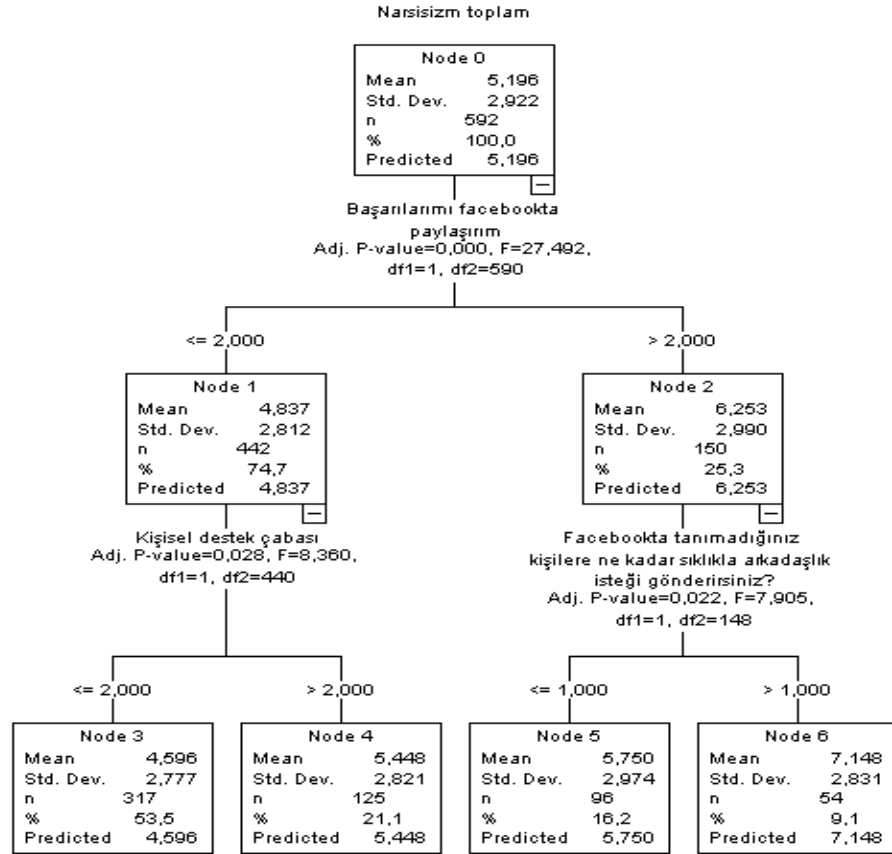

Şekil 6. Narsisizm toplam puanları üzerinde etkili olan Facebook davranışlarına ilişkin ağaç yapısı

Şekil 6'daki ağaç yapısı incelendiğinde, katılımcıların narsisizm toplam puanlarına başat etki gösteren değişkenin “başarılarımı facebookta paylaşırım durumu” olduğu ( $\bar{x} = 5,196$ ;  $Ss=2,922$ ;  $n=592$ ;  $p=0,000$ ) görülmektedir. Başarılarını Facebook'ta nadiren paylaşanların ( $\bar{x} = 4,837$ ;  $Ss=2,812$ ;  $n=317$ ;  $p=0,000$ ) davranışları üzerine en fazla etki eden değişkenler “kişisel destek çabası” soruları ve “Facebook'ta tanımadığınız kişilere ne kadar sıklıkla arkadaşlık isteği gönderirsiniz” sorusu olduğu görülmektedir. Facebookta başarılarını nadiren paylaşanlar aynı zamanda kişisel destek

çabası girişiminde nadiren bulunmaktadır ( $\bar{x} = 4,596$ ;  $Ss=2,777$ ;  $n=317$ ;  $p=0,028$ ). Facebookta başarılarını nadiren paylaşanlar tanımadığı kişilere hiçbir zaman arkadaşlık isteği göndermemektedirler ( $\bar{x} = 5,750$ ;  $Ss=2,974$ ;  $n=96$ ;  $p=0,022$ ).

Şekil 7’de narsisizm üstünlük boyutu puanları üzerinde etkili olan Facebook davranışlarına ilişkin ağaç yapısı verilmiştir.

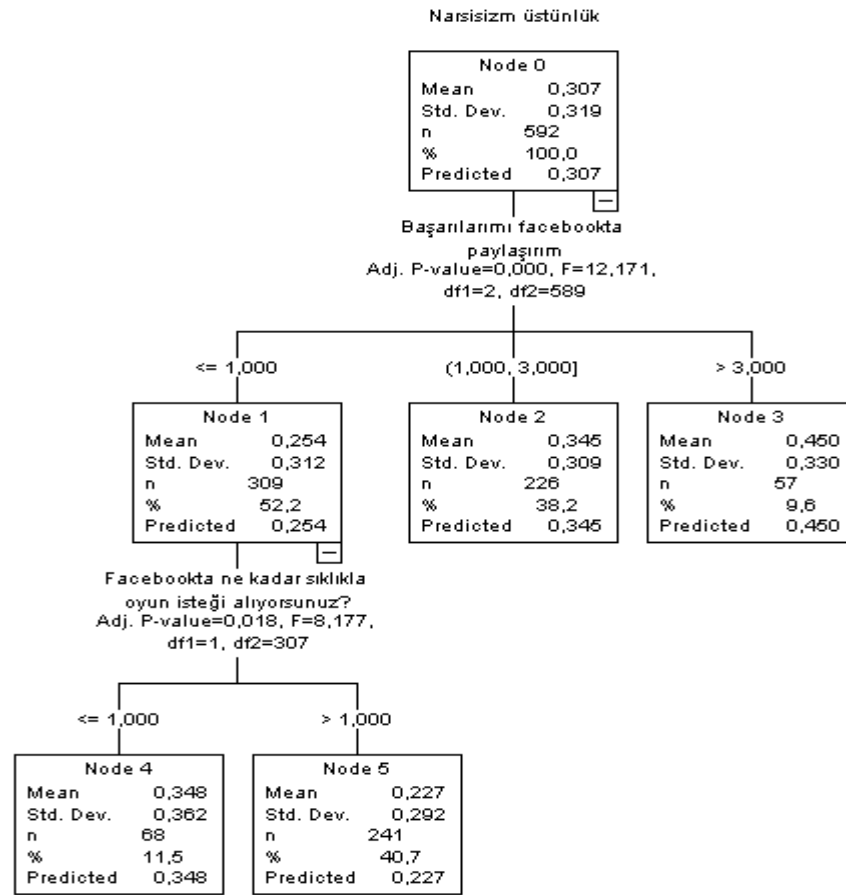

Şekil 7. Narsisizm üstünlük puanları üzerinde etkili olan Facebook davranışlarına ilişkin ağaç yapısı.

Şekil 7’deki ağaç yapısı incelendiğinde, katılımcıların narsisizm üstünlük ortalama puanlarına başat etki gösteren değişkenin “başarılarını Facebook’ta paylaşırım” değişkeni olduğu ( $\bar{x} = 0,307$ ;  $Ss=0,319$ ;  $n=592$ ;  $p=0,000$ ) görülmektedir. Başarılarını Facebook’ta hiçbir zaman paylaşmayanların ( $\bar{x} = 2,590$ ;  $Ss=0,727$ ;  $n=339$ ;  $p=0,000$ ) davranışları üzerine en fazla etki eden değişken “Facebook’ta ne kadar sıklıkla oyun isteği alıyorsunuz” sorusu olduğu görülmektedir. Facebook’ta başarılarını

hiçbir zaman paylaşmayanlar hiçbir zaman oyun isteği almadığı görülmektedir ( $\bar{x} = 0,227$ ;  $S_s=0,292$ ;  $n=241$ ;  $p=0,018$ ) .

Şekil 8’de narsisizm teşhircilik boyutu puanları üzerinde etkili olan Facebook davranışlarına ilişkin ağaç yapısı verilmiştir.

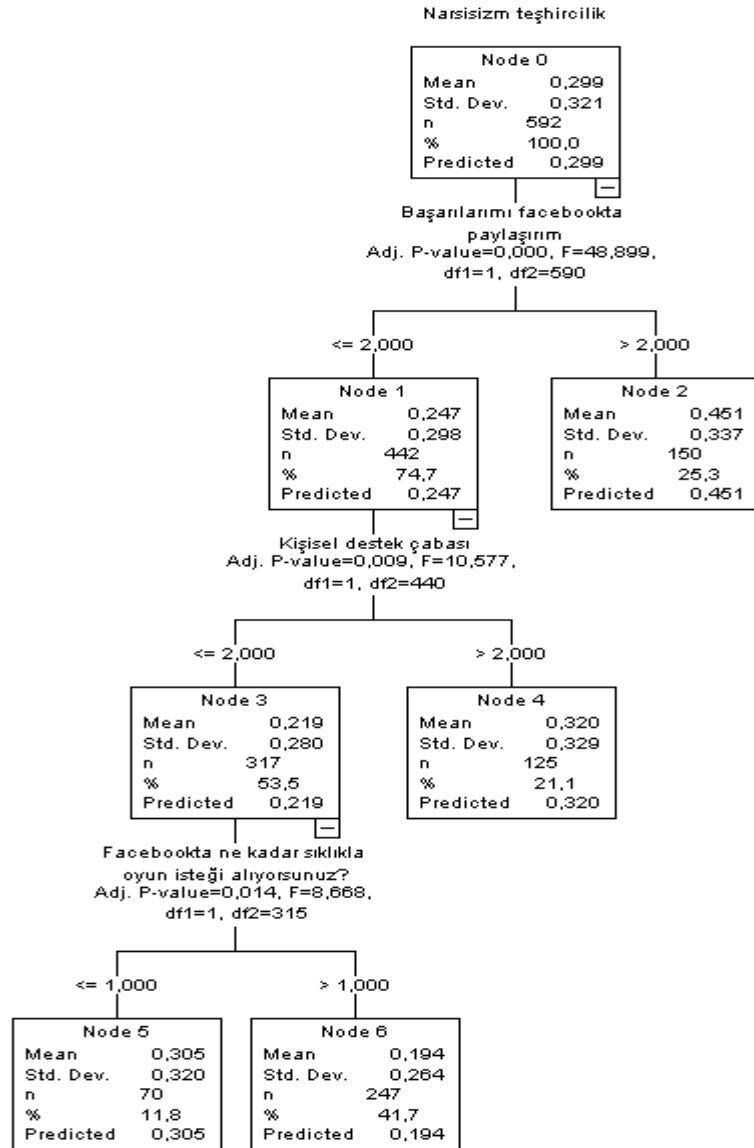

Şekil 8. Narsisizm teşhircilik puanları üzerinde etkili olan Facebook davranışlarına ilişkin ağaç yapısı.



Şekil 8’deki ağaç yapısı incelendiğinde, katılımcıların narsisizm teşhircilik ortalama puanlarına başat etki gösteren değişkenin “başarılarımı Facebook’ta paylaşırım” değişkeni olduğu ( $\bar{x} = 0,299$ ;  $Ss=0,321$ ;  $n=592$ ;  $p=0,000$ ) görülmektedir. Başarılarını Facebook’ta nadiren paylaşanların ( $\bar{x} = 0,247$ ;  $Ss=0,298$ ;  $n=442$ ;  $p=0,000$ ) davranışları üzerine en fazla etki eden değişken “kişisel destek çabası” durumu olduğu görülmektedir. Facebook’ta kişisel destek çabası girişiminde nadiren bulunanlar ( $\bar{x} = 0,219$ ;  $Ss=0,280$ ;  $n=317$ ;  $p=0,009$ ) hiçbir zaman oyun isteği almamaktadırlar ( $\bar{x} = 0,194$ ;  $Ss=0,264$ ;  $n=247$ ;  $p=0,014$ ).

Şekil 9’da narsisizm otorite toplam puanı üzerinde etkili olan Facebook davranışlarına ilişkin ağaç yapısı verilmiştir.

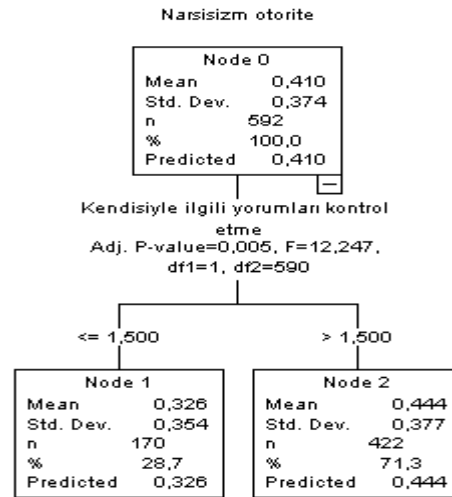

Şekil 9. Narsisizm otorite puanları üzerinde etkili olan Facebook davranışlarına ilişkin ağaç yapısı.

Şekil 9’daki ağaç yapısı incelendiğinde, katılımcıların narsisizm otorite ortalama puanlarına başat etki gösteren değişkenin “kendisiyle ilgili yorumları kontrol etme” değişkeni olduğu ( $\bar{x} = 0,410$ ;  $Ss=0,374$ ;  $n=592$ ;  $p=0,005$ ) görülmektedir. Narsisizm otorite puanı yüksek olan katılımcıların kendisi ile ilgili yorumları hiçbir zaman kontrol etmediği görülmektedir ( $\bar{x} = 0,444$ ;  $Ss=0,377$ ;  $n=422$ ;  $p=0,005$ ).

Şekil 10’da narsisizm hak iddia etme boyutu puanları üzerinde etkili olan Facebook davranışlarına ilişkin ağaç yapısı verilmiştir.

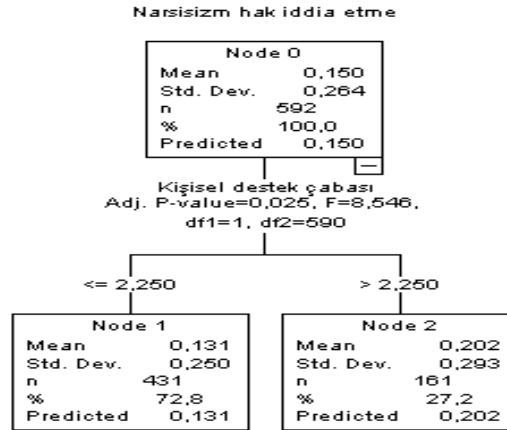

**Şekil 10.** Narsisizm hak iddia etme puanları üzerinde etkili olan Facebook davranışlarına ilişkin ağaç yapısı.

Şekil 10'daki ağaç yapısı incelendiğinde, katılımcıların narsisizm hak iddia etme ortalama puanlarına başlat etki gösteren değişkenin “*kişisel destek çabası*” değişkeni olduğu ( $\bar{x} = 0,150$ ;  $Ss=0,264$ ;  $n=592$ ;  $p=0,025$ ) görülmektedir. Narsisizm hak iddia etme puanı yüksek olan katılımcıların nadiren kişisel destek çabası girişiminde buldukları görülmektedir ( $\bar{x} = 0,131$ ;  $Ss=0,250$ ;  $n=431$ ;  $p=0,025$ ).

Şekil 11’de narsisizm kendine yeterlilik boyutu puanları üzerinde etkili olan Facebook davranışlarına ilişkin ağaç yapısı verilmiştir.

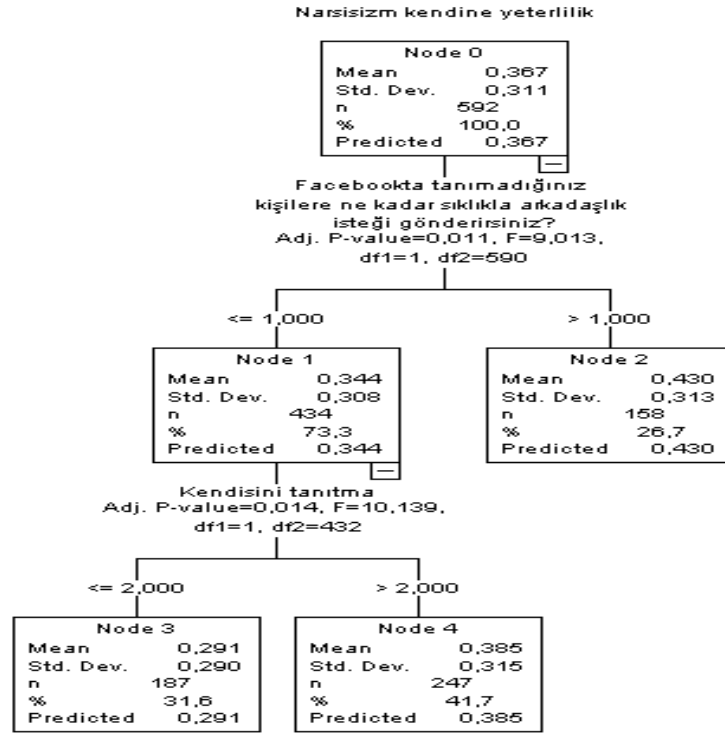

**Şekil 11.** Narsisizm kendine yeterlilik puanları üzerinde etkili olan Facebook davranışlarına ilişkin ağaç yapısı.

Şekil 11’deki ağaç yapısı incelendiğinde, katılımcıların narsisizm kendine yeterlilik ortalama puanlarına başat etki gösteren değişkenin “Facebook’ta tanımadığınız kişilere ne kadar sıklıkla arkadaşlık isteği gönderirsiniz” değişkeni olduğu ( $\bar{x} = 0,367$ ;  $Ss=0,311$ ;  $n=592$ ;  $p=0,011$ ) görülmektedir. Facebook’ta tanımadığı kişilere hiçbir zaman arkadaşlık isteği göndermeyenlerin davranışları üzerine en fazla etki eden değişken “kendini tanıtmama” durumu olduğu belirlenmiştir. Facebook’ta kendisini bazen tanıtanlar ( $\bar{x} = 0,385$ ;  $Ss=0,315$ ;  $n=247$ ;  $p=0,000$ ) tanımadıkları kişilere arkadaşlık isteği göndermemektedirler.

## 5.BÖLÜM

### SONUÇ, TARTIŞMA VE ÖNERİLER

Bu bölümde araştırmadan elde edilen bulgulara dayalı olarak ulaşılan sonuçlar tartışma ve öneriler yer almaktadır.

#### **5.1.Katılımcıların Cinsiyetlerine Göre Narsisizm ve Saldırganlık Düzeyleri Anlamli Bir Farklılık Göstermekte Midir?**

Katılımcıların cinsiyetlerine göre narsisizm puanlarına bakıldığında anlamli bir farklılık görülmemiştir. Salman-Akthar ve Thomson (1982), tarafından yapılan çalışmada cinsiyet ve narsisizm arasında anlamli bir ilişki bulunamaması bu bulguyu destekler mahiyettedir. Freud (1957), cinsiyet ve narsisizm arasında bir ilişki olabileceğini ve kadınların erkeklerden daha fazla narsisistik olabileceğini öne sürmüştür. Wardetzki (2010), cinsiyet farklılığının narsisizme sebep olmasından öte cinsiyetlere özgü narsisistik özelliklerin olduğunu belirtmektedir. Bu anlamda dişi ve erkek narsisizmi olarak ayırım yapmaktadır. Erkek narsisizminde, bireyler kendi özerklikleri için savaşır ve onu kaybetmekten korkarken; kadın narsisizminde, güçlü bir biçimde uyum sağlayıp ve bununla ötekinin kendilerini kabul etmesini beklemektedirler. Narsisizmin erkek versiyonunu yaşayan kadınlar olduğu gibi kadın versiyonunu yaşayan erkekler de vardır.

Katılımcıların cinsiyetine göre saldırganlık puanlarına baktığımızda anlamli bir fark bulunamamıştır. Bu bulguyu destekler nitelikte çalışmalar mevcuttur (Öztürk, 1990; Hatunoğlu, 1994; Karataş, 2005; Ağlamaz, 2006). Literatür incelendiğinde farklı yönde bulgulara da rastlanmaktadır. Erkeklerin saldırganlık düzeylerinin kadınlardan yüksek olduğu çeşitli araştırmalarda ortaya konmuştur (Kelly ve Achter, 1994; Ostrov ve Keating, 2004; Rabiner, Coie, Johnson, Boykın ve Lochman, 2005; Giles ve Heyman, 2005; Wonderlich, 2007; Şen, 2009; ).

#### **5.2.Katılımcıların Okudukları Bölüme Göre Narsisizm ve Saldırganlık Düzeyleri Anlamli Bir Farklılık Göstermekte Midir?**

Katılımcıların okudukları bölüme göre narsisizm toplam puanlarına bakıldığında; İlköğretim Matematik öğretmenliği ve Fen Bilgisi öğretmenliğinde okuyanların narsisizm toplam puanlarının, sınıf öğretmenliği bölümünde okuyanlara oranla daha yüksek olduğu belirlenmiştir (Tablo 7). Ayrıca Fen Bilgisi öğretmenliği bölümünde okuyanların narsisizm otorite puanları, Sınıf Öğretmenliği, Türkçe Öğretmenliği ve Sosyal Bilgiler öğretmenliğinde okuyanlara göre daha yüksek olduğu sonucuna ulaşılmıştır (Tablo 8). Literatüre bakıldığında bu bulguya ilişkin herhangi bir çalışmaya rastlanmamıştır. Bu bulgular doğrultusunda sayısal bölüm öğrencilerinin narsisistik düzeylerinin, sosyal alanlarda okuyan öğrencilerden daha yüksek olduğu söylenebilir. Toplumda sayısal yeteneğin daha çok önemsenmesi ve daha değerli görülmesinin bu durumu etkilediği fikri akla gelmektedir.

Katılımcıların okudukları bölüme göre saldırganlık düzeylerine bakıldığında, anlamlı bir fark belirlenmemiştir. Beden eğitimi spor yüksekokulu öğrencileri üzerine yapılan bir çalışmada, bölümler arasında saldırganlık puanı açısından anlamlı bir farklılık belirlenmemesi bu bulguyu destekler niteliktedir (Erşan, Doğan ve Doğan, 2009). Ceylan (2012), BESYO öğrencileri üzerine yaptığı çalışmasında, antrenörlük bölümünde okuyan öğrencilerin saldırganlık düzeylerinin daha yüksek olduğunu belirlemiştir. Saldırganlık ve bölümler arası farklılığa ilişkin çalışmaların, genellikle spor ile ilgili bölümler olduğu görülmektedir. Bu doğrultuda, eğitim fakültesi öğrencilerinin okudukları bölümler ile saldırganlık düzeyleri arasında bir ilişki olmadığı düşünülmektedir.

### **5.3.Katılımcıların Sınıf Düzeylerine Göre Narsisizm ve Saldırganlık Düzeyleri Anlamlı Bir Farklılık Göstermekte Midir?**

Katılımcıların sınıf düzeylerine göre narsisizm kendine yeterlilik puanlarına bakıldığında, dördüncü sınıf öğrencilerinin puanlarının üçüncü sınıflardan daha yüksek olduğu belirlenmiştir (Tablo 9). Literatüre bakıldığında bu bulguya ilişkin herhangi bir çalışmaya rastlanmamıştır. Narsisist bireylerde kendine yeterliliğin oluşumu, bir açıdan narsisizmin ortaya çıkışı ile yakından ilişkilidir. Kernberg'e göre tehlikeli dünyaya karşı çaresizlik duygularını bastıramayan birey, mükemmel ve muhtaç olmayan idealize bir benlik geliştirmektedir. Böylelikle iddialı, bağımsız, kendine güvenen ve başarı ihtiyacı

duyan bir yapıyı temsil eden; kendine yeterlilik gelişimi göstermeye başlamaktadır (Raskin ve Terry 1988). Üniversite öğrencileri ailelerinden uzak yerlerde eğitim hayatlarına devam etmektedirler. Bireylerin kendine yeter hale gelmeleri, yaşam mücadelesi içerisinde daha dayanıklı bireyler olmalarına yardımcı olmaktadır. Dördüncü sınıf öğrencilerinin, üçüncü sınıf öğrencilerinden daha önce iş yaşamına atılması kendine yeterlilik özelliklerinin daha erken kazanılmasına etki edebilir. Ayrıca başarı ihtiyacı, kendine yeterlilik duygularının gelişmesine neden olabilmektedir. Dördüncü sınıf öğrencilerinin başarı ihtiyaçlarını karşılamak için önlerindeki KPSS sınavlarına daha fazla güdülenmiş olması, kendine yeterlilik boyutunun gelişmesinde etkili olmuş olabilir.

Katılımcıların sınıf düzeylerine göre narsisizm hak iddia etme boyutu puanlarına bakıldığında; ikinci sınıf öğrencilerinin puanlarının, birinci sınıf öğrencilerine göre daha yüksek olduğu belirlenmiştir (Tablo 10). Yapılan bir çalışmada, hak iddia eden öğrencilerin aileleri, sosyal açıdan karşılaştırmalar yapılarak incelenmiştir. Sonuç olarak bu ailelerin çocuklarının iyi notlarını ödüllendirdiklerini ve başarı konusunda onlara baskıda buldukları belirlenmiştir. Ailenin yaptığı baskı nedeniyle, öğrencilerin başarı endişesi, dışsal motivasyon ve akademik sahtekarlık konusunda diğer öğrencilerden daha yüksek puanlar aldığı sonucuna ulaşılmıştır (Greenberger, Lessard, Chen ve Farrugia 2008). Son on yılda öğrencilerin hak iddia etmeleri ile ilgili medyada çıkan haberler 6 kat artmıştır (Lexis ve Nexis, 2007; Akt: Atay, 2010). Hak iddia etmenin, hem uyumsuz-sömürücü hem de uyumlu-sömürücü olmayan boyutları vardır (Greenberger vd., 2008). Türkiye’de üniversiteye yerleşme sisteminin gereği olarak, öğrenciler üniversiteye hazırlık aşamasında yoğun bir çalışma temposu içerisine girmektedirler. Bu dönemde, gerek kendilerinden kaynaklı gerekse ailelerinden kaynaklı bir baskıya maruz kalabilmektedirler. Öğrencilerin üniversiteyi kazanmaları sonucunda, sınav başarısı ve ders geçme ile ilgili daha az baskıya uğradıkları söylenebilir. İkinci sınıf öğrencilerinin, hak iddia etme boyutundan yüksek puan almalarının nedeni, bu baskıyı birinci sınıf öğrencilerinden daha fazla hissetmeleri ve akademik başarıya daha fazla odaklanmaları olabilir.

Araştırmadan elde edilen diğer bir bulguya göre katılımcıların saldırganlık düzeyleri, sınıf düzeyine göre farklılaşmamaktadır. Bu sonucu destekler nitelikte,

yapılan bir çok çalışmada saldırganlık ve sınıf düzeyleri arasında anlamlı bir ilişki bulunamamıştır (Eron, 1987; Tuzgöl, 1998; Gümüş, 2000; Demirhan, 2002; Karataş, 2005; ve Ağlamaz, 2006). Sınıf düzeyi ve gelişimi birlikte değerlendiren çalışmalarda, yaş ilerledikçe saldırganlık düzeyinin arttığını ortaya koyan çalışmalar da mevcuttur (Güner, 1995; Singer ve Miller, 1999; Duncan, 1999; McConville ve Cornell 2003; ve Wall ve Barth, 2005). İçgüdü ve dürtü kuramlarına göre saldırgan davranışlar, diğer davranışlar gibi doğuştan var olan ve biyolojik olarak düzenlenmiş dürtü mekanizmasının içsel bir şekilde uyarılması sonucu ortaya çıkar. Bu görüşe göre saldırganlık, sürekli biçimde organizmanın içinde biriken bir enerjidir (Köksal, 1991).

#### **5.4.Katılımcıların Anne Eğitim Düzeyine Göre Narsisizm ve Saldırganlık Düzeyleri Anlamlı Bir Farklılık Göstermekte Midir?**

Katılımcıların anne eğitim düzeyine göre toplam narsisizm düzeylerine bakıldığında; annesi ortaokul mezunu olan öğrencilerin narsisistik toplam puanlarının, annesi ilköğretim mezunu ve okuryazar olmayan öğrencilerden daha yüksek olduğu belirlenmiştir (Tablo 11). Narsisizm epidemisini tetikleyen unsurlardan bir tanesi de yeni ebeveynlik kültürüdür. Otoriteyi küçük çocuklara bırakan, onlara hak etmedikleri methiyeler düzen, onları öğretmenlerinin eleştirilerinden koruyan ve onlara özgürlük verirken beraberinde sorumluluk vermeyen anne babalara daha sık rastlanmaktadır. Ebeveynlikte görülen bu ani ve köklü değişimin sonucunda kendine hayranlık ve olumlu duygular temel bir değer haline gelmiştir. Geçmişte anne babasının onayını almak için çabalayan çocuklar idealinin tam tersine, bugün anne babalarının onayını almak istiyorlar. Günümüz ebeveynleri çocuklarını, öz saygıları ve kendine hayranlıkları yüksek bir şekilde yetiştirmeye çalışıyorlar. Ebeveynlerin öz saygıyı yükselttiklerini düşündükleri şeylerin çoğu (bir çocuğa özel olduğunu söylemek ve istediğini vermek gibi) aslında narsisizme yol açıyor. Tarihin hiçbir döneminde bir çocuğun ihtiyaçları ilk sırayı bu derece işgal etmemiştir. Maddeciliği önemsemeyen ve nezaketle disiplinin üstünde duran eski usul çocuk yetiştirme modeline bağlı kalmak isteyen anne babalar, kültürel akıntıya karşı yüzüyorlar. Ebeveynlik öyle ya da böyle her zaman bir mücadeleydi ve günümüzde artık ilgili anne babaların, narsistik değerlerin azgın seline karşı verdiği bir mücadele haline geldi (Twenge ve Campbell, 2010). Kendi mükemmeliyetçi duygusal ihtiyaçlarını tatmin etmek amacıyla, çocuklarının

ihtiyalarını gz ardı edip onu bir kalıba sokmaya alıřan anne baba davranıřları, narsistik kiřilik geliřiminin nedenlerindedir (Rozenbaltt, 2002). Eđitim dzeyi yksek annelerin, ocuk yetiřtirme tarzının bu yeni ebeveynlik kltrne daha yakın olması bu sonucun bir sebebi olabilir. Bununla beraber daha nce yapılan bir alıřmada ise narsisizm ve eđitim dzeyi arasında bir iliřki olmadıđı belirlenmiřtir (Hamedođlu, 2009).

Sosyal đrenme kuramcılarına gre ařırı hořgrl ebeveyn davranıřları narsisizme neden olmaktadır. nk ocuđa, onun herhangi bir aba, performans ya da davranıř gstermeden zel davranılmaya hakkı olduđunu đretmektedir. Narsistik kiřiliđin zelliklerinden olan stnlk hissi ve hak iddia etme algısı, ebeveynin ocuđa karřı olan davranıřları ve hatta bazen mimikleri ile đretilmektedir (Horton, Bleau ve Drwecki, 2006). lkemizde son yıllardaki geliřmeler ve deđiřimler aile yapısında ve dolayısıyla ocuk eđitiminde deđiřimler meydana getirmiřtir. Geleneki ocuk eđitimi yerini bu yeni anlayıřa bırakmaya bařlamıřtır. Bu nedenle anne babaların ocuklara karřı tutum ve davranıřları da gnmzde deđiřime uđramıřtır. ocukların anne baba tarafından ařırı korunması ve az sorumluluk verilmesi narsistik zelliklerin ortaya ıkmasına sebep olarak gsterilebilir. Anne babaların eđitim seviyesinin ykselmesi geleneki ocuk yetiřtirme tarzından uzaklařmalarına sebep olabilir ve eđitim seviyesi dřk annelerin ocuklarını daha geleneki bir anlayıřla yetiřtirdiđi sylenebilir. Bu nedenle eđitim dzeyi yksek olan annelerin ocuklarının narsistik toplam puanları yksek ıktıđı sylenebilir.

Katılımcıların anne eđitim dzeyine gre narsisizm smr boyutu puanlarına bakıldıđında, annesi niversite mezunu ve ortaokul mezunu olan đrencilerin narsisizm smr puanları, annesi okuryazar olmayan đrencilerden daha yksek ıktıđı belirlenmiřtir (Tablo 12). Literatre bakıldıđında bu sonuca iliřkin herhangi bir alıřmaya rastlanmamıřtır. Bogart'a (2004) gre narsisist bireyler, muhteřem olduklarına iliřkin inanlarıyla tutarlı bir biimde, kendilerine zel ayrıcalıkta bulunulmasını bekler ve bu beklentilerin karřılanması iin evresindeki diđer insanları maniple eder ve smrr. Bu bađlamda anne eđitim seviyesi yksek bireylerin, daha fazla korumacı ve isteklerinin daha fazla yerine getirilmesini akla getirmektedir. Bu tip



anne davranışları, bireylerin kendilerini ayrıcalıklı ve özel hissetmesine neden olarak sömürme davranışının daha fazla gelişmesine neden olmuş olabilir.

Katılımcıların anne eğitim düzeyine göre narsisizm kendine yeterlilik boyutu puanlarına bakıldığında, annesi ortaokul mezunu olan öğrencilerin kendine yeterlilik puanları annesi okuryazar olmayan ve ilkokul mezunu olan öğrencilerden daha yüksek çıktığı belirlenmiştir (Tablo 13). Literatürde bu bulguya ilişkin herhangi bir çalışma yapılmamıştır. Eğitim düzeyi yüksek annelerin, çocuklarını daha özgürlükçü yetiştirdikleri söylenebilir. Bunun sonucunda kendine yeterlilik düzeyleri daha yüksek çıkmış olabilir.

Katılımcıların anne eğitim düzeyine göre saldırganlık puanlarına bakıldığında anlamlı bir fark bulunamamıştır. Literatürde bu bulguyu destekler nitelikte çalışmalar mevcuttur. Yapılan araştırmalarda anne eğitim düzeyinin saldırganlık üzerine bir etkisi olmadığı belirlenmiştir (Alisinanoğlu ve Kesicioğlu, 2010; Özbey ve Alisinanoğlu, 2009;). Buna karşın anne eğitim düzeyi yüksek olan bireylerin daha düşük saldırganlık düzeyine sahip olduğu sonucuna ulaşan çalışmalar da bulunmaktadır (Tremblay vd., 2004; Nagin ve Tremblay, 2001). Hangi öğrenim düzeyinde olursa olsun ebeveynlik becerileri ve kişisel gelişim yönünden kendini geliştirmiş annelerin çocukları, daha az problem davranışlara sahip olmaktadır (Özbey ve Alisinanoğlu, 2009).

### **5.5.Katılımcıların Kardeş Sayısına Göre Narsisizm ve Saldırganlık Düzeyleri Anlamlı Bir Farklılık Göstermekte Midir?**

Katılımcıların kardeş sayısına göre narsisizm puanlarına bakıldığında anlamlı bir farklılık bulunamamıştır. Özbey ve Alisinoğlu (2009) çocukların problem davranışlarını (saldırganlık, zorbalık, alay etme ve takılma) bazı değişkenlere göre incelediği çalışmada kardeş sayısının saldırganlık düzeyiyle bir ilişkisi olmadığı sonucunu elde etmişlerdir. Uysal ve Dinçer (2013) okul öncesi fiziksel ve ilişkisel saldırganlık üzerine yaptıkları çalışmada, kardeş sayısı ile fiziksel saldırganlık ve ilişkisel saldırganlık arasında anlamlı bir farklılık bulunamamışlardır. Alisinoğlu ve Kesecioğlu (2010) kardeş sayısı ve saldırganlık arasında bir ilişki olmadığını belirlemişlerdir. Ancak literatüre bakıldığında kardeş sayısı ve saldırganlık arasında anlamlı ilişki bulan çalışmalara da rastlamak mümkündür. Eslea ve Smith (2010), kardeş sayısının artmasının zorbalık

davranışının sıklığını arttırdığını belirtmektedirler. Tremblay, Nagin, Séguin, Zoccolillo, Zelazo, Boivin, Pérusse ve Japel (2004) çocuğun kendisinden küçük kardeşinin olmasının, fiziksel saldırganlığın gösterilmesinde etkili olduğunu belirtmişlerdir. Özbey ve Alisinoğlu (2009) ise tek çocukların kardeşi olan çocuklardan daha fazla saldırganlık davranışı gösterdiğini belirlemişlerdir. Toplumların kültürel yapıları birbirinden farklılık göstermektedir, bununla beraber çocuk yetiştirme tarzları bu doğrultuda farklılaşmaktadır. Bu durum farklı kültürlerde kardeş sayısının saldırgan davranışlar geliştirip geliştirmediği sorusunu akıllara getirmektedir (Uysal ve Dinçer, 2013).

### **5.6.Katılımcıların Doğum Sırasına Göre Narsisizm ve Saldırganlık Düzeyleri Anlamlı Bir Farklılık Göstermekte Midir?**

Katılımcıların doğum sırasına göre narsisizm puanlarına bakıldığında anlamlı bir farklılık bulunamamıştır. Adler (1958)'e göre doğum sırası kişilik gelişimi üzerinde etkilidir. Psikodinamik ve sosyal öğrenme kuramları günümüzde tek çocukları ve ilk çocukları karşılaştırarak bunların gelişimleri arasındaki farklılıkları ortaya koymaya çalışmaktadır (Eyring ve Sobelman, 1996). Kernberg yaptığı çalışmalarda, pek çok narsisistik çocuğa aileleri tarafından oldukça abartılı yaklaşımlar sergilendiğini, bir çoğunun aileleri tarafından muhteşem çocuklar olduğuna dair inançlar geliştirdiğini belirtmektedir (Kernberg 2012). Millon ve Everlyg (1985) tek çocukların diğer çocuklardan daha fazla özel muameleye maruz kaldığını ve bu nedenle bu çocuklarda narsisistik bir gelişim olabileceği teorisini öne sürmüşlerdir. Joubert (1989) narsisistik bireyler ile ilk çocukların, empati eksikliği, hak iddia etme ve kendilerini özel algılama gibi benzer özellikler taşıdığını vurgulamaktadır. Literatür baktığımızda bu bulguyu destekler nitelikte, narsisizm ve doğum sırası arasında anlamlı bir ilişki belirlemeyen çalışmalar mevcuttur (Narayan, 1990; Eyring ve Sobelman, 1996). Eyring ve Sobelman (1996) 55 kız ve 25 erkek üniversite öğrencisi üzerinde yaptığı çalışmada en yüksek narsistik puanını tek çocuklar almış, sırasıyla son çocuk, ilk çocuk ve orta çocuklar narsistik puanına göre sıralanmış olsa da anlamlı bir farklılık elde edememişlerdir.

Katılımcıların doğum sırasına göre saldırganlık puanlarına bakıldığında anlamlı bir farklılık bulunamamıştır. Literatürde bu bulguyu destekler mahiyette çalışmalar

mevcuttur. Yapılan çalışmalarda ilk orta ve son çocuklar arasında saldırganlık düzeyi açısından anlamlı bir fark bulunamamıştır (Erşan vd., 2009; Özmen ve Alisinanoğlu, 2009; Uysal ve Dinçer (2013). Dizman (2003) ise yaptığı çalışmada, ortanca çocukların diğer kardeşlerine göre daha fazla saldırgan davranışlar sergilediğini, ilk çocukların ise daha düşük seviyede saldırganlık davranışı sergilediğini belirlemiştir.

### **5.7.Katılımcıların Akademik Ortalamalarına Göre Narsisizm ve Saldırganlık Düzeyleri Anlamlı Bir Farklılık Göstermekte Midir?**

Katılımcıların akademik ortalamalarına göre narsisizm puanlarına bakıldığında anlamlı bir farklılık bulunamamıştır. Öğrenciler üzerine yapılan bir çalışmada narsisist öğrencilerin notlarını diğer öğrencilere göre daha yüksek gösterdiğini ve gelecek ile ilgili daha abartılı düşüncelere sahip oldukları sonucuna ulaşılmıştır. Narsisistler kendilerini diğer bireylerden daha başarılı olarak algılamaktadırlar ancak gerçek başarı düzeyleri diğer bireylerden daha farklı değildir (Farwell ve Lloyd, 1998).

Katılımcıların akademik ortalamalarına göre saldırganlık puanlarına bakıldığında anlamlı bir farklılık bulunamamıştır. Bu bulguyu destekler nitelikte bir çalışmada saldırganlık ve akademik başarı arasında anlamlı bir ilişki bulunamamıştır (Dilekman, Ada, ve Alver, 2011).

### **5.8.Katılımcıların Anne Baba Birliktelik Durumuna Göre Narsisizm ve Saldırganlık Düzeyleri Anlamlı Bir Farklılık Göstermekte Midir?**

Katılımcıların anne baba birliktelik durumuna göre narsisizm puanlarına bakıldığında anlamlı bir farklılık bulunamamıştır. Kernberg (1980) narsisizmin ebeveyn tarafından terkedilme veya reddedilme durumlarının sonucunda gelişebileceğini öne sürmüştür. Ancak Psikanalitik kuramlar ve sosyal öğrenme kuramları, Kernberg'in bu önermesini desteklememişlerdir. Sosyal öğrenme kuramcılarının göre aşırı müsamahalı ebeveyn tutumlarının, narsisistik kişilik geliştirme olasılığı daha fazladır (Millon ve Everlyg, 1985). Bu alt probleme ilişkin beklenen sonuç elde edilememiştir. Anne babası ayrı yaşayan bireylerin ilgi sevgi ve ihtiyaçlarının yeterli derecede karşılanmadığı düşünülmüş, bunun neticesinde bireyin anne babasından göremediği bu sevgi ve

bağlılığı dışardaki diğer insanlara veya kendisine yönelik geliştirebileceği tahmini doğrultusunda bu alt problem oluşturulmuştur.

Katılımcıların anne baba birliktelik durumuna göre saldırganlık puanlarına bakıldığında anlamlı bir farklılık bulunamamıştır. Anne baba boşandığında çocuklarda saldırganlık davranışının yanında öfke nöbetleri oluşabilmektedir (Yörükoğlu, 1998). Bununla birlikte anne baba boşandığında ebeveynlerin çocuklarıyla olan iletişimleri zayıflamaktadır (Gander ve Gardiner, 1998). Özbey ve Alisinanoğlu (2009) tam aile veya dağılmış aile durumuna göre çocukların saldırgan davranışlarının değişmediği sonucuna ulaşmışlardır. Bu bilgiler doğrultusunda anne babanın boşanmasının saldırganlık davranışı üzerinde etkili bir faktör olmadığı belirlenmiştir. Anne baba boşandıktan sonra çocuklarla kurulan iletişim ve ilişkinin niteliğinin, saldırganlık üzerinde daha fazla belirleyici olabileceği tahmin edilmektedir.

### **5.9.Katılımcıların Ailenin Aylık Gelirine Göre Narsisizm ve Saldırganlık Düzeyleri Puan Ortalamaları Anlamlı Bir Farklılık Göstermekte Midir?**

Katılımcıların ailelerinin aylık gelir durumuna göre, narsisizm toplam, narsisizm üstünlük, narsisizm otorite ve narsisizm sömürü puan ortalamalarına bakıldığında; gelir düzeyi yüksek (4001 TL ve üzeri) olan ailelerin çocuklarının daha yüksek puanlar aldıkları belirlenmiştir (Tablo 14, 15, 16, 17). Toplumsal sınıfların insanların duygu, düşünce ve davranışları üzerinde etkili olduğu ve bu davranış örüntülerini şekillendirdiği görülmektedir (Fiske ve Markus, 2012). Yapılan bir araştırmada zenginlik, şişirilmiş benlik, sosyal sınıf ve hak etme duygusunun, narsisizm ile ilişkisi incelenmiştir. Araştırmada narsisizm ile zenginlik arasında pozitif bir ilişki olduğu belirlenmiştir. Üst sosyo-ekonomik sınıflar, daha fazlasını hak ediyorum duygusu ile doğrudan, narsisizm hak etme duygusu aracılığı ile dolaylı olarak ilişkili bulunmuştur. Üst sosyo-ekonomik sınıflardaki bireyler çeşitli kaynaklara daha kolay ulaşabilmekte, kendi yaşamları üzerinde daha fazla kontrol sağlayabilmekte ve dışardan gelen etkenlere karşı daha çok güvenlik sağlamaktadırlar. Bütün bunlar bireylerde bağımsızlık ve kendine odaklanmayı teşvik etmektedir. Bu bireyler kendilerini diğer insanlardan farklı olarak görmeyi önemsemektedirler. Alt sosyo-ekonomik sınıflarda bulunan bireyler ise, yaşamları üzerinde daha az kontrole sahip olmakta, dışarıya daha çok bağımlı olmakta

ve başkalarına odaklanmaktadırlar. Zenginlik ve kaynaklara kolay ulaşma bireylerde daha fazla şeyi hak ettikleri inancına yol açmakta, ben merkezli ve kendi çıkarlarına odaklanmış değerler geliştirmesine neden olmaktadır. Daha alt düzeyde maddi gelir ise bireylerde daha az şeyi hak ettiği duygularının oluşmasına, kaynakların kısıtlı olması başkalarına bağımlılık ve başka bireylerin ihtiyaçlarını gözetme değerinin gelişmesine neden olmaktadır (Piff, 2014). Narsisistler statü göstergesi olan maddi varlıklara değer verebilmektedirler (Twenge ve Campbell, 2010).

Bu bilgiler doğrultusunda, maddi gelir bireylerin kendilerini toplumsal statü olarak diğer bireylerden farklı görmelerine neden olmakta ve bu da narsisistik özelliklerinin daha fazla gelişmesinin nedeni olarak görülebilir. Maddi gelirin yüksek olması, bireylerin kendisine aşırı derecede odaklanmasına, kendisini diğer bireylerden üstün görmelerine ve özgüvenlerinin artmasına neden olarak narsisizm üstünlük boyutunun gelişmesine sebep olmuş olabilir. Zenginlik ve kaynaklara kolay ulaşma bireylerin benmerkezci olmalarına ve kendi çıkarlarına odaklanmış değerler sistemi geliştirmelerine neden olarak narsisizm sömürü boyutunun daha fazla gelişmesine neden olmuş olabilir. Ayrıca maddi gelirin yüksek olması, bireylerin yaşamlarında daha fazla kontrol ve daha rahat hareket etmelerine neden olduğu için narsisizm otorite boyutunun daha fazla gelişmesine sebep olarak gösterilebilir.

Katılımcıların aylık gelir durumuna göre saldırganlık puanlarına bakıldığında; aylık geliri 4001 TL ve üzeri olan bireylerin fiziksel saldırganlık düzeyleri aylık geliri 1001- 2000 TL olanlardan daha yüksek olduğu belirlenmiştir (tablo 18). Literatürde bu bulguyu destekler nitelikte çalışmalara rastlamak mümkündür (Gündoğdu, 2010; Güner, 1995). Karahan, Özcan ve Ağlamaz (2009) yaptıkları çalışmada, şimdilik ve gelecek yaşamlarında öncelik verdikleri en önemli değer ya da şeyi “zengin olmak” şeklinde algılayan öğrencilerin saldırganlık ölçeği puanlarının diğer öğrencilere oranla daha yüksek olduğunu belirlemişlerdir. Bu bulgunun aksini elde eden çalışmalara rastlamak da mümkündür (Monroe, Eron, Leopald ve Huesman, 1977, Akt: Köksal, 1991; Tuzgöl, 1998; Masalcı, 2001; Dizman 2003; Aral, Bütün, Ayhan, Türkmenler ve Akbıyık, 2004; Dizman ve Gürsoy , 2005; Ağlamaz, 2006). Bu araştırma bulgularının yanı sıra ailelerin gelir düzeyine göre saldırganlık puanlarının farklılaşmadığını ortaya koyan bulgular da mevcuttur (Allen, Moeller, Rhoades ve Cherek, 1997; Akt: Yalçın, 2004;

Ersoy, 2001; Demirhan, 2002; Yalçın, 2004). Gelir düzeyinin anne-babaların çocuklarına karşı takındıkları tutumu etkileyen bir faktör olduğunu belirten bir araştırmada, ailenin sosyo-ekonomik düzeyi yükseldikçe cezalandırma davranışının arttığı ve bununda dolaylı olarak saldırgan davranışların gelişmesine neden olduğu belirlenmiştir (Güneysu, 1987; Akt: Akbağ, 1994). Bu bulgular doğrultusunda aylık gelir düzeyi yüksek olan öğrencilerin fiziksel saldırganlık düzeyini yüksek çıkması, anne baba tutumlarının daha çok cezalandırıcı olması sonucunda saldırgan davranışlar geliştirmeleri ile açıklanabilir.

#### **5.10.Katılımcıların Facebook Arkadaş Sayısına Göre Narsisizm ve Saldırganlık Düzeyleri Anlamli Bir Farklılık Göstermekte Midir?**

Katılımcıların Facebook arkadaş sayısına göre narsisizm puanlarına bakıldığında; Facebook arkadaş sayısı 451-600 arasında olan katılımcıların narsisizm toplam, üstünlük ve teşhircilik puanlarının Facebook arkadaş sayısı 0-150 arasında olan bireylerden daha fazla olduğu belirlenmiştir (Tablo 19, 20, 21). Bergman vd. (2011) yaptıkları çalışmada, narsisizm ve Facebook arkadaş sayısı arasında pozitif yönde bir ilişki belirlemişlerdir. Ong vd. (2011), yaptıkları çalışmada narsisizmim, Facebook'taki arkadaş sayısı ve fotoğraf sayısı ile ilişkisinin olmadığını belirlemişlerdir. Narsisistler, Facebook gibi sosyal ağ sitelerinde çok başarılıdırlar. Bu sitelerin yapısı narsisistin kendini tanıtmaya, gururunu okşayan fotoğraflarını seçme ve en çok arkadaş sahip olma gibi becerilerini ödüllendirir (Twenge ve Campbell, 2010). Narsisistler diğer insanlarla uzun dönemli samimiyete, dayalı sıcak ve pozitif ilişkiler üzerinde durmazlar ancak onlar yeni ilişkiler başlatma ve kendi popülerliklerini, başarılarını arttırmak ve statü atlamak için bu ilişkilerini kullanma konusunda oldukça beceriklidirler. Narsisistler için ilişkiler bir araçtır (Morf ve Rhodewalt, 2001). Bu bilgiler doğrultusunda, narsisistler sürekli olarak kendilerini onaylayacak bireyler ararlar ve onlar için ilişkinin niteliği yok denecek kadar önemsizdir. Bu nedenle ilişkilerinde nitelikten çok daha fazlasıyla nicelik ararlar. Yani ne kadar çok arkadaş var ise o kadar çok onaylanma olasılığı fazla demektir. Narsisistlerin gösteriş merakı, başkaları tarafından onaylanma gereksinimi, kendilerini başka insanlara tanıtmaya fırsatı ve beğenilme arzularını tatmin etmek için Facebook mükemmel bir alandır. Bu nedenle ne kadar çok arkadaşına sahip olurlarsa o

kadar çok bu arzu ve isteklerini onaylatma ihtiyaçlarını gidermiş olacaklardır. Bu nedenle narsistik toplam, teşhircilik ve üstünlük düzeyleri daha yüksektir denilebilir.

Katılımcıların Facebook arkadaş sayısına göre “*saldırganlık toplam*”, “*fiziksel saldırganlık*” ve “*öfke*” puanlarına bakıldığında anlamlı bir farklılık tespit edilmiştir (Tablo 22, 23, 24). Facebook arkadaş sayısı 451-600 arasında olan öğrencilerin, arkadaş sayısı 0-150 ve 151-300 arasında olan öğrencilere göre daha yüksek olduğu belirlenmiştir. Ayrıca Facebook arkadaş sayısı 751 ve üzeri olanların “*fiziksel saldırganlık*” puanları, Facebook arkadaş sayısı 0-150 arasında olan öğrencilerden daha yüksek olduğu sonucuna ulaşılmıştır. Literatüre bakıldığında bu konuyla ilişkili bir araştırmaya rastlanmamıştır. Fromm (2008), saldırganlık ve şiddet kavramlarını açıklarken inancın yıkılması kavramından bahsetmektedir. Çocuk yaşama başlarken adalete, iyilik ve sevgiye inanarak başlar. Bebek annesinde güven bulur; üşüdüğünde onun üstünü örteceğine, hastalandığında onu rahatlatmaya hazır olacağına inanır. Bu inanç anneye, babaya, büyükanneye, büyükbabaya ve başka bir yakına karşı duyulan ihtiyaç olabilir. Çocuk babasının önemi bir konuda yalan söylediğini duyar, babasının annesinden korktuğunu görür ve birçok insanda bu inanç çocukluk yıllarında yıkılır. Çocuğun anne-babasının sevgisine doğru sözlüğüne ve adaletine duyduğu inanç çoğu kez yıkılır. Çocuk sevdiği bir kuşun, bir arkadaşının, kardeşinin ölümü ile yüz yüze geldiğinde Tanrı’ya inancını da yitirir. Ama burada yıkılan inancın, insana ya da Tanrı’ya duyulan inanç olması pek önemli değildir. Yıkılan her zaman yaşama, yaşamın güvenilir olmasına, onun verdiği güvenceye duyulan inançtır. Kişinin inancının yıkılmasının tek bir olaydan çok, küçük birçok deneyimin birikmesi yol açar. Bazı kimseler bu inanç yıkılmasında kendilerini düş kırıklığına uğratan kişiye bağımlılıklarından kurtulup kendilerini daha bağımsız kılarak inandıkları ve güvendikleri yeni dostluklar, öğretmenler ve sevgililer bularak tepkide bulunabilirler.

Bu bilgiler ışığında, saldırganlık puanları yüksek Facebook kullanıcılarının, yaşam süresi boyunca insanlara topluma ve kurumlara karşı birçok kez inancı zedelenmiş olabilir. İnsan sosyal bir varlıktır ve yaşamı boyunca sosyalleşme gereksinimini giderme çabası içerisindeydir. İnancı yıkılan bu bireylerin, Facebook platformunu kendileri için sosyalleşme aracı olarak gördükleri, zedelenmiş olan

inançlarını ve kaybettikleri güveni yeni arkadaşlıklar kurarak insanlara topluma ve kurumlara karşı yeniden sağlama çabası içerisine girdikleri söylenebilir.

### **5.11.Katılımcıların Baba Eğitim Düzeyine Göre Saldırganlık Düzeyleri Puan Ortalamaları Anlamli Bir Farklılık Göstermekte Midir?**

Katılımcıların baba öğrenim düzeyine göre saldırganlık puanlarına bakıldığında anlamli bir farklılık bulunamamıştır. Literatür incelendiğinde bu bulguyu destekler nitelikte çalışmalar mevcuttur (Tuzgöl, 1998; Duncan, 1999; Demirhan 2002; ve Gürsoy, 2002). Bununla birlikte babanın öğrenim düzeyi arttıkça saldırganlık düzeylerinin azaldığını yönünde bulgular da mevcuttur (İnfante, 1994; Güner, 1995; Aral vd., 2004 ve Ağlamaz, 2006). Yukarıdaki sonuçlar doğrultusunda babanın öğrenim düzeyinden çok çocuklarıyla olan ilişkisinin daha belirleyici bir faktör olduğu düşünülmektedir.

### **5.12.Katılımcıların Anne ve Baba Yoksunluğuna Göre Saldırganlık Düzeyleri Anlamli Bir Farklılık Göstermekte Midir?**

Katılımcıların anne-baba yoksunluğu durumuna göre saldırganlık puanlarına bakıldığında; ebeveynlerinin her ikisi de ölü olan öğrencilerin öfke puanları, anne sağ-baba ölü ve anne ölü-baba sağ olan öğrencilere göre daha yüksek çıktığı belirlenmiştir (Tablo 25). Literatüre bakıldığında bu bulguyu destekler nitelikte bir çalışmaya rastlanmamıştır. Meşic (2000) anne-baba yoksunu olan çocuklar ve ailesiyle yaşayan çocuklar ile ilgili yapmış olduğu karşılaştırmalı bir çalışmada; sosyallik/liderlik, saldırganlık/bozgunculuk ve içselleştirme sorunlarında bu iki grup arasında herhangi bir fark bulamamıştır. Özmen (1989) annesiz veya babasız büyüyen çocuklar üzerine yaptığı çalışmada, annesi olmayan çocukların saldırganlık düzeyinin, annesi olan çocuklara oranla daha fazla olduğu sonucuna ulaşmıştır. Dizman (2003) anne yoksunu olan çocukların saldırganlık, antisosyal saldırganlık ve kendine dönük saldırganlık düzeylerinin daha yüksek olduğunu belirlemiştir. Bu bilgiler doğrultusunda, çocuk yaşama ilk adım attığı andan itibaren çevreye karşı korumasız bir şekilde doğmaktadır, onu koruyacak, her türlü ihtiyacını giderecek olanlar ebeveynleridir. Çocuğun bu kadar yakın ilişkide bulunduğu ebeveynlerden birinin yokluğu çocuğun kişiliğinde olumsuz davranışlara neden olabilir. Annenin yokluğunda baba belli bir seviyeye kadar annenin



üstlendiği rolleri üstlenme çabası içerisine giriyor olabilir. Hem annenin hem de babanın yaşamda olmaması, çocuklarda yaşanan olumsuz duygular ve davranışların daha fazla artmasına neden olarak, her iki ebeveynen yoksun çocukların saldırganlık düzeyinin daha yüksek çıkmasına neden olmuş olabilir.

### **5.13.Katılımcıların Yaşadığı Yere Göre Saldırganlık Düzeyleri Anlamalı Bir Farklılık Göstermekte Midir?**

Katılımcıların yaşadığı yere göre, saldırganlık toplam, fiziksel saldırganlık ve sözel saldırganlık puanlarına bakıldığında, köyde yaşayan bireylerin il ve ilçe merkezlerinde yaşayan bireylere göre saldırganlık düzeylerinin daha yüksek olduğu belirlenmiştir (tablo 26, 27, 28). Bu konu ile ilgili daha önce yapılmış çalışmalarda yaşanan yerin saldırgan davranışlar üzerinde etkili olduğu belirlenmiştir. Dottl ve Greenley (1997) yaptıkları çalışmada, köy ve kasabada yaşayan bireylerin kızgınlık ve saldırganlık düzeylerinin daha az olduğunu belirlemişlerdir. Dilekman vd. (2011), yaptıkları çalışmada yaşanan yerin saldırganlık davranışı üzerinde etkisi olmadığını belirlemişlerdir. Birey çevresiyle bir bütün içinde hareket eder ve içinde bulunduğu çevre davranışları üzerinde oldukça etkilidir. Saldırgan davranışlar da bireyin yaşadığı yere göre değişebilmektedir. Lorenz saldırganlık eyleminin, bireyin mücadele içgüdüsünden kaynaklandığını belirtir ve saldırganlığın mücadele içgüdü ile olan enerjinin ve saldırganlığı tetikleyen uyaranların gücüne bağlıdır (Mcguire, 1989). Bu bilgiler ışığında, köylerde yaşayan bireylerin il ve ilçelerde yaşayan bireylere oranla hem doğal şartlar ve hem de diğer insanlarla daha fazla mücadele ettiği söylenebilir. Bu bağlamda, köyde yaşayan bireylerin göstermiş olduğu bu mücadele, saldırganlık düzeylerinin il ve ilçe merkezlerinde yaşayan bireylere oranla daha fazla çıkmasına neden olmuş olabilir.

### **5.14.Katılımcıların Barındıkları Yere Göre Saldırganlık Düzeyleri Anlamalı Bir Farklılık Göstermekte Midir?**

Katılımcıların barındığı yere göre saldırganlık puanlarına bakıldığında, öğrenci evinde kalan katılımcıların yurtlarda kalan öğrencilere göre fiziksel saldırganlık puanlarının daha yüksek olduğu belirlenmiştir (Tablo 29). Literatüre bakıldığında bu bulguya ilişkin herhangi çalışma yoktur. Sosyal öğrenme kuramına göre saldırganlık

toplumsal bir öğrenmedir, toplumsal faktörler saldırganlığın ortaya çıkmasında ve devamında oldukça etkilidir. Saldırganlığın değişik toplumlarda veya toplumların değişik katmanlarında farklı düzeylerde meydana gelmesi, saldırganlığın ortaya çıkmasında toplumsal faktörlerin etkisini ortaya çıkarmaktadır (Koç 2009). Saldırganlığa sosyolojik açıdan bakıldığında ise sosyokültürel ve sosyoekonomik nedenler saldırganlığa neden olabilmektedir. Saldırganlık ve şiddet, gerçek hayatta daha çok birbirini tanıyan, birbirleriyle ilişkili olan bireyler veya gruplar arasında gerçekleşmektedir, saldırganlık ve şiddet çoğunlukla toplumsal ilişkilerin dinamikleri içerisinde ele alınır (Kocacık, 2001). Bu bilgiler doğrultusunda, yurtda kalan öğrencilerin, toplumsal baskıyı daha çok hissetmeleri ve toplu yaşama kurallarına daha fazla maruz kalmaları nedeniyle saldırgan davranışlar göstermekten kaçındıkları söylenebilir. Ayrıca öğrenci evinde kalan öğrencilerin birbirleriyle olan ilişkileri daha derindir ve birbirleri arasında daha çok etkileşim içerisindedirler. Bu etkileşimin daha fazla olması, bireyler arasındaki çatışmaların daha fazla ortaya çıkmasına neden olarak saldırganlık düzeylerinin daha fazla olmasına neden olmuş olabilir.

#### **5.15.Katılımcıların Sosyal Ağlara Bağlandıkları Araca Göre Saldırganlık Düzeyleri Anlamalı Bir Farklılık Göstermekte Midir?**

Katılımcıların sosyal ağlara bağlandıkları araca göre saldırganlık puanlarında herhangi bir farklılık belirlenememiştir. Literatüre bakıldığında bu bulguyu destekler nitelikte bir çalışmaya rastlanmamıştır. Ancak yapılan bir çalışmada evde bilgisayarı olan öğrencilerin saldırganlık düzeylerinin olmayanlara göre daha yüksek olduğu belirlenmiştir (Erdemir, 2012). Son yıllarda cep telefonlarının yaygınlaşması ve internet kullanımının artmasıyla bireyler istedikleri anda internete erişim imkânı bulmaktadır. Bu doğrultuda internete erişim araçları açısından bir farklılık olabileceği düşünülerek bu değişken eklenmiştir

#### **5.16.Katılımcıların Sosyal Ağlara Bağlanma Süresine Göre Saldırganlık Düzeyleri Anlamalı Bir Farklılık Göstermekte Midir?**

Katılımcıların sosyal ağlara bağlanma süresine göre saldırganlık puanlarında herhangi bir farklılık belirlenememiştir. Literatüre bakıldığında ise internet kullanan bireyler daha fazla saldırganlık davranışı gösterdiği ve kullanım süresi ile saldırganlık

arasında anlamlı bir ilişki belirlenmiştir. Buna göre internette daha fazla zaman geçiren bireylerin saldırganlık davranışları daha yüksek çıkmıştır (Erdemir, 2012).

### **5.17.Katılımcıların Facebook Duvarındaki Paylaşım Gizliliğine Göre Saldırganlık Düzeyleri Anlamlı Bir Farklılık Göstermekte Midir?**

Facebook paylaşım gizliliği durumuna göre saldırganlık puanlarına bakıldığında; paylaşımlarını herkese açanların “fiziksel saldırganlık” puanları, paylaşımlarını sadece arkadaşlarına açan katılımcıların puanlarından yüksek olduğu belirlenmiştir (Tablo 30). Literatür incelemesinde bu bulguya ilişkin herhangi bir çalışmanın yapılmaması bu bulgunun önemini daha fazla artmaktadır. Lorenz (2008)’e göre saldırganlık insan doğasının bir parçası ise toplum veya kurumlar saldırganlığı ortaya çıkarmaz. Saldırganlığın önlenmesi mümkün değildir; saldırganlığa karşı etkili olan şey ise bireyin içinde patlak veren ve taşan içgüdülerin yönlendirilerek saldırganlığa elverişli bir nesneye zararsızca aktarabilme iradesinin ortaya konulmasıdır (Lorenz, 2008). Bu bilgi doğrultusunda fiziksel saldırganlık düzeyi yüksek olan bireylerin Facebook’u saldırganlık enerjilerini yönelttiği bir mecra olarak gördükleri söylenebilir, paylaşımlarını herkese açmaları ise onların bu saldırganlık enerjilerini burada sergileyerek rahatlama sağlamaları ile ilişkili olabilir.

### **5.19.Katılımcıların Oturdukları Eve Göre Narsisizm Düzeyleri Anlamlı Bir Farklılık Göstermekte Midir?**

Katılımcıların oturdukları eve göre narsisizm düzeylerinde anlamlı bir farklılık belirlenmemiştir. Toplum yapısının giderek değişmesi sonucu, geleneksel aile yapısında değişimler başlamış ve geniş ailelerden çekirdek ailelere doğru bir yapı oluşmaya başlamıştır. İnsanlar bu değişimle birlikte yaşadıkları yerlerde de değişiklikler meydana getirmeye başlamışlardır. Geleneksel yapıda, aileler daha fazla müstakil evlerde oturmayı tercih etmekteydiler ancak son yıllarda şehirleşme oranının artmasıyla müstakil evlerin yerini apartmanlar, çok çocuklu ailelerin yerini az çocuklu aileler almaya başlamıştır. Artan şiddet olayları neticesinde insanlarda güven duygusunun da azaldığı tahmin edilmektedir. Bu güven duygusunun azalması neticesinde anne babalar daha korumacı davranmaya başlamışlardır. Özellikle apartmanda yaşayan ailelerin müstakil evlerde yaşayan ailelere göre daha fazla korumacı ve bağımlı çocuklar yetiştirdiği

düşünülmektedir, bunun narsisizm gelişmesinde bir etken olduğu tahmin edilmiştir ancak bunun anlamlı bir farklılık oluşturmadığı belirlenmiştir. Bunun alt probleme ilişkin daha büyük bir şehirde sınıf farklarının daha fazla olduğu semtler arasında yeniden yapılacak bir çalışmayla farklı sonuçlar elde edilebileceği düşünülmektedir.

### **5.20.Katılımcıların Kullandıkları Sosyal Ağ Sitesine Göre Narsisizm Düzeyleri Anlamlı Bir Farklılık Göstermekte Midir?**

Katılımcıların kullandıkları sosyal ağ sitesine göre narsisizm puanlarında anlamlı bir farklılık bulunamamıştır. Literatüre bakıldığında yapılan bir çalışmada narsisizm ile Twitter'daki değişkenler arasındaki ilişki düzeyinin, Facebook'a göre daha güçlü ve pozitif bir ilişki olduğu belirlenmiştir. Twitter'ın aktif kullanımının, Facebook aktif kullanımından narsistik davranışlar açısından daha belirleyici olduğu saptanmıştır (Davenport, Bergman, Fearrington ve Bergman, 2014). Narsisist üniversite öğrencileri Twitter'ı daha fazla tercih ederken yetişkin narsisist bireyler ise Facebook'u daha fazla tercih etmektedirler (Panek, Nardis ve Konrath, 2013; Davenport vd., 2014). Çalışmada narsisistlerin daha fazla sayıda sosyal ağ sitesi kullandığı düşünülmekteydi ancak bu sonuca ulaşılamamıştır. Facebook'un diğer sosyal ağ sitelerinin bütün işlevlerini fazlasıyla yerine getirmesi, bireylerin diğer sosyal ağ sitelerine ihtiyaç duymamalarına neden olabilir.

### **5.21.Katılımcıların Facebook Davranışları Saldırganlık Toplam, Fiziksel Saldırganlık, Öfke, Düşmanlık ve Sözel Saldırganlık Düzeyleri Üzerinde Etkili Midir?**

#### **5.21.1.Katılımcıların Facebook Davranışları, Saldırganlık Toplam Puanları Üzerinde Etkili Midir?**

Elde edilen sonuçlara göre saldırganlık toplam puanı üzerinde en fazla etki gösteren değişken "*kişisel destek çabası*" durumu olmuştur (Şekil 1). Saldırganlık düzeyi yüksek olan bireyler, Facebook'ta kişisel destek çabasıyla ilgili daha fazla durum güncellemesi paylaşmaktadırlar. Literatürde bu bulguya ilişkin herhangi bir çalışma yapılmadığı görülmüştür. Saldırganlık bir davranışken bu davranışa neden olan duygular kızgınlık, öfke ve nefret gibi duygulardır. Bireyin üzgün olması; onun

engellenmiş, hayal kırıklığına uğramış, isteklerinin karşılanmamış olması gibi birçok nedenden kaynaklanmış olabilir (Çokdolu, 2013). Kişisel destek çabası, bireyin Facebook'ta üzgün olduğu durumlarda yaptığı paylaşımlarla ilişkilidir. Saldırganlık düzeyi yüksek olan bireyler engellenmiş, hayal kırıklığına uğramış ve istekleri karşılanmamış olabilir. Bunun sonucunda üzüntü duyarak, Facebook'ta kişisel destek çabası ile ilgili durum güncellemelerini daha fazla paylaşmış olabilirler.

Kişisel destek çabası arayışında olmayan bireylerin, davranışları üzerinde en yüksek etkiye sahip değişkenler; *“Facebook arkadaşlarının durum güncellemesine yorum yapma”* ve *“Facebook'ta kendisi hakkında olumsuz bir yorum yapıldığında buna karşılık olarak cevap yazma ”* durumları olmuştur. Kişisel destek çabası arayışında olmayan bireyler, arkadaşlarının durum güncellemelerine yorum yapmamaktadırlar ve Facebook'ta kendileri hakkında olumsuz bir yorum yapıldığında, daha az cevap yazmaktadırlar. Facebook'ta kendileri hakkında olumsuz bir yorum yapıldığında az cevap yazanlar, Facebook'ta tanımadığı kişilere arkadaşlık isteği göndermemektedirler. Facebook'ta kendisi hakkında olumsuz bir yorum yapıldığında çok az karşılık verenlerin, davranışları üzerinde en fazla etki eden değişken *“sosyal destek önerisi durumu”* olmuştur. Kendisi hakkında olumsuz bir yorum yapıldığında nadiren cevap yazanlar, nadiren sosyal destekte bulunmaktadır.

Coleman (1992)'a göre içe dönük bireyler çekingen olma, utangaçlık, arkadaş edinmede ve arkadaş gruplarına katılmakta güçlük yaşama, kendini ifade etmede ve hakkını savunmada güçlük yaşama gibi çeşitli özellikler gösterirler. Bu bilgiler ışığında, kişisel destek çabasında olmayan bireylerin başkalarının durum güncellemelerine yorum yapmamaları, kendileri hakkında olumsuz bir yorum yapıldığında az cevap yazmaları ve tanımadığı kişilere arkadaşlık isteği göndermemeleri içedönük tiplerin bu özellikleri ile ilişkili olabilir.

#### 5.21.2.Katılımcıların Facebook Davranışları, Fiziksel Saldırganlık Düzeyleri Üzerinde Etkili Midir?

Araştırma sonuçları doğrultusunda fiziksel saldırganlık üzerinde en fazla etki eden değişken *“kişisel destek çabası”* durumu olmuştur (Şekil 2). Fiziksel saldırganlık düzeyi yüksek olan bireyler diğer katılımcılara oranla daha fazla kişisel destek çabası

arayışı içinde oldukları sonucuna ulaşılmıştır. Literatürde bu bulguya ilişkin herhangi bir araştırmaya rastlanmamaktadır. Haz peşinde koşan dürtümüz engellendiğinde, o engele saldırmak için, “ilksel tepki” oluştururuz. Doğal olarak benliğimiz neşemizi kaçıran şeye ya da insana saldırmamız için bizi engeller. Bu nedenle saldırganlığımız çoğu zaman yer değiştirir (Burger, 2006). Yapılan birçok araştırmada saldırgan davranışların çoğunlukla doğrudan bizi engelleyen kaynağa değil de, masum bir hedefe yönlendirdiğimizi göstermektedir (Marcuss-Newhall, Pedersen, Carlson ve Miller, 2000). Fiziksel saldırganlık düzeyi yüksek olan bireyler, Facebook’u saldırganlıklarını başkalarına zarar vermeden yansıtacakları bir yer olarak görüyor olabilirler. Bu nedenle kişisel destek ile ilgili paylaşımlarda bulunarak, gerginliklerini azaltma ve fiziksel saldırganlık davranışlarını engelleme yolunu seçmiş olabilirler.

Kişisel destek çabası ile ilgili daha az durum güncelleme paylaşımlarının davranışları üzerinde en fazla etkiye sahip olan değişken *“Facebook’ta tanımadığı kişilere arkadaşlık isteği gönderme durumu”* olmuştur. Facebook’ta kişisel destek çabası az olanlar tanımadığı insanlara Facebook arkadaşlık isteği göndermemektedirler. Facebook’ta tanımadığı kişilere arkadaşlık isteği göndermeyen katılımcıların davranışları üzerinde en fazla etkiye sahip değişken *“Facebook’ta kendisi hakkında olumsuz bir yorum yapıldığında karşılık verme durumu”* olmuştur. Tanımadığı kişilere Facebook arkadaşlık isteği göndermeyen bireyler, kendileri hakkında olumsuz bir yorum yapıldığında nadiren cevap yazmaktadırlar. Bu bulgular doğrultusunda, bu kullanıcıların çok aktif kullanıcılar olmadığı pasif bir rol üstlendikleri söylenebilir. Facebook’ta pasif olarak bulunan bireylerin, sosyal beceri düzeyleri daha düşük olabilir. Bu düşük sosyal beceri düzeyleri bireylerin kendilerini gizlemeleri ve ön plana çıkarmamalarına neden olarak, başkalarına arkadaşlık isteği göndermemelerine ve kendisine karşı yapılan yorumlara daha az cevap yazmalarına neden olduğu düşünülmektedir.

### 5.21.3. Katılımcıların Facebook Davranışları, Öfke Düzeyleri Üzerinde Etkili Midir?

Araştırma bulguları kapsamında saldırganlığın öfke boyutu üzerine en fazla etki eden değişken *“kişisel destek çabası durumu”* olmuştur (Şekil 3). Öfke düzeyi yüksek

olanların, kişisel destek çabalarının daha fazla olduğu belirlenmiştir. Öfke bireyin, hakkı olan bir şeye ulaşamadığında, ya da kendi açısından önem verdiği insanın, beklentileri yönünde davranmadığında yaşadığı duygudur (Geçtan, 1997). Öfke merak, yalnızlık, itilmişlik, üzüntü, kaygı, haksızlığa uğramışlık gibi birçok duygunun şekil değiştirmiş halidir (Navaro 2001). Bu bilgiler doğrultusunda öfke ile üzgün olma durumu arasında yakın bir ilişki olduğu söylenebilir. Facebook kişisel destek maddelerine baktığımızda;

*“üzgün olduğum zaman, beni üzen durumla ilgili Facebook durum güncellemesi paylaşırım”,*

*“beni üzen bir şey varsa genellikle o konuda yorum yazarım”,*

*“Facebook’ta canımı sıkan bir durumla ilgili paylaşımında bulunduğumda kendimi daha iyi hissederim” ve*

*“bir şey hakkında üzgün olduğumu bildirmek için Facebook kullanırım”*

şeklinde dört durumdan oluşmaktadır. Kişisel destek çabası maddelerinin tamamı üzgün olma durumuyla ilgilidir. Öfke düzeyi yüksek olanların, Facebook’ta kişisel destek çabası ile ilgili daha fazla paylaşımında bulunmaları, üzgün olduklarında ortaya çıkan öfkeyi yansıtma çabalarından kaynaklanabilir.

5.21.4.Katılımcıların Facebook Davranışları, Düşmanlık Boyutu Üzerinde Etkili Midir?

Araştırma bulguları kapsamında düşmanlık boyutu üzerine en fazla etki eden değişken *“kişisel destek çabası durumu”* olmuştur (Şekil 4). Buna göre düşmanlık boyutundan yüksek puan alanların, kişisel destek çabaları daha fazladır. Kişisel destek çabası davranışları üzgün olma durumuyla ilişkilidir. Düşmanlık duygularının ortaya çıkmasında bireyleri üzen durumlar bir etken olabilir. Düşmanlık düzeyi yüksek olan bireyler, kişisel destek çabası içerisine girerek bu düşmanlık hislerini Facebook’ta yansıtıyor olabilirler.

Kişisel destek çabası davranışlarını sergilemeyen katılımcıların davranışları üzerinde en fazla etkiyi gösteren değişken *“Facebook’ta oyun isteği alma durumu”*

olmuştur. Kişisel destek çabası içerisinde olmayanlar, oyun isteği almamaktadırlar. Bu bulgu doğrultusunda kişisel destek çabası içerisinde olmayanlar, Facebook’u daha pasif olarak kullanan bireyler olabilir ve bunun sonucu olarak oyun isteği daha az aldıkları söylenebilir.

#### 5.21.5.Katılımcıların Facebook Davranışları, Sözel Saldırganlık Boyutu Üzerinde Etkili Midir?

Araştırma sonuçlarına göre sözel saldırganlık üzerine en fazla etki eden değişken “*Facebook’ta kendisi hakkında olumsuz bir yorum yapıldığında karşılık verme durumu*” olmuştur (Şekil 5). Sözel saldırganlık düzeyi yüksek olanlar, Facebook’ta kendisi hakkında olumsuz bir yorum yapıldığında daha fazla cevap yazmaktadırlar. Literatürde bu bulguya ilişkin herhangi bir çalışma yapılmadığı görülmüştür. Sözel saldırganlık kavgacı ve düşmanca konuşmaları içerir ve bireyde tartışma eğiliminin yüksek olduğunun göstergesidir (MEB, 2015). Saldırganlık düzeyi yüksek bireyler, çoğu zaman problemlerini sözel güç kullanarak çözmektedirler (Yavuzer, Karataş ve Gündoğdu, 2013). Sözel saldırganlık düzeyi yüksek bireyler tartışma ortamlarına girmekten hoşlanırlar, diğer insanlarla görüş ayrılığı yaşamaktan ve ne düşündüklerini söylemekten çekinmezler (Buss ve Perry, 1992).

#### 5.22.Katılımcıların Facebook Davranışları Narsisizm Toplam ile Üstünlük, Teşhircilik, Otorite, Sömürücülük, Hak İddia Etme ve Kendine Yeterlilik Boyutları Üzerinde Etkili Midir?

##### 5.22.1.Katılımcıların Facebook Davranışları Narsisizm Toplam Puanları Üzerinde Etkili Midir?

Araştırma bulguları kapsamında narsisizm toplam puanları üzerine en fazla etki eden değişken “*başarılarımı Facebook’ta paylaşırım durumu*” olmuştur (Şekil 6). Narsisizm düzeyi yüksek olanların, Facebook’ta başarılarını daha fazla paylaştıkları ortaya çıkmıştır. Literatüre bakıldığında bu bulguya ilişkin bir çalışma görülmemiştir. Narsisistler (başkalarını noksanları için suçlarken) kendi başarıları hakkında böbürlenirler (Twenge ve Campbell, 2010). Narsisist bireyler başarılı olmaya daha fazla motive olmaktadır (Soyer, Rovenpor ve Kopelman, 1999). Narsisistler başarılı



görünme çabası içerisindedirler ve bunu diğer bireylere yansıtmak onların doğasında vardır (Wallace ve Baumeister, 2002). Bu doğrultuda narsisistlerin kendilerini diğer bireylerden daha başarılı gösterme çabası ve başarıları sonucunda methedilmeye duydukları ihtiyaçtan dolayı, Facebook'ta başarılı oldukları durumları daha fazla paylaştıkları söylenebilir.

Başarılarını Facebook'ta nadiren paylaşan katılımcıların, davranışları üzerine en yüksek etkiye sahip değişkenler “*kişisel destek çabası*” ve “*Facebook'ta tanımadığı kişilere arkadaşlık isteği gönderme durumu*” olmuştur. Facebook'ta başarılı oldukları durumları nadiren paylaşanlar; kişisel destek çabasıyla ilgili davranışları Facebook'ta nadiren sergilemektedirler ve normal yaşamda tanımadıkları insanlara facebook arkadaşlık isteği göndermemektedirler. Başarılarını daha az paylaşan bireyler daha düşük narsisizm düzeyine sahiptirler ve bundan dolayı Facebook'ta daha az durum güncellemesi paylaşarak kendilerini daha az gösterme çabası içerisinde oldukları söylenebilir. Bu sonucun diğer nedenleri, bireylerin Facebook'u çok aktif kullanmaması, sosyal beceri düzeylerinin düşük oluşu ve içedönük tipler olabileceği ihtimalleri göz önünde bulundurulabilir.

#### 5.22.2.Katılımcıların Facebook Davranışları Narsisizm Üstünlük Puanları Üzerinde Etkili Midir?

Katılımcıların narsisizm üstünlük puanları üzerine en fazla etki eden değişken, “*başarılarımı Facebook'ta paylaşıyorum durumu*” olduğu belirlenmiştir (Şekil 7). Narsisizm üstünlük düzeyleri yüksek olan bireyler, Facebook'ta başarılı oldukları durumlarla ilgili daha fazla paylaşım yapmaktadırlar. Üstünlük boyutu narsisistlerin yapıtaşlarından birisidir (Wallace ve Baumeister, 2002). Narsisist bireyler başkaları tarafından onaylanmış bir üstünlüğe sahip olmaya gereksinim duymaktadırlar (Chatterjee ve Hambrick, 2007). Tanınma ve üstünlük için doymak bilmez bir ihtiyaç hisseden narsisistler, aşağılık duygularıyla başa çıkmaya çalışarak, üstünlükleri için sürekli kabul ve onay kazanmak için uğraşırlar (Morf ve Rhodewalt, 2001). Üstünlük düzeyi yüksek olanların Facebook'ta başarılı oldukları durumlarını daha fazla paylaşmalarının nedeni; diğer insanlara üstün özelliklerini onaylatma ve daha fazla kişi tarafından tanınma gereksinimlerinden kaynaklanıyor olabilir.

Başarılarını Facebook'ta paylaşmayan bireylerin davranışları üzerinde en çok etki gösteren değişken "*Facebook'ta oyun isteği alma durumu*" olduğu sonucuna ulaşılmıştır. Başarılarını Facebook'ta paylaşmayanlara, Facebook kullanıcıları tarafından oyun isteği gönderilmemektedir. Bu katılımcıların narsisizm üstünlük puanlarının düşük oluşu ve başkalarının onay ve beğenisine narsisistler kadar ihtiyaç duymamaları daha az paylaşım yapmalarına neden olabilir. Facebook'ta görünürlüklerinin az oluşu, oyun isteği gönderirken bu kişileri görmezden gelme davranışına sebep olabilir.

### 5.22.3. Katılımcıların Facebook Davranışları Narsisizm Teşhircilik Puanları Üzerinde Etkili Midir?

Araştırma sonuçları doğrultusunda katılımcıların narsisizm teşhircilik puanları üzerine en fazla etki eden değişken "*başarılarımı Facebook'ta paylaşırım durumu*" olduğu belirlenmiştir (Şekil 8). Literatürde bu bulguya ilişkin herhangi bir çalışma yapılmamıştır. Teşhircilik düzeyleri yüksek olanlar, Facebook'ta başarılı oldukları durumlarla ilgili daha fazla paylaşım yapmaktadırlar. Teşhircilik, narsisistlerin gösteriş meraklısı, heyecan arayan ve dürtülerini kontrol edemeyen yönüdür (Raskin ve Terry, 1988). Narsisizmin teşhircilik boyutu kendi üstün özelliklerine olan inancı ve bunu göstermeye yönelik olan motivasyonlarını göstermektedir. Bunun neticesinde narsisistler aradığı ilgi ve övgüyü çevresindekilerden alabileceklerdir (Atay, 2010). Teşhircilik düzeyi yüksek olanların, başarılarını Facebook'ta daha fazla paylaşmalarının nedeni kendilerini gösterme çabaları, kendilerini diğer insanlardan daha üstün gösterme, başarıları sonucunda insanlardan tarafından takdir edilme ve ilgi odağı olma isteklerinden kaynaklanıyor olabilir.

Başarılarını Facebook'ta nadiren paylaşan katılımcıların davranışları üzerinde en fazla etki eden değişken "*kişisel destek çabası durumu*" olduğu sonucuna ulaşılmıştır. Başarılarını Facebook'ta nadiren paylaşanlar nadir olarak kişisel destek çabası içerisine girmektedirler. Nadir olarak kişisel destek çabası içerisinde olan katılımcıların davranışları üzerinde en fazla etki eden değişken "*Facebook'ta oyun isteği alma durumu*" durumu olmuştur. Kişisel destek çabasını nadiren gösteren bireyler oyun isteği almamaktadırlar.

Başarılarını Facebook'ta daha az paylaşan bireylerin, narsisizm teşhircilik düzeyleri düşüktür. Bu nedenle, bu bireylerin kendilerini gösterme çabalarının daha az olduğu söylenebilir. Narsisist bireyler kadar ilgi ve övgü alma beklentisi içinde olmayan bu bireyler daha az kişisel destek ile ilgili davranışlar sergilemiş olabilirler. Başkaları tarafından bu kadar görülmemeyen ve ön plana çıkmayan kullanıcılara oyun isteği gönderilirken çok aktif olmadıkları düşünülerek oyun isteği gönderilmemiş olabilir.

#### 5.22.4.Katılımcıların Facebook Davranışları Narsisizm Otorite Puanları Üzerinde Etkili Midir?

Elde edilen bulgular doğrultusunda katılımcıların narsisizm otorite puanları üzerine en fazla etki eden değişken "*kendisiyle ilgili yorumları kontrol etme durumu*" olduğu belirlenmiştir (Şekil 9). Literatürde bu bulguya ilişkin herhangi bir çalışmaya rastlanmamıştır. Otorite düzeyleri yüksek olanlar, kendisi ile ilgili yapılan yorumları daha fazla kontrol etmektedirler. Narsisizmin uyumlu yönlerinden olan otorite boyutu, hâkimiyet iddialılık, liderlik ve özgüven kavramlarıyla ilişkilidir otorite yönü gelişen birey bulunduğu bütün ortamlarda otoritesinin diğer insanlar tarafından fark edilme ve kabullenilmesi beklentisi içerisindedir (Atay, 2010). Narsisizm otorite düzeyi yüksek olanlar, kendisi ve çevresiyle ilgili her konuya hakim olmak isteyebilir. Facebook'ta kendisi ile ilgili yapılan yorumları daha fazla kontrol etmesinin nedeni kendisi ve çevresiyle ilgili bu hâkimiyeti kurma çabasından kaynaklanabilir.

#### 5.22.5.Katılımcıların Facebook Davranışları Narsisizm Hak İddia Etme Boyutu Üzerinde Etkili Midir?

Araştırma bulgularına göre katılımcıların hak iddia etme puanları üzerine en fazla etki eden değişken "*kişisel destek çabası durumu*" olduğu belirlenmiştir (Şekil 10). Narsisizm hak iddia etme düzeyleri yüksek olan katılımcılar daha fazla kişisel destek davranışları sergilemektedirler. Literatüre bakıldığında, bu bulguya ilişkin bir araştırmaya rastlanmamıştır.. Hak iddia etme boyutu öne çıkan bireyler görünürlüklerini arttırmak çabası içerisindedirler (Jones, Lasky, Gale ve Fevre, 2004). Kişisel destek çabası davranışlarına baktığımız da

*“Üzgün olduğum zaman, beni üzen durumla ilgili Facebook durum güncellemesi paylaşırım”,*

*“Beni üzen bir şey varsa genellikle o konuda yorum yazarım”,*

*“Facebook’ta canımı sıkan bir durumla ilgili paylaşımında bulunduğumda kendimi daha iyi hissederim”*

*“Bir şey hakkında üzgün olduğumu bildirmek için Facebook kullanırım”* şeklinde Facebook’ta durum güncellemesi paylaşımı ile ilgili olduğu görülmektedir. Hak iddia etme düzeyi yüksek olanlar, kişisel destek ile ilgili daha fazla paylaşımında bulunarak dolaylı yoldan görünürlüklerini de arttırma çabası içerisine girmiş olabilirler.

5.22.6.Katılımcıların Facebook Davranışları Narsisizm Kendine Yeterlilik Boyutu Üzerinde Etkili Midir?

Katılımcıların narsisizm kendine yeterlilik puanları üzerine en fazla etki eden değişken *“Facebook’ta tanımadığı kişilere arkadaşlık isteği gönderme durumu”* olduğu belirlenmiştir (Şekil 11). Narsisizm kendine yeterlilik düzeyleri yüksek olan bireyler Facebook’ta tanımadığı kişilere daha fazla arkadaşlık isteği göndermektedirler. Bu bulguyla ilgili herhangi bir araştırma yapılmadığı görülmüştür. Narsisizm kendine yeterlilik ve sosyal beceri özellikleri arasında pozitif bir ilişki mevcuttur (Atay, 2010). Narsisizm kendine yeterlilik düzeyi yüksek olanların, tanımadığı bireylere arkadaşlık isteği göndermesi, sosyal becerilerinin yüksek olmasından kaynaklanıyor olabilir.

Facebook’ta tanımadığı kişilere arkadaşlık isteği göndermeyen bireylerin davranışları üzerine en fazla etki gösteren değişken *“kendini tanıma durumu”* olduğu belirlenmiştir. Tanımadığı kişilere arkadaşlık isteği göndermeyenler nadiren kendilerini tanıtıcı davranışlar göstermektedirler. Bu bireylerin narsisizm kendine yeterlilik puanları düşüktür ve dolayısıyla sosyal beceri düzeyleri de diğerlerinden daha düşük olabilir. Bu nedenle kendini tanıtmaktan kaçınan bireyler, yeni arkadaşlıklar edinmede diğerlerine oranla daha çekingen davranabilirler.

### 5.23.Öneriler

Bu arařtırmadan elde edilen bulgular dođrultusunda eđitimcilere ve arařtırmacılara ařađıdaki öneriler sunulabilir.

#### 5.23.1.Eđitimcilere Öneriler

1. Eđitim seviyesi yüksek annelerin çocukları daha yüksek düzeyde narsistik özelliklere sahiptirler. Bu dođrultuda annelere narsistik özelliklerin hangi anne tutum ve davranıřlarından kaynaklandıđı ile ilgili çalışmalar yürütülebilir.
2. Narsisizm genel anlamda Facebook davranıřlarını etkilemektedir. Okul psikolojik danıřmanları sitenin verimli bir řekilde kullanılmasıyla ilgili çeřitli uyarılarda bulunabilirler.
3. Saldırđanlık özellikleri daha yüksek bireyler Facebook'ta daha fazla arkadař sayısına sahiptirler. Özellikle daha alt yař gruplarındaki öğrencilerin; Facebook'ta yeni arkadařlıklar edinirken daha dikkatli olmaları ve tanınmayan bireylerden gelen arkadařlık isteklerinin reddedilmesi konusunda uyarılmaları gerekmektedir.

#### 5.23.2.Arařtırmacılara Öneriler

1. Sayısal bölüm öğrencilerinin narsisizm düzeyleri sosyal bölümlerde okuyan öğrencilerden daha fazla çıkmıřtır. Bu bağlamda, narsisizmin sayısal zekâ ve diđer zekâ türleriyle iliřkisi incelenebilir.
2. Çalışma lise ve ortaokul öğrencileri üzerinde uygulanarak ve bu gruplar karşılařtırılarak, aralarındaki farklılıklar incelenebilir.
3. Çalışmanın örneklemini Muř Alparslan Üniversitesi Eđitim Fakóltesi Öğrencilerine yönelik yapılmıřtır. Diđer Üniversiteler ve farklı fakólterden öğrenciler arařtırmaya dahil edilerek arařtırma daha geniř bir örneklem grubunda yapılabilir.
4. Bu çalışma nitel çalışma yöntemleri kullanılarak yeniden yapılabilir.
5. Yurtlarda kalan öğrencilerin saldırđanlık düzeyleri daha yüksek olarak belirlenmiřtir. Bu dođrultuda çevresel faktörlerin saldırđanlık davranıřları üzerine etkilerine yönelik arařtırma yapılabilir.

6. Çalışmada maddi gelir ile narsisizm arasında anlamlı ilişkiler belirlenmiştir. Narsisizmin ve alt boyutlarının, sosyo ekonomik düzey ile ilişkisinin daha iyi anlaşılabilmesi için; farklı sosyo ekonomik gruplara yönelik nitel bir çalışma yapılabilir.
7. Anne eğitim düzeyi ve narsisizm arasında anlamlı sonuçlar elde edilmiştir. Bu doğrultuda eğitim düzeyi yüksek anneler ile eğitim düzeyi düşük annelerin çocuk yetiştirme tarzlarındaki farklılıklar ve bu farklılıkların narsisizm üzerine etkileri incelenebilir.
8. Bu çalışmada Facebook kullanmayan bireylerin narsisistik düzeyleri incelenmemiştir. İleride yapılacak olan çalışmalarda Facebook kullanan ve kullanmayanların narsisizm düzeylerine yönelik bir çalışma yapılabilir.

## KAYNAKÇA

- Acet, M. (2006). *Sporda saldırganlık ve şiddet*. İstanbul: Morpa Kültür Yayınları.
- Adler A, . (1958) *What life should mean to you*. New York: Putnam.
- Ağlamaz, T. (2006). *Lise öğrencilerinin saldırganlık puanlarının kendini açma davranışı, okul türü, cinsiyet, sınıf düzeyi, anne-baba öğrenim düzeyi ve ailenin aylık gelir düzeyi açısından incelenmesi*. 19 Mayıs Üniversitesi: Yayımlanmamış yüksek lisans tezi.
- Aktaş Arnas, Y. (2005). 3-18 yaş grubu çocuk ve gençlerin kitle iletişim araçlarını kullanma alışkanlıklarının incelenmesi. *XIV. Ulusal Eğitim Bilimleri Kongresi*, 28-30 Eylül 2005, Denizli, Türkiye.
- Akbağ, M. (1994). *Liseli ergenlerin anne-baba tutumlarını algılamaları ile uyum düzeyleri arasındaki ilişkinin incelenmesi*. Marmara üniversitesi: Yayımlanmamış yüksek lisans tezi.
- Alisinanoğlu, F. ve Kesicioğlu, O. S. (2010). Okul öncesi dönem çocuklarının davranış sorunlarının çeşitli değişkenler açısından incelenmesi (Giresun ili örneği). *Kuramsal Eğitimbilim*, 3(1), 93-110.
- Allen, T. J., Moeller, F. G., Rhoades, H. M., & Cherek, D. R. (1997). Subjects with a history of drug dependence are more aggressive than subjects with no drug use history. *Drug and Alcohol Dependence*, 46(1), 95-103.
- Amichai-Hamburger, Y. (2002). "Internet and Personality". *Computers in Human Behavior*, 18, (1), 1–10.
- Amichai-Hamburger, Y., Vinitzky, G. (2010). "Social Network Use and Personality". *Computers in Human Behavior*, 26(6), 1289-1295.

- Aral, N., Ayhan Bütün, A., Türkmenler, B., Akbıyık, A. (2004). İlköğretim okullarının sekizinci sınıfına devam eden çocukların saldırganlık eğilimlerinin incelenmesi. *Çağdaş Eğitim Dergisi*, 29(315), 17-25.
- Archer, J., & Coyne, S. M. (2005). An integrated review of indirect, relational, and social aggression. *Personality and Social Psychology Review*, 9(3), 212-230.
- Arıcak, Osman T. (1995). *Üniversite öğrencilerinde saldırganlık, benlik saygısı ve denetim odağı ilişkisi*. Marmara Üniversitesi: Yayınlanmamış yüksek lisans tezi.
- Arıkan, R. (2004). *Araştırma Teknikleri ve Rapor Hazırlama*, Ankara: Asil Yayıncılık.
- Arnett J. J. (2000). "Emerging Adulthood A Theory of Development From the Late Teens Through the Twenties". *American Psychologist*, 55(5), 469-480.
- Atay, S. (2010). *Çalışan narsist*. İstanbul: Namar Yayınları.
- Atay, S. (2009). Narsistik kişilik envanteri'nin Türkçe'ye standardizasyonu. *İktisadi ve İdari Bilimler Fakültesi Dergisi*, 11(1), 1-16.
- Atkinson, R. L., Atkinson, R. C., Smith, E. E., Bem, D. J., Nolen-Hoeksema, S., (2012), *Psikolojiye Giriş* (Y. Alogan Çev.). Ankara: Arkadaş Yayınları.
- Bandura, A. (1977). *Social learning theory*.
- Baran, B. & Kılıç, E. (2014). Applying The CHAID Algorithm to Analyze How Achievement is influenced by University Students' Demographics, Study Habits and Technology Familiarity.
- Baron, R. A. ve Richardson D. R., (1994). *Human Aggression*. Second Edition. New York: Plenum Press.
- Barry, C. T., Chaplin, W. F., & Grafeman, S. J. (2006). Aggression following performance feedback: The influences of narcissism, feedback valence, and comparative standard. *Personality and Individual Differences*, 41(1), 177-187.



- Bastiaensens, S., Vandebosch, H., Poels, K., Van Cleemput, K., DeSmet, A., & De Bourdeaudhuij, I. (2014). Cyberbullying on social network sites. An experimental study into bystanders' behavioural intentions to help the victim or reinforce the bully. *Computers in Human Behavior, 31*, 259-271.
- Baumeister, R. F., Smart, L., & Boden, J. M. (1996). Relation of threatened egotism to violence and aggression: the dark side of high self-esteem. *Psychological review, 103*(1), 5.
- Beldoch, H. (1972). The therapeutic as narcissist. *Salmagundi, 20*, 136-138.
- Bergman, S. M., Fearington, M. E., Davenport, S. W., & Bergman, J. Z. (2011). Millennials, narcissism, and social networking: What narcissists do on social networking sites and why. *Personality and Individual Differences, 50*(5), 706-711.
- Bibby, P. A. (2008). Dispositional factors in the use of social networking sites: Findings and implications for social computing research. In *Intelligence and security informatics* (pp. 392-400). Springer Berlin Heidelberg.
- Bilgi, A. (2005). *Bilgisayar oyunu oynayan ve oynamayan ilköğretim öğrencilerinin saldırganlık, depresyon ve yalnızlık düzeylerinin incelenmesi*. Marmara Üniversitesi; Yayımlanmamış yüksek lisans tezi.
- Bogart, L. M., Benotsch, E. G., & Pavlovic, J. D. P. (2004). Feeling superior but threatened: The relation of narcissism to social comparison. *Basic and Applied Social Psychology, 26*(1), 35-44.
- Boyd, D. M. & Ellison, N. B. (2007). Social network sites: Definition, history, and scholarship. *Journal of Computer-Mediated Communication, 13*(1), 210-230.
- Boyd, D.M. (2008). *American teen sociality in networked publics*, Berkeley University of California: Unpublished dissertation.

- Brewer, M.B., Crano, W.D. (1994). *Social Psychology*. New York: West Publishing Company.
- Budak, S. (2000). *Psikoloji sözlüğü*. Ankara: Bilim ve Sanat Yayınları.
- Buffardi, L. E., & Campbell, W. K. (2008). Narcissism and social networking web sites. *Personality and social psychology bulletin*, 34(10), 1303-1314.
- Burger, J. M. (2006). *Kişilik* ( İ. D. Erguvan Sarioğlu Çev.). İstanbul: Kaknüs Yayınları.
- Bushman, B. J., & Baumeister, R. F. (1998). Threatened egotism, narcissism, self-esteem, and direct and displaced aggression: Does self-love or self-hate lead to violence?. *Journal of personality and social psychology*, 75(1), 219.
- Buss, A. H., & Perry, M. (1992). The aggression questionnaire. *Journal of personality and social psychology*, 63(3), 452.
- Büyüköztürk, Ş., Kılıç E., Akgün Ö. E., Karadeniz, Ş.ve Demirel, E. (2009). *Bilimsel Araştırma Yöntemleri*. Ankara: Pegem Yayıncılık.
- Campbell, W. K. (2001). Is narcissism really so bad? *Psychological Inquiry*, 12(4), 214–216.
- Carpenter, C. J. (2012). Narcissism on Facebook: Self-promotional and anti-social behavior. *Personality and individual differences*, 52(4), 482-486.
- Ceylan, D. (2012). *Besyo öğrencilerinin saldırganlık düzeylerinin incelenmesi*. Çanakkale Onsekiz Mart Üniversitesi: Yayımlanmamış mezuniyet tezi.
- Channel News Asia. (2009, October 20). *Television remains the top media among children in Asia Pacific*, [Çevrim-içi: <http://www.channelnewsasia.com/stories/singaporelocalnews/views/1012623/1.html> ], Erişim Tarihi: 20 Kasım 2009.

- Chatterjee, A., & Hambrick, D. C. (2007). It's all about me: Narcissistic chief executive officers and their effects on company strategy and performance. *Administrative Science Quarterly*, 52(3), 351-386.
- Cheung, C. M., Chiu, P. Y., & Lee, M. K. (2011). Online social networks: Why do students use Facebook?. *Computers in Human Behavior*, 27(4), 1337-1343.
- Coie, J. D., Cillessen, A. H. N., Dodge, K. A., Hubbard, J. A., Schwartz, D., Lemerise, E. A. & Bateman, H. (1999). It takes two to fight: a test of relational factors and a method for assessing aggressive dyads. *Developmental Psychology*, 35(5), 1179-1188.
- Correa, T., Hinsley, A. W., & De Zuniga, H. G. (2010). Who interacts on the Web?: The intersection of users' personality and social media use. *Computers in Human Behavior*, 26(2), 247-253.
- Cüceloğlu, D. (1999). *İnsan ve davranışı*. İstanbul: Remzi Kitabevi.
- Çam, E. (2012). *Öğretmen adaylarının eğitsel ve genel amaçlı Facebook kullanımları ve Facebook bağımlılıkları SAÜ üniversitesi eğitim fakültesi örneği*. Sakarya Üniversitesi: Yayınlanmamış yüksek lisans tezi.
- Çokdolu, N. (2013). *Karakter eğitimi programının ilköğretim 2. Kademe öğrencilerinin çatışma çözme ve saldırganlık düzeylerine etkisi*. Necmettin Erbakan Üniversitesi: Yayınlanmamış yüksek lisans tezi.
- Davenport, S. W., Bergman, S. M., Bergman, J. Z., & Fearington, M. E. (2014). Twitter versus Facebook: Exploring the role of narcissism in the motives and usage of different social media platforms. *Computers in Human Behavior*, 32, 212-220.
- Demirhan, M. (2002). *Kendini açma düzeyleri farklı genel lise öğrencilerinin bazı değişkenler açısından saldırganlık düzeylerinin incelenmesi*. Anadolu Üniversitesi: Yayınlanmamış yüksek lisans tezi.

- Deters, F. G. & Mehl, M. R. (2012). Does posting Facebook status updates increase or decrease loneliness? An online social networking experiment. *Social psychological and personality science*, 4, 579–586.
- Dilekman, M., Ada, Ş. ve Alver, B. (2011). İlköğretim II. kademe öğrencilerinin saldırganlık özellikleri. *Gaziantep üniversitesi sosyal bilimler dergisi*, 10(2), 927 - 944 .
- Dindar, M., & Akbulut, Y. (2014). Why do pre-service teachers quit Facebook? An investigation on ‘quitters forever’and ‘quitters for a while’. *Computers in Human Behavior*, 39, 170-176.
- Dizman, H. (2003). *Anne-babası ile yaşayan ve anne yoksunu olan çocukların saldırganlık eğilimlerinin incelenmesi*. Ankara Üniversitesi: Yayımlanmamış yüksek lisans tezi.
- Dizman, H. ve Gürsoy, F. (2005). İlköğretim dördüncü ve besinci sınıfa devam eden anne yoksunu olan ve olmayan çocukların saldırganlık eğilimleri. *Kastamonu eğitim dergisi* 13(2), 437-446
- Doğaner, İ. (1996). Narsisistik Kişilik Bozukluğu: Tarihçe, Tanı ve Ayırıcı Tanı. *Ege Psikiyatri Sürekli Yayınları*, 1(3), 341-352.
- Donnellan, M. B., Trzesniewski, K. H., Robins, R. W., Moffitt, T. E., & Caspi, A. (2005). Low self-esteem is related to aggression, antisocial behavior, and delinquency. *Psychological science*, 16(4), 328-335.
- Dottl, S. L. & Greenley, J. L. (1997). Rural- urban differences in psychiatric status and functioning among clients with severe mental illness. *Community Mental Health Journal*, 33 (4), 311- 321.
- Duncan, R. D. (1999). Peer and sibling aggression: An investigation of intra-and extra-familial bullying. *Journal of Interpersonal Violence*, 14(8), 871-886.

- Ellison, N. B., Steinfield, C., & Lampe, C. (2007). The benefits of Facebook “friends:” Social capital and college students’ use of online social network sites. *Journal of Computer-Mediated Communication*, 12(4), 1143-1168.
- Emmons, R. A. (1987). Narcissism: Theory and measurement. *Journal of Personality and Social Psychology*, 52(1), 11–17.
- Erbaş, M. B. (2013). *Facebook 2013 istatistikleri açıklandı*, [Çevrim-içi: <http://www.sosyalradar.com/facebook-2013-istatistikleri-aciklandi/>], Erişim tarihi: 24 Aralık 2014.
- Erdemir, N. (2012) *Farklı tür liselerde öğrenim gören öğrencilerin internet kullanımı durumu ile saldırganlık düzeylerinin incelenmesi (Gaziantep ili örneği)*. Gaziantep Üniversitesi: Yayınlanmamış yüksek lisans tezi.
- Eron, L. D. (1987). The development of aggressive behavior from the perspective of a developing behaviorism. *American Psychologist*, 42(5), 435-442.
- Ersoy, S. (2001). *Çocuk yuvasında kalanlarla ailesiyle yaşayan dokuz-on bir yaş grubundaki çocukların saldırganlık eğilimlerinin incelenmesi*. Ankara Üniversitesi: Yayınlanmamış yüksek lisans tezi.
- Erşan, E., Dogan, O., & Doğan, S. (2009). Beden eğitimi ve spor yüksekokulu öğrencilerinin saldırganlık düzeylerinin sosyodemografik açıdan değerlendirilmesi. *Cumhuriyet Medical Journal (CMJ)*, 31(3), 231-238.
- Eslea, M. & Smith, P. K. (2000). Pupil and parent attitudes towards bullying in primary schools. *European Journal of Psychology of Education*, 15(2), 207-219.
- Evren, C. (1997). *İzmler dizisi: narsisizm*, İstanbul: Bds Yayınları.
- Eyring III, W. E., & Sobelman, S. (1996). Narcissism and birth order. *Psychological reports*, 78(2), 403-406.

- Falkenbach, D. M., Howe, J. R., & Falki, M. (2013). Using self-esteem to disaggregate psychopathy, narcissism, and aggression. *Personality and Individual Differences*, 54(7), 815-820.
- Farwell, L., & Wohlwend-Lloyd, R. (1998). Narcissistic Processes: Optimistic Expectations, Favorable Self-Evaluations, and Self-Enhancing Attributions. *Journal of Personality*, 66(1), 65-83.
- Fiske, S. T., & Markus, H. R. (Eds.). (2012). *Facing social class: How societal rank influences interaction*. Russell Sage Foundation.
- Foster, J. D., & Campbell, W. K. (2007). Are there such things as “narcissists” in social psychology? A taxometric analysis of the Narcissistic Personality Inventory. *Personality and Individual Differences*, 43(6), 1321-1332.
- Freud, S. (1971), *Psikanalize giriş dersleri*, (S. Budak Çev.). Ankara: Öteki Yayınevi, 1994
- Fromm, E. (1993). *İnsandaki yıkıcılığın kökenleri*. (Ş. Alpagut, Çev.). İstanbul: Payel Yayınları.
- Fromm, E. (1999). *Özgürlükten Kaçış*. (S. Budak, Çev.) Ankara: Öteki Yayınları.
- Fromm, E. (2008). *Sevginin ve şiddetin kaynağı* (Y. Salman ve N. İçren, Çev.) İstanbul: Payel Yayınevi.
- Gander, M.J. ve Gardner, H.W. (1998). *Çocuk ve Ergen Gelişimi*. (B. Onur, Çev.) Ankara: İmge Kitabevi.
- Geçtan, E. (1996). *Çağdaş yaşam ve normal dışı davranışlar*. İstanbul: Remzi Kitabevi.
- Geçtan, E.(1997). *Psikodinamik psikiyatri ve normaldışı davranışlar*. İstanbul: Remzi Kitabevi.
- Geçtan, E. (2004). *Psikodinamik psikiyatri ve normal dışı davranışlar*. İstanbul: Yayıncılık Matbaacılık.

- Geçtan, E. (2010). *Psikanaliz ve sonrası*. İstanbul: Metis Yayınları.
- Gentile, B., Twenge, J. M., Freeman, E. C., & Campbell, W. K. (2012). The effect of social networking websites on positive self-views: An experimental investigation. *Computers in Human Behavior*, 28(5), 1929-1933.
- Giles, J. W., & Heyman, G. D. (2005). Young children's beliefs about the relationship between gender and aggressive behavior. *Child development*, 76(1), 107-121.
- Godkin, L., & Allcorn, S. (2009). Institutional narcissism, arrogant organization disorder and interruptions in organizational learning. *Learning Organization, The*, 16(1), 40-57.
- Gonzales, L., & Vodicka, D. (2010). Top 10 Internet Resources for Educators. *Leadership*, 39(3).
- Greenberger, E., Lessard, J., Chen, C., & Farruggia, S. P. (2008). Self-entitled college students: Contributions of personality, parenting, and motivational factors. *Journal of Youth and Adolescence*, 37(10), 1193-1204.
- Gümüş, T. (2000). *Kendini kabul düzeyleri farklı genel lise öğrencilerinin bazı değişkenlere göre saldırganlık düzeyleri*. Hacettepe Üniversitesi: Yayınlanmamış yüksek lisans tezi.
- Gündoğdu R. (2010) . 9. sınıf öğrencilerinin çatışma çözme, öfke ve saldırganlık düzeylerinin bazı değişkenler açısından incelenmesi. *Ç.Ü. Sosyal Bilimler Enstitüsü Dergisi*, 19(3), 257-276.
- Güner, N. (1995). *Ergenlerin dinledikleri müzik türünün depresyon ve saldırganlık düzeyine etkisi*. Hacettepe Üniversitesi :Yayınlanmamış yüksek lisans tezi.
- Güngör, İ.H., Ekşi. H., ve Arıca, O. T. (2012). Value Preferences Predicting Narcissistic Personality Traits in Young Adults. *Educational Sciences: Theory & Practice* 12(2), 1281-1290.

- Gürsoy, F. (2002). Annesi Çalışan ve Çalışmayan Çocukların Saldırganlık Eğilimlerinin İncelenmesi. *Çocuk Gelişimi ve Eğitimi Dergisi*, 6(7), 7-15.
- Hamedoğlu, M. A. (2009). *Örgütsel narsisizm düzeyine ilişkin yönetici ve öğretmen alguları (Sakarya ili, liseler örneği)*. Hacettepe Üniversitesi: Yayınlanmamış doktora tezi.
- Hatunoğlu, A. (1994). *Ana-baba tutumları ile saldırganlık arasındaki ilişkiler*. Atatürk Üniversitesi: Yayınlanmamış yüksek lisans tezi.
- Hazar, M. (2011). Sosyal medya bağımlılığı -bir alan çalışması. *İletişim Kuram ve Araştırma Dergisi*, 151 - 176.
- Hian, L. B., Chuan, S. L., Trevor, T. M. K., & Detenber, B. H. (2004). Getting to know you: exploring the development of relational intimacy in computer-mediated Communication. *Journal of Computer-Mediated Communication*, 9(3), 00-00.
- Hogo, M. A. ve Vaughan, G. M. (2006). *Sosyal psikoloji*. (İ. Yıldız ve A. Gelmez, Çev.) Ankara: Ütopya Yayınları.
- Horton, R. S., Bleau, G., Drwecki, B. (2006). Parenting Narcissus: What are the Links between Parenting and Narcissism ? *Journal of Personality*, 74 (2), 345-376.
- Hughes, D. J., Rowe, M., Batey, M., & Lee, A. (2012). A tale of two sites: Twitter vs. Facebook and the personality predictors of social media usage. *Computers in Human Behavior*, 28(2), 561-569.
- Infante, D. A., Myers, S. A., & Buerkel, R. A. (1994). Argument and verbal aggression in constructive and destructive family and organizational disagreements. *Western Journal of Communication (includes Communication Reports)*, 58(2), 73-84.
- Jones, R., Lasky, B., Gale, H. R., Fevre, M. (2004). Leadership and the development of dominant and countercultures: A narcissistic perspective, *The leadership & Organization Development journal* 25(2), 216-233.



- Joubert, C. E. (1989). Birth order and narcissism. *Psychological reports*, 64(3), 721-722
- Kahraman, M. (2010). *Sosyal Medya 101*. İstanbul: Mediacat Yayınları.
- Kalpidou, M., Costin, D., & Morris, J. (2011). The relationship between Facebook and the well-being of undergraduate college students. *Cyberpsychology, Behavior, and Social Networking*, 14(4), 183-189.
- Karaaziz, M. ve Atak, İ. E. (2013). Narsisizm ve narsisizmle ilgili arařtırmalar üzerine bir gözden geçirme. *Nesne Dergisi*, 1 (2), 44-59.
- Karahan, F., Özcan, K., Ağlamaz, T. (2009). Lise öğrencilerinin saldırganlık düzeylerinin anne babanın birliktelik durumu, öz üvey oluşu ve yaşamda öncelikli en önemli değer algısı açısından incelenmesi. *Eğitim Fakültesi Dergisi* 22(1), 211-229.
- Karasar, N. (2005). *Bilimsel Arařtırma Yöntemi*. Ankara: Nobel Yayın Dağıtım.
- Karatay, M. (2014). *Arařtırmada Örneklemeye*. [Çevrim-içi: <http://80.251.40.59/education.ankara.edu.tr/aksoy/eay/mkaratay.doc>], Eriřim tarihi: 23 Ocak 2015.
- Karatař, Z.B. (2005). Anne baba saldırganlığı ile lise öğrencilerinin saldırganlığı arasındaki iliřkinin incelenmesi. *Çağdař Eğitim Dergisi*, 317, 30-39
- Kauten, R., & Barry, C. T. (2014). Do you think I'm as kind as I do? The relation of adolescent narcissism with self-and peer-perceptions of prosocial and aggressive behavior. *Personality and Individual Differences*, 61, 69-73.
- Kayan, H. G. (2012) *İlköğretim ikinci kademe öğrencilerinin saldırganlık ve boyun eğici davranıřlarının algılanan anne-baba tutumları açısından incelenmesi*. Necmettin Erbakan Üniversitesi: Yayınlanmamıř yüksek lisans tezi.
- Kayri, M. & Boysan, M. (2007). Arařtırmalarda CHAID Analizinin kullanımı ve bař etme stratejileri ile ilgili bir uygulama. *Ankara Üniversitesi Eğitim Bilimleri Fakültesi Dergisi*, 40 (2), 133-149.

- Kayri, M., Elkonca, F., Şevgin, H. & Ceyhan, G. (2014). Ortaokul öğrencilerinin fen ve teknoloji dersine yönelik tutumlarının CHAID analizi ile incelenmesi. *Eğitim Bilimleri Araştırmaları Dergisi*, 4 (1), 301-316.
- Kaymaz, Y. (2014). Facebook Türkiye Rakamlarını Açıkladı [Çevrim-içi: tarihinde <http://www.campaigntr.com/2014/02/20/68209/facebook-turkiye-rakamlarini-acikladi/>], Erişim tarihi: 5 Aralık 2014.
- Kelly, A. E., & Achter, J. A. (1995). Self-concealment and attitudes toward counseling in university students. *Journal of Counseling Psychology*, 42(1), 40.
- Kernberg, O. F. (2012). *Sınır durumlar ve patolojik narsisizm* (M. Atakay, Çev.). İstanbul: Litera Yayıncılık.
- Kernberg, O. F. (1980) *Infernal world and external reality*. New York: Jason Aronson.
- Kernberg, O. F. (2004). *Aggressivity, narcissism, and self-destructiveness in the psychotherapeutic relationship*. New Haven and London: Yale University Press.
- Kızıltan, H. (2000). *Narcissistic Personality Inventory (NPI) ölçeğinin Türkçe formu dil eşdeğerliliği, güvenilirlik ve geçerlilik çalışmaları*. İstanbul Üniversitesi: Yayımlanmamış yüksek lisans tezi.
- Kim, E. J., Namkoong, K., Ku, T., & Kim, S. J. (2008). The relationship between online game addiction and aggression, self-control and narcissistic personality traits. *European Psychiatry*, 23(3), 212-218.
- Kim, H. K., & Davis, K. E. (2009). Toward a comprehensive theory of problematic Internet use: Evaluating the role of self-esteem, anxiety, flow, and the self-rated importance of Internet activities. *Computers in Human Behavior*, 25(2), 490-500.
- Kobak, K. ve Biçer, S. (2011). *Facebook sosyal paylaşım sitesinin kullanım nedenleri*, [Çevrim-içi: <http://ietc2008.home.anadolu.edu.tr/ietc2008/105.doc>], Erişim tarihi: 16 Aralık 2014.
- Kocacık, F. (2001). Şiddet olgusu üzerine. *Cumhuriyet Üniversitesi İİ BF Dergisi*, 2(1).

- Koç, B. (2014). *Okullarda şiddet lise öğrencilerinde şiddet saldırganlık ve dindarlık ilişkisi*. Ankara: E Yazı Yayınları.
- Kohut, H. (1959). Introspection, empathy, and psychoanalysis: An examination of the relationship between mode of observation and theory. *Journal of the American Psychoanalytic Association*.
- Kohut, H. (2013). *The analysis of the self: A systematic approach to the psychoanalytic treatment of narcissistic personality disorders*. University of Chicago Press.
- Köroğlu, E. (1994). *DSM-IV: Tanı Ölçütleri Başvuru Kitabı*. (E. Köroğlu, Çev) Amerikan Psikiyatri Birliği, Washington D.C.
- Köknel, Ö. (1999). *Kişilik: Kaygıdan mutluluğa*. İstanbul: Altın Kitaplar Yayınevi.
- Köksal, F. (1991). *Denetim odağı ve saldırgan davranışlar arasındaki ilişkiler*. Atatürk Üniversitesi: Yayınlanmış doktora tezi.
- Köseoğlu, Ö. (2012). “Sosyal ağ sitesi kullanıcılarının motivasyonları: Facebook üzerine bir çalışma”. *Selçuk Üniversitesi İletişim Fakültesi Akademik Dergisi*, 7(2), 58-81.
- Kraaykamp, G., & Eijck, K. V. (2005). Personality, media preferences, and cultural participation. *Personality and Individual Differences*, 38(7), 1675-1688.
- Kurtyılmaz, Y. (2005). *Öğretmen adaylarının saldırganlık düzeyleri ile akademik başarıları, iletişim ve problem çözme becerileri arasındaki ilişkiler*. Anadolu Üniversitesi: Yayınlanmamış yüksek lisans tezi.
- Kwan, G. C. E., & Skoric, M. M. (2013). Facebook bullying: An extension of battles in school. *Computers in human behavior*, 29(1), 16-25.
- Lasch, C. (2006). *Narsisizm Kültürü* (S. Öztürk, Ü. H. Yolsal, Çev.) Ankara: Bilim ve Sanat Yayıncılık.

- Lee-Won, R. J., Shim, M., Joo, Y. K., & Park, S. G. (2014). Who puts the best “face” forward on Facebook?: Positive self-presentation in online social networking and the role of self-consciousness, actual-to-total Friends ratio, and culture. *Computers in Human Behavior*, *39*, 413-423.
- Lenhart, A., Purcell, K., Smith, A., & Zickuhr, K. (2010). Social Media & Mobile Internet Use among Teens and Young Adults. Millennials. *Pew Internet & American Life Project*.
- Livingstone, S. (2008). Taking risky opportunities in youthful content creation: Teenagers’ use of social networking sites for intimacy, privacy and selfexpression. *New Media & Society*, *10*(3), 393-411.
- Lobbestael, J., Baumeister, R. F., Fiebig, T., & Eckel, L. A. (2014). The role of grandiose and vulnerable narcissism in self-reported and laboratory aggression and testosterone reactivity. *Personality and Individual Differences*, *69*, 22-27.
- Locke, K. D. (2009). Aggression, narcissism, self-esteem, and the attribution of desirable and humanizing traits to self versus others. *Journal of Research in Personality*, *43*(1), 99-102.
- Lorenz, K. (2008). *İşte insan*. (V. Atayman, , E. T. Güney, Çev.). İstanbul: Cumhuriyet Kitapları
- Luchner, A. F., Houston, J. M., Walker, C., & Alex Houston, M. (2011). Exploring the relationship between two forms of narcissism and competitiveness. *Personality and Individual Differences*, *51*(6), 779-782.
- Magidson, J., & Vermunt, J. K. (2005). An extension of the CHAID tree-based segmentation algorithm to multiple dependent variables. In C. Weihs & W. Gaul (eds.), *Classification: The Ubiquitous Challenge*. (pp. 204-247). Heidelberg: Springer.
- Mahler, M. S. (1968). On human symbiosis and the vicissitudes of individuation. *infantile psychosis*, Volume 1.

- Marcus-Newhall, A., Pedersen, W. C., Carlson, M., & Miller, N. (2000). Displaced aggression is alive and well: a meta-analytic review. *Journal of personality and social psychology*, 78(4), 670.
- Masalıcı, A. D. (2001). *Aile içi etkileşimlerle çocuğun saldırganlık düzeyi ve uygun davranışının karşılaştırılması*. Dokuz Eylül Üniversitesi: Yayınlanmamış yüksek lisans tezi.
- Mason, C., Brackman, K. (2009). *Educating Today's Overindulged Youth Combat Narcissism by Building Foundations, Not Pedestals*. Plymouth: Rowmann & Littlefield Publisher Inc.
- Masterson, J. F. (2006). *Narsisistik ve Borderline Kişilik Bozuklukları* (B. Açıl, Çev.). İstanbul: Litera Yayıncılık.
- McConville, D. W., & Cornell, D. G. (2003). Aggressive attitudes predict aggressive behavior in middle school students. *Journal of Emotional and Behavioral disorders*, 11(3), 179-187.
- McGuire, M.T. and Troisi, A. (1989) Aggression. In: H.I. Kaplan and B.J. Sadock (Eds.), *Comprehensive Textbook of Psychiatry*. Fifth edition. Williams & Wilkins, Baltimore, 271-282.
- McKinney, B. C., Kelly, L., & Duran, R. L. (2012). Narcissism or openness?: College students' use of Facebook and Twitter. *Communication Research Reports*, 29(2), 108-118.
- MEB, (2015). *Saldırganlık* [Çevrim içi: [http://mebk12.meb.gov.tr/meb\\_iys\\_dosyalar/21/15/967807/dosyalar/2013\\_03/21\\_092103\\_saldrganlkvebaetmeyntemleri.docx](http://mebk12.meb.gov.tr/meb_iys_dosyalar/21/15/967807/dosyalar/2013_03/21_092103_saldrganlkvebaetmeyntemleri.docx)], Erişim tarihi: 9 Ocak 2015.
- Mehdizadeh, S. (2010). Self-presentation 2.0: Narcissism and self-esteem on Facebook. *Cyberpsychology, Behavior, and Social Networking*, 13(4), 357-364.

- Meşic, B. K. (2000). Kurumda yaşayan çocukların durumu: Anne-baba yoksunluğu üzerine bir çalışma. Boğaziçi Üniversitesi: Yayınlanmamış yüksek lisans tezi.
- Millon, T. & Everlyg, . S. (1985) *Persorlality and its disorders*. New York: Wiley.
- Monks, C. P., Palermiti, A., Ortega, R., & Costabile, A. (2011). A cross-national comparison of aggressors, victims and defenders in preschools in England, Spain and Italy. *The Spanish journal of psychology*, 14(01), 133-144.
- Monroe, M. L., Eron, D.E., Leopald, O.W. ve Hesman, L. R. (1977). Growingup to be Violent, A Longitudinal Study of The Development of Aggression. Pergomon press.
- Morf, C. C., & Rhodewalt, F. (2001). Unraveling the paradoxes of narcissism: A dynamic self-regulatory processing model. *Psychological Inquiry*, 12(4), 177-196.
- Mutlu, Ş. (2014). *Lise öğrencilerinin Facebook kullanımı-uygulamalarının özsaygı ve yalnızlık düzeyleri ile ilişkisinin incelenmesi*. Yüzüncü Yıl Üniversitesi: Yayınlanmamış yüksek lisans tezi.
- Nadkarni, A., & Hofmann, S. G. (2012). “Why Do People Use Facebook?” *Personality and Individual Differences*, 52(3), 243-249.
- Nagin, D. S. & Tremblay, R. E. (2001). Parental and Early Childhood Predictors of Persistent Physical Aggression in Boys from Kindergarten to High School. *Arch Gen Psychiatry*, 58(4), 389-394.
- Narayan, C. (1990). Birth order and narcissism. *Psychological Reports*, 67(3f), 1184-1186.
- Navaro, L. (2001). *Gerçekten beni duyuyor musun?* İstanbul: Remzi Kitabevi.
- Odacı, H., & Çelik, Ç. B. (2013). Who are problematic internet users? An investigation of the correlations between problematic internet use and shyness, loneliness, narcissism, aggression and self-perception. *Computers in Human Behavior*, 29(6), 2382-2387.

- Omolayo, B. O., Balogun, S. K., & Omole, O. C. (2013). Influence of exposure to Facebook on self-esteem. *European Scientific Journal*, 9(11).
- Ong, E. Y., Ang, R. P., Ho, J., Lim, J. C., Goh, D. H., Lee, C. S., & Chua, A. Y. (2011). Narcissism, extraversion and adolescents' self-presentation on Facebook. *Personality and Individual Differences*, 50(2), 180-185.
- O'Reilly, T. (2005). *What is web 2.0. design patterns and business models for the next generation of software*. [Çevrim-içi: <http://www.oreilly.com/pub/a/web2/archive/what-is-web-20.html>], Erişim tarihi: 4 Aralık 2014.
- Ostrov, J. M. & Keating C. F. (2004). Gender Differences in Preschool Aggression during Free Play and Structured Interactions: An Observational Study. *Social Development*, 13(2), 255-277.
- Ozan, E., Kırkpınar, İ., Aydın, N., Fidan, T., ve Oral, M. (2008). Narsisistik Kişilik Bozukluğu: Gelişim Süreçleri ve Yaşamı. *Psikiyatride derlemeler, olgular ve varsayımlar*, 2(1-2) 25-37.
- Önerli, B. (2014). *İnternet ve sosyal medya kullanım istatistikleri 2014*, [Çevrim-içi: <http://www.dijitalajanslar.com/internet-ve-sosyal-medya-kullanici-istatistikleri-2014/>], Erişim tarihi: 15 Aralık 2014.
- Öngen, D. E. (2010). Relationships between narcissism and aggression among non-referred Turkish university students. *Procedia-Social and Behavioral Sciences*, 5, 410-415.
- Özbey, S. ve Alisinanoğlu, F. (2009). Okul öncesi eğitim kurumuna devam eden 60-72 aylık çocukların problem davranışlarının bazı değişkenlere göre incelenmesi. *Uluslararası Sosyal Araştırmalar Dergisi*, 2(6), 493-517.
- Özmen, B. (1989). *Annesiz veya babasız büyüyen beş-sekiz yaş çocuklarının kişilik özelliklerinin incelenmesi*. Hacettepe Üniversitesi: Yayınlanmamış yüksek lisans tezi.

- Özmen, E. (2006). *Kendini Tanıma Rehberi*. İstanbul: Sistem Yayıncılık.
- Öztürk, İ. (1990). *Ana-baba tutumlarının üniversite öğrencilerinin bağımsızlık duyguları anlama, yakınlık, başatlık, kendini suçlama ve saldırganlık düzeylerine etkisi*. Hacettepe Üniversitesi yayımlanmamış yüksek lisans tezi.
- Panek, E. T., Nardis, Y., & Konrath, S. (2013). Defining social networking sites and measuring their use: How narcissists differ in their use of Facebook and Twitter. *Computers in Human Behavior*, 29, 2004–2012
- Papps, B. P., & O'Carroll, R. E. (1998). Extremes of self-esteem and narcissism and the experience and expression of anger and aggression. *Aggressive Behavior*, 24(6), 421-438.
- Piff, P. K. (2014). Wealth and the Inflated Self Class, Entitlement, and Narcissism. *Personality and Social Psychology Bulletin*, 40(1), 34-43.
- Pinsky, D. & Young, S. M. (2009). *The mirror effect how celebrity narcissism is seducing America*. New York: Harper Collins Publisher.
- Prat, R. (2013). Psikanaliz buluşmaları 7 narsisizm. F. Özenen (Ed.) *Narsisizmin temelinde...öteki: erken ilişkisel deneyimlerin doğası*, 9-27. İstanbul: Bağlam Yayıncılık.
- Przepiorka, A. M., Blachnio, A., & Wiesenenthal, D. L. (2014). The determinants of driving aggression among Polish drivers. *Transportation research part F: traffic psychology and behaviour*, 27, 69-80.
- Rabiner, D. L., Coie, J. D., Miller-Johnson, S., Boykin, A. S. M., & Lochman, J. E. (2005). Predicting the Persistence of Aggressive Offending of African American Males From Adolescence Into Young Adulthood The Importance of Peer Relations, Aggressive Behavior, and ADHD Symptoms. *Journal of Emotional and Behavioral Disorders*, 13(3), 131-140.



- Raskin, R., Novacek, J., & Hogan, R. (1991). Narcissism, Self-Esteem, and Defensive Self-Enhancement. *Journal of Personality*, 59(1), 19-38.
- Rataj, D. M. (2003). *Changes in pathological narcissism from middle to older adulthood*. Northwestern University: Unpublished doctoral dissertation
- Reinecke, L., & Trepte, S. (2014). Authenticity and well-being on social network sites: A two-wave longitudinal study on the effects of online authenticity and the positivity bias in SNS communication. *Computers in Human Behavior*, 30, 95-102.
- Rochlin, G. (1973). *Man's Aggression: The defense of the self*. Boston: Gambit.
- Rozenbaltt, S. (2002). *In defence of self: the relationship of self-esteem and narcissism to aggressive behavior*. Long Island University: Unpublished dissertation.
- Ryan, T., & Xenos, S. (2011). Who uses Facebook? An investigation into the relationship between the Big Five, shyness, narcissism, loneliness, and Facebook usage. *Computers in Human Behavior*, 27(5), 1658-1664.
- Safran, B. (2010). *Kaos ve mitoloji (4): Narcissus'un dönüşümü*, [Çevrim-içi: <http://arsiv.indigodergisi.com/54/bsafran.htm>], Erişim tarihi: 24 Aralık 2014.
- Salman Akhtar, M. D., & Thomson Jr, J. A. (1982). Overview: Narcissistic personality disorder. *Am J Psychiatry*, 139(1).
- Sayar, K. (2014). *Narsisizmin yükselişi*, [Çevrim-içi: <http://www.kemalsayar.com/KatagoriDetay-Narsisizmin-Yukselisi-38.html>], Erişim tarihi: 24 Aralık 2014.
- Seidman, G. (2013). Self-presentation and belonging on Facebook: How personality influences social media use and motivations. *Personality and Individual Differences*, 54(3), 402-407.

- Semsector.com, (2014). Sosyal medya, internet ve mobil kullanımı 2014, [Çevrim-içi: <http://semsector.com/sosyal-medya-internet-ve-mobil-kullanimi-2014-sunum/>], Erişim tarihi: 15Aralık 2014.
- Seto, E.(2012). *Associations between self-reported narcissism, self-esteem, and social-emotional functions of Facebook*. University of Baylor: Published master's thesis.
- Singer, M. I., Miller, D. B., Guo, S., Flannery, D. J., Frierson, T., & Slovak, K. (1999). Contributors to violent behavior among elementary and middle school children. *Pediatrics*, *104*(4), 878-884.
- Soyer, R. B., Rovenpor, J. L., & Kopelman, R. E. (1999). Narcissism and achievement motivation as related to three facets of the sales role: Attraction, satisfaction and performance. *Journal of Business and psychology*, *14*(2), 285-304.
- Stam, R., & Shohat, E. (2007). *Flagging patriotism: Crises of narcissism and anti-Americanism*. Taylor & Francis.
- Steinfeld, C., Ellison, N. B., & Lampe, C. (2008). Social capital, self-esteem, and use of online social network sites: A longitudinal analysis. *Journal of Applied Developmental Psychology*, *29*(6), 434-445.
- Şahin, H. M., (2003). *Sporda Şiddet ve Saldırganlık*. Ankara: Nobel Yayınevi
- Şen, M. (2009). *3-6 yaş grubu çocukların sosyal davranışlarının bazı değişkenler açısından incelenmesi*. Hacettepe Üniversitesi :Yayımlanmamış doktora tezi.
- Tanhan, F. & Kayri, M. (2012). Öğretmen adaylarının üniversite öğretim elemanlarına yönelik algılarını etkileyen faktörlerin CHAID Analizi ile incelenmesi. *Kuram ve Uygulamada Eğitim Bilimleri*, *12* (2), 807-821.
- Taydaş, O. Karakoç, E. (2013). Bir serbest zaman etkinliği olarak üniversite öğrencilerinin internet kullanımı ile yalnızlık arasındaki ilişki: cumhuriyet üniversitesi örneği. *Selçuk Üniversitesi İletişim Fakültesi Akademik Dergisi*, *7*(4), 33-45.

- Tazegül, Ü. (2012). Farklı branştaki sporcuların narsisizm düzeyleri ile sosyo-demografik özellikleri arasındaki ilişkinin incelenmesi. *Spor ve performans araştırmaları dergisi*, 4(1), 23-32.
- Temel, D. (2008). *Algılanan sosyal problem çözme , narsisizm, öz saygı ve cinsiyetin lise öğrencilerinin saldırgan davranışlarını yordamadaki rolü*. Orta Doğu Teknik Üniversitesi: Yayınlanmamış yüksek lisans tezi.
- Thomaes, S., Bushman, B.J., Stegge H., & Olthof, T. (2008). Trumping shame by blasts of noise: narcissism, self-esteem, shame, and aggression in young adolescents. *Child Development*. 79(6), 1792-1801.
- Timuroğlu, M. K. (2005). *İşyerinde narsisizm ve İş tatmini İlişkisi*. Atatürk Üniversitesi: Yayınlanmamış yüksek lisans tezi.
- Tiryaki, Ş. (2000). *Spor psikolojisi, kavramlar, kuramlar ve uygulama*. Ankara: Eylül Kitap ve Yayın Evi.
- Tracy, J. L., & Robins, R. W. (2003). " Death of a (Narcissistic) Salesman:" An Integrative Model of Fragile Self-Esteem. *Psychological Inquiry*, 57-62.
- Tremblay, R. E., Nagin, D. S., Séguin, J. R., Zoccolillo, M., Zelazo, P. D., Boivin, M., Pérusse, D. & Japel, C. (2004). Physical Aggression during Early Childhood: Trajectories and Predictors. *Pediatrics*, 114(1), 43-50.
- Tuzgöl, M. (1998). *Ana-baba tutumları farklı lise öğrencilerinin saldırganlık düzeylerinin çeşitli değişkenler açısından karşılaştırılması*. Ankara: Hacettepe Üniversitesi: Yayınlanmamış yüksek Lisans Tezi.
- Türe, M., Kurt, İ., Kurum, A.T., ve Özdamar, K. (2005). Comparing classification techniques for predicting essential hypertension. *Expert System with Applications*, 29, 583-8.
- Twenge, J. M., Campbell, W. K. (2010). *Asrın Vebası Narsisizm İleti* (Ö. Korkmaz, Çev.) İstanbul: Kaknüs Yayınları.

- Uysal, H., & Dinçer, Ç. (2013). Okul Öncesi Dönemde Karşılaşılan Fiziksel ve İlişkisel Saldırganlığın Bazı Değişkenler Açısından İncelenmesi An Evaluation of Physical and Relational Aggression During Preschool Period in Relation to Some Variables. *Education*, 38(169).
- Vural, Z. B. A., Bat, M. (2010). Yeni Bir İletişim Ortamı Olarak Sosyal Medya: Ege Üniversitesi İletişim Fakültesine Yönelik Bir Araştırma. *Journal of Yaşar University*, 20(5), 3348-3382.
- Wall, A. E., & Barth, R. P. (2005). Aggressive and delinquent behavior of maltreated adolescents: Risk factors and gender differences. *Stress, Trauma, and Crisis*, 8(1), 1-24.
- Wallace, H. M., & Baumeister, R. F. (2002). The performance of narcissists rises and falls with perceived opportunity for glory. *Journal of Personality and Social Psychology*, 82, 819–834.
- Wang, J. L., Jackson, L. A., Zhang, D. J., & Su, Z. Q. (2012). The relationships among the Big Five Personality factors, self-esteem, narcissism, and sensation-seeking to Chinese University students' uses of social networking sites (SNSs). *Computers in Human Behavior*, 28(6), 2313-2319.
- Wardetzki, B. (2010). *Dişi narsisizm uçlarda yaşayanlar kabul görmeye olan açlık* (F. S. Öztürk ve M. Ögünmez, Çev.). İstanbul: Sistem Yayıncılık.
- Weaver III, J. B. (1991). Exploring the links between personality and media preferences. *Personality and Individual Differences*, 12(12), 1293-1299.
- Wilson, R. E., Gosling, S. D., & Graham, L. T. (2012). A Review of Facebook Research in the Social Sciences. *Perspectives on Psychological Science*, 7(3), 203–220.
- Wonderlich, S. J. (2007). *Predictors of bullying behaviors: A follow-up study on early childhood play behaviors of preschoolers*. ProQuest.

- Yalçın, İ. (2004). *Ailelerinden aldıkları destek düzeyleri farklı lise öğrencilerinin saldırganlık düzeyleri*. Hacettepe Üniversitesi: Yayınlanmamış yüksek lisans tezi.
- Yaman, U. (2014). *Sosyal medya karalamaları*, [Çevrim-içi: <http://www.btinet.com.tr/57435-sosyal-medya-karalamalari-narsizm-ve-mutsuzluk-uzerine-konuk-yazar.html>], Erişim tarihi: 5 Aralık 2014.
- Yasemin, G., Kalelioğlu, F., ve Madran O. (2010) "Sosyal Ağların Eğitim Amaçlı Kullanımı." *XV. Türkiye'de İnternet Konferansı, İTÜ, İstanbul*.
- Yazıcıoğlu, Y. ve Erdoğan, S. (2004). *Spss uygulamalı bilimsel araştırma yöntemleri*. Ankara: Detay Yayıncılık.
- Yavuzer, Y., Karataş, Z., & Gündoğdu, R. (2013). Ergenlerin çatışma çözme davranışlarının incelenmesi: nicel ve nitel bir çalışma. *Hacettepe Üniversitesi Eğitim Fakültesi Dergisi*, 28(28-1).
- Yörükoğlu, A. (1998). *Çocuk ruh sağlığı*. İstanbul: Özgür Yayınları.
- Yükselgün, Y. (2008), *İlköğretim dördüncü ve beşinci sınıf öğrencilerinin internet kullanım durumlarına göre saldırganlık ve sosyal beceri düzeylerinin incelenmesi*. Osmangazi Üniversitesi: Yayınlanmamış yüksek lisans tezi.
- Zeigler-Hill, V., Myers, E. M., & Clark, C. B. (2010). Narcissism and self-esteem reactivity: The role of negative achievement events. *Journal of Research in Personality*, 44(2), 285-292.
- Zahrt, D. M., & Melzer-Lange, M. D. (2011). Aggressive behavior in children and adolescents. *Pediatrics in review*, 32(8), 325-332.
- Zhong, B., Hardin, M., & Sun, T. (2011). Less effortful thinking leads to more social networking? The associations between the use of social network sites and personality traits. *Computers in Human Behavior*, 27(3), 1265-1271.

## EKLER

### EK-1 Kişisel Bilgi Formu

**1.Yaş:**

**2.Cinsiyet:**

Kız  Erkek

**4.Sınıf:**

**5.Annenizin eğitim düzeyi:**

Okuryazar değil  Okuryazar  İlkokul  Ortaokul  Lise  Üniversite

**6.Babanızın eğitim düzeyi:**

Okuryazar değil  Okuryazar  İlkokul  Ortaokul  Lise  Üniversite

**7.Kardeş sayınız? .....**

**8.Ailenizin kaçınıcı çocuğusunuz? İlk  Son  Diğer**

**10.Akademik ortalamanız: .....**

**11.Anne babanız sağ mı?**

Her ikisi de sağ  Anne sağ baba ölü  Baba sağ anne ölü  Her ikisi de ölü

**12.Anne babanız birlikte yaşıyor mu?**

Evet  Hayır

**13.Aileniz nerede yaşıyor?**

Köy  Kasaba  İlçe  Şehir merkezi  Büyükşehir

**14.Nerede kalıyorsunuz?**

Yurt  Öğrenci evi  Ailemle

**15.Oturduğunuz ev**

Müstakil  Apartman

**17.Ailenizin aylık geliri:**

0-1000 TL  1000-2000 TL  2000-3000 TL  3000-4000 TL  4000 TL ve üzeri

**18. Sosyal ağlara nereden bağlanıyorsunuz?**

Masaüstü bilgisayar  Lap top/tablet bilgisayar  Cep telefonu

**19. Sosyal ağlara sürekli bağlanma imkânınız var mı?**

Evet  Hayır

**20.Aşağıda kullanmış olduğunuz sosyal medya araçlarını en çok kullanılanı en az kullanılanı doğru sıralayınız.**

Facebook, Twitter, Instagram, Windows live, Foursquare, Myspace, Badoo, LinkedIn, Word Press, Google Plus.

**21.Facebook duvarınızdaki paylaşımları kimler görebiliyor?**

Herkes  Arkadaşlarımın Arkadaşları  Arkadaşlarım  Sadece ben

**22. Facebookta kaç arkadaşınız var?.....**

### EK-2 Facebook Davranış Örüntüleri Anketi

SİZE EN UYGUN OLAN YANITI (X) SEKLİNDE İŞARETLEYİNİZ	Hiçbir zaman	Nadiren	Bazen	Sık sık	Her zaman
1.Facebookta ne kadar sıklıkla durum güncellemesi paylaşıyorsunuz?					
2.Facebookta ne kadar sıklıkla fotoğraf paylaşıyorsunuz?					
3. Facebookta profil bilgilerinizi ne kadar sıklıkla güncelliyorsunuz?					
4.Facebookta profil fotoğrafınızı ne kadar sıklıkla güncelliyorsunuz?					
5.Facebookta kendinizi ne kadar sıklıkla bir fotoğrafta etiketliyorsunuz?					
6.Facebook arkadaşlarınızın durum güncellemesine ne kadar sıklıkla yorum yazıyorsunuz?					
7.Facebookta arkadaşlarınız sizi ne kadar sıklıkla etiketlerler?					
8.Facebookta ne kadar sıklıkla oyun isteği alıyorsunuz?					
9.Facebookta ne kadar sıklıkla oyun isteği gönderirsiniz?					
10.Facebookta ne kadar sıklıkla yer bildiriminde bulunursunuz?					
11.Facebookta tanımadığınız kişilerden gelen arkadaşlık isteklerini ne kadar sıklıkla kabul edersiniz? (arkadaşlık isteği gönderen kişiyi sahte hesap olmadığını varsayarak)					
12.Facebookta tanımadığınız kişilere ne kadar sıklıkla arkadaşlık isteği gönderirsiniz?					
13.Facebookta sizin hakkınızda olumsuz bir yorum yapıldığında ne kadar sıklıkla bu yoruma cevap yazarsınız?					
14.Facebook'u insanların benim hakkımda neler söylediğini görmek için kullanırım.					
15.Facebook haber kaynağında, arkadaşlarımdan benden bahsettiklerini görmek hoşuma gider.					
16.Facebookta birisinin benim hakkımda kötü bir şey konuştuğunu bilmek benim için önemlidir.					
17.İnsanların Facebookta benimle ilgili ne konuştuklarını genellikle bilirim.					
18.Başarılarımı Facebookta paylaşıyorum					
19.Facebook'u insanlar herhangi bir konuda kendilerini kötü hissettikleri zaman onlara duygusal anlamda destek olmak amacıyla kullanırım.					
20.Birisi Facebookta üzgün olduğunu gösteren bir durum güncellemesi paylaştığında, onları rahatlatıcı bir yorum yazarım.					
21.Arkadaşlarımdan Facebookta sıkıntıda olduklarını gösteren bir durum güncellemesi paylaştıklarını gördüğümde onları neşelendirecek yorumlar yazmak benim için önemlidir.					
22.Arkadaşlarımdan kötü bir gün yaşıyorlarsa kendilerini daha iyi hissetmelerini sağlamak için Facebook durumlarına yorum yazarım.					
23.Üzgün olduğum zaman, beni üzen durumla ilgili Facebook durum güncellemesi paylaşıyorum.					
24.Facebookta beni üzen bir şey varsa genellikle o konu hakkında yorum yazarım.					
25.Facebookta canımı sıkan bir durumla ilgili paylaşımında bulunduğumda kendimi daha iyi hissederim.					
26. Facebook'u insanların benim neye üzüldüğümü bilmeleri için kullanırım.					

### EK-3 Buss-Perry Saldırganlık Ölçeği

KARAKTERİNİZE EN UYGUN OLAN YANITI (X) SEKLİNDE İŞARETLEYİNİZ		Hiç uygun değil	Çok az uygun	Biraz uygun	Çok uygun	Tamamen uygun
1	Bazı arkadaşlarım benim öfkeli biri olduğumu söylerler.					
2	Gerekirse hakkımı korumak için şiddete başvurabilirim.					
3	Birisi bana fazlasıyla iyi davrandığında “Acaba benden ne istiyor?” diye düşünürüm.					
4	Arkadaşlarımın görüşlerine katılmadığım zaman bunu onlara açıkça söylerim.					
5	Öfkeden deliye döndüğümde bir şeyler kırıp dökerim.					
6	İnsanlar benim görüşlerime katılmadıklarında onlarla tartışmaktan kendimi alkoyamam.					
7	Zaman zaman bazı olaylara/kişilere yönelik kızgınlığım uzun süre bitmek bilmez.					
8	Bazen başkalarına vurma dürtümü kontrol edemiyorum.					
9	Sakin yapılı biriyimdir.					
10	Tanımadığım insanlar bana fazla yakın davrandıklarında onlara şüpheyle yaklaşırım.					
11	Daha önce, tanıdığım insanları tehdit ettiğim oldu.					
12	Çok çabuk parlar ve hemen sakinleşirim.					
13	Birisi bana sataşırsa kolaylıkla onu itip tartaklayabilirim.					
14	İnsanlar sinirimi bozduklarında kolaylıkla onlar hakkında ne düşündüğümü söyleyebilirim.					
15	Zaman zaman kıskançlık beni yiyip bitirir.					
16	Bir insana vurmanın mantıklı bir gerekçesi olamayacağını düşünüyorum.					
17	Bazen hayatın bana adaletsiz davrandığını düşünürüm.					
18	Öfkemi kontrol etmekte zorluk çekerim.					
19	Yapmak istediğim bir şey engellendiğinde kızgınlığımı açıkça ortaya koyarım.					
20	Zaman zaman insanların arkamdan güldüğü duygusuna kapılıyorum.					
21	İnsanlarla sıkça görüş ayrılığına düşerim.					
22	Birisi bana vurursa ben de karşılık veririm.					
23	Bazen kendimi patlamaya hazır bir bomba gibi hissediyorum.					
24	Diğer insanların her zaman çok iyi fırsatlar yakaladıklarını düşünüyorum.					
25	Birisi beni iterse onunla kavgaya tutuşurum.					
26	“Arkadaşlarımın arkamdan konuştuklarını biliyorum.					
27	Arkadaşlarım münakaşacı/tartışmayı seven biri olduğumu söylerler.					
28	Bazen olmadık şeylere ortada mantıklı bir neden yokken aniden sinirlenir, tepki veririm.					
29	Çoğu insana kıyasla daha sık kavgaya karıştığımı söyleyebilirim.					



### EK-4 Narsisistik Kişilik Envanteri

Yönerge: Aşağıdaki her bir tutum çifti içinden, lütfen size en uygun olanı belirtiniz		
1	A	İnsanlar bana iltifat ettiklerinde bazen utanırım.
	B	İyi biri olduğumu biliyorum, çünkü herkes böyle söyler.
2	A	Kalabalık içinde herkesten biri olmayı tercih ederim.
	B	İlgi merkezi olmayı severim.
3	A	Pek çok insandan ne daha iyi ne de daha kötüyüm.
	B	Özel biri olduğumu düşünüyorum.
4	A	İnsanlar üzerinde otorite kurmaktan hoşlanırım.
	B	Emirlere uymaktan rahatsız olmam.
5	A	İnsanları kolayca manipüle ederim.
	B	İnsanları manipüle ettiğimi fark ettiğimde rahatsız olurum.
6	A	Hak ettiğim saygıyı genellikle görürüm.
	B	Hak ettiğim saygının gösterilmesinde ısrar ederim.
7	A	Gösterişten kaçınırım.
	B	Genellikle fırsatını bulduğumda şov yaparım.
8	A	Her zaman ne yaptığımı bilirim.
	B	Bazen yaptığım şeyden emin değilimdir.
9	A	Bazen iyi hikâye anlatırım.
	B	Herkes hikâyelerimi dinlemekten hoşlanır.
10	A	İnsanlardan çok şey beklerim.
	B	Başkaları için bir şeyler yapmaktan hoşlanırım.
11	A	İlgi odağı olmayı gerçekten severim.
	B	İlgi odağı olmaktan rahatsızlık duyarım.
12	A	Otorite olmanın benim için pek bir anlamı yoktur.
	B	İnsanlar daima otoritemi kabul ediyor görünürler.
13	A	Önemli bir insan olacağım.
	B	Başarılı olmayı umuyorum.
14	A	İnsanlar anlattıklarına bazen inanırlar.
	B	Herhangi bir kişiyi inanmasını istediğim herhangi bir şeye inandırabilirim.
15	A	Kendi kendime yeterim.
	B	Başkalarından öğrenebileceğim çok şey var.
16	A	Herkes gibi biriyim.
	B	Sıra dışı biriyim.

