

**T.C.  
ANKARA ÜNİVERSİTESİ  
SOSYAL BİLİMLER ENSTİTÜSÜ  
PSİKOLOJİ (GELİŞİM PSİKOLOJİSİ)  
ANABİLİM DALI**

**EKONOMİK GÜÇLÜKLER VE EVLİLİK İLİŞKİSİ  
ARASINDAKİ BAĞLANTILARIN AİLE STRES MODELİ  
ÇERÇEVESİNDE İNCELENMESİ**

Yüksek Lisans Tezi

Hikmet ŞAHİN

Ankara - 2014

**T.C.  
ANKARA ÜNİVERSİTESİ  
SOSYAL BİLİMLER ENSTİTÜSÜ  
PSİKOLOJİ (GELİŞİM PSİKOLOJİSİ)  
ANABİLİM DALI**

**EKONOMİK GÜÇLÜKLER VE EVLİLİK İLİŞKİSİ  
ARASINDAKİ BAĞLANTILARIN AİLE STRES MODELİ  
ÇERÇEVESİNDE İNCELENMESİ**

Yüksek Lisans Tezi

Hikmet ŞAHİN

Tez Danışmanı

Prof. Dr. Ayşen Güre

Ankara - 2014

T.C.  
ANKARA ÜNİVERSİTESİ  
SOSYAL BİLİMLER ENSTİTÜSÜ  
PSİKOLOJİ (GELİŞİM PSİKOLOJİSİ)  
ANABİLİM DALI

EKONOMİK GÜÇLÜKLER VE EVLİLİK İLİŞKİSİ  
ARASINDAKİ BAĞLANTILARIN AİLE STRES MODELİ  
ÇERÇEVESİNDE İNCELENMESİ

Yüksek Lisans Tezi

Tez Danışmanı : Prof. Dr. Ayzen Güre

Tez Jürisi Üyeleri

**Adı ve Soyadı**

F. Malike SAYIL

Zehra Uzunok

Ayzen Güre

**İmzası**

M.S.

Jelgin

Tez Sınavı Tarihi 10.01.2014

**TÜRKİYE  
CUMHURİYETİ  
ANKARA  
ÜNİVERSİTESİ  
SOSYAL BİLİMLER ENSTİTÜSÜ  
MÜDÜRLÜĞÜNE**

Bu belge ile, bu tezdeki bütün bilgilerin akademik kurallara ve etik davranış ilkelerine uygun olarak toplanıp sunulduğunu beyan ederim. Bu kural ve ilkelerin gereği olarak, çalışmada bana ait olmayan tüm veri, düşünce ve sonuçları andığımı ve kaynağını gösterdiğimi ayrıca beyan ederim. (17.04.2014)

Tezi Hazırlayan  
Öğrencinin  
Adı Soyadı

Hikmet Sahin

İmzası



## TEŐEKKÜR

Maddi ve manevi desteęini esirgemeyen ve her zaman bana yol gsteren deęerli hocam ve tez danıŐmanım Prof. Dr. AyŐen Gre'ye teŐekkr ederim.

Zaman ayırıp tezimi okuyan ve eleŐtirileriyle tezime nemli katkılar yapan deęerli hocalarım Prof. Dr. Melike Sayıl ve Prof. Dr. Zehra UŐanok'a teŐekkr ederim.

Analiz aŐamasında sabırla bana rehberlik eden kıymetli arkadaŐım ve deęerli hocam araŐtırma grevlisi uzman psikolog Yusuf Bayar'a teŐekkr ederim.

Őok sevgili anne ve babama tezimi yazarken bana gsterdikleri destek iŐin gnl dolusu teŐekkrler...

# İÇİNDEKİLER

## BÖLÜM 1

<b>GİRİŞ</b>	1
1.1 Aile Stres Modeli .....	1
1.2 Aile Stres Modeli Kapsamında Yapılan Çalışmalar.....	7
1.3 Evlilik İlişkinine Odaklanan Araştırmalar .....	11
1.4 Amaç .....	14

## BÖLÜM 2

<b>YÖNTEM</b>	25
2.1 Örneklem .....	25
2.2 Veri Toplama Araçları .....	27
2.2.1 Kişisel Bilgi Formu .....	27
2.2.2 Ekonomik Güçlükler İndeksi .....	27
2.2.3 Algılanan Duygusal Sıkıntı Ölçeği .....	30
2.2.4 Evlilik Doyumu Ölçeği .....	32
2.2.5 Çatışma Taktikleri Ölçeği .....	32
2.3 İşlem .....	37

## **BÖLÜM 3**

<b>BULGULAR</b>	39
3.1 Araştırmada Yer Alan Değişkenlerle İlgili Betimsel İstatistikler .....	39
3.2 Ekonomik Güçlüklerin Ekonomik Baskı ve Parasal Endişeleri Yordamaya Katkıları .....	45
3.3 Ekonomik Güçlükler ile Evlilik İlişkisi Arasındaki Bağlantıda Algılanan Duygusal Sıkıntının Aracı Rolünün İncelenmesi .....	51
3.3.1 Ölçüm Modeli Sonuçları .....	51
3.3.2 Yapısal Eşitlik Modeli Sonuçları .....	57
3.3.2.1 Ekonomik Baskı Modelinin Sınanması .....	58
3.3.2.1.1 Doğrudan Etki Modeli .....	58
3.3.2.1.2 Aracı Etki Modeli .....	58
3.3.2.2 Parasal Endişeler Modelinin Sınanması .....	62
3.3.2.2.1 Doğrudan Etki Modeli .....	62
3.3.2.2.2 Aracı Etki Modeli .....	62

## **BÖLÜM 4**

<b>TARTIŞMA</b>	67
4.1. Ekonomik Güçlüklerin Parasal Endişeler ve Ekonomik Baskıyı Yordamasına İlişkin Bulguların Tartışılması .....	67
4.2. Ekonomik Güçlükler ile Evlilik İlişkisi Arasındaki Bağlantıda Algılanan Duygusal Sıkıntının Aracı Rolünün İncelenmesi .....	69
4.2.1 Ekonomik Baskı ile Evlilik İlişkisi Arasındaki Bağlantıda Algılanan Duygusal Sıkıntının Aracı Rolüne İlişkin Bulguların Tartışılması .....	70

4.2.2. Parasal Endişeler ile Evlilik İlişkisi Arasındaki Bağlantıda Algılanan Duygusal Sıkıntının Aracı Rolüne İlişkin Bulguların Tartışılması .....	78
--	----

## **BÖLÜM 5**

<b>SONUÇ VE ÖNERİLER</b> .....	82
<b>ÖZET</b> .....	88
<b>ABSTRACT</b> .....	90
<b>KAYNAKLAR</b> .....	92
<b>EKLER</b> .....	102



## ŞEKİLLER DİZİNİ

<b>Şekil 1.1</b> Aile Stres Modeli .....	2
<b>Şekil 1.2</b> Ekonomik Baskı Modeli .....	23
<b>Şekil 1.3</b> Parasal Endişeler Modeli .....	24
<b>Şekil 3.1</b> Ekonomik Baskı için Ölçüm Modeli ve Gizil Değişkenler Arasındaki Yapısal Korelasyonlar .....	55
<b>Şekil 3.2</b> Parasal Endişeler için Ölçüm Modeli ve Gizil Değişkenler Arasındaki Yapısal Korelasyonlar .....	56
<b>Şekil 3.3</b> Ekonomik Baskı İçin Tam Aracı Etki Modeli .....	60
<b>Şekil 3.4</b> Ekonomik Baskı İçin Kısmi Aracı Etki Modeli .....	61
<b>Şekil 3.5</b> Parasal Endişeler İçin Tam Aracı Etki Modeli .....	65
<b>Şekil 3.6</b> Parasal Endişeler İçin Kısmi Aracı Etki Modeli .....	66

## TABLolar DİZİNİ

<b>Tablo 2.1</b> Katılımcıların ve Eşlerinin Eğitim Düzeyi .....	25
<b>Tablo 2.2</b> Katılımcıların ve Eşlerinin Çalışma Durumu .....	26
<b>Tablo 2.3</b> Katılımcıların Toplam Aylık Geliri .....	26
<b>Tablo 2.4</b> Çatışma Taktikleri Ölçeği'nin Varimaks Rotasyonu Sonrası Faktör Yapısı .....	36
<b>Tablo 3.1</b> Ekonomik Güçlükler İndeksi, Algılanan Duygusal Sıkıntı Ölçeği, Evlilik Doyumu ve Çatışma Taktikleri Ölçeği'nden Alınan Ortalamalar, Standart Sapmalar ve Ranjlar .....	40
<b>Tablo 3.2</b> Araştırmanın Değişkenlerine İlişkin Korelasyonlar .....	42
<b>Tablo 3.3</b> Kıt Kanaat Geçim, Maddi İhtiyaçlar ve Parasal Kesintiler Puanlarının Yordanmasına İlişkin Hiyerarşik Regresyon Analizi Sonuçları .....	49
<b>Tablo 3.4</b> Parasal Endişeler Puanlarının Yordanmasına İlişkin Hiyerarşik Regresyon Analizi Sonuçları .....	50

# BÖLÜM 1

## GİRİŞ

### 1.1 Aile Stres Modeli

Evlilik ilişkisinde zaman zaman iç ve dış unsurlara bağlı olarak ilişkinin temelini sarsacak sorunlar yaşanabilmektedir. Örneğin farklı kişilik yapılarına sahip olmak gibi içsel unsurlar veya işten çıkarılma gibi dış kaynaklı stresli yaşam olayları evlilik ilişkisini olumsuz yönde etkileyebilmektedir (Amato ve Previti, 2003; Belsky, 1981; Bodenmann, Pihet ve Kayser, 2006; Chi ve ark., 2011; Fincham, 2003; Randall ve Bodenmann, 2009; Wilson ve Gottman, 2002). İşsizlik, düşük gelir gibi ekonomik güçlükler de evli çiftlerin yaşamında stres verici unsurlar olarak görülmektedir. Conger ve arkadaşları (1990), ekonomik güçlüklerin evlilik ilişkisi üzerindeki olumsuz etkilerini irdeledikleri çalışmalarında aile stres modelini öne sürmüşlerdir (bkz. Şekil 1.1). Anılan çalışmalarında Iowa'da çiftçi ailelerin yaşamış oldukları tarım krizini incelemişlerdir. Çalışmada tarım krizinin yarattığı ekonomik güçlüklerin eşlerin ekonomik baskı yaşamalarına neden olduğu ve bu baskının eşler arasındaki ilişkileri zedelediği, boşanmaya dair düşünceleri tetiklediği görülmüştür.

Aile stres modeline göre düşük düzeyde geliri olan, sağlık sorunları nedeniyle uzun süre çalışmamak gibi olumsuz ekonomik olaylar deneyimleyen ve ödeyebileceğinden daha fazla borçlanan çiftlerin yaşadıkları bu ekonomik güçlükler evlilik ilişkilerinde bazı bozuklukları tetiklemektedir. Bu tür ekonomik güçlükler,

faturaları ödeyememeyi, yiyecek ve giyecek gibi ihtiyaçları karşılayamamayı ve harcamalarda kesintiler yapmayı içeren ekonomik bir baskı yaratmaktadır. Modele göre ekonomik baskı yaşayan çiftlerde depresyon, öfke gibi duygusal sıkıntıların yanı sıra davranış problemleri görülmekte ve ekonomik baskıya verilen bu olumsuz duygusal tepkiler evlilik etkileşimlerindeki düşmanlığı ve çekilmeyi artırıp, sıcak ve destekleyici etkileşimlerin azalmasıyla sonuçlanmaktadır. Sonuç olarak evlilik etkileşimlerindeki bozukluklar ilişkiden sağlanan doyumunu azaltmakta ve evliliğin durağanlığını olumsuz yönde etkilemektedir (Conger, Conger ve Martin, 2010).

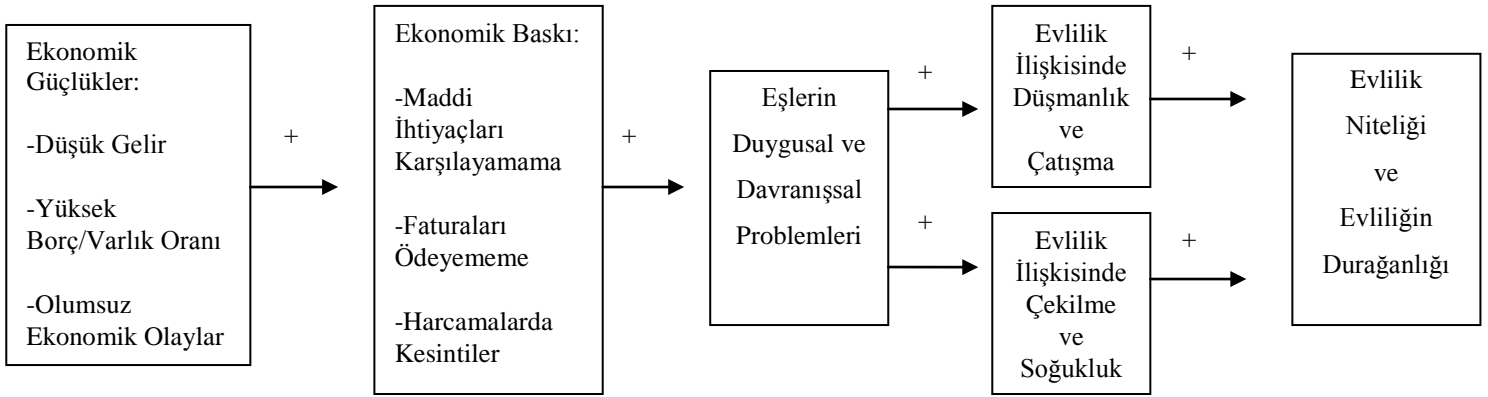

Şekil 1.1 Aile Stres Modeli

Aile stres modelinin ekonomik güçlükler ile aile süreçleri arasındaki ilişkide vurguladığı nokta eşlerin bozulan duygu durumlarıdır. Ekonomik güçlükler yaşayan eşler, günlük yaşamlarında masraflarını karşılamakta zorlanmaya yani “ekonomik baskı” yaşamaya başladıklarında bu durum onların psikolojik sağlığını bozarak geleceğe daha umutsuz bakmalarına ve duygusal olarak daha tutarsız olmalarına yol

açmakta, eşlerin bu bozulan duygu durumları ise aile süreçlerinde sorunların oluşmasına neden olmaktadır (Conger ve ark., 1990; Conger ve ark., 1992; 1993; Hraba, Lorenz ve Pechacova, 2000 vb.). Aile stres modelinde olumsuz duygusal tepkilerin aile süreçlerindeki bozuklukları tetiklediği yönündeki bu görüşü öfke ve saldırganlık hipotezine (frustration – aggression hypothesis) dayanmaktadır (Dollard, Doob, Miller, Mowrer ve Sears, 1939; akt. Berkowitz, 1989). Öfke ve saldırganlık hipotezine göre canlılar gerçekleşmesini bekledikleri ve onlara çekici gelen hedefleri engellendiğinde saldırganlaşabilmektedirler (Dollard ve ark., 1939; Berkowitz, 1968; 1969; 1978; akt. Berkowitz, 1989). Öfke-saldırganlık hipotezini yeniden düzenleyen Berkowitz (1989) rahatsız edici olaylar olarak nitelendirilen bu engellenmelerin, bireylerde üzüntü ve kızgınlık gibi olumsuz duygular yarattığını ve saldırgan davranışları tetikleyen esas unsurun bu olumsuz duygusal uyarılmalar olduğunu ileri sürmektedir. Başka bir deyişle öfke uyandıran olaylar yalnızca bundan etkilenen birey tarafından rahatsız edici, nahoş olarak değerlendirildiğinde saldırganlığı tetiklemektedir. Berkowitz (1989) olumsuz duyguların saldırganlığı üretme sürecinde duygusal bir ağdan bahsetmektedir. Buna göre duygular, düşünceler ve hatıralar birbirleriyle ilişkili oldukları duygusal bir ağ oluşturmakta ve bu duygusal ağın bileşenlerinden birisi uyarıldığında aralarındaki ilişkiden dolayı diğer bileşenlerde harekete geçmektedir. Dolayısıyla, üzüntü ve depresif düşünceler diğer olumsuz hatıra ve duyguları harekete geçirerek saldırgan davranışları arttırmaktadır.

Aile stres modelinin ekonomik güçlükler ile evlilik ilişkisi arasındaki bağlantıda vurguladığı diğer bir nokta “ekonomik baskı”dır. Modelde ekonomik güçlüklerin, eşlerin duygusal durumunu ve aile süreçlerini etkilemesi için öncelikle yaşanan parasal sorunların eşlerde “*ekonomik baskı*” oluşturması gerektiği ileri

sürülmektedir. Örneğin, işten çıkarılma sonucunda ailenin gelir düzeyi düşmekte ve sonrasında çiftler ay sonunda faturaları ödemekte, barınma ve sağlık gibi harcamalarını karşılamakta zorluk çekmeye ve elektrik ve su gibi önemli giderlerinde kesintiler yapmaya başlamaktadırlar. Çiftlerin gelirlerinin ihtiyaçlarını karşılamak için yetersiz olması ve sahip oldukları sınırlı kaynaklarla geçimlerini sağlamak için verdikleri mücadele “ekonomik baskı” olarak nitelendirilmektedir (Conger ve ark., 1990; Conger ve ark., 1992; 1993; Conger ve ark., 2002).

Görüldüğü üzere çiftlerin yaşadığı ekonomik güçlükler ve ekonomik baskı aile stres modelinde ailenin işlevselliğini tehdit eden temel faktör olarak belirlenmiştir. Modelde çiftlerin deneyimlediği ekonomik güçlükler ve ekonomik baskı, Conger ve arkadaşlarının (1990) geliştirdiği Ekonomik Güçlükler İndeksi kapsamında irdelenmektedir. Ekonomik Güçlükler İndeksi ekonomik koşulları toplam aylık gelir, ekonomik baskı (kıt kanaat geçim, maddi ihtiyaçlar, harcamalarda düzenlemeler/kesintiler), olumsuz ekonomik olaylar ve parasal endişeler açısından değerlendirmektedir. Bu kapsamda ailelerin ekonomik koşullarını değerlendirmek için öncelikle eşlerin maaş, kira geliri, başkalarından alınan parasal destek ve burslar gibi bir ay içerisinde düzenli olarak aile bütçesine giren para miktarı yani *toplam aylık gelir (family total income)* belirlenmektedir. Daha sonra ekonomik baskıyı eşlerin ne düzeyde hissettikleri irdelenmektedir. *Ekonomik baskı (economic pressure)*, eşlerin kıt kanaat geçinmeleri, ailenin maddi ihtiyaçları ve harcamalarında yaptıkları düzenlemeler/kesintiler açısından değerlendirilmektedir. Eşlerin *kıt kanaat geçinmeleri (can't make ends meet)*, faturaları ödemede zorlanmaları ve ay sonunda masraflar karşılandıktan sonra para arttıramamaları anlamına gelmektedir. Ailelerin *maddi ihtiyaçları (material needs)* değerlendirilirken eşlerin sahip olduğu ev, araba

gibi mal varlıkları ve yiyecek-giyecek gibi ihtiyaçlarını ne düzeyde karşıladıkları belirlenmektedir. *Harcamalarda düzenlemeler/kesintiler (financial cutbacks)* ise yaşadıkları ekonomik güçlüklerden dolayı fazla mesai yapmaları, birikimlerini kullanmaları, emlak vergisini ödemeyi ertelemeleri gibi eşlerin yaptıkları düzenlemeleri ifade etmektedir. Toplam aylık gelir ve ekonomik baskı dışında ekonomik koşulları yansıtan bir diğer unsur ise yaşanan olumsuz ekonomik olaylardır. İşten çıkarılmak, koşulları daha kötü bir işe geçmek, ücretlerde kesinti olması gibi *olumsuz ekonomik olaylar (negative economic events)* eşlerin gelirlerinde azalmaya neden olan olayları yansıtmaktadır. Son olarak, parasal sorunları yüzünden uyuyamamak, gelecekte geçimlerini sağlayamayacaklarına dair kaygı duymak gibi sıkıntılar eşlerin *parasal endişeler (financial concerns)* yaşadığını göstermektedir.

Aile stres modelinde sıklıkla kullanılan Ekonomik Güçlükler İndeksi incelendiğinde, ekonomik güçlüklerin nesnel ve öznel olmak üzere iki farklı açıdan değerlendirdiği görülmüştür. İndeks'te toplam aylık gelir, ekonomik baskı ve olumsuz ekonomik olaylar boyutu somut veriler çerçevesinde *nesnel* değerlendirmeyi; parasal endişeler boyutu ise eşlerin algısı çerçevesinde *öznel* değerlendirmeyi irdelemeye yöneliktir. Alan yazında özellikle yakın zamandaki çalışmaların çoğunluğu ekonomik güçlükleri nesnel çerçevede ele alırken (Aytaç ve Rankin, 2009; Hraba ve ark., 2000; Kwon ve ark., 2003; Robila ve Krishnakumar, 2005 vb), sınırlı sayıdaki çalışmada eşlerin yaşadığı ekonomik güçlükler öznel ölçümlerle değerlendirmiştir (Gudmunson, Beutler, Israelsen, McCoy ve Hill, 2007; Dew, 2007). Hem öznel hem de nesnel değerlendirilen çalışmalarda, ekonomik güçlüklerin aile süreçleri üzerindeki etkisi; sahip olunan fırsatlar, kaynaklar, eşlerin ekonomik kayıplara yönelik yüklemeleri, sosyal destek, zihinsel sağlık, kültürel

inançlar gibi iç ve dış unsurlara bağlı olarak oldukça farklılık gösterebilmektedir (Beiser, Hou, Hyman ve Tousignant, 2002; akt. Barnett, 2008; Dew, 2007; Robila ve Krishnakumar, 2005 vb.).

Ekonomik kaynakların aile süreçleri ve insan gelişimi üzerine etkisi incelenirken alan yazında sıklıkla incelen değişkenlerden biri de sosyo-ekonomik düzeydir. Sosyo-ekonomik düzey, sosyal pozisyonun prestij, güç gibi birçok boyutunu ifade etmektedir (Hoff, Laursen ve Tardif, 2002; akt. Conger ve ark., 2010). Her ne kadar SED’i belirlemek güç olsa da “eğitim düzeyi”, “meslek” ve “gelir”in SED’i en iyi açıklayan ve birbiriyle ilişkili değişkenler olduğu bildirilmektedir (Bradley ve Corwyn, 2002; Ensminger ve Fothergill, 2003; akt. Conger ve ark., 2010). Örneğin, kişinin eğitim düzeyinin sonraki yıllarda geliri ve mesleği belirlemede etkili olduğu bilindiğinden “eğitim düzeyi”, araştırmalarda en sık kullanılan ve standart olarak kabul edilen sosyo-ekonomik düzey göstergesi olarak ele alınmaktadır. Eğitim düzeyi, meslek ve gelirden oluşan sosyo-ekonomik düzey, kişinin sahip olduğu parasal, insani ve sosyal kaynakları ifade etmekte ve bu kaynakların sağlık ve psikolojik iyi olma hali üzerindeki etkileri kişileri, ev halkını ve çevreyi farklılaştırmaktadır (Krieger, Williams ve Moss, 1997; Oakes ve Rossi, 2003; akt. Conger ve Donnellan, 2007). Sosyo-ekonomik düzey gelire göre, ailenin kaynaklarını daha geniş kapsamlı olarak ele aldığı ve daha durağan bir kavram olduğu için aile süreçlerini çoğu zaman daha güçlü yordamaktadır (Mcloyd, 1998; akt. Barnett, 2008).



## 1.2 Aile Stres Modeli Kapsamında Yapılan Çalışmalar

Conger ve arkadaşlarının (1990) aile stres modelini ilk olarak sınıadıkları çalışmalarında ekonomik güçlükler, ekonomik baskı, evlilik etkileşimleri, evlilik niteliği ve evliliğin durağanlığı arasındaki ilişkiler incelenmiştir. Evlilik etkileşimleri; eşlerin düşmanca ve destekleyici davranışları kapsamında ele alınırken evlilik niteliği ilişkiye dair memnuniyeti, evliliğin durağan olmaması ise eşin boşanmaya dair düşüncelerini ifade etmektedir. Çalışmada ekonomik güçlüklerin çiftlerin ekonomik baskı bildirimlerini arttırdığı ve bu durumun erkeklerin eşleriyle etkileşimlerini etkileyerek öfke ve eleştiri gibi düşmanca tutumların daha çok ortaya çıkmasına yol açtığı; iltifat ve gülümseme gibi destekleyici yaklaşımların ise azalmasına neden olduğu görülmüştür. Bozulan evlilik etkileşimleri kadınların evliliklerine dair memnuniyetlerini olumsuz yönde etkileyerek, boşanmayı daha çok düşünmeleriyle sonuçlanmıştır. Daha sonra yapılan çalışmalarda, ekonomik güçlüklerin ekonomik baskı aracılığıyla eşlerin mutsuzluk ve umutsuzluk gibi depresif belirtilerini tetiklediği ve depresif eşlerin ise birbirine daha çok oranda düşmanca ve antisosyal davranışlar sergiledikleri, etkileşimlerindeki sıcaklığın azaldığı ortaya konmuştur (Conger ve ark., 1992; 1993; Conger ve ark., 2002).

Son 20 yıl içerisinde aile stres modeli farklı kültürlerde sınanmış ve çalışmalar genel olarak modeli desteklemiştir (Aytaç ve Rankin, 2009; Conger ve ark., 2002; Hraba ve ark., 2000; Kwon ve ark., 2003 vb.). Araştırma yapılan ülkeler irdelendiğinde yakın bir tarihte büyük bir ekonomik bunalım yaşadıkları görülmektedir. Örneğin Romanya'nın 1980'lerde sosyalizmin çöktüğü ve demokratik bir yapının yükseldiği Doğu Avrupa ülkelerinden biri olduğu dikkat çekmektedir

(Robila ve Krishnakumar, 2005). Komünizmle yönetilen Çekoslovakya'nın bir değişime giderek Çek Cumhuriyetini kurması da benzer bir rejim değişikliğini göstermektedir (Hraba ve ark., 2000). Bazen de Türkiye'de olduğu gibi ülkeler dünya ekonomisinden etkilenerek büyük ekonomik durgunluklar yaşayabilmektedir (Aytaç ve Rankin, 2009). Türkiye 2001 yılında tarihinin en kötü ekonomik krizlerinden birini yaşamıştır. Bu rejim değişikliklerinin ve ekonomik bunalımların ortak özelliği ülkelerin ekonomik istikrarının bozulması ve ülkeler bu dar boğazdan geçerken birçok çalışanın işini kaybetmiş olmasıdır. Araştırmacılar bu olumsuz ekonomik değişimlerin aile süreçlerini nasıl etkilediğini sorgulamışlardır. Bu çalışmalarda çiftlerin, ekonomik imkansızlıkları stres verici koşullar olarak değerlendirdikleri ve ekonomik güçlüklerin, çatışmayı ve doyumunu ifade eden evlilik niteliğini olumsuz yönde etkilediği bildirilmiştir (Aytaç ve Rankin, 2009; Robila ve Krishnakumar, 2005). Örneğin, Romanya'da kadınlar üzerinde gerçekleştirilen çalışmada ekonomik güçlükler yaşayanların uykusuzluk gibi sorunlar yaşadıkları, bunun sonucunda evlilik ilişkilerinde daha çok anlaşmazlık yaşadıkları görülmüştür (Robila ve Krishnakumar, 2005).

Aytaç ve Rankin (2009) Türkiye'de şehirli ve evli çiftlerle yaptıkları çalışmalarında, ülkemizde yaşanan ekonomik kriz sonrasında 2.5 milyon kişinin işini kaybettiğini ve o dönemde şehirde çalışanların ücretlerinin oldukça düşük olduğunu bildirmektedir. Böyle bir ekonomik değişimin eşler arasındaki çatışmaların yanı sıra evlilik doyumunu nasıl etkilediğini incelemiş ve ekonomik güçlükler yaşayan eşlerin harcamalarını karşılayamadıkları ve giderlerinde kısıntılar yapma yoluna gittikleri için ekonomik baskı bildirimlerinin arttığını bulmuştur. Çalışmada artan ekonomik

baskının, kadınlarda yarattığı yorgunluk, öfke gibi psikolojik sorunlar aracılığıyla evlilik ilişkisinden sağlanan memnuniyeti azalttığı görülmüştür. Kadınlar sık sık şiddetli tartışmalar yaşadıklarını ve çocuk bakımı, alışveriş ve evin günlük işlerine dair görev paylaşımları konularında çoğunlukla eşleriyle anlaşmaya varamadıklarını bildirmişlerdir. Erkeklerde ise ekonomik baskı ile evlilik problemleri arasında bir ilişki bulunmamıştır.

Ülkemizle benzer bir kültüre sahip olan Kore'de 1990 yılında bir ekonomik buhran yaşanmış ve çiftlerin evlilik yaşamının bu buhrandan etkilediği görülmüştür (Kwon ve ark., 2003). Kwon ve arkadaşları (2003) ekonomik güçlükler yaşayan kadınların aşırı stres yaşadıklarını ve günlük yaşam sorunlarıyla baş edemediklerini bulmuşlardır. İçine girdikleri bu olumsuz duygu durum sonucunda kadınlar eşleriyle daha çok tartışmışlar ve ilişkilerinde mutsuz olduklarını bildirmişlerdir (Kwon ve ark., 2003).

Ekonomik krizler, evlilik niteliğiyle beraber çiftlerin sosyal yaşamlarını da etkileyen önemli yaşam olaylarıdır. Maddi sorunları olan çiftler çoğu zaman bütçelerini oluştururken temel ihtiyaçlarına öncelik tanımayı tercih etmektedirler (Dew, 2008; Kinnunen ve Felt, 2004). Yeni evli çiftlerle yapılan bir çalışmada, ekonomik güçlükler yaşayan çiftlerin boş zaman etkinliklerine para ayıramadıkları için birlikte daha az zaman geçirdiklerine ve parayla ilgili konularda daha çok tartıştıklarına işaret edilmiştir. Çiftlerin iletişimindeki bu sorunların onların ilişkilerinden sağladıkları doyumunu olumsuz yönde etkilediği sonucuna ulaşılmıştır (Dew, 2008). Kinnunen ve Felt (2004) ise ekonomik güçlükler sonucunda psikolojik

sıkıntılar yaşayan Finli eşlerin, birbirlerine ayırdıkları zamanın azalmasının yanı sıra dışarıda yapacakları aktiviteler ve arkadaşlarıyla vakit geçirme konusunda fikir ayrılıkları yaşadıklarını saptamıştır. Fikir ayrılıkları yaşamın diğer alanlarına da sıçramış ve bütçelerini düzenlerken, ev işlerini paylaşıırken, kariyerlerini planlarken ve çocuk yetiştirme tutumlarını belirlerken ortak bir görüş oluşturamamışlardır.

Falconier'e (2005) göre olumsuz ekonomik koşulların bir sonucu da evlilik etkileşimlerindeki saldırganlık davranışlarıdır. Arjantin'de evli çiftlerle yapılan çalışmada, psikolojik saldırganlık iletişim kurmaktan çekinme, soğuk ve ilgisiz davranma, eşini ona zarar vermekle tehdit etme gibi davranışlarla değerlendirilmiştir. Çalışmada ekonomik güçlükler yaşayan erkeklerin psikolojik saldırılar içeren davranışlar sergiledikleri ve bu durumun eşlerin (hem kendisinin hem de eşin) ilişkilerinden sağladıkları doyumunu azalttığı görülmüştür (Falconier, 2005).

Ekonomik güçlükler, evliliğin durağanlığı için de tehdit oluşturmaktadır. Çek Cumhuriyeti'nde yapılan çalışmaya göre ekonomik güçlük yaşayan eşler, huzursuz bir duygu durumuna sahip oldukları için eşleriyle iletişim kurarken öfkelenme, eleştirme ve itme gibi düşmanlık olarak nitelendirilen davranışlar sergilemişlerdir (Hraba ve ark. 2000). Çalışmada ilişkideki düşmanca davranışların çiftleri evliliklerinin tehlikede olduğunu düşünmeye yönelttiği, arkadaşlarıyla boşanmanın sonuçları üzerine tartıştıkları ve eşlerine boşanmayı teklif ettikleri görülmüştür.

Alan yazında olumsuz ekonomik koşulların yanı sıra eşlerin sahip oldukları parasal kaynaklara dair algılarını irdeleyen çalışmalar mevcuttur (Dew, 2007;

Gudmunson ve ark., 2007). Bu çalışmalara göre çiftlerin aylık gelirleri ne kadar olursa olsun sahip oldukları kaynaklardan ne kadar memnun oldukları ve ne sıklıkta masraflarını karşılayamayacakları konusunda endişelendikleri, onların psikolojik iyi olma halini ve birbirleriyle etkileşimlerini etkilemektedir. Çalışmalarda parasal konularda endişelenen ve sahip oldukları ekonomik koşullardan memnun olmayan çiftlerin bu duruma düzenli uyumama ve yemek yememe, arkadaş ilişkilerinde yalnızlaşma ve depresyon belirtilerinin artması gibi duygusal tepkiler verdikleri görülmüştür. Sonrasında ev işleri, para, cinsellik, birlikte geçirilen zaman ve çocuk yetiştirme tutumları konularında çiftlerin fikir ayrılıklarının arttığı ve ilişkiye dair memnuniyetlerinin azaldığı ortaya konmuştur. Bu fikir ayrılıkları kavgaların şiddetini ve birlikte geçirilen kaliteli zamanı etkileyerek evliliğin durağanlığını olumsuz yönde etkilemiştir (Gudmunson ve ark., 2007).

Görüldüğü gibi genel olarak alan yazında bulgular, olumsuz ekonomik koşullara ve maddi konulardaki endişelere bağlı olarak evlilik ilişkilerindeki dengelerin bozulduğunu işaret etmektedir. Ancak kadın ve erkek bildirimine dayalı bazı çalışmalarda elde edilen bulguların farklılaştığı da dikkat çekmiştir (Aytaç ve Rankin, 2009; Falconier, 2005; Kwon ve ark., 2003). Örneğin Arjantin’de yapılan çalışmada, ekonomik sorunları sadece erkeklerin evlilik ilişkilerine yansıttıkları ve ilişkilerinde olumsuz etkileşimlere daha çok başvurdukları görülmüştür (Falconier, 2005). Diğer çalışmalar ise parasal sorunların sadece kadınlarda duygusal sıkıntılar yarattığını ve eşleriyle ilişkilerinin zedelenmesine neden olduğunu göstermiştir (Aytaç ve Rankin, 2009; Kwon ve ark., 2003). Öfke ve saldırganlık hipotezi de benzer şekilde rahatsız edici olayların bireyler üzerinde her zaman aynı etkiyi yaratmadığını ileri sürmektedir. Berkowitz’e (1989) göre kişiler olumsuz duygular

deneyimlediklerinde duygularının gerçek kaynağını bulmaya, duygularını ve tepkilerini kontrol etmeye çalıştıkları bir süreç yaşamaktadırlar. Bu süreçte, düşünsel, duyuşsal ve hafızayla ilgili girdilerle yapılandırılmış önceki duyuşsal deneyimler saldırgan davranışların sergilenmesinde farklılık yaratmaktadır. Buradan yola çıkarak aile stres modeli kapsamında yapılan çalışmalarda kadın ve erkeklerde farklı yönde sonuçlara ulaşımlasında sahip olunan zihinsel şemaların belli bir ölçüde etkili olduđu söylenebilir. Örneğin Kore kültüründe erkeklerin sosyal yaşamın içinde olmaları ve zamanlarınının büyük kısmını evin dışında geçirmeleri normal karşılanırken, kadınların evleriyle sınırlı bir yaşam sürmeleri beklenmektedir (Kwon ve ark., 2003). Ev dışındaki aktif yaşamlarından dolayı eşiyile oldukça kısıtlı zamanlarda iletişime geçen erkeklerin evliliklerinde problem yaşamamaları beklenen bir durumdur. Dolayısıyla, toplumsal değerlerin cinsiyetler rolleri üzerindeki farklı yüklemelerine bađlı olarak kadınların ve erkeklerin maddi problemler yaşadıklarında ve duyuşsal sorunlarıyla baş ederken farklı tepkiler verdikleri gözlemlenmektedir.

Her ne kadar aile stres modeli ekonomik güçlüklerin evlilik ilişkisini duyuşsal sıkıntı, düşmanca ve destekleyici davranışlar gibi evlilik etkileşimleri aracılığıyla dolaylı olarak etkilediğini ileri sürse de doğrudan ilişkileri tespit eden çalışmalar mevcuttur. Modeli inceleyen bazı çalışmalar dolaylı ilişkinin yanı sıra ekonomik güçlüklerin, ilişkilerde sorunların yaşanmasında doğrudan etkili olduğunu göstermiştir (Aytaç ve Rankin, 2009; Cutrona ve ark., 2003; Dew, 2007; Kwon ve ark., 2003; Kinnunen ve Felt, 2004). Bu doğrudan etkiler ülkenin genel ekonomik koşulları bağlamında değerlendirilebilir (Aytaç ve Rankin, 2009; Kwon ve ark., 2003). Buna göre, gelişmekte olan ülkelerde ekonomik dengelerin kolayca bozulması

ve sosyal yardım sisteminin yetersizliđi ailelerin deneyimlediđi ekonomik sorunları daha derinleřtirerek iliřkiler üzerinde dođrudan yıkıcı etkiler gstermektedir.

Yukarıdaki alıřmaların yanı sıra, aile stres modeli, sosyal destek ve evresel kořullar dahil edilerek geniřletilmiřtir (Cutrona ve ark., 2003; Falconier, 2005; Robila ve Krishnakumar, 2005). Sosyal destek, arkadařlardan ve aileden sađlanan parasal ve duygusal desteđi ifade etmektedir. Romanya’da ailesinden ve arkadařlarından parasal yardım alan veya duygusal destek gren kadınlar daha az depresyon belirtisi gstermiř ve ekonomik baskının getirdiđi zorluklarla etkili bir řekilde mcadele ettikleri iin daha az evlilik atıřması yařamıřlardır. Yeterli sosyal desteđi alamayan kadınlar ise depresyon belirtilerinin arttıđını ve eřleriyle daha ok atıřma yařadıklarını bildirmiřlerdir (Robila ve Krishnakumar, 2005). Buna karřı, Falconier’in (2005) alıřmasında ise eřler tarafından algılanan arkadař desteđinin ekonomik glkler ile evlilik doyumunu arasındaki iliřkide aracı rolnn olmadığı ve sosyal desteđin ekonomik glklerin olumsuz etkilerine karřı tampon grevi grmediđi ifade edilmektedir.

### **1.3 Evlilik İliřkisine Odaklanan Arařtırmalar**

İlgili alan yazında eřlerin evlilik iliřkilerine dair deđerlendirmeleri ile aile sreleri arasında gl bir iliřki olduđu bildirilmektedir (Amato ve Previti, 2003; Cummings ve Davies, 2002; Fincham, 2003; Grych ve Fincham, 1990; Ha, Overbeek, Vermulst ve Engels, 2009; Kaya, 2003; Krishnakumar ve Buehler, 2002; O’Leary ve Vidair, 2005; ngider, 2006; Peksaygılı ve Gre, 2008; řendil ve

Kızıldağ, 2003 vb.). Örneğin, anılan çalışmalarda eşleriyle sık sık anlaşmazlık yaşayan ve ilişkilerinden memnun olmayanların boşanma oranlarının yüksek olduğu bunun yanısıra bu çiftlerin çocuklarına karşı ilgisizlik ve katı disiplin gibi olumsuz ebeveynlik davranışları sergiledikleri ve bunun sonucunda çocuklarının sıklıkla davranış problemleri bildirdikleri görülmüştür. Ayrıca evlilik çatışması bildiren çiftlerin kanser ve kalp rahatsızlıkları gibi hastalıklara daha sık yakalandıkları saptanmıştır (Fincham, 2003).

Ülkemizde alan yazın irdelendiğinde doyum ve çatışmayı ifade eden evlilik niteliğinin, araştırmacıların dikkatini çeken konular arasında yer aldığı görülmektedir. (Aytaç ve Rankin, 2009; Curun, 2006; Güven, 2005; Hünler ve Gençöz, 2003; Özbeklik, 2006). Örneğin, Güven (2005) evlilik doyumunun yordayıcılarını belirlemeyi amaçladığı çalışmasında, ilişkilerde hem kendi hem de başkalarının davranışlarına ilişkin yüksek beklentiler anlamına gelen gerçekçi olmayan ilişki beklentisinin ve problem çözme becerilerindeki yetersizliğin evlilik doyumunu azalttığını göstermiştir. Diğer çalışmalarda ise ilişkideki doyumu, eşlerin birbirlerine bağlılıklarını ve aynı fikirleri paylaşmalarını kapsayan evlilik uyumunun yordayıcıları incelenmiştir (Özbeklik, 2006; Hünler ve Gençöz, 2003). Özbeklik'in (2006) çalışmasında, eşin çocuk bakımına yardım etmesi, çocuk sayısı, eşinin ve kendisinin eğitim durumu ve kadının kendi annesiyle ilişkisinden ve iş koşullarından sağladığı doyumun, evlilik uyumunu artıran unsurlar olduğu belirlenirken yaşanan olumsuz yaşam olaylarının ilişkideki uyumu bozduğu bulunmuştur. Buna ek olarak, eşlerin ilişkilerinde boyun eğici tutumlar benimsemesi onların ilişkilerine dair problemleri etkili bir şekilde çözmelerini engelleyerek evlilikteki bozuklukları tetiklemektedir (Hünler ve Gençöz, 2003). Curun (2006) ise çalışmasında eşlerin



kişilik özelliklerini incelemiş ve uysallık ve hassaslık gibi kadınsı kişilik özellikleri ile bağımsızlık ve girişkenlik gibi erkeksi kişilik özelliklerinin evlilikteki çatışmayı ve ilişkiden sağlanan memnuniyeti etkilediğini göstermiştir.

Çalışmamızda evlilik ilişkisi “psikolojik saldırganlık”, “fiziksel saldırı-yaralama”, “karşılıklı anlaşma” ve “evlilik doyumu” boyutlarında incelenmiştir. Sosyal psikoloji alan yazınında saldırganlık, karşıdaki kişiyi yaralamak ve incitmek niyetiyle yapılan davranışlar olarak tanımlanmış ve sınıflandırılmaya çalışılmış (Baron, 1977; Berkowitz, 1964; akt. Eagly ve Steffen, 1986) ancak kategoriler konusunda ortak bir görüş oluşturulamamakla birlikte sıklıkla psikolojik ve fiziksel saldırganlık kapsamında incelenmiştir (Buss, 1961; Frodi, Maccougly ve Thome, 1977 vb.; akt. Eagly ve Steffen, 1986). Bu kategorilendirmede psikolojik saldırganlığı, fiziksel saldırganlıktan ayıran en önemli özellik, saldırının sözel içerikli olmasıdır (Buss, 1961; akt. Eagly ve Steffen, 1986). Çalışmamız kapsamında kullanılan Çatışma Taktikleri Ölçeği’nde (Straus, Hamby, Boney-McCoy ve Sugarman, 1996) de saldırganlık benzer şekilde ele alınmış ve ölçek psikolojik saldırganlık, fiziksel saldırı ve yaralama boyutlarından oluşmuştur. “*Psikolojik saldırganlık*” eşini küçümseyici hitaplarla aşağılama, eleştirme, onunla inatlaşma gibi sözlü saldırıların yanı sıra tartışmayı yarıda kesip kızgınlıkla evi terk etmek gibi sözel içerikli olmayan psikolojik saldırıları da içermektedir. Çiftlerin “*fiziksel saldırı ve yaralama*” eğilimleri ise saçını çekme, sıcak suyla yakma gibi karşıdaki kişiye fiziksel zarar vermeyi amaçlayan davranışları ve eşlerden birinin doktora gitmesini gerektirecek düzeyde oluşan morluk ve kırık gibi yaralanmaların meydana geldiği kavgaları ifade etmektedir. Ölçek saldırganlığın yanı sıra çiftlerin birbirlerinin düşüncelerine ve duygularına ne ölçüde saygı duyduklarını ve anlaşmazlık

durumlarında uzlaşmaya yatkın olup olmadıklarını incelemek amacıyla “*karşılıklı anlaşma*” düzeylerini de irdelenmiştir. Dolayısıyla, çalışmamızda saldırganlık davranışlarını içeren olumsuz evlilik etkileşimlerinin yanı sıra anlaşmayı kapsayan olumlu etkileşimler de incelenmiştir.

#### **1.4 Amaç**

Aile stres modeline göre işsizlik ve düşük gelir gibi ekonomik güçlükler, ailenin sahip olduğu kaynaklarla temel ihtiyaçlarını karşılayamamasına neden olmaktadır. Gelirin ihtiyaçlar için yeterli olmamasını ifade eden ekonomik baskı, öncelikle eşlerin duygu durumunda olumsuz değişiklikler yaratarak evlilik etkileşimlerinde düşmanlık, eleştiri, aşağılama gibi bozukluklara neden olmaktadır (Conger ve ark., 1990; Conger ve ark., 1992; 1993; Conger ve ark. 2002). Arjantin, Kore, Finlandiya, Türkiye, Çek Cumhuriyeti, Romanya gibi farklı kültürlerde de modeli destekleyen benzer sonuçlar elde edilmiştir (Aytaç ve Rankin, 2009; Falconier, 2005; Kinnunen ve Felt, 2004; Kwon ve ark., 2003; Robila ve Krishnakumar, 2005 vb). İlgili alan yazında ekonomik güçlüklerin depresif belirtiler aracılığıyla evlilik ilişkisindeki çatışmaları arttırdığı yönünde bulgular elde edilmiştir (Aytaç ve Rankin, 2009; Robila ve Krishnakumar, 2005). Ekonomik güçlüklerin yarattığı duygusal sıkıntıların, evlilik ilişkisindeki uyumu da olumsuz yönde etkilediği ortaya konmuştur (Falconier, 2005; Kinnunen ve Felt, 2004; Kwon ve ark., 2003). Bozulan evlilik etkileşimlerinin eşlerin boşanmaya dair düşüncelerini tetiklediği ve evliliğin durağanlığını bozduğu bilinmektedir (Gudmunson ve ark., 2007; Hraba ve ark., 2000).

Görüldüğü üzere, aile stres modelinde evlilik ilişkisindeki bozuklukları tetikleyen temel faktör ekonomik güçlükler olarak belirlenmiştir. Conger ve arkadaşları (1990) eşlerin yaşadığı ekonomik güçlükleri, geliştirdikleri Ekonomik Güçlükler İndeksi kapsamında somut veriler çerçevesinde nesnel ve eşlerin algısı çerçevesinde öznel olarak değerlendirmişlerdir. Bu ölçek kapsamında toplam aylık gelir, ekonomik baskı ve olumsuz ekonomik olaylar nesnel, parasal endişeler öznel olarak değerlendirilmektedir. Ayrıca, sosyo-ekonomik düzey ekonomik koşulları değerlendirmede önemli bir kriter olarak ele alınmakta, gelir, eğitim ve mesleğin sosyo-ekonomik düzeyin belirlenmesinde temel kriterler olduğu bildirilmektedir (Conger ve ark., 1990; Conger ve ark., 1992; 1993; Conger ve ark., 2002; Conger ve ark., 2010).

Alan yazında incelenen çalışmalarda ekonomik güçlüklerin nesnel ve öznel olmak üzere farklı şekillerde değerlendirildiği ve çalışmaların çoğunluğunda ekonomik koşulların ekonomik baskı kapsamında nesnel olarak ele alındığı görülmüştür (Aytaç ve Rankin, 2009; Benner ve Kim, 2010; Botcheva ve Feldman, 2004; Conger ve ark., 1990; Conger ve ark., 2002; Kwon ve ark., 2003 vb.). Sınırlı sayıdaki çalışmada ise eşlerin geçimlerini sağlamak konusundaki endişelerini ifade eden parasal endişelerin evlilik ilişkisi üzerindeki etkisi irdelenerek öznel bir değerlendirme sağlanmıştır (Gudmunson ve ark., 2007; Dew, 2007). Aynı araştırma kapsamında ekonomik güçlüklerin hem nesnel hem de öznel ölçümlerle sınındığı çalışmalar da mevcuttur (Falconier, 2005; Kinnunen ve Felt, 2004). Anılan çalışmalarda genel olarak, nesnel ölçümlerin evlilik ilişkisini yordamada güçlü olduğu görülmekle birlikte (Aytaç ve Rankin, 2009; Conger ve ark., 1990; Hraba ve ark., 2000; Kwon ve ark., 2003; Robila ve Krishnakumar, 2005), öznel ölçümlerle

yapılan çalışmalarda, ekonomik olumsuzluklardan dolayı kaygı yaşayan çiftlerin evlilik ilişkilerinde bozulmalar olduğu dikkat çekmiştir (Kinnunen ve Felt, 2004; Gudmunson ve ark., 2007; Falconier, 2005; Dew, 2007).

Aile stres modeline göre ekonomik güçlükler ile evlilik ilişkisi arasındaki bağlantıya eşlerin yaşadığı duygusal sıkıntılar aracılık etmektedir (Conger ve ark., 2010). Çalışmamızda evlilik ilişkisi 'evlilik doyumu (Aytaç ve Rankin, 2009)' ile Çatışma Taktikleri Ölçeği'nin (Straus ve ark., 1996) alt boyutları olan 'psikolojik saldırganlık', 'fiziksel saldırı-yaralama' ve 'karşılıklı anlaşma' boyutlarında değerlendirilmiştir. Kadınların yaşadığı duygusal sıkıntılar ise zorluklarla etkili bir şekilde baş edememe, yaşam olayları üzerindeki kontrollerini kaybetmeleri ve yaşadıkları stresi ifade eden Algılanan Duygusal Sıkıntı Ölçeği (Cohen, Kamarck ve Mermelstein, 1983) ile değerlendirilmiştir.

Ulaşılabilen kaynaklar çerçevesinde, ülkemizde anılan modeli sınayan sınırlı sayıda çalışmaya rastlanmıştır (Aytaç ve Rankin, 2009; Gümüşt en, 2013; Gümüşt en ve Güre, 2013; Uçanok ve Güre, basımda). Aytaç ve Rankin'in (2009) çalışmasında nesnel ölçüm olan ekonomik baskının kadınlarda duygusal sıkıntı yaratarak evlilik ilişkisinde problemlere yol açtığı bildirilmiştir. Çalışmaya göre faturalarını ödeyemeyen ve ihtiyaçları olan parayı aylık masraflarında kesintiler yaparak temin etmeye çalışan eşler günlük yaşamlarında kendilerini yorgun ve mutsuz olarak nitelendirmiş ve evlilik ilişkilerinde sorunlar bildirmişlerdir. Ülkemizde anılan model genişletilerek, ergen bildirimine dayalı yapılan çalışmalarda ise ekonomik güçlüklerin, ebeveyn ve ergen arasındaki çatışmayı arttırarak ergenin psikolojik iyi olma halini olumsuz yönde etkilediği ortaya konmuştur (Gümüşt en, 2013; Gümüşt en

ve Güre, 2013; Uçanok ve Güre, basımda). Bu bilgiler ışığında, ülkemizde ekonomik güçlüklerin evlilik ilişkisi üzerindeki etkisini aile stres modeli çerçevesinde inceleyen bir çalışma olduğu ve bu çalışmada hem nesnel hem de öznel ölçümlerin ele alınmadığı görülmektedir. Çalışmamızda ekonomik güçlükler ile evlilik ilişkisi arasındaki ilişki nesnel ve öznel ölçümler çerçevesinde iki ayrı modelle sınanmış ve ailenin ekonomik koşulları, Conger ve arkadaşları (1990) tarafından geliştirilmiş olan Ekonomik Güçlükler İndeksi ile irdelenmiştir. Daha öncede belirtildiği gibi, Ekonomik Güçlükler İndeksi'nin toplam aylık gelir, ekonomik baskı ve olumsuz ekonomik olaylar boyutu ekonomik güçlüklerin nesnel; parasal endişeler boyutu ise öznel yönünü değerlendiren ölçeklerdir. Bu çalışmada eşlerin gelir düzeyi, mesleği ve eğitim düzeyi de araştırmaya dahil edilmiştir.

Yukarıdaki bilgiler ışığında, bu araştırmanın temel amacı ekonomik güçlükler ile evlilik çatışması arasındaki ilişkide evli kadınların algıladığı duygusal sıkıntının aracı rolünü Conger ve arkadaşları (2010) tarafından öne sürülen aile stres modeli çerçevesinde incelemektir. Aile stres modeline göre, ekonomik güçlüklerin, eşlerin duygusal durumunu ve aile süreçlerini etkilemesi için öncelikle yaşanan parasal sıkıntıların eşlerde “*ekonomik baskı*” oluşturması beklenmektedir. Dolayısıyla çalışmamızda ilk olarak ekonomik güçlüklerden toplam aylık gelir ve olumsuz ekonomik olayların nesnel ölçüm olan ekonomik baskıyı (kıt kanaat geçim, maddi ihtiyaçlar, harcamalarda düzenlemeler/kesintiler) ve öznel ölçüm olan parasal endişeleri ne derece yordadığı incelenmiştir. Daha sonra ise, nesnel ve öznel değerlendirmelerin aile süreçleri üzerindeki etkileri iki ayrı modelle sınanmıştır. Bu amaçla, ilk modelde ekonomik baskı ile evlilik ilişkisi arasındaki ilişki ve bu ilişkide algılanan duygusal sıkıntının aracı rolü incelenmiştir (bkz. Şekil 1.2). İkinci modelde

ise parasal endişeler ile evlilik ilişkisi arasındaki ilişki ve bu ilişkide algılanan duygusal sıkıntının aracı rolü incelenmiştir (bkz. Şekil 1.3).

Araştırmanın ilk amacına ilişkin hipotezler sırasıyla aşağıda sunulmuştur.

- Ekonomik Güçlükler İndeksi'nin toplam aylık gelir boyutu, ekonomik baskı boyutunun tüm alt boyutları (kıt kanaat geçim, maddi ihtiyaçlar ve harcamalarda düzenlemeler/kesintiler) ile olumsuz yönde; olumsuz ekonomik olaylar boyutu, ekonomik baskı boyutunun tüm alt boyutları (kıt kanaat geçim, maddi ihtiyaçlar ve harcamalarda düzenlemeler/kesintiler) ile olumlu yönde ilişkili olacaktır.
- Ekonomik Güçlükler İndeksi'nin toplam aylık gelir boyutu, parasal endişeler boyutu ile olumsuz yönde; olumsuz ekonomik olaylar boyutu, parasal endişeler boyutu ile olumlu yönde ilişkili olacaktır.

Araştırmanın ikinci amacı doğrultusunda **birinci modele** ilişkin hipotezler sırasıyla aşağıda sunulmuştur.

- Ekonomik Güçlükler İndeksi'nin ekonomik baskı boyutunun tüm alt boyutları (kıt kanaat geçim, maddi ihtiyaçlar ve harcamalarda düzenlemeler/kesintiler), algılanan duygusal sıkıntıyla olumlu yönde ilişkili olacaktır.
- Ekonomik Güçlükler İndeksi'nin ekonomik baskı boyutunun tüm alt boyutları (kıt kanaat geçim, maddi ihtiyaçlar ve harcamalarda düzenlemeler/kesintiler), evlilik doyumu ile olumsuz yönde ilişkili olacaktır.

- Ekonomik Güçlükler İndeksi'nin ekonomik baskı boyutunun tüm alt boyutları (kıt kanaat geçim, maddi ihtiyaçlar ve harcamalarda düzenlemeler/kesintiler), Çatışma Taktikleri Ölçeği'nin karşılıklı anlaşma alt boyutuyla olumsuz; psikolojik saldırganlık ve fiziksel saldırı-yaralama alt boyutları ile olumlu yönde ilişkili olacaktır.
- Algılanan duygusal sıkıntı, evlilik doyumu ile olumsuz yönde ilişkili olacaktır.
- Algılanan duygusal sıkıntı, Çatışma Taktikleri Ölçeği'nin karşılıklı anlaşma boyutuyla olumsuz yönde; psikolojik saldırganlık ve fiziksel saldırı/ yaralama boyutları ile olumlu yönde ilişkili olacaktır.
- Ekonomik Güçlükler İndeksi'nin ekonomik baskı boyutunun tüm alt boyutları (kıt kanaat geçim, maddi ihtiyaçlar ve harcamalarda düzenlemeler/kesintiler) ile evlilik doyumu ve Çatışma Taktikleri Ölçeği'nin tüm alt boyutları (karşılıklı anlaşma, fiziksel saldırı/yaralama, psikolojik saldırganlık) arasındaki ilişkiye algılanan duygusal sıkıntı aracılık edecektir.

**İkinci modele** ilişkin hipotezler sırasıyla aşağıda sunulmuştur.

- Ekonomik Güçlükler İndeksi'nin parasal endişeler boyutu, algılanan duygusal sıkıntıyla olumlu yönde ilişkili olacaktır.
- Ekonomik Güçlükler İndeksi'nin parasal endişeler boyutu, evlilik doyumu ile olumsuz yönde ilişkili olacaktır.

- Ekonomik Güçlükler İndeksi'nin parasal endişeler boyutu, Çatışma Taktikleri Ölçeği'nin karşılıklı anlaşma alt boyutuyla olumsuz yönde; psikolojik saldırganlık ve fiziksel saldırı/ yaralama alt boyutları ile olumlu yönde ilişkili olacaktır.
- Algılanan duygusal sıkıntı, evlilik doyumu ile olumsuz yönde ilişkili olacaktır.
- Algılanan duygusal sıkıntı, Çatışma Taktikleri Ölçeği'nin karşılıklı anlaşma boyutuyla olumsuz yönde; psikolojik saldırganlık ve fiziksel saldırı/ yaralama boyutları ile olumlu yönde ilişkili olacaktır.
- Ekonomik Güçlükler İndeksi'nin parasal endişeler boyutu ile evlilik doyumu ve Çatışma Taktikleri Ölçeği'nin tüm alt boyutları (karşılıklı anlaşma, fiziksel saldırı/yaralama, psikolojik saldırganlık) arasındaki ilişkiye algılanan duygusal sıkıntı aracılık edecektir.



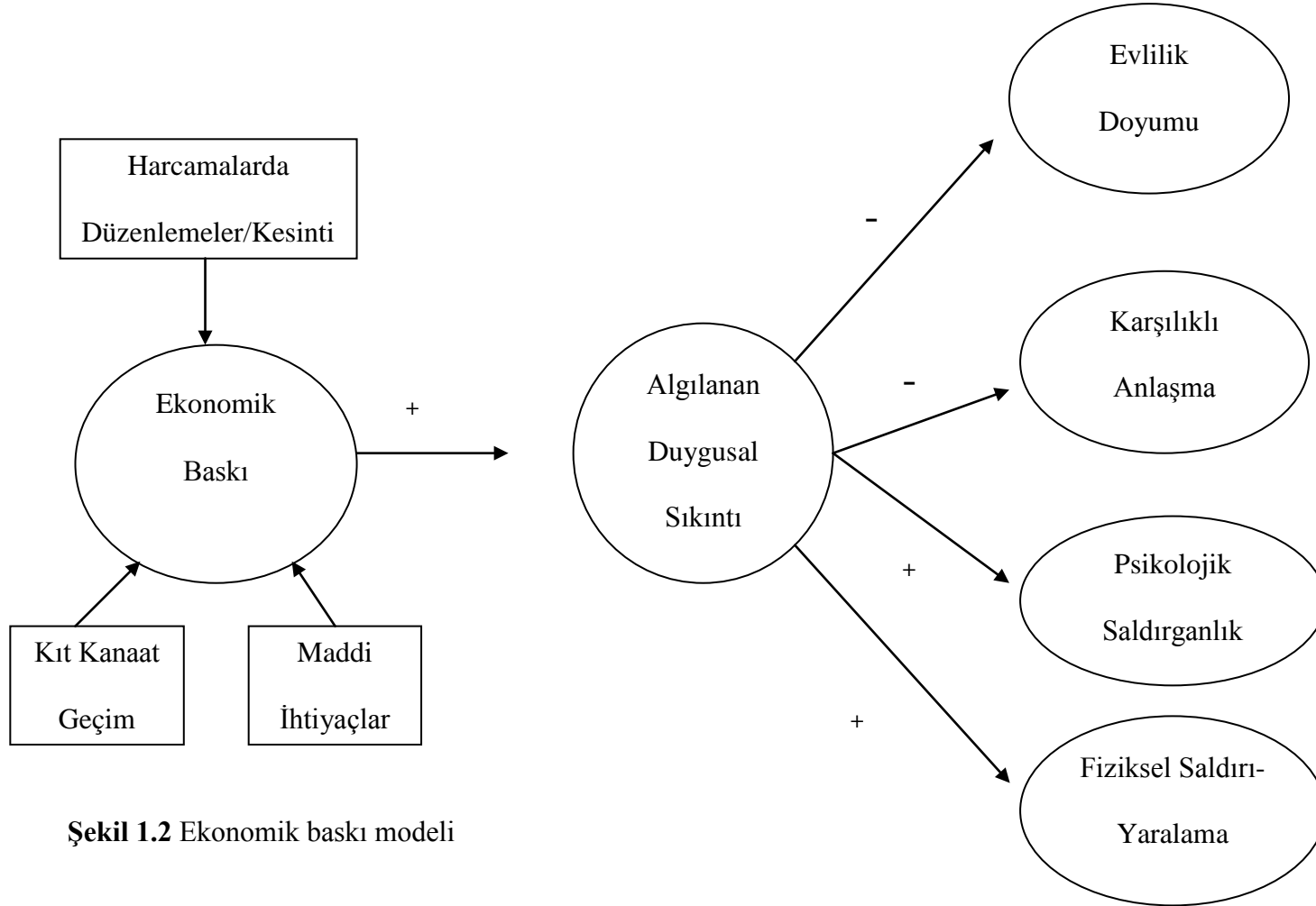

Şekil 1.2 Ekonomik baskı modeli

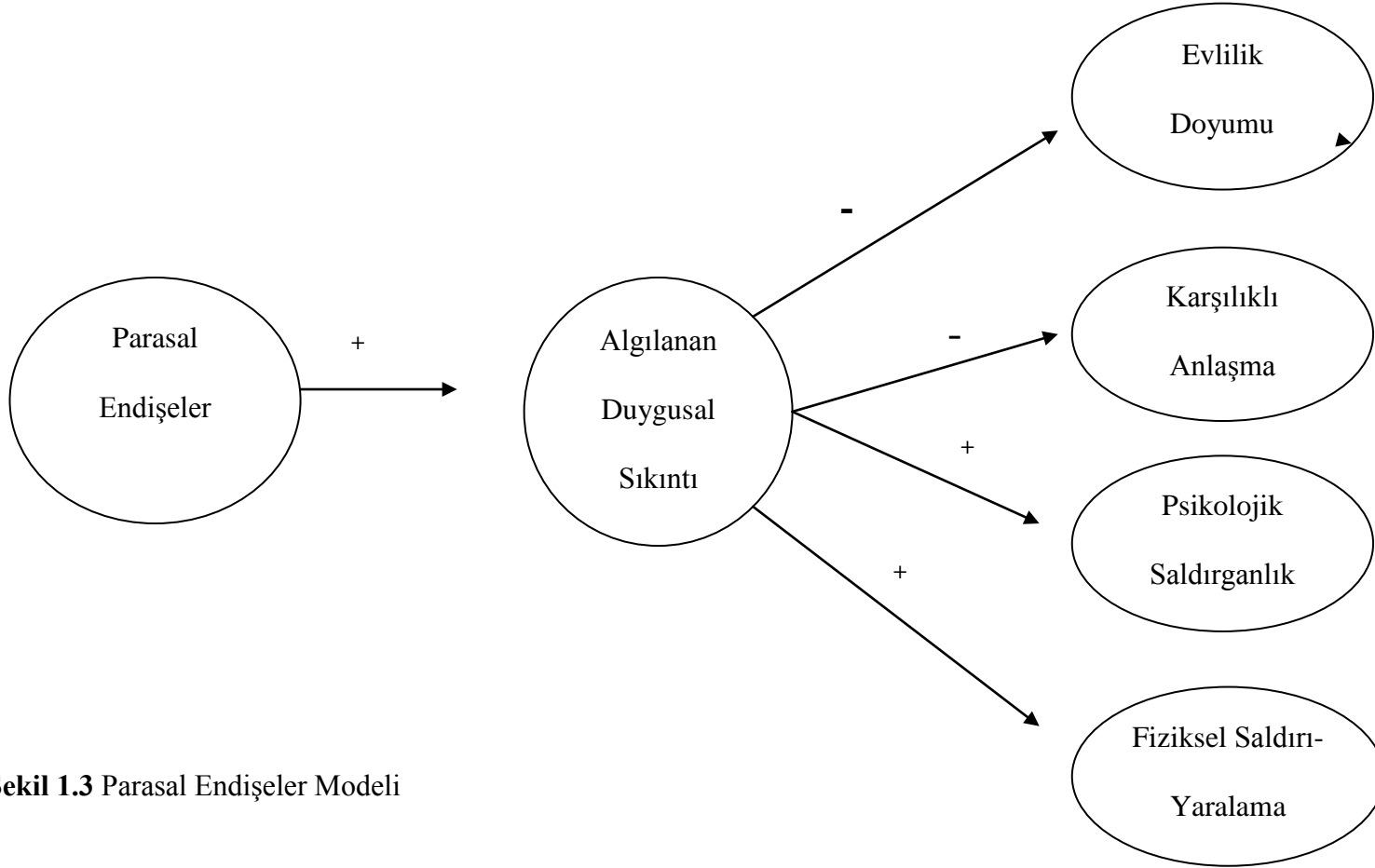

Şekil 1.3 Parasal Endişeler Modeli

## BÖLÜM 2

### YÖNTEM

#### 2.1. Örneklem

Araştırmanın örneklemini 28-61 yaşları arasında (ort = 40.22; ss = 5.75), Ankara’da yaşayan, toplam 431 evli kadın oluşturmuştur. Katılımcıların % 93.7’sinin ilk evliliği olduğu ve çoğunluğunun evlilik sürelerinin 13 ile 25 yıl arasında değiştiği görülmüştür. Eğitim düzeyleri incelendiğinde katılımcıların % 31.1’inin ilkokul, % 30.2’sinin lise mezunu olduğu; eşlerinin % 31.3’ünün lise ve % 26.7’sinin üniversite mezunu olduğu dikkat çekmiştir. Katılımcıların ve eşlerinin eğitim düzeyine dair bilgiler Tablo 2.1’de sunulmuştur.

**Tablo 2.1** Katılımcıların ve Eşlerinin Eğitim Düzeyi

Eğitim Düzeyi	Kadın %	N	Erkek %	N
Okuryazar değil	1.2	5	0.2	1
Okuryazar	1.2	5	0.7	3
İlkokul	31.1	134	15.3	66
Ortaokul	13.9	60	14.4	62
Lise	30.2	130	31.3	135
Yüksekokul	4.9	21	7.4	32
Üniversite	15.3	66	26.7	115
Lisansüstü	1.2	5	0.3	13

Katılımcıların çalışma durumu değerlendirildiğinde % 70.5'inin çalışmadığı, % 22.5'inin çalıştığı ve çalışan katılımcıların mesleklerinin ise genel olarak öğretim elemanı, sağlık personeli, memur, idari personel, ofis elemanı ya da serbest meslek olduğu görülmektedir. Eşlerinin ise % 84.2'si çalışırken % 6.7'sinin emekli olduğu görülmüştür. Katılımcıların % 59.9'u kendi evinde ve % 27.6'sı kirada oturduğunu; % 31.1'i 1000-2000 TL arası ve % 21.6'sı 500-1000 TL arası toplam aylık gelire sahip olduklarını belirtmişlerdir. Katılımcıların ve eşlerinin çalışma durumuna dair bilgiler Tablo 2.2'de ve toplam aylık gelirlerine dair bilgiler Tablo 2.3'de sunulmuştur.

**Tablo 2.2** Katılımcıların ve Eşlerinin Çalışma Durumu

<b>Çalışma Durumu</b>	<b>Kadın %</b>	<b>N</b>	<b>Erkek %</b>	<b>N</b>
Çalışıyor	22.5	97	84.2	363
Çalışmıyor	70.5	304	2.3	10
Emekli	4.9	21	6.7	29
Emekli ama çalışıyor	0.7	3	5.6	24

**Tablo 2.3** Katılımcıların Toplam Aylık Geliri

<b>Toplam Aylık Gelir (TL)</b>	<b>%</b>	<b>N</b>
500 ve altı	2.8	12
500-1000	21.6	93
1000-2000	31.1	134
2000-3000	18.3	79
3000-4000	11.1	48
4000-5000	8.1	35
5000 ve üzeri	4.6	20

## 2.2. VERİ TOPLAMA ARAÇLARI

### 2.2.1. Kişisel Bilgi Formu

Kişisel bilgi formu katılımcıların doğum tarihi, medeni durumu, eğitim düzeyi, çalışma durumu, mesleği, oturdukları evin durumu gibi bilgileri içermektedir.

### 2.2.2. Ekonomik Güçlükler İndeksi

Ekonomik Güçlükler İndeksi, Conger ve arkadaşları (1990) tarafından eşlerin yaşadıkları ekonomik güçlükleri ölçmek için geliştirilmiştir. Ölçek, *ailenin toplam aylık geliri (per capita income)*, *ekonomik baskı (economic pressure)*, *olumsuz ekonomik olaylar (negative economic events)* ve *parasal endişeler (financial concerns)* olmak üzere dört boyuttan ve toplam 70 maddeden oluşmaktadır.

“*Toplam aylık gelir*” boyutunda, katılımcılardan ailelerinin toplam aylık gelirlerini; maaş, kira geliri, serbest meslek geliri, başkalarından alınan maddi ya da maddi değeri olan destek, devlet, belediye ya da herhangi bir kurumdan alınan yardım yoluyla elde edilen gelir, öğrenci burslarından elde edilen gelir, hisse senedi gibi kaynaklardan elde edilen geliri içeren tüm maddi kaynaklarını dikkate alarak belirtmesi istenmektedir (“500 TL ve altı”, “500-1000TL”, “1000-2000TL”, “2000-3000TL”, “3000-4000TL”, “4000-5000TL”, “5000TL ve üzeri”). Toplam aylık gelir boyutunda yüksek puan ailenin yüksek bir aylık gelire sahip olduğu anlamına gelmektedir.

“*Ekonomik baskı*” boyutu, ailenin ekonomik ihtiyaçlarını karşılamada yaşadığı güçlükleri ve bu güçlükleri gidermek için yapılan düzenlemeleri değerlendirmektedir. Bu boyut *kıt kanaat geçim (can't make ends meet)*, *maddi ihtiyaçlar (material needs)* ve *harcamalarda düzenlemeler/kesintiler (financial cutbacks)* olmak üzere üç alt boyuttan oluşmaktadır. “*Kıt kanaat geçim*” alt boyutu faturaları ödemede ne kadar zorlanıldığını ve ay sonunda artan parayı değerlendirmeye yönelik iki sorudan oluşmuştur (Örn. “Son bir yıl içerisinde faturalarınızı ödemede ne kadar zorlandınız”). Birinci sorusu 5’li likert tipi (1=çok fazla zorlandık, 2=oldukça zorlandık, 3=biraz zorlandık, 4=çok az zorlandık, 5=hiç zorlanmadık), ikinci sorusu 4’lü likert tipi (1=epeyce kalır, 2=biraz kalır, 3=ancak aylık ödemelere yeter, 4=aylık ödemelere yetmez) bir ölçek üzerinden değerlendirilmiştir. Kıt kanaat geçim boyutunun 1.sorusu ters kodlanmakta ve böylece boyuttan alınan yüksek puan, katılımcıların faturaları öderlerken ve para arttırlırken daha çok zorlandıklarını göstermektedir. “*Maddi ihtiyaçlar*” alt boyutu sahip olunan kaynakların ev, yiyecek, giyecek, mobilya ve eşya türünde ihtiyaçları karşılamak için yeterli olup olmadığını ve gerekli olduğunda sağlık masraflarının ne ölçüde karşılanabildiğini irdeleyen toplam 6 maddeden (örn. “Başımızı sokacak bir ev almaya yetecek kadar paramız var”) oluşan 5 dereceli bir ölçektir (1=tamamıyla katılıyorum, 2=oldukça katılıyorum, 3=kısmen, 4=tam olarak katılmıyorum, 5=hiç katılmıyorum). Maddi ihtiyaçlar boyutundan yüksek puan alınması katılımcıların maddi ihtiyaçlarını karşılayamadıkları anlamına gelmektedir. “*Harcamalarda düzenlemeler/kesintiler*” alt boyutu ise ekonomik güçlükleri gidermek için harcamalarda yapılan düzenlemeleri ve kesintileri değerlendiren 29 maddeyi (Örn. “Masrafları karşılamak için fazla mesai ya da ek iş yapma”) kapsamakta ve maddeler

1=evet, 2=hayır şeklinde cevaplanmaktadır. Bu boyuttan alınan puanlar ters kodlanmakta ve boyuttan alınan yüksek puan katılımcıların harcamalarında yaptıkları düzenlemelerin ve kesintilerin arttığını göstermektedir. Ölçeğin alt boyutlarının Cronbach Alfa iç tutarlık katsayısı kıt kanaat geçim için .70, maddi ihtiyaçlar için .93 ve harcamalarda düzenlemeler/kesintiler için .88'dir.

Olumsuz ekonomik olaylar boyutu, son 12 ay içerisinde işten çıkarılma, ücrette kesinti gibi yaşanan olumsuz ekonomik değişiklikleri değerlendirmeye yöneliktir. Ölçek, 27 maddeden oluşmakta (Örn. "Koşulları daha kötü bir işe geçme") ve maddeler 1=evet, 2=hayır şeklinde cevaplandırılmaktadır. Olumsuz ekonomik olaylar boyutundan alınan puanlar ters kodlandığı için yüksek puan daha fazla olumsuz ekonomik olaylar yaşandığını göstermektedir. Ölçeğin Cronbach Alfa iç tutarlık katsayısı .80'dir.

Parasal endişeler boyutu, parasal sorunlar yüzünden yaşanan endişeleri ölçmeye yönelik 5 maddeden oluşan (Örn. "Parasal sorunlarım yüzünden uyumakta güçlük çekerim") bir ölçme aracıdır. Her madde (1) "tamamıyla katılıyorum" ile (5) "hiç katılmıyorum" arasında derecelendirilmektedir. Bu boyuttan alınan puanlar ters kodlanmakta ve yüksek puan, yüksek düzeyde parasal endişe anlamına gelmektedir. Ölçeğin Cronbach Alfa iç tutarlık katsayısı .89'dur.

Ölçeğin kıt kanaat geçim boyutunun 1. maddesi ile harcamalarda düzenlemeler/kesintiler, olumsuz ekonomik olaylar ve parasal endişeler boyutlarındaki tüm maddeler ters kodlanmaktadır. Böylece ölçeğin tüm boyutları için yüksek puan, ailenin daha fazla ekonomik güçlük yaşadığını göstermektedir.

Ekonomik Güçlük İndeksi'nin uyarlama çalışması Ergül ve Güre (2012) tarafından 364 katılımcı ile yapılmıştır. Ölçek Türkçe'ye çevrilmiş ve alanında dört uzmanın çeviri hakkında görüş ve önerileri dikkate alınarak yapılan düzeltmeler sonrasında 55 maddeden oluşmuştur. İndeksin alt boyutları birbirinden bağımsız olarak ekonomik güçlüğün farklı boyutlarını ölçmekte ve her bir alt boyut birbirinden farklı olarak cevaplanmaktadır. Ölçeğin güvenilirlik analizi sonuçları ekonomik baskı boyutunda yer alan kıt kanaat geçim alt boyutu için .80, maddi ihtiyaçlar alt boyutu için .87 ve parasal kesintiler alt boyutu için .90'dır. Olumsuz ekonomik olaylar boyutu için .78, parasal endişeler boyutu için ise .91'dir.

Bu araştırma kapsamında anılan indeksin alt boyutlarına yapılan güvenilirlik analizi sonuçları sırasıyla verilmiştir. Cronbach Alfa iç tutarlık katsayısı ekonomik baskı boyutunda yer alan kıt kanaat geçim alt boyutu için .68, maddi ihtiyaçlar alt boyutu için .91, parasal kesintiler alt boyutu için .92'dir. Olumsuz ekonomik olaylar boyutu için .93, parasal endişeler boyutu için .89 bulunmuştur.

### **2.2.3. Algılanan Duygusal Sıkıntı Ölçeği**

Algılanan Duygusal Sıkıntı Ölçeği (Perceived Stress Scale), katılımcıların stres düzeyini belirlemek amacıyla son bir ay içerisinde ne sıklıkta yaşamlarını yordanamaz, kontrol edilemez hissettiklerini ve ne sıklıkta aşırı stres yaşadıklarını belirlemek amacıyla Cohen ve arkadaşları (1983) tarafından geliştirilmiştir. 14 maddeden oluşan ölçek (Örn. Ne sıklıkla yaşamınızdaki önemli şeyleri kontrol edemediğinizi hissettiniz?), “hiç=1” ile “çok sık=5” arasında değişen 5'li likert tipi



bir ölçme aracıdır. Ölçeğin toplamda 7 maddesi ters kodlanmakta ve ölçekten alınan yüksek puan duygusal sıkıntı düzeyinin yüksek olduğunu göstermektedir.

Orijinal ölçeğin güvenirlik çalışmaları üniversite öğrencileri ve bir sigara bırakma grubu katılımcıları üzerinde gerçekleştirilmiş ve üniversite öğrencilerinden oluşan birinci ve ikinci örneklem için ölçeğin Cronbach Alfa iç tutarlık katsayısı .84 ve .85 olarak bulunurken sigara bırakma grubu için ölçeğin Cronbach Alfa iç tutarlık katsayısı .86 olarak belirlenmiştir.

Algılanan Duygusal Sıkıntı Ölçeği'nin uyarlama çalışması araştırma kapsamında yapılmıştır. İlk olarak ölçek Türkçe'ye çevrilmiş ve alanında dört uzmanın görüş ve önerileri dikkate alınarak düzenlenmiştir. Ölçeklerin psikometrik özelliklerinin sınanmasında son şekillerini vermek amacıyla bir ön çalışma yürütülmüştür. Yapılan ön çalışmada katılımcılardan alınan geri bildirimler doğrultusunda ölçek maddelerinin Türkçe açısından anlaşılabilirliği, uygulama süresi gibi özellikleri belirlenmiştir. Toplam 15 katılımcıya ulaşıldıktan sonra anlaşılması güç olan ifadeler tekrar düzenlenmiş, kültürümüze uygun olmayan maddeler çıkarılmış ve uygulamaya hazır hale getirilmiştir. Güvenirlik analizi sonuçlarına göre, ölçeğin Cronbach Alfa iç tutarlık katsayısı .80 bulunmuştur. Çalışma kapsamında ölçeğin ölçüt geçerliliği de sınanmıştır. Ölçüt geçerliliğini sınamak amacıyla Algılanan Duygusal Sıkıntı Ölçeği ile Genel Yaşam Doyumu Ölçeği ve Genel Doyum Ölçeği arasındaki ilişkiler incelenmiş ve ölçeklerle arasındaki ilişkinin anlamlı olduğu görülmüştür (GYDÖ için  $r = -.50$ ,  $p < .01$ ; GDÖ için  $r = -.47$ ,  $p < .01$ ).

#### **2.2.4. Evlilik Doyumu Ölçeği**

Evlilik Doyumu Ölçeği, eşlerin evlilik ilişkilerinden sağladıkları doyumun düzeyini belirlemeyi amaçlayan, Aytaç ve Rankin'in (2009) çalışmasında kullandıkları tek maddeden oluşan bir ölçüm aracıdır. Çalışmada katılımcılardan ilişkilerine dair memnuniyetlerini 1'den (hiç memnun değilim) 7'ye (çok memnunum) kadar olan ölçek üzerinde değerlendirmeleri istenmekte ve yüksek puan evlilik doyumunun yüksek olduğunu ifade etmektedir. Çalışmamız kapsamında ölçeğin Cronbach Alfa iç tutarlık katsayısı .70 bulunmuştur.

#### **2.2.5. Çatışma Taktikleri Ölçeği**

Çatışma Taktikleri Ölçeği, evlilik ilişkisindeki saldırgan davranışların ve uzlaşmanın düzeyini belirlemek amacıyla Straus (1979) tarafından geliştirilmiştir. Daha sonra Straus ve arkadaşları (1996) ölçeği yeniden düzenleyerek yeni boyutlar ve sorular eklemiştir. Bu çalışmada Straus ve arkadaşlarının (1996) yeniden düzenledikleri Çatışma Taktikleri Ölçeği kullanılmıştır. Ölçek, karşılıklı anlaşma (negotiation), psikolojik saldırganlık (psychological aggression), fiziksel saldırı (physical assault), yaralama (injury) ve cinsel baskı/zorlama (sexual coercion) olmak üzere beş boyuttan oluşmaktadır. Ancak soruların içeriği ve proje çerçevesinde Milli Eğitim Bakanlığı'ndan alınan izinlerde sorun yaşanmaması için cinsel baskı/zorlama boyutu bu çalışma kapsamında kullanılmamıştır. “*Karşılıklı anlaşma*” boyutu eşlerin, evlilik ilişkilerinde yaşadıkları anlaşmazlık durumlarında diğer eşin duygularını anlamayı, duygularına saygı göstermeyi ve anlaşmazlıklarda uzlaşmayı

ne düzeyde gerçekleştirdiklerini belirlemeyi amaçlayan 6 maddeden oluşmaktadır (Örn. “Eşime kendi açımdan anlaşmazlığın sebebini açıkladım” ve “Eşim kendi açısından anlaşmazlığın sebebini bana açıkladı”). Bu boyuttan alına yüksek puan eşlerin karşılıklı anlaşma düzeyinin yüksek olduğunu göstermektedir. “*Psikolojik saldırganlık*” boyutu eşlerin birbirlerine sergiledikleri psikolojik olarak yıpratıcı tutumları değerlendiren 8 madde içermektedir (Örn. “Eşimi aşağıladım ya da eşime hakaret ettim” ve “Eşim bana bunun aynısını yaptı”). Psikolojik saldırganlık boyutundan yüksek puan alınması eşlerin etkileşimlerinde daha fazla psikolojik saldırganlık davranışlarına başvurduğu anlamına gelmektedir. “*Fiziksel saldırı*” boyutu eşler arasında fiziksel şiddet içeren davranışları ölçen 12 maddeden oluşmaktadır (Örn. “Eşimin kolunu büktüm ya da saçından tutup çektim” ve “Eşim bana bunun aynısını yaptı”). “*Yaralama*” boyutu ise eşler arasında gerçekleşen kavgalar sonucunda meydana gelen kemik ve doku hasarları gibi yaralanmaların, ağrıların ve doktor ihtiyacının düzeyini belirlemek amacıyla 6 maddeden oluşmaktadır (Örn. “Eşimle yaptığımız bir kavgadan dolayı vücudumda kırık oluştu” ve “Yaptığımız bir kavgadan dolayı eşimin vücudunda kırık oluştu”). Fiziksel saldırı ve yaralama boyutlarında yüksek puan alınması fiziksel saldırı ve yaralama davranışlarının daha sık sergilendiğini ifade etmektedir. Orijinal ölçek 78 maddeden oluşmakta ve katılımcılardan, maddede belirtilen davranışı, kendisi ve eşi için değerlendirerek son bir yıl içerisinde “1” kez yaşadıysa 1’i, “2” kez yaşadıysa 2’yi, “3-5” kez yaşadıysa 3’ü, “6-10” kez yaşadıysa 4’ü, “11-20” kez yaşadıysa 5’i, “20’den fazla” yaşadıysa 6’yı işaretlemesi, son bir yıl içerisinde değil de daha önceki yıllarda yaşadı ise 7’yi ve hiç yaşamadı ise 0’ı işaretlemesi istenmektedir. Bu ölçeği kullanan bazı araştırmacıların cevapları “hiçbir zaman”, “bazen”, “sıklıkla” şeklinde

tercih ettiği görülmüştür (Staus ve ark., 1996). Benzer olarak çalışmamızın kapsamında da maddelerin daha rahat cevaplanabilmesini sağlamak amacıyla katılımcılardan her bir maddede yer alan davranışı kendisinin ve eşinin evliliği süresince yapıp yapmadığını ve son bir yıl içerisinde ne kadar sıklıkla yaptığını belirtmeleri istenmiştir (evliliğim süresince hiç olmadı= 0, son bir yıl içerisinde hiç olmadı= 1, ara sıra oldu= 2, çok sık oldu= 3).

Orijinal ölçeğin geçerlik ve güvenirlik çalışmaları, görüştüğü bir sevgilisi olan, sevgilisiyle birlikte yaşayan veya evli 317 (Ort = 21.7; SS = 5.1) üniversite öğrencisi üzerinde gerçekleştirilmiştir. Ölçeğin Cronbach Alfa iç tutarlık katsayıları, karşılıklı anlaşma boyutu için .86, psikolojik saldırganlık boyutu için .79, fiziksel saldırı boyutu için .86 ve yaralama boyutu için .95 olarak bulunmuştur.

Ayrıca araştırmacılar Çatışma Taktikleri Ölçeği'nin yapı geçerliliğini (construct validity) sınamak amacıyla kuramsal olarak bağlantılı olduğu düşünülen değişkenler arasındaki ilişkileri incelemiştir (Straus ve ark., 1996). Bu amaçla ölçeğin boyutları arasındaki ilişkiler kadın ve erkeklerde irdelenmiştir. Buna göre psikolojik saldırganlık boyutu ile cinsel baskı/zorlama boyutu ( $r_{erkek} = .66$  ve  $r_{kadın} = .25$ ;  $z = 4.53$ ,  $p < .01$ ), fiziksel saldırı boyutu ile cinsel baskı/zorlama boyutu ( $r_{erkek} = .90$  ve  $r_{kadın} = .26$ ,  $z = 10.17$ ,  $p < .01$ ) ve fiziksel saldırı boyutu ile yaralama boyutu arasındaki ilişkide ( $r_{erkek} = .87$  ve  $r_{kadın} = .29$ ,  $z = 9.10$ ) erkeklerde kadınlara göre daha yüksek korelasyon bulunmuş ve z testi sonuçları anlamlı farkı doğrulamıştır. Psikolojik saldırganlık gösterenlerin fiziksel saldırıda bulunma olasılığı daha yüksek olarak düşünülmüş ve analiz sonucuna göre psikolojik saldırganlık ile fiziksel saldırı ( $r_{erkek} = .71$  ve  $r_{kadın} = .67$ ) arasında yüksek korelasyon

olduđu grlmřtr. Orijinal alıřmada leđin ayırt edici geerliđi de sınanmıřtır. Bilindiđi gibi ayırt edici geerlik (discriminant validity) birbiriyle iliřkili olmadıđı dřnlen deđiřkenlerin aralarında anlamlı iliřki olmadıđını gstermeyi amalamaktadır. Beklendiđi gibi, karřılıklı anlařma boyutu ile cinsel baskı boyutu ( $r = .03$ ) ve karřılıklı anlařma boyutu ile yaralama ( $r = .01$ ) boyutu arasında anlamlı iliřki olmadıđı grlmřtr.

atıřma Taktikleri leđi'nin uyarlama alıřması arařtırma kapsamında yapılmıř ve daha nce belirtildiđi gibi Algılanan Duygusal Sıkıntı leđi ve Evlilik Doyumu leđi'nde yapılan iřlemler uygulanmıřtır. n alıřma sonucunda 32 maddeden oluřan leđin faktr yapısı alıřma kapsamında incelenmiřtir. Temel bileřenler analizi yntemiyle yapılan varimax rotasyonu sonucunda, toplam deđiřmenin % 64'n aıklayan, zdeđerleri 1'in zerinde olan ve faktr ykleri .30'un zerinde olan  faktr elde edilmiřtir. Analiz sonucunda fiziksel saldırı ve yaralama boyutları birlikte birinci faktr oluřtururken, psikolojik saldırganlık boyutu ikinci faktr ve karřılıklı anlařma boyutu nc faktr oluřturmuřtur. Gvenirlik analizi sonularına gre Cronbach Alfa i tutarlık katsayısı fiziksel saldırı-yaralama boyutu iin .97; psikolojik saldırganlık boyutu iin .86; karřılıklı anlařma boyutu iin .79 bulunmuřtur. leđin varimaks rotasyonu sonrası faktr yapısı Tablo 2.5'de gsterilmiřtir. Arařtırma kapsamında, leđin yapı geerliđi ve ayırt edici geerliđi orijinal alıřmaya benzer řekilde sınanmıřtır. Yapı geerliđi kapsamında psikolojik saldırganlık boyutu ile fiziksel saldırı-yaralama boyutu arasındaki iliřkinin ( $r = .71, p < .001$ ) yksek olduđu grlmřtr. leđin ayırt edici geerliđi kapsamında karřılıklı anlařma boyutu ile fiziksel saldırı-yaralama boyutu arasındaki iliřkinin dřk olduđu saptanmıřtır ( $r = .19, p < .01$ ).

**Tablo 2.5** Çatışma Taktikleri Ölçeği'nin Varimaks Rotasyonu Sonrası Faktör Yapısı

<b>Madde</b>	<b>Fiziksel Saldırı -Yaralama</b>	<b>Psikolojik Saldırganlık</b>	<b>Karşılıklı Anlaşma</b>
26	.91		
24	.90		
10	.88		
14	.88		
9	.87		
15	.87		
20	.86		
17	.83		
19	.80		
12	.75		
23	.74		
31	.71		
6	.55		
30	.51		
21	.49		
8	.45		
5	.44		
4	.39		
27		.73	
3		.68	
16		.67	
29		.66	
28		.59	
22		.59	
13		.49	
11		.47	
32			.78
25			.74
18			.71
2			.68
1			.62
7			.52
<b>Açıklanan Toplam Varyans (%)</b>	33.31	20.66	10
<b>Özdeğerler</b>	46.92	11.12	5.9
<b>Cronbach Alfa</b>	.97	.86	.79

### 2.3. İŞLEM

Bu çalışma Ankara Üniversitesi Bilimsel Araştırma Projeleri Koordinasyon Birimi tarafından desteklenen ergenlik dönemiyle ilişkili kapsamlı bir projenin (Proje No: BAP 11B5358001) bir bölümünü oluşturmaktadır. Olumsuz yaşam olayları, ebeveyn-ergen ilişkisi ve ergenin psikososyal uyumu arasındaki ilişkilerin incelendiği projeye yaşları 12 ile 17 arasında değişen ergenler ve onların anneleri katılmıştır (Güre, Uçanok ve Ergül, 2011). Araştırmanın amacı doğrultusunda bu çalışmada sadece anne formu kullanılmış ve anne formunda yer alan Ekonomik Güçlükler İndeksi, Algılanan Duygusal Sıkıntı Ölçeği, Evlilik Problemleri Ölçeği ve Çatışma Taktikleri Ölçeği analizlere dahil edilmiştir.

Veri toplama için gerekli olan izin işlemleri tamamlandıktan sonra uygulamalar, Ankara şehir merkezindeki farklı semtlerde bulunan sekiz ilköğretim ve yedi ortaöğretim okulunda gerçekleştirilmiştir. Katılımcılara, 2011-12 öğretim yılı bahar döneminde, ilköğretim 6. ve 7. sınıf, ortaöğretim 9. ve 10. sınıf öğrencileri aracılığı ile ulaşılmıştır. Bilgilendirme-onam formları ve ölçekler kapalı zarf içerisinde evlere gönderilmiş ve rehber öğretmenlerden yardım alınarak yine kapalı zarf içerisinde anne formlarının toplanması sağlanmıştır. Araştırmanın hangi kurumlar tarafından yürütüldüğü, amacı ve uygulama yönergesi, iletişim adresi gibi bilgilerin yer aldığı “Anne Bilgi Formu”nun katılımcıda kalması sağlanmıştır. Böylelikle istedikleri herhangi bir zamanda araştırmacılarla iletişim kurmaları mümkün olmuştur. Okuma-yazma bilmediği ve okur-yazar ve ilkokul mezunu olduğu öğrenci formları ile tespit edilen 128 katılımcının evlerine gidilmiş ve ölçekler bir yüksek lisans ve iki lisans öğrencisi tarafından bireysel olarak

uygulanmıştır. Uygulamalar toplamda 14 Psikoloji Lisans ve 3 Gelişim Psikolojisi Yüksek Lisans öğrencisi tarafından gerçekleştirilmiştir. Katılımcılara “Anne Bilgi Formu’nda” yer alan bilgiler okunmuş, araştırmanın gizlilik ve gönüllülük esasına dayandığı bir kez daha vurgulanmıştır. Uygulama süresi 60-90 dakika arasında değişmiştir.



## BULGULAR

Araştırmanın temel amacı aile stres modeli çerçevesinde ekonomik güçlükler ve evlilik ilişkisi arasındaki bağlantıları ve bu bağlantıda kadınların algıladıkları duygusal sıkıntının aracı rolünü incelemektir. Bu temel amaç çerçevesinde yapılan istatistiksel analizler üç bölümde incelenmiştir. İlk bölümde araştırma kapsamındaki değişkenlere ait betimleyici istatistiklere yer verilmiştir. İkinci bölümde ekonomik güçlüklerin ekonomik baskı ve parasal endişeleri yordamadaki katkılarını incelemeye yönelik analiz sonuçlarına; üçüncü bölümde ekonomik güçlükler ile evlilik ilişkisi arasındaki bağlantıda algılanan duygusal sıkıntının aracı rolünü sınamaya yönelik analiz sonuçlarına yer almıştır.

Araştırmada temel analizler öncesinde veri temizleme işlemi kapsamında, kullanılan bütün değişkenlerin z puanları incelenmiş ve +3 ile -3 aralığı dışındaki 30 katılımcı analizlere dahil edilmemiştir. Ayrıca mahalonobis aralığı yoluyla çok yönlü aşırı değer taşıyan 5 katılımcı belirlenmiş ve analiz dışı bırakılmıştır. Veri temizleme işlemi sonunda evli olmayan 32 katılımcının da analiz dışında bırakılmasıyla analizlere 431 katılımcı üzerinden devam edilmiştir.

### 3.1 Araştırmada Yer Alan Değişkenlerle İlgili Betimsel İstatistikler

Temel analizlere geçmeden önce araştırmaya katılan toplam 431 katılımcının Ekonomik Güçlükler İndeksi, Algılanan Duygusal Sıkıntı Ölçeği, Evlilik Doyumu Ölçeği ve Çatışma Taktikleri Ölçeği'nden aldıkları puanların ortalamaları, standart sapmaları, bu ölçeklerden ve alt boyutlarından alınabilecek en

düşük ve en yüksek puanlar (beklenen ranj) ile araştırmaya katılan katılımcıların aldıkları en düşük ve en yüksek puanlar (gözlenen ranj) Tablo 3.1’de özetlenmiştir.

**Tablo 3.1** Ekonomik Güçlükler İndeksi, Algılanan Duygusal Sıkıntı Ölçeği, Evlilik Doyumu Ölçeği ve Çatışma Taktikleri Ölçeği’nden Alınan Ortalamalar, Standart Sapmalar ve Ranjlar

	<b>Ort.</b>	<b>SS</b>	<b>Beklenen Ranj</b>	<b>Gözlenen Ranj</b>
<b>Ekonomik Güçlükler İndeksi</b>				
Toplam Aylık Gelir	3.58	1.47	1-7	1-7
Kıt Kanaat Geçim	5.10	1.84	2-9	2-9
Maddi İhtiyaçlar	16.52	6.10	6-30	6-30
Harcama. Düzenlemeler/Kesintiler	49.62	9.50	26-78	26-78
Olumsuz Ekonomik Olaylar	25.14	5.99	15-45	15-38
Parasal Endişeler	11.18	5.27	5-25	5-25
<b>A. Duygusal Sıkıntı Ölçeği</b>	36.70	7.26	14-70	16-60
<b>Evlilik Doyumu Ölçeği</b>	6.04	1.31	1-7	1-7
<b>Çatışma Taktikleri Ölçeği</b>				
Fiziksel Saldırı-Yaralama	4.06	6.44	0-54	0-21
Psikolojik Saldırganlık	4.59	4.23	0-24	0-17
Karşılıklı Anlaşma	11.29	4.19	0-18	0-18

Ekonomik Güçlükler İndeksi’nin toplam aylık gelir boyutundan alınan yüksek puan, katılımcıların evlerine giren toplam gelirin yüksek düzeyde olduğu anlamına gelmektedir. Ancak anılan boyutun tersine indeksin kıt kanaat geçim boyutundan alınan puan artıka katılımcıların faturalarını ödemedelerine dair bildirimleri artmakta ve geçim sıkıntısı yaşadıklarını işaret etmektedir. Benzer şekilde maddi ihtiyaçlar boyutundan alınan puanın artması katılımcıların ihtiyaçlarını karşılayamadıklarını gösterirken harcamalarda düzenlemeler/kesintiler boyutundan

alınan yüksek puan sıklıkla ödemelerin ertelendiđi ve harcamaların sınırlandırıldıđını ifade etmektedir. Olumsuz ekonomik olaylar boyutundan alınan puanın artması katılımcıların işten çıkarılma gibi olumsuz olayları daha sık deneyimlediklerini; parasal endişeler boyutundan yüksek puan alınması ise parasal konularda yüksek düzeyde bir endişeyi bildirmektedir.

Algılanan Duygusal Sıkıntı Ölçeđi'nden alınan yüksek puan katılımcıların bildirdikleri stres düzeyinin arttıđını göstermektedir.

Evlilik Doyumu Ölçeđi'nde alınan puan ise katılımcıların ilişkilerine dair memnuniyetlerinin arttıđını göstermektedir.

Çatışma Taktikleri Ölçeđi'nin psikolojik saldırganlık ve fiziksel saldırı-yaralama boyutlarından alınan yüksek puan katılımcıların ilişkilerinde saldırganlık davranışlarının daha çok görüldüğüne işaret etmekte; karşılıklı anlaşma boyutundan alınan yüksek puan ise eşler arasındaki anlayış düzeyinin arttıđını göstermektedir.

**Tablo 3.2** Araştırmanın Değişkenlerine İlişkin Korelasyonlar

	1	2	3	4	5	6	7	8	9	10	11	12
1.Yaş												
2.Eğitim	.16**											
3.Aylık Gelir	.26***	.68***										
4.Olumsuz Eko.Olay	-.05	.03	.02									
5.Kıt Kanaat Geçim	-.16**	-.28***	-.49***	.16**								
6.Maddi İhtiyaçlar	-.13*	-.38***	-.55***	.10	.67***							
7.Har. Düzenleme/Kesinti	-.09	-.07	-.13*	.63***	.33***	.29***						
8.Parasal Endişeler	-.14**	-.26***	-.40***	.18***	.63***	.58***	.35***					
9.Duygusal Sıkıntı	-.06	-.10*	-.20***	.10	.31***	.36***	.17**	.41***				
10.Evlilik Doyumu	.07	-.07	.00	-.01	-.11*	-.17**	.00	-.24***	-.40***			
11.Karşılıklı Anlaşma	-.14*	-.01	-.04	.04	.05	.03	.18**	.12*	.08	-.14**		
12.Psikolojik Saldır.	-.15**	-.06	-.09	.09	.15**	.19***	.15**	.26***	.32***	-.41***	.41***	
13.Fizik.Sal.-Yaralama	-.04	-.08	-.10	.08	.08	.12*	.10	.17**	.18**	-.24***	.19**	.71***

\*\*\* p< .001, \*\* p< .01, \* p< .05

Tablo 3.2’de görüldüğü gibi kadınların yaşı ile eğitim düzeyi ( $r = .16, p < .01$ ) ve toplam aylık gelir ( $r = .26, p < .001$ ) arasındaki korelasyonlar olumlu yönde anlamlıdır. Buna ek olarak kadının yaşı ile Ekonomik Güçlükler İndeksi’nin kısıt kanaat geçim ( $r = -.16, p < .01$ ), maddi ihtiyaçlar ( $r = -.13, p < .05$ ) ve parasal endişeler ( $r = -.14, p < .01$ ) boyutları arasındaki korelasyonlar olumsuz yönde anlamlı bulunmuştur. Bu sonuçlara göre kadınların yaşı ilerledikçe daha rahat geçinmekte, maddi ihtiyaçlarını daha rahat karşılamakta ve geçimlerini sağlama konusunda daha az endişe duymaktadırlar. Bununla birlikte kadınların yaşı ile Çatışma Taktikleri Ölçeği’nin boyutları olan karşılıklı anlaşma ( $r = -.14, p < .05$ ) ve psikolojik saldırganlık ( $r = -.15, p < .01$ ) arasındaki korelasyonların olumsuz yönde anlamlı olduğu görülmüştür. Buna göre, kadınların yaşı arttıkça evlilik etkileşimlerindeki psikolojik saldırganlık davranışları azalmış ancak ilişkilerinde eşlerine daha az anlayış göstermişlerdir.

Kadınların eğitim düzeyi ile Ekonomik Güçlükler İndeksi’nin toplam aylık gelir ( $r = .68, p < .001$ ), kısıt kanaat geçim ( $r = -.28, p < .001$ ), maddi ihtiyaçlar ( $r = -.38, p < .001$ ), parasal endişeler ( $r = -.26, p < .001$ ) boyutları ve algılanan duygusal sıkıntı ( $r = -.10, p < .05$ ) arasındaki korelasyonlar anlamlıdır. Buna göre kadınların eğitim düzeyi arttıkça evlerine giren toplam gelirleri artmakta, geçimlerini sağlamaları kolaylaşmakta, maddi ihtiyaçlarını karşılamakta daha az zorlanmakta ve parasal konularda daha az endişelendikleri gibi daha az duygusal sıkıntı yaşamaktadırlar.

Ayrıca analizlerde toplam aylık gelir ile kısıt kanaat geçim ( $r = -.49, p < .001$ ), maddi ihtiyaçlar ( $r = -.55, p < .001$ ), harcamalarda düzenlemeler/kesintiler

( $r = -.13, p < .05$ ), parasal endişeler ( $r = -.40, p < .001$ ) ve duygusal sıkıntı ( $r = -.20, p < .001$ ) arasındaki korelasyonların olumsuz yönde anlamlı olduğu bulunmuştur. Bu yöndeki bulgular, daha fazla toplam aylık gelire sahip olduğunda kadının, daha az geçim zorluğu yaşadığını, maddi ihtiyaçlarını daha rahat karşılayabildiğini, harcamalarında daha az kesinti yaptığını gösterirken, gelir attıkça parasal endişelerin ve duygusal sıkıntılarının azaldığı saptanmıştır. Buna ek olarak, olumsuz ekonomik olaylar ile kıt kanaat geçim ( $r = -.16, p < .001$ ), harcamalarda düzenlemeler/kesintiler ( $r = -.63, p < .001$ ) ve parasal endişeler ( $r = .18, p < .001$ ) arasındaki korelasyonlar da anlamlıdır. Bu sonuçlara göre, kadınların daha fazla olumsuz ekonomik olaylar deneyimlemesiyle geçimleri zorlaşmakta, harcamalarında daha fazla düzenlemeler/kesintiler yapmakta ve parasal konularda daha fazla endişelenmektedirler.

Ekonomik baskının kıt kanaat geçim, maddi ihtiyaçlar, harcamalarda düzenlemeler/kesintiler boyutları ile algılanan duygusal sıkıntı ( $r_{\text{kıt kanaat geçim}} = -.31, p < .001$ ;  $r_{\text{maddi ihtiyaçlar}} = -.36, p < .001$ ;  $r_{\text{harcamalarda düzenlemeler/kesintiler}} = -.17, p < .01$ ) arasındaki korelasyonlar anlamlı bulunmuştur. Buna göre ekonomik baskı puanları arttıkça algılanan duygusal sıkıntı puanları da artmaktadır. Kıt kanaat geçim ve maddi ihtiyaçlar ile evlilik doyumu ( $r_{\text{kıt kanaat geçim}} = -.17, p < .01$ ;  $r_{\text{maddi ihtiyaçlar}} = -.17, p < .01$ ) arasındaki korelasyonlar olumsuz yönde; anılan boyutlar ile psikolojik saldırganlık ( $r_{\text{kıt kanaat geçim}} = .15, p < .001$ ;  $r_{\text{maddi ihtiyaçlar}} = .19, p < .001$ ) arasındaki korelasyonlar olumlu yönde anlamlıdır. Bu bulgulara göre, kadınların geçimleri zorlaştıkça ve maddi ihtiyaçları arttıkça evlilik doyumları azalmakta, etkileşimlerindeki psikolojik saldırganlık davranışları artmaktadır. Bununla birlikte harcamalarda düzenlemeler/kesintiler ile karşılıklı anlaşma ( $r = .18, p < .001$ )

arasındaki korelasyonlar ve maddi ihtiyalar ile fiziksel saldırı-yaralama ( $r = .12$ ,  $p < .05$ ) arasındaki korelasyonlar olumlu yönde anlamlı bulunmuştur. Buna göre, kadınların harcamalarında yaptıkları kesintilerin artmasıyla birlikte eşlerine yönelik anlayış düzeylerinin de arttığı bulunurken maddi ihtiyalarını karşılamakta zorlanan kadınların fiziksel saldırı-yaralama puanlarının da arttığı saptanmıştır.

Ayrıca tablo 3.2 de görüldüğü gibi, parasal endişeler ile duygusal sıkıntı ( $r = .41$ ,  $p < .001$ ), karşılıklı anlaşma ( $r = .12$ ,  $p < .05$ ) ve psikolojik saldırganlık ( $r = .26$ ,  $p < .001$ ) arasındaki korelasyonlar olumlu yönde, anılan değişken ile evlilik doyumu ( $r = -.24$ ,  $p < .001$ ) arasındaki korelasyonlar ise olumsuz yönde anlamlıdır. Bu sonuçlara göre parasal endişe puanları arttıkça evlilikteki doyumun azaldığı ve duygusal sıkıntı, karşılıklı anlaşma ve psikolojik saldırganlık puanlarının arttığı bulunmuştur.

Son olarak algılanan duygusal sıkıntı ile evlilik doyumu ( $r = -.40$ ,  $p < .001$ ) arasındaki korelasyonlar olumsuz yönde; anılan değişken ile psikolojik saldırganlık ( $r = .32$ ,  $p < .001$ ) ve fiziksel saldırı-yaralama ( $r = .18$ ,  $p < .01$ ) arasındaki korelasyonlar olumlu yönde anlamlıdır. Buna göre algılanan duygusal sıkıntı arttıkça evlilikteki doyumun azaldığı ve saldırganlık davranışlarının arttığı bildirilmiştir.

### **3.2 Ekonomik Güçlüklerin Ekonomik Baskı ve Parasal Endişeleri Yordamaya Katkıları**

Araştırmanın temel amaçlarından birisi ekonomik güçlüklerin ekonomik baskıyı ve parasal endişeleri ne ölçüde yordadığını incelemektir. Araştırmanın

hipotezine göre kadınların bildirimlerine dayalı ekonomik güçlükleri ifade eden toplam aylık gelir ve olumsuz ekonomik olaylar, nesnel ölçüm olan ekonomik baskıyı ve öznel ölçüm olan parasal endişeleri anlamlı düzeyde yordayacaktır. Bu amaca yönelik yapılan hiyerarşik regresyon analizlerinde Ekonomik Güçlükler İndeksi'nin toplam aylık gelir ve olumsuz ekonomik olaylar boyutlarından alınan toplam puanlar yordayıcı değişken; Ekonomik Güçlükler İndeksi'nin ekonomik baskı boyutu (kıt kanaat geçim, maddi ihtiyaçlar ve harcamalarda düzenlemeler/kesintiler) ve parasal endişeler boyutlarından alınan toplam puanlar yordanan değişken olarak ele alınmıştır.

Ekonomik Güçlükler İndeksi'nin ekonomik baskı alt boyutu olan **kıt kanaat geçim** puanlarının yordanmasına ilişkin regresyon analizi sonuçları ilk aşamada analize dahil edilen yaş ve eğitim düzeyi değişkenlerinin, kıt kanaat geçim puanlarındaki varyansın % 10'unu açıkladığını göstermiştir. Yaş ve eğitim düzeyi değişkenlerinin kıt kanaat geçim puanlarındaki varyansa yaptıkları katkı anlamlı olarak bulunmuştur ( $F_{2,324} = 18.49; p < .001$ ). İkinci aşamada Ekonomik Güçlükler İndeksi'nin toplam aylık gelir ve olumsuz ekonomik olaylar alt boyutları analize girildiğinde, açıklanan toplam varyans oranının % 28'e yükseldiği ve söz konusu değişkenlerin varyansa yaptığı katkının anlamlı olduğu görülmüştür ( $F_{4,322} = 30.92; p < .001$ ).

Her aşamada tek başına varyansa katkısı olan değişkenlerin beta değerleri incelendiğinde birinci aşamada yaş ve eğitim düzeyinin, ikinci aşamada ise toplam aylık gelir ve olumsuz ekonomik olayların kıt kanaat geçim puanının yordanmasında



anlamli katkilarinin olduđu g r lmektedir. Hiyerarşik regresyon analizi sonuları Tablo 3.3’de g sterilmiřtir.

Ekonomik baskı boyutunun **maddi ihtiyalar** alt boyutu puanlarının yordanmasına iliřkin regresyon analizi sonuları, ilk ařamada analize girilen yař ve eđitim d zeyi deđiřkenlerinin maddi ihtiyalar puanındaki varyansın % 18’ini aıkladığını g stermiřtir. Yař ve eđitim d zeyi deđiřkenlerinin maddi ihtiyalar puanındaki varyansa yaptıkları katkı anlamli olarak bulunmuřtur ( $F_{2,313} = 33.37$ ;  $p < .001$ ). İkinci ařamada Ekonomik G l kler İndeksi’nin toplam aylık gelir ve olumsuz ekonomik olaylar alt boyutları analize girildiđinde, aıklanan toplam varyans oranının % 34’e y kseldiđi ve s z konusu deđiřkenlerin varyansa yaptıkları katkının anlamli olduđu g r lm řt r ( $F_{4,311} = 39.76$ ;  $p < .001$ ).

Her ařamada tek bařına varyansa katkısı olan deđiřkenlerin beta deđerleri incelendiđinde birinci ařamada maddi ihtiyalar puanının yordanmasında yařın katkısı anlamsız bulunurken eđitim d zeyinin katkısının anlamli olduđu g r lm řt r. İkinci ařamada ise toplam aylık gelirin maddi ihtiyalar puanının yordanmasında anlamli katkılarının olduđu olumsuz ekonomik olayların ise katkısının anlamsız olduđu g r lmektedir. Hiyerarşik regresyon analizi sonuları Tablo 3.3’de g sterilmiřtir.

Ekonomik baskı boyutunun **harcamalarda d zenlemeler/kesintiler** alt boyutu puanlarının yordanmasına iliřkin regresyon analizi sonuları, ilk ařamada yař ve eđitim d zeyi deđiřkenlerinin toplam varyansa yaptıkları katkılarının anlamsız olduđu, ikinci ařamada Ekonomik G l kler İndeksi’nin toplam aylık gelir ve

olumsuz ekonomik olaylar alt boyutları analize girildiğinde, açıklanan toplam varyans oranının % 41'e yükseldiği ve söz konusu değişkenlerin varyansa yaptığı katkının anlamlı olduğu görülmüştür ( $F_{4,290} = 50.50; p < .001$ ).

Her aşamada tek başına varyansa katkısı olan değişkenlerin beta değerleri incelendiğinde birinci aşamada harcamalarda düzenlemeler/kesintiler puanının yordanmasında yaş ve eğitim düzey değişkenlerinin katkılarının anlamsız olduğu bulunmuştur. İkinci aşamada ise toplam aylık gelirin ve olumsuz ekonomik olayların, harcamalarda düzenlemeler/kesintiler puanının yordanmasında anlamlı katkılarının olduğu görülmektedir. Hiyerarşik regresyon analizi sonuçları Tablo 3.3'de gösterilmiştir.

**Tablo 3.3** Kıt Kanaat Geçim, Maddi İhtiyaçlar ve Harcamalarda Düzenlemeler/Kesintiler Puanlarının Yordanmasına İlişkin Hiyerarşik Regresyon Analizi Sonuçları

		R <sup>2</sup>	R <sup>2</sup> Değişim	B	Standart Hata	Beta	t	F Değişim
<b>Analiz Aşaması</b>		<b>Kıt Kanaat Geçim</b>						
1	Yaş	.10	.10	-.03	.02	-.11	- 2.09*	18.49***
	Eğitim			-.34	.06	-.28	-5.34***	
2	Yaş	.28	.27	-.01	.02	-.03	-.53	39***
	Eğitim			.08	.08	.07	1.09	
	T.Aylık Gelir			-.68	.08	-.55	-8.40***	
	Olumsuz Ekon. Olay			.04	.02	.14	2.86**	
		<b>Maddi İhtiyaçlar</b>						
1	Yaş	.18	.17	-.05	.06	-.05	-.94	33.37***
	Eğitim			-1.68	.21	-.41	-7.87***	
2	Yaş	.34	.33	.03	.05	.03	.53	38.21***
	Eğitim			-.20	.26	-.05	-.75	
	T.Aylık Gelir			-2.33	.27	-.55	-8.60***	
	Olumsuz Ekon. Olay			.08	.05	.08	1.65	
		<b>Harcamalarda Düzenlemeler/Kesintiler</b>						
1	Yaş	.01	.01	-.15	.09	-.09	-1.58	1.71
	Eğitim			-.24	.36	-.04	-.66	
2	Yaş	.41	.40	-.01	.07	-.01	-.15	98.15***
	Eğitim			.12	.38	.02	.32	
	T.Aylık Gelir			-1.02	.40	-.16	-2.55*	
	Olumsuz Ekon. Olay			1.01	.07	.63	13.82***	

\*\*\* p< .001, \*\* p< .01, \* p< .05

Ekonomik Güçlükler İndeksi'nin **parasal endişeler** boyutu puanlarının yordanmasına ilişkin regresyon analizi sonuçları, ilk aşamada analize girilen yaş ve eğitim düzeyi değişkenlerinin parasal endişeler puanlarındaki varyansın % 11'ini açıkladığını göstermiştir. Yaş ve eğitim düzeyi değişkenlerinin parasal endişeler puanlarındaki varyansa yaptıkları katkı anlamlı olarak bulunmuştur ( $F_{2,320} = 19.62$ ;  $p < .001$ ). İkinci aşamada Ekonomik Güçlükler İndeksi'nin toplam aylık gelir ve olumsuz ekonomik olaylar alt boyutları analize girildiğinde, açıklanan toplam varyans oranının % 21'e yükseldiği ve söz konusu değişkenlerin varyansa yaptığı katkının anlamlı olduğu görülmüştür ( $F_{4,318} = 20.72$ ;  $p < .001$ ).

Her aşamada tek başına varyansa katkısı olan değişkenlerin beta değerleri incelendiğinde birinci aşamada parasal endişeler puanının yordanmasında yaşın katkısının anlamsız olduğu, eğitim düzeyinin katkısının ise anlamlı olduğu bulunmuştur. İkinci aşamada ise toplam aylık gelir ve olumsuz ekonomik olayların, parasal endişeler puanının yordanmasında anlamlı katkıları olduğu görülmektedir. Hiyerarşik regresyon analizi sonuçları Tablo 3.4'de gösterilmiştir.

**Tablo 3.4** Parasal Endişeler Puanlarının Yordanmasına İlişkin Hiyerarşik Regresyon Analizi Sonuçları

Analiz Aşaması		R <sup>2</sup>	R <sup>2</sup> Değişim	B	Standart Hata	Beta	t	F Değişim
1	Yaş	.11	.10	-.08	.05	-.09	-1.65	19.62***
	Eğitim			-1.05	.19	-.30	-5.68***	
2	Yaş	.21	.20	-.02	.05	-.03	-.48	20.72***
	Eğitim			-.25	.24	-.07	-1.06	
	T. Aylık Gelir			-1.30	.25	-.37	-5.32***	
	Olumsuz Ekon. Olay			.15	.05	.17	3.42**	

\*\*\* p < .001, \*\* p < .01, \* p < .05

### **3.3 Ekonomik Güçlükler ile Evlilik İlişkisi Arasındaki Bağlantıda Algılanan Duygusal Sıkıntının Aracı Rolünün İncelenmesi**

Araştırmanın temel amaçlarından biri de kadınların yaşadığı ekonomik baskı ve parasal endişelerin evlilik ilişkisini ne ölçüde yordadığını ve bu ilişkide algılanan duygusal sıkıntının aracı rolünü incelemektir. Araştırmanın hipotezine göre kadınların bildirimlerine dayalı ekonomik baskı evlilik ilişkisini anlamlı olarak yordayacaktır ve bu ilişkiye algılanan duygusal sıkıntı aracılık edecektir. Araştırmanın diğer hipotezine göre kadınların bildirdiği parasal endişeler evlilik ilişkisini anlamlı olarak yordayacaktır ve bu ilişkiye algılanan duygusal sıkıntı aracılık edecektir.

Bu amaçla yapılan analizlerde Ekonomik Güçlükler İndeksi'nin ekonomik baskı (kıt kanat geçim, maddi ihtiyaçlar, harcamalarda düzenlemeler/kesintiler) ve parasal endişeler alt boyutlarından alınan toplam puan yordayıcı değişken, evlilik ilişkisi altında yer alan Evlilik Doyumu Ölçeği'nden ve Çatışma Taktikleri Ölçeği'nin alt boyutlarından (karşılıklı anlaşma, psikolojik saldırganlık, fiziksel saldırı-yaralama) alınan toplam puanlar yordanan değişken ve Algılanan Duygusal Sıkıntı Ölçeği'nden elde edilen toplam puan ise aracı değişken olarak ele alınmıştır.

#### **3.3.1 Ölçüm Modeli Sonuçları**

Ekonomik baskı ve parasal endişeler ile evlilik ilişkisi arasındaki ilişkide duygusal sıkıntının aracı rolünün sınanmasında Yapısal Eşitlik Modeli (YEM) kullanılmıştır. Analizlerde AMOS (22.0) programı kullanılarak Kovaryans Matrisleri

oluşturulmuş ve en yüksek olasılık (maximum likelihood estimation) ele alınmıştır. Veri incelendiğinde tek yönlü ve çok yönlü normallik sayıltısının sağlandığı (örn., skewness ve kurtosis) görülmüş, bu nedenle kovaryans matrisi kullanılmış ve Ki Kare değeri temel alınmıştır. Önerilen model ile verinin uyumu RMSEA (Root-Mean-Square Error of Approximation), CFI (Comparative Fit Indices) ve NFI (Normed Fit Index) ile değerlendirilmiştir. Modelin uyumuyla ilgili olarak  $X^2$  testinin örneklem büyüklüğüne duyarlı olması nedeniyle  $S/X^2$  oranı ölçütü de dikkate alınmıştır. Marsh ve Hocevar (1988)  $sd/x^2$  için 1/3 oranını iyi uyum, 1/5'e kadar olan uyumu ise yeterli uyum olarak değerlendirmiştir.

Yöntem bölümünde sözü edilen ölçek ve alt ölçek puanları modelde gösterge değişken olarak kullanılmıştır. Tek gösterge değişkenle temsil edilmiş olan Çatışma Taktikleri Ölçeği alt boyutları olan psikolojik saldırganlık ve karşılıklı anlaşma gizil değişkenlerinde gösterge değişken parselleme yöntemi kullanılarak iki eşit parçaya bölünürken (psikolojik saldırganlığı yordamak için psikolojik saldırganlık-1 ve psikolojik saldırganlık-2; karşılıklı anlaşmayı yordamak için karşılıklı anlaşma-1 ve karşılıklı anlaşma-2), Çatışma Taktikleri Ölçeği alt boyutu olan fiziksel saldırı-yaralama değişkeninde gösterge değişken parselleme yöntemi kullanılarak üç eşit parçaya (fiziksel saldırı-yaralamayı yordamak için fiziksel saldırı-yaralama-1, fiziksel saldırı-yaralama-2 ve fiziksel saldırı yaralama-3) ayrılmıştır. Bu yöntemde ölçek maddeleri rastgele bir şekilde eşit parçalara ayrılmakta ve bu eşit parçalar gösterge değişken olarak kullanılmaktadır. Bandolos (2002), parselleme yönteminin uyum indekslerini iyileştiren bir uygulama olduğunu belirtmektedir (Akt. Bayraktar, Sayıl ve Kumru, 2009). Türkiye'de yapılan

çalıřmalarda parselleme yönteminin kullanıldıđı görülmüřtür (Örn., Bayar ve Uçanok, 2012; Bayraktar, Sayıl ve Kumru, 2009; Soydař, 2011).

Arařtırmanın ilk modeli olan **ekonomik baskı modeli** için ölçüm modelleri, ekonomik baskı (kıt kanaat geçim, maddi ihtiyaçlar ve harcamalarda düzenlemeler/kesintiler), algılanan duygusal sıkıntı, evlilik doyumu, karřılıklı anlaşma (karřılıklı anlaşma-1 ve karřılıklı anlaşma-2), psikolojik saldırganlık (psikolojik saldırganlık-1 ve psikolojik saldırganlık-2), fiziksel saldırı-yaralama (fiziksel saldırı-yaralama-1, fiziksel saldırı-yaralama-2 ve fiziksel saldırı-yaralama-3) olmak üzere 4 gizil deđiřken ve 12 gösterge üzerinden test edilmiřtir. Sonuçta üretilen ölçüm modelinin veri ile  $[SBS\_X^2 (41, N = 431) = 69.40, p < .01, RMSEA = .04, NFI = .98, CFI = .99]$  çok iyi uyum gösterdiđi görülmüřtür. Ekonomik baskı modeli için, dođrulayıcı faktör analizi sonucunda elde edilen standardize edilmiř faktör yükleri ve gizil deđiřkende açıkladıkları varyans deđerleri ile üretilen ölçüm modelindeki gizil deđiřkenler arasındaki yapısal korelasyonlar Őekil 3.1'de sunulmuřtur.

Arařtırmanın ikinci modeli olan **parasal endiřeler modeli** için ölçüm modelleri; parasal endiřeler, algılanan duygusal sıkıntı, evlilik doyumu, karřılıklı anlaşma (karřılıklı anlaşma-1 ve karřılıklı anlaşma-2), psikolojik saldırganlık (psikolojik saldırganlık-1 ve psikolojik saldırganlık-2), fiziksel saldırı-yaralama (fiziksel saldırı-yaralama-1, fiziksel saldırı-yaralama-2 ve fiziksel saldırı-yaralama-3) olmak üzere 3 gizil deđiřken ve 10 gösterge deđiřken üzerinden test edilmiřtir. Sonuçta üretilen ölçüm modelinin veri ile  $[SBS\_X^2 (23, N = 431) = 43.81, p < .01, RMSEA = .05, NFI = .98, CFI = .99]$  çok iyi uyum gösterdiđi görülmüřtür. Parasal

endişeler modeli için doğrulayıcı faktör analizi sonucunda elde edilen standardize edilmiş faktör yükleri ve gizil değişkende açıkladıkları varyans değerleri ile üretilen ölçüm modelindeki gizil değişkenler arasındaki yapısal korelasyonlar Şekil 3.2’de sunulmuştur.

**Ekonomik baskı modeli** için üretilen ölçüm modelindeki gizil ve gösterge değişkenler arasındaki yapısal korelasyonlar incelendiğinde ekonomik baskının, aracı değişken olan algılanan duygusal sıkıntı, psikolojik saldırganlık ve fiziksel saldırı-yaralama ile olumlu yönde, evlilik doyumu ile olumsuz yönde ilişkili olduğu yönünde bulgular elde edilirken karşılıklı anlaşma ile ilişkili olmadığı görülmüştür. Duygusal sıkıntının ise psikolojik saldırganlık ve fiziksel saldırı-yaralama ile olumlu yönde, evlilik doyumu ile olumsuz yönde ilişkili olduğu; karşılıklı anlaşma ile ilişkisinin olmadığı bulunmuştur. **Parasal endişeler modeli** için üretilen ölçüm modelindeki gizil ve gösterge değişkenler arasındaki yapısal korelasyonlar incelendiğinde bulgular, parasal endişelerin, aracı değişken olan algılanan duygusal sıkıntı, karşılıklı anlaşma, psikolojik saldırganlık ve fiziksel saldırı-yaralama ile olumlu yönde, evlilik doyumu ile olumsuz yönde ilişkili olduğunu göstermiştir. Duygusal sıkıntı, evlilik doyumu ile olumsuz yönde, psikolojik saldırganlık ve fiziksel saldırı-yaralama ile olumlu yönde ilişkili bulunmuş ve duygusal sıkıntının karşılıklı anlaşma ile ilişkili olmadığı görülmüştür.



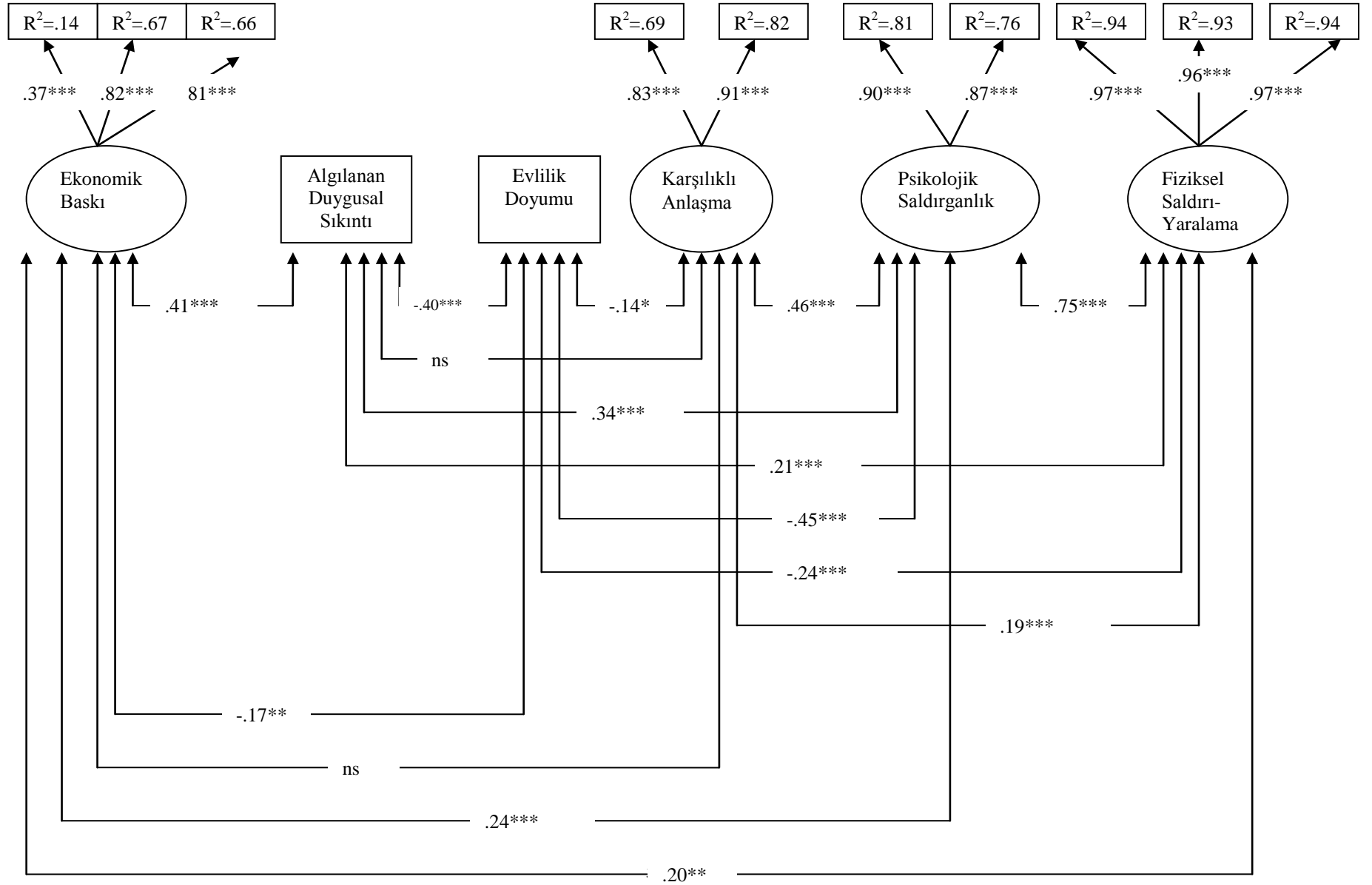

Şekil 3.1 Ekonomik Baskı için Ölçüm Modeli ve Gizil Değişkenler Arasındaki Yapısal Korelasyonlar

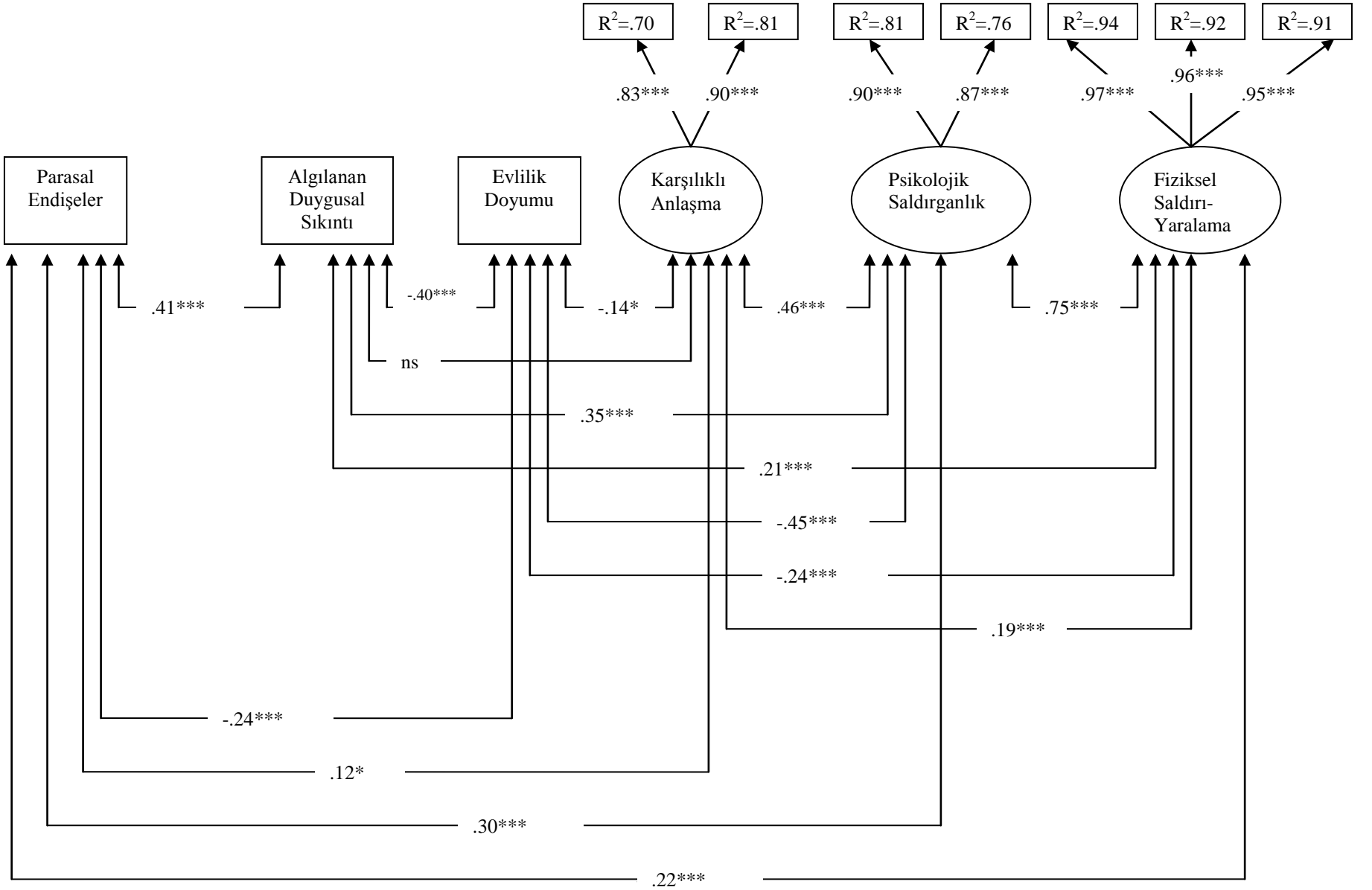

Şekil 3.2 Parasal Endişeler için Ölçüm Modeli ve Gizil Değişkenler Arasındaki Yapısal Korelasyonlar

### 3.3.2 Yapısal Eşitlik Modeli Sonuçları

Ekonomik baskı ve parasal endişeler ile evlilik ilişkisi arasındaki ilişkide algılanan duygusal sıkıntının aracı rolü incelenirken Holmbeck'in (1997) önerdiği yöntem izlenmiştir. Holmbeck (1997) aracı etki (mediated effects) ve dolaylı etki (indirect effects) olmak üzere iki tür ara etkiden (intervening effects) söz etmektedir. Bağımsız değişken (örn., ekonomik baskı, parasal endişeler) ve bağımlı değişken (örn., doyum) arasında başlangıçta istatistiksel olarak anlamlı olan bir ilişki, aracı değişkenin (örn, algılanan duygusal sıkıntı) analize alınmasıyla büyük oranda azaldığında aracı etkiden söz edilebilmektedir. Holmbeck'e (1997) göre bağımsız değişken ve bağımlı değişken arasındaki doğrudan yolun analize eklendiği model, bu ilişkinin analize eklenmediği modelle karşılaştırıldığında model uyumunun iyileşmemesi gerekmektedir. Ayrıca doğrudan yolun analize eklendiği modelde bağımlı ve bağımsız değişken arasındaki ilişkinin istatistiksel olarak anlamsız olması tam aracılık (full mediation) durumunu gösterirken; ilişkinin anlamlı ancak bu yola ilişkin standardize edilmiş değerinin düzeyinde bir miktar düşme gözlenmesi kısmi aracılık (partial mediation) durumunu göstermektedir.

Yordayıcı değişkenleri oluşturan Ekonomik Güçlükler İndeksi'nin ekonomik baskı boyutu nesnel, parasal endişeler boyutu ise öznel ölçüm olarak ele alınmıştır. Bu bölümde ilk olarak ekonomik baskının, daha sonra ise parasal endişelerin evlilik ilişkisini yordamasında duygusal sıkıntının aracı rolüne ilişkin yapısal eşitlik modeli analiz sonuçlarına yer verilmiştir.

### 3.3.2.1 Ekonomik Baskı Modelinin Sınanması

#### 3.3.2.1.1 Doğrudan Etki Modeli

Ekonomik baskı modeli için yapısal eşitlik modeli incelenmeden önce ekonomik baskı ile evlilik doyumu, karşılıklı anlaşma, psikolojik saldırganlık, fiziksel saldırı-yaralama arasındaki doğrudan ilişki incelenmiş [SBS\_ $X^2$  (38,  $N = 431$ ) = 128.74,  $p < .001$ , RMSEA = .08, NFI = .96, CFI = .97] model ile verinin iyi uyum gösterdiği görülmüştür. Ekonomik baskının, evlilik doyumundaki varyansın % 3'ünü, psikolojik saldırganlıktaki varyansın % 6'sını ve fiziksel saldırı-yaralamadaki varyansın % 4'ünü açıkladığı görülmüştür. Elde edilen sonuçlar ekonomik baskının evlilik doyumunu ( $\beta = -.19$ ,  $p < .01$ ) olumsuz yönde, psikolojik saldırganlığı ( $\beta = .25$ ,  $p < .001$ ) ve fiziksel saldırı-yaralamayı ( $\beta = .21$ ,  $p < .01$ ) olumlu yönde yordadığını gösterirken, ekonomik baskı ile karşılıklı anlaşma arasında anlamlı ilişki olmadığı görülmüştür.

#### 3.3.2.1.2 Aracı Etki Modeli

Ekonomik baskı aracı etki modeli için yapılan analizlerde bağımsız değişken (ekonomik baskı) ile bağımlı değişkenler (evlilik doyumu ve psikolojik saldırganlık) arasında var olan anlamlı ilişkinin, aracı değişken (duygusal sıkıntı) eklendiğinde anlamsızlaştığı görüldüğü için tam aracı modelin kullanılmasına karar verilmiştir. Elde edilen sonuçlara göre [SBS\_ $X^2$  (48,  $N = 431$ ) = 119.36,  $p < .001$ , RMSEA = .06, NFI = .96, CFI = .98] bu model ile verinin iyi uyum gösterdiği görülmüştür. Ekonomik baskının, algılanan duygusal sıkıntıyı ( $\beta = .41$ ,  $p < .001$ )

olumlu yönde yordadığı görülürken, duygusal sıkıntının evlilik doyumunu ( $\beta = -.41$ ,  $p < .001$ ) olumsuz yönde ve psikolojik saldırganlığı ( $\beta = .35$ ,  $p < .001$ ) olumlu yönde yordadığı bulunmuştur. Sonuçta algılanan duygusal sıkıntı aracı değişken olarak eklendiğinde, ekonomik baskı ile psikolojik saldırganlık ve evlilik doyumunu arasında başlangıçta anlamlı olan doğrudan ilişkinin anlamsız hale geldiği görülmüştür. Dolayısıyla, ekonomik baskı ile evlilik doyumunu ve psikolojik saldırganlık arasındaki ilişkide algılanan duygusal sıkıntı tam aracı rol oynamaktadır (bkz. Şekil 3.3). Fiziksel saldırı-yaralama açısından bakıldığında, ekonomik baskı ile fiziksel saldırı-yaralama arasındaki doğrudan ilişkinin algılanan duygusal sıkıntının eşitliğe dahil edilmesiyle .21'den .15'e düştüğü ve yapılan sobel testinde bu düşüşün anlamlı olduğu bulunmuştur ( $z = 2.34$ ;  $p < .05$ ). Ekonomik baskı modeli için kullanılmasına karar verilen doğrudan yolun analize eklendiği kısmi aracı modelin [SBS\_  $X^2$  (44,  $N = 431$ ) = 113.94,  $p < .001$ , RMSEA = .06, NFI = .96, CFI = .98] veri ile iyi uyum gösterdiği görülmüştür. Elde edilen ekonomik baskının duygusal sıkıntıyı ( $\beta = .40$ ,  $p < .001$ ) olumlu yönde, duygusal sıkıntının fiziksel saldırı-yaralamayı ( $\beta = .15$ ,  $p < .05$ ) olumlu yönde yordadığını göstermiştir. Sonuçta, ekonomik baskı ile fiziksel saldırı-yaralama arasındaki ilişkiye algılanan duygusal sıkıntının kısmi aracılık ettiği bulunmuştur. Duygusal sıkıntının ekonomik baskı ile karşılıklı anlaşma arasındaki ilişkide aracı rolüne bakıldığında, duygusal sıkıntı ile karşılıklı anlaşma arasındaki ilişkinin anlamsız olduğu görülmüştür. Dolayısıyla, Baron ve Kenny'nin (1986) aracı değişkenle bağımlı değişken arasında anlamlı ilişki olması gerektiğini söyleyen 3. kriteri karşılanmadığı için ekonomik baskı ile karşılıklı anlaşma arasındaki ilişkide duygusal sıkıntının aracı rolü incelenememiştir.

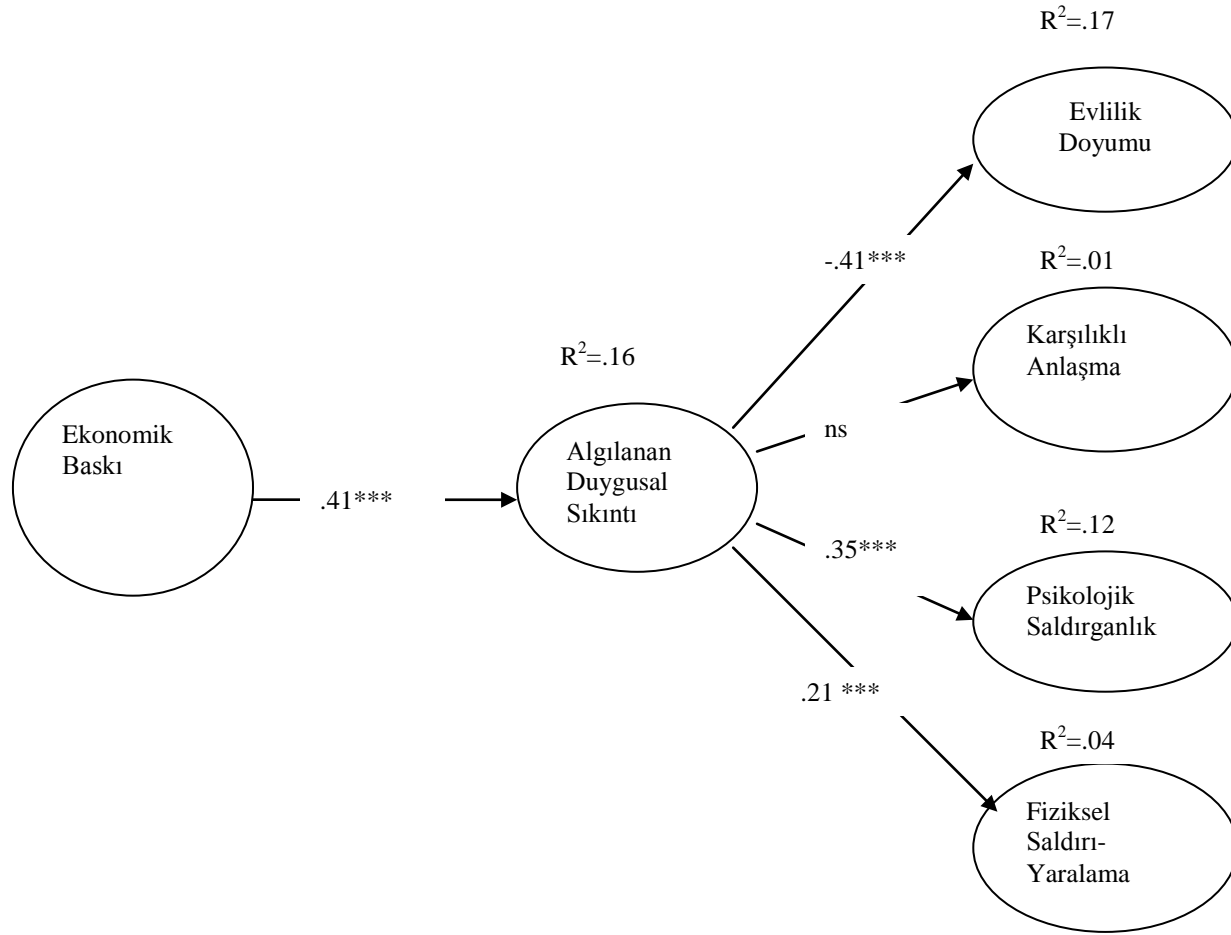

Şekil 3.3 Ekonomik baskı için tam aracı etki modeli

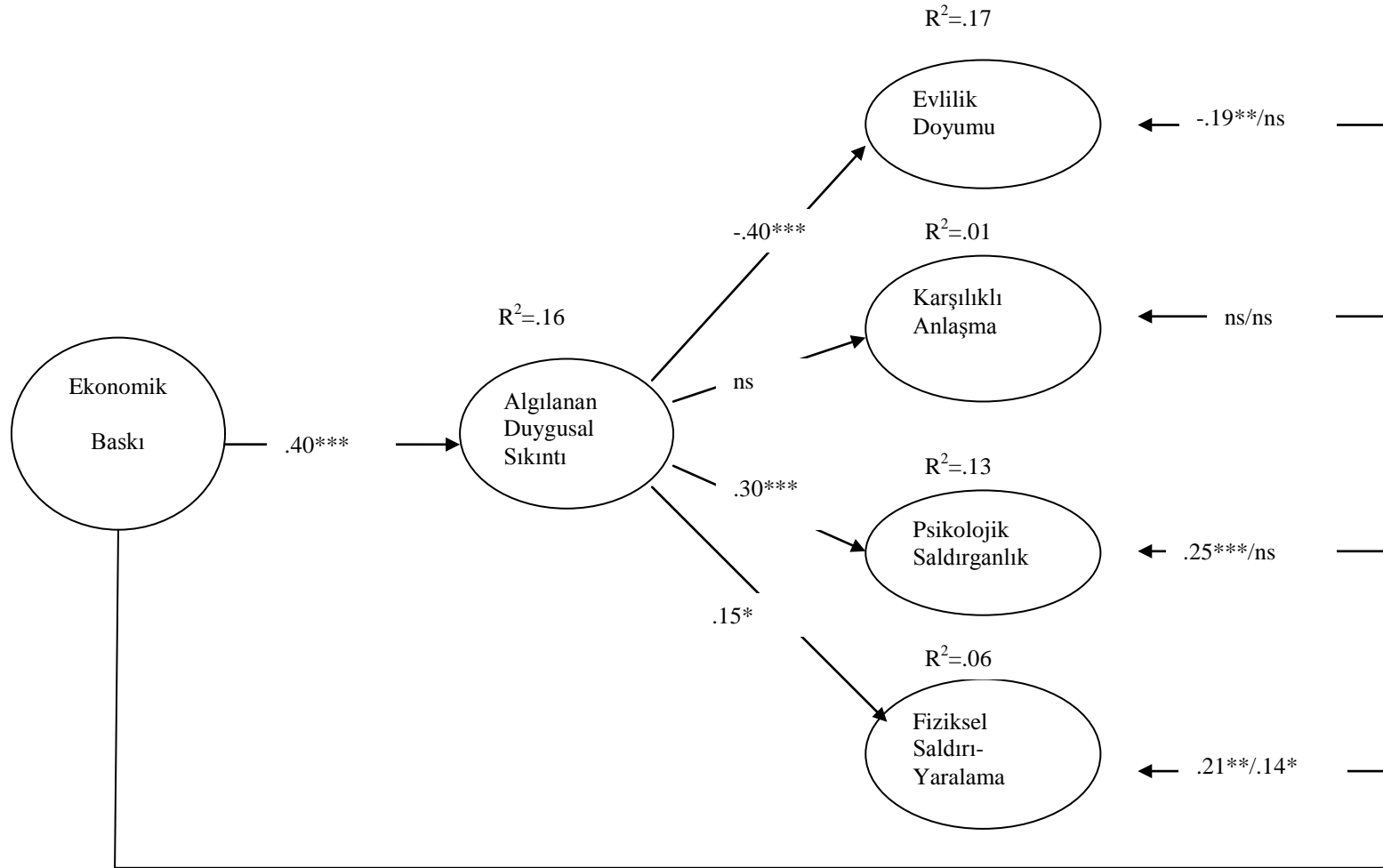

Şekil 3.4 Ekonomik baskı için kısmi aracı etki modeli

### 3.3.2.2 Parasal Endişeler Modelinin Sınanması

#### 3.3.2.2.1 Doğrudan Etki Modeli

Parasal endişeler modeli için yapısal eşitlik modeli incelenmeden önce parasal endişeler ile evlilik doyumu, karşılıklı anlaşma, psikolojik saldırganlık, fiziksel saldırı-yaralama arasındaki doğrudan ilişki incelenmiş [SBS\_ $X^2$  (22,  $N = 431$ ) = 99.51,  $p < .001$ , RMSEA = .09, NFI = .96, CFI = .97] model ile verinin iyi uyum gösterdiği görülmüştür. Parasal endişelerin, evlilik doyumundaki varyansın % 6'sını, karşılıklı anlaşmadaki varyansın %2'sini, psikolojik saldırganlıktaki varyansın % 9'unu ve fiziksel saldırı-yaralamadaki varyansın % 5'ini açıkladığı görülmüştür. Elde edilen sonuçlar parasal endişelerin evlilik doyumunu ( $\beta = -.24$ ,  $p < .001$ ) olumsuz yönde, karşılıklı anlaşmayı ( $\beta = .12$ ,  $p < .05$ ), psikolojik saldırganlığı ( $\beta = .29$ ,  $p < .001$ ) ve fiziksel saldırı-yaralamayı ( $\beta = .22$ ,  $p < .001$ ) olumlu yönde yordadığını göstermektedir.

#### 3.3.3.1.2 Aracı Etki Modeli

Parasal endişeler aracı etki modeli için yapılan analizlerde bağımsız değişken (parasal endişeler) ile bağımlı değişken (evlilik doyumu) arasında var olan anlamlı ilişkinin, aracı değişken (duygusal sıkıntı) eklendiğinde anlamsızlaştığı görüldüğü için tam aracı modelin kullanılmasına karar verilmiştir. Elde edilen sonuçlara göre [SBS\_ $X^2$  (30,  $N = 431$ ) = 99.87,  $p < .001$ , RMSEA = .07, NFI = .96, CFI = .97] bu model ile verinin iyi uyum gösterdiği görülmüştür. Elde edilen sonuçlar, parasal endişelerin duygusal sıkıntıyı ( $\beta = .42$ ,  $p < .001$ ) olumlu yönde



yordadığını; duygusal sıkıntının evlilik doyumunu ( $\beta = -.41, p < .001$ ) olumsuz yönde yordadığını göstermiştir. Sonuçta parasal endişeler ile evlilik doyumu arasında başlangıçta anlamlı bulunan doğrudan ilişkinin, duygusal sıkıntı aracı değişken olarak eklendiğinde anlamsız hale geldiği görülmüştür. Dolayısıyla, parasal endişeler ile evlilik doyumu arasındaki ilişkide algılanan duygusal sıkıntı tam aracı rol oynamaktadır (bkz. Şekil 3.5). Parasal endişeler ile psikolojik saldırganlık ve fiziksel saldırı-yaralama arasındaki ilişkide duygusal sıkıntının aracı rolü incelendiğinde, parasal endişeler ile psikolojik saldırganlık arasındaki doğrudan ilişkinin, duygusal sıkıntının eşitliğe dahil edilmesiyle .29'dan .18'e düştüğü ve yapılan sobel testi sonucunda bu düşüşün anlamlı olduğu bulunmuştur ( $z = 5.89; p < .001$ ). Parasal endişeler ile fiziksel saldırı-yaralama arasındaki doğrudan ilişkinin, duygusal sıkıntının eşitliğe dahil edilmesiyle .22'den .16'ya düştüğü ve yapılan sobel testi sonucunda bu düşüşün anlamlı olduğu görülmüştür ( $z = 5.13, p < .001$ ). Parasal endişeler modeli için kullanılmasına karar verilen doğrudan yolun analize eklendiği kısmi aracı modelin [ $SBS\_X^2 (26, N = 431) = 86.40, p < .001, RMSEA = .07, NFI = .97, CFI = .98$ ] veri ile iyi uyum gösterdiği görülmüştür. Elde edilen sonuçlar parasal endişelerin duygusal sıkıntıyı ( $\beta = .41, p < .001$ ) olumlu yönde yordadığını; duygusal sıkıntının psikolojik saldırganlık ( $\beta = .28, p < .001$ ) ve fiziksel saldırı-yaralamayı ( $\beta = .15, p < .05$ ) olumlu yönde yordadığını göstermiştir. Sonuçta ekonomik baskı ile psikolojik saldırganlık ve fiziksel saldırı yaralama arasındaki ilişkiye duygusal sıkıntının kısmi olarak aracılık ettiği bulunmuştur (bkz. Şekil 3.6). Parasal endişeler ile karşılıklı anlaşma arasındaki ilişkide duygusal sıkıntının aracı rolü incelendiğinde, parasal endişeler ile karşılıklı anlaşma arasında var olan anlamlı ilişkinin duygusal sıkıntının analize dahil edilmesiyle anlamsızlaştığı görülmüş ancak

duygusal sıkıntı ile karşılıklı anlaşma arasında anlamlı ilişkinin olmadığı da bulunmuştur. Dolayısıyla, Baron ve Kenny'nin (1986) aracı değişkenle bağımlı değişken arasında anlamlı ilişki olması gerektiğini söyleyen 3. kriteri karşılanmadığı için parasal endişeler ile karşılıklı anlaşma arasındaki ilişkide duygusal sıkıntının aracı rolü incelenememiştir (bkz. Şekil 3.6).

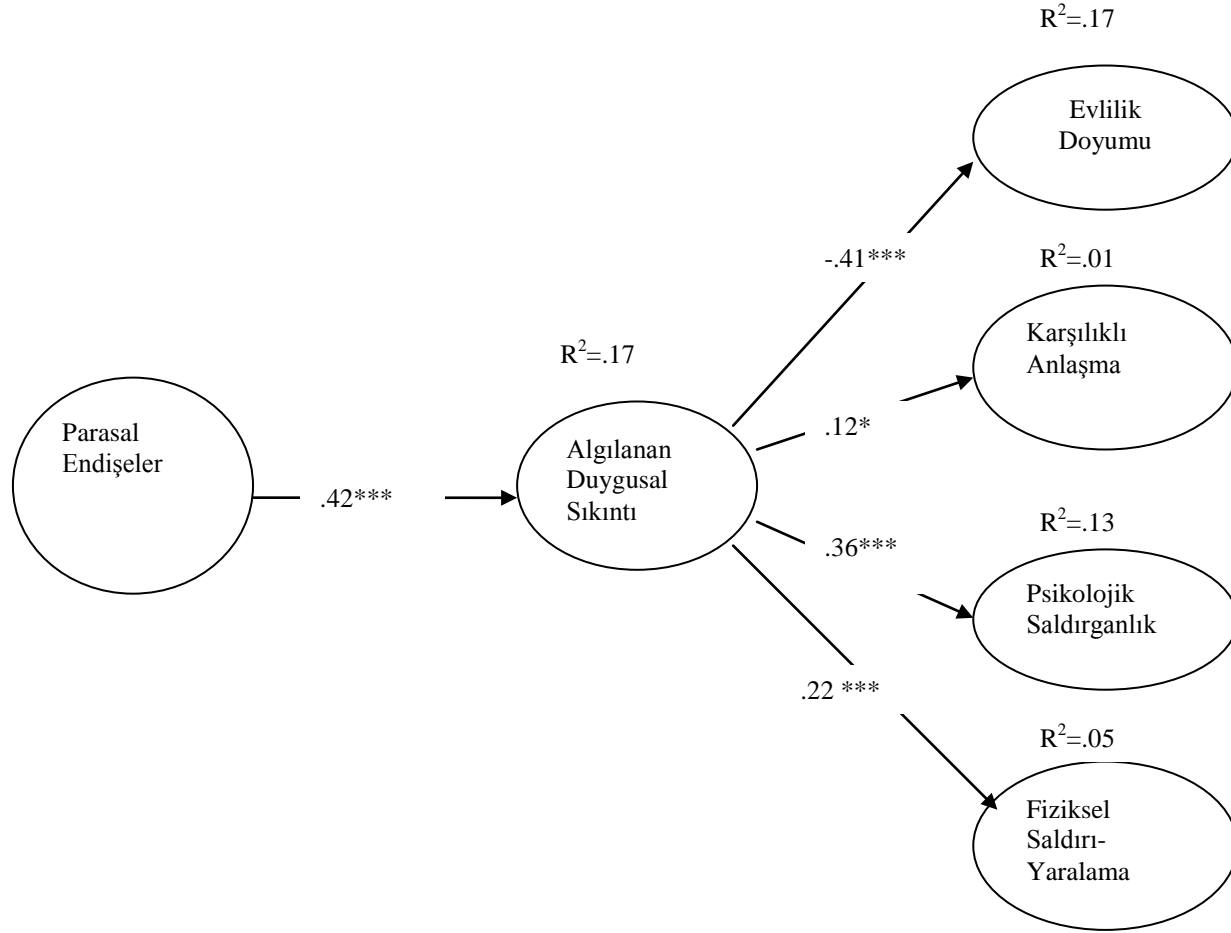

Şekil 3.5 Parasal endişeler için tam aracı etki modeli

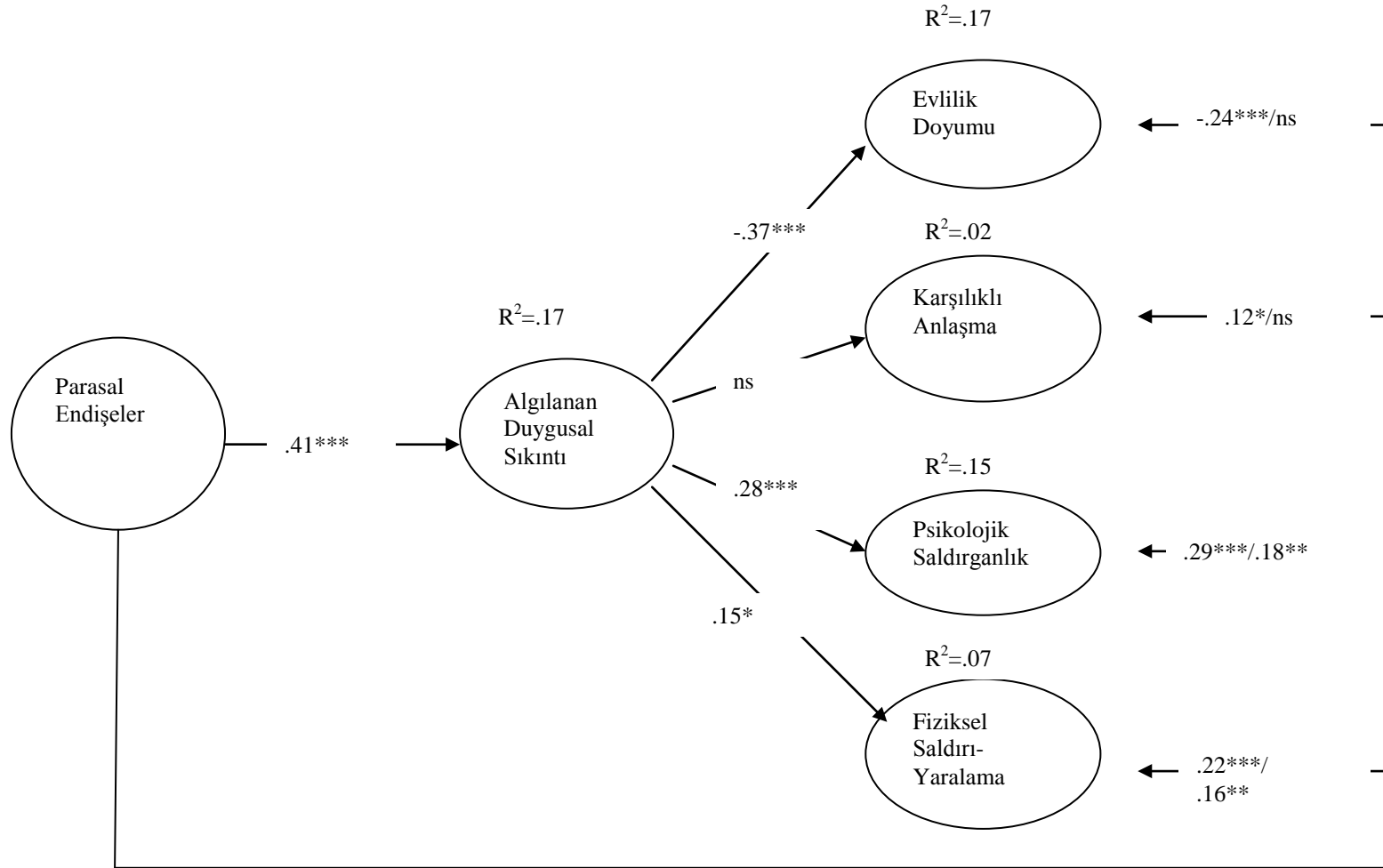

Şekil 3.6 Parasal endişeler için kısmi aracı etki modeli

## BÖLÜM 4

### TARTIŞMA

Araştırmanın temel amacı ekonomik güçlükler ile evlilik ilişkisi arasındaki bağlantıda algılanan duygusal sıkıntının aracı rolünü incelemektir. Anılan amaç çerçevesinde, araştırmanın hipotezleri verilere uygun istatistik analizlerle sınanmış ve elde edilen bulgular, ilgili alan yazın kapsamında aşağıda sırasıyla tartışılmıştır.

#### **4.1. Ekonomik Güçlüklerin Parasal Endişeler ve Ekonomik Baskıyı Yordamasına İlişkin Bulguların Tartışılması**

Aile stres modeline göre, ekonomik güçlüklerin aile süreçlerinde bozukluklara yol açması için öncelikle eşlerde ekonomik baskı yaratması gerekmektedir. Bu çerçevede çalışmamızda ilk olarak gelir düzeyi ve olumsuz ekonomik olaylardan oluşan ekonomik güçlüklerin, ekonomik baskı ve parasal endişeleri ne ölçüde yordadığı incelenmiştir. Araştırmanın ilk hipotezine göre, Ekonomik Güçlükler İndeksi'nin toplam aylık gelir boyutu, ekonomik baskı boyutu (kıt kanaat geçim, maddi ihtiyaçlar ve harcamalarda düzenlemeler/kesintiler) ile olumsuz yönde; olumsuz ekonomik olaylar boyutu ise ekonomik baskı boyutu ile olumlu yönde ilişkili olacaktır.

Analiz sonuçları, gelir düzeyinin, ekonomik baskının tüm boyutları (kıt kanaat geçim, maddi ihtiyaçlar, harcamalarda düzenleme/kesintiler) ile olumsuz yönde ilişkili olduğunu göstermiştir. Olumsuz ekonomik olaylar, ekonomik baskının sadece kıt kanaat geçim ve harcamalarda düzenleme/kesintiler boyutları ile olumlu

yönde ilişkili bulunurken ekonomik baskının maddi ihtiyaçlar boyutu ile ilişkili olmadığı görülmüştür. Buna göre bulgularımız gelir düzeyleri yükselen evli kadınların, geçinmekte zorlandıkları ve ihtiyaçlarını karşılamak için harcamalarında düzenlemeler ve kesintiler yaptıkları yönündeki bildirimlerinin azaldığını göstermiştir. Bunun yanında işten çıkarılma, ücrette kesinti gibi olumsuz ekonomik olaylar, evli kadınların daha fazla ekonomik baskı yaşamalarıyla sonuçlanmıştır.

Araştırmamızın bulguları ilgili alan yazındaki çalışmalarla benzer yönde bulgular ortaya koymuştur (Aytaç ve Rankin, 2009; Conger ve ark., 1992; 1993; Conger ve ark., 2002). Örneğin Conger ve arkadaşlarının (2002) çalışmasında, gelirleri kısıtlı olan ve işten çıkarılma gibi gelirlerini azaltacak olaylarla karşı karşıya kalan eşlerin yaşadıkları ekonomik baskı değerlendirilmiştir. Çalışmada bu tür ekonomik güçlükler yaşayan eşlerin faturalarını ödeyemedikleri, aylık ihtiyaçlarını karşılayamadıkları ve giderlerini ekonomik koşullarına göre düzenlemek zorunda kaldıkları görülmüştür. Ancak daha önce belirttiğimiz gibi çalışmamız olumsuz ekonomik olaylar ile ekonomik baskının maddi ihtiyaçlar boyutu arasında ilişki olmadığını ve bazı olumsuz ekonomik durumlarla karşı karşıya kalsalar da evli kadınların yiyecek, giyecek ve ev eşyalarını almakta zorlanmadıkları gibi ev ve arabalarını satın alabildiklerini ve sağlık hizmetlerinden faydalanabildiklerini göstermiştir. Farklı sonuçların, incelenen örneklem profilinden kaynaklanmış olabileceği düşünülmektedir. Örneğin çalışmamızda Ankara kent merkezinde yaşayan evli kadınların ekonomik güçlüklerle verdiği tepkiler incelenirken, diğer çalışmanın örneklemini Afrika kökenli Amerikalılar oluşturmaktadır. Anılan etnik grupta maruz kalınan ırk ayrımcılığı ekonomik güçlük yaşayan Afrika kökenli

ailelerin maddi ihtiyalarını karřılamalarında sıkıntılar yařamalarına neden olmuř olabilir.

Arařtırmamızın ikinci hipotezini sınamak amacıyla yapılan analiz sonuçlarında ise gelir düzeyinin parasal endiřeler ile olumsuz ynde; olumsuz ekonomik olayların ise parasal endiřeler ile olumlu ynde iliřkili olduėu grlmřtr. Buna gre, gelir düzeylerinin dřk olmasının yanı sıra yařamlarında daha kt bir eve tařınmak, bir akrabanın sorumluluėunu stlenmek gibi bazı olumsuz deėiřiklikler yařayan evli kadınlar, geimlerini saėlama konusunda endiřeler yařadıklarını bildirmişlerdir. Arařtırmamızın bulgularının, alan yazında olumsuz ekonomik kořulların parasal konulardaki endiřeleri arttırdıėı ynndeki bulgularla rtřtė grlmektedir (Dew, 2007; Kinnunen ve Felt, 2004). Anılan alıřmalar dar gelirli, iři olmayan veya borlanan eřlerin, evin geimini saėlama konusunda daha ok kaygılandıklarını ve iinde buldukları ekonomik kořullardan memnun olmadıklarını gstermiştir.

#### **4.2 Ekonomik Glkler ile Evlilik İliřkisi Arasındaki Baėlantıda Algılanan Duygusal Sıkıntının Aracı Rolnn İncelenmesi**

Arařtırmanın temel amacı, ekonomik glklerin eřlerde yarattıėı duygusal sıkıntılar aracılıėıyla evlilik iliřkisini etkilediėini ileri sren aile stres modelini lkemizde sınamaktır. Daha ncede alıřmamızın giriř blmnde belirtildiėi zere Berkowitz'in (1989) fke-saldırancılık hipotezinde (frustration-aggression hypothesis) bořanma, iřsizlik gibi birok fke uyandıran yařam olaylarının, insanların ve diėer canlıların olumsuz duygularını (umutsuzluk, fke vb.) arttırdıėı

bildirilmişti. Benzer şekilde, aile stres modelinde de yaşanan ekonomik güçlükler, Berkowitz'in (1989) hipotezinde ifade edildiği gibi eşlerin duygusal uyarılmasını ve olumsuz duygu durumunu arttıran sıkıntı verici durumları oluşturmaktadır. Modele göre, ekonomik güçlüklerin yarattığı duygusal sıkıntı, eşler arasındaki destekleyici davranışları azaltarak ilişkide daha fazla çatışma yaşanmasıyla sonuçlanmaktadır (Conger ve ark. 2010). Dolayısıyla, ekonomik güçlüklerin evlilik ilişkisinde yaşanan sorunlar üzerinde doğrudan anlamlı bir etkisi olsa da, bu etkinin yukarıda belirtilen nedenlerden dolayı duygusal sıkıntı aracılığıyla gerçekleştiği düşünülmektedir.

Aile stres modelini inceleyen çalışmalarda, ekonomik güçlüklerin nesnel (Aytaç ve Rankin, 2009; Conger ve ark., 1990; Hraba ve ark., 2000; Kwon ve ark., 2003; Robila ve Krishnakumar, 2005 vb.) ve öznel (Dew, 2007; Falconier, 2005; Gudmunson ve ark., 2007; Kinnunen ve Felt, 2004) olmak üzere farklı şekillerde değerlendirildiği görülmektedir. Çalışmamızda her iki ölçümün evlilik ilişkisi üzerindeki etkisi iki modelle sınanmış ve aşağıda ilk olarak nesnel daha sonra ise öznel ölçüme yönelik bulgular tartışılmıştır.

#### **4.2.1. Ekonomik Baskı ile Evlilik İlişkisi Arasındaki Bağlantıda Algılanan Duygusal Sıkıntının Aracı Rolüne İlişkin Bulguların Tartışılması**

Araştırmamızın temel amaçlarından biri ekonomik baskı ile evlilik ilişkisi arasındaki bağlantıların incelenmesidir. Çalışmamızın ilk modelinde, nesnel ölçüm olan ekonomik baskı ile evlilik ilişkisi arasındaki bağlantı ve bu bağlantıda algılanan duygusal sıkıntının aracı rolü incelenmiştir. Araştırmanın hipotezine göre ekonomik baskı (kıt kanaat geçim, maddi ihtiyaçlar ve harcamalarda düzenlemeler/kesintiler),



psikolojik saldırganlık ve fiziksel saldırı-yaralama ile olumlu yönde; karşılıklı anlaşma ve evlilik doyumu ile olumsuz yönde ilişkili olacak ve bu ilişkiye algılanan duygusal sıkıntı aracılık edecektir.

Ekonomik baskı boyutlarından biri olan kıt kanaat geçim, evli kadınların elektrik ve su gibi faturaları zamanında ödeyemediklerini ve evin giderlerini karşıladıktan sonra ellerinde kenara koymak için para kalmadığını ifade etmektedir. Maddi ihtiyaçlar boyutu ise evli kadınların her zaman evlerine istedikleri yiyecekleri ve giyecekleri alamadıkları, hastalandıklarında sağlık harcamalarını kolaylıkla karşılayamadıkları ve kendi ev ve arabalarına sahip olamadıkları anlamına gelmektedir. Son olarak harcamalarda düzenlemeler/kesintiler boyutu evli kadınların evin giderlerini karşılayamadıklarında gerekli olan parayı temin etmek için harcamalarında yaptıkları düzenlemeleri ve kesintileri ele almaktadır. Örneğin, evli kadınlar kirası daha az olan bir eve taşınarak, daha az su ve elektrik harcayarak ya da hali hazırda sahip olduğu eşyaları (araba, altın vb.) satarak kendilerini ekonomik olarak rahatlatmaya çalışmaktadır.

Araştırmamızın bulguları ekonomik baskı ile evlilik doyumu arasındaki ilişkiye duygusal sıkıntının tam aracılık ettiğini göstermiştir. Bulgular değerlendirildiğinde, ekonomik baskı yaşayan evli kadınların yaşamındaki önemli şeyleri kontrol edemedikleri, sorunlarıyla baş edemedikleri bunun yanı sıra stres, öfke ve üzüntü gibi olumsuz duygularının arttığı görülmüş ve bu durumun evlilik ilişkilerinde kendilerini daha az mutlu hissetmelerine neden olduğu saptanmıştır.

Ülkemizde yapılan çalışmada benzer olarak çiftlerin faturalarını zamanında ödeyemedikleri, ay sonunda para arttırıp birikim yapamadıkları ve geçimlerini kolaylaştırmak için giderlerinde düzenlemeler yaptıkları belirtilmiştir (Aytaç ve Rankin, 2009). Çalışmada bu tür ekonomik baskı yaşayan evli kadınların gün boyunca kendilerini yorgun ve mutsuz hissettikleri, daha kolay sinirlendikleri bunun sonucunda ise ilişkilerine dair olumlu duygularının azaldığı görülmüştür.

Amerika, Kore, Arjantin gibi daha gelişmiş ülkelerde yapılan çalışmalarda, çalışmamızla benzer olarak ekonomik baskının ilişkiden sağlanan doyumunu azalttığı bildirilmiştir (Conger ve ark., 1990; Falconier, 2005; Kwon ve ark., 2003). Örneğin Kore’de yapılan çalışmada, çiftlerin gelirlerinin evin giderlerini karşılamak için yetersiz olduğu görülmüştür. Çiftler ellerine daha fazla para geçmesi için önemli bazı ihtiyaçlarını almayı ertelemek gibi kesintiler yaptıkları gibi akraba ve arkadaşlarından borç para aldıklarını da bildirmişlerdir. Eşlerin geçimlerini sağlama konusunda yaşadıkları bu baskı çalışmamızda olduğu gibi eşlerin yaşamlarına dair kontrol duygularını ve baş etme becerilerini olumsuz yönde etkilemiş ve bu durum ilişkilerine dair memnuniyetlerinin azalmasına yol açmıştır. Benzer bir şekilde Çinli çiftlerin ekonomik zorlukları da kapsayan krizler karşısında yaşamları üzerindeki hakimiyeti kaybettikleri ve bunun sonucunda evliliklerinden daha az doyum sağladıkları görülmüştür (Chi ve ark., 2011).

Öte yandan ilgili alan yazında ekonomik baskı ile doyum arasındaki ilişkide duygusal sıkıntının yanı sıra evlilik etkileşimleri gibi farklı değişkenlerin aracı rolünün de irdelendiği görülmüştür (Conger ve ark., 1990; Dew, 2007; Falconier, 2005). Çalışmalarda eşlerin yaşadığı ekonomik baskının evlilik ilişkisindeki

düşmanca etkileşimleri (Conger ve ark., 1990; Falconier, 2005), parasal konularda yapılan tartışmaları (Dew, 2008) arttırıp, eşlerin birlikte geçirdiği zamanı azalttığı (Dew, 2008) belirtilmiştir. Evlilik etkileşimlerindeki bu bozuklukların ise evlilik doyumunu olumsuz yönde etkilediği ortaya konmuştur.

Görüldüğü gibi alan yazında elde edilen bulgular ekonomik sorunlarla mücadele eden evli kadınların, bu mücadeleyle başa çıkmada stres yaşadıklarını ve bu stresin evlilik ilişkilerine dair değerlendirmelerini olumsuz yönde etkilediğini göstermektedir. Çalışmamızda evlilik doyumunun aile süreçlerini nasıl etkilediği araştırılmamıştır. Ancak aile stres modeli çerçevesinde yapılan çalışmalar evlilik ilişkilerindeki doyumun azaldığını bildiren eşlerin boşanmayı daha fazla düşündüklerini göstermiştir (Conger ve ark., 1990; Hraba ve ark., 2000). Diğer çalışmalarda ise azalan evlilik doyumunun doğrudan boşanma oranlarını arttırdığı bildirilmektedir (Amato ve Previti, 2003; Gray ve Silver, 1990). Bu bulgular aile bütünlüğünün korunmasında evlilik doyumunun ne denli önemli olduğunu göstermesi açısından değerlidir.

Ayrıca araştırmamızın sonuçları ekonomik baskı ile psikolojik saldırganlık arasındaki ilişkide duygusal sıkıntının tam aracı rol oynadığını ortaya koymuştur. Bulgularımıza göre, ekonomik baskı yaşayan evli kadınlar hayatlarını yönetmekte zorlanmış, karşılaştıkları sorunlara etkili çözümler üretememiş ve ani stresler yaşamaya başlamışlardır. Evli kadınların duygusal yaşamlarındaki bu bozukluklar onların etkileşimde buldukları insanlara zarar verme isteklerini tetiklemiş ve tehdit etme, suçlama, bağırma ve eleştirme gibi psikolojik saldırılar içeren davranışlara yol açmıştır. Öfke-saldırganlık hipotezi (Berkowitz, 1989) çerçevesinde bakıldığında,

yaşam standartlarını korumayı ve evin temel ihtiyaçlarını karşılamayı amaçlayan evli kadınların bu hedeflerine ulaşamamaları, onların duygusal yaşamlarını altüst ederek saldırgan davranışlarını tetiklemiş olabilir. Anılan bulgu aile stres modeli kapsamında yapılan çalışmalarla örtüşmektedir (Conger ve ark., 1992; 1993; Conger ve ark., 2002; Hraba ve ark., 2000; Robila ve Krishnakumar, 2005). Örneğin Amerika'da yapılan bir çalışmada Afrika kökenli Amerikalı aileler, evlerine giren gelirle evin harcamalarını karşılayamadıklarında ve planladıkları ödemeleri erteleyip tasarruf yapmak zorunda kaldıklarında üzerlerinde baskı hissetmişlerdir (Conger ve ark., 2002). Bu ekonomik baskı onların hayal kırıklığı ve umutsuzluk gibi olumsuz duyguları günlük yaşamlarında daha fazla yaşamalarına, kendilerini çevreden daha fazla soyutlayıp geçmişe takılıp kalmalarına neden olmuştur. Duygusal yaşamları zedelenen eşlerin, birbirlerini daha fazla eleştirdiği, aşağılayıcı cümleler kurarak, düşmanlık göstererek ve zora başvurarak birbirlerine zarar vermeye çalıştıkları görülmüştür.

Alan yazında psikolojik saldırganlık tanımlanırken saldırganlık kapsamında yer alacak davranışların belirlenmesi oldukça güçtür. Çalışmamızda psikolojik saldırganlık davranışları eleştiri, bağırma, aşağılama gibi sözel içerikli saldırıların yanı sıra odayı öfkeyle terk etmek gibi sözel içerikli olmayan davranışları da içermektedir. Aile stres modeli kapsamında yapılan çalışmaların bazılarında psikolojik saldırganlık eleştiri ve aşağılama gibi sözel içerikli davranışlarla, bazı çalışmalarda ise öfke ve düşmanlık gibi sözlü olmayan davranışlarla değerlendirilmiş ve çalışmamızla benzer sonuçlar elde edilmiştir (Conger ve ark., 1992; 1993; Hraba ve ark., 2000; Robila ve Krishnakumar, 2005). Örneğin öfke temelli davranışları psikolojik saldırganlık kapsamında inceleyen çalışmalarda, ekonomik baskının

yarattığı depresif duygu durumunun eşlerin etkileşimlerinde karşılıklı olumsuzluk, öfkeyle reddetme ve zora başvurma gibi psikolojik saldırıların daha fazla görülmesine yol açtığı bulunmuştur (Conger ve ark., 1992; 1993). Çek Cumhuriyeti ve Romanya’da yapılan çalışmalarda ise ekonomik baskının aile stres modeli çerçevesinde evlilikteki eleştiri ve bağırma gibi sözel içerikli saldırganlık davranışlarını arttırdığı görülmüştür (Hraba ve ark., 2000; Robila ve Krishnakumar, 2005).

Çalışmamızda, saldırganlığın incelenen diğer boyutunu fiziksel saldırı-yaralama boyutu oluşturmaktadır. Araştırmamızın bulguları, ekonomik baskı ile fiziksel saldırı-yaralama arasındaki ilişkiye duygusal sıkıntının kısmi aracılık ettiğini ortaya koymuştur. Ayrıca, ekonomik baskı ile fiziksel saldırı-yaralama arasındaki doğrudan ilişkinin anlamlı olduğu görülmüştür. Buna göre, ailenin tüm gelir kaynakları aylık masraflar için yeterli olmadığında ve bu olumsuz koşullara uyum sağlayabilmek için bütçelerinde kesintiler yaptıklarında evli kadınların yaşadığı bu ekonomik baskı, doğrudan evlilik etkileşimlerindeki fiziksel şiddet oranlarını arttırmıştır. Bununla birlikte, parasal konularda yaşadıkları bu baskı sonucunda kadınlar yaşamlarını istedikleri gibi yönlendirememişler ve beklenmedik stresler duygusal yaşamlarını kolaylıkla zedeleyebilmiştir. Duygusal dengeleri bozulan evli kadınlar, tokat atma, boğazını sıkma gibi eşlerinin fiziksel sağlığını tehdit eden saldırılarda bulduklarını bildirmişlerdir. Kadınların eşlerine uyguladığı fiziksel saldırıların bir yönünü de yaralama davranışları oluşturmuş ve eşleri morluk ve kırık gibi yaralanmalar nedeniyle doktora gitmişlerdir. Araştırmamızda elde edilen bu yöndeki bulgular, stresli yaşam olaylarının yol açtığı olumsuz duygular aracılığıyla

saldırıcılığı tetiklediğini ileri süren öfke ve saldırganlık hipotezini (Berkowitz, 1989) desteklemiştir.

Sosyal psikoloji alanyazında yapılan çalışmalar erkeklerin kadınlara göre daha saldırgan olduğunu (Bettencourt ve Miller, 1996; Eagly ve Steffen, 1986; Spence ve Helmreich, 1978 vb.) ancak kadınların da evlilik ilişkilerinde erkekler kadar yüksek oranda şiddet uyguladıklarını (Scanzoni, 1978; Straus, 1980; Straus ve Gelles, 1986; 1990 vb.) göstermiştir. Kadınların şiddet uygulamalarının % 0.2'si erkeğin yaralanmasıyla sonuçlanırken, erkeklerde bu oran % 1.2'ye çıkmaktadır (Stets ve Straus, 1990). Görüldüğü üzere, kadınlar evlilik etkileşimlerinde erkekler kadar saldırgan olabilirken, kadınların saldırıları daha az oranda yaralanmaya neden olmaktadır. Nitekim çalışmamızda fiziksel saldırganlık, yaralama boyutuyla birlikte yer almış ve bulgularımız ekonomik sorunlar yaşayan evli kadınların eşlerine fiziksel şiddet uyguladıklarını ve onları yaraladıklarını göstermiştir.

Aile stres modeli çerçevesinde, ekonomik güçlükler ile fiziksel saldırganlık arasındaki ilişkinin sınırlı sayıdaki çalışmada incelendiği (Cutrona ve ark., 2003; Gudmunson ve ark., 2007; Hraba ve ark., 2000) ancak bu çalışmalarda fiziksel saldırganlığın ayrı bir boyut olarak ele alınmayıp psikolojik saldırganlıkla birlikte irdelendiği görülmüştür. Çek Cumhuriyeti'nde yapılan çalışmada (Hraba ve ark., 2000), eşlerin sahip oldukları gelirlerin evlerinin masrafları için yeterli olmadığı ve borç almak gibi bazı girişimlerde buldukları bildirilmiştir. Anılan çalışmada eşlerin yaşadığı bu ekonomik baskının, onların huzursuz bir duygu durumuna girmelerine neden olduğu ve bunun sonucunda eşleriyle yaşadıkları anlaşmazlıklarda

psikolojik saldırıların yanı sıra itmek gibi fiziksel saldırılara daha çok başvurdukları görülmüştür.

Ayrıca ekonomik güçlüklerle evlilik çatışması arasındaki doğrudan ilişkinin incelendiği Cutrona ve arkadaşlarının (2003) Amerika’da yaptıkları çalışmalarında, çalışmamızdan farklı olarak ekonomik baskının evlilik etkileşimlerinde fiziksel şiddeti de içeren düşmanlık davranışlarıyla doğrudan ilişkili olmadığı yönünde bulgular elde edilmiştir. Bu farklı yöndeki sonuçlar (Cutrona ve ark., 2003; Hraba ve ark., 2000), ekonomik baskının doğrudan ya da dolaylı olarak fiziksel saldırganlığa yol açıp açmadığı konusunda genel çıkarımların yapılmasını güçleştirmektedir.

Son olarak, çalışmamızda ekonomik baskı ile karşılıklı anlaşma arasındaki doğrudan ilişkilerin anlamlı olmadığı, başka deyişle ekonomik baskının yarattığı duygusal sıkıntıların, evli çiftlerin eşlerine destek olmalarında ve anlaşmazlık durumlarında uzlaşmaya çalışma davranışlarında herhangi bir farklılık yaratmadığı görülmüştür. Benzer şekilde yapılan bir çalışmada, eşin duygularını ve ruh halini desteklemek ya da anlayış göstermek gibi olumlu davranışların ekonomik baskıdan etkilenmediği ortaya konmuştur (Falconier, 2005). Öte yandan başka bir çalışmada, ekonomik baskı yaşayan eşlerin psikolojik sorunlarının artması sonucunda, anlaşmayı da kapsayan evlilik uyumlarında azalma olduğu bildirilmiştir (Kinnunen ve Felt, 2004). Conger ve arkadaşlarının (2002) çalışmasında da benzer olarak yaşadıkları ekonomik baskı sonucunda eşlerin kendilerini değersiz, başarısız ve mutsuz olarak değerlendirdikleri görülmüştür. Yaşam enerjileri düşen ve benlikleri hakkında olumsuz değerlendirmeleri benimseyen eşlerin ilişkilerinde eşlerine daha uzak davrandığı, olumlu iletişimlerini içeren destekleyici davranışlara daha az

başvurdukları yönünde sonuçlar elde edilmiştir. Görüldüğü gibi, çalışmamızdan elde edilen sonucun ilgili alan yazındaki sınırlı ve benzer yöndeki çalışmalarla karşılaştırıldığında yorumlanması güç bir bulgu olduğu dikkat çekmektedir. Anılan çalışmalarda farklı sonuçların elde edilmesi, sözü edilen değişkenler arasındaki ilişkiler irdelenirken kullanılan ölçeklerin işevuruk tanımından kaynaklanmış olma olasılığını düşündürebilir.

#### **4.2.2. Parasal Endişeler ile Evlilik İlişkisi Arasındaki Bağlantıda Algılanan Duygusal Sıkıntının Aracı Rolüne İlişkin Bulguların Tartışılması**

Araştırmanın ikinci modelinde öznel ölçüm olan parasal endişeler ile evlilik ilişkisi arasındaki bağlantı ve bu bağlantıda algılanan duygusal sıkıntının aracı rolü incelenmiştir. Araştırmamızın hipotezine göre parasal endişeler psikolojik saldırganlık ve fiziksel saldırı-yaralama ile olumlu yönde; karşılıklı anlaşma ve evlilik doyumu ile olumsuz yönde ilişkili olacak ve bu ilişkiye algılanan duygusal sıkıntı aracılık edecektir. Analizler sonucunda parasal endişeler boyutu ile evlilik doyumu arasındaki ilişkide algılanan duygusal sıkıntının tam aracı rol oynadığı bulunurken; parasal endişeler ile psikolojik saldırganlık ve fiziksel saldırı-yaralama arasındaki ilişkiye algılanan duygusal sıkıntının kısmen aracılık ettiği görülmüştür. Öte yandan, parasal endişeler ile karşılıklı anlaşma arasındaki doğrudan ilişkinin anlamlı olduğu ancak bu ilişkiye duygusal sıkıntının aracılık etmediği görülmüştür.

Evli kadınların parasal endişeleri konusundaki bildirimleri, gelecekte geçimlerini sağlayamama, sağlık harcamalarının karşılayamama, parasal konulardaki kaygıları ve bu kaygılarından dolayı uyumakta güçlük çekmeleri yönündedir.



Araştırmamızın bulguları evli kadınların, yaşadıkları parasal endişelere bağlı olarak yaşamlarını planlamada başarısız olduklarını, kontrolleri dışında gelişen olayların arttığını ve onları yıpratıcı düzeyde üzüntüler yaşadıklarını göstermiştir. Bu durum evli kadınların eşleriyle ilişkilerini etkilemiş ve evliliklerinden sağladıkları doyumun azalmasına yol açmıştır. Çalışmamızın sonuçlarıyla benzer yönde, yapılan bir çalışmada sahip oldukları ekonomik koşullardan memnun olmayan ve her ay faturalarını ödeyemedikleri için endişelenen eşlerin yemek yemek istememek gibi depresif duyguları daha fazla bildirdiği ve depresif eşlerin evliliklerinde daha az mutlu oldukları görülmüştür (Dew, 2007).

Ayrıca çalışmamızın bulguları parasal endişelerin yarattığı duygusal sıkıntıların evli kadınların, evlilik etkileşimlerindeki suçlama ve vurmakla tehdit etme gibi psikolojik saldırganlık davranışlarını; eşinin kolunu bükme, itme gibi fiziksel şiddet davranışlarını ve eşlerinin vücudunda kırık oluşması gibi yaralama davranışlarını belli bir ölçüde arttırdığını göstermiştir. Benzer şekilde, aile stres modeli kapsamında yapılan bir çalışmada psikolojik ve fiziksel saldırganlık davranışlarının artmasında parasal endişelerin rolü olduğu bildirilmiştir (Gudmunson ve ark., 2007). Anılan çalışmada, ekonomik koşullarından memnun olmayan ve maddi konularda endişelenen eşlerin duygusal yaşamlarındaki dengenin, yemek ve uyku düzenlerinin bozulduğu ve sosyal ilişkilerinde yalnızlaştıkları ve mutsuzluk oldukları gözlemlenmiştir. Bu çiftler tartışmalarda birbirlerine yüksek sesle bağırarak ve çoğunlukla kavgaları sonrasında birbirlerine vurmuş ya da sert cisimler fırlatmışlardır.

İlgili alan yazında ulařılabilen kaynaklar çerçevesinde, olumsuz ekonomik kořullardan dolayı duyulan endiřenin evlilik iliřkisi üzerindeki etkisini inceleyen sınırlı sayıda çalıřma olmakla birlikte benzer yönde sonuçlara ulařılmıřtır (Dew, 2007; Falconier, 2005; Gudmunson ve ark., 2007; Kinnunen ve Felt, 2004). Örneđin, Finlandiya’da yapılan çalıřmada ekonomik baskı yařayan eřlerin gelirlerinin yetersiz olmalarından dolayı üzüldükleri ve bu üzüntülerinin dikkatleri toplamakta güçlük çekmelerine yol açtıđı bildirilmiřtir. Duygusal yařamlarındaki bu bozukluklar masrafların karřılanması, çocuklarla iliřkiler gibi birçok önemli konuda birbirleriyle çatıřmalarına ve iliřkilerindeki uyumun bozulmasına yol açmıřtır (Kinnunen ve Felt, 2004).

Özetle, çalıřmamız Ankara kent merkezinde ekonomik güçlükler yařayan evli kadınların, bu durumdan nasıl etkilendikleri ve bunun evlilik iliřkilerine nasıl yansadıđına iliřkin ilgili alan yazına önemli bilgiler sunmuřtur. Çalıřmamızda Türk kültüründe kadınların evliliklerini deđerlendirirken ve eřleriyle etkileřimlerinde nasıl bir tutum benimseyeceklerine karar verirken sahip oldukları ekonomik kořulların önemli bir belirleyici olduđu dikkat çekmektedir. Dolayısıyla, evli kadınların aylık gelirleri ve bu gelire dair algıları aile süreçleri için oldukça önemli görölmektedir. Arařtırmamızda yař grubu ne olursa olsun (28-61) kadınların evlilik hayatı boyunca maddi sıkıntı yařamak istemedikleri ve bu beklentileri gerçektelemediđinde duygusal yařamlarında sorunlar yařadıkları bulunmuřtur. Tutarsız ve çalkantılı bir duygusal yařama sahip olmak onların iliřkilerine dair duygularını ve eřlerine yönelik tutumlarını da etkilemiřtir. Kadınlar iliřkilerinde daha az mutlu olduklarını bildirmiř, eřleriyle iletiřim kurarak eřlerinin kiřiliklerini ve benlik saygılarını zedeleyecek saldırılarda bulunmuř ve eřlerine fiziksel řiddet uygulamıřlardır. Evli kadınların

algularını deęerlendirdiđimizde geimlerini saęlama konusundaki endiřelerin ekonomik baskıyla benzer bir sre izlediđi grlmřtr.

Grlyor ki parasal sorunlar aile ii iletiřimde, iinde mutsuzluęu ve řiddeti barındıran bir sre bařlatmaktadır. alıřmamız ekonomik glklerin ve ekonomik glklere dair algının psikolojik ve fiziksel řiddeti tetiklediđini gstermiřtir. Aile ii řiddet, eřlerin ve zaman zaman ocukların fiziksel saęlıęını tehdit ettiđi gibi en sık grlen bořanma sebepleri arasındadır. alıřmamıza gre Trk kltrnde aile ii řiddetin temel faktrlerinde biri de olumsuz ekonomik kořullar ve bu kořullara dair algıdır.

## BÖLÜM 5

### SONUÇ VE ÖNERİLER

Araştırmanın temel amacı, ekonomik güçlükler, duygusal sıkıntı ve evlilik ilişkisi arasındaki ilişkiyi aile stres modeli çerçevesinde incelemektir. Araştırmamızda ekonomik güçlüklerin ekonomik baskı ve parasal endişeleri yordamasına dair bulgularımız, düşük düzeyde gelir sahibi olan ve borçlar yüzünden sahip olduğu eşyalara ve mal varlıklarına el koyulması gibi olumsuz durumlarla karşı karşıya kalan kadınların; faturalarını ödeyemediklerini, birikim yapamadıklarını ve ödemelerini erteleyip giderlerinden kesintiler yaparak harcamalarını yeniden düzenlediklerini göstermiştir. Bunun yanı sıra yaşadıkları bu ekonomik güçlüklerle bağlı olarak kadınların geçimlerini sağlama konusundaki endişeleri artmıştır.

Araştırmanın amacı doğrultusunda yapılan diğer analiz sonuçlarına göre ekonomik baskı yaşayan kadınlar, yaşam olayları üzerindeki kontrollerini kaybetmiş, sorunlar karşısında çözüm üretememiş ve aşırı stres yaşadıklarını bildirmişlerdir. Duygusal yaşamlarında bu tür sorunlar yaşayan kadınlar evlilik ilişkilerinde mutlu olmadıklarını, eşleriyle etkileşime geçtiklerinde eşlerine yönelik psikolojik ve fiziksel şiddet içeren davranışlara daha çok başvurduklarını ve yaptıkları tartışmalarda eşlerini daha fazla oranda yaraladıklarını belirtmişlerdir. Araştırmamız, kadınların olumsuz ekonomik koşullarından dolayı duydukları endişelerin evlilik doyumunu ve eşleriyle olumsuz etkileşimlerini (psikolojik saldırganlık ve fiziksel saldırı-yaralama) ekonomik baskıyla benzer yönde etkilediğini göstermiştir. Elde edilen bu bulgular ışığında araştırmamızda ekonomik koşullara yönelik nesnel ve

öznel değerlendirmelerin benzer sonuçlar ortaya koyduğu saptanmıştır. Alan yazında yer alan çalışmalar incelendiğinde, çalışmamızın bulgularıyla paralel olarak, parasal endişeler ve ekonomik baskının eşlerde yarattığı duygusal sıkıntılar aracılığıyla aile süreçlerindeki bozuklukları tetiklediği görülmüştür (Aytaç ve Rankin, 2009; Conger ve ark., 1990; Conger ve ark., 1992; 1993; Conger ve ark., 2002; Dew, 2007; Gudmunson ve ark., 2007; Hraba ve ark., 2000; Kwon ve ark., 2003; Robila ve Krishnakumar, 2005 vb). Sonuç olarak, evlilik ilişkisi üzerindeki olumsuz etkiler göz önünde bulundurulduğunda ekonomik güçlüklerin, ailenin işlevselliği ve bütünlüğü için ciddi bir tehdit unsuru olduğu görülmektedir. Dolayısıyla, ekonomik güçlükler yaşayan ailelere, devlet ve sosyal yardım kurumları tarafından sunulan mali destek ya da iş olanakları ekonomik açıdan rahatlamayı sağlayacaktır. Refah seviyesi yükselen ailelerde ise olumsuz ekonomik koşullardan kaynaklanan çatışmaların ve aile içi iletişim bozukluklarının daha az ortaya çıkacağı düşünülmektedir (Conger ve ark., 2002; Cutrona ve ark., 2003; Robila ve Krishnakumar, 2005 vb.).

Temel ihtiyaçlarını karşılamakta sıkıntı çeken kadınların içine girdikleri çaresiz durum göz önünde bulundurulduğunda, ekonomik güçlüklerin aile süreçlerindeki bozulmayı tetikleyen önemli bir değişken olduğu ortaya çıkmaktadır. Bunun yanında, evlilik ilişkisinde düşmanlık içeren olumsuz davranışların sergilenmesinde kadının içinde bulunduğu umutsuz, bitkin duygu durumu önemli bir unsur olarak göze çarpmaktadır. Dolayısıyla, yaşam koşullarına bağlı olarak ortaya çıkan streslerle başa etme becerilerini kazandırmayı, psikolojik iyi olma hallerini belirleyen dinamikleri güçlendirmeyi hedefleyen müdahale programlarının oluşturulması önerilmektedir. Bu programların, ekonomik güçlükler yaşayan eşlerin

evliliklerinde yaşadıkları sorunların engellenmesi ya da azaltılmasında önemli olduğu düşünülmektedir.

Aile stres modeli çerçevesinde yapılan çalışmalar, duygusal sıkıntının önemli bir aracı değişken olmasının yanı sıra farklı unsurların ekonomik güçlükler ile evlilik ilişkisi arasındaki ilişkide aracı rolü olabileceğini göstermiştir (Falconier, 2005; Gudmunson ve ark., 2007; Robila ve Krishnakumar, 2005). Örneğin, eşlerin birlikte geçirdiği kaliteli zaman parasal endişelerin yarattığı duygusal sıkıntı ile evliliğin durağanlığı arasında önemli bir aracı değişken olarak görülmektedir (Gudmunson ve ark., 2007). Buna göre, parasal endişeler yaşayan ve ekonomik koşullarından memnun olmayan eşler zamanlarının büyük kısmını normal iş saatlerini aşan sürekli işlerde ve ek işlerde geçirmektedir. Dolayısıyla, eşler yeterli parasal kaynağı sağlayamadıkları için işten artan zamanı parasal konuları tartışarak geçirmektedir. Ayrıca, her ne kadar çelişkili bulgular elde edilse de alan yazında ekonomik güçlüklerin olumsuz etkisine karşı tampon görevi gördüğü düşünülen bir diğer değişken ise sosyal destek olarak bildirilmiştir (Falconier, 2005; Mistry ve ark., 2008; Robila ve Krishnakumar, 2005). Buna göre ekonomik güçlük yaşayan çiftler aile, akraba ve arkadaşlardan maddi ya da manevi destek gördüklerinde parasal ihtiyaçlarını karşılayabilmiş ve daha az depresyon belirtisi göstermişlerdir (Robila ve Krishnakumar, 2005). Anılan çalışmaların bulguları ışığında, ekonomik güçlüklerin aile süreçleri üzerindeki olumsuz etkisini azaltabilecek değişkenlerin (sosyal destek vb.) belirlenmesi için daha fazla araştırmaya ihtiyaç duyulduğu görülmektedir.

Ekonomik güçlüklerin evlilik ilişkisi üzerindeki etkisinin kadın ve erkeklerde farklı örüntüler sergilediği görülmektedir (Aytaç ve Rankin, 2009; Conger

ve ark., 1990; Falconier, 2005; Kwon ve ark., 2003). Örneğin Arjantin’de yapılan çalışmada sadece erkeklerin algıladığı ekonomik baskı eşlerin psikolojik saldırganlık davranışlarını etkilemiştir (Falconier, 2005). Kore’de ve Türkiye’de yapılan çalışmalarda ise Falconier’in (2005) çalışmasından farklı olarak, ekonomik güçlükler yaşayan kadınlar yaşadığı duygusal sıkıntıyı evliliklerine yansıtırlarken, erkeklerin evliliklerinde problem yaşamadıkları ortaya çıkmıştır (Aytaç ve Rankin, 2009; Kwon ve ark., 2003). Bu farklı sonuçlar sıklıkla kadın ve erkeklerin yaşam tarzlarındaki farklılıklarla açıklanmaktadır. Asya toplumunda kadınların ev dışı aktivitelerde bulunmadıkları ve çeşitli sosyal aktivitelere katılarak duygusal bağlamda rahatlayamadıkları görülmektedir. Bu durum kadınların ekonomik güçlüklerden dolayı yaşadıkları duygusal sıkıntılarını evlilik ilişkilerine yansıtarak eşleriyle daha çok sorun yaşamalarına neden olmaktadır (Aytaç ve Rankin, 2009; Kwon ve ark., 2003). Çalışmamızın örnekleminin sadece kadınlardan oluşması ekonomik güçlükler, duygusal sıkıntı ve evlilik ilişkisi arasındaki ilişkide cinsiyet farklılıklarına ilişkin bulguların tartışılmasına imkan vermemiştir. Dolayısıyla, gelecekteki çalışmalarda aile stres modelinin kadın ve erkeği birlikte ele alarak irdelenmesi kültürler arası bulguların karşılaştırması açısından daha ayrıntılı bilgiler sağlayacaktır.

Son yıllarda değişen toplum dinamikleri, çiftlerin evlenmediği ancak birlikte yaşadığı, boşanmış yalnız bir ebeveynin olduğu ya da büyük anne gibi akrabaları barındıran farklı aile yapılarını ortaya çıkarmıştır. Araştırmalar ailenin yapısına bağlı olarak çocuk gelişimi ve annenin psikolojik iyi olma hali gibi aile süreçlerinin değişiklik gösterdiğini bulmuştur (Fein and Ooms, 2006; Jayakody ve Kalil, 2002; Mcloyd, 1990 vb.; akt. Barnett, 2008). Öte yandan araştırmamızın örneklemini kentli

ve evli kadınlar oluşturmaktadır. Kırsal kesimde yaşayan, farklı aile yapısına sahip (tek ebeveyn, geniş aile gibi), farklı yaş gruplarında çocukları olan örneklemeler üzerinde modelin sınanması daha güçlü bulgular ortaya koyacaktır.

Çalışmamız olumsuz ekonomik koşulların ve bu koşullara dair algının evlilik etkileşimlerini olumsuz yönde etkilediğini göstermiştir. Aile stres modeli kapsamında yapılan bazı çalışmalar bu olumsuz etkileşimlerin boşanmaya dair düşünceleri arttırdığını göstermiştir (Conger ve ark., 1990; Hraba ve ark., 2000). Ancak ülkemizde ekonomik sorunlar yaşayan eşlerin iletişimlerinde görülen aksaklıkların boşanma oranlarını nasıl etkilediğine dair bir bilgi yoktur ve ülkemizde yapılacak çalışmaların bu eksikliği göz önünde bulundurması önerilmektedir.

Araştırmamızın bulguları öznel ve nesnel değerlendirmelere dayanan ekonomik koşulların, evlilik ilişkisi üzerindeki etkisinin farklılaşmadığını ortaya koymuştur. İlgili alan yazında nesnel ve öznel değerlendirmeleri ayrı modellerle sınanan bir çalışmanın olmaması ve Ekonomik Güçlükler İndeksinin nesnel bir değerlendirme sağlayıp sağlamadığı üzerindeki tartışmalar göz önünde bulundurulduğunda, gelecekteki çalışmalarda farklı modellerin sınanması öngörülmektedir.

Bu araştırma ekonomik güçlükler ile evlilik ilişkisi arasındaki bağlantıları aile stres modeli çerçevesinde inceleyen enlemesine-kesitsel bir çalışmadır. Dolayısıyla, değişkenler arasında nedensel bir ilişki kurmanın olası olmadığı düşünülecek olursa, izleme çalışmalarının yapılması önerilmektedir. Aile stres modelini farklı kültürlerde sınanan bir çok çalışma bulunmakla birlikte (Cutrona ve



ark., 2003; Falconier, 2005; Hraba ve ark., 2000; Kinnunen ve Felt, 2004; Kwon ve ark. 2003 vb.) ülkemizde ilgili alan yazında sınırlı sayıda çalışma olduğu dikkat çekmektedir (Aytaç ve Rankin, 2009; Gümüştin, 2013; Gümüştin ve Güre, 2013; Uçanok ve Güre, basımda). Dolayısıyla, elde edilen bulguların ilgili alandaki mevcut bilgi birikimine önemli ölçüde katkıları olduğu gibi ileride farklı yöntemlerle yapılacak çalışmalara da yol gösterici olduğu düşünülmektedir. Ayrıca, Algılanan Duygusal Sıkıntı Ölçeği ve Çatışma Taktikleri Ölçeği'nin ilk olarak bu çalışma kapsamında Türk örneklemini üzerinde sınanması, ülkemizde benzer yönde yapılacak olan çalışmalara katkı sağlaması açısından önemli görülmektedir.

Çalışmamızda elde edilen bulgular ışığında, aile süreçlerindeki bozuklukları tetikleyebilecek risk faktörlerinin ve koruyucu etkenlerin belirlenmesinin, eşlerin evlilik ilişkisinde yaşadığı problemlerin çözümlenmesi için oluşturulan müdahale programlarında ve koruyucu sağlık hizmetlerinde daha etkili olacağı düşünülmektedir.

## ÖZET

Aile Stres Modeline göre, ekonomik güçlükler eşler arasındaki ilişkiyi duygusal stress aracılığıyla olumsuz yönde etkilemektedir. Bu doğrultuda araştırmanın temel amacı, ekonomik güçlükler ile evlilik ilişkisi arasındaki bağlantı ve bu bağlantıda algılanan duygusal sıkıntının aracı rolünü aile stres modeli çerçevesinde incelemektir. Bu amaçla öncelikle ekonomik güçlüklerin ekonomik baskı ve parasal endişeleri ne ölçüde yordadığı araştırılmıştır. Daha sonra ekonomik koşulların nesnel ve öznel değerlendirmelerin aile süreçleri üzerindeki etkileri iki ayrı modelle sınanmıştır. İlk modelde nesnel ölçüm olan ekonomik baskı ile evlilik ilişkisi arasındaki ilişki ve bu ilişkide algılanan duygusal sıkıntının aracı rolü irdelenirken, ikinci modelde öznel ölçüm olan parasal endişeler ile evlilik ilişkisi arasındaki ilişki ve bu ilişkide algılanan duygusal sıkıntının aracı rolü incelenmiştir.

Araştırmanın örneklem grubunu, 28-61 yaşları arasında, evli ve Ankara’da yaşayan, 431 evli kadın oluşturmuştur. Araştırmada Demografik Bilgi Formu, Ekonomik Güçlükler İndeksi, Algılanan Duygusal Sıkıntı Ölçeği, Evlilik Doyumu Ölçeği ve Çatışma Taktikleri Ölçeği kullanılmıştır.

Araştırmanın amacı doğrultusunda ilk olarak bulgular, toplam aylık gelir ve olumsuz ekonomik olaylardan oluşan ekonomik güçlüklerin, ekonomik baskıyı (kıt kanaat geçim, maddi ihtiyaçlar ve harcamalarda düzenlemeler/kesintiler) ve parasal endişeleri anlamlı olarak yordadığını göstermiştir. Ancak olumsuz ekonomik olaylar ile ekonomik baskının maddi ihtiyaçlar boyutu arasında anlamlı ilişki bulunmamıştır. Araştırmanın ilk modelini sınamaya yönelik olarak yapılan analiz sonuçlarında, ekonomik baskı ile evlilik ilişkisinin doyum ve psikolojik saldırganlık boyutları

arasındaki bağlantıda algılanan duygusal sıkıntının tam aracı rol oynadığı görülmüştür. Ayrıca algılanan duygusal sıkıntının ekonomik baskı ile fiziksel saldırı-yaralama arasındaki ilişkiye kısmen aracılık ettiği bulunmuştur. Araştırmanın ikinci modeline ilişkin bulgular, algılanan duygusal sıkıntının parasal endişeler ile evlilik ilişkisinin doyum boyutu arasındaki bağlantıya tam aracılık ettiğini; parasal endişeler ile evlilik ilişkisinin diğer boyutları olan psikolojik saldırganlık ve fiziksel saldırı-yaralama arasındaki bağlantıda ise kısmen aracı rol oynadığını ortaya koymuştur.

Genel olarak “aile stres modeli”ni Türk kültüründe sınamaya yönelik çalışmamızın bulguları, anılan modeli desteklemiş ve ilgili alan yazındaki araştırma sonuçlarıyla karşılaştırılarak kültüre özgü farklılıklar açısından irdelenmiştir.

## ABSTRACT

Family Stress Model suggest that economic hardships negatively affects marital relations via couples' emotional distress. Thus the main aim of the current study was to examine mediating role of perceived distress on the link between financial difficulties and marital relations based on Family Stress Model. For this purpose, first, predictor role of financial difficulties on economic pressure and financial concerns. was investigated. Next, economic conditions were assessed using both objective and subjective measures and two models were constituted. Mediating role of emotional distress on the relationship between objectively measured economic pressure and marital relations was examined in the first model; whereas, mediating role of emotional distress on the relationship between subjectively measured financial concerns and marital relations was examined in the second model.

Participants of this research were 431 married women living in Ankara, aged between 28 and 61 years. Data was collected by a questionnaire packet consisting demographic data form, the Economic Hardship Index, the Perceived Stress Scale, the Marital Satisfaction Scale, and Conflict Tactics Scale.

Results indicated that total income and financial difficulties significantly predicted economic pressure and financial concern. However, the link between negative financial events and material needs, a dimension of economic pressure, was not statistically significant. Findings regarding the first model revealed that perceived emotional distress fully mediated the relationship between objectively measured

economic pressure and two dimensions of marital relations; namely, satisfaction and psychological aggression. It was also found that perceived emotional distress partially mediated the relationship between economic pressure and physical assault, dimension of marital relations. Similarly, findings regarding second model showed that perceived emotional distress fully mediated the relationship between subjectively measured financial concerns and marital satisfaction, dimension of marital relations. It was also found that perceived emotional distress partially mediated the relation between financial concern and two dimensions of marital relations; namely, psychological aggression and physical assault.

The findings of the current study provide a significant support for the Family Stress Model and its applicability to Turkish culture was discussed.

## KAYNAKLAR

- Amato, P. R. ve Previti, D. (2003). People reasons for divorcing: Gender, social class, the life course and adjustment. *Journal of Family Issues*, 24(5), 602-626.
- Aytaç, A. I. ve Rankin, H. B. (2009). Economic crisis and marital problems in Turkey: Testing the family stress model. *Journal of Marriage and Family*, 71, 756-767.
- Barnett, M. A. (2008). Economic disadvantage in complex family systems: Expansion of family stress models. *Clinical Child and Family Psychology Review*, 11, 145-161.
- Baron, R. M. ve Kenny, D. A. (1986). The moderator-mediator variable distinction in social psychology research: Conceptual, strategic and statistical considerations. *Journal of Personality and Social Psychology*, 51(6), 1173-1182.
- Bayar, Y. ve Uçanok, Z. (2012). Okul sosyal iklimi ile geleneksel ve sanal zorbalık arasındaki ilişkiler: Genellenmiş akran algısının aracı rolü. *Türk Psikoloji Dergisi*, 27 (70), 101-114.
- Bayraktar, F., Sayıl, M. ve Kumru, A. (2009). Liseli ergenler ve üniversiteli gençlerde benlik saygısı: Ebeveyn ve akrana bağlanma, empati ve psikolojik uyum değişkenlerinin rolü. *Türk Psikoloji Dergisi*, 24(63), 48-63.
- Belsky, J. (1981). Early human experience: A family perspective. *Development Psychology*, 1(17), 3-23.

- Benner, A. D. ve Kim, S. Y. (2010). Understanding Chinese American adolescents' developmental outcomes: Insight from the family stress model. *Journal of Research on Adolescence*, 20(1), 1-12.
- Bettencourt, B. A., ve Miller, N. (1996). Gender differences in aggression as a function of provocation: A meta-analysis. *Psychological Bulletin*, 119, 422–447.
- Berkowitz, L. (1989). Frustration – aggression hypothesis: Examination and reformulation. *Psychological Bulletin*, 106, 59 – 73.
- Bodenmann, G., Pihet, S. ve Kayser, K. (2006). The relationship between dyadic coping and marital quality: A 2-year longitudinal study. *Journal of Family Psychology*, 20(3), 485-493.
- Botcheva, L. B. ve Feldman, S. S. (2004). Grandparents as family stabilizers during economic hardship in Bulgaria. *International Journal of Psychology*, 39(3), 175-168.
- Chi, P., Tsang, S. K. M., Chan, K. S., Xiang, X., Yip, P. S. F., Cheung, Y. T ve Zhang, X. (2011). Marital satisfaction of Chinese under stress: Moderating effects of personal control and social support. *Asian Journal of Social Psychology*, 14, 15-25.

- Cohen, S., Kamarck, T. ve Mermelstein, R. (1983). A global measure of perceived stress. *Journal of Health and Social Behavior*, 24(4), 385-396.
- Conger, D. R., Elder, H. G., Lorenz, F. O., Conger, K. J., Simons, R. L., Whitbeck, L. B., Huck, S. ve Melby, J. N. (1990). Linking economic hardship to marital quality and instability. *Journal of Marriage and Family*, 52, 643-656.
- Conger, R. D., Conger, K. J. Elder, G. H., Lorenz, F. O., Simons, R. L. ve Whitbeck, L. B. (1992). A family process model of economic hardship and adjustment of early adolescent boys. *Child Development*, 63, 526-541.
- Conger, R. D., Conger, K. J., Elder, G. H., Lorenz, F. O., Simons, R. L. ve Whiteck, L. B. (1993). Family economic stress and adjustment of early adolescent girls. *Developmental Psychology*, 29, 206-219.
- Conger, R. D., Wallace, L. E., Sun, Y., Simons, R. L., McLoyd, V. C. ve Brody, G.H. (2002). Economic pressure in African American families: A replication and extension of the family stress model. *Developmental Psychology*, 38(2), 179-193.
- Conger, R. D. Ve Donnellan, B. (2007). An interactionist perspective on the socioeconomic context of human development. *Annual Review of Psychology*, 58, 175-199.



- Conger, R. D., Conger, K. J. ve Martin, M. (2010). Socioeconomic status, family processes and individual development. *Journal of Marriage and Family*, 72, 685-704.
- Cumming, E. M. ve Davies, P. T. (2002). Effects of marital conflict on children: Recent advances and emerging themes in process-oriented research. *Journal of Child Psychology and Psychiatry*, 43, 31-63.
- Curun, F. (2006). *Yüklemeler, iletişim çatışmaları, cinsiyet ve cinsiyet rolü yönelimi ile evlilik doyumu arasındaki ilişki*. (Yayınlanmamış Doktora Tezi). Ankara Üniversitesi/Sosyal Bilimler Enstitüsü, Ankara.
- Cutrona, E. C., Russel, D. W., Abraham, T. W., Gardner, K. A., Melby, N. J., Braynt, C. ve Conger, R. D. (2003). Neighborhood context and financial strain as predictors of marital interaction and marital quality in African American couples. *Personal Relationships*, 10, 389-409.
- Dew, J. (2007). Two sides of the same coin? The differing roles of assets consumer debt in marriage. *Journal of Family and Economic Issues*, 28, 89-104.
- Dew, J. (2008). Debt change and marital satisfaction change in recently married couples. *Family Relations*, 57, 60-71.

- Eagly, A. H., ve Steffen, V. J. (1986). Gender and aggressive behavior: A meta-analytic review of the social psychological literature. *Psychological Bulletin*, 100, 309–330.
- Ergül, A. ve Güre, A. (2012). Perceived economic strain and parent-adolescent relationships: The adolescent's and parents' perspective. XXX. *International Congress of Psychology (ICP)*, 22-27 Temmuz 2012, Cape Town, South Africa.
- Falconier, M. K. (2005). *Economic strain, friends' support, and relationship satisfaction in Argentinean couples: Paths of influence and gender differences*. (Yayınlanmamış Doktora Tezi). University of Maryland, College Park.
- Fincham, F. D. (2003). Marital conflict: Correlates, structure and context. *American Psychological Society*, 23-27.
- Gray, J. D., ve Silver, R. C. (1990). Opposite sides of the same coin: Former spouses' divergent perspectives in coping with their divorce. *Journal of Personality & Social Psychology*, 59, 1180-1191.
- Grych, J. H. ve Fincham, F. D. (1990). Marital conflict and child adjustment: A cognitive-contextual framework. *Psychological Bulletin*, 108(2), 267-290.
- Gudmunson, C. G., Beutler, I.F., Israelsen, C. L., McCoy, J. K. ve Hill, E. J. (2007). Linking financial strain to marital instability: Examining the roles of emotional distress and marital interaction. *Journal of Family and Economic Issues*, 28, 357-376.

Gümüřten, D. ve Güre, A. (2013) The perceived conomic strain and psychological well-being in Turkish adolescent: The mediational role of quality of mother-adolescent relationship. *XVI. European Conference On Developmental Psychology (ECDP)*, 3-7 Eylül 2013, Lausanne, Switzerland.

Gümüřten, D. (2013). *Olumsuz yařam olayları ile ergenlik dönemindeki çocukların yařam doyumunu: Ebeveyn-ergen iliřkilerinin aracı rolü.* (Yayınlanmamıř Yüksek Lisans Tezi). Ankara Üniversitesi/Sosyal Bilimler Enstitüsü, Ankara.

Güre, A., Uçanok, Z. ve Ergül, A. (2011-2014). *Olumsuz yařam olayları, ebeveyn-ergen iliřkisi ve ergenin uyumu arasındaki iliřkilerin aile stres modeli çerçevesinde sınanması: Bir izleme çalıřması.* Ankara Üniversitesi Bilimsel Arařtırmalar Birimi, Proje No: 11 B 5358001.

Güven, N. (2005). *İliřkilerle ilgili biliřsel çarpıtmalar ve evlilikte problem çözme becerilerinin evlilik doyumunu ile iliřkisi.* (Yayınlanmamıř Yüksek Lisans Tezi). Ankara Üniversitesi/Eđitim Bilimleri Enstitüsü, Ankara.

Ha, T., Overbeek, G., Vermulst, A. A. ve Engels, R. C. M. E. (2009). Marital quality, parenting and adolescent internalizing problems: A three-wave longitudinal study. *Journal of Family Psychology*, 23(2), 263-267.

Holmbeck, G. N. (1997). Toward terminological, conceptual, and statistical clarity in the study of mediators and moderators: Examples from the child-clinical and pediatric psychology literatures. *Journal of Consulting and Clinical Psychology*, 65, 599-610.

Hraba, J., Lorenz, O. F. ve Pechacova, Z. (2000). Family stress model during the Czech transformation. *Journal of Marriage and Family*, 62, 520-531.

Hünler, O. S. ve Gençöz, T. (2003). Boyun eğici davranışlar ve evlilik doyumu ilişkisi: Algılanan evlilik problemleri çözümünün rolü. *Türk Psikoloji Dergisi*, 18(51), 99-108.

Kaya, İ. (2003). *Evlilik uyumu ile çocuklardaki davranış problemleri arasındaki ilişkide çocuk yetiştirme tutumlarının rolü*. (Yayınlanmış Yüksek Lisans Tezi). İstanbul Üniversitesi/Sosyal Bilimler Enstitüsü, İstanbul.

Kinnunen, U. ve Felt, T. ve (2004). Economic stress and marital adjustment among couples: Analyses at the dyadic level. *European Journal of Social Psychology*, 34, 519-532.

Krishnakumar, A. ve Buehler, C. (2000). Interparental conflict and parenting behaviors: A meta-analytic review. *Family Relations*, 49, 25-44.

Kwon. H., Rueter, M. A., Lee, M., Koh. S., Lee, M. ve Ok, W. S. (2003). Marital relationships following the Korean economic crisis: Applying the family stress model. *Journal of Marriage and Family*, 65, 316-325.

Marsh, H. W. ve Hocevar, D. (1988). A new more powerful approach to multitrait-multimethod analyses: Application of second-order confirmatory factor analysis. *Journal of Applied Psychology*, 73, 107-117.

- Mistry, R. S., Lowe, E. D., Benner, A. D. ve Chien, N. (2008). Expanding the family economic stress: Insights from a mixed-methods approach. *Journal of Marriage and Family*, 70, 196-209.
- O'Leary, S. G. ve Vidair, H. B. (2005). Marital adjustment, child-rearing disagreements and overreactive parenting: Predicting child behavior problems. *Journal of Family Psychology*, 19(2), 208-216.
- Öngider, N. (2006). *Evli ve boşanmış ailelerde algılanan ebeveyn kabul ve reddinin çocuğun psikolojik uyumu üzerindeki etkileri*. (Yayınlanmamış Doktora Tezi). Ege Üniversitesi/Sosyal Bilimler Enstitüsü, İzmir.
- Özbeklik, S. (2006). *Women's marital quality and mothering quality: Determinants and interrelations*. (Yayınlanmamış Yüksek Lisans Tezi). Boğaziçi Üniversitesi/Sosyal Bilimler Enstitüsü, İstanbul.
- Peksaygılı, M. ve Güre, A. (2008). Eşler arasındaki çatışma ile erken ergenlik dönemindeki çocukların uyum davranışları: Algılanan çatışmanın aracı ve düzenleyici rolü. *Türk Psikoloji Dergisi*, 23(61), 43-58.
- Randall, A. K. ve Bodenmann, G. (2009). The role of stress on close relationships and marital satisfaction. *Clinical Psychology Review*, 29, 105-115.

- Robila, M. ve Krishnakumar, A. (2005). Effects of economic pressure on marital conflict in Romania. *Journal of Family Psychology, 19* (2), 246-251.
- Şendil, G. ve Kızıldağ, Ö. (2003). Çocuk ve ergenlerde ebeveyn evlilik çatışması algısı. *Çocuk ve Gençlik Ruh Sağlığı Dergisi, 10*(2), 58-66.
- Scanzoni, J. (1978). *Sex roles, women's work and marital conflict*. Lexington, Mass.: Lexington.
- Soydaş, D. K. (2011). *Ergenlerde ebeveyn izlemesi, sanal zorbalık ve yaşam doyumu arasındaki ilişkilerin cinsiyete göre incelenmesi*. (Yayınlanmamış Yüksek Lisans Tezi). Hacettepe Üniversitesi/Sosyal Bilimler Enstitüsü, Ankara.
- Spence J. T. ve Helmreich R. L. (1978). *Masculinity & femininity: Their psychological dimensions, correlates, & antecedents*. Austin, TX: University of Texas Press.
- Stets, J. E., ve Straus, M. A. (1990). The marriage license as hitting license: A comparison of assaults in dating, cohabiting, and married couples. M. A. Straus ve R. J. Gelles (Ed.), *Physical violence in American families: Risk factors and adaptations to violence in 8,145 families* (s. 227-244). New Brunswick, NJ: Transaction.
- Straus, M. A. (1979). Measuring intrafamily conflict and violence: The conflict tactics scales. *Journal of Marriage and The Family, 41*, 75-88.

- Straus, M. A. (1980). Victims and aggressors in marital violence. *American Behavioral Scientists*, 23, 681-704.
- Straus, M. A. ve Gelles, R. J. (1986). Societal change and change in family violence from 1975 to 1985 as revealed by two national surveys. *Journal of Marriage and The Family*, 48, 465-479.
- Straus, M. A. ve Gelles, R. J. (Ed.) (1990). *Physical violence in American families: Risk factors and adaptations to violence in 8,145 families*. New Brunswick, N.J.: Transaction.
- Straus, M. A., Hamby, S. L., Boney-McCoy, S. ve Sugarman, D. B. (1996). The revised conflict tactics scales (CTS2): Development and preliminary psychometric data. *Journal of Family Issues*, 17(3), 283-316.
- Uçanok, Z. ve Güre, A. (basımda). Perceived economic strain and psychological well-being: The mediational role of parental relations in Turkish early adolescents. *Journal of Early Adolescence*.
- Wilson, B.J. and Gottman, J.M., (2002). *Marital conflict, repair and parenting*. M. Bornstein (Ed.), *Handbook of Parenting, Vol. 4* (s. 227-258). New Jersey: Lawrence Erlbaum Publishing.

EK-1

ANKARA ÜNİVERSİTESİ  
ETİK KURULU KARAR ÖRNEĞİ

Karar Tarihi :22/12/2011

Toplantı Sayısı :98

Karar Sayısı :364

364- Üniversitemiz Sosyal Bilimler Enstitüsü yüksek lisans öğrencilerinden Hikmet Şahin'in "Ekonomik Güçlükler, Evlilik İlişkisi ve Ebeveyn-Ergen İlişkisinin Aile Stres Modeli Çerçevesinde İncelenmesi" başlıklı yüksek lisans tezine ilişkin 19/10/2011 tarihli "İnsan Üzerinde Yapılan Klinik Dışı Araştırmalar Başvuru Formu" Etik Kurulumuzca incelenmiştir.

Yapılan görüşmeler ve incelemeler sonucunda, Hikmet Şahin'in "Ekonomik Güçlükler, Evlilik İlişkisi ve Ebeveyn-Ergen İlişkisinin Aile Stres Modeli Çerçevesinde İncelenmesi" başlıklı yüksek lisans tezi araştırma projesinin, araştırma protokolüne uyulmak koşuluyla uygulanmasının etik açıdan uygun olduğuna oybirliği ile karar verildi.

ASLININ AYNIYDIR

22/12/2011

  
Aynur Akkaya  
Genel Sekreterlik  
Şube Müdürü

