

**BAŞBAKANLIK OSMANLI ARŞİVİNDE BULUNAN BELGELERE
GÖRE UŞAK HALISI**

Yasemin POLAT

Yüksek Lisans Tezi

Danışman: Yrd. Doç. Dr. Hasan AKDAĞ

Uşak

Ağustos, 2017

**BAŞBAKANLIK OSMANLI ARŞİVİNDE BULUNAN BELGELERE
GÖRE UŞAK HALISI**

Yasemin POLAT

YÜKSEK LİSANS TEZİ

Geleneksel Türk Sanatları Ana Sanat Dalı

Danışman: Yrd. Doç. Dr. Hasan AKDAĞ

Uşak

Uşak Üniversitesi Sosyal Bilimler Enstitüsü

Ağustos, 2017

YÜKSEK LİSANS TEZ ÖZETİ

BAŞBAKANLIK OSMANLI ARŞİVİNDE BULUNAN BELGELERE GÖRE UŞAK HALISI

Yasemin POLAT

Geleneksel Türk Sanatları Ana Sanat Dalı

Uşak Üniversitesi Sosyal Bilimler Enstitüsü, Ağustos, 2017

Danışman: Yrd. Doç. Dr. Hasan AKDAĞ

Uşak halıları Türk halıcılık sanatının en bilinen ve en önemli bir parçasıdır. Orta Asyada Pazırık halısıyla doğup Türkistan’da gelişen Türk halıcılık sanatı; Anadolu’ya Büyük Selçuklu devleti ile birlikte girmiş, onu izleyen Anadolu Selçuklu Devleti ve ardından da 16. yy. da Osmanlı Devleti dönemlerinde en görkemli eserlerini üretmiştir. Uşak halılarının ünü dünyaya yayılmış hatta yabancı ünlü ressamlar tarafından resmedilmişlerdir. Osmanlı döneminde, kumaş ve bez dokumalar ile birlikte Uşak halılarına artan talepler üzerine devletin en önemli ihracat kalemlerinden birisi halıcılık olmuştur. Uşak halıları kendi içinde motif ve kompozisyon özelliklerine göre gruplara ayrılmaktadır. Oldukça büyük boyutlarda dokunan Uşak halıları, o dönemlerde saray ve camiler için yapılmıştır. Yaptığımız araştırmalar sonucunda Uşak halıcılığı üzerine Osmanlı arşivi kayıtlarına pek az başvurulduğunu ve bu konu üzerinde az çalışmalar yapıldığını gördük.

Tezimizde Devlet Arşivleri Genel Müdürlüğü Başbakanlık Osmanlı Arşivi’ndeki belgeler incelenmiş; Uşak çevresinde halı dokumacılığı, yurtdışından gelen halı tüccarlarının artan taleplerini karşılamak için Uşakta iplik fabrikalarının kurulması, iş imkânlarının artması, halı ihracatı ve şehirde makinalaşmaya karşı halkın mücadelesi konularına değinilmiş ve belgelerin okunması sonucunda ortaya çıkan bilgiler değerlendirilmiştir.

Anahtar Kelimeler: *Uşak, Fabrika, Halı, Türk, Arşiv, Osmanlı*

ABSTRACT**ACCORDING TO THE DOCUMENTS IN THE OTTOMAN ARCHIVES
OF THE PRIME MINISTRY, THE CARPET OF UŞAK**

Yasemin POLAT

Traditional Turkish Arts Department

Social Sciences Institute Uşak University, August-2017

Advisor: Yrd. Doç. Dr. Hasan AKDAĞ

Uşak carpet is the most known and most important part of Turkish carpet art. Turkish carpet art, which started in the Middle Asia with Pazırık carpets and improved in Turkistan came to the Anatolia with The Seljuk Empire. The most magnificent artifacts were produced in the subsequent Anatolian Seljuk Empire and Ottoman Empire periods in the 16th century. Uşak Carpet's reputation spread throughout the world and even depicted by famous painters. Uşak Carpet became one of the most important export products of the state upon increasing demand together with fabric and cloth weaving during the Ottoman Empire period. Usak carpets are divided into groups according to their motif and composition characteristics. Uşak carpets woven in very large sizes were made for mosques and palaces. As a result of our research, we have seen that Usak carpentry has been applied barely to the Ottoman archive records and studies have been done too few on this subject.

In our thesis, the documents in the Department of Ottoman Archives are examined and Carpet weaving in Uşak, establishment of spinning mills for increased demand of carpet traders coming from abroad, increased employment opportunities, carpet exports, the reaction of the people against the mechanization titles was evaluated as a result of reading the documents.

Keywords: *Uşak, Factory, Carpet, Turkish, Archive, Ottoman*

JURİ ENSTİTÜ ONAY SAYFASI

ÖNSÖZ

Halı sanatı, ilk kez Orta Asya'da Türk'lerin yaşadığı bölgelerde ortaya çıkan, gelişimini Türk'lerle sürdüren ve tüm dünyaya Türk'ler tarafından tanıtılan bir el sanatıdır. Türk kültürünün zengin temelini oluşturan halı ve kilim yalnız göçebe topluluklar tarafından değil, şehir, köy ve kasaba sakinlerince de günlük yaşamda kullanıldıkları için geçmiş yıllarda eşi görülmemiş bir ekonomik ve sanatsal gelişim göstermiştir. Yüzyıllar boyunca geniş coğrafyanın çeşitli merkezlerinde dokunan halılar Türk Sanatının belirgin örnekleri olarak dünyanın her yerinde aranmış, toplanmış ve koleksiyonlarda yer almıştır. Tez çalışmamız üç bölümden oluşmaktadır. Birinci bölümde halının tanımı, Türk halı sanatının ilk devirlerine, Selçuklu ve Osmanlı halıcılığına ve bunlar arasında Uşak halıcılığının yeri ve önemine dair bilgilere yer verilmiştir. Çalışmanın ikinci bölümü, Uşak halıcılığı ile ilgili arşiv belgelerindeki bilgilerin değerlendirilmesinden oluşmaktadır. Çalışmanın üçüncü bölümünde, Uşak halıcılığı ile ilgili arşiv belgelerinde belgelerin konularına göre tasnif edilmiş transkripsiyonlarına yer verilmiştir.

Tez çalışmalarım sırasında her zaman desteğini gördüğüm Geleneksel Türk Sanatları Bölüm Başkanı, Prof. Dr. Bilâl SEZER'e, Lisans ve Yüksek Lisans eğitimim süresince bilgilerinden çokça yararlandığım ve bana her zaman yol gösteren desteğini esirgemeyen hocam sayın Doç. Dr. Fikri SALMAN'a, çok teşekkür ederim. Tüm öğrenim hayatım boyunca ve tez aşamasında bana sabır ve hoşgörü gösteren, maddi manevi desteğini esirgemeyen annem ve babam'a şükran duygularımı ifade ederim. Bu tezi hazırlamamda yüksek lisans tez konusunun belirlenmesinden, sonuçlandırılması aşamasına kadar arşiv çalışmalarımda büyük desteğini gördüğüm, tüm bilgi, destek, hoşgörü ve yardımlarını esirgemeyen, araştırmayı yöneten çok değerli hocam ve tez danışmanım Sayın Yrd. Doç. Dr. Hasan AKDAĞ'a, sonsuz teşekkürlerimi sunarım.

YASEMİN POLAT

ÖZGEÇMİŞ

Kişisel Bilgiler

Adı Soyadı : Yasemin POLAT

Doğum yeri ve tarihi : Kırıkkale 01 / 06 / 1979

Lisans Öğrenim : Dokuz Eylül Üniversitesi Güzel Sanatlar
Fakültesi Geleneksel Türk El Sanatları Ana
Sanat Dalı

Yüksek Lisans Öğrenimi : Uşak Üniversitesi Sosyal Bilimler Enstitüsü
Geleneksel El Sanatları Ana Sanat Dalı

Bildiği Yabancı Diller : İngilizce

İş Deneyimi:

Çalıştığı Kurumlar : Milli Eğitim Bakanlığı

İletişim:

E-Polsta Adresi : yaseminpolt@gmail.com

KISALTMALAR

A.g.e.	:Adı Geçen Eser
A.g.m.	:Adı Geçen Makale
A.g.t.	:Adı Geçen Tez
A.g.y	:Adı Geçen Yazar
A. AMD	:Sadaret Amedî Kalemi
A. MKT	:Sadaret Mektûbî Kalemi
A. MKT. MVL.	:Sadaret Mektûbî Kalemi Meclis-i Vâlâ Riyâseti
A. MKT. NZD	:Sadaret Mektûbî Kalemi Nezâret ve Devâir Evrakı
BEO	:Bâb-1 Ali Evrak Odası
BOA.	:Başbakanlık Osmanlı Arşivi
bkz.	:Bakınız
C.	:Cilt
Çev.	:Çeviren
DHAMD.	:Dâhiliye Amedi Kalemi
DH. MKT.	:Dâhiliye Mektûbî Kalemi
H.h	:Hatt-ı Hümayun
Haz.	:Hazırlayan
İ.A.	:İslam Ansiklopedisi
kg	:Kilogram

m	:Metre
MEB	:MilliEđitimBakanlıđı
MVL.	:Mecli-iVâlâ
S.	:Sayı
s.	:Sayfa
Ş.D.	:Şûrâ-yıDevletEvrâkı
vd.	:VeDiđerleri
Y.PRK.	:YıldızPerâkendeEvrakı
Y. Mtv.	:Yıldız Mütenevvi Evrakı

İÇİNDEKİLER TABLOSU

JURİ ENSTİTÜ ONAY SAYFASI.....	v
ÖNSÖZ.....	vi
ÖZGEÇMİŞ	vii
KISALTMALAR	viii
İÇİNDEKİLER TABLOSU	x
FOTOĞRAFLAR LİSTESİ	xvii
ÇİZİMLER LİSTESİ.....	xx
GİRİŞ	1
ARAŞTIRMANIN AMACI, KAPSAMI VE YÖNTEMİ	1
1. BÖLÜM	2
1.1 HALI VE HALI DOKUMADA KULLANILAN TERİMLER, HAMMADDELER.....	3
1.1.1 Halının Tanımı;	3
1.1.2 Halıcılıkta Kullanılan Terimler, Hammaddeler	3
1.1.3 Üst Atkı (İnce Atkı- Döke-İnce Gayar):	4
1.2 İPLİK NEDİR? YAPIMI VE BOYAMA İŞLEMİ	4
1.2.1 Yün İplik Yapım Aşaması ve Boyanması	6
1.2.2 İplik Boyama işlemi:	9
1.2.3 Mordanlama:	9

1.2.4	Boyamada öncelik tanınan işlemler bu işlemleri şöyle sıralayabiliriz: 10	10
1.2.5	Türkiye’de yetişen boya bitkileri:	10
1.3	HALILARDA KULLANILAN DÜĞÜM ÇEŞİTLERİ.....	12
1.3.1	Türk düğümü(Gördes Düğümü).....	12
1.3.2	İran Düğümü (Sine - Açık Düğüm) :	13
1.4	HALI TEZGÂHI ve DOKUMADA KULLANILAN MALZEMELER.....	13
1.4.1	Dokuma sırasında kullanılan malzemeler:	14
1.5	PAZIRIK HALISI:	16
1.6	TÜRKLERDE HALI.....	23
1.7	DÜNYA’DA TÜRK HALILARININ YAYILMASI	27
1.7.1	Abbasi (Sâmerrâ) Devri 9. Yüzyıl Halıları	29
1.7.2	1. Sâmerrâ halısı:.....	30
1.7.3	2. Sâmerrâ halısı:.....	31
1.8	SELÇUKLU HALILARI	31
1.8.1	Selçuklu Halı Özellikleri.....	32
1.9	ERKEN DÖNEM OSMANLI HALILARI	61
1.9.1	UŞAK.....	64
1.9.2	UŞAK HALILARI	66
2	BÖLÜM: UŞAK HALICILIĞI İLE İLGİLİ ARŞİV BELGELERİ.....	86

2.1	2-1- UŞAK HALISI İLE İLGİLİ BELGE ÖZETLERİ	86
2.1.1	C_DH_00148_07359_001	86
2.1.2	A_MKT_00040_00051_001_001:.....	86
2.1.3	A_MKT_00039_00077_001_001:.....	86
2.1.4	A_MKT_00047_00047_001_001:.....	86
2.1.5	A_MKT_MVL_00008_A_00093_001_001	87
2.1.6	A_MKT_MVL_00053_00091_001_001:.....	87
2.1.7	A_MKT_NZD_00038_00057_001_001:.....	87
2.1.8	A_MKT_NZD_00046_00077_001_001:.....	88
2.1.9	A_AMD_00081_00079_001_001:.....	88
2.1.10	DH_MKT_02050_00106_001_001:.....	88
2.1.11	. DH_MKT_02093_00081_001_001:.....	89
2.1.12	YA_HUS_00286_00060_002_002:.....	89
2.1.13	DH_MKT_02717_00091_001_001&DH_MKT_02717_00091_001_002:	89
2.1.14	Y_PRK_UM_00020_00032_001_001:.....	90
2.1.15	YA_HUS_00286_00060_003_001:.....	90
2.1.16	YA_HUS_00286_00060_001_001:.....	90
2.1.17	BEO_000825_061831_001_001:.....	91
2.1.18	BEO_001210_090731_001_001:.....	91

2.1.19	Y_MTV_00177_00139_001_001:.....	91
2.1.20	BEO_001176_088156_001_001:.....	91
2.1.21	BEO_001211_090768_002_001:.....	92
2.1.22	DH_MKT_02349_00075_001_001:.....	92
2.1.23	DH_MKT_02388_00078_001_001:.....	92
2.1.24	BEO_001634_122476_002_001:.....	92
2.1.25	BEO_001634_122476_001_001:.....	92
2.1.26	DH_MKT_02547_00116_001_001:.....	93
2.1.27	BEO_002470_185212_001_001:.....	93
2.1.28	DH_MKT_02806_00061_002_001	%
	DH_MKT_02806_00061_002_002:.....	93
2.1.29	A_MKT_00042_00022_001_001:.....	93
2.1.30	DH_MKT_02680_00073_001_001:.....	94
2.2	FABRİKALAŞMA İLE İLGİLİ BELGE ÖZETLERİ.....	94
2.2.1	BEO_003338_250325_009_001:.....	94
2.2.2	BEO_003338_250325_025_001:.....	94
2.2.3	Ş.D. 1581_0016_0033.....	95
2.2.4	Ş.D. 1581_0016_0024.....	95
2.2.5	Ş.D. 1581_0016_0023.....	95
2.2.6	Ş.D. 1581_0016_0025.....	95
2.2.7	Ş.D. 1581_0016_0027.....	95

2.2.8	Ş.D. 1581_0016_0029.....	96
2.2.9	BEO_003338_250325_027_001:.....	96
2.2.10	BEO_003338_250325_009_001:.....	96
2.2.11	BEO_003338_250325_004_001:.....	96
2.2.12	Ş.D. 1606-00021-005	97
2.3	AYAKLANMA İLE İLGİLİ BELGE ÖZETLERİ.....	97
2.3.1	BEO_003269_245156_005_001:.....	97
2.3.2	BEO_003269_245156_004_001:.....	97
2.3.3	BEO_003338_250325_003_002:.....	98
2.3.4	BEO_003269_245160_001_001:.....	99
2.3.5	BEO_003338_250325_016_001:.....	99
2.3.6	BEO_003338_250325_020_001:.....	100
2.3.7	BEO_003338_250325_021_001:.....	101
2.3.8	BEO-003338-250325-018-001:	101
2.3.9	BEO_003338_250325_017_001:.....	101
2.3.10	BEO_003427_257019_003_001 (BEO_003427_257019_005_001) bir sonraki belge ile aynı.....	102
2.3.11	BEO_003427_257019_005_001	102
2.3.12	BEO_003427_257019_004_001	102
2.3.13	BEO_003659_274355_006_001	102
2.3.14	BEO_003270_245211_001_001:.....	103

2.3.15	BEO_003269_245118_001_001:.....	103
2.3.16	BEO_003269_245156_002_001:.....	103
2.3.17	YA_HUS_00519_00037_001_001:.....	103
2.3.18	BEO_003269_245156_003_001:.....	104
2.3.19	Y_MTV_00307_00110_001_001:.....	104
2.3.20	Ş.D. 2771_0009_013.....	105
2.3.21	BEO_003338_250325_006_001:.....	105
2.3.22	BEO_3338_250325_003_003:.....	105
2.3.23	BEO_003338_250325_008_001:.....	106
2.3.24	BEO_003338_250325_001_001:.....	106
2.3.25	BEO_003338_250325_002_001:.....	106
2.3.26	Ş.D. 2771- 0009-003.....	106
2.3.27	. BEO_003427_257019_006_001:.....	107
2.3.28	BEO_003427_257019_007_001:.....	107
2.3.29	. Ş.D. 2785_00035_001.....	107
2.3.30	Ş.D. 1606-21-003.....	107
2.3.31	Ş.D. 1228_00008_021 1. Sayfa.....	108
2.3.32	Ş.D. 1228_00008_019 2. Sayfa.....	109
2.3.33	Ş.D. 1228_00008_17 3. Sayfa.....	110
2.3.34	Ş.D. 01228_00008_015 4. Sayfa.....	110
2.3.35	Ş.D. 1228_00008_13 5. Sayfa.....	110

2.3.36	Ş.D._ 1228_0008- 011: 6. Sayfa	111
2.3.37	Ş.D. 1607-0005-001	111
2.3.38	Ş.D. 1607-0005-003	112
2.3.39	DH_MKT_01308_00002_010_001:	112
2.4	İŞ HAYATI İLE İLGİLİ BELGE ÖZETLERİ	112
3	BÖLÜM : BELGE TRANSKRİPTLERİ	114
3.1	3-1- UŞAK HALISI	114
3.2	3-2- FABRİKALAŞMA	135
3.3	3-3- AYAKLANMA İLE İLGİLİ BELGELER.....	148
3.4	İŞ HAYATI	189
	ARŞİV BELGELERİ KAYNAKÇASI.....	194
	DEĞERLENDİRME	198
	SONUÇ	202
	BELGE ÖRNEKLERİ	204
	KAYNAKÇA	214

FOTOĞRAFLAR LİSTESİ

Fotoğraf 1 Pazırık Halısı	18
Fotoğraf 2 Pazırık halısının yarı detayı	18
Fotoğraf 3 Pazırık halısından detay, kuyruğu bağlı at ve süvari	18
Fotoğraf 4 Pazırık halısından detay, Hun gülümotifi	18
Fotoğraf 5 2. Pazırık Halısı	20
Fotoğraf 6 Samerra 9.yy halı parçası.	30
Fotoğraf 7 (29x32 cm) Samerra 9.yy halısı.....	31
Fotoğraf 8 Anadolu Selçuklu halısı.....	34
Fotoğraf 9 13. yy Anadolu Selçuklu halısı detay,	35
Fotoğraf 10 Anadolu Selçuklu halısı.....	36
Fotoğraf 11 : Konya Selçuklu halısı.....	37
Fotoğraf 12 Konya Selçuklu halısı detay	37
Fotoğraf 13 Konya Selçuklu halısı.....	39
Fotoğraf 14 Konya Selçuklu halısı detay,	39
Fotoğraf 15 Konya Selçuklu halısı, 13. yy. Türk İslam Eserleri Müzesi	41
Fotoğraf 16: Konya Selçuklu halısı.....	42
Fotoğraf 17 Konya Selçuklu halısı, detay	43
Fotoğraf 18 Konya Selçuklu halısı.....	44
Fotoğraf 19 Beyşehir Selçuklu Halısı,	45

Fotoğraf 20 Beyşehir Selçuklu Halısı,	46
Fotoğraf 21 Beyşehir Selçuklu Halısı,	47
Fotoğraf 22 Fustat Selçuklu Halı Parçası,	49
Fotoğraf 23 Fustat'da bulunan Anadolu Selçuklu halı parçası,	49
Fotoğraf 24 Fustat'da bulunan Anadolu Selçuklu halı parçası,	50
Fotoğraf 25 Fustat'da bulunan kufi bordurlu halı parçası,	51
Fotoğraf 26 Fustat'da bulunan Anadolu Selçuklu halı parçası,	52
Fotoğraf 27 Fustat'da bulunan Anadolu Selçuklu halı parçası,	53
Fotoğraf 28 Fustat'da bulunan Anadolu Selçuklu halı parçası,	54
Fotoğraf 29 Fustat'da bulunan Anadolu Selçuklu halı parçası	54
Fotoğraf 30 Fustat Grubu Anadolu Selçuklu halısı.....	55
Fotoğraf 31 İsveç Marby Köyü Kilisesindeki Selçuklu Halısı,	58
Fotoğraf 32 : Ming halısı.....	59
Fotoğraf 33 Madalyonlu Uşak Halısı,	69
Fotoğraf 34 Yıldızlı Uşak Halısı;	70
Fotoğraf 35 Küçük Desen 'Holbein' Halı,	72
Fotoğraf 36 Lotto Halısı,	72
Fotoğraf 37 Ressam, Hans Holbein.....	74
Fotoğraf 38 Kuşlu Uşak Halısı.....	75
Fotoğraf 39 Çintemanili Uşak Halısı	75
Fotoğraf 40 Bordürü Çinbulutlu Uşak Halısı.....	75

Fotoğraf 41 “Transilvanya halısı” olarak adlandırılan çift mihraplı ve madalyonlu Uşak seccade halısı..... 76

Fotoğraf 42 Transilvanya halısı” olarak adlandırılan tek mihraplı Uşak seccade halısı..... 76

ÇİZİMLER LİSTESİ

Çizim 1 Yün Tarağı (Abdullah, Gülcemal. Temel a.g.e. Isparta 1997)	7
Çizim 2 Hallaç (yay) (Abdullah, Gülcemal. Temel a.g.e. Isparta 1997)	7
Çizim 3 İplik Eğirme Araçları.....	7
Çizim 4 Ilgıdır (Abdullah, Gülcemal. Temel a.g.e. Isparta 1997)	8
Çizim 5 Gelep- Kelep (İsmail a.g.e, Ankara 2007).....	8
Çizim 6 Çıkrık (Abdullah, Gülcemal. Temel a.g.e. Isparta 1997)	8
Çizim 7 Gülcen (Abdullah, Gülcemal. Temel a.g.e. Isparta 1997).....	8
Çizim 8 Türk (Gördes) Düğümü	12
Çizim 9 İran (Sine) Düğümü	12
Çizim 10 Kirkit (İsmail, Öztürk. a.g.e. Ankara 2007)	14
Çizim 11 Makas (İsmail, Öztürk. a.g.e. Ankara 2007)	14
Çizim 12 Mekik (İsmail, Öztürk. a.g.e. Ankara 2007).....	14
Çizim 13 : Halı ve Kilimlerin Dokunduğu Sarma Tıp Tezgâh Şeması.....	15
Çizim 14 Samerra 9.yy halı parçası çizimi	30
Çizim 15 2. Samerra (9.yy) halı parçası çizimi,.....	31
Çizim 16 13. yy Anadolu Selçuklu halısı detay çizimi	35
Çizim 17 Konya Selçuklu halısı detay çizimi,	37
Çizim 18 Konya Selçuklu halısı detay çizimi	39

Çizim 19 Konya Selçuklu halısı detay çizimi	41
Çizim 20 Konya Selçuklu halısı detay çizimi	42
Çizim 21 Konya Selçuklu halısı detay çizimi	44
Çizim 22 Beyşehir Selçuklu Halısı çizimi	45
Çizim 23 Beyşehir Selçuklu Halısı detay çizimi.....	46
Çizim 24 Beyşehir Selçuklu Halısı detay çizimi.....	47
Çizim 25 Herat okulundan bir minyatürü çizimi	55

GİRİŞ

ARAŞTIRMANIN AMACI, KAPSAMI VE YÖNTEMİ

Osmanlı Devleti'nden günümüze kadar gelen ve bize intikal eden en zengin ve değerli arşiv malzemesi, Başbakanlık Devlet Arşivleri Genel Müdürlüğü Osmanlı Arşivi Daire Başkanlığı'ndadır. Tezin konusunu teşkil eden Uşak halıcılığı üzerine günümüzde çok çeşitli kitaplar, tezler, makaleler, yerli ve yabancı yayınlar bulunmaktadır. Başbakanlık Osmanlı Arşivinde bulunan belgelerin, Uşak halıcılığı hakkında daha geniş bilgi edinmemize, yardımcı olacağını düşünüp Arşivinin internet sitesinden aştırmaya karar verdik. Bu doğrultuda ön araştırma yapılmış ve Başbakanlık Osmanlı Arşivinin internet sitesinden Uşak halıları üzerine incelemeye uygun durumda belgeler olduğu bilgisini tespit ettik. İstanbulda sözü edilen Arşive gidilerek Uşak halıcılığı ile ilgili belgeler temin ettik. Daha sonra Uşak halıları hakkında bilgi veren en kapsamlı belgeleri seçerek tezimizi oluşturduk. Tezimizde Uşak çevresinde halı dokumacılığının Osmanlı Devleti dönemindeki durumu, halıcılığın şehir ve bölge ekonomisine katkısı ayrıca devletin ticari durumuna etkisi ve dokumacılık faaliyetlerinin geçirdiği aşamalar mevcut belgelerden de yararlanılarak incelenmeye alınmıştır.

Bütün bu veriler dışında, Osmanlı Arşivinde bulunan Defter serileri çok detaylı bilgi içerdiği için ayrı bir çalışmayı gerektirmektedir bu defterler incelendiğinde de bir çok somut verilerin elde edileceği kesindir.

1. BÖLÜM

Türkler anavatanları Orta Asya'da keşfettikleri dokuma sanatını Anadolu'ya getirmişlerdir. Ancak, dokumaları üreten halkın genelde göçer hayat sürmesi ya da yaşanan savaşlar nedeni ile örneklerin günümüze kadar ulaşabilmesini önemli ölçüde engellemiştir. Günümüzde Anadolu'da renk, desen ve kompozisyon açısından birbirine benzer dokumalar üretilmektedir. Bu dokumalar içinde halılar önemli bir yer tutar. Ulaşabilen örnekler ise halktan yok pahasına tüccarlar aracılığı ile satın alınarak, yöre halıları hakkında bilgi sahibi olmayı güç hale getirmiştir.

Tüylü yüzü muhtelif desenlerle süslü, yere yaymak, mobilya üstüne serilmek ve duvarlara süs olarak asılmak için yapılan örme veya düğümlü, çeşitli büyüklükteki örtülere denilir. Doğu memleketlerinde bunlara "kalı" da denir. Radloff'un kaydettiği gibi eski Türklerde "kalın" çeyiz veya "kalınlık" çeyiz eşyası anlamına geliyor. Bir kızın evinde bütün ömrü boyunca kalabilecek çeyiz eşyasının başında Türklerin milli sanat eserleri olan halı gelir.¹ Bugün Türkmencede ve Batı Türkçesinde "halı" şeklini almış bulunan bu kelimenin kökü "kalmak" fiilidir. Çeyiz uzun zaman kaldığı için bu kelime "çeyiz" manâsına kullanılır olmuştur. Genç kız, kuzu yününi kendi eli ile tarar, eğirir, ip yapar, evi için namazlık, halı ve sandıklarına örtmek için kilim dokur.² Halk arasında, halı ve düz dokumalar, dokumanın tekniği ne olursa olsun, dokuma adıyla bilinir. İki veya daha çok iplik grubunun, çeşitli şekillerde, birbirinin arasından, altından, üstünden geçirilerek meydana getirilen ürüne dokuma, dokumanın en basit şekline bez veya bezayağı dokuma denir. Dokumalar, yatay iplerin (atkı), dikey iplerin (çözü) arasından, altından, üstünden geçirilerek meydana getirilir. Desen yatay iplerle (atkı) elde edilirse atkı yüzlü dokuma, dikey iplerle elde edilirse çözü yüzlü dokuma adını alır.

Tezgâh üzerinde dik uzanan iplere (çözü) düğümler atılır ve yatay ipler (atkı) belirli yönde gidip döndürülürse yüzeyde havlı (tüylü) bir dokuma meydana

¹ Yusuf, Durul & Oktay, Aslanapa. **Selçuklu Halıları, Başlangıcından XIV. yy Ortalarına Kadar Türk Halı Sanatı**, Ak Yayınları Türk Süsleme Sanatları Serisi 2 s.12

² Türk Ansiklopedisi, C. XVIII, Milli Eğitim Basım Evi, Ankara 1970 s.353

gelir. Bu tür dokumalara da halı (düğümlü dokuma) denir. Halının diğer dokumalardan farkı havlı ve düğümlü olması, ters ve düz yüzünün değişik görünmesidir.³

1.1 HALI VE HALI DOKUMADA KULLANILAN TERİMLER, HAMMADDELER

1.1.1 Halının Tanımı;

Argaç (atkı), arış (çözgü) ve ilme ipliklerinden meydana gelmiş, hav'lı (tüylü) bir dokumadır. Arış, tezgâh boyunca uzanan iplikler olup, dokumanın iskeletini oluşturur. Düğümler, arış üzerine yapılır. Argaç ise, dokumanın bir kenarından öteki kenarına, çözgüler arasından geçirilen ipliklerdir. Halı dokumada, düğüm sıralarından sonra geçirilerek, düğümlerin sıkışmasını sağlar.⁴

1.1.2 Halıcılıkta Kullanılan Terimler, Hammaddeler

Atkı: Halının ilme sıraları arasına ve halının enine paralel olarak elle geçirilen halının zemin dokumasını oluşturan yün, pamuk veya ipek ipliğidir. Bu kaba halılarda iki adettir. Biri alt atkı diğeri üst atkıdır. İnce kaliteli halılarda üç adettir. Alt atkı kalın ve düz; ikincisi ince dökeli, üçüncü alt atkı gibidir. Yurdumuzda imal edilmekte olan halılarda, genellikle alt atkı ve üst atkı olmak üzere iki atkı kullanılmaktadır⁵

³ Bekir, Deniz. **Osmanlı Dönemi Halı Ve Düz Dokuma Yaygıları**, a.g.m, b.k.z: <https://www.tarihtarih.com>, Prof.-Dr.-Bekir-Deniz , Erişim Tarihi: 04. 04. 2017

⁴ Neriman, Görgünay Kırzioğlu. **Altaylar'dan Tunaboyu'na Türk Dünyası'nda Ortak Yanırlar (Motifler), Halılar, Benzeri Dokumalar, Giysiler, Mimari Eserler İle Değişik Eşya Ve Paralarda**, Türkiye Cumhuriyeti Kültür Bakanlığı Yayınları/2753 Birinci Baskı, Türk Tarih Kurumu, s, 20, Basım Evi- Ankara2001

⁵ Elvan, Gülal. **Halı Dokuma Tekniği**, Anadolu Üniversitesi Basımevi, s, 39, Eskişehir 1991

Çözü: Yün, pamuk ve ipekten bükülerek imal edilmiş ipliklerdir. Halı tezgâhının alt ve üst çubukları arasından geçirilerek tezgâha oturtulan, zemine dik birbirine paralel olarak çaprazlama boy iplikleridir⁶

Alt atkı (Kalın Atkı - Kalın Gayar): Halının ilme dokumasının bir sırası bittikten sonra, halının enine olmak üzere ve halının kalitesine göre tespit edilmiş atkı ipliği, varangelen ağacı aşağıda iken çözgünün arasından geçirilerek düz bir şekilde çekilir ve kirkitle sıkıştırılır.⁷

1.1.3 Üst Atkı (İnce Atkı- Döke-İnce Gayar):

Alt atkı atıldıktan sonra, varangelen ağacı yukarı kaldırılarak ince atkı çözgünün arasından geçirilir. Kirkitle ilmelerin arasına yedirilerek kirkitle sıkıştırılır. Atkılar atıldıktan sonra, sıkıştırma ipi (patkı - baskı ipi) mutlaka kullanılmalıdır. Çünkü sıkıştırma ipi kullanılmadığı takdirde, kirkitle darbeleri bilhassa üst (ince) atkıyı kesebileceği gibi, her ilmeye de isabet etmeyeceğinden istenilen sıkıştırmayı yapamaz. Bu bakımdan, hangi halı tipi olursa olsun sıkıştırma ipi kullanmakta fayda vardır. Bu sıkıştırma ipi, hak arasında "ağ ipi" tabir edilen, sentetik iplikten yapıldığı gibi. halıda kullanılan kalın atkı veya çözgü ipliğinden birkaç kat yapmak suretiyle bükülerek de elde edilebilir. Fakat sentetik daha mukavim ve uzun ömürlü olduğu için, sıkıştırma ipi olarak sentetik ağ ipinin kullanılması daha ekonomiktir. Atkılar atıldıktan sonra "sıkıştırma ipi" çözgü arasından geçirilerek ve kirkitle bu ipin üzerine vurularak sıkıştırma işlemi yapılır.⁸

1.2 İPLİK NEDİR? YAPIMI VE BOYAMA İŞLEMİ

İplik hayatımızda bir çok alanlarda kullandığımız halı kumaş giyim vs ürünlerin; ham pamuk, yün, polyester ya da keten gibi elyaf özelliği olan liflerin belli bir kütleyi oluşturacak şekilde bir araya getirilerek aralarındaki bağlantının çeşitli

⁶ Türkiye Cumhuriyeti Millî Eğitim Bakanlığı, El Sanatları Teknolojisi **Kirkitli Dokumalarda Çözgü**, s. 2, Ankara 2012

⁷ Abdullah, Gülcemal. **Temel Kavramlarıyla Halı Ve Desen Teknolojisi**, s.48, Isparta 1997

⁸ Abdullah, Gülcemal. **a.g.e** Isparta 1997

yollarla güçlendirilmesi ile, Makine ya da dokuma tezgahlarında bükülerek oluşturulduğu işlenebilir Tekstil ham maddesidir.

Türk el dokumacılığında çeşitli iplikler kullanılır. Bunlardan işimize yarayanlarını anlatacağız.

Yün İplikler: Türklerde dokuma kültürünün temelini, yün ve yün ipliğinin meydana getirdiğinden hiçbir şüphe yoktur. Yün kırıldıktan sonra da tabii olarak işler bitmemektedir. Halı ve kumaş dokumak için, yünlerin cinslerine göre ayıklanması ve bölümlere ayrılması da gerekli idi. İşte türlü dokuma iplikleri yapmak için hazırlanmış olan bu yünlere de Türkler “urukluğ yüng”, yani “iplik yünü” derlerdi.⁹ Halının hammaddesi koyunlardan sağlanan yapağılardır. “yapağı” denilince koyunların ilkbahar yünleri anlaşılır. Kırkılmadan önce hayvanların akarsuda yıkanmaları nedeniyle temiz olan sonbahar yünleri ise, hemen işlenmeye elverişli bir haldedir. Renkleri beyaz, elyaf buyu kısa olmakla beraber ince ve elastiktir. İlkbaharda kırılan koyunyünlerinin lif boyu sonbaharda kırılan yünlere oranla daha uzundur. Yıkanır ve eğrilir. Elyaf haline getirilen iplikler halı dokumada çözü, atkı ve ilme ipliklerinde kullanılır. Geçmişte ve günümüzde el ile eğrilerek elde edildikleri gibi bugün çoğunlukla fabrikasyon ürün olarak üretilir ve halı dokuma da kullanılmaktadır.¹⁰

Anadolu'da dokunan halıların pek çoğunda yün kullanılmaktadır. Yünle dokunmuş halılar basınca dayanıklı olduklarından ve basınç etkisi geçtikten sonra eski hallerine dönebilmeleri ve parlaklıklarını kaybetmemeleri sebebiyle tercih edilirler.

Pamuk İplikler: "Ebegümeçigiller familyasından Gossypium türlerine ve bunların ekonomik açıdan değerli liflerine verilen isimdir. Elle ya da makinalar yardımıyla toplanan ürün çırçırılama işleminden geçirilerek lifler tohumlarından

⁹ Bahaeddin, Ögel. **Türk Kültür Tarihine Giriş** S.5 Kültür Bakanlığı Yayınları, 9. Bölüm Ankara 1978 s.151

¹⁰ İsmail, Öztürk. **Dokumaya Giriş, Halı, Düz Dokumlar Ve Dokuma Kumaşların Üretim Teknikleri**, 1. Baskı, Mor Fil Yayınları, s. 21, Ankara 2007

ayrılır, yıkanır. Açma ve taraklama işlemleriyle tellerinin birbirlerinden ayrılması sağlar. Gevşek bir yığın oluşturulan taraklanmış lifler uzatma ve düzeltme işlemlerinden sonra bükülerek ip haline getirilir. Bugün pek çok yöre halklarımızda atkı ve çözümlerde pamuk ipliği kullanılmaktadır.¹¹

İpek İplikler: ipek böceği kozasından vurularak elde edilen doğal elyafa ipek adı verilir. İpek halının atkısında, çözümlünde ve ilmek olarak dokunusunda kullanılır. Daha çok süsleme unsuru olarak üretilen bu halılar, bazen taban halısı olarak da kullanılır. Daha çok ihraç malı olarak üretilmektedirler. Bükümlü ipek halının çözümlünde, az bükümlü ipekte kaim ve ince atkısında kullanılır. Bazen ipek halılarda sim olarak kullanıldığı da görülmektedir.

Halı dokumacılığında günümüzde daha çok yün, pamuk ve ipek kullanılmakta ise de Halılarda en çok kullanılan malzeme koyun yünüdür. Bir grupta ipek görünümünü veren, parlak, yumuşak keçi tüyünden elde edilmiş yün fark edilmektedir. Diğer bir grupta ise XVII. yy. dan sonra yün, çözümlü ve atkı aralarına keten iplik katıldığı görülmektedir. Halıyı muntazam dokumaya elverişli olan keten iplik aynı zamanda dayanıklılık sağlamaktadır. Başka bir yenilik ipek, yün, pamuk ipliğine altın ve gümüş bükümlü metal ipliğin katılmasıdır. XVII. yy.dan başlayarak izleyebildiğimiz metal iplikte kullanılmış halıların en zengin örnekleri XIX. yy. olarak tarihlenmektedir. Bu halılardan bir grubu ipek iplik keten, elyaf ve metal iplik bileşimleri ile ayırt edilmektedir.¹²

1.2.1 Yün İplik Yapım Aşaması ve Boyanması

Koyundan kırılan yapağı önce usulüne uygun olarak yıkanır ve iyice kurutulur. Daha sonra taranması için yün tarağından geçirilir. Böylelikle yündeki yabancı maddeler temizlenir. Tarama işlemini yaparken elyafın fazla kırılmamasına dikkat edilmeli ve tarama işlemi bittikten sonra temiz bir yere karışmaması için üst üste indirilmesi gerekir. Taraktan çıkan yünler daha sonra yay kirişi önüne konulur.

¹¹ Ana Britannica. “Yün” C.17, S.371-372

¹² H. Örcün, Barışta. **Türk El Sanatları**, Genişletilmiş İkinci Baskı, Kültür Bakanlığı Yayınları: 2168, Sanat Eserleri Dizisi: 192, s.12, Ankara,1998.

Kiriş atacakla (tokmakla) vurularak yünlerin elyafları açtırılır. Böylece taraktan ve yaydan geçirilmiş yünler iplik yapımı için hazır hale gelmiş olur. Açılan yün, istenilen kalınlıkta eğrilip bükülerek iplik haline getirilir. Eğrilen ipin bükülmesinin sebebi ipin mukavemetini (dayanıklılığını) artırmaktır.¹³

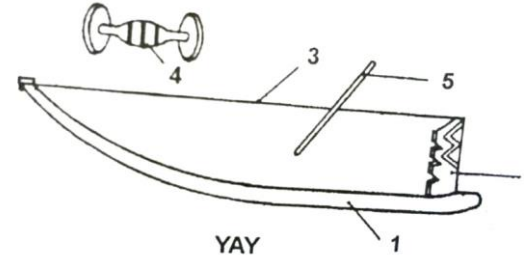
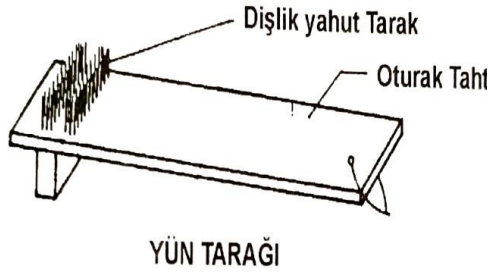

1- Eğri Değnek 2- Yay Dayandıracağı 3- Kiriş İpi
4- Atacak ve İlahat 5- Çırpı veya Çıbık

Çizim 1 Yün Tarağı (Abdullah, Gülcemal.
Temel a.g.e. Isparta 1997)

Çizim 2 Hallaç (yay) (Abdullah,
Gülcemal.Temel a.g.e. Isparta 1997)

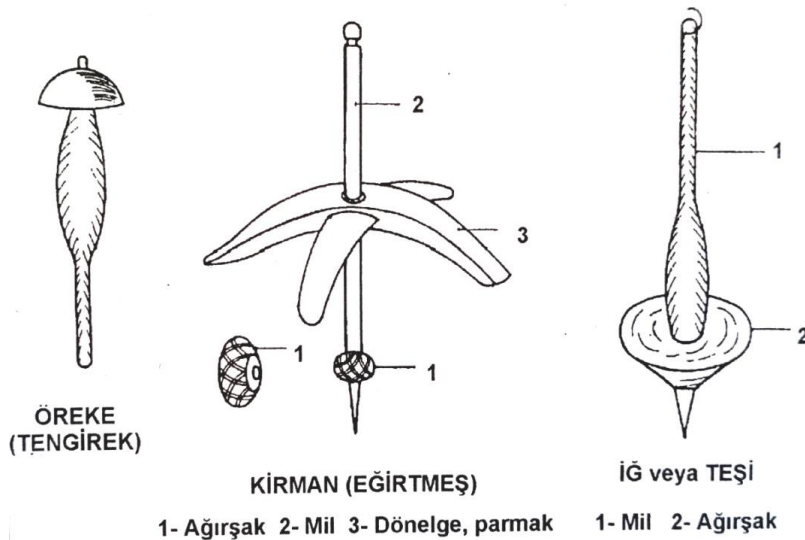

Çizim 3 İplik Eğirme Araçları

¹³ Abdullah, Gülcemal. Temel a.g.e. Isparta 1997 s. 60-62,

İplik işleme yapmada iğ, öreke, kirman, çıkırık gibi eğirme aletleri kullanılır. Ayrıca eğrilen ipleri kelep-gelep (yumak), ve çile yapmakta kullanılan ılgıdır, gülcen ve çıkırık gibi aletler de vardır.¹⁴

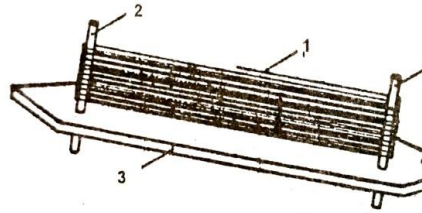

İLGİDİR (ALEMİYE, KERECE)
1- Kelep ip 2- Gergi 3 Taban

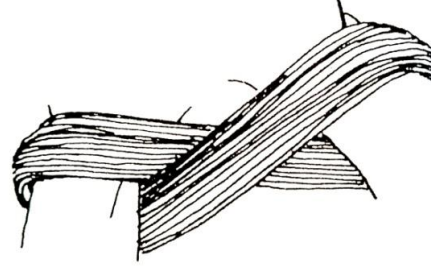

Çizim 5 Gelep- Kelep (İsmail

Çizim 4 Ilgıdır (Abdullah, Gülcemal. Temel a.g.e. Isparta 1997)

a.g.e, Ankara 2007)

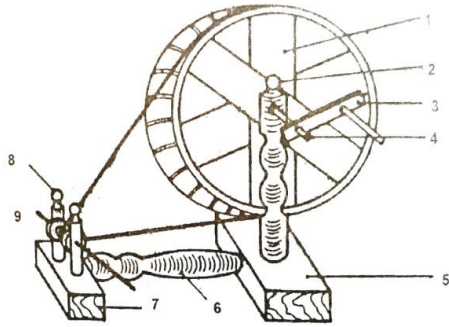

ÇIKIRIK (ÇARK) (ÇAHRA)

1- Kanad veya çağ 2- Mil direği 3- Kolçak 4- Ağaç mil
5- Daban veya yastık 6- Yatak 7- Yastık 8- İdriğ 9 İğ

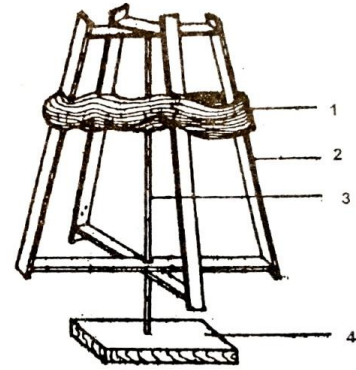

GÜLCEN (TECCE - KELEPCEN)

1- Yün Kelep 2- Çark 3- Ağaç veya demir mil 4 Yatak

Çizim 6 Çıkırık (Abdullah, Gülcemal. Temel

Çizim 7 Gülcen (Abdullah, Gülcemal. Temel a.g.e.

¹⁴ Halil, Açıkgöz. **Türkçe'de Halı Ve Halıcılık Terimleri**, , Türk Dünyası Araştırmaları- Türk Halıları Özel Sayısı s.137-155, Ekim 1984.

a.g.e. Isparta 1997)

Isparta 1997)

1.2.2 İplik Boyama işlemi:

19. yüzyıl ortalarına gelinceye kadar genellikle bitkisel kökenli, madensel veya böceklerden elde edilen boyarmaddeler kullanılmıştır. Bugün hemen hemen terk edilmeye başlanan doğal boyarmaddeler önceleri bitkisel (kök, kabuk, yaprak, çiçek, meyve, tohum) muhtelif böcekkabukları, toprak vb. elde ediliyordu. Tamamen tabiattan yararlanarak elde edilen boyarmaddelerin bulunması ve uygulanmasındaki güçlük boyama tekniğini bilenlerin çevresindekilerden uygulamasını saklaması sonucu, bu tür boyama tekniği ortadan kalkmaya başlamıştır. Yerini kolay elde edilen ve kolay bulunabilen suni boyalar almıştır.¹⁵

1.2.3 Mordanlama:

Tekstil elyafını doğal boyarmaddelerle boyamak için kullanılan bir ön işlem gerekmektedir. Metal veya metalleri ya da maddeleri tekstil elyafına bağlama işlemine mordanlama, bu amaç için kullanılan maddelere de mordan maddeler denir. Mordan maddeler olarak suda çözünen metal tuzları kullanıldığı gibi zayıf asit veya baz özelliği gösteren maddelerde kullanılabilir. En önemli mordan maddeleri şap [$KAl(SO_4)_3 \cdot 12H_2O$], demir şapı ($FeSO_4 \cdot 7H_2O$), bakır şapı ($CuSO_4 \cdot 5H_2O$), $SnCl_2 \cdot 2H_2O$ ve şarap taşı gibi maddelerdir. Doğal boyarmaddelerin büyük bir çoğunluğu mordanlı boyama sınıfına girer. Doğal boyarmaddelerin büyük bir çoğunluğunda mordanlı boyama yöntemi kullanılır. Bu tür boyamalarda boyarmadde direk olarak elyafı boyamaz veya elyaf üzerinde boyarmaddenin kalıcılığı zayıf olur. Mordanlama yöntemi kullanılacak boya bitkisine göre üç farklı şekilde gerçekleştirilir. Önce mordanlama sonra boyama yapılır. Mordan maddeleri tek tek kullanılabilirler gibi çeşitli oranlarda karıştırılarak da kullanılabilir. Bu mordan

¹⁵ İsmail, Öztürk. **Doğal Bitkisel Boyalarda Yün Boyama**, s.12-13, İzmir, 1999

maddeleri mordanlama banyosunda çözüldükten sonra elyafın ilavesiyle uygun süre ve sıcaklıkta kalarak metal iyonu elyafa bağlanması sağlanır.¹⁶

1.2.4 Boyamada öncelik tanınan işlemler bu işlemleri şöyle sıralayabiliriz:

a) Yünler boyaya girmeden önce mutlaka ıslatılmalı ve elyafın tamamen su emmesi sağlanmalıdır.

b) Yünleri boyarken kazana konan su önce hafif ateşte ısıtılmalı, giderek ısı yükselttilerek kaynama noktasına getirilmelidir. Ani sıcaklık değişimleri keçeleşmeye yol açabilir.

c) Kırmızılar hariç, kaynama süresi genellikle bir saattir. İndigo ise 70 dereceye ulaşınca ateşten indirilir.

d) Kazanlar kaynamaya başladıktan sonra mutlaka kapalı tutulmalıdır. Çünkü buharlaşma yoluyla boya zerrecilerinin kaybolması söz konusu olur.

e) Boyama süresi sone erdikten sonra da kapak kapalı olarak yünler içinde bırakılıp gece bekletilmelidir.

f) Kullanılacak boya bitkileri yaş ve taze ise yünün ağırlığının birkaç katı olabilir. Bitkiler kuru ise bir kilo yün için normal olarak yarım kilo ile yaklaşık bir kilo arasında bitkiye ihtiyaç vardır. Daha doymuş bir renk tonuna ulaşmak istenirse bu miktarlar artırılabilir.¹⁷

1.2.5 Türkiye’de yetişen boya bitkileri:

Kırmızı kök boya (sirke be limon asiti ile kahverengi, pembe ve koyu yeşili verir), ceviz, (kahverengi ve bejin tonlarını verir), aspir-aspir (mordan maddelerle sarı, hardal, haki, yeşil ve kahverengi tonlarını verir), asma yaprağı (sarı ve yeşilin tonlarını verir), ayva (mordan maddelerle ayva çürüğü renginin açık ve koyu

¹⁶ Recep, Karadağ. **Doğal Boyamacılık**, Döner Sermaye İşletmesi Merkez Müdürlüğü, s. 11-12. Ankara, 2007,

¹⁷ <https://EODEV.Com/Gorev/7165119> , Erişim Tarihi: 04.04.2017

tonlarını verir), badem (şap, krom ve göztaş mordan maddeleri ile limon sarısı ve koyu sarı ve yeşilin tonlarını verir), cehri (şapla limon sarısına ama durdukça koyulaşarak hardal rengine, kromla hardal rengini verir yine buda durdukça koyulaşarak kahverengine dönüşür), çakal eriği (şapla mordanlanınca devetüyüne, kromla mordanlanınca tarçınlı kahveye döner), erguvan (mordanlanınca kahverengi ve tonlarını verir), ezentere (şapla mordanlanınca sarıya, kromla mordanlanınca hardal rengini verir), havlıcan (kökünden boya yapılır, kaynayan 40 lt suyun içine %36'lık asetik asit ilavesiyle kahverengi-mor arası bir renge dönüşür), indigo-civit fidanı (60 çeşit türü vardır, kimyasallarla mordanlanınca lacivert rengini alır), karamuk (mordansız boyanabilir sarı ve tonlarını verir), kekik (mordansız bej, haki, şapla sarı, kromla kahverengi olur), kestane (şap ve kromla sarı ve hardal rengini verir), sütleğen (donuk sarıdan koyu yeşil sarıya kadar renk verir), yarpuz (kirli sarı, gri, açık ve koyu haki renklerini verir), zeytin (mordan maddeye göre sarı, kahverengi ve yeşille gri arası bir renk verir), şeftali yaprağı (sarı, yeşil, haki renkleri ve tonlarını verir), yabani labada (şapla koyu yeşile çalan sarı bir renk, kromla kızıl kahverengi verir), sumak (sarı zeytin yeşili, siyah, kahverengi tonlarını verir), sığirkuyruğu (sarı, kirli sarı, hardal, kahverengi ve yeşil rengini verir), nar kabuğu (siyah elde etmek için kromla mordanlanmış yün kullanılır.¹⁸ Kanarya sarısından koyu kahverengine, açık griden koyu griye kadar renk verir), meşe palamudu (mordan maddeye göre kahverengi, krem ve yeşili verir), ayva kabuğu (sarı, koyu yeşil, yeşil) nar kabuğu (sarı, gri koyu haki) kuru üzüm (hardal sarısı, çağla yeşili, açık kahverengi) çay yaprağı (kahverengi, gri-kahve, haki) elma kabuğu (koyu sarı, koyu haki, haki), soğan (şap ile mordanlanınca elde edilen renk kızıl kahvedir), Yurdumuzda bu bitkilerden başka zerdeçal, yıldız çiçeği, şerbetçi otu, sandal ağacı, safran, laden, kuş kirazı, muşmula, muhabbet çiçeği, katırtırnağı, papatya, pamukotu,

¹⁸ Nevin, Enez; **Doğal Boyamacılık, Anadolu'da Yün Boyamacılığında Kullanılmış Olan Bitkiler Ve Doğal Boyalar İle Yün Boyamacılığı**, s.14, İstanbul 1987, Turhan, Baytop, **Türkçede Bitki Adları Sözlüğü**, Türk Dil Kurumu Yayınları, , s. 51, 2015.

sığır kuyruğu, yoğurt otu, yüksük otu, adaçayı, bitkilerinden faydalanılıp doğal boyama yapılmıştır¹⁹

1.3 HALILARDA KULLANILAN DÜĞÜM ÇEŞİTLERİ

İlme İpliği (düğüm): Halının havlı (tüylü) yüzünü meydana getirmek üzere kullanılan ipliktir.²⁰ İki türlü ilme şekli vardır:

1. Türk İlmesi (Gördes – Çift düğüm - Kapalı ilme)
2. İran İlmesi (Sine İlmesi - Tek Düğüm - Açık ilme)

İlme (düğüm) şekilleri: İki türlü yapılmaktadır.



Çizim 8 Türk (Gördes) Düğümü



Çizim 9 İran (Sine) Düğümü

([http://www.klasikhali.com/handmadeinfo4.a](http://www.klasikhali.com/handmadeinfo4.asp)
sp) E.t. 4. 5. 2016

(<http://www.klasikhali.com/handmadeinfo4.a>
sp) E.t. 4. 5. 2016

1.3.1 Türk düğümü(Gördes Düğümü)

- A. İç Anadolu'da yapılan düğüm şekli.
- B. Batı Anadolu'da yapılan düğüm şekli

¹⁹Recep, Karadağ. **Doğal Boyamacılık**, Döner Sermaye İşletmesi Merkez Müdürlüğü, Ankara, s. 23, 2007,

²⁰ İsmail, Öztürk. **a.g.e.**, s. 55, Ankara 2007

a) İç Anadolu'da yapılmakta olan düğüm şeklinde ilmelik iplik, çözgü çiftinin önce öndeki teline, sonra arkadaki teline bağlanmak suretiyle atılan düğümdür.

b) Batı Anadolu'da yapılmakta olan düğümde ise, ilmelik iplik çözgü çiftinin önce arkasındakine, sonra öndekine bağlanır.

Bu iki çeşit ilme ile dokunan halıların görünümünde ve kalitesinde bir değişiklik olmaz. Yalnız ayarlı makas kullanıldığında, İç Anadolu'da atılmakta olan düğüm çeşidinde ilmelerin yönü sol tarafa döner. Makaslar da sağ taraftan kullanıldığı için kesimde zorluk çekilir. Batı Anadolu'da atılan kapalı düğümde ise ilmelerin yönü sağ tarafa döner. Makaslar da sağ taraftan kullanıldığı için kesim daha kolay olur.

1.3.2 İran Düğümü (Sine - Açık Düğüm) :

Bu düğüm şekline halk arasında “ Açık Düğüm ” veya “ Tek Bağlama ” olarak da tabir edilir. Bu düğümde ilmelik ipliği, çözgü çiftinin önündeki teline bağlanır, arkadaki eşine ise bağlanmaz. Çözgünün arkasından ilmelik iplik geçirilerek ilme atılır.²¹

1.4 HALI TEZGÂHI ve DOKUMADA KULLANILAN MALZEMELER

Bu tezgâhlarda çözgü ve dokunan halı üst ve alt levende sarıldığı için sarma tip tezgâh adını almıştır. Bu tezgâhlarda dokunacak halının çözgüsü tezgâh üzerinde çözülmeyip başka bir çözgü aparatında çözüldükten sonra tezgâha aktarıldığı için çözgünün hatasız çözülmesi, çözgünün tezgâha düzgün takılması ve aktarılması, tezgâha takılıp aktarıldıktan sonra çözgünün gevşek olan telleri varsa teker teker bağlanarak mümkün olduğu kadar hepsinin aynı gerginliğe getirilmesi gerekir.²²

²¹ [Http://Www.Eracarpets.Com/Yayinlar/Hali-Dokuyucusu/Index.Htm](http://Www.Eracarpets.Com/Yayinlar/Hali-Dokuyucusu/Index.Htm), E. T.: 04.05.2016

²² İsmail Öztürk, **a.g.e.**, s. 43, Ankara 2007

1.4.1 Dokuma sırasında kullanılan malzemeler:

Kirkit: Dokumanın enine geçirilen atkıları ve düğüm ipliklerini sıkıştırmaya yarayan ağaçtan ve metalden oluşan dişli bir araçtır. Kirkitin küçüğüne “diğdik” denir.

Makas: Halı yüzeyinin düzgünleştirilmesi için kullanılır.

Mekik: Arışlar arasında argaçları geçirmek için kullanılan içinde masuraya sarılı ip bulunan ve bir uçtan bir uca atkı atan, meşe şimşir ağacından yapılmış bir araçtır.

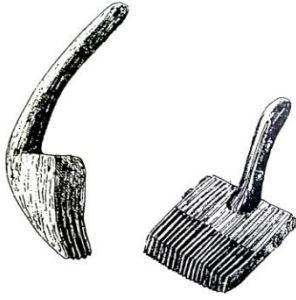

Çizim 10 Kirkit (İsmail, Öztürk. a.g.e. Ankara 2007)

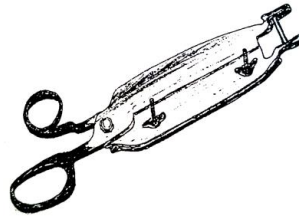

Çizim 11 Makas (İsmail, Öztürk. a.g.e. Ankara 2007)

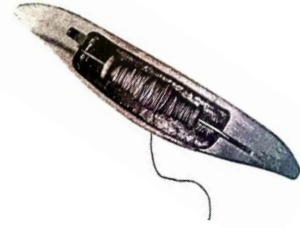

Çizim 12 Mekik (İsmail, Öztürk. a.g.e. Ankara 2007)

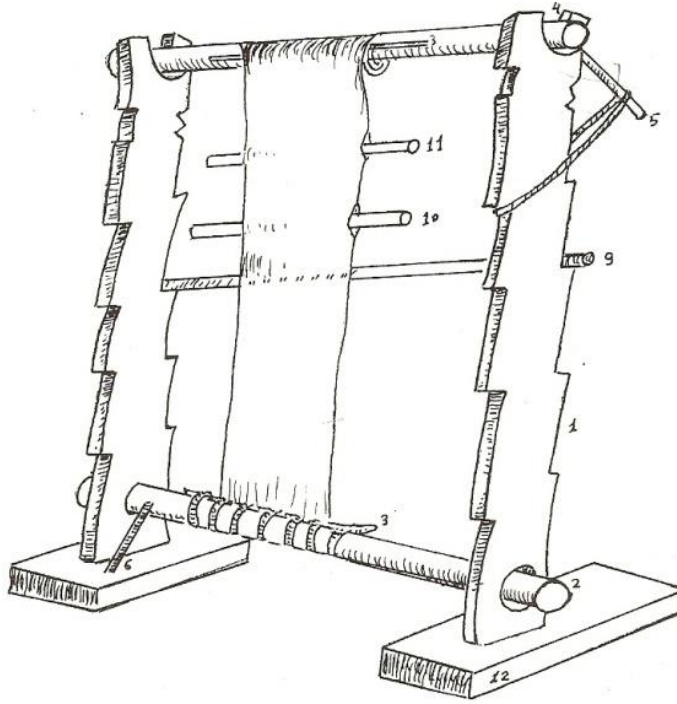

- | | |
|---|---------------------------|
| 1) Yan ağaç (Tezgâhın iskeletini teşkil eder) | 6) Tapkı deliği ve çubuğu |
| 2) Alt ve üst bazı (üst levent) | 7) Gücü yatağı |
| 3) Alt ve üst çitileme çubuğu ve yatağı | 8) Burgu ipi yatağı |
| 4) Alt ve üst burgu delikleri | 9) Gücü ağacı |
| 5) Burgu ağacı (kama) ve burgu ipi | 10) Vargel ağacı |
| 12) Baskı ağacı | 11) Dolaşık ağacı |

Çizim 13 : Halı ve Kilimlerin Dokunduğu Sarma Tip Tezgâh Şeması

(Yusuf, Durul & Oktay, Aslanapa. a.g.e. İstanbul, 1983)

Varangelen: Bu parçanın, halının kalitesinde rolü olmayıp işlevsel önemi büyüktür. Çözgünün, öne ve arkaya çıkmasını sağlayan gücünün rahatça geçmesini sağlayan bir parçadır. Yerinden çıkarıldığında, güçlükle yerine, oturur. Her 10 cm, de bir teller asılacak bir tutacağa bağlanarak, varangelenlerin fonksiyonu elde edilir. Buraya kadar olan uyarılar, halının temeli olan çözgüyü ilgilendirmektedir. Bunun

gergin ve düzenli oluşu, halımızın kaliteli çıkmasını sağlayacaktır. Ancak, şimdi desenimize, halımıza başlayabileceğiz. Gerçek dokuyuculuk bu noktada başlamaktadır.²³

Gücü: Dokuma tezgâhlarında iplikleri aşağı yukarı kaldırıp indiren ilmikle ipliklerin bağlı olduğu çerçeve. Halı tezgâhlarında arış ipliklerini birer aşırı olmak üzere ileri geri olarak ayırmak ve bu suretle açılan aralıktan atkı ipliği geçirmek için aşağı yukarı hareket ettirilen varagelenin ayırdığı ipliklerin bir kısmını tutmak için üzerine sıra ile ilmikler bağlı olan tahta çubuk, aslı güdü olsa gerektir.²⁴

1.5 PAZIRIK HALISI:

XIX. yy. sonları ve XX. yy. başlarında, Ön Asya ve Orta Asya’da yapılan kazı ve araştırmalar sonucunda Türklere ait uygarlıkların izleri, gün ışığına çıkarılmaya başlanmıştır. Mezopotamya ve Mısır uygarlıklarının en eski uygarlıklar olduğu sanılırken, Orta Asya’daki uygarlıkların ortaya çıkmasından sonra bu uygarlıkların çok daha eski olduğu anlaşılmıştır. Kalan eserlerin çokluğu ve ustaca işlenmesi Türk sanatının kaynaklarına doğru yönelmeyi gerektirmiştir. Rus arkeolog Rudenko’nun V. Kurganı’nda bulduğu halı, inanılmaz derecede sık dokulu ve ustalıklı düzenlenmiş kompozisyon ve renklere sahiptir. Türk elişleri ve halı sanatı açısından çok mühim olan bu eser Türklerin dokumacılıkta, iplik yapımı ve boyacılığında ne kadar ileri olduğunu göstermesi açısından önemli bir örnektir. Bu halıya dayanarak bilim adamları Pazırık kurganlarını M.Ö. V.yy. dan, M.Ö. I.yy arasında geniş bir zaman dilimine sahiplendirir.²⁵ Orta Asya’da halıcılığın pek eski bir mâziye sahip olduğu malûmdur. Altay dağlarında, Pazırık mevkiindeki kazılarda çıkarılan halının gerek bu halıyı bulan Arkeolog S. Rudenko ve gerek birçok

²³ [Http://Www.Ercarpets.Com/Yayinlar/Hali-Dokuyucusu/Index.Htm](http://www.ercarpets.com/Yayinlar/Hali-Dokuyucusu/Index.Htm), Erişim Tarihi: 04.05.2016

²⁴ Sanat Ansiklopedisi, “**Halı**” C. 2, VII. Fasikül, Milli Eğitim Basım Evi – İstanbul 1983

²⁵ Fikri, Salman. **Türk Kumaş Sanatı**, Zafer Ofset Matbaacılık, Birinci Baskı, s.7-13 Erzurum-2011

âlimlerce Milattan önce V. yüzyıla ait olduğu kabul edilmiştir.²⁶ Genelde Asya'nın 30-45 derece kuzey enlemleri arasında kalan yüksek yaylaların bulunduğu dağlık bölgesi "halı kuşağı" olarak adlandırılmaktadır; bu kuşağın güneyinde sıcak sebebiyle hasır, kuzeyinde soğuk sebebiyle post kullanımı yaygındır. Uhlemann ve Kurt Erdmann gibi bilim adamları. Coğrafi şartlar gereği halının anayurdunun Türkistan'ın batı ucundan Moğolistan sınırına kadar uzanan bozkır bölgesi olduğunu söylemişlerdir. Günümüze ulaşmış en eski düğümlü halı örneği, Rus arkeologu S. Rudenko tarafından 1947-1949 yılları arasında Pazırık' ta bir kurganda bulunan ve halen Hermitage Müzesi'nde muhafaza edilen halıdır. 1.89 x 2 m. ebatındaki halı kurganlarda buzullar içinden çıkarılmış ve kurganda bulunan suların donması sebebiyle pek bozulmadan günümüze kadar gelebilmiş. Bu konuda Türk çok önemli bir belge oluşturmuştur. Milattan önce IV- V. yüzyıllara tarihlenen ve santimetrekarede otuz altı Türk tarzı düğüm içeren bu halının büyüklüğüne rağmen bir eyer örtüsü olduğu sanılmaktadır. Halının ikisi geniş üçü dar beş bordürü vardır ve zemin dama tahtası gibi eşit ölçüde karelere bölünmüştür. Karelerin içinde yıldız biçiminde dört yapraklı birer çiçek motifi, bordürlerde ise aslan-grifon, kuyruğu bağlı ve yelesi kesilmiş at üzerinde süvari ve sığın (Orta Asya geyiği) tasvirleri görülmektedir.²⁷ Dünyanın en eski halısı olarak kabul edilen ve MÖ 500 yılına tarihlendirilen Pazırık halı ve halı ile aynı kurganda bulunan keçe örneğinin kırmızı rengin boyarmadde analizlerinde Polonya kermesi (*Porphyrophora polonica*) ve kök boya kullanılmış olduğu tespit edilmiştir.²⁸

²⁶ Faruk, Sümer. **Anadolu'daki Türk Halıcılık Tarihine Dair En Eski Bilgiler**, Türk Dünyası Araştırmaları-Türk Halıları Özel Sayısı Ekim 1984 s.44-45

²⁷ Nebi, Bozkurt. Diyanet İslam Ansiklopedisi, "**Halı**" C.15, Yıl: 1997, s. 251-262

²⁸ Recep, Karadağ. **Doğal Boyamacılık**, Döner Sermaye İşletmesi Merkez Müdürlüğü, s. 11-12, Ankara, 2007



Fotoğraf 1 Pazırık Halısı



Fotoğraf 2 Pazırık halısının yarı detayı

(<https://Tarihvearkeoloji.BlogspoTürkiyeCumhuriyetiom.Tr/2014/02/Hun-Sanati.Html>, E.t. 04.05.2016)

(<https://Tarihvearkeoloji.BlogspoTürkiyeCumhuriyetiom.Tr/2014/02/Hun-Sanati.Html>, E.t. 04.05.2016)



Fotoğraf 3 Pazırık halısından detay, kuyruğu bağlı at ve süvari

(<https://Tarihvearkeoloji.BlogspoTürkiyeCumhuriyetiom.Tr/2014/02/Hun-Sanati.Html>, E.t. 04.05.2016)



Fotoğraf 4 Pazırık halısından detay, Hun gülümotifi

(<https://Tarihvearkeoloji.BlogspoTürkiyeCumhuriyetiom.Tr/2014/02/Hun-Sanati.Html>, E.t. 04.05.2016)

Rudenko, kurgan (Mezar) daki eşya ile halıyı İskitlere mal ederek M.Ö beşinci yüzyıla tarihlendirmiştir. Daha sonraki yayınlarda Ghirsman ve Bussagli M.Ö IV- III. yüzyıllara ait olduğunu söylemişler, nihayet Mongait, birçok araştırmacıların 300 ila İsa'nın doğumu arasındaki yıllara tarihlendirmeyi uygun bulduğunu belirtmiştir. Daha sonra Johanna Zick ise halının M.Ö. V. yüzyılda Susa ve Frigya

arasında herhangi bir merkezde yapılabileceğini, sanat geleneklerinin Kuzey- Batı İran'ı işaret ettiğini ileri sürmüştür. Bununla beraber ölülerin gömülmesi adetleri, mumyalanmış ölülerin tipleri ve Altay bölgesinin tarihi ile komşu kurganlarda çıkan diğer eserler karşılaştırılınca halının Asya Hunları'na ve M.Ö. III.-II. yüzyıllara mal edilmesi akla yakın gelmektedir. Bu arada Asurluların Ninova Koyuncuk Sarayında M.Ö VIII. yüzyıla ait taşa oyulmuş haçvari dört yapraklı lotûs çiçeği motifleriyle Ahamenişlerin Persepolis rölyeflerinde görülen kıyafetlerle süvari tipleri ve geyik figürlerinin dış bordürdeki grifonlarla bir arada ele alınması çeşitli etkilerin başarı ile değerlendirildiğini göstermektedir. Bu, ancak Asya'nın büyük bir kısmına hâkim olan Hun İmparatorluğunun gerçekleştireceği bir gelişmedir.²⁹ Sir Marc Aurel Stein tarafından, Pazırık halısının bulunmasından 45 yıl önce, 1906-1908 yıllarında, Doğu Türkistan'da, Lou-lan kuyu mezarında ve Lop-Nor' da bir Budha tapınağında (stupa) yapılan kazılarda, halı parçaları bulunmuştur. m.s. III - VI. yy.lara tarihlenen bu halılar bugün Hindistan'da Yeni Delhi ve Londra'da British Museum'da sergilenmektedir.(resim 4), (2. Pazırık Halısı) “Bunların tek argaç (çözü) üzerine düğümlü teknikte yapıldığı, argaç ve arışların tabîî renkte oldukça kaba ve sert bir yünden olduğu bazısında her düğümden sonra beş sıra arış (atkı) geçirildiği anlaşılmaktadır. Örnekler basit geometrik hatlı olup, dikey, yatay, zikzak çizgiler, baklavalara, kançalar ve hatta nebati motifleri andıran şekiller vardır. Renkler mavi, kırmızı, yeşil, sarı, kahverengi ve bunların çeşitli tonlarıdır.”³⁰ 1913 yılında, Turfan Bölgesi'nde, A.Von Le Coq tarafından Kuça / Koço şehri yakınlarındaki Kızıl'da bir tapınağın odasında halı parçası bulunmuştur. Göktürkler dönemine ait bu halılar m.s. V-VI yy.dan kalmadır. Bugün Berlin İslâm Eserleri Müzesi'nde sergilenmektedir. Bu halı yün malzemeyle ve alternatif çözümler üzerine, düğümlenerek dokunmuştur. Süslemelerinde geometrik desenlerin yanısıra ejder figürü de görülür. Sert yünden argaç ve arışları vardır. Örnek olarak kırmızı zemin üzerine siyahla çevrelenmiş sarı

²⁹ Yusuf, Durul & Oktay, Aslanapa. **a.g.e.** İstanbul 1973 s.55

³⁰ Şerare, Yetkin. **Türk Halı Sanatı**, Türkiye İş Bankası Kültür Yayınları 1. Baskı, İstanbul 1974 s.13

renkte kıvrık bir motif görülür ki, bir hayvan veya bir ejderin kuyruğuna benzemektedir.³¹



Fotoğraf 5 2. Pazırık Halısı

Sir Auriel Stein'in Turfan araştırmalarında Lou Lan'da bulduğu halı parçası.
Londra British Museum (Oktay Aslanapa, İstanbul, 2005, s.32)

Dünyanın çeşitli yerlerinde devletler kurmuş olan Türk topluluklarında taşıt, binek, savaş hatta besi hayvanı olarak at, günlük hayatın vazgeçilmez bir unsuru olmuştur. Eski yazılı ve resimli belgelerden, bilhassa yabancı gezginlerin seyahatnâmelerinden bu konularda birçok bilgi edinilebilmektedir. Bilhassa sultanların, vezirlerin ve diğer devlet erkânının çok kıymetli binek hayvanlarını hem kötü hava şartlarına karşı korumak, hem de bilhassa merasimlerde bunları sahiplerinin mevkileri ile mütenasip biçimde donatıp teçhiz etmek gerektiğinden, bu maksatlarla çok süslü eğer örtüleri imal edilmiştir. Atlı av ve savaş sahnelerini gösteren minyatürlerde veya bazı müzelerde bu örtülerin değişik örnekleri görülebilir. Meselâ, Lokman'ın Tarih-i Sultan Süleyman isimli eserinde, padişahın cenazesinin naklini gösteren minyatürlerde, padişahın atlarının murassa (süslü) örtüleri ile cenaze arabasının yanı sıra yürüyüşünü gösteren sahne dikkat çekicidir. Polonya'nın Krakow şehrindeki Milli Müzede de Osmanlı dönemine ait muhtelif

³¹ Bekir, Deniz. **Anadolu-Türk Halı Sanatının Kaynakları**, Sanat Tarihi Dergisi, Sayı. XIV-1 Nisan 2005,79-103 s. 81, Şerare, Yetkin. **a.g.e**, İstanbul 1974 s.13

eğer örtülerini görmek mümkündür.³² Macar bilgini L. Rasony, “atlı sanat kültürün en büyük ve kalıcı eserlerinin, halı sanatı alanında olduğunu belirtmiş ve şöyle devam etmiştir: “Çadır, ağır mobilya taşımaz buna da imkân yoktur. Çadırın soğuk zeminini sıcak ve sevimli tutabilmek için, gereğinde hasır üzerine serilmek üzere, yük hayvanları üzerinde kolayca toparlanabilen ve kolayca taşınabilen ve üstüne öteberi yerleştirilmesine elverişli bir şey, akla gelebilir.” Uhlemann’a göre de, iklim şartları halının anayurdunun kuru bozkır bölgesi olmasını gerektirmiştir. Yapağı sağlayan hayvanlar, bilhassa koyun ve keçi bu bölgenin en önemli varlıklarıdır. Rasony, iki önemli husus üzerinde durmuştur “1. husus, bölgede halının elzem oluşu, 2. husus, halının yapılması için gerekli malzemenin hazır bulunuşu. Bu iki husus hayvan besleyen göçebelerin, halı üretiminde ki ilk ustaları olmalarını sağlamıştır.” Halı dokuma sanatı, Türk, beklide daha önceki (Pretürk) Öntürk göçebelerinde yerleşmiş bir sanat idi. Lydia Rasony halıcılıkla ilgili terimlerin yabancılardan alınmadığını, meselâ (argaç) gibi Türkçe olan kelimelerin, eski Uygur metinlerinde de geçtiğini belirtmiştir. Kurt Erdmann da asıl düğümlü halının vatanının, Batı Türkistan olduğunu, söylemiştir. Alman bilgini Kurt Erdmann eserinde, önceleri burada avcı-göçebe halinde yaşayan kavimlerin, hayvanlarından elde ettikleri yünlerle, hayvan postunu taklit ederek sun’ipost elde etmiş olduklarını dile getirmiş ve böyle bir dokumanın bu bölgede, 2000 yıldan önceleri yapıldığını belirtmiştir.

Stefan Milhofer de, 1976 yılında yayınladığı bir eserinde: “Halı sanatı, ilkel göçebe kavimlerin, düz dokumalarını süslemek için, yün parçalarını (liflerini), arış (Çözü), üzerine düğümlmeleri ile ortaya çıkmıştır. Bu kavimlerin, çadırlarının toprak zeminini örten, daha çok tüylü ve daha çok kalın olan sun’i post elde ettiklerini belirtmiş; bu (dokuma), düğümlü düğümlü ve halıya atılan ilk adımdır.” demiştir. Bu sun’i post görünüşündeki dokumaların, halı dokuma tekniği ile aynı odlunu göstermiştir. Bu buluş, Erdmann ve mihofer’ in düşüncelerinin doğruluğunu desteklemektedir. Ayrıca, Rudenko’nun Pazırık Kurganlarından bulduğu ilmeli ve ilmeleri kesilmemiş, tüylü dokumalar da bu konuda fikir vermektedir. Bu iki (halı sun’ipost/geve) dokumanın her yönü ile aynı teknikte yapılmış olması, sun’i post’un,

³² Yılmaz, Önge. **Eğer Örtüsü Olarak Dokunmuş Konya Halıları**, Türk Dünyası Araştırmaları -Türk Halıları Özel Sayısı, Ekim 1984 s.63-64

düğümlü halının öncüsü olduğuna delildir.³³ Düğümlü halıların tarihi sıkı sıkıya Türklere bağlıdır. Bu tekniği geliştiren, bu tekniği ilk icad eden ve Batı'ya getiren Türklere aittir. 16. yüzyıl başında Safevîlerle İran halılarının kendilerine has müstakil kazandıkları tarihe kadar burada Türklere mahsus asli şeklini muhafaza etmiştir. Düğümlü halıları münhasıran Türklere has bir şekil saymak hiç de mübalâğalı olmaz. Bilhassa son yirmi yılın incelemeleri ve buluşları bizi bu neticeye götürüyor. Bundan ötürü halı ilmi bugün halı sanatının tarihini Türk halıları ile başlatmak ve gelişmesini de Türk halılarının gelişmesi açısından takip etmek yolunu tutmuş bulunuyor.³⁴

Dokumada Halı ve halıcılık denince bütün dünyada yaylacı Türkler hatıra gelir. Halıcılık, koyunculuk ile derin bir yün ve boya bilgisini gerektiren bir işdir.³⁵ Türk halılarının, halı sanatında özel bir yeri vardır. Halı sanatının Türklerin yerleştiği bölgelerde başlaması ve onlarla birlikte yayılması bu yerin önemini belirten faktörlerin başında gelir. Bu sanatı bir sanat olarak geliştiren ve bütün dünyaya tanıtan Türkler olmuştur.³⁶ Medeniyet tarihçilerinin ortaklaşa vardıkları hüküm istikametinde ki, Prof. Dr. Oktay Aslanapa; bunu en güzel ve veciz bir ifade ile şöyle söylüyor: “ Halı, Türk sanatının en orijinal yaratmalarından biri olduğu gibi dünya medeniyetine Türkler’ in bir hediyesidir.” Bir Türk zenâ’atı ve san’atı olarak halı ve halıcılık terimlerinin Türkçe olması gâyet tabii karşılanmalıdır. Bu kelimelerin başka dillerdeki mevcudiyeti, karşılıklı kelime alışverişlerinde geçirdikleri değişiklikler,

³³ Neriman, Görgünay Kırzioğlu. **Altaylar’ dan Tunaboyu’ na Türk Dünyası’nda Ortak Yanışlar (Motifler), Halılar, Benzeri Dokumalar, Giysiler, Mimari Eserler İle Değişik Eşya Ve Paralarda**, Türkiye Cumhuriyeti Kültür Bakanlığı Yayınları/2753 Birinci Baskı, Türk Tarih Kurumu Basım Evi- Ankara, 2001 s.23-24

³⁴ Erdmann, Kurt. **Der Türkische Teppich Des 15 Jahrhunderts, (15. Asır Türk Halısı)**, çeviri: H. Taner, İstanbul Üniversitesi Edebiyat Fakültesi Yayınları 715, Marif Basımevi, s. 87

³⁵ Bahaeddin, Ögel. **Türk Kültür Tarihine Giriş** S.3 Kültür Bakanlığı Yayınları, 8. Bölüm Ankara 1978 s.143

³⁶ Şerare, Yetkin. **Türk Halı Sanatı**, Türkiye İş Bankası Kültür Yayınları 2. Baskı, Ankara 1991

Türk medeniyetinin diğer medeniyetlere tesirini aksettirmesi, ayrıca üzerinde durulması gerekli mühim bir noktadır.³⁷

1.6 TÜRKLERDE HALI

VI. yüzyılda, Kök-Türkler devrinde halı ve kumaş dokumacılığı çok yaygındı. Bu tarihlerde Gök-türkler Orta Asya'dan Karadeniz'e kadar uzanan alanda söz sahibi idiler ve ipek yolunun kontrolünü ellerinde bulunduruyorlardı. İpek ticareti konusunda Bizanslılarla yapılan anlaşmayla (568), ipekli kumaş Bizans ülkesine ve Avrupa'dan İspanya ya kadar girmiş oldu. Kök-Türk devrinden bir Çin masalında, Kök-Türkler'in veya kangılı boyların, şölen (toy) sırasında, çayirlara yün halılar serdikleri anlatılmaktadır. Yine, kaynakların ifadesine göre, "miladi ilk asırlarda, bugünkü Doğu Çin'in batısındaki, şimdiki Kan-su vilayetinde bulunan ve eski adı Ho-hsi olan, Türkler arasında Gesi diye söylenen P'ing-liang şehri Gök-Türkler'in önemli bir kültür çevresi idi. P'ing-liang, İç Asya'da bilinen bir halı merkezine yakın idi. Gesi'nin (P'ing-liang) doğu komşusu bir ilde, Çinlilerin T'u-yü-hun dediği ve Türk oldukları sanılan bir kavim halı dokumakta ve hem doğuya, hem batıya satmakta idi". Yine, Kök-Türk, Kangılı ve Uygur Kağanlıkları devrinde (745-911), Doğu Türkistan'daki, Uygurların eski başkenti Koço bölgesi bir kilim ve halı üretim merkeziydi.³⁸ İbadet ve tapınma seccadeleri (halıları), Çin'de eski Uygur Türklerinde de Önemli bir yer tutuyordu. İsa'dan önceki Çin taş relieflerinin üzerinde, hasır veya halı üzerinde oturup eğlenen ve tapınan, Çin Topluluklarını görüyoruz. Tek kişilik seccadeler (halılar) yaygın olarak, dört köşe ve kare şeklinde idi. Tapınan ve saygı durumunda duran kişilerin çok olmaları halinde, halılar dikdörtgen şeklinde, herkesin sığabileceği kadar genişliyordu. Bunlar daha çok, uzun halılar idiler. Bunlara dar ve uzun seccadeler de diyebiliriz. Türk devletlerinin kurulması ile Doğu Türkistan'da görülen yeni gelişmelere yönetilmiştir. "Yaylacı Türkler", hayvanları ve yaşama gelenekleri bakımından, yaylag ve kışlag arasında yaşamayı gerekli görüyorlardı. Bunun içindir ki, onların en tabii mobilya ve döşemeleri bile, "kolaylıkla taşınabilen"

³⁷ Halil, Açıkgöz. **a.g.e.** Ekim 1984, s.139

³⁸ Bekir, Deniz. **a.g.m.** Anadolu-Türk Halı Sanatının Serüveni, s. 25

halı ve kaçeler idiler. Evde ve çadırda ki refah ile rahatı, bu iki şey temsil ediyordu. Bundan dolayı, Turfan ve Koço çevrelerinde ki Uygur veya Türk çağı eserlerinde, halılar ve yaygı çeşitleri daha da çoğalmaya başlamışlardı. Turfan bölgesinde ki duvar resimlerinde, duvarlara asılmış olan süs halılarına, çok rastlıyoruz. Hatta o dönemde uzanıp, yatanlar için yatağa gerek yoktu. Halı üzerinde yatıyor ve üzerlerine de, halıdan bir örtü çekiyorlardı. Turfan Bölgesi'nde halı kültürünün daha geniş ve köklü olması çok tabii idi. Çünkü kuzeylerindeki tanrı dağlarında, hayvancı Türk kavimleri oturuyorlardı.³⁹

Göktürkler'in erken kültür çevresi olan P'ing-Liang şehrinin doğu komşusu ilde, Çinliler'in T'u-Yü-hun dedikleri ve Türk oldukları belirtilen bir kavim, halı dokumakta; hem doğuya ve hem de batıya satmakta idi. Halı, İlk Cho (Çu) devrinden (M.Ö. 1050-247) beri, bir taht sayılıyordu. T'ai-ye, râhip sıfatı ile kurban verilirken, Cho (Çu) Hükümdarı, halı üstünde oturuyordu. 385-556 yılları arasında Çin'e hakim bulunan ve ekseri boylarının Türk olduğu bilinen Tabgaç devleti ile Göktürklerde (552-745), hükümdar seçilince, halı üzerinde havaya kaldırılırdı. Böylece halı, merasim unsu özelliğini, Göktürklerde de korumuştur. Uygurlarda bu gelenek düğün merasimlerinde görülmüş gelin, kendi odasına halı üzerinde taşınarak götürülmektedir. Göktürk devrinden kalma bir Çin masalında, Göktürklerin veya Kanglı boylarının şölen sırasında, Çimenlere, yün halılar serdiği anlatılmaktadır.⁴⁰ Nitekim Göktürk, Kanglı ve Uygur Kağanlıkları (745-911) devrinde Koço bölgesi (Doğu Türkistan'da eski Uygur başkenti), kilim ve halı üretim merkezi idi.

Düğümlü halı ve kilim kalıntılarının çoğu, Uygur harfleri ile Türkçe yazıların bulunduğu, ev ve han harabelerinden çıkmıştır. Uygur Beğ ve Hatun resimlerinde, halılar tasvir edilmiştir. A. Von Gabain Uygurlarda bodhimandala (murakabe için çizilen ve mabûdun sarayını ve kâinatı temsil eden şekil) olarak kullanılan, küçük halılar bulunduğunu tespit etmiştir. Bu müşahede, Türk halılarının eski motiflerinden

³⁹ Bahaeddin, Ögel. **a.g.e.** Ankara 1978 s.157-160

⁴⁰ Emel, Esin. **İslamiyet'ten Önce Türk Kültür Tarihi Ve İslama Giriş**, Türk Kültür El Kitabı, II. C. 1/B' Den Ayır Basım, İstanbul 1978 S.109

bazıları, temsilî manaları bakımından çok önemlidir. Uygurlarda ayrıca büyük halılar da vardı. Bunlar büyük çapta ve sade motifleri ile dikkati çeker. Le coq, bu halıların motiflerinde de, temsilî manalar aramıştır. VIII. yüzyılın ilk çeyreğinde Buhara'da güzel halılar dokunduğu. Buhara'nın halıcılıktaki şöhretinin X. Yüzyılda da sürdüğü; yine bu yüzyılın İslam coğrafyacılarının, Buharanın sattığı beğenilen mallar arasında halı (yaygı), seccade (musallâyı namaz) ile diğer yaygılardan bahsettikleri, İslam kaynaklarından öğrenilmektedir. Yine aynı yüzyılda, Maverâü'n-Nehr bölgelerinde Çağaniyân'a bağlı Darzenli kasabasında, Aran (Karabağ) ve Doğu Anadolu'da, kilim ve halı dokunduğu. Doğu Türkistan'da Uygurlar devrinde XI-XII. yüzyıllarda, halı yapıldığı Çin kaynaklarından anlaşılmaktadır.⁴¹ Doğu Türkistan'da Uygurlar devrinde (IX-XIII. Yüzyıllar) da halı dokunduğu biliniyor.⁴² Koço yakınında IX- XII. yüzyıllarda Uygur Budist Tapınağı'ndaki, bir duvar resminde, düğümlü halı üzerinde Uygur hatunlarının resimleri vardır.⁴³

Hunluların sanatı hakkında arkeolojik araştırmalar yoluyla bilgi ediniyoruz. Elde edilen bilgilerin en önemlisi Pazırık kurganlarıdır. Beşinci kurganlarda su sızıntılarının donmasıyla günümüze kadar ulaşan halı inanılmaz inceliği, yüksek kalitesi, motif zenginliği ve özellikleri ile dikkati çeker. Buzul haline gelmiş kurgan odasında, mumyalanmış ölü, at, dört tekerli araba ve diğer ev eşyaları arasında bulunan bu halı ilk defa 1953'de yayınlanarak çok geniş ilgi uyandırmış ve daha sonra etraflıca tanıtılmıştır. Altay bölgesinin tarihi ile komşu kurganlarda çıkan diğer eserler karşılaştırılınca, halının Asya Hunları'na ve M.Ö. III-II. yüzyıllara maledilmesi akla yakın gelmektedir. Bu kurganlarda çıkan halı ve tekstil işlerinin Hun sanatı bakımından ayrı bir önemi vardır.⁴⁴ Türkistan ve Hazar Denizi batısındaki Oğuz-Elleri'nde halı dokunduğu, Çin ve öteki kaynaklardan; Oğuz/Türkmenlerin

⁴¹ Neriman, Görgünay Kırzıoğlu. **a.g.e.** Ankara, 2001 s. 108-109

⁴² Faruk, Sümer. **a.g.e.** Ekim 1984 s.45

⁴³ Emel, Esin. **a.g.e.** İstanbul 1978 s.109

⁴⁴ Oktay, Aslanapa. **Türk Sanatı El Kitabı, İslam Öncesi Sanat- Mimari- Hat- Kumaş- Çini- Keramik- Minyatür**, s.23, 1993 İnkılâp Kitap Evi Yayın Sanayi Ve Tic. A.Ş

İslamiyetken önce (51-428 deki Arşaklılar çağı ve sonrasında) halı kullandıkları'nı “Dede-Korkut Oğuznâmeleri’nden öğreniyoruz.

XIV. yüzyılda, Oğuzların Azerbaycan Türkçesi ile yazıya geçmiş olan ve “Boy” adı verilen, ayrıca “Oğuzname” de denilen 12 Tarih destanını içeren, Dede Korkut Kitabı’nda, Halı karşılığı olarak: “Kalı”, “Kalıça” kelimeleri kullanılmıştır. Bugünkü Azerbaycan ile Doğu Anadolu’yu kapsayan “Oğuz-Elleri”nde, yaylakçı-kışlakçı olarak yaşayan ve Türkmen de denen Oğuzlarda, halı’nın nasıl kullanıldığı, adı geçen bu kitaptaki metinlerde, halı için verilen bilgiler şöyledir:

“Amıt Suyu” (yani, Diyarbakır’dan geçen Dicle) ile Karaçuğ’un (yani, Tiflis kuzeyindeki Kazbek Dağı bölgesi) hâkimi “Salur Kazan Beg”, Kışlak Başkendi olan İğdır ili kesimindeki) “Sürmelü” de yaptığı toplantı sırasında, gelen Oğuz beyleri için, çimenler üzerine “doksan yerde, ipek ala kalı” (Ala halı) döşetmişti. (II. Boy).

Doğubayazıt’ta sarp dağ eteklerindeki Eski Beyazıt Kalesi Beğ’in, biricik oğlu Bamsı Beğrek, (Erzurum-Kars arasındaki) “Pasin” bölgesinde avlanıyordu. Bu sırada babası, bu oğlu için İstanbul’dan ısmarladığı armağanları getiren bezirgânlarının gelişini ve oğlunun avcılıkta kahramanlık gösterdiği müjdesini duyunca, onları karşılamak için, yere “İpek Kalıçalar” (İpek Hlalılar) yaymış idi. (III. Boy)

“Oğuz-Elleri”nden, “Kan Turalı” adlı bir yiğit, “Turabozan” (Trabzon) Beği’nin kızını istemeye giderken, onu saygı ile karşılamaya gelenler, Kan Turalı için konak yerinde, “Ak Çadır dikip, ala kalı döşediler”(VI. Boy)

(Hamedan şehrini yaylak başkent edinen Büyük Part/Arşaklı İmparatorluğu timsali) “Hanlar- Hanı Bayundur Han”, İç Oğuz ve Taş Oğuz Beğleri’ni, Yıllık toplantıya ve “Toy” denilen şölene çağırdığında, otaklar kurdurmuştu; “Bin yerde ipek kalıçalar” döşetmişti. (I. III., VII. Boylar)

Birgün yine “Hanlar Hanı Bayındur Han”, Oğuz beylerini toplamış bulunduğu sırada, “Tokuz-Tümen” Gürcistan’dan, yıllık haraç gelmişti. Bu haraç az görüldüğü için onu, (Azerbaycan’ın Karabağ merkezi olan) Berde’de, Gence’de yerleşip hudut bekçiliği yapacak Bagul (Bakur) adlı, gönüllü bir kahramana

başıladı. Bu toplantıda da, “Otaklar dikilmiş, bin yerde, ipek kalıçalar döşenmiş idi” (IX. Boy)

Oğuzlar zamanında, “Bir gün”, “Kalın, Oğuz Paşası, Kan-Apkaz” unğ (yani Abaza ve Gürcistan Ülkelerinin) karımı (hasımı) olan “Beğlerbeği Salur- Kazan Beğ” (Karsın İğdır kesiminde kışlak merkezi) “Sürmelü” de otaklarını diktirmiş ve toplantıya gelen Oğuz Beğleri için, “doksan yerde, ipek kalıça döşetmişti” (XI. Boy/Vatikan Yazması, IV. Boy)

Görüldüğü gibi, yaylakçı-kışlakçı Oğuzlar’ın, daha İslamiyet’ten önceki zamanlarda, halıları törenlerde kullandıkları, Dede-Korkut Oğuznağmelerinde anlatılmaktadır.⁴⁵

1.7 DÜNYA’DA TÜRK HALILARININ YAYILMASI

Milattan önceki ve milattan sonraki çağlarda Türkler zaman zaman doğuya, batıya, güneye, kuzeye göç etmişler ve bu göçlerle de kendi kültür, örf, adet, gelenek, göreneklerini buldukları bölgelere işlemişlerdir. Türkler nereye gittilerse halıyı da birlikte götürmüştür. Böylece Türk halıları tüm dünyaya yayılmıştır.

Çin: Türkler ilk zamanlarda daha çok Çin ile münasebette bulunmuşlardır. Sık sık yapılan akınlarda Çin’e birçok şey verdikleri gibi, Çin’den de birçok şeyler almışlardır. Halı da bu sırada Çin’e girmiş olabilir. Çin’e girerek yerleşen Türkler ana yurtlarından getirdikleri sanatı oralarda yaymışlardır. Çin zevki ve Çin nakışları halı işinde de tesirini göstermiştir.

Japonya: Japonya’ya halı Kore yoluyla girmiştir. Japon halıcılığı geniş ölçüde değildir.

⁴⁵ Neriman, Görgünay Kırzioğlu. **a.g.e.** Ankara, 2001 s. 108-109

⁴⁵ Faruk, Sümer. **a.g.e.** Ekim 1984 s.110, M. Fahrettin, Kırzioğlu. **Dede-Korkut Oğuz Nağmeleri Coğrafyası Ve Düşünceler**, Birinci Milli Türkoloji Kongresi Tebliğleri, İstanbul 1980, s.275-280.

İran: Halı işler bugün İran'da belli başlı bir ticarî meseledir. Halıcılık İran'ın hemen her yanına yayılmış, millî bir san'at haline gelmiştir. İslamiyet'ten sonra İran'a girmiş olan halıcılık büyük bir gelişme göstermiştir. İran'daki halıcılık Türklerin oturdukları bölgededir. İran'da dokunan halılar san'at ve değer itibarı ile bir takım ayrı vasıflar gösterir. İran halıcılığı en en zengin ve an renkli çağını Safevîler zamanında yaşamıştır. Şah Tahmasp kendi eliyle halı resimleri yaparmış. Büyük Şah Abbas zamanında dokunan halılar pek müstesna bir güzelliğe maliktir. Avrupa müzelerini süsleyen bu halılar hep Türkler tarafından dokunmuştur. İran hükûmeti halı işlerine ve boya meselelerine çok değer vermektedir. Avrupa boyalarının memleketlerine girmesini yasak etmiştir.

Azerbaycan: Azerbaycan bölgesi en çok halı çıkaran bölgedir. Diğer bölgeler Azerbaycan'a erişemezler. İsfahan, Hemedan, Şiraz, Meşhed gibi yerler ikinci üçüncü derece kalır.

Türkmenler: İran'ın doğusunda Meşhed şehri ile Hazar Denizi arasındaki bölgede İran Türkmenistan'ın da halı dokunur. Buraların halıcılığı eskidir. Türkmenistan'da dokunan halılara benzerler. Türkmen halılarına Buhara halısı denir. Semerkant ve Orta Asya halıları da bu adı alırlar. Buralarda dokunan halılar bugün Ruslar tarafından Batı piyasalarına satılmaktadır. Dünyanın en kıymetli halıları eskiden beri buralarda dokunmuştur.

Kafkas: Kafkasya'da da eskiden beri halı, namazlık gibi dokumalar vardır. Kafkas halıları Türkmen halıları gibi asaletini kaybetmemiştir. Bugün Kafkas halı ticaretinde Rusların elindedir.

Macaristan: Türkler halıyı Macaristan'a da götürmüşlerdir. Eski devre ait bâzı kıymetli parçalar Avrupa müzelerindedir. Erdel (Mac. Erdély) halısı adı verilen bir halının XV. Yüzyıla ait olduğu tahmin edilmektedir.

Mısır, Suriye: Mısır'da, M.Ö. VI. Yüzyılda yapıldığı anlaşılan birtakım dokumaların halı tipinde olduğu ileri sürülmüşse de, bunların tam halı olmadığı açıktır. Mısır'da Bizanslılar zamanında da halı dokunmuş olduğuna dair bâzı ipuçları

elde edilmiştir. Suriye’de eskiden pek az halı dokunurdu. Son yıllarda Fas’ta ve Cezayir’de halı dokunmaya başlanmıştır.

Hindistan: Hindistan’a da halı Türklerin eliyle girmiştir. Baburoğulları zamanında epeyce gelişme göstermiştir. Sarayların ve Câmilerin süslenmesi için büyük çapta güzel halılar dokunmuştur. Ekber Şah zamanında Lâhor, Ağra, Fetihpur gibi şehirler Hint halıcılığının merkezi haline gelmiştir. Hint halıcılığına İran’ın te’siri büyüktür.

Türkiye: Türklerden önce Küçük Asya’da halı dokunmuş olduğunu gösteren halılar yoktur. Halı işleri İran’a olduğu gibi, Küçük Asya’ya da Selçuklular’ın eliyle gelmiştir. Selçuklular Konya’da yerleştikten sonra saray ve camiler için halı yaptırmaya başlanmıştır. Gerek İstanbul müzelerinde gerek şahıslarda 6-7 yüzyıllık halı parçaları bulunmaktadır.⁴⁶

1.7.1 Abbasi (Sâmerrâ) Devri 9. Yüzyıl Halıları

Emevîler Devri’nde İslâm Devleti hizmetinde çalışan Türklerin sayıları çok az olmuş bunlar da genellikle Askeri maksatla kullanılmıştır. 746’da Horasan’da başlayan Abbasî ihtilâl hareketi ile Emevîler’in yıkılması ve hilafet makamını Abbasîlerin ele geçirmesinde Türklerin rolü olduğu anlaşılmıştır.⁴⁷ Abbâsiler zamanında, İslâm kültür, medeniyet ve sanatı, en parlak devrini, (M.Ö. 786-808) V. Halife Harun Reşid döneminde yaşamıştır. Başkent Bağdat şehri, İslâm âleminin en önemli ilim ve sanat merkezi olmuştur. Harun Reşid Türklerden evlenmiştir. Türk anneden doğan oğlu Halife Mu’tasım çocukluk ve gençlik dönemini, Horasan’da dayıları ile geçirmiş olduğundan ana dili Türkçedir. Bağdat şehri Halifeler için giderek tehlikeli olmaya başlamıştır. Bu nedenle Halife Mu’tasım, Bağdadın 100 km. kuzeyinde ve Dicle’nin sol kıyısında Sâmerrâ adı ile bilinen, Türk askerlerinden oluşan yepyeni bir ordu şehri kurmaya başlar. (H.272 M.836). Kendisi de bu şehre yerleşir. Bu şehirde aileleri ile yaşayan Türkler’den Hâssa Ordusu (daimî maaşlı

⁴⁶ Türk Ansiklopedisi, C. XVIII, Milli Eğitim Basım Evi, Ankara 1970 s.353

⁴⁷ Oktay, Aslanapa. **Türk Halı Sanatı’nın Bin Yılı**, Eren Yayıncılık Ve Kitapçılık Ltd. Şti., İstanbul 1987 s.12

askeri birlikleri) kurar. Buraya yüz binden fazla Türk yerleşmiştir. Türk sanatının, İslâm sanatı üzerindeki etkileri işte ozamandan görülmeye başlar.⁴⁸ Tek arışa bağlı düğüm ile dokunan iki halı Lamm tarafından Fustat'ta bulunmuş ve yayınlanmıştır.⁴⁹

1.7.2 1. Sâmerâ halısı:

İsveç Gothenburg Röhss Museum. 30,5x13 cm. ölçüsünde, argaç ve arışları pamuk iplikten Her düğüm sırasından sonra 2 argaç geçirilmiş. Düğümler yün iplikten tek arışa bağlı Gördes düğümüdür. 10 cm² de 55 yatay, 39 dikey 2145 ilmektir. Renkler, devetüyü, kızıl kahve, (konturlarda), yeşil ve zeytin yeşili (baklavalarda), çok koyu kahve (bordür zemini) olarak beş çeşittir. Tabii beyaz pamuk iplik de kullanılmıştır. En çok devetüyü, az kırmızı, mavi veya koyu kahverengi yün iplik vardır. (çizim 1) Baklavalardan oluşan geometrik örnek. (Fotoğraf: 5) Sâmerâ⁵⁰

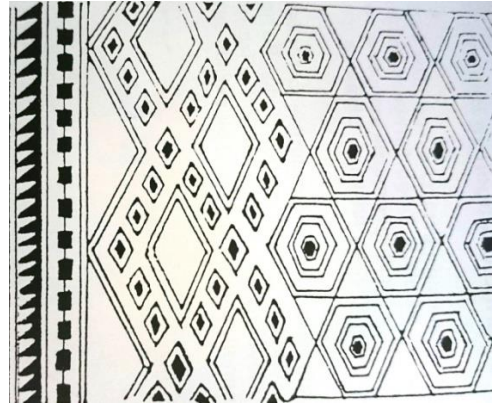

Fotoğraf 6 Samerra 9.yy halı parçası.

Çizim 14 Samerra 9.yy halı parçası çizimi

(30.5x13cm). Env. 320-35 Goteborg, Röhss Museum (Oktay Aslanapa, **a.g.e.**, s. 10, İstanbul 1987)

(Oktay Aslanapa, **a.g.e.**, s. 10, İstanbul 1987)

⁴⁸ Celâl Esad, Arseven. **Türk Sanatı Tarihi**, Sanat Ansiklopedisi, Milli Eğitim Bakanlığı Yayını, 1. Fasikül, İstanbul 1983 s. 42-45, Neriman Görgünay Kırzıoğlu, **a.g.e.** s.111

⁴⁹ Oktay Aslanapa, **a.g.e.**, s. 10, İstanbul 1987

⁵⁰ Oktay, Aslanapa. **a.g.e.** İstanbul, 2005, s.22-33

1.7.3 2. Sâmerâ halısı:

Stockholm National Museum. 29x32 cm. ölçüsünde, argaç ve arışlar keten iplikten, düğümleri yün iplikten, 10 cm² de 30 yatay, 29 dikey, 870 ilmektir. Zemin kızıl kahverengi, desenleri devetüyü rengin de, koyu mavi, yeşil, zeytin yeşili. Zemin altıgenler ve bunları çevreleyen üçgenler vardır. (Çizim: 2) geniş bordür de büyük baklavaları çevreleyen küçük baklavalara halinde geometrik örnek. (Fotoğraf: 6)⁵¹

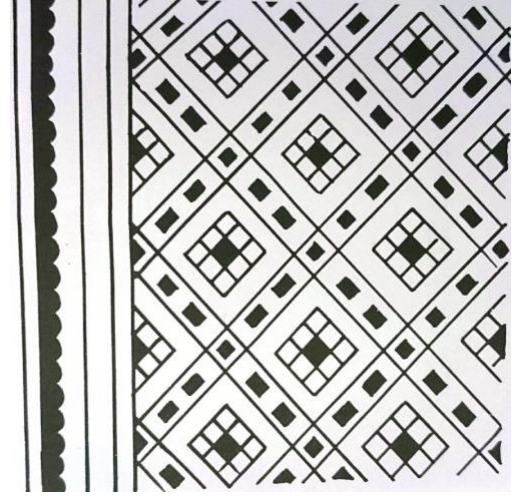

Fotoğraf 7 (29x32 cm) Samerra 9.yy halısı.

Env. NM38/1936 National Museum
Stockholm,(Oktay Aslanapa, **a.g.e.**,
İstanbul, 2005, s. 22-33)

Çizim 15 2. Samerra (9.yy) halı parçası
çizimi,

(Oktay Aslanapa, **a.g.e.**, İstanbul,
2005, s. 22-33)

1.8 SELÇUKLU HALILARI

Türk halı sanatının düzenli ve sürekli gelişmesinde en önemli yeri, Anadolu topraklarının merkezi Konya’da bulunan Selçuklu halıları almaktadır. Bu halılar, Türk Halı Sanatında, 13. yüzyıldan 19. yüzyıla kadar uzanan zincirin ilk büyük halkasını temsil ederler. Dünya halı sanatı tarihinde hakikî “Gördes-Türk” düğümü tekniğinde yapılmış ilk halılar olarak uzun zaman yer almış olan bu halılardan 8

⁵¹ Yusuf, Durul & Oktay, Aslanapa. **a.g.e.** s.17, Oktay Aslanapa, **a.g.e.**, İstanbul, 2005, s.22-

tanesi, 1905 yılında Alman konsolosluğunda görevli Loytved tarafından Konya Alâeddin camiinde bulunmuştur. Bugün, dünyanın en zengin halı koleksiyonuna sahip müzelerin başında gelen İstanbul Türk İslam Eserleri Müzesinin en değerli eserleri olarak teşhir edilmektedir. Bunlardan üçü, çok eskimiş olmakla beraber bütün olarak kalmış büyük halılardır. Üç tanesi küçük boy halılardan kalmış büyük parça halinde, iki tanesi de büyük halılardan kalmış çok küçük parça halinde olup, hepsi sekiz tanedir. Bu halılar, yıpranmış olmalarına rağmen desenlerinin arkaik ifadesinde beliren asaleti ve renklerinin sade fakat olgun ahengi ile çok etkili bir görünüşe sahiptirler. Bunların Konya'nın büyük camiinde bulunmuş olmaları Anadolu Selçukluları zamanında yapılmış olmalarının en büyük delilidir.⁵² Bu muhteşem halıların Selçuklu Sultanlığının en parlak devri olan 1221 ile 1250 yılları arasında yapılmış olduğu muhakkaktır. 1271-72 yıllarında Anadolu'dan geçen Marko-Polo seyahatnamesinde "dünyanın en iyi ve en güzel halılarının" Türkomanya'da yani Anadolu'da yapıldığını yazmakla Selçuklu ülkesinde yapılan halıların üstünlüğüne işaret etmiştir. Konya, Kayseri, Sivas gibi şehirler bu halıların imal edildiği merkezlerin başında geliyordu. Konya Selçuklu Halıları 31 Mart 1930 tarihinde dünyanın en zengin halı koleksiyonunu içinde saklayan İstanbul Süleymaniye külliyesi Darüzziyafesinde Türk İslam Eserleri Müzesi'ne getirilmiştir. (Şimdi Sultan Ahmet'te İbrahim Paşa Sarayına taşınmıştır.) Bunlar çoğu yıpranmış durumda sekiz Selçuklu halısı olup, üçü hemen hemen tamam beşi parça halindedir.⁵³

1.8.1 Selçuklu Halı Özellikleri

Selçuklu halılarının başlıca süsleme öğelerini, bitkisel kökenli geometrik biçimler ve kûfi yazıdan geliştirilmiş bordürlerin çerçevelediği kompozisyonlar oluşturmaktadır. Kûfi yazıdaki sivri uç ve kanca benzeri kıvrıntıları olan bezemeler,

⁵² Aslanapa, Oktay. "Konya Selçuklu Halılarının Menşei Ve Gelismesi", Türk

Edebiyatı, S. 132, İstanbul-1984, s.15.-16.

⁵³ Yusuf, Durul & Oktay, Aslanapa., a.g.e., s.20, Prof. Dr. Şerare Yetkin, a.g.e., s.19, Oktay Aslanapa a.g.e, s. 13-22

bordür süslemelerinin ayrıca belirgin özelliğini de göstermektedir. Selçuklu halılarındaki bir diğer farklı özellik de Gördes (Türk) düğümünün kullanılmış olması ve metrekaresinde 84 000 düğüm bulunmasıdır. Atkıları al (kırmızı) ve çözüğü ak (beyaz) renkte sert yün ipliğindedir. İplikler doğal olarak hazırlanan boyalarla boyanmıştır. Selçuklu halılarının başka bir tipik özelliği, zeminin uzun altıgenlere ya da küçük karelere bölünerek içlerine geometrik biçimler, stilize hayvan motifleri vb. yerleştirilmesidir. Bunlardan kare içine yerleştirilmiş geometrik motifli halıların, Selçuklu halıları ile XVI. Yüzyılın ikinci yarısına tarihlenen klasik Osmanlı halıları arasında bir köprü görevi gördüğü öne sürülmektedir⁵⁴ Gerek minyatürlerde ve gerekse orijinal Selçuklu halılarında kûfi bordürler ve geometrik zemin kompozisyonu, karakteristik ortak özelliklerdir. Ana zemini dolduran geometrik motifler de sonsuzluk prensibiyle işlenmiştir. Bu özellikler, 14. yüzyıl sonlarına kadar tarihlendirilebilen sürekliliği ve geleneğin devamını ortaya koyar⁵⁵

a) Konya Halıları

Türk dokumacılık tarihinin altın dönemi olarak kabul görmüş olan Selçuklu halılarının üretildiği şehir olma ayrıcalığı olan Konya’da günümüzde diğer pek çok yörede olduğu üzere, belirli bir merkezde standart bir düğüm atkı kalitesinde, tipik klasikleşmiş bir renk sistematığıyla halı ya da kilim dokunmamıştır. Yörenin geniş coğrafyasında hemen hemen her köy ya da kasaba kendine özgü kalitesiyle, rengiyle, desen anlayışıyla üretim yapmıştır. Bu üretimlerin her biri üretildiği yerleşim yerinin adıyla anılır.⁵⁶

⁵⁴ Türkiye Cumhuriyeti Millî Eğitim Bakanlığı **El Sanatları Teknolojisi Selçuklu Halı Desenleri** s. 8, Ankara, 2014

⁵⁵ Selman, Kardeşlik. **Doğu Minyatürlerinde Tasvir Edilen Selçuklu Halıları**, Vakıf Restorasyon Yıllığı, S.4 İstanbul- 2012

⁵⁶ Ahmet, Aytaç. **Osmanlı Döneminden Günümüze Konya’da Halıcılık**, Tarihin Peşinde - Uluslararası Tarih Ve Sosyal Araştırmalar Dergisi - Yıl: 2016, S.16 s: 17-24

1. Selçuklu Halısı

2,85 x 5,50 m. ebadında olup, 13. yy Anadolu halısı. İstanbul Türk İslam Eserleri Müzesi, Env. No. 681 Konya Alâeddin Camii'nden. 31.03.1930 da gelmiştir. Gördes düğümü kullanılmış, 10cm² de 28 yatay, 20 dikey, 840 ilmektir. Her düğüm arasından sonra 2-2-3-2-3 argaç geçirilmiştir. Arışlar çift bükümlü kalın, tabii renk beyaz yünden, argaçlar tek bükümlü kırmızı yündür. Renkleri, açık kırmızı zemin üzerine diyagonal sıralanmış ok başını andırır, koyu kırmızı stilize kartal motiflerinden meydana gelmiştir. Motifler, kahverengi konturlarla belirtilmiş, ortaları açık mavi küçük baklava dolgu ile canlandırılmıştır. Koyu üzerine açık mavi kûfi bordürde beyaz konturlu harflerin içi sarı kancalar ve kırmızı şeritle bezenmiştir. İç dar bordürde kırmızı kare içine sekiz köşeli mavi yıldızlar sıralanmıştır. Dış dar bordür mavi kare içine kırmızı sekiz köşeli yıldızlar halinde esas bordürü çevrelemektedir.⁵⁷ Halının en tesirli kısmı bordürdür. Yazının etrafı beyaz bir şeritle çevrelenerek kuvvetle belirtilmiştir. Diğer kenardaki Kûfi yazılı bordür aynı karakterde olmakla beraber detaylarda ve harflerin bağlanışında farklılık vardır.



Fotoğraf 8 Anadolu Selçuklu halısı

2,85 x 5,50 m. ebadında olup, 13. yy. İstanbul Türk İslam Eserleri Müzesi, Env. No.

⁵⁷Yusuf, Durul & Oktay, Aslanapa. **a.g.e.** s.18; Oktay, Aslanapa. **a.g.e.**, İstanbul 1987 s.13-

681 Konya Alâeddin Camii'nden. ,(Oktay, Aslanapa. **a.g.e** İstanbul, 2005, s, 18)



Fotoğraf 9 13. yy Anadolu Selçuklu halısı detay,

Çizim 16 13. yy Anadolu Selçuklu halısı detay çizimi

(Oktay, Aslanapa. **a.g.e** İstanbul, 2005, s, 18)

(Oktay, Aslanapa. **a.g.e** İstanbul, 2005, s, 18)

2. Selçuklu Halısı

3,20 x 2,40 m. ebadında olup, 13. yy Anadolu halısı. İstanbul Türk İslam Eserleri Müzesi, Env. No. 685 Konya Alâeddin Camiinden 31.03.1930 da gelmiştir. Gördes düğümlü, soldan sağa hafif meyilli, 10cm² de 27 yatay, 27 dikey, 729 ilmektir. Arışlar çift bükümlü, tabii renk beyaz yünden, argaçlar tek bükümlü, oldukça kalın kırmızı yün iplikten her düğüm arasından sonra 2-2-3-1-3-2 argaç geçilmiştir. Renkleri, koyu mavi zemin üzerine açık mavi sekizgen yıldızlar içine sekiz köşeli kiraz kırmızısı yıldızlar yerleştirilmiştir. Motifler diyagonaldır. iç içe yıldız motifleri açık mavi çift şeritlerle dört taraftan haçvari birbirine birleştirilmiş, bu şeritler sağdan soldan kûfi harflerin uçlarına benzer çengellerle zenginleştirilmiş. Geniş bordür vişne çürüğü zemin üzerine açık kırmızı olarak dört kenarından kûfi harflerin uçlarına benzer kanatlar çıkan karelerden meydana gelmiştir. Karelerin içi yanlarda mavi, baş ve ayak tarafında zemin rengi vişneçürüğü yıldızlarla, etrafındaki kare baklavalarla doldurulmuştur. Birbirinin aynı olan küçük iç ve dış bordürler kahverengi zemin üzerine sarı çatal çengellerin sıralanmasından meydana gelmiştir. Bitki-

den geliştiği kabul edilen motiflerin ortasındaki küçük baklava kırmızı dolgu ile canlandırılmıştır.⁵⁸



Fotoğraf 10 Anadolu Selçuklu halısı

13.yy. Türk İslam Eserleri Müzesi,(Oktay, Aslanapa., **a.g.e.**, İstanbul, 2005, s. 19)

3.Selçuklu Halısı

6,08 x 2,46 m. ebadında olup, 13. yy Anadolu halısı. İstanbul Türk İslam Eserleri Müzesi, Env. No. 689 Konya Alâeddin Camiinden 31.03.1930 da gelmiştir. Gördes düğümü kullanılmış, sağdan sola hafif meyilli, 10cm² de 30 yatay, 28 dikey 840 ilmektir. Arışlar iki kat çift bükümlü tabî renk beyaz sert yün iplik. Argaçlar tek bükümlü kalın koyu pembe yün iplik. Her düğüm sırasından sonra 2-2-3-2-1 argaç geçirilmiştir. Renkleri, kirli saman sarısı zemin üzerine kırmızı olarak kaydırılmış eksene göre diyagonal sıralanmış altıgenlerden meydana gelmiştir. Bunların içi koçbaşı denilen ve sırt sırta dörder adet palmete benzer çengel motifleri ile doldurulmuştur. Bu motif gene halk sanatı dokumalarında rastladığımız “ Deve ayağı” denilen motifi hatırlatır.⁵⁹ Yalnız bir kenarında kalan bordür kırmızı zemin

⁵⁸ Yusuf, Durul & Oktay, Aslanapa. **a.g.e.** s.20, Şerare, Yetkin. **a.g.e** s.19, Oktay Aslanapa s. **a.g.e** 13-22, Afif, Duruçay. “İslam Eserleri Müzesinde Bulunan Sekiz Selçuklu Halısı”. Kültür Ve Sanat Dergisi. Sayı: 5. İstanbul. 1977.

⁵⁹ Şerare, Yetkin. **a.g.e.** s.18

üzerine beyaz olarak ince, kûfiye benzer karşılıklı ve birbirine bağlı motifin orta tepesi yarım aylı bir örgü motifi ile belirtilmiştir. Kahverengi konturludur. İç ve dış dar bordürler aynı olup iki mavi şerit arasında geniş kahverengi şeritten ibarettir.⁶⁰



Fotoğraf 11 : Konya Selçuklu halısı

13. yy., 6,08 x 2,46 m., Türk İslam Eserleri Müzesi, Env. No. 689,(Oktay, Aslanapa. **a.g.e**, İstanbul, 2005, s, 20)



Fotoğraf 12 Konya Selçuklu halısı detay

(Oktay Aslanapa, **a.g.e** İstanbul, 2005, s, 20)

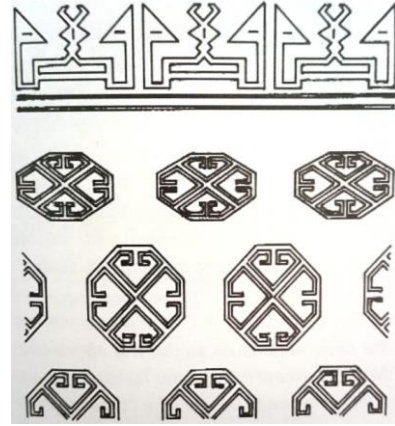

Çizim 17 Konya Selçuklu halısı detay çizimi,

(Oktay Aslanapa, **a.g.e** İstanbul, 2005, s, 15)

⁶⁰ Yusuf, Durul. **a.g.e**. İstanbul 1966, s.20,

4.Selçuklu Halısı

2,30 x 1,14 m. ebadında olup, 13. yy Anadolu halısı. İstanbul Türk İslam Eserleri Müzesi, Env. No. 688 Konya Alâeddin Camiinden 31.11.1930 da gelmiştir. Gördes düğümü kullanılmış, soldan sağa hafif meyillidir. 10cm² de 28 yatay, 30 dikey 840 ilmektir. Arışlar iki kat çift bükümlü tabî renk beyaz sert yün iplik. Argaçlar tek bükümlü kırmızı yün iplik. Her düğüm sırasından sonra 2-3-3-2 argaç geçirilmiştir. Renkleri, koyu vişneçürüğü zemin üzerine açık kırmızı olarak top kandil denilen etrafı çengellerle çevrili ucunda yarım ayla altıgen biçiminde şematik bir çiçek motifinin diyagonal sıralanmasını gösterir. Her motiften bir sırada sağa bir sırada sola kıvrılan basamaklı saplar çıkmaktadır. Altıgen motifin ortası mavi altıgen üzerine kırmızı veya kırmızı altıgen üzerine zemin renginde gamalı haç dolguludur. Bordürde kahverengi zemin üzerine firuze olarak iki ayrı örnek bulunmaktadır.⁶¹ Enine bordür, bir karenin dörtkenar ortasından çıkan kanatlarla ikinci Konya Selçuklu halısının bordürüne benzemektedir. Fakat burada kare sekiz köşeli yıldız biçimini almıştır. Dikey bordürde ise iç içe yıldızın iki tarafı ince kanatların uçlarında içe doğru birer palmet (çengel) ile nihayetleniyor. Bunların önüne birer baklava motifi yerleştirilmiştir. İç ve dış dar bordürler kırmızı zemin üzerine beyaz olarak uçları çengeller ve dik üçgenlerle süslü köşeli (S) lerden meydana gelmiştir. İç bordür kalın mavi şeritle zeminden ayrılmış, zeminin köşelerine açık kırmızı çengellerden bir dolgu yerleştirilmiştir.⁶²

⁶¹ Kader, Sürmeli. **a.g.e**, s. 359-374

⁶² Afif, Duruçay **a.g.e** İstanbul. 1977 s.22.



Fotoğraf 13 Konya Selçuklu halısı

13. yy., 2,30 x 1,14 m., Türk İslam Eserleri Müzesi, Env. No. 688 ,(Oktay, Aslanapa. **a.g.e** İstanbul, 2005, s, 21)



Fotoğraf 14 Konya Selçuklu halısı detay,
(Oktay Aslanapa, **a.g.e** İstanbul, 2005,
s, 15)

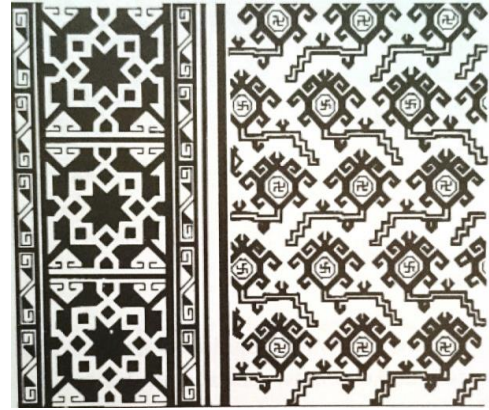

Çizim 18 Konya Selçuklu halısı detay
çizimi
(Oktay Aslanapa, **a.g.e** İstanbul, 2005,
s, 15)

5. Selçuklu Halısı

0,9 x 0,74 m. ebadında olup, 13. yy Anadolu halısı. İstanbul Türk İslam Eserleri Müzesi, Env. No. 688 Konya Alâeddin Camiinden 31.11.1930 da gelmiştir.

Gördes düğümü kullanılmış, soldan sağa hafif meyillidir. 10cm² de 28 yatay, 30 dikey 840 ilmeğe sahiptir. Arışları tek bükümlü kalınca kırmızı yün iplikten, her düğüm sırasından sonra 3-2-2 argaç geçirilmiştir. Renkleri, lacivert (koyu mavi) üzerine açık mavi olarak sık ve dikine diyagonal sıralanmış etrafı kancalarla çevrili altıgenlerden meydana gelmiş olup, bunların bir ucu ok biçiminde bir baklava ile sonuçlanıyor. Ortalarında kaşık boynu ve çakmak denilen kırmızı renk köşeli (S) motifi görülür. Sivri uçtaki baklavaların ortasında kırmızı bir benek vardır. Kırmızı zemin üzerine beyaz iri kûfi bordürde harflerin dörtköşe boşlukları iç taraftan mavi kırık hatlarla süslü olup, ortada her kenarından çıkan mavi renkte ikişer küçük üçgenle sekiz kollu yıldız şeklini almış kırmızı karelerden dolgular vardır. Kahverengi kalın konturlarla belirtilen kûfi harflerin uçları iri çengellerle birbirine bağlanmıştır. Halı parça halinde olduğundan daha yukarıya doğru bu bordürün nasıl geliştiği belli değildir. Belki ortada bir yarım ay motifi vardır.⁶³



⁶³ Afif, Duruçay. a.g.e., İstanbul. 1977

Fotoğraf 15 Konya Selçuklu halısı, 13. yy. Türk İslam Eserleri Müzesi
(Yusuf, Durul. **a.g.e**, İstanbul 1966,) Çizim 19 Konya Selçuklu halısı detay çizimi
(Oktay, Aslanapa. **a.g.e** İstanbul, 2005, s, 18)

6.Selçuklu Halısı

683 Env. No: 2,26 x 1,23, 692 Env. No: 0,87 x 166, 693 Env. No: 1,32 x 1,23 (692, 693 Env. No'lu halılar iki parça olup, ayrı envanter numaraları almışlardır. 13. yy Anadolu halısı. İstanbul Türk İslam Eserleri Müzesi, Konya Alâeddin Camiinden 31.03.1930 da gelmiştir. Gördes düğümü kullanılmış, soldan sağa hafif meyillidir. Arışlar iki kat çift bükümlü tabii renk beyaz sert yün iplik. Argaçlar tek büküm kırmızı yündür. Her düğüm sırasından sonra 1-2-2-1-3 argaç kullanılmıştır. Gördes düğümü kullanılmış, soldan sağa hafif meyillidir. 10cm² de 28 yatay, 30 dikey 840 ilmeğdir. Renkleri, kirli sarı zemin üzerine çengellerle zenginleştirilmiş koyu mavi baklava motifleri, (kartal veya elibelinde) sık ve diyagonal olarak sıralanmıştır. Alt kenarında zemin rengi birden değişerek koyu mavi, örnekler ise sarı olmuş ortaları da kırmızı bir benekle canlandırılmış. Açık kırmızı zemin üzerine kahverengi konturlu koyu kırmızı kûfi bordürde iki harfin kolları ortalarından birleştirilmiş ve yeşil renkte bir yarım ay motifi ile taçlandırılmıştır. İki taraftan kırmızı-kahverengi çizgili sarı renkte kalın bir şerit, zeminle bordürü birbirinden ayırmaktadır.⁶⁴

⁶⁴ Ayşe Gamze, Öngen. “Anadolu Selçuklu Dönemine Ait İki Halının Görsel Tasarım Öğeleri Bağlamında İncelenmesi”. Zeitschrift Für Die Welt Der Türken -Journal Of World Of Turks. Vol. 3, No:2 İstanbul 2011.s.165-169

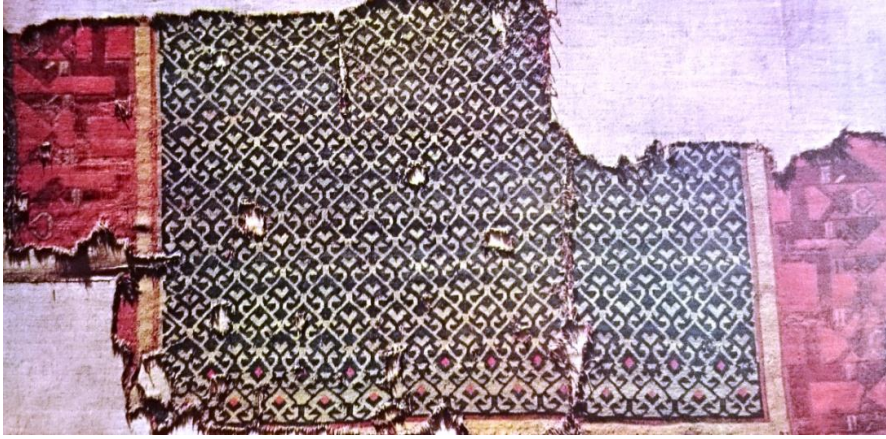

Fotoğraf 16: Konya Selçuklu halısı

13. yy., Türk İslam Eserleri Müzesi, (Oktay, Aslanapa., **a.g.e** İstanbul, 2005, s, 21)

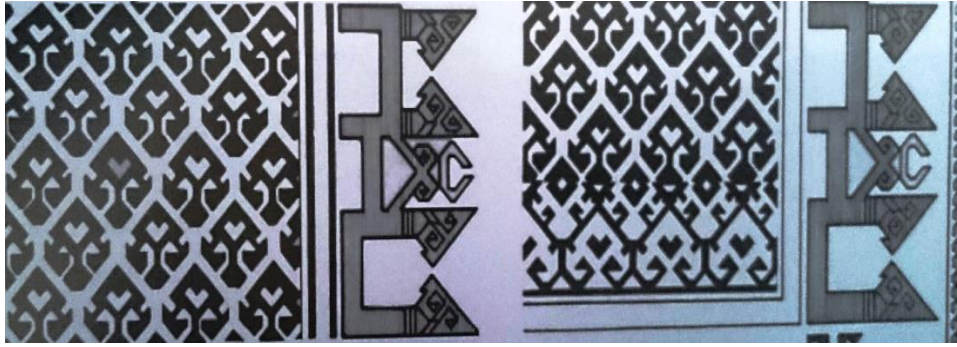

Çizim 20 Konya Selçuklu halısı detay çizimi

(Oktay, Aslanapa. **a.g.e** İstanbul, 2005, s, 21)



Fotoğraf 17 Konya Selçuklu halısı, detay

(Oktay, Aslanapa. **a.g.e** İstanbul, 2005, s, 22)

7.Selçuklu Halısı

683. Env. No. Bu Konya Selçuklu halısının 2,26 x 1,23 m. Ölçüsünde büyük bir eşi olup çok yıpranmış durumdadır. 10cm² de 27x27=729 ilmeklidir. Argaçlar ve arışlar aynı, yalnız düğümler daha seyrekler. Rengi solmuş havı dökülmüş olup, bir kenarı ve bordürün çoğu eksiktir.⁶⁵

8.Selçuklu Halısı

0,77 x 0,17 m. ebadında olup, 13. yy Anadolu halısının zemin ve bordüründen çok küçük bir parça kalmıştır. İstanbul Türk ve İslam Eserleri Müzesi, Env. No. 678, Konya Kılınçarslan Kümbetinden 10.08.1928 de gelmiştir. Arışlar iki kat çift bükümlü tabii renk beyaz yün iplik. Argaçlar tek bükümlü kalın, kırmızı yün iplik. Her düğüm sırasından sonra 2-2-1-1-2 argaç geçirilmiştir. Renkleri, kompozisyon koyu mavi zemin üzerine açık mavi renkte etrafı kancalarla süslü, içi ve ortası kırmızı benekli küçük sarı baklava dolgulu büyük baklavalardan bir örnek görülüyor. Bu çengelli baklava motifleri ayrıca ortaları köşeli (S) lerle doldurulmuş, dar ve uzun baklavalarla çevrilmiş, bunların birleşen uçları arasına kalın köşeli S (çakmak) dolgu uzun altıgenlere birleştirilerek sekizgen bir çevre haline getirilmiştir. Bu halının bordürünün bazı renk farkları ile beşinci Konya halısının bordürüne benzediği belirlidir.⁶⁶

⁶⁵ Yusuf, Durul. **a.g.e**, s.12, İstanbul 1966,

⁶⁶ Yusuf, Durul. **a.g.e.**, s.14, İstanbul 1966



Fotoğraf 18 Konya Selçuklu halısı

13. yy., Türk İslam Eserleri Müzesi
(Şerare, Yetkin. **a.g.e.**, İstanbul-1974)

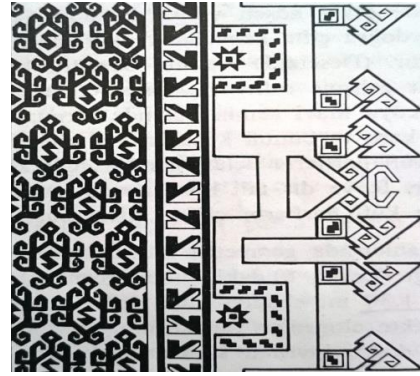

Çizim 21 Konya Selçuklu halısı detay çizimi

(Şerare, Yetkin. **a.g.e.**, İstanbul-1974)

b) Beyşehir Selçuklu Halıları

Anadolu Selçuklu devrine ait halıların sade Konya'da bulunmuş halılardan ibaret olmadığı daha sonra Beyşehir Eşrefoğlu Camii'nde 1930 yılında R. M. Riefstahl tarafından bulunan halı parçaları ile anlaşılmıştır. Burada bulunan üç halı parçası, Konya halılarının teknik ve desen özelliklerine sahiptirler. Bu halılardan ikisi bugün Konya Mevlâna Müzesindedir.⁶⁷

I. Beyşehir Halısı

Bu halı küçük bir parçadır, çok yıpranmış havı dökülmüştür 1,16 x 0,49 m. Onüçüncü yüzyıl Anadolu halısı. Müzeye 22.09.1928 de Beyşehir Eşrefoğlu camii'nden gelmiştir. Env. No. 867. Arışlar çift bükümlü tabii renk beyaz yün iplik. Argaçlar az bükümlü tek kat kalınca, pembe yün iplik. Gördes düğümlü, 10cm² de 29 yatay, 24 dikey 726 ilmeğe sahiptir. Renkleri, açık kırmızı zemin üzerine açık kahverengi olarak ikinci Konya halısının renk farkları ile tekrarlanmıştır. Sekiz köşeli iç içe yıldızlardan sadece kenarlar kalmıştır. Fakat bunları birbirine birleştiren çengellerle zenginleştirilmiş açık kahverengi çift şeritler iyice belli olmaktadır. Bordürde koyu kahverengi zemin üzerine firûze renkte, iç içe sekiz köşeli çift yıldızların dört

⁶⁷ Şerare, Yetkin. **a.g.e.**, İstanbul-1974 s.22

tarafından kanat şeklinde Kûfi harflere benzer uçlar çıkmaktadır. Ortadaki yıldızın içi kırmızı olarak doldurulmuştur. Motiflerden biri yarısı firûze, yarısı yeşil olarak iki renktedir. Birbirinin aynı olan iç ve dış bordür kırmızı zemin üzerine sarı olarak kûfi yazıdan gelmiş, üç sivri uçlu bir üçgen motifin yatık olarak sıralanmasından meydana gelmiştir.⁶⁸



Fotoğraf 19 Beyşehir Selçuklu Halısı,

Konya Mevlana Müzesi, (Şerare, Yetkin. a.g.e, İstanbul-1974)

Çizim 22 Beyşehir Selçuklu Halısı çizimi

(Şerare, Yetkin. a.g.e, İstanbul-1974)

II. Beyşehir Halısı

1,70 x 2,54 m. Onüçüncü yüzyıl Konya halısı Konya Mevlana Müzesine 3.05.1932 de Beyşehir Eşrefoğlu Camii'nden gelmiştir. Arışlar çift bükümlü tabii renk beyaz yün iplik. Argaçlar az bükümlü tek kat kalınca, pembe yün iplik. Gördes düğümlü, 10cm² de 28 yatay, 24 dikey 672 ilmeklidir. Koyu mavi zemin üzerine açık mavi olarak iki tarafından çengeller çıkan baklavalardan sık dizilmiş bir örnek görülür. Bunların dolgusu olan sekiz köşeli yıldızlar, ortası açık sarı, kenarları koyu mavi veya ortası koyu mavi küçük kare, kenarları sarı konturlu mavi olarak değişmektedir. Karşılıklı çengellerin arası da ortası kırmızı benekli açık mavi küçük

⁶⁸ Yusuf, Durul. & Oktay, Aslanapa. a.g.e. s.30, Prof. Dr. Şerare, Yetkin. a.g.e s. 21-22, Oktay, Aslanapa. s. 13-22

birer baklava ile doldurulmuştur. Açık kırmızı zemin üzerine beyaz kûfi bordürden pek küçük bir parça kalmıştır.⁶⁹



Fotoğraf 20 Beyşehir Selçuklu Halısı,
Konya Mevlana Müzesi, (Şerare, Yetkin.
a.g.e, İstanbul-1974)



Çizim 23 Beyşehir Selçuklu Halısı detay
çizimi
(Şerare, Yetkin. a.g.e, İstanbul-1974)

III. Beyşehir Halısı

Üçüncü halı ise bugün maalesef kayıptır. Ancak R. M. Riefshtahl'ın neşriyatındaki resimlerden tanıyoruz. Bu halı da beş metre uzunluktaki büyük bir halının parçası olmalıdır. Zemin ve bordürden bir kısmı kalmıştır. Koyu mavi zemin üzerine açık mavi renkte üsluplanmış çiçek motifleri dik bireksen üzerine bir sağa bir sola dönerek sıralanmıştır. Çiçeklerin içinden küçük bir sap üzerinde bir sağa bir sola dönerek sıralanmıştır. Çiçeklerin uçları kanca şeklinde kıvrılmıştır. Saplardan iki iki tarafa doğru yaprakçıklar çıkmaktadır. Bütün desen beyaz renkte bir şeritle konturlanmıştır. Geniş olan bordürde stilize edilmiş iri bir kûfi yazı uzanır. Aralarına kancalı dolgular yerleştirilmiştir. Geniş bordürün zemini açık mavi renkte olup, örnekler koyu mavidir. Tali bordürler açık sarı olup, kızıl kahverengi küçük çifte kûfi harfler sıralanmıştır. Selçuklu halıları içinde geometrik motiflerden tamamen nebati motiflere doğru gelişmeyi gösteren bu halı 14. Yüzyıla tarihlendirilir.⁷⁰

⁶⁹ Şerare Yetkin, a.g.e, s.40, İstanbul-1974

⁷⁰ Şerare, Yetkin. a.g.e, s. 22-23, İstanbul-1974



Fotoğraf 21 Beyşehir Selçuklu Halısı,
14.yy başı kayıptır. (Şerare Yetkin,
a.g.e., s.54, İstanbul-1974)



Çizim 24 Beyşehir Selçuklu Halısı detay
çizimi
(Şerare Yetkin, **a.g.e.**, s.54, İstanbul-
1974)

c) Fustat (Eski Kahire) Halıları:

1935-36 yıllarında Fustat' ta bulunan 13. 14. Ve 15. Yüzyıllardan parçalar halinde 100'den fazla Anadolu halısı meydana çıkarılmış ve bunların çoğu İsveç olmak üzere çeşitli dünya müzeleri ve koleksiyonlarına dağılmıştır. Anadolu'dan Mısıra ihraç edilen bu halılardan ancak pek azı C.J. Lamm tarafından yayınlanmış ve İsveç'e götürülmüş olup halen Stockholm Millî Müzesi'nde, bir kaçı Lamm' ın özel koleksiyonunda bulunmaktadır. Önemli bir kısmı Atina Benaki Müzesine mal edilmiştir. Benaki Müzesinde bulunanlardan hiç birisi tanıtılmamış yayınlanmamış olup, Berlin, Kahire ve New York Metropolitan Müzelerinde diğer Fustat parçaları vardır. Bunlar da henüz yayınlanmamıştır. Fustat halılarının düğümleri Konya halılarından daha sık ve ince, boyları da küçüktür. Böylece Selçuklu halıları sekizi Konya'da, üçü Beyşehir'de, yedisi, Fustat' da ele geçirilmiş olarak 18 adedi bulunmaktadır. Bunlardan üçü çok yıpranmış halde, fakat bütün olarak; onbeşi sadece parçalar halinde zamanımıza kadar gelebilmiştir. Bu 18 halıdan yalnız ikisi (İstanbul Türk ve İslam Eserleri Müzesi, envanter no: 692 ve 693'de) birbirinin eşi olup, geri

kalanlar hep deęişik örnek veya renk göstermektedir. Bu halde 17 halı ile 17 çeşit örnek karşısında bulunuyoruz demektir. Bu kadar az sayıda kalmış halılarda bu derece zengin ve deęişik örneklerin bulunması müthiş tasarım kuvvetine işaret ediyor. Fustat'da bu parça halıların meydana çıkmasında Beyşehir halılarını keşfeden Riefshtahl'in rolü olmuştur.⁷¹

1. Fustat Halısı:

Küçük bir zemin parçası, Stockholm National Museet. 0,14 x 16,5 m. dir. 13.yy Anadolu, 1935-1936 da Fustat (Eski Kahire) bulunmuş Lamm tarafından İsviçre'ye götürülmüştür. Env.39.

Arışlar, çift bükümlü koyu kahverengi kaba kıllı yün iplik. Argaçlar, kırmızı yün iplik, her düğüm sırasından sonra iki defa geçirilmiş. Düğümler, Gördes, 10 cm² de 32 yatay, 40 dikey 1280 ilmektir. Renkleri, açık kırmızı zemin üzerine koyu kırmızı olarak her köşesinde (V) ve (U) harflerine benzer dışa dönük kıvrımlarla dolgulu baklavalara seyrek ve diyagonal sıralanmış, bunlar arasındaki bağlantılar belli olmuyor. Baklavaların zemini zeytin yeşili, kıvrımlar mavimsi yeşil büyük baklavalara bir yukarı, bir aşağı uzanan kahverengi konturlu kûfiye benzer uçlarla sonuçlanıyor.⁷²

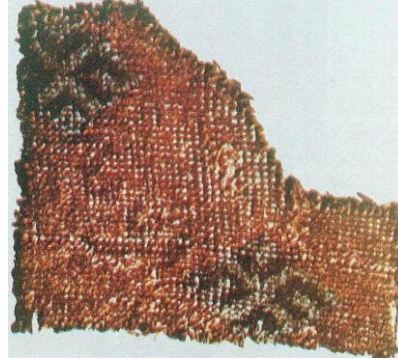

⁷¹ Oktay, Aslanapa. **a.g.e.**, İstanbul 1987 s.28

⁷² Oktay, Aslanapa. **a.g.e.**, İstanbul, 2005, Şerare, Yetkin. **a.g.e.**, İstanbul, 1974 s. 23-55

Fotoğraf 22 Fustat Selçuklu Halı Parçası,

13.Yy., Stocholm National Museum, (Şerare, Yetkin. a.g.e, s.42, İstanbul-1974)

2. Fustat Halısı:

Yün halıdan küçük bir parça, (zemin parçası) 0,26 x 0,17 m. 13. yy Anadolu halısı. Stockholm National Museum.1935-1936 da Fustat'ta bulunmuştur. Arışları çift bükümlü, devetüyü sarısı yün iplik. Argaçlar, kırmızı yün iplik her düğüm sırasından sonra üç argaç geçirilmiştir. Düğümleri Gördes'dir. Yünleri dik çift bükümlü yün iplikten 10 cm² de 26 yatay, 27 dikey 754 ilmektir. Renkleri, pembemsi kırmızı zemin üzerine iç şeritleri koyu mavi, dış şeritleri kahverengi büyük bir köşeli madalyon içine simetrik olarak krem rengi sekiz köşeli dört büyük yıldız, dikdörtgen, aradaki küçük boşluklara kare baklava gibi geometrik dolgular yerleştirilmiştir. Madalyonun dışında tekrarlayan örnek halinde zambağa benzer şematik stilize çiçek motifleri koyu mor renktedir.⁷³



Fotoğraf 23 Fustat'da bulunan Anadolu Selçuklu halı parçası,

13. yy. 26 cm x 17 cm, Stockholm, National Museum, , (Şerare, Yetkin. a.g.e, s.43, İstanbul-1974)

3. Fustat Halısı:

⁷³ Yusuf, Durul & Oktay, Aslanapa. a.g.e. s.23 İstanbul-1973

Yün halıdan bordür ve zeminden küçük parça, 0,31.5 x 0,18 m. 13. yy Anadolu halısı. Stockholm National Museet.1935-1936 da Fustat' ta bulunmuştur. Env. 42. Arışları, çift bükümlü devetüyü sarı yün iplik. Argaçları tek bükümlü kırmızı yün iplik, her düğüm sırasından sonra üç defa geçirilmiştir. Düğümler çift bükümlü sert yün iplikten yönleri dik, Gördes'dir. 10 cm² de 31 yatay, 27 dikey 837 ilmektir. Renkleri, Pembemsi kırmızı zemin üzerine koyu zeytin yeşili bir örnek halıda büyük madalyonların arasını dolduran zambağa benzer şematik motiflerden yalnız dördü kalmıştır. Kûfi bordür, koyu mavi zemin üzerine açık yeşil renktedir. İç bordür alternatif olarak bir yukarı bir aşağıya dönük kahverengi konturlu krem rengi köşeli bir çiçek motifinden meydana gelmiş iki taraftan aynı renk ve konturlu şeritlerle çevrilmiştir. Arada zeminle bordürü ayıran koyu mavi bir şerit uzanıyor.⁷⁴



Fotoğraf 24 Fustat'da bulunan Anadolu Selcuklu halı parçası,

13. yy., 31,5 cm x 18 cm, Stockholm, National Museum. , (Şerare, Yetkin. **a.g.e.**, s.43, İstanbul-1974)

4. Fustat Halısı:

Yün halıdan kalan küçük bir bordür parçası, 0,40 x 0,14.5 m. 13. yy Anadolu halısı. Stockholm National Museet.1935-1936 da Fustat'ta bulunmuştur. Env. 431. Arışlar, çift bükümlü devetüyü sarısı sert kalın yün iplik. Argaçları Tek bükümlü kırmızı yün iplik, her düğüm sırasından sonra iki defa geçirilmiştir. Düğümler çift bükümlü yün iplikten sağa dönük, Gördes'dir. 10 cm² de 28 yatay, 31 dikey 868 ilmektir. Renkleri, kırmızı zemin üzerine devetüyü sarısı kûfi bordür, kalın

⁷⁴ Oktay, Aslanapa. **a.g.e.** İstanbul, 2005, Şerare, Yetkin. **a.g.e.** İstanbul, 1974 s. 23

kahverengi konturludur. Harfleri birleştiren uzun dikdörtgenler yeşil renkte ve kalın kahverengi konturludur. Krem zemin üzerine kahverengi iç bordür zikzaklar arasında bir yukarı bir aşağı alternatif olarak küçük üçgenlerden meydana gelmiştir. Üçgenlerin içi bir kırmızı bir yeşil olarak dolguludur.⁷⁵



Fotoğraf 25 Fustat'da bulunan kufi bordurlu halı parçası,

13. yy. sonu 14. yy. başı, 40cm x 14 cm, Stockholm, National Museum, (Şerare, Yetkin. **a.g.e.**, İstanbul, 1974 s. 23)

5. Fustat Halısı:

Yün halıdan kalan küçük bir parça, 0, 27.5 x 0,10.5 m. 13. yy Anadolu halısı. Stockholm National Museet.1935-1936 da Fustat'ta bulunmuştur. Arışlar, çift bükümlü devetüyü sarısı sert yün iplik. Argaçları, kırmızı yün iplik, her düğüm sırasından sonra iki defa geçirilmiştir. Düğümler çift bükümlü yün iplikten yönleri dik, Gördes'dir. 10 cm² de 25 yatay, 32 dikey 800 ilmektir. Renkleri, koyu sarı zemin üzerine, kalın kahverengi konturla, laciverde yakın koyu mavi, kufi yazıdan meydana getirilmiş bir örnektir. Üçgen ve baklava biçiminde gözler kırmızı ve yeşil renklerle doldurulmuştur. Zemin veya bordür örneği olabilir. Kesinlikle anlaşılabilir.⁷⁶

⁷⁵ Oktay, Aslanapa. **a.g.e.**, s.24, İstanbul, 2005, Şerare, Yetkin. **a.g.e.**, İstanbul, 1974 s. 23

⁷⁶ Şerare, Yetkin. **a.g.e.**, İstanbul, 1974 s. 23



Fotoğraf 26 Fustat'da bulunan Anadolu Selcuklu halı parçası,

13. yy. sonu, 27,5 cmx10,5 cm, Stockholm, National Museum, (Şerare, Yetkin. **a.g.e.**, İstanbul, 1974 s. 23)

6. Fustat Halısı:

Yün halıdan kalan (belki iç bordür) küçük bir parça, 0,33 x 0,9.5 m. 13. yy veya 14. yy Anadolu halısı. Stockholm National Museet.1935-1936 da Fustat'ta bulunmuştur. Arışlar, çift bükümlü devetüyü sarısı yün iplik. Argaçları, kırmızı yün iplik, her düğüm sırasından sonra iki defa geçirilmiştir. Düğümler çift bükümlü yün iplikten yönleri dik, Gördes'dir. 10 cm² de 27 yatay, 37 dikey 999 ilmektir. Renkleri, devetüyü sarı zemin üzerine laciverde yakın koyu mavi ve kırmızı olarak kahverengi konturlu rozetler ve köşeli şematik çiçeklerin bir yukarı bir aşağı alternatif sıralanmasından meydana gelmektedir. Motiflerin gözlerinde yeşil ve koyu mor dolgular vardır.⁷⁷

⁷⁷ Şerare Yetkin, **a.g.e.**, İstanbul, 1974 s. 23

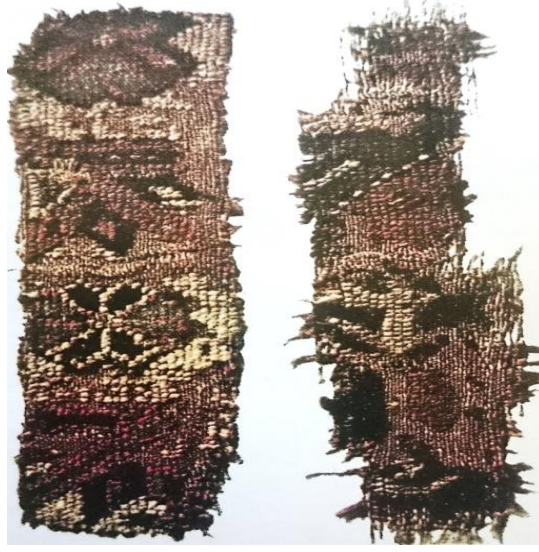

Fotoğraf 27 Fustat'da bulunan Anadolu Selçuklu halı parçası,
14. yy. bası, 33 cm x 9,5cm, Stockholm, National Museum.
(Şerare, Yetkin. **a.g.e.**, İstanbul, 1974 s. 40)

7. Fustat Halısı:

Yün halıdan kalan küçük bir parça, 31 x 25,5 m. 14. yy Anadolu halısı. Gothenburg Röhss Museet. İsveç, 1935-1936 da Fustat'ta bulunmuştur. Arışlar, çift bükümlü sarı sert yün iplik. Argaçları, kırmızı yün iplik, her düğüm sırasından sonra 2-3-4 defa geçirilmiştir. Düğümler çift bükümlü yün iplikten yönleri dik, Gördes' dir. 10 cm² de 25 yatay, 36 dikey 900 ilmektir. Renkleri, Boz sarı zemin üzerine kahverengi konturlun sekiz köşeli büyük kırmızı bir yıldız, kenarında kırmızı dolgularla üçe bölünmüş büyük bir üçgen, yanında aralıklı olarak ortası kırmızı kenarları kahverengi koyu mavi bir kare motifin iki kenar ortasından küçük birer üçgen çıkıntı vardır. Örnek tam olarak anlaşılamıyor. Sarı zemin üzerine koyu kahverengi bordür küçük baklavalardan iki kenarından çıkan büyük kanatlarla kûfiden gelişmiştir. Ortadan kalın bir şeritle birbirine birleşen baklavalardan ortasında çoğu kırmızı, biri yeşil olarak dört kollu motiflerden birer dolgu vardır. Bordürle zemin, ortası kırmızı çizgili geniş kahverengi bir şeritle ayrılmıştır.⁷⁸

⁷⁸ Yusuf, Durul & Oktay, Aslanapa. **a.g.e.**, İstanbul-1973



Fotoğraf 28 Fustat'da bulunan Anadolu Selçuklu halı parçası,
0.26 cm x 0.17 cm. Stockholm National Museum, (Yusuf, Durul & Oktay,
Aslanapa. **a.g.e.**, İstanbul-1973 s,40)

8. Fustat Halısı

İri kûfili bordürden bir parça 0.40 cm x 0.14,5 cm. Stockholm National museum da bulunup, kırmızı zeminde kahverengi konturlu krem rengi harflerden meydana gelmiştir. Harfleri birleştiren yatık dikdörtgenlerin tepesinde birer hilal vardır. Dar bordür kırmızı yeşil dolgulu zigzaglardır.⁷⁹



Fotoğraf 29 Fustat'da bulunan Anadolu Selçuklu halı parçası

⁷⁹ Şerare, Yetkin. **a.g.e.**, İstanbul, 1974 s. 23

parça 0.40 cm x 0.14,5 cm. olup, (Yusuf, Durul & Oktay, Aslanapa. İstanbul-1973, s,41)

9. Fustat Halısı

Fustat'ta bulunan parçalardan Atina'da Benaki Müzesi'ne mal edilen önemli iki halıdan biri bugüne kadar incelenip tek bir parçası, Vakıflar Genel Müdürlüğü müze araştırmacısı arkeolog, Selman Kardeşlik tarafından "Doğu Minyatürlerinde Tasvir edilen Selçuklu Halıları" adlı kitabında halılardan biri yayınlanmıştır. Herat okulu minyatüründeki halının zemin kompozisyonunun aynısı, son yıllarda fotoğrafları yayınlanan ve Atina Benaki Müzesinde yer alan bir Anadolu Selçuklu halı parçasında görülebilmektedir

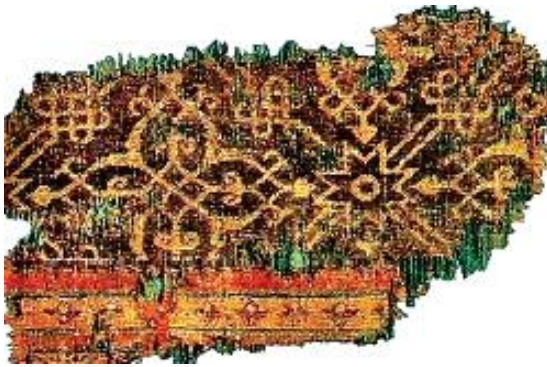

Fotoğraf 30 Fustat Grubu Anadolu Selçuklu halısı

13-14.yüzyıl. Atina Benaki Müzesi, (Selman, Kardeşlik. İstanbul- 2012 s.61-62)



Çizim 25 Herat okulundan bir minyatürü çizimi

15. yüzyıl başları (Selman, Kardeşlik. İstanbul- 2012 s.61-62)

Bunlardan başka Atina Benaki Müzesi deposunda bulunan yüz kadar Fustat'dan gelme halı parçası içinde şüphesiz Selçuklu olanlar da vardır. Fakat bunlar incelenip yayınlanmadığı için bir bilgi edinilmemiştir.⁸⁰

14. ve 15. YÜZYIL HALILARI

⁸⁰ Selman, Kardeşlik. a.g.e İstanbul- 2012 s.61-62

Anadolu Türk Kültürü'nde stilize edilmiş ve dekoratif formatta biraz da biçimselleştirilmiş hayvan figürleri, diğer kültürlerdeki hayvan figürlerinden hem anlam hem de figüratif özellikleriyle farklı incelenirler. Özellikle 14. yüzyıl Anadolu Türkmen yerleşimlerinde sufi kültürün etkileri hayvan hikâyelerindeki benzetmelerle insan eğitime yönelik karşılaştırmaların yapıldığı dönemdir. Halılardaki ejder ve zümrüd-ü anka kavgaları, ejder betimlemeli insan nefsinin zümrüd-ü anka gibi özgür bir cennet kuşuna varmak için verdiği iç mücadele şeklinde değerlendirilmektedir. Bu safhada Türk kültüründe halının sadece bir yaygı olmanın ötesinde çok daha derin mitolojik ve sembolik anlamların yüklü olduğu stilize edilmiş biçimler ve renkler dünyası olduğunu belirlemekte fayda bulunmaktadır.⁸¹ Doğu Türkistan'dan Anadolu'ya dek büyük bir haritada yaşama şansına sahip olmuş Türkmen boy ya da oymaklarının çok doğal yaşam biçimi, dokuma yaygılarında hayat bulmuş; bu bir anlamda kendini ifade etme biçimi, oymaklar arasındaki tatlı nüanslarla farklı motif ve renk dünyasını günümüze ulaştırmıştır. Türkmen dokuyucusu, sosyal mevkisi veya geleneğini, taşıdığı oymağın im ya da formunu, çevresinden aldığı ve güzel gördüğü her bir objeyi doğal boyalarla renklendirerek sembolize etmiş, sadeleştirmiş ve tanık olduğu olaylarla birlikte yoğurarak halısına nakşetmiştir. Türk Halı ve kilimlerinde karakterize olmuş motifler ve renkler, daha doğru tanımlaması ile yanlışlar, onu dokuyan insanın ve çevresinin bir anlatım aracı, bir mektubu gibidir. Türkmen yaylaları yanlışlarla konuşur, renklerle anlaşır. Anadolu halılarında motifler anlamlı ve geleneksel bir üslupla sembolize edilmiştir. Anadolu kadını kendisini veya çevresini, sevincini veya acısını, anılarını veya hayallerini sembolik değerler vererek halısına aktarmıştır. Yaygılardaki yanlışlar, onun tasarladığı veya aktarmayı düşündüğü olayın veya nesnenin sembolik karşılıklarıdır. Anadolu halılarının bir önemli diğer özelliği bu hikâyenin veya öykünün, halı ve kilimlerdeki anlatılış biçimidir. Objelere yüklenmiş sembolik anlatımlar halı ve kilimlerde bir de stilize edilerek uygulanırlar. Dokuma tekniğinden gelen kolaylıklarla da formlar gerçeğinin sadece hatırlanması istenircesine stilize edilirler. Böylece anlatılacak her

⁸¹ Aslanapa, Oktay. Ankara **a.g.e** 1992, s.401-421

şey halı ve kilimde hem vardır, hem gizlidir, hem de anlayanın dilindedir.⁸² Doğu Türkistan'dan Anadolu'ya geniş bir coğrafyada yaşama şansına sahip olmuş Türk boy ve oymaklarının doğal yaşam biçimi, sosyal ve ekonomik değerleri ile dokumalarında hayat bulmuş; bu, bir anlamda kendini ifade etme biçimi, oymaklar arasındaki tatlı nüanslar ile farklı motif ve renk dünyasını günümüze bir kültürel kimlik olarak ulaştırmıştır. Türkmen dokuyucusu, sosyal oluşumunu, geleneğini, taşıdığı oymağın imlerini, formunu, çevresinden aldığı ve güzel gördüğü her bir olayı ya da objeyi yaşadığı coğrafyanın boyaları ile renklendirerek sembolize etmiş, sadeleştirilmiş, stilize etmiş ve estetiğinde yoğurarak dokumasına nakşetmiştir. Bu yönü ile halı ve kilimlerde karakterize olmuş motifler ve renkler, daha doğru tanımlaması ile yanışlar, onu dokuyan insanın ve sosyo-ekonomik kültürünün bir aracı olmuştur. Türkmen yaylaları yanışlar ile konuşan, renkleri ile anlaşılan çok özel yerlerdir. Bu safhada Türk kültüründe geleneksel dokumaların sadece bir yaygı olmanın ötesinde çok daha derin mitolojik ve sembolik anlamların yüklü olduğu stilize edilmiş biçimler ve renkler dünyası olduğunu belirlemekte fayda bulunmaktadır⁸³

Selçuklu İmparatorluğu'nun, politik açıdan, 1308 yılında yıkılmasından sonra ortaya çıkan Beylikler döneminde de, halı ve düz dokuma yaygılar dokunmaya devam etmiştir. Türk Halı Sanatı Tarihinde Beylikler Dönemi Halıları veya XIV-XV. yy. Anadolu Türk Halıları diye adlandırılan bu halılar genellikle hayvan figürleriyle süslüdür. Bu nedenle Hayvan Figürlü Anadolu Halıları diye de bilinir. Bu halılar başlangıçta Rönesans dönemi ressamlarının tablolarına bakılarak tayin edilmişler, daha sonra Anadolu'da yeni örneklerinin bulunmasıyla Beylikler Devri halıları hakkında bilgiler çoğalmış ve daha önce Selçuklu dönemine ait olduğu sanılan pek çok halının da XIV-XV. yy.dan kaldığı ortaya çıkmıştır. Ünlü örnekleri arasında bugün Konya Etnografya Müzesi'nde bulunan horozlu halı diye tanınan halı, İsveç'in

⁸² Fahrettin, Kayıpmaz – Naciye, Kayıpmaz. “Çok Figürlü Bir Anadolu Halısı”, Sayı. 9 s.124-125, İstanbul 1990

⁸³ Ayşegül Koyuncu, Okca., Mustafa, Genç.. “Anadolu Halı Ve Kilimlerinde Renk”, Sosyal Bilimler Dergisi /The Journal Of Social Science / Yıl: 2, Sayı. 4, Eylül 2015, s. 235-246

Marby Köyü'ndeki kilisede bulunan ve halıcular arasında Marby Halısı diye tanınan örnekle, Ming Halısı diye tanınan örnektir⁸⁴ Hayvan figürlü halıların tanınan ilk orijinali, Orta İtalya da ki bir kiliseden, Roma' da bir antikacının eline geçen Ming halısı olmuş, 1890'da Wilhelm Von Bode, Berlin Müzesi adına bunu satın alınca, o zaman dünyanın en eski halısı kabul edilerek büyük heyecan yaratmıştır. Sonra Konya'da Martin, Selçuklu halılarını keşfedince durum değişmiş, daha sonra 1925'te İsveç'te Jämtland eyaletinde terkedilmiş Marby köy kilisesinde diğer bir hayvan halısı bulunmuş ve Fustat (Eski Kahire)'da ele geçirilen parça halindeki üç hayvan halısı ile bunların sayısı artırılmıştır. 15. Yy birinci yarısına tarihlendirilen Marby halısı bu grubun en önemli örneğidir. İsveçte, Stockholm, Statens Historiska Museet'te bulunun bu halıda zemin iki dikdörtgene ayrılmış, ortalarına iri birer sekizgen konmuştur. Her sekizgenin ortasına stilize edilmiş bir ağacın iki tarafına birer kuş figürü yerleştirilmiştir. Ağacın dalları bir suya aksetmiş gibi verilmiştir



Fotoğraf 31 İsveç Marby Köyü Kilisesindeki Selçuklu Halısı,

⁸⁴ Bekir, Deniz. **a.g.e**, Sayı. XIV-1 Nisan 2005, s.79-103

Ulusal Antikalar Müzesi; Stockholm, İsveç
(<http://www.rugkazbah.com/boards/records.php?id=2061&refnum=2061> E.T. 20.04.2017)

İstanbul Vakıflar İdaresinin deposunda muhafaza edilen yeni bulunan bir halı ise Marby halısının daha gelişmiş bir örneğini ortaya koyar. Burada halının zemin bölünmesi aynı olmakla beraber sekizgenlerin içinde daha zengin bir kompozisyon vardır. Esas motif bir ağacın iki tarafında birer kuştur. Kuşlar sorguçlu olup, daha dekoratiftir. Ayrıca köşelere stilize birer ejder yerleştirilmiştir. Doğu Berlin Müzesi'nde bulunan bir diğer halı da Ming halısı adı ile tanınan, ejderle Zümrüdü Anka mücadelesini canlandıran bir hayvan halısıdır. Zemin iki büyük kareye bölünmüş, köşeler çengellerle düzlenerek sekizgen haline getirilmiştir. Bu bölümler içinde kompozisyon iki defa tekrarlanıyor. İyice üsluplanmış dekoratif şekiller haline gelmiş ejder, Anka, Çin sanatından gelmez, ayrıca zemin rengi olan sarı, Çin imparatorunamahsustur.



Fotoğraf 32 : Ming halısı

Ulusal Antikalar Müzesi; Stockholm, İsveç

(<http://www.rugkazbah.com/boards/records.php?id=2061&refnum=2061> E.T. 20.04.2017)

Fustat'ta bulunan üçüncü hayvan halısında ortasında sekiz köşeli yıldızlar bulunan iki çeşit uzun sekizgenler arasına kuvvetle üsluplanmış dört ayaklı hayvan figürleri her sırada karşılıklı çiftler halinde sıralanmıştır. Bu halıda diğer iki fustat halısından farklı olarak geometrik bölümle ayrılmış olsa da figürler bunların içinde değil aralarında ve dışında yer almıştır. Fustatta bulunan iki parça halıda ise, Marby

halısındaki stilize ağaç ve çifte kuş örneğinin daha farklı bir sıralanışı görülür. C. J. Lamm'ın koleksiyonunda olup daha sonra şimdi Stockholm müzesine verilmiş olan parçalar 15. yy ortalarına kadar tarihlenir. Bu halılarda geometrik bölümler tamamen ortadan kalkmıştır. Ağaç ve çifte kuşlu kompozisyon halı yüzeyinde kaydırılmış eksenler üzerinde tekrarlanarak sonsuzluk şekli verilmiştir.

Tek tek kuş figürlerinin geometrik sahalara girmeden sıralandığı halılarda vardır. Konya Mevlâna Müzesinde bulunan bir 15. Yüzyıl halısı bu tip halıların orijinalini göstermesi bakımından çok önemlidir. Bu halıların Konya'da bulunması Hayvan figürlü halıların çıkış yerinin de burası olması açısından ayrı bir değer taşır.

14. yy başlarında Selçuklu halılarından sonra, ikinci grup olarak ortaya çıkan figürlü halılar, önceleri yalnız Avrupalı ressamın tablolarından tanınmış sonra az sayıda orijinaleri bulunmuştur. Daha 14. yy başlarında İtalyan ressamı, tablolarında Türk halılarına müstesna bir yer vermişlerdir. Bunlarda üsluplandırılmış kuş figürlü halılar en erken tarihli olup, çoğunlukla İtalyan resminin Siena ve Floransa merkezlerinde görülür. Hayvan figürlü halılar ilk defa K. Erdmann tarafından sistemli bir şekilde bir makalede ele alınmıştır. Bunlarda zemin küçük veya büyük karelere bölünüp içlerine kuvvetle üsluplanıp tezyini bir karakter almış olan hayvan figürleri ile dolgulu sekizgenler yerleştirilmiştir. Bazen figürler geometrik bölümlerin dışına yerleştirilmiş, bazen de geometrik bölümler hiç kullanılmamıştır. Bir ağacın iki tarafındaki kuşlar bazen karşılıklı, bazen arkaları dönük olarak ilk örnekleri meydana getirir, iki ağacın ortasında bir kuş figürü ile bunun istisnai bir şekli de vardır.⁸⁵ XIV ve XV. yüzyılda ortaya çıkan hayvan figürlü halıların aynı dönem Rönesans ressamlarının tablolarında yansıtılması bunların, Batı'da da çok sevildiğini göstermekte, zenginlerin, soyluların, asilzade ve kralların çevresi için bir prestij kaynağı olduklarını ortaya koymaktadır. Hayvan figürlü halıların Batı'da tanınması çoğunlukla, Batılı ressamın tabloları vasıtasıyla olmuştur. Roma'da Sana di Pietro'nun "Meryem'in Nişanlanması" adlı tablosunda,

⁸⁵ Oktay, Aslanapa. **a.g.e**, İstanbul 1987 s.37-59

Lippo Memmi'nin Berlin'deki bir tablosunda, William Lark'ın "Lady Cary" (1615) adlı tablosunda, Niccolo di Buonaccorso'nun Londra National Gallery'de bulunan bir tablosunda, Giovanni di Paolo'nun 1940 tarihli bir resminde, Jaime Huget'in Barcelona Katalonya Müzesi'nde bulunan bir tablosunda (145556), Ambrogio Lorenzetti'nin Münih'te Baer koleksiyonunda bulunan bir tablosunda, Fra Angelico'nun Floransa'daki bir resminde, Domenico di Bartolo'nun Siena'da bulunan resminde, Hans Memling'in Stuttgart'ta bulunan "Barthseba" adlı resminde, Carlo Crivelli'nin resimlerinde, hayvan figürlü Türk halılarının tasvirleri yer almaktadır. Görüldüğü gibi bu durum, sadece birkaç ressamın değil, pek çok ressamın tablosunda yer almakta ve bunların "Doğu'nun zenginliği ve lüksü" olarak gördükleri halıları, Batı'ya tanıtmaya arzularını gündeme getirmektedir. Burada sayılan ressamlardan başka daha pek çok ressam tablolarında, freskolarında bu halıları kendi toplumlarına tanıtmışlardır.⁸⁶

1.9 ERKEN DÖNEM OSMANLI HALILARI

Halıcılık geleneğinin sürdürüldüğü XIV ve XV. yüzyıl Anadolu'sunda Osmanlıların da bu gelişim çizgisinde eserler verdikleri, ancak XVI. yüzyıldan itibaren bu sanata yeni tip ve teknikle apayrı bir biçim ve şekil vermeye başladıkları görülmektedir. Bu dönem halılarının XIV. yüzyılın devamı olarak Erken Osmanlı devri halıları, XVI. yüzyıldaki halıları Klasik Osmanlı devri halıları, daha sonraki asırlara ait olanları da Geç Osmanlı devri halıları olarak tanımlamak mümkündür.

XV-XVI. yüzyıl Erken Osmanlı Devri Halıları'nı, XV. yüzyıl Anadolu halıları gibi, Avrupalı ressamın tablolarından tanıyabiliriz. Dört ayrı grupta ele alınan bu halılardan her bir grup kendi içinde özellikler gösterir. O dönemlerde, ülkelerin kendi talepleri sonucu Avrupa'ya ihraç edilen bu halılar Avrupa'da çok tutulmuştur. Belki bu nedenle ressamın yaptıkları resimlerde bu halıları fon olarak kullanmışlardır. I. Grubu özellikle Hans Holbein'in tablolarında görülen bu halıların, II. grubu Holbein

⁸⁶ <https://www.tarihtarih.com>; Hamza Gündoğdu, E.T.: 20.04.2017

tarafından hiç resmedilmediği, Lorenzo Lotto'nun tablolarında rastlandığı halde, Holbein Halıları adıyla tanınır.

XV-XVI. yüzyıl Erken Osmanlı Devri Halıları'nın (Holbein Halıları) birinci ve ikinci grubunda zemin küçük karelere bölünür, karelerin içine yerleştirilen sekizgenler ve bunların arasındaki, kaydırılmış eksenler halinde düzenlenen, eşkenar dörtgen şekilli motiflerle karakteristiktir. Uşak çevresinde dokunduğu kabul edilen bu halılar yün malzemeyle ve Türk düğüm tekniğiyle dokunmuşlardır. Üçüncü ve dördüncü grup örneklerde zemin iki, üç veya dört eşit kareye bölünür. Karelerden her birine sekizgenlerden meydana gelen geometrik motifler yerleştirilir. Bunların da içerisine sekiz köşeli yıldız ve bitki desenleri, bazen üslûplaştırılmış hayvanlar ve birbirleriyle mücadele eden hayvan figürleri işlenir. Kenar sularında (bordür) çoğu kez, örgülü kûfi yazılar yer alır. Bergama (İzmir) çevresinde dokunduğu kabul edilen bu halılar şekil bakımından XIV-XV. yy. Beylikler Dönemi Halılarına benzer.

XV- XVI. yüzyılda, Erken Osmanlı Devri'nde karşımıza çıkan bir başka halı grubu da kaynaklarda Geometrik Desenli Halılar veya Çengelli Halılar diye adlandırılan örneklerdir; Söz konusu bu halılar, yanlış bir isimlendirmeye Flaman Ressamların Tablolarında Görülen Halılar diye de isimlendirilir. Bunlar özellikle, dönemin ressamalarında Jan Van Eyck ve öğrencisi Petrus Christus ile Hans Memling'in resimlerinde görülür. Jan Van Eyck ve öğrencisi Petrus Christus'un resimlerinde zemini eşkenar dörtgen şekilli motiflerle süslü halılar ünlüdür. Sekiz köşeli yıldızların ince şeritlerle eşkenar dörtgen şema verecek şekilde birleştiği ve ortalarında sekiz köşeli yıldızlarla dolgulandığı bu halılar şekil açısından Geometrik Desenli Anadolu Halıları'na benzer. Hans Memling'in yaptığı resimlerde görülen halılarda da zemin, Erken Osmanlı Devri halılarının birinci ve ikinci grubundaki gibi karelere bölünür. Bunların içerisine de sekizgen ve eşkenar dörtgen şekilli geometrik desenler yerleştirilir. İçleri ve dışları kıvrım (çengel) desenlerle bezenir.⁸⁷

XV-XVI. yüzyılda Anadolu'da dokunup, yabancı ressamaların adıyla tanınan bir başka halı grubu da C. Crivelli Halıları'dır. Aslında motif açısından, geometrik

⁸⁷ Bekir, Deniz. **a.g.e.**, C.11 Ankara, 1999 s.281

desenli veya Çengelli halılar diye bilinen halıların içinde değerlendirebileceğimiz bu halılarda da geometrik bir şema hâkimdir. Sadece, geometrik kompozisyonlar arasında XV. yy. halılarına özgü hayvan figürleri görülür. Budapeşte İparmüveszeti Muzeum'da (Budapeşte El Sanatları Müzesi) bulunan bir örneği ile Anadolu'da Sivrihisar (Eskişehir) çevresinde bulunmuş birkaç örneği bilinmektedir.

Osmanlı devri Anadolu-Türk halıları XVI. yy.da altın çağına erişir: Osmanlı devleti büyük bir imparatorluk haline gelmiştir. Ekonomik açıdan zenginliğe erişmiştir. Bu büyük imparatorluğun Doğuda ve Batıda parlak zaferler kazandığı bu çağdaki halılar Klâsik Osmanlı Devri Halıları adıyla bilinir. Bu yüzyılda, özellikle İran ve Mısır ile meydana gelen siyasi ilişkiler sonucu, İran ve Memluk sanatını daha yakından tanıma imkânı doğmuştur. İşte bu dönemde iki halı grubu ortaya çıkar. Bunlardan birincisi Saray Halıları, ikincisi Uşak Halıları'dır.

Klâsik Osmanlı Devri Halıları'nın saray çevresinde dokunan örnekleri, Türk Halı Sanatı Tarihinde, Saray Halıları adıyla bilinir: Çözü ve atkı iplerinde ipek, yün ve pamuk, düğüm iplerinde yün ve pamuk kullanılan bu halılar, Anadolu halılarından farklı olarak İran düğümü (sine) ile dokunmuştur. XVI. yy.da özellikle, Yavuz Sultan Selim döneminde 1516 yılında Mercidabık, 1517 yılındaki Ridaniye savaşları sonrasında İran'dan pek çok sanatçı getirilmişti. Hatta Kanuni Sultan Süleyman, 1520 yılında, babası Yavuz Sultan Selim'in ölümünden sonra başa geçtiğinde, o günün siyaseti gereği, "babası tarafından Mısır'dan İstanbul'a getirilen 600 kadar tüccar ve ileri gelenleri serbest bırakmış, yurtlarına geri göndermişti. Ayrıca, Çaldıran Seferi'nden sonra Anadolu'ya getirilmiş olan İranlı tacir ve zanaatkârların da ülkelerine dönmelerine izin vermişti". Yine, kaynaklara göre, XVI. yy.da sarayda da çok sayıda sanatçı mevcuttu. Bu insanların saray için çini, seramik, kumaş ve halı deseni ürettikleri bilinmektedir. Halılardaki bu desenlerin XVI. yüzyılın süsleme sanatına bakılarak geliştirildiği anlaşılmaktadır.

Osmanlı İmparatorluğu'nun dünya ipek ticaretini elinde bulundurduğu XVI. yy.da dokunmaya başlayan Saray halıları bir yüzyıl kadar devam etmiş, XVII. yy.da ipek ticareti üstünlüğü İran'ın eline geçtiğinde de sona ermiştir. Üstelik bu halılar Anadolu'nun gelenekli halıları gibi, bir gelişim sonucu değil, birdenbire ortaya

çıkıştır. Ancak, saraylı gibi yaşamak isteyen, özellikle de Manisa, Uşak gibi saraya yakın çevrelerle, Gördes, Kula, Uşak ve Milas yörelerinde, XVII. yy.dan XX. yy. ortalarına kadar dokunmuş, Smyrna (İzmir) halıları adıyla, İzmir Limanından Avrupa'ya ihraç edilmiştir.⁸⁸

1.9.1 UŞAK

İç Anadolu bölgesini Ege bölümüne bağlayan ve İçbatı Anadolu eşiği adı verilen bölümde bulunur. M.Ö 4000'lere Hititlere kadar giden Uşak tarihi M.S 12. yy.da Bizanslardan çıkıp Türk hâkimiyetine geçene kadar sayısız el değiştirmiştir. Şehir, Murat dağının güneybatısında Elmadağ'ın eteklerinde kurulmuş olup içinden geçen Dokuzsele Çayının iki yakasında yerleşmiştir. 38 derece 13 dakika ve 38 derece 56 dakika enlemleri ile 28 derece 48 dakika ve 29 derece 57 dakika boylamları arasında yer alır. Kuzeyde Kütahya, doğuda Afyon, güneyde Denizli ve batıda Manisa illeri bulunmaktadır. 5341 km² alana sahip olan Uşak yüz ölçümü itibariyle iller sıralamasında plaka numarası gibi 64. sıradadır. Ülke yüzölçümünün % 0,7 lik kısmını oluşturmaktadır.⁸⁹ Milâttan önce IV. binyıldan itibaren yerleşim yeri olarak kullanıldığı arkeolojik bulgulardan anlaşılan Uşak'ın bilinen en eski adı Temenothyrai'dir. Buranın Frigyalılar zamanında tesis edildiği sanılmaktadır. Diğer taraftan antik dönemlere ait bazı sikkelerin üzerinde Flaviopolis adı da geçmektedir. Bu şehir Aktaş köyünün güneyinde kurulmuş ve Roma döneminde bu ismi almıştır. Uşak (Uşşak) adı ise Türkler döneminde ortaya çıkmıştır. XI. yüzyılda Selçuklu Türkleri' nin Anadolu'nun Fethine yönelik seferleri Uşak bölgesine kadar uzandı. Malazgirt zaferinin ardından 1075'te İznik'in alınışının ertesi yılı Uşak ve çevresi Selçukluların hâkimiyetine girdi. Selçuklulardan günümüze kalan ise kalesi ve birkaç köprüdür. Bu hâkimiyet Türkler'e karşı düzenlenen I. Haçlı Seferi'ne kadar sürdü. Bizanslılar Uşak ve çevresini tekrar ele geçirdi. Bizans İmparatoru I. Manuel Komnenos'un ölümünden (1180) iki yıl sonra Uluborlu, Kütahya, Eskişehir ve Alaşehir ile birlikte Uşak tekrar Anadolu Selçukluların egemenliğine geçti. Zamanla

⁸⁸ Bekir, Deniz. **a.g.e**, Sayı. XIV-1 Nisan 2005,79-103 s. 85-87

⁸⁹ <http://www.usak.bel.tr/Sayfa/Cografya-Yapisi/> , E.T, 03.05.2017

Germiyanoğulları beyliğinin hâkimiyetinden sonra Osmanlı topraklarına katılmış (630/1233). Beylikler dönemini Germiyanoğulları idaresinde geçirmiş ve Ulu Camisi de bu dönemde inşa edilmiştir. 1391’de Yıldırım Beyazıt ile Osmanlı idaresine geçer. 16.yy a gelinene kadar Kütahya sancağına bağlı küçük kendi halinde bir kasaba olan Uşak bu tarihte halıcılığın başlaması ile ekonomisini canlandırmıştır. Daha sonra birçok kez daha Uşak Yunan kuvvetleri tarafından işgal edildi (29 Ağustos 1920). Bu işgal iki yıl sürdü. 26 Ağustos 1922’de Afyon’da başlayan Büyük Taarruz neticesinde Uşak 1 Eylül 1922’de işgalden kurtuldu.⁹⁰ Uşak, konumu itibariyle birçok yönden gelen yolların kesiştiği, ulaşılması kolay bir mevkide olduğundan önemli bir iskân mahallidir. Ege bölgesini Yakındoğu’ya bağlayan Kral yolu buradan geçmektedir. Lidyalılar tarafından yapılan bu meşhur yol Uşak ve bölgesine ayrı bir önem kazandırdı, ekonomik bakımdan gelişmesini sağladı. Roma döneminde İzmit istikametinden gelen bir başka yol, Eskişehir ve Kütahya’dan gelip Uşak’ın yakınından geçerek Manisa üzerinden İzmir’e ulaşırdı. Osmanlı devrinde Uşak ticaret kervanlarının geldiği bir kavşak şehir niteliğindedir. İstanbul’dan başlayan sağ koldan ayrılan tâli bir yol Bursa ve Kütahya üzerinden Uşak’a gelmekte, buradan batıya doğru giden bir kolu Manisa üzerinden İzmir’e, güney istikametine giden diğer bir kolu ise Isparta’dan geçerek Antalya Limanı’na varmaktadır. XIX. yüzyılda Uşak’ın ticarî hacmi daha da arttı. Çeşitli imalâthaneler ve el sanatları geniş bir çevrenin ihtiyacını karşılarken aynı zamanda tarım ürünlerinin de pazarlandığı bir şehir oldu. Uşak halıcılığı Orta Asya’dan göçüp gelen Yörüklerle başlamıştır. “Murat Dağı” ve “Ahır Dağı” yaylaları ile Manisa, Aydın kışlaları arasında çok önemli bir yer olan Uşak kasabasında o devirlerde önem kazanmıştır.⁹¹ Uşak sanayii, halı ve kilim dokumacılığı alanında çok gelişmiş bir imalât ve ticaret hacmine sahiptir. XVI. yüzyılın başlarından itibaren Uşak halıları İzmir Limanı vasıtasıyla Avrupa’ya sevk edilmekteydi. XIX. yüzyılda üretim zirve noktasına ulaştı. Halının ham maddesi olan iplik ve boya sanayiinde de büyük gelişmeler yaşandı. Daha önce üst sınıf Avrupalılar tarafından talep edilen halılar sanayileşmenin getirdiği zenginlik

⁹⁰ TDVİA, 42.C., “Uşak”. s. 222-224

⁹¹ Gonca, Samuk. **Uşak Halılarının Dünü Ve Bugünü**, Türk Dünyası Araştırmaları-Türk Halıları Özel Sayısı, Ekim 1984 s.110-111

sebebiyle orta sınıflarca da tercih edilmekteydi. Bu gelişme Uşak halılarının tüketicinin talep ettiği desen ve kalitede üretilmesine yol açtı. Halı üretimi tamamen ticarî hale dönüştü. Böylece Uşak halıları eski karakteristik özelliklerini ve sanatsal değerini yitirdi. 1873'te Anadolu'dan yurt dışına gönderilen halıların üçte ikisi Uşak halısıdır.⁹²

1.9.2 UŞAK HALILARI

Bir el sanatı olarak halıcılık Uşak'a Orta Asya'dan göçüp gelen yörükler tarafından getirilmiştir. Murat dağı ve Ahır dağı yaylaları ile Manisa ve Aydın kışlakları arasında çok önemli bir yeri olan Uşak kasabası da o dönemlerden önem kazanmıştır. Bu devirde yapılan halı işleri ev ve aile çevresinden dışarıya taşmamıştır. Uşak halılarının önem kazanması ilerleyen zamanlara 16. ve 17. yüzyıllara dayanır.⁹³

Uşak halıcılığının gelişimini dört devre halinde incelenmiştir. Birinci devresi, Uşak'ta halıcılığın başladığı XIV. yüzyıldan önceki devredir. Bu devrede Selçuklu sanatının özellikleri görülmektedir. Nakış unsuru olarak köşeli geometrik şekilleri kullanılmıştır. Renkleri kırmızı, siyah, koyu mavi ve beyazdır. Birbirinden bağımsız olan küçük madalyonlar ve yıldızlar, halıların zemininde kullanılmıştır. Bu devir halıları, Türk kadınlarının geometrik şekilleriyle oluşturdukları sanat eserleridir⁹⁴ İkinci devresi ise artık Uşak halılarının ticari bir ürüne dönüşmeye başladığı XVI. yüzyılda gerçekleşmiştir. Büyük ebatlarda dokunan halılar gerek İstanbul'da camilere gerekse Avrupa'da saraylara döşenmek amacıyla istenmiştir. Bu dönemde dokunan halılar Uşak'tan develere yüklenip İzmir limanına ulaştırılmış, oradan da Avrupa ülkelerine ihraç edilmiştir. Anadolu'ya gelen Avrupalı ressamların tablolarında Uşak halılarını kullanmaları sonucunda Uşak halıları, XVI. yüzyılda

⁹² TDVİA., 42.Cilt, "Uşak" s. 225

⁹³ Besim Atalay, **a.g.e.**, s. 37, s. 39.

⁹⁴ Besim Atalay, **a.g.e.**, 1967. s. 39

Avrupa'da tanınmaya başlanmıştır. Böylece Avrupalıların bu halılara ilgisi başlamıştır.⁹⁵

Eski Uşak halılarının en tanınmış tipleri; kitap ciltlerinden esinlenen “madalyonlu”, geometrik bir yerleşime sahip “yıldızlı”, kuş biçimini çağrıştıran yaprak kompozisyonundan ötürü “kuşlu” olarak adlandırılır. Bu tipler, boyut ve kompozisyon açısından bazı varyasyonlarla 17. yüzyılın sonuna kadar üretilmişlerdi. Selçuklu halılarından sonra Türk halı sanatının ikinci parlak devri XVI. yüzyılda Uşak ve çevresinde yapılan halılarla başlar. Türk halıları içinde en büyük ve tanınmış grup olan Uşak halıları, Avrupalı ressamın tablolarında sık sık tasvir edilip XVIII. yüzyıl sonuna kadar çok tutulduğu hâlde envanter kayıtlarında Uşak adı geçmez ve bunlar Türk halıları diye bilinir.⁹⁶ Holbein halıları adı ile tanınan bu grubun ilk iki tipi, bunların kökeni olarak kabul edilir. Fakat bunlarda geometrik motifler yerine tamamen bitki motifleri ve yine bitki motiflerinden meydana gelen madalyonlar hâkim olmuştur. Madalyonlu Uşak halıları daha önemli bir grup olarak XVIII. yüzyıl içinde de gelişmiş, 10 metreye kadar uzun olanları yapılmıştır. Orta ekseninde yuvarlak, yanlarda sivri dilimli madalyonların sıralanmasından ibaret ve sonsuzluğa işaret eden kompozisyon kullanılmıştır. Sonsuz örnek hâlinde sıralanmış madalyonlardan kesilmiş bu kompozisyon düzeninde madalyonlar bazen oval bazen yuvarlak olarak değişmiş, sıralanışta zeminin boyutları farklı da olsa bir değişme olmamıştır, Bunlarda halının ortası belirtilmez ve madalyonların sonsuz örneğe bağlandığı açıkça bellidir. Bazen zemin mavi, madalyonlar kırmızı renkte olabilir. Madalyonların içi sarı ve kırmızı palmet ve çifte Rumilerle dolgunlaşmış, zemin köşeli dallar ve çok renkli çiçeklerle bezenmiştir.⁹⁷ Uşak halılarına XVI. yüzyılda talep gösteren ülkeler sömürgecilikle ekonomik durumlarını geliştirmiş olan İngilizler ve daha sonra da Hollandalılar olmuştur. Bu ülkeler İzmir üzerinden Uşak

⁹⁵ İlkler Şehri Uşak, **Uşak**: Afyon Kocatepe Üniversitesi-Uşak Valiliği Yayını, Batıkol Matbaacılık, 2005.

⁹⁶ Türkiye Cumhuriyeti. Millî Eğitim Bakanlığı **El Sanatları Teknolojisi Uşak Halısı Desenleri**, Ankara 2012; Gonca, Samuk. **a.g.e.**, Ekim 1984; Besim, Atalay. **a.g.e.**, 1967

⁹⁷Gonca, Samuk. **a.g.m.**, s. 111.; Onur Tülemiş, **Uşak Halk Kültürü Tanıtım Rehberi**, Gülermat Matbaası, 1999, s. 38.; Oktay, Aslanapa., 1987, **a.g.e.**, s. 103.; Şerare, Yetkin. **a.g.e.** 1991), s. 87.; Bekir, Deniz. 1999b, **a.g.m.**, s. 385-386.; Türkiye Cumhuriyeti Millî Eğitim Bakanlığı **El Sanatları Teknolojisi Uşak Halısı Desenleri**, Ankara 2012

halılarını almaya başlamışlardır. Yüzyılın sonuna doğru da İtalya prenslikleri, Avusturyalılar ve Almanlar saray ve kiliseleri için halı satın almışlardır. Böylece XVI. yüzyılda Uşak halıları dünya ticaretinde tanınmaya başlanmış, bu sayede Uşak'ta halıcılık gelişerek ekonomik bir değer haline gelmiştir. Aynı dönemde Uşak halıları ülke içinde de büyük ilgi görmeye başlamıştır. Osmanlı Devletinde bu yüzyılda, başta ülkenin merkezi İstanbul olmak üzere birçok yere yapılan saraylar, camiler ve türbelerin dayanıp döşenmesi için gerekli olan halı ve kilimler Uşak'a sipariş edilmiş, bu sayede halıcılık gelişmiştir. Süleymaniye, Selimiye ve Fatih camileri için Uşak halıları satın alınmıştır.⁹⁸ Eski Uşak halılarındaki renkler koyu ve derindir. Halıya üç dört renk hâkimdir. Renklerinde, Selçuklu ve Beylikler Dönemi halılarına benzer şekilde, kırmızı, mavi ve kahverengi hâkimdir.⁹⁹ Bu renkler arasında koyu mavi, koyu kırmızı, yeşil, sarı, çok az beyaz ve devetüyü gibi renkler bulunur.

Uşak halılarını desen özelliği ve renk bakımından aşağıdaki gibi beş grupta toplayabiliriz:

- Madalyonlu Uşak halıları
- Yıldızlı Uşak halıları
- Holbein ve Lotto tipi Uşak halıları
- Beyaz Zeminli (Kuşlu, Çintemanili, Çin bulutlu) Uşak halıları¹⁰⁰
- Uşak Seccade halılar

⁹⁸ Oktay, Aslanapa. 1997, **a.g.e.**, . s. 354; Gonca, Samuk. **a.g.m.**, s. 125-126; Şerare, Yetkin. **a.g.e.**, İstanbul-1991, s. 87.; Besim, Atalay. **a.g.e.**, s. 22-23. Bekir, Deniz. 1999, **a.g.m.**, s. 385-386.

⁹⁹ Bekir, Deniz. **Osmanlı Dönemi Halı Ve Düz Dokuma Yaygıları**
<https://www.tarihtarih.com-prof.-dr.-bekir-deniz> E.t, 4.4.2017

¹⁰⁰ Türkiye Cumhuriyeti Millî Eğitim Bakanlığı El Sanatları Teknolojisi **Uşak Halısı Desenleri**, Ankara 2012; Gonca, Samuk. **a.g.e.**, Ekim 1984; Besim, Atalay. **a.g.e.**, 1967

1.9.2.1 Madalyonlu Uşak Halısı



Fotoğraf 33 Madalyonlu Uşak Halısı,

Türk ve İslam Eserleri Müzesi (Sergi Katalog), Akbank Kültür ve Sanat Yayınları Dizisi 70, 2002, 278 s.(Oktay, Aslanapa. 1987, a.g.e., 109.)

Madalyonlu Uşak Halılarında, Anadolu-Türk halı sanatı tarihinde ilk kez, göbek-madalyon kullanılmıştır. O yıllarda İran ve Memlûklü halılarında çok kullanılan madalyon motifi bir süre sonra gelenek hâlini almıştır. Halının ortasında, günümüzde halkın göl dediği, büyükçe bir madalyon yer alır. Halının dar yüzlerinde, ortadaki madalyonun simetriği iki yarım madalyon, yan yüzlerinde ise, yıldız şekilli dört madalyon parçası görülür. Böylece halı yüzeyinde yedi tane madalyon dikkati çeker. Madalyon halının bütününden ayrı bir desen gibi işlenir. İçi İran halılarına özgü kıvrık dallar, bahar çiçekleri, birbirine dolanmış bitkiler, XVI. yy. Osmanlı dönemi süsleme sanatının karakterini yansıtan lâle, karanfil, rumî, hataî, penç, gonca gül desenleri ve kökeni Çin sanatına kadar uzanan bulut motifleriyle süslenir. Göbek dışında kalan bölümler ise, halının yüzeyinde boş yer bırakmamak kaygısıyla, bitki motifleriyle bezenir. Halının kenar sularında ise, halı zeminini süsleyen bitki, çiçek ve bulut motifleri işlenmiştir. Ayrıca, örgülü kûfi yazılar, bulut motifi, çifte Rumîli kıvrık dallar ve çiçek desenleri yer alır. Bazen ince şeritler hâlinde düzenlenmiş bitki

motiflerine de rastlanır. Zemini genellikle mavi renklidir. İçlerinde kırmızı renkliler de vardır. En klâsik örneklerde ortadaki madalyon koyu kırmızı, yanlardakiler açık mavi, ortadaki mavi, sarı ve kırmızı renklidir. Bu halılar genellikle büyük boyutludur. İçlerinde 10 m² büyüklüğünde örnekler vardır. Madalyonlu Uşak halıları geleneğe dayalı bir gelişim sonucu ortaya çıkmamış, nakkaşlarca çizilen desenlerle, ısmarlama yoluyla dokutturulmuştur. Saray siparişi kestiğinde bu halılar da sona ermiştir. XVI. yy. başlarında ortaya çıkan bu halılar aynı yüzyılın ortalarında gelişimini tamamlamıştır. Geleneğe dayalı bir gelişim sonucu ortaya çıkmadığı için, halk tarafından da benimsenmemiştir. Ancak, o yıllarda, gelenekli Anadolu halıcılığı hâline gelmese de, çok büyük bir üne kavuşmuş, saray tarafından dokutturulduğundan, halkın zihninden de kolayca silinmemiştir. Son yıllarda, eski halılara bakılarak dokunduğunu düşündüğümüz, XIX. yy.dan kaldığı sanılan birkaç örneğin bulunması da bunu doğrulamaktadır.¹⁰¹

1.9.2.2 Yıldızlı Uşak Halısı



Fotoğraf 34 Yıldızlı Uşak Halısı;

New York Metropolitan

Museum of Art (Oktay, Aslanapa. 1987, a.g.e., s, 109.)

¹⁰¹ Bekir Deniz; Osmanlı Dönemi Halı Ve Düz Dokuma Yaygıları
<https://www.tarihtarih.com/?syf=26&syz=384548&/osmanli%C4%B1d%C3%B6nemihal%C4%B1-ve-d%C3%bcz-dokuma-yayg%C4%B1lar%C4%B1-Prof.-Dr.-Bekir-Deniz>

Yıldızlı Uşak halıları sayıca daha küçük bir tip olup sekiz kollu yıldızlarla küçük baklava biçimindeki madalyonların kaydırılmış eksenler üzerinde alternatif sıralanmasını gösterir. Bunlar orta boy halılardır, dört metreden uzun olanları pek azdır. Zaman bakımından da 17. yüzyıl sonundan ileri geçmez. Daima kırmızı zemin üzerine sekiz köşeli yıldız madalyonlar ve küçük baklavalara, koyu mavi ekleri meydana getirir. Yıldızlı Uşak halılarında zemin rengi genellikle kırmızıdır. Kırmızı zeminde yıldızlar ve eşkenar dörtgenler mavi renkli olup içleri rumi ve çiçek motifleri gibi sarı, kırmızı renkte bezemeler vardır. Çok az örnekte mavi zemingörülür. Halıda kullanılan renkler ise kırmızı, koyu mavi, açık mavi, kahverengi ve sarıdır. Kırmızı renk, madalyonlu halılara göre daha fazladır. Desenlerinde sonsuzluk ilkesi daha güçlüdür.¹⁰² Yıldızlı Uşak halıları 17. yüzyılı geçmediği hâlde kısa zamanda gelişmesini tamamlamış, bir bozulma olmamıştır. 16. yüzyıldan ancak 20–25 kadar yıldızlı Uşak halısı kalmıştır.¹⁰³ Madalyonlu Uşak halılarında olduğu gibi yıldızlı Uşak halıları grubunun büyük bir kısmı da saray siparişlerinin karşılandığı Uşak'taki atölyelerde dokunmuş halılardır. Halı zemininde yer alan 8 köşeli madalyon motifleri nedeniyle madalyonlu uşak halılarından ayrı olarak yıldızlı Uşak halıları ismiyle gruplandırılmışlardır. Ancak, saray atölyeleri dışında köy el tezgâhlarında dokunmuş yıldızlı Uşak halılarına da rastlamak mümkündür. Dünyanın doğu sanatları ile ilgili pek çok ünlü müzesinde ve koleksiyonerleri elinde, 16 ve 17. yüzyıllara ait çok sayıda madalyonlu ve yıldızlı Uşak halıları koleksiyonu bulunmakta, çok astronomik rakamlarda müzayedelerde bu halılar yeni alıcılar bulabilmektedirler.¹⁰⁴

¹⁰² Bekir, Deniz. 1999, **a.g.m.**, s. 386.; Oktay, Aslanapa. 1987, **a.g.e.**, s.107.

¹⁰³ Şerare, Yetkin. 1991, **a.g.e.**, 87s. Oktay, Aslanapa. 1999, **a.g.e.**, s. 23.; Oktay, Aslanapa. 1987, **a.g.e.**, s.103

¹⁰⁴ [Http://www.hali.com.tr/arsiv/haber/dergi/11/usak_11_devam.htm](http://www.hali.com.tr/arsiv/haber/dergi/11/usak_11_devam.htm) E.T: 30.06.17

1.9.2.3 Holbein ve Lotto tipi Uşak halıları



Fotoğraf 35 Küçük Desen 'Holbein' Halı,

Batı Anadolu, 16. yüzyıl başında, 178cm x 404cm, 1.220-1.300düğüm/dm². (<http://www.hali.com/news/transylvanias-carpet-treasures-come-to-gdansk-poland/> E.T: 30.06.17)



Fotoğraf 36 Lotto Halısı,

7. yüzyılın ortaları, 115cm x 175cm, yaklaşık 900 düğüm / dm². (<http://www.hali.com/news/transylvanias-carpet-treasures-come-to-gdansk-poland/> E.T: 30.06.17)

Alman ressam Hans Holbein'in 1530-1550 yılları arasında yaptığı birçok tabloda, Flaman ressam Lorenzo Lotto'nun 1500'lerin ilk çeyreğinde yaptığı birçok tabloda, Avrupa asilzadelerinin portre resimleri içine fon olarak bir Anadolu Türk halısını resmettiği dikkati çekmektedir. Bu yüzden, bu ressamların tablolarında görülen desen geleneklerinden ötürü, 16. yüzyıla ait Anadolu halılarının bir kısmı 'Holbein Halıları' diğer bir kısmı da 'Lotto Halıları' grubu olarak adlandırılmış bulunmaktadır. Holbein tablolarında görülen sarmal düzendeki rozet madalyonların yer aldığı rapor desenli halılar, Batı Anadolu Türkmen halılarının çok önemli bir dönem klasiğidir. Daha çok Bergama ve çevresiyle Uşak atölyelerinde de dokunmuş örnekleri bulunan bu halılar, erken örnekleri daha çok köy el tezgâhlarından çıkmış halılar olmasının yanı sıra, 16. yüzyıl ve sonralarında Uşak şehir tezgâhlarında dokunmuş örnekleri de çok yaygın olarak görülen bir tarzdır. Lotto tablolarında görülen Türk halıları ise daha çok Selçuklu Rumî geçmelerin iç içe sarmal kullanıldığı ayrı bir Türkmen desenini yansıtmaktadır. Daha çok toprak grubu açık

renk tonların, özellikle antik tütün sarısının kullanıldığı bu halılar, Uşak çevresi dokuma kültürü içinde değerlendirebileceğimiz halılardır. Sonraki dönemlerde bu desendeki birçok halıda Avrupalı ailelerin nişanlarının bulunması, bu desen yapısında birçok halının Avrupa'dan sipariş verilerek Anadolu'da dokunduğunu belgelemektedir. Erken devir Türk halılarının incelenmesinde, tarihi kronoloji dönemin ressamlarınca yapılan tablolarda yer alan halılarla bu halıların bire bir aynılarının çeşitli koleksiyonlarda ortaya çıkışıyla doğrudan ilgilidir. Ancak Avrupalı halı araştırmacıları Anadolu Türkmen kadınca dokunarak Avrupalı kiliselere, manastırlara veya asilzadelere gönderilen bu halıları, ressam isimleriyle doğrudan ilişkilendirince Anadolu Türk halılarının etiketlenmesinde yanlış olmayan ancak yanlış anlaşılan bir kavram karmaşası ortaya çıkmaktadır. Ressam tablolarındaki Türk halıları, bir dönem içinde o kadar yaygındır ki, karnavallarla ilgili sahnelerin yer aldığı bazı tablolara bakıldığında, sarayların balkonlarından bu Anadolu halılarının sarkıtılarak, saray içindeki prestijin giderek abartılı bir gösteri halinde dışarıya da yansıtıldığı rahatlıkla izlenmektedir.¹⁰⁵ Özellikle Crivelli tablosundaki bu sahneler gösteriyor ki 14. yüzyıldan itibaren birçok Avrupalı asilzade veya zengin kiliseler, zenginliklerini Anadolu'dan getirttikleri bu Türkmen halıları ile belirliyor ve resmettikleri tablolara bu halılarıyla birlikte pozlar vererek prestijlerini gösteri haline getiriyorlardı. 16. yüzyılda Anadolu'da, özellikle Batı Anadolu'da, yapılan Holbein veya Lotto tablolarındaki bu halılar; Anadolu'da geleneksel köy el tezgâhlarının yanı sıra atölye tipi siparişlerin karşılanabildiği halıcılığın da başlangıç dönemi olmuştur denilebilir. Geleneksel ve köy el tezgâhlarında, irticalen dokunan Türkmen halılarının yanı sıra; bu dönemde yapılan bu halılar ile atölye tipi sipariş dokuma halıcılığın ilk numuneleri verilmiş ve Türk geleneksel halıcılığının yapısal değişiminin ilk habercileri olmuşlardır.

¹⁰⁵ Bekir, Deniz., **a.g.e.** 2000, s.31.; Şerare, Yetkin. Ankara, 1991, s. 87.; Bekir, Deniz. S:42, 8.- s.10

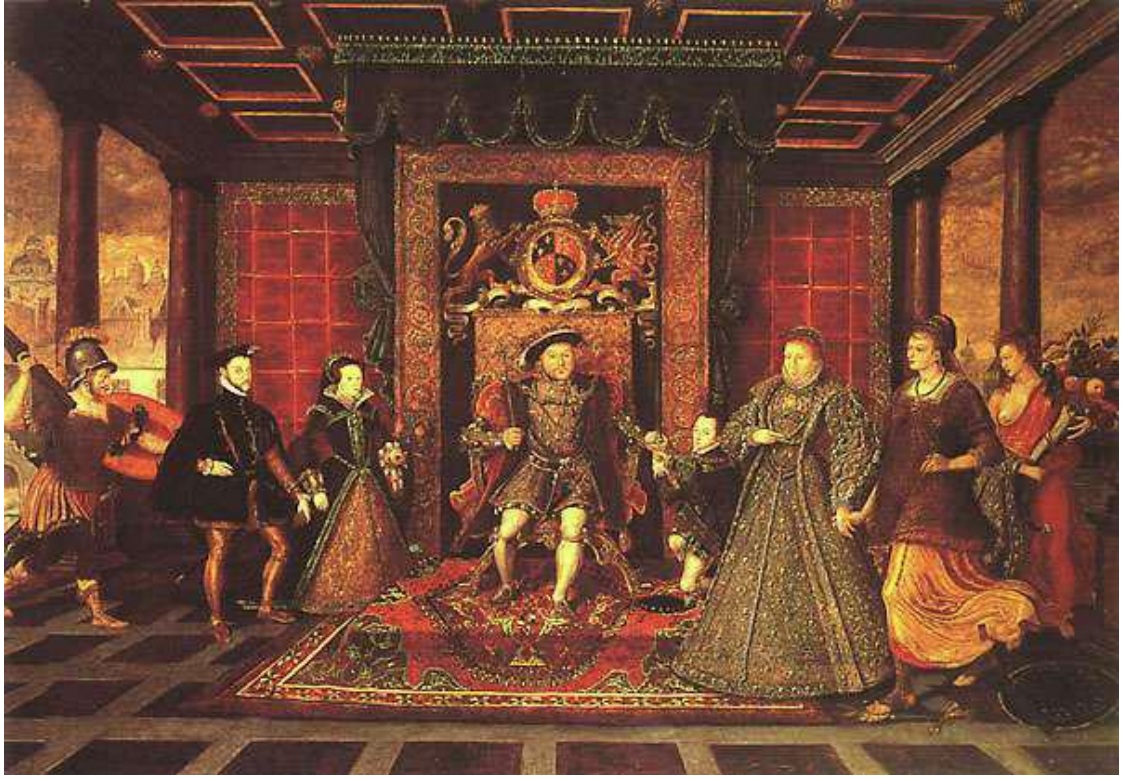

Fotoğraf 37 Ressam, Hans Holbein

(1497-1543) Tablonun adı: VIII. Henry ve Ailesi

1534 yılında yapılmış bu tablo Uşak halısının gidebildiği en eski tarihi verirken, diğer kaynaklarda, 16. yy ortalarında Hans Holbein (1497-1543) tarafından yapılmış olan, VIII. Henry ve Ailesi'nin resmedildiği tabloda yer alan bir Madalyonlu Uşak halısından söz edilmektedir. [Http://Tudorhistory.Org/Groups/H8family.Jpg](http://Tudorhistory.Org/Groups/H8family.Jpg) E.T. (20.05.2017)

1.9.2.4 Beyaz Zeminli (Kuşlu, Çintemanili, Bordürü Çin Bulutlu) Uşak halıları



Fotoğraf 38 Kuşlu Uşak Halısı

(Berna, İleri. a.g.t. İzmir, 2010, s, 20)

Fotoğraf 39 Çintemanili Uşak Halısı

(Berna, İleri. a.g.t İzmir, 2010, s, 20)

Fotoğraf 40 Bordürü Çinbulutlu Uşak Halısı

Berna, İleri. a.g.t İzmir, 2010, s, 20)

Beyaz veya ona yakın açık krem zemin rengi ile karakteristik iki grup halı Çin bulutlu, palmetli bordürleri, teknikleri ve birçok özellikleri ile Uşak çevresine bağlanır. Başlangıcı 16. ve 17. yüzyıla giden bu halılar, Kuşlu ve Çintemanili adları ile tanınır. Esas motifi meydana getiren şekillerin ilk bakışta kuşu andırması yüzünden Kuşlu denilen halılarda, gerçekte birbiri ile karşılaşan iki yaprak arasında zeminin çeşitli renginden meydana gelen aldatıcı bir görünüş vardır.¹⁰⁶ Avrupa tablolarına göre bu halıların başlangıcı 16. yüzyılın ilk yarısına kadar uzanmakta ve 17. yüzyıl ortalarına kadar devam etmektedir. Bu durumda Kuşlu halıların 16. yüzyılın ilk yarısında başlayıp 17. yüzyıl ortalarına kadar uzandığını göstermek kabil olmaktadır. Uşak halılarının daha sonraki dönemlerinde de benzer örnekler, daha fazla şematize edilerek dokunmuşlardır. Bunların yanında XVII. yüzyıldan itibaren Post motifli veya Beyaz zeminli bir gruba da öncülük eden halılar, daha çok Konya ve Afyon yörelerinde karşımıza çıkmaktadır. Genellikle beyaz zemin üzerinde

¹⁰⁶ Bekir, Deniz. a.g.m. S:42, s. 8-12

yüzülmüş hayvan postlarını hatırlatan şekillerin içinde, benek benek işlenmiş kırmızı ve mor desenlere yer verilmiştir. Zaman zaman üç beneğin yanyana gelmesi ve pars motiflerini ya da dudak motiflerini andıran şekillerin ikisinin karşılıklı gelmesiyle oluşturulan kaplan veya zebra çizgilerine benzeyen şekiller Çintemani grub'un vazgeçilmez örnekleri olmuştur.¹⁰⁷

1.9.2.5 Uşak Seccadeleri



Fotoğraf 41 “Transilvanya halısı” olarak adlandırılan çift mihraplı ve madalyonlu Uşak seccade halısı

(Berna, İleri. a.g.t. İzmir, 2010, s, 20)



Fotoğraf 42 “Transilvanya halısı” olarak adlandırılan tek mihraplı Uşak seccade halısı

(Berna, İleri. a.g.t. İzmir, 2010, s, 20)

Boyutları bakımından küçük ölçüde dokunan halılar olup, üzerinde secde edilmesi (namaz kılınması) dolayısıyla bunlara seccade denilmiştir. Ya da bazı bölgelerimizde seccadelere namazla da denmektedir. Seccadelerin namaz boyutuna uygun olarak düzenlenmiş, sıra sıra ve saf düzenine göre şekil verilmiş olanlarına da

¹⁰⁷ Şerare, Yetkin.; 1991, a.g.e., s. 106.-107.; Oktay, Aslanapa. a.g.e., 1987, s.121 ; Besim, Atalay. a.g.e., s. 40; Gonca, Samuk. a.g.m., s. 118.

saf seccade denilmektedir. Bunların üzerlerinde saf sırasını belirten mihrap nişleri ile bunları birbirinden ayıran kemer ve sütunlara yer verilmiştir. Ayrıca kemerlerin ortasından sarkan kandil motifleri ve ayak konulacak yerlerde de şematik nalın ve ibrik motifleriyle seccadeler, zengin bir kültürü yansıtır. Bazen üstte ve iki yanda sınırlayıcı olan kemerlerin ortasından sarkan kandillerde, kemer şekillerinde farklılıklar, şematik örnekler ortaya çıkar. Bunların değişmesi, bölge özelliklerine bağlı kaldığından, seccadelerin dokunma yerlerinin anlaşılmasında belirleyici olur. Bu şekillere göre de Anadolu'daki seccadelerin nerelerde dokunmuş oldukları tahmin edilebilir.¹⁰⁸

Uşak ve çevresinde dokunan Uşak seccadeleri, Uşak halı grubunun önemli bir grubunu oluşturmaktadır. Kaynaklarda Transilvanya halıları olarak tanımlanan halılar ile Küçük Madalyonlu Uşak Halıları ve tek mihraplı halılar Uşak seccadeleri grubunda incelenmektedir¹⁰⁹ Uşak seccadelerini oluşturan bir diğeri de kaynaklar da “Transilvanya halısı” olarak adlandırılan halılardır. Bu halılar kaynaklarda ki bilgilere göre 16.yy.“dan itibaren üretilmeye başlamış ve üretimleri yaklaşık 300 yıl sürmüştür. Bu halılar bugünkü Roma sınırları içinde bulunan Transilvanya kiliselerinde bulunduğu için bu adı almışlardır.¹¹⁰

1.9.2.6 Uşak Halılarının Renk ve Desen Özellikleri

16. yüzyıl Osmanlı Devletinin her alanda olduğu gibi tezyînâtı alanında da zirvede olduğu bir dönem olmuştur. Uygur Türklerine kadar uzanan nakkaşhâne (veya nakışhâne) geleneği Osmanlı Devletinde de devam etmiş, saraya yapılan sanat ürünlerinin denetimi, işlenecek desenlerin kontrolü ve kalitesi bu kurum tarafından yürütülmüştür Nakkaşhânelerde, sernakkaş veya nakkaşbaşı gibi isimlerle anılan, hükümdar tarafından tâyin edilen devrinin en yetenekli sanatkârı ile onun eğitim ve

¹⁰⁸ <https://www.Tarihtarih.Com.tr> ; Hamza Gündoğdu E.T.30.06.1017

¹⁰⁹ Oktay, Aslanapa. **a.g.e.**, İstanbul -1987, s.149.-152

¹¹⁰ Tanrı'ya Adanmış Halılar- **Transilvanya Kiliselerinde Anadolu Halıları** 1500-1750, 72 s.

Bekir, Deniz. **a.g.e.**, 2000, s.37.; Oktay, Aslanapa. **a.g.e.**, s. 150. İstanbul-1987,.

denetimindeki ekibi, başta kitap sanatları olarak bilinen hat, tezhip, cild ve minyatür sanatlarını uygulamışlardır. Bunun yanında çini, kalemişi, taş işçiliği, metal işçiliği, kumaş ve halı gibi diğer sanatkollarında kullanılan desenlerde bu merkezlerdeki “tarrah” adı verilen tasarımcılar veya “müzehhipler” tarafından meydana getirilmiş ilgili yerlere gönderilerek sarayın zevk ve beğenisine uygun eserlerin üretimi sağlanmıştır. Böylelikle Osmanlı ülkesi sınırları içerisinde gerçekleştirilen bütün sanat dalları arasında millî bir üslûp birliği oluşmuş ve dünya sanat tarihi literatürüne “Osmanlı Sanatı” olarak geçmiştir. Halı alanında da altın çağ olarak tanımlanan bu dönemde halkın etnik hafızasından beslenerek üretilen gelenekli halılarının yanında, desenleri saray nakkaşhânelerinde hazırlanarak üretilen halılar, Uşak halılarının şöhretini daha da yukarılara taşımıştır. Öyle ki 14. yy’dan itibaren Avrupa’ya ihraç edilerek, lüks bir tüketim maddesi olarak yayılan Uşak Halıları, krallar ve zengin soylular tarafından prestij unsuru olarak kabul edilip, ressamlar tarafından da tabloların dekorunda sıkça resmedilmiştir¹¹¹ 16. yy’da Osmanlı nakkaşhanesinde çizilen halı desenlerinin Uşak’ta dokunduğunu belirtmiştir.¹¹² Uşak halılarıyla, saray halılarında görülen ve Hatâî üslûbu denilen çiçekli desenler Herat ekolü ile ilişkilerin bir yansımasıdır. Zira bu üslûba adını veren çiçek, Doğu Türkistan’da Hatay kentinde özel olarak yetiştirilmektedir. Uşak halılarına yansıması ise; büyük ölçekli halıların, örneğin Süleymaniye, Selimiye gibi camilerin halılarının tasarımlarının saray nakkaşları tarafından hazırlanıp, dokuma işlemleri için Uşak’a gönderilmelerinden kaynaklanmaktadır. Saray halılarında olduğu gibi Uşak halılarında da görülen bu hatâî üslubuna yine Osmanlı ekolü hâkimdir. Bu nakkaşların hazırladığı halı tasarımlarından, büyük ölçekli câmi ve sarayların taban halıları, Uşak’taki halı atölyelerine sipariş edilirken, seccâde boyutlarında ve saray sanatı ekolünü daha iyi yansıtan halılar İstanbul’da dokunmaktaydı. Bu halılar yine Ehl-i Hiref teşkilatı

¹¹¹ M. Önder, Çokay. **Osmanlı Saray Sanatı Ekolünde Sanatçılar Ve Halı Üretim**, Mimar Sinan Üniversitesi Güzel Sanatlar Fakültesi, İstem, Yıl:1, Sayı.2, 2003, s.2-3; İsmail Hakkı, Uzunçarşılı. “**Osmanlı Sarayında Ehl-i Hiref (Sanatkârlar) Defteri**”, s.57-58.

¹¹² İ. Hulusi, Güngör. **Türk Halıları** s.20, C.1, Keskin Color Basımevi, İstanbul, 1984.

içindeki Cemâat-i Kalıçebâfân-ı Hâssa (saray halı dokuyanlar cemaati) denilen bir teşkilat tarafından üretilmekteydi.¹¹³

Uşak halılarını gerek sanatsal yönden gerekse ticari yönden değerli kılan sahip olduğu özellikleridir. Bu özellikleri sayesinde bütün dünyaca tanınmakta ve dünyanın sayılı müzelerinde örnekleri sergilenmektedir.

Uşak halılarının en belirgin özellikleri şunlardır:

1. Eski Uşak halılarının malzemesi tamamen yündür.
2. Türk düğümü adı verilen sağlam bir düğüm tekniği kullanılmıştır.
3. Yüksek tüylüdür. Bu özelliği halıların dünya çapında önemini artırmıştır. Çünkü nemden koruyan bu özelliği sayesinde ngilizler ve Hollandalılar tarafından tercih edilmiştir.
4. Koyu renkler kullanılmıştır. Daha çok kırmızı, mavi, yeşil, sarı ve beyaz tercih edilmiştir. Halıların renkleri zamanla solmadığı gibi, daha da canlanmaktadır.
5. Eski Uşak halıları nakış, desen ve şekiller bakımından da özel bir yere sahiptir. İlk dönemlerde ve Selçuklu döneminde dokunan halılarda geometrik şekiller kullanılmış, daha sonra bunlarla beraber gül, çiçek, yaprak gibi şekiller ve madalyonlar kullanılmıştır.
6. Çoğunlukla çift ilme (ilmelerinin çift kat olması) kullanılmıştır.

Bu sayede halılar tüylü görünmekte ve sağlam olmaktadır.¹¹⁴

Uşak çevresinin doğal boya maddesi bakımından zengin olması, ayrıca boyacılıkta kullanılan şapın bulunduğu Şaphane'ye (Kütahya'nın bir ilçesi) yakın olması dokumacılığın gelişmesine katkıda bulunmuştur. Halıcılığın değerini artıran etkenlerden biri de boyadır. İkinci devir halıcılığının son zamanlarına kadar Uşak'ta

¹¹³[http://www.Eskieserler.Com/Eski/Eserler/Egitim-Kurumu/2090/Kalicebafanlar-\(Cemaati-Kalice-Bafani-Hassa\).Asp?Lid=Tr&Id=2090](http://www.Eskieserler.Com/Eski/Eserler/Egitim-Kurumu/2090/Kalicebafanlar-(Cemaati-Kalice-Bafani-Hassa).Asp?Lid=Tr&Id=2090) E.T. 30.06.2017

¹¹⁴ Besim, Atalay. **a.g.e.**, s. 30-31; Gonca, Samuk. **a.g.m.**, s. 117. Emek, Yağcı Kılınc., **a.g.t**

doğal boyalar kullanılmıştır. Boya için kullanılan bitkiler dere yolu denilen bağlarda yetiştirilmiş, kırmızı renk veren kök boyalar elde edilmiştir. Bunun dışında yaş ceviz kabuğu, soğan kabuğu, mazi, palamut, sarı ot kökü, çam kabuğu, nar kabuğu gibi bitkiler de boya yapımında kullanılmıştır. Bu bitkilerin çiçek, kök, yaprak, tohum ve kabukları kullanılarak elde edilen doğal boyalarla boyanan halı ve kilimlerin renkleri daha canlı ve etkileyici olmaktadır.¹¹⁵ “Uşak civarda boyama hammaddelerinden en iyi kalite kök boya (madder-root: kök kırmızısı) ile şapın varlığı, hızlı akan derelerde ham yünü yıkama ve dokunmuş halıların suda son işlemlerini yapma Gediz Nehri ile de denize ulaştırma olanağı bu ideal koşulları tamamlıyordu”¹¹⁶

Batı Anadolu'daki geleneksel üretim merkezlerinde imal edilen halılar, XIX. yy'da Osmanlı Devleti'nin en önemli mamul ihraç metalleri arasında yer aldı. Gördes ve Kula ile birlikte en önemli geleneksel üretim merkezlerinden biri olan Uşak'ta halıcılık sektörünün iktisadi önemi sürekli arttı. Bir baksa ifadeyle uluslararası talebe bağlı olarak, XIX. Yüzyılın sonlarına doğru üretim hızla arttı. Halı imali kasaba ahalisinin başlıca geçim kaynağı haline geldi. Sektör, Uşak halkı için başlıca istihdam alanını teskil etti. Nitekim XX. Yüzyıl başlarında kasaba nüfusunun yaklaşık %70'i bu sektörde istihdam edildi. Uşak'ta iplik fabrikalarının kuruluşu sebebi XIX. Yüzyıl sonlarında Osmanlı sanayi sektöründe özel teşebbüs tarafından kurulan fabrikaların sayısında görülen kısmî artışa paralel olarak, Uşak Kasabası'nda da ip ve sayak imali amacıyla yerli mütesebbislerce fabrikalar kuruldu. Fabrikaların kurucuları aynı zamanda halı tüccarı olan kasaba eşraf aileleriydi. Yüzyılın sonlarına doğru kaza ölçeğinde, artan dış talebe bağlı olarak halı üretiminin niceliğinde yaşanan asırı artış, esrafi ip imaline mahsus fabrikalar kurmaya yönelten başlıca sebepti. Zira artan dış talebin karşılanmasında mevcut işgücünün üretimi yetersiz kalmaktaydı. Ayrıca elde eğrilen iplerin niteliklerinde de bazı mahzurların farkına varıldı. Zira elde çikrik ve kirman ile iplerin düzgün yapılmadığı, yün ve yapağının iyi taranmadığı anlaşıldı. Bunun yanında başka faktörler de iplerin buhar ile

¹¹⁵ Emek, Yağcı Kılınç. **XVIII. Yüzyılda (1735-1800) Uşak'ta Dokumacılık** (Yüksek Lisans Tezi); Mayıs, 2011

¹¹⁶ Halil, İnalçık. **Osmanlı İmparatorluğunun Ekonomik Ve Sosyal Tarihi**, C. 1, İstanbul: Eren Yayıncılık, 2000, s. 75.

müteharrik makinelerle imalini kolaylaştırıcı bir rol oynadı. Demiryolunun kasabaya gelisi bu faktörlerden sadece biriydi, ama önemli bir faktördü. Zira mevcut kara ulaşım sistem ve araçlarıyla; makine, âlât ve edevâtı, Avrupa'dan İzmir'e kadar deniz yoluyla getirmede yasanan imkan ve kolaylık, 1897 yılına kadar İzmir'den Usak'a getirmede yerini zorluk ve imkânsızlığa bırakmaktaydı. Fransız sermayesiyle İzmir-Kasaba ve Temdidi Demiryolu'nun 1897 yılında Alasehir'den Usak'a kadar insası bu tarihî imkânsızlığı bertaraf etti (Quataert, 1986: 480). Dolayısıyla demiryolu iktisadî modernleşmedeki olumlu işlevini kaza ölçüğünde de teyit etti. Esraf da, bilhassa ticaret ve iltizamla3 fabrika kurmak için gerekli belirli bir sermaye birikimi sağlamıştı. Tiritzade Mehmed Pasa, Hamzazade Hüseyin Hüsnü, Hacı Gedikzade Hafız Mustafa, Yılcıncıade Osman ve Bacakzade Ali, diğer tüccarlarla birlikte, halı, afyon, hububat ve palamut ticaretiyle “te'mîn-i servet ve sermâye” imkânı bulan başlıca eşraf aileleriydi ve bu ticareti, uzun yıllar İzmir'deki İngiliz ticaret evleriyle yürütmüşlerdi. Genelde İzmir tüccarından aldıkları siparişler üzerine yaptıkları bu ticarettten elde ettikleri kazanç, her ne kadar İzmir'deki İngiliz ticaret evleri kadar fazla olmasa da, belirli bir sermaye birikiminde bulunmalarında en önemli vasıtalarından biriydi.¹¹⁷

19. yüzyılın ikinci yarısında İzmir, Batı Anadolu ve Akdeniz'in en önemli ekonomi merkezi haline gelmiş, 1850 yılında İzmir'de 20 farklı ülkenin tüccarı büyük ticaret haneler kurmuş ve bu ülkelerden 17'si şehirde konsolosluklar açmıştır. Batı Anadolu'da ulaşımın yeteri kadar hızlı olamadığından yakınan İngilizler, Batı Anadolu'nun İzmir'e uygun yollarla bağlanması durumunda ulaşımın hızlanmasıyla kârlılıklarının artacağını fark etmişlerdir. Büyük bir sermaye yatırımı gerektiren demiryolu yapımını, ne Batı Anadolu'da yaşayan İngiliz tüccarlar ne de Osmanlı hükümeti karşılayamamıştır. O dönemde bu yatırımı karşılayacak ülkelerden biri İngiltere'ydi. İzmir-Aydın demiryolu sözleşmesi 1856 yılında imzalanmış, demiryolunun Aydın'a kadar olan bölümü 1866 yılında açılmıştır. Anadolu'nun iç kısmı ile İzmir Limanı arasında kurulan bu bağ, Osmanlı'nın dış dünya ile alışverişini

¹¹⁷ Biray, Çakmak. XX. yy, **Basında Usak'ta kurulan İp Fabrikaları**, Usak Üniversitesi Sosyal Bilimler Dergisi (2008) 1/2, 41-58, s.3-4

kolaylaştırmıştır.¹¹⁸ İngilizlerin Batı Anadolu halıcılığına sızmaya başlamaları da 19. yüzyılın ikinci yarısına rastlamaktadır. 1860'lı yılların başına kadar köylülere malzeme verip sipariş üzerine iş yaptıran Osmanlı tüccarların denetiminde gelişen Batı Anadolu ticari halıcılığı bu tarihten sonra İngiliz şirketlerinin denetimine girmiştir. P. De Andrea Co, Habif ve Polako, T. A. Spartalı Co. Adlı İngiliz şirketler, 1864 yılından başlayarak, iplik ve model vererek özellikle Uşak ve çevresinde halı dokutmuşlardır. 1880'li yılların ortalarına gelindiğinde Batı Anadolu ticari halıcılığı, daha sonraki yıllarda The Amalgamated Oriental Carpet Manufacturers (Birleşmiş Doğu Halıları İmalatçıları Şirketi'ni-Şark Halı Kumpanyası) oluşturacak olan P. De Andrea Co., Habif ve Polako, T. A. Spartalı Co., G. P. ve J. Baker, Sydney La Fontaine ve Sykes Co. adlı İngiliz şirketlerinin denetimi altına girmiştir. 19. yüzyıldan itibaren Batı Anadolu'da ticari amaçla üretilen halılarda, boyarmadde kullanımında meydana gelen değişikliği takiben desen ve kompozisyon özelliklerinde de bazı farklılıklar meydana gelmiştir. 18. yüzyılda gerçekleşen Sanayi Devrimi'nden önce, Avrupa'da el halısı, zenginlerin evlerini, sarayları ve katedralleri süsleyen dekoratif bir unsur olmuştur. Sanayi Devrimi'nden sonra, maddi gücü artan işçi sınıfının, zenginlik ve soyluluk işareti saydığı el halılarına olan ilgisi artmıştır. Bu durumu fırsat bilen İngilizler, 1890 yılından itibaren, Batı Anadolu'da Avrupa işçi sınıfının beğenebileceği desenlerde, düşük maliyetli halılar dokutmaya başlamışlardır. Bu tip halıların desenleri, Avrupalı sanatçılar tarafından kendi sanatlarına özgü motif ve kompozisyonlarla kendi zevklerine göre yorumlanarak yapılmış ve kareli kâğıtlara çizilmiştir. Bu nedenle, Barok, İran, Kafkas, Afgan, Hint ve Çin desenleri 19. yüzyılın sonundan itibaren yaygın olarak halıcılığımıza girmiştir. Ayrıca bu dönemde makine halısı katalogları Avrupa'dan getirtilerek desen bürolarında makine halısı desenlerinden el halısına uyarlanmış tasarımlar yaptırılmıştır. Desen konusunda sıkıntıya düşüldüğünde ise, halkın elinde bulunan çeşitli el işlemlerindeki motifler halı desenine uyarlanmıştır. Ancak piyasada fazla

¹¹⁸ İsmail, Öztürk – Elvan, Anmaç. "**İzmir'in Batı Anadolu Halıcılığındaki Yeri**", İzmir Kent Kültürü Dergisi, 3. Sayı, İzmir 2001, s. 124. -127. ; İsmail, Öztürk - Elvan, Anmaç. "**Yabancı Sermayenin Batı Anadolu Halıcılığına Girişi, Etkileri Ve Günümüzdeki Uzantıları**", Türkiye'de El Sanatları Geleneği Ve Çağdaş Sanatlar İçindeki Yeri Sempozyumu Bildirileri, Ankara 1997, s. 27.; Elvan Anmaç, "**19. Yüzyıl Sonu 20. Yüzyıl Başı Batı Anadolu Ticari Halıcılığı**", Osmanlı, Cilt: 3, Ankara 1999, s. 523;

rağbet görmeyen ve eleştiri alan makine halısından uyarlanan desenlerin üretimi giderek azalmıştır. Tüm bunlara ek olarak, daha sonraki yıllarda yöresel motifler yorumlanarak Avrupa beğenisine sunulmuştur. Az miktarda da olsa yüksek fiyata satılan bir grup geleneksel halının üretimine devam edilmiştir. Bu tutum Batı Anadolu'da geleneksel halıcılığın onarılması çok güç yaralar almasına neden olmuştur. Tüm bu olumsuzluklara ek olarak 1908 yılında fiilen faaliyete başlayan Şark Halı Kumpanyası, yabancı olan desenleri dokutmanın yanı sıra yörelere ait motifleri birbiri ile karıştırarak tamamen yozlaşmış halılar üretmişlerdir.¹¹⁹

"...Şark Halı Kumpanyası Avrupa müzelerinde bulunan bütün Türk ve Acem, Şark'ın en eski ve kıymetkar halılarının en ince tafsilatına varıncaya kadar yağlı boya resimlerini aldırılmış bunları nev'i nevi Milas, Uşak, Bergama, Gördes, Kula, Kürt, Acem: İl'ahırı-muntazaman tasnif ettirmiş ve sonra muvazzaf, mütehassız sanatkârlarından oluşan bir desen atölyesi tesis eylemiştir. Burada elveyim sanatkârlar her nev'in birer parçasını mesela Gördes nev'inden bir mihrap, Bergama nev'inden bir orta çiçeği, Uşak nev'inden bir orta çiçeği, Uşak nev'inden bir kenarlık ve kıs alyyül bevaki. almak suretiyle yeniden yeniye mümtezc, mürekkep numuneler vücuda getirmektedirler. Halıcılıkta Şark ruhunun, şark bedaiyinin, Şark zevkinin hâkim bulunmasına göre onu bu suretle mezc ve tenvi eden sanatkârların oruhu, o zevki fitreten hissetmiş olmalarındaki lüzum ve tabii ve mantiki işaret değildir. Maateessüf Şark Halı Kumpanyası'nın desen atölyesinde çalışan sanatkârlar arasında hiçbir Türke tesadüf edemedim. Hemen hepsi yabancıdır. Eğer bu sanatkârlar halıcılığın doğduğu, milli ve sicyevi bir sanat haline geldiği şu muhitten yetişmiş kimseler olsalardı milli duygu ve zevklerin muhassalası o renk ve resimlerin ruhuna, inceliğe bittabi daha başka surette nüfuz edecekler ve belki büsbütün ibdaî numuneler vücuda getireceklerdi."¹²⁰

İngilizler çağdaş şirket anlayışı, düzenli ve disiplinli iş akışı, kalifiye eleman kullanımı ve milimetrik kâğıdın sağladığı kolaylıklar ile Batı Anadolu halıcılığında

¹¹⁹ Bekir, Deniz. "Osmanlı Dönemi Halıları", Osmanlı, Cilt: 11, Ankara 1999, s. 389;

¹²⁰ Turgut, Alp. "Vilayet Halıcılığına Bir Nazar-1", Halka Doğru Mecmuası, Yıl: 1, Sayı: 2, İzmir 1919, s. 9. -11.

üretim patlaması yaşanmasına yol açmalarına rağmen geleneksel halıcılık çok derin yaralar almıştır. İngilizlerin hızlı üretim hedefi halıların kalitesini (desimetre karedeki düğüm sayısı) düşürmüştür. Eskiden daha yüksek kalitede dokunan halılar düşük kalitede dokununca motiflerde bozulmalar meydana gelmiştir. Önceleri haslıkları yüksek doğal boyarmaddelerle boyanan iplikler, sentetik boyarmaddelerin bulunmasıyla o dönemde haslıkları düşük bu boyarmaddelerle boyanmış, sonuçta da halıların renginde bir süre sonra solmalar meydana gelmiştir. Dokuyucunun ait olduğu toplumun kültürel değerleri ile birlikte kişisel duygu ve düşünceleri ifade eden sembolleri yansıttığı geleneksel motifler yerine kullanılan, dokuyucuya tamamen yabancı desenler geleneksel halılarda büyük bir yozlaşmaya neden olmuştur.¹²¹ Uzun yıllar Batı Anadolu halıcılığında söz sahibi olan Şark Halı Kumpanyası'nın yöredeki faaliyeti 1934 yılında son bulmuştur.¹²² Osmanlı Devleti üretilen mallar ile sunulan hizmetlerde narh politikasını uygulamıştır. Narh, resmi makamlarca bir mal ya da hizmet için tespit edilen fiyattır. Tespit edilen rakamın üzerinde satış yapmayacakları sözünü veren esnafar aksi takdirde alacakları cezaya razı olduklarını kabul ederlerdi. Belirlenen fiyatlar kadılar tarafından kayıtlara geçirilirdi. Bu yöntemle oluşturulan ve Osmanlı Devleti'nde halı, kilim gibi eşyaların ticareti üzerine ayrıntılı bilgi veren kaynaklardan biri de narh defterleridir. Mübahat Kütükoğlu Osmanlılarda Narh Müessesesi ve 1640 Tarihli Narh Defteri adlı eserinde, narh defterinin kalîçe-furûşân bölümünde XVII. yüzyılın ortalarında Osmanlı Devletinde Uşak'ta üretilen kalîçeleri renklerine, büyüklüklerine, desenlerine göre sınıflandırmış ve bunların fiyatlarını vermiştir. Buna göre Uşak halılarının en düşük fiyat 470 akçe en yüksek fiyatı ise 8400 akçe olarak verilmiştir. Defterlerde Uşak kalîçeleri için çoğunlukla "sofralı" tabiri kullanılmış ayrıca bu kalîçelerin renklerinin kırmızı olduğu bilgisi verilmiştir. Narh defterlerinde geçen bu "sofra" tabiri madalyonlu halılar için Uşak çevresinde kullanılan bir tabir olup,

¹²¹ Elvan, Anmaç. **a.g.m.**, Ankara 1999, s.522-527.; İsmail,Öztürk - Elvan, Anmaç. **a.g.m.**, Ankara 1997, s. 26. -32.

¹²² Bekir, Deniz. "**Kula Halıları**", Bilim Birlik Başarı, Yıl: 11, Sayı: 43, İzmir, s. 15.; Elvan, Anmaç. **a.g.m.**, Ankara 1999, s.523

bunun dışında aynı motif için “göbek” tabiri de kullanılmaktadır ve halk arasında büyük madalyon motifine de “göl” denilmektedir¹²³

¹²³ Kılınç, Emek Yağcı; XVIII. Yüzyılda (1735-1800) Uşak'ta Dokumacılık (Yüksek Lisans Tezi); Mayıs, 2011, s.14

2 BÖLÜM: UŞAK HALICILIĞI İLE İLGİLİ ARŞİV BELGELERİ

2.1 2-1- UŞAK HALISI İLE İLGİLİ BELGE ÖZETLERİ

2.1.1 C_DH_00148_07359_001

Fi 24 Rebiü'l-Evvel sene 1259

Bab-ı âli cami-i şerifi odalarına serilmek üzere Uşak'ta dokunması için sipariş edilen halı ve keçe fiyatları şöyle: Halı yirmi ve ala keçe on beş orta kalite keçe on iki guruştur. Verilen siparişlerin Son bahara yetişebilmesi için gönderilen örneklerden hangisinin tercih edildiğinin bildirilmesine

2.1.2 A_MKT_00040_00051_001_001:

Fi 27 Rebiü'l-Evvel sene 1262

Gerdos ve Uşak esnafının halı dokuma işinde gerekli kolaylıklar ve teşvik edilmelerine ilişkin.

2.1.3 A_MKT_00039_00077_001_001:

Fi 17 Rebiü'l-Ahir sene 1262

Gerdos ve Uşak'ta dokunmakta olan halıların tanıtımı daha çok yapılarak öncekinden daha çok satılması ve kullanılmasını sağlamak için esnaf ve dokumacılara destek amacıyla sekiz yüz kese akçe yardım yapılması

Uşak halkı her ne kadar halı dokuma işi ile geçinseler de fakirin de fakiri durumundadırlar. Bundan ötürü de zamanında yapağı tedarikinde zorluk çekmektedirler. Bu yardım ve destekten dolayı da bütün ahali, çocuklarıyla beraber, padişahımıza dua etmektedirler.

2.1.4 A_MKT_00047_00047_001_001:

Fi 7 Şaban sene 1262

Gerdos ve Uşak'ta dokunmakta olan halıların tanıtımı daha çok yapılarak öncekinden daha çok satılması ve kullanılmasını sağlamak için Elhac Ahmed Ağa ve Elhac Mehmed Ağa ile bu mesele üzerine müzakere edilmiş ve söz konusu imalatın en güzel şekil ve istenen kalitede dokunma işini düşünceden fiile getirmek üzere Gerdos müftüsü bu işi üstlenmiştir.

2.1.5 A_MKT_MVL_00008_A_00093_001_001

Fi 16 Cemaziye'l-Evvel sene 1264

Tamir olan Ayasofya camiine serilmek üzere yeniden on iki bin zira halının boyaları şimdiden gayet has ve temiz iş olarak şimdiden Uşak'ta hazırlanmış ve bu iş için yüz bin kuruş ayrılmıştır. Halıların imali için kalıçe memuru Kapucubaşı Ahmed Ağa ile müzakere olunarak gönderilen numunesi üzere renk ve nakış gayet temiz ve düzgün olmak ve her ziraı otuz kuruşu geçmeden fiyatı bildirilsin. Ancak: boyalarının gayet temiz olması bir düziye boyatmağa muhtaç olarak birkaç boyacıya boyatılarak düzgün çıkarılamayacağından mahalli boyacıları kumpanya suretinde birleştirilerek bir elden boyattırılması

2.1.6 A_MKT_MVL_00053_00091_001_001:

Fi 5 Ramazan sene 1266

Anadolu müfettişine hitaben yazıda: Uşak halılarının yaptırılan numuneye göre dokunması konusunda yapılan tenbihat ve teşviklerin; Halkın ve bu mesleğin faydasına olduğu, Ayrıca mevcut sanayiın beklenen düzeyde ilerlemesi bütün halkın refah seviyelerini yükseltecektir. Bundan böyle de bu teşvik ve desteklerin devam edeceği.

2.1.7 A_MKT_NZD_00038_00057_001_001:

Fi 03 Ramazan sene 1267

Uşak ve Gerdos'ta yapılan yeni tasarım halıların güzel üretilmesi ve gerekli revacının temini Osmanlı tebasının yararına olduğundan üretim maliyetinin en hesaplı hale

getirilmesi halkın daha çok kullanımının sağlanması için gümrük imtiyazının iki sene daha uzatılması ve önceki gibi gümrük vergisi alınması ile ilgili

2.1.8 A_MKT_NZD_00046_00077_001_001:

Fi 02 Safer sene 1268

Uşak ve Gerdos kazalarında nesc ve imal olunmakta olan halı ve kilimlerin kalite kontrolü bağlamında taahhüdü ve görevi icabı oluşacak olan gelirin dörtte birinin Uşak hanedanından Acem-zade Ali Ağa'ya verileceğine dair

2.1.9 A_AMD_00081_00079_001_001:

Fi 28 Rebiü'l-Ahir sene 1274

Tophane'deki Kılıç Ali Paşa camiine serilecek halının tutarıyla mevcut halıların tamiri masrafının tahminen 25.000 kuruşa çıkacağı

2.1.10 DH_MKT_02050_00106_001_001:

Fi 19 zi'l-ka'de sene 1279

Uşak halılarının iplerinin kimyevi boyalarla ve yüksek fiyatlarla halı tüccarlarının boyahanelerinde boyatılması

Dokunan halıların yüzde on iki ve daha fazla ölçüde noksan ölçülüp alınması

Sim mecidinin yirmi guruştan fazlaya verilmesi gibi... Durumlar yerel dokumanın kalite düşüklüğüne yol açmakta ve o yöre halkının haklı menfaatlerine ve zararlarına yol açmaktadır.

İç sanayiin karışıklıktan, hukuk ve halkın menfaatlerini de yok olmaktan kurtarıp korumaya yönelik dilekçeleri Kütahya sancağı meclis-i idaresinden onaylanarak gelmiştir. Bu meclis mazbatasına göre:

Uşak halıcılığı gittikçe çökmektedir. Bundan böyle yün iplerinin kaliteli olması kimyevi ve Galibardi boyalardan daha hesaplı olan kökboyaların kullanılması ve kimyevi boyaların kesinlikle yasaklanması

Dokunan halıların belediyece ölçülmesi, sim mecdi'nin geçerli olan rayiç bedelden yani yirmi guruşdan hesap edilmesi gibi hususlar, uşak halıcılığını çökmekten kurtaracağı gibi ahalinin de mağduriyetini önleyecektir.

2.1.11 . DH_MKT_02093_00081_001_001:

Fi 19 Şaban sene 1285

Uşak ve Karahisar'da halı dokumak için boyahanelerde kullanılmak üzere İzmir'den taşınan maden kömürünün taşınma tarifesi

2.1.12 YA_HUS_00286_00060_002_002:

Fi 25 Zi'l-ka'de sene 1293

“Londra'da Dersaadet” adıyla açılacak olan bir sergi münasebetiyle Uşak'tan yerli dokumacıların orada gösteri mahiyetli de olsa bulunmaları talep edilmektedir. Türk halısının ihracatını gerçekleştiren bu firma dünyanın birçok yeri ile bağlantısını olduğunu söylemektedir. Uşak'tan gelecek dokumacılara izin verilmemesi durumunda İngiliz amelenin çalıştırılacağı beyanıyla, eğer İngilizler bu işi yapacak olurlarsa, Türkiye dışında Türk halısının imalatı gündeme gelecektir ki bu ise Türk halıcılığı açısından sakıncalar doğuracaktır.

2.1.13 DH_MKT_02717_00091_001_001&DH_MKT_02717_00091_001_002:

Fi 26 Rebiü'l-Ahir sene 1296

Sekiz on sene önce şayak imali için açtıkları fabrikaları ruhsat dışında halı levazımatı imal ederek milyonlarca ahalinin geçimini zora sokan Hacı Âli Paşa, Arap İzzet bendegânından Tirit Mehmet Paşa ve adamları Yılcıoğlu Bekir ile Hamza oğlu Ali ve Feshane-i Amire müdürü Mustafa Şevket dokuma malzemelerini de çürük malzemedен kullanarak mahalli sanatımızı da Avrupa piyasalarında rağbetten düşürmüşlerdir. Bütün Osmanlının Avrupa'ya karşı medeniyet göstergesi olan halıcılık sanatını mahv etmişlerdir.

2.1.14 Y_PRK_UM_00020_00032_001_001:

Fi 22 Cemaziye'l-Evvel sene 1308

Cennet-mekân Yıldırım Bayezid Han Hazretleri'nin Bursa'daki cami-i şeriflerinde, (Ulu Cami) bulunan beş yüz bu kadar yıllık bir eski halının renk ve şekilleri asırlardır ve zamanla unutulmuş eski nefis Osmanlı nakışlarının adeta bir fihristi olarak değerlendirilir. Bu kadim sanatın yeniden icra edilip, dokutulmuş, padişahın huzurunda bulunması düşünülmektedir. Bunun da incelik zarafet ve sair özellikleriyle Uşak'ta dokutulması mümkündür.

2.1.15 YA_HUS_00286_00060_003_001:

Fi 2 Cemaziye'l-Ahir sene 1311

Londra'da Olimpia anonim şirketinin "Londra'da İstanbul şehri" namıyla teşkil edeceği sergi için buradan gönderilecek kayıkçı ve çalgıcı adıyla yetmiş kadar adamın gidişine engel olunması daha önce beyan edilmişti. Adı geçen sergide çalıştırmak ve bu suretle Osmanlı halılarına genel beğeni çekmek ile daha revaç vermek üzere Osmanlı halılarının nasıl dokunup imal olduğunu İngiltere ahalisine göstermek amaçlı bu sergi, eğer Osmanlı işçileri gelmez ise İngiliz amelenin çalıştırılmak zorunda kalacağı.

2.1.16 YA_HUS_00286_00060_001_001:

Fi 8 Cemaziye'l-Ahir sene 1311

Türk halıları tüccarından Mösyö Tomas Bonsör ve ortaklarının "Londra'da ki İstanbul şehri" adındaki sergiye Uşak'tan geçici olarak halı tezgâhları ve bir takım işçi talep etmiş, ancak bunların Londra'ya gitmelerine ruhsat verilmeyince yerlerine İngiliz amelesi istihdam olunacağı mecburiyetinde kalacağı bildirilmiş. Londra'ya gelecek Osmanlı amelesinin hiç değilse kayıkcılık veya başka bir isimle de gönderilmelerine izin verilmemiş olduğu ve bu iş için tekrar irade-i seniyye beklendiğini beyan etmeleri hakkında.

2.1.17 BEO_000825_061831_001_001:

Fi 4 Rebiü'l-Evvel sene 1314

Uşak'ta dokunan halıların ölçümü esnasında tüccarın hile yapmasından dolayı esnafın zarar ettiğini ve bunun İzzet Mehmet Efendi'nin kontrolünde yapılması, bunun ücretinin bir kısmının ölçüm ücreti ve bir kısmının da Darülaceze ve yerel eğitim kurumlarına verilmesi

2.1.18 BEO_001210_090731_001_001:

Fi 26 Rebiü'l-Evvel sene 1314

Başbakanlık binasındaki koridorlara yeni yapılan parke üzerine serilmek üzere satın alınan yüz doksan üç endaze Uşak yol halısının otuz sekiz guruştan arşunu olmak üzere tutarı olan yedi bin üç yüz otuz dört guruşun ilgiliye ödenmesine dair

2.1.19 Y_MTV_00177_00139_001_001:

Fi 18 Muharrem sene 1316

Londra Osmanlı sefiri Antonyo Kostaki; Elçiliğin kabul salonların mefruşatı zaman içinde eskidiğinden yenilenmesi gerektiğini bildirerek, Londra'daki protokolün şehre dönüş zamanı olduğunun altını çizerek, sefaret-i seniyyeye pek çok ziyaretçi gelmekte olması ile resm-i kabul odalarının devlet haysiyetine yakışır bir şekilde döşenmesinin günden güne kaçınılmaz olduğunu beyan ediyor. Bunun için koridorlara gerekli Uşak halısının hemen dokutturulup yetiştirilmesine vurgu yapıyor.

2.1.20 BEO_001176_088156_001_001:

Fi 26 Rebiü'l-Evvel sene 1316

Uşak'ta dokunmakta olan halıların nefasetine, boyalarının has ve halis olmalarına ayrıca diğer işlemlerinin yürütülmesine bakacak bir kimsenin tayini için erbab-ı sanatın müracaatı dikkate alınmamış ve belediyece bu işe aylıkla birinin

tayini konusunun yanlış olduğunu anlatan Ahi Babazade Mehmet İzzet, kendisinin bu işe atanmasını ve bu işin babadan intikal ettiğini belirten bir dilekçe

2.1.21 BEO_001211_090768_002_001:

Fi 23 Cemaziye'l-Evvel sene 1316

Camilere ve diğer hayrata serilmek üzere Uşak halısının fiyatı

2.1.22 DH_MKT_02349_00075_001_001:

Fi 24 Muharrem sene 1318

Uşak kazası kaymakamlığına, Darülaceze halı imalathanesi için iki yüz on kıyye iplik talep edilmektedir. Kıyyesi on beş kuruş olan iplerin daha ucuz fiyata gönderilebilmesi hakkında

2.1.23 DH_MKT_02388_00078_001_001:

Fi 15 Rebiü'l-Ahir sene 1318

Darülaceze tezgâhlarında dokunmak üzere Uşak'tan getirtilen iplerin fiyatlarının 199,5 guruş olduğu

2.1.24 BEO_001634_122476_002_001:

Fi 29 Şevval sene 1318

Evkaf idaresince Başbakanlığa yazılan yazıda:

Camilere ve diğer hayrata, ihtimal ki medrese ve türbeler olmalı, serilmek üzere ihtiyaç olan dört ile sekiz bin arşun arası uşak halı ve kilim Mecidi altunu 19 guruş hesabıyla ; Kilimin arşunu on üçer buçuk guruş, halımın yirmi ikişer guruş olmak üzere toplam yüz kırk iki bin guruşa mal olacağı ve talep edilen halı ve kilimlerin peyderpey talep edileceği..

2.1.25 BEO_001634_122476_001_001:

Fi 26 Zi'l-ka'de sene 1318

Cami-i şeriflere ve diğer hayrata serilmek üzere vakıflar idaresinden para tahsisine

2.1.26 DH_MKT_02547_00116_001_001:

10 Ramazan sene 1319

Amerika'ya ihraç edilen halılara bundan beş sene önce konulan gümrük vergisinin ağırlığı bu ihracatı olumsuz etkilemişti. Şimdi Almanya hükümetinin de kilo başına birer mark gümrük vergisini artıracığı haber alınmaktadır. Bu uygulamanın ihracat yapılan öteki dünya ülkelerine de emsal olabilirliği dikkate alınarak tedbir alınması.

2.1.27 BEO_002470_185212_001_001:

Fi 18 Şevval sene 1322

Uşak ve Isparta'lı bazı halı tüccarları tarafından, Fransa, Almanya ve Avusturya devletlerinin halılara uyguladıkları gümrük vergisinin artırılması haberinin sanat ve ticarete zarar vereceğine ilişkin çekilen telgraflara dair

2.1.28 DH_MKT_02806_00061_002_001 % DH_MKT_02806_00061_002_002:

Fi 17 Rebiü'l-Ahir sene 1327

Fabrikaların faydası inkâr edilemez. Ancak bazılarının da zararı olabilir. On dört sene önce şayak imali için kurulan fabrikalar halı ipi de üretmeye başladı. Ancak Osmanlı halıları Avrupa'da el işi olduğundan revaçtadır. Fabrikalar ise halının kalite ve dayanıklılığını azaltmaktadır. Bu ise Uşak halısını rağbetten düşürmektedir. Fabrikalarda yapağının telleri kırılmakta ipliklere zeytinyağı ve makine yağları karıştırarak halının zerafetine, ayrıca kimyevi boyalarla da zarar vermektedirler. Altı yüz senelik bu Osmanlı sanatını mahv etmektedirler.

2.1.29 A_MKT_00042_00022_001_001:

Fi 20 Cemaziye'l-Evvel sene 1362

Gerdos ve Uşak'ta dokunmakta olan halıların tanıtımı daha çok yapılarak öncekinden daha çok satılması ve kullanılmasını sağlamak için esnaf ve dokumacılara destek amacıyla sekiz yüz kese akçe talep olundukça makbuz karşılığı kendilerine verilecektir. Halı ve kilimlerin talep olunan kalitede üretilmesi için hassasiyet gösterilmektedir.

2.1.30 DH_MKT_02680_00073_001_001:

Fi 18 Zi'l-ka'de sene 1396

Bab-ı âli sofa ve koridorlarına serilecek üç yüz altmış metre Uşak ayak halısı üç bin altı yüz kuruşa maliyeti

2.2 FABRİKALAŞMA İLE İLGİLİ BELGE ÖZETLERİ

BEO_003338_250325_025_001:

Fi 24 Receb sene 1289

Tüccardan Bacak-Zade Ali Efendi'nin fabrikasına konulmak üzere bir motor ve başka bir amaçla, başka bir yerde kullanılmamasına ve başka bir yere taşınmamasına ilişkin, ruhsat

2.2.1 BEO_003338_250325_009_001:

Fi 29 Cemaziye'l-Ahir sene 1295

1 Ağustos 323'ten 29 Şubat 323'e kadar fabrikada imal ve ihrac edilen mamulât miktarı ve esmanı Ayrıca bu belgede fabrikaya verilen hasarat da bulunmaktadır.

2.2.2 BEO_003338_250325_025_001:

Fi 12 Receb sene 1296

Fabrikaya motor konulmasına ilişkin Ticaret Nezaretinden izin ruhsatı

2.2.3 Ş.D. 1581_0016_0033

Fi 28 Rebiü'l-Ahir sene 1316

Fabrikaya ilişkin çizim-plan belediye mimarı tarafından çizilmi,

ve belediye onayı var. Fi 3 Eylül sene 1314

2.2.4 Ş.D. 1581_0016_0024

Fi 16 Cemaziye'l-Ahir sene 1317

İzzetlü Osman Efendi'nin, Uşak'ın Sabah mahallesinde sahibi bulunduğu arsa üzerine, eni boyu ve diğer ayrıntılarıyla belirtilen, fabrika inşası ruhsatının kabul edildiğine dair

2.2.5 Ş.D. 1581_0016_0023

Fi 11 Cemaziye'l-Ahir sene 1319

İzzetlü Osman Efendi'nin, Uşak'ın Sabah mahallesinde sahibi bulunduğu arsa üzerine, eni boyu ve diğer ayrıntılarıyla belirtilen, fabrika inşası ruhsatını gösterir

2.2.6 Ş.D. 1581_0016_0025

Fi 27 Receb sene 1319

Yılcı-Zade Osman Efendi tarafından kurulacak olan fabrikanın yeri, aslında kendisine ait olmakla dört bin beş yüz kuruşdan ibaret olan bedeline oranla senelik üç guruş on beş para da bedel-i öşür takdir olduğu

2.2.7 Ş.D. 1581_0016_0027

Fi 1 Şaban sene 1319

İzzetlü Osman Efendi'nin, sahibi bulunduğu arsa üzerine inşa edeceği fabrikaya konulmak üzere buharlı motora ilişkin dilekçe

2.2.8 Ş.D. 1581_0016_0029

Fi 29 Şaban sene 1319

Yılancı-Zade Osman Efendi tarafından kurulacak olan fabrikanın yeri, aslında kendisine ait olmakla dört bin beş yüz kuruşdan ibaret olan bedeline oranla senelik üç guruş on beş para da bedel-i öşür takdir olduğuna ilişkin zabıtname

2.2.9 BEO_003338_250325_027_001:

Fi 17 Safer sene 1323

Fabrikaya konulacak motora ilişkin ruhsatname ayrıntısı

2.2.10 BEO_003338_250325_009_001:

Fi 4 Rebiü'l-Evvel sene 1326

Fabrikanın ithalat ve ihracatını gösteren rakamlar.

2.2.11 BEO_003338_250325_004_001:

Fi 12 Cemaziye'l-Evvel sene 326

Uşak'ta bulunan üç adet halı fabrikasının kapatılması maksadıyla bazı kimseler tarafından meydana getirilen tahribatın etraflıca incelenip ön ayak olanlar hakkında gerekli muamelenin yapılması

Bu işin incelenmesi için padişah emriyle oraya gönderilen Şura-yı Devlet İstinaf mahkemesi reisi Daniş Bey'in raporuna dayanılarak hazırlanan mazbata okundu.

Buna göre fabrikaları zarar görenlerin zararlarının idare-i kassam marifetiyle tazmin ettirilmesine

Belediye reisinin de yerine tarafsız birinin atanmasına

Bu işe ön ayak olan on iki mahalle muhtarının azledilmelerine

Eşme ve Simav kazalarının Uşak'a bağlanarak Uşak'ın liva haline getirilmesi

İzmir'de Kurulu halı sendikasının ecnebi şirketler kanunu hükümlerine uymasına

2.2.12 Ş.D. 1606-00021-005

Fi 12 Cemaziye'l-Ahir sene 1327

Resmi ruhsatname ile açılıp, 323 Şubat'ında açılıp ancak ahali tarafından tahrip ve yağma edilen halı fabrikalarının tekrar açılması için yapılan araştırmalarda:

Ahali ile fabrikatörler arasındaki anlaşmazlığın aslında Uşak ve bağlı köylerdeki ahalinin geçim kaynağı olan halı ipinin fabrikalarca imali meselesi olduğu ve şayak imal eden fabrikaların daha sonra halı ipi de yapmaya başladıklarından kaynaklandığı

2.3 AYAKLANMA İLE İLGİLİ BELGE ÖZETLERİ

2.3.1 BEO_003269_245156_005_001:

Fi 10 Rebiülevvel sene 1329

Uşak kaymakamının ithal ipliklerinin Uşak'a girişini engellediği ve bunun da, İngiltere konsoloslughunca protesto edildiği. Bu meselenin araştırılması ve gerekirse kaymakamın görevden alınmasına

2.3.2 BEO_003269_245156_004_001:

Fi 9 Safer sene 1326

27 Şubat 323 tarihinde; Uşak ahalisinden birkaç bin, müslim- gayrimüslim, kişi toplanıp hükümet binasına gelerek ekonomik olarak zararlarına sebep olan iplik fabrikalarının kapatılmasını talep etmişlerdir. Mutasarrıfın nasihatleri fayda etmemiş ve ayaklanan halk söz konusu fabrikaları yıkıp, yağmalamışlardır. Ayrıca genel ayaklanma havası ise henüz geçmemiştir.

2.3.3 BEO_003338_250325_003_002:

Fi 24 Rebiülahir sene 326

Uşak'ta bulunan üç adet halı iplik fabrikasının kapatılması maksadıyla bazı kimselerce, hoş olmayan bir tarzda, yapılan hareketin araştırılması;

Bu işe ön ayak olanlar hakkında gerekli muamelenin yerine getirilmesi ve bunun da bab-ı aliye bildirilmesi

Eski kaymakamlardan Tevfik Efendi'nin Uşak'a gönderilmesi

Padişah emriyle bu meselenin araştırılması için Uşak gidip de dönen İstinaf mahkemesi reisi Daniş Bey'in hazırladığı araştırma raporunun Mülkiye dairesinde okunması

Bu rapora göre;

İshak Tevfik Efendi'nin Uşak'a vardığı, altı bin haneli Uşak ve civar köylerinde birkaç yüz seneden beri halı ipleri ve mensucatın imal edildiği ancak bu işin fabrikaların tekeline geçtiği, bunun da, bu işle geçinen, ahaliyi zarara soktuğu, Bu ip imalatının önceden olduğu gibi el ile yapılması gereği

İp imal eden fabrikaların ellerindeki ruhsatnameler gereği olarak, yalnızca şayak ipi üretmeleri

Bu makinalaşmadan birkaç kişi kar ettikleri, bundan ötürü de yalnızca Uşak merkezinde yüz elli kadar hanenin başka yerlere, geçim darlığı sebebiyle göç ettikleri

Yöresel sanayi rağbet ve revacının korunması için fabrika mamullerinin kullanılmamasına bağlı bulunduğu

Uşak'taki fabrikaların; Hamza-zade Hacı Hüseyin ve Hacı Gedik-zade Mehmet ve Ali Efendilerin ve İkincisi Yıllancı-zade Osman Ali ve Bekir ve Hasan Efendi'lerin üçüncüsü Bacak-zade Ali Efendi'nin olduğu

İzmir’de Kurulu sendika ise İspartalı Takfur, Mösyö Albert Atyodi, Dandirya Lafonten ve Hayim Balako’dan oluştuğu

Bu konuda alınacak tedbirler ise; Halı ipi ve mensucatının önceden olduğu gibi el ile yapılması, boyama işinin ise bitkisel boyalarla yapılması ve fabrika malzemesi kullanılmaması gerektiği

Kurulu fabrikalar ise, sahip oldukları imtiyazlar gereği yalnızca şayak ipi üretmeleri

İzmir ve Bandırma fabrikalarında üretilen ipleri geçici olarak yasaklanması

Kaymakamın kanuna aykırı bir şekilde ipliklerin girişini yasakladığını ancak baskılar yüzünden bu yasağın kalktığı bunun da Uşak ahalisinin toplanarak bir fenalık yapacağına haber alındığı ancak ahaliyi ve genel ayaklanma havasının bastırılmadığı akabinde ahali güruh güruh Tiritzade Mehmet Paşanın ve Yılandı-zade Osman ve Bacak-zade Ali Efendi’lerin fabrikalarına hücumla yün vesaire gibi eşyanın büyük bir kısmının gasp ve makine dairelerini kısmen tahrip ettikleri, bu işe bulaşanlardan on dört kişinin tutuklandığı ancak ahalinin tutuklananların hemen serbest bırakılmaları için yine yürüyüşe geçtikleri ve sonuç olarak: bunların serbest bırakıldığı ayrıca kaymakama da işten el çektirildiği

Bu ayaklanma ve tahribat sonucunda fabrikalara önemle miktarda zarar verildiği anlaşılmıştır.

2.3.4 BEO_003269_245160_001_001:

Fi 6 Cemaziye'l-Ahir sene 1295

Uşak’ta kadın erkek birkaç bin kişinin halı fabrikalarına hücum ile tahribat sonucunda acil tedbirlerin alınması, sükûnetin sağlanması ve bu işe ön ayak olanların ise dışarı çıkarılarak kanuni cezaların verilmesine dair

2.3.5 BEO_003338_250325_016_001:

Fi 29 Cemaziye'l-Ahir sene 1295

On sene kadar öncesinde padişah iradesiyle alınan ruhsatnameye dayanarak açtıkları fabrikalar aleyhinde olarak:

Uşak halı tüccarından Helvacı--Zade Ömer Efendi ve Kaşıkçı -Zade İbrahim Ağa ve Akarcalı -Zade İsmail Efendi, Ciğer -Zade Hacı Mehmet Efendi ve Hacıbadi -Zade Hacı Ali Ağa ve Celeb -Zade Hüseyin Ağa ve Küpler -Zade Sadık Efendi ve Kırkyaranlı-Zade Mehmet Efendi ve Buğdaylı-Zade Mehmet Tahir Efendi ve Nakibüleşraf Ahmed Efendi adındaki kimseler, hakkımızda kin ve garez beslemektedir.

Bundan ötürü de bütün ahalinin zihinlerini galeyana getirerek yönlendirmişler ve sürekli olarak yönetimi boşu boşuna, şikâyetlerle meşgul etmişlerdir.

Şimdi ise Belediye başkanı Kırkyaranlı-Zade Mehmed Efendi ile Eyüpoğlu Eyüp bütün mahalle muhtarlarını belediyeye toplamışlar ayrıca, medresede, hanelerde, misafir hanelerde ve mağazalarda da toplanarak fesad ve ihtilal havasını yaymışlardır.

Yine yeni kaymakamı da kendilerine uydurmuşlardır.

29 Şubat 324 gecesi saat dört sularında bütün ahali fabrikalarımıza hücum ederek:

Altı yüz balyadan fazla yün ve yapak ve iplik ve ariş ve dokunmuş ve dokunmakta olan ve henüz tamamlanmamış birçok şayak toplarını ve birtakım battaniyeleri yağmalamışlardır. Makinelerin nakli mümkün olan ufak aletleri ve gereçlerini gasp ve nakli mümkün olamayanlarını da ellerinde bulunan balta ve demirlerle parçalamışlardır.

Bütün bu olup bitenler büyük küçük oradaki memurların gözleri önünde cereyan etmiştir.

2.3.6 BEO_003338_250325_020_001:

Fi 6 Receb sene 1295

Uşak'taki fakir ahali adına Barutçu-Zade Süleyman Kemal imzasıyla, Tirit-zade Mehmet Paşa ve Yılandıcı-zade Osman Efendi'nin halkı ayaklanmaya sebep olduklarını şikâyet eden bir dilekçe

2.3.7 BEO_003338_250325_021_001:

Fi 7 Receb sene 1295

Tirit-zade Mehmed Paşa'nın fukara ahali üzerindeki zulmünün menî için şikâyet

2.3.8 BEO-003338-250325-018-001:

Fi 16 Receb sene 1295

İnsanlık âlemini sağlam bir saadet zincirine alan sanat ve ticaret nimetinin yükselmesi ve gelişmesinin tek aracı fabrikalardır. Padişahımızın arzu ve isteği ile memleketin her tarafında olduğu gibi, rahmetli babam da büyük sermaye harcayarak yerel sanayie katkı sağlamıştır. Her türlü şahsi çıkarların üstünde Osmanlı sanatını Avrupa'ya tanıtmayı gaye edinmiştir. Ancak haset ve garaz sebebiyle bazı kimseler fesat çıkararak, vahşiyane fikirleriyle fabrikamızı tahrip etmişlerdir.

2.3.9 BEO_003338_250325_017_001:

Fi 16 Receb sene 1295

Hamza-zade Ömer Lütfi.

Fabrikalarının tahrip ve mallarının yağmalanmasından dolayı, elli senelik servetlerinin yok olduğunu, babasının bu olayın tesiriyle felç olup vefat ettiğini ve arkasından bir kısım yetimlerin kaldığını beyan eden bir dilekçe padişaha sunulmuş. Taleb eden

Yılandıcı-zade Osman

2.3.10 BEO_003427_257019_003_001 (BEO_003427_257019_005_001) bir sonraki belge ile aynı

Fi 20 muharrem sene 1296

Dâhiliye Nezaret-i Celilesine

Uşak'ta Yılanıcıade Osman Nuri imzasıyla gönderilmiş tezkerede: Uşak'taki öteki fabrikaların açıldığını ve fakat kendi fabrikalarının kapalı ve muattal olduğundan bahisle, fabrikalarının neden açılmadığına ilişkin.

2.3.11 BEO_003427_257019_005_001

Fi 20 Muharrem sene 1296

Fabrikası zarar gören ve bu zararın tazmini ile tekrar açılmasını

2.3.12 BEO_003427_257019_004_001

Fi 22 Muharrem sene 1296

Dâhiliye nezaretine gönderilen tezkere' de

Yedi ay kapalı kalan fabrikalarının otuz bin lira zarar ettiği ve müsebbiplerden tazmin edilmesinden dolayı teşekkürü havi

Hamza-zade Lir Kumpanyası müdürü

Ali Rıza

2.3.13 BEO_003659_274355_006_001

Fi 26 şevval sene 1296

Dâhiliye Nezaret-i Celilesi'ne

Dersaadet'te Sirkeci'de Osmaniye otelinde misafir Uşak fabrikatörleri vekil-i umumisi Uşaklı Mehmed Kemal İmzasıyla bir tezkere;

Fabrikaların tahrip ve yağması ile akabinde vuku bulan gelişmeler ve Hüdavendigâr valiliğinin bu meseleye bakmasının neticesiz kalmasından şikâyetle hükümetin müsamahası dile getiriliyor. Bu meselenin bir an önce neticelenip, zarar gören tarafların haklarının tazmini talep ediliyor.

2.3.14 BEO_003270_245211_001_001:

Fi 10 Safer sene 1326

Başbakanlıktan İçişleri bakanlığına gönderilen tezkerede:

Uşak'ta halı ipliği fabrikalarına vukuu bulan taarruzat ve tahribatın kaza kaymakam İshak Tevfik Efendi'nin su-i tedbir ve entrikası neticesi olduğu, yapılan araştırmadan anlaşılmıştır. Yerine dürüst ve dirayetli birinin atanması

2.3.15 BEO_003269_245118_001_001:

Fi 11 Safer sene 1326

Sadaret'ten, İçişleri bakanlığına gönderilen tezkerede:

Uşak kasabası ahali-i Müslime ve gayri Müslimesinden birkaç bin kişinin dün saat beş raddelerinde Uşak'ta vaki halı fabrikalarını tahrip ettiklerine dair haberler alınmış ve asayişin sağlanması için her türlü tedbirin alınması ve sonucunun da bildirilmesi

2.3.16 BEO_003269_245156_002_001:

Fi 11 Safer sene 1326

Uşak ahalisinden kadın ve erkek olmak üzere bir kaç bin kişi mahalli yönetime başvurarak şahsi menfaatlerine aykırı olan halı ip fabrikalarının kapatılmasını talep etmişlerdir. Bu konuda Kütahya mutasarrıfının da nasihatleri fayda etmemiş ve halk fabrikaları tahrip etmişlerdir.

2.3.17 YA_HUS_00519_00037_001_001:

Fi 11 Safer sene 1326

Uşak kasabası Müslim ve gayri Müslim ahalisinden kadın erkek bir kaç bin kişinin dün saat beş raddelerinde Uşak'taki halı fabrikalarını tahrip ettikleri, Karahisar kumandanlığından bildirilmiştir. İçişleri nezaretine ve Hudavendigâr valiliğine derhal bu konuda emirler verilmiş ve asayişin sağlanması konusunda acil tedbirler alınması istenmiştir. Ayrıca bu olayın genişlemesine meydan verilmemesi için de dikkat edilmesi istenmiştir.

2.3.18 BEO_003269_245156_003_001:

Fi 11 Safer sene 1326

Fabrikalara yapılan saldırıdan dolayı alınması gereken tedbirlere dair, seraskerlik makamının İçişleri nezaretine yazısı

2.3.19 Y_MTV_00307_00110_001_001:

Fi 20 Safer sene 1326

Uşak'ta halı ve iplik fabrikalarının kapatılması için ahali tarafından oluşturulan duruma ilişkin haberlerin ardından, bu defa halk yine toplanarak görevden alınan kaymakamın iadesini talep etmişlerdir. Ancak her hangi bir uygunsuzluk olmadan dağıtılmışlardır.

2.3.20. BEO_003338_250325_005_001

Fi 20 Rebiü'l-Evvel sene 1326

Hamza-zade Ömer Lütfi tarafından

Uşak'tan İstanbul'a çekilmiş bir telgrafname

Beşeriyeti bir daire-i hable'l-metin... diye tarif edilen sanayi ve fabrikalaşmadan bahisle....sanat, ticaret ve gelişmenin önemli unsuru olarak tarif ettikten sonra..... fabrika tesis ettiklerini ve bunun da irade ile açıldığını beyan ederek tahrib ve yağma olayının zararından söz ederek bab-ı alice verilecek kararın bir an önce beklendiğini belirtiyor...

2.3.20 Ş.D._2771_0009_013

Fi 24 Rebiü'l-Evvel sene 1326

Kaymakam İshak Tevfik Bey'in tekrar göreve dönmesine ilişkin yapılan araştırmada, bu konuda Uşak kazası idaresinin zorluğu dikkate alınarak, göreve dönmesinde bir mahzur bulunmadığına dair.

2.3.21 BEO_003338_250325_006_001:

Fi 11 Rebiü'l-Ahir sene 1326

Hüdavendigâr valisinin İçişleri bakanlığına yazdığı yazıda:

Fabrikası tahrip olan Hamza-zade Ömer Lütfi durumu anlatmış ve ayrıca bu konu ile ilgili özel memurun Uşak'a gelerek düzenlediği rapora göre başbakanlığın vereceği kararın bir an önce belirtilmesi.

2.3.22 BEO_3338_250325_003_003:

Fi 24 Rebiü'l-Ahir sene 1326

Yalnızca aba ve şayak imaline mahsus olmayıp yün taramağa ve ip imaline de yetkili oldukları halde kendi işçilerin ayaklandırdıkları ve bunun da teşvik edenler müderris Buğdaylı-zade Mehmet Tahir ve nakibüleşraf Ahmet ve tüccardan Eyüp-zade Eyüp Veduh efendiler ve belediye reisi iken mutasarrıf tarafından azledilmiş olan Mehmet Efendi oldukları asıl fesad başları bunların olduğu

Önceden 7-800 civarında halı destgâhı varken fabrikalar kurulduktan sonra iki bine kadar arttığı, yirmi beş sene evvel bir işçinin haftalığı beş altı guruş iken şimdi on beş yirmi guruş olduğu

Siparişler arttıkça fakirler de o nispette çalışıp refaha kavuştuğu

Ehil ve bi-taraf birinin belediye başkanlığına getirilmesi

Bu ayaklanma işine vasıta ve alet oldukları gerekçesiyle on iki mahalle muhtarının azledilmeleri

Üç yüz on senesi Haziran'ından üç yüz yirmi dört martına kadar Uşak'ta yirmi kaymakam ve kaymakam vekili deđiştikten Uşak'ın liva haline getirilmesi ve Eşme ve Simav'ın buraya bağlanması ve Banaz'ın da kaza haline getirilmesi

Uşak'ın Hüdavendigâr vilayetinden ayrılarak Aydın'a bağlanması düşünölmekle beraber, ilerideki gelişmelere bakılması

2.3.23 BEO_003338_250325_008_001:

Fi 29 Rebiü'l-Ahir sene 1326

İçişleri bakanlığının başbakanlığa yazdığı yazıda:

Fabrikası tahrip olan Hamza-zade Ömer Lütfi durumu anlatmış ve ayrıca bu konu ile ilgili özel memurun Uşak'a gelerek düzenlediği rapora göre başbakanlığın vereceği kararın bir an önce belirtilmesi ve hızlandırılmasına ilişkin

2.3.24 BEO_003338_250325_001_001:

Fi 19 Cemaziye'l-Evvel sene 1326

Bir önceki belgede de ayaklanma hadisesi anlatıldıktan sonra, yabancı sermayenin önemine vurgu yapılmaktadır.

2.3.25 BEO_003338_250325_002_001:

Fi 19 Cemaziye'l-Evvel sene 1326

Meselenin Ticaret ve Nafia Nezaretince düzenlenmesi

2.3.26 Ş.D. 2771- 0009-003

Fi 6 Cemaziye'l-Ahir sene 1326

Kaymakam İshak Tevfik'in, görevden el çektilmesine karşı kanuni mevzuatı da içeren savunması

2.3.27 . BEO_003427_257019_006_001:

Fi 25 Şaban sene 1326

Üç bab halı fabrikasının tahrib ve yağma edilmesinin ardından zarar ve ziyanların tazmini ve alınacak öteki tedbirlere dair, Hüdavendigâr valisinin yazısı.

2.3.28 BEO_003427_257019_007_001:

Fi 4 Ramazan sene 1326

Üç bab halı fabrikasının tahrib ve yağma edilmesinin ardından alınacak idari tedbirler, Daniş Bey'in raporu meselenin yeniden gözden geçirilmesine dair. Hüdavendigâr valisinin yazısı.

2.3.29 . Ş.D._2785_00035_001

Fi 10 Rebiü'l-Ahir sene 1327

Kapanan fabrikaların, çalışma özgürlüğü bağlamında, açılmasının mümkün olabileceği, ancak buna karşı çıkanların ikna edilmelerine dair.

2.3.30 Ş.D. 1606-21-003

Fi 9 Cemaziye'l-Evvel sene 1327

Uşak'taki fabrika sahipleriyle ahali arasında oluşan anlaşmazlığın halline ilişkin oluşan belgelerin dökümü

Ş.D. 1606_0021_001

Fi 26 Cemaziye'l-Evvel sene 1327

Geçen 323 senesi Şubat'ında ahali tarafından hücum ile kapatılıp ve tahrib edilen halı fabrikalarının açılması meselesi tekrar gözden geçirildi. Buna göre; Ahalinin istekleri ve talepleri araştırılmadan fabrikaların açılmasının doğru olmayacağı.

2.3.31 Ş.D._1228_00008_021 1. Sayfa

19 Cemaziye'l-Ahir 1327

Fezleke (Rapor)

Her ne kadar padişah emriyle fabrikaların açılması düşünüldüyse de, inceleme bölgesine gidişimiz, orada yaptığımız araştırmalar, mevcut deliller ve bizim de uzmanlığımıza göre hemen fabrikaların açılması geçen olayları tekrar yaşanabilir ihtimali bulunmaktadır.

Açıklama

Uşak halıcılığı eskiden beri devam etmektedir. Uşak ve civar köy ahali gerek kendi parası ve gerekse tüccardan borç alarak, Ankara, Çankırı ve Cihanbeyli tarafları ve diğer koyun yetiştiren yerlere giderek, paraları kadar yapağı tedarik etmektedirler. Bunları Uşak'a getirip bunları dul ve kimsesiz kadınlara yıkatıp el tarağında tarattıktan sonra yine onlara el ile eriş, ilme ve argaç yaptırmakta olduğu, bu iş için kıyyesi başına yüz para üç kuruş işçilik ücreti verilmektedir. Bu ise kimsesiz kadınların bir senelik geçim parası olmaktadır. Bu ipler boyacı esnafına verilerek boyattıktan sonra tezgâhlara verilip halı dokunmaktadır. Bütün bu işler el ile yapıldığından orta halli kimselerle, yapağı taşıyıcılar, kimsesiz ve dul kadınlar, fakir çocuklar ve boyacı ve halıcı esnafının geçim kaynağı iken birden bire Bandırma'da Feshane-i amire nazırı Muhyeddin Paşa bir yapağı fabrikası açmış bilahare halı dokumaya mahsus olan eriş argaç ve ilme imaline başlamıştır. Ahali bundan zarar görmüş iken bir de Uşak'ta benzer bir fabrika açılmış ve herkes dehşete kapılmıştır. Ayrıca fabrika iplerine de yağ sürüp kırık ipler imal etmeleriyle halıcılık büyük zarar görmüştür. Yukarıda sözü edilen esnaf ve halk da zararlarından ötürü borçlanıp hatta evlerinde satıp savacak bir şey kalmamıştır.

Bütün bu meselenin özünde sorumlu olmak üzere:

Fabrikalardaki suistimaller: fabrikalar önceleri şayak ipi imal ederken, halı ipinden daha çok para kazanmaları üzerine bu işe başlamışlardır.

2.3.32 Ş.D._1228_00008_019 2. Sayfa

Fi 19 Cemaziye'l-Ahir 1327

Fabrika ipinin kıyyesi iki yüz dirhemdir. Yıkanınca ağırlığı yarı yarıya düşmektedir. Yapağı 8-9 kuruş iken halı ipi 10-12 kuruştan satılıyor. Fabrikacılar ip imalinde kullandıkları yapağılara, halı kırpıntısı, çeşitli hayvan tüyü ve yatak şilteleri gibi yabancı maddeler karıştırmaktadırlar. Böylece halıcılık sanatına yokluk tohumu ekmişlerdir. El işi ipler küllü su ile yıkanır ve yıkanınca da ağırlığı azalır.

Fabrikalar ise layıkıyla yıkamayıp ağırlığından istifade etmektedirler. Fabrika tarağında taranan yapağının elyafı üçer beşer santimden fazla olmamak üzere kırpılır bu ise eğrilirken gücünü kaybetmektedir. Bu kaybı önlemek için de taranan yapağının üzerine maden yağı ve zeytinyağı ile karışık bir yağ katmaktadırlar.

Bunlardan anlaşılan şu halis koyun yapağısı kullanılmamaktadır Yapağı layıkıyla yıkanmadığı için hakkıyla boyanamıyor. Elyafı kısa ve kırık kalıyor. Kısa elyaf olunca da kuvvetli olamıyor. Böylece halının değeri düşüyor. Fabrika ipleriyle dokunan halılar serildiği yerde çürümeye başlıyor. Etrafa yağ bulaştırıyor. Süpürüldükçe dökülüyor. Sonuç olarak halı sanatı gittikçe çöküyor.

İzmir tüccarlarından gelen mektupta da açıkça şöyle denilmektedir.

Halı iplerinin fabrikalarda imal olunması sanatın inkırazına ve reavaştan düşmesine sebep olmaktadır. Halı ticareti yalnızca Osmanlıya münhasır bulunduğundan sanatın ve bir kısım ülke ekonomisinin muhafazası için iplerin gerek Uşak gerek Bandırma fabrikalarında ve Tirit-zade Mehmet Paşa tarafından Karahisar'da açılan fabrika da imalinin tamamen ve mutlaka yasaklanması gerekir. Hükümetçe bir takım usul ve esaslar konulmalıdır.

Tüccarın suiistimalleri:

Tüccarın suistimali sanatın esas ve revacına dokunmayıp ilk üreticilerin haklarını ihlal etmektedir. Uşak'da bir sınıf halk vardır ki hanelerinde hallerine göre birer ikişer veya daha az tezgâh bulundurarak bunlar da ya aile efradını veya

sair kimseleri ücretle çalıştırarak tüccar namına halı dokutturur. Tüccar bu aşamada dokuyucu aleyhine fayda sağlar.

2.3.33 Ş.D. _1228_00008_17 3. Sayfa

Fi 19 Cemaziye'l-Ahir 1327

Tüccar kendine gelen siparişleri tezgâh sahiplerine verir. Yaptıracağı halının boyutlarına göre ilk etap lazım olan eriş, argaç ve ilme verir. Bunlar fabrika mamulâtından olduğu için onlara zimmet kaydeder. Tezgâh sahibi bu ipleri tüccarın boyahanesinde boyatır. Halıyı dokur bitirir. Tüccarın özel hamalları, mağazasına taşır. Tüccar bu halıyı istediği gibi ölçer. İzmir'deki sipariş edenin önceden verdiği fiyata göre fiyatını belirler. Karşılıklı teyid beklemeden halıyı gönderir. Tezgâh sahipleri bir sene boyunca dokumaya devam eder ve hesap görmezler. Ara sıra gerektikçe hesaplarına mahsuben para alırlar. Sene başı gelince tüccarla tezgâh sahibi hesap görürler dokuyucu çoğu zaman borçlu çıkar. Bir de dokunan halı tüccarın mağazasında ve dokuyucunun gıyabında ölçülür. Ölçümde de dokuyucu aleyhine hile yapılır, ölçüm aleti demir arşunda bile hile vardır.

2.3.34 Ş.D. _01228_00008_015 4. Sayfa

Fi 19 Cemaziye'l-Ahir 1327

Tüccarın bir hilesi de dokuyuculara ilk malzemeleri verdikleri zaman mecdiyyeyi yirmi kuruştan fakat ödeme yaparken yirmi iki kuruş olarak ölçü almalarıdır. Tüccar dokunan halıyı kendi sırtıyla taşısa bile, taşıma parası olarak, bunu dokuyucuya mal eder. Tüccar ölçümde de hile yapar.

2.3.35 Ş.D._1228_00008_13 5. Sayfa

Fi 19 Cemaziye'l-Ahir 1327

İzmir sendikası: İzmir'de halı ticaretiyle uğraşan dört kişi bir sendika kurarak halı ihracatını tekellerine almışlardır. Yüz bin kuruşluk bir sermaye ile kurulmuş ve Avrupa'ya sevkiyatta bulunmaktadırlar. Sendika önce Bandırma'da ki bir fabrikayı kiralamışlar ve her tarafa buradan halı ipi göndermişlerdir. Uşak'ta da esnaf zarar

görünce o zaman ticaret odası başkanı olan Tirid-zade fabrika ipinin zararlarından bahisle bu ipi kullanmamaları için ilgili yerlere tebliğatta bulunmuştur. Gariptir ki bu zat fabrika sahibi olunca da bu iplerin faydasından söz etmiştir. Bu halı bu kadar kötü imal edilirken nasıl olur da Avrupa bu kadar talep eder?

Şöyle ki: Avrupa modaya tabidir. Orada bir malın sağlamlığı ve haslığından ziyade zarafetine önem verirler. Fabrikanın yaptığı ipler genellikle düzgün olduğu için, halılar görünürde zarif duruyorlar. Avrupanın aradığı budur. Avrupalı bunu birkaç sene kullandıktan sonra moda değişiyor. Onlar da bu halıyı başka mensucat yapan fabrikalara satıyor. Modanın sık sık değişmesinden yararlanıyorlar. Ama Avrupa şark halılarının dayanıksızlığını bir gün görecektir ancak bu nefis sanat eseri de Osmanlı'da mahv olup gidecektir.

Bu mesele yalnız Uşak'ın meselesi değil halı dokunan bütün bölgelerin meselesi olup, devletçe bir bilirkişi heyeti kurulup ona göre araştırılıp, gerekli yönetmelikler çıkarılmalıdır.

2.3.36 Ş.D._ 1228_0008- 011: 6. Sayfa

Fi 19 Cemaziye'l-Ahir 1327

Uşak fabrikalarının açılması meselesine gelince: Yüze yakın bağlı köyü ile Uşak ahalisi bu fabrikalar yüzünden büyük bir infial yaşamaktadır. Eğer hükümet iyice araştırmadan bu fabrikaları açarsa halk bu defa fabrikaları yerle bir eder. Çünkü onlar bu işe hayat-memat meselesi olarak bakmaktadırlar. Ruhsatname sahibi fabrikaların ruhsatnamelerinde ip kelimesi açıkça tarif edilmemesine rağmen bu onların halı ipi de yapabilecekleri anlamına gelmez.

2.3.37 Ş.D. 1607-0005-001

Fi 4 Receb sene 1327

Uşak halılarının imalatı yüzünden geçimlerini bu yolla temin eden birçok ailelerin mahvına sebep olan ip fabrikaları ile boyahanelerin imalatının

yasaklanması, bir takım muhtekir tüccar ve simsarların bu işten men edilmeleri, konusunda şimdiye kadar verilen dilekçelerin birleştirilmesi hakkında

2.3.38 Ş.D. 1607-0005-003

Fi 8 Receb sene 1327

Uşak halılarının imalatı konusunda geçimlerini sağlayan ailelerin mahvının sebebi olan fabrikalar hakkındaki belge dokümanı

2.3.39 DH_MKT_01308_00002_010_001:

Fi 29 Receb sene 1327

On bir sene önce İzmir, Bandırma, Karahisar gibi Uşak'ta da halı ipi fabrikası kuruluyor. Halkın menfaatlerini zarara uğrattığı gerekçesiyle cahil Uşak halkı, hürriyet fikrini kendi fiillerine araç yapıp ayaklanarak, fabrikaları tahrip etmişlerdir.

2.4 İŞ HAYATI İLE İLGİLİ BELGE ÖZETLERİ

Ş.D 2771-0009-001

Fi 14 Rebiü'l-Evvel sene 1326

Uşak'ta kapatılan fabrikaların açılması ile ilgili olarak kaymakam İshak Tevfik'e isnad edilen yüz lira rüşvet meselesi

ŞD_2771_0009_009

Fi 30 Rebiü'l-Evvel sene 1326

Uşak kaymakamı İshak Tevfik, kendisinin işten el çektirilmesinin haksızca ve kendisinin ifadesine ve savunmasına fırsat verilmeden yapıldığını söyleyerek; daha önce de bu tip entrikalarla yirmiden fazla kaymakam ve kaymakam vekilini değiştirdiklerini hatırlatıyor.

ŞD_2771_0009_007

Fi 9 Rebiü'l-Ahir 1326

Kaymakam İshak Tevfik, Uşak'taki ayaklanma ve sair olumsuz hadiselerden ötürü, görevden alınmasının haksızca olduğunu beyan ederek bu konuda Daniş Bey'in de araştırmalarına bakılabileceğini ve çok mağdur olduğundan bahisle yeni bir göreve atanmak istediği hakkında

DH_MKT_02717_00091_002_001:

Fi 3 Muharrem 1327

Kimsenin serbestçe çalışması sınırlanamaz. İlgilere anlatılması temenni olunur.

3 BÖLÜM : BELGE TRANSKRİPTLERİ

3.1 3-1- UŞAK HALISI

C_DH_00148_07359_001

Fi 24 Rebiü'l-Evvel sene 1259

Maruz-ı bende-i kemineleridir ki

Bab-1 ali camii Şerifi ile odalarına ferş olunmak üzere Uşak kazasında imal olunması irade buyurulan kalıçe ve keçelerin numuneleri akdemce takdim olunarak fiyat pusulası zuhul olunup mahallinden gönderilmemiş olduğuna binaen celb ve irsal olunacağı arz ve terkim kılındığı veçhile celp olunarak bu defa takdim kılınmış ve pusulayı mezkurede beher zira kalıçe yirmi ve keçenin alası onbeş ve evsatı on iki guruş fiyat ile hasıl olacağı gösterilmiş ve zikrolunan ferşiyyelerin imali bir haylice vakte muhtaç olduğundan irade buyurulduğu veçhile Ruz-ı Kasıma erişmek için numune-i mezkurelerden kangısı şayan-ı tahsin olduğunun serian emir ve işar buyurulması iltimas ve istida olunmakta bulunmuş olmağla ol bab da ve her halde emr-ü irade efendimindir. Fi 24 Ra sene (12) 59 Mehmed Dilaver (Mühür)

İşaret-i seniyye Fi 9 R sene1259

Mehmet

C_DH_00148_07359_005

Fi 24 Rebiü'l-Evvel sene1259

Bab-1 âli ve camii için imal olunan halı ve keçenin beher ziraının fiyatını mübeyyin pusulası

Halı		Ala Keçe	Evsat Keçe
Zira	1	1	1
Fiyat	20	15	12

A_MKT_00040_00051_001_001

Fi 27 Rebiü'l-Evvel sene 1262

Devletlü, inayetlü, semahatlü, refetlü, veliyyünniam sultanım hazretleri

Malum-ı vala-yı semihaneleri buyrulduğı vechile Gerdos ve Uşak kazasında kilim ve kaliçe imal etmekte olan esnaf hakkında teşvikat-ı lâzıme ve teshilat-ı mukteziyenin icrası zımnında meclis-i vala ve umumi kararı ve müteallik buyrulan irade-i seniyye mucibince Gerdos müftüsü efendi dailerine tahrirat-ı devletleri tastiri ba-tezker-i acizi savb-ı valalarına izbar olunmuş idi. Tahrirat-ı mezkurenin diğer tahriratlar ile irsali zımnında taraflarına isali Maliye Nezaret-i Celilesi canibinden işar olunmuş olmağla ber- mucib-i irade-i seniyye ve tahrirat-ı mezkurenin tastiri ile mahalline irsali zımnında bab-ı aliyye tesyiri babında irade efendimindir.

Fi 27 Rebiyyülevvel sene 1262 M.

Devletlü, inayetlü, atufetlü, refetlü, veliyyülhimem efendim sultanım hazretleri

Zîb-efza-yı dest-i tekrım olan işbu tezkere-i seniyye-i asefaneleri mefad-ı âlisi karin-i ittila-ı daiyane olup husus-ı mezkure dair bir gün akdem tevki olan diğer tezkere-i seniyyeleri meali mehasin-i iştimaline tatbikan Gerdos müftüsü Efendi duacılarına hitaben taraf-ı muhlisanemizden tahriri irade buyrulan mektup bittahrir işar-ı valaları üzere leffen mersul-i seviyy-i asefaneleri kılındığı zeria-yı arz-ı ihlâsım olmuştur. Ol babda irade Efendim hazretlerindir. Fi 27 Rebiü'l-Evvel 1262

A_MKT_00039_00077_001_001

Fi 17 Rebiü'l-Ahir sene 1262

Mübarek ve mes'ud hakipay-i meali-entüma-yı hazret-i müşir-i eframilerine maruz-ı çakeri abd-i kemterileridir ki

Gerdos ve Uşak kazalarında nesc ve imal olunmakta olunan kilim ve kaliçelerin heyet-i matbuaya vaz'ıyla herkesin evvelkinden ziyade bey' ve istimaline

temayül ve raġbetleri hususunun istihsaliyle raġbet olunacak surete konulmasına ve müteferriyatının hüsn-i tanzim ve tesviyesine dikkat olunmak üzere Hacı Mehmet Aġa ve Hacı Ahmet Aġa kulları tarafından bi't-taahhüt sermaye olmak üzere Uşak kazası emvalinden sekiz yüz kese akçe inayet ve ihsan-ı şahane buyurulduğuna dair ve hususat-ı mezkûreye çakerimden dahi lazım gelen muavenetin sürat-i icra kılınmasını amir şeref-efza-yı sudur buyurulan emirname-i samileri vasıl-ı dest-i çakeri olarak enva-ı tazim ve terkim-birle mezaya-yı emr-i emniyeti harf-be-harf karin-i izan-ı acizi olup ve Uşak kazası fukarası kulları ondan beri kilim ve kaliçe nesc ve imali ile taayyüş etmekte iseler de cümlesi efkar-ı fukaradan bulduklarından sermaye hususunda müzayekakeş olduklarından muktezi olan yapağının vakt ü zamanıyla tedarikinde zaruret çekilmekteler iken hakk-ı acizanelerinde bu vechile vukua gelen inayet ve ihsan-ı hazret-i mülükanenin ifa-yı teşekküründe acizler olarak ruz u leyali ıyal-ı evladlarıyla dua-yı devam-ı inam-ı ömr ve hazret-i şehinşahiye müdavemet ve muvazabatta oldukları ve bu çaker halka binişleri minel kadim din ü devlet-i aliye-i ebediyyü'd-devam ve saltanat-ı seniyye-i müstemerrü'l-bekanim gibi bende-i sadakat measirlerinden bulunduğum ecilden bir hizmet-i makbulenin ibrazı ruz şeb idiyse de ve efkar-ı çakeranem iken salifü'z-zikr kilim ve kaliçenin matlub-ı ali üzere kuvveden fiile ihracı zımnında müzaheret-i lazımenin icrası babında nam-ı çakeranem tashihen emirname-i übbehet-alame-i müşir-i efhamileri şeref-vürudu bu çaker-i sadakat-bikrlerinde mucib-i memnuniyete ve İftihar olarak ser-i çakeranemi reside-i asuman kılmış ve müdavimi olduğum duaya veliyyünniamilerinin tekrarına mecbur eylemiş idüki ve bir tıpk-ı dilhah-ı hazret şehinşahi kilim ve kaliçe nesc ve imal ettirilerek numune olmak üzere muma-ileyh Hacı Mehmet Aġa kullarıyla irsal-i hak-i pay-i müşiraneleri kılındığı ve saye-i hemvaye-i şahane zılal-i inayet-vaye-i veliyyünniamelerinde gün be gün ilerliyeceği ezhar-ı mine'ş-şems ise de can tende vücud-ı na-tüvanem zinde oldukça bundan böyle ilerlemesi hususuna say' u gayretle zer-numa kusur-ı acizi ve fütur-ı çakeri vukua getirilmeyeceği beyanı ve mahza isticlabı rıza-yı meyamin-i irtizayi veliyyü'n-niamileri ve nam-ı çakeranem-i ceride-i bendeganelerine kayıtla müceddeden çerağ ve ihya buyrulmak niyazında arıza-yı kemteranem terkim ve takdim-i pişgah-ı devlet-kararları kılındığı muhat-ı ilm-i ekvan-şumul-ı müşirileri buyuruldukta ol babda ve her halde emrü ferman Hazret-i menlehül emrindir.

Fi 17 Rebiü'l-Ahir sene 1262.

A_MKT_00047_00047_001_001

Fi 7 Şaban sene 1262

Devletlü, inayetlü, übbehtlü, celadetlü, veliyyü'n-niam amimü'l-cud-ı velhimem efendim sultanım hazretleri

Devlet-i ikbal-i ebedi ve übbehet-i iclali sermedi ile daim ve sağ olsun arzuhal-i abd-i kadim ve dai-i müstedileridir ki Gerdos ve Uşak kazalarında nesc ve imal olunmakta olan kilim ve kaliçeler heyet-i matbuaya konularak herkesin bey ve istimaline temayül ve rağbetleri hususunun istihsali zımında kazaeyn-i mezkureynden celb buyurulmuş olan Elhac Ahmed Ağa ve Elhac Mehmed Ağa kulları ile müzakeresi ba'del icra imalat-ı mezkurenin tıpk-ı dilhah-ı âli üzre rağbet olunacak surete vaz'ı mumaileyhima kulları taraf-ı çakeranelerinden bi't-taahüt iş bu madde-i nafianın kuvveden fiile götürülmek üzere iyane-i icabına ve teshilat-ı lâzimenin icrası zımında Gerdos kazası imalatına abd-i daileri taraf-ı acizanemden dahi muavenet-i lâzıme icrasına sai ü gayret olunmak babında bundan akdem şerefriiz-i sahife-i sudur buyurulan bir kıta emirname-i sami hazret-i müşir-i ekremileri yed-i çakeriye şeref-i vürud edüp iş bu emir irade-i seniye-i hazreti veliyyünniamilerini hakk-ı acizanemde mahz-ı nimet bilerek tıpkı fermude-i veli niamileri vechile hareket ve gayrette tecviz-i kusur etmeyüp leylen ve neharen iş bu hizmet-i celilede ihtimam u dikkat ve bezl-i mahasal-ı gayret kılınacağı beyanı babında min gayr-i had arzuhal-i rekabet-meale ibtidar ve hakipay-i murad-ı bahşa-i veliyyünniamilerine takdime ictisar olunduğu bi mennihi teala muhat-ı ilm-i kâinat-aray-ı müşir-i efhamileri buyuruldukta ol bab da emr ü irade efendim hazretlerinindir.

Fi 7 Şaban 1262

El abdüddai Abdullah el müfti be Gördos

A_MKT_MVL_00008_A_00093_001_001

16 Cemaziye'l-Evvel 1264.

Uşak müdürüne

Saye-i hayret-vaye-i cenab-ı hilafet penahide derdest tamir olan Ayasofya cami-i şerifine ferş olunmak üzere müceddeden on iki bin zira kaliçenin boyaları gayet has ve iş temiz olarak şimdiden Uşak canibinde imal olunarak bahası için alel hesap kusuruyla mahalli emvalinden makbuz senedi ahzıyla yüzbin kuruş ita olunması hususu evkaf-ı hümayun nazırı devletlü Paşa hazretleri tarafından beyan ve ifade olunmuş ve keyfiyet meclis-i valaya lede'l- havale mezkur kaliçelerin suret-i imali kaliçe memuru Kapucubaşı Ahmed Ağa ile müzakere olunarak gönderilen numunesi vechiyle renk ve nakış gayet temiz ve düzgün olmak ve beher zirai otuz guruşu tecavüz etmeyip her kaç guruş noksanıyla vücuda götürürler ise ol vechile fiyatı ba mazbata bildirmek ve evvel- be- evvel imalatın bir miktarı gönderilmek üzere karar verülüp fakat boyalarının gayet temiz olması bir düziye boyatmağa muhtaç olarak birkaç boyacıya boyatılarak düzgün çıkarılamayacağından mahalli boyacıları kumpanya suretinde birleştirilerek bir elden boyattırılması ve bu vesile ile ziyade baha talep olunmaması ve alel hesap suretiyle itası inha olunan mezkur yüz bin guruşun badehu maliye ve evkaf hazine-i celileleri beyninde mahsuben icra olunmak üzere mahallinde mal sandığından ita olunarak makbuz senedinin bu tarafa gönderilmesi tensip olunarak bi'l-istizan ol veçhile icra-yı iktizasına irade-i isabet-ade-i cenab-ı şahane şeref-pira-yı sunuh ve sudur buyurulmuş ve mucebince zikrolunan kaliçelerin imali hususu memur-ı muma-ileyhe tembih ve sipariş kılınmış olmağla zikrolunan yüzbin kuruşun mal sandığından itasıyla makbuz senedinin irsali ve mezkur kaliçelerin ber-minval-i muharrer gönderilen numunesi vechiyle imaliyle ba- mazbata işarı hususuna mübaderet eylemeniz babında. şukka 16 Ca 64.

A_MKT_MVL_00053_00091_001_001

Fi 5 Ramazan sene 1266.

Anadolu Müfettişine

Kütahya sancağı dahilinde kain Gedos kazasında imal olunmakta olan bezin teşhir-i revacı zımnında kaza-i mezburda bulunan bez tüccarıyla sair icab edenlere

teşvikat ve Uşak kalıçelerinin dahi yaptırılan numuneye tatbikan nesc ve imal olunması emrinde ifadat-ı mukteziye ifa olunduğuna ve bundan sonra lazım gelen defterleriyle zikrolunan numunelerin gönderileceğine dair tevarüd eden tahrirat-ı behiyeleri meclis-i valaya havale olunarak bu hususda vuku bulan tenbihat ve teşvikat saye-i hüsn-vaye-i hazret-i cihandaride menafi-i silkiye ve tebaya ve sanay-i mevcudenin matlub-ı ali vechile ilerletülmesiyle ahali ve tebanın refah ve taayyüşleri esbabını müstelzim olacağı anlaşıldığından işar olanları vechile bunların birkaç nevinin bi'l-imal numuneleriyle defterinin irsal olunması ve bu suret tehir olunmayarak ilerülemesi hususunda bundan böyle dahi tenbihat ve teşvikat-ı müesserenin ifa kılınması hususunun savb-ı valalarına yazılması tezekkür ve tensib ve hak-i pay-ı hümayun-ı hazret-i mülükandeden istizan olunarak irade-i seniye-i cenab-ı tacidari dahi ol merkezde müteallik ve şeref-sudur buyurulmuş olmağla emr ü ferman-ı hümayun cenab-ı mülükdari muktezası ve şeyme-i merğube-i mehamdani ve fetanet-i zatiye-i düsturaneleri iktizası üzere hareketle bundan böyle dahi bu müsüllü menafi ahali müstelzim şeylere her türlü teşfikat ve terğibatın icrasına bundan böyle dahi bu misüllü menafi-i ahaliyi müstelzim şeylerde her türlü teşvikat ve terğibatın icrasına sarf-ı himmet buyurmaları siyakında. şukka 5 N sene 1266

A_MKT_NZD_00038_00057_001_001

Fİ 3 Ramazan 1267

Maliye nazırı atufetlü efendi hazretleri,

Uşak ve Gerdos'ta yapılan nevresim kalıçelerin hüsn-i imal ve revacı lazımeden ve teba-yı saltanat-ı seniyyenin intifaini müstelzim mevaddan bulunduğundan masarîf-ı imalîyesinin aranılan tarik-i ehveniyeti bulununcaya ve bu mamulat halk beyinde gereği gibi revaç ve iştihar bulununcaya kadar nevresim kalıçelere mahsus olarak mevzu olan gümrük imtiyazının iki sene daha uzatılması ve eski yolda olan mamulattan dahi kemakân resm-i gümrük alınması suretine bi'listizan emr ü ferman-ı mekarim- unvan-ı cenab-ı şehinşahi şeref-sudur buyurulmuş olmağla mantuk-ı celili vechile hazinece tesviye-i muktezasına himmet eyleyeler deyu ferman-ı ali

A_MKT_NZD_00046_00077_001_001

Fi 2 Safer sene 1268

Ticaret nazırı hazretlerine

Uşak ve Gerdos kazalarında nesc ve imal olunmakta olan kaliçe ve kilimlerin hüsn-i imaline vuku bulan taahhüdü cihetiyle husule gelecek temettu'dan dörtte birinin Uşak hanedanından Acemzade Ali Ağa'ya verileceğine dair beynlerinde şirket senedi tanzim olunmuş ve muahharan muma-ileyh vefat ederek mezkur sened varisleri yedinde kalup eğerçi İse de ketm ve ihfa ile bu kere merkumlar Dersaadet'e gelerek zikr olunan senede istinaden hasılat iddia etmekde olduklarına ve bu şirket senedi ise müteveffa-yı muma-ileyhin kaza-i mezkurda teferrüd etmesi cihetiyle zikrolunan kaliçe ve kilimlerin hüsn-i imaline dikkat ve nezaret etmek şartıyla verilmiş olmasına nazaran şimdi merkumların bu suretle iddiaya teşebbüs etmeleri ve olacağından iktizasının icrası istidasıyla Hacı Ahmed Ağa'nın takdim etmiş olduğu bir kıta müzekkere-i mufassalası manzur-ı devletleri buyurulmak üzere leffen seviyy-i valalarına irsal kılınmış ve suret-i ifadeye göre muma-ileyh Hacı Ahmed Ağa bu babda haklı görünmüş olmasıyla keyfiyetin ber-vech-i tedkik ruyet olunarak icab-ı halin icra ve ifadesi hususuna himmet buyurmaları siyakında tezkere...

A_AMD_00081_00079_001_001

Fi 28 Rebiü'l-Ahir sene 1274

Atufetlü efendim hazretleri

Harameyn-i şerifeyn mazbutatından merhum Kılıç Ali Paşa'nın Tophane-i Amire'de kâin cami-i şerifine ferş olunacak Uşak kaliçesinin bahasıyla mevcut bulunan kaliçelerin masarîf-ı tamiriyyesi zımında ber-vech-i tahmin iktiza eden yirmi beş bin guruşun suret-i tesfiyesi istizanına mutazammın Evkaf-ı Hümayun nazırı devletlü paşa hazretlerinin bir kıta tezkeresi manzur-ı ali-i Hazret-i Padişahi buyurulmak için arz ve takdim kılınmış olmağla ol babda her ne vechile emr ü ferman hazret-i mülükâne buyurulur ise ana göre hareket olunacağı beyanıyla tezkere-i senaveri terkim kılındı. M.

DH_MKT_02050_00106_001_001

Fi 21 Receb sene 310

Ticaret ve Nafia Nezaret-i aliyyesine

Uşak kazasınca kaliçe mensucatı iplerinin kimyevi boyalarla ve ali masrafla halı tüccarının boyahanelerinde boyadılması nesc ve imal edilen halıların yüzde on iki ve daha ziyade raddede noksan ölçülüp alınması ve sim mecidinin yirmi guruşdan ziyade verilmesi gibi ahval ve muamelatın devamı mensucat-ı mahalliyyenin nefasetince ve menafi-i meşrua-i ahalice mazarrat ve zayıatı intac etmekte olduğundan bahisle sanayi-i dahiliyyenin tatarruk-ı halelden ve hukuk ve menafi-i ahalinin dahi ziya'dan muhafazası esbabının istikmali vaki olan istida üzerine sebk eden tebliğata cevaben Kütahya sancağı meclis-i idaresinden gelen mazbatada tafsilen beyan ve işar olduğuna ve ahval-i mezkure Uşak halı mensucatının refte refte inkıraza yüz tutmasını intac edeceği anlaşılmasına mebni bade-ezin yün iplerinin haslığı ve fiyatca kimyevi ve galibardi boyalarından daha mutedil fiyatla mal olan kök boya ile boyadılup kimyevi boya istimalinin katiyen men'i ve nesc ve imal olunan halıların noksan ölçülüp daire-i belediyece damgalı zira ile ölçülmesi ve sim mecidinin fiyat-ı rayicesi olan yirmi guruşa alınıp verilmesi ve tüccarın mübayaa edegeldikleri halılar fiyatının tayin ve takdir edilmesi ve işbu dört maddeye muhalif hareketde bulunanlar olur ise haklarında muamele-i kanuniyyenin icrası usul-i ittihazı halinde mensucat-ı mahalliyyenin itibarını halelden ve bu yüzden taayyüş eden halı amilleriyle istihdam ettikleri amelenin dahi mağduriyetinden vikaye ile beraber ez- ser-nev rağabat-ı umumiyeyi celb edeceği bilhassa ticaret odası heyetinden ve ahval-i mebsutanın devamı bilahare mensucat-ı mezkurenin inkirazını ve ahalinin mağduriyetini mucib olup tecviz olamayacağından mensucat-ı mahalliyyenin itibarını muhafaza ile halı amillerinin ve istihdam ettikleri amelenin temin-i hukukları da meclis-i idare-i vilayetden beyan olunmakdan naşi tedabir-i mezkurenin usul-i ittihazı tensib olunarak mezkur mutasarrıflığa ol vechile tebliğ-i keyfiyet olduğuna dair Hüdavendigâr vilayet-i celilesinden tevarüd eden tahrirat melfufuyla beraber irsal-i seviyy-i alileri kılınmış olmağla ol babda...

DH_MKT_02093_00081_001_001

Fi 19 Şaban sene 1285

Fi 2 Rebiülahir sene 316 ve Fi 8 Ağustos sene 314

Aydın vilayeti celilesi canib-i âlisine ve Hüdavendigâr vilayeti vekalet-i aliyesine Uşak ve Karahisar'da halı dokumak için ihzar olunan iplik boyahanelerinden li-ecli'l- istimal İzmir'den naklettirilecek maden kömürünün ücret-i nakliyesini tanzilen İzmir kasaba ve temdidi demiryolu şirketi tarafından tanzim ve tevdi ve demir yolları idaresince tasdik olunup mevki-i icraya vaz-ı tensib kılındığı beyanıyla Ticaret ve Nafia Nezaret-i celilesinden 25 Haziran 314 tarihli ve kırk yedi numrolu tezkereyle tesyir edilen tarifenin bir sureti leffen takdim kılınmış ve Dersaadet'ce evrak-ı havadisle de ilan ettirilmiştir. Ol babda

YA_HUS_00286_00060_002_002

Fi 25 Zi'l-ka'de sene 1293

Bab-ı Ali Nezaret-i Umur-ı Hariciye

Tercüme Odası

Hariciye Nezareti'e Fi 30 Teşrin-i Sani sene 93 tarihiyle Londra sefaret-i seniyyesinden varid olan 541 numrolu tahriratın tercümesidir.

... takdim kılınan mektubu bendelerine... kariben “Dersaadet” namıyla “Olimpiya” da küşad olunacak... nesc ve imal olunduğu İngiltere ahalisine göstermek üzere Uşak'tan birçok halı destgâhları miktar ameleyi muvakkaten Londra'ya celb için bazı mukavelat akd eylediklerini beyan ediyorlar. Büyük hareketten maksadları ise Türk halılarına... rağbet-i umumiye celbetmek ve bunlara daha ziyade revaç vermekten ibaret imiş. Fakat bunun için takriben bin lira sarf ettikten sonra kayd ve tahrir eyledikleri amelenin Londra'ya azimetlerine müsaade buyurulmadığı acenteler tarafından bildirilmiştir. Mösyö... ve şürekasından mevrud mektubun en mühim noktası şudur ki iş bu destgâhlarda çalışmak üzere Uşak'tan... edemedikleri takdirde destgâhları İngiliz amelesi vasıtasıyla işletmek mecburiyet-i elimesinde... bulunacakları... olarak Türk halılarının İngiltere'de dahi imali kabil olduğu irae ve isbat ve binanaleyh en mühim sanayimiz....zarar gelmek iras olunabilecektir. Tahrirat-ı sabıka-i acizanemin birinde “Olimpiya” işlerinden bahsettiğim... bu bab da makaldan ... ictinab eyleyecek idiysem de mektub-ı

mezkur hükümet-i seniyyece haiz-i ehemmiyet bazı mutalaat ile ...ve mektubu melfufun münderecatı hakkında ... Mösyö Bonsör ve şürekâsı memalik-i şahanedede... düne kadar kendülerine bildirilmesini talep etmekte ve müddet-i mezkure. lazıme ittihaz edeceklerini beyan eylemektedirler.

Emr ü ferman hazreti menlehül emrindir.

Melfuf mektubun tercümesidir.

Türk halılarını İngiltere'ye ithal eden kudema-yı tüccardan bulunduğumuz ve asr-ı sabık evailinden... İngiltereye en evvel biz ithal ettiğimiz ve haşmetlü İngiltere kraliçesi ile fehabetlü prens Roğal hazeratının beratlu halı fabrika... Olduğumuz cihetle “Londra’da Dersaadet” nam sergi müdürleri bize müracatla Uşak yerli dokumacıları marifetiyle bunu istihzarı ve Türk halılarının nesc ve imalini İngiltere ahalisine irae ettirmeklîğimizi

DH_MKT_02717_00091_001_001&DH_MKT_02717_00091_001_002

Fi 26 Rebiü'l-Ahir sene 1296

Sekiz on sene akdem şayak imali için küşad eyledikleri fabrikaları ruhsat haricinde halı levazımatı imaline hasr ve milyonlarca ahalinin idare-i taayyüşünü yed ve ahzda gasp ve hasbe'l-ihlikar levazım-ı nesciyei çürük mevaddan imal ile mensucat-ı mahalliyemizin Avrupa'ca külliyei rağbetten düşmesini istilzam ile resmen sabit olan mabeyn-i sabık-ı yadigârları Hacı Âli Paşa, Arap İzzet bendeganından Tirit Mehmet Paşa ve adamları Yılançioğlu Bekir ile Hamza oğlu Ali Deraliye'de şürekalarından Feshane-i Amire müdürü Mustafa şevket ve sabıka vasıtalarıyla yine fabrikalarında echeze-i nesciye imaline müsaade istihsali için külliyei meblağla Dersadet'e azimet etmişlerdir. Umum Osmanlıların Avrupa'ya karşı şahid-i medeniyet ittihaz ettikleri halıcılık sanat-ı mühimmesinin mahvını yüzbinlerce ailenin imha-i maişetini bais olan mezkur fabrikaların ruhsat-ı resmîyeleri dâhilinde şayak vesaire imaline hasr ile mukaddema bu babda takdim kılınan müstediyyat ve levayihin nazar-ı itibara alınarak badema fabrikalarda halı techizatı imalinin külliyei meni ve merkuman Bekir ve Ali nam kimselerin müracaat ve tasni edecekleri evrakın reddiyle on seneden beri fabrikalar yüzünden düçar-ı inhitat olan kıymettar

sanatımızın muhafaza ve aklıktan feryat eden yüzbinlerce fukara-i ahalinin temin-i maiyetleri esbabının istikmalî kemal-i suzişle istirham olunur. Ferman

Uşak kazası ahali-i umumiyesi vekili Büklüzade Hacı Hüseyin

Y_PRK_UM_00020_00032_001_001

Fi 22 Cemaziye'l-Evvel 1308

Hüdavendigâr Vilayeti

Mektubi Kalemî

Saadetlü Efendim cennet-mekân Yıldırım Bayezid Han Hazretleri'nin Bursa'daki cami-i şeriflerinde bulunan beş yüz bu kadar yıllık bir kaliçe-i pejmürdenin elvan ve eşkâli teakub-ı asır ve zaman ile unudulan eski Osmanlı nukuş-ı nefisesinin fihristi suretinde görülmekle işbu teberrük-i kadimin saye-i mehasin-vaye-i hazret-i şehinşahide Uşak kaliçeleri ıslahatınca bir numune-i imtisal ittihazı emel olunarak, buna muvaffakiyetin medar-ı hakikisi olmak üzere evvel be evvel bu velinimet-i bi itminanımız şehriyari Bülent hazreti iktidar efendimiz hazretleri için teberrüken aynının Uşak'ta imali iltizam ve usul-i nesc ve tanziminde inceliğe ikdam ile bu kere hitam-ı reside olduğundan huzur-ı faizü'n-nur-ı cenab-ı hilafet-penahiye ferş ve arz olmak üzere irsal-i savb-ı valaları kılındı. Mahsus zat-ı melaik-simat-ı hazret-i şehinşahi olan hüsn-i tab'-ı cihan-pesend-i aliye layık bir şey değilse de ecdad-ı meali-nijad-ı cenab-ı tacdariden bir şehriyar-i firdevs kararın bergüzarı gibi mazhar-nigâh-ı rağbet-i velinimet-i bi-minnet olur. Mülâhaza-yı seniyeeye binaen ve ubudiyet ve sadakat-i muhtasa-i bendeganeme iğtiraren atebe-i ulya-yı sipihr ihtila-yı hilafet penahiye takdimine ictisar olmağla ol babda lütuf ve irade efendimindir.

Fi 22 Cemazilevvel sene 308- Fi 22 Kanun-ı Evvel sene 306

Hüdavendigâr vilayeti valisi

Mahmud Celaleddin Bin Aziz (mühür)

YA_HUS_00286_00060_003_001

Fi 2 Cemaziye'l-Ahir sene 1311

Bab-1 Ali Daire-i Hariciye

Mektubi Kalemî

Huzur-ı meali mevfur-ı hazret-i sadaret-penahiye

Maruz-ı çakeri keminelidir.

Londra'da Olimpia anonim şirketinin "Londra'da İstanbul şehri" namıyla teşkil edeceği meşher için buradan izam olunacak kayıkçı ve çalgıcı misüllü yetmiş kadar adamın izamına mümanaat olunması hakkında şirket-i mezkure Dersaadet acentesinden verilen arzuhal ile melfufatı ve Londra sefaretî seniyyesinden alınan tahrirat ile melfufunun tercümelere 22 Rebiülahir sene 311 ve 30 Cumadelula sene 1311 tarihli tezakir-i acizi ile takdim kılınmış idi. Meşher-i mezkurda çalışdırmak ve bu suretle memalik-i şahane halılarına rağbet-i umumiyeyi celb ile daha revaç vermek üzere mezkur halıların ne yolda nesc ve imal olunduğunu İngiltere ahalisine göstermek için en muteber Türk halıları tüccarından bulunan Mösyö Tomas Botsor ve şürekasının bazı mukavelat akd ve masraf-ı ihtiyarıyla Uşak'tan muvakkaten Londra'ya birçok halı destgâhlarıyla bir mikdar ameleiyi celbetmek istedikleri halde amelenin Londra'ya azimetlerine müsaade olunmadığı acenteleri tarafından bildirildiğinden bahisle bunların gitmelerine ruhsat verilmediği halde yerlerine İngiliz amelesi çalıştırılmak mecburiyetinde bulunulacağı ve bu babda hükümet-i seniyyece hayiz-i ehemmiyet-i mütalaat ve malumatı mutazammın muma-ileyhimden alınan mektubun suret-i mütercimesinin gönderildiğini ve on beş güne kadar bir cevap itası talep olunduğunu şamil sefaret-i müşarun-ileyhadan bu kere varid olan 30 Teşrinisani sene 93 tarihlü ve 541 numrolu tahrirat ile melfufunun tercümelere leffen arz ve tesyir olunmağla meallerine nazaran iktizasının ifa ve emr-i inbası merhun-ı irade-i aliyye-i sadaret penahileridir. Emr ü ferman hazret-i veliyyül emrindir.

Fi 2 Cumadelahire sene 1311 ve 29 Teşrinisani sene 309

Hariciye Nazırı

bende.

YA_HUS_00286_00060_001_001

Fi 8 Cemaziye'l-Ahir sene 1311

Bab-1 Ali Daire-i Sadaret

Amedi-i Divan-ı Hümayun

Türk halıları tüccarından Mösyö Tomas Botsör ve şürekasının “Londra’da ki İstanbul şehri” nam sergiye Uşak’tan muvakkaten halı destgâhları ve bir mikdar amele celbetmek istediği halde iş bu amelenin Londra’ya azimetlerine müsaade olunmamış olduğundan ve bunlara ruhsat verilmediği takdirde yerlerinde İngiliz amelesi çalıştırılmak mecburiyetinde bulunulacağından bahisle bazı ifadeyi havi muma-ileyh Mösyö Tomas ile şürekası tarafından gönderilen mektubun sureti irsal kılındığına ve bu babda cevab itası taleb olunduğuna dair Londra sefaret-i seniyyesinin tahriratıyla mefufu tercümeleri Hariciye Nezaret’i Celilesinin tezkeresiyle ma’an arz ve takdim kılınmış olup mezkur sergi için kayıkçılık veya suver-i saire ile buradan ve teba-ı devlet-i aliyyeden adam tahrir ve izamı ba-irade-i seniyye-i hazret-i hilafet penahi men edilmiş ise de Uşak’tan gönderilmek istenilen halı amelesinin azimetlerine ruhsat verülüp verilmemesi menut-ı emr ü ferman-ı hümayun-ı hazret-i padişahi bulunmuştur.

Fi 8 Cumade’l-Ahire sene 311 /Fi 5 Kanun-ı Evvel sene 309

Sadrazam ve yaver-i Ekrem

Cevad

BEO_000825_061831_001_001

4 Rebiü’l-Evvel sene 1314

Ticaret ve Nafia Nezaret-i Celilesine

4 Rebiyyülevvel 314 / 1 Ağustos 1312

Uşak kasabasında nesc ve imal etmekte oldukları halılar bazı tüccar tarafından fazla arşun ile ölçülerek ızzar edileceklerinden ve mağduriyetlerinden bahisle taraflarından beher zira için on para verilmek ve bunun için bir kısmı memur ücretine karşılık tutulup kusuru mahalli mektepleriyle Darülaceze'ye ait olmak üzere tüccara satılacak halıların kethüdaları Mehmet İzzet efendinin taht-ı nezaretinde ölçtürülmesi zımında muamele-i lazımenin icra-yı istidasını havi kalıçe esnafından müteaddit mühür ve imza ile varid olan arzuhal leffen tarafı devletlerine irsal kılınmağla mealine nazaran icab-ı halin icra ve ibrasına himmet.

BEO_001210_090731_001_001

26 Rebiü'l-Evvel sene 1314

Dâhiliye Nezaret-i Celilesine

Dâire-i Sadaret sofasının müceddeden inşa kılınan parkesine tefriş edilmek üzere mübaya olunan yüz doksan üç endaze Uşak yol halısının otuz sekiz guruştan esman-ı baliğası olan yedi bin üç yüz otuz dört guruşun ashabına verilmek üzere irsal-i lüzumu Maliye Nezareti Behiyesi'ne işar kılınmış olmağla Nezaret-i Celilerince dahi iktizasının ifasına himmet.

Y_MTV_00177_00139_001_001

Fi 18 Muharrem 1316

Mabeyn-i Hümayun-ı Cenab-ı Başkitabet-i Celilesine

Atufetlü efendim hazretleri sefaret-i seniyye kabul salonlarının mefruşatı mürur-ı zaman ile ziyadece fersudeleşmiş olma hasebiyle keçe ve perdelerin tecdidi ve kanape ve sandalye yüzlerinin tebdili için Hereke fabrikayı hümayunu mamulatından miktar-ı kafi akmişe ile bir miktar da Uşak halısının irsali Hariciye Nezaret-i Celilesi'ne işar olunmuş ve hasbe'l- mevsim Londra erkan cemiyeti şehre avdet ederek sefaret-i seniyyeye pek çok züvvar gelmekte olması ile resm-i kabul odalarının vaki ve haysiyet-i devlete muvafık surette mefruş olmaları lüzumu günden güne daha ziyade hiss olunmakta bulunmuş olmasına binaen nezaret-i müşarun-

ileyhaya vaki olan işar-ı acizi veçhile mezkur fabrika-yı hümayunda imal olunan ipekli kumaşlardan ve uşak halısından lüzumu miktarının irsaliyle sefaret-i seniyye salonları mefruşatının şan-ı aliye layık bir tarzda isal edilmesi istidasında bulunduğu atebe-i ulya-yı hazret-i hilafet penahiye arz ve iblağı hususuna inayet-i devletlerinin bi-dirig ve sezavar buyurulması babında ve herhalde emr ü ferman hazret-i menlehül emrindir.

Fi 14 Mayıs sene 314

Bende

Londra Sefir-i Kebiri Antonyo Kostaki

Mucebince ifa-yı tebligat edilmiştir. Fi 18 Muharrem sene 316

BEO_001176_088156_001_001

26 Rebiü'l-Evvel 1316

Ticaret ve Nafia Nezaret-i Celilesine

Uşak'ta nesc ve imal oluna gelen halıların nefasetine ve boyalarının has ve halis olmasına ve muamelat-ı sairesine nezaret eylemek üzere münasip miktar aidatla bir kethüda nasbı hakkında erbab-ı sanat tarafından ticaret odasına vuku bulan müracaatın tervec edilmeyerek bu işe muayyen bir ücretle mahalli belediye dairesi tarafından bakılması taht-ı karara alınmış ise de bu suret maksadı temin edemeyeceğinden ve pederinden ba-berat-ı âli mevrus ve münhal olup kendüsünün tayinini istida eylediği kethüdalık hakkındaki evrakın zikr olunan ticaret odası tarafından nezaret-i celilelerine gönderildiğinden bahisle bazı ifade ve istidayı havi Uşak ahalisinden Ahi Babazade Mehmet İzzet mühr ve imzasıyla verilen arzuhal leffen savb-ı devletlerine isal kılınmış olmağla mealine nazaran bittedkik ifa-yı muktezasına himmet.

BEO_001211_090768_001_001

Fi 23 Cemaziye'l-Evvel sene 1316

Maliye Nezareti Behiyesi'ne

Daire-i Sadaret sofasının müceddeden inşa olunan parkesine tefriş edilmek üzere mübayaa olunan yüz doksan üç endaze Uşak yol halısının otuz sekizer guruştan esman-ı baliğası olan yedi bin üç yüz otuz dört guruş ashabına verilmek üzere irsal ettirilmesine himmet olunması siyakında tezkere.

BEO_001211_090768_002_001

24 Cemaziye'l-Evvel 1316

Yekun-ı guruş Mecidiyesi ondokuzdan	Fi	Endaze	Malın cinsi
7334	38	193	Uşak Halısı

DH_MKT_02349_00075_001_001

Fi 24 Muharrem sene 1318

Uşak kazası kaymakamlığına

Darülaceze halı imalathanesi için lüzum görünen ve cins ve miktarı melfuf pusulada gösterilen ceman iki yüz on kıyye yün ipliğinin esmanı badehu irsal kılınmak üzere numunesi veçhile boyattırılarak iplik ilk vasıta ile mübayya ve irsali ve birde mezkur yünlerin kıyyesi on beş kuruşa mübayaa olunabileceği haber verildiğinden daha dun fiyatla iştirasına bezl-i gayret olunması siyakında şukka terkim kılındı efendim.

DH_MKT_02388_00078_001_001

Fi 15 Rebiü'l-Ahir sene 1318

Darulaceze Müdüriyetine

Darülaceze tezgâhlarında nesc ve imal olunmak üzere Uşak'tan celb edilmiş olan malumu'l- mikdar yün ipleri için şimendüfer ve saire ücreti olarak sarf edilmiş olduğu 4 Temmuz sene 316 tarih ve 150 numrolu tezkerelerinde beyan olunan iki yüz on guruştan kıymet-i merfua farkı bi't-tenzil kusuru olan yüz doksan dokuz

buçuk guruşun ale'l-usul tesfiyesi ile cedveli masarîfata idhali muhasebe ifadesi ile beyan olunur.

BEO_001634_122476_002_001

Fi 29 Şevval sene 1318

Nezaret-i Evkaf-ı Hümayun

Mektubi Kalemî

Huzur-ı meal-i- mevfur-ı cenab-ı sadaret penahiye

Maruz-ı çakeri kemîneleridir ki

Cevami-i şerife ile hayrat-ı saireye ferş edilmek üzere lüzumu olan dörtbinden sekizbin arşuna kadar Uşak kilim ve halısının Meclis-i İdare-i Evkafca icra olunan münakasasında mecdi on dokuz guruştan kilimin arşunu on üçer buçuk ve halının yirmi ikişer guruşdan halı tüccarından Mehmet Münir Efendi uhdesinde takarrur edip ancak mezkuru'l-miktar kilim ve halının esmanı min- haysu'l-mecmu yüz kırk iki bin guruşa baliğ olmuş olduğu halde üç yüz on altı senesi Hazine-i Evkaf bütçesine mefruşat tertibi karşılığı olarak topu yüzellibin guruş vaz olunmuş ve bunun seksen yedi bin guruşu şimdiye kadar sarf edilüp bakıyesi olan altmış iki bin yedi yüz kuruşun da sene-i merkume nihayetine kadar sarf edileceği azade-i iştibah bulunmuş olduğuna mebni karşılıksuz kalmış olan salifül arz yüz kırk iki bin guruş kilim ve halı esmanı için bütçe dâhilinde karşuluk araştırıldıkta bütçenin on altıncı faslında muharrer tamirat tertibi bunun için karşuluk ittihazına en müsaid tertibattan idüğü anlaşılmağla mezkûr tamirat tertibatından yüz kırk iki bin guruşun on sekizinci mefruşat tertibatına nakl ve ilave suretiyle mezkurü'l-mikdar kilim ve halı esmanının bütçe dâhilinde tesfiyesine mezuniyet itası 30 Teşrinisani sene 316 tarih ve beş yüz otuz numrolu takrir ile arz ve istizan olunmuş idi. Mezkûr halı ve kilimler hasbe'l-mevsim lüzum ve ihtiyac görüldükçe müteahhid-i merkumdan bi'l-ahz hayrat-ı şerifeye tefriş edilmiş ise de tesviye-i esmanı irade-i seniye-i hazret-i padişahi şeref-suduruna muallak kalmış ve müteahhid-i merkum da tesviye-i matlubu zımında müracattan gayr-i hali bulunmuş olduğundan keyfiyetin tekrar arz ve istizanı

masarıfat idaresinden ifade olunmağın ol babda emr ü ferman hazret-i veliyül emrindir.

Fi 29 Şevval 1318 / Fi 6 Şubat 1316

Nazır-ı Evkaf-ı Hümayun

Bende

Akif

BEO_001634_122476_001_001

Fi 26 Zilkade sene 1318

Evkaf-ı Hümayun Nezaret-i Celilesine

Suretleri balada muharrer tezkere-i maruza ve şeref-sadır olan irade-i seniyye-i hazret-i hilafet penahiye meblağ-ı hamış mucibince Evkaf-ı Hümayun Nezaret-i celilesinden ifa-yı muktezasına himmet buyurulmak.

Cevami-i şerife ile hayrat-ı saireye lüzumu olan Uşak kilim ve halısının esmanının mefruşat tertibine nakl ve ilavesi hakkında.

DH_MKT_02547_00116_001_001

10 Ramazan sene 1319

Hariciye Nezaret-i Celilesi'ne

4 Teşrin-i evvel sene 317 tarihli tezkere-i aciziye zeyldir. Amerika'ya ihraç olunan halılara hükümet-i mezkurece bundan beş sene mukaddem vaz olunan gümrük resminin ağırlığından dolayı ihracata hiss olunur derecede sekte arız olduğu halde bu kere dahi Almanya hükümetince halıların beher kilosundan alınmakta olan birer mark gümrük resminin iki misline iblağ ettirileceği istihbar eylediklerinden ve bu suret mevki-i fi'le konulur konulmaz düvel-i ecnebiye-i saire dahi bi't-tabi buna imtisal edeceğinden bahisle icra-ı icabını müstedi Kula'dan çekilen iki kıta telgrafname leffen sevk-ı ali-i asefanelerine tisyar kılınmıştır. Suret-i müstedyata ve

işar-ı sabık-ı aciziye nazaran ve ticaret-i dâhiliyeyi muhafazatan bu babda tevessülât-ı lazıme icrasıyla neticeden malumat ve ilan-ı himem-i atıyye-i düsturileri derkar buyurulması babında.

BEO_002470_185212_001_001

Fi 18 Şevval sene 1322

Hariciye Nezaret-i Celilesine

23 Ramazan 322 tarihli tezkereye zeyldir. Fransa ve Almanya ve Avusturya devletlerince Osmanlı halılarından şimdiye kadar alınagelmekte olan gümrük resminin tezyidi teşebbüsünde bulunulduğunu istihbar eylediklerinden ve bu ise sanat ve ticaret-i mezkureyi esasından haleldar ederek kendilerinin ve hazine-i celilenin zararını müeddi idüğünden bahisle istitafı ve bazı ifadatı havi Uşak ve İsparta tüccarından bazıları tarafından keşide kılınan iki kıta telgrafdan dahi leffen savb-ı devletlerine irsal olunmağla meallerine ve işarat-ı sabıkaya nazaran iktizasından ifa ve inbasına himmet buyurulması siyakında tezkere.

Ba-işaret-i aliyye.

DH_MKT_02806_00061_002_001 & DH_MKT_02806_00061_002_002

Fi 17 Rebiü'l-Ahir sene 1327

Huzur-ı sami-i Sadaret-penahiye

Fabrikaların müessesatı nafiadan olduğu gayrimünkerdir. Fakat netice ve tesirâtı itibarıyla muzırr olanları da bulunmak tabidir. On dört sene evvel Uşak ve sairede şayak imali için tesis olunan fabrikalar şayak ipliği imaline mahsus alat ile halı ipi imaline de mübaşeret etmişler ise de Osmanlı halıları Avrupa'da münhasıran el işi olmasından dolayı mazhar-ı revac olduğundan ve devamı teatisi el işiyle olmasıyla mümkün olacağından fabrikalar Osmanlı halılarının zararını bi'l-küllüye tebdil ve nefaset ve metanetini tağyir edüp külliye rağbetten düşürerek ma'teessüf bugün halıcılık, boyacılık yapak ve iplikçilik saireden başka medar-ı maişetleri olmayan yüz binlerce nüfus açlık perişanlığa düşürmektedir. Fabrikaların iptidaiyeyi çürütmek,

yapağının tellerini kırmak, zeytun ve maden yağları istimali yüzünden halıların zarafetini ve boyanın terkiyat-ı kimyeviyesini ihlal eylemek gibi binlerce fen ve sanayi' mazarratı mücerred halıcılığa mahsus olan tarz-ı tüccarın derece-i istidadı itibariyle inhisar ve ihtihkârı istilzam edecek birçok fenalığı sabit ve serbesti-i sa'y ve ameli mahv ve binanaleyh iktisadın taksim-i imal kaidesine dahi menafi olduğu lede'd-tetkik tezahür edeceğinden açıklıktan son dereceye gelen binlerce biçarelere merhamet ve fabrikalar yüzünden bugün mahvolma derecesine gelen altı yüz senelik kıymeddar bir sanatı sıyanet nokta-i nazarından mezkûr fabrikalarda halı ipi imalinin men'iyile şayak vesaireye hasrını on dört senelik feryadımıza terdifen tekrar arz eyeriz. Ferman

Ahali-i umumiye namına Hacı Hüseyin Mahallesi muhtarı Osman Nuri.

A_MKT_00042_00022_001_001

Fİ 20 Cemaziye'l-Evvel sene 1362.

Mübarek ve mesut hak-i payi meali-i entüma-i hazret-i müşir-i eframilerine maruz-ı kullarıdır ki

Gerdos ve Uşak kazalarında nesc ve imal olunmakta olan kilim ve kaliçelerin heyet-i matbua vaz'ıyla herkesin evvelkiden ziyade bey' ve istimaline temayül ve rağbetleri suretinin istihsali matlub-ı aliyi olduğuna mebni imalat-ı mezkurenin rağbet olunacak surete konulmasına ve müteferriatının hüsn-i tanzim ve tesviyesine dikkat olunmak üzere Gerdoslu Hacı Ahmed Ağa ve Uşşaki Hacı Mehmed Ağa müteahhid olmuş olduklarından Uşak kazasında imal olunacak kaliçeler için hadd-i itidalde güzeştesiyle itası lazım gelen sekiz yüz kese akçenin muma-ileyh Hacı Mehmed Ağa tarafından talep kılındıkça yedinden memhur makbuz senedi ahzıyla ceste ceste mahalli emvalinden itasıyla usulüne tatbikan mumaileyhe zimmet kaydıyla icra-yı icabı zımında ne makule emvalden verildiği ve her bir defasının tarihleri derciyle keyfiyetin ba-mazbata ve defter izahen işarı ve alınacak memhur makbuz senedatının irsali babında şeref-efza-yı sudur buyurulan bir kıta emirname-i sami-i hazreti vekalet penahi ve mucibince bir kıta emirname-i samiyeyi hazreti nezareti celile ve Uşak vucuhundan Acemzade Ali Ağa bendeleri dahi bu hususta

iktiza eden muavenet ve müzaheret-i ika etmesini amir ağa-yı muma-ileyh bendeleri ile hitaben şeref- tasdir buyurulan emirname-i samiyeyi müşarün-ileyhima Uşak kazası meclis-i bendeganemize bi'l-vürud huzuru lazım gelen kaliçe ve kilim nesc ve imaliyle meluf olan kesen meclis-i bendeganemizde celp ve muvacehelerinde kıraet birle mefad-ı alisi harf- be- harf kendülerine ifham olundukta salifüz-zikr kaliçe ve kilim rağbet olunacak surette nesc ve imali hakk-ı acizanelerinde hayr- mahz olduğunu bilüp hakk-ı na-müstehakk-ı acizanelerinde bu vechile vukua gelen inayet ve ihsan-ı hazret-i şehinşahinin ifa-i resm-i teşekküründe aciz ve kasır olarak muvazıbbı buldukları dua-yı devam-ı ömr ve ikbal-i hazret-i mülukaneyi cümleten ref-i eyadi-birle mektubatı bülend-avaz ile bade't- tekrar marru'l-beyan kaliçe ve kilimlerin rayicü'l-vakt üzere bir tıbk matlub-ı ali nesc ve imaline müteahhid oldukları beyanıyla ala tarıkü'l- mazbata arzuhal-i bendeganemiz takdimine ictisar kılındığı muhat-ı ilm-i ekvan-ı şumuli alileri buyuruldukta emr ü ferman hazret-i menlehül emrdir. Fi 20 Cemaziye'l-Evvel sene 1362

DH_MKT_02680_00073_001_001

Fİ 18 Zilkade sene 1326

Dâhiliye Mektubi kalemi

Huzur-ı âli-i hazret-i sadaret-penahiye

Bab-ı âli sofa ve koridorlarına fers edilecek üç yüz altmış metre Uşak ayak halısı indel münakasa üç bin altı yüz kuruşta talibi uhdesinde takarrur edip ancak buna tertibi miyanında karşılık bulunamadığından meblağ-ı mezburun ve mefruşat tertibinden şimdiye kadar fazla sarf edilen yedi yüz on sekiz buçuk guruşla sene nihayetine kadar sarfı tahmin olunan yirmibin kuruşun mecmuu olan elli bir bin üç yüz on sekiz buçuk guruşun mülğa memurin-i mülkiye komisyonu maaşatı mevkufatından bir defaya mahsus olarak mefruşat tertibine nakliyle tesfiyesi hususunun muhasebe ifadesine arz ve istizana mübaşeret olundu. Ol babda

3.2 3-2- FABRİKALAŞMA

BEO_003338_250325_025_001

Fi 24 Receb sene 1289

Buhar makinelerinin vaz ve tesisine dair ruhsatnamedir. Numro seksen

Fabrika sahibinin ismi	Fabrikanın bulunduğu mahal	Fabrikanın mahsus olduğu nev-i imalat
Tüccardan Bacak-zade Ali	Uşak kasabasında bağçeler arasında	Şayak ve yapağ imaline mahsus
Fabrika-i mevzu kazganın adedi	Kazganın mikâbı	Kazganın mikdar-ı azam olarak kaç aded tazyik-i hava tahtında işleyeceği
Kazganın kuvveti	Kazganın sınıfı	İstifa olunan ruhsatiyye
_____ „ _____	üçüncü	On aded Osmanlı altunu
Petrol ile müteharrik bir aded	_____ „_____	_____ „_____

Zahr-ı ruhsatnamede 9 zilhicce 1278 tarihli nizamname ve 9 Zilhicce 1281 tarihli nizam-name ve 9 Zilhicce sene 1281 tarihli madde-i munzama ahkâmına tatbikan

Uşak kasabasından tüccardan Bacak-Zade Ali Efendiye bir adet motor vazetmek üzere ruhsat verilmiştir. 26 Teşrin-i Evvel sene 311 tarihli üç yüz yedi numrolu buyuruldu-i sami ile tebliğ buyurulan irade-i seniyye-i cenab-ı hilafet-penahi mucibince motorlar müvellidü'l-buharların üçüncü sınıfından madut olduğundan mezkûr motorlar yalnız şayak ve yapağı imal olacağı gibi bu motorun başka mahalle nakli istenildiği halde o mahallin motor vaz'ınca mahzurdan selameti hükümet-i mahalliyeden inba ve Ticaret ve Nafia Nezaretince muamele-i lâzimesi ifa kılınmadıkça nakline teşebbüs olunamayacaktır. Fi 22 Haziran sene 318

Umur-ı Ticaret ve Nafia Nezareti

İş bu suret aslına mutabık olunmakla takdim kılındı. Ol babda ferman. Fi 25
Mart sene 325

bende

Tahrirat Kâtibi

BEO_003338_250325_026_001

Fi 14 Rebiü'l-Evvel sene 1294

Buhar makinelerinin vaz-ı ve tesisine dair ruhsatnamedir. Numro 226

<i>Fabrika sahibinin ismi</i>	<i>Fabrikanın bulunduğu mahal</i>	<i>Fabrikanın mahsus olduğu nev-i imalat</i>
Bacak-zade rifatlı Ali Efendi	Uşak kasabasında bağçeler arasında	Şayak ve ip imaline mahsus fabrika
<i>Fabrika-i mevzu kazganın adedi</i>	<i>Kazganın mikâbı</i>	<i>Kazganın mikdar-ı azam olarak kaç aded tazyik-i hava tahtında işleyeceği</i>
Bir	2.59 metro mik'ab 5.947 zira mik'ab	Yedi Atmosfer
<i>Kazganın kuvveti</i>	<i>Kazganın sınıfı</i>	<i>İstifa olunan ruhsatiyye</i>
Kırk iki	Birinci	On Osmanlı lirası

Zahr-ı ruhsatnamede matbu Fi 9 Zilhicce sene 1278 tarihli nizamname ve 9 Zilhicce sene 1281 madde-i munzama ahkâmına tatbikan mumaileyh Bacak-zade rifatlı Ali Efendiye bir adet kazgan vazetmek üzere ruhsat verilmiştir.

Fi 21 Kanun-ı Evvel sene 322

Hamidiye Hicaz demir yolu ianesi olarak mecdi yirmi guruş hesabıyla yüz guruş harc alunup mukabiline 102 cilt 82 varak numrolu makbuz ilmuhaberi verilmiştir.

BEO_003338_250325_009_001

Fi 29 Cemaziye'l-Ahir sene 1295

Bera-i imal-i fabrikaya idhal edilen mallar ve esmanı

Toplam 730868 guruş

Miktarı 40788 kıyye

1 Ağustos 323'ten 29 Şubat 323'e kadar Bera-i imal fabrikaya idhal edilen yapak yün ve esmanı. Fabrikada bil imal satış mağazasına ihrac edilen mamulât ve esmanı.

Esman 328518 guruş

Miktarı 14751 Kıyye

BEO_003338_250325_025_001

Fi 12 Receb sene 1296

Buhar makinelerinin vaz ve tesisine dair ruhsatnamedir. Numro seksen

Fabrika sahibinin ismi	Fabrikanın bulunduğu mahal	Fabrikanın mahsus olduğu nev'-i imalat
Tüccardan Bacak-zade Ali Efendi	Uşak kasabasında bağçeler arasında	Şayak ve yapağ imaline mahsus

Fabrikaya mevzu kazganın adedi	Kazganın mikabı	Kazganın mikdar-ı azam olarak kaç adet tazyik-i hava tahtında işleyeceği
Kazganın kuvveti	Kazganın sınıfı	İstifa olunan ruhsatiye
	Üçüncü	On aded Osmanlı Altunu
Petrol ile müteharrik bir aded motor		

Zahrı ruhsatnamede 9 zilhicce 1278 tarihli nizamname ve 9 Zilhicce 1281 tarihli madde-i munzama ahkâmına tatbikan

Uşak kasabasından tüccardan Bacak-Zade Ali Efendiye bir adet motor vazetmek üzere ruhsat verilmiştir. 26 teşrinievvel sene 311 tarihli 307 numrolu buyuruldu-i sami ile tebliğ buyurulan irade-i seniyyeyi cenab-ı hilafet mucibince motorlar müvellidül buharların üçüncü sınıfından madud olduğundan mezkûr motorlar yalnız şayak ve yapağı imal olacağı gibi bu motorun başka mahalle nakli istenildiği halde o mahallin motor vazınca mahzurdan selameti hükümet-i mahalliyeden imba ve Ticaret ve Nafia nezaretince muamele-i lâzimesi ifa kılınmadıkça nakline teşebbüs olunamayacaktır. Fi 22 Haziran sene 318

Umur-ı Ticaret ve Nafia nezareti'nden iş bu suret aslına mutabık olunmakla takdim kılındı. Ol babda ferman

Fi 25 Mart sene 325 tahrirat kâtibi bende.

Ş.D. 1581_0016_0033

Fi 28 Rebiü'l-Ahir sene 1316

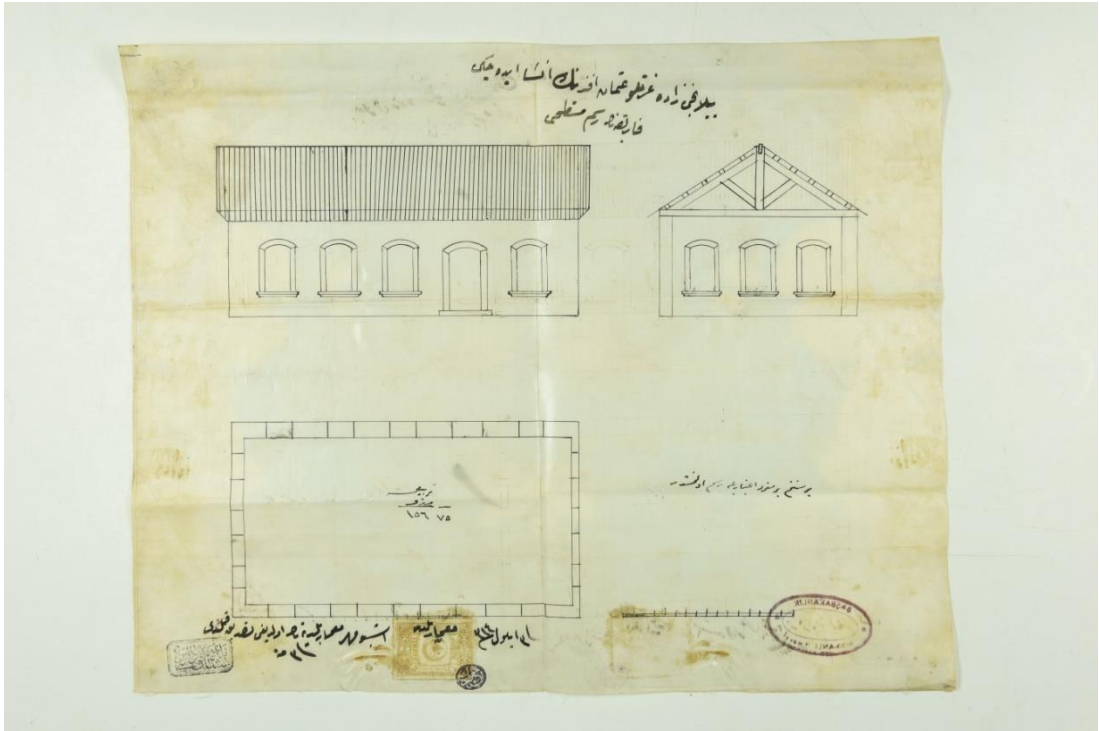

Yılancızade izzetli Osman Efendinin inşa edeceği fabrikanın resm-i musattahı

1 cm x 1m itibarı ile resm olunmuştur. bire yüz ebadında.

Ş.D. 1581_0016_0024

Fi 16 Cemaziye'l-Ahir sene 1317

Uşak kasabası eşrafından Yılancızade izzetlü Osman Efendi tarafından kasaba-i mezkure civarında olup ba-tapu uhdeyi tasarrufunda bulunan ve arazi-i emiriyeden olan bağçe derununa halı ve kilim ve seccade için istimal olunan yün ve yapağıyı tarayup ipliği de imal etmek üzere tulen altmış beş ve arzen otuz sekiz zira on ikişer parmak ki terbian iki bin yüz yirmi bir zira mikdarında müsteid ve taraklı buhar ile müteharrik bir ip fabrikası tesis ve küşad ve mütebaki mahallin dahi arzuhalinde istimal edileceği ve mezkur arazinin dört bin beş guruş bedel-i ferağı üzerine ale'l-usul binde otuz para hesabıyla senevi üç guruş onbeş para bedel-i öşre raptı lazım geleceği ve zikrolunan fabrikanın inşasında bir gune mahzur olmadığı beyanıyla vesair bazı ifadattan bahisle icra-yı icabı Ticaret ve Nafia Nezaret-i Celilesinden varid olan melfuf 22 Teşrinievvel sene 314 tarih ve 16 numrolu tezkere-i mütekaddimeye matvi mazabıt-ı mahalliye ile sebkeden işara cevaben Kütahya

sancağı mutasarrıflığından vürud eden iş bu tahrirata merbut kaza ve mezbur meclis idaresinin mazbatayı cevabiyesinde izbar ve salifü zikr uşak kasabasında sabah mahallesinde arazi-i miriyeden bir kıt-a üç evlek mezkur bahçe yeri için muma-ileyh namına 23 Şevval sene 316 tarihi ile senet ita kılındığı lede'l-havale senedat idaresinin evrak-ı melfufe üzerine muhreç ve muharrer 26 Haziran sene 317 tarihlü derkenarında ifade olunmuş ve Kuyud-ı Hakani'ye müracaat olundukta nefis-i Uşak kasabası arazisinin araziyi emiriyeden olduğu kayden anlaşılmış ve şu halde işarat-ı mahalliye muvafık-ı maslahat görülmekte iş bu evrak-ı mevcude meal ve münderacatına nazaran husus-ı mezbur hakkında Encümen-i Nezaretçe de tetkikat-ı lazime icrasıyla muameley-i mukteziye ba'del ifa icab ede irade-i seniyye-i cenab-ı padişahinin istihsaline dair usulü müttehaze iktizasınca lazım gelen mazbatanın tanzimi zımında keyfiyetin encümen-i mezkure havale buyurulması menut-ı rey-i ali-i daveri ekremileridir. Ol babda emr ü ferman hazret-i menlehü'l-emrindir.

Ş.D. 1581_0016_0023

Fi 11 Cemaziye'l-Ahir sene 1319

Kütahya Sancağı Mutasarrıflığı

Defter-i Hakani Nezaret-i Celilesine

Devletlü efendüm hazretleri

Kuyud-ı Hakani İdaresi ifadesiyle şeref-mevrud 10 Temmuz sene 317 tarih ve 15 numrolu emirname-i ali-i fehimhanelerinde emr ü irade buyurulduğu üzere Uşak kasabasının Sabah Mahallesi'nde uhde-i tasarrufunda olup üzerinde inşasına ruhsat itası İzzetlü Osman Efendi tarafından istida olunan ip fabrikası mahallinin tul ve arzı miktarıyla teferruatı sairesi tafsilatına dair sebk eden istilama cevaben varid olan Uşak Meclisi idare-i Kaza mazbatası bi'l-havale Liva Defter-i Hakani memurluğundan ba-derkenar vuku bulan ifade üzerine leffen ve aynen arz ve takdim kılınmağla ol babda ve her halde emr ü ferman hazret-i menlehü'l-emrindir.

Kütahya mutasarrıfı

Ş.D. 1581_0016_0025

Fi 27 Receb sene 1319

Defter-i Hakani Nezareti

Encümen Kalemi

Uşak kasabası civarında arazi-i emiriyiden mutasarrıf olduğu bağçe derununa buhar ile müteharrik inşa ettireceği bir ip fabrikası için ruhsat-ı seniyye istihsali Yılcı-zade izzetlü Osman Efendi tarafından istida olduğundan bahisle ve evrakı müteferriasının leffiyle icra-i icabı hakkında Kütahya sancağı mutasarrıflığından varid olan 12 Eylül 317 tarihl tahrirat ile melfufu Kuyud-ı Hakani Kalemi'nin 1 Teşrin-i Evvel sene 317 tarihli derkenarıyla encümene havale buyurulmağla lede'lıkırae mahall-i mezkurun arazi-i emiriyeden bağçe yeri olarak müstedinin uhde-i tasarrufunda bulunduğu ve bunun iki bin beş kûsur zira mahalline fabrika inşasıyla mütebakisinin arsa halinde istimal edileceği ve oraya fabrika inşasında bir güne mahzur olmadığı gibi dört bin beş yüz guruşdan ibaret olan bedeline nisbetle senevi üç guruş on beş para da bedel-i öşür takdir olduğuna evrak-ı mevcude münderecatından anlaşılmiş ve her bini tecavuz eden kûsurat için dahi otuz para hesabıyla bedel-i öşür takdiri usulü ve emsali icabından bulunmuş olduğundan Nafia Nezaret-i Celilesi'ne ait muamele badehu ifa olunmak üzere mahall-i mezkurun üç guruş otuz para bedel-i öşre rabtıyla ve melfuf haritasında gösterildiği vechile üzerine ip fabrikası inşası için müsaade-i seniye-i cenab-ı mülkdari istihsali hususunun canib-i bab-ı aliye arz ve işar buyurulması babında emr ü ferman hazret-i menlehül emrindir.

Fi 27 Receb sene 1319 ve 27 Teşrinievvel sene 1317

Ş.D. 1581_0016_0027

Fi 1 Şaban sene 1319

Defter-i Hakani Nezareti

Makam-ı Sami-i Sadaret-penahiye

Maruz-ı çakeri keminelidir ki

Uşak kasabası civarında Yılandı-zade İzzetli Osman Efendi'nin uhdesinde bulunan arazi-i emiriye üzerine buhar ile müteharrik inşa ettireceđi bir bab ip fabrikası için ruhsat itası istidasında olunduđu beyanıyla icra-i icabı hakkında Kütahya Sancađı İdare Meclisi'nden varid olan mazbata üzerine ale'l-usul irade-i seniye-yi hazret-i hilafet-penahinin istihsali lüzumunu mutazammın encümen-i nezaretten tanzim olunan mazbata evrak-ı müteferriyasıyla beraber leffen takdim kılınmış olmađla ol babda emr ü ferman hazret-i veliyül emrindir

Fi Gurre-i Şaban 319 ve 30 Teşrin-i Evvel 317

Defter-i Hakani Nazırı

Bende

Ş.D. 1581_0016_0029

Fi 29 Şaban sene 1319

Maliye Dairesi'nin 29 Şaban sene 319 Tarihli Zaptı Suretidir.

Defter-i Hâkâni Nezâreti Encümeni'nden bi't-tanzîm Gurre-i Şaban sene 319 tarihli tezkere ile takdim kılınup Şura-ı Devlete havale buyurulan mazbata evrak-ı müteferriyasıyla beraber maliye dairesinde lede'l-kırae mealinde Uşak kasabası civarında Yılandı-zade Osman Efendinin uhdesinde bulunan arazi-i emiriye üzerine buhar ile müteharrik inşa ettireceđi ip fabrikası için ruhsat itası istida olunduđu Kütahya Sancađı Meclisi İdaresi'nden işar kılınmış idüğü ve mahall-i mezkurun üç kuruş otuz para bedel-i öşre rabtıyla ip fabrikası inşasında bir güne mahzur olmadığı ve ruhsatname için iktiza eden harç-ı nizamisinin Ticaret ve Nafia Nezareti'nce ahz olunduđu beyanıyla icra-ı icabı istizan kılınmış ve mahall-i mezkurun salifü'z- zikr üç gurus otuz para bedel-i öşre rabtı münasip görülmüş olmađla fabrika inşaatına müteallik hususatın tetkik ve müzakeresi zımında evrakın iş bu zabıtnamenin bir suretiyle Tanzimat dairesine tevdiine karar verildi.

Aslına mutabıktır.

BEO_003338_250325_027_001

Fi 17 Safer sene 1323

Buhar makinelerinin vaz-ı ve tesisine dair ruhsatnamedir. Numro 166

Fabrika sahibinin ismi	Fabrikanın bulunduğu mahal	Fabrikanın mahsus olduğu nev-i imalat
Yılancı-zade Osman Efendi	Uşak kasabası civarında	İp imaline mahsus

Bir aded petrol motoru

Beher kazganın sınıfı İstifa olunan ruhsatiyye

Üçüncü On aded lira-yı osmani

Zahr-ı ruhsatnamede matbu Fi 9 zilhicce sene 1278 nizamname ve Fi 9 zilhicce sene 1281 tarihli madde-i munzama ahkâmına tatbikan Uşak kazası alisinden Yılancı-Zade Osman Efendiye bir adet petrol motoru vaz etmek üzere ruhsat verilmiştir.

Fi 17 Safer sene 323 ve Fi 9 Nisan sene 321 Hamidi hicaz demir yolu için mecdi 20 guruş hesabıyla 100 guruş harç alınıp mukabilinde 45 ve 65 cilt varak numaralı makbuz ilmuhaberi vermiştir. 10 Nisan 321 Nezaret-i Umur-ı Ticaret ve Nafia

BEO_003338_250325_009_001

Fi 29 Cemaziye'l-Ahir sene 1295

Bera-yı imal fabrikaya idhal edilen mallar ve esmanı

Esmanı (Guruş)	Mikdarı	İzahat
735868.00	40788.200	An Fi 1 Ağustos sene 323 ila Fi 29 Şubat sene 323 bera-yı fabrikaya idhal edilen yapak ve yün ve

		esmanı
Fabrikada bi'l-imal satış mağazasına ihraç edilen mamulat ve esmanı		
Esmanı (Guruş)	Mikdarı	İzahat
328518	14751.200	An Fi 1 Ağustos sene 323 İla Fi 29 Şubat sene 323 fabrikada imal ve ihraç edilen mamulat mikdarı ve esmanı

Fabrikada ika edilen hasaratın hülasasıdır.

Esmanı	Aded	Cinsi Destgâh	İzahat
407350		Balada muharrer mağsub mamulat bedeli	
119544		Fabrika timurhanesinde mevcut-1 ihtiyat	Makine alatı ve tel
27000	1	Vargil Destgâhı	İstimale gayr-ı salih bir halde tahrib edilmiştir.
54000	4	Flatör Destgâhı	“
6400	1	Yumak Destgâhı	“
23400	1	Fitil Destgâhı	“
4320	1	Torno Destgâhı	Kısmen tahrib edildiğinden tamirat parası
21600	2	Gaz makinesi	Kısmen tahrib edildiğinden tamirat parası
21600		Destgâhları tedvire mahsus kayış zayıatı	
6480	2	Hallaç destgâhı	Kısmen tahrib edildiğinden tamirat parası
21600	3	Tel tarak destgâhı	Kısmen tahrib edildiğinden tamirat

			parası
1620	2	Toz Destgâhı	Kısmen tahrib edildiğinden tamirat parası
3780	1	Tel sarmağa mahsus makine	Kısmen tahrib edildiğinden tamirat parası
14090	780	Gaz yağı tenekesi	
15000		Ebniye hasaratı	
4655		Makinelerde müstamel yağ ve sair alat zayıdır.	
764679			

Fabrika-i acizide ika edilen hasarat ve emvalce zayıat bedeli balaya işaret olunduğu gibi bundan... Fabrikalar tatil kaldığı müddetçe beher mah için müstahdemine vereceğim kırk lira ile esmanı tatilinde mahrum kalacağım. Ticareti dahi ayruca mütalabaya salahiyetdar bulunduğum maruzdur. Ferman

24 Mart sene 324

Uşak Yılcıncızade

Bende Osman Nuri

BEO_003338_250325_004_001

Fi 12 Cemaziye'l-Evvel sene 1326

12 Cemaziyelevvel sene 326 tarihli zabıtname suretidir.

Bab-1 âli Meclisi mahsus

Uşak'ta bulunan üç bab halı fabrikasının seddi maksadıyla bazı kimseler tarafından vukua getirilen harekât-ı gayr-i marziyeden dolayı bi'l-etraf icra-yı tahkikat ile ön ayak olanlar hakkında muamele-i mukteziye ifası için keyfiyet Bab-1 âliye bildirilmek ve kaymakam-ı sabık İshak Efendiyi merkez-i vilayete göndermek

üzere Uşak'a azimetine bi'l-istizan irade-i seniyye-i cenab-ı hilafet- penahi şeref- müteallik buyurulan Şuray-ı Devlet İstinaf Mahkemesi reisi Daniş Bey avdet ederek tevdi eylediği evrak-ı tahkika üzerine Şura-i Devlet Mülkiye Dairesi'nden kaleme alınan 24 Rebilülahir sene 1326 tarihli mazbata okundu iş bu mazbatada müşarun-ileyh Daniş Bey'in raporunda tafsilen münderic olan mevaddan birincisi Uşak'ta fabrikalara ika edilen hasarat ile eşya-yı mağsubenin Uşak halı tacir ve komisyoncularına idare-i kassam suretiyle tazmin ettirilmesine dair olup bu işin mehakime havalesinden ise hasarat ve mağsubat-ı vakıanın müsebbib ve müşevvik ve menfaatdar bulunmaları itibariyle idareten bunlara tazmin ettirilmesi ve icabatına göre tediyat-ı münasibe ile irae-i ibret olunması muvafık-ı hal ve maslahat görüldüğüne binaen evvel emirde hasarat ve mağsubat-ı vakıa hakkında Bab-ı Âlice tensib olunacak bir komisyon-ı mahsus marifetiyle mahallinde tahkikat-ı lâzıme bi'l-icra müsebbib ve müşevviklerinin ve zi-medhal olanların derecat-ı mesuliyetleri anlaşılacak keyfiyetin Bab-ı Âli'ye işarı iktiza edeceği gösterilmiş ve bu suret esasen münasip olup şu kadar ki hasarat ve mağsubat-ı vakıa hakkında mahallince icra-yı tahkikata memur olacak komisyon heyetinin canib-i vilayetten intihab ve tayini muktezi bulunmuş olduğundan ol vechile icra-yı icabının Dâhiliye Nezareti'ne tebliği ve ikincisi Uşak belediye heyeti vazife ve salahiyeti haricinde bir takım mukarrerat ittihaz eylediği gibi emri intihab dahi vaktiyle ahkam-ı nizamiyeye tevfikan icra olunmamış olmasıyla emr-i intihabın yeniden bi'l-icra ehil ve bi-taraf birinin belediye riyasetine ve Uşak kasabasını teşkil eden on iki mahalle muhtarları bu hadise ve ictimaları ika hususunda vasıta ve alet olduklarından bunların hemen azilleriyle yerlerine evsaf-ı matlube-i kanuniyeyi haiz diğerlerinin tayini meselesi olup şu suret-i mütalea esasen muvafık-ı kanun ve maslahat olduğu fabrikaların biran evvel işlemeye başlattırılması için tedabir-i mukteziyenin ittihazı lazımeden bulunduğu gösterilmiş ve bu da icab-ı maslahata muvafık bulunmuş olduğundan ana göre vilayete işar-ı keyfiyet olunmasının dahi nezareti müşarün-i ileyhaya izbarı ve üçüncüsü on sene zarfında Uşak'a yirmi kaymakam ve kaymakam vekili tayin kılınmış olmasına ve beyne'l-ahali mevcut olan rekabet ve mehaside emr-i idareyi işgal etmekte bulunmasına mebni mücavir olan Eşme ve Simav kazalarının raptı ve Banaz nahiyesinin kaza ve Uşak'ın liva haline ifrağıyla bin nispe kurb-i mevkii ve idhalat ve ihracatın her vakit İzmir ile vuku cihetiyle Aydın vilayetine ilhaki esasen

şayan-ı kabul görünür ise de bu babda Hüdavendigâr Aydın vilayetleriyle ve muamelat-ı askeriye hakkında dahi taraf-ı seraskeri ile bi'l-muhabere ana göre ifa-yı muktezası lazım geleceği beyan olmuş olduğundan burasının dahi nezareti müşarün-ileyhaya icra kılınacak tebliğata ilavesi ve dördüncüsü İzmir halı sendikasının ve memalik-i şahanede mevcut bu misüllü ecnebi şirketlerin ecnebi anonim şirketleri nizamnamesi ahkamına ittiba davet olunması ve bu nizamnamenin tedricen mevki-i tatbika vazı maddesi olup İzmir sendikası alakadarını bizzat sendika teşkil etmediklerini ve kendi merkezleri Londra'da bulunan İngiliz Halı Anonim Şirket-i Ticariyesi hissederanından bulduklarını ve sermayesi dört yüz bin lira da senedi bulunan şirket-i merkumenin muamelesi Uşak'a inhisar etmeyüp memalik-i şahanenin birçok yerleriyle halı üzerine muamelatta bulduklarını beyan eyledikleri ve böyle mühim bir sermayeyle teşekkül ederek icra-yı muamele etmekte bulunan şirketlerin tevessü ve terakki-i ticaret ve servet-i memleket nokta-i nazarınca fevaidi gayr-ı münker ise de bunlardan hakkıyla istifade edilmesi şirketlerin mezkur nizamname mucibince hükümet-i seniyyece tasdik edilmesiyle mümkün olacağına ve zikrolunan sendikası ise emsali gibi musaddak olmamasına göre ileride bu yüzden teb'a-i şahanece bazı güne zarar ve müşkilat hudusu melhuz bulunması keyfiyeti olup daire-i mezkurece de teyid edildiği üzere şu mülahaza şayan-ı nazar bulunduğundan bi't-tahkik muamele-i mukteziyenin ifası hususunun Ticaret ve Nafia Nezareti'ne işarı tezekkür kılındı.

Ş.D. 1606-00021-005

Fi 12 Cemaziye'l-Ahir sene 1327

Ticaret ve Nafia Nezaret-i vekâletine tezkere-i âliye-i Riyaset penahi

Mukaddema Uşak'ta ruhsatname-i resmi ile inşa edilüp geçen 323 senesi Şubat'ında ahali tarafından hücum ile sed ve tahrip edilen halı fabrikalarının küşadı esbabını temin ve müstediyyat-ı mahalliyeyi istima ve tetkik etmek üzere mahalline gönderilen heyet-i mahsusa tarafından icra kılınan tahkikatı havi evrak Hüdavendigâr vilayetinden ba-tahrirat irsal kılınmış olduğundan bahis ile keyfiyetin Şura-i devletçe tedkiki lüzumuna dair Dâhiliye Nezaret-i Celilesi'nin Şura-i devlete havale buyrulup ma'a melfufat nafia ve maarif dairesine tevdi kılınan tezkeresi bu mesele hakkında

nezaret-i müşarün-ileyhadan ahiren bi't-takdim havale buyurulan tezkereyle beraber lede'l-kırae evrak-ı mezkure meallerine nazaran ahali ile fabrikatörler beyinde mütehaddis münazaanın Uşak kazası ile kura-i mülhaka ahalisinin başlıca vesile-i taaayyüşleri halı nescine mahsus iplikleri elleri ile imal etmekten ibaret olduğu orada küşadına ruhsat verilen halı fabrikalarında bidayeten iktiza eden iplikler bir müddet ahaliden tedarik ve mübayaa olduğu halde bilahare bunu da kendi fabrikalarında imale başlamalarından dolayı ahalinin kar u kisbi ve bi'n-netice maişetleri sektedar edilmesinden ve fabrika mahsulü olan iplikler ile mensuc halıların metanet-i lazımevi haiz olmamaları ora mensucatinın mine'l-kadim mazhar olduğu şöhreti tenkis eylesine mebni bi't-tabi revac ve rağbetin de o nispette düçar-ı inkisar olarak menaf-i mahalliyeyi izrar eylesinenden mütevellid olduğu anlaşılmiş ve ahalinin mahsul-i kedimi olan medar-ı maişetinden mahrumiyeti ve istikmal-i esbab-ı ve terakkisine sarf-ı mesai edilen mamulat-ı dahiliyenin de bu suretle kesr-i revaç ve rağabatı şayan-ı nazar-ı itina mesail-i mühimme-i iktisadiyeden bulunmuş olduğundan icabı badehu teemmül edilmek üzere evvel emirde ahalinin mucib-i şikayati olan halı nescine mahsus iplikleri imal eden fabrika sahiplerine verilmiş olan ruhsatnameler ile evrak-ı mevcude münderacatinın tedkikiyle fabrikaların halı ipi imaline mezun olup olmadıkları ve fabrikatörler ile ahalinin yekdiğerine karşı olan hukuk ve vezai fi hakkında tahkikatı müveşkâne icra ve İzmir ticaret odası ile tüccarının da mütealaları istifsar edilerek neticesinin muvazzahen işarı lüzumunun savb-ı ali-i nezaret penahiye inhası tezekkür eden ve evrakı mezbure leffen irsal kılınmış olmağla ifa-i müktezasına himemi aliye-i asefaneleri masruf buyurmak babında

3.3 3-3- AYAKLANMA İLE İLGİLİ BELGELER

BEO_003269_245156_005_001

Fi 18 Cemaziye'l-Evvel sene 1294

Bab-ı âli Daire-i Sadaret-i Uzma

Hüdavendigâr vilayetinden gelen şifreli telgrafname

25 Şubat sene 323 Hacı Osman ve üç nefer refiki imzalarıyla huzur-ı sami-i sadaret penahilerine takdim kılınan telgrafname sureti mütala gúzar-ı kemteri oldu. Uşakta yedi sekiz seneden beri halı ve şayak iplikleri imaline mahsus fabrikalar teessüs etmiş olduğundan dolayı kadimen el ile iplik imal edenlerin mutazarrır oldukları beyanıyla Uşak ahalisinden bazıları tarafından müracaat ve bu esnada içtima da vukuu bularak daire-i belediyeye de varakalar verildiğini kaza-i mezkur kaymakam lahıkı öne sürerek fabrika mamulatından ipliklerin duhulünü hod-be- hod men eylediği anlaşılmış içtima ve varaka maddeleri hakkında izahat-ı kâfiye dahi vermeyüp mamafih ruşen-i hale ve mutasarrıfın suret-i işarına nazaran kaymakam-ı muma-ileyhanın bu işde bir entrikası ve gayr-ı salim bir mesleği memsus olmağla beraber men olunan ipliklerin bir kısmı İngiliz tüccarına aid olmak hasebiyle İngiliz konsolatosunca protesto edilmiş olduğundan salahiyet haricinde men-i idhalat gibi muameleden sarf-ı nazar olunarak bu babda bir mütalaa-i mahalliye var ise evvel emirde bildirilmesi ve muğayir-i marzi-i ali ahvale meydan verilmemekle beraber ictima ve varaka maddesinin mahiyeti bi't-tedkik işar kılınması icab ederse kaymakamın hemen çıkarılması ve teferruatı hakkında Kütahya mutasarrıflığına talimat-ı lazime ita kılındığı ve mutasarrıfın bizzat mahalline azimeti mukarrer olup vilayet polis ser komiseri dahi mahalline gönderildiği ve neticesinin başkaca arz ve işarı derkâr idüğü maruzdur. 26 Şubat sene 323

Vali Tevfik

BEO_003269_245156_004_001

Fi 22 Cemaziye'l-Evvel sene 1294

Makam-ı Seraskeri

Mektubi Kalemî

Karahisar-ı Sahip redif fırkası kumandanı Ferik Ahmet Lütfü Paşa hazretlerinden mevrud

29 Şubat sene 323 tarihli şifreli telgrafnamenin suretidir.

Evvelki gün Hüdavendigâr vilayetinin emri üzerine Kütahya mutasarrıfı Uşak'a müteveccihen buradan geçmiş idi. Dün ve bugün Uşak ahalisinden kadın ve erkek olmak üzere birkaç bin kişi hükümet-i seniyyeye gelerek menfaat-i şahsiyelerine muğayir olan halı iplik fabrikalarının seddini talep etmekte oldukları ve keyfiyetin men-i zımnında mutasarrıfın nesayihi tesir etmeyüp bugün saat beş raddelerinde milel-i Müslime ve gayr-i Müslimeden keza birkaç bin kişi mezkur fabrikaları tahrib ettikleri ve heyecan-ı umumi hüküm-ferma olduğu Uşak binbaşılığından alınan şifreli telgrafname üzerine maruzdur. Ferman.

BEO_003338_250325_003_002

Fi 6 Cemaziye'l-Evvel sene 1295

Uşakta bulunan üç bab halı fabrikasının seddi maksadıyla bazı kimseler tarafından vukua getirilen harekât-ı gayr-ı marziyyeden dolayı bi'l-etraf icra-yı tahkikat olunmak ve ön ayak olanlar hakkında muamele-i mukteziye icrası için keyfiyet bab-ı aliye bildirilmek ve kaymakam-ı sabık İshak Tevfik Efendi merkez-i livaya gönderilmek üzere Uşak'a azimetine Meclisi Mahsus-ı Vükela kararıyla şeref-sadır olan irade-i seniyyeyi hazret-i hilafet-penahi mucibince Uşak'a azimet ve avdet etmiş olan Şura-yı Devlet İstinaf Mahkemesi reisi atufetlü Daniş Bey Efendi Hazretleri tarafından bi't-takdim Şura-yı Devlete havale buyurulan evrak-ı tahkikiyye Mülkiye Dairesinde kıraet ve tetkik olundu. Meallerinde: Kaymakam-ı muma-ileyh İshak Tevfik Efendi'nin Uşak'a muvasalatıyla beraber altı bin haneli Uşak kasabasıyla civar karyelerde birkaç yüz seneden beri el ile imal edilen halı mensucatı Uşak'ta teessüs eden fabrikalara inhisar ederek binlerce ahali mütazarır olduklarından iplerin kema-fi's-sabık el ile yaptırılması ve fabrikalar ashabının yedlerindeki ruhsatnameler mucibince bunların münhasıran şayak imaliyle iştilgal edüp ruhsatsız muamelenin ber-mucib-i nizam meni hakkında verilen varakalar üzerine keyfiyet der-dest tahkik olup nizamına tevfikan icabına bakılacağı ve ma'a-haza henüz anlaşılamayan esbattan naşi birtakım eşhas ictima etmekte ve bir fenalık vukuu hiss olunmakta idüğü beyanıyla livadan istifsar-ı muamele edilmekle beraber Uşak kasabası ahali üç yüz seneden beri el ile halı ve kilim nesci ve bunlara müteallik yapağı ve yün ahz ve itası ve argaç ve eriş ve ip ilme bükme ve bunları

tertip ve telvin etmek sanatlarıyla meşgul olarak temin-i maişet ettikleri halde halı mensucatu ahiren teessüs eden fabrikalara inhisar ettiği cihetle ahali mutazarrır olduklarından ahalinin def-i ihtiyacına ait tedabirin ittihazı ifadesine dair umum muhtaran namına Hacı Hasan mahallesi muhtarı Zorbezade Osman imzasıyla verilen istida-name dahi belediyeye havale olunmuş ve belediyeden 30 Kanun-ı sani sene 323 tarihiyle tanzim olunan mazbata da fabrikaların yalnız şayak imaline mahsus olarak teessüs edeceklerine dair kayıt mazbut ise de yapağı taramak ve ip imal etmek üzere teessüsüne ve imtiyazının ne gibi muamelata şamil idüğünü ve irade-i seniyye-i hazret-i padişahi üzerine mi tesis kılındığına dair bir gûne kayıt olmadığından ve fabrikaların tesisi binlerce ahalinin maişetini tazyık ve çend-nefer zevatın menfaat-i külliyesini temin eylediği inde't-tecrübe anlaşıldığından ve şu yüzden nefsi-i Uşak'dan yüz elli hane kadar ahali şuraya buraya hicret ettiklerinden ve sanayi-i mahalliyyenin rağbet ve revacının hüsn-i muhafazası fabrikalarda imal edilmiş mamulat ile halı nesc ve imal edilmemesine mütevakıf bulunduğundan bahisle ihtiyaç-ı ammeyi temin edecek tedabir ittihazı lüzumu gösterilmesi üzerine kaymakamlıktan vuku bulan suale cevaben yazılan mütalaanamede dahi Uşak'ta müesses üç fabrikadan biri eşraftan Tiritzade Mehmet Paşa ve Hamza-zade Hacı Hüseyin ve Hacı Gedik-zade Mehmet ve Ali Efendilerin ve İkincisi Yılcıncı zade Osman Ali ve Bekir ve Hasan Efendi'lerin üçüncüsü Bacak-zade Ali Efendi'nin taht-ı tasarruflarında bulunduğu ve İzmir'de teşekkül eden sendikada Ispartalı Takfur ve damadı Mösyö Albert Alyoti ve Dandırya Lafonten ve Hayım Balako olduğu ve ittihazı icab eden tedabir ise bunların sabıkı vechile el tarağıyla taranmak ve elde eğirilüp bükülmek ve nebati boyayla Uşak'ta boyanup fabrikalar mamulatu istimal edilmemek ve fabrikalar dahi şerait-i imtiyaziyeleri vechile şayak imaline hasredilmek ile hasıl olacağı beyan olunmuş olmasına binaen İzmir ve Bandırma'dan gelecek iplerin muvakkaten meni münasip görülerek netice-i tatvikata değin belediyeye ol vechile tebliğat ifa kılındığı mutasarrıflığa işar ve ahalice mazarratı anlaşılan İzmir ve Bandırma iplerinin meni esbabının istikmalî mutasarrıflığa yazıldığından alınacak cevaba değin vürud edecek iplerin meni dahi belediyeye tebliğ edildiği ve ancak İzmir'de ki halı kumpanyasına ait Bandırma'dan gönderilen yünlerin kaymakam tarafından muhalif-i kanun tevkif edildiği ve bu hal kumpanyaca külli zararı müstelzim idüğü İzmir İngiltere konsolosluğundan ve İzmir'de Oryantal

Koper fabrikasının Uşak'ta ki acentesine gönderdiği halı ipliklerinin kaymakamlıkça idhali men ve hacz edildiği dahi Bursa İngiltere konsolosluğundan beyan olduğundan bahisle iplik idhالاتına hilaf-ı usul ve salahiyet olarak mahallince hod-be-hod vaz edilen memnuiyetin ref'i hakkında vilayetten ve mutasarrıflıktan vuku bulan tebliğata binaen iplerin ithali serbest bırakıldığı ve fabrikalar ve iplikler yüzünden ahalinin bazı fenalık yapacakları hükümetçe haber alınarak iplerin muvakkaten meni suretiyle heyecan-ı umumi teskin edildiği ve ahalinin içtimalı hususunda ön ayak olanlar halı tacir ve amilleri olup bunlar hakkında yapılacak muamele güft ü guyu davet edeceği cevaben bildirilmesi üzerine merkezi vilayet polis serkomiseri ile Kütahya mutasarrıfı memuren Uşak'a izam kılındığı ve mutasarrıfın merkez-i kazaya muvasalatı gecesinin sabahı saat dört beş raddelerinde ekseri kadın ve çocuk bir takım ahalinin hükümet konağı pişgahında içtima ettiği mutasarrıfa haber verilerek cemiyetin dağıdılması için serkomiser ile merkez-i liva jandarma binbaşısı ve kaymakam-ı kaza gönderilmiş ise de teskin-i galeyana kabil olamayarak bu sıra ahali güruh güruh Tiritzade Mehmet Paşanın ve Yılcıncıade Osman ve Bacakzade Ali Efendi'lerin fabrikalarına bi'l- hücum yün vesaire gibi eşyanın kısm-ı azamını gasp ve makine dairelerini kısmen tahrip ettikleri ve muhripler ile talancılardan hükümetçe on dört kişi derdest tevkif tevkif olduğu ve fakat 2 Mart sene 324 tarihinde yine kadın ve erkek bir hayli ahali daire-i hükümete giderek tevkif edilenlerin tahliyesini ve kaymakam-ı kazanın ikayı memuriyetini musırran talep ve arzuları isaf olunmadığı surette dağılmayacakları bülent avaz ile beyan etmeleri üzerine ilerüde haklarında takibat-ı kanuniye icra olunmak üzere tevkif edilen eşhas tahliye edilmekle beraber kaymakamın dahi henüz azl edilmediği yolunda teminat verilerek ahali dağıdılıp fabrikalara vuku bulan taarruzu müteakip kaymakam-ı mumailiye de işten el çektürülüp yerine ba-emri vilayet bu livadan kaymakamı vekil tayin kılındığı ve kaymakam-ı mumailiye Uşak'tan infikak eylemesi muktezayı irade-i seniyye-i hazret-i padişahiden olduğu ihtar edilmesi üzerine Dersaadet'e müteveccihen hareket eylediği ve fabrikacılar tarafından verilen istida-namede on sene evvel ba-ruhsat-ı resmiye tesis etmiş oldukları fabrikalar aleyhinde kaliçe tüccarından Helvacı-zade Ömer, Akarcılızade İsmail, Ciğercizade Hacı Mehmet ve Köylüzade Sadık, Kırkyaranlızade ve Buğdaylı-zade Mehmet Tahir ve Nakibü'l-eşraf Ahmet Efendiler ile Kaşıkçızade İbrahim ve Hacıbadızade Hacı

Ali ve Celepzade Hüseyin Ağalar bir seneden beri beslemekte oldukları garaz saikasıyla umum ahalinin ezhanını fabrikaları aleyhine sevk edecek teşvikatta bulunarak makamı na-beca şikayetle işgale başladıkları gibi bu defa da belediye reisi Kırkyaranlı Mehmet Efendi ile Eyüpzade Eyüp kasabanın umum mahallat muhtaranını belediyeye toplayarak ve geceleri dahi bazı mahallerde ictima ederek efkar-ı ahaliyi ifsad ve fikr-i ihtilal-i ilka ve ahiren naib ve kaymakam-ı kazayı iğfal ve ika-yı fesada alet ittihaz eyledikleri ve aleyhlerinde vukua getirilen cinayetin esbab-ı husulü bu suretle istihzar edildiğinden sonra beray-ı tahkikat merkez-i kazaya gelen mutasarrıf-ı livanın vusulünü müteakip mahza bir nümayiş icrası maksadıyla bunların teşvikatı eseri olarak mahallatda münadiler vasıtasıyla nida ettirilerek birçok ahalinin daire-i hükümet civarında ictimalarına ve fabrikalarına hücum ve memurin-i mahalliyenin gözleri önünde altı yüz balyadan mütecaviz yün ve yapak ve iplik ve arış ve nesc olunmuş ve olunmakta bulunmuş olan birçok şayak toplarını ve birtakım battaniyeleri ve makinelerin kabil-i nakl olanlarının nehb u garet ve kabil-i nakl olmayanlarının dahi balta ve demürler ile tahrib edilmesine sebep oldukları beyanıyla müşevvik ve müsebbiblerden tazminat talep olunduğu ve gasp ve talan edilen eşya esmanıyla fabrikalara ika edilen hasaratın bedeli olmak üzere sekiz yüz yirmi üç bin dört yüz seksen üç guruş talep edilüp bundan elli sekiz bin iki yüz dört guruşu Tirizade Mehmet Paşa ve şürekasına ve altı yüz guruşu Bacakzade Ali Efendi'ye ve yedi yüz altmış dört bin altı yüz yetmiş guruşu da Yılcıozade Osman Efendi ve şürekasına ait olduğu ve bundan başka fabrikaların muattal kalacağı müddetin beher mahı için Mehmet Paşa'nın yüz altmış beş ve Ali Efendi'nin otuz yedi ve Osman Efendi'nin kırk lira talep eyledikleri ve düçar-ı hasar olan fabrikalar yegân yegân gezülüp muayene olundukta bunlardan Tirizade ve şürekası ile Bacakzade Ali Efendinin talep eyledikleri tazminat mutedil ise de Yılcıozade ve şürekasının iddiası fahiş görüldüğü ve bu fabrikalar iddia olunduğu veçhile.

BEO_003269_245160_001_001

Fi 6 Cemaziye'l-Ahir sene 1295

Sadaret-i Uzma Mektubi Kalemi

Hüdavendigâr vilayetine şifre

1 Mart sene 324

Uşak'a kadın erkek birkaç bin kişinin halı fabrikalarına hücum ile tahribata cüret eyledikleri Karahisar kumandanlığının işarına atfen taraf-ı seraskeriden bildirilmekle bu vaka hakkında vilayetçe olan malumatın izahen ve serian inbası ve tedabir-i lâzımenin hemen ittihazıyla sükun ve inzibatın taktiri ve bu işde ön ayak olanların zahire ihracıyla haklarında mücazat-ı kanuniye icrası tavsiye olunur.

BEO_003338_250325_016_001

Fi 29 Cemaziye'l-Ahir sene 1295

Maruz-ı çakerleridir ki

On sene kadar evvel şeref-sudur ve sunuh buyurulan irade-i seniyye-i hazret-i hilafet-penahi mantuk-ı münifince istihsal edilen ruhsatname-i resmiye istinaden tesisine muvaffak olduğumuz fabrikamız aleyhinde on seneden berü Uşak halıçe tüccarından Helvacızade Ömer Efendi ve Kaşıkçızade İbrahim Ağa ve Akarcalizade İsmail Efendi, Ciğerzade Hacı Mehmet Efendi ve Hacıbadizade Hacı Ali Ağa ve Celebzade Hüseyin Ağa ve Küplerzade Sadık Efendi ve Kırkyaranlızade Mehmet Efendi ve Buğdaylızade Mehmet Tahir Efendi ve Nakibüleşraf Ahmed Efendi namun kesan miyanelerinde bir seneden berü beslenilmekte olan garaz ve haset saikasıyla umum ezhan-ı ahaliyi dahi fabrikamız aleyhine sevk ve kanlarını galeyana getürecek teşvik ve iğraatta bulunarak makamâtı na-beca şikayatla fuzuli işgale başlamışlar idi. Bu defa ise belediye reisi Kırkyaranlızade Mehmed Efendi ile Eyüpoğlu Eyüp nam kesan taraflarından kasabanın umum mahallat muhtarını belediyeye toplatılarak ve bir taraftan da diğerleri Buğdaylızade Mehmet Tahir Efendi medresesi ve Helvacızade Ömer Efendi hanesi ve Hacıbadizade Hacı Ali Ağa mağazası ve Sunullahzade Ali Efendi misafirhanesi ve daha pek çok mahallerde geceleri tecemmu ederek ahali oralara celp ve fesad-ı ihtilal talim ve ilkatına devam ve Hâkim-i kaza Asım Efendiyi dahi kendülerine uydurarak bu vesilelerle husul-i ve fesadın teshil ve işgalini takviye ve bunun üzerine kaymakam İshak Tevfik Efendinin vürud etmesi ve anı dahi derhal kendülerine müsafir edinerek anı dahi fikirlerine ittiba ve ika-ı fesada güzel bir alet ettirdikleri şimdiye kadar cereyan eden muamelat vukua gelen hadisatla

meretebe-i suyuba vasıl olacağı ve iş bu isimleri tadat edilen fesede-i merkumunun ika-ı ihtilal maksad-ı hayinanesiyle bir seneden berü pek çok teşebbüsadatta buldukları ve tezahür ettirilecek teşebbüsâtı vakıaları her birinin başka başka ittihamına delil-i kafi görüleceği arz ve izahtan varestedir. İşte aleyhimizde vukua getirilen cinayet-i azimenin esbab-ı husulü bu suretlerle ihzar edildikten sonra intihayı fırsata tarassut ve güzeran olan Şubatın yirmi sekizinci ki bir gün evvel vilayet-i celile polis müdürü beyefendi Uşak'a gelmişler idi ana bir nümayiş ettirmek üzere müşevvikler taraflarından mahallat muhtaranı vasıtalarıyla ahali tecemmu ve hükumete sevk edilmişler ve birgün sonra livamız mutasarrıfı Fuat Paşa Hazretlerinin teşrifleri vuku bulmağın yine aynı muamele mahallatta sureti aliyye de münadiler nida ettirilerek şehir-i mezkûrun yirmidokuzuncu günü neharen saat dört raddelerinden bir gün evvelki cemiyetin birkaç misli fazla ahali tecemmu ettirilerek yine hükümet önüne sevk ve orada icra-yı nümayıştan sonra fabrikalarımıza hücum ile altı yüz balyadan mütecaviz yün ve yapak ve iplik ve arış ve nesc olunmuş ve olunmakta bulunmuş ve henüz na-temam birçok şayak toplarını ve birtakım battaniyeleri neh ü garet ve makinelerin nakli mümkün olan ufak alat ve edevatı gasp ve nakli mümkün olamayanlarını dahi ellerinde bulunan balta ve demirlerle şikest ve harap ve bu suret-i vahşiyane ile hanümanımızı berbat perişan etmişlerdir. Şu hal-i tuğyanın tasavvur olunmaz bir vahşet-i seyaetle ika büyük küçük memurin-i mahalliyenin gözleri önünde vukua getirilmiştir. Ve işte böyle bir vaka-i elemiyenin hudusuna ve hanumanımızın mahv-ı perişanisine hep isimleri arzedilen müşevvik-i merkume sebep olmuşlardır. Bunlar haklarında akdemce mutasarrıf-ı livamız müşarun-ileyh paşa hazretlerine dahi bir kıta istidaname ile arz ve iştika edilmiş olup bu babda zat-ı mekarim-simat-ı cenab-ı hukuk perverilerinde iş bu maruzat-ı sadakaranemizle taaddiyata cüret eder ve bu husus-ı mebhuseden giriftar olduğumuzdan tafsilen beyan-ı hale ve temenniyat-ı ıslah-karaneye inayet ve ulviyeti penahileri babında emr ü ferman hazret-i menlehül emrindir.

Fi 24 Mart sene 324

Bacakzade Hacı Gedikzade Hamzazade Yıllancızade Tiridzade

BEO_003338_250325_013_001

Fi 29 Cemaziye'l-Ahir sene 1295

Fabrikanın tahminen ziyarı

Cam tahribatı ve pencere kapağı ve motor makinesinin kırılan yağ şişeleri

Tahminen

600

Mahiye, kalfa ve makinesi ve hademe maaşlarına ita olunan 3746

Toplam 4346

24 Mart sene 324 bacak-Zade Ali

BEO_003338_250325_020_001

Fi 6 Receb sene 1295

Huzur-ı sami-i sadaret-i uzmayaya istirham-namedir.

Maruz-ı kullarıdır

Uşak eşrafından Tiritzade Mehmet Paşa bazı kimseleri mağazasına celb ederek birtakım memurin ve ahali-i eşraf hakkında şikâyet tertib ettirerek ahali-i umumiyenin istirahatini ihlal etmek vazifesiyle iştigal etmektedir. Hatta zimmi kabristandan müfrez hazine-i celileye ait bir arazi-i miriyeye fabrika küşad eden Yılcı-zade Osman Efendi'yi sözüne tabii ettirerek geceli gündüzlü fesadatta buldukları cümlelerin müsellemdir. Bu ise terakki ettikçe ahali-i umumiyenin bütün bütün fikrini ihlal edeceği şüphesizdir. Hemen Cenab-ı hak ve feyyaz-ı mutlak hazretleri veli-i nimet-i bi-minnetimiz sevgili padişah-ı âlem-penah efendimiz hazretlerinin ömrünü müzdat buyursun. Amin. Muma-maileyhin bu gibi harekât-ı ahval ve mezalimi yüz bin nüfusu havi Uşak kasabasınca müsellemler bulunduğundan ahali-i fukaranın vikaye buyurulmasını arz ve ihbara cesaret eylerim. Ol babda ve her halde emr ü ferman hazret-i menlehül emrindir. Fi 31 Mart sene 324

Uşak kazası fukara-yı ahali namına Barutçuzade.

Süleyman Kemal (Mühür)

BEO_003338_250325_021_001

Fi 7 Receb sene 1295

Huzur-ı sami-i cenab-ı hazret-i sadaret-i uzmaya İstirham name-i acizanelerimizdir.

Uşak Kasabası Fukara ve Zuefa Bendeleridir.

Cenab-ı Kibriya halife-i ruy-i zemin padişah-ı alem-penah efendimiz hazretlerini darende-i aziz ve tul-i ömr ile muammer ve maksud-ı muradlarına nail-i meram buyursun amin. Kütahya sancağına merbut beldemiz Uşak kasabasında bulunan Tirizade namıyla yâd edilen adam Tirit imam denülüp kuralarda elli atmış kile zahireye ücretle imamlık eder iken Kızılhisar nam kariyede vefat eden bir kimesnenin evladındandır. Hal-i sebavetinde Kahveci Hacı Mollaoğlu Hacı Mehmet ile diğer kahvehanelerde kahveci tabiliği ederek ırz ve namusunu ziyadesiyle hedkiyle sefahetle yetişmiş ve tercüme-i ahvali ziyadesiyle bozuk bir kimesne olduğu cümle nasiyeti indinde tevatürle sabit bulunmuşdur..... Fi 31 Mart Sene 324

Banazlızade Es-Seyyid Mehmed Rüşdi

BEO_003338_250325_018_001

Fi 16 Receb sene 1295

Hak-i pay-i sami-i hazret-i sadaret-penahiye

Âlem-i beşeriyeti bir daire-i hablel metin-i saadete ifrağ eden nimet-i sanat ve ticaretin yegane vesait-i terakki ve tealisi olan fabrikaların dâhili ve memalik-i şahanenin her tarafında tesis ve teksiri hakkındaki bülend arzu ve hissiyat-ı celile-i tacidariye binaen hergün birer suretle vaki olan teşvikat ve mesai-i fevkalade-i hükümet-i seniyye iktizası müteveffa pederim tarafından evvelce servetinin sarfıyla on sene akdem ba- irade-i seniyye-i hazret-i hilafet penahiye-yi tesis ve inşa olunan fabrikamız saye-i celile-i şehinşahide gün be gün kesb-i terakki ve faaliyet ederek

sanayi-i mahalliye üzerinde pek ziyade hüsn-i tesiri hasıl etmekle beraber Avrupa emtiasına rekabet-i kamileye başladığı ve hatta birtakım ecanibin nazarını çarparak bir takım li eclî'l-isticar mükerreren vaki olan müracat ve ısrarlarına rağmen ve mücerret ticaret ve sanat-ı Osmaniyeyi ala emtia-i sadıkasıyla her türlü menafi-i zatiyyeyi tercihan cevab-ı red ita ve bir kat daha terakkisi itina olunduğu bir sırada sabıka ile mahkum hiss-i hased ve garaz olan ve ikayı şuriş ve mefsedette meleke-i kamileleri bulunan bazı genç nazarının avam-ı nas arasında şurişten çekinmedikleri eracif esmanı olmak üzere fabrika-i malumemizi tasfirinden eftar-ı vahşiyeyi istikrah ettirecek bir suret-i bağıyanede tahrip derununda kilitli bulunan mevadd-ı nesciye ve eşya-ı mamuleyi iğtinam tarzında edercesine yağma ve bu surette fecia ile

BEO_003338_250325_017_001

Fi 16 Receb sene 1295

Elli senelik servetim mahv u heba ve hanümanımız ifna ettirilmiş ve serlevha-i dehşet-nüma karşısında maldan ve canımdan kat'-ı ümid eden pederimin havf u dehşet ilhasıyla gasb-ı vakada meflucen hayat-ı mukaddesesine hatime çekmiş bu hali abd-i memlüklerini dahi payitaht-ı saltanat-ı seniyyede üç seneden berü heveskâr-ı meslek bulunduğum... marazından mahrum ve mütehassir etmekle beraber sekiz nefer aceze-i eytam ve muhadderat ile vicdanlara kan ağladacak bir felaket-i ye's-engiz içinde bırakmış ve ulu adalet-i re'fet-i alem şümül-i hazreti hilafet penahiden başka her türlü penah ve teselliyetgahtan mahrum kalınmış olmağla ferman. Fi 9 Nisan sene 324

Hamzazade Ömer Lütfi.

BEO_003270_245211_001_001

Fi 10 Safer sene 1326

Sadaret-i Uzma Mektubi kalemi

Dâhiliye Nezaret-i Celilesine

Fi 2 Mart sene 324 / 10 Safer sene 326 tarihli tezkereye zeyldir.

Uşakta halı ipliği fabrikalarına vukuu bulan taarruzat ve tahribatın kaymakam-ı kaza İshak Tevfik Efendi'nin su-i tedbir ve entrikası neticesi olduğu tahkikat-ı vakıadan anlaşıldığından bahisle kendisinin azliyle yerine erbab-ı iffet ve dirayetten birinin tayin ve izamı lüzumuna dair bazı ifadatı havi Hüdavendigâr vilayetinden varid 1 Mart sene 324 tarihli iki kıta telgrafname leffen savb-ı devletlerine gönderilmekle mealine nazaran iktizasının serian ifa ve inbasına ve melfufların iadesine himmet.

BEO_003269_245156_001_001

11 Safer sene 1326

Dâhiliye Nezaret-i Celilesi'ne

Uşak kasabasında kadın erkek birkaç bin kişinin halı fabrikalarına hücumu ile tahribata cüret eyledikleri Karahisar-ı Sahip fırkası kumandanlığından bildirilmiş olduğuna dair taraf-ı vala-yı seraskeriden varid olan 11 Safer sene 326 ve 15-17 numrolu teskere melfufuyla beraber savb-ı devletlerine irsal olunmağla calib-i dikkat olan münderecatına ve vilayetiyle bi'l-muhabere tebeyyün edecek hale göre iktizasının ifa ve inbasına ve melfufun iadesine himmet.

BEO_003269_245118_001_001

Fi 11 Safer sene 1326

Dâhiliye Nezaret-i Celilesi'ne

Bugünkü tarihli diğer tezkereye zeyldir. Uşak kasabası ahali-i Müslime ve gayri Müslimesinden birkaç bin kişinin dün saat beş raddelerinde kasaba-i mezkurede vaki halı fabrikalarını tahrip ettiklerine dair Karahisar-ı Sahip fırkası kumandanlığından çekülüp taraf-ı vala-yı Seraskeri'den ba-tezkere-i hususiye arz-ı atebe-i ulya kılınan ve taraf-ı senaveri'den tevdi buyurulan telgrafnamenin sureti leffen savb-ı alilerine tisyar kılınmış ve tedabir-i lazıme ittihaz ve icra olunarak bir uygunsuzluğun tevessüüne meydan verilmeksizin izalesi ve sükun ve inzibatın tesri-i

takrir ve temini mütekarrer olunan irade-i seniye-i cenab-ı hilafet-penahi iktizası alisinden bulunmuş olmağla icab-ı halin serian ifasıyla neticesinin inbasına himmet

Taraf-ı vala-yı cenab-ı mektubiden tebliğ olunan irade-i aliye-yi hazret-i sadaret penahi mucebince

BEO_003269_245156_002_001

Fi 11 Safer 1326

Makam-ı Seraskeri

Mektubi Kalemî

Uşak ahalisinden kadın ve erkek olmak üzere bir kaç bin kişi hükümet-i mahalliyeye müracatla menafi-i şahsiyelerine muğayir olan halı iplik fabrikalarının seddini talep ve Uşak'a azimet etmiş olan Kütahya mutasarrıfı tarafından bu babda icra olunan nesayih semeresiz kalarak dünki gün saat beş raddelerinde ahali-i Müslime ve gayr-i Müslimeden mürekkep birkaç bin kişinin mezkûr fabrikaları tahrip eyledikleri hakkında bazı ifadatı mutazammın Karahisar fırkası kumandanlığından alınan telgrafnamenin sureti leffen arz ve takdim kılınmış ve haiz-i ehemmiyet olan suret-i işara nazaran iktiza-yı halin sürat-i ifası lüzumunun batzkeriye acizi bab-ı âliye izbarı derdest olmuş bulunmağla Ol babda emr ü ferman hazret-i men-lehü'l- emrindir.

11 Safer 326 ve 1 Mart sene 324

Serasker

Bende

Rıza

YA_HUS_00519_00037_001_001

Fi 11 Safer sene 1326

Bab-ı Ali Daire-i Sadaret

Amedi-i Divan-ı Hümayun

Uşak kasabası ahali-i Müslime ve gayri Müslimesinden kadın erkek bir kaç bin kişinin dün saat beş raddelerinde kasaba-i mezkuredeki halı fabrikalarını tahrip ettikleri Karahisarısahip fırkası kumandanlığının işarına atfen taraf-ı vala-yı seraskeriden bildirilmiş ve Dâhiliye Nezaret-i celilesiyle Hüdavendigâr vilayetine derhal vesaya-yı lâzıme icra kılınmış olduğu gibi bu husus hakkında serasker-i müşarun-ileyh tarafından atabe-i ulya-i mülükaneye arz ve takdim olunan tezkere-i hususiye üzerine şerefyab-ı telakkisi olduğum irade-i seniye-i cenab-ı hilafet penahi mantukı âlisine tevfikân tedabir-i seria ittihaz ve icra olunarak uygunsuzluğun tevessüüne meydan verilmeksizin izalesi ve sükun ve inzibatın takriri ve temini zımında nezaret-i müşarun-ileyhaya tebliğat-ı ekide ifa edilmiş olmağla südde-i seniye-i mülükaneye arzı mütemennadır efendim.

Fi 11 Safer sene 326

Sadrâzam Ferid.

BEO_003269_245156_003_001

Fi 11 Safer sene 326

Uşak kasabasında bulunan fabrikalara vuku bulan tecavüzden dolayı bir tedbir ittihazına dair serasker paşa hazretlerinin tezkere-i hususiyesi üzerine dâhiliyeye tezkere.

Y_MTV_00307_00110_001_001

Fi 20 Safer sene 1326

Makam-ı Seraskeri

Mektubi Kalemî

Uşak'ta halı ve iplik fabrikalarının seddi için ahali tarafından ika edilen ahvale dair Karahisar-ı Sahip fırkası kumandanlığından alınan telgrafnamenin sureti 11 Safer sene 326 tarihli tezkere-i hususiyye-i acizanemde arz-ı hakipay-i ali kılınmış

idi. Ahali-i merkumenin yine ictima ederek idareten işten el çektirilmiş olan kaymakam-ı kazanın ibkasını talep eylemişlerse de bir güne uygunsuzluğa meydan verilmeksizin dağıldıkları hakkında mezkur kumandanlıktan bu kerre vürud eden telgrafnamenin sureti mahrecesi de leffen arz ve takdim kılınmış ve keyfiyet Bab-ı Ali'ye derdest izbar bulunmuş olmağla ol bab da emr ü ferman hazret-i menlehül emrindir.

20 Safer sene 326 ve 10 Mart sene 324

Serasker

Bende

Rıza.

ŞD_2771_0009_013

24 Rebiü'l-Evvel sene 1326

Mazbata

Reis Celâl Reşat İbrahim paşalar Hacı Macid Zühdü Muhtar Reşid Arif Şekip beyefendiler hazeratı

Uşak kazası kaymakamlığından suret-i infisalden ve orada vuku bulan hadise-i malume hakkında icra-i tahkikata memur Şura-i Devlet istinaf mahkemesi reisi atufetlü Daniş Bey hazretleri tarafından icra kılınan tahkikat neticesinde dahi mağduriyeti anlaşıldığından ve ifadat-ı saireden bahisle cevaz-ı istihdamından taht-ı karara alınması istidasını havi İshak Tevfik mührü ile Şura-i Devlete verilen üç kıta arzuhal mülkiye dairesinde kıraet olundu. İcabı lede'l-müzakere Uşak hadisesi hakkında müşarun-ileyh Daniş Bey Efendi hazretleri tarafından tanzim ve takdim olunup Şurayı Devlete havale buyurulan ve 24 Rebiülevvel 326 tarihi ile takdim kılınan mazbata leffen iade olunan raporda Uşak kazası idaresinin suubeti takriben on sene zarfında oraya yirmi kaymakam ve kaymakam vekili gelüp gitmiş olmasıyla meşmul olduğu ve kaymakam İshak Tevfik Efendi ise Uşak'ta ancak otuz sekiz gün kaymakamlıkta bulunduğu beyanıyla mûmâ-ileyhin bir an evvel bir memuriyete

tayini münasip olacağı gösterilmiş olmasına ve tetkik olunan tercüme-i hal varakası suret-i musaddakası muhteviyet-i mûmâ-ileyhin istihdamı yine mani görülememiş ise de Uşak'taki vekayi ile fabrikalara ika edilen hasaratın tayin-i mahiyet ve mikdarı hakkında icra-i tahkikat için tayin edilecek komisyon-ı mahsus tarafından ifa edilecek tahkikat neticesinde kaymakam-ı mûmâ-ileyhin müstelzim-i mesuliyet ve muahaze olacak ahval

BEO_003338_250325_006_001

Fi 11 Rebiü'l-Ahir 1326

Hüdavendigâr vilayeti

Mektubi Kalemî

Dahiliye Nezaret-i Celilesine

Devletlü Efendim Hazretleri

Uşak'taki fabrikasının bazı kesân tarafından tahrib ve emval ve eşyayı mamulesinin nehb u garet edildiğini ve bu hal sekiz nefer ailesiyle zaruret ve sefalet giriftar olmalarına sebebiyet verdiği ve ifadat-ı saireye dair Hamzazade Ömer Lütî imzasıyla Uşak'tan çekilen telgrafnamede leffen seviyy-i âli-i asefanelerine takdim kılınmış olmağla bu babda tetkikat icrası için ba-irade-i seniyye-i cenab-ı padişahi Uşak'a gelerek ikmal-i vazife ile geçenlerde avdet eylemiş olan memur-ı mahsusun takdim eylediği rapor üzerine bab-ı alice ittihaz buyurulacak kararın bir an evvel emir ve tebliği hususuna müsaade-i aliye-i nezaret penahilerinin sezavar buyurulması müstedadır. Ol babda emr ü ferman hazret-i men-lehül emrindir. Fi 11 Rebiyyülahir sene 326 / Fi 30 Nisan 324

Hüdavendigâr vilayeti

Valisi

bende.

BEO_3338_250325_003_003

Fi 24 Rebiülahir sene 1326

Yalnız aba ve şayak imaline mahsus olmayıp yün taramağa ve ip yapmağa dahi mezun oldukları ve ba-irade-i seniyye hazret-i padişahi teessüs ederek pek çok sarfiyat ile vücuda geldiği ve şirket-i ecnebiye şaibesinden vareste buldukları ve bu hadisenin müşevvik ve müsebbipleri olmak üzere gösterilen eşhastan maada daha bazıları da bi'n-nispe zi-medhal olup ayaklandırdıkları ahali ise bunları kendi işçileri olduğu ve meselenin amele yevmiyesine ve işçi ücretine ve fukaraya asla taalluku olmadığı ve müşevviklerden müderris Buğdaylı-zade Mehmet Tahir ve nakibüleşraf Ahmet ve tüccardan Eyüp-zade Eyüp Veduh efendilerin ve belediye reisi iken mutasarrıf tarafından azledilmiş olan Mehmet Efendinin ser-amedan-ı fesaddan oldukları ve bunlardan Buğdaylı-zade Mehmet Tahir Efendinin nüfuzu emsaline galip ve Eyüp Zade ile belediye reisinin hazineyi celileye medyun buldukları ve mukaddema yedi sekiz yüz raddesinde bulunan halı tezgahları fabrikalarının tesisinden sonra iki bine terakki eylediği ve fabrika ipleri muntazam el işlerinden daha kavi olduğu gibi siparişin kesreti ip ihtiyacını teşdid eylemekte idüğü ve yirmibeş sene evvel haftada beş altı guruşa çalışan amele elyevm haftada on beş yirmi guruşa ücret verülüp siparişler ziyadeleştikçe fukara da o nispette intifa eylemekte buldukları dermeyan kılınmıştır.

Tafsilat-ı mebsuteden de müsteban olduğuna nazaran Uşak'ta muğayir-i rızayı ali zuhur eden hadise-i malume kaymakam-ı muma-ileyh ve alakadarandan bazıları tarafından iddia edildiği üzere fukara-yı ahalinin vesait-i maişetlerinin fabrikalar yüzünden tazyik edilmiş olması esasına müstenid olmayıp bilakis halı tacir ve komisyoncularının ve destgâh sahiplerinin hiss-i hased ve rekabet saikasıyla temin-i menafi-i şahsiye yolunda sade-dilan-ı ahaliyi ve belki kendi işçilerini bi'l-iğfal ika eylemiş olduklarına ve hatta bidayet-i meselede kaymakam-ı sabık tarafından vilayet ve livaya yazılan telgrafnamelerin münderecatı şayan-ı nazarı dikkat olduğuna ve ahalinin etvar ve harekât-ı cinaiyesi teşvikat-ı ifsadattan ilerü geldiği müstedil bulunduğu ve bu maddenin cihet-i adliyyeye havalesi mezkur raporda beyan olunduğu üzere yeniden ikaz-ı mefsedete badi olmak ihtimali mülahazadan gayr-ı baid görüldüğüne ve bununla beraber erbab-ı nefsedete bais-i cüret olacak ve hatta mahall-i saireye de sirayet-i mehaziriyeti dai olabilecek olan o

müsüllü ceraimi ika edenlerin bila-te'dip haliyle bırakılması dahi bi'ttabi rehin-i cevaz olamayacağına nazaran o gibi efa lin men-i tekerrürü esbabının istihsali ve caib-i umurdan görünmekle işe şu noktayı nazardan bakılarak tetkikata lede'l-iptidar müşarun-ileyh Daniş Bey hazretlerinin raporunda tatbik ve icrasına lüzum gösterilen tedabir yegân yegân madde-i tetkikten geçirildi.

Veyahut vali muavini ile vilayet müdde-i umumisi ve kaza naib-i şerisinden mürekkeb olması münasib olacağını ifade eylemiştir.

Tedabir-i mezkurenin ikincisi tafsilat-ı anefden müstefad olduğu üzere Uşak belediyesi heyeti bu işde vazife ve salahiyet haricinde bir takım mukarrerat ittihaz etmiş ve zaten emr-i intihab dahi vaktiyle ahkâm-ı nizamiyeye tevfikân icra olunmamış olduğundan emr-i intihabın yeniden icrasıyla ehil ve bi-taraf birinin belediyeye riyasetine ve Uşak kasabasını teşkil eden on iki mahalle muhtarları bu hadise ve içtimaları ika emrinde vasıta ve alet olduklarından bunların hemen azliyle yerlerine evsaf-ı matlube-i kanuniyyeyi haiz diğerlerinin tayini için mahalline evamir-i katiyye verilmesi maddesi olub şu suret-i mütalaa esasen muvafık-ı kanun ve maslahat olmağla ve bir de badema daha ziyade düçar-ı haşarat olmamaları zımında fabrikaların bir an evvel işlemeğe başlattırılması için tedabir-i mukteziyyenin ittihazı lüzumu dahi lâzımeden bulunmağla Hüdavendigâr vilayetine ana göre tebliğat-ı mukteziyye icrasının Dahiliye Nezareti'ne havalesi münasib görüldü.

Üçüncüsü şu rekabet ve mehasda zaten sabü'l-idare olan Uşak kasabasının ahvalini işkâl eylediği ve tetebbu ettirilen kuyud-ı mahalliyeye nazaran üç yüz on üç senesi Haziran nihayetinden üç yüz yirmi dört senesi Mart gayesine kadar takriben on sene zarfında Uşak'a elyevm vekâlet eden Hasan Refet Efendi ile beraber yirmi kaymakam ve kaymakam vekili gittiği ve doksan yüz bin nüfusu ve elli bin lira varidatı-ı umumisi olan bu kazada ilerüde hilaf-ı rıza-yı ali vakalar hudusuna mahal kalmamak üzere mücavir bulununan Eşme ve Simav kazalarının rabtı ve Banaz nahiyesinin kaza ve Uşak'ın liva haline ifrağıyla bi'n-nisbe kurbiyyetin ve ve idhalat ve ihracatının her vakit İzmir ile vukuuna mebni irtibatın Bursa'dan fekkiyle Aydın vilayetine ilhak olunması hakkında mir-i müşarün-ileyhin raporunda dermeyan

olunan mütalaa dahi esasen şayan-ı kabul görünüyor ise de bu babda Hudavendigâr ve Aydın vilayetleriyle muamelat-ı askeriyye hakkında da makam-ı vala-yı seraskeriden bi'l-istizah neticesinin canib-i bab-ı aliye arzı lüzumunun Dahiliye Nezareti'ne havalesi tezekkür kılındı.

İzmir halı sendikasının ve memalik-i şahanede mevcut bu gibi ecnebi şirketlerin ecnebi anonim şirketleri nizamnamesi ahkâmına ittibaa davet olunması ve bu nizamnamenin bi't-tedric mevki-i tatbik ve icraya vazı için Ticaret ve Nafia Nezareti'yle vilayata talimat-ı mahsusa itası hakkındaki dördüncü tedbire gelince İzmir sendikası alakadarını bizzat bir güne sendika teşkil etmediklerini ve kendileri merkezi Londra'da bulunan İngiliz Halı Anonim Şirket-i Ticariyyesi hissedaranından bulduklarını ve sermayesi dört yüz bin...

BEO_003338_250325_008_001

Fi 29 Rebiü'l-Ahir sene 1326

Bab-ı âli daire-i Umur-ı Dâhiliye

Huzur-ı Ali-i Hazret-i sadaret-penahiye

Maruzu çakeri keminelidir ki

Uşak'taki fabrikasının bazı kesen tarafından tahrib ve emval ve eşya-yı mamülesinin nehb ü garet edilmesinden dolayı sekiz nefer ailesiyle zaruret ve sefaletle giriftar olduğuna ve ifadat-ı saireye dair Hamza-Zade Ömer Lütfü imzasıyla Uşak'tan çekilen telgrafnamenin gönderildiği beyanıyla bu babda tetkikat icrası için ba-irade-i seniye-i cenab-ı padişahî Uşak'a gelerek ikmalî vazife ile geçenlerde avdet eylemiş olan memur-ı mahsusun takdim eylediği rapor üzerine bab-ı âlice ittihaz buyurulacak kararın tesri-i hakkında Hüdavendigâr vilayet-i aliyyesinden varid olan 30 Nisan sene 324 tarihli ve 102 numrolu tahrirat melfufu ile takdim kılındı. Suret-i işara nazaran icra-i icabı menut-u rey-i sami-i cenab-ı sadaret-penahileridir. Ol babda emr ü ferman hazret-i veliyyül emrindir. Fi 29 Rebiyyülahir sene 326 ve Fi 17 Mayıs sene 324

Nazır-ı Umur-ı Dâhiliye

İmzası.

BEO_003338_250325_001_001

Fİ 19 Cemaziye'l-Evvel sene 1326

Sadaret-i Uzma Mektubi Kalemi

Dâhiliye ve Ticaret ve Nafia Nezaret-i Celilelerine

Fi 19 Cumadelula sene 326 / Fi 5 Haziran sene 324

Uşak'ta bulunan üç bab halı fabrikasının seddi maksadıyla bazı eşhas tarafından vukua getirilen harekât-ı gayri marziyeden dolayı bi'l-etraf icra-yı tahkikat eylemek üzere ba- irade-i seniyye-i hazret-i hilafet penahi mahall-i mezkure azimet ve geçende avdet etmiş olan Şura-yı Devlet istinaf mahkemesi reisi atufetlü Daniş Bey Efendi hazretleri canibinden tevdi olunan rapor ve evrak-ı saire-i tahkikiyye üzerine Şura-i Devlet mülkiye dairesinden ita ve meclis-i mahsus-ı vükelada mütalaa olunan mazbatada zikrolunan rapor münderecatına nazaran İzmir'de halı tacirlerinden mürekkebe bir sendika teşekkül eylediği anlaşulup mezkûr Daniş Bey tarafından verilen salifü'z-zikr raporda münderic mevaddan birincisi Uşak'ta fabrikalara ika eden hasarat ile eşyayı mağsubenin Uşak halı tacir ve komisyonlarınca idare-i kassam suretiyle tazmin ettirilmesine dair olup bu işin mehakime havalesinden ise hasarat ve mağsubat-ı vakıanın müsebbib ve müşevvik ve menfaaddar bulunmaları itibarıyla idareten merkumuna tazmin ettirilmesi ve icabına göre tediyat-ı münasibe ile irae-i ibret olunması muvafık-ı hal ve maslahat görüldüğüne binaen evvel emirde hasarat ve mağsubat-ı mezkure hakkında bab-ı âlice tensip edilecek bir komisyon-ı mahsus marifetiyle mahallinde tahkikat-ı lâzıme bi'l-icra müsebbib ve müşevviklerinin ve zi-medhal olanların derecat-ı müessiriyeti anlaşılacak bab-ı aliye işarı iktiza edeceği dermiyan kılınmış ve bu suret esasen münasip olarak şu kadar ki hasarat ve mağsubat hakkında mahallince icra-yı tahkikata memur olacak komisyon-ı heyetin vilayetce intihab ve tayini muktezi bulunmuş olduğundan o vechile icra-i icabının nezaret-i celilelerine tensibi ve

mevadd-ı mezkureden ikincisi Uşak beledi heyeti vazife ve salahiyet-i haricinde bir takım mukarrerat ittihaz eylediği gibi emr-i intihab dahi vaktiyle ahkâm-ı nizamiyeye tevfikân icra olunmamış olmasıyla emr-i intihabın yeniden bi'l- icra ehil ve bi-taraf birinin belediye riyasetine ve Uşak kasabasını teşkil eden on iki mahalle muhtarları bu hadise ve ictimaları ika hususunda vasıta ve alet olduklarından bunların hemen azilleriyle yerlerine esvaf-ı matlube-i kanuniyeyi haiz diğerlerinin tayini meselesi olup şu suret esasen muvafık-ı kanun ve maslahat olduğu ve fabrikaların bir an evvel işledilmeye başlanması için tedbir-i lâzıme ittihazı icab-ı halden olduğu gösterilmiş ve bu da mukteza-yı maslahata muvafık bulunmuş olduğundan vilayete ana göre tebliğat icrası ve mezkur raporun üçüncü maddesi on sene zarfında Uşak'a yirmi kaymakam ve kaymakam vekili tayin kılınmış olmasına ve beyne'l- ahali mevcut olan rekabet ve mehasda emr-i idareyi işkâl etmekte bulunmasına binaen mücavir olan Eşme ve Simav kazalarının rabtı ve Banaz nahiyesinin kaza ve Uşak'ın liva haline ifrağı ile bi'n-nisbe kurb-i mevkii ve ithalat ve ihracatının her vakit İzmir ile vukuu cihetiyle Aydın vilayetine ilhakı keyfiyeti olarak bu da esasen şayan-ı kabul görülmekte ise de bu babda Hüdavendigâr ve Aydın vilayetleri ile ve muamelat-ı askeriyeden dolayı taraf-ı vala-yı seraskeri ile bade'l- muhabere icra-yı icabı lazım geleceği beyan edilmiş olduğundan o yolda iktizasının ifası hususlarının dahi ilaveten taraf-ı devletlerine ve mevadd-ı mezbureden dördüncüsü İzmir halı sendikası ile ve memalik-i şahanenin diğer mahallerinde mevcut bu misüllü şirketlerin ecnebi anonim şirketleri nizamnamesi ahkâmına ittibaa davet olunması ve bu nizamnamenin tedricen mevki-i tatbika vaz-ı lüzumuna derkar olmasına maddesi olup İzmir sendikası alakadarını bizzat sendika teşkil etmediklerini ve kendileri merkezi Londra'da bulunan İngiliz Halı Anonim Şirket Tüccariyesi hissedaranından bulduklarını ve sermayesi dört yüz bin lira raddesinde bulunan şirket-i merkumenin muamelesi Uşak'a inhisar etmeyüp memalik-i şahanenin birçok yerleriyle halı üzerine muamelatta bulduklarını beyan eyledikleri ve böyle mühim bir sermayeyle teşekkül ederek icra-yı muamele etmekte bulunan şirketlerin tevessü ve terakki-i ticaret ve servet-i memleket.

BEO_003338_250325_002_001 (yukarıdaki belgenin devamı)

19 Cemaziye'l-Evvel 1326

Nokta-i nazarınca fevaidi gayr-ı münker ise de bunlardan hakkıyla istifade edilmesi şirketlerin mezkur nizamname mucibince hükümet-i seniyyece tasdik edilmesiyle mümkün olacağı gibi ve zikr olunan sendika ise emsali gibi musaddak olmamasına göre ileride bu yüzden teba-yı şahanece bazı güne zarar ve müşkilat hudusu melhuz olduğu dermeyan kılınmış ve şu mülahaza şayan-ı nazar bulunmuş olduğundan bi't-tahkik muamele-i lazımenin icrası hususunun nezaret-i celilerine tebliği tezekkür kılınmış olmağla mucibince iktizasının ifa ve inbasına himmet icrasının Ticaret ve Nafia Nezaret-i celilesine izbarı bi't-tezekkür mucibince

nezaret-i müşarün-ileyhaya keyfiyet işar edilmiş olmağla nezaret-i celilelerince de ber-minval-i muharrer iktizasının ifasına himmet.

Ş.D 2771- 0009-003

Fi 6 Cemaziye'l-Ahir sene 1326

Şura-i Devlet Riyaset-i Celilesi Canib-i Samisine

Devletlü efendüm Hazretleri

Uşak'ta halı mensucatı için imal edilmekte olan iplik fabrikaları öteden berü halıcılık ile temin-i maişet eden doksan bin ahalinin maişetini tazyik ettiği sebebi ile kaza-i mezkure muvasalatının beşinci günü umum ahali namına muhtarlar bil-muracaa fabrikaların tatilini istida veistirham eylemeleri üzerine keyfiyet derhal liva ve vilayete arz olunmuş ve mamafih bir taraftan da verilen emirler mucibince tahkikat icra kılınarak evrak-ı tahkika livaya takdim kılınmış ve heyecan-ı umumiyi de saye-i padişahîde teskine muvaffak olmuş olduğum halde vilayet-i celile kulunuza işten el çektirerek tahkikat icrasına vilayetten polis müdürü livadan Mutasarrıf paşa Hazretlerinin kazaya gelmeleri ile zimam-ı idare-i hükümeti deruhte eyledikleri sırada tekrar ahali galeyana gelerek evvelce tafsilatı arz olunduğu üzere fabrikalar yağma edilmiştir. Binanaleyh otuz sekiz gün devam eden memuriyetimden nagihani azl ile mağdur edildiğimden dolayı tevali eden arz ve şikayat ve müracaat-ı acizanem neticesi olarak ba-irade-i seniyye-i cenab-ı padişahî bir kat daha tahkikat icrası için Atufetlü Daniş Bey Efendi Hazretleri dahi kazayı teşrif...

Uşak kazası kaymakamı sabıkı bendeleri.

BEO_003427_257019_006_001

Fi 25 Şaban sene 1326

BEO_003427_257019_007_001

Fi 4 Ramazan sene 1326

ŞD_2785_00035_001

Fi 10 Rebiü'l-Ahir sene 1327

Bab-Ali Daire-i Umur-ı Dahiliye

Mektubi Kalemî

Huzur-ı ali-i hazret-i sadaret penahiye

Maruz-ı çakeri kemîneleridir ki

Uşak kasabasında mevcut olup mukaddema ahaliden bir takımının mumaneat-ı vakıası neticesinde sedd olunarak o vakitten beri mesdud ve muattal kalan halı fabrikalarının kema-fi's-sabık küşadı istida olunduğu cihetle serbesti-i sa'y ve amel kaide-i mer'iyyesine menafî olan muhalefet-i vakıanın ref' ve izalesi hakkında sebmeden tebliğat üzerine Hüdavendigâr vilayetinden cevaben ve tekiden varid olan telgrafnamelerde bu meseleyi tetkik ve halletmek üzere malumat-ı sabıkaları bulunup mahalline izam kılınan vilayet polis müdürü Kâmil ve Mektubi Kalemî mümeyyizi Rauf Bey'lere masarîf-ı zaruriyelerine mukabil harcırah-ı nizamiden maada maktuen biner guruş itasına mezuniyet verilmesi lüzumu beyan olunmağla suret-i işara ve Şura-yı Devletin bu babdaki kararına nazaran mûmâ-ileyhimaya maktuen biner guruştan ikibin guruşun mahalli muvazenesine dâhil harcırah tertibinden itası hususunun muhasebe ifadesiyle arz ve izanına mübaşeret kılındı. Ol bab emr ü ferman hazret-i veliyül emrindir. Fi 10 Rebiülahir sene 1327 ve Fi 18 Nisan sene 325

Dahiliye Nazırı namına

Müsteşar.

Ş.D_2785_00035_003

Fi 22 Rebiü'l-Ahir sene 1327

Mazbata

Dâhiliye Nezareti makamının Şura-yı Devlete havale buyurulan 10 Rebiülahir sene 327 tarihli ve 420 numrolu tezkeresi maliye dairesinde kıraet olundu. Uşak kasabasında mevcut olup mukaddema ahaliden birtakımının mümaneat-ı vakası üzerine sedd edilen fabrikaların kema-fi's-sabık küşadı istida olduğu cihetle serbesti-i sa'y ve amel kaide-i meriyesine menafi olan muhalefet-i vakıanın ref' ve izalesi hakkında sebkeden tebligat üzerine Hüdavendigâr vilayetinden varid olan telgrafnamelerde bu meseleyi tetkik ve halletmek üzere malumat-ı sabıkaları bulunup mahalline izam kılınan vilayet polis müdürü Kâmil ve mektubi Kalemî mümeyyizi Rauf Bey'lere harcirah-ı nizamiden maada masarîf-ı zaruriyelerine mukabil maktuen biner guruş itasına mezuniyet verilmesi lüzumu işar olunduğundan bahisle suret-i işara ve Şura-yı Devlet'in bu babdaki kararına nazaran meblağ-ı mezburun mahalli muvazenesine dâhil harcirah tertibinden mûmâ-ileyhimaya maktuen itası istizan kılınmış ve işar-ı vaki dairece de münasip görülmüş olmağla ber-mucib-i istizan icra-yı icabı hususunun nezaret-i müşarun-ileyhaya havalesi tezekkür kılındı. Ferman

Ş.D. 1606-21-003

Fi 9 Cemaziye'l-Evvel sene 1327

Uşak'ta küşad olunan halı fabrikası sahipleri ile ahali beyninde mütekevvin münazaa hakkında ki malumat-ı mahalliyenin beyan ve izahına dair.

- Dahiliye nezareti belgesi;
- Hüdavendigâr vilayetinin tahriratı;
- İki tane fezleke

-Tahkik memuriyetinin müzekkeresi

-Beş tane telgrafname ve arzuhal ve ticaret odasının mazbatası

-İki tane telgraf

-Bir tane ticaret nezaretinin tezkere-i cevabiyesi 13 belge, 3 belge ayrıca Hüdavendigâr vilayetinden çıkma belge

Ş.D. 1606_0021_001

26 Cemaziye'l-Evvel sene 1327

Mülkiye Dairesinin 26 Cumadelula 327 tarihli zaptı suretidir.

Mukaddema Uşak'ta ba-ruhsatname-i resmi inşa edilüp geçen 323 senesi Şubat'ında ahali tarafından hücum ile sed ve tahrib edilen halı fabrikalarının küşadı esbabını temin ve müstedyat-ı mahalliye'yi istima ve tetkik etmek üzere mahalline gönderilen heyet-i mahsusa tarafından icra kılınan tahkikatı havi evrakı Hüdavendigâr vilayetinden ba-tahrirat irsal kılınmış olduğundan bahisle keyfiyetin Şura-yı Devlet'çe tetkiki lüzumuna dair Dâhiliye Nezareti'nin Şurayı Devlete havale buyurulan 9 Cumadelula sene 327 tarihli tezkeresi ve melfuafatı lede'l-kırae bu iş hakkında mukaddema mahall-i mezkure izam kılınan Selanik valisi Daniş Bey Efendi tarafından icra kılınan tahkikat üzerine eski mülkiye dairesinden tasdik kılınan 24 Rebiülahir sene 326 tarihli mazbatada fabrikaların bir an evvel işlettirilmesi için tedabir-i mukteziyenin ittihazı lüzumu dermeyan kılınmış ve fi'l-hakika serbesti-i sa'y ve amel kaidesine göre mezkur fabrikaların açtırılması esbabının istihsali muktezi bulunmuş ise de vilayeti müşarün-ileyhadan bu kerre Uşak'a gönderilen heyet-i tahkikiyenin evrak meyanında bulunan raporu mefadına nazaran müştekiyat-ı mahalliye tetkik ve istima edilmezden evvel hemen fabrikaların küşadına tevessül olunduğu halde geçen hadise tekerrür ederek yeniden bir gaile meydana çıkacağı ve bu yüzden asayiş ve emniyet-i mahalliye'nin haleldar olacağı anlaşılmakta olduğundan ahalinin müddeiyyat ve metalibatı tetkik edilmeksizin fabrikaların küşad edilmesi gayr-ı caiz olup ancak müştekiyat-ı mahalliye'nin esası fabrikalarda halı ipi imaline müsaade edilmemesi maddesine matuf ve münhasır

bulduğuna ve bunun için de fabrika sahiplerine ita kılınan ruhsatnameler münderecatı bi't-tetkik fabrikaların halı ipi imaline mezun olup-olmadıklarının ve fabrikatörler ile ahalinin yekdiğerine karşı olan hukuk ve vezaifinin tayini icap eylemek olduğuna binaen husus-ı mezkuru tetkik ve müzakeresi zımında iş bu evrakın zabt suretiyle Nafia ve Maarif dairesine tevdiine karar verildi.

Aslına mutabıktır.

Ş.D_1228_00008_021 1. Sayfa

19 Cemaziye'l-Ahir 1327

Fezleke

Evvel-emirde Bab-ı alinin emri vechile fabrikaların küşadı ve sailinin temin ve tevsiki cümle-i talimat-ı samiye-i vilayet-penahilerinden idiyse de mahall-i tahkikata muvasalat-ı acizanemiz üzerine vaki olan istidlaat ve ihtisatımıza göre müştekiyyat-ı mahalliye tedkik ve istima edilmezden hemen fabrikaların küşadına tevessül olunursa geçen üç yüz yirmi üç senesi Şubatı hadisesinin tekrar edeceği yani fabrikaların yine taarruzat ve tecavüzat-ı filiyeye maruz bırakılacağı anlaşıldığından bir gaile ihdas olunmasına mahal bırakılmamak üzere en evvel ahalinin tedkik-i müstediyatı tensib olunarak Uşak kasabasının müşteki olduğudur.

İstizahat:

Uşak halıcılığı asar-ı adideden beri devam etmekte ve bundan beş- altı sene evvelisine gelinceye kadar Uşak kasaba ve kura-yı mütecaviresi halkının gerek servet-i zatiyeleri gerek tüccarın ikraz ettiği para ile Ankara ve Kangırı ve bilhassa Cihanbeyli cihetlerine ve sair koyun yetiştiren mahallere azimetle paraları değerince yapağı tedarik ve Uşak'a celb ederek bunları dul ve bokes kadınlara yıkatup el tarağında tarattıktan sonra yine onlara el ile eriş, ilme ve arğaç yaptırmakda olduğu ve bu ameliyyat için iplik beher kıyyesi başına yüz para üç gurus ücret-i imaliyye verildiğinden bi-kes kadınların bundan istifade ve bir senelik esbab-ı maişetini tedarik eylediklerini ve bu ipler boyacı esnafına verilerek telvin ettirildikten sonra destgâhlara verilip halı nesc edildiğini ve bütün bu ameliyyat hep el ile yapılmakda

olmasından naşi orta halli kimselerle yapağı nakl eden kiracıların ve bi-kes ve dul kadınlarla fakir etfalın ve boyacı ve hallaç esnafının maişetleri de temin edilmekte iken ansızın Bandırma'da Feshane-i amire nazırı Muhyeddin Paşa tarafından yapağı taramağa mahsus olmak üzere bir fabrika yapılarak bilahere halı nescine muktezi eriş, argaç ve ilme imaline ve bu fabrika imalatının nesciyatda istimaline başlanmasıyla el işiyle geçinen fukara ve bi-vayegânın işsiz ve maişette vasıtasız kaldıkların ve ahali bu darbenin tesiriyle medhuş ve elemnak iken Uşak'da da bir (Yapağı tarağı) makinesi ihdas edilmesiyle hallaç esnafının bir kat daha mağdur kaldığı ve yina aynı zamanda sair fabrikalar da küşad olunarak haiz oldukları ruhsat veçhile şayak imaline başlamışlarsa da Bandırma fabrikasının halı ipinden daha çok müstefid olduğu nazar-ı dikkate alınarak mezkur şayak fabrikalarının ashabı tarafından halı ipi fabrikasına tahvil edildiğini ve bundan ip imali ile teveğğul eden pek çok ahalinin bir kat daha müteessir ve mutazarrır olduğunu ve bütün bu hallerden kat-ı nazar fabrikada yapılan iplerin bir nevi yağ ile mutalla ve kırık olmasıyla nesciyata su-i tesir ettiği ve fiyatın galasına ve diğer taraftan rağabatın tenakusu bi'n-netice mazarratın tezayüd etmesine sebep olduğu ve mahaza fabrikaların ip imalatında yapağılara bazı mevadd-ı ecnebiye karıştırdıklarını ve şu hallerin halı revacına su-i tesir ettiği tafsilen bilbeyan kendilerinin esasen fabrikalar aleyhinde olmadıklarını ve fakat bunların halı ipi imal etmeleri hem kendilerinin maişetlerini hem de sanatın esbab-ı inkırazını tehiyye ettiği için halı ipi imal etmelerine rıza-dade olamayacaklarını ve bu meselenin kendileri için hayat-memat meselesi olduğunu ve tüccar ve simsarlar tarafından kendilerine karşı pek külli ihtikarat irtikâb ve icra edildiğinden nesciyatdan para kazanmak şöyle dursun bilakis borçlu çıkarıldıkları bunların muamelat-ı ihtikaranelerinden müşteki bulduklarını ve borçlanma yüzünden hanelerinde satup savacak bir şey kalmadığını cevaben muris-i teessür olacak bir ifade-i elimane ile hikaye ve hami-i hukuk olan hükümet-i adile-i maşratamızdan atıfet-i istida eylemişler ve bundan sonra celb edilen esnaf kahyalarıyla ileri gelenler dahi bu zeminde bast-ı makal ederek hükümetin mürüvvet ve inayetine ve uluvv-ı şefkat ve merhametine dehalet ve iltica eylediklerini beyan etmişlerdir.

Bunun üzerine halıcılığın suret-i icrası ve fabrikalarla tüccar ve simsarlar tarafından vukuu mervi ve müşteki olan ihtikaratın suret ve envaı kaza daire-i

belediyesiyle ticaret odasından bir tezkere-i mahsusa ile istizah edilmiş ve belediyeden zeylen ve ticaret odasından resen verilencevablar meclis-i idare-i kazadan da müzeyyel olduğu halde evrak-ı müstalaka meyanına idhalen takdim kılınmıştır.

Evrak-ı mezkure mealinden de müstefad olacağı ve haricen vaki olan tedkikatda müsteban olduğu üzere müşteğahına olan su-i istimalat ve ihtikarat pek müteaddid ve calib-i nazar-ı dikkat bir şekilde olduğundan bu su-i istimalat ve ihtikarat evvela fabrikalara saniyen tüccara aid olmak üzere ber-vech-i zir iki bendde izah olunur. (Sendika ve simsarlarla boyahane meseleleri bu bahislerden sonra tafsil edilmiştir.)

Evvela Fabrikalara aid su-i istimalat

Fabrika ashabı; yedlerindeki ruhsat-namelerin natık olduğu veçhile şayak imaline de mezun ve bir vakitler şayak dahi imal ederek bir hayli rağbet kazanmış iken halı ipi imalatının daha ziyade temin-i fevaid ettidiğini idrak ederek imalatı yalnız halı iplerinin eğrilmesine ve yapağının taranmasına hasr etmişlerdir. Çünkü el ile yapılan halı

Ş.D.- 01228-00008-019 2. Sayfa

19 Cemaziye'l-Ahir 1327

İş iplerinin kıyyesi (İp kıyyesi iki yüz dirhemdir. Çünkü yıkanınca sıkleti nısıf nısıf tenezzül ediyor.) Yapağının fiyat-ı hazırasına göre sekiz dokuz kuruşa satılmakta iken, fabrika ipleri on, on iki guruşa satılıyor. Görülüyor ki imalatın her iki nevi arasında fiyatça zayi-i fark ve ticaret vardır. Mahaza fabrikacılar bu fark-ı ticaretle kanaat edemeyerek ip imalinde kullandıkları yapağın içine halı kırpıntısı, hayvanat-ı muhtelif tüyü ve yatak şilteleri ipi gibi bazı mevadd-ı müstekrehe ve ecnebiyyede karıştırıp hem istifadelerini tezyid çaresini bulmuşlar hem de sanata bir tohum-ı zeval ilka etmişlerdir. Birde el ile eğrilen iplerin yapağısı evvel emirde küllü su ile layıkıyla tathir ve telbis ediliyor. Ve bi't-tabi yıkanınca sıkleti tenakus ediyor. Bu tenakus ne kadar tahfif edilirse elbette ziyade istifade temin olunur. Bu noktanın farkına varan fabrikacılar yapağıyı layıkıyla yıkamayarak taramakta ve eğirmektedir.

Bundan maada fabrika tarağından taranan yapağının elyafı üçer beşer santimden efzun olmamak üzere kırılır. Bu kadar kısa elyaf bi't-tabi ip şekline girmek için lazım gelen kuvve-i iltisakıyyelerini zayi ediyor. Bunu men etmek üzere fabrikalarda taranan yapağının üzerine maden yağı denilen bir nevi yağ ile zeytinyağından mahlût bir nevi lüzucetli yağ serpilerek makineye öyle teslim ediyor. Ve bu yağlı yapağı makineden geçtikçe bir kat daha yağlanarak yağının sıkleti hakikiyyesi yerine teemmün-i münafaa hadim bir sıkleti izafiyye kaim oluyor. Buradan anlaşılıyor ki fabrika ile yapılan ipler evvela yalnız halis yapağından değil yapağı ve ip kırıntılılarıyla şilte iplerinden ve hayvan tüyelerinin mahlûtundan ibarettir. Saniyen yapağısı layıkıyla yıkanmadığı için kirli kalarak hem telvine gayr-ı müstaid kalıyor. Hem de sıkleti ağırlaşarak fabrikacılara bir tarak ihtikâr açıyor. Salisen elyafı ip imaline kâfi olmayacak derecede kısa ve kırık oluyor. Rabian pek küçük tuldeki elyaf yağ kuvvetiyle iltisak ettirilerek sıkleti hakiki değil izafi oluyor. İşte fabrikaların böyle kısa elyaftan müteşekkil ipleri biraz kuruyunca dökülmeye başladığı için fabrikalardan alınan ve iki yüz dirhemden ibaret olup bir kıyye adledilen ip esasen layıkıyla yıkanmadığı ve yağlı bulunduğu için hakikaten bir kıyye sıkletinde değildir. Esna-yı naklinde ve boya kazanında halı nesci sırasında dökülerek hakikatte la-akal yüz elli dirheme tenezzül ediyor. Bunun için bir mikdarı daha dökülerek bir arşun halı nescine muktezi takriben üç kıyye eriş ve Argaç bir arşun nescine kifayet etmediğinden bir miktar ip daha ilavesine mecburiyet tahakkuk ediyor. Bir arşun halı ile hadd-i azam olmak üzere üç kıyyeden fazla ip sarf olunmadığından bu hesapla tahayyün eden halı fiyat-ı hakikiyyesi fazla ip sarfı mecburiyetinden naşi tezayüd eyliyor. Hâlbuki aşağıda izah olunduğu üzere tüccar halının fiyatını bir arşuna üç kıyye ip gider hesabıyla taayyün ve takdir ettiği için fazla sarfolunan ip kaleme almadığından ashabı-ı destgâh bundan müthiş bir surette mutazarır oluyor. Mensucatın kıymeti hasiyet ve metaneti ile mebsuten mütenasib olup has ve metin olmayan mensucatın kıymeti bi't-tabi tedenni ve temeyyüz ve sağlam mensucatın ki ise terakki eder. Hâlbuki halı ipleri fabrikada taranmış ve yine fabrika ile eğirilmiş olduğu için bunlarla yapılan halılar hem serildiği mahalde taaffün peyda etmekle beraber etrafı yağıyor hem de süpürüldükçe dökülerek faraza yüz sene dayanan bir halı yirmi otuz senede fersudeleşiyor. İşte bu mahsurlarından naşi fabrika ipleriyle yapılan halılar revac ve kıymetten düşerek sanatı an-be-an inkıraza hazırlıyor. Tadad

olunan bu mehazir halı ticaretiyle işigal edenlerin ve hatta İzmir tüccarının umumiyetle malumu olduğu gibi fabrikacılarca da müsellemdir. Nitekim fabrikatörlerden Tiritzade Mehmet Paşa henüz ip fabrikası açmazdan evvel fabrika iplerinin mazarratından bahisle bunların halı nesciyatında kullanılmaması için kaza ticaret odası reisi sıfatıyla resmen bazı tüccara ihtaratta bulunmuş ve bu babdaki tezkere-i resmiyyenin bir sureti musaddakası evrak-ı müteallika meyanında takdim kılınmıştır. El-yevm İzmir halı tüccarında fabrika iplerinden müteşekki olduğu buradaki tüccara verdiği siparişlerin el ipleri ile imali hakkında sarahaten işaretta bulunmalarından müsteban olup bu babda Uşak tüccarından yerine İzmirde ki (mim. Ha. ekizler ve şürekâsı tüccar ticarethanesinden gelen mektupla manzurumuz dahi olmuştur. Şu tafsilattan anlaşılıyor ki halı iplerinin fabrikalarda imal olunması sanatın inkırazına ve reavaştan düşmesine badi olmak icab olmak itibarı ile muzır olduğundan ve halı ticareti hemen memalik-i Osmaniyyeye münhasır bulunduğundan sanatın ve bir kısım servet-i memleketin muhafazası için iplerin gerek Uşak gerek Bandırma fabrikalarında ve Tiritzade Mehmet Paşa tarafından ahiren Karahisar'da açılan fabrika da imalinin külliyyen ve şediden meni lazım gelir. Isparta, Burdur, Uluborlu, Kula, Eşme, Uşak, Kırşehir, Sille, Sivas ve Kayseriye ve emsali mahaller ahalişi hasren bu sanat ile taayyüş etmekte oldukları için bu sanat-ı nefise inkıraz bulmasını ve mahaller sekenesinin düçar olacağı sefalet ve zaruret ve hükümetin düçar olacağı mahrumiyet derecatı da nazar-ı dikkat ve ehemmiyete alınacak mevaddandır. Fabrika iplerinin pek aşikâr olan şu mazarratına rağmen men-i imalatı tensib buyurulduğu taktirde nefaset ve revacı-ı sanatı muhafazaten bu babda hükümetçe hiç olmasa bazı takyidat-ı resmiye vazı ehem ve elzem görülüyor. Fikr-i acizanemizce halıcılık hakkında devletçe bir talimat yapılmak lâzımeden olduğundan bu babda tahkik ettiğimiz su-i istimalat ve ihtikarata karşı bazı tedabir-i maniyayı havi olmak üzere yaptığımız ve leffen takdim ettiğimiz dört talimat müsveddesine bazı fikarat derc eyledik. İkmalen ve bi't-tadilen kabulü rey-i âli-i vilayet penahilerine muhavveldir.

Tüccarın ihtikarat ve su-i istimalatı

Halı tüccarının su-i istimalat ve ihtikaratı sanatın esas ve revacına dokunmayub yalnız ibtidai derecede ki amillerin izaa-i hukuku noktasındadır.

Uşak'da bir sınıf halk vardır ki hanelerinde hallerine göre birer ikişer veya daha az destgâh bulundurarak bunlar da ya efrad-ı ailesini veya sair kimseleri ücretle çalışdırarak tüccar namına halı nesc ettirir. İşte tüccar bunlara vasi mikyasda ihtikaratda bulunur. Ve bu ihtikarata destgâh sahipleri vakıf oldukları halde atide gösterilecek esbabdan naşi mani olamazlar.

Ş.D. _1228_00008_17 3. Sayfa

19 Cemaziye'l-Ahir 1327

Halı tüccarı mehafil-i tüccariyeden kendisine varid olan siparişleri destgâh sahiplerine devr ve havale eder. Bunun için yaptıracağı halının miktar-ı terbisine göre mevadd-ı iptidaiye yani eriş, argaç ve ilme verir. Bunlar fabrika mamûlatından olduğundan fiyatlarını raice göre o destgâh sahibinde zimmet kaydeder. Bu ipler ale'lekser boyasız olarak verilmez destgâh sahibi bunları o tüccarın boyahanesinde telvin ettirdikten sonra ücret-i telviniyyesi de tüccar nezdindeki hesab-ı carisine zimmet gösterir. Badehu mülevven iplerle sahib-i destgâh halıyı imal ederek tüccar halının ikmal edildiğini haber verir ve bunu bizzat veya tüccarın mahsus hamalları vasıtasıyla tüccarın mağazasına nakl eder tüccar bu halıyı sahibi muvacehesinde olmayarak istediği gibi ölçer ve her kaça mal olursa olsun İzmir'deki tüccara taahhüd ettiği fiyata kabul ettirerek amilin haberi ve o fiyata muvafakati olmaksızın sevk eder. Destgâh sahipleri bu suretle bir sene nesciyata devam ederek hesap sormazlar yalnız ara sıra lazım oldukça matlubuna mahsuben tüccardan birer mikdar para alırlar. Sene başı hulul edince sahib-i destgâh ile tüccar bir muhasebe ruyet ederek neticede destgâh sahibi alacaklı değil borçlu çıkar. Bu hali bir misalle tenvir etmek lazımdır.

Faraza tüccar bir arşunluk halı yaptırmak isteyince destgâh sahibine takriben üç kıyye (yani ikişer yüz dirhemden hakikatle bir buçuk okka) ip, eriş, argaç ve ilme virerek argaç ve ilmeyi dokuz ve erişi on iki guruş üzerinden destgâh sahibine zimmet geçirir. Bunlardan boyanmak lazım gelen argaç ve ip ilmeyi kendi boyahanesinde telvin ettirerek kıyye başına paradan beş guruş da ücreti telviniyye olarak o zimmet yekûnundan zam eder. Bir arşunun nesci için altı guruş amele ücreti lazım gelir. Şu halde yapılan bir arşun halının kıymet-i hesabiyyesi (9 ilme + 9 argaç

+ 12 eriş + 5 ücret-i telviniyye + 6 ücret-i imaliye = 41 guruş) olur. Hâlbuki tüccar bunu sendikaya veya sair tüccara mesela kırk guruşa kontrat etmiş olduğundan bu kırk bir guruş zimmetden kırk guruşu teslim göstererek destgâhdarın zimmetinden tenzil eder ve destgâh sahibi aile veya amelenin mesaisi heba olduğundan başka tüccara bu bir arşunluk halıdan bir guruş borçlu kalmış olur. Bu muamele bir sene içinde tekerrür ede ede sene nihayetinde oldukça mühim bir yekûna balığ oluyor. Bu halden zavallı cahil destgâh ashabı pek müteşekkidir. Bu muamele öyle bir mübayaaya benzer ki bayii sattığı malın fiyatından bi-haber ve bilakis malını satmakla beraber müşteriye bir miktar fazla para tediyesiyle de mükellefdir. Destgâh ashabı bu ihtikarattan dolayı mahkemeye de müracat etmişlerse de bir faile ele geçiremediklerini ve çünkü mahkemenin halının vakti imalinde ki revaç fiyatını sair tüccardan tahkik ederek aldığı muvafık cevaplara binaen hükm ile tüccarın beraetine karar verdiğini söylemektedir. Böyle devamdan da feragat edemiyorlar çünkü tüccara karşı bir defa borçlanmış içinden çıkamayacak bir keriveye düşmüştür. Tüccarın bu muamelesine rıza göstermese deyninin istifasına kıyam edülür ve süründürülür ara sıra alelhesap para alabilerek geçinmek imkânını da istinkâf yüzünden selbeder. Onun için hah-na-hah bu muğayir-i meşruiyet-i muameleye devamını mecbur kalıyor.

Mamafih tüccar bu defa haksız bir muamele ile de kanaat etmeyerek daha sair bazı ihtikaratı da cüret ediyor. Bu ihtikarat halının mesahası ile tediyyatta akçe fiyatının yüksek adedilmesinde ve hammaliye istifası ve mesaha-i sathıyye tayininde yanlış nokta yapması noktalarındadır.

Destgâhlarda nesc edilen halılar tüccarın mağazasında fakat destgâhdarn gıyabında ölçülür. Bu mesaha şimdiye kadar baş tarafları kalın bir demir arşunla icra edilmektedir. Halılar ba-şekl-i murabba veya musdatilide yapıldığından mesaha-i şathiyesi de tul ve arzının ölçülerek bulunacak mikdarların yekdiğere darbıyla elde ediliyor. Evvela halının tulu ölçülmeye başlarken arşunun ucu halının kenarına tatbik edilerek halının üstüne batırılıyor ve diğer ucu kaldırılmayarak bir nısıf daire-i amudiye teşkil edecek surette devr edülür ve bu suretle nihayete eriyor. Ancak arşunun uçları balada arz olunduğu üzere yarım parmak kadar kalın olduğu ve bir ucu tesbiten baturulup diğer ucu kaldırıldığı için her arşun arasında arşunun ucu

kalınlığı derecesinde -mesela yarım parmak kadar- bir kısım ölçülmeyerek çalınmış olur. Şu halde faraza halının boyu arşun ise her arşunun dörtte yarım parmaktan beş parmaklık bir tul mesahaden kaçıyor. Bi't-tabi arzının mesahasından da bu kadar kısım ölçüden hariç kalıyor. Binaen-aleyh tul ve arz onar arşundan ibaret yüz arşunluk bir halıdan terbian yirmi beş parmak çalınmış oluyor. Hâlbuki arşun her vakit diğer ucu üzerinde devr edilerek ölçülmeyip bazen parmak üstünden de atladılır ki buda ayrıca bir sirkattir.

Bir de (Kirah) tabir olunan kısım vardır ki; Bu miktar mesahadan hariç bırakılmak adettir mesela; bir halının tul ve arzı on arşundan biraz fazla (fakat her halde yarım rubu'dan noksanca) ise kirah tabir olunan bir fazla tüccara kalıyor bu kirah miktarı faraza dört santim olursa terbian hiç olmazsa yarım arşun eder ki beher arşun kırk guruş addolunursa halının kıymet-i mecmuasından destgâh sahibi yirmi guruş gayb etmiş olur.

İlan-ı meşrutiyet tarihine kadar bütün tüccar hep bu cihetle mesahada bulunurlarmış. Fakat o tarihten sonra Uşak askeri kulübünün tavassut ve delaletiyle bu arşun mesahası ilga edilerek bu gibi ihtikarata meydan vermeyecek surette şerid ile mesaha edilmesini tüccar kabul etmiş ve fakat el-yevm bir ikisinden madası şerid ile mesaha muamelesinden rücu ve iba ederek halıların kema-fi's-sabık demir arşunla mesahada devam etmekte bulunmuştur. Askeri kulübü bu işe tavassut ettiği zaman tüccar ve ahalinin itimadını ve hüsnü nazarını kazanan iki kimseyi bu işe memur etmiş ve bunun için destgâhdarlardan rızaları vechile arşun başına iki para mesaha ücreti alınmasını ve bunların her ikisine de o ücretten iki yüz ellişer guruş ücret-i şehriye verilmesini tensib eylemiş ise de ber-vech-i maruz ekser tüccar o dikkat ve muvafakatlerine rağmen bu muameleye devam etmemekte bulunmuştur.

ŞD_01228_015 4.sayfa

19 Cemaziye'l-Ahir 1327

Aşağıda izah edeceği sendikanın adamları evvela şerid ile ölçmeğe muarız iken bilahare muvafakat etmişlerse de kendilerindeki şeridleri sendikanın gönderdiği

ve bu şeridlerin asıl şeridlerden farklı olduğu mervidir. Fakat bu şeridleri elde edemediğimizden bu nokat mechul kalmıştır.

2- Tüccarın bir istifadesi nam-ı diğerle ihtikârı da destgahdarlara verdikleri mevadd-ı ibtidaiyyeyi zimmet kayd ettikleri zeman mecidiye yirmiden hesap tutmak fakat tediyatda mecidiyeyi yirmi ki buçuk guruş add etmektir. Yani mesela bir arşunluk halı için verdikleri üç kıyye ipin kıymeti olarak mecidiyeye yirmi guruş hesabıyla otuz otuz dört guruş zimmet kay ettikleri halde destgahdara verdikleri parayı mecidiye yirmi iki buçukdan hesap ediyorlar. Binaenaleyh tediyatlarında her yirmi guruşda yüz para kesiliyor. Demektir ki bunun da destgahdarın hesabına bir zarar olduğu aşikârdır.

3- Tüccarın hamaliye meselesinde de destgahdar hesabından tenzilatta bulunmaları adettir. Faraza bir destgahdar destgahında yaptırdığı halıyı kendi sırtıyla bile tüccarın mağazasına nakla etse yine yine hamaliye namıyla la-ekal beş guruş kat' ediyorlar ki bunun açıktan açığa bunun bir hırsızlıktan farkı yoktur. Tüccar o halıyı şayed destgahdar bizzat nakl etmeyecekse mutlaka kendi hamalına nakl ettirir. Ve gayet fahiş bir ücret-i hamaliye kat eder. Bir fakir destgahdarın imal ettiği elli iki arşunluk¹²⁴ bir halıdan on dört guruş otuz para hamaliye kesildiğini gördüğümüz bir sergide muharrer ve musarrah idi ki şayan-ı dikkatdir. Halbu ki Uşak kasabası küçük olduğu ve tüccar mağazaları kain olan çarşusu kasabanın vasatında bulunduğu için destgahın bulunduğu mahal mağazalara böyle ali ve her dürlü insaf ve adaletten ari hamaliye ahzını muhik gösterecek kadar uzak değil, yakındır. Bazıları hamaliyenin arşun başına on paradan ibaret olduğunu söylüyorlarsa da bu hesabda baladaki elli iki arşunluk halıdan on dört guruş otuz para hamaliye alınması muvafık değildir.

4- Tüccarın bir ihtikârı da halıların tul ve arzı ölçüldükten sonra mesaha-i sathiyyesini bulmak için amele-i hesabiyyenin yanlılığıdır. Mesela Tulı 3 Arşun 5

¹²⁴ Mithat Sertoğlu; Osmanlı Tarih Lügati. İstanbul. 1986. s. 19 “Çarşı arşını kumaş ölçmek için kullanılırdı. 68 cm boyunda idi. Sekizde birine rubu, altıda birine kerah denilirdi.”

Rubu ve arzı 2 arşun 6 rubu olan bir halının saha-i terbiasını bulmak için şöyle bir hesap yapılır. Bu amele-i hesabiye üzerine tul ve arzı zikr olunan halının mesaha-i sathiyyesi dokuz arşun dört rubudur. Diyorlar. Halbu ki bu hesap yanlıştır. Çünkü halının tul ve arzı birer aded tam ile birer küsürden ibaretdir. Bu ameleyi doğru yapabilmek için idad-ı tammeyi de küsür haline yani arşunları rubu halin kalb ve küsür olan rubuları da bulunacak mikdara zam ettikten sonra yekdiğeriyle darb edilerek elde edilecek mikdarın bir arşun murabbaı olan altmış dört ruba taksim etmek lazım gelir. (Malum olduğu üzere bir arşun sekiz rubudur.)

$$\text{Halının Tulu} = 3 \text{ Arşun} + 5 \text{ Rubu} = 5 + (8.3) = 5+24 = 29 \text{ Rubu}$$

$$\text{Halının Arzı} = 2 \text{ Arşun} + 6 \text{ Rubu} = 6 + (8.2) = 6+ 16 = \underline{22 \text{ Rubu}}$$

$$\text{58 Rubu}$$

22.29= 638: 64= 9 kalan 62... 64 olaydı tam bir arşun olurdu.

Bu hesapca halının mesaha-i hakikiyyesi 9 arşun murabba ile 62 rubu murabba eder ki bu kesir bir arşun murabbaından iki rubu murabba mikdarı noksandır. Halbu ki tüccarın baladaki hesabında halının mesahası tam dokuz buçuk arşun tutuyor. Bu iki hesabın kesirleri arasında ki fark tüccarın kesesine giriyor ki bu da bir nevi ihtikârdır.

Ş.D._1228_00008_13 5.sayfa

19 Cemaziye'l-Ahir 1327

İzmir Sendikası

İzmir'de halı ticaretiyle müştegal ve dört zatdan mürekkebe bir sendika teşekkül etmiş ve halı ihracatını adeta yed-i inhisarına almıştır. Malum olduğu üzere sendikalar esasen ticaret nokta-i nazarından mazarrat-ı fevkaladeyi dai olup hususiyle hüsn-i niyyet ahabından müteşekkil olmazlarsa teessüs etdikleri memleketlerince badi-i hasarat olmakdan başka bir meziyyeti haiz olamazlar. İşte bu sendika dahi yüz bin guruşluk bir sermaye ile teessüs eylemiş ve hemen hasren fabrika ipleriyle halı nesc ettirerek Avrupa'ya sevk etmekte bulunmuştur. Sendika bidayet-i teessüsünde

Feshane-i Amire nazırı Muhyeddin Paşa'nın Mihalıç'a mülhak Beyköyü'nde açtığı fabrikayı yüksek bir ücretle isticar ederek, orada halı ipi imaline başlamış ve nereye halı sipariş etmişse destgâhlara burada yaptırdığı ipleri göndermiştir. Daha o zamanlarda Uşak'daki fabrikalar henüz halı ipi yapmağa başlamamışlar imiş. İzmir'in Uşak'a verdiği siparişler hep bu fabrika ipleriyle olduğu için nesciyat heman tamamen fabrika ipine intikal etmiş ve el ile ip yapanlar bundan mutazzarır olmağa başlamışlardır. Bundan maada fabrika iplerinin balada maruz mazarratı tezahür edince o vakit ticaret odası riyasetinde bulunan ve elyevm hal ipi imaliyle meşgul fabrikalardan birinin sahibi bulunan Tirid-Zade Mehmed Paşa derhal tüccara resmen birer tezkere yazarak mazarratı ve halı mensucatını inkıza sevk ettiği zahir olan fabrika iplerini kullanmamaları için vesayada bulunmuşdur. (Garibdir ki bu zat bilahare ip fabrikası açınca bu iplerin fevaidinden kemal-i hararetle bahs etmeğe başlamışdır.)

Sendikanın sermayesi kendisine hiçbir vakit mukavemet edemeyecek derecede külli olduğu için az zaman zarfında halı piyasasına yed-i ihtikârına almışdır. Halı iplerinin mazarratı aşikar iken sendikanın bu hilesiyle beraber Avrupa'ya sevkıyatta nasıl rağbet bulunduğu hakkındaki sual-i mukadderin cevabına gelince;

Malum olduğu üzere Avrupa modaya tabidir. Orada bir malın metanet ve hasiyetinden ziyade zarafetine ehemmiyet verirler. Fabrikanın yaptığı ipler umumiyetle düzgün olduğu için bunlarla yapılan halılar suret-i zahirede pek zarif oluyor. Zaten Avrupa'nın aradığı da budur. Böyle fabrika ipiyle yapılan bir halıyı alan Avrupalılar bunları birkaç sene kullandıktan sonra moda değişiyor ve o halıda rağbetten düşerek başka mensucat imal eden fabrikalara satılıyor. Bunun için Avrupa fabrika ipleriyle yapılan halıların metanetine vakıf olamadığı için sendika modanın sık sık tahavvülünden istifade ediyor. Mamafih bu hile gittikçe Avrupa'da da anlaşıldığı için İzmir'de halı ticaretiyle müştegal ve Avrupa ile münasebattar diğer birkaç halı tüccarı siparişlerini el ipleriyle yaptırmıyorlar. Sendikanın bu muvafakiyetini temin eden diğer bir sebep de sermayesinin cesametinden naşi kendisine mukabele ve rekabet edecek başka bir şirket veya sendika bulunmaması ve Uşak destgâhlarının fakr u zarureti ve tüccarın sermayesinin cüziyeti maddeleridir.

İşte bu sebeplerle sendika halıcılığı hep fabrika iplerine hasr etmiş gitmiştir. Bu hal devam ettikçe Avrupa şark halılarının dayanıksızlığını bir gün gelecek takdir edecek ve nihayet bu nefis sanat bir daha belini doğrultamayacak derecede memalik-i Osmaniye de mahvolup gidecektir.

Şu maruzat-ı mufassaladan malum olacağı üzere halıcılık gittikçe tedenni ediyor. Destgâhtarının hukuku pek vasi mikyasta zayi oluyor. Binaenaleyh yalnız Uşak veya ale'l-ıtlak halı nesciyatı için devletin bazı takayyudat vazı yani bir talimat-ı mahsusa tanzim ve neşri ehem ve elzendir. Bu sanatın yalnız Uşak'ta tetkiki temini maksadı kafil olamaz. Devletçe bu babda bir heyet-i vâkıfa çıkarılarak halı yapan kâffe-i memaliki bir müddet gezüp sanatın her tarafta bulunduğu şekli-i tedenniye tetkik ve ana göre bir talimat tanzim etmesi ve sendikanın da temdidi mazarratı için bir çare bulması pek lazım olduğundan bu babda bab-ı âlinin bilhassa nazar-ı dikkatini celbetmek ehem ve elzendir.

Ş.D._1228_00008_13 5.sayfa

19 Cemaziye'l-Ahir 1327

İzmir Sendikası

İzmir'de halı ticaretiyle müştegal ve dört zatdan mürekkeb bir sendika teşekkül etmiş ve halı ihracatını adeta yed-i inhisarına almıştır. Malum olduğu üzere sendikalar esasen ticaret nokta-i nazarından mazarrat-ı fevkaladeyi dai olup hususiyle hüsn-i niyyet ashabından müteşekkil olmazlarsa teessüs ettikleri memleketlerince badi-i hasarat olmakdan başka bir meziyyeti haiz olamazlar. İşte bu sendika dahi yüz bin guruşluk bir sermaye ile teessüs eylemiş ve hemen hasren fabrika ipleriyle halı nesc ettirerek Avrupa'ya sevk etmekde bulunmuştur. Sendika bidayet-i teessüsünde Feshane-i Amire nazırı Muhyeddin Paşa'nın Mihaliç'a mülhak Beyköyü'nde açtığı fabrikayı yüksek bir ücretle isticar ederek, orada halı ipi imaline başlamış ve nereye halı sipariş etmişse destgâhlara burada yaptırdığı ipleri göndermiştir. Daha o zamanlarda Uşak'daki fabrikalar henüz halı ipi yapmağa başlamamışlar imiş. İzmir'in Uşak'a verdiği siparişler hep bu fabrika ipleriyle olduğu için nesciyat heman tamamen fabrika ipine intikal etmiş ve el ile ip yapanlar bundan mutazarrır

olmağa başlamışlardır. Bundan maada fabrika iplerinin balada maruz mazarratı tezahür edince o vakit ticaret odası riyasetinde bulunan ve elyevm hal ipi imaliyle meşgul fabrikalardan birinin sahibi bulunan Tiridzade Mehmed Paşa derhal tüccara resmen birer tezkere yazarak mazarratı ve halı mensucatını inkıraza sevk ettiği zahir olan fabrika iplerini kullanmamaları için vesayada bulunmuşdur. (Garibdir ki bu zat bilahare ip fabrikası açınca bu iplerin fevaidinden kemal-i hararetle bahs etmeğe başlamışdır.)

Sendikanın sermayesi kendisine hiçbir vakit mukavemet edemeyecek derecede külli olduğu için az zaman zarfında halı piyasasına yed-i ihtikârına almışdır. Halı iplerinin mazarratı aşikâr iken sendikanın bu hilesiyle beraber Avrupa'ya sevkıyatta nasıl rağbet bulunduğu hakkındaki sual-i mukadderin cevabına gelince;

Malum olduğu üzere Avrupa modaya tabidir. Orada bir malın metanet ve hasiyetinden ziyade zarafetine ehemmiyet verirler. Fabrikanın yaptığı ipler umumiyetle düzgün olduğu için bunlarla yapılan halılar suret-i zahirede pek zarif oluyor. Zaten Avrupa'nın aradığı da budur. Böyle fabrika ipiyle yapılan bir halıyı alan Avrupalılar bunları birkaç sene kullandıktan sonra moda değişiyor ve o halıda rağbetten düşerek başka mensucat imal eden fabrikalara satılıyor. Bunun için Avrupa fabrika ipleriyle yapılan halıların metanetine vakıf olamadığı için sendika modanın sık sık tahavvülünden istifade ediyor. Mamafih bu hile gittikçe Avrupa'da da anlaşıldığı için İzmir'de halı ticaretiyle müştegal ve Avrupa ile münasebattar diğer birkaç halı tüccarı siparişlerini el ipleriyle yaptırmıyorlar. Sendikanın bu muvafakiyetini temin eden diğer bir sebep de sermayesinin cesametinden naşi kendisine mukabele ve rekabet edecek başka bir şirket veya sendika bulunmaması ve Uşak destgâhlarının fakr u zarureti ve tüccarın sermayesinin cüziyeti maddeleridir. İşte bu sebeplerle sendika halıcılığı hep fabrika iplerine hasr etmiş gitmiştir. Bu hal devam ettikçe Avrupa şark halılarının dayanıksızlığını bir gün gelecek takdir edecek ve nihayet bu nefis sanat bir daha belini doğrultamayacak derecede memalik-i Osmaniye de mahvolup gidecektir.

Şu maruzat-ı mufassaladan malum olacağı üzere halıcılık gittikçe tedenni ediyor. Destgâhtarının hukuku pek vasi mıkıyasta zayi oluyor. Binaenaleyh yalnız Uşak veya ale'l-ıtlak halı nesciyatı için devletin bazı takayyudat vazı yani bir talimat-ı mahsusa tanzim ve neşri ehem ve elzendir. Bu sanatın yalnız Uşak'ta tetkiki temini maksadı kafil olamaz. Devletçe bu babda bir heyet-i vakıfa çıkarılarak halı yapan kâffe-i memaliki bir müddet gezüp sanatın her tarafta bulunduğu şekl-i tedenniye tetkik ve ana göre bir talimat tanzim etmesi ve sendikanın da temdidi mazarratı için bir çare bulması pek lazım olduğundan bu babda bab-ı alinin bilhassa nazar-ı dikkatini celbetmek ehem ve elzendir.

Ş.D._ 1228_0008- 011 6. Sayfa

19 Cemaziye'l-Ahir 1327

Uşak Fabrikalarının küşadı meselesine gelince

Tafsilat-ı anefeden de malum olduğu üzere yüze karib kura-yı mülhakasıyla beraber halı yüzünden geçinen Uşak ahalisinin bu fabrikalar yüzünden pek büyük bir infiali vardır. Şayian duyulduğuna göre hükümet bu işi layıkıyla tedkik etmeyerek hemen fabrikaların küşadına kalkışırsa yani asker gönderirse kura halkıyla beraber kasaba seknesi umumiyetle hücum edecek ve fakat bu defa bina tamamen hedm ve kal' edilerek hak ile yeksan edilecektir. Orada herkes bu meseleye hayat memmat meselesi nazarıyla bakıyor. Böyle taarruz vuku bulacağı evrak-ı mütekaddime arasında bulunan mahalli polis komiserinin tezkeresinde de müstebandır. Fabrikalar açılabilmek için evvel-be evvel ruhsatnameyi haiz olup- olmadıklarının tedkiki lazımdır. Vakıa bunların ruhsatname-i resmileri varsa da bunlar halı ipi imaline sarahaten mezun değildir. Ruhsatnamelerde (Şayak ve yapağı imaline mahsus) (Şayak ve ip imaline mahsus) (İp imaline mahsus) tabirleri var. Bunlar bu fabrikaların halı ipi yapmağa mezun olduklarını göstermez. Bu babdaki istizah-ı acizanemiz üzerine sebk eden işar-ı devletlerine cevaben Ticaret ve Nafia Nezaretinden gelen 31 Mart sene 325 tarih ve iki numrolu tahriratda bu (ip) kelimesinin mukayyed olmayıp mutlak olduğu zikr edilir. Mutlak ıtlakı üzere cari

olacağına göre bu fabrikalar mesela halat, çamaşır ipi, urgan ve saire ile pamuk ipliği, dikiş ipliği, makine ipliği gibi şeyler dahi imal edebilir. Bu halde bu fabrikalar niçün halat ve envaı ile dikiş ipliği ve envaı imal etmeyerek ve ruhsatnamelerindeki sarahat vechile şayak dahi yapmayarak halı ipi yapıyorlar. Bu ruhsatnamelerdeki (ip) tabirinin mutlak olmasına ve bunu nezaret-i müşarün-ileyhanın da tefsir edememesine göre mesela pamuk dikiş ipliği yaparken meydanda müntehasına yani taranmış yapağı halinden iplik haline gelinceye kadar birkaç makineden yapağının mutavassıt dereceki şeklinin halı imaline mahsus ipe benzemesinden fabrikacıların istifade ederek fabrikalarını başka dürlü ip yapmayup yalnız bu halı ipine hasr etmiş olmaları kaviyyen melhuzdur. Hususiylee halı ipi imaline mahsus olmak üzere Avrupada hiçbir makine ihtira edilmediği de mütevakkiten söyleniyor.

Binaenaleyh bu fabrikaların halı ipi yapmağa mezun ve mevcud makinelerinin halı ipi imaline mahsus olduğu aslen tavzih ve izhar edilmedikçe bu imalata ruhsatlı nazarıyla bakılmamak ve ruhsatnameler şura-yı devletçe tefsir ve tenvir edilmek lazımdır. Bu cihet yani fabrikaların halı ipi imaline mezun ve mahsus oldukları usuliyle taayyün etdirildikten sonra fabrikaların açılması meşru ve makul olur. Yoksa bu itham mevcut oldukça fabrikaların açdırılması muvafık olamaz. Açılrsa bile devletçe pek büyük müşkilat zuhur edecektir.

Hülasa

Uşak'da tüccar destgahdarlara karşı pek büyük ihtikaratda bulunduğundan balada tafsil olunan enva-ı su-i istimalatın meni sendika hakkında kanuni bir tedbir ittihazı umumiyetle halıcılığın tedkiki zımnında salahiyettar ve ehl-i vukufdan mürekkeb bir heyetinhali imal eden mahallere izamı fabrikaların ancak halı ipi imaline mezun ve makinelerin o imalata mahsus olduğu usulen taayyün ettirildikten ve destgahdaran sui istimalatdan kurtarıldıktan sonra küşadı lazım gelir. Mahaza fabrika ile halı ipi yapılması sanatı mahv etmekte olduğuna nesciyatın el ipine hasr ettirilmesi yani fabrika iplerinin halı imalatında men-i istimal için ne yapılmak lazım gelirse vakit geçmeden icrası lazımdır.

Beyköyü fabrikasında ip imaline mezun olmadığı ifade edilmiş olmağla eylevm memalik-i Osmaniye dâhilinde halı ipi yapan bu yegâne fabrika hakkında nazar-ı dikkat-i devletlerini celbe müsareat eyleriz. Ferman 25 Nisan 1325

Mühür

Mühür

Mehmed Rauf

Kamil...

Vilayet Mektubi Kalemî Mümeyyizi

Vilayet Polis Müdürü

Ş.D. 1607-0005-001

Fi 4 Receb sene 1327

Huzur-ı âli-i Sadaret-penahiye

Maruz-ı çakeri kemineleridir ki

Uşak halılarının imalatı yüzünden temin-i maişet etmekte bulunan birçok ailelerin mahvını mucib olmakta olan ip fabrikaları ile boyahanelerin imalattan sarf-ı nazar etmeleri bir takım muhtekir tüccar ve simsarların icra-yı sanattan men edilemelerini lüzumuna dair ahali-i mahalliye tarafından verilmiş arzuhal üzerine bil-muhabere Hudavendigâr vilayetinden cevaben alınan tahriratta mezkûr arzuhalin bu babta evvelce gönderilen evrak-ı tahkikiye ile birleştirilerek icra-yı icabı zımında iade kılındığı ve bir mesele-i mühimme halini kesbeden şu işe bir netice verilmesi muvafık-ı hal ve maslahat olacağı izbar ve salifü'zîkr evrak şura-yı devletçe tetkik ettirilmek üzere 16 Mayıs 325 tarihli tezkereyle takdim kılındığı gibi mezkûr arzuhal dahi vilayetin tahriratıyla beraber leffen takdim ve tisyar edilmiş olmağla bunların da şura-yı mezkure tevdi ve bu babda ittihaz olunacak kararın tesriî menut-ı rey-i sami-i sadaret penahileridir. Olbabta emr-ü ferman hazret-i veliyül emrindir. Fİ 4 Recep sene 327 ve Fİ 9 Temmuz sene 325

Dâhiliye Nazırı

Ş.D. 1607-0005-003

Fi 8 Receb sene 1327

Uşak halılarının imalatı yüzünden temin-i maişet eden ailelerin mahvını mucip olan fabrikalar hakkında tekiden istizana dair belge

Bir dâhiliye nezareti tezkeresi

Bir Hüdavendigâr vilayetinin tahrirâtı

Bir tane mahzar var.

DH_MKT_01308_00002_010_001

Fi 29 Receb sene 1327

On bir sene önce İzmir, Bandırma, Karahisar memleketlerde olduğu gibi uşakta dahi müvekillirim tarafından halı iplerini imaline mahsus fabrikalar tesis edilmişti. Bir buçuk sene kadar akdem mezkur fabrikalar güya ahalinin menfaatlerini inhisar etmiş ve bu sebeble maişetlerini tazyik eylediği behanesiyle ve halbu ki birkaç garazkar ve hasudanın teşvikleriyle ahaliden bir cemm-i gafir taraflarından fabrikalara hücum edilerek hem fabrikalar tahrib ve hem de derunlarında bulunan mevcut yün ve yapak ve yapak ve saire emvali yağma etmişler idi. Hürriyeti kendi efaline uyduran cahil Uşak ahalileri bu fi'l-i cinaiyyelerine kanaat etmiyerek ol vakitten berü de fabrikaların işlemesine mani olmakda buldukları evvel ve ahiren makam-ı devletlerine vukubulan şikayatımız üzerine makam-ı celilelerinden mezkur fabrikaların bir an işledilmesi ve taarruz edenler ve edecekler haklarında yazı.

3.4 İŞ HAYATI

Ş.D 2771-0009-001

Fi 14 Rebiü'l-Evvel sene 1326

Hüdavendigâr Vilayeti

Mektubi Kalemî

Huzur-ı Sâmi-i Cenab-ı Sadaret Penahiye

(mahremâne.)

Maruz-ı çakeri keminelidir.

Uşak kaymakamı İshak Tevfik Efendi'nin Uşak'a muvasalatından birkaç gün sonra fabrika ashabından ve meclis-i idare-i kaza azasından Bacakzade Ali Efendi'yi yalnızca nezdine bilcelp evvel emirde fabrikaların halkı izrar etmekte bulunduğunu makam-ı tehdidde uzun uzadıya bast-ı temhiden sonra fabrikaların badema işleyebilmesi fabrikacıların kendüsüne yedi yüz lira vermeleri ile olabileceğini ve bu babda tavassut etmesini söylemiş ise de kendüsünün kabul edemeyeceği cevabında bulunduğunu ve esna-yı mübahasebede bi't-tabi yanlarında kimse bulundurmadığını ağlayarak ve kasem ederek muma-ileyh Ali Efendinin Kütahya mutasarrıfı Sadetlü Fuat Paşa Hazretleri ile kendüsüne ifade eylediği ve bundan müşarileyhin refakatinde olarak Uşak'a gitmiş olan liva tahrirat kalemi ketebesinden Mustafa Efendi'nin malumatı bulunduğu ve yine bir gün Uşak zabıta memuru Yüzbaşı Kemal ve Mülazım Sami Efendi'ler zabıta odasında buldukları esnada kaymakam İshak Tevfik Efendi'nin mahdumu mezkûr odaya gelüp eliyle ceplerini karıştırarak para sadası işidilmesi üzerine mumâ-ileyhima tarafından vaki olan istifsara yüz liradan ibaret Uşak Osmanlı bankası şubesinde mehuz olan mebalîğ-i mezburey-i mahsusen Dersaadet'ten gönderilen bir adama vereceklerini söylediği ve tahkikat-ı hafiyede'l-icra iş bu yüz liranın Uşak eşrafından Acemzade Nafiz Bey kefaletiyle Kaymakam İshak Tevfik Efendi tarafından bankadan alındığı anlaşılmağa beraber o esnada Adliye Nezareti Celilesi odacılarından Divrikli Çaydayatanoğlu Süleyman Necati Efendi bin Hasan namında birinin Uşak'a gelerek yirmi beş gün kadar ikamet ve ara sıra Kaymakam ile mülakat eylediği Dersaadet'ten aldığı mürur tezkeresini 23 Mayıs sene 324 tarihinde vize ettirerek bir gün sonra Dersaadet'e avdet ettiği ahiren merkez-i vilayete avdet eden vilayet polis ser komiseri tarafından ifade olunmasıyla mutasarrıf-ı müşarün-ileyhden ledel istizah cevaben gelen 1 Nisan sene 324 tarihiyle şifre telgrafnamesinde maruzat-ı salife teyit ve tasdik olmuş ve yalnız mezkur yüz liranın Acemzade Nafiz Bey kefaletiyle alındığının ve Divrikli Süleyman Necati Efendi namındaki adamın Uşak'a vürudunun ve Kaymakam ile birlikte avdetinin polis ser Komiserinin tahkikat ve tedkikat-ı hafiyesine müstenid hakayikten bulunduğu ispat edilmiş olmağla bera-yı malumat-ı arz-ı keyfiyete mücaseret kılındı ol babda emr u ferman Hazreti Veliyyül emrin'dir. Fi 14 Rebiülevvel 326 ve Fi 2 Nisan sene 324

Hüdavendigâr vilayeti

Valisi

Bende

Mehmet Tevfik.

ŞD_2771_0009_009

Fi 30 Rebiü'l-Evvel sene 1326

Şura-yı Devlet Riyaset-i celilesi canib-i samisine

Devletlü efendim hazretleri

Uşak kazasında otuz sekiz gün devam eden memuriyet-i çakeranem esnasında oraya muvasalatımın beşinci günü zuhura gelerek mağduren işten el çektirildiğimi intaç eyleyen ahvalin esası ve mahiyeti hakkında verilen emir üzerine mabeyn-i hümayun üzerine cenab-ı mülükane baş kitabet celilesine takdim eylediğim layihanın bir suretini ve bu maddeye dair merci ile cereyan eden muhaberat-ı resmîyeyi aynen huzur-ı sami-i riyaset penahilerine arzına cesaretle ifade-i şifahiye-i abidanemin istimâna müsaade-i celile-i fehîmanelerini istirham eylerim. Kaza ahalisi esasen müteaddid ve muhtelif fırkalara mensub içlerinden bir takımı da İzmir sendikasına merbut olma hasebiyle oraya izam olunan kaymakamlar kavanin ve nizamât-ı adileye ne kadar tevfiik-i hareket ederler ise etsinler mutlaka bir tarafın şikâyetine hedef olup veyahut merciin işar-ı mücerrediyile bila-tahkik kaymakamlar mağdur edilegeldikleri on sene zarfında yirmi kaymakamın tebdil edilmeleriyle sabittir. Bu meselede Uşak ahalisinin ihtiyacatını tazayyuk eden iplerin men'i hususunda fabrikaların teessüsünden beri vaki olan müracatı mütevaliyeleri halı ticaret ve imalatıyla meşgul erbab-ı vukuftan ve meclis-i belediye ve idare-i kazadan mürekkep bir heyet marifetiyle tahkik edilerek hakikat-i hali merciye yazılması lazım gelür iken aksi ciheti bi'l-iltizam reisi ve azaları fabrika sahiplerinden ibaret olmak üzere teşekkül ettirdikleri ticaret odasına havale ile fabrika sahiplerinin menafi-i şahsiyeleri temin yolunda verdirdikleri cevap ile mercii iğfal ettiklerinden naşi ahali kendülerini haklı

görüp müttefikan şikâyete mecbur kalmıştır. Bu suretle iğfal olan merci neticeyi tahkikata intizar etmeyerek meclis-i idare kararına makrun olan belediye mazbatası üzerine dört beş muhtekir esnafın ipleri men olunarak cemiyetleri dağıtılmış ve heyecan-ı umumi teskin edildiğini ve menolunan ipler memalik-i şahanenin Bandırma fabrikası mamulâtından ve sahipleri de teba-yı devlet-i aliyenin Uşak ahalisinden olduklarını ve ecnebi olsalar bile memalik-i şahanede ticaret eden ecnebilerin teba-i şahane misüllü kavanin-i devlet-i aliyeye tabii oldukları cihetle mutazarır olanlar var ise mehakim-i aidesine müracatta muhtar olduklarının konsoloslara tebliği cevaben yazıldığı halde verilen emr ile ipler serbest bırakılmış ve bu babda yapılan tahkikat ikmal olunarak meclis-i idare-i kaza mazbatasıyla mercie takdim kılınarak kazaya memur izamına mahal olmadığı yazılmış iken mezkur tahkikatı mütalaa etmezden vilayetten polis ser komiseri ve livadan mutasarrıf ve tabur ağası gelmiş ve kasabanın haricinde ikametle fabrika sahipleriyle görüşüklerini ve fabrikaların devamı yolunda belediye heyet-i celiliyle tebliğatta bulunmaları velhasıl maslahatı hüsn-i idare edemediklerinden hadisenin vukuna sebep olmuşlardır. Bu da merciiin kavanin ve nizamat-ı seniyye ve hüsn-i idare-i umura ya adem-i vukuflarından veya zuhulünden münbais bir hataya mahmul olup çakerleri de henüz muvasalat ettiğim kazadan harcırah ve maaş almazdan bila-tahkik vela-sual işten el çektirilmekteyim gibi adaletsizliğin netayicinden olarak Uşak ahalisi gibi kulları da aç ve muhtaç-ı iane bir halde bırakıldım buna ise madelet-i seniyye kail olamayacağından ve aleyhimde bir taraftan şikayet vaki olmadığından memuriyet nizamnamesi ile anı müfessir izahname hükmünce iade-i memuriyetime muktezi kararın bu babda ki hidemat-ı memduha-i çakeranemi takdirenen itasını adalet-i padişahi namına istida eylerim. Ol babda ve katibe-i ahvalde emrü ferman hazret-i menlehül emrindir.

Fi 19 Nisan sene 324

Uşak kazası kaymakamı bendeleri.

ŞD_ 2771_0009_007

Fi 9 Rebiü'l-Ahir 1326

Maruz-ı çakerleridir.

Uşak kazasında serzedey-i zuhur olan vaka-i malume üzerine çakerleri infisal ederek yerime diğeri tayin edilmekle mazur ve perişan bir halde kaldım. Kaza-i mezkûrda devam eden otuz sekiz gün müddet memuriyet-i kemteranemde rıza-yı âli ve kavanin-i mevzua-i devlet ve hak ve adalet dairesinde ifa-yı hüsn-i vazife ederek binlerce ahaliden dua-yı mefrûza-i hazret-i hilafet penahi isticlabından başka bir kusurum olmadığı tahkik-i memuriyetle ba-iradei seniye-i cenab-ı padişahî Uşak'a izam buyurulan atufetlü Daniş Bey Efendi hazretlerine takdim eylediğim evrak-ı müsbite ve müşarun-ileyhin icra buyurdukları tahkikat-ı adile mütaleasından müsteban buyurulacağı üzere mazuriyet-i kemteranem tahir ve perişaniyet-i ahvalim ise bi't-tabi emr-i bahir olmağla diğeri bir memuriyete tayinimle telafi-i mazuriyet-i çakeranem için muktezi cevaz-ı istihdam kararının bir an evvel itasına müsaade-i celile-i fehmanelerinin erzan ve şayan buyurulması babında ve herhalde emrû ferman hazret-i menlehü'l-emrindir.

Fi 28 Nisan 324

Uşak kaymakam-ı sabıkı

bende.

İshak Tevfik

DH_MKT_02717_00091_002_001

Fi 3 Muharrem 1327

Hüdavendigâr Vilayetine Telgrafname

Yüklüzade Hacı Hüseyin imzasıyla uşaktan çekilen 10 Kanun-ı sani sene 324 telgrafname kopyasının celb ve mütalaası ve serbest-i sa'y ve amelin takayyüdü gayr-ı caiz olup herkes istediği sanatı icrada muhtar bulunduğundan bu cihetle lazım gelenlere tefhimi mütemennadır.

ARŞİV BELGELERİ KAYNAKÇASI

Başbakanlık Osmanlı Arşivi (BOA), İstanbul.

UŞAK HALISI YILLARA GÖRE SIRALANMASI

- C_DH_00148_07359_001: Fi 24 Rebiü'l-Evvel sene 1259
- C_DH_00148_07359_005: Fi 24 Rebiü'l-Evvel sene 1259
- A_MKT_00040_00051_001_001: Fi 27 Rebiü'l-Evvel sene 1262
- A_MKT_00039_00077_001_001: Fi 17 Rebiü'l-Ahir sene 1262
- A_MKT_00047_00047_001_001: Fi 7 Şaban sene 1262
- A_MKT_MVL_00008_A_00093_001_001: Fi 16 Cemaziye'l-Evvel sene 1264
- A_MKT_MVL_00053_00091_001_001: Fi 5 Ramazan sene 1266
- A_MKT_NZD_00038_00057_001_001: Fi 03 Ramazan sene 1267
- A_MKT_NZD_00046_00077_001_001: Fi 02 Safer sene 1268
- A_AMD_00081_00079_001_001: Fi 28 Rebiü'l-Ahir sene 1274
- DH_MKT_02050_00106_001_001: Fi 19 zi'l-ka'de sene 1279
- DH_MKT_02093_00081_001_001: Fi 19 Şaban sene 1285
- YA_HUS_00286_00060_002_002: Fi 25 Zi'l-ka'de sene 1293
- DH_MKT_02717_00091_001_001&DH_MKT_02717_00091_001_002:
Fi 26 Rebiü'l-Ahir sene 1296
- Y_PRK_UM_00020_00032_001_001: Fi 22 Cemaziye'l-Evvel sene 1308
- YA_HUS_00286_00060_003_001: Fi 2 Cemaziye'l-Ahir sene 1311
- YA_HUS_00286_00060_001_001: Fi 8 Cemaziye'l-Ahir sene 1311
- BEO_000825_061831_001_001: Fi 4 Rebiü'l-Evvel sene 1314
- BEO_001210_090731_001_001: Fi 26 Rebiü'l-Evvel sene 1314
- Y_MTV_00177_00139_001_001: Fi 18 Muharrem sene 1316
- BEO_001176_088156_001_001: Fi 26 Rebiü'l-Evvel sene 1316
- BEO_001211_090768_001_001: Fi 23 Cemaziye'l-Evvel sene 1316
- BEO_001211_090768_002_001: Fi 24 Cemaziye'l-Evvel sene 1316
- DH_MKT_02349_00075_001_001: Fi 24 Muharrem sene 1318
- DH_MKT_02388_00078_001_001: Fi 15 Rebiü'l-Ahir sene 1318

- BEO_001634_122476_002_001: Fi 29 Şevval sene 1318
- BEO_001634_122476_001_001: Fi 26 Zilkade sene 1318
- DH_MKT_02547_00116_001_001: 10 Ramazan sene 1319
- BEO_002470_185212_001_001: Fi 18 Şevval sene 1322
- DH_MKT_02806_00061_002_001 % DH_MKT_02806_00061_002_002: Fi 17 Rebiü'l-Ahir sene 1327
- A_MKT_00042_00022_001_001: Fi 20 Cemaziye'l-Evvel sene 1362
- DH_MKT_02680_00073_001_001: Fi 18 zi'l-ka'de sene 1396

FABRİKALAŞMA

- BEO_003338_250325_025_001: Fi 24 Receb sene 1289
- BEO_003338_250325_026_001: Fi 14 Rebiü'l-Evvel sene 1294
- BEO_003338_250325_009_001: Fi 29 Cemaziye'l-Ahir sene 1295
- BEO_003338_250325_025_001: Fi 12 Receb sene 1296
- Ş.D. 1581_0016_0033: Fi 28 Rebiü'l-Ahir sene 1316
- Ş.D. 1581_0016_0024: Fi 16 Cemaziye'l-Ahir sene 1317
- Ş.D. 1581_0016_0023: Fi 11 Cemaziye'l-Ahir sene 1319
- Ş.D. 1581_0016_0025: Fi 27 Receb sene 1319
- Ş.D. 1581_0016_0027: Fi 1 Şaban sene 1319
- Ş.D. 1581_0016_0029: Fi 29 Şaban sene 1319
- BEO_003338_250325_027_001: Fi 17 Safer sene 1323
- BEO_003338_250325_009_001: Fi 4 Rebiü'l-Evvel sene 1326
- BEO_003338_250325_004_001: Fi 12 Cemaziye'l-Evvel sene 326
- ŞD. 1606_0021_005: Fi 12 Cemaziye'l-Ahir sene 1327

AYAKLANMA

- BEO_003269_245156_005_001: Fi 18 Cemaziye'l-Evvel sene 1294
- BEO_003269_245156_004_001: Fi 22 Cemaziye'l-Evvel sene 1294
- BEO_003338_250325_003_002: Fi 6 Cemaziye'l-Evvel sene 1295
- BEO_003269_245160_001_001: Fi 6 Cemaziye'l-Ahir sene 1295
- BEO_003338_250325_016_001: Fi 29 Cemaziye'l-Ahir sene 1295

- BEO_003338_250325_013_001: Fi 29 Cemaziye'l-Ahir sene 1295
- BEO_003338_250325_020_001: Fi 6 receb sene 1295
- BEO_003338_250325_021_001: Fi 7 receb sene 1295
- BEO-003338-250325-018-001: Fi 16 receb sene 1295
- BEO_003338_250325_017_001: Fi 16 receb sene 1295
- BEO_003427_257019_003_001: Fi 20 muharrem sene 1296
- BEO_003427_257019_005_001: Fi 20 muharrem sene 1296
- BEO_003427_257019_004_001: Fi 22 muharrem sene 1296
- BEO_003659_274355_006_001: Fi 26 şevval sene 1296
- BEO_003270_245211_001_001: Fi 10 Safer sene 1326
- BEO_003269_245156_001_001: Fi 11 Safer sene 1326
- BEO_003269_245118_001_001: Fi 11 Safer sene 1326
- BEO_003269_245156_002_001: Fi 11 Safer sene 1326
- YA_HUS_00519_00037_001_001: Fi 11 Safer sene 1326
- BEO_003269_245156_003_001: Fi 11 Safer sene 1326
- Y_MTV_00307_00110_001_001: Fi 20 Safer sene 1326
- BEO_003338_250325_005_001: Fi 20 Rebiü'l-Evvel sene 1326
- ŞD_2771_0009_013: Fi 24 Rebiü'l-Evvel sene 1326
- BEO_003338_250325_006_001: Fi 11 Rebiü'l-Ahir sene 1326
- BEO_3338_250325_003_003: Fi 24 Rebiü'l-Ahir sene 1326
- BEO_003338_250325_008_001: Fi 29 Rebiü'l-Ahir sene 1326
- BEO_003338_250325_001_001: Fi 19 Cemaziye'l-Evvel sene 1326
- BEO_003338_250325_002_001: Fi 19 Cemaziye'l-Evvel sene 1326
- Ş.D 2771- 0009-003: Fi 6 Cemaziye'l-Ahir sene 1326
- BEO_003427_257019_006_001: Fi 25 Şaban sene 1326
- BEO_003427_257019_007_001: Fi 4 Ramazan sene 1326
- ŞD_2785_00035_001: Fi 10 Rebiü'l-Ahir sene 1327
- Ş.D_2785_00035_003: Fi 22 Rebiü'l-Ahir sene 1327
- Ş.D. 1606-21-003: Fi 9 Cemaziye'l-Evvel sene 1327
- Ş.D. 1606_0021_001: Fi 26 Cemaziye'l-Evvel sene 1327
- Ş.D_1228_00008_021: 1. Sayfa Fi 19 Cemaziye'l-Ahir 1327

- Ş.D_1228_00008_019: 2. Sayfa Fi 19 Cemaziye'l-Ahir 1327
- Ş.D_1228_00008_17: 3. Sayfa Fi 19 Cemaziye'l-Ahir 1327
- ŞD_01228_00008_015: 4.sayfa Fi 19 Cemaziye'l-Ahir 1327
- ŞD_1228_00008_13: 5.sayfa Fi 19 Cemaziye'l-Ahir 1327
- ŞD_1228_0008-011: 6. Sayfa Fi 19 Cemaziye'l-Ahir 1327
- Ş.D. 1607-0005-001: Fi 4 Receb sene 1327
- Ş.D. 1607-0005-003: Fi 8 Receb sene 1327
- DH_MKT_01308_00002_010_001: Fi 29 Receb sene 1327

İŞ HAYATI

- Ş.D 2771-0009-001: Fi 14 Rebiü'l-Evvel sene 1326
- ŞD_2771_0009_009: Fi 30 Rebiü'l-Evvel sene 1326
- ŞD_2771_0009_007: Fi 9 Rebiü'l-Ahir 1326
- DH_MKT_02717_00091_002_001: Fi 3 Muharrem 1327

DEĞERLENDİRME

Osmanlı Arşivinde mevcut belgelere dayalı çalışmamızı şöyle değerlendirebiliriz:

Bursa Ulu camiinde bulunan bir Uşak halısının, Bursa valisi tarafından, altı yüz yıllık mazisine vurgu yapılarak; renk, desen ve sair özellikleri tarif ediliyor. Bu halı Avrupalılar tarafından 20. yy. başlarında fotoğrafı çekilip literatüre girmişti. Bunun belgesi ilk defa görüldü,

Uşak halısı neden saray halısı olduğuna ilişkin örnekler bu fikri doğrular mahiyettedir Şöyle ki; Bab-ı Ali Camii Şerifine, Başvekalet koridorlarına, Ayasofya camiine, Londra elçiliğine prestij olarak, İstanbulda camilere, medrese ve türbelere halı serilmesi ilgili belgeler tespit edildi.

Uşak halısının bu yüksek seviyede ve rağbette kullanılır olmasına rağmen çöküşü de yine belgelerle tespit olunmuş durumda. Örnek belgelerde:

Halının kalitesinin korunması, Halıcılığın çökmekte oluşu, Galibardi boya kullanımının sakıncaları, Halı üretiminde çürük malzeme kullanımı, Avrupa'da Türk halısının çöküşü, kimyevi boyaların faydasızlığı, Uşak'ta dokunan halıların kalite kontrolünün ciddi bir şekilde yapılması, gibi konular işlenmektedir.

Uşak halısının 19. Yüzyılda bir dünya markası oluşuna dair de ihraç edildiği ülkeler gösterilebilir. Bu ülkeler: Amerike, İngiltere, Almanya, Avusturya, İtalya vb. Bu kadar yaygın ihraç ağı olan bir malzemenin bugün neden mevcut olmadığına da ilişkin bize doğru yaklaşımlar ve tahmin verebilecek bilgiler mevcut. Şöyle ki makine ile üretilen halı zaten dayanıksız olmaktadır.

Uşak halısının tanıtımı için ayrılan sekiz yüz kese akçe, ayrıca teşvikler, destekler. Londra'da açılan Halı sergisi ile ilgili belgeler de tespit edilmiştir.

Halı ölçümünün hileli yapılması ve bunu önlenmesi amacıyla güvenilir bir kimseye ücreti karşılığı yaptırılması hatta bundan eğitim kurumlarının da pay alması vb. belgeler halıcılığın ilginç yanları olarak görüldü.

Avrupa'da modanın tarifi yapılan bir belgede Avrupa'da Türk halısının kullanımına ilişkin güzel bilgiler vermektedir.

Önce Bandırma'da kurulan bir fabrika yalnızca şayak imali yaparken bunu halı ipine çevirmesi arkasından, böyle bir fabrikanın Uşak'ta sabah mahallesinde kurulması ve işin ilginç tarafı bir zimmî arsasında kurulmuş olması. Bu fabrikanın planının belediye tarafından çizilip onaylanması çok ilginç bir bilgi olarak karşımıza çıkmaktadır. Ayrıntı olarak; fabrikanın kurulacağı arsanın ve fabrikanın ölçüleri verilmiş olması o zaman ki sanayie ilişkin güzel bilgilerdir. Yine fabrikanın kuruluşunun doğrudan doğruya Padişah iradesine dayandırılması ve Ticaret ve Nafia Nezareti'nin direkt onaylarının alınması.

Yine ilk defa petrolle çalışan bir motordan bahsederek teknik bilgiler vermesi çok faydalı görülmüştür.

Bir fabrikanın ithalat ve ihracat rakamları verilirken ayrıca tahribat sonucu verilen zarar da verilmiştir.

İpliklere makine yağı ve zeytinyağından karıştırılmış bir maddenin karıştırılması da ilginç bilgilerdendir.

Fabrikalaşma sonucunda Uşak'ta büyük bir ayaklanma olmuş, bu hadise yıllarca tesirini devam ettirmiştir. Bu makineleşmenin olumlu ve olumsuz yönlerine dair belgelere göre:

Uşak'ta önceden 700-800 civarında halı tezgâhı varken fabrikalar kurulduktan sonra iki bine kadar arttığı, yirmi beş sene evvel bir işçinin haftalığı beş altı guruş iken şimdi on beş yirmi kuruş olduğu, yurt içi ve yurt dışından siparişler arttıkça fakirler de o nispette çalışıp refaha kavuştuğu ifade edilmektedir. Ayaklanmanın sebeplerine gelince bütün dünyada insan gücü ve onun karşısında sanayileşme ve kâr esasları düşünüldüğünde, Uşak'ta da aynı sebep ve sonuçların olduğu belgelerde görülmektedir. Şöyle ki;

Altı bin haneli Uşak ve civar köylerinde birkaç yüz seneden beri halı ipleri ve mensucatin imal edildiği ancak bu işin fabrikaların tekeline geçtiği, bunun da, bu

işle geçinen, ahaliyi zarara soktuğu, Bu ip imalatının önceden olduğu gibi el ile yapılması gereği.

Uşak ahalisinden kadın ve erkek olmak üzere bir kaç bin kişi mahalli yönetime başvurarak şahsi menfaatlerine aykırı olan halı ip fabrikalarının kapatılmasını talep etmişlerdir. Bu konuda Kütahya mutasarrıfının da nasihatleri fayda etmemiş ve 27 Şubat 323 tarihinde; Uşak ahalisinden birkaç bin, Müslim-gayrimüslim, kişi toplanıp söz konusu fabrikaları yıkıp, yağmalamışlardır. Bu tahribat olayının ilginç yanı ise, Bütün bu olup bitenler büyük küçük oradaki memurların gözleri önünde cereyan etmiştir.

Uşak'ta kadın erkek birkaç bin kişinin halı fabrikalarına hücum ile tahribat sonucunda acil tedbirlerin alınması, sükûnetin sağlanması ve bu işe ön ayak olanların ise dışarı çıkarılarak kanuni cezaların verilmesine dair tedbirler alınmış ancak fabrikalar uzun bir süre kapalı kalmıştır.

Fabrikası tahrip olan sermaye sahiplerine göre ise: cahil Uşak halkı, hürriyet fikrini kendi fiillerine araç yapıp ayaklanarak, fabrikaları tahrip etmişlerdir.

Bütün bu gelişmeler devletin bütün kurumlarını harekete geçirmiş bunun masum bir olmadığı ve araştırılması ve gerekli tedbirlerin alınması, asayişin sağlanması için, Padişah emriyle Uşak gidip de dönen İstinaf mahkemesi reisi Daniş Bey'in hazırladığı araştırma rapora göre:

Uşak halılarının imalatı yüzünden geçimlerini bu yolla temin eden birçok ailelerin mahvına sebep olan ip fabrikaları ile boyahanelerin imalatının yasaklanması, bir takım muhtekir tüccar ve simsarların bu işten men edilmeleri, Ehil ve bi-taraf birinin belediye başkanlığına getirilmesi, İp imal eden fabrikaların ellerindeki ruhsatnameler gereği olarak, yalnızca şayak ipi üretmeleri. Gibi tedbirler yanında Üç yüz on senesi Haziran'ından üç yüz yirmi dört martına kadar Uşak'ta yirmi kaymakam ve kaymakam vekili değiştiğinden Uşak'ın liva haline getirilmesi ve Eşme ve Simav'ın buraya bağlanması ve Banaz'ın da kaza haline getirilmesi, Uşak'ın Hüdavendigâr vilayetinden ayrılarak Aydın'a bağlanması düşünülmekle beraber, ilerideki gelişmelere bakılması, yine tedbirler açısından, Yöresel sanayi

rağbet ve revacının korunması için fabrika mamullerinin kullanılmamasına bağlı bulunduğu, Halı ipi ve mensucatının önceden olduğu gibi el ile yapılması, boyama işinin ise bitkisel boyalarla yapılması ve fabrika malzemesi kullanılmaması gerektiği vurgulanmıştır.

İşhayatına gelince; bu ayaklanma karşısında hemen fabrikalar kapatılmışsa da idarenin meseleye bu açıdan bakmadığı da, “kimsenin serbestçe çalışması sınırlanamaz. İlgililere anlatılması temenni olunur.” ifadesiyle hürriyet fikrinin yorumlanması farkını göstermektedir.

Fabrikaların tekrar açılması ile ilişkili olarak kaymakam İshak Tefvik’e isnad edilen yüz lira rüşvet meselesi, onun görevden alınmasına yol açan ciddi bir tedbir olarak görülmektedir.

Bütün bu bilgiler dışında, Osmanlı Arşivinde mevcut Defter serileri henüz incelenmediği için yeni bilgiler, veriler de ortaya çıkabilecektir.

SONUÇ

Yaptığımız tez çalışması neticesinde, Türk tarihinin ilk dönemlerinde Orta Asya'da başlayan dokumacılık sanatı Selçuklularla birlikte Anadolu'ya gelmiş ve burada yeni renk ve desenlerle devam ettirilmiştir. Bu sanat Anadolu'da Selçuklulardan Osmanlılara gelişimini sürdürmüştür. Osmanlı Devleti döneminde Uşak önemli dokuma merkezlerinden olmuştur. Bugüne kadar yapılan çalışmalar da, Uşak'ın daha çok halı dokumacılığı ile tanındığı görülmektedir. Halıcılıkta kaliteli ve eşsiz dokumalarıyla Avrupa ülkelerinin dikkatini çekerek dünyaya açılmıştır. Uşak halıları XVI. yüzyıldan itibaren sanatsal değerinin yanında ticari mal özelliği kazanmaya başlamıştır. Bu dönemde Avrupa'ya ihraç edilen Uşak halıları Avrupa'da gerek soyluların satın aldıkları lüks bir ürün, gerekse ressamların tablolarına ilham kaynağı olmuştur. Ayrıca Uşak halıları Osmanlı Devleti tarafından kutsal mekânların döşenmesi için tercih edilmiştir. XVIII. yüzyılda devlet Uşak'tan halı siparişlerinde bulunmuştur. İstanbul'da ki selatin camii halılarının yenilenmesi için verilen siparişler, Uşak halısının kalitesini doğrular niteliktedir Şöyle ki: Ayasofya camiine, Bab-ı Ali Camii Şerifine, Başvekalet koridorlarına, Londra elçiliğine prestij olarak, medrese ve türbelere serilecek halı desenlerinin de saray nakkaşhanesinde çizdirilmesi gibi. Uşak halısının 19. Yüzyılda bir dünya markası oluşuna dair de ihraç edildiği ülkeler gösterilebilir. Bu ülkeler: Amerike, İngiltere, Almanya, Avusturya, İtalya vb. Bu kadar yaygın ihraç ağı olan bir malzemenin bugün neden mevcut olmadığına da ilişkin bize doğru yaklaşımlar ve tahmin verebilecek bilgiler mevcut. Şöyle ki makine ile üretilen halı zaten dayanıksız olmaktadır. Uşak halısının bu yüksek seviyede ve rağbette kullanılır olmasına rağmen çöküşü de yine belgelerle tespit olunmuş.

Uşak halıcılığı makinalaşmayla yok oluş sürecine girdiği görülüyor. Sanayileşme bu şöhretli el sanatımıza üretim, pazarlama ve tanıtımdan beklenen faydalı sonuçlar alınmış ancak bu milli sanatımızın çökmesine de engel olunamamıştır. Uşak ve civarı halkının istihdam alanı git gide yok olmuştur.

BELGE ÖRNEKLERİ

Belge 1.

A MKT MVL 00008 A 00093 001. 001

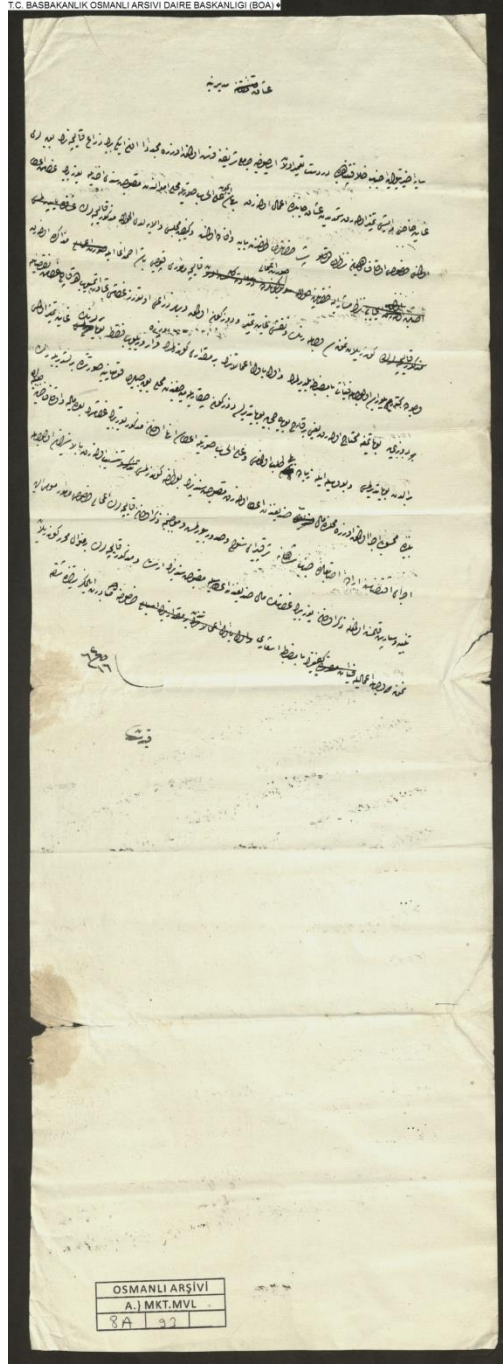

Belge 2.

T.C. BASBAKANLIK OSMANLI ARSIVI DAIRE BASKANLIGI (BOA)

تاریخ
اصلاحیه
آغاز کارخانه
۱۰۶۴

ترك خايعرى بخانه ميرجوطوسى بنور و سركاسك لوزده كى سائوك سهدف نام سركه عفا فدمه موقنا
خاطه دستا قارى و برضا عمر صيب تبا استى خالده استوعده نك لوزده بخير مخرج و نوز اوله بقدنه
دوبلاره رخصت و برطقي نظيره برلوك انصار عدى خالده بر بوجوتده بوليله خصه ديكه بصدقه فادف حاوى
موسى به ميرجوطوسى به سركاسى طرفنده كوندر بازا ملتوك صورت اسان فزعه و بيا به هليل اعصمى طب ارض
دان لوزده خارده سرك تحريمه موقوفى بر حياى خا جيفت و حريمه نك نكده معا خصه و تفيد مخرج لهاب و بوزرك
اكوند بيا و بيا سوزده بوزده و بقة دوله عديده دم تحريم و عرمى با اده سبه صرفت خا بوليه مع ارض ايه
خا فدمه كوندر لك استنبوت خا عديده عريمه رخصت و بربلوك و بربلوك منور امو و ما لوه بوزده خوقيا بوليه بوزده ازم
جمال الدين
صديق و اولاد

Y.A.HUS 286/60

1

Y.A.HUS.00286.00060.001

Belge 7.

Y-PRK-UM-00020-00032-001-001

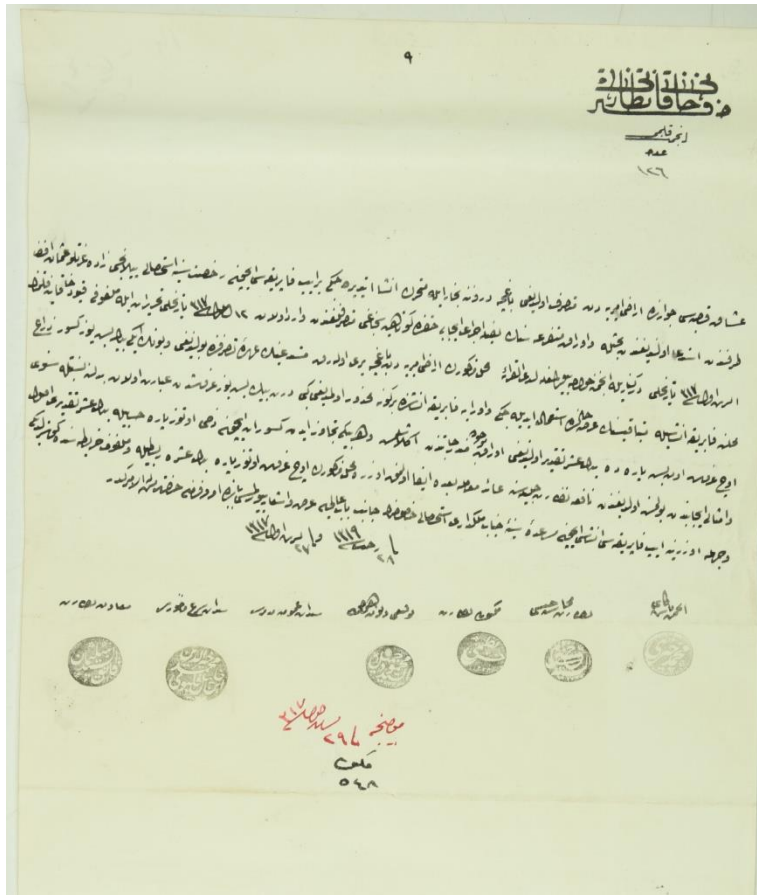

Belge 10.

BEO_003269_245156_002_001

۱۲۷۱
۱۲۷۲
۱۲۷۳
۱۲۷۴
۱۲۷۵
۱۲۷۶
۱۲۷۷
۱۲۷۸
۱۲۷۹
۱۲۸۰
۱۲۸۱
۱۲۸۲
۱۲۸۳
۱۲۸۴
۱۲۸۵
۱۲۸۶
۱۲۸۷
۱۲۸۸
۱۲۸۹
۱۲۹۰
۱۲۹۱
۱۲۹۲
۱۲۹۳
۱۲۹۴
۱۲۹۵
۱۲۹۶
۱۲۹۷
۱۲۹۸
۱۲۹۹
۱۳۰۰

مکتبہ عثمانیہ
خبرستان

عاشقہ عالیہ سے قادیہ دارحکام اولیٰ اوزرہ برتاج بیگ کسے حکومت مجیدہ براہفہد منافع شخصہ لہذا
مغایر اولیہ عالیہ بیگ قادیہ لہذا سیدی طلبہ و عاشقہ عزیزتہ ایستہ اولیہ کونالہ حقہ تہذیبی طرفہ
اجرا اولیہ نصاب کسہ سز قادیہ روزی کوبہ ساعتہ سہ زادہ لہذا عالیہ سکر و غیرہ سز
برتاج بیگ کسے مذکورہ قادیہ لہذا قریباً جملہ قادیہ ہلکہ انادانہ قادیہ قرہ صلا فرقیہ
قرمان قادیہ انانہ قادیہ لہذا صوری لہذا عرصہ و تہذیب قادیہ و عاز اہمیت اولیہ صوریہ انانہ قادیہ
اقتضای حالک سرعہ انصاف لہذا قادیہ لہذا کسہ عجزی بار عالیہ ازباری در دستہ لہذا لہذا اولیہ
امروزہ ماہ صفر ۱۲۸۸ لہذا صلی علیہ و آلہ و سلم

عبد
صفا

OSMANLI ARSIVI
BOA
3269 245156 2

KAYNAKÇA

1. Açıkgöz, Halil. (1984). Türkçe’de Halı Ve Halıcılık Terimleri, , Türk Dünyası Araştırmaları-Türk Halıları Özel Sayısı s.137-155, Ekim
2. Alp, Turgut. (1919). "Vilayet Halıcılığına Bir Nazar-1", Halka Doğru Mecmuası, Yıl: 1, Sayı: 2, İzmir , s. 9. -11.
3. Ana Britannıcca Cilt; 17, s.371-372
4. Anmaç, Elvan. (1999). "19. Yüzyıl Sonu 20. Yüzyıl Başı Batı Anadolu Ticari Halıcılığı", Osmanlı, Cilt: 3, Ankara, s. 523;
5. Arseven, Celâl Esad. (1983). Türk Sanatı Tarihi, Sanat Ansiklopedisi, Milli Eğitim Bakanlığı Yayını, 1. Fasikül, İstanbul, s. 42-45,
6. Aslanapa, Oktay. (1984). "Konya Selcuklu Halılarının Mensei Ve Gelismesi", Türk Edebiyatı, Sayı: 132, İstanbul-, s. 15.-16.
7. Aslanapa, Oktay. (1993). Türk Sanatı El Kitabı, İslam Öncesi Sanat- Mimari- Hat- Kumaş- Çini- Keramik- Minyatür, İnkılâp Kitap Evi Yayın Sanayi Ve Tic. A.Ş s.41
8. Aslanapa, Oktay. (1987) Türk Halı Sanatı’nın Bin Yılı, Eren Yayıncılık Ve Kitapçılık Ltd. Şti., İstanbul s.12
9. Aslanapa, Oktay. (2005). Türk Halı Sanatı’nın Bin Yılı, İnkılâp Kitabevi, İstanbul, s.22-33
10. Atalay, Besim. (1967). Türk Halıcılığı Ve Uşak Halıları, Türkiye İş Bankası Kültür Yayınları,.s.24
11. Aytaç, Ahmet. (2016). Osmanlı Döneminden Günümüze Konya’da Halıcılık, Tarihin Peşinde - Uluslararası Tarih Ve Sosyal Araştırmalar Dergisi, Sayı:16 s. 17-24

12. Barışta, H. Örcün. (1998). Türk El Sanatları, Genişletilmiş İkinci Baskı, Kültür Bakanlığı Yayınları: 2168, Sanat Eserleri Dizisi: 192, s.12, Ankara,
13. Baytop, Turhan. (2015). Türkçede Bitki Adları Sözlüğü, Türk Dil Kurumu Yayınları, , s. 51,.
14. Bozkurt, Nebi; Diyanet İslam Ansiklopedisi, “**Halı**”C.15, Yıl: 1997, s. 251-262
15. Çakmak, Biray. (2008). XX. Yüzyıl Basında Usak'ta kurulan İp Fabrikaları, Usak Üniversitesi Sosyal Bilimler Dergisi 1/2, 41-58, s.3-4
16. Çokay, M. Önder.(2003). Osmanlı Saray Sanatı Ekolünde Sanatçılar Ve Halı Üretim, Mimar Sinan Üniversitesi Güzel Sanatlar Fakültesi, İstem, Yıl:1, Sayı:2, s.2-3
17. Deniz, Bekir. (2005). Anadolu-Türk Halı Sanatının Kaynakları, Sanat Tarihi Dergisi, Sayı. Xıv-1 Nisan,79-103 s. 81,
18. Deniz, Bekir. (2005). Anadolu-Türk Halı Sanatının Serüveni, s. 25
19. Deniz, Bekir. (1985). "Kula Halıları", Bilim Birlik Başarı, Yıl: 11, Sayı: 43, İzmir, s. 15.;
20. Deniz, Bekir; Osmanlı Dönemi Halı Ve Düz Dokuma Yaygıları, s.381-409
21. Deniz, Bekir; “Osmanlı Devri Anadolu-Türk Halıları”,Türk Halı Sanatı, Bilim Birlik Başarı Dergisi, Yıl: 11, Sayı:42, s.8 -12
22. Deniz, Bekir. (1999). "Osmanlı Dönemi Halıları", Osmanlı, Cilt: 11, Ankara, s. 389;
23. Deniz, Bekir; Osmanlı Dönemi Halı Ve Düz Dokuma Yaygıları
<https://www.tarihtarih.com>. Prof.-Dr.-Bekir-Deniz
24. Duruçay, Afif. (1977). “İslam Eserleri Müzesinde Bulunan Sekiz Selçuklu Halısı”. Kültür ve Sanat Dergisi. Sayı: 5. s.10, İstanbul.
25. Durul,Yusuf. (1966). “Halılarda Kufiye Benzer Bordürler”, Türk Etnografya Dergisi. Sayı:7. s.25, İstanbul, Milli Eğitim Basımevi

26. Durul, Yusuf & Aslanapa, Oktay. (1986). Selçuklu Halıları, Başlangıcından XIV. Yy Ortalarına Kadar Türk Halı Sanatı, Ak Yayınları Türk Süsleme Sanatları Serisi.2 s.12
27. Enez, Nevin. (1987). Doğal Boyamacılık, Anadolu'da Yün Boyamacılığında Kullanılmış Olan Bitkiler Ve Doğal Boyalar İle Yün Boyamacılığı, İstanbul.,
28. Esin, Emel. (1978). İslamiyet'ten Önce Türk Kültür Tarihi Ve İslama Giriş, Türk Kültür El Kitabı, Iı. Cilt 1/B' den Ayrı Basım, İstanbul s.109
29. Gülcemal, Abdullah. (1997). Temel Kavramlarıyla Halı Ve Desen Teknolojisi, s.48, Isparta
30. Güllal, Elvan. (1991) Halı Dokuma Tekniği, Anadolu Üniversitesi Basımevi, s.39, Eskişehir
31. Gündoğdu, Hamza; Tarihi Türk Halıcılığı, <https://www.tarihtarih.com>, E.T.: 20.04.2017
32. Güngör, İ. Hulusi. (1984). Türk Halıları Cilt:1, Keskin Color Basımevi, İstanbul, , s.20.
33. İleri, Berna. (2010). Ankara Vakıf Eserleri Müzesi'nde Bulunan Uşak Halılarının İncelenmesi,(Yüksek Lisans Tezi) İzmir, , s. 20.
34. İlkler Şehri Uşak. (2005). Uşak, Afyon Kocatepe Üniversitesi-Uşak Valiliği Yayını, Batıkol Matbaacılık,.
35. İnalçık, Halil. (2000). Osmanlı İmparatorluğunun Ekonomik Ve Sosyal Tarihi, Cilt: 1, İstanbul: Eren Yayıncılık, s. 75.
36. Karadağ, Recep. (2007). Doğal Boyamacılık, Döner Sermaye İşletmesi Merkez Müdürlüğü, s. 11-12. Ankara, s.23,
37. Kardeşlik, Selman. (2012). Doğu Minyatürlerinde Tasvir Edilen Selçuklu Halıları, Vakıf Restorasyon Yıllığı, Say.4, İstanbul
38. Kayıpmaz Fahrettin - Kayıpmaz, Naciye. (1990). "Çok Figürlü Bir Anadolu Halısı", Sayı. 9 s.124-125, İstanbul

39. Kılınç, Emek Yağcı. (2011). XVIII. Yüzyılda (1735-1800) Uşak'ta Dokumacılık (Yüksek Lisans Tezi); Mayıs,
40. Kırzıođlu, Neriman Görgünay. (2001). Altaylar'dan Tunaboyu'na Türk Dünyası'nda Ortak Yanıřlar (Motifler), Halılar, Benzeri Dokumalar, Giysiler, Mimari Eserler İle Deđişik Eřya Ve Paralarda, T.C Kültür Bakanlığı Yayınları/2753 Birinci Baskı, Türk Tarih Kurumu Basım Evi- Ankara, s.20
41. Kırzıođlu, M. Fahrettin. (1980). Dede-Korkut Ođuz Nađmeleri Cođrafyası Ve Düşünceler, Birinci Milli Türkoloji Kongresi Tebliđleri, İstanbul, s.275-280.
42. Kurt, Erdmann. (1957). Der Türkische Teppich Des 15 Jahrhunderts, (15. Asır Türk Halısı, Türkçesi H. Taner, İstanbul Üniversitesi Edebiyat Fakültesi Yayınları 715, Marif Basımevi, s. 87
43. Okca, Ayşegül Koyuncu & Genç, Mustafa. (2015). "Anadolu Halı Ve Kilimlerinde Renk", Sosyal Bilimler Dergisi /The Journal Of Social Science / Yıl: 2, Sayı: 4, Eylül, s. 235-246
44. Ögel, Bahaeddin. (1978). Türk Kültür Tarihine Giriş Sayı.3 Kültür Bakanlığı Yayınları, 8. Bölüm Ankara s.157-160
45. Ögel, Bahaeddin. (1978). Türk Kültür Tarihine Giriş Sayı.5 Kültür Bakanlığı Yayınları, 9. Bölüm Ankara s.151
46. Önge, Yılmaz. (1984). Eđer Örtüsü Olarak Dokunmuş Konya Halıları, Türk Dünyası Arařtırmaları -Türk Halıları Özel Sayısı Ekim s.63-64
47. Öngen, Ayşe Gamze. (2011). "Anadolu Selçuklu Dönemine Ait İki Halının Görsel Tasarım Öđeleri Bađlamında İncelenmesi". Zeitschrift Für Die Welt Der Türken -Journal Of World Of Turks. Vol. 3, No:2 İstanbul.
48. Öztürk, İsmail. (2007). Dokumaya Giriş, Halı, Düz Dokumlar Ve Dokuma Kumařların Üretim Teknikleri, 1. Baskı, Mor Fil Yayınları, s. 21, Ankara

49. Öztürk, İsmail. (1999). Doğal Bitkisel Boyalarda Yün Boyama, S.12-13, İzmir, Öztürk, İsmail – Anmaç, Elvan. (2001). "İzmir'in Batı Anadolu Halıcılığındaki Yeri", İzmir Kent Kültürü Dergisi, Sayı: 3, İzmir, s.124. -127. ;
50. Öztürk, İsmail – Anmaç, Elvan. (1997). "Yabancı Sermayenin Batı Anadolu Halıcılığına Girişi, Etkileri Ve Günümüzdeki Uzantıları", Türkiye'de El Sanatları Geleneği Ve Çağdaş Sanatlar İçindeki Yeri Sempozyumu Bildirileri, Ankara, s. 27,;
51. Öztürk, İsmail – Karavar, Gonca. (2000). Türk Halı, Kilim, Keçe ve Dokuma Sanatları Bibliyografyası İzmir
52. Salman, Fikri. (2011). Türk Kumaş Sanatı, Zafer Ofset Matbaacılık Birinci Baskı, s.7-13 Erzurum
53. Samuk, Gonca. (1984). Uşak Halılarının Dünü Ve Bugünü, Türk Dünyası Araştırmaları-Türk Halıları Özel Sayısı Ekim s.110-111
54. Sanat Ansiklopedisi. (1983). Cild 2, VII. Fasikül, Milli Eğitim Basım Evi – İstanbul
55. Sümer, Faruk. (1984). Anadolu'daki Türk Halıcılık Tarihine Dair En Eski Bilgiler, Türk Dünyası Araştırmaları-Türk Halıları Özel Sayısı Ekim s.44-45
56. Sürmeli, Kader. (2014). Konya Selçuklu Halı Motiflerinin Ekslibrislerde Yorumlanması, Tarih Okulu Dergisi, Mart 7. Sayı, s. 359-374.
57. Tanrı'ya Adanmış Halılar. (2007). Transilvanya Kiliselerinde Anadolu Halıları 1500-1750,. Mas Matbaacılık, İstanbul, , s.72
58. T.C. Millî Eğitim Bakanlığı. (2012). El Sanatları Teknolojisi Kirkitli Dokumalarda Çözgü, s. 2, Ankara
59. T.C. Millî Eğitim Bakanlığı.(2012). El Sanatları Teknolojisi Uşak Halısı Desenleri, Ankara;
60. TDK İslâm Ansiklopedisi, 42.Cilt, s. 222-224

61. Tülemiş, Onur. (1999). Uşak Halk Kültürü Tanıtım Rehberi, Gülermat Matbaası, s. 38.
62. Türk Ansiklopedisi. (1970). Cilt XVIII, Milli Eğitim Basım Evi, Ankara s.353
63. Uzunçarşılı, İsmail Hakkı. (1984). “Osmanlı Sarayında Ehl-İ Hiref (Sanatkârlar) Defteri”, a.g.m., s.57,58.
64. Yetkin, Şerare. (1974). Türk Halı Sanatı, Türkiye İş Bankası Kültür Yayınları 1. Baskı, İstanbul s.13
65. Yetkin, Şerare. (1991). Türk Halı Sanatı, Türkiye İş Bankası Kültür Yayınları 2. Baskı, Ankara
66. [Http://Www.Hali.Com.Tr/Arsiv/Haber/Dergi/11/Usak_11_Devam.Htm](http://Www.Hali.Com.Tr/Arsiv/Haber/Dergi/11/Usak_11_Devam.Htm) E.T: 30.06.17
67. [Http://Www.Hali.Com/News/Transylvanias-Carpet-Treasures-Come-To-Gdansk-Poland/](http://Www.Hali.Com/News/Transylvanias-Carpet-Treasures-Come-To-Gdansk-Poland/) E.T: 30.06.17
68. [Http://Www.Eracarpets.Com/Yayinlar/Hali-Dokuyucusu/Index.Htm](http://Www.Eracarpets.Com/Yayinlar/Hali-Dokuyucusu/Index.Htm), Erişim Tarihi: 04.04.2017
69. [Http://Www.Hali.Com/News/Transylvanias-Carpet-Treasures-Come-To-Gdansk-Poland/](http://Www.Hali.Com/News/Transylvanias-Carpet-Treasures-Come-To-Gdansk-Poland/) E.T: 30.06.17
70. [Http://Tudorhistory.Org/Groups/H8family.Jpg](http://Tudorhistory.Org/Groups/H8family.Jpg) E.T. (20.05.2017)
71. [Http://Www.Eskieserler.Com/Eski/Eserler/Egitim-Kurumu/2090/Kalicebafanlar-\(Cemaati-Kalice-Bafani-Hassa\).Asp?Lid=Tr&Id=2090](http://Www.Eskieserler.Com/Eski/Eserler/Egitim-Kurumu/2090/Kalicebafanlar-(Cemaati-Kalice-Bafani-Hassa).Asp?Lid=Tr&Id=2090) E.T. 30.06.2017
72. [Https://Www.Tarihtarih.Com., Prof.-Dr.-Bekir-Deniz](https://Www.Tarihtarih.Com., Prof.-Dr.-Bekir-Deniz) , Erişim Tarihi: 04. 04. 2017

73. [Http://Www.Rugkazbah.Com/Boards/Records.Php?İd=2061&Refnum=2061](http://Www.Rugkazbah.Com/Boards/Records.Php?İd=2061&Refnum=2061)
E.T. 20.04.2017
74. [Https://Tarihvearkeoloji.Blogspot.Com.Tr/2014/02/Hun-Sanati.Html](https://Tarihvearkeoloji.Blogspot.Com.Tr/2014/02/Hun-Sanati.Html), E.T.
04.04.2017
75. [Http://Www.Usak.Bel.Tr/Sayfa/Cografı-Yapısı/](http://Www.Usak.Bel.Tr/Sayfa/Cografı-Yapısı/) , E.T, 03.05.2017
76. [Https://Tarihvearkeoloji.Blogspot.Com.Tr/2014/02/Hun-Sanati.Html](https://Tarihvearkeoloji.Blogspot.Com.Tr/2014/02/Hun-Sanati.Html), E.T.
04.04.2017
77. [Http://Www.Tarihsinifi.Com/7434/İlk-T%C3%Bcrk-Devletlerinde-Sanat-Ders-Notu.Html](http://Www.Tarihsinifi.Com/7434/İlk-T%C3%Bcrk-Devletlerinde-Sanat-Ders-Notu.Html), E.T. 04.04.2017