



**T.C.**  
**TOKAT GAZİOSMANPAŞA ÜNİVERSİTESİ**  
**EĞİTİM BİLİMLERİ ENSTİTÜSÜ**  
**EĞİTİM BİLİMLERİ ANABİLİM DALI**  
**REHBERLİK VE PSİKOLOJİK DANIŞMANLIK**  
**YÜKSEK LİSANS PROGRAMI**

**BEŞ FAKTÖR KİŞİLİK ÖZELLİKLERİNİN**  
**BELİRSİZLİĞE TAHAMMÜLSÜZLÜĞÜ YORDAMASINDA**  
**PSİKOLOJİK SAĞLAMLIĞIN ARACI ROLÜ**

**YÜKSEK LİSANS TEZİ**

**Berna ARGUN**

**TOKAT**  
**Nisan, 2019**



**T.C.**  
**TOKAT GAZİOSMANPAŞA ÜNİVERSİTESİ**  
**EĞİTİM BİLİMLERİ ENSTİTÜSÜ**  
**EĞİTİM BİLİMLERİ ANABİLİM DALI**  
**REHBERLİK VE PSİKOLOJİK DANIŞMANLIK**  
**YÜKSEK LİSANS PROGRAMI**

**BEŞ FAKTÖR KİŞİLİK ÖZELLİKLERİNİN**  
**BELİRSİZLİĞE TAHAMMÜLSÜZLÜĞÜ YORDAMASINDA**  
**PSİKOLOJİK SAĞLAMLIĞIN ARACI ROLÜ**

**YÜKSEK LİSANS TEZİ**

**Berna ARGUN**

**Danışman: Dr. Öğretim Üyesi Ahmet ERDEM**

**TOKAT**  
**Nisan, 2019**

## ETİK SÖZLEŞME

Bu belge ile bu tezdeki bütün bilgi toplama ve raporlaştırma sürecinin Tokat Gaziosmanpaşa Üniversitesi Lisansüstü Eğitim-Öğretim ve Sınav Yönetmeliğine, Eğitim Bilimleri Enstitüsü Tez Yazım Kılavuzuna, genel akademik kurallara ve etik ilkelere uygun olarak gerçekleştirildiğini; bu tez çalışmasını “intihali engelleme” programı ile taradığımı, bana ait olmayan tüm bilgi, düşünce ve bulgulara atıf yaptığımı ve kaynağını gösterdiğimi beyan eder, sorumluluğun tarafıma ait olduğunu kabul ederim.

Tarih .../.../2019

Tezi Hazırlayan Öğrencinin

Adı ve Soyadı

Berna ARGUN

İmzası



## JÜRİ İMZA SAYFASI

Eğitim Bilimleri Enstitüsü Müdürlüğüne,

Berna ARGUN'un **Beş Faktör Kişilik Özelliklerinin Belirsizliğe Tahammülsüzlüğü Yordamasında Psikolojik Sağlamlığın Aracı Rolü** adlı çalışması 29/04/2019 tarihinde jürimiz tarafından Eğitim Bilimleri Anabilim Dalı Rehberlik ve Psikolojik Danışmanlık Yüksek Lisans Programında yüksek lisans tezi olarak kabul edilmiştir.

Adı Soyadı

İmza

Başkan: Dr. Öğretim Üyesi Kemal BAYTEMİR



Üye (Tez Danışmanı): Dr. Öğretim Üyesi Ahmet ERDEM



Üye : Prof. Dr. Tahsin İLHAN



Onay

Yukarıdaki imzaların adı geçen öğretim üyelerine ait olduğunu onaylarım.

.../.../201..

Enstitü Müdürü

## TEŞEKKÜR

Yüksek lisansımın uzun, zorlu ve bir o kadar öğretici yıllarında bana katkı sağlayan ve bu aşamalara gelmeme destek olan saygıdeğer hocalarıma, dostlarıma ve eşsiz aileme teşekkürlerimi sunmayı bir borç bilirim. Öncelikle tez çalışmam süresince deneyimi, bilgisi ve nazik yaklaşımı ile yol gösteren, destekleyen ve her geri bildirimde umut aşıl原因an Dr. Öğr. Üyesi Ahmet ERDEM'e, tezimin kuramsal çerçevesinde eşsiz bilgileri ve katkılarıyla yardımlarını esirgemeyen aynı zamanda insani yaklaşımından çok şey öğrendiğim Dr. Öğr. Üyesi Rukiye ŞAHİN'e minnettarım. Yüksek lisans derslerim boyunca gerek derslerde gerekse hayata dair birçok konuda edindiğim bilgi ve becerilerde emeği olan Prof. Dr. Tahsin İlhan' a teşekkür ederim.

Yüksek lisans dönemim boyunca tüm şartlarda bana güç veren, bu yolda ilerlememe yardımcı olan kıymetli mesai arkadaşlarım Serkan Yelli, Hilal Aydoğan, Gülser Çalışkan Doğan ve ailelerine, teknik bilgilerini, emeğini benimle paylaşan Mustafa Demirkan ve ailesine aynı zamanda tüm Tokat Emniyet Müdürlüğü'nde görev yapan mesai arkadaşlarıma teşekkür ederim.

Psikolojiye adım attığım ilk günden itibaren bu yolda birlikte büyüdüğümüz, her daim varlığını hissettiğim sevgili meslektaşım Neslihan Durateymur'a ve yüksek lisansım boyunca dostluğundan ve desteğinden dolayı sınıf arkadaşım Ahmet Kalaycı' ya teşekkür ederim.

Başarılı insanların ardında sınıksız tutundukları bir güç olduğu inancındayım. Benim güçlerim olan sevgilerini ve desteklerini hayatımın her anında hissettiğim babam Bülent Argun, annem Ayşe Argun, canım ablam Derya Akın, eniştem Güray Akın ve varlığıyla yaşam enerjime güç katan Biricik yeğenim Reyyan Akın iyi ki varsınız.

Berna Argun

Nisan, 2019

## ÖZET

### BEŞ FAKTÖR KİŞİLİK ÖZELLİKLERİNİN BELİRSİZLİĞE TAHAMMÜLSÜZLÜĞÜ YORDAMASINDA PSİKOLOJİK SAĞLAMLIĞIN ARACI ROLÜ

Argun, Berna

Yüksek Lisans, Rehberlik ve Psikolojik Danışmanlık

Tez Danışmanı: Dr. Öğr. Üyesi Ahmet Erdem

Nisan, 2019

xiv + 134 sayfa

Bu araştırmanın genel amacı emniyet hizmet sınıfındaki personellerin kişilik özelliklerinin belirsizliğe karşı toleranslarını yordamada, psikolojik sağlamlığın aracı rolünün test edilmesidir. Araştırmanın deseni ise nicel araştırma modellerinden biri olan ilişkiyel taramadır. Verilerin toplanmasında Beş Faktör Kişilik Envanteri, Belirsizliğe Tahammülsüzlük Ölçeği ve Psikolojik Sağlamlık Ölçeği kullanılmıştır.

Araştırmanın çalışma grubunu Orta Karadeniz Bölgesinde yer alan orta ölçekli bir ilde görev yapan 19-55 yaş aralığında 62 kadın, 540 erkek toplam 602 emniyet hizmetleri sınıfında görev yapan personellerden oluşmaktadır. Bu çalışma grubunun seçiminde uygun örnekleme yöntemi kullanılmıştır. Örneklemeden elde edilen verilerin işlenmesi ve yorumlanması için IBM SPSS 22 ile AMOS 24 programlarından yararlanılmıştır. Beş faktör kişilik özellikleri, belirsizliğe karşı tahammülsüzlük ve psikolojik sağlamlık arasındaki yordayıcılıkları analiz edebilmek için yapısal eşitlik modeli kullanılmıştır. Değişkenler açısından medeni duruma göre anlamlı bir fark olup olmadığını ortaya koyabilmek içinde bağımsız gruplar *t* testi uygulanmıştır.

Analizler sonucunda beş faktör kişilik özelliklerinden dışa dönüklük, gelişime açıklık, sorumluluk ve uyumluluk alt boyutları psikolojik sağlamlığı pozitif yönde anlamlı, nevrotiliklik alt boyutu ise negatif yönde anlamlı yordadığı tespit edilmiştir. Bununla birlikte psikolojik sağlamlık belirsizliğe tahammülsüzlüğü negatif yönde anlamlı düzeyde yordadığı değerlendirilmiştir. Araştırma kapsamında elde edilen

aracılık testi sonuçlarına göre beş faktör kişilik özelliklerinden dışa dönüklük, uyumluluk alt boyutları ile belirsizliğe tahammülsüzlük arasında psikolojik sağlamlık tam aracı rol; nevroz ve sorumluluk alt boyutları ile belirsizliğe tahammülsüzlük arasında psikolojik sağlamlık kısmi aracı rol üstlendiği bulunmuştur. Polis memurlarının medeni durumlarına göre belirsizliğe tahammülsüzlük düzeyleri incelendiğinde anlamlı bir farklılık olmadığı tespit edilmiş, psikolojik sağlamlık düzeylerinin ise bekârlar lehine olduğu değerlendirilmiştir.

Sonuç olarak beş faktör kişilik özelliklerinin belirsizliğe tolerans ve psikolojik sağlamlığı yordama gücünün incelendiği bu çalışmanın bulguları, ilgili alanyazın ışığında tartışılmış, uygulayıcılara ve araştırmacılara öneriler sunulmuş, ileriki çalışmalara katkı sağlayacağı düşünülmüştür.

**Anahtar kelimeler:** Kişilik, Belirsizliğe Tahammülsüzlük, Psikolojik Sağlamlık

## ABSTRACT

### THE MEDIATOR ROLE OF RESILIENCE IN THE PREDICTION OF INTOLERANCE OF UNCERTAINTY BY THE FIVE-FACTOR TRAITS

Argun, Berna

Master's Degree, Guidance and Counselling

Supervisor: Ahmet Erdem, Dr., PhD

April, 2019

xiv + 134 pages

The general purpose of the current study was to test the mediating role of resilience in predicting the level of intolerance of uncertainty in personality traits of the police officers in the service department of a security directorate. Correlational research design of non-experimental quantitative method was the design of the study. The Big Five Inventory, Intolerance of Uncertainty Scale and Brief Resilience Scale were employed as data collecting instruments.

Chosen by convenient sampling, the participants, ranging in age from 19 to 55, were 602 (540 males, 62 females) personnel in the service department in a security directorate in a medium-scaled city in the Black Sea Region, Turkey. Data were analyzed via IBM SPSS 22 and IBM AMOS 24. Regression weights among five-factor personality traits, intolerance of uncertainty and resilience were examined through structural equation modelling. Independent samples *t*-test was performed to find if there was a significant difference by marital status in each variable.

The results indicated that the subscales of the Big-Five, namely extraversion, openness, conscientiousness and agreeableness positively predicted psychological resilience whereas only neuroticism showed negative significant prediction. Similarly, resilience significantly negatively predicted intolerance of uncertainty. Upon testing the mediating roles, psychological resilience was found to be a full mediator between extraversion and conscientiousness, and intolerance of uncertainty whereas it partially mediated between neuroticism and conscientiousness, and intolerance of uncertainty. The police officers were also tested by marital status for intolerance of uncertainty and



no significant differences were found except that resilience was larger in the singles than in the married.

The results of the current study, which aimed to examine what extent the Big Five Personality Traits predicted intolerance of uncertainty, were summarized and discussed along with suggestions for practitioners and researchers and it is expected to contribute to further studies.

Key words: Personality, Intolerance of Uncertainty, Resilience



## İÇİNDEKİLER

	Sayfa
ETİK SÖZLEŞME.....	Hata! Yer işareti tanımlanmamış.
JÜRİ İMZA SAYFASI ÖRNEĞİ.....	Hata! Yer işareti tanımlanmamış.
TEŞEKKÜR.....	ii
ÖZET .....	iii
ABSTRACT.....	v
TABLolar LİSTESİ.....	x
ŞEKİLLER LİSTESİ.....	xiii
BÖLÜM I.....	1
GİRİŞ .....	1
Araştırmanın Amacı .....	6
Araştırmanın Önemi .....	7
Sayıtlar .....	10
Sınırlılıklar .....	10
Tanımlar .....	10
BÖLÜM II .....	11
KAVRAMSAL ÇERÇEVE .....	11
Belirsizlik .....	11
Belirsizliğe Tahammülsüzlük.....	12
Kişilik.....	17
Beş Faktör Kişilik Kuramı .....	19
Beş Faktör Kişilik Boyutları .....	20
Nevrotiklik.....	20
Dışa Dönüklük.....	21
Gelişime Açıklık.....	21
Sorumluluk .....	22

Uyumluluk.....	23
Psikolojik Saęlamlık .....	27
Psikolojik Saęlamlık Tanımı .....	27
Risk faktörleri.....	32
Koruyucu faktörler .....	33
BÖLÜM III.....	42
YÖNTEM .....	42
Araştırmanın Yöntemi ve Deseni.....	42
Çalışma Grubu .....	42
Katılımcılara İlişkin Demografik Bulgular .....	42
Ölçme Araçları.....	46
Kişisel Bilgi Formu .....	46
Beş Faktör Kişilik Envanteri (BFKE) .....	46
Belirsizliğe Tahammülsüzlük Ölçeęi (BTÖ).....	47
Kısa Psikolojik Saęlamlık Ölçeęi (KPSÖ).....	47
Veri Toplama Süreci .....	48
Verilerin Çözümlemesi .....	48
BÖLÜM IV.....	49
BULGULAR.....	49
Verilerin Faktör Analizine Uygunluęunun Deęerlendirilmesi .....	49
Normallik ve Güvenirlik Testleri .....	50
Deęişkenler Arasındaki İlişkilere Yönelik Korelasyon Analizi Sonuçları .....	50
Yapısal Eşitlik Modeli Sonuçları .....	52
Aracılık Testi Sonuçları .....	61
Ölçüm Modelleri .....	62
BÖLÜM V.....	86
TARTIŞMA.....	86

BÖLÜM VI.....	100
SONUÇ VE ÖNERİLER.....	100
Araştırmacılara Yönelik Öneriler.....	100
Uygulayıcılara Yönelik Öneriler.....	101
KAYNAKÇA.....	103
EKLER.....	127
Ek 1. Kişisel Bilgi Formu ve Ölçme Araçları.....	127
EK 2. İzinler.....	131
EK 3. Özgeçmiş.....	134



## TABLolar LİSTESİ

	Sayfa
Tablo 1. Katılımcıların Demografik Özellikleri .....	43
Tablo 2. Verilerin Faktör Analizi Uygunluk Testi .....	49
Tablo 3. Verilerin Normalliğine İlişkin Çarpıklık ve Basıklık Katsayıları .....	50
Tablo 4. Beş Faktör Kişilik Envanteri, Belirsizliğe Tahammülsüzlük Ölçeği ve Kısa Psikolojik Sağlık İnceleme Ölçeği Arasındaki İlişkilere Yönelik Korelasyon Analizi Sonuçları .....	51
Tablo 5. Beş Faktör Kişilik Özelliklerinden Dışa dönüklük Alt Boyutu İle Psikolojik Sağlık İnceleme Ait Model Uyum İndeksi .....	53
Tablo 6. Dışa Dönüklük İle Psikolojik Sağlık İnceleme İçin Oluşturulan Modelin B, T ve R2 Değerleri .....	54
Tablo 7. Beş Faktör Kişilik Özelliklerinden Gelişime Açıklık Alt Boyutu İle Psikolojik Sağlık İnceleme Ait Model Uyum İndeksi .....	55
Tablo 8. Gelişime Açıklık İle Psikolojik Sağlık İnceleme İçin Oluşturulan Modelin B, T ve R2 Değerleri .....	55
Tablo 9. Beş Faktör Kişilik Özelliklerinden Nevrotiklik Alt Boyutu İle Psikolojik Sağlık İnceleme Ait Model Uyum İndeksi .....	56
Tablo 10. Nevrotiklik İle Psikolojik Sağlık İnceleme İçin Oluşturulan Modelin B, T ve R2 Değerleri .....	57
Tablo 11. Beş Faktör Kişilik Özelliklerinden Sorumluluk Alt Boyutu İle Psikolojik Sağlık İnceleme Ait Model Uyum İndeksi .....	58
Tablo 12. Sorumluluk İle Psikolojik Sağlık İnceleme İçin Oluşturulan Modelin B, T ve R2 Değerleri .....	58
Tablo 13. Beş Faktör Kişilik Özelliklerinden Uyumluluk Alt Boyutu İle Psikolojik Sağlık İnceleme Ait Model Uyum İndeksi .....	59
Tablo 14. Uyumluluk İle Psikolojik Sağlık İnceleme İçin Oluşturulan Modelin B, T ve R2 Değerleri .....	60
Tablo 15. Psikolojik Sağlık İnceleme İle Belirsizliğe Tahammülsüzlüğe Ait Model Uyum İndeksi .....	61
Tablo 16. Psikolojik Sağlık İnceleme İle Belirsizliğe Tahammülsüzlük İçin Oluşturulan Modelin B, T ve R2 Değerleri .....	61

Tablo 17. Dışa Dönüklük, Psikolojik Sağlamlık ve Belirsizliğe Tahammülsüzlük Ölçüm Modeli Uyum İyiliği Değerleri .....	63
Tablo 18. Gelişime Açıklık, Psikolojik Sağlamlık ve Belirsizliğe Tahammülsüzlük Ölçüm Modeli Uyum İyiliği Değerleri .....	65
Tablo 19. Nevrotiklik, Psikolojik Sağlamlık ve Belirsizliğe Tahammülsüzlük Ölçüm Modeli Uyum İyiliği Değerleri .....	67
Tablo 20. Sorumluluk, Psikolojik Sağlamlık ve Belirsizliğe Tahammülsüzlük Ölçüm Modeli Uyum İyiliği Değerleri .....	68
Tablo 21. Uyumluluk, Psikolojik Sağlamlık ve Belirsizliğe Tahammülsüzlük Ölçüm Modeli Uyum İyiliği Değerleri .....	70
Tablo 22. Dışa Dönüklük İle Belirsizliğe Tahammülsüzlük Arasındaki İlişkide Psikolojik Sağlamlığın Aracılık Etkisine Yönelik Değişkenler Arası Doğrudan ve Dolaylı Etki Düzeyleri ve Anlamlılık Dereceleri .....	72
Tablo 23. Bootstrap Yöntemine Göre Dışa Dönüklüğün Belirsizliğe Tahammülsüzlük Üzerindeki Doğrudan/Dolaylı Etki Düzeyleri ve Alt/Üst Sınır Değerleri.....	73
Tablo 24. Gelişime Açıklık İle Belirsizliğe Tahammülsüzlük Arasındaki İlişkide Psikolojik Sağlamlığın Aracılık Etkisine Yönelik Değişkenler Arası Doğrudan ve Dolaylı Etki Düzeyleri ve Anlamlılık Dereceleri .....	75
Tablo 25. Nevrotiklik İle Belirsizliğe Tahammülsüzlük Arasındaki İlişkide Psikolojik Sağlamlığın Aracılık Etkisine Yönelik Değişkenler Arası Doğrudan ve Dolaylı Etki Düzeyleri ve Anlamlılık Dereceleri .....	78
Tablo 26. Bootstrap Yöntemine Göre Nevrotikliğin Belirsizliğe Tahammülsüzlük Üzerindeki Doğrudan/Dolaylı Etki Düzeyleri ve Alt/Üst Sınır Değerleri.....	78
Tablo 27. Sorumluluk İle Belirsizliğe Tahammülsüzlük Arasındaki İlişkide Psikolojik Sağlamlığın Aracılık Etkisine Yönelik Değişkenler Arası Doğrudan ve Dolaylı Etki Düzeyleri ve Anlamlılık Dereceleri .....	80
Tablo 28. Bootstrap Yöntemine Göre Sorumluluğun Belirsizliğe Tahammülsüzlük Üzerindeki Doğrudan/Dolaylı Etki Düzeyleri ve Alt/Üst Sınır Değerleri.....	81
Tablo 29. Uyumluluk İle Belirsizliğe Tahammülsüzlük Arasındaki İlişkide Psikolojik Sağlamlığın Aracılık Etkisine Yönelik Değişkenler Arası Doğrudan ve Dolaylı Etki Düzeyleri ve Anlamlılık Dereceleri .....	84
Tablo 30. Bootstrap Yöntemine Göre Uyumluluğun Belirsizliğe Tahammülsüzlük Üzerindeki Doğrudan/Dolaylı Etki Düzeyleri ve Alt/Üst Sınır Değerleri.....	84

Tablo 31. Belirsizliğe Tahammülsüzlük Düzeylerinin Medeni Duruma Ait Bağımsız Gruplar t-Testi Sonuçları .....	85
Tablo 32. Psikolojik Sağlık Düzeyinin Medeni Duruma Ait Bağımsız Gruplar t-Testi Sonuçları .....	85



## ŞEKİLLER LİSTESİ

	Sayfa
Şekil 1. Modele İlişkin Yol Analizi ve Standardize Edilmiş Regresyon Katsayıları .....	52
Şekil 2. Modele İlişkin Yol Analizi ve Standardize Edilmiş Regresyon Katsayıları .....	54
Şekil 3. Modele İlişkin Yol Analizi ve Standardize Edilmiş Regresyon Katsayıları .....	56
Şekil 4. Modele İlişkin Yol Analizi ve Standardize Edilmiş Regresyon Katsayıları .....	57
Şekil 5. Modele İlişkin Yol Analizi ve Standardize Edilmiş Regresyon Katsayıları .....	59
Şekil 6. Modele İlişkin Yol Analizi ve Standardize Edilmiş Regresyon Katsayıları .....	60
Şekil 7. Dışa Dönüklük, Psikolojik Sağlamlık ve Belirsizliğe Tahammülsüzlük Ölçüm Modeli Uyum İyiliği Değerleri .....	62
Şekil 8. Gelişime Açıklık, Psikolojik Sağlamlık ve Belirsizliğe Tahammülsüzlük Ölçüm Modeli Uyum İyiliği Değerleri .....	64
Şekil 9. Nevrotiklik, Psikolojik Sağlamlık ve Belirsizliğe Tahammülsüzlük Ölçüm Modeli Uyum İyiliği Değerleri .....	66
Şekil 10. Sorumluluk, Psikolojik Sağlamlık ve Belirsizliğe Tahammülsüzlük Ölçüm Modeli Uyum İyiliği Değerleri .....	68
Şekil 11. Uyumluluk, Psikolojik Sağlamlık ve Belirsizliğe Tahammülsüzlük Ölçüm Modeli Uyum İyiliği Değerleri .....	69
Şekil 12. Dışa Dönüklük ve Belirsizliğe Tahammülsüzlük Arasındaki İlişkide Psikolojik Sağlamlığın Dolaylı Etki Modeline İlişkin Yol Analizi ve Standardize Edilmiş Regresyon Katsayıları .....	71
Şekil 13. Modele İlişkin Yol Analizi ve Standardize Edilmiş Regresyon Katsayıları ...	72
Şekil 14. Gelişime Açıklık ve Belirsizliğe Tahammülsüzlük Arasındaki İlişkide Psikolojik Sağlamlığın Dolaylı Etki Modeline İlişkin Yol Analizi ve Standardize Edilmiş Regresyon Katsayıları .....	74
Şekil 15. Modele İlişkin Yol Analizi ve Standardize Edilmiş Regresyon Katsayıları ...	75
Şekil 16. Nevrotiklik ve Belirsizliğe Tahammülsüzlük Arasındaki İlişkide Psikolojik Sağlamlığın Dolaylı Etki Modeline İlişkin Yol Analizi ve Standardize Edilmiş Regresyon Katsayıları.....	76
Şekil 17. Modele İlişkin Yol Analizi ve Standardize Edilmiş Regresyon Katsayıları ...	77
Şekil 18. Sorumluluk ve Belirsizliğe Tahammülsüzlük Arasındaki İlişkide Psikolojik Sağlamlığın Dolaylı Etki Modeline İlişkin Yol Analizi ve Standardize Edilmiş Regresyon Katsayıları.....	79



Şekil 19. Modele İlişkin Yol Analizi ve Standardize Edilmiş Regresyon Katsayıları ...	80
Şekil 20. Uyumluluk ve Belirsizliğe Tahammülsüzlük Arasındaki İlişkide Psikolojik Sağlamlığın Dolaylı Etki Modeline İlişkin Yol Analizi ve Standardize Edilmiş Regresyon Katsayıları.....	82
Şekil 21. Modele İlişkin Yol Analizi ve Standardize Edilmiş Regresyon Katsayıları ...	83



## BÖLÜM I

### GİRİŞ

Her değişimle birlikte yeniliklere kapı açarken, aynı zamanda bilinmezlikler ve belirsizlikler de oluşmaktadır. İlk insanlardan beri bilinmezlikler ve belirsizlikler korku uyandırmış, tehlike olarak değerlendirilmiş ve önlem alınması gereken bir olgu olarak kabul edilmiştir. Hasanoğlu (2015) insan beyninin tehlike algılayıcı bir sensör gibi çalıştığını, belirsiz durumlarda hep en kötü senaryoyu oluşturduğunu belirterek, “tanımadığın meyveyi ağzına atma” metaforuyla da beynin belirsizlikler karşısında ki felaketleştirici yanını vurgulamaktadır. Kimi zaman belirsizlikler bireylerin yaşam döngüsü içerisinde yaşanırken, kimi zamanlarda da toplumsal yaşantı içerisinde karşımıza çıkmaktadır (Küçükkömürler, 2017). Doğal afetler, iç ve dış siyasi gelişmeler, göç, ekonomik gündem, terör saldırıları, eğitim alanı, emeklilik yaşı ve mesleki kariyer gibi birçok konu başlığı belirsiz durumlara örnek verilebilir. Bu doğrultuda belirsizlik kavramı birçok disiplin tarafından ele alınmakla birlikte bazı meslek grupları açısından daha fazla ilgi odağı olmaktadır. Sınav ve atama ile ilgili belirsizlikleri yaşayan aday öğretmenler (Arslan, 2013; Korkut ve Keskin, 2015; Şar, Işıklar ve Aydoğan, 2012), eğitim öğretim sürecinde okul iş ve işleyişi ile ilgili etkin kararlar alması gereken okul yöneticileri (Demiral, 2014), yüksek rol ve sorumluluk gerektiren görevlerde yer alan girişimciler (Erdem, 2001; Koçak, 1997; Özler, Taymaz ve Yılmaz, 2009; Sargut, 1994) örneklemde belirsizlik olgusu incelenmiş, belirsizliğe tahammülsüzlük ve belirsizlik yönetimi başlıkları altında ele alınmıştır. Öğretmenler, okul yöneticileri, endüstriyel alanda çalışan girişimcilerin yanı sıra işin doğası gereği olağan dışı olaylarda suç ve suçluyla mücadele eden polislik mesleğinde de belirsizlik, işin doğası ve çalışma şartları gereği sıklıkla görülen bir durum olmaktadır (Aytaç, 2002).

Suç ve suçlu kavramı eskilerden günümüze kadar her dönem oldukça önemli bir yere sahip olmuştur. Eski dönemlerden beri her toplumda bazı davranışlar yasaklanmış, yasaklı davranışları sergileyenler ise cezalandırılmıştır (Yılmaz, 2012). Suç ve suçlu kavramı denildiğinde asli görevleri suçu engellemek ve önlemek olan kolluk kuvvetleri akla gelmektedir. Polis bu kuvvetlerden biri olup görevini silahlı yapan bir meslek grubudur. Vatandaşa ve kamuya sunulan güvenlik hizmetinin devamlılığı göz önünde bulundurulduğunda polislik mesleğinin çalışma saatlerinin ve nöbetlerinin ağır olması

kaçınılmazdır. Aynı zamanda düzensiz, uzun ve belirsiz çalışma saatleri, ast üst ilişki yapısı, rollerin belirsizliği, can güvenliği riskinin olması ve mesleğin ciddi sorumluluklar taşıması polislik mesleğini zorlaştırmakta ve daha stresli hale getirmektedir. (Cerrah ve Semiz, 2000). Diğer mesleklere oranla polislik, stres düzeyi yüksek meslek grubudur (Buker ve Wiecko, 2007; Burke, 1993; Crank ve Caldero, 1991; Gül, 2008; Gül ve Delice, 2011; Kroes, 1976; Sever ve Cinoğlu, 2010; Sigler ve diğerleri, 1991; Yeşilorman, 2003; Zigler ve Zack, 1991). Bununla beraber polislik mesleğinde, izinlerin ve çalışma sistemlerinin belirsizliği, nöbet görevinin olması, polislerin özel hayatlarına dair plan yapmalarını etkilemektedir (Kurt, 2011). Karakılıç (2006) polisin aynı zamanda gerekli durumlarda vatandaşı dinlemesi, sorunlarına çözüm üretmesi ve müdahalede bulunması bakımından sosyal hizmet uzmanı gibi görev yaptığını söylemektedir. Bu bağlamda toplumda birçok rolü üstlenen polisin kişilik özelliği mesleki yaşamında önem arz etmektedir.

Polislik mesleğinin zorlu ve stresli olmasını etkileyen faktörlerden biri de ani gelişen olaylar karşısında görev sınırlarının net olmaması, yetki ve sorumluluklarının belirsizlik içermesidir (Chemiss, 1980). Sarıçam, Erguvan, Akın ve Akça'ya (2014) göre belirsizlik, ileride yaşanacakların tahmin edilememesi, öngörülememesi olarak açıklanmıştır. Belirsizliğe tahammülsüzlük, bilinmez ve önceden tahmin edilemeyen olaylar karşısında zihinsel, duygusal ve davranış olarak olumsuz değerlendirmeye eğilim olarak tanımlanmaktadır (Buhr ve Dugas, 2002). Budner'e (1962) göre belirsizliğe tahammülsüzlük, belirsiz durumların risk olarak değerlendirilmesidir. Sookman ve Pinard (1997) belirsizliğe tahammülsüzlüğü belirli olmayan, bilinmez ve tahmin edilemeyen farklılıkları içeren zorluklar olarak açıklamaktadır. Bazı araştırmacılar belirsizliğe tahammülsüzlük kavramını bir kişilik özelliği olarak açıklarken (Carleton, 2012; Koerner ve Dugas, 2008), kimi araştırmacılar ise öğrenilebilir bilişsel bir kavram olduğunu söylemektedir (Dugas, Schwartz ve Francis, 2004; Öz, 2001). Belirsizliğe karşı tahammülsüzlüğü yüksek olan insanlar tezat durumlara karşı tolerans geliştirebilir, belirsiz ve öngörülemeyen olaylara karşı sabırlı davranabilir ve sonucunu olumlu bir bakış açısıyla değerlendirebilir, hayata güvenle bağlanabilir ve olumsuzluklarla etkili bir şekilde baş edebilirler. Belirsizliğe karşı tahammülü düşük insanlar ise, belirsiz durumlardan rahatsız olmakta, huzursuzluk hissetmekte ve bununla baş edebilmek için ani, acele ve hatta yanlış olan kararlar vererek belirsizlikten uzaklaşmayı tercih etmektedirler (Hasanoğlu, 2014).

Yapılan arařtırmalarda belirsizlięe tahammülsüzlüęün kaygı oluřturacaęını vurgulanmaktadır (Bailey, Landerman, Barroso, Bixby, Mishel, Muir ve Clipp, 2009). Psikologlar tarafından ele alınan kiřilik belirleyicilerinin özelliklerine göre, insanlar her bir durumda farklı davranabilir ve davranıřları süreklilik göstermeyebilir. Aynı zamanda bireyin sergiledięi bir davranıřın altında yatan kiřilik özellięi birden fazla kiřilik özellięi ile açıklanabilmektedir (Sevi, 2009). Yıldız'a (2017) göre endiře, obsesif kompülsif bozukluk, sosyal anksiyete, panik bozukluk, agorafobi ve depresyonla belirsizlięe tahammülsüzlük iliřkilidir. Koerner ve Dugas (2008) yaptıkları alıřmada belirsizlięe tahammülsüzlük düzeyi yüksek olan bireylerin kaygı ve anksiyete düzeylerinin yüksek olduęunu söylemektedirler (Baumeister, Vohs, Aaker ve Garbinsky, 2013). Kaygının temelinde yer alan mutsuzluk duygusunun da belirsizlięe tahammülsüzlük düzeyi ile anlamlı düzeyde iliřkili olduęu, belirsizlięe karřı tahammülsüz bireylerin mutsuzluk düzeylerinin yüksek olduęu vurgulanmaktadır (Sarıçam, 2014). Mutsuz, umutsuz, endiřeli bireyler beř faktör kiřilik özelliklerinden biri olan duygusal açıdan dengesiz bireyler ierisinde deęerlendirilmekte ve duygusal açıdan dengesiz bireyler karřılařtıkları yeni durumları olumsuz olarak algılamaktadırlar (Galler, 1990). Yeniliklere açık, deęiřimleri olumlu olarak gören, olaylar karřısında esnek ve uyumlu olan bireylerin belirsizlięe tahammülsüzlük düzeyleri düşük olmakla birlikte, psikolojik saęlamlık düzeylerinin yüksek olduęu gözlenmiřtir (etin, Yeloęlu ve Basım, 2015). Dolayısıyla belirsizlięe tahammülsüzlük kavramı belirsizlikleri ve yenilikleri olumsuza yorumlama ve olumsuz duyguları besleme gibi kiřilik özellikleri tařırken, belirsizlięe tahammülsüzlük düzeyleri bireylerin psikolojik saęlamlık düzeyleri ile iliřkilendirilmektedir.

Kiřilik, son yıllarda birçok alıřma alanının önemle üzerinde durduęu kavramlardan biridir. Birok disiplin tarafından ele alınmakla birlikte özellikle psikoloji ve kiřilik kuramları ierisinde ele alınmaktadır. Kiřilik, Latince persona sözcüęünden türetilmiřtir. Persona tiyatro oyuncularının tiyatro sahnesinde, canlandırdıkları karaktere uygun olarak taktıkları maske anlamına gelmektedir (Köknel, 2005). Kiřilięin belirgin bir tanımlamasının olmaması ile birlikte insanı dięer insanlardan farklı kılan özellikler bütünü olarak arařtırmacıların ortak paydada birleřtikleri söylenebilir. Burger' a (2016, s. 21) göre "insanlar arasında ok az farklılık vardır, ama esas önemli olan iřte bu farklılıklardır". Bireyler nasıl ki fiziksel, zihinsel ve duygusal açıdan birbirlerinden farklı iseler, olayları anlamlandırma ve yorumlamada farklılık göstermektedirler

(Durna, 2005). Bu da kişilik kavramının temelini oluşturmaktadır. Kişilik, bir insana ait ilgi, yetenek, tutum, kendini ifade etme becerisi, dış görünüşü ve çevresiyle olan iletişim biçiminin özelliklerini içeren bir kavramdır (Baymur, 1993, s. 253). Gordon Allport da (1961) yaptığı araştırmalar sonucunda kişiliğin 48 ayrı tanımlamasının olduğunu ortaya çıkartarak, İngilizce’ de 4000’ den fazla kişiliği tanımlayan sıfat olduğunu belirtmektedir. Allport kişilik tanımlaması yaparken özellikle insanı diğerlerinden ayıran, onu ötekilerden farklı kılan “ayırıcı özellikler” üzerinde durarak, kişiliği; bireye özgü olan düşünce ve davranışların düzenlenmesini belirleyen psikofiziksel yapının dinamik belirleyicisidir şeklinde tanımlamaktadır (Yazgan İnanç, Bilgin ve Atıcı, 2004). Netice olarak bireye ait olan, onu diğerlerinden farklı kılan ve bireyin kimliğini belirleyen tüm özellikler kişiliğin bir parçasıdır şeklinde de ifade edilebilir.

Yapılan çalışmalarda kişilik özelliklerinin beş faktör altında toplanabileceğine dair yaklaşımlar ortaya çıkmıştır (McAdams ve Olson, 2010). Tüm dünya dillerinde kişilik özelliklerini belirten sözcükler eş anlam içermekte ve oldukça farklı kelimelerle ifade edilmektedir. Bu nedenle kişilik özelliklerinin ortak bir dille kodlanabileceği ve evrensel bir sınıflama yapılması üzerinde çalışmalar yapılmıştır (Somer, 1998). Morsünbül (2014), beş faktör kişilik özelliklerinde birçok araştırmacının uzlaştığını söylemektedir. Beş faktör kişilik modelinin evrensel olup, birçok araştırmacı tarafından kabul görmesini; 1) deneysel ve boylamsal olmasına, 2) belirlenen özelliklerin sürekli olmasına, 3) bir kısmının biyolojik etkenlere dayalı olmasına, 4) farklı topluluklarda geçerli olmasına, 5) psikolojik olarak değerlendirilmeye uygun olmasına dayandırılmaktadır (McCrae ve Costa, 1992). Bu beş faktör; yumuşak başlılık/uyumluluk, duygusal dengelilik/nevrotiklik, dışa dönüklük, gelişime açıklık ve özdenetim/sorumluluk olarak bilinmektedir (Goldberg, 1990; Somer, 1998). Yumuşak başlı/uyumluluk alt boyutu güvenilir, iyi huylu ve dürüst olma (Costa ve McCrae, 1980); dışa dönüklük alt boyutu sosyal yönden aktiflik (Costa ve McCrae, 1992); duygusal dengeli/nevrotik alt boyutu endişeli, kaygılı ve gerginlik hali (Barric ve Mount, 1991); özdenetim/sorumluluk alt boyutu düzenli, etkililik ve çok çalışkanlık (Judge ve Higgins, 1999) gelişime açıklık alt boyutu ise yeni görüşleri benimseme, zihinsel yetileri güçlü olma (Burger, 2016, s. 254) ile ilişkilendirilmektedir.

Kobasa (1979) yaptığı çalışma sonucunda bir kişilik özelliği olarak psikolojik dayanıklılığı açıklamış, psikolojik dayanıklılık “stresli yaşam olayları ile karşılaşıldığında bir direnç kaynağı olarak çalışan kişilik özelliğidir” şeklinde tanımlama yapmıştır. Psikolojik dayanıklılık kavramı; Türkçe karşılığı olarak bazı araştırmalarda “yılmazlık” (Gürkan, 2006; Öğülmüş, 2001; Özcan, 2005), bazılarında ise “psikolojik sağlamlık” (Gizir, 2004; Kararımak, 2007; Oktan, 2008) teriminin kullanıldığı görülmektedir. Resiliens kelimesi Türkçe’de farklı sözcüklerle tanımlanırken mevcut çalışmada psikolojik sağlamlık olarak ifade edilmektedir.

Garmezy (1993) psikolojik sağlamlığı “önemli stresörlerle karşılaşıldığında, onlara karşı yeterlilik göstermektir” şeklinde tanımlamış ve sağlamlıktan söz edebilmek için stresin olması gerekliliğini vurgulamıştır (akt., Rolf, 1999). Ramirez (2007) psikolojik sağlamlığı zor yaşantılardan, hastalıktan, depresyondan, yeniliklerden ya da kötü durumlardan çabucak iyileşme yeteneği, kendini toparlayabilme, incindikten, gerildikten sonra eski haline kolayca dönebilme, elastikiyet olarak tanımlar. Psikolojik sağlamlık, travmatik yaşantılardan sonra yaşama devam etme ve yeni oluşan şartlara uyum sağlayabilme becerisidir (Öz ve Yılmaz, 2009). Sağlamlıktan söz edebilmek için iki temel ölçüte ihtiyaç vardır; birincisi, kişiye yönelik yüksek risk içeren tehdit varlığı, ikincisi ise bu tehdide rağmen gelişimin ya da ortaya çıkan uyumun güçlü olmasıdır (Masten ve Coastworth, 1998). Bartone, Roland, Picano ve Williams (2008) psikolojik sağlamlığı bir kişilik özelliği olarak değerlendirmiş ve stresle mücadeleyi artıran bir özellik olarak belirtmiştir. Aynı zamanda Friborg, Barlaug, Martinussen, Rosenvinge ve Hjemdal (2005) tarafından yapılan araştırma sonucunda da psikolojik sağlamlık kavramının kişilikten ayrı değerlendirilemeyeceği ifade edilerek, psikolojik sağlamlığın kişiliğin ayrılmaz bir parçası olduğu vurgulanmaktadır. Kişilik özellikleri ile psikolojik sağlamlık kavramlarının bir arada incelendiği birçok çalışmada ise nevroitiklik puanı düşük olup; dışa dönüklük, uyumluluk, sorumluluk ve gelişime açıklık puanı yüksek olan bireylerin psikolojik sağlamlık puanlarının yüksek olduğu tespit edilmiştir (Campbell-Sills, Cohan ve Stein, 2006; Cederblad, Dahlin, Hagnell ve Hansson, 1995; Davey, Eaker ve Walters, 2003; Fayombo, 2010; Liu, Wang ve Li, 2012; Nakaya, Oshio ve Kaneko, 2006). Eminağaoğlu (2006) sokak çocukları ile yaptığı araştırmasında yakın akran ilişkilerinin, sağlanan sosyal desteğin ve duygusal ilişki kurmanın psikolojik sağlamlık ile güçlü ilişkisinin olduğunu belirtmiştir. Psikolojik sağlamlık kavramı birçok meslek alanı içerisinde ele alınmakla birlikte araştırma örnekleme gereği

polislerle yapılan çalışmalar incelendiğinde; Li-Ping Tang ve Hammontree (1992) araştırmalarında meslek yaşantıları ile ilgili belirsizliğe sahip, işlerini kaybedeceği kaygısı taşıyan polislerin günlük yaşantılarında stres düzeylerinin yüksek olduğu ve psikolojik sağlamlıklarının düşük olduğu sonucuna ulaşmışlardır. Cencirulo (2001) tarafından yapılan bir araştırmada ise mesleğini severek yapan, mesleki doyum düzeyi yüksek olan bireylerin günlük hayatta karşılaştıkları stresörlerle sağlıklı yöntemlerle başettikleri ve psikolojik sağlamlık düzeylerinin yüksek olduğu belirtilmektedir. Diğer çalışmada ise Kurt (2011), stres ile sağlıklı olarak baş edebilen polis memurlarının psikolojik sağlamlık düzeylerinin yüksek olduğunu ve yine aynı çalışmada iş doyumunu ile psikolojik sağlamlık arasında anlamlı bir ilişki olduğunu vurgulamaktadır. Bu bağlamda son yıllarda birçok meslek elemanı seçme konusunda benzer çalışmalarda yer alan bulgular dikkate alınmakla birlikte özellikle insanlarla direk temas halinde olan polis memurlarının psikolojik sağlamlık düzeyleri ayrı bir öneme sahip olmaktadır (Gündüz, Erkan ve Gökçakan, 2007). Bununla birlikte Crank ve Caldero (2001), polis memurlarını suç savaşı olarak adlandırmakta ve suçlu ile mücadele eden bir meslek grubu olarak nitelendirmektedir. Sonuç olarak belirsizliğin yoğun olduğu, zorlayıcıları fazla olan ve çalışma alanı suç olan kolluk kuvvetlerinde görev yapan personellerde psikolojik sağlamlığın yüksek olmasının gerekliliği düşünülmektedir.

Alanyazın incelendiğinde Türkiye’de emniyet hizmetleri sınıfı personellerini örneklem alan çalışmalarda stres düzeyleri, stresle başa çıkma tarzları, tükenmişlik düzeyleri, iş stresleri ve iş doyumlarının ele alındığı birçok araştırmalara rastlanmaktadır (Çakır, 2006; Gül ve Delice, 2011; Kurt, 2011; Okyay, 2009; Şanlı, 2006; Tansel, Gökçakan ve Çelikkaleli, 2012). Sonuç olarak yoğun duygu yüklü yaşam olaylarına maruz kalan ya da tanıklık eden, zorlayıcı ve belirsiz saat dilimlerini içeren mesai saatleri olan bir meslek grubu olarak emniyet hizmetleri sınıfı personelinin kişilik özelliklerine göre psikolojik sağlamlık ve belirsizliğe tahammülsüzlüğü yordama gücü üzerine bir araştırma yapmanın alanyazına bir katkı sağlayacağı düşünülmektedir.

### **Araştırmanın Amacı**

Bu araştırmanın genel amacı emniyet hizmet sınıfındaki personellerin kişilik özelliklerinin belirsizliğe tahammülsüzlüğü yordamasında, psikolojik sağlamlığın aracı rolünün test edilmesidir. Ayrıca medeni durum açısından emniyet hizmet sınıfındaki personelin kişilik özelliklerinin, belirsizliğe tahammülsüzlük ve psikolojik sağlamlık

düzelelerinin karşılaştırılması amaçlanmıştır. Bu temel amaçlar doğrultusunda aşağıdaki hipotezler test edilmiştir.

H1. Emniyet hizmeti sınıfı personellerinin kişilik özellikleri psikolojik sağlıklarını anlamlı düzeyde yordamaktadır.

H2. Emniyet hizmeti sınıfı personellerinin psikolojik sağlıkları belirsizliğe tahammülsüzlüklerini anlamlı düzeyde yordamaktadır.

H3. Emniyet hizmeti sınıfı personellerinin psikolojik sağlıkları, beş faktör kişilik özelliklerinin belirsizliğe tahammülsüzlüklerini anlamlı düzeyde yordamada aracılık yapmaktadır.

Araştırmanın bir diğer amacı da katılımcıların ölçeklerden aldıkları puanların medeni duruma göre farklılık gösterip göstermediğini incelemektir. Bu doğrultuda aşağıdaki alt problemler incelenmiştir.

1. Emniyet hizmeti sınıfı personellerinin belirsizliğe tahammülsüzlük düzeyleri medeni durumlarına göre anlamlı bir farklılık göstermekte midir?
2. Emniyet hizmeti sınıfı personellerinin psikolojik sağlık düzeyleri medeni durumlarına göre anlamlı bir farklılık göstermekte midir?

### **Araştırmanın Önemi**

İnsanoğlu dünyaya geldiği ilk andan itibaren güven duygusu arayışı içerisinde. Biyolojik ihtiyaçların karşılanmasından sonra güvende olma ihtiyacının giderilmesi temel ihtiyaçların ilk basamaklarında yer almaktadır. Birey bulunduğu ortamda kendisine ve çevresine karşı güven duymak ve güven duygusunu geliştirmek ister (Ercoskun ve Nalçıcı, 2005). Bu duygu yaşamın ilk yıllarında anne tarafından sağlanmaktadır. Her ne kadar anne kendi potansiyeli çerçevesinde bu ihtiyacı giderse de aynı zamanda içinde bulunulan toplumun özellikleri de güven ya da güvensizlik duygusunun gelişimini etkilemektedir (Geçtan, 2003, s. 95). Kendini güvende hisseden, güvenlik ihtiyacı karşılanmış bireyler buldukları yere kendilerini ait hissedebilir, kendisini ve diğerlerini sevebilir, benliğine ve çevresindekilere saygı duyabilir, hayattan ne istediği bilip, kendi potansiyelinin farkına varabilir ve hayatına ona göre yön verebilir (Kulu ve Çakar, 2015). Başka bir ifadeyle kendi konfor alanını oluşturabilir.



Nasıl ki bireyin gelişimi ve yaşamının devamı için güvende olma ihtiyacı varsa, toplumun da var olması ve sürekliliği için güvende olma ihtiyacı vardır. Bir toplum içerisinde huzurlu yaşamının ön koşulu bireyin kendisini güvende ve emniyette hissetmesidir. Güvende ve emniyette olabilmeyi kişiler çoğu zaman kendileri sağlayabilse de kimi durumlarda profesyonel meslek elemanlarına ihtiyaç duyulmaktadır. Toplum huzurunu sağlayan, halkın güvenliğinden sorumlu olan meslek alanlarından birisidir polislik. Polislik mesleği, aktif silahlı görev yapmakla birlikte, uzun ve yoğun çalışma saatleri olan, hiyerarşik yapının olduğu, önemli sorumlulukları olan, suç ve suçlularla mücadele eden bir meslek grubudur (Cerrah ve Semiz, 2000). Yoğun olarak duygu yüklü yaşantıları deneyimlemesi, zor yaşantılara tanıklık etmesi, can güvenliğinin risk altında olması gibi faktörler polislik mesleğinin zorlayıcı taraflarıdır.

Gül ve Delice (2011) polislik mesleğinin en stresli mesleklerden biri olmasını çalışma saatlerinin belirsiz ve uzun olmasına, ast üst ilişkilerindeki katı yapıya, can güvenliklerinin risk altında olmasına bağlamaktadır. Dolayısıyla var olan bu zorluklar polisin kendisini, kurumunu ve ailesini etkilemektedir (Gül ve Delice, 2011; Sever ve Cinoğlu, 2010). Bununla birlikte polislerin görev sorumluluklarının ağır olması, zor koşullarda dahi profesyonel olarak bir meslek icra etmeleri, her an göreve çağrılma durumlarının olması ve fazla mesaide ücret almamaları, görev sürelerinin uzun ve belirsiz olması gibi faktörlerden dolayı kişiler hem fiziksel hem psikolojik olarak örselenmekte ve bu da iş doyumlarını olumsuz yönde etkilemektedir (Kurt, 2011). Alpar'a (2014) göre polislik mesleğinde, zorlayıcı ve örseleyici yaşam olaylarıyla sık sık karşılaşılmaktadır. Polis görev esnasında birçok kesimden insanla yüz yüze gelmekte ve karşılaştıkları bu olaylara etkili bir şekilde müdahale etmeleri gerekmektedir. Bunlar istismar edilmiş ya da suça sürüklenmiş çocuk, şiddet görmüş birey, dolandırılmış yaşlı, kaza geçirmiş bir vatandaş olabilmektedir (Yılmaz, 2015). Bu yaşantılar arasında duygusal tükenme, evlilik problemleri, alkol ve madde kötüye kullanımı, kalp krizi ve intiharın öne çıktığını söylemek mümkündür (Hall ve diğerleri, 2010). Çelik'in (2012), emniyet teşkilatına bağlı okullardan mezun olan polis personelinin kişilik profillerini incelediği çalışmasında; mesleğinde kendisini başarılı gören ve mesleğinden memnun olan polislerin, mesleğinde sorumluluk alabilen, çevresiyle ilişkilerinde uyumlu, dışa dönük, enerjik, kendisini geliştiren ve yeniliklere açık, duygusal olarak dengeli bireyler olduğunu ortaya koymuştur.

Barcelona Üniversitesinde yapılan boylamsal bir çalışmada polislerin kişilik özellikleri ve davranışları incelenmiştir. Elde edilen sonuçlara göre polislerin kişiliklerinin öğrencilik yıllarına göre mesleki hayatlarında %27 değiştiği ve kişilik farklılıklarının davranış ve iş performansını %60 civarında etkilediği ortaya çıkmıştır (Forero, 2009). Kennedy (1988), kolluk görevlilerinin iş doyumları, stres ve psikolojik dayanıklılıkları arasındaki ilişkiyi incelediği araştırmasında psikolojik olarak dayanıklı polislerin mesleki doyumlarının daha fazla olduğu sonucuna ulaşmıştır (akt., Kurt, 2011).

Li-Ping Tang ve Hammontree (1992) araştırmalarında polis memurlarının mesleki stres, yaşam stresi, hastalık, iş yoksunluğu ve atılganlığın psikolojik dayanıklılık düzeyleri üzerindeki etkisini incelemişlerdir. Çalışma bulgularında; çalışmaya katılan polislerin psikolojik sağlık düzeyleri yükseldikçe günlük hayatlarında ve ileriki yaşantılarında ve iş hayatlarında daha az hastalığa yakalandıkları sonucuna varılmıştır. Meslek yaşantıları ile ilgili belirsizliğe sahip, işlerini kaybedeceği kaygısı taşıyan polislerin günlük yaşantılarında stres düzeylerinin yüksek olduğu ve psikolojik sağlıklarının düşük olduğu verisine ulaşılmıştır.

Bireylerin belirsizliğe tahammülsüzlük düzeyleri arttıkça yaşam doyum düzeyleri azalmaktadır. Kurt'un (2011) çevik kuvvet personelinin stresle başa çıkma tutumları, psikolojik sağlık ve iş doyum düzeylerini incelediği çalışmasında polislerin psikolojik sağlık düzeyi arttıkça iş doyum düzeylerinin artacağı sonucuna varmıştır.

Alanyazın incelendiğinde beş faktör kişilik özellikleri birçok değişkenle (iş değerleri, öznel iyi oluş, sosyal girişimcilik, cinsiyet, yaş, yaşanılan şehir, mizaç, karakter vb.) ilişkisi araştırmasına karşın, psikolojik sağlık ve belirsizliğe tahammülsüzlüğü yordaması üzerine bir çalışmaya rastlanamamıştır. Bu bağlamda çalışma Emniyet Teşkilatı personelinin kişilik özelliklerine göre psikolojik sağlık ve belirsizliğe tahammülsüzlük düzeylerinin belirlenerek alana katkı sağlaması, emniyet teşkilatında görev alan ruh sağlığı çalışanlarının kurum içerisinde yürüttükleri görüşmeler ve yapacakları meslek içi eğitimlerine ışık tutması, aynı zamanda emniyet hizmetleri sınıfı personeli alım sürecinde yönlendirici bir etkiye sahip olması açısından önemlidir.

## **Sayıtlar**

Araştırmaya katılan polisler, araştırmada kullanılan Beş Faktör Kişilik Envanteri'ne (BFKE), Kısa Psikolojik Sağlık Ölçeği'ne (KPSÖ), Belirsizliğe Tahammülsüzlük Ölçeği'ne (BTÖ) ve Kişisel Bilgi Formu'na içtenlikle ve nesnel olarak yanıt vermişlerdir.

## **Sınırlılıklar**

1. Araştırma, Karadeniz Bölgesi Orta Karadeniz Bölümünde yer alan orta ölçekli bir ilin Emniyet Müdürlüğü'nde görev yapan emniyet hizmetleri sınıfı personelinden toplanan verilerle sınırlıdır.
2. Araştırmada incelenen emniyet hizmeti sınıfı personellerinin cinsiyet, rütbe, yaş, eğitim durumu, medeni durumu, mesleki hizmet süresi ve Kişisel Bilgi Formunun kapsamı ile sınırlıdır.

## **Tanımlar**

**Kişilik:** Bir insanın bütün olarak ilgi, yetenek, olaylar karşısındaki tutumu, günlük yaşamdaki konuşma tarzı ve çevresiyle olan ilişkilerini kapsayan özellikler bütünüdür (Köknel, 2005, s. 23).

**Belirsizlik:** Yaşadığımız olayları anlamlandırmadaki yetersizlikten ortaya çıkan zihinsel bir durumdur (Crigger, 1996).

**Belirsizliğe tahammülsüzlük:** Belirsiz durumların risk olarak değerlendirilmesi halidir (Burger, 1962).

**Psikolojik sağlık:** Zorluklar karşısında mücadele etme, toparlanabilme sonucunda uyum ve yeterlik gibi olumlu gelişme, ileriye bakma ve umut ile ilgilidir.” (Murphy, 1987, s. 101).

## BÖLÜM II

### KAVRAMSAL ÇERÇEVE

#### Belirsizlik

Crigger'a (1996) göre belirsizlik, içinde yer aldığımız olayları anlamlandırmadaki yetersizlikten ortaya çıkan zihinsel bir durumdur. Olayların sonuçlarının ön görülemediği, tahmin edilemediğinde oluşmaktadır. Belirsizlik aynı zamanda insanların davranışları hakkında tahminde bulunamama ve bilinmemezlik olarak tanımlanırken, kaygı ile de ilişkilendirilmektedir (Neuliep ve Ryan, 1998). Arslan'a (2013) göre belirsizlik bazı bireyler açısından olumlu bir durum olarak değerlendirilirken, bazı bireylere göre olumsuz olarak nitelendirilebilmektedir. Olumlu olarak anlam yükleyen bireyler, belirsizliği deneyim, yenilenme ve gelişim için bir fırsat olarak görürken, olumsuz olarak gören bireyler belirsizliği risk olarak görür ve en kısa sürede ortadan kaldırmak isteyebilir. Bu bağlamda Cleden'a (2009) göre belirsizliğin temelinde risk vardır ve bazı durumlarda risk yönetilemeyebilir. Belirsizliği risk olarak gören bireylerde belirsizliğe boyun eğme veya inkâr ortaya çıkmaktadır. Boyun eğen kişi oluşan durumu kabul ederek, değiştirmeye çalışmaz ve duruma katlanır. İnkârda ise belirsizlik durumunu yadsıma, yok sayma vardır (Budner, 1962). Belirsizlikler, bireyde olumsuz içerikli düşünceler oluşturur ve sonucunda ruhsal olarak hoşgörüsüzlük ortaya çıkar (Carleton, 2012). Smithson (2008, s. 17) ise belirsizliği metaforlarla tanımlamıştır. Bunlar;

- Bilgi ışık vericidir, mükemmeldir; belirsizlik loş ve karanlıktır.
- Bilinmeyen okyanustur, bilinen adadır. Ada büyüdükçe, bilinen ve bilinmeyen arasındaki çizgi de genişler.
- Belirsizlik değişkenliktir, kesinlik istikrardır.
- Belirsizlik güvensiz ve korkutucudur, bilmediklerimizden korkarız. Öte yandan kesinlik ise güvendir.

Belirli kuramlar belirsizlik kavramı üzerinde durmuştur. Krohne (1993, s. 19) başa çıkma teorisinde, belirsizlik kimi insanlar için önceden tahmin edilemeyen, karmaşık veya baş edilemeyen durumların risk olarak tanımlandığı ve bu durumun insanlarda olumsuz duygulara neden olduğunu ele almıştır. Budner'a (1962) göre belirsizlik üç nedenle ortaya çıkabilir. Birincisi önceden tahmin edilmemiş farklı bir durum olabilir; ikincisi birçok ipucunun olduğu karmaşık bir durum olabilir; üçüncüsü ise farklı ipuçlarının farklı bilgiler önerdiği çelişkili bir durum olabilir. Her üç neden de

anksiyete oluşturmakta ve bireyleri bu duygudan kurtulmaya yöneltmektedir. Belirsizlik bazı durumlarda oluşabilmekte ve kontrol edilemeyecek düzeydeyken, en ufak bir ipucu ile de ortadan kalkabildiği (Ersöz, Ersöz ve Konuşkan, 2016) gibi kimi durumlarda da bireyde olumsuz ve baş edilmesi güç duyguları ortaya çıkarttığı görülmektedir.

### **Belirsizliğe Tahammülsüzlük**

Frenkel-Brunswick (1948) belirsizliğe tahammülsüzlük kavramını ilk kez kullanmış ve bir kişilik özelliği olarak ele almıştır. Budner'e (1962) göre belirsizliğe tahammülsüzlük, belirsiz durumların risk olarak değerlendirilmesidir. Yapılan bu kavram açıklamaları şüpheye tahammülsüzlük kavramını da kapsamaktadır. Freeston ve diğerleri (1994) belirsizliğe tahammülsüzlük kavramını detaylı bir şekilde ele almış ve ilk tanımlamayı yapmıştır. Bu tanımlamaya göre belirsizliğe tahammülsüzlük baş edebilmenin yetersiz kaldığı, risk ve yanlış değerlendirmelerin neden olduğu ve hatalı boşa bilgi işlemlerden oluşan zihinsel, duygusal ve davranışsal tepkidir (Freeston ve diğerleri, 1994). Sookman ve Pinard (1997) belirsizliğe tahammülsüzlüğü belirli olmayan, bilinmez ve tahmin edilemeyen farklılıkları içeren zorluklar olarak açıklamaktadır. Başlangıcı, seyri ve sonucu tahmin edilemeyen olaylara karşı olumsuz tutum sergileme ve olumsuz davranma yatkınlığı olarak da tanımlanmaktadır (Ladouceur, Gosselin ve Dugas, 2000). Dugas, Gosselin ve Ladouceur (2001) tarafından yapılan bir araştırmada negatif içerikli olayları inkâr etme, kabul etmeme durumlarında da belirsizliğe tahammülsüzlükten söz edebileceğini söylemektedir. Sarı ve Dağ (2009) ise belirsizliğe tahammülsüzlüğü, kişinin tahmin edilmeyen ve bilinmeyen durumlardan rahatsız olması, kaygı ve gerginlik hissetmesi ve sonucunda hareketlerinin kısıtlanması olarak tanımlamaktadır. Aynı zamanda belirsizlik kaygılı bir kişilik özelliğinin ve olayları olumsuz açıdan değerlendirmeye yatkınlık ve sonucunda ortaya çıkan tahammülsüzlüktür (Koerner ve Dugas, 2008). Belirsizlik durumlarında ortaya çıkan bu tahammülsüzlük aynı zamanda Hofstede (2001, s. 148) tarafından öngörülemeyen olaylarda hissedilen huzursuzluk olarak vurgulanmaktadır.

Belirsizlik kavramı bireyler tarafından olumlu ve olumsuz olmak üzere iki farklı şekilde algılanmaktadır. Olumlu olarak algılayan bir kişi belirsizliği kendisini geliştirmek için bir araç olarak görürken, belirsizliği olumsuz olarak değerlendiren bireyler bu durumu benliğe yönelik bir risk olarak görmekte ve bu durumdan kaçınmaktadır. Dolayısıyla belirsizliğe tahammülsüzlük kişiden kişiye değişmekte ve

kişiyeye özgü anlam içermektedir. Smithson'a (2008) göre belirsizlikle baş etme yolları belirsiz durumları anlamlandırma, öngörme ya da ölçme, yok etme ya da en az seviyeye indirgeme, kabullenme ya da belirsizliğe katlanma şeklinde ortaya çıkmaktadır.

Belirsizliğe hoşgörülü bireyler, farklı kültürlerden olan insanlarla bir arada çalışabilen, uyumlu (Bakalis, 2004), psikolojik olarak farkındalığı yüksek (Beitel, Ferrer ve Cecero, 2004), kendini kontrol etme, risk alma ve başarısızlık noktasında toleransı yüksek (Blau, 2003), farklı düşüncelere açık, yapıcı ve birden fazla seçenekleri düşünen (DeRoma, Martin ve Kesler, 2003), belirsizlik durumunu olumlu algılayan (Budner, 1962), keşfedici, yaratıcı, yansıtıcı, yaşam boyu öğrenmeye açık, önderliğe sarılmış (Huber, 2003), girişimci, uyumlu, yenilikçi (Lane ve Klenke, 2004), zorluklar karşısında başedebilen ve yeni duruma uyum sağlayan (Patterson, 2001), kompleks yaşantılarla mücadele edebilen, yeni deneyimler elde edeceği yaşantıları tercih eden (Sallot, Lyon, Acosta-Alzuru ve Jones, 2003), kaygı seviyesi az olan, özgüvenli, farklı düşüncelere açık, kısa ve net düşünebilen (Stoycheva, 2003), zor yaşantılarla baş edebilen (Taylor, 2000), sağlıklı iletişimi önemseyen, idare biçiminde yenilikleri kullanabilen (Yaffa ve Liat, 2003) kişilerdir. Belirsizliğe hoş görülü bireylerin sahip olduğu tüm bu özellikler göz önünde bulundurulduğunda günlük yaşantılarında gelişmeye ve ilerlemeye açık oldukları söylenebilir.

Belirsizliğe hoşgörüsü olmayan bireyler ise, sorgulamadan inanan, otoriter, gelenek ve kurallara bağlı, esnek olamayan, belirsizliğe karşı kaygılı ve stresli (Bennett ve diğerleri, 1990), belirsizlik durumunu risk olarak değerlendiren (Budner, 1962), yapısal olmayan uygulamalardan ve kriterlerin artmasından rahatsız (DeRoma ve diğerleri, 2003), öğretimde yapılanmış bileşenleri seven, tek çözüm üzerinde duran, farklı çözümler geliştirmek yerine süreci kapatmaya çalışan (Furnham, 1994), klişeleri; olasılıkları düşünmeye tercih eden (Geller ve diğerleri, 1993), kural odaklı, mekanik, aynı işleri yaparak başarı sağlayan ve yeniliklere kapalı (Lamberton ve diğerleri, 2005), belirsizliği yok sayan ve inkar eden (Sallot, Lyon, Acosta-Alzuru ve Jones, 2003), zor yaşantılarla baş edemeyen (Taylor, 2000), görev eğilimli (Yaffa ve Liat, 2003) bireylerdir. Belirsiz durumlarda bireylerin performansları düşmektedir. Bunun nedeni olarak bireylerin tahmin edebilme isteği (başına gelecekleri her zaman bilmeliyim) ve belirsizliğin durağan etkisi (belirsizlik karşısında donup kalarak hareket edemem) gösterilmektedir (Birrell, Meares, Wilkinson ve Freeston, 2011). Belirsizliğe karşı

toleransı düşük bireyler günlük yaşam olaylarında karşılaştıkları problemlerde daha çok belirsiz yönlere odaklanarak, çözüm üretme konusunda yetersiz kalmakta ve zor durumlarla baş etme becerileri azalmaktadır (Dugas ve Robichaud, 2007, s. 24). Aynı zamanda bu bireylerin yaşam olaylarını ya siyah ya beyaz şeklinde yorumlama eğiliminde oldukları söylenebilir (Fidan, 2017). Belirsizliğe karşı toleransı düşük olan insanlar negatif durumlarla nitelendirildikleri gibi aynı zamanda düşünce içeriklerinde bilişsel çarpıtmalar olduğu değerlendirilmektedir.

Dugas ve diğerlerinin (2005) yaptığı çalışmada, bir dizi belirsizlik içeren kelime grupları ile eşit sayıda nötr anlam içeren kelime grupları katılımcılara gösterilmiş ve belli bir süre sonrasında hatırladıkları kelimeleri söylemeleri istenmiştir. Belirsizliğe karşı toleransı yüksek olan bireylerin belirsizlik içeren kelime gruplarının çoğunluğunu hatırladıkları, belirsizliğe karşı tolerans düzeyi düşük olanların ise nötr anlam içeren kelime gruplarını daha çok hatırladıkları sonucuna varılmıştır. Bu bulgular ışığında belirsizliğe karşı toleransı yüksek olan bireylerin belirli olmayanları anımsama konusunda bellek yapılarının gelişmiş olduğu söylenmektedir.

Belirsizliğe tahammülsüzlük bilişsel alt boyutu (örn; ani ve tahmin etmediğim yaşantılar beni üzer) ve davranışsal boyut (örn; ufak bir kuşku hareket etmemin önüne geçer) olarak ikiye ayrılabilir. Davranışsal ve bilişsel alt boyutları ile ilgili özellikler anksiyete bozukluğu ile ilişkilidir (McEvoy ve Mahoney, 2011). Özellikle bilişsel belirsizliğe tahammülsüzlük boyutu, endişe ve obsesif kompulsif bozuklukla ilişkilendirilirken davranışsal belirsizliğe tahammülsüzlük, daha çok sosyal anksiyete, panik bozukluk, agorafobi ve depresyonla ilişkilendirilmektedir (Yıldız, 2017). Aynı zamanda Çardak'ın (2012) çalışmasında da belirsizliğe tahammülsüzlük endişe kavramı ile ilişkilendirilmiştir. Kavramların farklı olmalarına rağmen ayrı olarak tanımlanamayacakları da belirtilmektedir (Dugas ve Koerner, 2005). İki kavramda farklı durumlar sonucunda oluşabilir. Bireyler geleceklelerini kontrol altına alma ve bilme isteğinde olup, bu durum gerçekleşmediğinde bireyde kaygı, endişe, korku, üzüntü, çaresizlik gibi olumsuz duygular ortaya çıkmaktadır. Yapılan çalışmalarda belirsizliğe tahammülsüzlük ile ortaya çıkan en güçlü duygunun endişe duygusu olduğu belirtilmektedir (Buhr ve Dugas, 2006). Dugas (2001) aynı zamanda belirsizliğe tahammülsüzlük ile mükemmelliyetçilik arasında güçlü bir ilişki olduğunu saptamıştır.

Belirsizliğe tahammülsüzlük, ilgili alan yazında birçok disiplin tarafından ele alınarak farklı meslek ve sorun alanları açısından incelenmektedir. Belirsizliğe tahammülsüzlük, yukarıda da belirtildiği üzere sıklıkla endişe kavramı ile incelenmekte, endişe duygusunun oluşumunda temel rol oynamaktadır (Dugas, Freeston ve Ladouceur, 1997). Yaygın anksiyete bozukluğu tanısı almış hastalarla yürütülen bir çalışmada kaygı seviyesi orta düzey olan bireylerin belirsizliğe karşı tahammülsüzlük düzeylerinin yüksek olduğu görülmektedir (Dugas, Freeston ve Ladouceur, 1993). Dugas ve diğerlerinin (1997) araştırmasında yaygın anksiyete bozukluğu tanısı olan bireylerin belirsizliğe tahammülsüzlük seviyeleri obsesif kompulsif, panik bozukluk, agorafobi ve sosyal fobi tanısı almış bireylere göre yüksek olduğu bulgusuna ulaşılmış, belirsizliğe tahammülsüzlük endişeyle yüksek, obsesif kompulsif ile orta, panik bozukluk ile zayıf düzeyle ilişkilendirilmiştir. Ayrıca yapılan farklı çalışmalarda da belirsizliğe tahammülsüzlük obsesif kompulsif bozukluk (Holaway, Heimberg ve Coles, 2006; Lind ve Boschen, 2009; Tolin, Abramowitz, Brigidi ve Foa, 2003), sosyal kaygı (Boelen ve Reijntjes, 2009; Carleton, Collimore ve Asmundson, 2010; Riskind, Tzur, Williams, Mann ve Shahar, 2007), panik bozukluk ve agorafobi (Buhr ve Dugas, 2009) ve depresyon (Dugas ve diğerleri, 2004; JongMeyer, Beck ve Riede, 2009) ile ilişkili bulunmuştur. Ciarrochi, Said ve Deane (2005) araştırmalarında belirsizliğe karşı tahammülsüzlük düzeyleri yüksek olan bireylerin, stres ile baş etmede yetersiz olduklarını ve buna bağlı olarak depresyon, kaygı ve umutsuzluk düzeylerinin yüksek olduğu görülmektedir. Bu doğrultuda alanyazın incelendiğinde belirsizliğe tahammülsüzlük düzeyinin birçok psikopatolojik rahatsızlıkta önemli rol oynadığını söylemek mümkündür.

Dugas ve Ladouceur'ın (2000) birlikte yürüttükleri deneysel çalışmada belirsizliğe tahammül seviyesi yükseldikçe kaygı düzeylerinin azaldığı, kaygı ortaya çıkmadan önce belirsizliğe tahammülsüzlük seviyesinde değişme gözlemlendiği belirtilmektedir. Dugas ve diğerlerinin (2005) üniversite öğrencileri ile yaptıkları çalışmada Belirsiz ve Belirli Durumlar Günlüğü kullanılarak belirsiz durumlara tepkileri incelenmiştir. Belirli ve belirsiz senaryo içeriği olan her bir kart dizisi öğrencilere okutulmuş ve düşüncelerini anlatmaları istenmiştir. Araştırma sonucunda belirsizliğe tahammülsüzlük düzeyleri yüksek olan bireylerin, belirsiz durum içeren senaryoları okurken kaygı seviyeleri yükselmiş ve belirsiz durumları tehdit edici olarak değerlendirdikleri gözlemlenmiştir. Koerner ve Singh (2007) araştırmalarında belirsiz



durumların kişide endişeyi artırdığı, endişenin artması ile bireyin karar verme sürecinin olumsuz etkilendiği vurgulanmaktadır.

Ebeveyn tutumlarının endişe, kaygı ve depresyonla ilişkisinde belirsizliğe tahammülsüzlüğün aracı rolünün incelendiği araştırmada, reddedici ve endişe düzeyi yüksek ebeveynli çocukların geç ergenlik dönemlerinde belirsizliğe tahammülsüzlük düzeylerinin yüksek olduğu ve bununla birlikte ilerleyen yaşam dönemlerinde endişe ve anksiyete belirtileri geliştirdikleri belirtilmektedir (Zlomke ve Young, 2009). Bu bağlamda duyguların bulaşıcılığı ve belirsizliğe tahammülsüzlük düzeyinin ebeveyn tutumları ile ilişkili olduğu bulgulanmaktadır.

Belirsizliğe tahammülsüzlük üzerine Türkiye’de yapılan araştırmalar incelendiğinde Sarı’nın (2007) araştırmasında kadınların belirsiz durumları tehdit edici ve stres verici olarak algıladıkları değerlendirilmektedir. Aynı zamanda cinsiyet değişkeni belirsizliğe tahammülsüzlük ile ilişkili görünmekte, erkeklerin belirsizliğe tahammülsüzlük puanlarının daha düşük olduğu ifade edilmektedir (Laugesen, 2007; Sarı, 2007; Terzi, 2004; Turan, Durceylan ve Şişman, 2005). Kadınların belirsizliğe tahammülsüzlük seviyesinin yüksek olduğunu bulgulayan araştırmalar ışığında Arslan (2013), belirsizlik yönetimi (BELYÖN) programının kadın öğretmen adaylarının belirsizliğe tahammülsüzlük düzeylerine etkisini incelediği çalışmada, oluşturulan programın belirsizliğe tahammülsüzlük düzeyini etkilediği, deney grubunun son test belirsizliğe tahammülsüzlük puanlarının ön teste oranla anlamlı farklılıklar olduğunu belirtmektedir. Aynı zamanda son yıllarda öğretmen alımlarının azalması, tayin durumlarının, göreve başlama sürelerinin net olmaması ve mesleki belirsizlikler yaşaması nedeniyle Şar, Işıklar ve Aydoğan (2012) çalışma grubu olarak atama bekleyen öğretmen adayları ile birlikte, yaşam doyumunun yordayıcı değişkenlerini inceledikleri çalışmalarında belirsizliğe tahammülsüzlüğün umutsuzluk ve öğrenilmiş çaresizlikten yaşam doyumunu daha güçlü yordadığını, belirsizliğe tahammülsüzlük arttıkça yaşam doyumunun düştüğünü vurgulamaktadır. Kadın ve erkeklerin belirsizliğe tahammülsüzlük düzeylerindeki farklılıkların yanı sıra aynı zamanda kadın ve erkeklerin belirsizlikle baş etme yöntemleride birbirinden ayrılmaktadır. Kadınlar belirsiz durumlarda dini ritüellere yönelme, var olan durum içerisinde plan yapma ve yakın çevresinden duygusal destek almaya eğilimli iken; erkeklerde ise belirsiz durumlarda yaşanılanı mizaha çekme, inkâr etme, alkol ve uyuşturucu maddeye

yönelme olduğu gözlemlenmiştir (Doruk, Düğenci, Ersöz ve Öznur, 2015). Yapılan araştırmalar neticesinde belirsizliğe tahammülsüzlüğün cinsiyet değişkeni ve baş etme yöntemleri açısından farklılıklar olduğu belirlenmiştir.

Türkiye’de ebeveyn yaklaşımı ve belirsizliğe tahammülsüzlük kavramının birlikte değerlendirildiği çalışmalar incelendiğinde, Yüksel (2014) annesi tarafından kabul gören, korunan, zamanında bakım alan ve koşulsuz olarak sevilen bir bebeğin hayata güvenle bağlanacağı ve bu doğrultuda güvenli ilişkiler geliştireceğini belirtilmektedir. Aynı araştırma bulgusuna göre güvenli bağlanma stili, belirsizliğe tahammülsüzlük ve kaygı düzeyi ile ters orantılıdır. Öztürk’ün (2013) aile işlevselliği ve belirsizliğe tahammülsüzlük arasındaki ilişkiyi ele aldığı araştırmada belirsiz durumları risk olarak algılayan, oluşan yeni durumlara uyum sağlamakta güçlük çeken ve olumsuz tepki veren ailelerde yetişen bireylerin belirsizliğe tahammülsüzlük düzeylerinin yüksek olduğunu saptamıştır. Yine bu araştırma sonucuna göre aile desteğinin olması kişiyi belirsiz durumlarla baş etmede güçlendirmekte ve kişilerin belirsizliğe tahammül düzeylerini artırmaktadır. Ebeveyn tutumları ile birlikte ailede ki kardeş sayısında belirsizliğe tahammülsüzlük puanlarını etkilediği sonucuna varılmıştır. Ersöz, Ersöz ve Konuşkan (2016) tarafından yapılan belirsizlikle başa çıkmada etkili olan kriterlerin araştırıldığı çalışmada kardeş sayısının tahammülsüzlük düzeyini azalttığı, kardeş sayısı arttıkça belirsizliğe toleransın arttığı gözlenmiştir. Bununla birlikte ekonomik durumun düşük ya da orta seviyeli olması da belirsizliğe tahammülsüzlük ile pozitif yönde ilişkilendirilmiştir. İlgili alanyazında Türkiye’de son yıllarda belirsizliğe tahammül açısından çalışmaların artma eğiliminde olduğu görülmekle birlikte çalışma yapılan gruplar ve ilişkili değişkenler açısından mevcut çalışmadan ayrıldığı görülmektedir.

### **Kişilik**

Psikoloji biliminin ele aldığı en önemli kavramlardan biri de kişiliktir. İnsanı anlatan, onun parçaları olan her özellik insanın anlaşılmasına yardımcı olurken aynı zamanda insanın davranışlarının temel belirleyicisidir. Bu bağlamda kişilik; bir insanın bütün olarak ilgi, yetenek, olaylar karşısındaki tutumu, günlük yaşamdaki konuşma tarzı ve çevresiyle olan ilişkilerini kapsayan özellikler bütünüdür. Bu özellikler kişiye özel ve birbirleriyle uyumludur (Köknel, 2005). Aynı zamanda kişilik bireyi ‘ben’ yapan özellikler toplamıdır.

Kişilik özellikleri pek çok farklı sıfatlarla ifade edilmektedir. Kırılgan, duygusal, iyimser, kaygılı, sakin, karamsar, anlayışlı, iyi niyetli, yardımsever gibi kavramlar kişilik özelliklerinden bazılarıdır (Özsoy, 2013). Bu nedenle kişilik kavramı ile ilgili birçok tanımlama yapılmış ve her bir araştırmacı kendi teorik temelinde çalışmış olmasına rağmen birçok araştırmacı “tutarlı olarak sergilenen davranışların bütünü, kişiliğin içeriğidir” şeklinde fikir birliğine varmıştır (Mount, Barrick, Scullen ve Rounds, 2005). Erikson’a (1984) göre kişilik bir insana ait özelliklerin, duygu durumunun, ilgi, yetenek ve davranışlarının en otantik halidir. Kişilik, bireyle ilgili olan tüm özellikleri içeren, bireyin kendisiyle, uzak ve yakın çevresiyle olan, diğerlerinden ayrılan, sürekli ve kalıplaşmış bir ilişki biçimi olarak ortaya çıkmaktadır (Cüceloğlu, 2000, s. 404). Kavram ile ilgili olarak yapılan bilimsel araştırmalar çerçevesinde psikologlara göre kişilik, insana özel ve onu diğer insanlardan ayıran davranışlar bütünüdür. O insana ait ve ona özeldir çünkü sıklıkla yapılan en tipik davranışını içerir. Diğer insanlardan ayırır, çünkü ona özel davranışları içerir. Bu doğrultuda kişilerin birbirinden farklı olduğunu söylerken aslında kişilik özelliklerinin farklılığından söz etmiş olunur (Eroğlu, 1996). İnsan kaynakları yönetimi psikometrik değerlendirmelerde dünyada otorite olarak kabul gören Roger Holdsworth “O nasıl biri?” sorusuna verilen cevap kişiliği anlatır şeklinde tanımlama yapmaktadır. Yanbastı’ya (1991) göre kişilik bireyi başkalarından ayıran, bireye özgü olan ve ön görülebilmeye destek veren ve tutarlılık gösteren özelliklerden oluşur. Tutarlılık gösteren özellikler derken bu özelliklerin değişmeyeceği anlamına gelmez. Kişilik çevresel faktörlere bağlı olarak değişebilir (Başaran, 2000, s. 35). Bu değişim ve gelişim kişinin yaşamı süresince devam etmektedir (Yiğit ve Deniz, 2010). Bu doğrultuda kişiliğin bir özelliği dinamik olmasıdır (Özsoy ve Yıldız, 2013). Bireye ait özellikler bütünü olarak tanımladığımız kişiliğin, zaman içinde geçirilen deneyimlere bağlı olarak farklılaşabileceğini söylemek mümkündür.

Aynı olayı yaşayan insanların farklı tepkilerde bulunmasının temelinde kişilik özelliklerinin farklı olması yatmaktadır. Nasıl ki bir toplumun örf, adet, gelenek ve göreneklere yaşantımızı oluşturuyorsa, kişilik özelliklerimizin de yaşantımız üzerinde etkisi vardır (Erkuş ve Tabak, 2009). Kişilik geçmiş deneyimlerimizin ve şu anki yaşantımızın ve gelecekteki eğilimlerimizin kaynağıdır (Türk ve Helvacı, 2005). Bu bağlamda kişiliğin oluşumunda genetik faktörlerin, aile ve sosyal çevrenin, yaşam şartlarının etkisi vardır. Bazı kuramcılara göre kişilik gelişimi ergenlik dönemi ile

tamamlanmaktadır. Ancak bazı kuramcılar bu görüşe katılmamakla birlikte kişiliğin yakın ve uzak çevre, geçirilen eğitim süreçleri gibi etkenlerle birlikte değişebilir, gelişebilir bir oluşum olduğunu söylemektedir (Türküm, 2014, s. 133). Kişiliğin dinamik bir yapısının olduğunu savunan araştırmacılar olduğu gibi durağan yapısının varlığını kabul eden araştırmacılarda olduğu görülmektedir. Kavrama dair birçok tanımlama olmasına rağmen, araştırmacılar kişiliğin birçok değişkenden etkilendiğini ve ona göre şekillendiği görüşünde uzlaştıkları söylenebilir.

### **Beş Faktör Kişilik Kuramı**

Goldberg (1981), beş faktör kavramını kullanan ilk araştırmacıdır. Bu kavramla ilgili çalışmasının ilk aşamasında yaptığı araştırmalarda bireysel özelliklere ait sıfatlara dayanarak kişilik özelliklerinin beş faktör çevresinde ele alınabileceğini söylemiştir. Bu çalışmada kişilik özelliklerinin tanımlanması açısından beş faktörün oldukça güçlü ve kapsamlı olduğunu belirtmiştir (Tekin, 2012). Beş Faktör Kişilik modeli ilk olarak Paul Costa ve Robert McCrae tarafından 1985 yılında geliştirilmiştir (Merdan, 2013). Develioğlu'na (2013) göre Beş Faktör Kişilik Kuramı kişiliğe ait tüm özellikleri bir arada tutan ve oldukça kapsamlı olan bir kuramdır. Beş Faktör Kişilik Kuramı, kapsamlı bir şekilde kişilik özelliklerini açıklayan, evrensel bir sınıflamadır (McCrae ve Costa, 2003). Beş Faktör Kişilik Kuramının temelinde bireyleri birbirinden ayıran, düşünce, duygu ve davranış örüntülerini oluşturan, tutarlı ve sürekli olmakla birlikte zaman içerisinde değişebilen özellikler yer almaktadır (Bitlisli, Dinç, Çetinceli ve Kaygısız, 2013). Bu özellikler her bir dilde farklı sözcüklerle gruplanmış, ancak araştırmacılar tarafından bu özellikler ortak bir taksonomi oluşturularak sınıflandırılmıştır (Reisoğlu, 2013). Bu sınıflama aynı zamanda Büyük Beşli (Big Five) olarak da bilinmektedir (İrengün, 2014).

Bu model farklı araştırmacıların yaptığı çalışmalar sonrasında desteklenmesine rağmen bazı araştırmacılarda modele karşı çıkmıştır. Karşıt olarak geliştirilen bir görüşte Beş Faktör Kişilik modelinin alt boyutlarının tam olarak kişiliği yansıtmadığı belirtilmektedir (Briggs ve John, 1989). Sığırı ve Gürbüz'ün (2011) çalışmasında ise modelin kişilik özelliklerini yansıtmada sınırlı kaldığı, kişiliğin beş özelliğe sığdırılmayacak kadar geniş bir yelpazede yer aldığını ileri sürmektedir. Burger'a (2016, s. 258) göre ise beş faktör kişilik modelinin dayandığı herhangi bir kuram yoktur. Bazı araştırmacılar (Aliyev, 2008; Briggs ve John, 1989; Burger, 2006; Sığırı ve

Gürbüz, 2011) tarafından eleştirilmesine rağmen bu model birçok araştırmacı (Digman, 1990; Goldberg, 1993; McCrae ve Costa, 2003; Tomrukçu, 2008) tarafından desteklenmiş ve kişilik özelliklerinin beş boyutta ele alınabileceği üzerinde fikir birliğine varılmıştır.

### **Beş Faktör Kişilik Boyutları**

#### **Nevrotiklik**

Duygusal denge olarak da adlandırılan nevrotiklik, bireyin zor yaşantılarla baş edebilme yeteneği ile ilgilidir. Costa ve McCrae'ya (1992) göre, duygusal olarak dengesizliği işaret eder. Duygusal dengesi yüksek olanlar sakin, özgüvenli, çevresine güven veren, sabırlı ve zorlantılara karşı toleransı yüksek, kendinden memnun iken; duygusal dengesi düşük ya da nevrotik olanlar sinirli, kaygılı, karamsar, güvensiz, kendine acıyan ve kendisiyle savaşıyor bireyler olma eğilimindedirler (Robbins ve Judge, 2007). Burger'a (2016, s. 253) göre nevrotik bireyler duygularını kontrol etmekte zorlanan ve ani duygu durumları değişen kişilerdir. Nevrotik bireyler değişikliklere karşı direnç gösterip, yenilikleri risk olarak değerlendirirken, aynı zamanda bu durum onlarda anksiyete oluşturabilmektedir (Bardavit, 2007; Gallagher, 1990). Duygusal dengesi düşük olan kişiler etrafına yönelik daha olumsuz bir bakış açısı, belirsizliğe karşı tehdit algısı ve belirsizliği olumsuz yorumlama eğilimindedirler (Watson ve Clark, 1984). Costa ve McCrae'nin (1995) çalışmasında ise kaygı, kızgınlık, karamsarlık, alınganlık ve depresif belirtiler bu boyutla ilişkilendirilmiştir. Toplumda sıkça görülen depresyonun da temelinde nevrotiklik boyutunun yer aldığı yapılan araştırmalarda vurgulanmaktadır (Basım ve diğerleri, 2009). Costa ve McCrae (1987) nevrotik bireylerin düşünce yapılarının gerçeği yansıtmayan, bilişsel çarpıtmalar içerdiği, buna bağlı olarak olumsuz duygu durumu geliştirdikleri ve sonucunda bu durumla baş edebilmek için sağlıklı olmayan başa çıkma mekanizmaları kullandıklarını söylemektedir. Puher (2009) ise duygusal olarak ani değişiklikler yaşayan bireylerde olumsuz duyguların baskın olması nedeniyle, bu kişilerin stresle başa çıkma becerilerinin, günlük hayatta karşılaştıkları zorlukları aşabilme güçlerinin ve tercihleri konusunda sağlıklı karar verme durumlarının risk altında olduğunu vurgulamaktadır (akt., Tekin, 2012).

## **Dışa Dönüklük**

Dışa dönük insanlar cana yakın, sosyal, sempatik, baskın, konuşkan, iyimser, sıcakkanlı ve başkalarıyla kolay iletişim kurabilen bireylerdir. Somer'e (1998) göre dışa dönük insanlar çevresiyle olan ilişkilerinde samimi, esprili, ilgi uyandıran, neşeli, gerektiğinde yerinde cevaplar veren, grup çalışmasına yatkın, duygusunu rahatlıkla ifade edebilen ve zorluklarla aktif bir şekilde baş edebilen kişilerdir. Gruplarda baskın ve bedensel olarak hareketlidir. Yapılan çalışmalarda dışa dönük bireylerin değişiklikleri seven, mücadeleci ve enerjikken (Gültekin, 2009), aynı zamanda ödüle karşı yatkın bireylerdir (Lucas, Diener, Grob, Suh ve Shao, 1998; akt., Doğan, 2013). Merdan (2013) dışa dönük bireylerin ilk defa karşılaştıkları insanlarla kolay ve rahat diyalog kurduklarını ve kendilerini rahatlıkla ifade ettiklerini söylemektedir. Dışa dönük bireyler heyecanı seven, atik, sosyal gruplar içerisinde yer almayı seven, coşkuludur (Burger, 2016, s. 259). Caligiuri'ye (2000) göre dışa dönük bireyler kendisinden farklı olana saygı duyar ve farklılıklara karşı toleransı yüksektir.

İçe dönük insanlar ise insan ilişkilerinde oldukça uzak, mesafeli, kapalı, tutuk, yalnız kalmayı tercih eden ve yaşam enerjisi düşük bireylerdir. Günlük hayatta çok düşünüp az konuşan, olayları ciddiye alan, içe bakışı önemseyen, ciddi ve temkinli kişilerdir (Tatlıoğlu, 2014). Sınırlı sayıda mesafeli arkadaşlıkları olan, kitap okumayı alışkanlık haline getirmiş bireylerdir (Tekin, 2012). Sürprizlerden hoşlanmaz, gelecek yaşantısı için ise planlıdır (Çiğdemoğlu, 2006). Somer'e (1998) göre içe dönükler pasif, hareketi sevmeyen, durağanlığı tercih eden, hüzünlü ve kendilerine dönüktür. Costa ve McCrea'ye göre içe dönükler soğuk değil çekingen, izleyici değil bağımsız, tembel değil temkinli insanlardır (Costa ve McCrea 1992; Lewellyn ve Wilson, 2003). Dışa dönük bireyler için pozitif duygular ve bu duygulara eşlik eden davranışlar gözlemlenirken, içe dönük bireylerin negatif duygu ve davranışları daha yoğun yaşadıkları ifade edilebilir.

## **Gelişime Açıklık**

Beş Faktör Kişilik boyutlarından gelişime açıklık boyutu diğer alt boyutlara oranla araştırmacıların fikir birliğine varmakta zorlandıkları bir boyuttur (Peabody ve Goldberg, 1989). Gelişime açık olan bireylerin; hayal gücü geniştir, yeni fikirlere ve yaşantılara açıktır, olayları çok yönlü ele alabilir, meraklıdır, kendine özgü fikirleri

vardır. Bu bireylerin yeniliklere açık olmaları ve rutinliği tercih etmemeleri çevresindekiler tarafından bencil olarak değerlendirilebilir (Burger, 2006, s. 254). Bu bireyler aynı zamanda yaratıcı, esnek, entelektüel seviyeleri yüksek ve cesaretlidirler (Tekin, 2012). Zeki, araştırmacı, olaylara çevresindekilerden daha farklı bakabilen ve sorunlar karşısında farklı çözüm yolları üretebilen bireylerdir (Barrick ve Mount, 1991). Morsünbül (2014) ise bu boyutu yeni bilgilere karşı ilgili, yeniliklere ve değişikliklere açık olma ile ilişkilendirmiştir. Bazı insanların değişimi risk olarak değerlendirdikleri durumları, deneyime açık olan bireyler kendilerini geliştirmek olarak görür ve denemeyi tercih ederler (Merdan, 2013). Gelişime açıklık boyutunu Somer ve diğerleri (2002) kültürü gelişmiş olan, artistik, yürekli, macerayı seven, korkusuz ve entelektüel bireyler olarak açıklamaktadır. Bu doğrultuda sanatla uğraşan bireylerin gelişime açıklık boyutundan yüksek puan alacağı öngörülebilir (Açıkel, 2013; Camgöz, 2009). Bu boyuttan düşük puan alan bireyler ise gelenekçi, yeniliklere kapalı, olaylara karşı bakış açısı sınırlı, var olan bilgiyle yetinir (Burger, 2016, s. 269). Deneyime ve gelişime kapalı olan bireyler tutucu, sabit fikirli, toplumsal baskılardan çekinen bireyler aynı zamanda ya hep ya hiç düşünce yapısına sahiptirler (Tekin, 2012). Dolayısıyla gelişime açık bireylerin entelektüel yaşantılarının sınırlı ve yalnızlığa eğilimli olduklarını söylemek mümkündür.

### **Sorumluluk**

Sorumluluk boyutu disiplinli ve düzenli olma ve başarıya gibi özellikleri içermektedir (Morsünbül, 2014). Sorumluluğu yüksek olan kişiler sorumluluklarını önemseyen, kendisini denetleyebilen, başarıya duygusu yüksek, düzenli, kararlı ve organize olmaya yatkındır (Costa ve McCrae, 1995). Somer (1998), sorumluluk sahibi kişileri azimli, hırslı, çalışkan, dikkatli, kontrollü, tedbirli, istikrarlı ve prensip sahibi olarak nitelemektedir.

Sorumluluk boyutunu temsil eden temel özelliklerin ise liderlik, amaç odaklılık, düzenlilik, görev bilinci, üretkenlik ve kararlılık olduğu söylenmektedir (Çivitçi ve Arıcıoğlu, 2012). Özellikle dikkat dağıtıcı unsurlar olmasına rağmen sonuç odaklı olup sorumluluğu yerine getirme ile ilgilidir (Somer, 1998). Bireysel çalışmalarda olduğu kadar grup içerisindeki çalışmalarda da başarılı olup kendisini gösteren bireylerdir (Kaşlı, 2009). Reisoğlu'na (2013) göre, sorumluluk sahibi bireyler çevresine güven verir, istenmeyen görevleri titizlikle ve sebat ederek yerine getirebilir. Sorumluluk

düzeyi düşük olan bireyler ise dağınık, düzensiz, kendisini kontrol etmekte zorlanan ve plansızdır (Erkuş ve Tabak, 2009). Aynı zamanda hareket etmeyi çok sevmeyen, vicdani olarak kendilerini sorgulayan ve kendi yaşam biçimlerini oluşturmakta güçlük çeken bireylerdir (McCrae ve Costa, 1991). Bu bireylerin çoğunlukla durağanlıktan hoşlandıkları değerlendirilebilir.

Yapılan çalışmalarda bazı araştırmacılar sorumluluk boyutunu kazanma ve başarıma arzusu ile ilişkilendirirken, bazı araştırmacılar mükemmeliyetçilik boyutunda ele almaktadır (Costa ve diğerleri, 1991). McCrae ve Costa (1985) araştırmasında zekâ puanı düşük olan bireylerin sorumluluk boyutundan düşük puan aldıkları sonucuna ulaşmışlardır. Sorumluluk boyutu özellikle çalışma hayatı açısından oldukça önemli bir boyut olup iş performansını yordamaktadır (Demirci, 2003). Bu bağlamda bireylerin günlük hayatları ile birlikte iş yaşantılarında da sorumluluk düzeyleri iş yapma potansiyellerini belirlemektedir.

## **Uyumluluk**

Uyumluluk boyutu sempatiklik, saygılılık, içtenlik, anlayışlı olma gibi özellikleri içermektedir (Morsünbül, 2014). Uyumluluğu yüksek olanlar alçakgönüllü, çevresine karşı yardım etmeyi seven, merhametli, kolay aldanan, doğru olmayı önemseyen, anlayışlı, ılımlı, olgun, iş birliğine açık ve sıcakkanlı kişileri iken; uyumluluğu düşük olanlar, geçinmesi zor, kaba, kuşkucu, rekabetçi, soğuk, kavgacı ve uzlaşması zor kişiler olarak bilinmektedir (Costa, Busch, Zonderman ve McCrae 1986). Somer'e (1998) göre uyumsuz kişiler gergin, huzursuz, benmerkezci, kendi çıkarını düşünen, şüpheli, ilişkilerine değere vermeyenlerdir.

Uyumlu bireyler ilişkilerinde affediciler, kibar, farklı düşüncelere saygılıdır (Bacanlı, İlhan ve Aslan, 2009). Ayrıca uyumluluğun çatışma ve rekabet ile negatif yönde; iş- birliği ve uzlaşma ile aynı yönde bir ilişkisi olduğu ve uyumlu kişilerin çatışmaları daha yapıcı bir şekilde çözmeye çalıştıkları ortaya konmaktadır (Basım, Çetin ve Taba, 2009). Graziano ve diğerlerinin (1996) yaptıkları çalışmada uyumluluğu yüksek olan bireylerin arkadaş ilişkilerinin diğerlerine oranla daha sıcak, samimi ve uzun süreli olduğu belirlenmiştir. Aynı zamanda ilişkilerinde iyi bir dinleyici ve destek vericilerdir (Şencan, 2003). Merdan'a (2013) göre yumuşak ve sakin tavırlarından dolayı çatışmalı ortamları yatıştırıcı özellikleri vardır.



Uyumluluk boyutu ile ilgili yapılan arařtırmada yüksek uyumluluk puanı, aynı zamanda uyumsuzlukla iliřkilidir. Çünkü uyumluluk boyutu ciddi düzeyde yüksek olan bireyler toplumsal kabule bağımlı, iliřkilerinde çıkarıcı, duygu ve düşüncelerini dile getirmede yetersizdirler (McCrae ve Costa, 1987). O halde uyumluluk alt boyutundan alınan yüksek puan ve düşük puan benzer şekilde deęerlendirilmekte ve birbirine paralel olarak açıklanmaktadır. Bu bulgu ışığında yüksek düzeyde uyumluluk gösteren bireylerin uyumsuz oldukları ortaya çıkmaktadır.

İlgili alanyazında beř faktör kiřilik boyutları farklı deęişkenler açısından ele alınarak incelenmektedir. York ve John (1992) ego gücü ve ego esneklięinin beř faktörle iliřkilerini ele aldıkları çalışmalarında, istek, ihtiyaç ve davranışlarını dile getirmede kontrolcü eğilim gösteren kiřilerin dışa dönüklük boyutundan düşük puan aldıklarını, içe dönük bireyler olarak nitelendirilebilecekleri belirtmektedir. Johnson ve Ostendorf (1993) tarafından yapılan beř faktör modelinin netleřtirilmesi çalışmasında amacı olan ve bu amaç doęrultusunda düzenli ve istikrarlı olarak ilerleyen bireylerin kendilerini kontrol etme becerilerinin geliřmiş olduęu ve sorumluluk alt boyutundan yüksek puan aldıkları görülmektedir. Aynı zamanda benzer arařtırmalar bulguyu desteklemekle birlikte (Conley, 1985; Trapnel ve Wiggins, 1990), MacDonald'ın (1995) evrim, beř faktör ve kiřilik düzeylerini inceledięi arařtırmasında sorumluluk boyutundan düşük puan alan bireylerin daha önceden bilmedikleri ve istenmeyen işlerde dikkatsiz, sabırsız ve ani tepki verdikleri vurgulanmaktadır. Yař deęişkeninin kiřilik özelliklerine etkisinin incelendięi Eysenck ve Wilson (1995) tarafından yapılan çalışmada, yařın ilerlemesi ile birlikte bireylerin daha uyumlu, yeni fikirlere açık ve duygusal olarak istikrarlı oldukları bulgulanmıştır. Bu doęrultuda yapılan dięer arařtırmalar yař deęişkeni ile nevroitiklik boyutunun negatif iliřkili olduęunu, yařlıların gençlere oranla nevroitiklik düzeylerinin düşük olduęunu desteklemektedir (Çelebi ve Uęurlu, 2014; Sır, 2016). Yař almanın duygusal olarak dengeyi artırdıęını söylemek mümkündür.

Beř faktör kiřilik kuramı ve boyutları psikoloji ve sosyal psikolojinin yanı sıra farklı disiplinler açısından da incelenmektedir. Alanyazında beř faktör kiřilik kuramı ile kariyer yönetimi (Guthrie, Coate ve Schwoerer, 1998), liderlik (McCormark ve Mellor, 2002), akademik performans (Perry, 2003), öğrenme yaklaşımları (Zhang, 2003), duygusal zeka (Lyusin, 2006), lider üye etkileřimi (Bernerth, Armenakis, Feild, Giles

ve Walker, 2007), örgütsel vatandaşlık davranışı (Abu Elanain, 2007; Çarıkçı, Kanten ve Kanten, 2010), çatışma yönetim tarzları (Erkuş ve Tabak, 2009; Tekin, Turan, Özmen, Turhan ve Kökçü, 2012), kültür, değerler ve siyasi ideoloji (Gümüş, 2009), iş değerleri (Kubat ve Kuruüzüm, 2010; Merdan, 2013), duygusal zeka (Polatçı ve Sobacı, 2014; Sudak ve Zehir, 2013), öğrenilmiş güçlülük (Polatçı ve Sobacı, 2014), kişi-iş uyumu ve iş tatmini (Polatçı, Sobacı ve Kaban, 2015) arasında ilişkinin incelendiği çalışmalara rastlanmaktadır.

Alanyazında beş faktör kişilik özellikleri ile psikolojik sağlamlık arasındaki ilişkileri ele alan çalışmalar incelendiğinde ise; nevroitiklik boyutundan düşük, dışa dönüklük, deneyime açıklık, uyumluluk ve sorumluluk boyutlarından yüksek alan bireylerin psikolojik sağlamlık puanlarının yüksek olduğu birçok araştırma tarafından ortaya konulmuştur (Campbell-Sills, Cohan ve Stein, 2006; Cederblad, Dahlin, Hagnell ve Hansson, 1995; Davey, Eaker ve Walters, 2003; Fayombo, 2010; Liu, Wang ve Li, 2012; Nakaya, Oshio ve Kaneko, 2006; Riolli, Savicki ve Cepani, 2002). Friborg ve diğerleri (2005) tarafından askeri öğrenciler üzerinde yapılmış olan araştırma sonuçları da bu bulguları desteklemektedir. Askeri öğrencilerin kişilik, zekâ ve psikolojik sağlamlık düzeyleri arasındaki ilişki incelenmiş, psikolojik sağlamlık düzeyleri yüksek olan öğrencilerin dışa dönüklük, uyumluluk ve sorumluluk boyutundan yüksek puan alırken, nevroitiklik boyutundan düşük puan aldıkları ortaya konulmuştur. Masten ve diğerlerinin (1990) zor yaşantılar sonrası sıkıntıları aşan çocuklarda gelişim ve psikolojik sağlamlık kavramını inceledikleri çalışmalarında, psikolojik sağlamlığı kişilik özelliği olarak vurgulanmakta ve sağlamlık kavramını kişilik boyutlarından da özellikle nevroitiklik boyutu ile ilişkilendirmektedir. McCrae ve Costa'nın (1997) evrensel olarak insanın kişilik yapısını inceledikleri çalışmada, psikolojik sağlamlığın kişilik boyutlarından deneyime açıklık boyutu ile pozitif yönde ilişkili olduğu görülmektedir. Araştırmaya göre belirsizliğe karşı toleransı yüksek, değişimlere karşı esnek olan ve yenilikleri uyumla kabul eden bireylerin psikolojik sağlamlık düzeyleri yüksektir.

Türkiye'de beş faktör modeli ve boyutları ile ilgili çalışmalara son yıllarda rastlanmakla birlikte, model farklı değişkenler açısından incelenmektedir. Demirci' nin (2003) öğretmenlerde beş faktör kişilik özellikleri ile iş doyumu arasındaki ilişkiyi incelediği çalışmasında demografik değişkenlerden cinsiyetin nevroitiklik ve deneyime

açıklık boyutunda farklılık olduğu görülmüş, erkeklerin kadınlara oranla nevroitiklik puanlarının düşük, deneyime açıklık puanlarının ise daha yüksek oldukları tespit edilmiştir. Benzer diğer çalışmalar Aliyev (2008), Tatar (2009), Tatlıoğlu (2010), Ulucan ve Bahadır (2011), Açıklık (2013) ile Merdan (2013) tarafından yapılmış ve çalışma bulgularına göre kadınların erkeklere oranla daha kaygılı, karamsar ve kendisiyle uğraşma eğiliminde oldukları, bu doğrultuda nevroitiklik puanlarının yüksekliği vurgulanmaktadır. Nevrotiklik alt boyutundan alınan puanlar cinsiyet değişkenine göre değişmekle birlikte, yaş faktörüne bağlı olarak da etkilenmektedir. Bu doğrultuda Aliyev ve Tunç (2015) lisansüstü öğrencilerinin kişilik özelliklerini inceledikleri çalışmalarında 36-45 yaş aralığında olanların 18-35 yaş aralığında olan bireylere göre duygusal olarak daha dengeli olduklarını, yaşın ilerlemesi ile birlikte nevroitiklik düzeylerinin azaldığını belirtmektedir. Yaş değişkeninin etkili olduğu belirlenen diğer bir kişilik özelliği ise sorumluluk alt boyutudur. Lise öğretmenleri üzerinde yapılan bir araştırmada yaş ile sorumluluk özelliğinin pozitif yönlü ilişkili olduğu, 41-50 yaş arasındaki bireylerin daha genç yaştakilere oranla sorumluluk almada aktif davranışlar sergiledikleri görülmektedir (Çelebi ve Uğurlu, 2014). Benzer bir diğer çalışmada Tatlıoğlu (2014) tarafından yapılmış ve üniversite öğrencilerinin sınıf değişkenine göre kişilik özellikleri incelenmiştir. Bu çalışma bulgusuna göre 4.sınıfta okuyan öğrencilerin 1.sınıfta okuyan öğrencilere göre uyumluluk ve sorumluluk alt boyutundan aldıkları puanlar yüksektir. Dolayısıyla beş faktör kişilik özelliklerinden uyumluluk alt boyutunun da yaş değişkenine bağlı olarak farklılaştığını söylemek mümkündür.

Beş faktör kişilik özelliklerinden dışa dönüklük alt boyutunun değerlendirildiği çalışmalar incelendiğinde; beş faktör kişilik özellikleri ile akademik güdülenme arasındaki ilişki incelenmiş, yeniliklere açık, yeni deneyimlere merakla yaklaşan ve keşfetmeyi seven bireylerin dışa dönüklük boyutundan yüksek puan aldıkları saptanmıştır (Bitlisli, Dinç, Çetinceli ve Kaygısız, 2013). Bir başka çalışmada ise dışa dönüklük boyutu ile cinsiyet değişkeni arasındaki ilişki araştırılmış kadınların erkeklere oranla daha dışa dönük oldukları belirtilmiştir (Yıldızoğlu, 2013).

Psikolojik sağlamlığın açıklanmasında beş faktör kişilik özelliklerinin rolünün incelendiği araştırmada ise psikolojik sağlamlığın kişilik alt boyutlarından dışa dönüklük, sorumluluk ve uyumluluk ile yüksek düzeyde ilişkili olduğu ortaya çıkmıştır.

Bilinmeyene karşı meraklı, sorunlara karşı esnek ve çözüm odaklı yaklaşan bireylerin deneyime açıklık boyutundan yüksek puan aldıkları ve bu doğrultuda psikolojik sağlık ile pozitif yönlü ilişkinin olduğunu açıklamaktadır (Çetin, Yeloğlu ve Basım, 2015).

### **Psikolojik Sağlık**

Psikoloji bilimi uzun yıllar boyunca korku, kaygı, depresyon, ruhsal bozukluklar gibi kavramlar üzerinde yoğunlaşmıştır. Faller (2001) psikoloji alanında 2000’li yıllarda yaptığı araştırmalarda negatif içerikli kelime barındıran 70856 makale, 851 adet pozitif içerikli çalışma olduğunu rapor etmiştir. Bireylerin güçlü özelliklerinin araştırıldığı çalışma sayısının sınırlı olması psikoloji biliminin son yıllarda bireylerin güçlü yanlarına odaklanmasını günlük hayatlarını doyurucu hale getirmek, olaylara gerçek bir bakış açısı ile yaklaşmak, zorlu yaşam olaylarıyla etkin bir şekilde baş etmek ve değişikliklere kolay adapte olmak gibi kavramlarla çalışan, psikoloji bilimine pozitif bir bakış açısı kazandıran yeni bir disiplin olarak pozitif psikolojinin ön plana çıkmasını sağlamıştır. Pozitif psikoloji kavramını ilk olarak Maslow kullanmakla birlikte kavramla ilgili ilk açıklamalar Seligman tarafından yapılmıştır (Şaşmaz, 2016). Seligman (1998) pozitif psikolojiye dair görüşlerinde her bireyin kendine ait gücü ve kaynağı olduğunu, bunların geliştirilerek sağlıklı bir şekilde yaşama devam edileceğini ve esas olanın bireylerin sağlıklı yanlarına bakılarak ilerlenebileceğini vurgulamaktadır. Luthans, Avolio, Avey ve Norman’a (2007) göre pozitif psikoloji, bireyin iyiye giden yönlerine odaklanarak, değişen yönlerin nasıl değiştiğini, geliştiğini ve iyileştiğini değerlendiren bir yaklaşımdır. Bireylerin güçlü yanlarına odaklanan pozitif psikoloji umut, mutluluk, iyimserlik, öznel iyi oluş, olumlu duygular, öz yeterlilik, empati gibi kavramlarla çalışmaktadır. Pozitif psikolojinin üzerinde yoğunlaştığı kavramlardan biri de psikolojik sağlıktır.

### **Psikolojik Sağlık Tanımı**

Psikolojik sağlık kavramı bir maddenin elastik olması ve aslına kolayca dönebilmesini ifade etmektedir (Greene ve Conrad, 2002, s. 29). Longman Dictionary of Contemporary English Sözlüğü’ne göre sağlık “zor bir durum ya da olaydan sonra güçlü, mutlu ve başarılı olma becerisi” olarak tanımlanmıştır. Webster Yeni Yirminci Yüzyıl İngilizce Sözlüğü’ne göre de psikolojik sağlık “sıkıştırıldıktan

sonra eski haline gelmek/dönmek ve güç, enerji, cesaret kazanmak” anlamına gelmektedir. Oxford Learner’s Dictionaries Sözlüğünde ise sağlık “şok, yaralanma gibi istenmeyen durumlardan hemen sonra çarçabuk iyi hissetme becerisi” anlamını taşımaktadır. Kavramın anlamı ve tanımı konusunda tam bir uzlaşma olmasa da aşağıdaki sunulan tanımlar kavramın tam olarak anlaşılmasına katkı sağlamak açısından önemli sayılmaktadır.

Kavram Türk Dil Kurumu İngilizce-Türkçe Sözlüğünde “esneklik, elastikiyet, ilk haline geri gelme, hastalıktan çabuk iyileşme, toparlanma, kendine gelme” olarak tanımlanmıştır. İngilizce *resilience* kelimesinin Türkçe karşılığı olarak bazı araştırmalarda “yılmazlık” (Gürkan, 2006; Övülmüş, 2001; Özcan, 2005), bazılarında ise “psikolojik sağlık” (Gizir, 2004; Kararımak, 2007; Oktan, 2008) teriminin kullanıldığı görülmektedir. Bu araştırmada *resilience* kelimesinin Türkçe karşılığı olarak “psikolojik sağlık” teriminin kullanılması uygun görülmüştür.

Psikolojik sağlık kavramı ilk kez Kobasa (1979) tarafından açıklanarak, zorlayıcı yaşam olayları karşısında baş edebilen ve uyum gösteren bireylerin özelliği olarak ele alınmıştır. Kobasa (1979) Chicago Üniversitesinde yaptığı doktora tezinde, Illinois Belediyesi’nde üst ve orta düzey idareci konumunda yaşları 40-49 arasında olan 670 erkek üzerinde çalışma yapmıştır. Çalışmaya katılan bu bireyler son üç yıl içinde yaşadıkları stres verici yaşantıları ve geçirdikleri hastalıkları yazarak belirtmişlerdir. Sonraki aşamada diğerlerine oranla stres düzeyi ve geçirdiği hastalıklar açısından yüksek puan alan 200 kişi bir grupta, stres düzeyi yüksek ancak geçirdiği hastalık bakımından düşük puan alan 126 kişi diğer grupta toplanmış ve her iki grup kıyaslanmıştır. Karşılaştırmalar sonucunda stres düzeyi yüksek, hastalık puanı düşük olan bireylerin günlük yaşamdaki birçok işlerine sıkı sıkıya bağlı oldukları, yaşadıkları zorlukları kendilerini geliştirecekleri bir alan olarak gördükleri ve günlük yaşantılarını kontrol edebildikleri sonucuna varılmıştır. Kobasa (1979) yaptığı bu çalışma sonucunda psikolojik sağlığı “stresli yaşam olayları ile karşılaştığında bir direnç kaynağı olarak çalışan kişilik özelliği” olarak ifade etmiştir.

Murphy (1987) ise bir çocuğun olumsuz yaşam olayları karşısında nasıl mücadele ettiği ve zorlayıcı yaşam olaylarından nasıl kurtulduğuna verilecek cevapların psikolojik sağlık kavramını tanımlamada yardımcı olacağını ve psikolojik sağlık kavramının dinamik bir süreç olarak değerlendirilmesinin önemini vurgulamaktadır.

Aynı zamanda psikolojik sağlamlık, zorluklar karşısında mücadele etme, toparlanabilme sonucunda uyum ve yeterlik gibi olumlu gelişme, ileriye bakma ve umut ile ilgilidir (Murphy, 1987). Garmezy'nin (1993) psikolojik sağlamlık ile ilgili çalışmalarında kavram gelişimsel bir süreç içerisinde ele alınarak “önemli stresörlerle karşılaştığında, onlara karşı yeterlilik göstermektir” şeklinde tanımlanmış ve sağlamlıktan söz edebilmek için stresin olması gerekliliğini vurgulanmıştır. Luthar ve Cichetti'ye (2000) göre sağlamlık, bireylerin zorlanma ve travmalar karşısında uyum gösterdikleri etkin bir süreçtir ve bu süreç riskle karşılaşma ve riske rağmen ortaya çıkan olumlu sonuçlar boyutlarını oluşturmaktadır. Masten (2001) ise psikolojik sağlamlığı ilerlemeye ya da sonraki sürece uyum göstermeye karşı risk içeren durumlara karşı olumlu sonuçlarla karakterize edilen bir çeşit fenomen olarak tanımlamaktadır. Psikolojik sağlamlıktan söz edebilmek için iki temel kritere ihtiyaç vardır; birincisi, kişiye yönelik yüksek risk içeren tehdit varlığı, ikincisi ise bu tehdide rağmen gelişimin ya da ortaya çıkan uyumun güçlü olmasıdır (Masten ve Coastworth, 1998). Travmayı atlatmak, stresle baş etmede yeterli olmak ve olumlu yönde gelişim göstermek uyum içerisinde yer almaktadır (Aydın, 2010). Herhangi bir bireyin “sağlam” olarak tanımlanabilmesi için bireyin özelliklerinin sağlamlığın bu karakteristik özelliğiyle eşleşmesi gerekmektedir.

Psikolojik sağlamlık kavramı tanımlanırken yukarıda belirtilen araştırmacıların yanı sıra birçok araştırmacı tarafından da psikolojik sağlamlık, zorlu yaşam olayları karşısında etkin bir şekilde baş etme, yeni oluşan koşullara uyum sağlama ve gelişim gösteren dinamik bir süreç olarak tanımlanmaktadır (Garmezy, 1990; Gentry ve Kobasa, 1984, s. 87; Masten ve diğerleri, 1990; Rutter, 1987; Werner ve Smith, 1982). Bazı araştırmacılar ise psikolojik sağlamlığı, bireylerin doğuştan getirdikleri bir kişilik özelliği olarak ele alırken, psikolojik sağlamlığın zorlayıcılar karşısında koruyucu bir nitelik taşıdığını ifade edilmektedir (Bartone, Roland, Picano ve Williams, 2008; Block ve Block, 1980; Klag ve Bradley, 2004; Öğülmüş, 2001). Psikolojik sağlamlığı bir kişilik özelliği olarak tanımlayan Wolin ve Wolin (1993, s. 931) aynı zamanda bireylerin stresli yaşam olayları sonrasında kendini toparlama gücü olarak da tanımlanabileceğini belirtmektedir. Kararımak ve Çetinkaya'nın (2009) araştırmalarında ise psikolojik sağlamlık kişilik özelliğinin, sarsıcı durumlarda sağlıklı duygusal durumları sürdürmede önemli bir etken olduğu vurgulanmaktadır.

Hayatın olağan akışında sarsıcı bir olayla karşılaşmayan ama yaşamın çeşitli alanlarında başarılı olan bireyler sağlam (resilient) değil yalnızca başarılı (successful) veya yetkin (competent) bireyler olarak nitelendirilmektedirler (Luthar ve Cicchetti, 2000). Psikolojik sağlamlık açıklanırken, iki önemli noktadan söz edilmektedir (Luthar, Suniya ve Cichetti, 2000):

- Ciddi bir tehdit içeren riskli bir yaşam olayına maruz kalınması
- Gelişimi etkileyecek önemli olumsuz durumlara rağmen başarılı bir uyum sürecinin gerçekleştirilmesi

Kobasa'nın "stresli yaşam durumları ile karşılaşıldığında bir direnç kaynağı olarak görev yapan kişilik özelliği" olarak ele aldığı psikolojik sağlamlık, birbiriyle ilişkili yükümlülük (commitment), kontrolü elinde tutma (control) ve mücadelecilik (challenge) olmak üzere (3C) boyutlarından oluşmaktadır (Maddi ve Khoshaba, 1994). Kontrolü elinde tutma boyutu öz-denetim, başarı güdüsü, otonomi ve istekli olma kavramları ile bağdaştırılırken; yükümlülük boyutu sebatkârlık, mukavemet, özgüven ve kendi ilkelerine inanma ile öne çıkar. Mücadelecilik boyutu ise iyimserlik, kararlılık, değişimlerden hoşlanma, yeniliklere açık olma ve azim kavramlarını içermektedir (Gençöz ve Motan, 2009). Psikolojik sağlamlığa ait bu üç boyuta ait özellikler, bireylerde zorlayıcılara karşı baş etme kanallarını güçlendirerek stresin etkisini minimize etmekte olduğu değerlendirilebilir.

Kobasa ise (1982) yaşanan güç olaylarda kendini toparlama gücü yüksek bireylerin kişilik özelliği olarak ele aldığı psikolojik sağlamlığı, sağlık ve kişilik üzerindeki etkisini varoluşçu yaklaşımı temel alarak tanımlamaktadır. Varoluşçu yaklaşım, stresle mücadelede etkin olan ve sağlıklı bir şekilde yaşamlarını sürdüren bireylerin, stresörler karşısında yetersiz kalan bireylerden ayıran farklı tutum, inanç ve davranışa yönelik eğilim gösterdiklerini belirtir (Lambert ve Lambert, 1999). Her ne kadar kavram ilk olarak varoluşçu bir yaklaşımla açıklanmış olsa da son yıllarda insan gelişimi ile ilgili biyolojik, psikolojik, davranışsal, kültürel gibi pek çok faktörü göz önünde bulundurarak inceleyen bir disiplin olan pozitif psikoloji açısından da önemli bir kavram haline gelmiştir (Seligman ve Csikszentmihalyi, 2000). Psikolojik sağlamlık birçok disiplin ve yaklaşım tarafından ele alınmakla birlikte her bir tanımın kavramın farklı bir özelliğine vurgu yaptığı görülmektedir.

Kobasa ve Maddi (1987) arařtırmalarında psikolojik saęlımlığın erken çocukluk yıllarında temelinin atıldığını ve çocuęun çevresindeki yetişkinlerin kriz durumlarına gösterdikleri tepkinin psikolojik saęlıklılık düzeyini etkiledięi belirtmektedir. Pollock'a (1989) göre, psikolojik saęlıklılık Erikson'ın kişilik gelişim dönemlerinden özerkliğe karşı kuşku ve utanç gelişim dönemiyle açıklanabilir. Bu dönemde çocuk yakın ve uzak çevresinde bulunan insanlarla etkileşime geçerek, birtakım zorluklarla karşılaşmaktadır. Karşılaştığı bu sorunların çözümlerinde aile tarafından desteklenen, cesaretlendirilen ve hareket imkânı tanınan çocuklarda özerklik duygusu gelişecek aksi halde çocuk içine kapanacak ve kendine karşı kuşkululu ve utanç duygusuyla boęuşan bir birey olarak hayatına devam edecektir (Burger, 2016, s. 166). Bu doęrultuda psikolojik saęlıklılık çocuęun 2-4 yaş aralığında bulunduęu evrede ortaya çıkmaya başladığını ve ebeveyn tutumu ile de bu sürecin şekillendięi anlaşılabilir.

Psikolojik saęlıklılık tanımlanırken, bireylerin yaşamları boyunca saęlıklılıkları üzerine çıkarım yapılması mümkün olmamaktadır (Masten 2002, s. 88). Çünkü saęlıklılık, görülen bir kişilik özellięi olmamakla birlikte örseleyici olaylar karşısında ortaya çıkan bir farklılıktır. Kimi yaşam olaylarında psikolojik saęlıklılık ortaya çıkarken kimi durumlarda saęlıklılık gösterilemeyebilir (Rutter, 1987). Anthony (1974), arařtırmasında erken yaşam olaylarında incinmez bir durum sergileyen bireylerin ilerleyen dönemlerde farklı bir zorlantıya karşı olumsuz sonuçlar sergileyebildiklerini gözlemlemiştir. Bu doęrultuda psikolojik saęlıklılık kavramında boylamsal çalışmaların önemli olduęu ortaya çıkmaktadır. Boylamsal arařtırmalar psikolojik saęlıklılık gelişim boyunca deęişebilirliğini ya da devamlılıęını belirlemede önemli katkılar sunmaktadır (Luthar ve Zigler, 1991). Aynı zamanda boylamsal çalışmaların psikolojik saęlıklılık açısından önem arz etmesi, psikolojik saęlıklılık etkin yapıda olduęunu göstermektedir.

Psikolojik saęlıklılık, umut ve iyimserliği içerirken incinmez olunmayı kastetmemektedir. Yaşanılan travmatik yaşantılar işlevsellięin kapasitesini azaltabilir ve incitebilir. Hiç kimse incinmez deęildir (Pedro-Carrol, 2005). Psikolojik saęlıklılık, zorlu koşullar altında bile zihin, beden, uzak ve yakın çevreyle ilişkiyi sürdürerek yaşamla uyumu devam ettirmektir (Masten, 2001). Olumsuz yaşantılar ve olumsuz duygulara rağmen etkin baş etme ve uyum saęlıklılama becerisidir.



Alanyazında psikolojik sađlamlıkla ilgili yapılan tanımlar incelendiđinde en ok vurgulanan zellikler risk faktrleri, koruyucu faktrler ve uyum gze arpmaktadır (Garmez, 1993). Garmez (1993) psikolojik sađlamlıkla ilgili yapılan arařtırmalarda rseleyici olaylar karřısında bireyleri olumsuz ynde etkileyen ocuktan, aileden ve evreden kaynaklanan risk faktrleri ile risk durumlarında, bireyi uyum gstermesini kolaylařtıran koruyucu faktrler zerinde durulmasının nemini vurgulamaktadır.

### **Risk faktrleri**

Psikolojik sađlamlıđın ortaya ıkabilmesi iin n řart riskin varlıđıdır. Risk; bir durum karřısında olumsuz sonula karřılařma olasılıđını ortaya ıkaran ve zarar grme olasılıđına artıran durum ya da yařantılardır (z ve Yılmaz, 2009). Psikolojik sađlamlık boyutunda ele alınan risk faktrlerinin sayısı ve zorluk derecesi olduka nemlidir.

Coleman ve Hagell (2007, s. 2-16), risk faktrlerini  boyutta incelemiřlerdir. Bunlar;

*Bireysel faktrler:* Kaygılı miza, utanga olma, dřk zek dzeyi, fiziksel olarak sađlıksız olma, kronik hastalıklar, z gven eksikliđi, akademik bařarısızlık, zorluklarla bař etme yollarının yetersizliđi, kendini ifade etme becerisinin sınırlı olması, sınırlı bir kiřilik, ařırı hareketlilik, sınırlı dikkat dzeyi, strese dayanıksızlık

*Ailesel Faktrler:* Kalıtsal hastalıklar, krizler, sua eđilim, katı ya da tutarsız sınır anlayıřı, ailede birey sayısının ok olması, ocuklar arasındaki yař farkının 2 ya da daha az olması, aile ierisinde kopuk iliřkiler, tek ebeveynle byme, lm ya da bořanmaya bađlı olarak aileyi kaybetme, olumsuz kardeř iliřkileri, ihmal, řiddete dayalı aile yapısı, erken annelik

*Toplumsal Faktrler:* Ekonomik dezavantajlar, yetersiz beslenme, akran zorbalıđı, evin, okulun ve diđer hizmetlerin yetersizliđi, sula bađlantı, madde kullanımı, toplumsal rol modellerinin eksikliđi, g, iř sayısının yetersiz olması

Psikolojik sađlamlık alanyazımında sıklıkla incelenen diđer risk faktrleri; cinsel istismar (Valentine ve Feinauer, 1993), kt bakıma maruz kalma (Heller, Imperio ve Boris, 1999), erken annelik (Black ve Ford-Gilboe, 2004), evsizlik (Masten ve Sesma, 1999), savařlar (Berk, 1998), dođal afetler (Kararımak, 2007) ve prematre dođumdur

(Bradley ve diğeri, 1994). Bireysel, ailesel ve toplumsal risk faktörleri bireyin yaşam süresince karşılaştıkları olaylarda problemlerin ortaya çıkmasını artırmakta ve biry için risk oluşturmaktadır (Masten ve Reed, 2002). Aynı zamanda risk faktörlerinin sayısı ve şiddeti psikolojik sağlamlık düzeyi ile ilişkili bulunmaktadır.

Travmatik yaşantıların tek bir nedeni yoktur. Stres faktörlerinin üst üste gelmesi, birikmesi, sürekli olması riski artırmakta ve olumsuz sonuçlar doğurmaktadır (Goldstein ve Brooks, 2005, s. 4). Gunby'nin (2002) çalışmasında ise günlük stres içeren olayların, kişinin yaşam alanlarını anlamlı düzeyde etkilediğini ve bu durumun araştırılmaya değer olduğunu göstermektedir.

### **Koruyucu faktörler**

Koruyucu faktörler ifadesi, zorlu durumlarda risk ya da zorluğun etkisini kıran, azaltan ya da zorluğu yok eden, uyumu ve bireyin gelişimini destekleyen durumları açıklamaktadır (Masten, 1994). Koruyucu faktörler, bireysel özellikler, ailesel ve çevresel faktörler ya da bunların etkileşiminden kaynaklanan durumları içerebilir.

Werner (1996), koruyucu faktörleri üç boyutta ele almaktadır: a) bireyin kendisiyle ilgili olumlu atıfları, b) aile içindeki duygusal bağlar c) okulda ya da toplumdaki sosyal destek bağları. Bir başka çalışmada koruyucu faktörler, yukardaki sınıflandırmaların ışığında daha ayrıntılı olarak listelenmiştir.

*Bireysel faktörler:* Öz-güven, öz-saygı, öz yeterlilik, zeka, entelektüel kapasitenin yüksek olması, sosyal becerilere sahip olma, yardımsever, umutlu, iyimser, uyumlu ve çevresi tarafından sevilen, zorluklarla etkin bir şekilde baş edebilme, esnek düşünce biçimi, mizahi bakış açısına sahip olma (Masten, 1986), uyku ve beslenmenin düzenli olması (Mandleco ve Perry, 2000) ve kızların psikolojik sağlamlıklarının erkeklere oranla yüksek olması (Gizir, 2014).

*Aile ile ilgili koruyucu faktörler:* Anne-baba ile birlikte yaşama ve yakın ilişki, sosyo-ekonomik seviyenin yeterli olması, çekirdek aile dışında destekleyici ve sıcak aile bağlarına sahip olma, iyi ebeveyn nitelikleri, ebeveynin gerçekçi beklentileri

*Ailenin dışında ki koruyucu faktörler:* Aile dışındaki bir yetişkin ile olumlu ve sıcak bir ilişki (mentoring), sosyal bağların güçlü olması ve iyi okullara okuma (Masten ve Coasworth, 1998), olumlu yetişkin rol modelleri

Psikolojik sağlamlıkla ilgili çalışmalar son dönemlerde farklı bir bakış açısından ilerleyerek zorlu yaşam olayları karşısında bireylere destek olan faktörlerin neler olabileceği konusunda incelemeye başlamışlardır (Rutter, 1987). Bu farklı bakış açısında odak noktası risk faktörlerinden daha çok riskle baş etmede yardımcı koruyucu faktörlerin neler olduğudur.

Bireysel, ailesel ve çevresel faktörler olumlu olduğunda çocuğun yetişkinliğinde psikolojik sağlamlık düzeyinin yüksek olduğu, faktörlerin olumsuzluğunda ise psikolojik sağlamlığın düşük olduğu görülmektedir (Öz ve Yılmaz, 2009). Sonuç olarak yetişkinlik öncesi geçirilmiş olan gelişim evrelerinin, ebeveyn tutumlarının ve yaşanan çevrenin psikolojik sağlamlığa etkisinin fazla olduğunu söylemek mümkündür.

İlgili alanyazın incelendiğinde koruyucu faktörler zeka (Masten, 1986), kolay mizaç (easy temperament) (Green ve Conrad, 2002), iç kontrol odağı (internal locus of control) (Luthar, 1991; Luthar ve Zigler, 1991), benlik saygısı (self-esteem), öz yeterlilik (self-efficacy), öz farkındalık (self-awareness) (Masten ve diğerleri, 1999), özerklik (autonomy) (Benard, 1993; Martinek ve Hellison, 1997), problem çözme yeteneği (problem-solving ability), sosyal yeterlik (social competence) (Luthar, 1991), iyimserlik ve umut (optimism and hope) (Kumpfer, 2002, s. 179-224) olarak belirlenmiştir.

Psikolojik sağlamlık olgusu, ilgili alanyazında sıklıkla çocuklar ve ergenler üzerinde incelenmiştir. Koruyucu özellikleri taşıyan çocuk ya da ergenlerin gelişim dönemlerini olumlu yönde geçirdikleri, yaşadıkları tüm güçlüklerle karşı mücadele ettikleri ve yaşamlarının ilerleyen dönemlerinde psikolojik olarak sağlam birey oldukları görülmektedir (Gizir, 2007). Bu bağlamda bir süreç olarak nitelendirilen psikolojik sağlamlık kavramının önemini daha iyi anlayabilmek için yetişkin öncesi dönemleri incelemenin gerekli olduğu düşünülmektedir. İlgili alanyazın incelendiğinde çocuk ve ergen çalışmalarında yer alan olumlu değişkenler; okul başarısı, kurallara uyum veya uyumsuzluk, akran ilişkilerinde yakınlık ve kabul görme, psikolojik sağlık ve yaş aralığına uygun sportif faaliyetler ve sanatsal etkinlikler gibi ders dışı aktiviteler

yer almaktadır (Masten ve Reed, 2002). Dumont ve Provost'a (1999) göre kendine güvenen, problemlerini etkin bir şekilde çözen ergenlerin, kendini ifade etmede yetersiz ve savunmasız ergenlerin psikolojik sağlamlık puanlarının yüksek olduğu görülmüştür. Aynı zamanda sağlamlık puanları yüksek olan ergenlerde arkadaşlık ilişkisi başlatabilme, sürdürülebilir ve ilişkiyi geliştirebilme özellikleri yer almaktadır (Werner, 1996). Neticede akranla birlikte olma, zaman geçirme ve sosyal aktivitelerde yer almanın psikolojik sağlamlık düzeyinde önem taşıdığı vurgulanmaktadır.

Werner (2004, s. 492) psikolojik sağlamlık ile ilgili Kauai'de yaptığı 40 yıl süren boylamsal çalışmasında, doğum sırasında gelişen komplikasyonlar, ailede psikiyatrik öykünün olması, sorunlu anne baba ilişkisi ve yoksulluk içinde büyümüş çocukların doğum anında gelişmiş sorunlar, ailesinde psikopatoloji öyküsü ve çatışmalı anne babası olan ya da yoksul aile şartlarında büyümüş çocukların biyolojik, psikolojik ve sosyal risk faktörlerinden nasıl etkilendikleri incelenmiştir. Özellikle erkeklerde, anne babalarda alkol bağımlılığı ya da psikopatolojik bir durumun kırk yaşına gelindiğinde, olumsuzluklara karşı eğilimi artırdığı görülmektedir. Diğer bir araştırmada ise çocukların aileden gelen pek çok risk faktörlerine karşı korunmasız oldukları ve kolay incinebildikleri belirtilmektedir (Luthar, 1999). Zor yaşantılarda büyüyen savunmasız çocukların ilerleyen dönemlerinde diğer çocuklara oranla uyum bozuklukları, davranış problemleri ve ruh sağlığı hastalıkları yaşadıkları gözlemlenmektedir (Cowan, Cowan ve Schulz, 1996). Eminağaoğlu'nun (2006) araştırmasında riskli ortamlarda büyüyen çocukların yetişkinlik dönemlerinde depresif duygulanıma yatkın oldukları belirtilmektedir. Bu doğrultuda öğrencilerle yapılan diğer bir çalışmada psikolojik sağlamlığın depresyonla anlamlı düzeyde ilişkili olduğu vurgulanmaktadır (Motan, 2002). Dolayısıyla zor yaşantılarla büyümenin psikolojik sağlamlık düzeyi ile ilişkili olduğu ve klinik semptomlara yatkınlığı artırdığını söylemek mümkün olabilir.

Shepperd ve Kashani (1991) ergen öğrencilerle ilgili araştırmalarında psikolojik sağlamlığın yükümlülük, kontrolü elinde tutma ve mücadelelilik boyutları ile stresin fiziksel ve psikolojik belirtileri arasındaki ilişkiyi incelemişlerdir. Uygulama sonunda; stres puanı düşük erkek öğrencilerin yükümlülük ve kontrolü elinde tutma ile ilişkili olarak daha düşük düzeyde psikolojik ve fiziksel belirtiler gösterirken; yüksek stres düzeyine sahip erkek öğrencilerin yükümlülük ve kontrolü elinde tutma düzeyleri düşük

olduğu zamanlarda daha fazla psikolojik ve fiziksel belirtilere sahip oldukları görülmüştür. Ayrıca mücadelecilik boyutu ile stres arasında özellikle kız öğrencilerde önemli düzeyde pozitif bir ilişki bulunmuştur.

Kumpfer (1999) psikolojik sağlık kavramını cinsiyet değişkeni açısından incelediği çalışmada, kız çocuklarının erkek çocuklara oranla psikolojik olarak sağlıklarının daha yüksek olduğunu söylemektedir. Aynı zamanda psikolojik sağlık puanları yüksek olan ergenlerin hayata olumlu baktıkları, çevresine karşı iyimser oldukları ve geleceğe ait beklenti içinde oldukları belirlenmiştir.

Collishaw ve diğerlerinin (2007) çocukluk dönemlerinde fiziksel istismara uğrayan bireylerde yaptıkları boylamsal araştırmada, bu çocukların orta yaş dönemlerinde şiddetli olarak psikopatolojik belirtiler yaşadıkları görülmüştür. İstismara uğrayan çocuklardan küçük bir kısmının psikopatolojik belirti geliştirmedikleri ayrıca psikolojik sağlık puanlarının da yüksek oldukları gözlemlenmiştir. Psikolojik sağlıklarında yetişkinlik dönemlerinde aile tarafından destek görmelerinin, kurdukları yakın arkadaşlık ilişkilerinin, yetişkinliklerinde kurdukları sağlıklı duygusal ilişkilerinin koruyucu bir faktör olarak rol aldığı belirlenmiştir.

Psikolojik sağlık kavramı birçok araştırmacı tarafından bir kişilik özelliği olarak tanımlanmakta ve yapılan araştırmalarda kişilik boyutlarına göre incelenmektedir. Buna göre Masten ve diğerlerinin (1990) zor yaşantılar sonrası sıkıntıları aşan çocuklarda gelişim ve psikolojik sağlık kavramını inceledikleri çalışmalarında, psikolojik sağlığı kişilik boyutlarından özellikle nevroz boyutu ile ilişkilendirilmektedir. Sills ve Laura'nın (2006) kişilik özellikleri problemlerle baş etme yolları ve psikopatolojik belirtiler arasındaki ilişkinin incelendiği çalışmada ise, dışa dönüklük ve vicdanlılık puanları yükseldikçe psikolojik sağlığın arttığı, nevroz puanının ise sağlık puanını olumsuz yönde etkilediği görülmektedir.

Türkiye'de psikolojik sağlık kavramı ile yapılan çalışmalara son yıllarda rastlanmakta ve özellikle gelişim psikolojisi, psikolojik danışma ve rehberlik alanlarında önleyici hizmet olarak çocuklar ve ergenler üzerinde incelenmektedir (Gizir, 2007). Bu bağlamda ilgili alanyazın incelendiğinde; Gizir (2004), yoksul aile ortamında yaşayan sekizinci sınıf öğrencilerinin akademik sağlıklarına katkıda bulunan koruyucu faktörleri ele almış ve yapılan bu çalışmada evdeki yüksek beklentiler,

öğretmen ve akran ilişkilerinde uyumlu, cana yakın öğrencilerin akademik sağlığını yordayan koruyucu faktörler olarak ortaya çıkmıştır. Bunun yanında olumlu akademik benlik, empatik bir anlayışa sahip olmak, iç kontrol odağı ve yüksek betimsel beklenti gibi içsel koruyucu faktörlerle öğrencilerin akademik sağlığı arasında olumlu bir ilişki bulunmuştur.

Özcan (2005), çalışmasında lise öğrencilerinin sahip oldukları psikolojik sağlık özelliklerini ve koruyucu faktörleri anne-babalarının birliktelik ve boşanmışlık durumuna ve öğrencilerin cinsiyetlerine göre karşılaştırmıştır. Anne babası evli olan öğrencilerin psikolojik sağlık düzeylerinin ve koruyucu faktörlerin, anne babası boşanmış olan öğrencilerden daha yüksek olduğu sonucuna ulaşılmıştır. Ebeveynin birlikte olma durumu psikolojik sağlamlıkta koruyucu faktörler içerisinde yer almaktadır.

Oktan (2008), üniversite sınavına girecek ergenler üzerinde yaptığı çalışmada psikolojik sağlamlığı cinsiyete, ÖSS'ye giriş sayısına, problem çözme becerisine ve yaşam doyumuna göre incelemiş ve araştırma bulgularına göre psikolojik sağlık düzeylerinin cinsiyete, sınava giriş sayısına, problem çözme becerisine ve yaşam doyumuna göre farklılaştığını belirtirken; başa çıkma becerileri ve sosyal desteğin ise psikolojik sağlamlık ile pozitif yönde bir ilişkili olduğunu vurgulamaktadır. Ayrıca duygusal zekâ ve umut düzeyi yüksek olan öğrencilerin psikolojik sağlık düzeylerinin de yüksek olduğu belirtilmiştir (Aydın, 2010). Özer ve Deniz'in (2012) çalışmasında duygusal zekâ özelliklerinden iyi oluş, kendini kontrol etme becerisi ve sosyal olma alt boyutlarının psikolojik sağlamlığı yordadığı görülmektedir. Toprak (2014), ergenlerde mutluluk ve yaşam doyumunun yordayıcısı olarak psikolojik sağlamlık ve psikolojik ihtiyaç doyumunu incelediği çalışmasında psikolojik iyi oluş düzeyleri yüksek olan bireylerin yaşam doyumları düzeylerinin yüksek olduğunu açıklamaktadır.

Psikolojik sağlamlık kavramı Türkiye'de sıklıkla çocuk ve ergenler üzerinde incelenmiş olsa da yetişkinler ve farklı değişkenler açısından da ele alınmaktadır. Gökçe (1993) çalışmasında üniversite öğrencilerinde psikolojik sağlamlık ile ruh sağlığı arasındaki ilişkiyi incelemiş, araştırma sonuçlarına göre, bireylerin çevresine bağlanma inancı, yaşantılarını kontrol altına alabileceğini ve değişiklikleri risk olarak değil bunları bir fırsat olarak görüp baş edebilmesinin stres üzerinde etkili olduğu ve hastalıklara

karşı koruyucu olduğu sonucuna varmıştır. Psikolojik sağlamlık düzeyi yüksek olan üniversite öğrencilerinin stresleriyle etkili baş etme yöntemlerini kullandıkları ve bu doğrultuda ruh sağlığı açısından da pozitif yönde oldukları araştırma sonucunda ulaşılmıştır.

Terzi (2005) üniversite öğrencileri ile çalışmasında, öznel iyi olmaya ilişkin psikolojik sağlamlığı test etmiştir. Araştırma sonucuna göre bir kişilik özelliği olarak psikolojik sağlamlık, iyi olma ile dolaylı olarak ilişkilendirilmektedir. Bacanlı ve Sürücü (2006), üniversite öğrencilerinin üniversiteye genel, sosyal ve akademik uyumlarının psikolojik sağlamlık düzeylerine, cinsiyete, sınıf düzeyine, üniversiteye girmeden önceki yaşanılan yere ve yaşanılan ortama göre fark gösterip göstermediğini inceledikleri çalışmasında, sağlamlık puanları orta düzeyde olan öğrencilerin üniversiteye uyum puanlarının yüksek olduğu, sağlamlık puanları düşük olanların ise üniversiteye uyumlarının düşük olduğu görülmektedir. Yine aynı çalışmada erkek öğrencilerin üniversiteye uyumlarının kız öğrencilerinkinden anlamlı olarak yüksek olduğu bulunmuştur. Terzi (2008) çalışmasında, üniversite öğrencilerinin psikolojik sağlamlıkları ile algılanan sosyal destek arasındaki ilişkiyi inceleyerek, algılanan sosyal destek ile psikolojik sağlamlık arasında anlamlı bir ilişki olduğunu belirtmektedir.

Bahadır (2009), sağlık bilimleri fakültelerinde eğitime başlayan öğrencilerin psikolojik sağlamlık düzeylerini belirleyerek, çeşitli değişkenler açısından ele almıştır. Araştırmada, eğitim düzeyi düşük anne babaya sahip öğrencilerin psikolojik sağlamlık düzeyleri, anne babası yüksek eğitilmiş olan öğrencilerin psikolojik sağlamlık düzeylerinden anlamlı düzeyde yüksek olduğu, bunun yanı sıra daha önceden hastanede yataklı tedavi görmüş öğrencilerin psikolojik sağlamlık düzeylerinin anlamlı düzeyde düşük olduğu sonucuna ulaşılmıştır. Kız öğrencilerin psikolojik sağlamlık düzeylerinin, erkek öğrencilerin psikolojik sağlamlık düzeylerinden anlamlı düzeyde düşük olduğu ortaya çıkmıştır.

Güloğlu ve Kararımak (2010) üniversite öğrencilerinde yalnızlığın yordayıcısı olarak benlik saygısı ve psikolojik sağlamlık kavramlarını inceleyerek, araştırma bulgusuna göre bireyin yalnız ve benlik saygısının düşük olmasının psikolojik sağlamlık puanı ile negatif yönde ilişkili olduğunu gözlemlemektedir.

Eraslan (2014) üniversite öğrencilerinde psikolojik sağlamlık ile depresif belirtiler ve yaşam memnuniyeti arasındaki ilişkide benlik saygısı, pozitif dünya görüşü ve umudun aracı rolünün incelenmesi çalışmasında olumlu benlik algısının psikolojik sağlamlık düzeyinde belirleyici olduğu, psikolojik sağlamlığın depresif belirti düzeyini azalttığını ve yaşam memnuniyet düzeyini yükselttiğini bulgulamaktadır.

Işık (2016) üniversite öğrencileri ile yaptığı araştırmasında psikolojik belirtileri yordamada; psikolojik sağlamlığın, algılanan sosyal desteğin ve başa çıkma tarzlarının etkisini incelemiş ve araştırma sonucuna göre de psikolojik sağlamlığın stres düzeyi ve kişilik özelliklerinin yanı sıra psikolojik belirtileri de anlamlı olarak açıklayabildiğini söylemektedir.

Şaşmaz (2016) çocuğu olan evli ve evli olmayan bireylerin psikolojik sağlamlık ve mutluluk düzeyleri incelendiği çalışmasında çocuğu olan evli bireylerin psikolojik sağlamlık puanları ve mutluluk düzeyleri arasında pozitif yönlü bir ilişki olduğunu vurgulamaktadır.

Psikolojik sağlamlık ile ilgili alanyazın incelendiğinde kavramın çocuk, ergen ve yetişkinlerin yanı sıra farklı risk grupları ile de çalışıldığı görülmektedir. Çalışmalara incelendiğinde; Wallace, Bisconti ve Bergeman (2001) yetişkinler ile yaptığı çalışmasında psikolojik sağlamlık ve sosyal destek arasındaki ilişkiyi yordayarak, günlük yaşam olaylarına etkisini incelemiştir. Araştırma bulgularına göre çevresinden destek gören bireylerin psikolojik sağlamlık düzeylerinin yüksek olduğu, fiziksel ve ruhsal açıdan da sağlıklı oldukları belirtilmektedir. Çalışmanın bir başka bulgusuna göre ise, zorlayıcılar karşısında psikolojik sağlamlığın ve sosyal desteğin tampon görevi gördüğü ortaya çıkmaktadır.

Topf ve Leake (1994), bir kişilik özelliği olarak psikolojik sağlamlık kavramının tükenmişlik ve depresyon ile ilişkisini inceledikleri çalışmalarında sağlamlık özelliğinin depresyon ve tükenmişlik riskini önlediğini; Brooking ve Bolton (1997) sağlamlığın fiziksel hastalık semptomlarını azalttığını; Farokhzadian ve Habibi (2016) psikolojik sağlamlık düzeyi yüksek kişilerde depresyon, kaygı ve öfke düzeylerinin düşük olduğunu; Hanton, Neil ve Evans (2013) kendisine güvenen ve kaygı düzeyi düşük olan bireylerin sağlamlık düzeylerinin yüksek olduğunu; Foster ve Dion (2003) psikolojik sağlamlık düzeyi yüksek kadınların olumlu bakış açısına sahip olduklarını ve özsaygı



düzeylelerinin yüksek olduğunu; Campell ve Demi (2000) sağlamlığın yas sürecini hafifleten bir etken olduğunu; Feinauner, Hilton ve Callahan (2003) karşı cins ile duygusal ilişkilerde utangaçlığı azalttığını; Benard (2004) psikolojik sağlamlığın olumlu bakış açısını ve yeterlilik duygularını, etkin problem çözme becerilerini (Steinhardt ve Dolbier, 2008) artırdığını belirtmişlerdir.

Kararın (2007) deprem yaşamış bireylerle olan çalışmasında, psikolojik sağlamlığı açıklayan olumlu duygusal ve bilişsel faktörler arasındaki ilişkileri incelenmiş, psikolojik sağlamlıkta kişilik özellikleri değerlendirilmiştir. Çalışma sonuçlarına göre benlik saygısı, umut, iyimserlik, olumlu duygular ve yaşam doyumu ile psikolojik sağlamlık arasında pozitif yönde anlamlı ilişki bulunduğu, cinsiyet değişkeni açısından değerlendirildiğinde ise cinsiyetler arası anlamlı bir farklılığa rastlanmamıştır.

Psikolojik sağlamlık kavramı birçok meslek grupları açısından ayrı bir öneme sahip olmakla birlikte ilgili alanyazın incelendiğinde zorlayıcı iş koşullarında çalışmanın, uzun mesai saatlerine bağlı ve hiyerarşik yapıda olmanın psikolojik sağlamlığı olumsuz yönde etkilediği görülmektedir (Frone, Russell ve Cooper, 1992; Hughes ve Galinsky, 1994; Kinnunen ve Mauno, 1998; Kossek ve Oseki, 1998; Perrewe, Hochwarter ve Kiewitz, 1999; Thomas ve Ganster, 1995).

Li-Ping Tang ve Hammontree'nin (1992) polis memurlarının mesleki stres, yaşam stresi, hastalık, iş yoksunluğu ve atılganlığın psikolojik sağlamlık düzeyleri üzerindeki etkisini inceledikleri çalışmada çalışmaya katılan polislerin psikolojik sağlamlık puanları yükseldikçe günlük hayatlarında, ileriki yaşantılarında ve iş hayatlarında daha az hastalığa yakalandıkları, meslek yaşantıları ile ilgili belirsizliğe sahip, işlerini kaybedeceği kaygısı taşıyan polislerin ise günlük yaşantılarında stres düzeylerinin yüksek olduğu ve psikolojik sağlamlıklarının düşük olduğu verisine ulaşılmıştır. Aynı çalışma sonucunda sosyal ilişkileri güçlü olan polis memurlarının stres düzeylerinin düşük olduğu belirtilmektedir.

Cencirulo (2001) çalışmasında, ilköğretim ikinci kademe öğretmenlerinin iş doyumu ve dayanıklılık düzeyleri arasındaki ilişkiyi incelediği çalışmasında kişilik yapısına bağlı olarak işten alınan doyum ile psikolojik sağlamlık arasında pozitif yönde

ilişki olduğu, çalışma süresi ve yaş değişkenleri ile psikolojik sağlamlık arasında herhangi bir ilişki olmadığı belirlenmiştir.

Priyadarshini (2009) şirketler için iş faaliyetleri kiralama ofisinde çalışanlar üzerinde yaptığı araştırmasında; mesleki stres kaynakları, rol çatışması, rol belirsizliği, aşırı yüklenme, siyasi ve grup baskıları, sorumluluk, mesleğe özgü stres kaynakları, iş şartları, ücret, çaresizlik, ilişkiler, güven ve mesleki doyum ile psikolojik sağlamlık arasında anlamlı bir ilişki olduğunu, aynı zamanda da cinsiyete göre anlamlı farklılık gösterdiğini belirtmektedir.

Karavardar (2010) psikolojik yıldırma ile psikolojik sağlamlık, algılanan sosyal destek, hakkını arama ve stresle başa çıkma yollarını kullanma kişilik özellikleri arasındaki ilişkiyi incelemiştir. Bu araştırmaya göre psikolojik sağlamlıkları yüksek, çevresi tarafından destek gören ve sosyal ilişkileri güçlü olan, mağduriyet durumlarında hakkını arayan ve kendini savunan, zorlayıcılar karşısında mücadeleci ruha sahip kişilik özellikleri olan bireylerin, psikolojik olarak mağdur olmadıkları belirlenmiştir. Psikolojik dayanıklılık ile ilgili araştırmalar sonucunda; psikolojik sağlamlık ile stres, hastalık, iş kaybı, atılmanlık, ruh sağlığı, iş doyumunu, kaygı, depresyon, öznel iyi olma, sosyal ve akademik uyum, algılanan sosyal destek, hakkını arama ve bağlanma stilleri arasında anlamlı bir ilişki olduğu görülmüştür.

## BÖLÜM III

### YÖNTEM

#### Araştırmanın Yöntemi ve Deseni

Bu araştırma, emniyet hizmetleri sınıfı personellerinin beş faktör kişilik özelliklerinin psikolojik sağlamlık ve belirsizliğe karşı toleranslarını yordama gücünü belirleyecek nicel bir araştırmadır. Nicel araştırmalar odak noktası hipotez ve teoriyi test etmek olan, değişkenler arası ilişkiyi sayısal verilere dayanarak açıklayan ve doğrulayıcı bilimsel yöntemleri takip eden araştırmalardır (Johnson ve Christensen, 2014, s. 38). Bu araştırmanın deseni ise nicel araştırma modellerinden biri olan ilişkisel taramadır. İlişkisel tarama modeli, iki yada daha fazla değişkenin arasındaki ilişkiye müdahale etmeden değişkenleri inceleyen bir araştırma türüdür (Balcı, 2009). İlişkisel tarama kullanılarak beş faktör kişilik özelliklerinin psikolojik sağlamlık ve belirsizliğe karşı toleranslarını yordama gücü yapısal eşitlik modeli ile incelenmiştir. Yapısal eşitlik modeli, gözlenebilen ve gözlenemeyen değişkenler arasındaki doğrudan ve dolaylı etkilerin birlikte analiz edilmesine olanak sağlayan bir istatistik yöntemidir (Bayram, 2011).

#### Çalışma Grubu

Bu araştırmanın çalışma grubu Orta Karadeniz Bölgesinde yer alan orta ölçekli bir ilde görev yapan polislerden 602 kişi uygun örneklem yöntemiyle seçilerek oluşturulmuştur. Uygun örnekleme yönteminin esas amacı zaman, ekonomik ve emek açısından kaybı önlemektir (Büyüköztürk, 2012).

#### Katılımcılara İlişkin Demografik Bulgular

Araştırmaya katılan emniyet hizmeti sınıfı personellerinin, cinsiyet, yaş, rütbe, eğitim durumu, medeni durum, mesleki hizmet süresi, çalıştığı birim Tablo 1’de ayrıntılı biçimde sunulmaktadır.

Tablo 1. Katılımcıların Demografik Özellikleri

Değişkenler	Özellikler	n	%
Cinsiyet	Kadın	62	10.3
	Erkek	540	89.7
Yaş	19	1	2
	20	8	1.4
	21	8	1.4
	22	10	1.7
	24	14	2.4
	25	17	2.9
	26	28	4.7
	27	32	5.4
	28	37	6.3
	29	23	3.9
	30	25	4.2
	31	10	1.7
	32	22	3.7
	33	30	5.1
	34	24	4.1
	35	35	5.9
	36	32	5.4
	37	25	4.2
	38	33	5.6
	39	24	4.1
	40	28	4.7
	41	19	3.2
	42	16	2.7
	43	13	2.2
	44	14	2.4
	45	18	3.0
	46	10	1.7
	47	9	1.5
48	9	1.5	

Değişkenler	Özellikler	n	%
	49	4	7
	50	4	7
	52	5	8
	55	4	7
	Belirtmeyen	11	
Rütbe	Bekçi	15	2.5
	Polis	565	93.9
	Başpolis	11	1.8
	Rütbeli	11	1.8
Eğitim durumu	Ön lisans	142	19.1
	Lisans	416	69.1
	Yüksek Lisans	41	6.8
	Doktora	3	5
Medeni Durum	Evli	451	74.9
	Bekar	151	25.1
Mesleki Hizmet süresi	0-5	160	26.6
	5-10	13	22.1
	10 ve üstü	309	51.3
Çalıştığı Birim	Asayiş Şube Müdürlüğü	55	9.1
	Bilgi Teknolojileri Şube Müdürlüğü	1	.2
	Bölge Trafik Şube Müdürlüğü	13	2.2
	Çevik Kuvvet Şube Müdürlüğü	42	7.0
	Çocuk Şube Müdürlüğü	9	1.5
	Eğitim Şube Müdürlüğü	5	.8
	GOP Polis Merkezi Amirliği	23	3.8
	Güvenlik Şube Müdürlüğü	13	2.2
	Havaalanı Şube Müdürlüğü	2	.3
	Hukuk İşleri Şube Müdürlüğü	2	.3
	İş Sağlığı Şube Müdürlüğü	1	.2
	Kaçakçılık Şube Müdürlüğü	1	.2
	Karşıyaka Polis Merkezi	44	7.3

Değişkenler	Özellikler	n	%
	Koordinasyon Şube Müdürlüğü	2	.3
	Koruma Şube Müdürlüğü	39	6.5
	Lojistik Şube Müdürlüğü	25	4.2
	Muhabere Şube Müdürlüğü	4	.7
	Olay Yeri İnceleme Şube Müd.	12	2.0
	Özel Güvenlik Şube Müdürlüğü	2	.3
	Özel Harekât Şube Müdürlüğü	39	6.5
	Özel Kalem Büro Amirliği	6	1.0
	Personel Şube Müdürlüğü	7	1.2
	Polisevi Şube Müdürlüğü	10	1.7
	Rehberlik Büro Amirliği	2	.3
	Siber Suçlarla Müc. Şube Müd.	9	1.5
	Silah Patlayıcı Şube Müdürlüğü	11	1.8
	Sosyal Hizmetler Şube Müdürlüğü	1	.2
	Terörle Mücadele Şube Müdürlüğü	30	5.0
	Trafik Denetleme Şube Müdürlüğü	14	2.3
	Artova İlçe Emniyet Amirliği	12	2.0
	Başçiftlik İlçe Emniyet Amirliği	9	1.5
	Niksar İlçe Emniyet Müdürlüğü	46	7.0
	Pazar İlçe Emniyet Amirliği	22	3.7
	Reşadiye İlçe Emniyet Amirliği	16	2.7
	Sulusaray İlçe Emniyet Amirliği	16	2.7
	Turhal İlçe Emniyet	13	2.2

Değişkenler	Özellikler	n	%
	Müdürlüğü		
	Yeşilyurt İlçe Emniyet	11	1.8
	Amirliği		
	Zile İlçe Emniyet Müdürlüğü	33	5.5

Tablo 1'e göre katılımcıların cinsiyete göre 62'si kadın (%10.3), 540'ı erkek (%89.7); yaş olarak 19-55 aralığında; rütbe olarak 15'i bekçi (%2.5), 565'i polis memuru (93.9), 11'i başpolis (%1.8), 11'i rütbeli (1.8); öğrenim durumlarına göre 142'si önlisans (%19.1), 416'sı lisans (69.1), 41'i yüksek lisans (%6.8), 3'ü doktora (%5); medeni duruma göre 451'i evli (%74.9), 151'i bekar (25.1); hizmet süresi olarak 160'ı 0-5yıl (%26.6), 13'ü 5-10 yıl (%22.1), 309'u 10 yıl ve üstünde (%51.3) yer almaktadır. Aynı zamanda katılımcılar 38 farklı birimde görev yapmaktadır.

## Ölçme Araçları

### Kişisel Bilgi Formu

Araştırmada kullanılan kişisel bilgi formu, emniyet hizmetleri sınıfı personellerin çeşitli değişkenlere göre durumlarını belirlemek için araştırmacı tarafından hazırlanmıştır. Bu formda cinsiyet, yaş, rütbe, eğitim durumu, medeni durumu, mesleki hizmet süresi ve çalıştığı şube ile ilgili soruları içeren toplam yedi madde bulunmaktadır.

### Beş Faktör Kişilik Envanteri (BFKE)

Beş Faktör Kişilik Envanteri Benet-Martinez ve John (1998) tarafından geliştirilmiş, Türkçe uyarlaması Sümer ve Sümer (2005) tarafından yapılmıştır. Beş kişilik faktörünü (Duygusal dengesizlik, Dışa dönüklük, Deneyime Açıklık, Uyumluluk, Öz-disiplin/Sorumluluk) aktif olarak ölçebilen envanter, 44 maddeden oluşmaktadır (Demirkol, 2013). Beşli Likert tipinde bir envanter olan BFKE, beş alt ölçekten oluşmaktadır. 1, 6, 11, 16, 21, 26, 31 ve 36. madde dışa dönüklük alt ölçeğini; 3, 8, 13, 18, 23, 28, 33, 38, 43. madde öz-disiplin/sorumluluk alt ölçeğini; 2, 7, 12, 17, 22, 27, 32, 37, 42. madde uyumluluk alt ölçeğini; 5, 10, 15, 20, 25, 30, 35, 40, 41, 44. madde deneyime açıklık alt ölçeğini ve 4, 9, 14, 19, 24, 29, 34, 39. maddeyse duygusal dengesizlik alt ölçeğini ölçmektedir (Demirkol, 2013). 2, 6, 8, 9, 12, 18, 21, 23, 24, 27,

31, 34, 35, 37, 41 ve 43. madde tersten kodlanmaktadır. Sümer ve Sümer (2005) tarafından yapılan bu çalışmada alt boyutlara ait güvenilirlik katsayıları .64 ile .77 aralığında değer almakla birlikte, beş faktör kişilik envanterinin kullanıldığı farklı çalışmalarda .67 ile .83 (Ülke, 2006), 0.60 ile .73 (Basım, Çetin ve Tabak, 2009) ve .77 ile .81 (Ulu ve Tezer, 2010) aralığında dağılım gösterdiği belirtilmektedir. Bu çalışmada ise Cronbach Alpha katsayısı dışa dönüklük alt ölçeğinde .61, öz-disiplin/sorumluluk alt ölçeğinde .71, uyumluluk alt ölçeğinde .59, deneyime açıklık alt ölçeğinde .74, duygusal dengesizlik alt ölçeğinde ise .7 olarak bulunmuştur. Toplam ölçeğe ait güvenilirlik katsayısı .71 olarak bulunmuştur.

### **Belirsizliğe Tahammülsüzlük Ölçeği (BTÖ)**

Belirsizliğe Tahammülsüzlük Ölçeği Freeston (1994) tarafından geliştirilmiş, Türkçe uyarlaması Sarı ve Dağ (2009) tarafından yapılmıştır. Belirsiz durumlara verilen duygusal, davranışsal tepkileri ölçen, 27 maddelik bir ölçme aracıdır. Bu ölçek dört faktörden oluşmaktadır. Bunlar; 1) ‘Belirsizlik üzücü ve stres vericidir’ (1, 3, 4, 6, 8, 9, 17, 26, 27), 2) ‘Belirsizlik eyleme geçmeyi engeller (10, 11, 12, 14, 15), 3) ‘Belirsizlikle ilgili olumsuz benlik değerlendirmeleri’ (2, 13, 16, 20, 22, 23, 24, 25), 4) ‘Geleceği bilmemek rahatsız edicidir’ (5, 7, 18, 19). Ölçekten elde edilen puanların yüksek olması belirsizliğe tahammülsüzlüğün arttığını açıklarken (Sarı ve Dağ, 2009), belirsizliğe toleransın azaldığını göstermektedir. Sarı ve Dağ (2009) tarafından yapılan bu çalışmada Belirsizliğe Tahammülsüzlük Ölçeğinin iç tutarlık katsayısı .93 ve test tekrar test güvenilirlik katsayısı .66 olarak tespit edilmiştir. Bu çalışmada ise ölçeğin alt boyutlarının sırasıyla Cronbach Alpha katsayıları .84, .76, .83, .74 aralığında dağılım göstermiştir. Toplam ölçeğin güvenilirlik katsayısı ise .93 olarak tespit edilmiştir.

### **Kısa Psikolojik Sağlamlık Ölçeği (KPSÖ)**

Kısa Psikolojik Sağlamlık Ölçeği Ölçek, Smith ve diğerleri (2008, s. 31) tarafından geliştirilmiş, Türkçe uyarlaması Doğan (2009) tarafından yapılmıştır. Bireylerin psikolojik sağlamlık düzeyini ölçen 6 maddelik, öz bildirim tarzı bir ölçme aracıdır. Tek boyutlu bir ölçek olan KPSÖ’nün 2,4 ve 6. maddeleri tersten kodlanmaktadır. Ölçekten alınan yüksek puanlar psikolojik sağlamlığın yüksek olduğunu göstermektedir. Doğan (2009) tarafından yapılan uyarlama çalışması iki grup üniversite öğrencisi ve iki grup kalp ve fibromiyalji hastaları ile yapılmış, iç tutarlık



güvenirlik katsayısı .80 ile .91 değer aralığında, test tekrar test güvenirlik katsayısı ise, .62 ile .69 aralığında dağılım gösterdiği belirtilmiştir. Bu çalışmada ise ölçeğe ait Cronbach Alpha katsayısı .79 olarak tespit edilmiştir.

### **Veri Toplama Süreci**

Öncelikle araştırmada kullanılacak olan envanter ve ölçekler için geliştiricilerden mail yoluyla gerekli izinler alınmıştır. Daha sonra çalışma grubu olan emniyet hizmetleri sınıfı personelinden veri toplamak amacıyla, Emniyet Genel Müdürlüğü Sağlık Daire Başkanlığı'ndan yasal izinler alınmış, 15/05/2018 ile 15/07/2018 tarihleri arasında veri toplama araçları ilgili şubelere dağıtılmıştır. Veri toplama araçlarının dağıtımı esnasında uygulamayı yapacak olan büro amirlikleri ve şube müdürlüklerindeki görevli personellere araştırmanın amacı, araştırmanın kullanma alanı ve gizlilik sınırları hakkında bilgilendirme yapılmıştır. Gönüllü katılım sağlayan 602 emniyet sınıfı personellerinden bilgilendirilmiş onam formu alınmıştır.

### **Verilerin Çözümlemesi**

Katılımcılara Kişisel Bilgi Formu, Beş Faktör Kişilik Envanteri, Belirsizliğe Tahammülsüzlük Ölçeği ve Kısa Psikolojik Sağlamlık Ölçeği uygulanmasının ardından, elde edilen verilerin işlenmesi ve yorumlanması için IBM SPSS Statistics 22 ile AMOS 24 programlarından yararlanılmıştır. Uygulama sonunda toplanan ham veriler programlara uyarlanmış ve analize hazır hale getirilmiştir. Beş faktör kişilik özellikleri, belirsizliğe karşı tahammülsüzlük ve psikolojik sağlamlık arasındaki yordayıcılıkları analiz edebilmek için yapısal eşitlik modeli kullanılmıştır. Değişkenler açısından medeni duruma göre anlamlı bir fark olup olmadığını ortaya koyabilmek içinde bağımsız gruplar *t* testi uygulanmıştır.

## BÖLÜM IV

### BULGULAR

Bu bölümde araştırmanın genel amacına uygun olarak beş faktör kişilik özelliklerinin psikolojik sağlamlığı yordama düzeyleri, psikolojik sağlamlığın belirsizliğe karşı toleransı yordama düzeyi, psikolojik sağlamlığın beş faktör kişilik özelliklerinin belirsizliğe karşı toleransları yordamada düzeyindeki aracılık rolü, belirsizliğe tahammülsüzlük ve psikolojik sağlamlığın bazı demografik değişkenlere ait elde edilen bulgular sunulmaktadır.

#### Verilerin Faktör Analizine Uygunluğunun Değerlendirilmesi

Araştırma gereğince kullanılan envanter ve ölçeklerden elde edilen verilerin faktör analizine uygunluğunun değerlendirildiği sonuçlar Tablo 2’de yer almaktadır.

Tablo 2. Verilerin Faktör Analizi Uygunluk Testi

Ölçek	Alt Ölçek	KMO	$\chi^2$	sd	<i>p</i>
Beş Faktör Kişilik Envanteri	Dışa Dönüklük	.75	618.41	28	.000*
	Gelişime Açıklık	.81	1024.81	45	.000*
	Nevrotiklik	.74	638.49	28	.000*
	Sorumluluk	.81	909.94	36	.000*
	Uyumluluk	.73	517.35	36	.000*
Belirsizliğe Tahammülsüzlük Ölçeği	BÜSV	.87	1842.87	36	.000*
	BEGE	.77	891.51	10	.000*
	BOBD	.87	1406.74	28	.000*
	GBRE	.74	529.03	6	.000*
Kısa Psikolojik Sağlamlık Ölçeği		.79	1106.33	15	.000*

\**p* < .001, BÜSV: Belirsizlik üzüntü ve stres vericidir, BEGE: Belirsizlik eyleme geçmeyi engeller, BOBD: Belirsizlikle ilgili olumsuz benlik değerlendirmeleri, GBRE: Geleceği bilmemek rahatsız edicidir.

Verilerin faktör analizine uygunluğu Kaiser-Meyer-Olkin (KMO) ve Bartlett testi ile incelenebilmektedir (Büyüköztürk, 2012). Bartlett testi sonucunun anlamlı olması için verilerin normal dağılım göstermesi dolayısıyla *p* (sig.) değerleri 0.001’den küçük olması gerekmektedir (Karagöz, 2016, s. 282). KMO testi ise örneklemin

büyüklüğü ile ilgilenmekte ve bu değer 0.5 zayıf, 0.6 orta, 0.7 iyi, 0.8 çok iyi, 0.9 mükemmel olarak belirtilmektedir (Altunışık ve diğerleri, 2005, s. 217; Tavşancıl, 2002, s. 50). Tablo 2’de yer alan KMO değerlerine göre örneklem yeterliliğinin ve büyüklüğünün uygun olduğu bulgulanmaktadır.

### Normallik ve Güvenirlik Testleri

Araştırma kapsamında elde edilen verilerin normalliğine ilişkin değerler Tablo 3’te gösterilmektedir.

Tablo 3. Verilerin Normalliğine İlişkin Çarpıklık ve Basıklık Katsayıları

	Çarpıklık-S	Basıklık-K	Standart Hata
Dışa dönüklük	-.11	.06	.20
Gelişime açıklık	-.14	-.004	.26
Nevrotiklik	-.22	-.18	.22
Sorumluluk	-.51	.37	.22
Uyumluluk	-.47	-.03	.20
BÜSV	.20	-.51	.33
BEGE	.11	-.32	.19
BOBD	.42	-.52	.28
GBRE	.15	-.73	.16
KPSÖ	.02	-.16	.18

BÜSV: Belirsizlik üzüntü ve stres vericidir, BEGE: Belirsizlik eyleme geçmeyi engeller, BOBD: Belirsizlikle ilgili olumsuz benlik değerlendirmeleri, GBRE: Geleceği bilmemek rahatsız edicidir.

Tablo 3’te verilerin normalliğine ilişkin çarpıklık ve basıklık katsayılarına yer verilmiştir. Verilerin normal olarak dağıldığının kabul edilebilmesi için çarpıklık katsayısının -3, +3 (veya -2, +2) arasında bir değer alması gerekmektedir (Karaalioğlu, 2015). Tabloda da görüldüğü üzere verilerin çarpıklık katsayılarının -3, +3 (veya -2, +2) aralığındadır. Bu sonuçlardan hareketle verilerin normal olarak dağıldığı söylenebilir.

### Değişkenler Arasındaki İlişkilere Yönelik Korelasyon Analizi Sonuçları

Beş Faktör Kişilik Envanteri, Belirsizliğe Tahammüslülük Ölçeği ve Kısa Psikolojik Sağlık Ölçeği değişkenleri arasında ilişkilerin yönü ve anlamlılık düzeyleri korelasyon analizi ile incelenmiştir. Bu sonuçlar Tablo 4’te gösterilmiştir.

Tablo 4. Beş Faktör Kişilik Envanteri, Belirsizliğe Tahammülsüzlük Ölçeği ve Kısa Psikolojik Sağlamlık Ölçeği Arasındaki İlişkilere Yönelik Korelasyon Analizi Sonuçları

	DD	GA	N	S	U	BT	KPS
DD	1						
GA	.48**	1					
N	-.26**	-.30**	1				
S	.29**	.43**	-.43**	1			
U	.11**	.25**	-.39**	.53**	1		
BT	-.12**	-.09*	.34**	-.20**	-.12**	1	
KPS	.20**	.26**	-.44**	.18**	.09*	-.37**	1

\* $p < .05$ , \*\* $p < .01$ , DD: Dışa Dönüklük, GA: Gelişime Açıklık, N: Nevrotiklik, S: Sorumluluk, U: Uyumluluk, BT: Belirsizliğe Tahammülsüzlük, KPS: Kısa Psikolojik Sağlamlık

Tablo 4'e göre beş faktör kişilik özelliklerinin dışa dönüklük, gelişime açıklık, sorumluluk ve uyumluluk alt boyutları arasında pozitif yönde ( $p < .01$ ) anlamlı bir ilişki bulunmaktadır. Beş faktör kişilik özelliklerinden nevroitiklik alt boyutu ise dışa dönüklük, gelişime açıklık, sorumluluk ve uyumluluk alt boyutları ile negatif yönde ( $p < .01$ ) anlamlı düzeyde ilişkili olduğu görülmektedir.

Tablo 4 incelendiğinde beş faktör kişilik özelliklerinden dışa dönüklük, gelişime açıklık, sorumluluk alt boyutları arasında ( $p < .01$ ) ve uyumluluk alt boyutu ( $p < .05$ ) ile kısa psikolojik sağlamlık ölçeği arasında pozitif yönde anlamlı bir ilişki görülmektedir. Nevrotiklik alt boyutu ile kısa psikolojik sağlamlık ölçeği arasında ise negatif yönde ( $p < .01$ ) anlamlı bir ilişki olduğunu söylemek mümkündür.

Tablo 4 incelendiğinde beş faktör kişilik özelliklerinden dışa dönüklük, sorumluluk ve uyumluluk alt boyutları arasında ( $p < .01$ ), gelişime açıklık boyutunda ( $p < .05$ ) düzeyinde belirsizliğe tahammülsüzlük ölçeği ile negatif yönde anlamlı bir ilişki tespit edilmekle birlikte nevroitiklik alt boyutu ile belirsizliğe tahammülsüzlük ölçeği arasında pozitif yönde anlamlı ( $p < .01$ ) bir ilişki görülmektedir.

Tablo 4'e göre kısa psikolojik sağlamlık ölçeği ile belirsizliğe tahammülsüzlük ölçeği arasında negatif yönde ( $p < .01$ ) anlamlı bir ilişki bulunmaktadır.

## Yapısal Eşitlik Modeli Sonuçları

Hipotez 1- Emniyet hizmeti sınıfı personellerinin kişilik özellikleri psikolojik sağlamlıklarını anlamlı düzeyde yordamaktadır.

Beş faktör kişilik özelliklerinden dışa dönüklük, gelişime açıklık, nevroitiklik, sorumluluk ve uyumluluk alt boyutlarının psikolojik sağlamlığı anlamlı düzeyde yordama modelinin geçerliliğini değerlendirmek amacıyla doğrulayıcı faktör analizi uygulanmış ve sonuç değerleri Şekil 1- Tablo 5, Şekil 2- Tablo 6, Şekil 3- Tablo 7, Şekil 4- Tablo 8, Şekil 5- Tablo 9'da yer almaktadır.

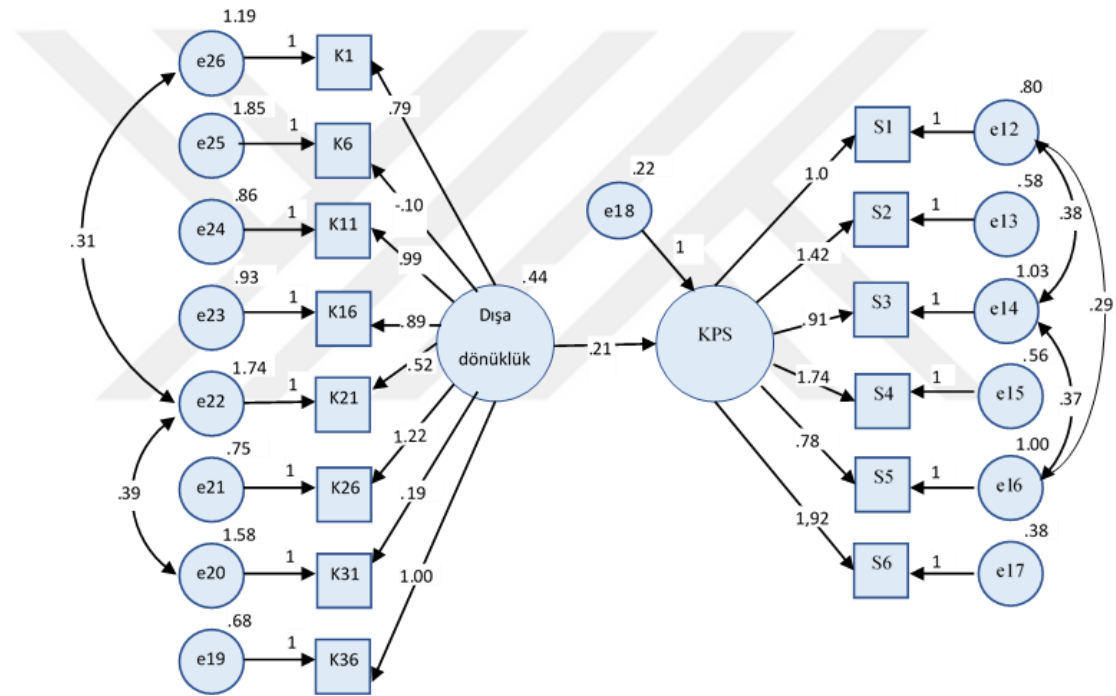

KPS: Kısa Psikolojik Sağlamlık

Şekil 1. Modele İlişkin Yol Analizi ve Standardize Edilmiş Regresyon Katsayıları

Tablo 5. Beş Faktör Kişilik Özelliklerinden Dışa dönüklük Alt Boyutu ile Psikolojik Sağlamlığa Ait Model Uyum İndeksi

Model Uyum İyiliği İndeksleri	İlişkiye Ait Model Uyumu	İyi Uyum	Kabul Edilebilir Uyum
$\chi^2$	126.81	$0 \leq \chi^2 \leq 2sd$	$2sd \leq \chi^2 \leq 3sd$
sd	71		
<i>p</i>	.00		
$\chi^2/sd$	1.78	$0 \leq \chi^2/sd \leq 3$	$3 \leq \chi^2/sd \leq 4-5$
GFI	.97	$\geq .90$	.89 - .85
AGFI	.95	$\geq .90$	.89 - .85
CFI	.96	$\geq .97$	$\geq .95$
IFI	.96	$\geq .95$	.94 - .90
SRMR	.06	$\leq .05$	.06 - .08
RMSEA	.03	$\leq .05$	.06 - .08

(Şimşek, 2007; Karagöz, 2015; Meydan ve Şeşen, 2015)

Tablo 5’te ilişkiye ait model uyumu verilmiştir. Karagöz’e (2016) göre,  $0 \leq \chi^2/sd \leq 3$  iyi bir uyumu,  $3 \leq \chi^2/sd \leq 5$  kabul edilebilir uyumu göstermekle birlikte  $.05 < p \leq 1$  olması modelin uyumunu göstermektedir. Bu çalışmada  $\chi^2/sd$  değeri verilen aralıktadır ve  $p=.000$  olarak hesaplanmıştır. Bu değerlerden hareketle modelin ve ölçme araçlarının iyi uyum gösterdiği söylenebilir. Yine Şimşek’e (2007, s. 14) ve Karagöz’e (2016) göre GFI .90’dan yüksek olması kabul edilebilir uyum gösterdiğini ve AGFI uyum indeksinin .85 -.89 aralığında olması kabul edilebilir seviyede olduğunu göstermektedir. Meydan ve Şeşen’e (2007, s. 5) göre IFI uyum indeksinin .90 - .94 değerleri aralığında olması ve CFI uyum indeksinin .95’ten küçük olması hesaplanan değerlerin kabul edilebilir olduğunu söylemektedir. Bununla birlikte SRMR ve RMSEA uyum indekslerinin .06 - .08 değerleri arasında bir değer alması, hesaplanan sonuç değerinin kabul edilebilir düzeyde olduğunu belirtmektedir (Karagöz, 2016). Bu çalışmaya ait modelde GFI değeri .97, AGFI değeri .95, IFI değeri .96, CFI değeri .96, SRMR değeri .06 ve RMSEA değeri .03 olarak hesaplanmıştır. Bu sonuç değerleri doğrultusunda modelin kabul edilebilir düzeyde olduğu açıklanabilir.

Tablo 6. Dışa dönüklük ile Psikolojik Sağamlık İçin Oluşturulan Modelin  $\beta$ , t ve R2 değerleri

Bağımsız Değişken	İlişkinin Yönü	Bağımlı Değişken	$\beta$	St Hata	t	R2	p
Dışa dönüklük		Psikolojik Sağamlık	.21	.04	4.85	.08	.000*

\* $p < .05$

Kavramsal modele ait  $\beta$ , t ve R2 değerleri verilmiştir. Değişkenlerin ilişkilerinin anlamlı olduğu gözlemlenmiştir. Bu doğrultuda beş faktör kişilik özelliklerinden dışa dönüklük psikolojik sağamlığı anlamlı düzeyde yordamaktadır.

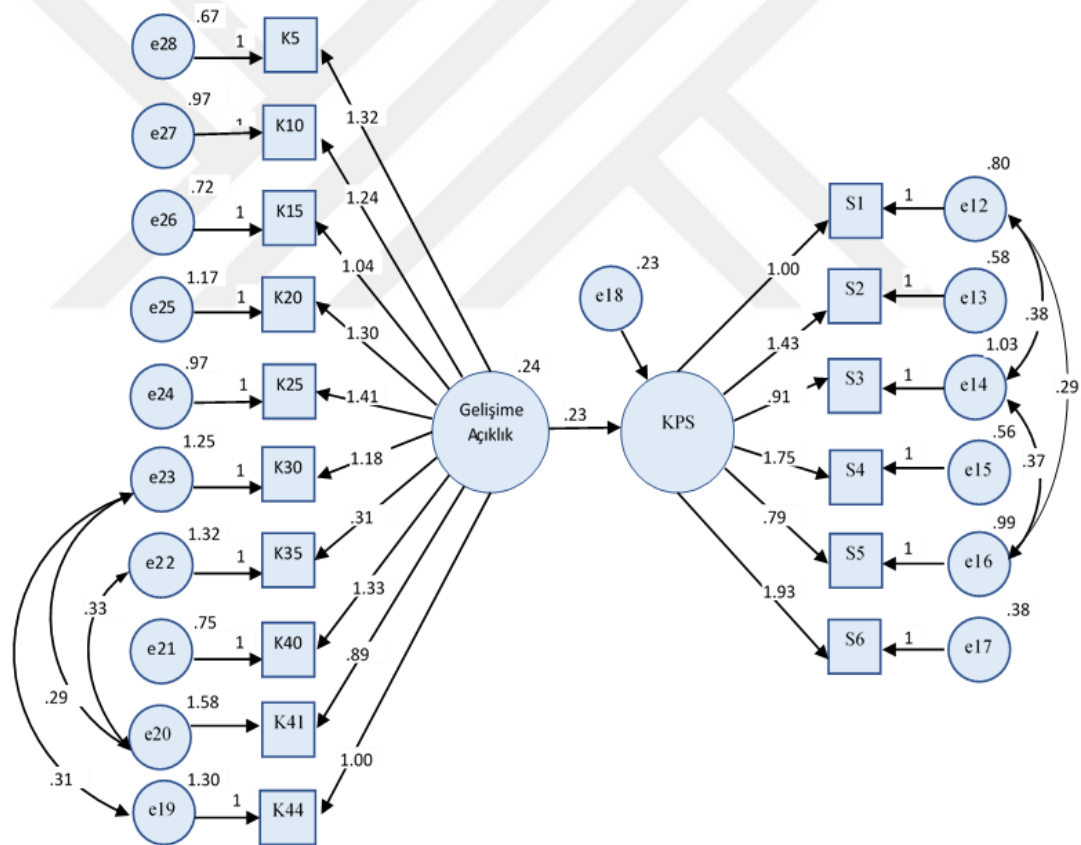

KPS: Kısa Psikolojik Sağamlık

Şekil 2. Modele İlişkin Yol Analizi ve Standardize Edilmiş Regresyon Katsayıları

Tablo 7. Beş Faktör Kişilik Özelliklerinden Gelişime Açıklık Alt Boyutu ile Psikolojik Sağlamlığa Ait Model Uyum İndeksi

Model Uyum İyiliği İndeksleri	İlişkiye Ait Model Uyumu	İyi Uyum	Kabul Edilebilir Uyum
$\chi^2$	214.57	$0 \leq \chi^2 \leq 2sd$	$2sd \leq \chi^2 \leq 3sd$
sd	97		
p	.00		
$\chi^2/sd$	2.21	$0 \leq \chi^2/sd \leq 3$	$3 \leq \chi^2/sd \leq 4-5$
GFI	.95	$\geq .90$	.89 - .85
AGFI	.94	$\geq .90$	.89 - .85
CFI	.94	$\geq .97$	$\geq .95$
IFI	.95	$\geq .95$	.94 - .90
SRMR	.07	$\leq .05$	.06 - .08
RMSEA	.04	$\leq .05$	.06 - .08

(Şimşek, 2007; Karagöz, 2015; Meydan ve Şeşen, 2015)

Tablo 7’de ilişkiye ait model uyumu verilmiştir. Bu modelin  $\chi^2/sd$  değerinin 2.21, GFI=.95, AGFI=.94, IFI=.95, RMSEA=.04 değerlerinde olması iyi uyum gösterdiği, CFI=.94 ve SRMR=.07 değerleri ise kabul edilebilir uyum anlamını taşımaktadır. Diğer uyum indeksi değerleri ise kabul edilebilir uyum sınırları içerisinde yer almaktadır.

Tablo 8. Gelişime Açıklık ile Psikolojik Sağlamlık İçin Oluşturulan Modelin  $\beta$ , t ve R2 değerleri

Bağımsız Değişken	İlişkinin Yönü	Bağımlı Değişken	$\beta$	St Hata	t	R2	p
Gelişime Açıklık		Psikolojik Sağlamlık	.23	.05	3.83	.05	.000*

\* $p < .05$

Kavramsal modele ait  $\beta$ , t ve R2 değerleri verilmiştir. Değişkenler arası ilişkilerin anlamlı olduğu görülmekle birlikte, kişilik özelliklerinden gelişime açıklık psikolojik sağlamlığın anlamlı düzeyde yordayıcısıdır şeklinde söylemek mümkündür.



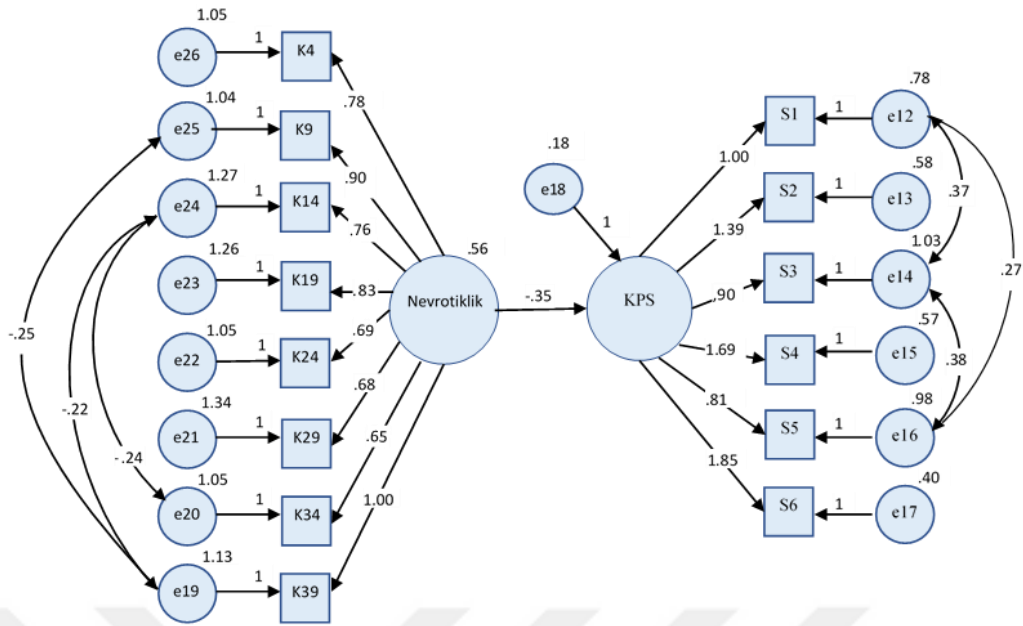

KPS: Kısa Psikolojik Sağlamlık

Şekil 3. Modele İlişkin Yol Analizi ve Standardize Edilmiş Regresyon Katsayıları

Tablo 9. Beş Faktör Kişilik Özelliklerinden Nevrotiklik Alt Boyutu ile Psikolojik Sağlamlığa Ait Model Uyum İndeksi

Model Uyum İyiliği İndeksleri	İlişkiye Ait Model Uyumu	İyi Uyum	Kabul Edilebilir Uyum
$\chi^2$	222.99	$0 \leq \chi^2 \leq 2sd$	$2sd \leq \chi^2 \leq sd$
sd	70		
$p$	.00		
$\chi^2/sd$	3.18	$0 \leq \chi^2/sd \leq 3$	$3 \leq \chi^2/sd \leq 4-5$
GFI	.95	$\geq .90$	.89 - .85
AGFI	.92	$\geq .90$	.89 - .85
CFI	.92	$\geq .97$	$\geq .95$
IFI	.92	$\geq .95$	.94 - .90
SRMR	.08	$\leq .05$	.06 - .08
RMSEA	.06	$\leq .05$	.06 - .08

(Şimşek, 2007; Karagöz, 2015; Meydan ve Şeşen, 2015)

Tablo 9’da ilişkiye ait model uyumu verilmiştir. Bu modelin  $\chi^2/sd=3.18$ , IFI=.92, RMSEA=.06, SRMR=.08 değerlerinde olması kabul edilebilir uyumunu, GFI=.95 ve AGFI=.92 değerleri ise iyi uyum gösterdiğini belirtmektedir. CFI=.92 olduğu gözlenmekte olup, uyum indeksi değerleri ise kabul edilebilir uyum sınırları içerisinde yer almaktadır.

Tablo 10. Nevrotiklik ile Psikolojik Sağlamlık İçin Oluşturulan Modelin  $\beta$ , t ve R2 değerleri

Bağımsız Değişken	İlişkinin Yönü	Bağımlı Değişken	$\beta$	St Hata	t	R2	p
Nevrotiklik		Psikolojik Sağlamlık	-.35	.05	-6.98	.27	.000*

\* $p < .05$

Kavramsal modele ait  $\beta$ , t ve R2 değerleri verilmiştir. Değerler doğrultusunda değişkenler arasında negatif yönde anlamlı bir ilişki olduğunu söylemek mümkündür.

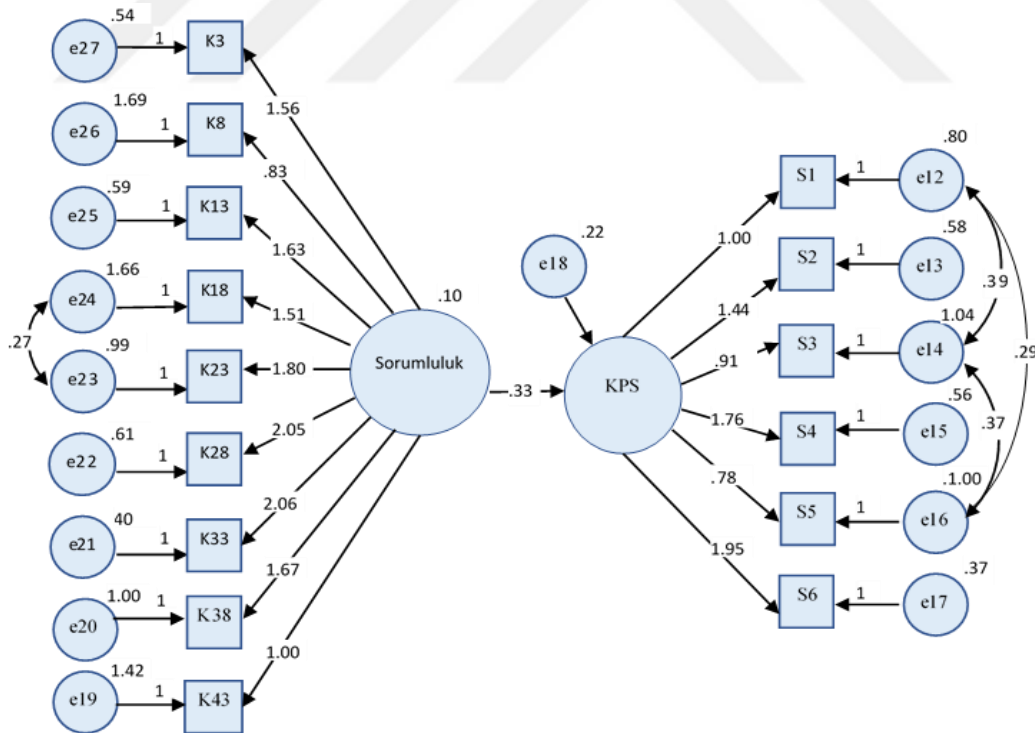

Şekil 4. Modele İlişkin Yol Analizi ve Standardize Edilmiş Regresyon Katsayıları

Tablo 11. Beş Faktör Kişilik Özelliklerinden Sorumluluk Alt Boyutu ile Psikolojik Sağlamlığa Ait Model Uyum İndeksi

Model Uyum İndeksleri	İyiliği İlişkiye Ait Model Uyumu	İyi Uyum	Kabul Edilebilir Uyum
$\chi^2$	215.45	$0 \leq \chi^2 \leq 2sd$	$2sd \leq \chi^2 \leq 3sd$
sd	85		
p	.00		
$\chi^2/sd$	2.53	$0 \leq \chi^2/sd \leq 3$	$3 \leq \chi^2/sd \leq 4-5$
GFI	.95	$\geq .90$	.89 - .85
AGFI	.93	$\geq .90$	.89 - .85
CFI	.93	$\geq .97$	$\geq .95$
IFI	.93	$\geq .95$	.94 - .90
SRMR	.08	$\leq .05$	.06 - .08
RMSEA	.05	$\leq .05$	.06 - .08

(Şimşek, 2007; Karagöz, 2015; Meydan ve Şeşen, 2015)

Tablo 11’de ilişkiye ait model uyumu verilmiştir. Bu modelde  $\chi^2/sd=2.53$ , GFI=.95, AGFI=.93, RMSEA=.05 değerlerinde olması iyi uyum gösterdiği, IFI=.93 ve SRMR=.08, değerleri ise kabul edilebilir uyum düzeyinde olduğu anlamını taşımaktadır. CFI=.93 eşik uyum değerinde olup (Bentler ve Bonnet, 1980), diğer uyum indeksi değerleri ise kabul edilebilir uyum sınırları içerisinde yer almaktadır.

Tablo 12. Sorumluluk ile Psikolojik Sağlamlık İçin Oluşturulan Modelin  $\beta$ , t ve R2 değerleri

Bağımsız Değişken	İlişkinin Yönü	Bağımlı Değişken	$\beta$	St Hata	t	R2	p
Sorumluluk		Psikolojik Sağlamlık	.33	.09	3.37	.04	.000*

\* $p < .05$

Kavramsal modele ait  $\beta$ , t ve R2 değerleri verilmiştir. Değişkenler arası ilişkilerin anlamlı olduğu görülmektedir. Buna değerlere bağlı olarak beş faktör kişilik özelliklerinden sorumluluk psikolojik sağlamlığın anlamlı düzeyde yordayıcısıdır.

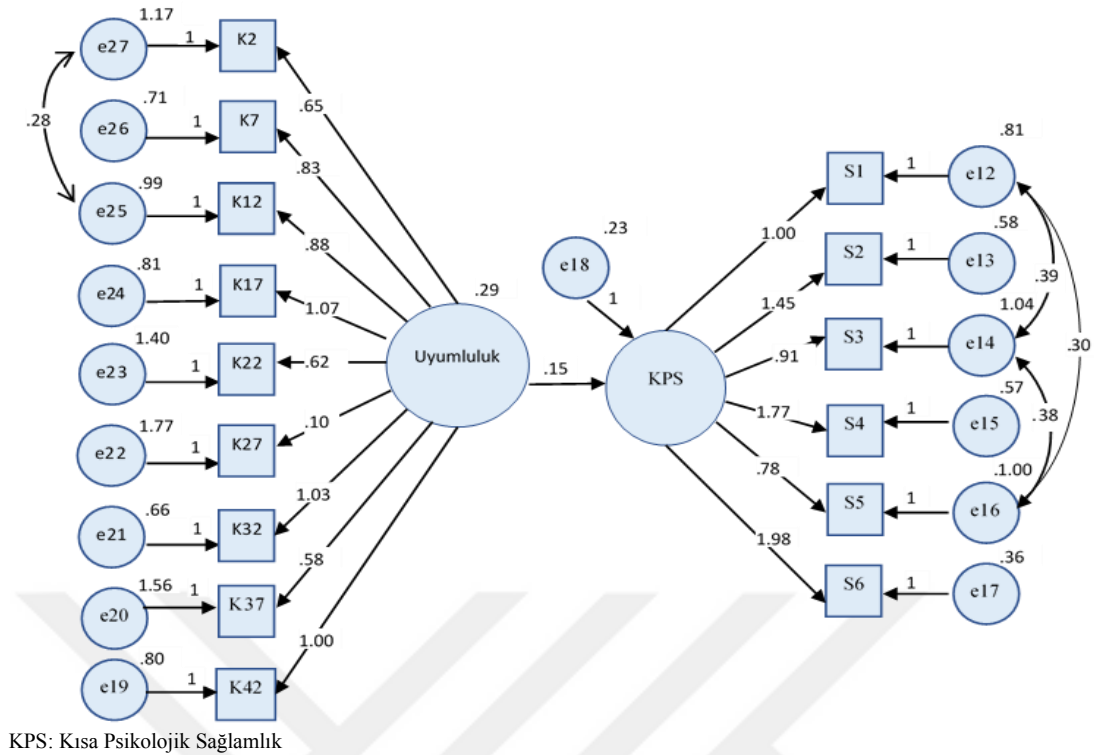

Şekil 5. Modele İlişkin Yol Analizi ve Standardize Edilmiş Regresyon Katsayıları

Tablo 13. Beş Faktör Kişilik Özelliklerinden Uyumluluk Alt Boyutu ile Psikolojik Sağlamlığa Ait Model Uyum İndeksi

Model Uyum İndeksleri	Uyum İyiliği İlişkiye Ait Model Uyumu	İyi Uyum	Kabul Edilebilir Uyum
$\chi^2$	182.45	$0 \leq \chi^2 \leq 2sd$	$2sd \leq \chi^2 \leq 3sd$
sd	85		
$p$	.00		
$\chi^2/sd$	2.14	$0 \leq \chi^2/sd \leq 3$	$3 \leq \chi^2/sd \leq 4-5$
GFI	.96	$\geq .90$	.89 - .85
AGFI	.94	$\geq .90$	.89 - .85
CFI	.94	$\geq .97$	$\geq .95$
IFI	.94	$\geq .95$	.94 - .90
SRMR	.06	$\leq .05$	.06 - .08
RMSEA	.04	$\leq .05$	.06 - .08

(Şimşek, 2007; Karagöz, 2015; Meydan ve Şeşen, 2015)

Tablo 13'te ilişkiye ait model uyumu verilmiştir. Bu modelde  $\chi^2/sd=2.14$ , GFI=.96, AGFI=.94, RMSEA=.04 değerlerinde olması iyi uyum gösterdiği, CFI=.94 düzeyinde olduğu, SRMR=.06 ve IFI=.94 değer aralığı ise kabul edilebilir uyum olarak değerlendirilmektedir. Diğer uyum indeksi değerleri ise kabul edilebilir uyum sınırları içerisinde yer almaktadır.

Tablo 14. Uyumluluk ile Psikolojik Sağlık İçin Oluşturulan Modelin  $\beta$ , t ve R2 değerleri

Bağımsız Değişken	İlişkinin Yönü	Bağımlı Değişken	$\beta$	Std. Hata	t	R2	p
Uyumluluk		Psikolojik Sağlık	.15	.05	2.83	.02	.005*

\*  $p < .05$

Kavramsal modele ait  $\beta$ , t ve R2 değerleri verilmiştir. Değişkenler arası ilişkiler anlamlı olduğu görülmektedir. Bu doğrultuda beş faktör kişilik özelliklerinden uyumluluk psikolojik sağlamlığı anlamlı düzeyde yordamaktadır.

Hipotez 2- Emniyet hizmeti sınıfı personellerinin psikolojik sağlamlıkları belirsizliğe tahammülsüzlüklerini anlamlı düzeyde yordamaktadır.

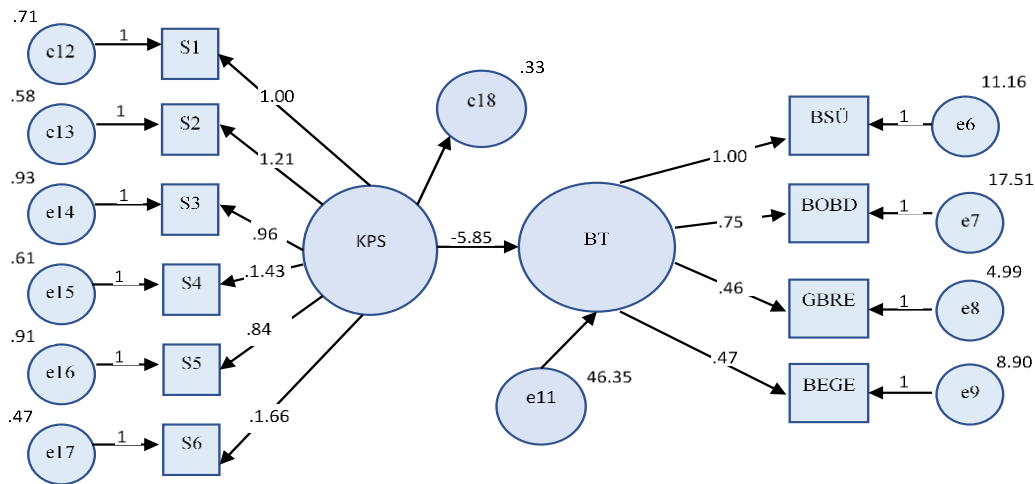

KPS: Kısa Psikolojik Sağlık, BT: Belirsizliğe Tahammülsüzlük

Şekil 6. Modele İlişkin Yol Analizi ve Standardize Edilmiş Regresyon Katsayıları

Tablo 15. Psikolojik Sağlık ile Belirsizliğe Tahammülsüzlüğe Ait Model Uyum İndeksi

Model Uyum İndeksleri	İyiliği İlişkiye Ait Model Uyum	İyi Uyum	Kabul Edilebilir Uyum
$\chi^2$	45.786	$0 \leq \chi^2 \leq 2sd$	$2sd \leq \chi^2 \leq 3sd$
sd	31		
p	.00		
$\chi^2/sd$	1.47	$0 \leq \chi^2/sd \leq 3$	$3 \leq \chi^2/sd \leq 4-5$
GFI	.98	$\geq .90$	.89 - .85
AGFI	.97	$\geq .90$	.89 - .85
CFI	.99	$\geq .97$	$\geq .95$
IFI	.99	$\geq .95$	.94 - .90
SRMR	.02	$\leq .05$	.06 - .08
RMSEA	.02	$\leq .05$	.06 - .08

(Şimşek, 2007; Karagöz, 2015; Meydan ve Şeşen, 2015)

Tablo 16. Psikolojik Sağlık ile Belirsizliğe Tahammülsüzlük İçin Oluşturulan Modelin  $\beta$ , t ve R2 Değerleri

Bağımsız Değişken	İlişkinin Yönü	Bağımlı Değişken	$\beta$	Std. Hata	t	R2	p
Psikolojik Sağlık		Belirsizliğe Tahammülsüzlük	-5.85	.69	-8.46	.00	.000*

\* $p < .05$

Kavramsal modele ait  $\beta$ , t ve R2 değerleri verilmiştir. Değerler doğrultusunda psikolojik sağlık belirsizliğe tahammülsüzlüğü negatif yönde anlamlı düzeyde yordamakta olduğu görülmektedir.

### Aracılık Testi Sonuçları

Hipotez 3- Emniyet hizmeti sınıfı personellerinin psikolojik sağlıkları, beş faktör kişilik özelliklerinin belirsizliğe tahammülsüzlüklerini anlamlı düzeyde yordamada aracılık yapmaktadır.

## Ölçüm Modelleri

Beş faktör kişilik özelliklerinden dışa dönüklük, gelişime açıklık, nevrotiklik, sorumluluk ve uyumluluk alt boyutları, psikolojik sağlamlık ve belirsizliğe tahammülsüzlük ölçeklerine ait model uyum iyiliği değerleri şekil ve tablo olarak aşağıda sunulmuştur.

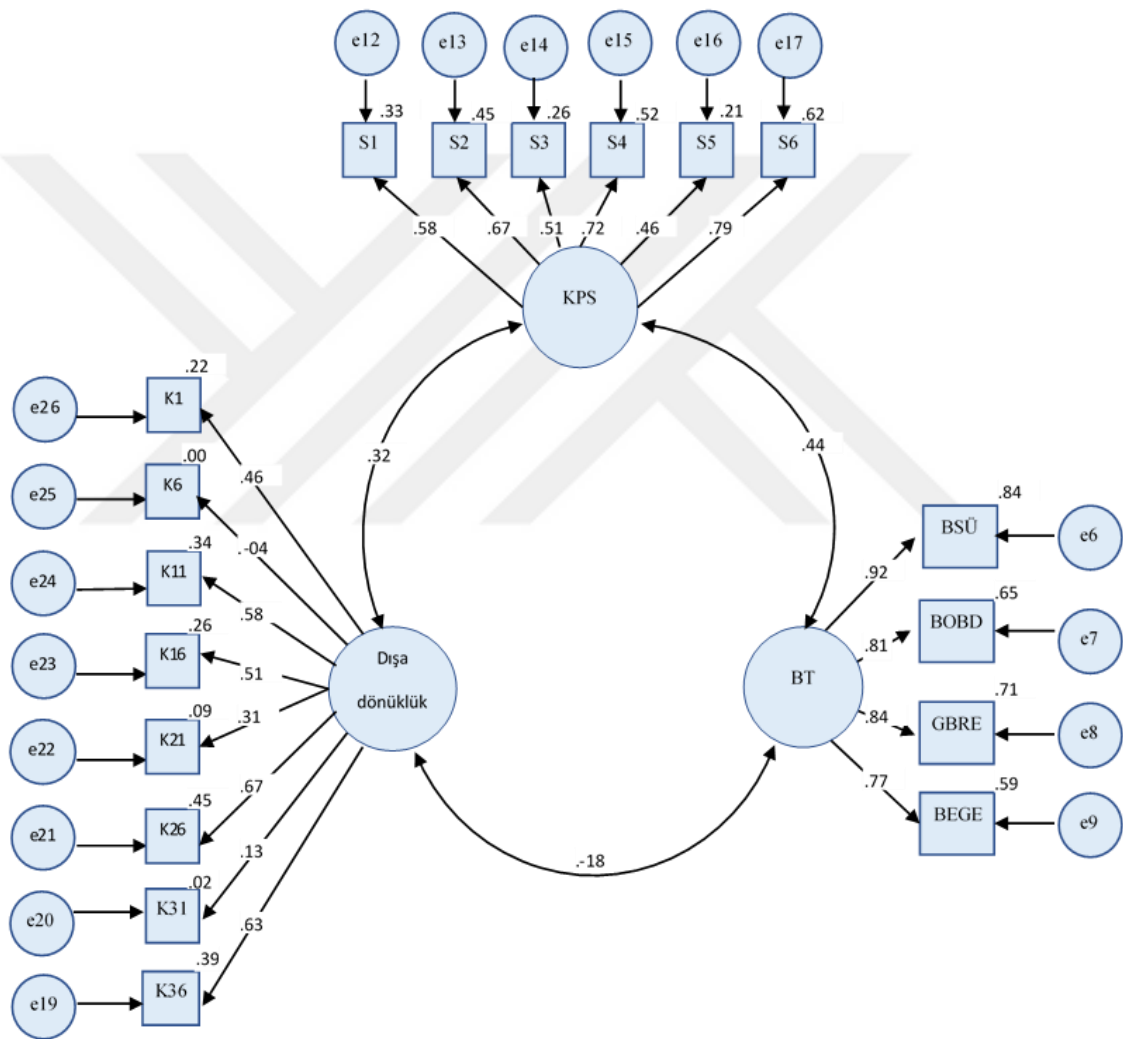

KPS: Kısa Psikolojik Sağlamlık, BT: Belirsizliğe Tahammülsüzlük

Şekil 7. Dışa dönüklük, Psikolojik Sağlamlık ve Belirsizliğe Tahammülsüzlük Ölçüm Modeli Uyum İyiliği Değerleri

Tablo 17. Dışa dönüklük, Psikolojik Sağlamlık ve Belirsizliğe Tahammüslük Ölçüm Modeli Uyum İyiliği Değerleri

Model Uyum İyiliği İndeksleri	Ölçüm Modeli	İyi Uyum	Kabul Edilebilir Uyum
$\chi^2$	452.96	$0 \leq \chi^2 \leq 2sd$	$2sd \leq \chi^2 \leq 3sd$
sd	132		
$p$	.000	$.05 < p \leq 1$	$.01 < p \leq .05$
$\chi^2/sd$	3.43	$0 \leq \chi^2/sd \leq 3$	$3 \leq \chi^2/sd \leq 5$
GFI	.91	$\geq .90$	$\geq .85$
AGFI	.89	$\geq .90$	$\geq .85$
TLI	.89	$\geq .95$	$\geq .90$
CFI	.90	$\geq .97$	$\geq .95$
NFI	.87	$\geq .95$	$\geq .90$
IFI	.91	$\geq .95$	$\geq .90$
SRMR	.05	$\leq .05$	$\leq .08$
RMSEA	.06	$\leq .05$	$\leq .08$

(Şimşek, 2007; Karagöz, 2015; Meydan ve Şeşen, 2015)

Tablo 17’de ölçüm modeline ait uyum iyiliği indekslerine yer verilmiştir. Karagöz’e (2016) göre,  $0 \leq \chi^2/sd \leq 3$  iyi uyum ve  $3 \leq \chi^2/sd \leq 5$  ise modelin kabul edilebilir bir uyum gösterdiği anlamına gelmektedir. Bu ölçüm modelinde  $\chi^2/sd$  değeri verilen aralıktadır ve  $p=.000$  olarak hesaplanmıştır. Tabloda verilen GFI ve SRMR değerlerine göre modelin uyum değerlerinin iyi uyum gösterdiği, CFI ve TLI değerlerinin eşik uyum değerleri aralığında (Bentler ve Bonnet, 1980; Hu ve Bentler, 1999), AGFI, IFI ve RMSEA değerlerine göre ise modelin uyum değerlerinin kabul edilebilir düzeyde olduğu görülmektedir.



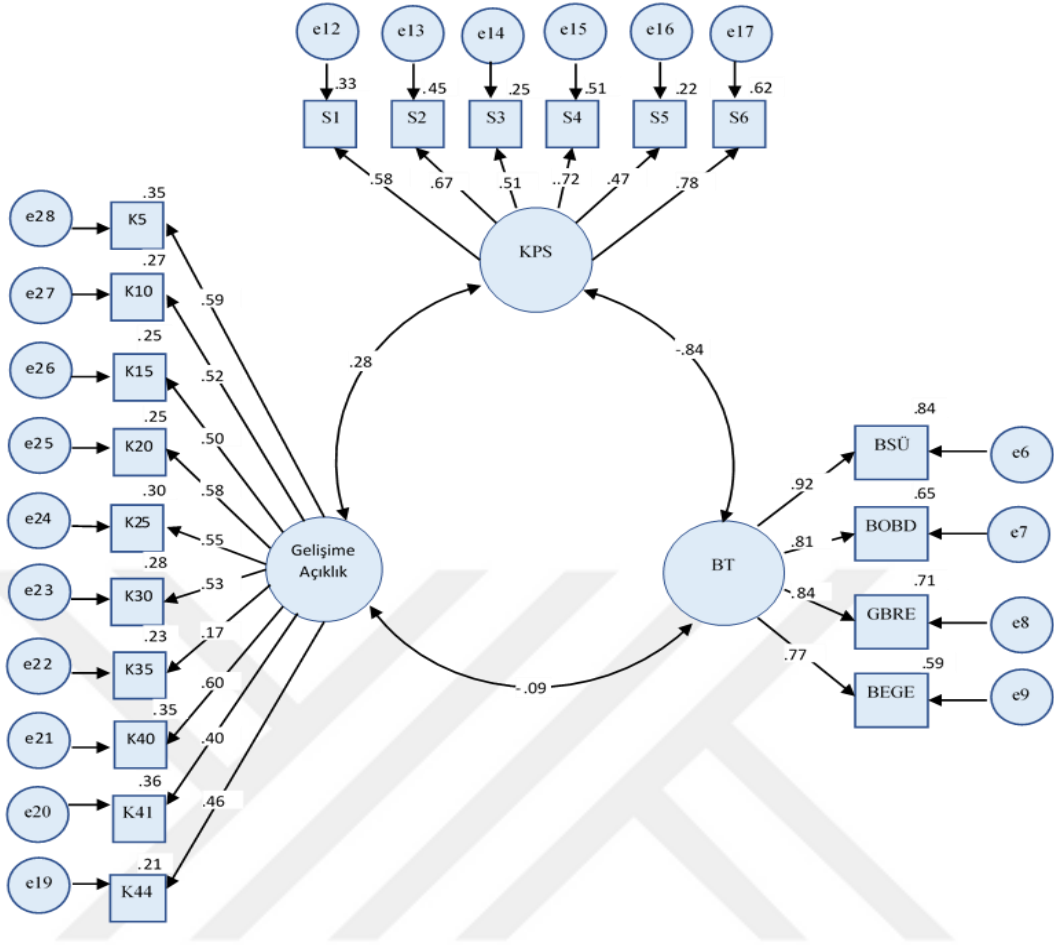

KPS: Kısa Psikolojik Sağlamlık, BT: Belirsizliğe Tahammülsüzlük

Şekil 8. Gelişime Açıklık, Psikolojik Sağlamlık ve Belirsizliğe Tahammülsüzlük Ölçüm Modeli Uyum İyiliği Değerleri

Tablo 18. Gelişime Açıklık, Psikolojik Sağlamlık ve Belirsizliğe Tahammülsüzlük Ölçüm Modeli Uyum İyiliği Değerleri

Model Uyum İyiliği İndeksleri	Ölçüm Modeli	İyi Uyum	Kabul Edilebilir Uyum
$\chi^2$	599.62	$0 \leq \chi^2 \leq 2sd$	$2sd \leq \chi^2 \leq 3sd$
sd	167		
$p$	.000	$.05 < p \leq 1$	$.01 < p \leq .05$
$\chi^2/sd$	3.59	$0 \leq \chi^2/sd \leq 3$	$3 \leq \chi^2/sd \leq 5$
GFI	.89	$\geq .90$	$\geq .85$
AGFI	.87	$\geq .90$	$\geq .85$
TLI	.87	$\geq .95$	$\geq .90$
CFI	.88	$\geq .97$	$\geq .95$
NFI	.84	$\geq .95$	$\geq .90$
IFI	.89	$\geq .95$	$\geq .90$
SRMR	.05	$\leq .05$	$\leq .08$
RMSEA	.06	$\leq .05$	$\leq .08$

(Şimşek, 2007; Karagöz, 2015; Meydan ve Şeşen, 2015)

Tablo 18’de ölçüm modeline ait uyum iyiliği indekslerine yer verilmiştir. Karagöz’e (2016) göre, tabloda yer alan birçok değer kabul edilebilir uyum değer aralığında yer almaktadır.

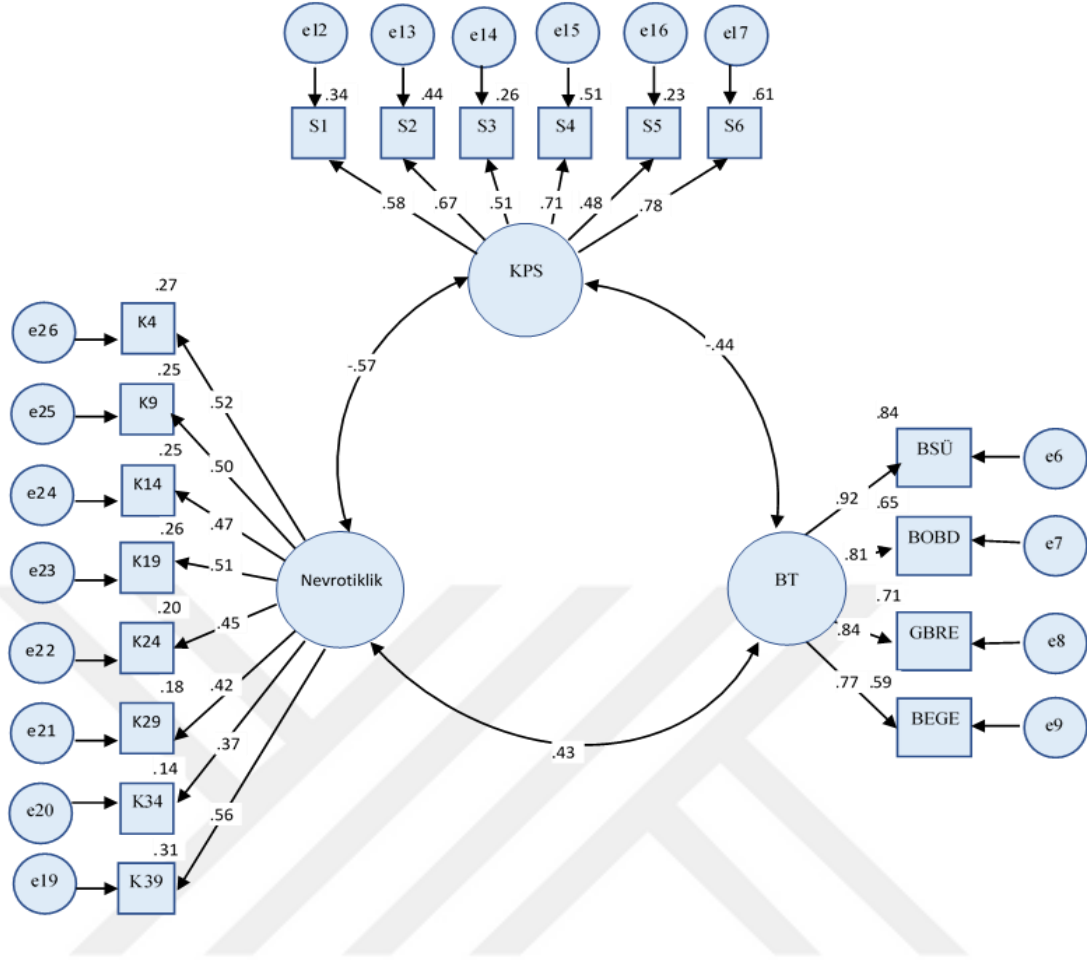

KPS: Kısa Psikolojik Sağlık, BT: Belirsizliğe Tahammülsüzlük

Şekil 9. Nevrotiklik, Psikolojik Sağlık ve Belirsizliğe Tahammülsüzlük Ölçüm Modeli Uyum İyiliği Değerleri

Tablo 19. Nevrotiklik, Psikolojik Sağlık ve Belirsizliğe Tahammüslük Ölçüm Modeli Uyum İyiliği Değerleri

Model Uyum İyiliği İndeksleri	Ölçüm Modeli	İyi Uyum	Kabul Edilebilir Uyum
$\chi^2$	566.18	$0 \leq \chi^2 \leq 2sd$	$2sd \leq \chi^2 \leq 3sd$
sd	132		
$p$	.000	$.05 < p \leq 1$	$.01 < p \leq .05$
$\chi^2/sd$	4.28	$0 \leq \chi^2/sd \leq 3$	$3 \leq \chi^2/sd \leq 5$
GFI	.89	$\geq .90$	$\geq .85$
AGFI	.86	$\geq .90$	$\geq .85$
TLI	.86	$\geq .95$	$\geq .90$
CFI	.88	$\geq .97$	$\geq .95$
NFI	.85	$\geq .95$	$\geq .90$
IFI	.88	$\geq .95$	$\geq .90$
SRMR	.05	$\leq .05$	$\leq .08$
RMSEA	.07	$\leq .05$	$\leq .08$

(Şimşek, 2007; Karagöz, 2015; Meydan ve Şeşen, 2015)

Tablo 19’da ölçüm modeline ait uyum iyiliği indekslerine yer verilmiştir. Karagöz’e (2016) göre,  $0 \leq \chi^2/sd \leq 3$  iyi uyum ve  $3 \leq \chi^2/sd \leq 5$  ise modelin kabul edilebilir bir uyum gösterdiği anlamına gelmektedir. Bu ölçüm modelinde  $\chi^2/sd$  değeri verilen aralıktadır ve  $p=.000$  olarak hesaplanmıştır. Tabloda verilen GFI, AGFI, SRMR ve RMSEA değerlerine göre modelin uyum değerlerinin iyi uyum gösterdiği görülmektedir.

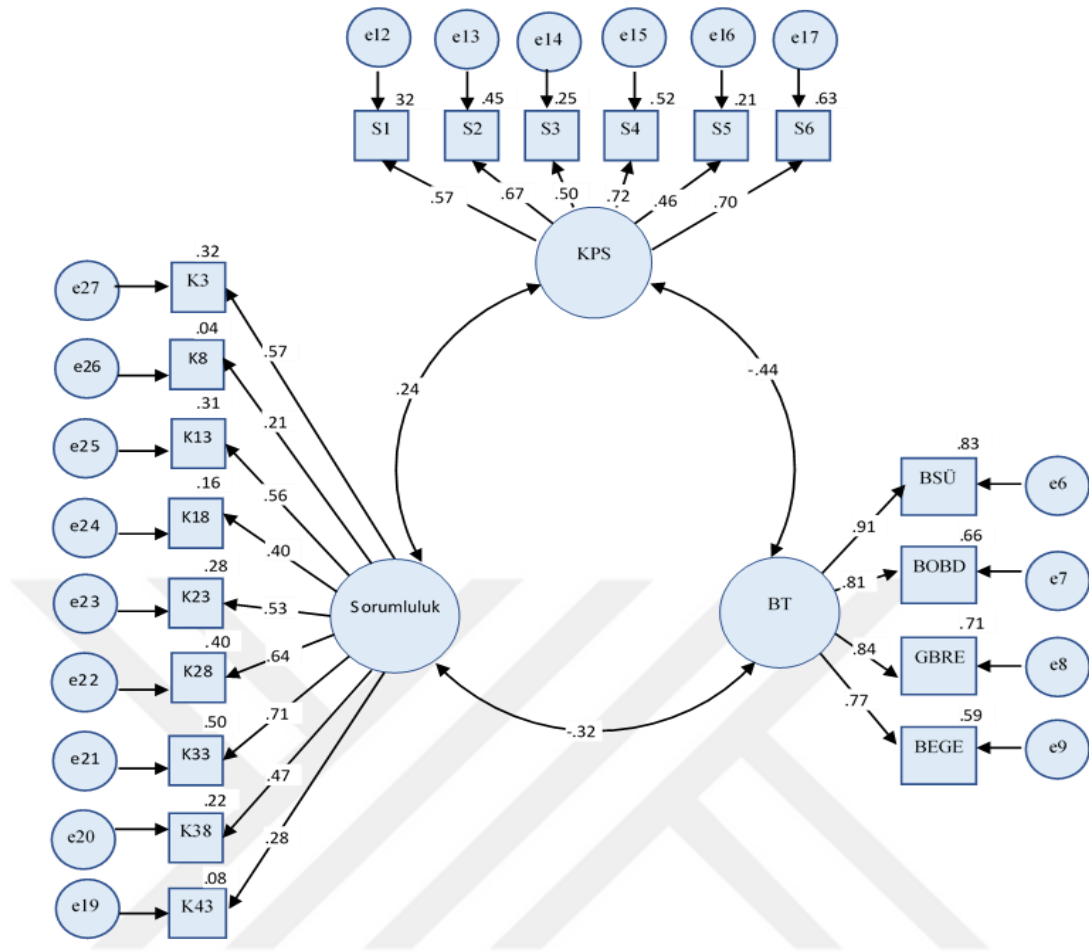

KPS: Kısa Psikolojik Sağlık, BT: Belirsizliğe Tahammüslülük

Şekil 10. Sorumluluk, Psikolojik Sağlık ve Belirsizliğe Tahammüslülük Ölçüm Modeli Uyum İyiliği Değerleri

Tablo 20. Sorumluluk, Psikolojik Sağlık ve Belirsizliğe Tahammüslülük Ölçüm Modeli Uyum İyiliği Değerleri

Model Uyum İyiliği İndeksleri	Ölçüm Modeli	İyi Uyum	Kabul Edilebilir Uyum
$\chi^2$	552.67	$0 \leq \chi^2 \leq 2sd$	$2sd \leq \chi^2 \leq 3sd$
sd	149		
$p$	.000	$.05 < p \leq 1$	$.01 < p \leq .05$
$\chi^2/sd$	3.70	$0 \leq \chi^2/sd \leq 3$	$3 \leq \chi^2/sd \leq 5$
GFI	.90	$\geq .90$	$\geq .85$
AGFI	.87	$\geq .90$	$\geq .85$

Model Uyum İyiliği İndeksleri	Ölçüm Modeli	İyi Uyum	Kabul Edilebilir Uyum
TLI	.87	$\geq .95$	$\geq .90$
CFI	.89	$\geq .97$	$\geq .95$
NFI	.85	$\geq .95$	$\geq .90$
IFI	.89	$\geq .95$	$\geq .90$
SRMR	.05	$\leq .05$	$\leq .08$
RMSEA	.06	$\leq .05$	$\leq .08$

(Şimşek, 2007; Karagöz, 2015; Meydan ve Şeşen, 2015)

Tablo 20’de ölçüm modeline ait uyum iyiliği indekslerine yer verilmiştir. Karagöz’e (2016) göre,  $0 \leq \chi^2/sd \leq 3$  iyi uyum ve  $3 \leq \chi^2/sd \leq 5$  ise modelin kabul edilebilir bir uyum gösterdiği anlamına gelmektedir. Bu ölçüm modelinde  $\chi^2/sd$  değeri verilen aralıktadır ve  $p=.000$  olarak hesaplanmıştır. Tabloda verilen değerlerin büyük bir çoğunluğu kabul edilebilir uyum aralığındadır.

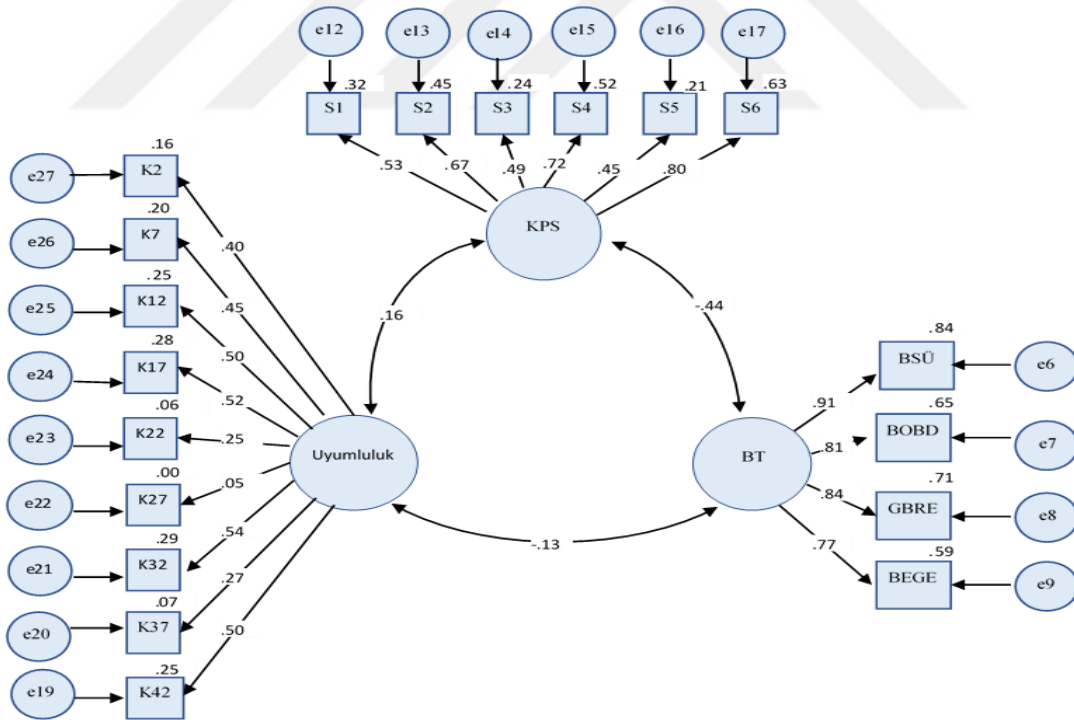

KPS: Kısa Psikolojik Sağlık, BT: Belirsizliğe Tahammülsüzlük

Şekil 11. Uyumluluk, Psikolojik Sağlık ve Belirsizliğe Tahammülsüzlük Ölçüm Modeli Uyum İyiliği Değerleri

Tablo 21. Uyumluluk, Psikolojik Sağlamlık ve Belirsizliğe Tahammülsüzlük Ölçüm Modeli Uyum İyiliği Değerleri

Model Uyum İyiliği İndeksleri	Ölçüm Modeli	İyi Uyum	Kabul Edilebilir Uyum
$\chi^2$	525.44	$0 \leq \chi^2 \leq 2sd$	$2sd \leq \chi^2 \leq 3sd$
sd	149		
$p$	.000	$.05 < p \leq 1$	$.01 < p \leq .05$
$\chi^2/sd$	3.52	$0 \leq \chi^2/sd \leq 3$	$3 \leq \chi^2/sd \leq 5$
GFI	.90	$\geq .90$	$\geq .85$
AGFI	.88	$\geq .90$	$\geq .85$
TLI	.86	$\geq .95$	$\geq .90$
CFI	.88	$\geq .97$	$\geq .95$
NFI	.84	$\geq .95$	$\geq .90$
IFI	.88	$\geq .95$	$\geq .90$
SRMR	.04	$\leq .05$	$\leq .08$
RMSEA	.06	$\leq .05$	$\leq .08$

(Şimşek, 2007; Karagöz, 2015; Meydan ve Şeşen, 2015)

Tablo 21’de ölçüm modeline ait uyum iyiliği indekslerine yer verilmiştir. Karagöz’e (2016) göre,  $0 \leq \chi^2/sd \leq 3$  iyi uyum ve  $3 \leq \chi^2/sd \leq 5$  ise modelin kabul edilebilir bir uyum gösterdiği anlamına gelmektedir. Bu ölçüm modelinde  $\chi^2/sd$  değeri verilen aralıktadır ve  $p=.000$  olarak hesaplanmıştır. Tabloda verilen GFI ve SRMR değerlerine göre modelin uyum değerlerinin iyi uyum gösterdiğini, AGFI ve RMSEA değerlerine göre ise modelin uyum değerlerinin kabul edilebilir düzeyde olduğunu söylemek mümkündür.

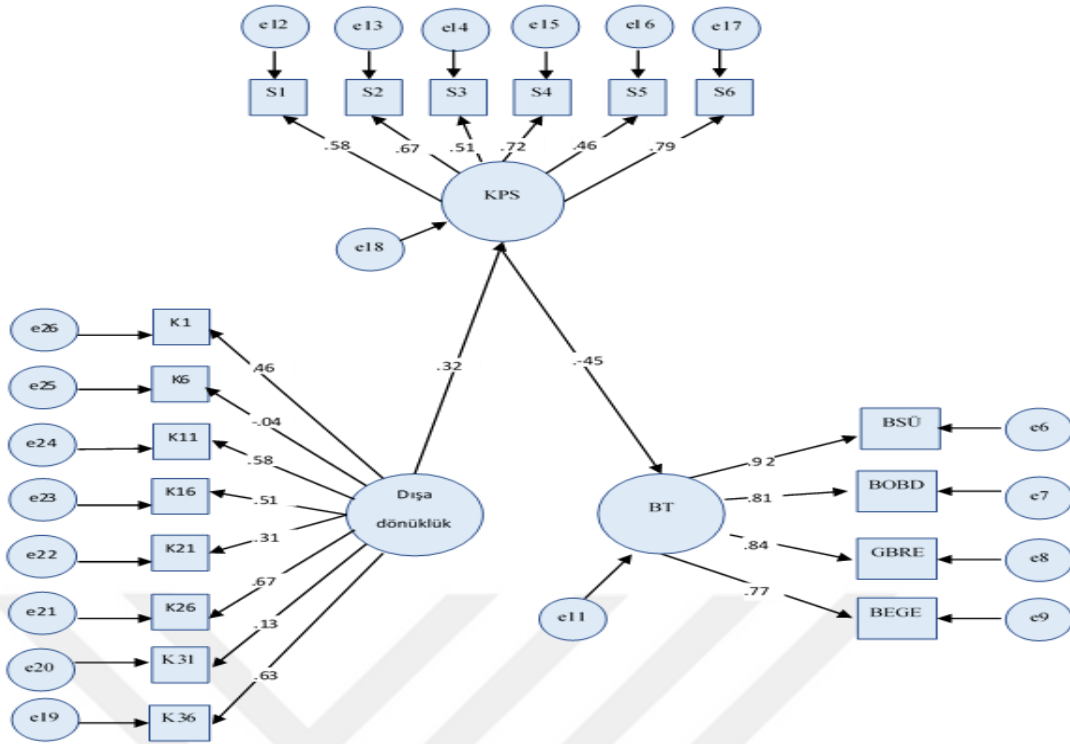

KPS: Kısa Psikolojik Sağlamlık, BT: Belirsizliğe Tahammülsüzlük

Şekil 12. Dışa Dönüklük ve Belirsizliğe Tahammülsüzlük Arasındaki İlişkide Psikolojik Sağlamlığın Dolaylı Etki Modeline İlişkin Yol Analizi ve Standardize Edilmiş Regresyon Katsayıları

Şekil 12'ye göre analiz sonucunda doğrudan etkiler incelendiğinde, dışa dönüklük psikolojik sağlamlığı ( $\lambda=.29$ ,  $p<.001$ ) pozitif yönde anlamlı yordarken psikolojik sağlamlık belirsizliğe tahammülsüzlüğü ( $\lambda= -.44$ ,  $p<.001$ ) negatif yönde anlamlı yordamaktadır. Dolaylı etki değerleri incelendiğinde ise dışa dönüklüğün belirsizliğe tahammülsüzlüğü psikolojik sağlamlık aracılığıyla açıkladığı standardize edilmiş dolaylı etki katsayısının  $-.13$  olduğu görülmektedir. Dışa dönüklük ve belirsizliğe tahammülsüzlük arasındaki etkinin dahil edilmediği modelin uyum iyiliği indekslerinin uyum değerleri ise  $\chi^2=197.04$ ,  $p<.001$ ;  $\chi^2/sd=1.53$ ; GFI=.96; CFI=.98; NFI=.94; TLI=.97; SRMR=.04; RMSEA=.03 şeklindedir ve iyi uyuma sahip olduğu ifade edilebilir (Hair ve diğerleri, 2006; Tabachnick ve Fidell, 2013). Bu bağlamda dışa dönüklük psikolojik sağlamlık aracılığıyla belirsizliğe tahammülsüzlüğü negatif yönde yordamaktadır. Dolaylı etki sonucuna göre dışa dönüklük belirsizliğe tahammülsüzlüğe psikolojik sağlamlık aracılığıyla etki etmemektedir. Dolayısıyla tam aracılık modeli analiz edilmiştir.



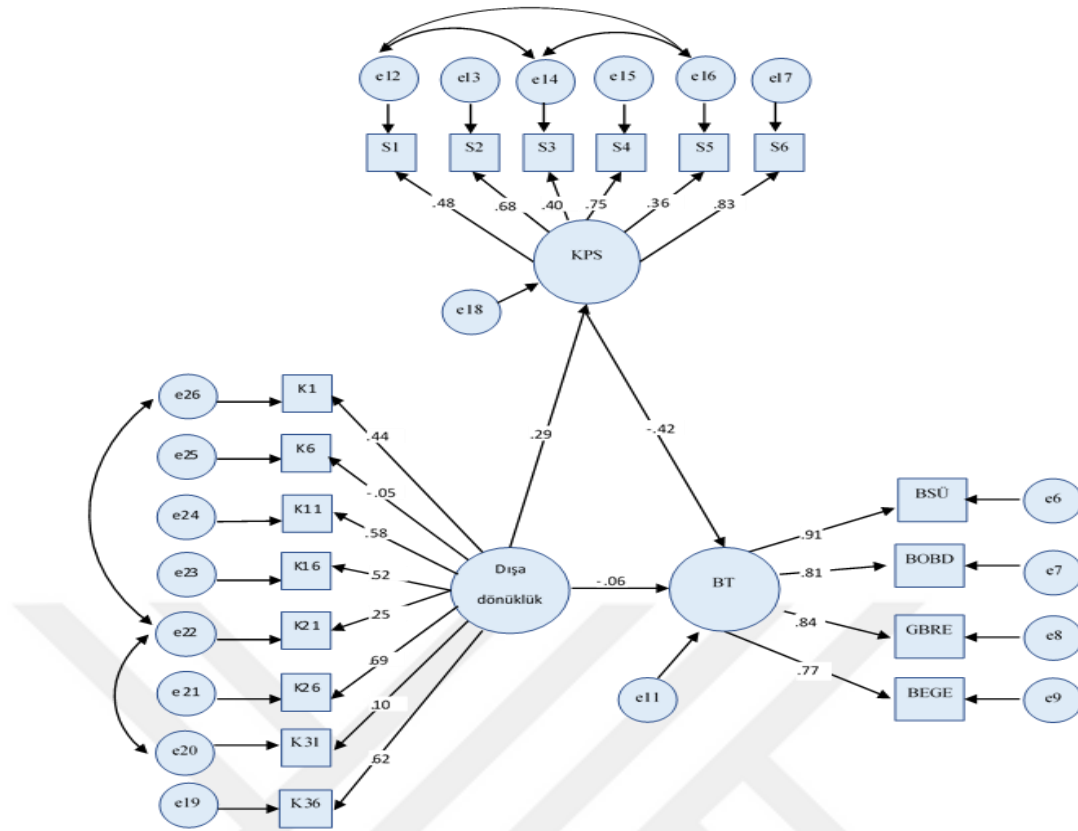

KPS: Kısa Psikolojik Sağlık, BT: Belirsizliğe Tahammülsüzlük

Şekil 13. Modele İlişkin Yol Analizi ve Standardize Edilmiş Regresyon Katsayıları

Tablo 22. Dışa Dönüklük ile Belirsizliğe Tahammülsüzlük Arasındaki İlişkide Psikolojik Sağlamlığın Aracılık Etkisine Yönelik Değişkenler Arası Doğrudan ve Dolaylı Etki Düzeyleri ve Anlamlılık Dereceleri

Yol	Katsayı	Std. Katsayı	R <sup>2</sup>	Std. Hata	t	p
BT ← DD	-2.14	-.18	.03	.59	-3.60	.000
BT ← PS	-6.45	-.42	.00	.87	-7.34	.000
PS ← DD	.21	.29	.08	.04	4.87	.000
BT ← DD	-.71	-.06	.19	.56	-1.26	.206

\* $p < .05$ , DD: Dışa dönüklük, PS: Psikolojik Sağlık, BT: Belirsizliğe Tahammülsüzlük

Tablo 22 incelendiğinde belirsizliğe tahammülsüzlüğün dışa dönüklük üzerindeki toplam etkisinin  $-.18$  olduğu, psikolojik sağlamlığın aracılığından dışa dönüklük üzerindeki standardize edilmiş direkt etkisinin  $-.06$ 'ya düştüğü

gözlemlenmektedir. Anlamlılık düzeyine bakıldığında ( $p=.206$ ) ilişki anlamsız hale geldiği görülmektedir. Bu bağlamda psikolojik sağlamlık dışa dönüklük ve belirsizliğe tahammülsüzlüğü yordamada tam aracılık görevi yapmaktadır.

Tablo 23. Bootstrap Yöntemine Göre Dışa dönüklüğün Belirsizliğe Tahammülsüzlük Üzerindeki Doğrudan/Dolaylı Etki Düzeyleri ve Alt/Üst Sınır Değerleri

Yol	Std.	Std.	Alt Sınır (LB)	Üst Sınır (UB)
	Doğrudan Etki	Dolaylı Etki		
BT ← -DD	-.06	-.12	-.28	-.10
<i>p</i>	.22*	.01*		

\* $p < .05$  (iki uçlu)

Tablo 23'te Bootstrap yöntemine göre doğrudan, dolaylı ve toplam etkiler yer almaktadır. Değerlere göre dışa dönüklüğün belirsizliğe tahammülsüzlük üzerindeki toplam etkisi (doğrudan etki + dolaylı etki)  $-.18$ 'dir. Dışa dönüklüğün aracı değişken üzerinden belirsizliğe tahammülsüzlük üzerindeki dolaylı etkisinin  $-.12$  ve anlamlı olduğu görülmektedir ( $p=.01$ ). Bu bağlamda bootstrap yöntemine göre aracılık etkisinin varlığı desteklenmektedir. Aynı zamanda bootstrap yönteminde tam aracılıktan söz edebilmek için, aracı değişken üzerinden doğrudan etkinin düşmesi ve anlamlılık derecesinin  $.05$ 'in üstünde anlamsız hale gelmesi gerekmektedir (Hayes, 2009). Bu modelde aracılık etkisi üzerinden doğrudan etkiye bakıldığında toplam etki olan  $-.18$ 'den  $-.06$ 'ya bir düşüş belirlenmiştir. Doğrudan etkinin anlamsız olduğu görülmektedir ( $p=.22$ ). Buna göre tam aracılıktan söz edilebilir.

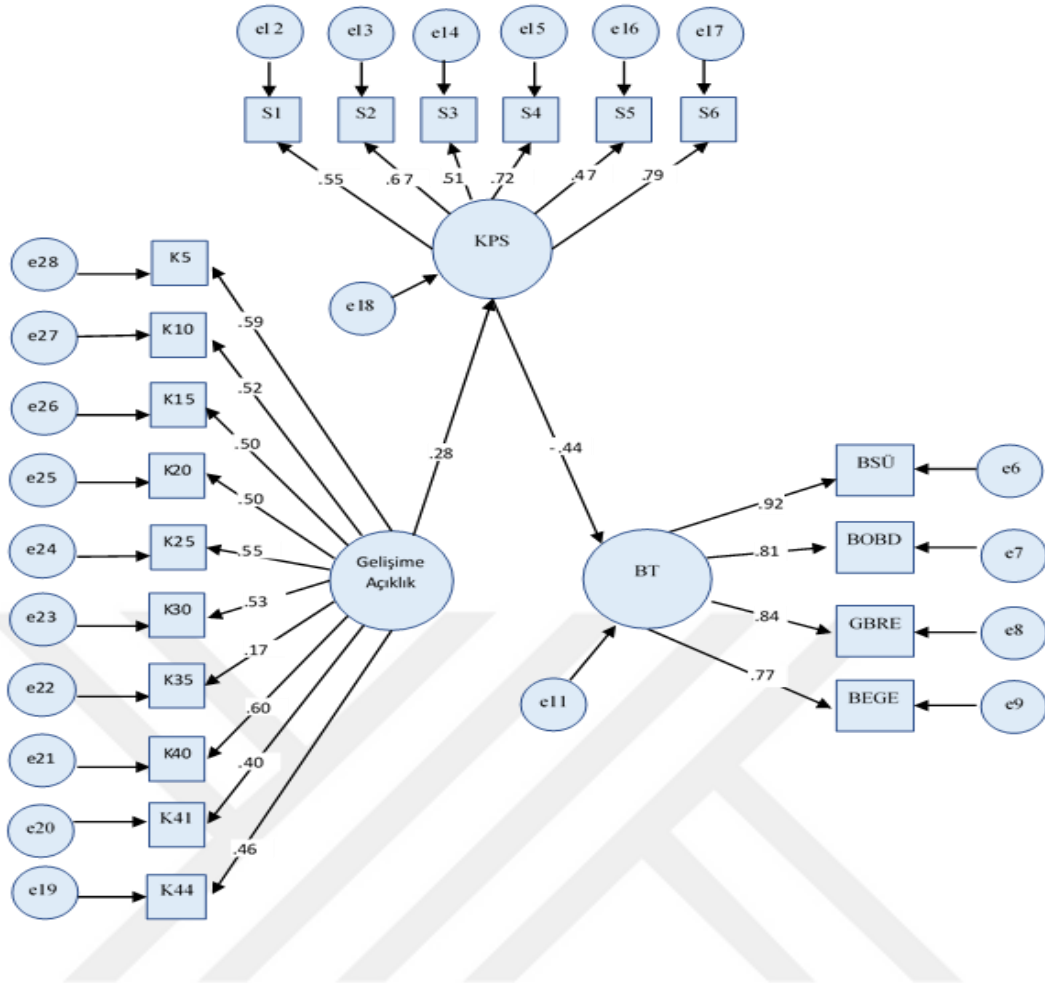

KPS: Kısa Psikolojik Sağlık, BT: Belirsizliğe Tahammülsüzlük

Şekil 14. Gelişime Açıklık ve Belirsizliğe Tahammülsüzlük Arasındaki İlişkiye Psikolojik Sağlamlığın Dolaylı Etki Modeline İlişkin Yol Analizi ve Standardize Edilmiş Regresyon Katsayıları

Şekil 14'e göre analiz sonucunda doğrudan etkiler incelendiğinde, gelişime açıklık psikolojik sağlamlığı ( $\lambda=.23$ ,  $p<.001$ ) pozitif yönde anlamlı yordarken; psikolojik sağlamlık belirsizliğe tahammülsüzlüğü ( $\lambda=-.44$ ,  $p<.001$ ) negatif yönde anlamlı yordamaktadır. Dolaylı etki değerleri incelendiğinde de gelişime açıklığın belirsizliğe tahammülsüzlüğü psikolojik sağlamlık aracılığıyla açıkladığı standardize edilmiş dolaylı etki katsayısının  $-.09$  olduğu sonucuna ulaşılmıştır. Gelişime açıklık ve belirsizliğe tahammülsüzlük arasındaki etkinin dahil edilmediği modelin uyum iyiliği indekslerinin uyum değerleri ise;  $\chi^2=313.18$ ,  $p<.001$ ;  $\chi^2/sd=1.93$ ; GFI=.95; CFI=.96; NFI=.92; TLI=.95; SRMR=.04; RMSEA=.03 şeklindedir ve iyi uyuma sahip olduğu ifade edilebilir (Hair ve diğerleri, 2006; Tabachnick ve Fidell, 2013). Ancak bu analize

göre gelişime açıklık psikolojik sağlamlık aracılığıyla belirsizliğe tahammülsüzlüğü yordamamaktadır. Dolayısıyla aracılıktan söz etmek mümkün değildir.

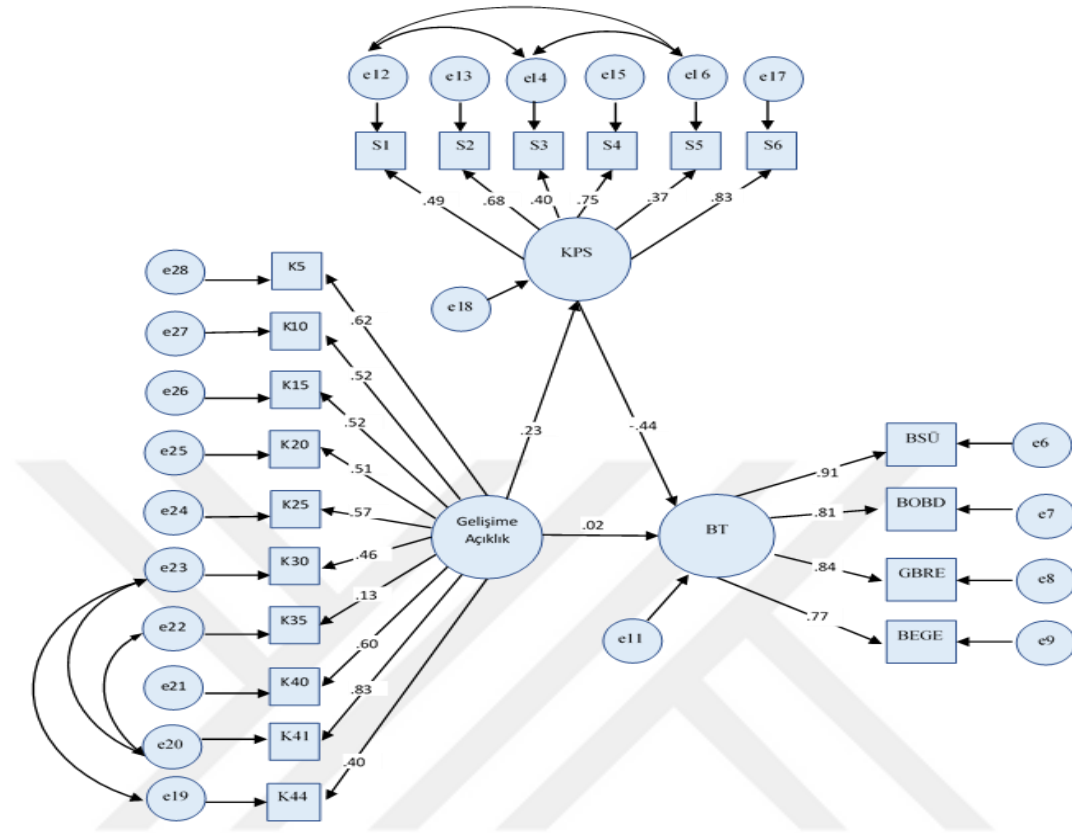

KPS: Kısa Psikolojik Sağlamlık, BT: Belirsizliğe Tahammülsüzlük

Şekil 15. Modele İlişkin Yol Analizi ve Standardize Edilmiş Regresyon Katsayıları

Tablo 24. Gelişime Açıklık ile Belirsizliğe Tahammülsüzlük Arasındaki İlişkiye Psikolojik Sağlamlığın Aracılık Etkisine Yönelik Değişkenler Arası Doğrudan ve Dolaylı Etki Düzeyleri ve Anlamlılık Dereceleri

Yol	Katsayı	Std. Katsayı	R <sup>2</sup>	Hata	t	p
BT ← GA	-1.25	-.08	.00	.77	-1.62	.104
BT ← PS	-6.80	-.44	.00	.88	-7.69	.000
PS ← GA	.23	.23	.05	.06	3.86	.000
BT ←-- GA	.31	.02	.19	.72	.42	.670

\* $p < .05$ , GA: Gelişime Açıklık, PS: Psikolojik Sağlamlık, BT: Belirsizliğe Tahammülsüzlük

Tablo 24 incelendiğinde gelişime açıklık ile belirsizliğe tahammülsüzlük arasında anlamlı bir ilişki olmamakla birlikte ( $p=.104$ ), belirsizliğe tahammülsüzlüğün

gelişime açıklık üzerindeki toplam etkisinin  $-.08$  olduğu, psikolojik sağlamlığın aracılığından gelişime açıklık üzerindeki standardize edilmiş direkt etkisinin  $.02$ 'ye yükseldiği gözlemlenmektedir. Anlamlılık düzeyine bakıldığında ( $p=.670$ ) ilişki anlamsızdır. Bu bağlamda psikolojik sağlamlığın gelişime açıklık ve belirsizliğe tahammülsüzlüğü yordamada aracı etkisinden söz etmek mümkün değildir. Değişkenler arasında aracılık etkisi olmaması nedeniyle bootstrap yöntemi uygulanmamıştır.

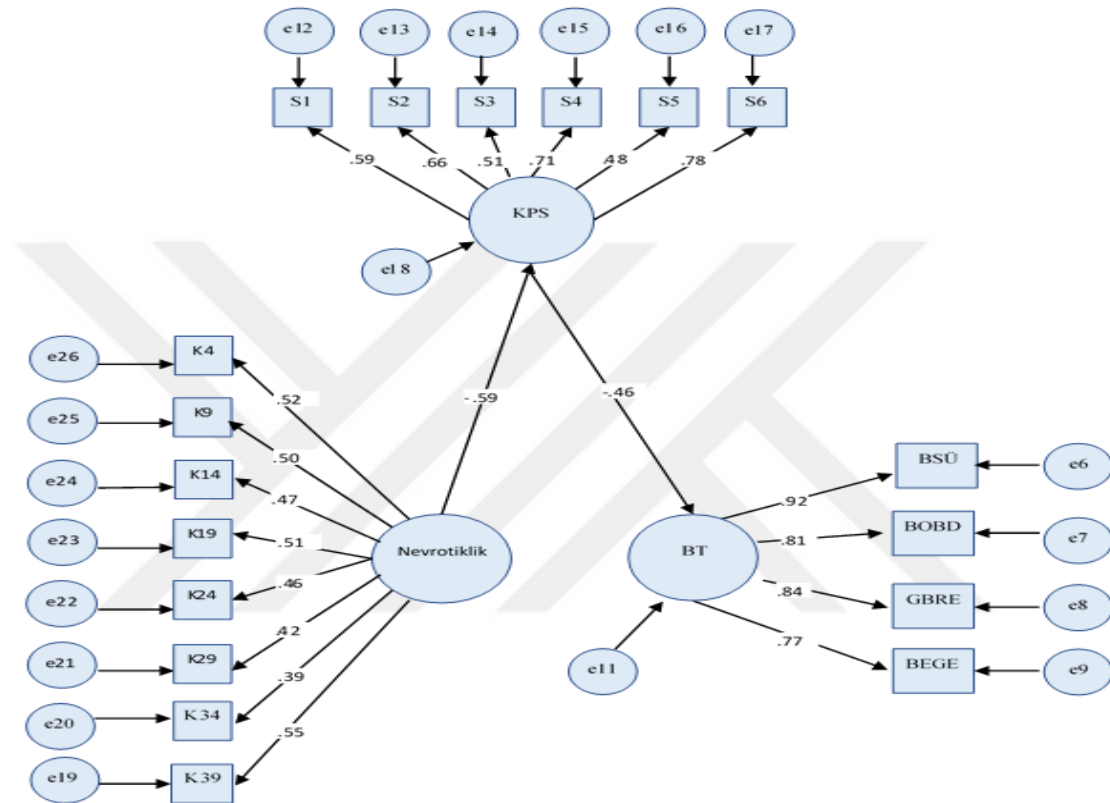

KPS: Kısa Psikolojik Sağlamlık, BT: Belirsizliğe Tahammülsüzlük

Şekil 16. Nevrotiklik ve Belirsizliğe Tahammülsüzlük Arasındaki İlişkide Psikolojik Sağlamlığın Dolaylı Etki Modeline İlişkin Yol Analizi ve Standardize Edilmiş Regresyon Katsayıları

Şekil 16'ya göre analiz sonucunda doğrudan etkiler incelendiğinde, nevrotiklik psikolojik sağlamlığı ( $\lambda = -.55, p < .001$ ) negatif yönde anlamlı yordarken; psikolojik sağlamlık belirsizliğe tahammülsüzlüğü ( $\lambda = -.46, p < .001$ ) negatif yönde anlamlı yordamaktadır. Dolaylı etki değerleri incelendiğinde de nevrotikliğin psikolojik sağlamlık aracılığıyla belirsizliğe tahammülsüzlüğü açıkladığı standardize edilmiş dolaylı etki katsayısının  $.25$  olduğu sonucuna ulaşılmıştır. Nevrotiklik ve belirsizliğe

tahammülsüzlük arasındaki etkinin dahil edilmediği modelin uyum iyiliği indekslerinin uyum değerleri ise;  $\chi^2=341.03$ ,  $p<.001$ ;  $\chi^2/sd=2.68$ ; GFI=.96; CFI=.94; NFI=.90; TLI=.92; SRMR=.06; RMSEA=.05 şeklindedir ve genel olarak kabul edilebilir uyuma sahip olduğu ifade edilebilir (Hair ve diğerleri, 2006; Tabachnick ve Fidell, 2013). Bu modelden anlaşılacağı üzere nevrotilik psikolojik sağlamlık aracılığıyla belirsizliğe tahammülsüzlüğü yordamaktadır. Dolaylı etki sonucu da göstermektedir ki her ne kadar dışa dönüklük belirsizliğe tahammülsüzlüğü psikolojik sağlamlık aracılığıyla yordasa da etkisi hala devam etmektedir. Dolayısıyla kısmi aracılık modeli analiz edilmiştir.

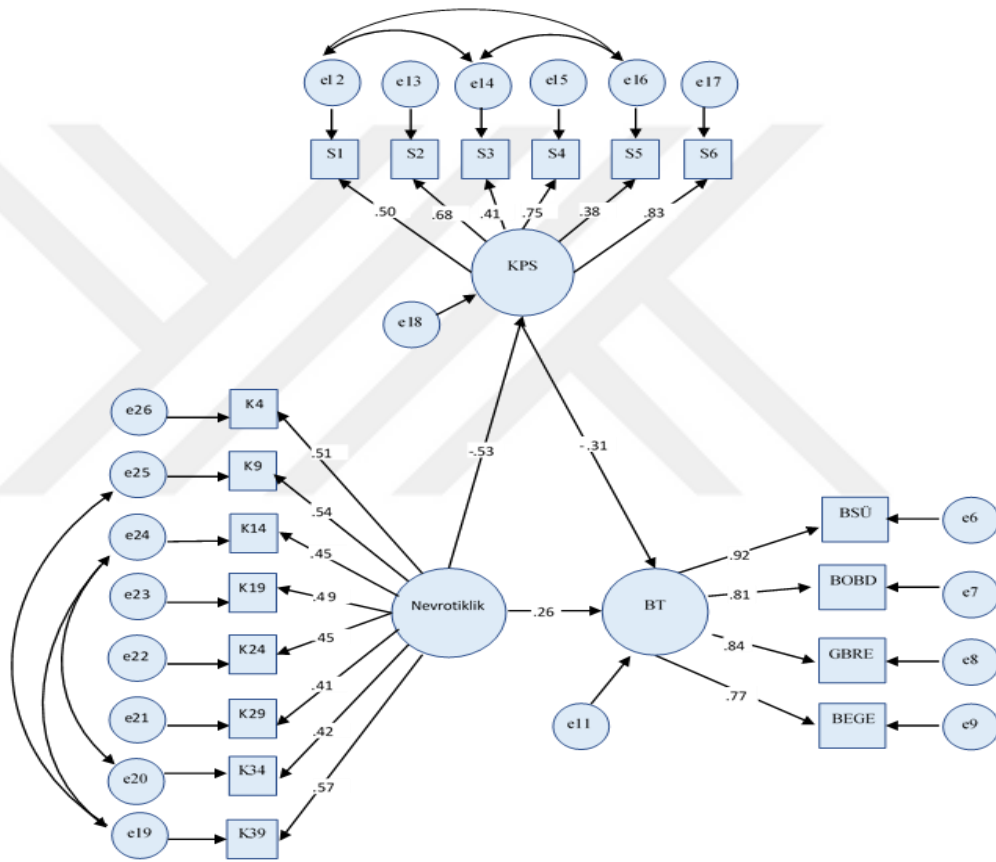

KPS: Kısa Psikolojik Sağlamlık, BT: Belirsizliğe Tahammülsüzlük

Şekil 17. Modele İlişkin Yol Analizi ve Standardize Edilmiş Regresyon Katsayıları

Tablo 25. Nevrotiklik ile Belirsizliğe Tahammülsüzlük Arasındaki İlişkide Psikolojik Sağlamlığın Aracılık Etkisine Yönelik Değişkenler Arası Doğrudan ve Dolaylı Etki Düzeyleri ve Anlamlılık Dereceleri

Yol	Katsayı	Std. Katsayı	R <sup>2</sup>	Hata	<i>t</i>	<i>p</i>
BT ← N	4.13	.41	.17	.57	7.25	.000
BT ← PS	-4.59	-.31	.00	.89	-5.15	.000
PS ← N	-.35	-.53	.27	.05	-7.04	.000
BT ←--N	.26	.26	.27	.67	.421	.000

\**p* < .05, N: Nevrotiklik, PS: Psikolojik Sağlamlık, BT: Belirsizliğe Tahammülsüzlük

Tablo 25 incelendiğinde belirsizliğe tahammülsüzlüğün nevrotiklik üzerindeki toplam etkisinin .41 olduğu, psikolojik sağlamlığın aracılığından nevrotiklik üzerindeki standardize edilmiş direkt etkisinin .25'e düştüğü gözlemlenmektedir. Anlamlılık düzeyine bakıldığında (*p*<.01) ilişkinin anlamlı olduğu görülmektedir. Bu bağlamda psikolojik sağlamlık nevrotiklik ve belirsizliğe tahammülsüzlüğü yordamada kısmi aracılık görevi yapmaktadır.

Tablo 26. Bootstrap Yöntemine Göre Nevrotikliğin Belirsizliğe Tahammülsüzlük Üzerindeki Doğrudan/Dolaylı Etki Düzeyleri ve Alt/Üst Sınır Değerleri

Yol	Std. Doğrudan Etki	Std. Dolaylı Etki	Alt Sınır (LB)	Üst Sınır (UB)
BT → N	.25	.16	.33	.50
<i>p</i>	.001*	.001*		

\**p* < .05 (iki uçlu)

Tablo 26'da sunulan değerlere göre nevrotikliğin sonuç değişkeni üzerindeki toplam etkisi (doğrudan etki + dolaylı etki) .41'dir. Nevrotikliğin değişken üzerinden belirsizliğe tahammülsüzlük üzerindeki dolaylı etkisinin .16'ya düştüğü ve anlamlı olduğu görülmektedir (*p*=.001). Bu da bootstrap yöntemine göre aracılık etkisinin varlığını doğrulamaktadır. Aracılık etkisi üzerinden doğrudan etkiye bakıldığında toplam etki olan .41'den .25'e düşüş gözlemlenmiştir. Ancak doğrudan etkinin halen anlamlı olduğu görülmektedir. (*p*=.001). Buna göre kısmi aracılıktan söz edilebilir.

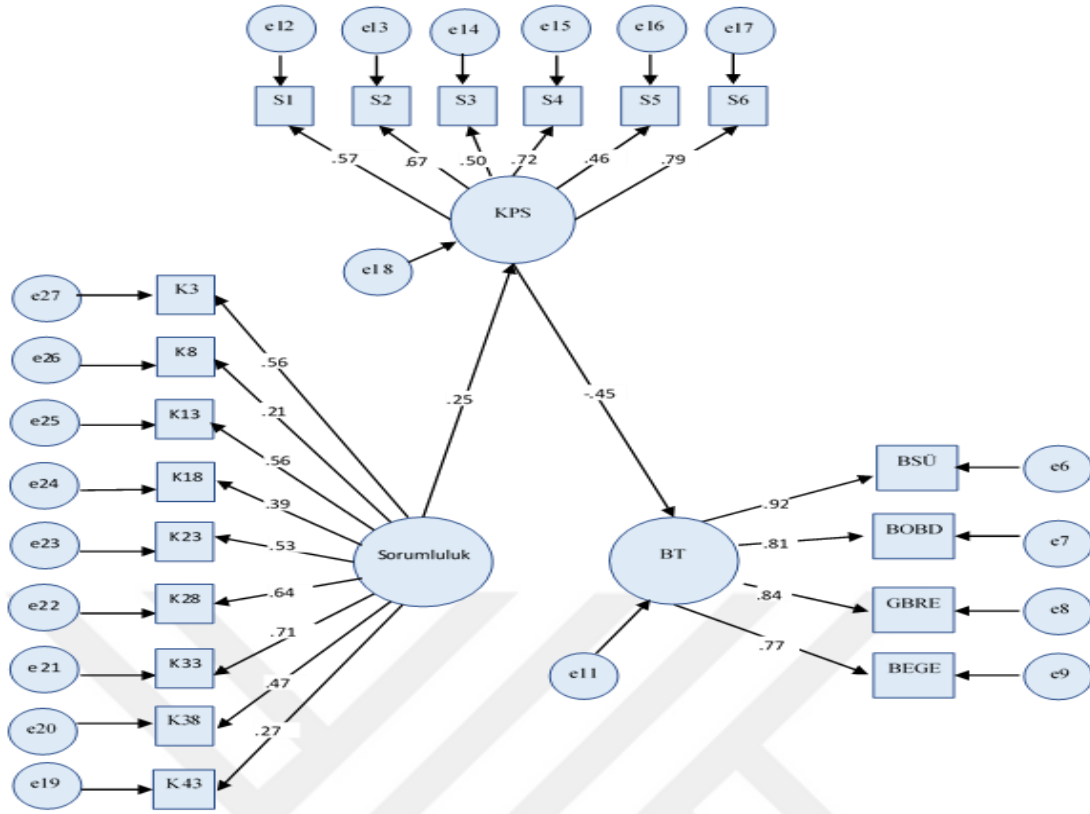

KPS: Kısa Psikolojik Sağlık, BT: Belirsizliğe Tahammülsüzlük

Şekil 18. Sorumluluk ve Belirsizliğe Tahammülsüzlük Arasındaki İlişkide Psikolojik Sağlamlığın Dolaylı Etki Modeline İlişkin Yol Analizi ve Standardize Edilmiş Regresyon Katsayıları

Şekil 18'e göre analiz sonucunda doğrudan etkiler incelendiğinde, sorumluluk psikolojik sağlamlığı ( $\lambda=.23$ ,  $p<.001$ ) pozitif yönde anlamlı yordarken; psikolojik sağlamlık belirsizliğe tahammülsüzlüğü ( $\lambda=-.44$ ,  $p<.001$ ) negatif yönde anlamlı yordamaktadır. Dolaylı etki değerlerine göre sorumluluğun belirsizliğe tahammülsüzlüğü psikolojik sağlamlık aracılığıyla açıkladığı standardize edilmiş dolaylı etki katsayısının  $-.10$  olduğu sonucuna ulaşılmıştır Sorumluluk ve belirsizliğe tahammülsüzlük arasındaki etkinin dahil edilmediği modelin uyum iyiliği indekslerinin uyum değerleri ise;  $\chi^2=340.08$ ,  $p<.001$ ;  $\chi^2/sd=2.32$ ; GFI=.92; CFI=.94; NFI=.91; TLI=.93; SRMR=.04; RMSEA=.04 şeklindedir ve genel değerler olarak iyi uyuma sahip olduğu ifade edilebilir (Hair ve diğerleri, 2006; Tabachnick ve Fidell, 2013). Neticede sorumluluk psikolojik sağlamlık aracılığıyla belirsizliğe tahammülsüzlüğü negatif yönde yordamaktadır. Dolaylı etki sonucu da göstermektedir ki her ne kadar



sorumluluk belirsizliğe tahammülsüzlüğü psikolojik sağlık aracılığıyla negatif yönde yordasa da etkisi sürmektedir. Dolayısıyla kısmi aracılık modeli analiz edilmiştir.

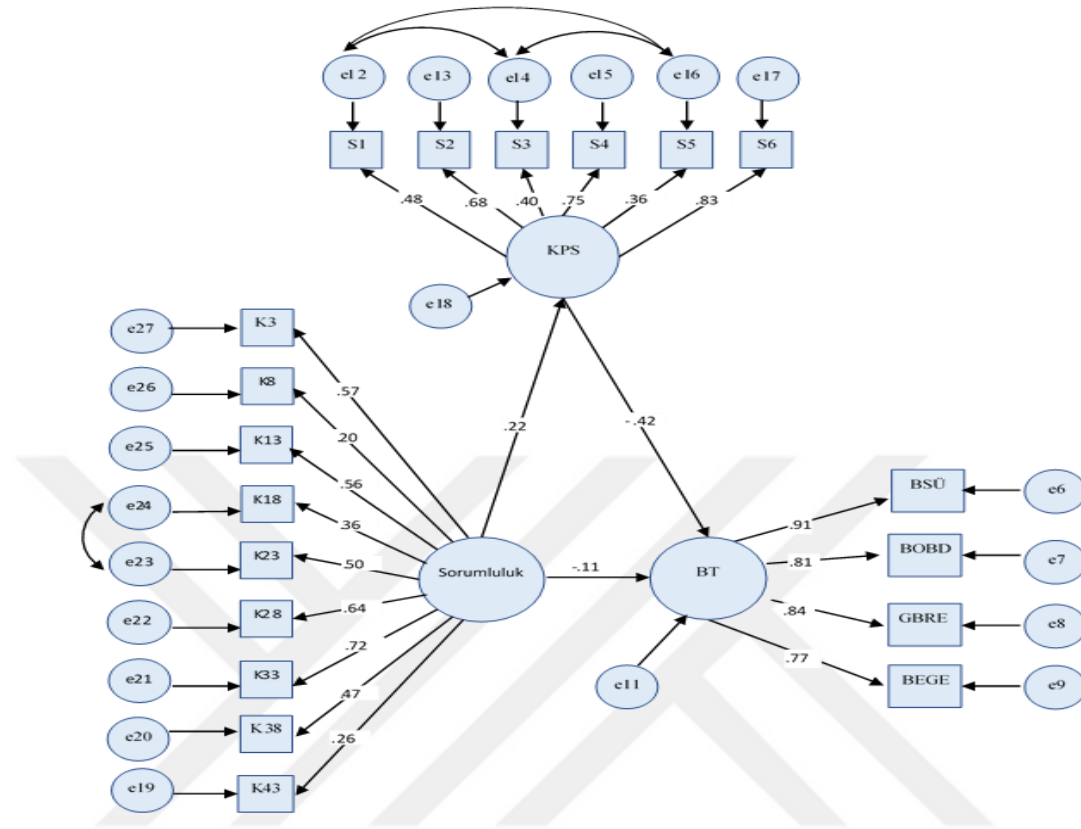

KPS: Kısa Psikolojik Sağlık, BT: Belirsizliğe Tahammülsüzlük

Şekil 19. Modele İlişkin Yol Analizi ve Standardize Edilmiş Regresyon Katsayıları

Tablo 27. Sorumluluk ile Belirsizliğe Tahammülsüzlük arasındaki ilişkide Psikolojik Sağlık Aracılığın Etkisine Yönelik Değişkenler Arası Doğrudan ve Dolaylı Etki Düzeyleri ve Anlamlılık Dereceleri

Yol	Katsayı	Std. Katsayı	R <sup>2</sup>	Hata	t	p
BT ← S	-4.83	-.20	.04	1.42	-3.38	.000*
BT ← PS	-6.40	-.42	.00	.86	-7.39	.000*
PS ← S	.33	.22	.04	.09	3.37	.000*
BT ←--- S	-2.58	-.11	.20	1.16	-2.22	.026*

\* $p < .05$ , S: Sorumluluk, PS: Psikolojik Sağlık, BT: Belirsizliğe Tahammülsüzlük

Tablo 27 incelendiğinde belirsizliğe tahammülsüzlüğün sorumluluk üzerindeki toplam etkisinin -.20 olduğu, psikolojik sağlamlığın aracılığından sorumluluk

üzerindeki standardize edilmiş direkt etkisinin  $-.11$ 'e yükseldiği gözlemlenmektedir. Anlamlılık düzeyine bakıldığında ( $p=.026$ ) ilişki anlamsız hale geldiği görülmektedir. Bu bağlamda psikolojik sağlamlık sorumluluk ve belirsizliğe tahammülsüzlüğü yordamada kısmi aracılık görevi yapmaktadır.

Tablo 28. Bootstrap Yöntemine Göre Sorumluluğun Belirsizliğe Tahammülsüzlük Üzerindeki Doğrudan/Dolaylı Etki Düzeyleri ve Alt/Üst Sınır Değerleri

Yol	Std. Doğrudan Etki	Std. Dolaylı Etki	Alt Sınır (LB)	Üst Sınır (UB)
BT ← S	-.11	-.09	-.30	-.09
<i>p</i>	.02*	.001*		

\* $p < .05$  (iki uçlu)

Tablo 28' de sunulan değerlere göre sorumluluğun sonuç değişkeni üzerindeki toplam etkisi (doğrudan etki + dolaylı etki)  $-.20$ 'dir. Sorumluluğun değişken üzerinden belirsizliğe tahammülsüzlük üzerindeki dolaylı etkisinin  $-.09$ 'a yükseldiği ve anlamlı olduğu görülmektedir ( $p=.001$ ). Bu da bootstrap yöntemine göre aracılık etkisinin varlığını doğrulamaktadır. Aracılık etkisi üzerinden doğrudan etkiye bakıldığında toplam etki olan  $-.20$ 'den  $-.11$ 'e yükselme gözlemlenmiştir. Ancak doğrudan etkinin halen anlamlı olduğu görülmektedir. ( $p=.02$ ). Buna göre kısmi aracılıktan söz edilebilir.

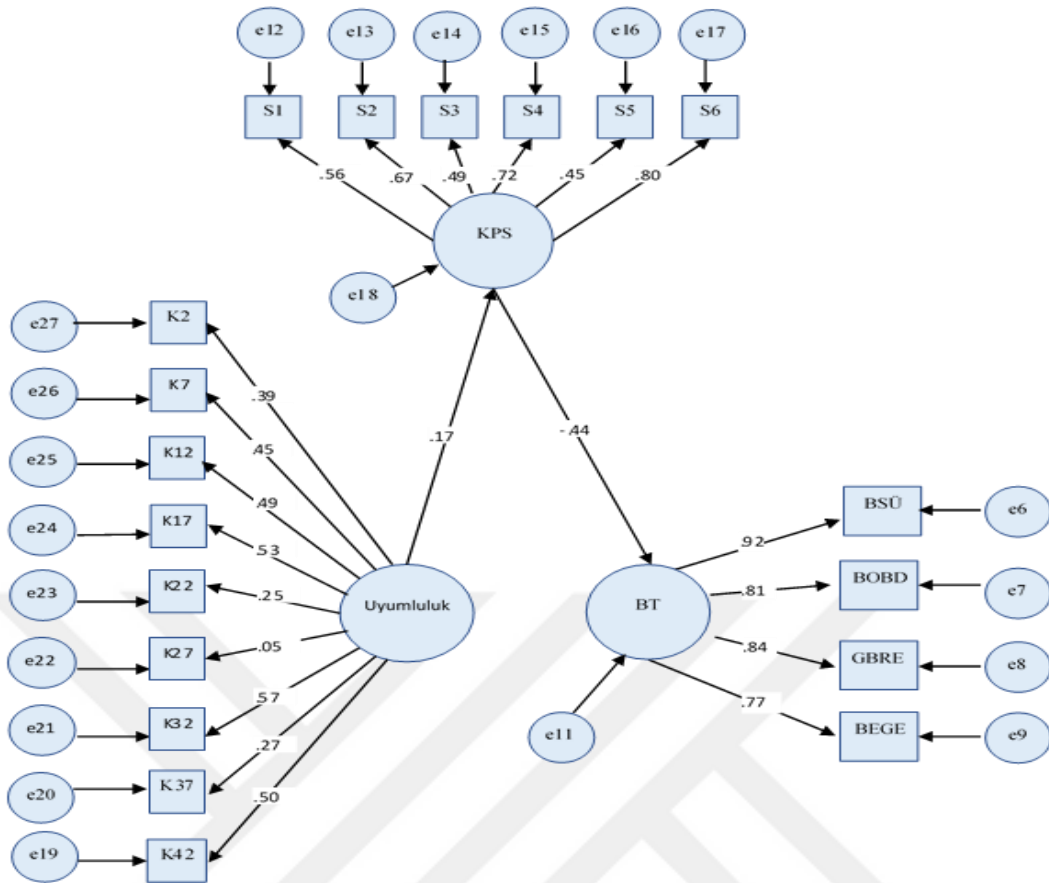

KPS: Kısa Psikolojik Sağlamlık, BT: Belirsizliğe Tahammülsüzlük

Şekil 20. Uyumluluk ve Belirsizliğe Tahammülsüzlük Arasındaki İlişkide Psikolojik Sağlamlığın Dolaylı Etki Modeline İlişkin Yol Analizi ve Standardize Edilmiş Regresyon Katsayıları

Şekil 20'ye göre analiz sonucunda doğrudan etkiler incelendiğinde, uyumluluk psikolojik sağlamlığı ( $\lambda=.17$ ,  $p<.001$ ) pozitif yönde anlamlı yordarken; psikolojik sağlamlık belirsizliğe tahammülsüzlüğü ( $\lambda=-.44$ ,  $p<.001$ ) negatif yönde anlamlı yordamaktadır. Dolaylı etki değerleri incelendiğinde de uyumluluk belirsizliğe tahammülsüzlüğü psikolojik sağlamlık aracılığıyla açıkladığı standardize edilmiş dolaylı etki katsayısının  $-.07$  olduğu sonucuna ulaşılmıştır. Uyumluluk ve belirsizliğe tahammülsüzlük arasındaki etkinin dahil edilmediği modelin uyum iyiliği indekslerinin uyum değerleri ise;  $\chi^2 = 295.57$ ,  $p<.001$ ;  $\chi^2/sd=2.02$ ; GFI=.95; CFI= .95; NFI=.91; TLI=.94; SRMR=.03; RMSEA=.04 şeklindedir ve genel olarak kabul edilebilir uyuma sahip olduğu ifade edilebilir (Hair ve diğerleri, 2006; Tabachnick ve Fidell, 2013). Buna göre sorumluluk psikolojik sağlamlık aracılığıyla belirsizliğe tahammülsüzlüğü negatif

yönde yordamaktadır. Dolaylı etki sonucuna göre uyumluluk belirsizliğe tahammülsüzlüğe psikolojik sağlık aracılığıyla etki etmemektedir Dolayısıyla tam aracılık modeli analiz edilmiştir.

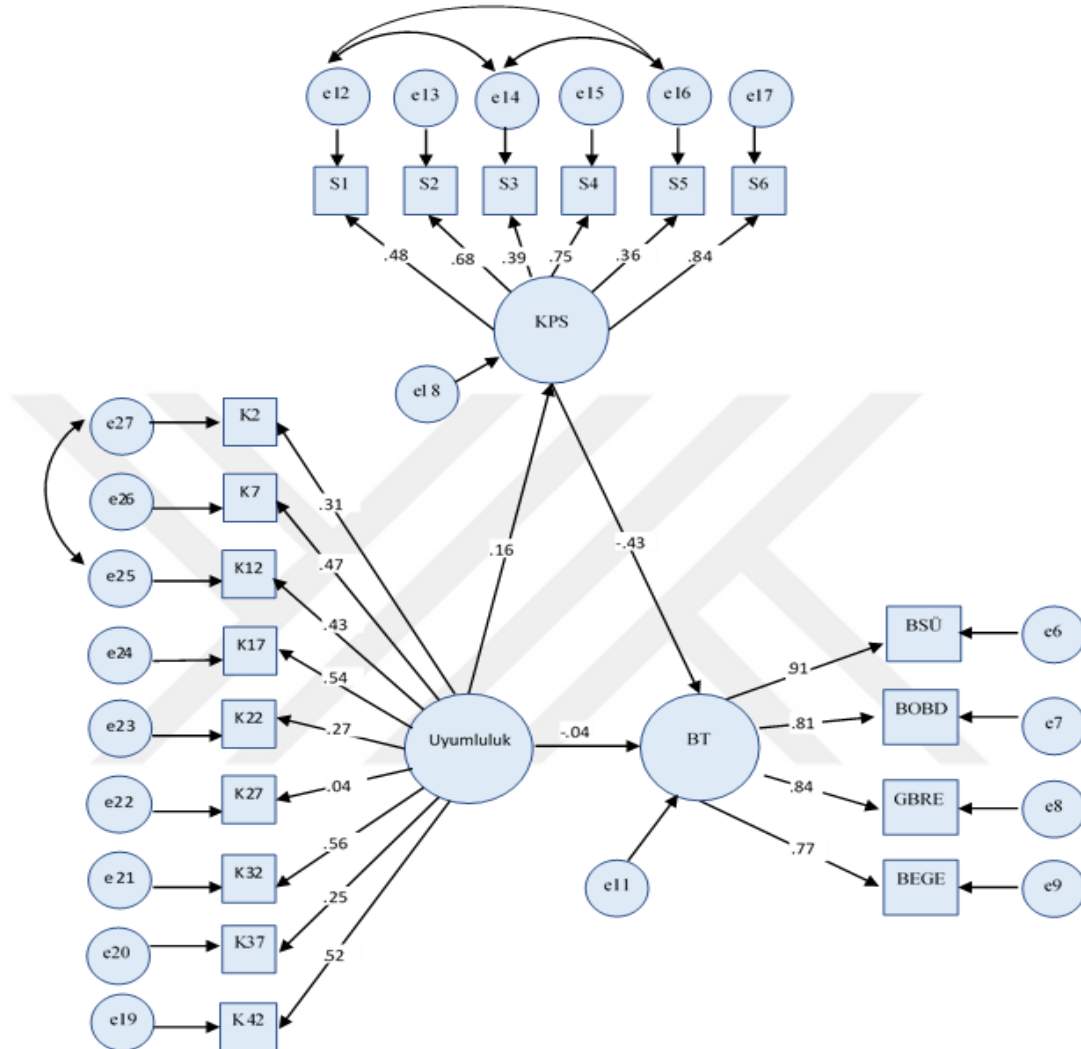

KPS: Kısa Psikolojik Sağlık; BT: Belirsizliğe Tahammülsüzlük

Şekil 21. Modele İlişkin Yol Analizi ve Standardize Edilmiş Regresyon Katsayıları

Tablo 29. Uyumluluk ile Belirsizliğe Tahammülsüzlük arasındaki ilişkide Psikolojik Sağlamlığın Aracılık Etkisine Yönelik Değişkenler Arası Doğrudan ve Dolaylı Etki Düzeyleri ve Anlamlılık Dereceleri

Yol	Katsayı	Std. Katsayı	R <sup>2</sup>	Hata	t	p
BT← U	-1.51	-.10	.01	.74	-2.04	.041
BT ←PS	-6.71	-.43	.00	.88	-7.76	.000
PS← U	.14	.16	.02	.05	2.83	.005
BT ←-- U	-.55	-.04	.02	.69	-.80	.421

\*\*\* $p < .001$ , U: Uyumluluk, PS: Psikolojik Sağlamlık, BT: Belirsizliğe Tahammülsüzlük

Tablo 29 incelendiğinde belirsizliğe tahammülsüzlüğün uyumluluk üzerindeki toplam etkisinin  $-.10$  olduğu, psikolojik sağlamlığın aracılığından uyumluluk üzerindeki standardize edilmiş direkt etkisinin  $-.04$ 'e yükseldiği gözlemlenmektedir. Anlamlılık düzeyine bakıldığında ( $p=.421$ ) ilişki anlamsız hale geldiği görülmektedir. Bu bağlamda psikolojik sağlamlık uyumluluk ve belirsizliğe tahammülsüzlüğü yordamada tam aracılık görevi yapmaktadır.

Tablo 30. Bootstrap Yöntemine Göre Uyumluluğun Belirsizliğe Tahammülsüzlük Üzerindeki Doğrudan/Dolaylı Etki Düzeyleri ve Alt/Üst Sınır Değerleri

Yol	Std. Doğrudan Etki	Std. Dolaylı Etki	Alt Sınır (LB)	Üst Sınır (UB)
BT ← U	-.04	-.07	-.23	.004
p	.41	.005*		

\* $p < .05$  (iki uçlu)

Tablo 30'da sunulan değerlere göre uyumluluğun sonuç değişkeni üzerindeki toplam etkisi (doğrudan etki + dolaylı etki)  $-.11$ 'dir. Uyumluluğun değişken üzerinden belirsizliğe tahammülsüzlük üzerindeki dolaylı etkisinin  $-.07$ 'ye yükseldiği ve anlamlı olduğu görülmektedir ( $p=.005$ ). Bu da bootstrap yöntemine göre aracılık etkisinin varlığını doğrulamaktadır. Aracılık etkisi üzerinden doğrudan etkiye bakıldığında toplam etki olan  $-.11$ 'den  $-.04$ 'e yükseldiği gözlemlenmiştir. Ancak doğrudan etki anlamsız hale geldiği görülmektedir ( $p=.41$ ). Buna göre tam aracılıktan söz edilebilir.

Emniyet hizmeti sınıfı personellerinin belirsizliğe tahammülsüzlük düzeylerinin medeni durumlarına göre anlamlı bir farklılık gösterip göstermediğini belirlemek amacıyla t testi analizi gerçekleştirilmiştir. İlgili sonuçlar Tablo 31’de görülmektedir.

Tablo 31. Belirsizliğe Tahammülsüzlük Düzeylerinin Medeni Duruma Ait Bağımsız Gruplar t-testi Sonuçları

		<i>N</i>	$\bar{X}$	<i>SS</i>	<i>sd</i>	<i>t</i>	<i>p</i>
Belirsizliğe	Evli	451	68.14	21.88		-.11	.91
Tahammülsüzlük	Bekar	150	68.37	20.17	599		
Düzeyi							

\*  $p < .05$

Tablo 31’de medeni duruma göre belirsizliğe tahammülsüzlük düzeyi incelendiğinde, istatistiksel bakımdan anlamlı düzeyde bir farklılaşma olmadığını görülmektedir ( $p > .05$ ). Buna göre evli ve bekarlar açısından belirsizliğe tahammülsüzlük düzeyi farklılaşmamaktadır.

Emniyet hizmeti sınıfı personellerinin psikolojik sağlamlık düzeylerinin medeni durumlarına göre anlamlı bir farklılık gösterip göstermediğini belirlemek amacıyla t testi analizi gerçekleştirilmiştir. İlgili sonuçlar Tablo 32’de görülmektedir.

Tablo 32. Psikolojik Sağlamlık Düzeyinin Medeni Duruma Ait Bağımsız Gruplar t-testi Sonuçları

		<i>N</i>	$\bar{X}$	<i>SS</i>	<i>sd</i>	<i>t</i>	<i>p</i>
Psikolojik	Evli	451	21.11	4.53	599	-2.61	.009
Sağlamlık	Bekar	150	22.23	4.61			
Düzeyi							

\*  $p < .05$

Tablo 32’de, medeni duruma göre psikolojik sağlamlık düzeyi incelendiğinde, istatistiksel bakımdan anlamlı düzeyde bir farklılaşma gösterdiği ve bu farklılaşmanın bekârlar lehine olduğu tespit edilmiştir ( $p < .05$ ).

## BÖLÜM V

### TARTIŞMA

Bu araştırmanın amacı beş faktör kişilik özelliklerinin psikolojik sağlık ve belirsizliğe toleransı yordama gücünü incelemektir. Çalışmanın amacına yönelik olarak kurulan bu modelde elde edilen bulgular hipotezlerde izlenen sıraya göre ilgili alanyazın eşliğinde incelenmiş, tartışılmış ve yorumlanmıştır.

Araştırma kapsamında ele alınan polis memurlarının kişilik özellikleri psikolojik sağlık durumlarını anlamlı düzeyde yordayıp yordamadığı incelendiğinde, ilk olarak beş faktör kişilik özelliklerinden olan dışa dönüklük alt boyutu değerlendirilmiştir. Yapılan inceleme sonucunda dışa dönüklük alt boyutu psikolojik sağlığı anlamlı düzeyde yordamaktadır. Alanyazın incelendiğinde dışa dönük olan bireylerin psikolojik sağlık durumlarının yüksek olduğu görülmektedir (Campbell-Sills, Cohan ve Stein, 2006; Davey, Eaker ve Walters, 2003; Fayombo, 2010; Liu, Wang ve Li, 2012; Riolli, Savicki ve Capanı, 2002). Bulguyu destekler birçok çalışma farklı meslek ve örneklem gruplarıyla da çalışılmaktadır. Bu doğrultuda çalışma örneklemini emniyet hizmetleri sınıfı personeli gibi kolluk kuvvetlerinden biri olan askeri öğrencilerle yapılan bir araştırmaya göre dışa dönüklük kişilik özelliği psikolojik sağlık ile anlamlı düzeyde ilişkili bulunmuştur (Friborg ve diğerleri, 2005). Groesser'ın (1998) mesleki anlamda iş yükü ağır, nöbetli çalışma saati olan ve çalışma koşulları açısından pek çok kısıtlılığı bulunan hemşirelik mesleğini örneklem olarak yaptığı çalışmasında. Yeni işe başlayan hemşirelerin deneyimli meslektaşları ile iletişime açık olmalarının, uyumlu ilişkilerinin ve algıladıkları sosyal desteğin meslekte karşılaştıkları zorluklarla mücadeleyi artırdığı ve psikolojik sağlık düzeyini olumlu yönde etkilediği belirtilmektedir.

Dışa dönük kişilik özelliği bulunan bireylerin konuşkan, cana yakın, sıcakkanlı, samimi ve grup çalışmasına yatkın olması sosyal ilişkilere açık olduğunu göstermektedir. Araştırmalar yeterli sosyal kaynaklara sahip olan bireylerin psikolojik sağlık düzeylerinin yüksek olduğunu vurgulamaktadır (Çetin, Yeloğlu ve Basım, 2015; Davison ve Neale, 2011; Werner ve Smith, 2001). Antonioni (1998) yöneticilerle yürüttüğü çalışmasında çevresel desteği hissedilen ve stresörlerle baş etmede sosyal kaynaklar basamağını kullanan yöneticilerin çatışma çözme tarzında işbirlikçi yaklaşım sergilediklerini belirtmektedir. Dışa dönük bireylerin günlük hayatta çatışma

çözümlerinde tarafların görüşlerine saygılı, farklılıklara toleranslı, uyumlu ve çözüme yönelik yaklaşım sergilediklerini söylemek mümkündür (Çelik, 2012). Aynı zamanda yetişkin örneklem grubuyla yapılan farklı çalışmalarda dışa dönük kişilik özelliği olan bireylerin içe dönüklere göre duygu düzenleme ve olumsuz duygularıyla baş etmede daha başarılı olduklarını ve bu durumunda psikolojik sağlık düzeylerinin artırdığı görülmektedir (Lischetzke ve Eid, 2006; Watson ve Hubbard, 1996). Kararırmak (2007) deprem yaşamış örneklem grubuyla yürüttüğü araştırmasında umut, iyimserlik ve olumlu duyguları psikolojik sağlamlıkla ilişkili olduğunu ifade etmektedir. Olumsuz duyguları olumlu duygulara çevirme, olaylara ve geleceğe umut dolu bakma gibi faktörlerin dışa dönüklüğün belirleyicisi olarak da ele alınabileceğini gibi bireylerde psikolojik sağlamlığı artırdığı ifadesiyle açıklanabilir. Sonuç olarak alanyazın incelendiğinde beş faktör kişilik özelliklerinden dışa dönüklük alt boyutu psikolojik sağlamlığı anlamlı düzeyde yordadığını söylemek mümkündür.

Araştırmada beş faktör kişilik özelliklerinden gelişime açıklık alt boyutu psikolojik sağlamlığı anlamlı düzeyde yordamaktadır. Bu bulgu ışığında incelenen alanyazında, bulguyu destekler birçok çalışma yer almaktadır (Campbell-Sills, Cohan ve Stein, 2006; Cederblad, Dahlin, Hagnell ve Hansson, 1995; Davey, Eaker ve Walters, 2003; Fayombo, 2010; Friberg ve diğerleri, 2005; Liu, Wang ve Li, 2012; Nakaya, Oshio ve Kaneko, 2006; Polatçı, Irk, Gültekin ve Sobacı, 2017; Riolli, Savicki ve Cepani, 2002). Gelişime açık bireyler yeniliklere karşı meraklı, yeni deneyimler elde etmeyi seven, olaylar karşısında farklı bakış açıları geliştiren ve hayal kuran bireylerdir (McCrae ve Costa, 1997). Bu bireyler yaşantılarında karşılaştıkları zorluklar ve engellerle mücadele ederken daha esnek, daha yenilikçi ve yeni durumlara karşı uyum göstermeye eğilimli olma özellikleriyle de psikolojik sağlamlığın temelini oluşturmaktadır. Bu doğrultuda Çetin, Yeloğlu ve Basım (2015) tarafından yapılan çalışmada kişilik özelliklerinden gelişime açıklık ile psikolojik sağlamlık pozitif yönde ilişkili bulunmuştur. Gelişime açık bireylerin belirgin özelliklerinden biri olan meraklı olma özelliği yeniliklere açıklık, farklı olana ilgi, denenmemişi deneyimleme ve keşfetme düşüncesini temel almaktadır (Şencan; 2016). Dolayısıyla gelişime açık, meraklı bireylerin akademik ve mesleki yaşantılarında sosyal ilişkilerinin iyi ve iş tatmin düzeylerinin yüksek olduğu araştırmalar neticesinde belirtilmektedir (Ertürk ve Keçeci, 2012; Polatçı, Irk, Gültekin ve Sobacı, 2017; Sudak, 2011; Merdan, 2013). Detrick ve diğerlerinin (2004) polis okulunda aday polis memurları ile yürüttüğü



çalışmasında mesleğe karşı ilgili, meraklı, istekli ve heyecanlı öğrencilerin ders notlarının daha yüksek olduğunu aynı zamanda akademik olarak başarılı polis adaylarının gelişime açık bir kişilik özelliği gösterdiklerini belirtmiştir. İş tatmin düzeyleri yüksek olan meslek elemanlarının iş yerlerinde sosyal ilişkileri kuvvetli, paylaşımcı, iş sorunları ile ilgili çözümcül, fikir farklılıklarına açık ve saygılı oldukları dolayısıyla işbirlikçi yaklaşım sergiledikleri görülmektedir (Moberg, 1998). Bu bağlamda iş birlikçi yaklaşım sergileyen bireylerin gelişime açık bireyler olduklarını ve psikolojik sağlıklarının yüksek olduğunu göstermektedir (Ertürk ve Keçeci, 2012). Gelişime açık kişilik özelliği olan bireyler yeni deneyimlere karşı açık ve meraklı iken aynı zamanda cesaretli yaklaşım sergilemektedirler (Somer, Korkmaz ve Tatar, 2002). Cesaretli olmak bilinmeyene karşı pozitif bir algı ile yaklaşmayı tanımlamakla birlikte umut dolu olmayı içermektedir. Martinek ve Hellison'ın (1997) yetişkinlerle yürüttükleri çalışmasında, zorluklarla mücadelede etkili baş etme yolları olan, yeni durumlara kolay uyum sağlayan ve geleceğe yönelik umudu yüksek olan bireylerin psikolojik sağlıklarının yüksek olduğunu ifade etmektedir. Aydın (2010) tarafından yürütülen benzer bir diğer çalışmada da umut ile psikolojik sağlık arasındaki pozitif yönde anlamlı bir ilişki bulgulanmıştır. Tüm bu alanyazındaki araştırmalar ve mevcut çalışmanın bulguları ışığında beş faktör kişilik özelliklerinden gelişime açıklık alt boyutundan yüksek puan alan bireylerin psikolojik sağlık düzeylerinin yüksek olduğunu söylemek mümkündür.

Araştırmada elde edilen bulguya göre beş faktör kişilik özelliklerinden nevroz alt boyutu psikolojik sağlığı negatif yönde anlamlı yordamaktadır. Buna göre nevroz alt boyutundan yüksek puan alan bireylerin psikolojik sağlık düzeyleri düşüktür. Kişilik özellikleri ile psikolojik sağlık arasındaki ilişkiyi inceleyen birçok çalışmada bu bulguyu destekler niteliktedir (Campbell-Sills, Cohan ve Stein, 2006; Çetin, Yeloğlu ve Basım, 2015; Davey, Eaker ve Walters, 2003; Fayombo, 2010; Friborg ve diğerleri, 2005; Liu, Wang ve Li, 2012; Masten, Best ve Garnezy, 1990; Nakaya, Oshio ve Kaneko, 2006). Riolli, Savicki ve Cepani (2002) tarafından yürütülen araştırma sonucuna göre duygusal açıdan dengeli olan bireylerin psikolojik sağlıklarının yüksek olduğunu belirtilmektedir. Nevrotik kişilik özelliği olan bireyler gergin, tedirgin, endişeli, içe dönük, alıngan, benlik saygısı düşük ve sosyal ilişkilerde sınırlı olma eğilimindedir (Costa ve McCrae, 1990; Doğan, 2013; Özkalp ve Kirel, 2011, s. 81; Somer ve Goldberg, 1999; Zel, 2006, s. 26). Aynı zamanda olumsuz

duygularla baş etmede yetersiz, dürtüsellik, kaygı, anksiyete ve depresyona yatkın (Barric ve Mount, 1991; McCrae ve Costa, 1987), hayatın olağan akışındaki günlük olayları bile tehdit olarak algılayan, kolayca hayal kırıklığı yaşayan (Cooper, Golden ve Socha, 2013; Hettema, Neale, Myers, Prescott ve Kendler, 2006), yeni tanıştığı kişiler ve durumlara karşı temkinli (Fruyt, McCrae, Szirmak ve Nagy, 2000) bireylerdir. Bu kişilik özellikleri göz önünde bulundurularak yapılan alanyazın araştırmasında nevrotik kişilerin iş yerlerinde agresif, kötümser, iş ve iş arkadaşlarına karşı soğuk ve ilgisiz, iş performansı düşük bireyler oldukları değerlendirilmektedir (Merdan, 2013). Bununla birlikte mesleki yaşamlarında karşılaştıkları zorlantılarla mücadelede yetersiz, kendilerini kontrol etmede zorlanan bireyler olması nedeniyle çatışmaya yatkın olabilmektedir (Bono ve diğerleri, 2002). Alanyazın incelendiğinde farklı meslek grupları ile nevrotiklik alt boyutu ve psikolojik sağlamlık arasındaki ilişkinin ele alındığı çalışmalara rastlanmaktadır. Kolluk görevlileri (Kennedy, 1998), itfaiye personeli (Giatras, 2000), evde sağlık hizmeti veren hemşirelerle (Judkins ve Rind, 2005) birlikte yürütülen çalışmalarda stres düzeyi yüksek ve stresle baş etmede yetersiz çalışanların psikolojik sağlamlık puanlarının düşük olduğu bulgulanmaktadır. Li-Ping Tang ve Hammontree'nin (1992) polis memurları ile yürüttükleri çalışmalarında mesleki olarak geleceğe yönelik olumsuz algısı olan, meslekte karşılaştığı sorunlara karşı çözümsüz kalan ve sosyal olarak içe dönük bireylerin psikolojik sağlamlığının düşük olduğu sonucuna ulaşılmıştır. Aynı zamanda Durak'ın (2002) çalışmasında da benzer bulgu desteklenmektedir. Çelik'in (2012) araştırmasında ise akademi mezunu polislerin duygusal olarak daha dengeli, sakin, kendine güvenen ve sorunlarla baş etmede mücadeleci oldukları gözlemlenmiş, meslek olarak kendilerini başarılı gören polis memurlarının da nevrotiklik düzeylerinin de düşük olduğu tespit edilmiştir. Polis memurları ile yürütülen farklı bir çalışmada ise adli birimlerde çalışan polislerin idari birimlerde çalışan meslektaşlarına göre tükenmişlik düzeyleri ve psikolojik problem yaşama sıklıkları yüksektir. Adli olarak çalışan polis memurlarının suç ve suçluyula daha fazla temas etmesi, polisleri fiziksel, duygusal açıdan örselemekte, iş doyumunu ile psikolojik sağlamlık düzeylerini etkilemektedir (Gündüz, Erkan ve Gökçakan, 2007). Bu bulgular ışığında beş faktör kişilik özelliklerinden nevrotiklik özelliği arttıkça mesleki doyum azalmakta aynı zamanda kendini yetersiz, değersiz, başarısız görme eğiliminde psikolojik sağlamlık açısından risk olduğu değerlendirilmektedir (Tümlü ve Recepoğlu, 2013). Tüm bu alanyazındaki araştırmalar ve mevcut çalışmanın bulguları

ışığında beş faktör kişilik özelliklerinden nevroitiklik alt boyutu yüksek olan bireylerin psikolojik sağlık düzeylerinin düşük olduğunu söylemek mümkündür.

Araştırma sonucuna göre beş faktör kişilik özelliklerinden sorumluluk alt boyutu psikolojik sağlamlığı pozitif yönde anlamlı yordamaktadır. Bu çalışmadan elde edilen bulguya göre sorumluluk alma özelliği olan bireylerin psikolojik olarak sağlık düzeylerinin yüksek olduğunu söylemek mümkündür. Alanyazın incelendiğinde araştırma verisini destekleyen birçok çalışma yer almaktadır (Cederblad, Dahlin, Hagnell ve Hansson, 1995; Davey, Eaker ve Walters, 2003; Fayombo, 2010; Liu, Wang ve Li, 2012; Nakaya, Oshio ve Kaneko, 2006; Reisoğlu ve Yazıcı, 2017). Kişilik özelliklerinden olan sorumluluk alt boyutu bireylerin güvenilir olma özelliği ile yakından ilişkilidir (Can, Aşan ve Aydın, 2006, s. 63). Costa ve McCrea'ya (1990) göre sorumluluk düzeyleri yüksek olan bireylerin disiplinli, programlı, verdiği sözleri tutan, çalışmaktan haz alan bireylerdir. Bununla birlikte sorumlu bireylerin ortak özellikleri olumsuz duyguları azaltırken, olumlu duyguları daha üst düzeyde yaşama eğilimindedir (McCrae ve Costa, 1991). Sorumluluk düzeyi düşük olan bireyler ise kuralları önemsemeyen, tertipsiz, çalışmayı sevmeyen, isteksiz çalışanlardır (Bacanlı, İlhan ve Aslan, 2009; Costa ve diğerleri, 1986; Costa ve McCrae, 1995). Özdisiplin olarak da alanyazında belirtilen sorumluluk kişilik özelliğine sahip bireyler planlı, özenli, kurallara uygun, dakik, verdiği sözü tutan, iş odaklı, iş ilişkilerini önemseyen ve yeniliklere karşı açık olarak başarılı meslek hayatlarının olduğu da değerlendirilmiştir (Werner ve Smith, 1992). Sills, Cohan ve Stein'in (2006) üniversite öğrencilerini örneklem aldıkları araştırmalarında stresle baş etme yolu olarak görev eğilimli olup çalışma sorumlulukları üstlenen bireylerin psikolojik sağlamlıklarının yüksek olduğunu gözlemlemiştir. Ofis kiralama şirketlerinde çalışanlar ile yapılan çalışmada ise sorumluluk özelliği ile psikolojik sağlamlık arasında olumlu yönde ilişki tespit edilmiştir (Priyadarshini, 2009). Bu doğrultuda kariyerleri açısından başarılı bireylerinde psikolojik sağlamlıklarının yüksek olduğu Çetin, Yeloğlu ve Basım (2015) tarafından yapılan araştırmada vurgulanmaktadır. Kolluk gücü olan askeri okul öğrencileri ile yapılan çalışmada da kişilik özelliklerinden sorumluluk alt boyutu ile psikolojik sağlamlık anlamlı yönde ilişkili bulunmuştur (Friborg ve diğerleri, 2005). Tüm bu alanyazındaki araştırmalar ve mevcut çalışmanın bulguları ışığında beş faktör kişilik özelliklerinden sorumluluk alt boyutundan yüksek puan alan bireylerin psikolojik sağlamlık düzeylerinin yüksek olduğunu söyleme mümkündür.

Araştırmadan elde edilen bulguya göre beş faktör kişilik özelliklerinden uyumluluk alt boyutu psikolojik sağlamlığı anlamlı düzeyde yordamaktadır. Alanyazında uyumluluk özelliklerine sahip bireylerin psikolojik sağlamlıklarının yüksek olduğunu belirten birçok çalışma mevcuttur (Campbell-Sills, Cohan ve Stein, 2006; Çetin, Yeloğlu, Basım, 2015; Davey, Eaker ve Walters, 2003; Fayombo, 2010; Friborg ve diğerleri, 2005; Liu, Wang ve Li, 2012; Riolli ve diğerleri, 2002). Uyumluluk alt boyutundan düşük puan alan bireyler hırslı, çevresindekileri rakip olarak görme eğiliminde olan ve geçimsiz bireylerken (Bacanlı, İlhan ve Aslan, 2009; Costa ve McCrae, 1995), uyumluluk alt boyutundan yüksek puan alanlar ise iyi huylu, samimi, yardım etmeyi seven, uyumlu (Bono, Boles, Judge ve Lauver, 2002), affedici, ilişkilerinde özenli ve toleranslı (Bacanlı ve diğerleri, 2009) bireylerdir. Aynı zamanda uyumlu bireyler buldukları yere göre hareket eden, ortama olumluluk katan (İslamoğlu, 2010, s. 175), iş birliğine ve grup çalışmalarına yatkın, çözümcül bakış açılarına sahip olmalarından ötürü (Gültekin, 2009) olaylara durumlara karşı iyimser, umutlu ve sosyal açıdan yeterli olduklarını söylemek mümkündür. Yapılan çalışmalarda psikolojik sağlamlık ile iyimserlik, umut (Kumpfer, 1999; Martinek ve Hellison, 1997) ve sosyal yeterlik (Benard, 1993; Chen, Li, Li, Li ve Liu, 2000; Luthar, 1991) ilişkili bulunmaktadır. Bu bulgular neticesinde uyumlu bireylerle ilgili yapılan çalışmalar sonucunda iş tatmin düzeylerinin yüksek olduğunu söylemek mümkündür (Polatçı, Sobacı ve Kaban, 2015). Çelik (2012) tarafından yapılan araştırmada mesleğini severek ve isteyerek yapan, mesleki olarak kendini başarılı gören polis memurlarının uyumluluk düzeylerinin yüksek olduğunu vurgulamaktadır. Yetişkinlerle yapılan çalışmada iş hayatında başarılı, iş arkadaşlıklarında cana yakın ve samimi olan bireylerin uyumluluk özelliklerinin yüksek olduğu belirtilmektedir (Ones ve Viswesvaran, 2001). Askeri okul öğrencilerinin örneklem olduğu araştırmada ise iş birliği içinde çalışan, güvenilir ve sosyal ilişkileri güçlü, uyumluluk özelliği yüksek bireylerin psikolojik sağlamlık puanlarının yüksek olduğu değerlendirilmektedir (Friborg, Barlaug, Martinussen, Rosenvinge ve Hjemdal, 2005). Tüm bu alanyazındaki araştırmalar ve mevcut çalışmanın bulguları ışığında beş faktör kişilik özelliklerinden uyumluluk özelliği ile psikolojik sağlamlık arasında anlamlı yönde ilişki olduğunu söylemek mümkündür.

Araştırma kapsamında ele alınan bir diğer araştırma konusu olan polis memurlarının psikolojik sağlamlıkları belirsizliğe toleransı anlamlı düzeyde yordayıp yordamadığı incelendiğinde, bu araştırmadan elde edilen bulguya göre psikolojik

sağlamlık belirsizliğe tahammülsüzlüğü negatif yönde anlamlı düzeyde yordadığı değerlendirilmektedir. Bu veri doğrultusunda polis memurlarının psikolojik sağlamlıkları arttıkça belirsizliğe tahammülsüzlükleri azalmaktadır şeklinde de ifade edilebilir. Belirsizliğe tahammülsüzlük bilinmeyi tehdit olarak algılama, geleceği ve bilinmezliği olumsuz değerlendirme eğilimidir (Budner, 1962). Belirsizliğe tahammülsüzlük düzeyi yüksek olan bireyler belirsiz olan durumlar karşısında stresli ve gergin tutum sergilerken, aynı zamanda bu durumdan kaçınmaya yatkın oldukları söylenebilir (Buhr ve Dugas, 2002). Belirsizlikler karşısında kaçınma tepkisi göstermelerinin altında olumsuz değerlendirme eğilimi (Dugas ve Koerner, 2005), problem çözmede yetersiz olduklarını düşünmeleri (Dugas, Freeston ve Ladouceur, 1997) ve acizlik duygularından (Dugas, Freeston ve Ladouceur, 1997) kaynaklandığı belirtilmektedir. Olumsuzluk yanlılığı temel alan belirsizliğe tahammülsüzlük kavramı ile ilgili alanyazın incelendiğinde endişe (Dugas, Gosselin ve Ladouceur, 2001; Sarı, 2007), kronik kaygı (Sarı, 2007), üzüntü, anksiyete, depresyon (Buhr ve Dugas, 2009; Yook, Kim, Suh ve Lee, 2010). Geleceğe karşı korku (Bredemeier ve Berenbaum, 2007) ve olumsuz duygu durumu (Tobin ve Raymundo, 2010) ile ilişkili görülmektedir. Alanyazında belirsizliğe tahammülsüzlük ile ilişkili olduğu ortaya koyulan birçok psikopatolojik değişkenle yapılan çalışmada psikolojik sağlamlık negatif yönde ilişkili olduğu tespit edilmiştir (Garmezy ve diğerleri, 1970; Sarıçam 2014; Stevens, 2010; Werner 1996). Benzer bir bulguda Florian, Mikulincer ve Taubman'ın (1995) askeri personelle yürüttükleri çalışmalarında, psikolojik belirtileri düşük olan askerlerin psikolojik sağlamlık puanlarının yüksek olduğu şeklinde ortaya çıkmaktadır. Yapılan bir araştırmada adli birimlerde çalışan yani suç ve suçluyula daha yakından temas eden polis memurlarının büroda çalışan meslektaşlarına göre psikolojik semptomlarının daha yüksek çıktığı değerlendirilmektedir (Gündüz, Erkan ve Gökçakan, 2007). Bu araştırmalar neticesinde klinik semptom gösteren bireylerin psikolojik sağlamlık düzeylerinin düşük, belirsizliğe tahammülsüzlük seviyelerinin ise yüksek olduğunu söylemek mümkündür. Alanyazın ve mevcut çalışma bulgularının paralel olduğu, özellikle kolluk kuvvetler ve topluma hizmet amaçlı alanlarda çalışan bireylerin psikolojik sağlamlık düzeylerinin yüksek olması, belirsizliğe tolerans düzeylerini anlamlı şekilde yordadığı, bu durumun bu alanlarda çalışan bireyler için önemli bir gösterge olduğu, bu alanların çok fazla belirsizlik durumu barındırdığı göz önüne alındığında bireylerin psikolojik sağlamlık düzeylerine göre bu belirsizlikleri minimize edebilecekleri ifade edilebilir.

Belirsizliğe tahammülsüzlük düzeyleri yüksek olanların mesleki yaşantılarında daha çok problem odaklı oldukları (Herman, Stevens, Bird, Mendenhall ve Oddou, 2010), yeniliklere kapalı (Facione, Facione ve Sanchez, 1994), katı sınırları olan (Johnson ve Ostendorf, 1995), rol belirsizliğine karşı (Frone,1990) tahammülsüz bireyler oldukları belirtilmektedir. Fidan'ın (2017) banka görevlileri ile yaptığı çalışmada belirsizliğe tahammülsüzlüğü yüksek olan bireylerin iş tatmin düzeylerinin düşük olduğu görülmektedir. Benzer bulgu Rafferty ve Griffin (2006) tarafından desteklenmekte, birlikte yürüttükleri araştırmada iş yaşamlarında belirsizlik arttıkça iş doyum düzeylerinin azaldığı vurgulanmaktadır. Aynı zamanda yetişkinlerle yapılan çalışmada belirsizliğe tahammülsüzlük puanı yüksek olanların belirsiz görevlerde performanslarının düşük olduğu açıklanmaktadır (Tallis, Eysenck ve Mathews, 1991). Hem çalışma koşulları hem de işin doğası gereği belirsizliğin yoğun olduğu emniyet hizmetlerinde görev yapan polis memurlarının örneklem olarak yürütülen benzer çalışmalarda operasyonel birimlerde çalışan polis memurlarının iş tanımlarının, çalışma saatlerinin belirsizliği, karşılaşılan olayların önceden tahmin edilememesi ve stres yükünün fazla olması nedeniyle psikolojik olarak etkilenmelerinin yoğun olduğu bilinmekte, buna bağlı olarak da iş doyum düzeylerinin düşük olduğu değerlendirilmektedir (Aslantaş, 2001; Boke ve Nalla, 2008; Gül, 2008; Gündüz, Erkan ve Gökçakan, 2007; Kırel ve Cengiz, 2006; Köksal, 2005; Şanlı, 2006). Sonuç olarak ilgili alanyazın ve mevcut çalışmanın bulguları neticesinde psikolojik sağlamlık belirsizliğe tahammülsüzlüğü negatif yönde anlamlı yordamaktadır hipotezi desteklenmektedir.

Araştırma kapsamında elde edilen bulguya göre psikolojik sağlamlık dışa dönüklük ve belirsizliğe tahammülsüzlüğü yordamada tam aracılık görevi yapmaktadır. Bu bulgudan hareketle dışa dönüklüğün belirsizliğe tahammülsüzlüğü yordamasında etkili olan değişkenin psikolojik sağlamlık olduğu ifade edilebilir. Başka bir deyişle dışa dönüklük kişilik özelliğinin belirsizliğe tahammülsüzlük üzerindeki etkisini psikolojik sağlamlık üzerinden gerçekleştirdiği düşünülebilir. Belirsizliğe tahammülsüzlüğü yüksek olan bireylerin belirsiz durumlarda endişeli, tedirgin ve negatif duygularda baskın olduğu (Buhr ve Dugas, 2002), dışa dönük bireylerin ise esnek, meraklı, yeni fikirlere açık ve pozitif duygulara eğilimli (Çavuşoğlu ve Yalçın, 2017, s. 408) oldukları görülmektedir. İlgili alanyazın araştırmasında dışa dönüklük kişilik özelliği ile psikolojik sağlamlık arasında pozitif yönlü ilişki olduğu tespit edilirken (Campbell-

Sills, Cohan ve Stein, 2006; Cederblad, Dahlin, Hagnell ve Hansson, 1995; Davey, Eaker ve Walters, 2003; Fayombo, 2010; Liu, Wang ve Li, 2012; Nakaya, Oshio ve Kaneko, 2006), belirsizliğe tahammülsüzlükle ilişkili olan endişe, stres, kaygı, gelenekselcilik gibi kavramların dışa dönüklük ile negatif yönde ilişki olduğu ortaya çıkmaktadır (Koerner ve Dugas, 2008). Alanyazındaki bu anlamlı ilişkiler psikolojik sağlamlığın belirsizliğe tahammülsüzlük ile dışa dönüklük arasındaki ilişkide anlamlı bir etkiye sahip olacağına işaret etmektedir. Bu doğrultuda bireylerin dışa dönüklük özelliklerinin belirsizliğe tahammülsüzlük düzeylerini yordamada psikolojik sağlamlık düzeyinin etkili olması anlamlı bir sonuç olduğu ifade edilebilir.

Araştırmanın aracılık rolüne ilişkin diğer bir sonucuna göre beş faktör kişilik özelliklerinden gelişime açıklık alt boyutu ile belirsizliğe tahammülsüzlük arasında anlamlı bir ilişki bulunmama ile birlikte, psikolojik sağlamlığın gelişime açıklık ve belirsizliğe tahammülsüzlüğü yordamada aracı etkisinden söz etmek mümkün değildir.

Araştırmanın diğer bir bulgusuna göre psikolojik sağlamlığın nevroitiklik ile belirsizliğe tahammülsüzlük arasındaki ilişkiyi inceleyen modelde kısmi aracı olarak rol oynadığı değerlendirilmektedir. Bu doğrultuda nevroitiklik ile belirsizliğe tahammülsüzlük arasında doğrudan bir ilişki varken, bu ilişkide psikolojik sağlamlık düzeyinin dolaylı etkisi olduğu ifade edilebilir. Diğer bir deyişle nevroitiklik kişilik özelliğinin belirsizliğe tahammülsüzlük üzerindeki etkisi, psikolojik sağlamlık araya girdiğinde değişiklik göstermektedir. Nevrotik bireyler kararsız, endişeli, mutsuz (Özkalp ve Kırel, 2011, s. 81), yenilik ve belirsiz durumları tehdit olarak algılama eğiliminde olan (Gallagher, 1990) kişiliğe ait olumsuz özellikler taşıdıkları için, psikolojik sağlamlık düzeylerinin düşük (Campbell-Sills, Cohan ve Stein, 2006; Davey, Eaker ve Walters, 2003; Masten, Best ve Garmezy, 1990; Polatçı, Irk, Gültekin ve Sobacı, 2017), belirsizliğe tolerans düzeylerinin ise yüksek olduğu (Buhr ve Dugas, 2002) alanyazın tarafından desteklenmektedir. Alanyazındaki bu anlamlı ilişkiler psikolojik sağlamlığın belirsizliğe tahammülsüzlük ile nevroitiklik arasındaki ilişkide kısmi bir etkiye sahip olacağına işaret etmektedir. Bu doğrultuda bireylerin nevroitiklik özelliğinin belirsizliğe tahammülsüzlük düzeylerini yordamada psikolojik sağlamlık düzeyinin etkili olması anlamlı bir sonuç olduğu ifade edilebilir.

Araştırma bulgularına göre psikolojik sağlamlık sorumluluk ve belirsizliğe tahammülsüzlüğü yordamada kısmi aracılık görevi yapmaktadır. Bu bağlamda

sorumluluk ve belirsizliğe tahammülsüzlük arasında doğrudan bir ilişki varken, bu ilişkide psikolojik sağlamlık düzeyinin kısmi etkisinin olduğu söylenebilir. Mevcut çalışmanın sonucu ile ilgili olarak alanyazın incelendiğinde sorumluluk ve psikolojik sağlamlık (Campbell-Sills, Cohan ve Stein, 2006; Cederblad, Dahlin, Hagnell ve Hansson, 1995; Davey, Eaker ve Walters, 2003; Fayombo, 2010; Friberg ve diğerleri, 2005; Liu, Wang ve Li, 2012; Nakaya, Oshio ve Kaneko, 2006; Riolli, Savicki ve Cepani, 2002) sorumluluk ile belirsizliğe tahammülsüzlük arasında (Avey, Fred ve Carolyn, 2010; Miller ve Jablin, 1991) doğrudan ilişki bulunduğu görülmektedir. Alanyazın ile mevcut çalışmanın sonuçlarının paralellik göstermesi psikolojik sağlamlığın belirsizliğe tahammülsüzlük ile sorumluluk arasındaki ilişkide kısmi bir etkiye sahip olacağına işaret etmektedir. Bu doğrultuda bireylerin sorumluluk özelliğinin belirsizliğe tahammülsüzlük düzeylerini yordamada psikolojik sağlamlık düzeyinin etkili olması anlamlı bir sonuç olduğu ifade edilebilir.

Araştırma kapsamında elde edilen sonuca göre psikolojik sağlamlık uyumluluk ve belirsizliğe tahammülsüzlüğü yordamada tam aracılık görevi yapmaktadır. Bu bulgu ışığında uyumluluğun belirsizliğe tahammülsüzlüğü yordamasında etkili olan değişkenin psikolojik sağlamlık olduğu ifade edilebilir. Dolayısıyla uyumluluk kişilik özelliğinin belirsizliğe tahammülsüzlük üzerindeki etkisini psikolojik sağlamlık üzerinden gerçekleştirdiği düşünülebilir. Uyumluluk düzeyi yüksek olan bireyler sıcakkanlı, girişken, yardımsever, grup çalışmasına yatkın ve duyarlı olarak tanımlanmaktadır (Costa, Busch, Zonderman ve McCrae, 1986). Yapılan çalışmalarda uyumluluk alt boyutundan yüksek alan bireylerin psikolojik sağlamlıklarının yüksek olduğu görülmektedir (Campbell-Sills, Cohan ve Stein, 2006; Cederblad, Dahlin, Hagnell ve Hansson, 1995; Çavuşoğlu ve Yalçın, 2017; Çetin, Yeloğlu ve Basım, 2015; Davey, Eaker ve Walters, 2003; Fayombo, 2010; Liu, Wang ve Li, 2012; Nakaya, Oshio ve Kaneko, 2006). Psikolojik sağlamlık ile belirsizliğe tahammülsüzlük ile ilişkili olan kötümserlik (Kashani, Stoys, Dandoy, Viadya ve Reid, 1991), şimdiye ve geleceğe dair olumsuz algı (Bayam, Okay, Dilbaz ve Açıkgöz, 2002) kavramların, sürekli kaygı (Sarı, 2007) kavramlarıyla da negatif yönlü ilişki olduğu değerlendirilmektedir. İlgili alanyazın ve mevcut çalışmanın birbirini destekler nitelikte olması, psikolojik sağlamlığın belirsizliğe tahammülsüzlük ile uyumluluk arasındaki ilişkide anlamlı bir etkiye sahip olacağına işaret etmektedir. Bu doğrultuda bireylerin uyumluluk



özelliklerinin belirsizliğe tahammülsüzlük düzeylerini yordamada psikolojik sağlamlık düzeyinin etkili olması anlamlı bir sonuç olduğu ifade edilebilir.

Araştırmanın kapsamında yer alan bulguya göre polis memurlarının belirsizliğe tahammülsüzlük düzeyleri medeni durumlarına göre anlamlı bir farklılık göstermemektedir. Bir başka deyişle evli ve bekârlar açısından belirsizliğe tahammülsüzlük düzeyi farklılaşmamaktadır. Mevcut çalışmayı destekler nitelikte olan Ersöz, Ersöz ve Konuşkan (2016) tarafından üniversite öğrencilerinde belirsizlikle başa çıkmada etkili olan kriterlerin araştırıldığı çalışmada, medeni durumunun belirsizliğe tahammülsüzlükte belirleyici bir değişken olmadığı yer almaktadır. Yapılan alanyazın araştırmasında belirsizliğe tahammülsüzlük ile ilişkili olan değişkenler ve medeni durumun ele alındığı birçok çalışmaya rastlanmaktadır. Bu doğrultuda kavramla ilişkili olan psikolojik belirtilerle, medeni durumun birlikte değerlendirildiği araştırmalarda medeni durum ile depresyon semptomları açısından anlamlı bir fark görülmemektedir (Erol, Sarıçiçek ve Gülseren, 2007; Keskinoglu, Pıçakçıefe, Giray, Bilgiç, Uçku ve Tuncu, 2006). Ayrıca alanyazında mevcut çalışmadan farklılaşan çalışmalarında olduğu görülmektedir. Bu doğrultuda bekâr polis memurlarının evli polis memurlarına oranla anksiyete, depresyon ve olumsuz benlik algısı düzeylerinin daha yüksek olduğu belirtilmektedir (Tansel, Gökçakan ve Çelikkaleli, 2012). Örneklem grubu polis memurları olan farklı bir araştırmada ise evli polislerin bekar polislerle göre depresif belirti puanlarının daha yüksek olduğu bulgulanmaktadır (Violanti ve diğerleri, 2008). Benzer bir diğer çalışma askerlerle yapılmış ve evli askerlerin depresyon düzeyi bekârlara oranla daha fazla olduğu görülmektedir (Türkçapar, Güriz, Özel, Işık ve Örsel, 2004). Belirtildiği üzere kimi çalışmalarda medeni durum değişkeni farklılık yaratmazken bazı araştırmalarda da bekâr olmanın depresif belirtiler üzerinde koruyucu etkisi olduğu görülmektedir. Ünal ve diğerlerinin (2002) araştırmasında evliliğin günlük hayatın dışında farklı olarak sorumluluk getirdiği, eşle yaşanan uyumsuzluk, çatışmalar ve evlilik sorunlarının depresif belirtileri artırdığı ve psikolojik rahatsızlıklara zemin hazırladığı bulgusu bu durumu desteklemektedir. Farklı bir çalışmada ise evli olan bireylerin günlük hayatta karşılaştıkları güçlüklerle etkin bir şekilde baş ettikleri ve medeni durumun belirleyici bir faktör olduğu görülmektedir (Arıkan, Tüfekçi ve Taştekin, 2007; Pehlivan ve Konukman, 2004; Ulupınar, 1997). Bu farklılık genel olarak evliliğin sorumluluk ve beraberinde birtakım problemler getirdiğini ve evli bireylerin bekarlara oranla problem çözmede deneyim kazandığı ifadesiyle

açıklanabilmektedir (Demirtaş ve Sönmez, 2008). Diğer yandan öğretmenlerle yapılan bir araştırmada ise medeni durum ile mesleki sorunları çözme, iş tatmin düzeyi değişkenleri arasında anlamlı bir farklılık gözlenmemiştir (Yıldız, 2012). Sonuç olarak mevcut çalışmada belirsizliğe tahammülsüzlük düzeyinde medeni duruma göre anlamlı bir farklılık görülmemesine rağmen, alanyazında evliler lehine sonuçların yer aldığı çalışmaların olduğu görülmektedir. Alanyazın ile mevcut çalışma sonuçlarının farklılığı, polislik mesleğinin çalışma şartları ile açıklanabilir. Polislik mesleği sürekli tetikte olunan ve gecesi gündüzü belli olmayan meslek grupları arasındadır. Mesleğin içindeki personeller, eşleriyle evlenmeden önce meslekleriyle sıkı bir ilişki içerisinde olduklarından evlendikten sonra da bu ilişkinin sürdüğü ve meslekteki etkilenmenin evliliğe bağlı olarak değişmediği anlaşılabilir bir sonuçtur.

Araştırma kapsamına göre elde edilen diğer bir bulguda ise polis memurlarının medeni duruma göre psikolojik sağlık düzeyleri anlamlı düzeyde farklılaşma göstermekte olup, bu farklılaşmanın bekârlar lehine olduğu tespit edilmiştir. Bu araştırmaya göre bekâr olan polis memurlarının evli olan polis memurlarına göre psikolojik sağlık düzeyleri yüksektir. Alanyazında destekler bulgu neticesinde akademik personel ile yürütülen bir araştırmada bekâr akademik personellerin psikolojik sağlık düzeyleri evli akademik personelin psikolojik sağlık düzeylerinden yüksek olduğu görülmektedir (Tümlü ve Recepoğlu, 2012). Ancak alanyazında medeni durumun psikolojik sağlıkla ilişkili olmadığını belirten çalışmalara da rastlanılmaktadır (Min, Yu, Lee ve Chae, 2013; Polatçı, Irk, Gültekin ve Sobacı, 2017; Şaşmaz, 2016; Wagnild ve Young, 1993; Wilks 2006). Bunun yanı sıra incelenen birçok araştırmada medeni durum ile psikolojik sağlık ilişkili bulunmakta ve evliliğin bekârlığa göre psikolojik sağlamlığı artıran bir etmen olduğu görülmektedir. Buna göre Lazarus'un (1993) çalışmasında eş ilişkisinin stresörler karşısında koruyucu bir faktör olduğunu ve evli bireylerin psikolojik sağlık düzeylerinin bekârlara göre yüksek olduğu ortaya çıkmaktadır. Yetişkin örneklem grubuyla yapılmış araştırmalarda aile ile birlikte olmanın, olumsuz duygularla baş etmede güçlendirdiği ve güvende hissettirdiği için evli bireylerin psikolojik sağlamlıklarının yüksek olduğu belirtilmektedir (Cengiz, 2017; Dane, 2015). İş ortamlarında çalışanlar ile yapılan çalışmalarda da medeni durumun psikolojik sağlıkla ilişkili ve evliler lehine olduğu sonucuna varılmaktadır (Büyükbeşe, Çavuşoğlu ve Okun, 2018; Liu ve diğerleri, 2015; Polatçı, 2011). Violanti ve diğerlerinin araştırmalarında ise polislerin depresif

belirtilerinin medeni durumu ile ilişkisi değerlendirilmiş, bekâr kadın polislerin evli polislere göre depresif belirtilerinin yüksek ve depresyona yatkın oldukları ve dolayısıyla psikolojik sağlamlıklarının düşük olduğu gözlemlenmiştir. Hogan (1971) evli polis memurlarını bekâr polis memurlarına göre sorumluluklarının bilincinde, istikrarlı, kendine güvenen, sakin, problem çözmede başarılı bireyler olarak görmektedir. Neticede belirtilen özelliklere sahip evli polis memurlarının psikolojik sağlamlık düzeylerinin de yüksek olduğunu söylemek mümkündür (Cederblad, Dahlin, Hagnell ve Hansson, 1995; Davey, Eaker ve Walters, 2003; Fayombo, 2010; Liu, Wang ve Li, 2012; Nakaya, Oshio ve Kaneko, 2006; Reisoğlu ve Yazıcı, 2017; Tansel, Gökçakan ve Çelikkaleli, 2012). Alanyazın ile mevcut çalışma sonuçlarının farklılığı, polislik mesleğinin özel yapısı ve polis meslek kültürü değerleri ile açıklanabilir. Öyle ki polislik kimi durumlarda 24 saat çalışma sistemi olabilen, her an teyakkuzda ve tedbirli olması gereken ve ağır çalışma koşullarını hiyerarşik bir yapı içerisinde yaşayan bir meslek olmakla birlikte, aynı zamanda kendine ait kültürel bir yapı oluşturan teşkilattır. Bu kültürel yapı içerisinde muhafazakârlık, şüphencilik, fiziksel güce dayalı erkeklik imajı, otoriter olma, görev arkadaşını her durumda koruma ve kollama gibi değerler yer almaktadır (Çağlar, 2000). Polis memurları bir yandan mesleğin doğasını yerine getirme, bir yandan mesleki değerleri koruma çabasıyla birlikte hem fiziksel hem psikolojik olarak baskı yaşamaktadır (Gül ve Delice, 2011; Şişman ve Topgül, 2013). Bu baskının yanı sıra günlük hayatın olağan akışında karşılaşılan zorluklar ve evli polis memurları için eşle yaşanan çatışmalar polis memurlarının psikolojik sağlamlıklarını azalttığı söylenebilir. Genel olarak evliliğin insan hayatına olumlu örüntüler katması beklenirken, aynı zamanda eşe karşı sorumlulukları da beraberinde getirmektedir. Polis memurları evin ihtiyaçlarını karşılama, baş başa vakit geçirme, aile ziyaretleri, sosyal ortamlara katılma ve tatile gitme gibi sorumlulukları yerine getirmede yoğun mesai saatleri nedeniyle çoğu zaman sınırlı kalmaktadır. Dolayısıyla bireylerin kendi özel yaşantılarına bile zaman ayırmakta güçlük çektikleri bir mesleği icra ederken, aile hayatlarında da olumsuzluklar yaşamaları kaçınılmazdır. Aynı zamanda bu zorlu yaşantılar içerisinde hiyerarşik sistemden ötürü mesai arkadaşları ile sorunlarını paylaşmada ya da psikolojik destek almada oldukça fazla çekinceler yaşanmakta ve genellikle sorunlar çözülmeden kalmaktadır. Sonuç olarak polis memurlarının ağır mesai saatlerinde, kolluk kuvvet ve silahlı çalışıyor olmasının getirmiş olduğu sorumluluk ile evlilik sorumluluğunun tam olarak yerine getirilemiyor olması psikolojik sağlamlık düzeylerini azalttığı görülürken, bekâr polis memurlarının sorumluluklarının

evli meslektaşlarına göre daha az olmasıyla birlikte kendilerine ait zaman dilimlerini daha etkin kullanabilme imkânlarının olmasının olumlu bir faktör olduğu tespiti ile ifade edilebilir.



## BÖLÜM VI

### SONUÇ VE ÖNERİLER

Emniyet hizmetleri sınıfında görev yapan personellerle yapılan bu çalışmada genel anlamda alanyazınla uyumlu, bazı bulgularda ise farklı olduğu görülmekle birlikte bundan sonraki çalışmalara destek olacak sonuçlara ulaşılmıştır. Bu sonuçlara bakıldığında psikolojik sağlamlık beş faktör kişilik özelliklerinden dışa dönüklük, gelişime açıklık, sorumluluk ve uyumluluk alt boyutları ile pozitif yönlü, nevrotiklik alt boyutu ile de negatif yönlü anlamlılık göstermektedir. Mevcut çalışma doğrultusunda psikolojik sağlamlık belirsizliğe tahammülsüzlüğü negatif yönde anlamlı düzeyde yordadığı değerlendirilmektedir.

Araştırma kapsamında elde edilen aracılık testi sonuçlarına göre psikolojik sağlamlık beş faktör kişilik özelliklerinden dışa dönüklük ve uyumluluk alt boyutları ile belirsizliğe tahammülsüzlüğü yordamada tam aracılık, nevrotiklik ve sorumluluk alt boyutları ile de kısmi aracılık görevi gördüğü sonucuna ulaşılmıştır. Gelişime açıklık alt boyutu ile belirsizliğe tahammülsüzlük arasında anlamlı bir ilişki olmadığından aracılık testi yapılamamıştır.

Araştırmanın bir diğer sonucu ise emniyet hizmeti sınıfı personellerin belirsizliğe tahammülsüzlük düzeyi medeni durumlarına göre farklılaşmamaktadır. Başka bir ifadeyle bekâr ya da evli olmanın etkisi belirsizliğe tahammülsüzlük düzeylerini etkilememektedir. Yine mevcut çalışmada medeni durumun psikolojik sağlamlık düzeyine etkisi araştırılmış ve bekâr polis memurlarının psikolojik sağlamlık düzeylerinin evlilere göre daha yüksek olduğu ortaya çıkmıştır.

#### Araştırmacılara Yönelik Öneriler

1. Beş faktör kişilik özellikleri ile belirsizliğe tahammülsüzlük arasında farklı aracı değişkenler (bağlanma stilleri, anne- baba tutumu, meslek gibi) ve farklı örneklem gruplarıyla çalışmalar yapılarak daha farklı modellere ulaşılabilir.
2. Deneysel araştırmalarla belirsizliğe tahammülsüzlük düzeyini azaltmaya yönelik çalışmalar yapılabilir.
3. Psikolojik sağlamlığı geliştirecek ya da artıracak yöntemler üzerinde çalışmalar yürütülebilir ve neticesinde uygulama alanları oluşturulabilir.

4. Bu çalışma Karadeniz Bölgesi Orta Karadeniz Bölümünde yer alan orta ölçekli bir ilin Emniyet Müdürlüğü'nde görev yapan emniyet hizmetleri sınıfı personelinin toplanan verilerle sınırlıdır. Aynı çalışma farklı bölgelerde (terör bölgesi, büyük iller vb.) yer alan Emniyet Müdürlüklerinde uygulanarak sonuçlar kıyaslanabilir.
5. Bu çalışma kadın ve erkek örneklem sayısı yakınlştırılarak daha büyük gruplarla araştırılabilir.
6. Bu çalışma çalıştığı şube değişkeni de dahil edilerek, emniyet hizmeti sınıfı personellerinin çalıştığı birimlere göre kişilik özellikleri, psikolojik sağlık ve belirsizliğe tahammüslük düzeyleri açısından da değerlendirilebilir.
7. Bu araştırmadan elde edilen bulgular ışığında emniyet hizmetleri sınıfı personeline yönelik belirsizliğe tahammüslük düzeyini azaltmak ve psikolojik sağlık düzeylerini artırmak amacıyla psiko-eğitim programları geliştirilebilir ve oluşturulan bu psiko-eğitim programları uygulanarak işlevsellikleri test edilebilir.
8. Benzer bir araştırma aynı örneklem grubuyla nitel yöntemlerle çalışılabilir.

### **Uygulayıcılara Yönelik Öneriler**

1. Araştırma kapsamında incelenen belirsizliğe tahammüslük ve psikolojik sağlık kavramları hem beden hem ruh sağlığı açısından sağlıklı bir yaşamın parçası olması neticesinde farklı meslek grupları (diğer kolluk görevleri ve sağlık çalışanları gibi) ile de eğitim çalışmalarında değerlendirilebilir.
2. İşin doğası gereği zorlayıcı koşulları olan meslek çalışanları ile çalışmanın modeline yönelik eğitimler düzenlenebilir.
3. Emniyet hizmetleri sınıfı personeli seçme aşamasında dışa dönük, gelişime açık, uyumluluk ve sorumluluk puanları yüksek olan adayların aynı zamanda psikolojik sağlıklarının yüksek olacağı, belirsizliğe tahammüslük düzeylerinin ise düşük olacağı bulgusu göz önünde bulundurularak uygun olan polis memuru adayları seçilebilir.
4. Koruyucu ve önleyici faaliyetler kapsamında belirsizlik, belirsizliğe tahammüslük, psikolojik sağlık gibi çalışma dahilinde yer alan kavramlar tanıtılarak, farkındalık yaratılabilir.

5. Emniyet M¼d¼rl¼kleri i¼erisinde yer alan Rehberlik ve Psikolojik Danışma B¼ro Amirlięi'nde g¼rev yapan ruh saęlıęı ¼alıřanlarının belirsizlięe tahamm¼ls¼zl¼klerini azaltmak ve psikolojik saęlamlıklarını artırmak amacıyla psiko-eęitim programları geliřtirebilirler.



## KAYNAKÇA

- Abu Elanain, H. M. (2007). The five- factor model of personality and organizational citizenship behavior in United Arab Emirates. *SAM Advanced Management Journal*, 72(3), 47-57.
- Açıkel, M. (2013). *Üniversite öğrencilerinin aşk biçimleri ve kişilik özellikleri arasındaki ilişkinin incelenmesi*. Yayımlanmamış yüksek lisans tezi. Hacettepe Üniversitesi Eğitim Bilimleri Enstitüsü, Ankara.
- Aliyev, P. (2008). *Beş faktörlü kişilik özellikleri ve cinsiyet rollerinin üniversite alan seçimi ile ilişkisinin incelenmesi*. Yayımlanmamış yüksek lisans tezi. İstanbul Üniversitesi Sosyal Bilimler Enstitüsü, İstanbul.
- Alpar, G. (2014). *Psikolojik sağkalım: Yoğun duygu yüklü yaşam olaylarına tanıklık etme ve maruz kalma ile poliste gelişen travmatizasyon*. Yayımlanmış doktora tezi. İstanbul Üniversitesi Adli Tıp Enstitüsü, İstanbul.
- Altunışık, R., Coşkun, R., Bayraktaroğlu, S. ve Yıldırım, S. (2005). *Sosyal bilimlerde araştırma yöntemleri*. Sakarya: Sakarya Kitabevi.
- Antonioni, D. (1998). Relationship between the big five personality factors and conflict management styles. *International Journal of Conflict Management*, 9(4), 336-355.
- Arıkan, D., Güdücü Tüfekçi, F ve Taştekin, A. (2007). Çocuk kliniklerindeki refakatçilerin hastanede yaşadıkları sorunlar, beklentileri ve problem çözme düzeyleri ile ilişkisi. *Atatürk Üniversitesi Hemşirelik Yüksekokulu Dergisi*, 10(2), 49-57.
- Arslan, Y. (2013). *Belirsizlik yönetimi (BELYÖN) programının belirsizliğe tahammülsüzlük düzeyine etkisi kadın öğretmen adayları üzerine bir araştırma*. Yayımlanmamış yüksek lisans tezi. Kocaeli Üniversitesi Sosyal Bilimler Enstitüsü, Kocaeli.
- Aslantaş, A. (2001). *Emniyet Teşkilatı'nda stres kaynakları ve yönetimi (Nevşehir ili uygulaması)*. Yayımlanmamış yüksek lisans tezi. Sakarya Üniversitesi Sosyal Bilimler Enstitüsü, Sakarya.
- Avey, J. B., Fred, L. ve Carolyn M. Y. (2010). The additive value of positive psychological capital in predicting work attitudes and behaviors. *Journal of Management*, 36(2), 430-52.
- Aydın, B. (2010). *Üniversite öğrencilerinin duygusal zekâ ve umut düzeyleri ile psikolojik sağlamlıkları arasındaki ilişkinin incelenmesi*. Yayımlanmamış yüksek lisans tezi. Karadeniz Teknik Üniversitesi Sosyal Bilimler Enstitüsü, Trabzon.
- Aytaç, S. (2002). *İş stresi: Oluşumu, nedenleri, başa çıkma yolları, yönetimi*. İş stresi yönetimi el kitabı. Bursa: Uludağ Üniversitesi İktisadi ve İdari Bilimler Fakültesi Yayıncılık.
- Bacanlı, H., İlhan T. ve Aslan, S. (2009). Beş faktör kuramına dayalı bir kişilik ölçeğinin geliştirilmesi: Sıfatlara dayalı kişilik testi (SDKT). *Türk Eğitim Bilimleri Dergisi*, 7(2), 261-279.
- Bahadır, E. (2009). *Sağlıkla ilgili fakültelerde eğitime başlayan öğrencilerin psikolojik sağlamlık düzeyleri*. Yayımlanmamış yüksek lisans tezi. Hacettepe Üniversitesi Sağlık Bilimleri Enstitüsü, Ankara.



- Bailey, D. E., Jr., Landerman, L., Barroso, J., Bixby, P., Mishel, M. H., Muir, A. J. ve Clipp, E. (2009). Uncertainty, symptoms and quality of life in persons with chronic hepatitis C. *Psychosomatics*, 50(2), 138-146.
- Bardavit, M. (2007). *Kişilik yapılarının stresi değerlendirme, stresle başa çıkma yaklaşımları, algılanan stres ve iş doyumu üzerinde olan etkisinin karşılaştırmalı algılanan stres ve iş doyumu üzerinde olan etkisinin karşılaştırmalı olarak incelenmesi*. Yayımlanmamış yüksek lisans tezi. İstanbul Üniversitesi Sosyal Bilimler Enstitüsü, İstanbul.
- Barrick, M.R. ve Mount, M. K. (1991). The big five personality dimensions and job performance: A meta-analysis. *Personnel Psychology*, 44(1), 1-26.
- Bartone, P. T., Roland, R. R., Picano, J. J. ve Williams, T. J. (2008). Psychological hardiness predicts success in US army special. *International Journal of Selection and Assessment*, 16(1), 78-81.
- Başaran, İ. E. (2000). *Örgütlerde davranış insanın üretim gücü*. Ankara: Feryal Matbaası.
- Basım, N., Çetin, F. ve Taba, A. (2009). Beş faktör kişilik özelliklerinin kişilerarası çatışma çözme yaklaşımlarıyla ilişkisi. *Türk Psikoloji Dergisi*, 24(63), 20-34.
- Baumeister, R. F., Vohs, K. D., Aaker, J. L. ve Garbinsky, E. N. (2013). Some key differences between a happy life and a meaningful life. *The Journal of Positive Psychology: Dedicated to furthering research and promoting good practice*, 8(6), 505-516.
- Bayam, G., Okay, T., Dilbaz, N. ve Açıkgöz, Ç. (2002). Sivil savunma birliği çalışanlarında kaygı, umutsuzluk ve öğrenilmiş güçlülük düzeyleri ve posttravmatik stres bozukluğu sıklığı. *Kriz Dergisi*, 10(1), 1-9.
- Baymur, F. (1993). *Genel psikoloji*. İstanbul: İnkılap Yayınları.
- Beidel, D. C. ve Turner, S. M. (1997). At risk for anxiety: Psychopathology in the offspring of anxious parents. *Journal of the American Academy of Child and Adolescent Psychiatry*, 36(7), 918-924.
- Beitel, M., Ferrer, E. ve Cecero, J. J. (2004). Psychological mindedness and cognitive style. *Journal of Clinical Psychology*, 60(6), 567-582.
- Benard, B. (1993). Fostering resiliency in kids. *Educational Leadership*, 51(3), 44-48.
- Bentler, P. M. ve Bonett, D. G. (1980). Significance tests and goodness of fit in the analysis of covariance structures. *Psychological Bulletin*, 88(3), 588.
- Berk, J. H. (1998). Trauma and resilience during war: A look at children and humanitarian aid workers of Bosnia. *Psychoanalytic Review*, 85(4), 639-658.
- Bernerth, J. B., Armenakis, A. A., Feild, H. S., Giles, W. F., Walker, H. J. (2007). Is personality associated with perceptions of LMX? An empirical study. *Leadership and Organization Development Journal*, 28(7), 613-631.
- Birrell, J., Meares, K., Wilkinson, A. ve Freeston, M. (2011). Toward a definition of intolerance of uncertainty: A review of factor analytical studies of the intolerance of uncertainty scale. *Clinical Psychology Review*, 31(7), 1198-1208.

- Bitlisli, F., Dinç, M. Çetinceli, E. ve Kaygısız, Ü. (2013). Beş faktör kişilik özellikleri ile akademik güdülenme ilişkisi: Süleyman Demirel Üniversitesi Isparta Meslek Yüksekokulu öğrencilerine yönelik bir araştırma. *Süleyman Demirel University Journal of Faculty of Economics and Administrative Sciences*, 18(2), 459-480.
- Black, C. ve Ford-Gilboe, M. (2004). Adolescent mothers: Resilience, family health work and health-promoting practises. *Journal of Advanced Nursing*, 48(4), 351-360.
- Blau, G. (2003). Testing for a four-dimensional structure of occupational commitment. *Journal of Occupational and Organizational Psychology*, 76, 469-488.
- Boelen, P. A. ve Reijntjes, A. (2009). Intolerance of uncertainty and social anxiety. *Journal of Anxiety Disorders*, 29, 130-135.
- Boke, K. ve Nalla, M. K. (2008). Police organizational culture and job satisfaction: A comparison of law enforcement officers' perceptions in Two Midwestern States in the U.S. *Journal of Criminal Justice and Security*, 11(1), 55-73.
- Bono, J. E., Boles, T. L., Judge, T. A. ve Lauver, K. J. (2002). The role of personality in task and relationship conflict. *Journal of Personality*, 70(3), 311-344.
- Bradley, R. H., Whiteside L., Munsdrom, D. J., Casey, P. H., Kelleher, K. J. ve Pope, S. K. (1994). Early indications of resilience and their relation to experiences in the home environments of low birthweight, premature children living in poverty. *Child Development*, 65, 346-360.
- Bredemeier, K. ve Berenbaum, H. (2007). Intolerance of uncertainty and perceived threat. *Behaviour Research and Therapy*, 46, 28-38.
- Briggs, S. R. ve John, M. (1986). The role of factor analysis in the development and evaluation of personality scales. *Journal of Personality*, 54, 106-148.
- Brookings, J. B. ve Bolton, B. (1997). A longitudinal, structural equation analysis of stress, hardiness, social support, depression, and illness. *Multivariate Experimental Clinical Research*, 11, 109-120.
- Budner, S. (1962). Intolerance of ambiguity as a personality variable. *Journal of Personality*, 30, 29-50.
- Buhr, K. ve Dugas M. J. (2002). The intolerance of uncertainty scale: Psychometric properties of the English version. *Behaviour Research and Therapy*, 40(8), 931-945.
- Buhr, K. ve Dugas, M. J. (2006). Investigating the construct validity of intolerance of uncertainty and its unique relationship with worry. *Journal of Anxiety Disorders*, 20(2), 222-236.
- Buhr, K., ve Dugas, M. J. (2009). The role of fear of anxiety and intolerance of uncertainty in worry: An experimental manipulation. *Behaviour Research and Therapy*, 47, 215-223.
- Buker, H. ve Wiecko, F. (2007). Are causes of police stress global: Testing the effects of common police stressors on the Turkish National Police. *Policing: An International Journal of Police Strategies and Management*, 30(2), 291-309.

- Burger, J. M., 2016. *Kişilik*. (Çev. İ. Sarıoğlu). İstanbul: Kaknüs Yayınları.
- Büyükbeşe, T., Okun, O. ve Çavuşoğlu, S. (2018). Üniversite çalışanlarının psikolojik sermaye düzeylerinin belirlenmesine yönelik bir araştırma: Bingöl Üniversitesi örneği. *Dicle Üniversitesi Sosyal Bilimler Enstitüsü Dergisi*, 10(21), 1-16.
- Büyüköztürk, Ş. (2012). *Sosyal bilimler için veri analizi el kitabı*. Ankara: Pegem Akademi.
- Çağlar, A. (2000). Türk polisinde sosyalleşme ve polis kültürü. *Polis Bilimleri Dergisi*, 2(7-8), 87-110.
- Çakır, İ. (2006). *Polislerin iş stresi ve bazı değişkenlere göre stresle başa çıkma tarzlarının karşılaştırılması*. Yayımlanmamış yüksek lisans tezi. Çukurova Üniversitesi Sosyal Bilimler Enstitüsü, Adana.
- Caligiuri, P. (2000). The big five personality characteristics as predictors of expatriate's desire to terminate the assignment and supervisor- rated performance. *Personnel Psychology*, 53(1), 67-88.
- Camgöz, M. (2009). *Kişilik özelliklerinin A-tipi fon yöneticilerinin seçicilik ve zamanlama becerileri üzerine etkileri*. Yayımlanmamış doktora tezi. Hacettepe Üniversitesi Sosyal Bilimler Enstitüsü, Ankara.
- Campbell, S. L., Cohan, S. L. ve Stein, M. B. (2006). Relationship of resilience to personality, coping and psychiatric symptoms in young adults. *Behaviour Research and Therapy*, 44, 585-599.
- Campell, C. L. ve Demi, A. S. (2000). Adult children of fathers missing in action. *Family Relations*, 49(3), 267-277.
- Can, H., Aşan, Ö. ve Aydın, E. M. (2006). *Örgütsel davranış*. İstanbul: Arıkan Basım Yayım.
- Çardak, M. (2012). *Affedicilik yönelimli psiko-eğitim programının affetme eğilimi, belirsizliğe tahammülsüzlük, psikolojik iyi oluş, sürekli kaygı ve öfke üzerindeki etkisinin incelenmesi*. Yayımlanmamış doktora tezi. Sakarya Üniversitesi Eğitim Bilimleri Enstitüsü, Sakarya.
- Çarıkcı, İ., Kanten, S. ve Kanten, P. (2010). Kişilik, duygusal zekâ ve örgütsel vatandaşlık davranışları arasındaki ilişkileri belirlemeye yönelik bir araştırma. *Süleyman Demirel Üniversitesi Sosyal Bilimler Enstitüsü Dergisi*, 11, 41-65.
- Carleton, R. N. (2012). The intolerance of uncertainty construct in the context of anxiety disorders: Theoretical and practical perspectives. *Expert Review of Neurotherapeutics*, 12(8), 937-947.
- Carleton, R. N., Collimore, K. C., ve Asmundson, G. J. G. (2010). "It's not just the judgments- It's that I don't know": Intolerance of uncertainty as a predictor of social anxiety. *Journal of Anxiety Disorders*, 24, 189-195.
- Çavuşoğlu, S. ve Yalçın, M. (2017). Banka çalışanlarının psikolojik dayanıklılık düzeyleri ile kişilik özellikleri arasındaki ilişki. *Proceedings Book of 2nd International Scientific Researches Congress on Humanities and Social Sciences*, 404-415.

- Cederblad, M., Dahlin, L., Hagnell, O. ve Hansson, K. (1995). Intelligence and temperament as protective factors for mental health. A cross-sectional and prospective epidemiological study. *European Archives of Psychiatry and Clinical Neuroscience*, 245, 11-19.
- Çelebi, N. ve Uğurlu, B. (2014). Resmi liselerde çalışan öğretmenlerin kişilik özelliklerinin demografik değişkenlere göre incelenmesi. *Adıyaman Üniversitesi Sosyal Bilimler Enstitüsü Dergisi*, 18(7), 538-569.
- Çelik, C. (2012). *Emniyet teşkilatına bağlı okullardan mezun olan polis personelinin kişilik profilinin incelenmesi*. Yayımlanmamış yüksek lisans tezi. Arel Üniversitesi Sosyal Bilimler Enstitüsü, İstanbul.
- Cencirulo, R. S. (2001) *The relationship between hardiness and job satisfaction in elementary school teachers*. Yayımlanmamış doktora tezi. University of La Sierra.
- Cengiz, İ. (2017). *Suriyeli mültecilerde psikolojik örselenme, örselenme sonrası gerginlik bozukluğu, travma sonrası büyüme ve psikolojik dayanıklılık*. Yayımlanmamış yüksek lisans tezi. Yakın Doğu Üniversitesi Sosyal Bilimler Enstitüsü, Kıbrıs.
- Cerrah, İ. ve Semiz, E. (2000). *Yirmi birinci yüzyılda polis temel sorunları çağdaş yaklaşımlar*. Ankara: Sibel Matbaası.
- Çetin, F., Yeloğlu, H. O. ve Basım, H. N. (2015). Psikolojik dayanıklılığın açıklanmasında beş faktör kişilik özelliklerinin rolü: Bir kanonik ilişki analizi. *Türk Psikoloji Dergisi*, 30(75), 81-92.
- Chemiss, C. (1980). *Staff burnout, job stress in the human service*. Beverly Hills, CA: Sage Publications.
- Chen, X., Li, D., Li, Z., Li, B. ve Liu, M. (2000). Sociable and prosocial competence in Chinese children: Common and unique contributions to social, academic, and psychological adjustment. *Developmental Psychology*, 36, 302-314.
- Ciarrochi, J., Said, T. ve Deane, F. P. (2005). When simplifying life is not so bad: The link between rigidity, stressful life events, and mental health in an undergraduate population. *British Journal of Guidance and Counselling*, 33(2), 185-197.
- Çiğdemoğlu, S. (2006). *Lise 1. sınıf öğrencilerinin akran baskısı, özsaygı ve dışa dönüklük kişilik özelliklerinin okul türlerine göre incelenmesi*. Yayımlanmamış yüksek lisans tezi. Ankara Üniversitesi Eğitim Bilimleri Enstitüsü, Ankara.
- Çivitçi, N. ve Arıcıoğlu, A. (2012). Beş faktör kuramına dayalı kişilik özellikleri. *Mehmet Akif Ersoy Üniversitesi Eğitim Fakültesi Dergisi*, 23, 78-96.
- Cleden, D. (2009). *Managing project uncertainty*. Farnham, UK: Gower Publishing Limited.
- Coleman, J. ve Hagell, A. (2007). The nature of risk and resilience in adolescence. J. C. Coleman ve A. Hagell (Ed.), *Adolescence, Risk and Resilience: Against the odds* içinde (s. 1-16). England: West Sussex.
- Conley, J. J. (1985). Longitudinal stability of personality traits: A multitrait-multimethod-multioccasion analyses. *Journal of Personality and Social Psychology*, 49(5), 1266-1282.

- Cooper, C. A., Golden, L. ve Socha, A. (2013). The big five personality factors and mass politics. *Journal of Applied Social Psychology*, 43, 68-82.
- Costa, Jr, P. T., Busch, C. M., Zonderman, A. B. ve McCrae, R. R. (1986). Correlations of MMPI factor scales with measures of the five-factor model of personality. *Journal of Personality Assessment*, 50(4), 640-650.
- Costa, P. T. ve McCrae, R. R. (1980). Influence of extraversion and neuroticism on subjective well-being: Happy and unhappy people. *Journal of Personality and Social Psychology*, 38(4), 668-678.
- Costa, P. T. ve McCrae, R. R. (1995). Domains and facets: Hierarchical personality assessment using the revised neo personality inventory. *Journal of Personality Assessment*, 64(1), 21-50.
- Costa, P. T., McCrae, R. R. ve Dye, D. A. (1991). Facet scales for agreeableness and conscientiousness: A revision of the neo personality inventory. *Personality and Individual Differences*, 12(9), 887-898.
- Costa, T. T. ve McCrae, R. R. (1992). *Revised NEO Personality Inventory Manual*. Odessa: Psychological Assessment Resources, 2-18.
- Crank, J. ve Caldero, M. (2001). *Police ethics: The corruption of noble cause*. New York: Routledge.
- Crank, P. J. ve Caldero, M. A. (1991). The production of occupational stress in medium sized police agencies: A survey of line officers in eight municipal departments. *Journal of Criminal Justice*, 19(4), 339-349.
- Crigger, N. J. (1996). Testing an uncertainty model for women with multiple sclerosis. *Advanced in Nursing Science*, 18(3), 37-47.
- Cüceloğlu, D. (2000). *İnsan ve davranışı*. İstanbul: Remzi Kitabevi.
- Dane, E. (2015). *Hemodiyaliz hastalarının psikolojik dayanıklılık durumları ve etkileyen faktörlerin değerlendirilmesi*. Yayımlanmamış yüksek lisans tezi. Acıbadem Üniversitesi, Sağlık Bilimleri Enstitüsü, İstanbul.
- Davey, M., Eaker, D. G. ve Walters, L. H. (2003). Resilience processes in adolescents: Personality profiles, self-worth, and coping. *Journal of Adolescent Research*, 18(4), 347-362.
- Davison, G. C. ve Neale, J. M. (2011). *Anormal psikolojisi* (Çev. İ. Dağ). Ankara: Türk Psikologlar Derneği Yayınları.
- De Fruyt, F., McCrae, R. R., Szirmak, Z. ve Nagy, J. (2004). The five-factor personality inventory as a measure of the five-factor model: Belgian, American and Hungarian comparisons with the neo personality inventory-revised. *Assesment*, 11, 207-215.
- Demirci, S. (2003). *Öğretmenlerde beş faktör kişilik özellikleri ile iş doyumu arasındaki ilişkinin incelenmesi*. Yayımlanmamış yüksek lisans tezi. Karadeniz Teknik Üniversitesi Sosyal Bilimler Enstitüsü.

- Demirkol, M. (2013). *İntihar olasılığı: Kişilik özellikleri, kontrol odağı ve ölüm algısı açısından bir değerlendirme*. Yayınlanmamış yüksek lisans tezi. Ankara Üniversitesi Sosyal Bilimler Enstitüsü.
- Demirtaş, H. ve Dönmez, B. (2008). Ortaöğretimde görev yapan öğretmenlerin problem çözme becerilerine ilişkin algıları. *İnönü Üniversitesi Eğitim Fakültesi Dergisi*, 9(16), 177-178.
- DeRoma, V. M., Martin, K. M. ve Kessler, M. L. (2003). The Relationship between tolerance for ambiguity and need for course structure. *Journal of Instructional Psychology*, 30(2), 104-109.
- Detrick, P., Chibnall J. T. ve Luebbert, M. C. (2004). The revised NEO personality inventory as predictor of police academy performance. *Criminal Justice and Behavior*, 31(6), 676-694.
- Develioğlu, K. ve Tekin, Ö. (2013). Beş faktör kişilik özellikleri ve yabancılaşma arasındaki ilişki: Beş yıldızlı otel çalışanları üzerine bir uygulama. *Süleyman Demirel Üniversitesi İktisadi ve İdari Bilimler Fakültesi Dergisi*, 2(18), 15-30.
- Digman, J. M. (1990). Personality structure: Emergence of the five-factor model. *Annual Review of Psychology*, 41, 417-440.
- Doğan, T. (2013). Beş faktör kişilik özellikleri ve öznel iyi oluş. *Doğuş Üniversitesi Dergisi*, 14(1), 56-64.
- Doğan, T. (2015). Kısa Psikolojik Sağlamlık Ölçeği'nin Türkçe uyarlaması: Geçerlik ve güvenilirlik çalışması. *The Journal of Happiness and Well-Being*, 3(1), 93-102.
- Doruk, A., Duğenci, M., Ersöz, F. ve Öznur, T. (2015). Intolerance of uncertainty and coping mechanisms in nonclinical young subjects. *Archive of Neuropsychiatry*, 52, 400-405.
- Dugas, K. E. M. (2001). *Examination of the relationship between intolerance of uncertainty and worry*. Yayınlanmamış yüksek lisans tezi. Concordia University.
- Dugas, M. J. ve Koerner, N. (2005). Cognitive-behavioral treatment for generalized anxiety disorder: Current status and future directions. *Journal of Cognitive Psychotherapy*, 19, 61-81.
- Dugas, M. J. ve Ladouceur, R. (2000). Treatment of gad: Targeting intolerance of uncertainty in two types of worry. *Behaviour Modification*, 24(5), 635-657.
- Dugas, M. J. ve Robichaud, M. (2007). *Cognitive-behavioral treatment for generalized anxiety disorder: From science to practice*. New York: Routledge.
- Dugas, M. J., Freeston, M.H. ve Ladouceur, R. (1997). Intolerance of uncertainty and Problem Orientation in worry. *Cognitive Therapy and Research*, 21, 593-606.
- Dugas, M. J., Gosselin, P. ve Ladouceur, R. (2001). Intolerance of uncertainty and worry: Investigating specificity in a non-clinical sample. *Cognitive Therapy and Research*, 25, 551-558.

- Dugas, M. J., Schwartz, A. ve Francis, K. (2004). Intolerance of uncertainty, worry and depression. *Cognitive Therapy and Research*, 28, 835-842.
- Dugas, M. J., Hedayati, M., Karavidas, A., Buhr, K., Francis, K. ve Phillips, N. A. (2005). Intolerance of uncertainty and information processing: Evidence of biased recall and interpretations. *Cognitive Therapy and Research*, 29(1), 57-70.
- Durak, M. (2002). *Deprem yaşamış üniversite öğrencilerinin psikolojik belirtilerini yordamada psikolojik dayanıklılığın rolü*. Yayınlanmamış yüksek lisans tezi. Orta Doğu Teknik Üniversitesi, Ankara.
- Durna, U. (2005). A ve B tipi kişilik yapıları ve bu kişilik yapılarını etkileyen faktörlerle ilgili bir araştırma. *İktisadi ve İdari Bilimler Dergisi*, 19(1), 275-290.
- Eminağaoğlu, N. (2006). *Güç koşullarda yaşayan sokak çocuklarında dayanıklılık*. Yayınlanmamış doktora tezi. Ege Üniversitesi Sosyal Bilimler Enstitüsü, İzmir.
- Ercoskun, H. N. (2005). Öğretimde psikolojik ihtiyaçların yeri ve önemi. *Kazım Karabekir Eğitim Fakültesi Dergisi*, 11, 354-370.
- Erdem, F. (2001). Girişimcilerde risk alma eğilimi ve belirsizliğe tolerans ilişkisine kültürel yaklaşım. *Akdeniz İktisadi İdari Bilimler Fakültesi Dergisi*, 2, 43-61.
- Erikson, E. H. (1984). *İnsanın sekiz çağı* (Çev. B. Üstün ve V. Şar). Ankara: Birey ve Toplum Yayıncılık.
- Erkuş, A. ve Tabak, A. (2009). Beş faktör kişilik özelliklerinin çalışanların çatışma yönetim tarzlarına etkisi: Savunma sanayiinde bir araştırma. *Atatürk Üniversitesi İktisadi ve İdari Bilimler Dergisi*, 23(2), 213-242.
- Eroğlu, F. (1996). *Davranış bilimleri*. İstanbul: Beta Basım Yayınları.
- Erol, A., Sarıççek, A. ve Gülseren, Ş. (2007). Asistan hekimlerde tükenmişlik: İş doyumunu ve depresyonla ilişkisi. *Anadolu Psikiyatri Dergisi*, 8, 241-247.
- Ersöz, F., Ersöz, T. ve Konuşkan, Ö. (2016). Belirsizlikle başa çıkmada etkili olan kriterlerin araştırılması: Bir üniversite uygulaması. *Çanakkale Üniversitesi Sosyal Bilimler Enstitüsü Dergisi*, 3(25), 215-232.
- Ertürk, E. ve Keçecioğlu, T. (2012). Çalışanların iş doyumunu ile mesleki tükenmişlik düzeyleri arasındaki ilişkiler. *Ege Academic Review*, 1(12), 39-52.
- Eysenck, H. J. ve Wilson, G. (1995). *Kişiliğinizi tanıyın* (Çev. E. Erduran). İstanbul: Remzi Kitabevi.
- Facione, N., Facione, P. ve Sanchez, C. (1994). Critical thinking disposition as a measure of competent clinical judgment: The development of the California Critical Thinking Disposition Inventory. *Journal of Nursing Education*, 33(8), 345-350.
- Faller, G. (2001). Positive psychology: A paradigm shift. *Journal of Pastoral Counseling*, 36, 7-20.

- Fayombo, G. (2010). The relationship between personality traits and psychological resilience among the Caribbean adolescents. *International Journal of Psychological Studies*, 2(2), 105-116.
- Feinauer, L., Hilton, G. H. ve Callahan, E. H. (2003). Hardiness as a moderator of shame associated with childhood sexual abuse. *The American Journal of Family Therapy*, 31, 65-78.
- Fidan, S. Ş. (2017). *Belirsizliğe tahammülsüzlük ve psikolojik sermayenin değişime hazır bulunuşluk üzerindeki etkisi*. Yayımlanmamış yüksek lisans tezi. Yıldız Teknik Üniversitesi, Sosyal Bilimler Enstitüsü, İstanbul.
- Florian, V., Mikulincer, M. ve Taubman Bar, O. (1995). Does hardiness contribute to mental health during a stressful real-life situation? The roles of appraisal and coping. *Journal of Personality and Social Psychology*, 68(4), 687-695.
- Foster, M. D. ve Dion, K. L. (2003). Dispositional hardiness and women's well-being relating to gender discrimination: The role of minimization. *Psychology of Women Quarterly*, 27, 197-208.
- Freeston, M. H., Rhéaume, J., Letarte, H., Dugas, M. J. ve Ladouceur, R. (1994). Why do people worry? *Personality and Individual Differences*, 17(6), 791-802.
- Frenkel-Brunswick, E. (1948). Tolerance toward ambiguity as a personality variable. *American Psychologist*, 3(268), 385-401.
- Friborg, O., Barlaug, D., Martinussen, M., Rosenvinge, J. H. ve Hjemdal, O. (2005). Resilience in relation to personality and intelligence. *International Journal of Methods in Psychiatric Research*, 14(1), 29-42.
- Frone, M. R., Russell, M. ve Cooper, M. L. (1992). Antecedents and outcomes of work-family conflict: testing a model of the work family interface. *Journal of Applied Psychology*, 77, 65-78.
- Gallagher, D. J. (1990). Extraversion, neuroticism and appraisal of stressful academic events. *Journal of Personality and Individual Differences*, 11, 1053-1057.
- Garnezy, N. (1970). Process and reactive schizophrenia: Some conceptions and issues. *Schizophrenia Bulletin*, 2(1), 30-74.
- Garnezy, N. (1991). Resilience in children's adaptation to negative life events and stressed environments. *Pediatric Annals*, 20(9), 459-60, 463-6.
- Garnezy, N. (1993). Children in poverty: Resilience despite risk. *Psychiatry*, 56, 127-136.
- Geçtan, E. (2003). *Psikodinamik psikiyatri ve normal dışı davranışlar*. İstanbul: Metis Yayınları.
- Gençöz, F., ve Motan, İ. (2009). Psikolojik dayanıklılığı nasıl ölçebiliriz? Bir Türk örneğinde kişisel görüş ölçeği II'nin geçerlik-güvenirlik çalışması. *Kriz Dergisi*, 17(1), 1-13.



- Gentry, W. D. ve Kobasa, S. C. (1984). Social and psychological resources mediating stress-illness relationships in humans. W. D. Gentry (Ed.), *Handbook of behavioral medicine* içinde (s. 87-116). New York: Guilford Press.
- Giatras, D. C. (2000). *Personality hardiness: A predictor of occupational stress and job satisfaction among California fire service personnel*. Yayınlanmamış yüksek lisans tezi. University of California.
- Gizir, C. A. (2004). *Akademik sağlamlık: Yoksulluk içindeki sekizinci sınıf öğrencilerinin akademik başarılarına katkıda bulunan koruyucu faktörlerin incelenmesi*. Yayınlanmamış doktora tezi. Orta Doğu Teknik Üniversitesi Sosyal Bilimler Enstitüsü, Ankara.
- Gizir, C. A. (2007). Psikolojik sağlamlık, risk faktörleri ve koruyucu faktörler üzerine bir derleme çalışması. *Türk Psikolojik Danışma ve Rehberlik Dergisi*, 3(28), 113-128.
- Gökçe, B. (1993). *Üniversite öğrencilerinde psikolojik güçlülük ve ruh sağlığı arasındaki ilişki*. Yayınlanmamış yüksek lisans tezi. Ege Üniversitesi Sosyal Bilimler Enstitüsü, İzmir.
- Goldberg L. R. (1990). An alternative description of personality: The big-five factor structure. *Journal of Personality and Social Psychology*, 59, 1216-1229.
- Goldberg, L. R. (1981). Language and individual differences: the search for universals in personality lexicons. *In Review of Personality and Social Psychology*, 2, 141-165.
- Goldberg, L. R. (1993). The structure of phenotypic personality traits. *American Psychologist*, 48, 26-34.
- Goldstein, S. ve Brooks, R. (2005). Why study resilience? S. Goldstein ve R. Brooks. (Ed), *Handbook of resilience in children* içinde (s. 3-15). New York: Springer.
- Graziano, W. G., Jensen-Campbell, A. L. ve Hair, C. E. (1996). Perceiving interpersonal conflict and reacting to it: The case for agreeableness. *Journal of Personality and Social Psychology*, 70, 820-835.
- Greene, R. ve Conrad, A. P. (2002). Basic assumptions and terms. R. Greene (Ed.), *Resiliency: An integrated approach to practice, policy and research* içinde (s. 29-62). Washington: Nasw Press.
- Groesser, S. A. (1998). The relationship of hardiness and perceived social support to nurses' appraisals of stress. *Master of Science in Nursing*, 1-77.
- Gül, S. K. (2008). Police job stress in the USA. *Polis Bilimleri Dergisi*, 10(1), 1-13.
- Gül, Z. ve Delice, M. (2011). Police job stress and stress reduction/coping programs: The effects on the relationship with spouses. *Turkish Journal of Police Studies*, 13(3), 19-38.
- Gültekin, E. (2009). *Polislerin temel kişilik özelliklerinin iş başarısı üzerine etkisi*. Yayınlanmamış doktora tezi. İstanbul Üniversitesi Sosyal Bilimler Enstitüsü, İstanbul.
- Gümüş, Ö. D. (2009). *Kültür, değerler, kişilik ve siyasal ideoloji arasındaki ilişkiler: Kültürlerarası bir karşılaştırma (Türkiye-ABD)*. Yayınlanmamış doktora tezi. Ankara Üniversitesi Sosyal Bilimler Enstitüsü, Ankara.

- Gunby, M. A. (2002). *Overcoming adversity: The protective role of locus of control, attributional style and self-efficacy in the promotion of resilience*. Yayınlanmamış yüksek lisans tezi. University of Windsor.
- Gündüz, B., Erkan, Z. ve Gökçakan, N. (2007). Polislerde tükenmişlik ve görülen psikolojik belirtiler. Çanakkale Üniversitesi, *Sosyal Bilimler Enstitüsü Dergisi*, 16(2), 283-298.
- Güner, O. (2014). *Çözüm bende saklı*. Ankara: Efil Yayınevi.
- Gürkan, U. (2006). *Grupla psikolojik danışmanın üniversite öğrencilerinin yılmazlık düzeylerine etkisi*. Yayınlanmamış doktora tezi. Ankara Üniversitesi Eğitim Bilimleri Enstitüsü, Ankara.
- Guthrie, J. P., Coate, C. J. ve Schwoerer, C. E. (1998). Career management strategies: The role of personality. *Journal of Managerial Psychology*, 13(5/6), 371-386.
- Hall, G. B., Dollard, M. F., Tuckey, M. R. ve Winefield, A. H. (2010). Job demands, work family conflict, and emotional exhaustion in police officers: A longitudinal test of competing theories. *Journal of Occupational and Organizational Psychology*, 83, 237-250.
- Hanton, S., Neil, R. ve Evans, L. (2013). Hardiness and anxiety interpretation: An investigation into coping usage and effectiveness. *European Journal of Sport Science*, 13(1), 96-104.
- Hasanoğlu, A. (21.12.2014). Belirsizlikle baş etme sanatı. Radikal. <http://www.radikal.com.tr/yazarlar/alper-hasanoglu/belirsizlikle-basa-cikma-sanati-1255731/> adresinden alınmıştır.
- Hayes, A. F. (2009). Beyond Baron and Kenny: Statistical mediation analysis in the new millennium. *Communication Monographs*, 76(4), 408-420.
- Heller, S., Larrieu A., Imperio, R. ve Boris, N. (1999). Research on resilience to child maltreatment: Empirical considerations. *Child Abuse and Neglect*, 23(4), 321-338.
- Herman, J. L., Stevens, M. J., Bird, A., Mendenhall, M. ve Oddou, G. (2010). The tolerance for ambiguity scale: towards a more refined measure for international management research. *International Journal of Intercultural Relations*, 34, 58-65.
- Hettema, J. M., Neale, M. C., Myers, J. M., Prescott, C. A. ve Kendler, K. S. (2006). A population-based twin study of the relationship between neuroticism and internalizing disorders. *American Journal of Psychiatry*, 163, 857-864.
- Hofstede, G. (2001). *Culture's consequences: Comparing values, behaviors, institutions, and organizations across nations*. California: Sage Publications.
- Hogan, R. (1971). Personality characteristics of highly rated policemen. *Personnel Psychology*, 24(4), 679-686.
- Holaway, R. M., Heimberg, R. G. ve Coles, M. E. (2006). A comparison of intolerance of uncertainty in analogue obsessive-compulsive disorder and generalised anxiety disorder. *Journal of Anxiety Disorders*, 20, 158-174.

- Hu, L. T. ve Bentler, P. M. (1999). Cutoff criteria for fit indexes in covariance structure analysis: Conventional criteria versus new alternatives. *Structural Equation Modeling: A Multidisciplinary Journal*, 6(1), 1-55.
- Hughes, D. L. ve Galinsky, E. (1994). Gender, job and family conditions and psychological symptoms. *Psychology of Women Quarterly*, 18, 251-270.
- İrengün, O. (2014). *Beş faktör kişilik kuramının sosyal girişimcilik yönelimine etkisi ve bir alan araştırması*. Yayımlanmamış yüksek lisans tezi. İstanbul Üniversitesi Sosyal Bilimler Enstitüsü, İstanbul.
- İşık, Ş. (2016). Psikolojik dayanıklılık ölçeği'nin geliştirilmesi: Geçerlik ve güvenirlik çalışması. *The Journal of Happiness and Well Being*, 4(2), 165-182.
- İslamoğlu, G. (2010). *Kurumlarda iyilik de var*. İstanbul: Nobel Yayın Dağıtım.
- Johnson, J. A. ve Ostendorf, F. (1993). Clarification of the five-factor model with the abridged big five dimensional circumplex. *Journal of Personality and Social Psychology*, 3(63), 563-576.
- Jong Meyer, R., Beck, M. ve Riede, K. (2009). Relationships between rumination, worry, intolerance of uncertainty and metacognitive beliefs. *Personality and Individual Differences*, 46(4), 547-551.
- Judge, T. A. ve Higgins, C. A. (1999). The big five personality traits, general mental ability, and career success across the lifespan. *Personal Psychology*, 52, 621-653.
- Judkins S. ve Rind, R. (2005). Hardiness, job satisfaction and stress among home health nurses. *Home Health Care Management and Practice*, 17, 113-118.
- Kajs, L. T. ve McCollum, D. L. (2009). Examining tolerance for ambiguity in the domain of educational leadership. *Academy of Educational Leadership Journal*, 13, 1-16.
- Karagöz, Y. (2016). Yapısal eşitlik modellemesi ile yaşam memnuniyeti ölçeğinin geliştirilmesi; Sivas ili örneği. *Bartın Üniversitesi İktisadi İdari Bilimler Fakülte Dergisi*, 7(13), 274- 290.
- Kararırmak, Ö. ve Çetinkaya, R. S. (2009). *Deprem deneyimini yaşamış yetişkinlerin bağlanma stilleri ve psikolojik dayanıklılıkları arasındaki ilişki*. XVIII. Ulusal Eğitim Bilimleri Kurultayı Sempozyumunda sunuldu, İzmir.
- Karakılıç, H. (2006). Silahlı bir meslek grubunda ruhsal rahatsızlıkları değerlendirmenin önemi: Türk Emniyet Teşkilatı'ndaki uygulamanın bir özeti. *Anadolu Psikiyatri Dergisi*, 7(1), 35-42.
- Kashani, J., Stoys, M. S., Dandoy, A., Viadya, A. ve Reid, J. (1991). Correlates of hopelessness in psychiatrically hospitalized children. *Comprehensive Psychiatry*, 4, 300-337.
- Kaşlı, M. (2009). *Otel işletmelerinde işgörenlerin kişilik özellikleri, lider-üye etkileşimi ve tükenmişlik ilişkisinin incelenmesi*. Yayımlanmamış doktora tezi. Balıkesir Üniversitesi, Sosyal Bilimler Enstitüsü, Balıkesir.

- Keskinođlu, P., Pıçakçıefe, E., Giray, H., Bilgiç, N., Uçku, R. ve Tunca, Z. (2006). Yaşlılarda depresif belirtiler ve risk etmenleri. *Genel Tıp Dergisi*, 16(1), 21-26.
- Kinnunen, U. ve Mauno, S. (1998). Antecedents and outcomes of work-family conflict among employed women and men in Finland. *Human Relations*, 51, 157-177.
- Kırel, Ç. ve Cengiz, A. A. (2006). Trafik polisleri arasında mesleksen kaynakları ve sonuçları: Eskişehir Trafik Eğitim Polis Merkezinde bir araştırma. *Polis Bilimleri Dergisi*, 8(2), 97-120.
- Kobasa, S. (1979). Stressful life events, personality and health: An inquiry into hardiness. *Journal of Personality and Social Psychology*, 37, 1-11.
- Kobasa, S. (1982). Commitment and coping in stress resistance among lawyers. *Journal of Personality and Social Psychology*, 42(4), 707-717.
- Koçak, F. A. (1997). Bir ihracat karar süreci modeli denemesi. *Ankara Üniversitesi Siyasal Bilgiler Fakültesi Dergisi*, 52(1-4), 467-490.
- Koerner, N. ve Dugas, M. J. (2008). An investigation of appraisals in individuals vulnerable to excessive worry: The role of intolerance of uncertainty. *Cognitive Therapy and Research*, 32, 619-638.
- Koerner-Singh, N. (2007). *Cognitive vulnerability to excessive worry and its relationship to the processing of uncertainty*. Yayımlanmamış yüksek lisans tezi. Concordia University.
- Köknel, Ö. (2005). *Kaygıdan mutluluğa kişilik*. İstanbul: Altın Kitaplar.
- Köksal, E. (2005). *İş tatmini açısından Kütahya Emniyet Müdürlüğü'nde karşılaştırmalı bir uygulama: Adli polis-idari polis*. Yayımlanmamış yüksek lisans tezi. Dumlupınar Üniversitesi Sosyal Bilimler Enstitüsü, Kütahya.
- Korkut, A. ve Keskin, İ. (2015). Öğretmen adaylarının belirsizlikten kaçınma düzeylerine ilişkin karşılaştırmalı bir analiz. *Electronic International Journal of Education, Arts and Science*, 1(2), 31-57.
- Kossek, E. ve Oseki, C. (1998). Work-family conflict, policies and the job life satisfaction relationship: A review and directions for organizational behavior-human resources research. *Journal of Applied Psychology*, 83, 139-149.
- Krohne, H. W. (1993). Vigilance and cognitive avoidance as concepts in coping research. H. W. Krohne (Ed.), *Attention and avoidance. Strategies in coping with aversiveness* içinde (s. 19-50). Seattle: Hogrefe and Huber.
- Kubat, U. ve Kuruüzüm, A. (2010). İş değerleri ile kişilik özellikleri arasındaki ilişkinin incelenmesi: Bir yapısal denklem modelleme yaklaşımı. *Süleyman Demirel Üniversitesi İktisadi ve İdari Bilimler Fakültesi Dergisi*, 15(3), 487-505.
- Küçükkömürler, S. (2017). Belirsizliğin psikolojik etkileri. *Nesne Psikoloji Dergisi*, 5(10), 329-344.

- Kula, S. ve Çakar, B. (2015). Maslow ihtiyaçlar hiyerarşisi bağlamında toplumda bireylerin güvenlik algısı ve yaşam doyumu arasındaki ilişki. *Bartın Üniversitesi İktisadi İdari Bilimler Fakülte Dergisi*, 6(12).
- Kumpfer, K. L. (1999). Factors and processes contributing to resilience: The resilience framework. M. D. Glantz ve J. L. Johnson (Ed.), *Resilience and development: Positive life adaptations* içinde (s.179-224). New York: Kluwer Academic/Plenum Publishers..
- Kurt, N. (2011). *Çevik kuvvet personelinin stresle başa çıkma tutumları, psikolojik dayanıklılıkları ve iş doyumu düzeyleri*. Yayımlanmamış yüksek lisans tezi. Gazi Üniversitesi Eğitim Bilimleri Enstitüsü, Ankara.
- Ladouceur R, Gosselin P. ve Dugas M. (2000). Experimental manipulation of intolerance of uncertainty: a study of a theoretical model of worry. *Behavior Research and Therapy*, 933-941.
- Lambert, C. E. ve Lambert, V. A. (1999). Psychological hardiness: State of the science. *Holistic Nursing Practice*, 13(3), 11-19.
- Lane, M. S. ve Klenek, K. (2004). The ambiguity tolerance interface: a modified social cognitive model for leading under uncertainty. *Journal of Leadership and Organizational Studies*, 10, 69-81.
- Laugesen, N. (2007). *The relationship between adolescent worry, intolerance of uncertainty, and fear of anxiety*. Yayımlanmamış yüksek lisans tezi. Concordia University.
- Lazarus R. S. (1993). From psychological stress to the emotions: a history of changing outlooks. *Annual Review of Psychology*, 44(1), 1-22.
- Lewellyn, D. J. ve Wilson K. L. (2003). The controversial role of personality traits in entrepreneurial psychology. *Education Training*, 45(6), 341-345.
- Lind, C. ve Boschen, M. J. (2009). Intolerance of uncertainty mediates the relationship between responsibility beliefs and compulsive checking. *Journal of Anxiety Disorders*, 23, 1047–1052.
- Li-Ping Tang, T. ve Hammontree, M. L. (1992). The effects of hardiness, police stress and life stress on police officer's illness and absenteeism. *Public Personnel Management*, 2(1), 493-510.
- Lischetzke, T. ve Eid, M. (2006). Why extraverts are happier than introverts: The role of mood regulation. *Journal of Personality*, 74(4), 1127-1162.
- Liu, L., Wu, H., Yang, Y., Wang, L. ve Xu, X. (2015). Associations of psychological capital, demographic and occupational factors with cigarette smoking among Chinese underground coal miners. *BMC Public Health*, 15(1), 1-19.
- Liu, Y., Wang, Z. ve Li, Z. (2012). Affective mediators of the influence of neuroticism and resilience on life satisfaction. *Personality and Individual Differences*, 52, 833-838.
- Logman Dictionary of Contemporary English. (2018). Resilience. <https://www.ldoceonline.com/dictionary> adresinden 26/10/2018 tarihinde alınmıştır.

- Luthans, F., Avolio, B. J., Avey, J. B. ve Norman, S. M. (2007). Psychological capital: Measurement and relationship with performance and satisfaction. *Personnel Psychology*, 60, 541-572.
- Luthar, S. S. ve Zigler, E. (1991). Vulnerability and competence: A review of research on resilience in childhood. *American Journal of Orthopsychiatry*, 61(1), 6-22.
- Luthar, Suniya S. ve Cicchetti, D. (2000). The construct of resilience: Implications for interventions and social policies. *Development and Psychopathology*, 12, 857-885.
- Lyusin, D. B. (2006). Emotional intelligence as a mixed construct: Its relation to personality and gender. *Journal of Russian and East European Psychology*, 44(6), 54-68.
- Maddi, S. R. ve Khoshaba, D. M. (1994). Hardiness and mental health. *Journal of Personality Assessment*, 63(2), 265-274.
- Martinek, T. J. ve Hellison, D. R. (1997). Fostering resilience in underserved youth through physical activity. *Quest*, 49, 34-49.
- Masten, A. S. (1986). Humor and competence in school-aged children. *Child Development*, 57, 461-473.
- Masten, A. S. (1994). Resilience in individual development: Successful adaptation despite risk and adversity. M.C. Wang ve E.W. Gordon (Ed.), *Educational resilience in inner-city America: Challenges and prospects* içinde (s.3-25). Hillsdale, NJ: Lawrence Erlbaum.
- Masten, A. S. (2001). Ordinary Magic: Resilience process in development. *American Psychologist*, 56(3), 227-238.
- Masten, A. S. ve Coatsworth, D. J. (1998). The development of competence in favorable and unfavorable environments. *American Psychologist*, 53(2), 205-220.
- Masten, A. S. ve Reed, M. J. (2002). Resilience in development. C. R. Snyder ve S. J. Lopez (Ed.), *The handbook of positive psychology* içinde (s. 74-88). New York: Oxford University Press.
- Masten, A. S. ve Sesma, A. (1999). Risk and resilience among children homeless in Minneapolis. *Center for Urban and Regional Affairs*, 29(1), 1-20.
- Masten, A. S., Best, K. M. ve Garmezy, N. (1990). Resilience and development: Contributions from the study of children who overcome adversity. *Development and Psychopathology*, 2(4), 425-444.
- McAdams, D. P. ve Olson B. D. (2010). Personality development: Continuity and change over the life course. *Annual Review of Psychology*, 61, 517-542.
- McCormack, L. ve Mellor, D. (2002). The role of personality in leadership: An application of the five-factor model in the Australian military. *Military Psychology*, 14(3), 179-197.
- McCrae, R. R. ve Costa, P. T. (1985). Updating Norman's "adequate taxonomy": Intelligence and personality dimensions in natural language and in questionnaires. *Journal of Personality and Social Psychology*, 3(49), 710-721.

- McCrae, R. R. ve Costa, P. T. (1987). Validation of the five-factor model of personality across instruments and observers. *Journal of Personality and Social Psychology*, 52(1), 81-90.
- McCrae, R. R. ve Costa, P. T. (1997). Personality trait structures as a human universal. *American Psychologist*, 52, 509-516.
- McCrae, R. R. ve Costa, P. T. (2003). Personality in adulthood. *New York: Guilford Press*, 48-63.
- McCrae, Robert R. ve Paul T. C. (1991). Test and assessment the neo personality inventory: Using the five-factor model in counseling. *Journal of Counseling and Development*, 69, 367-392.
- McEvoy, P. M. ve Mahoney, A. E. J. (2011). Achieving certainty about the structure of intolerance of uncertainty in a treatment seeking sample with anxiety and depression. *Journal of Anxiety Disorders*, 25(1), 112-122.
- Merdan, E. (2013). Beş faktör kuramı ile iş değerleri ilişkisinin incelenmesi: Bankacılık sektöründe bir araştırma. *Gümüşhane Üniversitesi Sosyal Bilimler Elektronik Dergisi*, 7, 140-159.
- Meydan, C. H. ve Şeşen, H. (2015). *Yapısal eşitlik modellemesi AMOS uygulamaları*. Ankara: Seçkin Yayınevi.
- Miller, V. D. ve Jablin, F. M. (1991). Information seeking during organizational entry: Influences, tactics, and a model of the process. *The Academy of Management Review*, 16(1), 92-120.
- Min, J. A., Yu, J. J., Lee, C. U. ve Chae, J. H. (2013). Cognitive emotion regulation strategies contributing to resilience in patients with depression and/or anxiety disorders. *Comprehensive Psychiatry*, 54(8), 1190-1197.
- Moberg, P. J. (1998). Predicting conflict strategy with personality traits: Incremental validity and five factor model. *The International Journal of Conflict Management*, 9(3), 258-285.
- Morsünbül, Ü. (2014). Hızlı büyük beşli kişilik testi Türkçe versiyonu geçerlilik ve güvenilirlik çalışması. *Düşünen Adam: The Journal of Psychiatry and Neurological Sciences*, 27, 316-322.
- Motan, İ. (2002). *Kaygı ve depresyonu ayırtırmak: Dayanıklılık*. Yayımlanmamış yüksek lisans tezi. Orta Doğu Teknik Üniversitesi, Ankara.
- Mount, M. K., Barrick, M. R., Scullen, S. M. ve Rounds, J. (2005). Higher-order dimensions of the big five personality traits and the big six vocational interest types. *Personnel Psychology*, 58, 447-478.
- Murphy, L. B. (1987). Further reflections on resilience. E. J. Anthony ve B. J. Cohler (Ed.), *The invulnerable child* içinde (s. 78-91). New York: The Guilford Press.
- Nakaya, M., Oshio, A. ve Kaneko, H. (2006). Correlations for adolescent resilience scale with big five personality traits. *Psychological Reports*, 98(3), 927-930.

- Neuliep, J. ve Ryan, D. (1998). The influence of intercultural communication apprehension and socio-communicative orientation on uncertainty reduction during initial cross-cultural interaction. *Communication Quarterly*, 46(1), 88-99.
- Öğülmüş, S. (2001). *Bir kişilik özelliği olarak yılmazlık*. 1. Ulusal Çocuk ve Suç Sempozyumu: Nedenler ve Önleme Çalışmaları'nda sunuldu, Ankara.
- Oktan, V. (2008). *Üniversite sınavına hazırlanan ergenlerin psikolojik sağlamlıklarının çeşitli değişkenlere göre incelenmesi*. Yayımlanmamış doktora tezi. Karadeniz Teknik Üniversitesi Sosyal Bilimler Enstitüsü, Trabzon.
- Oktan, V. (2012). Hope as a moderator in the development of psychological resilience. *Journal of Human Sciences*, 9(2), 9-21.
- Ones, D.S. ve Viswesvaran, C. (2011). Integrity tests and other criterion- focused occupational personality scales (cops) used in personel selection. *International Journal of Selection and Assessment*, 9(1-2), 31-39.
- Oxford Learner's Dictionaries (2018). Resilience. <https://www.oxfordlearnersdictionaries.com/adresinden> 26.10.2018 tarihinde alınmıştır.
- Öz, F. ve Yılmaz, B. E. (2009). Ruh sağlığının korunmasında önemli bir kavram: Psikolojik sağlamlık. *Sağlık Bilimleri Fakültesi Hemşirelik Dergisi*, 82-89.
- Özbay, Y. (2003). *Gelişim ve öğrenme psikolojisi*. Trabzon: İber Matbaacılık.
- Özcan, B. (2005). *Anne-babaları boşanmış ve anne-babaları birlikte olan lise öğrencilerinin yılmazlık özellikleri ve koruyucu faktörler açısından karşılaştırılması*. Yayımlanmamış yüksek lisans tezi. Ankara Üniversitesi Eğitim Bilimleri Enstitüsü, Ankara.
- Özer, E. ve Deniz, E. (2014). Üniversite öğrencilerinin psikolojik sağlamlık düzeylerinin duygusal zekâ açısından incelenmesi. *Elementary Education Online*, 13(4), 1240-1248.
- Özkalp, E. ve Kirel, Ç. (2011). *Örgütsel davranış*. Bursa: Ekin Yayınevi.
- Özler, Ş., Taymaz, E. ve Yılmaz, K. (2009). History matters for the export decision: plant-level evidence from Turkish manufacturing industry. *World Development*, 37(2), 479-488.
- Özsoy, E. (2013). *A tipi ve B tipi kişilik ile iş tatmini arasındaki ilişkinin belirlenmesine yönelik bir araştırma*. Yayımlanmamış yüksek lisans tezi. Sakarya Üniversitesi Sosyal Bilimler Enstitüsü Sakarya.
- Özsoy, E. ve Yıldız, G. (2013). Kişilik kavramının örgütler açısından önemi: Bir literatür taraması. *İşletme Bilim Dergisi*, 2(12), 1-12.
- Öztürk, Ö. (2013). *İntihar olasılığı ve aile işlevselliği arasındaki ilişkide bilişsel esneklik ve belirsizliğe tahammülsüzlük değişkenlerinin aracı rolü*. Yayımlanmamış yüksek lisans tezi. Ankara Üniversitesi Sosyal Bilimler Enstitüsü, Ankara.
- Patterson, I. (2001). Serious leisure as a positive contributor to social inclusion for people with intellectual disabilities. *World Leisure Journal*, 43, 16-24.



- Pedro-Carroll, J. L. (2005). Fostering resilience in the aftermath of divorce: The role of evidence-based programs for children. *Family Court Review*, 43(1), 52- 64.
- Pehlivan, Z. ve Konukman, F. (2004). Beden eğitimi öğretmenleri ve diğer branş öğretmenlerinin problem çözme becerileri açısından karşılaştırılması. *Spor metre. Ankara Üniversitesi Beden Eğitimi ve Spor Bilimleri Dergisi*, 2(2), 55-60.
- Perrewe, P. L., Hochwarter, W. A. ve Kiewitz, C. (1999). Value attainment: An exploration for the negative effects of work-family conflict on job and life satisfaction. *Journal of Occupational Health Psychology*, 4, 318-326.
- Perry, S. R. (2003). Big five personality traits and work drive as predictors of adolescent academic performance. *Trace: Tennessee Research and Creative Exchange*, 8, 1-84.
- Polatçı S., Irk, E., Gültekin, Z. ve Sobacı, F. (2017). Psikolojik dayanıklılık ve kişilik özellikleri tatmin düzeyini etkiler mi? *Süleyman Demirel Üniversitesi Sosyal Bilimler Enstitüsü Dergisi*, 4(29), 553-578.
- Polatçı, S. ve Sobacı, F. (2014). Öğrencilerin öğrenilmiş güçlülük düzeyleri üzerinde kişilik özellikleri ve duygusal zekâ düzeylerinin etkisini belirlemeye yönelik bir araştırma. *Celal Bayar Üniversitesi Sosyal Bilimler Dergisi*, 12(4), 50-71.
- Polatçı, S., Sobacı, F. ve Kaban, İ. (2015). Beş faktör kişilik özellikleri ve kişi-iş uyumunun iş tatmini üzerine etkileri: Taşeron firma elemanları üzerine bir araştırma. *Aksaray Üniversitesi 14. Ulusal İşletmecilik Kongresi Bildiri Kitabı*, Aksaray.
- Pollock, S. E. (1989). The hardiness characteristic: A Motivation Factor in Adaptation. *Advances in Nursing Science*, 11(2), 53-62.
- Priyadarshini, S. K. (2009). A study on occupational stress and hardiness among BPO employees. *Social Science International*, 25(1), 34-45.
- Rafferty, A. ve Griffin, M. (2006). Perceptions of organizational change: A stress and coping perspective. *Journal of Applied Psychology*, 91(5), 1154-1162.
- Reisoğlu, S. ve Yazıcı, H. (2017). Üniversite öğrencilerinin öznel iyi oluşlarını yordamada beş faktör kişilik özellikleri, mizah tarzları ve duygusal zekânın rolü. *Journal of History Culture and Art Research*, 6(4), 888-912.
- Riollı, L., Savicki, V. ve Cepani, A. (2002). Resilience in the face of catastrophe: Optimism, personality, and coping in the kosovo crisis. *Journal of Applied Social Psychology*, 32(8), 1604-1627.
- Riskind, J. H., Tzur, D., Williams, N. L., Mann, B. ve Shahar, G. (2007). Short-term predictive effects of the looming cognitive style on anxiety disorder symptoms under restrictive methodological conditions. *Behaviour Research and Therapy*, 45, 1765-1777.
- Robbins, S. P. ve Judge, T. A. (2012). *Organizational behavior*. Kendalville: Pearson.
- Rolf, J. E. (1999). Resilience: An Interview with Norman Garmezy. M. D. Glantz ve J. L. Johnson (Ed.), *Resilience and development: Positive life adaptations* içinde (s. 5-14). New York: Kluwer Academic Publishers.

- Rutter, M. (1987). Psychological resilience and protective mechanisms. *American Journal of Orthopsychiatry*, 57, 316-331.
- Sallot, L. M., Lyon, L. J., Acosta-Alzuru, C. ve Jones, K. O. (2003). From aardvark to zebra: A new millennium analysis of theory development in public relations academic journals. *Journal of Public Relations Research*, 15, 27-90.
- Şanlı, S. (2006). *Adana ilinde çalışan polislerin iş doyumunu ve tükenmişlik düzeylerinin bazı değişkenler açısından incelenmesi*. Yayımlanmamış yüksek lisans tezi. Çukurova Üniversitesi Sosyal Bilimler Enstitüsü, Adana.
- Şar, A. H., Işıklar, A. ve Aydoğan, İ. (2012). Atama bekleyen öğretmen adaylarının yaşam doyumunu yordayıcı değişkenlerin incelenmesi. *Mehmet Akif Ersoy Üniversitesi Eğitim Fakültesi Dergisi*, 23, 257-271.
- Sargut, S. (1994). *Kültürlerarası farklılaşma ve yönetim*. Ankara: Verso Yayıncılık.
- Sarı, S. (2007). *Sürekli kaygının yordayıcıları olarak belirsizliğe tahammülsüzlük, endişe ile ilgili inançlar ve kontrol odağının incelenmesi*. Yayımlanmamış yüksek lisans tezi. Hacettepe Üniversitesi Sosyal Bilimler Enstitüsü, Ankara.
- Sarı, S. ve Dağ, İ. (2009). Belirsizliğe tahammülsüzlük ölçeği, endişe ile ilgili olumlu inançlar ölçeği ve endişenin sonuçları ölçeği'nin Türkçe'ye uyarlanması, geçerliliği ve güvenilirliği. *Anadolu Psikiyatri Dergisi*, 10, 261-270.
- Sarıçam, H. (2014). Belirsizliğe tahammülsüzlüğün mutluluğa etkisi. *Sosyal Bilimler Dergisi*, 4(8), 1-12.
- Sarıçam, H., Erguvan, F. M., Akın, A. ve Akça, M. Ş. (2014). Belirsizliğe tahammülsüzlük ölçeği (BTÖ-12) Türkçe formu: Geçerlik ve güvenilirlik çalışması. *Route Educational and Social Science Journal*, 1(3), 148-157.
- Şaşmaz, Ş. C. (2016). *Çocuğu olan evli ve evli olmayan bireylerin psikolojik sağlık ve mutluluk düzeylerinin incelenmesi*. Yayımlanmamış yüksek lisans tezi. Beykent Üniversitesi Sosyal Bilimler Enstitüsü, İstanbul.
- Seligman, M. E. P. ve Csikszentmihalyi, M. (2000). Positive psychology: An introduction. *American Psychologist*, 55(1), 5-14.
- Şencan Mert, M. N. (2016). Beş faktör kişilik özellikleri ile işkolizm arasındaki ilişkinin incelenmesi: Kamu sektöründe çalışanlar üzerinde bir araştırma. *Manas Sosyal Araştırmalar Dergisi*, 5(3), 230-246.
- Sever, M. ve Cinoğlu, H. (2010). Amerikan polisinde iş stresinden kaynaklanan aile içi şiddet olaylarının sosyolojik ve istatistiksel analizi. *Polis Bilimleri Dergisi*, 12(1), 125-146.
- Sevi, E. S. (2009). *Psikobiyojik kişilik modeli ve beş faktör kişilik kuramı: Mizaç ve karakter envanteri (TCI) ile beş faktör kişilik envanterinin (5fke) karşılaştırılması*. Yayımlanmış yüksek lisans tezi. Ege Üniversitesi Sosyal Bilimler Enstitüsü, İzmir.
- Shepperd, J. A., ve Kashani, J. H. (1991). The relationship of hardiness, gender and stress outcomes in adolescents. *Journal of Personality*, 59(4), 747-768.

- Sigler, T. R., Wilson, N. C. ve Zack, A. (1991). Police stress and teacher stress at work and at home. *Journal of Criminal Justice*, 19, 361-370.
- Sıgır, Ü. ve Gürbüz, S. (2011). Akademik başarı ve kişilik ilişkisi: Üniversite öğrencileri üzerinde bir araştırma. *Savunma Bilimleri Dergisi*, 10(1), 30-48.
- Sills, C., Cohan, S. ve Stein M. B. (2006). Relationship of resilience to personality, coping and psychiatric symptoms in young adults. *Behaviour Research and Therapy*, 44(4), 585-599.
- Şimşek, Ö. F. (2007). *Yapısal eşitlik modellemesine giriş temel ilkeler ve lisrel uygulamaları*. Ankara: Ekinok.
- Sır, N. (2016). *Öğretmen adaylarının 5 faktör kişilik kuramına göre kişilik özelliklerinin belirlenmesi ve bazı değişkenlere göre incelenmesi*. Yayımlanmamış yüksek lisans tezi. Yıldız Teknik Üniversitesi Sosyal Bilimler Üniversitesi, İstanbul.
- Şişman, Y. ve Topgül, S. (2013). Polislerin iş ve aile yaşamı arasında dengenin sağlanmasına ilişkin görüşleri: Eskişehir il merkezinde görevli polisler üzerine bir araştırma. *Tunceli Üniversitesi Sosyal Bilimler Dergisi*, 1(2), 93-133.
- Smith, B. W., Dalen, J., Wiggins, K., Tooley, E., Christopher, P. ve Bernard, J. (2008). The brief resilience scale: Assessing the ability to bounce back. *International Journal of Behavioral Medicine*, 15, 194-200.
- Smithson, M. (2008). The many faces and masks of uncertainty. G. Bammer ve M. Smithson, (Ed.), *Uncertainty and risk: Multidisciplinary perspectives* içinde (s. 13-25). London: Cromwell Press.
- Smokowski, P. R., Reynolds, A. J. ve Bezruczko, N. (2000). Resilience and protective factors in adolescence: An autobiographical perspective from disadvantaged youth. *Journal of Social Psychology*, 37(4), 425-448.
- Somer, O. (1998). Türkçede kişilik özelliği tanımlayan sıfatların yapısı ve beş faktör modeli. *Türk Psikoloji Dergisi*, 13(42), 17-32.
- Somer, O. ve Goldberg, L. R. (1999). The structure of Turkish trait descriptive adjective. *Journal of Personality and Social Psychology*, 76(3), 421-450.
- Somer, O., Korkmaz, M. ve Tatar A. (2002). Beş Faktör Kişilik Envanteri'nin geliştirilmesi-I: Ölçek ve alt ölçeklerin Oluşturulması. *Türk Psikoloji Dergisi*, 17(49), 21-33.
- Sookman, D. ve Pinard, G. (1997). Vulnerability and response to unpredictability, newness and change in obsessive compulsive disorder. *Journal of Cognitive Psychotherapy: An International Quarterly*, 15(2), 109- 113.
- Steinhardt, M. A., Dolbier, C. L., Nell, H. ve McCallister, T. K. (2003). The relationship between hardiness, supervisor support, group cohesion, and job stress as predictors of job satisfaction. *American Journal of Health Promotion*, 17(6), 382-389.
- Stoycheva, K. (2003). Talent, science and education: How do we cope with uncertainty and ambiguities? P. Csermely ve L. Lederman (Ed.), *Science education: Talent recruitment and public understanding* içinde (s. 31- 43). Amsterdam: IOS Press.

- Sudak, M. K. (2011). *Kişilik tipleri duygusal zekâ iş tatmini ve örgütsel vatandaşlık davranışı ilişkisi üzerine bir araştırma*. Yayınlanmamış doktora tezi. Gebze Yüksek Teknoloji Enstitüsü Sosyal Bilimler Enstitüsü, İstanbul.
- Sudak, M. K. ve Zehir, C. (2013). Kişilik tipleri, duygusal zekâ, iş tatmini ilişkisi üzerine yapılan bir araştırma. *Yönetim Bilimleri Dergisi*, 11(22), 141-165.
- Sümer, N. ve Sümer, H. C. (2005). Beş faktör kişilik özellikleri ölçeği (Yayımlanmamış çalışma).
- Tabachnick, B. G. ve Fidell, S. L. (1993). *Using Multivariate Statistics*. Boston: Pearson.
- Tallis, F., Eysenck M. ve Mathews, A. (1991). Elevated evidence requirements and worry. *Personality and Individual Differences*, 12, 21-27.
- Tansel, B., Gökçakan, Z. ve Çelikkaleli, Ö. (2012). Çevik kuvvet polislerinin psikolojik belirti düzeyleri ve stresle baş etme yollarının incelenmesi. *Polis Bilimleri Dergisi*, 14(3), 45-66.
- Tatar, A. (2009). Beş faktör kişilik modeline dayalı olarak sporcu kadın ve erkeklerin kişilik profillerinin karşılaştırılması. *Spor Bilimleri Dergisi*, 20(2), 70-79.
- Tathoğlu, K. (2014). Üniversite öğrencilerinin beş faktör kişilik kuramı'na göre kişilik özellikleri alt boyutlarının bazı değişkenlere göre incelenmesi. *Tarih Okulu Dergisi*, 17, 939-971.
- Tavşancıl, E. (2002). *Tutumların ölçülmesi ve spss ile veri analizi*. Ankara: Nobel Yayıncılık.
- Taylor, C. (2000). Clinical problem solving in nursing: insights from literature. *Journal of Advanced Nursing*, 31, 842-849.
- Tekin, Ö. A., Turan, S. N., Özmen, M., Turhan, A. A. ve Kökçü, A. (2012). Beş faktör kişilik özellikleri ve örgütsel çatışma yönetimi arasındaki ilişkiler: Ankara'daki beş yıldızlı otel işletmeleri üzerine bir uygulama. *Journal of Yaşar University*, 27(7), 4611-41.
- Terzi, A. R. (2004). Üniversite öğrencilerinin güç mesafesi ve belirsizlikten kaçınma algıları üzerine bir araştırma. *Afyon Kocatepe Üniversitesi Sosyal Bilimler Dergisi*, 6(2), 65-76.
- Terzi, Ş. (2005). *Öznel iyi olmaya ilişkin psikolojik dayanıklılık modeli*. Yayınlanmamış doktora tezi. Gazi Üniversitesi Eğitim Bilimleri Enstitüsü, Ankara.
- Thomas, L. T. ve Ganster, D. C. (1995). Impact of family-supportive work variables on work-family conflict and strain: A control perspective. *Journal of Applied Psychology*, 80(1), 6-15.
- Tobin, S. J. ve Raymundo, M. M. (2010). Causal uncertainty and psychological well-being: The moderating role of accommodation (secondary control). *Personality and Social Psychology Bulletin*, 36, 371-383.
- Tolin, D., Abramowitz, J. S., Brigidi, B. D. ve Foa, E. B. (2003). Intolerance of uncertainty in obsessive-compulsive disorder. *Journal of Anxiety Disorders*, 17, 233-242.

- Tomrukçu, B. (2008). *Beş faktör kişilik özellikleri ile iş değerleri arasındaki ilişki üzerine bir inceleme*. Yayınlanmamış yüksek lisans tezi. Eskişehir Osmangazi Üniversitesi Sosyal Bilimler Enstitüsü, Eskişehir.
- Trapnell, P. D. ve Wiggins, J. S. (1990). Extension of the interpersonal adjective scales to include the big-five dimensions of personality. *Journal of Personality and Social Psychology*, 4(59), 781-790.
- Tümlü, Ü. G. ve Recepoğlu E. (2013). Üniversite akademik personelinin psikolojik dayanıklılık ve yaşam doyumu arasındaki ilişki. *Yükseköğretim ve Bilim Dergisi*, 3(3), 205-213.
- Tunç, E. ve Aliyev, R. (2015). Lisansüstü öğrencilerinin kişilik özelliklerinin incelenmesi. *Gaziantep University Journal of Social Sciences*, 14(4), 949-963.
- Turan, S., Durceylan, B. ve Şişman, M. (2005). Üniversite Yöneticilerinin Benimsedikleri İdari ve Kültürel Değerler. *Manas Üniversitesi Sosyal Bilimler Dergisi*, 13, 181-202.
- Türk Dil Kurumu (1999). İngilizce-Türkçe sözlük. Ankara: Atatürk Kültür, Dil ve Tarih Yüksek Kurumu Yayınları.
- Türk, M. ve Helvacı, B. (2005). Kişiliğin işletmelerde içsel ve dışsal müşteri ilişkileri açısından önemi. M. Tikici (Ed.), *Örgütsel davranış boyutlarından seçimler* içinde (s. 85-125). Ankara: Nobel Yayın Dağıtım.
- Türkçapar, H., Güriz, O., Özel, A., Işık, B ve Dönbak Örsel, S. (2004). Öfke ve depresyonun ilişkisi. *Türk Psikiyatri Dergisi*, 15(2), 119-124.
- Türküm A. S. (2004). *Çağdaş yaşamda kişilik ve kişilerarası ilişkiler*. Eskişehir: Açık Öğretim Fakültesi Yayınları.
- Ülke, H. E. (2006). *Kişilik ve adalet algılarının sosyal kaytarma üzerindeki rolünün araştırılması*. Yayınlanmamış yüksek lisans tezi. Ondokuz Mayıs Üniversitesi Sosyal Bilimler Enstitüsü, Samsun.
- Ulu, I. P. ve Tezer, E. (2010). Adaptive and maladaptive perfectionism, adult attachment, and big five personality traits. *The Journal of Psychology*, 144(4), 327-340.
- Ulucan, H. ve Bahadır, Z. (2011). Haltercilerin kişilik özelliklerinin farklı değişkenlere göre incelenmesi. *Beden Eğitimi ve Spor Bilimleri Dergisi*, 5(2), 175- 183.
- Ulupınar, S. (1997). *Hemşirelik eğitiminin öğrencilerin sorun çözme becerilerine etkisi*. Yayınlanmamış doktora tezi. İstanbul Üniversitesi Sağlık Bilimleri Enstitüsü, İstanbul.
- Ünal, S., Küey, L., Güleç, C., Bekaroğlu, M., Evlice, Y. E., ve Kırılı, S. (2002). Depresif bozukluklarda risk etkenleri. *Klinik Psikiyatri*, 5, 8-15.
- Valentine, L. ve Feinauer, L. L. (1993). Resilience factors associated with female survivors of childhood sexual abuse. *The American Journal of Family Therapy*, 21(3), 216-224.
- Violanti, J. M., Fekedulegn, D., Charles, L. E., Andrew, M. E., Hartley, T. A. ve Burchfiel C. M. (2008). Suicide in police work: Exploring potential contributing influences. *American Journal of Criminal Justice*, 34, 41-53.

- Wagnild, G. M. ve Young, H. M. (1993). Development and psychometric evaluation of the resilience scale. *J Nurs Meas*, 1, 165-178.
- Wallace, K. A, Bisconti, T. L. ve Bergeman, C. S. (2001). The mediational effect of hardiness on social support and optimal outcomes in later life. *Basic and Applied Social Psychology*, 23(4), 267-276.
- Watson, D. C. (1984). Negative affectivity: The disposition to experience aversive emotional states. *Psychological Bulletin*, 96, 465-490.
- Watson, D. ve Hubbard, B. (1996). Adaptational style and dispositional structure: Coping in the context of the five-factor model. *Journal of Personality*, 64, 737-774.
- Werner, E. (1996). How kids become resilient: Observations and cautions. *Resiliency in Action*, 1(1), 18-28.
- Werner, E. E. ve Smith, R. S. (1982). *Vulnerable but invincible: A study of resilient children*. New York: McGraw-Hill.
- Werner, E. E. ve Smith, R. S. (2001). *Journeys from childhood to midlife: Risk, resilience and recovery*. New York: Cornell University Press.
- Wilks, S. (2006). Intrinsic spirituality among Alzheimer's caregivers: A pathway to resilience. *Advances in Social Work*, 7(1), 67-89.
- Wolin, S. J. ve Wolin, S. (1993). *The resilient self: How survivors of troubled families rise above adversity*. New York: Villard.
- Yaffa, Y. ve Levy, L. (2003). Transient spatial attention degrades temporal resolution. *Psychological Science*, 14(3), 225-231.
- Yanbastı, G. (1991). *Kişilik kuramları*. İzmir: Ege Üniversitesi Edebiyat Fakültesi Yayınları.
- Yazgan İnanç, B., Bilgin, M. ve Kılıç, M. E. (2004). *Gelişim psikolojisi*. Adana: Nobel Kitabevi.
- Yeşilorman, M. (2003). Stress on police officers and stress management. *Turkish Journal of Police Studies*, 5(1), 91-119.
- Yıldız, B. (2017). *Güvenli bağlanma stili kazandırma yönelimli psikoeğitim programının belirsizliğe tahammülsüzlük ve akademik erteleme üzerindeki etkisi*. Yayımlanmamış doktora tezi. Sakarya Üniversitesi Eğitim Bilimleri Enstitüsü, Sakarya.
- Yıldızoğlu, H. (2013). *Okul yöneticilerinin beş faktör kişilik özellikleriyle çatışma yönetim stili tercihleri arasındaki ilişki*. Yayımlanmamış yüksek lisans tezi. Hacettepe Üniversitesi, Ankara.
- Yılduz, E. (2012). Mesleki tükenmişlik ve rehber öğretmenler üzerine bir araştırma. *Sosyal Bilimler Enstitüsü Dergisi*, 33(2), 37-61.
- Yılmaz, E. (2012). *Polislerin kişilerarası problem çözme becerileri, öfke ve öfke ifade tarzları*. Yayımlanmamış yüksek lisans tezi. Hacettepe Üniversitesi Eğitim Bilimleri Enstitüsü, Ankara.

- Yook, K., Kim, K. H., Suh, S.Y. ve Lee, K.S. (2010). Intolerance of uncertainty, worry, and rumination in major depressive disorder and generalized anxiety disorder. *Journal of Anxiety Disorders*, 24(6), 623-628.
- York, K. L. ve John, O. P. (1992). The four faces of eve: A typological analysis of women's personality at midlife. *Journal of Personality and Social Psychology*, 3(63), 494-508.
- Yüksel, B. (2014). *Kaygı belirtilerini açıklamada bağlanma, pozitif ve negatif duygu düzenleme ve belirsizliğe tahammülsüzlük arasındaki ilişkiyi bütüncü model arayışı*. Yayımlanmamış yüksek lisans tezi. Hacettepe Üniversitesi Sosyal Bilimler Enstitüsü, Ankara.
- Zel, U. (2006). *Kişilik ve liderlik*. Ankara: Nobel Yayın Dağıtım.
- Zhang, L. F. (2003). Does the big five predict learning approaches? *Personality and Individual Differences*, 34(8), 1431-1446.
- Zlomke, K. R. ve Young, J. N. (2009). A retrospective examination of the role of parental anxious rearing behaviors in contributing to intolerance of uncertainty. *Journal of Child and Family Studies*, 18(6), 670-679.

## EKLER

### Ek 1. Kişisel Bilgi Formu ve Ölçme Araçları

#### Bilgilendirilmiş Onam Formu

Bu çalışma, Gaziosmanpaşa Üniversitesi Rehberlik ve Psikolojik Danışma Anabilim Dalı Yüksek Lisans öğrencisi Berna Argun tarafından yürütülen “Beş Faktör Kişilik Özelliklerinin Psikolojik Sağlık ve Belirsizliğe Toleransı Yordama Gücü” konulu tez çalışmasına yöneliktir. Çalışmaya katılım gönüllülük temelinde olmalıdır. Çalışmada sizden kimlik belirleyici hiçbir bilgi istenmemektedir. Cevaplarınız kesinlikle gizli tutulacak ve sadece araştırmacı tarafından değerlendirilecektir. Elde edilecek bilgiler bilimsel yayımlarda kullanılacaktır.

*Bu çalışmaya tamamen gönüllü olarak katılıyorum ve istediğim zaman onayımı çekme hakkına sahibim. Verdiğim bilgilerin bilimsel amaçlı yayımlarda kullanılmasını kabul ediyorum.*

İmza



## KİŞİSEL BİLGİ FORMU

### Sayın Katılımcı;

Bu araştırmanın amacı, emniyet hizmet sınıfındaki personellerin kişilik özelliklerinin belirsizliğe karşı toleranslarını yordamada, psikolojik sağlamlığın aracı rolünün test edilmesidir. Soruların doğru ya da yanlış yanıtları yoktur; önemli olan sizin bu konulardaki kişisel görüşünüzdür. Anket sonuçları yüksek lisans tez çalışmasında kullanılacak olup, bilgileriniz araştırma sürecinde gizli tutulacaktır. Tüm sorulara içten yanıt vermeniz kurum çalışmalarına katkı sağlayacaktır. Katılımınız için teşekkür ederiz.

Berna Argun

Psikolog

<b>Cinsiyetiniz:</b>	E ( ) K ( )
<b>Yaşınız:</b>	
<b>Rütbeniz:</b>	Bekçi ( ) Polis Memuru ( ) Baş Polis Memuru ( ) Rütbeli ( )
<b>Eğitim Durumunuz:</b>	Önlisans ( ) Doktora ( ) Lisans ( ) Yüksek Lisans ( )
<b>Medeni Durumunuz:</b>	Evli ( ) Bekar ( )
<b>Meslek Hizmet Süresi:</b>	0-5 Yıl ( ) 5-10 Yıl ( ) 10 yıl ve üzeri ( )
<b>Çalıştığınız Birim:</b>	

**(BFI)**

Aşağıda sizi kısmen tanımlayan (ya da pek tanımlayamayan) birtakım özellikler sunulmaktadır. Örneğin, başkaları ile zaman geçirmekten hoşlanan birisi olduğunuzu düşünüyor musunuz? Lütfen aşağıda verilen özelliklerin sizi ne oranda yansıttığını ya da yansıtmadığını belirtmek için sizi en iyi tanımlayan rakamı her bir özelliğin yanına yazınız.

1 = Hiç katılmıyorum

2 = Biraz katılmıyorum

3 = Ne katılıyorum ne de katılmıyorum (kararsızım)

4 = Biraz katılıyorum

5 = Tamamen katılıyorum

Kendimi ..... biri olarak görüyorum

- |                                      |  |
|--------------------------------------|--|
| ___ 1. Konuşkan                      | ___ 17. Affedici bir yapıya sahip                  |
| ___ 3. İşini tam yapan               | ___ 20. Hayal gücü yüksek                          |
| ___ 9. Rahat, stresle kolay baş eden | ___ 28. Görevi tamamlanıncaya kadar sebat edebilen |
| ___ 12. Başkalarıyla sürekli didişen | ___ 36. Sosyal, girişken                           |
| ___ 14. Gergin olabilen              | ___ 44. Sanat, müzik ve edebiyatta çok bilgili     |

Lütfen kontrol ediniz: Bütün ifadelerin önüne bir rakam yazdınız mı?

*BTÖ*

Aşağıda hayatın belirsizliklerine insanların nasıl tepki gösterdiklerini tanımlayan bir dizi ifade yer almaktadır. Bu ifadelerin sizi ne derece doğru yansıttığını, yanındaki rakamlardan size uygun olanı daire içine alarak belirtiniz

1 \_\_\_\_\_ 2 \_\_\_\_\_ 3 \_\_\_\_\_ 4 \_\_\_\_\_ 5 \_\_\_\_\_

Beni Hiç  
Tanımlamıyor

Beni Kısmen  
Tanımlıyor

Beni Tam olarak  
Tanımlıyor

		1	2	3	4	5
1-	Belirsizlik, sağlam bir fikre sahip olmamı engelliyor.	1	2	3	4	5
2-	<b>Emin olamama, kişinin düzensiz olduğu anlamına gelir.</b>	1	2	3	4	5
7-	Önceden kestirilemeyen olaylar beni alt üst ediyor.	1	2	3	4	5
10-	<b>Beklenmeyen durumlardan kaçınmak için insan hep ileriye bakmalıdır.</b>	1	2	3	4	5
14-	Emin olamadığım zaman,yapacaklarım konusunda ilerleyemiyorum.	1	2	3	4	5
18-	<b>Geleceğin benim için neler getireceğini her zaman bilmek isterim.</b>	1	2	3	4	5
20-	En ufak bir şüphe bile harekete geçmemi engelliyor.	1	2	3	4	5
27-	<b>Geleceğimle ilgili kararsız olmaya katlanamıyorum.</b>	1	2	3	4	5

**KISA PSİKOLOJİK SAĞLAMLIK ÖLÇEĞİ**

	<b>Hiç uygun değil</b>	<b>Uygun Değil</b>	<b>Biraz uygun</b>	<b>Uygun</b>	<b>Tamamen uygun</b>
1. Sıkıntılı zamanlardan sonra kendimi çabucak toparlayabilirim	1	2	3	4	5
<b>6.Hayatımdaki olumsuzlukların etkisinden kurtulmam uzun zaman alır.</b>	<b>1</b>	<b>2</b>	<b>3</b>	<b>4</b>	<b>5</b>

**EK 2. İzinler**

:BYS-2018.05.14-17.17.58.913-59

T.C.  
İÇİŞLERİ BAKANLIĞI  
Emniyet Genel Müdürlüğü

Sayı : 19041856-68650 (91265)-  
Konu : Akademik Araştırma Talebi

14/05/2018

## GENEL MÜDÜRLÜK MAKAMINA

Gazi Osman Paşa Üniversitesi Eğitim Bilimleri Enstitüsü Eğitim Bilimleri Ana Bilim Dalı Rehberlik ve Psikolojik Danışmanlık Bilim Dalında yüksek lisans öğrencisi olan Tokat İl Emniyet Müdürlüğü emrinde görevli 320075 sicil sayılı Psikolog Berna ARGUN'un hazırlamış olduğu "Beş Faktör Kişilik Özelliklerinin Psikolojik Sağlık ve Belirsizliğe Toleransı Yordalama Gücü" konulu tez çalışmasını Tokat İl Emniyet Müdürlüğünde görevli Emniyet Hizmetleri Sınıfı personeline 01.04.2018-30.07.2018 tarihleri arasında uygulama talebinde bulunmuştur.

Bahse konu çalışmanın personele sunulan psikolojik destek hizmetlerinde faydalı olacağı düşünüldüğünden tez çalışmasının teşkilat personeline uygulanması hususunu; Tensiplerinize arz ederim.

Metin YILMAZ  
Sağlık Bilimleri Dairesi Başkanı  
1.Sınıf Emniyet Müdürü

O L U R

14/05/2018

  
Mustafa GÜLCÜ  
Emniyet Genel Müdürü a.  
Emniyet Genel Müdür Yardımcısı  
1.Sınıf Emniyet Müdürü

Ayrancı Mah. Dikmen Cad. No:11 Çankaya/ANKARA  
Telefon : (0312) 462 46 31 Faks: 0312 462 46 00

Ayrıntılı Bilgi için: Fatih ÜNAL  
Elektronik Ağ : [www.egm.gov.tr](http://www.egm.gov.tr)

Outlook

Ara

+ Yeni ileti

Yanıtla Sil Arşivle Gereksiz Süpür Taşı

Sık Kullanılanlar

Klasörler

Gelen Kutusu

Gereksiz E-posta

Taslaklar

Gönderilmiş Öğeler

Silinmiş Öğeler 3

Arşiv

Conversation Hist...

Çöp Kutusu

Giden kutusu\_0

Gönderilen

Sunula Office 365'e yükseltin; premium Outlook özellikleri

Reklam engelleyici kullanıyorsunuz gibi görünüyor. Gelen kutunuzdaki alanı en üst düzeye çıkarmak için [Reklamsız Outlook'a](#) kaydolun.

**Re: Beş Faktör Kişilik Envanteri kullanım izni**

NS Nebi Sümer <nsumer@metu.edu.tr>  
17.05.2018 Per 21:42  
Siz

Memnuniyetle kullanabilirsiniz.. İyi çalışmalar..  
NS

Prof. Dr. Nebi Sümer,  
Orta Doğu Teknik Üniversitesi / Middle East Technical University  
Psikoloji Bölümü / Department of Psychology  
06800 Ankara / Turkey  
<http://www.nebisumer.com/>

berna argun <bargun83@hotmail.com> şunları yazdı (17 May 2018 ÖS 8:54):

Nebi Hocam merhaba. Ben Psikolog Berna Argun. Tokat Gazı Osman Paşa Üniversitesi Rehberlik ve Psikolojik Danışmanlık bölümü yüksek lisans öğrencisiyim. Yrd. Doç. Dr Rukiye Şahin danışmanlığında tez çalışmamı yürütüyorum. Çalışma konum Beş Faktör Kişilik Özelliklerinin Psikolojik Sağlık ve Belirsizliğe Karşı Toleransı Yordama gücü. Bu çalışmada nazik izninizle Beş Faktör Kişilik Envanterini kullanmak istiyorum. Saygılarımla.

Reklam engelleyici kullanıyorsunuz gibi görünüyor. Gelen kutunuzdaki alanı en üst düzeye çıkarmak için [Reklamsız Outlook'a](#) kaydolun.

Outlook

Ara

+ Yeni ileti

Yanıtla Sil Arşivle Gereksiz Süpür Taşı

Sık Kullanılanlar

Klasörler

Gelen Kutusu

Gereksiz E-posta

Taslaklar

Gönderilmiş Öğeler

Silinmiş Öğeler 3

Arşiv

Conversation Hist...

Çöp Kutusu

Giden kutusu\_0

Gönderilen

Sunula Office 365'e yükseltin; premium Outlook özellikleri

Reklam engelleyici kullanıyorsunuz gibi görünüyor. Gelen kutunuzdaki alanı en üst düzeye çıkarmak için [Reklamsız Outlook'a](#) kaydolun.

**RE: Belirsizliğe Tahammülsüzlük Ölçeği- İzin**

ID İhsan Dağ <ihsandag@hacettepe.edu.tr>  
3.01.2018 Çar 00:42  
Siz

BTO.docx 19 KB

Sarı ve Dağ 2009.pdf 304 KB

2 ek (323 KB) Tümünü indir Tümünü OneDrive'a kaydet

Sayın Berna Argun,

Tez çalışmanızda uyarladığımız Belirsizliğe Tahammülsüzlük Ölçeğini kullanabilirsiniz. Ekte gönderiyorum.

Başarılar,

**Prof. Dr. İhsan DAĞ**

Hacettepe Üniversitesi Edebiyat Fakültesi Psikoloji Bölümü  
Beytepe Kampüsü 06800 – Ankara - Türkiye

Tel: 0 312 297 83 26 Tel (İP): 0 312 780 53 26  
E posta: [ihsandag@hacettepe.edu.tr](mailto:ihsandag@hacettepe.edu.tr) Web Sitesi: [www.ihsandag.gen.tr](http://www.ihsandag.gen.tr)

Twitter: @profdrIhsandag Instagram 1: @ihsandag1959 Instagram 2: @flowertherapy2.0  
Dijital Fotoğraf Sergisi: <https://www.flickr.com/photos/147893013@N02/>

Reklam engelleyici kullanıyorsunuz gibi görünüyor. Gelen kutunuzdaki alanı en üst düzeye çıkarmak için [Reklamsız Outlook'a](#) kaydolun.

Outlook

Ara

Yeni ileti Yanıtla Sil Arşivle Gereksiz Süpür Taşı

Sık Kullanılanlar

Klasörler

Gelen Kutusu

Gereksiz E-posta

Taslaqlar

Gönderilmiş Öğeler

Silinmiş Öğeler 3

Arşiv

Conversation Hist...

Çöp Kutusu

Giden kutusu\_0

Gönderilen

Şununla Office 365'e yükseltin: premium Outlook özellikleri

Re: Kısa Psikolojik Sağlamlık Ölçeği İzin

TD Tayfun Doğan <dogantayfun@msn.com>  
30.12.2017 Cmt 21:10  
Siz

Merhaba,

Tabii ki kullanabilirsiniz. Ölçeğe kişisel web sitemden ulaşabilirsiniz.

Tayfun Doğan  
www.tayfundogan.net  
Twitter: @dogantayfun\_

Samsung Galaxy akıllı telefonumdan gönderildi.

----- Orijinal mesaj -----  
Başlangıç tarihi: berna argun <bargun83@hotmail.com>  
Tarih: 30.12.2017 21:05 (GMT+03:00)  
Alıcı: dogantayfun@msn.com, tayfun@tayfundogan.net  
Konu: Kısa Psikolojik Sağlamlık Ölçeği İzin

Tayfun Hocam merhaba. Ben Psikolog Berna Argun, Tokat Gazi Osman Paşa Üniversitesi Rehberlik ve Psikolojik Danışmanlık bölümü yüksek lisans öğrencisiyim. Yrd. Doç. Dr Rukiye Şahin danışmanlığında tez çalışmamı yürütüyorum. çalışma konum Beş Faktör Kişilik Özelliklerinin Psikolojik Sağlamlık ve Belirsizliğe Karşı Toleransı Yordama gücü. Bu çalışmamda nazik izninizle Kısa Psikolojik Sağlamlık Ölçeğinizi kullanmak istiyorum. Saygılarımla.

Reklam engelleyici kullanıyorsunuz gibi görünüyor. Gelen kutunuzdaki alanı en üst düzeye çıkarmak için [Reklamsız Outlook'a](#) kaydolun.

### EK 3. Özgeçmiş

<b>Adı Soyadı</b>	Berna ARGUN
	<i>Uyruğu: T.C.</i>
<b>Kişisel Bilgiler</b>	<i>Doğum Tarihi ve Yeri: 02.01.1984/ Tokat</i>
<b>İletişim Bilgileri</b>	<i>Tel: 0 505 430 68 64</i> <i>e-posta: bargun83@hotmail.com</i>
<b>Öğrenim Bilgileri</b>	<i>Ortaöğretim: Tokat Anadolu Lisesi (1995-2002)</i> <i>Lisans: Dicle Üniversitesi, Psikoloji Bölümü (2002-2006)</i> <i>Yüksek Lisans: Gaziosmanpaşa Üniversitesi, EğitimBilimleri Enstitüsü, Rehberlik ve Psikolojik Danışmanlık Bilim Dalı (2015-2019)</i>
<b>İş Deneyimi</b>	<i>Haziran, 2006- Nisan, 2007: Özgür Yaşam Özel Eğitim ve Rehabilitasyon Merkezi, Tokat.</i> <i>Haziran, 2007- Eylül 2009: İlkadım Özel Eğitim ve Rehabilitasyon Merkezi, Kırıkkale.</i> <i>Ekim, 2009-Halen: Tokat İl Emniyet Müdürlüğü Rehberlik ve Psikolojik Danışma Büro Amirliği</i>