



T.C.
TOKAT GAZİOSMANPAŞA ÜNİVERSİTESİ
EĞİTİM BİLİMLERİ ENSTİTÜSÜ
EĞİTİM BİLİMLERİ ANABİLİM DALI
REHBERLİK VE PSİKOLOJİK DANIŞMANLIK
YÜKSEK LİSANS PROGRAMI

BİLGELİĞİN YORDAYICILARI OLARAK ENTELEKTÜEL
TEVAZU VE BEŞ FAKTÖR KİŞİLİK ÖZELLİKLERİ

YÜKSEK LİSANS TEZİ

Oğuzhan ÇAKAN

TOKAT

Temmuz, 2019



T.C.
TOKAT GAZİOSMANPAŞA ÜNİVERSİTESİ
EĞİTİM BİLİMLERİ ENSTİTÜSÜ
EĞİTİM BİLİMLERİ ANABİLİM DALI
REHBERLİK VE PSİKOLOJİK DANIŞMANLIK
YÜKSEK LİSANS PROGRAMI

BİLGELİĞİN YORDAYICILARI OLARAK ENTELEKTÜEL
TEVAZU VE BEŞ FAKTÖR KİŞİLİK ÖZELLİKLERİ

YÜKSEK LİSANS TEZİ

Oğuzhan ÇAKAN

Danışman: Dr. Öğr. Üyesi Rukiye ŞAHİN

İkinci Danışman: Dr. Öğr. Üyesi Kemal BAYTEMİR

TOKAT

Temmuz, 2019

JÜRİ İMZA SAYFASI

Eğitim Bilimleri Enstitüsü Müdürlüğüne,

Oğuzhan ÇAKAN'nın Bilgeliğin Yordayıcıları Olarak Entelektüel Tevazu ve Beş Faktör Kişilik Özellikleri adlı çalışması 04/07/2019 tarihinde jürimiz tarafından Eğitim Bilimleri Anabilim Dalı'nda Rehberlik ve Psikolojik Danışmanlık Programı'nda yüksek lisans tezi olarak kabul edilmiştir.

Adı Soyadı

İmza

Başkan : Prof. Dr. Tahsin İLHAN

Üye (Tez Danışmanı) : Dr. Öğr. Üyesi Rukiye ŞAHİN

Üye (İkinci Danışman) : Dr. Öğr. Üyesi Kemal BAYTEMİR

Üye : Dr. Öğr. Üyesi Yusuf SARIKAYA

Üye : Dr. Öğr. Üyesi Mustafa Kemal YÖNTEM

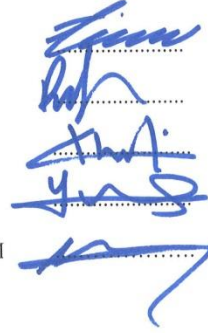

Onay

Yukarıdaki imzaların adı geçen öğretim üyelerine ait olduğunu onaylarım.

.../.../2019

Enstitü Müdürü

ETİK SÖZLEŞME

Bu belge ile bu tezdeki bütün bilgi toplama ve raporlaştırma sürecinin Tokat Gaziosmanpaşa Üniversitesi Lisansüstü Eğitim-Öğretim ve Sınav Yönetmeliğine, Eğitim Bilimleri Enstitüsü Tez Yazım Kılavuzuna, genel akademik kurallara ve etik ilkelere uygun olarak gerçekleştirildiğini; bu tez çalışmasını “intihali engelleme” programı ile taradığımı, bana ait olmayan tüm bilgi, düşünce ve bulgulara atıf yaptığımı ve kaynağını gösterdiğimi beyan eder, sorumluluğun tarafıma ait olduğunu kabul ederim.

Tarih: 04.07/2019

Oğuzhan ÇAKAN

İmza

TEŞEKKÜR

Araştırmam boyunca desteklerini hiçbir zaman esirgemeyen, her zaman rehberlik eden, azimlerini ve sabırlarını örnek aldığım kıymetli hocalarım, tez danışmanlarım, Dr. Öğr. Üyesi Rukiye ŞAHİN'e ve Dr. Öğr. Üyesi Kemal BAYTEMİR'e teşekkürlerimi sunarım.

Tezimin çeşitli aşamalarında değerli görüş ve düşüncelerinden faydalandığım Prof. Dr. Tahsin İLHAN'a, Dr. Öğr. Üyesi Yusuf SARIKAYA'ya, Dr. Öğr. Üyesi Mustafa Kemal YÖNTEM'e ve Dr. Öğr. Üyesi Ahmet ERDEM'e teşekkür ederim.

Bugünlere gelmemde emeği geçen, koşulsuz, şartsız desteklerini her zaman hissettiğim varlıklarıyla huzur veren anneme, babama, ablam Banu ÇAKAN'a, kuzenlerim Tülay ÇAKAN İSPENOĞLU ve Fatmanur AKARSU'ya sonsuz teşekkürler...

Süreç boyunca yardımlarını esirgemeyen, akademik olarak bilgilerine güvendiğim, motivasyonumun azaldığı zamanlar üst düzey destek gördüğüm kıymetli arkadaşlarım bilim uzmanları Abdullah ALDEMİR'e, Yalçın DEMİR'e, Ahmet KALAYCI'ya; katkıları olan Tuğba ÇITAK'a ve tüm dostlarıma teşekkürlerimi borç bilirim.

Mesleğimin en kıymetli varlıkları olan tüm öğrencilerime, varlıklarıyla güç veren, desteklerini hiçbir zaman unutmayacağım, her adımda yanımda olan çok değerli öğretmen arkadaşlarıma ve tez yazım sürecimde fazlasıyla anlayış gösteren kıymetli müdürüm Mustafa AYDOĞAN'a teşekkür ederim.

Oğuzhan ÇAKAN

Temmuz, 2019

ÖZET

BİLGELİĞİN YORDAYICILARI OLARAK ENTELEKTÜEL TEVAZU VE BEŞ FAKTÖR KİŞİLİK ÖZELLİKLERİ

Çakan, Oğuzhan

Yüksek Lisans, Rehberlik ve Psikolojik Danışmanlık Bilim Dalı

Danışman: Dr. Öğr. Üyesi Rukiye Şahin

İkinci Danışman: Dr. Öğr. Üyesi Kemal Baytemir

Temmuz 2019, xii + 113 sayfa

Bu araştırmanın amacı üniversite öğrencileri üzerinde bilgeliğin yordayıcıları olarak entelektüel tevazu ve beş faktör kişilik özelliklerini incelemektedir. Araştırma nicel bir çalışma olup, ilişkisel desen kullanılmıştır. Araştırmanın verileri toplanırken Bilgelik Gelişim Ölçeği, Kapsamlı Entelektüel Tevazu Ölçeği ve Beş Faktör Kişilik Envanteri'nden faydalanılmıştır.

Araştırmanın çalışma grubunu Orta Karadeniz Bölgesinde bulunan bir üniversitenin farklı fakülte ve bölümlerinde okuyan 17-45 yaş aralığındaki 249 kadın ve 230 erkek toplam 479 öğrenci oluşturmaktadır. Çalışma grubu belirlenirken araştırmacıya kolaylık sağlayan uygun örnekleme yöntemi kullanılmıştır. Çalışma grubundan toplanan veriler SPSS ve AMOS istatistik programlarıyla analiz edilmiştir. Araştırmanın hipotezlerini test etmede değişkenler arasındaki ilişkiler ve yordayıcılar için regresyon analizi kullanılmıştır. Ayrıca değişkenler arasındaki ilişkiler için Pearson Momentler Çarpımı Korelasyonu kullanılmıştır. Değişkenleri cinsiyet açısından incelemek için ise, *t*-testi kullanılmıştır.

Araştırmanın bulgularına göre, beş faktör kişilik özelliklerinin her bir faktörü ve entelektüel tevazunun bilgeliği anlamlı şekilde yordadığı bulunmuştur. Ayrıca bilgeliğin kişilik özelliklerinin her biri ile ilişkili olduğu ve bilgelik ile entelektüel tevazu arasında pozitif yönlü anlamlı bir ilişki olduğu görülmüştür. Araştırma bulgularına cinsiyet açısından bakıldığında ise, bilgelik düzeyinin cinsiyet açısından bir farklılaşma göstermediği, toplam entelektüel tevazu düzeyinin kadınlar lehine anlamlı düzeyde farklılaştığı ve beş faktör kişilik özelliklerinden, yumuşak başlılık ve duygusal denge alt

boyutlarının cinsiyet aısından anlamlı farklılıđın bulunduđu ve bu farklılařmanın kadınlar lehine olduđu tespit edilmiřtir.

Anahtar kelimeler: Bilgelik, entelektüel tevazu, beř faktör kiřilik özellikleri, cinsiyet



ABSTRACT

INTELLECTUAL HUMILITY and FIVE FACTOR PERSONALITY TRAITS as PREDICTORS of WISDOM

Çakan, Oğuzhan

Master's Thesis, Guidance and Psychological Counseling Department

Adviser: Asst. Prof. Dr. Rukiye Şahin

Second Adviser: Asst. Prof. Dr. Kemal Baytemir

July 2019, xii + 113 pages

The purpose of this study is to examine intellectual humility and five factor personality traits on university students as predictors of wisdom. The research is a quantitative study and the relational pattern is used. While collecting the data, the wisdom development scale, comprehensive intellectual humility scale and five factor personality inventory were used.

The study group consisted of 479 students as 249 females and 230 males aged between 17 and 45 who studied in different faculties and departments of a university in the middle black sea region. In determining the study group, appropriate sampling method was used to facilitate the researcher.

The data collected from the study group were analyzed with the SPSS and AMOS statistics programs. In order to test the hypotheses of the study, the regression analysis was used for the correlations and variables between the variables. Pearson moment product correlation was used for relationships between variables. T-test was used to examine the variables in terms of gender.

According to the findings of the study, five factor personality traits and intellectual humility were found to predict the wisdom significantly. It was also found that wisdom was associated with some of the personality traits, and that there was a significant positive relationship between wisdom and intellectual humility. From the point of view of gender, the level of wisdom did not show any difference in terms of gender, significantly differentiated in favor of total intellectual humility level, and it was found that there was a significant difference between five factor personality traits,

sub-dimensions of agreeableness and emotional balance and this difference was in favor of women.

Key words: Wisdom, intellectual humility, five factor personality traits, gender



İÇİNDEKİLER

	Sayfa
ETİK SÖZLEŞME	i
TEŞEKKÜR.....	ii
ÖZET	iii
ABSTRACT.....	v
İÇİNDEKİLER	vii
TABLolar LİSTESİ.....	xi
ŞEKİLLER LİSTESİ.....	xii
BÖLÜM I.....	1
GİRİŞ	1
Problem Durumu	1
Araştırmanın Amacı	5
Araştırmanın Önemi.....	5
Araştırmanın Alt Problemleri.....	6
Sayıtlar	6
Sınırlılıklar	6
Tanımlar	7
BÖLÜM II	8
KAVRAMSAL ÇERÇEVE.....	8
Bilgelik.....	8
Psikolojide Bilgelik	10
Bilgeliliğin Kavramsallaştırılması	11
Brown'un Bilgelik Görüşü	13
Kendilik bilgisi	13
Kişiler arası anlayış.....	13
Yargı	14
Yaşama dair bilgi	14
Yaşam becerileri	14
Öğrenmeye gönüllülük	15
Ardelt'in Bilgelik Görüşü.....	15
Baltes'in Bilgelik Görüşü: Berlin Bilgelik Paradigması	17

Sternberg'in Bilgelik Görüşü: Örtük Bilgelik Teorileri	19
Webster'in Bilgelik Görüşü: Bilgelğin Çok Yönlü Boyutları.....	22
Hays'ın Bilgelik Görüşü.....	23
Örgütsel Bilgelik	24
Tevazu	28
Entelektüel Tevazu.....	31
Kişilik.....	39
Kişiliği Oluşturan Etmenler.....	40
Kişiliğin Boyutları	41
Kişilik Kuramları.....	42
Psikodinamik Kişilik Kuramları.....	42
Davranışçı ve Bilişsel Kuramlar.....	44
İnsancıl / Varoluşçu Kuramlar.....	45
Araştırma Odaklı Kuramlar	46
Beş Faktör Kişilik Kuramı	46
Dışa Dönüklük/İçedönüklük Boyutu	47
Yumuşak Başlılık/Dik Başlılık Boyutu	48
Deneyime Açıklık/Gelişmemişlik Boyutu	49
Sorumluluk/Sorumsuzluk Boyutu	50
Nevrotiklik/Duygusal Denge Boyutu	51
Bilgelik, Entelektüel Tevazu/Tevazu ve Beş Faktör Kişilik Özellikleri İle İlgili Yapılan Araştırmalar	54
BÖLÜM III	57
YÖNTEM	57
Araştırmanın Modeli ve Deseni	57
Çalışma Grubu	57
Çalışma 1	58
Çalışma 2	59
Ölçme Araçları	60
Kişisel Bilgi Formu	60
Bilgelik Gelişim Ölçeği (BGÖ).....	60
Kapsamlı Entelektüel Tevazu Ölçeği (KETÖ).....	61
Beş Faktör Kişilik Envanteri (BFKE)	61

Veri Toplama Süreci	62
Çalışma 1'e İlişkin Veri Toplama Süreci	62
Çalışma 2'ye İlişkin Veri Toplama Süreci	62
Verilerin Analizi.....	63
Çalışma 1'e ilişkin Verilerin Analizi.....	63
Çalışma 2'ye İlişkin Verilerin Analizi	63
BÖLÜM IV.....	65
BULGULAR.....	65
Alt Problem 1'e İlişkin Bulgular.....	65
Güvenirlğe İlişkin Bulgular.....	65
Madde-toplam test korelasyonu	65
İç tutarlık güvenirlği.....	65
Test-tekrar test güvenirlği.....	66
Geçerlğe İlişkin Bulgular	66
Dil ve kapsam geçerlği	66
Yapı geçerlğine ilişkin bulgular	66
Alt Boyutlar Arası İlişkiler	68
Alt Problem 2 ve 3'e İlişkin Bulgular	69
Alt Problem 4'e İlişkin Bulgular	71
BÖLÜM V	72
TARTIŞMA.....	72
Kapsamlı Entelektüel Tevazu Ölçeğinin Uyarlanması	72
Entelektüel Tevazunun ve Beş Faktör Kişilik Özelliklerinin Bilgelği Yordaması	73
Cinsiyet Açısından Bilgelik, Entelektüel Tevazu ve Beş Faktör Kişilik Özellikleri ..	76
BÖLÜM VI.....	79
SONUÇ ve ÖNERİLER	79
Sonuç.....	79
Öneriler	79
KAYNAKÇA.....	82
EKLER.....	106
Ek 1. Kişisel Bilgi Formu ve Ölçme Araçları	106
Ek 2. Veri Toplama Uygulama İzni	110
Ek 3. Kullanılan Tablo ve Figürlere İlişkin Yayınevi İzinleri	111



TABLULAR LİSTESİ

	Sayfa
Tablo 1. Bilgelğin Üç Boyutu.....	16
Tablo 2. Birinci Çalışma Grubundaki Katılımcılara Ait Demografik Bilgiler	58
Tablo 3. İkinci Çalışma Grubundaki Katılımcılara Ait Demografik Bilgiler.....	59
Tablo 4. Uyum İyiliği İndeksleri	63
Tablo 5. Kapsamlı Entelektüel Tevazu Ölçeği ve Ölçek Alt Boyutları Arası İlişkileri Gösteren Pearson Momentler Korelasyonu Matrisi.....	68
Tablo 6. Verilerin Normalliğine İlişkin Çarpıklık ve Basıklık Katsayıları	69
Tablo 7. Değişkenler Arası ilişkileri Gösteren Pearson Momentler Korelasyonu Matrisi.....	69
Tablo 8. Bilgelğin Yordanmasına İlişkin Aşamalı Regresyon Analizi Sonuçları	70
Tablo 9. Cinsiyet Açısından Bilgelik, Entelektüel Tevazu ve Beş Faktör Kişilik Özellikleri Puanlarına Ait Bağımsız Gruplar <i>t</i> -testi Sonuçları	71

ŞEKİLLER LİSTESİ

	Sayfa
Şekil 1. Berlin Bilgelik Paradigması.....	18
Şekil 2. Bilgelğin Üç Temel Dengesi	21
Şekil 3. Entelektüel Tevazu Türkçe Formunun Dört Faktörlü Yapısı.....	67



BÖLÜM I

GİRİŞ

Bu bölümde araştırmanın problemine, alt problemlerine, amacına, önemine, sayıltularına (varsayımlar), sınırlılıklarına, tanımlarına ve kısaltmalarına yer verilmiştir.

Problem Durumu

Tarih boyunca yaşanan birçok olay psikolojinin evrim geçirmesine ortam hazırlamıştır. Bunun yakın bir örneği ise İkinci Dünya Savaşı sonrasında psikolojide kendisine daha çok yer bulan pozitif psikolojidir. İkinci Dünya Savaşı'nın geniş çaplı yaşanması ve gerek insan gerekse maddi kayıpların meydana gelmesi ruh sağlığını olumsuz etkilemiştir (Gable ve Haidt, 2005; Seligman, 2002). İkinci Dünya Savaşı'ndan önce psikoloji, insanın güçlü yanlarını kullanma ve bu yanları geliştirme ile sorun odaklı bir disiplindi. Fakat savaştan sonraki süreçte patolojik konulara daha da odaklanılmıştır. Ancak 1980'li yıllara gelindiğinde psikolojide güçlü yanları kullanma tekrar gündeme gelmiştir (Seligman, 2002). Hâkim olan bu yaklaşım, elbette insanların olumsuz olayla hiç karşılaşmayacaklarını, tamamen pozitif bir yaşam süreçlerini iddia etmemektedir. Buradan hareketle pozitif psikolojinin, bireyin pozitif yönleriyle hayatta karşılaşacağı olumsuz olayları daha kolay atlatmasına yardımcı olmayı amaçladığı anlaşılmaktadır (Carr, 2004).

Bilgelik, uzun zamandır bilhassa din ve felsefe alanında merak konusu olmakla birlikte (Brown ve Greene, 2006) pozitif psikolojinin ilgilendiği konular içerisinde de yerini almıştır (Ferrari ve Guthrie, 2014). Farklı disiplinlerle ilişkisi olduğu bilinen bilgeliğin, tanımı hususunda hala bir uzlaşma sağlanamadığı görülmektedir. Örneğin Türk Dil Kurumu'na (TDK, [2017]) bilgelik, kendini tanımanın bilgisi olarak ifade edilmektedir. Sternberg (2003) ise bilgeliği, zihinsel bir beceri olarak ifade etmektedir.

Her ne kadar tanım konusunda bir bütünlük sağlanamamış olsa da bilgelik çok boyutlu bir yapıdır. Bu nedenle bilgelik kendini tanıma, özgecilik, hayatı anlama, duygu yönetimi, liderlik özellikleri, yargılama, yaşam becerisi ve öğrenmeye isteklilik olmak üzere 8 alt boyutta değerlendirilmiştir (Greene ve Brown, 2009). Bu boyutların içeriği

şu şekildedir: kendini tanıma boyutunda; kişisel güven ve öz yeterlik, özgecilik boyutunda; başkalarıyla etkili bir şekilde nasıl bağlantı kuracağını bilme ve bu gücü iyi amaçlar için kullanma, hayatı anlama boyutunda; hayatın gerçekleri hakkında sağduyuya ve anlayışlılığa sahip olma, duygu yönetimi boyutunda; duygular konusunda farkında olma, liderlik özellikleri boyutunda; diğerlerine ilham verme, yargılama boyutunda bir durumun karmaşıklığını görüp doğru yolu bulma, yaşam becerileri alt boyutunda; günlük işlerde pratik araçlar ve stratejilere sahip olma, öğrenmeye istekli olma alt boyunda; kişinin her şeyi bilemeyeceğine inanmadaki alçak gönüllüğü ve karakteri öğrenmesidir (Brown, 2004; Greene ve Brown, 2009).

Bilgeliğin bileşenleri arasında kendine yer bulan kavramlardan biri de tevazudur (Tiberius, 2016). Literatürde tevazunun, birbirine yakın anlamlı sözcüklerle tanımlanmış olması bu kavramın tanımlanmasını güçleştirmektedir (Gediksiz, 2013). Aslında bir erdem olan tevazu (Exline ve Geyer, 2004), insan yaşamının değerli bir ögesi biçiminde görülmüş (Sandage, 1997) ve birçok din ve inanışta, insan için ifade ettiği değer yüceltilmiştir (Saygın, 2014). Tevazu, kişinin güçlü ve zayıf yanlarının (bir sınırının olduğunun kabul edilmesi de dâhil olmak üzere) doğru bir şekilde incelenmesi ve bencilliği sınırlama yeteneğiyle kendini gösteren, başkaları odaklı kişilerarası bir tutum olarak tanımlanmıştır (Davis ve diğerleri, 2010). Felsefi alandaki son çalışmalardan yola çıkan (Baehr, 2011; Roberts ve Wood, 2007) psikologlar, tevazunun birkaç alt boyuta sahip olabileceğini öne sürmüşlerdir (McElroy ve diğerleri, 2014). Bu bakış açısına göre, entelektüel tevazu, tevazunun daha özel bir versiyonu veya alt alanıdır (Davis ve diğerleri, 2015).

Entelektüel tevazu, kişinin bilgisini ya da entelektüel etkisini içermektedir (McElroy ve diğerleri, 2014). Bilgi, inanç, görüş ve düşünce boyutlarında kişinin kendini algılaması ile ilgilidir (Krumrei-Mancuso ve Rouse, 2016). Kapsamlı bir ifadeyle entelektüel tevazu, kişinin bilgisinin sınırları hakkında, yeni fikirlere açıklıkla bütünleşmiş bir iç görüye ve fikirlerini saldırgan olmayan bir biçimde sunmaya, bunun yanı sıra alternatif görüşlerle karşı karşıya kaldığında fikir üretme kabiliyetine sahip olmaya işaret etmektedir (McElroy ve diğerleri, 2014). Krumrei-Mancuso ve Rouse (2016) entelektüel tevazuyu akıl ve egonun bağımsızlığı, bakış açısını gözden geçirme konusunda açıklık, diğerlerinin bakış açısına saygı duyma ve aşırı entelektüel güvenin olmaması şeklinde dört alt boyutta incelemiştir. Türkiye’de yapılan araştırmalar

incelendiğinde bilindiği kadarıyla Entelektüel Tevazu konulu bir ölçme aracına rastlanmamıştır. Yapılacak araştırmada nicel araştırma yöntemi kullanılacaktır. Bu nedenle bu araştırmada Kapsamlı Entelektüel Tevazu Ölçeğinin (Krumrei-Mancuso, 2016) uyarlanmasına ihtiyaç duyulmaktadır.

Tevazu, beş faktör kişilik kuramının içeriğinde yer alan sempati ve yumuşak başlılık gibi konularla bağlantılıdır (Ashton ve diğerleri, 2007). Beş faktör kişilik kuramı, insan kişiliğini birçok sistemden faydalanarak işlevsel bir şekilde ortak çerçevede toplamaktadır (John ve Srivastava, 1999). Bu kuram, insanlar arası farklılıklar sonucu ortaya çıkan davranışsal yönelimlere odaklanır (Çetin ve diğerleri, 2015). Beş faktör kişilik kuramı, kişilik özelliklerinin yapısı üzerine ele alınmış önemli bir bulgu olarak değerlendirilmektedir (Benet-Martinez ve John, 1998). Ancak alanyazın incelendiğinde kişilik özelliklerinin sadece beş özellikten oluşmadığı, fakat kuramda bahsi geçen faktörlerin birçok çalışmada ön plana çıktığı, bundan ötürü de bu faktörlerin kültürlerarası çalışmalara da konu olduğu anlaşılmıştır (Burger, 2006; Goldberg, 1990). Bahsi geçen faktörler; yumuşak başlılık/uyumluluk, duygusal dengelilik/nevrotiklik, dışadönüklük, gelişime açıklık ve özdenetim/sorumluluk olarak bilinmektedir (Goldberg, 1990; Somer, 1998; Sümer ve Sümer, 2005). Kısaca bu boyutlara değinilecek olursa güvenilir, iyi huylu ve dürüst kişiler yumuşak başlı/uyumlu (Costa ve McCrea, 1980); sosyal yönü güçlü olanlar dışadönük (Costa ve McCrae, 1992); endişeli, kaygılı ve gergin bireylerin duygusal denge (Barric ve Mount, 1991); düzenli, etkililik ve çok çalışkanlık öz disiplinli (Judge ve Higgins, 1999) ve yeni görüşleri benimseyen ile zihinsel yetileri güçlü olanlar gelişime açık (Burger, 2006) kişilik özelliğine sahip olmaktadır.

Alanyazın incelendiğinde bahsi geçen kavramlara (bilgelik, entelektüel tevazu ve beş faktör kişilik özellikleri) ilişkin araştırmaların yer aldığı görülmektedir. Örneğin, bir çalışmada bilgelik ile entelektüel tevazu arasında pozitif yönde ilişki olduğu belirtilmiştir (Samuelson ve diğerleri, 2015). Ayrıca Sternberg (1985) çalışmasında bilgeliğin alt boyutlarının birinde entelektüel tevazuya yer vermiştir. Bilgelik ve beş faktör kişilik özellikleri ile ilgili yapılan çalışmalar incelendiğinde, bilgeliğin beş faktör kişilik özelliklerinin yumuşak başlılık ve duygusal dengelilik alt faktörleriyle ilişkili olduğu bulunmuştur (Zacher ve diğerleri, 2014). Benzer biçimde bilgeliğin boyutlarıyla beş faktör kişilik özelliklerinin bazı alt faktörlerinin ilişkili olduğu sonucuna ulaşılmıştır

(Adamovova, 2013). Beş faktör kişilik özelliklerinin farklı değişkenler açısından incelendiği araştırmalar mevcuttur. Bu değişkenlerden birisi de cinsiyettir (Beder, 2015; İmre, 2018; Ünsar, 2011; Zeybek-Sayın, 2016). Beş faktör kişilik özellikleri ve cinsiyetle ilgili yapılan araştırmalar incelendiğinde, kişilik özelliklerinin bazı boyutlarında cinsiyete göre farklılık olduğu görülmektedir (Beder, 2015; İmre, 2018; Ünsar, 2011; Zeybek-Sayın, 2016). Bununla birlikte tüm boyutlarla cinsiyet arasında anlamlı bir farklılık olmadığını belirten araştırmalar da mevcuttur (Güneş, 2016). Beş faktör kişilik özelliklerinde olduğu gibi bilgelikle de cinsiyet ilişkisi araştırılmıştır (Achenbaum ve Orwoll, 1991; Aldwin, 2009; Ardelt, 1997, 2009; Hira ve Faulkender, 1997). Araştırmalara göre, bilgeliğin cinsiyete göre anlamlı olarak farklılaşmadığı anlaşılmıştır (Ardelt, 2009). Ancak yaşlı kadınların bilgelik düzeyinin yaşlı erkeklere göre daha yüksek olduğu da başka araştırmalarda raporlanmaktadır (Aldwin, 2009; Ardelt, 1997; Hira ve Faulkender, 1997). Bu bulguların aksine bazı araştırmalar ise bilgelik ile cinsiyet arasında anlamlı bir farkın olmadığını ifade edilmektedir (Achenbaum ve Orwoll, 1991). Bahsi geçen kavramlardan bir diğeri olan entelektüel tevazunun da cinsiyet ile araştırıldığı görülmektedir (Krumrei-Mancuso, 2017). Araştırmalara göre cinsiyetin entelektüel tevazuya göre anlamlı bir şekilde farklılaşmadığı görülmektedir (Krumrei-Mancuso, 2017).

Tüm bu bilgiler ışığında, araştırmanın amacı alanyazında yer alan entelektüel tevazuyla ilgili ölçme aracı boşluğunu doldurmak ve değişkenler arasındaki ilişkilerin yordama düzeyini belirlemek, cinsiyete dayalı farklılıkları ölçmektir. Araştırma kapsamında ilk aşamada, Kapsamlı Entelektüel Tevazu Ölçeği uyarlanmıştır. Çünkü Türkiye’de yer alan araştırmalar incelendiğinde entelektüel tevazu kavramı için bu araştırmada kullanılacak herhangi bir ölçme aracına rastlanmamıştır. Ayrıca yapılan bu ölçek uyarlama çalışması ile de Türkiye’de bu boşluğun doldurulacağına inanılmaktadır. Uyarlama işleminin ardından değişkenlere yönelik yordayıcılıklar ve cinsiyete bağlı farklılıklar değerlendirilmiştir. Alanyazın incelendiğinde araştırmada kullanılan değişkenlerin birbiri ile olan ilişkilerinin araştırıldığı görülmektedir. Buradan hareketle bilgelik, entelektüel tevazu ve beş faktör kişilik özellikleri kavramlarının birbirini ne düzeyde yordadığının araştırılması ihtiyaç olarak görülmüştür. Bu nedenle böyle bir araştırmanın yapılması alanyazındaki bu değişkenlerin yer aldığı nitel, nicel ve karma yöntemlerle gerçekleştirilecek çalışmalara ışık tutacaktır. Bu bağlamda alanyazını destekleyici sonuç ve kanıtlara ulaşılmış, ulaşılan sonuçlar tartışılmıştır.

Araştırmanın Amacı

Bu araştırmanın amacı Kapsamlı Entelektüel Tevazu Ölçeğini Türkçeye uyarlamak ve üniversite öğrencilerinin bilgelik puanlarının, entelektüel tevazu ve beş faktör kişilik özellikleri tarafından ne derece yordandığını incelemektir. Buna ek olarak üniversite öğrencilerinin Bilgelik Gelişim Ölçeği, Beş Faktör Kişilik Özellikleri Envanteri ve Kapsamlı Entelektüel Tevazu Ölçeği'nden aldıkları puanların cinsiyete göre farklılaşıp farklılaşmadığını test etmektir.

Araştırmanın Önemi

Bu çalışma bilgeliğin gerek entelektüel tevazu gerekse beş faktör kişilik özelliği ile ne kadar ilişkili olduğunu ortaya koymak açısından önemlidir. Psikoloji bilimi insanlar üzerine araştırmaların yapıldığı ve görüşlerin atıldığı bir disiplindir. Bu nedenle psikoloji bilimi içerisinde yer alan kavramların açıklanmaya çalışılması insan psikolojisini daha iyi anlamak açısından önemlidir. Bilindiği üzere bilgelik, entelektüel tevazu ve beş faktör kişilik özellikleri psikoloji içerisinde yer alan kavramlardır. Alanyazın incelendiğinde bireyin pozitif yönde gelişimini sağlayabilmesinde bilgelik, entelektüel tevazu ve beş faktör kişilik özellikleri gibi değişkenlerin etkili olduğu görülmektedir (Ardelt, 2003; Brown, 2004; Davis, Rice, McElroy, DeBlaere, Choe, Van Tongeren ve Hook, 2016; Diener, 2003; Ferrari ve Potworowski, 2008; Garcia, 2011; Grant, Langan-Fox ve Anglim, 2009; Kandemir, 2010; Staudinger ve Glück, 2011; Sternberg, 1986). Bilgeliğin anlaşılması bireyin anlaşılması için önemlidir. Çünkü bilgeliğin ne olduğu sorusu cevap bulduğunda insan yapısının da açıklanmayı bekleyen kısımları cevap bulacaktır. Bilgeliğin gelişmiş olması kişinin daha kaliteli bir yaşam sürmesine yardımcı olacaktır. Bilgelik ile hayatın içerisinde kendini daha iyi konumlandıran birey, içerisinde bulunduğu toplulukla da sağlıklı ilişkiler kurmaktadır. Tüm bunlarla birlikte beş faktör kişilik özellikleri ve entelektüel tevazunun bilgeliğin anlamlı bir yordayıcısı olup olmadığının belirlenmesinin çeşitli eğitim programlarına, geliştirilecek diğer modellere ve alanyazına katkı sunacağı ve bilgelik ve entelektüel tevazu gibi görece yeni ilgi görmeye başlayan ve açıklanmaya ihtiyaç duyan kavramları anlamaya katkı sağlayacağı düşünülmektedir. Ayrıca entelektüel tevazu düzeyinin ölçülmesinde kullanılan "*Comprehensive Intellectual Humility Scale*" isimli ölçeğin Türkçe'ye uyarlanmasıyla araştırmacıların konu ile ilgili geçerliği ve güvenilirliği sağlanmış bir ölçme aracıyla çalışmalar yapabilmemesinin pozitif psikoloji alan yazınına

katkı sağlayacağı düşünülmektedir. Ayrıca beş faktör kişilik özellikleri ve entelektüel tevazunun bilgeliğin anlamlı bir yordayıcısı olup olmadığı bulgusunun ruh sağlığı çalışanlarının bu değişkenlerin yer alacağı danışma süreçleri yürütmeleri, rehberlik etkinlikleri gerçekleştirmeleri açısından önemli görülmektedir. Aynı şekilde bu araştırma bulgularının Milli Eğitim Bakanlığı gibi kurumların bireylerin karakter ve kişilik özelliklerini daha net ortaya çıkartabilecek, bilgelik ve entelektüel tevazu düzeyini artıracak uygulamaları gerçekleştirmesi açısından faydalı olacağı düşünülmektedir. Yapılan çalışmada ulaşılabilecek sonuçlar, aynı şekilde alan araştırmacılarının başka değişken ve örneklem gruplarıyla yapacağı nicel, karma ve nitel araştırma bulgularına ışık tutması açısından önemli görülmektedir.

Araştırmanın Alt Problemleri

1. Kapsamlı Entelektüel Tevazu Ölçeği Türkçe Formu geçerli ve güvenilir bir ölçme aracı mıdır?
2. Beş faktör kişilik özellikleri bilgeliği anlamlı bir biçimde yordamakta mıdır?
3. Entelektüel tevazu bilgeliği anlamlı bir biçimde yordamakta mıdır?
4. Üniversite öğrencilerinin Bilgelik Gelişim Ölçeği, Kapsamlı Entelektüel Tevazu Ölçeği ile Beş Faktör Kişilik Özellikleri Ölçeği alt boyutlarından aldıkları puanlar cinsiyete göre farklılaşmakta mıdır?

Sayıtlar

1. Katılımcılar, veri toplama aracına içtenlikle cevap vermişlerdir.
2. Katılımcıların araştırmada kullanılan değişkenler bakımından kendilerini değerlendirebilme düzeyindedirler.

Sınırlılıklar

1. Araştırma, Orta Karadeniz Bölgesindeki bir üniversitenin fakülteleriyle sınırlıdır.
2. Araştırma katılımcıların veri toplama aracına verdikleri cevaplarla sınırlıdır.
3. Araştırma, yapılan istatistiksel analizlerle sınırlıdır.
4. Araştırma, üniversite eğitimi almakta olan, büyük çoğunluğu 17-23 yaş grubu bireylerle sınırlıdır.

Tanımlar

Pozitif psikoloji: Kişinin pozitif yönleriyle hayatında karşılaşacağı negatif olaylarla başa çıkabilmesi destekleyen psikoloji bilimidir (Seligman, 2005; 2014).

Bilgelik: Kişinin her şeyden bilgisi olmasından ve gerçek bilgiyi aramasından yola çıkan zihinsel bir beceridir (Sternberg, 2003).

Entelektüel tevazu: Bilgiye sahip olma ve bu bilgiyi uygulama konusunda alçakgönüllü olma ile kişinin bir şeye yönelik olması gereken inancını sergilemesidir (Church ve Samuelson, 2016; Krumrei-Mascuso ve Rouse, 2016).

Beş faktör kişilik özellikleri: Kişiliğin değerlendirilmesi ile bireyin kendini ve başkalarını tanımlamasında kullanılan; beş faktör kişilik modeli, gelişime/deneyime açıklık, nevrotilik, uyumluluk, sorumluluk ve dışadönüklük alt boyutlarından meydana gelmektedir (Özkalp ve Kırel, 2009; Eryılmaz ve Ercan, 2011; Şahin ve Aksu, 2015).

BÖLÜM II

KAVRAMSAL ÇERÇEVE

Bu bölümde çalışmanın kuramsal çerçevesini oluşturan yaklaşımlar ele alınmış ve bu çalışma kapsamında incelenen bilgelik, entelektüel tevazu ve beş faktör kişilik özellikleri kavramlarını ele alan ilgili araştırmalara yer verilmiştir.

Bilgelik

Pozitif psikolojiye eğilim, artan ilgiyle birlikte son yıllarda popüler olmaya başlayan ve tanımı konusunda farklı yaklaşımlar benimsenen bilgelik, aslında uzun dönemden beri felsefe ve din alanlarında incelenmiş bir kavramdır (Brown ve Greene, 2006; Nussbaum, 2001; Robinson, 1990). Ele alındığı psikoloji alanında ise bilgelik yakın zamanlarda incelenmeye başladığı görülmektedir (Curnow, 1999). En eski Batı ve Doğu toplumlarından bu yana insanlığın ulaşmak için çokça çaba harcadığı bilgelik, tam ve net bir tanımı yapılamamaktadır (Ardelt, 2003; Curnow, 1999). Bilgelikle ilgili yapılan tanımların çeşitliliği kadar bu kavramın kökenine ilişkin görüşler de farklılaşmaktadır (Ferrari ve Potworowski, 2008). Kimi araştırmacılara göre bilgelik işlevi ve doğası hakkındaki çağdaş düşüncenin temelleri Eski Yunan Filozofları tarafından atıldığı söylenebilir (Ferrari ve Potworowski, 2008; Sternberg, 1999a), kimi araştırmacılar da bilgelik temellerinin Doğu, Orta Doğu ve Antik Yunan'da atıldığı söylenmektedir (Bobaroğlu, 2012; Nussbaum, 2001). Hatta bilgelik Yakın Doğu topluluklarına dayandığını söyleyen araştırmacılar kadar bu kavramın Antik Mısır'a kadar uzandığını belirten araştırmacılar da vardır (Birren ve Cheryl, 2005; Emerton, 2001; Kugel, 2007). Kimi araştırmalar incelendiğinde de bilgelik, Batı kültüründe (Atış, 2012; Schopenhauer, 2000) ve Türk-İslam kültüründe yer aldığı görülmektedir (Ergin, 2005; Önal, 2009; Rooney ve McKenna, 2011; Tarhan, 2012). Buradan hareketle öncelikle İslamiyet öncesi Türk kültürüne bakıldığında Orhun Kitabeleri'nde bilge bir kimsenin, toplumun eğitilmesine olanak sağlayan, içerden ve dışarıdan gelebilecek tehditlere karşı topluluğu bir arada tutmaya çalıştığının ifade edildiği anlaşılmaktadır (Ergin, 2005). Oğuz Kağan Destanı gibi İslamiyet öncesi Türk kültüründe kendine yer edinmiş destanlarda da bilgelik değinilir. Örn. Oğuz Kağan Destanı'nda yer alan Korkut Ata bilgelik, öğretici, eğitici ve uyarıcı olma şeklinde yorumlar. Bu gibi özelliklerin yanında aynı destanda Korkut Ata'nın saygı duyulan,

sorun çözücü olan ve keramet sahibi kimseyi bilge bir kişi olarak anlattığı görülür (Ergin, 2005). İslamiyet döneminde ise, Türk kültüründe bilgelik, Allah'ın özelliklerinde biri olarak yorumlanır (Önal, 2009). Hatta İslamiyet ile birlikte ortaya çıkmış olan Kuran-ı Kerim bilgeliğin en mühim kaynağı olarak ifade edilir (Önal, 2009). Ek olarak bu kaynağın başta peygamber Hz. Muhammed olmak üzere diğer peygamberlere de hikmet sağladığı belirtilir (Önal, 2009). Her ne kadar Türk kültürü ve İslamiyet dönemlerinde bilgeliğe değinildiği ifade edilse de bu kavramın Eski Yunan döneminde de incelendiği anlaşılmaktadır.

Aristoteles, yaşamla ilgili konularda hareket etmenin doğru ve etik yollarına ilişkin kararlarda teorik bilgi üzerinden pratiğin önceliğini ele alan ilk filozoflardan birisidir (Nussbaum, 2001). Aristoteles, pratik bilgeliğin, kişinin kuramsal ve bilimsel anlayışını somut durumlar ile ikilemlere başarılı şekilde aktarabildiğine inanmaktadır (Nussbaum, 2001). Aristoteles'in düşüncesinde pratik bilgelik, bir kişinin aynı anda ahlaki olarak erdemli olduğunu kabul etmek anlamına gelir (Baltes ve Smith, 2008). Pratik bilgelik, eylem için ilk yapılması gereken şeyleri belirlemede kullanılır ve bu seçme süreci, değerler ile sezgiler tarafından yönlendirilir ve duyguyla birleştirilir (Baltes ve Smith, 2008). Tabi bu kavram Batı kültüründe felsefe alanında sadece Aristoteles ile sınırlandırılmamalıdır.

Aristoteles'ten sonra Machiavelli ve Nietzsche gibi filozoflar da bilgeliğin önemine değinmişlerdir (Thiele, 2006). Onlara göre, bütün insanların gerçek olmasını dilediği bir "iyi hayat" olduğunu varsaymak ütöpik olarak görülür (Brugman, 2006). Bunun yerine, iyi bir yaşamın çokça versiyonu bulunmaktadır (Brugman, 2006). Bu da sosyal olarak kabul edilen etik ve değerlerin sınırlılıkları içinde mükemmelliğe ulaşmanın çokça yolu olduğu anlamına gelir (Brugman, 2006). Bununla birlikte yine bu düşünörlere göre, bilge olmanın zaman ve çaba gerektirdiğini, ayrıca kişisel deneyim, uygulama, çıraklık ve yaşamla ilgili bilinçli düşüncelerin bazı kombinasyonlarını da kapsadığını belirten genel bir anlayış bulunmaktadır (Baltes ve Smith, 2008). O yüzden bilgeliğin felsefe alanında uzunca bir süre incelendiği anlaşılmaktadır.

Felsefede köklü bir geçmişe sahip olan bilgelik çeşitli tartışma konularına dâhil edilmiş ve daha iyi açıklanabilmek için uğraşmıştır (Bangen, Meeks ve Jeste., 2013; Ferrari ve Potworowski, 2008; Sternberg, 1999a). Bu çabalar sonrasında bilgelik kimi araştırmacılar tarafından, erdem (Baltes ve Staudinger, 2000), ulaşmak için gayret

gösterilen fakat ulaşmanın bayağı yorucu olduğu bir nokta (Staudinger ve Baltes, 1996) ve örnek olarak gösterilebilecek bir karakter yansıması (Webster, 2007) olarak tanımlanmaktadır. Belirli tanımlar yapılmış olmasına rağmen bilgelik hala tanımlanmaya çalışılmaktadır.

Özellikle son 20 yılda araştırmalara konu olan bilgelikle ilgili birçok tanım yapılmıştır (Yıldırım ve Abukan, 2015). TDK'da bilgi ve tecrübe olarak tanımlanan bilgelik, bunlar haricinde bilge olma durumu ve niteliği (www.tdk.gov.tr) ve bireyin edindiği deneyim ve bilgiye bağlı olarak makul kararlar ve tavsiyeler verebilme becerisi olarak tanımlanmaktadır (www.oxfordlearnersdictionaries.com). Sözlük anlamları dışında bilgeliğin sadece bilmek kelimesinden oluşamayacağına dikkat çekilir ki, bu kavram içgörü sahibi olma, sezgiye sahip olma, diğer insanlara yardımcı olma, merhamet sahibi olma, vicdanlı olma gibi kavramlarla ilişkili bir şekilde de açıklanır (Bluck ve Glück, 2005; Levenson, 2013; Meeks ve Jeste, 2009). Bilgelik, hayatın nasılini ve nedenini bilme, yaşam süresince ortaya çıkabilecek değişimlerin farklı etkilerini anlama, sosyal, kişisel ve kültürel farklılıklar sonucu değişen değerleri idrak edebilme (Baltes ve Kunzmann, 2004; Scheibe, Kunzmann ve Baltes, 2009), bilgi ve becerinin oluşturduğu kolektif bir yapı (Baltes ve Smith, 1990; Baltes, Smith ve Staudinger, 1992), sezgi ve fark etmenin gelişimi ile yaşamı anlamak (Ardelt ve Oh, 2010) ile insan zihninin durumudur (Meeker, 1981). Günümüzde de bilgeliğin incelenmeye devam edilmesi bu kavramın felsefe alanında psikoloji alanına doğru bir geçiş yapmasına da ortam hazırlamıştır.

Psikolojide Bilgelik

Bigelikle ilgili alanyazında hala devam eden tartışmalar, bilgeliğin bilinmezliği, boyutları ve karmaşıklığı konusunda insanlara çok farklı bilgiler sunmaktadır (Ferrari ve Potworowski, 2008). Bilgelik, açık ve örtük olarak farklı şekillerde tanımlanmaktadır (Ardelt, 2003; Brown, 2004; Staudinger ve Glück, 2011). Alanyazında Sternberg'in (1986) de araştırmalarında çokça yer verdiği örtük bilgelik, bilgeliğin ne olduğuna dair inançları ele almaktadır. Örtük bilgelikle ilgili gerçekleştirdikleri çalışmalarda üç farklı yaklaşımı kullanan Bluck ve Glück, bu üç farklı yaklaşım içinden, kavramları anahtar kelimelerle gruplandırılmaya ve sıralamaya dayalı olan yaklaşımı daha çok kullanmışlardır (Bluck ve Glück, 2005). Çünkü bu yaklaşım bilgeliği daha fazla çağrıştırmakta ve anımsatmaktadır (Bluck ve Glück,

2005). Bir diğerk yaklaşım olan bireye dayalı yaklaşım ise, kişilerden yaşamış oldukları bilgelik tecrübelerini söylemeleri istenir (Sternberg, 1985). Son olarak da bireylerin cinsiyet gibi kişilik özelliklerinde farklılık ortaya koyan hayali karakterlerin bilgelik seviyeleri hakkında hüküm vermeleri istenir (Bluck ve Glück, 2004; Sternberg, 1985). Tüm bunlarla birlikte örtük bilgelik üzerine yoğunlaşmış olan Bluck ve Glück (2004), bilgi bir insanın beş ortak karakter özelliğini bünyesinde barındırdığını söylemektedir. Bu özellikler sırayla; bilgin ve entelektüel olmayı ifade eden bilişsel yetenek, tecrübe veya yaşantı sonucu edinilen farkındalık yoluyla öğrenme olarak ifade edilen içgörü, yeni fikirleri arama ve kabul etmeyi anlatan yansıtıcı tutum, diğerk insanlara karşı anlayışlı olma ve gerçek hayatta problem çözme becerilerini sergileyebilme şeklindedir (Bluck ve Glück, 2004). Açık bilgelik ise, zor gibi gözükse de bilgeliliğın deneysel yollarla nasıl çalışılacağına odaklanmaktadır (Ardelt, 2000b; Brown ve Greene, 2006). Tabi bilgeliliğın sadece açık ve örtük bilgelik olarak tanımlanamamak gerekir.

Bigeliliğın örtük ve ifade edilebilen olarak ikiye ayrılmasıyla birlikte bireysel ve genel olarak da ikiye ayrılan bu kavramın psikolojide nasıl bir anlam kazanacağı merak konusu olmaya devam etmiştir (Wink ve Dillon, 2013). Alanyazın incelendiğinde bu merakı gidermek için birçok görüş ve fikir üretildiğı görölmektedir (Ardelt, 2003; Baltes ve Carstensen, 1996; Baltes, Smith ve Staudinger, 1992; Baltes, 2004; Baltes ve Smith, 2008; Bluck ve Glück, 2005; Brown ve Greene, 2006, 2009; Clayton, 1975; Cole, 1996; Ferrari ve Potworowski, 2008; Holliday ve Chandler, 1986; Sternberg, 1985; Webster, 2003). Bilgelik konusunda birçok görüş, model ve kuramın psikoloji alanında ortaya konulduđu bilinmektedir. Bu da bilgeliliğın kavramsallaştırılması gerekliliğını ortaya koymaktadır.

Bigeliliğın Kavramsallaştırılması

Alanyazın incelendiğinde bilgeliliğın farklı arařtırmacılar tarafından kavramsallaştırıldığı görölmektedir (Ardelt, 2003; Brown, 2004, Baltes, 2004). Bilgelik ne kadar açıklanmaya çalışılsa ve bilgelikle ilgili ne kadar kuram, görüş, model ortaya atılmış (Ardelt, 2003; Brown, 2004, Baltes, 2004; Hays,2010; Sternberg, 1998; Webster, 2003) olsa da bu kavramın arařtırmaya ve açıklanmaya ihtiyaç duyan yönlerinin olduđu söylenebilir. Her ne kadar bilgelik keşfedilen ve keşfedilmeye devam edilen bir kavram olsa da kimi arařtırmacıların bilgelikle ilgili bir takım özellikler ortaya koyduđu anlaşılmaktadır (Rooney ve McKenna, 2007). Bu arařtırmacılara göre

bilgelik pratiktir ve tecrübelerin nesnel ile gerçekçi olmayan boyutlarını içerir (Rooney ve McKenna, 2007). Hatta akıl ve gözleme dayalı olma özelliğine sahip olan bilgelik erdemli neticelere dayanır, açık ve faydalıdır (Rooney ve McKenna, 2007). Bunun haricinde bilgeliğin bünyesinde beş faktör kişilik özellikleri taşıdığını anlatan Chandler ve Holliday (1990) bahsi geçen beş faktör kişilik özelliklerini; genel zeka ve eğitimle ilgili yeterliliğe sahip olma, önyargısız olmayı gerekli kılan bireylere karşı mütevazı olma, tecrübelerle dayalı öğrenmeye odaklanma, gündelik hayattaki olayları objektif şekilde değerlendirme ve duyarlı olabilmeye çalışma olarak açıklamıştır. Bilgelikle ilgili bir takım özellikler de ortaya konmuştur. Örn. Kunzmann ve Baltes (2005) bilgeliğin yedi özelliği olduğunu öne sürmektedirler, buna göre bilgelik, bireysel ve sosyal gelişmeyi teşvik eder. Dengeli olma özelliğine sahip olan bilgelik ulaşılması güç fakat kolay fark edildir (Kunzmann ve Baltes, 2005). Bunlarla birlikte hayatın kanunu ve yaşamın anlamıyla ilgili güç problemleri açıklama özelliğini taşıyan bilgelik yaşamdaki belirsizlikleri ve bilginin sınırlarını da fark etme özelliğine sahiptir ve muhakeme edebilmek anlamına gelir (Kunzmann ve Baltes, 2005).

Buradan anlaşılacağı üzere bilgelikle ilgili yapılan çalışmalar bu kavramın taşıdığı özelliklerin bir sınırının olmadığını ortaya koymaktadır (Chandler ve Holliday, 1990; Kunzmann ve Baltes, 2005; Rooney ve McKenna, 2007). Kimi araştırmalarda beş (Chandler ve Holliday, 1990) kimi araştırmalarda da yedi (Kunzmann ve Baltes, 2005) özelliğe sahip olduğu belirtilen bilgeliğin başka araştırmalarda daha fazla sayıda özelliğe sahip olduğu ifade edilmektedir. Örn. Bernard ve Rooney, bilgeliğin dokuz özelliğinin olduğunu öne sürmektedirler (Bernard ve Rooney, 2005). Bu özellikler ise, şu şekildedir: 1) Karar verilecek bir anda mantıklı olabilmek; 2) Karar verirken içsel ve duyuşsal yetileri kullanabilmek; 3) Erdemli bir eylem gerçekleştirebilmek; 4) Pratik olmak; 5) Yaşanılan olaylardaki olasılıkları fark edebilmek; 6) Bilgeliğin metafiziksel özelliklere sahip olması; 7) Diğer insanlara çok yönlü saygı duyma; 8) Açık ve estetik bir anlayışla yargılama anlayışına sahip olma; 9) Diğer insanlara karşı sevgi barındırma (Bernard ve Rooney, 2005). Bilgeliğin 22 özelliğe sahip olduğu açıklanan başka bir araştırmada da şu özelliklere yer verilmektedir; açık olma, yansıtılabilme, sosyal becerilere sahip olma, yargılama, özerk olma, erdemli olma, merkezileşmeme, farklı açılardan düşünebilme, dialektik düşünme, kim olduğunun farkında olma, sınırını bilme ve tevazu sahibi olma, kendini kontrol edebilme, estetik bir anlayışa sahip olma, merhamet sahibi olma, mizah anlayışına sahip olma, yaratıcı olma, sezgi, zekâ, sakinlik,

tecrübe, karmaşık problemlerle baş edebilme ve belirli olmayan şeylerle baş edebilme (Trowbridge, 2005). Genel olarak bakıldığında bilgeliğin özelliklerinin çeşitlendiği görülmektedir (Kunzmann ve Baltes, 2005). Araştırmacıların görüşlerinden anlaşılacağı üzere bilgeliğin özelliklerinin birden fazla olduğu anlaşılmaktadır (Kunzmann ve Baltes, 2005; Trowbridge, 2005). Hatta bu özelliklerin daha da artabileceği düşünülmektedir. Tüm bu bahsedilenlerle birlikte bilgeliğin felsefe ve psikoloji ile bağlarının olduğu anlaşılrsa da bu kavramın işletmeler, kurumlar ve örgütler ile de bağlarının olduğu bilinmektedir.

Brown'un Bilgelik Görüşü

Bilgelik üzerine günümüze kadar araştırmalar yapılmış, modeller oluşturulmuş, görüşler öne sürülmüş ve ölçekler geliştirilmiştir (Ardelt, 2004; Baltes, 1999; Baltes ve Staudinger, 2000; Brown ve Greene, 2006, 2009; Webster, 2003). Bilgelik üzerine yapılan bu incelemelerden biri de Brown'un bilgelikle ilgili görüşleridir.

Brown ve Greene (2006)' e göre bilgelik, kendilik bilgisi, kişiler arası anlama, yargı, yaşama dair bilgi, yaşam becerileri ve öğrenmeye gönüllülük bileşenlerinden meydana gelmektedir. Öğrenme sadece tecrübe sahibi olma ve diğer insanlarla etkileşime girme ile gerçekleşmektedir (Brown ve Greene, 2006). Brown'un bahsettiği bu görüş bilgeliği tanımlamakla kalmamakta aynı zamanda bilgeliğin nasıl meydana geldiğini ve ne gibi etkilere sahip olduğunu da ifade etmektedir.

Kendilik bilgisi. Öz-bilgi, kişinin sahip olduğu değerle ile güçlü ve zayıf yönlerine derece tanımlayabildiğini ifade etmektedir (Brown ve Greene, 2006). Öz-Bilgi, çeşitli bağlamlarda sürekli olarak ele alınan bireysel özgünlük ve gerçeklikle birlikte, hedefler bakımından içsel başarı / tatmin karakterize edilir (Brown ve Greene, 2009). Öz-bilgi, belli konulara (profesyonel, fiziksel, politik ya da manevi) veya birden fazla alana yönelik olabilir (Brown ve Greene, 2006). Hatta öz-bilgi, "kişinin kendine sadık olması" atasözüyle benzeşmektedir.

Kişiler arası anlayış. Diğer insanları anlama, bir kişinin farklı farklı konularda diğer insanlara dair derin anlayışını, diğer insanları öğrenmeye büyük bir ilgi (dikkat, empati) duyma, onlara katılma yeteneği (çeşitli yaklaşımlar), onlara yardım etme isteği duyması ve kişinin sahip olduğu düşünceleri diğer insanlara anlamlı olacak şekilde ifade

etmesini sağlamaktadır (Brown, 2004). Kişiler arası anlayış alanında gelişmiş iletişim becerileri anlamına gelmektedir.

Yargı. Yargı, önemli kararlar alınırken bir konuya bakmanın farklı yollarının olduğunu bilme durumudur (Brown ve Greene, 2006, 2009). Ayrıca yargılama, bireyin bir konuda karar verirken farklı düşüncelerini, geçmişini, mevcut durumunu ve arka planında kararını etkileyecek unsurları hesaba katması gerektiğini söylemektedir.

Yargı, bireyin bir konuya ilişkin bilgi edinmesi, o konuyu işlemesi ve uygulama yeteneğidir (Brown ve Greene, 2006). Brown'a göre yargı, seçenekler üzerinde düşünme, çoklu bakış açılarının birleştirilmesi, sonuçların değerlendirilmesi ve doğru kararlar alınması aracılığıyla ortaya konan, algı ve algının keskinliği ile ilişkilidir (Brown, 2004). Yargının önemli sayılabilecek bir yanı, bireyin kendi tecrübelerinden ve hatalarından öğrenmeyi sağladığı gibi diğer insanların deneyimlerinden ve hatalarından da öğrenebilme becerisidir.

Yaşama dair bilgi. Yaşam bilgisi, dünya, insanlar, fikirler ve bilgi arasındaki ilişkinin, yaşamdaki daha derin anlamların ve problemlere bakma becerisinin tanınmasını ifade eder (Brown ve Greene, 2006). Yaşam Bilgisi, ana problemi kavramak, karanlıkta yol bulmak, hayatın gerçeklerini ve belirsizliklerini fark etmek için bir kapasite ile ilişkilendirilir.

Ayrıca yaşam bilgisi, kitaplardan ve hayatın içinden elde edilen bilgi zenginliğinin genişliği ve derinliği bakımından tanımlanabilir (Brown ve Greene, 2006). Yaşam bilgisi, kişinin sahip olduğu sağduyu, anlayışlılık, ihtiyat ve anlayışın bir bileşimini ifade eder (Brown ve Greene, 2009). Yaşam bilgisinin yargılamadan ayrılan yönüne değinilecek olursa, yargılama büyük oranda bir durumu işleme becerisine odaklanırken, yaşam bilgisi süreçte yer alan içeriği sağlar (Brown, 2004). Yaşam bilgisi, düşünceli zor soruları yanıtlama, hayatı anlama ve hayatın belirsizliklerini tanımlama becerisini içerir.

Yaşam becerileri. Yaşam becerileri, kişinin gün içerisindeki rol ve sorumluluklarını etkili bir şekilde yönetme yeteneğini içerir (Brown ve Greene, 2006). Yaşam becerileri pratiklik, sistemleri anlama ve problemleri öngörebilme, yaşamdaki çoklu bağlarla başa çıkma araçları ve stratejileri olarak ifade edilmektedir.

Yaşam becerileri, yaşamsal konularda kişisel yeterlilik ile ilişkilidir (Brown, 2004; Brown ve Greene, 2006). Yaşam becerileri, çoklu rolleri dengelemede, günlük işleri ele almada, zamanı yönetmede, sorunları tahmin edebilmede, birden çok konuyla başa çıkmak için pratik araçlara ve yöntemlere sahip olma, mevcut sistemlerin ve desteklerin etkin kullanımı, rekabet önceliklerini belirleme ve yönetme ve engelleri aşma konusundaki uzmanlığa işaret eder.

Öğrenmeye gönüllülük. Öğrenmede istekli olan, dünya ile ilgili bilgi sahibi olmanın ve sürekli olarak ilginin ne olduğu konusunda temel bir alçakgönüllülüğü tanımlar (Brown, 2004; Brown ve Greene, 2009). Öğrenmede istekli olma durumu, kişinin sahip olduğu bilginin bir güveni ile her şeyi bilmediği, daha fazla öğrenmeye olan ilginin ve daha fazla bilginin peşine takılmaya gönüllü olma isteğine inanan alçakgönüllülük ile açıklanmaktadır.

Ardelt'in Bilgelik Görüşü

Monika Ardelt'e göre, bilgelik, bilişsel ve yansıtıcı boyuta sahip olduğu kadar duygusal boyuta da sahiptir (Ardelt, 2000b, 2003). Bilgeliliğin bilişsel boyutu bireyin yaşamı anlama becerisini açıklar. Yani bilişsel boyut bireyin iç dünyasında veya kişilerarasında olayları daha iyi şekilde anlamasına yardımcı olur (Ardelt, 2000b; Blanchard- Fields and Norris 1995). Ardelt'e göre bilgeliliğin bilişsel boyutu insanın doğası ve hayatın belirsizliğini ifade ettiği gibi bir durumu ya da fenomeni bütünüyle anlama istekliliğini de açıklamaktadır.

Yansıtıcı boyuta bakıldığında ise, bu boyut bilişsel boyutun gelişmesi için ön koşuldur (Csikszentmihalyi and Rathunde 1990). Daha derin bir hayat anlayışının ortaya çıkabilmesi için yansıtıcı boyut önem arz etmektedir (Rathunde 1995). Yansıtıcı boyut aracılığıyla bireyler kendilerini daha iyi tanımlayabilmekte ve olaylara farklı perspektiflerden bakabilmektedir (Csikszentmihalyi ve Rathunde 1990; Rathunde 1995). Bu sayede birey ben merkezli olma eğilimini azaltabilmekte ve kendi ile diğer bireylerin davranış motivasyonlarını daha iyi kavrayabilmektedir.

Ardelt'e göre bilgeliliğin, bilişsel, duygusal ve yansıtıcı boyutu birbiri ile ilişkidir (Ardelt, 2000b). Buradan hareketle bilişsel boyutu ile yansıtıcı boyutu duygusal boyutu beraberinde getirmektedir (Levitt, 1999). Bilgeliliğin duygusal boyutunda sempati, merhamet ve şefkat gibi olumlu duyguların bulunması; başkalarına karşı olumsuz

duyguların bulunmaması değerlendirilmektedir (Ardelt, 2000b; Levitt, 1999). Ayrıca Ardelt üç boyutta incelediği bilgeliği gizil bir kişilik olarak ifade etmiştir.

Tablo 1 incelendiğinde bilgeliğin bilişsel boyutunun, gerçeği bilme ve özellikle içsel ve kişilerarası meselelerle ilgili olarak daha derin bir yaşam anlayışı kazanma isteği içerdiği görülmektedir (Ardelt, 2004). Bu isteğe, insan doğasının olumlu ve olumsuz yönlerinin, içsel bilgi sınırlarının ile yaşamın öngörülemezliğinin ve belirsizliklerinin bilgisi ve kabulü de dâhildir (Ardelt, 2004). Tablo 1’den de anlaşılacağı üzere bilgeliğin yansıtıcı boyutu, öz-inceleme, öz-farkındalık, içgörü ve olaylara farklı açılardan bakma yeteneğini temsil eder (Ardelt, 2004). Son olarak bilgeliğin duygusal boyutu ise, bireyin sempatik bir hal barındırmasından meydana gelir ve diğer insanlara şefkatli ve sevgi dolu olmayı içerir.

Tablo 1. Bilgeliğin Üç Boyutu

Boyut	Tanım	İşlem
BİLİŞSEL	Bu boyutta yaşamı anlama ve gerçeği bilme isteği hakimdir. Hatta bilişsel boyut günlük yaşamdaki olayları ve olayların önemini ve bu olayların önemini ve daha derin anlamını bünyesinde taşımaktadır. Bunların yanı sıra insanın doğası ile olumlu ve olumsuz yanlarını içsel bilgi sınırları, yaşamın öngörülemeyeceğini ve belirsiz olduğunu kabul etmek bilişsel boyutun özellikleri arasında yer almaktadır.	Ögeler ve derecelendirmeler değerlendirilmelidir. <ul style="list-style-type: none"> • Bir durumu veya olayı tam olarak anlama yeteneği ve isteği • İnsanın doğasının olumlu ve olumsuz yönlerini bilme • Yaşamdaki belirsizlikler ve bu belirsizliklerin kabul edilmesi • Yaşamın öngörülememesi ve belirsizliğine rağmen önemli kararlar verebilme
DUYGUSAL	Bu boyutta olaylar ve bu olayların nasıl algılandığı yer alır. Bu boyutta kendi kendini kontrol edebilme, farkındalık ve iç görü sahibi olabilme önemlidir.	Ögeler ve derecelendirmeler değerlendirilmelidir. <ul style="list-style-type: none"> • Olaylara farklı açılardan bakma yeteneği ve istekliliği • Öznellik olması ve başkalarının veya kişinin kendi durumunu veya duyguları için koşullarını suçlama eğilimi göstermemesi

YANSITICI	Başkaları için sempatik ve şefkatli sevgiyi içermektedir.	Ögeler ve derecelendirmeler değerlendirilmelidir. <ul style="list-style-type: none"> • Başkalarına karşı olumlu duygu ve davranışların var olması • Başkalarına karşı ilgisiz veya olumsuz duygu ve davranışların olmaması
-----------	---	--

Kaynak: Ardelt, 2004: s. 275 (S Karger AG' den izin alınmıştır).

Bilgeliğin bilişsel boyutu gerçeği öğrenme ve hayatı anlamlandırma arzusu iken, yansıtıcı boyut zor şartlarda bile durumlara ve olgulara farklı açılardan bakabilmektir (Ardelt, 2000b). Bilgelikte duygusal boyut ise, diğer insanlara karşı pozitif duygular barındırmaktır (Ardelt, 2003). Pozitif psikologlarda olduğu gibi Ardelt de iyi oluşu arttıran karakter farklılıklarını ortaya çıkartmak için uğraşmış ve bilgeliği, Peterson ve Seligman (2004) tarafından açıklanan altı karakter ruhsal yetkinliğini bütünleştiren bir tepe nokta noktası olarak belirtmiştir.

Ardelt'in ortaya attığı modelin iyi oluş ve işlevselliğini sınamak için çokça çalışma yapılmıştır (Ferrari ve Guthrie, 2014). Bu model kişilerin bilgi ile bilgeliğin birbirinden farklı olduğunu anlamaları adına alanyazında önemli yer edinmiştir (Ferrari ve Guthrie, 2014). Yine bu modele göre, bilgelik bünyesinde bilmeyi barındırır ancak bilmeyi bireysel olarak önemli boyuta çıkaran duygusal bir boyuttur aynı zamanda.

Baltes'in Bilgelik Görüşü: Berlin Bilgelik Paradigması

Baltes ve diğerleri 1980'lerin başından beri Berlin'deki Max Planck İnsani Gelişme Enstitüsü'nde felsefe ile ortaya çıkan bilgelik kavramını psikolojiden türetilen kuramlar ve yöntemlerle birleştirmeye çalışmışlardır (Baltes, 2004). Berlin Bilgelik Paradigması, bilgeliği açıklayan, uygulama bilgisi ve bilgelik konusunda tavsiyelerde bulunan ve bilgelikle ilgili performansın ve ürünlerin değerlendirilmesine ilişkin kriterler sağlayan bir sezgisel çerçeve ile yönlendirilir (Baltes ve Smith, 2008). Bu çerçeve bilgelikle ilişkili fenomenlerin değerlendirilmesi için bir temel olarak görev yapar.

Berlin Bilgelik Paradigması, bilgeliğin kapsamlı tanımını erdem ve akılla birleştirerek, hayatın davranış ve anlayışını inceleyen uzman bir bilgi sistemi olarak bir araya getirir (Baltes, 2004). Baltes ve diğerleri bu bilgi alanını hayatın temel

pragmatikleri olarak isimlendirmiştir (Baltes ve Smith, 2008). Berlin Bilgelik Paradigması'nda bu bilgelik alanı yaşam planlamasına, yaşam incelemesine ve yaşam yönetimine uygulanmaktadır (Banicki, 2009). Kısaca ifade edilecek olursa bilgi insanın kendi hayatını inşa etmesi için kullanılmaktadır (Baltes ve Smith, 1990). Buna ek olarak ise bilgi, iyi önerilerde bulunma ve eğitim ile toplumun içgörülü organizasyonu yoluyla diğer insanların hayatlarının dâhil edilmesine katkıda bulunur.

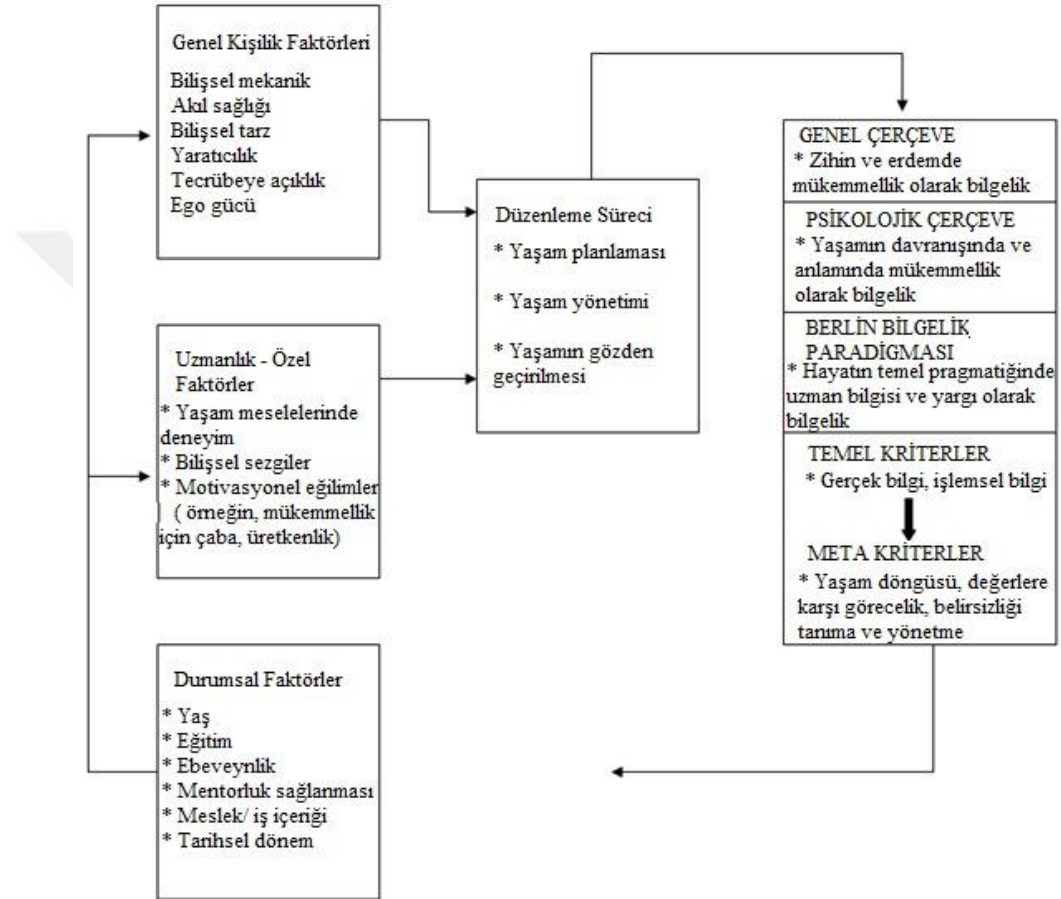

Şekil 1. Berlin Bilgelik Paradigması

Kaynak: Baltes ve Staudinger, 2000: s.125 (APA telif hakkı ve izin kuralları gereğince izin gerektirmemektedir).

Şekil 1, bilgelikle ilgili teorik bakış açılarının sınanabilir bir platforma dönüştürülmesini göstermektedir (Baltes ve Staudinger, 2000). Bilgeliliğin gelişebilmesi için bir takım süreç ve koşulun anlatıldığı görülür (Baltes ve Staudinger, 2000). Araştırmacılar burada genel bireysel özellikler, hayatın temel yararlılıklarıyla ilgili uzmanlığın kazanılması için sahip olunması gereken özellikler ve bilgelikle ilişkili olan deneyimin yapılarını üç kategori şeklinde açıklamaktadır (Baltes ve Staudinger, 2000).

Ayrıca bilgeliğe doğru hareket etmek, bu kategorilerin düzenlenmiş bir versiyonunu gerektirir.

Berlin Bilgelik Paradigması (BBP) Aristoteles'in bilgelik kuramına benzemektedir (Baltes ve Smith, 2008). BBP insan doğasını, yaşam boyu gelişimini, sosyal normlarını ve normların ortaya çıkardığı etkileri, insanın gelişim süreçlerindeki değişimleri, kişilerarası ve kuşaklar arası ilişkileri ve kimlik problemlerini derinlemesine ihtiva eder (Baltes ve Smith, 2008). Ayrıca Berlin bilgeliği pratik bilgeliğin modern bir türüdür (Baltes, 2004; Banicki, 2009). BBP'nin bu modernliği önceki yaşam kararlarını incelemek, var olan yaşam ikilemleri hakkında önerilerde bulunmak ve gelecek için bir plan oluşturmak için bilginin ne zaman ve nasıl uygulanacağını bilmekle ilgilidir.

Her ne kadar Berlin bilgelik paradigması kapsamlı olarak görülse de, BBP bilgeliğin tüm anlam alanını kapsamamaktadır (Baltes ve Staudinger, 2000). Yani teorik ve kültürel bir yapı olarak görülen bilgelik, herhangi bir ampirik yöntemin elde edebileceğinden daha fazlasıdır (Baltes ve Staudinger, 2000). Bilgelik, yaşamın anlamı ve davranışı konusunda bir uzmanlık alanı olarak ifade edilmektedir (Baltes ve Carstensen, 1996). Bu açıdan bakıldığında BBP'ye göre bilgelik iyi yaşamın oluşturulmasında vazgeçilmez bir etmendir (Baltes ve Carstensen, 1996). Böyle bir tanım ile aslında bilgeliğin daha iyi şekilde açıklanmasının adımı atılmıştır (Baltes ve Staudinger, 2000). Bu sayede de Baltes ve diğerleri BBP vasıtasıyla hayatın temel pragmatik kavramlarını (insan koşullarının özü olmakla birlikte iyi bir yaşamı planlama, yönetme, anlama yöntemleri ve araçlarıyla ilgili bilgi ve yargı) tanıtmaya çalışmışlardır.

Kısaca özetlenecek olursa Berlin Bilgelik Paradigması felsefe ile ortaya çıkan bilgelik kavramını psikoloji ile ele almaya çalışmıştır (Baltes ve Staudinger, 2000). Bu sayede bilgeliği sadece felsefenin konusu olmaktan çıkartan BBP, bilgeliği tüm yönleriyle ele almaya uğraşmıştır (Baltes ve Carstensen, 1996). İnsan davranışları başta olmak üzere sosyal normları ve insan gelişimi gibi konulara değinen bu paradigmanın bilgeliği psikoloji alanında izah etmeye çaba sarf ettiği görülmektedir.

Sternberg'in Bilgelik Görüşü: Örtük Bilgelik Teorileri

Stenberg bilgeliği, bireyler arası, bir kişiye yönelik ve bireyin kendisi dışında meydana gelen ilgiler arasında denge kurularak ortak iyiye ulaşmak için örtük bilginin

eyleme dönüşmüş şekli olarak açıklamaktadır (Sternberg, 2008). Faydalı ahlaki değerler yardımıyla uzun ve kısa dönemli olarak bireyler arası, bir kişiye yönelik ve bireyin kendisi dışında ortaya çıkan çelişkili ilgi ve tutumlara bilgece çözümler üretilmektedir (Sternberg, 2008). Örtülü bilgelik teorileri Clayton ve Sternberg gibi araştırmacılar tarafından gerçekleştirilen psikolojik araştırmalardan oluşan bir çalışma çizgisidir (Clayton ve Birren, 1980; Sternberg, 1986). Burada yer alan bilgelik kavram olarak günlük dilde nasıl kullanıldığıyla ve bilge bireylerin nasıl karakterize edildiğiyle ilişkilidir (Baltes ve Staudinger, 2000). Bilgelik ve bilge kişilerin örtük kavramalarıyla ilgili yapılan değerlendirmeler, bilgelikle ilgili sonuçlar ortaya çıkarmaktadır.

Bilgeliliğin örtük yanı insanın kendisini geliştirmesinde, kültürel tarihte ve toplum üzerinde etkili olmaktadır (Cole, 1996). Bu düşünceye bağlı olarak kültürel, toplumsal ve felsefi etmenler sürece dâhil edildiğinde bilgeliliğin daha kapsamlı bir niteliği ortaya çıkartılabilir (Baltes, 1999). Zaten kültürel, felsefi ve tarihsel konularda yapılan çalışmalarda akıl kavramına ilişkin yedi özelliğin ortaya çıktığı görülmektedir (Baltes, 1993). Buna göre sırayla bilgelik: 1) Üst düzey bir bilgi, yargı ile tavsiye seviyesine sahiptir, 2) Yaşamın anlamıyla ve davranışlarıyla ilişkili önemli ve güç soruları ele alır, 3) Dünyanın sahip olduğu belirsizlikler ve bilginin sınırlılıklarıyla ilgili bilgi barındırır, 4) Üst seviyede kapsam, ölçü, derinlik ve dengeyle bilgi meydana getirir, 5) Bilgi ve erdemin mükemmel bir uyumunu taşır, 6) kişinin kendisi ya da diğer insanlar için iyiliği veya iyiliği barındıran bilgiyi taşır, 7) Ulaşılması her ne kadar zor olsa da ortaya çıktığında çok kolay fark edilir (Baltes ve Staudinger, 2000). Sternberg'in Denge Kuramının temel taşlarından birisi örtük bilgeliktir (Sternberg, 1998). Denge Kuramına göre örtük bilgelik, bilgeliliğin hayatın problemlerini halledebilmek için uygulanmasıdır (Sternberg, 2000). Ayrıca bu kurama göre örtük bilgelik eylem odaklı olduğu kadar belirli adımlar dâhilinde mevcut bir hedefe nasıl varılacağı konusunda da yardımcı olan bir kavramdır.

Sternberg'e göre örtük bilgelik, pratik zekânın önemli bir kısmını oluşturur (Sternberg, 1997). Pratik zekâ seçme, uyumluluk gösterme ve bir durumu şekillendirme gibi konularda işlevsellik gösterir (Polanyi, 1961). Örtük bilgelik ise tecrübe ile gelişmektedir. Fakat örtük bilgelik, bireyin edindiği tecrübe ile değil de bu tecrübeden ne öğrendiği ile ilişkilidir (Polanyi, 1961). İşte bu noktada Sternberg örtük bilgelik ile

pratik zekâ arasında bir bağ kurmuştur. Araştırmacı bu bağa da Bilgeliğin Denge Kuramı adını vermiştir.

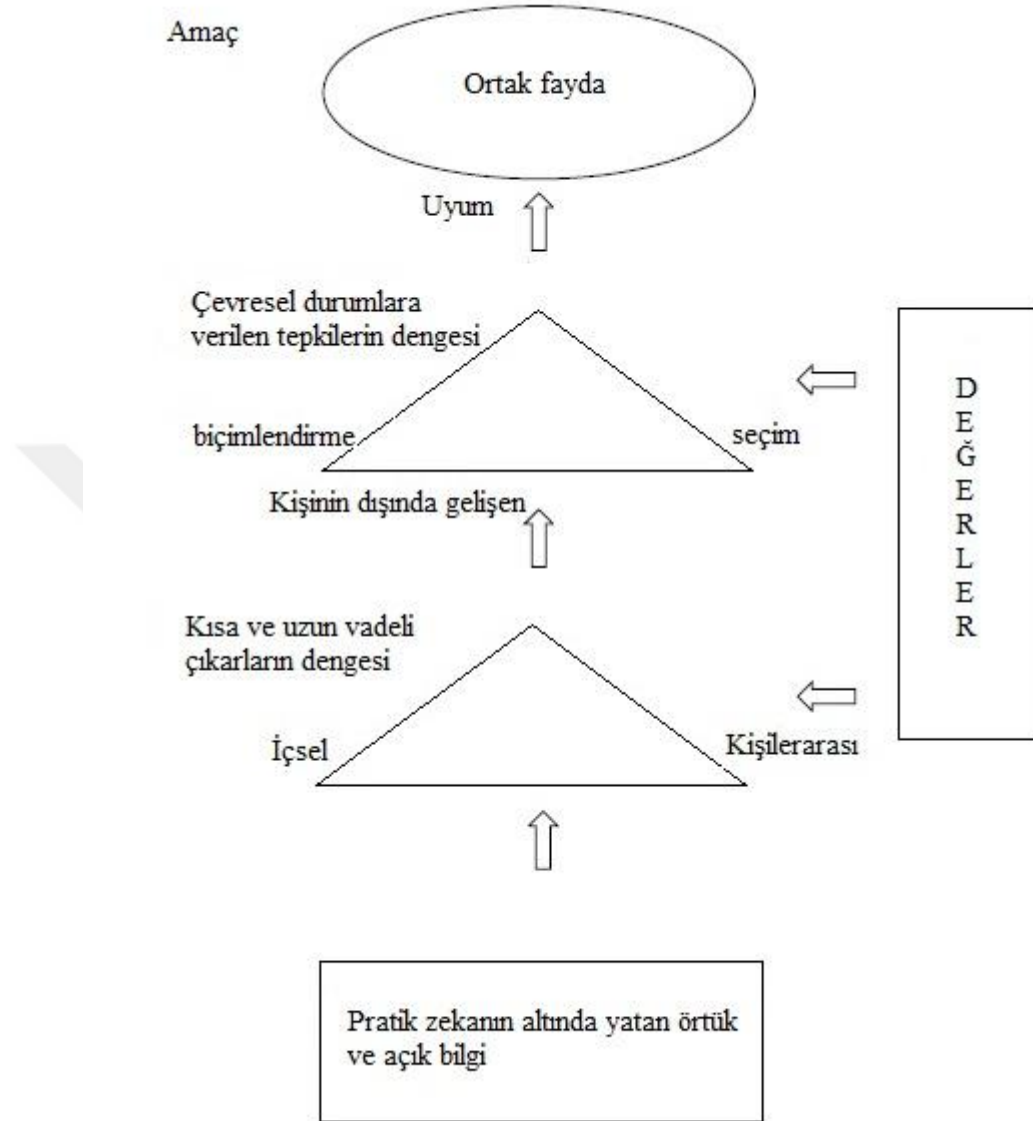

Şekil 2. Bilgeliğin Üç Temel Dengesi

Kaynak: Sternberg, 2001: s. 231 (Taylor & Francis Grup'un telif hakkı ve izin kuralları gereğince izin gerektirmemektedir).

Şekil 2'den de anlaşılacağı üzere, bilgelik üç temel denge ile meydana gelmektedir (Sternberg, 2001). Bu dengeler; diğer insanlarla olan denge, dış dünyada gerçekleşen olaylardaki denge ve bireyin iç dünyasına yer alan dengedir (Sternberg, 1998, 2001). Buna ek olarak araştırmacı bu modeli yeni düşünceleri ortaya çıkarmak için hissedilen yaratıcılığın, doğru olanı fark edebilmeyi sağlayan analitik zekânın ve diğer bireyleri ikna edebilmede kullanılan pratik zekânın oluşturduğunu açıklamıştır.

Denge Kuramına göre, pratik zekâ ile örtük bilgelik arasında bir denge meydana gelmiyorsa bilgelik de ortaya çıkmıyor demektir. Örneğin, zeki bir kişi pratik zekâsını sadece kendi adına kullanıyorsa benmerkezciliği harekete geçirmiş olur. Sternberg'e göre de benmerkezciliğin var olduğu yerde bilgelik var olmamaktadır (Sternberg, 1998). Ayrıca Denge Kuramı duygusal zekâ (Salovey ve Mayer, 1990), sosyal zekâ (Sternberg ve Smith, 1985) ve kişilerarası ve kişiye dönük zekâ (Gardner, 1983) ile ilişkilidir. Ancak bu kuramın zekâ türlerinden ayrılan yönü ise, bilge bir bireyin bireyler arası, bir bireye yönelik ve bireyin kendisi dışında meydana gelen ilgi ve tutumlar arasında denge oluşturarak en iyiyi bulmaya çalışmasıdır.

Webster'in Bilgelik Görüşü: Bilgeliliğin Çok Yönlü Boyutları

Webster, Ardelt'in bilgelikle ilgili görüşlerinde açık bir tanımlama ortaya koymadığını ve bilgeliliği tek bir boyutta araştırdığını savunmuştur ve bilgeliliği deneyim, duygusal bütünlük, hatırlama ve yansıtma, açıklık ile mizah olarak beş boyutta incelemiştir (Webster, 2003). Bu boyutların özellikleri;

1. Bilge olan insanlar deneyimlerini bir köşede tutar.
2. Ardından bu tecrübeleri üzerinde enikonu düşünen kişi gelişime ve değişime doğru yönelir.
3. Bağnaz bir kimse olarak görülemeyecek bu kişi diğer insanlara değer verir ve kuvvetli bir mizah anlayışına sahiptir (Webster, 2003; 2007).

Webster'e göre deneyim boyutu bireylere ve kurumlara geçmişe yönelik bir fikir sunar (Webster, 2007). Ayrıca tekrarlayan olayları fark edebilmeyi sağlayan deneyim boyutu, geçmişte nelerin yaşanmış olduğunu, şu an gerçekleşmekte olan olayların neler olduğunu ve gelecekte hangi olayların meydana geleceğini öngörür (Webster, 2003). Hatta bu üç zaman dilimi arasında da ilişki kurar (Webster, 2003). Webster'e göre bilge bir bireyin psikolojik olarak iyi düzeyde olmasında ve mutlu bir kimse olmasında kişinin deneyimlerinin sağladığı katkı oldukça önemli rol oynar (Webster, 2003, 2007). Hatta bilge bir kimse deneyimleri aracılığıyla yaşamının inişli ve çıkışlı yönlerini fark eder ve ona göre hayatına yön verir.

Webster'in bilgeliliğin boyutları arasında konumlandığı duygusal düzenleme boyutu Gardner'ın içe dönük zekâ tanımlamasıyla eş değerlik göstermektedir (Gardner, 1983). Gardner dışında Ardelt (2003) ve Sternberg (1998) gibi araştırmacıların da

duygusal düzenleme boyutunu incelediği ve bu kavramı bilgeliğin önemli bir yanı gibi yorumladığı anlaşılmaktadır. Duygusal bütünlük boyutu, bireylerin etkisiyle meydana gelen karışık olaylara oldukça titiz bir şekilde yaklaşılmasını açıklamaktadır (Webster, 2003). Bu boyuta göre bilge bir kimse, duyguları yapıcı bir şekilde kabul etme, yapıcı olma ve kabul edici şekilde yaklaşma eğilimi gösterir.

Webster'a göre bilgeliğin hatırlama ve yansıtma boyutu, bireyin geçmiş yaşantılarını kullanarak bugün ile bağ kurmasıdır (Webster, 2003). Bu sayede de hatırlama ve yansıtma boyutu bireyin farklı bakış açılarına sahip olmasına yardımcı olur (Webster, 2003). Bu boyutta bilge bir kimse iyi ve kötü deneyimlerinden ders alıp içgörüsünü geliştirir (Webster, 2007). Geliştirilen içgörü aracılığıyla da bilge olan birey yaşamının sonraki evrelerinde karşılaşacağı benzer durumlara da hazırlıklı olmuş olur.

Bilge bir kimse açıklık boyutu ile diğer insanların deneyimlerine ve fikirlerine açık olur (Webster, 2007). Açıklık boyutu ile bilge birey hem iç dünyasına hem de dış dünyasına yönelebilmekte ve bu iki dünya arasındaki eş güdümü de sağlayabilmektedir (Webster, 2007). Hayal gücünün zenginleşmesine katkı sağlayan açıklık boyutu ile bilge birey, diğer insanların zihinlerini okumaya çalışmaz ve kendisini de baskı altında hissetmez (Webster, 2003). Diğer insanların ne düşüneceğine odaklanarak kendini kısıtlama yoluna gitmeyen bilge birey diğer insanlara karşı daha anlayışlı olmakla birlikte yeni fikirlere ve görüşlere de açıktır.

Webster bilge bir kimsenin mizah yönünün de kuvvetli olacağını ifade eder. Bu sayede hayatın ironilerini fark eden bilge birey, kuvvetli bir mizah anlayışına da sahip olur (Webster, 2003). Tüm mizah türleri bilgelige fayda sağlamaz (Webster, 2007). Bunun için Webster toplum ile bağ kurulmasına katkı sağlayan ve stresin azalmasına yardımcı olan mizah anlayışının bilgelikle bağlantılı olduğunu öne sürer.

Hays'ın Bilgelik Görüşü

Bilgelik ekosistemi Hays'a göre, grupların önemliliğine dikkat çeken bir modeldir (Hays, 2010). Bu modelin diyalog, bilgelik, kolektif zekâ ve ortak akıl olmak üzere dört bileşeni vardır (Hays, 2010). Örgütsel bilgeliğin dayanak olduğu bu model bilgeliğin alt bileşenlerini gösterir.

Örgütsel Bilgelik

Zaman içerisinde bilgelik yönetimi, nelerin gerçekleştirilmesi konusunda kurumsal işlere odaklanmaktadır (Thierauf ve Hoctor, 2006). Bu sayede de sorun çözmeyi sağlayan bilgelik yönetimi, yeni iş fırsatları geliştirir ve örgütsel/kurumsal sorunları çözer (Thierauf ve Hoctor, 2006). Bilgelik yönetimi, kurumda çalışan bireylerin bilgeliklerinden yararlanarak öğrenmeyi kolaylaştırma ve örtük bilginin karmaşıklığını giderebilmek için kullanılan beceri ve aşamalarda kolaylıklar sağlar.

Örgütsel bilgelik, etik, devam ettirilebilirlik, kurumsal demokrasi, sosyal sorumluluk ve kurumsal vatandaşlık gibi kavramların kurum içerisinde yer alabilmesini sağlar (Hays, 2007, 2010). Ayrıca kurum içerisinde var olan bilgelik örgüt içerisine aktarıldığında zengin bir içerik oluşturmaktadır (Limas, 2004). Hatta örgütsel değişime ve strese karşı da koruyucu bir etken olan örgütsel bilgelik, iş tatmini ve bağlılık gibi özellikleri kurumun amaçlarına uygun olarak olumlu yönde etkilemektedir.

Örgütsel bilgelik kurumsal yaşantıdaki değişimin nasıl bir şekil alacağına ve kurum çalışanları tarafından nasıl kabul edileceğini inceleme fırsatı tanımaktadır (McNamee, 1998). Kurum çalışanlarında olduğu kadar müşterilerin ihtiyacına göre de şekillenen bir unsurdur örgütsel bilgelik (Esaki, 2009). Yani örgütsel bilgelik, kurumun ve paydaşlarının yararı için gerçekleştirilen faaliyet ve kararların erdemli bir davranış olarak ortaya çıkmasıdır.

Alanyazın incelendiğinde bilgelikle ilgili çok sayıda araştırma yapıldığı görülmektedir (Ardelt, 2004; Baltes, 1999; Baltes ve Staudinger, 2000; Banicki, 2009; Brown, 2004; Brown ve Greene, 2009; Sternberg, 2003; Thiele, 2006; Yıldırım ve Abukan, 2015; Webster, 2003). Örneğin, Holliday ve Chandler (1986) üç farklı yaş aralığındaki (20-28, 33-59, 61-86) 500 kişiyle bilgelik tanımı ve bilge kişinin özellikleri konusunda bir araştırma yürütmüştür. Araştırmada ulaşılan bulgulara göre, bilge bir birey anlayışlı olma, iletişim becerileri iyi olma, yargılayabilme ve yetkin olma özellikleri taşımaktadır. Çalışma grubunu altı yaşlı kişinin oluşturduğu ve bilge bir kişinin özelliklerinin incelendiği nitel bir araştırmada ise, katılımcıların bilge sayılabilecek yaşlı insanların bilgili, deneyim sahibi, ahlak kurallarına dikkat eden ve şefkat sahibi kimseler olarak tanımladığı ortaya konmuştur (Montgomery, Barber ve McKee, 2002). Clayton ve Birren (1980) ise, genç ve orta yaşlılar ile yaptığı

araştırmada bilgelik algısı ile yaş arasında herhangi bir ilişki bulamadıklarını rapor etmiştir. Hatta bazı araştırmacılar da yaş ilerledikçe bilgelik seviyesinin azaldığını savunmaktadır. Örneğin Meacham (1990) bireyin yaşı arttıkça bilgelik seviyesinin düştüğünü söylemektedir.

Bahsi geçen bu araştırmalarda, her ne kadar yaş ile araştırılmış bir kavram gibi gözükse de bilgeliğin farklı farklı kavramlarla da incelendiği anlaşılmaktadır. Örneğin, Birren ve Fisher (1990) bilgeliğin yaşamdan edinilen tecrübe ile yükseldiğini ancak bilgeliğin sadece yaşlı insanlarda görülmediğini ortaya koymuştur. Yani bu araştırmacılara göre genç yaştaki kimseler içerisinde de bilge insanlar çıkabilmektedir. Wink ve Helson (1997) 50'li yaşlarda olan kadın katılımcıların yetişkinlik süreleri boyunca pratik bilgeliklerinin artış gösterdiğini ortaya koymuştur. Bu araştırmaya göre kişinin yaşı arttıkça, deneyimlere açık olma ve diyalektik düşünme gibi özellikleri daha iyi kullandığını ortaya konmuştur. Başka bir araştırmada da bireyin diğer insanlarla ve kendi iç dünyasındaki duyuşsal, bilişsel ve davranışsal deneyimlerinin bilgeliği ifade ettiğini ancak bilgeliğin kişinin yaşı gibi faktörlerle bir ilişkisinin bulunmadığı bildirilmiştir (Achenbaum ve Orwoll, 1991). Fakat Wink ve Helson içsel ve dışsal deneyimlerin haricinde kişinin yaşamında karşılaştığı travmatik olaylar ve edinimleri gibi faktörle değişiklik gösterebileceğini belirtmişlerdir. Alanyazında bilgeliğin deneyimle incelendiği kadar cinsiyetle de araştırıldığı görülmektedir. Örneğin, Ardelt (2009), bilgeliğin cinsiyet ile dolaylı şekilde ilişkisi olabileceğini ifade etmiştir. Bu araştırmada kadınlar bilgeliğin duyuşsal boyutu üzerinde erkeklerden daha yüksek puan alma eğilimindeyken, erkekler sadece yaşlı gruplar içerisinde bilişsel bilgelik boyutunda kadınlardan daha iyi olma eğilimi göstermektedir. Kısaca bu araştırmada bilgeliğin üç boyutunda erkekler ve kadınlar arasında anlamlı bir fark bulunamamıştır. Bilgelik yaşlı kadın ve erkeklerin yaşam doyumunda önemli bir etkiye sahiptir. Ancak bu olumlu etki cinsiyete göre kadınların lehine farklılık göstermektedir (Ardelt, 1997). Ardelt gibi Aldwin de cinsiyetin bilgelikle ilişkisi olduğunu raporlamıştır (Aldwin, 2009). Bu sonuçlara ek olarak bilgeliğin cinsiyete göre farklılaştığını raporlayan başka çalışmalar alanyazında mevcuttur. Hira ve Faulkender (1997) yaşlı kadınların yaşlı erkeklere ve genç kadınların genç erkeklere oranlara bilgelik algılarının daha yüksek olduğunu bildirmişlerdir. Achenbaum ve Orwoll (1991) ise, bilgeliğin cinsiyet ile bir ilişkisinin olmadığını bildirmektedir. Ancak aynı araştırmacıların başka bir araştırmalarında da bilgeliğin çeşitli özelliklere bağlı olarak (sosyal ilişkinin fazlalığı, empatik düşünme ve

olgun davranma gibi) cinsiyet göre farklılaşabileceğini rapor ettikleri görülmektedir (Orwoll ve Achenbaum, 1993).

Alanyazın incelendiğinde bilgeliğin kültürel olarak da incelendiği anlaşılmaktadır. Örneğin, Takahashi ve Overton (2002) genç yetişkinlerin yaş ortalamasının 45.3, yaşlı bireylerin yaş ortalamasının 70.1 olduğu 68 Amerikan ile 68 Japon katılımcı ile yürüttükleri bir araştırmada her iki kültürdeki yaşlı kişilerin bilgeliğinin genç yetişkinlere oranla daha yüksek çıktığını ortaya koymuşlardır. Ayrıca bu çalışma ile kültürün bilgeliğin farklı yönleri, boyutları ve özellikleri üzerindeki etkisi ortaya konmuştur. Bu bağlamda araştırma sonuçları tekrar incelendiğinde Amerikan grubunun beş farklı bilgelik görevinde Japon grubuna göre daha yüksek puan aldığı görülmüştür.

Bigeliğin sadece yaş, cinsiyet ve kültür gibi konularla değil, başka değişkenlerle ilişkisi bakımından da araştırmalara konu olmuştur. Örneğin Ardelt (2005), bilge bireylerin hayatın güçlükleri ve yaşamda karşılaştıkları kriz durumlarının nasıl üstesinden geldiklerini 180 yaşlı kişi ile ele almıştır. Ardelt bu araştırmasında, hayatın güçlükleri ve üstesinden gelme sürecinde bilgeliğin üç boyutunun etkilerini de incelemiştir. Araştırma sonuçlarına göre, bilgelik düzeyi yüksek olan yaşlı kişilerin kriz durumlarında ve hayatın güçlüklerinin üstesinden gelmeye çalışırken aktif başa çıkma yollarına (kendine dışarıdan bakma ve olayı kontrol altına alma gibi) başvurdukları görülmüştür. Bilgelik seviyesi düşük katılımcıların ise, yaşanan olayı kabul etme eğilimi gösterme ve karşılaştıkları engel ile kriz durumlarında Tanrı'nın kendilerini gözeteceğine güvenme gibi yollara başvurdukları ortaya konmuştur.

Tedene-Peasley (1992) ise, bilgelik ve stresi ortaya çıkartabilecek negatif ve pozitif yaşam durumları arasında yüksek düzeyde pozitif ilişki bulmuştur. Yaş aralığı 63-97 arasında değişen 20 kadın ile 10 erkek katılımcının oluşturduğu bu çalışmada, katılımcıların bilişsel fonksiyonlarının seviyesi, yaşamları boyunca tecrübe ettikleri olayların sayısı ve yaş odaklı ikilemleri gibi konular ele alınmıştır. Araştırma sonuçlarına göre, kişilerin yaşamları boyunca tecrübe ettikleri yaşam olaylarının karşılaştıkları sorunları çözebilmelerinde, hayata karşın felsefik bakabilmelerinde ve bilgelik seviyelerini arttırmada olumlu etki sağladığı belirtilmiştir.

Alanyazın incelendiğinde bilgeliğin yaşam tatmini, mutluluk ve refah gibi konularla da ele alındığı anlaşılmaktadır. Örneğin, Ardelt (1997) bilgelik ve yaşam doyumu arasındaki ilişkiyi incelediği bir çalışmada, bilge yaşlı insanların yaşam tatminlerinin de yüksek olduğunu ortaya koymuştur. Yine aynı çalışmada yaşam doyumu ile bilgeliğin bilişsel unsuru arasında güçlü ilişkiler olduğu rapor edilmektedir. Bu araştırma sonuçlarına benzer şekilde Bergsma ve Ardelt (2012) çalışmalarında bilgelik ile mutluluk değişkenleri arasında pozitif yönlü anlamlı bir ilişkinin olduğunu belirtmişlerdir. Bilgeliğin yaşam doyumunun artmasında başka özelliklere göre (fiziksel çevre, fiziksel sağlık, yaş, cinsiyet, sosyoekonomik durum ve finans v.b.) daha önemli olduğunu rapor eden Bundock, fiziksel sağlık dışındaki özelliklerin bilgelikle bir ilişkisinin olmadığını bildirmiştir (Bundock, 2009). Bu çalışmada ayrıca subjektif refah algısını da inceleyen Bergsma ve Ardelt bilgeliğin subjektif refah algısı üzerinde olumlu bir etkiye sahip olduğunu ifade etmişlerdir. Benzer sonuçlara başka araştırmalarda da rastlamak mümkündür (Grossman, 2012).

Tüm bu araştırmalarla birlikte bilgeliğin gelişimsel açıdan da ele alındığı alanyazın incelemeleri sonucu görülmektedir. Örneğin, Ardelt (2000) iyi bir çocukluk evresine sahip olan, çocukluk ile yetişkinlik evrelerinde bireyi destekleyen bir sosyal çevreye sahip olan ve ilk yetişkinlik evresinde psikolojik anlamda iyi bir seviyede olan kişilerde bilgeliğin de geliştiğini belirtmiştir. Bir başka çalışmada ise Ardelt (1997), gelişim evrelerinde edinilen entelektüel bilginin kişinin ileriki yaşlarında bilgeliği elde etmesine ortam hazırladığını ifade etmektedir.

Kısaca bilgelik, yaşam kararlarının incelenmesi, var olan yaşam ikilemleri hakkında önerilerde bulunulması ve gelecekle ilgili bir planın yapılması amacıyla bilginin ne zaman ve nasıl kullanılacağını bilmektir (Baltes ve Smith, 1990). Bilgelik ile kişi kendini geliştirebilmektedir (Sternberg, 1998, 2000). Hatta bilge olan birey sahip olduğu tecrübeleri bir kenarda tutar ve bu tecrübeleri kullanarak kendini geliştirmeye çalışır. Salt düşüncelere bağlı kalmayan bilge birey diğer insanlara değer vermekte ve güçlü bir mizah anlayışına sahip de olmaktadır (Webster, 2003). Bilge bir kimse kadar tevazu sahibi bir birey de bilgiyi yeri ve zamanı bilerek kullanır (Plante, 2011). Yeryüzündeki insanların iyi olmasını isteyen ve deneyimlerinin farkında olan tevazu sahibi kişiler insanlara değer vermektedir (Plante, 2011; Tangney, 2000). Bu nedenle bilgeliğe ulaşabilmek için tevazu önemli bir özellik olarak düşünülebilir (Plante, 2011).

Tevazu

Tevazu ilk başlarda din psikolojisinin ve felsefesinin araştırma konusu olmuşken (Emmons ve Paloutzian, 2003), yakın zamanda pozitif psikolojinin (Elliott, 2010) ve sosyal psikolojinin (Emmons ve Paloutzian, 2003) araştırma konusu olmaya başlamıştır. Bilindiği üzere pozitif psikoloji pozitif kişisel özellikleri incelemeye odaklanmaktadır (Elliott, 2010). Bu yüzden tevazu da pozitif psikoloji de bu kapsamda değerlendirilmektedir (Elliott, 2010). Çünkü pozitif psikolojiye göre psikoloji, yalnızca zararlı ve patolojik konularla ilgili bir alan değildir. Bu nedenle pozitif psikolojiye göre psikoloji, olumlu durumları ve kişinin pozitifliğini sağlayacak konuları da kapsamaktadır (Krause, 2010). Alanyazında alçakgönüllülük olarak da ifade edilen tevazu, birçok araştırmada farklı tanımlamalarla anılmıştır (Vera ve Rodriguez-Lopez, 2004). Tevazu; değişmeyen bir karakteri ifade eden insani bir erdem (Vera ve Rodriguez-Lopez, 2004), ben-merkezci ve küstah olmak yerine birey özelliklerini doğru şekilde tanımlayabilmesi ve sınırlılıklarını kabul etmesi (Peters, Rowat ve Johnson, 2011; Tangney, 2002) gibi olumlu bir insan özelliği olarak da ele alındığı gibi kimi araştırmacılar tarafından da; kendini aşağı gösterme, öz saygı düzeyini düşürme, kendini hiç olarak görme ve zayıflık gibi olumsuz şekilde ele alındığı da (Rowatt, Powers, Targhetta, Comer, Kennedy ve Labouf, 2006; Tangney, 2000) görülmektedir. Araştırmacılarca tevazunun farklı disiplinlerde incelendiği anlaşılmaktadır.

Tevazu kavramı etimolojik açıdan incelendiği gibi psikolojik, felsefik ve teolojik açılardan da tanımlanmıştır (Tangney, 2000). Tangney (2000) tevazu için bazı kilit noktalar ortaya koymuştur. Bunlar sırasıyla:

- Bireyin kendini doğru bir şekilde tanımlaması
- Bireyin kendi artı ve eksilerinin farkında olması
- Yeni ve farklı düşüncelere açık olması
- Kabiliyetlerinin farkında olması ve bunları başarılı olacağı konularda kullanması
- Düşük oranda kendine odaklanmasıdır.

İlk kilit noktanın bireyin içinde bulunduğu koşul ne olursa olsun kendisiyle ilgili asıl bilgiye ulaşabilmesi için gösterdiği çabayı ifade ettiği anlaşılmaktadır (Tangney, 2002). Bu kilit noktaya göre bireyin sahip olduğu bilgiye savunucu bir şekilde yaklaşmaması ve bu konuda objektif olabilmesi beklenmektedir (Peterson ve Seligman, 2004). Hatta bu beklentileri gerçekleştirirken de bireyin istekli olması önemli olmaktadır (Peterson ve Seligman, 2004). Peterson ve Seligman'a (2004) göre bireyin kendisini objektif şekilde değerlendirmesi mümkün değildir. Bu yüzden de bu araştırmacılara göre kişiden beklenen, kendisini objektif değerlendirebilmesinden çok bu konuda istekli olmasıdır.

Sedikides ve Strube'a (1997) göre kişinin kendisini objektif bir şekilde değerlendirmesine engel olan, kendini değerlendirme eyleminin kendini yüceltme tarafından şekillendirilmesidir. Yine Sedikides ve Strube'a (1997) göre, kendini doğru tanımlama sürecinde bazı unsurlar kişileri etkilemektedir. Bu nedenle eğer değerlendirilen özellik değiştirilebilir ve önemli ise birey mevcut bilgilerini doğrulamaktadır (Sedikides ve Strube, 1997). Fakat tam tersi bir durumda bireyin öz değerlendirme eğilimi düşmektedir.

İkinci kilit nokta olan bireyin kendi artı ve eksilerinin farkında olması ise, Tangney'e (2000) göre tevazu kavramının önemli bileşenlerinden bir diğeridir. Bu kavramı yaptığı araştırmalarla daha da detaylandıran Neff (2003) kişinin artı ve eksi yönlerini bilmesinden daha çok bu yönlerini kabul edebilmesinin önemli olduğunu iddia etmiştir. Özünü anlama olarak da ifade edilen bu düşünce ile birey kendini bu şekilde kabul etmektedir (Neff, 2003). Yani artı ve eksi yönleri konusunda bilişsel anlamda bir farkındalığa sahip olan kişi, bu sayede yapabileceği ve yapamayacağı konuları da bilmektedir (Neff, 2003). Bu nedenle birey bu duruma herhangi bir tepki göstermemektedir (Neff, 2003). Fakat bilişsel anlamda farkındalığa sahip olan bir kişi her ne kadar sınırlılıklarını bilse de bireyin özünü anlayabilmesi için bu yeterli olmamaktadır (Bollinger, 2010). Çünkü bilişsel farkındalık kadar iç huzur da bireyin özünü anlayabilmesinde etkili olmaktadır.

Tangney'e (2000) göre tevazu için önemli olan bir sonraki kilit nokta, açıklıktır. Bir kimsenin açık olabilmesi için öncelikle kendi olumlu ve olumsuz yönlerinin farkında olması gerekir (Burger, 2006). Bilgi sahibi olabilmede tevazu önemli rol oynamaktadır (Templeton, 1997). Bu yüzden bilgi edinmede zorlanmanın yaşandığı

durumlarda tevazu, açık fikirlilik ile aynı anlamı taşımaya başlamaktadır (Templeton, 1997). Açık bir kişi yeteneklerinin ve bilgisinin sınırlılıklarını bilmekte, hatta başka insanların da belirli yeteneklerinin ve bilgilerinin olabileceğinin farkında olmaktadır (Templeton ve Tangney, 2000). Bu açıdan tevazu sahibi kimse aynı zamanda açık bir bireydir denilebilmektedir.

Tevazuyla ilgili bir diğer kilit noktanın bireyin kabiliyetlerinin farkında olması ve bunları başarılı olacağı konularda kullanması olduğu görülmektedir (Tangney, 2000). Kabiliyetleri ve sahip oldukları bilgiyi belirli bir perspektif içinde tutan kişiler kendilerini daha objektif değerlendirdikleri gibi kendilerine daha az odaklanmaktadır (Plante, 2011). Tevazu sahibi bir birey kendisinin olduğu kadar dünya üzerindeki diğer bireylerin de iyi oluşunu istemektedir (Plante, 2011). Kendine daha az odaklanıp diğer insanların da farkında olabilen kişi büyük resmi daha kolay görmektedir (Plante, 2011). Bu nedenle tevazunun Sternberg'in (1998) denge teorisinde bahsettiği bilgeliğe erişmek için gerekli bir özellik olduğu görülmektedir.

Tevazu kavramında son kilit nokta kişinin düşük seviyede kendine odaklanması durumudur (Tangney, 2000). Bu sayede birey kendisine daha geniş bir yelpazeden bakabilmektedir (Bollinger, 2010). Bahsi geçen bu kilit nokta, kişinin kabiliyetlerinin farkında olması ve bunları başarılı olabileceği durumlarda kullanabilmesi kilit noktası ile birlikte ele alınmalıdır (Bollinger, 2010). Çünkü bu iki bileşen birbirini etkilemektedir (Bollinger, 2010). Bu nedenle bir kilit nokta artarsa diğeri de artar, biri azalır diğeri de azalır.

Tüm bu kilit noktalarla birlikte tevazu, kişinin kimliğini bulabilmesi, güçlü yönlerinin ve sınırlılıklarının farkına varabilmesi için bireye yardımcı olan bir özelliktir (Nielsen, Marrone ve Slay, 2010). Buna göre tevazu sahibi olan bir kimse kendi hayatının merkezinde olmamaktadır (Tangney, 2000). Bu kişi kendi merkezinde olmaktan ziyade içerisinde bulunduğu toplumun merkezinde kendisini konumlandırmaktadır.

Tevazu, kişinin benliği hakkında olumsuz yargılarda bulunmak demek olmayıp, benlik hakkında daha az düşünmek anlamına gelmektedir (Elliott, 2010). Çünkü tevazu bireyin olumlu ve olumsuz yönlerini dâhil edip sahip olduğu benliği daha iyi ortaya çıkartmak için savunmacı olmayan bir tutum içinde bulunması anlamına gelmektedir

(Peterson ve Seligman, 2004). Bu nedenle tevazu sahibi bireyler kendilerini daha iyi anlamak için diğer insanlara da objektif şekilde yaklaşabileceklerdir (Morris ve diğerleri, 2005; Nielsen ve diğerleri, 2010). Çünkü tevazu sahibi kişiler farkındalık seviyeleri yüksek kimselerdir.

Tevazuda açık ve algılayıcı bir akıl mevcuttur (Templeton, 1997). Yani bir kişi diğer insanlardan bir şeyler öğrenirken tevazu sayesinde olaylara ve durumlara çok boyutlu bakabilmektedir (Templeton, 1997). Dolayısıyla tevazu sahibi bir kimsenin yeni düşüncelere açık olması beklenebilir (Tangney, 2000). Bu açıdan bakıldığında ise tevazunun, kişinin kendisini geliştirmesinde rol oynadığı anlaşılmaktadır.

Görüldüğü gibi tevazu üzerine çokça düşünce ve görüş geliştirilmiştir (Nielsen, Marrone ve Slay, 2010; Tangney, 2000; Templeton, 1997). Alanyazın incelendiğinde bu düşünce ve görüşlerin araştırmacıya göre olumlu ve olumsuz yönde şekillendiği görülmektedir (Krause, 2010; Peters, Rowat ve Johnson, 2011; Tangney, 2002). Başlarda din felsefesi ve din psikolojisi konularında ele alınan tevazu daha sonraki dönemlerde psikolojinin de konusu haline gelmeye başlamıştır (Emmons ve Paloutzian, 2003). Tüm bu gelişmelerden yola çıkılacak olursa tevazu kavramının açıklık, değişim, gelişim, bilgelik gibi konularla ve pozitif karakteristiklerle ilişkisi, kavrama yönelik araştırmacıların ilgisinin devam edeceğine işaret etmektedir.

Entelektüel Tevazu

Alanyazında entelektüel tevazunun incelenmesinde epeyce geç kalınmış olsa da son zamanlarda entelektüel tevazuyla ilgili ampirik araştırmaların yapılmasıyla bu açık kapatılmaya çalışılmıştır (Davis ve diğerleri, 2016). Bazı araştırmacılar, entelektüel erdemler içerisinde yer alan entelektüel tevazuyu bilgeliğin (Sternberg, 1985) ve tevazunun (Davis ve diğerleri, 2016) bir alt kümesi gibi görür. Örn. Stenberg'e göre, bilgeliğin açık görüşlülük, bir hatayı kabul etmekten ve düzeltmekten korkmamak, bir problemin tüm yanlarını incelemek gibi yönleri entelektüel tevazu ile ilişkilidir (Sternberg, 1985). Entelektüel tevazu bireydeki entelektüel karakter özelliği olarak tevazu anlamına geldiği için tek başına tevazu açıklamalarının entelektüel tevazuyu da açıklayacağını iddia edildiği gibi (Whitcomb, Battaly, Baehr ve Howard-Snyder, 2017) entelektüel tevazunun tevazudan ayrılan yönlerinin olduğu da ifade edilmektedir (Leary ve Banker, 2018). Tevazu bireyin yalnızca yanılabilir olduğunu veya kişinin eksiklikleri

olduğunu iddia etmez. Aynı zamanda bireyin başarıları ve pozitif özelliklerini de içerir (Leary ve Banker, 2018). Hatta tevazu, benliğin algılarını temel alırken, entelektüel tevazu bilgi, inanç, düşünce ve fikir algılarıyla ilişkilidir (Krumrei-Mascuso ve Rouse, 2016). Entelektüel tevazu bilgiye sahip olma ve bu bilgiyi uygulama konusunda mütevazî olma anlamına gelir (Krumrei-Mascuso ve Rouse, 2016). Bu yüzden entelektüel tevazuyu bilgeliğin ya da tevazunun alt boyutu gibi görmek tam anlamıyla bu kavramı yansıtmamaktadır (Church ve Samuelson, 2016). Entelektüel tevazu hakkında çeşitli görüşler ortaya atılmış olsa da bu kavramın tam olarak neyi anlatmak istediği tümüyle ortaya konabilmiş değildir (Church ve Samuelson, 2016). Tanımlar incelendiğinde, entelektüel tevazunun, bireyin inançlarının ve fikirlerinin yanlış olma ihtimalinin de olduğu görüşüne dayandığı anlaşılmaktadır.

Daha geniş ele alınacak olursa entelektüel tevazu, şey hakkındaki doğru inanca dayanır (Hazlett 2012). Bireyin bir şeye yönelik olması gereken inancı sergilemesidir (Church ve Samuelson, 2016). Bir düşünce olarak inanma erdemli olarak inanma ya da sorumlu bir şekilde inanma durumudur (Church ve Samuelson, 2016). Fakat bahsi geçen bu inanma durumları entelektüel tevazunun bahsetmiş olduğu doğru inancı açıklamaz (Hazlett 2012; Church ve Samuelson, 2016). Epistemik olarak gerekçelendirilmiş inançlar entelektüel tevazunun anlatmak istediği doğru inancı karşılamaktadır (Hazlett 2012; Church ve Samuelson, 2016). Entelektüel tevazu, bir kimsenin sahip olduğu inancının epistemik durumları hakkında doğru inançlar oluşturmak için bir düzenlemeye dayanmaktadır (Whitcomb, Battaly, Baehr ve Howard ve Snyder, 2017). Doğru inanç ile entelektüel tevazu, bireyin inancının yanlış olabileceğini değerlendirmektedir (Church ve Barrett, 2017). Bu yolla da entelektüel tevazu kişinin sahip olduğu bilgi ve anlayışıyla ilgili yaşanacak güven eksikliğini de kolayca ayırt edebilmektedir.

Entelektüel tevazu bilişsel bir fenomendir (Church ve Barrett, 2017). Yani entelektüel tevazu bireylerin kendisi ve dünya ile ilgili bilgileri nasıl düşündüklerini ve bu bilgileri zihinsel süreçlerle nasıl işlediklerini inceler (Church ve Barrett, 2017). Entelektüel tevazuyu yansıtan düşünme şekilleri belirli duygular, düşünceler ve motiflerle ilişkilidir (Church ve Barrett, 2017). Ancak her ne kadar durum böyle olsa da entelektüel tevazu özünde bilişsel bir fenomendir (Church ve Barrett, 2017). Çünkü motivasyonel, duygusal ve davranışsal ifadeler entelektüel tevazunun asıl anlatmak

istediği şeyi saklar (Hopkin, Hoyle ve Toner, 2014). İkincisi, bu ifadeler entelektüel tevazunun kavramsallaştırılmasını zora sokar (Krumrei-Mascuso ve Rouse, 2016). Eğer motivasyonel, duygusal ve davranışsal olan ilişkili özellikler yapı ile ilişkilendirilemiyor ya da yapı için gerekli değilse yapı tam olarak kavramsallaştırılmamış olur (Hopkin, Hoyle ve Toner, 2014). Örn. entelektüel tevazunun kavramsallaştırılması ve ölçülmesi için davranışsal özellikler dâhil edilirse, bireyin entelektüel tevazu sahibi bir kimse olarak değerlendirilmesi için o davranışsal özellikleri taşıması gerekir (Hopkin, Hoyle ve Toner, 2014; Krumrei-Mascuso ve Rouse, 2016). Son olarak motivasyonlar, duygular ve davranışlar entelektüel tevazunun içsel bir parçası olarak görülürse bu özellikler entelektüel tevazuyu birebir yansıtacağından ötürü, bu kavramlarla entelektüel tevazu arasında herhangi bir ilişki araştırılacak olduğunda bir anlamsızlık meydana gelecektir.

Entelektüel tevazu sahibi kimseler diğer kişilere göre inançlarının yanlış olup olmadığını daha fazla sorgular (Leary ve diğerleri, 2017). Ayrıca bu kişiler diğer insanlara göre gerçek iddialarla ilgili kanıtların gücüne daha çok inanırlar (Leary ve diğerleri, 2017). Hatta entelektüel tevazu sahibi kimseler insanların kendileriyle aynı düşüncede olmadığını anlamaya çalışmada daha çok isteklidirler (Porter ve Schumann, 2017). Entelektüel tevazu sahibi bireyler tartışmalı olan bir konuyla ilgili ifadeler okuduğunda, o ifadelerdeki söylenmek isteneni en iyi şekilde anlamak için derinlemesine odaklanırlar (Deffler ve diğerleri, 2016). Buradan hareketle entelektüel tevazu sahibi bireylerin sahip oldukları inançlarının temeline daha çok önem verdiği, diğer insanların kabul etmediği inançları anlamak ve anlamlandırmak için daha fazla zaman harcadığı ifade edilebilir (Deffler ve diğerleri, 2016). Hatta entelektüel tevazu sahibi kimselerin kendi bakış açılarında yanlış olduklarını daha kolay kabullendiği ve sahip oldukları inançların doğruluğunu sorgulamak için daha çok zaman harcadıkları söylenebilir.

Entelektüel tevazu dogmatizm ile ilişkilidir. Yani entelektüel tevazu sahibi birey sahip olduğu inancı mümkün olduğu kadar savunur (Altemeyer, 2002). Fakat entelektüel tevazu aynı zamanda yeni fikirlere açık olma ve tecrübe sahibi olma eğilimi ile de ilişkilidir (McElroy ve diğerleri, 2014; Meagher, Leman, Bias, Latendresse ve Rowatt, 2015). Entelektüel tevazu sahibi olmak daha kabul edilebilir inançlara ve haklı görüşlere sahip olduğu anlamına gelmemektedir (Meagher ve diğerleri, 2015). Çünkü

entelektüel tevazu sahibi kimse yeni fikir ve deneyimlere açık olduğu için mevcut inancını daha da geçerli kılmaya çalışır (Meagher ve diğerleri, 2015). Bu sayede de entelektüel tevazu sahibi birey mevcut inancının eksikliklerini gidermek ve yanlışlarını düzeltmek için uğraşır (Meagher ve diğerleri, 2015). Bu nedenle entelektüel tevazu sahibi birey mevcut görüş ve düşüncesine daha az güvenir (Deffler ve diğerleri, 2016). Bu sayede de entelektüel tevazu sahibi kişi, diğer kişilere göre gerçek ve sahte konular arasında daha kolay ayırım yapabilir ve sahip oldukları bilgilere olan inançlarını savunur.

Bir kimsenin düşüncelerinin yanılmaz olduğuna inanması, bilgiye proaktif ve meraklı bir yaklaşımı sağlayan sebeplerle ilişkilidir (Litman ve Spielberger, 2003). Entelektüel tevazu sahibi bir kimse epistemik anlamda daha meraklı olmada daha yüksek bir motivasyona sahiptirler (Porter ve Schumann, 2017). Hatta bu kişiler yeni bilgilere erişme ve diğer insanların bilgilerini sorgulamalarına ortam hazırlamada motivasyonel anlamda daha yüksek bir düzeye sahiptirler (Porter ve Schumann, 2017; Litman ve Spielberger, 2003). Bundan ötürü entelektüel tevazu, bir konu hakkında enine boyuna düşünmek için bireyi motive eder.

Entelektüel tevazu ile bireyler, kendi inançlarına aykırı olan bilgilere ve kendileri gibi düşünmeyen kişilere düşük düzeyde duygusal tepki verirler (Hopkin, Hoyle, ve Toner, 2014; Leary, Diebels ve diğerleri, 2017). Entelektüel tevazuda belirtilen duygusal tepkiler, bireyin inançlarına aykırı olduğunda meydana gelen epistemik tehdide verilen bir tepkidir (Porter ve Schumann, 2017). Entelektüel tevazu sahibi bireyler, diğer bireylerin yanlış olarak değerlendirdikleri konuları da sorunlu görürler (Haggard ve diğerleri, 2018). Çünkü entelektüel tevazu sahibi bireyler kanıtlara bakma, alternatif bakış açılarını değerlendirme ve açık fikirli olma gibi yaklaşımların kısmen de olsa yanlış olabileceği ihtimalini değerlendirirler (Porter ve Schumann, 2017). Bu nedenle de entelektüel tevazu sahibi kimseler yanılacaklarını ve cehaletlerini ön planda tutabilecekleri ihtimalinden ötürü duygusal bir tepki verirler (Haggard ve diğerleri, 2018). Ayrıca entelektüel tevazu sahibi olmayan kişiler karşılaştıkları anlaşmazlıklarda daha zayıf tepkiler verirler. Çünkü bu insanlar karşılaştıkları zayıflıkları çoğu zaman yanlış inançları düzeltbilmenin bir yöntemi olarak görürler.

Entelektüel tevazu, bireyin sahip olduğu inançların özel değerlendirmesini yansıtır (Krumrei-Mascuso ve Rouse, 2016). Ancak entelektüel tevazu çoğu zaman kendini davranışta gösterir. Bu davranışlar bilgiyi edinme ve bu bilgileri işleme ile ilgilidir (McElroy ve diğerleri, 2014). Çünkü entelektüel tevazu sahibi birey inancını meydana getirirken ve bir karara varırken bilgiyi aramaya ve düşünmeye daha çok zaman ayırmaktadır (Krumrei-Mascuso ve Rouse, 2016; McElroy ve diğerleri, 2014). Kişiler arası ilişkilerdeki davranışlarda da kendini gösteren entelektüel tevazu, bu davranışları başka insanların bakış açılarına daha az sertlikte yaklaşmayı ve kibirli olmadan sergilemeyi içerir (Porter ve Schumann, 2017). Bu yaklaşımların yanında bu kişiler empatik yaklaşım sergileme, saygılı ve yardımsever olma gibi davranışlarla diğer insanlarla ilişki kurabilirler (Krumrei-Mascuso ve Rouse, 2016). Bu nedenle entelektüel tevazu olumlu sosyal davranışlara ortam hazırlamaktadır diye düşünülebilir (Leary, Brown ve Diebels, 2016). Hatta sosyalleşmeye yardımcı olan entelektüel tevazunun kişilerarasında pozitif bir uyum oluşmasına yardımcı olduğu da söylenebilir.

Doğru bilgiye sahip olma, bireylerin inançlarının dayandığı kanıtları ve bu inançların yanlış olma ihtimalini göz önünde bulundurmalarını gerektirir (Heitz, 2014). Entelektüel tevazu sahibi bireyler meraklı oldukları için ne tür bilgilerle karşılaştıklarını daha kolay hatırlar ve bakış açılarıyla zıt olan düşünceler üzerinde daha fazla yoğunlaşırlar (Heitz, 2014). Bu nedenle de entelektüel tevazu sahibi bireyler daha fazla bilgi kaynağına ulaşmak için çaba sarf ederler (Heitz, 2014). Entelektüel tevazu, kişilerarası konularda yarar sağlar (Porter ve Schumann, 2017). Çünkü entelektüel tevazu sahibi kişiler diğer insanların görüşlerine hoşgörü ile yaklaşır ve bu kişileri küçümsemezler (Porter ve Schumann, 2017). Böyle olduğu gibi entelektüel tevazu sahibi kimseler şükran, bağışlama, özgecilik ve empati gibi kişilerarası tepkileri kullanarak diğer insanların iyi oluşlarını arttırmaya yardımcı olur.

Entelektüel tevazu kişilerarası ilişkilerin daha doyurucu olmasını sağlar (Leary, 2018). Bu ilişkiler sosyal çevre ve iş ortamlarındaki ilişkiler olduğu gibi karı-koca arasındaki ilişkiyi de kapsamaktadır (Leary, 2018). Bu tatmin edici ilişkiler neticesinde entelektüel tevazu sahibi bireyler diğer insanlar tarafından kısa sürede sevilmektedir (Porter ve Schumann, 2017). Hatta diğer insanlar entelektüel tevazu sahibi kişileri daha kısa bir zaman zarfında da affetmektedir (Hook, Farrell, Johnson, Van Tongeren, Davis ve Aten, 2017; Meagher ve diğerleri, 2015; Porter ve Schumann, 2017; Zhang ve

diğerleri, 2015). Bir toplum içerisinde insanlar politika, din ve kültür gibi birçok konuda çatışma içerisine girebilmektedirler (Porter ve Schumann, 2017). Entelektüel tevazu bu durumlarda kişilerin kendi bakış açıları yanlış olmasa bile diğer insanların bakış açılarından daha iyi olamaz yaklaşımını kullanmaktadır (Porter ve Schumann, 2017). Bu sayede de entelektüel tevazu her ne kadar farklılıklar varsa da bireyler arasında düşük düzeyde bir hırçınlığın oluşmasını sağlar (Krumrei-Mascuso ve Rouse, 2017; Porter ve Schumann, 2017). Görüldüğü üzere, entelektüel tevazu bireyin bilişsel süreçlerinden yola çıkar (Church ve Barrett, 2017). Entelektüel tevazuya sahip bir birey gerek kendi yaşantısını gerekse kişilerarası ilişkilerini olumlu yönde etkiler.

Alanyazın incelendiğinde tevazuyla ilgili çeşitli araştırmaların yapıldığı görülmektedir. Örneğin, Silvia, Kaufman, Reiter-Palmon ve Wigert (2011) yapısal eşitlik modelini kullanarak dürüstlük-tevazu, duygusallık, dışadönüklük, uyumluluk, vicdanlı olma, deneyime açıklık kişilik özelliklerinin yaratıcılığı ne kadar yordadığını incelemişlerdir. Araştırma bulgularına göre kurulan modelin tüm varyansın %35'ini açıkladığı görülmektedir. Yine aynı araştırmada uyumluluk ve dürüstlük-tevazu ile ilgili ulaşılan sonuçlarda uyumluluğun yaratıcılık üzerinde neredeyse hiç etkisi olmadığı anlaşılmıştır. Bununla birlikte ise, dürüstlük-tevazu ile yaratıcılık arasında da negatif yönde anlamlı bir ilişki olduğu görülmüştür.

Sheppard ve Boon (2012) ise, kişilerin romantik kinciliğin artı ve eksi yönlerini değerlendirmelerinin sahip oldukları kişilik özellikleriyle herhangi bir ilişkisi olup olmadığını araştırmalarında incelemişlerdir. Araştırma bulguları incelendiğinde, dürüstlük-tevazu alt boyutuyla romantik kıskançlığın artı sonuçları olacağına yönelik inancın arasında negatif yönlü bir ilişki olduğu anlaşılmıştır. Yine aynı araştırma bulguları incelendiğinde ise, dürüstlük-tevazu alt boyutuyla romantik kıskançlığın olumsuz sonuçları olacağına yönelik inancın arasında pozitif yönlü bir ilişki olduğunun rapor edildiği görülmektedir. Benzer araştırmaların başka çalışmalarda da gerçekleştirildiği alanyazın taramaları sonucu görülmektedir (Aghababaei, 2012; De Vries, De Vries ve Born, 2011; Holden, Zeigler-Hill, Pham ve Shackelford, 2014; Ogunfowora ve Bourdage, 2014; Zetler ve Hilbig, 2010)

Kişilik özellikleriyle tevazu incelendiği kadar alanyazında narsisizm, ilişki kalitesi ve sosyal roller (Exline ve Geyer, 2004) ile din (Elliott, 2010), sağlıklı olma (Krause, 2010) ve gösterişsizlik (Gregg, Hart, Sedikides ve Kumashiro, 2008) gibi

konularla da tevazunun incelendiği görülmektedir. Bu bağlamda, Exline ve Geyer (2004) yaptıkları bir araştırmada kişilerin tevazu ile tevazu algısının tüm insan türlerinde bir özellik olarak görülüp görülmediğini incelemiştir. Bu araştırmadaki bulgular incelendiğinde katılımcıların yaklaşık yarısının yaptığı tanımlarda gösterişsizlik kavramını kullandığı rapor edilmiştir. Yine aynı araştırma bulguları incelendiğinde katılımcıların yarısının yaptığı tanımlamada başarılarından övünmeme ya da kibirlenmeme gibi gösterişsizlik ifade eden eylemlere göndermede buldukları bulgulanmıştır. Katılımcıların tevazuyla ilişkilendirdikleri diğer kavramların ise cömertlik, gurur ve kibir taşımama, olumlu yetenek ya da niteliğe sahip olma şeklinde cevaplandığı anlaşılmıştır.

Elliott'un (2010) ise, tevazuyla dindarlığı incelediği görülmektedir. Çalışma, %74 Protestanlar, % 23 Katolikler ve % 3'ünün diğer olmak üzere 249 lisans öğrencisiyle yürütülmüştür. Araştırma bulguları incelendiğinde, ortalama olarak lisans öğrencilerinin İncil'in kurallarına diğerlerinden daha çok uyduğunu düşünmektedir. Yine aynı araştırmada, çalışma grubunun %2'sinin diğerlerinin kendilerinden daha fazla İncil'in kurallarına uyduğuna inandıkları rapor edilmiştir. Alanyazın incelendiğinde tevazuyla dindarlığı ele alan başka çalışmalarında yapıldığı görülmektedir (Exline ve Geyer, 2004; Krause, 2010).

Bahsi geçen kavramlarla tevazu incelendiği gibi bu kavram cinsiyet ile de incelenmiştir. Yapılan alanyazın taraması sonrası tevazunun cinsiyet ile ilişkili olduğu bulunmuştur. Örneğin, Shikholeslami (2016) üniversitedeki öğrencilerin tevazu ve yılmazlık puanlarının cinsiyet, yaş, anne- babanın eğitim düzeyi, okuduğu bölüm ve aile geliri değişkenlerine göre incelemiştir. Ayrıca araştırmacı aynı çalışmasında üniversite öğrencilerinin yılmazlık ve tevazu düzeyleri arasında ilişki olup olmadığını da incelemiştir. Araştırma sonucuna göre, öğrencilerin tevazu ile yılmazlık düzeyleri arasında anlamlı bir ilişki bulunmamaktadır. Ayrıca öğrencilerin tevazu düzeylerinin nispeten yüksek olduğu tespit edilmiş ve öğrencilerin tevazu puanları, cinsiyet, yaş, okudukları bölüm, annesinin eğitim düzeyi ve aile gelir durumuna göre anlamlı farklılık göstermediği bulgulanmıştır.

Benzer şekilde De Vries, De Vries ve Born (2010) çalışmalarında ulaştıkları bulgulara göre, kızların öz disiplin ve dürüstlük-tevazu puanları ile yılsonu not ortalamalarının erkeklere oranla daha yüksek olduğunu; zarar verici akademik

davranışlarının ise erkeklere oranla daha düşük bulmuşlardır. Ayrıca öz disiplin ve dürüstlük-tevazu alt boyutunun yılsonu not ortalaması ile pozitif bir ilişki gösterirken; zarar verici akademik davranışlar ile de negatif bir ilişki gösterdiği sonucuna ulaşmışlardır.

Exline ve Geyer (2004) yaptıkları çalışmada erkeklere göre kadınların, tevazuyu dindarlarda ve dini liderlerde güçlü bir yön şeklinde görme ihtimalinin daha yüksek olduğunu ortaya koymuşlardır. Aynı çalışmada kadınların, erkeklere göre tevazuyu, iyi uyum sağlamayla daha çok ilişkilendirdiği bulgulanmıştır. Bu yüzden kadınların tevazuya karşı tavırlarının, erkeklere göre biraz daha iyi olduğu, fakat kadınların kendilerini tevazu sahibi olarak düşündükleri durumları tarif etmeleri istendiği zaman daha fazla olumsuz duygu ifade ettikleri görülmüştür.

Alanyazında tevazuyla olduğu kadar entelektüel tevazuyla da ilgili araştırmaların var olduğu görülmektedir. İlgili araştırmalar doğrultusunda farklı farklı kavramlarla entelektüel tevazunun incelendiği anlaşılmıştır. Bu bağlamda entelektüel tevazunun, ahlak (Truscott, Kearney, Davis ve Roach, 2016), bağlanma (Jarvinen ve Paulus, 2017), dini hoşgörü (Hook ve diğerleri, 2017), empati (Johnson, 2017), entelektüel küstahlık (Gregg, Mahadevan ve Sedikides, 2017), cinsiyet gibi kavramlarla birlikte incelendiği anlaşılmaktadır.

Samuelson, Jarvinen, Paulus, Church, Hardy ve Barrett (2014) entelektüel tevazu sahibi bir kişi, bilge bir kişi ve entelektüel olarak kibirli bir insan konulu üç farklı araştırmanın yer aldığı bir çalışma gerçekleştirmişlerdir. Araştırma incelendiğinde, 350 katılımcı ile ilk araştırmanın gerçekleştirildiği anlaşılmaktadır. Birinci çalışmanın bulgularında tevazu sahibi kişi ile entelektüel olarak kibirli kişiyi tanımlayan 101, bilge kişiyi tanımlayan 108 ifadenin rapor edildiği anlaşılmaktadır. Araştırmada ortaya konan tanımlayıcılarda ortak ifadeler ele alındığında, tevazu sahibi kişi ve bilge kişiyi tanımlayan ifadelerin 0.39'unun benzerlik taşıdığı görülmektedir. Buna karşın entelektüel olarak kibirli birey için rapor edilen tanımların diğer iki kavramla daha az düzeyde benzeştiği anlaşılmaktadır.

Krumrei-Mancuso (2017) gerçekleştirdiği bir çalışmada, entelektüel tevazu ile cinsiyet, ırk, eğitim, gelir, ilişki durumu ve din arasında anlamlı bir ilişki bulunamadığını bildirmiştir. Buna karşın araştırmacı yaş ve sosyal arzulanabilirlik ile

entelektüel tevazu arasında anlamlı bir ilişki var olduğunu rapor etmiştir. Yine aynı araştırma incelendiğinde, entelektüel tevazunun yaş ve sosyal istenebilirlik arasında anlamlı bir ilişki ortaya konduktan sonra, bu durumun olumlu sonuçlara yol açıp açmayacağını araştıran yedi hiyerarşik regresyon analizi yapılmıştır. Yapılan regresyon analizine göre, entelektüel tevazunun empati, empatik ilgi, minnettarlık, fedakarlık, yardımseverlik ve evrenselcilikle ilişkili olduğu bildirilmiştir. Zmigrod, Zmigrod, Rentfrow ve Robbins (2019) cinsiyet değişkeninin entelektüel tevazu ile ilişkili olmadığını rapor etmiştir. Araştırmacılar aynı çalışmada aşamalı regresyon analizi yoluyla da inceledikleri entelektüel tevazuyu kontrol değişkeni olarak yer alan cinsiyetin yordamadığını ortaya koymuşlardır. Benzer şekilde cinsiyetin entelektüel tevazu ile anlamlı bir şekilde farklılaşmadığını destekleyen çalışmalar alanyazında mevcuttur (Porter, 2015).

Her ne kadar cinsiyetin entelektüel tevazu ile anlamlı bir şekilde farklılaşmadığını ortaya koyan çalışmaların yer aldığı görülse de bu sonuçların aksini gösteren çalışmalarında var olduğu bilinmektedir. Örneğin; Krumrei-Mancuso, Haggard, LaBouff ve Rowatt, (2019) araştırmalarında yer alan ikinci çalışma için geliştirdikleri entelektüel tevazu ölçeğinin her şeyi bilmeme alt boyutunda cinsiyetin kadınlar lehine anlamlı şekilde farklılaştığını rapor etmişlerdir. Ancak aynı araştırmada araştırmacılar ölçeğin açık fikirlilik alt boyutunda cinsiyete göre bir farklılaşma olmadığını bulgulamışlardır. Fakat araştırmacılar aynı araştırmalarında yer verdikleri dördüncü ve beşinci çalışmalarında ise, cinsiyet ile entelektüel tevazu arasında bir ilişki olmadığını bildirmişlerdir.

Kişilik özellikleri içerisinde yer alan benlik, yetenek ve mizaç gibi entelektüel tevazu ile de birey, kim olduğu ve ne olduğu v.b. konularda kendini değerlendirir (Heitz, 2014; Kaya, 1997). Bu sayede benlik, yetenek ve mizaç gibi özelliklerini kullanarak kendi yaşantısını olumlu yönde şekillendiren birey diğer insanlara da hoşgörü ile yaklaşır (Porter ve Schumann, 2017; Zhang ve diğerleri, 2015).

Kişilik

İnsanlar arasındaki ortak yönler ve farklı yönler tarih boyunca merak edilmiş ve insanlar bunun kaynağına ulaşmaya çalışmışlardır (Miller ve Shelly, 2007). İnsanların birbirinden farklı ilgileri, yetenekleri, değerleri ve tutumları kişiliğin bir parçasıdır

(Coon, 1997). Bir başka deyişle, insanı diğerlerinden ayıran ve tutarlı olan faktörler kişiliği ortaya koyar (Burger, 2006; Yeşilyaprak, 2007). Kişilik, bireyin davranışlarındaki devamlılığı ve kalıcılığı etkileyen, değişmesi kolay olmayan önemli bir özelliktir (Özkalp ve Kırel, 2009; Eryılmaz ve Ercan, 2011; Şahin ve Aksu, 2015). Kişilik, doğumla gelen özelliklerin bireyin çevresiyle ve kültürüyle etkilenerek şekillenen, bilişsel, duygusal ve davranışsal özelliklerin bütünüdür (Eren, 2004; Deniz ve Erciş, 2008; Pekdemir ve Koçoğlu, 2014; McShane ve Von Glinow, 2016). Güney (2000)'e göre kişilik, kalıtsal mizaçlar ve çevresel faktörleri içeren, sosyal ve kültürel etkileri olan, kişisel dengenin oluşturduğu, davranışlara yön veren bir kavramdır.

Kişiliği Oluşturan Etmenler

Anne babadan gelen özelliklerin kuşaktan kuşağa aktarılması ile bireyin cinsiyeti, boyu, göz ve saç rengi gibi biyolojik özellikleri bireylerin kişiliğinin diğerlerinden önemli derecede ayrılmasına sebep olur (Çetin ve Beceren, 2007; Sarıtaş, 1997). Bireylerin bilişsel ve davranışsal yönden kişiliğinin şekillenmesinde, inançlarının ve değerlerinin meydana gelmesinde kalıtsal özellikleri etkilidir.

Kişilik özelliklerine ailenin yaklaşımı, aile içi ilişkiler ve iletişim etki eder (Çetin ve Beceren, 2007). Aile içerisinde örnek aldığı rol modeller, kız bireylerin annelerine benzemeye çalışması, erkek bireylerin babaya benzemeye çalışması, bireyin anne babasının ve içinde yaşadığı ailedeki bireylerin davranışlarının yansması, bireyde kişilik özelliği olarak ortaya çıkar (Ergin, 2006; Develioğlu ve Tekin, 2013).

Sosyokültürel normlar bireyin kişiliğini etkiler (McCrae ve diğerleri: 2000). Bireyin almış olduğu eğitim, yaşadığı deneyimler, içinde yaşadığı toplumun yapısı ve kültürel özellikleri, bireylerin bu özellikleri farklı ölçütlerle davranışlarına yansıtması kişilik özelliği olarak bireyde yer alır (Çetin ve Beceren, 2007; Tekin, 2012). Bu etki çocukluk döneminde düşükken, çocukluk döneminden sonra ve yetişkinlikte etkisini artırır (Roach, 2006).

Bireyin yaşadığı coğrafi ve fiziki konumun kişilik özellikleri üzerinde etkisi vardır (Develioğlu ve Tekin, 2013). Aynı ülkede yaşamalarına rağmen coğrafi koşullardaki farklılıklar kişiliğe farklı etkilerde bulunabilir (Girgin, 2008). Kıyı kesimi, dağlık ve kırsal bölge, sıcak iklim ve soğuk iklim gibi bölgesel farklılıklar kişiliğin şekillenmesine etki eder (Çetin ve Beceren, 2007).

Kişiliğin Boyutları

Birçok özelliği içerisinde bulunduran kişilik, karakter, benlik, mizaç ve yetenek kavramları ile kategorilendirilmiştir (Tikici ve Deniz, 1991; Turan ve Engin, 2012). Bu kavramlar şu şekilde açıklanmaktadır:

Karakter kavramı genellikle kişilikle aynı anlamda kullanılmasına rağmen, bireyin fiziksel, duygusal ve bilişsel özelliklerinin çevrenin de etkisiyle kişiliğin değer bulmuş hali olarak tanımlanır (Köknel, 1982; Erdoğan, 2007). Karakterin yönü, doğumla gelen kalıtsal özelliklerle ve çevresinin etkisiyle belirlenir (Eren, 2006). Bireyin ailesi, içinde yaşadığı toplum ve millet etkileşimiyle oluşan ahlaki yönleri karakteri belirler (Tikici, Türk ve Helvacı, 2005). Karakter her bireyde olan olumlu ve olumsuz özelliklerle açıklanır ve bireyin yaşadığı toplumun onayladığı, ahlaki kurallara göre şekil alır (Eroğlu, 2000; Güney 2008). Peterson ve Seligman (2004) karakteri, bilgelik, adalet, sevgi, cesaret, üstünlük ve ölçülülük kavramlarıyla açıklamışlardır.

Benlik, kişinin ne olduğu, kim olduğu, neler yapabileceği, değerleri gibi kendisine yönelik algılama biçimidir (Kaya, 1997). Benlik, bireyin kendini tanıyıp farkında olması ve kendini değerlendirmesidir (Yegül ve Koruç, 1997). Bireyin çevresel etmenlerle beraber kendini anlayarak, değerlendirmeler yapması, problem çözme becerileri geliştirmesi benliğin kişiliğe etkisini ortaya koyar (Aslan, 1992).

Huy olarak da ifade edilen mizaç, kalıtsal faktörlerle yüklenen ve elverişli koşullarla gelişen bireye özel potansiyellerdir (Girgin, 2008; Güney, 2011). Mizaç, kişiliği oluşturan zihinsel ve davranışsal eğilimlerin bütünüdür (Eroğlu, 2000). Eğlenceli mizaç, soğuk mizaç, sınırlı mizaç, sıkılgan mizaç gibi çeşitlendirilebilir (Güney, 2008). Hogan (2009) doğumla gelen mizacı, fevri, duygusal ve sosyal boyutlarda ele alır ve mizacın kişiliği oluşturan temel parçalardan biri olduğunu ifade eder.

Kişiliği oluşturan kavramlardan biri olan ve kişinin sahip olduğu beceriler olarak ifade edilen yetenek, zihinsel yetenekler ve bedensel yetenekler olmak üzere ikiye ayrılır (Zel, 2007). Zihinsel yetenekler bireyin kavramlar arasında bağ kurabilmesini, olayları neden sonuç ilişkisi açısından değerlendirmesini ve alternatifler üretebilmesini ifade eder (Erdoğan, 2007). Doğuştan gelen ve bireyin çevresiyle şekillenen görsel ve

el-ayak kullanımı gibi fiziksel becerileri de bedensel yetenek olarak ifade edilir (Güney, 2011).

Kişilik Kuramları

Kişiliğin gelişimini açıklamak için kuramcılar psikoloji tarihinin başından beri pek çok kuram geliştirmiştir (Sayar ve Dinç, 2013). Kişilik kuramlarının birbiriyle benzer yönleri olduğu kadar birbirlerinden farklılaştığı noktalar da bulunmaktadır (Sayar ve Dinç, 2013). Kişilik kuramları kişiliğin bir ya da daha çok yönüne açıklık getirmeye çalışmaktadır (Bakırcıoğlu, 2013). Bu durum kişilik konusunda çok yönlü bir yaklaşım avantajı sağlar (İnanç ve Yerlikaya, 2011). Kişilik kuramları başlığı altında psikodinamik kişilik kuramları, davranışçı ve bilişsel kuramlar, insancıl/varoluşçu kuramlar ile araştırma odaklı kişilik kuramları açıklanmıştır.

Psikodinamik Kişilik Kuramları

Kişilik konusundaki ilk kuram olan ve 19. Yüzyılda Sigmund Freud tarafından geliştirilen psikoanalitik kuram kişiliği, id, ego ve süperegö şeklinde üç temel öğede ele alır (Turan ve Engin, 2012). Freud'a göre bireyin kişiliğini bebeklik ve çocukluk dönemindeki erken yaşantıları oluşturur (Yıldırım ve Serap 2009). Psikoanalitik kuramda kişiliği oluşturan gelişim süreçleri, 1-3 yaş arası anal dönem, 3-6 yaş arası fallik dönem ve 11 yaş sonrası da genital dönem olarak sınıflandırılır (Şimşek ve diğerleri, 2008) ve bu dönemi sıkıntısız geçiren birey olgun bir kişiliğe sahip olur (Ertuğrul, 2009). Psikoanalitik kuramdaki iki yaklaşımdan biri olan topografik modelde bilinçaltı kavramı yer alır ve kişiliğin temelinde bilinçaltında yatan cinsellik ve saldırganlık dürtülerinin yer aldığı ifade edilir (Hogan, 2009). Psikoanalitik kuramdaki bir diğer yaklaşım olan yapısal modelde ise benlik kavramı ile kişilik ele alınmıştır.

Başlarda Freud'un psikoanalitik kuramını benimseyen Alfred Adler, daha sonra bu kuramı kısmen reddederek bireysel psikoloji kuramı üzerine çalışmalar yapmıştır (Yazgan-İnanç ve Yerlikaya, 2010). Bireysel psikoloji kuramına göre kişilik cinsel dürtülerden çok, bireyin kendisine ve topluma yönelik gösterdiği tutum ve davranışlara göre şekillenir (Topses ve Bulut-Serin, 2012). Kişiliğin belirginleşmesinde çocukluk döneminin önemli olduğunu vurgulayan bireysel psikoloji kuramına göre ilk çocuk, ikinci çocuk, en küçük çocuk ve tek çocuk olmak üzere doğum sırası da önemli bir yere

sahiptir (Tekin, 2012). Bireysel psikolojiye göre bireyin bütün motivasyonu üstünlük çabası dürtüsüyle gerçekleşir ve davranışların temelinde aşağılık duygusu yer alır (Eroğlu, 2000). Bireysel psikoloji kuramına göre baskın tip, kaçınan tip, sosyal yetkin tip ve alıcı tip olmak üzere dört kişilik tipi vardır.

Psikoanalitik kuramla yola çıkan Carl Gustav Jung, daha sonra psikoanalitik kuramın cinsellik dürtüleri ile şekillenen kısmını reddetmiş ve kendi analitik psikoloji kuramı üzerine çalışmalarını gerçekleştirmiştir (Sayar ve Dinç, 2013). Jung zihinsel faaliyetlerden bahsederken ruh (psişe) ve ruhsal (psişik) kavramlarını kullanmış ve bilince ve bilinç dışına dair bütün duygu, düşünce ve davranışları bu kavramlarla açıklamıştır (Robertson, 2005). Jung'a göre içedönük kişilik ve dışadönük kişilik olmak üzere iki tür kişilik yapısı vardır (Özgün, 2007). Analitik kuram kişiliği bilinç, ego, persona, kişisel bilinçdışı, gölge, kolektif bilinçdışı ve arketiplerle açıklamış ve kişiliğin gelişimini bireyleşme ve bütünleşme, ilerleme ve gerileme kavramları ile ele almıştır.

Harry Stack Sullivan kişiler arası ilişkiler kuramında, kişiliğin yaşanılan çevrede diğer insanlarla kurduğu etkileşimle ortaya çıkacağını belirtmiştir (Miller ve Shelly, 2007). Kişilerarası ilişkiler kuramı, bebeklik, ilk çocukluk, ikinci çocukluk, ön ergenlik, geç ergenlik ve yetişkinlik dönemlerini barındıran, gelişimsel yaklaşımını benimser (Yazgan-İnanç ve Yerlikaya, 2010). Sağlıklı bir kişilik gelişimi, bireyin diğer insanlarla ilişkiye girme becerisine dayanır ve gelişim döneminin her aşamasından kaygı olgusu ciddi bir engeldir.

Sigmund Freud'un ve Karl Marx'ın görüşlerinden etkilenen Erich Fromm, tarihsel olarak insanlığın kişilik gelişimi ile ilgilenmiş ve hayatta kalmak için mücadele eden kişiden günümüze kadar bir bütün olarak kişilik gelişimini incelemiştir (Bakırcıoğlu, 2007). Fromm kişiliği alıcı yönelme, sömürücü yönelme, istifçi yönelme, pazarlayıcı yönelme ve üretken yönelme gibi sosyal karakter özellikleri ile ele almıştır.

Freud ve destekçilerine göre Erik Homburger Erikson, topluma ve kültüre daha fazla ilgi göstermiştir ve Freud'un çalıştığı gelişim dönemlerine ergenlik sonrası yeniliği ekleyerek psikoanalitik kurama katkıda bulunmuştur (Miller ve Shelly, 2007). Eric H. Erikson, kişiliğin yaşam boyunca geliştiğini iddia ederek psikoloji alanına, insanın sekiz çağı sınıflandırılmasıyla önemli bir katkı sağlamıştır (Can, Aşan ve Aydın, 2006). Bu evreler; temel güvene karşı güvensizlik, girişime karşı suçluluk, özerkliğe karşı utanç ve

şüphe, kimliğe karşı kimlik kargaşası, üretkenliğe karşı durgunluk, yakınlığa karşı yalıtılmışlık, çalışkanlığa karşı aşağılık duygusu, bütünlüğe karşı umutsuzluk şeklinde kavramlaştırılmıştır.

Davranışçı ve Bilişsel Kuramlar

Davranışçı ve bilişsel kuramlar, kişiliği açıklamada öğrenmeyi benimsemişlerdir ve kişiliği bireyin öğrenme geçmişini kapsayan davranışlar olarak ifade etmişlerdir (Yazgan-İnanç ve Yerlikaya, 2010). Psikoanalitik kurama karşı çıkan davranışçı yaklaşım, insanın gözlenebilen davranışlarının dikkate alınması gerektiğini savunmuş ve kişiliği dışarıdan gelen uyarıcılarla davranışın etkilenmesiyle açıklamışlardır (Deniz ve Ünsal, 2010). Bilişsel yaklaşım ise bireyin duygu ve davranışlarının düşüncelerinden etkilenerek oluştuğunu savunmuş ve kişiliği düşünme ve yargılama şeklindeki bilişsel faaliyetlerle açıklamışlardır.

Thorndike ile temeli atılan davranışçı yaklaşım, Pavlov'un görüşleri ile devam etmiş, Watson'ın görüşleriyle nesnellik kazanmış, Skinner'in görüşleriyle de yeni bir dönem başlamıştır (Sayar ve Dinç, 2013). Radikal davranışçı kuramın kurucusu olan Burrhus F. Skinner, davranışların insanın fiziksel özellikleri ile değil, çevreden gelen uyarıcılarla açıklanacağını belirterek, klasik ve edimsel koşullanmanın kişiliğin temelini oluşturduğunu ifade etmiştir (Cüceloğlu, 1996). Skinner'e göre insan pekiştirdiği davranışları alışkanlıklara dönüştürerek kişiliğini oluşturur.

Albert Bandura öncüsü olduğu sosyal bilişsel kuramda, insanların kendine özgü bazı özellikleriyle beraber ödül ve ceza tekniği ile davranışları kazanabileceğini ileri sürmüştür (Burger, 2006). Birçok davranış diğerlerini rol model alarak, taklit ve gözlemle öğrenilir (Bacanlı, 2002). Bandura, karşılıklı belirleyicilik, davranış üzerindeki bilişsel etkiler ve gözlemleyerek öğrenme kavramlarıyla kişiliği ele almıştır.

Kişisel yapılar kuramının öncüsü olan George A. Kelly, bireylerin olayların gerçekleşmesindeki sebepleri incelediğini, olayları tahmin etmek için şablonlar oluşturduğunu ve bu şablonları yeni durumlara göre tekrar düzenlediğini ifade etmiştir (Burger, 2006). Kişisel yapılar kuramında bireyin anne ve babasıyla yaşantıları kişilik üzerinde önemli etkiye sahiptir (Can ve diğerleri, 2006). Kelly, kişiliğin insanın etkileşim içinde olduğu çevresiyle paralel geliştiğini ifade etmiş ve bireyin çevresinden

algıladığı zıt fikirleri kendi düşüncesiyle birlikte değerlendirerek kişiliğine eklediğini belirtmiştir.

İnsancıl / Varoluşçu Kuramlar

Doğuştan getirdiğimiz potansiyellerin sağlıklı gelişim ve ilerleme açısından önemli olduğunun belirten insancıl kuramlar, bireylerin karşılaştıkları zorluklarla kendi içsel güçlerini kullanarak baş edebileceklerini savunur (Gerring ve Zimbardo, 2012). Bireyin ne olduğu, kim olduğu gibi kendisine yönelik farkındalıkları mevcut potansiyelleri ile önemli derecede ilişkilidir (Deniz ve Ünsal, 2010). Bu kuram insanların bazı ortak özellikleri olduğunu belirterek olumlu özelliklere, psikolojik ihtiyaçlara, bütünleşme ve kendini gerçekleştirilmeye vurgu yapar (Gerring ve Zimbardo, 2012). Bireyin varlığının çok önemli olduğunu vurgulayan varoluşçu yaklaşıma göre, birey öznel deneyimlerini yeniden oluşturarak kendisini yeniden keşfedebilir.

İnsancıl kuramın öncülerinden ve birey merkezli yaklaşımı geliştiren Carl Rogers, çocukluk dönemi yaşantılarının kişiliğin oluşmasında önemli bir yeri olduğunu kabul etmiştir ancak, davranışın geçmiş yaşantılarla değil şu anki ihtiyaçlarımız ve amaçlarımız ile gerçekleştiğinin üzerinde durmuştur (Bakırcıoğlu, 2013). Birey yaşamı boyunca kendini koruma, kendini geliştirme ve kendini gerçekleştirme çabasındadır (Sayar ve Dinç, 2013). Birey merkezli kuramda, sağlıklı bir kişilik gelişimini sağlayabilmek için çocuğa koşulsuz saygının önemini belirtmiştir, belli gelişimsel evrelerle kişilik gelişimini sınırlandırılmamıştır.

İnsancıl kuramın önemli temsilcilerinden olan Abraham H. Maslow, bireysel davranışların motivasyonla gerçekleştiğini, insanların kendi istekleri, amaçları ve ihtiyaçlarının motivasyonunu sağladığını belirtir (Goble, 2004). Bireyin ihtiyaçlarını gidermesinde aşamalar söz konusudur. Bunlar güvenlik, fizyolojik, sevgi ve ait olma, saygı ve kendini gerçekleştirme ihtiyaçlarıdır (Aşan ve Aydın, 2006). Çeşitli sebeplerle bu ihtiyaçların giderilmemesi fiziksel ve ruhsal bir takım sıkıntılar ortaya çıkarır (Bakırcıoğlu, 2013). Rollo R. May'in öncüsü olduğu varoluşçu psikoloji kuramında, kişiliğin insanın varoluşu, suçluluk duygusu, amaçlılık, sevgi gibi bütün bileşenleri ile birlikte ele alınması gerektiğini savunur.

Araştırma Odaklı Kuramlar

Araştırma odaklı kuramlar kişiliği incelerken, kişiliğin oluşmasındaki etmenlerden ziyade mevcut kişilik ayırıcı özelliklerini belirleme ve tanımlamaya odaklanmışlardır (Özkalp ve Kirel, 2009). Araştırma odaklı kişilik kuramını benimseyen araştırmacılar, insanların davranışlarını inceler ve belli bir özelliğe göre sınıflandırmaya çalışır (Burger, 2006). İnsanın davranışlarını açıklarken kullanılan sınıflandırmalarda bireyin çevresi dikkate alınmaz.

Gordon W. Allport'un ayırıcı özellik kuramında insanlar çevresine göre davranma eğilimindedirler (Mete, 2006). Bu kuramda kişiye özgü özellikler ve kişinin bireysel özelliklerine göre tanımlanmasını sağlayan kişisel yatkınlıklar kavramı önemlidir (Köse, 2006). Ayırıcı özellik kuramında yaşamın her döneminde görülebilen kardinal yönelimler, merkezi yönelimler ve daha az rastlanan ikincil yönelimler olmak üzere üç temel özellik bulunmaktadır (Mete, 2006). Allport kişiliğin gelişimini öz kimlik duygusu, öz uzanım duygusu, kendilik imajı, bedensel kendilik duygusu, öz saygı duygusu, baş edici benlik duygusu ve benlik arayışı olmak üzere yedi farklı açıdan incelemiştir.

Faktör analitik ayırıcı özellik kuramının geliştiricisi olan Cattell, kişiliğin yapısını değerlendirmiş, kişiliğin kaç temel özelliğinin olduğunu belirlemiş ve birbiriyle bağı olan özellikleri gruplamıştır (Mete, 2006). Cattell'e göre 16 temel kişilik özelliği mevcuttur. Bunlar; üstünlük, mantıklı düşünme, sıcaklık, duygusal kararlılık, kural bilinci, neşelilik, hassaslık, sosyal cesaret, tedbirlilik, hususiyet, dalgınlık, endişe duygusu, değişikliğe açıklık, mükemmeliyetçilik, gerginlik ve kendine yetmedir.

Bu çalışmada araştırma odaklı kişilik kuramlarından olan McCrea ve Costa'nın beş faktör kişilik kuramına yer verilmiştir. Beş faktör kişilik özellikleri detaylı bir şekilde ayrı başlıkta incelenmiştir.

Beş Faktör Kişilik Kuramı

Beş faktör kişilik yaklaşımı, farklı kültürlerde farklı kişilik yapılarının farklı sözcükler halinde kodlanması düşüncesine dayanmaktadır (Somer, 1998). Kişilik özellikleri araştırmacılarının, insanların sergilediği kişisel farklılıkların bütün dillerde kodlanabileceği ve bu farklılıkların kelimeler şeklinde yansıtılabileceği görüşünden yola

çıktıkları bilinmektedir (Somer, 1998). Araştırmacılar kişilik özelliklerini belirli bir kategori haline sokmaya çalışmışlardır.

Kişilik özellikleri konusunda araştırmacılar çokça özellik ortaya koymuşlardır (Burger, 2006). Hatta bu özelliklerin çoğu da birbirine benzemektedir. Bu araştırmacılardan biri olan Cattell faktör analizi yöntemini kullanarak, ilişkili olan kişilik özelliklerinin gruplanabileceğini ilişkili olmayan özelliklerin de birbirinden ayrı şekilde değerlendirilebileceğini öne sürmüştür (Burger, 2006). Allport ve Odbert'in 1936 yılında İngilizce sözcüklerden kişilikle ilgili ifadeleri düzenleyip taslak haline getirdikleri bir araştırmalarından yola çıkan Cattell iki uçlu sıfatları belirlemiştir (Cattell, 2001). Tüm araştırmaları sonrasında 16 özellik ortaya koyan Cattell, Onaltı Faktörlü Kişilik Testi'ni yayınlamıştır ve bu testin düzenlenmiş versiyonu günümüzde de kullanılmaktadır (Cattell, 2001). Öyle ki Cattell'in bu araştırmasından esinlenerek birçok araştırmacı da kişiliğin beş faktörüyle ilgili çalışmalar gerçekleştirmiştir.

Farklı farklı araştırmalar yapılmasına karşın kişilik özellikleriyle ilgili tam bir uzlaşma sağlanamamıştır (Peabody ve Goldberg, 1989). Ancak araştırmacıların yaptıkları faktör analizlerinde tutarlı bulgulara ulaştıkları da görülmektedir (Peabody ve Goldberg, 1989). Bununla birlikte çeşitli kişilik verileri kullanılarak kişiliğin beş boyutuyla ilgili kanıtlar ortaya konmuştur (Peabody ve Goldberg, 1989). Beş faktör farklı yöntemler kullanılarak yapılan araştırmalarda çokça ortaya çıktığı için bu faktörlere "Büyük Beşli" adı verilmiştir (Burger, 2006). Her araştırmacıya göre bu boyutların isimleri değişiklik gösterse de bu boyutlar çoğunlukla dışa dönüklük/içedönüklük, yumuşak başlılık/dikbaşlılık, deneyime açıklık/gelişmemişlik, sorumluluk/sorumsuzluk ve nevroitiklik/duygusal denge olarak isimlendirilmektedir (Burger, 2006).

Dışa Dönüklük/İçedönüklük Boyutu

Dışa dönüklük boyutu diğer boyutlarda da olduğu gibi iki uca sahiptir (Costa ve McCrae, 1992; Zel, 2001). Bu boyutun bir ucunda aşırı dışadönük kişilik özelliği bulunurken, diğer ucunda aşırı içedönük kişilik özelliği yer almaktadır (Glass, Prichard, Lafortune ve Schwab, 2013; Zel, 2001). Dışa dönük kimseler enerjik, iyimser ve girişken olurken (Zel, 2001), içedönük bireyler bahsi geçen özellikleri taşımazlar ancak, enerjisi olmayan bireyler olarak da anılmazlar.

Dışadönük kişiler içedönüklere göre daha yüksek bir enerji potansiyeli taşımaktadır (Lounsbury ve Gibson, 2009). Bu sayede dışadönük kişiler içedönük bireylere göre daha az yorgunluk hissine sahip olurlar (Lounsbury ve Gibson, 2009). Ayrıca bu kişiler yaşanan günlük olayların olumlu yanlarını ele alarak stres durumunu içedönük kişilere göre daha az yaşamaktadırlar (Watson ve Hubbard, 1996). Bu özelliklerinden ötürü dışadönük bireyler çok fazla çatışma içerisinde bulunmamaktadır (McCrea ve Costa, 2003). Araştırmacıların yaptığı çalışmalara göre dışa dönük kimseler içedönük kişilere göre daha pozitifdir.

Alanyazın incelendiğinde dışadönüklüğün küçük yaşlarda edinilebileceği görüşünün savunulduğu görülmektedir (Macdonald, 1995). Kişinin erken yaşam dönemlerindeki sosyalleşmesinin sonraki evrelerde bu kişinin dışadönük olmasına katkısı olduğu anlaşılmaktadır (Macdonald, 1995). Her ne kadar küçük yaşlarda sosyalleşmenin ileriki dönemlerde dışadönük olmaya yardımcı olduğu ifade edilse de araştırmacılar duygular konusunda aynı şeyi söyleyememektedirler. Örneğin neşeli bir duygu-durumuna sahip olan bir kişi sosyal durumlardan da zevk alır (Izard, Libero, Putnam ve Haynes, 1993). Kişilik özelliklerinin bu düşünce etrafında şekillenmesinden sonra yapılan araştırmada olumlu ve olumsuz duyguların beş kişilik özelliğiyle ilişkili olduğu ortaya konmuştur (Izard ve diğerleri, 1993). Ancak, normal koşullarda duyguların kişilik özelliklerinin gelişmesine katkıda bulunduğu ifade edilse de erken yaş döneminde istismara maruz kalma gibi durumlar bu düşüncenin dışında kalmaktadır.

Pozitif duyguların dışadönüklüğü ifade ettiğini gösteren araştırmalar alanyazında mevcuttur. Örneğin, dost canlısı ve hevesli gibi özelliklere sahip kimselerin dışadönük olarak ifade edildiği gibi uzlaşma eğilimli ve sıcak gibi pozitif duygulara da sahip olan kişilerin dışadönük kimseler olduğu görülmektedir (York ve John, 1992; Somer, 1998). Bunlarla birlikte dışadönük bireylerin iyimser, aktif başa çıkma yollarına başvuran ve davranışlarını aşırı kontrol altına alma eğiliminde olmadığı anlaşılmaktadır.

Yumuşak Başlılık/Dik Başlılık Boyutu

Bu boyutla ilgili ifadeler çoğunlukla düşünce, duygu ve davranışlar başta olmak üzere iyilikten kötülüğe giden bir hat boyunca insanların kendi aralarındaki uyumun kalitesini ortaya koyabilme ile ilgilidir (Costa ve McCrea, 1980; Glass ve diğerleri,

2013). Yumuşak başlılık boyutunda yüksek puana ulaşan kimseler iyi huylu, güvenilir, bağışlayıcı ve dürüst olarak nitelendirilirler (Glass ve diğerleri, 2013; McCrea ve Costa, 2003). Tam tersi durumda ise bu kişiler, kötü huylu, güvenilmeyen, merhametsiz ve dürüst olmayan olarak tanımlanırlar.

Her ne kadar dışadönüklük boyutu ile yumuşak başlılık boyutu benzer gibi algılansa da, dışadönüklük boyutu sosyal uyarıların oranını yansıtırken yumuşak başlılık boyutu kişilerarası ilişkilerin niteliğini yansıtır (Costa, McCrae ve Dye, 1980, 1991). Ayrıca yumuşak başlılık boyutu bireyler arası ilişkilerde etkili olduğu kadar bireyin kendilik algısı üzerinde de etkili olmaktadır (McCrea ve Costa, 2003). Yaşam felsefesi geliştirmede ve sosyal tutumları arttırmada etkili olduğu düşünülen bu boyutun dürüstlük, güven, alçakgönüllülük, alturizm, itaat ve merhametlik şeklinde alt boyutları mevcuttur (Costa, McCrae ve Dye, 1991). Bu sayede de bireyler arasında gerçekleşen ilişkiler olumlu yönlü olmaktadır.

Yumuşak başlılık boyutu kişiler arasındaki çatışmayı alt seviyelere indirgemektedir (Zellars ve Perrew, 2001). Bu sayede olumlu ilişkilerin artmasıyla bireyler gerek iş arkadaşları gerekse aile üyelerinden daha çok yardım görebilmektedirler (Zellars ve Perrew, 2001). Ayrıca yumuşak başlılık kadınlıkla ilişkilendirilen bir boyut olarak da ifade edilmektedir (Johnson ve Ostendorf, 1993). Bu boyuta göre yumuşak başlı olmayan kimseler kendilerini sürekli olarak diğer insanların karşısına koymaktadırlar (McCrae ve Costa, 2003). Ayrıca bu kişiler güven sorunu yaşamakta, haliyle diğer insanlara karşı şüpheli bir yaklaşım sergilemektedirler (McCrae ve Costa, 2003). Her ne kadar araştırmacılar yumuşak başlılık boyutunun iki ucunu bu şekilde tanımlıyor olsa da başka araştırmalarda bir kimsenin büyük oranda yumuşak başlı olmasının zararlarına da yol açacağını ifade etmektedirler (McCrae ve Costa 1987). Yani yumuşak başlılıkta olumlu anlamda yüksek puan almış bir kimse dalkavukça davranabilir ve nevroitik tutumlar içerisinde bulunabilir.

Deneyime Açıklık/Gelişmemişlik Boyutu

Beş faktör kişilik modelinde araştırmacıların uzlaşmada en çok sorun yaşadıkları boyuttur (Goldberg, 1992). Kimi araştırmacılar bu boyutu zekâ olarak tanımlarken (Goldberg, 1992) kimi araştırmacılar da bu boyutu deneyime açıklık olarak tanımlamaktadırlar (McCrae ve Costa, 1985).

Bu boyut bireyler arası ilişkilerde açık olmaktan çok tecrübeler/deneyimlere açık olma anlamında kullanılmaktadır (Şencan, 2003). Deneyime açıklık boyutunu farklı ve yeni görüşleri kabul etmede istekli olma, zihinsel anlamda merak etme, çok boyutlu düşünme ve güçlü bir hayal gücüne sahip olma gibi özellikler meydana getirmektedir (Şencan, 2003). Bu boyutta yüksek puan alan bireyler bağımsız ve gelenek dışı düşünme eğilimindedirler (Wayne, Musisca ve Fleeson, 2004). Deneyime açık kişiler diğer insanlara göre değişime daha açıktırlar. Bu kişiler insanlarla yaşadıkları çatışma durumlarında yaratıcı düşünme özelliklerini daha kolay kullanabilirler (Wayne, Musisca ve Fleeson, 2004). İş sahasında da deneyime açık kimseler yeni yol ve yöntemleri kullanarak herhangi bir sorundan diğer insanlara göre daha kolay kurtulabilirler (Wayne, Musisca ve Fleeson, 2004). Tam tersi durumda olan kimseler yani bu boyuttan düşük puan alan bireyler gelenekselcidirler (Feist, 1998). Ayrıca bu bireyler yeni bir şeyi öğrenmekten ziyade var olan bilgi ile yetinmeyi tercih etmektedirler.

Sorumluluk/Sorumsuzluk Boyutu

Bu boyut başarıya yönelme, etkili olma, planlı olma, sorumlu olma, hazzı erteleme, detaylara odaklanma, güvenilir şekilde hareket etme ve çok çalışmayı içermektedir (Judge ve Higgins, 1999; McCrae ve John, 1992; Macdonald, 1995). Sorumluluk boyutunda zekanın nesnel yanı değil, toplumun zekice ve akıllıca olarak nitelendirilen davranışları yer alır (McCrae ve Costa, 2003).

Sorumluluk özelliği bir konuda her ne kadar dikkat dağıtıcı unsurlar olsa da ya da sıkılma meydana gelse de bireyin görevine devam edebilmesini ifade etmektedir (McCrae ve Costa, 2003). Ayrıca bu boyutta yüksek puan alan kimseler titiz, organizasyon becerisi yüksek ve bir amaca yönelik olan kişiler olarak anılmaktadır (Arthur ve Graziano, 1996; McCrae ve Costa, 1991). Sorumluluk boyutundan düşük puan alan bireyler ise bu boyuta göre, yaşanan hayal kırıklığında pes etme gibi eğilimler göstermektedirler (Arthur ve Graziano, 1996; Somer, 1998). Yine bu boyuttan düşük puan alan bireyler, öz disipline sahip olamadıkları ve enerjileri yeterli seviyede bulunmadığı için bireysel standartlarını meydana getirmede güçlük yaşayan kimseler olarak anılmaktadırlar.

Nevrotiklik/Duygusal Denge Boyutu

Nevrotiklik boyutu çoğunlukla endişeli olan, güven sorunu yaşayan, aşırı korumacı ve yoğun gerginlik hali içerisinde olan bireyleri ifade etmektedir (Ormel ve Wohlfarth, 1991). Bu özelliklere sahip kişiler iş ve aile yaşamında sıklıkla çatışma yaşamakta ve yoğun stres içerisinde olmaktadır (Barric ve Mount, 1991; McCrae ve Costa, 1987; Ormel ve Wohlfarth, 1991). Alanyazın incelendiğinde araştırmacıların nevroitiklik kişilik özelliğinin depresyon, sıkıntı ve kaygı gibi olumlu olmayan duyguları içerisinde barındırdığı konusunda hem fikir oldukları anlaşılmaktadır.

Nevrotik kişilik boyutunda bireyler yaşadıkları negatif duygularla ilgili kendilerini suçlama eğilimini daha çok sergilemektedirler (Suls, Gren ve Hillis, 1998). Ayrıca bu boyutun sadece negatif duyguları değil, aynı zamanda bu duygularla birlikte var olan karmaşık düşünce ve davranışları da içerisinde barındırdığı anlaşılmaktadır (McCrae ve Costa, 1987, 1991). Alanyazın incelendiğinde nevroitiklik boyutunun araştırmacılar tarafından önemsendiği görülmektedir. Çünkü, psikolojik iyi oluş, başa çıkabilme ve somatik şikayetler gibi etmenlerin nevroitiklikle ilişkili olmasının normal kategorideki bireyleri anlayabilmek için büyük önem taşıdığı ifade edilmektedir.

Alanyazın incelendiğinde beş faktör kişilik özellikleri ile ilgili çok sayıda araştırmanın yapıldığı görülmektedir (Magnus ve Deiner, 1991; Diener, 2003; Bacanlı, İlhan ve Aslan, 2009; Grant, Langan-Fox ve Anglim, 2009; Kandemir, 2010; Garcia, 2011). Örneğin; Magnus ve Deiner (1991) insanların yaşamdan elde ettikleri doyum üzerinde hayatta karşılaştıkları olaylardan çok beş faktör kişilik özellikleri içerisinde bulunan dışadönüklük ve nevroitiklik boyutlarının etkisinin olduğunu ortaya koymuşlardır. Bir diğer araştırmada ise, yaşam doyumunu ve mutluluğun kişilik özellikleri tarafından güçlü şekilde yordandığı bildirilmiştir (DeNeve ve Cooper, 1998). Yine aynı araştırmaya bakılacak olursa beş faktör kişilik özellikleri ile öznel iyi oluşun ilişkili olduğu bildirilmiştir (DeNeve ve Cooper, 1998). Alanyazın incelendiğinde öznel iyi oluş ve beş faktör kişilik özellikleri ile ilgili başka araştırmaların gerçekleştirildiği görülmektedir (Paradise ve Kernis, 2002; Pavot, Diener ve Fujita, 1990; Smith, 2010).

Alan yazında beş faktör kişilik özellikleriyle cinsiyet değişkeninin araştırıldığı çalışmalar da mevcuttur. Ekşi (2010) 237 öğrenci üzerinde yaptığı çalışmada kadınların beş faktör kişilik özelliklerinden sorumluluk ve gelişime açıklık düzeylerinin erkeklere

göre daha yüksek olduğunu bulmuştur. 153 banka çalışanı ile gerçekleştirilen bir diğer çalışmada erkeklerin duygusal dengesizlik, gelişime açıklık ve yumuşak başlılık düzeylerinin, kadınların ise sorumluluk düzeylerinin yüksek olduğu sonucu rapor edilmiştir (Merdan, 2013). Giyim sektöründe çalışanlar üzerinde yapılan bir çalışmada kadınların erkeklere göre daha dışa dönük olduğu sonucu bulunmuştur (Ünsar, 2011). İmre (2018), beş faktör kişilik özelliğinin dışa dönüklük, sorumluluk ve deneyime açıklık alt boyutlarında kadınların ortalama puanlarının erkek katılımcıların puanlarından daha yüksek olduğunu ortaya koymuştur. Zeybek-Sayın (2016) beş faktör kişilik özelliğinin sorumluluk ve uyumluluk alt boyutlarının kadınların lehine anlamlı şekilde farklılaştığını rapor etmiştir. Develioğlu ve Tekin (2013) yaptıkları çalışmada dışadönüklük, yumuşak başlılık, gelişime açıklık ve duygusal dengesizlik boyutlarının cinsiyete göre anlamlı ölçüde farklılaştığını bulgulamışlardır. Kerulis (2011) yaptığı çalışmasında kadınların duygusal dengesizlik düzeylerinin erkeklerden daha yüksek olduğunu, Cavallera ve diğerleri (2013) ise yaptıkları çalışmada kadınların dışa dönüklük düzeylerinin erkeklerden daha yüksek olduğu sonucunu tespit etmiştir. Başka bir çalışmada kadın katılımcıların beş faktör kişilik özelliklerinden dışadönüklük ve sorumluluk boyutunun erkeklerden daha yüksek olduğu sonucuna ulaşılmıştır (Rubinstein, 2005). Kadınlarla erkeklerin beş faktör kişilik özelliklerinde anlamlı farklar tespit eden benzer çalışmalar da mevcuttur (Alvarez-Moya ve diğerleri, 2007; Arkar, 2005; Beder, 2015; De La Rie ve diğerleri, 1998; Demirci, 2003; Fernandez-Aranda ve diğerleri, 2006; Göksal, 2017; Güneş, 2016; Tatar, 2009)

Beş faktör kişilik özelliklerinin cinsiyete göre anlamlı düzeyde farklılaştığının ortaya koyan araştırmalar var olmasıyla birlikte, bu sonuçların aksini gösteren çalışmalara da ulaşılmıştır. Örneğin, Fietze ve diğerleri (2009) tarafından özel sektör çalışanları üzerinde gerçekleştirilen çalışmada, sorumluluk, gelişime açıklık, duygusal denge, yumuşak başlılık ve dışadönüklük boyutlarında cinsiyete göre anlamlı farka ulaşılamamıştır. Yıldırım (2014) yaptığı çalışmada cinsiyetle beş faktör kişilik özellikleri arasında anlamlı bir farkın olmadığını rapor etmiştir. Yine benzer şekilde Watson ve Pulford (2004) sporcularla yaptığı çalışmasında kadınlarla erkeklerin kişilik özelliklerinde fark bulamamışlardır. Bu sonuçları destekleyen farklı örneklem gruplarında yapılan çalışmalarda alanyazında mevcuttur (Egloff ve Gruhn, 1996; Kınık, 2007; Tok, 2011).

Alanyazında cinsiyet incelendiği kadar beş faktör kişilik özellikleri ile akademik başarının da incelendiği araştırmaların olduğu anlaşılmaktadır. Örneğin, Sığı ve Gürbüz (2011), öğrencilerin akademik başarısı ile kişilik özelliklerinden sorumluluk boyutunun pozitif yönlü bir ilişkiye sahip olduğunu ortaya koymuşlardır. Hatta aynı araştırmaya göre kişilik özelliklerinden sorumluluk boyutunun akademik başarının en güçlü yordayıcısı olduğu rapor edilmiştir. Bunun haricinde akademik başarı ile açıklık boyutunun birbiri ile ilişkili olduğu ortaya konmuştur. Bu sonuçlarla birlikte yine araştırmacıların çalışması incelendiğinde kişilik özelliğinin uyumluluk, dışa dönüklük ve duygusal dengesizlik boyutlarının akademik başarıyı anlamlı bir şekilde yordadığı bulunmuştur. Başka bir araştırma incelendiğinde ise, gelişime açık olma ve akademik başarı arasında pozitif yönde anlamlı bir ilişki olduğu ortaya konmuştur. Yine aynı araştırmada uyumluluk ve akademik başarı arasında da pozitif yönde anlamlı bir ilişki olduğu bulunmuştur. Araştırmada öz disiplin ve akademik başarı arasında pozitif yönde bir ilişki olduğu görülürken aynı şekilde dışa dönüklük ile de akademik başarı arasında pozitif yönde bir ilişki olduğu bulgulanmıştır. Ancak aynı araştırmada nevrozizm ile akademik başarı incelendiğinde negatif yönde bir ilişki olduğu ortaya konmuştur (Beder, 2015). Alanyazın incelendiğinde akademik başarı ve kişilik özellikleriyle ilgili başka çalışmaların da yapıldığı görülmektedir (Dam, 2008).

Beş faktör kişilik özellikleri ile yaşam doyumu, mutluluk, öznel iyi oluş ve akademik başarı gibi pozitif değişkenlerle araştırmalar yapıldığı gibi sanal zorbalıkla ilgili de çalışmaların yapıldığı alanyazında görülmektedir. Örneğin; O'Moore (2003) zorba ve kontrol grubu olmak üzere kategorize ettiği 228 kişi ile gerçekleştirdiği araştırmasında zorba grubunun kontrol grubundaki bireylere göre nevrozizmle dışa dönüklük puanlarının daha yüksek olduğunu ortaya koymuştur. Farklı bir çalışmada ise, beş faktör kişilik özellikleri içerisinde yer alan yumuşak başlılık, dışa dönüklük ve denetimliliğin internet kullanımı ile negatif yönlü bir ilişkiye sahip olduğu rapor edilmiştir (Landers ve Lounsbury, 2006). Bunun haricinde, kişilik özellikleri ile aşırı internet kullanımı arasında herhangi bir ilişkinin olup olmadığı araştırılan başka bir çalışmada ise herhangi bir ilişki olmadığı ortaya konmuştur (Buckner, Castille ve Sheets, 2012). Ryan ve Xenos da internet ve kişilik özelliklerini içeren araştırmalarında sosyal paylaşımında bulunma ve sosyal paylaşımında bulunma sitelerinin iletişim özellikleri üzerinde vakit harcama ile yumuşak başlılık arasında pozitif yönlü bir ilişki olduğunu ortaya koymuştur. Ancak araştırmacılar sosyal paylaşım sitelerinde fazlaca arkadaş

sahip olma ile yumuşak başlılık arasında pozitif yönlü bir ilişkinin olmadığını bulmuşlardır. Yine aynı araştırma da deneyime açık olma ile online oyun oynama arasında pozitif yönlü bir ilişki olduğu saptanırken, nazrsizizm ile sosyal medyada fotoğraf paylaşma arasında da pozitif yönde bir ilişkinin olduğu anlaşılmaktadır. Bunun aksine sosyal medyada sahip olunan arkadaş sayısı ile narsisizm arasında pozitif yönde bir ilişkinin olmadığı görülmüştür (Ryan ve Xenos, 2011). Alanyazın incelendiğinde zorbalık ve beş faktör kişilik özellikleri ile ilgili başka araştırmalarında yapıldığı görülmektedir (Ko, Hsiao, Liu, Yen, Yang ve Yen, 2010).

Görüldüğü üzere farklı konularda beş faktör kişilik özellikleri ile ilgili araştırmaların gerçekleştirildiği anlaşılmaktadır. Bu araştırmalar daha da genişletilecek olursa beş faktör kişilik özellikleri ile birlikte, çalışan bireyin iş performansı (Güneş, 2016; Judge ve Ilies, 2002), liderlik (Zeybek-Sayın, 2016), iş doyumu (Demirci, 2003) gibi araştırmaların da yapıldığı görülmektedir. Buradan da anlaşılacağı üzere alanyazında farklı konularla beş faktör kişilik özelliklerinin çalışıldığı anlaşılmaktadır. Bu konuları detaylı açıklamak mümkündür. Bu nedenle beş faktör kişilik özellikleriyle ilgili yapılan araştırmalar detaylı olarak ele alınmaya çalışılmıştır.

Bilgelik, Entelektüel Tevazu/Tevazu ve Beş Faktör Kişilik Özellikleri İle İlgili Yapılan Araştırmalar

Alanyazın incelendiğinde bilgelik, beş faktör kişilik özellikleri ve entelektüel tevazu kavramlarını bir arada inceleyen herhangi bir çalışmanın bilindiği kadarıyla olmadığı görülmektedir. Buna rağmen yine alanyazın incelendiğinde bilgelik-beş faktör kişilik özellikleri, bilgelik-tevazu/entelektüel tevazu ve entelektüel tevazu- beş faktör kişilik özellikleri arasında araştırmaların yer aldığı anlaşılmaktadır. Örn. Mickler ve Staudinger (2008) bilgelik ile beş faktör kişilik özellikleri konulu bir araştırmasında, bilgeliğin deneyime açıklık ve dışadönüklük ile ilişkisi olduğunu göstermiştir. Benzer bulgulara başka araştırmalarda da ulaşıldığı görülmüştür (Staudinger ve diğerleri, 1998).

Bunlarla birlikte Zacher, Pearce, Rooney ve McKenna (2014) liderlerin kişisel bilgeliği konulu bir çalışma gerçekleştirmişlerdir. Yapılan araştırma incelendiğinde lider kişisel bilgeliğin beş faktör kişilik özelliklerinde yer alan yumuşak başlılık ve duygusal dengelilik alt boyutlarıyla ilişkili olduğu sonucuna ulaşmışlardır. Bir başka araştırmada ise bilgeliğin dindarlık ile ilişkisini beş faktör kişilik özellikleri ile birlikte incelendiği

anlaşılmaktadır. Yapılan araştırmaya göre, beş faktör kişilik özelliğinin alt boyutları olan açıklık ve dürüstlüğün bilgeliği ve dindarlık arasındaki ilişkide önemli rol oynadığı ortaya konmuştur (Adamovova, 2013). Bu araştırmadan başka olarak kişilik özelliklerinin (yumuşak başlılık, dışa dönüklük ve açıklık) inanç sağlamlığı ve bilgeliğinin boyutları (bilişsel, yansıtıcı ve duygusal) arasındaki ilişki incelenmiştir. Sonuçlara göre açıklığın inanç sağlamlığı ile bilgeliğinin bilişsel boyutu arasındaki ilişkiyi etkilediği rapor edilmiştir. Aynı şekilde yine açıklığın inanç sağlamlığı ile bilgeliğinin yansıtıcı boyutu arasındaki ilişkiyi etkilediği bildirilmiştir (Adamovová, 2013). Sharma'nın (2009) beş faktör kişilik özellikleri ve bilgeliğiyle ilgili araştırmasında beş faktör kişilik özellikleri ile bilgeliğinin üç boyutu (bilişsel, duygusal, yansıtıcı) arasındaki ilişki bulunmuştur bu ilişkiler -.10 ve .21 arasında değişmektedir. Yine bu araştırmaya göre incelenen 15 ilişkinin sadece dördü .05 anlamlılık seviyesinin üzerindedir. Araştırma incelendiğinde beş faktör kişilik boyutlarından nevrozluğun ve açıklığın bilgeliğinin herhangi bir boyutuyla anlamlı bir ilişkisinin olmadığı görülürken, dışadönüklüğün ve dürüstlüğün bilgeliğinin duygusal boyutu ile pozitif yönlü anlamlı bir ilişki kurduğu ve yumuşak başlılığın bilgeliğinin duygusal ve yansıtıcılık boyutlarıyla anlamlı şekilde ilişkili olduğu ortaya konmuştur. Tüm bu sonuçlara ek olarak araştırmada bilgeliğinin bilişsel boyutunun beş faktör kişilik modelinin herhangi bir boyutu ile anlamlı ilişkisinin olmadığı bulunmuştur.

Alanyazın incelendiğinde tevazu ile bilgeliği arasında araştırmaların yapıldığı görülmektedir. Hatta alanyazına göre bilgeliğiyle tevazu kavramlarının ortak noktalar sayesinde birbiriyle ilişkili olabileceği ifade edilmektedir. Bu açıdan bakıldığında tevazunun alt boyutu olarak da görülebilen entelektüel tevazu (Davis ve diğerleri, 2016) bilgeliği gibi psikolojide devamlı ilgi gören erdemleri incelemeye yardımcı olmaktadır (Brown ve Greene, 2006). Sternberg'e (1985) göre ise entelektüel tevazu bilgeliğinin alt boyutlarından biridir. Örn. Samuelson, Jarvinen, Paulus, Church, Hardy ve Barrett, (2014) yaptığı bir çalışmada bilge bir kişinin örtük bilgeliği ile entelektüel tevazusu arasındaki yakın ilişkinin hem felsefede hem de psikolojide yansımalarının olabileceğine değinmiştir. Sokrates te entelektüel tevazuyu bilgeliğinin önemli bir parçası olarak ifade etmektedir (Samuelson ve diğerleri, 2014). Aynı çalışmanın bulguları incelendiğinde de bilgeliğiyle entelektüel tevazu arasında pozitif yönde anlamlı bir ilişki olduğu görülmektedir. Bilgeliği ve tevazu arasındaki ilişkiye bakılmış olan başka bir araştırmada ise bazı sonuçlar elde edilmiştir. Araştırma bulgularına göre bilgeliği

seviyesi yüksek olan kişilerin tevazu seviyeleri de yüksektir. Yani bu araştırmaya göre bilgelik ile tevazu arasında anlamlı bir ilişki bulunmaktadır (Krause, 2016).

Alanyazında beş faktör kişilik özellikleriyle entelektüel tevazu arasında yapılan kimi çalışmalara da rastlanılmıştır. Alanyazın incelendiğinde bu iki kavramla ilgili çalışmaların yer aldığı görülmektedir. Örneğin Leary ve diğerleri (2017) entelektüel tevazu ve beş faktör kişilik özellikleriyle ilgili bir çalışma gerçekleştirmişlerdir. Araştırma bulguları entelektüel tevazunun beş faktör kişilik özelliğinin açıklık ve dışa dönüklük alt boyutları ile pozitif yönde ilişkili olduğu rapor edilmiştir. Yine aynı çalışma incelendiğinde açıklık alt boyutu farklı yönleriyle ele alındığında da bu alt boyutun entelektüel tevazu ile anlamlı bir ilişkisi olduğu anlaşılmaktadır. Bu araştırmaya ek olarak, Saygın da (2014) tevazu ve beş faktör kişilik özellikleri incelemiştir. Araştırmacının bulguları incelendiğinde tevazunun beş faktör kişilik özelliklerinin bir boyutu dışında diğer boyutlarıyla olumlu yönde ilişkiye sahip olduğu görülmektedir. Bu araştırmada tevazu, duygusal dengesizlik/nevrotizm boyutuyla negatif yönde ilişkili bulunurken; dışa dönüklük, deneyime açıklık, yumuşak başlılık ve sorumluluk boyutlarıyla pozitif yönlü bir ilişkiye sahip olduğu bulunmuştur. Ayrıca yine aynı araştırmada beş faktör kişilik özelliklerinin tevazuyu ne kadar yordadığı incelenmiştir. Araştırmacının bulguları değerlendirildiğinde beş faktör kişilik özelliklerinin tevazuyu önemli bir şekilde yordadığı anlaşılmaktadır.

Yapılan araştırmalar dışında tevazunun dürüstlük-tevazu olarak isimlendirilen bir biçiminin altı boyutlu kişilik modelinin bir boyutu olduğu alanyazın incelemeleri sonucunda görülmektedir (Johnson, Rowatt ve Petrini, 2011). Yine alanyazın incelemelerinden altı boyutlu kişilik modelinin beş boyutlu kişilik modeliyle benzerlik taşıdığı anlaşılmaktadır (Ashton ve Lee, 2005). Yapılan bir araştırmaya göre, dürüstlük-tevazunun hoşluk ve duygusallık ile ilişkili olduğu görülmektedir. Buna karşın dürüstlük-tevazunun dışadönüklük, dürüstlük ve deneyime açıklıkla ilişkili olmadığı anlaşılmaktadır (Oh, Le, Whitman, Kim, Yoo, Hwang ve Kim, 2014). Başka bir araştırmada da dürüstlük-tevazunun yumuşak başlılık ve dışadönüklük ile pozitif yönde anlamlı bir ilişkisi olduğu görülmektedir (Kajonius ve Dåderman, 2014).

BÖLÜM III

YÖNTEM

Bu bölümde araştırmanın modeli, katılımcılara dair bilgiler, araştırmada kullanılan veri toplama araçları, işlem yolu ve verilerin analizinde uygulanan istatistikî yöntemler hakkında bilgiler yer almaktadır.

Araştırmanın Modeli ve Deseni

Bu araştırma, üniversite öğrencilerinin beş faktör kişilik özellikleri ile entelektüel tevazunun bilgeliği yordayıcı gücünü ve beş faktör kişilik özellikleri, entelektüel tevazu ve bilgeliğin cinsiyet değişkeni açısından farklılık gösterip göstermediğini inceleyen nicel bir araştırmadır. Nicel araştırmalar, değişkenler arasındaki ilişkileri inceleyip nesnel kuramları sınama yaklaşımıdır (Creswell, 2014). Bu değişkenler, çoğunlukla ölçme araçlarıyla ölçümlenir ve bu sayede sayısallaştırılan ham veriler, istatistiksel hesaplamalar kullanılarak incelenir (Creswell, 2014). Bu araştırmanın deseni ise ilişki desendir. İlişkisel tarama modelleri birden fazla sayıdaki değişkenler arasındaki ilişkiyi inceleyen araştırma modelleridir (Karasar, 2009). Yordayıcı ilişki araştırmalarda değişkenler arasındaki ilişki incelenir ve bağımsız değişkenlerden yola çıkarak bağımlı değişken açıklanır (Balcı, 2005).

Çalışma Grubu

Araştırmada iki çalışma grubu yer almaktadır. Birinci çalışma grubunda toplanan veriler Kapsamlı Entelektüel Tevazu Ölçeği uyarlama çalışması için kullanılmıştır. İkinci çalışma grubunda toplanan veriler ise bilgeliğin entelektüel tevazu ve beş faktör kişilik özellikleri tarafından yordanmasına ilişkin yapılan çalışmada kullanılmıştır. İki çalışmada da katılımcılar uygun örnekleme yöntemi ile seçilmişlerdir. Uygun örnekleme yöntemi, zaman kaybını önlediği için tercih edilen, ekonomik olduğu kadar işgücünden de tasarruf ettiren bir yöntem olarak bilinmektedir (Büyüköztürk ve diğerleri, 2012).

Çalışma 1

Bu araştırmanın çalışma grubunu, Orta Karadeniz Bölgesindeki bir üniversitede öğrenim gören ve uygun örnekleme yöntemiyle seçilen 196 öğrenci oluşturmuştur. Araştırmaya katılan öğrencilerin, cinsiyet, yaş, sınıf düzeyi, fakülte ve aile aylık gelir düzeyi ile ilgili dağılımları, Tablo 2’de ayrıntılı biçimde sunulmuştur.

Tablo 2. Birinci Çalışma Grubundaki Katılımcılara Ait Demografik Bilgiler

Katılımcı Profili	Kategoriler	<i>n</i>	%
Cinsiyet	Kadın	138	70.4
	Erkek	56	28.6
	Belirtmeyen	2	1
Yaş	18-22 yaş arası	159	81
	23-28 yaş arası	37	19
Sınıf	1. Sınıf	17	8.7
	2. Sınıf	7	3.6
	3. Sınıf	131	66.8
	4. Sınıf	41	20.9
Fakülte	İlahiyat	5	2.6
	Eğitim	108	55.1
	İktisadi ve İdari Bilimler	43	21.9
	Fen Edebiyat	12	6.1
	Sağlık Bilimleri MYO	4	2
	Ziraat	24	12.2
Aile Aylık Gelir Düzeyi	Belirtmeyen	1	0.5
	0-1000 TL	18	9.2
	1001-2000 TL	63	32.1
	2001-3000 TL	56	28.6
	3001-4000 TL	38	19.4
	4001 ve üzeri	20	10.2

Tablo 2 incelendiğinde, çalışmaya katılanların 138’i kadın (% 70.4), 56’sı erkektir (% 28.6). Katılımcıların büyük çoğunluğu (% 81) 18-22 yaş aralığındadır (\bar{X} = 21.51, SS = 1.59). Çalışma grubunun yaklaşık % 67’si 3.sınıf öğrencisidir. Yine katılımcıların % 55’i eğitim fakültesinde öğrenim görmektedir. Çalışmaya katılan öğrencilerin yaklaşık % 70’inin aile aylık gelirlerinin, 3000 liranın altında olduğu görülmektedir.

Çalışma 2

Bu araştırmanın çalışma grubunu, Orta Karadeniz Bölgesindeki bir üniversitede öğrenim gören ve uygun örnekleme yöntemiyle seçilen 479 öğrenci oluşturmuştur. Araştırmaya katılan öğrencilerin, cinsiyet, yaş, sınıf düzeyi, fakülte ve aile aylık gelir düzeyi ile ilgili dağılımları, Tablo 3'te ayrıntılı biçimde sunulmuştur.

Tablo 3. İkinci Çalışma Grubundaki Katılımcılara Ait Demografik Bilgiler

Katılımcı Profili	Kategoriler	<i>n</i>	%
Cinsiyet	Kadın	249	51.9
	Erkek	230	48.1
Yaş	17-23 yaş arası	448	93.5
	24-45 yaş arası	31	6.5
Sınıf	1. Sınıf	171	35.7
	2. Sınıf	93	19.4
	3. Sınıf	146	30.5
	4. Sınıf	69	14.4
Fakülte	İlahiyat	82	17.1
	Eğitim	81	16.9
	İktisadi ve İdari Bilimler	79	16.7
	Fen Edebiyat	74	15.3
	Mühendislik	72	15
	Sağlık Bilimleri MYO	53	11
	Ziraat	38	7.9
Aile Aylık Gelir Düzeyi	0-1000 TL	49	10.2
	1001-2000 TL	191	39.9
	2001-3000 TL	131	27.3
	3001-4000 TL	63	13.2
	4001 ve üzeri	45	9.4

Tablo 3 incelendiğinde, çalışmaya katılanların 249'u kadın (% 51.9), 230'u erkektir (% 48.1). Katılımcıların büyük çoğunluğu (% 93.5) 17-23 yaş aralığındadır (\bar{X} = 20.73, SS = 2.90). Çalışma grubunun yaklaşık % 35.7'si 1.sınıf öğrencisidir. Yine katılımcıların % 17.1'i ilahiyat fakültesinde öğrenim görmektedir. Çalışmaya katılan öğrencilerin yaklaşık % 78'i aile aylık gelirlerinin, 3000 liranın altında olduğu görülmektedir.

Ölçme Araçları

Kişisel Bilgi Formu

Araştırmada kullanılan kişisel bilgi formu, çeşitli değişkenler açısından üniversite öğrencilerinin durumunu belirlemek amacıyla araştırmacı tarafından hazırlanmıştır. Kişisel bilgi formunda fakülte, sınıf, bölüm, cinsiyet, yaş, medeni durum, ikamet edilen şehir ve aile aylık gelir durumu sorularını içeren toplam sekiz madde bulunmaktadır (Ek 1).

Bilgelik Gelişim Ölçeği (BGÖ)

Brown ve Greene (2006) tarafından geliştirilen yedili likert tipi ve 66 maddeden oluşan BGÖ, Şahin, Baloğlu, Erdem ve Erdem tarafından 2017 yılında Türkçeye uyarlanmıştır. Brown ve Greene (2006)'in yaptıkları ilk çalışmada ölçek toplam puanına ilişkin Cronbach alfa katsayısı .96 bulunmuştur. Kendilik bilgisi alt boyutu .84, özgecilik alt boyutu .87, yaşama dair bilgi alt boyutu .84, duygu yönetimi alt boyutu .84, diğerlerine ilham verme alt boyutu .88, yargı alt boyutu .88 ve yaşam becerileri alt boyutu .88 olarak hesaplanmıştır. Greene ve Brown (2009) tarafından yapılan ikinci çalışmada ölçek toplam puanına ilişkin Cronbach alfa katsayısı .93, kendilik bilgisi alt boyutu .87, özgecilik alt boyutu .90, yaşama dair bilgi alt boyutu .88, duygu yönetimi alt boyutu .84, diğerlerine ilham verme alt boyutu .86, yargı alt boyutu .87, yaşam becerileri alt boyutu .87 ve öğrenmeye gönüllülük alt boyutu .70 olarak bulunmuştur. BGÖ Türkçe'ye uyarlama çalışmasında ise Şahin, Baloğlu, Erdem ve Erdem (2017) Cronbach alfa katsayısını toplam puan için .97, alt boyutlar için sırayla .88, .91, .89, .83, .90, .90, .90 ve .81 olarak bulmuşlardır. BGÖ Türkçe adaptasyon için yapılan doğrulayıcı faktör analizi sonucunda uyum iyiliği indislerinin ($\chi^2/df=1.84$, RMR=.09, CFI=.88, TLI=.87 ve RMSEA=.05) kabul edilebilir olduğu bulgulanmış ve ölçeğin orijinal yapısının Türk kültüründe doğrulandığı sonucuna ulaşılmıştır. Bu çalışmada, Bilgelik Gelişim Ölçeği toplam puanı için Cronbach alfa katsayısı .95 olarak hesaplanmıştır.

Kapsamlı Entelektüel Tevazu Ölçeği (KETÖ)

Entelektüel tevazu düzeyini ölçmek için oluşturulan beşli likert tipi ve 22 maddeden oluşan ölçek, Krumrei-Mancuso ve Rouse (2015) tarafından geliştirilmiştir. Ölçeğin Cronbach Alfa Katsayısı .87, alt boyutları da .74 ile .89 arası değişmektedir (Krumrei-Mancuso ve Rouse, 2015). Türkçeye uyarlaması bu çalışma kapsamında gerçekleştirilmiştir. Beşli likert ölçeği olan KETÖ, akıl ve egonun bağımsızlığı, bakış açısını gözden geçirme konusunda açıklık, diğerlerinin bakış açısına saygı duyma ve aşırı entelektüel güvenin olmaması şeklinde dört alt boyuttan oluşmaktadır. Bu araştırmada KETÖ'nün uyarlama aşamasındaki (Çakan, Baytemir ve Şahin, 2018) geçerlik ve güvenilirliğine ilişkin değerler bulgular kısmında verilmiştir.

Beş Faktör Kişilik Envanteri (BFKE)

BFKE, Benet-Martinez ve John (1998) tarafından geliştirilmiş, Türkçe uyarlaması Sümer ve Sümer (2005) tarafından yapılmıştır. Beş kişilik faktörünü (Duygusal dengesizlik, Dışadönüklük, Gelişime Açıklık, Yumuşakbaşlılık, Öz-Denetim/Sorumluluk) aktif olarak ölçebilen envanter, 44 maddeden oluşmaktadır. Beşli likert tipinde bir envanter olan BFKE, beş alt ölçekten oluşmaktadır. 1., 6., 11., 16., 21., 26., 31., 36. madde dışadönüklük alt ölçeğini; 3., 8., 13., 18., 23., 28., 33., 38., 43. madde öz-denetim/sorumluluk alt ölçeğini; 2., 7., 12., 17., 22., 27., 32., 37., 42. madde yumuşakbaşlılık alt ölçeğini; 5., 10., 15., 20., 25., 30., 35., 40., 41., 44. madde gelişime açıklık alt ölçeğini ve 4., 9., 14., 19., 24., 29., 34., 39. maddeyse duygusal dengesizlik alt ölçeğini ölçmektedir. 2., 6., 8., 9., 12., 18., 21., 23., 24., 27., 31., 34., 35., 37., 41. ve 43. madde tersten kodlanmaktadır. BFKE alt boyutlarının Cronbach alfa iç tutarlılık katsayıları .64 ile .77 arasında değişmektedir. Bu çalışmada, dışadönüklük faktörü Cronbach alfa katsayısı .64, sorumluluk faktörü Cronbach alfa katsayısı .63, yumuşak başlılık faktörü Cronbach alfa katsayısı .53, gelişime açıklık faktörü Cronbach alfa katsayısı .64 ve duygusal dengelilik faktörü Cronbach alfa katsayısı .63 olarak hesaplanmıştır.

Veri Toplama Süreci

Çalışma 1'e İlişkin Veri Toplama Süreci

Ölçek uyarlama çalışmasının başlangıcında öncelikle ölçek yazarlarından ve uygulamanın yapıldığı üniversitenin rektörlüğünden izinler alınmıştır. Uygulama öncesinde İngiliz Dili ve Edebiyatı mezunu 3, Psikolojik Danışmanlık ve Rehberlik alanında yüksek lisans yapmış 1 ve İngiliz Dili ve Edebiyatı alanında yüksek lisans yapmış 1 uzman olmak üzere toplam 5 kişi ölçeğin orijinal maddelerini Türkçe'ye çevirmişlerdir. Yapılan bu çeviriler karşılaştırılıp orijinal haline en uygun olan maddeler seçilerek ölçek tek bir formda toplanmıştır. Tek bir formda toplanan maddeler İngilizce diline geri çevrilerek orijinal ölçeği geliştiren araştırmacıya gönderilmiş ve dönütlere göre maddelere son hali verilmiştir. Buna ek olarak alanında uzman iki kişiden görüş alınmıştır. Uygulamaya başlamadan önce 20 üniversite öğrencisi ile pilot uygulama yapıp ölçeğin Türkçe uygunluğu test edilmiştir. Tüm bu işlemlerin ardından ölçeğe en son hali verilerek uygulamaya geçilmiştir. Katılımcıların 51'inden iki hafta sonra tekrar veri toplamak ve test tekrar test güvenilirliğini hesaplamak için rumuz alınmıştır. Araştırmanın amacı ve kapsamıyla ilgili öğrencilere bilgi verilmiş, daha sonra ölçek uyarlama için 247 öğrenciden veri toplanmıştır. 26 öğrenci ölçek maddelerinin çoğunluğuna ya da tamamına cevap vermediği için analiz sürecine dâhil edilmemiştir. Daha sonra Mahalanobis uzaklığı testi ile uç veri analizi yapılmış, analiz sonucunda uç veri olduğu tespit edilen 24 veri de araştırmadan çıkarılmıştır. Analiz sonucunda ölçek uyarlama çalışması 196 öğrenci ile yürütülmüştür. Rumuz alınan öğrencilerin 51'inden tekrar veri toplanarak ölçeğin test tekrar test yöntemi ile güvenilirliği test edilmiştir.

Çalışma 2'ye İlişkin Veri Toplama Süreci

BFKE, KETÖ ve BGÖ değişkenleri ile ilgili araştırma yapmak için 550 öğrenciden veri toplanmıştır. Ancak 34 öğrenci ölçek paketinde yer alan ölçeklerin bir kısmına ya da tamamına cevap vermediği için çalışma 516 öğrencinin verisi ile veri setinin analizine geçilmiştir. Veri dosyasında yer alan boşlukların %20'den az olması durumunda, verilerin aritmetik ortalama ile doldurulabileceği yönünde görüşler bulunmaktadır (Kalton ve Kaspyzyk, 1986; Seçer, 2015). Bu çalışmada %20'lik veri boşluğu, 96 öğrenciye karşılık gelmektedir. Veri boşluğunun 96'dan az olması nedeniyle bu veriler aritmetik ortalama ile doldurulmuştur (Çokluk ve Kayrı, 2011;

Tabachnick ve Fidell, 2015). Daha sonra Mahalanobis uzaklığı testi ile uç veri analizi yapılmış, analiz sonucunda uç veri olduğu tespit edilen 37 veri de veri setinden çıkarılmıştır. Böylece araştırmanın analizleri 479 öğrencinin verisi üzerinden yapılmıştır.

Verilerin Analizi

Çalışma 1'e İlişkin Verilerin Analizi

KETÖ Türkçe uyarlama çalışması için IBM SPSS (Statistical Package for the Social Sciences) Windows 15.0 ile AMOS 22 programlarından yararlanılmıştır. Ham veriler öncelikle bu programlara aktarılarak analize hazır hale getirilmiştir. Ölçeğin Türkçe formunun yapı geçerliliği en çok olabilirlik (maximum likelihood) yöntemi ile gerçekleştirilen doğrulayıcı faktör analizi (DFA) ile yapılmıştır. DFA'da χ^2 , χ^2/sd istatistikleri ve uyum iyiliği indeksleri ile ölçek maddelerine ilişkin hata varyansları ve t değerleri incelenmiştir. Uyum iyiliği indekslerinin değerlendirilmesi tablo 4'teki bilgilerden yararlanılarak gerçekleştirilmiştir.

Tablo 4. Uyum İyiliği İndeksleri

Model Uyum İyiliği İndeksleri	İyi Uyum ¹	Kabul Edilebilir Uyum ¹
χ^2	$0 \leq \chi^2 \leq 2df$	$2df \leq \chi^2 \leq 3df$
χ^2/df	$0 \leq \chi^2/df \leq 3$	$3 \leq \chi^2/df \leq 4-5$
GFI	$\geq .90$.89- .85
AGFI	$\geq .90$.89- .85
CFI	$\geq .97$	$\geq .95$
IFI	$\geq .95$.94- .90
RMR	$\leq .05$.06- .08
SRMR	$\leq .05$.06- .08
RMSEA	$\leq .05$.06- .08

¹(Karagöz, 2015; Meydan ve Şeşen, 2015)

KETÖ Türkçe formunun güvenilirliği Cronbach alfa iç tutarlılık katsayısı ile ve iki hafta süreli test tekrar test yöntemleriyle incelenmiştir.

Çalışma 2'ye İlişkin Verilerin Analizi

BFKE, KETÖ ve BGÖ değişkenleri ile yapılan çalışmada da IBM SPSS 15.0 kullanılarak analizler yapılmıştır. Verilerin analizinde verilerin normalliğini incelemek

için çarpıklık ve basıklık katsayısı, uç veriler için Mahalanobis uzaklığı testi, betimleyici istatistikler için frekans analizi ve yüzde, cinsiyet açısından farklılıkları test etmek için bağımsız örneklem t testi, çoklu bağıntıları kontrol etmek için Pearson moment korelasyon analizi, bilgelik, entelektüel tevazu ve beş faktör kişilik özellikleri arasındaki yordayıcılıklar ve ilişkiler dizisi için de aşamalı regresyon modeli (Seçer, 2015; Tabachnick ve Fidell, 2015) kullanılmıştır.



BÖLÜM IV

BULGULAR

Bu bölümde, araştırma alt problemleriyle ilintili olarak bulgulara yer verilmiştir.

Alt Problem 1'e İlişkin Bulgular

Güvenirlğe İlişkin Bulgular

Madde-toplam test korelasyonu. Kapsamlı Entelektüel Tevazu Ölçeği'nin madde- toplam test puanı korelasyonları incelendiğinde .30'un altında kalan 1., 2., 6. ve 12. maddeler ölçekten çıkarılmıştır. Dört madde ölçekten çıkarıldıktan sonra tekrar madde- toplam test puanı korelasyonları analiz edildiğinde çıkan sonuçlar .30 ile .84 arasında bulunmuştur. Madde- toplam test puanı korelasyonları alt ölçekler için de incelenmiştir. Buna göre, akıl ve egonun bağımsızlığı alt boyutunun maddeleri için düzeltilmiş madde-test korelasyon değerleri .72 ile .84 arasında; bakış açısını gözden geçirme konusunda açıklık alt boyutunun maddeleri için madde-test korelasyon değerleri .55 ile .67 arasında; diğerlerinin bakış açısına saygı duyma alt boyutunun maddeleri için madde-test korelasyon değerleri .60 ile .69 arasında; entelektüel aşırı özgüvenin olmaması alt boyutunun maddeleri için madde-test korelasyon değerleri ise .30 ile .51 arasında değişmektedir. Kline (2000) madde-toplam test korelasyonunun kabul edilebilir minimum değerini .30 olarak belirtmektedir. Buna göre ölçek için hesaplanan madde-toplam test korelasyon değerlerinin yeterli olduğu görülmektedir.

İç tutarlık güvenirlği. Kapsamlı Entelektüel Tevazu Ölçeği'nin iç tutarlık katsayısı, Cronbach Alfa ile hesaplanmış ve .84 olarak bulgulanmıştır (n = 196; madde sayısı= 18). Ölçek alt boyutları olan akıl ve egonun bağımsızlığı, bakış açısını gözden geçirme konusunda açıklık, diğerlerinin bakış açısına saygı duyma ve entelektüel aşırı özgüvenin olmaması için sırasıyla .90, .79, .86 ve .58 olarak bulunmuştur. Alanyazında .70 ve üzeri güvenirlık katsayısı değerlerinin kabul edilebilir olduğu belirtilmektedir (Kline, 2000). Kapsamlı Entelektüel Tevazu Ölçeği ve 1., 2. ve 3. alt boyutlarının iç tutarlık güvenirlği yeterli olduğu görülmektedir.

Test-tekrar test güvenilirliği. Daha önce de belirtildiği üzere Kapsamlı Entelektüel Tevazu Ölçeği'nin zaman içindeki güvenilirliğinin kontrol edilmesi amacıyla, ölçek 2 hafta arayla aynı katılımcı grubundan 51 kişiye uygulanmıştır. Yapılan Pearson korelasyon analizi sonucunda Kapsamlı Entelektüel Tevazu Ölçeği'nin test tekrar test güvenilirliği .71 olarak belirlenmiştir ($n=51, p < .001$).

Geçerliğe İlişkin Bulgular

Dil ve kapsam geçerliği. Uygulama öncesinde İngiliz Dili ve Edebiyatı mezunu 3, Psikolojik Danışmanlık ve Rehberlik alanında yüksek lisans yapmış 1 ve İngiliz Dili ve Edebiyatı alanında yüksek lisans yapmış 1 uzman olmak üzere toplam 5 kişi ölçeğin orijinal maddelerini Türkçeye çevirmişlerdir. Yapılan bu çeviriler karşılaştırılıp orijinal haline en uygun olan maddeler seçilerek ölçek tek bir formda toplanmıştır. Tek bir formda toplanan maddeler İngilizce diline geri çevrilerek orijinal ölçeği geliştiren araştırmacıya gönderilmiş ve dönütlere göre maddelere son hali verilmiştir. Buna ek olarak Psikolojik Danışmanlık ve Rehberlik alanında doktora düzeyinde uzman iki kişiden görüş alınmıştır. Uygulamaya başlamadan önce 20 üniversite öğrencisi ile pilot uygulama yapıp ölçeğin Türkçe uygunluğu test edilmiştir. Tüm bu işlemlerin ardından ölçek maddeleri son halini almıştır.

Yapı geçerliğine ilişkin bulgular. Yapı geçerliği çalışması kapsamında, ölçek uyarlama çalışması için ulaşılan 196 katılımcı verisi üzerinden SPSS AMOS 22 programı ve maksimum olabilirlik tahmin yöntemi kullanılarak doğrulayıcı faktör analizi (DFA) yapılmıştır. Yapılan analizde, model uyum indeksleri verinin dört faktörlü çözümle tanımlanabileceğini göstermiştir. Düzeltme indeksinin önerileri doğrultusunda, Kapsamlı Entelektüel Tevazu Ölçeği'nin 12 ve 13, 12 ve 17, 17 ve 18 ile 15 ve 16 numaralı maddelerinin hata kovaryansları ilişkilendirilmiştir. Yapılan ilişkilendirmeler Kapsamlı Entelektüel Tevazu Ölçeği Türkçe adaptasyonu için yapılan doğrulayıcı faktör analizi sonucunda uyum iyiliği indislerinin ($\chi^2/df=1.71$, $GFI=.90$, $RMR=.07$, $CFI=.95$, $IFI=.95$, $AGFI=.87$ ve $RMSEA=.06$, $SRMR=.08$) kabul edilebilir olduğu ve ölçeğin faktör yapısının Türk kültüründe doğrulandığı sonucuna ulaşılmıştır. Kapsamlı Entelektüel Tevazu Ölçeği'nin dört faktörlü yapısına ilişkin model şekil 3'te verilmiştir.

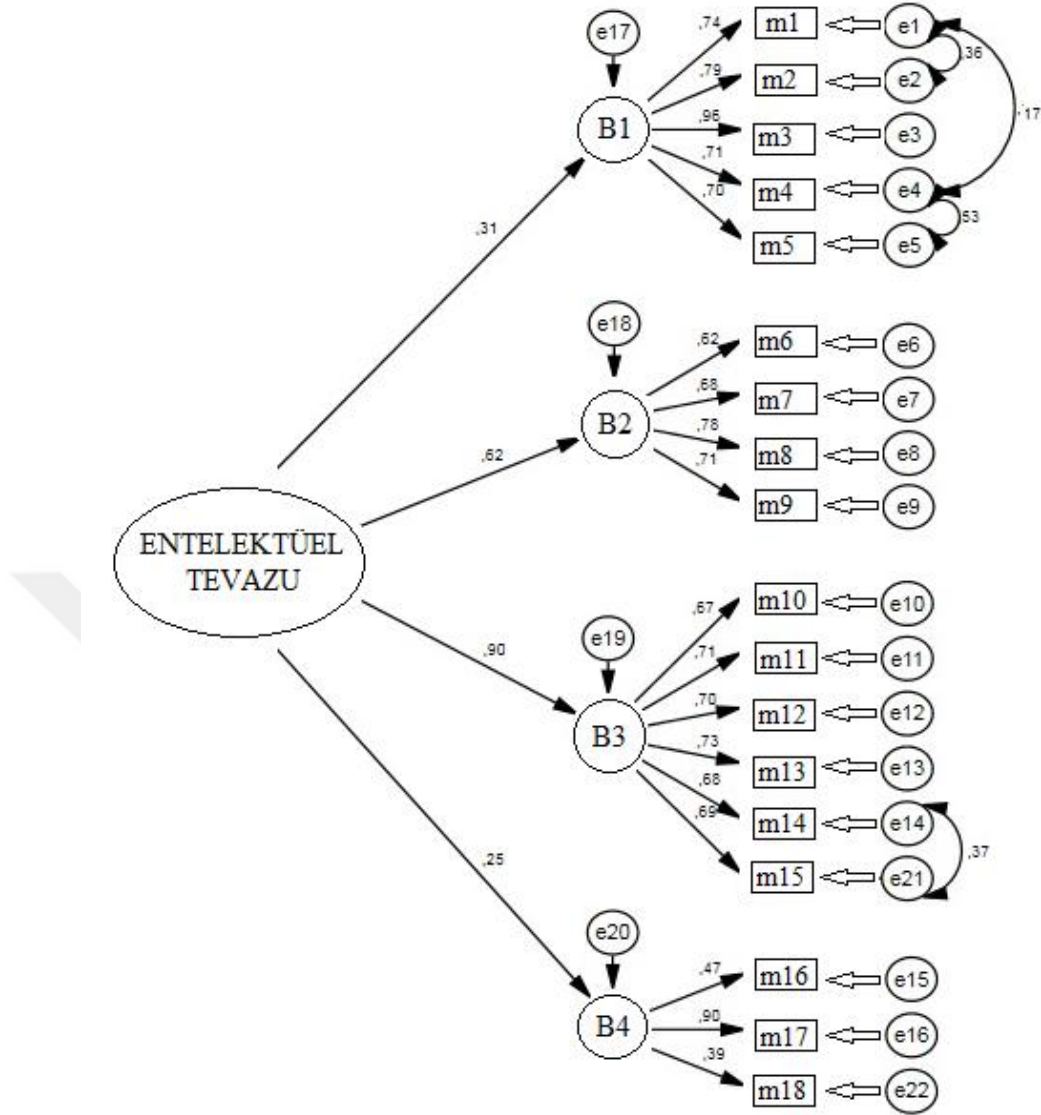

Şekil 3. Entelektüel Tevazu Türkçe Formunun Dört Faktörlü Yapısı

B1= Akıl ve egonun bağımsızlığı, B2= Bakış açısını gözden geçirme konusunda açıklık, B3= Diğerlerinin bakış açısına saygı duyma, B4= Entelektüel aşırı özgüvenin olmaması

Şekil 3 incelendiğinde, analiz bulgularındaki maddelere ilişkin yük değerlerinin tamamının pozitif ve anlamlı olduğu görülmektedir. Maddelerin yük değerleri .39 ile .96 arasında değişmektedir. Maddeler içerisinde en düşük yük değeri entelektüel aşırı özgüvenin olmaması boyutunda yer alan “Önemli konularda başkalarının bakış açısından etkilenme eğilimim yoktur.” (madde 3) maddesine aittir. En yüksek yük değeri ise akıl ve egonun bağımsızlığı boyutunda yer alan “Benim için önemli konularda diğerleri benimle aynı fikirde olmadığı zaman, tehdit ediliyormuş gibi hissetme eğilimim vardır.” (madde 14) maddesine aittir.

Alt Boyutlar Arası İlişkiler. Kapsamlı Entelektüel Tevazu Ölçeği'nden alınan puanlar ile ölçek alt boyutları arasındaki ilişkiler incelenmiştir. Kapsamlı Entelektüel Tevazu Ölçeği ve ölçek alt boyutlarından elde edilen puanlar arasında hesaplanan korelasyonlar Tablo 5'te verilmiştir.

Tablo 5. Kapsamlı Entelektüel Tevazu Ölçeği ve Ölçek Alt Boyutları Arası İlişkileri Gösteren Pearson Momentler Korelasyonu Matrisi

Değişkenler	1	2	3	4	5
Akıl ve egonun bağımsızlığı(1)	1				
Bakış açısını gözden geçirme konusunda açıklık(2)	.06	1			
Diğerlerinin bakış açısına saygı duyma(3)	.27**	.46**	1		
Aşırı Entelektüel özgüvenin olmaması(4)	.38**	.12	.15*	1	
Entelektüel tevazu toplam(5)	.75**	.55**	.72**	.56**	1

$p < .05^*$, $p < .01^{**}$

Tablo 5'te görülebileceği gibi Kapsamlı Entelektüel Tevazu Ölçeği ile akıl ve egonun bağımsızlığı, bakış açısını gözden geçirme konusunda açıklık, diğerlerinin bakış açısına saygı duyma ve entelektüel aşırı özgüvenin olmaması alt boyutlarından alınan puanlar arasında pozitif yönde ve anlamlı ilişkiler tespit edilmiştir (sırasıyla; $r_{(196)} = .75, .55, .72, .56; p < .001$).

Alt Problem 2 ve 3'e İlişkin Bulgular

Tablo 6. Verilerin Normalliğine İlişkin Çarpıklık ve Basıklık Katsayıları

	Çarpıklık	Basıklık
Bilgelik (1)	-.29	-.11
Entelektüel Tevazu (2)	.14	-.29
Dışadönüklük (3)	-.07	-.19
Sorumluluk (4)	.14	-.41
Yumuşakbaşlılık (5)	-.08	-.38
Gelişime Açıklık (6)	-.01	-.27
Duygusal Dengesizlik (7)	.22	.17

Tablo 6'da verilerin normalliğine ilişkin çarpıklık ve basıklık katsayılarına yer verilmiştir. Verilerin normal olarak dağıldığının kabul edilebilmesi için çarpıklık katsayısının -3, +3 (veya -2, +2) arasında bir değer alması gerekmektedir (Karaalioglu, 2015). Tabloda da görüldüğü üzere bilgelik, entelektüel tevazu, dışadönüklük, sorumluluk, yumuşak başlılık, gelişime açıklık ve duygusal dengesizlik verilerinin çarpıklık katsayıları -3, +3 (veya -2, +2) aralığındadır. Bu sonuçlardan hareketle verilerin normal olarak dağıldığı söylenebilir.

Tablo 7. Değişkenler Arası İlişkileri Gösteren Pearson Momentler Korelasyon Matrisi

Değişkenler	1	2	3	4	5	6	7
Bilgelik (1)	1.00						
Entelektüel Tevazu (2)	.34**	1.00					
Dışadönüklük (3)	.30**	.10*	1.00				
Sorumluluk (4)	.43**	.25**	.15**	1.00			
Yumuşakbaşlılık (5)	.33**	.40**	.14**	.36**	1.00		
Gelişime Açıklık (6)	.45**	.18**	.37**	.28**	.16**	1.00	
Duygusal Dengesizlik (7)	-.26**	-.13**	-.13**	-.28**	-.24**	-.12**	1.00

* $p < .05$, ** $p < .01$

Tablo 7'ye bakıldığında, bilgeliğin entelektüel tevazu, dışadönüklük, sorumluluk, yumuşak başlılık, gelişime açıklık değişkenleriyle aralarında pozitif yönde, duygusal dengesizlik değişkeniyle negatif yönde ve anlamlı ilişkisi olduğu tespit edilmiştir (sırasıyla; $r(479) = .34, .30, .43, .33, .45, -.26, p < .01$). Entelektüel tevazunun

dışadönüklük, sorumluluk, yumuşak başlılık, gelişime açıklık değişkenleriyle aralarında pozitif yönde, duygusal dengesizlik değişkeniyle negatif yönde ve anlamlı ilişkisi olduğu tespit edilmiştir (sırasıyla; $r(479) = .10, .25, .40, .18, -.13, p < .01, p < .05$). Dışadönüklüğün sorumluluk, yumuşak başlılık, gelişime açıklık değişkenleriyle aralarında pozitif yönde, duygusal dengesizlik değişkeniyle negatif yönde ve anlamlı ilişkisi olduğu tespit edilmiştir (sırasıyla; $r(479) = .15, .14, .37, -.13, p < .01$). Sorumluluğun yumuşak başlılık, gelişime açıklık değişkenleriyle aralarında pozitif yönde, duygusal dengesizlik değişkeniyle negatif yönde ve anlamlı ilişkisi olduğu tespit edilmiştir (sırasıyla; $r(479) = .36, .28, -.28, p < .01$). Yumuşak başlılığın gelişime açıklık değişkeniyle aralarında pozitif yönde, duygusal dengesizlik değişkeniyle negatif yönde ve anlamlı ilişkisi olduğu tespit edilmiştir (sırasıyla; $r(479) = .16, -.24, p < .01$). Son olarak gelişime açıklığın duygusal dengesizlik değişkeniyle aralarında negatif yönde ve anlamlı ilişkisi olduğu tespit edilmiştir ($r(479) = -.12, p < 0.01$).

Tablo 8. Bilgelik Yordanmasına İlişkin Aşamalı Regresyon Analizi Sonuçları

Model	Yordayan	R	R ²	R ² _{değ}	F _{değ}	F _{reg}	df	β	p
1	(Sabit)	.595	.354	.347	51.817	7.502	473		.000**
	Dışadönüklük					2.889		.116	.004**
	Sorumluluk					5.869		.244	.000**
	Yumuşak başlılık					3.701		.149	.000**
	Gelişime açıklık					7.409		.304	.000**
	Duygusal dengesizlik					-2.773		-.107	.007**
2	(Sabit)	.608	.370	.362	46.187	5.653	472		.000**
	Dışadönüklük					3.027		.120	.003**
	Sorumluluk					5.619		.232	.000**
	Yumuşak başlılık					2.266		.096	.024*
	Gelişime açıklık					7.211		.293	.000**
	Duygusal dengesizlik					-2.770		-.107	.006**
	Entelektüel Tevazu					3.465		.140	.001**

Sabit: Bilgelik, * $p < .05$, ** $p < .01$

Tablo 8'e bakıldığında, analiz aşamasında ilk sırada yer alan beş faktör kişilik özelliklerinin, ilgili R² değerine göre bilgelik puanlarında gözlenen toplam varyansın % 35'ini açıkladığı görülmektedir. Bilgelige ait varyansa dışadönüklük ($\beta = .12, p < .01$), sorumluluk ($\beta = .24, p < .01$), yumuşak başlılık ($\beta = .15, p < .01$), gelişime açıklık ($\beta = .30, p < .01$) ve duygusal dengesizlik ($\beta = -.11, p < .01$) kişilik özelliklerinin anlamlı katkı yaptıkları görülmektedir ($F_{(7.502)} = 51.817, p < .01$). İkinci aşamada regresyon eşitliğine

katılan entelektüel tevazunun bilgeliğe ait varyansa katkıları anlamlı bulunmuştur ($\beta=.14$, $F_{(5,653)} = 46.187$, $p<.01$). Beş faktör kişilik özellikleri ve entelektüel tevazu bilgeliğe ait varyansın %37'sini açıklamıştır.

Alt Problem 4'e İlişkin Bulgular

Tablo 9. Cinsiyet Açısından Bilgelik, Entelektüel Tevazu ve Beş Faktör Kişilik Özellikleri Puanlarına Ait Bağımsız Gruplar t-testi Sonuçları

		<i>N</i>	<i>X</i>	<i>SS</i>	<i>df</i>	<i>t</i>	<i>p</i>
Bilgelik	Kadın	249	350.95	39.32	477	1.089	.277
	Erkek	230	346.70	45.91			
Entelektüel Tevazu	Kadın	249	65.98	8.64	477	5.212	.000**
	Erkek	230	62.01	8.04			
Dışadönüklük	Kadın	249	27.29	5.27	477	1.474	.141
	Erkek	230	26.62	4.77			
Sorumluluk	Kadın	249	31.89	4.98	477	.260	.795
	Erkek	230	31.76	5.44			
Yumuşak başlılık	Kadın	249	34.41	4.79	477	4.161	.000**
	Erkek	230	32.65	4.44			
Gelişime açıklık	Kadın	249	35.49	5.37	477	-1.280	.201
	Erkek	230	36.11	5.34			
Duygusal dengesizlik	Kadın	249	24.30	5.47	477	2.769	.006**
	Erkek	230	22.94	5.28			

Tablo 9'da, bilgelik, entelektüel tevazu ve beş faktör kişilik özelliklerine ait bağımsız gruplar *t*-testi sonuçlarına yer verilmiştir. Tablo 9'da da görüldüğü üzere entelektüel tevazu düzeyinin kadın ve erkek katılımcılar açısından anlamlı düzeyde bir farklılaşma gösterdiği, bu farklılaşmanın kadınlar lehine olduğu bulunmuştur ($t_{(477)}= 5.212$, $p= .000$). Ayrıca beş faktör kişilik özelliklerinin, yumuşak başlılık ($t_{(477)}= 4.161$, $p= .000$) ve duygusal dengesizlik ($t_{(477)}= 2.796$, $p= .006$) alt boyutlarında kadın ve erkek puanlarının istatistiksel bakımdan anlamlı düzeyde bir farklılaşma gösterdiği ve bu farklılaşmanın kadınlar lehine olduğu tespit edilmiştir. Buna ilave olarak kadın ve erkek katılımcılar açısından bilgelik düzeyinin ($t_{(477)}= 1.089$, $p= .277$) ve beş faktör kişilik özelliklerinin dışadönüklük ($t_{(477)}= 1.474$, $p= .141$), sorumluluk ($t_{(477)}= .260$, $p= .795$) ile gelişime açıklık ($t_{(477)}= -1.280$, $p= .201$) alt boyutlarında anlamlı bir farklılaşma göstermediği anlaşılmıştır.

BÖLÜM V

TARTIŞMA

Bu araştırma, bilgelik, entelektüel tevazu ve beş faktör kişilik özellikleri arasındaki ilişkiyi incelemeyi amaçlamıştır. Ayrıca bu çalışmada, lisans eğitim düzeyindeki öğrencilerin bilgelik, entelektüel tevazu ve kişilik özelliklerinin cinsiyete göre anlamlı bir farklılaşma gösterip göstermediği incelenmiştir. Tüm bunlarla birlikte bu çalışmada Kapsamlı Entelektüel Tevazu Ölçeğinin Türkçeye uyarlanması da yapılmıştır. Bu bölümde çalışmada ulaşılan bulgular, alanyazında yer alan başka çalışmalarla tartışılmıştır.

Kapsamlı Entelektüel Tevazu Ölçeğinin Uyarlanması

Kapsamlı Entelektüel Tevazu Ölçeği'nin madde- toplam test puanı korelasyonları incelendiğinde. 30'un altında kalan 1. 2. 6. ve 12 maddeler ölçekten çıkarılmıştır. Genel olarak psikolojik ölçme araçlarına ilişkin güvenilirliğin .70 ve üzerinde olması, ölçme aracının güvenilirliğinin kanıtı olarak değerlendirilmektedir (DeVellis, 2012; Nunnally ve Bernstein, 1994). Kapsamlı entelektüel tevazu toplam puanına ilişkin Cronbach alfa güvenilirlik katsayısı alanyazında önerilen kriter değeri karşılamaktadır. Bu da kapsamlı entelektüel tevazu ölçeğinin kararlı ölçümler yaptığını göstermektedir.

Kapsamlı entelektüel tevazu ölçeğinin Türkçe formunun yapı geçerliğini incelemek adına gerçekleştirilen analizler, ölçeğin asıl formundaki yapısını Türkçe formunda da doğrulamaktadır. Doğrulayıcı faktör analizine ilişkin χ^2/df değeri alanyazında tavsiye edilen kriter değere denk gelmektedir. Aynı şekilde uyum iyiliği indekslerinin de kabul edilebilir aralıklarda olduğu anlaşılmaktadır (Karagöz, 2015; Şimşek, 2007; Meydan ve Şeşen, 2015). Bütün bu bulgular kapsamlı entelektüel tevazu ölçeğinin Türkçe formunun yapı geçerliğini sağladığını göstermektedir. Ölçüt geçerliğine ilişkin bulgular kapsamlı entelektüel tevazu ile alt boyutları arasında pozitif yönlü ve anlamlı ilişkiler olduğunu ortaya koymaktadır.

Beş Faktör Kişilik Özelliklerinin ve Entelektüel Tevazunun Bilgeliği Yordaması

Bu araştırmada, beş faktör kişilik özelliklerinin bilgeliği anlamlı şekilde yordadığı görülmüştür. Beş faktör kişilik özelliklerinin bilgeliğe dair açıklanan varyansa sorumluluk ve gelişime açıklık boyutlarının katkısı daha fazladır. Alanyazındaki bazı araştırma sonuçlarının elde edilen bulguyu desteklediği anlaşılmaktadır (Mickler ve Staudinger, 2008; Staudinger ve diğerleri, 1998; Zacher, Pearce, Rooney ve McKenna, 2013; Adamovova, 2013). Konuyla ilgili araştırmalar incelendiğinde; bilgeliğin (Mickler ve Staudinger, 2008; Staudinger ve diğerleri, 1998) ve lider kişisel bilgeliğin (Zacher, Pearce, Rooney ve McKenna, 2013) beş faktör kişilik özelliklerinin alt boyutlarıyla ilişkili oldukları görülmüştür. Kişilik, doğuştan sahip olunan özelliklerin çevre ve kültürden etkilenecek meydana gelen bilişsel, duygusal ve davranışsal durumlardır (Eren, 2004; Deniz ve Erciş, 2008; Pekdemir ve Koçoğlu, 2014; McShane ve Von Glinow, 2016). Hatta kişilik; karakter, benlik, mizaç ve yetenek boyutlarından oluşmaktadır (Tikici ve Deniz, 1991; Turan ve Engin, 2012). Öyle anlaşılıyor ki, kişilik bireyin her anında ve her gelişim evresinde kendine yer bulmaktadır. Bu nedenle bireylerde bilgeliğin gelişiminde kişilik özelliklerinin etkin olacağı düşünülebilir. Mevcut araştırmada kişilik özelliklerinin bilgeliği anlamlı şekilde yorduyor olduğunun bulgulanması karakter, benlik, mizaç ve yetenek gibi kişiliği oluşturan boyutlardan ötürü de olabilir. Çünkü, Peterson ve Seligman'a (2004) göre bilgelik karakteri açıklayan kavramlardan sadece birisidir. Diğer taraftan ise, bireyin fiziksel, duygusal ve bilişsel özelliklerinin çevrenin de etkisiyle kişiliğin değer bulmuş hali olarak tanımlanan karakter (Köknel, 1982; Erdoğan, 2007), bilgelikle birlikte anılmaktadır (Ardelt, 2003; Bluck ve Glück, 2004; Webster, 2007).

Karakter kadar kişiliğin bir diğer boyutu olan benlik kişinin problem çözme becerisini geliştirir. Hatta benlik, çevrede olup biten olaylarla birlikte kişinin kendini fark etmesi ve değerlendirmelerde bulunmasını sağlar (Aslan, 1992; Yegül ve Koruç, 1997). Bluck ve Glück'ün (2004) bahsettiği bilgelik özelliklerinin de benliğin taşıdığı bu özelliklerle örtüştüğü anlaşılmaktadır. Karakter ve benlik gibi mizaç ve yetenek boyutlarının da bilgeliğin sahip olduğu özelliklerle benzerlik taşıdığı söylenebilir (Bernard ve Rooney, 2005; Chandler ve Holliday, 1990; Eroğlu, 2000; Erdoğan, 2007; Güney, 2011; Kunzmann ve Baltes, 2005; Rooney ve McKenna, 2007; Trowbridge, 2005). Her ne kadar bilgelik ve kişilik özelliklerinin benzerlikler taşıdığı yorumu

yapılsa da bahsi geçen iki kavramın birebir aynı olduğunu söylemek ya da bilgelik ile beş faktör kişilik özellikleri modelinin aynı olduğunu söylemek doğru değildir. Çünkü gerek bilgelik gerekse kişilik tam olarak açıklanmış her boyutu ortaya konmuş kavramlar değildir. Bu kavramların farklı konularla farklı kavramlarla hala araştırılmaya ihtiyacı vardır. Böyle olduğu gibi bilgelik kişinin pozitif yönlü gelişimine katkı sağlayan bir unsurdur (Curnow, 1999). Oysa beş faktör kişilik özellikleri modeli her biri kendi içerisinde bir boyut olan beş farklı yapıdan meydana gelmekte ve bu boyutlar da bir tarafı olumlu diğer tarafı olumsuz kişilik özelliklerini barındırmaktadır (Burger, 2006; Peabody ve Goldberg, 1989). Bu nedenle bahsi geçen bilgelik ve beş faktör kişilik özelliği modelinin birbiriyle tamamen aynı olduğunu söylemek güç bir durumdur. Fakat bu iki kavramın ilişkili olduğu ve benzer özellikler taşıdığı da gözden kaçırılmamalıdır. Zaten yapılan araştırmanın bulguları da bu teoriyi desteklemektedir.

Mevcut araştırmada entelektüel tevazunun bilgeliği yordadığı sonucuna ulaşılmıştır. Alanyazındaki bazı çalışmaların sonucu bu bulguyu desteklemektedir (Davis ve diğerleri, 2015; Brown ve Greene, 2006; Sternberg, 1985; Samuelson ve diğerleri, 2015; Krause, 2016). Buna ilave olarak, bilgelik ve entelektüel tevazu ile ilgili bahsedilen özelliklerin bazılarının benzer olması bu iki kavramın birbiri ile ilişkili olabileceğini düşündürmektedir (Bernard ve Rooney, 2005; Bluck ve Glück, 2004; Brown, 2004; Chandler ve Holliday, 1990; Deffler ve diğerleri, 2016; Kunzmann ve Baltes, 2005; Rooney ve McKenna, 2007; Trowbridge, 2005). Leary ve diğerleri (2017)'ne göre entelektüel tevazu bireyin gözlem becerisini kullanmasına yardımcı olur ve kanıtlara dayalı hareket etmesini sağlar. Bu nedenle entelektüel tevazu sahibi bireyler yeni düşüncelere açık olma ve deneyim sahibi olmaya eğilimli olur (McElroy ve diğerleri, 2014; Meagher ve diğerleri, 2015). Aslında bireyin kendini olumlu yönde geliştirebilmesi için yeni görüşlere açık olması ve gözlem yolunu kullanması beklenen bir durumdur. Bilgelik hakkında görüşler ortaya koyan Chandler ve Holliday (1990) bireyin bilgeliğe doğru adım atmasında yeni fikirlere açık olması ve gözlem yolunu kullanmasının gerekli olduğunu belirtmiştir. Entelektüel tevazu sahibi bireylerin, kendini geliştirmeye dönük yenilikçi ve deneyime açık oluşuyla beraber sosyal iletişimi başlatma ve sürdürmedeki yeterliliklerinin (Meagher ve diğerleri, 2015; Saygın, 2014) bilgeliğe dair açıklanan varyansta bir artış sağladığı, bunun da araştırma bulgusuyla doğrulandığı düşünülmektedir.

Entelektüel tevazu bireyin kendi iç dünyasında olduğu kadar kişiler arası ilişkilerde de etkili olan bir kavramdır. Çünkü Porter ve Schumann (2017) entelektüel tevazu sahibi kimse, kendi bakış açısını yanlış bulmasa bile diğer insanların bakış açılarından iyi olduğunu iddia etmez demektir. Zhang ve diğerleri (2015) ise entelektüel tevazu sahibi birinin şükran, bağışlama, özgecilik ve empati gibi kişilerarası tepkileri kullanarak diğer insanların iyi oluşlarını arttırmaya yardımcı olduğunu iddia eder. Entelektüel tevazuda olduğu kadar bilgeliğin de kişiler arası ilişkilerde etkin olduğu anlaşılmaktadır. Brown ve Greene'e (2006) göre bilgelik bazı bileşenlerden meydana gelmektedir. Bu bileşenlerden biri de kişiler arası anlamadır. Entelektüel tevazu da olduğu gibi burada da kişi diğer insanlara karşı ilgidir ve empatik bir anlayış çerçevesinde yaklaşmaktadır. Bu özellikler bireyin pozitif yöndeki gelişimine katkı sağlayan özelliklerdir. Bilgelik ve entelektüel tevazunun kişinin pozitif yönlerine katkı sağlıyor olması bu iki kavramı birbiri ile ilişkilendirmektedir. Görüldüğü üzere bilgelik ve entelektüel tevazu arasında benzer ve ilişkili yönler mevcuttur. Entelektüel tevazunun bilgeliğin alt boyutu olduğunu belirten görüşler de bulunmaktadır (Davis ve diğerleri, 2015). O yüzden böyle bir sonucun ortaya çıkması bilgelik ile entelektüel tevazunun ortak yanlarının olmasından kaynaklanabilir (Sternberg, 1985). Entelektüel tevazu ve bilgelik kavramlarının tam olarak neyi karşıladığı da ortaya konamamıştır (Church ve Samuelson, 2016). Araştırılma ihtiyacı devam eden bu iki kavramın tam olarak neyi anlattıklarını ortaya koymak için daha kapsamlı araştırmaların yapılması yeni bakış açıları geliştirmeye katkı sağlayacaktır.

Yapılan araştırmalarda bilgelik ile beş faktör kişilik özellikleri arasındaki ilişki (Mickler ve Staudinger, 2008; Staudinger ve diğerleri, 1998; Zacher, Pearce, Rooney ve McKenna, 2013; Adamovova, 2013) ve bilgelik ile entelektüel tevazu arasındaki ilişki (Davis ve diğerleri, 2015; Brown ve Greene, 2006; Sternberg, 1985; Samuelson, Jarvinen, Paulus, Church, Hardy ve Barrett, 2015; Krause, 2016) incelenmiştir. Araştırma sonuçlarında bilgeliğin kişilik özelliklerinin bazılarıyla ilişkili olduğu ortaya konmuştur (Mickler ve Staudinger, 2008). Benzer şekilde bilgelik ile entelektüel tevazu arasında pozitif yönlü anlamlı bir ilişki olduğu mevcut araştırmalarda rapor edilmiştir (Samuelson, Jarvinen, Paulus, Church, Hardy ve Barrett, 2015). Kişilik özelliklerinin bilgeliği yordamasında entelektüel tevazunun katkı sağlaması bu üç kavramın birbirine katkı sağladığını düşündürmektedir (Bluck ve Glück, 2005; Costa, McCrae ve Dye, 1991; Levenson, 2013; Meeks ve Jeste, 2009; Zhang ve diğerleri, 2015). Bu çalışmada

farklı olarak, entelektüel tevazunun beş faktör kişilik özellikleri ile birlikte ele alınması sonucunda bilgeliğin yordanması üzerinde olumlu etkisinin olduğu gözlenmiştir.

Cinsiyet Açısından Bilgelik, Entelektüel Tevazu ve Beş Faktör Kişilik Özellikleri

Yapılan araştırmada bilgelik düzeyinin cinsiyet açısından bir farklılaşma göstermediği sonucuna ulaşılmıştır. Alanyazın incelendiğinde; bilgelik düzeyi ile cinsiyet arasında anlamlı farklılık bulunmayan çalışmaların olduğu anlaşılmaktadır (Ardelt, 1997; 2003; 2009; Aldwin, 2009; Achenbaum ve Orwoll, 1991; 1993; Hira ve Faulkender, 1997; Surrey, 1993; Wink ve Helson, 1997). Brown ve Greene'e (2006) göre bilgelik, son yıllarda ilgi görmeye ve gerçek anlamda incelenmeye başlanmış bir kavramdır. Hatta Curnow'a (1999) göre bilgelik, 20 yılı aşkın bir süredir psikoloji alanında incelenmeye başlamıştır. Tam manasıyla yakın zamanda araştırılmaya başlanan bilgelik farklı özelliklere de sahiptir. Bluck ve Glück'e (2004) göre bilgelik beş ortak karakter özelliğine sahiptir. Chandler ve Holliday'a (1990) göre ise bilgelik bünyesinde beş özellik taşımaktadır. Kunzmann ve Baltes (2005) ise bilgeliğin yedi özelliğe sahip olduğunu öne sürmektedir. Bunlardan farklı olarak Trowbridge'a (2005) göre de bilgelik 22 özelliğe sahiptir. Bu nedenle bilgeliğin mevcut araştırmadaki cinsiyete göre farklılaşmaması bilgelikle ilgili tanımlanan özelliklerin sınırlı olmasından ve bu özelliklerin araştırmacılara göre farklılaşmasından kaynaklanabilir. Ayrıca bilgelik bireyin içerisinde olduğu zamana, kültüre ve bunların getirdiği şartlara göre değişir. Bundan ötürü bilgeliğin cinsiyet gibi değişkenlerle doğru orantılı olmadığı söylenebilir. Bu araştırmada ulaşılan sonuçlardan farklı olarak bilgeliğin cinsiyete göre anlamlı şekilde farklılaştığı bulguların az sayıda çalışmanın olduğu da görülmektedir (Denney, Dew ve Kroupa, 1995; Orwell ve Perlmutter, 1990). Tüm bunlarla birlikte bilgelik, insanları cinsiyet gibi biyolojik olarak birbirinden farklı kılan özellikler yerine, yaşantı sonucu edinilen deneyimlere göre şekillenmektedir (Ardelt, 2004; Baltes ve Staudinger, 2000; Bernard ve Rooney, 2005; Brown ve Greene, 2006; Chandler ve Holliday, 1990; Csikszentmihalyi and Rathunde 1990; Kunzmann ve Baltes, 2005; Levitt, 1999; Rooney ve McKenna, 2007; Sternberg, 1986; Trowbridge, 2005; Webster, 2003). Bu nedenle bilgeliğin sahip olunan cinsiyete göre farklılık göstermesi ya da göstermemesi bireyin doğumundan sonra yaşantı sonucu edindiği deneyimlere dayandırılabilir.

Yapılan arařtırmada ayrıca entelektüel tevazu düzeyinin kadınlar lehine anlamlı düzeyde farklılařtıđı gözlenmiřtir. Böyle bir sonucun ortaya çıkması kadınların erkek katılımcılara göre yeni fikirlere açık olma (Meagher ve diđerleri, 2015; Porter ve Schumann, 2017; Litman ve Spielberger, 2003), kanıtlara odaklanma (Leary ve diđerleri, 2017; Porter ve Schumann, 2018), saygılı ve yardımsever olma (Krumrei-Mancuso ve Rouse, 2016; 2017), inançlarının yanlış olup olmadığını daha çok sorgulama (Leary ve diđerleri, 2017), anlatılmak isteneni en iyi řekilde anlamak için derinlemesine odaklanma (Deffler ve diđerleri, 2016) ve sahip olunan inancın doğruluđunu sorgulamak için daha çok zaman harcama (Deffler ve diđerleri, 2016; Porter ve Schumann, 2018) gibi özellikleri daha fazla sergiliyor olmalarına dayandırılabilir. Alanyazın incelendiđinde de arařtırma bulgusunu destekleyen çalışmaların yer aldığı görülmektedir (Krumrei-Mancuso ve diđerleri, 2019). Her ne kadar yapılan arařtırmada entelektüel tevazunun cinsiyete göre farklılařtıđı görülsede alanyazında bu sonucu desteklemeyen çalışmalarında olduđu görülmektedir (Porter, 2015; Krumrei-Mancuso, 2017; Zmigrod ve diđerleri, 2019). Entelektüel tevazu da aynı řekilde bilgelik gibi incelenmesinde gecikilmiş bir kavramdır. O yüzden entelektüel tevazunun hala gün yüzüne çıkmamış yanları mevcuttur. Tam anlamıyla ortaya çıkmamış olan bu kavramın hangi özelliklere sahip olduđu gerçekte neyi tanımladıđı da bilinmemektedir (Davis ve diđerleri, 2016). Bu nedenle entelektüel tevazunun cinsiyete göre farklılaşması bu kavramla ilgili tanımlanan özelliklerin sınırlı olmasından, bu özelliklerin arařtırmacılara göre farklılaşmasından veya örneklemeler arasındaki yaş ortalamaları farkından kaynaklanabilir. Ayrıca Church ve Barrett'e (2017) göre entelektüel tevazu biliřsel süreçleri içermektedir. Bu nedenle kiři dođduktan sonra gerek kendi iç dinamiklerine gerekse sosyal çevresi ile olan etkileřimine bađlı olarak sahip olduđu entelektüel tevazu düzeyinin de farklılaşabileceđi düşünülebilir.

Mevcut arařtırmada beř faktör kiřilik özelliklerinden, yumuřak bařlılık ve duygusal denge alt boyutları ile cinsiyet arasında anlamlı farklılıđın bulunduđu ve bu farklılaşmanın kadınlar lehine olduđu tespit edilmiřtir. Beř faktör kiřilik özelliklerinin cinsiyete göre farklılařtıđını ortaya koyan başka çalışmalar da bulunmaktadır (Alvarez-Moya ve diđerleri, 2007; Arkar, 2005; Beder, 2015; Cavallera ve diđerleri, 2013; De La Rie ve diđerleri, 1998; Demirci, 2003; Develiođlu ve Tekin, 2013; Ekři, 2010; Fernandez-Aranda ve diđerleri, 2006; Güneř, 2016; Göksal, 2017; İmre, 2018; Kerulis, 2011; Merdan, 2013; Rubinstein, 2005; Ünsar, 2011; Tatar, 2009; Zeybek-Sayın, 2016).

Kişilik, doğumla birlikte gelen özelliklerin çevre ve kültürden etkilenmesiyle meydana gelir (Eren, 2004; Deniz ve Erciş, 2008; Pekdemir ve Koçoğlu, 2014; McShane ve Von Glinow, 2016). Ardından da Kimmel'e (2011) göre birey, sosyal bir varlığa dönüşür. Bu nedenle kadınlık ve erkeklik rolleri biyolojik yapının getirdiği cinsiyet farklılıklarıyla sınırlı olmaz, toplum içerisindeki rol ve sorumluluklarla da kadın ve erkek arasında farklılıklar oluşur. Çünkü Ünüvar ve Tagay'a (2015) göre toplum kişiden belirli rol ve sorumluluklarla birlikte onları uygun bir şekilde sergilemesini beklemektedir. Bu nedenle mevcut araştırmada kadınların erkeklere göre bazı kişilik özelliklerinde farklılık göstermesi, toplumun yumuşak başlılık ve duygusal denge kişilik özelliğini kadınlar ile özdeşleştirmesinden kaynaklanabilir (Johnson ve Ostendorf, 1993). Ancak mevcut araştırmada ortaya çıkan bu sonuçtan farklı araştırmalar da alanyazında yer almaktadır (Egloff ve Gruhn, 1996; Fietze ve diğerleri, 2009; Kınık, 2007; Tok, 2011; Yıldırım, 2014; Watson ve Pulford, 2004). Stiles, Gibbons ve Schnellmann (1987)'a göre her toplumun ve kültürün sahip olduğu normlar ve değerler kendi içlerinde farklılık gösterir. Ayrıca bireylerin içerisinde bulunduğu şartlar ve koşullar her zaman cinsiyet ile doğru orantılı olacak anlamına gelmemektedir. Hatta kişilik özellikleri çok boyutlu kavram olup hala günümüzde yeni açıklamalarla kendini yenilemekte olan bir kavramdır.

BÖLÜM VI

SONUÇ ve ÖNERİLER

Bu bölümde, sonuç ve önerilerle ilgili bilgilere yer verilmiştir.

Sonuç

Bu araştırmada üniversitede öğrenim görmekte olan öğrencilerin entelektüel tevazularının ve beş faktör kişilik özelliklerinin bilgeliği ne düzeyde yordadığı test edilmiş ve kapsamlı entelektüel tevazu ölçeğinin Türk kültürüne uyarlaması yapılmıştır. Ayrıca mevcut araştırmada, üniversitede öğrenim görmekte olan öğrencilerin bilgeliği, beş faktör kişilik özellikleri ve entelektüel tevazu düzeylerinin cinsiyete göre farklılaşma gösterip göstermediği de incelenmiştir. Araştırma sonuçlarına göre, beş faktör kişilik özelliklerinin bilgeliği yordayıcı gücü entelektüel tevazuyla birlikte artmaktadır.

Yapılan araştırmada bilgeliğin toplam puanının cinsiyete göre anlamlı bir farklılık göstermediği, bu sonucun aksine entelektüel tevazu açısından cinsiyete göre kadınlar lehine anlamlı bir farklılık olduğu görülmektedir. Aynı şekilde beş faktör kişilik özelliğinin yumuşak başlılık ve duygusal dengesizlik boyutlarının cinsiyet bakımından kadınlar lehine anlamlı şekilde farklılaştığı, fakat diğer boyutlarda cinsiyete göre bir farklılaşmanın olmadığı anlaşılmaktadır. Ayrıca kapsamlı entelektüel tevazu ölçeğinin geçerli ve güvenilir bir ölçme aracı olduğu anlaşılmaktadır.

Öneriler

Bu bölümde, araştırma sonuçlarından yola çıkılarak sunulan öneriler maddeler halinde aktarılmıştır.

1. Bu araştırma da bilgeliği, entelektüel tevazu ve beş faktör kişilik özellikleri aşamalı regresyon analizi ile incelenmiştir. Nicel desende gerçekleştirilen bu çalışma fazla sayıda katılımcı grubuna ulaşmak için tercih edilmiştir. Her ne kadar nicel yöntemle belli başlı sonuçlara ulaşılsa da daha detaylı verilere ulaşmak için nitel araştırma ve deneysel araştırma yöntemleri kullanılarak başka bilimsel araştırmalar yapılabilir.

2. Yapılan arařtırmada alıřma grubu olarak üniversite ğrencileri seilmiřtir. Bu nedenle farklı yař grupları ve farklı eėitim seviyesine sahip kiřilerle benzer arařtırmanın yapılmasının mevcut arařtırmada ulařılan bulguların genellenebilirliėine katkı saėlayacaėı tahmin edilmektedir.
3. Beř faktr kiřilik zellikleri ve entelektel tevazu bilgeliėin anlamlı yordayıcılarıdır. Bu nedenle arařtırmacıların bu kavramları temel alan deneysel arařtırmalar yapmalarının bireylerle ilgili yapılan arařtırmalara gl katkılar sunacaėı dřnlmektedir.
4. Gerek mevcut arařtırma gerekse alanyazında yapılan arařtırmalar olsun, beř faktr kiřilik zelliklerinin ve entelektel tevazunun bilgeliėin geliřimine katkı saėladıėı grlmektedir. Bu nedenle okul psikolojik danıřmanlarının bu kavramların dhिल edebileceėi danıřma sreleri yrtmeleri ve aynı řekilde bu kavramları ierecek etkinlikler gerekleřtirmelerinin bireylerin geliřimine olumlu katkı saėlayacaėı dřnlmektedir.
5. Trkiye’de bireyler belirli bir yařa geldikten sonra eėitim-ėretim hayatına adım atmaktadır. Bu nedenle Milli Eėitim Bakanlıėı gibi kurumların, ğrencilerin karakter ve kiřilik zelliklerini belirginleřtirecek, bilgelik ve entelektel tevazu dzeyini artıracak dzenlemeleri gerekleřtirmesi nemlidir. nk erken yařlardan itibaren bu kavramlarda geliřim saėlayan bireylerin ilerleyen yařam dnemlerinde yapacakları kariyer planının ve meslek seiminin daha saėlıklı olabileceėi ngrlebilir.
6. Bilgelik, entelektel tevazu ve beř faktr kiřilik zellikleri birbirleri ile iliřkili kavramlardır. Bu nedenle okullarda rehberlik servisi dıřında sınıf rehber ėretmenleri, okul ncesi ėretmenler ve branř ėretmenleri kiřilik zellikleri, entelektel tevazu ve bilgeliėi ieren etkinlikler gerekleřtirebilirler.
7. Bu arařtırmada yer alan bilgelik, entelektel tevazu ve beř faktr kiřilik zellikleri bireyin pozitif yndeki geliřimini desteklediėi iin okullarda doėrudan bu kavramlar olmasa da bu kavramların alt boyutlarını ieren temalar aile eėitimi ve psikoeėitim gibi alıřmalara dhिल edilebilir.
8. Milli Eėitim Bakanlıėı ve Aile, alıřma ve Sosyal Hizmetler Bakanlıėı gibi resmi kurumların hazırlayacakları eėitimlere ve mfredatlara bilgelik, entelektel tevazu ve beř faktr kiřilik zelliklerini ieren etkinlikler koymaları bu eėitimleri alacak ėrenci, veli ve ėretmenlere pozitif yndeki geliřimleri aısından faydalı olacaktır.

9. Bu arařtırmada Kapsamlı Entelektüel Tevazu Ölçeğinin (KETÖ) Türkçeye uyarlanması yapılmıřtır. Ölçeğın geçerlik ve güvenilirlik çalıřmaları üniversite öğrencileri ile yapılmıřtır. Bu nedenle farklı çalıřma gruplarıyla ölçeğın geçerlik ve güvenilirlik deęerlerinin test edilmesi ölçeğın genellenebilirlięini arttıracaktır.
10. Bu arařtırmada sınırlı bir çalıřma grubu ile KETÖ'nün farklı bir dilde kabul edilebilirlięi saęlansa da kültürler arası arařtırmalarla incelenmesi faydalı olacaktır.



KAYNAKÇA

- Achenbaum, A. W. ve Orwoll, L. (1991). Becoming wise: A psycho-gerontological interpretation of the book of job. *International Journal of Aging and Human Development*, 32, 21–39.
- Aghababaei, N. (2012). Religious, honest and humble: Looking for the religious person within the HEXACO model of personality structure. *Personality and Individual Difference*, 53, 880–883.
- Adamovová, L. (2013). Wise religiosity: the relationship between religiosity and wisdom moderated by personality traits. *Studia Psychologica*, 55(3), 181-194.
- Akbaş, U., ve Tavşancıl, E. (2015). Farklı örneklem büyüklüklerinde ve kayıp veri örüntülerinde ölçeklerin psikometrik özelliklerinin kayıp veri baş etme teknikleri ile incelenmesi. *Eğitimde ve Psikolojide Ölçme ve Değerlendirme Dergisi*, 6(1), 38-57.
- Aldwin, C. M. (2009). Gender and wisdom: A brief overview. *Research in Human Development*, 6(1), 1-8.
- Álvarez-Moya, E.M., Jiménez-Murcia, S., Granero, R., Vallejo, J., Krug, I. ve Bulik, C.M. (2007). Comparison of personality risk factors in bulimia nervosa and pathological gambling. *Compr Psychiatry*, 48(5), 452-7.
- Altemeyer, B. (2002). Dogmatic behavior among students: Testing a new measure of dogmatism. *Journal of Social Psychology*, 142, 713–721.
- Ardelt, M. (1997). Wisdom and life satisfaction in old age. *The Journals of Gerontology Series B: Psychological Sciences and Social Sciences*, 52(1), 15-27.
- Ardelt, M. (2000). Intellectual versus wisdom-related knowledge: The case for a different kind of learning in the later years of life. *Educational Gerontology: An International Journal of Research and Practice*, 26, 771–789.
- Ardelt, M. (2003). Empirical assessment of a three-dimensional wisdom scale. *Research On Aging*, 25(3), 275-324.
- Ardelt, M. (2000b). Intellectual versus wisdom-related knowledge: The case for a different kind of learning in the later years of life. *Educational Gerontology: An International Journal of Research and Practice*, 26,771–89.

- Ardelt, M. ve Oh, H. (2010). Wisdom: Definition, assessment, and its relation to successful cognitive and emotional aging. D. V. Jeste ve C. Depp (Editörler), *Successful cognitive and emotional aging* içinde (s. 87–113). Washington, DC: American Psychiatric Publishing.
- Ardelt, M. (2004). Wisdom as expert knowledge system: A critical review of a contemporary operationalization of an ancient concept. *Human Development*, 47, 257–285.
- Ardelt, M. (2005). How wise people cope with crises and obstacles in life. *ReVision*, 28(1), 7-20.
- Ardelt, M. (2009). Where can wisdom be found? A reply to the commentaries by Baltes and Kunzmann, Sternberg, and Achenbaum. *Human Development*, 47, 304–307.
- Arkar, H. (2005). Cloninger'in psikobiyojik kişilik kuramı. *Türk Psikoloji Bülteni*, 36, 82.
- Arthur, W. ve Graziona, W. G. (1996). The five-factor model conscientiousness and driving accident involvement. *Journal of Personality*, 64, 593-618.
- Aslan, E.(1992). Benlik kavramı ve bireyin yaşamındaki etkileri. *Atatürk Eğitim Fakültesi, Eğitim Bilimleri Dergisi*, 4, 7-14.
- Ashton, M. C. ve Lee, K. (2005). Honesty-Humility, the big five, and the five-factor model. *Journal of Personality*, 73, 1321–1353.
- Ashton, M. C., Lee, K., Marcus, B. ve De Vries, R. E. (2007). German lexical personality factors: Relations with the HEXACO model. *European Journal of Personality*, 21(1), 23-43.
- Aşan, Ö. ve Aydın, E. M. (2006). *Örgütsel davranış*. İstanbul: Arıkan Basım Yayım Dağıtım.
- Atış, N.E. (2012). Descartes felsefesinde bilgelik. *Felsefe ve Sosyal Bilimler Dergisi*, Güz, 14, 121–133.
- Bacanlı, H. (2002). *Gelişim ve öğrenme*. Ankara: Nobel Yayın Dağıtım.
- Bacanlı, H., İlhan, T., ve Aslan, S. (2009). Beş faktör kuramına dayalı bir kişilik ölçeğinin geliştirilmesi: Sıfatlara dayalı kişilik testi (SDKT). *Türk Eğitim Bilimleri Dergisi*, 7(2), 261-279.
- Baehr, J. (2011). *The inquiring mind*. Oxford University Press: New York.

- Bakırcıođlu, R. (2007). *Çocuk ruh sađlıđı ve uyum bozuklukları* (2. Baskı).Ankara: Anı Yayıncılık.
- Bakırcıođlu, R. (2013). *Çocuk ve ergenlerde ruh sađlıđı* (5. Baskı).Ankara: Anı Yayıncılık.
- Balcı, A. (2005). *Sosyal bilimlerde araştırma: Yöntem, teknik ve ilkeler*. Ankara: Pegem yayıncılık.
- Baltes, M. M. ve Carstensen, L. L. (1996). The process of successful aging. *Ageing & Society*, 16(4), 397-422.
- Baltes, P. B. ve Kunzmann, U. (2004). The two faces of wisdom: Wisdom as a general theory of knowledge and judgment about excellence in mind and virtue vs. wisdom as everyday realization in people and products. *Human Development*, 47(5), 290-299.
- Baltes, P. B. (2004). *Wisdom as orchestration of mind and virtue*. Max Planck Institute for Human Development, Berlin. Germany.
- Baltes, P. B. ve Smith, J. (1990). Toward a psychology of wisdom and its ontogenesis. R. Sternberg (Editör), *Wisdom: Its nature, origins and development* içinde (s. 87-120). Cambridge: Cambridge University Press.
- Baltes, P. B. ve Smith, J. (2008). The fascination of wisdom: Its nature, ontogeny, and function. *Perspectives on Psychological Science*, 3(1), 56-64.
- Baltes, P. B., Smith, J. ve Staudinger, U. M. (1992). Wisdom and successful aging. T. Sonderegger (Editör), *Nebraska Symposium on Motivation* içinde (s. 123-167). Lincoln: University of Nebraska Press.
- Baltes, P., Smith, J. (1990). Toward a psychology of wisdom and its ontogenesis. R. Sternberg (Editör). *Wisdom, Its nature, origins and development* içinde (s. 87–120). Cambridge: Cambridge University Press.
- Baltes, P. B. ve Staudinger, U.M. (2000). Wisdom: A metaheuristic (pragmatic) to orchestrate mind and virtue towards excellence. *American Psychologist*, 55, 122–136.
- Bangen, J. K., Meeks, W. T. ve Jeste, D. V. (2013). Defining and assessing wisdom: A review of the literature. *American Journal of Geriatric Psychiatry*, 21(12), 1254–1266.
- Banicki, K. (2009). The Berlin wisdom paradigm: A conceptual analysis of a psychological approach to wisdom. *History & Philosophy of Psychology* (2009), 11(2), 25-35.

- Barrick, M.R. and Mount, M.K. (1991). The big five personality dimensions and job performance: A meta-analysis. *Personnel Psychology*, 44, 1-26.
- Beder, N. (2015). *Sosyo-ekonomik statünün akademik başarıya etkisinde beş faktör kişilik özellikleri ve akademik öz-yeterlik algı düzeyinin aracılık rolü: Üniversite öğrencileri üzerinde bir araştırma*. Kara harp okulu, Savunma Bilimleri Enstitüsü, Savunma Yönetimi Anabilim Dalı. Ankara.
- Benet-Martinez, V. ve John, O. P. (1998). Los Cinco Grandes across cultures and ethnic groups: ultratrait-multimethod analyses of the Big Five in Spanish and English. *Journal of Personality and Social Psychology*, 75(3), 729.
- Bergsma, A. ve Ardel, M. (2012). Self-reported wisdom and happiness: An empirical investigation, *Journal of Happiness Studies*, 13(3), 481–499.
- Birren, J. E. ve Fisher, L. M. (1990). The elements of wisdom: Overview and integration. *Wisdom: Its Nature, Origins, and Development*, 317.
- Birren, J. E. ve Svensson, C. M. (2005). Wisdom in history. R.J. Sternberg ve J. Jordan (Editörler), *Handbook of wisdom: Psychological perspectives* içinde (s. 3–31). New York: Cambridge University Press.
- Blanchard-Fields, F. ve Norris, L. (1995). The development of wisdom. *Aging, spirituality, and religion. A handbook*, 102-118.
- Bobaroğlu, M. (2018). Simge kavramı ve simgesel düşünme. Anadolu Aydınlanma Vakfı, 1-12, http://www.anadoluyaydinlanma.org/Yazilar/simge_kavrami.pdf adresinden alınmıştır.
- Brugman, G. (2006). Wisdom and aging. J.E. Birren ve K.W. Schaie (Editörler), *Handbook of the psychology of aging* içinde (s. 445– 476). Amsterdam, The Netherlands: Academic Press.
- Bollinger, R. (2010). *Humility: An integrative analysis and validation of a dispositional measure*. Unpublished doctoral dissertation, Rosemead School of Psychology, Biola University, La Mirada, California.
- Bollinger, R. A. ve Hill, P. C. (2012). Humility. T. G Plante (Editör), *Religion, spirituality, and positive psychology: Understanding the psychological fruits of faith* içinde (s. 31–48). Santa Barbara, CA: Praeger.
- Brown, S. C. (2002b, Summer). A model for wisdom development and its place in career services. *Journal of College and Employers*, 29-36.

- Brown, S. C. ve Greene, J. A. (2006). The wisdom development scale: Translating the conceptual to the concrete. *Journal of College Student Development*, 47, 1-19.
- Brown, S. C. (2004). Learning across campus: How college facilitates the development of wisdom. *Journal of College Student Development*, 45, 134-148.
- Buckner, J.E., Castille, C.M. ve Sheets, T.L. (2012). The big five factor model of personality and employees' excessive use of technology. *Computers in Human Behavior*, 28, 1947-1953.
- Bundock, A. (2009). The science of wisdom: An exploration of excellence in mind and virtue. *Griffith University Undergraduate Student Psychology Journal*, 1.
- Burger, M. J. (2006). *Kişilik*. İstanbul: Kaknüs.
- Büyüköztürk, Ş. ,Kılıç Çakmak, E., Akgün, Ö., E. Karadeniz, Ş. ve Demirel, F. (2012). *Bilimsel araştırma yöntemleri*. Pegem Akademi: Ankara.
- Bluck, S., ve Glück, J. (2004). Making things better and learning a lesson: Experiencing wisdom across the lifespan. *Journal of Personality*, 72(3), 543-572.
- Bluck, S. ve Glück, J. (2005). From the inside out: People's implicit theories of wisdom. R. J. Sternberg ve J. Jordan (Editörler), *A Handbook of Wisdom: Psychological Perspectives* içinde (s. 84–109). New York: Cambridge University Press.
- Can, H., Aşan, Ö. ve Aydın, E.M. (2006). *Örgütsel davranış*. İstanbul: Arıkan Basım Dağıtım Ltd. Şti.
- Carr, A. (2004). *Positive psychology: The science of happiness and human strengths*. Brunner-Routledge.
- Cavallera, G. M., Passerini, A., ve Pepe, A. (2013). Personality traits and the role of gender in swimmers at the leisure level. *Social Behavior and Personality: an International Journal*, 41(4), 693-703.
- Cole, M. (1996). Interacting minds in a lifespan perspective: A cultural/ historical approach to culture and cognitive development. E B. Baltes ve U. M. Staudinger (Editörler), *Interactive minds: Life-span perspectives on the social foundation of cognition* içinde (s. 59-87). New York: Cambridge University Press.
- Clayton, V. P. (1975). Erikson's theory of human development as it applies to the aged: Wisdom as contradictory cognition. *Human Development*, 18, 119–128.

- Clayton, V. P., ve Birren, J. E. (1980). The development of wisdom across the life span: A reexamination of an ancient topic. *Life-Span Development and Behavior*, 3, 103-135.
- Cattell, H. E. P. (2001). The sixteen personality faktor (16PF) questionnaire. W I. Dorfman and M. Hersen (Editörler), *Understanding psychological assessment* içinde (s. 187-215). New York: Plenum.
- Chandler, M. J. ve Holliday, S. (1990). Wisdom in a postapocalyptic age. *Wisdom: Its nature, origins, and development*, 121-141.
- Church, I. ve Samuelson, P. (2016). *Intellectual humility: An introduction to the philosophy and science*. Bloomsbury Publishing.
- Church, I. M. ve Barrett, J. L. (2017). Intellectual humility. E. L. Worthington, Jr., D. E. Davis, ve J. N. Hook (Editörler), *Handbook of intellectual humility* içinde (s. 62-75). New York: Routledge.
- Costa, P.T. ve McCrae, R. R. (1980). Influence of extraversion and neuroticism on subjective well-being: Happy and unhappy people. *Journal of Personality and Social Psychology*, 38, 668-678.
- Costa, P.T. ve McCrae, R. R. (1980). Influence of extraversion and neuroticism on subjective well-being: Happy and unhappy people. *Journal of Personality and Social Psychology*, 38, 668-678.
- Costa, P.T., McCrae, R.R. ve Dye, D.A. (1991). Facet scales for agreeableness and conscientiousness; A revision of the personality inventory. *Personality and Individual Differences*, 12, 887-898.
- Costa, P. T. ve McCrae, R. R. (1992). Normal personality assessment in clinical practice: The NEO personality inventory. *Psychological Assessment*, 4(1), 5.
- Coon, D. (1997). *Essentials of psychology*. California: Brooks/Cole Publishing Company.
- Creswell, J. W. (2014). *Nitel, nicel araştırma deseni ve karma yöntem yaklaşımları* (Çev. SB Demir). Ankara: Eğiten Kitap.
- Csikszentmihalyi, M. ve Rathunde, K. (1990). The psychology of wisdom: An evolutionary interpretation. *Wisdom: Its Nature, Origins, and Development*, 25-51.
- Curnow, T. (1999). *Wisdom, intuition, and ethics*. Aldershot, UK: Ashgate Publishing.
- Cüceloğlu, D. (1996). *İnsan ve davranışı*. Ankara: Remzi.

- Çakan, O., Baytemir K. ve Şahin R. (2018, 6-8 Eylül). *Entelektüel tevazu ölçeği uyarlama çalışması*. Uluslararası Öğrenme, Öğretme ve Eğitim Araştırmaları Kongresi'nde sunuldu, Amasya.
- Çapık, C., Gözüm, S. ve Aksayan, S. (2018). Kültürlerarası ölçek uyarlama aşamaları, dil ve kültür uyarlaması: Güncellenmiş rehber. *Florence Nightingale Hemşirelik Dergisi*, 26(3), 199-210.
- Çetin, N. G. ve Beceren, E. (2007). Lider kişilik: Gandhi. *Süleyman Demirel Üniversitesi Sosyal Bilimler Enstitüsü Dergisi*, 3(5), 110-132.
- Çokluk, Ö. ve Kayrı, M. (2011). Kayıp değerlere yaklaşık değer atama yöntemlerinin ölçme araçlarının geçerlik ve güvenilirliği üzerindeki etkisi. *Kuram ve Uygulamada Eğitim Bilimleri*, 11(1), 289-309.
- Dam, H. (2008). Öğrencinin okul başarısında aile faktörü. *Hitit Üniversitesi İlahiyat Fakültesi Dergisi*, 7(14), 75-99.
- Davis, D. E., Rice, K., McElroy, S., DeBlaere, C., Choe, E., Van Tongeren, D. R. ve Hook, J. N. (2016). Distinguishing intellectual humility and general humility. *The Journal of Positive Psychology*, 11(3), 215-224.
- De Vries, A., De Vries, R.E. ve Born, M.Ph. (2011). Broad versus narrow traits: conscientiousness and honesty–humility as predictors of academic criteria. *European Journal of Personality*, 25, 336–348.
- Deffler, S., Leary, M. R. ve Hoyle, R. H. (2016). Knowing what you know: Intellectual humility and judgments of recognition memory. *Personality and Individual Differences*, 96, 255-259.
- Demirci, S. (2003). *Öğretmenlerde beş faktör kişilik özellikleri ile iş doyumu arasındaki ilişkinin incelenmesi*, Yayımlanmamış yüksek lisans tezi, Karadeniz Teknik Üniversitesi Sosyal Bilimler Enstitüsü, Trabzon.
- DeNeve, K.M. ve Cooper, H. (1998). The happy personality a meta analysis of personality traits and subjective well-being. *Psychological Bulletin*, 124, 197–229.
- Deniz, A. ve Erciş, A. (2008). Kişilik özellikleri ile algılanan risk arasındaki ilişkilerin incelenmesi üzerine bir araştırma. *İktisadi ve İdari Bilimler Dergisi*, 22 (2), 301-330.

- Deniz, D. ve Ünsal, P. (2010). İşyerinde yıldırma algısında dışadönük ve nevroitik kişilik yapıları ile cinsiyetin rolü. *ISGUC The Journal of Industrial Relations and Human Resources*, 12(1), 29-44.
- Develioğlu, K. ve Tekin, Ö. A. (2013). Beş faktör kişilik özellikleri ve yabancılaşma arasındaki ilişki: Beş yıldızlı otel çalışanları üzerine bir uygulama. *Süleyman Demirel Üniversitesi İktisadi ve İdari Bilimler Fakültesi Dergisi*, 18 (2), 15-30.
- De Vries, A., De Vries, R.E. ve Born, M.Ph. (2010). Broad versus narrow traits: Conscientiousness and honesty–humility as predictors of academic criteria. *European Journal of Personality*, 25, 336–348.
- Di La Rie, S. M., Duijsens, I. J. ve Cloninger, C. R. (1998). Temperament, character and personality disorders. *Journal of Personality Disorders*, 12, 362-372.
- Diener, E. (2003). What is positive about positive psychology: The curmudgeon and Pollyanna. *Psychological Inquiry*, 14, 115-120.
- Egloff, B., ve Gruhn, A. J. (1996). Personality and endurance sports. *Personality and Individual Differences*, 21(2), 223-229.
- Ekşi, H. (2010). Üniversite öğrencilerinin kişilik özellikleri ile başa çıkma tarzları: Kanonik korelasyonel bir analiz. *Kuram ve Uygulamada Eğitim Bilimleri Dergisi*, 10 (4), 2141-2176.
- Elliott, J. C. (2010). *Humility: Development and analysis of a scale*. Unpublished doctoral dissertation, University of Tennessee.
- Emerton, J. A. (2001). The teaching of Amenemope and proverbs XXII 17-XXIV 22: Further reflections on a long-standing problem. *Vetus Testamentum*, 51, 431–465.
- Emmons, R. A. ve Paloutzian, R. F. (2003). The psychology of religion. *Annual Review of Psychology*, 54, 377-402.
- Eren, E. (2004). *Yönetim psikolojisi ve örgütsel davranış*, Beta Basım Yayın, Ankara.
- Eren, E. (2006). Örgütsel davranış ve yönetim psikolojisi, Beta Yayınları, 9. Baskı, İstanbul.
- Ergin, M. (2005). *Orhun abideleri*. Boğaziçi Yayıncılık. İstanbul.
- Ergin, C. A. (2006). *Organizasyonlarda disiplinsiz davranışlar ve disiplinsiz davranışlar ile kişilik arasındaki ilişkinin belirlenmesine yönelik kayseri’de bir araştırma*,

- Yayınlanmamış yüksek lisans tezi, Erciyes Üniversitesi Sosyal Bilimler Enstitüsü, Kayseri.
- Erdoğan, İ. (2007). *İşletmelerde davranış*. Malatyalı İş Adamları Yönetim Yayınları Dizisi -1, İstanbul.
- Ertuğrul, Ş. (2009). *İstanbul ili ilköğretim okulu müdürlerinin yönetim biçimleri ile kişilik özellikleri arasındaki ilişki: Fatih ilçesi örneği*.Yayımlanmamış yüksek lisans tezi, Beykent Üniversitesi, Sosyal Bilimler Enstitüsü, İstanbul.
- Eroğlu, F. (2000). *Davranış bilimleri, 5. Basım*, Beta Yayıncılık, İstanbul.
- Eryılmaz, A. ve Ercan, L. (2011). Öznel iyi oluşun cinsiyet, yaş grupları ve kişilik özellikleri açısından incelenmesi, *Türk Psikolojik Danışma Ve Rehberlik Dergisi*, 4(36),140.
- Esaki, M. (2009). *Method for changing knowledge to wisdom -for task realization-- dtcn(design to customers' needs) methodology* (Çev: Chris Chikara Nishihama). Japanese Materials Purchasing Association.
- Exline, J. J. ve Geyer, A. L. (2004). Perceptions of humility: A preliminary study. *Self and Identity*, 3, 95-114.
- Fernández-Aranda, F., Jiménez-Murcia, S., Álvarez-Moya, E.M., Granero, R., Vallejo, J. ve Bulik C.M. (2006). Impulse control disorders in eating disorders: clinical and therapeutic implications. *Compr Psychiatry*, 47(6), 482.
- Ferrari, M. ve Potworowski, G. (Editörler). (2008). *Teaching for wisdom: Cross-cultural perspectives on fostering wisdom*. Springer Science & Business Media.
- Ferrari, M. ve Guthrie, C. E. (2014). Positive education and teaching for wisdom. *The Wiley Blackwell Handbook of Positive Psychological Interventions*, 213-231.
- Feist, G.J. (1998). A meta-analysis of personality in scientific and artistic creativity. *Personality and Social Psychology Review*, 2, 290-309.
- Fietze, S., Holst, E., ve Tobsch, V. (2009). *Personality and career she's got what it takes*. Deutsches Institut für Wirtschaftsforschung, Berlin.
- Garcia, O. (2011). *Bilingual education in the 21st century: A global perspective*. United Kingdom: John Wiley & Sons.
- Gardner, H. (1983). *Frames of mind*. New York: Basic Books.

- Glass, R., Prichard, J., Lafortune, A. ve Schwab, N. (2013). The influence of personality and facebook use on student academic performance. *Issues in Information Systems, 14*(2), 119-126.
- Girgin, A. (2008). *Kişilik farklılığında öğrenmeyi öğrenmek ve başarmak*. İstanbul: Kariyer Yayıncılık.
- Goble, F.G. (2004). The third force: The psychology of Abraham Maslow, *Maurice Basset Publishing*. eBook, www.abrahammaslow.com adresinden alınmıştır.
- Goldberg, L.R. (1992). The development of markers for the big-five factor structure. *Psychological Assessment, 4*, 26-42.
- Göksal, M. (2017). *Sınıf öğretmenlerinin beş faktör kişilik özellikleri ile örgütsel vatandaşlık davranışları arasındaki ilişkinin incelenmesi*. Yayımlanmamış yüksek lisans tezi, Kahramanmaraş Sütçü İmam Üniversitesi Sosyal Bilimler Enstitüsü Eğitim Bilimleri Ana Bilim Dalı. Kahramanmaraş.
- Grant, S., Langan-Fox, J. ve Anglim, J. (2009). The big five traits as predictors of subjective and psychological well-being. *Psychological Reports, 105*(1), 205-231.
- Gregg, A. P., Hart, C. M., Sedikides, C. ve Kumashiro, M. (2008). Everyday conceptions of modesty: A prototype analysis. *Personality and Social Psychology Bulletin, 34*, 978-992.
- Gregg, A. P., Mahadevan, N. ve Sedikides, C. (2017). Intellectual arrogance and intellectual humility: correlational evidence for an evolutionary-embodied-epistemological account. *The Journal of Positive Psychology, 12*(1), 59-73.
- Greene, J. A. ve Brown, S. C. (2009). The wisdom development scale: Further validity investigations. *The International Journal of Aging and Human Development, 68*(4), 289-320.
- Grossmann, I. (2012). *Getting wisdom: Ageing, culture and perspective*. Yayımlanmamış doktora tezi, The University of Michigan, Michigan.
- Güney, S. (2000). *Davranış bilimleri* (2. baskı). Ankara: Nobel Yayın Dağıtım.
- Güney, S. (2008). Eğitim yöneticilerinin psikolojisi, davranışları ve sahip olmaları gereken temel nitelikler, *ABMYO Dergisi, 10*, 81-93.
- Güney, S. (2011). *Örgütsel davranış* (1. Baskı). Ankara: Nobel Yayın Dağıtım.

- Güneş, N. (2016). *Beş faktör kişilik özelliklerinin performansa etkisi: yerel yönetimlerde bir uygulama*. Türk Hava Kurumu Üniversitesi Sosyal Bilimler Enstitüsü. İşletme Anabilim Dalı İşletme Programı. Ankara.
- Haggard, M., Rowatt, W. C., Leman, J. C., Meagher, B., Moore, C., Fergus, T., ... Howard-Snyder, D. (2018). Finding middle ground between intellectual arrogance and intellectual servility: Development and assessment of the limitations-owning intellectual humility scale. *Personality and Individual Differences* 124, 184-193.
- Hazlett, A. (2012). Higher-order epistemic attitudes and intellectual humility, *Episteme* 9, 205–223.
- Hays, M. J. (2007). Dynamics of organizational wisdom. *Business Renaissance Quarterly*. Pasadena: Winter 2007(2), 4.
- Hays, M. J. (2010). Mapping wisdom as a complex adaptive system. *Management & Marketing*, 5 (2), 19–66.
- Heitz, R. P. (2014). The speed-accuracy tradeoff: history, physiology, methodology, and behavior. *Frontiers in Neuroscience*, 8, 150. <http://doi.org/10.3389/fnins.2014.00150>.
- Hira, F. J. ve Faulkender, P. J. (1997). Perceiving wisdom: Do age and gender play a part?. *The International Journal of Aging and Human Development*, 44(2), 85-101.
- Hogan, R. (2009). *Kişilik ve kurumların kaderi*. İstanbul: Remzi Kitapevi.
- Holliday, S. G. ve Chandler, M. J. (1986). *Wisdom: Explorations in adult competence*. Basel, Switzerland: Karger.
- Holden, C.J., Zeigler-Hill, V., Pham, M.N. ve Shackelford, T.K. (2014). Personality features and mate retention strategies: Honesty–humility and the willingness to manipulate, deceive, and exploit romantic partners. *Personality and Individual Differences*, 57, 31–36.
- Hook, J. N., Farrell, J. E., Johnson, K. A., Van Tongeren, D. R., Davis, D. E. ve Aten, J. D. (2017). Intellectual humility and religious tolerance. *Journal of Positive Psychology*, 12, 29-35.
- Hopkin, C. R., Hoyle, R. H. ve Toner, K. (2014). Intellectual humility and reactions to opinions about religious beliefs. *Journal of Psychology and Theology*, 42, 50-61.
- İnanç, B.Y. ve Yerlikaya, E.E. (2011). *Kişilik kuramları*. Ankara: Pegem Akademi.

- İmre, C. (2018). *Orta düzey yöneticilerin beş faktör kişilik özelliklerinin iş sağlığı ve güvenliği açısından belirlenmesi*. İstanbul Gedik Üniversitesi. Sosyal Bilimler Enstitüsü. İstanbul.
- Izard, C.E., Libero, D.Z., Putnam, P. ve Haynes, O.M. (1993). Stability of emotion experiences and their relations to traits of personality. *Journal of Personality and Social Psychology*, 64(5), 847-860.
- Jarvinen, M. J. ve Paulus, T. B. (2017). Attachment and cognitive openness: Emotional underpinnings of intellectual humility. *The Journal of Positive Psychology*, 12(1), 74-86.
- Johnson, M. K., Rowatt, W. C. ve Petrini, L. (2011). A new trait on the market: Honesty–humility as a unique predictor of job performance ratings. *Personality and Individual Differences*, 50(6), 857-862.
- Johnson, J.A. ve Ostendorf, F. (1993). Clarification of the five-factor model with the abridged big five dimensional circumplex. *Journal of Personality and Social Psychology*, 65, 563-576.
- Judge, T.A. ve Higgins C.A. (1999). The big five personality traits, general mental ability, and career success across the lifespan. *Personal Psychology*, 52, 621–653.
- Judge, T. A. ve Ilies, R., (2002). Relationship of personality to performance motivation: A meta-analytic review. *Journal of applied psychology*, 87(4), 797.
- Kajonius, P. J. ve Dåderman, A. M. (2014). Exploring the relationship between honesty–humility, the big five, and liberal values in Swedish students. *Europe's Journal of Psychology*, 10(1), 104-117.
- Kalton, G., ve Kaspyzyk, D. (1986), The treatment of missing survey data. *Survey Methodology*, 12, 1-16.
- Kandemir, M. (2010). *Akademik erteleme davranışını açıklayıcı bir model*. Yayınlanmamış doktora tezi, Gazi Üniversitesi, Ankara.
- Karaaliğlu, M. S. (2015). *Hidrofoillerin kavitasyon kovalarının sayısal-parametrik incelenmesi*.Yayınlanmamış doktora tezi, İstanbul Teknik Üniversitesi. Fen Bilimleri Enstitüsü, İstanbul.
- Karagöz, Y. (2016). *SPSS 23 ve AMOS 23 uygulamalı istatistiksel analizler*. Nobel Akademik Yayıncılık.

- Karasar, N. (2009). *Bilimsel araştırma yöntemi: kavramlar-ilkeler-teknikler*. Nobel Yayın Dağıtım.
- Kaya, M. (1997). Ailede anne baba tutumlarının çocuğun kişilik ve benlik gelişimindeki rolü, *Ondokuz Mayıs Üniversitesi İlahiyat Fakültesi Dergisi*, 9, 195.
- Kerulis, M. C. (2011). *Personality characteristics of mixed martial artists: Counselor application for wellness*, Yayınlanmamış doktora tezi, Northern Illinois University.
- Kımk, S. (2007). *Kişilik özellikleri ile iş doyumu arasındaki ilişkinin incelenmesi*, Yayınlanmamış Yüksek Lisans Tezi, Anadolu Üniversitesi, Eskişehir.
- Kline, P. (2000). *A psychometrics primer*. Free Association Books, London, UK..
- Kramer, D. A. (1990). 13 conceptualizing wisdom: the primacy of affect-cognition relations. *Wisdom: Its nature, origins, and development*, 279.
- Krause, N. (2010). Religious involvement, humility, and self-rated health. *Social Indicators Research*, (98), 23-29.
- Krause, N. (2016). Assessing the relationships among wisdom, humility, and life satisfaction. *Journal of Adult Development*, 23(3), 140-149.
- Krumrei-Mancuso, E. J. ve Rouse, S. V. (2016). The development and validation of the comprehensive intellectual humility scale. *Journal of Personality Assessment*, 98, 209–221. <http://dx.doi.org/10.1080/00223891.2015.1068174>.
- Krumrei-Mancuso, E. J. (2017). Intellectual humility and prosocial values: Direct and mediated effects. *The Journal of Positive Psychology*, 12(1), 13–28. <http://dx.doi.org/10.1080/17439760.2016.1167938>.
- Krumrei-Mancuso, E. J., Haggard, M. C., LaBouff, J. P. ve Rowatt, W. C. (2019). Links between intellectual humility and acquiring knowledge. *The Journal of Positive Psychology*, 1-16.
- Kugel, J. L. (2007). *How to read the bible: A guide to scripture, then and now*. New York, NY: Free Press.
- Kunzmann, U. ve Baltes, P. B. (2005). Theoretical and empirical challenges. *A handbook of wisdom: Psychological perspectives*, 110.

- Kürşad, M. Ş. ve Nartgün, Z. (2015). Kayıp veri sorununun çözümünde kullanılan farklı yöntemlerin ölçeklerin geçerlik ve güvenilirliği bağlamında karşılaştırılması. *Eğitimde ve Psikolojide Ölçme ve Değerlendirme Dergisi*, 6(2), 252-265.
- Ko, C.-H., Hsiao, S., Liu, G.-C., Yen, J.-Y., Yang, M.-J. ve Yen, C.-F. (2010). The characteristics of decision making, potential to take risks, and personality of college students with Internet addiction. *Psychiatry Research*, 175, 121– 125.
- Köknel, Ö. (1982). *Kişilik*, Altın Kitaplar Bilimsel Sorunlar Dizisi: 4, İstanbul.
- Köse, M. R. (2006). Aile sosyoekonomik ve demografik özellikleri ile okul ve özel dersanelerin liselere giriş sınavına katılan öğrencilerin akademik başarıları üzerindeki etkiler. *Eğitim Bilim Toplum Dergisi*, 5(17), 46-77.
- Kugel, J. L. (2007). *How to read the Bible: A guide to Scripture, then and now*. New York, NY: Free Press.
- Landers, R.N. ve Lounsbury, J.W. (2006). An investigation of big five and narrow personality traits in relation to internet usage. *Computers in Human Behavior*, 22, 283–293.
- Leary, M. R. (2018). *We can't all be right: Psychological and social implications of intellectual humility*. Paper presented at the meeting of the Midwestern Psychological Association, Chicago.
- Leary, M. R., Brown, W. K. ve Diebels, K. J. (2016). Dispositional hypo-egoicism: Insights into the hypo-egoic person. K. W. Brown ve M. R. Leary (Editörler), *Handbook of hypo-egoic phenomena* içinde (s. 297-311). New York: Oxford University Press.
- Leary, M. R., Diebels, K. J., Davisson, E. K., Jongman-Sereno, K. P., Isherwood, J. C., Raimi, K. T., ... ve Hoyle, R. H. (2017). Cognitive and interpersonal features of intellectual humility. *Personality and Social Psychology Bulletin*, 43(6), 793-813.
- Leary, M. R. ve Banker, C. (2018). A critical examination and reconceptualization of humility. J. Wright (Editör), *Humility* içinde (s. 1- 62). New York: Oxford University Press.
- Levenson, M. R. ve Aldwin, C. M. (2013). The transpersonal in personal wisdom. M. Ferrari ve N. M. Weststrate (Editör), *The scientific study of personal wisdom: From contemplative traditions to neuroscience* içinde (s. 213–228). New York: Springer.
- Levitt, H. M. (1999). The development of wisdom: An analysis of Tibetan Buddhist experience. *Journal of Humanistic Psychology*, 39, 86-105.

- Limas, Michael J. (2004). *Organizational wisdom: Scale development and validity assessment*. The Degree of Doctor of Industrial/Organizational Psychology. University of Tulsa.
- Litman, J. A. ve Spielberg, C. D. (2003). The measurement of epistemic curiosity and its diversive and specific components. *Journal of Personality Assessment*, 80, 75–86.
- Lounsbury, J. W. ve Gibson, L. W. (2009). *Personal style inventory: A personality measurement system for work and school settings*. Knoxville, TN: Resource Associates Inc.
- Magnus, K. ve Diener, E. (1991). A longitudinal Analysis of personality, life events and subjective well-being. *Paper Presented at th Sixty-Third Annual Meeting of the Midwestern Psychological Association*, Chicago (May 2-4).
- McCrae, R.R. ve Costa, P.T. (1991). Adding leibe und arbeit: The full five factor modal and well-being. *Personality and Social Psychology*, 17, 227-232.
- McCrae, R.R. ve Costa, P.T. (2003). *Personality in adulthood: A five-factor theory perspective*. New York: Guilfort Press.
- McCrae, R.R. ve Costa, P.T. (1985). Updating Norman's "adequacy taxonomy": Intelligence and personality dimensions in natural language and in questionnaires. *Journal of Personality and Social Psychology*, 49(3), 710-721.
- McCrae, R.R. ve Costa, P.T. (1987). Validation of the five-factor model of personality across instruments and observers. *Journal of Personality and Social Psychology*, 52(1), 81-90.
- McCrae, R.R. ve John, O.P. (1992). An introduction to the five-factor model and its applications. *Journal of Personality*, 60, 175–215.
- McDonald, K. (1995). Evolution of five-factor model and levels of personality. *Journal of Personality*, 63, 525-567.
- McElroy, S. E., Rice, K. G., Davis, D. E., Hook, J. N., Hill, P. C., Worthington, E. L., Jr. ve Van Tongeren, D. R. (2014). Intellectual humility: Scale development and theoretical elaborations in the context of religious leadership. *Journal of Psychology and Theology*, 42, 19-30.
- Mcnamee, S. (1998). Re-inscribing organizational wisdom and courage: the relationally. S Srivastva, D L Cooperrider (Editör), *Organizational Wisdom and Executive Courage* içinde. The New Lexington Pres. San Francisco, CA.

- McShane, S.L. ve Von Glinow, M.A. (2016). *Örgütsel davranış*. Ankara: Nobel Yayıncılık.
- Meacham, J. (1990). The loss of wisdom. R.J. Sternberg (Ed), *Wisdom: It's nature, origins and development* içinde (s. 181 - 211). New York: Cambridge University Press.
- Meagher, B. R., Leman, J. C., Bias, J. P., Latendresse, S. J. ve Rowatt, W. C. (2015). Contrasting selfreport and consensus ratings of intellectual humility and arrogance. *Journal of Research in Personality*, 58, 35-45.
- Meeker, J. W. (1981). Wisdom and wilderness. *Landscape*, 25(1).
- Meeks, T. W. ve Jeste, D. V. (2009). Neurobiology of wisdom: A literature overview. *Archives of General Psychiatry*, 66(4), 355–365.
- Mete, C. (2006). *İlköğretim okullarında çalışan öğretmenlerin kişilik özellikleri iş tatminleri arasındaki ilişkinin incelenmesi*, Yayınlanmamış Yüksek Lisans Tezi, Marmara Üniversitesi, Sosyal Bilimler Enstitüsü.
- Meydan, C. H. ve Şeşen, H. (2011). *Yapısal eşitlik modellemesi AMOS uygulamaları*. Detay Yayıncılık.
- Mickler, C. ve Staudinger, U. M. (2008). Personal wisdom: Validation and age-related differences of a performance measure. *Psychology and Aging*, 23(4), 787.
- Miller, A.R. ve Shely, S. (2007). *A'dan Z'ye kişilik*. İstanbul: Okuyan Us Yayın Eğitim Danışmanlık Tıbbi Malzeme ve Reklam Hizmetleri San. ve Tic. Ltd. Şti.
- Montgomery, A., Barber, C. ve Mckee, P. (2002). A phenomenological study of wisdom in later life. *International Journal of Aging and Human Development*, 52, 139–157.
- Morris, J. A., Brotheridge, C. M. ve Urbanski, J. C. (2005). Bringing humility to leadership: Antecedents and consequences of leader humility. *Human Relations*, 58(10), 1323–1350.
- Nielsen, R. Marrone, J. A. ve Slay, H. S.(2010). A new look at humility: Exploring the humility concept and its role in socialized charismatic leadership. *Journal of Leadership ve Organizational Studies*, 17(1) 33–43.
- Neff, K. D. (2003). The development and validation of a scale to measure self-compassion. *Self and Identity*, 2, 223-250.
- Nussbaum, M.C. (2001). *The fragility of goodness: Luck and ethics in Greek tragedy and philosophy*. New York: Cambridge University Press.

- Norman, W.T. (1963). Toward an adequate taxonomy of personality attributes: Replicated factor structure in peer nomination personality ratings. *The Journal of Abnormal and Social Psychology*, 66(6), 574-583.
- Ogunfowora, B. ve Bourdage, J.S. (2014). Does honesty-humility influence evaluations of leadership emergence? The mediating role of moral disengagement. *Personality and Individual Differences*, 56, 95-99.
- OLD (2018). Bilgelik kelime anlamı. <https://www.oxfordlearnersdictionaries.com> adresinden alınmıştır.
- Orwell, L. ve Achenbaum, A. (1993). Gender and the development of wisdom. *Human Development*, 36(5), 274-296.
- Oh, I. S., Le, H., Whitman, D. S., Kim, K., Yoo, T. Y., Hwang, J. O. ve Kim, C. S. (2014). The incremental validity of honesty-humility over cognitive ability and the big five personality traits. *Human Performance*, 27(3), 206-224.
- Ormel, J. ve Wohlfarth, T. (1991). How neuroticism, long-term difficulties, and life situation change influence psychological distress: A longitudinal model. *Journal of Personality and Social Psychology*, 60, 744-755.
- Önal, M. (2009). Dinle Uyumlu Kolektif Bir Değer Olarak Doğu Hikmeti. *Felsefe ve Sosyal Bilimler Dergisi*, 7, 197-209.
- Özgün, M. S. (2007). *Okul psikolojik danışmanlarının kişilik özellikleri ile mesleki yetkinlik beklentileri arasındaki ilişkinin incelenmesi*, Yayınlanmamış Yüksek Lisans Tezi, Çukurova Üniversitesi, Sosyal Bilimler Enstitüsü, Adana.
- Özkalp, E. ve Kirel, Ç. (2009). *Örgütsel davranış*, Eskişehir.
- Paradise, A.W. ve Kernis, M.H. (2002). Self-esteem and psychological well-being: Implications of fragile self-esteem. *Journal of Social and Clinical Psychology*, 21, 345-361.
- Pavot, W., Diener, E. ve Fujita, F. (1990). Extraversion and happiness. *Personality and Individual Differences*, 11, 1299-1306.
- Peabody, D. ve Goldberg, L. R. (1989). Some determinants of factor structures from Personality trait descriptors. *Journal of Personality and Social Psychology*, 57, 552- 567.

- Pekdemir, I., ve Koçođlu, M. (2014). İşkoliklik ile iş yaşamı dengesi arasındaki ilişkide kişilik özelliklerinin aracılık rolü üzerine bir araştırma. *Abant İzzet Baysal Üniversitesi Sosyal Bilimler Enstitüsü Dergisi*, 14(1), 309-337.
- Peters, A., Rowat, W. C. ve Johnson, M. K. (2011). Associations between dispositional humility and social relationship quality. *Scientific Research*, 2(3), 155-161.
- Peterson, C. ve Seligman, M. E. (2004). *Character strengths and virtues: A handbook and classification* (Vol. 1). Oxford University Press.
- Polanyi, M. (1961). Faith and reason. *The Journal of Religion*, 41(4), 231-247.
- Porter, T. (2015). *Intellectual humility, mindset, and learning*. Doctoral dissertation, Stanford University.
- Porter, T., ve Schumann, K. (2018). Intellectual humility and openness to the opposing view. *Self and Identity*, 17(2), 139-162.
- Rathunde, K. (1995). Wisdom and abiding interest: Interviews with three noted historians in later life. *Journal of Adult Development*, 2(3), 159-172.
- Roach, P.D. (2006). *Evolutionary theory and birth order effects on big five personality traits among the shuar of amazonian ecuador: The first cross-cultural test*. Unpublished doctoral dissertation, Oregon Üniversitesi, Oregon: USA.
- Robinson, D. N. (1990). Wisdom through the ages. R. Sternberg (Editör), *Wisdom: Its nature, origins and development* içinde (s. 12-24). Cambridge: Cambridge University Press.
- Roberts, R. C ve Wood, W. J. (2007). *Intellectual virtues: An essay in regulative epistemology*. Oxford University Press on Demand.
- Robertson, R. (2005). Jung and making of modern psychology, *Psychological Perspectives*, 48(1), 48-67.
- Rowatt, W. C., Powers, C., Targhetta, V., Comer, J., Kennedy, S. ve Labouff, J. (2006). Development and initial validation of an implicit measure of humility relative to arrogance. *The Journal of Positive Psychology*, 1, 198-211.
- Rooney, D., ve McKenna, B. (2005). Should the knowledge-based economy be a savant or a sage? Wisdom and socially intelligent innovation. *Prometheus*, 23(3), 307-323.
- Rooney, D. ve Mckenna, B. (2007). Wisdom in organizations: Whence and whither. *Social Epistemology*, 21(2), 113 – 138.

- Rooney, D. ve Mckenna, B. (2010). *Wisdom and Management in the Knowledge Economy*. Routledge Prints. Oxon. UK.
- Rubinstein, G. (2005). The big five among male and female students of different faculties. *Personality and Individual Differences*, 38(7), 1495-1503.
- Ryan, T. ve Xenos, S. (2011). Who uses facebook? An investigation into the relationship between the big five, shyness, narcissism, loneliness, and facebook usage. *Computers in Human Behavior*. 27, 1658–1664.
- Salovey, P. ve Mayer, J. D. (1990). Emotional intelligence. *Imagination, Cognition and Personality*, 9, 18–211.
- Samuelson, P. L., Jarvinen, M. J., Paulus, T. B., Church, I. M., Hardy, S. A. ve Barrett, J. L. (2014). Implicit theories of intellectual virtues and vices: A focus on intellectual humility. *The Journal of Positive Psychology*, 10(5), 389-406.
- Sarıtaş, M. (1997). Yönetimde kişilik faktörü. *Kuram ve Uygulamada Eğitim Yönetimi*, 12(12), 527-548.
- Sayar, K. ve Dinç, M. (2013). *Psikolojiye giriş*. İstanbul: Dem Yayınları, 4.baskı, 95-106.
- Saygın, Y. (2014). *Üniversite öğrencilerinin tevazu düzeylerinin denetim odağı ve kişilik özellikleri açısından incelenmesi*. Yayımlanmamış yüksek lisans tezi. Necmettin Erbakan Üniversitesi. Eğitim Bilimleri Enstitüsü. Konya.
- Scheibe, S., Kunzmann, U. ve Baltes, P. B. (2009). New territories of positive life-span development: Wisdom and life longings. S. J. Lopez ve C. R. Snyder (Editörler), *Oxford handbook of positive psychology* içinde (s. 171-183). New York: Oxford University Press.
- Schopenhauer, A. (2000). *Yaşam bilgeliği üzerine aforizmalar* (Çev. Mustafa Tüzel). Türkiye İş Bankası Kültür Yayınları. İstanbul.
- Seçer, İ. (2015). *SPSS ve LISREL ile pratik veri analizi: Analiz ve raporlaştırma*. Anı Yayıncılık. Ankara.
- Sedikides, C. ve Strube, M. J. (1997). Self-evaluation: To thine own self be good, to thine own self be sure, to thine own self be true, to thine own self be beter. M. P. Zanna (Editör), *Advances in experimental and social psychology* içinde (209-269). New York: Academic Pres.

- Seligman, M. E. (2002). Positive psychology, positive prevention, and positive therapy. *Handbook of Positive Psychology*, 2(2002), 3-12.
- Sharma, R. (2009). Five factors of personality and wisdom. *Gyanodaya: The Journal of Progressive Education*, 2(2).
- Sheppard, K.E. ve Boon, S.D. (2012). Predicting appraisals of romantic revenge: The roles of honesty–humility, agreeableness, and vengefulness. *Personality and Individual Differences*, 52, 128–132.
- Shikholeslami, P. (2016). *Üniversite öğrencilerinde yılmazlık ve alçak gönüllülük düzeylerinin incelenmesi*. Yayımlanmamış yüksek lisans tezi, Hacettepe Üniversitesi Eğitim Bilimleri Enstitüsü, Ankara.
- Sıgır, Ü. ve Gürbüz, S. (2011). Akademik başarı ve kişilik ilişkisi: Üniversite öğrencileri üzerinde bir araştırma. *Savunma Bilimleri Dergisi*, 10(1), 30-48.
- Silvia P.J., Kaufman, J.C., Reiter-Palmon, R. ve Wigert, B. (2011). Cantankerous creativity: Honesty–humility, agreeableness, and the HEXACO structure of creative achievement, *Personality and Individual Differences*, 51, 687–689.
- Smith, A.A. (2010). *Personality as a moderating variable between loss of relationship and subjective well-being in college students*. Unpublished doctoral dissertation, Texas A&M University, Texas.
- Somer, O. (1998). Türkçe’de kişilik özelliğini tanımlayan sıfatların yapısı ve beş faktör modeli. *Türk Psikoloji Dergisi*, 35-62.
- Staudinger, U. M. ve Baltes, P. B. (1996). Interactive minds: A facilitative setting for wisdom related performance? *Journal of Personality and Social Psychology*, 71, 746–762.
- Staudinger, U. M., ve Glück, J. (2011). Psychological wisdom research: Commonalities and differences in a growing field. *Annual Review of Psychology*, 62, 215-241.
- Sternberg, R. J. (1985). Implicit theories of intelligence, creativity, and wisdom. *Journal of Personality and Social Psychology*, 49, 607-62.
- Sternberg, R. J. (1998). A balance theory of wisdom. *Review of General Psychology*, 2, 347–365.
- Sternberg, R. J. (1999a). Adialectical basis for understanding the study of cognition. R. J. Sternberg (Editör), *The nature of cognition* içinde (s. 51–78). Cambridge, MA: MIT Press.

- Sternberg, R. J. (2003). *Wisdom, intelligence, and creative, synthesized*. New York, NY: Cambridge University Press.
- Sternberg, R. J. (2008). Schools should nurture wisdom. B. Z. Presseisen (Editör), *Teaching for intelligence* içinde (s. 61–88). Thousand Oaks, CA: Corwin Press.
- Sternberg, R. J. ve Smith, C. (1985). Social intelligence and decoding skills in nonverbal communication. *Social Cognition*, 2, 168–192.
- Suls, J., Green, P. ve Hills, S. (1998). Emotional reactivity to everyday problems, affectiveinertia and neuroticism. *Personality and Social Psychology Bulletin*, 24, 127-136.
- Sümer, N., ve Sümer, H. C. (2005). Beş faktör kişilik özellikleri ölçeği (Yayınlanmamış çalışma). Erişim: <https://scholar.google.com.tr>.
- Şahin, R., Baloğlu, M., Erdem, A. ve Erdem, Ş. (2017). *Bilgeliğe gelişimsel yaklaşım: Ekopsikolojik benlikle ilişkisi*. II. Avrasya Pozitif Psikoloji Kongresi'nde sunuldu, İstanbul.
- Şahin, S. ve Aksu, S. G. (2015). İdari göreve sahip akademisyenlerin kişilik özellikleri ile kullandıkları çatışma çözme stilleri ilişkisi: İzmir ili örneği. *İşletme Fakültesi Dergisi*, 16(2), 135-154.
- Şencan, H. (2003). Beş temel iş faktörü ve iş başarısı. *Yaşadıkça Eğitim*, 80, 19–22.
- Tabachnick, B. G. ve Fidell, L. S. (2015). *Çok değişkenli istatistiklerin kullanımı*. Nobel.
- Tangney, J. P. (2000). Humility: Theoretical perspectives, empirical findings, and directions for future research. *Journal of Social and Clinical Psychology*, 19, 70-82.
- Tangney, J. P. (2002). Humility. Shane J. Lopez and C. R. Snyder, *Oxford Handbook of Positive Psychology* içinde (s. 411- 445). New York: Oxford University Press.
- Takahashi, M. ve Overton, W. F. (2002). Wisdom: A culturally inclusive developmental perspective. *International Journal of Behavioral Development*, 26, 269–277.
- Tatar, A. (2009). Beş faktör kişilik modeline dayalı olarak sporcu kadın ve erkeklerin kişilik profillerinin karşılaştırılması. *Spor Bilimleri Dergisi*, 20(2), 70-79.
- TDK (2018). Bilgeliğin kelime anlamı <http://sozluk.gov.tr/> adresinden alınmıştır.

- Tedene-Peasley, N. S. (1992). *Life events as determinants of wisdom in older adults*. The University of Arizona, Educational Psychology Graduate College, Doctoral dissertation, Arizona.
- Tekin, Ö. A. (2012). *Yabancılaşma ve beş faktör kişilik özellikleri arasındaki ilişkiler: Antalya Kemer' deki beş yıldızlı otel işletmeleri çalışanları üzerindeki uygulama*, Yayınlanmamış doktora tezi, Akdeniz Üniversitesi, Sosyal Bilimler Enstitüsü, Antalya.
- Templeton, J.M. (1997). *Worldwide laws of life: Two hundred eternal spiritual principles*. Radnor, PA: Templeton Press.
- Trowbridge, R. H. (2005). *The scientific approach of wisdom*. Submitted in Partial Fulfillment of The Requirements for The Degree of Doctor of Philosophy With A Concentration in Arts & Sciences and A Specialization in Human Development, Union Institute, University Cincinnati, Ohio.
- Thiele, L. P. (2006). *The heart of judgment: Practical wisdom, neuroscience, and narrative*. Cambridge University Press.
- Thierauf, R. J. ve Hoctor, J. J. (2006). *Optimal knowledge management/ wisdom management systems concepts and applications*. Idea Group Publishing. UK.
- Tikici, M. ve Deniz, M. (1991). *Örgütsel davranış*. Malatya: Enstitü Yayınları.
- Türk, M., ve Helvacı, B. (2005). Kişiliğin işletmelerde içsel ve dışsal müşteri ilişkileri açısından önemi. Mehmet Tikici (Editör), *Örgütsel Davranış Boyutlarından Seçmeler*, Ankara: Nobel Yayın, 85-126.
- Tok, S. (2011). The big five personality traits and risky sport participation. *Social Behavior and Personality: an international journal*, 39(8), 1105-1111.
- Topses, G. ve Bulut-Serin, N. (2012). *Psikolojik danışma ve kişilik kuramları* (1.Baskı). Ankara: Nobel Akademik Yayıncılık Eğitim Danışmanlık Tic.Ltd.Şti.
- Truscott, S. D., Kearney, M. A., Davis, D. E. ve Roach, A. T. (2016). Intellectual humility and morality as consultee-centered consultation epistemologies. *Journal of Educational and Psychological Consultation*, 27(1), 1-17.
- Ünsar, S. A. (2011). Motivasyonunun işten ayrılma eğilimine etkisi: Bir alan araştırması. *Akademik Bakış Dergisi*, 25, 1-15.

- Vera, D. ve Rodriguez-Lopez, A. (2004). Humility as a source of competitive advantage. *Organizational Dynamics*, 33(4), 393–408.
- Yazgan İnanç, B. ve Yerlikaya, E. E. (2010). *Kişilik kuramları* (3. Baskı). Ankara: Pegem Akademi Yayınevi.
- Yegül, I. B. ve Koruç, Z.(1997). 15-18 Yaş grubu elit bireysel sporcular, elit takım sporcuları ve sporcu olmayan bireylerin benlik saygısı puanlarının karşılaştırılması, *BESBD*,2 (4), 19-20.
- Yeşilyaprak, B. (Editör). (2007). *Eğitim psikolojisi: Gelişim-öğrenme-öğretim*. Ankara: Pegem A Yayıncılık.
- Yıldırım, B. I. (2014). *Çalışanların beş faktör kişilik özellikleri ile iş tatminleri arasındaki ilişki: Alanya'daki beş yıldızlı oteller üzerine bir uygulama*. Yayımlanmamış Doktora Tezi, Akdeniz Üniversitesi Sosyal Bilimler Enstitüsü, Antalya.
- Yıldırım ve Abukan, (2015). Yaşlılıkta bilgelik konusunda bir derleme.*Türk Psikoloji Yazuları*, 18 (35), 1-9.
- York, K.L. ve John, O.P. (1992). The four faces of eve: A typological analysis of women's personality at midlife. *Journal of Personality and Social Psychology*, 63, 494-508.
- Zacher, H., Pearce, L. K., Rooney, D. ve McKenna, B. (2014). Leaders' personal wisdom and leader-member exchange quality: The role of individualized consideration. *Journal of Business Ethics*, 121(2), 171-187.
- Zel, U. (2007). Yönetimde kişilik ve kişilik teorileri. S. Güney (Editör). *Yönetim ve organizasyon içinde* (s. 491–528). Ankara: Nobel Yayınları
- Zellers, K.L. ve Perrewé, P.L. (2001). Affective personality and the content of emotional social support: Coping in organizations. *Journal of Applied Psychology*, 86(3), 459-467.
- Zettler, I. ve Hilbig, B. E. (2010). Honesty-humility and a person-situation interaction at work. *European Journal of Personality*, 24, 569–582.
- Zeybek-Sayın, H. (2016). *Y kuşağı üniversite öğrencilerinin beş faktör kişilik özellikleri ve liderlik alguları arasındaki ilişkinin değerlendirilmesi*. Yayımlanmamış yüksek lisans tezi, Çağ Üniversitesi, Sosyal Bilimler Enstitüsü, Psikoloji Anabilim Dalı, İstanbul.

- Zhang, H., Farrell, J. E., Hook, J. N., Davis, D. E., Van Tongeren, D. R. ve Johnson, K. A. (2015). Intellectual humility and forgiveness of religious conflict. *Journal of Psychology and Religion*, 43, 255-262.
- Watson, A. E., ve Pulford, B. D. (2004). Personality differences in high risk sports amateurs and instructors. *Perceptual and Motor Skills*, 99(1), 83-94.
- Watson, D. ve Hubbard, B. (1996). Adaptational style and dispositional structure: Coping in the context of the five-factor model. *Journal of Personality*, 64, 737-774.
- Wayne, J.H., Musisca, N. ve Fleeson, W. (2004). Considering the role of personality in the work-family experience: Relationships of the big five to work-family conflict and facilitation. *Journal of Vocational Behavior*, 64(1), 108-130.
- Webster, J. D. (2003). An exploratory analysis of a self-assessed wisdom scale. *Journal of Adult Development*, 10(1), 13-22.
- Webster, J. D. (2007). Measuring the character strength of wisdom. *The International Journal of Aging and Human Development*, 65(2), 163-183.
- Whitcomb, D., Battaly, H., Baehr, J., ve Howard-Snyder, D. (2017). Intellectual humility: Owning our limitations. *Philosophy and Phenomenological Research*, 94(3), 509-539.
- Wink, P. ve Dillon, M. (2013). Religion, spirituality, and personal wisdom: A tale of two types. M. Ferrari ve N. Weststrate (Editör), *The scientific study of personal wisdom: From contemplative traditions to neuroscience* içinde (s. 165-189). New York: Springer.
- Wink, P. ve Helson, R. (1997). Practical and transcendent wisdom: Their nature and some longitudinal findings. *Journal of Adult Development*, 4, 1-15.
- .

EKLER

Ek 1. Kişisel Bilgi Formu ve Ölçme Araçları

Bilgilendirilmiş Gönüllü Olur Formu

Sayın Katılımcı,

Bu çalışma Gaziosmanpaşa Üniversitesi Yüksek Lisans öğrencisi Oğuzhan ÇAKAN tarafından yürütülmektedir. Bu araştırmada bize yardımcı olmanız için sizi araştırma çalışmamıza davet ediyoruz. Kararınızdan önce araştırma hakkında sizi bilgilendirmek istiyoruz. Bu bilgileri okuduktan sonra araştırmaya katılmak isterseniz lütfen bu formu imzalayınız.

Bu araştırma bilimsel bir amaçla yapılmaktadır ve katılımcılara maddi ve manevi herhangi bir zarar vermeyecektir. Araştırmada ve araştırma sonrası raporlarda katılımcıların bilgileri gizli tutulacaktır. Araştırma sonuçları sadece bilimsel amaçlarla kullanılacaktır.

Bu araştırmaya katılmak tamamen isteğe bağlıdır. Katıldığınız takdirde çalışmanın herhangi bir aşamasında herhangi bir sebep göstermeden onayınızı çekme hakkına da sahipsiniz. Araştırma projesi hakkında ek bilgi almak istediğiniz takdirde verilen numara ile temasa geçiniz (Telefon: 05.....).

Eğer bu araştırma projesine katılmayı kabul ediyorsanız, lütfen formu imzalayınız. Katılımınız için teşekkür ederiz.

İmza

Kişisel Bilgi Formu

- 1- Fakülte :
- 2- Sınıf :
- 3- Bölüm :
- 4- Cinsiyetiniz: () Kadın () Erkek
- 5- Yaşınız: (lütfen yazınız)
- 6-Medeni Durum: ()Evlü () Bekar () Boşanmış
- 7- İkamet ettiğiniz şehir: (lütfen yazınız)
- 8- Ailenizin aylık gelir durumu :
 () 1000 TL'den az () 1001-2000 TL arası () 2001-3000 TL arası
 () 3001-4000 TL arası () 4001 TL ve üstü

BGÖ

Lütfen aşağıdaki ölçekte cevabınızı 1 (Hiç Katılmıyorum) ile 7 (Kesinlikle Katılıyorum) arasında sizin için en uygun olan dereceyi yuvarlak içine alarak işaretleyiniz.

	Hiç Katılmıyorum			Ne Katılmıyorum Ne Katılmıyorum			Kesinlikle Katılıyorum
7. Duygularımı etkili bir şekilde yönetirim.	1	2	3	4	5	6	7
9. Kolay kolay üzülmem.	1	2	3	4	5	6	7
11. Başkalarına saygılı davranırım.	1	2	3	4	5	6	7
29. Sağlam iddialar ortaya atarım.	1	2	3	4	5	6	7
35. Hayatımın bir parçasından öğrendiğimi başka bir parçasına dahil eder ve uygulamam.	1	2	3	4	5	6	7
40. İnsanlar ve doğal yaşam arasındaki karşılıklı bağlılığı görürüm.	1	2	3	4	5	6	7
44. Hayattaki olayların daha derin anlamını ararım.	1	2	3	4	5	6	7
60. Başkalarına karşı yükümlülüklerimi yerine getiririm.	1	2	3	4	5	6	7
66. Yapıcı eleştiriyi kabul ederim.	1	2	3	4	5	6	7

KETÖ

YÖNERGE: Lütfen her bir maddeyi dikkatlice okuyun ve sizin için en uygun olan dereceyi (1 = kesinlikle katılmıyorum, 2 = katılmıyorum, 3 = ne katılıyorum ne katılmıyorum, 4 = katılıyorum ve 5 = kesinlikle katılıyorum) işaretleyerek belirtiniz.

No		Kesinlikle Katılmıyorum	Katılmıyorum	Ne Katılıyorum Ne Katılmıyorum	Katılıyorum	Kesinlikle Katılıyorum
2	Başkalarının uzmanlığına başvurmaktansa çoğu konu hakkındaki kendi bilgime güvenmeyi tercih ederim.	(1)	(2)	(3)	(4)	(5)
6	Sağlam bir gerekçe olduğunda fikirlerimi değiştirmeye hazırım.	(1)	(2)	(3)	(4)	(5)
11	Başkalarıyla aynı fikirde olmadığım zamanlarda bile, onların akla yatkın düşüncelerini göz önünde bulundururum.	(1)	(2)	(3)	(4)	(5)
12	Benim için önemli konular hakkında birisi aynı fikri paylaşmadığında, saldırıya uğramış gibi hissederim.	(1)	(2)	(3)	(4)	(5)
15	Ciddi anlamda farklı düşünsek bile, diğerlerine saygı duyabilirim.	(1)	(2)	(3)	(4)	(5)

(BFI)

Aşağıda sizi kısmen tanımlayan (ya da pek tanımlayamayan) bir takım özellikler sunulmaktadır. Örneğin, başkaları ile zaman geçirmekten hoşlanan birisi olduğunuzu düşünüyor musunuz? Lütfen aşağıda verilen özelliklerin sizi ne oranda yansıttığını ya da yansıtmadığını belirtmek için sizi en iyi tanımlayan rakamı her bir özelliğin yanına yazınız.

1 = Hiç katılmıyorum

2 = Biraz katılmıyorum

3 = Ne katılıyorum ne de katılmıyorum (kararsızım)

4 = Biraz katılıyorum

5 = Tamamen katılıyorum

Kendimi biri olarak görüyorum

-
- | | |
|-------------------------|--|
| ___ 1. Konuşkan | ___ 23. Tembel olma eğiliminde olan |
| ___ 8. Biraz umursamaz | ___ 30. Sanata ve estetik değerlere önem veren |
| ___ 14. Gergin olabilen | ___ 36. Sosyal, girişken |
| ___ 19. Çok endişelenen | ___ 41. Sanata ilgisi çok az olan |

Lütfen kontrol ediniz: Bütün ifadelerin önüne bir rakam yazdınız mı?

Ek 2. Veri Toplama Uygulama İzni

Evrak Tarih ve Sayısı: 05/12/2017-E.59048

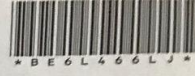

T.C.
GAZİOSMANPAŞA ÜNİVERSİTESİ REKTÖRLÜĞÜ
Genel Sekreterlik

Sayı :23845617-044/
Konu :Anket Çalışması

EĞİTİM BİLİMLERİ ENSTİTÜSÜ MÜDÜRLÜĞÜNE

İlgi : 04.12.2017 tarih ve 58491 sayılı yazınız.

Enstitünüz Eğitim Bilimleri Anabilim Dalı, Rehberlik ve Psikolojik Danışmanlık Bilim Dalı, Yüksek Lisans Programı öğrencisi Oğuzhan ÇAKAN'ın, Yrd. Doç. Dr. Rukiye ŞAHİN danışmanlığında hazırlanmış olduğu "Bilgeliliğin Yordayıcıları Olarak Entelektüel Tevazu, Beş Faktör Kişilik özellikleri ve Narsisizm" konulu tez çalışmasını Aralık 2017-Nisan 2018 tarihlerinde Üniversitemiz Lisans Programı öğrencilerine uygulama isteği Rektörlüğümüzce uygun görülmüştür.

Bilgilerinizi ve gereğini rica ederim.

e-İmzalıdır
Prof. Dr. Mücahit EĞRİ
Rektör Yardımcısı

Taahhütlük Yerleşkesi 60150 Tokat/Türkiye
Tel: (0356)2521616 Faks: (0356)2521625
E-Posta: gensek@gop.edu.tr Elektronik ağı: gensek.gop.edu.tr

Ayrıntılı bilgi için irtibat: A.DÖKER Veri Hazırlama ve Kontrol
İşletmeni

Bu belge 5070 sayılı Elektronik İmza Kanununun 5. Maddesi gereğince güvenli elektronik imza ile imzalanmıştır.

Ek 3. Kullanılan Tablo ve Figürlere İlişkin Yayınevi İzinleri

Thank you for your order!

Dear Mr. Oguzhan Cakan,

Thank you for placing your order through Copyright Clearance Center's RightsLink® service.

Order Summary

Licensee: Oguzhan Cakan
Order Date: Jul 9, 2019
Order Number: 4624680777893
Title: Human development
Type of Use: Thesis/Dissertation
Order Total: 0.00 USD

(Original Order Number: 501498540)

View or print complete [details](#) of your order and the publisher's terms and conditions.

Sincerely,

Copyright Clearance Center

S Karger AG LICENSE TERMS AND CONDITIONS

Jul 10, 2019

This is a License Agreement between Oguzhan Cakan ("You") and S Karger AG ("S Karger AG") provided by Copyright Clearance Center ("CCC"). The license consists of your order details, the terms and conditions provided by S Karger AG, and the payment terms and conditions.

All payments must be made in full to CCC. For payment instructions, please see information listed at the bottom of this form.

License Number	4624680777893
License date	Jul 08, 2019
Licensed content publisher	S Karger AG
Licensed content title	Human development
Licensed content date	Jan 1, 1965
Type of Use	Thesis/Dissertation
Requestor type	Not-for-profit entity
Format	Print, Electronic
Portion	chart/graph/table/figure
Number of charts/graphs/tables/figures	1
The requesting person/organization is:	Oguzhan Cakan
Title or numeric reference of the portion(s)	Table 1
Title of the article or chapter the portion is from	Wisdom as Expert Knowledge System: A Critical Review of a Contemporary Operationalization of an Ancient Concept
Editor of portion(s)	N/A
Author of portion(s)	Monika Ardelt
Volume of serial or monograph	47
Issue, if republishing an article from a serial	5
Page range of the portion	257-285
Publication date of portion	2004
Rights for	Main product
Duration of use	Life of current edition
Creation of copies for the disabled	no
With minor editing privileges	no
For distribution to	Other territories and/or countries
In the following language(s)	Original language plus one translation
Specific languages	
With incidental promotional use	no
The lifetime unit quantity of new product	Up to 499
Title	Intellectual Humility and Five Personality Traits as a Predictors of Wisdom
Institution name	Tokat Gaziosmanpasa University
Expected presentation date	Sep 2019
Billing Type	Invoice
Billing Address	Oguzhan Cakan Şht. Ibrahim Dogan Middle School. çay mah. Başak. Sok. No:2
	Tokat, Turkey Attn: Oguzhan Cakan

Ek 4. Özgeçmiş

Adı Soyadı	Oğuzhan ÇAKAN
Kişisel Bilgiler	<i>Uyruğu:</i> T.C. <i>Doğum Tarihi ve Yeri:</i> 31/12/1988 - TOKAT
İletişim Bilgileri	<i>E-posta:</i> ogzhnckn@gmail.com
Öğrenim Bilgileri	<i>Ortaöğretim:</i> Tokat Anadolu Öğretmen Lisesi (2003 – 2007) <i>Lisans:</i> Karadeniz Teknik Üniversitesi, Rehberlik ve Psikolojik Danışmanlık (2008 – 2012) <i>Yüksek Lisans:</i> Gaziosmanpaşa Üniversitesi, Eğitim Bilimleri Enstitüsü, Rehberlik ve Psikolojik Danışmanlık Yüksek Lisans Programı (2015- 2019)
İş Deneyimi	<i>Eylül 2012 – Eylül 2014:</i> Millî Eğitim Bakanlığı, Trabzon İl Milli Eğitim Müdürlüğü, Arsin Atatürk İlkokulu, Rehberlik. <i>Eylül 2014 – Ocak 2018:</i> Millî Eğitim Bakanlığı, Tokat İl Milli Eğitim Müdürlüğü, Gözova Ortaokulu, Rehberlik. <i>Ocak 2018 – Halen:</i> Millî Eğitim Bakanlığı, Tokat İl Milli Eğitim Müdürlüğü, Şehit İbrahim Doğan Ortaokulu, Rehberlik.