



ONDOKUZ MAYIS ÜNİVERSİTESİ
SOSYAL BİLİMLER ENSTİTÜSÜ
FELSEFE ve DİN BİLİMLERİ ANABİLİM DALI

KADINA YÖNELİK AİLE İÇİ ŞİDDET, AHLAKİ ÇÖZÜLME VE
DİNDARLIK

Doktora Tezi

Çiğdem GÜLMEZ

Danışman

Prof. Dr. Hüseyin PEKER

SAMSUN-2014

ONDOKUZ MAYIS ÜNİVERSİTESİ
SOSYAL BİLİMLER ENSTİTÜSÜ
FELSEFE ve DİN BİLİMLERİ ANABİLİM DALI

KADINA YÖNELİK AİLE İÇİ ŞİDDET, AHLAKİ ÇÖZÜLME VE
DİNDARLIK

Doktora Tezi

Hazırlayan
Çiğdem GÜLMEZ

Danışman
Prof. Dr. Hüseyin PEKER

SAMSUN-2014

BİLİMSEL ETİK BİLDİRİMİ

Hazırladığım doktora tezinin bütün asamalarında bilimsel etige ve akademik kurallara riayet ettiğimi, çalışmada doğrudan veya dolaylı olarak kullandığım her alıntıya kaynak gösterdiğimi ve yararlandığım eserlerin kaynakçada gösterilenlerden olustugunu, yazımda enstitü yazım kılavuzuna uygun davranıldığını taahhüt ederim.

28 /04 /2014

Çiğdem GÜLMEZ

KABUL VE ONAY

Çiğdem GÜLMEZ tarafından hazırlanan Kadına Yönelik Aile İçi Şiddet, Ahlaki Çözülme ve Dindarlık başlıklı bu çalışma 28/04/2014 tarihinde yapılan savunma sınavı sonucunda oybirliği/oy çokluğuyla başarılı bulunarak jürimiz tarafından Doktora Tezi olarak kabul edilmiştir.

Başkan: Prof.Dr. Hüseyin PEKER

Üye :Prof. Dr. Ali Rıza AYDIN

Üye : Prof.Dr. Mustafa KÖYLÜ

Üye : Doç. Dr. Ali BOLAT

Üye : Doç. Dr. Muammer CENGİL

Yukarıdaki imzaların adı geçen öğretim üyelerine ait olduğunu onaylarım.

— / — / —

Prof. Dr. Mustafa Zeki TERZİ

Müdür

ÖZET

Kadına Yönelik Aile İçi Şiddet, Ahlaki Çözülme ve Dindarlık

Çiğdem GÜLMEZ

Ondokuz Mayıs Üniversitesi, Sosyal Bilimler Enstitüsü

Felsefe ve Din Bilimleri Anabilim Dalı, Doktora, Mart/2014

Danışman: Prof. Dr. Hüseyin PEKER

Bu araştırmanın amacı, birinci olarak evli erkeklerde dindarlık ve ahlaki çözülme ile kadına yönelik aile içi psikolojik ve fiziksel şiddet davranışları arasında ne tür bir ilişki olduğunu; ikinci olarak bazı sosyo-demografik özelliklerin (yaş, eğitim, gelir, evlilik süresi, yaşanılan yer, eşin eğitim düzeyi ve çalışma durumu) ve bazı risk faktörlerinin (şiddete yönelik olumlu yargılara sahip olma, çocuklukta şiddete maruz kalma, babadan anneye yönelik şiddete tanık olma, alkol kullanma) kadına yönelik aile içi psikolojik ve fiziksel şiddet davranışlarıyla ilişkisini incelemektir. Bu amaç doğrultusunda önce değişkenler arasındaki doğrudan ilişkiler tespit edilmiş, ardından yapısal eşitlik modelleriyle ahlaki çözümlenin dindarlık, şiddete yönelik yargılar, bazı sosyo-demografik değişkenler ve bazı risk faktörleri ile kadına yönelik psikolojik ve fiziksel şiddet davranışları arasındaki ilişkide aracı rolü test edilmiştir.

Araştırmanın örneklemini Elazığ ilinden elverişli örnekleme yoluyla seçilen 517 evli erkekte oluşmaktadır. Araştırmada veri toplama aracı olarak araştırmacı tarafından geliştirilen ahlaki çözülme eğilimi, şiddet karşıtı yargılar, dindarlık ve şiddet davranışlarını belirleme ölçekleri kullanılmıştır. Araştırmanın verilerinin analizinde betimsel istatistiklerden, ki-kare, korelasyon, KWH ve MWU testlerinden ayrıca yapısal eşitlik modeli çerçevesinde aracılık testinden yararlanılmıştır. Verilerin analizinde SPSS 17 ve Lisrel 8.7 paket programları kullanılmıştır.

Araştırma sonucunda; 20-34 yaş aralığında, ilkokul ve altı seviyede eğitime sahip, düşük gelirli, eşi ilkokul ve altı düzeyde eğitime sahip ayrıca çalışmayan, evliliğinin ilk beş yılında olan, çocukluğunda şiddete maruz kalmış ve şiddete tanık olmuş katılımcıların daha çok eşlerine psikolojik ve fiziksel şiddet uyguladığı

saptanmıştır. Yapılan yapısal eşitlik model testlerinde ise şiddet karşıtı yargılar ile psikolojik şiddet ve fiziksel şiddet arasındaki ilişkinin ahlaki çözülme aracılığıyla yordandığı; dindarlık ile psikolojik şiddet ve fiziksel şiddet arasındaki ilişkinin şiddet karşıtı yargılar ve ahlaki çözülme aracılığıyla yordandığı ve eğitim düzeyi, gelir, çocuklukta şiddete maruz kalma ve babadan anneye yönelik şiddete tanık olma ile psikolojik ve fiziksel şiddet arasındaki ilişkinin ahlaki çözüleme aracılığıyla yordandığı saptanmıştır.

Anahtar Kelimeler: Kadına yönelik aile içi şiddet, ahlaki çözülme, dindarlık.

ABSTRACT

Violence Against Women, Moral Disengagement and Religiosity

Çiğdem GÜLMEZ

Ondokuz Mayıs University, Institute of Social Sciences

Philosophy and Religious Studies, Ph.D., March/2014

Advisor: Prof.Dr. Hüseyin PEKER

The aim of this study is first of all to analyze the kind of relation between religiosity and moral disengagement among married men and domestic psychological and physical violence against women; secondly to analyze the relation of specific socio-demographic characteristics (age, education, income, duration of marriage, settlement place, educational and working status of couple) and specific risk factors (having positive attitude towards violence, being exposed to violence in childhood, being witness of violence from father towards mother, using alcohol) with domestic psychological and physical violence against women. For this aim; first of all direct relation between variables were determined, then through structural equation models, mediatory role of moral disengagement in relation between religiosity, attitude towards violence, specific socio-demographic variables and specific risk factors and behavior of psychological and physical violence against women.

The sampling of study is composed of 517 married men chosen with convenience sampling method from Elazığ. Moral disengagement tendency, anti-violence judgment, religiosity and violence behavior determination scales which were developed by the researchers were used as data collection tool. In the analysis of data of research; descriptive statistics, chi-square, correlation, KWH and MWU tests and mediation test within the frame of structural equation model were used. In the analysis of data; SPSS 17 and Lisrel 8.7 package programs were used.

As a result of the study, it was determined that people who are in 20-34 age group, who have elementary level and below education level, whose income is low and whose wives are unemployed and have elementary level and below education level, who are in the first five year of marriage, exposed to violence in his childhood

and witnessed violence applied more psychological and physical violence on their wives. In structural equation model test; it was determined that the relation between anti-violence judgments and psychological violence and physical violence was predicted through moral disengagement; the relation between religiosity and psychological and physical violence was predicted through anti-violence judgments and moral disengagement and the relation between education level, income, being exposed to violence in childhood and being witness to violence from father to mother and psychological and physical violence is predicted through moral disengagement.

Keywords: Domestic violence against women, moral disengagement, religiosity.

ÖNSÖZ

“16 yaşında evlendirilen, 18'ine girmeden hamile kalıp -30 derecede dışarıda doğum yapmak zorunda bırakılan ve bebeği ölü doğduğu için yıllarca şiddet gören Melek Karaaslan, 8 yıllık evliliğinin sonunda bir tuvalette bağlanmış olarak bulundu. Bulduğunda 30 kiloya düşmüştü, yürüyemiyordu ve akıl sağlığını kaybetmişti.” (Halis, 2012). “Ağrı Devlet Hastanesi'ne geçen hafta babası ve polisler eşliğinde ölmek üzere olarak getirilen Melek Karaaslan hayatını kaybetti.”(Ocak, 2012).

“İZMİR'in Buca İlçesi'nde, V.A., 2 yaşındaki oğlu E.B.A.'yı görme bahanesiyle, 6 ay önce boşandığı, Dokuz Eylül Üniversitesi'nde öğretim görevlisi olan eşi Serpil Efindık'ın evine gidip, çıkan tartışmada bıçaklayarak öldürdü.” (Yıldırım, Karataş, Aralık 2013).

Hemen hemen her gün televizyon ekranlarında görmeye, gazete sayfalarında okumaya aşına olduğumuz bu haberler veya yakın çevremizde tanık olduğumuz bu türden olaylar bir kişinin eşi, sevdiği, çocuklarının annesi olan kadına nasıl ve neden acımasızca davranacağını defalarca sormamıza neden olmaktadır. Cahilliğin, eğitimsizliğin, ekonomik yetersizliklerin, psikolojik bozuklukların, ataerkil zihniyetin, geleneksel kültürel ve dini algıların veya dini ve manevi değerlerden uzaklaşmanın bu tabloların yaşanmasının muhtemel nedenleri olduğu düşünülebilir. Ancak verilen cevapların hiç biri tek başına soruların cevaplanmasına yeterli olamamaktadır. Şiddet Ağrı'nın bir köyünde çobanlık yapan bir kişi tarafından uygulanabildiği gibiiyi eğitilmiş, refah düzeyi yüksek bir kişi tarafından da uygulanabilmektedir. Kadına yönelik şiddet probleminin her geçen gün daha da ciddi boyutlara varması konunun farklı açılardan ele alınmasını zorunlu kılmaktadır.

Bu çalışmanın hazırlanmasında ve ortaya çıkmasında birçok kişinin katkısı ve emeği bulunmaktadır. Bu nedenle:

Doktora eğitimim ve tez çalışmam boyunca fikir ve yönlendirmeleriyle yardımcı olan değerli hocam ve danışmanım Prof. Dr. Hüseyin PEKER'e, yine tez izleme komitesinde bulunan hocalarım Prof. Dr. Ali Rıza AYDIN'a ve Doç. Dr. Ali BOLAT'a;

Arařtırmada kullanılan öleçeklerin geliřtirilme sürecinde deęerli fikirleriyle yön veren Yrd. Doç. Dr. Ali ALBAYRAK'a, Doç. Dr. Mehmet Nuri GÖMLEKSİZ'e, Prof. Dr. Asım YAPICI'ya;

Anketlerin uygulanma sürecinde yardım ve destek sunan sevgili Din Kültürü ve Ahlak Bilgisi Öğretmenlięi Bölümü öğrencilerine ve Fırat Üniversitesi Eğitim Fakültesi'nden deęerli araştırma görevlisi arkadaşlarıma, böyle hassas bir konuda özel yaşama ait ayrıntılar içeren sorulara içtenlikle cevap veren tüm katılımcılara;

Bu çalışmayı okuyarak dil bilgisi eksiklerimi ve imlâ kusurlarımı düzelten Reyhan KELEŞ'e ve Ümmühan ÖNER'e ayrıca bu araştırmanın her aşamasında desteęini gördüğüm sevgili mesai arkadaşım Rahime KAVAK'a;

Doktora eğitimim boyunca ilminden faydalandığım, öğrencileri olmaktan onur duyduğum deęerli hocalarım Prof. Dr. Burhanettin TATAR'a, Prof. Dr. Mustafa KÖYLÜ'ye ve Prof. Dr. Mevlüt KAYA'ya;

Son olarak hayatım boyunca her daim maddi ve manevi destekleriyle yanımda olan ve dualarını benden esirgemeyen anne-babama, bu tez sürecinde bana sundukları desteęin ve yanı sıra varoluşlarıyla dünyayı daha anlamlı kıldıkları için tüm dostlarıma yürekten sonsuz teşekkürlerimi sunarım.

Çiğdem GÜLMEZ

Elazığ, 2014

İÇİNDEKİLER

BİLİMSEL ETİK BİLDİRİMİ.....	i
ÖZET.....	iii
ABSTRACT.....	v
ÖNSÖZ	vii
İÇİNDEKİLER	ix
ÇİZELGELER LİSTESİ	xiv
ŞEKİLLER LİSTESİ	xvi
EKLER LİSTESİ	xviii
SİMGE VE KISALTMALAR	xx
BÖLÜM I.....	1
GİRİŞ	1
1.1. Araştırmanın Problemi	1
1.2. Araştırmanın Alt Problemleri.....	3
1.3. Araştırmanın Amacı	6
1.4. Araştırmanın Hipotezleri.....	6
1.5. Araştırmanın Önemi	9
1.6. Araştırmanın Sayılıtları	10
1.7. Araştırmanın Sınırlıkları.....	11
1.8. Tanımlar	11
1.9.1. Kadına Yönelik Aile İçi Şiddetle İlgili Yayın ve Araştırmalar	12
1.9.1.1. Kadına Yönelik Aile İçi Şiddetle İlgili Yurt Dışında Yapılan Yayın ve Araştırmalar.....	12
1.9.1.2. Kadına Yönelik Aile İçi Şiddetle İlgili Türkiye'de Yapılan Yayın ve Araştırmalar.....	12
1.9.2. Din ve Kadına Yönelik Şiddetle İlgili Yayın ve Araştırmalar.....	18
1.9.2.1. Din ve Kadına Yönelik Şiddetle İlgili Yurt Dışında Yapılan Yayın ve Araştırmalar.....	18
1.9.2.1. Din ve Kadına Yönelik Şiddetle Türkiye'de Yapılan Yayın ve Araştırmalar.....	18
1.9.3. Ahlaki Çözümleyle İlgili Yayın ve Araştırmalar.....	23
BÖLÜM II.....	28
KURAMSAL ÇERÇEVE	28
2.1. Kadına Yönelik Aile İçi Şiddetin Tanımı.....	28

2.2. Kadına Yönelik Şiddet Türleri	32
2.2.1. Fiziksel Şiddet.....	32
2.2.2. Cinsel Şiddet.....	33
2.2.3. Psikolojik Şiddet.....	34
2.3. Tarihsel Açıdan Kadına Yönelik Aile İçi Şiddet.....	35
2.3.1. Türk Ailesinde Kadın ve Kadına Yönelik Aile İçi Şiddet.....	42
2.4. Kadına Yönelik Şiddetle Mücadele, Ulusal ve Uluslararası Düzenlemeler....	47
2.5. Kadına Yönelik Şiddet Teorileri	54
2.5.1. Mikro Düzey Teoriler	55
2.5.1.1. Psikolojik/Psikopatolojik Teoriler	55
2.5.1.1.1. Borderline Kişilik Organizasyonu.....	56
2.5.1.1.2. Antisosyal Kişilik	57
2.5.1.2. Biyolojik Teoriler.....	59
2.5.1.3. Alkol ve Madde Bağımlılığı	60
2.5.2. Mezo Düzey Teoriler	61
2.5.2.1. Bağlanma Teorisi	62
2.5.2.2. Engellenme-Saldırganlık Teorisi	64
2.5.2.3. Stres Teorisi	65
2.5.2.4. Kaynak Teorisi	67
2.5.2.5. Değişim /Sosyal Kontrol Teorisi.....	67
2.5.3. Makro Düzey /Sosyo-Kültürel Teoriler	69
2.5.3.1. Patriarkal/ Feminist Teori	70
2.5.4. Çok Boyutlu Teoriler	72
2.5.4.1. Genel Sistemler Teorisi.....	72
2.5.4.2. Ekolojik Teori	75
2.6. Sosyal Bilişsel Kuram ve Kadına Yönelik Şiddet.....	76
2.6.1. Saldırganlığın Kaynakları	77
2.6.2. Saldırganlığın Belirleyicileri.....	83
2.6.3. Saldırgan Davranışın Düzenleyicileri.....	88
2.6.4. Ahlaki Çözülme (Moral Disengagement).....	90
2.6.4.1. Davranış Kılavuzları: Ahlaki Standartlar.....	92
2.6.4.2. Öz-Düzenleme (Self-Regulation)	94
2.6.4.3. Ahlaki Çözülme Süreci	97
2.6.4.3.1. Ahlaki Haklılaştırma (Moral Justification)	99

2.6.4.3.2. Örtmece Dil (Euphemistic Language).....	102
2.6.4.3.3. Avantajlı Kıyas (Advantageous Comparison).....	106
2.6.4.3.4. Sorumluluğun Yer Değiřtirmesi (Displacement of Responsibility)	109
2.6.4.3.5. Sorumluluğun Yayılması (Diffusion of Responsibility)	114
2.6.4.3.6. Zararlı Sonuçların Önemsizmemesi veya Çarpıtılması (Disregard or Distortion of Consequences).....	115
2.6.4.3.7. Dehümanize Etmek (Dehumanization)	118
2.6.4.3.8. Suç Atfetme (Attribution of Blame).....	123
2.7. Din ve Kadına Yönelik Aile İçi Şiddet	129
2.7.1. Yahudilikte ve Hristiyanlıkta Kadına Yönelik Aile İçi Şiddet.....	131
2.7.2. İslam'da Kadına Yönelik Aile İçi Şiddet.....	136
BÖLÜM III	158
YÖNTEM	158
3.1. Arařtırmanın Yaklařımı ve Modeli	158
3.2. Evren ve Örneklem.....	159
3.3. Veri Toplama Araçları.....	160
3.3.1. Kişisel Bilgi Formu.....	160
3.3.2. Kadına Yönelik Aile İçi Şiddette Ahlaki Çözölme Ölçeđi.....	161
3.3.3. Kadına Yönelik Aile İçi Şiddet Karşıtı Yargılar Ölçeđi.....	167
3.3.4. Dindarlık Ölçeđi	170
3.3.5. Kadına Yönelik Aile İçi Şiddet Davranışlarını Belirleme Ölçeđi	175
3.4. Verilerin Analizi.....	178
BÖLÜM IV	183
BULGULAR	183
4.1. Örnekleme İlişkin Tanımlayıcı İstatistikler.....	183
4.2. Kadına Yönelik Aile İçi Şiddete İlişkin Bulgular	186
4.2.1. Kadına Yönelik Aile İçi Psikolojik ve Fiziksel Şiddet Yaygınlık Oranı	186
4.2.2. Kadına Yönelik Aile İçi Psikolojik Şiddet ve İlişkili Faktörler.....	187
4.2.3. Kadına Yönelik Aile İçi Fiziksel Şiddet ve İlişkili Faktörler	191
4.3. Kadına Yönelik Aile İçi Şiddette Ahlaki Çözölmeye İlişkin Bulgular	195
4.4. Yapısal Eşitlik Modelleri.....	199
4.4.1. Deđişkenlere Ait Betimleyici İstatistikler.....	199

4.4.2. Şiddet Karşıtı Yargılar, Ahlaki Çözölme, Kadına Yönelik Fiziksel Şiddet Arasındaki Doğrudan ve Dolaylı İlişkilerin Yapısal Eşitlik Modeliyle Test Edilmesi	201
4.4.3. Dindarlık, Şiddet Karşıtı Yargılar, Ahlaki Çözölme Eğilimi, Kadına Yönelik Fiziksel Şiddet Arasındaki Doğrudan ve Dolaylı İlişkilerin Yapısal Eşitlik Modeliyle Test Edilmesi	206
4.4.4. Genişletilmiş Model Doğrudan ve Dolaylı İlişkilerin Yapısal Eşitlik Modeliyle Test Edilmesi	211
BÖLÜM V	217
TARTIŞMA ve YORUM.....	217
5.1. Kadına Yönelik Aile İçi Psikolojik ve Fiziksel Şiddet Yaygınlık Oranına İlişkin Bulguların Tartışma ve Yorumu	217
5.2. Kadına Yönelik Aile İçi Psikolojik ve Fiziksel Şiddet ile İlişkili Faktörlere Ait Bulguların Tartışma ve Yorumu.....	220
5.2.1. Kadına Yönelik Psikolojik ve Fiziksel Şiddet ile Yaş Arasındaki İlişkiye Ait Bulguların Tartışma ve Yorumu	220
5.2.2. Kadına Yönelik Psikolojik ve Fiziksel Şiddet ile Eğitim Arasındaki İlişkiye Ait Bulguların Tartışma ve Yorumu	223
5.2.3. Kadına Yönelik Psikolojik ve Fiziksel Şiddet ile Gelir Düzeyi ve Kadının Çalışması Arasındaki İlişkiye Ait Bulguların Tartışma ve Yorumu.....	227
5.2.4. Kadına Yönelik Psikolojik ve Fiziksel Şiddet ile Yaşanılan Yer Arasındaki İlişkiye Ait Bulguların Tartışma ve Yorumu	230
5.2.5. Kadına Yönelik Psikolojik ve Fiziksel Şiddet ile Evlilik Süresi Arasındaki İlişkiye Ait Bulguların Tartışma ve Yorumu	231
5.2.6. Kadına Yönelik Psikolojik ve Fiziksel Şiddet ile Çocuklukta Şiddete Maruz Kalma ve Babadan Anneye Yönelik Şiddete Tanık Olma Arasındaki İlişkiye Ait Bulguların Tartışma ve Yorumu	232
5.2.7. Kadına Yönelik Psikolojik ve Fiziksel Şiddet ile Alkol Arasındaki İlişkiye Ait Bulguların Tartışma ve Yorumu	235
5.2.8. Kadına Yönelik Psikolojik ve Fiziksel Şiddet ile Kadına Yönelik Şiddet Karşıtı Yargılar Arasındaki İlişkiye Ait Bulguların Tartışma ve Yorumu	236
5.2.9. Kadına Yönelik Psikolojik ve Fiziksel Şiddet ile Kadın Yönelik Şiddette Ahlaki Çözölme Arasındaki İlişkiye Ait Bulguların Tartışma ve Yorumu	237

5.2.10. Kadına Yönelik Psikolojik ve Fiziksel Şiddet ile Dindarlık Arasındaki İlişkiye Ait Bulguların Tartışma ve Yorumu	239
5.2.11. Kadına Yönelik Psikolojik ve Fiziksel Şiddet ile Kadına Yönelik Şiddette Ahlaki Çözülme İlişisine Ait Bulguların Tartışma ve Yorumu	241
SONUÇ	248
ÖNERİLER	251
KAYNAKÇA	254
EKLER	283

ÇİZELGELER LİSTESİ

Çizelge 1. Sosyal Bilişsel Kurama Göre Saldırganlığın Kaynakları, Belirleyicileri ve Düzenleyicileri	77
Çizelge 2. Kadına Yönelik Aile İçi Şiddette Ahlaki Çözülme Ölçeği Açımlayıcı Faktör Analizi Sonuçları	164
Çizelge 3. Kadına Yönelik Aile İçi Şiddette Ahlaki Çözülme Ölçeği Madde Analizi Sonuçları.....	167
Çizelge 4. Kadına Yönelik Aile İçi Şiddet Karşıtı Yargılar Ölçeği Faktör Analizi Sonuçları.....	168
Çizelge 5. Kadına Yönelik Şiddet Karşıtı Yargılar Ölçeği Madde Analizi Sonuçları	169
Çizelge 6. Dindarlık Ölçeği Faktör Analizi Sonuçları.....	172
Çizelge 7. Dindarlık Ölçeği Güvenilirlik Analizi Sonuçları.....	175
Çizelge 8. Kadına Yönelik Şiddet Davranışlarını Belirleme Ölçeği Güvenilirlik Analizi Sonuçları.....	178
Çizelge 9. Araştırmada Kullanılan Uyum İyiliği İndeksleri ve Kabul Edilebilirlik Sınırları.....	182
Çizelge 10. Örneklemin Sosyo-demografik Özelliklerine Göre Dağılımı.....	185
Çizelge 11. Kadına Yönelik Aile İçi Psikolojik ve Fiziksel Şiddet Davranışları Yaygınlık Oranı.....	187
Çizelge 12. Kadına Yönelik Aile İçi Psikolojik Şiddet ve Bazı Değişkenlerle İlişkisi	188
Çizelge 13. Ahlaki Çözülme, Şiddet Karşıtı Yargılar ve Dindarlık ile Psikolojik Şiddet Arasındaki İlişki	191
Çizelge 14. Bazı Sosyo-demografik Değişkenler ile Aile İçi Kadına Yönelik Fiziksel Şiddet İlişkisi.....	192
Çizelge 15. Ahlaki Çözülme, Şiddet Karşıtı Yargılar ve Dindarlık ile Fiziksel Şiddet Arasındaki İlişki	195
Çizelge 16. Ahlaki Çözülme İle Yaş, Eğitim ve Gelir Düzeyinin İlişkisi	196
Çizelge 17. Ahlaki Çözülme ile Çocuklukta Şiddete Maruz Kalma ve Babadan Anneye Yönelik Şiddete Tanık Olma Arasındaki İlişki.....	197

Çizelge 18. Ahlaki Çözölme ile Şiddet Karşıtı Yargılar ve Dindarlık Arasındaki İlişki.....	198
Çizelge 19. Gözlenen Değişkenlere Ait Betimleyici İstatistikler	199
Çizelge 20. Şiddet Karşıtı Yargılar, Ahlaki Çözölme, Fiziksel ve Psikolojik Şiddet Değişkenlerine Ait Ölçme Modeli Korelasyon Matrisi	202
Çizelge 21. Dindarlık, Şiddet Karşıtı Yargılar, Ahlaki Çözölme, Fiziksel ve Psikolojik Şiddet Değişkenlerine Ait Ölçme Modeli Korelasyon Matrisi	207
Çizelge 22. Eğitim, Gelir, Şiddete Maruz Kalma-Tanık Olma, Dindarlık, Şiddet Karşıtı Yargılar, Ahlaki Çözölme, Psikolojik ve Fiziksel Şiddet Model Ölçme Modeli Korelasyon Matrisi.....	211

ŞEKİLLER LİSTESİ

- Şekil 1.** Dindarlık, Şiddet Karşıtı Yargılar, Ahlaki Çözölme Eğilimi, Psikolojik ve Fiziksel Şiddet Arasındaki İlişkiye Dair Önerilen Yapısal Model 6
- Şekil 2.** Ahlaki Çözölme Mekanizmaları..... 99
- Şekil 3.** Kadına Yönelik Aile İçi Şiddette Ahlaki Çözölme Ölçeği Yamaç Birikinti Grafiği..... 163
- Şekil 4.** Kadına Yönelik Aile İçi Şiddette Ahlaki Çözölme Ölçeği Birinci Düzey Doğrulayıcı Faktör Analizi Standardize Edilmiş Yol Katsayısı 165
- Şekil 5.** Kadına Yönelik Aile İçi Şiddet Karşıtı Yargılar Ölçeği Yamaç Birikinti Grafiği..... 168
- Şekil 6.** Kadına Yönelik Aile İçi Şiddet Karşıtı Yargılar Ölçeği Birinci Düzey Doğrulayıcı Faktör Analizi Standardize Edilmiş Yol Katsayıları 169
- Şekil 7.** Dindarlık Ölçeği Yamaç Birikinti Grafiği..... 171
- Şekil 8.** Dindarlık Ölçeği Birinci Düzey DFA Analizi Standardize Edilmiş Yol Katsayıları..... 173
- Şekil 9.** Dindarlık Ölçeği İkinci Düzey DFA Analizi Standardize Edilmiş Yol Katsayıları..... 174
- Şekil 10.** Kadına Yönelik Aile İçi Şiddeti Belirleme Ölçeği Birinci Düzey DFA Standardize Edilmiş Yol Katsayıları..... 177
- Şekil 11.** Kadına Yönelik Şiddet Karşıtı Yargılar, Ahlaki Çözölme, Psikolojik ve Fiziksel Şiddet Yapısal Modeli Standardize Edilmiş Yol Katsayıları... 203
- Şekil 12.** Ahlaki Çözölme Eğiliminin Etkisi Kontrol Edildiğinde Şiddet Karşıtı Yargılar ve Psikolojik Şiddet Arasındaki İlişki Standardize Edilmiş Yol Katsayıları..... 204
- Şekil 13.** Ahlaki Çözölmenin Etkisi Kontrol Edildiğinde, Şiddet Karşıtı Yargılar ve Fiziksel Şiddet Arasındaki İlişki Standardize Edilmiş Yol Katsayıları. 205
- Şekil 14.** Dindarlık, Şiddet Karşıtı Yargılar, Ahlaki Çözölme Eğilimi, Psikolojik ve Fiziksel Şiddet Arasındaki Standardize Edilmiş Yol Katsayıları 208
- Şekil 15.** Şiddet Karşıtı Yargılar ve Ahlaki Çözölmenin Etkisi Kontrol Edildiğinde Dindarlık ve Psikolojik Arasındaki Standardize Edilmiş Yol Katsayısı 209

Şekil 16. Şiddet Karşıtı Yargılar ve Ahlaki Çözölmenin Etkisi Kontrol Edildiğinde Dindarlık ve Fiziksel Şiddet Arasındaki Standardize Edilmiş Yol Katsayısı.....	210
Şekil 17. Genişletilmiş Model Standardize Edilmiş Yol Katsayıları.....	212
Şekil 18. Genişletilmiş Model Doğrudan ve Dolaylı Yollar Standardize Edilmiş Yol Katsayıları.....	215

EKLER LİSTESİ

Ek 1. Kadına Yönelik Aile İçi Şiddette Ahlaki Çözülme Ölçeği Birinci Düzey Doğrulayıcı Faktör Analizi t Değerleri	283
Ek 2. Kadına Yönelik Aile İçi Şiddet Karşıtı Yargılar Ölçeği Birinci Düzey Doğrulayıcı Faktör Analizi t Değerleri	284
Ek 3. Dindarlık Ölçeği Birinci Düzey Doğrulayıcı Faktör Analizi t Değerleri.....	285
Ek 4. Dindarlık Ölçeği İkinci Düzey Doğrulayıcı Faktör Analizi t Değerleri.....	286
Ek 5. Kadına Yönelik Aile İçi Şiddeti Davranışlarını Belirleme Ölçeği Birinci Düzey Doğrulayıcı Faktör Analizi t Değerleri	287
Ek 6. Şiddet Karşıtı Yargılar, Ahlaki Çözülme, Psikolojik ve Fiziksel Şiddet Ölçme Modeli	288
Ek 7. Kadına Yönelik Şiddet Karşıtı Yargılar, Ahlaki Çözülme, Psikolojik ve Fiziksel Şiddet Yapısal Modeli t Değerleri	289
Ek 8. Ahlaki Çözülme Eğiliminin Etkisi Kontrol Edildiğinde Şiddet Karşıtı Yargılar ve Psikolojik Şiddet Arasındaki Yol t Değerleri.....	289
Ek 9. Ahlaki Çözülmenin Etkisi Kontrol Edildiğinde, Şiddet Karşıtı Yargılar ve Fiziksel Şiddet Arasındaki Yol t Değeri	290
Ek 10. Dindarlık, Şiddet Karşıtı Yargılar, Ahlaki Çözülme Eğilimi, Psikolojik ve Fiziksel Şiddet Ölçme Modeli t Değerleri.....	291
Ek 11. Dindarlık, Şiddet Karşıtı Yargılar, Ahlaki Çözülme Eğilimi, Psikolojik ve Fiziksel Şiddet Yapısal Model t Değerleri	292
Ek 12. Şiddet Karşıtı Yargılar ve Ahlaki Çözülmenin Etkisi Kontrol Edildiğinde Dindarlık ve Psikolojik Arasındaki Yol t Değeri	292
Ek 13. Şiddet Karşıtı Yargılar ve Ahlaki Çözülmenin Etkisi Kontrol Edildiğinde Dindarlık ve Fiziksel Şiddet Arasındaki Yol t Değeri	293
Ek 14. Genişletilmiş Model Ölçme Modeli t Değerleri.....	294
Ek 15. Genişletilmiş Model t Değerleri.....	295
Ek 16. Aracı Değişkenlerin Etkisi Kontrol Edildiğinde Eğitim ile Psikolojik Şiddet Arasındaki Doğrudan Yol t Değeri	295
Ek 17. Aracı Değişkenlerin Etkisi Kontrol Edildiğinde Eğitim ile Fiziksel Şiddet Arasındaki Doğrudan Yol t Değeri	296
Ek 18. Aracı Değişkenlerin Etkisi Kontrol Edildiğinde Gelir ile Psikolojik Şiddet Arasındaki Doğrudan Yol t Değeri	296

Ek 19. Aracı Değişkenlerin Etkisi Kontrol Edildiğinde Gelir ile Fiziksel Şiddet Arasındaki Doğrudan Yol t Değeri	297
Ek 20. Aracı Değişkenlerin Etkisi Kontrol Edildiğinde Çocuklukta Şiddete Maruz Kalma ile Psikolojik Şiddet Arasındaki Doğrudan Yol t Değeri	297
Ek 21. Aracı Değişkenlerin Etkisi Kontrol Edildiğinde Çocuklukta Şiddete Maruz Kalma ile Fiziksel Şiddet Arasındaki Doğrudan Yol t Değeri.....	298
Ek 22. Aracı Değişkenlerin Etkisi Kontrol Edildiğinde Çocuklukta Babadan Anneye Yönelik Şiddete Tanık Olma ile Psikolojik Şiddet Arasındaki Doğrudan Yol t Değeri.....	298
Ek 23. Aracı Değişkenlerin Etkisi Kontrol Edildiğinde Çocuklukta Babadan Anneye Yönelik Şiddete Tanık Olma ile Fiziksel Şiddet Arasındaki Doğrudan Yol t Değeri.....	299
Ek 24. Aracı Değişkenlerin Etkisi Kontrol Edildiğinde Dindarlık ile Psikolojik Şiddet Arasındaki Doğrudan Yol t Değeri	299
Ek 25. Aracı Değişkenlerin Etkisi Kontrol Edildiğinde Dindarlık ile Fiziksel Şiddet Arasındaki Doğrudan Yol t Değeri	300
Ek 26. Danışman İzin Dilekçesi	301
Ek 27. Anabilim Dalı İzin Dilekçesi	302
Ek 28. Enstitü İzin Dilekçesi	303
Ek 29. Elazığ Valiliği İl Emniyet Müdürlüğü Olur Belgesi	304
Ek 30. Tebliğ ve Tebellüğ Belgesi	305
Ek 31. Elazığ İl Jandarma Komutanlığı İzin Belgesi	306
Ek 32. Araştırma Anket Formu	307

SİMGE VE KISALTMALAR

AHİM	: Avrupa İnsan Hakları Mahkemesi
AHİS	: Avrupa İnsan Hakları Sözleşmesi
BAAKB	: Başbakanlık Aile Araştırma Kurumu Başkanlığı
Bkz	:Bakınız
C.	: Cilt
Çev.	: Çeviren
DSÖ/WHO	: Dünya Sağlık Örgütü/ World Health Organization
Ed.	: Editör
Eds	: Editörler
KGSM	: Kadının Statüsü Genel Müdürlüğü
OAS	: Organization of American States
pp.	: Sayfa Sayısı
s.	: Sayfa
ss.	: Sayfa Sayısı
UN	: United Nations
vb.	: Ve benzeri
vd.	: Ve diğerleri
Vol.	: Bölüm/Cilt
vb.	: Ve benzeri
vd. /et al.	: Ve diğerleri

BÖLÜM I

GİRİŞ

1.1. Araştırmanın Problemi

Aile içi kadına yönelik şiddet, tüm dünyada görülen başlıca sosyal problemlerden biridir. Dünya Sağlık Örgütü'nün raporlarına göre (WHO, 2002, 2005, 2013) dünyada her üç kadından biri fiziksel veya cinsel şiddete maruz kalmaktadır. Kadına yönelik şiddet coğrafi sınır tanımadığı gibi, her etnik grupta, gelir sınıfında, eğitim düzeyinde ve dinî cemaatte görülmektedir. Bu evrensel problem, sebepleri ve sonuçlarıyla çok yönlü ve karmaşık bir olgudur. Şiddet davranışlarının ortaya çıkmasında psikolojik, sosyolojik, kültürel, ekonomik, dinî, ahlaki pek çok etken rol oynamaktadır. Sonuçları bakımından ise kurbanı, faili, tanık olan bireyleri ve tüm toplumu etkilemektedir.

Şiddet araştırmaları başladığından beri şiddetin yaygınlığı ve şiddet üzerinde etkili risk faktörleri tespit edilmeye çalışılmıştır. Yapılan araştırmalarda yaş, ekonomik durum, işsizlik, kadının çalışma durumu, beraberlik statüsü gibi sosyo-demografik özelliklerin; bağlanma bozuklukları, antisosyal kişilik, stres gibi birtakım psikolojik problemlerin; eşler arası güç ilişkisi, ataerkil cinsiyet rolleri gibi kültürel değişkenlerin ve alkol ve madde bağımlılığının kadına yönelik şiddet ile ilişkisi belirlenmeye çalışılmıştır. Kadına yönelik şiddeti konu edinen araştırmalarda, şiddet ile ilişkili olan bireysel, sosyal ve kültürel değişkenlere ilişkin geniş bir literatür oluşmasına rağmen, bu literatürde dinin şiddet üzerindeki etkisini konu edinen araştırmalar oldukça sınırlı kalmıştır (Ellison ve Anderson, 2001: 269). Son on yıl içinde artış gösterse de, kadına yönelik şiddet ve din alanında yapılan çalışmaların sayısı az ve Batı ile sınırlıdır. Ülkemizde ise bu konuda yapılan çalışma hemen hemen hiç yoktur.

Bu nedenle ülkemizde, bireysel ve sosyal hayatın bütün yönleriyle iç içe olan dinin son derece önemli ve yaygın sorun olan kadına yönelik şiddet ile ilişkisi araştırılmayı bekleyen konular arasında yer almaktadır. Buradan hareketle araştırmanın temel problemlerinden biri, “İnsanların bir dine inanma veya inananların dindarlık düzeylerinin kadına yönelik şiddet ile ilişkisi nedir?”,

“Müntesipleri için din, kadına yönelik şiddet konusunda meşrulaştırıcı ve şiddeti artırıcı bir rol mü üstlenmektedir?”, “Yoksa din, kadına yönelik şiddeti önleyici ve koruyucu bir faktör müdür?” soruları etrafında şekillenmektedir.

Çeşitli teoriler biyolojik, psikolojik ve sosyolojik bakımdan şiddetin nedenlerini açıklamaya çalışmış ve hatırı sayılır miktarda da ampirik araştırmayla destek bulmuşlardır. Ancak ileri sürülen ve destek bulan nedenler her zaman şiddet davranışlarını açıklamada yeterli olamamaktadır. Şiddet teorilerin şiddetin kaynağı olarak gösterdikleri nedenler veya risk faktörlerinin hepsinin bile bir kişide bulunması, bu kişinin mutlaka şiddet davranışında bulunacağı veya bu risk faktörlerini taşımayan birinin mutlaka şiddet uygulamayacağı anlamına gelmemektedir. Şiddetin nedenini ataerkil kültüre, çocukluk dönemine ait yanlış bağlanmalara, çocukluk döneminde maruz kalınan veya tanık olunan şiddete, psikolojik bozukluklara, içgüdülere, hormonlara, alkol ve madde bağımlılığına atfetmek bir dereceye kadar şiddetin anlaşılması için imkân sağlamaktadır. Ancak bu yaklaşımlar bir bakıma şiddetin nedenlerini dışsallaştırmakta ve şiddet uygulayanın kişisel iradesini sorgulanmaz kılmaktadır. Kasıtlı biçimde bir başka kişiye bedensel ve ruhsal açıdan zarar vermenin yanlış bir davranış biçimi olduğunu herkes bilir. Eğer kadının, sadece emir ve istekleri yerine getiren bir otomat olduğuna; duyguları, değerleri, hisleri, düşünceleri olmayan insan dışı varlık olduğuna inanılmıyorsa, kadına acımasızca şiddet uygulamak kolay değildir. İnsanların genellikle içselleştirdikleri insani değerlere, ahlaki ilkelere uygun davranması beklenir. Ancak bazı durumlarda insanlar bu evrensel ahlaki değerlerden yaşı, eğitimi, dini inancı, sosyo-kültürel çevresi ne olursa olsun, seçici biçimde kopabilir ve esasında şiddet teorilerinin ortaya koyduğu nedenleri (çoğunluğun eşini dövmesi, şiddet ortamında yetişmiş olma, sarhoşluk) sosyo-bilişsel birtakım manevralarla şiddete meşruiyet kazandırma aracı olarak kullanabilir. İşte bu nedenle kadına yönelik şiddetin nedenleri kadar, nasıl meydana geldiği de araştırılması gerekli bir konudur. Bandura'nın ahlaki çözülme kuramı, saldırganlığın, şiddetin yanlış bir davranış biçimi olduğunu bilmesine rağmen, bu davranışların nasıl yapıldığını ve sürdürüldüğünü anlamaya yardımcı olacak bir kavramsal çerçeve sunmaktadır.

Buradan hareketle araştırmanın ikinci temel problemini “İnsanların temel ahlaki meselelerde sıkça başvurdukları bilişsel bir strateji olan ahlaki çözülme, kadına yönelik şiddet ile ilişkili midir?”, “Kadına yönelik şiddet üzerinde etkili olduğu literatürle ortaya konulmuş olan yaş, eğitim, gelir, dindarlık, şiddeti

onaylamama, çocuklukta şiddete maruz kalma veya tanık olma gibi risk faktörleri ile kadına yönelik şiddet ilişkisi ahlaki çözülme aracılığıyla yordanmakta mıdır?” soruları biçimlendirmektedir.

1.2. Araştırmanın Alt Problemleri

A. Psikolojik şiddet ile ilişkili problemler:

1. Katılımcıların yaşı ile aile içi kadına yönelik psikolojik şiddet arasında anlamlı bir ilişki var mıdır?
2. Katılımcıların eğitim düzeyleri ile aile içi kadına yönelik psikolojik şiddet arasında anlamlı bir ilişki var mıdır?
3. Katılımcıların gelir seviyesi ile aile içi kadına yönelik psikolojik şiddet arasında anlamlı bir ilişki var mıdır?
4. Katılımcıların yaşamlarını en çok geçirdikleri yer ile aile içi kadına yönelik psikolojik şiddet arasında anlamlı bir ilişki var mıdır?
5. Katılımcıların eşlerinin eğitim düzeyleri ile aile içi kadına yönelik psikolojik şiddet arasında anlamlı bir ilişki var mıdır?
6. Katılımcıların eşlerinin çalışıp çalışmama durumu ile aile içi kadına yönelik psikolojik şiddet arasında anlamlı bir ilişki var mıdır?
7. Katılımcıların evlilik süreleri ile aile içi kadına yönelik psikolojik şiddet arasında anlamlı bir ilişki var mıdır?
8. Katılımcıların çocuklukta şiddete maruz kalma durumları ile aile içi kadına yönelik psikolojik şiddet arasında anlamlı bir ilişki var mıdır?
9. Katılımcıların çocuklukta babadan anneye yönelik şiddete tanık olma durumları ile aile içi kadına yönelik psikolojik şiddet arasında anlamlı bir ilişki var mıdır?
10. Katılımcıların alkol kullanma alışkanlığı ile aile içi kadına yönelik psikolojik şiddet arasında anlamlı bir ilişki var mıdır?
11. Katılımcıların şiddet karşıtı yargıları ile aile içi kadına yönelik psikolojik şiddet arasında anlamlı bir ilişki var mıdır?
12. Katılımcıların ahlaki çözülme düzeyi ile aile içi kadına yönelik psikolojik şiddet arasında anlamlı bir ilişki var mıdır?

13. Katılımcıların dindarlık düzeyi ile aile içi kadına yönelik psikolojik şiddet arasında anlamlı bir ilişki var mıdır?

B. Fiziksel şiddet ile ilişkili problemler:

14. Katılımcıların yaşı ile aile içi kadına yönelik fiziksel şiddet arasında anlamlı bir ilişki var mıdır?

15. Katılımcıların eğitim düzeyleri ile aile içi kadına yönelik fiziksel şiddet arasında anlamlı bir ilişki var mıdır?

16. Katılımcıların gelir seviyesi ile aile içi kadına yönelik fiziksel şiddet arasında anlamlı bir ilişki var mıdır?

17. Katılımcıların yaşamlarını en çok geçirdikleri yer ile aile içi kadına yönelik fiziksel şiddet arasında anlamlı bir ilişki var mıdır?

18. Katılımcıların eşlerinin eğitim seviyesi ile aile içi kadına yönelik fiziksel şiddet arasında anlamlı bir ilişki var mıdır?

19. Katılımcıların eşlerinin çalışıp çalışmaması ile aile içi kadına yönelik fiziksel şiddet arasında anlamlı bir ilişki var mıdır?

20. Katılımcıların evlilik süreleri ile aile içi kadına yönelik fiziksel şiddet arasında anlamlı bir ilişki var mıdır?

21. Katılımcıların çocuklukta şiddete maruz kalma durumları ile aile içi kadına yönelik fiziksel şiddet arasında anlamlı bir ilişki var mıdır?

22. Katılımcıların çocuklukta babadan anneye yönelik şiddete tanık olma durumları ile aile içi kadına yönelik fiziksel şiddet arasında anlamlı bir ilişki var mıdır?

23. Katılımcıların alkol kullanma alışkanlığı ile aile içi kadına yönelik fiziksel şiddet arasında anlamlı bir ilişki var mıdır?

24. Katılımcıların şiddet karşıtı yargıları ile aile içi kadına yönelik fiziksel şiddet arasında anlamlı bir ilişki var mıdır?

25. Katılımcıların ahlaki çözülme düzeyi ile aile içi kadına yönelik fiziksel şiddet arasında anlamlı bir ilişki var mıdır?

26. Katılımcıların dindarlık düzeyi ile aile içi kadına yönelik fiziksel şiddet arasında anlamlı bir ilişki var mıdır?

C. Kadına yönelik şiddette ahlaki çözüme eğilimine ilişkin problemler:

27. Katılımcıların yaşı ile ahlaki çözüme eğilimleri arasında anlamlı bir ilişki var mıdır?
28. Katılımcıların eğitim düzeyleriyle ahlaki çözüme eğilimleri arasında anlamlı bir ilişki var mıdır?
29. Katılımcıların gelir seviyesi ile ahlaki çözüme eğilimleri arasında anlamlı bir ilişki var mıdır?
30. Katılımcıların çocukluk döneminde şiddete maruz kalma durumları ile ahlaki çözüme eğilimleri arasında anlamlı bir ilişki var mıdır?
31. Katılımcıların çocukluk döneminde babadan anneye yönelik şiddete tanık olma durumları ile ahlaki çözüme eğilimleri arasında anlamlı bir ilişki var mıdır?
32. Katılımcıların dindarlık düzeyleri ile ahlaki çözüme eğilimi arasında anlamlı bir ilişki var mıdır?
33. Katılımcıların şiddet karşıtı yargıları ile ahlaki çözüme eğilimi arasında anlamlı bir ilişki var mıdır?

D. Şiddet karşıtı yargılar, dindarlık, sosyo-demografik değişkenler, ahlaki çözüme, kadına yönelik psikolojik ve fiziksel şiddet arasındaki ilişkilerle ilgili problemler:

34. Şiddet karşıtı yargılar ile aile içi kadına yönelik psikolojik şiddet ve fiziksel şiddet arasındaki ilişki ahlaki çözüme eğilimiyle yordanmakta mıdır?
35. Dindarlık ile aile içi kadına yönelik psikolojik şiddet ve fiziksel şiddet arasındaki ilişki şiddet karşıtı yargılar ve ahlaki çözüme eğilimiyle yordanmakta mıdır?
36. Sosyo-demografik değişkenler ile aile içi kadına yönelik psikolojik ve fiziksel şiddet arasındaki ilişki şiddet karşıtı yargılar ve ahlaki çözüme eğilimiyle yordanmakta mıdır?

1.3. Araştırmanın Amacı

Bu araştırmanın amacı, birinci olarak evli erkeklerde dindarlık ve ahlaki çözüme ile kadına yönelik aile içi psikolojik ve fiziksel şiddet davranışları arasında ne tür bir ilişki olduğunu; ikinci olarak bazı sosyo-demografik özelliklerin (yaş, eğitim, gelir, evlilik süresi, yaşanılan yer, eşin eğitim düzeyi ve çalışma durumu) ve bazı risk faktörlerinin (şiddete yönelik olumlu yargılara sahip olma, çocuklukta şiddete maruz kalma, babadan anneye yönelik şiddete tanık olma, alkol kullanma) kadına yönelik aile içi psikolojik ve fiziksel şiddet davranışlarıyla ilişkisini incelemektir. Üçüncü olarak ise, ikili değişkenler arasındaki ilişki belirlendikten sonra yapısal eşitlik modelleriyle ahlaki çözümlenin dindarlık, şiddete yönelik yargılar, bazı sosyo-demografik değişkenler ve bazı risk faktörleri ile kadına yönelik psikolojik ve fiziksel şiddet davranışları arasındaki ilişkide aracı rolünü ortaya koymaktır. Araştırmanın literatür çerçevesinde önerilen ana hipotetik modeli Şekil 1’de sunulmuştur. Bu modele daha sonra yordanan değişkenler(fiziksel şiddet, psikolojik şiddet) ve aracı değişkenler (şiddet karşıtı yargılar ve ahlaki çözüme) ile ilişkisi tespit edilen yaş, eğitim, gelir gibi sosyo-demografik değişkenler ve çocuklukta şiddete tanık olma, şiddete maruz kalma gibi bazı risk faktörleri modele dahil edilerek daha geniş bir model test edilecektir.

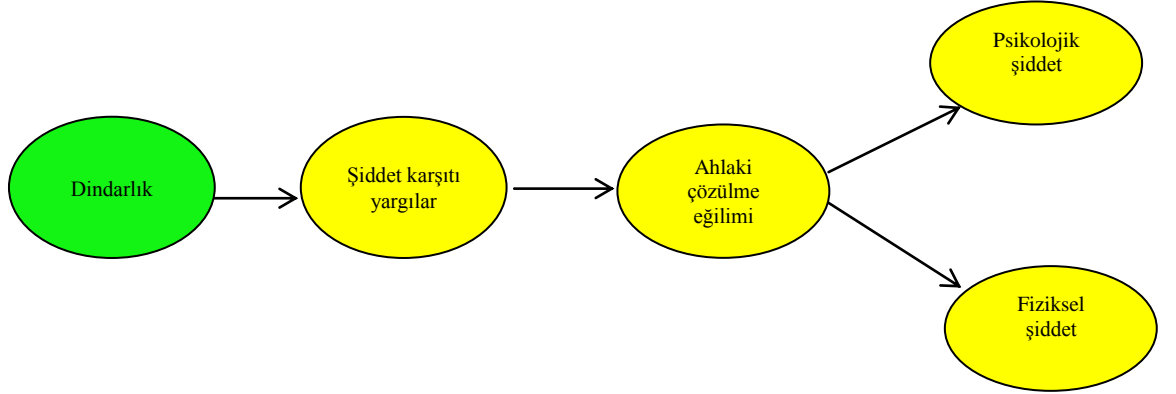

Şekil 1.Dindarlık, Şiddet Karşıtı Yargılar, Ahlaki Çözülme Eğilimi, Psikolojik ve Fiziksel Şiddet Arasındaki İlişkiye Dair Önerilen Yapısal Model

1.4. Araştırmanın Hipotezleri

A. Psikolojik şiddet ile ilişkili hipotezler:

1. Katılımcıların yaşı ile aile içi kadına yönelik psikolojik şiddet arasında anlamlı bir ilişki vardır.
2. Katılımcıların eğitim düzeyleri ile aile içi kadına yönelik psikolojik şiddet arasında anlamlı bir ilişki vardır.
3. Katılımcıların gelir seviyesi ile aile içi kadına yönelik psikolojik şiddet arasında anlamlı bir ilişki vardır.
4. Katılımcıların yaşamlarını en çok geçirdikleri yer ile aile içi kadına yönelik psikolojik şiddet arasında anlamlı bir ilişki vardır.
5. Katılımcıların eşlerinin eğitim düzeyleri ile aile içi kadına yönelik psikolojik şiddet arasında anlamlı bir ilişki vardır.
6. Katılımcıların eşlerinin çalışıp çalışmama durumu ile aile içi kadına yönelik psikolojik şiddet arasında anlamlı bir ilişki vardır.
7. Katılımcıların evlilik süreleri ile aile içi kadına yönelik psikolojik şiddet arasında anlamlı bir ilişki vardır.
8. Katılımcıların çocuklukta şiddete maruz kalma durumları ile aile içi kadına yönelik psikolojik şiddet arasında anlamlı bir ilişki vardır.
9. Katılımcıların çocuklukta babadan anneye yönelik şiddete tanık olma durumları ile aile içi kadına yönelik psikolojik şiddet arasında anlamlı bir ilişki vardır.
10. Katılımcıların alkol kullanma alışkanlığı ile aile içi kadına yönelik psikolojik şiddet arasında anlamlı bir ilişki vardır.
11. Katılımcıların şiddet karşıtı yargıları ile aile içi kadına yönelik psikolojik şiddet arasında anlamlı bir ilişki vardır.
12. Katılımcıların ahlaki çözülme düzeyi ile aile içi kadına yönelik psikolojik şiddet arasında anlamlı bir ilişki vardır.
13. Katılımcıların dindarlık düzeyi ile aile içi kadına yönelik psikolojik şiddet arasında anlamlı bir ilişki vardır.

B. Fiziksel şiddet ile ilişkili hipotezler:

14. Katılımcıların yaşı ile aile içi kadına yönelik fiziksel şiddet arasında anlamlı bir ilişki vardır.
15. Katılımcıların eğitim düzeyleri ile aile içi kadına yönelik fiziksel şiddet arasında anlamlı bir ilişki vardır.

16. Katılımcıların gelir seviyesi ile aile içi kadına yönelik fiziksel şiddet arasında anlamlı bir ilişki vardır.
17. Katılımcıların yaşamlarını en çok geçirdikleri yer ile aile içi kadına yönelik fiziksel şiddet arasında anlamlı bir ilişki vardır.
18. Katılımcıların eşlerinin eğitim seviyesi ile aile içi kadına yönelik fiziksel şiddet arasında anlamlı bir ilişki vardır.
19. Katılımcıların eşlerinin çalışıp çalışmaması ile aile içi kadına yönelik fiziksel şiddet arasında anlamlı bir ilişki vardır.
20. Katılımcıların evlilik süreleri ile aile içi kadına yönelik fiziksel şiddet arasında anlamlı bir ilişki vardır.
21. Katılımcıların çocuklukta şiddete maruz kalma durumları ile aile içi kadına yönelik fiziksel şiddet arasında anlamlı bir ilişki vardır.
22. Katılımcıların çocuklukta babadan anneye yönelik şiddete tanık olma durumları ile aile içi kadına yönelik fiziksel şiddet arasında anlamlı bir ilişki vardır.
23. Katılımcıların alkol kullanma alışkanlığı ile aile içi kadına yönelik fiziksel şiddet arasında anlamlı bir ilişki vardır.
24. Katılımcıların şiddet karşıtı yargıları ile aile içi kadına yönelik fiziksel şiddet arasında anlamlı bir ilişki vardır.
25. Katılımcıların ahlaki çözülme düzeyi ile aile içi kadına yönelik fiziksel şiddet arasında anlamlı bir ilişki vardır.
26. Katılımcıların dindarlık düzeyi ile aile içi kadına yönelik fiziksel şiddet arasında anlamlı bir ilişki vardır.

C. Kadına yönelik şiddette ahlaki çözülme eğilimine ilişkin hipotezler:

27. Katılımcıların yaşı ile ahlaki çözülme eğilimleri arasında anlamlı bir ilişki yoktur.
28. Katılımcıların eğitim düzeyleriyle ahlaki çözülme eğilimleri arasında anlamlı bir ilişki yoktur.
29. Katılımcıların gelir seviyesi ile ahlaki çözülme eğilimleri arasında anlamlı bir ilişki yoktur.
30. Katılımcıların çocukluk döneminde şiddete maruz kalma durumları ile ahlaki çözülme eğilimleri arasında anlamlı bir ilişki yoktur.

31. Katılımcıların çocukluk döneminde babadan anneye yönelik şiddete tanık olma durumları ile ahlaki çözümlene eğilimleri arasında anlamlı bir ilişki yoktur.
32. Katılımcıların dindarlık düzeyleri ile ahlaki çözümlene eğilimi arasında anlamlı bir ilişki yoktur.
33. Katılımcıların şiddet karşıtı yargıları ile ahlaki çözümlene eğilimi arasında anlamlı bir ilişki vardır.

D. Şiddet karşıtı yargılar, dindarlık, sosyo-demografik değişkenler, ahlaki çözümlene, kadına yönelik psikolojik ve fiziksel şiddet arasındaki ilişkilerle ilgili hipotezler:

34. Şiddet karşıtı yargılar ile aile içi kadına yönelik psikolojik şiddet ve fiziksel şiddet arasındaki ilişki ahlaki çözümlene eğilimiyle yordandığıdır.
35. Dindarlık ile aile içi kadına yönelik psikolojik şiddet ve fiziksel şiddet arasındaki ilişki şiddet karşıtı yargılar ve ahlaki çözümlene eğilimiyle yordandığıdır.
36. Sosyo-demografik değişkenler ile aile içi kadına yönelik psikolojik ve fiziksel şiddet arasındaki ilişki ahlaki çözümlene eğilimiyle yordandığıdır.

1.5. Araştırmanın Önemi

Ülkemizde toplumsal cinsiyet bağlamında kadın ve din ilişkisini ele alan tartışmalara bakıldığında, din ve kadın ilişkisinin karmaşık ve gerilimli olduğu görülmektedir. Özellikle feminist araştırmacılar, semavi dinlerin erkeğe üstün, ayrıcalıklı konum tahsis edip ayrıca kadına hakim olma ve kadını cezalandırma yetkisi vererek ataerkil düzenin yasalarına tanrısal bir nitelik ve değişmezlik kazandırdığını, kadının ikincilleşmesine, ezilmesine, şiddete uğramasına ilahi bir meşuriyet sağladığını ileri sürmektedir (Berktaş, 2000). Dolayısıyla din kadına yönelik şiddetin önemli nedenleri arasında gösterilmektedir (Page & İnce; 2008). Ancak dinin, kadına yönelik şiddetin risk etmenlerinden biri olduğunu, dini bağlılığı yüksek olan kişilerin eşlerine daha çok şiddet uyguladığı veya dini bağlılığı olmayan

kişilerin daha az şiddet uyguladığını ampirik olarak destekleyecek yeteri kadar çalışma bulunmamaktadır. Bu açıdan bakıldığında, dindarlık ve kadına yönelik şiddet ilişkisinin ele alınması önemli görünmektedir. Bir başka deyişle, dinin kadına yönelik şiddet davranışları üzerindeki rolünün ne olduğunun belirlenmesi ilgili alana anlamlı bir katkı sağlayacaktır.

Ahlaki çözüme konusuna gelince; ahlaki çözüme kuramı, şiddetin yanlış bir davranış biçimi olduğunu bilen, eğitilmiş-egitimsiz, genç-yaşlı, zengin-fakir veya dindar-seküler normal insanların, kimi zaman zalimlik noktasına varan davranışları nasıl yapabildiklerinin anlaşılmasına yardımcı olacak bir çerçeve sunmaktadır. Eşine şiddet uygulayan erkeklerin hepsi şiddetin gerekliliğine inanan, ahlaksız, zulüm etmeye meyilli, anormal, psikopat kişiler değildir. Aksine toplumsal yaşamda uyumlu, toplumda sevilen, saygı duyulan, toplumsal normlara aykırı davranmayan, hatta bazıları çevrelerince “melek gibi” diye tanımlanan insanlardır. Ahlaki çözüme kuramı çerçevesinde kadına yönelik şiddet konusunu ele almanın, yaşı, eğitim düzeyi, sosyo-ekonomik sınıfı, dinî bağlılık düzeyi ne olursa olsun, yargısal düzeyde şiddetin yanlış bir davranış biçimi olduğunu bilen normal insanların şiddeti nasıl meşrulaştırdıklarının anlaşılmasına yardımcı olması ve farklı bir bakış açısı ortaya koyması beklenmektedir.

Ayrıca yapılan taramada, yurt dışında farklı ahlaki problemlerle ahlaki çözüme ilişkisi araştırma konusu edilmişken, ahlaki çözüme ve kadına yönelik şiddet ilişkisini ele alan bir araştırmaya ulaşılamamıştır. Yurt içinde ise ahlaki çözüme kuramıyla ilgili yapılmış herhangi bir araştırmaya ulaşılamamıştır. Bu bakımdan çalışmamızın ahlaki çözüme ve kadına yönelik şiddet ilişkisini soruşturarak ahlaki çözüme araştırmalarına yeni bir boyut kazandırması ve tartışma alanını genişletmesi, ayrıca ülkemizde yeni bir araştırma konusuna öncülük etmesi ümit edilmektedir.

1.6. Araştırmanın Sayıtları

Katılımcıların anket formlarına samimi ve doğru bir şekilde cevap verdikleri varsayılmaktadır.

1.7. Araştırmanın Sınırlıkları

1. Araştırma, araştırmanın örneklem grubu ile sınırlıdır.
2. Araştırma belli bir zaman aralığında yapıldığından, tutum, inanç ve düşüncelerinin zamanla değişebileceği de dikkate alınarak, yapıldığı zamanla sınırlıdır.
3. Araştırmada ulaşılan bulgular ölçeklerin ölçme kapasitesi ile sınırlıdır.

1.8. Tanımlar

Kadına Yönelik Aile İçi Şiddet: Kadının aile içinde fiziksel, cinsel, psikolojik veya ekonomik açıdan zarar görmesine veya acı çekmesine neden olan her türlü tutum ve davranış (WHO, 2005)

Din: “Din doğrudan veya dolaylı olarak, ilahî veya kutsal (mukaddes) olanla girilen ilişkiler sonucunda, etki ve sonuçları itibariyle, hem tek tek bireylere hem de topluma farklı düzeylerde belirli duygu, düşünüş ve davranış kalıbı sunan, hayata bir anlam ve amaç vererek insanın varoluşsal kaygılarına çözüm üreten, mensuplarına belirli ve farklı bir kimlik duygusu temin ederek müminler cemaati oluşturan sembolik bir sitemdir.” (Yapıcı, 2007: 19)

Dindarlık: “Kutsal olanın yahut özel bir formu olmak itibariyle belli bir dinin muayyen bir zaman ve şartlarda belli bir kişi veya grup veya toplum tarafından yaşanmasıdır.” (Günay, 2006: 22). Glock dindarlığı geniş anlamda ihtiva eden çok boyutlu bir yaklaşım olarak ortaya koymuştur. Glockdindarlığı inanç, ibadet, duygu, bilgi ve etki olmak üzere beş kategoride değerlendirmiştir. Dindarlığın inanç boyutu, dindar bir insanın belli inanç ilkelerine sahip olmasını ihtiva etmektedir. 2. İbadet boyutunda, inanan kişinin uygulaması gereken dini pratikler yer almaktadır.3. Duygu boyutu, nihai gerçekliğe katılmayı ve dini bir duyguyu tecrübe etmeyi kapsamaktadır. 4. Bilgi boyutu, dindar insanın inanç akideleri ve kutsal metinlerine ilişkin bilgisini ihtiva etmektedir. 5. Etki boyutu, genel olarak dinin günlük davranışlar ve tutumlar üzerinde yaptığı etkileri içine almaktadır (akt. Hood, Hill & Spilka, 2009: 35).

Ahlaki Çözülme: Ahlaki çözülme belli durumlar altında ahlaki standartlarına aykırı davranmayırasyonelleştiren sosyobilişsel bir süreçtir. Ahlaki çözülme öz-yaptırımları (öz-kınama, ayıplama, suçluluk duyma gibi) devre dışı bırakarak ahlaki

standartları insanlık dışı davranıştan ayırır. Bandura, sekiz ahlaki çözülme mekanizması tanımlamaktadır. Bu mekanizmalar; ahlaki haklılaştırma, örtmece dil, avantajlı kıyaslama, sorumluluğun yayılması, sorumluluğun yer değiştirmesi, zararlı davranışın sonucunu önemseme ve çarpıtma, kurbanı suç atfetme ve kurbanı dehümanize etmedir (Bandura, 1996).

1.9. İlgili Yayın ve Araştırmalar

1.9.1. Kadına Yönelik Aile İçi Şiddetle İlgili Yayın ve Araştırmalar

1.9.1.1. Kadına Yönelik Aile İçi Şiddetle İlgili Yurt Dışında Yapılan Yayın ve Araştırmalar

Farklı şekillerde izah edilse de “Kadına yönelik şiddet insanlık tarihi kadar eskidir.” ifadesi kadına yönelik şiddet konusunu ele alan hemen her çalışmanın en klişe cümlelerinden biridir. Ancak kadına yönelik şiddet hakkında bilimsel ilk veriler 1960 sonrasına aittir. Kadına yönelik aile içi şiddetin özel olarak adlandırılması, tanımlanması ve toplumsal bir problem olarak kabul edilmesiyle 1970 sonrasında, kadına yönelik şiddet farklı disiplinlerin ilgi odağı olmuş ve bu alan hızla gelişmiştir. Kadına yönelik şiddet araştırmaların başladığı yıllarda ele alınan temel konular şiddetin yaygınlığı, yoğunluğu, nedenleri ve şiddeti etkileyen faktörler olmuştur. 1980’lerde ve 1990’larda ise araştırmalarda daha çok şiddet oranlarındaki değişim belirlenmeye çalışılmış, şiddetin kurban üzerindeki etkilerine odaklanılmış ve şiddete karşı koruyucu ve müdahale edici çalışmalar geliştirilmiştir. Ayrıca geliştirilen teorilerle kadına yönelik şiddetin etiyolojik doğası keşfedilmeye çalışılmıştır. (Gelles, 1993: 5). Kadına yönelik şiddet konusunda yurt dışında sosyal bilimlerin hemen hemen tüm alanında teorik veya ampirik çok sayıda makale ve kitap yayınlanmıştır. Bu konuyla ilgili özellikle Avrupa ve Amerika’da yayınlanmış kitap ve makalelerin sadece isimlerini bile yazmak yüzlerce sayfa tutabilir. Bu nedenle aşağıda yalnızca kadına yönelik şiddet araştırmalarında klasik kabul edilen bazı çalışmalara yer verilecektir.

Del Martin’in (1981) ilk kez 1976 yılında yayınlanan *Battered Wives*(Dövülmüş Kadınlar) isimli kitabı bir klasik olarak kabul edilmektedir. Martin *battered women* (kadına şiddet) ibaresinin, alanın temel kavramlarından olmasını

sağlamıştır. Ona göre eş şiddeti veya aile içi şiddet gibi cinsiyeti vurgulamayan kavramlar şiddete uğrayan kadını ve şiddet uygulayan erkeği görünmez kılmaktadır. Martin, kitabında istatistikî verilerle Amerikan ailesinde şiddet durumu, şiddetin ataerkil temeli, hukuki ve politik bakımdan alınması gereken önlemler, şiddete maruz kalan kadının ve şiddet uygulayan kişinin özellikleri, şiddete maruz kalan kadınların evliliklerini devam ettirme nedenleri ve kadın sığınma evleri gibi konular üzerinde durmuştur.

Yine bir klasik olarak görülen eser Dobash ve Dobash'a (1979) ait *Violence Against Wives: A Case Against the Patriarchy* (Kadın Eşlere Yönelik Şiddet: Ataerkine Karşı Bir Durum) isimli kapsamlı çalışmadır. Onlar bu kitapta kadına yönelik şiddet problemine tarihsel, sosyolojik ve psikolojik perspektiften yaklaşmaktadır. Ayrıca Dobash ve Dobash şiddetin görüldüğü ailelerde altkültürel faktörlerin etkisini incelemiştir. Onlar 137 kadınla görüşme yapmış ve 34.000 polis kaydını incelemiştir. Sonuçlar onları altkültürel faktörlerden uzaklaşarak kadının toplumdaki yerini, ailenin, evliliğin kadını nasıl etkilediğini ve sosyal kurumların kadına yönelik şiddeti nasıl desteklediğini sorgulamaya götürmüştür. Yazarlar kadına şiddeti, kadın bakışından değerlendirmiş ve akrabaların, yakınların, arkadaşların şiddetin kurbanına nasıl baktıklarını incelemiştir. Kadına yönelik şiddetin özel alana ait bir sorun olarak kabul edilmesini, kamusal alana ait bir problem olarak görülmemesini eleştirmişlerdir. Yazarlar feminist bakışı benimseyerek kadına şiddetin özel alana ait bir problem olmadığını, sosyal bir problem olduğunu ve toplumun ataerkil yapısının kadına yönelik şiddetin esas sorumlusu olduğunu ileri sürmüşlerdir.

Yine klasik olarak nitelendirilen kitaplardan bir diğeri Walker'ın (1979) *The Battered Woman* (Dövülmüş Kadın) isimli kitabıdır. Kendisi de feminist olan Walker'ın bu kitabı feminist perspektifi benimseyen araştırmacılara rehber olmuştur. Walker, bu kitapta şiddete maruz kalmış 120 kadınla yaptığı derin görüşme ve nispeten daha yüzeysel 300 görüşme neticesinde şiddet hakkında bilinen mitler ve gerçekler listesi sunmuştur. Walker bu kitabında şiddet döngüsü teorisini açıklamış; ayrıca şiddete maruz kalan kadının psikolojisi, şiddet türleri, şiddeti önleyecek toplumsal, yasal, hukuki ve medikal tedbirler gibi konular üzerinde durmuştur.

Straus, Gelles ve Steinmetz'in 1980 yılında *Behind Closed Doors: Violence in the American Family* (Kapalı Kapılar Arında: Amerikan Ailelerinde Şiddet) adıyla yayınladıkları araştırma Amerika'da ulusal çapta ve temsili nitelikte yapılan

ilk saha araştırmasıdır. Kitapta; Amerikan ailelerinde şiddetin yaygınlığı, şiddeti etkileyen bireysel ve sosyal risk faktörleri ele alınmıştır. Araştırmacıların *Conflict Tactics Scale-Çatışma Yöntemleri Ölçeği*'ni (CTS, ÇYÖ) kullanarak yaptıkları çalışmada 2143 ailede hem eşler arasındaki şiddet hem de çocuklara yönelik şiddet sorgulanmıştır. Araştırmada evliliğin veya birlikte yaşamın herhangi bir evresinde erkekten kadına yönelik minör ve ağır şiddet %28, ağır şiddet ise %8 bulunmuştur. Araştırmanın yapıldığı yıl içinde ağır şiddet oranı %3.8, tekrar eden ağır şiddet oranı ise %2.5 bulunmuştur (Gelles, Straus & Steinmetz, 2006). Straus ve Gelles 1985 yılında aile içi şiddet soruşturmalarını tekrar etmişlerdir. Yine ÇYÖ kullanarak, temsili nitelikte 3520 aile ile görüşerek yaptıkları araştırmada kadın ve erkeğin birlikte yaşadığı dönemin herhangi bir noktasında erkekten kadına yönelik minör ve ağır şiddet oranı %22, ağır şiddet ise %11.3 olarak saptanmıştır. Son bir yıl içinde erkekten kadına yönelik ağır şiddet oranı %3, tekrar eden ağır şiddet oranı ise %2 bulunmuştur (Gelles & Straus, 1986).

Burada, son olarak kadına yönelik şiddetin yaygınlık ve boyutları üzerine dünya çapındaki en kapsamlı araştırma niteliği taşıyan Dünya Sağlık Örgütü'nün 2000-2003 yılları arasında yaptığı *Çok Ülkeli Kadın Sağlığı ve Aile İçinde Kadına Yönelik Şiddet* isimli araştırmasının sonuçlarına kısaca değinilecektir: 24000 kadınla görüşülerek yapılan araştırma sonuçlarına göre erkekten kadına yönelik en yüksek fiziksel şiddet oranı %61'le Peru'da, en düşük ise %13'le Japonya'da bulunmuştur. En sık görülen fiziksel şiddet davranışları tokat atma ve yumrukla vurmadır. Araştırmaya katılan kadınların görüşme öncesindeki son 12 aylık dönemde genelde orta dereceli şiddete uğradıkları (tokat, itekleme, bir şey fırlatma), Bangladeş, Etiyopya, Namibya ve Samoa'daki kadınların ise görüşme öncesindeki son 12 aylık dönemde ağır şiddete (yumrukla vurma, tekmeleme, yerde sürüklenme, silahla tehdit veya silah kullanma) uğradıkları tespit edilmiştir. Araştırmaya dâhil edilen tüm ülkelerde duygusal şiddet (hakaret, kendini kötü hissettirme, başkalarının önünde küçük düşürme, aşağılama, korkutma, sindirme, zarar vermekle tehdit etme) %20 ile %75 arasında değişmektedir. Eşlerine fiziksel şiddet uygulayan erkekler, uygulamayanlara oranla daha fazla eşlerine karşı kontrol edici davranışlar sergilemektedirler (arkadaşlarıyla veya ailesiyle görüşmesini engelleme, sağlık hizmetlerinden yararlanmasına engel olma, sadakatsizlikle suçlama, başka erkeklerle konuşmasına kızma, tüm zamanını nerede geçirdiğini kontrol etme gibi). Kadınların kontrol edici, kısıtlayıcı davranışlara maruz kalma oranları ise %21 (Japonya) ile

%90 (Tanzanya Birleşik Cumhuriyeti) arasında değişmektedir. Araştırmaya göre kadın ve erkeğin genç yaşta olması, eğitim ve gelir seviyesinin düşüklüğü, alkol ve madde bağımlılığı şiddetin görülme olasılığını artıran başlıca risk faktörleridir (WHO, 2005).

1.9.1.2. Kadına Yönelik Aile İçi Şiddetle İlgili Türkiye’de Yapılan Yayın ve Araştırmalar

Türkiye’de kadına yönelik şiddetle ilgili ilk araştırma 1988 yılında bir kamuoyu şirketi olan PIAR tarafından yapılmıştır. Bu çalışmada kadınların %75’inin fiziksel şiddete maruz kaldığı bildirilmiştir. Yine PIAR tarafından yapılan 1992’de Türkiye genelinde 11 ili kapsayan çalışmada 1181 kadınla görüşülmüş ve evli kadınların %22’sinin kocalarının fiziksel şiddetine uğradığı belirtilmiştir (akt. Gülçür; 1999).

Türkiye’de aile içi şiddetin sebep ve sonuçları üzerine yapılan ilk kapsamlı araştırma T.C. Başbakanlık Aile Araştırma Kurumu Başkanlığı’nın 1993-1994 yılları arasında yaptırdığı alan araştırmadır. Araştırma kapsamında Türkiye’nin 5 bölgesinden %57.5’i kentlerde, %42.2’si kırsal bölgede yaşayan 3140 kadın ve 1318 erkekle görüşülmüştür. Araştırma sonuçları *Türkiye’de Aile İçi Şiddetin Sebep ve Sonuçları* (1995) başlığıyla yayınlanmıştır. Araştırmaya göre, eşlerine fiziksel şiddet uyguladıklarını belirten erkeklerin oranı %34, fiziksel şiddete uğradığını belirten kadınların oranı ise %29’dur. Eşlerine karşı ağır söz kullandıklarını ifade eden erkeklerin oranı %56, kocalarının kendilerine ağır söz kullandığını belirten kadınların oranı ise %52.47’dir. Araştırmanın sonuçlarına göre gelir ve eğitim düzeyinin düşüklüğü, içki içme alışkanlığı, çocuklukta şiddete maruz kalma, hânedeki kişi sayısının fazlalığı şiddeti artırıcı faktörlerdendir. Kitapta ampirik (nicel ve nitel) bulguların değerlendirilmesinin yanı sıra Cumhuriyet Dönemi Türk Edebiyatı’nda aile içi şiddet unsuru taşıyan edebî eserler tahlil edilerek yazarlarının konuya ilişkin fikir ve düşüncelerine yer verilmiştir. Ayrıca günlük gazetelerden elde edilen veriler neticesinde medya ve aile içi şiddet ilişkisi incelenmiş ve sonuçları bu kitapta yer almıştır.

Kadına yönelik şiddet konusunda ulusal çapta yapılan bir diğer araştırma Altınay ve Arat’ın (2008) TÜBİTAK-SOBAG tarafından desteklenen *Türkiye’de Kadına Yönelik Şiddet* araştırmasıdır. Nicel ve nitel yöntemlerin birlikte kullanıldığı

bu araştırma 56 ilden 1800 evli kadını kapsamıştır. Araştırmaya katılan kadınların %34'ü hayatı boyunca eşinden en az bir kere fiziksel şiddete uğradığını ifade etmiştir. Araştırma sonuçlarına göre kadının kocasından daha fazla gelir getirmesi şiddete uğrama riskini iki kat, erkeğin çocukken şiddete uğraması ve tanık olması şiddet uygulama olasılığını iki kat, kadının çocukluğunda şiddete uğraması ve tanık olması ise şiddete maruz kalma olasılığını iki kat artırmaktadır. Kadının eğitim düzeyi yükseldikçe şiddetin görülme oranı düşmektedir.

Türkiye’de kadına yönelik aile içi şiddetin yaygınlığı, nedenleri, türleri ve sonuçları üzerine yapılan önemli araştırmalardan bir diğeri Avrupa Birliği’nin desteğiyle Kadının Statüsü Genel Müdürlüğü tarafından 2008 yılında yürütülen, “Türkiye’de Kadına Yönelik Aile İçi Şiddet Araştırması”dır(2009). Bu araştırmada 51 ilde 24048 hanelik bir örneklemeden yaşları 15-59 arasında değişen 17168 kadınla görüşülmüştür. Bu araştırmanın 2009 yılında yayınlanan raporuna göre, ülke genelinde, yaşamının herhangi bir döneminde fiziksel şiddete maruz kaldığını belirten kadınların oranı %39’dur. Yani her on kadından dördü fiziksel şiddete uğramıştır. Her on kadından biri ise son on iki ay içinde şiddete maruz kaldığını belirtmiştir. Hayatının herhangi bir döneminde duygusal şiddet veya istismara uğradığını ifade eden kadınların oranı %44 iken, her 4 kadından 1’i son on iki ay içinde duygusal şiddet yaşadığını belirtmiştir. Araştırmanın öne çıkan diğer bulguları şunlardır: Fiziksel şiddete maruz kalmış kadınların %24’ünün fiziksel ve ruh sağlığı bozulmuştur. Yaş, eğitim, ekonomik durum, yaşanılan yer gibi değişkenlerin alt kategorilerinde anlamlı farklılık bulunmakta; ancak her kademede şiddete rastlanmaktadır. Şiddete maruz kalan kadınların ve şiddet uygulayan eşlerin önemli bir kısmının çocukluğunda şiddet öyküsü bulunmaktadır.

Ulusal çapta nüfus temelli yapılan bu araştırmaların dışında yerel ve bölgesel çapta özellikle sağlık hizmetleri uzmanlarının ve sosyologların yaptığı araştırmalar bulunmaktadır. Bu araştırmalarda çoğunlukla şiddetin yaygınlığı ve bireysel ve toplumsal olası risk faktörleri belirlenmeye çalışılmıştır (İçli 1994; Rittersberger-Tılıç, 1998, Gülçür, 1999, Kurçer, Güneş & Genç, 1999; Akyüz vd., 2002; Mayda & Akkuş 2003; Yanikkerem & Saruhan, 2005; Hıdıroğlu vd., 2006; Karaçam vd., 2006; Kocacık & Doğan, 2006; Vahip & Doğanavşargil, 2006; Akar vd., 2007; Kocacık, Kurtlar & Erselcan, 2007; Kocacık & Çağlayandereli, 2009; Toka vd., 2009; Naçar vd., 2009; Efe & Ayaz, 2010, Bener, Şahin & Kılıç, 2010)

Rittersberger-Tılıç (1998) tarafından toplumda var olan şiddet potansiyelini ve şiddetin algılanış biçimini incelemek üzere Ankara'da 373 katılımcı ile yapılan araştırmada, kadınların %47.5'inin dayaha maruz kaldığı, %29.5'inin aşığılama ve bağıрма gibi sözlü istismara uğradığı, %16.6'sının ise psikolojik baskıya maruz kaldığı ve özgürlüklerinin kısıtlandığı tespit edilmiştir. Araştırmaya göre aile içi şiddetin en belirgin nedenleri: "Saygısızlık" ve "söz dinlememe" (%39.9), "kadınların uygunsuz davranışları" ve "kocaların sabırsızlığı, sinirliliği ve hayal kırıklığı"dır (%10.5).

Mayda ve Akkuş (2003) Düzce'de sosyo-ekonomik ve eğitim düzeyi düşük 116 evli kadın üzerinde yaptıkları çalışmada çalışmaya katılan kadınların %41.4'ünün fiziksel şiddete, %25.9'unun duygusal şiddete ve %8.6'sının cinsel şiddete uğradığını tespit etmişlerdir. Hayatlarının herhangi bir döneminde fiziksel şiddete uğrayanların oranı %50.9'dur. Çalışmada hem kadınların hem de erkeklerin eğitim seviyesinin düşüklüğü fiziksel şiddetle ilişkili bulunmuştur.

Kocacık ve Doğan (2006), Sivas'ta 583 kadın katılımcıyla yaptıkları araştırmada kadınların %52'sinin şiddet türlerinden en az birine, %53.8'inin sözel şiddete, %38.3'ünün fiziksel şiddete ve %7.9'unun cinsel şiddete maruz kaldığını bulmuşlardır. Yine çalışmaya göre ekonomik (%31), kültürel (%27) ve psikolojik (%22) faktörler şiddetin en yaygın nedenleri arasındadır.

Kocacık, Aziz ve Erselcan tarafından 2007'de Sivas, Adıyaman, Denizli, Kırklareli illerinde bu illeri temsil edebilecek örneklem grubu ile yüz yüze görüşme tekniği kullanılarak gerçekleştirilen bir alan araştırmasında; kadınların %27.5'inin evlerinde aile içi şiddete maruz kaldıkları saptanmıştır. Şiddete uğramış kadınların önemli bölümünün birden fazla çeşitte şiddete maruz kaldıkları görülmüştür.

Toka ve arkadaşları (2009) Eskişehir il merkezinde eş şiddeti nedeniyle kolluk ve yargı birimlerine başvuran kadınlardan 79'uyla yüz yüze görüşme yapmışlardır. Eskişehir Adli Tıp Şube Müdürlüğüne ortalama yıllık başvuru sayısı 342 olarak hesaplanmıştır. Yaklaşık olarak Eskişehir'de her gün 1 kadının eşinden gördüğü şiddet nedeniyle adli makamlara başvurduğu anlaşılmıştır. Bu çalışmada görüşülen kadınların % 32.9'u evlendikten sonra ilk 1 ay içinde şiddet görmeye başlamıştır. Ayrıca araştırmaya katılan kadınların %21,5'i eşinin alkol alması ve sınırlı olması nedeniyle, %17.7'si cinsel nedenli, %10.1'i kocasına ve kocasının ailesine iyi davranmadığı gerekçesiyle, %25.3'ü ekonomik nedenlerden dolayı,

%41.8'i ev işlerini eksik yapma ya da işten/komşudan eve geç gelme gerekçesiyle dövüldüğünü ifade etmiştir.

Naçar ve arkadaşlarının (2009) Kayseri’de seçilmiş iki sağlık ocağına hizmet almak üzere başvuran 16 yaş ve üzerindeki 355 kadın üzerinde anket yöntemiyle yaptıkları araştırmada aile içi şiddeti onaylama oranı %52.1, kadınların şiddete uğrama oranı ise %49.9 bulunmuştur. Şiddet gördüğünü ifade eden kadınların %32.4’ü sözel, %26.5’i fiziksel, %23.1’i duygusal, %12.7’si ekonomik, %4.5’i cinsel şiddete maruz kaldıklarını belirtmişlerdir. Şiddet gördüğünü ifade eden kadınların %76.1’i eşi tarafından, %16.9’u kendi anne babası, %9.9’u ise eşinin anne babası tarafından şiddet gördüklerini belirtmişlerdir.

Bener, Şahin ve Kılıç (2010), Ankara Bir Numaralı Yenimahalle Anne Çocuk Sağlığı ve Aile Planlaması Merkezi’ne başvuran 1524 kadınla yaptıkları araştırmada kadınların uğradıkları şiddet türleri, şiddetin kaynağı, yaygınlığı, sonuçları, şiddetin faileri gibi konuların yanında kadınların şiddet hakkındaki düşüncelerine de yer vermişlerdir. Araştırmaya katılan kadınların %67’si ilkokul mezunu, %90’ı çalışmamaktadır. Çalışmaya göre kadınların %52’si fiziksel şiddete, %14’ü psikolojik şiddete uğramıştır. Katılımcıların %45’i alkol ve madde bağımlılığını, %38’i işsizlik gibi sosyo-ekonomik sıkıntıları, %31’i kadının ve erkeğin sosyo-ekonomik seviyesinin düşüklüğünü, %20’si erkeklerin şiddeti “hak” olarak görmesini şiddetin nedeni olarak görmektedir. Ayrıca kadınların %76’sı kadına yönelik şiddetin azalmasında kadının ve erkeğin eğitilmesinin zorunlu olduğuna inanmaktadır.

1.9.2. Din ve Kadına Yönelik Şiddetle İlgili Yayın ve Araştırmalar

1.9.2.1. Din ve Kadına Yönelik Şiddetle İlgili Yurt Dışında Yapılan Yayın ve Araştırmalar

Kadına yönelik şiddet araştırmalarının ilklerinden olan Straus, Gelles ve Steinmetz’in (1980) *Kapalı Kapılar Ardında: Amerikan Ailelerinde Şiddet* başlığı altında yayınlanan araştırmasında, şiddeti etkileyen faktörlerden biri olarak dini bağlılıklarının aile içi şiddet düzeyini etkileyip etkilemediği sorusuna cevap aranmıştır. Araştırmada kadınlar ve erkeklerin dini bağlılıkları bakımından farklı sonuçlara ulaşılmıştır. Kadın ve kocanın dini bağlılığı ile eşlerin birbirlerine yönelik

şiddeti arasında ilişki bulunmuştur. Dini bağlılığı olmayan kadın ve erkeklerde, eşler arası şiddet en yüksek oranda tespit edilmiştir. Araştırmacılar dini bağlılığı olmayan erkeklerin ve dini bağlılığı olmayan kadınların eşleri tarafından daha çok istismar edildiklerini belirtmektedir. Ayrıca araştırmacılar, dini bağlılığı olmayan kadınların, dini bağlılığı olan kadınlara kıyasla biraz daha fazla eşlerine şiddet uyguladıkları, eşlerini dövme bakımından ise dini bağlılığı olan erkekler ve dini bağlılığı olmayan erkekler arasında bir fark olmadığı sonucuna ulaşmışlardır. Straus, Gelles ve Steinmetz, hiçbir dini toplumun aile içi şiddetten muaf olmadığını, fakat şiddet düzeyi bakımından dini gruplar arasında farklılıkların olduğunu ifade etmektedir. Onlara göre, dini gruplar arasında ortaya çıkan farkın nedenini dini dogmaların, öğretilerin veya ritüellerin farklı olmasından çok gruplarda görülen eğitim ve gelir düzeyinin farklılığıdır. Çünkü dini gruplar arasında eğitim ve gelir seviyesi yüksek olan Yahudiler arasında şiddet düzeyi düşük, ayrımcılığa uğrayan, baskı altında kalan, eğitim ve gelir seviyesi düşük azınlık gruplar içinde ise şiddet oranı yüksek çıkmıştır (Straus, Gelles & Seinmentz, 1980: 138-139).

Straus, Gelles ve Seinmentz'in araştırmasında olduğu gibi ilk dönem araştırmalarda doğrudan şiddet ve din ilişkisi etraflı biçimde ele alınmamış; ancak din, kadına yönelik şiddet araştırmalarında diğer risk faktörleri yanında bir veya birkaç soruyla ölçülen bir değişken olarak yer almıştır. Bu tür araştırmalarda din faktörü genellikle kadınların ve erkeklerin dini bir inanca sahip olup olmama veya kiliseye devam etme sıklığı değişkenleriyle sınırlandırılmıştır. Sorenson (1996) araştırmasında dini inancı olmayanlara kıyasla Protestanlarda şiddet oranının önemli derecede düşük olduğunu, ancak dini inancı olmayanlar ile Katolikler veya diğer dini gruplar arasında şiddet oranlarının anlamlı biçimde farklı olmadığı sonucuna ulaşmıştır. Yine şiddetle ilişkili risk faktörlerinden biri olarak kiliseye devam etmenin kadına yönelik şiddet üzerindeki etkisinin incelendiği bazı araştırmalarda da kiliseye devam ve aile içi şiddet ters yönde ilişkili bulunmuştur (Fergusson vd., 1986; Lown & Wega, 2001).

Ellison ve arkadaşları (1999) Amerikalı çiftler arasında aile içi şiddet ve dini faktörlerin ilişkisini ele aldıkları çalışmada katılımcı çiftlerin dini bağlılıklarına, mezhepsel farklılıklarına ve şiddete başvurmada teolojik inançlarına odaklanmışlardır. Çalışmada muhafazakar Protestan mezheplere bağlı veya İncil hakkında daha katı inançlara sahip kadın ve erkeklerin şiddete başvurma oranları ile diğer mezheplere bağlı kişilerin şiddete başvurma oranı arasında anlamlı bir farklılık

bulunmamıştır. Kilise törenlerine katılım ile eş şiddeti ters yönde ilişkili bulunmuştur. Katılımcıların kiliseye devam etme sıklığı ile dinin şiddete karşı koruyucu etkisi arasında pozitif ilişki ortaya çıkmıştır. Haftada bir kere kiliseye gidenlerden eşlerine şiddet uyguladıklarını söyleyenlerin oranı %1.8 iken, yılda bir kere ya da daha az kiliseye gidenlerde bu oran %6'ya çıkmıştır. Çalışmaya göre eşlerin aynı mezhebe veya aynı dine inanmaları ile şiddet arasında negatif yönde ilişki vardır. Liberal düşünceye sahip kadınla evli ancak İncil'in otoritesi ve yanılmazlığı konusunda muhafazakar düşünceye sahip, eşinden daha fazla kiliseye giden erkeklerin; aynı düşünceye sahip ve kiliseye gitme sıklıkları benzer olan çiftlere kıyasla 2.5 kat daha fazla şiddet uyguladığı tespit edilmiştir.

Brinkerhoff, Grandin ve Lupri (1992) Kanada'da dini mezhebin ve kilise katılımının eş şiddeti üzerindeki etkisini araştırmışlardır. Data Kanadalı 18 ve daha üstü yaşlarda evli ve birlikte yaşayan ve tüm ülkeyi temsil etme olasılığı gösteren bir örneklemeden elde edilmiştir. Çalışmada mezhep farklılıkları ve muhafazakârlık ile eş şiddeti arasında anlamlı bir ilişki bulunmamıştır. Ayrıca kiliseye devam ile şiddet uygulama arasındaki ilişki ise çok zayıf ve eğrisel bulunmuştur. Farklı değişkenlerin dâhil edildiği çoklu regresyon modellerinde dindarlığın eş şiddeti ile ilişkisi çok küçük bulunmuştur. Diğer değişkenler, özellikle eşler arası etkileşim faktörlerinin fiziksel şiddetin en iyi yordayıcıları olduğu tespit edilmiştir.

Cunradi, Caetano ve Schafer (2002) dinin eş şiddeti üzerindeki etkisini inceledikleri araştırmada, erkek eşten kadın eşe yönelik şiddet en düşük oranda (%10.5) aynı dine ve mezhebe bağlı çiftlerde görülürken, bunu farklı mezhebe bağlı çiftler takip etmiştir (%12.2) ve en fazla şiddet oranı ise (%18.9) hiçbir dini ve mezhebi bağlılığı olmayan çiftlerde görülmüştür. Ancak gruplar arasında ortaya çıkan fark istatistiksel olarak anlamlı bulunmamıştır. Çalışmada liberal, ılımlı ve fundamentalist olarak sınıflandırılan katılımcıların grup bağlılıklarına göre şiddet oranları ise; erkek eşten kadın eşe yönelik şiddet en yüksek liberal grupta (%23.5) görülmüş bunu %10.1 oranla ılımlı grup, %8.5 oranla da hiçbir dini bağlılığı olmayan grup takip etmiştir. Şiddet oranı en az ise fundamentalist grupta (%6.3) görülmüştür. Ancak ortaya çıkan farklılıklar istatistiksel bakımdan anlamlı çıkmamıştır. Kiliseye devam ve dini bağlılık değişkenlerine göre eş şiddeti en düşük (%4.8) haftalık olarak kiliseye giden erkeklerde görülmüştür. Dinin kendileri için çok önemli olduğunu belirten erkek katılımcılarda, çok önemli olmadığını söyleyenlere göre eşe yönelik şiddet daha az oranda görülmüştür (%7.7 - %10.6).

Ancak bu fark da istatistiksel olarak anlamlı değildir. Kısaca bu çalışmaya göre, çiftlerin aynı dine ve mezhebe bağlı olmak ve grupsal bağlılık faktörlerinin eş şiddeti üzerindeki yordayıcı etkisi oldukça zayıftır. Kiliseye katılım ile eş şiddeti arasında bulunan ilişki ise negatif yönlüdür.

Ellison ve Anderson'un (2001) yine din ve aile içi şiddet ilişkisini inceledikleri çalışmanın temel bulgularına göre, düzenli kiliseye katılım (haftada bir veya daha fazla) ile aile içi şiddet yaşantısı ters yönde ilişkilidir. Çalışmada kiliseye devam sıklığı ve şiddet arasındaki ters yönlü ilişki; sosyal katılım ve destek, alkol madde bağımlılığı, düşük öz-saygı, depresyon gibi kontrol değişkenleriyle birlikte yapılan çoklu analizlerde de devam etmiştir.

Mahoney ve arkadaşları (2001) 1980 ve 1990 yılları arasında yayınlanmış 94 makaleyi meta-analitik yöntemle incelemişlerdir. Çalışmaya göre dindarlık seviyesi yüksek olan kişilerde boşanmanın daha az, evlilik süresinin daha uzun olduğu sonucuna ulaşılmış ancak etki büyüklüğü küçük bulunmuştur. Katolik koyu muhafazakârların çocuklarına karşı ergenlik öncesi dönemde fiziksel cezayı daha çok kullandıkları ve onayladıkları tespit edilmiştir. Çok az sayıda bulgu ise dindarlık derecesi yüksek olan anne babanın olumlu ebeveynlik tutumlarına sahip olduğunu ve çocukları ile daha uyumlu olduğunu göstermiştir.

Hassouneh-Phillips (2001) Amerika'da, yaşları 20 ve 59 arasında değişen şiddete uğramış 17 müslüman kadınla yaptığı mülakat neticesinde, katılımcı kadınların kocalarına itaat etmenin dini vazifeleri olduğuna, kocalarının kendilerini dövme hakkına sahip olduğuna; fakat itaat etmeye yönelik inançlarıyla maruz kaldıkları şiddet arasında bir bağlantının olmadığına inandıklarını tespit etmiştir. Hassouneh-Phillips, odak grup görüşmelerinde kadınların ifadelerinden aslında kadınların itaate ilişkin inançlarının güçlü ve önemli biçimde maruz kaldıkları şiddeti yordadığı ve iyi kadınların itaat eden kadınlar olduğu inancının şiddete uğrayan kadınları içsel bir çatışmaya sürüklediği sonucuna ulaşmıştır. Hassouneh-Phillips'e göre katılımcıların itaat etme inancı, özgür olma ihtiyacı ve şiddete direnme durumu birbiriyle gerilim oluşturmaktadır. Öte taraftan bu gerilim kadınların kocalarına boyun eğmelerini sağlarken, süreç kadınların kendi benliklerini inkârını doğurmaktadır. Hassouneh-Phillips, bu görüşmeler neticesinde, istismarcı erkekler tarafından Kur'an ve hadislerdeki bazı öğretilerin güç ve kontrolü devam ettirmek için manipüle edildiği sonucuna ulaşmıştır (Hassouneh-Phillips, 2001: 944).

1.9.2.2. Din ve Kadına Yönelik Şiddetle İlgili Türkiye’de Yapılan Yayın ve Araştırmalar

Din ve aile içi şiddet konusunda ülkemizde yapılan çalışmalar çok sınırlıdır. Din sosyolojisi alanında, Öztürk (2008) tarafından yapılan *Kadına Yönelik Şiddet Kadın Sığınma Evleri ve Dindarlık* başlıklı doktora tezinde aile içi şiddette dinin rolü nedir sorusuna cevap aranmaya çalışılmıştır. Küçükçekmece Belediyesi Kadın Sığınmaevi’nde ve Diyarbakır Sığınmaevi’nde kalan şiddete uğramış 61 kadınla anket ve mülakat yöntemi kullanılarak yapılan araştırmada dindarlık ve şiddet ilişkisi kadınların cevaplarına dayalı olarak kurulmuştur. Çalışmada katılımcıların kendisi ve eşlerinin dindarlıkları hakkındaki kanaatleri ölçülmüştür. Bu çalışmaya göre kadınların %73’ü eşlerinin Allah’a ve peygambere inandığını, %62’si eşlerinin ahirete inandıklarını belirtirken, %40’ı kendilerini öldüresiye döven, bıçaklayan, kocalarının kalplerinde Allah korkusu ve ahirette hesaba çekilme inancının bulunduğunu düşünmemektedir. Kadınların beyanlarına göre eşlerin %37.7’si devamlı, %24.6’sı ara sıra oruç tutmakta; %31.1’i devamlı, %14.8’i ara sıra namaz kılmaktadır. Ayrıca araştırmaya katılan kadınların %97’si Allah’a ve peygambere inandığını %95’i ahirete inandığını; %85.2’si düzenli, %11.5’i ara sıra oruç tuttuğunu; %44.3’ü düzenli, %37.3’ü ara sıra namaz kıldığını söylemiştir. Araştırmada şiddetin sonuçları (fizyolojik, psikolojik) ile dindarlık boyutları arasında çoğunlukla negatif ilişkiler bulunmasına rağmen bunlar istatistiksel açıdan anlamlı çıkmamıştır. Ancak eşin dindarlığında ibadet boyutuna giren tutum ve davranışların ortalama puanları yükselirken kadınların bu şiddetten etkilenme düzeyleri azalmaktadır ($r=-0,42$, $p<0.01$).

Öztürk, bu çalışmasından hareketle erkekler bakımından dinin meşrulaştırıcı, kadınlar açısından ise psikolojik açıdan rahatlatıcı olmak üzere iki tür etkisi olduğu sonucuna varmıştır. Öztürk şiddete bağlı ağır travma yaşayan kadınların bununla baş etmek için Allah’a sığındıklarını ve dine daha çok yöneldikleri sonucuna ulaşmıştır. Öztürk’ün araştırmasında cevap aradığı sorulardan biri de dini bir form kazanmış olan itaatkârlık ve din ilişkisidir. Öztürk katılımcıların ibadetle ilgili tutum ve davranışları yoğunlaştıkça itaate ilişkin sosyal uyum düzeylerinin de arttığını ifade etmektedir. Araştırmada ibadetin kadınları daha itaatkâr, sosyal yönden daha uyumlu bireyler haline getirdiği, fakat itaat düzeyi yüksek kadınların şiddetin sonuçlarından daha fazla etkilendiği belirtilmektedir.

Özdoğan (2010) tarafından şiddete uğrayan/üzerine kuma gelen kadınlarla derinlemesine görüşme yöntemi kullanılarak yapılan bir araştırmada, kadınların maruz kaldığı şiddetle din anlayışının ilişkisi tespit edilmeye çalışılmıştır. Türkiye'nin çeşili bölgelerinden 22 kadınla görüşme yapılmıştır. Özdoğan araştırmasında dini geleneklerin şiddete kaynaklık ettiği, ancak dini sayılarak meşurlaştırılan eylemlerin aslında cinsiyet kalıpyargılarının, önyargıların neticesi olduğu sonucuna ulaşmıştır. Ayrıca şiddete uğrayan kadınların şiddetle başa çıkmak, acılara tahammül etmek için maneviyata sığındıklarını tespit etmiştir.

Ömek'in (2013) Ankara Konuk Evinde kalan şiddete uğramış 13 gönüllü kadın ile mülakat yöntemi kullanarak yaptığı yüksek lisans tezinde, kadınların gözünden kendilerinin ve eşlerinin dindarlık düzeyleri belirlenmeye çalışılmıştır. Araştırmaya katılan kadınların yaklaşık yarısı eşlerinin Allah inancı olmadığını, kültürel olarak bile yaşamlarında namaz, oruç, dini gün ve gecelerin değerlendirilmesi gibi pratiklerin yer etmediğini ve eşlerinin kendilerinin de dini pratikleri yerine getirmelerini şiddet kullanarak mani olduğunu ifade etmişlerdir. Katılımcılardan sadece bir tanesi eşinin aşırı din algısı nedeniyle şiddet uyguladığını belirtmiştir. Bu araştırmada dindarlığın şiddete karşı koruyucu bir fonksiyon üstlendiği ve şiddete maruz kalan kadınların şiddetle baş etmek için dine yöneldikleri tespit edilmiştir.

Baykal (2008) Ege Üniversitesi Tıp Fakültesi, Edebiyat Fakültesi, Eğitim Fakültesi ve İletişim Fakültesi'nde okuyan öğrencilerden oluşan bir örnekleme yaptığı doktora tezinde kadına yönelik fiziksel şiddet ve şiddete ilişkin tutumları çok boyutlu şekilde incelemiştir. Araştırmaya dâhil ettiği değişkenlerden bir diğeri dindir. Tek madde ile dinin günlük yaşam üzerindeki etkisine ilişkin öğrencilerin kişisel inançlarını ölçmüştür. Araştırmada Baykal, dini inançların gündelik hayata etki düzeyi artarken, kadına yönelik tutumların daha az eşitlikçi yönde arttığı sonucuna ulaşmıştır.

1.9.3. Ahlaki Çözümleyle İlgili Yayın ve Araştırmalar

Bandura *Aggression* (Saldırganlık) (1973) isimli kitabında insanların benimsediği normatif davranış ilkelerini ihlal ederek saldırgan davranışlarda bulunma sürecini öz-cezanın nötrlenmesi başlığı altında değerlendirmiştir. Bandura'nın insanların ahlaki olarak yanlış olduğunu bildiği halde saldırganlık,

şiddet de dâhil antisosyal davranışları nasıl yapabildiklerini açıklayan ahlak kuramını kapsamlı biçimde ele aldığı çalışmalarından biri “Social Cognitive Theory of Moral Thought and Action”(1991) adlı makaledir. Bandura, bu makalede önce sosyal bilişsel kurama göre ahlaki yargı ve davranışların gelişim sürecini, sonra insanların ahlaki yargılarından seçici biçimde çözülerek, yargılarıyla çelişir biçimde davranmalarını sağlayan ahlaki çözülme mekanizmalarını açıklamıştır.

Ahlaki çözülmeye ilgili yapılan saha araştırmalarının ilki Bandura, Barbaranelli ve Caprara’ın (1996) İtalya’da 10-15 yaşları arasında 438 erkek, 361 kız öğrenci üzerinde yaptıkları araştırmadır. Öğrenciler hakkında bilgiler öğrencilerin kendisinden, annelerinden ve öğretmenlerinden toplanmıştır. Araştırmada saldırganlık eğilimi (aggression proneness), pro-sosyal davranışlar (prosocial behavior), suçluluk ve zararı ödeme (guilt and resitution), zarar verici davranış (harmful behavior) ve ahlaki çözülme (moral disengagement) arasındaki ilişki araştırılmıştır. Önce değişkenler arasındaki ikili ilişkiler ortaya konulmuştur. Yapılan korelasyon analizinde ahlaki çözülme ile fiziksel ve sözel saldırganlık pozitif yönde ilişkili ($p<0.001$), pro-sosyal davranış negatif yönde ilişkili ($p<0.001$), suçluluk ve zararı tazmin negatif yönde ilişkili ($p<0.001$), suç davranışları pozitif yönde ilişkili ($p<0.001$) bulunmuştur. Analizlerde yaş ile ahlaki çözülme arasında ilişki ortaya çıkmamıştır. Ancak cinsiyetler arasında farklılık ortaya çıkmıştır. Erkek öğrencilerin ahlaki çözülme eğilimi daha yüksek çıkmıştır. Değişkenler arasındaki ikili ilişkiler test edildikten sonra ahlaki çözülmenin değişkenler üzerindeki doğrudan ve dolaylı etkisi yapısal eşitlik modeliyle test edilmiştir. Analiz sonucunda ahlaki çözülme suç davranışını hem doğrudan hem de saldırganlık eğilimi, suçluluk ve zararı tazmin, prososyal davranış aracılığıyla yordamıştır.

Bandura, Barbaranelli, Caprara ve Regalia (2001) bir başka çalışmada daha kompleks bir yapısal model test etmiştir. Test edilen yapısal modelde algılanan öz-yeterlilik (akademik, sosyal ve öz-düzenleyici yeterlilik) ile suç davranışı arasındaki doğrudan ve ilişkinin ahlaki çözülme eğilimi, pro-sosyal davranış ve saldırganlık eğilimi aracılığıyla ilişkisi test edilmiştir. Sonuçlara göre algılanan öz-yeterlilik suç davranışını hem doğrudan negatif biçimde yordamış hem de pro-sosyal davranış, ahlaki çözülme eğilimiyle, saldırganlık eğiliminin dolaylı etkisiyle suç davranışını yordamıştır.

Bandura ve arkadaşlarının bu öncü çalışmalarından sonra psikoloji, eğitim, iş etiği gibi alanlarda ahlaki çözülme ve ahlaki sorun teşkil eden çeşitli problemler

arasındaki ilişkiyi ele alan çok sayıda araştırma yapılmıştır. Ahlaki çözüme ile en çok ilişkisi araştırılan problem ise suç, saldırganlık ve şiddettir.

Vargas (2000) 11-17 yaş arasındaki kız ve erkek öğrencilerin ahlaki çözüme ve şiddet algılarını ele aldığı araştırmasında, öğrencilerin şiddete yönelik tutumları ile sekiz ahlaki çözüme mekanizmasının her birinin ilişkisini incelemiştir. Mekanizmalardan özellikle suç atfetme ve örtmece dil şiddete yönelik tutumlarla pozitif ilişkili çıkmıştır.

Pelton ve arkadaşları (2004), Bandura Barbaranelli ve Caprara'nın (1996) ergen çocuklar üzerinde yaptıkları araştırmayı Amerika'da 9-14 yaş aralığındaki Afrika kökenli çocuklar ve anneleri üzerine yapmışlardır. Bu çalışmada sosyo-demografik değişkenler, saldırganlık, suç teşkil eden davranışlar, sosyal yeterlik ile ahlaki çözüme ilişkisi ele alınmıştır. Bandura, Barbaranelli ve Caprara'nın çalışmasında olduğu gibi çocuklar hakkındaki veriler çocukların kendilerinden, annelerinden ve öğretmenlerinden toplanmıştır. Araştırma sonucunda, sosyo-demografik özellikler (yaş, cinsiyet, eğitim, gelir, yaşanan yer-kır/kent- vb.) ve ahlaki çözüme arasında bir ilişki ortaya çıkmamıştır. Çocuklardan elde edilen verilere göre çocuk saldırganlığı (child aggressive) ve suç davranışları (delinquent behaviors) arasında pozitif yönde önemli bir ilişki ortaya çıkmıştır. Annelerden elde edilen verilere göre de, ahlaki çözüme, saldırganlık ve sosyal yeterlilik ile ilişkili bulunmuştur. Öğretmenlerden elde edilen verilere göre ise bir ilişki ortaya çıkmamıştır. Ayrıca yapısal eşitlik modeliyle pozitif ebeveynlik, saldırganlık, suç davranışları ile ahlaki çözüme arasındaki ilişki incelenmiştir. Modelde pozitif ebeveynlik ile saldırganlık arasındaki ilişkiyi ahlaki çözüme bütünüyle yordarken, pozitif ebeveynlik ile suç teşkil eden davranışlar arasındaki ilişkiyi kısmen yordamıştır.

Ergen suçlularda onarıcı adalet ile empati gelişimi, pişmanlık ve ahlaki çözüme ilişkisinin incelendiği bir başka çalışmada, empati kurma becerisi gelişen ergenlerin ahlaki çözüme düzeylerinin ve saldırganlık düzeylerinin düşük olduğu, empati becerisi zayıf olan ergenlerin ise ahlaki çözüme eğilimlerinin ve saldırgan davranışlarının fazla olduğu bulunmuştur (Mulford, 2004).

Öğrencilerin zorbalık, gözlenen saldırganlık, ilişkisel saldırganlık gibi saldırganlık türleri üzerinde cinsiyetin ve ahlaki çözümlenin rolünün araştırıldığı bir başka araştırmada, ahlaki çözümlenin zorbalık, gözlenen ve ilişkisel saldırganlık

üzerindeki yordayıcı etkisi test edilmiştir. Araştırma sonucunda ahlaki çözümler; zorbalık, gözlenen saldırganlık ve ilişkisel saldırganlığı yordamıştır (Turner, 2008).

Hymel ve arkadaşları (2005) ergen zorbalığını açıklamada ahlaki çözümler teorisini kullanmışlardır. Bu çalışmada zorba davranışlar üzerinde, zorbalığa yönelik tutum ve inançların zorba davranışlar üzerindeki etkisini ahlaki çözümler çerçevesinde incelemişlerdir. Araştırma sonucunda zorbalığa yönelik tutumların ve inançların doğrudan ve dolaylı olarak zorba davranışların sıklığını ve yoğunluğunu etkilediği, zorba olan ergenlerin ahlaki çözümler düzeylerinin yüksek olduğu görülmüştür. Ahlaki çözümler zorba davranışlardaki değişimin %38'ini açıklamıştır.

Ahlaki çözümler konusunda yapılan önemli araştırmalardan biri Paciello ve arkadaşlarına (2008) aittir. Boylamsal biçimde dizayn edilen çalışmada ahlaki çözümlerin değişimi ve sabitliği ayrıca ergenliğin farklı evrelerinde ahlaki çözümlerin saldırganlık ve şiddet davranışı üzerindeki etkisi incelenmiştir. Bu araştırmada 14-20 yaşları arasında 366 genç takip edilmiştir. 14, 16, 18 ve 20 yaşlarında tekrarlı ölçümler yapılmıştır. Araştırma sonucunda ahlaki çözümlerin stabil olması veya değişimi açısından dört farklı grup tanımlanmıştır. Birinci grupta ilk ölçümde (14 yaş) ahlaki çözümler eğilimi çok düşük tespit edilmiş, son ölçümde (20 yaş) ise tamamen kaybolmuştur. İkinci grupta ilk ölçümde orta düzeyde ahlaki çözümler eğilimi görülmüş, son ölçümde azalma göstermiş ancak kaybolmamıştır. Üçüncü grupta başlangıçta ahlaki çözümler eğilimi çok yüksek tespit edilmiş, son ölçümde orta düzeye inmiştir. Dördüncü grupta ise kronikler olarak tanımlanmıştır. Bunlar başlangıçta gösterdikleri ahlaki çözümler eğilimini son ölçümde de korumuşlardır. Ayrıca ahlaki çözümler eğilimi yüksek olan gençlerin şiddet ve saldırganlık düzeylerinin de yüksek olduğu tespit edilmiştir.

Ahlaki çözümlerin gelişimini ve ahlaki çözümlerin antisosyal davranışlar üzerindeki etkisini inceleyen bir başka boylamsal çalışma Hyde, Daniel ve Moilanen'e (2010) aittir. Bu çalışmada düşük sosyo-ekonomik düzeye sahip 187 çocuk 1.5 yaşından 18 yaşına kadar gözlenmiş, gelişimin farklı evrelerinde farklı ölçümler yapılmıştır. Çocuklar bebeklik dönemindeyken (1,5-2 yaş arasında) anne-babalarının reddedici tutumu ve anne-baba arasındaki şiddet (3, 4, 5 yaşlarında) ölçülmüştür. Okul evresinde (6-8 ve 10 yaşlarında) ise çocukların içinde buldukları çevrenin yoksulluk düzeyi tespit edilmiştir. 10-11 yaşlarında çocukların sosyal bilgiyi işleme süreçleri ve 12 yaşlarında empati düzeyleri ölçülmüştür. 15 yaşlarında yapılan ölçümde ahlaki çözümler düzeyleri tespit edilmiştir. En son

ölçümde ise ergenlerin antisosyal davranış düzeyleri ölçülmüştür. Sonuçlara göre erken risk faktörleri (ebeveynlerin reddedici tutumu, ebeveynler arası şiddet, çevresel koşullar vb) ile ahlaki çözüme arasında ilişki olduğu ve aynı zamanda bu risk faktörleri ile antisosyal davranışlar arasındaki ilişkinin kısmi olarak ahlaki çözümeyle yordandığı saptanmıştır.

Bussman (2007), Bandura'nın ahlaki çözüme ölçeğinden yararlanarak çocukların ilişkisel saldırganlıklarda ahlaki çözüme durumlarını belirlemek için yeni bir ölçek geliştirmiştir. Bu çalışmada Bussman, çocukların ilişkisel saldırganlıklarıyla ahlaki çözüme arasında anlamlı bir ilişki tespit edememiştir ancak gözlenen saldırganlıkla ahlaki çözüme arasında oldukça güçlü bir ilişki olduğunu ortaya koymuştur. Ayrıca ahlaki çözüme ile pro-sosyal davranışlar arasında negatif korelasyon ortaya çıkmıştır.

Kiriakidis (2008)16-21 yaş arasında tutuklu bulunan gençlerin bazı bireysel, psikolojik ve demografik özellikleri ile ahlaki çözümlenin ilişkisini araştırmıştır. Herhangi bir suça bulaşmamış normal gençlerle cezeevinde bulunan suçlu gençlerin bahsedilen özellikler açısından kıyaslandığı bu çalışmada, tutuklu gençlerin ahlaki çözüme düzeyleri diğerlerine göre anlamlı biçimde farklı çıkmıştır. Ayrıca ahlaki çözüme mahkumların ailelerinin tutukluluk öncesinde sosyal destek almasıyla ve mahkum gençlerin uyuşturucu kullanımıyla ilişkili çıkmıştır. Ancak ahlaki çözüme; yaş, eğitim, sosyo-ekonomik durum ve psikolojik özelliklerle ilişkili bulunmamıştır. Ahlaki çözümlenin önceki suç davranışları ile suçun tekrar etmesi arasındaki ilişkiyi de yordadığı saptanmıştır.

Çocukların, ergenlerin ve yetişkinlerin şiddet suç, saldırganlık, antisosyal davranışları ile ahlaki çözüme eğilimleri arasındaki ilişkiyi ortaya koyan çok geniş bir literatür oluşmuştur. Bunların dışında, ahlaki çözümlenin kumarla (Barnes et al. 2005), hayvanlara yönelik şiddetle (Vollum, Buffinton-Vollum & Longmire, 2004), bilişim suçlarıyla (Rogers 2001), infaza yönelik tutumlarla (Osofsky et al. 2005 Buffinton-Vollum, 2010), öğrencilerin kopya davranışlarıyla (Cava, 2000; Farnese, vd, 2011), iş etiğiyle (Detert, Treviño, & Sweitzer, 2008; Moore, 2008; Barsky, 2011; Claybourn, 2011; Tillman, 2011; Zschoche, 2011), spor suçlarıyla (Gaines, 2010), şiddet içerikli film izleme ve bunlardan hoşlanmayla (Richmond, &Wilson, 2008; Shafer, 2009) cinsel saldırganlıkla (Hunter, Figueredo & Malamuth, 2009; Carrol, 2009) devletlerin askeri müdahaleleriyle (McAlister, 2001; McAlister, Bandura, Owen, 2006) ilişkisi araştırma konusu edilmiştir.

BÖLÜM II

KURAMSAL ÇERÇEVE

Bu bölümde, çalışmanın kuramsal kısmına kaynaklık edeceği düşünülen literatür taraması sunulacaktır. Bu bölümde öncelikle kadına yönelik aile içi şiddetin tanımları, türleri, tarihsel arka planı ve şiddet problemiyle mücadele süreci üzerinde durulacak, ardından şiddetin nedenlerine ışık tutan şiddet teorilerine yer verilecektir. Bununla birlikte, tezde etkililiği araştırılan ahlaki çözülme kuramı ve bu kuram çerçevesinde kadına yönelik şiddeti meşrulaştırıcı stratejilere ilişkin açıklamalar yapılacaktır. Son olarak ise semavi dinlerin kadına yönelik şiddete bakışı değerlendirilmeye çalışılacaktır.

2.1. Kadına Yönelik Aile İçi Şiddetin Tanımı

Kadına yönelik şiddet, çok boyutlu ve kompleks doğasından dolayı tanımlanması oldukça güç kavramlardan biridir. İngilizce’de kadına yönelik şiddetin “*domestic violence*”, “*family violence*”, “*intimate partner violence*”, “*spouse abuse*”, “*partner abuse*”, “*domestic assault*”, “*battering*”, “*marital dispute*”, “*wife beating*”, “*marital strife*”, “*marital discord*”, “*intimate fighting*”, “*mate beating*”, “*violence against women*” gibi kavramlarla ifade edildiği görülmektedir (McCue, 2005: 2). Benzer şekilde Türkçe’de “*aile içi şiddet*”, “*kadına yönelik şiddet*”, “*kadına yönelik aile içi şiddet*”, “*eş şiddeti*”, “*koca dayacağı*” gibi kavramlar kullanılmaktadır. Bu kavramlardan aile içi şiddet (domestic violence, family violence) diğer kavramlara göre daha genel bir anlam ifade etse de çoğunlukla erkek eşten kadın eşe veya çocuklara yönelik şiddet kastedilmektedir.

1970 sonrasında birçok bilim dalına (psikoloji, sosyoloji, sağlık, hukuk, kriminoloji, vs.) araştırma konusu olan ve çeşitli yönleriyle ele alınan kadına yönelik şiddetin genel olarak kabul görmüş tek bir tanımı bulunmamakta tanımlar araştırmacıya, araştırmanın amacına ve türüne göre değişiklik göstermektedir. Aile içi şiddet konusunun ilk araştırmacılarından sosyolog Straus, Gelles ve Steinmetz yalnızca kadına yönelik şiddete değil, çekirdek aile içinde bulunan tüm bireylerin birbirine yönelttikleri şiddete (kocadan-kadına, kadından-kocaya, ebeveyn-den-çocuklara) odaklanmıştır. Straus, Gelles ve Steinmetz, şiddeti fiziksel şiddetle

sınırlandırmış; normal şiddet (tokat, itme, dürtükleme, şamar vb.) ve kaba şiddet (yumruklama, tekmeleme, ısırma, boğma, dövme, bıçaklama, ateş etme gibi) olarak ikiye ayırmıştır. Onlar normal şiddeti “*bir başka kişiye fiziksel olarak acı çektirme veya incitme kastıyla yapılan davranışlar*” olarak tanımlarken, kaba şiddeti ise “*bir kişiyi yaralama olasılığı yüksek olan eylemler*” olarak tanımlamışlardır (Straus, Gelles ve Steinmetz, 2006: 20-22). Psikolog Donald Dutton da benzer bir tanımlamada bulunarak kadına yönelik şiddeti “*kadınla yakın ilişki içinde bulunan erkeğin kadına karşı herhangi bir fiziksel saldırganlık eylemi*” olarak tanımlamaktadır (1999: 3). Bu tanımlar şiddete uğrayanın sadece fiziksel olarak incinmesine veya zarar görmesine odaklandığı, kurbanın gerçekte ne olduğunu dikkate almadığı için eleştirilmiştir. Çünkü fiziksel şiddet, şiddet formlarından sadece biridir ve şiddetin diğer formları (psikolojik, cinsel) fiziksel şiddetten daha büyük zarar verebilir. Psikolog Walker(1979: XV), fiziksel boyutunun yanında psikolojik boyutunu da vurgulayarak şiddet gören kadını şöyle tanımlamaktadır: “*Şiddet gören kadın, bir erkeğin onun haklarına aldırış etmeden istediği bir şeyi zorla yaptırmak amacıyla sergilediği fiziksel ya da psikolojik zorba davranışlarına sürekli maruz kalan kadındır.*” Walker’ın tanımına göre, bir davranışın şiddet olabilmesi için en az iki kez gerçekleşmesi, yani şiddetin döngüsel olması gerekmektedir. Pagelow ise “*Şiddet gören kadınlar-yasal olarak evli olsun ya da olmasınlar- çoğunlukla cinsel yakınlığı barındıran bir ilişki içinde oldukları erkek tarafından acı ya da yaralanmaya yol açacak şekilde kasten fiziksel istismara uğrayan, istenmediği bir şeye zorlanan ya da istediği bir şeyden alıkonan yetişkin kadınlardır.*” (Pagelow, 1984: 40) biçiminde tanımlamaktadır.

Türkiye’de aile içi şiddet üzerine yapılan çalışmalarda çeşitli tanımlamalar yapılmıştır. Aile içi şiddet konusunda yapılan ilk kapsamlı araştırmada “*Aile içi şiddet bireylerin yaralanmasına, sindirilmesine, öfkelenilmesine veya duygusal baskı altına alınmasına yol açan fiziksel, sözel veya herhangi bir şekilde hakaret, davranış veya muamele*” olarak tanımlanmaktadır (BAAKB, 1995: 7). Aktaş, kadına yönelik şiddeti, “*Kadının birlikte yaşadığı erkek tarafından fiziksel güç kullanılarak ya da korkutulularak yıldırılmasıdır.*” (2006: 33) şeklinde tanımlamaktadır.

Kadına yönelik şiddetin en büyük insan hakkı ihlali olarak değerlendirildiği hukuk alanında yapılan tanımlarda ise şiddetin özel alanı (aile içi) ve toplumsal alanı (kamusal) kapsayacak biçimde genişletildiği görülmektedir. “Kadına Yönelik Şiddetin Önlenmesi, Cezalandırılması ve Ortadan Kaldırılmasına Dair Amerikan

Devletleri Sözleşmesi”nin (OAS, 1994) 1. maddesinde kadına yönelik şiddet, “*Kamusal veya özel alanda, kadınların ölümüne ya da fiziksel, cinsel veya psikolojik olarak zarar görmesine veya ıstırap çekmesine neden olan, cinsiyete dayalı her türlü eylem veya davranış.*” olarak tanımlanmıştır. Birleşmiş Milletler (UN, 1993), “Kadına Karşı Her Türlü Ayrımcılığın Yok Edilmesi Sözleşmesi”nde ise “*Kadınlara yönelik şiddet ister kamusal ister özel hayatta olsun bu tür eylemlerle tehdit etme, zorlama veya özgürlükten keyfi olarak yoksun bırakma dâhil olmak üzere, kadınlara fiziksel, cinsel veya psikolojik zarar veya acı verme sonucu doğuran veya bu sonucu doğurması muhtemel olan, cinsiyete dayalı her türlü şiddet eylemi anlamına gelir.*” biçiminde tanımlanmaktadır.

Türkiye’de 2012 Dünya Kadınlar Günü’nde kabul edilen 6284 sayılı “Ailenin Korunması ve Kadına Karşı Şiddetin Önlenmesine Dair Kanun”da kadına yönelik şiddetin oldukça geniş bir tanımı yapılmıştır. Bu kanuna göre kadına yönelik şiddet: “*Kişinin, fiziksel, cinsel, psikolojik veya ekonomik açıdan zarar görmesiyle veya acı çekmesiyle sonuçlanan veya sonuçlanması muhtemel hareketleri, buna yönelik tehdit ve baskıyı ya da özgürlüğün keyfi engellenmesini de içeren, toplumsal, kamusal veya özel alanda meydana gelen fiziksel, cinsel, psikolojik, sözlü veya ekonomik her türlü tutum ve davranış*” olarak tanımlanmaktadır (Resmi Gazete, 2012).

Kadına yönelik şiddeti tüm dünyanın en önemli halk sağlığı problemlerinden biri olarak gören Dünya Sağlık Örgütü’nün şiddet ve kadına yönelik şiddet tanımı en kapsamlı tanımlarından biridir. DSÖ’ye göre şiddet: *Kişinin kendisine, başkasına, bir gruba ya da topluluğa karşı yöneltilen yaralama, ölüm, psikolojik zarar, gelişim bozukluğu veya mahrumiyetle sonuçlanan ya da sonuçlanma olasılığı yüksek, tehdit veya fiziksel güç ve yetkinin kasıtlı kullanılmasıdır* (WHO, 2002: 4). Kadına yönelik şiddet ise: “*Yakın bir ilişkide fiziksel, psikolojik ya da cinsel hasara yol açan her tür davranışı ifade etmektedir*”. Bu davranışlar, tokat atma, vurma, tekmeleme ve dövme gibi fiziksel eylemleri; sindirme, sürekli küçük düşürme ve aşağılama gibi psikolojik istismarı; cinsel ilişkiye zorlama ve çeşitli cinsel zor kullanma biçimlerini, bir kimseyi ailesinden ve arkadaşlarından uzaklaştırma, hareketlerini gözleme, bilgi ya da yardıma ulaşmasını engelleme gibi çeşitli kontrol edici davranışları kapsamaktadır (WHO, 2002: 89).

DSÖ’nün şiddet tanımında, fiziksel şiddet (physical force) ifadesinin yanı sıra güç (power) kavramına da yer verilerek şiddet eylemlerinin kapsamı genişletilmiştir. Tehdit ve gözdağı dahil güç ilişkisinden kaynaklanan eylemler şiddetin tanımına

dahil edilerek geleneksel şiddet algısı değiştirilmiştir. Ayrıca bu tanım şiddetin kurban üzerindeki az gelişmişlik, mahrumiyet, fiziksel ve psikolojik hasar gibi etkilerini de kapsamaktadır. Şiddetin etkisini yalnızca fiziksel hasarları veya ölümcül sonuçları ile sınırlandırmak şiddetin bireyler ve toplumlar üzerindeki etkisinin tam olarak anlaşılmasını engellemektedir. Tanımın en kompleks taraflarından biri bilerek/kasıtlı eylemler vurgusudur. Burada iki önemli nokta bulunmaktadır. Bunlardan birincisi, zarara neden olan ancak kasıtlı olmayan eylemler şiddet kabul edilmemektedir. Ancak kasıt taşıyan her eylem de zarara neden olmayabilir. Gerçekten de kasıtlı davranış ve kasıtlı sonuç arasında uyumsuzluk olabilir. Bir kişinin kasıtlı bir şekilde yaptığı davranış, davranışa maruz kalan kişide ciddi zararlara, sağlık sorunlarına neden olabilir, ancak bu kişi davranışını şiddet olarak görmeyebilir. İkincisi ise kasıtlı yaralama ve kasıtlı şiddet kullanımı arasındaki farktır. Bazı insanlar bir başkasına zarar vermeyi amaçlamış olabilirler, ancak kültürel olarak davranışlarını şiddet diye tanımlamayabilirler. DSÖ ise şiddeti tanımlarken kültürel yargıları değil şiddete maruz kalanların sağlık ve iyi olma durumlarını dikkate almaktadır. Açıkça ifade edilmese de, DSÖ'nün şiddet tanımı kamusal alanda veya özel alanda olsun, kültürel olarak suç kabul edilsin veya edilmesin reaktif veya proaktif her tür şiddet davranışını kapsamaktadır (WHO, 2002: 5-6). Tanımda yer alan tüm bu yönler şiddetin anlaşılmasında oldukça önemlidir.

Yukarıda kadına yönelik şiddetin psikoloji, sosyoloji, hukuk ve sağlık alanlarında yapılmış birkaç tanımına yer verildi. Bu farklı tanımlar şunu göstermektedir ki neyin şiddet olduğunu saptamak, onu tanımlamak ve onun sınırlarını belirlemek oldukça zordur. Daha önce ifade edildiği gibi, tanımlar araştırmacıya, araştırmanın amacına, türüne göre değişmektedir. Farklı araştırmacılar tanımlarında farklı unsurları ön plana çıkarmışlardır. Bazıları şiddeti, yalnız fiziksel saldırı olarak ele alırken, bazıları ise bu tanımın içine psikolojik faktörleri de dâhil etmişlerdir.

Bu çalışmada kadına yönelik şiddet kapsamında, sadece özel alanda (aile) kocanın karısına uyguladığı fiziksel ve psikolojik şiddet biçimleri ele alınmıştır. Kadının kamusal alanda maruz kaldığı veya koca dışında diğer aile bireyleri tarafından kadına uygulanan şiddet formları çalışmanın kapsamına dâhil edilmemiştir. Ayrıca bu çalışmada aile içi şiddet, kadına yönelik şiddet ve kadına yönelik aile içi şiddet kavramları zaman zaman birbirinin yerine kullanılacaktır.

2.2. Kadına Yönelik Şiddet Türleri

Kadına yönelik şiddet biçimleri çok geniş bir çeşitlilik göstermekte, yüksek sesle bağırma, aşağılama, küfür, hakaret, ilgilenmeme, duyguları önemsememe, eli-kolu bükme, saç çekme, tokatlama, yumruklama, yerde sürüme, dayak atma, tecavüz ve öldürme gibi zarar veren veya zarar verme potansiyeli bulunan her türlü davranışı kapsamaktadır. Bu çok çeşitlilik gösteren kadına yönelik şiddet eylemlerinin uygulanış biçimlerine göre ilgili alan yazında farklı şekillerde sınıflandırıldığı görülmektedir. Örneğin bazı çalışmalarda şiddet türleri fiziksel, cinsel, duygusal ve ekonomik şiddet (McCue, 2008) biçiminde sınıflandırılırken, bazılarında ise fiziksel, cinsel ve psikolojik şiddet biçiminde sınıflandırılmaktadır (Walker, 2009; DSÖ, 2002, 2005). Esasında şiddet türleri birbiriyle ilişkilidir ve bir türü olduğunda diğer türler de genellikle ona eşlik etmektedir. Ancak bazı durumlarda bir türünün daha çok öne çıktığı görülebilir (McCue, 2008: 6, Jordan, 2004:7). Aşağıda kadına yönelik şiddetin en yaygın formları olan fiziksel, cinsel ve psikolojik şiddet sınıflamasına dâhil olan davranışlara yer verilecektir.

2.2.1. Fiziksel Şiddet

Fiziksel şiddet korkutma, sindirme ve yaptırım aracı olarak kaba kuvvetin kullanılmasıdır. Daha geniş bir ifadeyle fiziksel şiddet, tokat atmak, itmek, ısırarak, yumruklamak, çimdiklemek, yüze yakıcı bir madde dökmek, bedeninin herhangi bir yerinde sigara söndürmek, sopayla veya kemer gibi herhangi bir şeyle dövmek, duvara vurmaya, saç çekmek, tekmelemek, dayak atmak, bıçak veya silah çekmek gibi davranışlarla kurbanın yaralanmasına, acı çekmesine veya ölümüne sebebiyet vermektir (Aktaş, 2006: 34; Jordan, 2004: 7; McCue, 2008: 8). Fiziksel şiddet, şiddetin en yaygın formlarından biridir. DSÖ'nün (WHO, 2002) 48 ülkede nüfus temelli yaptığı araştırmaya göre, kadınların %10-69'u eşleri veya birlikte yaşadıkları erkekler tarafından hayatlarında en az bir kez fiziksel şiddete maruz kalmaktadır. Bir başka ifade ile dünyada her dört kadından biri hayatının bir evresinde fiziksel şiddete uğramaktadır. Türkiye'de ise Başbakanlık Kadının Statüsü Genel Müdürlüğü tarafından 2008 yılında tüm ülke genelinde yürütülen araştırma sonucuna göre, ülke genelinde yaşamının herhangi bir döneminde fiziksel şiddete maruz kaldığını belirten kadınların oranı % 39'dur. Yani her on kadından dördü fiziksel şiddete uğramaktadır.

Meşru müdafaa dışında her tür fiziksel şiddet yasalara göre suçtur. Ancak toplumsal olarak hâlâ fiziksel şiddet bir terbiye etme metodu olarak görüldüğü için kadına ve çocuklara yönelik fiziksel şiddete suç olarak bakılmamaktadır.

2.2.2. Cinsel Şiddet

Cinsel şiddet, mağdurla ilişkisi ne olursa olsun birinin bir başkasının cinsel kimliğine karşı yönelttiği zorba davranışlarıdır (WHO, 2002). Fiziksel şiddette olduğu gibi cinsel şiddet eylemleri de çok çeşitlidir. Kadını rızası olmadığı halde cinsel ilişkiye, istemediği ilişki şekillerine zorlamak, sadakatsizlikle veya yetersizlikle suçlamak, başka biriyle ilişkiye zorlamak, aşırı kıskançlık göstermek ve şüphe göstermek, istenilmeyen cinsel içerikli kelimeler kullanmak, pornografi izletmek gibi davranışlar cinsel şiddete örnek gösterilebilir. Cinsel şiddet, genellikle kadının basit bir gönülsüzlük sorunu olmayıp cinselliğin baskı ve korkutma aracı olarak kullanılmasıdır.

Aile içinde kocanın kadına yönelik cinsel şiddet üç sınıfta ele alınabilir. Bunlardan birincisi kadının zor veya tehdit kullanılarak cinsel ilişkiye zorlanmasıdır. Bu tür cinsel şiddetin amacı cinsel birleşme istediğidir. İkincisinde cinsel şiddet uygulayan kişinin amacı cinsel ilişkide bulunmaktan ziyade fiziksel güç kullanarak kadın bedenini cezalandırmaktadır. Çoğunlukta fiziksel şiddetin ardından görülmektedir. Üçüncüsünde ise fiziksel şiddetin sapıklıkla birleşmesi ile sadistik bir cinsel şiddet ortaya çıkmaktadır. Örneğin porno videokasetleri izletilen kadın, filmde geçen sahneleri canlandırmaya zorlanabilir veya delici, kesici aletlerle kadının cinsel organına zarar verilebilir. Bu tür cinsel şiddete maruz kalan kadınlar ağır bedensel ve ruhsal travmalar geçirebilirler (Bıçak, 1998:139). DSÖ'nün (WHO, 2005) araştırmasına göre, kadınların %6 ilâ %59'u eşleri veya birlikte yaşadıkları erkekler tarafından hayatlarında en az bir kez cinsel şiddete maruz kalmıştır. Türkiye'de ise Başbakanlık Kadının Statüsü Genel Müdürlüğü'nün (2009) araştırmasına göre, ülke genelinde evlenmiş kadınların %15'i cinsel şiddet içeren davranışlardan herhangi birini yaşamıştır.

2.2.3. Psikolojik Şiddet

Psikolojik şiddet, bir kişinin tehdit etme, aşağılama, hakaret etme, kısıtlama gibi yollarla bir başkasının öz-benliğini sistematik olarak zayıflatma veya yıkma sürecidir (Jordan, 2004: 14). Psikolojik şiddet bazı ilişkilerde tek başına görülse de çoğunlukla fiziksel şiddet öncesinde görülmekte ve fiziksel şiddete eşlik etmektedir (McCue, 2008: 8, Jordan, 2004: 13). Psikolojik şiddete örnek olarak gösterilebilecek tipik davranışlar şunlardır: Kadının alışkanlıkları veya hatalarıyla alay etmek, duygularını, hislerini dikkate almayarak kadının öz-saygısını yitirmesine, değerli olmadığı hissine kapılmasına neden olmak; ailesiyle, arkadaşlarıyla görüşmesine engel olmak, maddi ve manevi yardım alabileceği kaynaklara erişimini kısıtlamak ve görüştüğü kişileri kontrol ederek kadını soyutlamak; küfür etme, bağırma, hakaret etme, alay etme veya başka insanların önünde küçük düşürme gibi davranışlarla kadına sözlü saldırıda bulunmak; kadının inançlarını, değerlerini, ırkını aşağılamak ve kadını bunlara aykırı davranmaya zorlamak; kadının maaşına, banka hesabına veya diğer finansal kaynaklarına özgürce erişimini ve bunları kullanmasını kısıtlamak, kadını istemediği bir işte çalıştırmak veya onun istediği işte çalışmasına engel olmak (McCue, 2008: 8-9; Jordan, 2004: 13). Bunların yanı sıra çeşitli tehditler, psikolojik şiddet olarak değerlendirilmektedir. Buna kadını; kendisine, çocuklarına, ailesine veya arkadaşlarına zarar vermekle, evden kovmakla veya evden ayrılmakla tehdit etmek örnek olarak verilebilir. Tehditle gerçekleşen psikolojik şiddetin iki boyutta ele alındığı görülmektedir. Bunların birincisi yasalar tarafından dikkate alınmaktadır. Yani bu tehditler kanunen suç kabul edilmektedir. Kadını dövmekle, yaralamakla, öldürmekle veya ona cinsel istismarda bulunmakla tehdit etmek bu türe örnek verilebilir. İkinci tür tehdit, yasalarda suç olarak kabul edilmemektedir. Ancak erkeklerin kadına gözdağı vermede sıklıkla başvurduğu bu tür tehditler, kadını korkutmakta, örselemekte ve ruhsal durumunu derinden etkilemektedir. Bu türe örnek olarak ise, kadını; evdeki eşyalara zarar vermekle, kapıyı pencereyi kırmakla, boşamakla, terk etmekle veya çocuklarını elinden almakla tehdit etmek verilebilir (Walker, 2009: 392).

Kadının duygularını, düşüncelerini, algılarını hedef alan, kasıtlı ve tekrar tekrar gerçekleşen psikolojik şiddet, onun benlik ve gerçeklik algısını derinden etkileme potansiyeline sahiptir. Bu nedenle pek çok kadın için psikolojik şiddetle baş etmek fiziksel şiddetle baş etmek kadar zordur. Hatta bazı araştırmacılara göre,

fiziksel şiddete kıyasla psikolojik şiddetin kadın üzerindeki olumsuz etkileri daha fazla ve uzun sürelidir (McCue, 2008: 8-9; Jordan, 2004: 13).

2.3. Tarihsel Açıdan Kadına Yönelik Aile İçi Şiddet

Son 40 yıldır kadına yönelik şiddet biyolojiden antropolojiye, sosyolojiden psikolojiye, tarihten teolojiye, kriminolojiden hukuka pek çok ilmî disiplinin araştırma konusu olmuş ve kadın konusunda özellikle feminist araştırmacıların etkisiyle çok büyük bir literatür oluşmuştur. İlgili literatürde tarihsel bakımdan kadına yönelik şiddeti ele alan çalışma oldukça azdır. Kadına yönelik şiddetin insanlık tarihi kadar eski olduğu, hemen hemen her çağda ve toplumda var olduğu kabul edilmekle birlikte, tarihî veriler ışığında konuyu ele almak çok kolay değildir. Sosyal tarih metodolojisinin gelişimiyle tarihin çeşitli dönemlerinde yönetici zümreden olmayan, sıradan insanların günlük yaşamları da aydınlatılmaya başlamıştır. Ancak sosyal tarihçiler, konunun özel doğasından dolayı kadına yönelik şiddetin tarihini yazacak kadar yeterli düzeyde veriye ulaşmamaktadır (Dutton, 1999: 19). Bu nedenle insanlık tarihinde kadınların hangi zamandan itibaren şiddete uğramaya başladığını tespit etmek mümkün görünmemektedir. Ancak teorisyenler, araştırmacılar kadının ikincilleştirilmesinin, ezilmesinin başlangıç tarihi üzerine çeşitli hipotezler ileri sürmüşlerdir. Bu araştırmacılardan bir kısmı biyolojik veya psikolojik delillerden, bir kısmı ise arkeolojik delillerden hareketle ileri sürdükleri hipotezleri desteklemeye çalışmıştır.

Erkek saldırganlığını testosteron seviyesinin yüksekliği, kas kuvvetinin gelişmişliği gibi biyolojik nedenlere veya Freud'un Odiplus kompleksi gibi psikolojik nedenlere bağlayan araştırmacılar kadının ezilmişlik tarihini insanlık tarihiyle eş tutmaktadır. Örneğin Simone de Beauvoir, Nancy Chodorow, Mary O'Beiren gibi feminist araştırmacılar saldırganlığın nedenini biyolojik ve psikolojik faktörlere bağlayan teorilerden oldukça etkilenmişlerdir (Lerner, 1986: 43-46). Dolayısıyla bu yaklaşımı benimseyenlere göre kadın, insanlık tarihi boyunca ezilmiştir, daha da önemlisi kadının insanlık tarihinde yeri yoktur.

Antropologlar veya arkeolojik kalıntılardan hareket eden feminist araştırmacılar ise (Örneğin Lévi-Strauss, Gerda Lerner, Susan Brrownmiller, Naval al-Saadavi, Fatmagül Berktaş, Elisabeth Badinter) Neolitik Çağ'da farklı zaman dilimlerinde cereyan eden farklı olayları ataerkilliğin doğuşuna neden olarak

görmektedir. Ataerkilliğin gelişmesine, dolayısıyla kadının ikincilleştirilmesine; avcı-toplayıcılıktan yerleşik hayata geçiş, hayvanların evcilleştirilmesiyle neslin devamında erkeğin rolünün anlaşılması, tarım devrimi, köleliğin doğuşu, kadının değiş-tokuş nesnesi kabul edilmesi veya evlenilecek kadının babasına bedel ödenmesi gibi bazı tarihi olaylar neden olarak gösterilmektedir. Bahsi geçen araştırmacılar ataerkilliğin farklı zaman dilimlerinde ortaya çıktığını ileri sürseler de bunların ortak noktası ataerkil düzen ortaya çıkmadan önce kadınların erkelerden üstün veya en azından onlara eşit bir statüde yaşadıkları anaerkil bir toplum düzeninin varlığına inanmalarındır. Dolayısıyla kadına yönelik şiddetin tarihî kökeni ataerkil sistemin doğduğu zaman dilimindedir.

Lerner kadının tarihte etkin ve iyi bir statüye sahip dönemlerinin olduğunu ileri sürmektedir. Engels'in toplumsal yaşamın başladığı andan beri kadınların erkeğe bağımlı olduğu gerçeğinin, kadının erkek şiddetinin kurbanı olduğu tezinin safsata olduğu fikrini benimseyen Lerner, Paleolitik, Neolitik ve Bronz Çağ'da kadının erkeğe kıyasla iyi bir konumda olduğunu ileri sürmektedir. Ona göre Paleolitik ve Neolitik Çağ'a ait mağara resimleri, insan heykelleri gibi arkeolojik buluntular anaerkil bir toplum düzeninin açık bir kanıtıdır. Özellikle insan heykeltçilerinin hemen hemen hepsinin cinsel özellikleri belirgin kadın heykeltçiler olması, kadının bu dönemde kutsal ile ilişkilendirildiği inancını güçlendirmektedir. Lerner'e göre ataerkillik farklı coğrafi bölgelerde yaklaşık olarak MÖ 3100 ile MÖ 600 yılları arasında tesis edilmiştir. Lerner tespitlerine göre Sümer medeniyetinin kuruluş döneminde kadınların yönetimde, tapınaklarda, ekonomide, toplumsal yaşamda statülerini korumaya devam ettikleri görülürken, MÖ 2500'lerden itibaren kadınlar statülerini başta ailede olmak üzere toplumsal yaşamda yavaş yavaş kaybetmiştir. Yönetici sınıftan olan kadınların bu dönemde kısmî bir gücü bulunsa da bu güçleri kocalarının veya babalarının gücünden ileri gelmektedir. Lerner bu dönemde ataerkil düzenin kadınları erkeklerin baskısı altına alındığına bir örnek olarak, Lagaş Kralı Urukagina'ya ait olan buyruklardan birinde göze çarpan "Eğer bir kadın bir erkeğe tamamen saygısızca konuşursa, o kadının ağzı pişmiş tuğlayla ezilmelidir." (1986: 71) ifadesini göstermektedir.

Paleolitik, Mezoik ve Neolitik dönemlerde cinsiyetler arası ilişkiler hakkındaki bilgimizin daha çok arkeolojik bulgulardan yapılan çıkarımlara ve varsayımlara dayandığı göz önüne alındığında bu dönemlerde anaerkil, ataerkil veya eşitlikçi bir toplum düzeninin var olduğunu söylemek kolay değildir. Hatta Badinter'in ifadesiyle

binlerce yıl önce yok olmuş arkaik toplumların cins ve iktidar sistemlerini arkeolojik kalıntılardan belirlemeye çalışmak biraz masal uydurmaktır (1992: 20). Ancak tarih öncesi çağlardan tarihi çağların başlangıcına yaklaştıkça kadının, erkeğin hâkimiyetinde yaşadığının işaretleri daha açık biçimde görülmektedir.

Araştırmacılara göre, tarihsel olarak kadına yönelik şiddetin resmî kayıtlara geçen ilk izleri Roma'da görülmektedir. Yasal düzeyde kadına yönelik şiddetin onaylandığı antik döneme ait ilk örnek Roma Hukuku'dur (Pleck, 2004:9). Roma Hukuku'na göre ailenin başı, "pater familias"tır (aile babası). Pater familias'ın, aile üzerindeki hakîm yetkisi "patria potestas" kavramıyla ifade edilmektedir. Aile babası, hem kişiler (eş, çocuk, gelin, torun) hem mal, mülk (köleler, hayvanlar, eşyalar, toprak) üzerinde her türlü hak ve yetkiye yani patria potestası sahiptir (Sandalcı, 2002:171). Dünyaya gelen çocukların yaşam hakkı babalarının elindedir. Ancak kanunlara göre baba tüm erkek çocuklarını, kız çocuklarından ise sadece birini büyütme zorundadır. Baba diğer kız çocuklarını ölüme terkedebilmekteydi. Kız çocukları doğrudan öldürülüyor, ancak bu çocuklar çöp yığınlarına veya meydanlara bırakılıyordu. Bu yerlerden geçen terk edilen çocuğu köle olarak satmak için alırsa çocuklar bu şekilde hayatta kalabiliyordu (Wilson, 2006: 313). Doğum yoluyla babanın patria potestasına tâbi olan kadın, evlilik yoluyla hem şahsı hem de malvarlığıyla kocasının hâkimiyeti altına girmek zorundaydı (Akıncı, 2008: 19). MS II. yüzyıla kadar devam ettiği kabul edilen patria potestas aile babasına karısını, çocuklarını sınırsız biçimde dövme, karısını ve çocuklarını köle olarak satma, hatta öldürme gibi çok geniş haklar vermekteydi (Pleck, 2004:9, Buzawa, Buzawa, 2010: 57, Wilson, 2006:314). Erkeklere serbest olan herhangi bir davranışı (içki içmek, oyun oynamak, zina etmek) kadının yapması hâlinde kocanın karısını döverek cezalandırması, boşaması veya öldürmesi yasal hakkıydı. Bir kadının aileye ait şarap mahzeninden bir kadeh içki alıp içmesi, halka açık oyunlara katılması veya evin dışında yüzü açık biçimde oturması yasal olarak dövülme sebebiydi (Wilson, 2006: 314).

Araştırmacılar Batı'nın Hristiyanlık döneminde kadına yönelik şiddet tablosunu dinî metinlerde kadının konumundan hareketle çizmeye çalışmıştır. Antik döneme ait arkeolojik buluntular ile İncil'in öğretileri arasında yakın bir benzerlik olduğu iddia edilmiş ve bu nedenle de İncil tarihî bir doküman olarak kullanılmıştır. Araştırmacılara göre, İncil'de yer alan öğretiler ve İncil müfessirlerinin yorumları ataerkil yapıyı besleyerek kocanın kadın üzerindeki kontrol yetkisini güçlendirmiştir.

Erkeğin üstün, ayrıcalıklı konumu, kadın üzerindeki hâkimiyeti, kadını cezalandırma yetkisi İncil'le temellendirilmiştir. Kocanın karısını cezalandırması kadının düşüklüğü, aşağılığı, şeytanın ayartmalarına yatkınlığı, dahası şeytanî bir varlık olduğu varsayımıyla gerekli görülmüştür (Dutton, 1999: 19).

Avrupa ve Amerika'da kadına yönelik şiddete genel tarihî bir bakış sunan Lentz'in aktarımına göre, tüm zamanların en iyi Hristiyan düşünürü olarak kabul edilen St. Augustin V. yüzyılda aile huzuru için tüm aile üyelerinin aralarında geçerli olan kurallara uyması gerektiğini, kadının kocaya, çocukların ebeveyne, kölenin efendiye itaatinin zorunlu olduğunu; eğer aile içinde bir kişi kurallara uymayıp itaatsizlik ederek aile huzurunu bozarsa sözle, dayakla veya toplumun onayladığı başka tür bir cezayla düzeltilmesi gerektiğini söylemiştir (akt. Lentz, 1999: 11). XII. asırda İtalyan kilise hukukçusu Gratian'ın, kilise kanunlarını sistematikleştirdiği *Decretium* adlı eseri cinsiyet ayrımcılığının temel kaynağı olarak görülmektedir (Raming, 2004). Gratian'ın öğretileri Orta Çağ boyunca hâkim olmuş, onun kadının Tanrı suretinde yaratılmadığı, kadının kocasına itaat etme zorunluluğu, kadınların aslî günahın sorumlusu olduğu gibi konulara yaptığı vurgu erkeğin kadın üzerindeki hâkimiyetini güçlendirmiştir (Lentz, 1999: 11). Kadın, düşüncesizliği yüzünden erkeği bir kere hataya düşürmüştür, bu hataya bir daha düşmemek için erkeğin karısını emri altına alması en doğal hakkıdır. Gerekirse kocanın karsını cezalandırması dinî vecibelerinden ve en önemli vazifelerinden biridir. Fra Cherubino'nun XV. yüzyılda kaleme aldığı *The Rules of Marriage*(Evliliğin Kuralları) simli kitabı 400 yıl boyunca Katolik Kilisesi'nin evlilik kılavuzu olmuştur. Fra Cherubino bu kitabında kocalara: “Onu (karını) ağır biçimde azarla, onun gözünü korkut ve onu sindir. Eğer bu hala işe yaramazsa, bir sopa al ve adamakıllı döv. Ruhu düzeltmek için bedeni cezalandırmak, ruhu cezalandırıp bedene kıymamaktan daha iyidir.” tavsiyesinde bulunmaktadır (akt., Dutton, 2007: 35).

Orta çağda dinî doktrinlerle, yasal hükümlerle pekişmiş olan erkek üstünlüğü, kocanın karısına yönelik şiddetini meşrulaştırırken, aynı zamanda kadının toplumsal şiddete uğramasını da meşrulaştırmıştır. Bu dönemde kadına uygulanan baskı ve şiddet kadın düşmanlığına (femicide) dönüşmüştür. Orta Çağ'da kadın düşmanlığı Heinrich Kramer ve Jacob Springer tarafından kaleme alınan *Malles Malificarum*(Cadı Tokmağı)' da zirve noktaya ulaşmıştır. Orta Çağ'da cadı avcılarının baş kitabı olan *Malles Malificarum*'da şeytanî etkiye açıklığı, yatkınlığı iddiasıyla kadınların öldürülmesi rasyonelleştirilmiş, kadınlar cadılık suçlaması ile

karşılaşmışlar ve on binlerce kadın cadı oldukları gerekçesiyle yakılarak öldürülmüştür (Akın, 2011). Cadı avı altında kadınlara uygulanan şiddet kadınların cadı oldukları iddiasıyla gerekçelendirilmiştir. Davidson, cinsiyet tarihini ele alırken erkeklerin kadına şeytanî özellikler atfederek, onu kötülükle eş tutarak kadın korkularını kontrol altına aldıklarını düşünmektedir. Ona göre erkekler, kadınların gizeminden ve yaşamın devamını sağlayan esrarengiz yeteneklerinden korkmaktaydılar ve kadına şeytanî özellikler atfederek bu korkuyla baş etmeyi büyük oranda başardılar (akt., Dutton, 1999: 21). Benzer şekilde Dutton, Orta Çağ dünyasında kadına yönelik şiddetin aslında büyük kozmolojik sistemin bir parçası olduğunu ve şiddetin kadını şeytanın etkisinden, ayartmalarından arındıracak bir yol olarak görüldüğünü belirtmektedir. Dutton'a göre, şiddetin nedenlerini haricileştirerek gerekçeleme veya kurbanı suçlama eğilimi günümüz dünyasında devam etmektedir. Ona göre kadına yönelik şiddeti meşrulaştırmada, Orta Çağ'daki kozmolojik etki gibi nedenlerin yerini modern zamanlarda, Freud'un kadınların aşâğılık ve kızgınlık duygularının kaynağı olarak gördüğü "penis eksikliği" gibi psikojik sebepler veya alkol, kıskançlık, ekonomik sıkıntı gibi durumsal değişkenler almıştır. Ayrıca Orta Çağ'da şeytanın etkisine yatkınlık nedeniyle suçlanan kurban, günümüzde mazoşit eğilimlere sahip olma, kışkırtma gibi nedenlerle suçlanmaktadır (1999: 20-21). Orta Çağ'dan günümüze kadına yönelik şiddeti meşrulaştıracak gerekçeler veya kadına atfedilecek suçlar değişirken, şiddet olgusu varlığını devam ettirmektedir.

Orta Çağ boyunca Katolik dünyada hâkim olan erkeğin fitrî üstünlüğü algısı Protestan Reformuyla da değişime uğramamıştır. Martin Luther, erkeklerin kadınlar ve diğer aile üyeleri üzerindeki tartışılmaz üstünlüğünü ve ayrıcalığını problem olarak görmemiştir. Luther kadınlara evlerinde kalmalarını ve kocalarına itaat etmeleri gerektiğini söylemiştir (akt., Lentz, 1999:11). Fransız devrimi sonrasında tüm Avrupa'yı etkileyen Napolyon Sivil Yasalarıyla kadınların pek çok hak elde ettiği kabul edilse de bu kanunlar yine aile içinde erkeğe mutlak güç yetkisi vermiştir. Kadının erkeğe itaatinin siyasi bir mevzu olmadığı, doğanın gereği olduğu kabul edilmiştir. Mahkemeler boşanmaya ancak cinayet girişiminde izin vermiştir. Böylece erkeklerin öldürme hariç istedikleri kadar şiddet uygulayabilme hakkına sahip olduğu bu çağda da onaylanmıştır (Dutton, 1999: 21). İngilizlerin örf, adet kurallarına bağlı olarak geliştirdikleri İngiliz Müşterek Hukuku (English Common Law) erkeğin karısını başparmaktan kalın olmayan sopayla dövmesine izin vermiştir

(Lentz, 1999: 17; Dutton, 1999: 21). İronik biçimde başparmak kuralının daha insancıl olduğuna inanılmıştır. Çünkü başparmak kuralının konma amacı, kadına yönelik şiddetin meşruiyet kazanması değil, aksine ölçsüzce ve her tür şeyle kadının dövülmesine izin veren eski kanunları yeniden düzenlemektir (Dutton, 1999: 21).

XVIII. yüzyılda, Amerikan Devrimi'yle bağımsızlığını kazanan Amerika'da kadın dayağının yasal konumu İngiltere'ye benzemektedir. Çünkü yeni kurulan Amerika'nın kanunları ilhamını İngiliz kanunlarından almıştır. Bu dönemde İngiliz hukukçusu William Blackstone'un *Commentaries on the Laws of England*(İngiltere Kanunları Üzerine Yorumlar)adlı eseri Amerika yasalarını büyük çapta etkilemiştir. Blackstone, toplumsal sözleşmeyi ve özgürlüğün doğal bir hak olduğunu kabul etmiştir, ancak kadınlar bu hakka sahip olanlar arasında yer almamaktadır. Blackstone, makul biçimde kocanın karısını düzeltme hakkı olduğunu savunmuştur. O, suçu toplumdaki kötülüklerin ortaya çıkardığı davranışlar olarak görmüş, ahlaki açıdan kınanan mahrem alana ait davranışları ise yasal bir konu olarak görmemiştir. Aile özel alan olarak kabul edildiği için yasal alana dâhil edilmemiş ve aileyi düzenleme görevi ahlâka bırakılmıştır (Lentz, 1999: 17; Dutton, 1999: 22). Kaynağı İngiltere olan Başparmak kuralı, ilk olarak 1824'te Mississippi eyalet mahkemesi olmak üzere Amerika'da, bazı eyalet mahkemelerinde kabul edilmiştir. Kocanın karısını başparmaktan kalın olmayan sopayla dövüleceğine izin veren yasa XIX. yüzyılın sonuna kadar hem İngiltere'de hem de Amerika'da uygulanmaya devam etmiştir (Lentz, 1999: 18).

Batı'da kadın dayağı XIX. yüzyıla kadar yasalarla güvence altında olmakla bilirlikte, genelde fiziksel ceza, özelde ise kadın dayağı ilk olarak İngiltere'de XVII. yüzyılın başlarında tartışılmaya başlamıştır. Bu dönemde William Gouge, *Domestical Duties* (Aile İçi Görevler) kitabında fiziksel cezanın asla onaylanamayacağını dile getirmiştir (akt., Lentz, 1999: 12).Yine bu dönemde mahkemeler cezalandırma biçimi olarak kadınların dövülmesini sorgulamaya başlamıştır. Kadının dövülmesi bir suç olarak kabul edilmese de XVII. yüzyılda devam eden tartışmalar bu konuda tutum ve değerleri yavaş yavaş değiştirmeye başlamış ve en azından fiziksel ceza kınanan bir eylem olmuştur (Lentz, 1999: 12). Amerika tarihinde ise, kadına yönelik şiddet konusunda üç reform dönemi olduğu ileri sürülmektedir (Pleck, 2004). Bu reform dönemlerinden ilki 1640 ve 1680 yılları arasındır. Massachusetts eyaleti dünyada ilk olarak kadına ve çocuklara yönelik şiddeti suç kabul etmiştir. İkinci reform dönemi ise 1874 ve 1890 yılları arasındadır.

1874-1890 yılları arasında İngiltere'de, Amerika'da ve Kanada'da bir reform dalgası görülmüştür. Amerika'da İç Savaş sonrasına rastlayan ikinci reform dönemi devletin aileye yasal müdahalede bulunduğu bir dönemdir. Ancak bu dönemde şiddete, kötü muameleye karşı daha çok çocukları korumayı amaçlayan çalışmalar yapılmıştır. Kadına yönelik şiddeti önlemeye çalışan büyük girişimler görülmemiştir (Pleck, 1987: 4). Amerika'da bazı eyaletlerde kadına dayak kanunen yasaklanmıştır. 1871'de Alabama ve Massachusetts'te, 1894'te Mississippi'de kadın dövme suç sayılmıştır (Ceasar & Hamberger, 1989: XXVIII). Bazı erkeklere karısını dövdüğü için kırbaç cezasının verildiği görülse de (örneğin 1884'te Baltimore'de karısını dövdüğü için bir erkek halk önünde kırbaçlanmıştır) koca dayağı veya şiddeti ekstrem durumlarda nadiren cezalandırılmıştır. Pleck'in ifade ettiği üçüncü reform dönemi ise 1962 sonrasındır ki bu dönem beş doktorun Journal of the American Medical Association'da (Amerika Tıp Derneği Dergisi) yayınlanan "The Battered Child Syndrome" (Dövülen Çocuk Sendromu) isimli makale ile başlamıştır.

Pleck'e göre Amerika tarihinde kadına ve çocuklara yönelik şiddeti önlemeye çalışan bu reform hareketleri aileye yönelik tutumların değişmesiyle, politik ve sosyal hareketlere bağlı olarak ortaya çıkmıştır. Ona göre kadına yönelik şiddet ile mücadelenin asıl gayesi hiçbir zaman doğrudan kadınlar olmamıştır. Örneğin 1640 yılında aile içi şiddeti suç kabul eden Massachusetts eyaleti, Amerikan tarihinde aile içi cinayet vakasının en düşük görüldüğü yerdir. Massachusetts'te yapılan bu yasal düzenlemenin amacı, doğrudan kadınların ve çocukların evde maruz kaldıkları kötü muameleyle mücadeleden ziyade, çoğunluğunu İngiliz göçmenlerin oluşturduğu Massachusetts Bay'ın Püritenlerinin kadınlara, çocuklara karşı dinî ve insanî yaklaşımlarını yansıtmaktır. 1870'lerdeki ikinci reform dönemi, Amerika İç Savaşı sonlarına denk gelmektedir. Savaş sonrasında toplumda hızla yayılan şiddet dalgası insanları korkutamaya başlamıştır. Halkın tepkisine karşılık "Çocuklara İstismarı Önleme Ulusal Derneği" kurulmuştur. Cinayetlerin, tecavüzlerin ve politik alandaki şiddetin artması dikkatleri toplumun çekirdeği olan aileye çevirmiştir. Ayrıca bu dönemdeki reformlarda alt sınıf erkeklerin şiddet ve tehlikeli davranışlarını kontrol etmek amaçlanmıştır. Bu dönemde toplumsal düzeydeki şiddetin kaynağı, aile düzeyindeki şiddet görülmüş ve aile düzeyindeki şiddetle mücadele öncelik kazanmıştır. 1960'larda aile içi şiddeti önlemek için geliştirilen programlar ise, genel sosyal reform atmosferinden ve devletlerin azınlıkları koruması gerektiği inancının güçlenmesinden doğmuştur (1987: 4-5).

Pleck'e göre tüm reform dönemlerinde devlet adamları, siyasetçiler, hukukçular, doktorlar, aktivistler veya kadın özgürlükçüleri aile içi şiddeti halkın dikkatini çekecek sosyal bir problem olarak göstermeye çalışmışlardır. Bunlar bir taraftan aile içi şiddete karşı yasalar çıkarırken, diğer taraftan şiddet mağdurlarına destek olmak için "Çocuklara İstismarı Önleme Ulusal Derneği" veya kadın sığınma evleri gibi oluşumları başlatmışlardır. Ancak Pleck'e göre, aile içi şiddet veya kadına yönelik şiddetle ilgili reformların temel motivisi şiddet kurbanlarına yardım değildir. Aile içi şiddetin önlenmesi, toplumsal problemlerin önemli çözüm yollarından biri olarak görüldüğü için kadına ve çocuklara yönelik şiddete karşı mücadele başlamıştır (1987: 5). Ailenin özel alan olarak görüldüğü dönemlerde aile içi şiddet suç kabul edilmezken, aile içi şiddetin yalnızca kurbanı değil toplumsal düzeni tehdit ettiğine inanıldığı dönemlerde aile içi şiddet suç olarak görülmeye başlanmıştır.

2.3.1. Türk Ailesinde Kadın ve Kadına Yönelik Aile İçi Şiddet

Türk tarihinde kadına yönelik şiddetin tarihî seyri bazı açılardan Batı ile benzerlik gösterse de, Batı'da olduğu kadar salgın hastalık mertebesine gelmediği ileri sürülebilir. Türk tarihinde kadının konumunu ele alan araştırmacıların hemen hemen hepsi İslamiyet öncesi Türk tarihinde, kadının statüsünün oldukça gelişmiş olduğu, buradan hareketle de kadına yönelik yaygın bir şiddetin görülmediği noktasında fikir birliği içindedir. İslamiyet sonrası dönemde ise kadının aile ve toplum içindeki statüsünün değiştiği, zamanla kadın, erkeğin dînunda bir konuma geldiği ileri sürülmektedir.

Ziya Gökalp, eski Türkler'de kadının konumunu, aile hayatını ayrıntılı biçimde ele aldığı *Türkçülüğün Esaslar*'ı adlı eserinde, dünyanın en eski feminist toplumunun Türkler olduğunu ileri sürmektedir. Gökalp'e göre, Eski Türkler'de kadınlar erkeklerle eşit haklara sahipti. Gökalp'e göre Türklerin feminist olmasının önemli nedenlerinden biri Şamanizm'in kadınlardaki kutsal güce dayanmasıdır. Şamanlar sihir ile olağanüstü şeyler yaratmak için kadın elbiseleri giyerek, saçlarını uzatarak, sakallarını tıraş ederek, seslerini inceleterek kadına benzemeye çalışırlardı. Türkler totemizm etkisiyle erkeği kutsallaştırırken, Şamanizm'le kadını kutsallaştırmıştır. Böylece kutsallık yönünden de kadın ve erkek birbirine eşittir (1970: 164-166). Türklerde görülen gelişmiş baba ailesi diğer toplumlarda görülen babanın sultasına dayanan ataerkil aileye benzememekteydi. Eski Türk ailesinde

baba söz sahibi olmakla birlikte, annenin de aile işlerinde fikri alınmaktaydı. Yaşanan ev yalnızca kocaya ait değil, kadın ile kocanın ortak malıydı. Bunun için erkeğe ev ağası denilirken, kadına ev hanımı denilmiştir. Türk ailesinde miras ve akrabalık iki taraflıydı, hem anne hem de baba soyunu takip ederdi (Gökalp, 1970: 162). Türk aile hukukunda babadan sonra aileyi anne temsil etmekteydi. Bundan dolayı annenin yeri babanın diğer akrabalarından ileriye, babanın ölümüyle çocukların vasisi anne olurdu. Türk tarihinde kadınların, hükümdarların “naibi” olabilmeleri veya devlet içinde söz sahibi olmaları da, bundan ileri gelmekteydi (Ögel, 2001: 247). Devlet yönetimine ait toplantılarda hakan ve eşi birlikte katılırdı. Bir emre itaat edilmesi için o emir üzerinde “hakan ve hatun emrediyor ki” ifadesinin bulunması gerekirdi. Hakan ve hatun elçileri birlikte kabul etmekteydi. Ayrıca hakan eşi olarak kadınlar geniş yetkiye ve hakka sahip olmalarının yanı sıra, doğrudan hükümdar da olmaktaydı. Ayrıca kadınlar kale muhafızı, vali veya elçi olabilir, mal-mülk sahibi olup bunlar üzerinde diledikleri gibi tasarrufta bulunabilirlerdi (Gökalp, 1970: 164-166).

Eski Türklerde kadının sahip olduğu bu yüksek statüden hareketle kadına yönelik yaygın bir şiddetin olmayacağı ileri sürülebilir. Nitekim Türkoloji biliminin öncüsü sayılan Radloff’un sözleri de bunu doğrular niteliktedir. Radloff (1954-1957) şöyle diyor: “Kadın, erkeğin her emrini yerine getirir ve onu her zaman desteklemeye çalışır. Buna mukabil erkek de kadına karşı muayyen bir saygı tavrı takınır, başkaları yanında onu 'apakayım' (karıcığım) diye çağırır arkadaşlarının yanında hiçbir zaman onunla eğlenmez ve şakalaşmaz. Bir erkeğin bir kadına dayak atması duyulmamış birşeydir.” (akt. Eröz, 1998: 10)

Eski Türklerde kadınının saygın bir statüsünün olduğu, kadına şiddetin yaygın bir sorun olmadığı konusunda çoğunlukla bir fikir birliği bulunmaktayken, Türklerin İslam’ı kabul etmelerinin ardından kadın konumunun değiştiği ileri sürülmektedir (bkz. Arat, 1986; Berktaş, 2000). Ancak VI. asır ile XX. asrın ilk çeyreği arasında Türk siyasî ve sosyal hayatının birinci elden kaynakları olan şer’iyye sicillerindeki kayıtlardan hareketle iddia edildiği gibi kadınların toplumsal açıdan “evcil kölelik” (Tekeli, 1982: 377) hayatı yaşamadıkları, sosyal ve hukukî bir statüye sahip oldukları söylenebilir. Yakın zamanda şer’iyye sicillerini inceleyen araştırmacılar Osmanlı’da kadınların ekonomik hayatın içinde olduğunu, kendi işlerini gördüğünü, haklarını aramak için mahkemeye gittiğini, boşanmak için mahkemeye başvurabildiklerini, eşler arasında mal ayrılığı rejiminin uygulandığını,

ayrıca çok evliliğin sanıldığı gibi yaygın olmadığını göstermektedir (Altan & İpçioğlu, 2009; Düzbakar, 2008; Kaya, 2008; Erkan, 2007; Demirel, Gürbüz & Tuş, 1992; Çakır, 2010).

Osmanlı ailesinde kadına yönelik şiddetin izleri şer'iyye sicillerine kaydı çeşitli geçen davalarda, özellikle boşanma davalarında görülmektedir. Ancak kayda geçen vakalar Osmanlı toplumunda kadının uğradığı şiddetin tamamını içermemektedir. Özellikle dayak konusu, yaralama ve ölüm gibi sonuçlar doğurduğu zaman mahkemeye intikal ettirilmiştir. Öte taraftan işlediği kabahat nedeniyle şiddete uğrayan kadınların kaydı bulunmaktadır. Çünkü işlediği suç neticesinde kadının dayak yemesi normal kabul edilen bir durumdu (Selçuk, 2013: 111). Sicil kayıtlarında geçen "Bî-gayr-i hak" ifadesi kadınların ancak haksız muamele karşısında mahkemeye başvurduklarının önemli bir işaretidir.

Osmanlı toplumunda haksız yere kocası tarafından şiddete uğrayan kadın haklı bulunursa önce kocaya nasihatle bulunmakta, eğer koca karısını dövmeye devam ederse kocaya ta'zir cezası verilimekteydi. Örneğin 1844'te Bursa kale içi Filiboz Mahallesi'nden Selime bint-i Mehmed isimli kadın mahkemede, "Kocam Mehmed, bir gün önce beni sopa ile bi-gayr-i hak (haksız yere) dövmüştür. Mûcib-i şer'isini (gereğini) talep ederim." dediğinde kocası inkâr etmesine rağmen, yemin edemeyince ta'zir cezası verilmiştir (Selçuk, 2013: 111). Şer'iyye sicillerinde dayak olayı ile birlikte eşe küfür eden erkeklerin mahkemede kınandığı ve gerekli uyarıların yapıldığı görülmektedir. Silistre'de Zübeyde isimli kadın, eşi Seyyid Osman Ağa'yı, kendisini öldürmeye kastetmekle ve küfür etmekle suçlamış, bunun üzerine Seyyid Osman Ağa mahkemeye çıkarılmıştır. Zübeyde, eşinin birkaç defa elinde bıçakla üzerine saldırdığını ve akabinde kendisine küfrettiğini mahkemeye bildirmiştir. Osman Ağa, olayı inkâr etmiştir. Fakat Zübeyde şahit getirince Osman Ağa'dan eşine küfrettiği için hem nikâhını hem de imanını tazelemesi istenilmiştir. Çünkü küfür nikâhın düşmesine sebep olmaktadır. Ancak Zübeyde tekrar nikâhı kabul etmeyerek eşinden boşanmıştır (50 Numaralı Silistre Şer'iyye Sicili, 11 Receb 1206, 5 Mart 1792; akt., Selçuk, 2013: 114).

Sicillere kaydedilen boşanma davalarının en önemli sebeplerinden biri geçimsizliktir. Geçimsizlik durumlarında en çok boşanmayı talep eden tarafın kadın olduğu görülmektedir. İslam hukukunu benimseyen Osmanlı'da kadının doğrudan boşanma yetkisi bulunmamakla birlikte, kadınların nikâh akdi sırasında bir boşanma hakkını alması (tefviz-i talak), kadının bedel ödeyerek kocasıyla anlaşmalı biçimde

ayrılması (muhâle'a) ve kadının çeşitli nedenlerle (geçimsizlik, hastalık, kayıplık vb.) hâkimin ayırmasını istemesi (kazaî talak) gibi yollarla boşanabildiklerini gösteren çok sayıda örneğe rastlanmaktadır. Özellikle geçimsizlik durumlarında kadınlar muhâle'a ile boşanmak istemektedir (Maydaer, 2007; Sak & Aköz, 2004). Kadınların geçimsizlik nedeni olarak en sık gösterdikleri sebep ise kocalarından dayak yemeleridir. Örneğin 1718'de Konya'da Pîresed Mahallesi'nden Şerîfe Emine bt. es-Seyyid Emine Emrullah, kocasının kendisini haksız yere değnekle dövmesinden dolayı davacı olmuştur. Şerîfe Emine mahkemede kocasının kendisini "bî-gayr-i hak değnek ile darb-ı şedîd ile darb idüp cemî" azasını kara bere eylediğini" ifade etmiş, bunun üzerine kocasına ta'zir cezası verilmiştir. İki gün sonra kadın tekrar mahkemeye gelerek mihr-i müeccelinden, iddet nafakasından, me'ûnet-i süknâsından, bir hayli değere sahip giyeceğinden vazgeçtiğini, hamile olduğu çocuğu dünyaya geldikten sonra yedi yaşına kadar ona bakacağını, kocasından hiçbir şekilde nafaka istemeyeceğini bildirmiş, bunun üzerine mahkeme anlaşma gereği eşleri boşamıştır (KŞS 48 /118-4 (14 Ramazân 1130 / 11 Ağustos 1718), akt., Sak & Aköz, 2004: 98).

Ancak kadının kocasının kötü muamelesinden bir kurtuluş yolu olan muhâle'a, bazı durumlarda kadının şiddete uğramasının nedeni olmuştur. Eşlerinden boşanmak isteyen erkeklerin talakla eşlerini boşamaları halinde kendilerine getireceği maddî yükten kaçınmak için eşlerini muhâle'a yapmaya zorladıkları, hatta dövdükleri sicil kayıtlarına geçmiştir. Bazı durumlarda ise eşlerinden boşanmak istemeyen erkekler, verdikleri mihir ve malları geri almakla yetinmeyerek ayrıca hul de bedeli istemişlerdir (Sak & Aköz, 2004: 182). Bir bakıma maruz kaldığı şiddetten kurtulmaya çalışan kadın ayrıca ekonomik şiddete uğramıştır.

Sicillere kaydı geçen bazı örneklerde ise kadının kocasını şikâyet ettiği bir durum olmadığı halde kocanın mahkemede eşini yiyeceksiz ve giyeceksiz bırakmayacağına ve özellikle eşini dövmeyeceğine söz verip, kefil tayin ettirdiği görülmüştür. 205 Numaralı Şanlıurfa Şer'iyeye Sicili'nde yer alan toplam 35 belgede kocaların eşlerini nafakasız ve giyeceksiz bırakmayacaklarına ve haksız yere dövmeyeceklerine dair söz verdiklerini gösteren kayıtlar bulunmaktadır. Erkekler çoğunlukla yapmamak üzere söz verdikleri bu davranışları yaptıklarında ise kadınlar mahkemeye başvurup boşanma talep etmişlerdir. Öte taraftan bazı kadınların kocalarının üzerine evlenmemesi, kendilerine ayrı bir ev açması, kendilerini başka

yere götürmemeleri gibi çok farklı konularda kocalarına şart koştukları ve bu şartı mahkemede kayıt altına aldıkları görülmüştür (Selçuk, 2013: 12).

Özetle Osmanlı'da kadının suç işlediği, hatalı olduğu durumlarda İslam hukukunun belirlediği sınırlar içinde kocanın karısını dövdüğü ve bu vakaların mahkemelere intikal etmediği ileri sürülebilir. İslam hukukuna göre Osmanlı ailesinde geçimsizlik çıkararak kadını koçanın cezalandırma yetkisi vardır. Ancak bu yetki Roma'da veya Orta Çağ Avrupa'sında olduğu gibi sınırsız bir yetki değildir. Kocanın karısını dilediği gibi dövmesine, rencide etmesine izin verilmemiştir. Kadın kocasından haksız yere dayak yediği, hakarete uğradığı gerekçesiyle mahkemeye başvurma hakkına sahiptir. Bu durumlarda ise mahkemede kadın haklı bulunduğu takdirde, koca önce ikaz edilir, davranışını düzeltmemekte ısrar ederse hapis dâhil ta'zir cezasına çaptırılırdı. Geçimsizliğin önüne geçilemediği, bir başka çıkış yolu bulunamadığında ise nadiren hâkimlerce nikâh feshedilmiş veya genellikle kadının bedel ödemesi (muhâle'a) şartıyla boşanma gerçekleşmiştir (Aktan, 1992: 416).

Osmanlı toplumunda kadının toplumsal statüsü ilk defa Tanzimat döneminde tartışılmaya başlamıştır. Toplumsal hayatın pek çok alanında olduğu gibi kadının toplumsal konumuyla ilgili ilk değişim ve düzenlemeler de Tanzimat'la başlamıştır. Tanzimat'la birlikte kadınların hukuki ve sosyal haklarında düzenlemeler yapılmıştır. Kadınlara eşit miras hakkı tanınmış, cariyelik kaldırılmış, ilk ve ortaokulların kapıları kız çocuklarına açılmıştır. Öte taraftan Osmanlı'nın son dönemlerinde Ziya Gökalp, Celal Nuri, Ahmet Rıza gibi aydınlar kadın olgusu işleyen kitaplar yazmıştır. Ayrıca kadın sorunlarını ele alan dergiler, gazeteler çıkarılmıştır. Aydınların kitaplarında, çıkarılan dergi ve gazetelerde esas olarak kadın hakları, kadınların eğitimi, kadının geri kalmışlığı, aile yaşamı, aile yaşamında kadınların ve erkeklerin hak ve sorumlulukları gibi konulara yer verilmiştir. Kadın konusuna daha çok kadınların toplumsal hayata katılımı, siyasî sosyal hakları bağlamında yaklaşılırken kadınların aile içinde maruz kaldıkları şiddet özel olarak ilgilenilen bir konu olmamıştır. Diğer konuların içinde kimi zaman kadının konumunun düşüklüğünün simgesi olarak kadının uğradığı kötü muameleye dikkat çekilmiştir (Kurnaz, 1991; Çakır, 1992). Ancak ne Osmanlı nede Cumhuriyet döneminin ilk 75 yılı içinde kadın dayatmasını suç sayan, şiddet mağdurlarını korumaya yönelik siyasî, hukukî ve sosyal bir gelişme olmamıştır.

Sonuç olarak tarihte aile içi şiddetin izleri ancak mahkeme ve polis kayıtlarında yer alan cinayet, boşanma, ağır şiddet vakıalarında veya gazete

haberlerinde görülmektedir. Cinayet, boşanma veya bazı ağır şiddet olayları dışında mahkeme kayıtlarından günümüzde algılandığı şekilde kadına yönelik fiziksel, cinsel veya psikolojik şiddete ilişkin bilgi edinmek neredeyse imkânsızdır. Çünkü kadına yönelik şiddet, mahrem alana ait konu olmasının yanında yakın tarihe kadar sosyal, dinî ve hukukî açıdan normatif davranışlar arasında görülmekteydi.

2.4. Kadına Yönelik Şiddetle Mücadele, Ulusal ve Uluslararası Düzenlemeler

Tarihî kayıtlarda kadına yönelik şiddetin varlığını belgeleyen göstergelere ulaşılsa da aile içi şiddetin görünür olması, sosyal bir problem olarak tanınması oldukça yenidir. Tarih boyunca eşler arasında şiddet var olmasına rağmen, hep kapalı kapılar arkasında kalmış, dahası toplumsal normlardan biri olarak görülmüştür. 1970 sonrasında ise dramatik bir dönüşüm meydana gelmiştir. Bu tarihten sonra kapalı kapılar yavaş yavaş aralanmış, özel aile meselesi olarak görülen kadına ve çocuklara yönelik şiddet toplumsal bir problem olarak tartışılmaya başlamıştır (Gelles, 1997: 27).

1848 yılında Seneca Falls Kadın Hakları Bildirgesi'nin ilanı ile başladığı kabul edilen kadın hareketi, bu tarihten 1970'li yıllara kadar kadınların seçme ve seçilme, eğitim, mülkiyet, çalışma hakkı gibi konularda mücadele vermiştir. Kadın haklarında önemli bir gelişme II. Dünya Savaşı esnasında kadınların işgücüne katılmasıyla gerçekleşmiş ve "kadının yeri evidir" algısı değişmeye başlamıştır. 1960'larda ikinci dalga feminist hareketin ivme kazanmasıyla kadın haklarına ilgi yeniden canlanmıştır (Barnett, Miller-Perrin & Perrin, 2011: 13). Ancak 1980'lere kadar kadına yönelik şiddet konusu ciddi biçimde ilgi çekmemiştir. 1962 yılında Amerika Tıp Derneği Dergisi'nde (Journal of the American Medical Association) yayınlanan "Dövülen Çocuk Sendromu" isimli makale ile aile içi şiddet tartışmaları başlamıştır. Pediatri doktoru olan Kempe, x-ray ışınlarıyla küçük çocukların kafalarındaki çoklu kırıkları tespit etmesi üzerine çocukların ebeveynleri veya bakıcıları tarafından istismar edildiği tartışmalarını gündeme getirmiştir. Bu gelişmeler genel olarak "*aile içi şiddet*" konusuna ilginin canlanmasını sağlamıştır. Ancak kadına yönelik şiddet konusu çocuklara yönelik şiddetin gölgesinde kalmıştır (Dutton, 1999: 24, Straus, Gelles ve Steintmentz, 2006: 9). 1960 ve 1980 arasında kadına yönelik şiddet konusunda yapılan çalışma ve kampanyalar, çocuklara yönelik

şiddet konusunda yapılan çalışma ve kampanyalarla kıyaslandığında yok denecek kadar azdır. 1960'larda ikinci dalga feminist hareket aile içinde kadınların ikincil konumuna ilgi çekmeyi başarmıştır. Ancak Ulusal Kadın Hareketi (NOW) de dâhil, kadın hareketin öncüleri kadına şiddet konusunu ihmal etme eğiliminde olmuşlardır. NOW daha çok Eşit Haklar Tasarısı, iş yerlerinde kadına karşı ayrımcılığın sonlandırılması, çocukların bakımı için kamu kaynaklarından pay ayrılması ve kürtaj hakkı gibi konulara odaklanmıştır. Feministler dayak yiyen kadınların savunuculuğunu yaptıkları takdirde halkın kendilerini aşırı radikal ve aile karşıtı olarak değerlendireceği endişesini taşımışlardır (Barnett, Miller-Perrin & Perrin, 2011: 14).

Kadına yönelik aile içi şiddet konusunda kamuoyunun büyük ilgisini çeken ilk olay 1972'de Londra'da Erin Pizzey tarafından Chiswick Kadın Sığınağı'nın (*Chiswick Women's Refuge*) açılmasıdır (Barnett, Miller-Perrin & Perrin, 2011: 14, Straus, Gelles & Steintmentz, 2006: 11). 1973'te Eiren Preziy *Scream Quietly or the Neighbours Will Hear* isimli kitabını yayınlamış ve aynı isimle bu kitabın bir filmi yapılmıştır. Her ikisi de hem Avrupa'da hem Amerika'da büyük ilgi görmüştür. Aynı tarihlerde Amerika'da kadın grupları şiddete uğrayan kadınlar için kadın sığınma evleri kurmaya başlamışlardır (Gelles, 1997: 33). 1976 yılında Ulusal Kadın Örgütü (NOW) kadına yönelik şiddetin toplumun temel sorunlardan biri olduğunu kabul ederek konuyla ilgili araştırmalar yapılmasına öncülük etmiştir (Barnett, Miller-Perrin & Perrin, 2011: 14). Ancak daha önce ifade edildiği gibi 1980'lere kadar toplumun ve uzmanların kadına yönelik şiddet konusuna ilgisi çocuk istismarı veya çocuklara karşı şiddet konusunun gerisinde kalmış, çoğunlukla da bu konunun içinde ele alınmıştır. 1980 sonrasında ise kadına yönelik şiddetin çocuklara yönelik şiddetten ayrı, özel biçimde ele alınması gereken bir problem olduğu görülmüştür (Gelles, 1997: 33)

1938'den beri yayın yapan *Journal of Marriage and the Family* dergisi 1971 yılında ilk defa aile içi şiddet konusuna yer verilmiştir. 1980 sonrasında ise kadına yönelik şiddet konusunda sosyal bilimlerin hiçbir alanında gözlenmeyen çok hızlı bir gelişme gerçekleşmiştir. Çok sayıda dergi (*Journal of Family Psychology*, *Abuse, Violence, Maltreatment and Neglect*, *Child Abuse and Neglect*, *Journal of Child Sexual Abuse*, *Journal of Child Sexual Abuse and the Law*, *Journal of Elder Abuse and Neglect*, *Journal of Emotional Abuse*, *Journal of Family Violence*, *Journal of Interpersonal Violence*, *Violence Against Women*, *Violence and Victims* gibi dergiler

bunlardan bazılarıdır) aile içi şiddeti çeşitli yönleriyle ele alan çalışmalar yayınlanmıştır. Bu tarihten sonra sosyal ve politik yaklaşımları farklı olmakla birlikte çok sayıda toplumsal örgüt, kadına şiddeti ciddi bir sosyal problem olarak tanıtmak, toplumsal farkındalığı geliştirmek ve bununla mücadele etmek için çalışmıştır. Özellikle halk sağlığı uzmanları kadına yönelik şiddetin fiziksel sağlık ve ruh sağlığı üzerinde sayısız olumsuz sonuçları olduğunu göstermişlerdir. Kadına yönelik şiddet hareketi kurbanların gerçekleştirdiği bir taban hareketidir. Ancak artık çeşitli örgütlerin, devlet yetkililerinin, sağlık kuruluşlarının, yasal kurumların savunuculuğunu yaptığı bir hareket olmuştur (Barnett, Miller-Perrin & Perrin, 2011: 14).

Türkiye’de aile içi kadına yönelik şiddet 1980’li yılların sonu 1990’ların başında gündeme gelmiştir. Avrupa ve Amerika’da olduğu gibi Türkiye’de de kadın hareketinin öncülük ettiği toplantılar, kampanyalar, sokak eylemleri aile içi şiddetin görünürlük kazanmasında önemli etkiye sahip olmuştur. Türkiye’de kadına yönelik şiddete kamuoyunun ilgisini çeken ilk olay 17 Mayıs 1987 tarihinde 1000 kadının katılımıyla gerçekleşen "Dayağa Hayır" yürüyüşüdür. Bu yürüyüş, 4 Nisan 1987’de Çankırı hâkimi Mustafa Durmuş’un “Kadının sırtından sopa, karnından da sığa eksik edilmez” atasözüne atıfla eşinden dayak yiyen hamile kadının açtığı boşanma davasını reddetmesi üzerine gerçekleşmiştir. Alınan bu mahkeme kararı üzerine kadınlar ilk defa kadına yönelik şiddete karşı seslerini yükseltmişlerdir (Yüksel, 1995: 348; Altınay & Arat, 2008: 17). Dayağa Hayır yürüyüşünden sonra ikinci büyük toplantı ise 4 Ekim 1987’de Kariye müzesi bahçesinde gerçekleştirilmiştir. Şenlik biçiminde gerçekleştirilen bu toplantıda aile, çocuk, cinsiyetçilik gibi çeşitli konular tartışılmıştır. Şenlikten elde edilen gelir ile kadın dayağına açıkça karşı çıkmak için şiddetin tanıklarının hikâyelerine yer verilen *Bağır Herkes Duysun* isimli kitap hazırlanmış ve 1988’de yayınlamıştır (Yüksel, 1995: 348).

80’li yıllarda kadına yönelik şiddet, feminist kadınlar tarafından sokaklarda protesto edilmeye devam etmiştir. 1989’da Ankara’da başlayan ve İstanbul’da devam eden “Bedenimiz Bizimdir-Cinsel Tacize Hayır” kampanyası en çok ses getiren kampanyalardan olmuştur. Feminist kadınlar sokak eylemlerinin yanında kurdukları “Kadın Çevresi”, “Ayrımcılığa Karşı Kadın Derneği” gibi yapılarla kurumsallaşmaya çalışmışlardır. Aile içinde yaşanan şiddeti sorgulamak, şiddet yaşayan kadınlara destek vermek, kadın sığınma evi açmak amaçlarıyla 1990 yılında Mor Çatı Kadın Sığınağı Vakfı, 1991 yılında İstanbul’da Kadın Dayanışma Vakfı kurulmuştur. Kadın

Dayanışma Vakfı Altındağ Belediyesinin yardımıyla 1993 yılında ilk bağımsız kadın sığınma evini açmıştır (Altınay & Arat, 2008: 20-21).

1980 sonrasında ulusal ve uluslararası düzeyde kadın hareketinin güç kazanmasıyla kadına yönelik şiddet bir yandan akademik alana yoğun biçimde konu olurken diğer taraftan da örgütlenme, yasal reform ve siyasî tartışmalara konu olmuştur (Altınay & Arat, 2007: 50). Bu dönemde kadına yönelik şiddet olgusu toplumsal sorun ve insan hakkı ihlali olarak tanımlanmıştır. Bu anlamda kadına yönelik şiddet, özellikle de aile içinde şiddetle mücadeleye yönelik hizmetlerin gelişmesi, yasal düzenlemelerin yapılması ve şiddetle mücadelenin kurumsallaşmaya başlaması bu döneme denk düşmektedir (Bozkurt-Şener, 2011: 25).

Hukuki bakımdan uluslararası arenada kadın sorunlarının ele alınmasına ve kadının statüsünün geliştirilmesine yönelik ilk adımlar 1945 tarihinde San Francisco'da Birleşmiş Milletler Antlaşması'nın imzalanmasıyla atılmaya başlanmıştır. Ancak 1945'lerden 1980'lere kadar hiçbir düzenlemede kadına yönelik şiddet konusu özel bir sorun olarak ele alınmamıştır. 21 Haziran 1946 tarihinde İnsan Hakları Komisyonuna denk Kadının Statüsü Komisyonu (Commission on the Status of Women, CSW) kurulmuştur. 1947-1979 yılları arasında komisyon kadının statüsünü geliştirmek, her türlü yaşam alanında kadın erkek eşitliğini sağlamak, kadına karşı ayrımcılığı sonlandırmak ve kadın sorununa uluslararası düzeyde bir farkındalık yaratmak için çalışmıştır. 1979 yılında ise ilk kez kadına karşı ayrımcılığı uluslararası düzeyde tanımlayan "Kadına Karşı Her Türlü Ayrımcılığın Önlenmesi Sözleşmesi" (CEDAW) kabul edilmiştir. CEDAW'da pek çok alandaki kadın sorunu ele alınmasına rağmen kadına yönelik şiddet konusunda açık bir düzenlemeye yer verilmemiştir (Bozkurt-Şener, 2011: 24). İlk kez Kadının Statüsü Komisyonu 20 Aralık 1993 tarihinde "Kadına Karşı Şiddetin Önlenmesine İlişkin Bildirge"yi kabul etmiştir. Bu beyanname özel olarak kadına yönelik şiddet konusuna odaklanan ilk insan hakları belgesidir. Sözleşmeyi kabul eden üye devletlere ister özel alanda ister kamusal alanda kadına yönelik şiddetle hukukî olarak mücadele etmesi tavsiye edilmiştir. Bildirgede kadınlara yönelik şiddetin, tarihten gelen kadınlar ve erkekler arasındaki eşit olmayan güç ilişkisinin bir tezahürü olduğu ve kadınlara yönelik şiddetin kadınları ikincil konuma iten sosyal mekanizmalardan biri olduğu kabul edilmiştir (UN, 1993). Bildirge, hukukî bağlayıcılığa sahip olmasa da, kadına yönelik şiddetin önlenmesi açısından içerdiği ilke ve kurullarla, üye devletlerin iç hukuklarında düzenleme yapmaları için itici güç olmuştur. BM'ye üye devletler

ulusal düzeyde gerekli yasal tedbirleri almaya davet edilmiştir. Bildirgede, kadınlara yönelik şiddetle mücadele amacıyla yasal düzenlemeler yapma, bunların uygulanmasını sağlama ve izleme, şiddete maruz kalan kadınların korunmasını sağlama, zararını tazmin etme, şiddet mağdurlarının tedavisi dâhil hızlı ve etkili çarelere ulaşmalarını sağlayacak önlemler alma, gerekli destek ve danışma mekanizmalarını oluşturma ve şiddete başvuranların rehabilitasyonunu sağlama gibi görevlerin devletlerin sorumluluk alanlarına dâhil olduğu vurgulanmıştır. Bunun ardından BM bünyesinde çeşitli tarihlerde yapılan toplantılarda kadına yönelik aile içi şiddetle etkin şekilde mücadeleyi sağlamak üzere ilke kararları (Bu kararlar: Birleşmiş Milletler Genel Kurulu'nun 52/86 Sayılı "Suçun Önlenmesi ve Ceza Adaleti Alanında Kadına Karşı Şiddetin Ortadan Kaldırılması İçin Önlemler" Başlıklı İlke Kararı (1998), Pekin+5 Siyasi Deklarasyonu ve Sonuç Belgesi (2000), Birleşmiş Milletler Genel Kurulu'nun 58/147 Sayılı "Kadınlara Karşı Aile İçi Şiddetin Ortadan Kaldırılması" Başlıklı İlke Kararı-2003, Birleşmiş Milletler Genel Kurulu'nun Kadına Yönelik Her Türlü Şiddetle Mücadelenin Yoğunlaştırılması Konulu 63/155 Sayılı İlke Kararı 2008) çıkartılmıştır.

Amerika'da ise kadına yönelik şiddeti yasaklayan ilk sözleşme "*Kadınlara Karşı Şiddeti Önleme, Cezalandırma ve Ortadan Kaldırmasına Dair Amerikan Devletleri Sözleşmesi*"dir. Bu sözleşme 32 devletin onayı ile 9 Haziran 1994 tarihinde kabul edilmiş, 1995 yılında uygulamaya konulmuştur (OAS, 1994).

Avrupa Konseyi'nde ve Avrupa Birliği'nde 2000'lere kadar kadına yönelik şiddet konusunda özel bir düzenleme yapılmamıştır. II. Dünya Savaşı sonrasında Avrupa Komisyonu'nun tavsiye kararlarında kadına yönelik şiddet konusu *iş yerinde cinsel tacizin önlenmesi* olarak sadece çalışma yaşamıyla sınırlandırılmıştır. 24 Ocak 2000 tarihinde Avrupa Komisyonu ve Avrupa Parlamentosu tarafından kabul edilen Daphne Programı'nda "*şiddet*" oldukça geniş biçimde tanımlanmıştır. Buna göre; cinsel taciz, tecavüz, aile içi şiddet, ticarî sömürü, kadın ticareti, işyerinde, eğitim kurumlarında tehdit ve sindirme amaçlı konuşmalar, baskılar ve bu gibi davranışlar "*cinsiyet dayalı şiddet*" olarak kabul edilmiştir. Avrupa Konseyi Bakanlar Komitesi'nce 30 Nisan 2002 tarihinde kabul edilen tavsiye kararında aile içi şiddetin ve kadına karşı şiddetin önlenmesi yöntemlerine ayrıntılı olarak yer verilmiştir (Moroglu, 2012: 363). Uluslararası düzlemde konuya ilişkin en son gelişme ise Avrupa Konseyi Bakanlar Komitesi tarafından 7 Nisan 2011 tarihinde Strazburg'ta onaylanan "Kadınlara Yönelik Şiddet ve Aile İçi Şiddetin Önlenmesi ve Bunlarla

Mücadeleye İlişkin Avrupa Konseyi Sözleşmesi”nin, 11 Mayıs 2011 tarihinde İstanbul’da imzaya açılmasıdır. Sözleşme kadına yönelik şiddet konusunda bağlayıcılığa sahip ilk ve tek uluslararası sözleşme olması bakımından büyük önem taşımaktadır. Avrupa Konseyi Bakanlar Komitesi tarafından 11 Mayıs 2011 tarihinde İstanbul’da imzaya açılan “*Kadına Yönelik Şiddetin ve Aile İçi Şiddetin Önlenmesi ve Bunlarla Mücadeleye Dair Sözleşme*” uluslararası hukukta kadına karşı şiddet ve aile içi şiddet konusunda yaptırım gücü olan ilk sözleşmedir. Sözleşme, İstanbul’da imzaya açılmış olması nedeniyle İstanbul Sözleşmesi olarak anılmaktadır. İlk defa bağlayıcı ve kadına yönelik şiddetin insan hakları ihlali olduğunun vurgulandığı bu sözleşmede, ayrıca bağımsız bir denetim mekanizması kurulmasına ilişkin düzenleme yapılmıştır. Sözleşmede, şiddetin kadın erkek eşitsizliğinin bir sonucu olduğu vurgulanmıştır. 29 Aralık 2011 tarihi itibarıyla Sözleşmeyi 18 ülke imzalamış ama henüz Türkiye dışında onaylayan olmamıştır. Sözleşmede, kadına yönelik şiddete ve aile içi şiddete son verilmiş bir Avrupa yaratmak amacıyla bu sözleşmenin düzenlendiği önemle vurgulanmıştır. Sözleşmede kadına karşı şiddetle mücadele için kapsamlı bir hukukî çerçeve oluşturmak üzere önleme (*prevention*), koruma (*protection*), kovuşturma (*prosecution*) ve mağdur destek mekanizmaları oluşturma politikaları (*policy*) konularına yer verilmiştir. Bu konuda uluslararası bağlayıcılığa sahip ilk hukukî belge olan sözleşme, Avrupa Konseyi üyeleri dışındaki ülkelerin de imzasına ve onayına açılmıştır.

Türkiye’nin 1985 yılında imzaladığı “Kadınlara Karşı Her Türlü Ayrımcılığın Önlenmesi Sözleşmesi” (CEDAW), kadınla ilgili koordinatör veya icracı bir birim kurulmasını gerekli kılmıştır. Buna bağlı olarak "Kadının Statüsü ve Sorunları Başkanlığı" kurulmuştur. Kurum, sivil toplum örgütlerinin de desteğiyle önemli çalışmaların yapılmasını sağlamıştır. Türkiye’de kadına yönelik şiddetle mücadele konusunda atılan en önemli adım 17 Ocak 1998’de yürürlüğe giren 4320 sayılı “Ailenin Korunmasına Dair Kanun”dur. Kanun aile içinde şiddete uğrayanları korumak için, şiddet uygulayanı ihtar, evden uzaklaştırma ve hapisle cezalandırmayı öngörmektedir (Arat, Altınay, 2007: 27). 1999 yılında Helsinki’de gerçekleştirilen Avrupa Konseyi Zirve Toplantısı’nda Türkiye’nin adaylık statüsünün tanınması 2000 sonrasında gerçekleştirilen yasal reformların itici gücünü oluşturmuştur. Böylece 2000’li yıllar, gerçekleştirilen yasal reformlar aracılığıyla kadına yönelik şiddetle mücadelenin daha da kurumsallaşarak bir üst seviyeye taşındığı dönem olmuştur. 2000’li yıllarla birlikte başta Anayasa olmak üzere yasalarda kadın-erkek eşitliği

ilkesi güçlendirilmiştir. Medeni Kanun, İş Kanunu ve Türk Ceza Kanunu gibi temel kanunlarda yapılan reformlarla, Türkiye’de tüm mevzuat, kadın-erkek eşitliği ilkesini gözeten ve kadına yönelik şiddete tolerans tanımayan bir yapıya kavuşturulmaya çalışılmıştır. Ayrıca, Büyükşehir Belediyeleri ile nüfusu 50 bini geçen belediyelere kadın ve çocuklar için konukevleri açma görevi verilmiştir (KSGM, Kadına Yönelik Şiddetle Mücadele Ulusal Eylem Planı 2012-2015). Medeni Kanun ve Ceza Kanunu’nda kadınlara yönelik ayrımcılık ve şiddet içeren maddeler çıkarılarak yeniden düzenlenmiştir. 22 Kasım 2001 tarihinde Yeni Medeni Kanun kabul edilmiş, 1 Ocak 2002 tarihinde yürürlüğe girmiştir. Yeni medeni kanunda “Evlilik birliğinin reisi kocadır, evlilik birliğini koca temsil eder, karının ikametgâhı kocanın ikametgâhıdır.” gibi eşitlik ilkelerini zedeleyen ifadeler çıkarılmıştır (Altınay & Arat, 2007: 28).

Tüm bu gelişmelerle birlikte Avrupa İnsan Hakları Mahkemesi 2009 yılında eşinden şiddet gören kadını korumadığı gerekçesiyle Türkiye’yi cezalandırmıştır. Nahide Opuz 2002 yılında eşinden şiddet gördüğü ve eşinin annesini öldürmesi gerekçesiyle AHİM’e başvurmuştur. AHİM 9 Haziran 2009 tarihinde Strazburg mahkemesinde davayı sonuçlandırmıştır. Opuz’un annesinin ölümüne ilişkin olarak Avrupa İnsan Hakları Sözleşmesi’nin (AİHS) 2. maddesindeki “Yaşama Hakkı”nın, Opuz’un kocasının uyguladığı aile içi şiddete karşı korumamasına ilişkin olarak AİHS’nin 3. maddesinin ihlal edildiğine ve AİHS’in 14. maddesindeki “Ayrımcılık Yasağı”nın ihlal edildiğine hükmederek Türkiye’yi tazminat ile cezalandırmıştır. Böylece AHİM kadına yönelik şiddet konusunda ilk kez bir devleti cezalandırmıştır (ECHR, 2009). Türkiye AHİM’in vermiş olduğu kararın etkisiyle, 6284 sayılı “Ailenin Korunması ve Kadına Karşı Şiddetin Önlenmesine Dair Kanun”u, 8 Mart 2012 Dünya Kadınlar Günü’nde TBMM’de kabul ederek 20 Mart 2012 tarihinde yürürlüğe koymuştur (Resmi Gazete, 2012, Sayı: 28239). Söz konusu kanun ile kadına yönelik şiddet ve ev içi şiddetle mücadele bir üst seviyeye taşınmış, kanunda şiddet mağduru, şiddet uygulayan ve uygulama ihtimali olan kişiye yönelik tedbirler ve usul kuralları ayrıntılarıyla düzenlenmiştir (KSGM, Kadına Yönelik Şiddetle Mücadele Ulusal Eylem Planı 2012-2015). Kanunla, kadına yönelik şiddetle mücadele kurumsal düzeye gelmiş, şiddetin önlenmesi ve verilen tedbir kararlarının etkin olarak uygulanabilmesi için şiddet önleme ve izleme merkezlerinin kurulması kararlaştırılmış, ve bu merkezlerin şiddet uygulayan kişilere de destek hizmetleri

sunması planlanmış ayrıca kurumlar arası koordinasyon ve eğitim öngörülmüştür (Uğur, 2012: 341).

Türkiye’de kadına yönelik şiddetle mücadele konusunda kamusal düzeydeki son gelişme “Kadına Yönelik Şiddetle Mücadele Ulusal Eylem Planı 2012-2015”nın hazırlanmasıdır. Bu eylem planıyla kadına yönelik her tür şiddetin ortadan kaldırılması için gerekli önlemlerin, tüm tarafların, kurum ve kuruluşların işbirliği ile uygulamaya konulması, kadına yönelik şiddet konusunda duyarlılığın artırılması, yasal düzenlemelerin gözden geçirilmesi, aksaklıkların giderilmesi amaçlanmıştır (KSGM, 2012).

Özetle uluslararası arenada hukukî düzeyde kadın sorunu ilk Birleşmiş Milletler sözleşmesi ile tanınmaya başlamıştır. 1993’e kadar kadının siyasî ve sosyal hakları üzerinde durulurken, bu tarihte ilk kez “Kadına Karşı Şiddetin Önlenmesine İlişkin Bildirge”yle kadına yönelik şiddet, devletlerin mücadele etmesi gereken bir sorun olarak kabul edilmiştir. Bugün kadına yönelik şiddet hem ulusal hem de uluslararası düzeyde en büyük insan hakkı ihlallerinden biri olarak kabul edilmekte ve devletler şiddet mağdurlarını korumak, şiddet suçu işleyenleri cezalandırmak için yasalar çıkarmakta ve bunları uygulamaya koymaktadır. Şüphesiz bunların ne kadar başarıya ulaştığı tartışma konusudur. Devletler hukukî düzeyde kadına yönelik şiddet ile mücadele ederken, bir taraftan da akademik çevreler kadına yönelik şiddetin sebeplerini, şiddete maruz kalanlar üzerindeki etkisini araştırmıştır. Şimdi kadına yönelik şiddetin nedenlerini açıklamaya çalışan popüler ve ampirik olarak en çok destek bulmuş teorilerden bir kısmına yer verilecektir.

2.5. Kadına Yönelik Şiddet Teorileri

Kadına yönelik şiddet literatürü incelendiğinde bu şiddetin nedenlerini açıklamaya çalışan çok sayıda teori ile karşılaşılmaktadır. Erken tarihli çalışmalarda aile içi şiddete tek boyutlu olarak yaklaşılırken son dönemlerde konuya çok boyutlu yaklaşan teoriler geliştirilmiştir. Gelles ve Straus (1979) aile içi şiddet araştırmaları için oldukça erken sayılabilecek bir dönemde bu şiddetin nedenlerini açıklayan 30’den fazla teori ve kavramsal çerçevenin varlığından söz etmiş ve bunlardan 15’ini; bireysel (psikopatoloji ve alkol ve madde bağımlılığı), sosyo-psikolojik (engellenme, sosyal öğrenme, öz-tutum, “otomatik portakal” sembolik etkileşim, sosyal değişim ve bağlanma) ve sosyo-kültürel (fonksiyonel, şiddet kültürü, yapısal,

genel sistem, çatışma ve kaynak teorisi) teoriler olarak sınıflandırmıştır (Gelles, Straus, 1979: 560-561). Bugün ise bu sayının çok daha fazla olduğu görülmektedir. Bu başlıkta aile içi şiddeti açıklamada en fazla kullanılmış ve ampirik çalışmalarla desteklenmiş olan kuramlardan bir kısmına mikro düzey (intrapsikolojik), mezo düzey (interpsikolojik) ve makro düzey (sosyokültürel) ve çok boyutlu teoriler sınıflaması altında yer verilecektir.

2.5.1. Mikro Düzey Teoriler

Mikro düzey teoriler kadına yönelik şiddeti, sosyal ve kültürel faktörleri dikkate almaksızın yalnızca bireysel özelliklere dayalı olarak ele almaktadır. Bu tür teoriler şiddetin nedenlerini psikolojik-psikopatolojik durumlarla, hormonlarla, beyin anormallikleriyle açıklamaktadır (Kurst-Swanger & Petcosky, 2003: 32).

2.5.1.1. Psikolojik/Psikopatolojik Teoriler

Psikolojik veya psikopatolojik teoriler genellikle olguyu birey içinde (intra-personel) cereyan eden psişik süreçlerle açıklamaya çalışmışlardır. Psikiyatrik veya psikopatolojik model medikal model olarak da isimlendirilmiştir. Psikiyatrik veya psikopatolojik model çocuk istismarlarının gün yüzüne çıkmasıyla 1960’larda gelişmiştir (Kurst-Swanger & Petcosky, 2003: 33). 1970’lerde aile içi şiddeti açıklamada en çok bu modele başvurulmuştur (McCue, 2008: 12). Bu yaklaşımda, aile içinde şiddetin sık rastlanan bir durum olmadığı, şiddetin aile üyelerinden birinin ruhsal, zihinsel bir hastalığına veya psikopatolojik bir duruma bağlı olarak ortaya çıkacağı kabul edilmektedir. Buna göre yalnızca “hasta” bireyler diğer aile üyelerine zarar verebilir (Kurst-Swanger & Petcosky, 2003: 33).

Psikiyatrik model, genellikle şiddetin başlıca nedeni olarak saldırganın kişilik özelliklerine odaklanmaktadır (Gelles, 1999: 10). Psikiyatrik veya psikopatolojik modele göre insanlar immaturite, hostilite, dürtü kontrol zayıflığı, bağımlılık, narsizm, egosentirizm, sadomazoşizm (Kurst-Swanger & Petcosky 2003: 33) gibi kişisel bozukluklar, anormallikler, ruhsal bozukluklar, yetersiz özellikler ve alkol madde bağımlılığından dolayı şiddete başvurmaktadır (Gelles, 1999: 11, Gelles & Straus, 1979: 561). Hamberger ve Hastings (1986), kişilik bozukluklarının ve psikopatolojik bozuklukların eş şiddetiyle ilişkili olan psikolojik faktörlerin başında

geldiğini ileri sürmektedir. Hamberger ve Hastings eşine şiddet uyguladığı resmî kayıtlarla sabit olan 99 erkekle yaptığı çalışmada, üç sınıf kişilik bozukluğu tespit etmiştir. Bu kişilik tipleri şizoid/borderline, narsistik/antisosyal, bağımlı/kompulsiftir. Bu çalışmaya dâhil olan kişilerin yalnızca %12'si fark edilebilir bir psikopatoloji göstermemiştir. Çalışmaya katılan kişilerin geri kalanı en az bir tür kişilik bozukluğu göstermiştir.

Beowne ve Herbert (akt. Kurst-Swanger & Petcosky, 2005: 33) modeli iki farklı sınıfa ayırmıştır. Birincisi psiko-biyolojik perspektif, ikincisi ise psikodinamik perspektiftir. Psiko-biyolojik perspektife göre saldırganın kişilik özellikleri şiddetin kaynağıdır. Psikodinamik perspektif ise Freud'un teorisini temele alarak bireyin içsel çatışmalarını dikkate almaktadır. Buna göre bazı insanları saldırgan davranışa götüren şey anormal ölüm içgüdüleri veya anormal dürtülerdir. Böyle bireyler anormal saldırganlık eğilimine sahiplerdir ve bu eğilimler kötü sosyalizasyonun doğurduğu içsel çatışmalardan kaynaklanmaktadır. Ancak bu eğilimler genetik temelli de olabilirler (Kurst-Swanger & Petcosky, 2005: 33-36).

Psikiyatrik veya psikopatolojik model, aile içi şiddeti açıklamada geçmişte daha çok kullanılırken günümüzde zayıflamakla birlikte kullanılmaya devam etmektedir. Ancak bu model savlarının aile içi şiddeti açıklamada yeterli olmadığı, hipotezleri destekleyecek yeterli ampirik deliller bulunamadığı, araştırma sonuçlarının sınırlı ve ihtilafli olması, bazı saldırganların normal insanlardan daha psikotik olmadığı, saldırganın profili tutarlı biçimde sınıflandırılmadığı ve büyük resmin ancak küçük bir kısmını gösterebildiği gerekçesiyle eleştirilmektedir. Ayrıca saldırganı mazur göstermesinden, toplumun ataerkil yapısını dikkate almamasından dolayı eleştirilmekte ve erkek şiddetinin bir zorunluluk olarak kabul edilmesinden endişe duyulmaktadır (Kurst-Swanger & Petcosky, 2003: 36; McCue, 2008: 11). Ancak psikopatolojik yaklaşıma dayalı araştırmalar 90'lı yılların ortasında yeniden canlanmaya başlamıştır. Son dönemlerde özellikle borderline kişilik organizasyonu, antisosyal kişilik bozukluğu ile eşe yönelik şiddet ilişkisi üzerine araştırmalar devam etmektedir (McCue, 2008: 13).

2.5.1.1.1. Borderline Kişilik Organizasyonu

“Borderline (sınırdaki) kişilik bozukluğu nevroz ve psikoz arasında yer alan, değişken duygulanım, duygudurum, davranış, insan ilişkileri ve benlik imajı ile

karakterize bir kişilik bozukluğudur” (Türkçapar & Işık, 2000: 44). Bazı araştırmacılar aile içi şiddetin borderline kişilik bozukluğuyla ilişkili olduğunu ileri sürmüşlerdir. Borderline kişilik ve eş şiddeti arasındaki ilişki üzerinde en çok duran araştırmacılardan biri psikolog Donald Dutton’dur. Dutton, borderline kişilik ve şiddet arasındaki ilişkiyi test etmek için bir dizi araştırma yapmıştır (1993, 1994a, 1994b, 1995). Dutton ve Starzomski (1993) eşine şiddet uygulamış 120 kişilik bir erkek grupta Borderline kişilik bozukluğu ile kızgınlık ve eşe şiddet uygulama arasındaki ilişkiyi incelemiştir. Araştırmaya katılan erkeklerin eşlerinden 75 kişi kocalarının psikolojik ve fiziksel şiddetine uğradığını belirtmiştir. Dutton ve Starzomski, araştırma sonucunda Borderline kişilik ile özellikle baskı, izolasyon ve duygusal şiddet arasında güçlü bir ilişki saptamıştır.

Psikolojik veya psikopatolojik özellikleri dikkate alan araştırmacıların bir kısmı ise şiddete maruz kalan kadınların kişilik özelliklerini ele almaktadır (Gelles, 1999: 11). Örneğin Sansone ve arkadaşları (2007) şiddete maruz kalmış 52 kadınla yaptıkları klinik araştırmada kadınların şiddet geçmişleri ve Borderline kişilik arasındaki ilişkiyi incelemişlerdir. Araştırmacılar, çalışmada şiddete maruz kalan kadınların %64’ünün Borderline kişilik özellikleri gösterdiği sonucuna ulaşmıştır.

2.5.1.1.2. Antisosyal Kişilik

Antisosyal kişiler, saldırganlar arasında en psikopatik olan gruptur. Saldırganlık, antisosyal kişilik bozukluğu olgularında genel bir davranış örüntüsüdür. Antisosyal kişiler genellikle empati duygusundan yoksun, otorite kurmak veya kontrolü devam ettirmek için şiddet kullanmaya eğilimli, suç ve antisosyal davranış geçmişi kabarık kişilerdir. Antisosyal kişiler, disforik/borderline kişiliklerin aksine daha düşük depresyon ve kızgınlık sergilerler. Bu kişilerde alkol ve madde bağımlılığı yüksektir. Ev içinde olduğu gibi ev dışında da şiddete eğilimlidirler. Bu kişilerin şiddet davranışları amaçlı, planlı ve duygusuzdur (Dutton, 2007:12; Holtzworth, vd., 1994: 482). Holtzworth ve arkadaşları (1994) eşine şiddet uygulayan erkeklerin yaklaşık %25’inin antisosyal kişilik özelliklerine sahip olduğunu ifade etmektedir.

Literatürde yetişkinler ve ergenler üzerine yapılan çalışmalarda, genellikle antisosyal davranışın psikolojik olarak yetersiz uyarılma ile ilişkili olduğu öne sürülmektedir. Jocabson ve arkadaşları (1994), eşine şiddet uygulayan erkeklerin ve

şiddete uğrayan kadınların tartışma esnasında yaşadıkları duygusal değişimi inceledikleri laboratuvar çalışmasında şaşırtıcı bir sonuçla karşılaşmışlardır. Eşine şiddet uygulayan erkeklerde sözel çatışma esnasında farklı biçimde psikolojik tepki veren iki tip ortaya çıkmıştır. Normalde şiddetli bir taşıma esnasında insanlar içsel olarak uyarılır ve kalp atış hızında yükselme, terleme, göz bebeğinde büyüme gibi çeşitli şekillerde duygusal olarak uyarılma belirtileri gösterirler. Ancak deney grubunda yer alan erkeklerin yaklaşık %20'si tartışma esnasında sözel saldırganlık düzeyleri yükselmesine rağmen, kalp atış hızında düşme gözlemlenmiştir. Yani dışsal olarak agresif biçimde davranmalarına rağmen içsel olarak oldukça sakin kalmışlardır. Bunlar konuşmaya başladıklarında hemen savaştı, savunmacı ve aşağılayıcı bir tavır takınmıştır. Jacobsun ve Gottman, bu tip saldırganları saldırmadan önce avına odaklanan ve onu sakince avlayan kobralara benzetmektedir. “Kobra” tipi saldırganlar genellikle eşlerine ağır şiddet uygular ve eşlerini bıçakla kesmekle veya silahla ateş etmekle tehdit ederler. Ayrıca eşleri üzerinde bıraktıkları izlerde oldukça derindir. Kadınlar daha çok korkmakta ve büyük bir üzüntüye kapılmaktadır. Sözlü çatışma esnasında kalp atış hızları yükselen kişilerin saldırganlık düzeyleri ise çatışma başlangıcında oldukça düşük iken daha sonra şiddetlenmektedir. Jacobsun ve Gottman, bu tip saldırganları ise kızgınlığı son noktaya geldiğinde hedefine saldıran pitbula benzetmektedir. Pitbul tipi saldırganların eşleri, kobraların eşleri kadar korkmamış, tartışma esnasında onlar da eşleri kadar seslerini yükseltmişlerdir (Jacobsun & Gottman, 1998: 28-30; Dutton, 2007: 12)

Kobra tipi saldırganlar antisosyal kişilik özelliklerine sahiptirler. Bu tür saldırganlar evde olduğu gibi dışarıda da saldırgan davranışlarda bulunurlar, bunlarda alkol madde bağımlılık oranı ile çocukluklarında şiddete maruz kalma ve şiddete tanık olma olasılıkları yüksektir (Gottman vd., 1995). Öte taraftan çocukluklarıyla bağlantılı olarak bu kişilerin şiddetin hakîm olduğu aile çevresiyle baş etmek için psikolojik aktivasyonları azaltmayı ve tehdit işaretlerini kolay algılamak için sakince çevrelerini gözlemlemeyi öğrenmiş olabilecekleri (Kerns, vd., 2000:124) düşünülebilir.

Antisosyal kişiliğe sahip olan kobralar, amaçlı, manipülatif biçimde eşleriyle olan iletişimlerini kontrol ederler. Şiddet uygularken vicdani bir rahatsızlık duymazlar, soğuk ve kontrollüdürler. Baskı ve tehditle eşlerini kontrol altında tuttıkları için kadınların bu tür kocadan ayrılması zor ve de tehlikelidir. Bu kişilerin

tedavi edilmesi çok güçtür. Aldıkları terapiler fayda sağlamamaktadır ve terapi aldıktan sonra da suç işleme olasılıkları oldukça yüksektir (Gotman vd., 1995).

2.5.1.2. Biyolojik Teoriler

Şiddete biyolojik açıdan yaklaşan teoriler davranışın genetik kökenlerine, hormonlara, nörotransmitterlere, merkezi sinir sistemine, nöropatolojiye, beyin enfeksiyonlarına, dürtülere, travmanın neden olduğu beyin fonksiyonlarında ve yapısındaki değişim ve bozulmalara odaklanırlar (Nelson, 2006; Vold & Bernard, 1986). İlk çalışmalar şiddet ve biyoloji ilişkisini genlere, kalıtsal faktörlere, hormonlara dayalı olarak açıklamaya çalışırken, güncel çalışmalar daha çok kafa travmaları ve şiddet arasında ilişki kurmaktadır (McCue, 2008: 11).

Bazı araştırmacılar hormonlar ve şiddet arasındaki ilişkiyi ele almışlardır. Endokrinolojide en yaygın bilinen ve sık sık ifade edilen şeylerden biri androjenin saldırgan davranışlara neden olduğudur (Simon & Lu, 2006: 211). Testosteronların hayvan davranışları üzerindeki etkisi pek çok araştırmada ortaya konmuştur, ancak insan saldırganlığı üzerindeki etkisi tartışmalıdır. Yapılan çalışmalarda elde edilen sonuçlar farklılık göstermektedir. Öznel raporlamaya dayalı şiddet araştırmalarından testosteron ve şiddet arasındaki ilişki çok zayıfken, saldırgan davranışların laboratuvar ortamında ölçüldüğü çalışmalarda yüksek çıkmaktadır (Vold, Bernard & Snipes 1998: 78). Vold, Bernard ve Snipes'e göre testosteronlar ve şiddet arasındaki nedensel ilişki doğrudan değildir, ancak şiddet ve testosteronlar arasındaki ilişki sosyal değişkenler aracılığıyla ortaya çıkmaktadır.

Rosenbaum ve meslektaşları, kafa travmalarının aile içi şiddete kaynaklık edip etmediğini araştırmıştır. Yaptıkları bir dizi çalışmada (Rosenbaum & Hoge, 1989; Rosenbaum 1991, Rosenbaum vd., 1994) eşine şiddet uygulayan erkeklerin önemli bir kısmında kafa travması öyküsü tespit etmişlerdir. Bu araştırmacılar eşine fiziksel şiddet uygulamış, fiziksel şiddet uygulamamış ancak eşiyile geçinemeyen ve evlilik yaşamında mutlu olan kişilerden oluşan üç grup erkeği karşılaştırdıkları çalışmada, kafa travması öyküsüne sahip olmanın eşiye yönelik şiddeti yordamada önemli bir faktör olduğu sonucuna ulaşmışlardır (Rosenbaum vd., 1994). Kafa travmaları beyin fonksiyon bozukluklarına ve nörolojik bozulmalara neden olabilir. Bu bozukluklar dürtü kontrolünü zayıflatabilir, iletişim bozukluklarına ve aşırı alkol bağımlılığına neden olabilir. Ayrıca travmatik yaralanmalara bağlı davranışsal

değişimler aile içindeki stres düzeyini artırabilir. Ancak Rosenbaum ve arkadaşları araştırmalarında metodolojik sınırlılıkların olduğunu kabul etmektedir. Hem kapsam hem de nedensel bakımdan iddialarını yumuşatmışlardır. Ayrıca başka araştırmalar kafa travması yaşayanların yaşamayanlardan daha fazla şiddet kullanmadıklarını göstermiştir (Cunningham, vd., 1998: 4).

Şiddeti biyolojik olarak açıklamaya çalışan ilk teoriler kalıtsal özellikler, hormonlar, beyin travmaları gibi tek bir biyolojik faktörü şiddetin nedeni olarak kabul etmiştir. Bireylerin farklı şekilde davranmalarının nedenini bu kalıtsal farklılıklarda aramışlardır. Modern biyolojik teorilerde ise biyolojinin kader olduğuna ilişkin algılar değişmiş ve çevresel etkenler de incelenmeye başlanmıştır. Ayrıca modern biyolojik teorilerce biyolojik özelliklerin direkt şiddetin nedeni olduğu kabul edilmemektedir (Vold & Bernard, 1998: 68). Artık modern biyolojik teoriler, sosyo-biyolojik teoriler olarak isimlendirilmekte ve mezo düzey teoriler arasında değerlendirilmektedir.

2.5.1.3. Alkol ve Madde Bağımlılığı

Aile içi şiddet araştırmaları başladığından beri alkol ve madde bağımlılığına bağlı olarak şiddeti açıklayan yaklaşım çok revaç bulmuştur. Kadına yönelik şiddet ile alkol ve madde bağımlılığı arasındaki ilişkiyi ele alan çok sayıda çalışma yapılmıştır. Çalışmalarda elde edilen geniş miktarda deskriptif data kadına yönelik şiddet ile alkol ve madde bağımlılığı arasında pozitif bir bağın varlığını ortaya koymuştur (Coleman & Straus 1979; Hasselt vd.,1985; Miller, 1990; Leonard & Blane, 1992; Barnett & Fagan, 1993). Alkollü iken eşine şiddet uygulayan erkeklerin oranı %60-%70, madde bağımlısı olanların oranı ise %13-%20 aralığındadır (Collins, vd., 1997) .

Alkol ve madde bağımlılığı aile içi şiddet olaylarının çoğunda tespit edilmekle birlikte bunlar arasındaki ilişki karmaşık ve kompleks bir yapıdadır. Alkol ve madde bağımlılığına dayalı olarak şiddeti açıklamaya çalışan yaklaşımlara göre, alkol ve madde bağımlılığı insanlarda bulunan şiddet eğilimlerinin ortaya çıkmasına neden olmaktadır. Teoriye göre alkol ve madde bağımlılığı süper egonun kısıtlamalarını ortadan kaldırmakta ve böylece potansiyel olarak var olan kalıtsal veya kazanılmış şiddet eğilimleri açığa çıkmaktadır (Gelles & Straus, 1979: 561). Alternatif bir açıklama ise alkolün endokrin sistemi uyardığı, özellikle testosteron

miktarını artırdığı şekildedir. Nörobiyolojik bir tahmine göre ise alkol serotonin düzeyinde değişmelere ve EEG anormalliklerine neden olmaktadır. Ancak tüm bu iddiaları destekleyecek yeteri düzeyde kanıt bulunmamaktadır. Alkol ve şiddet arasında kurulan ilişkinin nedeni belirsizliğini korumaya devam etmektedir (Vold & Bernard, 1998: 84). Gelles ve Straus alkolün ve madde bağımlılığının şiddetin doğrudan nedeni olduğunu reddederken, bunların şiddeti temize çıkarıcı bahane olarak kullanıldığını ileri sürmektedirler. Alkol, normal davranış kurallarından sapmanın bir vasıtası olarak görülmekte ve böylece alkol aile bireylerine yönelen şiddeti nötrlemektedir (Gelles & Straus, 1979: 561).

Kadına yönelik şiddet ile alkol madde bağımlılığı arasındaki ilişkinin karmaşık taraflarından biri de sebep ve sonucun bazen yer değiştirmesidir. Yani alkol veya madde bağımlılığı aile içi şiddetin yaşanmasına neden olurken, aynı şekilde aile içi şiddet de alkol veya madde bağımlılığına neden olabilir. Hem şiddet uygulayan, hem şiddete uğrayan açısından, bu değişkenler arasındaki ilişki karşılıklı etkileşim gösterebilir (Miller, 1990: 177). Barnet ve Fagan (1993) şiddete uğrayan kadınların genel alkol tüketiminin kocalarından az olmadığını hatta daha fazla olduğunu ortaya koymuştur. Bu, kadınların genellikle maruz kaldıkları şiddetle başa çıkma yolu olarak alkole sarıldıklarını düşündürmektedirler.

Aile içi şiddet araştırmaları başladığında alkol ve madde bağımlılığı modeline büyük ilgi gösterilse de günümüzde şiddetin meydana gelmesinde zorunlu ve yeterli olmadığı, hatta alkolün şiddete neden olduğu inancının bir mit, bunlar arasında kurulan ilişkinin de illüzyon olduğuna inanılmaktadır.

2.5.2. Mezo Düzey Teoriler

Mezo-düzey teoriler bireyi sosyal çevresiyle etkileşimi içinde incelemektedir. 70'li yıllardan sonra şiddetin kaynağını bireyin biyolojik veya psikolojik yapısında arayan teorilerin yerlerini bireylerin ailesiyle ve çevreleriyle olan iletişim ve etkileşimini dikkate alan daha geniş teoriler almıştır. Bu teoriler aile içi şiddeti açıklamak için aile yapılarını, aile içinde bireylerin birbirleriyle olan iletişim ve etkileşimlerinin yanı sıra aileyi ve bireyi etkileyen tüm çevresel faktörleri incelemektedir (Kurst-Swanger & Petcosky, 2003: 37). Mezo-düzey teoriler arasında en bilinenler şunlardır: Bağlanma teorisi, stres teorisi, sosyal çatışma teorisi, güç teorisi, kaynak teorisi, sosyal kontrol teorisi, sembolik ilişkiler teorisi,

engellenme-saldırganlık teorisi, sosyal bilişsel kuram, öz-tutum teorisi, sembolik etkileşim teorisi ve sosyo-biyolojik teoridir (Kurst-Swanger & Petcosky, 2003: 34-35).

Bu başlıkta yukarıda bahsi geçen teorilerden bağlanma, stres, engellenme-saldırganlık ve kaynak teorilerine yer verilecektir. Sosyo-psikolojik teoriler arasında olan sosyal bilişsel teoriye bu başlık altında değil, ilerleyen kısımlarda ayrı bir başlıkta değinilecektir.

2.5.2.1. Bağlanma Teorisi

Bağlanma teorisi John Bowlby tarafından geliştirilmiştir. Teori temelde anne ve çocuk arasındaki kurulacak bağın çocuğun yaşamını sürdürmesinde hayati işlevi olduğunu ileri sürmektedir. Bowlby'e göre bağlanma kişinin hayatta kalmasını sağlayan biyo-sosyal bir süreçtir ve güvenli bağlanma ihtiyacı evrimsel gelişimin sonucudur. Genel olarak bağlanma bebeklerle anne ya da bakımını üstlenen kişiler arasında kurulan, olumlu bir ilişkidir. Bowlby'e göre erken çocuklukta geliştirilen bağlanmalar fiziksel, zihinsel, duygusal, sosyal gelişimi önemli ölçüde etkilemektedir. Teoriye göre, özellikle anne yoksunluğu (marital deprivation), ihmal edilmişlik, istismar gibi durumlar kişinin sevgiye dayalı yakın ilişkiler kurmasını engeller. Bu durum ise teoride bağlanma bozukluğu olarak isimlendirilmektedir. Çocuk ve anne arasındaki bağ sağlıklı bir biçimde tamamlanmadığında genel olarak iki tür bağlanma bozukluğu görülür: Tepkisel bağlanma bozukluğu ve ayrılık kaygısı bozukluğu. Tepkisel bağlanma ve ayrılık kaygısı bozukluğu olan kişilerde depresyon, asabiyet, uyku bozuklukları, dürtü kontrolü zayıflığı, şiddet eğilimi, yalnız kalamama, kaçırılma veya kaybolma korkusu gibi pek çok psikolojik rahatsızlıklar görülebilmektedir (Holmes, 1993).

Yukarıda genel hatları ile kısaca özetlenen Bowlby'in bağlanmaya ilişkin görüşleri sosyo-biyolojik işlevin ötesine geçmiş ve bireysel farklılıkları açıklamada kullanılmıştır. Çocukluk döneminde geliştirilen farklı bağlanma stilleri bireysel farklılıkların kaynağı olarak görülmüştür. Ainsworth ve arkadaşları yaptıkları klinik deneylere dayalı olarak güvenli, kaygılı/kararsız ve kaygılı/kaçıncı olmak üzere üç tür bağlanma türü ileri sürmüşlerdir. Bartholomew ve Horowitz ise yetişkinler için güvenli, saplantılı, korkulu, kayıtsız olmak üzere dört tür bağlanma modeli ileri sürmüşlerdir (akt. Holmes, 1993).

Bağlanma teorisi geliştirildiğinden bu yana ilgili araştırmalarda çık hızlı bir gelişme olmuştur. Bu araştırma alanlarından biri de aile içi şiddet ve bağlanma ilişkisidir. 1994 yılında Dutton ve arkadaşlarının yaptıkları araştırma bu konuda yapılan ilk araştırmadır. İlerleyen dönemlerde farklı araştırmalar da yapılmıştır (Babcok vd., 2000, Henderson vd., 2005, Allison vd., 2008, Godbout vd, 2009). Dutton ve arkadaşlarının (1994) yaptığı araştırmada, eşine şiddet uygulamış 120 erkekten en çok şiddete başvuranların özellikle korkulu bağlanma stiline sahip olanlar olduğu ve bunu kaygılı bağlanma stiline sahip olanların izlediği tespit edilmiştir. Babcok ve arkadaşları (2000) eşlerin birbirine zıt bağlanma stiline sahip olmalarını eşler arasında yaşanan şiddetin nedeni olarak görmektedir. Eşler arasında ortaya çıkan bir anlaşmazlık durumunda kaygılı bağlanma stiline sahip kocalara karşı eşin uzaklaşması veya kaçınmacı bağlanma stiline sahip kocaya karşı eşin savunmacı tepkisi şiddete neden olmaktadır. Güvenli bağlanma stiline sahip olmayan kocalar eşlerini kontrol etmede ve onlara otorite kurmada şiddeti bir araç olarak kullanmaktadırlar (Babcok vd., 2000).

Allison ve arkadaşları yarı yapılandırılmış görüşme yöntemiyle 23 çift ile görüşmüştür. Yaptıkları tematik analizde güvensiz bağlanma stilleriyle bağlantılı davranış biçimlerini tespit etmişlerdir. Kaygılı bağlanma stiline sahip kişilerde kovalayıcı (pusue) olarak isimlendirdikleri davranış biçimleri (düşkün davranışlar, azarlama, fiziksel şiddet veya sözel şiddet) görülürken korkulu bağlanma stiline sahip kişilerde uzaklaşıcı davranış biçimleri (eşin isteklerinden şikayet veya isteklerine karşı ilgisizlik, birlikte olunan ortamı terk veya fiziksel şiddet) görülmüştür. Buna göre, güvensiz bağlanma stiline sahip kovalayıcı davranışlarda bulunan kişiler fiziksel veya duygusal yakınlığı artırmak için fiziksel şiddete başvururken, uzaklaşıcı davranışlarda bulunan kişiler ise fiziksel ve duygusal yakınlığı azaltmak veya yok etmek için fiziksel şiddete başvurmaktadır. Babcok ve arkadaşlarının araştırma sonuçlarıyla ötüşür biçimde bu çalışmada da çiftlerin birbirlerinden farklı bağlanma stillerine sahip olmalarının aile içi şiddetin etiolojisinde önemli bir role sahip olduğu gözlenmiştir. Çiftlerden birinin kaygılı, diğerinin korkulu bağlanma stiline sahip olması durumunda kaygılı bağlanma stiline sahip kişiler eşlerinin daha çok üzerine giderken, kaçınmacı bağlanma stiline sahip eş uzaklaşmak istemektedir. Çatışan bağlanma stilleri eşlerin isteklerinin karşılanmasına engel olmaktadır. Böyle bir çatışma durumunda eşlerin kendi bağlanma stillerine göre birbirlerinin davranışlarını değerlendirmeleri ise şiddeti

körüklemektedir. Kaygılı bağlanma stili sahibi eş, korkulu bağlanma stiline sahip olan eşin uzaklaşmasını reddedilme, terk edilme biçiminde algılamak; korkulu bağlanma biçimine sahip olan eş, kaygılı bağlanma stiline sahip olan eşin davranışlarını girdaba çekilme olarak algılayabilir (Allison vd., 2008: 114).

Bağlanma teorisi gelişim psikolojisi alanında çok zengin bir araştırma tarihine sahip olmakla birlikte eleştirilerden uzak kalmış bir teori de değildir. Yaşamın ilerleyen yıllarında ortaya çıkan psikopatolojilerin yalnızca çocukluk dönemindeki anne-çocuk ilişkisine dayalı olarak açıklanması özellikle feministler tarafından eleştirilmiştir (Birns, 1999; Holmes, 1993; Cox, 2006).

2.5.2.2. Engellenme-Saldırganlık Teorisi

Engellenme-saldırganlık teorisi 1939'da ilk olarak Dollard ve arkadaşları tarafından geliştirilmiştir. Engellenme, isteklerin ve beklentilerin karşılanmaması ya da arzu edilen bir sonuca götürecek bir davranışın önlenmesi veya kesintiye uğraması sonucunda ortaya çıkan duygusal durumdur. Kuram başlangıçta engellenmenin saldırgan davranışların nedeni olduğunu ileri sürmüştür. Ancak bu tez şiddetle eleştirilmiş ve bir dizi laboratuvar deneyi sonunda Miller (1969), engellenmenin saldırganlığa yol açtığını; ancak saldırganlığın, engellenmenin ortaya çıkaracağı sonuçlardan yalnızca biri olduğunu ve engellenmenin saldırganlıktan farklı pek çok sonuç doğurabileceğini ileri sürmüştür.

Gelles ve Straus engellenmenin aile yaşamıyla yakından ilişkili olduğunu düşünmektedirler. Çünkü aile, değerleri ve yapısı itibarıyla saldırgan davranışların ortaya çıkmasına zemin hazırlayacak engellerle doludur. Gelles ve Straus'a göre, çocuk yetiştirmenin sorumluluğu ve zorluğu, cinselliğin tek eşle sınırlı olması, sadece ayrılmayla sorunları çözenin zorluğu, ilgiler ve isteklerden ziyade sorumlulukların önde bulunması gibi durumlar aile yaşamının beraberinde getirdiği doğal engellerden bazılarıdır (1979: 562). Ancak ailenin değer ve kurallarının her zaman ve herkeste engellenme yaratacağını veya bu engellenmenin saldırgan dürtüleri doğuracağını söylemek zordur.

Engellenme-saldırganlık teorisi, engellenmeye bağlı saldırgan bir dürtüden saldırgan olmayan bir davranışın nasıl ortaya çıktığını açıklayamamaktadır. Bandura engellenmenin doğrudan saldırgan bir dürtü yaratmadığını; engellenme gibi hoş gitmeyen çeşitli uyarıcıların duygusal olarak uyarılmış genel bir durum ortaya

çıkardığını ve bu duygusal olarak uyarılmışlık halinin, uyarıcıya karşılık öğrenilmiş çeşitli davranış biçimlerinden birini aktive ettirdiğini veya kolaylaştırdığını ileri sürmektedir. Yani insanların engellenme ile ortaya çıkan duygusal durumla baş etme biçimi birbirinden farklılaşabilir. Örneğin bazı insanlar yardım ve destek arar, bazıları başarmak için çabalarını artırır, bazıları geri çekilme gösterir veya boyun eğer, bazıları saldırır, bazıları büyük psikosomatik rahatsızlıklar yaşar, bazıları uyuşturucu ve alkole sarılır, bazıları da sıkıntılı durumun üstesinden gelmek için yapıcı gayretler gösterir (Bandura, 1973: 53-54).

2.5.2.3. Stres Teorisi

Stres teorisi, aile içi şiddeti açıklamada kullanılan ilk teorilerdendir. Aile içi şiddet uzun süre bireysel, sosyal, ekonomik nedenlere bağlı olarak stres düzeyi yüksek ailelerin problemi olarak görülmüş (Kurst-Swanger & Petcosky, 2003: 37), aile içi şiddetin aile bireylerini baskı altına alan stresörlerin sonucu olduğu ileri sürülmüştür. Aile içi şiddet ve stres ilişkisi üzerine yapılan ilk araştırmaların çoğu çocuklara yönelik şiddet ve istismar üzerine odaklanmıştır. Bu çalışmalarda işsizlik, ekonomik sıkıntılar, çocuk bakımı, çocuk sayısı gibi bir takım değişkenler ile çocuğa yönelik şiddet ve istismar arasındaki bağ ele alınmıştır. Özellikle maddi olanaksızlıklar aile içi şiddette büyük risk faktörü olarak görülmüştür. Stres kuramına göre bu değişkenler bireyleri ve aileyi baskı altına alan stresörlerdir. Bu stresörlerin yaptığı baskı tahammül edilir sınırdan kalmazsa bunlara karşı bir tepki verilme zorundadır.

1980'li yıllarda sosyologlar stresin aile yaşamının temel bir parçası olduğunu ileri sürmüştür (Gelles & Straus, 1979; Farrington, 1980; Farrington, 1986, Straus, 1980a.). Bunlara göre modern aile, sosyal yaşamın stresinden uzak, huzur ve mutluluğun limanı değildir (Farrington, 1986: 134). Aksine modern aile hem dış kaynaklı stresin baskısı altında kalmakta hem de yapısıyla, fonksiyonlarıyla kendisi stresör kaynağı olmaktadır. Ayrıca aile bireyleri karşı karşıya kaldıkları stresle başa çıkmada yeteri kadar donanımlı değildir. Böylece aile içinde engellenme duygusu yaratacak büyük bir potansiyel vardır. Bu aile içinde şiddetin ortaya çıkma veya tırmanma ihtimalini artırabilir (Farrington, 1980: 113).

Stres ve aile içi şiddet arasındaki bağlantıyı destekleyen ampirik deliller olmakla birlikte stresin zorunlu olarak şiddete götürdüğünü söylemek oldukça

zordur. Farrington'un ileri sürdüğü genel bir stres modeline göre aile üyeleri çok sayıda stresörün baskısına maruz kalıyorsa, stresörlerin baskısından kurtulmaya veya baskısını azaltmaya çalışacaktır. Ancak bu modele göre stresle mücadele etmenin biçimini insanların tepki repertuarı belirleyecektir. Stresörlere karşı gösterilebilecek tepkilerden yalnızca biri şiddet ve saldırganlıktır. Stres uyarıcılarına karşı pozitif amaç yönelimli davranış, kaçma, bastırma, pasiflik, teslimiyet, inkâr gibi tepkiler de gösterilebilir (Farrington, 1986, Straus, 1980a). Aile içinde bireysel ve sosyal (sosyo-ekonomik durum, yaş, cinsiyet gibi) faktörler etkileşimli olarak bu tepkilerden birinin seçilmesini sağlayacaktır (Farrington, 1980: 112).

Straus (1980a), aile içi şiddet ve stres ilişkisini ele aldığı çalışmasında katılımcılara stres durumu olarak sunduğu on sekiz stres durumundan hiç birini yaşamayan kişilerin en düşük düzeyde şiddet oranına sahip olduğunu tespit etmiştir. Stres yaşantısı arttıkça şiddet oranı da artmaktadır. Straus da Farrington gibi çalışmasında insanların strese karşı otomatik saldırgan tepki verme eğiliminde olduğunu reddeder. Stres ve saldırganlık arasındaki ilişki, insanların öğrenme geçmişlerine -yani insanların bir stres durumuyla karşılaştıklarında saldırgan tepki vermeyi öğrenmelerine- kültürel olarak stres altında gösterilen şiddet davranışlarının onaylanmasına ve saldırganlıkla bazı stresörlerin baskısından kurtulma veya arzu edilen şeyleri elde etmeye bağlıdır. Straus'un çalışmasında şiddet ve stres arasında bir ilişki saptanmakla birlikte, şiddetin hüküm sürdüğü bir ortamda yetişme, güvensiz bağlara sahip olma, sosyal destek alamama, çocukluk deneyimleriyle stres altında şiddet kullanmayı öğrenme, fiziksel cezanın problem çözmede uygun bir yol olduğunu düşünme, evlilik yaşamında dominant olma isteği, sosyal açıdan izole bir yaşam sürme gibi aracı değişkenler ortadan kaldırıldığında bu ilişkinin anlamlı olmadığını da ifade edilmektedir. Straus'un çalışmasına göre bu değişkenler dışarıda bırakıldığında stres ve şiddet arasındaki ilişki ya yoktur ya da yok denecek kadar azdır (1980a: 248). Straus, çocuklara yönelik şiddet ve stres ilişkisini ele aldığı araştırmasında da benzer sonuçlara ulaşmıştır. Straus (1980b), yüksek stres altındaki anne-babaların çocuklarına şiddet uygulama riskinin fazla olduğunu, çeşitli değişkenler dışarıda bırakıldığında stresin doğrudan şiddete götürdüğünü söylemenin zor olduğunu göstermiştir

2.5.2.4. Kaynak Teorisi

Kaynak teorisi bireysel, sosyal ve ekonomik kaynaklara daha çok sahip olan kişilerin daha fazla güce sahip olduğu tezini savunmaktadır. Kaynak teorisi William Goode (1971) tarafından ileri sürülmüştür. Goode'ye göre aile diğer sosyal sistemler gibi bir güç sistemidir, bir dereceye kadar güç ve onun tehdidine bağlıdır. Goode, zorbalığın veya güç kullanma tehdidinin sosyal sistemin özünde oluşunu kabul etmektedir. Büyük kaynaklara (gelir, mal-mülk, sosyal ilişkiler, prestij gibi) sahip olan kişiler daha büyük güce ve karar alma yetkisine sahiptir. Kaynak teorisine göre güç, para, mal-mülk gibi bir kaynaktır ve insanlar, arzu ettiği şeyleri yaptırmak, hoşlanmadığı şeylerin yapılmasını engellemek için gücü kullanabilir. Eğer insanlar başka tür kaynağa sahip değillerse veya başka kaynaklar istenilen sonucu ulaştırmıyorsa şiddete başvurabilirler (1971: 624). Zengin kaynaklara sahip kişiler daha az güç kullanma eğilimindeyken sınırlı kaynaklara sahip olan kişiler ise (daha düşük iş, eğitim, gelir, prestij gibi) güç, tehdit ve baskıyla hakimiyet kurmaya çalışır veya baskın pozisyonunu devam ettirmek için şiddet kullanabilir (Straus, 1993: 11).

Çok az sayıda araştırma, kaynak teorisinin iddialarını desteklemiştir (Allen & Straus, 1980; Hornung, McCullough & Sugimoto, 1981; O'Brien, 1975). Aile içi şiddetin nedenini özellikle erkeğin yeterli düzeyde ekonomik kaynağa sahip olmamasıyla açıklayan bu teori özellikle feministlerce eleştirilmiş ve şiddeti erkeğin ekonomik yetersizliğinin değil kadının ekonomik bağımlılığının daha iyi açıklayabileceği ileri sürülmüştür. (Blumberg 1984; Dobash & Dobash 1979; Kalmuss & Straus 1982). Ayrıca bu çalışmalara göre kadınlar ekonomik, sosyal, bireysel açıdan eşlerinden daha fazla kaynağa sahip olduğunda güç üstünlüğü kadınlara geçmemektedir. Özellikle kadınların sahip olduğu ekonomik kaynakların eşlerinin kaynaklarından fazla olması erkeğin "erkekliğini" tehdit etmekte ve erkek, hâkimiyetini ve baskınlığını sürdürmek için şiddete başvurabilmektedir (Anderson, 1997).

2.5.2.5. Değişim /Sosyal Kontrol Teorisi

Değişim teorisi, 1961 yılında George C. Homans tarafından geliştirilmiştir. Teori geliştirilirken davranış psikolojisinden yararlanılmış ve tüm sosyal etkileşimlere uygulanmaya çalışılmıştır. Teoriye göre bütün insan ilişkileri subjektif

bir maliyet-kazanç analiziyle ve alternatifler içinde en uygun olanın seçimiyle biçimlenmektedir. İnsan etkileşimi ödül ve cezaya dayalı bir alışveriştir. Kuramda sözü edilen değişim sosyal bir değişimi değil, insanlar arasındaki karşılıklı alışverişi ifade etmektedir. Kurama göre insanlar çeşitli alternatifler arasında kendisi için en uygun olanı ve ödül sağlayanı seçerken, zarar verecek olandan ise kaçmaktadır (Özkalp, 2004: 34).

Gelles (1983), Homans'ın teorisini aile içi şiddet durumlarına uyarlamış, bu teorinin temel tezlerini genişleterek değişim-sosyal kontrol modelini geliştirmiştir. Gelles'e göre aile içi şiddet maliyet ve kazanca dayalı ekonomik felsefeyle yönetilmektedir. Aile içinde bu değişim ilişkisinde eşler birbirlerine çeşitli hizmetler sunar veya birbirlerinden çeşitli fayda sağlar. Her eş diğerinin ihtiyacı olan sevgi, ilgi, para vb. şeyleri, kendi istekleri karşılandıkça sağlar. Zamanla bir eş (genellikle koca) diğerinden arzu ettiği şeyleri elde etmek için şiddete başvurabilir.

Değişim/sosyal kontrol teorisinin temel savı "insanlar diğer aile üyelerini döver veya istismar eder, çünkü bunu yapabilirler" dir (Gelles, 1983: 157). Gelles bu savını üç temel argümanla desteklemektedir (1983: 159). Bunlar:

1. Şiddet ile elde edilen kazanç maliyetten daha fazla olduğu sürece aile üyeleri şiddeti kullanabilir. Kurbanın misliyle veya daha yaralayıcı biçimde şiddet uygulama riski yoksa, şiddet tutuklanmaya, ceza almaya veya statü kaybına neden olmuyorsa şiddet ile elde edilen kazanç maliyete ağır basmaktadır. Toplumda ve aile içinde cinsiyete veya yaşa dayalı güç dengesizliği kurbanların karşılık verme ihtimalini azaltmaktadır. Erkekler genellikle fiziksel olarak eşlerinden daha güçlüdür, daha iyi statüye sahiptir ve daha çok para kazanmaktadır. Bundan dolayı onlar eşlerine ve çocuklarına karşı karşıt bir saldırı veya yaralanma korkusu olmadan şiddet uygulayabilirler. Ayrıca eşlerin kendilerine karşı ekonomik veya sosyal yaptırımlarda bulunma korkusu veya riski de yaşamazlar.

2. Aile ilişkileri üzerinde etkili sosyal kontrolün yokluğu şiddetin maliyetini azaltan bir diğer etkendir. İnsanların toplumsal düzene uymalarını sağlayacak veya aile üyelerine yönelik şiddete karşı negatif yaptırımlar uygulayacak sosyal kontrol mekanizmalarının yokluğunda ailede şiddet meydana gelir. Gelles'e göre, özellikle modern aile yapısı aile içi ilişkiler üzerinde sosyal kontrolün etkisini zayıflatmaktadır. Aile içindeki eşitsizlik ancak sosyal kontrolün artması ve şiddetin maliyetlerinin artmasıyla azalabilir.

3. Aile ilişkilerinde sosyal kontrolün yokluğu aile içi şiddetin maliyetinin azalmasına yol açmaktadır. Böylece maliyet azalırken kazanç veya ödül artar. Toplumda şiddetin meşruluğunu onaylayan kültürel yapı, ailenin özel alan olarak görülmesi, sosyal kurumların (komşu, polis, mahkeme gibi) müdahale etmeye isteksizliği, şiddetin ve istismarın maliyetini azaltmaktadır. Şiddet kurbanları bazen içinde buldukları durumdan kurtulmak için aile dışında yardım arayabilir. Ancak ailenin özel (privacy) yapısı, kurbanın yardım almasını zorlaştırmaktadır. Öte taraftan şiddetin yaşandığı aileye tanık olan, kavga seslerini işiten komşular genellikle başka insanların evine karışılmayacağını söylerken, polisler, savcılar, hâkimler de aile içi şiddet vakıalarına gönülsüz yaklaşmaktadır. Şiddetin kültürel olarak kabul görmesi aile hayatı üzerindeki sosyal kontrolü azaltır. Bir erkeğin dayakçı koca veya dayakçı baba olarak nitelendirilmesi şiddetin onaylanmadığı bir toplumda ciddi bir sosyal statü kaybıdır. Ancak kadın veya çocuk dövmenin hakiki erkekliğin işareti kabul edildiği bir kültürde, eşine şiddet uygulayan bir erkek statü kaybı yaşamayacağı gibi bu potansiyel ödülleri de artacaktır.

2.5.3. Makro Düzey /Sosyo-Kültürel Teoriler

Makro düzey veya sosyo-kültürel teoriler bireysel şiddeti açıklamak için sosyal ve kültürel faktörlere odaklanmakta ve bu faktörleri bütünlük içinde incelemektedir. Sosyo-kültürel model makro düzeyde analiz sağlar. Bu düzey analizler aile içi şiddeti eşitsizlik, ataerkillik, kültürel normlar ve aile ilişkileri ve şiddete yönelik tutumlar gibi sosyal değişkenlerin ışığında inceler (Gelles, 1997: 11). Makro düzey analizler, kültürel faktörleri (şiddetin kabulü, ataerkillik gibi), sosyal-yapısal değişkenleri (yoksulluk gibi), ailenin yapısal özelliklerini (aile stresi gibi), sosyal yaptırım yetersizliği (ceza, şiddetin maliyeti gibi), durumsal güdüleyicileri (evde silah bulunması gibi) ve hatta evrimsel teorik açıklamaları birleştirmektedir (Barnett vd., 2011: 33). Patriarkal/feminist teori, şiddet alt-kültürü teorisi, politik ekonomi teorisi, yapısal şiddet teorisi, fonksiyonel şiddet teorisi, çatışma teorisi, çevresel stres/gerginlik teorisi makro düzeyde sınıflandırılan teorilerdir (Kurst-Swanger & Petcosky, 2003: 46, Gelles, Straus, 1976: 561)

2.5.3.1. Patriarkal/ Feminist Teori

Aile içi şiddeti açıklayan tek bir feminist teori yoktur. Feminist düşüncenin birbirinden oldukça farklı, çelişkili, değişik politik aidiyetlere sahip okulları bulunmaktadır. Ancak bu farklı okulların aile içi şiddeti açıklarken paylaştıkları bir takım ortak düşünceler bulunmaktadır. Feminist düşünce ağırlıklı olarak erkek egemenliğinin hüküm sürdüğü ataerkil kültüre odaklanmakta, eş şiddetini geleneksel cinsiyet rolleri ve ataerkil toplumda kadın ve erkek arasındaki güç, kontrol dengesine dayalı olarak tarihî süreç içinde açıklamaya çalışmaktadır (Chornesky, 2000: 487).

Feminist düşünceye göre kadına yönelik şiddetin temel nedeni tarih boyunca toplumları makro sistemden (hukuk, eğitim, sağlık, ekonomi vb.) mikro sisteme (aile) biçimlendirmiş olan ataerkil sistemdir. Bu ataerkil düzen içinde erkekler ayrıcalıklı bir konumdadır ve sosyal kurumlar erkeklerin tekelindedir. Bu sosyal yapıda erkekler baskın, kanun koyucu, güçlü, otoriter ve rasyonel olarak nitelendirilmektedir. Kadınlar ise bu sosyal düzen içinde dezavantajlı konumda ve bağımlı, pasif, yumuşak, itaatkâr, histerik olarak nitelendirilmektedir (Yllö, 2005; Dobash & Dobash, 1979). Ekonomik ve sosyal sistem doğrudan ve dolaylı olarak bu ataerkil yapıyı beslemekte ve düzenin devamını sağlamaktadır (Dobash & Dobash, 1979). Ataerkil toplumda var olan eşitsizlikler kadınların sosyal, ekonomik, politik sisteme dâhil olmalarını engellemektedir. Sosyal düzeydeki bu eşitsizlikler erkeklerin kadınlar üzerindeki güç ve kontrolüyle yeniden üretilmektedir (Yllö, 2005: 19). Geleneksel olarak mal, mülk, miras, boşanma, çocuk velayeti gibi durumlarla ilişkili kanunlar erkeğin imtiyazlı durumunu hep güçlendirmiştir. Tarihsel süreçte aile içi şiddet konusu kanuni açıdan kişiler arası şiddet sorunu olarak görülmemiştir. Dahası kanunlar erkeğin karşını fiziksel güçle “adam etme”, “terbiye etme” hakkı tanımış ve bunun için şiddet kullanmayı zımminde desteklemiştir.

Feministlerin şiddeti açıklamada kullandığı anahtar iki kavram güç ve cinsiyettir. Onlara göre bu kavramlar dikkate alınmadan aile içi şiddet gerektiği gibi anlaşılacaktır. Feminist araştırmacılardan Yllö'ye göre kadına yönelik şiddet normlara, değerlere, sosyal kurumlara derinliğine nüfuz etmiş olan cinsiyetçilikten ve güç dengesizliğinden kaynaklanmaktadır. Şiddet, erkek güç sisteminin kritik bir bileşenidir ve kadınları kontrol etme aracıdır. Güç ve kontrol kadının ve erkeğin toplum içinde konumunu belirleyen temel iki faktördür. Aile içinde cinsiyetçilik ve güç dengesizliğinden doğan, aile dışına taşan kadına yönelik şiddet erkeğin

baskınlığını, kadının itaatkârlığını pekiştirerek sistemli bir şekilde var olmaya devam etmektedir (Yllö, 2005: 19-21).

Feminist teorisyenlere göre kadına yönelik şiddet sistematik bir sorundur. Sosyalizasyon sürecinde erkekler baskın olmayı, fiziksel güç kullanarak hâkimiyet kurmayı öğrenirken, kadınlar erkek otoritesine itaati, şiddetin kurbanları olmayı öğrenmektedir. Öğrenilen rol beklentileri kadının ve erkeğin konumunu pekiştirmekte ve sistematik biçimde şiddetin devam etmesini sağlamaktadır. Feministlere göre, değişim ancak cinsiyet rollerinin ve aile yapısının yeniden oluşturulmasıyla mümkündür. Kadınlar erkeklere her açıdan eşit olmadıkça aile içi şiddet problem olarak var olmaya devam edecektir (McCue, 2008: 16).

Feminist teorisyenler şiddet sorununu ele alırken genellikle kadına odaklanmışlardır. Sorunu isimlendirirken de aile içi şiddet (familial violence, domestic violence) kavramının kullanılmasına karşı çıkmış bunun yerine kadına yönelik şiddet (violence against women, wife abuse) kavramını tercih etmişlerdir. Bunun nedeni aile içi şiddet kavramının şiddetin fail ve mağdurlarını belirsizleştirmesi, erkekten kadına yönelik şiddeti gölgelemesi, aile içinde yaşanan şiddetin %95'i erkekten kadına yönelik iken bu tanımlamanın cinsiyet ayrımını ortadan kaldırmasıdır (Dobash & Dobash, 1979; Pagelow, 1984; Yllö, 2005).

Feministler, 1970'lerden sonra aile içi şiddetin toplum meselesi haline gelmesinde, sığınma evlerinin açılmasında, şiddete uğrayan kadınların yasal koruma altına alınmasında ve savunma hakkı kazanmalarında, istismarcıların davranışlarından sorumlu tutulmasının sağlanmasında büyük rol oynamıştır (McCue, 2008: 16). Aile içi şiddet araştırmalarında çok geniş bir şekilde kullanılan ve günümüzde de kullanılmaya devam eden bu teorinin kadına yönelik şiddet konusundaki açıklamaları genellikle tarihi temelde teorik açıklamalardır ve deneysel olarak çok az destek bulmaktadır. Bu teori neden belirli bir kültür içinde erkeklerin bir kısmının şiddet kullanırken diğerlerinin kullanmadığını açıklamamaktadır. Bu teori aile içi şiddet araştırmalarında önemli görülen değişkenlerin yanı sıra bir takım spesifik psikolojik değişkenleri dikkate almamakla suçlanmaktadır (Kurst-Swanger & Petcosky, 2003: 47). Aile içi şiddeti psikolojik bir perspektifle inceleyen Dutton, feminist düşüncenin önemli eleştirilenlerindedir. Dutton'a göre feminist perspektif bir taraftan ataerkilliği suçlarken diğer taraftan bireysel olarak erkeklerin şiddetten nasıl sorumlu olduklarını, erkekler arasındaki şiddete yönelik tutum farklılıklarını, erkeklerin şiddeti nasıl öğrendiklerini açıkça gösterememektedir. Feministler

yalnızca erkekten kadına yönelik şiddet üzerine odaklanırken kadından erkeğe yönelik şiddet, lezbiyen ilişkideki şiddet, çocuklara ve yaşlılara yönelik şiddet konusunda bir gelişme sağlayamamıştır. Örneğin aile içinde şiddet, güç ve kontrol açısından tartışılabilir ancak çocuklara yönelik şiddet yalnızca erkeklerle sınırlandırılmaz. Çünkü kadınlarda çocuklarına şiddet uygulamakta ve onları istismar etmektedir. Dutton ve Nichollos'a (2005: 683-684) göre tek yönlü olarak kadından erkeğe yönelik şiddet, tek yönlü erkekten kadına yönelik şiddetten fazladır. Ayrıca lezbiyen çiftler arasında yaşanan şiddet oranı heteroseksüel ilişkide yaşanan şiddet oranından daha az değildir. Erkeklerin küçük bir yüzdesi şiddeti onaylamaktadır. Kadınlar da erkekler kadar şiddete başvurmaktadır. Dutton ve Nichollos'a göre feministler bu verileri ihmal etmektedirler ayrıca erkek şiddeti ataerkil paradigmanın göstergeleriyle uyumlu değildir. Dahası teori toplumda yavaş değişen sosyal yapıları dikkate almamaktadır. Eğitim imkânlarından, iş olanaklarından daha fazla faydalanmaya başlayan kadınlar para, mal-mülk, statü, öz-saygı, güç gibi genellikle erkeklerin elinde tuttuğu iddia edilen kaynaklara sahip olabilecektir. Bu da şiddetin kaynağı olarak gösterilen ataerkil sistemi zayıflatabilir (Kurst-Swanger & Petcosky, 2003: 47). Feminist teori, şiddeti çok boyutlu ele alan kuramcılar tarafından da eleştirilmiştir. Bunlara göre ataerkilliğe dayalı açıklamalar tek boyutludur ve zamana ve kültüre bağlı değişimleri açıklamada yetersizdir (Gelles, 1999).

2.5.4. Çok Boyutlu Teoriler

Çok boyutlu teoriler mikro, mezo ve makro düzey analizlerin hepsini dikkate alarak aile içi şiddeti açıklamaya çalışır. Yani şiddetle ilişkili tüm faktörleri bir bütün halinde ele almaktadır. Bu model altında ele alınacak teoriler ise genel sistemler teorisi ve ekolojik teoridir (Kurst-Swanger & Petcosky, 2003: 49).

2.5.4.1. Genel Sistemler Teorisi

Ludwig von Bertalanffy tarafından geliştirilen genel sistemler teorisini Straus (1973) aile içi şiddeti açıklamada kullanmıştır. Bu teori bireysel, psikopatolojik, sosyal, kültürel değişkenleri bir araya getirerek aile içi şiddetin daha genel bir resmini çizmekte ve bu değişkenlerin birbiriyle ilişkisini dikkate alan çok boyutlu bir

yaklaşım sunmaktadır (Okun, 1986: 96). Teoriye göre şiddet yalnızca bireysel patolojinin sonucu değil genel sistemlerin ürünüdür (Gelles, 1999: 9). Teori aileyi ve çevreyi bir sistem olarak ele almakta ve bu iki sistemin etkileşim biçimlerini incelemektedir. Genel sistemler teorisi aile içi ilişkilerde şiddeti doğuran sürece odaklanmaktadır. Bu model korelasyonel çalışmaları aşan, şiddetle ilişkili değişkenleri kuşatan bir yapıdadır. Korelasyonel çalışmalar yalnızca değişkenler ve sonuçlar arasındaki ilişkiyi gösterirken, genel sistem teorisi yalnızca ilişkilerle değil, süreçle de ilgilenmektedir. Genel sistem teorisi şiddetin ortaya çıktığı, tırmandığı, stabil hâle geldiği ve zamanla azaldığı süreci gösteren sibernetik akış kartları geliştirmiştir. Böylece şiddet eylemlerinin nedeninin yanı sıra, eylemin alternatif rotaları da belirlenmektedir (Okun, 1986: 96).

Genel sistem teorisinin üç temel bileşeni bulunmaktadır. Bunlar; eylemin alternatif durumları, sisteme ayarlama yapmak için olanak sağlayan geri bildirim mekanizmaları ve sistem hedefleridir (Gelles, 1999: 9). Teoriye göre aktüel bir amaç için sistemlerin ürünü olan şiddetin artmasını, azalmasını veya sabitliğini sağlayan geri bildirim (feedback) mekanizmaları vardır. Sistemdeki pozitif geribildirimler şiddetin hızla artmasını sağlarken, negatif geri bildirimler ise şiddetin stabilizasyonunu veya azalmasını sağlamaktadır. Şiddet istenilen sonuçları üretiyorsa, kültürel olarak çatışma çözme aracı olarak kabul ediliyor ve onaylanıyorsa geri bildirim pozitif olacaktır. Böylece şiddet artacak ve kabul edilemeyecek boyutlara gelinceye kadar tırmanacaktır. Bu noktadan sonra ise değişim ve yeni bir düzenleme kaçınılmaz olacaktır. Örneğin aile içinde şiddete uğrayan biri ya aile sistemini terk eder ya da sistem içinde şiddet düzeyi azaltılır. Negatif geri bildirimler ise şiddetin aile içinde tolere edilir düzeyde kalmasını sağlamaktadır (Okun, 1986: 96).

Geri bildirim mekanizmalarının kullanılması aile sisteminin dinamik yapısına işaret etmektedir. Ayrıca bu, sistemin hedeflerinin olduğunu da gösterir. Bir sistem olarak aile ve çevre hedef yönelimlidir. Sistemin hedefleri bir taraftan sistemdeki statükonun devamını (negatif geri bildirimlerle gerçekleşen morfostaz) sağlarken, diğer taraftan sosyal yapıdaki değişim (pozitif geri bildirimle gerçekleşen morfogenez) için bir potansiyel yaratmaktadır (Okun, 1986: 96). Hedef yönelimli olan sistemlerin tüm parçalarının hedeflerle uyumlu biçimde çalışması beklenmektedir. Bu hedef prensibine dayalı olarak aile bireylerinin hepsinin uymak zorunda olduğu sınırlar, normlar ve kurallar vardır. Eğer aile üyelerinden biri bu

sınırlarla çatışır, kurallara, normlara uymazsa diğer aile bireyleri müdahalede bulunurlar. Bu düzeltici eylemlerle aile yapısı içindeki güç dağılımının pekişmesi ve aile sisteminin hedeflerine ulaşması amaçlanmaktadır (Kurst-Swanger & Petcosky, 2003: 50).

Genel sistem teorisine göre aile içinde şiddetin devamını sağlayan durumlardan biri sistemlerin açık veya kapalı oluşudur. Açık bir sistemde aile ve çevresi etkileşim içindeyken, kapalı sistemlerde ise etkileşim yoktur. Kapalı sistemlerde ailenin izole yapısı şiddetin sürme olasılığını artırmaktadır. Çünkü kapalı sistemde şiddet uygulayanı caydıracak veya cezalandıracak, şiddet kurbanını koruyacak mekanizmalar bulunmamaktadır (Kurst-Swanger & Petcosky, 2003: 51).

Straus, genel sistem teorisinin aile içi şiddetle ilişkisini gösteren sekiz sav ileri sürmüştür.

Bunlar:

1. Aile içindeki şiddetin sosyal, kültürel, interpersonal, intrapsişik pek çok nedeni vardır. Bireysel psikopatolojiler, kişilik özellikleri, normatif yapılar, engellenme, sadece bunlardan bazılarıdır.

2. Toplumdaki aile içi şiddete ilişkin istatistikler güvenilir değildir ve yaşanan şiddetin çoğu rapor edilmemektedir.

3. Aile içi şiddet genellikle yalanlanmakta veya umursanmamaktadır.

4. Aile içi şiddet çocukluk döneminde ebeveynlerden veya diğer modellerden öğrenilmektedir.

5. Aile içi şiddet sürekli olarak yetişkinler, arkadaşlar veya kitle iletişim araçlarınınca tekrar tekrar üretilmekte, onaylanmakta ve pekiştirilmektedir.

6. Şiddet davranışları pozitif geri bildirimler almakta ve arzu edilen sonuçlara ulaşmayı sağlamaktadır.

7. Şiddet kullanımı aile normlarıyla çatıştığında ilave bir baskı yaratır.

8. Saldırgan olarak nitelenen kişiler kendilerine biçilen bu şiddet rolünü oynamaya teşvik edilmektedir (Gelles, 1999: 10).

Genel sistem teorisine göre rol beklentileri, nitelendirmeler bir kişinin nasıl hareket edeceğini belirleyebilir. Bu durumda aile üyeleri zorba olmayı veya kurban olmayı öğrenmektedir. Bu noktada sistem negatif bir benlik yapısını yüceltir ve kehanet kendini gerçekleştirir. Erkekler saldırgan olmaya veya kadınlar şiddet kurbanı olmaya teşvik edilir ve ardından alınan negatif geribildirimlere bağlı olarak olumsuz bir öz-imaj gelişir (Kurst-Swanger & Petcosky, 2003: 51).

Genel sistem teorisi, diğer teorilere kıyasla aile içi şiddet konusunu çok boyutlu ele almaktadır. Ancak bir takım eleştirilerden de beri olmamıştır. Teori şiddeti etkileyen her değişkeni ve bu değişkenlerin birbiriyle ilişki sürecini dikkate aldığı için çok komplekstir. Teoriyi işlevselleştirmek, bilimsel olarak test edebilmek, bu çok boyutlu yapıda tüm değişkenleri ve değişkenler arasındaki ilişkileri ölçmek bunlardan anlamlı bir sonuç çıkarmak oldukça zordur (Okun, 1986; Kurst-Swanger & Petcosky, 2003; McCue, 2008).

2.5.4.2. Ekolojik Teori

Aile içi şiddet araştırmalarında kullanılan ekolojik perspektif, gelişim psikoloğu Bronfenbrenner'in (1993) ekolojik teorisine dayanmaktadır. Bronfenbrenner, teorisinde insanın gelişim sürecini ele almış ve teorisini "insan gelişiminin ekolojik modeli" olarak isimlendirmiştir. Bronfenbrenner'in modeli, mikrosistem, mezosistem, ekosistem, makrosistem ve kronosistem diye isimlendirdiği iç içe geçmiş alt sistemlerden oluşmaktadır.

Bronfenbrenn'in insan gelişimini açıklayan bu teorisi ilkin Belsky (1980, 1993), James Garbarinove Carlson (1984) gibi araştırmacılar tarafından ağırlıklı olarak çocuklara yönelik şiddet ve istismarı açıklamada kullanılmıştır (Garbarino, 1977; Belsky, 1980, 1993; Mohr vd., 2000; Scannapieco & Connell-Carrick, 2005). Daha sonra ise Bronfenbrenner'in teorisi, Heise'in (1998) kadına yönelik şiddetin nedenlerini çok boyutlu biçimde ele aldığı modelini biçimlendirmiştir.

Heise (1998) kadına yönelik şiddet üzerine yapılan çok sayıda araştırmanın kişisel tarih, mikrosistem, ekosistem ve makrosistemden oluşan dört düzeyli ekolojik modeli desteklediğini ileri sürmüştür. Heise'in modelinde makrosistem düzeyindeki analizleri, şiddeti etkin bir çatışma çözme şekli olarak kabul eden, destekleyen ve erkeğin kadın üzerindeki kontrolünü hoş gören sosyal normlar, kültürel inançlar ve değerler oluşturmaktadır. Ekosistem düzeydeki analizler iş stresi, işsizlik, sosyal destek mekanizmalarından yoksunluk, izole yaşam, arkadaş grubu etkisi gibi faktörlerle ilişkilidir. Mikrosistem düzeydeki analizler aile ve yakın çevreyle ilişkilidir. Bu düzeyde aileyi ilgilendiren konularda karar alma ve paranın yönetiminin erkeğin kontrolünde olması gibi aile yapısından kaynaklı risk faktörleri incelenmektedir. Belsky'in ontolojik düzey dediği ve Heise'nin bireysel tarih dediği analiz düzeyinde aile içi şiddete tanıklık etme, alkolün kötüye kullanımı, çocukken

istismara uğrama, psikolojik veya biyolojik rahatsızlıklar gibi bireysel özellikler incelenmektedir. Heise'e göre şiddetin anlaşılabilmesi için iç içe geçmiş bu dört düzeydeki faktörlerin bir arada ele alınması ve araştırılması gerekmektedir.

Ekolojik teori son yıllarda aile içi şiddet ve ailede kadına yönelik şiddet çalışmalarında en fazla kabul gören kuramsal çerçevelerden biridir. Ayrıca bu model ABD Hastalık Kontrol ve Koruma Merkezi ve Dünya Sağlık Örgütü tarafından kadına yönelik şiddet araştırmalarında kuramsal çerçeve olarak benimsenmektedir (Campbell, Dworkin & Cabral, 2009)

2.6. Sosyal Bilişsel Kuram ve Kadına Yönelik Şiddet

1970'lerde aile içi şiddetin, sosyal bilimlerin temel araştırma konularından biri olmasıyla Bandura'nın sosyal bilişsel saldırganlık kuramı "şiddetin nesiller arası aktarımı (intergenerational transmission of violence)" isimlendirmesiyle aile içi şiddet alanına adapte edilmiştir (Dutton, 1999; O'leary, 1988). Bu teori genel saldırganlık bağlamında ele alınsa da, saldırganlığın özel bir formu olan eşe yönelik şiddetle yakından ilişkilidir. Bandura, *Aggression*(Saldırganlık) isimli kapsamlı eserinde aile içi şiddet veya kadına yönelik şiddet konusuna değinmediyse de, onun kuramı teori ve uyulama düzeyinde aile içi şiddet araştırmalarına büyük katkı sağlamıştır (Ganley, 1989: 208). Bir taraftan kurama dayalı olarak şiddetin nedenleri araştırılmaya çalışılırken (Dutton, 1999), diğer taraftan da terapi yöntemleri geliştirilmiştir (Ganley, 1981). Aile içi şiddet araştırmaları başladığı dönemden beri şiddetin açıklanmasında en çok başvurulan kuramların başında gelmesi ve bu çalışmanın temel başlıklarından birini oluşturan ahlaki çözülme kuramının içinde gelişmiş olmasından dolayı aşağıda sosyal bilişsel saldırganlık kuramına biraz geniş yer verilecektir.

Bandura (1973) sosyal bilişsel kuramı temelinde kapsamlı bir saldırganlık teorisi geliştirmiştir. Saldırganlığı açıklayan diğer teorisyenler genellikle saldırganlığın nedenlerini araştırırken, Bandura bir adım daha ileri giderek saldırgan davranışların nasıl kazanıldıklarını ve devam ettirildiklerini açıklamaya çalışmıştır. Bandura'ya göre tam bir saldırganlık teorisinin saldırgan davranışların nasıl geliştiğini, insanların saldırgan biçimde davranmaya nasıl motive olduklarını ve saldırgan davranışların devamını sağlayan şeyin ne olduğunu açıklamayı gerekmektedir (Bandura, 1973: 43). O saldırgan davranışın temel üç belirleyicisinin

olduğunu ileri sürmüştür. Bunlar sırayla: 1. Saldırganlığın kaynakları, 2. Saldırganlığın belirleyicileri, 3. Saldırganlığın düzenleyicileridir. Aşağıda Çizelge 1’de bunlara yer verilmiştir (Bandura, 1983: 5).

Çizelge 1. Sosyal Bilişsel Kurama Göre Saldırganlığın Kaynakları, Belirleyicileri ve Düzenleyicileri

SALDIRGANLIĞIN KAYANKALARI	SALDIRGANLIN BELİRLEYİCİLERİ	SALDIRGANLIĞIN DÜZENLEYİCİLERİ
Gözleyerek öğrenme	Modelin Etkileri <ul style="list-style-type: none"> ➤ engel kaldıracı ➤ uyarıcı 	Dışsal pekiştireçler <ul style="list-style-type: none"> ➤ somut ödüller ➤ sosyal ve statü ödülleri
Pekiştirilmiş davranışlar	<ul style="list-style-type: none"> ➤ kolaylaştırıcı ➤ uyarının artması 	<ul style="list-style-type: none"> ➤ zararın ifadesi ➤ düşmanca davranışın azalması
Yapısal belirleyiciler	Düşmanca Davranış <ul style="list-style-type: none"> ➤ fiziksel saldırılar ➤ sözlü tehditler ve hakaretler ➤ pekiştireçlerde azalma ➤ engelleme 	Cezalandırma <ul style="list-style-type: none"> ➤ Engelleme ➤ Bilgilendirme
	Dürtüsel pekiştireçler	Dolaylı pekiştireç <ul style="list-style-type: none"> ➤ gözlenen ödül ➤ gözlenen ceza
	Yapısal kontrol	Öz-pekiştireç <ul style="list-style-type: none"> ➤ öz-ödül ➤ öz-ceza
	Sembolik kontrol	Öz-cezanın nötrlenmesi(ahlaki çözülme) <ul style="list-style-type: none"> ➤ ahlaki haklılaştırma ➤ avantajlı kıyaslama ➤ örtmece dil kullanma ➤ sorumluluğun yer değiştirmesi ➤ sorumluluğun yayılması ➤ kurbanı dehumanize etme ➤ kurbanı suç atfetme ➤ sonuçları çarpıtma

2.6.1. Saldırganlığın Kaynakları

Sosyal bilişsel kuramda saldırgan davranışın üç temel kaynağı vardır. Bunlar biyolojik faktörler, gözleyerek öğrenme ve pekiştirilmiş davranışlardır (Bandura, 1978). Biyoloji, saldırgan davranışın analizinde büyük bir yer tutmasa da bazı biyolojik faktörler bireylerin davranışları öğrenmelerini ve yapmalarını

etkilemektedir (Bandura, 1973; 1978). Belirli aktivite düzeyleri ve fiziksel yapı hangi tür saldırgan davranışın yapılacağını sınırlandırır. Örneğin bir insanı boğabilmek için belli fiziksel özellikler gereklidir. Biyolojik bir perspektifle erkeklerin kadınlara nazaran daha kuvvetli kaslarla donatılmış olmaları erkeklere fiziksel bir üstünlük sağlar. Bu fiziksel üstünlük erkelerin saldırgan davranışlarla arzu ettikleri sonuçlara (kontrollü sağlama gibi) ulaşma olasılıklarını artırmaktadır (Dutton, 1999: 80; Ganley, 1989). Sosyal bilişsel modele göre, biyoloji bir kişinin saldırgan davranışları yapma yetisine katkı sağlayabilir, ancak saldırgan bir davranışın yapılması; teşvik ediciler veya davranış düzenleyicilerinin etkileri gibi diğer faktörlere de bağlıdır. Diğer bir deyişle insanlar saldırganca davranabilecekleri kalıtsal fiziksel özelliklerle donatılmışlardır, fakat bu mekanizmaların aktivasyonu uygun şartlara ve bilişsel kontrole bağlıdır (Dutton, 1999: 70).

Sosyal bilişsel kurama göre saldırgan davranışın en önemli kaynağı öğrenmedir. Bandura, insanların önceden şekillenmiş saldırgan davranış repertuarıyla doğmadığını, insanların saldırgan davranışları öğrendiğini ileri sürmektedir (1973: 61). Bandura'nın kuramına göre saldırgan davranışlar diğer davranışlar gibi gözlem ve doğrudan yaşantıyla öğrenilir. Gözleyerek öğrenme yeni davranışların kazanılmasında temel yollardan biridir. Sosyal bilişsel kurama göre bireylerin gözleyerek öğrendiği şey yalnızca basit saldırgan davranışlar değildir. İnsanlar gözleyerek davranışları nasıl yapacaklarını öğrendikleri gibi modelin davranışının ardında yatan kuralları, gözlemledikleri davranışları kime, nerede, ne zaman yapacaklarını da öğrenirler.

Gözleyerek öğrenme bir diğer ifadeyle modelleme, gözlemci üzerinde üç tür etkiye sahiptir. Bunlardan birincisi yeni davranış öğrenme; gözlemci gözleme ile davranış repertuarında olmayan yeni saldırgan davranış biçimleri kazanılabilir. İkincisi engelleyici veya engelleri kaldırıcı etki; diğerlerinin saldırgan davranışlarını gözlemlemek gözlemcinin davranış repertuarında bulunan davranışın performansa dönüşmesinin önündeki engelleri güçlendirebilir veya zayıflatabilir (Bandura, 1973: 68-69). Bu ise;

1. Gözlenen modelin davranışı sonucunda elde edeceği ödül veya cezaya,
2. Gözlemcinin modelin davranışına benzer bir davranış ortaya koyduğunda benzer sonuç elde edeceğine ilişkin çıkarsamasına,
3. Gözlemcinin modelin davranışına benzer davranış ortaya koyabilecek yeteneğe sahip olup olmadığına dair inancına bağlıdır.

Yasaklayıcı etki, genellikle olumsuz pekiştireç elde edildiğinde gerçekleşir. Üçüncüsü kolaylaştırıcı etki; diğerlerin saldırgan davranışları bireyin davranış repertuarına daha önceden kazanılmış davranışın performansa dönüşmesini kolaylaştıran sosyal güdü işlevi görür. Davranışı kolaylaştırıcı etki gözleyerek öğrenmeden ve engelleri kaldıracı süreçten ayrılır. Çünkü yeni davranış öğrenilmediği gibi, bireysel veya sosyal olarak kısıtlanan bir davranış bulunmamaktadır (Bandura, 1973: 69; Rosenthal & Bandura, 1978: 624).

Sosyal bilişsel kurama göre saldırgan davranışların öğrenilmesinin diğer bir yolu yaparak yaşayarak öğrenmedir. Sosyal bilişsel kuram gözlemin yanı sıra saldırgan davranışların doğrudan deneyimle kazanılacağını kabul eder. Şiddet uygulayan kişiler fiziksel saldırganlığı otodidaktik biçimde öğrenebilirler. Vurmak, itmek gibi davranışlar kompleks davranışlar değildir ve evrensel olarak modellenen davranışlardır. Eğer bir erkek karısına karşı bu davranışlarda bulunursa ve bu davranışlar kontrolün ve hâkimiyetin sağlanmasıyla, başarılı ve etkili olma duygusuyla (sosyal çevreye uygun davranma veya erkek rolüne uygun biçimde hâkimiyet sağlama gibi) veya rahatsızlık veren uyarıcıyı sonlandırmakla ödüllendirilirse ve dahası bu davranışlardan dolayı cezalandırılmazsa, benzer çatışma durumlarında aynı suçu işleme ihtimali oldukça yüksektir (Dutton, 1999: 75).

İnsanlar çevrelerinde herhangi biri tarafından yapıldığını görmedikleri sosyal davranışları çok nadir yaparlar. Fakat insanlar yalnızca deneme-yanılma yoluyla da yeni davranışlar öğrenebilirler. Yapararak öğrenmede davranışlar genellikle davranışın sonuçlarıyla şekillenir. Deneme-yanılma sürecinde başarısız davranışlar veya cezalandırılan davranışlar terk edilirken, başarılı veya ödüllendirilen davranışlar ise kuvvetlenir. Literatürde saldırgan davranışın, onun sonuçlarıyla kontrol edildiğine dair çok sayıda kanıt bulunmaktadır (Bandura, 1973: 90).

Aile içi şiddet literatüründe çocukluk dönemi şiddet yaşantısının (şiddete tanıklık ve maruz kalma) yetişkinlik dönemi şiddet ve saldırgan davranışları üzerindeki etkisini ortaya koyan çok sayıda araştırma yapılmıştır (Straus, Gelles & Seinmentz, 1980; Kalmuss, 1984; Gwartney-Gibbs vd., 1987; O'leary, 1988; Widom, 1989; Dutton vd., 1995; Jankowski vd. 1999; Stith vd. 2000; Pears & Capaldi 2001; Kwong vd., 2003; Herrenkohl vd., 2004; Ballif-Spanvill vd. 2007; Murrell vd., 2007, Black vd., 2009, Cui vd. 2010). Straus, Gelles ve Seinmentz (1980) çocukluğunda ebeveynlerinin birbirine şiddet uyguladığına tanıklık eden ve etmeyen yetişkin erkekleri, eşe uyguladıkları şiddet bakımından kıyaslamışlardır.

Araştırma sonucunda şiddete maruz kalan ve tanık olan gruptaki erkeklerin şiddetin görülme oranı %35, şiddete maruz kalmayanlarda ve tanık olmayanlarda eşe yönelik şiddet oranını %10.7 bulunmuştur. Dutton ve Hard'da (1992) aile içinde şiddete maruz kalanların ve tanık olanlarda diğerlerine kıyasla eşe şiddet uygulama oranının üç kat fazla olduğunu, ayrıca uygulanan şiddetin türünde de belirleyici olduğunu belirtmektedirler. Diğer bir ifadeyle çocuklukta fiziksel şiddete maruz kalanlar daha çok fiziksel şiddet davranışları gösterirken, cinsel şiddete maruz kalanlar ise daha çok cinsel şiddet davranışı göstermektedir. Bazı araştırmalarda şiddetin nesiller arası transmisyonunun tek bir cinse ait durum olmadığını, babanın anneyi dövdüğü durumları gözlemlemenin hem kız çocukların hem de erkek çocukların şiddet kurbanı ve suçlusu olma olasılığını artırdığı ortaya çıkmıştır (Kalmuss, 1984). Straus, Gelles ve Seimentz (1980) araştırmasında şiddete tanık olan kadınların olmayanlara kıyasla üç kat daha fazla şiddet uyguladıklarını saptamıştır (%26.7'ye karşılık %8.9).

Şiddetin sosyal olarak öğrenilmesi ve nesiller arası aktarımı çok sayıda çalışmayla desteklenmesine rağmen Bandura'nın saldırganlığın kaynağı olarak gördüğü modelden öğrenmeyi yetersiz, sığ ve aşırı basit bularak eleştirenler, bulunmaktadır (Breines & Gordon, 1983). Ayrıca çocukluk dönemi şiddete maruz kalma ve tanık olma ile yetişkinlik dönemi şiddet ve saldırganlık ilişkini araştıran ilk çalışmaların geçerliliği de tartışılmaktadır. Kurama yöneltilen en klasik eleştirilerden biri, çalışmaların yetişkinlerin çocuklukta yaşadıklarını hatırlaması ve rapor etmesine dayanmasıdır. Yani şiddetin nesiller arası aktarımı hipotezini doğrulamak metodolojik problemlerden dolayı zordur. Çok sayıda faktör belleği zayıflatabilir, bu nedenle de araştırmalarda belirsizlikler ve yetersizlikler bulunabilir. Bir diğer eleştiri şiddete maruz kalanların veya tanık olanların yalnızca % 30'u yetişkinliğinde saldırgan davranışlarda bulunurken, % 70'i neden bulunmadığına yöneliktir. Kuram bu %70'lik kısmın neden saldırgan olmadığını açıklayamamaktadır. Eleştirilerden bir diğeri cinsiyete yöneliktir. Neden kız çocukları erkekler kadar şiddet gözlemlemesine rağmen yetişkinlikte erkekler kadar saldırgan değildir? Yani kuram cinsiyetler arasındaki farkı açıklayamamaktadır (Kurst-Swanger & Petcosky, 2003: 45).

Boylamsal çalışmalarla eleştiri konusu olan metodolojik sınırlılıklar aşılmaya çalışılmıştır (Widom, 1989, Ehrensaft vd. 2003; Cui vd. 2010). Widom (1989) çocuklukta şiddete (fiziksel ve cinsel) maruz kalmanın ilerleyen yıllarda şiddete başvurma olasılığını artırıp artırmadığını test etmek için istismara uğrayan kurbanlardan oluşan geniş bir örneklemin yıllarca izini sürmüştür. Çalışma

sonucunda Widom istismara uğrayan grubun uğramayan gruptan daha fazla şiddet eğilimli olduğunu bulmuştur. Bu sonuç özellikle şiddete uğrayan erkek kurbanlar için daha çok geçerlidir (akt, Dutton, 1999: 73). Benzer şekilde Ehrensaft vd. (2003) 543 çocuğu 20 yıl boyunca takip etmişlerdir. Araştırmada ebeveynlerin şiddetine maruz kalma, şiddete tanıklık etme, davranış bozuklukları gibi bir takım değişkenlerin eş şiddeti üzerinde etkisi incelenmiştir. Bu çalışma sonucunda da çocuklukta şiddete tanık olma durumu eş şiddetini yordayan en güçlü faktör çıkmıştır.

Metodolojik problemler dışındaki diğer eleştiriler genellikle modelden öğrenmenin tepki taklitçiliği (mimircy) ile eş tutulmasından kaynaklanmaktadır. Bandura, insanların gözlemledikleri kişilerin karbon kopyaları olmadığını, modelleyerek öğrendikleri davranışları performansa dönüştürmelerinin başka faktörlere bağlı olduğunu dile getirmiştir. İleride açıklanacağı üzere saldırgan davranışları belirleyen şey sadece davranışın öğrenilmiş olması değildir. Davranışın modelleyerek veya yaparak-yaşayarak öğrenilmesi performansa dönüşmesi için yeterli sebep değildir. Öte taraftan bireyin öğrenme tarihini biçimlendiren kaynaklar (aile, alt-kültür, tv.), öğrenilen davranışların performansa dönüşmesini etkileyen belirleyiciler (güdüleyiciler, davranışın fonksiyonel değeri, ödüller, cezanın yokluğu) bireysel farklılıkları oluşturmaktadır. Kurama ilişkin yapılan eleştirilerde genellikle bu durumlar göz ardı edilmektedir.

Sosyal bilişsel kurama göre saldırgan bir davranışın öğrenilmiş olması, saldırgan davranışlarda bulunmanın zorunlu belirleyicisi değildir. Sosyal bilişsel kuram öğrenme ile performansı birbirinden ayırmaktadır. Zarar verici, yıkıcı potansiyeldeki bir davranışın kazanılmasını ve bu davranışın performansa dönüşmesini sağlayan faktörler birbirinden farklıdır. Modellenen herhangi bir davranışın gözlemci tarafından yapılması; uygun teşvik edicilere, davranışın fonksiyonel değerine ve davranışı takip eden ödülün varlığına veya cezanın yokluğuna bağlıdır (Bandura, 1979: 65). Davranışın cezalandırılma olasılığı yüksekse veya sınırlı fonksiyonel değere sahipse modellenen davranışın eyleme dönüşmesi zordur. Eşine şiddet uygulayan bir koca için teşvik edici unsur karısının kendi otoritesini sorgulaması ve otoritesine karşı çıkması olabilir. Fonksiyonel değer bu kişinin otoriteyi sağlamak için şiddet kullanmaya yüklediği fayda ve maksattır. Ödül ise rahatsız edici uyarıcıların (karısının asi ifadeleri veya eylemleri gibi) son bulmasıdır. Cezalar polis müdahalesi, eşin terk etmesi veya uyguladığı şiddetten

dolayı suçluluk duygusu olabilir. Eđer bu tür cezalar yoksa davranışın yapılması ve tekrar etme olasılığı yüksektir (Dutton, 1999: 74).

Bandura modern toplumda saldırgan davranışların öğrenildiđi üç temel kaynađın olduđunu ifade etmektedir. Bunlardan birincisi ailedir. Aile saldırgan davranışların modellendiđi ve pekiştirildiđi ilk yerdir. Aile insanın sosyal gelişiminde önemli role sahip olmakla birlikte diđer sosyal sistemlerle bütünleşiktir. Erken çocukluk döneminde anne-babanın güç odaklı disiplin yöntemleri saldırganlığın öğrenilmesinin en önemli araçlarından dır. Burada çocuklar başkalarını nasıl kontrol altına alabileceklerinin canlı örneklerini gözlemler. Ayrıca anne-babalar kendilerini korumaları gerekçesiyle çocuklara kavga etmeyi öğreterek veya aile dışındaki saldırgan davranışlarını pekiştirerek çocukların saldırgan bir kişilik geliştirmelerine yol açabilir. Saldırgan davranışların öğrenildiđi ikinci kaynak bireyin sürekli iletişim içinde olduđu alt kültürdür. Saldırgan davranışlar en fazla saldırgan modellerin olduđu, saldırgan davranışların değerli görüldüğü ve ödüllendirildiđi alt kültürde yaygındır. Ancak böyle alt kültürlerde neden bazılarının saldırgan davranışları benimserken diđerlerinin benimsemeyip farklı bir yaşam biçimini kabul ettikleri merak edilen bir sorudur. Saldırgan davranışların öğrenildiđi üçüncü kaynak sosyal normların ve davranışların sunulduđu medya vasıtasıyla -özellikle televizyon-sađlanan sembolik modellerdir (1979: 93). Bandura'ya göre saldırgan davranışların kazanılmasında sembolik modeller çok etkilidir. Medya iletişim dünyasında cezbeden modellerin şiddet davranışları sergilemeleri (televizyonda çatışmaların çözümünde şiddete başvuran kişilerin klişe davranışları gibi) bu davranışların onaylanmasını ve bu davranışlarla bütünleşmeyi kolaylaştırmaktadır. Bu kaynaklar (aile-alt kültür-medya) çatışma çözümünde şiddete başvurmayı öğretmekte, saldırgan davranış üzerindeki kısıtlamaları kaldırmakta, şiddete karşı duyarsızlaşmaya yol açmakta, şiddetin alışkanlığa dönüşmesini ve beklentilerin biçimlenmesini sağlamaktadır (Dutton, 1999: 75).

Ganley, şiddet uygulayan kişilerin öğrenme tarihine bakıldığında şiddetin öğrenilmesinde bu üç kaynađın farklı biçimde rol oynadıđının görebileceđini ifade etmektedir. Kimi durumda kaynaklardan bir ya da ikisi kişinin yaşamında yer ederken, bazı durumlarda da kaynakların hepsi bir kişinin yaşamında yer bulur, birleşerek şiddetin öğrenilmesini, pekişmesini ve sürdürülmesini sađlar. Örneđin eşine şiddet uygulayan bir adam, çocukluđunu annesinin şiddete maruz kaldığı bir evde geçirmiş, yetişkinliğinde kadınların ve çocukların baskı ile kontrol altına

alındığı, fiziksel cezanın kadınlar ve çocuklar için uygun bir “disiplin” aracı olarak görüldüğü bir alt kültürle güçlü bir biçimde bağ kurmuş, ayrıca medya ve televizyonun sunduğu şiddete maruz kalmış olabilir. Dolayısıyla eşine şiddet uygulayan bu adamın öğrenme tarihinde farklı kaynakların ortak etkisi görülebilir. Başka bir kişinin öğrenme tarihine bakıldığında ise farklı bir kombinasyon görülebilir. Örneğin bu kişinin aile orijininde şiddet olmayabilir. Fakat ailesi bu kişinin arkadaş grubundaki şiddet davranışlarını görmezden gelip pekiştirmiş olabilir. Ayrıca bu kişi bir yetişkin olduğunda evliliğin gereği olduğu düşüncesiyle eşlerini döven erkeklerden oluşan bir alt kültürle yakın ilişki içinde olmuş ve her tür şiddet biçimini tasvir eden filmleri izlemiş olabilir. Ganley, şiddetin nedenlerinin anlaşılabilmesi için mutlaka bireylerin öğrenme tarihlerine bakılması gerektiğini söylemektedir. Çünkü öğrenme tarihleri şiddet uygulayan kişiler arasındaki bireysel farklılıkların anlaşılmasında önemli rol oynamaktadır (Ganley, 1989: 210-211).

2.6.2. Saldırganlığın Belirleyicileri

Bandura, insanların çok nadir düşüncesizce veya gelişigüzel saldırgan davranışlarda bulduklarını, aksine onların belli zamanlarda, belli durumlarda, belli kişilere ve objelere karşı ve belli provokasyonlara cevaben saldırgan davranışlar sergilediğini ifade etmektedir (1973: 115). Bir başka ifadeyle saldırganlık anlık duygu patlamasıyla ortaya çıkan bir durum değildir. Saldırganlık veya şiddet teorileri yalnızca saldırgan davranışların nasıl geliştiğini açıklamakla kalmamalı, ayrıca neden bazı uyarıcılar saldırgan davranışların ortaya çıkmasına neden olurken bazı uyarıcıların olmadığını, dahası bazı uyarıcıların neden bir kişide saldırgan davranışa yol açarken diğerlerinde yol açmadığını da açıklamalıdır. Kuram kazanılmış davranışların aktüel çevrede uygun uyarıcı veya teşvik ediciler olmadıkça yapılmayacağını kabul etmektedir.

Bu uyarıcılara verilen saldırgan tepkiler ise genetik olmaktan ziyade öğrenme ile kazanılmaktadır. Öğrenme süreciyle başlangıçta nötr olan uyarıcılar saldırganlığı tahrik edici potansiyel uyarıcıya dönüşmektedir. Bandura’ya göre, saldırganlığın belirleyicileri beş tanedir. Bunlardan birincisi modelin model alan üzerinde engel kaldırıcı, uyarıcı, kolaylaştırıcı, uyarıcı artırıcı etkisidir. İkincisi, fiziksel ve sözlü saldırı, alınan pozitif pekiştiricilerde beklenmedik değişme, hedef-yönelimli davranışın engellenmesi neticesinde ortaya çıkan rahatsız edici uyarıcılardır.

Üçüncüsü dürtüsel pekişitereklerdir. Dördüncüsü erk emriyle saldırganlığın kontrol edilmesidir. Beşincisi ise bizar (olması mümkün olmayan) sembolik kontroldür. Dutton (1999: 77) özellikle eşe yönelik şiddet olaylarında bu belirleyici (instigator) mekanizmalardan üçünün öne çıktığını ifade etmektedir. Bunlar rahatsızlık veren (aversive) uyarıcılar (fiziksel saldırı, hakaret, küfür), teşvik edici (incentive) uyarıcılar (şiddet yoluyla istenilen sonuçları elde etme beklentisi) ve deluzyonel (delusional) uyarıcılardır (kıskançlık paranoyası gibi). Şiddeti motive eden farklı uyarıcılar farklı davranış biçimlerinin de ortaya çıkmasına neden olmaktadır. Örneğin bir adam şiddetli bir tartışma esnasında aşırı duygusal uyarılmayla karısını dövdiğini gibi, karısı üzerindeki kontrolünü devam ettirmek için duygusal bir uyarılma yaşamadan sakın biçimde de karısını dövebilir. Burada aşırı kızgınlık durumunda görülen şiddet davranışı itici uyarıcıya verilen bir tepkidir, duygusal bir uyarılma yaşanmadan ortaya çıkan şiddetin motivatorü ise kontrolü devam ettirme isteğidir (Ganley, 1989: 212).

Sosyal bilişsel kurama göre, modellemenin bireyin davranış repertuarında bulunan saldırgan davranışlar üzerinde birkaç etkisi bulunmaktadır. Modelin birinci etkisi kolaylaştırıcı etkidir (facilitative effect). Başkalarının saldırgan davranışlarını gözlemcilerin benzer davranışlarda bulunabilmelerini kolaylaştırıcı sosyal mesajlardır. Bu kolaylaştırıcı süreçte diğerlerinin saldırgan davranışları dışsal güdüleyici işlevi görmektedir. Modelin ikinci büyük etkisi gözlemcinin davranış repertuarında daha önceden var olan bir davranış üzerindeki kısıtlamaları(disinhibitory effect) kuvvetlendirmesi veya zayıflatmasıdır. Bu ise gözlenen modelin davranışı sonucunda elde ettiği ödül veya cezaya bağlıdır. Modelin üçüncü etkisi duygusal uyarılmadır (emotional arousal). Saldırgan davranışlarda bulunan bir kişinin gözlenmesi gözlemcide duygusal uyarılmaya neden olarak saldırgan davranışların sıklığının artmasına yol açabilir. Modelin gözlemci üzerindeki son etkisi ise uyarıcı artırıcı (stimulus enhancing effect) etkidir. Gözlemcinin dikkatinin modelin saldırgan davranışına ve kullandığı metotlara yoğunlaşmasıyla model uyarıcı artırıcı etki oluşturur (Bandura, 1973: 127-130).

Bandura'nın saldırganlık kuramında saldırgan davranışların ortaya çıkmasına neden olan belirleyicilerin ikincisi rahatsızlık veren ve hoş gitmeyen muameledir. Saldırgan davranışın en önemli güdüleyicilerinden biri rahatsızlık veren uyarıcılardır. Herhangi bir rahatsızlık veren uyarıcı negatif duyguları (öfke, kızgınlık vb.) tırmandırırken, bu duygular da saldırgan davranışların ortaya çıkma olasılığını

artırmaktadır. Rahatsız edici uyarıcılar genellikle rahatsızlık kaynağını ortadan kaldıracı veya azaltıcı davranışları aktive ederler. Örneğin bir oda dayanılmaz derecede sıcaksa insanlar bundan kurtulmak için havalandırmayı veya klimayı açar. Günlük yaşamda hedef kişiler genellikle saldırgan tarafından masum kişiler olarak değil stres kaynağı olarak algılanırlar (Bandura, 1973: 159). Hoşa gitmeyen, rahatsızlık veren uyarıcıların başında fiziksel saldırı gelir. Bir kişi saldırganlığı provoke etmek isterse yapacağı en temel şey fiziksel olarak bir başka insana saldırmaktır (Bandura, 1973: 155). Bu rahatsız edici uyarıcılardan bir diğeri ise sözlü tehditler ve hakaretlerdir (Bandura:1973:162). Daha önceden ödüllendirilen davranışların ödüllendirilmemesi, pozitif pekiştireçlerdeki azalma da rahatsız edici bir uyarıcı işlevine sahiptir (Bandura, 1973: 163).

Rahatsız edici uyarıcıların sonucusu engellenme (thwarting/frustration)dir. Engellenme amaca yönelik davranışın bloke edilmesidir. Dürtü kuramına göre saldırganlık engellenmenin sonucudur. Bu teoriye göre engellenme saldırgan dürtüleri doğurur ve bu dürtüler ancak belli saldırgan davranışlarla azalır. Sosyal bilişsel kuramda ise engellenme saldırgan bir dürtü yaratmaktan ziyade engellenmenin de dâhil olduğu hoşa gitmeyen uyarıcılar duygusal olarak uyarılmış genel bir durum ortaya çıkarır. Bu duygusal olarak uyarılmışlık hali uyarıcıya karşılık öğrenilmiş çeşitli davranış biçimlerinden birini aktive eder veya kolaylaştırır. Bu durumda bazı insanlar yardım ve destek arar, bazıları başarmak için çabalarını artırır, bazıları geri çekilme gösterir veya boyun eğer, bazıları saldırır, bazıları büyük psikosomatik rahatsızlıklar yaşar, bazıları uyuşturucu ve alkolle rahatsız edici duruma karşı kendilerini uyuşturur ve bazıları da sıkıntılı durumun üstesinden gelmek için yapıcı gayretler gösterirler (Bandura, 1973: 53-54). Kişiyne rahatsızlık veren, hoşa gitmeyen uyarıcılara verilen tepkilerden olan saldırganlık, öğrenilmiş tepkilerden yalnızca bir tanesidir. Öğrenilmiş tepkilerden hangisinin verileceğini belirleyen faktörler hoşnutsuzluk veren uyarıcı kaynağının doğrudan kontrol edilip edilemeyeceğine ilişkin bilişsel değerlendirmeler ve bireyin gelişim sürecinde saldırgan davranışlarının ceza veya ödülle belirlenmiş pekiştireç tarihidir. Saldırganlık veya yapıcı problem çözme gibi uyarıcılara verilen aktif tepkiler rahatsızlık veren kaynağının doğrudan kontrol edilebileceği algısını takip eder. Dikkat edilirse burada saldırganlık yapıcı problem çözme gibi aktif tepkiler arasında değerlendirilmektedir. Başka bir ifadeyle saldırganlık rahatsızlık veren uyarıcıyı doğrudan değıştirme girişimidir. Eğer rahatsızlık kaynağı kontrol edilemeyen bir kaynaksa bu durumda

pasif tepkiler gösterilir. Örneğin babasından sürekli şiddet gören bir ergen evden kaçma gibi geri çekilme davranışı gösterebilir veya tamamen çaresiz kaldığında depresyon yaşayabilir, öğrenilmiş çaresizlik duygusunun içine düşebilir veya alkol veya uyuşturucuda medet arayabilir. Ayrıca hangi uyarıcının rahatsızlık yarattığı ve bu uyarıcıya verilen tepki ödül ve cezayla biçimlenmiş eşsiz pekiştireç tarihiyle belirlenmektedir. Rahatsızlık veren bir uyarıcı hem fizyolojik (kalp ve nabız atışında hızlanma, galvanik deri tepkileri gibi) hem de yaşantıyla kazanılmış uyarılma veya gerilim gibi tepkilerin ortaya çıkmasına neden olabilir (Dutton, 1999: 77). Sosyal bilişsel kurama göre aşırı kızgınlık, rahatsızlık veren uyarıcının bir ürünüdür ve saldırganlık olasılığını artıran ancak zorunlu olarak saldırganlığa götüren bir sebep değildir. Aşırı kızgınlık altında ortaya çıkan saldırgan davranışlar nispeten zayıf kontrol altındadır. Yani aşırı kızgın bir kişi muhtemelen önce saldıracak sonra da eğer diğerlerinin kızgınlığının kontrol edilemeyeceğini görürse davranışının muhtemel sonuçları hakkında endişelenecektir. Ancak düşük tahrik altında ise insanlar eylemlerinin kendilerini ve başkalarını nasıl etkileyeceğini düşünerek daha ihtiyatlı olabilirler (Bandura, 1973: 126).

Uyarıcıların kontrol edilebileceğine ilişkin algı ve uyarıcılara karşı verilecek cevap biçimi bireyin zengin öğrenme tarihiyle biçimlenmiştir. Bu değerlendirmeler ve düşünceler bireyin belli durumlar altında kazandığı ve kullandığı bireysel yetkinliklerdir. Bu düşüncelerin gelişmesine cinsiyet rolleri de katkı sağlar. Kadınlar ve erkekler şiddetin uygunluğu konusunda ve kadın erkek birlikteliğinde rolleri konusunda farklı öğrenme tarihine sahiplerdir. Bu farklı öğrenme tarihleri onların uyarıcıları değerlendirme ve bu uyarıcılara cevap verme şekillerini biçimlendirir. Bir başka ifadeyle farklı öğrenme tarihleri neden bazı uyarıcıların bazı bireylerde saldırgan davranışların ortaya çıkmasına neden olurken diğerlerinde saldırgan davranışa götürmediğini açıklamaktadır. Bu nedenle bir kişide saldırgan davranışlara neden olan uyarıcılar bir başka kişide çok az bir etkiye neden olabilir veya hiçbir etkiye neden olmayabilir. Ayrıca bu öğrenmeler büyük oranda şiddet hakkında cinsiyet farklılıklarını da açıklamaktadır (Bandura, 1973:117; Ganley, 1989: 213).

Saldırganlığın erk emriyle kontrolü de yine saldırganlığın belirleyicileri arasındadır. İnsanlar sosyalizasyon sürecinde emirlere itaat etmeyi öğrenirler. İtaatin ödüllendirilmesiyle, itaatsizliğin cezalandırılmasıyla otoriter biçimde verilen emirler itaatkâr saldırganlığı tırmandırmaktadır. Bir başka ifadeyle itaatkâr saldırganlık kişisel bir rahatsızlık sonucu olmayıp bir erkin verdiği emre itaate uyma sonucu

ortaya çıkmaktadır. Ünlü otoriteye itaat deneylerinde Millgram, iyi niyetli yetişkinlerin kurbanlarının çektiği ıstıraba rağmen otoritenin emrine itaat ederek elektrik şokunun miktarını artırmaya devam etmişlerdir. Fiziksel veya mekânsal açıdan insanların çektiği acıya tanık olunmadığında erkin emirlerine uymak daha kolaydır (Bandura, 1973:174-175; 1983: 17).

Bandura'nın kuramında saldırganlığın belirleyicilerinin sonuncusu deluzyonel uyarıcılardır. Çeşitli dışsal uyarıcıların yanı sıra bizar inançlar da saldırgan davranışları doğurabilir. Saldırgan davranışlar kimi zaman bizar sembolik kontrol altında gerçekleşebilir. Bu deluzyonel inanç sisteminin şiddet davranışlarına yol açtığı çok sayıda trajik hikâyeler hemen hemen her gün yaşanmaktadır. Bazıları kutsal bir iç sesin önderliğinde cinayet işlerler. Bazıları kendilerine zarar vermek için kurbanların komplo kurduğuna kendilerini inandırır ve paranoid şüphelerle meşru müdafaa saldırılarında bulunurlar. Bir kısmı da gücü elinde bulunduran kötü insanlardan insanlığı kurtarmayı kutsal görev olarak görürler (1973: 179). Örneğin devlet başkanlarına suikast düzenleyen kişilerin delüzyon ve bizar (olması mümkün olmayan) hezeyana sahip olduklarını ortaya koyan çalışmalar yapılmıştır. Weits ve Taylor (1970), bazı suikastçıların başkanın yabancı ajanlarla işbirliği yaparak hükümeti devirmek istediğine veya başkanın zulümlerinden dolayı insanların sıkıntı çektiğine inandıklarını ve böylece kutsal bir emre itaat etkileri düşüncesiyle suikast girişiminde bulduklarını ifade etmektedirler (akt. Bandura, 1979:179).

Eş şiddetinde en sık görülen deluzyonel inançlardan biri eş paranoyası veya Othello Sendromudur. Othello sendromu kıskançlık ve/veya eşin sadakatsiz olduğuna inanma derecesinin deluzyonel boyutlara ulaştığı psikiyatrik bir durum olarak tanımlanmaktadır. Kıskançlık ve sadakatsizlik paranoyası antik zamanlardan beri var olmasına rağmen, isimlendirilmesi modern zamana aittir. Othello sendromu, ismini William Shakespeare'in "Othello" adlı eserinden almıştır. Eserin trajik karakteri Othello sevdiği kadını kıskançlığı nedeniyle öldürmüştür. Othello sendromu genellikle evlilik ilişkisi bağlamında gündeme gelmektedir (Enoch ve Ball, 2001). Şiddet uygulayan erkeklerin eşlerini paranoya düzeyinde kıskandıkları çok sık görülen bir durumdur. En yaygın kıskançlık paranoyası eşin kendini aldattığına inanmadır. Kıskançlık sanrısına tutulmuş kişiler eşlerinin gittiği yerleri, görüştüğü insanları sürekli kontrol ederler. Bu insanlar sürekli kendi eşleriyle başka erkeklerin ilgilendiğini, onu ayartmaya çalıştığını düşünürler. Deluzyonel inançlara sahip olan

saldırgan kişiler çevresindeki olaylarla inançları arasında bağlantı kurar ve şüphesini sağlamlaştıracak gerçek dışı deliller ararlar (Dutton, 1999: 83).

2.6.3. Saldırgan Davranışın Düzenleyicileri

Sosyal bilişsel saldırganlık kuramı saldırganlığın orijinini, uyarıcılarının yanı sıra saldırgan davranışların düzenlenmesini ve sürdürülmesini sağlayan mekanizmaları da açıklamaktadır. Bandura, saldırgan davranışın düzenlenmesini veya sürdürülmesini sağlayan çeşitli mekanizmalar tanımlamıştır. Bandura'ya göre, insanın herhangi bir davranışı gibi şiddet davranışları da onun sonuçlarıyla düzenlenmektedir. Şiddet davranışlarının modu, bu davranışların ortaya çıkardığı sonuçlara bağlı olarak artabilir, azalabilir veya tamamen yok olabilir. İnsanların belirli durumlar altında saldırgan davranıp davranmayacağını belirleyen şey bu davranışın pekiştirilmesi veya cezalandırılmasıdır.

Kurama göre saldırgan davranışların kalıcılığını sağlayan üç tür pekiştireç vardır. Bunlar doğrudan (dışsal) pekiştireçler, dolaylı (gözlenen) pekiştireçler ve öz-pekiştireçlerdir (Bandura, 1979: 184).

Dışsal (external) pekiştirme saldırgan davranış için önemlidir çünkü doğası gereği saldırgan davranışın cezayla karşılık görme olasılığı yüksektir. Saldırgan davranışın sağlayacağı ödüller onun maliyetinden fazla olduğunda sürdürülme ihtimali artar. Bu ödüller veya pozitif pekiştireçler çeşitli biçimlerde olabilir. Bandura, dışsal pekiştireçleri üç sınıfta ele almıştır. Bunlar; somut pekiştireçler, sosyal ve statü ödülleri ve hoşça gitmeyen davranışların ortadan kalkmasıdır (Bandura, 1979, 1983). Eşine şiddet uygulayan erkekler için somut ödüller ilişkide kendi otoritesini mutlaklaştırma, isteklerini yaptırma, içinde bulunduğu yoğun negatif duyguları açığa vurma olabilir. Sosyal veya statü ödülü ise geleneksel cinsiyet rollerine uygun davranarak ilgi görmek, beğeni toplamak veya saygınlık kazanmak olabilir. Veya erkeğin eşinin görüşmesini istemediği biriyle görüşmesi, yapmasını istemediği bir şeyi yapması gibi hoşça gitmeyen uyarıcıları şiddet kullanarak ortadan kaldırması da dışsal pekiştireçler arasında olabilir. Sosyal bilişsel kurama göre ödüller çok çeşitlidir ve neyin ödül veya pekiştireç olduğunu belirleyen şey de bireyin öğrenme tarihiyle şekillenmektedir.

Dolaylı pekiştireçlerde doğrudan pekiştireçler kadar saldırgan davranış üzerinde etkilidir. İnsanlar başkalarının davranışlarının ödüllendirildiği,

cezalandırıldığı veya umursanmadığı durumları tekrar tekrar gözlemlemektedir. Genellikle saldırgan davranışların ödüllendirildiği durumları gözleme saldırgan davranış eğilimini artırmaktadır (Bandura, 1973). Örneğin arkadaş grubunda popüler, saygı duyulan bir kişinin eşine şiddet uyguladığının bilinmesi, şiddet ile elde ettiği sonuçların pozitif olması gruptaki diğer kişilerin model almasına ve onların şiddet davranışını pekiştirmesini sağlayabilir.

Bandura'nın pekiştireç mekanizmalarının üçüncüsü ise öz-pekiştireçlerdir. Saldırgan davranış, doğrudan ve dolaylı pekiştirecin yanı sıra öz-pekiştireçle (self-reinforcement) de düzenlenmektedir. İnsanlar davranışlarını yalnızca dışsal ödül ve cezaya göre düzenlemezler, ayrıca içsel standartları da davranışın düzenlenmesinde büyük role sahiptir. İnsanlar kişisel doyum yaşadıkları öz-saygı uyandıran davranışları yapma eğilimindedir (Bandura, 1973). Kadına yönelik şiddetin sosyal bir norm olarak kabul edildiği kültürde bu normu içselleştirmiş ve davranış standardı haline getirmiş kişinin bu standarda uygun davranması öz-saygı uyandıran bir öz-pekiştireçtir.

Saldırganlığın kişisel ve fonksiyonel değeri yüksek olması, diğer bir ifadeyle kendisiyle olumlu sonuçlara ulaşılma olasılığının büyük olması, saldırganlığın devamını sağlar. Ancak davranış saldırgan aleyhine olumsuz sonuçlar doğurursa saldırgan davranışın yapılma düzeyi azalır veya davranış tamamen terk edilebilir. Daha önce ifade edildiği gibi sosyal bilişsel kurama göre davranışın belirleyicilerinden ikincisi davranışın negatif sonuçları veya cezalardır.

Bandura, pekiştireçlerde olduğu gibi cezayı da doğrudan (dışsal), dolaylı ve öz-ceza biçiminde üç sınıfta ele almaktadır. Kadına yönelik şiddet konusunda dışsal cezalar aile, arkadaş gurubu veya ülkelerin ceza adalet sistemlerinden gelebilir. Burada üzerinde durulması gereken nokta dışsal cezaların şiddet davranışlarını kontrol etmede etkisidir. Bandura, cezanın davranışı kontrol etmedeki etkisininin bazı faktörlere bağlı olduğunu ifade etmiştir. Bunlar; saldırganlıkla elde edilen kazançlar veya ödüllerin düzeyi, istenilen sonuçları elde edecek başka alternatif yolların varlığı, saldırganlığın cezalandırılma olasılığı, cezanın biçimi, süresi, yoğunluğu ile saldırgan davranış ve ceza arasında geçen süredir. Bu faktörler, cezanın baskın gücünü belirlemektedir. Bandura'ya göre, istenilen hedeflere ulaşmayı sağlayan alternatif yollar varsa, ceza kaçınılmaz ise saldırgan davranış azalır. Ancak saldırgan davranışlar sosyal ve bireysel olarak ödüllendiriliyorsa ve istenilen sonuçları elde edebilecek alternatif yollar da yoksa saldırganlığın ceza

yoluyla kontrol edilmesi zordur. Böyle bir durumda cezanın kontrol ediciliği düşüktür. Ceza tehlikesi ortadan kalktığında saldırgan davranış yeniden ortaya çıkar (1979: 222, 1983: 26).

Teoride kadına yönelik şiddet suçlarının ceza ile kontrol edilmesi mümkün görünmektedir. Kurbanların kendisinden, yakın akrabalarından, arkadaş grubu veya ceza adalet sisteminden şiddet uygulayan kişiye yönelecek cezalar caydırıcı olabilir. Ancak pratikte bu mümkün görünmemektedir. Kadın kurbanlar saldırganı cezalandıracak güç ve kaynağa sahip değildirler. Yakın akraba ve arkadaş çevreleri ise kadının maruz kaldığı şiddetten kimi zaman haberi olmadığı gibi, haberdar olduklarında ise müdahale etmeye gönülsüzdür (Dutton, 1995: 87). Çünkü hâlâ aile içinde yaşanan şiddet dışarıdan müdahale edilemeyecek mahrem bir mesele olarak görülmektedir. Kadına yönelik işlenen şiddet suçlarının çok azı kriminal olarak cezalandırılmakta veya verilen cezalar şiddeti engellemede yeterli olamamaktadır. Ulusal ve uluslararası kanunlarda şiddet suçu işleyenlere öngörülen çeşitli cezalar bulunmaktadır. Ancak bu kanunların ne kadar uygulandığı veya başarıya ulaştığı tartışılan bir konudur.

Bandura, saldırgan davranışların azalması için şiddet kullanarak ulaşılan sonuçları elde edebilecek başka alternatif yollarının geliştirilmesi gerektiğini önermektedir. Şiddet uygulayan erkeklere verilen psikolojik yardım çalışmalarının en önemli amaçlarından biri bu alternatif yolların varlığını kavratmaktır. Tedavi grupları temel olarak şiddet uygulayan kişilerin eşlerinden gerçekçi olmayan beklentilerini değiştirmeyi, çatışma-çözümüne aracı olarak şiddet yerine konuşma becerilerini geliştirmeyi, saldırganların kurbanlarıyla empati kurmalarını sağlamayı ve öz-cezalandırma mekanizmalarını canlandırmayı amaçlamaktadır (Dutton, 1995: 87).

2.6.4. Ahlaki Çözülme (Moral Disengagement)

Bandura'nın sosyal bilişsel kuramı bağlamında ele aldığı en temel konu 1960'lı yıllardan itibaren saldırganlık olmuştur. 1990'lardan sonra geliştirdiği "ahlaki eylemlilik" (moral agency) kuramı ile saldırgan davranışların anlaşılmasında daha geniş çaplı bir bakış açısı ortaya koymuştur. Bandura *Aggression* (1973) isimli kitabında insanların benimsediği normatif davranış ilkelerini ihlal ederek saldırgan davranışlarda bulunma sürecini öz-cezanın nötrlenmesi başlığı altında değerlendirmiştir. Daha sonra ise insanların ahlaki olarak yanlış olduğunu bildiği

halde saldırganlık, şiddet de dâhil antisosyal davranışları nasıl yapabildiklerini açıklayan kapsamlı bir ahlak kuramı geliştirmiştir.

Buraya kadar sosyal bilişsel kuram çerçevesinde kadına yönelik şiddet davranışlarının öğrenilme, sürdürülme ve sosyal olarak düzenlenmesi üzerinde duruldu. Buradan sonra ise öncelikle şiddet davranışlarında ahlaki çözülmenin rolünün daha iyi anlaşılabilmesi için davranışlara kılavuzluk eden ahlaki standartların kazanılış süreci ve ahlaki davranışların öz-düzenlenmesine (self-regulation) yer verilecek, sonra ise ahlaki standartlardan soyutlanarak şiddet ve kadına yönelik davranışların nasıl ortaya çıktığı ele alınacaktır.

Genel olarak ahlaki eylemlilik, bir kişinin belli bir durum için kabul ettiği ahlaki standartlarına uygun olarak eylemde bulunması (Rotscheafer, 1998: 9) ve belli bir ahlaki amacı gerçekleştirmeye yönelik davranması olarak tanımlanmaktadır. Ahlaki ilkelere göre davranma kapasitesini elinde bulunduran, eylemde bulunan ve eylemi yapan kişiye ahlaki eyleyen (moral agent) denilmektedir. Ahlaki eylem ise eyleyenin yaptığı davranışa karşılık gelmektedir. Ahlaki eylemlilik ise eylem ile eyleyenin oluşturduğu bir bütündür (Sarp, Erk, Ulaş, 2002: 35).

1960'lerden beri ahlaki eylemlilik konusunda bilişsel kuramlar baskın olmuşlardır. Bu teoriler ahlaki davranışı basit uyarıcı-tepki bağıyla açıklayan davranışçı kuramlardan ve iç-güdülerle açıklayan psikodinamik kuramlardan daha çok kabul görmüştür. Çünkü davranışı sadece doğal ve çevresel faktörlerle veya bilişsel olmayan içsel süreçlerle açıklamak ahlakın temel bir yönü olan bilişsel motivasyonu ihmal etmektir. Kohlberg'in ve Piaget'in bilişsel kuramı, geleneksel psikolojik ahlaki eylemlilik anlayışına ve bazı felsefi açıklamalara uyduğu için oldukça ilgi görmüştür. Ayrıca bilişsel ahlak kuramlarının deneysel olarak da desteklendiği kabul edilmiştir (Rotscheafer, 1998:127). Ancak bilişsel ahlak teorilerin ahlaki gelişimin bilişsel yönüne ve ahlaki gelişimde zihinsel muhakemenin rolü üzerine yaptığı vurgu önemli olmakla birlikte teorilerde bir takım problemler bulunmaktadır. Bandura'nın ifadesiyle bu kuramlar biliş üzerine vurgu yaparken eylemi ihmal etmişlerdir. Tam bir ahlaki eylemlilik teorisinin ise düşünce ve davranışı birleştirmesi gerekmektedir (Bandura, 1991b: 45). Bilişsel ahlak kuramcıları biliş üzerine odaklanıp ahlaki davranışın kazanım ve performans dönüşürülmesi üzerinde çok az şey söylemelerine rağmen, bu kuramcılar sosyal bilişsel kuramın ahlaki eylemlilik ile ilişkisinin olmadığını ileri sürmüştür (Rotscheafer, 1998: 12). Fakat Bandura'nın kuramında ahlaksal eylem, öz-

yaptırımlarla bağlantılı ahlaki standartları davranışa dönüştüren, öz-düzenleyici mekanizmaları kapsayan geniş sosyo-bilişsel bir öz-benlik teorisinin içine yerleştirilmiştir (Bandura, 1991, 2002). Bu teoride ahlaki eylemler bilişsel bir eyleyen olan “ben” (self)’in ürünüdür. “Ben” (self), inançları ve istekleri temelinde davranan, davranışları başkalarına olduğu kadar kendine de yönelen bir eyleyen olarak düşünülür. “Ben”in eyleyen olabilmesinin temel koşullarından biri öncelikle eyleme kılavuzluk edecek ahlaki standartlara sahip olmasıdır.

2.6.4.1. Davranış Kılavuzları: Ahlaki Standartlar

Ahlaki standartlar (ahlaki yasalar) ahlaki davranışın kılavuzlarıdır. Gelişimin ilk yıllarında davranışların kılavuzları dışsaldır (Bandura, 1999: 193). Konuşmadan anlamayan çocukları, tehlikeli davranışlardan vazgeçirmek için fiziksel kılavuzlara ihtiyaç vardır. Ebeveynler çocukların yıkıcı, yaralayıcı birtakım tehlikeli davranışlarını engellemek için fiziksel olarak çocuklara yönlendirmelerde bulunurlar. Çocuğun dil gelişimi gerçekleştiğinde ise fiziksel ve dışsal yönlendirmelerin yerini sözlü yönlendirmeler almaktadır. Örneğin kimi zaman anne-babaların sadece “hayır” demesi, çocukların olumsuz davranışları için kısıtlayıcı olabilmektedir (Bandura, 1991b: 53). Çocukluk döneminde davranış fiziksel ve sözlü olarak düzenlenir, değiştirilebilir. Çocuklar onaylanan ve onaylanamayan davranış biçimlerini ayırt etmeye başladıklarında, kabul edilen sosyal sonuçlara bağlı olarak davranışlarını düzenlemeye başlamaktadırlar (Bandura, 1989: 52).

Çocuklar büyürken anne-babalarıyla ve sosyal normlarla uyuşmayan birtakım davranışlar sergileyebilirler. Bu durum toplumsal olarak ahlaki standartların ve ahlaki davranışın gelişimine yardım eden sosyal bir reaksiyona neden olmaktadır. Erken çocukluk döneminde, farklı durumlarda nasıl davranılması gerektiği noktasında kılavuzluk eden fiziksel yaptırımların yerini sosyal yaptırımlar almaya başlamaktadır. Aileler ve diğer yetişkinler çocuklara davranış standartlarını, ahlaki davranışın nedenlerini açıklarlar (Bandura, 1991b: 53). Davranışların nedenlerinin açıklanması ahlaki standartların ve davranışların içselleştirilmesinde daha etkin ve öz-yargılamayı geliştiren bir süreçtir. Öz-yargıyı geliştiren düşünce ile birleşen toplumsal yaptırımlar, yalnızca toplumsal yaptırımlardan daha etkilidir. Ayrıca ahlaki davranışların nedenlerinin açıklanması öz-düzenleyici mekanizmanın kurulumunda, spesifik bir davranışın cezalandırılmasından çok daha etkilidir.

Davranışın cezalandırılması durumsal bir uyum için yeterli olabilir. Fakat bilişsel kılavuzların kazanılması gelecekte değişen durumlara uygun davranışı düzenlemeye olanak sağlayacaktır (Bandura, 1991b: 53). Başarılı bir sosyalleşme, aşamalı biçimde dış yaptırım ve yönlendirmelerin yerini sembolik ve içsel yönlendirmelerin alması ile gerçekleşmektedir. Ahlâkî standartlar yavaş yavaş içselleştirilmekte ve bu standartlar, öz-onaylayıcı veya öz-kınayıcı sonuçlarca yönlendirilen davranış için kılavuzlar veya caydırıcılar olarak işlev görmektedir (Bandura, 1991b: 54).

Ahlaki standartlar, gelişirken ve içselleştirilirken çok çeşitli kaynaklardan beslenmektedir. Çocuklar anne-babalarını, kardeşlerini, arkadaşlarını diğer yetişkinleri gözlemekte ve hangi durum için hangi davranışın uygun olduğunu öğrenmektedir. Anne-babalar, çocukların ahlaki yargı ve davranış standartlarının tek kaynağı değildir. Ahlaki yargıların gelişiminde aynı zamanda diğer yetişkinler, akranlar, sembolik modeller de etkili rol oynamaktadır. Farklı standartlar örnekleyen, yetişkin ve akranları gözlemleyen çocuklar, farklı davranış standartları geliştirebilir (Bandura, 1991b: 55).

Sosyal bilişsel kuramda değerlerin, standartların kabulü oldukça geniş ve dinamik sosyal çevre tarafından yönlendirilmektedir. Evre kuramlarında (Kohlberg, Piaget) olduğu gibi her evreye ait sabit değişmez standartlar kabul edilmez. Sosyal öğrenme süreci, elde edilmiş standartların geliştirildiği, değiştirildiği ve yenilerinin kabul edildiği dinamik bir süreçtir. İnsanlar bilinçsiz bir taklitle veya pasif biçimde kendilerini çevreleyen hazır standartları almazlar. Onlar kendi standartlarını doğrudan ve dolaylı etkinin karşılıklı etkileşimi ile oluşturur (Bandura, 1991a: 254). Çocuklar sürekli ebeveynlerinin davranış örneklerini değil, aynı zamanda kardeşlerinin, akranlarının ve diğer yetişkinlerin de davranışlarını gözlemlemektedir. Bu nedenle, çocukların değerleri ve standartları, basit, değişmeyen ailevi mirastan çok farklı kaynakların birleşimini yansıtmaktadır. Bununla beraber, kitle iletişim araçları ile sağlanan geniş sembolik modeller, başka bir aile üstü etki kaynağıdır. Özellikle bu sembolik modellerden televizyon, çocuklar gelişirken, ahlaki standartların gelişiminde etkin bir role sahiptir. Bu yüzden çocukların değerleri ve davranışları, değişmeyen aile geleneğinden ziyade bu farklı kaynakların bir karışımını yansıtmaktadır. Psiko-sosyal örnekler yalnızca ailesel bir kaynaktan gelse bile önemli değişiklikler nesiller boyunca ortaya çıkabilmektedir. Aynı aile içinde yetişen çocuklar farklı standartlara sahip olabilmektedirler (Bandura, 1991b: 57).

Kısaca özetlemek gerekirse toplumdaki yetişkin sosyal rollerinin benimsenmesi için uygun ahlaki standartların kabul edilmesi gereklidir. Bu standartlar ahlaki davranışların kılavuzlarıdır. Ahlaki standartlar farklı kaynaklardan ve farklı biçimlerde kazanılmaktadır. Yani ahlaki standartlar doğrudan deneyim, model alma, yetişkinlerin açıklamaları yoluyla ve aile, alt kültür ve sembolik kaynaklardan kazanılmaktadır. Ahlaki standartlar ahlaki eylemlere kılavuzluk ederler ancak ahlaki standartlar ahlaki davranışların zorunlu belirleyicileri değildir. Buradan hareketle başarılı biçimde sosyalleşmiş bir bireyin yargısal düzeyde saldırganlığı veya kadına yönelik şiddeti ahlaken onaylamayacağı söylenebilir. Ancak bu yargısal düzeyde kadına yönelik şiddetin ahlaka aykırı olduğunu bilen bir kişinin mutlaka ahlaki ilkelere bağlı kalarak şiddet davranışlarında bulunmayacağı anlamına gelmemektedir.

2.6.4.2. Öz-Düzenleme (Self-Regulation)

Bandura'ya göre insanlar yalnızca çevresel uyarıcılara tepki veren basit reaktörler değil, kendi davranışlarını kontrol etme yetkisine sahip aktif faillerdir (agent). Sosyal bilişsel kurama göre insanlar, davranışlarını kontrol etme özelliğine sahiptir. Sosyal bilişsel kuramda ahlaki düşünce ve ahlaki standartlar, öz-yargıları yönlendirilen öz-düzenleme mekanizmasıyla davranışa dönüşmektedir (Bandura, 1990; 1991b; 2002). İnsanlar, kendi davranışlarını gözler, standartlarına göre değerlendirir, yargılar ve gerekiyorsa standartlarına uygun hâle getirir. Sosyal bilişsel kurama göre davranışın düzenlenmesi psikik bir süreç olmaktan ziyade, insanların davranışı gözlediği, değerlendirdiği, sonra tepkide bulunduğu bilişsel bir süreçtir. Anlaşıldığı üzere öz-düzenleyici mekanizma üç alt fonksiyonla çalışmaktadır: Bunlar öz-gözlem, öz-yargılama ve öz-reaksiyon süreçleridir. Bu öz-düzenleyici süreçte, insanlar kendi davranışlarını davranışın meydana geldiği koşullar altında izler, davranışı ahlaki standartlara göre değerlendirir ve gerekiyorsa kendi standartlarına uygun şekilde davranışı yeniden düzenler. Öz-gözlem, davranışı kontrol etmenin ilk adımındır (Bandura 1991b: 69). Davranışın gözlenmesi performansların mekanik bir kontrolü değildir. Bireyin kendisi hakkında oluşmuş fikri, öz-inancı, davranışlarının hangi yönlerine dikkat edeceğini, nasıl anlamlandıracağını ve zihinde temsili olarak var olan bilgiyi nasıl performansa dönüştüreceğini etkilemektedir. Öz-gözlemin öz-düzenleyici sistemde iki önemli fonksiyonu vardır. Bunlardan birincisi gerçekçi

davranış standardı oluşturmak için bilgi sağlamak (öz-tanımlayıcı fonksiyon); ikincisi ise motive edici fonksiyondur (Bandura, 1991a: 250). Davranışın öz-gözlemi öz-düzenleme için yeterli değildir. Davranışlar birtakım alt süreçleri de içeren yargısal alt fonksiyonla öz-reaksiyonları doğurur. Bireyin davranışlarını yargılamasını sağlayan ve performansına kılavuzluk eden kişisel standartlar öz-düzenlemede büyük rol oynar. Yargılama sürecinde davranışın kişisel standartlara uyup uymadığı değerlendirilir. Yargılama bireysel ölçütlere, sosyal mukayeseye, daha önce yapılan davranışlara, davranışın kendi değerine göre yapılmaktadır. Bunlar davranışın değerlendirilmesinde referans oluştururlar. Bireyin kendi performansını değerlendirmesi öz-reaktif etkiyi doğurur. Öz-reaktif etki davranışları düzenleyen standartlar vasıtasıyla gerçekleşir (Bandura, 1991a: 253-254).

Öz-yaptırımlar (self-sanction) davranışı değerlendiren öz-reaksiyonlardır. Davranış içselleştirilen standartlara uyduğunda bu reaksiyonlar pozitifdir. Yani standartlara uyan davranış kendini içsel olarak ödüllendirme, öz-saygı gibi pozitif reaksiyonları doğuracaktır. Ancak davranış içselleştirilen standartlara uymadığında ise reaksiyonlar negatif olacaktır. Standartlara uymayan davranış ise öz-eleştiri, kendini kınamayı, ayıplamayı getirecektir. Böylece öz-yaptırımlar (öz-ödü, öz-saygı, öz-eleştiri, öz-kınama gibi) davranışın içsel standartlara bağlı kalmasını sağlamaktadır (Bandura, 1989). İnsanlar genellikle tenkit, kınama, ayıplama gibi negatif öz-reaksiyon yaratan davranışlardan kaçınırken, saygı, memnuniyet gibi pozitif öz-reaktif etki uyandıran davranışları ise yapmayı sürdürürler. Böylece bireyin kendi davranışları için yarattığı teşvik ediciler ve içsel standartlara bağlı olarak gösterdiği öz-reaktif tepki ile öz-düzenleyici kontrol oluşur (Bandura, 1991a: 256). Bir başka ifadeyle ahlaki eylemlilik (moral agency), kişinin ahlaki standartlarına uymayan davranışı, negatif öz-yaptırımın sınırlandırmasıyla ve ahlaki standartlarına uyan davranışı pozitif öz-yaptırımın desteklemesiyle gerçekleşir (Bandura, 2004: 37). Esasında ahlaki davranışı kontrol eden diğer bir kaynak sosyal yaptırımlardır (social-sanction). Sosyal yaptırımlardan doğan kontrol biçiminde, birey ahlaki olmayan davranışın sosyal olarak kınanmasından veya buna benzeyen sonuçlarından kaçınmaktadır (Bandura, 1991b: 69). Bandura'ya göre maddi ödül ve cezalar öz-reaksiyonlarda önemli rol oynamasına karşın öz-onay ve kınama nispeten daha bağımsız ve daha güçlü biçimde motive edici role sahiptir. İnsanlar, ahlaki standartlarına aykırı şekilde davranmaya zorlayan teşviklerle karşılaştıklarında, bunlara öz-yaptırımlarla direnebilmektedir. Çünkü ifade edildiği gibi kişinin

standartlarına uymayan bir davranış öz-kınama getirecektir. Öz-kınamadan, öz-ayıplamadan daha büyük bir ceza bulunmamaktadır. Öz-yaptırımlar, davranışın içsel standartlara bağlı kalmasını sağlamaktadır (Bandura, 1991b: 69).

İnsanların ahlaki standartlara veya öz-düzenleme yeteneklerine sahip olmaları ve bu standartlara uygun davranmaları veya öz-düzenleme becerisini zıt bir etkinin baskısı altında sürekli ve etkili şekilde kullanmaları farklı şeylerdir. Davranışın etkili öz-düzenlenmesi, öz-düzenleme yeteneklerinin yanı sıra, kişisel kontrol sağlayabilmek için bireyin kendi kabiliyetlerine ilişkin öz-inanca sahip olmasına bağlıdır. Bandura'nın kuramının en önemli varsayımlarından biri olan öz-yeterlilik (self-efficacy) yargısı, bireyin kendi kabiliyetlerine olan inancıdır (1982:122; 1994: 71; 1998: 51) ve bu inanç ahlaki davranışın düzenlenmesinde önemli bir role sahiptir. Öz-yeterlilik inancı bireyin nasıl hissedeceğini, düşüneceğini, kendini nasıl motive edeceğini ve nasıl davranacağını etkilemektedir (Bandura, 1994: 71). Bu nedenle yüksek düzeyde öz-yeterlilik inancına sahip olan bireyler kendi ahlaki standartlarına uygun şekilde davranmada daha başarılı olurlar. Güçlü şekilde algılanan öz-yeterlilik duygusuna sahip insanlar, davranışları üzerinde kontrole sahiplerdir, ayrıca kendi standartlarına uymayan davranış için sosyal baskıya karşı direnmede daha güçlüdürler. Düşük öz-yeterlilik duygusu ise kişisel standartlara uymayan antisosyal davranış karşısında sosyal baskıya uyma eğilimini artırmaktadır (Bandura, 1991b: 69).

Sonuç olarak tüm ahlaki davranışlar gibi, tüm saldırgan davranışlar veya kadın yönelik şiddet davranışları da öz-düzenleme mekanizmasıyla davranışa dönüşmektedir. Saldırgan davranışların öz-düzenlenmesi yalnızca içsel bir durum değildir. Birey aktif biçimde saldırgan davranışı gözler, öz-reaksiyonlarla veya sosyal reaksiyonlarla davranışı değerlendirir ve ahlaki standartları ile karşılaştırır. Saldırgan, davranış ilkelerine zıtsa ayrıca davranış sonucunda öz-ceza veya toplumsal ceza kaçınılmaz ise bu davranışı yapmaz. Ancak ne öz-düzenleme kapasitesine sahip olmak ne de ahlaki standartların gelişimi zorunlu olarak ahlaki davranışı belirler. Öz-düzenleme kapasitesinin ve ahlaki standartların gelişimi kişide sabit bir kontrol mekanizması yaratmaz. Yani insanların öz-düzenleme kapasitesine sahip olmaları veya saldırganlığın ahlaken kabul edilemeyeceği ilkesine sahip olmaları bu ilkeye göre davranacakları anlamına gelmemektedir. Öz-reaktif etkiler aktifleştirilmedikçe işlerlik kazanmazlar ve öz-yaptırımlar ahlaki olmayan davranışlardan çözülebilirler. Öz-düzenleme aklayıcı bir muhakeme veya sosyal

koşullarla etkisizleştirilerek davranışlar standartlardan kopabilir (Bandura, 2002: 102). Ahlaki standartların ahlaki davranıştan ayrışmasını sağlayan yollar ahlaki çözülme mekanizmalarıdır. Saldırgan davranış özelinde, saldırganlığın ahlaki ilkeleriyle çeliştiğini bilen bir kişinin, saldırganca davranmasını sağlayan veya kolaylaştıran şey ahlaki çözülme mekanizmalarıdır.

2.6.4.3. Ahlaki Çözülme Süreci

Ahlaki eylemlilik (moral agency) biri kısıtlayıcı (inhibitive) diğeri proaktif olmak üzere iki yöne sahiptir. Kısıtlayıcı boyut, insanlık dışı davranışlardan kaçınma gücünde açığa çıkar, insanı ahlaki ilkelere zıt biçimde davranmaktan sakındırır; proaktif yön ise insani biçimde davranma yani ahlaki ilkelere uygun şekilde davranma gücünü ifade eder. Bu üst düzey ahlakta insanlar kötü şeylerden kaçınır, iyi şeyleri yaparlar. Ahlaki eylemlilik, öz-yaptırımlara bağlantılı kişisel standartları yönlendiren etkili öz-düzenleyici mekanizmaları kuşatan geniş bir sosyo-bilişsel benlik-teorisi içine yerleştirilebilir (Bandura, 2002: 101). İnsanlarda içselleştirme teorilerinde olduğu gibi vicdan veya süperegö gibi davranışları sürekli olarak ahlaki standartlara uydurmaya çalışan sabit bir kontrol mekanizması bulunmamaktadır. Ahlaki standartlar öz-düzenleme mekanizmasıyla davranışa dönüşür. Ancak ne öz-düzenleme yeteneklerinin gelişimi ne de ahlaki standartlara sahip olmak kişide sabit bir kontrol mekanizması yaratır. Bu kontrol ancak ahlaki standartların davranışın içsel düzenleyicileri ile birleşmesiyle gerçekleşebilir (Bandura, 1991b: 68). Ahlaki davranışı yönlendiren öz-düzenleyici mekanizmalar aktive edilmedikçe işlevsel değildir ve ahlaki öz-yargıların ve yaptırımların ahlaki olmayan davranışlardan seçici şekilde çözüldüğü, pek çok psiko-sosyal mekanizma vardır (Bandura, 2002: 101).

Sosyal bilişsel kuramın bir uzantısı olan ahlaki çözülme bireylerin niçin etik olmayan kararlar verdiklerini açıklamaya yardımcı olabilir. Ahlaki çözülme insanların seçici şekilde ahlaki standartlara bağlı kalma veya onlardan çözülme yeteneğidir. Eğer ahlak yalnızca soyut prensipler açısından ve bağlamından koparılmış gayri-şahsileştirilmiş durumlar altında incelenirse ahlaki standartlara sahip olan insanların nasıl zalimlikler yapabildiklerini anlamak kolay olmaz. Oysa soyut düzeyde hemen hemen herkes dürüsttür. Örneğin antisosyal davranışlar bakımından birbirinden oldukça farklı olan ergenler soyut ahlaki prensipler açısından farklı değildir. Aynı ahlaki prensiplere sahip insanların farklı davranışlar

sergilemeleri ahlaki çözüme vasıtasıyla gerçekleşmektedir. Ahlaki çözümlenin “her yerde ve her eylemde” olması mümkündür, ancak özellikle şiddet davranışlarının ortaya çıkmasında önemli bir role sahiptir. Ahlaki çözüme insanların geçmişte, şimdi ve gelecekte, yanlış olduğu bilinmesine rağmen en basit antisosyal davranışlardan en barbarca zalimlikleri nasıl yapabildiklerini açıklamaya yardım eder (Bandura, 2002: 115). Ahlaki çözüme günlük yaşam içinde aktif bir oyuncudur. Özellikle kriminal suçlarda, askerî gücün kullanımında, ataerkil toplumlarda kadınların şiddete uğramasında, çocuk istismarında, eşitsizliğin meşrulaşmasında ahlaki çözüme mekanizmalarının önemli bir role sahip olduğu görülmektedir (Bandura, 2002: 114).

Genellikle insanlar, ahlaki standartlarına uymayan kötü davranışlar önemli kazançlar sağladığında içsel bir çatışma yaşamaktadır. Davranışın öz-düzenlenmesi sürecinde öz-yaptırımlar dışsal tahriklerin etkisine ağır bastıkça insanlar kendi standartlarına uygun davranışta bulunurlar. Ancak bu çatışmada dışsal tahrikler baskın gelirse ve bireyin bu tahriklere karşı direnmesini sağlayacak davranışlar öz-yaptırımlardan seçici çözümeyle ayrılırlar. Böylece kişisel ve sosyal ahlaki değerlerle bağdaşmayan, olumsuz sosyal etkilere sahip ancak kişisel çıkarlara hizmet eden davranışların ortaya çıkması kolaylaşır (Bandura, 1990: 28). Şiddet davranışları bakımından rahatça ahlaki ilkelerinden kopan insanlar bu davranışlara öz-reaksiyon (öz-kınana, ayıplama) gösteremeyen kişilerdir. Kendi davranışlarına güçlü öz-yaptırım uygulayabilen insanlar ise genellikle şiddetten kaçınırlar. Bandura’ya göre bu yaş, cinsiyet, ırk, etnisite, sosyoekonomik düzey ve dinî bağlılığa bakılmaksızın geçerlidir (2002: 115).

Bandura, ahlaki çözümlenin sekiz ilişkili bilişsel mekanizmayla gerçekleştiğini ileri sürmektedir. Bu bilişsel mekanizmalar, ahlaki haklılaştırma(moral justification), örtmece dil (euphemistic language), avantajlı kıyaslama(advantageous comparison), sorumluluğun yer değiştirmesi(displacement of responsibility), sorumluluğun yayılması (diffusion of responsibility), sonuçları saptırma veya önemseme (disregard or distortion of consequences), dehumanize etme (dehumanization) ve suç atfetmedir(attribution of blame). Mekanizmalardan ilk üçü (ahlaki haklılaştırma, örtmece dil, avantajlı kıyaslama) sorgulanabilir davranışları kabul edilebilir kılmak için davranışı bilişsel olarak yeniden düzenlemeye yardımcı olmaktadır. Mekanizmalardan “sorumluluğun yer değişmesi” ve “sorumluluğun yayılması” ise davranışın sorumluluğunu otoriteye veya başka

nesnelere yükleyerek kişisel sorumluluğu belirsizleştirmeyi sağlamaktadır. Sorumluluğun otorite figürlerine veya başkalarına yüklenilmesi sorgulanabilir davranışlar için mesuliyeti inkâr etmeyi sağlamaktadır. Mekanizmalardan zararlı sonuçların önemsenmemesi veya çarpıtılması olumsuz davranışın sonuçlarına odaklanarak, davranışın neden olabileceği potansiyel zararları minimize etmeyi ve davranışların gerçek etkilerini çarpıtmayı sağlamaktadır. Son iki bilişsel mekanizma (dehümanize etme ve suç atfetme) olumsuz davranışa maruz kalan kurbanı odaklanarak davranışın hedefindeki kurbanı kimliksizleştirmeyi ve onu sorumlu tutmayı sağlamaktadır.

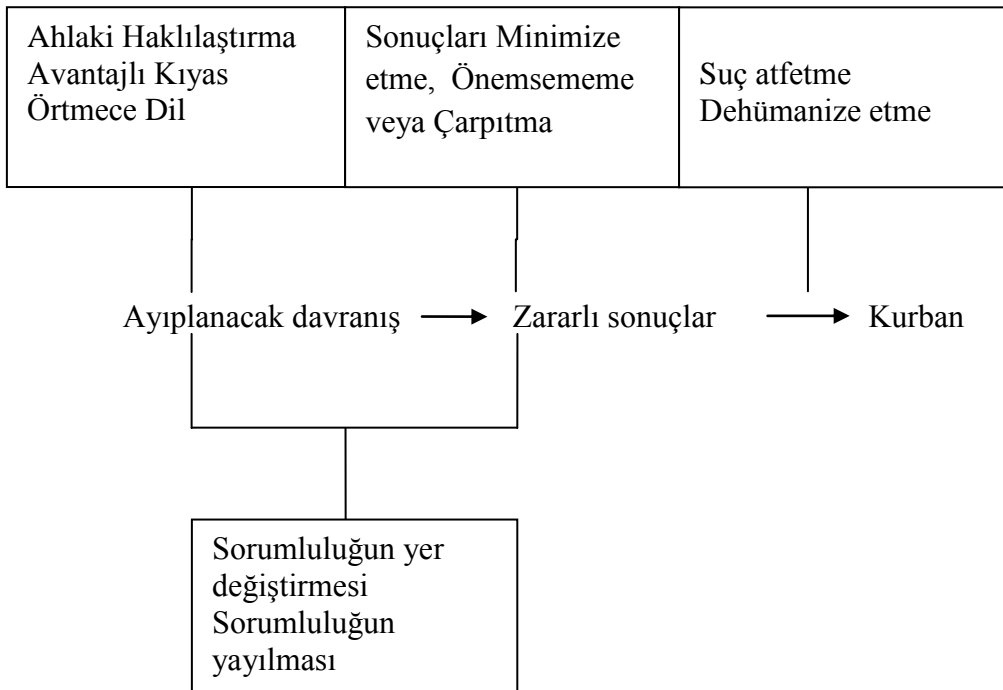

Şekil 2. Ahlaki Çözülme Mekanizmaları (Bandura, 1990: 28)

2.6.4.3.1. Ahlaki Haklılaştırma (Moral Justification)

Çözülme stratejilerinden ilki olumsuz davranışı bilişsel olarak yeniden yapılandırmaktır. Bandura, insanların genellikle ahlaki olarak onay görmedikçe menfur eylemlerde bulunmayacağını ileri sürmektedir. Olumsuz davranışlar bilişsel bir tevil ile olumlu bir yapıya büründürülebilir. Bu süreçte olumsuz davranışın, ahlaki amaçlara hizmet eder veçheye büründürülerek kişisel ve sosyal olarak kabul edilmesi sağlanmaktadır. Böylece insanlar ahlaki buyruklara aykırı değil, onlara

uygun şekilde davranmış olmaktadır (Bandura, 1990: 29). Haklılaştırma ile şiddet herhangi bir şekilde gizlenmemekte, şiddetin şiddet olduğu reddedilmemekte ve kişisel sorumluluk da inkâr edilmemektedir. Ancak şiddet, geçerli sebeplere ve yüce değerlere hizmet ettiği gerekçesiyle haklılaştırılmaktadır.

Herhangi bir şiddet eylemi yüksek değerler adına meşrulaşabilir. Tarihî örneklerde olduğu gibi günümüzde şiddet, kimi zaman kişisel çıkarlar uğruna, kimi zaman da toplumsal çıkarlar uğruna dinler, doğru ideolojiler, millî zaruretler, örf-adetler veya sosyal adalet, eşitlik, sivil düzen gibi yüksek ahlaki erdemler vasıtasıyla meşrulaştırılmakta, erdemli ve iyi insanlar tarafından kullanılmaktadır (Bandura, 1973: 211).

Ahlaki haklılaştırma ile insanlık dışı eylemelere meşruiyet kazandırılabilirdiği gibi aynı strateji insanlık dışı sosyal durumları değiştirmeyi amaçlayan eylemlerde de sıkça kullanılmaktadır. Örneğin eşitliği, sosyal adaleti tesis etmek isteyen reformcu devlet adamları sosyal değişimi sağlamak için zorba, şiddet içeren yöntemleri ahlakileştirerek kullanabilirler. Benzer şekilde terörist bir grup hak ve özgürlük adına şiddete başvurabilir. Bu nedenle farklı perspektiflerden bakıldığında, şiddet eylemleri farklı insanlar için farklı şeylerdir. Bir grubun terörist eylemleri grubun kendi üyeleri için kahraman özgürlük savaşçılarının gerçekleştirdiği kurtuluş hareketidir (1990: 30). Ahlaki haklılaştırmayla şiddetin meşrulaşması askerî eylemlerde en çarpıcı şekilde görülmektedir. İnsan öldürmenin ahlaken kabul edilemeyeceğini benimsemiş kişiler süratle vicdan azabı hissetmeyen hatta savaşta öldürmekten gurur duyan becerikli savaşçılara dönüştürülürler. Bu kişilerin özel savaşçılara dönüşümü onların kişilik yapılarını, saldırganlık dürtülerini veya ahlaki standartlarını değiştirmekle gerçekleşmez. Aksine bu, öldürmenin ahlaki değerini bilişsel olarak yeniden oluşturmayla başarılmaktadır. Bu kişiler kendilerini, değerlerini ve yaşam biçimlerini korumak, dünya barışını sağlamak, insanlığın şeytan ideolojisine teslim olmasını engellemek, ülkelerinin uluslararası sorumluluklarını yerine getirmek adına savaşan istekli savaş erleri olarak görürler. Ayrıca şiddet içermeyen seçeneklerin başarısız olacağına veya şiddetin son çare olduğuna inanıldığında şiddetin ahlaki olarak kabul edilmesi daha da kolaylaşmaktadır (Bandura, 1990: 29).

Savaşlarda olduğu gibi, günlük sıradan şiddet eylemleri de çoğunlukla yüksek değerler adına işlenmektedir. Tüm dünyada görülen en sıradan şiddet eylemlerinin başında erkeklerin kadınlara uyguladığı şiddet eylemleri gelmektedir. Bandura'nın çeşitli zalimlikler yapabilen normal insanlar hakkındaki önermesinin eşine şiddet

uygulayan erkekler içinde geçerli olduğu ileri sürülebilir. Eşine şiddet uygulayan erkeklerin büyük bir kısmı ahlaksız, zulüm etmeye meyilli, anormal, psikopat kişiler değildir. Aksine toplumsal yaşamda uyumlu, toplumda sevilen, saygı duyulan, toplumsal normlara aykırı davranmayan, hatta çevrelerince “melek gibi” diye tanımlanan insanlardır. Bu erkekler bir anda kişilik yapısının değişmesiyle, saldırganlık dürtülerinin bozulmasıyla veya şiddete yönelik ahlaki standartlarının değişmesiyle zalim bir kocaya dönüşmemektedir. Bandura’nın belirttiği gibi bu insanlar genellikle bunu şiddetin ahlaki değerini bilişsel olarak yeniden yapılandırarak gerçekleştirilmektedir. Bu bilişsel yapılandırma sürecinde haklılaştırma gerekçelerini en çok din ve toplumsal töreler sunmaktadır. Özellikle ataerkil toplumlarda, dinlerin ataerkil geleneğe dayalı yorumları kadına yönelik erkek şiddeti için yüce ve işlevsel gerekçeler sunabilir. Örneğin Hristiyan bir erkek “Ben evin başyım, karım babana itaat etmeli.” (Ganley, 1989: 216) veya Müslüman bir erkek “Erkekler kadınlardan üstündür, kadın kocasına itaat etmeli.” gibi ifadelerle kutsallık zırhı içinde şiddeti meşrulaştırabilir. Eşine şiddet uygulayan erkeklerle yapılan çalışmalarda, bu erkeklerin şiddeti haklılaştırma aracı olarak dinî argümanlara başvurduğu görülmüştür. Onlar eşlerinin "iyi, itaatkar, sesiz kadın" olmalarını sağlamak şiddet uyguladıkları iddia ederek eylemlerini ahlakileştirmiştir (Pataeck, 1988; akt., Nason-Clark, 1997: 11). Benzer şekilde Shupe, Stacey ve Hazelwood (1987) araştırmasında eşine şiddet uygulayan erkeklerin bir kısmının, şiddet davranışlarının İncil’e aykırı olmadığını ve aile yaşamlarının daha düzgün olmasını sağladığını ileri sürerek davranışları haklılaştırdıklarını ifade etmiştir. Aynı çalışmada şiddet gören kadınların da çektikleri acıya dayanabilmek, gördükleri muameleye sabredebilmek için dinî inançlara sarıldıkları, şiddet gördükleri evi terk etmemek için dinî gerekçeleri kullandıkları görülmüştür. Aile içi şiddet mahkemelerinde eşine şiddet uygulayan bazı erkeklerin, aile içi şiddet kanunlarının Tanrı’ya karşı vazifesini yapmaya engel olduğunu ileri sürerek savunma yaptıkları görülmüştür. Çünkü bu kişilerin inancına göre İncil “Karını kontrol etmelisin.” diye emretmekte, yasalar ise onların bu dinî emri uygulamalarını engelleyerek günahkar olmalarına neden olmaktadır (Buzawa & Buzawa, 2003: 59).

Kadına yönelik şiddetin haklılaştırılmasını sağlayan oldukça işlevsel dinî argümanlardan biri kadının kocaya itaatidir. Esasında yüzyıllar öncesinde erkeklerin mülkü, kadınları ve çocukları kontrol etmesiyle başlayan ataerkil ve hiyerarşik sistem, ataerkil yapıda doğan, gelişen dinlerde dinî bir form kazanmıştır. Yüzyıllar

önce gelişen, yaygın biçimde kabul gören erkeğin üstünlüğü inancı erkek odaklı (male-oriented) toplumları geliştirmiş ve kadının erkeğe itaati için dayanak teşkil etmiştir (Holmes, 2004: 5). Özellikle üç semavi dinin ataerkil yorumlarında kadının kocaya itaati dinî bir mükellefiyet olarak sunulmuştur. Dolayısıyla bir kadının dinî vazifesini yerine getirmemesi, hem bu dünyada hem ahirette uğrayacağı cezaya meşru gerekçe olarak gösterilebilmektedir.

Kadına yönelik şiddetin özel formlarından biri olan namus cinayetlerinin haklılaştırılmasında bazı alt-kültürler ve dinler paralel gerekçeler sunmaktadır. Namus veya töre cinayetleri farklı kültürlerde ve dinlerde görülmekle birlikte daha çok Pakistan, Afganistan, Türkiye, Kafkas ülkeleri, Arap ülkeleri, Afrika ülkeleri, İran ve kısmen de Güney Amerika ülkelerinde görülmektedir (Bağlı & Özensel, 2001: 24). Namus cinayetleri Orta Doğu, Hindistan, Pakistan ve Afganistan gibi ülkelerin pek çoğunun ceza yasalarında tanınmaktadır. Ancak bu yasalarda yalnızca “zina” suç olarak kabul edilip cezası belirlenmişken, yasalar erkeğin (babanın, kardeşin veya kocanın) düşük ahlaklılık, namussuzluk olarak gördüğü herhangi bir davranışı-örneğin yabancı bir erkekle görüşmek, izinsiz sinemaya gitmek, ailenin onaylamadığı biriyle evlenmeyi istemek gibi- kadını cezalandırmasına, öldürmesine göz yummakta ve erkeğin aklanmasını veya önemli derecede cezasının azalmasını sağlamaktadır. Eğer aileden bir kadın tecavüze uğrar, ailenin namusu kirlenirse, problemi başka türlü çözmek de (tecavüzcünün kadınla evlenmeyi reddetmesi) mümkün olmazsa ailenin namusunu temizlemek için kadını öldürmek meşrudur (Romito, 2008: 97).

2.6.4.3.2. Örtmece Dil (Euphemistic Language)

Dil insanlar arasında duygu, düşünce ve deneyimlerin aktarımını ve böylece sosyal etkileşimi sağlayan bir vasıta olmasının yanında, insanların dünyayı kavramlaştırmalarını ve anlamlandırmalarını da sağlamaktadır. İnsanların “şeylere” verdiği isimler, insanların o “şeyler”in kendisine ilişkin algısını etkilediği gibi bu “şeyler”e karşı reaksiyonları da etkilemektedir. Kısaca dil, gerçek algısını belirleyen, tanımlayan, aydınlatan ve ayrıca onu belirsizleştiren çok güçlü bir araçtır (Romito, 2008: 44). Dil davranışlara temel olan düşünce kalıplarını biçimlendirmektedir. Bu nedenle olumsuz davranışlar da isimlendirilmelerine bağlı olarak farklı görünüm kazanabilir (Bandura, 1991b: 79). Ahlaki ilkelerle çelişen eylemlerin olumsuz

çağrışımlar doğurmayacak biçimde adlandırılmasıyla bu eylemler kabul edilebilir, hatta değerli davranışlara dönüştürülebilir. Algıyı değiştirebilen bu söz sanatı örtmece olarak adlandırılmaktadır. Örtmece, “Anlamı ve çağrışımı sevilmeyen, korkulan, iğrenilen; toplum tarafından üzücü, kırıcı, çirkin ve kaba sayılan, uğursuz kabul edilen varlık ve kavramları karşılayan sözcükler yerine, bu kötü çağrışımları engelleyecek başka sözcüklerin kullanılması” (Üstüner, 2009: 168) veya “Dolaysız biçimde söylenmesi uygun görülmeyen bir olguyu örtterek dolaylı yoldan anlatmadır” (Vardar, 2002:156). Örtmece, anlam değişmediği halde algıyı değiştirmeye yönelik bir anlatım tarzıdır. Kelimeler üzerinde yapılan yapısal veya sessel değişiklikler algı merkezini daha yumuşak ifadelerle uyararak muhtemel tahribatı azaltılıp ifade edilecek durumun, kavramın, nesnenin veya olayın kabulünü kolaylaştırabilir (Demirci, 2008: 22).

Bandura, iki tür örtmece bahsetmektedir. Bunlardan birincisi hafifletici ifadelerle menfur eylemlerin değerli kılınmasıdır. İkincisi ise edilgen linguistik formun kullanılmasıyla suçun failinin gizlenmesidir. Dilin pasif formu suçların insanlar tarafından değil isimsiz güçler tarafından işlendiği görünümü veren dilsel bir araçtır. Bu insanların kendi eylemlerinin gerçek faileri olmadığı, onların mekanik olarak hareket ettiği anlamına gelir. Dilin meşrulaştırıcı gücü, kötü davranışların doğasını değiştirebilecek güçlü metaforlarla artırılabilir (Bandura, 1990: 32; 1991b: 79). Olumsuz davranışları nötr ifadelerle veya daha yumuşak ifadelerle maskelemek, bu davranışların kınanmamasını sağlayacak, hatta onlara takdir edilecek ideal davranış statüsü kazandıracak uygun bir yoldur. Dolambaçlı yollarla kötü davranışlar iyi davranışlara dönüştürülebilir ve bu davranışlarda bulunan kişiler sorumluluk duygusundan kurtulabilir (Bandura, 1990: 31-32; 1991b: 79). Arınmış kelimelerin gücüyle cinayet eylemi bile iğrençliğini kaybeder. Örneğin savaşlarda askerler insanları öldürmezler, öldürülen zavallı insanlar sadece “kaybedilen şey” dönüşür. Teröristler kendilerini “özgürlük savaşçısı” olarak nitelendirir. Bombalı saldırılar, ameliyat odasının yeniden yaşam veren imajını çağrıştırır şekilde “temizlik, cerrahi darbe” (clean, surgical strike) olur, öldürülen siviller “ikincil zarar”a (collateral damage) dönüşür veya Bosna savaşında olduğu gibi insanların vahşice öldürülmesi “etnik temizlik” (ethnic cleaning) olur (Bandura, 1991b: 79). Örtmece, siyasal, ekonomik, sosyal her türlü alanda sık sık başvurulan bir rasyonelleştirme mekanizmasıdır. Örneğin bazı işveren kurumların dilinde insanlar işten kovulmazlar, açığa alınırlar (select out), işletme öğrencilerinin derslerinde öğretim elemanı

rekabetçi tekliflerde yalan söylemeyi “stratejik yanlış beyan” olarak açıklar, televizyon endüstrisi insan zalimliğinin en acımasız biçimlerini “aksiyon ve macera” etiketiyle sterilize ederek üretir ve pazarlar (Bandura, 1990: 32).

Bandura'nın özellikle saldırgan davranışları rasyonelleştirmenin ikinci vasıtası olarak gördüğü örtmece dil veya dilin çarpıtılması -ki neticede realitenin çarpıtılmasını sağlar- özel bir durum değildir, aksine günlük dilde var olan olağan bir durumdur. Eylemin ciddiyetini veya eylemin kendisini gizleme gereği hissedilen her durumda kullanılan örtmece dil, kadınlara karşı erkek şiddetini gizlemekte de ustaca kullanılmaktadır. Daha önce ifade edildiği gibi dil realiteyi doğru şekilde göstermek, onu okumak, anlamak ve uygun şekilde hareket etmek için gereklidir, ancak realiteyi gizleyebilecek bir doğaya da sahiptir.

Kadına yönelik şiddeti gizlemede dilin kullanımına geçmeden, tarihî bir realite olan ancak kitlelerce bir problem olarak kabul edilmeyen kadına yönelik şiddet olgusunun dil vasıtasıyla açığa çıkarıldığını ve adlandırıldığını ifade etmek gerekir. Dil realiteyi oluşturmada esastır, çünkü dil olmadan olayların, duyguların, düşüncelerin varlığını kabul etmek zordur. Özellikle son elli yıl içinde realitede var olan ancak adı konulmamış, tarihî süreçte üstü örtük kalmış olayları anlamak için geleneksel dilde var olmayan kelime ve kavramlar yaratılmıştır. “Kadına yönelik şiddet” (violence against women), “aile içi şiddet” (domestic violence, family violence), “çocuk istismarı”(child abuse), “cinsel ayrımcılık” (sexism), “iş yerlerinde cinsel taciz” (sexual harrassment in the workplace), “kadın cinayeti” (femicide) gibi durumlar hayatın merkezinde olmasına rağmen 1960'lara kadar isimlendirilmemiştir (Romito, 2008: 44).

Kadına yönelik şiddetin tanımlanmasını sağlayan dil, tarih boyunca bu şiddetin görünmezliğini de sağlamıştır. Bandura'nın ileri sürdüğü iki tür örtmece biçimi kadına yönelik şiddet eylemlerinde sıkça görülmektedir. Fiziksel şiddet, şiddet değil terbiye etme olarak ifade edildiğinde, küfür, aşağılama, alay etme gibi sözel şiddet sadece takılma veya şakalaşma, ağız alışkanlığı olarak nitelendirildiğinde şiddet, şiddet olmaktan çıkmaktadır. Eşine şiddet uygulayan bir kocanın bunu karısını sevdiği, iyiliğini istediği için yaptığını ileri sürmesi de yine örtmece dil kullanımıyla şiddeti meşrulaştırma gayretidir. Bandura'nın “etnik temizlik” örneğinde olduğu gibi kadına yönelik şiddetin en uç noktası olan cinayetlerinin “namusunu temizlemek”, “onur savaşı”, “alın karasını temizlemek” “namusunu kurtarmak” gibi ifadelerle etiketlenmesi cinayet için bir örtmecedir. Ayrıca cinayeti

işleyen katiller ise katil olarak değil ailenin şerefini kurtaran kahramanlar olarak nitelendirilmektedir. Şiddet davranışının ve davranışı yapan kişinin yeni bir dil formuyla sunulması davranışı temize çıkardığı gibi saldırganı da suçluluk duygusundan kurtarabilir. Şiddet davranışlarını temize çıkaran bu dil hemen hemen toplumun her kesimi tarafından da kullanılmaktadır. Örneğin polis, hâkim gibi resmî kişilerin bile kimi zaman zalimlik derecesine ulaşan şiddet eylemlerini “münakaşa”, “aile içi fırtına”, “eşler arası uyumsuzluk” “aile içi geçimsizlik” gibi ifadelerle dönüştürerek şiddeti minimize ettiği görülmektedir (Easteal vd., 2012: 329).

Eşine şiddet uygulayan kişilerle yapılan grup terapilerinde, bu kişilerin dayak, tokat, yumruklama gibi şiddet davranışlarının saldırgan doğasını çarpıtarak “eşimi biraz incittim” gibi ifadelerle şiddeti nötrlemeye ve bulanıklaştırmaya çalıştıkları sıkça rastlanılan bir durumdur. Fiziksel şiddet, onu açıkça belirten kavramlardan kaçınılarak “incitme” gibi bir kavram altında belli belirsiz bir hâl almaktadır (Mildorf, 2007: 162). Dayak, işkence, şiddet gibi kelimelerin yerine “fiziksel ceza” kavramını kullanmakta yine bir hafifletme çabasıdır. Çocuklarına tecavüz eden kişilerin çoğunlukla “tecavüz” kelimesini kullanmaktan kaçındığı, “ensest”, “cinsel istismar” gibi kapalı ifadeler kullanmayı tercih ettiği gözlenmiştir. Çocuklara yönelik bu büyük şiddet suçunun en örtmece formu Grekçe’den gelen pedofili kelimesidir. Pedofili kelimesinin literal olarak çevirisi “çocuk sevgisi” (love of children)dir. Sevgi (love) kelimesi cinsel saldırıyı örttüğü gibi bu kişinin vahşiliğini de gizlemektedir (Penolope, 1997: 71).

Kadına yönelik şiddette örtmece dil kullanımının ikinci formu ise edilgen dil yapısının kullanılmasıdır. Bu teknikle kadınlara yönelik şiddetin failleri olan erkekler günlük konuşma dilinden akademik söylevlere, popüler yayınlardan bilimsel yayınlara pek çok alanda görünmez olmaktadır. Kocanın karısına karşı şiddeti yerine, “aile içi çekişmeler, eşler arası çatışmalar”; şiddet uygulayan koca yerine, “istismarcı”, “suçlu” gibi nötr kelimeler veya pasif dil formu kullanılmaktadır. Böylece şiddet uygulayan kocalardan değil, şiddete uğrayan, dövülen, öldürülen kadınlardan bahsedilmektedir. Kadınlar dövülmüştür, fakat kim tarafından dövüldüğü belli değildir, onlar impersonal bir fail tarafından öldürülmüştür, havada uçan bir yumruk tarafından gözleri şişmiş veya bir sandalye tarafından kolu, kafası kırılmıştır (Romito, 2008: 47). Pasif dil formunu kullanarak şiddetin bir uygulayıcısı olduğu gerçeğini ortadan kaldırılma sürecini Hoagland şöyle ifade etmektedir: “John, Mary’yi dövdü.”, “Mary, John’dan dayak yedi.”ye, sonra “Mary dayak yedi.”ye,

sonunda da “Kadın dayak yedi.” ve “Dayak yiyen kadın”a dönüşüyor. Kadınlara yönelik şiddet ve “Dayak yiyen kadın.” ifadesiyle ilgili olarak, Hoagland şunu gözlemliyor: “Burada erkeklerin kadınlara yaptığı bir şey, kadının doğasının bir parçası hâline getirilmekte ve John’un önemi gözden kaçırılmaktadır” (1988; Akt., Adams, 1991: 136-137).

Feministler aile içi şiddet tanımlamasının da bir örtmece olduğunu ileri sürmektedir. Aile içi şiddet çoğunlukla kocadan kadına yönelik şiddeti tanımlamak için kullanılmasına rağmen erkek cinsiyetine çok nadir vurgu yapılmaktadır. Bu nedenle feministler aile içi şiddet tanımlamasının kullanımına ısrarla karşı çıkmaktadır. Çünkü “aile içi” kelimesi şiddet uygulayan erkeğin sorumluluğunu belirsizleştirerek, onun eşine veya çocuğuna şiddet uyguladığı yere dikkati çekmektedir. Feministler örtmece ile sterilize edilmiş aile içi şiddet (domestic violence, family violence) yerine koca şiddeti, koca dayağı gibi kavramların kullanılması gerektiğini savunmaktadırlar (Penelope, 1997; Meloy & Miller, 2011; Nicolson, 2010). Phillip ve Henderson 1994 ve 1996 yılları arasında bilimsel dergilerde yayınlanan kadınlara yönelik erkek şiddeti üzerine yazılmış makalelerden bir kısmını incelemişlerdir. Toplam 165 özet ve 11 makalede erkek şiddeti (male violence) sadece sekiz kez yer almış, tecavüz (rape), istismar (abuse), şiddet (violence), aile içi şiddet (domestic violence), gibi kod kelimeler yaklaşık 1044 kere kullanılmıştır. Kurbanın cinsiyeti (female, woman) ve ilişkili kod kelimeler (eş, kurban- wife, victim) 1179 kez, erkek (male, man) ve ilişkili istismarcı, suçlu (abuser-perpetrator) gibi kod kelimeler ise 327 kere kullanılmıştır. Bu makalelerin esas amacı kadına yönelik erkek şiddetinin görünürlüğünü artırmak, tehlikesini vurgulamak iken, makalelerde erkek ve erkek şiddeti değil, kadın ve kadının maruz kaldığı şiddet öne çıkmaktadır. Erkek şiddeti, aile içi şiddet, kadına yönelik şiddet gibi kelimelerle ifade edilirken, dilde cinsiyet vurgusu yalnızca kadına yapılmaktadır. Suçlunun cinsiyeti belirtilmediğinde ve şiddet sadece kadın kurbanın kimliğini içerecek şekilde tanımlandığında kadınlara karşı erkek şiddeti yalnızca kadın problemi olarak sunulmaktadır (Phillip & Henderson, 1999: 120).

2.6.4.3.3. Avantajlı Kıyas (Advantageous Comparison)

Ahlaki öz-yaptırımlardan çözülmeye en etkili psikolojik mekanizmalardan bir diğeri avantajlı veya hafifletici kıyaslamayla davranışı bilişsel olarak yeniden

yapılandırmadır. Yani menfur bir davranışı rasyonelleştirmede başvuru alan üçüncü ahlaki çözüme mekanizması avantajlı kıyaslamadır. Her ne zaman kötü bir olayla daha kötü bir olay birlikte sunulursa ahlaki yargılar, karşılaştırmanın avantajlı yapısından etkilenebilir. Böylece rahatsızlık veren, suçluluk hissine neden olan davranışlar daha zalimce olan davranışlarla kıyaslanarak önemsizleştirilebilir veya doğrulanabilir. Bandura, özellikle askerî ve politik alanda avantajlı kıyaslamaya çokça başvurduğunu ileri sürerek bu alandan örnekler sunmaktadır. Mesela Vietnam savaşını başlatanlar ve onların destekçileri büyük komünist esaretine kıyasla insanın katledilmesini daha önemsiz göstererek işlenen vahşeti minimize etmiştir. Bu haksız kıyaslama sayesinde savaş suçluları korkunç şekilde öldürdükleri insanlar karşısında soğukkanlılıklarını devam ettirmiştir. Ülkelerin sosyal huzurunu tehdit eden çeşitli terörist gruplar da, işledikleri cinayetlerin kendi insanlarına uygulanan zulümleri durdurmak amacıyla başvuru alan savunma silahı olduğunu ileri sürerek cinayetleri önemsizleştirirler. Terörist saldırıların hedefi olan kişiler de benzer şekilde kendi saldırganlıklarını teröristlerin işlediği katliamlarla kıyaslayarak önemsiz hatta övgüye değer görürler. Sosyal çatışmalarda şiddet, her bir tarafın kendi davranışını yüceltmesi ancak düşmanın davranışını kınamasıyla tırmanmaktadır (Bandura, 1991: 32-33).

Avantajlı kıyasla davranışları meşrulaştırma, savaş gibi olağan üstü durumlara has değildir. Avantajlı kıyaslama, günlük yaşamda sıklıkla kullanılmaktadır. Örneğin çocuğunun ihtiyacı olduğu gerekçesiyle bir çift ayakkabı çalan biri, bankalardan milyar dolarlar hortumlayan kişilere kıyasla yaptığının suç olmadığını, çaresizliğin doğurduğu masum bir eylem olduğunu düşünebilir. Örneğin bir araştırmada gasp ve cinayete yardım ve yataklıktan hüküm giyen ve pek çok kez cezaevine girmiş bir suçlunun, “Benim yaptıklarımın diğer insanların yaptıklarının yanında sözü bile olmaz.” diyerek avantajlı kıyaslamayla işlemiş olduğu suçları aklamaya gittiği görülmüştür (Kızmaz, 2010: 47).

Aile içi şiddet vakalarında da şiddet uygulayan erkeklerin avantajlı kıyaslama ile şiddeti rasyonelleştirdikleri gözlenmektedir. Eşine şiddet uygulayan erkeklerle çalışan psikologlar (Ganley, 1989; Dutton 1995; Bancroft, 2002) terapi gruplarında erkeklerin, avantajlı kıyas yoluyla davranışlarını hafifletme çabası içinde olduklarını ifade etmektedir. Terapi gruplarına mahkeme kararıyla katılması zorunlu olan erkeklerin büyük bir kısmı, diğer erkeklerin kendilerinden daha fazla eşlerini dövdüğüne inanmakta ve kendilerini sadece yakalanan talihsizler olarak

nitelendirmektedir (Dutton, 1995: 89). Eşine şiddet uygulamış erkeklerle uzun yıllar çalışan Bancroft, bu erkeklerin rutin bir şekilde avantajlı kıyaslama yoluna gittiklerini ifade etmektedir. Eşine şiddet uygulayan erkekler kendilerinden daha kötü davranan kişilerle kendilerini kıyaslayarak davranışlarını minimize etme eğilimindedir ve gerçek bir saldırgan olmadıklarını düşünmektedirler. Bancroft, eşine şiddet uygulayan erkeklerin sistematik kıyaslama şekillerini şöyle ifade etmektedir:

Eğer eşini tehdit etmediyse, tehdit eden kişi gerçek bir saldırgandır. Tehdit etti ancak hiç vurmadıysa, vuran kişi gerçek bir saldırgandır. Vurdu ancak ellerini sıkarak yumruklamadıysa, yumruklayan gerçek bir saldırgandır. Yumrukladı fakat asla kemiklerini kırmadı veya hastanelik etmediyse kendisi asla gerçek bir saldırgan değildir... Saldırganın zihninde onun davranışı asla gerçek bir şiddet değildir (2002: 159).

Şiddet uygulayan bazı erkekler kendi davranışlarıyla başkalarının davranışlarını kıyaslayarak davranışlarını rasyonelleştirirken, bir kısmı ise şiddete başvurmadığı takdirde karısının daha kötü şeyler yapabileceği iddiasıyla davranışını rasyonelleştirmektedir. Yani kadını düşeceği kötü durumdan kurtarmak için kadına fiziksel şiddet uygulamak zorunda olduklarına inanırlar. Böylece avantajlı kıyaslama “önleme”, “koruma” gerekçesi altında şiddetin devam etmesini sağlayabilir.

Avantajlı kıyaslamaya başvurarak davranışı rasyonelleştirme şiddet davranışlarına ve kurbanlara karşı duyarsızlaşmanın (desensitization) ortaya çıkmasına da neden olabilir. Erkekten kadına yönelen şiddet durumlarında avantajlı kıyaslama, erkeğin kendi şiddet eylemlerine veya karısının çektiği acıya karşı duyarsızlaşmasına yol açabilir ve böylece şiddet daha kabul edilir bir olguya dönüşebilir (Macnair 2003: 6). Benzer biçimde şiddete maruz kalan kadının kendinden daha fazla şiddete maruz kalan kadınlarla kendini kıyaslaması veya eşinin şiddet davranışlarını başkalarının şiddet davranışlarıyla kıyaslaması içinde bulunduğu duruma duyarsızlaşma olasılığını artırabilir. Avantajlı kıyaslama yoluyla eşini temize çıkaran kadın, zamanla şiddet karşısında sinme ve boyun eğme davranışları gösterebilmektedir.

İnsanların yakın çevresinde şahit olduğu şiddet durumları bir kıyaslama ölçüsü olmakla birlikte, televizyonda, sinemada sunulan şiddet örnekleri de insanların kendi şiddet davranışlarını kıyaslayabilecekleri fırsatlar sunmaktadır. Özellikle bazı “reality programları”nda, cinayet, tecavüz, ensest gibi patolojik şiddet vakalarının sürekli sunumu daha hafif sayılabilecek şiddet davranışlarına karşı

duyarsızlaşma ve şiddetin daha kabul edilebilir bir olguya dönüşme riskini artırmaktadır. Örneğin eşine karşı hakaret, psikolojik istismar veya tokat gibi daha minör sayılabilecek şiddet davranışlarıyla televizyon ekranlarında şahit olduğu kadına yönelik cinayet, yaralama gibi majör şiddet davranışlarını kıyaslayan bir kişi kendi davranışlarını önemsenmeyecek, normal davranışlar olduğunu ileri sürebilir. Böylece kötü bir davranış daha kötü bir davranışla kıyaslanarak bilişsel algı bulanıklaştırılabilir ve kötü davranışın olağan, normal gibi algılanması sağlanabilir.

2.6.4.3.4. Sorumluluğun Yer Değiştirmesi(Displacement of Responsibility)

Bandura'nın ahlaki çözüme mekanizmalarından dördüncüsü sorumluluğun yer değiştirmesidir. Bandura'ya göre (1990: 36), insanlar bir davranışı yapma veya yapmama noktasında etkin bir rollerinin olmadığını düşündüklerinde, davranışın sorumluluğunu çeşitli otorite figürlerine veya durumsal faktörlere yüklediklerinde ahlaki standartlara aykırı biçimde davranabilirler.

Bandura'nın bu düşüncesini destekleyen en önemli çalışma Stanley Milgram'ın ünlü itaat deneyidir. Milgram, İkinci Dünya Savaşı'ndan kısa bir süre sonra Nazi savaş suçlusu Adolf Eichmann'ın ve diğer savaş suçlularının altı milyon Yahudi'nin katledilmesindeki rolüne cevap aramak için itaat deneyini gerçekleştirmiştir (Blass, 2009: 110). Milgram, deneyinde sıradan insanların otorite emri altında başka insanlara ne kadar eziyet edebileceklerini ortaya koymuştur¹. Kendi iradesiyle yaptığı bir davranışın başkasına verdiği zararlarla yüzleşen

¹Milgram'ın deneyi kısaca şöyledir: İki kişi Yale Üniversitesi'nin psikoloji laboratuvarına girer. Kura ile bunlardan birine öğrenci diğerine öğretmen rolü verilir. Uzman, bu kişilere cezanın öğrenme üzerindeki rolünü belirlemek üzere deneyin yapıldığını söyler. Öğrenci ayrı bir odaya alınır. Elektrik şoku veren düzeneğin olduğu bir sandalyeye oturtulur. Öğrenciye okunan kelime çiftlerini öğrenemediğinde her yanlış için gittikçe artan biçimde elektrik şoku verileceği söylenir. Ancak deneyin odağında olan kişi öğretmendir. Deneyin esas amacı da öğrenme ve ceza ilişkisi değil, öğretmenin verilen talimatlara hangidereceye kadar uyacağını belirlemektir. Öğrenci yerine bağlandıktan sonra öğretmen, esas deney odasına getirilir. Şok jeneratörünün başına geçirilir. Jeneratörün üzerinde 15 volttan 450 volta sıralanmış 40 tane şok düğmesi vardır. Öğretmene soru listesi verilir ve öğretmenden soru listesindeki kelime çiftlerinin hepsini öğrenciye okuması, daha sonra bunları öğrenciye sorması istenir. Öğretmene, öğrenci doğru cevap verirse bir sonraki soruya geçmesi, yanlış cevap verdiğinde ise elektrik şoku vermesi söylenir. Öğretmen ilk yanlış cevap için önce düşük voltta (15 volt) şok verir sonra her yanlış cevap için artırarak şok vermeye devam eder (örneğin 15'ten 30'a, 30'dan 40'a çıkar). Deneyde öğrenci rolündeki kişi araştırma ekibinden bir asistandır. Gerçekte verilen bir elektrik şoku yoktur ve tek denek olan öğretmen gerçek şok verildiğini zanner. Öğrenci elektrik şoku arttıkça bir takım sesli tepkiler vererek öğretmeni rahatsız eder. Öğrenci 75 voltta inler, 120 voltta canının yandığından şikâyet eder, elektrik şokunun yoğunluğu arttıkça öğrenci itirazları yükselir, durdurmalarını, devam etmek istemediğini söyler. Şok 285 volta

birinin kişisel sorumluluğunu yok sayması oldukça zordur. Ancak sorumluk otorite figürlerine yüklendiğinde, ahlaki içsel kontrol zayıflayabilir. Bir başka ifadeyle, insanlar sadece kendilerine verilen emirlere uyduğunu düşündüğünde, eylemlerinin aktüel faili olarak kendilerini görmediğinde öz-yasaklayıcı reaksiyonlardan kurtulur (Bandura, 2002: 106). Örneğin Milgram'ın deneyinde denekler yüksek elektrik şoku tehlikeli bir durum ortaya çıkarırsa sorumluluğun kimde olacağını sorgulamışlar ve kendilerinin sorumlu tutulmayacaklarının garantisini aldıktan sonra deneye devam etmişlerdir.

Otoritenin meşruiyeti otoriteye itaatin önemli bir belirleyicisidir. Otoritenin yakınlığı ve meşruiyeti ne kadar fazlaysa, emirlere de o oranda itaat edilir. Yüksek otoritenin verdiği emirlerin meşruluğu, saygınlığı ve zorlayıcı gücü daha fazladır ve bu emirlere uymaya insanlar daha gönüllüdür. Emirler otoritenin kendinden değil de daha önemsiz bir üstten gelirse bu emirlere uyma konusunda insanlar daha isteksiz davranabilir (Bandura, 1999: 36). Sorumluluğu otorite figürlerine yüklemenin en çarpıcı örnekleri emir-komuta zincirine göre çalışan askerî sistemlerde görülebilir. Milgram'ın deneyine ilham veren Nazi komutanlarının kamplarda yaptıkları şey insanlık dışı vahşet değil emir-komuta zinciri içinde sadece verilen emirleri yerine getirmektir. Nazi kamplarının komutanları ve onların yordakçıları işledikleri benzeri görülmemiş insanlık dışı davranışlar için kişisel sorumluluk hissetmemiş ve sadece kanunları icra ettiklerini savunmuşlardır (Bandura, 2002: 33).

Otoriteye itaat yaşamın ilk yıllarından itibaren öğrenilen, yaşam boyu devam eden sosyal yaşamın en temel unsurlarındandır. Tarihî ve güncel birçok olayda, insanların otoriteye itaat eğiliminin ahlaki normlara ağır bastığı gözlenebilir (Milgram, 1974: 1).

Günlük yaşamda başkalarına zarar veren olumsuz davranışın sorumluluğu nadiren kabul edilir. Kadına yönelik şiddet durumlarında da şiddet davranışının sorumluluğunu kabullenmemek en sık görülen durumlardandır. Eşine şiddet uygulayan erkeklerle çalışan psikologlar, bu erkeklerin çoğunluğundan “sorumluluk” (responsibility) kelimesini hiç işitmediklerini belirtmektedir (Dutton, 2005; Ganley, 1989). Şiddet uygulayan erkeklerin eylemleri ve şiddetin sonuçları arasındaki

ulaştığında öğrenci acı bir çığlık atarak sesi kesilir. Bu tepkiler karşısında tereddüt yaşayan deneye, gözlemci rolündeki otorite ise devam etmesini, bunun çok önemli olduğunu, devam etmekten başka çaresi olmadığını söyler. Denekler bu durumdan rahatsız olsa da deneye devam eder. 40 kişinin katıldığı deney sonucu çok şaşırtıcı ve korkutucudur. Deneklerin %68'i (40 denekten 26'sı) son şoka kadar deneye devam etmiştir (Milgram, 1973; 3-4; Balass, 2009).

bağlantı sorumluluğunun yer değiştirmesiyle belirsizleşebilir. Şiddet uygulayan erkekler şiddetin sorumluluğunu kimi zaman aile meclisi, akrabaların kışkırtması (anne-baba vb.) gibi otorite figürlerine yüklerken, kimi zaman da alkol, madde bağımlılığı, işsizlik gibi durumsal etkenlere yükleyebilir. Bu durumda şiddet uygulayan kişi, şiddeti isteyerek yapmadığını, kendi kontrolünün dışındaki güçlerin buna zorladığını düşünerek öz-reaksiyon göstermeyecek, dolayısıyla yaptığı eylemler için suçluluk ve pişmanlık duyma olasılığı da azalacaktır.

Kadına yönelik şiddet vakalarında da otorite kaynaklı şiddet olgusuna rastlamak mümkündür. Örneğin aşiret veya ağalık düzeninin var olduğu toplumsal yapılarda kadına yönelik şiddetin en uç noktası olan kadın cinayetlerinin sorumluluğu çoğunlukla otorite figürlerine veya aile meclisine yüklenmektedir. Aşiret yapısının hakîm olduğu bölgelerde aile erkeklerinin veya aşiretin önde gelenlerinin onayı olmaksızın kadınların evlenmesi, karşı cinsle konuşması, ilişki kurması, kaçması, boşanması veya bunların istediği biriyle evlenmeyi reddetmesi gibi nedenlerle bu kadınların aile meclisi kararıyla öldürüldüğü görülmektedir. Aile meclisi kararı kadın cinayetlerine toplumsal meşruiyet kazandırmaktadır. Esasında bu cinayetler planlı ve bireysel cinayetler olmasına karşın cinayeti işleyen kişi kendi kararıyla değil ailenin kararıyla, törenin gereğiyle bunu yaptığı düşüncesiyle bireysel olarak büyük bir sorumluluk ve pişmanlık duygusu yaşamamaktadır. Bağlı ve arkadaşlarının (2011) 25 cezaevinde töre ve namus cinayeti işlemiş 190 mahkûm ile yaptıkları bir araştırmada cinayeti işleyenlerin %42,1'i ailelerinin olaya olumlu baktığını ve "Olmaması gereken buydu." dediklerini %47,9'u yaptıklarından pişman olmadıklarını, %53,7'si çevrelerince kahraman olarak görüldüklerini ve takdir edildiklerini ifade etmiştir. Otoritenin (aile meclisi, anne-baba, ağa, şeyh, molla gibi) verdiği karara karşı çıkarak öldürmeye yanaşmayanlara toplum içinde var olma hakkı hatta yaşam hakkı tanınmamaktadır². Neticede kimi kendi isteğiyle kimi toplum baskısıyla bu cinayetleri işlemektedir. İşlenen cinayetler töre veya namus gerekçesiyle ahlaki bir nitelik kazandığı gibi, suçlular kahramanlaştırılmaktadır.

² Gazetelerin üçüncü sayfa haberlerinde bu tür olaylara bolca örnek bulunmaktadır. "Diyarbakır'da 11 ay önce okulunun önünden zorla kaçırıldıktan sonra işkence gören, uyuşturucu verilerek fuhuşa sürüklenen S.Ç., çetenin elinden babasının da yardımıyla dört ay önce kurtulmayı başardı. Kızını 'töre' gereği öldürmesi için kendisine baskı yapıldığını iddia eden baba Ş.Ç. "Kızım kendi isteğiyle gitmedi, neden öldüreyim? Kızıma sahip çıktım diye çevrem bana sırtını döndü" dedi". (Altıntaş, Sunar, 2008). "Bitlis'teki köylerinden İstanbul'a göçen bir ailenin 17 yaşındaki kızı... Burada tanıştığı, evlenmeyi hayal ettiği bir gençle ilişkiye girdi. Genç onu terk edince aile meclisi toplandı. Kızını vurması istenen baba 'Olmaz' deyince kurşunu amcası sıktı. Baba kızına siper oldu ve kardeşinin kurşunuyla ağır yaralandı". (Aydın, 2013)

Ahlaki çözülmeyi sağlayan sorumluluğun yer değiştirme mekanizması, sorumluluğu otorite figürlerine yüklemenin yanı sıra birtakım durumsal değişkenlere de yüklenmesiyle işlemektedir. Şiddet uygulayan kişiler genellikle şiddetin sorumluluğunu öfkeye kapılma, iş stresi, alkol, işsizlik, ekonomik sıkıntı gibi etkenlere yükleyerek dışsallaştırma eğilimindedir (Bograd, 1988; Cantos, Neidig, & O’Leary, 1993; Dutton, 1986).

Sorumluluğu belirsizleştirmeye yardımcı olan durumlardan biri öfke patlaması veya kızgınlıktır. “Çok kızgındım.”, “Çılgına döndüm.”, “Kontrolümü kaybettim.”, “Kendimi kaybettim.” gibi ifadeler sorumluluğu belirsizleştirmeye ve minimize etmeye örnek gösterilebilir. Eğer şiddet uygulayan kişi kontrol edemediği, kızgınlıkla hareket ettiğini söylüyorsa bu kişi ne davranışından ne de onu düzeltmekten sorumludur (Pence & Paymar, 1993:105). Şiddet uygulayan kişiler genellikle kızgınlık ve öfke durumlarını ön plana çıkararak şiddet davranışlarının sorumluluğundan kurtulmaya çalışabilir. Ancak bu durumlar daha çok farklı gerekçelerin maskelenme biçimleri de olabilir. Bir grup terapisinden alınan aşağıdaki diyalog buna örnek olarak gösterilebilir:

Danışan-1: Onu dövcek kadar çok kızgındım, çünkü arabamı almıştı.

Terapist: Kızgın olduğun için onu dövdüğünü söylüyorsun öyle değil mi?

Danışan-1: Kontrolümü kaybettim.

Terapist: Neden kontrolünü kaybettin?

Danışan-1: Kızgınlığım yüzünden.

Terapist: Onu dövdüğünde, yaptığın şey hakkında düşündün mü?

Danışan-1: Hiçbir şey düşünmedim, bir anda oldu?

Terapist: Zihninizde olmayan hiçbir şeyi yapmayız....Neden onu dövdün?

Danışan-1: Sanırım ona kızgın olduğumu göstermek istedim.

Terapist: Peki kızgın olduğunu biliyorsa, neden?

Danışan-2: Tekrar yapmasını engellemek için olabilir mi?

Danışan-1:Evet

Terapist: Peki, arabayı tekrar almaması için ona vurdun. Tam olarak bunu mu söylüyorsun?

Danışan-1: Evet

Terapist: O halde eşine vurmanla kızgınlığının alakası ne? Buradan benim anladığım sen kızgınlığından dolayı kontrolünü kaybetmedin, eşini kontrol edemediğin için kendini kaybettin.....(Pence & Paymar, 1993: 96). Bu terapi

diyaloğunda oldu gibi kızgınlık ve öfke çoğunlukla şiddetin altında yatan gerçek sebepleri gizlemek ve şiddetin sorumluluğundan kurtulmak için kullanılabilir.

Böylece şiddet uygulayan kişiler ile şiddeti kolaylaştırıcı unsurlar (alkol, kızgınlık, kıskançlık, öfke patlaması, aile baskısı, kötü hayat koşulları, alt kültür etkisi vb) şiddetin sorumluluğunu paylaşırlar. Dünya Sağlık Örgütü'nün rakamlarına göre Amerika'da ve İngiltere'de fiziksel şiddet vakalarında şiddete uğrayan kadınlar eşlerinin %55 ve %32 oranında alkollü olduğunu bildirmişleridir. Eşine şiddet uygulayan erkeklerin Avustralya'da %36'sı, Kuzey Afrika'da %65'si alkolün etkisi altında eşlerine şiddet uygulamıştır. DSÖ'nün raporlarına göre tüm dünya ülkelerinde alkol en önemli risk faktörleri arasında yer almaktadır (WHO, 2005). Dünyada olduğu gibi Türkiye'de de kadına yönelik şiddetin temel etkenleri arasında alkol görülmektedir ve kadına yönelik şiddet vakalarının %40'ının alkol etkisi altında gerçekleştiği ileri sürülmektedir (Altınay & Arat, 2007). Alkolün kadına yönelik şiddet üzerinde önemli bir disinhibitör olduğu bilinmekle birlikte şiddet ve alkol arasındaki ilişki açık değildir. Ayrıca alkolün etkilerine ilişkin inanç, alkolün mazur "gösterme fonksiyonlarını" beslemektedir. Bazı araştırmacılar erkeklerin kimi zaman alkolün disinhibitor olduğunu bildiği için şiddet uygulamadan önce alkol aldıklarını düşünmektedir (Dutton, 2005). Böylece "Çok içkiliydim, ne yaptığımı bilmiyordum." gibi ifadelerin arkasına sığınarak erkekler eşlerine daha rahat ve fütursuzca şiddet uygulayabilir ve alkolün etkisiyle sorumluk belirsizleşebilir. Hatta suçu işleyen kişi fail olmaktan çıkarak alkolün kurbanı olduğunu düşünerek şiddeti nötrleştirebilir.

Erkeklerin en çok sorumluluğunu belirsizleştirme vasıtası olarak kullandığı araçlardan bir diğeri de işsizlik ve ekonomik sıkıntıdır. Erkeklerin işsizlik, yeteri düzeyde gelire sahip olamama gibi sebeplerle kendilerini mutsuz, çaresiz hissetmeleri nedeniyle eşlerine şiddet uyguladıklarına dair geliştirdikleri mitler davranışın sorumluluğundan kaçma olarak değerlendirilebilir. Ekonomik sıkıntı kadına yönelik şiddet üzerinde etkili olan önemli riskler arasında değerlendirilmekle birlikte (Benson, 2004; Fagan & Browne, 1994) alkol ve şiddet arasındaki ilişkide olduğu gibi ekonomik sıkıntı ve kadına yönelik şiddet arasındaki ilişki komplekstir (Benson vd, 2003). Ataerkil toplum normlarına göre aileyi geçindirme, aile bireylerinin ihtiyaçlarını giderme görevi aile reisi kabul edilen erkeğe verildiği için bu rolün gereğini yerine getiremeyen erkeklerin daha büyük stres yaşadığı ileri sürülmektedir. Ailenin geçimini sağlama görevini başarıyla yerine getiremeyen kişi,

farklı biçimde davranışlarla erkekliğini gösterme, otoritesini tesis etme yoluna gidebilir (Renzetti, 2009: 4, MacMillan & Gartner, 1999: 957). McMillian ve Gartner, işi olan kadınla evli işsiz erkeklerin, kadın ve erkeğin her ikisinin de işsiz olduğu durumlara göre daha çok şiddete başvurdıklarını tespit etmiştir. Bu araştırmacılar ekonomik sıkıntı kaynaklı şiddetin sembolik olduğunu, şiddetin ekonomik sıkıntılardan değil, kadın ve erkek arasındaki gelir durumunun farklılaşmasından kaynaklandığını ve erkeklerin daha çok kadınları kontrol etme, kadınlara baskın olma eğiliminin şiddete neden olduğunu ileri sürmektedir (MacMillan & Gartner, 1999: 957).

Son olarak erkek doğası da sorumluluktan kaçma vasıtası olarak kullanılan gerekçelerden biridir. Erkeklerin, erkekçe davranması gerektiği, kaslarını tehditkâr bir şekilde sergilemeleri gerektiği veya zayıflara karşı acımasız olması gerektiği inancıyla yetişmesi şiddeti doğurduğu gibi şiddetin sorumluluğu da insan doğasına atfedilebilir. İnsanlar şiddetin genlerde bulunduğu, onun bir içgüdü olduğuna veya insan doğasının parçası olduğuna inandığında şiddet beklentisi kendini gerçekleştiren kehanet olabilir (Macnair, 2003: 7).

2.6.4.3.5. Sorumluluğun Yayılması (Diffusion of Responsibility)

Bandura'nın kişisel sorumluluğu belirsizleştiren ahlaki çözümlenme mekanizmalarının bir diğeri sorumluluğun yayılmasıdır. Öz-yaptırımların caydırıcı etkisi davranışın sorumluluğunun yayılmasıyla zayıflamaktadır. Bu çeşitli şekillerde gerçekleşmektedir. Örneğin işin paylaşımıyla sorumluluk da paylaşılır. Çoğu iş insanların işbirliğini gerektirir ve insanların çoğu zararsız olarak gördüğü işin bir parçasını yapmaktadır. Özellikle alt işleri yapan kişiler, kendi yaptıkları ile işin sonu arasında doğrudan bir bağlantı kurmadığında kişisel yargılamaları zayıflar ve bu kısmi katkı nihai işten ayrılır. Programlı biçimde işler paylaşılıp rutinleştikten sonra dikkat, yapılan bütün bir işin öneminden, yapılan kısmi işin detaylarına kayar. Buna bir bomba üretim hattında montajcının işini en iyi şekilde yapmaya çalışması örnek verilebilir (Bandura, 1990: 36)

İnsanların insanlık dışı biçimde davranmalarını kolaylaştıran diğer bir yol grup kararı almadır. Böylece hiçbir fert toplu olarak kararlaştırılan işler için kişisel bir sorumluluk hissetmez. Herkesin sorumlu olduğu yerde hiç kimse sorumlu değildir. Kolektif hareket sorumluluğu yayarak öz-kısıtlamaları zayıflatır. Bir grubun

neden olduğu herhangi bir zarar büyük oranda grubun diğer üyelerinin davranışlarına yüklenebilir. Böylece insanlar yaptıkları şeylerin sorumluluğunu kişisel olarak hissettikleri zaman değil sorumluluğun kolektif bir şekilde gizlendiği durumlarda daha merhametsiz olurlar. Kolektif bir şekilde yapılan eylemlerin olumsuz sonuçlarından dolayı çok az sayıda insan kişisel sorumluluk hisseder (Bandura, 1990: 36-37).

“Herkes onu yapıyor.” (Gabor, 1994) düşüncesi insanların gayriahlaki ve suç teşkil eden çoğu davranış için oldukça sık başvurdukları gerekçelendirme biçimidir. Başka insanların da aynı davranışları yaptıkları fikri bir biçimde davranışın kabul edilirliliğini artırabilir. “Herkes onu yapıyor.” gerekçesine başvurularak yapılan davranışlardan biri de kadına yönelik şiddettir. “Her evlikte olur.” (Ganley, 1989: 216) düşüncesi kadına yönelik şiddet durumlarında da en sık ortaya çıkan sorumluluğu yayma biçimidir. Erkek şiddetiyle ilgili yapılan en önemli hatalardan biri şiddetin yalnızca yanlış sosyalizasyonun sonucu olduğunu ileri sürmektir. Yani babasının annesini dövdüğüne tanık olan veya eşine şiddet uygulayan başka kişileri rol model olarak yetişen bir kişi eşine şiddet uyguladığında suçlanmamalıdır düşüncesi doğru değildir. Bu düşünce şiddetin sorumluluğunu bireyden alarak topluma mal etmektir (Dutton & Golant 1995: 120). İnsan davranışları büyük ölçüde sosyalizasyonun sonucu olsa da, sosyal olarak bir davranışın öğrenilmiş olması o davranışın zorunlu olarak yapılmasını gerekli kılmadığı gibi o kişiyi davranışın sorumluluğundan da kurtarmamalıdır.

Şiddetin kadınlar ve çocuklar için uygun bir “disiplin” aracı olarak görüldüğü veya cinsiyet eşitliğini kabul etmeyen, erkeklerin otoriter ve baskın olması gerektiğine inanan alt kültüre ait olma, sorumluluğun yayılmasını kolaylaştıran bir durumdur. Gruptaki herkes dayak veya diğer şiddet yollarıyla eşini terbiye etmenin doğru olduğuna inanıyorsa grubun üyesi olan herhangi bir kişi de eşine şiddet uyguladığında güçlü bir sorumluluk ve pişmanlık hissetmeyebilir. Öte taraftan mutlak erkek otoritesine inanma baskınlığın rasyonelleşmesini sağlayabilir. Böyle bir grubun düşüncelerini paylaşıyor olma şiddet davranışlarını yaparken grupça yapma düşüncesini doğurabilir ve kişisel olarak yaşanacak sorumluluk duygusunu hafifletebilir.

2.6.4.3.6. Zararlı Sonuçların Önemsizmemesi veya Çarpıtılması (Disregard or Distortion of Consequences)

Bandura'nın ahlaki çözüme stratejilerinden bir diğeri olumsuz davranışın sonuçları ile ilgilidir. Bu stratejiyle bir kişi kötü davranışının sonuçlarını önemsizleştirir, çarpıtır, yalanlar veya umursamaz. Diğer çözüme mekanizmalarında olduğu gibi olumsuz davranışların sonuçlarını çarpıtma veya önemsizleştirme öz-caydırıcı reaksiyonları zayıflatır. İnsanlar kişisel bir çıkar sağlamak veya sosyal baskılardan dolayı başkalarına zarar verdiklerinde neden oldukları zararları yüzleşmekten kaçınır veya onu küçümser. İnsanlar davranışın potansiyel faydalarını anımsama eğilimindeyken, onun zararlı etkilerini ise hatırlamak istemez. Eğer kötü eylemlerin sonucunu çarpıtma veya minimize etme işe yaramazsa bu durumda insanlar neden olduğu zararın kanıtını gözden düşürmeye veya gizlemeye çalışırlar. Bandura'ya göre, zarar veren bir davranışın olumsuz sonucu umursanmadıkça, küçümsedikçe, çarpıtıldıkça veya sonucun zararlı olduğuna inanılmadıkça insanların öz-denetimini aktive edecek hiçbir neden yoktur (2002: 37).

Kadına yönelik şiddet durumlarında şiddetin sonucunun önemsenmemesi, çarpıtılması veya minimize edilmesi öz-cezanın nötrlenmesini sağlayan etkili bir mekanizmadır. Şiddetin sonuçlarının, etkilerinin, sıklığının ve yoğunluğunun minimize edilmesi polis merkezlerine, mahkeme salonlarına veya terapi gruplarına yansıyan şiddet olaylarında açıkça görülmektedir (Pence & Paymer, 1993; Heckert & Gondolf, 2000; Henning & Holdford, 2006; Sukhu, 2012; Lila vd.,2008). “Biraz tartıştık.”, “Çok üzgünüm, sadece bir kere oldu.” (Ganley, 1989: 216), “O gerçekte kimseye zarar vermez.”, “Vücudu hassas, hemen morarıyor.”, “Sadece bir kere tehdit ettim.” veya “Sadece bir kere oldu.”, “Gerçekten onu incitmedim.”, “Biraz kapıştık.”, “Sadece kendimi savundum.”, “Sadece bir tokat attım.” (Pence & Paymer, 1993: 77-78) gibi ifadeler özellikle grup terapilerinde şiddeti minimize etmek veya çarpıtmak için şiddet uygulayan erkeler tarafından sıkça kullanılmaktadır. Kadınların maruz kaldığı şiddet sonucu yaşadıkları psikolojik travmalar veya meydana gelen ciddi yaralanmalar da saldırgan tarafından sıklıkla göz ardı edilmektedir. Bu kişiler kendilerinin acıya ve strese neden olmadıklarına kendilerini ikna ettiklerinde, sorumluluklarını reddettiklerinde şiddet davranışları çok kötü görülmeyecektir (Dutton, 1999: 89). Scott ve Straus (2007) toplam 139 erkek ve kadın öğrencinin katılımıyla yaptıkları bir çalışmada şiddetin inkârı ve minimize edilmesi ve sorumluluğunun dışsallaştırılmasını incelemiştirlerdir. Çalışmada daha çok kadınların kendi şiddet davranışları için partnerlerini suçladıkları, erkeklerin ise daha çok şiddet

davranışlarını çarpıttıkları, minimize ettikleri ve kurbanı suçladıkları görülmüştür. Benzer şekilde Heckert ve Gondolf, Pittsburgh polis kayıtlarında yer alan 145 şiddet olayında şiddet uygulayan erkeklerin raporlarıyla polis raporlarını karşılaştırmışlardır. Karşılaştırma sonunda erkeklerin şiddeti inkâr etmediği ancak ağır (severe) şiddeti minimize ettikleri görülmüştür (2000: 189).

Bandura'nın saldırganlık kuramına dayalı bir tedavi programı geliştiren ve programı uygulayan Ganley, terapi gruplarında yapılması gereken ön önemli şeylerden birinin şiddeti minimize etme eğiliminde olan kişiyi davranışının kendisi ve diğer insanlar üzerindeki etkisiyle yüzleştirmek olduğunu ifade etmektedir. Pek çok şiddet uygulayan erkek şiddet davranışının hem kendisi hem de diğerleri üzerindeki ciddi etkisini önemsizleştirmeye, çarpıtmaya veya minimize etmeye çalışmaktadır. Ganley bir erkeğin "Küçük bir kavga ettik." ifadesinin esas anlamının "Karımı hastanelik ettim." demek olduğunu belirtmektedir. Şiddetin bu şekilde minimize edilmesi, yalan söylemekten ziyade kendini yalanlama (self-denial)dır. Çünkü şiddet uygulayan kişiler için birlikte yaşadığı kadının acı çekmesine sebep olma düşüncesi can sıkıcıdır (Ganley, 1981: 36).

Bandura'ya göre insanlar zarar verdikleri kişinin çektiği acıya şahit olmazsa, şiddet ve şiddetin neden olduğu sonuçtan fiziksel olarak uzak olursa, bu insanların başkalarına zarar vermeleri kolaylaşmaktadır. Örneğin günümüzün savaş teknolojisi gayri şahsileşmiştir yani bilgisayar veya lazer sistemleriyle insanlar vahşice katledilirken, araya giren fiziksel mesafe saldırganların üzüntü duymalarını, sorumluluk hissetmelerini engellemektedir (1990: 37). Kadına yönelik şiddet durumlarında ise durum biraz daha komplekstir. Çünkü şiddet uygulayan kişi şiddete maruz kalan kadına fiziksel olarak uzak olmadığı gibi kadının şiddete bağlı olarak çektiği acıya da birebir tanık olmaktadır. Ancak bu tanıklığın doğurduğu sıkıntı ve acıyla baş edebilmek için şiddetin inkârı, sorumlusunun alınmaması, minimize edilmesi, çarpıtılması gibi öz-cezayı nötrleyen mekanizmalar şiddetin devam etme olasılığını da artırmaktadır (Henning & Holdford, 2006: 112). Bu nedenle Ganley (1981), şiddet uygulayan kişilerin tedavi edilmelerinin yasalarla zorunlu olması gerektiğini dile getirmektedir.

2.6.4.3.7. Dehümanize Etmek (Dehumanization)

Dehümanizasyon insanların değersizleştirilmesidir. Standart bir tanımlama ile dehümanizasyon, bir insanın kişilik, karakter, özerklik, şeref, izzet gibi insani özelliklerini yadsıma veya yok saymadır. Diğer bir ifadeyle dehümanizasyon kısmen veya bütünüyle bir kişinin veya bir grubun insanlığının inkâr edilmesidir (Oliver, 2010: 85-86). Dehümanizasyon kavramını sistematik bir teorik çerçeveye yerleştirmeye çalışan Haslam, iki tür dehümanizasyon biçimi ileri sürmektedir: Animalistik ve mekanik. Animalistik dehümanizasyonda insanı hayvanlardan ayıran özellikler yadsınarak, insan havan gibi algılanmaktadır. Mekanistik dehumanizasyon formunda ise insanlar obje veya otamat olarak görülmektedir (2006: 258). Her ikisi de bir kişinin veya bir grubun insani özelliklerinin inkârı ile gerçekleşmektedir.

Bandura'nın ahlaki çözülme mekanizmalarının yedincisi dehümanize etmedir. Bandura'ya göre, öz-denetleme ve öz-yaptırımların gücü zarar verilen kişinin nasıl görüldüğüne bağlıdır. Bir başkasını insan olarak görmek, algılanan benzerlikle empatik ve dolaylı duygusal reaksiyonları etkinleştirmektedir. İnsanın kendisine benzer ve yakın gördüğü kişinin sevinç ve kederleri, bir yabancıya veya insani özelliklerden arındırıldığı kişinin sevinç ve kederlerinden daha uyarıcıdır. Başkalarının yaşadığı acıları kişiselleştirmek, onların acılarını daha yakından hissetmeyi sağlamaktadır. Bu nedenle insanileştirilmiş kişilere üzülmekten, suçluluk duymadan kötü davranmak kolay değildir. Ancak diğerlerinin yaşantılarının neden olduğu dolaylı duygusal aktivasyon, otomatik olarak değil bilişsel olarak yönetilmektedir. Eğer kötü davranışa maruz kalan kurbanın insanlığı inkâr edilir, hayvan veya bir nesne olarak görülürse, bu kişiye empati gösterilmez, merhametsiz ve aldırışsız tavırlar sergilenir. Bu insan altı varlıklar duygusuz, hissiz, çok ağır muamelelerden dahi etkilenmeyecek varlıklar olarak görülür (Bandura, 1990: 38).

Acımasız, gaddarca bir davranışa insanların göstereceği öz-yaptırımlar, bu davranışa maruz kalan kişi insani niteliklerden mahrum bırakıldığında çözülebilir veya köreltilir (Bandura, 2002: 38-39). İnsanlar, dehümanize edildiğinde onlar artık duyguları, umutları, ilgileri olan insanlar olarak görülmez, onlar insanlık dışı nesnelere dönüşürler (Bandura, 1990: 38-39). İnsanları dehümanize etmek vicdan azabı duymadan acımasız eylemlerde bulunmanın en kolay yollarından biridir. Kurbanları insan olarak görmemek onların çektiği sıkıntılara kayıtsız kalmayı sağlayabilir (Romito, 2008: 47-48). Dehümanize edilen bu insanlar “sersem”,

“yabaniler”, “pislikler”, “şeytani canavarlar”, “aptal vahşiler”, “iğrenç yerliler”, “iblisler” veya “değersiz alçaklar” olarak betimlenirler. Eğer insanilikten çıkarma yeteri kadar öz-kınamayı köreltmezse, daha kaba ve hayvani nitelikler atfedilerek öz-kınama yok edilebilir. Böylece kötü davranışlara maruz kalan kişiler “solucanlar”, “domuzlar”, “köpekler” veya başka vahşi yaratıklar olurlar. Kurbanlar “solucanlar” olarak görüldüğünde onlara merhametsizce davranmak daha kolaydır (Bandura, 1990: 38-39).

Tarih boyunca çeşitli gruplar ve bireyler başka gruplara ve bireylere insanlık dışı muamelelerde bulunmuşlardır; efendiler kölelere, beyazlar siyahlara, Naziler Yahudilere, erkekler kadınlara, yetişkinler çocuklara, fiziksel olarak engelli olmayanlar olanlara...Bandura, dehümanize etme sürecini insanlık dışı suçların işlenmesinin temel bir bileşeni olarak görmektedir. Bir Nazi kampı komutanı Yahudilere yakılma öncesinde yapılan türlü insanlık dışı davranışların zalimlik olmadığını; aksine, kurbanların insanlık dışı nesnelere düzeyine indirgenmesinin, gaz odalarında çalışanların ruh sağlığını korumak, onların daha az üzüntü yaşamalarını sağlamak için olduğunu söylemiştir (Bandura, 1990: 39). Savaş durumunda hemen hemen bütün hükümetler, kendi halklarında, düşmanın insan olmadığı duygusunu uyandırmaya çalışmaktadır. Örneğin Birinci Dünya Savaşı’nda İngilizlerin Almanlar’a “Barbarlar” ya da Fransızlar’ın “Boches” demeleri gibi düşman asıl adıyla değil farklı bir adla adlandırılarak dehümanize edilir. Düşmanın insanlığı üzerinde gerçekleştirilen bu yıkım, değişik renkten düşmanlar söz konusu olduğunda ise doruğa ulaşmıştır. Vietnam savaşında Amerikan askerinin Vietnamlı muhaliflerine karşı çok az duygudaşlık beslediklerini, onları “pislikler” olarak adlandırdıklarını ortaya koyan yeterince örnek gösterilmiştir. My Lai’de erkek, kadın, çocuk sayısız Vietnamlı sivili katletmekle suçlanan ve hüküm giyen Teğmen Calley, savunmasında kendisine Vietnam askerlerini insan olarak değil yalnızca “düşman” olarak görmesi öğretildiğini ifade etmiştir. Hitler de yok etmek istediği siyasal düşmanlarını “untermenschen” (alt insanlar) olarak adlandırarak aynı şeyi yapmıştır. Bir kişi kendi tarafının karşı taraftan canlıları yok etmesini kolaylaştırmak istediği zaman, kendi askerlerine katledilecek olanların insan olmadıkları yolunda bir duygu aşılama tutumu hemen hemen kesin bir kuraldır (Fromm, 1993: 161).

Kurbanların dehümanize edilmesi savaşlar, kitle katliamlar gibi yalnızca ekstrem durumlarda gerçekleşmez, aksine dehümanizasyon günlük yaşamda insanların sıkça başvurduğu bir çözüme mekanizmasıdır. İnsanlık tarihi kölelere,

kadınlara, beden işçilerine, dinî ve ırki azınlıklara insanlık dışı nesnelere veya hayvanlar olarak muamele edildiğinin kanıtlarıyla doludur (Bandura, 1990: 39). Sıradan şiddet ve dehümanizasyon arasındaki bağlantıyı ortaya koyan çeşitli araştırmalar yapılmıştır (Moller & Deci, 2009, McAlister vd., 2005). Bandura, Underwood ve Fromson (1975) deneysel bir çalışmada dehümanizasyonun ve kişisel sorumluluğu belirsizleştirmenin saldırganlık üzerindeki etkisini test etmiştir. Çalışmada agresif davranış, bir grubun diğer bir grubu cezalandırma amacıyla verdiği elektrik şoklarının yoğunluğundaki artışla ölçülmüştür. Deneyde katılımcılardan hümanize ve dehümanize edilen gruplara, problemlere verdikleri yanlış cevaplara karşılık farklı yoğunlukta elektrik şoku vermeleri istenmiştir. Deney sonucunda katılımcıların “Hayvan gibiler.” gibi benzetmelerle dehümanize edilen gruba daha fazla elektrik şoku verdikleri gözlenirken, “Sevimli görünüyorlar.” gibi ifadelerle nitelenen gruba ise nötr ifadeler kullanılan gruptan daha az elektrik şoku verdikleri gözlenmiştir.

Kadın ve dehümanizasyon üzerine yapılan çalışmalarda genellikle kadınların kültürel ve politik olarak tam insan olarak görülmemesine ve negatif bir beden algısı üzerine kurulu dehümanizasyonun boyutuna dikkat çekilmiştir. Kadın ve dehümanizasyon çalışmaları genellikle tarih boyunca kadınların bir sınıf olarak dehümanizasyonu, pornografi dünyasında ve cinsel şiddet özelinde dehümanizasyonu ve şiddete uğrayan kadınların dehümanizasyonu üzerine odaklanılmışlardır.

Feminist yazarların genellikle kadın sorununu ele alırken temel zihinsel çabaları “kadında insan olduğu” gerçeğini kabul ettirmek üzerine yoğunlaşmıştır. Çünkü onlar eski Mezopotamya’dan bu yana tüm toplumlarda kadınların erkeklerden daha az insan, alt bir sınıf olarak görüldüğünü ileri sürmektedir (Lerner, 1986; Berktaş, 2004). Kadınların özellikle entelektüel ve ahlaki olarak sistematik biçimde değersizleştirilmesi Aristo, Derrida, Rousseau, Kant, Freud gibi ünlü filozof ve bilim adamlarının kültürel düşüncelerinin sabit bir karakteristiği olmuştur (Romito, 2008: 48).

Ortner’a (1974: 73) göre kadınlar erkeklerden varlık düzeninde daha alt bir sırada ve hayvanlara, bitkilere daha yakın görülmüştür. Bu nedenle tabiata daha yakın görülen kadının dehümanizasyonu ise bir anlamda kaçınılmazdır. Çünkü kadın, psikolojisi ve analık-içgüdülerini nedeniyle hayvanlara, tabiata daha yakın bir yer yaklaştırılırken erkekler ise daha çok kültürle, akılla, soyut başarılarla

ilişkilendirilmiştir (Rudman & Mescher, 2012). Ortner'a göre kadının tabiatla özdeşleştirilmesinin önemli nedenlerinden biri bedeni ve onun fonksiyonlarıdır. Kadının bedeni ve fonksiyonları onu özel bir alana bağlarken, erkeğin bedeni ise kültür inşa etmek için onu tamamıyla özgür kılmıştır. Böylece kadın kültürel düzende erkekten daha aşağı bir seviyeye yerleşmiştir. Ortner'e göre kadının tabiatla yakın görülmesinin bir diğer nedeni ise, geleneksel sosyal rollerin doğaya daha yakın görülmesidir (1974: 73-74). Kadın bedeni, sadece hayatın devamını sağlama görevine kadını mahkûm ederken, erkek teknoloji, mimari ve semboller vasıtasıyla dışsal (yapay) olarak yaratıcılığını ortaya koymak zorunda kalmıştır. Böylece kadın sadece kısa sürede yok olan insan varlığının üremesini sağlarken, erkek ise nispeten daha ölümsüz, aşkın objeleri yaratmaktadır (Ortner, 1974: 74). Kadınlar zaman, enerji, sağlık gibi kaynaklarını tabiatın devamını sağlamak için harcarken, erkekler ise bu kaynaklarını daha çok tabiatı dönüştürmek ve onu kontrol etmeye ayırmıştır. Öte taraftan geleneksel dinî ve felsefî düşünceler genellikle fiziksel bendeni günahla, zayıflıkla, çürümeyle ilişkilendirmiştir. Bedene indirgenen kadın ise bedeninin değersizleşmesiyle dolaylı olarak dehümanize edilmektedir. Neticede bedene indirgeyerek kadını nesneleştirmek, dolaylı olarak da tabiatla, hayvanlarla ilişkilendirmek kadını insanlık dışı bırakmaktır (Rudman & Mescher, 2012: 2).

Dehümanizasyon, feminist yazarların bir kısmı tarafından da pornografi ve cinsel şiddet bağlamında tartışılmıştır. Pornografinin, dolaylı olarak kadınları bütün ahlaki değerlerden izole ederek, kadınları cinsel bir objeye indirgeyerek dehümanize ettiği ileri sürülmektedir (MacKinnon, 1987; Fredrickson, & Roberts 1997; Vaes vd., 2011, Rudman & Mescher, 2012). Ancak kadınların nesneleştirilerek dehümanize edilmesi görsel medyada sadece pornografi ile sınırlı değildir. Yaygın sinema filmlerinde, görsel sanatlarda, reklamlarda, müzik videolarında, kadın dergilerinde, spor fotoğraflarında erkek bedeninden daha fazla kadın bedeni nesneleştirilmektedir (Fredrickson & Roberts, 1997: 176).

Rudman ve Mescher (2009) cinsel şiddet eğilimi ile kadınların dehümanizasyonu arasındaki ilişkiyi incelemiştir. Rudman ve Mescher, otomatik olarak kadınları erkeklerden daha fazla hayvanlarla ilişkilendiren erkeklerin cinsel taciz ve tecavüze daha eğilimli oldukları ve tecavüz kurbanı olan kadınlara karşı daha negatif tutumlara sahip olduğu sonucuna ulaşmıştır. Vaes vd., (2011) de benzer şekilde cinsel olarak nesneleştirilen kadınların farklı nedenlerle de olsa hem erkekler hem de kadınlar tarafından dehümanize edildiğini göstermişlerdir.

Kadına yönelik aile içi şiddet durumlarında kadınların yaygın biçimde dehümanize edildiği gözlenebilir. Eğer dayakçılar, katiller kadınların değersizleştirilmediği veya dehümanize edilmediği bir kültüre bağlı değilse kadınların ve çocukların şiddet görmesi, tacize uğraması, işkence görmesi veya öldürülmesi pek mümkün değildir. Tahakküm edilen veya yok edilen tüm ezilmiş insanlar gibi, kadınlar; kedi, köpek, domuz, kaz kafalı, tavuk, yılan, maymun gibi hayvanlarla veya anatomik bölgeleriyle tanımlanırlar. Bu kadınları dehümanize etmenin en sık ve yaygın biçimidir. Böylece “kadın-obje” ilişkisi açıkça kurulur. Bu şunu ifade eder: Şayet kadın bir obje ise o insan değildir, insana istinaden başka bir şeydir (Romito, 2008: 48).

Soykırım kamplarında katliam öncesinde kurbanların dehümanize edilmiş sürecine benzer bir durum aile içi şiddet durumlarında da gözlenmektedir. Soykırım kamplarında kurbanları insan olarak görmemek, öldürme karar ve eylemlerini meşrulaştırmayı sağlıyordu (Bandura, 1999). Eşlerine şiddet uygulayan kimi erkekler de aynı yöntemi kullanmaktadır. Bazı erkeklerin fiziksel şiddet öncesinde eşlerini uzun bir süre çeşitli şekillerde aşağıladığı, “o....., fahişe” diye bağırdıkları bilinmektedir. Böylece “o..... veya fahişe” diye tanımlanıp, insani değerlerden yoksun görülen kadınlara istenilen her şey yapılabilir. Artık bu kadınlar hakareti, dayağı, cinsel şiddeti ve bunlar gibi pek çok şeyi hak etmektedir. Dehümanize sürecinin sonunda ahlaki ve sosyal kodlar kurbanlar için geçerli olmaktan çıkarken ve bu kadınlara şiddet uygulamak en doğru davranış tarzı olarak görülebilir (Romito, 2008: 49-50).

Baskı ve şiddeti engelleme vasıtası olarak kurbanların insani karakterlerinin korunmaya çalışılması, bir diğer ifadeyle hümanize edilmiş tesadüfi bir durum değildir. Ancak kadına yönelik şiddet vakalarında bu durum genellikle şiddete uğrayan kadın için değil, şiddet uygulayan koca için geçerlidir. Örneğin bir kadın, kocası tarafından öldürüldüğünde, gazeteler yalnız, çaresiz, mecnun, kederli gibi şeylerin yanında, çok kez tekrar bir araya gelmek için uğraştığını belirterek katil kocayı zavallı adam konumuna getirip kurbandan çok katile yer verdiği gözlenmektedir. Kadın hakkında ise ya çok az bilgi verilmekte ya da kocasını istemediği, tekrar tekrar reddettiği ifade edilerek kötü kadın konumuna getirilmektedir. Sonuçta katil, öldürdüğü kadından daha çok insan olarak görülmekte ve insanlar kurbandan daha çok katile sempati duymaya başlamaktadır (Romito, 2008: 50-51).

Cezalandırma gücüne sahip otorite konumundaki kişiler “insan dışı bir şey” (Fromm, 1993: 162) hâline getirdikleri kişilere, insani niteliklerini kabul ettikleri, duygusal bağlarla bağlı oldukları kişilerden daha gaddarca davranmaktadır (Bandura, 1990: 39). Güç sahipleri tahakküm ettikleri kişileri kolayca değersiz görebilir. Zimbardo’nun farklı sosyal durumların insan psikolojisi üzerindeki etkisini incelediği ünlü hapisane deneyinde, gardiyanları temsil etmek üzere rastgele seçilen üniversite öğrencilerine tek taraflı bir güç verildiğine, onlar mahkûm rolündeki öğrencileri aşağılamış, onlara aşırı şiddet uygulamışlardır (Bandura, 1990: 39). Bu deneyde yaratılan yapay otorite algısı klinik görüşmelerden ve kişilik testlerinden geçmiş normal, sağlıklı, eğitim görmüş insanlar çarpıcı biçimde değişime uğrattırken, kültürel veya dinî değerlerle beslenen erkek otoritesinin erkek dünyasında nasıl bir etki yarattığını tahmin etmek zor değildir. Erkeğin “evrensel insan”, kadının ise “alt insan” olarak algılandığı varlık düzeninde, erkeğin doğaya hâkim olma zorunluluğu otomatik biçimde doğaya daha yakın görülen kadına hâkim olma zorunluluğunu getirmiştir. Ataerkil kültürün erkeğe verdiği otorite ve yönetme gücü, gücü kontrol edecek mekanizmaların yokluğunda dehümanize edilen kadının şiddete uğramasını kolaylaştırmaktadır.

2.6.4.3.8. Suç Atfetme (Attribution of Blame)

Ahlaki çözüme kuramının sonuncu mekanizması suç atfetmedir. Suç işleyen kişilerin en sık başvurdukları, kendilerini temize çıkarma yollarından biri kurbanı veya çevresel koşullara suçu atfetmektir. Bu süreçte insanlar kendilerini kabahatsiz kurbanlar olarak değerlendirmekte ve menfur davranışlarını ise güçlü provokasyonun neticesi olarak görmektedir. Olumsuz etkileşimler genellikle karşılıklı olarak şiddet eylemlerini tırmandırır ve böyle durumlarda her iki taraf da kusurludur. Taraflardan biri olaylar zinciri içinden diğer tarafın savunmacı davranışlarından birini seçer ve bu davranışı esas tahrik unsuru olarak görür. Kendisinin şiddet davranışını ise saldırgan provokasyonların neden olduğu haklı savunma reaksiyonu olarak görür. Neticede şiddet uygulayan kişi davranışının kişisel kararın değil, koşulların neticesi olduğunu ileri sürerek kendini aklamayı başarabilir. Diğer çözüme mekanizmalarında olduğu gibi, kişileri ve koşulları suçlama yoluyla insanlar davranışlarını akladıkları gibi kendilerinin haklı olduğunu düşünebilir. Haklı görülen şiddetin ise yıkıcı etkisi oldukça büyüktür. Haklılık, kılıfı giydirilmeyen kötülükler kurbanı değil, kötülüğü

yapan kişiyi kabahatli yapar. Fakat suç inandırıcı biçimde kurbanı yüklediğinde, kurbanların kendisi dâhil herkes suçlunun kurban olduğuna inanır. Böylece meşrulaştırılan zalimlik, kurbanlara yavaş yavaş kendilerini aşağılamayı öğretir (Bandura, 1990: 41-42).

Suç atfetme mekanizmasının cinsel saldırılarda sıkça kullanıldığı görülmektedir. Tecavüzcüler ve tecavüz etme eğilimi taşıyanlar, inandıkları mitlerle ahlaki çözüme mekanizmalarını etkinleştirirler. Tecavüz mitlerine göre tecavüze uğrayan kurbanlar düştükleri durumdan tamamen kendileri sorumlu tutarlar. Çünkü onlar tahrik eden görünüş ve davranışlarıyla veya cinsel saldırıya gösterdikleri zayıf dirençle aslında tecavüzü kendileri istemiştir. Bir diğer tecavüz miti kadınların tecavüze uğramaktan gizliden gizliye hoşlandıklarına dair inançtır. Kurbanın yaşadığı travmatik sonuçlar çarpıtılarak, tecavüz zevk verici bir şeye dönüştürüldüğünde cinsel saldırıda bulunanlar sorumluluk ve öz-kınama duygusundan kurtulur. Şiddetin yaşam tarzı olduğu, erkek egemenliğinin hüküm sürdüğü, cinsel saldırganlığın erkekliğin işareti olarak değerlendirildiği ve kadınlara sahip olunan bir mal gibi muamele edildiği toplumlarda tecavüz yaygındır. Erkek egemenliğine ve saldırgan cinselliğe değer veren kültürel ideolojiler, kadınların cinsel olarak istismar edilmelerinden duyulacak suçluluğu zayıflatmaktadır (Bandura, 1990: 41-42).

Suç atfetme mekanizmasının kadına yönelik şiddet durumlarında yaygın biçimde kullanıldığını gösteren çok sayıda çalışma yapılmıştır (Pence & Paymar, 1993; Tonizzo, vd., 2000; Henning vd., 2005; Scott & Straus, 2007, Anderson & Umberson, 2001). Genellikle şiddete maruz kalan kadınlar şiddet uygulayan kişi ve diğerleri tarafından suçlanmaktadır. Bir kadın kocasının isteklerini, ihtiyaçlarını karşılayamıyorsa şiddete uğraması normaldir. Bir diğer ifadeyle şiddet gören kadın tartışarak, itaat etmeyerek, kötü yemek yaparak, ev işlerini aksatarak ve kocasının cinsel isteklerini reddederek şiddete kendi davetiye çıkartmaktadır. Hatta ayrılmak istediği eşi tarafından öldürülen kadınların ölümlerinden yine kadınların kendileri tutulabilir. Öldürülen kadınlar her ne pahasına olursa olsun evliliklerini korumaya çalışsalar, ayrılmak için ısrarcı olmasalar, daha iyi ve anlayışlı eşler olsalar, kocalarını kışkırtmasalar... öldürülmezlerdi (Romito, 2008: 51-52).

Eşine şiddet uygulayan erkekler genellikle şiddet davranışlarını mazur ve haklı göstermek için suçu eşlerine atfederek şiddeti dışsallaştırmaktadır. Eşine şiddet uygulayan erkeklerle yapılan klinik çalışmalarda erkeklerin eşlerine suç atfetmeleri

en sık gözlenen durumdur. Özellikle grup terapilerinde şiddet uygulayan erkeklerin kendi davranışlarını tanımlama ve açıklamada ilk hareket noktaları, kendilerini şiddete mecbur bırakan eşlerinin davranışlarından söz etmektir (Pence & Paymar, 1993; Eckhardt, 2000). Henning, Jones ve Holdford (2005) kadın ve erkek şiddet suçlularını karşılaştırmalı şekilde inceledikleri çalışmada her iki cinsin de kendi şiddet davranışlarından dolayı eşlerini suçladıkları sonucuna ulaşmışlardır. Bu çalışmada erkekler şiddetin gerekçeleri arasında eşlerinin kıskançlığını, duygusal tutarsızlıklarını, düşük öfke kontrolünü, uzlaşma yanlısı olmamalarını, güvensizliği göstermişlerdir (2005: 136). Scott ve Straus (2007) bir araştırmada çatışma durumlarında şiddeti inkâr ve minimize etme ve kurbanı suçlama bakımından erkek ve kadın öğrencileri kıyaslamışlardır. Erkek öğrenciler şiddet davranışlarını minimize edip, kurbanı suçlarken, kadın öğrencilerin ise daha çok kurbanı suçladıkları öne çıkmıştır. Suç affetme bakımından eşine şiddet uygulamış kadınların ve erkeklerin karşılaştırmalı olarak incelendiği bir başka çalışmada ise erkeklerin kadınlara kıyasla daha fazla suç affetme eğiliminde olduğu ortaya çıkmıştır (Bryant & Spencer, 2003).

Haj-Yahia (1998) Filistin’de Arap ailelerle yaptığı araştırmasında hem kadınların hem de erkeklerin şiddetin sorumlusu olarak kadını gördüklerini belirtmektedir. “Kadının yediği dayağın sorumlusu kimdir?” sorusuna erkeklerin %49’u, kadınların ise %43’ü “Kadının kendisi soruludur.” cevabını vermişlerdir. Araştırmada erkeklerin %29’u, kadınların %25’i kadının şiddete uğramasının nedeni olarak kadının dırıldır etmesini göstermiştir. Yine bu araştırmada erkeklerin %28’i, kadınların %22’si kadınların eşlerini kasıtlı olarak kıskırtmasını şiddete uğramalarının en önemli sebepleri arasında görmektedir.

“Provokasyon”nun veya “ağır tahrik”in özellikle karısını öldüren kocanın veya eski kocanın durumunda hafifletici bir hâl olduğu bilinmektedir. İtalya’da bir çalışmada görüşülen sağlık çalışanlarının %58’i koca şiddetine maruz kalan kadınların kendilerinin sorumlu olduğunu, %32’si şiddete maruz kalan kadınların mazoşist olduğunu, %40’ı tecavüze uğrayan kadınların kendilerinin provoke ettiğini ve kendileri istemedikçe kimsenin onlara tecavüz edemeyeceğini düşünmektedir (Gonzo, 2000; akt, Romito, 2008).

Şiddet uygulayan erkeklerin yanı sıra şiddetin tanıkları, polis kuvvetleri, sağlık ve adalet çalışanları da kadınları maruz kaldıkları şiddetin sorumlusu olarak görmektedir. Ayrıca kadına şiddet konusunda Freudyen yaklaşımı esas alan teorik

modeller de bireysel ve psikopatolojik izahları meşrulaştırmaktadır. Bu modellerde şiddet, şiddeti uygulayan erkek ve dayak yiyen kadının kişilik özellikleriyle ilişkilendirilir. Erkeğin şiddet davranışı engellenme ve kaygının neticesi iken kadınlar tahrik edici tutumlarıyla kocalarını kışkırtır ve uğradıkları şiddetle mazoşistik duygularını tatmin ederler. Ayrıca bu durum Freudyen yaklaşıma göre, şiddete maruz kalan kurbanların niçin dayakçı kocalarından ayrılmadıklarını da açıklamaktadır. Şiddete maruz kalan kadın kendine şiddet uygulayan kocayla kalmaya devam ediyorsa o bir mazoşisttir, şiddetten hoşlanmaktadır. Sistem teorisi de daha sofistike bir şekilde kadının maruz kaldığı şiddetten dolayı kendinin sorumlu olduğunu ileri sürmektedir. Bu modelde, aile üyelerinden birinin semptomu bütün sistemi etkilemektedir. Şiddete dâhil olaylar asla doğrusal değildir, süreç interaktiftir ve sorumluluk ortaktır. Sistematik aile terapisinde çiftler problemleri bir birim olarak düşünülür ve ilişki döngüsel bir perspektiften analiz edilir, sistematik yaklaşımda, şiddet uygulayan kadar kurban da uğradığı şiddetin sorumlusudur (Romito, 2008: 55-56).

Şiddete tanıklık eden kişilerde genellikle şiddete maruz kalan kadını suçlama eğilimindedir. Tıpkı şiddet uygulayanlarda olduğu gibi işlenen suçta tanıklık eden kişiler de suçu kurbanlara yükleyerek sorumluluk duygusundan kurtulabilirler. Kurbanların kısmen de olsa sorumlu olduğu kötü muameleden acı çektiğini görmek, tanıkların kurbanları küçümsemesine yol açar. Kurbanın suç atfedilmesi kurbanın değersizleştirilmesini doğurur ve daha büyük bir kötülük için ahlaki gerekçe sağlar. Değersizleştirmeye yol açabilen suç atfetme ve ahlaki haklılaştırma çeşitli çözüm mekanizmalarının içsel kontrolü zayıflatmada nasıl ilişkili ve birlikte çalıştıklarını gösterir (Bandura, 1990: 41). Tanıkların kurbanı suç atfetmelerinin nedenini açıklayan farklı yaklaşımlar bulunmaktadır. Bunlardan biri Shaver'in "savunucu atıf/yükleme hipotezidir" (defensive attribution hypothesis). Yüklemeye kuramına dayanan bu hipoteze göre insanlar kurbanı suç atfederek kötü şeylerin herkesin başına gelebileceği çıkarımından kurtulur. Bu teorik çerçevede, insanlar bir güvenlik açısından kendilerini korumaya motive olurlar. Diğerleri ise Melvin Lerner'in "adil dünya hipotezidir". Hipoteze göre çoğu insan adaletsizliklerin var olduğu bir dünyaya inanmayı istemez, çünkü böyle bir haksızlığın kurbanı olmaktan korkar. Adil bir dünyada herkesin hak ettiği karşılığı alacağına inanılır. İyi olan insanlar ödüllendirilir, kötüler veya aptallar ise cezalandırılır. Kurbanın maruz kaldığı şiddetin tanıkları bu temel hipotezi kabul ederler. Çünkü adil dünyaya inancı,

insanların kendilerinin de kurban olabilecekleri korkusundan zihinlerini koruduğu gibi kendi hayatlarının kontrolünün kendilerinde olduğunu da düşündürür. “Kötü şeyler ancak kötü insanların başına gelir.” (Reddy vd., 1997). Kadına yönelik şiddet durumlarında adil dünya görüşünün savunucuları sorumluluğu şiddete maruz kalan kadına yüklerken, şiddet uygulayan erkeği ise temize çıkarır. Özellikle kadınlar, eşinden dayak yiyen kadınların mutlaka dayağı hak edecek bir şey yaptığını inanmaktadır. Kadınların bu inancı adil dünyaya inanma ihtiyacından doğmaktadır (Kristiansen & Guilierti, 1990). Şiddete uğrayan kadınlarla, yardımcı olan gönüllüler bile bu kadınların suç ortağı olduğuna, şiddeti hak ettiklerini düşünmektedir. Suç/sorumluluk ikileminde suçlu da sorumlu da kurban kadınlar görülmekte, bu nedenle de şiddet normalleşmektedir (McNair, Björkert & Morgan, 2010). Örneğin bir kişi bir tecavüz kurbanının açık elbiseler giyerek, geç saatlerde dışarı çıkarak bunu kendisinin istediğini düşünebilir ve açıkça bu kişilerin tecavüze uğramasını destekleyebilir. Bu yüzden kapalı giyinen ve geç vakitte dışarıda bulunmayan kadınların tecavüzden korunmuş olduklarına inanabilirler. Böyle bir suçun nedensiz olabileceği veya kadınların, erkeklerin hareketleri üzerinde bir kontrole sahip olmadıkları düşüncesi daha ürkütücüdür. Adil dünya görüşü, vaziyet açık bir şekilde adaletsiz olduğu durumda bile mevcut statükonun devamını sağlayan psikolojik bir mekanizmadır (Macnair, 2000: 7).

Özetle ahlaki çözüme zararlı eylemleri daha zararsız göstermeyi sağlayacak, bu eylemlerden duyulan sorumluluk duygusunu azaltacak ve başkalarına verilen zarara ilişkin algıyı zayıflatacak bilişleri harekete geçirme eğilimidir (More, 2008: 129). Böylece ahlaki çözüme insanların kabul ettikleri etik standartları ihlal ettikleri fikrinin getireceği suçluluk ve huzursuzluk duygusundan azat eden bir tampon olarak görülebilir. İnsanlar gelişim sürecinde çeşitli kaynaklardan (aile, arkadaş, okul, çevre), çeşitli şekillerde (yaparak yaşayarak, model alarak) ahlaki ilkeleri öğrenirler. İlklerin davranışa dönüşmesi otomatik değil öz-düzenleme ile gerçekleşen bilişsel süreçtir. Ancak bazı durumlarda seçici çözümeyle ahlaki ilkeler ve ahlaki davranış arasındaki bağ çözüme mekanizmaları aracılığıyla koparılır. Böylece ahlaklı diye nitelenen normal, sıradan insanlar beklenmedik davranışlar sergileyebilirler. Çoğunlukla eşlerine şiddet uygulayan erkekler anormal, ahlaksız, psikopat, kan dökmeye meyilli insanlar değildir. Bir başka ifadeyle bu insanlar belli koşullar altında şiddet eylemini gerçekleştirirken ahlaki ilkelerinden seçici şekilde uzaklaşan normal insanlardır. Genellikle eşine şiddet uygulayan bir koca kişilik yapısının,

saldırganlık dürtülerinin bozulmasıyla veya şiddete yönelik ahlaki standartlarının değişmesine bağlı olarak eşine şiddet uygulamaz. Aksine genellikle o, bunu şiddetin ahlaki değerini bilişsel olarak yeniden yapılandırarak gerçekleştirirken öz-kınayıcı kısıtlamalarının baskısından kurtulur ve öz-saygısını da yitirmez. Bandura'nın ahlaki çözülme kuramı şiddetin neden yükseldiğini, neden devam ettiğini açıklamaktan çok şiddet eylemlerinin bilişsel olarak nasıl meşrulaştırıldığına ve şiddetin faillerinin kendilerini nasıl haklı gördüklerine dikkat çekmektedir. Ahlaki çözülme mekanizmaları sosyal ortamda biçimlenir. Normal, düşünceli insanlar aniden ahlaksız, acımasız insanlara dönüşmezler. İnsanların kendilerinde meydana gelen değişimi tam olarak anlamadıkları bir süreçte, değişim genellikle öz-yaptırımların tedrici şekilde zayıflamasıyla gerçekleşir. İnsanlar başlangıçta, kendini az bir kınamayla başkasına zarar veren davranışları yapabilirler. Ancak davranışlar sıklaşırsa, tekrarlanan davranışlar rahatsızlık duygusunu azaltır ve öz-kınama hepten zayıflar. Tedrici olarak eylemlerin kötülük düzeyi de artar ve başlangıçta iğrenç olarak görülen eylemler en ufak bir üzüntü duymadan yapılmaya devam eder. Eğer şiddetin ahlaki amaçlara hizmet ettiği düşünülüyorsa ve bu davranışlara maruz kalan insanlar insan olarak görülüyorsa tedrici olarak gelişen öz-çözülme hızlanabilir (Bandura, 1990: 42).

Son olarak şiddeti, zorbalığı çatışma durumlarında temel ahlaki ilke olarak benimseyen kişiler için ahlaki çözülmeden bahsetmenin mümkün olmadığını söylemek gerekir. İnsanların zihinlerinde şiddetin ahlaki olup olmadığına dair bir ikilem yoksa çözülmenin gerçekleşmesi için hiçbir neden yoktur. Ahlaki çözülme suçlular bir alt kültürle bağlantılı olduğunda ve kendi ahlaki düşüncelerinin toplumun çoğunluğu ile çatıştığını fark ettikleri durumlarda geçerli olabilir (Casimir & Jung, 2009: 266). Örneğin töre ve namus cinayetleri ahlakın bir parçası olarak görülüyorsa ve insanların davranışsal zorunluluğu ise, suçluların ahlaki ilkelerinden, eylemlerini ayırdığından değil, ilkelerine uygun şekilde davrandıklarından söz edilebilir.

2.7. Din ve Kadına Yönelik Aile İçi Şiddet

Din ile kadına yönelik şiddet ilişkisi oldukça karmaşık ve çelişkili bir konudur. Başta semavi dinler olmak üzere hemen hemen tüm dünya dinlerinin temel amacı barış, huzur ve mutluluğu tesis etmektir. Bu nedenle dinlerin kutsal metinlerinde insanlar arasındaki ilişkinin sevgi, saygı, hoşgörü, affetme temeline dayanması öğütlenmektedir. Peki, genellikle bağlılarına sevgi ve barışı emreden dinler, nasıl şiddet, baskı ve zulüm üretmekte veya bunlara zemin oluşturmaktadır? Burada dinin meşrulaştırma işlevinden söz edilebilir. Psikopatolojik durumların dışında hiçbir şiddet ve saldırganlık eyleminin; din, gelenek, örf, adet veya ideoloji gibi haklılaştırıcı bir gerekçeye dayanmaksızın gerçekleşmesi zordur. Kolektif veya bireysel algılar dinî metinlerde yer alan şiddetle ilişkilendirilebilecek çeşitli ifadelere şiddeti meşrulaştırıcı bir işlev yükleyebilir. Şüphesiz içinde yaşanan sosyo-kültürel yapıya ve bireysel farklılıklara bağlı olarak dinî metinlerin anlaşılma ve yorumlanması değişiklik göstermektedir. Bu nedenle dinlerin kadın-erkek ilişkilerine, karşılıklı hak ve sorumluluklarına ilişkin getirdiği ilkelerin algılanması ve yorumlanması sosyo-kültürel yapı ve bireysel kabuller zemininde şekillenmektedir. Böylece aynı dinin aynı kutsal metninden biriyle çelişen sonuçlara ulaşıldığı görülmektedir. Buna göre aynı kutsal metinden kadının ikincilleşmesini, ezilmesini, baskı altında tutulmasını onayan bir sonuca ulaşıldığı gibi kadının erkekle eşit olduğu, ikincil bir varlık olmadığı, kadına karşı baskı, korkutma ve eziyetin yasaklandığı, iyilik ve merhametin emredildiği çıkarılabilmektedir. Böylece din ile ilişki kuran kişinin bireysel ve kültürel algısına göre din şiddet ve saldırganlıkla mücadele ettiği gibi şiddet ve saldırganlığı teşvik etmektedir. Dolayısıyla bireysel veya toplumsal şiddet vakıalarının doğrudan doğruya dinden kaynaklandığını söylemek oldukça zordur.

Kadına yönelik şiddet ve din ilişkisi iki temel zeminde tartışılabilir. Bunlardan birincisine göre dinler ve dinî kurumlar-en azından tarihsel olarak- kadına yönelik şiddeti pekiştiren cinsiyetçi tutum ve uygulamaları doğuran veya var olan tutumları pekiştiren bir işleve sahiptir. İkincisine göre ise dinler, aile içi şiddeti önleyen aile ilişkilerinde sevgi, saygı, fedakârlık gibi duyguları güçlendiren etkisiyle şiddeti önleyici bir işlev üstlenmiştir.

Bireysel veya kolektif bir anlam sistemi olarak içselleştirilen din, çeşitli şekillerde bireysel ve toplumsal şiddet eylemlerini kolaylaştırabilir. Dinler; seçilmiş, imtiyazlı bir topluma veya gruba ait olma düşüncesini besleyen, başka bir topluma ya da gruba mensup kişilerin ötekiliğini vurgulayan argümanlarla önyargıyı, düşmanlığı ve şiddeti kolaylaştırabilir (Silberman, 2005: 535). Bu çerçevede ataerkil toplum düzeni içinde ortaya çıkmış olan dinlerde erkeklerin kadına yönelik şiddet davranışlarına doğrudan izin verilmesi veya erkeklerin seçilmiş ve imtiyazlı bir varlık buna karşılık kadının erkek için var edilmiş ikincil varlık olarak sunulması ayrıca var olan şiddet davranışlarına yasaklama getirilmemesi kadına yönelik şiddetin dolaylı biçimde meşrulaştırılmasına neden olabilir.

Dinin şiddeti meşrulaştırıcı rol üstlenmesinde Bandura'nın ahlaki çözümler mekanizmalarına etkin bir şekilde başvurulabilir. Kutsallaştırma yoluyla herhangi bir amaç veya eylemi ahlaki olarak haklılaştırma gücünden dolayı din bireysel ve kolektif anlam sistemi içinde pek çok şiddet eyleminin meşrulaştırılmasında eşsiz bir kaynak sunabilir. Din; ahlaki haklılaştırma, örtmece ve dehümanize etme gibi ahlaki çözümler mekanizmaları için güçlü bir temel sağlayabilir. Daha önce ifade edildiği gibi ahlaki haklılaştırma (moral justification), zarar veren yıkıcı bir davranışın sosyal ve ahlaki amaçlara hizmet edecek biçimde yeniden tanımlanmasıdır. Kadının kocasına itaatini bir görev olarak sunulması, kocasına itaat etmeyen kadının cezalandırılmasını haklılaştırmak için başvurulacak oldukça işlevsel bir gerekçedir. Din, örtmecî dil vasıtasıyla da ahlaki çözülmeyi kolaylaştırabilir. Örneğin kadın dayacağının fiziksel şiddet değil, Allah'ın gerektiğinde kocanın kullanılmasına izin verdiği bir tedip metodu olarak tanımlanması din diliyle örtmece olarak değerlendirilebilir. Dinî argümanlarda kadın cinsinin ayartıcı, fitne, şeytan olarak sunulması da din vasıtasıyla kadının dehümanize edilmesine örnek verilebilir.

Öte taraftan bireysel veya kolektif anlam sistemi olarak din kişiler arasında, evde, toplumda ve tüm dünyada uyumu, huzuru ve barışı tesis etmeyi amaçlamakta, bunların gerçekleşmesi için çeşitli emirler vaaz etmektedir. Dinlerde şiddet ve saldırganlığı doğrudan yasaklayan ilkelerin yanı sıra, şiddet ve saldırganlığın ortaya çıkışını kolaylaştıran insan özelliklerine ve davranışlarına vurgu yapan, dolaylı biçimde şiddet ve saldırganlığı engelleyen çeşitli ilkeler bulunmaktadır. Dinler doğrudan veya dolaylı olarak şiddet ve saldırganlığı önleyebilecek birçok argümanı sunmaktadır. Dinler, sevgiyi, merhameti, hoşgörüyü, empatiyi, adaleti, affediciliği, yardımseverliği, dürüstlüğü, alçak gönüllülüğü, kendini hesaba çekmeyi, öz-eleştireyi

ve diğerkâmlığı teşvik ederken; kin, haset, kıskançlık, öfke gibi kötü hasletleri yererek şiddet ve saldırganlığın ortaya çıkmasını engellemeye çalışmaktadır. Netice itibariyle din bir yandan bireysel ve toplumsal açıdan olumlu duygu ve davranışları ortaya çıkararak, diğeryandan olumsuz duygu ve davranışları yasaklayarak bireysel ve toplumsal şiddeti önlemede bir rol oynamaktadır.

Kısaca din işlevsel bakımdan kadına yönelik şiddeti meşrulaştırıcı görev yüklenbildiği gibi kadına yönelik şiddeti engelleyici, şiddete karşı koruyucu bir görev de yüklenbilir. Bu nedenle yeryüzünde kadına yönelik şiddetin görülmediği bir dinî cemaatten söz etmek oldukça zordur. Ancak aşağıda yalnızca üç semavi dinin kadına yönelik şiddetimeşrulaştırıcı veya önleyici rolü bakımından ele alınacaktır.

2.7.1. Yahudilikte ve Hristiyanlıkta Kadına Yönelik Aile İçi Şiddet

Tevrat'taki yaratılış öyküsüne göre Tanrı Âdem'i, yalnızlıktan kurtarmak için kaburga kemiğinden bir eş yaratmıştır. “Ve Rab Allah dedi: Adamın yalnız olması iyi değildir; kendisine uygun bir yardımcı yapacağım...Ve Rab Allah adamın üzerine derin bir uyku getirdi ve o uyudu; ve onun kaburga kemiklerinden birini aldı ve yerini etle kapadı ve Rab Allah adamdan aldığı kaburga kemiğinden bir kadın yaptı ve onu adama getirdi. Ve adam dedi: Şimdi bu benim kemiklerimden bir kemik, etimden bir ettir; buna nisa denilecek, çünkü o insandan alındı...” (Tekvin, 2: 18-24). Kocasına yardımcı olarak yaratılmış kadın, Âdem'i aldatarak cennetten kovulmalarına sebep olmuştur. “...Ondan yeme diye emrettiğim o ağaçtan mı yedin? Ve adam dedi: ‘Yanıma verdiğin kadın o ağaçtan bana verdi, ve yedim. Ve Rab Allah kadına dedi: ‘Bu yaptığın nedir? Ve kadın dedi: Yılan beni aldattı ve yedim.’...Kadına dedi: Zahmetini ve gebeliğini ziyadesiyle çoğaltacağım; ağrı içinde evlat doğuracaksın; ve arzun kocana olacak, o da sana hâkim olacaktır. Ve Âdem'e dedi: Karının sözünü dinlediğin; ve ondan yemeyeceksin diye emrettiğim ağaçtan yediğin için toprak senin yüzünden lanetli oldu; ömrünün bütün günlerinde zahmetle ondan yiyeceksin... (Tekvin, 3: 12-17). Emre itaatsizliği nedeniyle cennetten kovulan kadın doğum sırasında acı çekmeye ve kocasına boyun eğmeye, Âdem ise yaşamını sürdürmek için çalışmaya, acı çekmeye ve ölmeye mahkûm edilmiştir. Kadının her konuda kocaya itaat etmesi, erkeğin ise itaatsiz kadını itaate zorlaması

dinî vazifesi olmuştur. Bu, bir kere kadına uymakla cennetten kovulan erkeğin kadının aklına uyup bir daha yanlışa düşmemesi için zorunludur.

Tevrat'tın hemen ilk ayetlerinde çizilen bu olumsuz kadın imajı başka bölümlerde yinelenmiştir. Yahudi kaynaklarında kadınların en belirgin özellikleri; hilekâr ve kurnaz, yoldan çıkarıcı, kıskanç, düzenbaz, kötülüğün kaynağı, kötülük yapmaya kışkırtıcı, kötülükte yardımcı, kibirli, şehvetine düşkün ve zinacı, kavgacı, kaygısız, korkak, zayıf karakterli, fitne unsuru, eksik akıllı olarak tespit edilmiştir. Kadınlar eksik akıllı kabul edildiği için onların yün eğirmekten başka bir şeyi kavramayacağı ve kötülüğe çabuk kapılacakları belirtilmiştir. Ayrıca zekâ seviyesinin düşüklüğünden dolayı kadınların mahkemede şahit olmayacakları kabul edilirken, kadınların şahitliği sağrıların, dilsizlerin, körlerin, delilerin şahitliğine eş tutulmuştur. Kadın toplu ibadete katılmaya layık görülmediği gibi kadının bireysel olarak da yalnızca belli ibadetleri yapmasına izin verilmiştir. Kadınlar dinî ilimler öğrenmekten men edilmiştir. Çünkü kadınların sınırlı akıllarının dinî saptırıp, çarpıtacağına veya sahip oldukları fazla bilginin dinî emirleri önemsememelerine, emirlere uymayıp günah işlemelerine neden olacağına inanılmıştır. Bu kaynaklarda kızına ilim öğreten kişi ona ahlaksızlık öğretmiş gibi değerlendirilmiştir (Yadsıman, 2002a: 103-109).

Tevrat'ta olduğu gibi İncil'de de kadının ikincilliği çeşitli pasajlarda görülmekte ve kadının kocasına tabi olması ve itaat etmesi dinî bir vazife olarak sunulmaktadır: “Ey kadınlar, kendi kocalarınıza Rabbe tabi olur gibi tabi olun. Çünkü bedenın kurtarıcısı Mesih kilisenin başı olduğu gibi erkek de kadının başıdır. Fakat kilise Mesih'e tâbi olduğu gibi, kadınlar da böylece her şeyde kocalarına tâbi olsunlar.” (Efesliler 5: 20-25). XII. asırda İtalyan kilise hukukçusu Gratian'ın, kilise kanunlarını sistematikleştirdiği "Decretium" adlı eseri cinsiyet ayrımcılığının temel kaynağı olarak görülmektedir (Raming, 2004). Gratian, bu eserinde kadınların isimlendirilmesinden başlayarak kadının ikincil konumunu temellendirmiştir. Ona göre erkek cinsiyetinden dolayı değil ruhunun kuvvetinden dolayı erkek olarak isimlendirilmiş, kadın ise, cinsiyetinden dolayı değil aklının zayıflığından dolayı kadın olarak isimlendirilmiştir. Çünkü İngilizce'deki “man” (Latince'de ‘vir’) ve “women” (Latince'de ‘mulier’) kelimeleri erkek ya da kadının cinsiyetini ifade etmez. “Man” erkeğin ruhunun kuvvetini (Latince'de ‘virtus’), erdemini; “women” ise kadının aklının eksikliğini (Latince'de ‘mollicies’) ifade etmektedir. Buna göre kadının en önemli özelliği aklen zayıflığıdır. İncil, kadının erkeğin bedeninden

yaratıldığını ve kadının her şeyde kocasına itaat etmesi gerektiğini emreder. Gratian bu nedenle kadının eğer koca izin verirse oruç tutabileceğini, izin vermezse oruç tutamayacağını veya herhangi bir dinî görevi yapamayacağını söylemektedir. Gratian kadının başını örtme nedenini ise kadının Tanrı suretinde yaratılmaması olarak görmektedir. Tanrı, erkeği kendi suretinde yaratmış, kadını ise kendi suretinde yaratmamıştır. Ona göre, bu yüzden erkek başını örtmemelidir, çünkü o Tanrı'nın yansıması ve O'nun suretidir, kadın ise Tanrı'nın ne suretinde yaratılmıştır ne de O'nun yansımasıdır, bu nedenle başını örtmelidir. Kadının başını örtmesi, otoriteye itaatkârlığını göstermesinin de işaretidir. Ayrıca Gratian'ın koyduğu kurallar arasında şunlar da bulunmaktadır; kadına kilisede ayin (litürjik) görevi verilemez, 40 yaşından önce hiçbir kadın diyakoz (kilisenin hayır işlerinde görevlendirdiği kadın) olarak görevlendirilemez, kadın azize veya eğitimli de olsa bir mecliste erkeklere ders veremez veya kimseyi vaftiz edemez, kutsal kâseye veya altar örtüsüne dokunamaz (akt., Raming, 2004: 6-70).

Yahudi ve Hristiyanların dinî kaynaklarında çizilen olumsuz kadın imajıyla birlikte kadınına şiddet uygulanabileceğine doğrudan ruhsat veren ifadeler de yer almaktadır. Talmud ve daha sonraki Rabbinik kaynaklarda kocasına itaat etmeyen, ev işlerini yapmayan veya kocası istediğinde ona hizmet etmeyen “kötü kadın”ların dövülebileceği ifade edilmektedir. XII. yüzyılda Yahudilerin inanç esaslarını sistemleştiren filozof Rabbi Moşe ben Maymon (Maymonides, 1135-1204) kadının esas vazifesinin kocasına hizmet etmek olduğunu ve eğer kadın reddederse fiziksel güç kullanarak da olsa kocasının onu yapmaya zorlayabileceğini söylemiştir. Yahudi gelenekte kadının erkeğe nispetle ikincil bir varlık olduğu kabul edilmekle birlikte tarih boyunca kadına yönelik şiddetin tartışmalı bir konu olduğu da görülmektedir. Örneğin XIII. yüzyılda, Fransa'da Rabbi Perez Elijah kadına dayak atılmasını reddederken, aynı dönemde Polanya'da bir Rabbi eşini döven erkeklerin ağır biçimde cezalandırılmasını mahkemeye teklif etmiştir. XVI. yüzyılda Rabbi Moses Isserles ise itaatsizlik gibi belli durumlar altında kadının dövülebileceğini savunmuştur (Price & Erez, 2007: 424).

Yahudilikte evliliğin kutsallığı inancıyla aile içinde yaşanan şiddet görünmez kılınmaya çalışılmıştır. Mükemmel Yahudi ailesinin veya “Şalom Bayit”in (evdeki huzur) sağlanması için kadına her şeye rağmen evliliği sürdürmesi ve aileyi devam ettirmesi öğütlenmiştir. Yahudi ailesinde kadınlar otomatik biçimde aile içinde çıkan sorun ve sıkıntının kendi hatası olduğuna inandırılmaktadır. Ortodoks Yahudi

toplumunda pek çok Rabbi şiddete uğrayan kadınlara Şalom Bayit'in uğruna evlerine dönmelerini ve kocalarının kendilerini dövmelerine neden olan şey neyse onu terk etmelerini söylemektedirler (Price & Erez, 2007: 424-425).

Hristiyan dünyada XVIII. yüzyıla kadar din adamları kadınların itaat etmesini sağlamak için dinî emirleri, sosyal baskıyı, ebedi cehennem korkusunu kullanmışlardır (Dobash & Dobash, 1979). Hart'a göre tarihte din ve ahlak gerekçesiyle meşrulaşan şiddet, evlik yaşamında hiçbir şekilde şiddet olmamış, aksine sadece kocanın dinî vazifelerinden biri olmuştur (akt., Buzawa; Buzawa, 2003: 59). Tarihte olduğu gibi bu gerekçelendirme biçimi günümüz dünyasında da devam ettiği görülmektedir. Mahkemelerde görülen aile içi şiddet davalarında kimi zaman eşine şiddet uygulayan bazı erkeklerin, aile içi şiddet kanunlarının Tanrı'ya karşı vazifesini yapmaya engel olduğunu ileri sürerek savunma yaptıkları görülmektedir. Çünkü bu kişilerin inancına göre İncil "Karını kontrol etmelisin." diye emretmekte, yasalar ise onların bu dinî emri uygulamalarına engel olarak günahkâr olmalarına yol açmaktadır (Buzawa; Buzawa, 2003: 59).

Feministlere göre, Eski Ahit'in Tekvin bölümündeki yaratılış öyküsü ataerkilliğin kökeni, erkeğin üstünlüğü-kadının aşağılığı çatışmasının ilk temeli olarak görülmektedir (Dobash and Dobash 1979; Walker 1979; Lerner, 1986). Dobash ve Dobash'a göre kadına yönelik şiddetin kökeni kadının ikincilleştirilmesine, onun kocanın otoritesine ve kontrolüne boyun eğdirilmesine dayanmaktadır. O kadın ve erkek arasındaki eşitsizlik patriarkal aile yapısıyla kurumsallaşmış, ekonomik ve politik kurumlarla desteklenmiş ve bu eşitliği tabi, ahlaki ve kutsal gören dinî inanç sistemlerince meşrulaştırmıştır. Dobash ve Dobash İncil'in kadının günah keçisi ve kurban rolünü meşrulaştırdığını ileri sürerek, İncil'in neticede kadına yönelik şiddet problemiyle doğrudan ilişkili olduğunu ifade etmektedir (1979: 33-34).

Feministlerin ileri sürdüğü gibi tarih boyunca kadınların maruz kaldığı şiddetin tamamen dinlerden kaynaklandığını ispatlamak mümkün değildir. Yahudilik ve Hristiyanlığın temel kaynaklarında kadın ve erkeğin benzer yaratılışa sahip olduğunu, kadının varlık düzeyinde erkeğe denk olduğuna işaret edildiği de görülmektedir. Örneğin Tevrat'ta geçen "Ve Allah insanı kendi suretinde yarattı, onu Allah'ın suretinde yarattı; onları erkek ve dişi olarak yarattı." (Tekvin, 1: 27) ayetinden hareketle Tanrı'nın kadın ve erkek ayrımı yapmadan tüm insanları kendi suretinde yarattığını ve Tanrı katında kadın ve erkeğin ontolojik varlığının denk

olduğu çıkarılabilir. Ayrıca Tevrat'ın kimi ayetlerinde kadının ilahi emre muhatap kabul edildiği ve akıllı olduğu vurgulanmakta, insanoğlunun yükselebileceği en yüksek merteye olan peygamberlik mertebesine erişen kadınlardan söz edilmekte, kadınların dürüst, erdemli, hikmetli, faziletli ve saygı duyulan kimseler olduklarına işaret edilmektedir (Yadsıman, 2002b: 128-132). Yahudi erkeğin karısını dövmesi ve ona eziyet etmesi hoş karşılanmamıştır. Bu meyanda, kocanın hanımının gözyaşını akıtmasının kendisi için cehennem kapısının açılma nedeni olduğu bildirilmiştir. Diğer taraftan karısını döven ve zarar veren kocaya yaptığı hasar tazmin ettirilmiştir (Yadsıman, 2002b: 139).

Tevrat gibi İncil ayetleri de kadının önemini ve değerini vurgulamaktadır. İncil'de kadının kocasına bağlı olması emredilirken, kocanın da karısını sevmesini emredilmektedir. "Ey kadınlar, kendi kocalarınıza Rabbe tâbi olur gibi tâbi olun. Çünkü beden kurtarıcısı Mesih kilisenin başı olduğu gibi erkekte kadının başıdır... Ey kocalar, Mesih... mukaddes ve lekesiz olsun diye, onun uğruna kendisini teslim edip kiliseyi sevdiği gibi, karılarınızı sevin. Böylece kocalar kendi karılarını kendi bedenleri gibi sevmeye borçludurlar. Kendi karısını seven kendini sever, çünkü kimse hiçbir vakit kendi bedeninden nefret etmemiştir; fakat kendi bedeninin azası olduğumuz için Mesih kiliseyi beslediği ve kayırdığı gibi onu besler ve kayırır. «Bunun için adam babasını ve anasını bırakacak ve karısına yapışacaktır ve ikisi bir beden olacaktır.»... sizden her biri de kendi karısını böylece kendisi gibi sevsin ve kadın kocasına hürmet etsin." (Efesoslulara Mektup 5: 22-33). Yine bir başka pasajda kocanın karısını sevmesinin yanında kötü muamelenin yasaklandığı görülmektedir. "Ey erkekler, karılarınızı sevin, onlara karşı acı muamele etmeyin." (Koloselilere Mektup, 3: 19). Ayrıca pasajın devamındaki "...her ne yaparsanız, insanlara değil, Rabbe yapar gibi candan işleyin; Rab Mesih'e kulluk ediyorsunuz. Çünkü haksızlık eden ettiği haksızlığı alacaktır ve şahsa itibar yoktur." (Koloselilere Mektup, 3: 24-25) ayetinden hareketle kadının Rabbe tâbi olur gibi kocaya tâbi olmak yükümlüğüne karşılık erkeğin de karısına her ne yaparsa Rabbe yapar gibi yapmasını emredildiği söylenebilir. Yine "Ey kocalar... kadına hürmet ederek karılarınızla beraber akıl dairesinde oturun, ta ki dualarınıza mani olmasın. Velhasıl hepiniz hemfikir, derttaş, kardeş, seven şefkatli, alçakgönüllü olun, kötülüğü karşı kötülükle, yahut hakarete karşı hakaretle ödemeyerek, fakat bilakis hayırdüa edin..." (1. Petrus, 3: 7) ifadeleri kocanın karısına karşı tavır ve davranışlarının sevgi ve saygı temeli üzerine kurulması gerektiğine işaret etmektedir.

“Fakat zinalardan dolayı herkesin kendi karısı olsun ve her kadının kendi kocası olsun. Koca karısına ve böylece de karı kocasına hakkını eda etsin. Kendi bedeni üzerinde karının değil, ancak kocasının hâkimiyeti vardır ve böylece de kendi bedeni üzerinde kocanın değil ancak karısının hâkimiyeti vardır.”(I. Korintoslulara Mektup, 7: 2-4). “Ne Yahudi ne de Yunanlı vardır, ne kul ne de azatlı vardır, ne de erkek ve dişi vardır; çünkü Mesih İsa’da siz hepiniz birsiniz.”(Galatyalılara, 3: 28) gibi pasajlarda kadın ve erkeğin eşitliği, Tanrı karşısında kadın erkek arasında fark bulunmadığı vurgulanmaktadır.

Sonuç olarak Yahudilik ve Hristiyanlığın kutsal kaynaklarına bütüncül olarak değil de seçici biçimde yaklaşıldığında, bu kaynaklarda yer alan ifadeler şiddeti rasyonelleştirmek ve haklılaştırmak için kolaylıkla çarpıtılabilir, yanlış yorumlanabilir ve istismar edilebilir. Bu kaynaklarda kadının eksik ve kusurlu bir varlık olarak tanımlanması; fitne, kötülüğün kaynağı, şeytanın yardımcısı gibi sıfatlarla nitelenmesi; ayrıca erkek için yaratılmış bir varlık olarak sunulması; kadını dehumanize eden, ikincilleştiren bir fonksiyona sahip olduğu ve kadının dövülebileceğine doğrudan izin veren ifadelerin kadına yönelik kötü muamelenin meşrulaşmasını sağladığı söylenebilir. Ancak bütüncül olarak bakıldığında hem Yahudi hem de Hristiyanlığın dinî kaynaklarında kadına değer verildiği, erkeklere eşlerine karşı saygı göstermelerinin ve eşlerini sevmelerinin emredildiği, dolayısıyla kutsal metinlerde yer alan emirlerin kadına yönelik şiddeti önleyici bir fonksiyon üstlendiği de söylenebilir.

2.7.2. İslam’da Kadına Yönelik Aile İçi Şiddet

Müslümanlar arasında, Yahudilerde ve Hristiyanlarda olduğu gibi Hz. Havva’nın Hz. Âdem’in kaburga kemiğinden yaratıldığı ve Hz. Âdem’in cennetten kovulmasının sorumlusunun Hz. Havva olduğu yaygın bir inanıştır. Ancak Kur’an’da insanın yaratılışına işaret eden ayetlerin Tevrat ve İncil’de yer alan yaratılış öyküsünden önemli derecede farklılaştığı ve kadını ikinci bir konuma indirgeyecek bir söylemin olmadığı görülmektedir. Kur’an’ın anlatımında Hz. Havva’nın Hz. Âdem’in kaburga kemiğinden yaratılmasına dair ayrıntılı bir bilgi yoktur. Ancak müfessirler “O, sizi bir tek nefisten yarattı. Sonra ondan eşini var etti.” (Zümer, 39: 6), “Ey insanlar! Sizi bir tek nefisten yaratan ve ondan da eşini yaratan; ikisinden birçok erkek ve kadın (meydana getirip) yayan Rabbinize karşı gelmekten sakının.”

(Nisa, 4: 1) ayetlerinin Hz. Havva'nın Hz. Âdem gibi topraktan değil, Hz. Âdem'den yaratıldığına işaret ettiğini ileri sürmüşlerdir. Örneğin Taberi, ayette geçen "Tek can"dan maksadın Hz. Âdem olduğunu, ondan yaratılan eşten maksadın ise Hz. Havva olduğunu düşünmektedir (1995: 3/296).Tevrat'ın yaratılış öyküsüyle tamamen uyuşan, Süddi kaynaklı bir rivayeti Taberi şöyle aktarmaktadır:

Âdem Cennette oturmaktaydı. Orada eşi olmaksızın yalnız başına dolaşıyordu. Bir ara uyudu. Sonra uyandı ve başucunda oturan bir kadın gördü. Allah Teala o kadını Hz. Âdem'in kaburgasından yaratmıştı. Âdem ona ne olduğunu sordu. O da "Ben bir kadınıym." dedi. Âdem ona: "Niçin yaratıldım?" dedi. Kadın: "Sen benimle yaşayasın diye yaratıldım." dedi (Taberi, 1995: 3/297).

Ayrıca hadis literatüründe farklı versiyonlarla yer alan "... Kadınlar hususunda hayrı tavsiye edin; zira onlar kaburga kemiğinden yaratılmıştır. Ve kaburga kemiğinin en eğri üst kısmıdır. Eğer düzeltmeye kalkarsanız onu kırarsınız. Kendi hâline bırakırsanız daima eğri kalır. Bu sebeple kadınlar hakkında birbirinize hakkı tavsiye edin." (Buhari, Nikâh, 80) rivayeti kadının erkeğin kaburga kemiğinden yaratıldığı tezini desteklemek için kullanılmıştır.

Müslümanlar arasında yaygın inanışlardan bir diğeri de Hz. Havva'nın cennetten kovuluşun sorumlusu ve suçlusu olduğudur. Kur'an da ise, Hz. Âdem'in yasak meyveyi yemesinden Hz. Havva'yı sorumlu tutan açık bir ifade bulunmamaktadır. Aksine Kur'an'da şeytanın Hz. Âdem ve Hz. Havva'ya vesvese verdiği, her ikisinin eş zamanlı ve birlikte şeytana kandığı, yasağı çiğnediği, ardından pişman olup af diledikleri ve dünyaya indirildikleri açıkça bildirilmiştir (Araf, 7: 21-25). Ancak bütün bu açık ifadelere rağmen hadis literatüründe Hz. Havva'nın ihaneti rivayetinden hareketle Hz. Havva'nın şeytana uyduğu ve sonra Hz. Âdem'i ayarttığına inanılmaktadır. Söz konusu olan "İsrailoğulları olmasaydı et kokmazdı, Havva olmasaydı hiçbir kadın kocasına ihanet etmezdi..." (Buhari, Enbiya, 1) rivayeti Tevrat'ın yaratılış öyküsünde geçen kadının yeryüzündeki kötülüğün esas sorumlu olduğu teziyle bağdaşmaktadır.

Kadınların aklen ve dinen eksik, nankör, uğursuz, hilekâr, fitne, şehvet düşkünü, şeytanın tuzağı oldukları; cehennem halkının çoğunluğunu kadınların oluşturduğu, Allah'ın geride bıraktığı gibi geride bırakılmaları gerektiği, kadınlara itaatin nedamet getireceği, kusurlarının ancak kabirle örtüleceği, onlar için yerin altının üstünden daha hayırlı olduğu, aç ve çıplak bırakılmaları gerektiği; kadınlara

yazı yazmanın öğretilmemesi yün eğirmenin öğretilmesi, kadınlar olmasaydı erkeklerin Allah'a hakkıyla ibadet edeceği, evden kocasının izni olmadan çıkan kadının lanetleneceği vb.³ gibi hadis literatüründe yer alan çeşitli rivayetlerin sahih veya uydurma olmaları bir tarafa, bu rivayetlerin yüzyıllarca yerleşik ataerkil düşünceye eklenerek İslam toplumlarında erkeklerin asıl, kadınların tali (ikincil) varlık olarak görülmesine, kadınların değersizleştirilmesine hizmet ettiği, dolayısıyla kadına yönelik kötü muamelenin rasyonelleşmesine yardımcı olduğu söylenebilir.

Kadının fitraten kötülüğünü vurgulayan, onu ikincilleştiren hadis rivayetlerinin yanı sıra karı-koca ilişkilerinde kadının dövülebileceğine delil gösterilen birkaç tane hadis bulunmaktadır. Bunlardan biri Hz. Ömer tarafından nakledilmiştir. Rivayet şöyledir: “Eş’as b. Kays’dan (r.a); kendisi şöyle anlatmıştır: ‘Ben bir gece Hz. Ömer’e misafir oldum. Gece yarısı olunca Ömer kalkıp karısını dövmeye başladı. Ben onları ayırdım. Hz. Ömer yatağa dönünce bana: ‘Ey Eş’as Rasûlullâh’dan (sav) işittiğim şu şeyi benden öğren dedi: ‘Adama karısını niçin dövdüğü sorulmaz. Vitir namazını kılmadan uyuma.’” (Ebû Dâvud, Nikâh, 41-42). Bir başka hadiste ise kadın dövmenin hem izin verildiği hem de kerih görüldüğü aktarılmaktadır. Rivayete göre Hz. Muhammed ‘Allah’ın kadın kullarını dövmeyiniz.’ diye emretmişti. Bir müddet sonra Hz. Ömer Nebî (s.a.v.) gelerek, ‘Ya Rasûlullâh! Kadınlar kocalarına karşı gelmeye, onlara eziyet etmeye başladılar.’ dedi. Bunun üzerine Rasûlullah kadınları dövme hususunda izin verdi, ancak hepsi de kocalarından şikâyet eden pek çok kadın Rasûlluh’ın evine geldiler. Bunun üzerine Rasûlullah (s.a.v.) ‘Onlar (hanımlarını döven erkekler) sizlerin hayırhah olanları değildir buyurmuştur (Darimi, Nikâh 34; Ebu Davud; “Nikâh” 41-42; İbn Mace, Nikâh 51).

Bunların dışında esas kadına yönelik şiddet denildiğinde ilk akla gelen ve büyük tartışmalara konu olan Kur’an’ın Nisa Suresi’nin 34. ayetidir. Genellikle klasik yorumcular bu ayetin kontrol ve te’dip amacıyla kocanın karısını dövmesine izin verdiği ve meşru kıldığı konusunda hem fikirdir. Çağdaş yorumcular veya daha çok “İslamcı feministler” ise ayetin kadın dövmeye ruhsat vermediğini iddia etmektedirler. Aşağıda bazı klasik ve çağdaş yorumlardan hareketle bu ayetin günümüz dünyasında kadına yönelik şiddete veya daha dar ifadeyle kadın dayacağına

³ Hadis literatüründe yer alan bu ve benzeri rivayetlerin eleştirel bir yaklaşımla tahlili için bkz. (Şefkatli-Tuksal, 2001; Ateş, 2006).

haklılaştırıcı bir temel sağlayıp sağlamadığı incelenmeye çalışılacaktır. Söz konusu ayet:

Allah'ın bazısını bazısına üstün kılması (feddale) ve mallarından harcadıklarından dolayı erkekler kadınlar üzerine kavvamdır (kavvâmûne alâ). İyi kadınlar, itaatkârdır (kanitat). Allah'ın (kendilerini) koruması sayesinde onlar da “gayb”ı korurlar. Nüşûz etmelerinden korktuğunuz kadınlara öğüt verin, onları yataklarında yalnız bırakın ve dövün (vadribûhünne). Eğer size itaat ederlerse, artık onların aleyhine başka bir yol aramayın. Şüphesiz Allah, çok yücedir, çok büyüktür.

Başta Taberi olmak üzere pek çok müfessirin ayetin nüzûl sebebi olarak gösterdikleri bir olay vardır. Taberi (1995: 4/83) olayı şöyle aktarmaktadır:

Hasan-ı Basri, Katade ve İbn-i Cüreyc bu âyetin, karısını döven bir kişi hakkında nazil olduğunu söylemişlerdir. Bu hususta Hasan-ı Basri diyor ki: "Bir adam karısını dövdü. Kadın Resulullah' a gelip kocasını şikâyet etti. Resulullah da kocasına kısas uygulamak istedi. Bunun üzerine Allah Teâlâ "Erkekler kadınlar üzerine hâkimdirler." ayetini indirdi. Resulullah adamı çağırıp ayeti ona okudu ve buyurdu ki: "Ben bir şey yapmak istemişim ama Allah daha başkasını diledi.

Hz. Muhammed'in ortaya koyduğu çözüme muhalif biçimde gelen bu ayet aile içi ilişkilerde erkek ve kadının konumuna işaret etmektedir. Ayette birbiriyle ilişkili biçimde aile içinde erkeğin ve kadının konumunu bildiren iki tema bulunmaktadır. Bu nedenle ayet iki ayrı kısımda incelenebilir.

Ayetle ilgili yorumları daha çok ayette geçen beş kelimeye verilen anlamlar şekillendirmektedir. Bu kritik kelimeler “kavvamun”, “faddale”, “kanitat”, “nüşûz” ve “darabe”dir. Bu kelimelere verilen anlamlara bağlı olarak ayetten kadının erkeğe kıyasla ontolojik, sosyal ve dinî olarak geride olduğu ve kadın dayağını Allah'ın onadığı çıkarılmakta veya İslam'da kadın-erkek eşitliğinin varlığı ve kadına yönelik şiddetinin olmadığı savunusu yapılmaktadır.

Ayetin ilk bölümünde erkeklerin kadınlar üzerinde “kavvam” olduğu bildirilmektedir. “Kavvamun” kelimesinin çeşitli meal ve tefsirlerde hâkim (Taberi, 1995; Razi, 1990; İbn Kesir, 1988; Yazır, 1993), yönetici (Kurtubi, 1997; Kutub, 1971; Ateş, 1982), sorumlu yönetici (Mevdudi, 1996) koruyup kollayıcı (D.İ.B. 2012), korucuyu ve gözetici (Esed, 2001; Y. Öztürk; 2000) şeklinde çevrildiği görülmektedir. Ayette erkelerin kavvamlığı vurgusunu bunun nedenine yönelik açıklama takip etmektedir. Ayete göre erkeğin “kavvâm” olması iki sebebe

dayanmaktadır. Bu sebeplerden birincisi “Allah’ın bazılarını bazılarına üstün kılmaması”, diğeri ise “erkeklerin mallarından harcaması”dır. Klasik tefsirlerde, “Bazısının bazısına üstün olması (faddale)” ifadesiyle “erkeklerin kadınlardan üstünlüğünü”nün kastedildiği ileri sürülmüş ve bu üstünlüğün mahiyetini açıklamak için ise bir kısmı vebî, bir kısmı kesbî olmak üzere çeşitli örnekler sunulmuştur. Örneğin Taberi (1995: 4/82) kadınları terbiye etme, idare etme gibi hususlarda ehil olma, vücutça kadınlardan daha güçlü olma ve evin geçimini sağlama nedeniyle erkeklerin kadınlardan üstün olduğunu ifade etmiştir. Kurtubi’ye (1997: 173) göre, yönetici olma, cihada katılma, mirastan iki kat pay alma, mehir verme, nafakayı sağlama, aklen, ruhen ve karakter bakımından daha olgun olma, fiziki güç yönünden daha kuvvetli olma gibi nedenlerden dolayı erkekler kadınlardan üstündür ve bu nedenle de erkekler kadınların yöneticileridir. Ancak Kurtubi erkeğin kadının nafakasını sağlayamadığı takdirde eşi üzerinde kavvam olamayacağını ve kadının ondan boşanma hakkının olduğunu ifade etmektedir. İbn Kesir’de (1988: 4/1679) bu ayeti tefsir ederken erkeğin kadının hâkimi, reisi ve büyüğü olduğunu, erkeğin kadın eğrildiğinde onu terbiye etme hakkına sahip olduğunu, erkeklerin kadınlardan daha hayırlı olduğunu ve bu nedenle peygamberliğin erkeklere verildiğini söylemiştir. Razi erkeklerin kadınlar üzerinde hâkim olmalarının nedenlerini biraz daha tafsilatlı biçimde açıklamıştır. Razi’nin (1990: 8/18) açıklaması şöyledir:

Bil ki erkekler pek çok yönden kadınlardan üstündür. Bunların bir kısmı hakiki sıfatlar, bir kısmı ise şer’i hükümlerdir. Hakiki sıfatlara gelince, bil ki hakiki üstünlüğün neticesi şu iki şeye dayanır: Bilgi (ilim), Kudret (güç-kuvvet). Erkeklerin akıllarının ve bilgilerinin daha çok olduğu hususunda şüphe yoktur. Yine erkeklerin güç ve meşakkatli işlere karşı kuvvetlerinin daha fazla olduğu hususunda da şüphe yoktur. İşte bu iki sebepten ötürü akıl, sebat, kuvvet, genel manada yazı yazma, binicilik ile atıcılık, peygamberler ile âlimlerin erkeklerden oluşu, gerek büyük gerek küçük imamet (namaz imamlığı ve devlet başkanlığının) erkeklere verilmiş olması; cihad, ezan, hutbe, itikaf, had ile kısas hususlarındaki şahadet -ki bu sayılanlar âlimlerce ittifakla kabul edilmiştir-, Şafiî (r.h)’ye göre evlilik, mirastaki hissenin fazlalığı, mirasta asabe oluş, gerek kasten gerekse hataen adam öldürmede diyeti yüklenme, kasame, nikahta velayet, talak, ric’at (talaktan dönüş), birden çok kadınla evlenebilme ve doğan çocukların erkeklere nisbet edilmesi hususlarında, erkeklerin kadınlardan üstünlüğü söz konusudur. Bütün bunlar, erkeklerin kadınlardan üstün olduğuna delâlet eder.

XX. yüzyılın içinde bulunduğu durum müslüman ilim adamlarının cinsiyet gibi hassas bir konuda klasik yorumları gözden geçirmelerini ve daha rasyonel bir yaklaşım benimsemelerine yol açmıştır (Özdeş, 2005: 145). Ayete ilişkin yapılan

çağdaş yorumlarda erkeklerin kadınlar üzerinde kavvam oluşunun mutlak ve kayıtsız şartsız olmadığı kabul edilmektedir. Örneğin Yazır (1993: 2/516) erkeğin kadına hâkimiyetinin rastgele olmadığını, "Milletin efendisi, onlara hizmet edendir." manası üzere hizmetçilikle karışık bir hâkimiyeti ifade ettiğini, ayrıca kavvamlığın bir taraftan erkeğin üstünlüğünü vurgularken diğer taraftan da kadının değer ve üstünlüğünü bildirdiğini belirtmektedir. Ancak erkeklerin üstünlüğünü savunan genel kanaatini klasik yorumların şekillendirdiği görülmektedir. Yazır (1993: 2/516) erkeklerin kavvam olma gerekçelerini şöyle açıklamaktadır:

...erkeklerin peygamberlik, imamet (imamlık, devlet başkanlığı, valilik, şair-i İslâm, yani İslâm'ın önemli prensiplerini gerçekleştirmek), kısas cezalarında şahitlik etmek, cihadın kendilerine vacib olması, cumanın vacib olması, ezan, hutbe, itikaf, asabelik (mirasın tamamını alan kimse), hata ile ve kasame öldürmelerinde kan bedelini yüklenmesi, ricat boşanmasında bağımsız hareket etmesi gibi bir takım özellikler, haklar ve vazifeler ile üstün olmaları da bu örneklerden bazılarıdır. "Kadınlar üzerine hakimler." olarak ailede başkanlık hakkına sahip olmalarının bir sebebi, bu yaratılıştan olan üstünlük; biri de erkeklerin mallarından bir kısmını mehir ve nafakaya harcamaları meselesidir.⁴

Carullah erkeklerin kavvamlığının hâkimiyet değil hizmet manasına geldiğini ve erkeğin idareciliğinin bu muhtevaya uygun olarak anlaşılması gerektiğini ifade etmektedir. Carullah, Allah'ın ailenin nafakasını ve hayatın bütün yüklerini erkeklere yükleyerek onları ailenin kavvamı, idarecisi yaptığını ve bundaki maslahatlarından birinin de kadınların kalplerini eşlerine bağlamak olduğunu ifade etmektedir (Carullah, 1999: 77-78).

Çağdaş düşünürlerden Rahman, erkeklerin fazilet ve insanlık açısından kadınlara üstün olmadığını, kavvamlığın toplumsal açıdan erkeklere verilmiş görev sorumluluklarının kadınlardan daha fazla olduğuna işaret ettiğini belirtmektedir. Çünkü erkekler para kazanıp kadınları ve çocukları geçindirmekle yükümlüdürler. Ayrıca erkeğe verilmiş olan bu sorumluluk ve üstünlük durumu doğuştan bir üstünlük değil sosyo-ekonomik işlevler olduğu için toplumsal şartların değişmesiyle değişebilir. Ona göre bir kadın miras yoluyla veya çalışıp kazanarak evin geçimini sağlıyorsa veya evin geçimine katkıda bulunuyorsa erkeğin bu yönden üstünlüğü o ölçüde azalır (Rahman, 2000a: 93-94; 2000b: 139).

⁴Benzer bir yorum için bkz, Ateş, 1982.

Esed ise, “kavvam” ifadesinin bir şeyden sorumlu, bir şeyi veya bir kişiyi koruyup gözeten “kaim” kelimesinin mübalağa hali olduğunu, böylece ifadenin “kadının geçimini üstlendi” veya “onun geçimini sağladı” anlamlarına geldiğini ifade etmektedir. Esed, “kavvam” kelimesinin “kaim” kelimesinden daha kapsayıcı olduğunu ve maddi bakım ve koruma kavramları ile ahlaki sorumluluk kavramının bileşimini ihtiva etmekte olduğunu, bu faktörlerden dolayı “erkekler kadınları koruyup gözetirler” biçiminde çevirdiğini belirtmektedir (2001: 143). Esed, kavvam kelimesi üzerinde dururken “faddale” kelimesini “Allah’ın kendilerine onlardan daha fazla bağışladığı nimetler” olarak çevirmekte, fakat bu nimetlerin neler olduğu veya neden bahşedildiği tartışmasına girmemektedir.

Kırbaçoğlu, Esed’e benzer şekilde, ayete ilişkin yorumlarında “kavvam” kelimesini hâkimlik diye çevirmenin tartışılır olduğunu koruyucu, gözetici, nezaret edici gibi anlamların daha uygun olduğunu ifade etmektedirler. “Faddele” ise erkeklerin fiziki yönden güçlü olmalarına, ayrıca sosyal şartların sonucu olarak sahip oldukları statü, yetki ve mal varlığı açısından kadınlardan önde olmalarına işaret eder. Kırbaçoğlu, koruyucu, gözetici anlamlarının üstünlüğü dışlamadığını, ancak buradaki üstünlüğün ontolojik değil, kadın ve erkeğin karşılıklı konumlarıyla ilgili erkeğe verilmiş bir inisiyatif söz konusu olduğunu belirtmektedir. Kırbaçoğlu, erkeğin koruyucu, gözetici olarak tercih edilmesinin kadına istediği gibi muamele edeceği, onu haklarından mahrum bırakabileceği, ona köle gibi davranabileceği anlamına gelmediğini ve erkeğin kadın karşısındaki avantajlı konumunun karı-koca ilişkileri için söz konusu olduğunu, bu avantajlı konumunun erkeğin fiziki bakımdan daha güçlü, daha dayanıklı olmasından ve ailenin geçim sorumluluğunu yüklenmiş olmasından kaynaklandığını ifade etmektedir (1991: 272-273).

Rahman’ın öğrencisi Wedud-Muhsin ise Allah’ın “bazısını bazısına” tercih ettiği şey her ne ise bunun mutlak olmadığını, ayette ‘onlar (eril-çoğul) onlara (dişil-çoğul) tercih edilmiştir’ denilmediğini, bazı ifadesinin kullanımının ise insanların çevrelerinde normal olarak gözledikleri şeylere işaret ettiğini dile getirmektedir. Buna göre Wedud-Muhsin bütün erkeklerin bütün kadınlardan her yönden üstün olmadığını, bazı erkeklerin bazı kadınlardan bazı yönlerden üstün olabileceğini, buna karşılık bazı kadınların da bazı yönlerden bazı erkeklerden üstün olabileceğine işaret ettiğini ve bu ifadede bir derece belirsizlik olduğunu söylemektedir. Wedud-Muhsin kavvamlığın sadece aile ilişkileriyle ve maddi üstünlük (mirastan payın fazlalığı) ile sınırlandırılmaması gerektiğine inanmaktadır. O kadına verilmiş olan çocuk doğurma

sorumluluğunu vurgulayarak, yaratılıştaki denge ve adalet nedeniyle kadının bu sorumluluğunu tehlikeye atacak her türlü görevin erkeğe verildiğini, bu ayetin dengeli paylaşımına dayanan bir toplum yaratmak üzere erkeklere ideal bir zorunluluğu yüklediğini ifade etmektedir (2005: 112-116).

Barlas, Bakara 2/228 ve Nisa 4/34. ayetlere dayanarak kadınlar ve erkekler arasında cinsiyet eşitsizliğini ve erkeğin üstünlüğünü savunmanın ayetleri çarpıtma olduğunu ve bu tür okumaların Kur'an'ın tüm insanların eşitliği ilkesine aykırı olduğunu ileri sürmektedir. Barlas, Nisa 34'te geçen "kavvamun" kelimesini erkek biyolojisine ve ontolojisine indirgeyerek hâkim, yönetici veya reis olarak okumanın sosyal bir sorumluluğu paternalizme çevirdiğini, böylece Kur'an'da cinsiyet ayrımcılığının temellerinin atıldığını ileri sürmektedir. Barlas'a göre bu ayet cinsiyet eşitliğini dışlamamaktadır. Ona göre "Erkekler kadınların yöneticisidir, çünkü erkekler kadınlardan üstündür." çevirisi Kur'an'ın "Kadın ve erkek birbirinin velisidir." öğretisini ihlal etmektedir. Barlas, bu ayetin erkeklerin üstünlüğüne ve yöneticiliğine vurgu yapmadığı, kavvam kelimesinin geçimi sağlama sosyal sorumluluğuna işaret ettiğini ve erkeğin maddi kaynaklarından kadına harcama görevi nedeniyle tercih edildiğini ileri sürmektedir. Ona göre ayetin ilk cümlesi normatif değil tanımlayıcı (deskriptif)dır. Çünkü bazı erkekler vardır ki, kadını geçindiremezler. Burada erkeklerin geçimi sağlamakla vazifelendirildiği değil, basit biçimde kadından geçimi sağlaması beklenmediği ifade edilmektedir. Dahası Allah bazı erkeklere bazı kadınlardan daha fazla verdiği ve erkekler mallarını harcadıkları müddetçe kavvamdırlar. O halde erkekler bir sınıf olarak kadınlara üstün olamazlar. Barlas, burada Kur'an'ın erkeklere geçimi sağlama görevini vermesini feodal Batı kültüründe algılandığı gibi, kocayı ailenin başı olarak tayin etmesi anlamına gelmediğini savunmaktadır. Erkeğe bu görevin verilmesi, Kur'an'a değil geleneksel babalık veya kocalık tanımlarına bağlıdır. Yani bu Kur'an'ın ürettiği bir yasa değildir (Barlas, 2002: 183-187).

Barlas'ın yaklaşımına benzer bir yaklaşım Mustafa Öztürk'te görülmektedir. Öztürk'e göre, ayette ifade olunan tafdil edilme dolayısıyla kavamlık değerle değil, durumla ilişkilidir. Erkeklerin kadınlara tafdil edilmesi mutlak, ontolojik bir üstünlük değil toplumsal örf ve gelenekle ilgili bir üstünlüktür. Ayete göre erkeğin tafdil edilmesinin birinci nedeni erkeklerin mirastan bir pay daha fazla almaları; ikincisi ise erkeğin evlilik sırasında mehir vermesi ve ailenin geçimini üstlenmesidir. Bu nedenle

değerle değil durumla ilişkili olan tafdil edilme zaman ve zemine göre değişebilir (M. Öztürk, 2013: 157).

Ayetin ikinci kısmında aile içi ilişkide kadının durumu konu edilmektedir. Bu kısımda en az birincisi kadar farklı yorum ve tartışmalara neden olmuştur. Bu tartışmalar ayette geçen “kanitat”, “nüşuz” ve “darabe” kelimeleri etrafında şekillenmektedir.

“İyi kadınlar, itaatkârdır (kanitat). Allah’ın (kendilerini) koruması sayesinde onlar da “gayb”ı korurlar. Nüşûz etmelerinden korktuğunuz kadınlara öğüt verin, onları yataklarında yalnız bırakın ve dövün. Eğer size itaat ederlerse, artık onların aleyhine başka bir yol aramayın. Şüphesiz Allah, çok yücedir, çok büyüktür.”Ayetin bu bölümünde belirtilen ilk husus iyi (saliha) kadınların kanitat olduklarıdır. Kanitat klasik tefsirlerde (Taberi, 1995; Kurtubi, 1997; Razi, 1990; İbn Kesir, 1998) ve çağdaş tefsir ve meallerde (Yazır, 1993; Ateş, 1982; Esed, 2001) genellikle itaatkâr olarak çevrilmiştir. İtaatin mahiyeti ise ayet bağlamında çoğunlukla kocaya itaat olarak açıklanmıştır. Ancak kimi çevirilerde itaatin yalnızca Allah’a olduğu vurgulanmıştır (Kutub, 1971; Esed, 2001). Bazı meallerde ise saygılı (Atay, 2002; Y. Öztürk, 2000) uyumlu (Peker, 2009) gibi farklı anlamlar da takdir edilmiştir.

Ayette Allah’ın kadından korumasını istediği gayb, çoğunlukla kocanın yokluğunda kadının namusunu ve kocasının malını koruması biçiminde anlaşılmıştır. Taberi (1995: 4/86) saliha kadınların kocalarına itaat eden kadınlar olduğunu belirttikten sonra, saliha kadınların kocaları evde bulunmadığında namuslarını koruyan ve kocalarının mallarını boş yere harcamayan kadınlar olduğunu ifade etmektedir. Razi (1990: 8/19) kadının durumunun ya kocasının varlığında ya da yokluğunda dikkate alınacağını belirtmektedir. Razi’ye göre, kocası yanındayken kadının durumu itaatkâr olarak nitelendirilmişse de bu devamlı itaati emreder ve kadın ancak kocasına itaat ettiği zaman saliha olabilir. Razi (1990: 8/19), kocanın yokluğunda kadının durumunun gaybı koruyanlar olarak nitelendirilmesinden ise; kadının zinadan kendini koruması, kocasının malını zayi olmaktan koruması ve kocasının evini uygun olmayan şeylerden ve kimselerden koruması anlamına geleceğini ifade etmektedir. İbn Kesir (1988: 4/1680), Süddi kaynaklı bir rivayete yer vererek kadının koruması istenen şeyin kocasının yokluğunda kendi nefsinin ve kocasının malını korumak olduğunu belirtmiştir. Çağdaş müfessirlerden Yazır, ayetin mealinde saliha kadının itaatinin Allah’a mı kocaya mı yöneldiğine gönderme yapmazken, ayete ilişkin açıklamasında saliha kadınların Allah’a itaat eden kadınlar

olduğu belirttikten sonra ayetin tefsirinde “kocalarına divan durup haklarına uyarlar” ifadesiyle ifadenin kocaya itaati de içerdiğini göstermiştir. Yazır, salih kadınlarla korumaları emredilen gaybın ise nefis, mal, namus, şeref ve aile sırları olduğunu ifade etmektedir (1993: 2/517).

İslamcı feminist araştırmacılardan Shaikh, Allah’ın koruduğu ve kadından korumasını istediği “gayb”ın namus ve erkeğin malı olduğuna yönelik yorumları eleştirmektedir. Shaikh, ’e göre, özellikle Razi’nin bu konuya ilişkin yorumları dinî bir hiyerarşi üretmektedir. Yani kadın ve koca arasındaki ilişki inanan kadın ve Allah arasındaki ilişkiye aracı olmaktadır. Shaikh, bu bakışa göre kadının iffetsizliğine konan yasağın amacının inanan kadın ile Allah arasındaki ilişkinin ahlaki bir sonucu olmaktan öte, erkeğin onurunu koruma ve saf soyun devam etmesini sağlama olduğunu ve böylece kadının takva veya dindarlık tanımında onun cinselliğinin ve kocayla ilişkisinin bir araç konumuna geldiğini ifade etmektedir. Shaikh, bu durumun inanan kadın açısından kadın-Allah arasındaki ilişkiyi ikincilleştirdiğini ve Allah’ın rızasına ancak kadın-erkek ilişkisi vasıtasıyla erişileceğini imâ ettiğini belirtmektedir. Bu ise farkında olmadan erkeği yarı-tanrı değilse bile kutsal araçlar konumuna getirdiği gibi erkeği kadının Allah katında kabul edilebilirliğinin aracı ve nesnelere konumuna getirmektedir. Shaikh’e göre, bu yorumlarda kadın cinselliğinin ve erkeğin mal varlığının metinsel birlikteliği erkeğin mülkiyet hakkını pekiştirmekte ve bu hakkın sürmesini sağlamaktadır. Kadın erkeğin rahatlık ve sükûneti için var edilmiş obje olarak sunulmakta ve kadının cinselliği ve erkeğin malının birlikte anılması kadını erkeğin kazandığı ve sahip olduğu mülkü olarak tasvir etmektedir. Nihayetinde bu söylem erkeğin baskın, kadının tâbi olduğu güç-kontrol ilişkine izin verdiği gibi kadını objeleştirerek ve dehumanize ederek kadına yönelik şiddete meşruiyet kazandırmaktadır (Shaikh, 1997: 59).

Shaikh’in eleştirdiği bu yaklaşım Razi’nin (1990: 18/94) Rum Suresi’nin 21. ayetine ilişkin yaptığı yorumlarda akıl almaz boyutlara ulaşmaktadır. Razi’ye göre kadınlar tıpkı bitki, hayvan veya faydalı olan her şey gibi erkek için yaratılmıştır. Kadınlar, erkekler için var edilen nimet zincirinin sadece bir halkasıdır. Bu nedenle kadınların Allah kartındaki mükellefiyetleri erkeklerin mükellefiyetleri gibi değildir. Dolayısıyla kadın yaratılışı gereği mükellefiyete ehil değildir. Uygun olan da kadının mükellefiyete ehil olmamasıdır. Ancak mükellef tutulmasalardı Allah’ın erkeklere olan nimeti tamamlanmamış olurdu. Razi, azap müeyyidesi sayesinde kadının korkup itaat edeceğini ve böylece Allah’ın erkeklere bahsettiği nimetlerin hakkıyla

tamamlanmış olacağını düşünmüştür. Görüldüğü gibi bu ifadeler açıkça inanan erkek-Allah arasında kurulan ilişkinin inanan kadın-Allah arasında kurulamayacağını, kadın-Allah arasındaki ilişkinin kadın-erkek arasındaki ilişkiyi mükemmelleştirmeye dönük olduğunu göstermektedir. Dahası bu söylem yalnızca kadını objeleştirmek veya dehumanize etmekten öte erkeği yarı-tanrılaştırmaktadır. Sabbah'ın işaret ettiği gibi, aslında Razi'nin bu yaklaşımı inanan kadını, mümin olmaktan doğan ve Allah'ın karşısında onu erkekle eşdeğer tutan ayrıcalıklardan koparırken kadınsallığı parçalayıp cinselliği ön plana çıkarmakta, onu erkek için yaratılmış cinsel bir nesne konumuna indirgemekte ve kadının cinselliği müminlik boyutunun üstünü örtmektedir (1995: 95).

Ayette ilgili tartışma yaratan diğer bir kritik kelime “nüşuz”dur. Nüşuza ise; karşı gelme (Taberi, 1995), şer, serkeşlik (Razi, 1990; Kurtubi, 1997; İbn Kesir, 1988; Yazır, 1993), başkaldırma, direktme (Mevudi, 1996), dik kafalılık (Kutub, 1971) kötü niyetlilik (Esed, 2001), hırçınlık (Ateş, 1982) sadakatsizlik ve iffetsizlik (Y. Öztürk; 2000), geçimsizlik (Peker, 2009) gibi manalar takdir edilmiştir. Ancak nüşûzun tam olarak hangi davranışları kuşattığı veya dışarıda bıraktığı konusunda bir fikir birliği bulunmamaktadır. Klasik yorumcular “cinsellik konusunda kadının kocasına isyankâr eğilimi” nin nüşûz olduğu konusunda hemfikirdir (Mernissi, 1998: 36). Ayette nüşûzundan korkulan kadını te'dip maksadıyla kocaya üç aşamalı bir metod önerilmektedir. Bu aşamalardan ilk ikisi olan öğüt verme ve cinsel boykot konusunda klasik ve çağdaş yorumcular görüş birliği içindedir. Ancak üçüncü tedbir veya cezalandırma yöntemi konusunda klasik müfessirler ile çağdaş yorumcular arasında farklı görüşler bulunmaktadır. Ancak Taberi ikinci çözüm yolunu farklı biçimde izah etmiştir. “Nüşûz”u kadının, kocasına karşı itaatsiz olması ve ona buğzetmesi şeklinde tanımlayan Taberi (1995: 4/94), farklı olarak “yataklarında yalnız bırakın” ifadesini, “"bağlamak" manasında almış ve ifadeden maksadın da "Siz, karılarınızı, yatıp kalktıkları evlere bağlayın." demek olduğunu ifade etmiştir. Taberi, erkeklerin, itaatsizliklerini fiilen bildikleri kadınlara Allah'ın kendilerine farz kıldığı itaat vazifelerini yerine getirmelerini sağlamak için önce öğüt vermelerini, sonra onları evlerine bağlamalarını (kadınların evden dışarı çıkmasını engellemeleri) ve yine düzelmezlerse dövmenin buyurulduğunu söylemektedir. Taberi, dövmenin incitmeksizin misvak ve benzeri şeylerle yapılan sembolik (gayri mubarrih) bir eylem olduğunu kabul etmektedir (1995: 4/97).

Kurtubi'ye göre bu ayet erkeklerin hanımlarını te'dip edebileceklerinin delilidir. Ona göre nüşûz etmelerinden korkulan kadınlar, Allah'ın kendilerine farz kıldığı kocaya itaat hususunda isyan etmelerinden, serkeşlik edip kabarmalarından korkulan kadınlardır ve böyle bir kadına, Allah'ın vacip kıldığı itaati yerine getirmesini ve kocanın üstünlüğünü itiraf etmesini sağlamak için kocanın önce öğüt vermesi, sonra yatakta yalnız bırakması emredilmiştir. Kurtubi, kadın kocasını seven biriye kocanın yatakta terk etmesinin ona ağır geleceğini ve kadının doğru yola döneneğini, şayet kocasına buğzeden biri ise, böylece kadının serkeşliğinin açıkça ortaya çıkacağını belirtmektedir. Kurtubi, kocanın yatakta terk etmesi de sonuçsuz kalırsa, o takdirde kocanın kadını döverek yola getireceğini ancak dövmenin etki ve iz bırakmayan te'dip yollu dövme olması gerektiğini vurgulamaktadır (1997: 5/174-175). Dövmenin hafif olması gerektiğini kabul etmekle birlikte, Kurtubi kadının itaatsizliğinin had gerektiren büyük günahlara denk olduğunu düşünmektedir. Çünkü Allah Kur'an'da açıktan açığa dövmeyi yalnız kadının kocasına itaatsizliğinde ve bir de büyük hadleri gerektiren suçlarda emretmiştir. Bu benzerlikten hareketle Kurtubi, Allah katında kadının kocasına itaatsizliğinin büyük günahlara eşdeğer olabileceğini düşünmekte ve Allah'ın bu konuda ceza verme yetkisini hâkimlere değil de kocalara vermesini de, şahide veya delile gerek kalmaksızın Allah'ın erkeklere tam güveninin göstergesi olarak kabul etmektedir (1997: 5/177).

Razi'ye göre nüşûz kocaya isyan, ona başkaldırmadır. Şafi'den rivayetle Razi nüşûzun (geçimsizlik) bazen söz ile bazen de fiil ile olacağını belirtmektedir. Kadının sözlü nüşûzunun emaresi daha önce kocası kendisini çağırdığında "efendim, buyur" derken; kocasının sözünü dinlerken sonradan değişmesi; fiili nüşûzun emaresi ise daha önce yanına girdiğinde ayağa kalkıp, emrine koşarken ve kendisini istediğinde güler yüzle yatağına gelirken, sonra birdenbire değişivermesidir. Böyle olan kadın ayetteki sıraya uygun olarak tedip edilir. Ancak Razi dövmenin alabildiğine hafif tutulması gerektiğine, ayette tavsiye edilen üç yoldan en hafifi ile maksat yerine geldiği zaman onunla yetinmenin vacip olduğuna inanmaktadır (1990: 8/21).

İbn Kesir (1988: 4/1680) ise serkeşlik eden kadını; kocasına üstünlük taslayan, onun emirlerini yerine getirmeyen, ondan yüz çeviren, ona buğzeden kadın şeklinde tanımlamaktadır. Kadında serkeşlik alametleri belirdiğinde erkek ona nasihat etmeli, onu Allah'ın azabıyla korkutmalı, ondan üstün olduğunu

hatırlatmalıdır. İbn Kesir de incitmemek şartıyla yola gelmeyen kadınları dövme erkeklerin hakkı olduğunu ifade etmektedir.

Günümüz yorumlarına bakıldığında ise büyük bir kısmında klasik tefsirlerde yer alan bakışın devam ettiği görülmektedir. Kısaca “kavvam” kelimesine hâkim, otorite, yönetici manası verildiğinde ve salih kadın otoriteye itaat eden kadın olarak tanımlandığında kaçınılmaz biçimde nüşûz eden kadın kocasına itaat etmeyen kadın olarak anlaşılmıştır. Yazır’a göre nüşûz kadının kocasına kafa tutup baş kaldıracak bir durum almasıdır. Yazır son çare olarak dayağa başvurulmayı gerektiren bir durum karşısında hafifçe kusur, leke, yara bereye sebebiyet vermeyecek şekilde dövmenin tavsiye edildiğini ifade etmektedir. Yazır, tüm çabalara rağmen nüşûz ederek kadınlığın şeref ve edebinden uzaklaşmış, isyanla, hırçınlıkla gözü dönmüş bir kadını terbiye etmek için atılan bir tokadın iyi bir ders olabileceğini ifade etmiştir (1993: 2/518).

Esed, (2001: 143) “darabe” ile ilgili yaptığı yorumda, Hz. Muhammed’in Veda Haccı konuşmasında kadınların gayri ahlaki bir davranışla açıkça suçlu bulunmaları hâlinde dövülebileceği izni verdiğine işaret ederek, nüşûzu iffetsizlik ve iffetsizlik belirtisi sayılabilecek bir duruma indirgeyerek dövme seçeneğinin kullanılabilmesi davranışları sınırlandırmıştır. Esed; Taberi, Razi gibi otoritelerin görüşlerini aktararak, her şeye rağmen dayağa başvurulmak zorunda kalırsa bunun mendil, misvak gibi şeylerle incitmeyecek, acı vermeyecek biçimde yapılan sembolik bir davranış olması gerektiğini belirtmektedir.

Wedud-Muhsin, *Qur'an and Woman*(Kur'an ve Kadın) isimli çalışmasında, iyi kadınları tanımlamak için kullanılan “kanitat” kelimesinin kocaya itaat anlamına gelmediğini savunmaktadır. Kur'an'ın bütününe bakıldığında bu kelimenin hem erkekler hem de kadınlar için kullanıldığına işaret ederek, burada iyi kadınları tanımlamak için kullanılan “kanitat” kelimesinin Kur'an-ı Kerim’de çeşitli formlarda yedi yerde geçtiğini, hem kadınlar (33:34; 66:5; 66:12) hem de erkekler (2:238; 3:17; 33:35) için kullanıldığını ayrıca kelimenin Allah ve Resulü’ne itaat anlamı taşıdığını ifade etmektedir. Wedud-Muhsin kadının nüşûzunun, Nisa 4/128’de ifade olunan erkeğin nüşûzuyla birlikte değerlendirildiğinde kadının nüşûzunun “kocaya itaatsizlik” anlamına gelmeyeceğini ve nüşûzun kadın ya da erkek tarafından evlilikteki dengenin bozulması olduğunu belirtmektedir. Ona göre bozulan dengenin tekrar kurulmasının en iyi çözüm yolu ayette tavsiye edilen ilk tedbirdir ve bu karşılıklı danışma (şura) prensibine de uygundur. Wedud-Muhsin, yataklarda yalnız

bırakmak çözümünün ise ancak eşlerin sürekli olarak aynı yatağı paylaştığı durumlarda anlamlı olacağını savunmaktadır. Wedud-Muhsin, ayetin üçüncü çözüm önerisini darabe (vurmak) kelimesini kullanarak ortaya koyduğunu, ancak “darabe”nin her zaman zorlama ve şiddet anlamına gelmeyeceğini belirterek, ayetin aslında kadınlara karşı sınırsız ve kontrolsüz şiddet kullanımını yasakladığını, yani ayetin dayak için bir izin değil var olan aşırı uygulamalar için bir sınırlama olduğunu savunmaktadır (2005: 116-119).

Wedud-Muhsin’in *Inside the Gender Jihad: Women’s Reform in Islam*(2007) (Cinsiyet İçi Cihad: İslamda Kadın Reformu) isimli çalışmasında erkeğin hiçbir şekilde kadını cezalandırma yetkisinin olmayacağını savunduğu görülmektedir. Wedud-Muhsin bu görüşünü Hz. Muhammed’in eşlerine karşı davranışlarıyla temellendirmektedir. Hicretin 9. yılında savaşlardan elde edilen ganimetlerle devletin geliri artmış ve artık ekonomik sıkıntı çekmek istemeyen Hz. Muhammed’in eşleri de ganimetlerden pay istemiş ancak Hz. Muhammed bu isteklerini geri çevirmesi üzerine evde huzursuzluk baş göstermiştir. Hz. Muhammed’i ziyadesiyle üzen bu benzeri olaylar üzerine O eşlerinden bir ay ayrı kalmıştır. Wedud-Muhsin Hz. Muhammed’in bu davranışından hareketle şöyle bir değerlendirmede bulunmuştur: Hz. Muhammed’in bir aylık ayrılış süreci Nisa 4/34. ayette tavsiye edilen ikinci çözüm önerisinin uygulanışı olarak görüldüğü takdirde Hz. Muhammed’in bundan sonra üçüncü çözüm yolu olan dövme tedbirine başvurması gerekirdi. Ancak O eşlerini döverek cezalandırmak yerine, Kur’an’da Tahrir 66/4’te ifade bulan boşanma seçeneğini tartışmaya açmıştır (2007: 202). Bu nedenle Wedud-Muhsin üçüncü tedbirin asla fiziksel bir ceza olmayacağını düşünmektedir. Ayrıca Wedud-Muhsin XXI. yüzyılda kadına yönelik şiddetin; şiddete maruz kalan kadın, şiddetin tanıkları olan çocuklar ve şiddet uygulayan üzerindeki olumsuz etkileri üzerine bu kadar geniş bir bilgi birikimine ulaşılmışken, bu ayete dayalı olarak erkeğin karısını dövebileceğine ruhsat vermenin reddedilmesi gerektiğini savunmaktadır.

Özsoy ve Güler (2004: 321), nüşûzun kocaya isyan, başkaldırı olmadığını ifade edenlerdendir. Onlara göre kelime anlamı itibariyle “başkaldırı” anlamına gelen nüşûz, kocaya itaatsizlik değil evlilik akdine ve bu akdin getirdiği sorumluluklara başkaldırıdır. Onlara göre ayet, ataerkil Araplar arasında eşlerini dövmeyi tek yol olarak benimsemiş erkeklere, başka yöntemler öğretmektedir. Öte taraftan tavsiye edilen bu çözüm yolları Kur’an’ın geldiği dönemin toplumsal yapısıyla uyumludur.

Yani ataerkil bir topluma önerilen cezalandırma biçimlerinin de ataerkil karakter taşıması normal bir durumdur. Özsoy ve Güler, Wedud-Muhsin'in aksine ayette geçen ikinci cezalandırma biçiminin, poligaminin yaygın olduğu bir toplumda geçerli olacağını, tek kadınla evliliğin yaşandığı bir toplumda bu yöntemle başvurma kadının yanı sıra erkeğin kendini de cezalandırması anlamına geleceğini düşünmektedirler.

Peker (2009: 83), ayetin eşler arasında bir eğitim yöntemi önerdiğini ifade etmektedir. Peker mealinde “darabe” kelimesini yaygın anlamı dışında kullanarak bu kelimeye ‘uzaklaştırmak’ anlamı vermiştir. Peker, Hz. Muhammed’in eşlerinin sıkıntı çıkarması üzerine onlardan bir ay ayrı kalması örneğinden hareketle “darebe”nin “bir süre terk etmek” anlamına uygun düştüğünü düşünmektedir. Benzer biçimde Yaşar Nuri Öztürk (2000) “darabe” kelimesine uzaklaştırmak anlamı vermektedir. Ancak Öztürk “nüşûz”u sadakatsizlik ve iffetsizlik belirtisi olan davranışlarla sınırlandırmaktadır.

“Darabe” ile ilgili yapılan farklı yorumlardan bir diğeri Rafi Ullah Shebab (1993)’a aittir. Shebab “darabe”nin önlemek (prevent) anlamına gelebileceğini ve önleme ile kast edilenin kadının evden çıkmasını önleme olduğunu ifade etmektedir. O, Nisa Suresi'nin 15. ayetinde zina etmiş kadınlara yönelik “Allah bir yol gösterinceye kadar evlerine hapsedin” ifadesiyle 34. ayetteki “darabe” ifadesinin benzer bir uygulama olduğunu düşünmektedir (akt, Barlas, 2002: 188).

“Darabe” kelimesinin “onlarla cinsel ilişki kurun” şeklindeki oldukça egzantrik bir tercümesi ise Ahmed Ali (2001) ve Hüseyin Atay’a (2002) aittir. Her ne kadar Ahmed Ali “onlarla cinsel ilişki kurun” ifadesinden sonra parantez içinde “eğer isterlerse” dese de cezalandırma amacıyla cinsel ilişkinin kullanılması günümüzde fiziksel şiddetten daha fazla eleştiri konusu olan cinsel şiddet durumunu akla getirebilir.

Buraya kadar Nisa Suresi'nin 34. ayeti ile ilgili bazı klasik ve çağdaş yorumlara yer verildi. Ayette erkeğin konumu temasıyla ilgili yapılan klasik yorumlara genel olarak baktığımızda, müfessirlerin ayeti karı-koca ilişkisi bağlamından çıkararak erkek cinsinin kadın cinsine ontolojik ve işlevsel bakımdan mutlak üstünlüğünü ispatlamaya çalıştıkları görülmektedir. Klasik müfessirlerin erkeklerin kadınlardan üstünlüğünü ortaya koymak için verdikleri örneklerin tarihî ve kültürel tecrübelerinin sonucu olduğu açıktır. Çağdaş yorumcular ise daha çok kavramlığı sorumluluk ve yükümlülük bağlamında tartışmışlardır. Onlar erkeğin

ontolojik bakımdan üstünlüğü reddederken erkeğin kavvamlığını malından harcaması ve sorumluluğu nispetinde bir takım nimet ve bağışlara sahip olmaları gerekçelerine dayandırmaktadırlar.

Ayetteki kadın dövme olgusu bağlamında yapılan yorumları dört grupta toplayabiliriz. Birincisine göre, Allah kocaya karısını te'dib amacıyla dövme iznini vermiştir. Önerilen diğer seçenekler tüketildikten sonra itaatsizliğinde ısrar eden kadın incitmek, kırık, yara bere oluşmasına mahal vermemek şartıyla birkaç sopayla veya mendil misvak gibi şeylerle sembolik şekilde dövülebilir. İkincisine göre, sadakatsizlik ve iffetsizlik gibi oldukça uç durumlarda kadının dövülmesine izin verilmiştir. Buna Hz. Muhammed'in Veda Hutbesindeki "Apaçık bir hayasızlık yaptıklarında onları hafifçe dövün." ifadesi delil gösterilmektedir. Üçüncüsüne göre kadına dayak tarihsel bir konudur. Kadın dayacağına verilen izin her zamanda ve her durumda geçerli değildir. Kur'an toplumun örf ve adetlerine uygun olarak kadının dövülmesine yasak getirmemiş, ancak farklı metotlar da öğreterek dayacağı esas terbiye etme yolu olmaktan çıkarmayı hedeflemiştir. Dördüncüsüne göre ise Kur'an'da dayak zikredilmemekte, şiddet dışı çözüm yolları önerilmektedir. Hz. Muhammed'in eşlerine muamelesi ve insanlara öğütleri kadın dayacağına karşı İslam'ın esas tavrını belirlemektedir. Bu yaklaşımlardan ilk ikisine göre şartlar ve gerekçeler olduğu takdirde kocanın karısını dövmesi meşru bir haktır. Son ikisinin "darabe" kelimesinden anladıkları farklı olsa da sonuç olarak günümüzde kadın dövmek kabul edilebilir davranış değildir.

Şüphesiz İslam'ın geldiği dönemde ayette geçen üstünlük, isyan, itaat, dayak gibi kavramların algılanış biçimi ve bunlara karşı gösterilen reaksiyonlar ile son yüzyıl içinde kavramların kazandığı anlam ve bu kelimelere karşı gösterilen reaksiyonlar farklıdır. Ayette konu olan kadın dövme olgusu İslam'ın geldiği toplumun tarihsel realitesidir. Ayet kendi tarihi koşulları içinde fiziksel bir cezaya izin vermekle birlikte, ayetin bir dayak lisansı olmadığı aksine dayacağı tek çözüm yolu bilen insanlara farklı insanî yollar öğütlediği söylenebilir. Ayrıca "darabe" kelimesinin dövme anlamına geldiği konusunda görüş birliği içinde olan müfessirler dayacağı bir emir olarak görmemiştir. Klasik müfessirler, Allah'ın bu ayetle kocaya karısını dövme hakkını verdiğini kabul etmekle birlikte onlar bu dövmenin kadının canını yakacak, ona zarar verecek biçimde dövme olduğunu düşünmemişler ve dövmenin misvak, mendil gibi şeylerle sembolik biçimde yapılması gerektiğini ifade etmişlerdir. Amerika'da ve İngiltere'de kanunların XIX. yüzyıla kadar başparmaktan

kalın olmayan bir sopa ile kadınların dövülmesine izin verdiği göz önünde tutulduğunda, daha VIII., IX. yüzyılda kadının ancak sembolik bir biçimde dövülebileceğini söyleyen müfessirlerin bu yaklaşımlarının oldukça naif olduğu söylenebilir. Ancak çocukların bile dayakla, kaba kuvvetle terbiye edilmesinin ciddi eleştirilere uğradığı, kadın dayağının ise kadının şahsiyetine, kimliğine açık bir saldırı olarak algılandığı günümüzde kadın dövmenin ona karşı işlenen bir suç olarak değil ilahî terbiye etme yolu olduğunu savunmak yalnızca örtmeceye başvurarak şiddeti meşrulaştırmaktan öteye geçmemektedir. “Kadın dövme” Kur’an’a ait tarihsel bir olgudur, ancak bunun evrensel kadın dövme lisansı olarak algılanamayacağını, şiddeti meşrulaştırma aracı olarak kullanılamayacağını söylemek gerekmektedir. Kadından veya erkekten kaynaklanan geçimsizlik durumlarında tarafların etkili iletişim becerilerini kullanarak anlaşma yoluna gitmelerinin, şiddet dışı çözüm yolları aramalarının, son çare olarak bile şiddete başvurmamalarının Kur’an’ın öngördüğü insan ilişkilerine en uygun metot olduğu söylenebilir.

Kur’an’da ve hadislerde ataerkil yapının oluşturduğu kadın imgesinin kısmen korunmasına ve kocaya nüşûz eden kadını dövme hakkı verilmiş olmasına rağmen tarih boyunca bütün müslüman kadınların maruz kaldığı şiddetin dinden kaynaklandığını ispatlamak zordur. Ancak literal anlamıyla Nisa 4/34 ayetine, ayete ilişkin klasik yorumlara ve olumsuz kadın imgeleriyle dolu hadis rivayetlerine seçici biçimde yaklaşıldığında, Nisa 4/34’te kocaya verilen kadın dövme ruhsatına, tarihsel bir durum olarak değil evrensel çatışma çözme yöntemi olarak bakıldığında, bunların şiddeti meşrulaştıracak hatta kutsal bir vazifeye çevirecek güçlü bir potansiyele sahip olduğu söylenebilir. Nisâ 4/34’ün yanı sıra kadın ve erkeğin konu edildiği diğer ayetler ile hadisler bağlamında yapılan klasik yorumlarda sürekli erkeğin öncelenmesi, ontolojik ve işlevsel bakımdan erkeğin kadına nazaran üstünlüğünün öne çıkarılması, erkeğin tercih edilmiş kadının ise erkek için yaratılmış bir varlık olarak sunulması, kocaya karşı itaatin Allah’a itaat gibi sunulması kadının erkeğe boyun eğmesini ve ezilmesini kolaylaştırabilir. Öte taraftan ontolojik ve biyolojik temele dayandırılarak erkeğin üstünlüğünün savunulması, dinen ve ahlâken kusurlu ve zaaf içinde olan, evliliğin sorumluklarını yerine getirmeyen kimi erkeklerin bile sadece erkek olduğu için kadının kendisine itaat etmesi gerektiğini düşünmesine ve itaat etmeyen kadını dövmenin Allah’ın erkeğe verdiği bir hak olduğuna inanmasına yol açıp şiddetin meşrulaşmasına neden olabilir. Ayrıca ayette belirtilen nüşûzun hangi davranışları kapsadığı veya hangi davranışların nüşûz belirtisi olduğu

konusunda tam bir konsensüs bulunmamaktadır. Bu nedenle nüşûzün dikbaşlılık, itaatsizlik, serkeşlik gibi altı sübjektif biçimde doldurulabilecek kelimelerle açıklanması veya nüşûz olarak nitelenen davranışların kadının kocasına “efendim” dememesi, koku sürünmemesi gibi davranışlardan en büyük günahlardan olan zinaya kadar çok çeşitlilik göstermesi erkeğin kadına karşı keyfi davranışlarına kapı aralayabilir.

Kur’an ve Hz. Muhammed’in yaşamına bütüncül olarak bakıldığında İslam dininin kadına yönelik şiddeti engelleyici bir fonksiyona sahip olduğu görülebilir. Kur’an ontolojik ve biyolojik düzeyde kadın ve erkeğin varlığını eşit kabul etmektedir. “O, sizi bir tek nefisten yarattı. Sonra ondan eşini var etti.” (Zümer, 39: 6), “Ey insanlar! Sizi bir tek nefisten yaratan ve ondan da eşini yaratan; ikisinden birçok erkek ve kadın (meydana getirip) yayan Rabbinize karşı gelmekten sakının.” (Nisa, 4: 1) ayetlerinde geçen “tek bir nefis” ifadesi klasik yorumlarda çoğunlukla Hz. Âdem’e atfedilmiştir. Ancak ayetlerde geçen “nefis” kelimesi nötr bir ifadedir. Dolayısıyla bu ayetler kadın ve erkeğin aynı özden türdeş olarak yaratıldığına, yaratış bakımından kadın ve erkek arasında bir ayrımın yapılmadığına işaret etmektedir. Bu ayetler bütün insanoğlunun kökenini, birbirini tamamlayan bir çiftli sistemin-yani o “nefis” ve onun zevci- parçası olan bir tek nefise dayandırmaktadır (Wedud-Muhsin, 2005: 48).

Kur’an’da biyolojik ve ontolojik bakımdan kadın ve erkek arasında ayrım gözetilmediği gibi ilahî emirlere muhatap olma bakımından kadın erkekten ayrı tutulmamıştır. Örneğin Ahzab 33/35. ayetinde açıkça kadın ve erkeğin dinî ve ahlaki sorumluluklarının benzer olduğu, her birinin sorumluluklarını yerine getirme derecelerine bağlı olarak mükâfatlandırılacakları bildirilmektedir.

Şüphesiz müslüman erkeklerle müslüman kadınlar, mü’min erkeklerle mü’min kadınlar, itaatkâr erkeklerle itaatkâr kadınlar, doğru erkeklerle doğru kadınlar, sabreden erkeklerle sabreden kadınlar, Allah’a derinden saygı duyan erkekler, Allah’a derinden saygı duyan kadınlar, sadaka veren erkeklerle sadaka veren kadınlar, oruç tutan erkeklerle oruç tutan kadınlar, namuslarını koruyan erkeklerle namuslarını koruyan kadınlar, Allah’ı çokça anan erkeklerle çokça anan kadınlar var ya, işte onlar için Allah bağışlanma ve büyük bir mükâfat hazırlamıştır.

Bu ayet nüzûl sebebi açısından da oldukça manidardır. Taberi; Mücahid, Abdurrahman bin Hâtib ve Abdurrahman bin Şeybe’den rivayetle bu ayetin Hz. Muhammed’in eşi Hz. Ümmü Seleme’nin Kur’an’da “Her şeyin erkekler için

olduğunu görüyorum, kadınların herhangi bir hususta anıldıklarını görmüyorum.” sorgusu üzerine nazil olduğunu bildirmektedir (1995: 12/14-15). Allah’ın Hz. Ümmü Seleme’nin bu serzenişine verdiği cevap çok açıktır. Ayette on kere inanan her iki cinsin iyi özellikleri ayrı ayrı zikredilerek her iki cinsin aynı sorumluluklara sahip olduğu ve sorumluluklarını yerine getirmelerine bağlı olarak mükâfatlandırılacakları bildirilmiştir. Bir diğer ifadeyle Allah kendi katında cinsiyet ayrımcılığının, ontolojik veya sosyolojik bir hiyerarşinin olmadığını, inanan kadın ve erkeğe cinsiyetlerinden bağımsız biçimde mağfiret edeceğini ve mükâfatlandıracağını söyleyerek yeni kurulan İslam toplumunda konumlarının nasıl olacağını merak eden Hz. Ümmü Seleme’in ve Medineli diğer kadınların şüphelerini gidermiştir.

Ahzab, 33/35 ayetinde vurgulandığı gibi Kur’an’da pek çok ayette (Nisa, 4/124; Âl-i İmran, 3/195; Mü’min, 40/40; Hucurat, 49/13) kadın ve erkek ayrı ayrı zikredilerek ilahî emre muhatap olma bakımından kadın ve erkeğin Allah katında eşit oldukları bildirilmiştir. Kur’an, Allah katında makbul olan insanlar arasındaki tek önceliğin takvada olduğunu bildirmektedir. “Ey insanlar! Şüphe yok ki, biz sizi bir erkek ve bir dişiden yarattık ve birbirinizi tanımanız için sizi boylara ve kabilelere ayırdık. Allah katında en değerli olanınız, O’na karşı gelmekten en çok sakınmanızdır. Şüphesiz Allah hakkıyla bilendir, hakkıyla haberdar olandır.”(Hucurat, 49/13). Bu ayette açık biçimde insanların bir kadın ve bir erkekten yaratıldığı vurgusunun ardından Allah katında soy-sop, servet, milliyet ve cinsiyet gibi özelliklerin bir değerinin olmadığı üstünlüğün ancak Allah’tan korkmakla, sorumluluk bilincine sahip olmakla yani takva ile olacağı söylenmiştir. Ayrıca yine Kur’an’da Bakara 2/187’de kadın ve erkek karşılıklı olarak birbirlerinin kusurlarını örten elbise olarak tanımlamaktadır. Taberi bu ayette erkeğin kadın için, onu örtme ve güzelleştirme bakımından adeta bir elbise olduğu kadının da ayıpları örtüp onu süsleme ve şahsiyetini koruma bakımından erkek için bir elbise olduğu ifade etmiştir (1995: 2/221) Taberi; Mücahid, Katade, Süddi ve İbn-i Abbas’tan rivayetle kadın ve erkeğin birbiri için elbise olmasından maksadın, kadın ve erkekten her birinin, diğeri için huzur kaynağı olması ve birbirleriyle sükûnete kavuşmaları olduğunu bildirmiştir (1995: 2/222-223).

Kur’an, kadın ve erkeği eş olarak bir araya getiren en temel duygunun sevgi olduğuna işaret etmektedir. Kur’an’a göre kadın ve erkek arasındaki bu sevgi karşılıklıdır. Kadın ve erkek arasındaki sevginin karşılıklı olması da ayrıca onların fitraten türdeş olduklarının göstergesidir. Rum 30: 21’de “Kendileri ile huzur

bulasınız diye sizin için türünüzden eşler yaratması ve aranızda bir sevgi ve merhamet var etmesi de O'nun (varlığının ve kudretinin) delillerindedir. Şüphesiz bunda düşünen bir toplum için elbette ibretler vardır.” buyrulmuştur. Ayette ifade edildiğine göre kadın ve erkek bir özden birbirinde huzur bulmak üzere yaratılmış ve aralarında sevgi ve merhamet bizatihi Allah tarafından konulmuştur. Kuran'a göre ideal olan insan yaratılışına ve fitratına uygun olan karı-koca ilişkisinin temeli sevgi ve merhamete dayalıdır. Ayrıca bu ayet sevginin fitraten kadın ve erkeğe Allah tarafından verildiğine, insan doğasına en uygun karı-koca ilişkisinin ise karşılıklı sevgi ve merhamet üzerine kurulu olduğuna işarettir. Kur'an'da karı-koca ilişkisinin sevgiye dayalı olarak tanımlanması dönemi için oldukça radikaldir. Çünkü kadın ve erkeğin karşılıklı aşk, sevgi, dostluk, yardımlaşma, cinsel paylaşım kavramları etrafında şekillenen evlilik tanımı oldukça yenidir. Tarihte evlilik daha çok sosyal ve ekonomik bir birliktelik olarak görülmüştür. Bu, Kur'an'ı çağının cinsiyet ve cinsellik algısından ayırdığı gibi modern zamanın cinsiyet ve cinsellik algısından da ayırmaktadır. Kur'an kadın ve erkeğin benzer doğalarının bir fonksiyonu olarak sevebilme özelliği bakımından benzerliklerini vurgulamaktadır (Barlas, 2002: 183).

Kur'an yaratılış ve ilahi emre muhatap olma açısından kadın ve erkek arasında bir fark olmadığını ortaya koyduğu gibi karı-koca ilişkisinde erkeklere, kadınlara iyi davranmayı tavsiye etmiş, kadınların kötü muameleye, zulme uğramasını engellemek için önlemler getirmiştir. Örneğin “Ey iman edenler! Kadınlara zorla mirasçı olmanız size helâl değildir. Açık bir hayâsızlık yapmış olmaları dışında, kendilerine verdiklerinizin bir kısmını onlardan geri almak için onları sıkıştırmayın. Onlarla iyi geçinin. Eğer onlardan hoşlanmadıysanız, olabilir ki, siz bir şeyden hoşlanmazsınız da Allah onda pek çok hayır yaratmış olur.” (Nisa, 4/19) ayetinde cahiliye döneminin yaygın uygulamalarından olan kocası ölen kadına ve kadının malına mirasçı olma, kötü muamele ederek kadını fidyeye karşılığında ayrılmaya zorlama yasaklanırken kadınla iyi geçinme ve kadının hoşla gitmeyen tarafları varsa şayet Allah'ın hayır takdir etmesini umarak beraberliklerini sürdürmeleri tavsiye edilmektedir.

Hız. Peygamber'in sözleri ve kendi eşlerine karşı uygulamalarına dikkat edildiğinde O'nun kadının ezilmesinden, şiddete uğramasından, onurunun kırılmasından ve hakarete uğramasından hoşlanmadığı bu tür davranışları kınadığı ve müslüman erkeklere kadınlara karşı bu tür davranışlardan kaçınmalarını öğütlediği görülmektedir. Hız. Muhammed'in eşlerine karşı en ufak bir kötü davranışta

bulduğuna, onları incittiğine işaret eden hiçbir rivayet bulunmamaktadır. Hz. Muhammed, eşlerinin aile krizine yol açan davranışları karşısında onlardan bir ay süreyle uzak kalmış ve bu süre sonunda onları boşanma konusunda serbest bırakmıştır. Hz. Muhammed Nisa 4/34'ün bir muhatabı olarak eşlerine dayak atmamıştır. Eğer bu ayette geçen “dövünüz” ifadesi bir emir olsaydı bunu öncelikle Hz. Muhammed'in yapması gerekirdi. Ancak Hz. Muhammed bu ruhsata başvurmamıştır.

Hz. Muhammed'in kadınların dövülmemesi konusunda tavrı oldukça nettir. Hz. Muhammed'in eşlerini döven müslümanlara “Sizden biriniz nasıl oluyorda hanımını köle döver gibi dövüyor da sonra akşam olunca utanmadan ve sıkılmadan beraberce yatıyorsunuz” (Buhârî, “Nikâh” 93; Darimi, “Nikah” 34) buyurarak onları uyarmıştır. Hz. Aişe, kadınların dövülmemesi konusunda Hz. Muhammed'in davranışlarını şöyle özetlemiştir. “Resulullah ne bir hizmetçisini ne bir hanımını dövmüş ne de elindeki herhangi bir şeyle vurmıştır.”(İbn Mace, “Nikâh”, 51). Yine Hz. Muhammed “Sizin en hayırlınız kadınlarına karşı hayırlı olanınızdır. Ben ise sizin içinizde ailesine karşı en hayırlı olanınızım.” (İbn Mace, “Nikâh”, 51; Tirmizi, “Menakıb” 63; İbn Mace, “Nikah”, 50) buyurarak müslüman erkeklerin kadınlarına karşı iyi davranmalarını teşvik etmiş ayrıca ailesine karşı en hayırlı kişinin kendisi olduğunu belirterek müslüman erkeklerin kadınlara karşı tavır ve davranışlarında kendisini örnek almalarını istemiştir. Öte taraftan bazı rivayetlere göre Hz. Muhammed, eşine eziyet eden bir sahabelen karısına ödediği mihri geri alıp hanımını serbest bırakmasını istemiştir.

İslam dininin ahlaki buyruklarının özü başkasına zarar vermeme ve iyilikle muamele etmedir. İslam'ın insanlar arasındaki ilişkileri düzenleyen genel prensiplerine baktığımızda, onun sevgiyi, merhameti, hoşgörüyü, empatiyi, adaleti, affediciliği, yardımseverliği, dürüstlüğü, alçak gönüllülüğü, kendini hesaba çekmeyi ve diğerkâmlığı teşvik ettiği; kin, haset, kıskançlık, öfke gibi kötü hasletleri yererek şiddet ve saldırganlığın ortaya çıkmasını engellemeye çalıştığı açıkça görülmektedir. Kur'an'ın ifadesiyle “birbirine katılmış olan”(Nisa, 4/21) kadın ve erkeğin karşılıklı olarak iyilikle muamele etmeleri, kötülükten sakınmaları, kusurlarını örtmeleri, hoşgörülü olmaları ve affedici olmaları hem Kur'an'a hem de Hz. Muhammed'in sünnetine en uygun olan yoldur. Aile içi şiddet üzerinde etkili risk faktörlerinden bir olan öfkenin kontrol edilmesi konusunda Kur'an'da inanlara öfkelerini yenmeleri, öfkeye kapılmamaları ve öfkenin neden olacağı aşırılıklardan uzak durmaları

öğütlenmektedir. Örneğin Allah Kur'an'da inananlara “Onlar.....öfkelerini kontrol altında tutarlar ve insanları affederler, çünkü Allah iyilik yapanları sever (Al-i İmran, 3: 134).” “Onlar, büyük günahlardan ve hayasızlıktan kaçınırlar; kızdıkları zaman da kusurları bağışlarlar.” (Şuara, 42: 37) buyurarak öfkeden sakınmaları onların kendilerini öfkeliendiren insanlara karşı affedici olmaları istenmektedir. Kur'an'ın tüm insanlar arasındaki ilişkileri düzenleyen bu hükümlere karı-koca ilişkisinde de mutlaka uyulması beklenmektedir.

Sonuç olarak Kur'an'a ve Hz. Muhammed'in sünnetine bütüncül olarak bakıldığında, insan kadın ve insan erkek arasında bir ayırım yapılmadığı, her ikisinin de yeryüzünde aynı gaye için buldukları, insanın maddi ve manevi bütünlüğüne zarar verecek zorlama, baskı, eziyet, sindirme, saldırı, şiddet, küfür, hakaret gibi her tür kötü davranışın doğrudan veya dolaylı olarak yasaklandığı görülmektedir. Dolayısıyla dinî literatüre seçici biçimde yaklaşılmasında İslam dininin kadına yönelik şiddeti engelleyici bir fonksiyona sahip olduğu görülebilir. Şüphesiz tüm dinlerde şiddetle irtibatlandırılacak çeşitli ifadeler bulunabilir. Ancak şiddete meyleden kişinin kurduğu ilişki biçimine göre dinî öğretiler şiddeti tolere edecek, ahlaken meşrulaştıracak ve hatta kutsal bir veçheye büründürecek bir fonksiyon üstlenebilir veya dinî öğretiler kişinin şiddetin doğru bir davranış olmadığı yönünde ahlaki yargılar geliştirmesini sağlayarak, bu ahlaki yargılara bağlılığını güçlendirecek içsel motivasyonlar sunarak şiddeti engelleyici bir fonksiyon üstlenebilir.

BÖLÜM III

YÖNTEM

Bu bölümde araştırmanın yaklaşımı ve modeli, örneklemin belirlenmesi, veri toplama araçları, verilerin toplanması ve toplanan verilerin çözümlenmesine ilişkin bilgiler sunulmuştur.

3.1. Araştırmanın Yaklaşımı ve Modeli

Sistemik veri toplama ve analiz etme süreci olan bilimsel araştırmaların başlıca amacı teori üretmek veya var olan teorileri sınamaktır. Bu çalışmanın kuramsal temelini Bandura'nın ahlaki çözülme teorisi oluşturmaktadır. Başta dindarlığın ve bunun yanı sıra bazı sosyo-demografik değişkenlerin, kadına yönelik aile içi şiddet üzerindeki etkisini yordamada ahlaki çözülmenin rolü incelenmiştir.

Sosyal bilimler alanında görgül (ampirik) araştırmalarda nicel ve nitel olmak üzere iki yaklaşım bulunmaktadır. Nicel ve nitel yaklaşım arasındaki en temel ayrım nicel ampirik araştırma verilerinin sayı, nitel ampirik araştırma verilerinin ise sözcük formunda olmasıdır (Punch, 2000, 2005, Büyüköztürk vd., 2011, Vanderstoep & Johnston, 2009). Bir başka ifadeyle nicel yaklaşım olgu ve olayları nesnelleştirerek, gözlemlenebilir, ölçülebilir ve sayısal olarak ifade edilebilir bir şekilde ortaya konmasıdır. Nitel yaklaşım ise gözlem, görüşme, doküman analizi gibi veri toplama yöntemlerinin kullanıldığı, algıların ve olayların doğal ortamda gerçekçi ve bütüncül biçimde ortaya konmasıdır (Yıldırım & Şimşek, 2011: 39). Farklı iki paradigma üzerine kurulu olsa da her iki yaklaşımın kendine özgü güçlü ve zayıf yönleri bulunmaktadır (Yıldırım & Şimşek, 2011: 65). Bu çalışmada var olan bir kuramdan hareketle hipotezler geliştirilip sınıandığı için nicel yaklaşım benimsenmiştir. Nicel yaklaşım kendi içerisinde deneysel model, betimsel model, ilişkisel model, nedensel karşılaştırma modeli ve tarihsel model olmak üzere alt modellere ayrılmaktadır (Büyüköztürk, vd., 2011). Araştırma modeli, en genel anlamda araştırmanın amacına uygun, ekonomik biçimde verilerin toplanması ve analizi için gerekli koşulların düzenlenmesidir (Karasar, 2009: 76). Bu araştırma ise ilişkisel modeldedir. İlişkisel model iki veya daha çok sayıda değişken arasında birlikte değişimin varlığını ve/veya derecesini belirlemeyi amaçlayan araştırma modelidir (Karasar, 2009: 81).

Bu arařtırmada kadına ynelik fiziksel Őiddet ve psikolojik Őiddet ile bazı demografik deęiŐkenler (eęitim, yaŐ, ekonomik durum, Őiddete maruz kalma ve babadan anneye ynelik Őiddete tanık olma), Őiddet karŐıtı yargılar, dindarlık ve ahlaki zlme arasındaki iliŐki belirlenmeye alıŐılmıŐtır. Uygulama kesit alma yntemi ile yapılmıŐtır.

3.2. Evren ve rneklem

AraŐtırmanın evrenini Elazıę ilinde yaŐayan evli erkekler oluŐurmaktadır. TUIK'ten elde edilen istatistiklere gre bu ilde yaŐayan toplam evli erkek sayısı 128.628'tir. Anket formu uygulanan rnek ktleyi belirlemek iin,

$$n = \frac{N.P.Q.Z^2}{[(N-1).H^2] + P.Q.Z^2} \text{ forml kullanılmıŐtır (zdamar, 2001: 257).}$$

Buradaki notasyonlar;

n: rnek ktle byklę,

N: Ana ktlenin byklę,

P: rneklem in Őiddetin az olma olasılıęı (0.5)

Q: rneklem in Őiddetin az olmama olasılıęı(1-P=0.5)

Z: %(1-) dzeyindeki Z test deęeri (1.96)

: nem dzeyi,

H: Hata kabul oranı (0.05) Őeklindedir.

Yapılan rneklem sonucunda %5 nem dzeyinde, %5 hata payı ile rneklem sayısı Elazıę ili iin 383 olarak tespit edilmiŐtir. Fakat anketlerdeki uygulamanın geerlilięini arttırmak iin rneklemdeki sayı artırılmıŐtır.

rneklem in belirlenmesinde elveriŐli/uygun rneklem metodu kullanılmıŐtır. ElveriŐli rnekleme (convenience sampling) trnde, rnekleme girecek evrendeki elamanlar, plansız ve tasarımıŐız seilmektedir. Evrenden elemanlar random seilmedięi gibi elemanların eŐit seilme olasılıęı da bulunmamaktadır. Bu tr rneklem seimi rneklem in evreni temsil etme gcn bir dereceye kadar saęlayabilir. Ancak rnek seiminde nemli olan prensip, elde edilen rneęin araŐtırmayı yapan kiŐi iin uygun olmasıdır (Vanderstoep & Johnston, 2009: 27). AraŐtırılan konunun hassasiyeti nedeniyle elveriŐli rneklem kullanılmak zorunda kalınmıŐtır.

Araştırma Ondokuz Mayıs Üniversitesi Sosyal Bilimler Enstitüsü'nün girişimiyle ilgili makamlardan izinler alındıktan sonra Elazığ ilinden 700 kişiye ulaşılmış, geri dönen 650 anket formunun 517 tanesi analizlere dâhil edilmiştir.

3.3. Veri Toplama Araçları

Araştırmada kullanılan anket formu beş kısımdan oluşmaktadır. Bunlar; kişisel bilgi formu, ahlaki çözülme ölçeği, şiddet karşıtı yargılar ölçeği, kadına yönelik şiddet davranışlarını belirleme ölçeği ve dindarlık ölçeğidir. Anket formunda yer alan ölçme araçlarından üçü (ahlaki çözülme, kadına yönelik şiddet karşıtı yargılar ve dindarlık) araştırmacı tarafından geliştirilmiştir. Geliştirilen her üç ölçek için madde havuzu oluşturulmuştur. Daha sonra taslak ölçek formları hazırlanmıştır. Geliştirilen taslak ölçekler için uzman değerlendirme formu oluşturulmuş ve kapsam geçerliliğini sağlamak amacıyla uzman yargısına sunulmuştur. Bu kapsamda psikoloji, din psikolojisi ve sosyoloji bölümünden dört öğretim üyesinin görüşleri dikkate alınmıştır. Ayrıca ölçek maddeleri, ölçmeye uygun olup olmadığının değerlendirilmesi için iki ölçme değerlendirme uzmanına sunulmuş ve görüşleri alınmıştır. Bu süreçte uzmanlardan gelen değerlendirmelere bağlı olarak ölçeklerdeki bazı maddeler çıkarılmış, bazı maddeler yeniden düzenlenerek taslak ölçme araçları hazırlanmıştır. Taslak ölçme araçlarından ahlaki çözülme, şiddet karşıtı yargılar ve dindarlık ölçeği Fırat Üniversitesi Eğitim Fakültesi'nde öğrenim gören 450 öğrenciye uygulanmıştır.

Kadına yönelik psikolojik ve fiziksel şiddet davranışlarını belirlemek amacıyla kullanılan ölçme aracı ise Straus ve Gelles'in "Çatışma Yöntemleri Ölçeği'nden uygun maddeler çekilerek oluşturulmuştur. Kadına yönelik şiddet davranışlarını belirleme ölçeğinin taslak formu ise Elazığ'da ikamet eden evli 200 kişiye uygulanmıştır. Aşağıda ayrıntılı biçimde ölçme araçlarının hazırlanış sürecine ve geçerlilik ve güvenilirlik analizlerine ilişkin bilgilere yer verilecektir.

3.3.1. Kişisel Bilgi Formu

Bu kısımda literatürde kadına yönelik şiddetle ilişkili olduğu ileri sürülen bazı değişkenlere yer verilmiştir (yaş, eğitim durumu, gelir durumu, yaşanan yer, eşin

eđitimi, eřin alıřma durumu, evlilik suresi, alkol kullanma alışkanlıđı, ocuklukta řiddete maruz kalma ve babanın anneye uyguladıđı řiddete tanık olma).

3.3.2. Kadına Yonelik Aile İi řiddete Ahlaki zlme leđi

Potansiyel bir řiddet durumuna iliřkin tutumları lmek amacıyla kadına yonelik řiddete ahlaki zlme (moral disengagement) leđi bu alıřma iin arařtırmacı tarafından geliřtirilmiřtir. Ahlaki zlme leđi geliřtirilirken Bandura, Barbaranelli ve Caprara'nın (1996) geliřtirmiř olduđu "Ahlaki zlme leđi" (Moral Disengagement Scale) temel alınmıřtır. Ahlaki zlme alanında ulařılan leklerin her biri zel uygulama alanına sahip olduđu ve ciddi bir revizyonla dahi kadına yonelik řiddet konusunda kullanılabilecek bir leđe dnřtrlmelerinin mmkn olmadıđı grlmřtr. Bu nedenle bu alıřma iin yeni bir leđe ihtiya duyulmuřtur. Bandura, Barbaranelli ve Caprara'nın (1996) leđi ile eřitli arařtırmacıların (Boardley & Kavussanu, 2010; Vollum vd, 2004; Caprara, vd., 2009) arařtırma konularına (rneđin sporda řiddet, hayvanlara yonelik řiddet, biliřim suları, vatandařlık) uygun olarak geliřtirdikleri ahlaki zlme lekleri birer kılavuz olarak kullanılmıřtır. Ayrıca bazı maddeler kadına yonelik řiddete uygun biimde Bandura, Barbaranelli ve Caprara'nın (1996) leđinden uyarlanarak geliřtirilmiřtir. rneđin "Bazı insanlar hayvan gibi davranılmayı hak eder." maddesi "Bazı kadınlar hayvan gibi davranılmayı hak eder." biiminde uyarlanmıřtır. Ayrıca ahlaki zlme leđinin haklılařtırma ve su atfetmeye yonelik maddelerinin oluřturulmasında Saunders ve arkadařlarının (1987) 'Kadının Dvlmesine İliřkin İnanlar Envanteri'den (Inventory of Beliefs About Wife Beating) yararlanılmıřtır. Yapılan n arařtırmanın ardından 56 nermenin yer aldıđı madde havuzu oluřturulmuřtur. Oluřturulan madde havuzu kapsam geerliliđini sađlamak amacıyla uzman yargısına sunulmuřtur. Bu kapsamda psikoloji, din psikolojisi ve sosyoloji blmnden drt đretim yesinin grřleri dikkate alınmıřtır. Ayrıca lek maddelerinin lmeye uygun olup olmadıđını deđerlendirilmesi iin iki lme deđerlendirme uzmanına sunulmuř ve grřleri alınmıřtır. Bu srete uzmanlardan gelen deđerlendirmelere bađlı olarak bazı maddeler ıkarılmıř bazı maddeler yeniden dzenlenerek 50 maddelik taslak lek oluřturulmuřtur.

Ölçekteki maddeler beşli Likert tipine uygun olarak “*Hiç katılmıyorum=1*”, “*Katılmıyorum=2*”, “*Kısmen katılıyorum=3*”, “*Katılıyorum=4*”, “*Tamamen katılıyorum=5*” biçiminde derecelendirilmiştir. Böylece ölçek pilot uygulamanın yapılması için hazır hale getirilmiştir. Hazırlanan taslak ölçek Fırat Üniversitesi Eğitim Fakültesinde öğrenim gören 450 öğrenciye uygulanmıştır. Uygulama sonrasında kadına yönelik şiddette ahlaki çözüme eğilimini ölçmeyi amaçlayan taslak aracın yapı geçerliliğini ortaya koymak amacıyla önce açımlayıcı faktör analizi sonra doğrulayıcı faktör analizi yapılmıştır.

Analiz öncesinde örneklem büyüklüğünün faktörleştirmeye uygunluğunu ve değişkenlerinin çoklu normallik dağılımı gösterip göstermediğini test etmek amacıyla KMO testi ve Bartlett testi uygulanmıştır. Yapılan işlemler sonucunda KMO değerinin .965 ve Bartlett Testi ile elde edilen ki-kare değerinin manidar olduğu görülmüştür ($X^2 (496) = 8253.744$; $p < 0,001$). Bulunan bu değerler verilerin çok değişkenli normal dağılımdan geldiğini göstermektedir. Daha önce ifade edildiği gibi Bandura (1991), çok boyutlu sekiz ahlaki çözüme mekanizması tanımlamıştır ve bu kuramsal temele bağlı olarak geliştirilen ölçme araçlarının sekiz, dört ve bir faktörlü olabileceğini ifade etmiştir. Bu bağlamda analiz öncesinde sekiz, dört ve bir faktörlü yapının ortaya çıkacağı düşünülmüştür. Ölçeğinin faktör desenini ortaya koymak için faktörleştirme yöntemi olarak temel bileşenler analizi; döndürme yöntemi olarak da varimax döndürme yöntemi seçilmiştir. Analiz sonucunda öz değeri 1’in üzerinde olan 4 faktör ortaya çıkmıştır. Ancak birinci faktörün toplam varyansa yaptığı katkı %45.357 iken diğer faktörlerin yaptığı katkının çok önemli olmadığı görülmüştür. Faktör yapısına karar vermeden önce “scree plot” grafiği (yamaç birikinti grafiği) incelenmiştir. Grafik incelendiğinde de ikinci noktadan sonra eğimin plato yaptığı ve birinci faktörden sonraki faktörlerin varyansa yaptıkları katkının hem küçük hem de görece olarak aynı olduğu görülmüştür. Bu çerçevede analizin tek faktör için tekrarlanmasına karar verilmiştir. Ayrıca bu karar, aracın geliştirilmesi sürecinde teorik yapıda beklenen faktör sayısı ile uyumlu olması açısından da anlamlı görülmektedir.

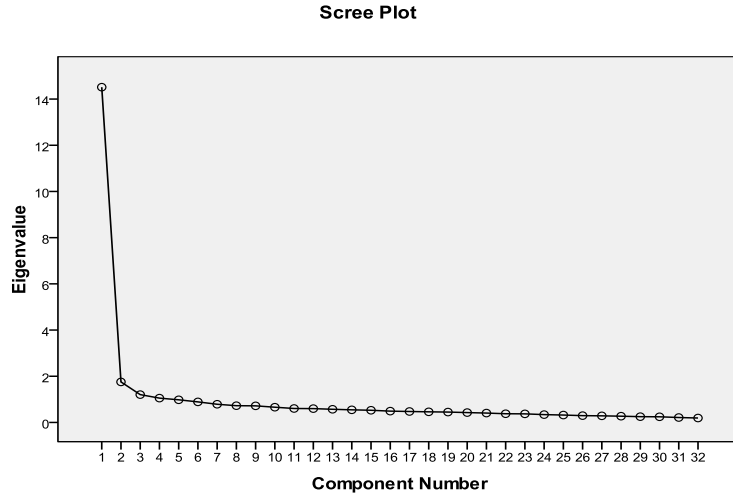

Şekil 3. Kadına Yönelik Aile İçi Şiddette Ahlaki Çözülme Ölçeği Yamaç Birikinti Grafiği

Ölçeğin faktör desenini ortaya koymak amacıyla yapılan açımlayıcı faktör analizinde faktör yük değerleri için kabul düzeyi .45 olarak belirlenmiştir. Faktör yük değeri .45'in altında olan maddelerin ölçekten çıkartılmasına karar verilmiştir. Bu maddelerin analiz dışı bırakılması sonucunda elde edilen faktör deseni ve madde faktör yük değerleri Çizelge 2'de verilmiştir.

Açımlayıcı faktör analizinde tek faktörlü yapıya sahip olduğu kabul edilen ölçeğin faktör yapısını doğrulamak için doğrulayıcı faktör analizi yapılmıştır. Doğrulayıcı faktör analizi daha önceden tanımlanmış ve sınırlandırılmış bir yapının, bir model olarak doğrulanıp doğrulanmadığını test eden analizdir. Açımlayıcı faktör analizi ile elde edilen değişken gruplarının hangi faktör ile yüksek düzeyde ilişkili olduğunu test etmede belirlenen "k" sayıda faktöre katkıda bulunan değişken gruplarının, bu faktörlerce yeterince temsil edilip edilmediğinin belirlenmesinde doğrulayıcı faktör analizinden yararlanılmaktadır (Çokluk, Şekercioğlu & Büyüköztürk, 2010: 275).

Çizelge 2. Kadına Yönelik Aile İçi Şiddette Ahlaki Çözülme Ölçeği Açımlayıcı Faktör Analizi Sonuçları

Madde No	Faktör Yüğü	Varyans %
1. Kadınların her gün dayak yediğı bir toplumda birkaç kez eşini döven koca kınanmamalıdır.	.650	
2. Kocanın eşine küfür etmesi dayakla kıyaslanınca önemsenecek bir şey değildir.	.534	
3. Kocanın karsıyla alay etmesi, takılması aslında onunla ilgilendiğinin göstergesidir.	.690	
4. Eşinin kendisine itaat etmesini sağlayacaksa koca şiddete başvurabilir.	.613	
5. Ekonomik sıkıntı çeken koca eşine şiddet uyguladığında suçlanmamalıdır.	.759	
6. Kocanın eşini dövmesi onun iyiliğı içindir.	.633	
7. Her erkeğın eşini dövdüğü bir toplumda bir koca eşini dövdüğü için suçlanmamalıdır.	.683	
8. Kadının iyi bir eş ve anne olmasını sağlamak için koca eşine şiddet uygulayabilir.	.735	
9. Yaratılış itibariyle daha sert olan erkekler eşine şiddet uyguladığı için suçlanmamalıdır.	.734	
10. Aile meclisi bir kadını cezalandırma kararı almışsa bunu uygulayan koca suçlu değildir.	.742	
11. Kocanın eşini öldüresiye dövmesinden bir iki tokat atmasında bir şey yoktur.	.673	
12. Çocukluğında ailesinde şiddet gözleyerek büyüyen erkekler eşine şiddet uyguladığında suçlanmamalıdır.	.767	
13. Boşanmak isteyen kadını vazgeçirmek için koca şiddete başvurabilir.	.738	
14. Namus için kadın öldürme cinayet değil onur savaşdır.	.800	
15. Çok konuşan kadın dayağı hak etmiştir.	.528	
16. Kocanın eşini dövmesi ona ders vermesidir.	.638	%45.3
17. Bazı kadınlar küfür edilmeyi, hakareti, dayağı hak eder. Çünkü onların incinecek duyguları yoktur.	.567	5
18. Bazı kocalar incitmek için değil sadece ağız alışkanlığı olduğu için eşine küfür eder.	.749	
19. Kocasının cinsel ilişki isteğini reddeden kadının şiddet görmesi normaldir.	.776	
20. Kadının dine uygun yaşamasını sağlamak için koca, eşini dövebilir.	.694	
21. Bazı kadınlar insanca muameleyi hak etmez.	.587	
22. Eşini öldüren kocayla kıyaslandığında, eşini döven koca gerçek bir saldırgan değildir.	.537	
23. Saldırganca davranmaya teşvik edilerek yetiştirilen erkek eşini dövüyorsa asıl sorumlu kendisi değildir.	.690	
24. Kadınlar “eksik etek”tir, “yarım akıllı”dır.	.671	
25. Kocanın vurmakla veya bir şey fırlatmakla eşini tehdit etmesi gerçekte eşine bir zarar vermez.	.554	
26. Kocanın çevresi, eşini dövmesini bekliyorsa bu beklentiye uygun davranan koca suçlanmamalıdır.	.659	
27. Kocanın eşiyile alay etmesi, ona bağırması, onu utandırması, küçük düşürmesi herkesin yaptığı bir şeydir.	.714	
28. Bazı kadınlar her türlü kötü muameleyi hak eder.	.623	
29. Kocanın eşine küfür etmesi, bağırması, alay etmesi, küçük düşürmesi gerçek şiddet değildir.	.663	
30. Çok para harcayıp, evin bütçesini sarsan kadının şiddet görmesi normaldir.	.651	
31. Kocanın eşini dövmesi onu terbiye etmekten başka bir şey değildir.	.580	
32. Kadın sınırlarını bilirse kocasından şiddet görmez.	.682	
KMO =0.959 Bartlett Testi= 4.578		

Doğrulayıcı faktör analizi ölçme araçlarının geliştirilmesi, düzenlenmesi ve yeniden gözden geçirilmesi çalışmalarında çok kullanışlıdır (Floyd & Wideman, 1995, akt. Çokluk, Şekercioğlu & Büyüköztürk, 2010: 276). Bu amaçla bu çalışmada araştırmacı tarafından geliştirilen ölçme araçlarında önce açımlayıcı sonra ise doğrulayıcı faktör analizi yapılmıştır. Aşağıda Şekil 4’de ahlaki çözülme ölçeği birinci düzey doğrulayıcı faktör analizi standardize edilmiş yol katsayıları verilmiştir (t değerleri için Bkz. Ek 1)

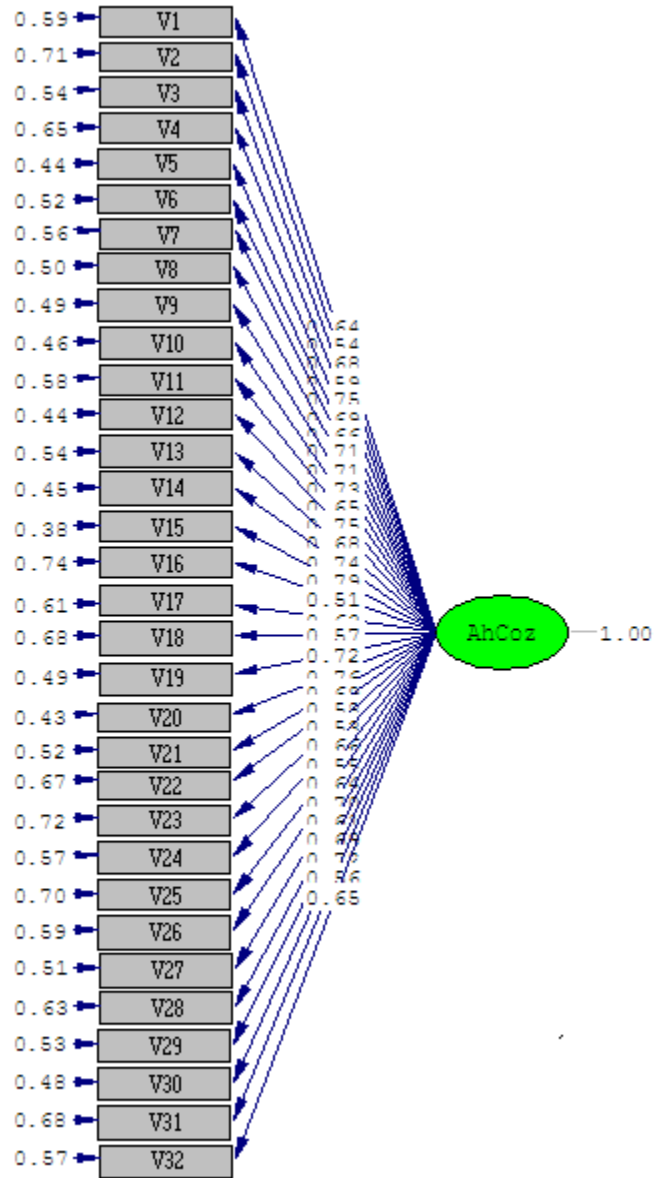

Şekil 4. Kadına Yönelik Aile İçi Şiddette Ahlaki Çözülme Ölçeği Birinci Düzey Doğrulayıcı Faktör Analizi Standardize Edilmiş Yol Katsayısı

Hiçbir sınırlama yapılmadan birinci düzey doğrulayıcı faktör analizi sonucunda uyum iyiliği değerleri [χ^2 (435)=1414, (χ^2/sd)= 3.0, $p<.0001$, RMSEA=0.077, RMR=0.050, S-RMR= 0.050, GFI=0.99, AGFI=0.99, , NFI=0.96, NNFI=0.97] olarak bulunmuştur. Elde edilen uyum indeksleri incelendiğindeki karene serbestlik derecesine oranının ve RMSEA uyum değerinin kabul edilebilir sınırdaki olduğu, diğer uyum indekslerinin ise iyi uyuma işaret ettiği görülmektedir. Buradan hareketle kadına yönelik şiddetteahlaki çözülme ölçeğinin tek faktörlü yapısının doğrulandığı söylenebilir.

Faktör yapısı analiz edilen ölçme aracının güvenilirlik hesapları da yapılmıştır. Aracın güvenilirliğini ortaya koymak için madde toplam korelasyonu, madde ayırt edicilik indeksleri ve Cronbach alfa katsayısı hesaplanmıştır. Madde toplam korelasyonu, test maddelerinden alınan puanlar ile testin toplam puanı arasındaki ilişkiyi açıklamaktadır. Madde toplam korelasyonunun pozitif ve yüksek olması maddelerin benzer davranışları örneklediğini ve testin iç tutarlılığının yüksek olduğunu göstermektedir (Büyüköztürk, 2011: 171). Bu testte madde toplam korelasyonu, Pearson Momentler korelasyon katsayısı ve ile hesaplanmıştır. Madde ayırt edicilik ise; ölçekten alınan toplam puanlara göre, grubu en yüksek puandan en düşük puana doğru sıralandığında uç grupların (üst-grup, alt-grup) her bir maddeye verdikleri puan ortalamalarının karşılaştırılmasıdır. Alt ve üst gruplar katılımcı sayısının % 27'lik kısımlarıdır. Testin toplam puanlarına göre oluşturulan bu alt ve üst gruplarınmadde ortalamaları arasındaki fark Bağımsız Grup t-Testi ile karşılaştırılmaktadır (Büyüköztürk, 2011: 171). Çizelge 3'de madde toplam puan korelasyonları, madde ayırt edicilik indeksleri ve Cronbach alfa güvenilirlik katsayısı verilmiştir.

Çizelge 3. incelendiğinde ölçekte yer alan maddelerin madde toplam korelasyonlarının .530 ve .796 arasında değiştiği, t-değerlerinin anlamlı olduğu ($p<0.001$) olduğu ve Cronbach alfa değerinin ,958 olduğu görülmektedir. Bu sonuçlar, ölçekteki maddelerin geçerliliklerinin yüksek olduğunu göstermektedir.

Çizelge 3. Kadına Yönelik Aile İçi Şiddette Ahlaki Çözülme Ölçeği Madde Analizi Sonuçları

Madde	Madde toplam r	Madde ayırt edicilik t	Madde	Madde toplam r	Madde ayırt edicilik t	P
1	.646	10.367	17	.649	13.343	0.000
2	.530	9.642	18	.562	9.909	0.000
3	.688	13.936	19	.750	18.022	0.000
4	.597	8.944	20	.768	13.960	0.000
5	.751	11.743	21	.679	11.562	0.000
6	.625	9.169	22	.589	9.525	0.000
7	.679	11.995	23	.544	13.711	0.000
8	.722	9.293	24	.675	13.379	0.000
9	.733	13.475	25	.571	11.630	0.000
10	.746	18.517	26	.659	12.205	0.000
11	.670	12.713	27	.711	14.131	0.000
12	.760	11.963	28	.619	13.156	0.000
13	.691	14.840	29	.675	14.014	0.000
14	.743	18.564	30	.749	13.070	0.000
15	.796	14.711	31	.573	9.592	0.000
16	.554	16.313	32	.683	13.565	0.000

3.3.3. Kadına Yönelik Aile İçi Şiddet Karşıtı Yargılar Ölçeği

Kadına yönelik şiddete yargısal düzeyde tepkileri ölçmek için araştırmacı tarafından kadına yönelik şiddet karşıtı yargılar ölçeği geliştirilmiştir. Öncelikle 4 maddelik bir taslak ölçek hazırlanmıştır. Ölçekteki maddeler beşli Likert tipinde “Hiç katılmıyorum=1”, “Katılmıyorum=2”, “Kısmen katılıyorum=3”, “Katılıyorum=4”, “Tamamen katılıyorum=5” şeklinde derecelendirilmiş ve pilot uygulama için son hali verilmiştir. Pilot uygulama sonrasında kadına yönelik şiddet karşıtı yargıları ölçmeyi amaçlayan taslak aracın yapı geçerliliğini ortaya koymak amacıyla önce açımlayıcı faktör analizi sonra doğrulayıcı faktör analizi yapılmıştır.

Faktör analizi işlemlerinin doğrulanabilirliğini ortaya koyan KMO değeri 0.721 ve Bartlett Testi ile elde edilen ki-kare değerinin manidar olduğu görülmüştür ($X^2(10) = 467.443$; $p < 0.001$). Bulunan bu değerler veri setinin faktör analizine uygunluğunu göstermektedir. Kadına yönelik şiddete ilişkin yargılar ölçeğinin faktör desenini ortaya koymak için faktörleştirme yöntemi olarak temel bileşenler analizi; döndürme yöntemi olarak da varimax döndürme yöntemi seçilmiştir. Analiz

sonucunda öz değeri 1'in üzerinde olan tek faktör ortaya çıkmıştır. Bu faktörün varyansı açıklama oranı %53.325'dir. Maddelerin faktör yük değerleri .559 ve .813 arasında değişmektedir. Aşağıda faktörlerin açıkladıkları varyans oranları ve yamaç birikinti grafiği verilmiştir.

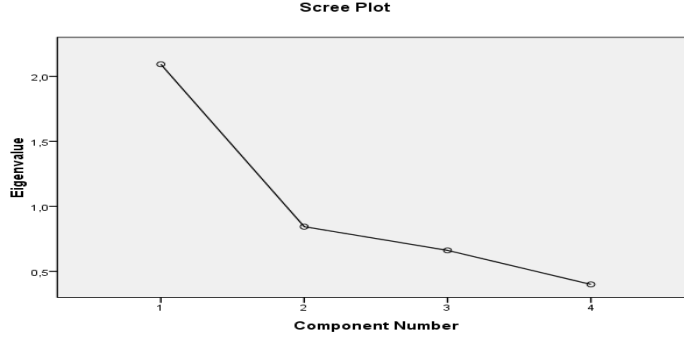

Şekil 5. Kadına Yönelik Aile İçi Şiddet Karşıtı Yargılar Ölçeği Yamaç Birikinti Grafiği

Çizelge 4. Kadına Yönelik Aile İçi Şiddet Karşıtı Yargılar Ölçeği Faktör Analizi Sonuçları

M. No		Faktör yükü	Varyans %
1.	Hiçbir nedenle kocanın karsına şiddet uygulaması kabul edilemez.	.813	
2.	Koca, karısını dövme hakkına sahiptir.	.783	
3.	Kocanın karsına şiddet uygulaması ahlaki değerlerle bağdaşmaz.	.712	%53.325
4.	Kadına yönelik şiddetin İslam dininde yeri yoktur.	.559	
KMO=.721			

Açımlayıcı faktör analizi yapılan aracın doğrulayıcı faktör analizi de yapılmıştır. Uygulanan birinci düzey DFA analizi sonucunda elde edilen uyum indekslerinin modeli doğrulayıp doğrulamadığı incelenmiştir. Hiçbir sınırlama yapılmadan birinci düzey doğrulayıcı faktör analizi sonucunda uyum iyiliği değerleri [χ^2 (d=2, N=435)= 11.16, (χ^2 /sd)=5.58, $p<.01$, RMSEA=0.103, RMR =0.030, S-RMR= 0.030, GFI=1.00, AGFI=0.98, NFI=0.98, NNFI=0.95,] olarak bulunmuştur. Modifikasyon önerileri doğrultusunda 1. ve 2. maddeler arasında modifikasyonun yapılmasına karar verilmiştir. Yapılan modifikasyonların uyum değerlerine anlamlı katkı sağladığı görülmüştür. Tekrar edilen analiz sonrasında elde edilen uyum indeksleri [χ^2 (d=1, N=435)=1.37, (χ^2 /sd)=1.37, $p>.01$, RMSEA=0.029,

RMR=0.011, S-RMR=0.011, GFI=1.00, AGFI=0.99, NFI=1.00, NNFI=1.00] dir. Elde edilen uyum indeksleri incelendiğinde tüm uyum indekslerinin mükemmel uyuma işaret ettiği, model ve veri arasındaki uyumun sağlandığı, bütün olarak uyum indeksleri değerlendirildiğinde kadına yönelik şiddet karşıtı yargılar ölçeğinin doğrulandığı söylenebilir. Aşağıda Şekil 6’da birinci düzey doğrulayıcı faktör analizi standardize edilmiş yol katsayıları verilmiştir (t değerleri için bkz. Ek 2).

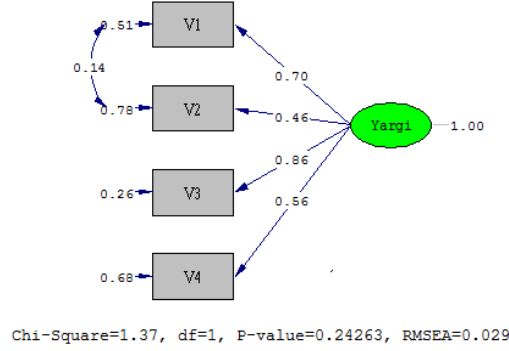

Şekil 6. Kadına Yönelik Aile İçi Şiddet Karşıtı Yargılar Ölçeği Birinci Düzey Doğrulayıcı Faktör Analizi Standardize Edilmiş Yol Katsayıları

Faktör yapısı ortaya konulan ölçme aracının güvenilirlik analizleri de yapılmıştır. Bu ölçek içinde madde toplam korelasyonu, madde ayırt edicilik indeksi ve Cronbach alfa güvenilirlik kat sayısı hesaplanmıştır. Çizelge 5’de yapılan analizler sonucunda elde edilen değerler verilmiştir.

Çizelge 5. Kadına Yönelik Şiddet Karşıtı Yargılar Ölçeği Madde Analizi Sonuçları

Madde	N	Madde toplam r	P	Madde ayırt edicilik t	P
1	443	,756	,000	22,553	,000
2	443	,703	,000	16,762	,000
3	443	,697	,000	17,263	,000
4	443	,704	,000	13,679	,000
Cronbach alfa, .738					

Çizelge incelendiğinde ölçekte yer alan maddelerin madde toplam korelasyonlarının .697 ve .756 arasında değiştiği ve t-değerlerinin anlamlı olduğu ($p<0.001$) olduğu görülmektedir. Bu sonuçlar, ölçekteki maddelerin geçerliliklerinin yüksek olduğunu göstermektedir.

3.3.4. Dindarlık Ölçeği

Çalışmada kullanılan Dindarlık ölçeği Glock ve Stark dindarlık modeli esas alınarak araştırmacı tarafından geliştirilmiştir. Ölçeğin geliştirilme sürecinde öncelikli olarak literatür taranmış, ülkemizde ve yurt dışında geliştirilmiş ölçeklerden ulaşılanlar incelenmiş (Uysal, 1995; Yıldız vd., 2005; Onay, 2004; Taş, 2003; Yapıcı, 2007; Raiya, 2008) ve bu ölçeklerden de yararlanarak 30 soruluk madde havuzu oluşturulmuştur. İman, duygu ve etki boyutuna ait maddeler beşli Likert tipinde “Hiç katılmıyorum=1”, “Katılmıyorum=2”, “Kısmen katılıyorum=3”, “Katılıyorum=4”, “Tamamen katılıyorum=5” biçiminde derecelendirilmiştir. İbadet boyutuna ait maddeler ise ibadetin türüne uygun biçimde derecelendirilmiştir. Örneğin “Ne sıklıkta beş vakit namaz kılarırsınız?” sorusu “Hiç kılmam=1”, “Hayatımda birkaç kez kıldım=2”, “Ara sıra kılarım=3”, “Düzenli olmamakla birlikte çoğunlukla kılarım=4”, “Aksatmadan düzenli kılarım=5” şeklinde derecelendirilmiştir. Hazırlanan maddeler kapsam geçerliliğinin ve ölçmeye uygun olup olmadığının değerlendirilmesi açısından alan uzmanına ve ölçme değerlendirme uzmanlarına sunulmuş, görüşleri alınmıştır. Daha sonra uzmanlardan gelen değerlendirmelere bağlı olarak bazı maddeler çıkarılarak, bazı maddeler yeniden düzenlenerek bir taslak ölçek oluşturulmuş ve pilot uygulama yapılmıştır. Uygulama sonrasında dindarlığı ölçmeyi amaçlayan taslak aracın yapı geçerliliğini ortaya koymak amacıyla önce açımlayıcı faktör analizi sonra doğrulayıcı faktör analizi yapılmıştır. Aşağıda dindarlık ölçeğinin yapı geçerliliğine ilişkin bulgulara yer verilmiştir.

Toplanan veriler üzerinde, ölçeğin yapı geçerliğini belirlemek üzere öncelikle KMO ve Bartlett testi sonuçlarına bakılmıştır. Yapılan ölçümler sonucunda KMO değeri .859 ve Bartlett Testi ise 4.578 ve anlamlı bulunmuştur. Bulunan değerler veri setinin analize uygunluğunu göstermiştir. Temel bileşenler analizi ve dik döndürme tekniği kullanılarak yapılan faktör analizinde öz değeri 1’in üzerinde olan beş faktörlü bir yapı ortaya çıkmıştır. Yamaç birikinti grafiği incelendiğinde ise 4. noktadan sonra eğimin plato yaptığı ve 5. faktörün açıklanan varyansa kattığı değer %5’in altında olduğu görülmüştür. Bu sonuçlar dikkate alınarak dört faktörlü bir yapı için analiz yenilenmiştir. Ayrıca faktör yük değeri .32’nin altında olan ve binişik yük değerine sahip maddeler (5. Her türlü işimde Allah’a güvenirim, 6. Allah’ı her şeyden ve herkesten daha çok sevdiğimi hissedirim, 18. Günlük yaşamımı dini

değerlere göre şekillendiririm, 19. Dinen yasaklanan bazı davranışları yaptığım olur, 26. Ne sıklıkta tövbe edersiniz) elenmiştir.

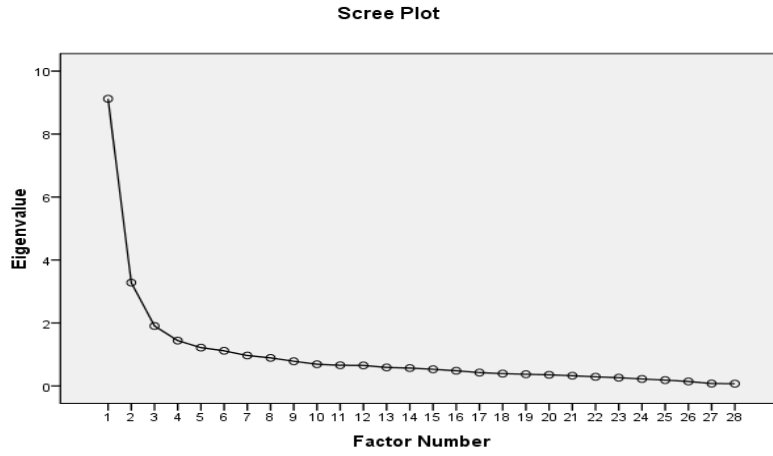

Şekil 7. Dindarlık Ölçeği Yamaç Birikinti Grafiği

Yapılan işlemler sonucunda, ölçekte kalan toplam 23 maddenin faktörlere göre madde yükleri ile faktörlerin özdeğerleri ve varyansı açıklama miktarlarına ilişkin bulgular Çizelge 6’da sunulmuştur.

Aşağıda Çizelge 6’da görüldüğü gibi ölçeğin “İman” faktörü 6 madde içermekte ve faktör yükleri .529 ile .867 arasında değişmektedir. Bu faktörün genel ölçek içerisindeki öz değeri 7,68; genel varyansa sağladığı katkı miktarı ise %33.395’tir. Duygu faktörü 6 madde içermekte, maddelerin faktör yükleri .516 ile .813 arasında değişmektedir. Duygu faktörünün genel ölçek içerisindeki öz değeri 3,06; genel varyansa sağladığı katkı miktarı ise %13.156’dır. Etki boyutu 4 maddeden oluşmakta, faktör yükleri .469 ve .868 arasında değişmektedir. Etki faktörünün genel ölçek içindeki öz değeri 1.856 ve toplam varsayansa katkısı %8.069’dur. Son olarak ibadet faktörü ise 7 maddeden oluşmakta ve faktör yükleri .346 ve .716 arasında değişmektedir. Faktörün öz değeri 1.416 ve açıklanan varyansa katkısı %6.156’dır. Ölçeğin açıkladığı toplam varyans %53.926’dır. Bilindiği gibi faktör yüklerinin davranış bilimleri açısından açıklanan varyans miktarının %30 olması yeterli görülmektedir (Büyüköztürk, 2011: 125).

Çizelge 6. Dindarlık Ölçeği Faktör Analizi Sonuçları

Madde No	Faktör Yüğü	Varyans %
I. Faktör: İman		
1. Allah'ın varlığına inanırım.	.529	
2. Hz. Muhammed'in Allah'ın kulu ve peygamberi olduğuna inanırım.	.844	
4. Kur'an'ı Kerim'in Allah'ın gönderdiği ilahi kitap olduğuna inanırım.	.804	
9. Cennetin ve cehennem varlığına inanırım	.867	33.395
12. Meleklerin varlığına inanırım.	.840	
14. Öldükten sonra tekrar dirileceğimize inanırım.	.624	
II. Faktör: Dini Duygu		
3. Bir hata işlediğimde tövbe etme ihtiyacı hissedirim.	.516	
7. Farz olan ibadetleri yapmadığımda suçluluk hissedirim.	.655	
8. Dua ettiğimde içimi bir huzur ve ferahlık kapladığını hissedirim.	.813	13.156
10. İbadet ettiğimde Allah'a yakınlığı hissedirim.	.714	
11. Kuran okuduğumda huzurlu ve mutlu olurum	.582	
13. Dini görevleri yerine getirdiğimde huzurlu olurum.	.760	
III. Faktör: Etki		
15. Dinen haram olduğu için evlik öncesinde veya evlilik dışı cinsel ilişkiye yaklaşmam.	.609	
16. Dinen yasaklandığı için içki içmem.	.868	
17. Dinen yasaklandığı için kumar oynamam.	.856	8.069
20. Karşı cinsle olan ilişkilerimde dinin belirlediği ölçülere uyarım.	.469	
IV. Faktör: İbadet		
21. Ne sıklıkta beş vakit namazı kılarırsınız?	.603	
22. Ne sıklıkta ramazan orucunu tutarsınız?	.373	
23. Ne sıklıkta Kur'an'ın Arapçasını(yüzünden) okursunuz?	.633	
24. Ne sıklıkta Kur'an'ın mealini okursunuz?	.431	
25. Ne sıklıkta dua edersiniz?,	.346	6.156
27. Ramazan orucu dışında ne sıklıkta nafil oruç tutarsınız?	.618	
28. Farz namazlar dışında ne sıklıkta nafil namaz kılarırsınız?	.716	
KMO=.859 Bartlett Testi= 4.578		
Özdeğerler(sırayla) 7.68, 3.06, 1.856, 1.416		

Açımlayıcı faktör analizi yapılan ölçeğe doğrulayıcı faktör analizi yapılmıştır. Uygulanan birinci düzey DFA analizi sonucunda elde edilen uyum indeksleri şöyledir: [χ^2 (d=224, N=326)= 743.54, (χ^2/sd)= 3.31, $p<0.001$, RMSEA=0.077, RMR=0.034, S-RMR= 0.034, GFI=0.97, AGFI=0.97, NFI=0.96, NNFI=0.97]. Modifikasyon önerileri doğrultusunda 1. ve 2. madde arasında modifikasyonun yapılmasına karar verilmiştir. Yapılan modifikasyon uyum değerlerine anlamlı katkı sağlamıştır. Tekrar edilen analiz sonrasında elde edilen uyum indeksleri [χ^2 (d= 223 N=326)=609.39 (χ^2/sd)= 2.73, $p<0.001$, RMSEA=0.073, RMR=0.026, S-

RMR=0.025, GFI=0.97, AGFI= 0.96, NFI=0.95, NNFI=0.97'dir. Modifikasyon öncesinde ve sonrasında elde edilen uyum indeksleri incelendiğinde ki-karenin serbestlik derecesine oranı ve RMSEA'nın kabul edilebilir düzeyde, diğer uyum indekslerinin ise iyi düzeyde uyuma işaret ettiği görülmektedir. Sonuç olarak model ve veri arasındaki uyumun sağlandığı ve dindarlık ölçeğinin dört faktörlü yapısının doğrulandığı söylenebilir. Aşağıda Şekil 8'de ölçeğin birinci düzey doğrulayıcı faktör analizi standardize yol kat sayıları verilmiştir (t değerleri için bkz. Ek 3)

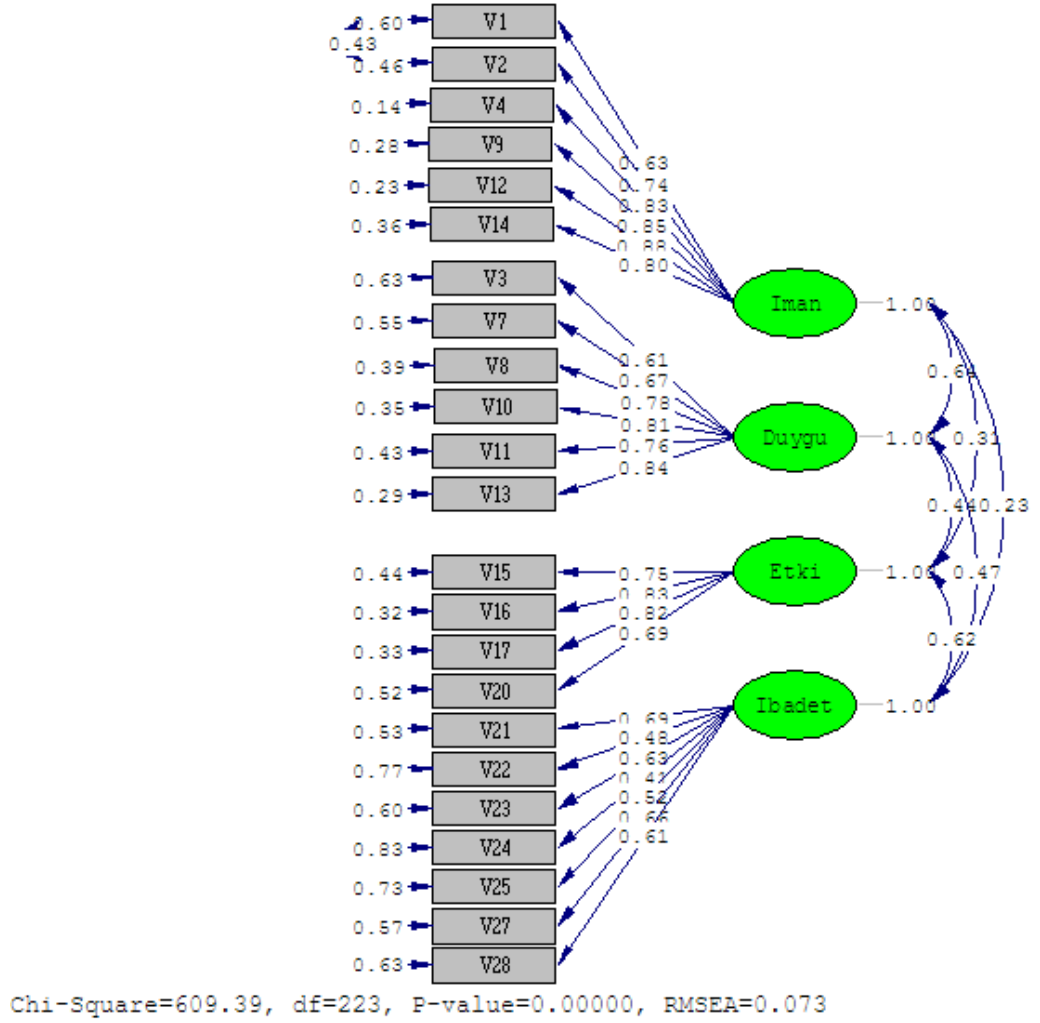

Şekil 8. Dindarlık Ölçeği Birinci Düzey DFA Analizi Standardize Edilmiş Yol Katsayıları

Dindarlık ölçeğinin iman, ibadet, duygu ve etki boyutlarının bir araya gelerek bir üst örtük değişkeni temsil edip etmediğini test etmek amacıyla ikinci düzey doğrulayıcı faktör analizi yapılmıştır. Aşağıda Şekil 9'da standardize edilmiş yol kat sayıları verilmiştir (t değerleri için bkz. Ek 4).

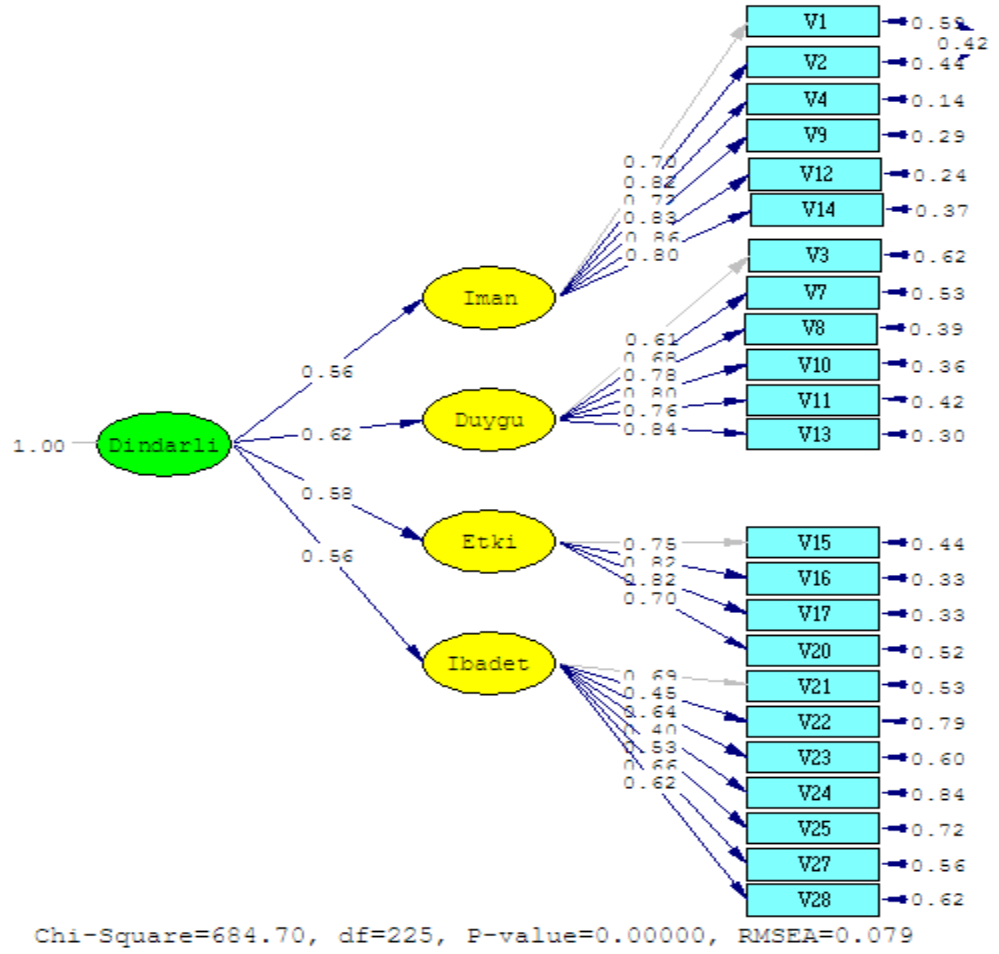

Şekil 9. Dindarlık Ölçeği İkinci Düzey DFA Analizi Standardize Edilmiş Yol Katsayıları

İkinci düzey DFA sonucunda faktörlerin dindarlık değişkenini anlamlı biçimde açıkladığı görülmüştür. Birinci düzey doğrulayıcı faktör analiziyle benzer sonuçlara ulaşılmıştır. İman boyutundaki 1. ve 2. madde ile arasında yapılan modifikasyon sonucunda elde edilen uyum indeksleri şöyledir: [χ^2 (d= 225 N=326)= 684.70, (χ^2/sd)= 3.04, $p < 0.001$, RMSEA=0.079, S-RMR= 0.025, GFI=0.97, AGFI=0.96, NFI=0.95, NNFI=0.96'dır. Değerlere bakıldığında ki-kare değerinin serbestlik derecesine oranı orta düzeyde, RMSEA değeri sınırda olduğu görülmektedir. Ancak diğer uyum indekslerinin iyi uyum değeri ürettiği görülmektedir. Buradan hareketle dindarlık ölçeğinin dört faktörlü yapısının doğrulandığı söylenebilir.

Yapı geçerliliği açımlayıcı ve doğrulayıcı faktör analiziyle ortaya konulan ölçeğin güvenilirlik analizleri de yapılmıştır. Ölçeğinin iç tutarlılığını incelemek amacıyla Cronbach alfa değeri, madde toplam puan korelasyonu hesaplanmıştır. Aşağıda Çizelge 7’de güvenilirlik analizine ilişkin bulgular özetlenmiştir.

Çizelge 7. Dindarlık Ölçeği Güvenilirlik Analizi Sonuçları

F1			F2			F3			F4		
M. No	R	C Alfa	M. No	R	C Alfa	M. No	R	C Alfa	M. No	R	C Alfa
1	.334		3	.564		15	.672		21	.647	
2	.448		7	.526		16	.692		22	.499	
4	.500	.880	8	.441	.856	17	.704	.849	23	.586	
9	.467		10	.495		20	.650		24	.400	.778
12	.490		11	.597					25	.500	
14	.416		13	.588					27	.594	
									28	.562	
p<0.001 Toplam Cronbach alfa .880											

Çizelge 7’de görüldüğü gibi ölçekteki her bir madde ile ait olduğu faktör toplam puanı arasındaki korelasyon katsayıları 0.334 ile 0.647 arasında değişmektedir. Bilindiği üzere madde toplam korelasyonu 0.30’dan yüksek olan maddelerin ayırt ediciliği yüksek ve iç tutarlılığının yüksek olduğunu göstermektedir (Büyüköztürk, 2011: 171). Buradan hareketle ölçeğe alınan maddelerin ayırt edicilik iç tutarlılık düzeylerinin yüksek olduğu söylenebilir.

3.3.5. Kadına Yönelik Aile İçi Şiddet Davranışlarını Belirleme Ölçeği

Psikolojik ve fiziksel şiddet yaşantılarını ölçmek amacıyla “Çatışma Yöntemleri Ölçeği”nin (Conflict Tactics Scales CTS) orijinal versiyonundan yararlanarak araştırmacı tarafından psikolojik ve fiziksel şiddet yaşantılarını belirleme formu oluşturulmuştur.

“Çatışma Yöntemleri Ölçeği” (ÇYÖ)-(Conflict Tactic Scale-CTS) eşlerin çatışma durumlarında uyguladıkları veya maruz kaldıkları psikolojik ve fiziksel şiddetin yanı sıra uzlaşma durumlarını ölçmek Straus (1979) tarafından geliştirilmiş bir araçtır. Orijinal versiyon muhakeme, sözel şiddet, minör ve majör (ağır) fiziksel şiddet biçiminde sınıflandırılmış 18 sorudan oluşmaktadır. Straus ve arkadaşları ÇYÖ’yü 1996’da gözden geçirmiş ve orijinal ölçekteki maddeler büyük ölçüde

korunmakla birlikte yeni boyutlar eklenerek 78 maddelik yeni bir versiyon geliřtirmiřtir. YÖ dnyada pek lkede ok sayıda alıřmada kullanılmıřtır. Geliřtirildięi zamandan 2005 yılına kadar YÖ'yle elde edilen verileri rapor eden yaklaşık 600 makale ve en az 10 tane kitap yayınlanmıřtır. YÖ orijinal formu ve revize edilmiř formu Trkiye'de de uyarlama alıřmalarının yanı sıra ok sayıda arařtırmada kullanılmıřtır (Turhan, 2005; Aba, 2008; Arslan, 2002)

Bu alıřmada psikolojik ve fiziksel řiddeti lmek iin YÖ'den yararlanarak 16 soruluk bir form oluřturulmuřtur. YÖ'den ekilen sorulara arařtırmacı tarafından iki soru ("*Eřimi bořamakla tehdit ettim*", "*Eřimi evden kovdum.*") ilave edilmiřtir. Formda yer alan soruların 8 tanesiyle psikolojik řiddet, 6 tanesiyle de fiziksel řiddet llmřtr.

lme aracının puanlamasında ise, YÖ'nn puanlama biimi esas alınmıřtır. Puanlama řu řekilde yapılmaktadır: Psikolojik ve fiziksel řiddet davranıřlarından her birine "Son bir yılda ka kez oldu" sorusuna 1 kez cevabı iin 1, 2 kez cevabı iin 2, 3-5 kez cevabı iin 3, 6-10 kez cevabı iin 4, 11-20 kez cevabı iin 5, 20 den daha ok cevabı iin 6, son bir yılda olmadı fakat daha nce oldu cevabı iin 7 ve asla olmadı cevabı iin 0 puan verilmektedir. lekteki her bir madde iin 1, 2, 3, 4, 5 ve 6 puanları iin 1, 7 puanı iin 0 verilerek řiddet var ve yok biiminde dikotom retilerek řiddetin yıllık yaygınlık oranı (prevalansı) hesaplanmaktadır. Yařam boyu yaygınlık oranı ise 1, 2, 3, 4, 5, 6, 7 puanlarına 1, 0 iin 0 puanı verilerek hesaplanmaktadır (Turhan, 2005: 47-48).

Straus ve Gelles (1988, 1990) YÖ ile yapılan arařtırmalarda ortaya ıkabilecek ařırı arpıklık (skewness) gstermesi sorununa dikkat ekmiřtir. Bunu ařmak iin 'prevalans' deęerleri kullanılmıřtır.

YÖ'den yararlanarak geliřtirilen lme aracının geerlik ve gvenilirlik alıřması yapılmıřtır. leęin yapı geerlilięini test etmek amacıyla doęrulayıcı faktr analizi yapılmıřtır. Ařaęıda řekil 10'da leęin birinci dzey doęrulayıcı faktr analizi standardize yol kat sayıları verilmiřtir (t deęerleri iin bkz. Ek 5).

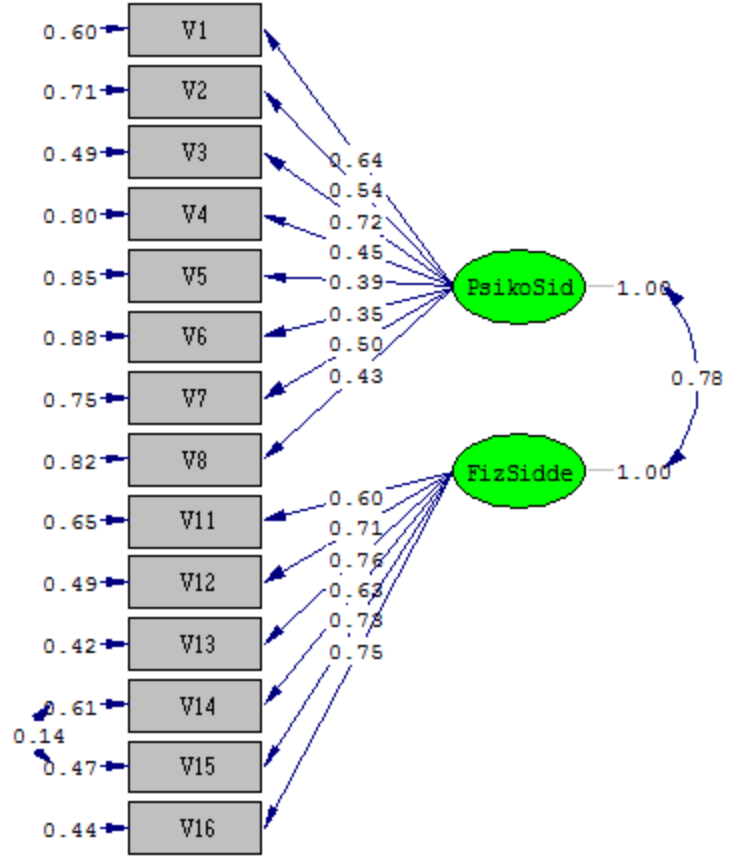

Chi-Square=259.79, df=75, P-value=0.00000, RMSEA=0.067

Şekil 10. Kadına Yönelik Aile İçi Şiddeti Belirleme Ölçeği Birinci Düzey DFA Standardize Edilmiş Yol Katsayıları

Uygulanan birinci düzey DFA analizi sonucunda elde edilen uyum indekslerinin modeli doğrulayıp doğrulamadığı incelenmiştir. Hiçbir sınırlama yapılmadan birinci düzey doğrulayıcı faktör analizi sonucunda uyum iyiliği değerleri [χ^2 (d=76, N=223)=297.34, (χ^2 /sd)=4.55, $p<0.001$, RMSEA=0.073, RMR=0.047, S-RMR=0.052, GFI=0.93, AGFI=0.90, NFI=0.95, NNFI=0.95] olarak bulunmuştur. Modifikasyon önerileri doğrultusunda 14 ve 15. maddeler arasında modifikasyonun yapılmasına karar verilmiştir. Yapılan modifikasyon uyum değerlerine anlamlı katkı sağlamıştır. Tekrar edilen analiz sonrasında elde edilen uyum indeksleri [χ^2 (d= 75 N=223)=259.79, (χ^2 /sd)=3.04, $p<0.001$, RMSEA=0.067, RMR=0.045, S-RMR=0.050, GFI=0.94, AGFI=0.91, NFI=0.95, NNFI=0.96]’dır. Modifikasyon öncesinde ve sonrasında elde edilen uyum indeksleri incelendiğinde tüm uyum indekslerinin orta düzeyde uyuma işaret ettiği, model ve veri arasındaki uyumun

sağlandığı ve elde edilen bu sonuçların ölçeğin faktör yapısını doğrular nitelikte olduğu söylenebilir.

Doğrulayıcı faktör analiziyle yapı geçerliliği test edilen ölçme aracının güvenilirlik analizleri de yapılmıştır. Aracın güvenilirliğini ortaya koymak için madde toplam korelasyonu, Cronbach alfa katsayısı hesaplanmıştır. Ölçeğin madde toplam korelasyonları ve Cronbach alfa değerleri Çizelge 8’de verilmiştir. Çizelge 8 incelendiğinde ölçekte yer alan maddelerin, madde toplam korelasyonlarının .378 ve .729 arasında değiştiği, t-değerlerinin anlamlı ($p < 0.001$) olduğu ve ölçeğin bütününe ait toplam Cronbach alfa değerinin .876 olduğu görülmektedir. Bu sonuçlar, ölçekteki maddelerin güvenilirliklerinin yüksek olduğunu göstermektedir.

Çizelge 8. Kadına Yönelik Şiddet Davranışlarını Belirleme Ölçeği Güvenilirlik Analizi Sonuçları

F1 Psikolojik Şiddet			F2 Fiziksel Şiddet		
Madde No	R	Cronbach Alfa	Madde No	R	Cronbach Alfa
1	.729		8	.680	
2	.678		9	.685	
3	.690		10	.715	
4	.594	.795	11	.703	.886
5	.516		12	.660	
6	.504		13	.646	
7	.521				
14	.648				
15	.566				
16	.378				
Toplam Cronbach alfa			.876		

3.4. Verilerin Analizi

Bu bölümde elde edilen verilerin çözümlenmesine ilişkin bilgiler sunulacaktır. Araştırmada kullanılacak ölçeklerin geliştirilmesine yönelik elde edilen verilerin ve araştırmanın esas verilerinin çözümlenmesi SPSS 17 ve Lisrel 8.7 programı ile gerçekleştirilmiştir. Pilot uygulamada ve esas uygulamada boş bırakılmış maddelerin yer aldığı anket formları değerlendirme dışı bırakılmıştır.

Pilot uygulama sonrasında araştırmacı tarafından hazırlanan ahlaki çözümler, şiddet karşıtı yargılar ve dindarlık ölçeklerinin yapı geçerliliklerini tespit etmek için

açımlayıcı ve doğrulayıcı faktör analizi; güvenilirliklerini tespit etmek için ise madde toplam korelasyonu, madde ayırt edicilik indeksleri ve Cronbach alfa katsayısı hesaplanmıştır

Araştırmada toplanan veriler, tanımlayıcı ve çıkarımsal istatistik açısından ele alınmıştır. Sosyo-demografik değişkenlere ilişkin verilerin değerlendirilmesinde yüzde ve frekans değerlerine bakılmıştır. İstatistik işlemleri yapmadan önce tek örneklem K-S (Kolmogorov-Smirnov) testiyle normallik sınanmış ve dağılımın normal olup olmamasına bağlı olarak uygulanacak testlerin parametrik ya da nonparametrik olmasına karar verilmiştir. Daha sonra sosyo-demografik değişkenler ile araştırma değişkenleri arasındaki ilişki analiz edilmiştir. Veriler türüne göre ki-kare, Spearman Brown Sıra Farkları korelasyonu, K-W-H (Kruskal Wallis H) ve M-W-U (Mann Whitney U) testleriyle analiz edilmiştir.

Son adımda isebağımlı ve bağımsız değişkenler arasında elde edilen ilişkilere dayalı olarak yapısal eşitlik modeli sınaması yapılmıştır. Yapısal modeller sınanmadan önce Lisrel programı ile veri setinin çok değişkenli normal dağılım gösterip göstermediğine bakılmıştır. Elde edilen veri setinde sürekli değişkenlerin çoklu normallik varsayımını karşılamaması ve bazı gizil değişkenlerin (fiziksel şiddet ve psikolojik şiddet) kategorik olması nedeniyle, ayrıca örneklem hacmi göz önünde bulundurularak, ölçme modellerinin ve yapısal modellerin parametre kestiriminde Diyagonal Ağırlıklandırılmış En Küçük Kareler Yöntemi tercih edilmiştir.

Yapısal Eşitlik Modeli (YEM), gözlenen değişkenler ve gizil değişkenler arasında ayrıca birden fazla gizil değişken arasındaki kompleks ilişkiyi test etmek için kullanılan birden fazla istatistiksel yöntemin adıdır (Kline, 2005; Çokluk, Şekercioğlu & Büyüköztürk, 2010, Şimşek, 2007). YEM’de gözlenen ve gizil olmak üzere iki tür değişken kullanılmaktadır. Gözlenen değişken betimlenebilen, ölçülebilen ve sayısal değer olarak ifade edilebilen, kategorik, ordinal veya sürekli değişkendir (yaş, cinsiyet veya herhangi bir ölçme aracının maddeleri gibi). Gizil değişkenler ise hipotetik yapılara veya faktörlere karşılık gelmektedir. Yani bir takım gösterge değişkenler aracılığıyla ölçülebildikleri varsayılan yapılardır (zeka, psikolojik iyi oluş, motivasyon gibi) (Kline, 2005: 8-9). Bu çalışmada sınanan ölçme modellerini ve yapısal modelleri oluşturan gözlenen değişkenler ve gizil değişkenler şöyle tanımlanmıştır: Kadına yönelik şiddet karşıtı yargılar dört madde ile ölçülmüştür. Söz konusu maddeler şiddet karşıtı yargılar gizil değişkenin gözlenen

değişkenleridir. Ahlaki çözülme gizil değişkenin dört gözlenen değişkeni bulunmaktadır. Bu değişkenler ahlaki çözülme ölçeğinde yer alan otuz iki maddenin parsellenmesiyle tanımlanmıştır. Madde parselleme çok sayıda maddeye sahip tek boyutlu ölçeğin tüm maddelerinin gösterge olarak kullanılması yerine iki veya üç gruba ayrılmasıdır. Madde parselleri ölçme modellerinin basitleştirilmek istenildiğinde tercih edilebilecek bir yoldur. Madde parsellenmenin maddelerin random veya belirli bir kurala göre atama gibi farklı yöntemleri bulunmaktadır ve tercih edilen her yöntem sonuçları etkilemektedir (Kline, 2005:181-182). Bu çalışmada ahlaki çözülme ölçeğinin maddeleri, madde-toplam puan korelasyonlarına göre yüksekten düşüğe doğru sıralanmış her birinde sekiz maddenin yer aldığı dört parsel tanımlanmıştır. Daha sonra sırasıyla her parselde yer alan maddelerin toplam puanı alınmış ve toplam puanlar ahlaki çözülmenin gözlenen değişkenleri olarak analize katılmıştır. Bu çalışmada kadına yönelik aile içi fiziksel şiddet altı, psikolojik şiddet sekiz madde ile ölçülmüştür. Söz konusu maddeler fiziksel şiddet ve psikolojik şiddet gizil değişkenlerinin gözlenen değişkeni olarak modelde yer almıştır. Bunların dışında yaş, sosyo-ekonomik durum, çocuklukta şiddete maruz kalma, babadan anneye yönelik şiddete tanık olma gibi tek gözlenen değişkenli gizil değişkenler tanımlanmıştır. YEM’de gizil değişkenleri tanımlamak için gereken gözlenen değişken sayısının en az iki yada üç olması gerektiği belirtilse de, bazı durumlarda gizil değişkenin yaş, cinsiyet, sosyo-ekonomik durum gibi tek bir veriye göre tanımlanması gerekmektedir (Şimşek, 2007: 203).

Yapısal Eşitlik Modelinin (YEM) en temel özelliği kuramsal bir temele dayanmasıdır. Araştırmacının ele aldığı değişkenler arasındaki ilişkinin kuram tarafından açıklanması gerekmektedir. Diğer bir ifadeyle değişkenler arasındaki ilişki araştırılmadan önce teorik olarak değişkenler arasındaki olası ilişki örüntüsü veya örüntüleri belirlenmelidir. Kısaca YEM’in amacı önceden belirlenen ilişki örüntülerinin elde edilen data ile doğrulanıp doğrulanmadığını ortaya koymaktır (Şimşek, 2007: 1). YEM’in bu temel özelliği dikkate alınarak, araştırmanın temel değişkenleri olan şiddet karşıtı yargılar, ahlaki çözülme, fiziksel ve psikolojik şiddet, değişkenleri arasındaki doğrusal ve dolaylı ilişkiler, araştırmanın kuramsal arka planına ve beklentilerine dayalı olarak geliştirilen yapısal eşitlik modeli ile test edilmiştir. Hatırlanacağı üzere araştırmanın kuramsal temelini oluşturan Bandura’nın ahlaki çözülme teorisine göre yargısal düzeyde ahlaki standartlar ile davranışlar arasındaki ilişki ahlaki çözülme tarafından yordananabilir. Bu kuramsal temele

dayalı olarak önerilen yapısal modellerde, daha önce ilişkisi ikili analizlerde ve ölçme modellerinde test edilmiş olan değişkenlerin (şiddet karşıtı yargılar, dindarlık, eğitim, ekonomik durum, çocuklukta şiddete uğrama ve tanık olma) kadına yönelik psikolojik fiziksel şiddet arasındaki ilişkinin ahlaki çözülme aracılığıyla yordanıp yordanmadığı test edilmiştir.

Gizil değişkenlerle yol analizinde tüm model ölçme modeli ve yapısal modelden oluşmaktadır. Ölçme modeli, gizil değişkenlerle bu gizil değişkenlerin gözlenen değişkenleri arasındaki ilişkilere denmekte ve doğrulayıcı faktör analiziyle yapısal modele dâhil edilmektedir. Yol analizlerinde iki tür yaklaşım bulunmaktadır. Bunlardan birincisinde ölçme modeli ve yapısal model aynı anda analiz edilmekte ayrıca ölçme modeli ve yapısal model için aynı anda uyum iyiliği değerleri hesaplanmaktadır. İkincisinde ise önce ölçme modeli test edilmekte ve uygun ölçme modeline ulaşıldıktan sonra yapısal model analiz edilmektedir. Bir başka ifade ile yapısal modelde yer alacak tüm örtük değişkenler arasındaki ilişkilerin serbest bırakıldığı bu modelde, modelinin kabul edilebilir uyum değerleri üretip üretmediği “doğrulayıcı faktör analizi” ile incelenmektedir. Ölçme modelinin kabul edilebilir uyum değerleri üretmesi sonucunda yapısal model test edilmektedir. Ölçme modeli ve yapısal modelin ayrı yapıya sahip olduğu gerekçesiyle birbirinden ayrı biçimde analiz edilmesi gerektiği ileri sürülmektedir (Şimşek, 2007: 61). Anderson ve Gerbing yapısal modellerinin test edilmesinde iki aşamalı yaklaşımı önermekte ve bu yaklaşımın tek aşamalı yaklaşıma göre daha avantajlı olduğunu ileri sürmektedir (1988: 411). Bu nedenle Anderson ve Gerbing’in önerdiği iki aşamalı yaklaşım benimsenmiştir. Bu yaklaşımın gereği olarak önce ölçme modeli ile değişkenler arasındaki ilişki test edilmiş ardından yapısal model testi gerçekleştirilmiştir.

Ölçme modelinde değişkenler arasında ilişkinin varlığı belirlendikten sonra bu model dikkate alınarak yapısal model testine geçilmiştir. Yapısal modelin testinde şiddet karşıtı yargılar ve şiddet davranışı arasında ahlaki çözülmenin aracılık etkisini test etmek amacıyla Baron ve Kenny (1986) yöntemi benimsenmiştir. Baron ve Kenny’e, göre, bir değişkenin aracı değişken olabilmesi için bir takım koşulları karşılaması gerekmektedir. Buna göre öncelikle bağımlı değişken ve bağımsız değişken arasında anlamlı bir ilişki olmalıdır. Bu koşulun temelinde yordayıcı ve yordanan/kritik değişkenler arasında bir ilişki yoksa aracılık edecek bir ilişki de yok düşüncesi yatmaktadır. İkinci olarak yordayıcı değişken aracı değişkeni yordamalıdır. Üçüncü olarak yordayıcı değişkenin etkisi kontrol edildikten sonra

aracı değişken bağımlı değişkeni anlamlı bir şekilde yordamalıdır. Baron ve Kenny'nin son koşulu ise aracı değişkenin etkisi kontrol edildiğinde, yordanan değişken ve yordayıcı değişken arasındaki ilişkide anlamlı bir düşüş olmalı veya bu ilişki istatistiksel açıdan anlamlı olmamalıdır (akt. Şimşek, 2005: 23). Aracı değişken kontrol edildiğinde yordayıcı ve yordanan değişkenler arasındaki ilişki miktarında düşüş olması “kısmi aracılığın”, ilişkinin istatistiksel olarak anlamlı çıkmaması ise “tam aracılığın” göstergesidir.

Bu araştırmada sınanan ölçme modellerinin ve yapısal modellerin doğrulanıp doğrulanmadığı test edilirken; ki-kare testinin örneklem büyüklüğüne duyarlı olması nedeniyle ki-karenin serbestlik derecesine oranı (X^2/sd), ve GFI (goodness of fit index), AGFI (adjusted goodness of fit index), NFI (normed fit index), NNFI (nonnormed fit index), RMSEA (root mean square error of approximation), RMR (root mean square residual), SRMR (standardized root mean square residual) uyum indeksleri incelenmiştir. İstatistiksel işlemlerde anlamlılık düzeyi .05 olarak belirlenmiştir. Aşağıda Çizelge 9’da bu araştırmada kullanılan uyum iyiliği indeksleri ve kabul edilebilirlik düzeyleri (bkz. Şimşek, 2007; Çokluk, Şekercioğlu & Büyüköztürk, 2010; Kline, 2005) sunulmuştur.

Çizelge 9. Araştırmada Kullanılan Uyum İyiliği İndeksleri ve Kabul Edilebilirlik Sınırları

Uyum Ölçüsü	İyi Uyum	Kabul Edilebilir Uyum
χ^2		
χ^2 / sd	$X^2/d \leq 2.5$	$2.5 < X^2/d \leq 5$
RMSEA	$0 \leq RMSEA \leq 0.05$	$0,05 < RMSEA \leq 0.08$
NFI	$0.95 \leq NFI \leq 1$	$0.90 \leq NFI < 0.95$
NNFI	$0.95 \leq NNFI \leq 1$	$0.90 \leq NNFI < 0.95$
RMR	$0 \leq RMR \leq 0.05$	$0,05 \leq RMR \leq 0.8$
SRMR	$0 \leq S-RMR \leq 0.05$	$0,05 \leq SRMR \leq 0.8$
GFI	$0.95 \leq GFI \leq 1$	$0.90 \leq GFI < 0.95$
AGFI	$0.95 \leq AGFI \leq 1$	$0.90 \leq AGFI < 0.95$

BÖLÜM IV

BULGULAR

Bu bölüm araştırmanın amacı doğrultusunda elde edilen bulguları içermektedir. İlk olarak araştırma grubuna ait tanımlayıcı bulgulara, daha sonra sosyo-demografik değişkenlerin yanı sıra araştırmanın bağımsız değişkenleri olan kadına yönelik şiddet karşıtı yargılar, ahlaki çözülme ve dindarlık ile kadına yönelik aile içi fiziksel ve psikolojik şiddet arasındaki ilişkiyi tespit etmek için yapılan ilgili analiz sonuçlarına yer verilmiştir. Bir sonraki adımda bağımlı ve bağımsız değişkenler arasında edilen bulgulardan hareketle üç yapısal model sınanmış ve bu modellerin sonuçlarına yer verilmiştir. Bu yapısal modellerden birincisinde kadına yönelik şiddet karşıtı yargılar, ahlaki çözülme ve fiziksel-psikolojik şiddet arasındaki ilişki, ikincisinde dindarlık, şiddet karşıtı yargılar, ahlaki çözülme ve fiziksel-psikolojik şiddet arasındaki ilişki aracılık testiyle sınanmıştır. Üçüncü modelde ise kadına yönelik psikolojik ve fiziksel şiddetle ilişkisi tespit edilen risk faktörleri (eğitim, gelir, çocuklukta şiddete uğrama ve babadan anneye yönelik şiddete tanık olma) ikinci modele eklenerek genişletilmiş bir model test edilmiştir.

4.1. Örneklem İlişkin Tanımlayıcı İstatistikler

Araştırmaya katılanların demografik değişkenleri olarak; yaş aralıkları, eğitim durumları, gelir durumları, yaşamlarını en çok geçirdikleri yer, eşin eğitim durumu ve çalışma durumu, evlilik süresi, çocuklukta şiddete maruz kalma, çocuklukta babadan anneye yönelik şiddete tanık olma ve alkol kullanma durumlarını gösteren dağılımlara ilişkin yüzde ve frekans analizleri Çizelge 9’da gösterilmiştir.

Araştırma kapsamında Elazığ il merkezi, ilçe ve köylerde ikamet eden 700 evli erkekten bilgi toplanmıştır. Bu katılımcılardan elde edilen anket formlarının 97’sinde sistematik veri eksikliği (örneğin bazılarında şiddet davranışları ölçeğini cevaplamazken, bir kısmının ise dindarlık ölçeğine ait maddeler cevaplanmamıştır) tespit edilmiş, 86’sının ise verilerinde aşırı uç değerler belirlendiği için analiz dışında bırakılmıştır. Bu çalışmanın analizleri, geriye kalan 517 katılımcı ile gerçekleştirilmiştir. Araştırmanın istatistiksel gereklilikleri nedeniyle, demografik

değişkenlerin gruplanmasında yeniden kodlamalar yapılmıştır. Yaş değişkeni açık uçlu sorulmuş çözümlenmede 20-34 yaş, 35-49 yaş ve 50+ yaş olarak üç gruba ayrılmıştır. Eğitim durumu “Okur-yazar”; “İlköğretim”; “Lise”; “Üniversite”; “Lisansüstü” seçenekleri verilmiş, “İlköğretim ve altı”; “Lise”; “Üniversite” olarak yeniden kodlanmıştır. Katılımcıların gelir durumu açık uçlu sorulmuştur, çözümlenmelerde ise gelir düzeyi düşük orta ve yüksek olarak sınıflandırılmıştır. Gelir düzeyinin sınıflandırılmasında, Memur-Sen, Kamu-Sen, Türk-İş sendikalarının dört kişilik bir aile için açlık ve yoksulluk sınırını belirleyen raporlarından yararlanarak ortalama bir değer belirlenmiştir. Bu sendikaların 2013 Mayıs ayı raporlarına göre dört kişilik bir aile için açlık sınırı sırasıyla 1025TL, 1787 TL ve 995 TL; yoksulluk sınırı ise, yine sırasıyla 2749 TL, 3583 TL ve 3692 TL’dir. Buna göre ortalama gelir düzeyini 1250 TL ve altı olarak belirten kişiler düşük, 1251-3000 TL arasında belirtenler orta, 3001TL ve üzerinde olduğunu belirtenler yüksek gelirli kabul edilmiştir. Eşin eğitim durumu anket formunda “Okur-yazar değil”, “Okur-yazar”, “İlköğretim”, “Lise”, “Üniversite”, “Yüksek Lisans” seçenekleriyle sorulmuş, “İlköğretim ve altı”, “Lise” “Üniversite” biçiminde yeniden kodlanmıştır. Katılımcıların alkollü içki içip içmeme durumu “Hiç içmem”; “Çok seyrek”; “Haftada bir”; “Birkaç günde bir”; “Her gün” seçenekleriyle sorulmuş, Daha sonra “Hiç içmeyen, çok seyrek içen ve sık içinler” biçiminde üç grupta toplanmıştır.

Aşağıda Çizelge 10’da görüldüğü gibi, katılımcıların 141’i (%27.3) 20-35 yaş grubunda, 255’si (%49.4) 35-50 yaş grubunda, 121’i (%23.4) 50 ve üzeri yaş grubunda yer almaktadır. Katılımcıların yaşamlarını en çok geçirdikleri yer incelendiğinde 107 (%20.7) kişinin köyde, 76 (%14.6) kişinin ilçede, 334 (%64.6) kişinin ise şehirde geçirdiği görülmektedir. Katılımcılar eğitim durumuna göre incelendiğinde ise, katılımcıların 81’inin (%15.7) ilkokul ve altı, 144’ünün (%27.9) lise, 247’sinin (%47.8) üniversite mezunu, 45’inin (%8.7) lisansüstü mezunu olduğu görülmektedir. Katılımcıların 113’ü (%21.4) düşük, 344’ü (%66.5) orta, 60’ı (%11.6) yüksek gelire sahiptir. Katılımcıların eşlerinin eğitim durumları incelendiğinde kadınların 310’unun (%60.0) ilkokul ve altı, 94’ünün (%18.2) lise, 133’ünün (%21.9) ise üniversite ve lisansüstü mezunu olduğu görülmektedir. Katılımcıların eşlerinin çalışma durumlarına göre dağılımlarında bakıldığında 86’sının (%16.6) çalıştığı, 431’sinin (%83.4) ise çalışmadığı görülmektedir.

Çizelge 10. Örneklemen Sosyo-demografik Özelliklerine Göre Dağılımı

Tanımlayıcı özellikler (N= 517)	N	%
Yas		
• 20-35 yaş	141	%27.3
• 36-50 yaş	255	%49.4
• 50 ve üstü	121	%23.4
Eğitim Durumu		
• İlköğretim ve altı	81	%15.7
• Ortaöğretim	144	%27.9
• Lisans	247	%47.8
• Lisans Üstü	45	%8.7
Gelir Durumu		
• Düşük (1250 tl ve altı)	113	%21.9
• Orta (1251tl-3000 arası)	344	%66.5
• Yüksek(3001tl ve üstü)	60	%11.6
En Çok Yaşamın Geçtiği Yer		
• Köy	107	%20.7
• İlçe	76	%14.7
• Şehir	334	%64.6
Eşin Eğitim Durumu		
• İlköğretim ve altı	310	%60.0
• Ortaöğretim	94	%18.2
• Yükseköğretim	113	%21.9
Eşin Çalışması		
• Evet	86	%16.6
• Hayır	431	%83.4
Evlilik Süresi		
• 5 yıl ve altı	83	%16.9
• 6-15 yıl	157	%30.4
• 16-30 yıl	200	%38.7
• 31 ve üstü	77	%14.9
Çocuklukta Şiddete Maruz Kalma		
• Evet	165	%31.9
• Hayır	352	%68.1
Çocuklukta Şiddete Tanık Olma (babadan anneye)		
• Evet	178	%34.4
• Hayır	339	%65.6
Alkol Kullanma		
• Hiç	459	%88.8
• Çok Seyrek	38	%7.4
• Çok sık	20	%3.9

Katılımcılar evlilik sürelerine göre incelendiğinde ise 83 (%16.6) kişinin 5 ve altı yıl, 157 kişinin (%30.4) 6-15 yıl, 200 kişinin (%38.7) 16-30 yıl ve 77 kişinin (%14.9) 30 + üzeri yıl aralığında evli olduğu görülmektedir. Katılımcıların yaklaşık üçte birlik bir kısmının çocukluğunda şiddete uğradığı görülmektedir. Katılımcıların 165'i (%31.9) çocukluğunda şiddete uğradığını, 352'si (%65.6) şiddete uğramadığını belirtmiştir. Babadan anneye yönelik şiddete tanık olma bakımından örnekleme bakıldığında ise 178 kişinin (%34.4) şiddete tanık olduğu, 339 kişinin (%65.6) ise tanık olmadığı görülmektedir. Son olarak katılımcıların alkol kullanma sıklıklarına

bakıldığında ise 20 kişinin (%3.9) çok sık, 38 kişinin (%7.4) çok seyrek alkol kullandığı, 459 kişinin (%88.8) ise hiç alkol kullanmadığı görülmektedir.

4.2. Kadına Yönelik Aile İçi Şiddete İlişkin Bulgular

Bu kısımda önce psikolojik ve fiziksel şiddete ilişkin betimleyici istatistiklere yer verilmiştir. Ardından kadına yönelik aile içi şiddet davranışları ile ilişkili olan değişkenlerin tespitinde kategorik değişkenler için ki-kare analizi, sürekli değişkenler için korelasyon testi yapılmıştır. Kadına yönelik aile içi şiddete ilişkin tüm analizler son bir yıl içinde görülen psikolojik ve fiziksel şiddet prevalansına göre yapılmıştır.

4.2.1. Kadına Yönelik Aile İçi Psikolojik ve Fiziksel Şiddet Yaygınlık Oranı

Aşağıda Çizelge 11’de araştırma grubundaki erkeklerin psikolojik şiddet türlerine verdikleri yanıtların dağılımına bakıldığında; psikolojik şiddet davranışlarından “eşine sesini yükselterek bağırma” tüm evlilik süresince ve son on iki ay içinde en sık görülen davranıştır. “Eşine sesini yükselterek bağırma” davranışının tüm evlilik yaşamı boyunca görülme oranı %72.1, son on iki ay içinde görülme oranı ise %50.1’dir. Tüm evlilik yaşamında (%9.9) ve son on iki ay içinde (%5.4) en az görülen psikolojik şiddet davranışı “eşini boşamakla tehdit etme”dir. Fiziksel şiddet türlerinden “eşe tokat atma” hem tüm evlilik süresince hem de son on iki ay içinde en sık uygulanan davranışken, yumruk ve tekme atma en az görülen davranıştır. Tüm evlilik boyunca eşe tokat atma davranışının yaygınlık oranı %21.1, eşe yumrukla vurma veya tekme atma davranışının yaygınlık oranı %10.4; araştırma yapılmadan önceki on iki ay içinde eşe tokat atma davranışının yaşanma oranı 10.4, tekme atma veya yumrukla vurma davranışının yaygınlık oranı ise %5.2’dir. Katılımcıların %56.9’u, son bir yıl içinde herhangi bir biçimde (psikolojik veya fiziksel) eşine en az bir kez şiddet uyguladığını belirtmişlerdir. Son bir yıl içinde, az bir kez psikolojik şiddet uyguladığını belirtenlerin tüm katılımcılar içinde oranı %56.5; herhangi bir düzeyde en az bir kez fiziksel şiddet uyguladığını belirten katılımcıların oranı ise % 17.6’dır. Katılımcıların % 80.1’i, tüm evlilik süresinde herhangi bir biçimde eşine (psikolojik veya fiziksel) en az bir kez şiddet uyguladığını belirtmişlerdir. Evlilik süresinde en bir kez psikolojik şiddet uyguladığını

belirtenlerin tüm katılımcılar içinde oranı % 79.3; herhangi bir düzeyde en az bir kez fiziksel şiddet uyguladığını belirten katılımcıların oranı ise % 36.2'dir.

Çizelge 11. Kadına Yönelik Aile İçi Psikolojik ve Fiziksel Şiddet Davranışları Yaygınlık Oranı

Şiddet Davranışları	Son on iki ay		Tüm evlilik boyu	
	N	%	N	%
Psikolojik Şiddet				
1. Eşime hakaret veya küfür ettim	132	%25.5	205	%39.7
2. Eşimi incitecek kasıtlı bir şey söyledim veya yaptım.	119	%23.0	205	%39.7
3. Eşimi ona bir şey atmakla veya vurmakla tehdit ettim	69	%13.3	103	%19.9
4. Eşimi boşamakla tehdit ettim.	28	%5.4	51	%9.9
5. Eşime şişman çirkin gibi lakaplarıttım.	40	%7.7	52	%10.1
6. Eşimin ailesiyle veya arkadaşlarıyla görüşmesini engelledim	30	%5.8	62	%12.0
7. Bir şeyi duvara fırlattım veya paramparça ettim.	57	%11.0	115	%22.2
8. Eşime sesimi yükselterek bağırdım	259	%50.1	373	%72.1
En az bir kez psikolojik şiddet var	294	%56.9	414	%80.1
Fiziksel Şiddet				
1. Eşime bir şey fırlattım.	50	%9.7	92	%17.8
2. Eşimi ittim veya tartakladım.	52	%10.1	102	%19.7
3. Eşime tokat attım.	54	%10.4	109	%21.1
4. Eşimi tekmeledim veya yumruk attım.	27	%5.2	54	%10.4
5. Eşime bir şeyle vurdum.	33	%6.4	71	%13.7
6. Eşime dayak attım.	44	%8.5	92	%17.8
En az bir kez fiziksel şiddet var	91	%17.6	187	%36.2

4.2.2. Kadına Yönelik Aile İçi Psikolojik Şiddet ve İlişkili Faktörler

Aşağıda kadına yönelik aile içi psikolojik şiddete ilişkin ulaşılan bulgular verilmiştir. Bu başlık altında temel olarak, *katılımcıların bazı sosyo-demografik özellikleri (yaş, eğitim, gelir, en çok yaşanılan yer, eşin eğitimi, eşin çalışması, evlilik süresi, alkol kullanımı, çocuklukta şiddete maruz kalma, çocuklukta babadan anneye yönelik şiddete tanık olma), şiddete karşı olma, ahlaki çözülme, dindarlık değişkenleri ile kadına yönelik aile içi psikolojik şiddet ilişkili midir?* sorusuna ki-kare testi ve Spearman Brown Sıra Farkları korelasyon analizi yapılarak cevap aranmıştır. Aşağıda Çizelge 12'de ve Çizelge 13'de sıralan tüm değişkenlere ilişkin analiz sonuçları verilmiştir.

Çizelge 12. Kadına Yönelik Aile İçi Psikolojik Şiddet ve Bazı Değişkenlerle İlişkisi

Gruplar	Psikolojik şiddet			Toplam	χ^2	Sd	P
	Yok	Var					
Yaş							
1.	(20-35 yaş)	40(%28.4)	101(%71.6)	141(%100)			
2.	(36-50 yaş)	117(%45.1)	138(%54.1)	255(%100)	19.741	2	.000***
3.	(50 ve üstü)	66(%54.5)	55(%45.5)	121(%100)			
Eğitim Durumu							
1.	(İlköğretimve altı)	25(%30.9)	56(%69.1)	81(%100)			
2.	(Ortaöğretim)	66(%45.8)	78(%54.2)	144(%100)	7.930	3	.047*
3.	(Lisans)	116(%47.0)	131(%53.0)	247(%100)			
4.	(Lisans Üstü)	16(%35.6)	29(%64.4)	45(%100)			
Gelir Durumu							
1.	(Düşük)	35(%31.0)	78(%69.0)	113(%100)			
2.	(Orta)	157(%45.6)	187(%54.4)	344(%100)	9.474	2	.009**
3.	(Yüksek)	31(%51.7)	29(%48.3)	60(%100)			
Yaşanılan Yer							
1.	(Köy)	37(%35.6)	70(65.4)	107(%100)			
2.	(İlçe)	36(%47.4)	40(%52.6)	76(%100)	4.177	2	.124
3.	(Şehir)	150(%44.9)	184(%55.1)	334(%100)			
Eşin Eğitim Durumu							
1.	(İlköğretim ve	131(%42.3)	179(%57.7)	310(%100)			
2.	(Ortaöğretim)	48(%51.1)	46(%48.9)	94(%100)	3.318	2	.190
3.	(Yükseköğretim	44(%38.9)	69(%61.1)	113(%100)			
Eşin Çalışması							
1.	(Evet)	38(%44.2)	48(%55.8)	86(%100)	0.04	1	.829
2.	(Hayır)	185(%42.9)	246(%57.1)	431(%100)			
Evlilik Süresi							
1.	(5 yıl ve altı)	28(%33.7)	55(%66.3)	83(%100)			
2.	(6-15 yıl)	62(%39.5)	95(%60.5)	157(%100)	9.19	3	.027*
3.	(16-30 yıl)	90(%45.0)	110(%55.0)	200(%100)			
4.	(31 ve üstü)	43(%55.8)	34(%44.2)	77(%100)			
Çocuklukta Şiddete Maruz							
1.	(Evet)	57(%34.5)	108(%65.5)	165(%100)	7.28	1	.004**
2.	(Hayır)	166(%47.2)	186(%52.8)	352(%100)			
Çocuklukta Şiddete Tanık (babadan anneye)							
1.	(Evet)	61(%34.3)	117(%65.7)	178(%100)	8.69	1	.003**
2.	Hayır	162(%47.8)	177(%52.2)	339(%100)			
Alkol Kullanma							
1.	(Hiç)	197(%42.9)	262(%57.1)	459(%100)			
2.	(Çok Seyrek)	17(%44.7)	21(%55.3)	38(%100)	0.07	2	.962
3.	(Çok sık)	9(%45.0)	11(%55.0)	20(%100)			

* p < 0.05, ** p < 0.01, *** p < 0.001

Yukarıdaki Çizelge 12 incelendiğinde, katılımcıların eşlerine psikolojik şiddet uygulama durumu ile yaşamlarını en çok nerde geçirdikleri ($\chi^2=5.921$, $p>0.05$), alkol kullanma alışkanlığı ($\chi^2=0.077$, $p>0.05$), eşlerinin eğitim düzeyi ($\chi^2=3.318$, $p>0.05$) ve eşlerinin çalışıp çalışmaması ($\chi^2=0.047$, $p>0.05$) arasında anlamlı bir ilişki ortaya çıkmadığı görülmektedir. Buna göre “4. Katılımcıların yaşamlarını en çok geçirdikleri yer ile aile içi kadına yönelik psikolojik şiddet arasında anlamlı bir ilişki vardır.”, “5. Katılımcıların eşlerinin eğitim düzeyleri ile aile içi kadına yönelik

psikolojik şiddet arasında anlamlı bir ilişki vardır.”, “6. *Katılımcıların eşlerinin çalışıp çalışmama durumu ile aile içi kadına yönelik psikolojik şiddet arasında anlamlı bir ilişki vardır.*”, “10. *Katılımcıların alkol kullanma alışkanlığı ile aile içi kadına yönelik psikolojik şiddet arasında anlamlı bir ilişki vardır.*” hipotezleri desteklenmemiştir.

Çizelge 12 incelendiğinde, katılımcıların yaş düzeyine göre en az bir kez psikolojik şiddet uyguladığını belirtenlerin oranının istatistiksel bakımdan anlamlı biçimde farklılaştığı görülmektedir ($\chi^2=19.741$, $p<0.001$). 25-35 yaş aralığında bulunan katılımcıların %71.6’sı en az bir kez psikolojik şiddet uyguladığını belirtirken, bu oran 35-50 yaş aralığında %54.1 50 yaş ve üstünde ise %45.5’tir. Yaşın ilerlemesi ile katılımcılarda eşe yönelik psikolojik şiddet azalmaktadır. Buna göre “1. *Katılımcıların yaşı ile aile içi kadına yönelik psikolojik şiddet arasında anlamlı bir ilişki vardır.*” hipotezi desteklenmiştir.

Çizelge 12’de katılımcıların eğitim durumu ile eşe yönelik psikolojik şiddet arasındaki ilişkiye bakıldığında, eğitim düzeyinin psikolojik şiddet üzerindeki etkisi anlamlı bulunmuştur($\chi^2=7.930$, $p<0.05$). Çizelge 12’ye göre araştırma grubundaki katılımcılardan ilköğretim ve altı düzeyde eğitime sahip olanların %69.1’i, ortaöğretim düzeyinde eğitime sahip olanların %54.2’si, lisans düzeyinde eğitime sahip olanların %53’ü, lisansüstü düzeyde eğitime sahip olanların %64.4’ü en az bir kez psikolojik şiddet uyguladığını ifade etmiştir. Ancak bu ilişki doğrusal bir ilişki değildir. Psikolojik şiddet en fazla ilköğretim ve altı düzeyde eğitime sahip olanlarla görülürken bunu lisansüstü düzeyde eğitime sahip olan katılımcılar izlemektedir. Bu sonuçlara göre “2. *Katılımcıların eğitim düzeyleri ile aile içi kadına yönelik psikolojik şiddet arasında anlamlı bir ilişki vardır.*” hipotezininkısmen desteklendiği söylenebilir.

Gelir düzeylerine göre, psikolojik şiddet uyguladığını belirtenlerin oranına bakıldığında, en az bir kez psikolojik şiddet uyguladığını belirtenlerin oranı anlamlı biçimde farklılaşmaktadır ($\chi^2=9.474$, $p<0.01$). Gelir düzeyi düşük olan kişilerde en fazla psikolojik şiddet görülürken (%69.0), gelir düzeyi yüksek olan kişilerde ise en az düzeyde psikolojik şiddet (%48.3) görülmektedir. Bir diğer ifadeyle gelir yükseldikçe katılımcılarda eşe yönelik psikolojik şiddet davranışı azalmaktadır. Buna göre “3. *Katılımcıların gelir seviyesi ile aile içi kadına yönelik psikolojik şiddet arasında anlamlı bir ilişki vardır.*” hipotezi desteklenmiştir.

Araştırma grubundaki katılımcıların evlilik süreleri ile eşlerine psikolojik şiddet davranışları arasındaki ilişkinin anlamlı olduğu görülmektedir ($\chi^2=9.194$, $p<0.05$). Psikolojik şiddet en yüksek oranda evlilik süresi 5 ve daha altı olan grupta (%66.3), en düşük ise evlilik süresi 30 ve üstü olan grupta (%44.2) görülmektedir. Bir diğer ifadeyle evlilik süresinin artmasıyla psikolojik şiddet davranışları azalmaktadır. Bu sonuçlardan hareketle “7. *Katılımcıların evlilik süreleri ile aile içi kadına yönelik psikolojik şiddet arasında anlamlı bir ilişki vardır.*” hipotezi desteklenmiştir.

Çocukluk döneminde şiddete maruz kalma ile psikolojik şiddet arasındaki ilişkiye bakıldığında, çocukluk döneminde maruz kalınan şiddet ile eşe yönelik psikolojik şiddet arasında istatistiksel açıdan anlamlı bir ilişki bulunmuştur ($\chi^2=7.287$, $p<0.01$). Çocukluğunda şiddete maruz kalan katılımcıların %65.5’inin, şiddete maruz kalmayan katılımcıların ise %52.8’inin eşlerine en az bir kez psikolojik şiddet uyguladığı görülmektedir. Buna göre “8. *Katılımcıların çocuklukta şiddete maruz kalma durumları ile aile içi kadına yönelik psikolojik şiddet arasında anlamlı bir ilişki vardır.*” hipotezi desteklenmiştir.

Çocuklukta babadan anneye uygulanan şiddete tanık olma durumuyla psikolojik şiddet arasındaki ilişki de istatistiksel açıdan anlamlıdır ($\chi^2= 8.695$, $p<0.01$). Babadan anneye yönelik şiddete tanık olanların %65.7’si, olmayanların ise %52.2’si en az bir kez psikolojik şiddet uygulamıştır. Buna göre “9. *Katılımcıların çocuklukta babadan anneye yönelik şiddete tanık olma durumları ile aile içi kadına yönelik psikolojik şiddet arasında anlamlı bir ilişki vardır.*” hipotezi desteklenmiştir.

Sonuç olarak 20-35 yaş aralığında, ilkökul ve altı ile lisansüstü seviyede eğitime sahip, düşük gelirli, eşi ilkökul ve altı düzeyde eğitime sahip ayrıca çalışmayan, evliliğinin ilk beş yılında olan, çocukluğunda şiddete maruz kalmış ve şiddete tanık olmuş katılımcıların daha çok eşlerine psikolojik şiddet uyguladığı görülmektedir.

Ahlaki çözüme, şiddet karşıtı yargılar ve dindarlık ile psikolojik şiddet arasındaki ilişkiyi açıklamak için Spearman Brown Sıra Farkları korelasyon kat sayısı kullanılmıştır. Aşağıda Çizelge 13’de test sonuçlarına yer verilmiştir

Çizelge 13. Ahlaki Çözülme, Şiddet Karşıtı Yargılar ve Dindarlık ile Psikolojik Şiddet Arasındaki İlişki

<i>Değişken</i>	<i>N</i>	<i>R</i>	<i>P</i>
Ahlaki Çözülme	517	.284	.000***
Şiddet karşıtı yargılar	517	-.089	.043*
Dindarlık	517	-.150	.001**

* p < 0.05, ** p < 0.01, *** p < 0.001

Çizelge 13’de görüldüğü gibi, ahlaki çözülme eğilimi ile psikolojik şiddet arasında pozitif yönde (p<0.001) anlamlı bir ilişki vardır. Şiddet karşıtı yargılar ile psikolojik şiddet arasında ise negatif yönlü anlamlı ilişki (p<0.05) olduğu görülmektedir. Benzer şekilde dindarlık ile psikolojik şiddet arasındaki negatif yönlü ve anlamlı (p<0.05) bir korelasyon saptanmıştır. Buna göre ahlaki çözülme eğilimi artarken, psikolojik şiddet davranışlarının düştüğü, şiddet karşıtı yargılara sahip olma düzeyi artarken psikolojik şiddet davranışlarının azaldığı ayrıca dindarlık düzeyi artarken psikolojik şiddet davranışlarının azaldığı söylenebilir. “11. Katılımcıların şiddet karşıtı yargıları ile aile içi kadına yönelik psikolojik şiddet arasında anlamlı bir ilişki vardır.”, “12. Katılımcıların ahlaki çözülme düzeyi ile aile içi kadına yönelik psikolojik şiddet arasında anlamlı bir ilişki vardır.”, “13. Katılımcıların dindarlık düzeyi ile aile içi kadına yönelik psikolojik şiddet arasında anlamlı bir ilişki vardır.” hipotezleri desteklenmiştir.

4.2.3. Kadına Yönelik Aile İçi Fiziksel Şiddet ve İlişkili Faktörler

Aşağıda kadına yönelik aile içi fiziksel şiddetle ilişkin hipotezler ve ulaşılan bulgular sıralanmıştır. Bu başlık altında temel olarak “Katılımcıların bazı sosyo-demografik özellikleri (yaş, eğitim, gelir, en çok yaşanan yer, eşin eğitimi, eşin çalışması, evlilik süresi, alkol kullanımı, çocuklukta şiddete maruz kalma, çocuklukta babadan anneye yönelik şiddete tanık olma), şiddete karşı olma, ahlaki çözülme, dindarlık değişkenleri ile kadına yönelik aile içi fiziksel şiddet ilişkili midir?” sorusuna Ki-kare testi ve Spearman Brown Sıra Farkları korelasyon analizi yapılarak cevap aranmıştır. Aşağıda Çizelge 14 ve Çizelge 15’te analiz sonuçları verilmiştir.

Çizelge 14. Bazı Sosyo-demografik Değişkenler ile Aile İçi Kadına Yönelik Fiziksel Şiddet İlişkisi

Gruplar	Fiziksel şiddet			Toplam	χ^2	sd	p
	Yok	Var					
Yas							
1.	20-35 yaş)	107(% 75.	34(% 24.1)	141(% 100)	6.13	2	.047*
2.	(36-49 yaş)	215(% 83.	41(% 16.1)	255(% 100)			
3.	(50 ve üstü)	105(% 86.	16(% 13.2)	121(% 100)			
Eğitim Durumu							
1.	(İlköğ. ve altı)	55(% 67.9)	26(% 32.1)	81(% 100)	22.31	3	.000***
2.	(Ortaöğretim)	113(% 78.	31(% 21.5)	144(% 100)			
3.	(Lisans)	215(% 87.	32(% 13.0)	247(% 100)			
4.	(Lisans Üstü)	0	2(% 4.4)	45(% 100)			
Gelir Durumu							
1.	(Düşük)	76(% 67.3)	37(% 32.7)	113(% 100)	27.751	2	.000***
2.	(Orta)	292(% 84.	52(% 15.1)	344(% 100)			
3.	(Yüksek)	58(% 96.7)	2(% 3.3)	60(% 100)			
Yaşanılan yer							
1.	(Köy)	90(% 84.1)	14(% 15.9)	107(% 100)	.282	2	.868
2.	(İlçe)	62(% 81.6)	14(% 18.4)	76(% 100)			
3.	(Şehir)	274(% 82.	60(18.0)	334(% 100)			
Eşin Eğitim Durumu							
1.	(İlköğretim ve	243(% 78.	67(% 21.6)	310(% 100)	9.18	2	.010*
2.	(Ortaöğretim)	81(% 86.2)	13(% 13.8)	94(% 100)			
3.	(Yük. Öğrt.)	102(% 90.	11(% 9.7)	113(% 100)			
Eşin Çalışması							
1.	(Evet)	80(% 93.0)	6(% 7.0)	86(% 100)	8.02	1	.005**
2.	(Hayır)	346(% 80.	85(% 19.7)	431(% 100)			
Evlilik Süresi							
1.	(5 yıl ve altı)	70(% 84.3)	13(% 15.7)	83(% 100)	3.89	3	.273
2.	(6-15 yıl)	122(% 77.	35(% 22.3)	157(% 100)			
3.	(16-30 yıl)	167(% 83.	33(% 16.5)	200(% 100)			
4.	(31 ve üstü)	67(% 87.0)	10(% 13.0)	77(% 100)			
Cocuklukta Şiddete Maruz							
1.	(Evet)	123(% 74.	42(% 25.5)	165(% 100)	10.305	1	.001*
2.	(Hayır)	303(% 86.	49(% 13.9)	352(% 100)			
Cocuklukta Şiddete Tanık (babadan anneye)							
1.	(Evet)	132(% 74.	46(% 25.8)	178(% 100)	12.712	1	.000***
2.	(Hayır)	294(% 86.	45(% 13.3)	339(% 100)			
Alkol Kullanma							
1.	(Hiç)	378(% 82.	81(% 17.6)	459(% 100)	1.27	2	.529
2.	(Çok Seyrek)	33(% 86.8)	5(% 13.2)	38(% 100)			
3.	(Çok sık)	15(% 75.0)	5(% 25.0)	20(% 100)			

* p < 0.05, ** p < 0.01, *** p < 0.001

Çizelge 14 incelendiğinde, katılımcılarda eşe yönelik fiziksel şiddet uygulama durumu ile yaşamalarını en çok geçirdikleri yer ($\chi^2=.282$, $p>0.05$), alkol kullanma alışkanlığı ($\chi^2=1.273$, $p>0.05$) ve evlilik süresi ($\chi^2=3.896$, $p>0.05$) arasında anlamlı bir ilişki ortaya çıkmadığı görülmektedir. Buna göre “17. Katılımcıların yaşamlarını en çok geçirdikleri yer ile aile içi kadına yönelik fiziksel şiddet arasında anlamlı bir ilişki vardır.”, “20. Katılımcıların evlilik süreleri ile aile

içi kadına yönelik fiziksel şiddet arasında anlamlı bir ilişki vardır.”, “23. *Katılımcıların alkol kullanma alışkanlığı ile aile içi kadına yönelik fiziksel şiddet arasında anlamlı bir ilişki vardır.”* hipotezleri desteklenmemiştir.

Çizelge 14 incelendiğinde, katılımcıların yaş düzeyine göre en az bir kez fiziksel şiddet uyguladığını belirtenlerin oranı istatistiksel bakımdan anlamlı biçimde farklılaşmaktadır ($\chi^2=6.130$, $p<0.05$). 20-34 yaş aralığında bulunan katılımcıların %24.1’i en az bir kez fiziksel şiddet uyguladığını belirtirken, bu oran 35-49 yaş aralığında %16.1, 50 yaş ve üstünde ise %13.2’dir. Fiziksel şiddet en fazla 20-34 yaş aralığında öne çıkmaktadır. Buna göre “14. *Katılımcıların yaşı ile aile içi kadına yönelik fiziksel şiddet arasında anlamlı bir ilişki vardır.”* hipotezi desteklenmiştir.

Çizelge 14’e göre katılımcıların eğitim durumu ile eşe yönelik fiziksel şiddet uygulama arasındaki ilişkiye bakıldığında eğitim düzeyinin fiziksel şiddet üzerindeki etkisi anlamlı bulunmuştur ($\chi^2=22.316$, $p<0.001$). Araştırma grubundaki katılımcılardan ilköğretim ve altı düzeyde eğitime sahip olanların %32.1’i, ortaöğretim düzeyinde eğitime sahip olanların %21.5’i, lisans düzeyinde eğitime sahip olanların %13.0’ı, lisansüstü düzeyde eğitime sahip olanların %4.4’ü en az bir kez fiziksel şiddet uyguladığını ifade etmiştir. Bu sonuçlara göre eğitim düzeyi yükseldikçe aile içinde kadına yönelik fiziksel şiddet uygulanma oranının düştüğü söylenebilir. “15. *Katılımcıların eğitim düzeyleri ile aile içi kadına yönelik fiziksel şiddet arasında anlamlı bir ilişki vardır.”* hipotezi desteklenmiştir.

Çizelge 14’te gelir düzeyi ve kadına yönelik fiziksel şiddet arasındaki ilişki incelendiğinde, gelir düzeyi ile kadına yönelik fiziksel şiddet arasında anlamlı ilişki olduğu, katılımcılardan en az bir kez fiziksel şiddet uyguladığını belirtenlerin oranının anlamlı biçimde farklılaştığı ($\chi^2=22.316$, $p<0.001$) görülmektedir. Fiziksel şiddet, en fazla gelir seviyesi düşük düzeyde olan grupta görülürken (%32.7) en az gelir seviyesi yüksek düzeyde olan grupta (%3.3) görülmektedir. Bu sonuçardan hareketle “16. *Katılımcıların gelir seviyesi ile aile içi kadına yönelik fiziksel şiddet arasında anlamlı bir ilişki vardır.”* hiotezinin desteklendiği söylenebilir.

Araştırma grubundaki katılımcıların eşlerinin eğitim durumları ile katılımcıların fiziksel şiddet uygulamaları arasındaki ilişki incelendiğinde, anlamlı fark ortaya çıktığı görülmektedir ($\chi^2=9.183$, $p<0.05$). Fiziksel şiddet, en yüksek oranda ilkokul ve altı olan grupta görülürken (%21.6), bunu ortaöğretim düzeyinde eğitime sahip olanlar (%13.3) izlemiş, fiziksel şiddet en düşük ise lisans ve lisansüstü eğitime sahip olan grupta (%9.7) ortaya çıkmıştır. Buna göre “18. *Katılımcıların*

eşlerinin eğitim seviyesi ile aile içi kadına yönelik fiziksel şiddet arasında anlamlı bir ilişki vardır.” hipotezi desteklediği ifade edilebilir.

Çizelge 14’e göre, kadına yönelik fiziksel şiddet ile kadınların çalışma durumları arasında da anlamlı bir ilişki ortaya çıkmıştır ($\chi^2=8.029$, $p<0.01$). Çalışan eşlerin fiziksel şiddete uğrama oranları %7.0 iken, çalışmayanlarda bu oran %19.7’ a çıkmaktadır. Bu sonuçlar *“19. Katılımcıların eşlerinin çalışıp çalışmaması ile aile içi kadına yönelik fiziksel şiddet arasında anlamlı bir ilişki vardır.”* hipotezini desteklemektedir.

Çocukluk döneminde şiddete maruz kalma ile kadına yönelik fiziksel şiddet arasındaki ilişkiye bakıldığında, çocukluk döneminde maruz kalınan şiddet ile eşe yönelik fiziksel şiddet arasında istatistiksel açıdan anlamlı bir ilişki bulunmuştur ($\chi^2=10.305$, $p<0.01$). Çocukluğunda şiddete maruz kalan katılımcıların %25.8’inin, şiddete maruz kalmayan katılımcıların ise %13.9’unun eşlerine en az bir kez fiziksel şiddet uyguladığı görülmektedir. Bir diğer ifadeyle çocukluğunda şiddete maruz kalanlarda eşe yönelik fiziksel şiddet çocukluğunda şiddete uğramamış olanlara kıyasla yaklaşık iki kat daha fazladır. Bu sonuçtan hareketle *“21. Katılımcıların çocuklukta şiddete maruz kalma durumları ile aile içi kadına yönelik fiziksel şiddet arasında anlamlı bir ilişki vardır.”* hipotezinin desteklediği söylenebilir.

Çizelge 14’e göre çocuklukta babadan anneye yönelik şiddete tanık olma durumuyla fiziksel şiddet arasındaki ilişki de istatistiksel açıdan anlamlıdır ($\chi^2=12.712$, $p<0.001$). Babadan anneye yönelik şiddete tanık olanların %25.8’i, olmayanların ise %13.3’ü en az bir kez fiziksel şiddet uygulamıştır. Buna göre *“22. Katılımcıların çocuklukta babadan anneye yönelik şiddete tanık olma durumları ile aile içi kadına yönelik fiziksel şiddet arasında anlamlı bir ilişki vardır.”* hipotezi desteklenmiştir.

Sonuç olarak 20-34 yaş aralığında, ilköğrenim ve altı düzeyde eğitime sahip, düşük gelirli, eşi ilkokul ve altı düzeyde eğitime sahip ayrıca çalışmayan, çocukluğunda şiddete maruz kalmış ve şiddete tanık olmuş katılımcıların eşlerine daha çok fiziksel şiddet uyguladığı söylenebilir.

Ahlaki çözülme, şiddet karşıtı yargılar ve dindarlık ile fiziksel şiddet arasındaki ilişkiyi açıklamak için Spearman Brown Sıra Farkları korelasyon kat sayısı kullanılmıştır. Aşağıda Çizelge 15’de test sonuçlarına yer verilmiştir.

Çizelge 15. Ahlaki Çözülme, Şiddet Karşıtı Yargılar ve Dindarlık ile Fiziksel Şiddet Arasındaki İlişki

<i>Değişken</i>	<i>N</i>	<i>R</i>	<i>P</i>
Ahlaki Çözülme	517	.481	.000***
Şiddet karşıtı yargılar	517	-.149	.001**
Dindarlık	517	-.171	.000***
* p < 0.05, ** p < 0.01, *** p < 0.001			

Çizelge 15’de görüldüğü gibi, ahlaki çözülme eğilimi ile fiziksel şiddet arasında pozitif yönde ($p < 0.001$) anlamlı bir ilişki vardır. Ahlaki çözülme eğilimi artarken, kadına yönelik fiziksel şiddet davranışlarında da artış yaşanmaktadır. Şiddet karşıtı yargılar ile fiziksel şiddet arasında ise negatif yönlü anlamlı bir korelasyon ($p < 0.01$) olduğu görülmektedir. Benzer şekilde dindarlık ile fiziksel şiddet arasındaki negatif yönlü ve anlamlı ($p < 0.001$) bir korelasyon saptanmıştır. Bir diğere ifadeyle katılımcıların şiddet karşıtı yargılara sahip olma ve dindarlık düzeyleri artarken fiziksel şiddet davranışlarında azalma görülmektedir. Buna göre; “24. Katılımcıların şiddet karşıtı yargıları ile aile içi kadına yönelik fiziksel şiddet arasında anlamlı bir ilişki vardır.”, “25. Katılımcıların ahlaki çözülme düzeyi ile aile içi kadına yönelik fiziksel şiddet arasında anlamlı bir ilişki vardır.”, “26. Katılımcıların dindarlık düzeyi ile aile içi kadına yönelik fiziksel şiddet arasında anlamlı bir ilişki vardır.” hipotezleri desteklenmiştir.

4.3. Kadına Yönelik Aile İçi Şiddette Ahlaki Çözölmeye İlişkin Bulgular

Bu çalışmanın temel değişkenlerinden biri kadına yönelik aile içi şiddette ahlaki çözülme eğilimidir. Ahlaki çözülme teorisinin ölkemizde yeni bir araştırma konusu olması nedeniyle ahlaki çözülme literatüründen hareketle bazı değişkenlerin ahlaki çözülme ile ilişkisi test edilecektir. Ahlaki çözülme teorisine göre, bireylerde ahlaki çözülme yaş, eğitim, sosyo-ekonomik durum, dindarlık vb. özelliklerden bağımsızdır (Bandura vd., 1996). Buna bağılı olarak, en genel şekliyle bu başlık altında “Katılımcıların yaşı, eğitimi, gelir düzeyi, çocuklukta şiddete maruz kalma, çocuklukta babadan anneye yönelik şiddete tanık olma, şiddete karşı olma ve dindarlık düzeyleri kadına yönelik aile içi şiddete ilişkin ahlaki çözülme eğilimleriyle ilişkili midir?” sorusuna cevap aranacaktır.

Değişkenler arasındaki ilişkiyi ortaya koymak için kullanılacak testin seçimi için katılımcıların ahlaki çözülme ölçeğinden aldıkları puanların normal dağılım gösterip göstermediğine bakılmıştır. Bu amaçla tek örneklem K-S (Kolmogrow-Smirnov) testi uygulanmıştır. Uygulanan K-S testi sonucunda ahlaki çözülme ölçeğinin normal dağılım göstermediği görülmüştür ($p < 0.05$). Verilerin normal dağılım sayılıştısını karşılamaması nedeniyle iki bağımsız grup arasındaki karşılaştırmalarda t testi yerine MWU testi, ikiden fazla grup karşılaştırılmasında ANOVA yerine KWH testi kullanılmıştır. Sürekli değişkenler arasındaki ilişkiyi açıklamak içinse Spearman Brown Sıra Farkları korelasyon kat sayısı kullanılmıştır.

Aşağıda Çizelge 16’da ahlaki çözülme eğilimiyle sosyo-demografik değişkenlerin ilişkisini ortaya koymak amacıyla yapılan KWH testi sonuçları verilmiştir. Çizelge 16 incelendiğinde, ahlaki çözülme eğilimiyle katılımcıların yaşının ($\chi^2(2) = .360, p > 0.05$) ilişkili olmadığı görülmektedir ($p > 0.05$). Bu sonuca göre “27. Katılımcıların yaşı ile ahlaki çözülme eğilimleri arasında anlamlı bir ilişki yoktur.” hipotezi desteklenmiştir.

Çizelge 16. Ahlaki Çözülme İle Yaş, Eğitim ve Gelir Düzeyinin İlişkisi

Gruplar	N	Sıra Ort	sd	χ^2	P	Anlamlı Fark
Yaş						
1. (20-34 yaş)	141	265.05	2	.360	.835	-
2. (35-49 yaş)	255	255.65				
3. (50 ve üstü)	121	259.01				
Eğitim Durumu						
1. (İlköğretim ve altı)	81	338.22	3	40.337	.000***	1-2**, 1-3*, 1-4*, 2-3**
2. (Ortaöğretim)	144	278.62				2-4**
3. (Lisans)	247	232.56				
4. (Lisans Üstü)	45	198.76				
Gelir Durumu						
1. (Düşük)	113	328.38	2	33.879	.000***	1-2*, 1-3*
2. (Orta)	344	244.67				
3. (Yüksek)	60	210.48				
* p < 0.05, ** p < 0.01, *** p < 0.001						

Çizelge 16’ya göre katılımcıların eğitim seviyelerinin ahlaki çözülme eğilimlerini etkilediği görülmektedir ($\chi^2(3) = 40.337, p < 0.001$). Eğitim kategorileri arasındaki farkın hangi gruplar arasında olduğunu belirlemek için yapılan MWU testi sonucuna göre, ilköğretim ve okuma yazma seviyesinde eğitime sahip olanların ortaöğretim ($p < 0.01$), lisans ($p < 0.001$) ve lisansüstü ($p < 0.001$) düzeyinde eğitime sahip olanlara kıyasla ahlaki çözülme ölçeğinden aldıkları puanlar anlamlı

biçimdefarklılık göstermektedir. Sıra ortalaması en yüksek olan grup ilköğretim ve okuma yazma seviyesinde eğitime sahip olanlardır. Bu grubu sıra ortalamalarında orta öğretim düzeyinde eğitime sahip olanlar izlemektedir. Ortaöğretim düzeyinde eğitime sahip olanların ortalama puanları lisans ve lisansüstü düzeyde eğitime sahip olanlardan anlamlı farklılık gösterirken ($p<0.01$), lisans ve lisansüstü seviyede eğitime sahip olanlar arasında bir fark ortaya çıkmamıştır. Bu sonuçlar “28. *Katılımcıların eğitim düzeyleriyle ahlaki çözümler eğilimleri arasında anlamlı bir ilişki yoktur.*” hipotezini desteklememiştir.

Çizelge 16 incelendiğinde katılımcıların gelir düzeylerinin ahlaki çözümler eğilimleri üzerinde etkili bir faktör olduğu görülmektedir ($\chi^2(2)=33.879$, $p<0.001$). Gelir sınıflarına göre katılımcıların ahlaki çözümler puanlarının sıra ortalamalarına bakıldığında, düşük gelir sınıfındakilerin, orta ve üst gelir sınıfına göre yüksek olduğu görülmektedir. MWU testi sonucunda da gruplar arasındaki farkın düşük gelir sınıfı ile orta ve yüksek gelir sınıfı arasında olduğu belirlenmiştir ($p<0.001$). Orta ve yüksek gelir düzeyinde olanlar arasındaki fark anlamlı düzeye ulaşmamıştır ($p>0.05$). Buna göre “29. *Katılımcıların gelir seviyesi ile ahlaki çözümler eğilimleri arasında anlamlı bir ilişki yoktur.*” hipotezi desteklenmemiştir.

Ahlaki çözümler ile çocuklukta şiddete maruz kalma ve babadan anneye yönelik şiddete tanık olma durumu arasındaki ilişkiyi incelemek için MWU testi yapılmıştır. Aşağıda Çizelge 17’de test sonuçlarına yer verilmiştir.

Çizelge 17. Ahlaki Çözümler ile Çocuklukta Şiddete Maruz Kalma ve Babadan Anneye Yönelik Şiddete Tanık Olma Arasındaki İlişki

<i>Gruplar</i>	<i>N</i>	<i>Sıra Ort.</i>	<i>Sıra Top.</i>	<i>U</i>	<i>P</i>
Şiddete maruz kalma					
1. (Evet)	165	286,80	47322,50		
2. (Hayır)	352	245,97	86580,50	2445.34	,004
Şiddete tanık olma					
1. (Evet)	178	285,57	50831,50	2544.24	,003
2. (Hayır)	339	245,05	83071,50		
* $p < 0.05$, ** $p < 0.01$, *** $p < 0.001$					

Katılımcıların çocukluklarında şiddete maruz kalma durumları ile ahlaki çözümler eğilimlerine ilişkin değerlendirmede, çocukluğunda şiddete maruz kalanların ahlaki çözümler puanlarının şiddete maruz kalmayanlara göre anlamlı şekilde farklılaştığı görülmektedir ($U=2445.34$, $p<0.05$). Buna göre çocukluğunda

şiddete maruz kalanların ahlaki çözülme eğilimlerinin daha fazla olduğu söylenebilir. Fakat bu sonuç “30. *Katılımcıların çocukluk döneminde şiddete maruz kalma durumları ile ahlaki çözülme eğilimleri arasında anlamlı bir ilişki yoktur.*” hipotezini desteklememiştir.

Çizelge 17’ye göre, katılımcıların ahlaki çözülme eğilimleri ile çocuklukta babadan anneye yönelik şiddete tanık olma durumları arasındaki ilişki incelendiğinde, şiddete tanık olanlar ve olmayanlar arasında ahlaki çözülme eğilimi bakımından farkın anlamlı olduğu görülmektedir (U=2544.24, p<.005). Buna bağlı olarak çocukluğunda babadan anneye yönelik şiddete tanık olanların ahlaki çözülme eğiliminin daha fazla olduğu ifade edilebilir. Bu sonuç “31. *Katılımcıların çocukluk döneminde babadan anneye yönelik şiddete tanık olma durumları ile ahlaki çözülme eğilimleri arasında anlamlı bir ilişki yoktur.*” hipotezini desteklememiştir.

Ahlaki çözülme ile şiddet karşıtı yargılar ve dindarlık arasındaki ilişkiyi açıklamak için Spearman Brown Sıra Farkları korelasyon kat sayısı kullanılmıştır. Aşağıda Çizelge 18’de test sonuçlarına yer verilmiştir.

Çizelge 18. Ahlaki Çözülme ile Şiddet Karşıtı Yargılar ve Dindarlık Arasındaki İlişki

<i>Değişken</i>	<i>N</i>	<i>R</i>	<i>P</i>
Şiddet karşıtı yargılar	517	-.267*	.000***
Dindarlık	517	-.216*	.000***

* p < 0.05, ** p < 0.01, *** p < 0.001

Çizelge 18’de görüldüğü gibi, ahlaki çözülme eğilimi ile şiddet karşıtı yargılar ve dindarlık arasındaki ilişkiyi belirlemek için yapılan Spearman Brown Sıra Farkları korelasyon testi sonucuna göre puanlar arasında istatistiksel açıdan anlamlı negatif yönde ilişki ortaya çıkmıştır (p <0.001). Bu sonuçlara göre şiddet karşıtı yargıları güçlü olan katılımcıların ahlaki çözülme eğilimlerinin düşük olduğu, benzer şekilde dindarlık düzeyi yüksek olan katılımcıların ahlaki çözülme eğilimlerinin düşük olduğu ifade edilebilir. Rapor edilen analiz sonuçlarına göre “32. *Katılımcıların dindarlık düzeyleri ile ahlaki çözülme eğilimi arasında anlamlı bir ilişki vardır.*” hipotezi desteklenirken “33. *Katılımcıların şiddet karşıtı yargıları ile ahlaki çözülme eğilimi arasında anlamlı bir ilişki yoktur.*” hipotezi desteklenmemiştir.

4.4. Yapısal Eşitlik Modelleri

4.4.1. Değişkenlere Ait Betimleyici İstatistikler

Araştırmanın temel hipotezleri test edilmeden önce, kullanılacak tahminleme yöntemini belirleyebilmek amacıyla yapısal modellerde yer alacak olan gözlenen değişkenlerin çoklu normallik varsayımını karşılayıp karşılamadığı incelenmiştir. Aşağıda Çizelge 19’da sürekli gözlenen değişkenlere ilişkin ortalama (X), standart sapma (Ss), çarpıklık (skewness), basıklık (kurtosis) değerleri ve kategorik değişkenlere ilişkin basıklık ve çarpıklık değerlerine yer verilmiştir.

Çizelge 19. Gözlenen Değişkenlere Ait Betimleyici İstatistikler

Değişkenler	X	Ss	Çarpıklık	Basıklık
SKY1	3.749	1.326	-0.419	-0.988
SKY2	4.393	0.948	-0.963	-0.237
SKY3	4.037	1.173	-0.538	-0.737
SKY4	4.201	1.115	-0.757	-0.571
AC1	14.723	5.546	0.208	-0.476
AC2	13.689	5.213	0.261	-0.548
AC3	14.638	4.880	0.128	-0.357
AC4	16.772	5.424	0.049	-0.178
INANC	29.464	1.637	-2.559	5.043
DUYGU	29.025	2.037	-1.514	1.042
ETKİ	19.104	1.915	-1.416	0.777
İBADET	25.234	4.669	-0.010	0.033
PS1	-	-	1.126	-0.736
PS2	-	-	1.286	-0.348
PS3	-	-	2.162	2.684
PS4	-	-	3.951	13.665
PS5	-	-	3.173	8.099
PS6	-	-	3.792	12.427
PS7	-	-	2.496	4.247
PS8	-	-	-0.004	-2.008
FS1	-	-	2.737	5.512
FS2	-	-	2.664	5.115
FS3	-	-	2.628	4.928
FS4	-	-	4.037	14.353
FS5	-	-	3.579	10.851
FS6	-	-	2.982	6.921

SKY=Kadına yönelik şiddet karşıtı yargılar, AC=Ahlaki çözülme, PS=Psikolojik şiddet, FS=Fiziksel şiddet

Yukarıda Çizelge 19’da görüldüğü üzere, en düşük çarpıklık değeri dindarlık ölçeğinin ibadet gözlenen değişkenine (-0.010), en yüksek çarpıklık değeri ise

gözlenen FS6 değişkenine (4.037) aittir. Basıklık değerleri bakımından ise, yine en düşük değere gözlenen AC4 değişkenin (-0.178) en yüksek değere ise gözlenen FS4 değişkeninin (12.951/.213=60.80) sahip olduğu görülmektedir. Gözlenen değişkenler büyük oranda tek değişkenli normal dağılım göstermemiştir. Gözlenen değişkenlerin çok değişkenli normallik varsayımını karşılayıp karşılamadığı incelendiğinde ise çarpıklık ve basıklık katsayılarına ilişkin hesaplanan z değerleri ile, çok değişkenli çarpıklık ve basıklık katsayısı için hesaplanan χ^2 değeri ($z_{\chi} = 15.238$, $z_b = 9.475$ ve $\chi^2 = 321.960$) istatistiksel olarak anlamlı bulunmuştur (her üç istatistik için de $p = 0.000$, $p < 0,01$). Elde edilen bu değerler değişkenlerin çok değişkenli normallik varsayımını karşılamadığını ortaya koymaktadır. Yapısal eşitlik modelinin en önemli sayıltılarından biri verinin çok değişkenli normal dağılım (multivariate normality) göstermesidir. Tek değişkenlerden birinin normal (univariate normality) dağılmaması çok değişkenli normal dağılımın ihlali için yeterlidir. Yem çalışmalarında standart olarak kullanılan kestirim yöntemi En Yüksek Olabilirlik Kestirim Yöntemidir (Maximum Likelihood). Ancak bu yöntemle kullanılacak verinin sürekli olması ve çoklu normal dağılım sayıltısını ciddi biçimde ihlal etmemesi gerekmektedir. Maximum Likelihood kestirim yöntemiyle, normal dağılımdan aşırı çarpıklık gösteren gizil değişkenlerle yapılan analizlerde parametre tahminlerinde hata varyansları düşme eğilimindedir. Bu da yol kat sayılarının olması gerekenden daha anlamlı çıkmasına neden olmakta ve null hipotez reddedilmektedir. Ayrıca normallikten sapmalar ki-kare değerinin yükselmesine ve çoğunlukla doğru modelin reddedilmesine de neden olmaktadır (Kline, 2012: 122). Eğer gizil değişkenler normal dağılmıyorsa veya kategorik ise Maximum Likelihood dışında “Ağırlıklandırılmış En Küçük Kareler Yöntemi”(Weighted Least Square), Diagonal Olarak Ağırlıklandırılmış En Küçük Kareler Yöntemi (Diagonally Weighted Least Square) gibi yöntemlerin kullanılması tavsiye edilmektedir (Kline, 2005, 2012; Şimşek, 2007). Özellikle sosyal bilimlerde kategorik verilerin kullanıldığı çalışmalarda çok değişkenli normallik varsayımının sağlanamaması sık görülebilen bir durumdur. Bu çalışmada elde edilen veri setinde sürekli değişkenlerin çoklu normallik varsayımını karşılamaması ve bazı gizil değişkenlerin (fiziksel şiddet ve psikolojik şiddet) kategorik olması nedeniyle, ayrıca örneklem hacmi göz önünde bulundurularak parametre kestiriminde “Diagonal Ağırlıklandırılmış En Küçük Kareler Yöntemi” tercih edilmiştir.

4.4.2. Şiddet Karşıtı Yargılar, Ahlaki Çözölme, Kadına Yönelik Fiziksel Şiddet Arasındaki Doğrudan ve Dolaylı İlişkilerin Yapısal Eşitlik Modeliyle Test Edilmesi

Bu başlık altında, önerilen yapısal eşitlik modeliyle psikolojik ve fiziksel şiddet davranışları ile şiddet karşıtı yargılar arasında ilişkinin ahlaki çözölme ile yordanıp yordanmadığı incelenecektir. Diğer bir ifadeyle “*Kadına yönelik şiddet karşıtı yargılar ile psikolojik şiddet ve fiziksel şiddet arasındaki ilişki ahlaki çözölme eğilimiyle yordanmakta mıdır?*” sorusuna cevap aranacaktır. Hatırlanacağı üzere araştırmanın kuramsal temelini oluşturan Bandura’nın ahlaki çözölme teorisine göre, yargısal düzeyde ahlaki standartlar ile davranışlar arasındaki ilişki ahlaki çözölme tarafından yordanabilir. Bu kuramsal temele dayalı olarak yapısal modelde kadına yönelik şiddet karşıtı yargılar ile psikolojik ve fiziksel şiddet arasındaki ilişkinin ahlaki çözölme aracılığıyla yordanıp yordanmadığı test edilmiştir.

Yapısal model testinde iki aşamalı yaklaşım benimsendiği için, bu yaklaşımın gereği olarak önce ölçme modeli ile değişkenler arasındaki ilişki test edilmiş ardından yapısal model testi gerçekleştirilmiştir. Ancak ölçme modelinde elde edilen standart tahmin değerleri zorunluluk olmamasından dolayı yapısal modelin test edilmesinde kullanılmamıştır (Bkz. Şimsek, 2007).

Şiddet karşıtı yargılar, ahlaki çözölme, psikolojik şiddet ve fiziksel şiddet değişkenlerine uygulanan ölçme modeli sonucu elde edilen uyum indeksleri incelendiğinde [χ^2 (d=203, N=517)=663.70, (χ^2 /sd)= 3.26, p<.01, RMSEA=0.066, S-RMR=0.049, GFI=0.99, AGFI=0.99, NFI=0.96, NNFI= 0.96] olduğu görülmüştür. Bu değerlerden hareketle ölçmemodelinin iyi uyum gösterdiği ifade edilebilir (Ölçme modeline ait t değerleri için bkz. Ek-6). Aşağıda Çizelge 20’de şiddet karşıtı yargılar, ahlaki çözölme, psikolojik şiddet ve fiziksel şiddet değişkenlerine ait korelasyon matrisi verilmiştir.

Çizelge 20. Şiddet Karşıtı Yargılar, Ahlaki Çözülme, Fiziksel ve Psikolojik Şiddet Değişkenlerine Ait Ölçme Modeli Korelasyon Matrisi

Değişkenler	SKY	AC	FS	PS
1.Şiddet Karşıtı Yargılar (SKY)	1			
2.Ahlaki Çözülme (AC)	-0.57	1		
3.Fiziksel Şiddet (FS)	-0.33	0.53	1	
4.Psikolojik Şiddet (PS)	-0.24	0.50	0.78	1

Çizelge 20 incelendiğinde ölçme modelinde yer alan değişkenler arasındaki korelasyon değerlerinin -0.24 ile 0.78 arasında değiştiği görülmektedir. Şiddet karşıtı yargılar ile ahlaki çözülme, fiziksel-psikolojik şiddet arasında negatif yönde anlamlı biçimde ilişki olduğu görülmektedir. Ahlaki çözülme ile fiziksel şiddet ve psikolojik şiddet arasında ise pozitif ve anlamlı ilişki saptanmıştır.

Yapısal model testinde şiddet karşıtı yargılar ve şiddet davranışı arasında ahlaki çözülmenin aracılık etkisini test etmek amacıyla Baron ve Kenny (1986) yöntemi benimsenmiştir. Bu yöntemde göre, test edilecek yapısal modelde öncelikle bağımsız değişken şiddet karşıtı yargılar bağımlı değişkenler olan fiziksel ve psikolojik şiddeti yordamalıdır. İkinci olarak bağımsız değişken olan şiddet karşıtı yargılar aracı değişken olan ahlaki çözülme yordamalıdır. Bu iki koşula ölçme modeliyle kanıt elde edilmiştir. Üçüncü olarak şiddet karşıtı yargıların etkisi kontrol edildiğinde, aracı değişken olan ahlaki çözülme bağımlı değişken fiziksel ve psikolojik şiddeti yordamalıdır. Dördüncü olarak ise ahlaki çözülmenin etkisi kontrol edildiğinde, şiddet karşıtı yargılar ile psikolojik ve fiziksel şiddet arasındaki ilişkide anlamlı bir düşüş olmalı veya bu ilişki istatistiksel bakımdan tamamen anlamsız olmalıdır.

Yukarıdaki ölçme modelinde yordayıcı, yordanan/kritik ve aracı değişken arasında anlamlı ilişki olduğu saptanmıştır. Bu sonuçlar daha önce yapılan analiz sonuçları ile de örtüşmektedir. Hatırlanacağı gibi yapılan Spearman Brown Sıra Farkları korelasyon testiyle şiddet karşıtı yargılar ile ahlaki çözülme eğilimi arasında anlamlı ilişki olduğu saptanmıştı (Bkz Sayfa 198) . Ölçme modelinde elde edilen korelasyon değerleri, şiddet karşıtı yargılar ile psikolojik şiddet ($r=-0.24$) ve fiziksel şiddet ($r=-0.33$) arasında anlamlı ilişki olduğunu dolayısıyla aracılık edilecek bir ilişkinin varlığını göstermektedir. Ölçme modeli ile değişkenler arasında aracılık edilebilecek bir ilişkinin varlığı ortaya konulduktan sonra bu aşamada şiddet karşıtı yargılar, ahlaki çözülme eğilimi, fiziksel ve psikolojik şiddet değişkenleri arasındaki

doğrusal ve dolaylı ilişkiler, araştırmanın kuramsal arka planına ve beklentilerine dayalı olarak geliştirilen yapısal eşitlik modeli ile test edilmiştir.

Önerilen yapısal modelde “34. Şiddet karşıtı yargılar ile aile içi kadına yönelik psikolojik şiddet ve fiziksel şiddet arasındaki ilişki ahlaki çözülme eğilimiyle yordandığı” hipotezi yol analiziyle test edilmiştir. Yapılan test sonucunda edilen uyum değerleri şöyledir: [χ^2 (d=205, N=517)=753.00 , (χ^2 /sd)= 3.67, p<.01, RMSEA=0.071, RMR=0.054, S-RMR= 0.055, NFI= 0.93, NNFI= 0.94, CFI=0.96, GFI= 0.97, AGFI= 0.97]. Modifikasyon önerileri doğrultusunda SKY2 ve SKY3 maddeleri arasında modifikasyon yapılmıştır. Modifikasyon sonrası elde edilen model ve standardize edilmiş yol katsayıları Şekil 11’de görülmektedir.

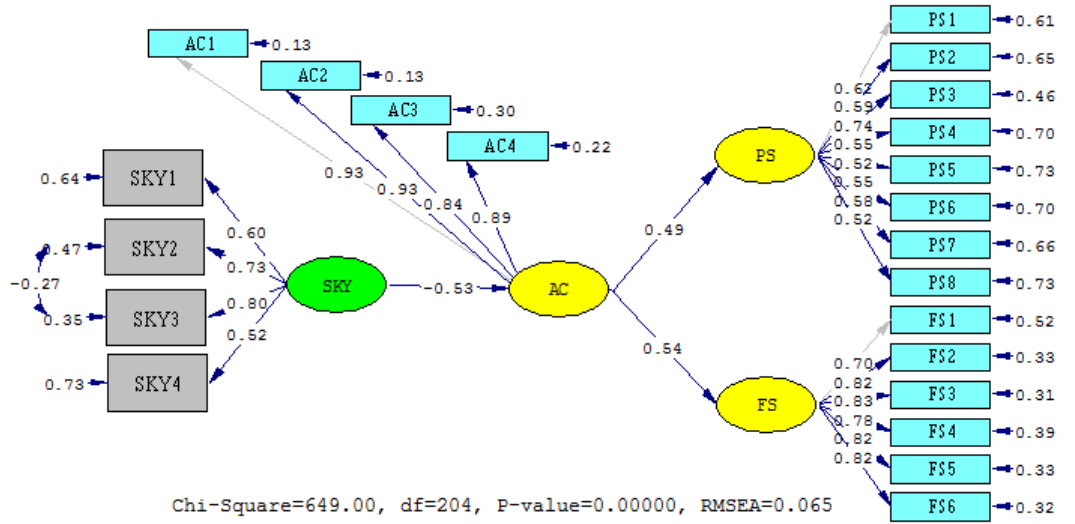

Şekil 11. Kadına Yönelik Şiddet Karşıtı Yargılar, Ahlaki Çözülme, Psikolojik ve Fiziksel Şiddet Yapısal Modeli Standardize Edilmiş Yol Katsayıları

Yukarıdaki şekil incelendiğinde, değişkenler arasındaki standardize edilmiş regresyon katsayılarının ve t-değerlerinin (Bkz. Ek-7) anlamlı olduğu görülmektedir. Modelin uyum indekslerinin de mükemmel yakın olduğu ifade edilebilir. Elde edilen uyum indeksleri şöyledir: [χ^2 (d=204, N=517)=649.00 , (χ^2 /sd)= 3.18, p<.01, RMSEA=0.065, RMR=0.049, S-RMR= 0.048, NFI= 0.96, NNFI= 0.97, CFI=0.97, GFI= 0.99, AGFI= 0.99]. Görüldüğü gibi model testinde oldukça yüksek uyum değerleri elde edilmiştir.

Bu aşamadan sonra ahlaki çözülme aracı değişkeninin modele katkısını değerlendirmek için yordayıcı (SKY) ve kritik değişkenler (PS, FS) arasındaki ilişki aracı değişkenin (AC) etkisi kontrol edilerek sınanmıştır. Yani ahlaki çözülme

değişkeninin etkisi kontrol edildiğinde şiddet karşıtı yargılar ile psikolojik ve fiziksel şiddet değişkeni arasındaki ilişki miktarında anlamlı bir düşme olup olmadığına bakılmıştır. Modelde şiddet karşıtı yargılar ile psikolojik ve fiziksel şiddet değişkenleri arasında teker teker doğrudan yollar tanımlanmış ardından bu yolların etkilerini değerlendirmek için Ki-kare farklılık testine ve uyum indekslerine bakılmıştır. Aşağıda ilk olarak şiddet karşıtı yargılar ile psikolojik şiddet arasında ilişki gösterilmektedir.

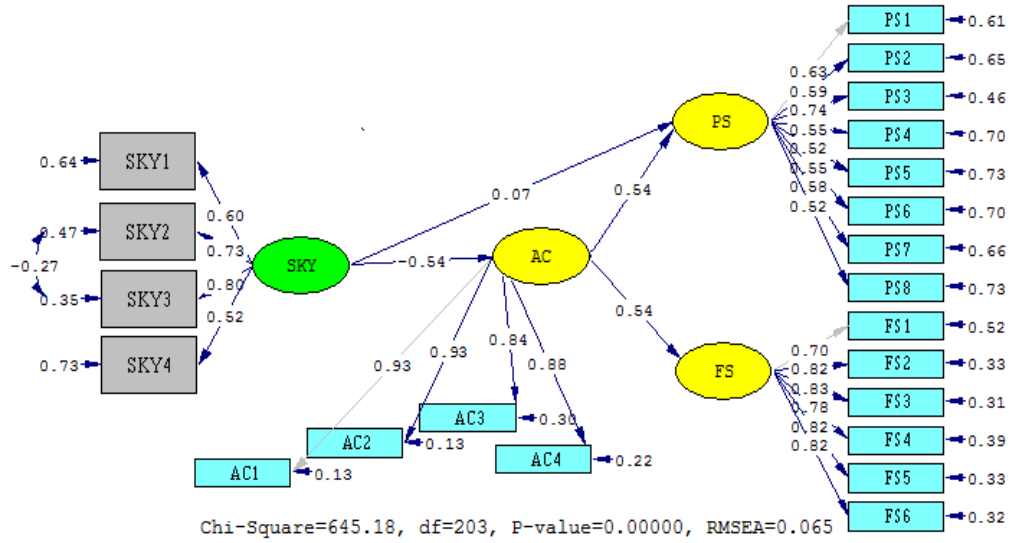

Şekil 12. Ahlaki Çözülme Eğiliminin Etkisi Kontrol Edildiğinde Şiddet Karşıtı Yargılar ve Psikolojik Şiddet Arasındaki İlişki Standardize Edilmiş Yol Katsayıları

Analiz sonucunda ölçme modelinde elde edilen (Bkz. Çizelge 19) şiddet karşıtı yargılar ve psikolojik şiddet arasındaki -0,24'lık regresyon katsayısının 0.07'ye düştüğü ayrıca bu yol katsayısı t değeri bakımından manidar olmadığı ($t=1.16 < 1.96$) (Bkz. Ek-8) görülmektedir. Ki-kare farklılık testi incelendiğinde tanımlanan bu yolun anlamlı bir uyum iyiliği farkına yol açmadığı görülmektedir ($\chi^2=3.82$, $sd=1$, $p=0.051$). Ayrıca modelin uyum indeksleri incelendiğinde ise tanımlanan bu yolun modelin uyum değerlerine katkı sağlamadığı görülmektedir (GFI=0.99, AGFI=0.99, RMSA=0,065, RMR=0.048 SRMR=0,047, NFI=0,96, NNFI=0.97). Bu sonuçlara dayalı olarak şiddet karşıtı yargıların psikolojik şiddet üzerindeki etkisinin tümüyle ahlaki çözülme değişkeni tarafından sağlandığı söylenebilir.

İkinci olarak, ahlaki çözümlenin aracılık etkisi kontrol edildiğinde şiddet karşıtı yargılar ve fiziksel şiddet arasındaki regresyon kat sayısında düşüş yaşanıp yaşanmadığı test edilmiştir. Şiddet karşıtı yargılar ve fiziksel şiddet arasında doğrudan yol tanımlanmış ve regresyon katsayısı hesaplanmıştır. Analiz sonuçları Şekil 13’de verilmiştir.

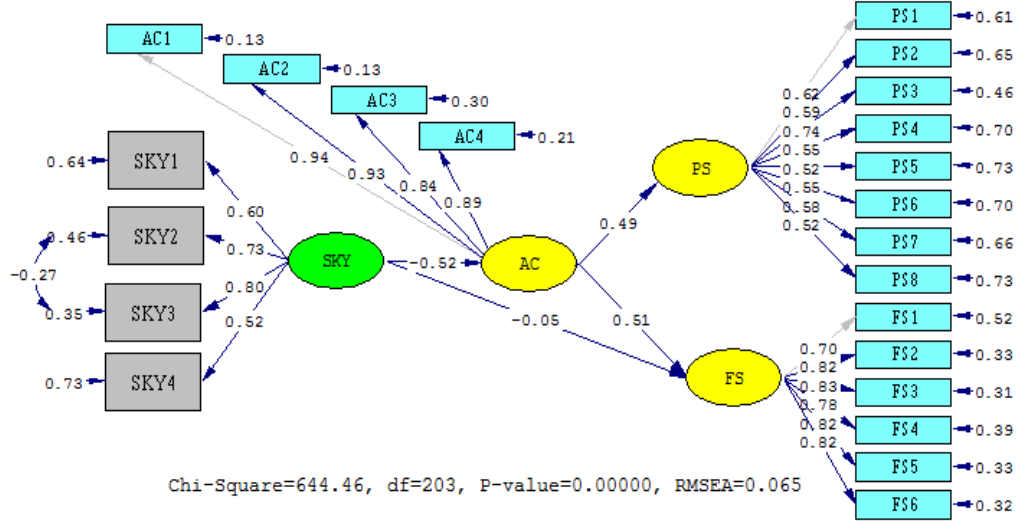

Şekil 13. Ahlaki Çözülmenin Etkisi Kontrol Edildiğinde, Şiddet Karşıtı Yargılar ve Fiziksel Şiddet Arasındaki İlişki Standardize Edilmiş Yol Katsayıları

Şekil 13 incelendiğinde, ölçme modelinde elde edilen (Bkz. Çizelge 19.) şiddet karşıtı yargılar ve fiziksel şiddet arasındaki -0,33'lük regresyon katsayısının -0.05'ye düştüğü, ayrıca bu yol katsayısının t değeri bakımından manidar olmadığı ($t=-0.92 < 1.96$) (Bkz. Ek-4) saptanmıştır. Ki-kare farklılık testi incelendiğinde tanımlanan bu yolun anlamlı bir uyum iyiliği farkına yol açmadığı görülmektedir ($\chi^2= 0.71$, $sd=1$, $p=1.00$). Ayrıca modelin uyum indeksleri incelendiğinde de tanımlanan bu yolun modelin uyum değerlerine katkı sağlamadığı görülmektedir (NFI=0.96, NNFI=0.97, CFI=0.97, RMSA=0.065, RMR=0.048, SRMR=0.047, GFI=0.99, AGFI=0.99). Bu sonuçlara dayalı olarak şiddet karşıtı yargıların fiziksel şiddet üzerindeki etkisinin tümüyle ahlaki çözümlene değişkeni tarafından sağlandığı söylenebilir.

Bu sonuçlara göre, şiddet karşıtı yargılar ile psikolojik-fiziksel şiddet arasındaki ilişkinin ahlaki çözümlene eğilimi aracı değişkeniyle sağlandığı hipotezinin sınındığı modelde, modelin dataya iyi uyum sağladığı söylenebilir. Bir başka ifade

ile “34. Şiddet karşıtı yargılar ile aile içi kadına yönelik psikolojik şiddet ve fiziksel şiddet arasındaki ilişki ahlaki çözülme eğilimiyle yordanmaktadır.” hipotezi reddedilmemiştir. Şiddet karşıtı yargılar psikolojik şiddeti ve fiziksel şiddeti dolaylı olarak etkilemektedir. Ayrıca şiddet karşıtı yargılar ahlaki çözülme eğilimini negatif yönde, orta düzeyde ve doğrudan etkilemektedir. Bir başka ifade ile şiddet karşıtı yargıları güçlü olan katılımcıların ahlaki çözülme eğilimleri zayıftır. Ahlaki çözülme eğilimi psikolojik şiddeti ve fiziksel şiddeti pozitif yönde orta düzeyde doğrudan etkilemektedir. Yani ahlaki çözülme eğilimi yüksek olan katılımcıların eşlerine psikolojik şiddet ve fiziksel şiddet uygulama düzeyi yüksektir.

4.4.3. Dindarlık, Şiddet Karşıtı Yargılar, Ahlaki Çözülme Eğilimi, Kadına Yönelik Fiziksel Şiddet Arasındaki Doğrudan ve Dolaylı İlişkilerin Yapısal Eşitlik Modeliyle Test Edilmesi

Yukarıdaki modelde kadına yönelik psikolojik ve fiziksel şiddet davranışları ile şiddet karşıtı yargılar arasındaki ilişkide kayıp bağlantının ahlaki çözülme eğilimi vasıtasıyla gerçekleşebileceğine ilişkin ön bir kanıt sağlanmıştır. Literatürde kadına yönelik şiddet davranışları ve dindarlık ilişkisini ele alan çalışmalarda birbiriyle çelişen sonuçlara ulaşılmıştır. Şiddet karşıtı yargılar doğrudan şiddet davranışlarını yordamada yetersiz kalabileceği gibi insanların dini yaşamları doğrudan şiddet davranışının düzenlenmesinde otomatik bir kontrol mekanizması yaratmayabilirler. Din insanların şiddete yönelik yargıları veya tutumları üzerinde etkili olabilir ancak dinin davranış üzerindeki etkisi durumsal belirleyiciler (ahlaki çözülme) vasıtasıyla zayıflayabilir. Bu noktadan hareketle “*Dindarlık ile psikolojik şiddet ve fiziksel şiddet arasındaki ilişki şiddet karşıtı yargılar ve ahlaki çözülme eğilimiyle yordanmakta mıdır?*” sorusuna cevap aranacaktır.

Önerilen hipotetik model sınanmadan önce, dindarlık, şiddet karşıtı yargılar, ahlaki çözülme, psikolojik ve fiziksel şiddet arasındaki ilişki ölçme modeli ile test edilecektir. Ölçme modelinde değişkenler arasındaki ilişkinin varlığı belirlendikten sonra bu model dikkate alınarak yapısal model testine geçilecektir.

Dindarlık, şiddet karşıtı yargılar, ahlaki çözülme eğilimi, fiziksel ve psikolojik şiddet değişkenlerine ait ölçme modelinin analiz sonucunda elde edilen uyum indekslerine bakıldığında: [χ^2 (d=289, N=517)=800.50 , (χ^2 /sd)= 2.76, p<0.001, RMSEA=0.059, RMR=0.051, S-RMR=0.050, GFI=0.99, AGFI=0.99,

NFI=0.95, NNFI=0.96] olduğu görülmektedir. Elde edilen uyum indeksleri, ölçüme modelinin dataya iyi uyum sağladığını göstermektedir.

Çizelge 21. Dindarlık, Şiddet Karşıtı Yargılar, Ahlaki Çözülme, Fiziksel ve Psikolojik Şiddet Değişkenlerine Ait Ölçme Modeli Korelasyon Matrisi

Değişkenler	SKY	AC	FS	PS	Dindarlık
1.Şiddet Karşıtı Yargılar (SKY)	1				
2.Ahlaki Çözülme (AC)	-0.57	1			
3.Fiziksel Şiddet (FS)	-0.33	0.53	1		
4.Psikolojik Şiddet (PS)	-0.24	0.50	0.78	1	
5. Dindarlık	0.28	-0.19	-0.12	-0.11	1

Çizelge 21'e göre ölçme modelinde yer alan değişkenler arasındaki korelasyon değerleri -0.11 ile 0.78 arasında değişmektedir. Ayrıca tüm gizil ve gözlenen değişkenlere ait t değerlerinin 0.05 düzeyinde manidar olduğu görülmektedir (Bkz, Ek-10). Dindarlık ile şiddet karşıtı yargılar arasında pozitif yönde ve anlamlı ilişki görülürken, ahlaki çözülme, fiziksel-psikolojik şiddet arasında negatif yönde anlamlı ilişki olduğu görülmektedir. Ölçme modelinde dindarlık ile fiziksel şiddet ve psikolojik şiddet arasında anlamlı negatif yönlü bir ilişki saptanmıştır. Dindarlık ile fiziksel ve psikolojik şiddet arasındaki elde edilen korelasyon değerleri ($r = -0.12$, $r = -0.11$) aracılık edilecek bir ilişkinin varlığını göstermektedir. Ölçme modelinde ortaya konan değişkenler arasındaki ilişkileri daha önce yapılan analizlerin sonuçlarıyla da desteklemektedir. Hatırlanacağı gibi yapılan Spearman Brown Sıra Farkları korelasyon testiyle dindarlığın psikolojik şiddet (Bkz. Sayfa 191), ve fiziksel şiddetle ilişkili olduğu (Bkz. Sayfa 195), benzer şekilde ise dindarlık ile ahlaki çözülme eğilimi arasında anlamlı ilişki olduğu belirlenmişti (Bkz. Sayfa 198).

Ölçme modeli doğrulandıktan sonra yapısal modelde dindarlık değişkeni ile fiziksel şiddet, psikolojik şiddet arasındaki ilişkinin şiddet karşıtı yargılar ve ahlaki çözülme eğilimi aracılığıyla yordandığı hipotezi test edilmiştir. Analiz sonuçları Şekil 14'de gösterilmiştir.

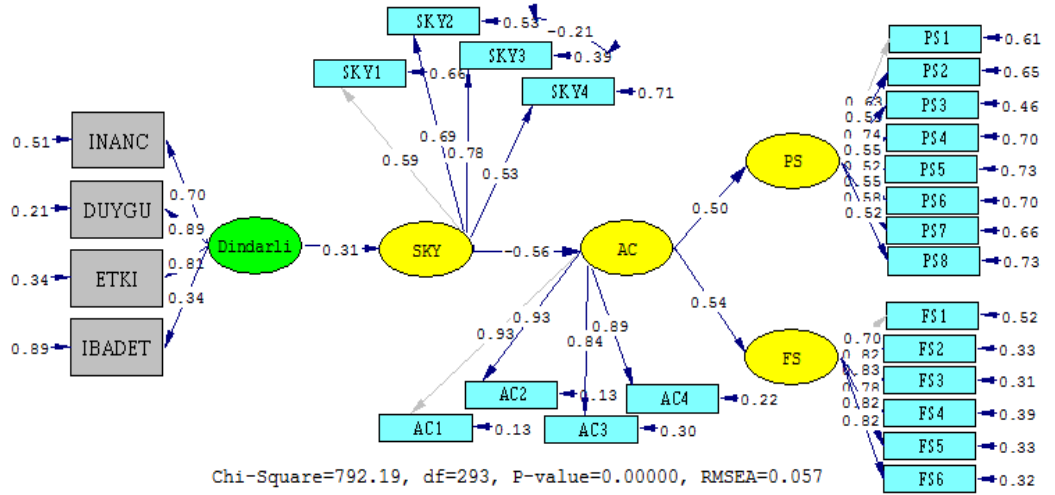

Şekil 14. Dindarlık, Şiddet Karşıtı Yargılar, Ahlaki Çözülme Eğilimi, Psikolojik ve Fiziksel Şiddet Arasındaki Standardize Edilmiş Yol Katsayıları

Şekilde görüldüğü üzere gizil değişkenler arasındaki standardize edilmiş tüm regresyon yol katsayılarının 0.31 ile -0.56 arasında olduğu, ve t-değerlerinin 0.05 düzeyinde manidar olduğu (Bkz. Ek-11) görülmektedir. Ayrıca model iyi düzeyde uyum indeksleri üretmiştir. Elde edilen uyum indeksleri şöyledir: [χ^2 (d=293, N=517)= 792.19 , (χ^2/sd)= 2.70, $p < .01$, RMSEA=0.057, RMR=0.051, S-RMR= 0.050, GFI=0.99, AGFI=0.99, NFI= 0.95, NNFI=0.96].

Bu modelde de aracı değişkenlerin (şiddet karşıtı yargılar ve ahlaki çözülme) modele katkısını değerlendirmek için yordayıcı (dindarlık) değişken ve kritik değişkenler (psikolojik şiddet, fiziksel şiddet) arasındaki ilişki aracı değişkenlerin etkisi kontrol edilerek sınanmıştır. Bir başka ifadeyle şiddet karşıtı yargılar ve ahlaki çözülme değişkeninin etkisi kontrol edildiğinde dindarlık ile psikolojik ve fiziksel şiddet değişkeni arasındaki ilişki miktarında anlamlı bir düşme olup olmadığı test edilmiştir. Modelde dindarlık ile psikolojik ve fiziksel şiddet değişkenleri arasında teker teker doğrudan yollar tanımlanmış ardından bu yolların etkilerini değerlendirmek için ki-kare farklılık testine ve uyum indekslerine bakılmıştır. Aşağıda Şekil 15’te ilk olarak dindarlık ve psikolojik şiddet arasında ilişki gösterilmektedir.

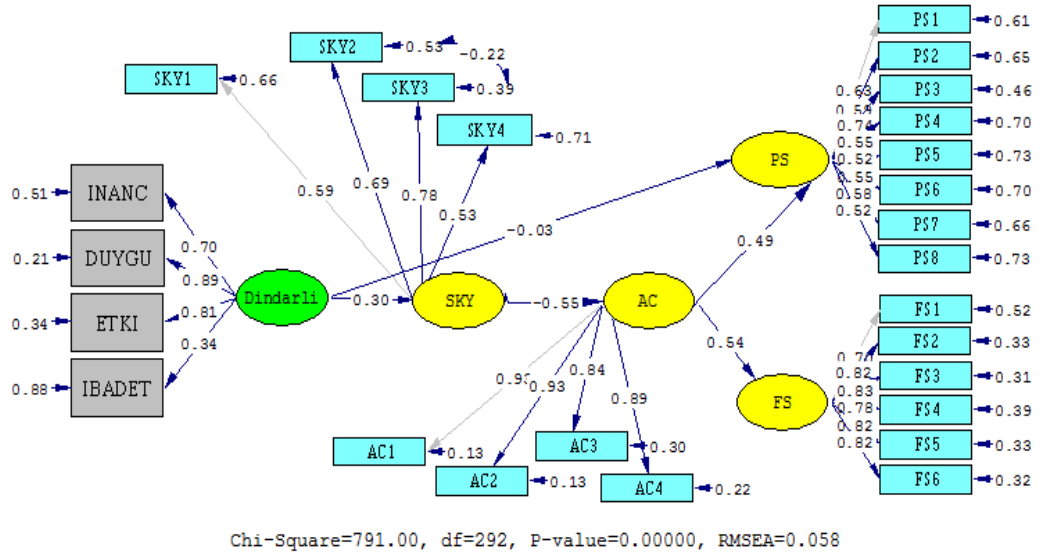

Şekil 15. Şiddet Karşıtı Yargılar ve Ahlaki Çözülmenin Etkisi Kontrol Edildiğinde Dindarlık ve Psikolojik Arasındaki Standardize Edilmiş Yol Katsayısı

Analiz sonucunda, ölçme modelinde elde edilen (Bkz. Çizelge 19) dindarlık ve psikolojik şiddet arasında -0.11 'lik regresyon katsayısının -0.03 'e düştüğü, neredeyse sıfır olduğu görülmektedir. Ayrıca tanımlanan bu yolun t değeri bakımından manidar olmadığı ($t=-0.66 < 1.96$) (Bkz. Ek-12) görülmektedir. Ki-kare farklılık testi incelendiğinde tanımlanan bu yolun anlamlı bir uyum iyiliği farkına yol açmadığı görülmektedir ($\chi^2 = 1.19$, $sd=1$, $p=0.28$). Ayrıca tanımlanan bu yol, modelin uyum indekslerinde de iyileşme sağlamamıştır. Uyum indeksleri şöyledir: [χ^2 ($d=292$, $N=517$)= 791.00 , (χ^2/sd)= 2.70 , $p < 0.001$, $RMSEA=0,058$, $RMR=0.051$, $S-RMR=0.050$, $GFI=0.99$, $AGFI=0.99$, $NFI=0.95$, $NNFI=0.96$]. Bu sonuçlara dayalı olarak dindarlığın psikolojik şiddet üzerindeki etkisinin, tümüyle şiddet karşıtı yargılar ve ahlaki çözülme eğilimiyle sağlandığı söylenebilir.

İkinci olarak şiddet karşıtı yargılar ve ahlaki çözülme eğiliminin aracılık etkisi kontrol edildiğinde dindarlık ve fiziksel şiddet arasındaki ilişkide düşüş yaşanıp yaşanmadığı test edilmiştir. Şiddet karşıtı yargılar ve fiziksel şiddet arasında doğrudan yol tanımlanmış ve regresyon katsayısı hesaplanmıştır. Analiz sonuçları Şekil 16'da verilmiştir.

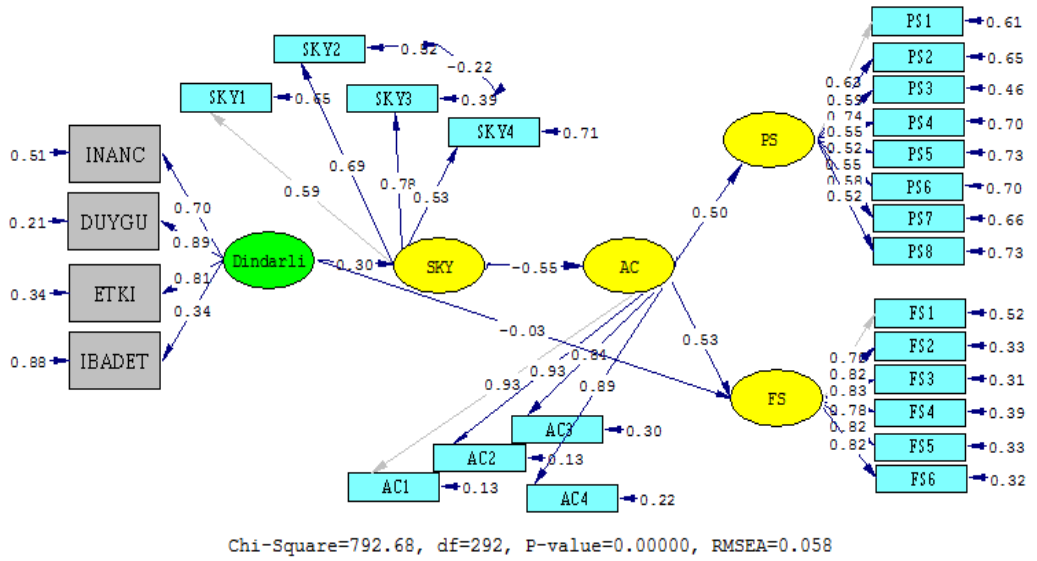

Şekil 16. Şiddet Karşıtı Yargılar ve Ahlaki Çözülmenin Etkisi Kontrol Edildiğinde Dindarlık ve Fiziksel Şiddet Arasındaki Standardize Edilmiş Yol Katsayısı

Yukarıdaki şekilde dindarlık ile fiziksel şiddet arasında tanımlanan yolun standardize edilmiş regresyon kat sayısının oldukça düşük olduğu, nerdeyse sıfıra eşdeğer olduğu görülmektedir. Ölçme modelinde elde edilen (Bkz. Çizelge 19) dindarlık ve fiziksel şiddet arasında -0.12’lik korelasyon katsayısı -0.03’e düşmüştür. Ayrıca tanımlanan bu yolun t değeri bakımından manidar olmadığı ($t=-0.61 < 1.96$) (Bkz. Ek-13) görülmektedir. Ki-kare farklılık testi incelendiğinde tanımlanan bu yolun anlamlı bir farka yol açmadığı görülmektedir (ki-kare=0.48, $p=0.49$). Tanımlanan bu yol, modelin uyum indekslerinde de iyileşme sağlamamıştır. Uyum indeksleri şöyledir: [χ^2 (d=292, N=517)=791.00, (χ^2/sd)= 2.70, $p < 0.001$, RMSEA=0.058, RMR=0.051, S-RMR=0.050, GFI=0.99, AGFI=0.99, NFI=0.95, NNFI=0.96, CFI=0.97]. Bu sonuçlara dayalı olarak dindarlığın fiziksel şiddet üzerinde etkisinin, tümüyle şiddet karşıtı yargılar ve ahlaki çözülme aracılığıyla sağlandığı söylenebilir.

Yukarıda rapor edilen sonuçlara dayalı olarak, dindarlık ile psikolojik-fiziksel şiddet arasındaki ilişkinin şiddet karşıtı yargılar ve ahlaki çözülme eğilimi aracı değişkeniyle sağlandığı hipotezinin sırandığı modelde, elde edilen uyum indeksleri modelin dataya iyi uyum sağladığını göstermiştir. Bir başka ifade ile “35. Dindarlık ile aile içi kadına yönelik psikolojik şiddet ve fiziksel şiddet arasındaki ilişki şiddet

karşıtı yargılar ve ahlaki çözülme eğilimiyle yordanmaktadır.” hipotezi reddedilmemiştir. Dindarlık ve şiddet karşıtı yargılar arasında pozitif bir ilişki vardır. Buna göre dindarlık düzeyleri yüksek olan katılımcıların şiddet karşıtı yargıları güçlüdür. Dindarlık psikolojik ve fiziksel şiddeti, şiddet karşıtı yargılar ve ahlaki çözülme eğilimi aracılığıyla etkilemektedir. Buna bağlı olarak dindarlık düzeyi ile şiddet karşıtı yargıların, psikolojik ve fiziksel şiddet üzerindeki kolektif etkisi ahlaki çözülme eğilimi ile zayıflayabileceği ifade edilebilir.

4.4.4. Genişletilmiş Model Doğrudan ve Dolaylı İlişkilerin Yapısal Eşitlik Modeliyle Test Edilmesi

Analizlerin ilk bölümünde kadına yönelik şiddetle ilişkisi saptanan bazı sosyo-demografik değişkenler ikinci modele dâhil edilerek, bu değişkenler ile psikolojik ve fiziksel şiddet arasındaki ilişkiye ahlaki çözülme eğiliminin aracılık edip etmeyeceği sorusuna cevap aranmaya çalışılmıştır. Modele dahil edilecek değişkenlerin belirlenmesinde, ifade edildiği gibi Ki-kare ve KWH, MWU, Spearman Brown Sıra Farkları korelasyon testiyle kadına yönelik psikolojik ve fiziksel şiddet ile ilişkisi tespit edilmiş olan değişkenler kriter alınmıştır. Bu bulgulara göre yaş değişkeni ahlaki çözülme eğilimi ile yaşanan yer, evlilik süresi, alkol kullanma psikolojik ve fiziksel şiddetle; eşin çalışma ve eğitim düzeyi psikolojik şiddetle ilişkili bulunamamıştır. Bu sebeple modele yalnızca katılımcıların eğitim düzeyi, gelir durumu, çocukluk döneminde şiddete maruz kalma ve şiddete tanık olma değişkenleri dâhil edilmiştir. Yapısal model test edilmeden önce değişkenler arasındaki ilişki tekrar ölçme modeliyle test edilmiştir. Aşağıda Çizelge 22’de değişkenler arasındaki korelasyon değerlerine yer verilmiştir.

Çizelge 22. Eğitim, Gelir, Şiddete Maruz Kalma-Tanık Olma, Dindarlık, Şiddet Karşıtı Yargılar, Ahlaki Çözülme, Psikolojik ve Fiziksel Şiddet Model Ölçme Modeli Korelasyon Matrisi

Değişkenler	SKY	AC	FS	PS
1. Eğitim durumu	0.31	-0.31	-0.25	-0.18
2. Gelir durumu	0.21	-0.27	-0.26	-0.22
3. Şiddete maruz kalma	-0.20	0.21	0.18	0.22
4. Babadan anneye yönelik şiddete tanık olma	-0.26	0.22	0.24	0.26
5. Dindarlık	0.33	-0.30	-0.24	-0.21

Çizelge 22 incelendiğinde, eğitim, gelir durumu, şiddete maruz kalma, babadan anneye yönelik şiddete tanık olma ve dindarlık değişkenlerinin aracı değişkenlerle ilişkili olduğu görülmektedir. Buna göre eğitim, gelir ve dindarlık ile şiddet karşıtı olma arasında pozitif yönde, şiddete maruz kalma ve babadan anneye yönelik şiddete tanık olma ile şiddet karşıtı olma arasında negatif yönde ilişki görülmektedir. Eğitim, gelir ve dindarlık ile ahlaki çözülme, psikolojik şiddet, fiziksel şiddet arasında negatif ilişki görülürken, şiddete maruz kalma, babadan anneye yönelik şiddete tanık olma ile ahlaki çözülme, psikolojik şiddet, fiziksel şiddet arasında pozitif ilişki görülmektedir (Ölçme modeli t değerleri için bkz. Ek-14). Genişletilmiş model için yapılan ölçme modeli testinde elde edilen uyum indeksleri şöyledir: [χ^2 (d=373, N=517)=763.90, (χ^2 /sd)=2.04, p<0.001, RMSEA=0.045, RMR=0.019 S-RMR=0.014, GFI=0.98, AGFI=0.97, NFI=0.96, NNFI=0.97]. Bu sonuçlara bağlı olarak eğitim, gelir, çocuklukta şiddete uğrama ve babadan anneye yönelik şiddete tanık olma değişkenleri modele dâhil edilerek yapısal model sınamasına geçilmiştir.

Ölçme modeliyle elde edilen sonuçlara dayalı olarak yapısal modelde eğitim, gelir düzeyi, çocuklukta şiddete maruz kalma, babadan anneye yönelik şiddete tanık olma ve dindarlık ile fiziksel şiddet, psikolojik şiddet arasındaki ilişkinin şiddet karşıtı yargılar ve ahlaki çözülme aracılığıyla yordandığı hipotezi test edilmiştir. Analiz sonuçları aşağıda Şekil 17’de verilmiştir.

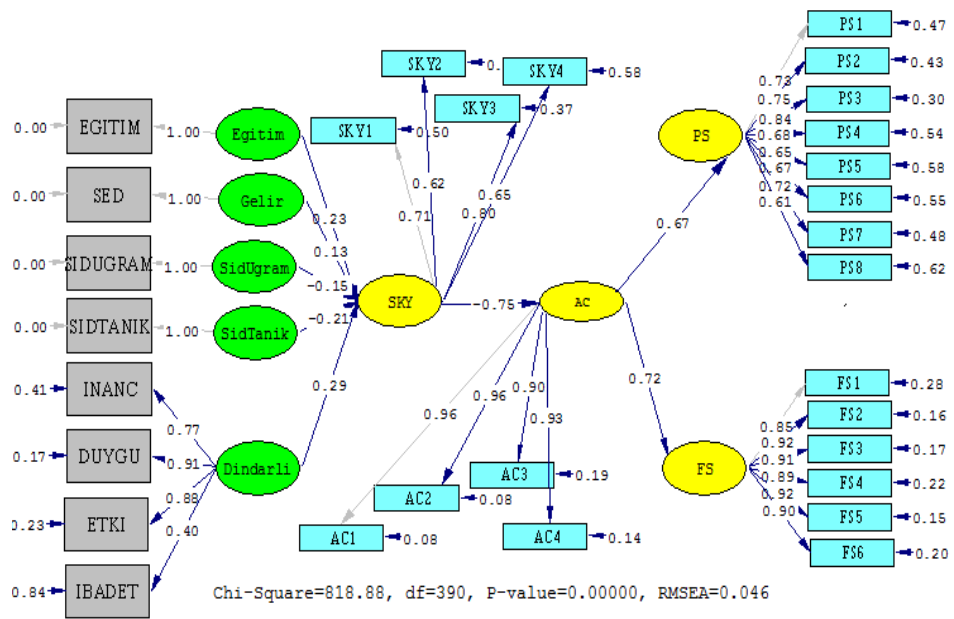

Şekil 17. Genişletilmiş Model Standardize Edilmiş Yol Katsayıları

Şekilde görüldüğü üzere gizil değişkenler arasındaki standardize edilmiş tüm regresyon yol katsayılarının 0.13 ile -0.75 arasında olduğu ve t-değerlerinin 0.05 düzeyinde manidar olduğu (Bkz. Ek-15) görülmektedir. Ayrıca model iyi düzeyde uyum indeksleri üretmiştir. Modelin uyumuna ilişkin elde edilen uyum indeksleri şöyledir: [χ^2 (d=390, N=517)=818.88, (χ^2 /sd)= 2.09, $p < 0.001$, RMSEA=0.046, RMR=0.048, S-RMR= 0.047, GFI=0.98, AGFI=0.97, NFI=0.95, NNFI=0.97]. Bu modelde de aracı değişkenlerin (şiddet karşıtı yargılar ve ahlaki çözülme) modele katkısını değerlendirmek için yordayıcı değişkenler (eğitim, gelir, şiddete uğrama, tanık olma ve dindarlık) ve kritik değişkenler (psikolojik şiddet, fiziksel şiddet) arasındaki ilişki aracı değişkenlerin etkisi kontrol edilerek sınanmıştır.

Modelde yer alan yordayıcı ve kritik değişkenler arasındaki doğrudan ilişki belirlenirken modele teker teker yollar eklenmiş ve bu yolların etkilerini değerlendirmek için ki-kare farklılık testine bakılmıştır. Eğitim ile psikolojik şiddet arasında tanımlanan direk yolun standardize yol katsayılarının çok düşük olduğu ayrıca t-değeri bakımından manidar olmadığı görülmüştür. Eğitim ile psikolojik şiddet arasındaki tanımlanan doğrudan yolun standardize edilmiş regresyon kat sayısı .005 ve t-değeri (Bkz. Ek-16) ise 1.96 ($t \leq 1.96$)'dır. Tanımlanan bu yolun ki-kare anlamlılık testinde anlamlı sonuç üretmediği görülmüştür (ki-kare=3.65, $p = 0.056$). Eğitim ile fiziksel şiddet arasındaki doğrudan ilişkinin standardize edilmiş yol katsayısı -0.06 ve t-değeri (Bkz. Ek-17) -2.29'dur ($t > 1.96$). Tanımlanan bu yolun ki-kare anlamlılık testinde anlamlı sonuç ürettiği görülmüştür (ki-kare=5.19, $p = 0.023$). Bu sonuçlara dayalı olarak eğitim ve fiziksel şiddet arasında doğrudan tanımlanan yolun modelde kalmasına karar verilmiştir.

Gelir durumu ile psikolojik şiddet arasındaki doğrudan ilişki incelendiğinde ise gelir durumu ve psikolojik şiddet arasındaki doğrudan ilişkinin standardize regresyon katsayısının 0.01 olduğu, t değerinin ise 0.30 ($t < 1.96$) olduğu görülmüştür (Bkz. Ek-18). Ki-kare anlamlılık testinin de anlamlı sonuç üretmediği görülmüştür (ki-kare=0.084, $p = 0.77$). Gelir durumu ile fiziksel şiddet arasındaki doğrudan ilişkiye bakıldığında ise yol katsayısının -0.06 olduğu, t-değerinin -2.36 ($t > 1.96$) olduğu görülmüştür (Bkz. Ek-19). Ancak ki-kare anlamlılık testinin anlamlı sonuç üretmediği görülmüştür (ki-kare=0.094 $p = 0.76$).

Çocukluk döneminde şiddete uğrama ve psikolojik şiddet arasında doğrudan yol tanımlandığında bu yolun standardize yol katsayısının 0.06 olduğu t-değerinin ise 2.27 ($t > 1.96$) olduğu görülmüştür (Bkz. Ek-20). Ancak ki-kare anlamlılık testi

incelendiğinde model uyumuna önemli bir katkı sağlamadığı görülmüştür (ki-kare= 0.18, $p = 0.67$). Buna bağlı olarak çocuklukta şiddete uğrama ve psikolojik şiddet arasında tanımlanan bu yol modele dâhil edilmemiştir. Çocukluk dönemi şiddete maruz kalma ve fiziksel şiddet arasında doğrudan yol katsayısı 0.01 ve t-değeri 0.46 ($t < 1.96$) (Bkz. Ek-21), ki-kare anlamlılık testi sonucu 0.21 ve $p = 0.65$ 'dir.

Çocukluk döneminde babanın anneye uyguladığı şiddete tanık olma yordayıcı değişkeni ile psikolojik ve fiziksel şiddet değişkenleri arasında doğrudan yol tanımlanmıştır. Şiddete tanık olma psikolojik şiddet arasındaki doğrudan yolun standardize yol katsayısı 0.07 ve t-değeri 2.42 ($t > 1.96$) olduğu görülmüştür (Bkz. Ek-22). Tanımlanan bu yolun model uyumuna katkı sağlayıp sağlamadığını incelemek için ki-kare anlamlılık testine bakılmıştır. ki-kare anlamlılık testi sonucunda ki-kare 5.45'lik manidar bir iyileşme sağladığı görülmüştür ($p = 0.020$). Bu sonuca dayalı olarak tanımlanan bu yolun modelde kalmasına karar verilmiştir. Buna göre çocukluk döneminde babadan anneye yönelik şiddete tanık olma ve psikolojik şiddet arasındaki ilişki kısmen ahlaki çözülme aracı değişkeni, kısmen de doğrudan sağlanmaktadır. Şiddete tanık olma ve fiziksel şiddet arasında tanımlanan doğrudan yola bakıldığında ise yol katsayısının 0.02 ve t-değerinin $0.73 < 1.96$ olduğu (Bkz. Ek-23) ayrıca ki-kare anlamlılık testi sonucunun anlamlı olmadığı görülmüştür (ki-kare= 0.051, $p = 0.47$). Son olarak genişletilmiş modelde dindarlık değişkeninin psikolojik şiddet ve fiziksel şiddet üzerindeki doğrudan etkisi incelenmiştir. Dindarlık ve psikolojik şiddet arasında doğrudan tanımlanan yolun yolun standardize yol katsayısının -0.01 ve t-değerinin -0.34 ($t < 1.96$) olduğu (Bkz. Ek-24) ayrıca ki-kare anlamlılık testi sonucunun anlamlı olmadığı görülmüştür (ki-kare=0.010, $p = 0.75$) Dindarlık ve fiziksel şiddet arasında doğrudan tanımlanan yolun standardize yol katsayısının -0.03, t değerinin -0.01 (Bkz. Ek-25), ki-kare anlamlılık testi sonucunun 0.97 ($p = 0.32 > 0.05$) olduğu görülmüştür. Aşağıda Şekil 18'de doğrudan tanımlanmış yolların yer aldığı model verilmiştir.

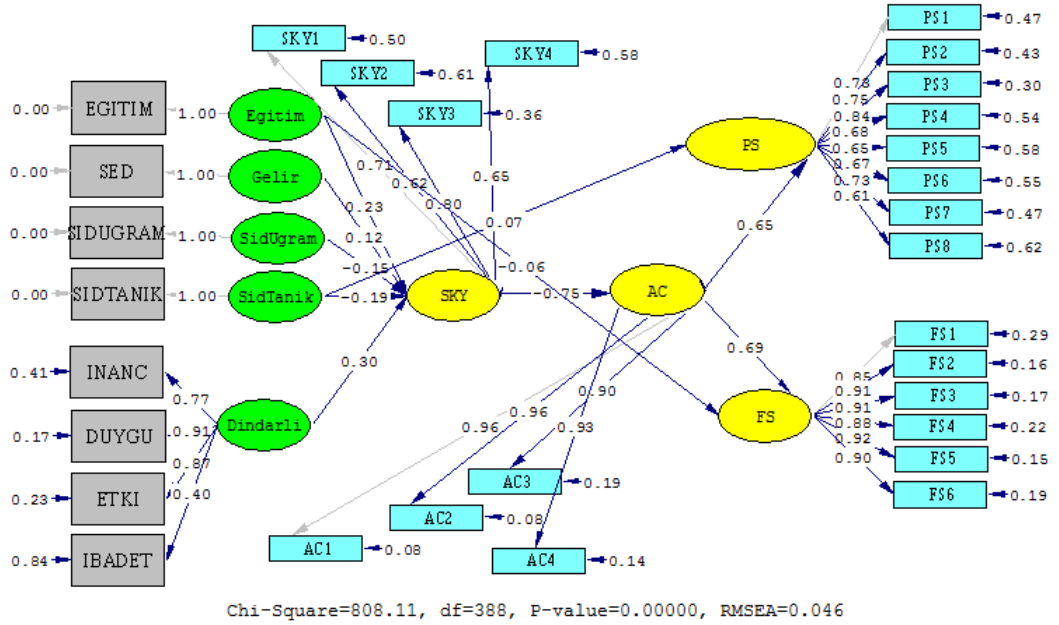

Şekil 18. Genişletilmiş Model Doğrudan ve Dolaylı Yollar Standardize Edilmiş Yol Katsayıları

Modelin uyum indeksleri şöyledir: [χ^2 (d=388, N=517)=808.11, (χ^2/sd)=2.08, $p < 0.001$, RMSEA=0.046, RMR=0.047, S-RMR=0.046, GFI=0.98, AGFI=0.97, NFI=0.96, NNFI=0.97].

Genişletilmiş tam aracı modelin uyum indeksleriyle, yukardaki modelin uyum indeksleri karşılaştırıldığında benzer sonuçların üretildiği görülmektedir. Bu aşamada hangi modelin daha kabul edilebilir olduğunu değerlendirmek için modellerin AIC ve ECVI uyum istatistiklerine bakılmıştır. AIC (Akaike's Information Critation), CAIC (Consistent AIC) veya ECVI (Expected Cross-validation Index) uyum indeksleri birden fazla modelin karşılaştırılmasında kullanılmaktadır. Model değeri daha düşük olan değerler modelin tercih edilmesini sağlamaktadır (Jöreskog & Sörbom, 1993, akt. Şimşek, 2007: 49; Kline, 2005: 148).

Genişletilmiş tam aracı modelin, model ECVI değeri 1.86 doymuş model ECVI değeri 1.80'dir. Model CAIC değeri 1364.19 doymuş model CAIC değeri 3370.94. Kısmı aracılık içeren modelin model ECVI değeri 1.87, doymuş model ECVI değeri 1.80, model CAIC değeri 1366.21, doymuş model CAIC değeri ise 3370.94'dir. Bu sonuçlar karşılaştırıldığında model EVIC ve model CAIC değeri bakımından tam aracı modelin istatistiklerin daha düşük olduğu görülmektedir. Bu sonuçlardan hareketle birinci genişletilmiş modelin daha tercih edilebilir bir model

olduđu sylenebilir. nk modeller arasında uyum iyiliđi aısından bir farklılık yoksa daha az parametreyi test eden ve dolayısıyla daha fazla serbestlik derecesine sahip olan model tercih edilir (ŐimŐek, 2007: 183). Bu nedenle tm uyum istatistikleri gz nnde bulundurularak tam aracı model tercih edilmiŐtir. Bu sonulara gre “*Sosyo-demografik deđiŐkeler ile aile ii kadına ynelik psikolojik ve fiziksel Őiddet arasındaki iliŐki Őiddet karŐtı yargılar ve ahlaki zlme eđilimiyle yordanmaktadır.*” hipotezi desteklenmiŐtir. Bir baŐka ifade ile eđitim, gelir durumu, ocuklukta Őiddete maruz kalma ve babadan anneye ynelik Őiddete tanık olma ve dindarlık deđiŐkenlerinin psikolojik Őiddet ve fiziksel Őiddet zerindeki etkisi btnyle Őiddet karŐtı yargılar ve ahlaki zlme deđiŐkeniyle sađlanmaktadır.

BÖLÜM V

TARTIŞMA ve YORUM

Bu çalışmada ilk olarak katılımcılardan eşlerine yönelik evlilik süresince ve son bir yıl içindeki psikolojik şiddet ve fiziksel şiddetin yaygınlık oranı; sonra bazı sosyo-demografik değişkenlerin, çocukluk döneminde şiddete maruz kalma ve tanık olma, şiddet karşıtı yargılara sahip olma düzeyi, ahlaki çözülme eğilimi ve dindarlık ile kadına yönelik psikolojik-fiziksel şiddet ilişkisi; daha sonra kadına yönelik aile içi şiddette ahlaki çözülme eğilimi ile sosyo-demografik değişkenlerin, kadına yönelik şiddet karşıtı yargıların ve dindarlık düzeyinin ilişkisi incelenmiştir. Bu ikili analizler sonucunda elde edilen bulgulara dayalı olarak ise yapısal eşitlik modelleriyle araştırmanın temel değişkenleri arasındaki çoklu ilişkiler araştırılmıştır. Aşağıda sırayla elde edilen bulgular ilgili literatürle kıyaslanarak tartışılacaktır.

5.1. Kadına Yönelik Aile İçi Psikolojik ve Fiziksel Şiddet Yaygınlık Oranına İlişkin Bulguların Tartışma ve Yorumu

Kadına yönelik aile içi şiddet tüm dünyada görülen, ciddi bir problemdir. Dünyada ve ülkemizde yapılan araştırmalar kadına yönelik aile içi şiddetin oldukça yüksek boyutta olduğunu göstermektedir.

Bizim çalışmamızda ortaya çıkan psikolojik ve fiziksel şiddet oranları, yurtiçinde ve yurt dışında yapılan araştırmaların büyük çoğunluğunda edilen oranlarla benzerlik göstermektedir. Bu çalışmada, katılımcıların %80.1'inin evlilik süresinde en az bir kere psikolojik şiddet uyguladığı, %56.9'unun ise son bir yılda en az bir kere psikolojik şiddet uyguladığı tespit edilmiştir. Katılımcıların %36.2'si tüm evlilik yaşamı boyunca eşlerine en az bir kere fiziksel şiddet uyguladığını, %17.6'sı ise son bir yıl içinde en az bir kere eşlerine fiziksel şiddet uyguladığını belirtmiştir. Son bir yıl içinde psikolojik şiddet davranışlarından en sık görülen “eşine sesini yükselterek bağırma” (%72.1) iken, fiziksel şiddet türlerinde en sık görülen “eşe tokat atma” (%21.1) dir.

DSÖ'nün (2005) *Çok Ülkeli Kadın Sağlığı ve Aile İçinde Kadına Yönelik Şiddet* araştırmasına göre; kadınların yaşam boyu fiziksel şiddet görme sıklığı %13

(Japonya) ile %61 (Peru) arasında değişmektedir. En sık görülen fiziksel şiddet davranışları tokat atma ve yumrukla vurmaktır. Araştırmaya dâhil edilen tüm ülkelerde duygusal şiddet oranı (hakaret, kendini kötü hissettirme, başkalarının önünde küçük düşürme, aşağılama, korkutma, sindirme, zarar vermekle tehdit etme) %20 ile %75 arasında değişmektedir (WHO, 2005). DSÖ'nün 2013 raporunda ise dünyada her üç kadından birinin eşi tarafından fiziksel ve/veya cinsel şiddetine maruz kaldığı belirtilmektedir. Rapora göre, fiziksel ve/veya cinsel şiddetin yaygınlık oranı Amerika'da %29.8, Avrupa'da %25.4, Orta Akdeniz Bölgesinde %37, Orta ve Güney Asya'da %37.7, Batı Pasifik Bölgesinde %24.6'dır.

Amerika'da 2010 yılında yapılan "Ulusal Aile İçi Şiddet ve Cinsel Şiddet Araştırması" raporunda göre, Amerika'da yaklaşık olarak kadınların yarısı (%48.4) hayatlarının herhangi bir döneminde eşlerinin psikolojik şiddetine maruz kalmakta, üçte biri (%30.3) fiziksel şiddete, her dört kadından biri (%24.3) ise ağır fiziksel şiddete maruz kalmaktadır. Kadınların %3.6'sı (yaklaşık olarak 4,3 milyon kadın) araştırmaya dâhil olmadan önceki bir yıl içinde fiziksel şiddete uğramıştır.

Türkiye'de kadına yönelik şiddetin nedenleri, sonuçları, yaygınlığı, etkileri üzerine ulusal çapta birkaç tane araştırma bulunmaktadır. PIAR araştırma şirketinin Türkiye'de ulusal temelli 1988 yılında yaptığı ilk araştırmada, kadınların %75'i eşlerinin fiziksel şiddetine maruz kaldığını bildirilirken, yine aynı şirketin 1992 yılında 11 ilde 1,181 kadını kapsayan araştırmasında, görüşülen evli kadınların %22'sinin kocalarının fiziksel şiddetine uğradığı ortaya çıkmıştır (akt, Gülçür, 1999).

Başbakanlık Aile Araştırma Kurumu Başkanlığı'nın 1993-1994 yılları arasında yaptırdığı alan araştırmasına göre, eşlerine fiziksel şiddet uyguladıklarını belirten erkeklerin sayısı %34, fiziksel şiddete uğradığını belirten kadınların oranı ise %29'dur. Eşlerine karşı ağır söz kullandıklarını ifade edenlerin erkeklerin oranı %56, kocalarının kendilerine ağır söz kullandığını belirten kadınların oranı ise %52.47'dir (BAAKB, 2000). Bir diğer Türkiye genelinde yürütülen kapsamlı araştırma Altınay ve Arat'a aittir. Bu araştırmada kadınların %34'ünün hayatı boyunca en az bir kere eşinden fiziksel şiddet gördüğünü saptamıştır.

Türkiye'de kadına yönelik aile içi şiddetin yaygınlığı, nedenleri, türleri ve sonuçları üzerine yapılan en kapsamlı araştırma ise Avrupa Birliği'nin desteğiyle Kadının Statüsü Genel Müdürlüğü'nce 2008 yılında yürütülen, "Türkiye'de Kadına Yönelik Aile İçi Şiddet Araştırması"dır. Bu araştırma 51 ilde yürütülmüş ve 24048 hanelik bir örneklemeden yaşları 15-59 değişen 17168 kadını görüşülmüştür. Bu

araştırmanın 2009 yılında yayınlanan raporuna göre, ülke genelinde yaşamının herhangi bir döneminde fiziksel şiddete maruz kaldığını belirten kadınların oranı %39'dur. Yani her on kadından dördü fiziksel şiddete uğramıştır. Her on kadından biri ise son on iki ay içinde şiddete maruz kaldığını belirtmiştir. Hayatının her hangi bir döneminde duygusal şiddet veya istismara uğradığını ifade eden kadınların oranı %44 iken, her 4 kadından 1'i son 12 ay içinde duygusal şiddet yaşadığını belirtmiştir.

Ulusal çapta yapılan bu araştırmaların dışında yerel ve bölgesel çapta yalnızca kadınların katıldığı araştırmalarda (İçli, 1994; Rittersberger-Tılıç, 1998; Gülçür, 1999; Kurçer, Güneş ve Genç, 1999; Kuru ve Doğan, 2002; Mayda ve Akkuş 2003, 2004; Yanikkerem & Saruhan, 2005; Hıdıroğlu, Topuzoğlu, Karavuş, 2006; Kocacık & Doğan, 2006; Karaçam vd., 2006; Vahip & Doğanavşargil, 2006; Akar vd., 2007; Kocacık, Kurtlar & Erselcen, 2007; Serinken vd., 2007; Akyüz, Kocacık ve Çağlayandereli, 2009; Toka vd., 2009; Naçar vd., 2009; Efe ve Ayaz, 2010; Bener vd., 2010) ve yalnızca erkeklerin katıldığı araştırmalarda (Dönmez, 2008; Ozcakir vd., 2008) bildirilen şiddet yaygınlık oranlarının çok geniş bir yelpazede olduğu görülmüştür. Ulaşılan bu araştırmalarda tespit edilen en yüksek psikolojik şiddet oranı %93 (Dönmez, 2008), en düşük %14 (Bener vd, 2010); en yüksek fiziksel şiddet oranı %62 (Vahip & Doğanavşargil, 2006) en düşük %26.5 (Naçar vd., 2009) dir.

Bu araştırmada ortaya çıkan fiziksel şiddet yaygınlık oranları literatürle çoğunlukla örtüşse de psikolojik şiddet oranının yüksek çıktığı görülmektedir. Araştırma grubunda psikolojik şiddet oranlarının yüksek çıkması psikolojik şiddet tanımının geniş tutulmasından (bağırma, aşağılama, küfür etme, aile veya arkadaşlarıyla görüşmesini engelleme lakap takma, vb) kaynaklanmış olabilir. Psikolojik şiddetin yüksek oranlarda görülmesi, ülkemizde hala toplumsal olarak psikolojik şiddetin, şiddet olarak algılanmadığını, günlük yaşamın normal bir parçası olarak görüldüğünü düşündürmektedir. Örneğin Şenol ve Yıldız'ın (2013) araştırmasında, sözlü şiddeti şiddet eylemi olarak algıladığını söyleyenlerin kadınlar arasındaki oranının % 9.8, erkekler arasındaki oranının ise % 2.6; cinsel şiddeti, şiddet eylemi olarak algıladığını söyleyenlerin kadınlar arasındaki oranı % 5.9, erkekler arasındaki oranı %1; ekonomik şiddeti, şiddet eylemi olarak algıladığını söyleyenlerin kadınlar arasındaki oranı %3.6, erkekler arasındaki oranı %2.5; sosyal ilişkilerin sınırlandırılmasını şiddet eylemi olarak algıladığını söyleyenlerin kadınlar arasındaki oranı % 2.2, erkekler arasındaki oranı % 0.5 ve duygusal şiddeti şiddet

eylemi olarak algıladığını söyleyenlerin kadınlar arasındaki oranı % 3.1 iken erkekler arasındaki oranı % 1.3 olarak tespit edilmiştir.

Kadına yönelik şiddet arařtırmalarda şiddetin yaygınlığı ile ilgili elde edilen bulguları deęerlendirirken dikkatli olmak gerekmektedir. Bu oranlar kadına yönelik şiddet probleminin ciddiyeti konusunda fikir verse de, gerçeęi ne kadar yansıttığı tartışmalı bir durumdur. Gerçekte yaşanan şiddet ile arařtırmalarda elde edilen sonuçların farklılaşması olası bir durumdur. Bu örneklem seçimi, kavramların tanımlanışı veya arařtırmaya katılan kişilerin verdiği cevapların doğruluk derecesi gibi sebeplerden kaynaklanabilir. Uygulanan ve maruz kalanın şiddeti gerçekte olduğu biçimde rapor etmek oldukça zordur. Kişilerin sosyal beęenilirlik arzuları gerçeęi olduğu gibi yansıtılmalarına engel olabilmektedir. Bu nedenle arařtırmalara katılan kişiler gerçekte maruz kalan ve faili olunan şiddet düzeyini çarpıtabilir veya minimize edebilirler. Özellikle bazı arařtırmalarda erkeklerin şiddetin sıklığını veya yoğunluęunu minimize etme eğiliminin daha yüksek olduğu ortaya konulmuştur (Anderson, 1997, Dobash & Dobash, 2011). Bu sınırlılıkları gidermek için her iki eřten de aynı anda bilgi toplanmalıdır.

5.2. Kadına Yönelik Aile İçi Psikolojik ve Fiziksel Şiddet ile İlişkili Faktörlere Ait Bulguların Tartışma ve Yorumu

Bu çalışmada kadına yönelik psikolojik ve fiziksel şiddet ile bazı sosyo-demografik özellikler, çocuklukta şiddete maruz kalma ve tanık olma, şiddet karşıtı yargılar, ahlaki çözülme, dinarlık arasındaki ilişki Ki-kare ve Spearman Brown Sıra Farkları korelasyon testiyle belirlenmeye çalışılmıştır. Aşağıda sırayla psikolojik ve fiziksel şiddet ile ilişkili olan her bir deęişkene ait bulgular ilgili literatürle karşılaştırılarak tartışılacaktır.

5.2.1. Kadına Yönelik Psikolojik ve Fiziksel Şiddet ile Yaş Arasındaki İlişkiye Ait Bulguların Tartışma ve Yorumu

Bu arařtırmada elde edilen bulgulara göre, katılımcıların yaş düzeyine göre son bir yıl içinde en az bir kez psikolojik şiddet uyguladığını belirtenlerin oranı istatistiksel bakımdan anlamlı biçimde farklılaşmaktadır ($p < 0.01$). Yaşın ilerlemesi ile katılımcıların eşlerine karşı uyguladıkları psikolojik şiddet azalmaktadır. Fiziksel

şiddet ve yaş arasındaki ilişkiye bakıldığında ise yaş gurupları arasında farkın anlamlı olduğu ($p<0.05$) ve fiziksel şiddetin yaşın ilerlemesi ile azaldığı görülmüştür.

Bu çalışmada kadına yönelik şiddet ve yaş arasındaki ilişkiye ait ulaşılan bulgular, Türkiye’de ve yurt dışında yapılmış çok sayıda araştırma bulgularıyla benzerlik göstermektedir. İlgili literatürde yaş şiddetle ilişkili olan ve şiddeti yordayan risk faktörlerinden biri olarak öne çıkmaktadır (Straus, Gelles & Steinmetz; (1980, 2006); Gelles & Straus, 1988; Smith, 1996; Sorenson, Upchurch & Shen, 1996; WHO, 2002, 2005). Kadına şiddet uygulayan erkekler için kesin bir yaş aralığından söz etmek mümkün olmasa da araştırma sonuçları belli yaş aralıklarında şiddet uygulama riskinin daha fazla olduğunu göstermektedir. Genç yaş grubunda olma, şiddetin hem faili hem mağduru olma açısından önemli bir risk unsuru olarak karşımıza çıkmaktadır. DSÖ’nün nüfus temelli araştırma sonuçlarına göre şiddete uğrama bakımından en büyük risk gurubunu genç kadınlar, benzer şekilde şiddet uygulama bakımından en büyük risk grubunu genç erkekler oluşturmaktadır. Bu araştırmaya göre, Bangadeş’te son on iki ay içinde 15-19 yaş aralığındaki kadınlar şiddete uğrama bakımından en büyük risk sınıfındadır (%48). En düşük oran ise %10 ile 45-49 yaş aralığında görülmüştür. Bu araştırmaya göre genç erkekler yaşı ilerlemiş erkeklere göre daha çok şiddet uygulama eğilimindedir (WHO, 2005). DSÖ’nün 2002 araştırmasına göre cinayetle sonuçlanan şiddet olaylarında ilk sırada yer alan erkeklerin yaş aralıkları 15-29, ikinci sıra da yer alanların yaş aralıkları ise 30-44’dür. Amerika’da 93-99 yılları arasında eş şiddetine maruz kalan kadınların ve erkeklerin, şiddete en çok maruz kaldıkları yaş dönemini tespit eden bir araştırmanın raporuna göre eşi tarafından öldürülen 1218 kadınının %45’i 35-49 yaş aralığındadır. 16-24 yaş aralığındaki kadınların uğradığı şiddet daha çok ölümle sonuçlanmamıştır.

Stets ve Straus (1989) şiddetin olası risk faktörlerini belirlemek amacıyla yaptığı araştırma sonuçlarına göre, her iki eşte de yaşla birlikte fiziksel şiddeti onaylama ve fiziksel şiddet uygulama olasılığı azalmaktadır. Daha yaşlı çiftlerde şiddetin tamamen ortadan kalkmadığı ancak azaldığı gözlenmektedir. Eş şiddetinin risk faktörlerini konu edinen bir başka çalışmada, meta-analiz yöntemi kullanılarak 228 makale incelenmiş ve risk faktörleri arasında ele alınan yaşın şiddete karşı koruyucu bir faktör olduğu, yaşın ilerlemesi ile şiddet arasında ters bir orantı olduğu ortaya çıkmıştır. Çalışmaya göre özellikle ergenlik sonunda olanlarda ve genç yetişkinlerde şiddet zirve noktadadır (Capaldi vd., 2012). Anderson (1997) her iki

eşten elde edilen data'lara dayalı olarak yařın ilerlemesiyle řiddetin görölme olasılıđının azaldıđını tespit etmiřtir.

Aile Arařtırma Kurumu'nun yaptıđı alıřmada (1998), evli veya bařından bir evlilik gemiř kiřilerin yařları arttıka řiddet öleđinden aldıkları puanların azaldıđı, řiddet gösterme eđilimi aısından gen olanların en önemli risk grubunu oluřturduđu saptanmıřtır. Ancak bu arařtırmada yař ile koca tarafından dövölme arasında anlamlı bir iliřki olmadıđı, koca tarafından dövölmenin yařa göre anlamlı biimde deđiřmediđi rapor edilmiřtir. Vahip, Dođanavřargil'in alıřmasında (2006) řiddetin en son meydana geldiđi zaman dilimi ile ortalama yař arasında anlamlı iliřki ortaya ıkmıřtır. alıřmada řiddet gören kadınların řiddetin en son meydana geldiđi zaman dilimi ile ortalama yař arasında anlamlı iliřki saptanmıřtır. Eřinden son 1-6 ay içinde řiddet görenlerin yař ortalamasının, son 5 yıldan önce řiddet görenlerin yař ortalamasından ($p < 0.01$) anlamlı düzeyde düşük olduđu tespit edilmiřtir. Kadının Statüsü Genel Müdürlüđü'nce 2008 yılında yürütölen, "Türkiye'de Kadına Yönelik Aile İi řiddet Arařtırması"na göre arařtırmanın yapıldıđı tarihten önceki 12 ay içinde 15-24 yař aralıđındaki kadınların %17.3'ünün fiziksel řiddete uğradıđı, 45-59 yař aralıđındaki kadınların ise %4,8'inin fiziksel řiddete uğradıđı belirlenmiřtir. Kadına yönelik řiddetin risk faktörlerini konu edinen bir bařka arařtırmada (Turhan, 2005) kadına yönelik řiddetin görölme olasılıđının en fazla 15-25 yař grubunda olduđu rapor edilmiřtir.

řiddet ve yař arasında ters yönlü bir iliřkin ortaya ıkmasının farklı nedenleri olabilir. Eřler yařın ilerlemesiyle evlilik yařamının dođal bir parası olan anlaşmazlık veya atıřma durumlarıyla bař etmede fiziksel řiddetin etkili bir özüm aracı olmadıđını anlamıř veya birbirlerine karřı saygı, tahammöl, tolerans sınırlarını genişletmiř olabilirler.

Literatürde kadına yönelik řiddet ve yař arasında ok az bir iliřki olduđunu söyleyen ve iliřki tespit edemeyen (Stith vd., 2004; Karaam vd., 2006; Mayda & Akkuř, 2006, Dönmez, 2008; Ozcakır vd., 2008) alıřmaların yanı sıra fiziksel řiddet azalırken psikolojik řiddetin arttıđını (Jacobson, vd., 1996) gösteren arařtırmalar da bulunmaktadır Stith ve arkadaşları (2004) meta analiz yöntemi kullanarak 85 arařtırmayı incelemiř ve kadına yönelik řiddet üzerinde etkili olan risk faktörlerini tespit etmeye alıřmıřlardır. Eđitim, gelir, işsizlik ve yař gibi deđiřkenlerin kadına yönelik řiddet üzerindeki etkisinin ok küçük olduđu sonucuna ulařmıřlardır. Ozcakır ve arkadaşlarına ait (2008) kadın dayaađına karřı erkeklerin tutumlarını ölen

araştırmada yaş faktörünün kadın dayacağı ile ilişkili olmadığı görülmüştür. Dönmez (2008) evli erkeklerle yaptığı çalışmada erkeklerin yaşının psikolojik şiddet ve fiziksel davranışı üzerinde bir etkisinin olmadığını tespit etmiştir. Karaçam ve arkadaşlarının (2006) araştırmasında kadının ve erkeğin yaşı veya evlenme yaşı ile kadına yönelik şiddet arasında ilişki bulunmamıştır.

5.2.2. Kadına Yönelik Psikolojik ve Fiziksel Şiddet ile Eğitim Arasındaki İlişkiye Ait Bulguların Tartışma ve Yorumu

Elde edilen bulgulara göre, katılımcıların eşlerine karşı psikolojik şiddet uygulama durumları, eğitim düzeylerine göre anlamlı biçimde farklılaşmıştır ($p < 0.001$). Ancak eğitim düzeyi ile kadına yönelik psikolojik şiddet arasındaki ilişkinin doğrusal değil, eğrisel olduğu görülmüştür. Kadına yönelik psikolojik şiddet ilk sırada ilköğretim ve altı düzeyde eğitime sahip olanlarda (%69.1), ikinci sırada ise lisansüstü düzeyde eğitime sahip olanlarda (%64.4) daha çok görülmektedir. Bulgulara göre eğitim düzeyi ve fiziksel şiddet arasındaki ilişki de anlamlıdır ($p < 0.001$). Buna göre fiziksel şiddet en çok ilköğretim ve altı düzeyde eğitime sahip olanlarda öne çıkmaktadır. Araştırma grubundaki katılımcılardan ilköğretim ve altı düzeyde eğitime sahip olanların %32.1'i, ortaöğretim düzeyinde öğrenime sahip olanların %21.5'i, lisans düzeyinde eğitime sahip olanların %13.0'ı, lisansüstü düzeyde öğrenime sahip olanların %4.4'ü eşine en az bir kez fiziksel şiddet uyguladığını ifade etmiştir.

Araştırmada katılımcıların eşlerinin eğitim düzeyi de sorgulanmış ve yapılan analiz sonuçlarından elde edilen bulgularda en fazla psikolojik şiddete uğrama üniversite ve üzeri düzeyde eğitime sahip olan kadınlarda (%61.1), en az ise ortaöğretim düzeyinde eğitime sahip olan kadınlarda görülse de (%48.9), bulgulara göre gruplar arasındaki fark anlamlılık düzeyine ulaşmamıştır ($p > 0.05$). Katılımcıların eşlerinin eğitim düzeyi ve kadınların fiziksel şiddete uğramaları arasında anlamlı bir ilişki tespit edilmiştir. Fiziksel şiddet, en yüksek oranda ilköğretim ve altı olan grupta görülürken (%21.6), en az lisans ve lisansüstü eğitime sahip olan grupta (%9.7) görülmüştür.

Çalışmada elde edilen bulgulardan hareketle, erkeklerin ve kadınların eğitim düzeyinin yüksekliğinin kadına yönelik fiziksel şiddete karşı koruyucu bir etkiye sahip olduğu, eğitim düzeyinin artmasıyla fiziksel şiddetin görülme düzeyinin

azaldığı söylenebilir. Elde edilen bu bulgular ilgili literatürde yeralan araştırma sonuçlarıyla da uyumludur (BAAB, 1994; İçli, 1994; Akyüz, Kuğu & Doğan, 2002; WHO, 2002, 2005; Tokdemir & Deveci, 2003; Mayda & Akkuş, 2003; Akar vd., 2010; Yanikkerem & Saruhan, 2005; Kocacık & Doğan, 2006; Altınay & Arat, 2008; Naçar vd., 2009; Efe & Ayaz, 2010). Kadına yönelik şiddet her eğitim seviyesinde görülen bir olgudur. Ancak araştırmalar eğitim düzeyi düşük kadınların eğitim düzeyi yüksek olan kadınlara kıyasla daha çok şiddetin mağduru olduğunu, düşük eğitilmiş erkeklerin ise yüksek eğitilmiş erkeklere kıyasla daha çok şiddetin faili olduğunu ortaya koymuştur (WHO, 2002, 2005).

Cunradi, Caetano ve Schafer'ın (2002a) Amerika'da ulusal çapta yaptıkları bir araştırma sonucuna göre eğitim düzeyinin yüksekliği kadına yönelik şiddetin görülme olasılığını azaltan önemli bir koruyucu faktördür. Türkiye'de BAAKB'nin (1995) araştırmasında eşlerin toplam eğitim süreleri ile aile şiddet arasındaki ilişki incelenmiş ve toplam eğitim süresi ile aile içi şiddet indeksinden aldıkları puanlarda düşme görülmüştür. Özellikle kadının en az temel düzeyde (ilkokul) eğitim almış olmasının ciddi biçimde davranışsal gelişim sağladığına işaret edilmiştir. Altınay ve Arat (2008) araştırmalarında hem kadının hem de erkeğin eğitim durumuyla fiziksel şiddet arasında anlamlı bir ilişki tespit etmişlerdir. Altınay ve Arat'ın bu araştırmasına göre okuma yazma bilmeyen kadınlar arasında en az bir kere fiziksel şiddete uğradığını söyleyenlerin oranı %43'iken, yükseköğrenim görmüş kadınlarda bu oran %12'dir. Eşi okuryazar olmayan kadınların yarısı en az bir kere fiziksel şiddete uğradığını belirtirken, eşi yükseköğrenim düzeyinde eğitime sahip olanlarda fiziksel şiddete uğradığını belirtenlerin oranı %18'dir. Kadının Statüsü Genel Müdürlüğüne yürütülen, "Türkiye'de Kadına Yönelik Aile İçi Şiddet Araştırması"na (2008) göre kadınların eğitim düzeylerinin artması şiddet yaşanma yüzdesini azaltmaktadır. Çalışmaya göre yaşamın herhangi bir döneminde hiç eğitim almamış/ilköğretimi bitirmemiş kadınların %52'si fiziksel şiddete uğrarken, bu eğitim düzeyinden son on iki ay içinde fiziksel şiddete uğradığını bildirenlerin oranı %12.6'dır. Lise ve üzeri eğitim düzeyinde ise yaşamın herhangi bir döneminde kadınların %25'i fiziksel şiddete uğrarken, son on iki ay içinde bu eğitim düzeyindeki kadınların %7,9'u fiziksel şiddete uğramıştır. Akar ve arkadaşları (2010) Ankara'da 1178 evli kadınla görüşmüşlerdir. Araştırma sonucuna göre kocanın eğitim seviyesinin düşüklüğü, kadının fiziksel şiddete uğrama olasılığını 2.9 kat artırmaktadır. Bezer şekilde eğitim seviyesi ilköğretim ve altı olan kadınların yüksek

eđitimi olan kadınlara oranla Őiddete uđrama olasılıkları 5.6 kat daha fazla bulunmuŐtur. Yine bu alıŐmada kadının davranıŐlarının kontrol edilmesi, duygusal istismar gibi psikolojik Őiddete uđrama riski kadının ve erkeđin eđitim düzeyiyle iliŐkili bulunmuŐtur. Efe ve Ayaz'ın (2010) araŐtırmaya katılan kadınlara Őiddet öleđinden aldıkları ortalama puanlara gre okuryazar olmayanların fiziksel Őiddete uđrama oranı %45.5, lise ve üzeri eđitim düzeyinde olanların fiziksel Őiddete uđrama oranı %20'dir ($p < 0.05$).

AraŐtırmamızda erkeđin eđitimi ile psikolojik Őiddet arasında eđrisel bir iliŐki ortaya ıkarken, kadının eđitim düzeyi ve kadına ynelik psikolojik Őiddet arasında bir iliŐki tespit edilememiŐtir. Katılımcılarda psikolojik Őiddet ilköđretim ve altı düzeyde eđitme sahip olanlarda ne ıkmakla birlikte, lisansüstü düzeyde eđitime sahip olan katılımcılarda da olduka yksek oranda olduđu grlmüŐtur. Literatürde eđitim ve kadına ynelik Őiddet arasındaki iliŐkinin dođrusal deđil, eđrisel olduđunu ortaya koyan araŐtırmalarda bulunmaktadır (Strasus, Gelles & Steinmetz, 2006; Straus & Gelles, 1988, Naar, 2009; BAAB, 1998; Kocacık & ađlayandereli, 2009). Staus, Gelles ve Steinmetz'in (1980)-2006) Amerika'da ulusal apta yaptıkları aile ii Őiddet araŐtırmada, Őiddet (fiziksel ve psikolojik) ve eđitim arasında eđrisel bir iliŐkinin olduđu, Őiddetin en ok yksekokula gidenler arasında ne ıktığı saptanmıŐtır. BAAKB (1998) tarafından yaptırılan araŐtırmada evli veya baŐından en az bir evlilik gemiŐ kiŐilerin eđitimleriyle, eŐleriyle kavgaya varan tartıŐmalar yapma ve eŐin hakaretlerine maruz kalma sıklığı arasındaki iliŐki anlamlı bulunmuŐtur. Ancak her iki durumda da eđitim ve Őiddet arasında kurulan iliŐkinin dođrusal olmadığı grlmüŐtur. Akyz, Kuđu ve Dođan'ın (2002) araŐtırmada yksekokul mezunu olan kadınlarda szel Őiddete maruz kalma oranını diđerlerine gre daha yksek bulunmuŐtur.

Eđitim ve kadına ynelik Őiddet arasında iliŐki olduđunu ortaya koyan alıŐmaların yanında, kadına ynelik Őiddet ve eđitim arasında iliŐki olmadığını (Lupri, Grandin, & Brinkerhoff, 1994; Rosenberg & Fenley, 1991; Karaam vd., 2006; Kurer, GneŐ & Gen, 1999; Vahip & DođanavŐargil, 2006) veya erkeđin eđitim düzeyinden daha ok kadının eđitim düzeyinin etkili olduđunu ortaya koyan alıŐmalar da bulunmaktadır. rneđin Ozcakır ve arkadaşlarının (2008) araŐtırmaya gre, erkeđin eđitim durumu kadına ynelik Őiddeti yordayan faktrler arasında deđildir. Ancak bu alıŐmaya gre kadının eđitim durumu kadına ynelik Őiddeti yordayan faktrlerden biridir. Buna gre hibir eđitimi olmayan kadınların Őiddete

maruz kalma olasılığı, eğitimi olanlara göre 2,8 kat daha fazladır (%95GA=1.26–6.46). Bir kısım araştırmalarda ise kadın ve erkek arasındaki eğitim farkının kadına yönelik şiddetin görülme olasılığını artırdığı saptanmıştır. Anderson (1997) bir araştırmada erkeğin eğitim düzeyinin eşinden daha düşük olduğu durumlarda, erkeğin eşine karşı şiddet uygulama eğiliminin yüksek olduğunu saptamıştır.

Bizim çalışmamızda elde ettiğimiz sonuçlardan ve literatürde yer alan çeşitli araştırma sonuçlarından hareketle eğitim ile fiziksel şiddet arasında negatif yönlü bir ilişkinin olduğunu, kadının ve erkeğin eğitim seviyesinin yükselmesiyle fiziksel şiddetin azaldığı söylenebilir. Ancak kadına yönelik psikolojik şiddet ve eğitim arasında ortaya çıkan ilişkinin daha karmaşık bir yapıya sahip olduğu söylenebilir. Bu nedenle eğitimin koruyucu etkisini değerlendirmek de zorlaşmaktadır. Çünkü kimi durumda psikolojik veya sözel, duygusal şiddet fiziksel şiddetten daha fazla zarar verebilmektedir.

Şiddetle ilişkili olan diğer risk faktörlerinde olduğu gibi gerek kadının gerek erkeğin eğitim düzeyinin artması fiziksel şiddeti önlemede tek başına yeterli değildir. Her eğitim düzeyinden kadın çeşitli şiddet türlerine maruz kaldığı gibi, her eğitim düzeyinde erkek çeşitli şiddet biçimlerini eşine uygulayabilmektedir. Ancak eğitimin, insanın kişiliğini, karakterini, öz-güvenini, öz-saygısını geliştiren; sosyalleşmeyi, toplumsal değerlerin kazanılmasını, kuralların ve hakların öğrenilmesini sağlayan insan hayatındaki önemli unsurlardan biri olduğu göz önüne alındığında, eğitimin şiddet önünde koruyucu bir faktör olacağı beklenebilir. Özellikle kadının eğitim seviyesinin yükselmesi, onun geleneksel cinsiyet rollerini sorgulamasında, insan haklarının farkına varmasında önemli bir rol oynamaktadır. Bu farkındalık ve kazanılan bilgi kadının öz-saygısının ve öz-güveninin artmasını sağlamaktadır. Eğitim düzeyi yüksek, haklarının sorumluluklarının bilincinde olan kadın kendini ve haklarını daha iyi koruyacaktır. Eğitim erkeğin de kendisine ve kadına bakışını değiştirmesini, geleneksel erkek cinsiyet rollerinin sorgulamasını, toplumsal kalıp yargıları kırmasını, kadın dövmenin bir hak olamayacağını öğrenmesini ve kadını bir birey olarak algılamasını sağlayabilir. Ayrıca eğitim, insanların şiddetin problem çözümü için uygun bir araç olmadığını öğrenilmesine, şiddete başvurmanın kısa vadede getireceği yarardan uzun vadede doğuracağı zararların farkına varılmasına, huzurlu ve mutlu bir ailede ilişkilerin, otorite-itaat veya kontrol temelinde değil sevgi, saygı, hoşgörü üzerinde düzenlemesine dair bilinç geliştirmesini sağlayabilir.

5.2.3. Kadına Yönelik Psikolojik ve Fiziksel Şiddet ile Gelir Düzeyi ve Kadının Çalışması Arasındaki İlişkiye Ait Bulguların Tartışma ve Yorumu

Elde edilen bulgular, gelir düzeyi ile psikolojik ve fiziksel şiddet arasında anlamlı bir ilişkinin varlığını ortaya koymuş, gelir seviyesi yükselirken, psikolojik ve fiziksel şiddetin düşmekte olduğu görülmüştür. Gelir düzeylerine göre, psikolojik şiddet uyguladığını belirtenlerin oranına bakıldığında, en az bir kez psikolojik şiddet uygulayanların oranı anlamlı biçimde farklılaşmıştır ($\chi^2=7.930$, $p<0.01$). Psikolojik şiddet en fazla gelir düzeyi düşük olan kişilerde görülürken (%69.0), en az gelir düzeyi yüksek olan kişilerde (%48.3) görülmüştür. Bir diğer ifadeyle gelir yükseldikçe psikolojik şiddet uygulama davranışı azalmaktadır ($p<0.05$). Benzer şekilde bulgular, gelir düzeyine göre en az bir kez fiziksel şiddet uyguladığı belirtenlerin oranının anlamlı biçimde farklılaştığını göstermiştir ($\chi^2=22.316$, $p<0.001$). Gelir düzeyine göre en az bir kere fiziksel şiddet uyguladığını belirtenlerin oranına bakıldığında, fiziksel şiddet en fazla düşük gelirlielerde (%32.7), en az ise gelir düzeyi yüksek olanlarda (%3.3) görülmüştür.

Kadının çalışması ile kadına yönelik şiddet arasındaki ilişkiye ait ulaşılan bulgularda, kadının çalışması ile psikolojik şiddet arasında anlamlı bir ilişki ortaya çıkmamış ($p>0.05$) ancak fiziksel şiddet ile kadının çalışması arasında anlamlı bir ilişki tespit edilmiştir ($p<0.05$). Çalışan kadınların fiziksel şiddete uğrama oranları %7.0 iken, çalışmayanlarda bu oran %19.7'dir.

Literatürde gelir düzeyi ve kadının çalışma durumu demografik değişkenler arasında kadına yönelik şiddet ile ilişkili olan ve kadına yönelik şiddeti yordayan önemli değişkenlerden biri olarak karşımıza çıkmaktadır (WHO, 2002, 2005; İçli, 1994; BAAKB, 1994; Naçar vd., 2002; Balcı & Ayrancı, 2005; Kocacık & Doğan, 2006; Altınay & Arat, 2008; Akar vd., 2010). DSÖ'nün (2002, 2005) araştırmalarında gelir yetersizliği kadına yönelik şiddetle ilişkili olan ve şiddeti yordayan önemli risk faktörleri arasında yer almaktadır. BAAKB'nin araştırmasında (1994), hem erkeğin hem de kadının düzenli bir işte çalışıyor olmasının aile içi şiddete karşı koruyucu bir rol oynadığı, kadının ekonomik bağımsızlığını elde etmiş olmasının şiddetin azalmasına katkıda bulunduğu bildirilmiştir. Altınay ve Arat'ın (2008) araştırmasına göre de, fiziksel şiddet ile gelir arasında ters bir orantı söz konusudur. Gelir düzeyi arttıkça fiziksel şiddetin görülme oranı düşmektedir. Gelirinin olmadığını veya 250 TL aşağısında olduğunu söyleyen kadınların %43'ü en

az bir kez şiddete maruz kalmışken, geliri 2500 TL'nin üzerine çıkan ailelerde bu oran %23'e düşmektedir. Naçar ve arkadaşları (2009) düşük sosyo-ekonomik bölgede yaşayan kadınların şiddete maruz kalma olasılığının 2,1 kat daha fazla olduğunu, Akar ve arkadaşları (2010) geliri 1000 lira ve üzeri olan gruba kıyasla 500 lira ve altında olan grubun fiziksel şiddete uğrama olasılığının 2,36 kat daha fazla olduğunu tespit etmişlerdir. Kocacık ve Doğan (2006) araştırmasında düşük gelire sahip olan ailelerde kadınların şiddete maruz kalma olasılığının oldukça yüksek olduğunu saptamıştır (OR=7.4). Kocacık ve Doğan (2006) araştırmasında kadınların şiddete uğraması ve ev hanımı olmaları arasında yüksek bir bağlantının olduğunu, şiddete maruz kalan kadınların %74'ünün ev kadını olduğunu tespit etmişlerdir. Balcı ve Ayrancı (2005), kadınları çalışma ve çalışmama durumuna göre kıyaslandığında en çok çalışmayan kadınların (%63.7) şiddete uğradığını ($\chi^2= 73.69$, $p=0.000$), eşine şiddet uygulayan erkeklerin ise %17.8'inin işsiz olduğunu tespit etmiştir. Efe ve Ayaz'ın (2010) araştırmasında, gelir durumu düşük olan ve kocası çalışmayan kadınların şiddete uğrama düzeyleri belirgin biçimde farklılık göstermiştir. Çalışmayan kadınların şiddete uğrama puanları anlamlı düzeyde yüksek bulunmuştur. Eşi çalışmayanlar daha çok şiddete maruz kalırken (%26.3), eşi çalışanların yaklaşık yarısının düşük düzeyde şiddete maruz kaldıkları belirlenmiştir ($p<0.05$). Ekonomik durumu iyi olanların hiç yüksek düzeyde şiddet görmediği saptanmıştır ($p<0.05$). Yanikkerem ve Saruhan (2005) gelir düzeyi düşük olan ailelerde kadına yönelik şiddetin daha fazla olduğunu tespit etmişlerdir. Kocacık ve Çağlayandereli (2009) de gelir düzeyi ile şiddet arasında ilişki bulmuştur. Gelir düzeyi düşük ailelerde şiddet daha çok görülmektedir. Gelir grupları arasındaki fark anlamlıdır. Buna göre gelir düzeyi 500 TL ve altı olanlarda şiddetin görülme oranı %56.2, 501-1000 TL arasında gelire sahip olanlarda %50.1, 1001 TL ve üzerinde olanlarda ise %16.2'dir.

İlgili literatürde, ede ettiğimiz bulgularla çelişen çalışmalar da bulunmaktadır. Karaçam ve arkadaşları (2006) araştırmasında kadın ve erkeğin çalışma durumu ve gelir düzeyleri ile şiddet türleri arasında bir ilişki tespit etmemiştir. Sorenson, Upchurch, Shen (1997) gelir düzeyi ile aile içinde yaşanan şiddet arasında bir ilişki tespit edememiştir. Yüksel ve Kayır (1986) kliniğe başvuran şiddete uğramış 50 kadınının azımsanmayacak bir bölümünün (20 kişi) çalıştığını, bu kadınların eşlerinin ise yalnızca bir tanesinin işsiz olduğunu, geri kalanın orta ve yüksek gelir gurubundan olduğunu belirtmiştir. Ozcakır ve arkadaşları (2008) 1150 evli erkeğin

katılımıyla yaptıkları araştırmada erkeklerin ekonomik durumunun kadına yönelik şiddeti yordayıcı bir etkisinin olmadığı sonucuna ulaşmıştır. Mayda ve Akkuş (2005) ailenin geliri ile kadına yönelik şiddetin varlığı arasında bir ilişki tespit edememiştir. Vahip ve Doğanavşargil'in (2006) araştırmasında ailenin geliri ile kadınların maruz kaldığı şiddet arasında bir ilişki ortaya çıkmamıştır.

Literatürde kadının çalışması ile şiddet arasındaki ilişkinin maruz kalınan şiddetin türüne göre değiştiği de görülmektedir. Akyüz ve arkadaşları (2002) ailenin ekonomik durumu ile kadına yönelik şiddet türleri arasında şöyle bir ilişki tespit etmiştir: Ekonomik düzeyi yüksek olan □ ailelerde kadının sözel şiddete maruz kalma oranı yüksek iken, ($\chi^2=13.4$, $p=0.00$), duygusal ve fiziksel şiddete maruz kalma oranı düşüktür (sırasıyla $\chi^2=38.6$, $p=0.00$; $\chi^2=13.7$, $p=0.00$). Çalışma izni verilmeyen kadınlarda cinsel ve duygusal şiddete maruz kalma oranı yüksektir (sırasıyla $\chi^2=8.9$, $p=0.00$; $\chi^2=4.5$, $p=0.03$). Akar ve arkadaşlarının (2010) araştırmasında gelir düzeyi yüksek olan kişilerin eşlerinde duygusal şiddet uygulama olasılığı 1,36 kat daha fazla bulunmuştur (95% GA = 0.88–2.11). Kocacık, Kutlar ve Erselcen'in (2007) araştırmasında gelir düzeyinin yüksekliği ile aile içi şiddet pozitif biçimde ilişkili bulunmuştur. Araştırmada mesleği esnaf olan eşlerin şiddet uygulama oranının işsiz olan gruba göre iki kat daha fazla olduğu saptanmıştır. Altınay ve Arat'ın (2008) araştırmasına göre kadınların, gelir getiren bir işinin olup olmaması eşlerinden şiddet görüp görmeyecekleri konusunda açıklayıcı bir değişken olarak görülmemektedir. Bu çalışmada eşler arasındaki statü farkının şiddetin görülme olasılığını artıran faktörler arasında olduğu tespit edilmiştir. Aileye eşinden daha çok gelir getirdiğini söyleyen kadınların %63'ü en az bir kez eşinden fiziksel şiddet gördüklerini ifade etmiştir. Eşlerin gelirlerinin birbirine denk olduğu durumlarda fiziksel şiddet daha az görülmektedir.

Gelir düzeyi düşük olan kişilerde şiddet uygulama oranının yüksek olması engellenme (Miller, 1941, bkz. Berkowitz,1969), kaynak (Goode, 1971) ve stres (Gelles & Straus, 1979) teorisinin açıklamaları çerçevesinde anlaşılabilir. Engellenme teorisinin ileri sürdüğü gibi katılımcıların gelir düzeyi düşük olanlarda psikolojik ve fiziksel şiddetin fazla olması bu kişilerin daha çok engellenme duygusu ile karşılaştıkları ve bu nedenle daha çok şiddete başvurduklarını düşündürebilir. Veya stres teorisinin vurguladığı gibi ekonomik yetersizlikler stresin artmasına neden olabilir. Stres kuramına göre maddi olanaksızlıklar bireyleri ve aileyi baskı altına alan stresörlerdir. Bu stresörlerin yaptığı baskı tahammül edilir sınırdan kalmazsa

bunlara karşı bir tepki olarak şiddet ortaya çıkabilir. Gelir düzeyi ve şiddet arasında tespit edilen negatif yönlü sonuçlara kaynak teorisi de açıklama getirmektedir. Kaynak teorisine göre zengin maddi kaynaklara sahip olmak aynı zamanda güce sahip olmak demektir. Gücü elinde bulunduran kişi ise daha az şiddet kullanma eğilimindedir. Bir başka ifade ile yeterli düzeyde ekonomik kaynağa sahip olmayan erkekler güç veya tehdit ile hâkimiyet kurmaya çalışabilirler.

Çalışmamızda erkeğin gelir durumunun yüksekliği ile kadına yönelik şiddet arasında ortaya çıkan negatif yönlü ilişki bu kuramlar çerçevesinde anlaşılabilir. Ancak kadının çalışma durumu ve psikolojik şiddet arasında benzer bir ilişki tespit edilememiştir. Psikolojik şiddete uğrama bakımından çalışan kadınlar ile çalışmayanlar arasındaki fark çalışanlar lehine ise de bu farklılık anlamlı düzeye erişememiştir. Bu da daha önce ifade edildiği gibi psikolojik şiddetin tanımının geniş tutulmasından kaynaklanmış olabilir.

5.2.4. Kadına Yönelik Psikolojik ve Fiziksel Şiddet ile Yaşanılan Yer Arasındaki İlişkiye Ait Bulguların Tartışma ve Yorumu

Elde edilen bulgulara göre, katılımcıların en çok yaşamlarını geçirdikleri yer ile eşlerine yönelik psikolojik şiddet uygulama sıklığı; köyde %65.4, ilçede %52.6, şehirde %55.1'dir. Ancak gruplar arasındaki bu farklılık anlamlı düzeye ulaşmamıştır ($p>0.05$). Eşe yönelik fiziksel şiddet ve katılımcıların en çok yaşamlarını geçirdikleri yer arasında anlamlılık düzeyine ulaşan bir ilişki ortaya çıkmamıştır.

Literatürde ulaştığımız bu bulgularla örtüşen araştırma sonuçları olduğu gibi çelişen sonuçlarda bulunmaktadır. BAAKB'nin (1994) araştırmasında psikolojik ve fiziksel şiddet kırsal-kent ayrımına göre incelenmiştir. Sonuçlara göre kocasının kendisine ağır söz söylediğini belirten kadınların oranı kırsal bölgede %51.65, şehirde %44.7, karsına ağır söz kullandığını belirten erkeklerin kırsal bölgede oranı %51, şehirde %38'dir. Eşinden dayak yediğini söyleyen kadınların kırsalda oranı %73, şehirde %67, eşine dayak attığını söyleyen erkeklerin oranı kırsalda %67, şehirde %64'tür. Ancak kırsal ve kente göre hesaplanan şiddet indeksinde kırsal ve kent arasındaki bu farklılıkların anlamlılık düzeyine ulaşmadığı belirtilmektedir. Benzer biçimde Balcı ve Ayrancı (2005) yaşanılan yerin kırsal veya şehir merkezi olmasıyla kadına yönelik şiddet arasında anlamlı bir ilişki tespit edememiştir ($\chi^2= 0.07$, $p= .684$).

İlgili literatürde bazı çalışmalar kente göre kırsal bölgede şiddetin daha çok görüldüğünü veya şehirlerde şiddetin daha çok olduğunu ortaya koymaktadır. Sorenson, Upchurch, Shen (1997) ulusal bir örneklemeden elde ettiği verilere göre şiddetin görülme olasılığının kırsalda yaşayanlarda, şehirlerde yaşayanlara kıyasla 5.4 kat daha fazla olduğunu bulmuştur. Lown ve Wega (2001) kırsal bölgede yaşayan kadınların şehirlerde yaşayanlara göre 2.5 kat daha fazla şiddete uğrama olasılığının yüksek olduğunu belirtmektedir. Altınay ve Aratın (2008) araştırmasında ise şehirde oturan kadınların fiziksel şiddete uğrama oranı, ilçede oturanlardan yaklaşık olarak %42 daha fazla bulunmuştur. Buna göre dayak olayı en az ilçelerde en çok ise şehirlerde yaşanmaktadır. Mayda ve Akkuş (2005) kadın ve erkeğin doğum yeriyle kadına yönelik şiddetin ilişkili olduğunu saptamıştır. Karaçam ve arkadaşları (2006) ise evlendikten sonra en fazla yaşanan yerin köy/kasaba olmasının (OR=0.071; %95 GA=0,008-0,656) şiddetin görülme olasılığını artırdığını saptamıştır.

5.2.5. Kadına Yönelik Psikolojik ve Fiziksel Şiddet ile Evlilik Süresi Arasındaki İlişkiye Ait Bulguların Tartışma ve Yorumu

Araştırma grubundaki katılımcıların evlilik süreleri ile psikolojik şiddet uygulama durumları arasındaki ilişkinin anlamlı olduğu ($p<0.05$), öte taraftan fiziksel şiddet ile evlilik süresi arasında anlamlılık derecesine ulaşan bir ilişkinin olmadığı tespit edilmiştir ($p>0.05$). Psikolojik şiddet evlilik süresi 5 ve daha altı olanlarda %66.3, 6 ilâ 15 yıllık evlilerde %60.5, 16 ilâ 30 yıllık evlilerde %55.0, 30 ve üstü olanlarda ise %44.2'dir. Katılımcılardan evlilik süresi 6 ile 15 yıl arasında olanlarda fiziksel şiddet diğer gruplara göre daha çok görülmüştür (%22.3). Ancak ifade edildiği gibi gruplar arasındaki fark anlamlı bulunmamıştır.

Evlilik süresinin kadına yönelik şiddetle ilişkisinin ve şiddet üzerindeki yordayıcı etkisinin soruşturulduğu araştırmalarda, diğer sosyo-demografik özelliklerde olduğu gibi, bu çalışmada ulaşılan bulgularla örtüşen veya çelişen sonuçların var olduğu tespit edilmiştir. BAAKB'nin (1994) araştırmasında şiddete uğrayan kadınların %57'sinin evliliklerinin ilk günlerinde, %18'inin ise ilk çocuğun doğumundan sonra şiddet davranışlarıyla karşılaştıkları tespit edilmiştir. Toka ve arkadaşları (2009) aile içi şiddete uğrayan kadınların % 40.6'sının evliliklerinin ilk 5 yıllık döneminde şiddete maruz kaldığını saptamıştır. Balcı ve Ayrancı (2005)

şiddete uğrayan kadınların %74.8'inin evlendikleri yıl içinde şiddete uğradığını, %14,6'sının ise 1-3 yıl içinde şiddete uğradığını tespit etmiştir. Öyekçin, Yetim ve Şahin (2012) tarafından yapılan bir araştırmada tüm şiddet türleri (fiziksel, psikolojik, ekonomi, cinsel) birlikte değerlendirildiğinde evlilik süresinin koruyucu bir faktör olduğu, ancak fiziksel şiddet ayrı şekilde değerlendirildiğinde evlilik süresinin artması ile fiziksel şiddetin görülme olasılığında da artış olduğu tespit edilmiştir. Ozcakır ve arkadaşlarının (2008), araştırmasında kadına yönelik şiddeti yordayan faktörler arasında evlilik süresi yer almamıştır. Hıdıroğlu ve arkadaşları(2006) da evlilik süresinin artmasının (OR: 1.05, %95GA: 1.01-1.09) kadının eşinden şiddet görme olasılığını artırdığı sonucuna ulaşmıştır. Bir sağlık ocağı bölgesinde evli erkeklerle yapılan araştırmada eşlerine psikolojik şiddet ve fiziksel şiddet uygulama durumu ile evlilik süresi arasında ilişki tespit edilmemiştir (Dönmez, 2008).

5.2.6. Kadına Yönelik Psikolojik ve Fiziksel Şiddet ile Çocuklukta Şiddete Maruz Kalma ve Babadan Anneye Yönelik Şiddete Tanık Olma Arasındaki İlişkiye Ait Bulguların Tartışma ve Yorumu

Elde edilen bulgulara göre çocukluk döneminde şiddete maruz kalma ve babadan anneye yönelik şiddete tanık olma ile kadına yönelik psikolojik şiddet arasında ilişkinin anlamlı olduğu ($p<0.01$) saptanmıştır. Çocukluğunda şiddete maruz kalan katılımcıların %65.5'nin, babadan anneye yönelik şiddete tanık olanların %65.7'sinin eşine psikolojik şiddet uyguladığı görülmüştür. Şiddete maruz kalmayanlarda eşe yönelik psikolojik şiddet oranı %52.8, şiddete tanık olmayanlarda ise eşe yönelik şiddet oranı %52.2'dir. Benzer biçimde çocukluk döneminde şiddete maruz kalma ve babadan anneye yönelik şiddete tanık olma ile kadına yönelik fiziksel şiddet arasında anlamlı ilişki ortaya çıkmıştır ($p<0.01$). Çocukluğunda şiddete maruz kalan katılımcıların %25.5'inin, çocukluğunda şiddete tanık olanlarınsa %25.8'inin eşlerine fiziksel şiddet uyguladığı belirlenmiştir. Çocukluk döneminde şiddete maruz kalmayanlarda görülen eşe yönelik şiddet oranı %13.9 ve tanık olmayanlarda görülen eşe yönelik fiziksel şiddet oranı %13.3'dür.

Elde edilen bu bulgular sosyal bilişsel teorinin ve şiddetin nesiller arası aktarımı teorisinin tezleriyle örtüşmektedir. Çocukluk döneminde maruz kalınan şiddet ve tanık olunan şiddet, şiddetin gözlenerek öğrenilmesini sağlar.

Ayrıca insanlar modelleme ile davranışları nasıl yapacaklarını öğrendikleri gibi modelin davranışının ardında yatan kuralları, gözlemledikleri davranışları kime, nerede, ne zaman yapacaklarını da öğrenirler.

Bir takım eleştirilere uğramakla birlikte şiddet araştırmaları başladığından beri sosyal bilişsel kuram aile içi şiddetin nedenlerinin açıklanmasında en çok başvurulan kuram olmuştur. Çocukluk döneminde şiddete maruz kalma ve şiddete tanık olmanın yetişkinlik döneminde eşe yönelik şiddetin görülme riskini artırdığı hipotezi, kadına yönelik şiddet araştırmaların başladığından beri pek çok çalışmada ampirik destek bulmuştur (Straus, Gelles & Seimentz,(1980)-2006; Kalmuss, 1984; Gwartney-Gibbs vd. 1987; Straus & Gelles, 1988, O'leary, 1988; Widom, 1989; Dutton vd., 1995; Jankowski vd. 1999; Stith vd. 2000; Pears & Capaldi 2001; Kwong vd., 2003; Ballif-Spanvill vd. 2007; Murrel, Christoff & Henning , 2007, Black vd., 2009, Cui vd. 2010; WHO; 2002, 2005; BAAB, 1994; Naçar vd., 2009; Balcı & Ayrancı, 2005; Kocacık, Doğan,2009; Kocacık & Çağlayandereli, 2009; Toka vd, 2009). Straus, Gelles ve Seimentz (1980)-2006) çocukluğunda ebeveynlerinin birbirine şiddet uyguladığına tanıklık eden ve etmeyen yetişkin erkekleri, eşlerine uyguladıkları şiddet bakımından kıyaslamışlardır. Araştırma sonucunda şiddete maruz kalan ve tanık olan gruptaki erkeklerde şiddetin görülme oranı %35, şiddete maruz kalmayanlarda ve tanık olmayanlarda eşe yönelik şiddet oranı %10.7 bulunmuştur. Dutton ve Hart (1992) aile içinde şiddete maruz kalanlarda ve tanık olanlarda diğerlerine kıyasla eşe şiddet uygulama oranının üç kat fazla olduğunu, ayrıca çocuklukta maruz kalınan şiddet türünün yetişkinlikte uygulanan şiddet türünde de belirleyici olduğunu belirtmektedirler. Diğer bir ifadeyle çocuklukta fiziksel şiddete maruz kalanlar daha çok fiziksel şiddet davranışları gösterirken, cinsel şiddete maruz kalanlar ise daha çok cinsel şiddet davranışları göstermektedir. Bazı araştırmalarda şiddetin nesiller arası transmisyonunun tek bir cinse ait durum olmadığı, babanın anneyi dövdüğü durumları gözlemlenmenin hem kız çocukların hem de erkek çocukların şiddet kurbanı ve suçlusu olma olasılığını artırdığı ortaya çıkmıştır (Kalmuss, 1984).

Dünya Sağlık Örgütü'nün nüfus temelli araştırma sonuçları çocukluğunda dayak yemiş veya babanın anneyi dövdüğüne tanık olmuş erkeklerde kadına yönelik şiddet oranlarının hayli yüksek olduğunu göstermiştir (WHO, 2002). Ozcakır ve arkadaşları (2008) araştırmalarında çocuklukta şiddete maruz kalma durumunun evli erkeklerde eşe yönelik şiddet davranışlarını yordayan faktörlerden biri olduğunu

tespit etmiştir. Buna göre çocukluğunda şiddete uğrayan kişilerin şiddet uygulama olasılığı 1.6 kat daha fazladır (%95GA= 1.25–2.16). Akar ve arkadaşları (2010) çalışmalarında çocukluğunda şiddete tanık olan erkeklerin eşlerine fiziksel şiddet uygulama olasılığının 7.65 kez daha fazla olduğunu bildirmektedir (95% GA= 5.26–11.25). Ayrıca eşe karşı duygusal istismar veya kısıtlama ve kontrol altında tutma gibi psikolojik şiddet davranışlarıyla çocuklukta babadan anneye yönelik şiddete tanık olma durumu arasında ilişki bulmuşlardır ($p<0.05$). Öyekçin, Yetim ve Şahin (2012) araştırmalarında şiddet uygulayan erkelerin çocukluklarında şiddet öyküsü bulunmasının kadına yönelik fiziksel şiddetin görülme olasılığını 3.5 kat, psikolojik şiddetin görülme olasılığını ise 5.4 kat artırmakta olduğunu saptamışlardır. Yine bu çalışmada aile orijininde kadına şiddet bulunan kişilerin eşlerine şiddet uygulama olasılığının bulunmayanlara göre 5 kat fazla olduğu rapor edilmiştir.

Oldukça geniş bir literatür çocuklukta aile içinde şiddete maruz kalan veya tanık olan kişilerin yetişkinlikte şiddet davranışlarında bulunma ihtimallerinin daha fazla olduğunu ortaya koymaktadır. Kadına yönelik şiddet davranışları daha çok kadına şiddet uygulayan modellerinin olduğu, şiddet davranışlarının değerli görüldüğü ve ödüllendirildiği kültürde yaygındır. Elbette şiddetin yaygın olduğu toplumlarda yetişen herkesin neden şiddete başvurmadığı, bir kısmının şiddetten uzak farklı bir yaşam biçimini kabul ettiği merak edilen bir sorudur. Ancak şiddete maruz kalan ve tanık olan kişilerde diğerlerine kıyasla şiddet oranları çoğunlukla yüksek çıkmaktadır. Bizim araştırmamızda elde edilen bulgularda şiddete maruz kalanlar ve tanık olanlarda eşe yönelik psikolojik ve fiziksel şiddet oranları ile şiddete maruz kalmayanlar ve tanık olmayanlar arasında eşe yönelik fiziksel ve psikolojik şiddet oranları arasında yaklaşık %13'lük bir fark ortaya çıkmıştır. Bu oran şiddete maruz kalma ve tanık olma durumunda da korunmuştur. Buradan hareketle şiddetin yaşandığı evlerde hem kadınların hem de çocukların şiddete uğradığı söylenebilir. Benzer bir sonuca White ve Widom (2003) boylamsal olarak yaptıkları araştırmada ulaşmıştır. Araştırmada 12 yaş öncesinde istismara uğramış çocuklardan oluşan bir deney grubu ve istismara uğramamış çocuklardan oluşan bir kontrol grubu oluşturulmuştur. Araştırmaya 939 çocuk dâhil edilmiştir. 20 yıl sonra bu çocuklarla tekrar görüşülmüş ve istismara uğrayan grubun %53'ünün, istismara uğramayanların ise %41'inin eşe yönelik şiddet uyguladığı tespit edilmiştir. İki grup arasında %12'lik bir fark bulunmuştur. Bu oran ilk bakışta az gibi gelebilir. Ancak

şiddet gibi sosyal bir problemin anlaşılmasında ve açıklanmasında oldukça önemlidir.

5.2.7. Kadına Yönelik Psikolojik ve Fiziksel Şiddet ile Alkol Arasındaki İlişkiye Ait Bulguların Tartışma ve Yorumu

Elde edilen bulgularda katılımcıların eşlerine psikolojik ve fiziksel şiddet uygulama durumu ile alkol kullanma alışkanlığı arasında anlamlı bir ilişki tespit edilememiştir ($p>0.05$).

Bu sonuç konuyla ilgili araştırma sonuçlarıyla uyumlu değildir. Araştırmada ortaya çıkan sonuçların literatürle çelişmesi örneklemden kaynaklanmış olabilir. Alkolün hemen hemen tüm araştırmalarda şiddet üzerinde etkili olan risk faktörlerinden biri olduğu tespit edilmiştir. Dünya Sağlık Örgütü'nün rakamlarına göre Amerika'da şiddete uğrayan kadınların %55'i, İngiltere'de şiddete uğrayan kadınların %32'si şiddete maruz kadınlıkları anda eşlerinin alkollü olduğunu bildirmiştir. Eşine şiddet uygulayan erkeklerin Avustralya'da %36'sı, Kuzey Afrika'da %65'i alkolün etkisi altında eşlerine şiddet uygulamaktadır. DSÖ'nün raporlarına göre tüm dünya ülkelerinde alkol en önemli risk faktörleri arasında yer almaktadır (WHO, 2005). Kaufman ve Straus'un (1989) kadına yönelik eş şiddeti ile alkol ve madde bağımlılığı ilişkisini inceledikleri araştırmaya göre, kocanın alkol ve madde bağımlılığının yüksek olması kadına yönelik minör ve majör şiddetin görülme olasılığını artırmaktadır (sırayla, OR=10.46; OR=7.8). Dünyada olduğu gibi Türkiye'de de kadına yönelik şiddetin temel etkenleri arasında alkol görülmektedir. BAAKB'nin (1994) araştırma sonuçlarında erkeğin alkol içme sıklığı ile kadına yönelik şiddet arasında çok yüksek bir korelasyon olduğu tespit edilmiştir ($r=0.77$). Küçük ölçekli araştırmalarda da alkol ile kadına yönelik şiddet arasında anlamlı ilişkiler tespit edilmiştir (Yüksel & Kayır, 1986; İçli,1994; Yanikkerem & Saruhan, 2005; Karaçam vd, 2006; Vahip & Doğanavşargil, 2006; Ozcakır vd., 2008; Toka vd., 2009; Akar vd., 2010). Ozcakır ve arkadaşlarının (2008) araştırmasında alkol tüketimi erkeğin şiddet davranışlarını yordayan önemli risk faktörlerinden biri olarak saptanmıştır. Bu çalışmaya göre alkol tüketen grubun tüketmeyenlere oranla eşlerine şiddet uygulama olasılığı 1.9 kat daha fazladır (%95GA= 1.49–2.63). Ulaşılan araştırmalar içinde yalnızca bir tanesinde kadına yönelik şiddet ile kocanın alkol kullanımını arasında ilişkinin tespit edilemediği görülmüştür (Mayda & Akkuş 2005).

5.2.8. Kadına Yönelik Psikolojik ve Fiziksel Şiddet ile Kadına Yönelik Şiddet Karşıtı Yargılar Arasındaki İlişkiye Ait Bulguların Tartışma ve Yorumu

Şiddete yönelik yargılar veya inançlar şiddet davranışlarının anlaşılmasında önemlidir. Çünkü inançlar ve tutumlar davranışların belirleyicileridir. Kadına yönelik şiddet davranışlarının gerisinde uzun sosyalizasyon sonucu kazanılmış yargılar ve tutumlar yer almaktadır.

Bu araştırmanın sonuçlarına göre, şiddet karşıtı yargılar ile psikolojik şiddet ($r = -.089$) ve fiziksel şiddet ($r = -.149$) arasında negatif yönlü anlamlı ($p < 0.05$) korelasyon bulunmaktadır. Yani şiddeti onaylama düzeyi artarken kadına yönelik şiddet davranışlarında da artış görülmektedir.

Elde ettiğimiz bulgular ilgili birçok çalışmanın sonuçlarıyla paralellik göstermektedir. DSÖ'nün (2002) araştırma sonuçları, geleneksel toplumlarda hem kadınların hem de erkeklerin kadın dövmenin kocanın bir hakkı olduğuna inandıklarını ve çeşitli gerekçelerin şiddetin rasyonelleştirilmesi için kullanıldığını göstermektedir. Mısır'da şehirli kadınların %40'ı kadının evini, çocuklarını ihmal etmesini, %57'si eşinin cinsel ilişki isteğini reddetmesini, %59'u ise kocayaitaatsizlik etmesini kadının dövülme gerekçesi olarak görmektedir. Hindistan'da kadının dövmenin kocanın hakkı olduğuna inanan erkeklerin oranı %18 ilâ %45 arasında değişmektedir (WHO, 2002). Haj-Yahia'nın (2003) İsrail'de bir grup evli erkekle yaptığı araştırmaya göre, erkeklerin %58'i kadına yönelik şiddetin hiçbir nedenle kabul edilemeyeceğine inanmakta, %28'i ise bazı durumlarda (sadakatsizlik, itaatsizlik, erkeğin akrabalarına saygısızlık gibi) dövülebileceğine inanmaktadır. Mayda ve Akkuş (2003) kadınlarda fiziksel şiddete uğrama ile koca dayağını meşru görme eğilimi arasında anlamlı bir ilişki tespit etmişlerdir. Bir diğer ifadeyle kocanın karısını dövme hakkına sahip olduğunu düşünen kadınlarda şiddete maruz kalma oranı daha yüksektir. Kocanın karısını dövme hakkının olduğuna inanan kadınların %60.9'u, kocanın karısını dövme hakkı olmadığını düşünen kadınların %28.6'sı şiddete maruz kalmıştır.

Genel yargılar düzeyinde kadına yönelik şiddete karşı olmanın, şiddeti onaylamamanın kadına yönelik şiddetin görülme olasılığını düşürdüğü sonucunu yorumlarken biraz dikkatli olmak gerekmektedir. Çünkü kadına karşı şiddeti bireysel, toplumsal, ahlaki veya dini açıdan bir hak olarak görmek veya belli

durumların kadın dövme gerektireceğine inanmak ve eşe şiddet uygulamak arasında ilişki bulunsa da bu sonuç şiddet hak görmeyen insanların mutlaka şiddet uygulamadığı anlamına gelmemektedir. Aksi durumda geçerlidir. Yani insanlar yargısal düzeyde şiddet onaylamadığı halde şiddet davranışında bulunabilirler. Örneğin Ozcakır ve arkadaşlarının (2008) çalışmasına göre, evli erkeklerin %23.1'i eşlerine şiddet uygulamayı bir hak olarak görmektedir. Ancak aynı çalışmada eşlerine fiziksel şiddet uygulayan erkeklerin oranı %44.2 olarak tespit edilmiştir. Benzer biçimde Şenol ve Yıldız (2013) erkek ve kadın bakış açısıyla kadına yönelik şiddete karşı tutumları araştırdıkları çalışmada, erkeklerin %11'inin erkeğin karısını dövme hakkı olduğuna inandığını ancak %27'sinin eşine şiddet uyguladığını tespit etmişlerdir.

5.2.9. Kadına Yönelik Psikolojik ve Fiziksel Şiddet ile Kadın Yönelik Şiddette Ahlaki Çözülme Arasındaki İlişkiye Ait Bulguların Tartışma ve Yorumu

Elde edilen bulgulara göre, ahlaki çözülme eğilimi ile psikolojik şiddet arasında pozitif yönde orta düzeyde anlamlı ($p < 0.001$) bir ilişki vardır. Ahlaki çözülme eğilimi ile fiziksel şiddet arasında ise, pozitif yönde orta düzeyde ($r = 0.481$) ve anlamlı bir ($p < 0.001$) tespit edilmiştir.

Elde edilen bu bulgular ahlaki çözülme kuramını desteklemektedir. Ahlaki çözülme kuramına göre, şiddet ve saldırganlık ahlaki çözülme eğilimiyle ilişkilidir. Normal sosyalizasyon sürecinde insanlar başkalarına zarar vermenin, eziyet etmenin ahlaki ilklere uygun olmadığını öğrenirler. Öz-düzenleyici mekanizma insanların ahlaki standartlara uygun davranmasını sağlar ve standartlarını ihlal etmesini önler. Ancak insanlar her zaman davranışlarını bu standartlara göre düzenlemezler. İnsanlar, bir takım psiko-sosyal mekanizmalar kullanarak ahlaki standartlarını ihlal edebilirler.

Yapılan incelemelerde, daha önce doğrudan kadına yönelik şiddet ve ahlaki çözülme ilişkisinin araştırma konusu edildiği bir çalışmaya rastlanmamıştır. Ancak Batı'da genel şiddet ve suç davranışları ile ahlaki çözülme arasındaki ilişkiyi doğrulayan çok sayıda çalışma bulunmaktadır. Bandura, Barbaranelli ve Caprara (1996), ilkökul ve ortaokul öğrencilerinde ahlaki çözülme eğilimiyle fiziksel ve sözel saldırganlık arasında pozitif yönde ilişki (sırayla $r = 0.52$, $r = 0.36$, $p < 0.001$),

prososyal davranışlarla negatif yönde ilişki ($r = -0.40$, $r = -0.28$, $p < 0.001$) ve suç davranışıyla pozitif yönde ($r = 0.45$, $p < 0.001$) ilişki tespit etmişlerdir. Vargas (2000) 11-17 yaş aralığında olan kız ve erkek öğrencilerin ahlaki çözümlenme ve şiddet algılarını ele aldığı araştırmasında, öğrencilerin şiddete yönelik tutumları ile sekiz ahlaki çözümlenme mekanizmasının her birinin ilişkisini incelemiştir. Mekanizmalardan özellikle suç atfetme ve örtmece dil şiddete yönelik tutumlarla pozitif ilişkili çıkmıştır. Pelton ve arkadaşları (2004), Bandura Barbaranelli ve Caprara'nın (1996) ergen çocuklarla yaptıkları araştırmanın bir benzerini Amerika'da 9-14 yaş aralığındaki Afrika kökenli çocuklar ve anneleriyle yapmışlardır. Çocuklardan elde edilen verilere göre çocuk saldırganlığı (child aggressive) ve ergen suçları (delinquent behaviors) ile ahlaki çözümlenme eğilimleri arasında pozitif yönde güçlü bir ilişki ortaya çıkmıştır. Ergen suçlularda onarıcı adalet ile empati gelişimi, pişmanlık ve ahlaki çözümlenme ilişkisinin incelendiği bir başka çalışmada, empati kurma becerisi gelişen ergenlerin ahlaki çözümlenme düzeylerinin ve saldırganlık düzeylerinin düşük olduğu, empati becerisi zayıf olan ergenlerin ise ahlaki çözümlenme eğilimlerinin ve saldırgan davranışlarının fazla olduğu bulunmuştur (Mulford, 2004). Hymel ve arkadaşları (2005) zorba olan ergenlerin ahlaki çözümlenme düzeylerinin yüksek olduğunu tespit etmişlerdir. Ahlaki çözümlenme, zorba davranışlardaki değişimin %38'ini açıklamıştır. Bussman (2007), çocukların gözlenen saldırganlık davranışlarıyla ahlaki çözümlenme arasında oldukça güçlü bir ilişki olduğunu ortaya koymuştur.

Paciello ve arkadaşlarının (2008) bolaylamsal biçimde 6 yılda tamamladıkları çalışma sonuçlarına göre ahlaki çözümlenme eğilimi yüksek olan gençlerin şiddet ve saldırganlık düzeyleri de yüksektir. Benzer biçimde Hyde, Daniel ve Moilanen'in (2010) yaklaşık 18 yılda yaptıkları boylamsal araştırma sonuçlarına göre erken risk faktörleri (ebeveynlerin reddedici tutumu, ebeveynler arası şiddet, çevresel koşullar vb) ile ahlaki çözümlenme birbiriyle ilişkilidir. Ayrıca bu risk faktörleri ile antisosyal davranışlar arasındaki ilişki kısmi olarak ahlaki çözümlenmeyle yordanmaktadır.

Çocukların, ergenlerin ve yetişkinlerin şiddet, saldırganlık, suç ve antisosyal davranışları ile ahlaki çözümlenme eğilimleri arasındaki ilişkiyi ortaya koyan çok geniş bir literatür oluşmuştur. İfade edildiği gibi genel saldırganlığın alt bir konusu olarak nitelendirilebilecek kadına yönelik şiddet konusunda literatürde bir çalışmaya ulaşılamamıştır. Kadına yönelik şiddet ve ahlaki çözümlenme eğilimi arasında ilişki olduğunu tespit eden bu çalışmamız bir bakıma ahlaki çözümlenme araştırmalarına yeni

bir boyut katmıştır. Öte taraftan arařtırmamızda elde edilen sonuçlar genel saldırganlık ve suç bağlamında yapılan arařtırma sonuçlarıyla örtüşmektedir.

Çeřitli durumsal deęişkenler (kadının itaatsizlik etmesi, çocukla ilgilenmemesi, yemek yapmamış olması vb.) ortaya çıktığında, kadına yönelik şiddette ahlaki çözüme eğiliminin yüksek olan bir kişinin ahlaki çözüme stratejilerine (haklılaştırma, örtmece, sorumluluğun yer deęiřtirme, suç atfetme gibi) başvurma, bir dięer ifadeyle şiddeti rasyonelleřtirerek şiddet davranışında bulunma olasılığının yüksek olduęu söylenebilir. Öte taraftan ahlaki çözüme eğilimi zayıf olan kişinin ise durumsal deęişkenlerin baskısına rağmen şiddet davranışına başvurma olasılığının düşük olduęu söylenebilir.

5.2.10. Kadına Yönelik Psikolojik ve Fiziksel Şiddet ile Dindarlık Arasındaki İliřkiye Ait Bulguların Tarıřma ve Yorumu

Bu arařtırmada elde edilen sonuçlar, dindarlık ile psikolojik şiddet arasında ($r = -0.150$, $p < 0.05$) ve fiziksel şiddet arasında ($r = -0.171$, $p < 0.001$) negatif yönlü anlamlı bir iliřki olduęunu göstermiştir.

Din ve dindarlıkla kadına yönelik şiddet arasında nasıl bir iliřki olduęu hususuna odaklanan çalıřmalar, din ve dindarlık ile kadına yönelik şiddet arasındaki iliřkinin karmařık bir yapıya sahip olduęunu göstermektedir. Bu nedenle bu çalıřmada dindarlık ile kadına yönelik şiddet iliřkisi konusunda elde ettiğimiz bulgular ilgili arařtırmaların bir kısmıyla uyumlu iken bir kısmıyla çeliřmektedir. İfade edildięi gibi din ile kadına yönelik şiddet iliřkisini ele alan çalıřmaların bulgularının kısmen birbirleriyle çeliřkili sonuçları ortaya koyduęu görülmektedir. Yine de, arařtırmaların ekserisi, dindarlık ile kadına yönelik şiddet iliřkisi arasında negatif bir iliřkinin varlıęını destekler yönündedir. Fergusson ve arkadaşları (1986), Yeni Zelanda'da 1000 aile ile gerçekteřtirdikleri arařtırmada hem kadınlarla hem de erkeklerle görüşmüş ve arařtırma sonucunda kiliseye gitme sıklığı ile aile içi şiddet arasında ters yönlü bir iliřkiye ulařmışlardır. Arařtırmacılar, ayda bir kere veya daha fazla kiliseye giden erkeklerin ve kadınların ez az seviyede aile içi şiddet yaşantısına sahip olduęunu, bunu bir aydan daha fazla bir sürede kiliseye gidenlerin takip ettięini belirtmişlerdir. Kiliseye hiç gitmeyenlerde ise aile içi şiddetin görölme oranı daha yüksek çıkmıştır.

Ellison ve arkadaşları (1999) Amerikalı çiftler arasında aile içi şiddet ve dini faktörlerin ilişkisini ele aldıkları araştırmada, araştırmaya katılan çiftlerin dini bağlılıklarına, mezhepsel farklılıklarına ve şiddete başvurmada teolojik inançlarına odaklanmışlardır. Çalışmada muhafazakâr Protestan mezheplere bağlı veya İncil hakkında daha katı inançlara sahip kadın ve erkeklerin şiddete başvurma oranları ile diğer mezheplere bağlı kişilerin şiddete başvurma oranı arasında anlamlı bir farklılık bulunmamıştır. Kilise törenlerine katılım ile eş şiddeti arasında ters yönde ilişkili bulunmuştur. Haftada bir kere kiliseye giden erkeklerden eşlerine şiddet uyguladıklarını söyleyenlerin oranı %1.8 iken, yılda bir kere ya da daha az kiliseye gidenlerde bu oran %6'ya çıkmıştır. Çalışmaya göre eşlerin aynı mezhebe veya aynı dine inanmaları ile şiddet arasında negatif yönde ilişkili vardır. Ayrıca yine bu çalışmada liberal düşünceye sahip kadınla evli, İncil'in otoritesi ve yanılmazlığı konusunda muhafazakâr düşünceye sahip ve eşinden daha fazla kiliseye giden erkeklerin karısına şiddet uygulama olasılığının, eşiyile dini düşünceleri ve kiliseye gitme sıklığı benzer olan erkeklerden 2.5 kat daha fazla olduğu sonucuna ulaşılmıştır. Ellison ve Anderson'nun (2001) yine din ve aile içi şiddet ilişkisini inceledikleri bir başka çalışmalarının temel bulgularına göre, düzenli kiliseye gitme (haftada bir veya daha fazla) ile aile içi şiddet yaşantısı ters yönde ilişkilidir. Kiliseye devam sıklığı ve şiddet arasındaki bu ters yönlü bu ilişki sosyal katılım ve destek, alkol-madde bağımlılığı, düşük öz-saygı ve depresyon gibi kontrol değişkenleriyle birlikte yapılan analizler de saptanmıştır.

Brinkerhoof, Grandin ve Lupri (1992), Kanada'da 18 ve daha üstü yaşta evli ve birlikte yaşayan erkek ve kadınlardan oluşan temsili bir örnekleme yaptıkları araştırmada, Hıristiyanlıkta dini sorumluluğun bir göstergesi olan kiliseye devam ile şiddet uygulama arasındaki ilişkinin çok zayıf ve eğrisel olduğunu tespit etmişlerdir. Farklı değişkenlerin dâhil edildiği çoklu regresyon modellerinde dindarlığın eş şiddeti ile ilişkisi çok küçük bulunmuştur. Diğer değişkenlerin, özellikle eşler arası etkileşim faktörlerinin, fiziksel şiddeti yordama düzeyinin daha yüksek olduğu tespit edilmiştir. Cunradi, Caetano ve Schafer'ın (2000b) dinin eş şiddeti üzerindeki etkisini inceledikleri araştırmaya göre, dine inanma, kiliseye gitme, mezhepsel farklılıklar ile kadına yönelik şiddet ilişkisi gruplar arasında kısmi farklılıklar gösterse de bu farklılıklar anlamlı düzeye erişmemektedir.

Öztürk'ün (2008) kadın sığınma evlerinde kalan şiddete uğramış kadınların kendisi ve eşlerinin dindarlıkları hakkındaki kanaatlerinden hareketle kadına yönelik

şiddet ve dindarlık ilişkisini incelemeye çalıştığı araştırmasında şiddetin sonuçları (fizyolojik, psikolojik) ile dindarlık boyutları arasında çoğunlukla negatif ilişkiler ortaya çıkmıştır. Ancak bu ilişkiler istatistiksel açıdan anlamlı çıkmamıştır. Yalnızca eşin dindarlığında ibadet boyutuna giren tutum ve davranışların ortalama puanları yükselirken kadınların bu şiddetten etkilenme düzeylerinin azaldığını ($r=-0,42$, $p<0.01$) tespit etmiştir.

Sonuç olarak dindarlık ile kadına yönelik şiddet ilişkisini ele alan çalışmalar genellikle Batı ile sınırlıdır ve ülkemizde konuyla ilgili ampirik çalışma neredeyse yok gibidir. Bu nedenle dindarlık ile kadına yönelik şiddet ilişkisinin nasıl çözümleneceği konusunda kesin bir yargıya varmak mümkün değildir. Ancak dinin bireyin, ailenin ve toplumun yaşamı üzerinde derin etkilerinin olduğu, özellikle ahlaki değerlerin içselleştirilmesine katkı sağladığı, doğrudan veya dolaylı olarak şiddet ve saldırganlığı yasaklayan emirleriyle inanlarının yaşamına yön verdiği kabul edilir bir gerçektir. Her ne kadar özellikle semavi dinlerde kadına yönelik şiddetle ilişkilendirilebilecek argümanlar bulunsa da, bu argümanların yaşanan şiddetin kaynağı olduğunu ampirik araştırmalar desteklememektedir. Din ve dindarlıkla kadına yönelik şiddet arasında ne tür bir ilişkinin var olduğuna odaklanan ampirik çalışmalar, dini bağlılık düzeyi ile kadına yönelik şiddet arasında daha çok negatif veya nötr bir ilişkinin olduğunu göstermektedir. Buradan hareketle dini bağlılık düzeyinin yüksek olmasının kadına yönelik şiddetin görülme riskine karşı koruyucu bir faktör olduğu ileri sürülebilir. Bu yargının bizim çalışmamız içinde geçerli olduğu söylenebilir.

5.2.11. Kadına Yönelik Psikolojik ve Fiziksel Şiddet ile Kadına Yönelik Şiddette Ahlaki Çözülme İlişkisine Ait Bulguların Tartışma ve Yorumu

Yapılan analizler sonucu elde edilen bulgular, kadına yönelik şiddette ahlaki çözülme eğilimiyle yaş değişkeni arasında bir ilişki olmadığını ancak eğitim, gelir düzeyi, şiddet karşıtı yargılar ve dindarlık ile ilişkili olduğunu göstermiştir. Araştırma grubundaki kişilerin eğitim, gelir, dindarlık düzeyleri yükseldikçe ve şiddet karşıtı yargıları kuvvetlendikçe ahlaki çözülme eğilimleri düşmektedir. Yaş ile ahlaki çözülme arasında bir ilişki çıkmaması ve şiddet karşıtı yargılar ile ahlaki çözülme arasında negatif yönlü bir ilişkiye ulaşılması ahlaki çözülme kuramının

iddialarıyla ötüşürken; dindarlık, eğitim ve gelir ile ahlaki çözüme arasında negatif yönlü bir ilişkinin çıkması kuramla çelişmektedir.

Ahlaki çözüme teorisine göre ahlaki çözüme yaş, eğitim, sosyo-ekonomik durum, dindarlık vb. özelliklerden bağımsızdır (Bandura, Barbaranelli, & Caprara, 1996). Kuramın iddiasına göre ahlaki çözüme belirleyen şey durumsaldır. Her yaştan, her eğitim ve gelir seviyesinden kişi ahlaki çözüme eğilimi gösterebilir. Yaş ile ahlaki çözüme eğilimine ilişkin elde edilen sonuç, kuramsal tezle ve çeşitli araştırma sonuçlarıyla uyusmaktadır. Bandura ve arkadaşları (1996, 2001) ergenler üzerine yaptıkları araştırmalarda ahlaki çözüme eğilimi ile yaş, gelir, eğitim, yaşanılan yer (kır/kent), dindarlık arasında bir ilişki saptamamışlardır. Bandura ve arkadaşlarının çalışmasına benzer bir başka çalışmada Pelton yaş, eğitim, gelir ve yaşanılan yer ile ahlaki çözüme arasında bir ilişki tespit edememiştir. Kiriakidis'in (2008) 16-21 yaş arasında çeşitli suçlardan tutuklanmış gençlerle yaptığı araştırmada, gençlerin yaşı, eğitim düzeyi, sosyo-ekonomik durumu ve psikolojik özellikleriyle ahlaki çözüme eğilimleri arasında bir ilişki ortaya çıkmamıştır.

Bu çalışmada eğitim, gelir ve dindarlık değişkenleri ile ahlaki çözüme eğilimi arasında bir ilişki ortaya çıkmasının nedeni örneklemden kaynaklanmış olabilir. Şiddet, saldırganlık ve çeşitli suç davranışlarıyla ahlaki çözümenin ilişkisini konu edinen ayrıca sosyo-demografik değişkenlerin ahlaki çözüme ile ilişkisini ele alan araştırmaların önemli bir kısmı çocuklar ve ergenlerle yapılmıştır. Bu gelişim dönemlerinin özellikleri dikkate alındığında, çocuklarda ve ergenlerde henüz kimlik ve kişilik gelişiminin tamamlanmadığı, dini yaşamın netlik kazanmadığı söylenebilir. Bizim araştırmamızın örneklem grubu kimlik ve kişilik gelişimi tamamlanmış, dini hayatı netlik kazanmış kişilerden oluşmaktadır. Ayrıca araştırma grubunda yüksek eğitim görmüş kişilerde yer almaktadır. Örneklem grubunun bu özellikleri, ilgili literatürde yer alan çalışmaların sonuçlarıyla çelişki ortaya çıkmasına neden olmuş olabilir.

5.2.12. Yapısal Eşitlik Modellerine İlişkin Bulguların Tartışma ve Yorumu

Bu çalışmada yapılan ilk aracılık testinde şiddet karşıtı yargılar ile psikolojik şiddet ve fiziksel şiddet davranışı arasındaki ilişkiye ahlaki çözümlenin aracılık edip etmediği tespit edilmeye çalışılmıştır. Önce ölçme modeli sınanmıştır. Ölçme

modelinde elde edilen sonuçlar daha önce yapılan ki-kare, KWH ve korelasyon analizlerinde elde edilen sonuçlarla paralellik göstermiştir. Buna göre şiddet karşıtı yargıların; psikolojik şiddet, fiziksel şiddet ve ahlaki çözümlenmeyle negatif biçimde ilişkili olduğu, ahlaki çözümlenmenin ise psikolojik şiddet ve fiziksel şiddet ile pozitif yönde ilişkili olduğu görülmüştür. Sınanan yapısal modelde ise şiddet karşıtı yargılar ile psikolojik ve fiziksel şiddet arasındaki ilişki ahlaki çözümlenme aracılığıyla yordandırmıştır. Şiddet karşıtı yargıların psikolojik şiddet üzerindeki etkisinin tamamen dolaylı olup olmadığını test etmek için ahlaki çözümlenmenin aracılık rolü kontrol edilmiştir. Ahlaki çözümlenmenin aracılık etkisi kontrol edildiğinde şiddet karşıtı yargıların psikolojik ve fiziksel şiddet üzerinde doğrudan bir etkisi olmadığı görülmüştür. Buna göre şiddet karşıtı yargılar psikolojik ve fiziksel şiddeti tamamen ahlaki çözümlenme aracılığıyla yordandırmıştır.

İkinci modelde ise dindarlığın psikolojik şiddet ve fiziksel şiddet üzerindeki etkisinin şiddet karşıtı yargılar ve ahlaki çözümlenme aracılığı ile yordandırmayı yordandırmadığı test edilmiştir. Bu modelde şiddet karşıtı yargılar da aracı değişken olarak tanımlanmıştır. Çünkü dini inançlarımız davranışlarımızı şekillendirmeden önce davranışlara yönelik yargılarımızı şekillendirirler. Önce ölçme modeli test edilmiştir. Ölçme modelinde tüm değişkenlerin birbiriyle ilişkili olduğu görülmüştür. Sınanan yapısal modelde ise dindarlık ile psikolojik ve fiziksel şiddet arasındaki ilişkinin şiddet karşıtı yargılar ve ahlaki çözümlenme aracılığıyla yordandığı ortaya çıkmıştır. Aracı değişkenlerin etkisi kontrol edildiğinde dindarlık ile psikolojik ve fiziksel şiddet arasında anlamlı bir ilişkinin olmadığı görülmüştür. Buna bağlı olarak dindarlık düzeyi ile şiddet karşıtı yargıların, psikolojik ve fiziksel şiddet üzerindeki kolektif etkisinin ahlaki çözümlenme eğilimi ile zayıfladığı ortaya konulmuştur.

Üçüncü modelde ise eğitim, gelir ve çocuklukta şiddete maruz kalma ve şiddete tanık olma durumu ile psikolojik ve fiziksel şiddet arasındaki ilişkiye ahlaki çözümlenme eğiliminin aracılık edip edemeyeceği sorusuna cevap aranmıştır. Ki-kare ve Spearman Brown Sıra Farkları korelasyon analizlerinde elde edilen bulgular kriter alınmıştır. Bu bulgulara göre yaş değişkeni ahlaki çözümlenme eğilimi ile; yaşanan yer, evlilik süresi, alkol kullanma psikolojik ve fiziksel şiddetle; eşin çalışma ve eğitim düzeyi psikolojik şiddetle ilişkili bulunamamıştır. Bu sebeple modele yalnızca katılımcıların eğitim düzeyi, gelir durumu, çocukluk döneminde şiddete maruz kalma ve şiddete tanık olma değişkenleri dâhil edilmiştir. Yapısal model test edilmeden önce değişkenler arasındaki ilişki ölçme modeliyle test edilmiştir. Ölçme modelinde

tüm deęişkenlerin birbiriyle ilişkili olduęu görülmüştür. Öğrenim ve gelirin ahlaki çözüme, psikolojik ve fiziksel şiddetle negatif, çocuklukta şiddete maruz kalma ve şiddete tanık olmanın ise ahlaki çözüme, psikolojik ve fiziksel şiddet ile pozitif yönlü ilişkili olduęu görülmüştür. Yapısal modelde öğrenim, gelir, çocuklukta şiddete tanık olma ve maruz kalma ile psikolojik ve fiziksel şiddet arasındaki ilişkiye ahlaki çözüme aracılık etmiştir. Deęişkenler ile psikolojik ve fiziksel şiddet arasındaki doğrudan ilişki, ahlaki çözümlenin aracı etkisi kontrol edilerek yeniden sınıandığında yalnızca çocuklukta şiddete tanık olma ile fiziksel şiddet arasında anlamlı bir yol saptanmıştır. Ancak bu doğrudan yol modele dâhil edildiğinde elde edilen uyum istatistiklerinin tam aracı modelden daha iyi olmadığı görülmüştür. Sonuç olarak öğrenim, gelir, çocuklukta şiddete maruz kalma ve tanık olmanın psikolojik ve fiziksel şiddet üzerindeki etkisinin bütünüyle ahlaki çözüme ile sağlandığı görülmüştür.

Bandura'nın ahlaki çözüme teorisinin en temel iddiası, insanların yargısal düzeydeki ahlaki standartları ile ahlaki davranışları her durumda birbiri ile örtüşmez, ahlaki standartlar ve ahlaki davranışlar arasındaki ilişki ahlaki çözüme tarafından yordanabilir. Bir dięer ifadeyle insanların ahlaki standartlarının, ahlaki davranışları üzerindeki etkisi ahlaki çözüme aracılığıyla zayıflayabilir veya tamamen ortadan kalkabilir. Buradan hareketle birinci yapısal modelden elde edilen sonuçların ahlaki çözüme kuramının bu teziyle örtüştüğü söylenebilir. Psikolojik ve fiziksel şiddete karşı koruyucu bir faktör olan şiddet karşıtı yargıların etkisi ahlaki çözüme ile zayıflamıştır. Kısaca ahlaki çözüme kadına yönelik psikolojik ve fiziksel şiddeti yordamada daha etkili bir faktördür ve şiddet karşıtı yargıların etkisi ahlaki çözüme aracılığıyla tamamen kaybolmuştur.

Kadına yönelik şiddetin ahlaki ikilemlerin gölgesinde yaşandığı söylenebilir. Çok geniş bir literatür kadına yönelik şiddetin bireysel sosyal, kültürel sebeplerini anlamaya ve açıklamaya çalışmıştır. Ancak teorilerin önemli bir kısmı şiddetin nedenini şiddet uygulayan kişinin bilincinin dışında aramaktadır. Bireyin dışında aranan her sebep bir yönüyle şiddetin kaçınılmazlığına ve görünmez biçimde meşruluęuna işarette bulunmaktadır. Şiddetin sebebini hormonlarla açıklayan biyolojik teoriler, içgüdüyle açıklayan Freudyen teoriler, çocukluk dönemi yaşantılara odaklanarak şiddetin nesiller arası aktarıldığını ileri süren teoriler, hatta tüm bu teorileri şiddetin failini görmezden geldiği gerekçesiyle eleştiren feminist teori, şiddet eyleminin nedenini bireyin bilincinin dışında bir yere işaret ederek

aramaktadır. Şiddet davranışın nedeni dışsallaştırdığında ise şiddet davranışında bulunan kişi yaptığı eyleme bilinçli biçimde karar veren, eylemin sorumluluğunu taşıyan ahlaki eyleyen olarak değil, hormonların, içgüdünün, kültürün, geçmiş yaşantıların etkisiyle bilinçsizce davranan ve davranışından sorumlu olmayan figüre dönüşmektedir. Bandura'nın ahlaki çözüme düşüncesi yaptığı eylemin doğruluğuna veya yanlışlığına karar verme ve buna göre davranışta bulunma kapasitesine sahip olan insanın, bilinci devre dışı bırakarak, yani yargılardan seçici biçimde uzaklaşarak şiddete meşruiyet kazanmasını sağlayan süreci anlamamıza yardımcı olmaktadır. Ahlaki ikilemlerin yaşandığı birçok problem alanında bu düşünceden faydalanarak insan davranışları anlaşılmalı ve değerlendirilmeye çalışılmaktadır. Bu çalışmada elde ettiğimiz bulgular kadına yönelik şiddet davranışlarında ahlaki çözümlenin rolü olduğunu göstermektedir.

Elde edilen bu bulgular ahlaki çözüme ile ilgili yapılan çeşitli araştırma sonuçlarıyla da örtüşmektedir. Örneğin Carrol'un (2009) "*fraternity*" (öğrenci kulübü) üyesi olan ve olmayan erkek öğrencilerin cinsel saldırganlığa yönelik tutumları, ahlaki yargıları ve ahlaki çözüme eğilimleri arasındaki ilişkiyi ele aldığı araştırmasında, bu üç değişken arasındaki ilişkiyi aracılık testiyle sınamıştır. Sonuçlar ahlaki yargı düzeyi ve tecavüze yönelik tutumlar arasındaki ilişkide ahlaki çözümlenin aracı rol üstlendiğini göstermiştir. Cava (2008) ise öğrencilerin kopya konusundaki ahlaki yargıları ile kopya davranışları arasındaki ilişkide ahlaki çözümlenin rolünü araştırmıştır. Cava araştırma sonucunda kopyanın ahlaki olarak yanlış olduğuna inanan öğrencilerin, ahlaki çözüme eğilimlerinin zayıf, kopya davranışlarının da düşük olduğu, ayrıca öğrencilerin kopyaya yönelik ahlaki yargıları ile kopya davranışları arasında ahlaki çözümlenin aracılık ettiği sonucuna ulaşmıştır. Örgütsel yozlaşma bağlamında ahlaki çözümlenin ele alındığı bir başka araştırmada, çalışanların ahlaki çözüme eğilimleri ile ahlaki standartlara aykırı karar alma durumları arasında pozitif yönde, ahlaki farkındalık düzeyleri ile negatif yönde ilişki olduğu ve ahlaki çözümlenin ahlaki farkındalığı köreltici bir etkisinin olduğu saptanmıştır (More, 2008).

Kadına yönelik şiddet din ilişkisi üzerine yapılan çalışmaların sonuçları kısmen çelişkilidir. Bizim çalışmamızda kadına yönelik şiddet ve dindarlık arasında çok güçlü olmasa da negatif yönlü bir ilişki tespit edilmiştir. Ancak aracılık testinde dindarlık ve şiddet karşıtı yargıların psikolojik ve fiziksel şiddet üzerindeki kolektif etkisi ahlaki çözüme ile zayıfladığı belirlenmiştir. Benzer sonuçlara Cava (2008),

öğrencilerin kopya konusundaki ahlaki yargıları ile kopya davranışları arasındaki ilişkide ahlaki çözülmenin rolünü araştırdığı çalışmada ulaşılmıştır. Öğrencilerin dindarlık derecelerinin kopya davranışları üzerindeki yordayıcı etkisini kopyaya karşı yargılar ve ahlaki çözülme aracılığıyla test etmiştir. Araştırma sonuçlarına göre dindarlık ve kopya davranışları arasındaki ilişki kopya karşıtı yargılarla ve ahlaki çözülme aracılığıyla yordanmıştır.

İkinci modelden elde edilen sonuçlar oldukça önemlidir. Çünkü bu sonuçların din ve kadına yönelik şiddet ilişkisi tartışmalarını bir adım daha öteye götürdüğü söylenebilir. Yapısal modelden elde ettiğimiz sonuçlar ahlaki çözülme aracılığıyla şiddet karşıtı yargıların şiddet davranışlarını yordamada yetersiz kalabileceği gibi insanların dinî bağlılık düzeyinin doğrudan şiddet davranışını yordamada yetersiz kalabileceğini göstermiştir. Ne yargılarımız, ne de dindarlığımız şiddet davranışları üzerinde otomatik bir kontrol mekanizması yaratmayabilirler. Din insanların şiddete yönelik yargıları veya tutumları üzerinde etkili olabilir ancak dinin davranış üzerindeki etkisi ahlaki çözülme vasıtasıyla zayıflayabilir. Daha önce ifade edildiği gibi şiddet karşıtı yargılara sahip olmak veya dindarlık insan davranışlarının düzenlenmesinde önemli faktörlerdir. Ancak insanlar seçici biçimde bu faktörlerin belirleyiciliğini askıya alabilirler. Araştırmada elde edilen ikinci modelin sonuçları, dindarlığın ve şiddete karşı olmanın birleşik etkisinin ahlaki çözülme aracılığıyla zayıflayabileceğini göstermiştir. İkili analizler dindarlığın kadına yönelik şiddet üzerinde koruyucu bir faktör olabileceğini göstermiştir. Ancak insanların dindarlık düzeyleri ne olursa olsun ahlaki çözülme eğilimi dindarlığın şiddet üzerindeki koruyucu etkisini ortadan kaldırabilir. Şiddet karşıtı yargıların veya dindarlığın kadına yönelik şiddet davranışları üzerindeki koruyucu etkisinin sürekli olabilmesi yargıların ve dindarlığın ahlaki çözülme üzerindeki etkisinin kuvvetli olmasına bağlıdır. Dini inançlar veya pratikler, şiddet karşıtı yargılara bağlılık konusunda içsel motivasyonu artırıcı, çeşitli dışsal ayartıcıların baskısı altında veya insanların ikilemde kaldığı durumlar altında öz-kontrolü kuvvetlendirici bir role sahipse bu durumda kişi şiddetin faili olmaktan uzak duracaktır. Bir diğer ifadeyle insanlar yargılarından çözülme göstermeden yargıları doğrultusunda davranışta bulunabileceklerdir.

Üçüncü genişletilmiş modelde benzer sonuçlar üretmiştir. Bu çalışmada elde ettiğimiz sonuçlar ve kadına yönelik şiddet literatürü eğitim ve gelir düzeyinin yükselmesi ile kadına yönelik şiddetin görülme oranlarının düştüğünü, çocuklukta şiddete maruz kalma ve şiddete tanık olma durumunun kadına şiddetin görülme

olasılığını artırdığını göstermektedir. Fakat bu faktörlerin kadına yönelik şiddet üzerindeki etkisi yine ahlaki çözülme değişkeni ile zayıflamıştır.

Üç modelden elde edilen sonuçların ahlaki çözülme teorisini desteklediği söylenebilir. Tüm sonuçlar bir arada değerlendirilecek olursa, insanların şiddet karşıtı yargı düzeyleri, dindarlıkları, eğitim seviyeleri, gelir düzeyleri, çocuklukta şiddet maruz kalma veya şiddete tanık olma durumları kadına yönelik şiddet üzerinde etkilidir. Ancak bu etkinin gücü ahlaki çözülme aracı olduğunda zayıflamaktadır. Bir diğer deyişle insanların şiddet geçmişi, eğitim, gelir, dindarlık ve yargısal düzeyde şiddete karşı olma düzeyi yüksek olsa da ahlaki çözülme kadına yönelik şiddeti etkileyen daha güçlü bir yordayıcı değişkendir. Ahlaki çözülme aracılık ettiğinde diğer yordayıcı değişkenlerin yordanan değişkenler olan psikolojik ve fiziksel şiddet üzerindeki etkisi nerdeyse sıfırlanmaktadır.

Sonuç olarak bu araştırmada elde edilen bulgulardan hareketle Bandura'nın ahlaki çözülme teorisinin kadına yönelik şiddetin anlaşılmasında ve açıklanmasında geçerli olabileceği ifade edilebilir.

SONUÇ

Bu araştırmanın sonuçları, kadına yönelik psikolojik-fiziksel şiddetin yaygınlık oranları ve şiddetle bağlantılı olan faktörler, kadına yönelik şiddette ahlaki çözümlerle ilişkili faktörler ve yapısal eşitlik modellerine ilişkin sonuçlar biçiminde üç sınıfta özetlenebilir. Aşağıda sırayla bu sonuçlara yer verilecektir.

1.1. Bu çalışmada elde edilen bulgulara göre, her on erkekten yaklaşık 8'i tüm evlilik süresince en az bir kere psikolojik şiddet türlerinden birini uygularken, yaklaşık 6'sı son bir yıl içinde en az bir kere psikolojik şiddet türlerinden birini uygulamıştır. Ayrıca her on erkekten yaklaşık 4'ü evlilik yaşamı boyunca en az bir kere fiziksel şiddet türlerinden birini uygularken, her 10 erkekten 2'si son bir yıl içinde en az bir kere fiziksel şiddet türlerinden birini eşine uygulamıştır.

1.2. Bu çalışmada kadına yönelik psikolojik ve fiziksel şiddet ile yaş arasında anlamlı bir ilişki ortaya çıkmıştır. Yaşın ilerlemesiyle psikolojik ve fiziksel şiddet azalmaktadır.

1.3. Kadına yönelik psikolojik ve fiziksel şiddet ile katılımcıların eğitim düzeyi arasında anlamlı bir ilişki saptanmıştır. Ancak fiziksel şiddet ve eğitim arasındaki ilişki doğrusal, psikolojik şiddet ile eğitim arasındaki ilişki eğrisel bulunmuştur. Eğitim düzeyi yükseldikçe aile içinde kadına yönelik fiziksel şiddet uygulanma oranının düşerken, psikolojik şiddet düşme eğilimi göstermemiştir.

1.4. Kadına yönelik psikolojik ve fiziksel şiddet ile gelir düzeyi arasında anlamlı bir ilişki saptanmıştır. Gelir düzeyi düşük olan kişilerde psikolojik şiddet ve fiziksel şiddetin görülme oranı yüksekken, gelir düzeyi yüksek olan kişilerde psikolojik ve fiziksel şiddetin görülme oranı düşüktür.

1.5. Kadına yönelik psikolojik ve fiziksel şiddet ile yaşamın en çok geçtiği yer arasında anlamlılık düzeyine ulaşan bir ilişki tespit edilememiştir.

1.6. Katılımcıların eşlerinin eğitim düzeyi ile kadına yönelik psikolojik şiddet arasında anlamlı bir ilişki ortaya çıkmazken, eşin eğitim düzeyi ile kadına yönelik fiziksel şiddet arasında anlamlılık düzeyine ulaşan bir ilişki saptanmıştır. Kadınların eğitim düzeyi yükseldikçe fiziksel şiddete maruz kalma oranları da düşmektedir.

1.7. Katılımcıların eşlerinin çalışıp çalışmama durumu ile kadına yönelik psikolojik şiddet arasında anlamlı bir ilişki ortaya çıkmazken, kadına yönelik fiziksel şiddet ile kadınların çalışma durumları arasında anlamlı bir ilişki ortaya çıkmıştır.

Çalışan kadınların çalışmayanlara kıyasla fiziksel şiddete maruz kalma oranları daha düşüktür.

1.8. Katılımcıların evlilik süreleri ile eşlerine yönelik psikolojik şiddet davranışları arasındaki ilişkinin anlamlı olduğu saptanmıştır. Psikolojik şiddet evlilik süresinin artmasıyla azalma göstermektedir. Ancak evlilik süresi ile eşe yönelik fiziksel şiddet uygulama durumu arasında anlamlı bir ilişki ortaya çıkmamıştır.

1.9. Çocukluk döneminde şiddete maruz kalma ile psikolojik ve fiziksel şiddet arasında anlamlı bir ilişki bulunmuştur. Çocukluğunda şiddete maruz kalmış olan kişilerde psikolojik ve fiziksel şiddet oranları daha yüksek çıkmıştır.

1.10. Çocuklukta babadan anneye uygulanan şiddete tanık olma durumuyla kadına yönelik psikolojik ve fiziksel şiddet arasındaki ilişki de istatistiksel açıdan anlamlıdır. Şiddete tanık olan kişilerde şiddete tanık olmayanlara kıyasla şiddet oranları iki kat daha fazladır.

1.11. Bu araştırmada kadına yönelik psikolojik ve fiziksel şiddet ile alkol kullanma alışkanlığı arasında anlamlı bir ilişki saptanmamıştır.

1.12. Katılımcıların ahlaki çözülme eğilimi ile psikolojik ve fiziksel şiddet arasında pozitif yönde anlamlı bir ilişki bulunmuştur. Buna göre kadına yönelik şiddette ahlaki çözülme eğilimi artarken psikolojik ve fiziksel şiddette artmaktadır.

1.13. Katılımcıların şiddet karşıtı yargılar ile psikolojik ve fiziksel şiddet arasında negatif yönlü anlamlı bir ilişki saptanmıştır. Yargısal düzeyde şiddete karşı olma durumu yükseldikçe psikolojik ve fiziksel şiddet davranışları azalmaktadır.

1.14. Katılımcıların dindarlık düzeyi ile psikolojik ve fiziksel şiddet arasında anlamlı bir ilişki bulunmuştur. Buna göre dindarlık düzeyi artarken psikolojik ve fiziksel şiddet azalmaktadır.

2.1. Kadına yönelik şiddette ahlaki çözülme eğilimiyle katılımcıların yaşı arasında anlamlı bir ilişki tespit edilememiştir.

2.2. Katılımcıların eğitim düzeyi ile kadına yönelik şiddette ahlaki çözülme eğilimi arasında anlamlı bir ilişki bulunmuştur. Buna göre ahlaki çözülme eğilimi en çok ilköğretim ve okuma yazma seviyesinde eğitime sahip olanlarda, en az ise lisans ve lisansüstü düzeyde eğitime sahip olanlarda görülmektedir.

2.3. Katılımcıların gelir düzeylerinin ahlaki çözülme eğilimleri üzerinde etkili bir faktör olduğu saptanmıştır. Katılımcıların ahlaki çözülme puanlarının düşük gelir grubunda orta ve üst gelir grubuna göre daha yüksek olduğu bulunmuştur.

2.4. Katılımcıların çocukluklarında şiddete maruz kalma durumu ile ahlaki çözülme eğilimi arasında anlamlı bir ilişki ortaya çıkmıştır. Çocukluğunda şiddete maruz kalan katılımcıların, şiddete maruz kalmayanlara göre ahlaki çözülme puanları açısından anlamlı şekilde farklılaştığı tespit edilmiştir. Çocukluğunda şiddete maruz kalanların ahlaki çözülme eğilimleri daha fazladır.

2.5. Katılımcıların ahlaki çözülme eğilimleri ile çocuklukta babadan anneye yönelik şiddete tanık olma durumları arasındaki ilişki anlamlı bulunmuştur. Çocukluğunda babadan anneye yönelik şiddete tanık olanların ahlaki çözülme eğilimi daha fazladır.

2.6. Ahlaki çözülme eğilimi ile şiddet karşıtı yargılar arasında anlamlı negatif yönlü bir ilişki tespit edilmiştir. Şiddet karşıtı yargıları güçlü olan katılımcıların ahlaki çözülme eğilimleri de düşüktür.

2.7. Ahlaki çözülme eğilimi ve dindarlık arasında negatif yönlü anlamlı bir ilişki saptanmıştır. Dindarlık düzeyi yüksek olan katılımcıların ahlaki çözülme eğilimlerinin düşük olduğu bulunmuştur.

3.1. Katılımcıların şiddet karşıtı yargıları ile psikolojik-fiziksel şiddet arasındaki ilişki, ahlaki çözülme aracı değişkeniyle yordanmaktadır. Ahlaki çözülme aracı değişkeni şiddet karşıtı yargılar ile psikolojik ve fiziksel şiddet arasındaki ilişkiyi anlamsız hâle getirmekte, yani şiddet karşıtı yargıların psikolojik ve fiziksel şiddet üzerindeki yordayıcı etkisi ahlaki çözülme değişkeni ile zayıflamaktadır.

3.2. Katılımcıların dindarlık düzeyi ile psikolojik-fiziksel şiddet arasındaki ilişki, şiddet karşıtı yargılar ve ahlaki çözülme eğilimi aracı değişkeniyle sağlandığı saptanmıştır. Buna bağlı olarak dindarlık düzeyi ile şiddet karşıtı yargıların, psikolojik ve fiziksel şiddet üzerindeki kolektif etkisi ahlaki çözülme eğilimi ile zayıflamaktadır.

3.3. Katılımcıların eğitim, gelir durumu, çocuklukta şiddete maruz kalma ve babadan anneye yönelik şiddete tanık olma ve dindarlık düzeylerinin psikolojik şiddet ve fiziksel şiddet üzerindeki etkisi şiddet karşıtı yargılar ve ahlaki çözülme değişkeniyle sağlanmaktadır. İlgili değişkenlerin ve şiddet karşıtı yargıların kadına yönelik psikolojik ve fiziksel şiddet üzerindeki kolektif etkisi ahlaki çözülme eğilimi ile zayıflamaktadır.

ÖNERİLER

Bu araştırma sonuçlarına dayalı olarak bazı önerilerde bulunulabilir.

1. Kadına yönelik şiddetle ilgili literatürde olduğu gibi bu çalışmada da kadın ve erkeğin eğitim durumu, gelir seviyesi, kadının gelir getiren bir işte çalışması kadına yönelik şiddet oranlarında azalmaya yol açtığı, çocuklukta şiddete maruz kalma ve babanın anneye şiddet uygulamasına tanık olma durumunun kadına yönelik şiddet uygulama oranlarını artırdığı ortaya çıkmıştır. Kadınların ve erkeklerin eğitim ve iş olanakları güçlendirilmelidir. Şiddetin nesiller arası aktarımının engellemek için çocukların şiddete maruz kalmalarını ve şiddete tanık olmalarının önüne geçilmelidir. Anne-babalar-çocuk eğitimi ve çocuk yetiştirme ile ilgili yöntemlerin verildiği Ana-Baba Okulu Programlarının yaygınlaştırılması ve bu programlarda anne-babaların çocuklarının sağlıklı kişilik ve sosyal gelişimlerinde etkili rol üstlenmelerini sağlamak, çocuk yetiştirmede şiddet uygulamalarını ortadan kaldırmak için aileler bilinçlendirilmeli ve yeni eğitim yöntemleri öğretilmelidir.

2. Dindarlık, bilişsel düzeyde şiddet karşıtı yargılara sahip olmayla pozitif, ahlaki çözümler, psikolojik ve fiziksel şiddet ile negatif yönlü ilişkili bulunmuştur. Bu dindarlığın kadına yönelik şiddet konusunda koruyucu bir etkisinin olduğuna işaret etmektedir. Elbette ulaşılan sonuçların genelleştirilmesi mümkün değildir. Ancak bu sonuçlar ülkemizde bazı feminist çevrelerin ileri sürdüğü kadına yönelik şiddete görülen artışın muhafazakarlaşma veya dindarlaşmadan kaynaklandığı tezinin sorgulanır olduğunu göstermektedir. Bu nedenle konunun daha iyi anlaşılabilmesi için daha çok araştırma yapılmalıdır.

3. Kadına yönelik şiddet kadın sorunu olduğu kadar şiddet uygulayan erkeğin de sorunudur. Kadına yönelik şiddet probleminin bütüncül olarak anlaşılabilmesi ve etkili çözümler üretilebilmesi için araştırmalar yalnızca şiddet mağduru olan kadınlara odaklanmamalı şiddetin faili durumunda olan erkeklerle de çalışmalar yapılmalıdır. Gerek şiddet mağduru olan kadınlar, gerek şiddetin faili olan erkekler hakkındaki bilgimiz genellikle kadınlardan gelmektedir. Çalışmalarda daha çok kadınlarla görüşülmesi şiddet uygulayan erkekleri gereği gibi tanıyamama sorununu doğurmaktadır. Özellikle kadına yönelik şiddet faili olduğu mahkeme kayıtlarına geçmiş, şiddet suçundan veya eş cinayetinden hüküm giymiş kişilerin şiddete bakışı, şiddete yönelik inançları, niyetleri, değerleri, şiddeti rasyonelleştirme gerekçeleri,

kendilerini suçlu ve sorumlu hissedip hissetmemeleri, şiddet veya cinayet anında ne düşündükleri gibi konuların bilinmesi bilişsel müdahaleler yapılabilmesi, çözümler üretilebilmesi ve şiddetin önlenmesi için önemlidir.

4. Ülkemizde kadına yönelik şiddetle mücadelede öncelikli olarak şiddet mağduru olan kadını koruma ve şiddet uygulayan kocayı cezalandırma yolu tercih edilmektedir. Ancak politikacılar şiddetle mücadelede daha geniş bir mücadele programı geliştirmelidir. Şiddet uygulayan kişiler davranışlarını rasyonelleştirme, kurbanı dehumanize etme, suç atfetme, şiddeti önemsememe, çarpıtma, sorumluluğu yayma gibi çeşitli ahlaki çözümler mekanizmalarına başvurarak, bir diğer ifadeyle şiddeti nötrleme yoluna giderek şiddeti devam ettirmektedir. Bu nedenle devlet organları şiddetle yalnızca şiddet uygulayan kişiyi cezalandırarak değil, şiddet uygulayan kişinin davranışından kendisinin sorumlu olduğunu, hangi gerekçeyle olursa olsun şiddeti meşrulaştıramayacağını anlamasını ve farkındalık kazanmasını sağlayacak psikolojik destek programları geliştirerek mücadele etmelidir.

5. Bu araştırmada kadına yönelik şiddette ahlaki çözümler eğiliminin, diğer değişkenlerden daha fazla psikolojik ve fiziksel şiddeti yordayıcı güce sahip olduğu; dindarlık, eğitim, gelir düzeyinin kadına yönelik şiddet üzerindeki koruyucu etkisini zayıflattığı sonucuna ulaşılmıştır. Özellikle eğitim ve dindarlık bir kişinin her şart ve durumda ahlaki standartlarına bağlı kalması yönünde güçlü içsel motivasyonlar sağlamıyorsa bu, kişinin ahlaki çözümler mekanizmalarını kullanarak ahlaki standartlarından seçici biçimde kopması mümkündür. Yani insanların dindarlıkları, eğitim düzeyleri ve sosyo-ekonomik sınıfı ne olursa olsun, hemen hemen herkes haklı gerekçeler adına meşrulaştırıldığında şiddet davranışında bulunabilir. Bu nedenle anne-babalar, öğretmenler, bilişsel düzeyde şiddetin ve saldırganlığın anormal bir davranış biçimi olduğunu bildiği kadar davranışsal düzeyde bu bilgiye uygun davranacak bir diğer ifadeyle ahlaki çözümler göstermeyecek bireyler yetiştirmelidir.

6. Bu çalışmada ahlaki çözümler kuramı kadına yönelik şiddet davranışlarının anlaşılmasında kavramsal bir çerçeve olarak kullanılmıştır. Ahlaki çözümlerin kadına yönelik şiddet ile ilişkisi ahlaki çözümler toplam puanı üzerinden tespit edilmeye çalışılmıştır. İnsanlar suçluluk, pişmanlık gibi duygulardan kurtulmak, şiddet davranışını meşrulaştırmak için farklı ahlaki çözümler mekanizmalarına başvurabilirler. Mekanizmalardan birini veya bir kaçını daha etkin biçimde kullanabilirler. Bu nedenle daha sonra yapılacak çalışmalarda ahlaki çözümlerin

sekiz alt boyutun ilgili deęişkenlerle iliřkisi ayrı ayrı analiz edilebilir. Ayrıca ülkemiz için yeni bir araştırma konusu sayılabilecek bu kuram çocukların, gençlerin ve yetişkinlerin genel saldırganlık ve řiddet davranıřlarının veya ahlaki bakımdan problem olarak algılanan başka davranıřların anlaşılması ve araştırılmasında kullanılabilir.

KAYNAKÇA

- Aba, Y. A. (2008). *Çatışmaların Çözümüne Yaklaşım Ölçeği'nin 'The Revised Conflict Tactics Scales (CTS2)' üniversite öğrencilerinde geçerlilik güvenilirlik çalışması*.Yayınlanmamış uzmanlık tezi, Akdeniz Üniversitesi Sağlık Bilimleri Enstitüsü, Antalya.
- Adams, C. J. (1991). Ecofeminism and the eating of animals. *Hypathia*, 6(1), 125-145.
- Aile ve Sosyal Politikalar Bakanlığı Kadının Statüsü Genel Müdürlüğü. (2012). *Kadına yönelik şiddetle mücadele ulusal eylem planı 2012-2015*. Ankara: Elma.
- Ailenin Korunması ve Kadına Karşı Şiddetin Önlenmesine Dair Kanun. Resmi Gazete, 20 Mart 2012, Sayı: 28239. Erişim: 20 Şubat 2013, <http://www.resmigazete.gov.tr/eskiler/2012/03/20120320-16.html>
- Akar, T., Aksakal, F.N., Demirel, B., Durukan, E. & Özkan, S. (2010). The prevalence of domestic violence against women, among a group woman: Ankara, Turkey. *Journal of Family Violence*,25(5), 449-460.
- Akdemir, S. (1991). Tarih boyunca ve Kur'an'ı Kerim'de kadın. *İslami Araştırmalar Dergisi*,5(4), 260-270.
- Akıncı, Ş. (2004). Medenî kanun'da kadın ve aile. *Gazi Üniversitesi Hukuk Fakültesi Dergisi*, 8(1- 2), 15-31.
- Aktan, H. (1992). İslâm aile hukuku, *Sosyo-kültürel değişme sürecinde türk ailesi-II*(ss. 396-433), Ankara: Başbakanlık Aile Araştırma Kurumu.
- Aktaş, A. M. (2006). *Aile içi şiddet kadın ve çocuğun korunması*. Ankara: Elma.
- Akyüz, G., Kuğu, N., Doğan, O. & Özdemir, L. (2002). Bir psikiyatri polikliniğine başvuran evli kadınlarda aile içi şiddet, evlilik sorunları, başvuru yakınması ve psikiyatrik tanı. *Yeni Symposium*, 40, 41-48.
- Ali, Ahmed. (2001). *Al-Qur'an: a contemporary traslation*. Princeton, New Jersey: Princeton University.
- Allen, C. M., & Straus, M. A. (1980). Resources, power, and husband-wife violence. In M. A. Straus & G. T. Hotaling (eds.), *The Social causes of husband-wife violence* (pp. 188-208), Minneapolis: University of Minnesota.

- Allison, C. J., Bartholomew, K., Maysel, O., & Dutton, D. G. (2008). Love as a battlefield attachment and relationship dynamics in couples identified for male partner. *Violence, Journal of Family Issues*, 29 (1), 125-150.
- Altan, M. & İpçiođlu, M. (2009). Őer' iye sicil kayıtlarına gre 1748-1749 yıllarında Konya' da aile. *Selçuk Üniversitesi Sosyal Bilimler Enstitüsü Dergisi*, 21: 519-532.
- Altınay, A. G. & Arat, Y. (2008). *Trkiye' de kadına ynelik Őiddet* (2. baskı). İstanbul: Punto.
- Altıntaş, C., Sunar, S. (2008). "Baba-kız hem çeteye hem treye diremiyor." Radikal Gazetesi Resmi Web Sitesi, Eriřim: 24 Mart 2013, http://www.radikal.com.tr/turkiye/baba_kiz_hem_ceteye_hem_toreye_diremiyor-910158.
- Anderson, J. C. & Gerding, D. W. (1988). Structural equation modeling in practice: A review and recommended two-step approach. *Psychological Bulletin*, 103(3), 411-423.
- Anderson, K. L. (1997). Gender, status, and domestic violence: An integration of feminist and family violence approaches. *Journal of Marriage and the Family*, 59(3), 655-669.
- Anderson, K. L. & Umberson, D. (2001). Gendering violence masculinity and power in men' s accounts of domestic violence. *Gender & Society*, 15(3), 358-380.
- Arat, N. (1986). *Kadın sorunu*. İstanbul: Say.
- Arslan, D.İ. (2002). *Dating violence among Turkish university students: Prevalance rates and predictors of psychological, physical and sexual violence*. Yayınlanmamıř yksek lisans tezi, Bođaziçi Üniversitesi Sosyal Bilimler Enstits, İstanbul.
- Ateř, A. O. (2006). *Hadis temelli kalıp yargılarda kadın* (2. Baskı). İstanbul: Beyan.
- Atay, H. (2002). *Kur' an Trkçe çeviri*. Ankara: Atay.
- Aydın, Ç. (2013). "Treye karřı siper oldu". Hrriyet Gazetesi Resmi Web Sitesi, Eriřim: 24 Mart 2013, <http://www.hurriyet.com.tr/gundem/23403199.asp>.
- Babcock J. C., Jacobson, N. S., Gottman, J. M. & Yerington, T. P. (2000). Attachment, emotional regulation, and the function of marital violence: Differences between secure, preoccupied, and dismissing violent and nonviolent husbands. *Journal of Family Violence*, 15(4), 391-409.

- Badinter, E. (1992). *Biri ötekidir: Kadınla erkek arasındaki yeni ilişki ya da androjin devrim*, Ş. Tekeli (çev.) İstanbul: Alfa.
- Bağlı, M. & Özensel, E. (2011). *Türkiye’de töre ve namus cinayetleri*. İstanbul: Destek.
- Black, D. S., Sussman, S. & Unger, J. B. (2009). Violence: witnessing interparental violence in emerging adulthood. *Journal of Interpersonal Violence*, 25(6), 1022-1042.
- Ballif-Spanvill, B., Clayton, C. J.& Hendrix, S. B. (2007). Witness and non witness children’s violent and peaceful behavior in different types of simulated conflict with peers.*The American Journal of Orthopsychiatry*, 77(2), 206-215.
- Bancroft, L. (2002). *Why does he do that?: Inside the minds of angry and controlling men*. New York: Putnam's Son.
- Bandura, A. (1973). *Aggression: A social learning analysis*, Englewood Cliffs, New Jersey: Prentice-Hall.
- Bandura, A. (1978). Social learning theory of aggression. *Journal of Communication*, 28(3), 12-29.
- Bandura, A. (1982). Self-efficacy mechanism in human agency, *American Psychologist*, 37(2), 112-147.
- Bandura, A. (1983). Psychological mechanisms of aggression. In R. G. Green & E. I. Donnerstein (eds.).*Aggression: theoretical and empirical views*. (Vol-1, pp.1-40). New York: Academic Press.
- Bandura, A. (1990). Selective activation and disengagement of moral control. *Journal of Social Issues*, 46(1), 27-46.
- Bandura, A. (1991a). Social cognitive theory of self-regulation, *Organizational Behavior and Human Decision Processes*, 50(2), 248-287.
- Bandura, A. (1991b). Social cognitive theory of moral thought and action. In W. M. Kurtines & J.L., Gewirtz (eds).*Handbook of moral behavior and development: theory, research and applications*, (pp. 71-129). Hillsdale, New Jersey: Lawrence Erlbaum Associates.
- Bandura, A. (1994). Self-efficacy. In V. S. Ramachaudran (Ed.), *Encyclopedia of human behavior*(Vol. 4, pp. 71-81), New York: Academic Press.
- Bandura, A. (1998). Personal and collective efficacy in human adaptation and change. In J. G. Adair, D. Belanger, & K. L. Dion (eds.), *Advances in*

- Psychological Science: Vol. 1. personal, social and cultural aspects* (pp. 51-71). Hove, UK: Psychology Press.
- Bandura, A. (1999). Moral disengagement in the perpetration of inhumanities. *Personality and Social Psychology Review*, 3(3), 193-209.
- Bandura, A. (2002). Selective moral disengagement in the exercise of moral agency. *Journal of Moral Education*, 31(2), 101-119.
- Bandura, A. (2004). Selective exercise of moral agency. In T. A. Thorkildsen & H. J. Walberg (eds.), *Nurturing morality* (pp. 37-57). Boston: Kluwer Academic.
- Bandura, A. (2007). Impeding ecological sustainability through selective moral disengagement. *International Journal of Innovation and Sustainable Development*, 2(1), 8-35.
- Bandura, A., Underwood, B. & Fromson, M. E. (1975). Disinhibition of aggression through diffusion of responsibility and dehumanisation of victims. *Journal of Research in Personality*, 9(4), 253-269.
- Bandura, A., Barbaranelli, C. & Caprara, C. (1996). Mechanisms of moral disengagement in exercise of moral agency. *Journal of Personality and Social Psychology*, 71(2), 364-374.
- Bandura, A., Caprara, G.-V., & Zsolnai, L. (2000). Corporate transgressions through moral disengagement. *Journal of Human Values*, 6(1), 57-64.
- Bandura, A., Caprara, G. V., Barbaranelli, C., Pastorelli, C., & Regalia, C. (2001). Sociocognitive self-regulatory mechanisms governing transgressive behavior. *Journal of Personality and Social Psychology*, 80(1), 125-135.
- Barlas, A. (2002). *“Believing Women” in Islam unreading patriarchal interpretations of the Qur’an*. Austin: University of Texas.
- Barnes, G. M. et al. (2005). Shared predictors of youthful gambling, substance use, and delinquency. *Psychology of Addictive Behaviors*, 19(2), 165-174.
- Barnett, O. W., Miller-Perrin, C. L. & Perrin, R. D. (2011). *Family violence across the lifespan* (3rd ed). Thousand Oaks, California: Sage.
- Barnett, O. W. & Fagan, R. (1993). Alcohol use in male spouse abusers and their female partners. *Journal of Family Violence*, 8(1), 1-25.
- Baron, R. M. & Kenney, D. A. (1986). The moderator–mediator variable distinction in social psychological research: Conceptual, strategic, and statistical

- considerations. *Journal of Personality and Social Psychology*, 51(6):1173-1182.
- Barsky, A. (2011). Investigating the effects of moral disengagement and participation on unethical work behavior. *Journal of Business Ethics*, 104(1), 59-75.
- Boardley, I. D. & Kavussanu, M. (2007). Development and validation of the moral disengagement in sport scale. *Journal of Sport & Exercise Psychology*, 29(5), 608-628.
- BAAKB. (1995). *Aile içi şiddetin sebep ve sonuçları*. Ankara: Bizim Büro.
- BAAKB. (1997). *Aile içinde ve toplumsal alanda şiddet*. Ankara: Başbakanlık.
- BKSGM. (2009). *Türkiye’de kadına yönelik aile içi şiddet araştırması*. Ankara: Elma.
- Baykal, T. (2008). *Kadına yönelik fiziksel şiddet: Bu şiddete ilişkin tutumlar ve kişinin şiddet yaşantısı*.Yayınlanmamış Doktora Tezi, Ege Üniversitesi Sosyal Bilimler Enstitüsü, İzmir.
- Belsky, J. (1980). Child maltreatment: An ecological integration.*American Psychologist*, 35(4), 320–335.
- Belsky, J. (1993). Etiology of child maltreatment: A developmental ecological analysis. *Psychological Bulletin*, 114 (3), 413-434.
- Bener, Ö., Şahin, H. & Kılıç, V. S. (2010). Views of women about domestic violence against women: Turkish sample. *Studies on Home and Community Science*, 4(1), 33-38.
- Benson, M. L. et al. (2003). Neighborhood disadvantage, individual economic distress and violence against women in intimate relationships. *Journal of Quantitative Criminology*, 19(3), 207-235.
- Berktaş, F. (2000). *Tek tanrılı dinler karşısında kadın* (2. baskı). İstanbul: Metis.
- Bıçak, V. (1998). Kadının cinsel iradesinin eşine karşı korunması: Irza geçme suçu. O. Çiftçi (ed.), *20. Yüzyılın sonunda kadınlar ve gelecek konferansı*, Ankara: TODAİE.
- Bilmen, Ö. N. (1997). *Kur’anı Kerim’in Türkçe alisi ve tefsiri*. (Cilt 1-8). İstanbul: Bilmen.
- Birns, B. (1999). Attachment theory revisited: challenging conceptual and methodological sacred cows. *Feminism & Psychology*, 9(1), 10-21.
- Blass, T. (2009). *The man who shocked the world*. New York: Basic Books.

- Bozkurt-Şener, E. (2011). *Kadına yönelik aile içi şiddeti önlemede 4320 sayılı ailenin korunmasına dair kanun ve değerlendirilmesi*. Ankara: Afşaroğlu.
- Breines, W. & Gordon, L. (1983). The new scholarship on family violence. *Signs: Journal of Women in Culture Society*, 8(3), 491-531.
- Brinkerhoff, M. B., Grandin, E., & Lupri, E. (1992). Religious involvement and spousal violence: The Canadian case. *Journal for the Scientific Study of Religion*, 31(1), 15-31.
- Bronfenbrenner, U. (1993). Ecological models of human development. In M. Gauvain & M. Cole (eds.), *Readings on The Development of Children* (pp. 37-43), New York: Freeman.
- Buhârî, Ebû Abdillâh Muhammed b. İsmail. (1992). *el-Camiu's-sahih* (Cilt 1-8). İstanbul: Çağrı.
- Bussman, J. (2007). Moral disengagement in children's overt and relational aggression. Unpublished Ph. D thesis, Alliant International University, San Diego.
- Buzawa, E. S. & Buzawa, C. G. (2003). *Domestic violence: The criminal justice response* (3rd ed), Thousand Oaks, California: Sage.
- Büyüköztürk, Ş. (2011). *Sosyal bilimler için veri analizi el kitabı* (14. Baskı). Ankara: Pegem.
- Büyüköztürk, Ş. vd. (2011). *Bilimsel araştırma yöntemleri* (8. Baskı). Ankara: Pegem.
- Bryant, S. A. & Spencer, G. A. (2003). University students attitudes about attributing blame in domestic violence. *Journal of Family Violence*, 18(6), 369-376.
- Campbell, R., Dworkin, E., & Cabral, G. (2009). An ecological model of the impact of sexual assault on women's mental health. *Trauma, Violence, & Abuse*, 10(3), 225-246.
- Capaldi, D. M. et al. (2012). A Systematic review of risk factors for intimate partner violence. *Partner Abuse*, 3(2), 231-280.
- Caprara, G. A. et al. (2009). Assessing civic moral disengagement: Dimensionality and construct validity. *Personality and Individual Differences*, 47 (5), 504-509.
- Carlson, B. E. (1984). Causes and maintenance of domestic violence: An ecological analysis. *Social Service Review*, 58(4), 569-587.

- Carrol, J. A. (2009). Impact of moral judgment and moral disengagement on rape-supportive attitudes in college males. Unpublished Ph. D thesis, The University of Alabama, Alabama.
- Carullah, M. (1999). *Hatun*. M. Görmez (haz.). Ankara: Kitabiyat.
- Casimir, M. J. & Jung, S. (2009). Honor and dishonor: Connotations of a socio-symbolic category in cross-cultural perspective. In Röttger-Rössler, B. & Markowitsch, H. J. (eds.), *Emotions as Bio-cultural Processes* (pp. 229-280), New York: Springer.
- Cava, V. E. (2000). Moral disengagement and academic cheating: The role of individual difference and situational variables. Unpublished Ph. D thesis, The City University of New York, New York.
- Ceasar, P. L. & Hamberger, L. K. (1989). *Treating men who batter: Theory, practice, and programs*. New York: Springer.
- Chornesky, A. (2000). The dynamics of battering revisited. *AFFLIA: Journal of Women and Social Work*, 15(4), 480-501.
- Clayboun, M. (2011). Relationships between moral disengagement, work characteristics and workplace harassment. *Journal of Business Ethics*, 100(2), 283-301.
- Coleman, D.H. & Strauss, M.A. (1979). Alcohol abuse and family violence. *Paper presented at the Annual Meeting of the American Sociological Association*, Boston.
- Cox, S. M. (2006). Bridging attachment theory and attachment parenting with feminist methods of inquiry. *Journal of the Association for Research on Mothering*, 8(1-2), 83-95.
- Cui, M. et al. (2010). Intergenerational transmission of relationship aggression: A prospective longitudinal study. *Journal of Family Psychology*, 24(6), 688-697.
- Cunningham, A. et al. (1998). *Theory derived explanations for male violence against female partners: Literature review and related implications for treatment and evaluation*, London Family Court Clinic, London.
- Cunradi C. B, Caetano R. & Schafer J. (2002a). Socioeconomic predictors of intimate partner violence among White, Black, and Hispanic couples in the United States. *Journal of Family Violence*, 17(4), 377-389.

- Cunradi, C. B., Caetano, R. & Schafer, J. (2002b). Religious affiliation, denominational homogamy, and intimate partner violence among U.S. couples. *Journal for the Scientific Study of Religion*, 41(1), 139-151.
- Çakır, S. (1992). Meşrutiyet devri kadınlarının aile arayışı. *Sosyokültürel Değişme Sürecinde Türk Ailesi-I*. (ss.238-251). Ankara: T.C. Başbakanlık Aile Araştırma Kurumu.
- Çakır, İ. E. (2010). 16. yüzyılda Ayntab şehrinde ailenin demografik yapısı (1539-1576). *Gaziantep Üniversitesi Sosyal Bilimler Dergisi*, 9(1), 1-17.
- Çokluk, Ö., Şekercioğlu, G. & Büyüköztürk, Ş. (2010). *Sosyal bilimler için çok değişkenli istatistik: SPSS ve LISREL uygulamaları*. Ankara: Pegem.
- Dârimi, Ebu Muhammed Abdullah Abdirrahman. (1992). *Sünen-i dârimi* (Cilt 1-2). İstanbul: Çağrı.
- Declaration on the Elimination of Violence against Women (1993), Erişim:19 Şubat 2013. <http://www.un.org/documents/ga/res/48/a48r104.htm>
- Delert, J. R., Treviño L. K., & Sweitzer V. L. (2008). Moral disengagement in ethical decision making: A study of antecedents and outcomes. *The Journal of Applied Psychology*, 93(2), 374-91.
- Dobash, R. E. & Dobash, R. P. (1979). *Violence against wives*. New York: The Free Press.
- Dobash, R. E. & Dobash, R. P. (2011). What were they thinking? Men who murder an intimate partner. *Violence Against Women*, 17(1), 111–134.
- Dönmez, G. (2008). *Evli erkeklerde eşlerine yönelik şiddet varlığının, türlerinin ve etkileyen faktörlerin belirlenmesi*. Yayınlanmamış yüksek lisans tezi, Dokuz Eylül Üniversitesi Sağlık Bilimleri Enstitüsü, İzmir.
- Dutton, D. G. (1994a). Behavioral and affective correlates of borderline personality organization in the wife assaulters. *International Journal of Law and Psychiatry*, 17(3), 265-277.
- Dutton, D. G. (1994b). The origin and structure of the abusive personality. *Journal of Personality Disorders*, 8(3), 181-191.
- Dutton, D. G. (1999). *The domestic assault of women, psychological and criminal justice perspectives* (4th ed). Canada: UBC.
- Dutton, D. G. (2007). *The abusive personality: Violence and control in intimate relationships* (2nd ed). New York: The Guilford.

- Dutton, D. G. & Hart, S. D. (1992). Evidence for long-term, specific effects of childhood abuse on criminal behavior in men. *International Journal of Offender Therapy and Comparative Criminology*, 36(2), 129–137.
- Dutton, D. G. & Starzomski, Andrew J. (1993). Borderline personality in perpetrators of psychological and physical abuse. *Violence and Victims*, 8(4), 327-337.
- Dutton, D. G., Saunders, A., Starzomski, A., & Bartholomew, K. (1994). Intimacy-anger and insecure attachment as precursors of abuse in intimate relationships. *Journal of Applied Social Psychology*, 24(15), 1367-1386.
- Dutton, D. G. & Golant, Susan K. (1995). *The batterer: A psychological profile*. New York: Basic Books.
- Dutton, D. G. & Nicholls, Tonia L. (2005). The gender paradigm in domestic violence research and theory: Part 1—The conflict of theory and data. *Aggression and Violent Behavior*, 10(6), 680-714.
- Demirci, K. (2008). Örtmece (Euphemism) kavramı üzerine. *Millî Folklor*, 10(77), 21-35.
- Demirel, Ö., Gürbüz, A. & Tuş, M. (1992). Osmanlıda ailenin demografik yapısı. *Sosyokültürel Değişme Sürecinde Türk Ailesi-I*, (ss.97-161). Ankara: T.C. Başbakanlık Aile Araştırma Kurumu.
- Düzbakar, Ö. (2008). Osmanlı toplumunda çok eşlilik: 1670-1698 yılları arasında Bursa örneği. *Ankara Üniversitesi Osmanlı Tarihi Araştırma ve Uygulama Merkezi Dergisi*, 23, 85-100.
- Easteal, P., Bartels, L. & Bradford, S. (2012). Language, gender and ‘reality’: Violence against women. *International Journal of Law, Crime and Justice*, 40(4), 324-337.
- ECHR. (2009). European Court of Human Rights. Application no: 33401/02, Erişim: 18 Şubat 2013, <http://hudoc.echr.coe.int/sites/eng/pages/search.aspx?i=001-92945>.
- Eckhardt, C. D. M. (2000). The cognitive characteristics of maritally violent men: Theory and evidence. *Cognitive Therapy and Research*, 24(2), 139-58.
- Efe, Ş. Y. & Ayaz, S. (2010). Kadına yönelik aile içi şiddet ve kadınların aile içi şiddete bakışı. *Anadolu Psikiyatri Dergisi*, 11(1), 23-29.

- Ehrensaft, M. K. et al. (2003). Intergenerational transmission of partner violence: A 20-Year prospective study. *Journal of Consulting and Clinical Psychology*, 71(4), 741–753.
- Ellison, C. G., Bartkowski, John P. & Anderson, K. L. (1999). Are there religious variations in domestic violence?. *Journal of Family Issues*, 20(1), 187-113.
- Ellison, C. G., & Anderson, K. L. (2001). Religious involvement and domestic violence among U.S. couples. *Journal for the Scientific Study of Religion*, 40(2), 269–286.
- El-Saadavi, N. (1991). *Havva'nın örtülü yüzü*, S. Özbudun (çev). İstanbul: Anahtar Kitaplar.
- Enoch, D. & Ball, H. (2001). The othello syndrome. In Enoch, D. & Ball, H. (eds.). *Uncommon psychiatric syndromes*(pp. 50-73),(4th ed), London: Arnold.
- Erkan, Ü. (2007). *1059 no'lu şer'iyye sicili ışığında Rize'de sosyal hayat*. Yayınlanmamış yüksek lisans tezi, KATÜ Sosyal Bilimler Enstitüsü, Trabzon.
- Eroğlu, F. (2009). Avrupa insan hakları mahkemesi'nin Türkiye'de aile içi şiddetle ilgili (Opuz /Türkiye) kararı. Erişim, 24. Şubat. 2013, <http://www.kahdem.org.tr/?p=261>.
- Eröz, M. (1998). *Türk ailesi*. A.K. Birgül (Ed). Türk ailesi. (s.3-43). Ankara, Atatürk Kültür Merkezi Başkanlığı Yayınları.
- Esed, M. (2001). *Kur'an mesajı*. C. Koytak, A. Ertürk (çev.),(3. Baskı). İstanbul: İşaret.
- Fagan, J. & Browne, A. (1994). Violence between spouses and intimates: Physical aggression between men and women in intimate relationships. In A. J. Reiss, & J.A. Roth (eds.). *Understanding and preventing violence*(vol. 3, pp. 115–292). Washington, DC: National Academy.
- Farnese, M. L. et al. (2011). Cheating behaviors in academic context: Does academic moral disengagement matter?. *Procedia -Social and Behavioral Sciences*, 29(20), 356-365.
- Farrington, K. (1980). Stress and family violence. In Straus, M. A. & Hotaling, G. T. (eds.). *The social causes of husband-wife violence* (pp. 94-114). Minneapolis: University of Minnesota Press.

- Farrington, K. (1986). The application of stress theory to the study of family violence: Principles, problems and prospects. *Journal of Family Violence*, 1(2), 31-147.
- Fergusson, D. M. et al. (1986). Factors associated with reports of wife assault in new Zealand. *Journal of Marriage and Family*, 48(2), 407-412.
- Fredrickson, B. L., & Roberts, T. (1997). Objectification theory: Toward understanding women's lived experiences and mental health risks. *Psychology of Women Quarterly*, 21(2), 173-206.
- Fromm, E. (1993). *İnsandaki yıkıcılığın kökenleri-I*. Ş. Alpagut (çev.). İstanbul: Paralel.
- Gaines, S. A. (2010). Antecedents of moral disengagement in sport, Unpublished Ph. D thesis, Purdue University, West Lafayette, Indiana.
- Ganley, A. L. (1989). Integrating feminist and social-learning analysis of aggression: Creating multiple models for intervention with men who batter. In P.L. Caesar & L. K. Hamberger (eds.). *Treating men who batter: Theory, practice, and programs* (pp. 196-235). New York: Springer.
- Ganley, A. L. (1981). *Court-mandated counseling for men who batter: A three day workshop for mental health professionals*. Washington DC: Center for Women's Policy Studies.
- Gannuşi, R. (2011). *Kur'an ve yaşam arasında kadın*. Muhammed Çoşkun(çev.). İstanbul: İlimyurdu.
- Garbarino, J. (1977). The human ecology of child maltreatment: A conceptual model for research. *Journal of Marriage and the Family*, 39(4), 721-735.
- Gelles, R. J. (1983). An exchange/social control theory. In Finkelhor, David, Gelles, R. J., Hotaling, G.T., Straus M.A. (eds.). *The Dark Side of Families: Current Family Violence Research* (pp.151-165). Beverly Hills, CA: Sage.
- Gelles, R. J. (1997). *Intimate violence in families* (3rd Ed). Thousand Oaks, California: Sage.
- Gelles, R. J. & Straus, M. A. (1979). Determinants of violence in the family: Towarda theoretical integration. In W. R. Burr, R. Hill, F. I., Nye, & I. L. Reiss (eds.). *Contemporary theories about the family* (Vol. 1, pp. 549–581). New York: Free Press.

- Straus, M. A., & Gelles, R. J. (1988). How violent are American families? Estimates from the National Family Violence Resurvey and other studies. In G. T. Hotaling, D. Finkelhor, J. T. Kirkpatrick, & M. A. Straus (Eds.), *Family abuse and its consequences: New directions in research* (pp. 14-36). Beverly Hills, CA: Sage.
- Gelles, R. J. (1999). Family violence. In R. L. Hampton, T. Gullotta, G. Adams, E.H. Potter III, & R. P. Weissberg (eds.), *Family violence: Prevention and treatment* (pp.1-24). (2nd ed). Newbury Park, CA: Sage.
- Godbout, N., Dutton, D. G., Lussier, Y. & Sabourin, S. (2009). Early exposure to violence, domestic violence, attachment representations, and marital adjustment. *Personal Relationships*, 16(3), 365–384.
- Goode, W. (1971). Force and violence in the family. *Journal of Marriage and the Family*, 33(4), 624–636.
- Gökalp, Z. (1976). *Türkçülüğün esasları*. M. Kaplan (haz.). İstanbul: Kültür Bakanlığı.
- Gulcur, Leyla. (1999). *A study on domestic violence and sexual abuse in Ankara, Turkey*. Women for Women's Human Rights Reports No. 4.
- Gunay-Balci, Y. & Ayrancı, U. (2005). Physical violence against women: Evaluation of women assaulted by spouses. *Journal of Clinical Forensic Medicine*, 12, 258–263.
- Gwartney-Gibbs, P. A., Stockard, J. & Bohme, S. (1987). Learning courtship aggression: The influence of parents, peers, and personal experiences. *Family Relations*, 36(3), 276-282.
- Haj-Yahia, M. (1998). A patriarchal perspective of beliefs about wife-beating among Palestinian men from the West Bank and Gaza Strip. *Journal of Family Issues*, 19(5), 595-621.
- Haj-Yahia, M. (2003). Beliefs about wife beating among Arab men from Israel: The influence of their patriarchal ideology. *Journal of Family Violence*, 18 (4), 193-206.
- Halis, M. (2012). “Çocuk gelini döverek delirtiler”, Sabah Gazetesi Resmi Web Sitesi, Erişim: 22 Aralık 2013, <http://www.sabah.com.tr/Yasam/2012/07/20/cocuk-gelini-doverek-delirtiler>.

- Hamberger, L.K., & Hastings, I.E. (1988). Personality correlates of men who abuse their partners: A cross-validated study. *Journal of Family Violence*, 1(4), 323-346.
- Haslam, N. (2006). Dehumanization: An integrative review. *Personality and Social Psychology Review*, 10(3), 252-264.
- Hassouneh-Phillips, D. S. (2001). Marriage is half of faith and the rest is fear Allah: Marriage and spousal abuse among American Muslims. *Violence Against Women*, 7(8), 927-946.
- Heckert, A. & Gondolf, E. W. (2000). Assessing assault self-reports by batterer program participants and their partners. *Journal of Family Violence*, 15(2), 181-197.
- Heise, L. L. (1998). Violence against women: An integrated, ecological framework. *Violence Against Women*, 4(3), 262-290.
- Henderson, A. J. Z. et al. (2005). When loving means hurting: An exploration of attachment and intimate abuse in a community sample. *Journal of Family Violence*, 20(4), 219-230.
- Henning, K., Jones, A. R. & Holdford, R. (2005). I didn't do it, but if I did I had a good reason: Minimization, denial, and attributions of blame among male and female domestic violence offenders. *Journal of Family Violence*, 20(3), 131-139.
- Henning, K. & Holdford, R. (2006). Minimization, denial, and victim blaming by batterers: How much does the truth matter?. *Criminal Justice and Behavior*, 33(1), 110-130.
- Herrenkohl T. I. et al. (2004). Pathways from physical childhood abuse to partner violence in young adulthood. *Violence & Victims*, 19(2), 123-136.
- Hıdıroğlu, S. Topuzoğlu, A., Ay, P. & Karavuş, M. (2006). Kadın ve çocuklara karşı fiziksel şiddeti etkileyen faktörlerin değerlendirilmesi: İstanbul'da sağlık ocağı tabanlı bir çalışma. *New/Yeni Symposium Journal*, 44(4), 196-202.
- Hood, R.W., Hill, C. P. & Spilka, B. (2009) *The Psychology of religion* (4th ed), New York, London: Guilford.
- Holmes, J. (1993) *John Bowlby & attachment theory, (makers of modern psychotherapy)*. London, New York: Routledge.

- Homans, G. C. (1961). *Social behavior: Its elementary forms*. New York: Harcourt Brace.
- Hornung, C.A., McCullough, B. C. & Sugimoto, T. (1981). Status relationships in marriage: Risk factors in spouse abuse. *Journal of Marriage and the Family*,43(3), 675–692.
- Huter, J. A. & Figueredo, A. J. & Malamuth, N. M. (2009). Developmental pathways into social and sexual deviance. *Journal of Family Violence*, 25(2), 141-148.
- Hyde, L. W., Shaw, D. S. & Moilanen, K. L. (2010). Developmental precursors of moral disengagement and the role of moral disengagement in the development of antisocial behavior. *Journal of Abnormal Child Psychology*, 38(2), 197-209.
- Hymel, S., Rocke-Henderson, N. & Bonanno, R. (2005). Moral disengagement: A framework for understanding bullying among adolescents special international issue on victimization. *Journal of Social Sciences*(Special Issue) 8,1-11.
- İbn Kesir, İmâdudîn Ebu'l-Fidâ İsmail. (1988). *Hadislerle Kur'an-ı Kerim tefsiri*(Cilt 1-16). B. Karlığa, B. Çetiner (çev.). İstanbul: Çağrı.
- İbn Mâce, Ebu Abdillâh Muhammed bin Yezid. (1992). *Sünen-ü İbn Mâce* (Cilt 1-2). İstanbul: Çağrı Yayınları.
- İçli, T. G. (1994). Aile içi şiddet: Ankara, İstanbul ve İzmir Örneği. *Hacettepe Üniversitesi Edebiyat Fakültesi Dergisi*, 11(1-2), 7-20.
- Jacobson, N.S. et al. (1994). Affect, verbal content, and psychophysiology in the arguments of couples with a violent husband. *Journal of Consulting and Clinical Psychology*, 62(5), 982–988.
- Jacobson, N.S. et al. (1996). Psychological factors in the longitudinal course of battering: When do the couples split up? When does the abuse decrease? *Violence & Victims*, 11(4), 371-392.
- Jacobson, N.S. & Gottman J. (1998). *When men batter women: New insights into ending abusive relationships*. New York: Simon & Schuster.
- Jankowski, M. K. et al. (1999). Intergenerational transmission of dating aggression as a function of witnessing only same sex parents vs. opposite sex parents both parents as perpetrators of domestic violence. *Journal of Family Violence*, 14(3), 267-279.

- Johnson, M. P. (1995). Patriarchal terrorism and common couple violence: Two forms of violence against women. *Journal of Marriage and the Family*, 57(2), 283-294.
- Johnson, B. R. et al. (2000). A systematic review of the religiosity and delinquency literature: A research note. *Journal of Contemporary Criminal Justice*, 16(1), 32-52.
- Jordan, C. E. (2004). *Intimate Partner Violence: A Clinical Training Guide for Mental Health Professionals*. New York: Springer.
- Kalmuss, D. S. (1984). The intergenerational transmission of marital aggression. *Journal of Marriage and the Family*, 46(1), 11-19.
- Kalmuss, D.S. & Straus, M. A. (1982). Wife's marital dependency and wife abuse. *Journal of Marriage and the Family*, 44(2), 277-286.
- Kantor, G. K. & Straus, M. A. (1989). Substance abuse as a precipitant of family violence victimization. *The American Journal of Drug and Alcohol Abuse*, 15(2), 173-189.
- Karaçam, Z. vd. (2006). Evli kadınların aile içi şiddet görmelerini etkileyen faktörler ve kadınların şiddete ilişkin bazı özellikleri. *Ege Üniversitesi Hemşirelik Yüksek Okulu Dergisi*, 22 (2), 71-88.
- Karasar, N. (2009). *Bilimsel araştırma yöntemleri* (19. Baskı). Ankara: Nobel.
- Kaya, A. (2008). 17. yüzyıl Bursa şer'iyehane sicillerinin İslam aile hukuku açısından tahlili. *Uludağ Üniversitesi İlahiyat Fakültesi Dergisi*, 17(1), 81-107.
- Kırbaçoğlu, M. H. (1991). Kadın konusunda İslam'a yöneltilen başlıca eleştiriler. *İslami Araştırmalar*, 5(4), 271-283.
- Kızmaz, Z. (2010). Din ve suç: Cezaevinde hükümlü bulunan bazı suçluların dindarlık durumları. *Sosyal Bilimler Araştırma Dergisi*, 16, 27-58.
- Kiriakidis, S. P. (2008). Moral disengagement relation to delinquency and independence from indices of social dysfunction. *International Journal of Offender Therapy and Comparative Criminology*, 52(5), 571-583.
- Kitabı Mukaddes Şirketi. (1993). *Kitabı Mukaddes Eski ve Yeni Ahit (Tevrat ve İncil)*. İstanbul: Yalçın Ofset.
- Kline, R. B. (2005). *Principles and practice of structural equation modelling* (4th ed). London, New York: Guilford.

- Kline, R. B. (2012). Assumptions of structural equation modeling. In R. Hoyle (ed.). *Handbook of Structural Equation Modeling* (vol-7, pp. 111-125). New York: Guilford Press.
- Kocacık, F. & Dogan, O. (2006). Domestic violence against women in Sivas, Turkey: Survey study. *Croatian Medical Journal*, 47(5), 742-749.
- Kocacık, F., Kutlar, A. & Erselcan, F.. (2007). Domestic violence against women: A field study in Turkey". *The Social Science Journal*, 44 (4), 698-720.
- Kocacık, F. & Çağlayandereli, M. (2009). Ailede kadına yönelik şiddet: Denizli ili örneği. *Uluslararası İnsan Bilimleri Dergisi*, 6(2), 24-43.
- Kristiansen, C., & Guilietti, R. (1990). Perceptions of wife abuse: Effects of gender, attitudes toward women, and just-world beliefs among college students. *Psychology of Women Quarterly*, 14(2), 177-189.
- KSSGM. (2001). *Pekin+5 siyasi deklarasyonu ve sonuç belgesi (Türkçe, İngilizce) : Pekin deklarasyonu ve eylem platformu*. Ankara: KGSM.
- KSGM. (2009). *Türkiye’de kadına yönelik aile içi şiddet araştırması-2008*. Ankara: KGSM.
- KGSM. (2012). *Kadına Yönelik Şiddetle Mücadele Ulusal Eylem Planı 2012-2015*. Ankara: Elma.
- Kurçer, M. A., Güneş, G. & Genç M. (1999). Malatya’da sosyoekonomik düzeyleri farklı iki ayrı bölgede yaşayan evli kadınlara yönelik aile içi şiddet ve etkileyen faktörler. *Sağlık ve Toplum*, 9: 34-37.
- Kurnaz, Ş. (1991). *Cumhuriyet öncesinde Türk kadını*(2. Baskı). Ankara: T.C. Başbakanlık Aile Araştırma Kurumu.
- Kurtubi, Ebu Abdullah Muhammed (1997). el-Cami’li ahkami’l Kuran (Cilt 1-20).M. B. Eryarsoy (çev.). İstanbul: Buruc.
- Kutub, S. (1971). *Fîzılaâil-il-Kur’an*(Cilt 1-16). B. Karlığa, E. Saraç & İ. H. Şengüller (çev.). İstanbul: Hikmet.
- Kwong, M. J. et al. (2003). The intergenerational transmission of relationship violence. *Journal of Family Psychology*, 17(3), 288-301.
- Lerner, G. (1986). *The Creation of Patriarchy*. New York: Oxford University Press.
- Lila, M., Herrero, J. & Gracia, E. (2008). Evaluating attribution of responsibility and minimization by male batterers: Implications for batterer programs. *The Open Criminology Journal*, 1, 4-11.

- Leonard, K. & Blane E.(1992). Alcohol and marital aggression in a national sample of young men. *Journal Interpers Violence*, 7(1), 19-30.
- Lown E. A., & Vega, W. A. (2001). Prevalence and predictors of physical partner abuse among mexican American women. *American Journal of Public Health*, 91(3), 441-445.
- Lupri, E., Grandin, E. & Brinkerhoff, M. B. (1994). Socioeconomic status and male violence in the Canadian home: A reexamination. *Canadian Journal of Sociology*, 19(1), 47-73.
- MacMillian, R., & Gartner, R. (1999). When she brings home the bacon: Labor-force participation and the risk of spousal violence against women. *Journal of Marriage and the Family*, 61(4), 947-958.
- Mahoney, A., Pargament, K. I., Tarakeshwar, N., & Swank, A. B. (2001). Religion in the home in the 1980s and 1990s: A meta-analytic review and conceptual analysis of links between religion, marriage, and parenting. *Journal of Family Psychology*, 15(4), 559-596.
- Mahonmey, A., Pargament, K. I., Murray-Swank, A., & Murray-Swank, N. (2003). Religion and the sanctification of family relationships. *Review of Religious Research*, 44(3), 220-236.
- Martin, Del. (1981). *Battered wives*. San Francisco: Volcano.
- Mayda, A. S. & Akkuş, D. (2003). Ev kadınlarına yönelik aile içi şiddet. *Sağlık ve Toplum*, 13(4), 51-58.
- Mayda, A. S. & Akkuş, D., (2004). Domestic violence against 116 Turkish housewives: A field study. *Women & Health*, 40(3), 95-108.
- Maydaer, S. (2007). Klâsik dönem Osmanlı toplumunda boşanma (Bursa şer'iyeye sicillerine göre). *Uludağ Üniversitesi İlahiyat Fakültesi Dergisi*, 16(1), 299-320.
- McAlister, A. L. (2001). Moral disengagement: Measurement and modification. *Journal of Peace Research*, 38(1), 87-99.
- McAlister, A. L., Bandura, A., Owen, Steven V. (2006). Mechanisms of moral disengagement in support of military force: The impact of Sept. 11. *Journal of Social and Clinical Psychology*, 25(2), 141-165.
- McCue, M. L. (2008). *Domestic violence: A reference handbook* (2nd ed). Santa Barbara, California: ABC-CLIO.

- MacKinnon, C. (1987). *Feminism unmodified: Discourses on life and law*, Cambridge, MA: Harvard University.
- MacNair, R. M. (2003). *The psychology of peace: An introduction*. Westport, CT: Praeger.
- Meloy, M. L. & Miller, S. L. (2011). *The victimization of women: Law, policies, and politics*, New York: Oxford University.
- Mernissi, F. (2004). *Kadınların isyanı ve İslâmî hafıza*. A. Kantarcı (çev.), (2. Baskı). Ankara: Epos.
- Mevdudi, Seyyid Ebu'l-A'la. (1996). *Tefhimu'l Kur'an, Kur'an'ın anlamı ve tefsiri*. A. Ünal. vd. (çev.). İstanbul: İnsan.
- Mildorf, J. (2007). *Storying domestic violence: Constructions and stereotypes of abuse in the discourse of general practitioners*, Lincoln: University of Nebraska.
- Milgram, S. (1974). *Obedience to authority: An experimental view*. London: Tavistock.
- Miller, N. E. (1969). The frustration-aggression hypothesis. *Psychological Review* 48, 337-342. Reprinted in L. Berkowitz (ed.). *Roots of Aggression*. New York: Atherton.
- Miller, B. A. (1990). The interrelationships between alcohol and drugs and family violence. In M. De LaRosa, Y. Lambert, B. Gropper (eds.). *Drugs and Violence: Causes, Correlates, and Consequences*, (pp. 177-207). NIDA Research Monograph 103. Rockville, MD, US Department of Health and Human Services, National Institute on Drug Abuse.
- Mohr, W. K. et al. (2000). Children exposed to family violence: A review of empirical research from a developmental-ecological perspective. *Trauma, Violence, and Abuse*, 1 (3), 264-283.
- Moller, A. C. & Deci, E. L. (2009). Interpersonal control, dehumanization, and violence: A self-determination theory perspective. *Group Processes & Intergroup Relations*, 13(1), 41-53.
- Moore, C. (2008). Moral disengagement in processes of organizational corruption. *Journal of Business Ethics*, 80(1), 129-139.
- Moroğlu, N. (2012). Kadına yönelik şiddetin önlenmesi 6284 sayılı yasa ve İstanbul sözleşmesi. *Türkiye Barolar Birliği Dergisi*, 99, 357-380.

- Mulford, C.F. (2004). Restorative justice and the development of empathy, remorse and moral disengagement in adolescent offenders. Unpublished Ph. D thesis, Virginia University, Maryland.
- Murrell, A. R., Christoff, K. A. & Henning, K. R. (2007). Characteristics of domestic violence offenders: Associations with childhood exposure to violence. *Journal of Family Violence*, 22(7), 523-532.
- Naçar, M., Baykan, Z., Poyrazoğlu, S. & Çetinkaya, F. (2009). Kayseri ilinde iki sağlık ocağı bölgesinde kadına yönelik aile içi şiddet. *TAF Preventive Medicine Bulletin*, 8(2), 131-138.
- Nason-Clark, N. (2004). When terror strikes at home: The interface between religion and domestic violence. *Journal for the Scientific Study of Religion*, 43(3), 303-310.
- Nason-Clark, N. (1997). *The Battered Wife: How Christians Confront Family Violence*. Louisville, Kentucky: Westminster/ John Knox.
- Nelson, R.J. (2006). *Biology of aggression*. New York: Oxford University.
- Nicolson, P. (2010). *Domestic violence and psychology: A Critical Perspective*. New York: Routledge.
- OAS. (1994). *Inter-American convention on the prevention, punishment and eradication of violence against women*. Erişim: 17 Şubat 2013, <http://www.unhcr.org/refworld/docid/3ae6b38b1c.html>.
- Ocak, S. (2012)“Aile içi şiddetin son kurbanı Melek oldu”, Radikal Gazetesi Resmi Web Sitesi,Erişim: 22 Aralık 2013, http://www.radikal.com.tr/turkiye/aile_ici_siddetin_son_kurbani_melek_oldu-1095239.
- Okun, L. (1986). *Woman abuse: Facts replacing myths*. New York: State University of New York.
- O’Leary, K. D. (1988). Physical aggression between spouses: A social learning theory perspective. In V. B. Van Hasselt, R. L. Morrison, A. S. Bellack, & M. Hersen (eds.). *Handbook of family violence*(pp. 31-56). New York: Plenum.
- Oliver, S. (2010). Dehumanization: Perceiving the body as (In) human. In P. Kaufmann, et al. (eds.). *Humiliation, degradation, dehumanization, human dignity violated*(pp. 85-100). London, New York: Springer.
- Onay, A. (2004). *Dindarlık, etkileşim ve değişim*. İstanbul: DEM.

- Ortner, S. B. (1974). Is female to male as nature is to culture?. In M.Z. Rosaldo & L. Lamphere (eds.). *Woman, culture, and society*(pp. 67–87). Stanford, CA: Stanford University.
- Osfsky, M. J., Bandura, A., & Zimbardo, P. G. (2005). The role of moral disengagement in the execution process. *Law and human behavior*, 29(4), 371-393.
- Ozcakır, A. vd. (2008). Attitudes Turkish men toward wife beating: A study from Bursa, Turkey. *Journal of Family Violence*, 23(7), 631-638.
- Ögel, B. (2001). *Dünden bugüne Türk kültürünün gelişme çağıları* (4. baskı). İstanbul: Türk Dünyası Araştırma Vakfı.
- Ömek, H. (2013). *Kadına yönelik şiddet ve din ilişkisine sosyolojik bir yaklaşım(Ankara'daki kadın sığınmaevleri örneği)*. Yayınlanmamış yüksek lisans tezi, Ankara Üniversitesi Sosyal Bilimler Enstitüsü, Ankara.
- Özdamar, K. (2001). *Paket programlar ve istatistiksel veri analizi (çok değişkenli analizler)* (4. baskı). Eskişehir: Kaan.
- Özdeş, T. (2005). *Kur'an ve cinsiyet ayrımcılığı*. Ankara: Fecr.
- Özkalp, E. (2004). Sosyolojinin ortaya çıkışı ve kuramsal yaklaşımlar. E. Özkalp (ed.). *Davranış bilimlerine giriş* (3. Baskı). Eskişehir: Anadolu Üniversitesi Açık Öğretim Fakültesi.
- Özdoğan, Ö. (2010, Kasım). Kadına yönelik şiddete manevi-psikolojik yaklaşım. *Bilim Ahlak ve Sanat Bağlamında Çağdaş İslam Algıları Uluslararası Sempozyumu*, Samsun.
- Özsoy, Ö. & Güler, İ. (2004). *Konularına göre Kur'an fihristi*. Ankara: Fecr.
- Özsoy, Ö. (2002). Çağdaş Kur'an'lar üretimi üzerine- 'karı dövme' olgusu bağlamında 4. Nisâ', 34 örneği". *İslamiyat Dergisi*, 5(1), 111-124.
- Öztürk, Y. N. (2000). *Kur'an-ı Kerim mealî (Türkçe çeviri)*. İstanbul: Yeni Boyut.
- Öztürk, E. (2008). Türkiye'de aile içi şiddet, kadın sığınma evleri ve din, Yayınlanmış doktora tezi, Marmara Üniversitesi Sosyal Bilimler Enstitüsü, Marmara.
- Öztürk, M. (2013). *Cahiliyeden İslamiyet'e kadın* (2. baskı). Ankara: Ankara Okulu.
- Öyekçin, D. G., Yetim, D. & Şahin, E. M. (2012). Kadına yönelik farklı eş şiddeti tiplerini etkileyen psikososyal faktörler. *Türk Psikiyatri Dergisi*, 23(2), 75-81.

- Paciello, M. et al. (2008). Stability and change of moral disengagement and its impact on aggression and violence in late adolescence. *Child Development*, 79(5), 1288-1309.
- Page, Z. A. & İnce, M. (2008). Aile içi şiddet konusunda bir derleme, *Türk Psikoloji Yazıları*, 11 (22), 81-94.
- Pagelow, M. D. (1984). *Family violence*. New New York: Prager.
- Pears, K. C. & Capaldi, D. M. (2001). Intergenerational transmission of abuse: A two-generational prospective study of an at-risk sample. *Child Abuse & Neglect*, 25(11), 1439–1461.
- Peker, H. (2009). *Son ilahi mesaj ve açıklamalı meâli*. Samsun: Ceylan Ofset.
- Pelton, J., Mary, G., Rex, F., & Gene, B. (2004). The moral disengagement scale: extension with an American minority sample. *Journal of Psychopathology and Behavioral Assessment*, 26 (1), 31-39.
- Pence, E. & Paymar, M. (1993). *Education groups for men who batter: The duluth model*. New York: Springer.
- Penolope, J. (1997). Speaking out. In Carolyn, Logan (ed). *Counterbalance: gendered perspectives on writing and language* (pp. 68-76). Peterborough, Ontario: Broadview.
- Phillips, L. & Henderson, M. (1999). Patient was hit in the face by a fist: a discourse analysis of male violence against women. *American Journal of Orthopsychiatry*, 69(1), 116-21.
- Pleck, E. (2004). *Domestic tyranny, the making of American social policy against family violence from colonial times to the present*. Urbana: University of Illinois.
- Price, D. & Erez, E. (2007). Jewish community, domestic violence. In Jackson, Nicky Ali (ed.). *Encyclopedia of Domestic Violence*, New York: Routledge.
- Punch, K. (2000). *Developing effective research proposals essential resources for social research*. London: Sage.
- Punch, K. (2005). *Sosyal arařtırmalara giriş/ nicel ve nitel yaklaşımlar*. D. Bayrak, H. B. Arslan, Z. Akyüz (çev.). Ankara: Siyasal.
- Rahman, F. (2000a). *Ana konularıyla Kur'an*. A. Çiftçi (çev. ve der.). Ankara: Ankara Okulu.

- Rahman, F. (2000b). *İslâmî yenilenme makaleler-II.A*. Çiftçi (çev. ve der.). Ankara: Ankara Okulu.
- Raiya, H. A. (2008). A psychological measure of Islamic religiousness: Evidence for relevance, reliability and validity. Unpublished Ph. D thesis, Bowling Green State University, Bowling Green OH.
- Raming, I. (2004). *A history of women and ordination: The priestly office of women: God's gift to a renewed church*. M. Gary, C. Bernard (eds.). (2nd ed). Lanham, Maryland: Scarecrow.
- Razi, Fahreddin. (1990). *Tefsir-i kebir: Mefatihü'l gayb*(Cilt 1-23). S. Yıldırım vd. (çev.). Ankara: Akçağ.
- Reddy, P., Knowles, A., Mulvany, J., McMahon, M., Freckelton I. R., (1997). Attributions about domestic violence: A study of community attitudes. *Psychiatry, Psychology and Law*, 4(2), 125-145.
- Rittersberger -Tılıç, H. (1998). Aile içi şiddet; Bir sosyolojik yaklaşım. Oya Çiftçi (ed.). *20. yüzyılın sonunda kadınlar ve gelecek*. Ankara: Türkiye ve Orta Doğu Amme İdaresi Enstitüsü.
- Richond, J. & Wilson, J. C. (2008). Are graphic media violence, aggression and moral disengagement related?. *Psychiatry psychology and law*. 15(2), 350-357.
- Rogers, M. K. (2001). *A social learning theory and moral disengagement analysis of criminal computer behavior: An exploratory study*. Unpublished Ph. D thesis, Department of Psychology. University of Manitoba, Canada.
- Romito, P. (2008). *A deafening silence: Hidden violence against women and children*. Bristol, UK: Policy.
- Rosenbaum. A. & Hoge, S. K. (1989). Head injury and marital aggression. *American Journal of Psychiatry*, 146, 1948-1951.
- Rosenbaum, A. (1991). The neuropsychology of marital aggression. In J.S. Milner (ed.). *Neuropsychology of Aggression*,(vol.-4, pp. 167-179).Boston: Kluwer Academic.
- Rosenbaum, A., Hoge, S. K., Adelman, S. A., Warnken, W. J., Fletcher, K.E. & Kane, R.L. (1994). Head injury in partner-abusive men.*Journal of Consulting and Clinical Psychology*, 62(6), 1187-1193.
- Rosenberg, M. L. & Fenley, M. A. (1991). *Violence in America: A Public health approach*. New York: Oxford University Press.

- Rosenthal, T. L., & Bandura, A. (1978). Psychological modeling: Theory and practice. In S. L. Garfield & A. E. Bergin (eds.). *Handbook of psychotherapy and behavior change: An empirical analysis*. (2nd ed., pp. 621-658). New York: Wiley.
- Rottschaefer, W. A. (1998). *The biology and psychology of moral agency*. Cambridge: Cambridge University.
- Rudman, L. A. & Mescher, K. (2012). Of animals and objects: Men's implicit dehumanization of women and likelihood of sexual aggression. *Personality and Social Psychology Bulletin*, 38(6), 734-746.
- Sabbah, F. A. (1995). *İslam'ın bilinçaltında kadın*. A. Sönmezay(çev.). (2. baskı). İstanbul: Ayrıntı.
- Sak, İ. & Aköz, A. (2004). Osmanlı toplumunda evliliğin karşılıklı anlaşma ile sona erdirilmesi: Muhâla'a (18.Yüzyıl Konya Şer'iyeye Sicillerine Göre). *Selçuk Üniversitesi Türkiyat Araştırmaları Enstitüsü Türkiyat Araştırmaları Dergisi*, 15, 91-140.
- Sandalcı, S. (2002). Eski Roma'da babanın aile üzerindeki otoritesi ve kadının aile içindeki yeri ile ilgili genel bilgi. *Folklor/ Edebiyat Dergisi*, 32, 171-176.
- Sansone, R. A., Reddington, A., Sky, K. & Wiederman, M. W. (2007). Borderline personality symptomatology and history of domestic violence among women in an internal medicine setting. *Violence and Victims*, 22(1), 120-126.
- Saunders, D. G., Lynch, A. B., Grayson, M. & Linz, D. (1987) . The Inventory of Beliefs about Wife Beating: The construction and initial validation of a measure of beliefs and attitudes. *Violence and Victims*, 2(1), 39-57.
- Scanapieco, M. & Connell-Carrick, K. (2005). *Understanding child maltreatment: an ecological and developmental perspective*. New York: Oxford University.
- Scott, K. & Straus, M. A. (2007). Denial, minimization, partner blaming, and intimate aggression in dating partners. *Journal of Interpersonal Violence*, 22 (7), 851-871.
- Selçuk, H. (2013). Kadına uygulanan şiddetin Osmanlı mahkeme tutanaklarına yansımaları. *Karatekin Edebiyat Fakültesi Dergisi*, 1(1), 109-126.
- Serinken, M. vd. (2007). Kadına yönelik fiziksel şiddet: Acil servis başvurularının değerlendirilmesi. *Türkiye Acil Tıp Dergisi*, 7(4), 163-166.

- Shafer, D. M. (2009). The role of moral disengagement in the enjoyment of violent film. Unpublished Ph. D thesis, Florida State University, Tallahassee.
- Shaikh, S. 1997. Exegetical violence: Nushuz in Qur'anic gender ideology. *Journal for Islamic Studies*, 17, 49-73.
- Shupe, A., Stacey, W.A., & Hazelwood, L. (1987). *Violent men, violent couples: The dynamics of intimate partner violence*, Lexington, Massachusetts: Lexington Books.
- Silberman, I. (2005). Religious violence, terrorism, and peace a meaning-system analysis. In R. F. Paloutzian & C. L., Park (eds.). *Handbook of the psychology of religion and spirituality* (pp. 529-549). New York, London: The Guilford.
- Simon, N. G. & Lu, Shi-Fang. (2006). Androgens and aggression. In R. J. Nelson (ed.). *Biology of aggression*(pp. 211-223). New York: Oxford University.
- Smith, M. A. (1996). Sociodemographic risk factors in wife abuse: Results from a survey Toronto women. *Canadian Journal of Sociology*, 15(1), 39-58.
- Sorenson, S., Upchurch, D. M. & Shen, H. (1996). Violence and injury in marital arguments: Risk patterns and gender differences. *American Journal of Public Health*, 86(1), 35-40.
- Stets, J. E., & Straus, M. A. (1989). The marriage license as a hitting license: A comparison of assaults in dating, cohabiting, and married couples. *Journal of Family Violence*, 4(2), 161-180.
- Stith, S. M. et al. (2000). The intergenerational transmission of spouse abuse: A meta-analysis. *Journal of Marriage and the Family*, 62(3), 640-654.
- Stith, S.M. et al. (2004). Intimate partner physical abuse perpetration and victimization risk factors: A meta-analytic review. *Aggression and Violent Behavior*, 10(1), 65-98.
- Straus, M. A. (1979). Measuring intrafamily conflict and violence: The Conflict Tactics (CT) Scales. *Journal of Marriage and Family*, 41(1), 75-88.
- Straus, M. A., Gelles, R. J., & Steinmetz, S. K. (1980, 2006). *Behind closed doors: Violence in the American family*. New York: Doubleday/Anchor Books (Re-issued Transaction Publications, 2006 with a new forward by Richard J. Gelles and Murray A. Straus)

- Straus, M. A. (1980a). Social stress and marital violence in a national sample of American families. In F. Wright et al. (eds.). *Forensic psychology and psychiatry* (vol. 347: 229-250). New York: New York Academy of Sciences.
- Straus, M. A. (1980b). Stress and child abuse. In Kempe, C. H., & Heifer, R. F. (eds.). *The battered child* (3rd ed) (pp. 86-103). Chicago: University of Chicago.
- Straus, M. A. & Gelles, R. J. (1986). Societal changes and change in family violence from 1975 to 1985 as revealed by two national surveys. *Journal of Marriage and the Family*, 48(3), 465-479.
- Straus, M. A., Hamby, S. L., McCoy, S. B. & Sugarman, D. B. (1996). The revised Conflict Tactics Scales (CTS2) development and preliminary psychometric data. *Journal of Family Issues*, 17(3), 283-316.
- Sukhu; R. L. M. (2012). Masculinity and men's violence against women in Trinidad—Whose responsibility?. *Men and Masculinities*, 00(0), 1-22.
- Şefkatli-Tuksal, H. (2001). *Kadın karşıtı söylemin İslam geleneğindeki izdüşümleri* (2. Baskı). Ankara: Kitâbiyât.
- Şenol, D. & Yıldız, S. (2013). *Kadına yönelik şiddet algısı-kadın ve erkek bakış açılarıyla-*. Ankara: Mutlu Çocuk Derneği.
- Şimşek, Ö. F. (2007). *Yapısal eşitlik modellemesine giriş temel ilkeler ve LISREL uygulamaları*. Ankara: Ekinoks.
- Taberi, İbn Cerir. (1995) *Câmiu'l-beyan an tefsiri âyi'l- Kur'an* (Cilt 1-15). Lübnan, Beyrut: Dâru'l-fikr.
- Taş, K. (2003). Dindarlık ölçeği: dini tutumlar üzerine bir araştırma. *Tabula Rasa*, 3, 239-247.
- Tekeli, Ş. (1982). *Kadınlar ve siyasal-toplumsal hayat*. İstanbul: Birikim.
- Thapar-Bjökert, S. & Morgan, K. J. (2010). But sometimes I think . . . They put themselves in the situation: Exploring blame and responsibility in interpersonal violence. *Violence Against Women*, 16(1), 32-59.
- Tillman, C. J. (2011). *Character, conditions, and cognitions: the role of personality, climate, intensity, and moral disengagement in the unethical decision-making process*. Unpublished Ph. D thesis, The University of Alabama, Tuscaloosa, Alabama.

- Tirmizi, Ebu İsa Muhammed bin İsa. (1992). *Sünen-i Tirmizi*(Cilt 1-5). İstanbul: Çağrı.
- Tokdemir, M., Deveci S. F & Açık, Y. (2003) Elazığ Adli Tıp Şube Müdürlüğüne eşi tarafından şiddete maruz kalma nedeniyle başvuran kadınların değerlendirilmesi. *Fırat Tıp Dergisi*, 8(1), 39-44.
- Tonizzo, S. et al. (2000). Attributions of negative partner behavior by men who physically abuse their partners. *Journal of Family Violence*, 15(2), 155-167.
- Turhan, E. (2005). *Çatışma Yöntemleri Ölçeği'nin Türk toplumuna uyarlanması ve kadına yönelik aile içi şiddetin bazı sosyodemografik değişkenlerle ilişkisi*. Yayımlanmamış uzmanlık tezi, Atatürk Üniversitesi Tıp Fakültesi Halk Sağlığı Anabilim Dalı Basılmamış Uzmanlık Tezi, Erzurum.
- Turner, R. M. (2008). Moral disengagement as a predictor of bullying and aggression: Are there gender differences?. Unpublished Ph. D thesis, University of Nebraska, Lincoln, Nebraska.
- Türkçapar, M. H. & Işık, B. (2000). Borderline kişilik bozukluğu. *Psikiyatri Dünyası*, 4, 44-49.
- Toka, H. vd. (2009). Eskişehir'de kadına yönelik aile içi şiddetin değerlendirilmesi. *Eskişehir Osmangazi Üniversitesi Sosyal Bilimler Dergisi*, 10(2), 261-276.
- Uğur, H. (2012). Kadın ve aile bireylerine yönelik şiddete karşı 6284 sayılı kanunun getirdikleri. *Türkiye Barolar Birliği Dergisi*, 101, 333-366.
- Ulaş, Sarp Erk, (2002). *Felsefe sözlüğü*. A. B. Güçlü, E. Uzun, H. Yolsal (haz.) Ankara: Bilim ve Sanat.
- UN. (1993). *Declaration on the elimination of violence against women declaration on the elimination of violence against women*. Erişim: 19 Şubat2013.<http://www.un.org/documents/ga/res/48/a48r104.html>.
- Uysal, V. (1995). İslami dindarlık ölçeği üzerine bir pilot çalışma. *İslami Araştırmalar Dergisi*, 8 (3), 23-45.
- Üstüner, A. (2009). Örtmece sözlerle ilgili terimler. *Turkish Studies, International Periodical For the Languages, Literature and History of Turkish or Turkic*, 4(8), 166 - 176.

- Vahip, I. & Dođanavřargil, Ö. (2006). Aile ii fiziksel řiddet ve kadın hastalarımız. *Türk Psikiyatri Dergisi*, 17(2), 107-114.
- Vanderstoep, S. W. & Johnston, D. D. (2009). *Research methods for everyday life blending qualitative and quantitative approaches*. San Francisco: Jossey-Bass.
- Vardar, B. (2002). *Aıklamalı dilbilim terimleri sözlüğü*, İstanbul: Multilingual.
- Vargas, M. (2000). *Perception of violence and moral disengagement of adolescents*. Unpublished Ph. D thesis, Walden University, Minnesota.
- Van Hasselt, V. B., Morrison, R. L. & Bellock, A. S. (1985). Alcohol use in wife abusers and their spouses. *Addictive Behaviors*, 10, 127-135.
- Vaes, J., Paladino, P. & Puvia, E. (2011). Are sexualized women complete human beings? Why men and women dehumanize sexually objectified women. *European Journal of Social Psychology*, 41(6), 774–785.
- Vold, G. B., Bernard. T.J. & Snipes, J.B. (1998). *Theoretical criminology* (4th ed). New York: Oxford University.
- Vollum, S., Buffinton-Vollum, J., & Longmire, D. R. (2004). Moral disengagement and attitudes about violence toward animals. *Society and Animals*, 12(1), 209-235.
- Vollum, S. & Buffinton-Vollum, J. (2010). An examination of social-psychological factors and support for the death penalty: Attribution, moral disengagement, and the value-expressive function of attitude. *American Journal of Criminal Justice*, 35(1), 15-36.
- Wedûd-Muhsin, A. (2005). *Kur'an ve kadın* (3. Baskı). N. řiřman(ev.). İstanbul: İz.
- Wadud, A. (2006). *Inside the gender jihad women's reform in Islam*. Oxford: Oneworld.
- Walker, L. E. (1979). *The battered woman*. New York: Harper & Row.
- Walker, L. E. (2009). *The battered women syndrome* (3rd ed). New York: Springer.
- Widom, C. S. (1989). The cycle of violence. *Science*, 244, 160–166.
- Wilson, K. J. (2006). *When violence begins at home: A comprehensive guide to understanding and ending domestic abuse* (2nd ed). Alameda, California: Hunter House.
- White, H. & Widom, C. (2003). Intimate partner violence among abused and neglected children in young adulthood: The mediating effects of early

- aggression, antisocial personality, hostility and alcohol problems. *Aggressive Behavior*, 29(4), 332-345.
- WHO. (2002). *World report on violence and health*, In E. Krug et al. (eds.). Geneva: World Health Organization.
- WHO. (2005). *Multi-country study on women's health and domestic violence against women*, C. Garcia-Moreno. et al. (eds.). Geneva: World Health Organization.
- WHO. (2005). World health organization intimate partner violence and alcohol factsheet. http://www.who.int/violence_injury_prevention/violence/world_report/factsheets/ft_intimate.pdf (Çevrimiçi. 18. 04.2013).
- Yadsıman, H. (2002a). Yahudi kutsal metinlerinde kadın karşıtı söylemler. *Dokuz Eylül Üniversitesi İlahiyat Fakültesi Dergisi*, 15: 97-121.
- Yadsıman, H. (2002b). Yahudilikte kadınlarla ilgili müspet söylemler bağlamında bazı tespitler. *Dokuz Eylül Üniversitesi İlahiyat Fakültesi Dergisi*, 15: 123-145.
- Yanikkerem, E. & Saruhan, A. (2005). 15-49 yaş evli kadınların aile içi şiddet konusunda görüşlerinin ve aile içi şiddete maruz kalma durumlarının incelenmesi. *MN Klinik Bilimler & Doktor*, 11(2),198-204.
- Yapıcı, A. (2007). *Ruh sağlığı ve din psiko-sosyal uyum ve dindarlık*. Adana: Karahan.
- Yıldırım, Aysel. (1998). *Sıradan şiddet kadına ve çocuğa yönelik şiddetin toplumsal kaynakları*. İstanbul: Boyut.
- Yıldırım, Ali. & Şimşek, H. (2011). *Sosyal bilimlerde nitel araştırma yöntemleri* (8. baskı). Ankara: Seçkin.
- Yıldırım, T., Karataş, B. (2013). "Öğretim Görevlisine Ölüm Tuzağı", *Hürriyet Gazetesi Resmi Web Sitesi*, Erişim: 22 Aralık 2013, <http://www.hurriyet.com.tr/eg/25372932.asp>.
- Yllö, K. A. (2005). *Through a feminist lens: Gender, power, and violence*. In R.J. Gelles and D.R. Loseke (eds.). *Current controversies on family violence* (2nd ed). (pp. 19-34). Newbury Park, CA: Sage.
- Yüksel, Ş. & Kayır, A. (1986) Psikiyatriye başvuran 'örselenen kadın'ın tanınması. *Düşünen Adam*, 1(8), 16-20.

- Yüksel, Ş. (1995). Eş dayacağı ve dayacağı karşı dayanışma kampanyası. Ş. Tekeli (haz.) *1980'ler Türkiye'sinde Kadın Bakış Açısından Kadınlar* (3. Baskı). İstanbul: İletişim.
- Zschoche, R. (2011). *A multilevel model of police corruption: Anomie, decoupling, and moral disengagement*. Unpublished Ph. D thesis, Department of Criminology, University of South Florida, Florida.

EKLER

Ek 1.Kadına Yönelik Aile İçi Şiddette Ahlaki Çözülme Ölçeği Birinci Düzey Doğrulayıcı Faktör Analizi t Değerleri

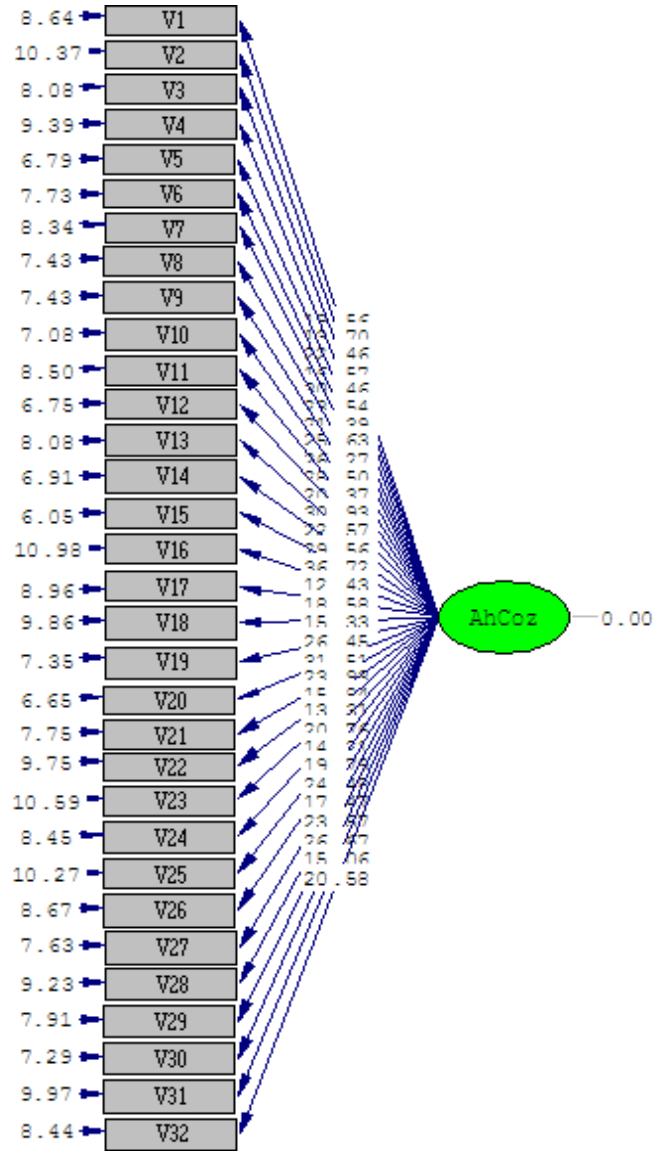

Ek 2. Kadına Yönelik Aile İçi Şiddet Karşıtı Yargılar Ölçeği Birinci Düzey Doğrulayıcı Faktör Analizi t Değerleri

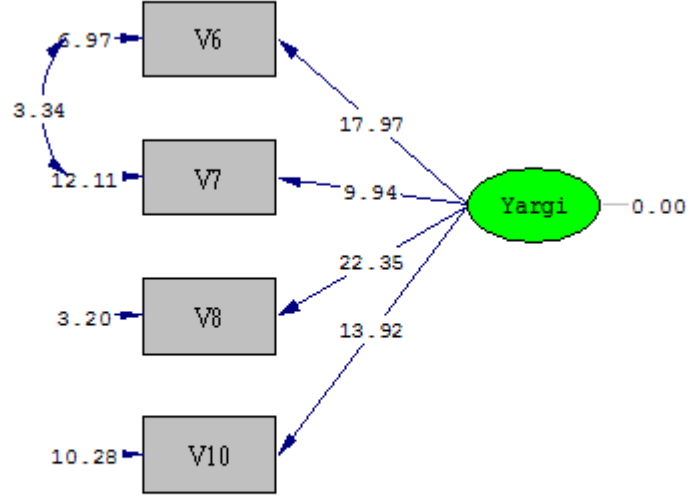

Ek 3. Dindarlık Ölçeği Birinci Düzey Doğrulayıcı Faktör Analizi t Değerleri

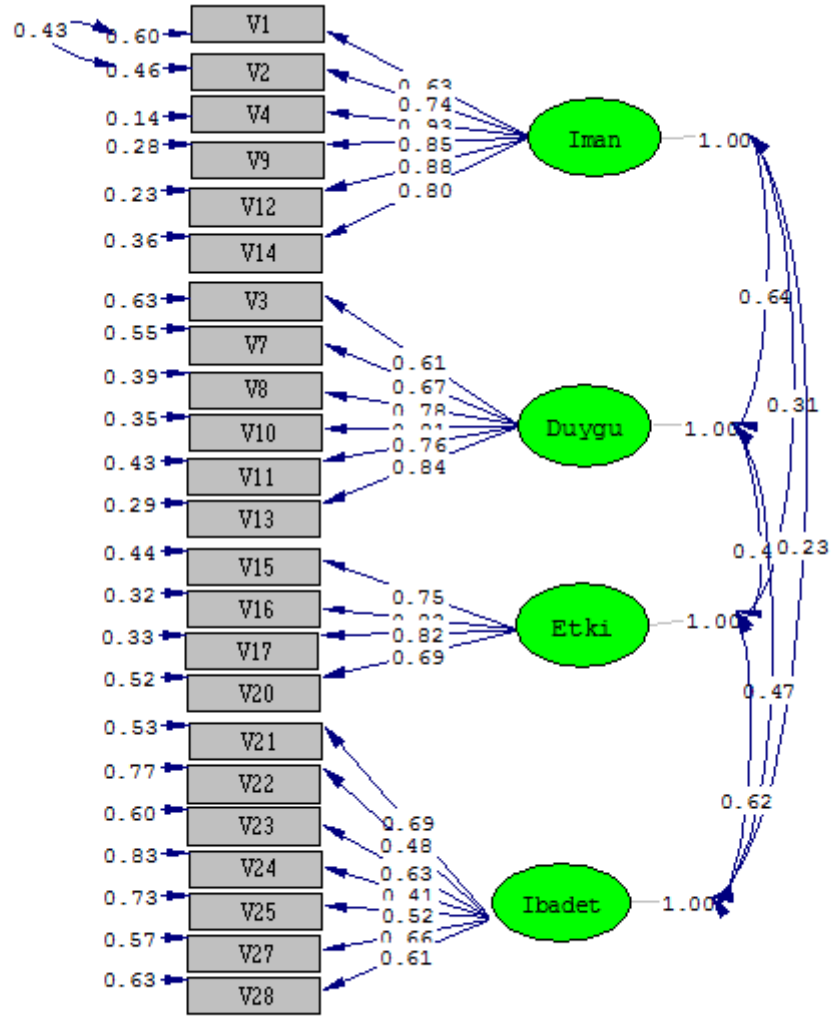

Chi-Square=609.39, df=223, P-value=0.00000, RMSEA=0.073

Ek 4. Dindarlık Ölçeği İkinci Düzey Doğrulayıcı Faktör Analizi t Değerleri

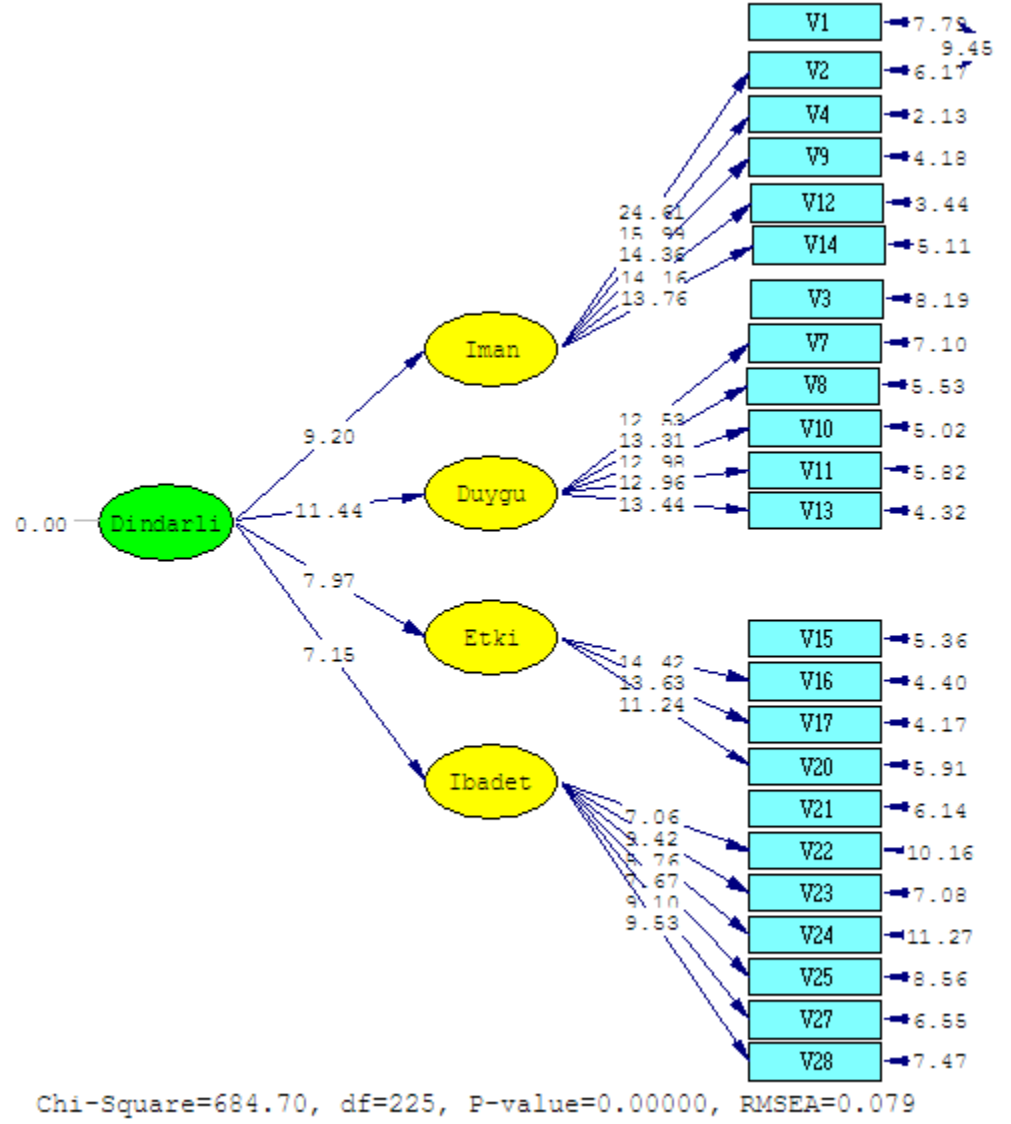

Ek 5. Kadına Yönelik Aile İçi Şiddeti Davranışlarını Belirleme Ölçeği
Birinci Düzey Doğrulayıcı Faktör Analizi t Değerleri

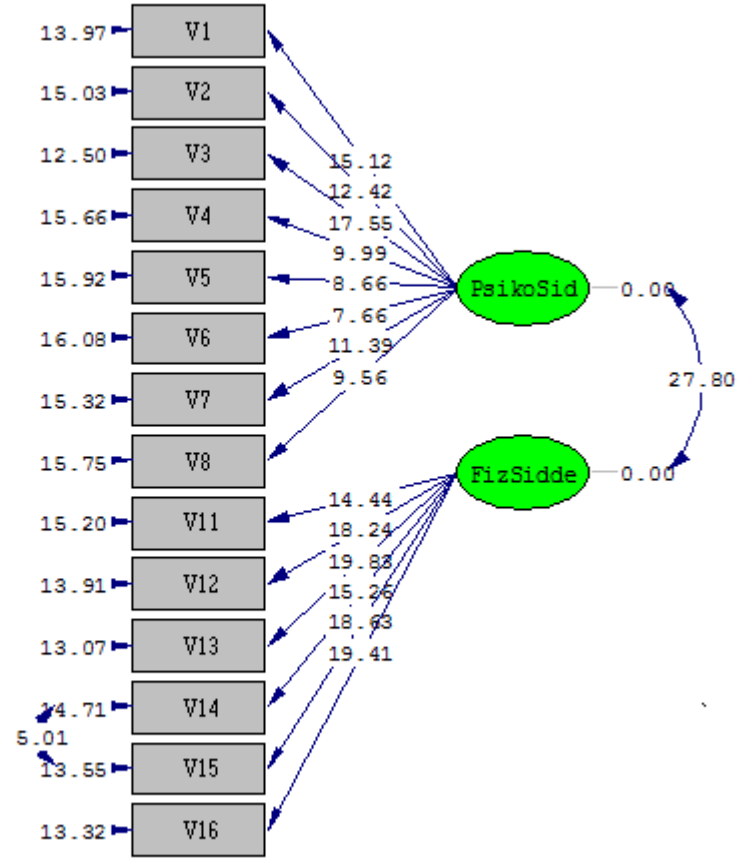

Chi-Square=259.79, df=75, P-value=0.00000, RMSEA=0.067

Ek 6. Şiddet Karşıtı Yargılar, Ahlaki Çözülme, Psikolojik ve Fiziksel Şiddet Ölçme Modeli

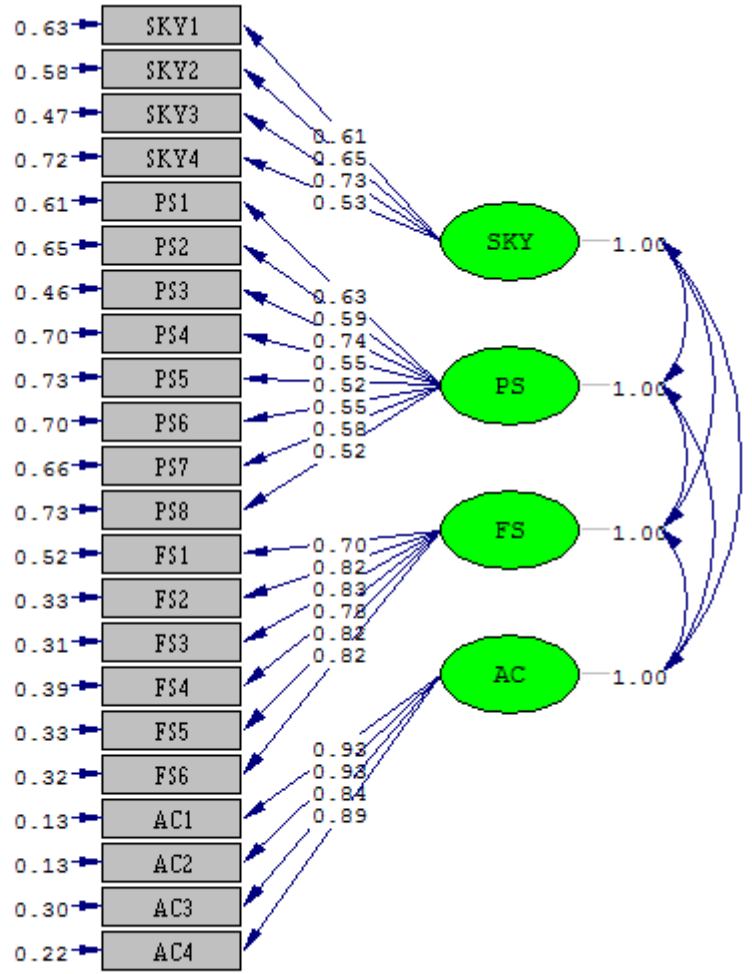

Chi-Square=663.70, df=203, P-value=0.00000, RMSEA=0.066

Ek 7. Kadına Yönelik Şiddet Karşıtı Yargılar, Ahlaki Çözülme, Psikolojik ve Fiziksel Şiddet Yapısal Modeli t Değerleri

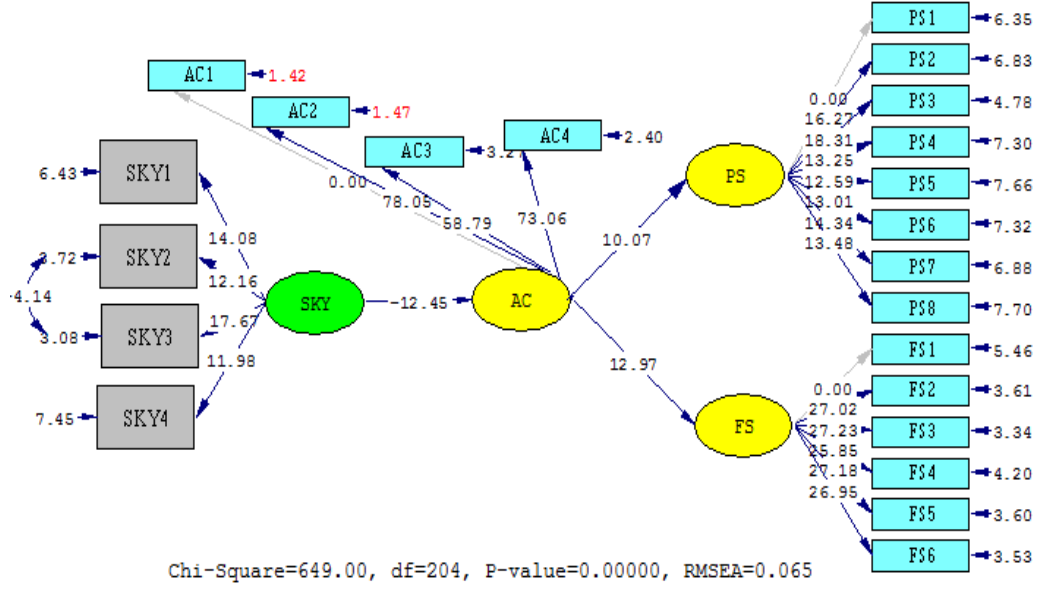

Ek 8. Ahlaki Çözülme Eğiliminin Etkisi Kontrol Edildiğinde Şiddet Karşıtı Yargılar ve Psikolojik Şiddet Arasındaki Yol t Değerleri

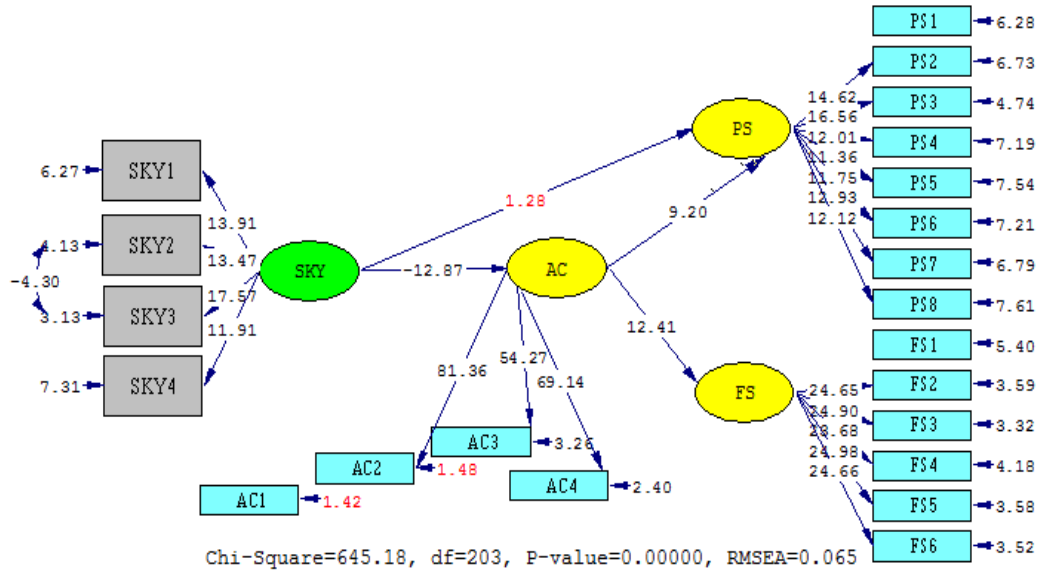

Ek 9. Ahlaki Çözülmenin Etkisi Kontrol Edildiğinde, Şiddet Karşıtı Yargılar ve Fiziksel Şiddet Arasındaki Yol t Değeri

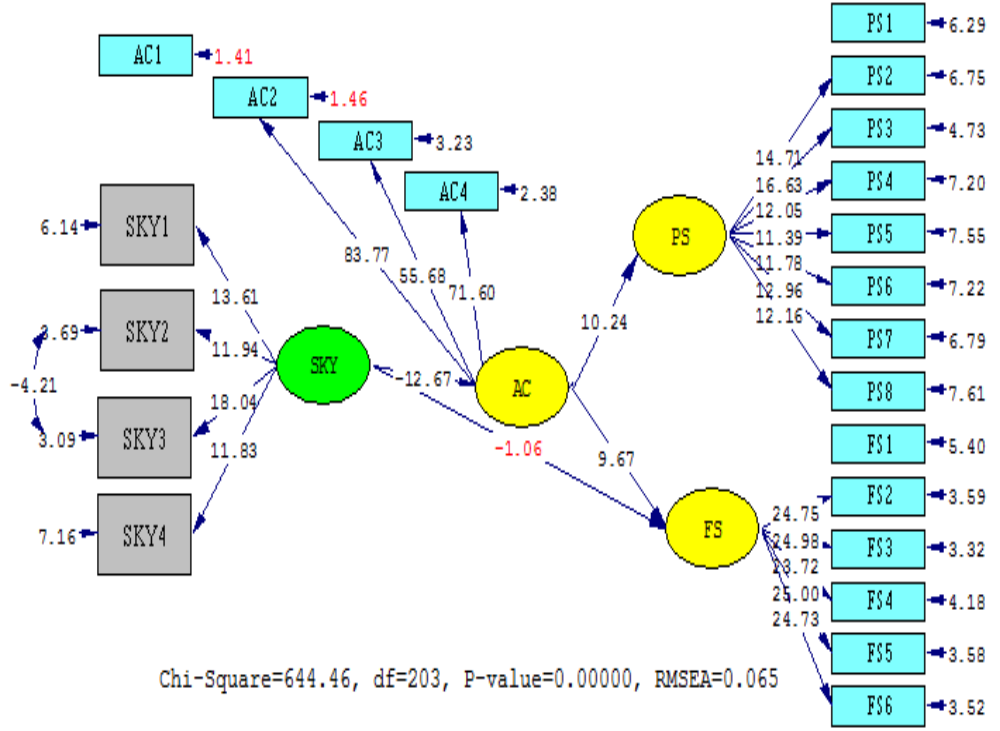

Ek 10. Dindarlık, Şiddet Karşıtı Yargılar, Ahlaki Çözülme Eğilimi, Psikolojik ve Fiziksel Şiddet Ölçme Modeli t Değerleri

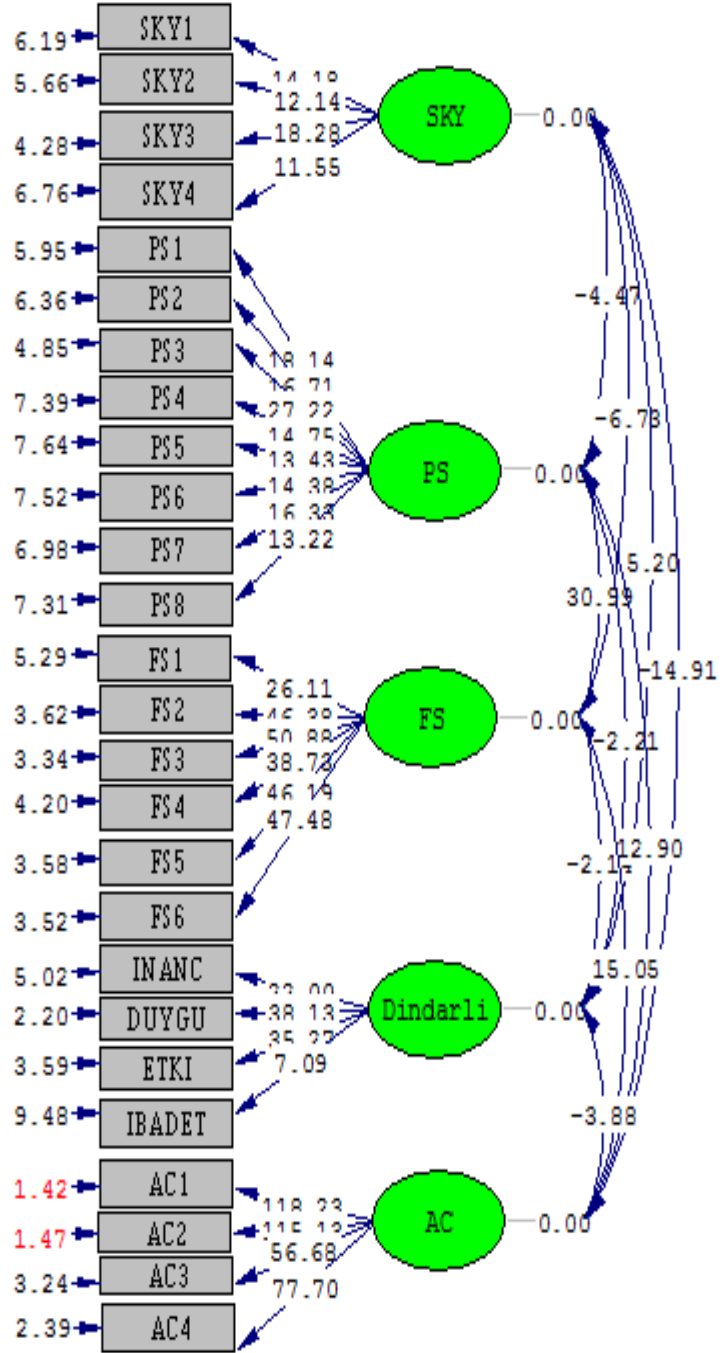

Chi-Square=800.50, df=289, P-value=0.00000, RMSEA=0.059

Ek 11. Dindarlık, Şiddet Karşıtı Yargılar, Ahlaki Çözülme Eğilimi, Psikolojik ve Fiziksel Şiddet Yapısal Model t Değerleri

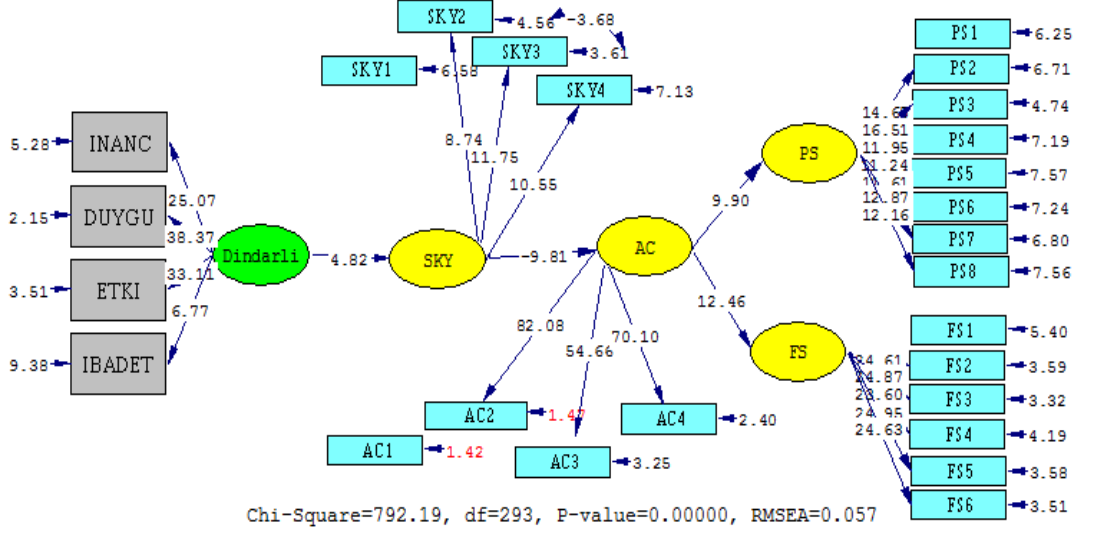

Ek 12. Şiddet Karşıtı Yargılar ve Ahlaki Çözülmenin Etkisi Kontrol Edildiğinde Dindarlık ve Psikolojik Arasındaki Yol t Değeri

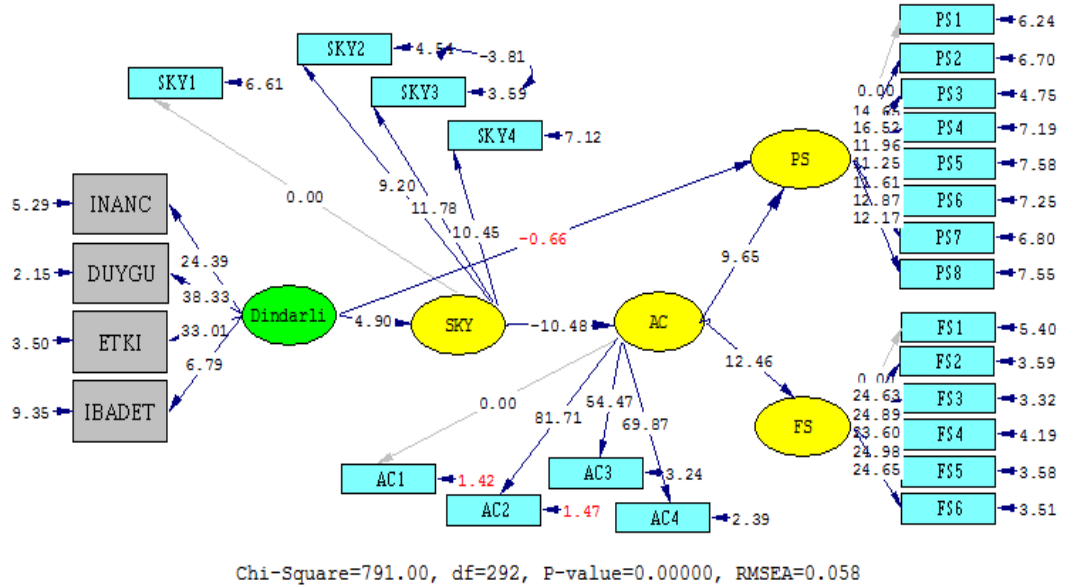

Ek 13. Şiddet Karşıtı Yargılar ve Ahlaki Çözülmenin Etkisi Kontrol Edildiğinde Dindarlık ve Fiziksel Şiddet Arasındaki Yol t Değeri

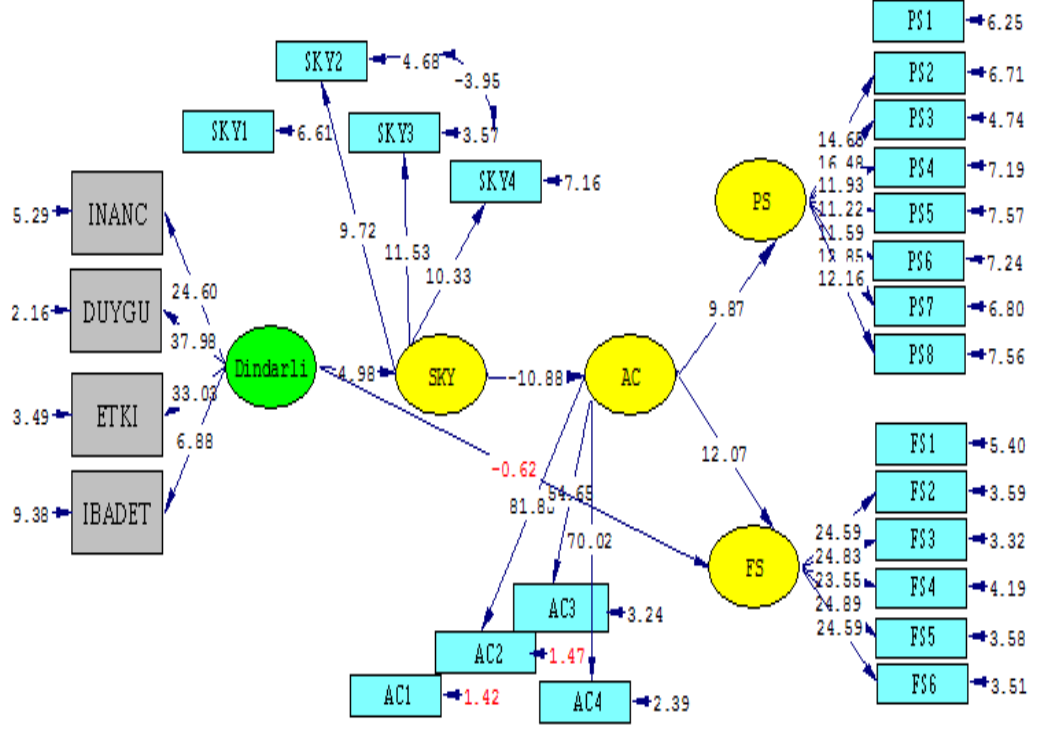

Chi-Square=792.68, df=292, P-value=0.00000, RMSEA=0.058

Ek 14. Genişletilmiş Model Ölçme Modeli t Değerleri

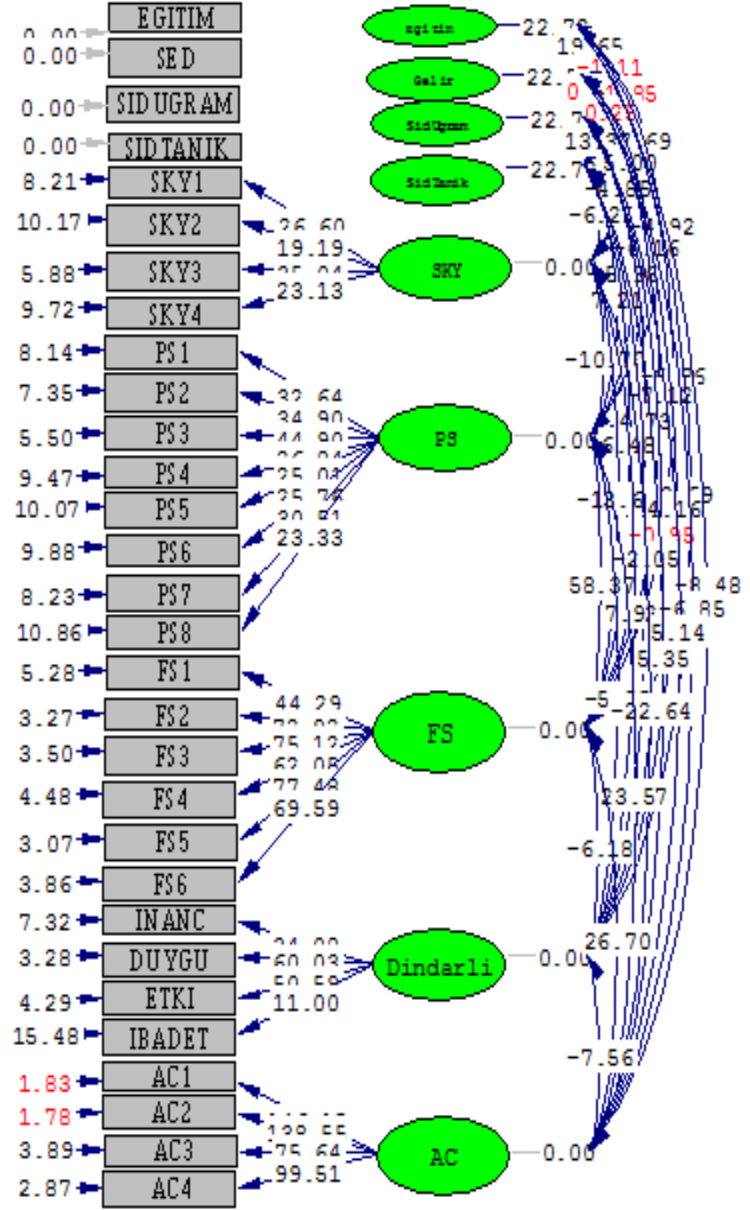

Chi-Square=763.90, df=373, P-value=0.00000, RMSEA=0.045

Not: Tüm yordayıcı ve yordanan değişkenler arasındaki yol kat sayıları t değeri bakımından manidardır. Yalnızca yordayıcı değişkenler (eğitim, gelir, şiddete maruz kalma, şiddete tanık olma ve dindarlık) arasındaki ilişkiler t değeri bakımından manidar görünmemektedir.

Ek 15. Genişletilmiş Model t Değerleri

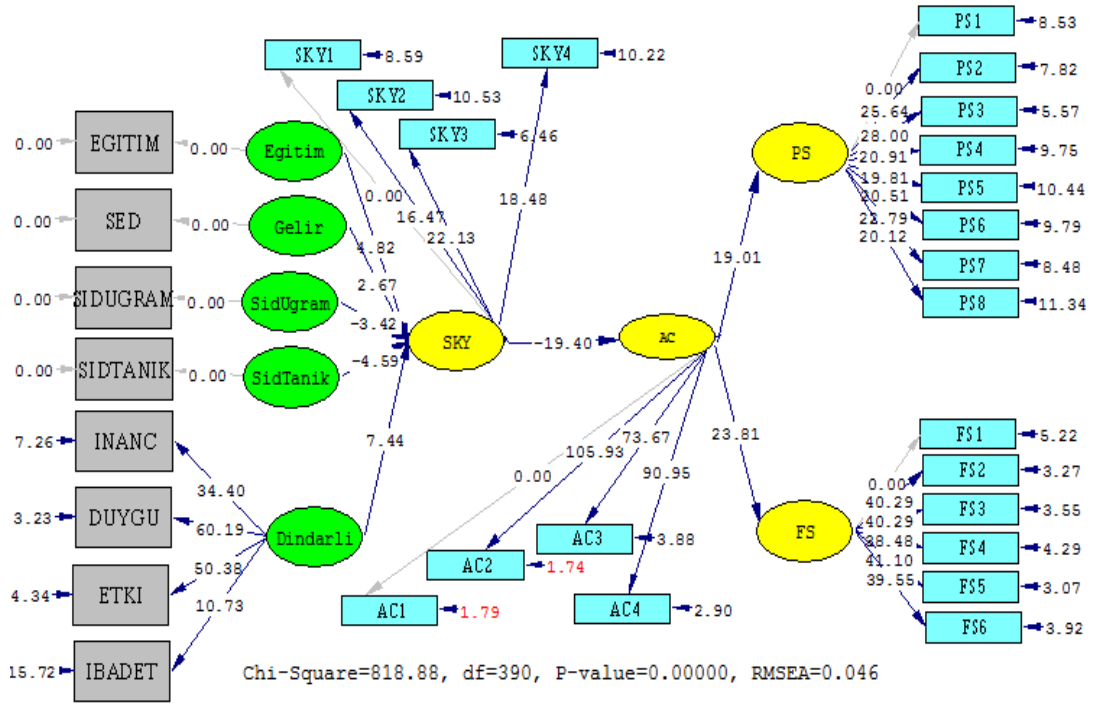

Ek 16. Aracı Değişkenlerin Etkisi Kontrol Edildiğinde Eğitim ile Psikolojik Şiddet Arasındaki Doğrudan Yol t Değeri

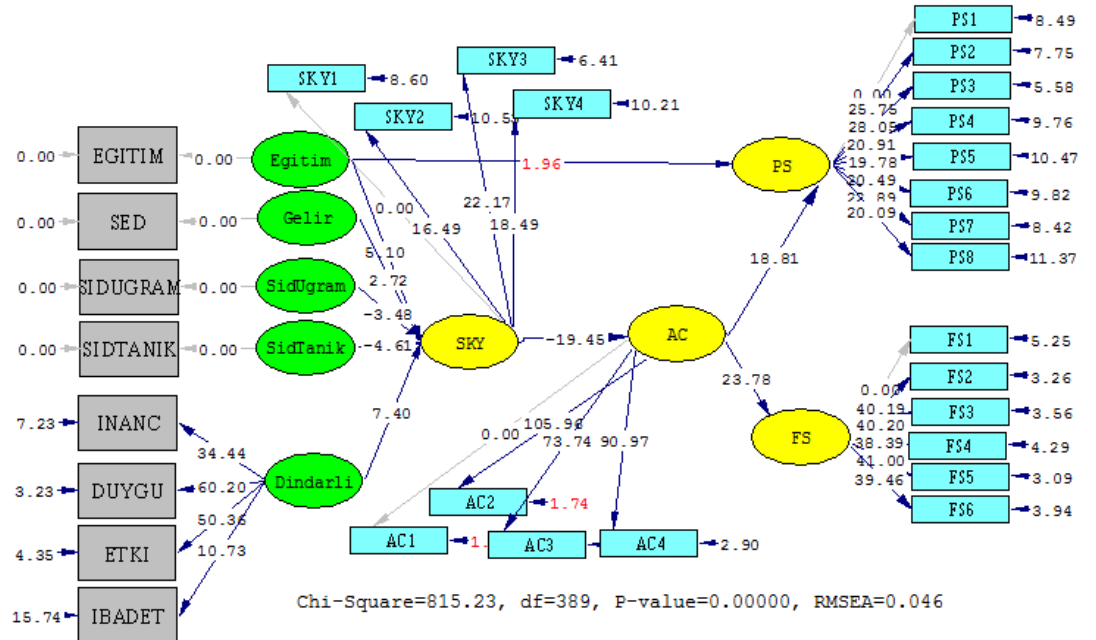

Ek 17. Aracı Değişkenlerin Etkisi Kontrol Edildiğinde Eğitim ile Fiziksel Şiddet Arasındaki Doğrudan Yol t Değeri

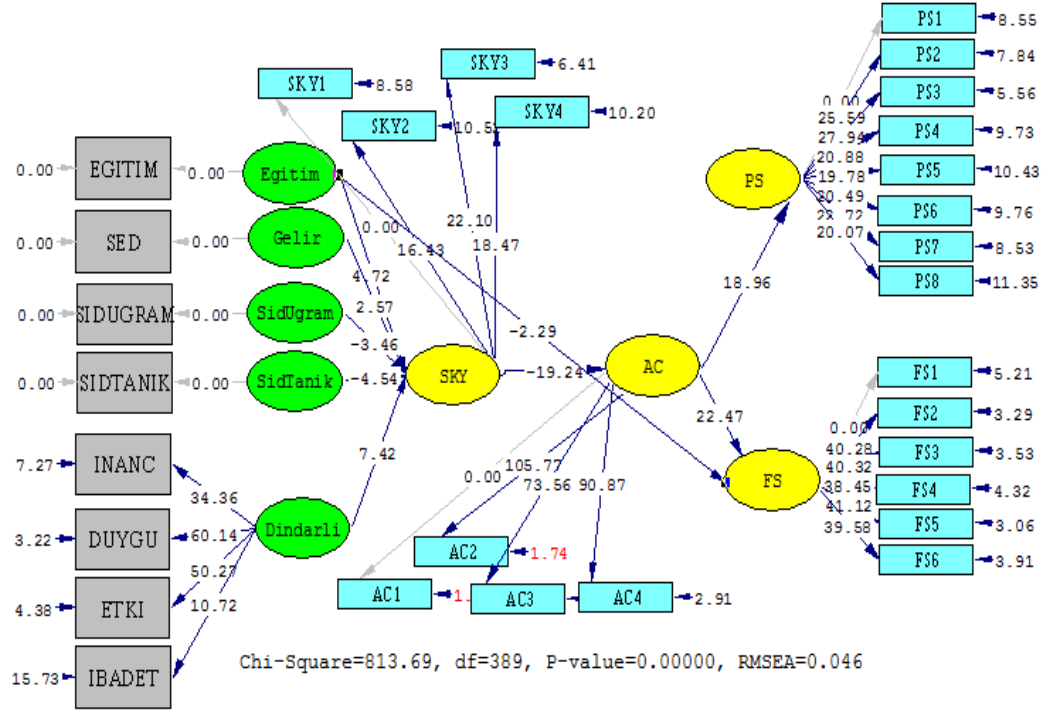

Ek 18. Aracı Değişkenlerin Etkisi Kontrol Edildiğinde Gelir ile Psikolojik Şiddet Arasındaki Doğrudan Yol t Değeri

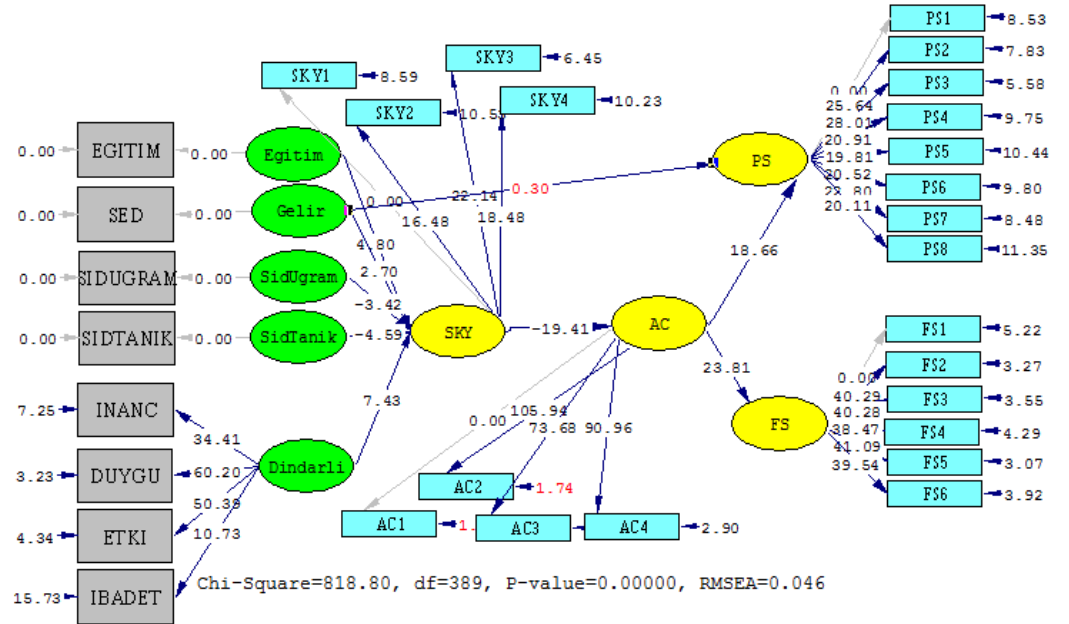

Ek 19. Aracı Değişkenlerin Etkisi Kontrol Edildiğinde Gelir ile Fiziksel Şiddet Arasındaki Doğrudan Yol t Değeri

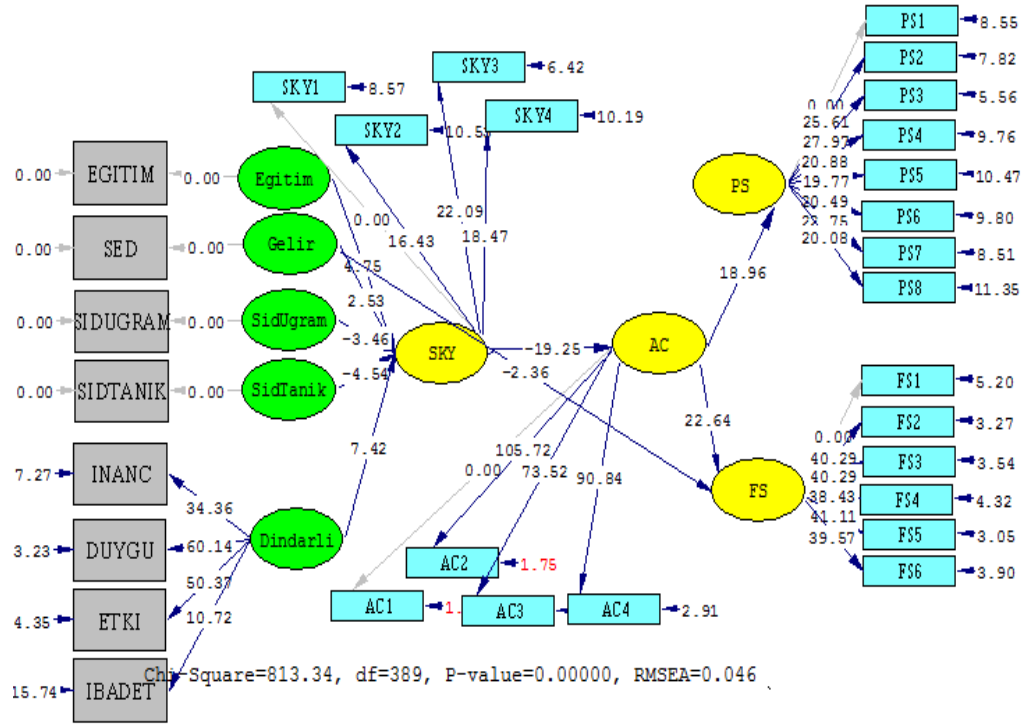

Ek 20. Aracı Değişkenlerin Etkisi Kontrol Edildiğinde Çocuklukta Şiddete Maruz Kalma ile Psikolojik Şiddet Arasındaki Doğrudan Yol t Değeri

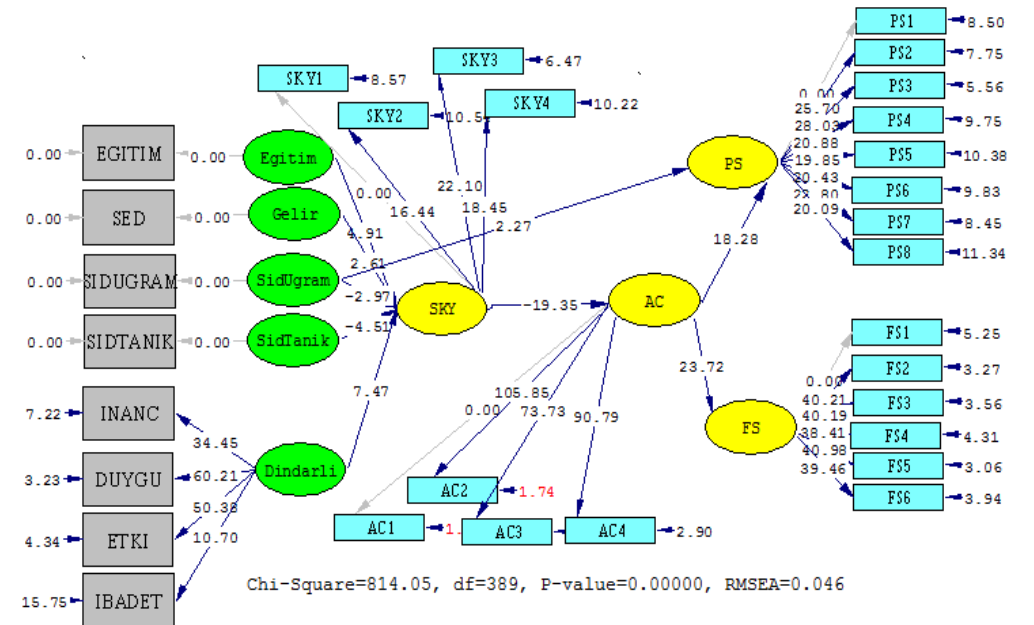

Ek 21. Aracı Değişkenlerin Etkisi Kontrol Edildiğinde Çocuklukta Şiddete Maruz Kalma ile Fiziksel Şiddet Arasındaki Doğrudan Yol t Değeri

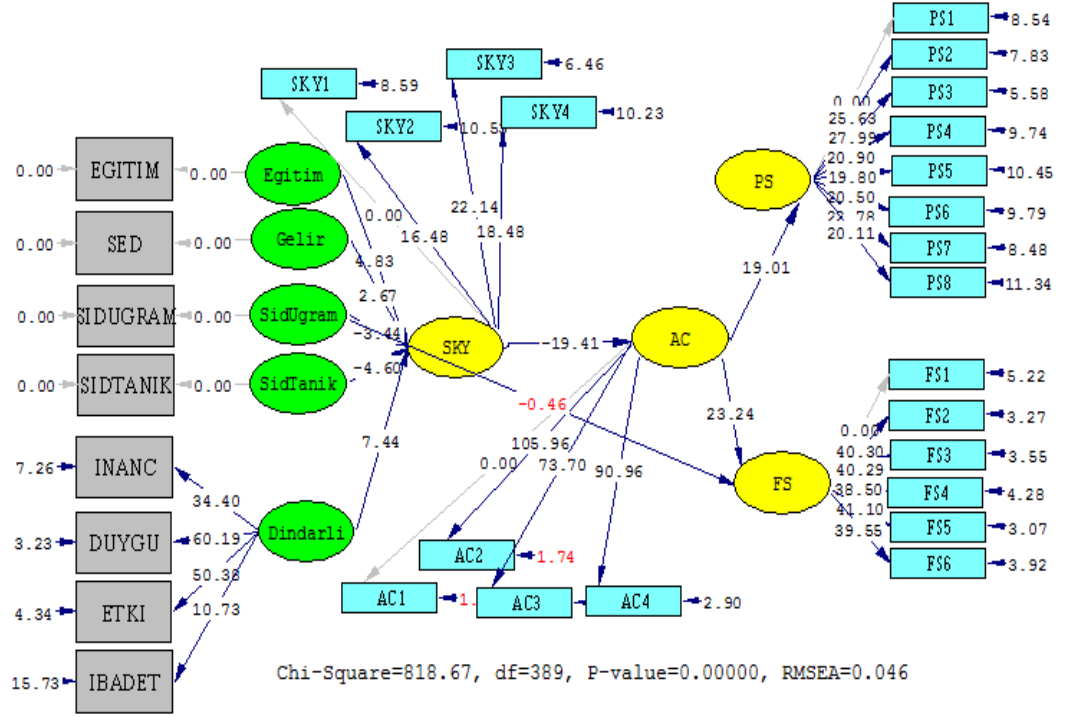

Ek 22. Aracı Değişkenlerin Etkisi Kontrol Edildiğinde Çocuklukta Babadan Anneye Yönelik Şiddete Tanık Olma ile Psikolojik Şiddet Arasındaki Doğrudan Yol t Değeri

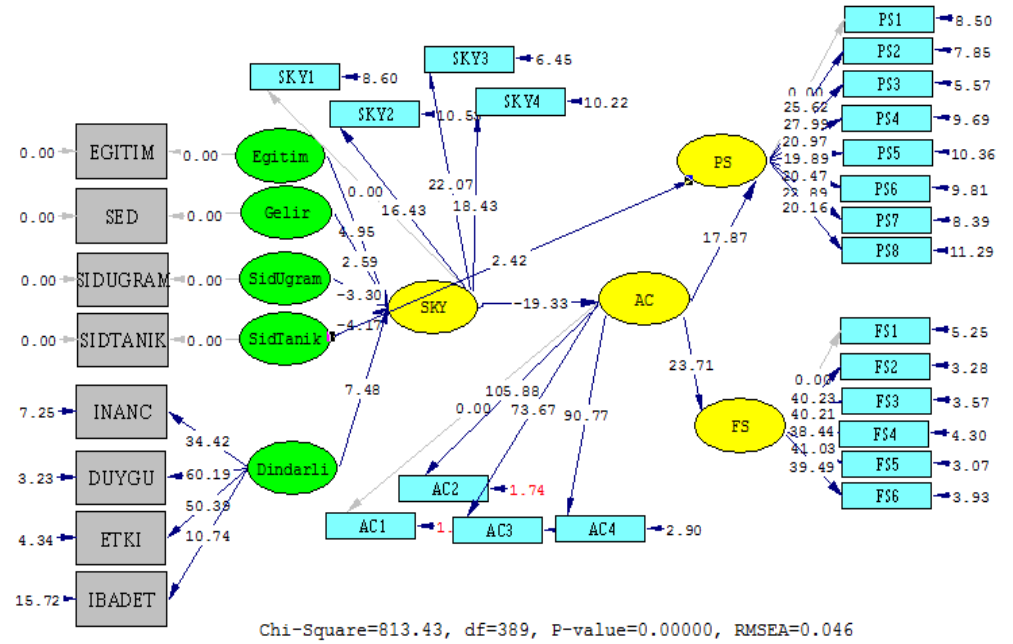

Ek 23. Aracı Değişkenlerin Etkisi Kontrol Edildiğinde Çocuklukta Babadan Anneye Yönelik Şiddete Tanık Olma ile Fiziksel Şiddet Arasındaki Doğrudan Yol t Değeri

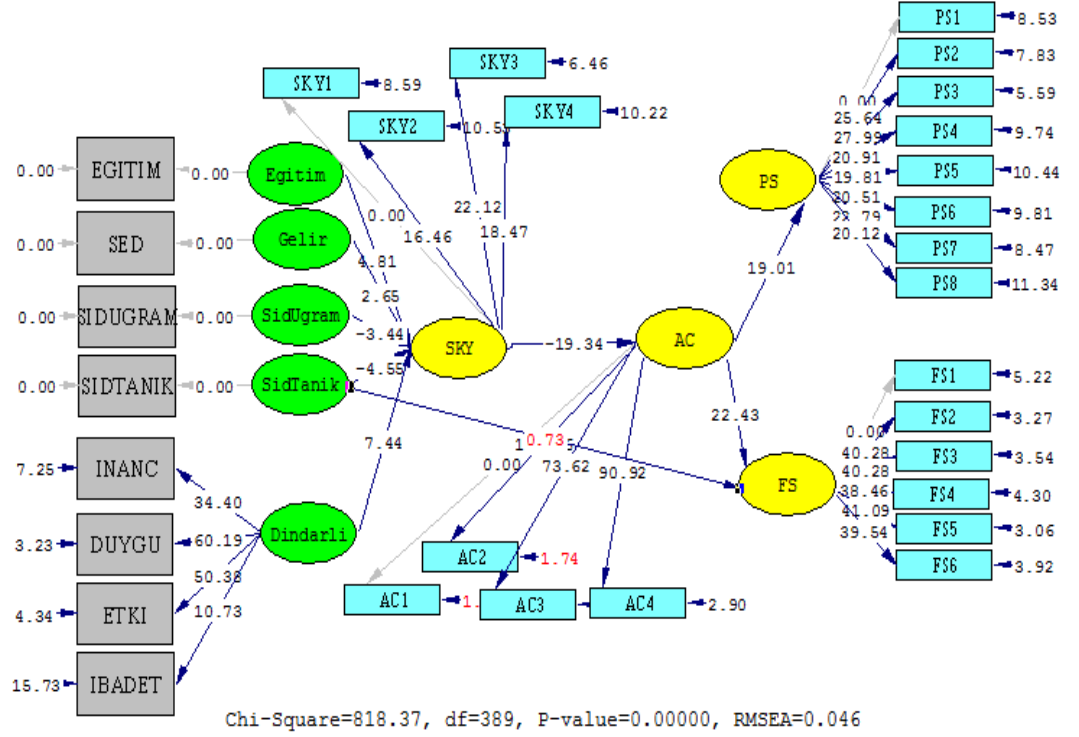

Ek 24. Aracı Değişkenlerin Etkisi Kontrol Edildiğinde Dindarlık ile Psikolojik Şiddet Arasındaki Doğrudan Yol t Değeri

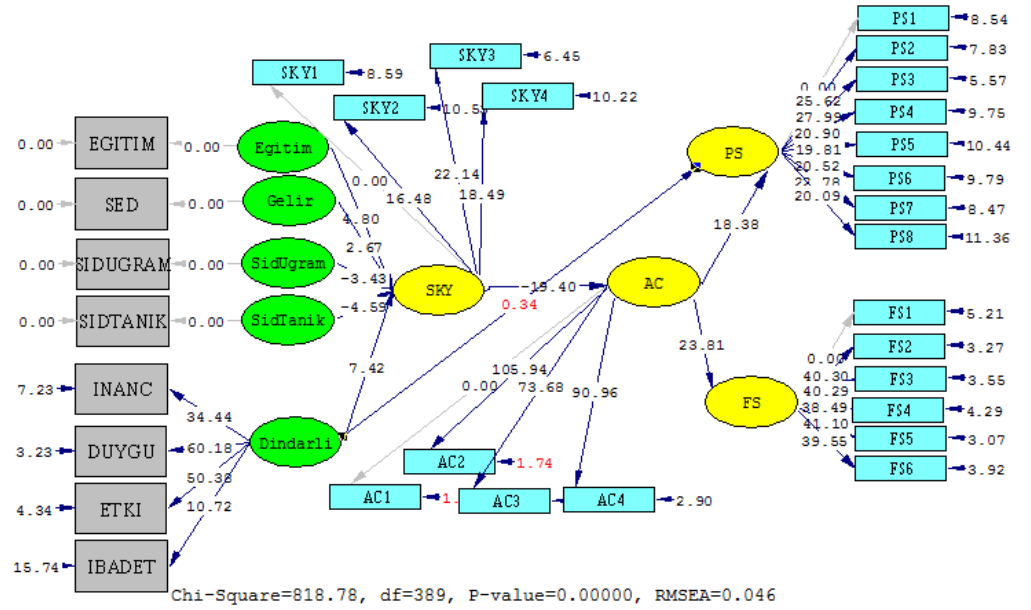

Ek25. Aracı Değişkenlerin Etkisi Kontrol Edildiğinde Dindarlık ile Fiziksel Şiddet Arasındaki Doğrudan Yol t Değeri

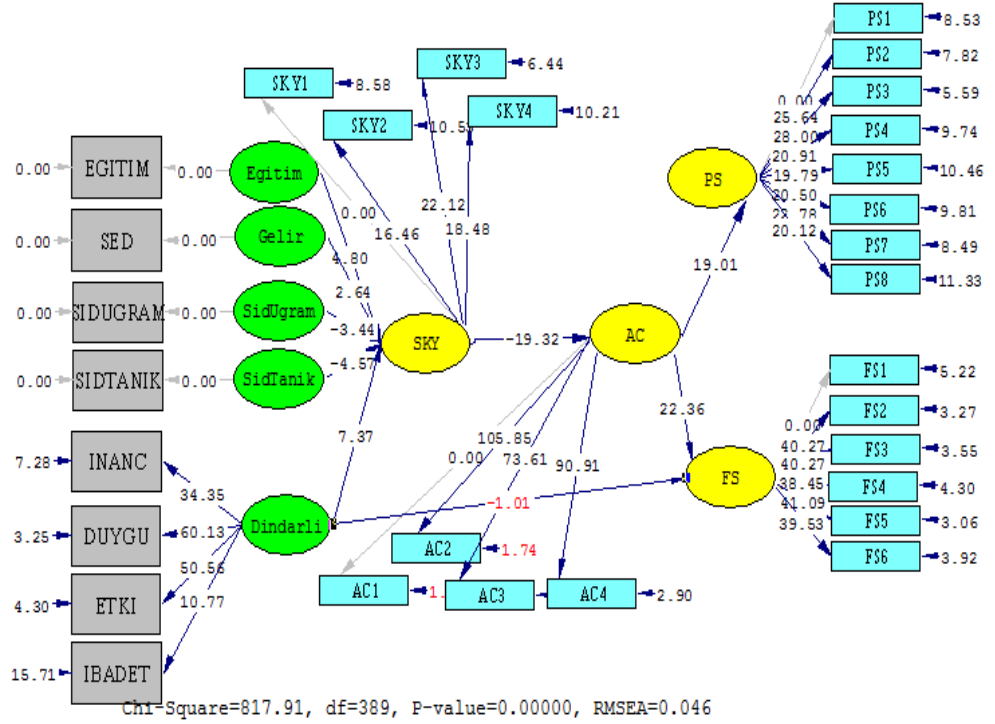

Ek 26. Danışman İzin Dilekçesi

OMÜ İLAHİYAT FAKÜLTESİ
FELSEFE VE DİN BİLİMLERİ ANABİLİM DALI BAŞKANLIĞINA
SAMSUN

Danışmanı olduğum 08230042 numaralı Çiğdem GÜLMEZ isimli doktora öğrencimin “Kadına Yönelik Aile İçi Şiddet, Ahlaki Çözülme ve Dindarlık” isimli tez çalışması kapsamında Elazığ ili, ilçe ve köylerinde 20-65 yaş arası erkeklere anket yapması gerekmektedir.

Gerekli izinlerin alınması konusunda gereğinin yapılmasını arz ederim.

06.12.2012
Prof. Dr. Hüseyin PEKER
Tez Danışmanı

Ek : 1- Anket Formu

Ek 27. Anabilim Dalı İzin Dilekçesi

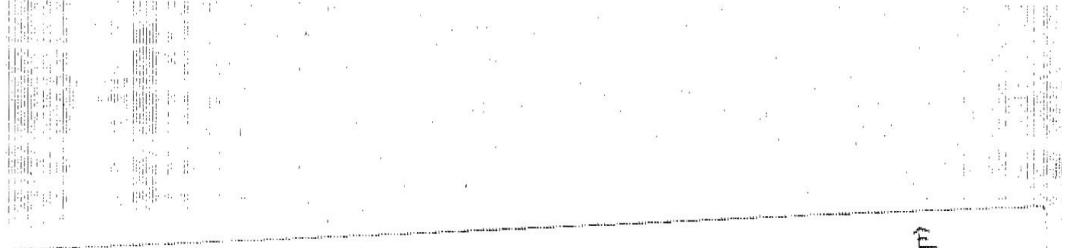

**T.C.
ONDOKUZ MAYIS ÜNİVERSİTESİ
FELSEFE VE DİN BİLİMLERİ ANABİLİM DALI
BAŞKANLIĞI**



Sayı: B.30.2.ODM.0.16.11.00/ 439
Konu:

SAMSUN
06.12.2012

SOSYAL BİLİMLER ENSTİTÜSÜ MÜDÜRLÜĞÜNE

Anabilim Dalımız doktora öğrencisi Çiğdem GÜLMEZ'in anket uygulaması yapabilmesi için izin talbine dair dilekçesi ve ekleri ilişikte sunulmuştur.
Bilgilerinizi ve gereğini arz ederim.

Prof. Dr. Ali Rıza AYDIN
Anabilim Dalı Başkanı

Ek : 1 Adet Dilekçe ve Ekleri

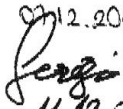
07/12.2012 217-2041

11/12-2012
11

Ek 28. Enstitü İzin Dilekçesi

SOSYAL BİLİMLER



08624576027

12/24/12 15:51:13 P. 001

ONDOKUZ MAYIS ÜNİVERSİTESİ
SOSYAL BİLİMLER ENSTİTÜSÜ MÜDÜRLÜĞÜ



Sayı : B.30.2.ODM.0.41.00.00/241-1927

12 / 12 / 2012

Konu :

REKTÖRLÜK MAKAMINA

Felsefe ve Din Bilimleri Anabilim Dalı 08230042 No'lu doktora öğrencisi Çiğdem GÜLMEZ, Elazığ İli, ilçe ve köylerinde 20-65 yaş arasındaki erkeklere "Kadına Yönelik Aile İçi Şiddet, Ahlaki Çözülme ve Dindarlık" adlı tezi ile ilgili anket çalışması yapmak istemektedir.

Bilgilerinizi ve ilgili kurumdan izin alınması için gereğini arz ederim.

Prof. Dr. Mustafa Zeki TERZİ
Müdür

EK: *b*

OMÜ Sosyal Bilimler Enstitüsü
Eğitim Fakültesi 2.Kat/Kurupelit Yerleşkesi
ATAKUM/SAMSUN
Tel/Faks 0362 4576027
E Posta: sbe@omu.edu.tr

Tel: 312 19 19 5416

Ek 29. Elazığ Valiliği İl Emniyet Müdürlüğü Olur Belgesi

T.C.
ELAZIĞ VALİLİĞİ
İl Emniyet Müdürlüğü

Sayı : B.05.1.EGM.4.23.00.12.17(31727)/3596

25/12/2012

Konu : Kamuoyu Araştırması (Anket)

Ondokuz Mayıs Üniversitesi Sosyal Bilimler Enstitüsü Felsefe ve Din Bilimleri Anabilim Dalı Doktora Öğrencisi Çiğdem GÜLMEZ'in "*Kadına Yönelik Aile İçi Şiddet, Ahlaki Çözülme ve Dindarlık*" isimli tezini kendisinin 01/01/2013 – 01/06/2013 tarihleri arasında yapacağı, gerektiğinde vatandaşlara ve güvenlik güçlerine göstermek açısından bilgilendirme yazısına ihtiyaç duyduğundan sürecin yürütülebilmesi için Valilik Makamından gerekli iznin verilmesi talebiyle Elazığ Valiliği'ne 21/12/2012 tarih ve (68310) sayılı yazı ile müracaatta bulunduğu yazı ve eklerinden anlaşılmıştır.

Söz konusu kamuoyu araştırmasının, 5442 sayılı İl İdaresi Kanunu'nun 11/C maddesine göre huzur ve güvenliğin, kamu esenliğinin bozulmayacağı, İlimizin genel asayiş ve huzurunu bozacak olaylara sebebiyet vermeyeceği ve 5326 Sayılı Kabahatler Kanunu'na aykırı olan afiş ve pankart asmamak, halkın huzur ve sükûnunu bozacak şekilde topluluk oluşturmamak kaydıyla ve ankete katılacak olan katılımcıların her türlü hukuki hakları saklı kalmak koşulu ile anketin 01/01/2013 – 01/06/2013 tarihleri ve 09:00-17:00 saatleri arasında yapılmasında, Müdürlüğümüzce herhangi sakınca görülmediği değerlendirilmekte ise de;

Takdir ve tensiplerinize arz ederim.

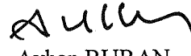
Ayhan BURAN
İl Emniyet Müdürü
1. Sınıf Emniyet Müdürü

O L U R
25/12/2012

Ercan ÇİÇEK
Vali/a.
Vali Yardımcısı

Ek 30. Tebliğ ve Tebellüğ Belgesi

TEBLİĞ VE TEBELLÜĞ BELGESİ

Ondokuz Mayıs Üniversitesi Sosyal Bilimler Enstitüsü Felsefe ve Din Bilimleri Anabilim Dalı Doktora Öğrencisi Çiğdem GÜLMEZ tarafından Elazığ İl merkezinde 01/01/2013 – 01/06/2013 tarihleri ve 09:00 – 17:00 saatleri arasında “*Kadına Yönelik Aile İçi Şiddet, Ahlaki Çözülme ve Dindarlık*” adlı tezi gereği anket yapacağı Çiğdem GÜLMEZ’in Elazığ Valiliğinden havaaleli 21/12/2012 tarih ve (68310) sayılı dilekçelerinden anlaşılmıştır.

5442 sayılı İl İdaresi Kanunu’nun 11/C maddesine göre huzur ve güvenliğin, kamu esenliğinin bozmayacağı, İlimizin genel asayiş ve huzurunu bozacak olaylara sebebiyet vermeyeceği, 5326 Sayılı Kabahatler Kanunu’na aykırı olan afiş ve pankart asmayacağı, halkın huzur ve sükûnunu bozacak şekilde topluluk oluşturmayacağı, 2911 sayılı Toplantı ve Gösteri Yürüyüşleri Kanunu ile 2918 Sayılı Karayolları Trafik Kanununa muhalefet etmeyecek şekilde, anketin *01/01/2013 – 01/06/2013 tarihleri ve 09:00 – 17:00 saatleri arasında* Elazığ İl genelinde yapacağı hususları Sivas – Merkez - Damılı nüfusuna kayıtlı, Adıgüzel ve Kiraz kızı, Sivas-12/03/1983 doğumlu, (TC. Kimlik No:51322086456) *Çiğdem GÜLMEZ’e* tebliğ edilmiş, ayrıca yapılacak olunan anket ile ilgili olarak yukarıda belirtilen hususlara uymayan davranışlarda tüm kanuni sorumluluğun kendisine ait olduğu bildirilmiş olup,

Tanzim edilen “*tebliğ ve tebellüğ*” belgesi okunarak birlikte imza altına alınmıştır.
25.12/2012 Saat: 14:00:00

TEBLİĞ EDEN

HAZURUN

TEBELLÜĞ EDEN

Kemal ÇETİN
Büro Memuru
Polis Memuru

Mehmet Fatih GENÇ
Büro Memuru
Polis Memuru

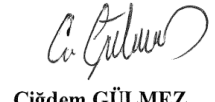
Çiğdem GÜLMEZ
Anket Sorumlusu

Ek 31. Elazığ İl Jandarma Komutanlığı İzin Belgesi

HİZMETE ÖZEL

T.C.
JANDARMA GENEL KOMUTANLIĞI
İL JANDARMA KOMUTANLIĞI
ELAZIĞ

ASYŞ. : 0410-5616912 /Asyş.Suç.Ks.

26 Aralık 2012

KONU : Çiğdem GÜLMEZ'in Anket Çalışması.

DAĞITIM KISMINA YAZILMIŞTIR.

İLGİ: Elazığ Valiliğinin 20.12.2012 tarihli, 683210 sayılı yazısı.

Ondokuz Mayıs Üniversitesi Sosyal Bilimler Enstitüsü Felsefe ve Din Bilimleri Anabilim Dalı doktora öğrencisi Çiğdem GÜLMEZ'in "Kadına Yönelik Aile İçi Şiddet, Ahlaki Çözülme ve Dindarlık" adlı tezi ile ilgili Elazığ ili, İlçe ve Köylerinde 01.01.2013-06.01.2013 tarihleri arasında anket çalışması yapacağı ilgi yazı ile bildirilmiştir. Gereğinin yapılarak herhangi bir aksaklığa sebebiyet verilmemesini rica ederim.

İL JANDARMA KOMUTANI EMRİYLE.

İbrahim ERDEM
Jandarma Yarıbay
Kh. ve Bağ.Brl.K.Yrd.

EKİ :
EK-A (1 Adet Anket Formu)

DAĞITIM :
Gereği :
C Planı
İstihbarat Şube Müdürlüğüne
Hareket Merkezi İşlem Astsubaylığına

HİZMETE ÖZEL
Bağlantı Noktası J.Kd.Bçvş.D.GÜVEN (8085)

Ek 32. Araştırma Anket Formu

Sayın katılımcı,

Bu form kadına yönelik aile içi şiddet konusunda yargıları, evlik yaşamında ortaya çıkabilecek bir takım davranış biçimlerinin kabul edilme düzeylerini ve bunların bazı dini değişkenlerle ilişkisini belirlemek amacıyla düzenlenmiştir. Soruları rahatlıkla cevaplayabilmeniz için sizden açık kimliğinizle ilgili hiçbir bilgi istenmemektedir. Vereceğiniz bilgiler sadece bilimsel bir çalışma için kullanılacaktır. İlginiz ve katkınız için teşekkür ederim.

Doktora öğrencisi Çiğdem GÜLMEZ
gulmezciğdem@gmail.com

A) Kişisel Bilgiler

1) Yaşınız?.....

2) Öğrenim durumunuz nedir? A) Okur-yazar B) İlköğretim C) Lise D) Üniversite
E) Lisansüstü

3) Aylık geliriniz ne kadar?.....

4) Yaşamınızı en çok nerede geçirdiniz? A) Köy B) İlçe C) İl

5) Eşinizin öğrenim durumu nedir? A) Okur-yazar değil B) Okur-yazar C) İlköğretim D)
Lise E) Üniversite F) Lisans üstü

6) Eşiniz çalışıyor mu? A) Evet B) Hayır

7) Kaç yıllık evlisiniz?.....

8) Çocukluğunuzda anne-babanızın size şiddet uyguladığı oldu mu? A) Evet B) Hayır

9) Çocukken babanızın annenize şiddet uyguladığına tanık oldunuz mu? A) Evet B) Hayır

10) Alkollü içki içer misiniz? A) Hiç içmem B) Çok seyrek C) Haftada bir
D) Birkaç günde bir E) Her gün

B) Aşağıdaki ifadeler kadına yönelik şiddete ilişkin bazı yargıları evlilik hayatında ortaya çıkabilecek farklı durumlarda yapılabilecek bazı davranışları örneklendirmektedir. Her cümleyi dikkatlice okuduktan sonra, cümleye katılma derecenizi lütfen ilgili kutucuğa (X) işareti koyarak belirtiniz.	Hiç Katılmıyorum	Katılmıyorum	Kısmen Katılıyorum	Katılıyorum	Tamamen Katılıyorum
Hiçbir nedenle kocanın eşine şiddet uygulaması kabul edilemez.					
Koca, eşini dövme hakkına sahiptir.					
Kocanın eşine şiddet uygulaması ahlaki değerlerle bağdaşmaz.					
Kadına yönelik şiddetin İslam dininde yeri yoktur.					
Kadınların her gün dayak yediği bir toplumda birkaç kez eşini döven koca kınanmamalıdır.					
Kocanın eşine küfür etmesi dayakla kıyaslanınca önemsenecek bir şey değildir.					
Kocanın karsıyla alay etmesi, takılması aslında onunla ilgilendiğinin göstergesidir.					
Eşinin kendisine itaat etmesini sağlayacaksa koca şiddete başvurabilir.					
Ekonomik sıkıntı çeken koca eşine şiddet uyguladığında suçlanmamalıdır.					
Kocanın eşini dövmesi onun iyiliği içindir.					
Her erkeğin eşini dövdüğü bir toplumda bir koca eşini dövdüğü için suçlanmamalıdır.					
Kadının iyi bir eş ve anne olmasını sağlamak için koca eşine şiddet uygulayabilir.					

	Hiç Katılmıyorum	Katılmıyorum	Kısmen Katılmıyorum	Katılıyorum	Tamamen Katılıyorum
Yaratılış itibariyle daha sert olan erkekler eşine şiddet uyguladığı için suçlanmamalıdır.					
Aile meclisi bir kadını cezalandırma kararı almışsa bunu uygulayan koca suçlu değildir.					
Kocanın eşini öldüresiye dövmesinden bir iki tokat atmasında bir şey yoktur.					
Çocukluğunda ailesinde şiddet gözleyerek büyüyen erkekler eşine şiddet uyguladığında suçlanmamalıdır.					
Boşanmak isteyen kadını vazgeçirmek için koca şiddete başvurabilir.					
Namus için kadın öldürme cinayet değil onur savaşıdır.					
Çok konuşan kadın dayığı hak etmiştir.					
Kocanın eşini dövmesi ona ders vermesidir.					
Bazı kadınlar küfür edilmeyi, hakareti, dayığı hak eder. Çünkü onların incinecek duyguları yoktur.					
Bazı kocalar incitmek için değil sadece ağız alışkanlığı olduğu için eşine küfür eder.					
Kocasının cinsel ilişki isteğini reddeden kadının şiddet görmesi normaldir.					
Kadının dine uygun yaşamasını sağlamak için koca, eşini dövebilir.					
Bazı kadınlar insanca muameleyi hak etmez.					
Eşini öldüren kocayla kıyaslandığında, eşini döven koca gerçek bir saldırgan değildir.					
Saldırganca davranmaya teşvik edilerek yetiştirilen erkek eşini dövüyorsa asıl sorumlu kendisi değildir.					
Kadınlar “eksik etek”tir, “yarım akıllı”dır.					
Kocanın vurmakla veya bir şey fırlatmakla eşini tehdit etmesi gerçekte eşine bir zarar vermez.					
Kocanın çevresi, eşini dövmesini bekliyorsa bu beklentiye uygun davranan koca suçlanmamalıdır.					
Kocanın eşiyi alay etmesi, ona bağırması, onu utandırması, küçük düşürmesi herkesin yaptığı bir şeydir.					
Bazı kadınlar her türlü kötü muameleyi hak eder.					
Kocanın eşine küfür etmesi, bağırması, alay etmesi, küçük düşürmesi gerçek şiddet değildir.					
Çok para harcayıp, evin bütçesini sarsan kadının şiddet görmesi normaldir.					
Kocanın eşini dövmesi onu terbiye etmekten başka bir şey değildir.					
Kadın sınırlarını bilirse kocasından şiddet görmez.					

C) Aşağıdaki cümleler bir tartışma içinde gösterilebilen davranışlara ilişkindir. Lütfen aşağıdaki cümleleri okuyarak, son 1 yıl içinde, bir tartışma sırasında aşağıdakilerden hangilerini, ne sıklıkla eşinize karşı kullandığınızı belirtiniz. Lütfen ne kadar sıklıkta olduğuna ilişkin kolonları işaretleyiniz. Hiç yaşanmamışsa "0" kolonunu işaretleyiniz.	Son bir yılda kaç kez oldu?						Son 1 yılda olmadı, fakat daha önce oldu	Bu asla olmadı
	1	2	3-5	6-10	11-20	>20		
Eşime hakaret veya küfür ettim.								
Eşimi incitecek kasıtlı bir şey söyledim veya bir şey yaptım.								
Eşimi ona bir şey atmakla veya bir şeyle vurmakla tehdit ettim.								
Eşimi boşamakla tehdit ettim.								
Eşime şişman, çirkin gibi lakaplar taktım.								
Eşimin ailesiyle veya arkadaşlarıyla görüşmesini engelledim.								
Bir şeyi duvara fırlattım veya paramparça ettim veya bir şeyi tekmeledim.								
Eşime bir şey fırlattım.								
Eşimi ittim veya tartakladım.								
Eşime tokat attım.								
Eşimi tekmeledim veya yumruk attım.								
Eşime bir şeyle vurdum veya vurmaya çalıştım.								
Eşime dayak attım.								
Eşime sesimi yükselterek bağırdım.								

D) Aşağıdaki dini ifadelere yönelik kanaatlerinizi ilgili kutucuğa (X) işareti koyarak belirtiniz.	Hiç Katılmıyorum	Katılmıyorum	Kısmen Katılmıyorum	Katılıyorum	Tamamen Katılıyorum
Allah'ın varlığına inanırım.					
Hz. Muhammed'in Allah'ın kulu ve peygamberi olduğuna inanırım.					
Bir hata işlediğimde tövbe etme ihtiyacı hissedirim.					
Kur'an'ı Kerim'in Allah'ın gönderdiği ilahi kitap olduğuna inanırım.					
Allah'ı herşeyden ve herkesten daha çok sevdiğimi hissedirim.					
Farz olan ibadetleri yapmadığımda suçluluk hissedirim.					
Dua ettiğimde içimi bir huzur ve ferahlık kapladığımı hissedirim.					
Cennetin ve cehennemın varlığına inanırım.					
İbadet ettiğimde Allah'a yakınlaştığımı hissedirim.					
Kuran okuduğumda huzurlu ve mutlu olurum.					
Meleklerin varlığına inanırım.					
Dini görevleri yerine getirdiğimde huzurlu olurum.					
Öldükten sonra tekrar dirileceğimize inanırım.					
Karşı cinsle olan ilişkilerimde dinin belirlediği ölçülerine uyarım.					
Dinen yasaklandığı için evlik öncesinde veya evlilik dışı cinsel ilişkiye yaklaşmam.					
Dinen yasaklandığı için içki içmem.					
Dinen yasaklandığı için kumar oynamam.					

Ne sıklıkta beş vakit namazı kılarırsınız? a) Hiç kılmam b) Hayatımda birkaç kez kıldım c) Ara sıra kılarım d)Düzenli olmamakla birlikte çoğunlukla kılarım e) Aksatmadan düzenli kılarım
Ne sıklıkta ramazan orucunu tutarsınız? a) Hiç tutmam b) Hayatımda birkaç kez tutum c) Ramazanda birkaç gün tutarım d) Ramazan ayının çoğunu tutarım e) Aksatmadan tümünü tutarım
Ne sıklıkta Kur'an'ın Arapçasını(yüzünden) okursunuz? a) Hiç okumam b) Hayatımda birkaç kez okudum c) Ara sıra okurum d)Sıkça okurum e) Çok sık okurum
Ne sıklıkta Kur'an'ın mealini okursunuz? a) Hiç okumam b) Hayatımda birkaç kez okudum c) Ara sıra okurum d) Sıkça okurum e) Çok sık okurum
Ne sıklıkta dua edersiniz? a) Hiç etmem b) Hayatımda birkaç kez ettim c) Ara sıra ederim d)Sıkça ederim e) Çok sık ederim
Ramazan orucu dışında ne sıklıkta nafil oruç tutarsınız? a) Hiç tutmam b) Hayatımda birkaç kez tutum c) Ara sıra tutarım d)Sıkça tutarım e) Çok sık tutarım
Farz namazlar dışında ne sıklıkta nafil namaz kılarırsınız? a) Hiç kılmam b) Hayatımda birkaç kez kıldım c) Ara sıra kılarım d)Sıkça kılarım e) Çok sık kılarım

ÖZGEÇMİŞ

Çiğdem GÜLMEZ 12.03.1983 yılında Sivas'ta doğdu. 2004 yılında Atatürk Üniversitesi İlahiyat Fakültesi Din Kültürü ve Ahlâk Bilgisi Öğretmenliği Bölümünden mezun oldu. 2008 yılında Atatürk Üniversitesi Sosyal Bilimler Enstitüsü Felsefe ve Din Bilimleri Anabilim Dalında Din Eğitimi Biliminde Yüksek Lisansını tamamladı. 2005-2009 yılları arasında MEB'de öğretmen olarak çalıştı. 2009'dan bu yana Fırat Üniversitesi İlköğretim Din Kültürü ve Ahlak Bilgisi Bölümünde araştırma görevlisi olarak görev yapmaktadır. Din Psikolojisi alanında çalışmalarını devam ettirmektedir.

İletişim Bilgileri:

E mail: gulmezcigdem@gmail.com