



ONDOKUZ MAYIS ÜNİVERSİTESİ

EĞİTİM BİLİMLERİ ENSTİTÜSÜ

EĞİTİM BİLİMLERİ ANABİLİM DALI

Rehberlik ve Psikolojik Danışmanlık Bilim Dalı

**ROMANTİK İLİŞKİLERDE SİBER FLÖRT İSTİSMARININ
BEDEN İMGESİ VE BENLİK SAYGISIYLA İLİŞKİSİ**

Ayşegül BAKIR

Danışman

Prof. Dr. Melek KALKAN

YÜKSEK LİSANS TEZİ

Haziran, 2019

TELİF HAKKI

2547 Sayılı Yükseköğretim Kanunu Ek Madde 40 hükümleri çerçevesinde (Ek:22/2/2018-7100/10 md.) “*Lisansüstü tezler yetkili kurum ve kuruluşlar tarafından gizlilik kararı alınmadıkça, bilime katkı sağlamak amacıyla Yükseköğretim Kurulu Ulusal Tez Merkezi tarafından elektronik ortamda erişime açılır.*”

Araştırmacılar tezlerin tamamı veya bir bölümünü yazarın izni olmadan ticari veya mali kazanç amaçlı kullanamaz, yayınlamayaz, dağıtamaz ve kopyalayamaz. Ulusal Tez Merkezi Web Sayfasını kullanan araştırmacılar, tezlerden bilimsel etik ve atıf kuralları çerçevesinde yararlanırlar.

YAZARIN

Adı : Ayşegül

Soyadı : Bakır

Bölümü : Rehberlik ve Psikolojik Danışmanlık

İmza :

Teslim Tarihi :

TEZİN

Türkçe Adı : Romantik İlişkilerde Siber Flört İstismarının Beden İmgesi ve Benlik Saygısıyla İlişkisi

İngilizce Adı : The Relationship of Cyber Dating Abuse with Body Image and Self-Esteem in Romantic Relations

ETİK İLKELERE UYGUNLUK BEYANI

Tez yazma sürecinde bilimsel ve etik ilkelere uyduđumu, yararlandıđım tüm kaynakları kaynak gösterme ilkelerine uygun olarak kaynakçada belirttiđimi ve bu bölümler dışındaki tüm ifadelerin şahsıma ait olduđunu beyan ederim.

Yazar Adı Soyadı: Ayşegül BAKIR

İmza:

KABUL VE ONAY

Ayşegül BAKIR tarafından hazırlanan “Romantik İlişkilerde Siber Flört İstismarının Beden İmgesi ve Benlik Saygısı ile İlişkisi” adlı tez çalışması aşağıdaki jüri tarafından oy birliği/oy çokluğu ile Ondokuz Mayıs Üniversitesi **Eğitim Bilimleri** Anabilim Dalı, **Rehberlik ve Psikolojik Danışmanlık Bilim Dalı**’nda Yüksek Lisans / Doktora tezi olarak kabul edilmiştir.

Danışman: (Unvanı Adı Soyadı)

(Anabilim Dalı, Üniversite Adı)

Başkan: (Unvanı Adı Soyadı)

(Anabilim Dalı, Üniversite Adı)

Üye: (Unvanı Adı Soyadı)

(Anabilim Dalı, Üniversite Adı)

Üye: (Unvanı Adı Soyadı)

(Anabilim Dalı, Üniversite Adı)

Üye: (Unvanı Adı Soyadı)

(Anabilim Dalı, Üniversite Adı)

Bu tezin **Eğitim Bilimleri** Anabilim Dalı, **Rehberlik ve Psikolojik Danışmanlık Bilim Dalı**’nda Yüksek Lisans/ Doktora tezi olması için şartları yerine getirdiğini onaylıyorum.

Tarihi: __/__/____

Prof. Dr. Ali ERASLAN

Eğitim Bilimleri Enstitüsü Müdürü

(İmza ve Mühür)



Aileme

TEŞEKKÜRLER

İnsan için, yaşamındaki iyi deneyimlerini ve duygularını veya sergilediği pozitif davranışları başkalarıyla paylaşmak, keyif verici ve kolaydır. Maruz kalınan veya maruz bırakılan negatif davranışlar ise, bunları görünür hale getiren bir olay patlak vermedikçe üstü kapalı kalır. Bu sebeple, bir form üzerinde de olsa partnerleriyle ilişkilerini ve bizzat kendilerini bilim için açmaya çalışan tüm katılımcılara teşekkür ederim.

Tez yazmak, her adımında yeni şeyler öğrenilmesi ve bu öğretilerin titizlikle takip edilmesini gerektiren bir süreçtir. Bu süreçte, attığım her adımı dikkatle izleyen; hem bilgi hem de davranış olarak tüm eksiklerimi kapatan ve düzelten; motivasyonumu artıran; akademik açıdan kendisine duyduğum saygının yanına şahsiyet ve duruş olarak örnek aldığım yönlerini ekleyen sevgili tez danışmanım Prof. Dr. Melek KALKAN'a çok teşekkür ederim.

Tezin uygulama aşamasında, hem veri toplama hem de veri analizi sürecinde yardımcı olan tüm arkadaşlarıma, hocalarıma, özellikle sevgili kardeşim Ahmet BAKIR'a teşekkür ederim.

Hayatım boyunca aldığım tüm kararlara saygı duydukları ve bana kapı açtıkları için; samimi sevgi ve yakınlıklarını hiç eksik etmedikleri için; üzerimde otorite kurmak yerine beni bağımsız bir 'birey' olarak yetiştirmeye çalıştıkları için; bu 'için'leri sonsuza kadar uzatabileceğimi bildiğim için sevgili anne ve babama teşekkür ederim.

Yalnızca bulunduğumuz yüzyıla özgü olmadığımı düşündüğüm, insanlık tarihi boyunca sürdürülmüş, her hizmeti ve her bilgiyi sömürü aracına çevirme düzeninde; kendisi için olumsuz getirileri pahasına bilim ve bilim insanlarına kazandırdıkları için, bir kadın ve bir araştırmacı olarak, Alexandra Elbakyan'a teşekkür ederim.

ROMANTİK İLİŞKİLERDE SİBER FLÖRT İSTİSMARININ BEDEN İMGESİ VE BENLİK SAYGISIYLA İLİŞKİSİ

Yüksek Lisans Tezi

Ayşegül Bakır

ONDOKUZ MAYIS ÜNİVERSİTESİ

EĞİTİM BİLİMLERİ ENSTİTÜSÜ

Haziran, 2019

ÖZ

Bu araştırmada, siber flört istismarının beden imgesi ve benlik saygısıyla ilişkisi incelenmiştir. Araştırmanın örneklemi, yaş ortalamaları erkeklerde 22.82 ve kadınlarda 22.94 olan 458 kişidir. Araştırmada verilerin toplanmasında Siber Flört İstismarı Ölçeği, Çok Yönlü Beden-Self İlişkileri Ölçeği ve Rosenberg Benlik Saygısı Ölçeği kullanılmıştır. Araştırma sonucunda, siber flört istismarının doğrudan saldırganlığa maruz kalma alt boyutu ile beden imgesinin fiziksel yeterlilik yönelimi alt boyutu arasında pozitif yönlü ilişki tespit edilmiştir. Siber flört istismarı ile beden imgesinin diğer boyutları arasında ilişki olmadığı saptanmıştır. Ayrıca, siber flört istismarının doğrudan saldırganlık uygulama, doğrudan saldırganlığa maruz kalma, izleme ve kontrol uygulama, izleme ve kontrole maruz kalma alt boyutları ile benlik saygısı arasında negatif yönlü ilişki olduğu tespit edilmiştir. Bunun yanında, siber flört istismarı uygulamanın ve siber flört istismarına maruz kalmanın, cinsiyete, romantik ilişki durumuna, internette geçirilen süreye göre farklılık gösterdiği bilgisine ulaşılmıştır. Araştırma bulguları literatür çerçevesinde tartışılmış, elde edilen sonuçlara göre araştırmacılara ve psikolojik danışmanlara önerilerde bulunulmuştur.

Anahtar Kelimeler : flört şiddeti, siber flört istismarı, siber flört şiddeti, romantik ilişki, beden imgesi, benlik saygısı

VII

Sayfa Sayısı : 130

Danışman : Prof. Dr. Melek KALKAN



**THE RELATIONSHIP OF CYBER DATING ABUSE WITH
BODY IMAGE AND SELF-ESTEEM IN ROMANTIC
RELATIONS**

MS Thesis

Ayşegül Bakır

ONDOKUZ MAYIS UNIVERSITY

GRADUATE SCHOOL OF EDUCATIONAL SCIENCES

June, 2019

ABSTRACT

In this study, the relationship of cyber dating abuse with body image and self-esteem was examined. The sample of the study is consisted of 458 people with a mean age of 22.82 in men and 22.94 in women. Cyber Dating Abuse Questionnaire, Multidimensional Body-Self Relationship Scale and Rosenberg Self-Esteem Scale were used to collect data. As a result of the study, a positive relationship was determined between direct aggression victimization of cyber dating abuse and physical competence orientation of body image. It was found that there was no relation between cyber dating abuse and other dimensions of body image. Also, it was found that there is a negative correlation between the sub-dimensions of showing direct aggression behavior, being exposed to direct aggression behavior, monitoring and control application, being exposed to monitoring and control and self-esteem. In addition, it was seen that application of cyber dating abuse and exposure to cyber dating abuse vary according to gender, romantic relationship status, and time spent on the internet. The findings of the study were discussed within the framework of literature and suggestions were made to researchers and psychological counselors.

Key Words : dating violence, cyber dating abuse, cyber dating violence, romantic relationship, body image, self esteem

Number of Pages : 130

Advisor : Prof. Dr. Melek KALKAN



İÇİNDEKİLER

TELİF HAKKI.....	II
ETİK İLKELERE UYGUNLUK BEYANI.....	III
KABUL VE ONAY	IV
TEŞEKKÜRLER	VI
ÖZ.....	VII
ABSTRACT.....	IX
İÇİNDEKİLER	XI
TABLolar LİSTESİ.....	XIII
BİRİNCİ BÖLÜM.....	1
I. GİRİŞ	1
1.1 Problem Durumu.....	1
1.2 Problem Cümlesi	6
1.3 Alt Problemler	6
1.4 Denenceler	7
1.5 Sınırlılıklar	7
1.6 Sayılılar	8
1.7 Tanımlar	8
1.8 Araştırmanın Önemi	9
İKİNCİ BÖLÜM	12
II. KURAMSAL ÇERÇEVE.....	12
2.1 Şiddet ve Saldırganlık	12
2.1.1 Sosyal Öğrenme Kuramı'na Göre Şiddet ve Saldırganlık.....	14
2.1.2 Ekolojik Sistemler Teorisi'ne Göre Şiddet ve Saldırganlık.....	16
2.1.3 Psikodinamik Kurama Göre Şiddet ve Saldırganlık.....	18
2.2 Flört Şiddeti ve İstismarı	21
2.3 Flört Şiddetinin Türleri	23
2.3.1 Fiziksel Flört Şiddeti.....	23
2.3.2 Psikolojik Flört Şiddeti.....	24
2.3.3 Cinsel Flört Şiddeti	25
2.3.4 Siber Flört İstismarı	27
2.4 Flört Şiddetinin Yaygınlığı	30
2.5 Flört Şiddetinin Risk Faktörleri	34

2.6 Beden İmgesi	39
2.7 Benlik Saygısı	42
2.8 Flört Şiddeti ile İlgili Yurtdışında Yapılmış Araştırma ve Yayınlar	45
2.9 Flört Şiddeti ile İlgili Yurtiçinde Yapılmış Araştırma ve Yayınlar	52
2.10 Beden İmgesi ile İlgili Yurtdışında Yapılmış Araştırma ve Yayınlar	54
2.11 Beden İmgesi ile İlgili Yurtiçinde Yapılmış Araştırma ve Yayınlar.....	59
2.12 Benlik Saygısı ile İlgili Yurtdışında Yapılmış Araştırma ve Yayınlar ...	62
2.13 Benlik Saygısı ile İlgili Yurtiçinde Yapılmış Araştırma ve Yayınlar	64
ÜÇÜNCÜ BÖLÜM	68
III. YÖNTEM	68
3.1 Araştırmanın Türü	68
3.2 Evren ve Örneklem	68
3.3 Verilerin Toplanması	70
3.3.1 Veri Toplama Süreci ve İşlem	70
3.3.2 Çevrimiçi Veri Toplama.....	70
3.2 Veri Toplama Araçları.....	71
3.2.1 Siber Flört İstismarı Ölçeği	71
3.2.2 Rosenberg Benlik Saygısı Ölçeği	77
3.2.3 Çok Yönlü Beden-Self İlişkileri Ölçeği	77
3.2.4 Kişisel Bilgi Formu	78
3.3 Verilerin Analizi	78
DÖRDÜNCÜ BÖLÜM	81
IV. BULGULAR.....	81
4.1 Birinci Denenceye Yönelik Bulgular.....	81
4.2 İkinci Denenceye Yönelik Bulgular	83
4.3 Üçüncü Denenceye Yönelik Bulgular	84
4.4 Dördüncü Denenceye Yönelik Bulgular	85
4.5 Beşinci Denenceye Yönelik Bulgular	86
4.6 Altıncı Denenceye Yönelik Bulgular	87
BEŞİNCİ BÖLÜM	90
V. TARTIŞMA, SONUÇ VE ÖNERİLER.....	90
5.1 Denenceler	90
5.2 Sonuçlar.....	99
5.3 Öneriler	100
KAYNAKÇA	102
EKLER.....	118

TABLolar LİSTESİ

Tablo 1: Katılımcılara İlişkin Betimleyici Bilgiler	69
Tablo 2: Ölçeklere Ait Betimleyici İstatistikler	79
Tablo 3: Siber Flört İstismarı, Beden İmgesi ve Benlik Saygısı Arasındaki Korelasyonlar	130
Tablo 4: Cinsiyet Değişkeni İçin Mann Whitney U Bulguları	84
Tablo 5: Romantik İlişki Uzunluğu Değişkeni İçin Kruskal Wallis Bulguları	85
Tablo 6: Partnerden Farklı Şehirde Yaşama Değişkeni İçin Mann Whitney U Bulguları	86
Tablo 7: Romantik İlişki Durumu Değişkeni İçin Kruskal Wallis Bulguları	87
Tablo 8: İnternette Geçirilen Süre Değişkeni İçin Kruskal Wallis Bulguları	88

ŞEKİLLER LİSTESİ

Şekil 1: Şiddet Uygulama Ölçeği için Yapılan DFA	75
Şekil 2: Şiddete Maruz Kalma Ölçeği için Yapılan DFA	76



SİMGELER VE KISALTMALAR

DSM Diagnostic and Statistical Manual of Mental Disorders

DFA Doğrulayıcı Faktör Analizi

KMO Kaiser-Meyer-Olkin

DSU Doğrudan Saldırganlık Uygulama

DSMK Doğrudan Saldırganlığa Maruz Kalma

İKU İzleme ve Kontrol Uygulama

İKMK İzleme ve Kontrole Maruz Kalma

BİRİNCİ BÖLÜM

I. GİRİŞ

Araştırmanın bu bölümünde problem durumu, problem cümlesi, alt problemler, denenceler, sayılılar, sınırlılıklar, araştırmanın önemi ve tanımlar yer almaktadır.

1.1 Problem Durumu

İnsan yaşamında sosyal ilişkiler önemli yer kaplamaktadır. Toplumun ve topluluğun en küçük birimi olan birey, aile, komşuluk, akrabalık, arkadaşlık gibi ilişkiler ağının içinde yetişmektedir. Yetiştığı bu ilişkiler ağını etkilemekte ve aynı zamanda ondan olumlu veya olumsuz biçimlerde etkilenmektedir. Kişilerarası bu ilişkilerin en önemli türlerinden birini romantik ilişkiler oluşturmaktadır. Romantik ilişki, kendisine ait sosyal ve psikolojik yönleri ve sınırları olan bir sistemdir ve bu sistem, içinde flört etme, birlikte yaşama ve evlenme gibi farklı ilişki durum ve aşamalarını barındırmaktadır. Hem bireyin gelişim sürecindeki yeri, hem de iki kişi arasında olan bu paylaşımın toplumun diğer unsurlarına yansımaları sebebiyle, romantik ilişkiler her dönemde ilgi çeken bir konu olmuştur.

Neugarten ve Moore'e göre 20-30, Erikson'a göre 20-40, Havighurst'e göre ise 18-35 yaş arasındaki dönem genç yetişkinlik olarak adlandırılmaktadır (Onur, 1995). Genç yetişkinlik, Havighurst'ün Gelişim Görevleri Kuramı'na göre yakınlık ve sevgi kavramlarının ön plana çıktığı dönemdir; bir eş seçmek, birisiyle birlikte yaşamayı öğrenmek, seçilen partnerle kişisel farklılıkların nasıl aşılanacağını öğrenmek gibi görevleri içinde barındırmaktadır. Erikson'un Psikososyal Gelişim Kuramı'nda da Havighurst'ünküne benzer şekilde genç yetişkinlik dönemi, yakınlığa karşı yalıtılmışlık evresi olarak adlandırılmakta ve flört ve erken aile dönemini kapsamaktadır (Elkind, 1978). Erikson'a göre yakınlık, süreçte kendini kaybetme kaygısı olmaksızın bir başkasını sevebilme, ona adanma ve onunla paylaşımda bulunma yetisidir. Karşı cinsle yakın ilişkiler kurabilmek, bir sonraki gelişim

evresinin gerekliliklerini yerine getirmeye hazır hale gelmek için önemli bir basamaktır.

Genç bireyler, 11-13 yaşlarında romantik ilişkilerle ilgilenmeye başlamakta, 14-16 yaşlarında ilk romantik ilişkileri keşfetme sürecini deneyimlemekte, 17-19 yaşlarında da daha ciddi romantik ilişkiler içine girmektedirler. Lise yıllarının sonlarında gelişen ve yetişkinlerin romantik ilişkilerine benzeyen güçlü bağlara sahip bu ilişkiler, önceki dönemlerdeki romantik ilişkilere göre daha kararlı ve dayanıklıdır; genellikle bir yıl ve üzerinde sürmektedir (Santrock, 2017). Bireyler hoşça vakit geçirmek, biriyle arkadaşlık ederek kabul görme, sevmeye sevilme ihtiyaçlarını karşılamak, belli kilitlerin üyesi olabilmek ve 'istenen kişi' olarak görülerek statü kazanabilmek, farklı türden insanları tanıyıp onlarla işbirliği içinde olarak sosyalleşmek, daha yakından tanıma fırsatı sunarak evlenilecek kişinin seçilmesini sağlamak, cinsel deneyim yaşamak ve başka biriyle duygusal paylaşımda bulunup yakınlık kurmak için flört etmektedirler (Dolgin, 2014; Skipper ve Nass, 1966). Türk Dil Kurumu'na göre flört, 'kadınla erkek arasındaki duygusal ilişki, birbirine duygusal ilgi duyan kadın ve erkek' olarak tanımlanmaktadır (TDK, 2018). Straus'a (2004) göre ise iki kişinin evlilik, nişanlılık gibi daha resmileşmiş hale gelene veya bu kişilerden birinin ya da her ikisinin ilişkiyi bitirmek istemesine kadar sosyal ilişki ve etkinliklere birlikte katılarak ilişkilerini sürdürmesi olarak tanımlanmaktadır. Flört, genellikle ergenlik dönemindeki ve yirmili yaşların başlarındaki romantik ilişkiye işaret etmektedir (Skipper ve Nass, 1966).

Romantik bir ilişkiye, özellikle nitelikli bir romantik ilişkiye sahip olmak benlik algısı ve kendilik değeri ile pozitif ilişkilidir ve genel yeterliliğin güvenilir bir bileşenidir (Connolly ve Konarski, 1994; Masten, Coatsworth, Neemann, Gest, Tellegen, Garmezy, 1995). Romantik bir ilişki içinde olmak, akran grubundaki aidiyet ve statü için de önemli bir konudur (Connolly, Craig, Goldberg ve Pepler, 1999). Aşk, bağlanma, duygusal destek ve aidiyet özelliklerini barındıran romantik ilişkilerin, işlevsel ve sağlıklı olduklarında, bireylerin yaşamlarını geliştirdiği ve fiziksel ve duygusal iyi oluşlarına katkıda bulunduğu bilinmektedir (Kalkan ve Hamamcı, 2015). Romantik ilişkiler kurma konusunda başarısızlık yaşamak endişeye, kişinin cinselliğiyle ilgili şüpheler edinmesine ve düşük özsaygıya neden olmaktadır. Karşı cinsle romantik ilişki içinde olmak ise bireyin fiziksel çekiciliğe

sahip olduđu inancını yükselttiđi ve kendilik deđerini geliřtirdiđi gibi karřı cinse iliřkin öngörüyü artırmakta ve kiřiye problem çözmeye yeteneđi kazanma fırsatı sunmaktadır (Baker ve Carreno, 2016; Dolgin, 2014). Fakat evlilik öncesi bu dönem çiftler için yanıltıcı olabilmektedir; duyguların etkisiyle kiřiler karřı tarafa sadece olumlu taraflarını sergileyip, flört ettikleri kiřilerin olumsuz özelliklerini görmezden gelebilmektedirler (Kalkan ve Hamamcı, 2015). İki bireyin arkadařlığı duygusal yakınlık ihtiyacını gidermeye katkıda bulunabildiđi gibi, romantik birliktelik yapısındaki sınırların ařılması kimi zaman řiddet ve saldırganlık boyutlarına varabilmektedir. Lise ve üniversite dönemindeki gençlerin duygusal iliřkilerinde yařadıkları řiddet ve istismara alan çalıřanları yakından tanıklık etmektedirler. Bu durum zaman zaman gazete ve televizyon haberlerine de konu olmaktadır. Böyle durumlarda romantik birlikteliklerde olması arzu edilen pozitif ortam her zaman oluşmayabilmektedir. Özellikle ergenlik ve genç yetiřkinlik dönemleri flört ve romantik iliřki çatıřmalarının yoğun yařandığı dönemlerdir.

Helm, Baker, Berlin ve Kimura'nın (2017) iliřkilerde sađlıklı ve sađlıksız davranıřlara odaklanan arařtırmasına göre iliřkilerin bařlangıç döneminde sađlıklı ve tipik davranıřlar görülürken, sonraki dönemlerde kontrol ve izleme davranıřları artar ve iliřki sađlıksız bir yapıya dönüşmeye bařlar, fakat iliřkiyi bitirme yönünde bir giriřim de görülmez. İliřkinin sađlıksız gidiřatı fark edilmesine ve gençler de bu durumdan rahatsız olmasına rađmen, bu kontrol ve izleme davranıřları sadece rahatsız edici olarak nitelendirilir, kötüye kullanım içerdiđi düşünülmez. Nitekim William (2012) da kıskançlık ve kontrol davranıřlarının ergenler tarafından, 'partnerlerinin onları sevdiđi için böyle davrandıkları' řeklinde yorumlandığını ifade etmiřtir. Bu yanlıř yorumlamalar, kontrol ve kıskançlıđın içinde yer aldıđı psikolojik řiddetin meřrulařmasına zemin hazırlamaktadır. Psikolojik řiddet ise yeni teknolojilerle beraber tüm dünyadaki gençler arasında farklı bir zemine tařınmıř durumdadır.

Ülkeler arasındaki ekonomik ve kültürel farklılıklara karřın, gençler arasında internet, medya ve telefon kullanımını çok yaygındır (Roberts ve Foehr, 2008; Shek, Tang ve Lo, 2008). Günlük aktiviteleri ve sosyal yařamları cep telefonları, anlık mesajlařmalar, çevrimiçi video oluřturma ya da izleme, sosyal ađ sitelerinde gezinme řeklinindedir (Roberts, Rideout ve Foehr, 2005). Üniversite öğrencilerini

inceleyen Pempek, Yermolayeva ve Calvert (2009), gençlerin günde 30 dakikalarını Facebook'da geçirdiklerini, çevrimiçi iletişimi sosyal etkileşim yolu olarak tercih ettiklerini; Wiley ve Sisson (2006) ise yaptığı araştırmaya katılan üniversite öğrencilerinin %91'inin Facebook kullandığını belirtmişlerdir. Araştırmalar, teknoloji ve sosyal ağ kullanımının patolojik boyutlara ulaştığını göstermektedir (Morahan-Martin ve Schumacher, 2000).

Teknoloji, zorbalık davranışlarında kilit bir rol oynamaktadır. Örneğin, Lenhart, Madden, Smith, Purcell, Zickuhr ve Rainie (2011) yaptıkları araştırmada gençlerin %19'u birine teknoloji kullanarak zorbalık yaptıklarını belirtmişlerdir. Bu kişilerin %9'u kısa mesaj yoluyla, %8'i e-mail, sosyal ağ sitesi, anlık mesajlaşma uygulaması yoluyla, %7'si ise telefon araması yoluyla zorbalık davranışı sergilediklerini ifade etmişlerdir. Juvonen ve Gross (2008) ise 1454 ergenin katıldığı web destekli incelemede, katılımcıların %72'sinin en az bir kere çevrimiçi zorbalığa maruz kaldıklarını belirttiklerini ifade etmiştir.

Teknoloji kullanımının artması, gençlerin kişilerarası etkileşiminde hem olumlu hem de olumsuz etkilere neden olmaktadır (Best, Manktelow ve Taylor, 2014). Bu etkileşimler, arkadaşlarla ya da flört edilen partnerle ilişkileri güçlendirdiği gibi (Subrahmanyam ve Greenfield, 2008), partnerleri takip etmek, rahatsız etmek ve onlarla tartışmak için de sıkça kullanılmaktadır (Southworth, Finn, Dawson, Fraser ve Tucker, 2007). Teknoloji ve sosyal medya, partnerle sürekli temas halinde olmayı sağlayarak, pek çok yetişkin tarafından psikolojik istismar olarak görülen davranışlara yol açmayı artırmaktadır (Mishna, Cook, Saini, Wu ve MacFadden, 2011).

Sosyal medya, romantik ilişkilerde beden imgesiyle ilişkilendirilebilecek olumsuz sonuçlara neden olmaktadır. Özellikle görselliğin ve görünümün ön plana çıktığı Instagram gibi platformlarda bu daha açık gözlenmektedir. Örneğin, Ridgway ve Clayton (2016), beden imgesinin, instagram gönderilerinde artışla ve gönderilerdeki bu artışın da romantik ilişkide yaşanan problemlerle ilişkili olduğunu tespit etmişlerdir.

Ergenlik ve genç yetişkinlik döneminde gençler bedenleriyle yakından ilgilenmektedirler. Zamanlarının çoğunu görünüşlerini iyileştirme davranışlarının

yanında, çevreden görünüşlerine ilişkin geribildirim almaya çalışma ile geçirmektedirler. Bunun için kilo vermeye çalışmakta, bedenlerini fiziksel statüde araç olarak görmektedirler (Bektaş, 2016). Bu noktada romantik ilişkilere verilen önem devreye girmektedir. Çünkü gençlerin beden imgelerine atfettikleri değerin belirleyici unsurlarından biri fiziksel görünüşün karşı cinsle ilişkilendirilmesidir. Fiziksel görünüş, gençlerde kendine güvenin merkezi haline de gelebilmektedir. Fiziksel görünüşe yönelik olumlu algı ile benlik saygısı arasında olumlu bir ilişki olduğu bilinmektedir (Bektaş, 2016). Karşı cinsi etkilemenin amaçlandığı ve bedene karşı olumlu hislerin benlik saygısını şekillendirdiği bu durumda, karşı cinsle beraberlik başladıktan sonraki dönemde beden imgesinin ilişkiyi ne ölçüde şekillendirdiği bilgisi açık değildir. Bedensel görünüşe duyulan güvenin, ilişkide partneri kontrol ve takip etme davranışlarını azalttığı veya bedene karşı duyulan utancın, partneri kaybetme korkusunu artırdığı düşünülebilir.

Benlik saygısı, bireylerin romantik ilişkilerini etkileyen bir diğer faktördür. Yüksek benlik saygısı ilişkilerde güven ortamının oluşmasını kolaylaştırmakta ve taraflara özgür bir yaşam alanı bırakmaktadır. Değer verdiği kişinin gözünde kendisinin de değerli olduğunu gözlemleyen, partneri tarafından onaylanan bireyin kendisine saygısı artmaktadır (Cramer, 2003). Kendisini yetersiz hisseden birey ise, ilişki içinde daha fazla tehdit algılamaktadır. Özellikle mevcut veya hayali bir rakibin varlığı, benlik saygısı düşük birey için zorlayıcıdır ve kıskançlık nedenidir (Curun ve Çapkın, 2014). Benlik saygısı ve romantik ilişki arasındaki ilişki araştırmalarda farklılık gösterebilmektedir. Bazı araştırmalar bu ilişkinin olumlu olduğunu, bazıları ise olumsuz olduğunu ifade etmektedirler (Cramer, 2003).

Yukarıda da ifade edildiği gibi, teknoloji ve sosyal medya, flört şiddetinin de yeni bir bağlama aktarılmasına neden olmuştur. Bu bağlam, daha rahat kontrol edebilme ve baskı yapabilme açısından psikolojik şiddet uygulamayı artırma olasılığı yüksek bir ortama işaret etmektedir. Bu bağlamın geleneksel iletişim kanalları yoluyla uygulanan şiddetten farkını açıklayabilmek ve aydınlatabilmek bu açıdan önem kazanmaktadır. Literatürde benlik saygısı düşük olan bireylerin psikolojik, fiziksel, cinsel flört şiddeti türlerini uygulama ve bunlara maruz kalma oranlarının yüksek olduğu görülmektedir. Ancak beden imgesinin romantik ilişki üzerindeki etkisi net değildir. Bu açıdan evlilik öncesi ilişkilerde bireylerin hem siber flört istismarı

uygulama hem de siber flört istismarı mağduru olma durumlarının benlik saygıları ve beden imgeleri ile ilişkisini tespit edebilmek önem taşımaktadır.

1.2 Problem Cümlesi

Genç yetişkinlerin romantik ilişkilerinde uyguladıkları ve maruz kaldıkları siber istismar davranışı ile beden imgesi algıları ve benlik saygıları arasında anlamlı bir ilişki var mıdır?

1.3 Alt Problemler

Araştırmada temel probleme dayalı olarak aşağıda belirtilen alt problemlere cevap aranmıştır:

1. Genç yetişkinlerin romantik ilişkilerinde uyguladıkları ve maruz kaldıkları siber istismar davranışı ile benlik saygısı ve beden imgesi alt boyutları olan görünüş değerlendirme, görünüş yönelimi, fiziksel yeterliliği değerlendirme, fiziksel yeterlilik yönelimi, sağlık değerlendirmesi, sağlık yönelimi, beden alanlarından doyum puanları arasında anlamlı bir ilişki bulunmakta mıdır?
2. Genç yetişkinlerin romantik ilişkilerinde uyguladıkları ve maruz kaldıkları siber istismar davranışı cinsiyetlerine göre anlamlı bir farklılık göstermekte midir?
3. Genç yetişkinlerin romantik ilişkilerinde uyguladıkları ve maruz kaldıkları siber istismar davranışı romantik ilişki uzunluğuna göre anlamlı bir farklılık göstermekte midir?
4. Genç yetişkinlerin romantik ilişkilerinde uyguladıkları ve maruz kaldıkları siber istismar davranışı romantik partnerden farklı şehirde yaşama durumuna göre anlamlı bir farklılık göstermekte midir?
5. Genç yetişkinlerin romantik ilişkilerinde uyguladıkları ve maruz kaldıkları siber istismar davranışı romantik ilişki durumlarına göre anlamlı bir farklılık göstermekte midir?
6. Genç yetişkinlerin romantik ilişkilerinde uyguladıkları ve maruz kaldıkları siber istismar davranışı internette geçirdikleri süreye göre anlamlı bir farklılık göstermekte midir?

1.4 Denenceler

1. Genç yetişkinlerin romantik ilişkilerinde uyguladıkları ve maruz kaldıkları siber istismar davranışı ile benlik saygısı ve beden imgesi alt boyutları olan görünüş değerlendirme, görünüş yönelimi, fiziksel yeterliliği değerlendirme, fiziksel yeterlilik yönelimi, sağlık değerlendirmesi, sağlık yönelimi, beden alanlarından doyum puanları arasında anlamlı bir ilişki bulunmaktadır.
2. Genç yetişkinlerin romantik ilişkilerinde uyguladıkları ve maruz kaldıkları siber istismar davranışı cinsiyete göre anlamlı bir farklılık göstermektedir.
3. Genç yetişkinlerin romantik ilişkilerinde uyguladıkları ve maruz kaldıkları siber istismar davranışı romantik ilişki uzunluğuna göre anlamlı bir farklılık göstermektedir.
4. Genç yetişkinlerin romantik ilişkilerinde uyguladıkları ve maruz kaldıkları siber istismar davranışı romantik partnerden farklı şehirde yaşama durumuna göre anlamlı bir farklılık göstermektedir.
5. Genç yetişkinlerin romantik ilişkilerinde uyguladıkları ve maruz kaldıkları siber istismar davranışı romantik ilişki durumlarına göre anlamlı bir farklılık göstermektedir.
6. Genç yetişkinlerin romantik ilişkilerinde uyguladıkları ve maruz kaldıkları siber istismar davranışı internette geçirdikleri süreye göre anlamlı bir farklılık göstermektedir.

1.5 Sınırlılıklar

1. Araştırma, öz bildirime dayalı ölçek kullanması nedeniyle sınırlıdır; çünkü özellikle psikoloji alanındaki araştırmalarda sosyal beğenirlik etkisinden ötürü bireyler kimi zaman samimi yanıt vermekten kaçınmaktadırlar. Bu araştırmada toplanan bilgiler, öz bildirim ölçekleri olarak Siber Flört İstismarı Ölçeği, Rosenberg Benlik Saygısı Ölçeği, Çok Yönlü Beden-Self İlişkileri Ölçeğinden toplanan verilerle sınırlıdır.
2. Araştırma, 18-30 yaş aralığındaki genç yetişkinler ile sınırlıdır.
3. Araştırma, katılımcılarının büyük bir kısmının kadın olması nedeniyle, cinsiyet yanlılığı oluşma ihtimali açısından sınırlıdır.

1.6 Sayıtlar

Bu arařtırmanın sayıtları ařađıda sunulmuřtur:

1. Arařtırmaya katılan öđrencilerin sorulara içtenlikle ve yansız cevap verdikleri varsayılmaktadır.
2. Arařtırma evreninden seçilen örneklemin evreni anlamlı bir şekilde temsil edebilecek yeterlilikte olduđu varsayılmaktadır.

1.7 Tanımlar

Ařađıda, arařtırmanın temel kavramlarının literatürde karřılıđı olan tanımları verilmiřtir.

Flört Şiddeti: İliřkide diđer kiřiyi baskılayan ya da kontrol eden, zarara neden olan fiziksel, psikolojik, cinsel her türlü giriřimdir (Furlong ve diđerleri, 2004).

Fiziksel Flört Şiddeti: Flört edilen kiřiye fiziksel acı verme veya yaralama niyeti ile yapılan davranıřları ifade etmektedir (Abraham, 1999).

Cinsel Flört Şiddeti: Toplum tarafından kabul edilmeyen uygunsuz řehvet arzularının etkisi altında, cinsel doyum elde etme amacıyla yapılan tek taraflı, çarpık ve bencil insan eylemlerini içermektedir. Bu eylemler, partneri cinsel iliřkiye girmek için fiziksel güç kullanarak zorlamayı, kiři gönülsüz olduđu halde, onunla cinsel iliřkiye girmeyi içeren cinsel iliřki biçiminde olabildiđi gibi yalnızca öpme, cinsel amaçlı kucaklama ve dokunma veya edilgin cinsel davranıřlarla da sınırlı kalabilir (Öngün ve Ünsal, 2018; Topçu, 2009).

Psikolojik Flört Şiddeti: Flört iliřkisinde partnerlerden birinin, diđerini, ona veya sevdiđi bir kiřiye zarar vereceđi yönünde tehdit etmesi, özgürlüğünü kısıtlaması, çevresinden izole etmesi řeklinde davranıřlar sergilemesidir (Follingstad ve Dehart, 2000).

Siber Flört İstismarı: Flörtte partnerlerden birinin, diđerini sosyal medya veya teknoloji aracılıđıyla kontrol, takip veya rahatsız etmesini ifade etmektedir (Zweig, Dank, Yahner ve Lachman, 2013).

Benlik Saygısı: Kişinin kendisiyle gurur duymasını ve kendisine güvenmesini içeren kişisel değerın genel değeriendirmesini içeren duygusal tepkiye denmektedir (Hoy, 2015).

Beden İmgesi: Bireyin kendi bedeniyle ilgili algılarının, çok yönlü tutumlarının, duygularının, düşüncelerinin ve davranışlarının ifadesidir (Cash ve Pruzinsky, 1990).

1.8 Araştırmanın Önemi

Ergenlikte yaşanan şiddet, yetişkinlikte yaşanan şiddetin habercisidir (Reitzel-Jaffe ve Wolfe, 2001). Yapılan bir araştırmaya göre ergenlikte şiddet gören bireylerin üniversite döneminde de şiddet görme durumu ergenlikte şiddet görmeyen bireylere göre üç kat daha fazladır (Smith, White ve Holland, 2003). Bu gibi istatistikler ergenlik ve genç yetişkinlikte rastlanılan şiddetin sonraki dönemler için tehlike sinyali niteliğinde olduğunu göstermektedirler (Bookwala, Frieze, Smith ve Ryan, 1992).

Flört şiddeti mağduru olan gençlerin, tütün, uyuşturucu ve alkol kullanma olasılıkları, antisosyal davranışlar sergilemeleri, intiharı düşünmeleri, depresyon ve kaygı belirtileri yaşamaları, sağlıksız davranışlar gösterme olasılıkları daha yüksektir (Foshee, Reyes, Gottfredson, Chang ve Ennett, 2013).

Mesafelerin ortadan kalkıp iletişimin kolaylaşması sağlıksız ve işlevsiz ilişkilerde sorunlara neden olmaktadır. Teknoloji, romantik ilişkide partnerlerin birbirlerini aşışılması, küçük düşürmesi, göz korkutması, gizlice izlemesi için fırsatlar sunmaktadır (Spitzberg ve Hoobler, 2002). Teknolojik aletler, insanların birbirlerine her zaman ve her yerde ulaşımını kolaylaştırmaktadır (Katz ve Aakhus, 2002). Bu kolaylaşma, siber zorbalık uygulamanın da kolaylaşmasını beraberinde getirmekte ve bireylerin iyi oluşlarını ve psikolojik rahatsızlık içinde olma durumlarını etkileyebilmektedir (Schneider, O'Donnell, Stueve ve Coulter, 2012). Coleman (1997)'a göre, izlenme davranışına maruz kalan öğrenciler, maruz kalmayan öğrencilere göre daha fazla fiziksel ve psikolojik saldırganlık bildirmektedirler.

Teknoloji gibi dış kaynaklı bir faktörün yanında benlik saygısı ve beden imgesi gibi içsel faktörler de flört ilişkisinde etkilidir (Williams ve Currie, 2000). Literatürde

benlik saygısı düşük olan bireylerin istismar ve şiddet içeren davranışları daha fazla sergiledikleri görülmektedir (Burke, Stets ve Pirog-Good, 1988). Ayrıca bireyin kendi bedenine karşı duyduğu memnuniyetsizlik de hem çevresine, hem de romantik ilişkide partnerine karşı tutumunu etkilemektedir (Olivardia, Pope Jr, Borowiecki ve Cohane, 2004; Ridgway ve Clayton, 2016). Benlik saygısı düşük olan bireylerin beden saygıları da düşüktür ve bu ikisi birlikte, romantik ilişkinin kalitesi için önemlidir (Befort, Hull-Blanks, Huser ve Sollenberger, 2001). Bu bağlamda bakıldığında, benlik saygısı ve beden imgesinin flörtte siber istismar davranışları ile de ilişkili olabileceği düşünülmektedir.

Bu araştırma, literatürdeki ihtiyacı gidermeye yönelik birçok öneme sahiptir. İlk olarak, romantik ilişkilerde siber istismar, toplumda sık karşılaşılan bir olgu olmasına rağmen yurtiçi ve yurtdışında yürütülen araştırmalar çoğunlukla yaygınlık ve sıklık tespiti ile sınırlı kalmıştır. Özellikle yurtiçi çalışmalara bakıldığında bu konuda yapılan araştırmaların sınırlı olduğu görülmektedir. Siber istismarın nedenlerini anlamada bir öncül olarak benlik saygısı ve beden imgesi ile ilişkisini araştırmak bu açıdan önemlidir. İkincisi, romantik ilişkilerde siber istismar konusunda Türkçe alan yazınına çiftler arasında teknoloji temelli istismar eğilimini ölçecek bir ölçme aracı kazandırmanın, uygulamaya yönelik önemi de mevcuttur. Siber flört istismarının tespitinde ölçek uygulanması zamandan tasarruf etmeyi sağlar ve geniş kitlelere uygulayabilmek açısından daha pratiktir. Ayrıca yapı geçerliliği sağlanmış bu şekilde bir ölçme aracı, güvenilirlik açısından da araştırmalara değer katacaktır. Kültürel açıdan diğer ülkelerde karşılaşılan sonuçlarla karşılaştırma ve siber flört istismarının bireyler üzerinde psikolojik ve sosyal etkilerini saptamada da faydalı olacağı düşünülmektedir. Üçüncüsü, önceki bölümlerde de ifade edildiği gibi, siber flört istismarı, flört şiddetinin diğer türleriyle yüksek oranda ilişkilidir (Zweig, Dank, Yahner ve Lachman, 2013). Smith, White ve Holland (2003), ergenlikte flört istismarına maruz kalan bireylerin, üniversite yıllarında yeniden maruz kalma risklerinin daha fazla olduğunu bulmuştur. Ayrıca siber flört istismarının erken dönemde yaşanması, gelecekte de çok yönlü istismar içeren ilişkiler yaşanması için risk faktörüdür (Stonard, Bowen, Lawrence ve Price, 2017). Bu bağlamda kurulacak evliliklerin de bundan etkilenebileceği düşünülmektedir. Aile içi şiddet de toplumda maddi ve manevi zararlara yol açmakta, üyelerinin ruhsal iyiliklerine tehdit unsuru

olmaktadır. Flört şiddetini anlamak ve ilişkilerde çiftlerin şiddet davranışlarına ilişkin hazırlanacak koruyucu-önleyici programlarla şiddeti önlemeye çalışmak, toplumun çekirdeğini oluşturan ailenin de korunmasına destek olacaktır.



İKİNCİ BÖLÜM

II. KURAMSAL ÇERÇEVE

Bu bölümde araştırma konusunu oluşturan temel kavramlara ilişkin kuramsal açıklamalar, yurt içi ve yurt dışında yapılmış araştırmalar yer almaktadır.

2.1 Şiddet Ve Saldırganlık

Türkçe'ye Arapça'dan geçmiş bir sözcük olan *şiddet*, Kamus-ı Turki'de sertlik, sert ve katı davranış, kaba kuvvet kullanma olarak geçmektedir (Ünsal, 1996). Etimolojisine bakılacak olursa, Latince'de *violentia* olarak ifade edilmektedir. *Violentia* sert, acımasız kişilik, güç anlamlarına gelmektedir. *Violare* fiili ise şiddet kullanarak davranmak, değer bilmemek, kurallara karşı gelmek anlamları içermektedir. Bu sözcükler *vis* ile bağlantılıdır. *Vis*, güç, erk, yetke, bedensel güç kullanımı anlamına geldiği gibi, nitelik, bolluk, öz anlamlarını da içermektedir. Yani *vis* sözcüğü etken güç, bir cismin gücünü kullanma olanağı yani etkinlik, değer, yaşam gücü anlamlarını da kapsamaktadır (Şahin, 2003).

Şiddet; bir kişiye güç veya baskı uygulayarak isteği dışında bir şey yapmak veya yaptırmak; bir şeyin karşı konulamaz gücü; şiddet uygulama eylemi; bir eylemin hoyrat yapısı; duyguların kabaca ifade edilmesine doğal eğilim şeklinde tanımlanmaktadır (Şahin, 2003). Şiddet, TDK'da "karşıt görüşte olanlara kaba kuvvet uygulama, kaba güç, duygu veya davranışta aşırılık" ifadeleriyle tanımlanmaktadır (TDK, 2018).

Şiddet sadece başkalarının fiziksel bütünlüğüne saldırı veya tehdit şeklinde tanımlanmamaktadır. Michaud'a (1986) göre, karşılıklı ilişkilerin olduğu ortamlarda, taraflardan biri ya da birkaçı, diğerinin bedensel veya ahlaki/manevi bütünlüğüne, simgesel ve kültürel değerlerine, dolaylı ya da doğrudan zarar vermekte ise o ortamda şiddet vardır (aktaran Ünsal, 1996). Bu yaklaşımda iki çeşit şiddet bulunmaktadır: şiddetin araçsal yönü ve şiddetin dışavurumsal yönü. Araç olarak

şiddette, belli hedeflere varmak için şiddet yoluyla başka bireylere zarar verilmekte ya da caydırıcı olarak kullanılmaktadır. Dışavurum olarak şiddette ise şiddetin kendisi amaçtır (Ünsal, 1996).

Saldırganlık, saldırmaya ve çatışmaya ön eğilim anlamı taşımaktadır. Etimolojik açıdan bakıldığında Latince ad (doğru) ve gradi (adım) sözcüklerinin oluşmasından meydana geldiği görülmektedir. İngilizcede kullanılan aggression ise ileriye doğru hareket etme anlamı taşımaktadır (Şahin, 2003). *Saldırgan*, Ruhbilim Terimleri Sözlüğü (1980)'nde "Bireyin kendi düşünce ve davranışlarını dıştaki direnmelere karşı, zorla karşısındakine benimsetme çabası" şeklinde belirtilmişken, *saldırı*: 1. Engellenme-saldırganlık varsayımına göre engellenmenin yarattığı davranışlar; 2. Adler'e göre egemenlik istencinin bütün görünüşleri; 3. Freud'a göre ölüm içgüdüsünün bilinç aşamasındaki yansıması olarak açıklanmıştır (Enç, 1980). Baron ve Richardson (1994)'a göre saldırganlık, bireyin kendini engelleyici bir durumla karşılaştığında, engelin kaynağına kızgınlıkla zarar verme ve yaralama amacıyla yönelttiği tüm davranışları kapsamaktadır (aktaran Ok ve Toker, 2016).

Peter ve Beyer (1997)'e göre saldırganlık ikiye ayrılmaktadır. İlki, kişiliğin değişkeni olarak saldırganlıktır ve "saldırmaktan veya zarar vermekten ibaret olan düzenlenmiş davranış" olarak ifade edilmektedir. İkincisi ise güncel eğilim olarak saldırganlıktır ve saldırganlığı yaratan, kolaylaştıran ve yasaklayan, güncel iç ve dış koşullarla harekete geçen kişilik ilişkilerinin bütününe bağlıdır (aktaran Şahin, 2003).

Lorenz'e göre ise hayvan türlerinin çoğu, türlere karşı seçici olma özellikleri sonucu saldırgan olmazlarsa yaşayamazlar (aktaran Şahin, 2003). Lorenz saldırganlığı türlere hayatta kalma şansı veren, açık ve normal fonksiyonları olan normal ve temel bir içgüdü olarak düşünmektedir. Bu fonksiyonlar: yaşanan yer ve mesafenin belirlenmesi, erkek cinsinin temsilcileri arasında yapılan rekabet yoluyla seçim, sosyal açıdan ele alınacak olursa disiplin veya liderlik sağlayan statü hiyerarşisinin olmasıdır. Lorenz da Freud gibi güdusel bir görüşe işaret etmektedir. Lorenz'ın içgüdüsel enerjiyi ortaya kontrol etmek için ortaya konan yollar ve bunun nesilden nesile aktarılması görüşü ile psikanalistlerin saldırganlığı katarsis olarak görme görüşü benzeşmektedir (aktaran Şahin, 2003).

2.1.1 Sosyal Öğrenme Kuramına Göre Şiddet ve Saldırganlık

Saldırganlık birçok psikolojik yaklaşım tarafından açıklanmaya çalışılmıştır. Bu yaklaşımlardan en sistematik ve bilimsel araştırmalarla daha fazla destekleneni sosyal öğrenme kuramıdır (Kauffman ve Landrum, 2015). Saldırganlığın sosyal bilişsel analizi üç temel kontrol edici etkiyi içermektedir: davranışın sıklığını belirleyen veya pekiştirip-cezalandıran çevresel koşullar, davranışın kendisi ve bilişsel duygusal değişkenler (Bandura ve Locke, 2003). Bir kişinin saldırgan davranış gösterip göstermeyeceği bu üç etmenin karşılıklı etkilerine ve bireyin sosyal geçmişine bağlıdır. Sosyal öğrenme kuramı saldırganlığın, saldırgan olan veya olmayan eylemlerin doğrudan sonuçları yoluyla ve saldırganlığın ve onun sonuçlarının gözlenmesi sonucunda öğrenildiğini ileri sürmektedir.

Bandura (1977), sosyal öğrenmeyi bir bireyin sosyal çevresi içinde gerçekleşen öğrenme türü olarak tanımlamıştır. Sosyal bağlamda gözlemleyerek ve model alarak öğrenme olarak açıklanabilecek bu kavramda insanların başkalarının eylemlerini ve eylemlerinin sonuçlarını gözleyerek öğrenmesi söz konusudur. Örneğin, bir çocuk vazoyu bilerek kırdığı için cezalandırıldığında o çocuğun kardeşi, bir vazo kırması durumunda kendisinin de ceza alabileceğini öğrenecektir. Bu da onun davranışını etkileyecektir. Bu durum dolaylı pekiştirme olarak adlandırılmaktadır. Bandura (1973, 1986), bazı insanların saldırganlık içeren davranışlarının pekişip bazılarının pekişmemesini, gözlemleyerek öğrenmede bulunması gereken dört aşamaya bağlamıştır: davranışa dikkat etmek, bilgiyi hatırlamak, görülen şeyi gerçekleştirmek ve bunun sonucunda ödüllendirileceğini düşünmek. Bu süreçte kişiler modelledikleri kişinin davranışının önemli niteliklerine odaklanmakta ve bunları aklında tutmaktadır. Sonraki aşamada ise gördüklerini gerçekleştirmekte ve bir sonuç beklentisi içine girmektedirler. Kavga ettiği gerekçesiyle çocuğunu cezalandıran ebeveynler, bu yolla, büyük ve güçlü olanın istediğini yapabileceğini göstermiş olmakta ve bu da çocuklarda daha fazla saldırganlığa yol açmaktadır (Gershoff, 2002). Saldırganlık gösteren çocukların aileleri; saldırgan çocuk ve bir diğer aile üyesi arasındaki zor etkileşimlerle, ebeveynlerin tutarsız, cezalandırıcı veya denetim eksikliği içeren ebeveynlik stilleriyle, yüksek saldırganlık gösterilmesinde rol oynamaktadırlar. Bir birey diğerine vurma, bağırma gibi bir etmen yarattığında, diğer birey de kendi olumsuz tepkisini sunacaktır. Bu zorlayıcı etkileşim, kişilerden birinin

kendi itici etmenini geri çekmesi anına kadar sürecektir (Kauffman ve Landrum, 2015).

Çocuklar, model yüksek bir sosyal sınıftan olduğunda ve modelin olumlu sonuç ve ödüllerle karşılaştığını gördüğünde veya saldırganlığı için ceza almadığını izlediklerinde modeli taklit etme eğilimlerinin daha fazla olduğu bilinmektedir. Çocuklar, saldırganlığı uygulama fırsatları verildiğinde, kurbanlarına zarar verdikleri zaman caydırıcı veya itici sonuçlarla karşılaşmazlarsa veya ödüle ulaşmayı başarırlarsa saldırgan davranışları öğrenmektedirler (Kauffman ve Landrum, 2015). Ceza da acıya neden olduğu veya cezalandırılan tepkiye olumlu sunulan seçenek olmadığı, ceza geciktiği veya tutarsız olduğu zaman saldırganlığı artırmaktadır. Cezayı veren kişiye yönelik karşı saldırının başarılı olma olasılığı söz konusuysa saldırganlık sürdürülmektedir. Çocuğu inciterek veya karalayarak cezalandıran yetişkin acıya sebep olmakla kalmaz, saldırganlık için de bir model olmuş olur (Kauffman ve Landrum, 2015).

Saldırganlık, düşmanca eylemi haklı çıkaran bilişsel süreçlerle devam edebilmektedir: bir kişinin eylemlerinin, bir başkasının daha aşırı eylemleri yönüyle karşılaştırmak, kendisini veya başkalarını koruyabilmek gibi olumlu nitelendirilen eylemler için uğraşmak, sorumluluğu başkasına yüklemek veya kurbanlarına aşağılayıcı etiketlemeler yaparak insan olarak görmemek gibi (Kauffman ve Landrum, 2015).

Televizyondaki saldırganlığı izlemek özellikle erkek çocuklar ve saldırganlık öyküsü olan çocuklarda saldırganlığı artırabilmektedir. Şiddet içerikli bilgisayar oyunları oynamak veya izlemek de aynı etkiye sahip olabilmektedir. Olumsuz davranışlara sahip akran grupları veya mahalle çeteleri gibi gruplara üye olmak da saldırganlık için model olmakta ve grup üyelerinin saldırganlığını pekiştirebilmektedir (Kauffman ve Landrum, 2015).

Sosyal öğrenme teorisinin gençlerin şiddet olaylarıyla ilişkilendirilmesinin diğer yolu, ebeveynler arasındaki şiddete tanık olmaktır. Bandura'ya (1986) göre düşmanlık ve saldırganlık içeren davranışlar özellikle çocuklar tarafından taklit edilmekte olan davranışlardandır. Sosyal öğrenme teorisine göre, gözlemsel öğrenme yoluyla ergenler, şiddetin "sonucunun" ebeveynin istediğini almasına yardımcı

olduğunu gözlemlemektedir. Saldırgan eylemin ceza yerine ödüle yol açacağına dair beklenti, saldırganlığı artırmaktadır. Örneğin, buradaki söz konusu ödül başka birini kontrol edebilmek olabilmektedir. Modelleme yoluyla gençler ileriki zamanlarda, özellikle romantik partnerleriyle etkileşimde bulunurken, kabul edilebilir bir yol olarak partnere şiddet göstermeyi öğrenmektedirler. Kurulan ebeveyn özdeşimi, çocuğun ailenin değerlerini, davranışsal ve kişilik özelliklerini içselleştirmesine neden olmaktadır. Sosyal öğrenme teorisi aynı zamanda olağandışı akranlarla arkadaşlık etmenin, antisosyal bir grubun üyesi olmanın da flört şiddetine neden olacağı savını desteklemektedir. Gençler saldırganlık, suç ve şiddet içeren davranışları gözlemledikçe bunları romantik ilişkilerinde de modelleme olasılıklarını artıracaktır. Aynı zamanda partnerlerine şiddet uygulayan arkadaşları varsa, şiddetin sonucunun istediğini almalarını sağlamanın yanında bu davranışlarının grup üyesi olduğu arkadaşlarının onayından geçtiğini de öğrenmiş olacaklardır.

Sosyal öğrenme teorisi, cinsiyet temelli davranışların öğrenilmesi yönünden de önemlidir. Ödül, ceza ve model alma yolları ile kadınlar ve erkekler küçüklüklerinden itibaren farklı sosyalleşmekte ve toplumsal cinsiyetten etkilenmektedirler. Erkek rollerinin kadınlara göre daha baskın, kontrol edici, saldırgan ve öfkeli olmalarının, kendileriyle alay edildiğinde kavga etmelerinin beklenmesi ve bu beklentilere uygun davranan erkeklerin ödül alması şiddet uygulama davranışını pekiştirmektedir. Kadınların ise sert ve saldırgan olduklarında onaylanmaması, itaatkâr olma olasılıklarını artırmaktadır. Birçok geleneksel maskülen tanımlama ‘gerçek erkek’ tanımında kadınları zihinsel ve duygusal özelliklerine göre değil, beden ölçülerine göre değerlendiren, uyumlu ilişkilere fazla ilgi duymayan roller atfetmektedir. Bu rol, erkeklerin kadınları küçümsemesini ve onlara kaba davranmasını, kadınlarla eşitliğe dayalı ilişkilerin reddedilmesini teşvik etmektedir (Santrock, 2017). Geleneksel cinsiyet rollerinin ve kavramlarının farklı şekillerde öğretilmesi, televizyon ya da sosyal medyanın cinsel ön yargı ve cinsiyetçilik içeren içeriklerle dolu olması da bireylerin sosyalleşme sürecini önemli ölçüde etkilemektedir.

2.1.2 Ekolojik Sistemler Teorisi’ne Göre Şiddet ve Saldırganlık

Genç yetişkinlerin şiddet ve istismar davranışlarını açıklamada yararlanılabilecek bir diğer kuram Ekolojik Sistemler Teorisi'dir. Urie Bronfenbrenner tarafından geliştirilen bu eklettik teoride bireylerin ailelerinin, toplumun ve ülkelerinin içinde bulunduğu çok sistemli yapının içinde geliştikleri varsayılmaktadır. Yaşlıları veya etkileşimde buldukları yetişkinlerden, okullar veya dini kurumlardan, medyadan, yerel veya ulusal boyutta toplum liderlerinden etkilenen bireyler, çevresel ve toplumsal etkilerin ürünü olarak görülür (Dolgin, 2014). Ekolojik sistem teorisi sosyal etkileri dört düzey ve sistem içinde ele almaktadır. Bunlar *mikrosistem*, *mesosistem*, *eksosistem* ve *makrosistem* şeklindedir. Bireyler üzerinde gözlenebilecek en fazla etki mikrosistemdedir. Mikrosistemi aile, arkadaşlar, okul, ait olunan sosyal grup gibi yapılar oluşturmaktadır. Akran ekolojik sisteminin etkisi ergenlik döneminde özellikle fazladır. Kabul görme, grupta popüler olma, statü gibi sosyal ödüller bu etkiyi artıran öğelerdir. Bu öğeler nedeni ile sorumsuzca cinsellik yaşama, madde kullanma, şiddete başvurma gibi problemlerin gündeme gelmesi söz konusudur. Sistemlerden bir diğeri olan mesosistem, mikrosistemler arasındaki ilişkiyi ifade etmektedir (Dolgin, 2014). Bireyi sosyal açıdan anlamada çeşitli kaynaklardan etkilenmelerin bilgisini almak önemli ve gereklidir. Dini inançların karşı cinsle romantik ilişkinin yakınlık düzeyine etkisi, okulun etkisinin toplumsal davranışlarla ilişkisi gibi durumlar da mesosistem analizi içinde incelenebilmektedir. Örneğin, aile içinde şiddete tanıklık eden veya şahsen deneyimleyen birey, okul yaşantısında da arkadaşlarına ve öğretmenlerine yönelik şiddeti yansıtabilmektedir. Yahut katıldığı sosyal grup veya örgüt ile yasal olmayan şiddetli eylemlere katılan bir genç, benzer şiddet ve saldırganlığı okul yaşantısında da gösterebilmektedir. Ekolojik Sistem Teorisi'nde üçüncü sistem olan eksosistem, bireyin aktif şekilde rol oynamasa da etkilendiği ortamlardan oluşmaktadır, yani dolaylı yolla etkilenmeler söz konusudur. Örneğin, çocuğuna yanlış tedavi uygulandığı için öfkeli olan müdürün, okulda sakalını uzun bulduğu için bir öğrenciyi öfkeli şekilde uyarması, uyarılan öğrencinin kendi gerginliği kız arkadaşına yansıtarak onu terslemesi. Okul müfredatı, belediye hizmetleri gibi toplumsal kuruluşların aldığı kararlar da kişileri benzer şekilde etkileyebilmektedir. Makrosistem ise dördüncü ekolojik sistemdir. Bir toplumun ve kültürün yapılarını, sosyal ve politik değerlerini, kurallarını, geleneklerini kapsar. Aynı zamanda ideolojiler, toplumsal güzellik normları ve tutumları da etkiler. Farklı ülkelerde farklı makrosistem yapıları gözlenmektedir.

Hatta çoğu zaman kırsal ve kent arasında da sistemik norm farklılıkları mevcuttur. Örneğin; toplumsal norm olarak fiziksel yönden çekici ve partnerinin taleplerine itiraz etmeyen kadın standardı söz konusu ise, o toplumda yaşayan kadınlar bundan etkilenebilir.

2.1.3 Psikodinamik Kurama Göre Şiddet ve Saldırganlık

Psikodinamik kuramda, şiddet ve saldırganlık derinlemesine incelenmiş ve bu konu üzerinde kuramın yaklaşımçıları tarafından farklı fikirler öne sürülmüştür. Psikodinamik kuramın temel hipotezlerinden biri, şiddet davranışının sadece gerçeklik ve dış travmalarla değil, bilinçdışı düşlemlerle de harekete geçebileceğidir (Tokmak, 2017). İnsanlarda öldürme içgüdüsünün varlığından söz eden Freud, bu içgüdüsel enerjinin boşaltılamaması durumunda kişinin kendisine ve çevresine yönelik zarar verici davranışlar sergileyeceğini ifade etmiştir (Şahin, 2003). Freud'a göre şiddet ölüm dürtüsüyle ilgilidir; insanın yapısında var olan saldırganlığın mazoşist saldırganlığa dönüşmesi ve bu dönüşümün, yasanın kabulüyle gerçekleşmesi ise insanı saf şiddetten uzaklaştırmaktadır (Tokmak, 2017).

Freud'un dile getirdiği saldırganlık, haz ilkesinin engellenmesi ile açıklanamayan ve kendine zarar verici güdüsel tarafı ağır basan, ayrıca psikanaliz tedavisinde değişikliklere direnç gösteren bir yapıya sahiptir (Kernberg, 2014). Freud'un saldırganlık şeması:

1. Yineleyici zorlantı,
2. Sadizm ve mazoşizm,
3. Olumsuz tedavi tepkisi,
4. Ağır depresyonda ve depresif olmayan karakter yapılarında görülen intihar,
5. Grup süreçlerinde yaşanan yıkıcı ve kendine zarar verici gelişmeler ve toplumsal etkileri bileşenlerini içermektedir (Kernberg, 2014).

Psikanalitik kuramda önemli yer tutan bir psikanalist olan Lacan'a göre şiddet, imgesel ilişkilerde öznenin hemcinsine karşı duyduğu saldırganlıkla ilişkilidir. Freud ile ortak şekilde, şiddet konusunda uzlaşma sağlanmasını ve şiddetin sembolik süzgeçten geçmesini ensest yasağına bağlamaktadır (Tokmak, 2017). Saf zevkin önünü kesen bu yasa, onu belli bir sınır içine alıp düzenlemektedir. Bu düzenleme

sayesinde libido ve arzu akımı sağlansa da, şiddet tamamen engellenememektedir. Bazı bireylerde şiddet bilinçdışı bastırılabilirken, bazılarında kendini olduğu gibi gösterebilmektedir. Şiddete başvuran birey, şiddetin neden ve sorumluluğunu 'öteki'ne atfederek şiddeti resmileştirme eğilimi gösterebilmektedir. Bu durumun nedeni ise bireyin 'öteki' ile ilk karşılaşması olan *ayna evresine* dayanmaktadır (Tokmak, 2017).

Lacan'ın belirttiği ayna evresi, bireyin yaşamının 6-18 ay aralığındaki evresinde, kendi dışında bir çevre olduğunu algılaması ile başlamaktadır. Bu dönem narsistik ve bireyin ilk özdeşleşmelerinin gerçekleştiği dönemdir. Ötekine tamamen bağımlı ve ötekinin egemenliği altında olan bebek için en önemli 'öteki' genellikle annesidir. Diğer önemli öteki olan baba ise anne-bebek ilişkisi üzerinden işlev göstermektedir. İfade edilen baba, gerçek babayı nitelendirmek zorunda değildir; kardeş veya iş gibi üçüncü bir etmen de öteki olan babayı ifade edebilmektedir. Ayna evresindeki bu üçlü ilişki, bireyin sosyalleşme sürecinin başlangıcıdır ve gelecekteki ilişkilerin şekillenmesini sağlamaktadır (Tokmak, 2017). Üçlü ilişkide, annenin ilgisi, babanın işleve girmesi ile kesilmekte ve bebek odaklı kalması engellenmektedir. İlk halinden ve algılarından ayrılma, eski konumdan kopmaya sebep olma bir çeşit şiddet yaratmaktadır. Mevcut bölünme durumu, bireyin kendisini ve bütünlük algısını korumak için tamamlanabileceğini düşündüğü, egosunu doyuracak nesne arayışına girmeye itmektedir. Öteki, öznenin yansımasının dışına çıktığında algısal olarak rakip konumuna geçmektedir. Bu tür ilişkilerde bireyler birbirlerine karşı tutkulu olmakla beraber, narsistik imajı sarsacak ufak davranışlar bile nefret ve şiddete yol açmayla sonuçlanmaktadır (Tokmak, 2017).

Klein'a göre, bebek nesneye bağımlıdır ve bu bağımlılık bebeğe düşmanlık, öfke, saldırganlık da içeren ambivalans duygular yaşatmaktadır. Şöyle ki, "seni seviyorum fakat bu sevgi beni, senin sevgime karşılık vermene bağımlı yaptığı için senden nefret ediyorum." (aktaran Tokmak, 2017). Psikodinamik yaklaşımçılardan M. Glasser ise (1985) şiddeti, öznenin sağ kalabileceği ve ölümcül anne kaynaşmasından kaçabileceği bir alan yaratma çabası olarak tanımlamaktadır. Bu durum, anne ile tam bir kaynaşma arzusu ve ondan ayrı olma arzusu arasındaki açmazdan kaynaklanabilmektedir (aktaran Tokmak, 2017).

Kernberg (2014), saldırganlık dürtüsünün asıl işlevinin bilinçdışı yıkma, acıya sevk etme ve içteki ve dışardaki kötü nesnelere kontrol etme ihtiyacı olduğunu öne sürmektedir. Sevginin saldırganlığın hizmetinde kullanılmasını, başka bir kişiyi sevgi ve yardımseverlik vaadi ile ayartarak, toplumsal ya da fiziksel anlamda ayartılan kişinin simgesel veya gerçek bir yıkıma uğratılmasını sapkınlık olarak nitelendirmektedir. Bu sapkınlığın, derindeki yasak olan ödipal arzular veya erken dönemdeki bağımlılık ihtiyacının olduğu nesneye karşı bilinçdışı saldırganlıkla ilişkili suçluluk duygusundan ötürü oluştuğunu savunmaktadır. Ayrıca, ilişkide saldırganlığın, partnerin kişiliğini güçlü bir biçimde değersizleştirmekten kaynaklandığını ifade etmektedir.

Aşık olma kapasitesi, erotik arzuyu idealleştirmeyi bir araya getirebilme yetisi ve derin nesne ilişkileri kurma potansiyeli anlamına gelmektedir. Duygusal yakınlığa eşlik eden bir cinsel ilişki kurabilen ve sevilen kişiyle samimiyet içinde ideallerini gerçekleştirme duygusu yaşayabilen bir çift, sadece erotizmi, şefkati ve ego idealini bağlantılandırma kapasitesini değil, saldırganlığı aşkın hizmetine sokma kapasitesini de ortaya koymaktadır (Kernberg, 2011). Süperegö işlevlerinin normal gelişmesi çifti korumakta ve duygusal derinliklerine karşılıklı sorumluluk ve ilgi duygusu gibi sağlam öğeler katmaktadır. Ama saldırganlık süperegöye baskın olduğu zaman, karşılıklı zulmetme ihtimali ve ilişkide özgürlüğün kısıtlanması söz konusu hale gelmektedir (Kernberg, 2011).

Dicks'e göre, her partnerde geçmişe ilişkin patojenik içselleştirilmiş nesne ilişkilerinin bilinçdışı harekete geçmesi ve karşılıklı biçimde rollerin bu geçmiş nesne ilişkilerini tamamlayıcı kılması söz konusudur ve bu çiftler arası ilişkide önemli bir alandır (aktaran Kernberg, 2011). Duygusal yakınlaşma arttıkça, geçmişte kalmış patojenik ilişkileri tamir edebilme yönündeki bilinçdışı istek ve karşılıksız kalmış saldırganlık ve intikam ihtiyaçlarına göre bu ilişkileri tekrarlama eğilimi, sonuç olarak aşık olunan partnerle bunların yeniden canlandırılmasına neden olabilmektedir (Kernberg, 2014). Bu durum, psikodinamik yaklaşımda *yansıtmacı özdeşleşme* olarak adlandırılmaktadır. Saldırganlık çerçevesindeki erken dönemli çatışmaların şiddetli geçmesi durumunda, anne-baba nesnelere davranışsal özellikleriyle çok az benzerlik taşıyan ilkel anne-baba imgelerinin yeniden canlandırılma ihtimali artmaktadır (Kernberg, 2014).

2.2 Flört Şiddeti ve İstismarı

İçinde bağıllık barındıran romantik ilişkilerin kişilerin ruh sağlığına olumlu yönde etkisi olduğuna dair çalışmalar bulunsa da (Whitton, Weitbrecht, Kuryluk ve Bruner, 2013), her romantik ilişki iyi yönde seyretmeyebilir. Eşlerin yaşadığı çatışmalar ve bu çatışmaların doğurduğu şiddet konusunun çalışılması oldukça eskiyken, 1980'lerden beri flörtte yaşanan şiddet konusu insanların dikkatini çekmeye başlamıştır (Henton, Cate, Koval, Lloyd ve Christopher, 1983; Makepeace, 1981). Flört şiddeti kısaca, evlilik öncesi romantik birliktelikte karşılaşılan psikolojik, fiziksel, teknolojik veya cinsel şiddet türüdür.

Romantik ilişkilerde şiddet ve istismar; fiziksel olarak zarar verici olmasının yanında korku uyandırıcı, kişinin istediği şeyi yapmasını engelleyici ya da istemediği şeyleri yapmasını ve sevgilisinin yaşamını kontrol etmesini sağlayıcı olumsuz davranışlardan oluşmaktadır. İstismar; fiziksel ve cinsel şiddetin, tehditin veya korkutmanın, duygusal istismarın ve ekonomik mahrumiyetin kullanılmasını içermektedir (Bugay ve Çok, 2015).

Flörtte partner şiddeti dendiğinde insanların aklına fiziksel iyi oluşun olumsuz etkilenmesi gelse de, flört şiddeti fiziksel, cinsel, duygusal ve psikolojik olmak üzere pek çok biçime sahip olabilir. Hem geçici kısa süreli ilişkilerde, hem de ciddi, uzun vadeli ilişkilerde ya da heteroseksüel veya eşcinsel ilişkilerde ortaya çıkabilir. Kısacası tüm romantik ilişki biçimlerini kapsayan bir yapıya sahiptir.

Genç romantik ilişkisi ve yetişkin romantik ilişkisi arasında farklar söz konusu olduğu için, flört şiddeti de evlilikteki şiddetten ayrı ele alınmalıdır. Bu farklardan ilki, flörtte, genç erkeklerin finansal gücünün çoğunlukla bulunmamasıdır. Bu nedenle, genç kızlar partnerlerine ekonomik açıdan bağımlı değillerdir ve maddi olarak desteklemeleri gereken bir çocukları da yoktur (Mulford ve Giordano, 2008). Gençlerdeki flört şiddetini ayrıca incelemeyi gerektiren ikinci fark, ergenlerin romantik ilişkilerinde bir konu hakkında olgunca uzlaşma konusunda daha deneyimsiz olmalarıdır. İletişimde ve romantik partner olmadaki deneyimsizlikleri, sözel ve fiziksel saldırganlık içeren zayıf baş etme stratejilerinin kullanılmasına neden olabilmektedir. Kendisini ifade etmekte güçlük çeken bir genç, ilgisini, hayal kırıklığını veya kıskançlığını göstermek için saldırgan davranışlara

yönelebilmektedir. (Mulford ve Giordano, 2008). Gençlerin romantik ilişkilerindeki üçüncü fark, romantik ilişkiler konusunda daha fazla mite ve daha az gerçekçi düşüncelere sahip olmalarıdır. Olay ve durumlara esnek yaklaşamayıp, ilişkilerini ‘ideal aşk’ beklentilerine göre değerlendirebilmektedirler. Bu değerlendirmeler de şiddet ve istismar davranışlarına yol açabilmektedir. Yetişkin bireyler, olaylara daha gerçekçi yaklaşma kapasitesine sahiptirler.

İlişkilerde partner şiddeti, geleneksel cinsiyet rollerini ve ‘erkeğin onurunu’ koruyan kültürlerde daha fazla görülmektedir (Vandello, Cohen ve Ransom, 2008). Bu kültürler Yunanistan, İtalya, İspanya gibi Akdeniz kültürleri; Arap kültürleri, Latin ve Güney Amerika kültürleri gibi kültürlerdir. Bu gibi kültürlerde, erkeğin onuru ve statüsü birlikte oldukları kadının sadakatine bağlıdır. Kadının sadakatsizlik yapması durumunda topluluğun üyeleri erkeğin onurunu tamir etmesi için şiddet kullanımına göz yummaktadır. Ayrıca, erkeklerin sadakatsiz davranmaları durumunda ise kadınların sessiz kalması beklenmektedir (Vandello, Cohen ve Ransom, 2008).

Romantik ilişkide şiddet deneyimlemenin getirilerine gelinecek olursa, çok sayıda fiziksel ve psikolojik olumsuz sonuç olduğu görülür. Araştırmalar fiziksel ve psikolojik istismar davranışlarının gençler için stresli olduğunu ve öfke, incinme ve korku gibi çeşitli negatif duygulara yol açtığını göstermektedir (Henton, Cate, Koval, Lloyd ve Christopher, 1983; Sears ve diğerleri, 2006). Flört şiddeti mağduru olan gençlerin, tütün, uyuşturucu ve alkol kullanma olasılıkları, antisosyal davranışlar sergilemeleri, intiharı düşünmeleri, depresyon ve kaygı belirtileri yaşamaları, sağlıksız davranışlar gösterme olasılıkları daha yüksektir (Exner-Cortens, Eckenrode ve Rothman, 2013). Exner-Cortens ve diğerlerinin (2013) çalışmasına göre, mağdur olduktan beş yıl sonra kadınlar, şiddetli episodik alkol tüketimi, depresif belirtiler, intihar düşüncesi, sigara içme ve yetişkin romantik ilişki şiddetine dair mağduriyetlerini bildirmişken, erkek mağdurlar antisosyal davranışların artması, intihar düşüncesi, esrar kullanımı ve yetişkin romantik ilişki şiddeti mağduriyetlerinin arttığını bildirmişlerdir. Aynı zamanda madde kullanımının, flört şiddetinin hem bir sonucu, hem de şiddet mağduriyeti ile başa çıkma mekanizması olarak kullanıldığını ifade etmişlerdir. Roberts, Klein ve Fisher da (2003) yakın partner tarafından istismar edilmenin her iki cinsiyette riskli davranışlara ve depresyona, kadınlarda ise yasadışı madde kullanımı, antisosyal davranış ve intihar

davranışına yol açtığını saptamışlardır. Bunların yanında, şiddet mağduru olmak travma sonrası stres bozukluğuna da neden olmaktadır (Browne, 1993). Diğer travmatik olaylarda olduğu gibi, romantik ilişkide şiddet mağdurları da travmatik olaylara dair anımsamalar ve bu olaylara dair anıların bellekten silinmesi, yadsıma ve kaçınma davranışları, kronik anksiyete ve aşırı uyarılmışlık, uykusuzluk, geceleri kabus görme ve dehşet içinde uyanma durumlarından şikayetçidirler (Browne, 1993).

Yakın partner şiddeti türleri fiziksel, cinsel, ekonomik, duygusal, siber olabilmekle beraber, flört şiddeti türleri arasında genellikle ekonomik şiddet ele alınmamaktadır. Ele alındığında ise “kız arkadaş veya erkek arkadaşın çalışmasına engel olma, zorla parasını alma, aynı evde yaşadığı halde maddi sorumluluk almama” şeklinde ifade edilmektedir (Alan-Dikmen, Özaydın ve Dereli-Yılmaz, 2018). Bu tez çalışmasında, evlilikte olduğu gibi çiftleri birbirine bağlayan bir ekonomik ilişkinin flört ilişkisinde görülmediği düşünülerek, yalnızca fiziksel, cinsel, psikolojik ve siber şiddet ve istismara yer verilmiştir.

2.3 Flört Şiddetinin Türleri

2.3.1 Fiziksel Flört Şiddeti

Genç yetişkinlikte romantik ilişkide çiftler arasındaki fiziksel şiddet yaygınlaşmaktadır. Çalışmalar, genç yetişkinlerin birçoğunun evlilik öncesi veya evlilikteki partnerleriyle ilişkilerinde şiddet mağduru ya da faili olduğunu göstermektedir (Bergman, 1992; Magdol, Moffitt, Caspi, Newman, Fagan, Silva, 1997).

Fiziksel şiddetin tanımlamaları değişkendir, ancak birçok araştırmacı bu terimin sıklıkla "başka birine acı çektirme veya yaralama niyetiyle gerçekleştirilen fiziksel kuvvet ve/veya kısıtlamanın kullanımı ya da bunların yapılabileceğine dair tehdidi" anlamına geldiğini düşünmektedir (Sugarman ve Hotaling, 1989). Ünsal (1996), fiziksel şiddeti ‘insanların bedensel bütünlüğüne dışarıdan yöneltilen, sert ve acı verici edim’ şeklinde ifade etmiştir. Başbakanlık Kadının Statüsü Genel Müdürlüğü tarafından yapılan Kadına Yönelik Aile İçi Şiddet araştırmasında (2009) fiziksel şiddet, tokat atma ya da bir şey fırlatma, itme, tartaklama ya da saç çekme, yumrukla ya da bir cisimle vurma, tekmeleme, sürüklenme ya da dövme, boğazını sıkma ya da

bir yerini yakma, bıçak, silah gibi aletlerle tehdit etme ya da bunları kullanma şeklinde sıralanmıştır.

DSM 5’de -eşin ya da birlikte olunan kişinin kaba güç kullanımı, bedensel başlığı altında- son bir yıl içinde birlikte olunan kişinin bedenine bir kötülüğünün dokunması ya da dokunabilecek olması ile sonuçlanan ya da büyük korku uyandıran durumlar olarak tanımlandığı görülür. Belirtilen kaba güç kullanım eylemleri arasında itmek, tokatlamak, saçını çekmek, çimdiklemek, ısırarak, tekmelemek, bir nesne ile vurmaya, boğazına bastırarak veya hava yolunu kapamak, başını suyun altında tutmak ve bir silah kullanmak bulunmaktadır. Bireyin kendisini korumak için yaptığı eylemler bu tanının dışındadır (Amerikan Psikiyatri Birliği, 2014).

Romantik ilişkilerde, özellikle flört ilişkisinde saldırganlık kullanımı ve saldırganlığa maruz kalma yüksek oranda birbirleri ile ilişkilidir (Gray ve Foshee, 1997). Birçok araştırmacı, fiziksel saldırganlığın, şiddetsiz çatışma çözme stratejilerinin başarısızlığı ile ilgili olduğunu iddia etmektedir. Evli çiftlere dair gözlemsel çalışmalar, ilişkilerinde şiddet olan çiftlerin, sorunlarını tartışmaları sırasında ilişkilerinde şiddet olmayan çiftlerden daha fazla düşmanlık, öfke ve daha kötü iletişim ve problem çözme becerilerine sahip olduklarını göstermiştir (Linder ve Collins, 2005).

Romantik ilişkilerde fiziksel saldırganlığa gelişimsel açıdan yaklaşan araştırmalar ebeveynlerin fiziksel saldırganlığı nasıl etkilediğini incelemiştir. Ebeveynlere odaklanan araştırmalarda saldırganlığın temellerini sosyal öğrenmeye dayandıran yaklaşımlar olduğu gibi, düşük kalitede ebeveynliklerin çocuğun daha sonraki davranışlarını etkilediğini ifade eden ve ebeveyn ve çocuklar arasındaki çatışma, düşmanlık ve olumsuz etkileşimin saldırganlığa yol açtığını ifade eden araştırmalar da söz konusudur (Linder ve Collins, 2005). Straus, Gelles ve Steinmetz’in (1980) araştırması aile içi şiddete tanık olan veya şiddeti bizzat yaşayan kişilerin modelleme yolu ile fiziksel saldırganlığı öğrenip sonraki yaşamlarında flört şiddeti faili ya da mağduru olduğunu göstermektedir.

2.3.2 Psikolojik Flört Şiddeti

Flörtte psikolojik şiddet, partneri tehdit etmek, alay etmek, utandırmak ya da partneri arkadaşlarından ve ailesinden uzak tutmak gibi davranışlarla kendisini değersiz hissettirmek davranışını ifade etmektedir.

DSM 5’de partnerlerden birinin diğerini aşağılaması, sorguya çekmesi, gittiği yerleri kısıtlaması, yasal veya sağlık yardımı almasını engellemesi, fiziksel güç veya cinsel saldırıda bulunacağı ile ilgili gözünü korkutması, kişinin önemseydiği kişi veya nesnelere zarar vereceği tehdidinde bulunması, kişinin ekonomik kaynaklara ulaşmasını engellemesi, kişiyi toplumsal dayanaklarından uzak tutması şeklinde ifade edilmektedir (Amerikan Psikiyatri Birliği, 2014).

Bağırarak, korkutmak, küfür etmek, tehdit etmek, hakaret etmek, ailesiyle akrabalarıyla komşularıyla arkadaşlarıyla veya başkalarıyla görüştürmemek, eve kapatmak, küçük düşürmek, kıskançlık bahanesiyle sürekli kontrol altında tutmak, başkalarıyla kıyaslamak, nasıl giyineceği ve kimlerle görüşeceği konusunda baskı yapmak, kendini geliştirmesine engel olmak gibi eylemleri içermektedir (Aile İçi Şiddetle Mücadele El Kitabı, 2008).

Başbakanlık Kadının Statüsü Genel Müdürlüğü tarafından yapılan Kadına Yönelik Aile İçi Şiddet araştırmasında (2009) duygusal şiddet/istismar, hakaret ya da küfür edilmesi, başkalarının yanında aşağılanma ya da küçük düşürülme, korkutulma ya da tehdit edilme, kişinin ya da çevresindekilere zarar vermekle tehdit edilmesi şeklinde tanımlanmıştır.

Başbakanlık Kadının Statüsü Genel Müdürlüğü’nün araştırmasına göre, hayatlarının herhangi bir döneminde kadınların %37,4’ü hakaret ve küfür içeren sözler işittiklerini, %19,4’ü aşağılanma ve küçük düşürülmeye maruz kaldıklarını, %18,5’i korkutma ve tehdit ile karşılaştıklarını, %4,2’si kadının kendisine veya çevresine zarar verme tehdidinde maruz kaldıklarını belirtmişlerdir. En az birini yaşayan kadın yüzdesi %43,9’dur. Bölgelere göre en az duygusal istismar yüzdesi %32 ile Batı Marmara’ya aittir.

2.3.3 Cinsel Flört Şiddeti

Türkiye’de, Aras, Ozan, Semin ve Orçin (2007) yaptıkları araştırmalarda üniversiteli gençlerden erkeklerin % 61.2’si ve kızların % 18.3’ünün karşı cinsle cinsel ilişkisi olduğunu belirtmişlerdir. Bu oran farklılığı kültürel değerler ile ilişkili olabilir; nitekim Orçun, Aras ve Açık’ın (2003) araştırmasına göre, birçok ülkede, evlilik öncesinde cinsel birliktelik yaşama konusunda, erkeklere daha hoşgörülü yaklaşmaktadır. Çoğu erken cinsel ilişki, yüksek riskli genç hamileliği, zamanından önce ebeveynlik sorumluluğu alma ve cinsel yolla bulaşan hastalık kapma ihtimali gibi nedenlerle kaygı yaratmaktadır (Kotchick, Shaffer, Miller ve Forehand, 2001).

Önceki yıllarda cinsellik, yetişkin hayatına ait bir özellik gibi düşünülmekteyken, bugün ergen davranışının açıkça bir parçasıdır. Hem ergen hamileliğinin hem de ilk cinsel ilişki yaşının düşmesiyle beraber cinsel yolla bulaşan hastalıklarda da artış gözlenmektedir (Graber, Brooks-Gunn ve Galen, 1998). Gençlerin cinsel davranışında sadece fizyolojik dürtü faktörü değil, erken yaşta cinsel etkinliği teşvik eden psikolojik veya sosyal koşullar etkili olabilmektedir. Kendinden yaşça büyük bireyler tarafından cinsel istismara uğramak, gencin cinsel etkinliğini başlatabilmekte ve uzun süren stres ya da işlev yetersizliğine neden olabilmektedir (Gordon, Schroeder ve Abrams, 1990). Birçok ergenin, yüksek risk içeren davranışlarla ilgili çarpık algıları bulunmaktadır; cinsel ilişkiye girmeyi kendileri için daha az riskli ve daha çok yarar sağlayan bir etkinlik olarak görmektedirler. Genç hamileliği ve ergen anne-babalığı gençler için yoksulluk, antisosyal davranış, akademik başarısızlık ve madde kötüye kullanımı gibi problemlerle ilişkilidir (Dolgin, 2016; Santrock, 2017).

Gençlerin cinsel etkinlikleri sosyal ve duygusal uyumsuzluk ve ailelerinin yetersiz bakım becerileriyle ilgili olabilmektedir (Kauffman ve Landrum, 2015). Gençlerin ebeveynleriyle ilişkileri cinsel davranışlarını etkilemektedir. Çocuklarıyla yakın ilişki içinde olan ebeveynlerin çocukları kendilerini olumsuz davranışlara iten kişilerden uzak dururlar, daha az cinsel partner edinirler ve dürtülerini kontrol etmede daha başarılıdırlar (Miller, Benson ve Galbraith, 2001).

Cinsel şiddet, DSM 5’de son bir yıl içinde, birlikte olduğu kişiyi, eylem tamamlanmış olsun ya da olmasın, kişi istememesine rağmen, güç kullanarak cinsel eylemde bulunmaya zorlamayı ya da ruhsal baskı altında tutarak cinsel eylemde

bulunmak zorunda bırakma şeklinde ifade edilmektedir (Amerikan Psikiyatri Birliđi, 2014).

Başbakanlık Kadının Statüsü Genel Müdürlüğü tarafından yapılan Kadına Yönelik Aile İçi Şiddet araştırmasında (2009) cinsel şiddet, zorla cinsel ilişkiye girme, kadın istememesine rağmen korkudan cinsel ilişkiye girmesi, cinsel olarak aşağılayıcı ya da küçük düşürücü eylemlere zorlanma şeklinde ifade edilmiştir.

Cinsel şiddet türlerinden birini flört tecavüzü oluşturmaktadır ve tecavüzün en sık rastlanan türüdür (Basile ve diđerleri, 2007). Kişinin flört ettiđi kişi tarafından cinsel beraberliğe zorlanmasıdır ve lise ve üniversitelerde yaygın bir sorundur (Casey ve Nurius, 2006). Erkek üniversite öğrencilerinin üçte ikisi, partnerlerine haz odaklı yaklaştıklarını ve yarısı onları ilişkiye zorladıklarını belirtmektedirler (Santrock, 2017). Tecavüzün nedenleri arasında erkeklerin cinsel saldırganlık eğilimlerini sosyalleşme yoluyla edinmeleri, kadınları kendilerinden daha düşük statüde gördükleri için kendi hazlarını öncelikli hedef olarak benimsemeleri bulunmaktadır. Bu erkeklerin ortak özellikleri; kadınlara karşı öfke dolu olmaları, kurbanlarını aşağılamak ve incitmek istemeleridir. Widman ve McNulty'nin yaptığı araştırmaya göre erkeklerin cinsellik narsizm düzeyleri (cinsel empati yoksunluğu gibi), cinsel saldırganlıkları ile yüksek ilişkilidir (aktaran Santrock, 2017).

Genç kadınların istemedikleri cinsel birlikteliğe 'hayır' diyebilme olasılıklarını, cinsellik konusunda daha az hoşgörölü tutum içinde olmak, öz yeterlik algısına sahip olmak ve akran etkisine önem vermemek artırmaktadır (Rothenberg, Paskey, Reuland, Zimmerman ve North, 1995).

2.3.4 Siber Flört İstismarı

Teknolojik aletlerin bireylerin hayatında çok fazla yer etmesiyle iletişimin biçimi de deđişmiştir. Üniversite öğrencileri arasında sosyal medya kullanımının %72 (Lenhart, Purcell, Smith ve Zickuhr, 2011), telefon ve kısa mesajla iletişim kurmanın %83 (Smith, 2011) olarak tespit edildiđi araştırmalar konu hakkında fikir vermektedir. İletişim kurmanın boyut deđiştirmesi şiddet ve saldırganlığın, kontrol davranışlarının da boyutunu deđiştirmiştir. Southworth, Finn, Dawson, Fraser ve Tucker (2007) romantik ilişkide karşılaşılan şiddette teknolojinin rolünün büyük

olduğunu tespit etmişlerdir. Flört şiddetinin tanımı, fiziksel, cinsel boyutlarının yanında kontrol ve izleme gibi davranışları da içermektedir ve bu kontrol ve izleme davranışlarını gerçekleştirmenin başlıca yolu teknolojidir (Baker ve Carreno, 2016).

Flört şiddetinin bir çeşidi olarak tanımlanan siber flört istismarı (Zweig, Lachman, Yahner ve Dank, 2014), romantik ilişkide partnerlerden birinin, diğerini sosyal medya veya teknoloji (telefon çağrıları, e-mail, sms) aracılığıyla kontrol, takip veya rahatsız etmesini ifade eder (Zweig, Dank, Yahner ve Lachman, 2013; Van Ouytsel, Ponnet ve Walrave, 2018). Literatürde elektronik saldırganlık, dijital flört istismarı, siber saldırganlık ve siber istismar şeklinde farklı biçimlerde kullanılmaktadır.

Draucker ve Martsolf'ın (2010) yaptığı araştırmaya göre flörtte elektronik iletişimin kullanıldığı sekiz yolun son altısı şiddet, taciz ve kontrol davranışları ile ilişkilidir. Bunlar: 1) bir romantik ilişkiyi başlatmak, 2) saldırgan olmayan iletişim, 3) tartışmak, 4) partnerin bulunduğu yeri izlemek ya da faaliyetlerini kontrol etmek, 5) partnere karşı duygusal saldırganlık göstermek, 6) şiddetli bir dönem sırasında yardım arama, (7) çağrılara, metinlere ve diğer temaslara teknoloji yoluyla cevap vermeyerek partnerin kendisine erişmesini uzaklaştırmak ve (8) şiddetli bir dönem sonrasında temasın yeniden kurulması. Çalışmada katılımcılar, partnerinin Facebook hesabına girmesinin ardından, şimdiye kadar aldığı veya yayınladığı tüm mesajları okuyup ona her birini açıklattırması gibi siber istismar örnekleri vermişlerdir. Bir başka örnek, kişilerin eski partnerleri hakkında bir "nefret" sitesi oluşturması ve başkalarının da benzer şekilde kötü hakaretler göndermelerine izin vermesidir.

Picard (2007), 13-18 yaş aralığındaki ergenlerle yürüttüğü araştırmada gençlerin teknolojiyi romantik ilişkilerinde kullanırken hem mağdur edilen hem de mağdur eden durumda olduklarını saptamıştır. Gençlerin %36'sı telefon araması yoluyla, %30'u ise kısa mesaj yoluyla günde 10 kez ve üzeri nereden, ne yaptıklarının partnerleri tarafından kontrol edildiğini; %25'i e-posta, kısa mesaj, telefon araması, blog, çevrimiçi sohbet vasıtasıyla partnerlerinden rahatsız edici, kötü sözler işittiklerini ve eleştirildiklerini; %19'u partnerlerinin cep telefonu, e-posta, kısa mesaj, blog, MySpace, Facebook gibi bir ağ sitesi kullanarak kendileri hakkında söylentiler yaydıklarını; %22'si, cep telefonu veya internet yoluyla istemedikleri zamanlarda partnerleri tarafından cinsel aktivitede bulunmaları istendiğini (cinsel

içerikli sohbet veya fotoğraf/video gönderilmesi için baskı); %11'i partnerlerinin, özel ya da utanç verici resimleri veya videolarını paylaştıklarını; %17'lik bir kesim, partnerinin cep telefonu çağrısına, e-postaya, kısa mesaja cevap vermedikleri zaman partnerlerinin yapabileceği şeylerden korktuklarını; %10'u e-posta veya kısa mesaj yoluyla partnerleri tarafından fiziksel olarak tehdit edildiklerini bildirmiştir.

Bennett ve diğerleri (2011), oluşturdukları 22 anket sorusunu aşğılama, düşmanlık, müdahale etme olarak kategorize etmişler ve aldıkları yanıtlarda gençlerin yaklaşık %92'sinin bu durumlara maruz kaldığını belirtmişlerdir. Bir diğer araştırmada siber flört istismarını araştırmacılar “Teknoloji Destekli Ergen Flört Şiddet ve İstismarı” şeklinde tanımlamışlardır (Stonard, Bowen, Price ve Walker, 2017). Elektronik iletişim araçlarının gençlerin romantik ilişkilerinin geliştirilmesi ve sürdürülmesi üzerinde pozitif bir etkisi olsa da, bu araçların, bu ilişkiler içinde sağlıksız, tacizkar, takip edici ve kontrolcü davranışlarının yeni bir yoluna da yol açtığını belirtmişlerdir. Elektronik iletişim araçlarının ayrıca, ergenlerin somut şekilde (yüz yüze) yaşadıkları flört şiddetinden daha az veya daha zararlı olduğu durumların varlığından söz etmişlerdir.

Lucero, Weisz ve Smith-Darden (2014), Michigan'da 23 lise öğrencisi ile flört yaşantısında sosyal interaktif teknolojilerin kullanım düzeyleri ve bu teknolojilerden istismarda faydalanmayı araştırmak için odak grup görüşmesi yapmıştır. Araştırmada, çiftler arasında teknolojinin mesajlaşma ve sosyal ağ için sıklıkla kullanılmasının tespitinin yanında, izleme/casusluk yapma, cep telefonundan cinsel içerikli mesajlaşma, şifre paylaşımı ve hesaba erişim gibi istismar davranışları için de yaygın olarak kullanıldığı tespit edilmiştir. Güvensizlik ve kıskançlık en sık rastlanan faktör olarak belirtilmiştir. Katılımcıların çoğu, bazı istismar eylemlerinin ergen flört deneyimlerinin tipik bir parçası olduğunu kabul etmişlerdir.

Romantik ilişki içinde olan gençlerin %26'sı siber flört istismarını deneyimlediklerini ifade etmişlerdir. Gençlerin deneyimlediği siber flört istismarı oranı, deneyimledikleri psikolojik flört şiddeti oranı ile yüksek düzeyde örtüşmektedir. Siber flört istismarı mağduriyeti bildiren gençlerin %84'ü aynı zamanda psikolojik flört şiddeti mağduriyeti, siber flört istismarı faili gençlerin %73'ü aynı zamanda psikolojik flört şiddeti uyguladıklarını ifade etmişlerdir. Siber

flört istismarı mağdurlarının %52'si ayrıca fiziksel, %33'ü cinsel flört şiddetine maruz kalmıştır. Siber flört istismarı faili kişilerin %55'i aynı zamanda fiziksel flört şiddeti uyguladıklarını bildirirken, %11'i cinsel flört şiddeti de uyguladıklarını bildirmişlerdir. Lezbiyen, gay, biseksüel, transseksüel gençler heteroseksüel gençlere göre belirgin ölçüde daha yüksek siber flört istismarı bildirmişlerdir. %37'si siber flört istismarı kurbanı olduklarını ifade ederlerken, yaklaşık yarısı şiddet gibi bir davranışı sergilediklerini ifade etmişlerdir. Ayrıca aynı çalışmada kadınlar cinsel içerikli olmayan siber flört istismarını daha yüksek oranda uyguladıklarını bildirmişler, erkekler ise cinsel içerikli siber flört istismarını daha fazla uyguladıklarını ifade etmişlerdir (Zweig ve diğerleri, 2013).

Gençler, flört partnerlerinin çevrimiçi etkileşimlerini kontrol ederek, durum güncellemelerini ve sosyal ağ sayfalarında yaptıkları yorumları takip ederek, müstehcen fotoğraflarını kendileriyle paylaşmaya zorlayarak, mesajlarına hemen cevap vermelerini talep ederek onları taciz ediyor olabilmektedirler (What is Digital Abuse?, 2018). Flört şiddeti alanında uzman olan kişiler bu davranışları psikolojik istismar olarak değerlendirse de gençler aynı davranışları istismar edici eylem olarak değerlendirmemektedirler (Weisz ve Black, 2009). Bu istismar edici davranışları, genç bireyler partnerleriyle güçlü bir bağ kurmanın yolu olarak açıklayabilmektedirler (Draucker ve Matsolf, 2010). Nitekim gençlerin, ciddi düzeyde olan fiziksel ve cinsel şiddetini flört şiddeti olarak değerlendirdikleri fakat duygusal istismar ve siber kontrol biçimlerini sadece 'rahatsız edici' olarak kabul ettikleri ve flört şiddeti şeklinde görmedikleri saptanmıştır (Baker ve Helm, 2010).

Siber flört istismarı mağduriyeti ile yüksek oranda ilişki gösteren yaşamsal etkenler kadın olmak, suç niteliği taşıyan davranışları yüksek miktarda sergilemek, yakın zamanda depresyonda olmak, öfke/düşmanlık seviyesi yüksek olmak şeklindedir. Siber flört istismarı failliği ile yüksek düzeyde ilişkili olan yaşamsal etkenler ise kadın olmak, gün içinde telefonda fazla zaman harcamak, daha sık alkol veya uyuşturucu kullanmak, daha az sosyal olmak, yakın zamanda depresyonda olmak, öfke/düşmanlık düzeyi yüksek olmak şeklindedir (Zweig ve diğerleri, 2014).

2.4 Flört Şiddetinin Yaygınlığı

Flört şiddeti, toplumda karşılaşma oranı yüksek olan ciddi bir halk sağlığı problemidir. Geçmişe nazaran araştırmaların bu konu üzerine daha fazla eğilmesi, yaygınlık ve sıklık hakkında bilgi edinilmesine olanak sağlamaktadır.

Silverman, Raj, Mucci ve Hathaway (2001), yürüttükleri çalışmada 1997 katılımcıdan %20.2'sinin fiziksel şiddet, 1999 katılımcıdan ise %18'nin cinsel şiddete maruz kaldığını saptamışlardır. Berry (1998), ergenlerin yaklaşık %30'unun fiziksel ve cinsel şiddete maruz kaldığını belirtmişken; Obenauf (1999), flört şiddetinin, duygusal ve sözel şiddet de işin içine katılarak tanımlanması durumunda prevalansının %60'a sığayabileceğini ifade etmiştir. Magdol ve diğerlerinin (1997) araştırmasında genç yetişkinlik dönemindeki kadınların %37.2'si, erkeklerin %21.8'i ilişkilerinde fiziksel saldırganlık bildirmişlerdir.

Bergman (1992), çalışmasında lisede öğrenim gören kadın öğrenciler tarafından bildirilen fiziksel şiddet yaygınlığını %15.7 ve cinsel şiddet yaygınlığını %15.7 bulmuştur. Bergman'a göre, her dört kadın öğrenciden birinin fiziksel veya cinsel flört şiddeti görmesi, flört ilişkisi başlar başlamaz bu şiddet davranışlarının ortaya çıktığını ve bunun ergenler arasında flört davranışının kabul edilebilir bir formu olabileceği gerçeğini göstermektedir.

Makepeace (1981), mevcut flört şiddeti deneyimleyen ve tehdidi altında olan kişilerin flört şiddeti yaygınlığını araştırmış ve kişilerin hem doğrudan şahsi olarak deneyimledikleri flört şiddetini hem de flört şiddetine maruz kaldığını birebir bildikleri kişilerin flört şiddeti deneyimlerini incelemiştir. Katılımcıların %61.5'i flört şiddetine maruz kalan birini tanıdıklarını ve beşte biri %21.2'si flört şiddetini şahsen deneyimlediklerini belirtmişlerdir. Flört şiddetine maruz kaldıklarını ifade eden öğrencilerin 39'u bu olayı bir kez yaşadıklarını ifade ederken, bir öğrenci sekiz ayrı olayda şiddet yaşadığını ifade etmiştir. Çalışmada güç kullanımının spesifik biçimleri listelenmiştir ve kişilerden maruz kaldıkları biçimleri işaretlemeleri istenmiştir; bu kontrol listesinde yer alan şiddet biçimleri ölüm tehdidinden ölümcül bir silahla saldırıya kadar uzanmaktadır, bu nokta önemlidir çünkü kişilerin ifade ettikleri şiddetin derecesi birbiriyle aynı değildir. Bir kere şiddete maruz kaldığını ifade eden birey, ciddi bir şiddet olayının varlığını ifade ediyor olabilmektedir.

Flört şiddeti arařtırmaları çoęunlukla kadın maęduriyetine odaklanmış durumdadır. Kadın flört şiddeti maęduriyet yaygınlığının tahminleri de tutarsız tanımlar ve farklı deęerlendirme ölçütleri gibi sorunlar nedeniyle karmaşıktır. Bu varyasyon ve literatürde bulunan çeşitli rakamlar göz önünde bulundurulduğunda bazı çalışmalar bildirilen aralıkların dışına çıkan yaygınlık tahminlerini ortaya koyduğundan, bulgular dikkatle yorumlanmalıdır (Teten, Ball, Valle, Noonan ve Rosenbluth, 2009). Kapsamlı ve derinlemesine anket kullanan çalışmalar, fiziksel maęduriyet için %57 (Hickman, Jaycox ve Aronoff, 2004), cinsel maęduriyet için %43 (Hickman ve dięerleri, 2004) ve sözlü taciz söz konusuysa %65 gibi yüksek bir yaygınlık bildirmiştir; Çoęu arařtırma, kadınlar için şiddet maęduriyetinin ortaya çıkma sıklığını %10 ila %30 arasında bildirmektedir (Teten ve dięerleri, 2009).

White ve Koss (1991), ABD’de 2602 kadın ve 2105 erkeğin incelendięi çalışmada erkeklerin yaklaşık %81’inin, kadınların ise %87-88’inin en az bir kez sözel saldırganlık uyguladığını göstermişlerdir. Fiziksel saldırganlığın farklı türlerinin uygulanma oranları ise erkeklerde %37, kadınlarda %35 olarak bulunmuştur ve bunların erkeklerde %39’u, kadınlarda %32’si süreklidir.

Cutbush, Williams, Miller, Gibbs, Clinton-Sherrod (2012) ise 1430 öğrencinin katıldığı arařtırmada, katılımcıların %18.4’ünün siber flört istismarı uyguladığını, %31.5’inin siber flört istismarı maęduru olduğunu bulmuştur.

Wincentak, Connoly ve Card’ın (2017) meta-analiz çalışmalarına göre, ergenlerde fiziksel flört şiddetinin yaygınlığı %20 iken, cinsel flört şiddetinin yaygınlığı %9’dur. Fiziksel flört şiddetinin ranjı arařtırmalarda %1 ve %61 arasında seyrederken, cinsel flört şiddetinin ranjı <%1 ve %54 arasında deęişmektedir. Fiziksel flört şiddetinin uygulanması kadınlarda %25 iken, erkeklerde %13’dür. Fiziksel flört şiddeti maęduriyeti her iki cinsiyet için de %21 olarak bulunmuştur. Erkeklerin cinsel flört şiddeti uygulama oranı %10 ve cinsel flört şiddetine maruz kalma oranları %8’dir. Kadınlarda cinsel flört şiddeti uygulamanın yaygınlığı %3 ve cinsel flört şiddetine maruz kalma yaygınlıkları %14’dür.

Ackard ve Neumark-Sztainer (2002), flörtte cinsel şiddetin yaygınlığını inceledikleri çalışmada 81.247 kişiye ulaşmışlardır. Ulařtıkları örneklemin %50.4’ü kadın ve

%13.9'u kültürel azınlıktır. Gençler arasında cinsel istismara maruz kalma kadınlarda %14.7 ve erkeklerde %6.2'dir.

Hamby ve Turner (2013), 1680 genç üzerinde flört şiddetinin yaygınlığını araştırmışlardır. Tüm flört şiddeti türlerinin ranjının %1.4 ve %7.5 arasında değiştiğini tespit etmişlerdir. Kadınlar için yaralanma içeren şiddet görme oranı %1.9 ve %6.3 aralığında iken, erkeklerde yaralanma içeren şiddet görme oranları %1.0 ve %8.6'dır.

Türkiye'de flört şiddetinin yaygınlığına dair geniş çaplı bilgiler bulunmasa da yapılan bazı araştırmalar fikir verir niteliktedir. Başbakanlık Kadının Statüsü Genel Müdürlüğü'nün araştırmasına göre, 15-24 yaş aralığındaki genç kadınların %3'ü, 25-34 yaş aralığındaki kadınların %2,5'i 15 yaşından sonra erkek arkadaşları tarafından fiziksel şiddete uğradıklarını belirtmişlerdir. Tüm yaş grupları için 15 yaşından sonra erkek arkadaşları tarafından fiziksel şiddete uğradıklarını ifade eden kişilerin yüzdesi %1,7'dir. Yine 15-24 yaş aralığındaki genç kadınların %27'si ve 25-34 yaş aralığındaki kadınların %14,9'u 15 yaşından sonra erkek arkadaşları tarafından cinsel şiddete uğramışlardır. Tüm yaş grupları için 15 yaşından sonra erkek arkadaş tarafından cinsel şiddete uğrama oranı %18,2'dir. 15 yaşından önce cinsel istismara uğrayan kişilerin %6,3'ü, bunu gerçekleştiren kişilerin erkek arkadaşları olduğunu ifade etmişlerdir.

Kadınların, yaşamlarının herhangi bir döneminde yakın ilişkide oldukları kişi tarafından fiziksel şiddete uğrama yüzdeleri %36'dır. Fiziksel veya cinsel şiddet yaşayan evli olmayan kadınların yüzdesi %9.6'dır. Fiziksel ve cinsel şiddete karşı tutumlar ve şiddet yaşama oranları ilişkili bulunmuştur (Türkiye'de Kadına Yönelik Aile İçi Şiddet Araştırması, Başbakanlık Kadının Statüsü Genel Müdürlüğü, 2009).

Dikmen, Özaydın ve Yılmaz (2018), üniversitede öğrenim gören kadın öğrencilerin %88'inin partneri tarafından duygusal, %22,2'sinin sözel, %21,4'ünün ekonomik, %16,4'ünün fiziksel, %7,2'sinin cinsel şiddete maruz kaldığı tespit etmiştir.

Karatay, Karatay, Baş ve Baş (2018), 300 erkek ve 200 kız öğrenci ile yürüttükleri araştırmada gençlerin %28,6'sının flört şiddetine maruz kaldığını, %22,1'inin

partnerine şiddet uyguladığını, %13,9'unun şiddet yüzünden biten duygusal bir ilişkisi olduğunu saptamışlardır.

Kütük, Gümüştaş ve Almış (2018), 848 üniversite öğrencisi kadın üzerinde son 12 ay içinde fiziksel şiddete uğradığı belirlenen öğrencilerle araştırma yürütmüş, flörtte fiziksel şiddet görme oranını %3.7, psikolojik şiddet görme oranını ise %24.8 olarak bulmuşlardır.

Hem yurtiçi hem de yurtdışında yapılan araştırmalarda görüldüğü üzere flörtte şiddet yaygın olarak karşılaşılan bir durumdur. Cinsel şiddet ve fiziksel şiddet uygulama ve cinsel ve fiziksel şiddete maruz kalma oranları, psikolojik şiddet uygulama ve psikolojik şiddete maruz kalma oranlarına göre düşüktür. Türkiye için daha büyük örneklemelerle çalışma yapılmasına ayrıca ihtiyaç olduğu görülmektedir.

2.5 Flört Şiddetinin Risk Faktörleri

Literatüre bakıldığında flört şiddeti için risk faktörlerinin demografik, toplumsal, aile kaynaklı, akransal durumlara bağlı ve birey kaynaklı faktörler olmak üzere farklı boyutları olduğu görülür (Baker ve Stith, 2008). Bireyden kaynaklanan risk faktörleri arasında düşük benlik saygısı, anksiyete, depresyon, öfke yönetimi sağlayamama, beden imgesi, flört şiddetine karşı tutum ve şiddete atfettikleri değer sayılabilir. Romantik ilişkilerde partner şiddetinin gelir düzeyi ile ilişkili olduğuna dair inançlar olsa da araştırmalar tüm gelir düzeylerinde şiddetin görülebileceğini göstermektedir (Erber ve Erber, 2013).

Flört şiddet ve istismarı mağduriyeti ile ilişkili faktörler birey, aile, okul, alanlarına odaklanmış durumdadır. Yeme bozuklukları (Ackard, Neumark-Sztainer ve Hannan, 2003), depresyon, intihar düşüncesi (Vezina ve Hebert, 2007), alkol ve uyuşturucu madde kullanımı (Fergusson, Boden ve Horwood, 2008), cinselliği erken deneyimleme ve birden fazla cinsel partner (Vagi, Rothman, Latzman, Tharp, Hall ve Breiding, 2013) ve korunmasız cinsel ilişki (Vezina ve Hebert, 2008) flört şiddet ve istismar mağduriyeti ile ilişkili olduğu saptanan bireysel faktörlerdir. Aile alanında, ailenin işsizliğinin ve aile içi sıkıntılarının (Fergusson, Boden ve Horwood, 2008), düşük aile denetiminin (Howard, Qiu ve Boekeloo, 2003) flört şiddeti olasılığını arttırdığı ve ebeveynlerle iyi ilişkilerin flört şiddeti bildirme olasılığını azalttığı

(Vezina ve Hebert, 2007), çocuklukta aile içi şiddete tanıklık etmenin ve istismarı şahsen deneyimlemenin flört şideti uygulama ve yaşama ihtimalini artırdığı (Vagi, Rothman, Latzman, Tharp, Hall ve Breiding, 2013), ergenlikte partner şiddetine maruz kalmanın, genç yetişkinlikte de partner şiddetini öngördüğü saptanmıştır (Chen ve White, 2004). Ayrıca flört şiddeti riskini artıran faktörler olarak şiddet yanlısı yaşantının kabul edilebilir olduğuna dair inanç, depresyon, kaygı ve diğer travma belirtileri, akranlara karşı saldırganlık, madde kullanımı da öne sürülmektedir (Vagi ve diğerleri, 2013).

Cinsiyet, flört şiddet ve istismar davranışının önemli bir değişkenidir. Şiddet yaşantısının doğasını daha iyi anlamak için, bu davranışın ortaya çıkışı, içeriği ve sonuçlarında cinsiyete göre değişimini göz önüne almak önemlidir. Araştırmalar kadınların ve erkeklerin her ikisinin de partnerlerini fiziksel ve psikolojik olarak istismar ettiğini göstermektedir (Hickman, Jaycox ve Aronoff, 2004). Flört şiddetine maruz kalma ve şiddet uygulamayı tüm çalışmalar aynı şekilde ölçmediği için çalışmalarda cinsiyetleri karşılaştırma konusunda zorluklar ve sıklıkla tutarsızlıklar söz konusudur. Kimi araştırmalar “flört şiddeti davranışına kaç kere maruz kalındığıyla” ilgili bilgi verirken, kimi araştırmalar “şiddet davranışının sonucunun ağır veya hafif olmasına” dair bilgi vermektedir. Flört şiddetinin farklı tipleri incelendiğinde erkeklerin silah ve dayak içeren fiziksel şiddet, kadınların ise tokat atma, itme davranışları içeren fiziksel şiddet uygulamaya eğilimli oldukları saptanmıştır (O’Keefe, 1997). Kadınlar, erkeklerden daha fazla oranda korku gibi duygusal tepkiler ve şiddete maruz kalma nedeniyle fiziksel yaralanmalar bildirmiştir. Aynı şiddet durumundan erkekler, kadınlara oranla daha az etkilenmektedir. (Sears, Byers, Whelan ve Pierre, 2006). Öte yandan, O’Leary, Smith-Slep, Avery-Leaf ve Cascardi (2008), liseli gençlerden 2363’ünün örneklem olduğu çalışmada; flört ilişkisinde fiziksel şiddet meydana geldiğinde, bunun karşılıklı olduğunu, her iki tarafın birbirine fiziksel şiddet uyguladığını tespit etmiştir. Bu çalışmaya göre şiddet karşılıklıdır; savunmacı davranışları saldırgan davranışlardan ayırmak mümkün değildir ve bu yüzden şiddet faili olmanın sıklık ve şiddetini de ayırtırmaya çalışmamak gerekir. O’Keefe’ye (1997) göre kadın ve erkeklerde flört şiddeti uygulama motivasyonları birbirlerinden farklıdır. Hem kadınlar hem de erkekler saldırgan davranışlar için en belirleyici motivasyonun öfke

olduğunu rapor etmişlerdir. Erkeklerde partneri kontrol etme arzusu ikinci motivasyon kaynağıdır. Erkekler partnerleri üzerinde kontrol kazanmak için saldırganlığı önemli ölçüde daha fazla kullanmaktadırlar. Kadınlarda ise saldırganlık için ikinci motivasyon kaynağı kendini savunmadır. Kendilerini savunmak amacıyla öfkeye bağlı saldırganlık davranışı göstermektedirler.

Madde kullanımı, hem erkekler hem de kadınlar için önemli olan bir diğer risk faktörüdür. Bu kısmen alkolün saldırgan davranışa karşı engellemeyi azaltma yeteneği ile ilişkili olabilmekte veya kişilerin şiddet kullanımını haklı çıkarmaları için bir yol olabilmektedir. Foshee, Linder, MacDougall ve Bangdiwala (2001), alkol kullanımının -bir ile bir buçuk yıl sonra- şiddet uygulayan kadınlar için yordayıcı olduğunu bulmuştur. Erkekler için alkol/uyuşturucu kullanımı, flört şiddet olaylarına karışan gençlerde en önemli faktörlerden biridir. Aşırı düzeyde alkol kullanan kişilerde ilişki problemlerinin merkezinde alkolün kendisi de vardır. Şiddetli alkoliklerde yenilik arayışında yüksek karakteristik özellikler bulunmaktadır. Aşırı alkol tüketen bireylerin çoğunlukla babaları da alkoliktir ve alkole erken yaşta başlamışlardır (Erber ve Erber, 2011). Alkol kullanımı gerçek duyguları perdeleyerek tatmin edici ilişkiler kurmayı zorlaştırmaktadır.

Aile, birçok yönüyle flört şiddetinde kritik bir bileşen olagelmıştır. Gelişimsel çalışmalar, ebeveyn-ergen çatışma çözümü kalitesi ile romantik ilişkilerde çatışma çözme arasındaki ilişkilerin varlığını bildirmişlerdir (Reese-Weber ve Bartle-Haring, 1998). Dahası, boylamsal çalışmalar ebeveyn-çocuk etkileşim kalitesinin daha sonraki romantik ilişkilerde yetkinlikleri ve becerileri etkilediğini ortaya koymuştur. Ergenlik döneminde ebeveynle düşmanlığın ve ebeveyn tarafından zorlamalara maruz bırakılmanın, genç yetişkinlikte romantik partnerle daha düşük düzeyde yakın ilişki ve daha yüksek düzeyde düşmanlığı öngördüğü bulunmuştur (Conger, Cui, Bryant ve Elder, 2000). Ayrıca, ergenlik döneminde ebeveynlerle karşılıklı olumsuz etkileşimlerin, birkaç yıl sonra romantik partnerlere yönelik olarak ifade edilen olumsuz duygu düzeylerini belirgin olarak öngördüğü saptanmıştır (Kim, Conger, Lorenz ve Elder, 2001).

Ailede maruz kalınan sert ebeveynliğin ve aile içi geçimsizliğin flörtte şiddet davranışını yordadığı belirlenmiştir. Aile içi şiddete tanıklık etmek, kişilerin genç

yetişkinlikte şiddet ile ilgili davranış bozukluklarının gelişmesine aracılık etmekte, madde kullanımı ve partnere şiddet uygulama eğilimlerini artırmaktadır (Ehrensaft, Cohen, Brown, Smailes, Chen ve Johnson, 2003). Gençler, ailelerinde şahit oldukları şiddete duyarsızlaşmakla kalmayıp aynı zamanda başkalarına öfke ve saldırganlık duyguları vermeyi öğrenmektedirler (Kennedy, 2006). Straus, Gelles ve Steinmetz'in (1980) araştırması aile içi şiddete tanık olan veya şiddeti bizzat yaşayan kişilerin modelleme yolu ile fiziksel saldırganlığı öğrenip sonraki yaşamlarında flört şiddeti faili ya da mağduru olduğunu göstermektedir.

Çocukluk dönemi istismarı, flört şiddeti için önemli olan bir diğer faktördür. Çocukluk boyunca duygusal açıdan istismar edilmenin erkeklerde flört şiddeti mağduru ve faili olmaya, kadınlarda ise flört şiddeti mağduru olmaya aracılık ettiği saptanmıştır (Wolfe, Wekerle, Scott, Straatman ve Grasley, 2004). Çocuklukta fiziksel istismara uğrayan bireylerin de romantik ilişkilerinde hem mağdur hem fail olma durumları söz konusudur (Foshee ve Gray, 1997). İstismar edilen gençlerde geçmişe dönüş (flashback), aşırı uyarılmışlık, istemsizce zihni karıştıran hatıralar gibi travma belirtileri olacağı düşünülmektedir. Bu travma belirtileri, çocuklukta istismar ve flört şiddeti arasında bir arabulucu niteliğindedir. Özellikle öfkeye özgü travma semptomları daha yüksek olan kadınların, bir yıla ulaşan süreli romantik ilişkilerinde saldırganlık seviyelerinin daha fazla olduğu görülmüştür (Wolfe ve diğerleri, 2004).

Akranların rolü de flört şiddetinde ele alınan bir değişkendir. Birçok boylamsal çalışma arkadaşlık özellikleri ile daha sonraki romantik ilişkilerin özellikleri arasındaki ilişkilerin varlığını göstermiştir (Linder ve Collins, 2005). Arkadaşıklardaki çatışma çözme, olumsuz etkileşim, saldırganlık ve kontrol davranışları, sonraki romantik ilişkilerde de bu aynı davranışlarla ilişkilendirilmiştir. Ergenlik döneminde erkek arkadaş gruplarında kadınlar hakkında düşmanca konuşan erkeklerin, genç yetişkinlikte partner şiddeti deneyimledikleri bulunmuştur. Bununla birlikte, akran ilişkileri şiddet olaylarına karşı koruyucu bir faktör oluşturabilmekte ve aslında aile içi şiddetle ilgili erken tecrübelerin etkilerini de azaltabilmektedir. Lackey ve Williams (1995), şiddet içeren aile öyküsü olan, kendisi için önemli olan kişilere (akranları da dahil olmak üzere) güçlü sosyal bağlara sahip olanların partner şiddeti yaşamamasının, benzer geçmişe ve az sayıda sosyal bağa sahip olma oranına

göre anlamlı derecede daha düşük olduğunu göstermişlerdir. Ek olarak, ilişkilerin dinamikleri, işleyişi ve önemi yaşla değişmektedir (Hartup, 1999). Daha genç yaşlarda, romantik ilişkiler arkadaşlık işlevlerine daha çok benzemektedir ve bu nedenle akranlar, romantik ilişkileri ebeveynlerden daha güçlü bir şekilde etkileyebilmektedir. İleriki yaşlarda ise romantik ilişki işlevleri genellikle sorumluluk paylaşımı ve bakım davranışlarını içermektedir ve önceki romantik ilişkilere kıyasla daha fazla ebeveyn-çocuk ilişkisine benzemektedir. Sonuç olarak, ebeveynlerin etkisi, genç yetişkinlikte ergenliğe nispeten daha büyük olabilmektedir (Furman ve Wehner, 1994).

Flört şiddetine yönelik tutum da flört şiddeti yaşanma durumuna etki etmektedir. Sears ve diğerlerinin (2006) araştırmasına göre ergenler davranışları yalnızca belirli bağlamlarda istismar olarak görmektedir. Erkekler ve kadınlar genelde şiddet yaşanmasının başlıca nedenlerini (kıskançlık veya öfke) kabul etseler de, kadınlar şiddeti göz korkutmaya teşebbüs olarak görme eğilimindeyken, erkekler kışkırtma olarak görmektedirler. Kadınlar ve erkekler fiziksel ya da psikolojik istismar olarak gösterebilecekleri davranışları bu çalışmada listelemiş olsalar da bir davranışın şiddet ve istismar türünden olup olmadığını belirleyen davranış değil, davranışın gerçekleştiği durum olduğunu vurgulamışlardır. Bu inanç, şiddetin belirli koşullarda kabul edilebilir veya haklı görülen tutumların gençler arasında yaygınlaşmaya devam ettiğini göstermektedir. Flörtte şiddet kullanımını meşru gören gençlerin şiddete maruz kalmaları daha olasıdır (Sears ve diğerleri, 2006). Erkekler ve kadınlar genel olarak şiddet yaşanmasını çok fazla kabul etmediklerini belirtmekle birlikte, belirli kötüye kullanma davranışlarını kabul edilebilir olarak nitelendirmektedirler (Feiring, Deblinger, Hoch-Espada ve Haworth, 2002). Daha fazla aile içi şiddete tanık olan erkekler, flört şiddetini daha kabul edilebilir bulmaktadırlar. Kadınlarda ise kadınların erkeklere uyguladıkları şiddeti daha kabul edilebilir ve erkeklerin kadınlara karşı uyguladıkları şiddeti kabul edilemez bulan bireylerin daha fazla şiddet eğilimli oldukları ve ilişkilerinde daha fazla çatışma yaşadıkları saptanmıştır (O'Keefe, 1997).

Psikolojik faktörler de ilişkide yaşanan şiddette partnerlerin neden kalmaya devam ettikleri hakkında bilgi vermektedir. Psikodinamik yaklaşıma göre, ilişkilerde süreksizliğin temel işlevi, bazı çiftlerin romantik ilişkilerinde yaşanan şiddete

rağmen nasıl kalıcı ilişki kurabildiğini açıklamaktadır. Örneğin, sınır kişilik bozukluğuna sahip bir kadınla birlikteliği bulunan saplantılı bir kişilik yapısı gösteren nevrotik erkek, kadının ‘saldırganca patlamaları açığa vurma özgürlüğü’ olarak hissettiği şeye karşı bilinçdışı bir hayranlık duyabilir. Bir diğer örnek olarak, çiftin romantik ilişkisinde partnerlerden biri mükemmeliyetçi ve acımasız süperego işlevlerini üstlenmiş ve bu şekilde içten gelen öfkesi aracılığıyla kendi sadistik eğilimlerini doyururken, partneri de mazoşistik biçimde ödipal ve preödipal kaynaklardan gelen suçluluğunu telafi ediyor olabilir (Kernberg, 2011).

Kernberg (2011, 2014)’e göre, romantik ilişkide şiddet deneyimlemenin birçok nedeni bulunmaktadır. Yaşlılık ve hastalık korkusu, partneri için çekiciliğini yitirebileceği korkusu, başkası için terk edilebileceği korkusu gibi korkular; kendisinin veya partnerinin fiziksel sağlığını önemsemeden ihmal etme gibi bilinçdışı eğilimler her türlü saldırganlığın yaşandığı bir alan haline gelebilmektedir. Korkulardan bahsetmek gerekirse; çiftler, partnerleri için daha tatmin edici olabilecek birinin varlığına ilişkin endişe duymaktadırlar. Bu üçüncü taraf, mahremiyetteki duygusal güvensizliğin ve çiftin bütünlüğünü koruyan bir alarm zili olarak, kıskançlığın kaynağı olabilmektedir. Ayrıca narsistik eğilimler de Kernberg (2011)’e göre romantik ilişkide şiddetin bir nedeni olabilmektedir. Narsistik çatışmalar kendisini, hayali bir ikiz olarak görülen partner aracılığıyla tamamlama yönündeki bilinçdışı arzuda açığa vurmaktadır. Partnerde bu tamamlama kurgusuna denk düşmeyen hiçbir şey hoşgörüle karşılanmamaktadır. Erkeğin kadını kontrol etme veya ona hükmetme arzusu, başka bireylerle empati kurmada yaşanan zorluk (Taylor, Peplau ve Sears, 2010), ilişkide daha az güç algılama da ilişkide şiddet yaşanmasında etkili olan diğer psikolojik faktörlerdir.

2.6 Beden İmgesi

Beden imgesi, bireyin gözlemlerine, kişisel veya kişilerarası algılamalarına bağlı olarak kendi bedeni hakkında oluşturduğu öznel resimdir. Kişinin kendi bedeniyle ilgili algılarını, çok yönlü tutumlarını, duygularını, düşüncelerini ve davranışlarını ifade etmektedir (Cash ve Pruzinsky, 1990). Beden imgesi değerlendirmesi, bireyin kendi fiziksel görünümüne ilişkin bilişsel ve duygusal değer biçmesini (beden memnuniyeti/memnuniyetsizliği gibi) ifade etmektedir (Cash, 2012). Beden imgesini

incelemek en çok iç gözlem yönteminin kullanımıyla artmıştır. Kişi duyularını çözümlenmeye başladığında, bedenine ait bazı yaşantıların çevreyi anlamlandırmada bir zemin oluşturduğunu da fark etmektedir. Bedensel yaşantıların, duyuların şiddet ve anlamını etkilediği, bireyin bedenine ait anlayışında önemli olduğu görülmektedir (Özbydar, 1967).

Freud'a göre beden imgesi ayırt edilmemiş organizmanın, gelişerek örgütsel bir yapıya dönüşmesini açıklayan bir yoldur. Ego, bedene dair duyuların zihinsel bir yansımasıdır. Ego gelişiminin ilk aşamasında çocuk, bedeni hakkındaki duyularını bütünlümeyi öğrenir ve bu duyularını kendi bedenini dış dünyadan ayırmakta kullanır. Gelişim aşamalarında herhangi bir duraklama ya da gerileme olduğu zaman, beden imgesinde de bozukluk meydana gelir. Freud'a göre cinsiyet gelişimi de beden imgesine dayanmaktadır (aktaran Özbydar, 1967).

Adler, uyumsuzluğun belirtilerinin bedendeki herhangi bir eksikliğin telafisi olduğunu ifade ederek beden imgesine değinmektedir (aktaran Özbydar, 1967). Adler'e göre bedensel organlarda yetersizlik olması bireyin hayata bakışını etkilemekte, kişinin çevreye karşı düşmanca bir tutum edinmesine neden olabilmektedir (Adler, 1989). Organ eksikliği yaşayan bireyler, bedenlerine odaklanmakta ve kendilerini başkalarıyla kıyaslamaktadırlar. Bu süreç içinde yaşamın anlamının başka kişilerin hayatına katkıda bulunmak olduğunu görememekteyler (Murdock, 2016). Bedende duyulan yetersizlik veya çocuklukta kişinin kendisinin çevresindeki insanlardan güçsüz ve küçük olduğunu fark etmesi kişide aşağılık duygusu oluşturmaktadır. Bu aşağılık duygusunu telafi etmek için birey kendisi ve çevresi üzerinde etki bırakabilmek için daha fazla zaman harcamaktadır. Aşağılık duygusunun bireyde oluşturduğu itici güç, gelecekte güvenlik ve mutluluk sağlayacağına inanılan bir amaç belirlenmesine ve bu amaç için bir yol izlenmesine yönelik çabaların kaynağıdır (Adler, 1989).

Schilder (1935), hem bireyin bedeninden hem de bireyin bedeninin dışından gelen duyuların beden şemasını oluşturduğunu ifade etmektedir (aktaran Özbydar, 1967). Schilder'e (1935) göre bu şema üç boyutludur ve yalnızca bir duyum veya kavrayış değil, bütünsel bir yapıdır. Beden imgesi kişisel yaşantıların bir sonucudur

ve bireylerin kişilikleriyle ilişkilidir. Bireyin her davranışında kendisi hakkındaki imgesi de değişebilmektedir (aktaran Özbaydar, 1967).

Beden imgesi, kişilerin duygusal durumları ve benlik saygıları ile önemli ölçüde ilişkilidir (Cash ve Fleming, 2002). Özellikle negatif beden imgesi sosyal kaygı, yeme bozuklukları, cinsel problemlerle ilişkilendirilmiştir (Rieves ve Cash, 1996). Üniversitede eğitim gören kadın öğrencilerle yapılan bir araştırmada, kadın öğrencilerin birçoğunun kilo verebilme amacı ile yeme davranışlarını kontrol altında tutmaya çalıştıkları, beden imgesi kaygılarının olduğu ve kilo verebilmek için boşaltım sistemini harekete geçirecek ilaçlar kullandıklarını, sergiledikleri bu davranışların sosyal onaya ve güvene neden olmasını beklediklerini bulmuştur (Thombs, Rosenberg, Mahoney ve Daniel, 1996).

Beden imgesi konusunda daha önce yapılmış araştırmaların birçoğunda erkeklerin kadınlara kıyasla bedenlerine karşı algılarının daha olumlu olduğu ortaya konmuştur (Franzoi, Kessenich ve Sugrue, 1989; Jackson, Sullivan ve Rostker, 1988; Çatıkkaş, 2011; Çepikkurt ve Coşkun, 2010). Erkeklerde de bedeninden memnun olmama durumu bulunsa da düzeyinin kadınlara göre daha az olduğu görülmektedir (Walcott, Pratt ve Patel, 2003).

Olumlu beden imgesi konusunda çalışmalar erkeklerin lehine olsa da Cash ve Hicks'in (1990) yapmış olduğu araştırmaya göre hem erkekler hem de kadınlar fiziksel durum açısından (örneğin, kilo) diğer bireylerden farklı olmasalar bile kendilerini olumsuz algılayabilmektedirler. Bu durum erkeklerde kendilerini daha erkeksi gördükleri mezomorfik vücut ile ilişkiliyken, kadınlarda biyolojik dişiliği vurgulayan büyük kalçalar ile ilişkili olabilmektedir. Bazı kültürlerde beden görünümünün kadınların bir problemi gibi algılanmasının, toplumun ince kadın imajını norm olarak benimsemesinin, aile ve arkadaşların etkisinin getirdiği sosyal faktörlerin oluşturduğu güzellik mitinin kadınların belli ölçülere ulaşma çabasını artırdığı düşünülmektedir (aktaran Erdoğan ve Tütüncü, 2015). Bunların yanında literatürde kadınların estetik değerlere, erkeklerin ise toplumsal imaja daha çok önem verdiği ifade edilmektedir (Kurt, Özdilli ve Yorulmaz, 2013).

Fiziksel çekiciliğin ve beden imgesinin bireylerin kendileri hakkında olumlu değerlendirmelere sahip olmaları ve akran ortamına kabul açısından önemli olduğu

bilinmektedir (Davison ve McCabe, 2006). Bu kişilerin benlik saygılarının daha yüksek olmasının yanında, kişilikleri de daha sağlıklıdır ve sosyal beceriler konusunda daha yetkin olmaktadır (Perkins ve Lerner, 1995).

Davison ve McCabe (2006), olumsuz beden imgesi ile romantik ilişki sürecinde zayıf etkileşimlerin güçlü korelasyon gösterdiğini saptamıştır. Kadınlar, romantik ilişkilerinde partnerlerinin onların bedenleri hakkında daha olumsuz düşündükleri algısına sahiptirler (Markey ve Markey, 2006). Beden imgeleri olumsuz olan kadınlar, romantik ilişkilerinde partnerlerine karşı daha fazla kaygılı bağlanma stiline sahiptirler (Cash, Theriault ve Annis, 2004).

Yapılan bir araştırmaya göre çiftler birbirlerine kilo alıp vermeleri konusunda yorumlarda bulunabilmektedirler. Kilo alma-verme girişimleri ve bireylerin benlik saygılarının bu yorumlarla ilişkili olmadığı bulgusu elde edilmiştir. Fakat kilo vermeleri talep edilen kadınların daha düşük ilişki doyumu bildirdikleri gözlenmiştir. Benzer şekilde, erkeklerin de benlik saygılarının yapılan yorumlarla ilişkili, fakat kilo alması talep edilen erkeklerin daha düşük ilişki doyumu bildirdikleri bulgusuna ulaşılmıştır. Çalışmaya göre, kadın ve erkekler için romantik ilişkide kilo farklı şekilde önemlidir ve romantik partnerler bireylerin beden memnuniyetsizliğinde ve kilo endişelerinde birincil kaynaktır (Sheets ve Ajmere, 2005).

2.7 Benlik Saygısı

Benlik, bireyin kişiliğinin farkında olduğu parçasıdır. Benlik kavramı ise bireyin kendisine ilişkin bilinçli değerlendirmesi ve bilişsel algısıdır (Dolgin, 2014). Benlik kavramı bireyin başka insanlarla olan sosyal etkileşimi ve ilişkisi ile şekillenmektedir. Genç bireyler, başka kişilerin kendilerini sosyal açıdan kabul edilemez bulduğuna inandıkları takdirde kendileri hakkında olumsuz düşünmeye başlamaktadırlar. Sonuç olarak sosyal yapının birey ile ilgili düşünceleri konusundaki algılar da bireylerin kendilerine dair inançlarını etkilemektedir. Başkalarına nasıl görüldüğü ile ilgili bu durum bireylerin *sosyal benlik*lerini yansıtmaktadır (Dolgin, 2014). Sosyal benlikler kişilerin benlik saygılarını önemli ölçüde etkilemektedir. *Benlik saygısı* ise bireyin kendisi hakkında yaptığı değerlendirmeler ve kendisine verdiği değer ile ilgilidir. Ergenlik döneminin başlaması, gençlerin kendileri hakkında değerlendirmeler yapmaları, yalnızca

bedensel değil motor ve zihinsel yönlerini ve sosyal etkileşim güçlerini de yaşlıları ve idealize ettikleri kişilerle karşılaştırma durumunu beraberinde getirir. Gençin kendini bu şekilde bir değerlendirmeye sokması davranışlarının farkında olabilmesinde etkili olmaktadır. Benlik saygısı yüksek kişiler, zor durumlar ile etkili baş etme stratejileri kullanırlar, kişisel özellikleri hakkında nesnel anlayış içindedirler ve benliklerini zenginleştirici geribildirimler kullanırlar (Taylor, Peplau ve Sears, 2006). Atılgan, girişken ve toplum içinde konuşmaya daha istekli bireylerdir. Çevrelerindeki insanlarla rahatlıkla arkadaşlık kurma özelliğine sahiptirler ve aynı zamanda sosyal etkiye uyma konusunda dirençlidirler. Bu nedenle başkalarının tavsiyesine göre hareket etmek yerine kendilerinin en iyi olduğunu düşündükleri şeyleri uygularlar (Kağıtçıbaşı ve Cemalcılar, 2014).

Campbell'a (1990) göre benlik saygısı düşük bireyler ise kendileri hakkında olumsuz inançlara sahiptirler, önlerine gerçekçi olmayan hedefler koyarlar veya bir hedef belirlemekten tamamen kaçınırlar. Ayrıca eleştiriye duyarlılıkları daha fazladır ve eleştirilmeleri durumunda daha olumsuz duygusal ve davranışsal tepkiler verme eğilimindedirler. Kendilerini koruma isteği içinde oldukları için hata yapma ve reddedilmeye karşı hassastırlar ve aksiliklerden kaçınmaya çalışırlar. Bunun yanında başkaları üzerindeki toplumsal etkilerine odaklanma durumları da fazladır ve kendileri hakkında birbiriyle çelişen, belirsiz ifadeler kullanmaktadırlar (aktaran Kağıtçıbaşı ve Cemalcılar, 2014). Yüksek benlik saygısına sahip bireylerin aksine benlik saygısı kararlılığı düşük olan insanlar dışarıdan gelen değerlendirmelere fazla önem vermektedirler (Burger, 2016). Hatta kimi zaman dünya ile yüzleşebilmek için olmadıkları biri gibi davranabilmektedirler. Bu durum, kendisini değerli görmeyen bireyin, başka kişilerin onu değerli görmesi için kullandığı bir çeşit savunma mekanizmasıdır. İnsanları etkilemek için farklı davranmaya çalışmak da kolay olmamaktadır çünkü aksi bir psikoloji olan bireyin hissettiği gibi davranmaması da gerilim yaratmaktadır (Dolgin, 2014).

Murray, Holmes, MacDonald ve Ellsworth'a (1998) göre, düşük benlik saygısına sahip olan bireyler, diğer insanların yanlış ve hatalı davranışlarını daha fazla hatırlarlar veya partnerlerinin kendilerini sevmedikleri düşüncesine sahiptirler (aktaran Kağıtçıbaşı ve Cemalcılar, 2014). Partnerlerinin kendilerini eleştirdiğini ya da reddettiğini düşündükleri için romantik ilişkilerinden memnuniyet duyma oranları

da daha düşüktür. Benlik saygısı düşük bireyler için olumsuz imgelerini doğrulayan geribildirime inanmak, olumlu imgelerini doğrulayan geribildirime inanmaktan daha kolaydır (Burger, 2016). Bu kişiler değişken ve dengesiz kimlik nitelikleri göstermelerinin yanında, eleştiri ve reddedilmeye olan hassasiyetleri onların yetersizlik duygularını doğrulamaktadır (Rosenthal ve Simeonsson, 1989). Düşük benlik saygısı aynı zamanda evlilik dışı gebelik riskini de doğurmaktadır (Parker ve Benson, 2005).

Düşük benlik saygısı ve suça yatkınlık arasında güçlü bir ilişki olduğu düşünülmektedir. Kaplan (1980), bireyin öz değerini yükseltmesine ilişkin olarak, suç yatkınlığının, bireyin kendi hakkında olumsuz düşüncelerini ödünlemek amacıyla geliştirildiğini ifade etmiştir. Diğer kişilerin izlediği yolu izlemede başarısız olan bireyin, davranışlarından dolayı pozitif pekiştirme alamadığını ve bu nedenle benlik saygılarının düşük olduğunu savunmuştur. Bu durumda kişi daha iyi hissedebilmek için olumsuz davranışlarının pekiştirildiği ortamlara girmektedir. Bu ortamlarda bulunmak kişileri suça itse de benlik saygıları arttırmaktadır. Donnellan, Trzesniewski, Robins, Moffitt ve Caspi'nin (2005) çalışması ise tam tersi yönde bulgulara sahiptir. Benlik saygısı ve narsisizmin etkilerinin ayrıldığı bu çalışmada düşük benlik saygısı ile suç işleme ihtimali ve saldırganlık arasında güçlü bir ilişki tespit edilmiştir. Yüksek benlik saygısının suça eğilimde belirleyici olmadığı ortaya konmuşken, narsisizmin suça eğilimde belirleyici faktör olduğu saptanmıştır.

Yapılan bazı araştırmalar, yüksek benlik saygısına sahip olmanın olumlu özelliklerinin yanında, bazı olumsuz durumlar ile de ilişkili olduğunu göstermektedir. Erken yaşta cinsel ilişkiye girenler, şiddet suçu işlemiş olan mahkûm erkekler, ergen çetelerine liderlik edenler de benlik saygısı yüksek kişilerdir. Benlik saygısı yüksek olmak kimi zaman kişinin duygusal durumunu, öğrenme arzusunu ve kişilerarası ilişkilerini olumsuz etkilemektedir (Kağıtçıbaşı ve Cemalcılar, 2014).

Ebeveynler, toplumsal cinsiyet ve sosyoekonomik durum benlik saygısının yüksek veya düşük olmasında etkili olan faktörlerden bazılarıdır. Kişinin ailesi ile olan ilişkisinin kalitesi, destekleyici, özenli ve ölçülü oranda otoriteye sahip ebeveynlerinin olması benlik saygısını arttırmaktadır (Linver ve Silverberg, 1995; Caughlin ve Malis, 2004). Aile içinde çatışma yaşanan bir ortamda büyüyen ve

ebeveynleri ile yetersiz ilişki kuran kişilerin ise benlik saygıları düşüktür (Amato, 1986). Sosyoekonomik durumun benlik saygısı üzerindeki etkisi doğrudan olmak yerine dolaylıdır. Düşük gelire sahip olmak sosyal organizasyonlara katılıp sosyalleşebilmeyi azaltır, popüler ortamlara girmeyi zorlaştırır. Aynı zamanda düşük gelirli ailede yetişen kişiler, ebeveynlerin maddi konularda olumsuz etkilenmeleri nedeniyle olumlu ebeveyn desteğinde yetersizlik yaşayabilmektedirler ve bundan dolayı benlik saygıları düşebilmektedir (Ho, Lempers ve Clark-Lempers, 1995). Toplumsal cinsiyetin benlik saygısı üzerindeki etkileri inceleyen araştırmalara göre, kadınların benlik saygısı erkeklerinkinden daha düşüktür (Gentile ve diğerleri, 2009; Bolognini, Plancherel, Bettschart ve Halfon, 1996). Bu durumun temelinde erkeksi özelliklerin toplumda kadınsı özelliklere göre daha cazip görülmesi olduğu düşünülmektedir (Markus ve Kitayama, 1994). Kadınların benlik saygıları fiziksel çekicilik algıları ile yüksek oranda ilişkilidir ve medya kadın bedenine dair etkileriyle bunu tetiklemektedir (Furnham, Badmin ve Sneade, 2002; Van den Berg, Paxton, Keery, Wall, Guo ve Neumark-Sztainer, 2007).

İki insan arasındaki empati ve anlayış içeren derin ve kalıcı bir bağ, ötekinin benliği kadar kendi benliğiyle ilişkide de bir derinlik gerektirmektedir (Kernberg, 2011). Birey derinlemesine sevebilme yetisi kazandıkça ve başka birini yıllar içinde kendi kişisel ve toplumsal hayatının bir parçası şeklinde değerlendirebildikçe, kendisini de daha iyi tanıyabilecektir ve yeni bir ilişki içine girmek söz konusu olduğunda daha tatmin edici bir partner olabilecek öteki'leri bulabilecektir.

2.8 Flört Şiddeti ile İlgili Yurtdışında Yapılan Araştırma ve Yayınlar

Aşağıda siber flört istismarı ve flört şiddeti ile ilgili yurtdışında yapılmış olan araştırmalar hakkında bilgi verilmektedir.

Baker ve Helm'in (2011), 623 ergenin katıldığı araştırmasında, katılımcıların %48'i, partnerlerinin, mesajlarını kontrol etmek amacıyla telefonlarını incelediğini ve %39'u, kimle iletişim halinde olduklarını görmek için partnerlerinin kişisel sayfalarını kontrol ettiklerini bildirmişlerdir. Aynı örnekte, kendisinin, partnerinin mesajlarını kontrol ettiğini ifade edenlerin oranı %42 ve kendisinin partnerinin kişisel sayfasını incelediğini ifade edenlerin oranı %45'dir. Bu örnekte, siber flört istismarı mağduru ve faili olma durumu kadın ve erkekler

arasında cinsiyet farklılığı göstermiştir. Kadınlar hem mağduriyet hem de faillik konusunda erkeklerden daha yüksek oran bildirmişlerdir.

Wright (2015), ergen romantik ilişkilerinde siber saldırganlığın ebeveyn ve partner bağlanmasıyla ilişkisini incelemiştir. Araştırmanın katılımcıları, 326'sı kadın olmak üzere 600 kişidir. Kaygılı partner bağlanması sonrasında gerçekleşen partner yönelimli siber saldırganlık ile ilişkili bulunmuştur. Ayrıca, ebeveynlerden anneye güvensiz bağlanma, güvensiz partner bağlanması ile pozitif ilişkili ve kaygılı partner bağlanması aracılığıyla partner yönelimli siber saldırganlık üzerinde dolaylı bir etkiye sahip bulunmuştur.

Zweig, Dank, Yahner ve Lachman (2013), gençler arasında teknoloji ve yeni medyalar aracılığıyla gerçekleştirilen siber flört istismarını ve siber flört istismarının, ergen flört şiddetinin diğer türleriyle nasıl ilişkili olduğunu incelemiştir. Araştırmaya katılan 5,647 gençten 3,745'i mevcut bir flört ilişkileri olduğunu veya bir önceki yıl bir ilişkiye sahip olduklarını bildirmişlerdir. Gençlerin dörtte birinden fazlası, siber flört istismarı mağduriyeti deneyimlediklerini bildirmişlerdir. Kadınlar, erkeklerden daha fazla oranda siber flört istismarı deneyimi, özellikle cinsel siber flört istismarı deneyimi bildirmişlerdir. Her on gençten biri, siber flört istismarı uyguladıklarını ifade etmiştir. Kadınlar, cinsel olmayan siber flört istismarında daha çok uygulamış durumda iken, erkekler cinsel siber flört istismarını daha fazla uygulamışlardır. Cinsel siber flört istismarı mağduru olan kişiler daha yüksek oranda cinsel zorlama deneyimi bildirmişlerdir.

Zweig, Lachman, Yahner ve Dank (2014), flörtte teknoloji ve sosyal medya aracılığıyla gerçekleştirilen istismarın madde kullanımı, cinsel aktivite, okulla bağlantı, aile ilişkileri, partner ilişkileri ve psikososyal uyum sağlama gibi farklı değişkenlerle ilişkisini incelemiştir. Araştırmanın katılımcıları, %52'si kadın, %74'ü Beyaz, mevcut bir romantik ilişkiye sahip veya son bir yılda romantik ilişkisi olmuş olan 3,745 kişidir. Araştırmada, siber flört istismarı deneyimlemenin çoğunlukla kadın olmakla, suça eğilimli davranışlar sergilemekle, depresif semptomlarda yüksek düzeyler göstermekle, düşmanlık ve öfke göstermede yüksek düzeylerle ilişkili bulunmuştur. Ayrıca, siber flört istismarının, depresif semptomlar

ve öfke/düşmanlıkla, flört şiddetinin diğer türlerine göre daha fazla düzeyde ilişkili olduğu saptanmıştır.

Borrajo, Gamez-Guadix ve Calvete (2015b), siber flört istismarında cinsiyet farklılıklarının olup olmadığını, siber flört istismarının çevrimdışı psikolojik ve fiziksel saldırganlıkla ilişkisini, siber flört istismarının gerçekleştiği bağlamı araştırmışlardır. Araştırmaya yaşları 18 ve 30 arasında değişen 433 üniversite öğrencisi katılmıştır. Sonuçlar, son altı ayda araştırmaya katılan kişilerin yarısının siber flört istismarı mağduru olduğunu göstermiştir. Siber flört istismarında yaygın olan davranışın partneri kontrol etmek olduğu bulunmuştur. Ayrıca mağdurların maruz kaldıkları istismar davranışının bir kereye mahsus olmadığı, ilişki içinde tekrar eden davranışlar olduğu tespit edilmiştir. Veriler, siber flört istismarının genellikle kıskançlık bağlamında yapıldığını göstermiştir. Siber flört istismarı ile çevrimiçi olmayan psikolojik flört saldırganlığı arasında anlamlı bir ilişki saptanmıştır.

Korchmaros, Ybarra, Langhinrichsen-Rohling, Boyd ve Lenhart (2013), bilgisayar aracılığıyla gerçekleştirilen psikolojik flört şiddetinin, yüz yüze iletişim şekliyle nasıl bir ilişki içinde olduğunu araştırmışlardır. Araştırmaya katılan 14-19 yaş arasındaki 615 gençten yarısının bir romantik ilişkisi bulunmaktadır. Bulgulara göre, gençlerin %46'sı psikolojik flört şiddeti uygulayıcısıdır. Son 12 ayda, katılımcıların %58'i sadece yüz yüze iletişim gibi klasik iletişim yollarını kullanarak psikolojik şiddet uygulamışken, %17'si sadece bilgisayar gibi teknolojik yollarla psikolojik şiddet uygulamıştır. Katılımcıların %24'ü ise her iki yolla psikolojik şiddet uygulamıştır.

Marganski ve Melander (2018), yakın ilişkilerde siber saldırganlık mağduriyetinin kapsamını ve psikolojik, fiziksel ve cinsel partner şiddeti deneyimlerinin siber saldırganlıkla eşzamanlı gerçekleşip gerçekleşmediğini araştırmışlardır. Veriler son 12 ayda romantik bir ilişkiye sahip olmuş olan 540 üniversite öğrencisinden toplanmıştır. Bulgulara göre yakın ilişkilerde siber saldırganlık alışılmamış ve nadir görülmekte olan bir durum değildir ve katılımcıların dörtte yaklaşık dörtte üçü son bir yılda siber saldırganlık çeşitlerini deneyimlemişlerdir. Çoklu analizler, bu tür saldırganlıkların, psikolojik, fiziksel, cinsel partner şiddetiyle ilişkili olan daha büyük bir şiddet örüntüsünün bir parçası olabileceğini göstermiştir.

Burke, Wallen, Vail-Smith ve Knox (2011), çiftlerin telefon, e-mail, sosyal medya siteleri kullanılarak gerçekleştirdikleri kontrol ve izleme davranışlarını ve bu davranışların uygun olup olmadığına dair algı ve değerlendirmelerini incelemiştir. Hem kadın, hem erkek katılımcıların yarısı iletişim teknolojilerini partnerlerini izlemek için kullandıklarını ya da iletişim teknolojileri nedeniyle ilişkilerinde mağdur olduklarını ifade etmişlerdir. Kadınlar, erkeklere göre daha fazla oranda partnerlerini izlemek için e-mail hesabı takibi yapmakta olarak tespit edilmiştir (%25'e %6). Kadınlar, ayrıca izleme davranışının kabul edilebilir olduğunu erkeklerden daha fazla düşünmektedir.

Rueda, Lindsay ve Williams (2015), Meksika kökenli Amerikalı ergenler arasında teknoloji deneyimleri ve flört çatışmalarını nitel yöntemleri kullanarak incelemiştir. Odak gruplar, cinsiyet ve kültürel uyum düzeylerine göre üçe ayrılmıştır. Araştırmada, teknolojinin ergenlere, partnerleriyle gün be gün etkileşime geçme ve görüşebilme imkanı verdiğini bulmuşlardır. Romantik kıskançlığın kısa mesaj tacizine yol açtığı; kadınların sosyal medyadan kaynaklanan kıskançlıktan duygusal olarak daha fazla etkilendikleri, erkeklerin ise karşı cinsle mesajlaşmaya dair kurallar koydukları tespit edilmiştir. Ayrıca, sosyal medyanın özellikle yüksek kültürel uyum gösteren gençler arasında belirgin olduğu bulgusuna ulaşılmıştır. Çevrimiçi alanların, sağlıksız davranışlar gözlenen ilişkiler yaratılmasına fırsat tanıdığı tespit edilmiştir.

Borrajo, Gamez-Guadix ve Calvete (2015b), flört ilişkilerinde şiddetin varlığıyla ilgili çarpıtılmış şiddet ve aşk inançlarını incelemiştir. Araştırma, siber flört istismarındaki kontrol ve izleme davranışlarına dair, bu davranışların aşk olduğuna dair mitlerle şiddeti meşrulaştırma, temize çıkarmak arasındaki ilişkiyi analiz etmektedir. Araştırmanın katılımcıları, yaşları 18-30 yaş arasında değişen, %79.5'i kadın olan 656 gençtir. Regresyon analizleri göstermiştir ki, siber flört istismarını meşrulaştırma, çevrimiçi flört ilişkilerinde doğrudan saldırganlıkla yüksek ölçüde ilişkilidir. Aşk hakkındaki mitler, siber flört istismarının kontrol yönüyle büyük bir ilişki göstermektedir. Ayrıca, siber flört istismarını meşrulaştırma ve doğrudan saldırganlık uygulama davranışı kadınlarda daha fazla görülmektedir. Aşk hakkında mitlere sahip olma ve çevrimiçi kontrol etme davranışı uygulama genç bireyler arasında daha yaygındır.

Epstein-Ngo, Roche, Walton, Zimmerman, Chermack ve Cunningham (2014), teknoloji temelli flört istismarında risk faktörlerini ve koruyucu faktörleri araştırmışlardır. Ayrıca, teknoloji bazlı flört istismarının, şiddetin diğer tipleriyle ilişkisini de incelemişlerdir. Araştırmanın katılımcıları, 14-20 yaş aralığında, son iki ayda flört ilişkisi olduğunu bildiren 210 gençtir. Katılımcıların %48.1'i, son iki ayda teknoloji temelli flört istismarına maruz kaldıklarını beyan etmişlerdir. Farkındalık, teknoloji temelli flört istismarı ile negatif ilişkili bulunmuştur. Gençler, teknoloji temelli flört saldırganlığına, fiziksel flört şiddeti ve iletişim şiddetine maruz kaldıklarından daha fazla maruz kalmışlardır. Teknoloji temelli flört saldırganlığı tekil bir oluşum değildir, aksine ergenler arasında şiddetin kendisiyle bizzat pozitif ilişkilidir.

Elphinston ve Noller (2011), romantik ilişkilerde çiftlerin izinsiz olarak Facebook'a girme davranışları ve romantik ilişkide kıskançlığın arasındaki bağlantıları incelemişlerdir. Romantik ilişkiden memnun olmama, kıskançlık içeren düşünceler ve gözetleme davranışlarının, Facebook'a izinsiz girme ile bağlantılı olduğu görülmüştür. Sonuçlar, Facebook'a izinsiz girme davranışında yüksek düzeylerin, romantik ilişkide kıskançlık ve memnuniyetsizlik gibi sonuçlara neden olduğunu göstermiştir.

Melander (2010), üniversite öğrencilerinin siber istismar konusundaki düşüncelerini ve algılarını belirlemek amacıyla bir araştırma yapmıştır. Kuramsal çerçevede, ilişkilerde şiddeti açıklamak için Johnson tipolojisi kullanılmıştır. Araştırma için beş odak grup görüşmesi yapılmış ve toplam 39 görüşme gerçekleştirilmiştir. Görüşmelere katılan katılımcıların yaşları 18 ila 23 yıl arasında değişmektedir. Örneklemenin % 87'si Beyaz, diğer katılımcılar Siyah, İspanyol, Asyalı ve çift ırklı (melez)'dir. Araştırmanın bulgularına göre siber istismar algularıyla ilgili sekiz tema oluşturulmuştur. Üniversite öğrencilerine göre siber teknoloji; çatışmanın habercisi olma, davranışları kontrol etme ve izleme, şiddete karşı direnme, şiddeti hızlı ve kolay hale getirme, çiftler arasında istismarın özel bir durum olarak kalması yerine açık seçik hale gelmesi işlevlerine sahiptir.

Van Ouytsel, Ponnet ve Walrave (2018), yaşam tarzı-rutin etkinlikler teorisi bakış açısından, orta ve lise seviyesindeki okul öğrencilerinin romantik ilişkilerindeki riskli

dijital medya kullanımını incelemişlerdir. Veriler, %71'i kadın olan, 16 ve 22 yaş aralığındaki 466 öğrenciden toplanmıştır. Doğrusal regresyon analizlerinde, uzun süreli romantik ilişkiye sahip olma, romantik partnerle cinsel içerikli mesajlaşmalar yapma, sosyal medya sitelerinin kullanım miktarı, romantik ilişkide dijital kontrol davranışlarıyla anlamlı ölçüde bağlantılı bulunmuştur.

Felmlee ve Faris (2016), gençlerin arkadaşlık ve flört ilişkilerinde siber saldırganlığı incelemişlerdir. Veriler, 788 on ikinci sınıf öğrencisinden toplanmıştır. Katılımcıların %17'si bir hafta içinde bazı siber saldırganlık davranışlarına maruz kaldıklarını bildirmişlerdir. LGBTQ gençler, heteroseksüel akranlarından dört kat daha fazla siber saldırganlığa maruz kalırken; kadınlar da erkeklerden daha fazla siber saldırganlığa maruz kalmaktadır. Yapılan analizler sonucunda ayrıca, siber saldırganlığın mevcut ya da eski arkadaşlar arasında veya flört partnerleri arasında sık görüldüğü gözlenmiştir. Bunun nedeninin büyük olasılıkla rekabet, intikam veya romantik rakipleri uzaklaştırma girişimleri nedeniyle olabileceği öne sürülmüştür.

Bennett, Guran, Ramos ve Margolin (2011), üniversite öğrencilerinin arkadaşlık ve flört ilişkilerinde elektronik mağduriyeti incelemişlerdir. Bu incelemeyi yapabilmek için, düşmanlık, aşağılama, küçük düşürme, dışlama, müdahalecilik şeklinde dört kategoriden oluşan, 22 madde hazırlamışlardır. Katılımcıların %92'si, son bir yıl içinde elektronik mağduriyete maruz kaldıklarını ifade etmişlerdir. Erkekler daha fazla elektronik mağduriyet bildirmişlerdir. Ayrıca elektronik mağduriyet, kadınlarda alkol kullanımı ile ilişkili bulunmuştur.

Schnurr, Mahatmya ve Basche (2013), siber saldırganlık uygulamanın, baskınlık ve beliren yetişkinlikte psikolojik ya da fiziksel partner şiddeti uygulamayla ilişkisindeki rolünü incelemişlerdir. Araştırmada 148 çifte, Flört İlişkileri Anketi uygulanmıştır. Çiftlerin hepsine ilişkilerine dair kontrol, şiddet ve siber saldırganlıkla ilgili sorular yöneltilmiştir. Aktör-partner bağıllık modelleri göstermiştir ki, baskınlık ve siber saldırganlık anlamlı ölçüde aktör etkisine sahiptir fakat etkiler, kadınlar ve erkekler için psikolojik ve fiziksel partner şiddeti açısından farklıdır. Model aynı zamanda partner etkilerini de açıklığa kavuşturmuştur. Kadınların baskınlıkları ve erkek arkadaşlarına fiziksel partner şiddeti uygulamaları arasındaki ilişki, kadınların siber saldırganlıklarını azaltmaktadır.

Banyard ve Cross (2008), yaşları 12 ve 18 arasında değişen, yedinci ve on ikinci sınıf düzey aralığındaki 2101 katılımcı üzerinde ergen flört şiddetini ve ilişkili olduğu faktörleri araştırmıştır. Flört şiddeti mağduriyetini değerlendirmek için Gençler için Riskli Davranış Anketi'nden yararlanmıştır. Analizlerde MANOVA kullanılmıştır. Araştırmanın bulgularına göre, flört şiddeti artan depresyonla, intihar düşünceleriyle ve zayıf eğitim çıktıları ile ilişkilidir.

Exner-Cortens, Eckenrode ve Rothman (2013), ergen flört şiddeti ve getirisi olan olumsuz sağlık sonuçlarını boylamsal olarak incelemişlerdir. Araştırmanın katılımcıları 12 ve 18 yaş aralığındaki 5681 kişidir. Araştırmanın sonuçlarına göre, ergenlikte flört şiddetine maruz kalan kadınlar, 5 yıl sonrasında daha fazla oranda alkol tüketimi, intihar düşüncelerin, depresif semptomlar, sigara tüketimi ve yetişkin romantik ilişki şiddet mağduriyeti bildirmişlerdir. Ergenlikte flört şiddeti kurbanı olan erkekler ise antisosyal davranışlarda, madde kullanımında, intihar düşüncelerinde artış bildirmişlerdir.

Luthra ve Gidycz (2006), Riggs ve O'Leary'nin flört şiddetini açıklama modellerini test etmek amacıyla bir araştırma yürütmüşlerdir. Çalışmaya, 100 kadın, 100 erkek olmak üzere 200 üniversite öğrencisi katılmıştır. Katılımcıların yaş aralıkları 18-24, örneklemin yaş ortalaması ise kadınlarda 18.83, erkeklerde 19.27'dir. Kadınların %25'i, erkeklerin ise %10'u romantik ilişkilerinde flört şiddetine maruz kaldıklarını ifade etmişlerdir. Yapılan lojistik regresyon analizi sonrasında, alkol kullanımının, partnerin saldırganlık kullanımının, flört ilişkisinin uzunluğunun, baba tarafından saldırganlığa maruz kalmanın flört şiddeti için yordayıcı olduğu bulgusuna erişilmiştir.

Riggs ve Caulfield (1997), erkeklerin partnerlerine karşı şiddet uygulamalarının altında yatan gerçek sebepleri inceledikleri bir araştırma yürütmüşlerdir. Yaş ortalamaları 19.4 olan 125 erkek üniversite öğrencisi araştırmanın katılımcılarını oluşturmuştur. Verilerin analizinde MANOVA yönteminden yararlanılmıştır. Araştırmanın sonucuna göre, şiddet, flört şiddeti uygulayan erkekler arasında 'tartışmayı, polemiği kazanmak için bir araç' olarak görülmektedir. Flört şiddeti uygulamayan erkekler ise şiddeti romantik ilişkinin bitmesinde bir neden olarak görmektedirler.

Langenderfer-Magruder, Walls, Whitfield, Brown ve Barrett (2016), LGBTQ gençler arasındaki partner şiddetini ve prevalansını incelemişlerdir. Araştırma için 140 LGBTQ gençten veri toplanmıştır. Gençlerin yaklaşık yarısı flört şiddetinin türlerinden birini ya da bazılarını yaşamış olduklarını ifade etmişlerdir. Partner şiddeti deneyimleme oranı, aşırı alkol tüketen gençlerde veya ailede istismar edilen gençlerde yaklaşık olarak 2,5 kat daha fazladır. Ayrıca, son bir yıl içinde evsizlik dönemi geçiren gençlerde üç kat daha fazla partner şiddeti deneyimleme görülmektedir.

Tüm bu araştırmalar özetlenecek olursa, hem fiziksel, psikolojik, cinsel flört şiddeti hem de daha yeni bir kavram olan flörtte siber istismar, ergenlerin ve genç yetişkinlerin romantik ilişkilerinde yaygın olarak gözlenmektedir. Özellikle çocukluk döneminde aile içinde istismar edilen bireylerde, evsizlik dönemi geçirenlerde, aşırı alkol tüketenlerde, anne-baba ve partnere güvensiz bağlanma stili ile bağlananlarda hem maruz kalan hem de uygulayan olarak sıkça karşılaşılmaktadır. Ayrıca araştırmalara göre şiddet, romantik ilişkide çatışma çözme aracı olarak kullanılmaktadır ve uzun süreli romantik ilişkiye sahip olmanın şiddet deneyimleme ile ilişkili olduğu görülmektedir. Sonuçları açısından, romantik ilişkisinde şiddet ve istismara maruz kalan bireyler daha fazla sigara, alkol ve uyuşturucu tüketmekte, akademik açıdan daha başarısız olmakta ve daha fazla depresif belirtiler göstermektedirler. Bununla birlikte, araştırmalara göre, flörtte siber istismara maruz kalmanın kadın ve erkekler arasında farklılık gösterme durumu net değildir. Kimi araştırmalar kadınların romantik ilişkide daha fazla siber istismara maruz kaldığını göstermekte iken, kimi araştırmalar aynı şeyin erkekler için geçerli olduğunu ifade etmektedirler. Üzerinde daha çok uzlaşılan faktörler ise sosyal medyayı ve interneti fazla kullanmak ve yaş olarak daha genç olmaktır.

2.9 Flört Şiddeti ile İlgili Yurtiçinde Yapılan Araştırma ve Yayınlar

Aşağıda flört şiddeti ile ilgili Türkiye’de yapılmış olan araştırmalar hakkında bilgi verilmektedir.

Toplu-Demirtaş ve Sümer (2016), güvensiz bağlanma (kaygılı ve kaçınmacı) ile psikolojik flört şiddeti uygulama arasındaki ilişkide, ilişki doyumunun aracı rolünü flört eden üniversite öğrencileri üzerinde incelemişlerdir. Veri toplama aracı olarak

Çok Boyutlu Duygusal İstismar Ölçeği'nin kontrol alt boyutu, Yakın İlişkilerde Yaşantılar Ölçeği ve İlişki Doyumu Ölçeği kullanılmıştır. Önerilen aracı değişkenli modeli test etmek içinse Yapısal Eşitlik Modellemesi'nden yararlanılmıştır. Kaçınmacı bağlanma ile psikolojik flört şiddeti uygulama arasındaki ilişki dışındaki tüm ilişkiler anlamlıdır. Sonuçlara göre, ilişki doyumu, kaçınmacı bağlanma ile psikolojik flört şiddeti uygulama arasındaki ilişkiye tam olarak, kaygılı bağlanma ile psikolojik flört şiddeti uygulama arasındaki ilişkiye kısmen aracılık etmiştir.

Alan-Dikmen, Özaydın ve Yılmaz (2018), üniversitede öğrenim gören kadın öğrencilerin flört şiddetine maruz kalma durumları ile anksiyete ve umutsuzluk düzeyleri arasındaki ilişkiyi saptamak için bir araştırma yürütmüşlerdir. Verilerin toplanmasında öğrencilerin sosyo-demografik özellikleri ile şiddete maruz kalma durumlarını değerlendiren anket formu ile Beck Anksiyete ve Beck Umutsuzluk Ölçeği kullanmışlardır. Partneri tarafından kadın öğrencilerin %88'inin duygusal, %22,2'sinin sözel, %21,4'ünün ekonomik, %16,4'ünün fiziksel, %7,2'sinin cinsel şiddete maruz kaldığı tespit edilmiştir. Öğrencilerin anksiyete düzeyleri ile duygusal, sözel, cinsel ve ekonomik şiddete maruz kalma durumları arasında anlamlı bir ilişki olduğu görülmekteyken, umutsuzluk düzeyleri ile sözel, fiziksel, cinsel ve ekonomik şiddete maruz kalma durumları arasında da anlamlı bir ilişki olduğu bulgusuna erişilmiştir. Kadın öğrenciler arasında tüm şiddet çeşitlerinin görülme oranları yüksek olduğu ve bu durumun öğrencilerin anksiyete düzeylerini arttırdığı saptanmıştır. Şiddete rağmen, öğrencilerin umutsuzluk düzeylerinin ise düşük olduğu tespit edilmiştir.

Karatay, Karatay, Baş ve Baş (2018), üniversite öğrencilerinin flört şiddetine ilişkin tutum ve davranışlarını değerlendirmişlerdir. Yaş ortalaması 22,09 (\pm 2,29) olan öğrencilerin, %51,8'i çocukluk çağında şiddete maruz kaldığını, %37,8'ı sık sık şiddete tanıklık ettiğini, %28,6'sı flört şiddetine maruz kaldığını, %22,1'i partnerine şiddet uyguladığını, %13,9'u şiddet yüzünden biten duygusal bir ilişkisi olduğunu belirtmişlerdir. Öğrenci tutumları incelendiğinde kadınlarda şiddetle ilgili farkındalığın erkeklerden yüksek olduğu; aynı zamanda ihmal etme, alay etme, takip etme, sosyal yaşamı kısıtlama, aldatma ve kıskanma gibi davranışların erkekler tarafından daha az şiddet davranışı olarak algılandığı görülmüştür. Ayrıca geçmişte şiddete maruz kalma ve şiddete tanıklık etme ile partnerine şiddet uygulama

davranışı arasında da anlamlı ilişkiye rastlanmıştır. Üniversite öğrenci grubunda, flört şiddeti farkındalığı düşük olup, partnerine şiddet uygulama davranışının önemli boyutlarda olduğu bulgusu saptanmıştır.

Kütük, Gümüştaş ve Almış (2018), üniversite öğrencisi kızlarda flört şiddetine uğramada yordayıcı değişkenleri, öğrencilerin şiddet hakkındaki görüşlerini ve ruhsal sorunlar açısından flört dışı kimselerden şiddet görme ile farklılıklarını incelemiştir. 848 üniversite öğrencisi kadından sosyodemografik ve şiddetle ilişkili değişkenleri değerlendiren bir anket formu, depresyon, anksiyete, intihar düşüncesi, intihar davranışı düzeylerini değerlendiren ölçekleri yanıtlamaları istenmiştir. Son 12 ay içinde fiziksel şiddete uğradığı belirlenen öğrencilerle bir psikiyatrist tarafından psikiyatrik tanı görüşmesi yapılmıştır. Tüm grupta flörtten fiziksel şiddet görme oranı %3.7 (s=31), psikolojik şiddet görme oranı %24.8 (s=210) bulunmuştur. Lojistik regresyon analizi sonucunda öğrenci yurdunda kalmanın flört şiddetini yordadığı görülmüştür. Flört şiddetine uğrayanlar ile flört dışı diğer kimselerden şiddete uğrayanlar arasında depresyon, anksiyete ve intihar puanlarında anlamlı farklılıklar bulunmuştur. Son 12 ay içinde flörtü ve flörtü dışındaki kimselerden fiziksel şiddete uğrayanlarda ruhsal bozukluk oranları açısından anlamlı farklılık gözlenmemiştir.

Fidan ve Yeşil (2018), araştırma, flört şiddetinin nedenleri ve etkilerini ortaya koymak amacıyla yapılmıştır. Araştırma “odak grup görüşmesi” ve derinlemesine mülakat yöntemi birlikte kullanılarak gerçekleştirilmiştir. Her öğrenciyle bireysel olarak yarı yapılandırılmış mülakat tekniği kullanılmış ve 15 dakika yüz yüze görüşme yapılmıştır. İkinci aşamada kızlar ve erkekler ayrı olmak üzere grup görüşmeleri yapılmıştır. Üçüncü aşamada tüm öğrencilerin birlikte olduğu ve aynı soruların sorulduğu görüşmeler yapılmıştır. Erkek öğrenciler flört şiddetinin nedenlerini kadının söz dinlememesi, beklentilerinin fazla olması, sürekli kontrol etme isteği, bağımsız hareket etmesi olarak sıralamış ve kız arkadaşı çok sevme ve kıskanmayı da flört şiddeti nedeni olarak gördüklerini ifade etmişlerdir. Kız öğrenciler ise, flört şiddetinin nedenlerini erkeğin istediğinin yapılmasını istemesi, bağımsız davranmak istemesi, erkeğin az zaman ayırması, cinsel birliktelik istemesi şeklinde sıralamış ve erkeğin hayatını kısıtlamasına karşı çıkmasını da eklemişlerdir.

Yapılan arařtırmalara bir bütn olarak bakıldıđında, Trkiye’de flrt Őiddeti hakkında yapılan arařtırmaların bulgularının, yurtdıřında elde edilen bulgularla benzeřtiđi grlmektedir. Benzer Őekilde, psikolojik Őiddete maruz kalmanın anksiyete ile iliřkili olduđu; gemiřte Őiddete maruz kalma ve tanıklık etmenin flrtte Őiddet uygulayıcısı olma ile iliřkilendirildiđi; psikolojik Őiddet grme oranının fiziksel Őiddet grme oranından yksek olduđu gzlenmektedir. Ayrıca, kadın niversite đrencileri arasında Őiddete iliřkin farkındalıđın erkek niversite đrencilerinden daha yksek olduđu bilgisi de nemlidir. Buna ek olarak tm arařtırmalarda, flrt Őiddetini deneyimlemenin belirgin boyutlarda olduđuna dair bilgi gze arpmaktadır.

2.10 Beden İmgesi ile İlgili Yurtdıřında Yapılan Arařtırma ve Yayınlar

Ařađıda beden imgesi ile ilgili yurtdıřında yapılmıř arařtırmalar hakkında bilgi verilmektedir.

Compian, Gowen ve Hayward (2004), ergenlik ađındaki kızların etnik eřitlilik gsterdiđi bir rneklemede, hem romantik hem de platonik iliřkilerin beden imgesi ve depresyon belirtileri ile iliřkisini arařtırmıřtır. Katılımcılar, kız ocuklarının ergenlik, pubertal durum ve psikolojik uyumla iliřkisini deđerlendirmek iin tasarlanmıř zbildirim raporlarını tamamlayan, yařları 10 ve 13 arasında deđiřen 157 ergen kızdır. Kızların romantik bađlanma dereceleri daha yksek depresyon skorları ile pozitif iliřkili bulunmuřtur. Daha ileri pubertal durumun hem dřk beden imgesi memnuniyeti hem de daha yksek depresyon skorları ile iliřkili olduđu grlmřtr. Platonik bađlanma ile pubertal durum arasında anlamlı bir iliřki ortaya ıkmıřtır. Cinsel olarak daha az olgun olan ancak erkeklere iliřkin daha fazla platonik bađlanma bildiren kızlar, daha fazla beden imgesi memnuniyeti bildirmiřlerdir.

Befort, Hull-Blanks, Huser ve Sollenberger (2001), romantik partnerlerden gelen ađırlıkla ilgili eleřtiriler ve romantik iliřkilerin nemini, beden imgesi ve benlik saygısı aısından incelemiřlerdir. 116 niversite birinci sınıf đrencisi kadın alıřmaya katılmıřtır. Benlik saygısı ve beden imgesinin anlamlı lde iliřkili olduđu gzlenmiřtir. Eleřtiri ve partner neminin, beden imgesindeki dřk bir miktar varyansı aıklamakta olduđu sonucuna ulařılmıřtır. Partnerlerin nemi, gen kadınların benlik saygısını da yordamakta iken, eleřtiri yordamamaktadır.

Carpentier ve Fortenberry (2010), ergenlik ve genç yetişkinlik döneminde olup, testis kanseriyle mücadele eden kişilerin, romantik ve cinsel ilişki durumları, beden imgeleri ve doğurganlık özelliklerini inceleyen araştırmaları gözden geçirmişlerdir. Toplamda 37 çalışma incelenmiştir. İncelenen araştırmalara göre, bir partnere sahip olma ya da olmama durumu testis kanseri ile mücadele eden kişilerde hastalığa alışma ve uyum sağlama açısından önemli bir role sahiptir. Ayrıca, cinsel işlev ve dolayısıyla doğurganlık ve beden imgesi de uyum sağlamada sıklıkla ara bulucu rol oynamaktadır.

Ambwani ve Strauss (2007), beden saygısı, cinsiyet ve romantik aşk arasındaki kesişimi nicel ve nitel analiz yöntemleriyle incelemiştir. 107 erkek ve 113 kadından, Beden Saygısı Ölçeği ve Romantik Aşk Deneyimleri Ölçeği kullanılarak veri toplanmıştır. Hem erkek hem de kadınlar için, beden saygısı ve romantik aşk arasında anlamlı korelasyonlar saptanmıştır. Regresyon analizleri de, güven ve kıskançlığın kadınlarda beden saygısını yordadığını fakat erkekler için yordayıcı olmadığını ortaya koymuştur. Nitel analizler de erkeklerle kıyaslandığında, kadınların beden imgelerinin cinsel ilişkilerini ve ilişkilerinin de özgüvenlerini erkeklerden daha fazla etkilediğini ortaya koymuştur.

Cash, Theriault ve Annis (2004), çok yönlü beden imgesini, kişilerarası kaygı ve yetişkin bağlanma süreçleri açısından ele almışlardır. Araştırmanın katılımcıları 103'ü erkek ve 125'i kadın olan üniversite öğrencileridir. Katılımcılar beden imgesinin boyutlarını değerlendiren ölçeklerin yanında, sosyal değerlendirilme kaygısı, romantik yakınlık korkusu, genel yetişkin bağlanması ve romantik bağlanma olgularını değerlendiren ölçekleri de doldurmuşlardır. Sonuçlara göre, beden imgesine dair değerlendirme, sosyal değerlendirilme kaygısını her iki cinsiyet için; romantik yakınlık kaygısını ise sadece kadınlar için yordamaktadır. Her iki cinsiyet için, beden imgesinin işlevsizliği daha az güvenli bağlanma ile özellikle daha saplantılı yetişkin bağlanması ve daha kaygılı romantik bağlanma ile ilişkili bulunmuştur.

Markey ve Markey (2006), genç kadınların romantik ilişkileri ve beden imgeleri arasındaki ilişkileri incelemiştir. Kadınlarda yaş ortalamasının 22.46, erkeklerde yaş ortalamasının 24.38 olduğu 95 genç çift çalışmaya katılmıştır. Araştırmada

kadınların vücut kütle indeksi ölçülmüş, kendi bedenlerine ilişkin memnuniyetleri, onlar için önemli olan kişilerin bedenleri hakkında memnuniyetlerine dair algıları ve onlar için önemli olan kişilerin, onların bedenleri hakkında asıl memnuniyet durumları incelenmiştir. Çiftlerin ilişkilerinin yapıları romantik ilişkilerinin uzunluğu ve ilişki kaliteleri açısından incelenmiştir. Araştırmanın sonuçlarına göre, kadınlar kendileri için önemli olan kişilerin, onların bedenleri hakkında duydukları memnuniyete dair daha olumsuz algılara sahiptirler. Analizlere göre, daha uzun süredir romantik ilişkisi bulunan kadınlar, kendileri için önemli olan kişilerin, kendileri hakkında daha zayıf olmalarını istedikleri şeklinde yanlış bir inanca sahiptirler.

Friedman, Dixon, Brownell, Whisman ve Wilfley (1999), evli ve evli olmayan bireylerin beden algılarını ve evlilik kalitelerini karşılaştırmışlardır. Medeni durum, evlilik doyumu ve beden memnuniyetsizliğinin ölçüldüğü araştırmaya, son üç yılda en az bir kez kilo vermeyi denemiş olan 16,377 katılımcı katılmıştır. Sonuçlara göre medeni durum beden memnuniyetsizliği ile ilişkili değildir. Evlilik doyumu; yaş, beden kütle indeksi, benlik saygısı ve cinsiyet kontrol altında tutulduğunda beden memnuniyetsizliği ile anlamlı ölçüde ilişki bulunmuştur.

Morrison, Doss ve Perez (2009), romantik ilişkisi olan üniversite öğrencilerinin beden imgesi ve yeme bozukluklarını araştırmışlardır. 88 heteroseksüel çift ile iki ay ara ile iki değerlendirme yapılmıştır. Sonuçlara göre, kadınların ilişkilerinin işlevleri ya da partnerlerinin onların bedeninde değişiklik istediklerine dair algıları, beden biçimleriyle ilgili endişelerini yordamamaktadır. Beden biçimine ilişkin endişelerin ilişkinin işlevini etkileyeceğine dair sav kısmi olarak desteklenmiştir. Özellikle kadınların bazı beden biçimi endişelerin, iki ay sonrasında kadınların ve erkeklerin ilişkilerindeki çıktılarda değişikliğe neden olmuştur.

Sheets ve Ajmere (2005), üniversite öğrencilerinin kilolarıyla ilgili endişelerinde romantik partnerlerinin rolünü araştırmışlardır. Çalışmada 554 lisans öğrencisi araştırılmıştır. Araştırmada, kilolu kadınların, yaşlarına göre daha az flört etmelerinin olası olduğu, kilonun erkeklerde ilişki doyumu ile pozitif ve kadınlarda ise ilişki doyumu ile negatif korelasyona sahip olduğu saptanmıştır. Ek olarak, flört ilişkisi bulunan öğrencilerin %30'dan fazlasından, partnerleri tarafından kilo almaları

veya vermeleri istenmiştir. Erkek partnerlerin genellikle kilo almaları söylenirken, kadın partnerlerin benzer şekilde kilo vermeleri istenmiştir. Kadınların kilo alma-verme girişimleri ve benlik saygılarının bu yorumlarla ilişkili olmadıkları bulgusu elde edilmiştir fakat kilo vermeleri talep edilen kadınların daha düşük ilişki doyumu bildirdikleri gözlenmiştir. Benzer şekilde, erkeklerin de benlik saygılarının yapılan yorumlarla ilişkili fakat kilo alması talep edilen erkeklerin daha düşük ilişki doyumu bildirdikleri bulgusuna ulaşılmıştır. Çalışma, kadın ve erkekler için romantik ilişkide kilonun farklı şekilde önemli olduğunu, romantik partnerlerin öğrencilerin beden memnuniyetsizliğinde ve kilo endişelerinde birincil kaynak olduğunu bulmuştur.

Ridgway ve Clayton (2016), Instagram özçekim gönderileriyle ilişkili yordayıcıları ve sonuçları incelemiştir. Araştırma, beden imgesi memnuniyetinin Instagram özçekim gönderileriyle ve Instagram özçekim gönderilerinin Instagramla ilişkili çatışmalar ve olumsuz romantik ilişki sonuçlarıyla ilişkili olup olmadığını araştırmıştır. Yaşları 18 ve 62 arasında değişen (ortalamaları 29,3) 420 Instagram kullanıcısı çalışmaya katılmıştır. Beden imgesi memnuniyeti sırası ile Instagram özçekim gönderilerinde artış ve Instagramla ilişkili çatışmalar ve sonrasında olumsuz romantik ilişki çıktılarında artma ile ilişkili bulunmuştur.

Weller ve Dziegielewski (2005), romantik partner destekleme stilleri ve beden imgesi bozuklukları arasındaki ilişkiyi incelemiştir. Romantik partnerden alınan desteğin kadın beden imgesi ve yeme bozuklukları için yordayıcı olma durumunu inceleyebilmek için 170 kadın değerlendirilmiştir. Bu kişilerden 117 katılımcı çalışma için gerekli tüm koşulları sağlamıştır. Katılımcıların görünüm sınıflandırma kriterleri, yeme bozuklukları, benlik saygıları, genel sosyal destek alma durumları, romantik partner desteği ve beden imgesi bozuklukları ölçülmüştür. Yüksek beden imgesi memnuniyetsizliği romantik partnerden alınan düşük oranda destek algılanmasıyla ters ilişkili bulunmuştur. Romantik bir partnerden alınan destek ve diğer yakın olunan kişilerden alınan genel sosyal destek beden imgesi bozukluğunu ve fiziksel görünümle ilgili kaygıları doğrudan etkilemektedir.

Romantik ilişkilerin beden imgesi üzerindeki rolü ile ilgili tüm bu çalışmalar özetlenecek olursa, romantik ilişkiye ve partnerlere atfedilen önem ve partnerden gelen eleştirilerin oluşan beden imgesi üzerinde etkiye sahip olduğu görülür.

Özellikle kadınlarda, partnere karşı duyulan güven ve kıskançlık beden saygısı için öngörücü niteliktedir. Kadınların beden imgeleri, romantik ilişkilerinin işlevselliğinde ve romantik yakınlık kaygısı üzerinde etkili olduğu gibi; romantik ilişkinin işlevi de kadınların beden imgeleri için yordayıcıdır. Kadınların, romantik ilişkilerinde genellikle partnerlerinin onlardan daha zayıf olmalarını istedikleri yönünde bir algıları bulunmaktadır. Aslında, bazı ilişkilerde gerçekten de hem kadın hem de erkekler birbirlerinden karşılıklı olarak kilo alma ve verme yönünde talepte bulunabilmektedirler. Erkekler kadınlardan genellikle kilo vermelerini talep ederlerken; kadınlar erkeklerden kilo almaları yönünde talepte bulunmaktadır. Araştırmalara göre, kilo vermesi istenen bu kadınlar, romantik ilişkilerinden daha az doyum almaktadırlar. Ayrıca, çalışmalardan, partnerlerinden düşük destek algılayan kadınların beden imgelerinden memnun olmadıkları bilgisine de erişilmektedir.

2.11 Beden İmgesi ile İlgili Yurtiçinde Yapılan Araştırma ve Yayınlar

Aşağıda beden imgesi ile ilgili Türkiye’de yapılmış araştırmalar hakkında bilgi verilmektedir.

Haspolat ve Kağan (2017), üniversite öğrencilerinde beden imajı, benlik saygısı ve sosyal fobi arasındaki ilişkiyi incelemiştir. Araştırmanın örneklem grubunu küme örnekleme yöntemiyle belirlenen 267’si erkek (%35,6) ve 483’ü kız (%64,4) toplam 750 öğrenci oluşturmaktadır. Araştırma grubunun yaş ortalaması 21.44’dür. Araştırma sonucunda elde edilen bulgulara göre benlik saygısı puanlarında magazin haberlerini takip etme, arkadaş grubuna sahip olma, flört ilişkisi, yaşamın çoğunun geçirildiği yer ve anne-baba tutumlarına göre anlamlı farklılıklar bulunmakta iken cinsiyete göre anlamlı bir farklılık bulunmamaktadır. Sosyal fobi puanlarında cinsiyet, arkadaş grubu, flört ilişkisi, yaşamın çoğunun geçirildiği yer ve anne-baba tutumlarına göre anlamlı farklılık bulunmakta fakat magazin haberlerini takip etmeye göre anlamlı bir farklılık bulunmamaktadır. Beden imajı puanlarında ise cinsiyet, magazin haberlerini takip etme, flört ilişkisi, anne-baba tutumlarına göre anlamlı farklılık tespit edilmiş olup, arkadaş grubuna sahip olma, yaşamın çoğunun geçirildiği yer değişkenlerinde ise anlamlı bir farklılık bulunmamıştır. Bu bulgulara ek olarak üniversiteye yerleşme türüne göre özel yetenek ile üniversiteye yerleşen öğrencilerin beden imajı puan ortalamaları, merkezi yerleştirme ile üniversiteye

yerleşenlere göre anlamlı bir farklılık göstermektedir. Ayrıca benlik saygısı ve beden imajının, sosyal fobi seviyesinde anlamlı birer yordayıcı olduğu tespit edilmiştir.

Topçu (2017), cinsiyet ve spor katılımı düzeyi faktörlerini göz önünde bulundurarak bozulmuş yeme davranışı ve beden algısı arasındaki ilişki incelenmiş; aktif spor yılı, şuan ki kilo-ideal kilo farkı, tartılma sıklığı gibi çeşitli sosyo-demografik değişkenlerin yeme tutumunu ve beden algısını ne düzeyde yordadığını incelemiştir. Araştırma örneklemini üniversite öğrencisi 189 kadın ve 190 erkek katılımcı oluşturmuştur. Katılımcıların yaş aralığı 18-36 arasında değişmiştir ve örneklemin yaş ortalaması 22.35 olarak bulunmuştur. Katılımcılara Yeme Tutumu Testi ve Vücut Algısı Ölçeği uygulanmıştır. Yeme tutumunu ölçen Yeme Tutumu Testi alt boyutları şişmanlama kaygısı, zayıflık ile aşırı uğraş, yemeye yönelik sosyal baskı ile bedene yönelik memnuniyeti ölçen Vücut Algısı Ölçeği puanı arasında anlamlı düzeyde negatif yönlü ilişkiler bulunmuştur. Şişmanlama kaygısı ve diyet alt boyutlarının, sırasıyla cinsiyet ve spor katılım düzeyine göre farklılaştığı bulunmuştur. Vücut algısı puanında erkeklerin kadınlara göre anlamlı düzeyde bedenlerinden daha hoşnut oldukları bulgusuna ulaşılmıştır. Rekabet düzeyi yüksek sporcuların ve rekreasyon amaçlı egzersiz katılımcılarının, fiziksel olarak inaktif bireylere göre bedenlerinden daha hoşnut oldukları bulunmuştur. Tartılma sıklığının ve haftalık antrenman saatinin bozulmuş yeme tutumlarını anlamlı olarak yordadığı saptanmıştır. Beden algısının yordayıcı değişkenleri incelendiğinde ise şişmanlama kaygısının, sporda geçirilen aktif yılın ve haftalık antrenman saatinin beden algısını anlamlı olarak yordadığı görülmüştür.

Uras (2004), üniversite öğrencileri örnekleminde, beden imgesi ve depresyon semptomları ilişkisini ve özgüvenin bu ilişkide oynadığı aracı rolü araştırmıştır. Araştırmanın katılımcıları, Orta Doğu Teknik Üniversitesi'nin çeşitli bölümlerinde öğrenim görmekte olan 232 öğrencidir. Hiyerarşik Regresyon Analizleri kullanılarak özgüvenin, beden imgesi ve depresyon semptomları ilişkisindeki aracı rolü test edilmiştir. Bu analizler sırasında, katılımcıların cinsiyeti, yaşı, boyu, kilosu, ve ebeveynlerinin eğitim durumu ilk basamakta, sosyal destek ve bağlanma biçimleri ise ikinci basamakta aşamalı yöntemle regresyon analizine girmiştir. Böylece bu faktörlerin açıkladıkları varyans kontrol edilmiştir. Analiz sonuçlarına göre beden imgesi ve özgüven ile depresyon semptomları arasında anlamlı bir ilişki

bulunmuştur, fakat özgüvenin etkileri kontrol edildikten sonra beden imgesi ile depresyon semptomları arasındaki ilişki anlamlılığını yitirmiştir. Ayrıca beden imgesi, özgüven ile ilişkisi anlamlı bulunmuştur.

Duygun (2017), üniversite öğrencilerinde internet bağımlılıklarına göre psikolojik dayanıklılık ve beden imgesi kavramlarının birbirleriyle ilişkisi araştırılmıştır. Araştırmanın örneklemini İstanbul ilinde yaşayan, gönüllülük esasına göre rastlantısal olarak seçilen 300 üniversiteli öğrenciden oluşmaktadır. Araştırmada Yetişkinler Psikolojik Dayanıklılık Ölçeği, Bağımlılık Profil İndeksi İnternet Formu, Beden İmgesi Ölçeği kullanılmıştır. Yapılan analiz sonucuna göre; internet bağımlılığı yüksek olan öğrencilerin, internet bağımlılığı seviyesi daha az olan öğrencilere göre vücutlarından hoşnut olma durumları ve psikolojik dayanıklılıkları daha düşüktür.

Özteke (2015), romantik ilişki yaşayan bireylerin bağlanma stilleri, eş seçiminde sınırlandırıcı inançları, beden imgesi baş etme stratejileri ile romantik ilişkilerde mükemmeliyetçilikleri arasındaki ilişkileri incelemiştir. Katılımcılara, Yakın İlişkilerde Yaşantılar Envanteri, Romantizm ve Eş Seçim Tutum Ölçeği, Beden İmgesi Baş Etme Stratejileri Ölçeği ve Romantik İlişkilerde Mükemmeliyetçilik Ölçeği kullanılmıştır. Korelasyon analizi sonuçlarına göre, romantik ilişkilerde mükemmeliyetçilik ile beden imgesi baş etme stratejileri, bağlanma ve eş seçiminde sınırlandırıcı inançlar arasında anlamlı düşük ve orta düzeyde ilişkiler saptanmıştır. Yapılan hiyerarşik regresyon analizinde ise demografik değişken olarak ele alınan cinsiyet, yaş ve ilişki süresinin modele herhangi bir katkısı bulunmamıştır. Bağlanma ve eş seçiminde sınırlandırıcı inançlar romantik ilişkilerde mükemmeliyetçiliğin alt boyutlarından kendine yönelik mükemmeliyetçiliğin önemli yordayıcıları olarak bulunurken beden imgesi baş etme stratejilerinin yordayıcılığı partnere yönelik mükemmeliyetçilik olarak ele alındığında anlamlıdır.

Gözüyılmaz (2011), evli ergenlerde beden imgesi ve benlik saygısını gebelik durumuna göre araştırmıştır. Araştırma sonucunda; evli ergenlerde beden imgesi ve benlik saygılarının gebelik durumlarına bağlı olarak farklılık göstermediği saptanmıştır. Evli ergenlerde yaş, öğrenim düzeyi, çalışma durumu, kardeş sayısı, doğum sırası, evlilik yaşı, evlenme biçimi, eşinin öğrenim düzeyi, eşiyile iletişimini yeterli bulma durumu, eşin beğenisini ifade etme durumu, yaşını evliliğe uygun

bulma durumu, gebe ergenlerde gebeliğin planlı olma durumu, gebeliğe hazır hissetme durumu, gebelik süresi, gebelikteki şikâyet durumu değişkenlerinin beden imgesinde anlamlı farklılığa neden olduğu gözlenmiştir. Evli ergenlerde beden imgesi ile benlik saygısı arasında negatif yönde anlamlı ilişki tespit edilmiştir.

Romantik ilişkilerin ve benlik saygısının beden imgesi üzerindeki rolü ile ilgili Türkiye’de yapılmış çalışmalara bakıldığında, romantik ilişki ve partnerlere ilişkin bilginin yetersiz düzeyde olduğu göze çarpmaktadır. Benlik saygısı ve beden imgesi arasındaki bağlantılarla ilgili bilgiler ise sınırlıdır. Yine de, yurtiçinde yapılmış araştırmalarda da yurtdışında olduğu gibi beden imgesi ve benlik saygısının ilişkili bulunduğu görülmektedir. Ayrıca, romantik ilişkilerde mükemmeliyetçiliğin ve partnerin beğenisinin beden imgesi ile ilişkili olduğu bulgusuna erişildiği gözlenmiştir.

2.12 Benlik Saygısı ile İlgili Yurtdışında Yapılan Araştırma ve Yayınlar

Aşağıda benlik saygısı ile ilgili Türkiye’de yapılmış araştırmalar hakkında bilgi verilmektedir.

Bushman ve Baumeister (1998), benlik saygısı, narsisizm ve şiddet ilişkisini araştırmıştır. İki çalışma ile benlik saygısı ve narsisizm düzeyleri ölçülmüştür. Katılımcılara, onlara hakaret eden veya onları öven masum üçüncü bir kişiye saldırmak için bir fırsat verildi. Benlik saygısının, saldırganlıkla ilgisiz olduğu kanıtlanmıştır. Narsisizm ve hakaret kombinasyonu, hakaretin kaynağına doğru son derece yüksek saldırganlık seviyelerine yol açmıştır. Benlik saygısının hiçbir biçimi saldırganlığı etkilememiştir. Bu bulgular, düşük benlik saygısının saldırganlığa neden olduğu ve tehdit edilmeye ve zarar verilmeye ilişkin egotizme önemli bir neden olduğu yönündeki popüler görüşle çelişmektedir.

Burke, Stets ve Pirog-Good (1988), flört ilişkilerinde fiziksel ve cinsel istismarda cinsiyet kimliği ve benlik saygısının rolünü incelemiştir. Veriler, her iki cinsiyetten 505 heteroseksüel üniversite öğrencisinden toplanmıştır. İstismarın kompulsif maskülenliğin sonucu olduğuna dair hiçbir kanıt bulunamamıştır. Aksine, fiziksel ve cinsel istismarın daha az maskülenlikle ve daha fazla feminen kimlikle ilişkili olduğu ortaya konmuştur. Ayrıca, düşük benlik saygısının erkeklerde fiziksel

istismar, kadınlarda ise cinsel istismarla ilişkili olduğu bilgisinin yanlış olduğu, hem benlik saygısının hem de istismar ve şiddetin feminen cinsiyet kimliğinin bir sonucu olduğu ifade edilmiştir.

Brennan ve Bosson (1998), bağlanma stili farklılıklarını partner geribildirimlerine karşı tutumlar ve benlik saygısının sürdürülmesi açısından incelemiştir. Veriler yaşları 17 ve 29 arasında değişmekte olan 159 erkek ve 212 kadından toplanmıştır. Katılımcıların romantik ilişkilerinin ortalama uzunluğu 11 aydır. Sonuçlar, olumsuz 'diğer' modellerine sahip bireylerin partner geribildirimlerine nispeten muhalif olduklarını göstermektedir. Yazarlara göre, partner geribildirimi, geniş çaplı benlik saygısının sürdürülmesine olanak sağlayan bir mekanizma sunmaktadır. Sonuçlar, benlik saygısıyla bağlanmanın ilişkisinin, benlik saygısı için tamamen aracı olduğunu, partnerden alınan geribildirimlere karşı tutum ve reaksiyonlar içinse kısmen aracı olduğunu ortaya koymaktadır.

Donnellan, Trzesniewski, Robins, Moffitt ve Caspi (2005), geniş çaplı benlik saygısı ve saldırganlık, antisosyal davranış, suça sürüklenme gibi dışsallaştırma problemleri arasındaki ilişkiyi incelemiştir. Araştırma için üç çalışma yapılmıştır ve analizler sonucunda düşük benlik saygısı ve dışsallaştırma problemleri arasında güçlü bir ilişki bulunmuştur. Bu bulguya kişilerin kendi bildirimleri, öğretmen ve anne-baba derecelendirmelerinden elde edilen ölçümler neticesinde ulaşılmıştır. Kesitsel ve boylamsal olarak yapılan çalışmada anne-baba desteği, ebeveyn-çocuk ve akran ilişkileri, sosyoekonomik durum ve IQ gibi kafa karıştırıcı değişkenler kontrol altında tutulmuştur. Araştırma sonucunda ayrıca saldırganlıkta benlik saygısının narsisizmden bağımsız olduğu tespit edilmiştir.

Jezl, Molidor ve Wright (1996), romantik ilişkilerde fiziksel, cinsel ve psikolojik istismarda benlik saygısının aracı rolünü incelemiştir. Veriler karma eğitim verilen ve etnik çeşitliliğe sahip bir lisenin 257 öğrencisinden toplanmıştır. Katılımcıların %59'u mevcut romantik ilişkilerinde en az bir kez fiziksel şiddete, %96'sı psikolojik istismarın herhangi bir çeşidine, %15'i cinsel zorlanmaya maruz kaldıklarını ifade etmişlerdir. Erkekler, kadınlara kıyasla anlamlı ölçüde daha fazla fiziksel istismar deneyimi bildirmişlerdir. Benlik saygısı, romantik ilişkilerde fiziksel

istismar düzeyine etki eden bir faktör olarak bulunmamıştır fakat flörtte psikolojik istismar düzeyleri ile negatif ilişkili olduğu saptanmıştır.

Brennan ve Morris (1997), bağlanma stilleri, benlik saygısı ve romantik partnerden geribildirim alma arayışı arasındaki ilişkileri araştırmışlardır. Veriler 587'si erkek, 820'si kadın olan 1407 üniversite öğrencisinden toplanmıştır. Öğrencilerin % 69.1'inin mevcut bir romantik ilişkisi bulunmaktadır ve bu ilişkilerin ortalama uzunluğu 10 aydır. Çalışmada Rosenberg Benlik Saygısı Ölçeği, Geribildirim Arayışı Ölçeği, Bartholomew'in bağlanma stillerine ilişkin ölçeği kullanılmıştır. Benlik saygısında cinsiyetler arasında farklılık görülmüştür. Güvenli bağlanma stilinin benlik saygısı ile bağlantılı olduğu saptanmıştır. Güvenli bağlanma stiline sahip, aynı zamanda benlik saygısı yüksek olan bireyler, romantik partnerlerinden pozitif geribildirim alma aramaya daha eğilimli olarak bulunmuşlardır. Korkulu ve saplantılı bağlanma stiline sahip, aynı zamanda benlik saygısı düşük olan bireylerde pozitif geribildirim arayışının daha düşük düzeyde olduğu bulgusuna erişilmiştir.

Marigold, Holmes ve Ross'a (2007) göre, düşük benlik saygısı olan bireyler, partnerlerinden gelen pozitif geribildirimlere karşı da dirençlidirler ve bu durum onların romantik ilişkilerini zayıflatmaktadır. 17'si erkek, 36'sı kadın 53 üniversite öğrencisi ile yürüttükleri çalışmada, yaş ortalamaları 19, romantik ilişki uzunluk ortalamaları 20 ay olan öğrencilerle çalışmışlardır. Çalışmada, benlik saygısı düşük bireylerin yakın zamanda partnerlerinden aldıklarını ifade ettikleri iltifatları içselleştirmeleri sağlanmaya çalışılmıştır. Düşük benlik saygısı olan bireyler iltifat ve övgülerin anlam ve önemini tanımlamaları için cesaretlendirildiklerinde olumlu hissettikleri için benlik saygıları artmıştır ve ilişkileri hakkında da olumlu hissetmeye başlamışlardır.

Benlik saygısının romantik ilişkiler ve saldırganlık/şiddetle bağlantısını araştıran çalışmalar incelendiğinde, benlik saygısının saldırganlıkla ilişkili olduğuna dair araştırmaların kesin bir cevap verememekte olduğu bilgisine erişilir. Düşük benlik saygısının şiddet ve saldırganlıkla bağlantılı olduğuna ilişkin çalışmalar olduğu gibi, bu iki değişken arasında ilişki olmadığı da araştırmalarda ifade edilmektedir. Bunun yanında, saldırganlık üzerinde narsisizm ve kararsız benlik saygısının daha fazla olduğu da iddia edilmektedir (Baumeister, Smart ve Boden, 1996; Baumeister,

Bushman ve Campbell, 2000). Ayrıca, bireyin algıladığı benlik saygısı düzeyi arttıkça, romantik ilişkide psikolojik şiddet deneyimleme düzeyinin azaltmakta olduğu saptanmıştır. Araştırmalarda ulaşılabilecek bir diğer sonuç ise benlik saygısının sürdürülmesinde romantik partnerden alınan geribildirimlerin etkisinin olduğu ve korkulu, kaçınmacı ve saplantılı bağlanma stiline sahip bireylerin romantik partnerlerinden gelen bu pozitif geribildirimleri daha az içselleştirmeleridir.

2.13 Benlik Saygısı ile İlgili Yurtiçinde Yapılan Araştırma ve Yayınlar

Aşağıda benlik saygısı ile ilgili Türkiye’de yapılmış araştırmalar hakkında bilgi verilmektedir.

Turan (2010), üniversite öğrencilerinin ilişkilere yönelik bilişsel çarpıtmalarını yordamada yalnızlık, benlik saygısı, yaş, cinsiyet ve romantik ilişki yaşama durumunun rolünü araştırmıştır. Araştırma grubuna İlişkilerle İlgili Bilişsel Çarpıtmalar Ölçeği, UCLA Yalnızlık Ölçeği, Coopersmith Benlik Saygısı Envanteri ve Kişisel Bilgi Formu uygulanmıştır. Araştırmadan elde edilen bulgulara göre; benlik saygısı ve yalnızlık değişkenleri, ilişkiler ile ilgili bilişsel çarpıtmada önemli faktörlerdir, ancak cinsiyet, yaş ve romantik ilişki yaşama durumu önemli faktörler değildir. İlişkilerin yönü incelendiğinde; benlik saygısı düzeyi düştükçe ilişkiler ile ilgili bilişsel çarpıtma düzeyinin önemli bir biçimde arttığı, yalnızlık düzeyi düştükçe ilişkiler ile ilgili bilişsel çarpıtma düzeyinin önemli bir biçimde azaldığı tespit edilmiştir.

Metiner (2017), yetişkinlerde belirlenen yaş gruplarında, bağlanma düzeyinin kıskançlık davranışını hangi şekilde etkilediğini ve duygusal zekânın bu ilişkideki aracı etkisini araştırmıştır. Araştırmada, kıskançlık boyutlarının yaş, cinsiyet, eğitim durumu değişkenlerine göre farklılaşmadığı gözlenmiştir. Ayrıca, duygusal kıskançlığın en belirgin kıskançlık biçimi olduğu ve kaçınarak bağlanma, kaygılı bağlanma şeklindeki bağlanma türleriyle ilişkili olduğu bulunmuştur. Bağlanma biçimleri, kıskançlığı %6 ile %8 aralığındaki oranlarda yordamakta ve duygusal zeka boyutlarının bu ilişkide etkisi söz konusu olmaktadır. Benlik saygısının kıskançlık bağlanma ilişkisinde rolünün ise düşük düzeyde olduğu görülmüştür.

Akdağ ve Çankaya (2015), araştırmasında evli bireylerde psikolojik iyi oluşun, kök aile ile ilişkiler, benlik saygısı ve evlilik doyumu açısından yordanma gücünü incelemiştir. Araştırmada Psikolojik İyi Oluş Ölçeği, Kök Aile ile İlişkiler Envanteri, Rosenberg Benlik Saygısı Alt Ölçeği, Evlilik Yaşamı Ölçeği kullanılmıştır. Evli bireylerde psikolojik iyi oluşun, kök aile ile ilişkiler, benlik saygısı ve evlilik doyumu açısından yordanma gücünün belirlenmesi amacıyla aşamalı çoklu regresyon analizi kullanılmıştır. Araştırmanın sonucunda, benlik saygısı ve evlilik doyumunun evli bireylerde psikolojik iyi oluşun anlamlı yordayıcıları olduğu, ancak kök aile ile ilişkiler değişkeninin evli bireylerde psikolojik iyi oluşu yordamadığı görülmüştür.

Zeytinoğlu (2013), evli bireylerin benlik saygıları, kıskançlık düzeyleri, evlilikte yaşadıkları çatışmalar ve evlilik doyumları arasında anlamlı düzeyde bir ilişki olup olmadığı ve bu değişkenlerin cinsiyet, yaş, eğitim düzeyi, evlilik süresi, evlenme biçimi ve çocuk sayısı açısından farklılaşıp farklılaşmadığını incelemiştir. Araştırmadan elde edilen bulgulara göre, evlilik doyumuyla en çok ilişkili olan değişken evlilik çatışmasıdır; benlik saygısı ve evlilik doyumu arasında düşük düzeyde ve anlamlı bir ilişki vardır. Evli bireylerin benlik saygısı ile evlilikte yaşadıkları çatışmalar arasında da anlamlı bir ilişki olduğu, bu ilişkinin negatif yönde ve orta düzeyde olduğu görülmüştür. Araştırma bulgularında kıskançlık düzeyi ile diğer değişkenler arasında anlamlı düzeyde herhangi bir bulguya rastlanmamıştır. Ayrıca, evlenme biçiminin evlilik doyumu ile, yaşın benlik saygısı ve kıskançlık düzeyi ile, eğitim düzeyinin kıskançlık düzeyi ile, cinsiyetin evlilik çatışması ile ilişkili olduğu saptanmıştır.

Demirtaş ve Dönmez (2006), romantik ilişkilerde kıskançlık ve yaş, cinsiyet, cinsiyet rolü yönelimi, benlik saygısı, ilişkinin türü, eşi fiziksel olarak çekici bulma düzeyi arasındaki ilişkileri araştırmışlardır. Örnekleme, çalışma sırasında romantik ilişkisi bulunan 454 kişi oluşturmaktadır. Veriler Romantik Kıskançlık Ölçeği, Bem Cinsiyet Rolü Envanteri ve Rosenberg Benlik Saygısı Ölçeği kullanılarak toplanmış, sonrasında varyans ve regresyon analizleri ile incelenmiştir. Analiz sonuçlarına göre evli olmayan bireyler kendilerini evli bireylerden daha kıskanç olarak görmekteyken; evli kadınlar da evli erkeklerden daha yüksek düzeyde kıskançlık belirtmektedirler. Kıskançlık düzeyini en iyi yordayan değişkenler yaş, ilişkinin geleceğine ilişkin

beklenti seviyesi, ilişkiden alınan doyum ve partnerini fiziksel olarak açıdan çekici bulma seviyesidir. Kıskançlık duyulan durumlarda, kadınların erkeklerden daha yapıcı, erkeklerinse kadınlardan daha yıkıcı yöntemlerle baş etmekte oldukları tespit edilmiştir.

Şahin ve diğerleri (2010), evli kadınlarda çocukluk travması, evlenme tipi ve benlik saygısı düzeyinin evlilikte şiddetle ilişkisini incelemişlerdir. Çalışmanın örneklemini 20 yaş ve üzeri 750 kadın oluşturmuştur. Katılımcılarla yüz yüze görüşmeler yapılmıştır. Sonuçlar, kadınların yarısından fazlasının evliliklerinde şiddete maruz kaldığını göstermiştir. Şiddeti artıran faktörler, düşük sosyoekonomik durum, çocuk sayısının fazla olması, ergen evliliği, görücü usulü evlenme şeklindedir. Yapılan lojistik regresyon analizine göre, evlilikler, cinsel problemler ve çocukluk boyunca fiziksel istismara maruz kalmak evlilikte şiddetin oluşmasına öncülük eden unsurlar iken, partnerin yaşı azaltan unsurdur. Uygulanan Rosenberg Benlik Saygısı Ölçeği'ne göre, evliliklerinde şiddete maruz kalan kadınların benlik saygıları anlamlı ölçüde düşüktür ve bu düşüklük çocukluk boyunca istismar edilme düzeyine bağlı olarak artmaktadır.

Benlik saygısının romantik ilişkiler ve saldırganlık/şiddetle bağlantısını araştıran çalışmalar incelendiğinde, cinsiyet ve yaşın benlik saygısı ile ilişkili olmadığı; kıskançlık düzeyi ve psikolojik iyi oluşla yakından ilgili olduğu; benlik saygısı azaldığında romantik ilişkilerde çatışmanın ve maruz kalınan istismarın arttığı; mevcut romantik ilişkilerinde şiddete maruz kalanların ve çocuklukta istismar edilme öyküsü bulunanların benlik saygısı düzeyinin düşük olduğu görülmektedir.

ÜÇÜNCÜ BÖLÜM

III. YÖNTEM

Bu bölümde araştırmanın türü, evren ve örnekleme, veri toplama araçları, verilerin toplanması ve analizleri ile ilgili bilgilere yer verilmiştir.

3.1 Araştırmanın Türü

Bu çalışmada ilişki tarama ve nedensel karşılaştırma araştırmaları kullanılmıştır. Grup uygulaması ve çevrimiçi ortamda uygulama yaparak veri toplama tercih edilmiştir.

3.2 Evren ve Örneklem

Araştırmanın evrenini, evlilik öncesi romantik ilişki yaşamış ve yaşamakta olan, 18 ve 30 yaş aralığındaki genç yetişkinler oluşturmaktadır. Örneklem yöntemi olarak *uygun örnekleme* tercih edilmiştir. Çalışmada, çalışmaya katılmaya gönüllü, daha önce bir romantik ilişki yaşamış veya şu anda bir romantik ilişki yaşamakta olan toplam 458 genç yetişkine ulaşılmıştır. Flört ilişkisi incelendiği için evli bireyler çalışmaya dahil edilmemiştir.

Katılımcıların 280'i kadın (%61), 178'i (%39) erkektir. Katılımcıların yaş ortalaması kadınlarda 22.82, erkeklerde 22.94'dür. 21'i lise mezunu, 381'i lisans öğrencisi, 24'ü lisans mezunu, 32'si lisansüstü öğrencisidir. Katılımcıların 72'si sigara, 45'i alkol, 76'sı hem sigara hem alkol, 10'u sigara, alkol ve uyuşturucu maddenin üçünü birden kullanmaktadır. 252 kişi ise hiçbir madde kullanmadığını ifade etmiştir. Katılımcılardan 9 kişinin annesi okuma yazma bilmemektedir. 31 kişinin annesi sadece okuryazardır. 212 kişinin annesi ilkokul/ortaokul mezunu iken, 104 kişinin annesi lise mezunudur. Annesi üniversite mezunu olan katılımcı sayısı 66 ve lisansüstü mezunu olan katılımcı sayısı 5'dir. Katılımcılardan 1 kişinin babası okuma yazma bilmemektedir. 7 kişinin babası sadece okuryazardır. 169 kişinin babası ilkokul/ortaokul mezunu iken, 126 kişinin babası lise mezunudur. Babası üniversite mezunu olan katılımcı sayısı 111 ve lisansüstü mezunu olan katılımcı sayısı 13'dür. Yaşamlarının büyük çoğunluğunu geçirdikleri yeri katılımcılardan 19'u köy/kasaba

olarak, 94'ü ilçe olarak, 103'ü il olarak, 212'si ise büyükşehir olarak tanımlamışlardır. Katılımcılardan 25'i tek çocuk iken, 23'ü bir kardeşe sahiptir ve 373 katılımcı iki ve üzeri sayıda kardeşe sahiptir.

Katılımcıların akademik ortalamaları da ayrıca sorulmuştur. Akademik ortalamalarını 100'lük sistemde belirten katılımcıların notları, Yükseköğretim Kurulu'nun '4'lük Sistemdeki Notların 100'lük Sistemdeki Karşılıkları' tablosuna göre düzenlenip kodlanmıştır. Bu tabloya göre 2.30 ve altındaki ortalamalar 'zayıf', 2.31 ve 3.00 aralığındaki ortalamalar 'orta' ve 3.01 ve 3.50 aralığındaki ortalamalar 'iyi' ve 3.51 ve 4.00 aralığındaki ortalamalar 'çok iyi' olarak ifade edilmiştir. Bu tanımlamaya göre 65 kişinin ortalaması zayıf, 151 kişinin ortalaması orta, 154 kişinin ortalaması iyi ve 41 kişinin ortalaması çok iyi düzeydedir.

Katılımcılardan 199'u ilişki durumlarını 'sevgili' olarak, 67'si 'arada sırada görüşüyor' olarak, 35'i ise nişanlı olarak tanımlamışlardır. 176 kişi partnerinden farklı bir şehirde yaşadığını ifade etmişken, 178'i partneriyle aynı şehirde bulunduğunu ifade etmiştir. Romantik ilişki uzunlukları 79 kişinin 0-6 ay aralığında, 26 kişinin 7-12 ay aralığındadır ve 211 kişinin 12 ay ve üzerindedir. Gün içinde internette geçirilen süreyi, 26 kişi '1 saatten az', 249 kişi '1-5 saat aralığında' ve 169 kişi '5 saatten fazla' şeklinde belirtmiştir.

Tablo 1: Katılımcılara İlişkin Betimleyici Bilgiler

		n	%
Cinsiyet	Kadın	280	61,1
	Erkek	178	38,9
Öğrenim Düzeyi	Lise	21	4,6
	Lisans Öğrencisi	381	83,2
	Lisans Mezunu	24	5,2
	Lisansüstü Öğrencisi	32	7
	Lisansüstü	5	1,2
Anne Öğrenim Durumu	Okuma Yazma Bilmeyen	9	2,1
	Okuryazar	31	7,3
	İlkokul/Ortaokul	212	49,6
	Lise	104	24,4
	Lisans	66	15,5
	Lisansüstü	5	1,2
	Lisansüstü	5	1,2
Baba Öğrenim Durumu	Okuma Yazma Bilmeyen	1	0,2
	Okuryazar	7	1,6
	İlkokul/Ortaokul	169	39,6
	Lise	126	29,5
	Lisans	111	26

	Lisansüstü	13	3
Yaşamın Büyük Çoğunluğunun Geçirildiği Yer	Köy/Kasaba	19	4,4
	İlçe	94	22,0
	İl	103	24,1
Kardeş Sayısı	Büyükşehir	212	49,5
	Tek Çocuk	25	5,9
	Bir Kardeşe Sahip	23	5,4
Madde Kullanımı	İki ve Üzeri Sayıda Kardeşe Sahip	373	87,4
	Sigara	72	15,8
	Alkol	45	9,9
	Sigara ve Alkol	76	16,7
	Sigara, Alkol ve Uyuşturucu Madde	10	2,2
Akademik Başarı	Zayıf	65	15,8
	Orta	151	36,7
	İyi	154	37,5
	Çok İyi	41	10
Romantik İlişki Durumu	Sevgili	199	66,1
	Arada Sırada Görüşüyor	67	22,3
	Nişanlı	35	11,6
Partnerden Farklı Şehirde Yaşama	Farklı Şehir	176	38,5
	Aynı Şehir	178	38,9
Romantik İlişki Uzunluğu	0-6 ay	79	22,1
	7-12 ay	26	7,3
	12 ay üzeri	211	59,1
İnternette Geçirilen Süre	1 saatten az	26	5,9
	1-5 saat aralığında	249	56,1
	5 saatten fazla	169	38,1

n: Kişi Sayısı

3.3 Verilerin Toplanması

3.3.1 Veri Toplama Süreci ve İşlem

Araştırmada öncelikle Ondokuz Mayıs Üniversitesi ve Trabzon Üniversitesi etik kurullarından ölçek uygulama için gerekli izinler alınmıştır (OMÜ Etik Kurul Karar No: 2017/257). Uygulamalar 2017-2018 eğitim öğretim yılının bahar ve yaz okulu dönemleri ile 2018-2019 eğitim öğretim yılının güz döneminde gerçekleştirilmiştir. Uygulamalarda verilerin büyük çoğunluğu sınıflarda gruba uygulama yapma şeklinde elde edilmiştir. Ayrıca ölçme araçları ve kişisel bilgi formu çevrimiçi ortama aktarılmış ve verilerin bir kısmı bu şekilde elde edilmiştir.

3.3.2 Çevrimiçi Veri Toplama

İnternet arařtırmaları, örneklem temsil edilebilirliđi, laboratuvar arařtırmalarında sahip olunan kontrolün çevrimiçi ortamda sađlanamaması gibi olumsuz özelliklere sahiptir. Fakat bunun yanında, ulařılması zor kitlelere rahatça ulařabilme, özellikle genel popülasyonda çok sık görülmeyen özellikteki katılımcıları temin etmede yarar sađlaması nedeniyle kullanıřlıdır. Ayrıca kırtasiye ve ses kayıt cihazı gibi malzemeler gerektirmemesi nedeniyle düşük maliyet özelliđini barındırmaktadır. Arařtırmacı ve katılımcının anonim olması, talep özellikleri olgusunu ve arařtırmacı yanlılıđını engellemektedir (Coulson, 2016). Bunların yanında, katılımcıların arařtırmaya istedikleri zaman katılabildesinin sađladıđı esneklik ve kolaylık; ten rengi, bedende Őekil bozukluđu, fiziksel engellilik, cinsel yönelim ve akıl hastalıđı gibi durumlar nedeniyle damgalanmıř kimliklere sahip gruplarla çalıřma kolaylıđı gibi unsurları bünyesinde barındırması nedeniyle çok kullanıřlı ve verimli bir alandır (Coulson, 2016).

3.4 Veri Toplama Araçları

3.4.1 Siber Flört İstismarı Ölçeđi

Bireylerin romantik iliřkilerinde uyguladıkları ve maruz kaldıkları teknoloji bazlı Őiddetin varlıđını ölçmek için Borrajo, Gamez-Guadix, Pereda ve Calvete (2015) tarafından geliřtirilmiřtir. Ölçeđin geliřtirilme ařamasının ilk örneklemini 18-30 yařları arasındaki 834 kiři oluřturmuřtur. Bu örneklemin %94.4'ü bir romantik iliřkiye sahiptir. Son örnekleme yař ortalamaları 22.72 olan 788 kiři ile çalıřılmıřtır. Bu kiřilerin %77.3'ü kadın, %22.2'si erkektir ve %0.5'i cinsiyet belirtmemiřtir. Örneklemin %73.2'si halihazırda bir romantik iliřkileri olduđunu belirtmiřken, %26.8'i daha önce romantik iliřkelerini bulunduđunu beyan etmiřlerdir. Örnekleme iliřkin cinsel yönelim %92.6 heteroseksüel, %3.7 homoseksüel ve %3.8 biseksüel Őeklindedir. Kiřilerin romantik iliřkilerinin ortalama süresi 32.09 aydır. Katılımcıların %4.6'sı iliřkilerini yeni, %10.9'u geçici/serbest, %36.6'sı istikrarlı/sađlam, %43.4'ü ciddi ve %4.6'sı niřanlı olarak tanımlamıřtır. Katılımcıların %1.2'si zorunlu eđitimi tamamlamıř, %15.8'i lisans derecesi almıř, %4.7'si meslek eđitimi almıřtır ve %12.3'ü lisansüstü eđitim görmektedir. Ölçek 6'lı likert tipidir ve maddede ifade edilen davranıřın kaç kez tekrarlandıđı sorusu ile puanlanmaktadır. '1=hiç yařanmadı; 2=geçtiđimiz yılda olmadı fakat daha önce

yaşandı; 3=nadiren:1 veya 2 kere yaşandı; 4= bazen: 3 ve 10 kere arasında yaşandı; 5=sıklıkla: 10 ve 20 kez arasında yaşandı; 6=her zaman: 20 kereden fazla yaşandı' şeklinde derecelendirilmektedir. Ayrıca bu davranışların oluştuğu bağlam kıskançlık, oyun/şaka, öfke/hayal kırıklığı, tartışma, davranışı uygulayan ya da davranışın uygulandığı kişi açısından değerlendirilmiştir. Ölçeğin tamamlanması 20-30 dakika arasında sürmüştür.

Ölçeğin faktör analizleri 388 ve 400 kişilik örneklemeler üzerinde yapılmıştır. Siber şiddeti uygulayan ve siber şiddete maruz kalan şeklinde ikiye ayrılan ölçeğin *Doğrudan Saldırganlık* ve *İzleme/Kontrol* olmak üzere iki faktörlü bir yapısı olduğu tespit edilmiştir. Açıklayıcı faktör analizinde her bir faktör için minimum yükün .40 olduğu görülmektedir. Uygulanan Kaiser-Meyer-Olkin analizinde KMO değeri şiddet uygulayan için .83 ve şiddete maruz kalan için .86 olarak tespit edilmiştir. Pallant (2001) KMO değerinin .60'ın üstünde olması gerektiğini belirtmiştir ve ölçeğin bu değeri, ölçeğin sınıandığı örneklemin büyüklüğünün yeterli olduğuna işaret etmektedir. Şiddeti uygulayan için *Doğrudan Saldırganlık* boyutu toplam varyansın %25.64'ünü, *İzleme/Kontrol boyutu* %15.41'ini açıklamaktadır. Şiddete maruz kalan içinse *Doğrudan Saldırganlık* boyutu toplam varyansın %31.36'sını, *İzleme/Kontrol boyutu* ise %17.33'ünü açıklamaktadır.

3.4.1.1 Siber Flört İstismarı Ölçeği'nin Uyarlanması

Ölçeğin uyarlanmasına başlanmadan önce ölçeği geliştiren kişilerden ilk isim olan E. Borrajo'dan ölçek uyarlaması için gerekli yazılı izin e-posta yoluyla alınmıştır (Ek 1). Uyarlama sürecinde öncelikle ölçeğin İngilizce'den Türkçe'ye çevirisi yapılmıştır. Bunun için Eğitim Bilimleri Bölümü, Rehberlik ve Psikolojik Danışmanlık Anabilim Dalı'ndan, İngilizce ve Türkçe'ye hakim dört öğretim elemanından yardım alınmıştır.

Çeviri tekniği olarak *tek yönlü çeviri* yönteminden yararlanılmıştır. Tek yönlü çeviri, kendi içinde ikiye ayrılmaktadır: çevirinin başka çevirmenler tarafından sorgulanması ve çeviri sonrası sorgulama. Çevirinin başka çevirmenler tarafından sorgulanmasında ölçme aracının orijinal formu ve çevrilen ölçme aracı farklı uzmanlar tarafından karşılaştırılmalı olarak incelenir ve gerekli ise düzeltmeler yapılır. Çeviri sonrası sorgulamada ise ilk çeviriden sonra ölçme aracı hedeflenen

kültürdeki küçük bir örneklem grubuna uygulanır. Katılımcılara maddelerin anlaşılıp anlaşılmadığına ilişkin sorular sorularak madde eş değeri ile ilgili bilgi elde edilir (Savaşır, 1994).

Bu uyarılma çalışmasında tek yönlü çeviri tekniğinin iki uygulaması da kullanılmıştır. Çevrilen ölçekler uzun yıllar yurtdışında yaşamış ve öğrenim görmüş iki öğretim üyesi tarafından karşılaştırılmıştır. Karşılaştırmalarda uzmanlar tarafından en uygun ifadeler belirlenmiştir. Çevirilerde, ölçekte yer alan maddeler, ifadelerin hem İngilizce hem Türkçe’de aynı şeyi kast edip etmediğiyle ilgili olarak anlamsal açıdan; ifadelerdeki olayların yaşanılabilirliğinin Türkiye açısından uygun olup olmadığını belirlemek için deneysel açıdan; ve her bir ifadenin hem İngilizce hem de Türkçe’de kullanılıp kullanılmadığıyla ilgili olarak kavramsal açıdan değerlendirilmiştir. Ardından, 17’si erkek, 31’i kadın 48 kişilik lisans öğrencisi bir grup üzerinde maddelerin anlaşılabilirliği sınanmış, anlaşılmayan ifadeler üzerinde tekrar düzeltmeler yapılmıştır.

Türkçe’ye çevirisi yapılmış ölçek ilk şeklini aldıktan sonra katılımcı koşullarını sağlayan kişiler ile bilgilendirme formu eşliğinde pilot uygulama gerçekleştirilmiştir. Pilot uygulamada, Eğitim Fakültesi bölümlerinden 80, Mühendislik Fakültesi bölümlerinden 34 ve İktisadi ve İdari Bilimler Fakültesi’nden 21 olmak üzere 135 öğrenci çalışmaya katılmıştır. Katılımcıların 77’si kadın, 58’i erkektir. 78’inin mevcut bir romantik ilişkisi bulunmaktadır. Cronbach Alpha iç tutarlılık katsayısı .91’dir. Şiddete Maruz Kalma Ölçeği’nin Cronbach Alpha iç tutarlılık katsayısı .85, Şiddet Uygulama Ölçeği’nin Cronbach Alpha iç tutarlılık katsayısı .85 olarak tespit edilmiştir. Kaiser Meyer Olkin (KMO) örneklem uygunluğu değerlerinin Şiddete Maruz Kalma Alt Ölçeği’nde .77, Şiddet Uygulama Ölçeği’nde .79 olduğu görülmüştür. Literatüre göre KMO değeri .50 ve altında olmamalıdır (Field, 2000). .70 KMO için iyi düzey, .80 çok iyi düzeydir; bu bilgiye göre değerlendirildiğinde KMO değeri uygundur (Karagöz, 2016). Barlett Küresellik Testi sonuçları Şiddete Maruz Kalma Alt Ölçeği için 4192,362 ve Şiddet Uygulama Alt Ölçeği için 1212,240’dır. Barlett Küresellik Testi’nin anlamlılık değeri her iki alt ölçek için $p=.000$ ’dır.

Ölçek, psikometrik yapısının incelenmesi amacıyla 18-30 yaş aralığındaki 919 kişiye tekrar uygulanmıştır. Kaiser Meyer Olkin (KMO) değeri Şiddete Maruz Kalma Alt Ölçeği için .87, Şiddet Uygulama Alt Ölçeği için .88 olarak tespit edilmiştir. Barlett Küresellik Testi sonuçları Şiddete Maruz Kalma Alt Ölçeği için 7064,305, Şiddet Uygulama Alt Ölçeği için 6854,424'dür. Barlett Küresellik Testi'nin anlamlılık değeri her iki alt ölçek için $p=.000$ 'dir.

Cronbach Alpha iç tutarlılık katsayısı Şiddete Maruz Kalma Ölçeği için .84, Şiddet Uygulama Ölçeği için .83 bulunmuştur. İzleme/Kontrol alt boyutunun Cronbach Alpha iç tutarlılık değerleri Şiddete Maruz Kalma Ölçeği'nde .85, Şiddet Uygulama Ölçeği'nde .84'dür. Doğrudan Saldırganlık alt boyutunun Cronbach Alpha iç tutarlılık değerleri Şiddete Maruz Kalma Ölçeği'nde .78, Şiddet Uygulama Ölçeği'nde .79'dur. Ölçeğin kararlılığının ölçülmesi için yapılan test-tekrar test korelasyonu Şiddete Maruz Kalma Ölçeği için .80, Şiddet Uygulama Ölçeği için .77 olarak saptanmıştır. Guttman test-yarı güvenilirlik katsayısı Şiddete Maruz Kalma Ölçeği için .75, Şiddet Uygulama Ölçeği için .77'dir. İki ölçekte de iki alt boyutlu yapının sınındığı analizde, açıklanan toplam varyans, Şiddete Maruz Kalma Ölçeği için %44,4, Şiddet Uygulama Ölçeği için %44,7'dir. Madde-toplam korelasyonları Şiddete Maruz Kalma Ölçeği'nde .22 ile .65, Şiddet Uygulama Ölçeği'nde .19 ile .60 arasında değişmektedir.

Veriler normal dağılım göstermediği için AMOS 24.0 programı kullanılarak yapılan Doğrulayıcı Faktör Analizi'nde *Asymptotically Distribution-Free* yöntemi kullanılmıştır. Literatüre göre χ^2/df 'nin 5 ve RMSEA değerinin .08 ve altında, GFI değerinin .85, AGFI değerinin .85 ve üzerinde ve CFI değerinin .90 ve üzerinde olması gerekmektedir (Karagöz, 2016). Marsh, Balla ve McDonald, (1988) AGFI değerinin 0.80'in üzerinde olduğu durumların da uyum için kabul edilebilir olduğunu belirtmektedir. Yapılan Doğrulayıcı Faktör Analizi'nde Şiddet Uygulama Ölçeği için $\chi^2=595,459$, $df=169$, $\chi^2/df=3,523$, $p=.000$ olduğu görülmüştür. GFI=.94, AGFI=.92, CFI=.79 ve RMSEA=.05 olduğu saptanmıştır. İzleme/Kontrol ve Doğrudan Saldırganlık alt boyutları arasındaki korelasyon .68, kovaryans .37 olarak bulunmuştur. Maddelerin standartlaştırılmış regresyon ağırlıkları .27 ile .75 arasında değişmektedir. Maddelerin standartlaştırılmış toplam etkileri *İzleme/Kontrol* alt

boyutunda .45 ile .75 arasında; *Doğrudan Saldırganlık* alt boyutunda ise .27 ile .71 arasındadır.

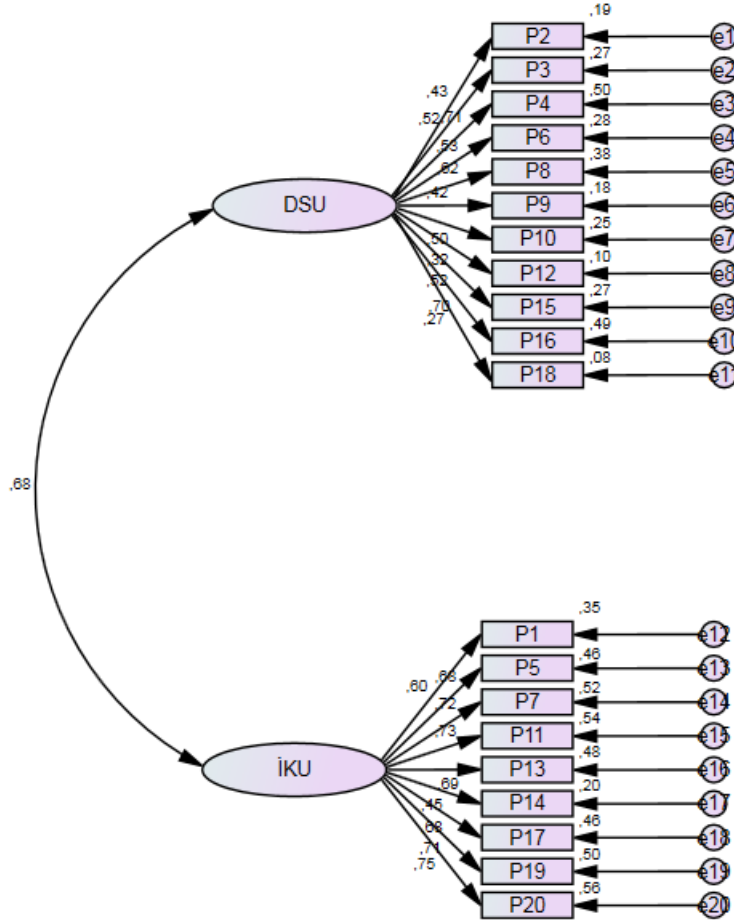

Şekil 1: Şiddet Uygulama Ölçeği için Yapılan DFA

Yapılan Doğrulayıcı Faktör Analizi'nde Şiddete Maruz Kalma Ölçeği için $\chi^2=582,868$, $df=169$, $\chi^2/df=3,449$, $p=.000$ olduğu görülmüştür. $GFI=.90$, $AGFI=.88$, $CFI=.75$ ve $RMSEA=.05$ olduğu saptanmıştır. *İzleme/Kontrol* ve *Doğrudan Saldırganlık* alt boyutları arasındaki korelasyon .71, kovaryans .67 olarak bulunmuştur. Maddelerin standartlaştırılmış regresyon ağırlıkları .27 ile .88 arasında değişmektedir. Maddelerin standartlaştırılmış toplam etkileri *İzleme/Kontrol* alt boyutunda .58 ile .81 arasında; *Doğrudan Saldırganlık* alt boyutunda ise .27 ile .88 arasındadır.

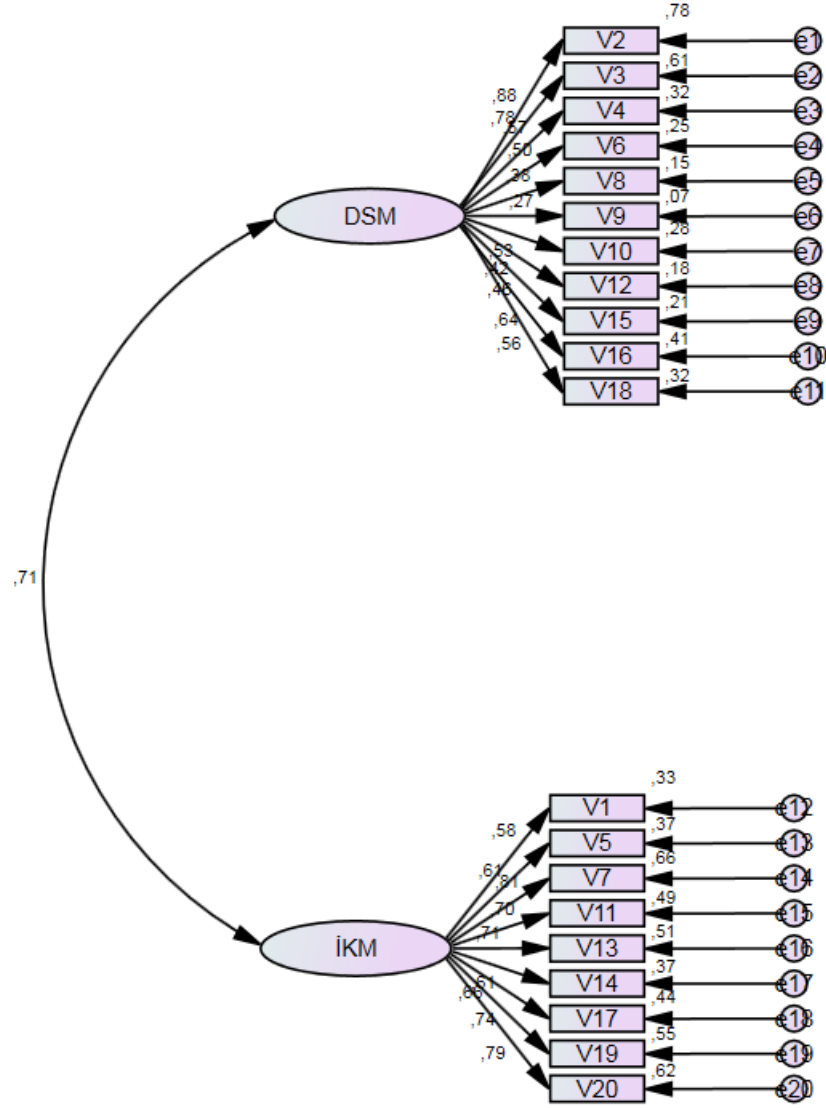

Şekil 2: Şiddete Maruz Kalma Ölçeği için Yapılan DFA

Ölçek, test-tekrar test güvenilirliğini tespit etmek amacıyla 114 kişiye üç hafta arayla uygulanmıştır. İlk ve son ölçüm arasındaki korelasyon Şiddet Uygulama Ölçeği için .77, Şiddete Maruz Kalma Ölçeği için .80 olarak bulunmuştur. Ölçeğin uygulanma süresi ortalama 20 dakika olarak tespit edilmiştir.

3.4.2 Rosenberg Benlik Saygısı Ölçeği

Rosenberg Benlik Saygısı Ölçeği, 1965 yılında Morris Rosenberg tarafından benlik saygısı ölçüm aracı olarak geliştirilmiştir. Türkçe'ye uyarlanması Çuhadaroğlu (1986) tarafından gerçekleştirilmiştir. Çuhadaroğlu, çeviri-geri çevirisini ve 205 kişilik lise örnekleminde geçerlik güvenirlik çalışmalarını yaparak Türkiye'deki ergenlerde de kullanılabilecek hale getirmiştir. Ölçeğin yetişkin örneklemdaki geçerlilik ve güvenirliğini Korkmaz (1996) incelemiştir. Rosenberg, ABD'deki ergenlerde yaptığı çalışmada benlik saygısını çeşitli başka özelliklerle birlikte değerlendirmek amacıyla *kendilik kavramının sürekliliği, insanlara güvenme, eleştiriye duyarlılık, depresif duygulanım, hayalperestlik, psikosomatik bilgiler, kişiler arası ilişkilerde tehdit hissetme, tartışmalara katılabilme derecesi, ana-baba ilişkisi, baba ile ilişki, psikik izolasyon* şeklinde başka küçük alt ölçeklerden de yararlanmıştır. Geçerlik ve güvenirlik çalışmasına bunlar da alınmıştır. Ama her bir alt ölçeğin ölçtüğü özellikler ve değerlendirmeleri farklıdır. Rosenberg Benlik Saygısı Ölçeği'nin iç tutarlılık katsayısı .71, test-tekrar test katsayısı .75 olarak belirtilmiştir. Benlik saygısı alt ölçeği 10 sorudan oluşmaktadır. Soruların 5'i olumlu, 5'i olumsuz madde içermektedir.

Bu araştırma için hesaplanan Cronbach Alpha iç tutarlılık katsayısı .89 bulunmuştur.

3.4.3 Çok Yönlü Beden-Self İlişkileri Ölçeği

Çok Yönlü Beden-Self İlişkileri Ölçeği bireylerin beden imgeleri hakkındaki tutumlarını tespit edebilmek amacıyla Winstead ve Cash (1984) tarafından geliştirilmiştir. Ölçek zaman içinde çeşitli revizyonlardan geçmiştir. Başlangıçta 140 madde olan ölçek, daha sonra 54 maddelik kısa forma dönüştürülmüş, beden alanlarıyla ilgili 9, beden ağırlığıyla ilgili 6 maddenin eklenmesiyle 69 madde ve 9 alt boyutluk halini almıştır. Doğan ve Doğan (1992) tarafından yapılan Türkçe uyarlaması ise 57 madde ve 7 alt boyuttan oluşmaktadır. Bu alt boyutlar ve içerdikleri maddeler Görünüş Değerlendirme, Görünüş Yönelimi, Fiziksel Yeterliliği Değerlendirme, Fiziksel Yeterlilik Yönelimi, Sağlık Değerlendirmesi, Sağlık Yönelimi, Beden Alanlarından Doyum şeklindedir. Ölçekten alınabilecek minimum puan 57, maksimum puan 285'dir. Katılımcıların her alt ölçekten aldıkları puan ortalamaları da ayrıca hesaplanabilmektedir. Ölçek 5'li likert tipindedir ve 1-kesinlikle katılmıyorum ile 5-kesinlikle katılıyorum aralığındadır. Ölçeğin Cronbach

Alpha iç tutarlık katsayısı .94'dür. Alt boyutların iç tutarlık katsayısı .75 ve .91 arasında deęişmektedir.

Görünüş Deęerlendirme, bireyin fiziksel görünüşüyle ilgili duygu ve düşüncelerini; Görünüş Yönelimi, bireyin fiziksel görüntüsünü daha iyi duruma getirmek için sergilediđi davranışları; Fiziksel Yeterliliđi Deęerlendirme, bireyin fiziksel kapasite ve yeterliliđine ilişkin kendi bakış açısını; Fiziksel Yeterlilik Yönelimi, bireyin fiziksel kapasite ve yeteneđini artırmak için sergilediđi davranışları; Sağlık Deęerlendirmesi, bireyin kendi sađlığıyla ilgili genel düşüncesini; Sağlık Yönelimi, bireyin sađlığını koruma altında tutmak için sergilediđi davranışları; Beden Alanlarından Doyum ise bireyin vücut alanlarından duyduđu memnuniyetin derecesini ifade etmektedir.

Bu araştırma için hesaplanan Cronbach Alpha iç tutarlık katsayısı .85 bulunmuştur.

3.4.4 Kişisel Bilgi Formu

Araştırmacı tarafından hazırlanan Kişisel Bilgi Formu'nda, katılımcılara cinsiyet, yaş, öğrenim görülen bölüm, anne-baba eğitim durumu, kardeş sayısı, yaşamın büyük çoğunluğunun geçirildiđi yer, akademik ortalama, romantik ilişki durumu, mevcut ilişkinin ne kadar süredir devam ettiđi, partnerden farklı şehirde yaşayıp-yaşamama durumu, kullanılan madde türleri, internette geçirilen süre gibi sorular yöneltilmiştir.

3.5 Verilerin Analizi

Araştırmada verilerin analizi için SPSS 18.0 ve AMOS 24.0 kullanılmıştır. Dağılım normalliđinin tespiti için Skewness-Kurtosis deđerlerinden ve Kolmogorov-Smirnov yöntemlerinden yararlanılmıştır. İncelemelerde verilerin normal dağılım göstermediđi saptandıđı için parametrik olmayan analiz yöntemleri kullanılmıştır. Verilere transformasyon işlemi uygulanmamıştır. Literatürde, eksik verileri tamamlamada regresyon kullanımının daha iyi bir yöntem olduđu ifade edilmektedir (Karagöz, 2016). Bu nedenle eksik veriler *linear trend* yöntemi ile tamamlanmıştır.

Siber Flört İstismarı, Beden İmgesi ve Benlik Saygısı deđerşkenleri arasında ilişkileri incelemede Spearman Korelasyon; cinsiyet ve partnerden farklı bir şehirde yaşama

değişenleri için Mann Whitney U; ilişki durumu, ilişki uzunluğu ve internette geçirilen süre değişkenleri için Kruskal Wallis yöntemlerinden faydalanılmıştır. Tablo 2’de ölçeklere ait ortalama, medyan, standart sapma ve çarpıklık-basıklık değerleri verilmiştir.

Tablo 2: Ölçeklere Ait Betimsel İstatistikler

		İstatistik	Standart Hata
Şiddete Maruz Kalma	Ortalama	34,02	,549
	Medyan	31,00	
	Standart Sapma	11,739	
	Çarpıklık	1,260	,114
	Basıklık	1,672	,228
Şiddet Uygulama	Ortalama	33,57	,517
	Medyan	31,00	
	Standart Sapma	11,059	
	Çarpıklık	1,227	,114
	Basıklık	1,517	,228
Görünüş Değerlendirme	Ortalama	20,66	,140
	Medyan	21,00	
	Standart Sapma	2,992	
	Çarpıklık	-,442	,114
	Basıklık	,445	,228
Görünüş Yönelimi	Ortalama	33,53	,209
	Medyan	34,00	
	Standart Sapma	4,478	
	Çarpıklık	-,736	,114
	Basıklık	1,036	,228
Fiziksel Yeterliliği Değerlendirme	Ortalama	19,82	,130
	Medyan	20,00	
	Standart Sapma	2,785	
	Çarpıklık	-,375	,114
	Basıklık	2,438	,228
Fiziksel Yeterlilik Yönelimi	Ortalama	26,97	,187
	Medyan	27,00	
	Standart Sapma	4,012	
	Çarpıklık	,027	,114
	Basıklık	,473	,228
Sağlık Değerlendirmesi	Ortalama	17,75	,118
	Medyan	18,00	
	Standart Sapma	2,525	
	Çarpıklık	,172	,114
	Basıklık	1,694	,228
Sağlık Yönelimi	Ortalama	35,05	,247
	Medyan	35,00	
	Standart Sapma	5,295	
	Çarpıklık	-,039	,114

Beden Alanlarından Doyum	Basıklık	,573	,228
	Ortalama	32,95	,322
	Medyan	33,00	
	Standart Sapma	6,882	
	Çarpıklık	-,384	,114
Benlik Saygısı	Basıklık	,187	,228
	Ortalama	31,95	,275
	Medyan	33,00	
	Standart Sapma	5,878	
	Çarpıklık	-,654	,114
	Basıklık	,101	,228



DÖRDÜNCÜ BÖLÜM

IV. BULGULAR

Araştırmanın bu bölümünde araştırmanın ana problemi ve alt problemlerine yanıt aranmak için yapılan analizler yer almaktadır.

4.1 Birinci Denenceye Yönelik Bulgular

Denence 1. Genç yetişkinlerin romantik ilişkilerinde uyguladıkları ve maruz kaldıkları siber istismar davranışı ile benlik saygısı ve beden imgesi alt boyutları olan görünüş değerlendirme, görünüş yönelimi, fiziksel yeterliliği değerlendirme, fiziksel yeterlilik yönelimi, sağlık değerlendirmesi, sağlık yönelimi, beden alanlarından doyum puanları arasında anlamlı bir ilişki bulunmaktadır.

Genç yetişkinlerin romantik ilişkilerinde uyguladıkları ve maruz kaldıkları siber istismar davranışı ile benlik saygısı ve beden imgesi puanları arasında anlamlı bir ilişki olup olmadığını belirlemek amacıyla yapılan Spearman korelasyon analizi sonuçları Tablo 3’de verilmiştir (Ek 7).

Genç yetişkinlerin romantik ilişkilerinde uyguladıkları ve maruz kaldıkları siber istismar davranışının benlik saygısı ve beden imgesinin görünüş değerlendirme, görünüş yönelimi, fiziksel yeterliliği değerlendirme, fiziksel yeterlilik yönelimi, sağlık değerlendirmesi, sağlık yönelimi, beden alanlarından doyum alt boyutları arasında anlamlı bir farklılık olup olmadığını incelediği analizde Doğrudan Saldırganlığa Maruz Kalma alt boyutu ve Benlik Saygısı arasında $r = -.205$ değerinde negatif yönlü anlamlı ilişki saptanmıştır ($p < .01$). Doğrudan Saldırganlık Uygulama alt boyutu ve Benlik Saygısı arasında $r = -.228$ değerinde negatif yönlü anlamlı ilişki saptanmıştır ($p < .01$). İzleme ve Kontrolde Maruz Kalma alt boyutu ve Benlik Saygısı arasında $r = -.104$ değerinde negatif yönlü anlamlı ilişki saptanmıştır ($p < .05$). İzleme ve Kontrol Uygulama alt boyutu ve Benlik Saygısı arasında $r = -.149$ değerinde negatif yönlü anlamlı ilişki saptanmıştır ($p < .01$). Ayrıca, Çok Yönlü Beden-Self İlişkileri Ölçeği’nin Fiziksel Yeterlilik Yönelimi alt boyutu ve siber flört istismarının

Doğrudan Saldırganlığa Maruz Kalma alt boyutu arasında $r=.154$ değerinde pozitif yönlü anlamlı ilişki olduğu saptanmıştır ($p<.01$).

Siber flört istismarı ve beden imgesinin görünüş değerlendirme, görünüş yönelimi, fiziksel yeterliliği değerlendirme, sağlık değerlendirmesi, sağlık yönelimi, beden alanlarından doyum boyutları arasında ilişki olmadığı görülmüştür. Doğrudan Saldırganlığa Maruz Kalma alt boyutu ve Görünüş Değerlendirme alt boyutu arasındaki ilişki değerleri $r= -.022$ ($p>.05$)'dir. Doğrudan Saldırganlık Uygulama alt boyutu ve Görünüş Değerlendirme alt boyutu arasındaki ilişki değerleri $r= .023$ ($p>.05$)'dir. İzleme ve Kontrole Maruz Kalma alt boyutu ve Görünüş Değerlendirme alt boyutu arasındaki ilişki değerleri $r= .045$ ($p>.05$)'dir. İzleme ve Kontrol Uygulama alt boyutu ve Görünüş Değerlendirme alt boyutu arasındaki ilişki değerleri $r= .049$ ($p>.05$)'dur.

Doğrudan Saldırganlığa Maruz Kalma alt boyutu ve Görünüş Yönelimi alt boyutu arasındaki ilişki değerleri $r= -.030$ ($p>.05$)'dur Doğrudan Saldırganlık Uygulama alt boyutu ve Görünüş Yönelimi alt boyutu arasındaki ilişki değerleri $r= .009$ ($p>.05$)'dur. İzleme ve Kontrole Maruz Kalma alt boyutu ve Görünüş Yönelimi alt boyutu arasındaki ilişki değerleri $r= .044$ ($p>.05$)'dür. İzleme ve Kontrol Uygulama alt boyutu ve Görünüş Yönelimi alt boyutu arasındaki ilişki değerleri $r= .068$ ($p>.05$)'dir.

Doğrudan Saldırganlığa Maruz Kalma alt boyutu ve Fiziksel Yeterliliği Değerlendirme alt boyutu arasındaki ilişki değerleri $r= .062$ ($p>.05$)'dir. Doğrudan Saldırganlık Uygulama alt boyutu ve Fiziksel Yeterliliği Değerlendirme alt boyutu arasındaki ilişki değerleri $r= .032$ ($p>.05$)'dir. İzleme ve Kontrole Maruz Kalma alt boyutu ve Fiziksel Yeterliliği Değerlendirme alt boyutu arasındaki ilişki değerleri $r= -.006$ ($p>.05$)'dir. İzleme ve Kontrol Uygulama alt boyutu ve Fiziksel Yeterliliği Değerlendirme alt boyutu arasındaki ilişki değerleri $r= -.026$ ($p>.05$)'dir.

Doğrudan Saldırganlığa Maruz Kalma alt boyutu ve Sağlık Değerlendirmesi alt boyutu arasındaki ilişki değerleri $r= .091$ ($p>.05$)'dir. Doğrudan Saldırganlık Uygulama alt boyutu ve Sağlık Değerlendirmesi alt boyutu arasındaki ilişki değerleri $r= .031$ ($p>.05$)'dir. İzleme ve Kontrole Maruz Kalma alt boyutu ve Sağlık Değerlendirmesi alt boyutu arasındaki ilişki değerleri $r= .040$ ($p>.05$)'dir. İzleme ve

Kontrol Uygulama alt boyutu ve Sağlık Değerlendirmesi alt boyutu arasındaki ilişki değerleri $r = .048$ ($p > .05$)'dir.

Doğrudan Saldırganlığa Maruz Kalma alt boyutu ve Sağlık Yönelimi alt boyutu arasındaki ilişki değerleri $r = .029$ ($p > .05$)'dur. Doğrudan Saldırganlık Uygulama alt boyutu ve Sağlık Yönelimi alt boyutu arasındaki ilişki değerleri $r = .010$ ve ($p > .05$)'dur. İzleme ve Kontrole Maruz Kalma alt boyutu ve Sağlık Yönelimi alt boyutu arasındaki ilişki değerleri $r = -.003$ ($p > .05$)'dür. İzleme ve Kontrol Uygulama alt boyutu ve Sağlık Yönelimi alt boyutu arasındaki ilişki değerleri $r = .000$ ve ($p > .05$)'dir.

Doğrudan Saldırganlığa Maruz Kalma alt boyutu ve Beden Alanlarından Doyum alt boyutu arasındaki ilişki değerleri $r = -.040$ ($p > .05$)'dir. Doğrudan Saldırganlık Uygulama alt boyutu ve Beden Alanlarından Doyum alt boyutu arasındaki ilişki değerleri $r = -.027$ ve ($p > .05$)'dir. İzleme ve Kontrole Maruz Kalma alt boyutu ve Beden Alanlarından Doyum alt boyutu arasındaki ilişki değerleri $r = -.031$ ($p > .05$)'dir. İzleme ve Kontrol Uygulama alt boyutu ve Beden Alanlarından Doyum alt boyutu arasındaki ilişki değerleri $r = .012$ ($p > .05$)'dir.

Sonuç olarak, siber flört istismarının tüm alt boyutları ve benlik saygısı ile negatif yönlü anlamlı ilişki bulunmaktadır. Siber flört istismarının Doğrudan Saldırganlığa Maruz Kalma ve beden imgesinin Fiziksel Yeterlilik Yönelimi alt boyutu arasında pozitif yönlü anlamlı ilişki bulunmaktadır fakat beden imgesinin diğer alt boyutları ve siber flört istismarı arasında ilişki bulunmamaktadır.

4.2 İkinci Denenceye Yönelik Bulgular

Denence 2. Genç yetişkinlerin romantik ilişkilerinde uyguladıkları ve maruz kaldıkları siber istismar davranışında cinsiyetlerine göre anlamlı bir farklılık bulunmaktadır.

Genç yetişkinlerin romantik ilişkilerinde uyguladıkları ve maruz kaldıkları siber istismar davranışının cinsiyetlerine göre anlamlı bir farklılık gösterip göstermediğini belirlemek için yapılan Mann Whitney U testi sonuçları Tablo 4'de verilmiştir.

Tablo 4: Cinsiyet Değişkeni için Mann Whitney U Bulguları

	Cinsiyet	n	Sıra Ort.	Sıra Top.	U	p
DSMK	Kadın	280	206,34	57774,50	18434,500	,000*
	Erkek	178	265,94	47336,50		
DSU	Kadın	280	217,80	60983,50	21643,500	,007*
	Erkek	178	247,91	44127,50		
İKMK	Kadın	280	213,71	59840,00	20500,000	,001*
	Erkek	178	254,33	45271,00		
İKU	Kadın	280	239,22	66982,00	22198,000	,048*
	Erkek	178	214,21	38129,00		

DSMK: Doğrudan Saldırganlığa Maruz Kalma; DSU: Doğrudan Saldırganlık Uygulama; İKMK: İzleme ve Kontrole Maruz Kalma; İKU: İzleme ve Kontrol Uygulama

Genç yetişkinlerin romantik ilişkilerinde uyguladıkları ve maruz kaldıkları siber istismar davranışının cinsiyetlerine göre anlamlı bir farklılık gösterip göstermediğinin incelendiği analizde Doğrudan Saldırganlığa Maruz Kalma alt boyutunda kadın ve erkekler arasında anlamlı farklılık ($p < .05$) saptanmıştır. Doğrudan Saldırganlık Uygulama alt boyutunda kadın ve erkekler arasında anlamlı farklılık ($p < .05$) saptanmıştır. İzleme ve Kontrole Maruz Kalma alt boyutunda kadın ve erkekler arasında anlamlı farklılık ($p < .05$) saptanmıştır. İzleme ve Kontrol Uygulama alt boyutunda ise kadın ve erkekler arasında anlamlı farklılık ($p < .05$) saptanmıştır. Sonuç olarak siber flört istismarının tüm alt boyutlarında cinsiyet değişkenine göre anlamlı farklılık bulunmaktadır. Doğrudan Saldırganlık Uygulama ve Doğrudan Saldırganlığa Maruz Kalma alt boyutlarında erkekler daha fazla puan almışlarken; İzleme ve Kontrol Uygulama alt boyutunda kadınlar, İzleme ve Kontrole Maruz Kalma alt boyutunda erkekler daha yüksek puanlar almışlardır.

4.3 Üçüncü Denenceye Yönelik Bulgular

Denence 3. Genç yetişkinlerin romantik ilişkilerinde uyguladıkları ve maruz kaldıkları siber istismar davranışı romantik ilişki uzunluklarına göre anlamlı bir farklılık göstermektedir.

Genç yetişkinlerin romantik ilişkilerinde uyguladıkları ve maruz kaldıkları siber istismar davranışının romantik ilişki uzunluklarına göre anlamlı bir farklılık gösterip göstermediğini belirlemek için yapılan Kruskal Wallis testi sonuçları Tablo 5’de verilmiştir.

Tablo 5: Romantik İlişki Uzunluğu Değişkeni için Kruskal Wallis Bulguları

	İlişki Uzunluğu	n	Ort.	p
DSMK	0-6 ay	79	159,57	
	7-12 ay	26	157,67	,990
	12 ay üzeri	211	158,20	
DSU	0-6 ay	79	164,45	
	7-12 ay	26	164,17	,651
	12 ay üzeri	211	155,57	
İKMK	0-6 ay	79	154,02	
	7-12 ay	26	189,50	,192
	12 ay üzeri	211	156,36	
İKU	0-6 ay	79	152,63	
	7-12 ay	26	190,79	,160
	12 ay üzeri	211	156,72	

DSMK: Doğrudan Saldırganlığa Maruz Kalma; DSU: Doğrudan Saldırganlık Uygulama; İKMK: İzleme ve Kontrole Maruz Kalma; İKU: İzleme ve Kontrol Uygulama

Genç yetişkinlerin romantik ilişkilerinde uyguladıkları ve maruz kaldıkları siber istismar davranışının romantik ilişkinin uzunluğuna göre anlamlı bir farklılık gösterip göstermediğinin incelendiği analizde Doğrudan Saldırganlığa Maruz Kalma alt boyutunda romantik ilişkinin uzunluğuna göre bireyler arasında farklılık saptanamamıştır ($p>.05$). Doğrudan Saldırganlık Uygulama alt boyutunda romantik ilişkinin uzunluğuna göre farklılık saptanamamıştır ($p>.05$). İzleme ve Kontrole Maruz Kalma alt boyutunda romantik ilişkinin uzunluğuna göre farklılık saptanamamıştır ($p>.05$). İzleme ve Kontrol Uygulama alt boyutunda ise yine romantik ilişkinin uzunluğuna göre bireyler arasında farklılık saptanamamıştır ($p>.05$). Sonuç olarak siber flört istismarının tüm alt boyutlarında romantik ilişkinin uzunluğu değişkenine göre anlamlı farklılık bulunmamaktadır.

4.4 Dördüncü Denenceye Yönelik Bulgular

Denence 4. Genç yetişkinlerin romantik ilişkilerinde uyguladıkları ve maruz kaldıkları siber istismar davranışı romantik partnerden farklı şehirde yaşama durumuna göre anlamlı bir farklılık göstermektedir.

Genç yetişkinlerin romantik ilişkilerinde uyguladıkları ve maruz kaldıkları siber istismar davranışının romantik partnerden farklı şehirde yaşama durumuna göre

anlamli bir farklılık gösterip göstermediğini belirlemek için yapılan Kruskal Wallis testi sonuçları Tablo 6’da verilmiştir.

Tablo 6: Romantik Partnerden Farklı Şehirde Yaşama Değişkeni için Mann Whitney U Bulguları

	Partnerden Farklı Şehirde Yaşama	n	Sıra Ort.	Sıra Top.	U	p
DSMK	Evet	176	178,78	31465,50	15438,500	,787
	Hayır	178	176,23	31369,50		
DSU	Evet	176	176,66	31091,50	15515,500	,859
	Hayır	178	178,33	31743,50		
İKMK	Evet	176	172,81	30414,50	14838,500	,391
	Hayır	178	182,14	32420,50		
İKU	Evet	176	177,82	31296,00	15608,000	,954
	Hayır	178	177,19	31539,00		

DSMK: Doğrudan Saldırganlığa Maruz Kalma; DSU: Doğrudan Saldırganlık Uygulama; İKMK: İzleme ve Kontrole Maruz Kalma; İKU: İzleme ve Kontrol Uygulama

Genç yetişkinlerin romantik ilişkilerinde uyguladıkları ve maruz kaldıkları siber istismar davranışının partnerden farklı şehirde yaşama durumuna göre anlamlı bir farklılık gösterip göstermediğinin incelendiği analizde Doğrudan Saldırganlığa Maruz Kalma alt boyutunda partnerden farklı şehirde yaşayan bireyler ve partner ile aynı şehirde yaşayan bireyler arasında farklılık saptanamamıştır ($p > .05$). Doğrudan Saldırganlık Uygulama alt boyutunda partnerden farklı şehirde yaşayan bireyler ve partner ile aynı şehirde yaşayan bireyler arasında farklılık saptanamamıştır ($p > .05$). İzleme ve Kontrole Maruz Kalma alt boyutunda partnerden farklı şehirde yaşayan bireyler ve partner ile aynı şehirde yaşayan bireyler arasında farklılık saptanamamıştır ($p > .05$). İzleme ve Kontrol Uygulama alt boyutunda ise yine partnerden farklı şehirde yaşayan bireyler ve partner ile aynı şehirde yaşayan bireyler arasında farklılık saptanamamıştır ($p > .05$). Sonuç olarak siber flört istismarının tüm alt boyutlarında partnerden farklı şehirde yaşama değişkenine göre anlamlı farklılık bulunmamaktadır.

4.5 Beşinci Denenceye Yönelik Bulgular

Denence 5. Genç yetişkinlerin romantik ilişkilerinde uyguladıkları ve maruz kaldıkları siber istismar davranışı romantik ilişki durumlarına göre anlamlı bir farklılık göstermektedir.

Genç yetişkinlerin romantik ilişkilerinde uyguladıkları ve maruz kaldıkları siber istismar davranışının romantik ilişki durumlarına göre anlamlı bir farklılık gösterip göstermediğini belirlemek için yapılan Kruskal Wallis testi sonuçları Tablo 7’de verilmiştir.

Tablo 7: İlişki Durumu Değişkeni için Kruskal Wallis Bulguları

	İlişki Durumu	n	Ort.	p
DSMK	Sevgili	199	168,25	
	Arada Sırada Görüşüyor	67	135,13	,000*
	Nişanlı	35	83,33	
DSU	Sevgili	199	165,77	
	Arada Sırada Görüşüyor	67	121,73	,000*
	Nişanlı	35	123,06	
İKMK	Sevgili	199	149,04	
	Arada Sırada Görüşüyor	67	178,10	,000*
	Nişanlı	35	110,26	
İKU	Sevgili	199	153,90	
	Arada Sırada Görüşüyor	67	161,34	,007*
	Nişanlı	35	114,70	

DSMK: Doğrudan Saldırganlığa Maruz Kalma; DSU: Doğrudan Saldırganlık Uygulama; İKMK: İzleme ve Kontrole Maruz Kalma; İKU: İzleme ve Kontrol Uygulama

Genç yetişkinlerin romantik ilişkilerinde uyguladıkları ve maruz kaldıkları siber istismar davranışının ilişki durumlarına göre anlamlı bir farklılık gösterip göstermediğinin incelendiği analizde Doğrudan Saldırganlığa Maruz Kalma alt boyutunda ilişkilerini ‘sevgili’ olarak tanımlayanların lehine ($p < .05$) anlamlı farklılık saptanmıştır. Doğrudan Saldırganlık Uygulama alt boyutunda yine ilişkilerini ‘sevgili’ olarak tanımlayanların lehine ($p < .05$) anlamlı farklılık saptanmıştır. İzleme ve Kontrole Maruz Kalma alt boyutunda ilişkilerini ‘arada sırada görüşüyor’ olarak tanımlayanların lehine ($p < .05$) anlamlı farklılık saptanmıştır. İzleme ve Kontrol Uygulama alt boyutunda ise yine ilişki durumlarını ‘arada sırada görüşüyor’ olarak tanımlayanların lehine ($p < .05$) anlamlı farklılık saptanmıştır. Sonuç olarak siber flört istismarının tüm alt boyutlarında ilişki durumu değişkenine göre anlamlı farklılık bulunmaktadır.

4.6 Altıncı Denenceye Yönelik Bulgular

Denence 6. Genç yetişkinlerin romantik ilişkilerinde uyguladıkları ve maruz kaldıkları siber istismar davranışı internette geçirdikleri süreye göre anlamlı bir farklılık göstermektedir.

Genç yetişkinlerin romantik ilişkilerinde uyguladıkları ve maruz kaldıkları siber istismar davranışının internette geçirdikleri süreye göre anlamlı bir farklılık gösterip göstermediğini belirlemek için yapılan Kruskal Wallis testi sonuçları Tablo 8’de verilmiştir.

Tablo 8: İnternette Geçirilen Süre Değişkeni için Kruskal Wallis Bulguları

	İnternette Geçirilen Süre	n	Ort.	p
DSMK	1 saatten az	26	189,33	,183
	1-5 saat arası	249	219,95	
	5 saatten fazla	169	231,36	
DSU	1 saatten az	26	169,17	,043*
	1-5 saat arası	249	223,97	
	5 saatten fazla	169	228,53	
İKMK	1 saatten az	26	191,48	,259
	1-5 saat arası	249	219,06	
	5 saatten fazla	169	232,35	
İKU	1 saatten az	26	185,42	,300
	1-5 saat arası	249	223,18	
	5 saatten fazla	169	227,20	

DSMK: Doğrudan Saldırganlığa Maruz Kalma; DSU: Doğrudan Saldırganlık Uygulama; İKMK: İzleme ve Kontrole Maruz Kalma; İKU: İzleme ve Kontrol Uygulama

Genç yetişkinlerin romantik ilişkilerinde uyguladıkları ve maruz kaldıkları siber istismar davranışının internette geçirdikleri süreye göre anlamlı bir farklılık gösterip göstermediğinin incelendiği analizde Doğrudan Saldırganlığa Maruz Kalma alt boyutunda internette geçirilen süreye göre bireyler arasında farklılık saptanamamıştır ($p>.05$). Doğrudan Saldırganlık Uygulama alt boyutunda internette geçirdikleri süreyi ‘5 saatten fazla’ olarak tanımlayanların lehine ($p<.05$) anlamlı farklılık saptanmıştır. İzleme ve Kontrole Maruz Kalma alt boyutunda internette geçirilen süreye göre bireyler arasında farklılık saptanamamıştır ($p>.05$). İzleme ve Kontrol Uygulama alt boyutunda ise yine internette geçirilen süreye göre bireyler arasında farklılık saptanamamıştır ($p>.05$). Sonuç olarak siber flört istismarının sadece

Doğrudan Saldırganlık Uygulama alt boyutunda internette geçirilen süre deęişkenine göre anlamlı farklılık bulunmaktadır.



BEŞİNCİ BÖLÜM

V. TARTIŞMA, SONUÇ ve ÖNERİLER

Araştırmanın bu bölümünde araştırmanın bulguları yorumlanmış, bulgulardan yola çıkılarak elde edilen sonuçlar açıklanmıştır. Son olarak, bu araştırmadan yola çıkılarak, psikolojik danışmanlara ve gelecekte yapılacak araştırmalar için araştırmacılara önerilerde bulunulmuştur.

5.1 Denenceler

Denence 1. Genç yetişkinlerin romantik ilişkilerinde uyguladıkları ve maruz kaldıkları siber istismar davranışı ile benlik saygısı ve beden imgesi alt boyutları olan görünüş değerlendirme, görünüş yönelimi, fiziksel yeterliliği değerlendirme, fiziksel yeterlilik yönelimi, sağlık değerlendirmesi, sağlık yönelimi, beden alanlarından doyum puanları arasında anlamlı bir ilişki bulunmaktadır.

Araştırmada genç yetişkinlerin romantik ilişkilerinde uyguladıkları ve maruz kaldıkları siber istismar davranışı ile benlik saygısı arasında ilişki olduğu saptanmıştır. Ancak beden imgesi alt boyutları olan görünüş değerlendirme, görünüş yönelimi, fiziksel yeterliliği değerlendirme, sağlık değerlendirmesi, sağlık yönelimi, beden alanlarından doyum puanları ile arasında anlamlı bir ilişki saptanamamıştır.

Literatürde, benlik saygısının düşük olmasıyla romantik ilişkinin işlevsizliği ve saldırganlık gösterme arasındaki bağlantıya ilişkin farklı bulgular olduğu görülmektedir. Jezl, Molidor ve Wright (1996), benlik saygısının flörtte fiziksel istismar düzeyiyle ilişkili olmasa da psikolojik istismar düzeyiyle negatif ilişkili olduğunu ifade ederken; Burke, Stets ve Pirog-Good (1988), düşük benlik saygısının flörtte istismarla bir ilişkisinin bulunmadığını belirtmektedir. Buna karşın literatürde, romantik ilişkide algılar ve inançlarla ilgili olarak, benlik saygısının işlevi daha net görülmektedir. Brennan ve Bosson (1998), partner geribildiriminin benlik saygısını etkilediğini ve Brennan ve Morris (1997), benlik saygısı yüksek olan bireylerin partnerden pozitif geribildirim alma arayışına daha eğilimli iken, düşük benlik

saygısına sahip bireylerin pozitif geribildirim alma düzeylerinin daha düşük olduğunu saptamıştır. Benzer şekilde, Marigold, Holmes ve Ross da (2007) benlik saygısı düşük olan bireylerin partnerden pozitif geribildirim almaya karşı direnç gösterdiklerini ve bunun da romantik ilişkilerinin kalitesi azalttığını gözlemlemiştir. Türkiye’de ise Turan (2010), benlik saygısı düzeyi düştükçe ilişkilerle ilgili bilişsel çarpıtma yapmanın arttığını bulmuştur. Ayrıca Zeytinoğlu da (2013) benlik saygısı ile evlilik doyumu arasında düşük düzeyde anlamlı ilişki ve benlik saygısı ile evlilikte yaşanan çatışma arasında negatif ilişki olduğunu belirtmiştir. Buradan yola çıkarak, düşük benlik saygısının bireyin romantik ilişkisinden doyum almasına ve partneriyle iletişimine olumsuz yansıdığını, bunun da olumsuz romantik ilişki çıktıklarına yol açtığını ifade etmek mümkündür. Nitekim, saldırganlığın benlik saygısıyla ilişkisi açık değildir. Bushman ve Baumeister (1998), düşük benlik saygısının değil, narsisizmin saldırganlığa yol açtığını ifade ederken, Donnellan ve diğerleri (2005), saldırganlıkta benlik saygısının narsisizmden bağımsız olduğunu, Burke ve diğerleri (1988) ise düşük benlik saygısının saldırganlıkla ilişkisi olduğunu söylemişlerdir. Bu çelişkilere göre, düşük benlik saygısının flörtte saldırganlığa yol açmasının nedeni doğrudan olmak yerine, sözel ifadeleri ve olayları olumsuz algılamalar ve dayanaksız inançlar yoluyla olabilir. Burada, kıskançlık faktörünü de göz önünde bulundurmak yararlı olabilir. Partneri fiziksel açıdan çekici bulmanın kıskançlığı yordadığı ve kıskançlıkta kadınların yapıcı, erkeklerinse yıkıcı yöntemlerle baş ettiği gözlenmiştir (Demirtaş ve Dönmez, 2006). Düşük benlik saygısına sahip birey, partnerini kaybetme korkusu ve partnerin kendisinden ‘daha iyi’ ötekini tercih edeceği kaygısı yaşıyor ve bu nedenle kıskançlık duygusu yaşıyor olabilir. Bu kıskançlık duygusunu iyi yönetemeyip daha fazla siber flört istismarı uyguluyor olabilir. Salovey ve Rodin (1985), öfke, kaygı, kıskançlık gibi duygusal tepkilerin ilişkisel belirsizlikten çok, kişilik ve benlik saygısından kaynaklanabileceğini söylemiştir. Partnerin nerede ve kimle olduğunu kontrol etmek, mesajlarını gizlice incelemek, sosyal medyada davranışlarını ve başka birine olası göndermelerini incelemek, düşük benlik saygısı kaynaklı bir kıskançlık güdüsünün davranışsal semptomları olarak yorumlanabilir.

Literatürde, beden imgesine ilişkin şema-inançlar ve siber flört istismarı arasındaki ilişkiyi açıklamaya yönelik doğrudan bir çalışmaya rastlanmamıştır. Fakat romantik

ilişki kalitesi ile ilgili çalışmalar bu bulguyu açıklamada fikir verir niteliktedir. Cash, Theriault ve Annis'e (2004) göre, bireyin kendi beden imgesine ilişkin değerlendirme, kadınlarda mevcut ilişkisindeki romantik yakınlık kaygısını yordamaktadır. Benzer şekilde, Morrison, Doss ve Perez (2009) ile Ridgway ve Clayton (2016) ise, bireyin beden imgesine yönelik olumsuz değerlendirmelerinin ve memnuniyetsizliğinin, ilişkinin işlevi ve çıktıları için yordayıcı olduğunu ifade etmişlerdir. Beden imgesine ilişkin inançlar cinsel ilişkiyi etkilediği gibi romantik aşk ile de ilişkilidir (Ambwani ve Strauss, 2007). Romantik partnerler kimi zaman beden memnuniyetsizliğinde birincil kaynak olabilmektedir. Sheets ve Ajmere (2005), kilo konusunun erkeklerde romantik ilişki doyumuyla pozitif, kadınlarda negatif ilişkili olduğunu bulmuştur. Bunun nedeni erkeklere partnerleri tarafından kilo almalarına yönelik talep gelirken, kadınlara kilo vermelerine yönelik talep gelmesidir. Markey ve Markey de (2006) daha uzun süredir romantik ilişkisi olan bireylerin, partnerlerinin onların daha zayıf olmasını istediği şeklinde bir inanca sahip olduğunu saptamıştır. Türkiye'de ise Özteke (2015), beden imgesi stratejilerinin partnere yönelik mükemmeliyetçiliği yordadığını, Gözüyılmaz (2011) da eşle iletişimi yeterli bulma ve eşin beğenisini ifade etme şeklinin beden imgesiyle ilişkisini saptamıştır. Şiddet, saldırganlık ve istismarla bağdaştırılmak istendiğinde bu çalışmadaki bulgu, literatür tarafından desteklenmemektedir.

Denence 2. Genç yetişkinlerin romantik ilişkilerinde uyguladıkları ve maruz kaldıkları siber istismar davranışında cinsiyetlerine göre anlamlı bir farklılık bulunmaktadır.

Araştırmada erkeklerin siber flört istismarında doğrudan saldırganlığa maruz kalma ve doğrudan saldırganlık uygulama düzeylerinin kadınlarınkinden anlamlı ölçüde fazla olduğu saptanmıştır. Siber flört istismarının doğrudan saldırganlık alt boyutunda kullanılan ifadeler cep telefonu, kısa mesaj, mobil uygulamalar gibi yeni teknolojileri kullanarak sözel ve psikolojik şiddet uygulamayı içermektedir. Bu iki şiddet türünün içinde tehdit etme, hakaret etme, küçük düşürme ve izole etme gibi davranışlar bulunmaktadır (Borrajo, Gamez-Guadix, Pereda ve Calvete, 2015; Saltzman, Fanslow, McMahon ve Shelley, 2002). Literatürde kadınlar ve erkeklerin sözel ve psikolojik şiddete uğrama düzeyleri ile ilgili birbiriyle çelişen bilgiler bulunmaktadır. Kimi araştırmalar erkeklerin daha fazla psikolojik şiddete maruz

kaldığını ifade ederken (Kinsfogel ve Grych, 2004), kimi araştırmalar kadınların daha fazla psikolojik şiddete uğradığını ifade etmektedir (Haynie, Farhat, Brooks-Russell, Wang, Barbieri ve Iannotti 2013; Barter, McCarry, Berridge ve Evans, 2009; Jackson, Cram ve Seymour, 2000; Zweig ve diğerleri, 2013). Kadın ve erkeklerin mağduriyet düzeyleri arasında farklılık olmadığını ifade eden çalışmalar da mevcuttur (Kaura ve Lohman, 2007). Günlük yaşama bakıldığında, bir tartışma içinde genellikle seslerin karşılıklı yükseldiği, hakaretlere karşılıklı maruz kalındığı görülecektir. Araştırma bulgusuna göre erkekler daha fazla siber doğrudan saldırganlık uygulamakta ve maruz kalmaktadırlar. Bu bulguyu, erkeklerin partnerlerine sözel şiddet uyguladıklarında, karşılığında onların da sözel şiddete maruz kaldığı veya tam tersi partnerleri erkeklere sözel şiddette bulduklarında, erkeklerin de karşılık verdikleri şeklinde yorumlamak mümkündür.

Cinsiyet değişkenine göre İzleme ve Kontrol alt boyutunda da anlamlı farklılıklar gözlenmiştir. Kadınların siber flört istismarında izleme ve kontrol davranışlarını daha fazla sergiledikleri, erkeklerinse siber flört istismarında daha fazla izleme ve kontrole maruz kaldıkları bulgusuna ulaşılmıştır. O'Leary ve diğerleri (2008) kadınların uyguladıklarını bildirdikleri fiziksel flört şiddeti düzeyinin, erkeklerden anlamlı ölçüde yüksek oranda olduğunu bildirmiştir. Özellikle uyguladıkları fiziksel ve psikolojik istismar ve şiddeti, maruz kaldıkları duygusal manipülasyondan, erkeklerden iki kat daha fazla bildirmişlerdir. Mulford ve Giordano (2008), gençlerin maruz kaldıkları flört şiddeti davranışlarını, uyguladıkları flört şiddeti davranışlarından daha fazla bildirdiklerini belirtmiştir. Uygulanan flört şiddeti ve maruz kalınan flört şiddeti davranışları arasındaki bu uyumsuzluk, sosyal istenirlik kavramıyla açıklanabilir. Sugarman ve Hotaling'in (1997) meta analitik çalışması, bu yargıyı doğrular niteliktedir. Çalışmaya göre, romantik ilişkilerde şiddete maruz kaldığını bildirmek sosyal istenirlikle ilişkili değilken, şiddet uygulamak sosyal istenirlikle ilişkilidir. Kadınların erkeklerden daha fazla bildirmesine katkıda bulunan şey ise şiddetin kabul edilebilirliğinin cinsiyete göre farklılık göstermesidir. (Reeves ve Orpinas, 2012). Gençler arasında, romantik ilişkide kadınların erkeklere karşı uyguladıkları şiddetin kabul edilebilirliği, erkeklerin kadınlara uyguladığı şiddetin kabul edilebilirliğinden daha fazladır (Research Triangle Institute, 2012). Araştırmada izleme ve kontrol davranışları diye gruplandırılan davranışlar partnerin

nerede ve kimle olduğunu takip etme, sosyal medyada durum güncellemelerini, gönderilere yaptığı yorumları kontrol etme gibi davranışları ifade etmektedir. Literatürde bu davranışlara erkeklerin daha fazla maruz kaldığı belirtilmiştir. Burke, Wallen, Vail-Smith ve Knox (2011), yaptıkları çalışmada kadınların, romantik ilişki yaşadıkları kişilere erkeklerden daha fazla oranda kontrol maili attığını saptamıştır. Ayrıca Zweig, Dank, Yahner ve Lachman da (2013) cinsel içerikli olmayan siber flört istismarında kadınların daha fazla uygulayan, erkeklerin ise daha çok oranda maruz kalan olduğunu ifade etmiştir. Buna göre araştırmada elde edilen bulgu, literatürü destekliyor görünmektedir. Kıskançlık ve siber flört istismarı ilişkisini inceleyen Borrajo, Gamez-Guadix ve Calvete (2015), siber flört istismarının kıskançlık kaynaklı olduğunu ifade etmektedir. Bu bilgiye göre kadınların romantik ilişkide daha az güvende hissettikleri veya partnere daha az güvendikleri ve aldatılma kaygısı yaşadıkları söylenebilir. Buna paralel olarak, erkeklerin siber flört istismarında daha fazla izleme ve kontrole maruz kaldıklarını söylemek de mümkündür.

Denence 3. Genç yetişkinlerin romantik ilişkilerinde uyguladıkları ve maruz kaldıkları siber istismar davranışı romantik ilişki uzunluklarına göre anlamlı bir farklılık göstermektedir.

Araştırmada genç yetişkinlerin romantik ilişkilerinde uyguladıkları ve maruz kaldıkları siber istismar davranışının romantik ilişki uzunluklarına göre anlamlı bir farklılık göstermediği saptanmıştır. Değişken çalışmaya dahil edilirken romantik ilişki uzunluğunun güvenli bağlanma düzeyini artırıcı bir etkisi olduğu düşünülmüştür fakat denence doğrulanmamıştır. Literatürde flört şiddetinde romantik ilişki uzunluğunun etkisinin incelendiği çalışmalarda bu bulgudan farklı sonuçlar olduğu görülmektedir. Van Ouytsel, Ponnet ve Walrave (2018), romantik ilişkide kontrol davranışlarına maruz kalmanın romantik ilişkinin uzunluğuyla ilişkili olduğunu saptamışlardır. Schnurr, Mahatmya ve Basche de (2013) romantik ilişki uzunluğunun siber saldırganlık uygulama ile ilişkisini ortaya koymuştur.

Giordano, Soto, Manning ve Longmore (2010), 956 kişinin katıldığı, romantik ilişki karakteristiğini ve ergen flört şiddetini inceledikleri çalışmada romantik ilişki uzunluğu ve flört şiddeti arasında ilişki olduğunu saptamışlardır. Ayrıca, partnerle

daha fazla zaman geirme sresinin ađ gibi sarma (enmeshment) fikriyle ilintili olarak flrt Őiddetiyle iliŐkili olduđunu, fakat arkadaŐlarla zaman geirme sresinin flrt Őiddetiyle iliŐkili olmadıđını bulmuŐlardır. Bu alıŐmaların aksine, O'Keefe (1997), flrt sresinin uzunluđunun flrt Őiddetini anlamlı Őekilde yordamadıđını saptamıŐtır. Arias, Samios ve O'Leary (1987), 95 erkek ve 175 kadının katıldıđı araŐtırmada, flrt iliŐkisinde uzunluđun, erkeklerde fiziksel saldırganlıkla iliŐkili olduđunu, erkeklerin flrtte fiziksel saldırganlıđa maruz kalmalarının ise partnerlerine duydukları beđenin ve hoŐlanmanın azalmasıyla iliŐkili olduđunu saptamıŐlardır.

Romantik iliŐki uzunluđu, romantik iliŐkide Őiddetin yanında, romantik iliŐki doyumunun incelendiđi alıŐmalarda da ele alınmıŐtır. Romantik iliŐkiden alınan dŐuk doyum, Őiddet davranıŐı deneyimleme ile iliŐkilendirilebilir (Kaura ve Lohman, 2007). Sara, Hamamcı ve Gray (2015), romantik iliŐki doyumunu yordayan deđiŐkenleri inceledikleri alıŐmalarında, romantik iliŐki uzunluđunun iliŐki doyumunu anlamlı yordamadıđını, romantik iliŐki uzunluđuyla romantik iliŐki doyumunu arasında .14 dzeyinde dŐuk korelasyon bulunduđunu saptamıŐlardır.

Denence 4. Gen yetiŐkinlerin romantik iliŐkilerinde uyguladıkları ve maruz kaldıkları siber istismar davranıŐı romantik partnerden farklı Őehirde yaŐama durumuna gre anlamlı bir farklılık gstermektedir.

AraŐtırmada gen yetiŐkinlerin romantik iliŐkilerinde uyguladıkları ve maruz kaldıkları siber istismar davranıŐının romantik partnerden farklı Őehirde yaŐama durumuna gre anlamlı bir farklılık gstermediđi saptanmıŐtır.

Teknolojideki geliŐim, uzun mesafe iliŐki trleri ve evliliklerde de deđiŐikliđe nclk etmiŐtir. Uzun mesafe iliŐkileri zellikle niversite dneminde gen yetiŐkinler arasında olduka yaygındır (Dellman-Jenkins, Bernard-Paolucci ve Rushing, 1993). Stafford, Daly ve Reske (1987), niversite dnemindeki evlilik ncesi iliŐkilerin yaklaŐık te birinin uzun mesafe iliŐkisi biiminde olduđunu belirtmiŐtir (aktaran Stafford ve Reske, 1990). Literatrde iliŐki doyumunda romantik partnerle cođrafı olarak yakın olmanın iliŐki doyumunu ve kalitesiyle olumlu iliŐkisi olduđunu ifade eden alıŐmaların (Canary ve Cupach, 1988; Canary ve Stafford, 1993) yanında, cođrafı olarak yakın veya uzak olmanın romantik iliŐkinin kalitesiyle

ilişkili olmadığını ifade eden çalışmalar (Guldner ve Swensen, 1995; Govaerts ve Dixon, 1988; Aylor, 2014) ve partnerle coğrafi olarak uzak olan bireylerin daha fazla ilişki doyumu yaşadığını ifade eden çalışmalar (Stafford ve Reske, 1990) mevcuttur. Uzun mesafe ilişkisi, yapısı gereği daha fazla efor sarf etmeyi gerektirse de, romantik ilişkide açıklıkta yüzyüze iletişim ve internet yoluyla iletişim arasında farklılık gözlenmemiştir (Dainton ve Aylor, 2002). Bunun yanında, uzun mesafe ilişkilerinde romantik ilişkiden alınan doyum ve güven duyma ile telefon ve internet iletişim kanallarını kullanmanın ilişkili olduğu saptanmıştır (Dainton ve Aylor, 2002). Flörtte ilişki belirsizlik yaşamak, partnere duyulan güvenle ve ilişkide yaşanan kıskançlıkla mesafeden daha ilişkili bir konudur (Dainton ve Aylor, 2001). Flört şiddetinin fiziksel türünde, aynı şehirde olmanın şiddete maruz kalmayı artırıcı bir etkisi olduğu düşünülebilir. Fakat siber ortamda yeni teknolojileri kullanmak, coğrafi sınırlardan bağımsız bir olaydır ve bu şiddet türünü uygulamak ve bu şiddet türüne maruz kalmak için yan yana olmak gerekmemektedir. Partnerden farklı şehirde yaşayan bireyler daha fazla sosyal medya kullanımı ve partnerin hayatına müdahil olma onu gözetleme bildirseler de (Billedo, Kerkhof ve Finkenauer, 2015), partnerle aynı şehirde yaşayan bireylerde de bu davranışlar gözlenmektedir. Partner ile aynı şehirde bulunup bulunmama değişkeninin çalışmaya dahil edilmesinin nedeni, mesafenin romantik ilişkide güvensizliği tetikleyip siber flört istismarı olasılığını artırıp artırmadığının araştırılmasıdır. Nitekim partnerden fiziksel olarak ayrılmanın stresi ve depresyonu artırdığı bilinmektedir (Guldner, 1996). Bulguya göre bu probleme yanıt, bir romantik ilişkide güven oluşmadıysa aynı şehirde sürekli görüşülse de istismar ve kontrol davranışları görülebileceğidir.

Denence 5. Genç yetişkinlerin romantik ilişkilerinde uyguladıkları ve maruz kaldıkları siber istismar davranışı romantik ilişki durumlarına göre anlamlı bir farklılık göstermektedir.

Araştırmada genç yetişkinlerin romantik ilişkilerinde uyguladıkları ve maruz kaldıkları siber istismar davranışının romantik ilişki durumlarına göre anlamlı farklılık gösterdiği saptanmıştır. Doğrudan saldırganlık uygulama ve doğrudan saldırganlığa maruz kalma alt boyutlarında ilişki durumlarını ‘sevgili’ olarak tanımlayanlar en yüksek puanları almışlardır. İkinci sırada ilişki durumlarını ‘arada sırada görüşüyor’ olarak tanımlayanlar gelmektedir. İlişki durumlarını ‘nişanlı’

olarak tanımlayanlar ise en düşük puanları almışlardır. İzleme ve kontrol uygulama ve izleme kontrole maruz kalma alt boyutlarında ise en yüksek puanı alanlar ilişki durumlarını ‘arada sırada görüşüyor’ olarak tanımlayan bireylerdir.

Marganski ve Melander’in (2018) 540 üniversite öğrencisiyle yaptığı araştırmaya göre, ilişki tipinin ve ilişki sayısının, ilişkilerini sevgili olarak tanımlayan bireylerde, evli veya nişanlı olarak tanımlayan bireylere göre ilişkilerinde cinsel saldırganlığa daha fazla maruz kalmalarında yordayıcı olduğunu saptamışlardır. Marganski ve Melander (2018) bu bulguyu, ilişki tiplerinden ‘açık ilişki’ içinde olan bireylerin bir taahhüt eksikliği nedeniyle, ilişkilerinde daha fazla zarar görmelerinin olası olduğu şeklinde yorumlamışlardır.

Saraç, Hamamcı ve Güçray’ın (2015) çalışmasına göre ilişki durumunu sözlü veya nişanlı olarak tanımlayan bireyler flört olarak tanımlayan bireylerden daha fazla ilişki doyumu yaşamaktadırlar. Connolly ve Goldberg’ın (1999) romantik ilişki gelişimini ayırdığı dört aşamaya göre, romantik ilişkiler başlatma, yakın ilişki, samimi romantik ilişkiler kurma ve bağlılık evrelerinden geçmektedirler (aktaran Kalkan ve Hamamcı, 2015). Başlatma aşamasında fiziksel çekicilik ve arzu ön plandayken, yakın ilişki aşamasında arkadaş grubu içinde etkileşim içinde olmak söz konusudur. Bu etkileşimde beraber etkinlik yapmak yakınlığı artırmaktadır. Samimi romantik ilişkiler aşamasında bireyler flört etmeye başlamaktadırlar. Bu aşamada yoğun duygu paylaşımının yanında cinsel paylaşım da yaşanabilmektedir (aktaran Kalkan ve Hamamcı, 2015). Bağlılık ilişkisi kurma aşamasında ilişkiler daha derindir ve daha fazla özen gösterme bulunmaktadır. Bu aşamada ilişkilerde evlilik görülebilmektedir. Fabisch ve Zarbock (1999) da romantik ilişkinin gelişim aşamalarını oluşturma (forming), saldırma (storming), biçimlenme (norming), iyi işleme (performing) şeklinde dörde ayırmıştır. İlişkinin oluşturma aşamasında aşık olmak ve bireyin kendisini çift olarak tanımlaması, saldırma aşamasında kurallar, roller ve değerler üzerine güç kavgası, biçimlenme aşamasında birlikteliğin değerlerinin, ritüellerinin ve sürekliliğinin şekillenmesi ve iyi işleme aşamasında ilişki gelişiminin olumlu şekilde ilerlemesi ve aile kuracak güçlü temel kazanılması söz konusudur (aktaran Roediger, Behary ve Zarbock, 2016). Flört, ilişkinin daha erken dönemi olduğu için çiftlerin ilişkide birçok sorunla baş etmesi gerekmektedir. Saraç, Hamamcı ve Güçray’ın (2015) aktardığına göre bunlar; bağlılık, güç ve

yakınlıktır. Bağlılık, bireyin partnerinin onun birincil eşi olduğuna ilişkin algısıdır. Güç, çiftlerden her birinin diğerinin nasıl davranacağı konusundaki etkinliğidir ve güç paylaşıldığı zaman etkin işleyebilir. Yakınlık ise yakın olma ve yalnızlık arasında dengenin kurulmasıdır (aktaran Saraç, Hamamcı ve Güçray, 2015). Flörtte ilişkinin bu gelişimsel sorunları henüz aşılmadığı için sorun yaşanabilmektedir. Henüz yakınlık ve bağlılık geliştirememiş veya yakınlığın veya bağlılığın derecesini kestirememiş çift, birbiri üzerinde güç kurmaya çalışıyor olabilmektedir (aktaran Saraç, Hamamcı ve Güçray, 2015). Bu nedenle ilişkilerini ‘sevgili’ ve ‘arada sırada görüşüyor’ olarak tanımlayan bireyler birbirleri üzerinde izleme ve kontrol etme davranışlarını daha çok sergileyerek bir güç dengesi kurma çabası içinde olabilirler. İlişkilerini ‘nişanlı’ olarak tanımlayan bireyler ise daha derin bir aşamada oldukları için ve ilişkilerindeki yakınlığın ve bağlılığın düzeyini içselleştirmiş oldukları için siber flört istismarının doğrudan saldırganlık boyutunda en az puanları almış olabilirler.

Denence 6. Genç yetişkinlerin romantik ilişkilerinde uyguladıkları ve maruz kaldıkları siber istismar davranışı internette geçirdikleri süreye göre anlamlı bir farklılık göstermektedir.

Araştırmada genç yetişkinlerin romantik ilişkilerinde siber flört istismarının sadece doğrudan saldırganlık uygulama alt boyutunda internette geçirdikleri süreye göre anlamlı farklılık gösterdiği saptanmıştır. 5 saatten fazla internet kullandığını ifade eden bireylerin, siber flört istismarının doğrudan saldırganlık davranışları içeren boyutunda daha fazla puan aldıkları görülmüştür. Teknolojinin amacı ve niyeti ne olursa olsun, kendi amaçlarına hizmet etmesi için kullanıcıları onları uyarlamaktadır (Lister ve diğerleri, 2003). Bireyler internette ve akıllı telefonla daha fazla zaman geçirdikçe, partnerlerine ulaşmaları ve onları izlemeleri de kolaylaşmaktadır. Kişisel bilgilerin çevrimiçi şekilde sürekli bilgi sağlaması, saldırgan partnerler için saldırgan davranışın gösterilme olasılığını artırmaktadır.

Literatürde, Van Ouytsel, Ponnet ve Walrave (2018), sosyal ağ sitelerinde geçirilen süre ile flörtte kontrol davranışlarına maruz kalma arasında ilişki bulmuşlardır. Korchmaros, Ybarra, Langhinrichsen-Rohling, Boyd ve Lenhart’ın (2013) flört şiddetinin internet ortamındaki yansımalarını incelediği çalışmada, psikolojik flört

şiddeti uygulamada gün içinde internette geçirilen süreye göre anlamlı bir farklılığa rastlamamışlardır. Fakat, psikolojik flört şiddeti uygulamada gün içinde kısa mesajlaşmada geçirdikleri süre 3 saatten fazla olanların, 0-1 saat arasında olanlara göre üç kat daha fazla psikolojik şiddet uyguladıklarını tespit etmişlerdir.

Balcı ve Koçak (2017), üniversite öğrencilerinin yaşam doyumu düzeyleri ile internet ve sosyal medya kullanım süreleri arasında negatif yönde ilişki olduğunu tespit etmiştir. Öznenin kendini iyi hissetmesi ve yaşamdan doyum alması çevresine de yansımaktadır. İyi duygular hisseden birey, çevresine karşı daha anlayışlı, daha yapıcı, daha problem çözücü olabilecek motivasyonu içinde barındırmaktadır. Tam tersi durumda ise, kişi ne kadar depresif, kaygılı, enerjisiz hissediyorsa etkileşim içinde olduğu kişilere yine bunu yansıtacaktır. Yaşamdan daha az doyum alan bireyler daha fazla internet ve sosyal medya kullanıyorlarsa, daha fazla internet ve sosyal medya kullanan bireylerin daha fazla siber flört istismarı uygulamaları da beklenebilir. Nitekim, literatüre göre, flört şiddetinde baskınlığa ve izole edilmeye maruz kalmak, depresyonla ilişkilidir (Katz ve Arias, 1999).

5. 2 Sonuçlar

- Bireylerin benlik saygısı azaldıkça, siber flört istismarına maruz kalma ve siber flört istismarı uygulama düzeyleri artmaktadır.
- Erkekler siber flört istismarını doğrudan saldırganlık olarak, kadınlara göre hem daha fazla uygulayan hem de daha fazla maruz kalan grup durumundadır. Siber flört istismarında izleme ve kontrol davranışlarını kadınların erkeklerden daha fazla uyguladığı, erkeklerin ise siber flört istismarında izleme ve kontrol davranışlarına kadınlara göre daha fazla maruz kaldığı sonucuna ulaşılmıştır.
- Siber flört istismarı davranışları uygulamak veya maruz kalmak, bireylerin romantik ilişki uzunluklarına göre farklılık göstermemektedir.

- Siber flört istismarı davranışları uygulamak veya maruz kalmak partner ile coğrafi yakınlık durumuna göre farklılık göstermemektedir
- Romantik ilişki durumlarını ‘sevgili’ olarak tanımlayan bireyler, siber flört istismarında doğrudan saldırganlık davranışlarının hem daha fazla uygulayanı hem de daha fazla maruz kalanıdır. Ek olarak, ilişki durumlarını ‘arada sırada görüşüyor’ olarak tanımlayan bireyler, siber flört istismarında izleme ve kontrol davranışlarının hem daha fazla uygulayanı hem de daha fazla maruz kalanıdır.
- Siber flört istismarında, bireylerin internette geçirdikleri süre, doğrudan saldırganlık davranışları uygulamada önemlidir. İnternette geçirdikleri süre 5 saatten fazla olan bireyler, internette geçirdikleri süre daha az olan bireylerden daha çok siber flört istismarı uygulamaktadırlar.

5.3 Öneriler

- Bu araştırmada veriler romantik ilişki içindeki tek partnerden öz bildirim yoluyla toplanmıştır. Gelecekteki araştırmalarda çiftlerin ikisinden de veri toplanabilir. Bu sayede, hem tekli yöntem yanlılığı azalacaktır, hem de kişinin uyguladığını ifade ettiği istismar durumu ile maruz kaldığını ifade ettiği istismar durumunun objektifliği sınanmış olacaktır.
- Bu araştırmada nicel araştırma yaklaşımlarından kesitsel yöntem kullanılmıştır. Boylamsal araştırmalar yapılması, probleme ilişkin daha ayrıntılı ve uzun dönemli bilgi sağlamada etkili olacaktır. Ayrıca, nitel araştırma yaklaşımlarının kullanılması da konuyla ilgili elde edilen bilgilerin artmasına yardımcı olacaktır. Nitel araştırmalar sayesinde sözel olmayan veriler de elde edilebilir ve katılımcılar olayları kendi cümleleriyle ifade ettiklerinde yaşadıkları durumlar daha açık ve anlaşılır kılınabilir.
- Bu araştırmanın kuramsal kısmında ailenin romantik ilişkide şiddet üzerindeki etkisi belirtilmesine rağmen, değişkenlerde ailesel faktörler dahil

edilmemiştir. İleride yapılacak çalışmalarda ailenin sosyodemografik özellikleri, ailenin bireye uyguladığı şiddet, anne-babanın kendi aralarındaki çatışmalı ilişki gibi durumsal faktörleri göz önünde bulundurmak şiddet döngüsünü anlamada yardımcı olacaktır.

- Bu araştırmada, katılımcıların geldikleri kültürlerin ve toplumsal cinsiyet faktörlerinin etkisi incelenmemiştir. Gelecek araştırmalarda toplumun siber flört istismarını ne ölçüde etkilediğinin incelenmesi, konuya sosyal politika açısından yaklaşmayı kolaylaştıracaktır.
- Araştırma bulgularından yola çıkılarak psikolojik danışmanlara da bazı önerilerde bulunulabilir. Araştırmanın bulgularında, siber flört istismarına maruz kalmanın ve siber flört istismarı uygulamanın benlik saygısıyla ters orantılı olduğu saptanmıştır. Bu nedenle, romantik ilişkisinde hem istismar yaşayan hem de istismar uygulamakta olan bireylerle kendi benliklerini kabul edici ve özgüvenlerini artırıcı psikolojik danışma oturumları gerçekleştirilebilir. Bunun yanında, evlilik öncesi ilişkilerde yaşanan şiddeti önleyici ve ona müdahale edici psikoeğitim programlarına benlik saygısı artırma odaklı çalışmalar eklenebilir. Bu noktada, araştırmanın kuramsal kısmında ele alınan flört şiddetinde risk faktörleri ve flört şiddetinin sonuçları bölümleri, romantik ilişkide yaşanan istismarın semptomlarını fark etmede psikolojik danışmanlara yardımcı olacaktır.

KAYNAKÇA

- Abraham, M. (1999). Sexual abuse in South Asian immigrant marriages. *Violence Against Women*, 5(6), 591- 618.
- Adler, A. (1989). *İnsanı tanıma sanatı*. Kamuran Şipal (Çev.). İstanbul: Say.
- Akdağ, F. G. ve Çankaya, Z. C. (2015). Evli bireylerde psikolojik iyi oluşun yordanması. *Mersin Üniversitesi Eğitim Fakültesi Dergisi*, 11(3).
- Alan-Dikmen, H. , Özaydın, T. ve Dereli-Yılmaz, S. (2018). Üniversitedeki kadın öğrencilerde yaşanan flört şiddeti ile anksiyete ve umutsuzluk düzeyleri arasındaki ilişki. *ACU Sağlık Bilimleri Dergisi*, 9(2), 170-176.
- Amato, P. R. (1986). Marital conflict, the parent-child relationship and child self-esteem. *Family Relations: An Interdisciplinary Journal of Applied Family Studies*, 35(3), 403-410.
- Ambwani, S. ve Strauss, J. (2007). Love thyself before loving others? A qualitative and quantitative analysis of gender differences in body image and romantic love. *Sex Roles*, 56(1-2), 13-21.
- Amerikan Psikiyatri Birliği (2014). *Ruhsal bozuklukların tanınması ve sayımsal elkitabı*. Ankara: Hekimler Yayın Birliği.
- Aras, S., Orcin, E., Ozan, S. ve Semin, S. (2007). Sexual behaviours and contraception among university students in Turkey. *Journal of Biosocial Science*, 39(1), 121-135.
- Arias, I., Samios, M. ve O'leary, K. D. (1987). Prevalence and correlates of physical aggression during courtship. *Journal of Interpersonal Violence*, 2(1), 82-90.
- Baker, C. K. ve Helm, S. (2011). Prevalence of intimate partner violence victimization and perpetration among youth in Hawaii. *Hawaii Medical Journal*, 70(5), 92.
- Baker, C. K. ve Carreño, P. K. (2016). Understanding the role of technology in adolescent dating and dating violence. *Journal of Child and Family Studies*, 25(1), 308-320.
- Balcı, Ş. ve Koçak, M. C. (2017). *Sosyal medya kullanımı ile yaşam doyumu arasındaki ilişki: Üniversite öğrencileri üzerinde bir araştırma*. 1. Uluslararası İletişimde Yeni Yönelimler Konferansı'nda sunulan bildiri. Erişim adresi: <http://acikerisim.ticaret.edu.tr/xmlui/bitstream/handle/11467/1598/M00800.pdf?sequence=1&isAllowed=y>
- Bandura, A. (1973). *Aggression: A social learning analysis*. Prentice-Hall.
- Bandura, A. (1977). *Social learning theory*. Englewood Cliffs, NJ: Prentice-hall.
- Bandura, A. (1986). *Social foundations of thought and action: A social cognitive theory*. Englewood Cliffs, NJ, US: Prentice-Hall, Inc.
- Bandura, A. ve Locke, E. A. (2003). Negative self-efficacy and goal effects revisited. *Journal of Applied Psychology*, 88(1), 87.
- Banyard, V. L. ve Cross, C. (2008). Consequences of teen dating violence: Understanding intervening variables in ecological context. *Violence Against Women*, 14(9), 998-1013.

- Barter, C., McCarry, M., Berridge, D. ve Evans, K. (2009). *Partner exploitation and violence in teenage intimate relationships*. London: NSPCC.
- Basile, K. C., Black, M. C., Breiding, M. J., Chen, J., Merrick, M. T., Smith, S. G., ... ve Walters, M. L. (2011). *National intimate partner and sexual violence survey; 2010 summary report*. Erişim adresi: <https://stacks.cdc.gov/view/cdc/11637>
- Baumeister, R. F., Smart, L. ve Boden, J. M. (1996). Relation of threatened egotism to violence and aggression: The dark side of high self-esteem. *Psychological Review*, 103(1), 5.
- Baumeister, R. F., Bushman, B. J. ve Campbell, W. K. (2000). Self-esteem, narcissism, and aggression: Does violence result from low self-esteem or from threatened egotism?. *Current Directions in Psychological Science*, 9(1), 26-29.
- Başbakanlık Kadının Statüsü Genel Müdürlüğü, (2009). *Türkiye’de kadına yönelik aile içi şiddet*. Ankara: Elma Teknik Basım Matbaacılık.
- Befort, C., Hull-Blanks, E. E., Huser, L. ve Sollenberger, S. (2001). Body image, self-esteem, and weight-related criticism from romantic partners. *Journal of College Student Development*, 42(5), 407-419.
- Bektaş, D. Y. (2016). Ergenlerde beden imgesi üzerine bir çalışma. *Türk Psikolojik Danışma ve Rehberlik Dergisi*, 3(22).
- Bennett, D. C., Guran, E. L., Ramos, M. C. ve Margolin, G. (2011). College students’ electronic victimization in friendships and dating relationships: Anticipated distress and associations with risky behaviors. *Violence and Victims*, 26(4), 410-429.
- Bergman, L. (1992). Dating violence among high school students. *Social Work*, 37(1), 21-27.
- Best, P., Manktelow, R. ve Taylor, B. (2014). Online communication, social media, and adolescent wellbeing: A systematic narrative review. *Children and Youth Services Review*, 41, 27–36.
- Billedo, C. J., Kerkhof, P. ve Finkenauer, C. (2015). The use of social networking sites for relationship maintenance in long-distance and geographically close romantic relationships. *Cyberpsychology, Behavior, and Social Networking*, 18(3), 152-157.
- Bolognini, M., Plancherel, B., Bettschart, W. ve Halfon, O. (1996). Self-esteem and mental health in early adolescence: Development and gender differences. *Journal of Adolescence*, 19(3), 233-245.
- Bookwala, J., Frieze, I. H., Smith, C. ve Ryan, K. (1992). Predictors of dating violence: A multivariate analysis. *Violence and Victims*, 7(4), 297.
- Borrajo, E., Gámez-Guadix, M., Pereda, N. ve Calvete, E. (2015). The development and validation of the cyber dating abuse questionnaire among young couples. *Computers in Human Behavior*, 48, 358-365.
- Borrajo, E., Gámez Guadix, M. ve Calvete, E. (2015). Justification beliefs of violence, myths about love and cyber dating abuse. *Psicothema*, 27(4), 327-333.

- Brennan, K. A. ve Morris, K. A. (1997). Attachment styles, self-esteem, and patterns of seeking feedback from romantic partners. *Personality and Social Psychology Bulletin*, 23(1), 23-31.
- Brennan, K. A. ve Bosson, J. K. (1998). Attachment-style differences in attitudes toward and reactions to feedback from romantic partners: An exploration of the relational bases of self-esteem. *Personality and Social Psychology Bulletin*, 24(7), 699-714.
- Browne, A. (1993). Family violence and homelessness: The relevance of trauma histories in the lives of homeless women. *American Journal of Orthopsychiatry*, 63(3), 370.
- Bugay, A. ve Çok, F. (2015). Romantik ilişkilerde şiddet ve istismar. *Okul Psikolojik Danışmanı e-Bülteni*, 5(15).
- Burger, J. M. (2016). *Kişilik: Psikoloji biliminin insan doğasına dair söyledikleri*. İstanbul: Kaknüs Yayınları.
- Burke, P. J., Stets, J. E. ve Pirog-Good, M. A. (1988). Gender identity, self-esteem, and physical and sexual abuse in dating relationships. *Social Psychology Quarterly*, 51(3), 272-285.
- Burke, S. C., Wallen, M., Vail-Smith, K. ve Knox, D. (2011). Using technology to control intimate partners: An exploratory study of college undergraduates. *Computers in Human Behavior*, 27(3), 1162-1167.
- Bushman, B. J. ve Baumeister, R. F. (1998). Threatened egotism, narcissism, self-esteem, and direct and displaced aggression: Does self-love or self-hate lead to violence?. *Journal of Personality and Social Psychology*, 75(1), 219.
- Furnham, A., Badmin, N. ve Sneade, I. (2002). Body image dissatisfaction: Gender differences in eating attitudes, self-esteem, and reasons for exercise. *The Journal of Psychology*, 136(6), 581-596.
- Canary, D. J. ve Cupach, W. R. (1988). Relational and episodic characteristics associated with conflict tactics. *Journal of Social and Personal Relationships*, 5(3), 305-325.
- Canary, D. J. ve Stafford, L. (1993). *Preservation of relational characteristics: Maintenance strategies, equity, and locus of control*. NJ: Hillsdale.
- Carpentier, M. Y. ve Fortenberry, J. D. (2010). Romantic and sexual relationships, body image, and fertility in adolescent and young adult testicular cancer survivors: a review of the literature. *Journal of Adolescent Health*, 47(2), 115-125.
- Casey, E. A. ve Nurius, P. S. (2006). Trends in the prevalence and characteristics of sexual violence: A cohort analysis. *Violence and Victims*, 21(5), 629.
- Cash, T. F. ve Hicks, K. L. (1990). Being fat versus thinking fat: Relationships with body image, eating behaviors, and well-being. *Cognitive Therapy and Research*, 14(3), 327-341.
- Cash, T. F. ve Pruzinsky, T. E. (1990). *Body images: Development, deviance, and change*. Guilford Press.

- Cash, T. F. ve Fleming, E. C. (2002). The impact of body image experiences: development of the body image quality of life inventory. *International Journal of Eating Disorders*, 31(4), 455-460.
- Cash, T. F., Theriault, J. ve Annis, N. M. (2004). Body image in an interpersonal context: Adult attachment, fear of intimacy and social anxiety. *Journal of Social and Clinical Psychology*, 23(1), 89-103.
- Cash, T. F. (2012). *Cognitive-behavioral perspectives on body image*. NJ: Guilford Press.
- Caughlin, J. P. ve Malis, R. S. (2004). Demand/withdraw communication between parents and adolescents: Connections with self-esteem and substance use. *Journal of Social and Personal Relationships*, 21(1), 125-148.
- Chase, K. A., Treboux, D. ve O'leary, K. D. (2002). Characteristics of high-risk adolescents' dating violence. *Journal of Interpersonal Violence*, 17(1), 33-49.
- Chen, P. H. ve White, H. R. (2004). Gender differences in adolescent and young adult predictors of later intimate partner violence: A prospective study. *Violence Against Women*, 10(11), 1283-1301.
- Coleman, F. L. (1997). Stalking behavior and the cycle of domestic violence. *Journal of Interpersonal Violence*, 12(3), 420-432.
- Connolly, J. A. ve Konarski, R. (1994). Peer self-concept in adolescence: Analysis of factor structure and of associations with peer experience. *Journal of Research on Adolescence*, 4(3), 385-403.
- Connolly, J., Craig, W., Goldberg, A. ve Pepler, D. (1999). Conceptions of cross-sex friendships and romantic relationships in early adolescence. *Journal of Youth and Adolescence*, 28(4), 481-494.
- Compian, L., Gowen, L. K. ve Hayward, C. (2004). Peripubertal girls' romantic and platonic involvement with boys: Associations with body image and depression symptoms. *Journal of Research on Adolescence*, 14(1), 23-47.
- Tokmak, F. A. (2016). *İçimizdeki şiddet: Ruhsaldan toplumsala şiddet görüngüleri*. İstanbul: İstanbul Bilgi Üniversitesi.
- Coulson, N. (2016). *Psikologlar için çevrimiçi araştırma yöntemleri*. Doç Dr. Derya Hasta (Çev Ed.). Ankara: Nobel Akademik Yayıncılık.
- Cramer, D. (2003). Acceptance and need for approval as moderators of self-esteem and satisfaction with a romantic relationship or closest friendship. *Journal of Psychology*, 137(5), 495-505.
- Curun, F. ve Çapkın, M. (2014). Romantik kıskançlığın bağlanma stilleri, benlik saygısı, kişilik özellikleri ve evlilik doyumu açısından yordanması. *Psikoloji Çalışmaları Dergisi*, 34(1), 1-22.
- Cutbush, S., Williams, J., Miller, S., Gibbs, D. ve Clinton-Sherrod, M. (2012). *Electronic dating aggression among middle school students: Demographic correlates and associations with other types of violence*. Amerikan Halk Sağlığı Birliği Yıllık Toplantısı'nda sunulan poster sunu. Erişim adresi: https://www.rti.org/sites/default/files/resources/apha12_cutbush_poster.pdf

- Çatikkaş, F. (2011). Physical correlates of college students' body image satisfaction levels. *Social Behavior and Personality: An International Journal*, 39(4), 497-502.
- Çuhadaroğlu, F. (1986). *Adolesanlarda benlik saygısı* (Uzmanlık Tezi). Hacettepe Üniversitesi Tıp Fakültesi Psikiyatri Anabilim Dalı, Ankara.
- Dainton, M. ve Aylor, B. (2001). A relational uncertainty analysis of jealousy, trust, and maintenance in long-distance versus geographically close relationships. *Communication Quarterly*, 49(2), 172-188.
- Dainton, M. ve Aylor, B. (2002). Patterns of communication channel use in the maintenance of long-distance relationships. *Communication Research Reports*, 19(2), 118-129.
- Davison, T. E. ve McCabe, M. P. (2006). Adolescent body image and psychosocial functioning. *The Journal of Social Psychology*, 146(1), 15-30.
- Demirtaş, H. A. ve Dönmez, A. (2006). Yakın ilişkilerde kıskançlık: Bireysel, ilişkisel ve durumsal değişkenler. *Türk Psikiyatri Dergisi*, 17(3), 181-191.
- Doğan O. ve Doğan S. (1992). *Çok yönlü beden-self ilişkileri ölçeği el kitabı*. Sivas: Cumhuriyet Üniversitesi Yayınları.
- Dolgin, K. G. (2014). *Ergenlik Psikolojisi*. D. Özen (Çev.). İstanbul: Kaknüs Yayınları.
- Donnellan, M. B., Trzesniewski, K. H., Robins, R. W., Moffitt, T. E. ve Caspi, A. (2005). Low self-esteem is related to aggression, antisocial behavior, and delinquency. *Psychological Science*, 16(4), 328-335.
- Draucker, C. B. ve Martsof, D. S. (2010). The role of electronic communication technology in adolescent dating violence. *Journal of Child and Adolescent Psychiatric Nursing*, 23(3), 133-142.
- Duygun, B. T. (2017). *Üniversite öğrencilerinde psikolojik dayanıklılık ve beden imgesi algısının internet bağımlılığı ile ilişkisinin araştırılması* (Yayımlanmamış yüksek lisans tezi). Beykent Üniversitesi, İstanbul.
- Ehrensaft, M. K., Cohen, P., Brown, J., Smailes, E., Chen, H. ve Johnson, J. G. (2003). Intergenerational transmission of partner violence: a 20-year prospective study. *Journal of Consulting and Clinical Psychology*, 71(4), 741.
- Elkind, D. (1978). İnsanda gelişimin sekiz evresi (Çev. A. Dönmez). *Ankara Üniversitesi Eğitim Fakültesi Dergisi*, 12(1), 27-38.
- Elphinston, R. A. ve Noller, P. (2011). Time to face it! Facebook intrusion and the implications for romantic jealousy and relationship satisfaction. *Cyberpsychology, Behavior, and Social Networking*, 14(11), 631-635.
- Enç, M. (1980). *Ruhbilim terimleri sözlüğü*. Ankara: TDKY.
- Epstein-Ngo, Q. M., Roche, J. S., Walton, M. A., Zimmerman, M. A., Chermack, S. T. ve Cunningham, R. M. (2014). Technology-delivered dating aggression: risk and promotive factors and patterns of associations across violence types among high-risk youth. *Violence and Gender*, 1(3), 131-133.

- Erdoğan, Ö. ve Tütüncü, İ. (2015). Üniversite öğrencilerinin beden algısı, yeme tutumu ve yakın ilişki kurma düzeyleri arasındaki ilişki. *Uluslararası Hakemli Akademik Spor, Sağlık ve Tıp Bilimleri Dergisi*, 17.
- Exner-Cortens, D., Eckenrode, J. ve Rothman, E. (2013). Longitudinal associations between teen dating violence victimization and adverse health outcomes. *Pediatrics*, 131(1), 71-78.
- Feiring, C., Deblinger, E., Hoch-Espada, A. ve Haworth, T. (2002). Romantic relationship aggression and attitudes in high school students: The role of gender, grade, and attachment and emotional styles. *Journal of Youth and Adolescence*, 31, 373-385.
- Felmlee, D. ve Faris, R. (2016). Toxic ties: networks of friendship, dating, and cyber victimization. *Social Psychology Quarterly*, 79(3), 243-262.
- Fidan, F. ve Yeşil, Y. (2018). Nedenleri ve sonuçları itibariyle flört şiddeti. *Balkan ve Yakın Doğu Sosyal Bilimler Dergisi*, 4(1), 16-24.
- Field, A. (2000). *Discovering statistics using SPSS for Windows*. Sage Publications.
- Follingstad, D. R. ve Dehart, D. D. (2000). Defining psychological abuse of husbands toward wives: Contexts, behaviors, and typologies. *Journal of Interpersonal Violence*, 15(9), 891-920.
- Foshee, V. A. (1996). Gender differences in adolescent dating abuse prevalence, types and injuries. *Health Education Research*, 11(3), 275-286.
- Foshee, V. A., Bauman, K. E. ve Linder, G. F. (1999). Family violence and the perpetration of adolescent dating violence: Examining social learning and social control processes. *Journal of Marriage and the Family*, 61(2), 331-342.
- Foshee, V. A., Linder, F., MacDougall, J. E. ve Bangdiwala, S. (2001). Gender differences in the longitudinal predictors of adolescent dating violence. *Preventive Medicine*, 32(2), 128-141.
- Foshee, V. A., Reyes, H. L. M., Gottfredson, N. C., Chang, L. Y. ve Ennett, S. T. (2013). A longitudinal examination of psychological, behavioral, academic, and relationship consequences of dating abuse victimization among a primarily rural sample of adolescents. *Journal of Adolescent Health*, 53(6), 723-729.
- Franzoi, S. L., Kessenich, J. J. ve Sugrue, P. A. (1989). Gender differences in the experience of body awareness: An experiential sampling study. *Sex Roles*, 21(7-8), 499-515.
- Friedman, M. A., Dixon, A. E., Brownell, K. D., Whisman, M. A. ve Wilfley, D. E. (1999). Marital status, marital satisfaction, and body image dissatisfaction. *International Journal of Eating Disorders*, 26(1), 81-85.
- Furlong, M., Felix, E., Simental, J., Greaf, J., Klein, A., Gonzales, M. ve Austin, G. (2004). *Dating violence patterns of California adolescents*. Persistently Safe Schools: The National Conference of the Hamilton Fish Institute on School and Community Violence'da sunulan bildiri. Erişim adresi: https://www.researchgate.net/profile/Michael_Furlong2/publication/270956162_Dating_violence_patterns_of_California_adolescents/links/54bac5820cf29e0cb04bd5ef.pdf

- Gentile, B., Grabe, S., Dolan-Pascoe, B., Twenge, J. M., Wells, B. E. ve Maitino, A. (2009). Gender differences in domain-specific self-esteem: A meta-analysis. *Review of General Psychology*, 13(1), 34.
- Gershoff, E. T. (2002). Corporal punishment by parents and associated child behaviors and experiences: a meta-analytic and theoretical review. *Psychological Bulletin*, 128(4), 539.
- Giordano, P. C., Soto, D. A., Manning, W. D. ve Longmore, M. A. (2010). The characteristics of romantic relationships associated with teen dating violence. *Social Science Research*, 39(6), 863-874.
- Gordon, B. N., Schroeder, C. S. ve Abrams, J. M. (1990). Age and social-class differences in children's knowledge of sexuality. *Journal of Clinical Child Psychology*, 19(1), 33-43.
- Govaerts, K. ve Dixon, D. N. (1988). ... until careers do us part: Vocational and marital satisfaction in the dual-career commuter marriage. *International Journal for the Advancement of Counselling*, 11(4), 265-281.
- Gözüylmaz A. (2011). *Evli ergenlerde beden imgesi ve benlik saygısının gebelik durumuna göre incelenmesi* (Yayımlanmamış yüksek lisans tezi). Ankara Üniversitesi, Ankara.
- Graber, J. A., Brooks-Gunn, J. ve Galen, B. R. (1998). Betwixt and between: Sexuality in the context of adolescent transitions. R. Jessor (Ed.), *New perspectives on adolescent risk behavior* içinde (s. 270-316). New York, NY, US: Cambridge University Press.
- Gray, H. M. ve Foshee, V. (1997). Adolescent dating violence: Differences between one-sided and mutually violent profiles. *Journal of Interpersonal Violence*, 12(1), 126-141.
- Guldner, G. T. ve Swensen, C. H. (1995). Time spent together and relationship quality: Long-distance relationships as a test case. *Journal of Social and Personal Relationships*, 12(2), 313-320.
- Guldner, G. T. (1996). Long-distance romantic relationships: Prevalence and separation-related symptoms in college students. *Journal of College Student Development*, 37(3), 289-296.
- Hartup, W. W. (1999). Constraints on peer socialization: Let me count the ways. *Merrill-Palmer Quarterly*, 45(1), 172-183.
- Haspolat, N. K. ve Kağan, M. (2017). Sosyal fobinin yordayıcıları olarak beden imajı ve benlik saygısı. *Erzincan Üniversitesi Eğitim Fakültesi Dergisi*, 19(2), 139-152.
- Haynie, D. L., Farhat, T., Brooks-Russell, A., Wang, J., Barbieri, B. ve Iannotti, R. J. (2013). Dating violence perpetration and victimization among U.S. adolescents: Prevalence, patterns, and associations with health complaints and substance use. *Journal of Adolescent Health*, 53(2), 194-201.
- Hickman, L. J., Jaycox, L. H. ve Aronoff, J. (2004). Dating violence among adolescents: Prevalence, gender distribution, and prevention program effectiveness. *Trauma, Violence, ve Abuse*, 5(2), 123-142.

- Helm, S., Baker, C. K., Berlin, J. ve Kimura, S. (2017). Getting in, being in, staying in, and getting out: Adolescents' descriptions of dating and dating violence. *Youth and Society*, 49(3), 318-340.
- Henton, J., Cate, R., Koval, J., Lloyd, S. ve Christopher, S. (1983). Romance and violence in dating relationships. *Journal Of Family Issues*, 4(3), 467-482.
- Ho, C. S., Lempers, J. D. ve Clark-Lempers, D. S. (1995). Effects of economic hardship on adolescent self-esteem: A family mediation model. *Adolescence*, 30(117), 117.
- Hoy, A. W. (2015). *Eğitim psikolojisi*. D. Özen (Çev.). İstanbul: Kaknüs.
- Jackson, L. A., Sullivan, L. A. ve Rostker, R. (1988). Gender, gender role, and body image. *Sex Roles*, 19(7-8), 429-443.
- Jackson, S. M., Cram, F. ve Seymour, F. W. (2000). Violence and sexual coercion in high school students' dating relationships. *Journal of Family Violence*, 15(1), 23-36.
- Jezl, D. R., Molidor, C. E. ve Wright, T. L. (1996). Physical, sexual and psychological abuse in high school dating relationships: Prevalence rates and self-esteem issues. *Child and Adolescent Social Work Journal*, 13(1), 69-87.
- Juvonen, J. ve Gross, E. F. (2008). Extending the school grounds?—Bullying experiences in cyberspace. *Journal of School health*, 78(9), 496-505.
- Kağıtçıbaşı, Ç. ve Cemalcılar, Z. (2014). *Düünden bugüne insan ve insanlar: Sosyal psikolojiye giriş*. İstanbul: Evrim Yayınları.
- Kalkan, M., Hamamcı, Z. ve Yalçın, İ. (2012). *Evlilik öncesi psikolojik danışma*. Ankara: Anı Yayıncılık.
- Kaplan, H. B. (1980). Self-esteem and self-derogation theory of drug abuse. *NIDA research monograph*, 30, 128.
- Karagöz, Y. (2016). *SPSS ve AMOS 23 ile uygulamalı istatistiksel analizler*. Ankara: Nobel Akademik Yayıncılık.
- Karatay, M. ve Karatay, G. ve Baş, N.G. ve Baş, K. (2018). Üniversite öğrencilerinin flört şiddetine ilişkin tutum ve davranışları. *STED/Sürekli Tıp Eğitimi Dergisi*, 27(1), 62-71.
- Kauffman, J. M. ve Landrum, T. J. (2015). *Duygusal ve davranışsal bozukluğu olan çocukların ve gençlerin özellikleri* (Çev. Ed. S. Kaner). Ankara: Nobel Akademik Yayıncılık.
- Kaura, S. A. ve Lohman, B. J. (2007). Dating violence victimization, relationship satisfaction, mental health problems, and acceptability of violence: A comparison of men and women. *Journal of Family Violence*, 22(6), 367-381.
- Katz, J. ve Arias, I. (1999). Psychological abuse and depressive symptoms in dating women: Do different types of abuse have differential effects?. *Journal of Family Violence*, 14(3), 281-295.
- Katz, J. E. ve Aakhus, M. (Eds.). (2002). *Perpetual contact: mobile communication, private talk, public performance*. Cambridge University Press.

- Kennedy, A. C. (2006). Urban adolescent mothers exposed to community, family, and partner violence: prevalence, outcomes, and welfare policy implications. *American Journal of Orthopsychiatry*, 76(1), 44.
- Kernberg, O. (2011). *Sapıklıklarda ve kişilik bozukluklarında saldırganlık*. M. Banu Büyükkal (Çev.). İstanbul: Metis Yayınları.
- Kernberg, O. (2014). *Aşk ve saldırganlığın ayrılmaz doğası*. T. Özakkaş (Çev.). Kocaeli: Psikoterapi Enstitüsü.
- Kinsfogel, K. M. ve Grych, J. H. (2004). Interparental conflict and adolescent dating relationships: integrating cognitive, emotional, and peer influences. *Journal of Family Psychology*, 18(3), 505.
- Korchmaros, J. D., Ybarra, M. L., Langhinrichsen-Rohling, J., Boyd, D. ve Lenhart, A. (2013). Perpetration of teen dating violence in a networked society. *Cyberpsychology, Behavior, and Social Networking*, 16(8), 561-567.
- Korkmaz, M. (1996). *Yetişkin örneklem için bir benlik saygısı ölçeğinin güvenilirlik ve geçerlik çalışması* (Yayımlanmamış Yüksek Lisans Tezi). Ege Üniversitesi Sosyal Bilimler Enstitüsü, İzmir.
- Kotchick, B. A., Shaffer, A., Miller, K. S. ve Forehand, R. (2001). Adolescent sexual risk behavior: A multi-system perspective. *Clinical Psychology Review*, 21(4), 493-519.
- Kurt, E., Özdilli, K. ve Yorulmaz, H. (2013). Romatoid artrit'li hastalarda beden imajı ve benlik saygısı. *Archives of Neuropsychiatry/Noropsikiyatri Arsivi*, 50(3).
- Kütük, E. K., Gümüştas, F. ve Almış, B. H. (2018). Üniversite öğrencisi kızlarda flört şiddetinin belirleyicileri ve psikiyatrik sonuçlar açısından flört dışı şiddetten farklılıkları. *Anadolu Psikiyatri Dergisi*, 19(2), 217-222.
- Lackey, C. ve Williams, K. R. (1995). Social bonding and the cessation of partner violence across generations. *Journal of Marriage and the Family*, 57(2), 295-305.
- Langenderfer-Magruder, L., Whitfield, D. L., Walls, N. E., Kattari, S. K. ve Ramos, D. (2016). Experiences of intimate partner violence and subsequent police reporting among lesbian, gay, bisexual, transgender, and queer adults in Colorado: Comparing rates of cisgender and transgender victimization. *Journal of interpersonal violence*, 31(5), 855-871.
- Lenhart, A., Madden, M., Smith, A., Purcell, K., Zickuhr, K. ve Rainie, L. (2011). Teens, kindness and cruelty on social network sites: How American teens navigate the new world of "digital citizenship". *Pew Internet ve American Life Project*. Erişim adresi: <https://www.pewinternet.org/2011/11/09/teens-kindness-and-cruelty-on-social-network-sites/>
- Linder, J. R. ve Collins, W. A. (2005). Parent and peer predictors of physical aggression and conflict management in romantic relationships in early adulthood. *Journal of Family Psychology*, 19(2), 252.
- Linver, M. R. ve Silverberg, S. B. (1995). Parenting as a multidimensional construct: Differential prediction of adolescents' sense of self and engagement in problem

- behavior. *International Journal of Adolescent Medicine and Health*, 8(1), 29-40.
- Lister, M., Dovey, J., Giddings, S., Grant, I. ve Kelly, K. (2003). *New media: A critical introduction*. London, UK: Routledge.
- Luthra, R. ve Gidycz, C. A. (2006). Dating violence among college men and women: Evaluation of a theoretical model. *Journal of interpersonal violence*, 21(6), 717-731.
- Magdol, L., Moffitt, T. E., Caspi, A., Newman, D. L., Fagan, J. ve Silva, P. A. (1997). Gender differences in partner violence in a birth cohort of 21-year-olds: Bridging the gap between clinical and epidemiological approaches. *Journal of consulting and clinical psychology*, 65(1), 68.
- Makepeace, J. M. (1981). Courtship violence among college students. *Family Relations*, 30(1), 97-102.
- Marganski, A. ve Melander, L. (2018). Intimate partner violence victimization in the cyber and real world: Examining the extent of cyber aggression experiences and its association with in-person dating violence. *Journal of interpersonal violence*, 33(7), 1071-1095.
- Marigold, D. C., Holmes, J. G. ve Ross, M. (2007). More than words: Reframing compliments from romantic partners fosters security in low self-esteem individuals. *Journal of Personality and Social Psychology*, 92(2), 232.
- Markus, H. R. ve Kitayama, S. (1994). A collective fear of the collective: Implications for selves and theories of selves. *Personality and social psychology bulletin*, 20(5), 568-579.
- Markey, C. N. ve Markey, P. M. (2006). Romantic relationships and body satisfaction among young women. *Journal of Youth and Adolescence*, 35(2), 256-264.
- Marsh, H.W., Balla, J. R. ve McDonald, R. P. (1988). Goodness-of-fit indexes in confirmatory factor analysis: The effect of sample size. *Psychological Bulletin*, 103, 391-410.
- Masten, A. S., Coatsworth, J. D., Neemann, J., Gest, S. D., Tellegen, A. ve Garnezy, N. (1995). The structure and coherence of competence from childhood through adolescence. *Child Development*, 66(6), 1635-1659.
- Melander, L. A. (2010). College students' perceptions of intimate partner cyber harassment. *Cyberpsychology, behavior, and social networking*, 13(3), 263-268.
- Miller, B. C., Benson, B. ve Galbraith, K. A. (2001). Family relationships and adolescent pregnancy risk: A research synthesis. *Developmental Review*, 21(1), 1-38.
- Mishna, F., Cook, C., Saini, M., Wu, M. J. ve MacFadden, R. (2011). Interventions to prevent and reduce cyber abuse of youth: A systematic review. *Research on Social Work Practice*, 21, 5-14. doi:10.1177/1049731509351988

- Morahan-Martin, J. ve Schumacher, P. (2000). Incidence and correlates of pathological Internet use among college students. *Computers in Human Behavior*, 16(1), 13-29.
- Morrison, K. R., Doss, B. D. ve Perez, M. (2009). Body image and disordered eating in romantic relationships. *Journal of Social and Clinical Psychology*, 28(3), 281-306.
- Mulford, C. ve Giordano, P. C. (2008). Teen dating violence: A closer look at adolescent romantic relationships. *National Institute of Justice Journal*, 261(1), 31-40.
- Ok, A. B. ve Toker, Y. (2016). Saldırganlığın örtük ve açık benlik yansımalarının değerlendirilmesi. *Türk Psikoloji Dergisi*, 19, 32-46.
- O'Keefe, M. (1997). Predictors of dating violence among high school students. *Journal of Interpersonal Violence*, 12, 546-568.
- O'Keefe, M. (2005). Teen dating violence: A Review of risk factors and prevention efforts. *National Electronic Network on Violence Against Women*, 1, 1-5.
- Olivardia, R., Pope Jr, H. G., Borowiecki III, J. J. ve Cohane, G. H. (2004). Biceps and body image: the relationship between muscularity and self-esteem, depression, and eating disorder symptoms. *Psychology of Men ve Masculinity*, 5(2), 112.
- Onur, B. (1995). *Gelişim psikolojisi: Yetişkinlik, yaşlılık, ölüm* (3. Baskı). Ankara: İmge Kitabevi.
- Orçun, E. Aras ve Ş. Açık, R. (2003). Üniversiteli gençlerin cinsel tutum ve davranışları. *Jinekoloji ve Obstetrik Dergisi*, 17(3), 169-174.
- Öngün, E. ve Ünsal, G. (2018). Üniversite yaşamında yakın ilişkiler ve istismar. *JAREN/Hemşirelik Akademik Araştırma Dergisi*, 4(1), 52-58.
- Özbaydar, B. (1967). *Vücut-ımaji ve içedönüklük-dışadönüklük*. Baha Matbaası.
- Özteke, H. İ. (2015). *Bağlanma, eş seçiminde sınırlandırıcı inançlar ve beden imgesi baş etme stratejilerinin romantik ilişkilerde mükemmelliyetçiliği yordaması* (Yayımlanmamış yüksek lisans tezi). Necmettin Erbakan Üniversitesi, Eğitim Bilimleri Enstitüsü, Konya.
- Parker, J. S. ve Benson, M. J. (2005). Parent-adolescent relations and adolescent functioning: Self-esteem, substance abuse, and delinquency. *Family Therapy: The Journal of the California Graduate School of Family Psychology*, 32(3).
- Pempek, T. A., Yermolayeva, Y. A. ve Calvert, S. L. (2009). College students' social networking experiences on Facebook. *Journal of Applied Developmental Psychology*, 30(3), 227-238.
- Perkins, D. F. ve Lerner, R. M. (1995). Single and multiple indicators of physical attractiveness and psychosocial behaviors among young adolescents. *The Journal of Early Adolescence*, 15(3), 269-298.
- Pettit, G. S., Dodge, K. A. ve Brown, M. M. (1988). Early family experience, social problem solving patterns, and children's social competence. *Child Development*, 59(1), 107-120.

- Picard, P. (2007). *Tech abuse in teen relationships*. Chicago, IL: Teen Research Unlimited. Erişim adresi: <https://www.breakthecycle.org/sites/default/files/pdf/survey-lina-tech-2007.pdf>
- Reeves, P. M. ve Orpinas, P. (2012). Dating norms and dating violence among ninth graders in Northeast Georgia: Reports from student surveys and focus groups. *Journal of Interpersonal Violence*, 27(9), 1677-1698.
- Reitzel-Jaffe, D. ve Wolfe, D. A. (2001). Predictors of relationship abuse among young men. *Journal of Interpersonal Violence*, 16(2), 99-115.
- Ridgway, J. L. ve Clayton, R. B. (2016). Instagram unfiltered: Exploring associations of body image satisfaction, Instagram selfie posting, and negative romantic relationship outcomes. *Cyberpsychology, Behavior, and Social Networking*, 19(1), 2-7.
- Rieves, L. ve Cash, T. F. (1996). Social developmental factors and women's body-image attitudes. *Journal of Social Behavior and Personality*, 11(1), 63.
- Riggs, D. S. ve Caulfield, M. B. (1997). Expected consequences of male violence against their female dating partners. *Journal of Interpersonal Violence*, 12(2), 229-240.
- Roberts, T. A., Klein, J. D. ve Fisher, S. (2003). Longitudinal effect of intimate partner abuse on high-risk behavior among adolescents. *Archives of Pediatrics ve Adolescent Medicine*, 157(9), 875-881.
- Roberts, D. F., Foehr, U. G. ve Rideout, V. J. (2005). *Generation M: Media in the lives of 8-18 year-olds*. Henry J. Kaiser Family Foundation. Erişim adresi: <https://kaiserfamilyfoundation.files.wordpress.com/2013/01/generation-m-media-in-the-lives-of-8-18-year-olds-report.pdf>
- Roberts, D. F. ve Foehr, U. G. (2008). Trends in media use. *The Future of Children*, 18(1), 11-37.
- Rosenthal, S. L. ve Simeonsson, R. J. (1989). Emotional disturbance and the development of self-consciousness in adolescence. *Adolescence*, 24(95), 689.
- Rothenberg, K. H., Paskey, S. J., Reuland, M. M., Zimmerman, S. I. ve North, R. L. (1995). Domestic violence and partner notification: Implications for treatment and counseling of women with HIV. *Journal of the American Medical Womens Association*, 50, 87-93.
- RTI (Research Triangle Institute) International. (2012). *Prevention in middle school matters: A summary of findings on teen dating violence behaviors and associated risk factors among 7th-grade students*. Research Triangle, NC: RTI International. Erişim adresi: <http://www.schoolhealthcenters.org/wp-content/uploads/2012/06/2012-RJWF-Start-Strong-Prevention-Matters.pdf>
- Rueda, H. A., Lindsay, M. ve Williams, L. R. (2015). "She posted it on facebook" Mexican American adolescents' experiences with technology and romantic relationship conflict. *Journal of Adolescent Research*, 30(4), 419-445.
- Salovey, P. ve Rodin, J. (1985). The heart of jealousy. *Psychology Today*, 19(9), 22-29.

- Saltzman, L. E., Fanslow, J. L., McMahon, P. M. ve Shelley, G. A. (2002). *Intimate partner violence surveillance: Uniform definitions and recommended data elements*. Erişim adresi: <https://www.cdc.gov/violenceprevention/pdf/intimatepartnerviolence.pdf>
- Santrock, J. W. (2017). *Yaşam boyu gelişim* (Çev. Ed. Galip Yüksel). Ankara: Nobel Yayın Dağıtım.
- Saraç, A., Hamamcı, Z. ve Güçray, S. (2015). Üniversite öğrencilerinin romantik ilişki doyumunun yordanması. *Türk Psikolojik Danışma ve Rehberlik Dergisi*, 5(43).
- Savaşır, I. (1994). Ölçek uyarlamasındaki sorunlar ve bazı çözüm yolları. *Türk Psikoloji Dergisi*, 9(33), 27-32.
- Schneider, S. K., O'donnell, L., Stueve, A. ve Coulter, R. W. (2012). Cyberbullying, school bullying, and psychological distress: A regional census of high school students. *American Journal of Public Health*, 102(1), 171-177.
- Schnurr, M. P., Mahatmya, D. ve Basche III, R. A. (2013). The role of dominance, cyber aggression perpetration, and gender on emerging adults' perpetration of intimate partner violence. *Psychology of Violence*, 3(1), 70.
- Sears, H. A., Byers, E. S., Whelan, J. J. ve Saint-Pierre, M. (2006). "If it hurts you, then it is not a joke" adolescents' ideas about girls' and boys' use and experience of abusive behavior in dating relationships. *Journal of Interpersonal Violence*, 21(9), 1191-1207.
- Shek, D. T., Tang, V. M. ve Lo, C. Y. (2008). Internet addiction in Chinese adolescents in Hong Kong: assessment, profiles, and psychosocial correlates. *The Scientific World Journal*, 8, 776-787.
- Sheets, V. ve Ajmere, K. (2005). Are romantic partners a source of college students' weight concern?. *Eating behaviors*, 6(1), 1-9.
- Silverman, J. G., Raj, A., Mucci, L. A. ve Hathaway, J. E. (2001). Dating violence against adolescent girls and associated substance use, unhealthy weight control, sexual risk behavior, pregnancy, and suicidality. *Jama*, 286(5), 572-579.
- Skipper Jr, J. K. ve Nass, G. (1966). Dating behavior: A framework for analysis and an illustration. *Journal of Marriage and the Family*, 28(4), 412-420.
- Smith, P. H., White, J. W. ve Holland, L. J. (2003). A Longitudinal perspective on dating violence among adolescent and college-age women. *American Journal of Public Health*, 93(7), 1104-1109.
- Southworth, C., Finn, J., Dawson, S., Fraser, C. ve Tucker, S. (2007). Intimate partner violence, technology, and stalking. *Violence Against Women*, 13(8), 842-856.
- Spitzberg, B. H. ve Hoobler, G. (2002). Cyberstalking and the technologies of interpersonal terrorism. *New Media ve Society*, 4(1), 71-92.
- Sroufe, L. A., Jacobvitz, D., Mangelsdorf, S., DeAngelo, E. ve Ward, M. J. (1985). Generational boundary dissolution between mothers and their preschool

- children: A relationship systems approach. *Child Development*, 56(2), 317-325.
- Stafford, L. ve Reske, J. R. (1990). Idealization and communication in long-distance premarital relationships. *Family Relations*, 39(3), 274-279.
- Stonard, K. E., Bowen, E., Walker, K. ve Price, S. A. (2017). "They'll always find a way to get to you": Technology use in adolescent romantic relationships and its role in dating violence and abuse. *Journal of Interpersonal Violence*, 32(14), 2083-2117.
- Straus, M., Gelles, R. ve Steinmetz, S. K. (1980). *Behind closed doors: A survey of family violence in America*. NJ: Doubleday.
- Straus, M. A. (2004). Prevalence of violence against dating partners by male and female university students worldwide. *Violence Against Women*, 10(7), 790-811.
- Subrahmanyam, K. ve Greenfield, P. (2008). Online communication and adolescent relationships. *The Future Of Children*, 18(1), 119-146.
- Sugarman, D. B. ve Hotaling, G. T. (1989). Dating violence: Prevalence, context, and risk markers. M. A. Pirog-Good ve J. E. Stets (Ed.), *Violence in dating relationships: Emerging social issues* içinde (s. 3-32). New York, NY, England: Praeger Publishers.
- Sugarman, D. B. ve Hotaling, G. T. (1997). Intimate violence and social desirability: A meta-analytic review. *Journal of Interpersonal Violence*, 12(2), 275-290.
- Şahin, H. M. (2003). *Sporda şiddet ve saldırganlık*. Ankara: Nobel Yayın Dağıtım.
- Şahin, N. H., Timur, S., Ergin, A. B., Taşpınar, A., Balkaya, N. A. ve Çubukçu, S. (2010). Childhood trauma, type of marriage and self-esteem as correlates of domestic violence in married women in Turkey. *Journal of family violence*, 25(7), 661-668.
- Taylor, S. E., Peplau, L. A. ve Sears, D. O. (2010). *Sosyal psikoloji*. İstanbul: İmge Kitabevi.
- Teten, A. L., Ball, B., Valle, L. A., Noonan, R. ve Rosenbluth, B. (2009). Considerations for the definition, measurement, consequences, and prevention of dating violence victimization among adolescent girls. *Journal of Women's Health*, 18(7), 923-927.
- Thombs, D. L., Rosenberg, J. M., Mahoney, C. A. ve Daniel, E. L. (1996). Weight-loss expectancies, relative weight, and symptoms of bulimia in young women. *Journal of College Student Development*, 37(4), 405-414.
- Tokmak, F. A. (2017). *İçimizdeki şiddet: Ruhsaldan toplumsala şiddet görüngüleri*. İstanbul: İstanbul Bilgi Üniversitesi.
- Topçu, B. (2017). *Üniversite öğrencilerinde beden imajı ile bozulmuş yeme davranışı arasındaki ilişkinin cinsiyet ve spor katılımı düzeyi faktörlerine göre incelenmesi* (Yayımlanmamış yüksek lisans tezi). Hacettepe Üniversitesi Sosyal Bilimler Enstitüsü, Ankara.

- Toplu-Demirtaş, E. ve Hatipoğlu-Sümer, Z. (2016). *Güvensiz bağlanma ile psikolojik flört şiddeti uygulama arasındaki ilişki: İlişki doyumunun aracı rolü*. Ulusal Psikoloji Kongresi, Ankara.
- Turan, A. F. (2010). *Üniversite öğrencilerinin ilişkilerle ilgili bilişsel çarpıtmalarını yordamada yalnızlık, benlik saygısı, yaş, cinsiyet ve romantik ilişki yaşama durumunun rolü* (Yayımlanmamış yüksek lisans tezi). Anadolu Üniversitesi Eğitim Bilimleri Enstitüsü, Eskişehir.
- Uras, B. (2004). *Body satisfaction and depression symptoms relationship among university students: The mediating role of self-esteem* (Yayımlanmamış yüksek lisans tezi). Middle East Technical University, Ankara.
- Ünsal, A. (1996). Genişletilmiş bir şiddet tipolojisi. *Cogito*, 6-7, 29-36.
- Vagi, K. J., Rothman, E. F., Latzman, N. E., Tharp, A. T., Hall, D. M. ve Breiding, M. J. (2013). Beyond correlates: A review of risk and protective factors for adolescent dating violence perpetration. *Journal of Youth and Adolescence*, 42(4), 633-649.
- Van den Berg, P., Paxton, S. J., Keery, H., Wall, M., Guo, J. ve Neumark-Sztainer, D. (2007). Body dissatisfaction and body comparison with media images in males and females. *Body Image*, 4(3), 257-268.
- Vandello, J. A., Cohen, D. ve Ransom, S. (2008). US Southern and Northern differences in perceptions of norms about aggression: Mechanisms for the perpetuation of a culture of honor. *Journal of Cross-Cultural Psychology*, 39(2), 162-177.
- Van Ouytsel, J., Ponnet, K. ve Walrave, M. (2018). Cyber dating abuse victimization among secondary school students from a lifestyle-routine activities theory perspective. *Journal of Interpersonal Violence*, 33(17), 2767-2776.
- Vezina, J. ve Hebert, M. (2007). Risk factors for victimization in romantic relationships of young women: A review of empirical studies and implications for prevention. *Trauma, Violence, ve Abuse*, 8(1), 33-66.
- Walcott, D. D., Pratt, H. D. ve Patel, D. R. (2003). Adolescents and eating disorders: Gender, racial, ethnic, sociocultural, and socioeconomic issues. *Journal of Adolescent Research*, 18(3), 223-243.
- Weller, J. E. ve Dziegielewska, S. F. (2005). The relationship between romantic partner support styles and body image disturbance. *Journal of Human Behavior in the Social Environment*, 10(2), 71-92.
- What is Digital Abuse, (2018). http://www.loveisrespect.org/pdf/What_Is_Digital_Abuse.pdf. Erişim tarihi: 20.04.2018.
- White, J. W. Ve Koss, M. P. (1991). Courtship violence: Incidence in a national sample of higher education students. *Violence and victims*, 6(4), 247.
- Whitton, S. W., Weitbrecht, E. M., Kuryluk, A. D. ve Bruner, M. R. (2013). Committed dating relationships and mental health among college students. *Journal of American College Health*, 61(3), 176-183.

- Williams, J. M. ve Currie, C. (2000). Self-esteem and physical development in early adolescence: Pubertal timing and body image. *The Journal of Early Adolescence*, 20(2), 129-149.
- Wolfe, D. A., Wekerle, C., Scott, K., Straatman, A. L. ve Grasley, C. (2004). Predicting abuse in adolescent dating relationships over 1 year: the role of child maltreatment and trauma. *Journal of Abnormal Psychology*, 113(3), 406.
- Wright, M. F. (2015). Cyber aggression within adolescents' romantic relationships: Linkages to parental and partner attachment. *Journal of Youth and Adolescence*, 44(1), 37-47.
- Zeytinođlu, E. (2013). *Evli bireylerin benlik saygısı, kıskançlık düzeyi, evlilikteki çatışmalar ve evlilik doyumu arasındaki ilişkilerin incelenmesi* (Yayımlanmamış yüksek lisans tezi). Dokuz Eylül Üniversitesi, Eğitim Bilimleri Enstitüsü, İzmir.
- Zweig, J. M., Dank, M., Yahner, J. ve Lachman, P. (2013). The rate of cyber dating abuse among teens and how it relates to other forms of teen dating violence. *Journal of Youth and Adolescence*, 42(7), 1063-1077.
- Zweig, J. M., Lachman, P., Yahner, J. ve Dank, M. (2014). Correlates of cyber dating abuse among teens. *Journal of Youth and Adolescence*, 43(8), 1306-1321.

EKLER

Ek 1. Ölçek Kullanım İzinleri



Erika Borrajo Mena

Alıcı: bana

30 Eki (1 gün önce)



İngilizce



Türkçe

iletmeyi çevir

İngilizce için kapat

Dear Aysegul,

I send you english version of the questionnaire.
If you have any question, please, tell me.

Bests regards,
Erika



Türkiye Çocuk ve Genç Psikiyatrisi Derneği
Turkish Association for Child and Adolescent Psychiatry

Konu: ölçek

İLGİLİ MAKAMA

**Ayşegül Bakır'ın tezinde Rosenberg Ölçeği'ni kullanmasına
izin verilmiştir.**

Prof. Dr. Eyüp Sabri Ercan
Dernek Başkanı

Çok Yönlü Beden Self İlişkileri Ölçeği

Ayşegül Bakır

Merhaba Sayın Selma Hocam, Ben Ayşegül BAKIR. 19 Mayıs Üniversitesi Psikolojik Danışmanlık ve Rehberlik bölümünde t..

Prof. Dr. Selma Doğan <selma.dogan@uskudar.edu.tr>

Alıcı: ben ▾

Merhaba, ölçeği elbette kullanabilirsiniz' çalışmanın sonuçlarından daha sonra haberdar ederseniz sevinirim
Kolay gelsin

Ek 2. Etik Kurul İzinleri



T.C.
ONDOKUZ MAYIS ÜNİVERSİTESİ
Tıp Fakültesi Dekanlığı

Sayı : 19054817-044-E.57748
Konu : Anket İzni (Ayşegül BAKIR)

04/06/2018

EĞİTİM BİLİMLERİ ENSTİTÜSÜ MÜDÜRLÜĞÜNE

İlgi : 28/05/2018 tarihli ve 42301062-302.08-E.55140 sayılı yazınız.

İlgi yazınızla Enstitünüz Eğitim Bilimleri Anabilim Dalı Rehberlik ve Psikolojik Danışmanlık Eğitimi Bilim Dalı yüksek lisans öğrencisi Ayşegül BAKIR'ın "Romantik İlişkilerde Siber İstismarın Beden İmajı ve Benlik Saygısı ile İlişkisi" konulu tez çalışmasını Fakültemiz öğrencilerine uygulaması Dekanlığımızca uygun görülmüştür.

Bilgilerinize ve gereğini rica ederim.

e-imzalıdır

Prof. Dr. Ayhan DAĞDEMİR
Dekan



T.C.
ONDOKUZ MAYIS ÜNİVERSİTESİ
Eğitim Fakültesi Dekanlığı

Sayı : 98725097-302-E.56989
Konu : Ayşegül BAKIR'ın Ölçek Uygulama
Çalışması Hk.

31/05/2018

EĞİTİM BİLİMLERİ ENSTİTÜSÜ MÜDÜRLÜĞÜNE

İlgi : 28/05/2018 tarihli ve 42301062-302.08-E.55140 sayılı yazınız.

Enstitünüz Eğitim Bilimleri Anabilim Dalı Rehberlik ve Psikolojik Danışmanlık Eğitimi Bilim Dalı yüksek lisans öğrencisi Ayşegül BAKIR, "Romantik İlişkilerde Siber İstismarın Beden İmajı ve Benlik Saygısı ile İlişkisi" konulu tez çalışmasını Fakültemizde eğitim gören öğrencilere uygulama çalışması yapma isteği Dekanlığımızca uygun bulunmuştur.
Bilgilerinizi rica ederim.

e-imzalıdır

Prof. Dr. Vedat CEYHAN
Dekan V.



T.C.
ONDOKUZ MAYIS ÜNİVERSİTESİ
Mimarlık Fakültesi Dekanlığı

Sayı : 85074962-302.08.01-E.55584
Konu : Ayşegül BAKIR'ın Ölçek Uygulama
Çalışması Hk.

29/05/2018

EĞİTİM BİLİMLERİ ENSTİTÜSÜ MÜDÜRLÜĞÜNE

İlgi : 28/05/2018 tarihli ve 42301062-302.08-E.55140 sayılı yazınız.

Enstitünüz Eğitim Bilimleri Anabilim Dalı Rehberlik ve Psikolojik Danışmanlık Eğitimi Bilim Dalı yüksek lisans öğrencisi Ayşegül BAKIR'ın ilgi yazıda belirtilen konuda Fakültemiz öğrencilerine uygulama çalışması yapması Dekanlığımızca uygun bulunmuştur.

Bilgilerinizi ve gereğini rica ederim.

e-imzalıdır

Prof. Dr. Derya OKTAY
Dekan V.



T.C.
ONDOKUZ MAYIS ÜNİVERSİTESİ
Fen Edebiyat Fakültesi Dekanlığı

Sayı : 41130367-302.08-E.55516
Konu : Ayşegül BAKIR'ın Ölçek Uygulama
Çalışması Hk.

29/05/2018

EĞİTİM BİLİMLERİ ENSTİTÜSÜ MÜDÜRLÜĞÜNE

İlgi : 28/05/2018 tarihli ve 42301062-302.08-E.55140 sayılı yazımız.

Eğitim Bilimleri Enstitüsü Müdürlüğü'nden ilgi yazı ile gelen; Eğitim Bilimleri Anabilim Dalı Rehberlik ve Psikolojik Danışmanlık Eğitimi Bilim Dalı yüksek lisans öğrencisi Ayşegül BAKIR'ın "Romantik İlişkilerde Siber İstismarın Beden İmajı ve Benlik Saygısı ile İlişkisi" konulu tez çalışması için öğrencilere uygulama yapmak isteği bildirilmektedir.

Eğitim Bilimleri Enstitüsü yüksek lisans öğrencisi Ayşegül BAKIR'ın tezi ile ilgili olarak Fakültemizde uygulama yapması Dekanlığımızca uygundur.

Bilgilerinizi ve gereğini rica ederim.

e-imzalıdır

Prof. Dr. Bekir BATI
Dekan



T.C.
KARADENİZ TEKNİK ÜNİVERSİTESİ REKTÖRLÜĞÜ
Tıp Fakültesi Dekanlığı

Karadeniz Teknik Üniversitesi
Tıp Fakültesi Dekanlığı - Tıp Fakültesi Yarı İşleri Birimi
13/06 2018 16:40 - 4092034-045.99-E.6675
01744578

Sayı : 46362034-045.99-E.6675
Konu : Ayşegül BAKIR'ın Ölçek Uygulama
Çalışması hk.

13/06/2018

REKTÖRLÜK MAKAMINA
Personel Daire Başkanlığı

İlgi : 08/06/2018 tarihli ve 44710342-605.01-E.6992 sayılı yazı.

İlgi yazınız ve eki gereği Ondokuz Mayıs Üniversitesi Eğitim Bilimleri Enstitüsü Müdürlüğü, Eğitim Bilimleri Anabilim Dalı Rehberlik ve Psikolojik Danışmanlık Eğitimi Bilim Dalı Yüksek Lisans öğrencisi Ayşegül BAKIR'ın "Romantik İlişkilerde Siber İstismarın Beden İmajı ve Benlik Saygısı ile İlişkisi" konulu tez çalışmasını yapma isteği Dekanlığımızca uygun görülmüştür.

Bilgilerinize ve gereğini arz ederim.

e-İmzalıdır

Prof. Dr. Mustafa İMAMOĞLU
Dekan



T.C.
KARADENİZ TEKNİK ÜNİVERSİTESİ REKTÖRLÜĞÜ
İKTİSADİ VE İDARİ BİLİMLER FAKÜLTESİ DEKANLIĞI

Karadeniz Teknik Üniversitesi
İktisadi Ve İdari Bilimler Fakültesi Dekanlığı - İktisadi Ve İdari
Bilimler Fakültesi Yarı İşleri Birimi
13/06 2018 09:08 - 91349926-605.01-E.1280
01745256

Sayı : 91349926-605.01-
Konu : Anket Uygulama İzni (Ayşegül BAKIR)

12/06/2018

REKTÖRLÜK MAKAMINA
(Personel Daire Başkanlığına)

İLGİ: 08.06.2018 gün ve 605.01-E.6992 sayılı yazınız.

Ondokuz Mayıs Üniversitesi Eğitim Bilimleri Enstitüsü Müdürlüğü, Eğitim Bilimleri Anabilim Dalı Rehberlik ve Psikolojik Danışmanlık Eğitimi Bilim Dalı Yüksek Lisans öğrencisi Ayşegül BAKIR'ın, Fakültemiz öğrencilerine ölçek uygulama çalışması yapma isteği Dekanlığımızca uygun görülmüştür.

Bilgi ve gereğini arz ederim.

Prof. Dr. Metin BERBER
Dekan

Ek 3. Siber Flört İstismarı Ölçeği

Aşağıda siz, partneriniz veya eski partneriniz tarafından, **yeni teknoloji kullanımına ilişkin (İnternet, sosyal ağlar, e-posta, Whatsapp, kısa mesaj, arama gibi mobil uygulamalar)** sergilenebilecek davranışların bir listesi sunulmuştur. Lütfen sizin, partnerinizin ya da eski partnerinizin son 1 yılda bunlardan herhangi birini kaç kez yaptığını işaretleyiniz.

- 1 = **Hiç**: Bu bizim ilişkimizde hiç olmadı.
2 = **Geçen yıl değil**, ama daha önce bir kere oldu.
3 = **Nadiren**: Bir ya da iki kere oldu.
4 = **Bazen**: 3 ile 10 kere arasında oldu.
5 = **Sık sık**: 11 ile 20 kere arasında oldu.
6 = **Genellikle**: 20 kereden fazla oldu.

1. Birlikte olduğum kişi, sosyal medya durum güncellemelerini kontrol etti.	1	2	3	4	5	6
Birlikte olduğum kişinin sosyal medya durum güncellemelerini kontrol ettim.	1	2	3	4	5	6
2. Birlikte olduğum kişi, bana fiziksel olarak zarar vereceğine dair beni tehdit etmek için yeni teknolojileri kullandı.	1	2	3	4	5	6
Birlikte olduğum kişiyi, ona fiziksel olarak zarar vereceğime dair tehdit etmek için yeni teknolojileri kullandım.	1	2	3	4	5	6
3. Birlikte olduğum kişi, bana sorun yaratmak için sosyal medyada benim sahte bir profilimi oluşturdu.	1	2	3	4	5	6
Birlikte olduğum kişiye sorun yaratmak için, sosyal medyada onun sahte profilini oluşturdum.	1	2	3	4	5	6
4. Birlikte olduğum kişi, beni rezil etmek ya da küçük düşürmek için sosyal medyada profilime yorum yazdı.	1	2	3	4	5	6
Birlikte olduğum kişiyi rezil etmek veya küçük düşürmek için, sosyal medyada profiline yorum yazdım.	1	2	3	4	5	6
5. Birlikte olduğum kişi, mesajlarım ve/veya kişilerime göz atmak için iznim dışında şifrelerimi (telefon, sosyal medya, e-mail) kullandı.	1	2	3	4	5	6
Birlikte olduğum kişinin mesajlarına ve/veya kişilerine göz atmak için izni dışında şifrelerini (telefon, sosyal medya, e-mail) kullandım.	1	2	3	4	5	6
6. Birlikte olduğum kişi, yeni teknolojileri kullanarak, benimle ilgili sırları veya sakıncalı bilgileri yaydı.	1	2	3	4	5	6
Birlikte olduğum kişinin sırlarını veya sakıncalı bilgilerini, yeni teknolojileri kullanarak yaydım.	1	2	3	4	5	6
7. Birlikte olduğum kişi, mobil uygulamalara son bağlanma zamanımı kontrol etti.	1	2	3	4	5	6
Birlikte olduğum kişinin, mobil uygulamalara son bağlanma zamanını kontrol ettim.	1	2	3	4	5	6
8. Birlikte olduğum kişi yeni teknolojileri kullanarak, beni, hakkımdaki sırları veya sakıncalı bilgileri yaymakla tehdit etti.	1	2	3	4	5	6

Yeni teknolojileri kullanarak, birlikte olduğum kişiyi, onun sırlarını veya sakıncalı bilgilerini yaymakla tehdit ettim.	1	2	3	4	5	6
9. Birlikte olduğum kişi “ben” gibi davranarak sorun yaratmak için yeni teknolojileri kullandı.	1	2	3	4	5	6
Birlikte olduğum kişi gibi davranarak sorun yaratmak için yeni teknolojileri kullandım.	1	2	3	4	5	6
10. Birlikte olduğum kişi yeni teknolojileri kullanarak, beni aşağılayıcı ve küçük düşürücü mesajlar gönderdi.	1	2	3	4	5	6
Yeni teknolojileri kullanarak, birlikte olduğum kişiyi aşağılayıcı ve küçük düşürücü mesajlar gönderdim.	1	2	3	4	5	6
11. Birlikte olduğum kişi iznim olmadan, sosyal medya hesaplarımı, WhatsApp’ımı veya e-postamı inceledi.	1	2	3	4	5	6
Birlikte olduğum kişinin izni olmadan, onun sosyal medya hesaplarımı, WhatsApp’ını veya e-postasını inceledim.	1	2	3	4	5	6
12. Birlikte olduğum kişi bana ait fotoğraf, görüntü, video veya cinsel içeriği iznim olmadan başkalarına gönderdi.	1	2	3	4	5	6
Birlikte olduğum kişiye ait fotoğraf, görüntü, video veya cinsel içeriği onun izni olmadan başkalarına gönderdim.	1	2	3	4	5	6
13. Birlikte olduğum kişi nerede ve kimle olduğumu kontrol etmek için yeni teknolojileri kullandı.	1	2	3	4	5	6
Birlikte olduğum kişinin nerede ve kimle olduğunu kontrol etmek için yeni teknolojileri kullandım.	1	2	3	4	5	6
14. Birlikte olduğum kişi onun çağrı ve mesajlarını hemen yanıtlamam için yeni teknolojileri kullanarak beni tehdit etti.	1	2	3	4	5	6
Birlikte olduğum kişiyi çağrı ve mesajlarımı hemen yanıtlaması için yeni teknolojileri kullanarak tehdit ettim.	1	2	3	4	5	6
15. Birlikte olduğum kişi beni sınamak için, yeni teknolojileri kullanarak başka biriymiş gibi davrandı.	1	2	3	4	5	6
Birlikte olduğum kişiyi sınamak için yeni teknolojileri kullanarak başka biriymişim gibi davrandım.	1	2	3	4	5	6
16. Birlikte olduğum kişi beni incitmek veya küçük düşürmek amacı ile sosyal medya durum güncellemelerinde bana gönderme yapan müzik, şiir, söz paylaştı.	1	2	3	4	5	6
Birlikte olduğum kişiyi incitmek veya küçük düşürmek için sosyal medya durum güncellemelerimde ona gönderme yapan müzik, şiir, söz paylaştım.	1	2	3	4	5	6
17. Birlikte olduğum kişi telefonumu iznim dışında kontrol etti.	1	2	3	4	5	6
Birlikte olduğum kişinin telefonunu izni dışında kontrol ettim.	1	2	3	4	5	6
18. Birlikte olduğum kişi alay etmek amacıyla yeni teknolojileri kullanarak hakkımda söylentiler, dedikodu ve şakalar yaydı.	1	2	3	4	5	6
Birlikte olduğum kişi ile alay etmek amacıyla, yeni teknolojileri kullanarak hakkında söylenti, dedikodu ve şakalar yaydım.	1	2	3	4	5	6
19. Birlikte olduğum kişi nerede ve kiminle olduğumu kontrol etmek için beni telefonla çok fazla aradı.	1	2	3	4	5	6
Birlikte olduğum kişinin nerede ve kiminle olduğunu kontrol etmek için onu telefonla çok fazla aradım.	1	2	3	4	5	6

20. Birlikte olduğum kişi sosyal medya hesabımda sahip olduğum arkadaş listemi kontrol etti.	1	2	3	4	5	6
Birlikte olduğum kişinin sosyal medya hesabında sahip olduğu arkadaş listesini kontrol ettim.	1	2	3	4	5	6

Ek 4. Çok Yönlü Beden-Self İlişkileri Ölçeği

Aşağıda bireylerin duygu, düşünce ve davranışları ile ilgili çeşitli anlatımlar verilmiştir. Lütfen her anlatımı dikkatle okuyarak size en uygun seçeneği, ilgili harfin altındaki boşluğa (x) biçiminde işaretleyerek belirtiniz.

- 1- Kesinlikle Katılmıyorum 2- Çoğunlukla Katılmıyorum 3- Kararsızım
4- Çoğunlukla Katılıyorum 5- Tamamen Katılıyorum

1. Dışarı çıkmadan önce görünüşüme daima dikkat ederim.	1	2	3	4	5
2. Kendimi en iyi gösterecek giysileri almaya dikkat ederim.	1	2	3	4	5
3. Fiziksel sağlık testlerinin çoğundan geçerim.	1	2	3	4	5
4. Üst düzeyde fiziksel güce sahip olmak benim için önemlidir.	1	2	3	4	5
5. Bedenim cinsel yönden çekicidir.	1	2	3	4	5
6. Sağlığımı kontrol altında tutuyorum.	1	2	3	4	5
7. Fiziksel sağlığımı etkileyen etkenler hakkında çok şey biliyorum.	1	2	3	4	5
8. Bilinçli olarak sağlıklı bir yaşam tarzı geliştirdim.	1	2	3	4	5
9. Diğer insanların gördükleri halimden hoşnutum.	1	2	3	4	5
10. Fırsat buldukça aynada görünüşümü kontrol ederim.	1	2	3	4	5
11. Fiziksel yönden dayanıklı bir kişiyim.	1	2	3	4	5
12. Sportif yarışmalara katılmak benim için önemli değildir.	1	2	3	4	5
13. Fiziksel yönden iyilik halimi korumak için özel çaba harcamıyorum.	1	2	3	4	5
14. Sağlık durumum beklenmedik iniş çıkışlar göstermektedir.	1	2	3	4	5
15. Sağlıklı olmak yaşamımdaki en önemli şeylerden biridir.	1	2	3	4	5
16. Sağlığımı bozabilecek herhangi bir şeyi yapmam.	1	2	3	4	5
17. Birçok kişi benim iyi görüdüğüm düşüncesindedir.	1	2	3	4	5
18. Her zaman iyi görünmek benim için önemlidir.	1	2	3	4	5
19. Fiziksel becerileri kolayca öğrenirim.	1	2	3	4	5
20. Fiziksel gücümü artıracak şeyler yaparım.	1	2	3	4	5
21. Nadiren hastalanırım.	1	2	3	4	5
22. Kendim için sık sık sağlıkla ilgili kitap ve dergiler okurum.	1	2	3	4	5
23. Giysisiz (elbisesiz) görünüşümü beğeniyorum.	1	2	3	4	5
24. Görünüşüm uygun olmadığında tedirgin olurum.	1	2	3	4	5
25. Genellikle nasıl görüldüğüme dikkat etmeden elime ne geçerse giyerim.	1	2	3	4	5
26. Bedensel spor ve oyunlarda yetersizim.	1	2	3	4	5
27. Atletik (sportif) becerilerim üzerinde pek düşünmem.	1	2	3	4	5

28. Fiziksel dayanıklılığımı geliştirmeye çalışırım.	1	2	3	4	5
29. Bedenimin bir günden bir güne nasıl olacağını hiç bilemiyorum.	1	2	3	4	5
30. Hasta olduğumda hastalık belirtilerine fazla dikkat etmem.	1	2	3	4	5
31. Dengeli ve besleyici bir diyet almaya özel çaba harcamam.	1	2	3	4	5
32. Giydiklerimin üzerime uymasından hoşlanırım.	1	2	3	4	5
33. İnsanların görünüşümle ilgili düşüncelerine aldırım.	1	2	3	4	5
34. Saçlarımın güzel görünmesi için özel çaba harcarım.	1	2	3	4	5
35. Fizik yapımı beğenmiyorum.	1	2	3	4	5
36. Fiziksel yönden aktif (hareketli) olmaya çalışırım.	1	2	3	4	5
37. Sıklıkla hastalıklara karşı dayanıksız olduğumu düşünürüm.	1	2	3	4	5
38. Herhangi bir hastalık belirtisi ortaya çıktığında bedenimle yakından ilgilenirim.	1	2	3	4	5
39. Grip veya soğuk algınlığına yakalandığımda bu durumu önemsemem ve normal yaşamımı sürdürürüm.	1	2	3	4	5
40. Fiziksel yönden çekici değilim.	1	2	3	4	5
41. Nasıl göründüğümü hiç düşünmem.	1	2	3	4	5
42. Fiziksel görünüşümü daima iyileştirmeye çalışırım.	1	2	3	4	5
43. Fiziksel görünüşüm uyumludur.	1	2	3	4	5
44. Fiziksel sağlıkla ilgili çok şey biliyorum.	1	2	3	4	5
45. Yıl boyunca düzenli spor yaparım.	1	2	3	4	5
46. Fiziksel yönden sağlıklı bir kişiyim.	1	2	3	4	5
47. Fiziksel sağlığımdaki en küçük değişiklikleri bile fark ederim.	1	2	3	4	5
48. Kendimde bir hastalığım ilk belirtileri ortaya çıktığında tıbbi yönden yardım isterim.	1	2	3	4	5
49. Yüzümden hoşnutum. (yüz şekli, görünüşü, cilt)	1	2	3	4	5
50. Saçımdan hoşnutum. (rengi, sıklığı, yapısı)	1	2	3	4	5
51. Alt gövdemden hoşnutum. (kalçalar, bacak, uyluk)	1	2	3	4	5
52. Orta gövdemden hoşnutum. (mide, bel)	1	2	3	4	5
53. Üst gövdemden hoşnutum. (göğüsler, omuz, kollar)	1	2	3	4	5
54. Kas yapısından hoşnutum. (tonusu)	1	2	3	4	5
55. Ağırlığımdan hoşnutum. (kilo)	1	2	3	4	5
56. Boyumdan hoşnutum.	1	2	3	4	5
57. Tüm görünüşümden hoşnutum.	1	2	3	4	5

Ek 5. Rosenberg Benlik Saygısı Ölçeđi

Sizin İin Uygun Olanı Seiniz.
1) Kendimi en az diđer insanlar kadar deđerli buluyorum. a) ok dođru b) Dođru c) Yanlıř d) ok yanlıř
2) Bazı olumlu zelliklerim olduđunu dřünuyorum. a) ok dođru b) Dođru c) Yanlıř d) ok yanlıř
3) Genelde kendimi bařarısız bir kiři olarak grme eđilimindeyim. a) ok dođru b) Dođru c) Yanlıř d) ok yanlıř
4) Ben de diđer insanların birođunun yapabildiđi kadar bir řeyler yapabilirim. a) ok dođru b) Dođru c) Yanlıř d) ok yanlıř
5) Kendimde gurur duyacak fazla bir řey bulamıyorum. a) ok dođru b) Dođru c) Yanlıř d) ok yanlıř
6) Kendime karřı olumlu bir tutum iindeyim. a) ok dođru b) Dođru c) Yanlıř d) ok yanlıř
7) Genel olarak kendimden memnunum. a) ok dođru b) Dođru c) Yanlıř d) ok yanlıř
8) Kendime karřı daha fazla saygı duyabilmeyi isterdim. a) ok dođru b) Dođru c) Yanlıř d) ok yanlıř
9) Bazen kesinlikle kendimin bir iře yaramadıđını dřünuyorum. a) ok dođru b) Dođru c) Yanlıř d) ok yanlıř
10) Bazen kendimin hi de yeterli bir insan olmadıđını dřünuyorum. a) ok dođru b) Dođru c) Yanlıř d) ok yanlıř

Ek 6. Kişisel Bilgi Formu

Bu çalışmanın amacı, araştırmacının yüksek lisans tezi doğrultusunda genç yetişkin bireylerin romantik ilişkilerindeki yaşantılarına ilişkin bilgi toplamaktır. Araştırmaya katılımınız tamamen gönüllülük temelinde olmalıdır. Araştırmada, sizden kimlik veya kurum belirleyici hiçbir bilgi istenmemektedir. Cevaplarınız tamamıyla gizli tutulacak, sadece araştırmacı tarafından değerlendirilecektir. Elde edilecek bilgiler toplu halde değerlendirilecek ve bilimsel yayımlarda kullanılacaktır. Formdaki tüm soruları eksiksiz olarak cevaplamanız araştırmanın sağlığı açısından önemlidir. Katılım sırasında sorulardan ya da herhangi başka bir nedenden ötürü kendinizi rahatsız hissederseniz cevaplama işini yarıda bırakıp çıkmakta serbestsiniz. Çalışma sonunda, talep ettiğiniz takdirde bu araştırmayla ilgili sorularınız cevaplanacaktır. Katılımınız ve desteğiniz için teşekkürler.

Yukarıdaki bilgileri okudum ve bu araştırmaya tamamen gönüllü olarak katılıyorum.

Evet ()

Hayır ()

1. Cinsiyet: Kadın () Erkek ()
2. Yaş:
3. Mezun olduğunuz veya şu an öğrenim gördüğünüz üniversite:
4. Bölümünüz:
5. Mevcut veya mezun olduğunuz akademik not ortalamanız:
6. Eğitim Durumunuz: () İlköğretim
() Lise
() Üniversite mezunu
() Yüksek Lisans veya Doktora
7. Annenizin eğitim durumu nedir? () Okuryazar
() İlkokul/Ortaokul mezunu
() Lise mezunu
() Üniversite mezunu
() Yüksek Lisans veya Doktora
8. Babanızın eğitim durumu nedir? () Okuryazar
() İlkokul/Ortaokul mezunu
() Lise mezunu
() Üniversite mezunu
() Yüksek Lisans veya Doktora
9. Yaşamınızın büyük çoğunluğunu geçirdiğiniz yer:() Büyükşehir
() İl

- İlçe
 Köy/Kasaba

10. Kardeş Sayınız:

11. Şu anda devam eden romantik ilişkiniz var mı? Var
 Yok

12. Romantik ilişkiniz ne kadar süredir devam etmektedir? 0-6 ay
 7 ay-12 ay
 12 ay ve üzeri

13. Partnerinizle ilişki durumunuz nedir? Arada sırada görüşüyor
 Sevgili
 Nişanlı

14. Partneriniz bulunduğunuz ilden farklı bir ilde mi yaşamaktadır? Evet
 Hayır

15. Gün içinde telefon veya bilgisayarda geçirdiğiniz ortalama süre: 1 saatten az
 1-5 saat arası
 5 saatten fazla

16. Lütfen listelenen maddelerden kullandıklarınızı işaretleyiniz: Sigara
 Alkol
 Uyuşturucu madde
 Diğer:
 Hiçbiri

Ek 7. Siber Flört İstismarı, Benlik Saygısı ve Beden İmgesi Değişkenleri Arasındaki Korelasyonlar

Tablo 3: Siber Flört İstismarı, Benlik Saygısı ve Beden İmgesi Değişkenleri Arasındaki Korelasyonlar

		1	2	3	4	5	6	7	8	9	10	11	12
1	r	-											
	p	.											
	n	458											
2	r	,691**	-										
	p	,000	.										
	n	458	458										
3	r	,452**	,396**	-									
	p	,000	,000	.									
	n	458	458	458									
4	r	,309**	,470**	,699**	-								
	p	,000	,000	,000	.								
	n	458	458	458	458								
5	r	-,205**	-,228**	-,104*	-,149**	-							
	p	,000	,000	,026	,001	.							
	n	458	458	458	458	458							
6	r	-,022	,023	,045	,049	,423**	-						
	p	,632	,621	,341	,293	,000	.						
	n	458	458	458	458	458	458						
7	r	-,030	,009	,044	,068	,243**	,488**	-					
	p	,521	,840	,344	,144	,000	,000	.					
	n	458	458	458	458	458	458	458					
8	r	,062	,032	-,006	-,026	,174**	,325**	,411**	-				
	p	,186	,489	,895	,585	,000	,000	,000	.				
	n	458	458	458	458	458	458	458	458				
9	r	,154**	,075	,029	-,047	,124**	,391**	,268**	,409**	-			
	p	,001	,110	,533	,314	,008	,000	,000	,000	.			
	n	458	458	458	458	458	458	458	458	458			
10	r	,091	,031	,040	,048	-,015	,261**	,289**	,277**	,380**	-		
	p	,052	,504	,389	,302	,757	,000	,000	,000	,000	.		
	n	458	458	458	458	458	458	458	458	458	458		
11	r	,029	,010	-,003	,000	,229**	,444**	,429**	,360**	,465**	,415**	-	
	p	,532	,828	,949	,998	,000	,000	,000	,000	,000	,000	.	
	n	458	458	458	458	458	458	458	458	458	458	458	
12	r	-,040	-,027	,031	,012	,400**	,582**	,367**	,237**	,220**	,179**	,377**	-
	p	,392	,559	,514	,790	,000	,000	,000	,000	,000	,000	,000	.
	n	458	458	458	458	458	458	458	458	458	458	458	458

** 0.01 anlamlılık düzeyinde

* 0.05 anlamlılık düzeyinde

1: Doğrudan Saldırganlığa Maruz Kalma; 2: Doğrudan Saldırganlık Uygulama; 3: İzleme ve Kontrol Maruz Kalma; 4: İzleme ve Kontrol Uygulama; 5: Benlik Saygısı; 6: Görünüş Değerlendirme; 7: Görünüş Yönelimi; 8: Fiziksel Yeterliliği Değerlendirme; 9: Fiziksel Yeterlilik Yönelimi; 10: Sağlık Değerlendirmesi; 11: Sağlık Yönelimi; 12: Beden Alanlarından Doyum