

**GENÇ KADINLARDA KENDİNİ SUSTURMA VE  
TOPLUMSAL CİNSİYET ROLLERİNİN  
KİMLİK İŞLEVLERİ ÜZERİNDEKİ ETKİSİ**

Meva Demir Kaya

151151104

**DOKTORA TEZİ**

Psikoloji Anabilim Dalı

Gelişim Psikolojisi Doktora Programı

Danışman: Prof. Dr. Figen Çok

İstanbul

T. C. Maltepe Üniversitesi

Sosyal Bilimler Enstitüsü

Eylül, 2019

## JÜRİ VE ENSTİTÜ ONAYI

### JÜRİ VE ENSTİTÜ ONAYI

MEVA DEMİR'in "Genç Kadınlarda Kendini Susturma ve Toplumsal Cinsiyet Rollerinin Kimlik İşlevleri Üzerindeki Etkisi" başlıklı tezi 20.09.2019 tarihinde aşağıdaki jüri tarafından değerlendirilerek "Maltepe Üniversitesi Lisansüstü Eğitim ve Öğretim Yönetmeliği" nin ilgili maddeleri uyarınca Psikoloji Anabilim Dalı ~~Yüksek Lisans/Doktora tezi~~ oy birliğiyle/~~oy~~ ~~çokluğuyla~~, başarılı/~~başarısız~~ olarak kabul edilmiştir.

Unvanı, Adı ve Soyadı	İmza
Üye (Tez Danışmanı) Prof. Dr. Figen ÇOK Başkent Üniversitesi	
Üye Prof. Dr. Nermin ÇELEN	
Üye Doç.Dr.Ferzan CURUN	
Üye Doç.Dr.İlkay DEMİR İstanbul Üniversitesi	
Üye Dr.Öğr.Üyesi Alper ÇUHADAROĞLU	



Prof. Dr. Ahu TUNÇEL ÖNKAL  
Enstitü Müdürü

# ETİK İLKE VE KURALLARA UYUM BEYANI

 maltepe üniversitesi	<b>ETİK İLKE VE KURALLARA UYUM BEYANI</b>	Doküman No	FR-178
		İlk Yayın Tarihi	01.03.2018
		Revizyon Tarihi	
		Revizyon No	00
		Sayfa	1/1

## ETİK İLKE VE KURALLARA UYUM BEYANI

23/09/2019

Bu tezin bana ait, özgün bir çalışma olduğunu; çalışmamın hazırlık, veri toplama, analiz ve bilgilerin sunumu olmak üzere tüm aşamalarından bilimsel etik ilke ve kurallara uygun davrandığımı; bu çalışma kapsamında elde edilmeyen tüm veri ve bilgiler için kaynak gösterdiğimi ve bu kaynaklara kaynakçada yer verdiğimi; çalışmamın Maltepe Üniversitesinde kullanılan "bilimsel intihal tespit programı" ile tarandığını ve öngörülen standartları karşıladığını beyan ederim.

Herhangi bir zamanda, çalışmamla ilgili yaptığım bu beyana aykırı bir durumun saptanması durumunda, ortaya çıkacak tüm ahlaki ve hukuki sonuçlara razı olduğumu bildiririm.

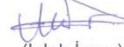
  
(Islak İmza)

Öğrencinin Adı ve Soyadı

MEVA DENİZ KAYA

Hazırlayan: İlgili Birim

Onaylayan: Kalite Yönetim Koordinatörlüğü

## TEŞEKKÜR

Bu çalışmanın her aşamasında bana yol gösteren ve benden desteğini esirgemeyen danışmanın Prof. Dr. Figen Çok'a sonsuz şükranlarımı sunuyorum. Figen Hocam, bu süreçte sizin öğrenciniz olma şansını yakalamayı akademik çalışmalarında bir dönüm noktası olarak görüyorum. Bilime ilişkin duruşunuzla ve kişiliğinizle bana örnek teşkil ettiniz. Hem bu çalışma sürecinde hem de tüm akademik gelişmelerde kendi birikiminiz ve yurt dışı bağlantılarınız ile bana sunmuş olduğunuz desteğiniz, ilginiz ve anlayışınız için size minnettarım, çok teşekkür ederim.

Doktora eğitimi sürecinde bizlere bilgileriyle yol gösteren ve desteğini sürekli hissettiğim, aynı zamanda Tez İzleme Komitemde yer almayı kabul eden Prof. Dr. Nermin Çelen'e ve yine Tez İzleme Komitemde yer alan ve bilgi ve önerileri ile teze katkıda bulunan Doç. Dr. İlkyay Demir'e çok teşekkürler. Tez savunma sürecinde değerli katkılarından dolayı Doç. Dr. Ferzan Curun'a ve Dr. Öğr. Üyesi Alper Çuhadarođlu'na teşekkürler.

Tez önerisi hazırlık aşamasında geribildirimleri ile çalışmadaki yönümü belirlememde emeđi geçen Doç. Dr. Hasan Atak'a ve Doç. Dr. Ümit Morsünbül'e teşekkürler. Akademik çalışmalarında önerileriyle bana yol gösteren Doç. Dr. Neslihan Güney Karaman'a ve tüm hocalarıma teşekkürlerimi sunuyorum. Kimlik konusunda geliştirdiđi model ve yapısal eşitlik modeline ilişkin önerileri ile bilimsel anlamda gelişmeme yardımda bulunan Prof. Dr. Koen Luyckx'e teşekkürler.

Çalışma sürecinin zevkli ve verimli geçmesine katkıda bulunan sevgili arkadaşım ve aynı zamanda meslektaşım Nur Aydođmuş'a teşekkür ederim.

Hayatım boyunca desteğini sürekli hissettiğim ve bana her konuda güvenen sevgili Aileme ve Eşime teşekkürler. Özellikle yaşamın henüz ilk yıllarında bulunan ve çalışmamdaki en büyük motivasyon kaynađım olan canım Kızıma sonsuz teşekkürler. Yaşamımda yer aldığınız için mutluyum, iyi ki varsınız.

Son olarak, doktora sürecinde vermiş olduđu burs desteđinden dolayı TÜBİTAK'a teşekkürler.

Meva DEMİR KAYA

## ÖZ

# GENÇ KADINLARDA KENDİNİ SUSTURMA VE TOPLUMSAL CİNSİYET ROLLERİNİN KİMLİK İŞLEVLERİ ÜZERİNDEKİ ETKİSİ

Meva Demir Kaya

Doktora Tezi

Psikoloji Anabilim Dalı Adı

Gelişim Psikolojisi Bilim Dalı

Danışman: Prof. Dr. Figen Çok

Maltepe Üniversitesi Sosyal Bilimler Enstitüsü, 2019

Bu çalışmanın temel amacı kadınlarda kendini susturma ve toplumsal cinsiyet özelliklerinin kimlik işlevleri üzerindeki etkisini incelemektir. Çalışmanın bir diğer amacı üniversite eğitimi gören ve görmeyen kadınlarda kimlik işlevlerinin farklılaşım farklılaşmadığını araştırmaktır. Son olarak çalışmada, toplumsal cinsiyet rollerine göre kimlik işlevleri puanlarındaki farklılaşmanın incelenmesi amaçlanmıştır. Çalışmaya İstanbul'da bulunan meslek eğitim kurslarından 133 (%26.4), Erzurum'da bulunan meslek eğitim kurslarından 136 (%27), Maltepe Üniversitesi'nde öğrenim görmekte olan 115 (%22.9) ve Atatürk Üniversitesi'nde öğrenim gören 119 (%23.7) olmak üzere toplam 503 kadın katılmıştır. Çalışmada "Kimlik İşlevleri Ölçeği", "Bem Cinsiyet Rolü Envanteri" ve "Kendini Susturma Ölçeği" kullanılmıştır. Verilerin analizinde yapısal eşitlik modeli ve çok faktörlü varyans analizi (MANOVA) kullanılmıştır.

Yapısal eşitlik modeli sonuçlarına göre kimlik işlevleri üzerinde toplumsal cinsiyet özelliklerinin hem doğrudan hem de kendini susturma üzerinden dolaylı etkisi vardır. Ayrıca kendini susturmanın kimlik işlevleri ve toplumsal cinsiyet özellikleri arasındaki ilişkide aracı rolü gözlenmiştir. MANOVA sonuçlarına göre kimlik işlevlerinin eğitim durumuna göre anlamlı farklılık göstermediği ve toplumsal cinsiyet rollerine göre ise anlamlı farklılık gösterdiği belirlenmiştir. Son olarak bulgular, kadınların kimlik işlevleri düzeyini yükseltmede kendini susturmanın ve toplumsal cinsiyet rolleri bağlamında tartışılmıştır.

**Anahtar Sözcükler:** Kimlik İşlevleri, Kendini Susturma, Toplumsal Cinsiyet Roller, Genç Kadınlar.

## **ABSTRACT**

### **EFFECT OF SELF SILENCING AND GENDER ROLES ON FUNCTIONS OF IDENTITY IN YOUNG WOMEN**

Meva Demir Kaya

PhD

Psychology Department

Developmental Psychology Programme

Thesis Advisor: Prof. Dr. Figen Çok

Maltepe University Social Sciences Graduate School, 2019

The main purpose of this study is to examine effect of self silencing and gender roles on functions of identity of women. Another purpose of this study is to investigate whether the identity functions of women with and without university education differ. Finally, the differences in the scores of functions of identity according to gender roles are examined. Total 503 women from vocational training courses in Istanbul 133 (26.4%), vocational training courses in Erzurum 136 (27%), Maltepe University 115 (22.9%) and Ataturk University 119 (23.7%) participated in the study. “Functions of Identity Scale”, “Bem Sex Role Inventory” and “Silencing the Self Scale” were utilized. Structural Equation Modelling and Multivariate Analysis of Variance (MANOVA) were used in the analyses of the data.

According to Structural Equation Modelling results there are gender roles both direct effects and indirect effects through self silencing on functions of identity. In addition, it was observed that self silencing has mediator role in the relationships between functions of identity and gender roles. MANOVA results show that identity functions didn't differ significantly according to education level. Moreover identity functions differed significantly according to gender roles. Finally, the findings were discussed in the context of self silencing and gender roles in raising the level of identity functions of women.

**Keywords:** Functions of Identity, Self Silencing, Gender Roles, Young Women.

## İÇİNDEKİLER

JÜRİ VE ENSTİTÜ ONAYI.....	ii
ETİK İLKE VE KURALLARA UYUM BEYANI.....	iii
TEŞEKKÜR.....	iii
ÖZ.....	v
ABSTRACT.....	vi
İÇİNDEKİLER.....	vii
TABLolar LİSTESİ.....	xi
ŞEKİLLER LİSTESİ.....	xii
BÖLÜM 1. GİRİŞ.....	2
1.1. Problem.....	2
1.2. Amaç.....	9
1.3. Önem.....	11
1.4. Varsayımlar.....	13
1.5. Sınırlılıklar.....	13
1.6. Tanımlar.....	13
BÖLÜM 2. KURAMSAL YAPI VE İLGİLİ ARAŞTIRMALAR.....	15
2.1. Kimlik Kavramı.....	15
2.2. Kimlik Keşfi Kuramları.....	20
2.2.1. Erik H. Erikson'un Psikososyal Gelişim Kuramı.....	20
2.2.2. Harke A. Bosma'nın Modeli.....	26
2.2.3. Arnett'in Beliren Yetişkinlik Kuramında Kimlik Keşfi.....	29
2.3. Kimlik Statüleri Kuramları.....	31
2.3.1. Marcia'nın Kimlik Statüleri Kuramı.....	31
2.3.2. Waterman'ın Kimlik Statüleri Modeli.....	38
2.4. Kimlik Süreci Modelleri.....	40
2.4.1. Beş Boyutlu Kimlik Biçimlenmesi Modeli.....	42
2.4.2. Üç Boyutlu Kimlik Gelişimi Modeli.....	44

2.5. Kimlik İşlevleri Modeli.....	45
2.6. Kimlik Stili Yaklaşımı .....	48
2.6.1. Berzonsky'nin Sosyal-Bilişsel Kimlik Stilleri Yaklaşımı .....	49
2.7. Anlatı Kimlik Yaklaşımı .....	51
2.8. Toplumsal Cinsiyet Rollerini .....	54
2.9. Toplumsal Cinsiyet Rollerini Kimlik İşlevleri İlişkisi.....	61
2.10. Toplumsal Cinsiyet Rollerini Kimlik İşlevleri İlişkisi İle İlgili Araştırmalar..	66
2.11. Kendini Susturma.....	70
2.12. Kendini Susturma Kimlik İşlevleri İlişkisi .....	77
2.13. Kendini Susturma Kimlik İşlevleri İlişkisi İle İlgili Araştırmalar .....	81
2.14. Kendini Susturma Toplumsal Cinsiyet Rollerini İlişkisi .....	84
2.15. Kendini Susturmanın Toplumsal Cinsiyet Rollerini İlişkisi İle İlgili Araştırmalar	86
<b>BÖLÜM 3. YÖNTEM.....</b>	<b>90</b>
3.1. Araştırmanın Modeli .....	90
3.2. Çalışma Grubu .....	90
3.3. Veri Toplama Araçları .....	93
3.3.1. Kişisel Bilgi Formu .....	93
3.3.2. Kimlik İşlevleri Ölçeği (KİÖ; Functions of Identity Scale (FIS); Serafini, Maitland and Adams, 2006) .....	93
3.3.2.1. Kimlik İşlevleri Ölçeğinin Geçerlik ve Güvenirliđi .....	94
3.3.3. Bem Cinsiyet Rolü Envanteri (BCRE; Bem Sex Role Inventory (BSRI); Bem, 1974) .....	98
3.3.3.1. Bem Cinsiyet Rolu Envanterinin Geçerlik ve Güvenirliđi .....	99
3.3.4. Kendini Susturma Ölçeđi (KSÖ; Silencing the Self Scale (STSS); Jack, 1991).....	102
3.3.4.1. Kendini Susturma Ölçeđinin Geçerlik ve Güvenirliđi.....	103
3.4. Verilerin Analizi .....	107
3.5. İşlem .....	110
<b>BÖLÜM 4. BULGULAR VE YORUM.....</b>	<b>112</b>
4.1. Yapısal Eşitlik Modeline İlişkin Bulgular.....	112
4.1.1. Ön Analizler ve Sayıtların İncelenmesi .....	112



4.1.2. Model Analizi.....	114
4.1.2.1. Hipotez Model .....	114
4.1.2.2. Yapısal Modelin Test Edilmesi.....	115
4.1.2.3. Model Modifikasyon İndekslerinin İncelenmesi .....	119
4.1.2.4. Doğrudan, Dolaylı ve Toplam etkiler .....	119
4.2. Üniversite Eğitimi Durumuna Göre Kimlik İşlevlerinin İncelenmesi .....	125
4.3. Toplumsal Cinsiyet Rollerine Göre Kimlik İşlevlerinin İncelenmesi.....	127
BÖLÜM 5. TARTIŞMA, SONUÇ VE ÖNERİLER.....	132
5.1. Yapısal Eşitlik Modeline İlişkin Bulguların Değerlendirilmesi.....	132
5.1.1. Doğrudan Etkilerin Değerlendirilmesi .....	132
5.1.1.1. Toplumsal Cinsiyet Rollerini İle Kimlik İşlevleri İlişkisinin Değerlendirilmesi.....	132
5.1.1.2. Kendini Susturma İle Kimlik İşlevleri İlişkisinin Değerlendirilmesi.....	135
5.1.1.3. Toplumsal Cinsiyet Rollerini İle Kendini Susturma İlişkisinin Değerlendirilmesi.....	138
5.1.2. Dolaylı ve Toplam Etkilerin Değerlendirilmesi .....	140
5.1.2.1. Toplumsal Cinsiyet Rollerini, Kendini Susturma ve Kimlik İşlevleri Modelinde Dolaylı ve Toplam Etkilerin Değerlendirilmesi .....	140
5.2. Üniversite Eğitimi Durumuna Göre Kimlik İşlevlerinin İncelenmesine İlişkin Bulguların Değerlendirilmesi.....	141
5.3. Toplumsal Cinsiyet Rollerine Göre Kimlik İşlevlerinin İncelenmesine İlişkin Bulguların Değerlendirilmesi.....	144
5.4. Sonuç ve Öneriler.....	146
5.4.1. Sonuç .....	146
5.4.1.1. Yapısal Modele İlişkin Bulgular .....	147
5.4.1.2. Üniversite Eğitimi Durumuna Göre Kimlik İşlevlerine İlişkin Bulgular .....	147
5.4.1.3. Toplumsal Cinsiyet Rollerine Göre Kimlik İşlevlerine İlişkin Bulgular .....	148
5.4.2. Öneriler.....	148
5.4.2.1. Sonraki Araştırmalar İçin Öneriler .....	148
5.4.2.2. Kadın Çalışmaları İçin Öneriler.....	150

EK'LER.....	152
KAYNAKÇA.....	160
ÖZGEÇMİŞ.....	1



## TABLolar LİSTESİ

Tablo 2.1. Erikson'un Psikososyal Gelişim Evresi.....	23
Tablo 2.2. Marcia'nın Kimlik Statüleri Kuramına Göre Psikososyal Evrelerdeki Statüler .....	32
Tablo 2.3. Seçeneklerin Araştırılması ve İçsel Yatırım Kriterlerine Göre Kimlik Statülerinin Sınıflandırılması .....	35
Tablo 2.4. Kimliğin İşlevleri ve Bu İşlevlere Karşılık Gelen Tanımlar .....	47
Tablo 3.1. Katılımcıların Demografik Özellikleri .....	91
Tablo 3.2. Katılımcıların Eğitim Durumlarına Göre Dağılımı .....	92
Tablo 3.3. Katılımcıların Eğitim Durumlarına Göre Toplumsal Cinsiyet Rollerinin Dağılımı .....	93
Tablo 3.4. KIÖ'nün Faktör Yapısı İçin İyilik Uyum İndeksleri .....	95
Tablo 3.5. Faktör Yükleri, Düzeltilmiş Madde Toplam Korelasyonları ve Açıklanan Varyans Oranları .....	96
Tablo 3.6. BCRE'nin Faktör Yapısı İçin İyilik Uyum İndeksleri .....	99
Tablo 3.7. Faktör Yükleri, Düzeltilmiş Madde Toplam Korelasyonları ve Açıklanan Varyans Oranları .....	101
Tablo 3.8. KSÖ'nün Faktör Yapısı İçin İyilik Uyum İndeksleri .....	103
Tablo 3.9. Faktör Yükleri, Düzeltilmiş Madde Toplam Korelasyonları ve Açıklanan Varyans Oranları .....	106
Tablo 4.1. Ölçüm Modelinin Lamdax Değerleri, Açıklayıcılık Varyansları, Çarpıklık ve Basıklık Değerleri .....	117
Tablo 4.2. Doğrudan Etki, Dolaylı Etki ve Toplam Etki Değerlerinin Standartlaştırılmamış ve Standartlaştırılmış Değerleri .....	120
Tablo 4.3. Üniversite Eğitimi Durumuna Göre Kimlik İşlevlerinin Ortalama, Standart Sapma, F ve P Değerleri .....	127
Tablo 4.4. Toplumsal Cinsiyet Rollerini Gruplamasına Göre Kimlik İşlevlerinin Ortalama, Standart Sapma, F ve P Değerleri .....	128

## ŞEKİLLER LİSTESİ

Şekil 1.1. Cinsiyet Özellikleri, Kendini Susturma, Kimlik İşlevlerine İlişkin Hipotez Model .....	11
Şekil 2.1. Bosma ve Kunnen'in Kararlılık Gelişim Şeması .....	29
Şekil 2.2. Marcia'nın Kimlik Statüleri Kuramında Psikososyal Statülerde Gelişimsel Sıralar .....	34
Şekil 2.3. Susturma, İfade Edicilik, Kendi ve Ötekine İlişkin İki Boyutlu Otobiyografik Model .....	73
Şekil 3.1. KIÖ'nün Faktör-Madde İlişkisi .....	96
Şekil 3.2. BCRE'nin Faktör-Madde İlişkisi.....	100
Şekil 3.3. KSÖ'nün Faktör-Madde İlişkisi .....	105
Şekil 4.1. Hipotez Model .....	115
Şekil 4.2. Ölçüm Modeline İlişkin Standardize Edilmiş Yol Katsayıları.....	116
Şekil 4.3. Yapısal Modele İlişkin Hesaplanan Standardize Edilmiş Yol Katsayıları .....	118

## ÖZGEÇMİŞ

1990 yılında doğan arařtırmacı ilkokul, ortaokul ve lise öğrenimini Erzurum'da tamamladıktan sonra 2013 yılında Atatürk Üniversitesi Psikolojik Danıřmanlık ve Rehberlik Bölümünden birincilikle mezun olmuřtur. Aynı yıl Yakutiye Rehberlik ve Arařtırma Merkezi Özel Eđitim Bölümünde alıřmaya bařlayan arařtırmacı, 2015 yılında Atatürk Üniversitesi Psikolojik Danıřmanlık ve Rehberlik Yüksek Lisans Programını tamamlamıřtır. Yine aynı yıl Maltepe Üniversitesi Geliřim Psikolojisi Doktora Programına bařlamıřtır. Őubat 2015'ten itibaren ise Atatürk Üniversitesi Psikoloji Bölümünde arařtırma görevlisi olarak alıřmaktadır.

# BÖLÜM 1. GİRİŞ

## 1.1. Problem

Beliren yetişkinlik dönemi, ergenlik ve yetişkinlik yılları arasında bir geçiş ve arada hissetme dönemidir (Arnett, 2004). Bireyler bu dönemde birçok gelişim ve değişim göstererek gelişimsel görevlerini yerine getirmeye çabalarlar. Kimlik biçimlenmesi (Arnett, 2004) ve yakın ilişkiler kurma (Erikson, 1994) bu dönemin en önemli gelişimsel görevleri olarak görülür. Kimlik biçimlenmesi, önceki zamanlarda yalnızca ergenlik döneminin gelişimsel görevi olarak görülse de (Erikson, 1987), günümüzde bu sürecin ergenlik ve yetişkinliğe geçiş yılları boyunca devam ettiği düşünülmektedir (Arnett, 2000; Cookston ve Remy, 2015; Çok, Morsünbül ve Atak, 2018; Manago, 2015; Ozer ve Meca, 2019; Ruth, 2013).

Kimlik gelişiminde kadın ve erkeklerin farklı süreçler izlediğine ilişkin görüşler (Kunnen ve Bosma, 2003; Schwartz, 2001) bulunmaktadır. Erikson'un (1994) kuramının kadınlarda kimlik gelişimini açıklamada yetersiz olduğu inancı, söz konusu görüşlerin çıkış noktası olmuştur. Kadınlar için kimlik biçimlenmesi daha çok başkalarıyla kurulan ilişkiler bağlamında gerçekleştiği için yakın ilişkiler kurma, kimlik duygusu ile eş zamanlı yaşanır (Gilligan, 2017). Özellikle kadınlarda kimlik duygusuna ilişkin örüntülerin yapılandırılması ve yakınlık duygusunun oluşturulması beliren yetişkinlik döneminde başarılması beklenen en önemli görevlerdendir. Kadınlar bu dönemde yakın ilişkilerini sürdürebilmek ve kendileri güvende hissetmek amacıyla birtakım başa çıkma stratejileri kullanırlar. Kendini susturma bunlardan biri olarak görülür (Jack ve Ali, 2010; Natsuaki, Samuels ve Leve, 2015). Kadınlarda kendini susturma davranışı daha çok kültürel normlara dayanan geleneksel toplumlarda daha çok görüldüğünden, toplumsal olarak onaylanmış cinsiyet rollerinin içselleştirilmesi kadınların kendileri ifade etme becerileri önünde engel olarak görülür (Jack, 1991). Bunun yanı sıra toplumsal değerler ve kültürün kimlik biçimlenmesini de etkileyen birer faktör olduğu bilindiğinden (Bosma ve Kunnen, 2001; Erikson, 1994; Luyckx ve ark.,

2008) bu çalışmanın temel amacı beliren yetişkinlik dönemindeki kadınlarda kimlik işlevlerini etkileyebileceği düşünülen toplumsal cinsiyet ve kendini susturma değişkenlerini kuramsal temele (Adams ve Marshall, 1996; Arnett, 2004; Bem, 1981; Erikson, 1994; Gilligan, 2017; Jack, 1991; Serafini ve Adams, 2002) dayanarak bir model bağlamında incelemektir. Çalışmanın diğer amacı, üniversite eğitimi gören ve görmeyen kadınların kimlik işlevlerini karşılaştırmaktır. Çalışmanın son amacı ise kadınlarda kimlik işlevlerinin toplumsal cinsiyet rollerine göre karşılaştırılmasının yapılmasıdır.

Kimlik gelişimine ilişkin kuramlardan kimlik çalışmalarını en çok etkileyen kuram Erikson'un Psikososyal Gelişim Kuramıdır. Erikson (1994) kimliği 'kişinin biriciklik duygusunun sürekliliği' olarak görür. Ona göre kimlik bireyin biricikliğine, sürekliliğine ve aynılığına ilişkin bilinçli ya da bilinçdışı mekanizmalarının birleşimidir. Erikson kimliği biyolojik süreç, çevre ve ego sürecinin bir ürünü olarak görmektedir. Bu üç alanda birey kim olduğunu belirleyerek kimliğini oluşturur (Adams ve Gullotta, 1989). Bu süreçte birey kendini tanıma, bağımsızlık, kişisel süreklilik kurma ve aidiyet duygusu edinme gibi gelişimsel bağlamda kimlik gelişimine ilişkin farklı boyutlar ile karşılaşır. Her bir boyutun bütünlüğe ulaşması ve bu durumun süreklilik göstermesi kimlik gelişim sürecine yön verir (Mrazek, Harada ve Chiao, 2015).

Marcia (1989) Erikson'un ego kimliğine ilişkin temel kavramlarını kabul etmiş, ancak kimliğe ilişkin ölçme sorunlarına değinerek Kimlik Statüleri Kuramını oluşturmuştur. Söz konusu kuramda meslek, ideoloji ve cinsellik alanlarında seçeneklerin araştırılması (exploration of alternatives) ve içsel yatırım (commitment) kriterlerine dayanarak dört kimlik statüsü tanımlamıştır (MacKinnon ve Marcia, 2002; Marcia, 1989, 1993; Marcia ve Josselson, 2013; Marcia, Waterman, Matteson, Archer ve Orlofsky, 2011). Başarılı kimlik çeşitli alanlarda seçenekleri aktif bir şekilde araştırarak içsel yatırımda bulunmayı, moratoryum (askıya alınmış) kimlik seçenekleri aktif bir şekilde araştırmayı ancak herhangi bir içsel yatırımda bulunmanın olmaması durumunu, ipotekli kimlik herhangi bir araştırma veya bunalım deneyimlenmeden içsel yatırımda bulunmayı, dağınık kimlik ise seçenekleri geçici olarak araştırmayı ancak herhangi bir içsel yatırımda bulunmamayı ifade eder. Kimlik statülerinin bu şekilde

sıralanmasından çok temsil ettikleri gelişimsel olgunluğun farklı olduğunu ileri süren Waterman ise, kimlik statülerini belirlerken araştırma ve içsel yatırımda bulunma değişkenlerine ek olarak kişisel ifade ediciliği de ele alarak yedi kimlik statüsü öne sürmüştür (Bosma ve Kunnen, 2001). Bunlar ifade edici başarılı kimlik statüsü, ifade edici olmayan başarılı kimlik statüsü, ifade edici askıya alınmış kimlik statüsü, ifade edici olmayan askıya alınmış kimlik statüsü, ifade edici ipotekli kimlik statüsü, ifade edici olmayan ipotekli kimlik statüsü ve dağınık kimlik statüsü şeklinde sıralanmaktadır (Waterman, 1992, 1995). Berzonsky ise kimliğe bilişsel açıdan yaklaşarak bilgi yönelimli, norm yönelimli ve kaçınma yönelimli olmak üzere üç kimlik stili ileri sürmüştür (Berzonsky, 1990). Bilgi yönelimli kimlik stilinde içsel yatırım yapılmadan önce derinlemesine düşünme süreci ve kimliğe ilişkin seçeneklerin incelenmesi; norm yönelimli kimlik stilinde toplumun değer ve isteklerinin benimsenmesi ve beklentiler doğrultusunda davranışta bulunma; kaçınma yönelimli kimlik stilinde ise kimliğe ilişkin kararlar vermektan kaçınma söz konusudur (Berzonsky, 1989a, 2004b).

Buraya kadar ifade edilen kimlik kuramlarında Erikson'un Psikososyal Gelişim Kuramının ve bu kuram doğrultusunda oluşturulan Marcia'nın Kimlik Statüleri Kuramının çalışmalara temel oluşturduğu görülmektedir. Ancak son yıllarda kimlik çalışmalarında sürece ve sonuca odaklanan modeller göze çarpmaktadır (Crocetti, Sica, Schwartz, Serafini ve Meeus, 2013). Bunlardan Üç Boyutlu Kimlik Gelişimi Modeli (Crocetti, Rubini, Luyckx ve Meeus, 2008) ile Beş Boyutlu Kimlik Biçimlenmesi Modeli (Luyckx ve ark., 2008) sürece; Kimlik İşlevleri Modeli (Adams ve Marshall, 1996; Serafini ve Adams, 2002) ise daha çok sonuca odaklanır.

Üç Boyutlu Kimlik Gelişimi Modeli, kimlik gelişiminde sürece odaklanmasının yanı sıra kimlik statüsü ile kimlik süreçleri arasındaki ilişkiye vurgu yapar (Schwartz, Luyckx ve Crocetti, 2015). Bu model kimlik gelişiminin araştırmayla değil, içsel yatırımda bulunma ile başladığını öne sürerek diğer modellerden farklılaşır (Crocetti ve ark., 2008). Modelin içsel yatırımda bulunma, derinlemesine araştırma ve içsel yatırımın yeniden gözden geçirilmesi olmak üzere üç boyutu vardır (Crocetti ve ark., 2008, 2013). Beş Boyutlu Kimlik Biçimlenmesi Modeli ise Marcia'nın kimlik statüleri kuramı ile Meeus ve Bosma'nın kuramları temelinde statü ve süreçleri vurgular (Çok ve



ark., 2018). Modelin beş boyutu bulunmaktadır. Bu boyutlar içsel yatırım yapma, içsel yatırımla özdeşleşme, seçeneklerin genişlemesine araştırılması, seçeneklerin derinlemesine araştırılması ve seçeneklerin saplantılı araştırılması şeklinde sıralanır (Luyckx ve ark., 2008).

Kimlik işlevleri modelinde kimliğin aktif ya da pasif yapılanması söz konusudur. Kimliğin pasif yapılanması itaat, özdeşleşme ve taklide; kimliğin aktif yapılanması ise özerkliğe, özgür iradeye ve bilişsel faaliyetlerde bulunmaya yöneliktir. Aktif bir şekilde yapılan kimliğin birtakım psikolojik işlevlere sahip olduğu düşünülür. Bunlar **yapı işlevi** (bireye kim olduğunu anlaması için farkındalık kazandırır), **amaç işlevi** (içsel yatırımları, değerleri ve davranışları hedefler doğrultusunda yönlendirir), **bireysel kontrol işlevi** (bireye kendini ifade etme, özgür irade ve özerklik duygusu sağlar), **uyum işlevi** (bireyin değer, inanç ve düşünceleri arasında bütünlük sağlar) ve **gelecek yönelimi işlevi** (geleceğe yönelik olasılıklar ve farklı seçeneklere ilişkin farkındalık sağlar) şeklinde sıralanır (Adams ve Marshall, 1996; Serafini ve Maitland, 2013).

Kimlik gelişimine ilişkin çalışmalardan son olarak Arnett'in Beliren Yetişkinlik Kuramında Kimlik Keşfine bakıldığında ise, kimliğe tarihsel ve evrimsel bir bakış açısıyla yaklaşıldığı görülür. Arnett (2000, 2004) son zamanlardaki sosyotarihsel değişimlerin kimlik biçimlendirmeye ilişkin zamanı uzattığını öne sürerek kimliğin en yoğun olarak ergenlik ve yetişkinlik arasındaki geçiş dönemini kapsayan beliren yetişkinlik döneminde biçimlendiği görüşündedir. Öyle ki bu dönem kariyer, eğitimi tamamlama, evden ayrılma, evlilik ve ebeveyn olma gibi kimliğe ilişkin görevleri içerdiğinden kimlik gelişiminde kritik bir dönem olarak görülür (Cookston ve Remy, 2015). Arnett'e (2004) göre kariyer ve eğitimi tamamlama gibi görevlerin yerine getirildiği üniversite ortamları, bireye daha fazla kimlik keşfi fırsatı tanır. Ancak bu görevlerin yerine getirilip getirilmemesi kültürden kültüre farklılık gösterir. Dolayısıyla beliren yetişkinlik döneminin evrensel olmadığı ve genellikle bireyci/ayrışık kültürlerde görüldüğü bilinir (Arnett, 2000).

Kimlik gelişimi ile kültürel özellikler arasındaki ilişkiyi ele alan çalışmalarda (Bosma ve Kunnen, 2001; Demir, 2009; Luyckx ve ark., 2008; Roca ve Oliveira Roca,

2007) kimlik gelişiminin kültür temelinde yer alan bir süreç olduğu görülmektedir. Kültür bireylere kim oldukları ya da kim olmaları gerektiğine ilişkin mesajlar verdiği için, toplumsal cinsiyetin kendisi de bir kültürdür (Jack ve Ali, 2010). Erikson'a göre toplumsal cinsiyet kişisel ve grup düzeyindeki alanlarda kimlik gelişimini etkiler (Marcia, 1966).

Toplumsal cinsiyet bireyi kadınsı ya da erkeksi özellik göstermeleri açısından ikiye ayıran ve toplumun cinsiyetlere yüklediği anlamları içeren bir yapı olarak tanımlanmaktadır (Dökmen, 2010). Bu doğrultuda bireyin içinde yer aldığı toplum ve kültürün toplumsal cinsiyete ilişkin rolleri belirlediği düşünülür. Toplumsal cinsiyet rollerini açıklamak amacıyla alanyazında birçok kuram bulunmaktadır. Bunlardan Toplumsal Cinsiyet Şema Kuramı en göze çarpanlardan biridir. Bu kurama göre toplumsal cinsiyet rollerine ilişkin şemalar kadınsı (feminen) ve erkeksi (maskülen) olarak ikiye ayrılır (Bem, 1983). Bireylerin bunlardan birinde yer alıp almamalarına göre dört grup belirlenmiştir (Bem, 1974). Bunlar **kadınsı** (feminine; kadınsı özellikleri erkeksi özelliklerden daha fazla gösterenler), **erkeksi** (masculine; erkeksi özellikleri kadınsı özelliklerden daha fazla gösterenler), **androjen** (androgyn; hem kadınsı hem de erkeksi özellikleri aynı derecede ve yüksek düzeyde yaşayanlar) ve **belirsiz/ayırışmamış** (undifferentiated; hem kadınsı hem de erkeksi özellikleri düşük düzeyde yaşayanlar) şeklinde sınıflandırılır.

Bem'e (1974) göre toplumsal cinsiyet şemalarına katı bir tutumla bağlı olan bireyler genellikle kadınsı ya da erkeksi cinsiyet özelliklerine sahiptirler. Androjen bireyler ise, söz konusu şemalara sıkı sıkıya bağlı olmak yerine, daha esnek bir tutum sergileyerek içinde buldukları duruma uyum sağlayabilirler.

Kadınların toplumsal cinsiyete ilişkin rolleri, kimliğin biçimlenmesinde önemli bir rol oynar (Saunders ve Kashubeck West, 2006). Toplumsal cinsiyet rolleri ile kimlik biçimlenmesi ile ilgili çalışmalar (Davis, 2002; Romm, Barry, Kotchick, DiDonato ve Barnett, 2018) iki sürecin birbiriyle ilişkili olduğunu göstermiştir.

Tzuriel (1984) yapmış olduđu çalışmada androjenlerin kimlik gelişiminde başarılı kimlik statüsünde, belirsiz özellikli bireylerin ise dađınık kimlik statüsünde bulunduđunu ortaya koymuştur. Kroger'in (2000) androjenlerin kimlik biçimlenmesinde daha başarılı olduklarına yönelik çalışması bunu destekler. Bir diđer ifadeyle androjenler kimliđi aktif, belirsiz özellikli bireyler ise pasif bir şekilde yapılandırır. della Selva ve Dusek (1984) de belirsiz özellikteki bireylerin kimlik duygusuna ilişkin rol karışıklığı bunalımını olumlu bir şekilde çözümleme konusunda androjen, kadınsı ve erkeksi bireylerden daha düşük puanlar aldığını saptamıştır.

Buraya kadar aktarılanlar genel olarak deđerlendirildiđinde, araştırmacılar kültürel özelliklerin toplumsal cinsiyet rollerini belirlediđini, toplumsal cinsiyet rollerinin de kimliđi aktif ya da pasif bir şekilde biçimlendiđini ortaya koymuştur.

Kültürlerarası bağlamda ele alınan kavramlardan birisi de kendini susturmadır. Bu kavrama genellikle kadın çalışmalarında sıklıkla rastlanır. Kendini susturma kuramı depresyon tanısı almış klinik ortamdaki kadınların deneyimlerini açıklayan boylamsal bir araştırmaya dayanır (Jack, 2003). Bu kuram kendini susturma, kendini kurban olarak görme, dışsallaştırılmış benlik algısı ve bölünmüş benlik olmak üzere dört boyutlu bir yapı gösterir (Jack, 1991; Jack ve Dill, 1992). **Kendini susturma**, kadınların olası kayıp ve çatışmalardan kaçınmak ve ilişkileri güvenceye almak amacıyla kendini ifade etmeyi engellemesini; **kendini kurban olarak görme**, yakın ilişkilerde kendi istek ve ihtiyaçları yerine ötekilerin istek ve ihtiyaçlarına öncelik vermeyi; **dışsallaştırılmış benlik algısı** kendini dış standartlar aracılığıyla deđerlendirmeyi; **bölünmüş benlik** ise yakın ilişkilerinde duygu ve düşüncelerin saklamasından kaynaklanan duygulara yabancılaşmayı içerir.

Yakın ilişkiler kurma ve bu ilişkileri sürdürme kendini susturmanın en önemli amaçları arasındadır. Bu kurama göre kadınlar yakın ilişkilerinde çatışmaya yol açabilecek hislerini açıklama yerine, sessizliđi tercih eder. İlişkilerinde ötekinin mutluluđunu kendilerininkinden daha önemli görerek partnerinin isteklerine uyma eğilimindedirler (Jack ve Ali, 2010).

Beliren yetişkinlik, yakınlığa karşı yalıtılmışlık duygusunun yoğun yaşandığı bir dönemdir. Bu dönemde kadınlar yakın ilişkiler kurmak amacıyla cinsiyet rolleri, cinsellik gibi alanlarda araştırma ve içsel yatırım kriterlerini gözden geçirerek benliğe ve kim olduklarına ilişkin duyguları yapılandırır (Jordan, 2010). Gilligan'a (2017) göre kadınlar kim olduklarını yakın ilişkiler bağlamında belirler. Özellikle erkek egemen toplumların kadınlara yakın ilişkilerinde kim olmaları gerektiği konusunda normlar belirlediği göz önüne alındığında geleneksel toplumların belirlediği rollerin kimlik üzerindeki etkisi görülür (Tzuriel, 1984). Ayrıca Miller'e (1996) göre kadınlar ilişkisel rollerde kendini susturmayı öğrenirler ve kimlik gelişimini de bu ilişkisel mücadeleler ile yapılandırır. Beliren yetişkinlik döneminde kimlik gelişimine ilişkin çalışmalar (Lafrance, 2009; Sormanti, 2010; Witte and Sherman, 2002) ele alındığında kadınların kendini susturması ile kimlik gelişimi, kimlik uyumu, geleceğe ilişkin planlar ve bireysel gelişim işlevleri birbiriyle ilişkilidir. Yapılan çalışmaların sonuçları (Jack, Pokharel ve Subba, 2010; Reyes, 2014) kültürün toplumsal cinsiyet rolleri ve kendini susturmada belirleyici etkisini ve her ikisinin kadın kimliği ile ilişki olduğunu gösterir. Dolayısıyla beliren yetişkinlik dönemindeki kadınlarda toplumsal cinsiyet rolleri ve kendini susturma kimlik gelişimi ile ilişkilidir.

Türkiye'de kimlik gelişimine ilişkin çalışmaların (Dereboy, Dereboy, Sevinçok ve Kaynak, 1999; Oskay, 1998) genellikle kimlik statüleri kuramı çerçevesinde yapıldığı, ancak son yıllarda süreç ve sonuç temelli çalışmaların da (Atak, 2010; Demir, 2011; Morsünbül ve Çok, 2013; Morsünbül ve Uçar, 2017) sayısının arttığı gözlenmektedir. Beliren yetişkinlik dönemindeki kadınlarla ilgili çalışmalar ise oldukça sınırlıdır. Benzer şekilde toplumsal cinsiyet rollerine ilişkin yapılan çalışmaların (Arslangiray, 2013; Buğa, 2009; Çoker, 2015; Damarlı, 2006) da sınırlı olduğu görülür. Bu çalışmalarda genellikle toplumsal cinsiyet şema kuramı temel alınmıştır. Kendini susturma ile ilgili ise yalnızca bir çalışmaya (Kurtiş, 2010) rastlanmıştır. Söz konusu çalışma yurtdışında yapılmış olup Türkiye'deki kadın örneklem üzerinde gerçekleştirilmiştir. Ayrıca psikoloji alanyazını incelendiğinde toplumsal cinsiyet rolleri, kendini susturma ve kimlik işlevlerini ele alan herhangi bir çalışmaya rastlanmamıştır. Bu nedenle bu çalışmanın problemi beliren yetişkinlik döneminde olan

ve üniversite eğitimi gören ve görmeyen kadınların kimlik işlevlerinde kendini susturma ve toplumsal cinsiyet rollerinin etkisinin incelenmesidir.

## 1.2. Amaç

Bu çalışmanın amacı, beliren yetişkinlik döneminde kimlik işlevleri, toplumsal cinsiyet rolleri ve kendini susturma ilişkisini incelemek ve bu amaçla geliştirilmiş olan yapısal modeli test etmektir. Çalışmanın bir diğer amacı, üniversite eğitimi gören ve görmeyen kadınlarda kimlik işlevlerinin farklılaşp farklılaşmadığını belirlemektir. Çalışmanın son amacı ise, kimlik işlevlerinin toplumsal cinsiyet rollerine göre farklılaşp farklılaşmadığını incelemektir. Bu amaçla aşağıdaki hipotezler kurulmuştur.

a. Toplumsal cinsiyet rollerinin kimlik işlevleri üzerindeki doğrudan ve dolaylı etkisi anlamlıdır.

1. Kadınsı cinsiyet özelliklerinin yapı işlevi üzerindeki doğrudan ve dolaylı etkisi anlamlıdır.

2. Kadınsı cinsiyet özelliklerinin uyum işlevi üzerindeki doğrudan ve dolaylı etkisi anlamlıdır.

3. Kadınsı cinsiyet özelliklerinin amaç işlevi üzerindeki doğrudan ve dolaylı etkisi anlamlıdır.

4. Kadınsı cinsiyet özelliklerinin gelecek yönelimi işlevi üzerindeki doğrudan ve dolaylı etkisi anlamlıdır.

5. Kadınsı cinsiyet özelliklerinin bireysel kontrol işlevi üzerindeki doğrudan ve dolaylı etkisi anlamlıdır.

6. Erkeksi cinsiyet özelliklerinin yapı işlevi üzerindeki doğrudan ve dolaylı etkisi anlamlıdır.

7. Erkeksi cinsiyet özelliklerinin uyum işlevi üzerindeki doğrudan ve dolaylı etkisi anlamlıdır.

8. Erkeksi cinsiyet özelliklerinin amaç işlevi üzerindeki doğrudan ve dolaylı etkisi anlamlıdır.

9. Erkeksi cinsiyet özelliklerinin gelecek yönelimi işlevi üzerindeki doğrudan ve dolaylı etkisi anlamlıdır.

10. Erkeksi cinsiyet özelliklerinin bireysel kontrol işlevi üzerindeki doğrudan ve dolaylı etkisi anlamlıdır.

b. Kendini susturmanın kimlik işlevleri üzerindeki doğrudan etkisi anlamlıdır.

1. Kendini susturmanın yapı işlevi üzerindeki doğrudan etkisi anlamlıdır.

2. Kendini susturmanın uyum işlevi üzerindeki doğrudan etkisi anlamlıdır.

3. Kendini susturmanın amaç işlevi üzerindeki doğrudan etkisi anlamlıdır.

4. Kendini susturmanın gelecek yönelimi işlevi üzerindeki doğrudan etkisi anlamlıdır.

5. Kendini susturmanın bireysel kontrol işlevi üzerindeki doğrudan etkisi anlamlıdır.

c. Toplumsal cinsiyet rollerinin kendini susturma üzerindeki doğrudan etkisi anlamlıdır.

1. Kadınsı cinsiyet özelliklerinin kendini susturma üzerindeki doğrudan etkisi anlamlıdır.

2. Erkeksi cinsiyet özelliklerinin kendini susturma üzerindeki doğrudan etkisi anlamlıdır.

d. Üniversite eğitimi durumuna göre kimlik işlevleri farklılaşmaktadır.

e. Toplumsal cinsiyet rollerine göre kimlik işlevleri farklılaşmaktadır.

Araştırma çerçevesinde oluşturulan hipotez model şu şekildedir.

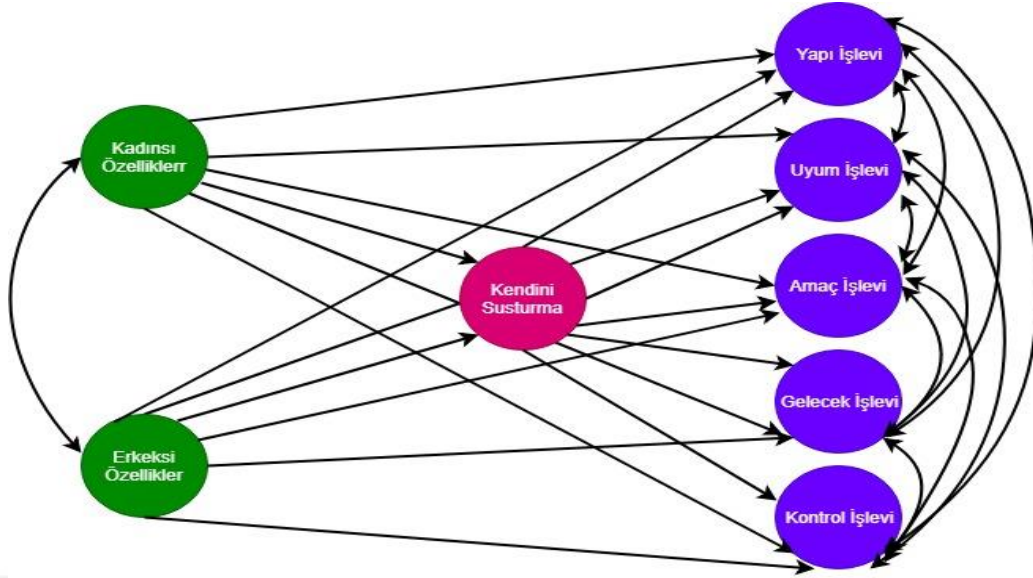

Şekil 1.1. Cinsiyet Özellikleri, Kendini Susturma, Kimlik İşlevlerine İlişkin Hipotez Model

Hipotez modelde kimlik işlevleri bağımlı değişken, toplumsal cinsiyet özellikleri bağımsız değişken, kendini susturma ise aracı değişken olarak ele alınmıştır.

### 1.3. Önem

Beliren yetişkinlik döneminde toplumsal cinsiyet özelliklerinin ve kendini susturmanın kimlik işlevleri üzerindeki etkisinin incelenmesi ve böylelikle aktif yapılanmış, başarılı ve bütünleşmiş bir kimliğin psikolojik işlevlerinin belirlenmesi önemlidir. Ayrıca kimlik işlevlerinin toplumsal cinsiyet rollerine göre ve üniversite eğitimi gören ve görmeyen kadınlara göre farklılaşıp farklılaşmadığını belirlemek, söz konusu hipotezlerin test edilmesi açısından önemlidir.

Kimlik ile toplumsal cinsiyet rolleri ve kimlik ile kendini susturma arasındaki ilişkiyi inceleyen çalışmalara, sınırlı sayıda da olsa, alanyazında rastlanmasına rağmen kimlik işlevleri, toplumsal cinsiyet rolleri ve kendini susturmanın bir arada ele alındığı herhangi bir çalışmaya rastlanmamıştır. Bu çalışma söz konusu değişkenlerin hem birbiri ile ilişkisini hem de bu ilişkinin yönünü belirlemek adına önemli görülür.

Kadını ve erkeksi cinsiyet özelliklerin kültürel beklentiler doğrultusunda şekillendiği göz önüne alındığında, bu cinsiyet özelliklerinin görülmesi ile kimlik işlevleri arasındaki ilişkinin yönünün kültürden kültüre değiştiği düşünülür. Türk toplumunda söz konusu cinsiyet özelliklerine sahip olma ile kimlik işlevleri arasındaki ilişki ve bu ilişkinin yönünün belirlenmesi bundan sonraki çalışmalara kaynaklık edebilir. Ayrıca Türkiye’de kimlik ile kendini susturmanın bir arada ele alındığı herhangi bir çalışmaya rastlanmamıştır. Bu yönüyle bu çalışma Türkçe alanyazına önemli katkı sağlayabilir.

Kimlik çalışmalarının genellikle ergenler üzerinde yapıldığı görülür. Ancak günümüzde ergenliğin insanlık tarihinde görülmemiş şekilde uzun sürdüğüne (Steinberg, 2018), kimlik gelişiminin ergenlik döneminde başladığına ve yirmili yaşların sonlarında tamamlandığına ilişkin görüşlerin (Arnett, 2000; Morsunbul, Crocetti, Cok ve Meeus, 2016; Schwartz ve ark., 2011) artmasıyla beliren yetişkinlik döneminin kimlik gelişiminde belirleyici olduğu düşünülür. Ayrıca kimlik çalışmalarının pek azının kadınlarla yapıldığı görülmektedir (Lafrance, 2009; Miller, 1996; Sormanti, 2010). Kendini susturma kuramının ise çıkış noktasının kadın çalışmaları olduğu dikkate alındığında, kadınların sahip oldukları cinsiyet özelliklerinin kendilerini ifade etme önünde engel olup olmadığını ve ruh sağlığı nitelikleriyle olumlu ilişkisi olan kimliğin işlevlerini ne derece gösterdiklerini belirlemek yararlı olabilir. Ayrıca hem üniversite eğitimi gören hem de görmeyen kadınların oluşturduğu çalışma grubunda kimlik işlevleri, toplumsal cinsiyet rolleri ve kendini susturma ölçeklerinin her birinin bu grup üzerinde geçerlik ve güvenilirlik çalışması yapılması ile, bu değişkenlere ilişkin bundan sonra yapılacak kadın çalışmalarına katkı sağlayacağı söylenebilir.

Alanyazına bakıldığında, yapılan çalışmaların genellikle üniversite öğrencileri örneklemini üzerinde yapıldığı, üniversite eğitimi görmeyen bireylerin ise çoğunlukla araştırmaya dahil edilmediği görülür. Bu çalışma hem üniversite eğitimi gören hem de üniversite eğitimi görmeyen kadınlar üzerinde yapıldığından, her iki grubu karşılaştırma açısından önemlidir. Bu nedenle bu çalışmanın Türkiye’de farklı eğitim düzeylerinde ve farklı bölgelerde bulunan kadınlara ilişkin çalışmalara katkı sunacağı düşünülmektedir.



#### 1.4. Varsayımlar

1. Kimlik gelişiminin 18-29 yaş arasındaki dönemi kapsayan beliren yetişkinlikte merkezileştiği görüşüne (Arnett, 2004) dayanarak bu çalışmada 18-28 yaş aralığındaki kadınların çalışma evrenini temsil ettiği varsayılmıştır.

1. Çalışma sürecinde kullanılan ölçme araçları geçerli ve güvenilirlerdir.
2. Çalışmaya katılan kadınlar kendilerine verilen ölçme araçlarını içtenlikle ve tarafsız bir şekilde yanıtlamışlardır.

#### 1.5. Sınırlılıklar

1. Bu çalışmanın üniversite eğitimi gören katılımcı grubu, 2017-2018 öğretim yılında Maltepe Üniversitesi ile Atatürk Üniversitesi'nin çeşitli bölümlerinde eğitim gören öğrencilerden elde edilen verilerle; üniversite eğitimi görmeyen katılımcı grubu ise, İstanbul Büyükşehir Belediyesi Sanat ve Meslek Eğitimi Kursları (İSMEK) ile Erzurum Büyükşehir Belediyesi Sanat ve Meslek Eğitimi Kurslarında (ESMEK) bulunan kadınlardan toplanan verilerle sınırlıdır.

2. Elde edilen sonuçlar araştırmada kullanılan ölçme araçlarının geçerlik ve güvenilirlikleriyle sınırlıdır.

3. Bu çalışma 503 kadın katılımcıdan elde edilen veriler ile sınırlıdır.

#### 1.6. Tanımlar

**Kimlik:** En genel anlamıyla kimlik 'kişinin biriciklik duygusunun sürekliliği' olarak ifade edilir (Erikson, 1994).

**Kimlik İşlevleri:** Aktif bir şekilde yapılanmış, başarılı ve bütünleşmiş bir kimliğin bireye sağlayacağı faydaları ifade eden ve kimlik gelişim sürecinde sonucuna odaklanan içsel bir sistemdir (Adams ve Marshall, 1996).

**Toplumsal Cinsiyet Roller:** Toplum tarafından tanımlanmış ve bireylerin yerine getirmelerinin beklendiği cinsiyete ilişkin bir grup beklentidir (Dökmen, 2010).

**Kendini Susturma:** Çatışmadan kaçınma, herhangi bir ilişkiyi sürdürme ve psikolojik ya da fiziksel yönde güven duygusunu sağlamak amacıyla kendini ifade etmeyi bastırma ve eylemleri engellemeyi ifade eder (Jack ve Ali, 2010).



## BÖLÜM 2. KURAMSAL YAPI VE İLGİLİ ARAŞTIRMALAR

Bu bölümde öncelikli olarak kimlik kavramı, ardından kimlikle ilgili kuramlar ve modeller ele alınmıştır. Ardından toplumsal cinsiyet rolleri ve kendini susturma sırasıyla aktarılmıştır.

### 2.1. Kimlik Kavramı

Kimlik kavramına ilişkin farklı alanlarda birçok tanım bulunmaktadır. Kimliğin tanımında çeşitlilik olmasının nedeni, kimliğin hem kişisel hem de sosyal öğelere sahip olmasıdır (Hammack, 2015). Kişisel bağlamda kimlik, ergenlik döneminde kritik önem kazanan ve yetişkinliğe geçiş sürecinde devam eden kimlik krizi ve kimlik yapılanma süreci olarak görülmektedir. Sosyal ya da toplumsal bağlamda ise kimlik, bireyin değer verdiği sosyal bir gruba duygusal bir bağ ile üye olmasının sonucunda benlik kavramının bir parçası olarak tanımlanır (Tajfel, 1981; akt. Way ve Rogers, 2015). Kimliğin eş zamanlı olarak kişisel ve toplumsal yöne sahip olması (Way ve Rogers, 2015) bireysel olduğu kadar sosyal yaşamda da kimliğin önemini yansıtır. Kimliğin çok yönlü yapıya sahip olması bireyleri birçok alanda kimliğe ilişkin sorulara yönelir.

Kimlik kavramı en özet biçimde ‘Ben kimim?’ sorusunun yanıtı olarak görülmektedir. Ergenlik döneminde bu soruyu yanıtlamak üzere uygun işlevsel adımlar atan kişi, geçmiş yaşantılarını bütünleştirerek bir kimlik oluşturmaya başlar. Bunu başaramayan kişiler ise, sıklıkla kim olduklarını ve yaşamdan beklentilerinin ne olduğunu sorgulamakla meşgul olurlar (Adams ve Gullotta, 1989). Kimlik grup kimliği, kişisel kimlik, ego kimliği, etnik kimlik ve cinsel kimlik gibi birçok bağlamda kullanılan bir kavramdır. Bu yönüyle kimlik gelişimi çok yönlü ve oldukça karmaşıktır. Alanyazında kimlik ile birlikte kendilik, ego, kişilik ve özellikle benlik kavramının oldukça sık kullanıldığı görülmektedir (Marcia ve Friedman, 1970; Taylor ve Oskay, 1995). Bu farklı kavramlar benzer içerikte ele alınmakta ve bu kavramsal çeşitlilik bir zenginlik olduğu kadar zaman zaman kavram karmaşasına yol açmaktadır.

Hammack (2015) benliğin kavramsallaştırmasına katkı sağlayan William James ve George Herbert Mead'in kuramlarına odaklanarak kimliği ele almıştır. Kimlik, James'e göre kişisel uyum ve kişisel aynılığın bir bilinci, Mead'e göre sosyal bağlamda oluşturulmuş benlik olarak ifade edilmiştir. Bu doğrultuda Hammack kimliği sosyal bağlam içinde birey için süreklilik ve iç uyumu yansıtan ve sosyal dünyayı kategorilere ayırmaya yardımcı olan bir kavram olarak tanımlamaktadır. Bireyin, kendine ilişkin süreklilik yaşantısı üzerinde ilk duran düşünür, William James'dir (Dereboy ve Çelen, 2012). Söz konusu süreklilikte düşünce yapısı ve dış görünüş değişse bile birey kendini aynı kişi olarak algılar. Bireyin kendini değişmeyen, süreklilik kazanmış ve ayırt edici bir özellikte algılaması benliğin öznel kısmını oluşturmaktadır. Bireyin başkaları tarafından kendisinin değerlendirilmesi ise, benliğin nesnel yönü olarak görülmektedir. Yani James kimliği daha çok kişi perspektifinden ele alarak 'bilen, etkin ve özerk bir eylem olarak ben' ve 'bilinen, birinin varlığı hakkındaki düşüncelerin nesnesi olarak (bana) ben' hakkındaki ayırım temelinde incelemiştir (Waterman, 2015b).

Mead ise kimliği daha çok sosyal bağlamda ele alınan bir kavram olarak görmesinden ötürü Goffman'ın sosyal damgalanma (social stigma) bakış açısına değinmiştir. Goffman'ın sosyal etkileşim içerisinde kimliğin önemine vurgu yaptığı kuramında kimlik, sosyal etkileşim içindeki performanslar olarak tanımlanmakta ve kişisel, ego ve sosyal kimlik olarak üçe ayrılmaktadır. Ego kimliği bireyin kendi hakkındaki öznel duygusuyla; sosyal ve kişisel kimlik ise bireyin etkileşimde bulunduğu başkaları hakkındaki algılarıyla ilgilidir (Hammack, 2015). Kimlik kavramını sosyal bağlamda ele alan diğer değerlendirmelere bakıldığında Tajfel ve Cote'un çalışmaları dikkat çekmektedir. Tajfel (1982), ikinci dünya savaşında yaşadığı deneyimler ve tanık olduğu soykırımlardan dolayı önyargı ve gruplar arası ilişkiler ile ilgilenmeye başlamıştır. Ona göre sosyal grup kimliği; grup kimliği ve gruplar arası çatışmaların etkileşiminin bir ürünüdür (Akt. Cooper, Gonzalez ve Wilson, 2015). Côté ise kimliği, disiplinler arası bir bakış açısıyla ele alarak daha çok toplumsal kimliğe değinmiştir (McLean ve Syed, 2015). Bu doğrultuda Worrell'in (2015) da kimliği kişisel ya da ego kimliği ve sosyal kimlik olarak ikiye boyutta ele aldığı görülmektedir. Kişisel ya da ego kimliği 'Ben kimim?', sosyal kimlik ise daha çok 'Hangi gruba aitim?' sorularını

yansıtmaktadır. Bu kapsamda sosyal bağlam içerisindeki bireye odaklanan Erikson, ego kimliğini psikososyal gelişim evrelerinin odağı olarak kavramsallaştırmış (Josselson ve Flum, 2015) ve çalışmalarında yalnızca ego kimliğinin gelişimini değil, aynı zamanda Afrika kökenli Amerikalılar ve Yerli Amerikalılar (Yurok ve Sioux kabileleri) gibi birçok sosyal grup üzerinde kimlik gelişimini çalışmıştır. Bu nedenle psikososyal kuram, kişisel kimliğin yanı sıra sosyal kimliğin üzerinde de çevrenin etkileri olduğunu kabul eder (Worrell, 2015).

Erikson, kimliği ‘biriciklik, süreklilik, aynılık’ özelliklerini vurgulayarak incelemiştir (Çelen, 2011). Erikson’a (1994) göre kimlik, bireyin ve içinde bulunduğu kültürün temelinde yer alan bir süreçtir. Bu yönüyle Erikson, içsel dünyaya ek olarak sosyal dünyayı da vurgulamaktadır. Ona göre kimliğin oluşumu için içsel aynılık ile bütünlük, içsel aynılığın sürekliliği ve bu içeriklerin sosyal dünyada ve toplum içerisinde deneyimlenmesi gerekmektedir (Patterson, Sochting ve Marcia, 1992). Bu süreçte birey kendini tanıma, bağımsızlık, kişisel süreklilik kurma ve aidiyet duygusu edinme gibi gelişimsel bağlamda kimlik gelişimine ilişkin farklı boyutlar ile karşılaşır (Mrazek ve ark., 2015). Bireyin kendine özgü ve biricik olarak varolması ve bu durumun süreklilik göstermesi, kimlik gelişimine işaret eder (Dereboy, 1993). Dolayısıyla Erikson’un (1994) çalışmalarında belirttiği gibi en genel anlamıyla kimlik ‘kişinin biriciklik duygusunun sürekliliği’ olarak ifade edilmiştir.

Erikson’a göre kimlik gelişimi biyolojik süreç, çevre ve ego sürecinin etkileşim ürünüdür. Kimliğin birbiri ile ilişkili olan çeşitli bölümlerinin farklılaşması ve bütünleşmesi gelişim sürecini meydana getirir. Bu bölümlerin bütünlüğe ulaşması ile, bir diğer ifadeyle bireyin geçmiş yaşantılarının bir araya gelerek örüntü oluşturması ile, kimliğe ulaşılır (Çelen, 2011). Kimliğe ulaşım sürecinde zaman zaman zorlanmalar yaşanabilir. Erikson’a göre bu zorluklar; bireyin yakın ilişkiye girememesi, zaman perspektifinden yoksun olması, var olan güçlerini etkin bir şekilde kullanamaması ve negatif kimliğin oluşumu şeklinde sıralanmaktadır (Cowie, 2012). Erikson’a göre ergenin bazı alanlar üzerinde denemelerde bulunduğu göz önüne alındığında ‘**kimlik keşfi**’ne değinmenin yarar sağlayacağı düşünülmektedir.

Kimlik gelişimine ilişkin ergenlik dönemine yapılan vurgu özellikle Erikson'un kuramında net görülür. Erikson'a göre **kimlik keşfi süreci** ergenlik döneminin sonunda sonlanmakta ve birey bu dönemden sonra herhangi bir keşif sürecine girmemektedir. Arnett (2004) ise, bu noktada Erikson'dan farklılaşarak kimlik keşfinin ergenlik dönemi ile sınırlandırılmayacağından ve bu sürecin beliren yetişkinlik adı verilen dönemde de devam ettiğinden söz eder. Arnett'e (2000) göre ergenlik döneminde dünya görüşü, iş ve aşk alanlarında denemeler başlar ve bu denemeler, beliren yetişkinlik döneminde daha net görülerek bu dönemin sonunda büyük ölçüde biçimlenir.

Ergenin ideoloji, romantik ilişki ve çalışma alanları üzerindeki denemeleri Erikson'a göre, kimlik keşfinin ve doğal olarak kimlik biçimlenmesinin temelini oluşturmaktadır. Bu süreçte Erikson, kimlik biçimlenmesinin yönü ve zamanlamasına odaklanarak kimliğin zaman içindeki değişimine ve bir uğraşı olarak görülmesine dikkat çekmiştir (Marcia, 1993). Marcia (1966), Erikson'un kimlik gelişimine ilişkin görüşlerini keşif ve içsel yatırım yapma olarak iki boyutta işlevselleştirerek bu boyutların var olup olmamasına göre kimlik statüleri oluşturmuştur. Bunlar başarılı kimlik, moratoryum kimlik, ipotekli kimlik ve dağınık kimlik olmak üzere dört kimlik statüsüdür. Ergenlikte bu statülerin, gelişimin diğer boyutları ile de ilişkisi olduğu düşünülmektedir. Öyle ki başarılı ya da moratoryum kimlik statüsünde bulunan ergenler, diğerlerine göre daha çok problem çözme ve öz yönetimli olma potansiyeline sahiptirler.

Marcia (1994) kimliği sosyal bağlam içerisinde kişinin süreklilik gösteren anlamlılık duygusu olarak kavramsallaştırmıştır ve bu duygunun ergenlik öncesi ve sonrasındaki yaşam evreleri ile gelişeceğini düşünerek, kimliğin yaşam boyu yönünü vurgulamıştır. Bu yönüyle Bosma (1995), Marcia'nın keşif ve içsel yatırım (bağlanma/kararlılık/adanmışlık) kavramlarını kabul ederek, yaş değişkeni noktasında Marcia'dan ayrılmıştır. Bu noktada içsel yatırımı kavramsal açıdan incelemenin yerinde olduğu düşünülebilir. Genellikle içsel yatırım ya da bağlanma olarak kullanılan 'commitment' kavramının dilimize farklı biçimlerde çevrildiği görülmektedir. Bu kavrama ilişkin anlam kargaşasının önüne geçmek amacıyla yapılan çalışmalara bakıldığında (Dereboy ve Çelen, 2012) 'commitment' in bağlanmaya ek olarak

kararlılık ve gönül verme olarak da çevrildiği görülmektedir. Ayrıca bu kavramı adanmışlık (Atak, 2010), içsel yatırım (Morsünbül, 2011) olarak kullanan araştırmacılara da rastlanmıştır. Marcia'nın modelinde 'commitment' kavramı bireysel yatırımların derecesini ve öz düzenleme mekanizmasının içselleştirilmesini belirttiğinden (Bosma ve Kunnen, 2001), bu kavramı içsel yatırım olarak kullanmak tercih edilebilir.

Bosma'ya göre keşif ve içsel yatırım, ileri ergenlikten çok, erken ergenlikte görülmektedir. Ayrıca Bosma (1995), Marcia'nın kimliğe ilişkin sürekli değişim halinde olma fikrini de eleştirmiştir. Bosma'ya göre kimlik yapısı üç değişkenin etkisi ile biçimlenmiştir. Bunlar içsel yatırımın (kararların/adanmışlığın/bağlanmanın) içeriği, içsel yatırımın güçlülüğü ve araştırmanın miktarı şeklinde sıralanmaktadır. Bosma tarafından benimsenen içsel yatırımlar Marcia'nın ifade ettiği gibi yalnızca ideoloji, meslek ve cinsellik ile sınırlı olmamakla birlikte, temelde Erikson'un kimlik örüntüsünü ve Marcia'nın kimlik statüsü modelini esas almıştır (Çelen, 2011).

Erikson ve Marcia'nın kimlik kavramına yaklaşımlarından farklı olarak Berzonsky (1992), kimliği sosyo-bilişsel süreç çerçevesinde ele almıştır. Piaget'nin bilişsel kuramını temel alan Berzonsky'e (1992) göre, bireyin kimlik duygusunun farkında olmaması özümleme davranışı olarak değerlendirilir. Ancak çevreden bireyin dengesini bozacak uyaranların gelmesi halinde kimlik farkındalığı artar ve birey uyma davranışı gösterebilir. Bu durum ise kimliğin yeniden biçimlenmesinin yolunu açar.

Yukarıda aktarılan süreç doğrultusunda kimlik kavramına ilişkin temellerin Erikson ile birlikte oluştuğu ve diğer kuramcılarının da çoğunlukla Erikson'dan etkilendikleri görülmektedir.

Kimlik kavramına ilişkin Türkçe alanyazına bakıldığında, kimliğin kendilik, benlik gibi kavramlar ile birbiri yerine kullanıldığı görülmektedir. Genel anlamda da kimlik ile benlik kavramının birbiri yerine kullanıldığına sıklıkla rastlanmaktadır (Hammack, 2015). Bu noktada toplumsal ve içsel örüntülerin belirleyici olduğu söylenebilir.

Kimlik kavramı daha çok iç ve dış bağlantılıdır. Bir başka ifadeyle kimlik hem iç hem de dış dünyanın özellikleriyle ilgilidir, ancak benlik yalnızca iç dünyaya odaklanan bir kavram olarak dikkat çekmektedir. Dolayısıyla kimlik toplumsal ve içsel dünyanın deneyimlerine ilişkin nitelikler ile ilgili, benlik ise içsel süreçler ve algılar ile ilgili bir kavram olarak görülmektedir (Hammack, 2015).

Kimlik kavramı gibi benlik de farklı sözcükler ile karşılanmaya çalışılır. Dilimize 'self' terimi ile giren benlik kavramı yerine öz, kendi ve kendilik gibi kavramların kullanıldığı görülmektedir (Dereboy, 1993). Kimi araştırmacılara göre (Çuhadaroğlu, 1986; akt. Morsünbül, 2011), bu terime karşılık öz kelimesinin kullanılması anlam karmaşasına yol açabilir. Dereboy (1993) ise 'self' teriminin öz olarak kullanılmasının yerinde olduğu görüşündedir. Bunun ise iki nedenden kaynaklandığını savunmaktadır. Birincisi 'self-confidence' ve 'self-respect' gibi kavramların özgüven ve özsaygı şeklinde Türkçe'de kullanılması ve böyle yapıların kolaylıkla türetilmesi şeklindedir. İkincisi ise öz ve self kelimelerinin tek heceli yapılarının benzerliğidir.

Sonuç olarak kimlik ve benlik kavramlarının kapsamına ilişkin değerlendirmelere, Hammack'ın (2015) bakış açısıyla yaklaşmanın yerinde olacağı düşünülebilir. Benlik iç dünya ve algılar ile ilişkiliyken, kimlik bireysel bilişler ile sosyal dünyaya ilişkin anlamlar arasındaki ilişkiyi yansıtan bir kavram olarak görülmektedir.

## **2.2. Kimlik Keşfi Kuramları**

### **2.2.1. Erik H. Erikson'un Psikososyal Gelişim Kuramı**

Erikson; Piaget, Kohlberg ve Freud gibi bir evre kuramcısıdır. Evre kuramcılarına göre her bir evrenin başlangıcı ve sonu vardır. Psikolojik olguların yer aldığı bu evrelerin başlangıç ve bitiş zamanı belli olmayıp ardışıklık özelliği gösterir ve hiçbir evre atlanamaz. Erikson, aynı zamanda her evrenin sonunda kazanılan davranış örüntülerine de değindiğinden Gestalt psikologlarından etkilenmiştir. Erikson'u bu



kuramcılardan, özellikle de Freud'dan ayıran özelliği psikososyal gelişimi doğumdan ölüme kadar olan süreç içerisinde sekiz evre ile ele almasıdır. Ayrıca yine Freud'dan farklı olarak Erikson, bilinç, bilinçdışı ve psikanalitik metodolojiyi kabul etmekle birlikte, çevreyi değerlendirme alanına almayan geleneksel psikanalizi reddederek tarihsel ve kültürel bağlamı dahil eden bir anlayış benimsemiştir (Çelen, 2011; Arnett, 2015).

Psikanalitik ekolü benimseyen ve Freud'un öğrencisi olan Erikson'a göre, bireyin kişilik gelişimi bir önceki gelişimden evrimleşir ve önceki yaşantılar kişinin gelecekteki kimliğini etkiler (Gander ve Gardiner, 2015). Yani her gelişimsel evrede görülen bunalımlar birbiriyle ilişkilidir ve her bir krizin başarılı ya da başarısız çözümü bir sonraki evredeki krizi belirlemektedir (Erikson, 1994). Erikson, bu gelişim sürecinin ve kişinin bağımsızlık eğilimi ile toplumun kişiyi denetim altına alma çabasının yaşam boyu sürdüğünü ifade eder. Erikson'a (1994) göre bireyin gelişim sürecini biyolojik faktörler, ego süreci ve toplumsal-çevresel etkiler arasındaki ilişki şekillendirmektedir.

Erikson'un psikososyal gelişim kuramında birtakım temel kavramlar vardır. Bunlar; epigenetik-aşamalı oluşum ilkesi, psikososyal bunalım, bölge, organ işlev biçimi, toplumsal işlev örüntüsü, ego kimliği ve psikososyal gelişim evreleri şeklinde sıralanabilir.

**Aşamalı oluşum ilkesi (Epigenetic principle).** Erikson'un gelişim kuramında temel oluşturan kavramların ilki aşamalı oluşum ilkesidir. Aşamalı oluşum ilkesinde birey önceden belirlenmiş aşamalar ile ve belirli bir tasarıma göre gelişim gösterir. Epigenetik kelime anlamı olarak, bir boyutun, kısmın ya da parçanın diğeri üzerinde gelişmesidir (Evans, 1981). Dolayısıyla gelişimin her bir evresinde görülen krizlerin çözümünün bir önceki evreden etkilendiği ve bir sonraki evreyi etkileyebileceği söylenebilir. Bir başka ifadeyle her bir evre birbirine bağlıdır (Erikson, 1987).

**Psikososyal bunalım.** Erikson'a (1994) göre doğumdan ölüme kadar geçen süreç içerisinde görülen psikososyal gelişim evrelerinin her birinde özel bir psikolojik

bunalım hali görülmektedir. Bu bunalım hali, olumsuz bir durumu değil, gizilgüçlerin çoğalması halini ifade etmektedir.

**Bölge (zone), organ işlev biçimi (organ mode) ve toplumsal işlev örüntüsü (social modality).** Bölge, insan organizmasının bir bölümünü ifade eder. Psikososyal ile psikoseksüel gelişim arasındaki temel bağlantı için, insan organizmasındaki psikoseksüel bölgelerin organ işlev örüntüsüne bakılabilir. Organ işlev biçimi, Freud'un kuramında her bir evrede görülen cinsel haz bölgesine ilişkin işlevlerin, organizmada etkisinin yayılarak genellenebilir bir hal almasıdır. Örneğin oral dönemde ağız bölgesinin işlevi içe almaktır. Bu işlev biçimi tüm organizmaya yayılarak, içe alma eyleminin genel bir davranış örüntüsü oluşumuna neden olur. Toplumsal işlev örüntüsü ise, her evrede baskın olan işlev tarzı ile toplumsal çevre arasında kurulan etkileşimden oluşur. Yine oral dönemde içe alma işlevi bağlamında, bebeğin toplumsal alış veriş anlamını taşıyan, kendisine verilenleri alma ve verme yetilerini edinmesi bu duruma örnek verilebilir (Erikson, 1984, 1997).

**Ego kimliği.** Ego kimliği öznel yönüyle, gerçekliğin farkında olma durumudur (Erikson, 1994). Erikson ego kimliğini, deneyimlerin sürekliliği için bilinçsiz bir çaba ve kişinin biricik olmasının bilinçli bir duyumu olarak kavramsallaştırmıştır (Crocetti ve Meeus, 2015). Zaman içerisinde devam eden eşsiz, istikrarlı ve tutarlı bir benlik algısı olarak da görülen ego kimliği, bebeklik döneminde kurulan etkileşimle ilk halini alır. Bu dönemde kendilik algısı olarak görülen ego kimliği, her gelişimsel evrede psikososyal bunalımlar ile yeniden biçimlenir. Önceki yaşantılar ile yeni yaşantıların bütünleşmesi sonucunda ise ego kimliği oluşur (Erikson, 1994).

**Psikososyal gelişim evreleri.** Erikson (1987), II. Dünya Savaşı'ndan dönen ve aynılık ile sürekliliklerini kaybetmiş gaziler üzerinde çalışması sonucunda kimliğe ilişkin çalışmalarını geliştirmiştir. Bu doğrultuda Erikson (1994) bireyin gelişimini, doğumdan ölüme kadar devam eden sekiz evreli psikososyal gelişim kuramı ile ele almıştır. Erikson, Freud'un kuramında olduğu gibi çocukluk gelişimine ağırlık vererek kuramının ilk dört evresini, Freud'un çocukluk evrelerini ayrıntılandırarak ele almıştır. Erikson'un her bir evresinde kişinin çevresiyle kurduğu ilişkinin etki alanı, toplumsal

unsurlar ve psikososyal yaklaşımların Freud'un kuramındaki karşılığı, ilk altı evre ile sınırlandırılabilir.

Erikson'un psikososyal gelişim kuramına göre, her bir evreye özel bir psikolojik bunalım eşlik etmektedir. Bu bunalımların çözümü ile her evrede bulunan iki karşıt durumun yönü belirlenir. Bir başka ifadeyle her bunalımın olumlu ve olumsuz olmak üzere iki çözümü vardır. Herhangi bir evredeki bir bunalımın olumlu ya da olumsuz olarak çözümü daha sonraki evrelerdeki gelişimi etkilemektedir (Erikson, 1994). Tablo 2.1'de Erikson'un sekiz evreli psikososyal gelişim kuramına ilişkin yaşam dönemleri, psikososyal gelişim evresi ve yaşanan kimlik duygusu yer almaktadır.

Tablo 2.1. Erikson'un Psikososyal Gelişim Evreleri

Evre	Yaşam Dönemi	Psikososyal Gelişim Evresi	Kimlik Duygusu
1	Bebeklik	Temel güven-Güvensizlik	Ben bana verilenim.
2	İlk çocukluk	Özerklik-Utanç, şüphe	Ben oluşturduğum şeyim.
3	Oyun çağı	Girişimcilik-Suçluluk	Ben olacağımı hayal ettiğim şeyim.
4	Okul çağı	Çalışkanlık-Aşağılık duygusu	Ben öğrenebildiklerimin tümüyüm.
5	Ergenlik	Kimlik duygusu-Rol karışıklığı	Ben kimim.
6	Genç yetişkinlik	Yakınlık-Yalıtılmışlık	Biz sevebildiklerimizin tümüüz.
7	Yetişkinlik	Üretkenlik-Durgunluk	Ben ürettiğim şeyim.
8	Yaşlılık	Ego bütünlüğü-Umutsuzluk	Ben geride bırakabildiklerimim.

Kaynak: Erikson, E.H. (1987). *Childhood and society*. London: Paladin Grafton Books, p.273

Tablo 2.1'e bakıldığında kimlik duygusuna karşı rol karışıklığının ergenlik döneminde yaşandığı görülmektedir. Ancak Erikson, cinsiyet farklılıklarına ilişkin yaptığı gözlemleri sonucunda, kadınlar için sıralamanın değişebileceğinden bahseder. Kadınlar kimliklerini daha çok başkalarıyla kurdukları ilişkiler bağlamında değerlendirdikleri için yakınlık, kimlik duygusu ile eş zamanlı yaşanır. Yani kadınlar, kendini yalnızlık duygusundan uzaklaştıracak karşı cins ile yakın ilişkide bulunmak için kimlik duygusunu askıda bırakabilir, statüsü ve adıyla tanımlanacağı erkeği cezbetmek için kimlik duygusu ile yakınlık evresini birleşik bir durumda yaşar (Erikson, 1994; Gilligan, 2017). Dolayısıyla kadınlar için genç yetişkinlik döneminde kimlik duygusuna karşı rol karışıklığı da bir kriz olarak görülebilir. Ayrıca kimlik duygusunun yalnızca ergenlik dönemi ile tamamlanamayacağı ve beliren yetişkinlik döneminde de şekil

aldığı (Atak, 2011; Ozer ve Meca, 2019; Ruth, 2013) düşünüldüğünde, kimlik kavramı kadınlarda ayrıntılı olarak incelenmeye çalışılmıştır.

**Kimlik Duygusu Kazanmaya Karşı Rol Karışıklığı.** Kimlik, Erikson'a göre, bireyin yaşam dönemlerindeki tüm psikososyal evreler ile ilişkilidir. Ancak kimlik gelişimi için ergenlik, kritik bir dönem olarak görülmektedir. İleriki evrelerde kimliğin çekirdeğini oluşturan ergenlik döneminde kimlik gelişimi; fiziksel yakınlık, kariyer seçimi, akran rekabeti ve psikolojik öz belirleme ile yoğun bir şekilde yaşanır (Erikson, 1994). Ergenlik döneminde olgunlaşma sonucu içsel baskılar ve çevresel beklentiler, kimlik gelişiminde iki zıt gücü oluşturur. İçsel ve dışsal değişiklikler ile kimliği yeniden tanımlamak ise bir girişim olarak görülür (Çelen, 2011). Bu durumda **kimlik bunalımı** (identity crisis) ortaya çıkar.

Erikson'a (1994) göre kişi, üç bunalımdan geçer. Bunlardan birincisi, yaşamın ilk aylarında anne ile kurulan simbiyotik bağdan çıkma ve anneden ayrılma olarak görülmektedir. Çocuk, anne ile kurduğu ortak yaşamsal alandan ayrılır. Bireyin yaşadığı ikinci bunalım, oyun çağında çocukta süpergonun oluşması olarak gösterilebilir. Üçüncü ve son bunalım olarak ise, ergenlik döneminde yoğun olarak yaşanan kimlik bunalımıdır. Ergenlerin yaşadığı kimlik bunalımı, bir sonraki evreye olumlu ya da olumsuz geçişle sonuçlanabilir.

Kimlik bunalımı sonucunda bir sonraki evreye olumlu geçiş, kimlik duygusunun kazanımı olarak görülür. Erikson'a (1987) göre ego kimliği duygusu, kişinin diğerleri için anlamının aynılık ve süreklilik göstermesidir. Bu duygu egonun bütünleştirme yetisi ile birlikte bireyde güven duygusu oluşturmaktadır. Ego kimliği duygusu kazanımı, hemen gerçekleşen bir süreç olmadığından bazı ergenler, bu kimliği hazır olarak sunan gruplara yönelmektedir.

Erikson, bir gruba dahil olma ya da olmamanın belirtisi olarak gençlerin geçici olarak seçtikleri giyim tarzı, jest ve mimikler, zevkler ve kültürel geçmiş gibi boyutlarda farklı olanların ötekileştirilmesinde oldukça acımasız ve klikleşmiş olduğundan bahseder (Erikson, 1987). Grup tarafından belirlenmiş değerler ve davranış

örüntülerinden dolayı herhangi bir kimlik bunalımı yaşamamış bireyler, sosyal çevre tarafından onay alma ihtiyaçlarını grup içinde karşılarlar. Ancak grubun dağılması durumunda, ego kimliği duygusu oluşturamamış gençlerin kimlik bocalaması yaşama riskleri vardır. Bu doğrultuda Erikson'a göre kişi, ego kimliğini oluşturmadan herhangi bir gruba üye olmamalı ve yakın ilişkilerde partner seçimine yönelmemelidir (Akt. Çelen, 2011).

Kimlik bunalımının ardından bir diğer evreye olumsuz geçiş olarak ise kimlik dağınıklığı (identity diffusion), askıya alma/arayış/geciktirme (moratorium) ve kimlik bocalaması/karmaşası (identity confusion) gösterilebilir. Ayrıca ergenlerde görülen negatif kimlik (negative identity), yakın ilişkilerde zorluk (the challenge of intimacy), zamanın ve potansiyelin etkin bir şekilde kullanılamaması (the diffusion of time perspective and industry) durumları ise kimlik dağınıklığı kategorisinde değerlendirilmektedir (Cowie, 2012; Erikson, 1994).

**Kimlik dağınıklığı**, ergenin egoya gelen bilgileri organize edememesi ve çeşitli roller ile yaşantılarını bütünleştirememesi sonucunda görülür. Erikson'a göre kimlik dağınıklığının dört yönelimi bulunmaktadır. Bunlardan ilki olan **negatif kimlik**, ebeveynin ve diğer yetişkinlerin beklentilerinin tersine tercihte bulunma durumudur. Bu durum, aile ve toplumsal çevrenin isteklerine bir düşmanlık tavrı olarak da görülebilir. Birey aşırı uçtaki rol ve davranış örüntülerini benimseyerek bir meydan okuma hali gösterir. Kimlik dağılımının ikinci yönelimi, yakın ilişkilerde yetersizlik deneyimidir. Birey bağlanmadan korkmanın yanı sıra yakın ilişkiler için bir istek de duyar. Gençlerin kimlik dağılımına ilişkin yaşadığı diğer bir sorun, zaman perspektiflerindeki dağınıklardır. Bu durumda ilgileri sürekli değişkenlik gösteren gençlerin gelecek hakkında plan yapmaları oldukça zordur. Kimlik dağılımına ilişkin son yönelim ise, gencin yaşama ilişkin çaba ve uğraşlarının dağılmasıdır. Bu durum, yetişkinliğe geçiş sürecine hazırlanmak için kişisel kaynaklardan yararlanmadaki zorluğu ifade etmektedir (Cowie, 2012; Erikson, 1994, 1984).

İşlevselliği bozulmamış kişi bazen kimliğe ilişkin seçeneklere yönelmeyi geciktirebilir, diğer bir deyişle askıya alabilir. **Askıya alma**, bireyin yaşama ilişkin

sorumlulukları almadan önce bir hazırlık sürecine girmesidir. Bu süreçte zaman kazanılarak çeşitli seçenekler denenir ve ardından içsel yatırımda bulunma gerçekleşir (Erikson, 1984). Erikson'a (1987) göre ergenlik dönemindeki düşünceler, yetişkinlik ile çocukluk arasındaki ve yetişkinler tarafından belirlenen normlar ile çocuklar tarafından öğrenilen ahlak arasındaki psikososyal aşama olarak askıya alınmanın bir sonucudur. Bu, ideolojik bir zihindir. Bu ideolojik zihin aslında, akranları tarafından onaylanmaya istekli olan ve ritüeller ile inançlar tarafından kabul görmeyi bekleyen ergenlere, toplumun ideolojik bakış açısını yansıtır. Burada toplumun, yetişkinlik döneminin sorumluluklarını almaya henüz hazır olmayan ergenlere geçici bir izin vermesi söz konusudur. Böylelikle birey, yetişkinliğe geçiş sürecinde kendine bilinçli bir şekilde verilen erteleme döneminde bir tür zaman kazanma şansı kazanır (Erikson, 1994).

İşlevselliğin bozulması durumunda ise **kimlik bocalaması/karmaşası** yaşanır. Bu durum örtük ya da açık bir şekilde olur. Erikson'a göre bu durum kimlik bunalımının patolojik bir halidir (Kaynak Demir, Dereboy ve Dereboy, 2009). Erikson'a göre kimlik kazanımı için gerekli olan psikolojik, bireysel ve toplumsal boyutun bir araya gelmemesi sonucunda kimlik bocalaması ortaya çıkar. Kimlik bocalaması, bireyin toplumsal boyut tarafından engellenmeler ile karşılaşmasıyla yaşanır. Dolayısıyla otorite kargaşası, kimlik bocalamasının bir bileşeni olarak görülebilir. Ruhsal yapılarıdaki sorunlar, kimlik duygusundaki sorunlar (aynılık ve sürekliliğin kaybedilmesi) ve aşamalı oluşum ile ilişkili sorunlar (güvensizlik, utanç, kuşku, suçluluk ve aşağılık duyguları) kimlik bocalamasının yönlerini oluşturmaktadır (Dereboy, 1993; Dereboy, Dereboy, Coşkun ve Coşkun, 1994; Erikson, 1994).

Kimlik gelişimi, Erikson'un psikososyal gelişim kuramının odak noktasını oluşturmaktadır. Erikson'un kimlik gelişimine ilişkin görüşlerine, daha sonraki kuram, yaklaşım ya da modellerin herhangi bir biçimde değindikleri görülmektedir. Dolayısıyla Erikson'un kuramının, birçok kimlik çalışmasına temel oluşturduğu söylenebilir.

### **2.2.2. Harke A. Bosma'nın Modeli**

Bosma'ya (1995) göre içsel yatırım/kararlılık/adanmışlık/bağlanma (commitment) kimlik yapısını etkileyen önemli değişkenlerden biridir. Kimlik gelişimi içsel yatırım ya da kararlılığa ilişkin değişimlerin karmaşık bir yapısı olarak görülebilir.

Kararlılık, zamanla daha esnek veya daha değişmez bir hal alabilmektedir. Bir diğer ifadeyle kararlılığın değişim durumu süreç içerisinde gerçekleşir. Kararlılığın niteliği ve gücündeki değişimler açısından bakıldığında, kimlik gelişiminin bazı gelişimsel döngülere dikkat çektiği görülmektedir. Bu döngüler artan, azalan ya da inişli çıkışlı olan kararlılıklar ile karakterize edilir. Farklı kimlik döngülerinin oluşumuna neden olan durumlar (şartlar) hakkında ise az şey bilinmektedir. Aynı şey, gelişim sürecindeki geçişlerin belirleyicileri için de geçerlidir. Söz konusu gelişim ve geçiş dönemlerindeki işleyiş hakkında, kimlik statüsü modelleri yetersiz kalmaktadır (Bosma, 1992; Bosma ve Kunnen, 2001).

Bosma'ya (1992) göre, Marcia'nın kimlik statüsü yaklaşımının bazı sınırlılıkları vardır. Bunlardan ilki, Marcia'nın kimlik statüleri görüşmelerinde erkek öğrencilerin katılımının sağlanması ve bu görüşmelerde din ve siyaset gibi alanların seçilmesidir. Bu durum kimlik statüleri yaklaşımının kadınlar için geçerliğini sorgulatmıştır. Ayrıca Marcia'nın seçmiş olduğu spesifik alanlara ilişkin tartışmalar, kadın ve erkekler için hangi alanların daha uygun olduğu ile veya farklı etnik, sosyoekonomik ya da kültürel bağlamdan gelen hangi ergenler için geçerli olduğu ile ilgilidir. İkinci sınırlılık, ergenlik döneminin yalnızca bir karar süreci olarak görülmesidir. Statü modelinin bir kategorileştirme olduğu görüşü ise, üçüncü sınırlılık olarak görülmektedir. Kimlik gelişiminin kategorilere ayrılması, her ne kadar kişilerarası farkların belirlenmesi yönünden uygun olsa da, kişiye özgü farklılıklar yönünden sorun oluşturmaktadır. Bosma'ya göre Marcia'nın kimlik statüsü yaklaşımının dördüncü ve son sınırlılığı ise, psikometrik özellikler ile ilgilidir. Her bir kimlik statüsünün puanlanması ile geçerli ve güvenilir sonuçlar elde edilemeyebilir. Bu durum puanlamada uygun sonuçlara ulaşımı engellemektedir.

Yukarıda sunulan sınırlılıklara ek olarak Bosma (1995), Marcia'nın yapı anlayışını da eleştirerek yapıların sürekli değişim halinde olmasından çok, yeni

kararlılıkların eksik olanlar ile bütünleşmesiyle oluştuğundan bahseder. Bu doğrultuda Bosma'ya göre kimlik yapısı; kararların içeriği, kararların gücü ve araştırmanın miktarı değişkenlerinden etkilenmektedir. Bu değişkenler, ergenliğin başından sonuna doğru değişim göstermektedir.

Bosma'nın kararlılık ve yaş değişkenine ek olarak çatışma kavramına da vurgu yaptığı görülmektedir. Bu doğrultuda Bosma ve Kunnen (2001) kimlik yapısına ilişkin kapsamlı bir model oluşturmuşlardır. Bu modele göre kimlik gelişimi, kişi-bağlam etkileşiminde tekrarlanan bir süreçtir ve bu etkileşimde 'çatışma'lar görülmektedir. Hem gelişimsel sürecin başlamasına hem de çözümü ile bu sürecin yönünün belirlenmesine etki ettiği için bu çatışmalar büyük önem taşımaktadır. Kişilerin sık sık bilgi eksikliğiyle karşı karşıya kaldıkları düşünüldüğünde, çatışma çözmenin ilk adımı özümleme olarak görülmektedir. Bir diğer ifadeyle özümleme, çatışmanın ilk tepkisi olarak kabul edilmektedir. Özümleme ve uyma süreçleri, kararlılığın gücü ve araştırmadaki değişimleri açıklayan sürece örnek olarak gösterilebilir (Kunnen ve Metz, 2015). Kişinin kararlılık/adanmışlığı ile içinde bulunduğu çevre arasındaki işlemin uygun bir şekilde sona ermesi kararlılık oluşumunun göstergesi iken, tam tersi durum kararlılık oluşum sürecinin engellenmesidir. Kararlılıkların gelişimine ilişkin şema Şekil 2.1'de sunulmuştur (Bosma ve Kunnen, 2001).

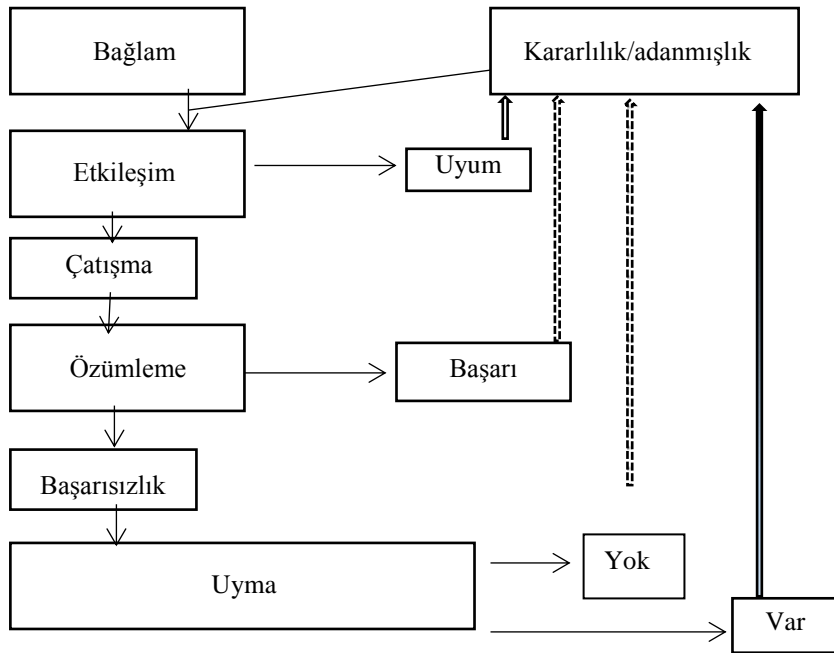



## Şekil 2.1. Bosma ve Kunnen'in Kararlılık Gelişim Şeması

Kaynak: Bosma, H.A. and Kunnen, E.S. (2001). Determinants and mechanisms in ego identity development: A review and synthesis. *Developmental Review*, 21, p.60

Kunnen ve Metz'e (2015) göre bu model, gerçek zamanlı kimlik gelişim süreçlerine odaklanmaktadır. Modeldeki her bir döngü, kişinin kararlılık ile içinde bulunduğu bağlam arasındaki işlemi (geçiş) gösterir. Bu işlem ya uygun bir şekilde ya da çatışma ile sonuçlanır. Model, bu sonuçların kimlik gelişiminin ardındaki itici güç olabileceğini göstermektedir.

### 2.2.3. Arnett'in Beliren Yetişkinlik Kuramında Kimlik Keşfi

Beliren yetişkinlik dönemi, özellikle Amerika Birleşik Devletleri'nde ve benzer şekilde bireyci ve sanayileşmiş ülkelerde görülen ve on sekiz ile otuz yaşlar arasındaki aralığı kapsayan bir dönem olarak görülür (Lilgendahl, 2015). Arnett (2015) gelişmiş ülkelerde beliren yetişkinlik döneminin daha iyi anlaşılabilirliğini öne sürmüştür. Bu dönem ergenlikten ayrılan ve kimliğe ilişkin seçeneklerin araştırılmasının ağırlıklı yaşandığı bir evre olarak görülmektedir.

Arnett tarafından geliştirilen beliren yetişkinlik kuramında kimlik gelişimi, beliren yetişkinlik döneminin temel bir gelişim görevidir (McLean ve Syed, 2015). Beliren yetişkinlik döneminde gençler, aile ve okul tarafından yüklenen çocukluk yapısının ötesine geçerler. Bu yaşam değişimleri özellikle aşk, iş ve dünya görüşü gibi yeni olanaklara ve daha fazla özgürlüklere imkan tanımaktadır (Arnett, 2004). Özellikle iş yaşamına geçiş genç yetişkinler için önemlidir, çünkü yetişkinliğe geçişte belirleyici bir rol oynar (Mortimer, Lam ve Lee, 2015).

Arnett (2015) kuramında küreselleşmenin kimlik üzerindeki etkisine bakarak kimliğe tarihsel ve evrimsel bir bakış açısıyla yaklaşmaktadır. Dolayısıyla Arnett'in kuramı doğrultusunda, 200.000 ile 50.000 yıl önce Afrika savanasında yaşayanların avlanma ve yiyecek toplama kabileleri arasında kimlik kavramının ne anlama geldiği merak edilebilir. Örneğin kimlik statüsü kavramı (ideolojik ve mesleki araştırmaya yönelik vurgusuyla) avcı ve toplayıcı toplumlardaki yaşam şartlarına tam olarak

uymuyor gibi görünmektedir. Ayrıca birçok geleneksel tarım toplumunda insanlar, yaşam yönelimini birçok seçenek arasından yapılan içsel yatırımlar olarak algılamamaktadır. Yine de, neredeyse tüm toplumlarda, 200.000 yıl önceki dönemde bile, temel bir kimlik biçiminin psikolojik temelli ortaya çıktığına inanılmaktadır. Bu durum herhangi bir grupta sosyal bir aktör olmanın doğasını gösteren bir kimlik şeklidir (McAdams ve Zapata-Gietl, 2015).

Arnett (2000), son yıllardaki sosyal ve tarihsel değişimlerin, birçok genç için kimlik oluşturma ve bir yaşam tarzına karar vermeye ayrılan zamanı uzattığını ileri sürmüştür. Her ne kadar kimlik duygusu oluşturmaya ilişkin ilk adımlar ergenlik döneminde atılsa da, en yoğun kimlik araştırması ergenlik ve yetişkinlik arasındaki geçiş dönemini kapsayan beliren yetişkinlik döneminde gerçekleşmektedir. Arnett (2004) beliren yetişkinlik kuramında, kimlik gelişiminin ergenlikten daha çok 18-29 yaş arasında beliren yetişkinlikte merkezileştiğini ileri sürmüştür. Kimlik araştırmacıları ise, Erikson'un ifade ettiği gibi, kimlik gelişiminin ergenlik ve beliren yetişkinlik döneminde merkezlendiğini kabul ederler (Syed ve McLean, 2015).

Kimlik gelişiminin ergenlik ve beliren yetişkinlikte temel bir gelişim görevi olduğu bilinmektedir (Manago, 2015). Bir diğer ifadeyle, kimlik oluşumu ergenlik döneminin (Erikson, 1994; McCormick, Kuo ve Masten, 2011; Sroufe, Egeland, Carlson ve Collins, 2005) ve beliren yetişkinlik döneminin (Arnett, 2000) temel gelişimsel görevi olarak kabul edilmektedir. “Ben kimim?” sorusunu cevaplamayı içerir. Bireye süreklilik ve aynılık hissini sunan güvenli, tutarlı ve bütüncül bir kimliğin oluşturulması, istendik (uygun) bir sonuç ve olumlu bir uyumun göstergesidir (Motti Stefanidi, 2015).

Ergenlik ve beliren yetişkinlik dönemindeki bireyler belirli değer ve davranışlar üzerinde büyük ölçüde karara varamamışlardır (Arnett, 2000). Ergenlikteki kimlik gelişiminin beliren yetişkinliktekinden nasıl farklı olduğuna ya da hangisinde kimlik gelişiminin zirvede olduğuna ilişkin tartışmalar bulunmaktadır. Kimlik gelişiminin ergenlik dönemi üzerinde yoğunlaştığı ve çoğu insanın aşk, iş ve ideolojide yaptığı seçimlerin beliren yetişkinlik döneminde zirveye ulaştığı bilinmektedir (Arnett, 2004).

Ergenlik ve beliren yetişkinlik birlikte yetişkinliğe geçişi sağlasalar da, kimlik gelişimi için niteliksel olarak farklı gelişimsel zamanları temsil ederler. Beliren yetişkinler, kimlik sürecine tam olarak dahil olabilirler (Arnett, 2004). Bir diğer ifadeyle, ergenlik kadar önemli görülen, genellikle 18-25 yaş arasındaki dönemi kapsayan beliren yetişkinlik (Arnett, 2000) evden ayrılma, eğitimi tamamlama, kariyer, evlilik ve ebeveyn olmaya başlama gibi kimliğe ilişkin görevleri içermesiyle kimlik gelişiminde daha kritik bir dönem olarak görülebilir (Cookston ve Remy, 2015).

### **2.3. Kimlik Statüleri Kuramları**

Erikson'un Psikososyal Gelişim Kuramına ilişkin ortaya atılan en çarpıcı kuramlardan biri Marcia'nın Kimlik Statüleri modelidir. Marcia Erikson'un ego kimliğine ilişkin ölçme sorunlarına değinerek bu kuramı oluşturmuştur. Dolayısıyla bu bölümde öncelikle Marcia'nın ve ardından Waterman'ın modeli verilmektedir.

#### **2.3.1. Marcia'nın Kimlik Statüleri Kuramı**

Marcia ve Erikson kimlik gelişimine ilişkin farklı kavramlar kullansa da, her ikisinin de içsel yapı ve örüntü kavramlarına değindikleri görülmektedir (Çelen, 2011). Marcia (1989) kimliği dürtülerin, inançların, yeteneklerin ve bireysel geçmişin dinamik örgütlenmesinden oluşan bir yapı olarak kavramsallaştırmıştır.

Kimlik gelişimi üzerine yapılan birçok araştırma, Erikson'un tanımladığı ergenlikteki iki uçlu kimlik krizinin devamı şeklinde görülebilen Marcia'nın kimlik statüsü modeline dayalıdır (Waterman, 1999b). Erikson'un psikososyal gelişim kuramı, Marcia'nın kimlik yapılarını sınıflandırmak amacıyla geliştirdiği kimlik statüleri yaklaşımına yön vermiştir. Erikson, kimliğe ilişkin kuramsal temeli oluştururken Marcia'nın kimlik statüleri yaklaşımı deneysel çalışmalara zemin hazırlamıştır (Hammack, 2015). Bu doğrultuda Marcia, Erikson'un ego kimliğine ilişkin temel kavramlarını kabul etmiş, ancak kimliğin ölçme sorunlarına değinerek yeni bir modelin ortaya konulmasını öne sürmüştür (Marcia, 1989).

Marcia Erikson'un kuramının geçerliđi üzerinde alıřırken, her bir evrenin deneysel geçerliđini belirlemeye odaklanmıřtır. Bařka bir deyiřle, Marcia ergenlikte kimlik, yetiřkinlikte üretkenlik gibi her bir evrenin krizlerini arařtırmıřtır. Marcia'nın bu dođrultuda kullandıđı yapı geçerliđi kuramsal temelin iřlevsel bir tanımını, güvenilir bir ölçümün geliřtirilmesini ve deneysel yapının belirlenmesini gerektirir. Bu dođrultuda Marcia ergenlik döneminden itibaren yarı yapılandırılmıř görüşme formları kullanmıřtır. Görüşme formlarındaki sorular Erikson'un kuramsal temeline dayanarak kiřilerin psikososyal sorunlarını çözüm yolları ile iliřkilidir. Bu anlatı yaklařımı geniř bir kuramsal ađ oluřumuna imkan tanımıřtır. Katılımcılar kimlik, yakınlık, üretkenlik ve bütünlüklerine iliřkin hikayelerini anlattıka yeni modeller belirlenmiřtir (Marcia, 2014).

Marcia ve Josselson (2013), katılımcıların herhangi bir psikososyal krizle bařa çıkmada kullandıkları yolları belirlemek amacıyla kullandıkları yarı yapılandırılmıř görüşme tekniđinin yanı sıra objektiflik ve güvenilirlik sađlamak amacıyla puanlama kılavuzlarına da bařvurmuřlardır. Bu dođrultuda Erikson'un iki uçlu seeneklerinin yanı sıra her bir ařamada statü olarak adlandırılan çeřitli stiller bulmuřlardır. İleri ergenlik ve sonrasındaki evrelerin statülerinin konumu Tablo 2.2'de gösterilmektedir.

Tablo 2.2. Marcia'nın Kimlik Statüleri Kuramına Göre Psikososyal Evrelerdeki Statüler

Yař	İleri Ergenlik	Gen Yetiřkinlik	Orta Yař	Yařlılık
<b>Evre</b>	Kimlik/Kimlik dađılması	Yakınlık/Yalnızlık	Üretkenlik/Durgunluk	Bütünlük/Umutsuzluk
<b>Ölüt</b>	Arařtırma, isel yatırım	İliřkilerde bađlılık ve derinlik	Kendisi ve bařkalarıyla ilgilenmek/Bakıma dahil olmak	Deđer ve inanlara bađlılık; gemiřle ve bařkalarıyla süreklilik
<b>Statüler</b>	*Bařarılı kimlik *Moratoryum *İpotekli kimlik *Dađınık kimlik	*Yakın iliřki *Yakın iliřki öncesi *Sözde yakın iliřki *Kalıplařmıř yakınlık *İzole	*Üretkenlik *Sözde üretkenlik *Geleneksel *Durgunluk	*Bütünlük *Sözde bütünlük *Arařtırma eksikliđi *Umutsuzluk

Kaynak: Marcia, J.E. and Josselson, R. (2013). Eriksonian personality research and its implications for psychotherapy. *Journal of Personality*, 81(6), p.620

Marcia ergenlik ve sonrasındaki her bir psikososyal evrenin ölçümüne ilişkin tanımlamalara yer vermiştir. Her bir evredeki krizler, belirli ölçütlere dayanmaktadır. Bunlar yaşamın son dönemi olarak ele alınan yaşlılıktan ergenliğe kadar şu şekilde açıklanmaktadır.

**Bütünlük statüleri.** Bütünlük statüleri bağlılık ve süreklilik ölçütleri ile ilişkilidir. Bu yönüyle bütünlük, kişinin hayatının sonuyla ilgili olarak anlamlılık, devamlılık ve tam olma hislerini içerir. Marcia bu evreye ilişkin de 4 statü tanımlamıştır. Bunlar geçmiş yaşantı ile süreklilik hissi taşıyan, aynı zamanda günlük yaşama aktif katılım sağlayan ve pişmanlık gibi bazı olumsuz duyguları da kabul eden kişilerin bulunduğu “bütünleşmiş statü” (integrated); genellikle hayatlarında herhangi bir şeyi incelemeyen, araştırmayan ve umutsuzluk duygusunu da reddederek geçmişiyile aynı olan, aynı zamanda gelecek yaşam için kendini kapatan kişileri tanımlayan “araştırma eksikliği” (nonexploratory); kişinin kendini rahatlatıcı sıradan söylemlerle umutsuzluğu reddetme durumunda bulunduğu “sözde bütünlük statüsü” (pseudointegrated) ve pişmanlık, kafa karışıklığı ve yenilgi gibi duyguların hakim olduğu durumdaki kişilerin bulunduğu “umutsuzluk statüsü” (despairing) şeklinde sıralanmaktadır (Marcia ve Josselson, 2013; Marcia, 2014).

**Üretkenlik statüleri.** Marcia’ya göre üretkenlik evresinde bakım verenin niteliği ve kapsayıcılığına ilişkin statüler bulunmaktadır. Bunlar gelecek nesil ve diğerlerine ilgi ve değer atfeden kişilerin oluşturduğu “üretici/üretken” (generative) statü, üretken gibi görünen ancak kendilerinin merkezde olduğu kişilerden oluşan “sözde üretken” (pseudogenerative) statü, üretkenlik için güçlü bir yargılama eğiliminin olduğu “geleneksel” (conventional) statü ve kendini tek bir bakım nesnesi olarak gören ve kendini sevdiği bir çocuğu gibi gören kişilerden oluşan “durgunluk” (stagnant) şeklinde sıralanmaktadır (Marcia ve Josselson, 2013; Marcia, 2014).

**Yakınlık statüleri.** Yakınlık yakın ilişkilerde derinliği ve içsel yatırımı ifade eder. Beş yakınlık statüsü bulunmaktadır. Bunlar ilişkilerde derinlik ve karşılıklılığı benimseyen ve kabullenen kişilerin bulunduğu “yakın ilişki” (intimate); yakın ilişki kurmada kapasitesi olan, ancak herhangi bir ilişkisi olmayan, ayrıca kendileri için doğru kişiyi

aradıklarını ifade eden kişilerin sınıflandırıldığı “ön yakın ilişki/yakın ilişki öncesi” (preintimate); temel ilişki formuna sahip, ancak ilişkilerinde oldukça yüzeysel bir tavra sahip olan kişilerin konumlandırıldığı “sözde yakın ilişki” (pseudointimate); cinsiyetlere ilişkin sığ ve sıradan yargıları taşıyan kişiler için kullanılan “kalıplaşmış yakınlık” (stereotyped); ilgi ya da yakın ilişkilerinde belirli bir kapasite göstermeyen ve ilişkilerinde ayrık/ayrışmış bir yaklaşıma sahip olan kişilerin bulunduğu “izole” (isolated) statülerdir (Marcia ve Josselson, 2013; Marcia, 2014).

**Kimlik statüleri.** Yaşam boyunca kimlik, psikososyal evrelerin baskın renklerini yansıtır. Bir diğer ifadeyle, her bir evre kendi zorluklarını ve kimlik sorunlarını ifade eder. Kimlik sorunları ileri ergenlikte baskın hale gelir. Bu dönemde birey meslek, ideoloji ve cinsellik alanlarında araştırma ve içsel yatırım (commitment) kriterlerine göre başarılı kimlik, moratoryum, ipotekli kimlik ve dağınık kimlik olmak üzere dört kimlik statüsünün birinde bulunur (Marcia, 2014). Kimlik statülerinin diğer statüler bağlamında gelişimsel sırası Şekil 2.2’de verilmiştir. Söz konusu şekilde düz çizgiler daha önce belirlenmiş ilişkileri, kesik çizgiler ise hipotez edilen ilişkileri ifade etmektedir.

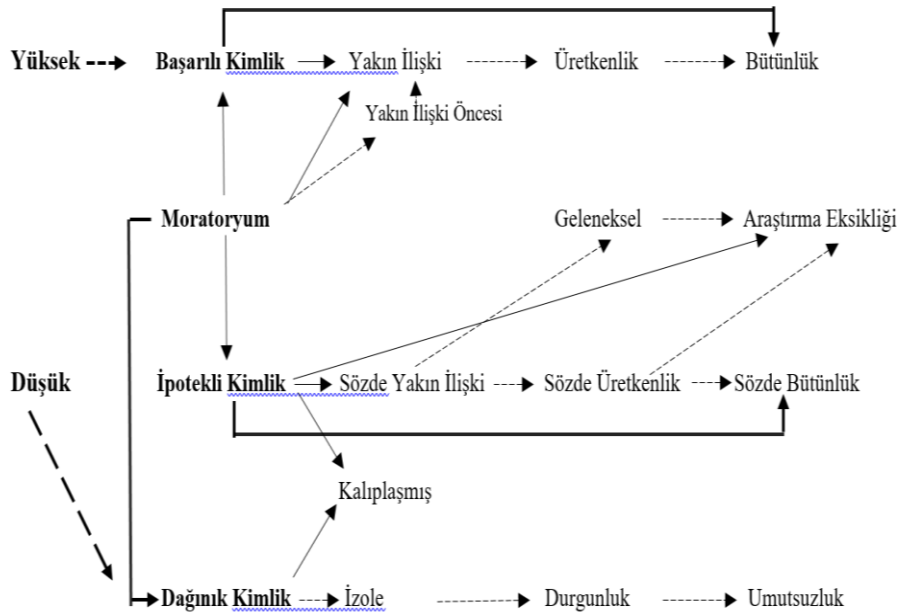

Şekil 2.2. Marcia'nın Kimlik Statüleri Kuramında Psikososyal Statülerde Gelişimsel

## Sıralar

Kaynak: Marcia, J.E. (2014). From industry to integrity. Identity: An International Journal of Theory and Research, 14, p.171

Kimlik statüsü kuramına göre farklı bağlamlarda bunalım (crisis) ve bağlanma/kararlılık/adanmışlık/içsel yatırım (commitment) değişkenleri, kimlik statülerini belirlemektedir. Marcia, kimlik statülerini belirlerken kullandığı bu iki kriterden biri olan bunalım kavramını önceleri kullanmış, ardından bunun yerine seçeneklerin araştırılması (exploration of alternatives) kavramını tercih etmiştir (Bosma ve Kunnen, 2001). Bu doğrultuda seçeneklerin araştırılması ve içsel yatırım, kimlik statüleri için iki önemli kavram olarak görülmektedir.

Kimlik gelişimi seçeneklerin araştırılması ve içsel yatırımın derecesindeki yapısal değişim ya da statü değişimi açısından tartışılmaktadır. Bir başka deyişle kimliğin yapısal değişimle mi, araştırma ve içsel yatırımdaki değişimlerle mi yoksa her ikisi ile de ilgili olup olmadığı gibi sorularla yapının geçerliliğine ilişkin tartışmalar vardır. Bu tartışmalar geleneksel kimlik statüleri modelinin kullanılabilirliği ile ilgilidir (Bosma ve Kunnen, 2001).

Kimlik statüsü modeli mesleki seçim, ideoloji (dini ve siyasi inançlar) ve ilişkiler hakkındaki düşünceler (cinsellik, cinsiyet rolleri vb) gibi önemli yaşam alanlarındaki seçeneklerin araştırılması ve içsel yatırım kriterlerine dayanmaktadır (Marcia ve Josselson, 2013). Yani meslek, ideoloji ve kişilerarası değerler gibi önemli yaşam alanlarındaki araştırma ve içsel yatırım ölçütleri bu kimlik statülerini belirlemektedir (MacKinnon ve Marcia, 2002). Bu ölçütlere göre dört kimlik statüsü aşağıda açıklanmaktadır.

Tablo 2.3. Seçeneklerin Araştırılması ve İçsel Yatırım Kriterlerine Göre Kimlik Statülerinin Sınıflandırılması

	<b>Başarılı</b>	<b>Moratoryum</b>	<b>İpotekli</b>	<b>Dağımk</b>
<b>Seçeneklerin Araştırılması</b>	Var	Var	Yok	Var ya da Yok
<b>İçsel Yatırım</b>	Var	Yok	Var	Yok

Kaynak: Marcia, J. (1993). The relational roots of identity. In J. Kroger (Ed.), Discussions on ego identity. Hillsdale, NJ, US: Lawrence Erlbaum Associates, p.11

**Başarılı kimlik statüsü.** Bu statüdeki bireyler araştırma sürecinden sonra seçilmiş güçlü içsel yatırımlara sahiptirler (Bosma ve Kunnen, 2001). Mesleki, dini, siyasi ve cinsiyet rolleri gibi konularda araştırma yaparak belirli kararlara ulaşan bu kişiler yollarını ve sınırlarını çizmişlerdir (Adams ve Gullota, 1989). Kimlik başarısı kişinin kapasitelerinin farkında olması ile orantılıdır. Başarılı kimlik statüsündekiler çalışkanlık evresinin olumlu bir şekilde çözümlenmesi ile ergenlik dönemine girerler ve genç yetişkinlik dönemine geçtiklerinde ise yakın ilişkiler kurabilirler (Marcia ve ark., 2011).

**Moratoryum (askıya alınmış) kimlik statüsü.** Bu statüde bulunan bireyler aktif bir şekilde araştırma yaparlar, ancak herhangi bir içsel yatırımda bulunmazlar (Bosma ve Kunnen, 2001). Bu kimlik statüsü başarılı kimlik için bir ön koşul olarak görülmektedir. Çoğunluk ileri ergenlik döneminde ya da genç yetişkinlikte kimlik kazanımına geçer (Kroger, Martinussen ve Marcia, 2010). Başka bir ifadeyle moratoryum genellikle geçici bir durumdur, ancak bazı durumlarda kendine zarar verme ve depresyon gibi rahatsızlıklar ile bireyi etiketlemeye itebilir (Marcia, 2006).

Birey olumsuz bir durumla ya da dengesini bozan bir olayla karşı karşıya kaldığında moratoryum (moratorium)-başarılı (achievement)-moratoryum-başarılı (MAMA) döngülerinden oluşan yeniden bir düzenlemeye başvurur. Bu döngüsel hareket, içsel yatırımların sürdürülmesine ilişkin bir süreç olarak ya da kimlik dağılmasına neden olabilecek bir araştırma sürecine sıkışma olarak anlaşılabilir (Stephen, Fraser ve Marcia, 1992). Bu hareketin süresi altı ay kadar kısa olabileceği gibi on yıl kadar uzun da olabilir. Bireye ve sosyal bağlama göre değişmekle birlikte, sürenin yaş aldıkça uzayacağına ilişkin düşünceler de vardır (Marcia, 2002).

**İpotekli kimlik statüsü.** İpotekli kimlik statüsüne sahip olan bireyler güçlü bir içsel yatırımda bulunmuşlardır, ancak bu süreçte seçenekleri aktif bir şekilde araştırmamışlardır. Yani bu kimlik statüsü araştırmanın olmadığı, ancak güçlü bir içsel yatırımın olması ile karakterize edilir (Bosma ve Kunnen, 2001). Herhangi bir kriz yaşamaksızın meslek ve ideoloji alanlarına içsel yatırım yapıldığı için en az kaygı yaşayan statüdür. Bu kişiler, kendilerine ne yapılması gerektiğinin söylenmesinden hoşlandıkları için aile ya da akran gruplarından onay beklentileri yüksektir ve genellikle



güçlü aile bağları vardır. Ayrıca kendilerini güvende hissettikleri için hallerinden memnunnlardır (Goossens, 2001).

Bireylerin içinde bulunduğu çevre ve kültürel faktörlerin kimlik gelişimini etkilediği bilindiğinden (Bosma ve Kunnen, 2001) ipotekli kimlik statüsüne sahip olan ileri ergenlikteki kadınların, geçmişte daha fazla ipotekli kimliğe sahip olduğu bilinmektedir. Günümüzde bu kimlik statüsünün daha az rastlanmasının sebebinin politik iklimdeki değişimlerle ve feminizmin gelişi ile ilgili olduğu düşünülmektedir (Marcia, 1996).

**Dağınık kimlik statüsü.** Bu statüdeki bireyler kısa süreli olarak araştırmalar yapar, ancak herhangi bir içsel yatırımda bulunmazlar. Meslek, ideoloji, din, siyaset ve cinsiyet rolüne ilişkin seçenekleri amaçsızca incelemiş olsalar da, bu alanlarda herhangi bir içsel yatırımda bulunmamışlardır (Marcia, 1993). Söz konusu bireyler bir kimlik krizi yaşamadıklarından hem seçenekleri derinlemesine inceleme fırsatı hem de içsel yatırım yapma sürecini gerçekleştirememişlerdir. Bu yönüyle dağınık kimlik statüsü en düşük statü olarak kabul edilir (Bosma ve Kunnen, 2001).

Bazı ergenler dağınık kimlik statüsünde takılı kaldıklarından sağlıklı bir kimlik oluşturamazlar (Adams ve Gullota, 1989). Bu durum sonraki evrelere de etki edebilmektedir. Söz konusu bireyler başkalarıyla derin ilişkiye giremezler. Bu nedenle yakın ilişkinin bir sonucu olan duygusal yaşamın dışında tutulurlar ve orta yaş döneminde durgunluk krizine karşı savunmasız kalırlar. Yaşlılıkta ise bu statüdeki bireylerin, aktif bir rol almadıklarından, yaşamdan ümitsiz olmaları beklenebilir (Marcia, 2014).

Dağınık ve ipotekli kimlik statüleri düşük, moratoryum (askıya alınmış) ve başarılı kimlik statüleri ise yüksek statüler olarak kabul edilir (Adams ve Gullota, 1989; Bosma ve Kunnen, 2001). Marcia'ya (1989) göre ergenler dört kimlik statüsünün birinde sürekli kalmayabilir. Düşük statüde bulunan kişiler yüksek statüye çıkabildikleri gibi, yüksek statüdekiler de düşük statülere geçebilir. Erikson'a göre ergenliğin psikososyal gelişim evresi olan kimlik duygusuna karşı rol karışıklığı, Marcia'nın

kimlik statüleri modeli ile eşleştirildiğinde kimlik duygusunun başarılı kimliği, rol karışıklığının ise dağınık kimliği ifade ettiği düşünülebilir (Schwartz ve ark., 2011).

### **2.3.2. Waterman'ın Kimlik Statüleri Modeli**

Waterman en uygun psikolojik işlev olarak kimlik gelişimi modelini geliştirmiştir. Waterman'a (1982) göre kimlik statüleri modeli gelişimsel bir yaklaşımdan çok statüler arasındaki farkları ve geçişleri açıklamaktadır. Waterman kimlik statülerinin önceleri varsayılan dağınık-ipotekli-moratoryum-başarılı şeklinde gelişimsel süreklilik boyunca sıralanmasından çok temsil ettikleri gelişimsel olgunluk açısından farklılık gösterdiği görüşündedir ve böylelikle pek çok statü geçişi söz konusudur (Bosma ve Kunnen, 2001).

Waterman (2015a) kuramsal temeli oluştururken kimliğin araştırma ve içsel yatırım süreçlerini Erikson, Marcia, Luyckx ve Meeus'un çoklu boyut perspektifleriyle ele almıştır. Araştırma boyutlarından seçeneklerin genişlemesine araştırılması (exploration in breadth), seçeneklerin derinlemesine araştırılması (exploration in depth), içsel yatırımın yeniden gözden geçirilmesi (reconsideration of commitment) ve seçeneklerin saplantılı araştırılması (ruminative exploration); içsel yatırım boyutlarından ise içsel yatırımın olması (presence versus absence of commitment) içsel yatırımın derecesi (extent of commitment) ve içsel yatırımın niteliğine (commitment quality) odaklanmıştır.

Marcia'nın kimlik statüleri modelinde araştırma ve içsel yatırım değişkenlerine ek olarak Waterman (1992, 1995) kişisel ifade edicilik (personal expressiveness) değişkenini de ele almıştır. Kişisel ifade ediciliğin kökü, eski Yunan felsefesinden kaynaklanan eudaimonik iyi oluş kavramından gelmektedir. Eudaimonik iyi oluş tatmin edici ve anlam dolu bir yaşam sürme ile ilişkilidir. Aristoteles'e göre eudoimonik, mutluluk anlamına gelmektedir (Waterman, 1990). Waterman (2011) eudaimonik kimlik yaklaşımı açısından kimlik gelişiminde dört adımı belirlemiştir. Bunlardan ilki bireyin en iyi potansiyelini tanımlamak, ikincisi bu potansiyellerin bireyin kabiliyet ve

değerlerinde gelişmesi için özel çaba sarf etmek, üçüncüsü bu kabiliyet ve değerlerin yönlendirilmesi için amaçlar belirlemek ve son olarak da bu hedeflerin takip edilebildiği toplumsal bağlamda sağlanan fırsatları belirlemektir. Bu adımların gerçekleşmesi halinde eudaimonik açılarından kimlik gelişimi yaşanmaktadır.

Eudaimonik kavramı, her ne kadar felsefi bir terim olarak kullanılsa da, kişisel ifade edicilik kapsamında düşünüldüğünde psikolojik bir kavram olarak da genişletilebilir (Waterman, 1990). Kişisel ifade edicilik, dilimizde kimi zaman kişisel anlamlılık olarak kullanılmaktadır. Ancak ‘personal meaning’ ifadesinin de Türkçe’ye kişisel anlamlılık olarak çevrildiği çalışmalar (Keklik, 2011) göz önüne alındığında, ‘personal expressiveness’ değişkeninin kişisel ifade edicilik olarak kullanılmasıyla anlam kargaşasının önüne geçileceği söylenebilir.

Kimliğe ilişkin öğelerin iyi seçilip seçilmediğine yönelik değerlendirme kişisel ifade edicilik ile yapılır. Bu kavramı en iyi psikolojik işlev olarak kimlik yaklaşımına ekleyerek Waterman (1982, 1992, 1999b) yedi kimlik statüsü tanımlamıştır. İlk kimlik statüsü olan “ifade edici başarılı kimlik statüsünde” (expressive identity achievement) kimliğe ilişkin araştırmanın ardından tutum ve yetenekler doğrultusunda içsel yatırımlar yapılır. “İfade edici olmayan başarılı kimlik statüsünde” (nonexpressive identity achievement) seçeneklerin araştırılmasından sonra her ne kadar içsel yatırımlar uygun olarak görülse de, amaçlara ilişkin bu yatırımlar bireyin tutum ve yetenekleriyle bir uyum göstermez. “İfade edici askıya alınmış kimlik statüsünde” (moratoriums expressive) seçeneklerin araştırılması söz konusudur, ancak birey herhangi bir içsel yatırımda bulunmamıştır. “İfade edici olmayan askıya alınmış kimlik statüsünde” (nonexpressive moratorium) kimlik krizinin çözümüne ilişkin herhangi bir ölçüt bulunmamaktadır. “İfade edici ipotekli kimlik statüsünde” (expressive foreclosures) bulunan bireyler herhangi bir araştırmada bulunmadan karşı karşıya kaldıkları ilk seçeneğe içsel yatırımda bulunurlar. Bu yatırımlar bireyin tutum ve yetenekleri ile deneyimlenir. “İfade edici olmayan ipotekli kimlik statüsündeki” (nonexpressive foreclosures) bireyler seçenekleri araştırmadan içsel yatırımlar oluştururlar. Ancak bu içsel yatırımlar bireyin tutum ve yetenekleriyle bir uyum göstermez. “Dağınık kimlik statüsünde” (Identity diffusion) ise, seçeneklerin araştırılması ve içsel yatırımda

bulunma söz konusu değildir. Bu nedenle Waterman bu statüde kişisel ifade edicilik değişkeninin olmadığını kabul etmiştir.

Waterman (1999a) meslek seçimi, dini inançlar, politik ideoloji ve cinsiyet rolünün belirlendiği kimlik görüşmelerinde, cinsiyetin kimlik statülerine göre farklılık göstermediği görüşündedir. Ancak evlilik öncesi ilişkilerde ve aile ile kariyer önceliklerinin dengelenmesinde kadınlar ipotekli ve dağılık kimlikten çok, başarılı ve moratoryum kimlik statüsünde bulunmaktadır. Toplumsal kimlik için cinsiyetler arasında herhangi bir fark bulunmazken, ilişkisel kimlik için kadınlarda daha fazla kimlik araştırması yönündeki cinsiyet farklılığına rastlanmıştır.

Waterman (2015b) psikososyal kuram, kimlik statüsü, eudaimonik kimlik, kimlik stili, anlatı kimlik ve söylemsel yaklaşımların tümüne odaklanarak kimliğin içeriğine ve bu içeriklerin oluşturduğu süreçlere dikkat çekmiştir. Ona göre bu yaklaşımlar birbiriyle çatışmaktan ziyade içsel, dışsal ve etkileşimli süreçlere ilişkin farklılıkları bütüncül nitelikte vurgular. Bu doğrultuda psikososyal ve kimlik statüleri kuramlarının ardından gelecek bölümde kimlik süreci modelleri ele alınmıştır.

#### **2.4. Kimlik Süreci Modelleri**

Marcia'nın yön verdiği kimlik ile ilgili bazı kuramlar, ergenliğin sonunda ve beliren yetişkinlikte kimlik gelişiminin anlık bir oluşumundan fazlasını ifade ederek kimlik gelişiminde sürece de odaklanmıştır (Schwartz ve ark., 2015). Bu doğrultuda kimlik gelişimine ilişkin son on yıllık çalışmalara bakıldığında hem statülere hem de sürece odaklanan modeller dikkat çekmektedir. Bu modeller Luyckx ve arkadaşları (2008) tarafından önerilen Beş Boyutlu Kimlik Biçimlenmesi Modeli ile Crocetti ve arkadaşları (2008) tarafından önerilen Üç Boyutlu Kimlik Gelişimi Modelidir.

Beş boyutlu kimlik biçimlenmesi modeli ile üç boyutlu kimlik gelişimi modeli Bosma ve Meus'un görüşleri ile Marcia'nın kimlik statüleri kuramını temel alarak süreç ve statülere odaklanmıştır (Çok ve ark., 2018). Öyle ki Bosma'ya (1995) göre kimlik içsel bir kendilik yapılanmasıdır ve bu yapı sürekli bir değişim göstermektedir.

Bu deęişim sürecinde içsel yatırımda bulunma zaman içinde farklılık gösterir. Meeus'a (1996) göre ise araştırma basamakları süreç olarak görölmektedir.

Schwartz (2001) kimlik statüsü temelli modeller arasında en belirgin olan modellerin çift döngüli içsel yatırım oluşturma ve değerlendirme modeli (dual-cycle commitment formation and evaluation model) (Luyckx, Goossens, Soenens ve Beyers, 2006) ile üç boyutlu kimlik gelişimi modeli (three-factor identity model) (Crocetti, Rubini ve Meeus, 2008) olduğunu aktarmıştır.

Luyckx ve arkadaşları (2006) çift döngüli modelde (dual-cycle model) dört boyuttan bahsetmektedir. Bunlar seçeneklerin genişlemesine araştırılması, içsel yatırım yapma, seçeneklerin derinlemesine araştırılması ve içsel yatırım ile özdeşleşmedir. Seçeneklerin genişlemesine araştırılmasını içsel yatırım yapma izler, ardından bu içsel yatırımlara ilişkin seçenekler derinlemesine araştırılır. Bu da içsel yatırım ile özdeşleşmeye yol açar. Bu döngü içsel yatırımlar tatmin edici olmadığında yeniden etkinleştirilebilir. Daha sonra Luyckx ve arkadaşları (2008) bu modele seçeneklerin saplantılı araştırılması boyutunu ekleyerek modeli genişletmişlerdir. Ayrıca Luyckx ve arkadaşları (2008) genişletilmiş haliyle Beş Boyutlu Kimlik Biçimlenmesi Modelini kullanarak altı kimlik statüsü önermişlerdir.

Crocetti ve arkadaşları (2008) tarafından oluşturulan kimlik gelişimi modeli ise, beş boyutlu modelde olduğu gibi hem sürece hem de statülere odaklanmaktadır. Bir diğer ifadeyle bu modeller temel kimlik süreçleri ile kimlik statüsü arasındaki ilişkiye dikkat çekmesi yönüyle alanyazına önemli katkı sağlamaktadır. Deneysel temelli küme-analizi yönteminin kullanıldığı bu modeller, Marcia'nın kimlik statüsünün tamamının, yeni modellerin her birinde olması beklenen araştırma ve içsel yatırım süreçlerinden sağlanacağını göstermişlerdir (Schwartz ve ark., 2015).

Bu bölümde iki döngüli modelin oluşturduğu Beş Boyutlu Kimlik Biçimlenmesi Modeli ile Üç Boyutlu Kimlik Gelişimi Modeli ele alınmıştır.

### 2.4.1. Beş Boyutlu Kimlik Biçimlenmesi Modeli

Luyckx ve arkadaşları (2006) Marcia'nın kimlik statüleri kuramını Bosma ve Meeus tarafından oluşturulan kuramsal yapı ile bütünleştirmişlerdir. Bir diğer ifadeyle bu model Meeus ve Bosma'nın görüşleri ile Marcia'nın kimlik statüleri kuramı temelinde süreç ve statülere vurgu yapar (Çok ve ark., 2018).

Luyckx ve arkadaşları (2006) içsel yatırım yapma, içsel yatırımla özdeşleşme, seçeneklerin genişlemesine araştırılması ve seçeneklerin derinlemesine araştırılması olmak üzere dört boyuttan oluşan kimlik modeli oluşturmuşlardır. Bu boyutlardan içsel yatırım yapma ve seçeneklerin genişlemesine araştırılması Marcia'nın orijinal kavramını ifade ederek ergenlerin yaşam alanlarında seçim yapıp yapmadıklarını gösterir. Ayrıca içsel yatırımla özdeşleşme Bosma'nın, seçeneklerin derinlemesine araştırılması ise Meeus'un kavramsallaştırmasına atıfta bulunur (Crocetti ve Meeus, 2015).

Luyckx ve arkadaşları (2008) daha sonra yaptıkları çalışmalarında dört boyutlu kimlik biçimlenmesi modeline seçeneklerin saplantılı araştırılması boyutunu ekleyerek boyut sayısını beşe çıkarmışlardır. Bu model söz konusu boyutların tümünü kimlik gelişimindeki süreçler olarak ele almaktadır. Bu boyutlar sırasıyla şu şekilde açıklanmıştır.

**İçsel yatırım yapma (Commitment making).** Bu boyut Marcia'nın içsel yatırım boyutuna karşılık gelmektedir. Ergenlerin kendilerini nasıl hissettikleri, tanımlayabildikleri ve seçimlerini içselleştirdiklerine ilişkin dereceleri kimlik oluşumunun önemli bir unsurudur. Bu doğrultuda içsel yatırım yapma, kimlikle ilgili önemli konularda seçim yapma derecesini ifade eder.

**İçsel yatırımla özdeşleşme (Identification with commitment).** Bireylerin içsel yatırımlarını ne derecede özümstediklerini gösterir. Bosma'ya göre içsel yatırımların kişinin benlik duygusuna dahil olma sürecini ifade eden bu boyut, Waterman'ın en uygun psikolojik işlev olarak kimlik gelişimi modelindeki içsel yatırımın yeniden gözden geçirilmesi (reconsideration of commitment) boyutunu da çağrıştırmaktadır.

Öyle ki içsel yatırımla özdeşleşme kavramına karşılık olarak 'identification with commitment' a ek olarak 'reconsideration of commitment' in da kullanılabildiği çalışmalara (Josselson ve Flum, 2015) alanyazında rastlanmaktadır.

**Seçeneklerin genişlemesine araştırılması (Exploration in breadth).** Bu boyut Marcia'nın seçeneklerin araştırılması boyutuna karşılık gelmektedir. Seçeneklerin genişlemesine araştırılması bireylerin içsel yatırımda bulunmadan önce amaç, inanç ve değerlerine göre farklı alternatifleri araştırdıkları aşama olarak görülür.

**Seçeneklerin derinlemesine araştırılması (Exploration in depth).** Kişinin oluşturduğu içsel yatırımların kendine ne derecede uyduğunu belirlemek amacıyla derinlemesine araştırma yapmasını ifade eder. Bu yönüyle derinlemesine araştırma Lilgendahl'a (2015) göre daha yansıtıcı ve değerlendirici bir kimlik keşfini içerir.

**Seçeneklerin saplantılı araştırılması (Ruminative exploration).** Seçeneklerin araştırılması boyutu seçeneklerin işlevsel araştırılması ve seçeneklerin saplantılı araştırılması şeklinde iki farklı biçimde gerçekleşmektedir. Seçeneklerin saplantılı araştırılması sürecine olumsuz duygular eşlik etmektedir. Bireyler bu süreçte kimlik duygusu oluşturmada zorlanırlar ve herhangi bir içsel yatırımda bulunamazlar. Dolayısıyla dört boyutlu kimlik biçimlenmesi modeline sonradan eklenen beşinci boyuttaki seçeneklerin saplantılı araştırılması içsel yatırım yapma ve içsel yatırım ile özdeşleşme ile negatif bir ilişki göstermektedir. Çünkü bu boyut her iki içsel yatırım boyutunda da herhangi bir ilerlemeyi engellemektedir.

Beş boyutlu kimlik biçimlenmesi modelindeki boyutlar Marcia'nın kimlik statüleri kuramında kullandığı 'seçeneklerin araştırılması' ve 'içsel yatırım' değişkenlerine göre oluşturulmuştur. Seçeneklerin araştırılması değişkeni bu modelde; seçeneklerin genişlemesine araştırılması, seçeneklerin derinlemesine araştırılması ve seçeneklerin saplantılı araştırılması şeklinde olmak üzere üç alt boyuta ayrılmıştır. İçsel yatırım değişkeni ise, içsel yatırım yapma ve içsel yatırımla özdeşleşme şeklinde iki boyutta ele alınmıştır (Luyckx ve ark., 2008).

Seçeneklerin araştırılmasının üçüncü boyutu olan seçeneklerin saplantılı araştırılması boyutunda kimlik biçimlenmesindeki bağlamı görmek mümkündür. İçsel yatırım yapma, içsel yatırımla özdeşleşme, seçeneklerin genişlemesine araştırılması ve seçeneklerin derinlemesine araştırılması yönündeki diğer dört boyut ise kimlik biçimlenmesindeki süreci anlamaya yardımcı olur. Bu doğrultuda süreç ve bağlam kimlik gelişiminde önemli görülür (Morsünbül ve Çok, 2013). Bir diğer ifadeyle süreç temelli olan bu model kimlik gelişiminde bağlama da dikkat çeker. Bu yönüyle beş boyutlu kimlik biçimlenmesi modeli Erikson'un (1994) kuramına da dayanmaktadır. Erikson (1994) kimliği kültürün temelinde yer alan bir süreç olarak ele alır ve içsel süreçlerin yanı sıra sosyal dünyayı da vurgular. Kimlik gelişim süreci ile kültürel özellikler birbirini etkiler (Roca ve Oliveira Roca, 2007). Winterton ve Warburton (2012) da kimliğin tanımlanmasında çevresel ve sosyal faktörlerin rolüne değinmişlerdir. Dolayısıyla kimliğin içinde biçimlendirildiği bağlam kimlik gelişimi için oldukça önemlidir (Beyers ve Çok, 2008).

Luyckx ve arkadaşları (2008) kimlik biçimlenmesinin beş boyutuna dayanarak altı kimlik statüsü önermişlerdir. Bunlar başarılı (içsel yatırım yapma, içsel yatırım ile özdeşleşme, seçeneklerin derinlemesine ve genişlemesine araştırılması boyutları yüksek; seçeneklerin saplantılı araştırılması boyutu düşük), ipotekli (her iki içsel yatırım boyutu yüksek, üç araştırma boyutu düşük), moratoryum (her iki içsel yatırım boyutu düşük, üç araştırma boyutu yüksek), kaygısız dağınık (beş kimlik boyutu da düşük), dağılmış dağınık (içsel yatırım yapma, içsel yatırım ile özdeşleşme, seçeneklerin derinlemesine ve genişlemesine araştırılması boyutları düşük; seçeneklerin saplantılı araştırılması boyutu yüksek) ve farklılaşmamış (beş kimlik boyutu da ortalamadan düşük) kimlik statüsüdür. Bu statüler küme-analizi yöntemi kullanılarak oluşturulmuştur. Benzer biçimde Üç Boyutlu Kimlik Gelişim Modelinde de bu yöntemden yararlanılmıştır (Schwartz ve ark., 2015). Bir sonraki bölümde Üç Boyutlu Kimlik Gelişim Modeli aktarılmıştır.

#### **2.4.2. Üç Boyutlu Kimlik Gelişimi Modeli**



Üç Boyutlu Kimlik Gelişimi Modeli, Beş Boyutlu Kimlik Biçimlenmesi Modeli gibi Marcia'nın kimlik statüleri kuramını temel alarak kimlik gelişiminde sürece vurgu yapar (Çok ve ark., 2018). Bu modele göre kimlik gelişimi seçeneklerin araştırılmasıyla değil, içsel yatırımda bulunma ile başlar. Bu yönüyle bu model, diğer modellerden farklılık gösterir (Crocetti ve ark., 2008).

Bu model üç boyuttan oluşmaktadır (Crocetti ve ark., 2008; Crocetti ve Meeus, 2015):

**İçsel yatırım (commitment).** Farklı seçeneklere ilişkin tercihlerin kalıcılığı olarak tanımlanır.

**Derinlemesine araştırma (in-depth exploration).** İçsel yatırımlara ilişkin daha fazla bilgi toplamayı ve aktif düşünmeyi ifade eder.

**İçsel yatırımın yeniden gözden geçirilmesi (reconsideration of commitment).** İçsel yatırımların tatmin edici olmadığı durumlarda kişi farklı arayışlara yönelir. Bu durumda mevcut içsel yatırımlar farklı seçenekler ile karşılaştırılır ve yeniden araştırma yapılır.

Bireylerin içsel yatırım ve derinlemesine araştırma boyutlarında bulunma durumu arttıkça olumlu psikolojik düzenlemeleri de artmaktadır. Ancak içsel yatırımın yeniden gözden geçirilmesi için tersi bir durum söz konusudur (Crocetti ve Meeus, 2015).

Bu kısımda sözü edilen her iki kimlik gelişimi modelinde kimlik gelişimi sürecine odaklanma söz konusu iken, kimlik işlevleri modelinde kimlik gelişiminin sonucuna odaklanılır (Crocetti ve ark., 2013). Bu doğrultuda kimlik gelişiminde sonuca odaklanması yönüyle Kimlik İşlevleri Modeli aktarılmıştır.

## 2.5. Kimlik İşlevleri Modeli

Bu modele göre kimlik karmaşık içsel bir sistemdir. Bu sistemde kimlik aktif ya da pasif bir şekilde yapılır. Kimliğin aktif yapılması, bireyin kim olduğuna ilişkin çeşitli bilişsel faaliyetlerde bulunmayı; kimliğin pasif yapılması ise, bireyin kim olduğuna ilişkin özdeşleşme ve taklitle daha fazla yönelmeyi ifade etmektedir. Marcia'nın kuramına göre, kimliğin aktif yapılması başarılı ve moratoryum statülerine; kimliğin pasif yapılması ise ipotekli ve dağınık kimlik statüsüne karşılık gelmektedir (Adams ve Marshall, 1996).

Adams ve Marshall'a (1996) göre aktif, başarılı ve bütünleşmiş bir kimlik bazı psikolojik işlevlere sahiptir. Kimlik işlevleri aktif bir şekilde yapılmış kimliğe sahip olanlar (moratoryum ve başarılı kimlik) ile pasif ve daha az karmaşık statülere sahip olanlar (dağınık ve ipotekli) arasında farklılık gösterir. Bu işlevler aşağıda açıklanmaktadır (Adams ve Marshall, 1996; Serafini ve Maitland, 2013).

**Yapı işlevi.** Kimliğin bu işlevi bireye kim olduğunu anlaması için bir yapı sağlar. Diğer bir ifadeyle bireye farkındalık kazandırır. Benlik saygısı ve kendinden emin olma duygusuna sahip bir yapının oluşmasını sağlayan farkındalık, bireyin özerklik ve biricikliği ile ilgilidir.

**İçsel yatırım, değer ve amaç işlevi.** Kimlik bireyin içsel yatırımları, değerleri ve amaçları doğrultusunda davranışların kontrol edilebilmesine imkan tanır. Kimliğin bu işlevi davranış ve eylemleri etkiler.

**Bireysel kontrol işlevi.** Kimliğin bireylere özgür irade ve kişisel kontrol duygusu sağlaması durumudur. Kimliğin bu işlevi özerklik duygusu ve kendini ifade etme kabiliyeti ile ilişkilidir.

**Uyum, tutarlılık ve süreklilik duygusu işlevi.** Kimlik bireyin inanç, değer ve düşünceleri arasında bütünlük sağlar. Bu işlev ile bireyler daha yüksek ve etkin akademik düzenlemelerde bulunurlar. Ayrıca değer, inanç ve içsel yatırım arasındaki tutarlılığı ve uyumu sürdürmek için daha sağlıklı ve uygun adımlar atarlar.

**Gelecek yönelimi işlevi.** Bu işlev geleceğe ilişkin ihtimaller ve farklı seçeneklere yönelik farkındalık sağlar. Ayrıca gelecek, şimdi ve geçmiş arasında süreklilik sunar. Kimliğin bu işlevi bireylerde akademik başarı ve gelecekteki kariyer planlaması gibi potansiyellerin de düzenlenmesini sağlar.

Yukarıda aktarılan kimliğin beş işlevi olumlu ruh sağlığı nitelikleri ile pozitif yönde ilişkilidir. Kimlik gelişim sürecinin sonucuna odaklanan bu model kimliğin başarılı bir şekilde yapılanmasının bireye sağlayacağı faydaları inceler (Adams ve Marshall, 1996). Kimliğin işlevleri ve bu işlevlere karşılık gelen özelliklere ya da tanımlara ilişkin gruplandırma Tablo 2.4'te verilmiştir.

Tablo 2.4. Kimliğin İşlevleri ve Bu İşlevlere Karşılık Gelen Tanımlar

Kimliğin İşlevleri	Tanım
<b>İşlev 1.</b> Kim olduğunu anlamak için yapı oluşturmak	Kimlik bağımsızlık ve biriciklik özelliği ile benlik bilincini oluşturur. Bireyin kim olduğunu anlaması (a) kendinden emin olma ile öz saygı ve (b) gelişen benliğe bir temel oluşturmak için yapı sağlar.
<b>İşlev 2.</b> İçsel yatırım, değer ve amaçlara ilişkin yön ve anlam duygusu sağlamak	Kimlik içsel yatırım, seçilen değerler ya da amaçların onaylanacağına ilişkin beklentilere dayanmaktadır. Kimliğin içsel yatırımları ya da amaçları bireyin davranış ve eylemlerini yönlendirir.
<b>İşlev 3.</b> Bireysel kontrol ve özgür irade duygusu sağlamak	Kimlik pasif (ya da itaat etme/compliance) ile aktif (ya da bilinçli yapılan/willful) davranma arasındaki ayrımlara dayanır. Kimliğin pasif biçimlenmesi itaat, taklit ve özdeşleşmeye dayanır. Kimliğin aktif biçimlenmesi ise kendini ifade etme, bağımsız bir yapı oluşturma, özgür irade ve özerklik duygusuna dayanır.
<b>İşlev 4.</b> Değer, inanç ve içsel yatırım arasında süreklilik, uyum ve tutarlılık sağlamak	Kimlik biçimlenmesi belirli bir zaman içerisinde bütünleşme ve eylemliliğe dayalıdır. En uygun haliyle kimlik değer, inanç ve içsel yatırımlar arasında tutarlılık duygusu sunar. Bu tutarlılık duygusu uyum ve kendiyle barışık olma duygusuna eşlik eder.

---

**İşlev 5.** Geleceğe ilişkin olasılıklarda ve alternatif seçeneklerde var olan potansiyeli farkına varmayı sağlamak Kimlik kişinin kapasitelerini yerine getirmeyi sağlayan amaç duygusuna ve öz inisiyatife dayanmaktadır. Böylece öz inisiyatif, potansiyel ve amaçlar gelecek vaadi sağlar.

---

Kaynak: Serafini, T.E. and Adams, G.R. (2002). Functions of identity: Scale construction and validation. Identity: An International Journal of Theory and Research, 2(4), p.369

Kimlik işlevleri birçok kimlik yaklaşımıyla ilişkilendirilmiştir. Son yıllarda oldukça sık çalışılan anlatı kimlik yaklaşımı bunlardan biridir. Birey tarafından oluşturulan anlatıların kimlik işlevlerine hizmet ettiği düşünülür (Pasupathi, 2015). Uygun bir anlatı, kimliğin işlevlerine ne kadar hizmet ettiği ile ilgilidir. “Büyük hikayelerin” en önemli kimlik işlevleri (a) geçmiş, şimdiki zaman ve öngörülen geleceğin sürekliliğini, (b) hikaye içindeki çeşitli unsurların tutarlılığını, (c) anlatıcıya hayatının doğasına ilişkin anlayış ve anlamını ve (d) sosyal bağlam içinde bireyin diğerleriyle benzerlik ve farklılıklara ilişkin farkındalığını sağlamaktır. “Küçük öyküler” in kimlik işlevleri ise, (a) bireye ‘şimdi ve burada’ bilinci oluşturması, (b) öznel bağlamda bireyin etkilerini ve diğerlerinin tepkilerini anlamak (c) bireyin içinde bulunduğu bağlamda söylediği ya da yaptığı şey için sorumluluk alması ya da kaçınması şeklinde sıralanmıştır (Waterman, 2015b). Bu bağlamda anlatıların kimliğin yapı, amaç, bireysel kontrol, uyum ve gelecek yönelimi işlevlerini aktifleştirdiği söylenebilir. Kimlik işlevlerinin anlatı kimlik yaklaşımının yanı sıra diğer kuramlarla da çalışıldığı görülmektedir.

Crocetti ve arkadaşları (2013) Adams ve Marshall (1996) tarafından oluşturulan Kimlik İşlevleri Modelini kimlik statüsü ve kimlik stili ile ilişkilendirmiştir. İçsel yatırımda bulunma kimliğin beş işlevinin tümüyle anlamlı bir ilişkiye sahipken, söz konusu bu beş işlev moratoryum statüsünde en düşüktür. Kimlik işlevlerinin kimlik stilleriyle ilişkisine bakıldığında ise, kimliğin tüm işlevlerinin bilgi yönelimli kimlik stili ile pozitif yönde; kimlik stilinin en düşük basamağı olarak görülen kaçınma yönelimli kimlik stili ile negatif yönde ilişkili olduğu görülmektedir (Morsünbül ve Uçar, 2017). Bundan sonraki bölümde bilişsel ve sosyal süreçlere vurgu yapan Kimlik Stili Yaklaşımı, daha sonra ise Anlatı Kimlik Yaklaşımı aktarılmıştır.

## **2.6. Kimlik Stili Yaklaşımı**

### 2.6.1. Berzonsky'nin Sosyal-Bilişsel Kimlik Stilleri Yaklaşımı

Berzonsky (2004b) sosyal-bilişsel süreçler temelinde, bireylerin kimlikle ilgili konuları nasıl ele aldıklarına ilişkin kimlik stilleri modelini ortaya koymuştur. Kimlik stili kimlik duygusu oluşturma ve sürdürme görevini yerine getirme ya da bunlardan kaçınmak için kullanılan sosyal-bilişsel stratejilerdeki tercihleri ifade etmektedir (Berzonsky, 2008). Bir diğer ifadeyle Berzonsky (1990) bireylerin kimlik duygusunu oluşturma, sürdürme ya da yeniden yapılandırma görevlerini yerine getirmek ya da kaçınmak için kullandıkları sosyal-bilişsel süreç ve stratejilerdeki farklılıklara odaklanan bir süreç temelli kimlik biçimlenmesi modeli geliştirmiştir. Bu modele göre bilgi yönelimli, norm yönelimli ve kaçınma yönelimli olmak üzere üç kimlik stili kabul edilir (Berzonsky, 1989a, 1990).

**Bilgi yönelimli kimlik stili (Informational oriented).** Bilgi yönelimli kimlik stiline sahip bireyler kimlik çatışmalarını çözmeden ve içsel yatırımlarda bulunmadan önce, kendileriyle ilgili bilgileri araştırır, inceler ve değerlendirir (Berzonsky, 1989b). Bir diğer ifadeyle bu kimlik stilinde içsel yatırım yapılmadan önce derinlemesine düşünme sürecine girilir ve kimliğe ilişkin seçenekler açık ve sistematik bir şekilde incelenir (Berzonsky, 2011). Söz konusu bireyler kendi görüşleriyle ilgili kuşku duymalarının yanı sıra yeni şeyler öğrenmeye isteklidirler, geri bildirimler ışığında kimliklerini yapılandırır ve değişime açıktırlar (Berzonsky, Cieciuch, Duriez ve Soenens, 2011). Bu kimlik stiline sahip bireylerin öznel iyi oluş (Berzonsky ve Cieciuch, 2016), keşif ve rasyonel akıl yürütme (Berzonsky, 2016), farklı fikirlere açıklık ve bilişsel motivasyon (Berzonsky, 1990), problem çözme ve karar verme becerisi (Berzonsky, 2004b) ve bağımsızlık (Berzonsky ve ark., 2011) gibi özelliklerinin yüksek olduğu bilinmektedir.

**Norm yönelimli kimlik stili (Norm oriented).** Norm yönelimli kimlik stiline sahip bireyler temel olarak diğerlerinin değer ve isteklerini benimseyerek onların beklentileri doğrultusunda hareket ederler (Berzonsky, 1989b, 2004b). Bu bireyler kişisel olarak herhangi bir seçenek arayışına girmezler, bunun yerine önem verilen kişilerin değer ve isteklerini içselleştirirler. Kimliğe ilişkin yeni bir bilgiyle karşılaştıklarında, bunları var olan ve sıkı bir şekilde bağlandıkları değerlerine özümleme eğilimindedirler (Berzonsky, 2011). Dolayısıyla bu stile sahip bireyler farklılıklara açık değildir ve

bilişsel bir kapama içerisindedirler (Berzonsky, 1990). Ayrıca bu kimlik stili güvenlik ve geleneğe ilişkin değerlerle de tasvir edilmektedir (Berzonsky ve ark., 2011).

**Kaçınma yönelimli kimlik stili (Diffuse/Avoidant oriented).** Kaçınma yönelimli kimlik stiline sahip bireyler kimlik çatışmaları ve karar verme süreçlerinden mümkün olduğunca kaçınırlar (Berzonsky, 2004b). Bu kimlik stiline sahip olan bireylerin düşük benlik saygısına sahip oldukları (Soenens, Berzonsky ve Papini, 2016), kimliğe ilişkin sorunlarla başa çıkmayı geciktirdikleri (Berzonsky, 1989b) ve kimlik çatışmalarını erteledikleri ya da bu çatışmalardan kaçındıkları (Berzonsky, 2004b) bilinmektedir. Kaçınma yönelimli kimlik stili hedonizm (hazcılık) ve güç gibi kişisel çıkarları vurgulayan değerlerle ilişkilidir (Berzonsky ve ark., 2011). Dolayısıyla bu stile sahip bireyler kendilerini prestij ve popülerlik gibi sosyal nitelikler ile tanımlarlar (Berzonsky, 1994). Ayrıca bu bireyler dışsal taleplerin baskısını hissettikleri zamana kadar, kişisel kararlar oluşturmayı erteleme eğilimindedirler. Kimliğe ilişkin seçenekler hakkında bilgi vermek gerektiğinde, geçici olarak sözel ve davranışsal olarak uyum sağlarlar. Bu durum da onların içsel yatırımlarının belirsizliğini pekiştirmektedir (Berzonsky, 2011).

Kimlik süreçleri ve içsel yatırımın birbiriyle bağlantılı olduğu düşünülmektedir. Berzonsky kavramsal olarak araştırma ve içsel yatırım değişkenlerini kullanmakla birlikte, kimlik stillerine ilişkin envanter oluştururken Marcia'nın kimlik statüleri ölçümünde yer alan bu iki değişkeni birbirinden ayrı kullanmıştır. Bu doğrultuda dört ölçekten oluşan kimlik stilleri envanterinin üçü bilgi, norm ve kaçınma yönelimli olmak üzere farklı araştırma türlerini; biri de içsel yatırımı ölçmektedir (Bosch ve Card, 2012). Araştırmaların içsel yatırım ile sonuçlanabileceğini vurgulayan kimlik gelişiminde içsel yatırımlar, yeni bilgiler ışığında daha sonra yeniden gözden geçirilebilir (Duriez, Luyckx, Soenens ve Berzonsky, 2012). Berzonsky'ye (2004a) göre kimlik stilleri, içsel yatırım yapmadaki farklılıklarla ilişkilidir. Bilgi yönelimli kimlik stili başarılı ve moratoryum kimlikle, norm yönelimli kimlik stili ipotekli kimlikle ve kaçınma yönelimli kimlik stili ise dağınık kimlikle ilişkilendirilir (Berzonsky ve Neimeyer, 1994). Bosch ve Card (2012) içsel yatırımın bilgi yönelimli ve norm yönelimli kimlik stilleri ile pozitif yönde; kaçınma yönelimli kimlik stili ile negatif yönde anlamlı bir ilişkiye sahip olduğunu saptamıştır.

Buraya kadar verilen kuram, model ya da yaklaşımların uzun süredir çalışıldığı aktarılmaktadır (Arnett, 2015; McLean ve Syed, 2015). Ancak son yıllarda yapılan çalışmalara bakıldığında kimlik gelişimine ilişkin temel kuramsal bilgilerin, yaşam hikayelerini vurgulayan anlatı (öyküleyici/narrative) kimlik yaklaşımını da içerdiği görülür (Hammack, 2015). Durum çalışmalarına ek olarak anlatı kimlik yaklaşımının da birlikte incelendiği araştırmalar (McLean ve Pratt, 2006; Syed ve Azmitia, 2008) göz önüne alındığında; McLean ve Syed'e (2015) göre her iki model de, hem kalıcılığa temel sağlayan etkileşim, tartışma ve iş birliği oluşumu için, hem de her ikisinin de ayrı ayrı ulaşamadığı Erikson kuramının bütünlüğünü yakalamak için önem taşımaktadır. Bu bağlamda gelecek bölümde anlatı kimlik yaklaşımı verilmiştir.

## **2.7. Anlatı Kimlik Yaklaşımı**

Anlatı kimlik, 19. yüzyılda felsefeden psikolojiye geçişte Wilhelm Dilthey'in, psikolojiye yönelik yorumbilim yaklaşımının önemi üzerinde durarak sosyal bağlamda kim olduğumuzun bütün bir yapısını yansıtan dil kullanmayı ve olaylardaki birliği algılayarak anlam oluşturmayı önermektedir. Daha sonra bu görüş sosyal bilimlerdeki anlatı kimlik yaklaşımlarını ve yorumlayıcı yaklaşımları ön plana çıkarmıştır (Tappan, 1997; akt. Hammack, 2015).

Pasupathi (2001) anlatı kimlik ile konuşmalar arasında köprü kuran öncülerdendir. Anlatı çalışmaları ve kavramları, kişinin kendi yaşamından çıkardığı temaların ve anlamların toplamı olarak kişinin ruh sağlığının güçlü bir yordayıcısı olarak işlev görmektedir (Schwartz ve ark., 2015). Bu doğrultuda anlatı kuramları bireylerin deneyimlerini anlatı hikayeleri ile bütünleştirerek ve kendi kimliklerini oluşturarak yaşamlarına anlam verme çabasını ifade etmektedir. Bu tür öykülerin hem hikaye oluşturan kişi için kendi kendini anlamaya hem de kişinin kim olduğuyla ilgili başkaları ile iletişim kurmaya ilişkin işlevleri vardır. İyi bir anlatı hikayesi anlatının

yazarı ve dinleyicisinin, bu işlevleri ne kadar yerine getirdiğine göre değerlendirilir (Waterman, 2015b).

Anlatı kimlik, insanların hayat hikayelerini incelemek için Bruner ve McAdams'ın öncülük ettiği nitel yaklaşım üzerine farklı boyutlara dikkat çeker. Bu yaklaşımlar kimliğin; kişinin yaşam öyküsünü yansıtan düşüncelerden, bu yaşam öyküsünü tutarlı bir bütünleştirebilme yeteneğinden ve hem olumlu hem de olumsuz yaşam olaylarından çıkarsama yapma yeteneğinden oluştuğunu ileri sürmektedir (Schwartz ve ark., 2015). Bu yönüyle anlatı kimlik, yaşama bütünlük katan ve içerisinde hem olumlu hem de olumsuz yaşam olaylarını barındıran kişisel geçmişin öznel bir yorumudur (McLean ve Syed, 2017).

Olumsuz yaşam olaylarına ilişkin anlamları ifade etme özelliği, anlatı kimliğinin araştırılmasında anahtar tema olarak görülür. Bütünselleştirilmiş bir yaşam öyküsü oluşturmak, olumsuz olaylar olmadan mümkün olmayan gelişim için bireye yardımcı olunabileceğini ifade eder. Bu doğrultuda ideal anlatılar olumlu ve olumsuz yaşam olaylarına ek olarak; gerçek ve kurgunun karışımı olabilir. Ancak bazı durumlarda gerçek durum anlatıları daha çok yumuşatılabilir. Bu durumda anlatı öykü artık fonksiyonel olarak algılanmazsa, anlatıların yeniden yazılması için bir fırsat olarak görülür, ancak hedef kitlenin yeni bir anlatıma açık olacağına ilişkin bir garanti verilememektedir (Waterman, 2015b).

Anlatı kimlik kuramı otobiyografik düşünme (autobiographical account), öyküleyici kimlik (narrative identity), yaşam öyküsü (autobiography), otobiyografik anlatım yaklaşımı (autobiographical narrative), söylemsel (discourse) kimlik gibi farklı ifadelerle birlikte ele alınır. Singer ve Kasmak (2015) laboratuvar ve klinik ortamlar için anlatı kimliği kendini tanımlayan anılar, anlatı senaryoları ve yaşam hikayelerine dayandırarak özgün bir çerçeve sunmaktadır. Schachter (2015) söylemsel yaklaşım çerçevesinde kimliği, pragmatik amaçları gerçekleştirmeye yönelik oluşturulan ve açıklanabilir bir yapı olarak kendi kendine geliştirilen söylemsel ifadeleri kapsayan bir kavram olarak tanımlamıştır. Söz konusu söylem süreçlerinin içsel (düşüncede), etkileşimsel (konuşmada) ve dışsal olarak (diğerleri arasında) üç şekilde



gerçekleştirilebileceğini belirterek söylemsel-etkileşimsel ve ego-kimlik perspektiflerini geniş ölçüde birleştiren kuramsal bir çerçeve sunmaktadır. Anlatı yaklaşımları kapsamında görülen söylemsel konumlandırma, kimlik gelişiminin etkileşimli bir olgu olarak söylemsel eylemlere nasıl uygulandığı konusunda amprik yaklaşımlarda bulunduğundan, kimlik gelişimi için etkileşimli bir bakış açısının öncüsü olarak görülmektedir (Korobov, 2015).

Habermas ve Köber (2015) anlatı kimlik yaklaşımına otobiyografik akıl yürütme çerçevesinde değinmiş ve otobiyografik akıl yürütmeyi yaşamın farklı bölümlerini birbiriyle ve kişilik gelişimiyle ilişkilendiren yaşam öyküsüne dayandırmıştır. Ayrıca otobiyografik akıl yürütmenin kimlik araştırmaları için güçlü bir araç olduğu ve otobiyografik akıl yürütme için referans noktası olarak anlatı modelin önemli bir rolü olduğu öne sürülmektedir. Pasupathi (2015) ise anlatıların kimlik gelişimini etkileyebileceği üç olası yoldan bahsetmektedir; sözsüz/örtük temalar, somutlaşmış anlatım ve ilişkisel konumlandırma. Bu yollar anlatı araştırmalarına ilişkin alternatif araştırmaları da belirleyebilmektedir. Bu doğrultuda Freeman (2015), Habermas ve Köber'in kimlik yapılanmasında otobiyografik akıl yürütmeyi ve Pasupathi'nin fikirlerini bütünleştirmiştir. Kimlikle ilgili bu iki araştırmacının hangisinin daha etkili olduğu bilinmemektedir; fakat her iki yaklaşımın da bireylerin yaşamlarındaki rollere, kişisel sürekliliğe ve kimlik oluşumuna etki ettiği bilinmektedir. Bu doğrultuda bir kişinin yaşam öyküsü, Erikson'un kimliğin belirleyici bir özelliği olarak gördüğü aynılık ve süreklilik algısı için de olanak sağlamaktadır (McAdams ve Zapata-Gietl, 2015).

Anlatılar genellikle bireyin aynılık ve biricikliğin yanı sıra bireysel farklılıklara da odaklanmaktadır. Bu farklılıklar ise çeşitli yöntemlerle belirlenmeye çalışılır (McLean ve Syed, 2017). Anlatı kimliğe ilişkin birçok araştırma yöntemi geliştirilmiştir (Adler ve ark., 2017). Bunlar anlatı kimliğe ilişkin çeşitli yaklaşımlarda belirli temalar veya içerikler için kodlanan sözlü veya yazılı formatta olabilen açık uçlu görüşmeler gibi benzer yöntemler kullanır (McAdams, 2011; akt. Schwartz ve ark., 2015). Yaşam olaylarından anlam çıkarabilme yeteneği, kişinin şimdiki hali ile geçmişi arasında bağ kurabilme yeteneği ve kişinin yaşam öyküsünün ne hakkında olduğuna ilişkin açıklama

yapabilme yeteneđi gibi çeřitli anlatı kimlik yaklařımları; söz konusu kodlama sistemlerine göre deđiřen belirli beceri ve görüřlere göre farklılık göstermektedir (Schwartz ve ark., 2015).

Kiřinin yařam öyküsünü anlatma yeteneđi, özellikle çocuklarda biliřsel geliřim, dil geliřimi ve içinde buldukları sosyal çevreye bađlıdır. Çocuklukların içinde buldukları dönemde, yařama iliřkin anlatılarını oldukça başarılı bir řekilde hikayelendirirler. Yařama iliřkin hikayeleri anlatılarla tamamlama becerisi ergenlik ve beliren yetiřkinlik döneminde geliřir. Beliren yetiřkinlik dönemindeki arařtırmalar anlatılardaki bireysel farklılıklara vurgu yapmaktadır (McLean ve Syed, 2017). Alanyazında ise, anlatı kimliđin daha çok beliren yetiřkinlik döneminde çalıřıldıđı görölmektedir (Syed ve Azmitia, 2008, 2010). Bu bađlamda bireyler yařamlarına iliřkin öznel yorumlarını aktararak kimliklerini biçimlendirirler.

## **2.8. Toplumsal Cinsiyet Roller**

Cinsiyet biyolojik açıdan bireyle özdeřleřtirilen bir kategoridir. Fiziksel geliřime iliřkin kadın ya da erkek olmayı tanımlayan özelliklerden oluşur (Burr, 2002). Toplumsal cinsiyet ise, bireyi kadını ya da erkeksi olarak sınıflandıran ve bireyin içinde bulunduđu toplumun cinsiyetlere yüklediđi beklentileri içeren bir yapı olarak görülür (Dökmen, 2010).

Toplumsal cinsiyet, cinsiyetler arasındaki farkın ötesinde, kültürel bir yorum ve cinsiyete iliřkin iř bölümü olarak düşünölür (Zerzan, 2010). Sosyokültürel çevrenin birey üzerindeki etkisini vurgulayan toplumsal cinsiyet kavramında davranıřlar, biyolojik cinsiyetten çok kültürlerarası farkları yansıtır.

Toplumsal cinsiyet kavramının kökenine bakıldıđında felsefi temellerin incelenmesinin yerinde olacađı düşünölür. Kadını 'ikinci cinsiyet' olma açısından inceleyen Simone de Beauvoir'a göre toplumsal cinsiyet kavramı, bir cinsiyetin öteki üzerinde baskı kurması sorunsalıyla yakından iliřkilidir. İkinci cinsiyet kavramına göre kadının farklı görülmesi, zıt olgular arasındaki karřılıklı geçiřin oluşturduđu ikircikten

meydana gelir. Beauvoir'a göre bu durumu yapılandıran olgular kültürel, tarihsel ve toplumsal bağlamların bir çıktısıdır (Direk, 2003). Kültürel, tarihsel ve toplumsal gelişim ve değişimler cinsiyetler arası ilişkileri etkilemektedir (Topakkaya, 2010).

Dünyaya kadın ya da erkek olarak gelen kişinin cinsiyetini anlamlandıran öteki ile olan ilişkisidir (Abrevaya, 2007). Simone de Beauvoir'a göre hem anaerkil hem de sonrasındaki ataerkilliğin tarihinde kadın 'öteki/başkası' olarak konumlandırıldığı için erkek ve kadın cinsiyetleri arasında tarih boyunca karşılıklılık ilişkisi olmamıştır. Bu durumun ise tarihte anaerkil yapı sürecinde temellendiği bilinmektedir. Öyle ki anaerkil yapıda kadınlık yaratıcılık olarak görüldüğünden, kadın üstün tutulmuştur. Bu da toplumsal cinsiyete ilişkin farklılıklara zemin hazırlamıştır (Direk, 2003).

Cinsiyet rollerini öğrenmede bireyin içinde yer aldığı kültürün oldukça önemli olduğu bilinir (Bugay ve Delevi, 2016). Farklı toplumsal cinsiyet rolleri, her bir kültürün beklentilerini yansıtır. Kişinin içinde bulunduğu kültürde normlara göre bireyselleşmesi sosyalizasyon süreci olarak tanımlanır. Bu süreç çocukluk döneminde başlar (Crespi, 2003). Çocukların toplumsal davranışlarını ve kişiliklerini geliştirirken karşı karşıya kaldıkları gelişim görevlerinden biri kendilerine uygun cinsiyet rolünü öğrenmektir. Cinsiyet rolü kavramı kadınsı ya da erkeksi olarak etiketlenebilen tutumları, konuşmayı, davranışları, değerleri, giyinmeyi, kişinin bedenini süslemesini ve yürüme şeklini kapsar. Toplum kız ve erkek çocuklara farklı davranarak uygun cinsiyet rolünü belirler. Bu yönlendirmeler çocukların ne oldukları ile ne olmaları gerektiği konusunda ilgili olan cinsiyet tiplemesi kavramını belirler. Cinsiyet tiplemesi genellikle çocuğa ad verme ile başlar ve çocuğun içinde yer aldığı kültürden, sosyal çevreden ve ailesel yaşantıdan etkilenir (Gander ve Gardiner, 2015).

Cinsiyet tiplemesi çocuğun kadınlık ve erkeklik kategorilerine ilişkin bilgileri düzenlemesini ve içselleştirmesini içerir (Bem, 1981). Bu süreçte anne babalar, diğer kardeşler, öğretmenler ve diğer kişiler çocukları kendi davranışları doğrultusunda davranması yönünde özendirirler, tersi davranışı da genellikle görmezlikten gelirler (Gander ve Gardiner, 2015). Bu doğrultuda çocuklar, bazı oyuncakların, oyunların,

etkinliklerin ve mesleklerin kendileri için uygun veya uygun olmaması yönünde belirli kategoriler belirlerler (Dökmen, 2010).

Toplumsal cinsiyet rollerine ilişkin çeşitli kuramlar bulunmaktadır. Bu kuramlar cinsiyetle ilgili davranışları ve toplumsal cinsiyeti kazanma sürecini açıklar. Toplumsal cinsiyet rollerinin kazanımında göze çarpan kuramlar şu şekilde açıklanmıştır.

**Psikanalitik kuram.** Kadın ve erkeklerin kadınsı ve erkeksi rolleri edinme süreci üzerinde duran ilk psikolog Freud'dur (Bem, 1983). Freud'a göre toplumsal cinsiyet, hem psikolojik hem de kültürel olguları içermektedir (Zerzan, 2010). Freud tarafından öne sürülen psikanalitik kurama göre çocuğun kendi cinsiyetindeki ebeveynle özdeşleşmesi cinsiyet tipi oluşumunun temel mekanizmasını oluşturur. Bu özdeşleşme sırasıyla çocuğun cinsiyet farklılıklarını keşfetmesiyle, kadın ve erkeklerdeki bu keşfin neden olduğu penis hasedi ve kastrasyon kaygısıyla ve bu ödipal çatışmanın başarı bir şekilde çözülmesi ile sonuçlanır (Bem, 1983).

Freud'a göre aynı cinsiyette olan ebeveyn ile özdeşim kurarak çocuk kendi cinsiyetine ilişkin rolleri öğrenir (Dusek, 1987). Ödipal dönemde kız çocuklarda kıskançlık süreci, erkek çocuklarda iktidar kaybı söz konusudur. Bu dönemde kız çocuğu penis hasedini telafi etmek için öncelikle babaya yönelir ve annenin yerini alarak babanın gözdesi olmak ister. Ancak daha sonra babaya hayranlık devam etmesine rağmen anne bir feminite modeli olarak tekrar değer kazanır. Çünkü anne modeli babanın değer verdiği bir varlık olarak görülür ve kız çocuk kendi cinsiyetindeki ebeveyni ile özdeşleşme sürecine girerek kadınsı rolleri öğrenir. Erkek çocuk ise, önceleri babanın otorite olarak belirlenmesi ile kastrasyon tehditlerini yaşar. Bu tehditler henüz anksiyete boyutuna ulaşmadığı için ceza niteliğinde olarak görülür. Daha sonra erkek çocuk karşı cinste penis olmadığını farkederek kastrasyon kaygısını yaşamaya başlar. Karşısındaki gibi olma korkusuyla anneye sahip olma düşleminde vazgeçer ve baba ile özdeşleşme sürecine girerek kendi rollerini öğrenir. Bu davranışlar pozitif ödipin yansımalarıdır. Pozitif ödip karşı cinse sahip olmayı düşleme ile başlayan bir süreçtir ve daha sonra kendi cinsiyetindeki ebeveyn ile özdeşleşmeyi içerir. Dolayısıyla cinsel kimlik gelişimi için sağlıklı bir adım olarak görülebilir.

Blos'a göre ödipal dönemde yapılandırılan cinsel kimliğe ergenlik döneminde bir geri dönüş yaşanır. Bu süreçte ergenin ödipal konuları bütünlemesi ve karmaşayı yeniden çözümlenmesi beklenir. Bunu yaparken erinlik cinselliğine ilişkin homoseksüel kısmın da üstesinden gelir (Akt. Çelen, 2011).

Cinsiyet tipine ilişkin göze çarpan kuramlar arasında psikanalitik kuram, en çok bilinenlerdendir. Ancak kuramın kadercilik görüşü cinsiyet tipinin kaçınılmazlığına ilişkin tutucu/muhafazakar tutumların oluşmasına neden olmaktadır (Bem, 1983).

**Sosyal öğrenme kuramı.** Bandura ve Walters (1963) tarafından öne sürülen sosyal öğrenme kuramı, çevresel faktörleri vurguladığından psikanalitik kuramın karşısı olarak görülür. Bu kurama göre cinsiyete ilişkin farklılıkları oluşturan faktörler diğerlerinin davranışlarının gözlemlenmesi ve taklit edilmesidir. Ayrıca pekiştireç ve cezalar ile çocuk cinsiyete uygun ya da uygun olmayan davranışlar gösterir.

Sosyal öğrenme kuramına göre çocuklar gözlem ve taklit sürecinin ardından aktif bir rol oynayarak toplumsal cinsiyete ilişkin rolleri kazanırlar (Moi, 2001). Bir diğer ifadeyle toplumsal cinsiyet rollerini aktif ve eylemli (agent) bir şekilde öğrenirler (Szamreta, 1996). Bu süreçte sosyal onay önemli bir rol oynar. Toplumun cinsiyete ilişkin onayladığı davranışlar pekiştirilirken, onaylamadığı davranışlar ise cezalandırılır. Bu doğrultuda bireyler içinde buldukları toplumda cinsiyet rollerine uygun davranışları yönünde eğitilirler (Dusek, 1987).

**Bilişsel gelişim kuramı.** Bu kuram, sosyal öğrenme kuramının aksine, çocuğu yalnızca kendi cinsiyet rolü sosyalleşmesi bağlamında ele alır (Bem, 1983). Kohlberg tarafından geliştirilen bilişsel gelişim kuramı, bireyin cinsiyetleri ayırması ve cinsiyete ilişkin hangi kategoride yer alacağını anlamlandırması ile ilgilidir (Dusek, 1987). Bu kurama göre toplumsal cinsiyet rolleri yaşam boyunca kademeli olarak gelişir. Bu süreçte çocukların sahip oldukları cinsiyete ilişkin rolleri anlamlandırması ve öğrenmesi beklenir. Çocuklar toplumsal cinsiyet rollerini, fiziksel özellikleriyle tanımlar. Bunu

yaparken saç şekilleri, kullandıkları aksesuarlar ve giyim tarzlarını dikkate alırlar (Kohlberg, 1968).

Collip, Myin-Germeys ve van Os'a (2008) göre bilişsel modeller ilişkilerdeki şemaları vurgular. Cinsiyete ilişkin bilişsel şemalar ideoloji, normlar ve uygunluk bağlamında cinsiyet rolleri hakkında düşüncelerden oluşur (Mahalik ve ark., 2003). Cinsiyet rollerine ilişkin şemalara sıkı sıkıya bağlı olmak daha fazla bilişsel çatışmaya zemin hazırlar. Bu çatışmalar genellikle psikolojik ve kişilerarası problemler ile ilgilidir ve geleneksel çevrelerde daha çok görülür (O'Neil, 2008; Steiner, Krings ve Wiese, 2019). Toplumsal normların belirleyici olduğu geleneksel çevrede bireylerin cinsiyete rollerine ilişkin kategorilerden yalnızca birine yoğunlaştığı düşünülebilir. Bu bağlamda kadınsı ve erkeksi cinsiyet rollerinin üzerinde duran toplumsal cinsiyet şema kuramından söz edilebilir.

**Toplumsal cinsiyet şema kuramı.** Bem (1981) tarafından ileri sürülen toplumsal cinsiyet şema kuramı bilişsel gelişim kuramı ile sosyal öğrenme kuramının bir sentezi olarak görülür. Bir diğer ifadeyle bu kuram hem bilişsel gelişimi hem de sosyal öğrenmeyi içermekte ve psikolojik, bilişsel ve sosyal özellikten etkilenmektedir (Bugay ve Delevi, 2016). Şemalar her bir uyarana ilgili şemada anlam yükler. Cinsiyete ilişkin şemalar ise, toplum tarafından oluşturulan kadınlık ve erkeklik tanımlamalarını yansıtır. Toplumsal ve gelişimsel psikolojiye göre, şemaların biçimlenmesinde cinsiyetin rolü oldukça önemlidir (Haarmans, McKenzie, Kidd ve Bentall, 2018).

Toplumsal cinsiyete ilişkin şemalar kadınsı (feminen) ve erkeksi (maskülen) olarak kategorilere ayrılır (Bem, 1983). Çocuk cinsiyete ilişkin şemaları öğrenirken bu kategorinin arasındaki farkları görür ve içselleştirdiği cinsiyet şemasına ilişkin kendine yönelik bir algı oluşturur. Cinsiyetleri ayırtırmaya yönelik bu süreçte çocuk, benlik kavramı oluşturarak cinsel kimliklerini yapılandırır (Dökmen, 2010). Cinsel kimlik kazanımında çocuklar kendilerini ve ötekileri kadın ya da erkek olarak bir kategoriye koymak zorundadırlar. Böylelikle kadınsı ve erkeksi cinsiyet şemalarına ilişkin bilgileri kullanmış olurlar (Bem, 1983).

Bem (1974) bireylerin kadınsı ya da erkeksi özellikleri göstermeleri açısından dört grup tanımlamıştır. Kadınsı özellikleri erkeksi özelliklerden daha fazla gösterenler kadınsı (feminine); erkeksi özellikleri kadınsı özelliklerden daha fazla gösterenler erkeksi (masculine); hem kadınsı hem de erkeksi özellikleri aynı anda ve yüksek düzeyde gösterenler androjen (androgyn); hem kadınsı hem de erkeksi özellikleri düşük düzeyde gösterenler ise belirsiz/ayrışmamış (undifferentiated) olarak sınıflandırılır.

Kadınsı ve erkeksi bireyler cinsiyet tipllemeli olarak; androjen ve belirsiz bireyler ise cinsiyet tipllemeli olmayan şekilde sınıflandırılmışlardır. Cinsiyet tipllemeli bireyler genellikle cinsiyet ile özdeşleştirilen özellikleri onaylarken ya da reddederken, cinsiyet tipllemeli olmayan bireylere göre daha hızlıdır. Ayrıca cinsiyet tipllemeli bireyler genellikle kadınsı ya da erkeksi olarak özdeşleştirdikleri özellikleri sorgulama sürecine girmeyerek geleneksel cinsiyet rollerine daha fazla uyarlar (Bem, 1983).

Genellikle erkeksilik atılganlık, bağımsızlık ve liderlik özellikleri ile; kadınsılık ise şefkat, bağımlılık ve duyarlılık özellikleri ile ilişkilendirilir (Horwitz ve White, 1987). Ancak bu özellikler bireylerin yaşlarına, kardeşlerinin cinsiyetlerine, doğum düzenine ve ebeveynlerinin cinsiyet rolü tutumlarına bağlı olarak değişebilir (Crouter, Whiteman, McHale ve Osgood, 2007).

Toplumsal cinsiyet şemalarına sıkı sıkıya bağlı olan bireyler genellikle bilişsel şemalarındaki kalıp yargılara uyarlar. Bu eğilimdeki bireyler kadınsı ve erkeksi cinsiyet tipllemesi sınıflandırmasına girer. Kendilerine belirli sınırlar çizerek içinde buldukları kültürün şekillendirdiği şemalar doğrultusunda hareket ederler. Androjen bireylerin ise daha fazla uyum sağlama kapasitesine sahip oldukları düşünülür. Herhangi bir durumla karşılaştıklarında o durumun gerektirdiği cinsiyet tipllemesini esnek bir şekilde sergilerler (Tzuriel, 1984). İletişim becerilerinin yüksek olduğu androjen bireyler genellikle sosyal beğenirliğe de sahiptirler (Bem, 1974). Bunlara ek olarak androjen bireylerin iyilik hallerinin daha yüksek olduğu (Hagqvist, Gadin ve Nordenmark, 2016; Wolfram, Mohr ve Borchert, 2009) ve yakın ilişkilerde daha başarılı oldukları (Green ve Kenrick, 1994) bilinir. Ayrıca androjen özellik taşıyan bireyler gösterdikleri cinsiyet tipllemesini aktif şekilde araştırarak kararlı bir tutum sergilerler. Dolayısıyla bu bireyler

kimlik biçimlenmesi sürecinde de başarılıdırlar (Kroger, 2000). Bir diğere ifadeyle androjen bireyler başarılı kimlik statüsünde yer almaktadırlar.

Cinsiyet tiplemesinin belirlenmesinde sosyal ve çevresel farklılıkların önemli birer etken olduğu bilinir. Bu doğrultuda çevre tipleri de önem kazanmaktadır. Bunlar şu şekilde açıklanmıştır (Topakkaya, 2010).

**Geleneksel çevre.** Kadını daha çok ev işleri ile sınırlayan çevre tipi olarak görülür. Burada cinsiyet rolleri bireyselliğe göre düzenlenmekten çok, toplumsal normlara göre ayarlanır.

**Ailesel çevre.** Bu çevre tipinde genellikle kadınlara çocuk eğitimi ve ev işleri rolleri atfedilmektedir. Aile içi düzeni sağlayan kadın, yalnızca ev işleri ile sınırlandırılmamakta, aynı zamanda pedagojik ve psikolojik bilgilere sahip olarak görülmektedir.

**Bireyselleştirilmiş çevre.** Bu çevrede, geleneksel çevrenin aksine cinsiyetler arası yakınlaşmalar daha belirgindir. Yani erkeklerin kadınlara atfedilmiş rollere yakınlaşması ya da kadınların erkeklere atfedilmiş rollere yakınlaşmasına ek olarak her iki cinsin de orta bir yola yönelmesi söz konusudur.

Kadınsı ve erkeksi rollerin ortak ve aynı derecede gösterilmesi androjen özellikleri ifade ettiğinden bireyselleştirilmiş çevrede androjen bireylerin olma ihtimalinin yüksek olduğu söylenebilir. Bu çevrede eşlerin toplumsal cinsiyet rollerine göre görev dağılımı yapmadıkları görülmektedir. Başka bir ifadeyle eşlerden her birinin bireysel geçmişi göz önüne alınarak rol dağılımları, geleneksel ilişkilerin aksine, katı kurallar ile belirlenmemektedir. Dolayısıyla bireyler önceden belirlenmiş görev dağılımlarını gerçekleştirmeye hazır olma durumundan git gide uzaklaşmaktadırlar (Topakkaya, 2010).

Hasanoğlu'na (2013) göre özellikle bireyci toplumlarda kadının da erkeğin yaptığı işleri yapabilmesi ile, kadın ve erkek arasındaki cinsiyet farklılıklarının giderek



azaldığı görülür. Bu süreçte kadınlar erkeklerden dayanıklılık ve güce ilişkin rolleri öğrenerek toplumsal cinsiyet rollerini esnekleştirdikleri gibi, erkekler de kadınlardan duyarlı olma ve ilişki kurma becerisini öğrenirler. Böylelikle kadınsı ve erkeksi cinsiyet tiplmelerine ilişkin katı sınırların üstesinden gelinebilir.

Kadınsı ve erkeksi bireylerin oluşturduğu cinsiyet tiplemesinin ilişkili benlik yapısının bulunduğu toplulukçu kültürlerde daha çok görüldüğü söylenebilir. Öyle ki bu benlik yapısında toplum tarafından bireye atfedilen rollerin yerine getirilmesi beklenir (Kağıtçıbaşı, 2010). Ayrışık benlik yapısında ise kişi, toplum tarafından belirlenen rollere uymak yerine, kişisel amaçları doğrultusunda hareket eder (Adams ve Plaut, 2003). Dolayısıyla androjen bireylere ayrışık benlik yapısının bulunduğu bireyci kültürlerde daha çok rastlanabilir. Ancak birçok kültürde toplulukçuluğun baskın olduğu ve bu kültürlerin bireyleri cinsiyet tiplmeli rollere yönlendirdiği görülmektedir (Woodhill ve Samuels, 2004). Dolayısıyla bu kültürlerdeki cinsiyet tiplmeli bireylerin kimlik biçimlendirme sürecinde zorlandıkları söylenebilir (Tzurriel, 1984).

Buraya kadar aktarılanlar genel olarak değerlendirildiğinde, araştırmacıların toplumsal cinsiyet rollerini cinsiyet tiplmeli ve cinsiyet tiplmeli olmayan şekilde iki farklı yolla ele aldıkları görülmektedir. Kadınsı ve erkeksi bireylerin oluşturduğu cinsiyet tiplmelerinin toplumsal cinsiyete ilişkin şemalara daha çok bağlandıkları ve belirsiz cinsiyet tipinin ise herhangi bir özelliği belirgin bir şekilde yaşamadığı söylenebilir. Androjen bireylerin ise, toplumsal cinsiyet şemalarına ilişkin bilgileri gerektiği zaman esnekleştirebildikleri ve bu bilgilerin genel geçer olmadığı yönünde inançlara sahip oldukları düşünülebilir.

## **2.9. Toplumsal Cinsiyet Rollerinin Kimlik İşlevleri İlişkisi**

Kimlik gelişimi ile kültürel özellikler birbiri ile ilişkilidir (Roca ve Oliveira Roca, 2007). Bireyin içinde bulunduğu çevre ve kültürel faktörler kimlik gelişimini etkiler (Bosma ve Kunnen, 2001; Luyckx ve ark., 2008). Erikson'a (1994) göre kimlik bireyin içinde bulunduğu kültürün temelinde yer alan bir süreçtir. Kültür kadın ve

erkeklere dünyadaki yerleri hakkında kim oldukları ve kim olmaları gerektiğine ilişkin mesajlar verdiğinden, toplumsal cinsiyetin kendisi de bir kültürdür (Jack ve Ali, 2010).

Toplumsal cinsiyet sosyokültürel çevrenin etkilerini yansıtır, dolayısıyla toplumsal cinsiyet rolleri kültür tarafından belirlenir (Wolfram ve ark., 2009). Kültür tarafından belirlenen normlara göre kişi, bireyselleşme sürecine girer (Crespi, 2003) ve kimliğini yapılandırır. Dolayısıyla toplumsal cinsiyet tiplerine ilişkin seçeneklerin araştırılıp içsel yatırımda bulunma sürecinin kimlik biçimlenmesini etkilediği düşünülür (Kroger, 2000).

Erikson hem kişisel hem de grup düzeyindeki alanlarda kimliğin toplumsal cinsiyet rolünü yansıttığı görüşündedir (Marcia, 1966). Marcia (1993) ise bireyin kişilerarası alanda ilişkilere yönelik düşüncelerinin toplumsal cinsiyet rolleri ve cinsellik kavramlarını yansıttığını öne sürer. Dolayısıyla Marcia (1966) kimlik statülerini belirlerken yapmış olduğu görüşmelerde aile ve arkadaşlık gibi kişilerarası ilişkilerin yanı sıra toplumsal cinsiyet rollerini de incelemiştir.

Marcia'nın kimlik statüsü kuramında en düşük statü olarak görülen dağınık kimlik statüsünde bireyler cinsiyet rollerine ilişkin seçenekleri amaçsızca araştırırsalar da, bu alanda herhangi bir içsel yatırım yapmamışlardır (Marcia, 1993). En yüksek statü olarak görülen başarılı kimlik statüsünde ise, bireyler cinsiyet rollerine ilişkin araştırma yaparak ve belirli kararlara ulaşarak sınırlarını çizmişlerdir (Adams ve Gullota, 1989). Ayrıca bu statüdekiler yakın ilişkiler kurabilir ve cinsiyet rolü tutumlarında androjen özellikler taşırlar (Kroger, 2000).

Geleneksel androjenlik kadınsı ve erkeksiliğe ilişkin pozitif özelliklerin dengesinden oluşan bir kimlik olarak görülür (Woodhill ve Samuels, 2004). Androjen bireyler karşı karşıya kaldıkları duruma göre esnek davranabilirler. Kendilerini herhangi bir kalıba sıkıştırmadıklarından yakın ilişki kurma konusunda zorlanmazlar (Green ve Kenrick, 1994). Bu noktada başarılı kimlik statüsünün özellikleri akla gelir. Öyle ki bu kimlik statüsündekiler genç yetişkinlik dönemine geçtiklerinde yakın ilişkileri rahatlıkla kurabilirler (Marcia ve ark., 2011). Dolayısıyla androjen bireyler ile başarılı kimlik

statüsüne sahip olan bireylerin benzer özellikler taşıdığı söylenebilir. Toplumsal cinsiyet rollerinin cinsiyet tipllemeli olmayan sınıflamasında androjenitenin tersi olan belirsiz özellikli bireylerin ise, ego kimliğini yapılandırırken dağıntık kimlik statüsünün özelliklerini daha fazla gösterdikleri bilinir (Tzurriel, 1984).

Kadınların hem kadınsı hem de erkeksi cinsiyet rollerini sergilemeleri, androjen görünümüne ulaşmalarını sağlar. Kadınlar kadın oldukları için değil, birey oldukları için bazı rollere sahip olduklarını düşünürler. Bu rolleri bireysellik ile bütünleştirerek kendilerini oldukları gibi ifade etme fırsatı yakalarlar (Witte ve Sherman, 2002). Bu durumun kimliğin işlevlerine olumlu etki sağlayacağı söylenebilir. Öyle ki bireysel kontrol işlevinde kişi kendini özerk bir şekilde ifade eder ve kimliğini bu yönde yapılandırır (Serafini ve Adams, 2002).

Özerk bir şekilde yapılanan ve bireyselleşmiş bir benliğin gelişimini kadınsı cinsiyet rolü engelleyebilir (Fossum, 1996). Kadınsı cinsiyet rolleri yakın ilişkiler kurma ve sürdürme konusunda ailesel, kültürel ve toplumsal değerlere sıkı sıkıya bağlıdır (Brazaitis, 1997). Toplumsal normların cinsiyet rolleri üzerine yoğun baskısı ruh sağlığını olumsuz yönde etkiler. Bir diğer ifadeyle bu baskı kişinin iyi oluş halini etkileyerek depresyonun yaşanmasına neden olur (Fossum, 1996; Murphy, 2003).

Bazı durumlarda toplum tarafından beklenen cinsiyet rolüyle özdeşleşmek kadınların sosyal olarak kabul edilebilir davranışlarda bulunmalarına ve sosyalleşmelerine yardımcı olabilir. Özellikle ergenlik döneminde erken olgunlaşan kızlar kimliklerini aktif bir şekilde yapılandırma zamanına sahip olmadıklarından, toplum tarafından sunulan kadınsı cinsiyet rolü ile kimliklerini güçlü bir şekilde tanımlarlar (Natsuaki ve ark., 2015).

Kadınsı ve erkeksi cinsiyet rolünü içeren cinsiyet tipllemeli (geleneksel) roller genellikle toplum tarafından belirlenen normlara göre davranmayı içerdiğinden (Woodhill ve Samuels, 2004) bu rollere sahip bireylerin kimliği pasif bir şekilde yapılandıkları söylenebilir. Marcia'nın kuramına göre, kimliğin pasif yapılanması dağıntık ve ipotekli; aktif yapılanması ise moratoryum ve başarılı kimlik statülerine

karşılık gelir. Kimliğin pasif yapılanması ile birey genellikle içinde bulunduğu toplumdakilerle özdeşleşir ya da taklide yönelir. Buna karşın aktif yapılan kimlikte bilişsel faaliyetlerde bulunma söz konusudur. Bir diğer ifadeyle aktif ve bütünleşmiş kimlik psikolojik işlevlere sahiptir (Adams ve Marshall, 1996). İpotekli kimlik sahibi bireylerin, bir diğer ifadeyle kimliğini pasif bir şekilde yapılandıran bireylerin benlik saygılarının yüksek olduğu göz önüne alındığında (Marcia ve Friedman, 1970) pasif yolun her zaman istenmedik sonuçlara neden olmadığı söylenebilir. Kimi zaman toplumda bazı gruplar bireye hazır hayat anlayışı sunarak gencin kimlik bunalımını olumlu bir şekilde çözümlemesini sağlar (Çelen, 2011) ve birey herhangi bir arayışa girmeden içsel yatırımda bulunabilir. Bu pasif yol, kimlik yapılanmasına ilişkin bireye doyum sağlayabilir ve olumlu ruh sağlığı özellikleri göstermesine yardımcı olabilir. Olumlu ruh sağlığı özellikleri ile kimlik işlevlerinin arasında olumlu ilişkiler olduğu (Adams ve Marshall, 1996) göz önüne alındığında ise, bu bireylerin içinde bulunduğu kültür bağlamında kimlik işlevlerini gösterebilecekleri söylenebilir.

Yapılan bazı çalışmalarda (della Selva ve Dusek, 1984; Tzuriel, 1984) her bir psikososyal gelişim evresinde yaşanan bunalımların olumlu/başarılı bir şekilde çözümlenmesinde androjen özellikler ilk sırayı alsa da, kadınsı ve erkeksi cinsiyet tiplmeli bireylerin de bu konuda başarılı oldukları görülmüştür. Bunalımlara ilişkin olumsuz/başarısız çözümü ölçen ölçeklerde androjen, kadınsı ve erkeksi bireylerin eşit derecede düşük puanlara sahip olduğu, ancak belirsiz özellikteki bireylerin bu ölçeklerde en yüksek puanları elde ettiği bulunmuştur. Ayrıca belirsiz özellikteki bireyler kimlik duygusuna ilişkin rol karışıklığı bunalımını olumlu bir şekilde çözümlenme konusunda androjen, kadınsı ve erkeksi bireylerden daha düşük puanlar almışlardır.

Toplumsal cinsiyet rolleri ile kimlik gelişiminin bir arada açıklandığı birtakım kavramlar bulunmaktadır. Cinsiyet rolü kimliği ya da feminist kimlik bunlardan bazılarıdır. Genellikle cinsiyet rolü yönelimi veya cinsiyet kimliği olarak da adlandırılan cinsiyet rolü kimliği bireylerin cinsiyet rolleri veya cinsiyete uygun davranış konusunda paylaşılan kültürel beklentileri ile tanımlanma derecesi olarak ifade edilmektedir (Galambos, 2004). Feminist kimlik ise erkek egemen kültürün sosyal ve kişisel etkisine

ilişkin farkındalığı artırarak kadınların yaşamlarını iyileştirebileceği ve bu doğrultuda kimliklerini yapılandırabileceğine vurgu yapar. Bu doğrultuda genellikle feministler, feminist kimlik gelişiminin kadınlara olumlu bir bakış açısı kattığını ileri sürer (Saunders ve Kashubeck West, 2006). Hem kimlik hem de toplumsal cinsiyet rolleri ile ilişkili olduğu düşünüldüğünden, feminist kimlik gelişimine ilişkin açıklamalar bu bölümde ayrıntılı olarak ele alınabilir.

Downing ve Roush (1985) feminist kimlik gelişimine ilişkin aşamalar önermişlerdir. Bu modele göre feminist kimlik ardışık bir sıra izlemektedir. Bu aşamalar şu şekilde sıralanmaktadır (Akt. Witte ve Sherman, 2002).

**Pasif kabul (passive acceptance).** İlk aşamadaki kadınlar toplumun belirlemiş olduğu normlara uyarlar. Erkeklerin üstün ve baskın olduğuna inandıkları için geleneksel cinsiyet rollerine bağlıdırlar. Ayrıca bu aşamada kadınların pasif, bağımlı ve empatik; erkeklerin ise aktif, empatik olmayan ve bağımsız olmaları yönünde kutuplaşmış bir görüş vardır.

**Keşif (revelation).** İkinci aşamada kadınlar geleneksel cinsiyet rollerini reddetme ve bu rollere uymayan davranışlar sergileme eğilimindedirler. Erkeksi cinsiyet rollerinin güç ve bağımsızlığı, kadınsı cinsiyet rollerinin ise pasiflik ve bağımlılığı vurgulaması bu aşamadaki kadınları rahatsız eder.

**İç içe geçmiş olma (embeddedness).** Üçüncü aşamadaki kadınlar bireyler arasındaki farklılıklara dikkat ederek geleneksel cinsiyet rollerinden rahatsızlık duyarlar.

**Sentez (synthesis).** Dördüncü aşamada kadınlar geleneksel cinsiyet rollerini aşabilirler. Bir diğer ifadeyle sentez geleneksel cinsiyet rollerini aşma derecesinin bir ölçüsüdür. Kadın olmanın olumlu yönlerini kişilikleriyle bütünleştirerek, erkekleri daha akılcı ve bireysel bir temelde değerlendirirler. Hem erkekleri hem de kendilerini birey olarak algıladıkları için her iki cinsiyetinde davranışlarını sergilerler. Bu nedenle bu aşamadaki kadınlar androjen bir görünüme sahiptirler.

**Aktif içsel yatırım (active commitment).** Kadınlar sosyal değişime uyarak, erkeklerin kendilerinden farklı olduğu bilinciyle, kendilerini erkeklerle eşit görürler. Bu aşamada kadınlar aktif içsel yatırım ile kimliklerini ne ölçüde güçlendirdiklerini ve kişiselleştirdiklerini değerlendirirler.

Yukarıdaki kimlik gelişimine ilişkin aşamalara bakıldığında kadınların özellikle sentez aşamasında geleneksel cinsiyet rollerinden uzaklaştığı, son aşamada ise bilinçli bir şekilde araştırma yaparak aktif içsel yatırımda buldukları ve başarılı bir kimlik biçimlenmesine sahip oldukları söylenebilir.

Buraya kadar aktarılanlara bakıldığında kimlik gelişimi sürecinde, toplumsal cinsiyet rollerinden belirsiz özellikli bireylerin kadınsı, erkeksi ve androjen bireylere göre daha başarısız olduğu ve genellikle androjen bireylerin başarılı kimlik statüsüne sahip olduğu, ancak içinde bulunulan kültürel özelliklere göre kadınsı ve erkeksi cinsiyet tiplmeli bireylerin de kimliğe ilişkin işlevlere sahip olabildikleri söylenebilir.

## **2.10. Toplumsal Cinsiyet Rollerini Kimlik İşlevleri İlişkisi İle İlgili Araştırmalar**

Bu bölümde toplumsal cinsiyet rolleri ile kimlik biçimlenmesini birlikte ele alan çalışmalar aktarılmıştır. Toplumsal cinsiyet rolleri ile kimlik işlevlerini bir arada inceleyen çalışmalara alanyazında rastlanmadığı için genel anlamda kimlik biçimlenmesi çalışmaları temel alınmıştır.

Della Selva ve Dusek (1984) geç ergenlik dönemindeki bireylerle yaptıkları çalışmada Erikson'un kuramındaki bunalımlara ilişkin çözümler ile cinsiyet rolüne uyum arasındaki ilişkiyi incelemişlerdir. Çalışmanın bulguları androjen bireylerin yaşadıkları bunalımları olumlu çözümler yönünden en başarılı grup olduğunu, belirsiz özellikli bireylerin ise bunalımları çözmede en alt grupta bulunduğunu göstermiştir. Androjen bireyler bunalımları olumlu çözümler boyutunda kadınsı ve erkeksi özelliklere sahip bireylere göre daha yüksek puan almışken, bunalımları olumsuz çözümler boyutunda ise bu üç grupta herhangi bir fark görülmediği saptanmıştır.

Ayrıca erkeksilik puanlarının kadınsılık puanlarına göre başarılı kimliği daha iyi yordadığı sonucuna ulaşılmıştır.

Romm ve arkadaşları (2018) beliren yetişkinlik döneminde kimlik gelişimi ile ebeveynin psikolojik kontrolü arasındaki ilişkide toplumsal cinsiyet, ebeveynin samimiyeti ve etnik kimliğin aracılığına bakmışlardır. Çalışmanın sonucunda ebeveynin psikolojik kontrolünün kimliğe ilişkin içsel yatırımda bulunma ile negatif yönde ilişkili olduğu ve beliren yetişkinlerin toplumsal cinsiyeti ile ebeveynin samimi tutumunun, beliren yetişkinlerin kimlik gelişimi ile ebeveynin psikolojik kontrolü arasındaki ilişkide önemli bir rol oynadığı saptanmıştır.

Davis (2002) toplumsal cinsiyet rollerinin kimlik gelişimi üzerindeki etkisini erkek öğrenciler ile görüşerek belirlemeye çalışmıştır. Araştırmanın sonuçları önceden belirlenmiş toplumsal cinsiyet rolleri, kadınsılık korkusu, aşırı derecede muhalefet olma hissi ve erkeksiliğe ilişkin kafa karışıklığı ile ilgili kısıtlamaların kimlik üzerindeki etkisini göstermiştir.

Tzuriel (1984) cinsiyet rolleri ile ego kimliği arasındaki ilişkiyi incelediği çalışmanın sonuçları androjenlerin kimlik gelişiminde başarılı olduğunu, belirsiz özellikli bireylerin ise ego kimliğini yapılandırırken dağınık kimlik statüsünde bulunduğunu göstermiştir. Hem kadınsı hem de erkeksi cinsiyet rolünün ise ego kimliğinin her bir alt boyutunu ve toplam puanını anlamlı bir şekilde yordadığı saptanmıştır.

McLean, Shucard ve Syed (2017) yapmış oldukları çalışmada beliren yetişkinlik dönemindeki toplumsal cinsiyet kimlik gelişimini anlatı yaklaşımı çerçevesinde incelemişlerdir. Kimlik gelişiminde hem içerik hem de süreç ele alınarak, toplumsal cinsiyet rollerindeki kişisel ve kültürel öğeler anlatılar ile belirlenmiştir. Karma yöntemin kullanıldığı bu çalışmada üç yaklaşım kullanılarak (statü, anlatı ve söylemsel) bireylerin kendilerini toplumsal cinsiyet eşitliği konusunda daha yeni ve alternatif bir anlatı etrafında konumlandıkları bulunmuştur. Ayrıca kimliğe ilişkin seçeneklerin araştırılan bireylerin geleneksel anlatıyı kullanma yönelimlerinin daha az olduğu

saptanmıştır. Araştırmacılara göre bu durum anlatılar ile kişisel kimlik araştırması arasında bir ilişki olduğunu gösterir.

Saunders ve Kashubeck West (2006) kadınlarda toplumsal cinsiyet rolü, feminist kimlik gelişimi ve iyi oluş arasındaki ilişkileri incelemişlerdir. Çalışmanın sonuçları daha gelişmiş ve ifade edici özelliğe sahip feminist kimlik gelişiminin iyi oluş ile olumlu yönde ilişkili olduğunu ve hem toplumsal cinsiyet rolü yöneliminin hem de feminist kimlik gelişiminin iyi oluş üzerinde etkisi olduğunu göstermiştir.

Shek ve McEwen (2012) erkeklerde kimlik ile toplumsal cinsiyet rolü çatışmasının benlik saygısı ile ilişkilerini inceledikleri çalışmada erkeklerin benlik saygısı üzerinde kimlik gelişimi türünün ve cinsiyet rolü çatışmasının etkisi olduğu görülmüştür.

Syed ve McLean (2015) yapmış oldukları çalışmalarında hem toplumsal cinsiyet rolleri ve cinsellik alanları aracılığıyla anlatıları hem de beliren yetişkinliğin anlamını ortaya çıkaran söylemleri incelemişlerdir. Bu yaklaşımla Erikson'un kimlik gelişiminde ego kimliği, kişisel kimlik ve sosyal kimlik kavramlarını kullanmışlardır. Bu çalışmaya göre toplumsal cinsiyet rollerine ilişkin anlatılar kimlik gelişimini etkiler.

Healey ve Hays (2012) toplumsal cinsiyetin mesleki kimlik üzerindeki etkisini ele aldıkları çalışmada erkeklerin mesleki alanda kendilerini daha güçlü hissettikleri ve bu nedenle danışmanlığa ilişkin mesleki değerlere yüksek düzeyde bir uyum gösterdikleri, kadın katılımcıların ise yüksek statüdeki pozisyonlara ilişkin alanlarda daha düşük puan aldıkları görülmüştür. Bu durumun kadınların kendi değerleri ile ilgili olarak kişisel bir kimlik geliştirmelerine neden olduğu düşünülür.

Ey (2016) çocukların toplumsal cinsiyet rolleri, kimlik gelişimi ve müzik medyasını incelediği çalışmasında içerik analizi, bireysel ve grup görüşmeleri, çocukların etkinlikleri ve gözlemlerini içeren karma bir yöntem kullanılmıştır. Araştırmanın sonucu müzik medyasının çocukların günlük yaşamlarını şekillendiren



önemli bir etki olduğunu ve toplumsal cinsiyet rolleri ile kimlik algılarını etkilediğini ortaya koymuştur.

Türkiye’de toplumsal cinsiyet rolleri ve kimlik işlevlerini birlikte ele alan çalışmalara rastlanmamıştır. Toplumsal cinsiyet rolleri ile kimlik gelişimini bir arada inceleyen çalışmalar ise oldukça sınırlıdır.

Aktaş (2013) kadına ilişkin toplumsal cinsiyet rolleri ve kimlik tanımlamalarını feminist söylemler doğrultusunda incelediği çalışmasında kadına ilişkin kültürel tanımlamaların sosyal ve kişisel kimliğin oluşum süreciyle ilgili olduğu görülmüştür.

Morsünbül (2013) tarafından ergenlikte kimlik statüleri ve risk alma arasındaki ilişkinin incelendiği çalışmada erkeklerin kadınlara oranla daha yüksek düzeyde riskli davranışlar gösterdikleri saptanmıştır. Araştırmacıya göre bu durumun önlenmesi için toplumsal cinsiyet rolleri göz önünde bulundurularak önleme programlarının hazırlanması faydalı görülür. Ayrıca risk alma davranışı ile başarılı ve ipotekli arasında negatif; askıya alınmış ve dağınık kimlik arasında ise pozitif yönde ilişkilere rastlanmıştır.

Benliğin iç dünya ve algılar ile, kimliğin ise bireysel ve sosyal dünya ile ilişkili bir kavram olduğu düşünüldüğünde, benlik ile toplumsal cinsiyet rolleri arasındaki ilişkiyi inceleyen çalışmalar da bu bölümde aktarılabilir.

Damarlı (2006) ergenlerde toplumsal cinsiyet rolleri ile benlik kavramını bir arada ele aldığı çalışmasında kadınsılık ve erkeksilik puanları ile olumlu benlik kavramı arasında pozitif yönde anlamlı bir ilişki olduğu sonucuna ulaşmıştır.

Yukarıda aktarılan çalışmalar genel olarak değerlendirildiğinde androjen bireylerin kimlik biçimlenmesinde genellikle başarılı oldukları, belirsiz özellikli bireylerin ise dağınık kimlik özelliklerini gösterdikleri görülmüştür. Kadınsı ve erkeksi bireylerin ise içinde buldukları kültüre göre kimliklerini biçimlendirdikleri ve başarılı

kimlik yapılanmasında androjenlerden sonra genellikle ikinci sırada yer aldıkları söylenebilir.

## **2.11. Kendini Susturma**

Susturma kavramı, farklı disiplinlerde ve kadın çalışmalarında oldukça sık karşılaşılan bir kavramdır (Kurtiş, 2010). Susturma, bir kişilik stili ya da bireysel özellikten çok ilişkiyel bir süreçtir. Susturma genellikle çatışmadan kaçınma, herhangi bir ilişkiyi sürdürme ve psikolojik ya da fiziksel yönde güven duygusunu sağlamak amacını taşır. Bu sürece benlik kaybı ve yaşama ilişkin anlam kaybı eşlik eder (Jack ve Ali, 2010). Olumsuz bir benlik deneyiminin yanı sıra kişi, bağlanma sürecinde istenmedik bir ayrılma deneyimini de tehdit olarak görür. Ayrıca öz düzenleme becerilerinde bozulma da bu süreçte görülür (Laurent ve Powers, 2007).

Susturma herhangi bir ilişkide seslilik ya da sessizlik bağlamında ele alınır (Jack ve Ali, 2010). Susturma sessizlik olarak düşünüldüğünde, ortak (collective) ve bireysel sessizlik kavramları dikkat çeker. Grup içerisinde ortak yanırlar susturulurken, ortak başarılar vurgulanma eğilimindedir. Ortak sessizliğin diğel gruplara baskı yapan gruplar arasında oldukça yaygın olduđu bilinmektedir (Branscombe ve Miron, 2004). Kararlarını grubun belirlediđi normlar dođrultusunda oluřturan bireylerin yargılama gücü zayıf olduđu için tartışmaya ve itiraza dayanma güçleri yoktur. Genellikle telkine eğilimli olduklarından ortak bir sessizlik tutumu içerisindeyler (Le Bon, 2009). Ortak ve bireysel tutumun iki ayrı uçta olduđu bilinir (Oyserman, 1993). Bireysel bağlamda sessizlik kişinin kendini susturması olarak düşünülebilir. Kendini susturma, seslilik ile sessizlik bağlamında yakın ilişkilerdeki etkileşime dikkat çekmekte ve kişinin kendisi hakkında düşüncelerini vurgulamaktadır (Jack ve Ali, 2010).

Kendini susturma psikoloji alanyazına Jack (1991) ile girmiştir. Bu kavram, depresyona uğramış klinik ortamdaki kadınların deneyimlerini açıklar. Bir diğel ifadeyle kendini susturma, klinik ortamdaki depresif kadınları dinleyerek geliştirilmiştir. Bu kadınlar ötekinin istek ve ihtiyaçlarına kendininkinden daha fazla önem verir (Jack, 2003). Bu durum ise kişinin kendinden feragati anlamına gelir. Levinas'a göre kişinin

kendinden feragat etmesi ancak öteki ile kurulan ilişki bağlamında gerçekleşir (Akt. Demir Güneş, 2016). Dolayısıyla bu kavramda kadınların kendini ifade etmeyi engelleme (kendini susturma) ve kendi istek ve ihtiyaçları yerine ötekilerin istek ve ihtiyaçlarına öncelik verme (kendini kurban olarak görme) durumu dikkat çeker. Ayrıca medyada sunulan güzellik idealleri kadınların gerçekçi olmayan dış standartlar kullanarak kendilerini sert bir şekilde yargılama eğilimini (dışsallaştırılmış benlik algısı) ve duygulara yabancılaşma ile benliğin bölünme eğilimini (bölünmüş benlik) de vurgular (Jack ve Dill, 1992). Bu doğrultuda kendini susturma fenomenolojik ve davranışsal bakış açılarını içeren dört boyuttan oluşmaktadır. Bunlar şu şekilde açıklanmıştır (Jack, 1991; Jack ve Dill, 1992).

**Dışsallaştırılmış benlik algısı (Externalized self-perception).** Bireyin kendini dış standartlar aracılığıyla değerlendirmesini içerir. Bu standartlar cinsiyet ve kültüre özgüdür. Birey başkalarının kendini nasıl gördüğüyle ilgilenir ve kendi için belirlediği standartlara ulaşamayacağı görüşündedir. Ayrıca bu boyutta karar verirken başkalarının düşünce ve görüşleri bireyin kendi düşünce ve görüşlerinden daha değerlidir.

**Kendini kurban olarak görme (Care as self-sacrifice).** Birey başkalarının ihtiyaçlarını kendi ihtiyaçlarının önüne koyarak, ilişkilerin ne ölçüde güvence altına alındığını inceler. Böylelikle başkalarına değer verdiğini kendine ispatlamış olur. Birey için bu sıralamada kendi ihtiyaçlarını başkalarınıninkiyle eşit sırada tutmak bencilce bir davranıştır. Ayrıca yakın ilişkilerde bir başkasının mutluluğu en büyük sorumluluklardandır. Birey kendine öncelik verdiği durumlarda ise büyük bir öfke duyar ve kendi istek ve ihtiyaçlarını bastırmak için ahlaki bir temel öne sürer.

**Kendini susturma (Silencing the self).** Bu boyut ilişkileri güvenceye almak ve çatışmalardan kaçınmak amacıyla kendini ifade etmeyi bastırma ve eylemleri engellemeyi ifade eder. Birey yakın ilişkilerinde çatışmaya yol açabilecek hislerini açıklama yerine, sessizliği tercih eder. Ayrıca bireyin istek ve ihtiyaçları karşılanamayacak gibi görüldüğünde, birey bunlardan kolayca vazgeçer.

**Bölünmüş benlik (Divided self).** Bölünmüş benlik, bireyin yakın ilişkilerinde duygu ve düşüncelerini saklamasından dolayı dışsal bir sahte benlik ile içsel benlik arasındaki bölünme hissini ifade eder. Kadınlarda sahte benlik, yakın ilişkilerde partnerin isteklerine uyma yoluyla karakterize edilir. Bu durumda kadınlar içten içe öfke ve kızgınlık hissi içerisindeyler.

Jack ve Ali (2010) yapmış oldukları görüşmelerde kadınların kendi seslerini susturmanın kendiliklerinin ve hayatlarının kaybolma duygusuna nasıl yol açtığını anlatarak; çaresizlik, utanç, öfke ve kendine ihanet duyguları üzerinde durmuşlardır. Kendini susturmaya göre kadınlar kültürel normlara ve sessizliği ön gören feminen ideallere uyma konusunda baskı altındadırlar (Jack ve Dill, 1992). Bu doğrultuda kendini susturmaya ilişkin yapılan çalışmaların (Jack ve Ali, 2010; Kurtiş, 2010; Mauthner, 2010, Worell, 2010) genellikle feminist ve kültürel bağlamda ele alındığı görülmektedir.

**Feminist yaklaşımda kendini susturma.** Feminist psikolojide kendini susturmaya ilişkin bazı kuram ve modeller geliştirilmiştir (Dainow, 2014; Fivush, 2002; Gilligan, 2017; Jack, 1991). Bunlardan en çarpıcı olanı Gilligan'ın (2017) çalışmalarıdır. Gilligan'a göre feminist perspektif ile ele alınan bu çalışmalarda ilişkilere oldukça önem verilir. İlişkisel kuram, kadınların erkekler ile eşit olmamasına rağmen ilişkilerin kalitesine uyum sağlama sürecini ve bu süreçte kadınların benlik duygusunun yakın ilişkiler ile yapılandığını vurgulamaktadır.

Gilligan (2017) kadınların seslerini ergenlik döneminde susturmaya başladıklarından söz eder. Bu gelişimsel süreçte, kadınlar kendilerini olduğu gibi ifade edemediklerinden yaşama ilişkin gerçek anlamda bir deneyim kazanamazlar. Bunun sonucu olarak gerçek benlikten uzaklaşarak 'ideal kadın' imajını ve toplumsal cinsiyet rollerini içeren bir benlik yapılandırır. Toplumsal cinsiyet rolleri genellikle erkeklerin daha bağımsız, özerk ve ayırık olduğunu; kadınların ise daha bağımlı ve ilişkisel yöne ağırlık verdiğini vurgular.

Fivush (2002) ise sosyal yapılandırmacılık modeline (social-constructionist model) dayanarak feminist ve gelişimsel psikolojiye ilişkin susma ve konuşma bağlamında bir model geliştirmiştir. Bu modele göre kendini susturma ya da ifade etme dinamik ve ilişkisel bir süreç olarak görülür ve bu süreç yaşam öyküsünün gelişimi için oldukça önemlidir. Bu modele göre ifade edicilik/seslilik ve susturma ile kendi ve öteki olmak üzere iki boyut bulunmaktadır. Bu boyutlar Şekil 2.3'te gösterilmiştir.

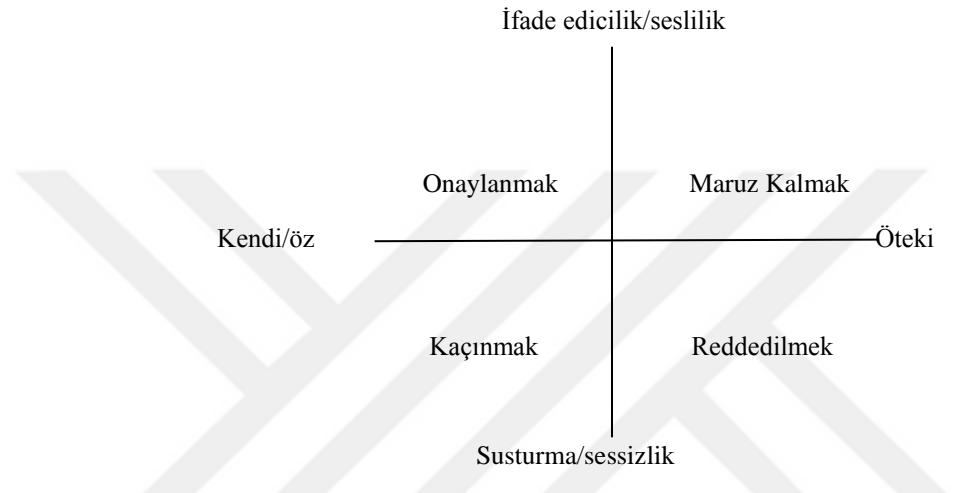

Şekil 2.3. Susturma, İfade Edicilik, Kendi ve Ötekine İlişkin İki Boyutlu Otobiyografik Model

Kaynak: Fivush, R. (2002). Voice and silence: A feminist model of autobiographical memory. In J. Lucariello, J. A. Hudson, R. Fivush, & P. J. Bauer (Eds.), *The mediated mind: Essays in honor of Katherine Nelson* (pp. 1-38). Mahwah, NJ: Erlbaum, p.38

İki boyutlu otobiyografik model bireyin hem kendi hem de başkalarının susturmasına ve sesliliğine dahil olmalarını ve aktarılan herhangi bir anlatının bu boyutların birinde olduğunu vurgulamaktadır. Yaşam öyküsünün susturulması, diğer bir ifadeyle susturulmuş deneyimler, varoluşsal bir umutsuzluğa yol açarak bireyde kaçınmacı bir tutuma neden olur. Bireyin kendi sesi, diğer bir ifadeyle bireyin kendini ifade edebilmesi ise, onaylanmışlık hissi oluşturur. Sosyal yaşamda kültürün üyesi olmak için bazı anlatıların belirli bir şekilde aktarılması beklenir. Belirli olaylara nasıl tepki gösterileceği ya da yaşamın nasıl olması gerektiği konusunda kültürel normlar vardır. Kültürün bireylere empoze ettiği bu durum diğerinin sesi boyutunda konumlanır. Benzer şekilde, bazı bakış açıları belli durumlarda bazı insanlar için kabul edilemez

olabilir. Bu durumda da reddetme boyutu göze çarpar. Son olarak bireyin hangi boyutta olacağını kendi tutumları kadar kültürün de şekillendirdiği söylenebilir.

**Kültürel bağlamda kendini susturma.** Kendini susturmaya ilişkin farklı anlam ve söylemler çeşitli kültürlerde incelenmiştir (Jack ve Dill, 1992; Kurtiş, Soylu Yalçınkaya ve Adams, 2017; Witte ve Sherman, 2002). Kendini susturma, kimlik kuramından yola çıkarak kültürlerarası bağlamda ele alınır. Kendini susturmaya ilişkin ilişkisel şemalara, kültürlerde kolayca rastlanabilir. Bu şemalar bir kadını ekonomik güvence için belirli bir ilişkiye sıkı sıkıya bağlı kılan sosyal bağlamlarda görülür (Jack ve Ali, 2010).

Başkasına bağlılığı sürdürmek ve uymak genellikle kültürlerarası psikolojiye konu olan ilişkili benlik yapısında görülür. İlişkilere uyum sağlamak ve bu ilişkilerin bir parçası olmak bu benlik yapısı için temel oluşturur. Özellikle geleneksel toplumlarında bu benlik yapısına oldukça sık rastlanmaktadır. Birey olabilmek için ayrışma, uzaklaşma gibi süreçlere denk gelen ergenlik döneminin bu toplumlarda pek yaşanmadığı söylenebilir. Ergenliğini yaşayamamış bireyler ilişkilerinde sorun yaşasalar bile, ergenlikte ebeveynleriyle yaşadıkları sorunların sonucunda kopma ve uzaklaşma yaşayamadıkları için, ilişkilerindeki mutsuz birlikteliklerini de sonlandıramazlar. Toplulukçuluk duygusunu aşırı yaşayan bu bireyler, ötekini mutlu etmeye ve öteki için yaşamaya çalışırlar (Hasanoğlu, 2013). Ayrışık benlik yapısında ise hedefleri gerçekleştirme ve karar verme özelliklerinin yanı sıra özellikle kendini ifade etme vurgulanmaktadır (Adams ve Plaut, 2003; Kağıtçıbaşı, 2010). Eğer birey kendini ifade edebildiği bir kültürün içinde ise, kendini olduğu gibi hisseder (Jack ve Ali, 2010).

Kendini susturmanın yaygın olduğu kültürlerde ise ilişkilere bağlılık söz konusu olduğundan görüşler ve kişisel ihtiyaçlar engellenir. Kadınlar kendini susturarak kültüre uyum sağlamaya çalışabilir. Ancak kendini susturmanın normatif bir uygulama olduğu durumlarda kadınlar için kendini susturma, bir tehdit olarak algılanmayabilir (Kurtiş, 2010).

Kendini susturmanın çıkış noktası her ne kadar kadınların söylemleri olsa da erkeklerin kendini susturması da söz konusudur. Kadınların ilişkileri sürdürmek amacıyla kullandıkları sessizliği erkekler; mesafe yaratmak, ilişkilerde etkileşimleri kontrol etmek ve özerkliklerini korumak amacıyla gerçekleştirebilir ve işlevsel olmayan adımlar atabilir. Bu doğrultuda kendini susturmanın hem erkekler hem de kadınlar için olumsuz psikolojik sonuçları olduğu söylenebilir. Ancak kadınlarda kendini susturmaya ilişkin araştırmalar erkeklere göre daha fazladır (Jack ve Ali, 2010). İlgili alanyazında kendini susturmanın genellikle kadınlara özgü bir kavram olduğu görüşünü destekler.

**Kadında kendini susturma.** Toplumsal cinsiyet eşitsizliği ile ilişkili olduğu düşünülen kendini susturmanın erkeklerden çok, kadınlar ile karakterize edildiği düşünülür (Jack ve Ali, 2010). Kendini susturma sosyal ya da toplumsal cinsiyet eşitsizliğinin günlük etkileşimleri nasıl yapılandığı yansıtır. Örneğin, geleneksel kadın rolündeki cinsiyet eşitsizliği, bir erkeğin ihtiyaçlarının kadınınkinden daha önemli olduğunu ve kadının başka bir şey yapmak istese bile, diğerinin yapmak istediği şeyi seçmesi gibi durumları belirtir. Bu tür ifadeler sadece kadınınsı rollere değil, aynı zamanda bir kadının ilişkileri devam ettirmek için nasıl davranması gerektiğine ilişkin zorunluluklara da dikkat çeker (Jack ve Dill, 1992).

Erkek egemen toplumlar kadınlara, özellikle yakın ilişkilerinde, kim olduklarını ya da kim olmaları gerektiğini empoze eder. Kendini susturma kadınlara hoşgörülü, özverili ve sevgi dolu olmayı dikte eden imge, değer ve normlar tarafından tanımlanmaktadır (Jack ve Ali, 2010). Bu baskı doğrultusunda kadınlar yakın ilişkilerinde kendini susturma davranışını oldukça sık sergilerler (Zoellner ve Hedlund, 2010). Kadının yakın ilişkilerde kendini susturma davranışı, toplumsal cinsiyet rollerinin yanı sıra ilişkinin sonlanması korkusundan da etkilenir (Jack, 1991). Bu korkunun yalnızlık duygusundan kaynaklandığı düşünüldüğünde ve bunun önüne geçmek için kendini susturma davranışıyla karşılaşıldığında, kişinin baskı altında hissetmesi olağan görülebilir. Öyle ki kendini susturma ve ilişkilerin sona ermesiyle oluşan yalnızlık (yalıtılmışlık) birey için istenmedik bir durumdur (Jordan, 2010).

Yalnızlık ile kendini susturma arasında ilişki olduğu ve bu iki kavramın kadınlarda depresyona neden olduğu bilinir (Besser, Flett ve Davis, 2003; Besser, Flett ve Hewitt, 2010; Thompson, 1995). Ancak yalnızlığı önlemede yakın ilişkilerin tek kaynak olarak görülmediği kültürlerde, kendini susturma ile depresyon arasındaki ilişki daha düşüktür (Sikka, Vaden Goad ve Waldner, 2010).

Kendini susturma, kadınların depresyona yatkınlığını açıklamak amacıyla bilişsel, ilişkisel ve bağlanma kuramlarını bütünleştirir. Kendini susturmaya ilişkin ilişkisel şemalar sosyal olarak kabul edilmiş ‘kadınsı bağlanma davranışlarını’ içerir. Bu davranışlar başkalarını memnun etme, başkasına bakım verme konusunda zorunlu hissetme ve çatışmayı önleyen kendini susturma yolu ile karakterize edilir. Ayrıca bu davranışlar, partnere odaklanmaları ve ilişkiyi güvenceye alma konusundaki endişelerden dolayı kaygılı bağlanmaya benzer. Ayrıca kendini susturmaya ilişkin ilişkisel şemalar kadınları başkalarının ihtiyaçları doğrultusunda davranmaya, kendi açıklamalarını ve öfkesini bastırmaya ve kültürel bir şekilde tanımlanan ‘iyi/mükemmel/ideal kadın’ olmaya karşı benliğini yargılamaya yönlendirerek depresyona zemin hazırlar (Jack, 1991; Jack ve Ali, 2010; Jack ve Dill, 1992).

İdeal kadın imajı, kadınların ilişki düzeyinden sorumlu oldukları mesajını verdiği için, kadınlar diğerlerine karşı kendilerini uyumlu göstermek için kendilerini susturarak ve eşit olma arzularından vazgeçerek oldukça enerji harcarlar. Bu durum benlik kaybının yaşanmasına neden olarak sosyal olguların kişisel hale gelme sürecini açığa çıkarır. Başka bir deyişle, kadınların nasıl davranmaları ve hissetmeleri gerektiği konusundaki içsel dünyaları, ilişkileri korumak amacıyla kendi kendilerini susturmayı dener. Bunun sonucunda ise bölünmüş bir benlik ortaya çıkar (Jack ve Ali, 2010).

Kadınların benliğine ve kim olduklarına ilişkin duyguları, kurdukları yakın ilişkiler ile oluşur (Jordan, 2010). Yani kadınlar, ilişkilerdeki yalıtılmışlık duygusunu, kimlik duygusu ile eş zamanlı yaşayabilirler. Öyle ki karşı cins ile yakın ilişkide bulunarak yalıtılmışlık duygusundan uzaklaşır ve bunun için kimlik duygusu kazanımını erteleyebilir. Bu da kimlik ile yalıtılmışlık duygusunun eş zamanlı yaşanmasının önünü açar (Erikson, 1994; Gilligan, 2017).



Bu bölümde aktarılanlar, kadınların kendilerini ilişkilerini devam ettirmek amacıyla susturduklarını ve kadınlarda yakın ilişkilerdeki yalıtılmışlık duygusunun kimlik ile eş zamanlı yaşanabileceğini yansıtmaktadır. Aynı zamanda alanyazında kendini susturmanın kimlik kuramından yola çıkarak oluşturulduğu (Jack ve Ali, 2010) ve kendini susturmanın kimlik gelişimiyle ilişkili olduğu söylenebilir (Fossum, 1996; Gayed, 2003; Kurtiş ve ark., 2017; Maji ve Dixit, 2018; Russell, 2015; Silva, 2002). Bu doğrultuda kendini susturma ile kimlik arasındaki ilişkiden söz etmekte yarar vardır.

## **2.12. Kendini Susturma Kimlik İşlevleri İlişkisi**

Yaşam dönemlerinde bir sonraki psikososyal gelişim evresine sağlıklı geçebilmek için birtakım görevlerin yerine getirilmesi gerekir. Beliren yetişkinlik döneminde başarılması beklenen en önemli görevler kimlik duygusuna ilişkin örüntülerin yapılandırılması (Arnett, 2004; Çok ve ark., 2018; Ozer ve Meca, 2019; Ruth, 2013) ve yakınlık duygusunun oluşturulmasıdır (Erikson, 1987, 1994).

Erikson'un (1994) Psikososyal Gelişim Kuramına göre kimlik duygusuna karşı rol karışıklığı ergenlikte (beşinci evre), yakınlığa karşı yalıtılmışlık ise genç yetişkinlikte (altıncı evrede) yer alır. Erikson'a göre kadınlar için bu evrelerin sıralaması kimi zaman değişiklik gösterir. Kadınlar için kimlik yapılanması ötekiyle kurulan ilişkiler bağlamında gerçekleştiğinden beşinci ve altıncı evre eş zamanlı yaşanabilir (Erikson, 1994). Bir diğer ifadeyle beliren yetişkinlik döneminde bulunan kadınlar için kimlik duygusuna karşı rol karışıklığı, yakınlığa karşı yalıtılmışlık evresiyle birlikte birer kriz olabilir. Gilligan (2017) tarafından oluşturulan ilişkisel kuramda kadının kimlik gelişiminde yakın ilişkilerin merkezde olduğu öne sürülmüştür. Bununla birlikte feminist yaklaşım gibi bazı yaklaşımlar yakın ilişkilerin kadınların kimliğinin merkezinde olduğunu ileri sürerek bu ilişkileri sürdürmenin kadın kimliğinin gelişimi için gerekli olduğu görüşündedir (Brazaitis, 1997; Jordan, 1997).

Beliren yetişkinlik dönemi bireyin en çok kendine odaklandığı dönemdir. Bu dönemde birey kimlik arayışını devam ettirir ve aşkıta, iş yaşamında ve dünya görüşünde

çeşitli seçenekleri araştırır (Arnett, 2004). Yakın ilişkiler kurmak amacıyla ise cinsellik, cinsiyet rolleri gibi önemli yaşam alanlarındaki seçeneklerin araştırılması ve içsel yatırım kriterlerini gözden geçirir. Ancak ilişkilerin nitelik ve kapsayıcılığına ilişkin yakınlık türleri bulunmaktadır. Bunlar ilişkilerdeki derinliği ve bağlanmayı ifade eden ölçütlere göre en başarılı olandan başlayarak; yakın ilişki, ön yakın ilişki/yakın ilişki öncesi, sözde yakın ilişki, kalıplaşmış yakınlık ve izole ilişki şeklinde sıralanır (Marcia ve Josselson, 2013; Marcia, 2014). Burada “kalıplaşmış yakınlık” statüsü dikkat çeker. Bu statüdeki bireyler cinsiyetlere ilişkin sığ ve sıradan yargılara sahiptir. Ayrıca ilişkisel boyutta sosyal kalıplar ve algılara göre hareket ederler (Marcia ve Josselson, 2013).

İlişkisel şemaların sosyal olarak kabul edilen kalıp ve algılara göre belirlendiği durumlarda birey kimi zaman bazı denemelerde bulunur. Kendini susturma davranışı bunlardan biri olarak görülür. Kendini susturma herhangi bir yakın ilişkiyi sürdürme, çatışmadan kaçınma ve güvende hissetme amacıyla yapılır (Jack ve Ali, 2010). Kendini susturmanın yaygın olduğu kültürlerde ilişkilere bağlılık oldukça önem taşır. Dolayısıyla bireyler yakın ilişkilerinde görüşlerini ve kişisel ihtiyaçlarını erteleme ya da engelleme girişiminde bulunur. Bu baskı doğrultusunda özellikle kadınlar, sosyal normlara sıkı sıkıya bağlanarak yakın ilişkilerinde kendini susturma davranışında bulunur (Zoellner ve Hedlund, 2010). Bu bağlamda cinsiyete ilişkin kalıplaşmış düşünceler, toplumsal baskılar, kültürel normlar ve ilişkilerdeki cinsiyet eşitsizliğinin Marcia'nın (2014) yakınlık statülerinden kalıplaşmış statü ile kendini susturma arasındaki ilişkiyi gösterdiği söylenebilir.

Kimlik gelişimi ile kendini susturma arasındaki ilişkiden söz edilebilecek bir diğer yaklaşım olarak Anlatı Kimlik Yaklaşımı dikkat çeker. Bu yaklaşımda bireyin kendi yaşamına ilişkin belirlediği tema ve anlamlar ruh sağlığını yordama işlevi görür (Schwartz ve ark., 2015). McLean ve Syed'e (2017) göre bireyin yaşama ilişkin olayları anlatıya dönüştürebilmesi, yani ifade edebilme yeteneği özellikle çocukluk döneminde oluşur, ergenlik ve beliren yetişkinlik döneminde ise gelişir. Benzer şekilde Miller (1996) de kendini susturma davranışının erken çocukluk döneminde oluştuğundan ve sosyal baskı doğrultusunda gençlik döneminde yoğunlaşabileceğinden söz eder. Bu

bağlamda bireyin ifadelerine dayanan anlatı kimlik yaklaşımı ile kendini susturma davranışının benzer yaşam dönemlerinde ortaya çıktığı ve geliştiği dikkat çeker.

Kimlik gelişiminin kendini susturma ile ilişkisinden söz edilebilecek başka bir model Waterman'ın Kimlik Statüleri Modeli olarak görülebilir. Bu modelde seçeneklerin araştırılması ve içsel yatırım değişkenlerine ek olarak Waterman (1992, 1995) kişisel ifade edicilik (personal expressiveness) değişkeninden de söz etmiştir. Waterman'a (1990) göre kişisel ifade ediciliği iyi oluş kavramı temellendirir. İfade edicilik kavramı Fivush'un (2002) geliştirmiş olduğu Susturma, İfade edicilik, Kendi ve Ötekine İlişkin İki Boyutlu Otobiyografik Model'de kendini susturmanın bir diğer ucunda yer alır. Bu modele göre kendini susturma veya ifade etme dinamik ve ilişkisel bir süreç olarak ele alınır. Waterman'a (2011) göre ise, birey kişisel ifade edicilik ile kimliğe ilişkin örüntülerin uygun bir şekilde seçilip seçilmediğine yönelik bir değerlendirme sürecine girer.

Kişisel ifade edicilik kavramının kökü eudaimonik iyi oluştan gelmektedir. Eudaimonik iyi oluş yaşamın anlam dolu ve tatmin edici olması ile ilişkilidir (Waterman, 1990). İyi oluş kavramı ile birey; potansiyelinin farkına varır, bu potansiyellerinin kendinde var olan değer ve kabiliyetlerinde gelişmesi için çabalar, daha sonra bu doğrultuda amaçlar belirler ve böylece kimlik gelişimini gerçekleştirir (Waterman, 2011).

Kimlik gelişiminde iyi oluş kavramı kimliğin işlevlerini çağrıştırır. Öyle ki kimliğin işlevleri olumlu ruh sağlığı özellikleri ile pozitif yönde ilişkilidir (Adams ve Marshall, 1996). Öznel iyi oluş ise yaşamdaki olgu ve ölçütlere dayanır (Diener, 1984). Ayrıca Demir (2011) de kimlik işlevleri ölçeğinin geçerlik ve güvenirlik çalışmasını yaparken ölçeğin dış ölçüt geçerliğini test etmek amacıyla iyi oluş ölçeklerinden yararlanmıştı. Bunun yanı sıra söz konusu iyi oluş kavramının kendini susturma ile oldukça sık çalışıldığı görülmektedir (Astbury, 2010; Gordon, 2010; Jack ve ark., 2010; Jordan, 2010; Kurtiş, 2010; Maji ve Dixit, 2018; Trimble, Scharron-del Rio ve Bernal, 2010).

Kimlik işlevleri modeline göre kimlik pasif ya da aktif bir şekilde yapılır. Kimliğin pasif yapılanması itaat, taklit ve özdeşleşmeye yöneliktir. Kimliğin aktif yapılanması ise özgür irade, özerklik, bağımsız bir yapı oluşturma ve kendini ifade etmeye dayanır. Aktif yapılanmaya sahip bireyler kendini ifade etme konusunda başarılı olduklarından bireysel kontrol işlevleri daha yüksektir (Serafini ve Adams, 2002). Bu doğrultuda bireyin kendini susturmak yerine ifade etmesi, kimliğin aktif yapılanma sürecine katkı sağlayabilir. Ayrıca kimliğin aktif yapılanması ile birey kim olduğuna ilişkin çeşitli girişimlerde bulunarak bilişsel bir çaba içine girer (Adams ve Marshall, 1996). Bir diğer ifadeyle aktif yapılanma ile birey kimliğe ilişkin seçenekleri aktif bir şekilde araştırır. Bu araştırma sürecinin ardından kimi zaman güçlü içsel yatırımlar gözlenirken, kimi zaman da herhangi bir içsel yatırıma rastlanmamaktadır. Bu doğrultuda Adams ve Marshall'a (1996) göre kimliğin aktif bir şekilde yapılanması moratoryum ve başarılı kimlik ile; pasif bir şekilde yapılanması ise daha az karmaşık statüler olan dağınık ve ipotekli kimlik ile ilişkilidir. Kimliğin pasif bir şekilde yapılanmasıyla bireyin kendini ifade etme gücünün azalması, başka bir deyişle pasif yapılanma ile bireyin kendini susturma davranışının artması, kendini susturma ile dağınık ve ipotekli kimlik statüleri arasında ilişki olabileceğini akla getirir.

Kimlik gelişimi ve kendini susturmayla ilgili çalışmalar (Barclay, 2004; Miller, 1996; Reyes, 2014) bu iki kavramın birbiriyle ilişkili olduğunu göstermiştir. Örneğin Miller (1996) kadınların ilişkilerinde kendini susturmayı öğrendiklerini ve kimliklerini de bu ilişkisel mücadeleler ile yapılandırdıklarını öne sürer. Jack (1991) kadın kimliğini ve duygusal yaşamı kadınların ilişkilerinin temeli olarak görür. Neves ve Nogueira (2010) kendini susturmanın kadında kimlik yapısını korumak için bir araç olarak görüldüğü görüşündedirler. Ayrıca Jack ve Ali'ye (2010) göre bazı toplumlar kadınlara kim olduklarını veya kim olmalarını gerektiğini empoze eder. Diğer bir ifadeyle bazı toplumlar kadına 'ben kimim' sorusuna kendisinin yanıt vermesine imkan tanımaz. Kadına ifade hakkı tanınmayan bu bağlamlarda kadın kendini susturma davranışına yönelir. Bu doğrultuda kadının kendini susturması ya da ifade etmesi ile kimliğe ilişkin örüntülerini yapılandırması ilişkili olabilir.

Buraya kadar bakıldığında belirli bir kültürde kadının kendini susturması kim olduğuna ilişkin içsel sorgulamayı etkileyen bir etmen olarak görülmektedir. Kimlik işlevlerini temel alan çalışmalar ise kendini susturma davranışının olup olmamasına göre kimliğin aktif ya da pasif yapılandığını ortaya koymaktadır.

### **2.13. Kendini Susturma Kimlik İşlevleri İlişkisi İle İlgili Araştırmalar**

Alanyazında kimlik gelişimi ile kendini susturmayı inceleyen çalışmalar sınırlıdır. Ancak kimlik işlevleri ile kendini susturmayı ele alan herhangi bir çalışmaya rastlanmamıştır. Dolayısıyla bu bölümde temelde kimlik gelişimi ve kendini susturma arasındaki ilişkileri inceleyen çalışmalar verilmiştir. Ayrıca bu kimlik gelişimi çalışmalarında olumlu ruh sağlığı özelliklerini çağrıştıran kavramlar da incelenerek kimlik işlevleriyle ilişki kurulmuştur.

Jack ve Ali (2010) farklı bölgelerdeki kadınlarla kendini susturma, kimlik ve depresyona ilişkin görüşmelerin sonucunda kendini susturmanın kültürlerarası bir kavram olduğunu saptamışlardır. Maddi olanakların yetersiz olduğu çevrede yaşayan kadınlar ile görüşmeler sonucunda, bu çevrede yaşayan kadınların depresyon düzeyleri yüksek çıkmadığı, onları yüksek depresyon düzeyinden koruyan etmenlerin içinde buldukları çevrede kendilerini özgürce ifade edebildikleri seslere/ifadelere sahip oldukları ve kendini susturma davranışının olmaması ile de güçlü bir kimlik duygusu yapılandırıdıkları görülmüştür.

Witte ve Sherman (2002) kendini susturma ile feminist kimlik arasındaki ilişkiyi incelediği çalışmasında, kimliğin ve kadınsı rollerin pasif yapılanması ile kendini susturmanın alt boyutları olan dışsallaştırılmış benlik algısı, kendini susturma ve bölünmüş benlik arasında olumlu yönde ilişki bulmuşlardır. Ayrıca geleneksel kadınsı rollerin kendini susturmayı yordadığı ve feminist kimliğin ise depresyon düzeyini azaltarak kendini susturmayı engelleyebileceği saptanmıştır.

Miller (1996) geç ergenlik sürecinde kendini susturmayı ele aldığı çalışmasını Surrey'in İlişkisel Benlik Kuramı çerçevesinde inceleyerek kadınlarda depresyonu

araştırmıştır. Kadınların depresyona eğilimli olmasını, kadınların kimlik gelişimi için ilişkilerin merkezde yer almasından ve bu ilişkilerin sağlıklı duygusal işlevsellik için gerekli olmasından kaynaklandığını saptamıştır. Ayrıca kadınlarda kimlik gelişimi ve ilişkilerin korunması ile bağlantılı olarak kişinin kendini yakın ilişkiyi sürdürmek ya da sosyal düzene uymak için susturarak benlik kaybı yaşadığı ve bu durumun sağlıklı kimlik gelişimi için engel oluşturduğu görülmüştür.

Oh'un (2010) kendini susturma ve depresyon arasındaki ilişkileri incelediği çalışmasının sonuçları sağlıklı bir şekilde yapılanmayan kimlik gelişiminin depresyona yol açabileceğini ve böylelikle depresyonun kendini susturmanın güçlü bir göstergesi olarak ortaya çıktığını göstermiştir.

Harper (2004) romantik ilişkilerde kendini susturmayı incelediği çalışmasında, romantik ilişkilere katılımın kimlik gelişimi için sağlıklı bir işlev olduğunu, genellikle romantik ilişkilerdeki tartışma ortamında kendini susturmanın görüldüğünü ve kendini susturan tarafın daha çok depresif deneyimler yaşadığını bulmuştur.

Sormanti (2010) tarafından yapılan çalışmada özellikle belirli bir hastalık deneyimi yaşayan kadınlarda kendini susturmanın kimlik uyumu, geleceğe ilişkin planlar ve bireysel gelişim gibi çeşitli unsurları etkilediği görülmüştür. Söz konusu unsurların kimlik işlevlerinden uyum, gelecek yönelimi ve bireysel kontrol işlevlerini çağrıştırdığı söylenebilir.

Reyes (2014) kendini susturma ve toplumsal cinsiyeti incelediği çalışmasında, kültürün kendini susturmada belirleyici olduğunu göstermiştir. Toplumsal cinsiyet rolünün kimlik gelişimini temsil ettiğini ve cinsiyet rolleri ile kendini susturma arasında olumlu yönde ilişki olduğunu bulmuştur. Ayrıca kendini susturmanın yaşandığı yakın ilişkilerde kadın kimliğinin gelişiminin ilişkisel psikolojideki ilkeler ile benzerlik gösterdiğini de saptamıştır.

Barclay (2004) kadınlarda kendini susturma ve kişilik tarzlarını incelediği çalışmanın sonucuna göre erkeklerin eşlerine yönelik gerçekleştirdiği psikolojik

istismarın, kadınlarda kendini susturmayı ve kadın cinsiyet kimliği gelişimini yordadığını göstermiştir.

Jack ve arkadaşlarının (2010) kendini susturma, toplumsal cinsiyet ve depresyon arasındaki ilişkileri inceledikleri çalışmanın sonuçları kadının çocukluğundan itibaren ailesine öncelik vererek ve kendi isteklerini görmezden gelerek eğitilmesiyle, yakın ilişkilerinde eşine ve eşinin ailesine karşı da kendini susturacağını ve kimliğini bu şekilde yapılandıracağını göstermiştir.

Ali (2010) yapmış olduğu çalışmasında kendini ifade etmenin, rollerin ve kimlik yapısının birbiriyle ilişkili olduğunu ve bu kavramların göçmen kadınlardaki ırk ayrımcılığı tarafından etkilendiğini saptamıştır.

Besser ve arkadaşları (2010) kendini susturma ve kişisel kırılabilirlik üzerine yapmış oldukları çalışmaya göre, kendini susturmanın kendini suçlamaya ve öz saygının azalmasına neden olarak olumsuz bir kimliği yapılandığını bulmuşlardır.

Lafrance (2009) kadınlarda depresyona direnmeye ilişkin yapmış olduğu çalışmasında kadın kimliğinin temelinde 'ideal kadın' imajının bulunduğunu, bu ideali sürdürmek için kadının kendini susturduğunu ve böylelikle benliğin bozulmaya uğradığını saptamıştır.

Türkiye'de kimlik gelişimini tek başına ele alan pek çok çalışma varken, kendini susturma ile ilgili yalnızca bir çalışmaya rastlanmıştır. Bunun yanı sıra kimlik gelişimi ile kendini susturmayı birlikte inceleyen herhangi bir çalışmaya rastlanmamıştır.

Kurtiş (2010) Türkiye'deki kadınlarda kendini susturma ve iyi oluşu incelediği çalışmasında Türkiye'de kimliğin genellikle sosyal roller ve grup üyeliği bağlamında yapılandığına, ancak son yıllarda bu durumun değişerek değer ve tutumlarda bireyselliğin öne çıkmasına değinmiştir.

Kendini susturma ile kimlik gelişimini inceleyen çalışmalar genel olarak değerlendirildiğinde kadınların ilişkilerini sürdürmek ve kültürel normlara uymak için genellikle kendini susturma davranışında buldukları ve bu durumun benlik kaybı yaşanmasıyla sağlıklı kimlik gelişimi için engel oluşturduğu söylenebilir.

#### **2.14. Kendini Susturma Toplumsal Cinsiyet Roller İlişkisi**

Cinsiyet rolleri ve ses/ ifade ediciliğin ilişki düzeyleri çeşitli kültür ve etnik gruplarda farklılık gösterir (Smolak, 2010). Bazı toplumsal değerler ve kültürel normlar kadınları susturmaya zorlar. Özellikle geleneksel cinsiyet rolleri ve ataerkil toplumsal değerler, kadınların boyun eğici tutum geliştirmesine neden olarak kadınsı cinsiyet rollerini şekillendirir ve beklentileri doğrultusundaki rolleri onaylar (Jack, 1991). Bu ortamlarda toplumsal cinsiyet rollerine ilişkin bilişsel şemalara esnek olmayan bir tutumla bağlılık söz konusudur (Tzuriel, 1984). Etkili bilişsel ve duygusal başa çıkma becerilerini elde etmeden önce kadınsı cinsiyet rolünün onaylanması, kadınları cinsiyet rollerine ilişkin uyumsuz başa çıkma stratejileri kullanmayla karşı karşıya bırakabilir. Söz konusu uyumsuz başa çıkma stratejileri ruminatif başa çıkma ve kendini susturma davranışdır (Natsuaki ve ark., 2015).

Toplum tarafından onaylanan cinsiyet rolleri kadınların kendileri ifade etme becerileri önünde engel olarak görülür (Jack, 1991). Kendini ifade etme, susturma davranışının karşıt bir durumu olduğundan (Fivush, 2002) toplumun belirlediği roller çerçevesinde hareket etmenin kendini susturmaya neden olduğu söylenebilir. Özellikle geleneksel toplumsal cinsiyet rollerinin kendini susturma davranışını artırdığı bilinir (Murphy, 2003; Puzio, 2017; Reyes, 2014).

Geleneksel toplumsal cinsiyet rollerine uymak, kadınların yakın ilişkilerde kendini susturma ihtimalini artırır (Jack, 1991). Bir diğer ifadeyle kimliklerini geleneksel cinsiyet rolü bağlamında yapılandıran kadınlar romantik ve kişilerarası ilişkilerini sürdürebilmek için kendilerini sustururlar (Harper ve Welsh, 2007). Geleneksel roller genellikle kadınsı ve erkeksi cinsiyet tiplmeli roller olarak görülür (Woodhill ve Samuels, 2004). Bu roller girişkenlik, bağımsızlık, liderlik gibi özelliklere



sahip olma ya da olmama yönünden farklılık gösterir (Horwitz ve White, 1987; Özmen ve Sümer, 2011).

Erkeksi ve kadınsı cinsiyet rollerinde kendini susturmanın gelişim yolları farklıdır (Smolak, 2010). Kadınsı cinsiyet rolleri, cinsiyet rollerine ilişkin kendini susturma davranışı gibi etkin olmayan başa çıkma stratejileri kullanmaya neden olur (Natsuaki ve ark., 2015). Kadınlar dış görünüşlerine yatırım yaparak ya da kendilerini susturarak karşı cins ile ilişkilerini sürdürmeye çalışır. Kadında kendini susturma pasiflik, vücut utancı, korku, kırılganlık ve kibarlık özelliklerini içeren bir cinsiyet rolünü temsil eder. Bu doğrultuda kadınsı cinsiyet rolü genellikle dış görünüş açısından çekiciliğe, duyarlılığa, bağımlılığa ve şefkatli olmaya; erkeksi cinsiyet rolü ise güçlü, girişken ve bağımsız olmaya odaklanır (Horwitz ve White, 1987; Smolak, 2010). Bu doğrultuda kadınsı cinsiyet rolünde kendini ifade etme konusunda pasif bir tutum (kendini susturma), öz şefkatin eksik olmasıyla ötekine aşırı bir duyarlılık hali (kendini kurban olarak görme), dış görünüş açısından çekiciliğe gereğinden fazla yatırım yapma (dışsallaştırılmış benlik algısı) ve ilişkilerinde ötekine bağımlı bir tutum göstererek kendi duygularına yabancılaşma (bölünmüş benlik) durumlarına rastlanabilir. Bu doğrultuda kadınsı cinsiyet rolü ile kendini susturma davranışı arasında olumlu bir ilişkinin olduğu söylenebilir.

Kadınların hem kadınsı hem de erkeksi cinsiyet özelliklerine sahip olmaları onların androjen bir görünüme ulaşmalarını sağlar. Yapılan çalışmalarda androjenlerin kadınsı ya da erkeksi özellikler ile kendilerini tanımlamak yerine, kendilerini birey olarak algıladıkları ve bu durumun da kendini susturma davranışını engellediği görülmektedir (Witte ve Sherman, 2002). Bir diğer ifadeyle androjen özellikler ile kendini susturma arasında negatif bir ilişki olduğu söylenebilir.

Toplumsal cinsiyet rolleri ile kendini susturma genel olarak değerlendirildiğinde cinsiyet tiplmeli rollerin kendini susturma üzerinde etkisi olduğunu ve özellikle kadınlarda kadınsı cinsiyet tipi ile kendini susturma arasında olumlu yönde ilişki olduğu görülmektedir.

## **2.15. Kendini Susturmanın Toplumsal Cinsiyet Rollerine İlişkisi İle İlgili Araştırmalar**

Bu bölümde toplumsal cinsiyet rolleri ile kendini susturmayı birlikte ele alan çalışmalar verilmiştir. Toplumsal cinsiyet rollerine ilişkin kadınsı ve erkeksi boyutlar, kimi çalışmalarda geleneksel toplumsal cinsiyet rolü şeklinde aktarılmıştır.

Witte ve Sherman (2002) yapmış oldukları çalışmada kişilerarası ilişkilerde geleneksel cinsiyet rollerine bağlı kalmanın kendini susturma ile ilişkili olduğunu ve kendini susturmanın geleneksel cinsiyet rollerinde bir başa çıkma stili olarak kullanıldığını bulmuşlardır. Kadınların hem kadınsı hem de erkeksi cinsiyet rolleri göstermeleri, bir diğer ifadeyle rolleri sentezlemeleri, onların androjen görünmesine neden olarak kadınların ve erkeklerin birey olarak algılanmasına, bu bireysellik ile toplumsal cinsiyet rollerinin bütünleşmesiyle de kendini susturmanın azalacağı görülmüştür.

Puzio (2017) ergenler üzerinde yapmış olduğu çalışmada kendini susturma ile toplumsal cinsiyet tutumları arasındaki ilişkileri incelemiştir. Çalışmanın sonucu daha yüksek düzeyde kendini susturan kadınların geleneksel cinsiyet tutumlarına sahip olduğunu göstermiştir.

Maji ve Dixit (2018) kendini susturma, toplumsal cinsiyet ve kadın sağlığı arasındaki bağlantıyı incelemişlerdir. Çalışmanın sonucuna göre kadınsı kimliğe ilişkin bir süreç olarak görülen kendini susturmanın toplumsal cinsiyet dinamiklerini farklı alanlarda açıkladığı, kendini susturmanın kadınların itaatkar yönünü vurgulayan toplumsal cinsiyet normlarından geldiği ve kendini susturma teorisinin kadınların sağlığının ve iyilik halinin sosyal olarak belirlenmiş toplumsal cinsiyet rolleri ve kadınların ilişkisel benliği ile bağlantısını gösterdiği bulunmuştur.

Murphy (2003) kendini susturma, toplumsal cinsiyet ve depresyon arasındaki ilişkiyi incelediği çalışmada genç yetişkinlerin daha az geleneksel cinsiyet rolü yapılaşmasının daha düşük kendini susturma ve depresyon düzeyine neden olduğunu saptamıştır.

Smolak (2010) toplumsal cinsiyet rollerine kültürel açıdan yaklaşarak kadın ve erkeklerde kendini susturmayı incelemiştir. Çalışmanın sonucuna göre modern toplumsal cinsiyet rollerinin ilişkilerde davranış motivasyonuna etki etmeye devam ettiği, kadınların kendini susturmaya yol açan bir rolde erkeklerle ilişkileri sürdürmeye çalıştığından kadınsı cinsiyet rolünün hoş ve çekici olmaya, erkeksi cinsiyet rolünün ise güçlülüğe vurgu yaptığı ve toplumsal cinsiyet rollerinin kültürün etkisiyle belirlendiği, bu doğrultuda kendini susturmanın kültürel olarak kendini özgü bir davranış olduğu görülmektedir. Ayrıca toplumsal cinsiyet rolleri ve kendini susturmanın ilişkili olduğu unsurların daha iyi belirlenebilmesi için farklı kültürlerde ve etnik gruplarda bu kavramlara dikkat edilmesi vurgulanmıştır.

Fossum (1996) yapmış olduğu çalışmasında kadınların geleneksel cinsiyet rollerine sahip olmalarının dengelerini bozacak düşünce ve davranıştan kaçınmalarına neden olduğunu ve böylelikle kendini susturma davranışında bulduklarını saptamıştır.

Chan'in (2014) farklı sosyal bağlamlardaki kadınların sesini incelediği çalışmanın sonuçları, kadınların toplumsal cinsiyet normlarına uymak için sosyokültürel baskılara yanıt olarak ve diğerleriyle ilişki kurmanın bir yolu olarak kendini susturmaya başladığını, kendini susturmanın farklı sosyal bağlamda değiştiğini ve kadının sesi, bir diğer ifadeyle kadını kendini ifade edebilmesinin sağlıklı bir ruhsal yapı ile ilişki gösterdiğini ortaya koymuştur.

Brazaitis (1997) kendini susturma, toplumsal cinsiyet rolleri ve kadın/erkek ilişkilerine değindiği çalışmasında kadınsı rollerin yakın ilişkiler kurma ve sürdürme konusunda ailesel, kültürel ve toplumsal normlara bağlı olduğunu ve kadınların bu ilişkileri sürdürmek amacıyla da kendini susturma davranışında bulduklarını saptamıştır.

Jack ve arkadaşları (2010) kendini susturmanın toplumsal cinsiyet ile depresyon arasındaki ilişkisini incelediği çalışmalarında cinsiyet eşitsizliği ve güçlü bir şekilde sınırlandırılmış cinsiyet rollerinin kendini susturmayı artırabileceğini görüşündedirler.

Reyes (2014) Latin Amerikalı kadınlarda geleneksel toplumsal cinsiyet rolleri ile kendini susturma arasındaki ilişkileri arařtırmıřtır. alıřmanın sonucunda kadınlarda kendini susturma ile toplumsal cinsiyet rolleri arasında olumlu ynde iliřki olduėu ve geleneksel toplumsal cinsiyet rollerinin kendini susturmayı etkilediėi grlmřtr.

Miller (1996) yapmıř olduėu alıřmasında geleneksel cinsiyet rollerine iliřkin beklentilerin artmasıyla kendini susturmanın da arttıėını, bu nedenle geleneksel toplumsal cinsiyet rollerine daha sıkı bir řekilde uyulan sosyal baėlamlarda kendini susturmanın daha sık grldėn ve toplumsal cinsiyet rollerine iliřkin kltrel temelli beklentilerin kadınları etkileyerek kendini susturmaya neden olabileceėini saptamıřtır.

Condylis (2012) kendini susturma ve benlik kaybını cinsiyet farkı zerinden incelediėi alıřmasında kadında kendini susturmanın erkek ve kadın iliřkilerindeki g farkının bir sonucu olduėunu, kadının kendini susturmasının hem erkeklere hem de kadınlara ynelik yařam boyunca tekrarlanabileceėini ve bu duruma benlik kaybı ile yařam amacı belirleyememe eřlik ederek depresyonun grlebileceėini saptamıřtır.

Trkiye’de toplumsal cinsiyet rolleri kendini susturma deėiřkenlerini birlikte ele alan herhangi bir alıřmaya rastlanmamıřtır. Daha nce aktarıldıėı gibi kendini susturmaya iliřkin Kurtiř’in (2010) yapmıř olduėu alıřma, toplumsal cinsiyet rolleri baėlamında deėerlendirilmeye alıřılmıřtır.

Kurtiř (2010) yapmıř olduėu alıřmasında toplumsal cinsiyet rol ynelimi ile kendini susturma arasında iliřki olduėunu bulmuřtur. Ayrıca kendini susturma ile depresyon arasındaki iliřkiyi toplumsal cinsiyet rollerindeki farklılıkların bir fonksiyonu olarak grdėnden, kendini susturma ile iyi oluř arasındaki iliřkiyi farklı ortamlarda incelemiřtir. Kadınlarn romantik iliřkilerinde cinsiyet rollerine ynelik tutumlarının deėerlendirilmesiyle, erkeklerin aktif ve kadınlarn ise pasif olmasına ynelik ifadelere sahip olanların daha fazla kendini susturdıkları grlmřtr.

Toplumsal cinsiyet rolleri ve kendini susturma arasındaki ilişkileri inceleyen çalışmaların sonuçlarına bakıldığında geleneksel toplumsal cinsiyet rolüne sahip olan kadınların kendini susturma davranışını daha fazla gösterdiği ve androjen özelliğın ise kendini susturma davranışının önüne geçtiğı görülmektedir. Bu sonuçlar kadının sahip olduğı toplumsal cinsiyet rolünün kendini susturma üzerinde etkisi olduğunu göstermektedir.

Yukarıda aktarılan bilgiler genel olarak değerlendirildiğinde, son yıllarda kimlik çalışmalarında süreç (Crocetti ve ark., 2008; Luyckx ve ark., 2008; Schwartz ve ark., 2015) ve sonuç (Adams ve Marshall, 1996; Serafini ve Maitland, 2013) odaklı çalışmaların dikkat çektiğı görülmektedir. Kimlik gelişiminde sonuca odaklanması yönüyle en göze çarpan modellerden biri Kimlik İşlevleri Modeli olarak gösterilebilir. Kimlik işlevleri modelinde kimliğin aktif yapılması özgür irade, bağımsız bir yapı oluşturma, özerklik ve kendini ifade etmeye dayandığından; aktif yapılan kimliğe sahip bireylerin kendini ifade etme becerilerinin daha yüksek düzeyde olduğu bilinir (Serafini ve Adams, 2002). Serafini ve Maitland'a (2013) göre kimlik işlevleri eylemliliğe, özerkliğe ve bütünlüğe dayandığından, kimlik işlevleri ile kendini ifade etme arasında pozitif yönde bir ilişki olduğu dikkat çeker. Bu doğrultuda, Fivush (2002) tarafından geliştirilen modelde kendini ifade etmenin bir diğer ucunda bulunan kendini susturmanın kimlik işlevlerini negatif yönde etkileyeceğı düşünülür. Jack (1991) tarafından geliştirilen kendini susturma kuramının toplumsal değerler ve kültürel normlar çerçevesinde şekillendiğı göz önüne alındığında ise, toplum tarafından belirlenen cinsiyet rollerinin kadınların kendileri ifade etme becerilerini engellediğı bilinmektedir. Bu çalışmada toplumsal cinsiyet rollerine ilişkin öne sürülen kuramlardan toplumsal cinsiyet şema kuramı temel alınarak toplum tarafından oluşturulan kadınlık ve erkeklik tanımlamalarının genç kadınlarda kendini susturmayı etkileyeceğı beklenmektedir. Öte yandan yine toplumsal cinsiyet rollerinin kültür temelinde şekillendiğı ve kültür ile kimlik gelişiminin birbiri ile ilişkili olduğu (Bosma ve Kunnen, 2001; Luyckx ve ark., 2008; Roca ve Oliveira Roca, 2007) göz önüne alındığında, toplumsal cinsiyet özelliklerinin de kimlik işlevlerini etkileyeceğı düşünülmektedir. Son olarak, yukarıda aktarılan kuramsal temel doğrultusunda genç kadınlarda, Bem (1981) tarafından ileri sürülen toplumsal cinsiyet şema kuramı

çerçevesinde toplumsal cinsiyet rollerinin ve Jack (1991) tarafından psikoloji alanyazınına giren kendini susturmanın kimlik işlevlerini etkileyeceği düşünülür.

## **BÖLÜM 3. YÖNTEM**

Çalışmanın bu bölümünde araştırmanın modeli, çalışma grubu, veri toplama araçları, verilerin analiz edilmesi ve işlem konuları hakkında açıklamalara yer verilmiştir.

### **3.1. Araştırmanın Modeli**

Bu çalışma, belirli bir durumu açıklayan betimsel bir araştırmadır. Betimsel araştırmalarda aynı ölçme araçlarının çok sayıda kişiye sunulması söz konusudur. Bu araştırmalarda tarama modeli en yaygın olmakla birlikte, tarihsel ve etnografik yöntemler de kullanılır (Fraenkel, Wallen ve Hyun, 2012).

Araştırmada Türkiye’de toplumsal cinsiyet rollerinin ve kendini susturmanın kimlik işlevleri üzerindeki etkisini incelemek amacıyla, ilişkisel tarama modeli kullanılmıştır. Tarama modelleri, geçmiş zamanda ya da halen var olan bir durumu olduğu şekliyle betimlemeyi hedefleyen araştırma yaklaşımıdır. Tarama modelleri genellikle genel tarama modelleri ve örnekölçü taramaları şeklinde iki yaklaşım üzerinde durur. İlişkisel tarama modeli ise, genel tarama modelleri bağlamında ele alınır. İlişkisel tarama modeli, iki ya da daha fazla değişken arasındaki birlikte değişim oluşumunu ve derecesini belirlemeyi hedefleyen araştırma modelidir (Karasar, 2015).

### **3.2. Çalışma Grubu**

Araştırma İstanbul ve Erzurum ilindeki üniversite eğitimine devam eden ve benzer yaş gruplarındaki üniversite eğitimi görmeyen kadınlar ile yürütülmüştür. Üniversite eğitimi görmeyen katılımcıların büyük bir çoğunluğu (n= 193) herhangi bir

romantik ilişkisi olan ve ortaöğretim mezunu (n= 171) kadınlardan oluşmaktadır. Çalışma grubunun ikişer üniversite ve ilden seçilmesinin nedeni farklı büyüklüklerdeki şehirler ve bu şehirlerdeki çeşitli üniversiteler ile meslek eğitimi kurslarından heterojen bir örneklem oluşturmaktır. İlgili alanyazına bakıldığında (Sugimura ve ark., 2015) benzer araştırmalardaki çalışma grubunun genellikle çeşitli demografik özelliklere sahip olmak üzere, heterojen bir yapı göstermesi amacıyla farklı büyüklükteki şehirlerde yaşayan öğrenci ve öğrenci olmayan bireylerden oluştuğu görülmektedir.

Araştırmada ‘uygun örnekleme’ yöntemi kullanılarak üniversiteler ve meslek eğitimi kursları belirlenerek çalışmanın amaçları doğrultusunda üniversite eğitimi almak/almamak durumuna özen gösterilmiştir. Uygun örnekleme, seçkisiz (random/tesadüfi) ya da seçkisiz olmayan örneklemenin zor, hatta imkansız olduğu durumlarda araştırmacının kullandığı örnekleme türüdür. Uygun örneklemede, çalışma için hazır bulunan bir grup kişi vardır. Bu durum, kimi zaman bu yöntemin dezavantajı olarak görülebilir. Örneğin uygun örnekleme yönteminin herhangi bir popülasyonu temsil etmediği düşünüldüğünde, elde edilen sonuçların yalnızca bir kereliğine özgü bir durum olma ihtimali de olabilmektedir. Bu ihtimali azaltmak için çalışmanın, birkaç benzer örneklem üzerinde tekrarlanmasında yarar vardır (Fraenkel ve ark., 2012).

Araştırmada veri toplama araçları 503 genç kadın katılımcıya uygulanmıştır. Katılımcılara ilişkin demografik bilgiler Tablo 3.1’de verilmiştir.

Tablo 3.1. Katılımcıların Demografik Özellikleri

Değişken		N	%
Yaş	18-25	421	83.6
	26-28	82	16.4
Toplumsal	Maskülen	134	26.6
Cinsiyet Roller	Feminen	78	15.5
	Androjen	188	37.4
	Belirsiz	103	20.5
Üniversite Eğitimi	Evet	234	46.5
	Hayır	269	53.5

<b>Toplam</b>	503	100
---------------	-----	-----

Tablo 3.1’de yaş gruplaması son yıllardaki çalışmalara göre yapılmıştır. Beliren yetişkinliğin genellikle yirmili yaşların başları ve ortalarında yoğunlaştığı ileri sürülür. Diğer yandan bazı çalışmalar ise beliren yetişkinlik döneminin yirmili yaşların sonuna kadar sürebileceğini ve kimlik keşfinin de bu süreçte tamamlandığını ifade eder (Tilton Weaver ve Galambos, 2003). Bu doğrultuda araştırmaya katılan kadınların yaş gruplaması beliren yetişkinlik dönemine ilişkin görüşler doğrultusunda gruplandırılmıştır. Yine tablo 3.1’e bakıldığında grubun büyük bir çoğunluğunun 18-25 yaş aralığında olduğu görülmektedir. Katılımcıların yer aldıkları toplumsal cinsiyet rolleri sınıflamasında en çok androjen bireyler, en az feminen bireyler yer alır. Üniversite eğitimi görüp görmeme durumuna bakıldığında ise, oranların birbirine yakın olduğu görülür.

Araştırmada üniversite eğitime göre katılımcıların hangi üniversitelerde bulunduğu, üniversite eğitimi görmeyenlerin ise hangi meslek eğitimi kursunda olduğuna ilişkin bilgiler Tablo 3.2’de verilmiştir.

Tablo 3.2. Katılımcıların Eğitim Durumlarına Göre Dağılımı

<b>Değişken</b>		<b>N</b>	<b>%</b>
<b>Üniversite Eğitimi</b>	Atatürk Üniversitesi	119	23.7
<b>Gören</b>	Maltepe Üniversitesi	115	22.9
<b>Üniversite Eğitimi</b>	ESMEK	136	27.0
<b>Görmeyen</b>	İSMEK	133	26.4
<b>Toplam</b>		503	100

Tablo 3.2’de görüldüğü gibi katılımcıların %23.7’si (119 kişi) Atatürk Üniversitesi’nde, %22.9’u (115 kişi) Maltepe Üniversitesi’nde öğrenim görmekte iken; %27’si (136 kişi) ESMEK’te (Erzurum Büyükşehir Belediyesi Sanat ve Meslek Eğitimi Kursları), %26.4’ü (133 kişi) İSMEK’te (İstanbul Büyükşehir Belediyesi Sanat ve Meslek Eğitimi Kursları) bulunmaktadır.



Araştırmada üniversite eğitime göre katılımcıların hangi toplumsal cinsiyet rolü kategorisinde bulunduğuna ilişkin bilgiler Tablo 3.3'te verilmiştir.

Tablo 3.3. Katılımcıların Eğitim Durumlarına Göre Toplumsal Cinsiyet Rollerinin Dağılımı

Değişken	TCR	N	%
Üniversite Eğitimi Gören	Maskülen	67	28.6
	Feminen	37	15.8
	Androjen	85	36.3
	Belirsiz	45	19.2
Üniversite Eğitimi Görmeyen	Maskülen	67	24.9
	Feminen	41	15.2
	Androjen	103	38.3
	Belirsiz	58	21.6
<b>Toplam</b>		503	100

Tablo 3.3'te üniversite eğitimi alan ve almayan grupta en fazla gözlenen toplumsal cinsiyet rolünün androjen olduğu görülmektedir. Her iki grup içinde ikinci sırada yer alan toplumsal cinsiyet rolü ise maskülen iken üçüncü belirsiz son sırada ise feminen cinsiyet rolü gelmektedir.

### 3.3. Veri Toplama Araçları

#### 3.3.1. Kişisel Bilgi Formu

Katılımcıların yaş, eğitim durumu, yaşadıkları şehir gibi demografik bilgilerini belirlemek üzere kişisel bilgi formu kullanılmıştır.

#### 3.3.2. Kimlik İşlevleri Ölçeği (KİÖ; Functions of Identity Scale (FIS); Serafini, Maitland and Adams, 2006)

Kimliğin işlevlerini ölçen ve Serafini ve arkadaşları (2006) tarafından geliştirilen Kimlik İşlevleri Ölçeği, Demir (2011) tarafından Türkçe'ye uyarlanmıştır. Ölçeğin Türkçe'ye uyarlanması, üniversite eğitimi gören kadın ve erkek katılımcılar ile

yapılmıştır. Bu araştırmanın çalışma grubu hem üniversite eğitimi gören hem de üniversite eğitimi görmeyen kadın katılımcılardan oluştuğundan, ölçeğin bu çalışma grubu üzerinde de geçerlik ve güvenilirlik çalışması yapılmıştır.

Kimlik İşlevleri Ölçeğinin ilk versiyonu beş boyuttan ve toplam 22 maddeden oluşmaktadır (Serafini ve Adams, 2002). Ancak sonraki çalışmalarda Serafini ve arkadaşları (2006) kimliğin yapı işlevini ölçen 3 madde, uyum işlevini ölçen 3 madde, amaç işlevini ölçen 3 madde, gelecek işlevini ölçen 3 madde ve kontrol işlevini ölçen 3 madde olmak üzere toplam 15 madde ve beş boyuttan oluşan bir yapı önermişlerdir. Ölçekte yapı işlevi için “Kendimi tanıdığımdan eminim”; uyum işlevi için “Değerlerim ve inançlarım kim olduğumu yansıtır”; amaç işlevi için “Hedef yönelimli bir insanım”; gelecek işlevi için “Gelecekte kim olacağımla ilgili net bir fikrim var” ve kontrol işlevi için ise “Hedeflerimi kendi kararlarım doğrultusunda belirlerim” maddeleri örnek olarak verilebilir. Ölçek “kesinlikle katılmıyorum ”dan (1 puan) “tamamen katılıyorum ”a (5 puan) doğru sıralanan 5’li likert tipi bir ölçektir. Her bir boyuttan alınabilecek puanlar 3 ile 15 arasında değişmektedir.

Ölçeğin orijinal formunda Cronbach alfa değerleri yapı boyutu için .80, uyum boyutu için .77, amaç boyutu için .80, gelecek boyutu için .82 ve kontrol boyutu için .65 olarak bulunmuştur (Serafini ve ark., 2006). Ölçeğin Türkçe geçerlik ve güvenilirlik çalışmasında DFA sonuçları;  $df=80$ ,  $RMSEA=0.06$ ,  $GFI=0.91$ ,  $CFI=0.93$ ,  $NNFI=0.90$ ’dır. Yine ölçeğin her bir boyutu için Cronbach alfa değerleri yapı boyutu için .70, uyum boyutu için .76, amaç boyutu için .80, gelecek boyutu için .75 ve kontrol boyutu için .77 olarak bulunmuştur (Demir, 2011). Ölçeğin bu araştırmadaki çalışma grubu üzerindeki geçerlik ve güvenilirlik çalışması ise aşağıda açıklanmıştır.

### **3.3.2.1. Kimlik İşlevleri Ölçeğinin Geçerlik ve Güvenirliği**

Ölçeğin yapı geçerliğini test etmek amacıyla doğrulayıcı faktör analizi yapılmıştır. Kimlik işlevleri ölçeğinin uygulanan çalışma grubu üzerinde geçerliliğini tespit etmek amacıyla yapılan doğrulayıcı faktör analizi sonucunda 4 ile 9 ve 10 ile 15 maddeleri arasında modifikasyon uygulanmıştır ve model uyum indekslerine

bakılmıştır. Doğrulayıcı faktör analizinde gözlenen verinin 15 maddeden elde edilen 3 boyutlu modelde uyum indekslerinin anlamlı olduğu Tablo 3.4'te gösterilmektedir.

Tablo 3.4. KİÖ'nün Faktör Yapısı İçin İyilik Uyum İndeksleri

İyilik Uyum İndeksi	Değer
$\chi^2$	310.06
Sd	80
$\chi^2/sd$	3.87
CFI	.98
NFI	.98
SRMR	.036
RMSEA	.074

Tablo 3.4'te kimlik işlevleri ölçeğinin doğrulayıcı faktör analizi sonucu ( $\chi^2$ : 310.06; Sd: 80,  $\chi^2/Sd$ : 3.87; NFI: .98; CFI: .98; RMSEA: .074; SRMR: .036) incelendiğinde kimlik işlevleri ölçeğinin tek düzeyli DFA değerlerinin iyi düzeyde uyum gösterdiği anlaşılmaktadır. CFI ve NFI indeksleri için kabul edilebilir uyum değeri 0.90 olarak kabul gördüğünden (Marsh, Hau, Artelt, Baumert ve Peschar, 2006; Tabachnick ve Fidell, 2014) ve GFI, AGFI ya da SRMR değerlerinin .85 ve yukarı olması kabul gördüğünden (Meydan ve Şeşen, 2011) bu çalışmadaki DFA sonucu ölçeğin 5 faktörlü yapısının doğrulandığını göstermektedir. DFA ile hesaplanan madde faktör ilişkisinin katsayıları Şekil 3.1'de verilmiştir.

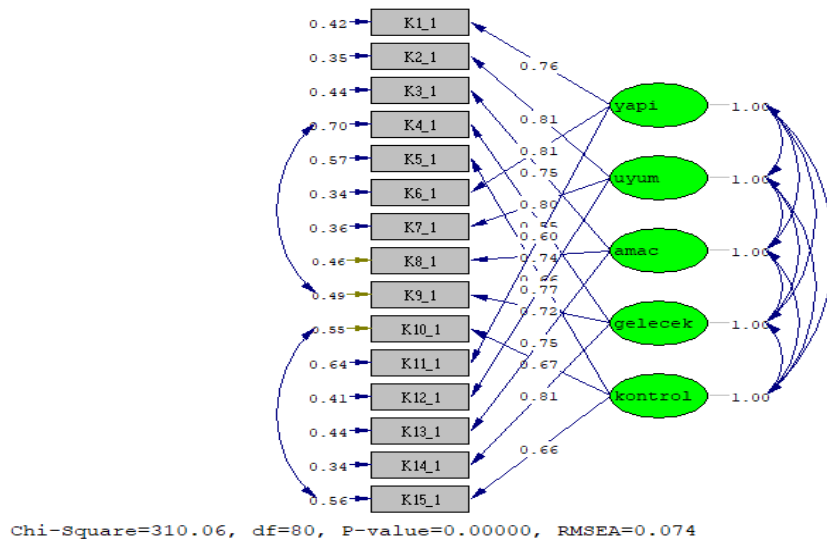

### Şekil 3.1. KİÖ'nün Faktör-Madde İlişkisi

Kimlik İşlevleri Ölçeğine ilişkin doğrulayıcı faktör analizi sonucunda ilk olarak standardize edilmiş regresyon katsayılarının anlamlılığına bakılarak bu değerlerin .55 ile .81 arasında değiştiği görülmüştür ( $p < .001$ ). Ölçme modeline ilişkin Lamdax değerleri (standardize edilmiş regresyon katsayısı) ve açıklayıcılık varyans değerleri Tablo 3.5'te verilmiştir.

Tablo 3.5. Faktör Yükleri, Düzeltilmiş Madde Toplam Korelasyonları ve Açıklanan Varyans Oranları

Faktörler	$\lambda$	$R^2$
<i>Yapı İşlevi</i>		
K11	.60	.36
K6	.81	.66
K1	.76	.58
<i>Uyum İşlevi</i>		
K12	.77	.59
K7	.80	.64
K2	.81	.65
<i>Amaç İşlevi</i>		
K13	.75	.56
K8	.74	.54
K3	.75	.56
<i>Gelecek İşlevi</i>		
K14	.81	.66
K9	.72	.51
K4	.55	.30
<i>Kontrol İşlevi</i>		
K15	.66	.44
K10	.67	.45
K5	.66	.43

Tablo 3.5'te standardize edilmiş regresyon katsayılarına ek olarak modeldeki gözlenen değişkenlerin temsil ettikleri açıklama varyanslarının yüksek ( $R^2 = .30$  ile  $.66$  arasında) olduğu görülmektedir. Sonuç olarak Tek Düzeyli DFA sonrasında, 15 maddelik kimlik işlevleri ölçme aracının iyi düzeyde uyum gösterdiği ve uygulanabilir olduğu söylenebilir.

Kimlik işlevleri ölçeğinin güvenilirliğini hesaplamak amacıyla Cronbach alfa değerlerine bakılmıştır. Cronbach alfa değerleri yapı işlevi boyutu için .76, uyum işlevi boyutu için .83, amaç işlevi boyutu için .82, gelecek işlevi boyutu için .74 ve kontrol

işlevi boyutu için .75 olarak hesaplanmıştır. Field'a (2013) göre genel olarak güvenilirlik katsayılarının .70 ve yukarısında olması yeterli olarak görülür.



### 3.3.3. Bem Cinsiyet Rolü Envanteri (BCRE; Bem Sex Role Inventory (BSRI); Bem, 1974)

Bireylerin hangi cinsiyet rolünde olduklarını belirleyen envanter, Bem (1974) tarafından geliştirilmiştir. Bem Cinsiyet Rolü Envanteri, ilk olarak Türkçe'ye Kavuncu (1987) tarafından uyarlanmıştır (Akt. Dökmen, 1999). Daha sonra envanterin Dökmen (1991, 1999) tarafından yeniden geçerlik ve güvenirlik çalışması yapılmıştır. Geçerlik ve güvenirlik çalışması kadın ve erkek katılımcılar ile gerçekleştirilmiştir. Bu araştırmanın çalışma grubu hem üniversite eğitimi gören hem de görmeyen kadın katılımcılardan oluştuğundan, ölçeğin bu çalışma grubu üzerinde de geçerlik ve güvenirlik çalışması yapılmıştır.

Bem Cinsiyet Rolü Envanteri kadınsılığı ölçen 20 madde, erkeksiliği ölçen 20 madde ve sosyal beğenirliği ölçen 20 madde olmak üzere toplam 60 maddeden oluşmaktadır. Sosyal beğenirliğe ilişkin maddeler genellikle değerlendirmeye katılmaz ve ölçekte asıl değerlendirmeler kadınsı ve erkeksi boyutlara göre yapılır (Dökmen, 1999). Ölçekte maddeler "hiç uygun değil"den (1 puan) "her zaman uygun"a (7 puan) doğru sıralanarak puanlanmaktadır. Bu şekilde, ölçekten kadınsılık ve erkeksilik olmak üzere iki ayrı puan elde edilir. Bu puanların medyanlarına göre ise dört grup cinsiyet rolü tanımlanır. Androjen (androgynous), kadınsılık puanının kadınsılık medyanının üzerinde ve erkeksilik puanının erkeksilik medyanının üzerinde olması; belirsiz (undifferentiated) kadınsılık puanının kadınsılık medyanının altında ve erkeksilik puanının erkeksilik medyanının altında olması; kadınsı (feminen) kadınsılık puanının kadınsılık medyanının üzerinde ancak erkeksilik puanının erkeksilik medyanının altında olması; erkeksi (maskülen) ise kadınsılık puanının kadınsılık medyanının altında ancak erkeksilik puanının erkeksilik medyanının üzerinde olması şeklinde sınıflandırılır.

Ölçeğin orijinal formunda çalışma grubunu Stanford ve Foothill'de öğrenim kadın ve erkek katılımcılar oluşturmaktadır. Ölçeğin Cronbach alfa değerleri Stanford'daki çalışma grubunda kadınsılık için .80, erkeksilik için .86; Foothill'deki çalışma grubunda ise kadınsılık için .82, erkeksilik için .86 olarak bulunmuştur (Bem, 1974). Kavuncu'nun (1987) yapmış olduğu Türkçe geçerlik ve güvenirlik çalışmasında test-tekrar test güvenilirliği kadınsılık için .75, Erkeksilik için .89 olarak bulunmuştur

(Akt. Dökmen, 1999). Dökmen (1999) tarafından yapılan çalışmada ise Cronbach alfa değerlerinin kadınsılık için .73, erkeksilik için .75 olduğu; iki yarı güvenilirlik katsayısının kadınsılık için .76, erkeksilik için .75 olarak saptanmıştır. Ölçeğin bu araştırmadaki çalışma grubu üzerindeki geçerlik ve güvenilirlik çalışması ise aşağıda verilmiştir.

### 3.3.3.1. Bem Cinsiyet Rolü Envanterinin Geçerlik ve Güvenirliği

Ölçeğin yapı geçerliğini test etmek amacıyla yapılan doğrulayıcı faktör analizi sonucunda 40 ile 39, 34 ile 31, 28 ile 27, 35 ile 12, 19 ile 11, 32 ile 27 ve 20 ile 21 maddeleri arası modifikasyon önerilmiş ve daha sonra belirlenen bu maddeler arasında modifikasyon uygulanmıştır. Tek Düzeyli DFA sonrası elde edilen uyum indeks değerlerine bakıldığında, 40 maddelik Toplumsal Cinsiyet Rollerini ölçme aracının modelde uyum indekslerinin anlamlı olduğu ve uygulanabilir olduğu Tablo 3.6'da sunulmuştur.

Tablo 3.6. BCRE'nin Faktör Yapısı İçin İyilik Uyum İndeksleri

İyilik Uyum İndeksi	Değer
$\chi^2$	2974.77
Sd	741
$\chi^2/sd$	4.01
CFI	.90
NFI	.90
SRMR	.060
RMSEA	.076

Tablo 3.6'da Bem Cinsiyet Rolü Envanterinin doğrulayıcı faktör analizi sonucu ( $\chi^2$ : 2974.77; Sd: 741,  $\chi^2/Sd$ : 4.01; NFI: .90; CFI: .90; RMSEA: .076; SRMR: .060) incelendiğinde envanterin tek düzeyli DFA değerlerinin iyi düzeyde uyum gösterdiği anlaşılmaktadır. Ölçekte Tek Düzeyli DFA analizine ilişkin her bir maddeye ait t değerleri  $p < .05$  düzeyinde anlamlı bulunmuştur. Tek Düzeyli DFA ile hesaplanan madde faktör ilişkisinin katsayıları Şekil 3.2'de gösterilmiştir.

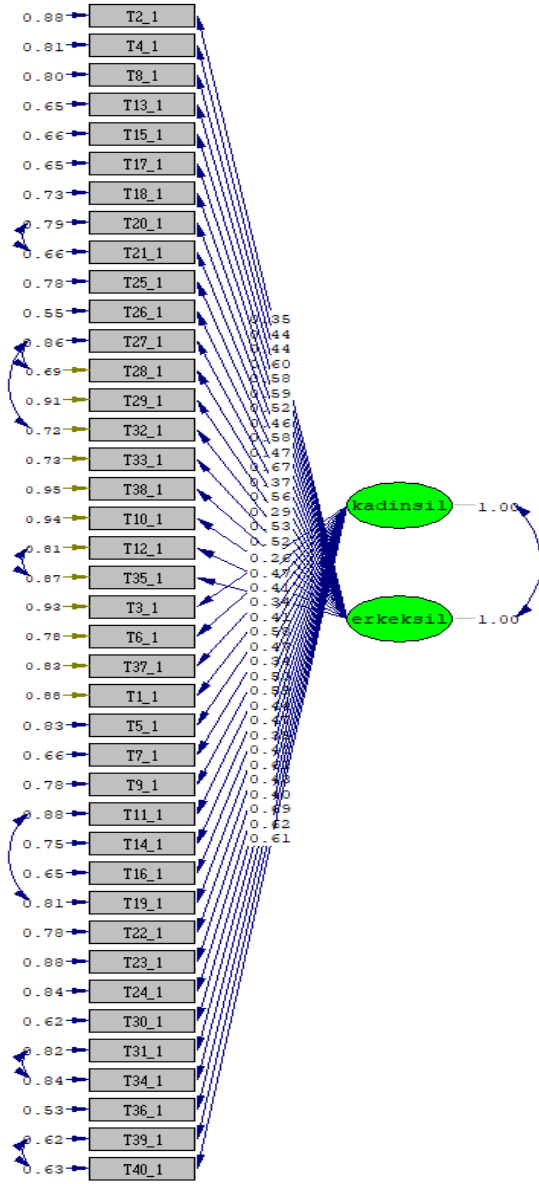

Şekil 3.2. BCRE'nin Faktör-Madde İlişkisi

Bem Cinsiyet Rolü Envanterine ilişkin doğrulayıcı faktör analizi sonucunda öncelikle standardize edilmiş regresyon katsayılarının anlamlılığına bakılmıştır. Bu değerlerin .21 ile .69 arasında değiştiği görülmüştür ( $p < .001$ ). Ölçme modeline ilişkin Lamdax değerleri (standardize edilmiş regresyon katsayısı) ve açıklayıcılık varyans değerleri Tablo 3.7'de verilmiştir.



Tablo 3.7. Faktör Yükleri, Düzeltilmiş Madde Toplam Korelasyonları ve Açıklanan Varyans Oranları

Faktörler	<i>A</i>	<i>R</i> <sup>2</sup>
<i>Kadınsılık Ölçeği</i>		
T2	.35	.12
T4	.44	.20
T8	.44	.19
T10	.25	.06
T12	.43	.19
T13	.60	.35
T15	.58	.34
T17	.59	.34
T18	.52	.27
T20	.46	.22
T21	.58	.34
T25	.47	.21
T26	.67	.45
T27	.37	.14
T28	.56	.31
T29	.29	.09
T32	.53	.29
T33	.52	.27
T35	.37	.14
T38	.21	.06
<i>Erkeksilik Ölçeği</i>		
T1	.34	.12
T3	.26	.07
T5	.41	.17
T6	.47	.22
T7	.58	.34
T9	.47	.22
T11	.34	.12
T14	.50	.25
T16	.59	.35
T19	.44	.19
T22	.47	.22
T23	.35	.12
T24	.40	.16
T30	.62	.38
T31	.43	.18
T34	.40	.16
T36	.69	.47
T37	.41	.17
T39	.62	.38
T40	.61	.37

Tablo 3.7’de standardize edilmiş regresyon katsayılarına ek olarak modeldeki gözlenen değişkenlerin temsil ettikleri gizil değişkenlere ilişkin açıklama varyanslarının orta düzeyde ( $R^2 = .06$  ile  $.47$  arasında) olduğu görülür.

Bem Cinsiyet Rolü Envanterinin güvenilirliğini hesaplamak amacıyla Cronbach alfa değerleri incelenmiştir. Cronbach alfa değerleri kadınsılık alt ölçeği için .80, erkeksilik alt ölçeği için .78 olarak bulunmuştur. Field'a (2013) göre genel olarak güvenilirlik katsayılarının .70 ve yukarısında olması yeterli olarak görülür.

### **3.3.4. Kendini Susturma Ölçeği (KSÖ; Silencing the Self Scale (STSS); Jack, 1991)**

Bireylerin kendini susturma düzeylerini ölçen ve Jack (1991) tarafından geliştirilen ölçeğin Türkçe geçerlik ve güvenilirlik çalışmasını Kurtiş (2010) yapmıştır. Kendini susturma ölçeği dışsallaştırılmış benlik algısı boyutunu ölçen 6 madde, kendini kurban olarak görme boyutunu ölçen 9 madde, kendini susturma boyutunu ölçen 9 madde ve bölünmüş benlik boyutunu ölçen 7 madde olmak üzere toplam 4 boyut ve 31 maddeden oluşmaktadır. Ölçekte dışsallaştırılmış benlik algısı boyutu için “Kendimi başkalarının beni nasıl gördüğüyle değerlendirmeye eğilimliyim”; kendini kurban olarak görme boyutu için “Birine değer vermek, onun ihtiyaçlarını benimkilerin önüne koymak demektir”; kendini susturma boyutu için “Romantik bir ilişkide, anlaşmazlığa sebep olacağını bildiğim hislerimi anlatmam” ve bölünmüş benlik boyutu için ise “Romantik bir ilişkideyken kendim olmak, yalnızken kendim olmaktan daha zordur ” maddeleri örnek olarak gösterilebilir.

Ölçek “kesinlikle yanlış”tan (1 puan) “kesinlikle doğru”ya (5 puan) kadar sıralanan 5’li likert tipi bir ölçektir. Ölçekte 5 madde ters kodlanmaktadır. Ölçekten alınabilecek puanlar 31 ile 155 arasında değişir. Ölçekten alınan yüksek puanlar kişinin kendisini daha fazla susturması anlamına gelir.

Ölçeğin orijinal formunda çalışma grubunu üniversite öğrencileri, hamile ve hastanedekiler ve kadın sığınma yerlerindeki bireyler oluşturmaktadır. Ölçeğin Cronbach alfa değerleri çalışma grubu sırasıyla dışsallaştırılmış benlik algısı boyutu için .75, .79 ve .83; kendini kurban olarak görme boyutu için .65, .60 ve .81; kendini susturma boyutu için .78, .81 ve .90; bölünmüş benlik boyutu için .74, .83 ve .78; toplam ölçek için ise .86, .89 ve .94 olarak hesaplanmıştır. Ölçeğin test tekrar test

güvenirliği katsayıları ise yine çalışma grubu sırasıyla .88, .89 ve .93 olarak bulunmuştur (Jack ve Dill, 1992). Ölçeğin Türkçe geçerlik ve güvenilirlik çalışmasında test-tekrar test güvenilirliği 0.70 olarak bulunmuştur. DFA sonuçları ise;  $\chi^2 (428) = 957.729$ ,  $p < .001$ ; RMSEA = 0,065 (0,059, 0,070); CFI = .909; TLI = .901; AIC = 1105.531 olarak orta derecede model uyumu göstermiştir. Ancak ölçekte bulunan 1 (Bence önce kendimi düşünmek en iyisi, çünkü başka kimse beni kollamayacaktır) ve 11. (Kendim hakkında iyi hissetmek için bağımsız ve kendine yeterli hissetmeliyim) maddelere ilişkin yüklemeler anlamlı çıkmamıştır. Bu iki madde kendini kurban olarak görme boyutunda bulunmaktadır. Sonuç olarak ölçeğin Türkçe geçerlik ve güvenilirlik çalışması sonucunda, bu iki madde çıkarılarak analizler 29 madde ile yapılmıştır (Kurtiş, 2010). Bu araştırmada ise, çalışma grubu hem üniversite eğitimi gören hem de görmeyen kadın katılımcılardan olduğundan, ölçeğin bu çalışma grubu üzerinde 29 madde ile geçerlik ve güvenilirlik çalışması yapılmıştır.

### 3.3.4.1. Kendini Susturma Ölçeğinin Geçerlik ve Güvenirliği

Ölçeğin yapı geçerliğini test etmek amacıyla yapılan doğrulayıcı faktör analizi sonucunda 8 ile 15 maddeleri arasında modifikasyon önerilmiş ve daha sonra belirlenen bu maddeler arasında modifikasyon uygulanmıştır. İki düzeyli DFA sonrası elde edilen uyum indeks değerlerine bakıldığında, 29 maddelik kendini susturma ölçeğinin modelde uyum indekslerinin anlamlı olduğu ve uygulanabilir olduğu Tablo 3.8’de sunulmuştur.

Tablo 3.8. KSÖ’nün Faktör Yapısı İçin İyilik Uyum İndeksleri

İyilik Uyum İndeksi	Değer
$\chi^2$	1159.37
Sd	380
$\chi^2/sd$	3.05
CFI	.94
NFI	.91
SRMR	.06
RMSEA	.063

Tablo 3.8’de Kendini Susturma Ölçeğinin doğrulayıcı faktör analizi sonucuna ( $\chi^2$ : 1159. 37; Sd: 380,  $\chi^2$ /Sd: 3.05; NFI: .91; CFI: .94; RMSEA: .063; SRMR: .06)

bakıldığında ölçeğin İki Düzeyli DFA değerlerinin iyi düzeyde uyum gösterdiği görülmektedir. Ölçekte İki Düzeyli DFA analizindeki maddelere ilişkin standardize çözümlene değerlerinin anlamlılığını incelemek amacıyla incelenen t değerlerinin, maddelerin tümü için  $p < .05$  düzeyinde anlamlı olduğu saptanmıştır. Bu çalışmadaki DFA sonucu ölçeğin 4 faktörlü yapısının doğrulandığını göstermektedir. DFA ile hesaplanan madde faktör ilişkisinin katsayıları Şekil 3.3'te verilmiştir.



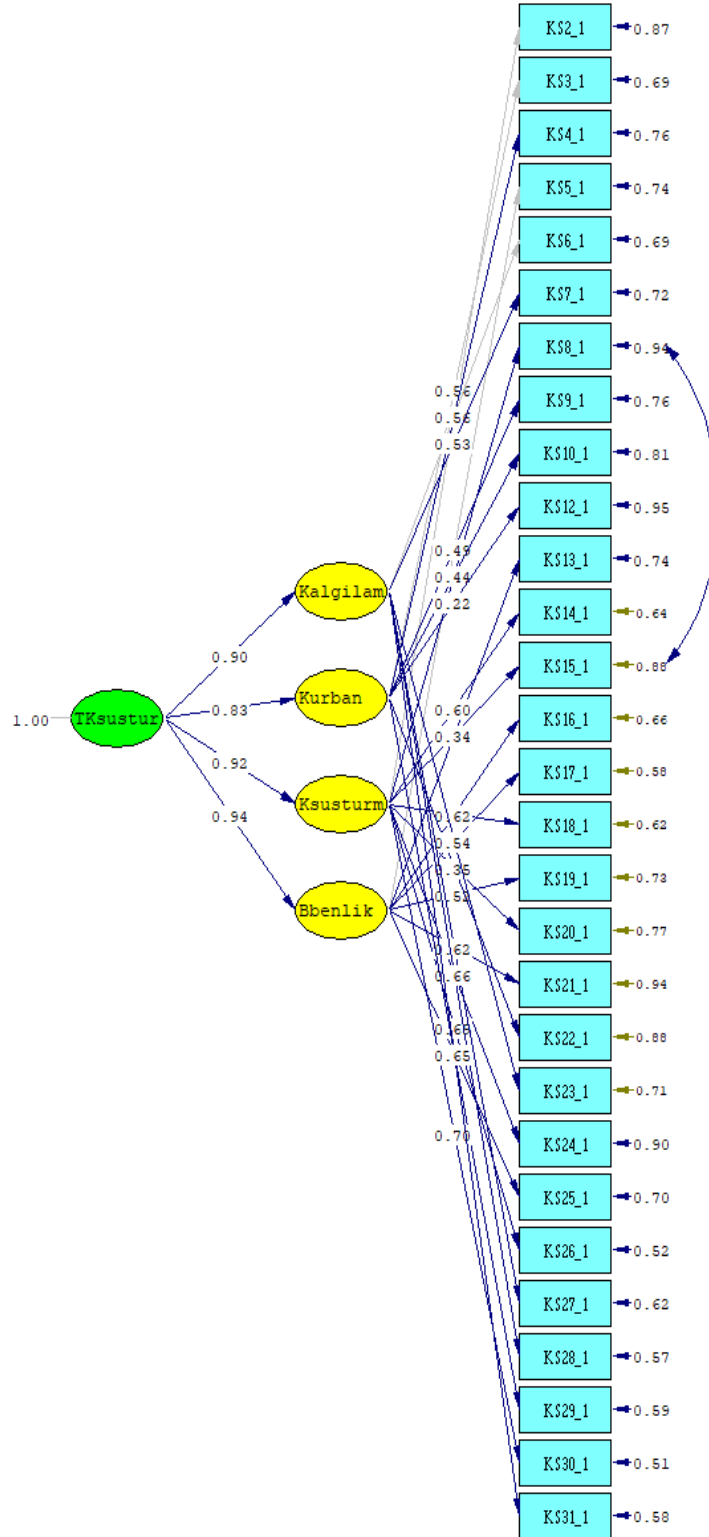

Chi-Square=1159.37, df=380, P-value=0.00000, RMSEA=0.063

Şekil 3.3. KSÖ'nün Faktör-Madde İlişkisi

Kendini Susturma Ölçeğinin doğrulayıcı faktör analizi sonucunda öncelikle standardize edilmiş regresyon katsayılarının anlamlılığına bakılmıştır. Bu değerlerin .22 ile .94 arasında değiştiği görülmüştür ( $p < .001$ ). Ölçme modeline ilişkin Lamdax değerleri (standardize edilmiş regresyon katsayısı) ve açıklayıcılık varyans değerleri Tablo 3.9’da verilmiştir.

Tablo 3.9. Faktör Yükleri, Düzeltilmiş Madde Toplam Korelasyonları ve Açıklanan Varyans Oranları

Faktörler	$\lambda$	$R^2$
<i>Dışsallaştırılmış Benlik Algısı</i>	.90	.81
K6	.56	.31
K7	.53	.28
K23	.54	.29
K27	.62	.38
K28	.66	.43
K31	.65	.42
<i>Kendini Kurban Olarak Görme</i>	.83	.69
K3	.56	.31
K4	.49	.24
K9	.49	.24
K10	.44	.19
K12	.22	.06
K22	.35	.12
K29	.64	.41
<i>Kendini Susturma</i>	.92	.84
K2	.35	.13
K8	.24	.07
K14	.60	.36
K15	.34	.12
K18	.62	.38
K20	.48	.23
K24	.31	.10
K26	.69	.48
K30	.70	.49
<i>Bölünmüş Benlik</i>	.94	.89
K5	.51	.26
K13	.51	.26
K16	.58	.34
K17	.64	.42
K19	.52	.27
K21	.24	.06
K25	.55	.30

Tablo 3.9’da standardize edilmiş regresyon katsayılarına ek olarak modeldeki gözlenen değişkenlerin temsil ettikleri gizil değişkenlere ilişkin açıklama varyanslarının oldukça yüksek ( $R^2 = .06$  ile  $.89$  arasında) olduğu görülmektedir.

Kendini Susturma Ölçeğinin güvenilirliğini hesaplamak amacıyla Cronbach alfa değerleri incelenmiştir. Cronbach alfa değerleri dışsallaştırılmış benlik algısı için .78, kendini kurban olarak görme için .63, kendini susturma için .73, bölünmüş benlik için .73 ve ölçeğin toplamı için .88 olarak hesaplanmıştır. Field'a (2013) göre genel olarak güvenilirlik katsayılarının .70 ve yukarısında olması yeterli olarak görülür.

### **3.4. Verilerin Analizi**

Araştırmada elde edilen verilerin analizi SPSS 23.0, AMOS 23.0 ve Lisrell 8.71 paket programları ile yapılmıştır. Betimsel analizler, ölçek güvenilirlikleri ve çok değişkenli varyans analizleri SPSS 23.0, yapısal eşitlik modeli (YEM) AMOS 23.0, ölçeklerin doğrulayıcı faktör analizleri ise Lisrell 8.71 paket programları kullanılarak yapılmıştır.

Elde edilen veriler üzerinde analiz işlemine geçmeden önce, katılımcıların ölçme araçlarına vermiş oldukları yanıtlar kontrol edilmiştir. Bu süreçte ölçek maddelerinin büyük bir çoğunluğunu boş bırakan, tümünü amaçsızca karalayan ya da özellikle meslek eğitim kurslarında yaşça büyük olup araştırmaya katılan toplam 57 kişi veri setinin dışında tutulmuştur. Sonuç olarak analizler 234 üniversite öğrencisi olan ve 269 üniversite öğrencisi olmayan toplam 503 kadın katılımcılardan elde edilen veriler ile gerçekleştirilmiştir.

Analiz işlemini gerçekleştirebilmek için birkaç adım takip edilmiştir. Öncelikle veri setine frekans, maksimum ve minimum değerler kullanılarak girilen veriler gözden geçirilmiştir. Ardından verilerin normal dağılım gösterip göstermediğini belirlemek amacıyla çarpıklık basıklık değerlerine bakılmıştır. Daha sonra toplumsal cinsiyet rolleri-kendini susturma-kimlik işlevleri modeli YEM ile test edilmiştir. Bu süreçte üç aşama takip edilmiştir. İlk olarak ön analizler kapsamında YEM'in varsayımları olan örneklem hacmi, aykırı değerler, eksik verilerin analizi, normallik, doğrusallık ve eş varyanslılık kontrol edilmiştir. İkincisi aşamada, değişkenler arasındaki korelasyonlar ve çoklu doğrusal bağlantılara bakılmıştır. Üçüncü aşamada ise, önerilen modeli test etmek amacıyla YEM yapılmıştır. Kimlik işlevlerinin üniversite eğitimi görme ve

görmeme durumuna göre ve kimlik işlevlerinin toplumsal cinsiyet rollerine göre farklılaşıp farklılaşmadığını belirlemek amacıyla MANOVA yapılmıştır.

YEM sürekli ya da süreksiz bir veya birden fazla bağımsız değişken ile bağımlı değişkenler arasındaki ilişkileri nedensel ve ilişkiyel bir model içinde tanımlayan çok değişkenli istatistiksel bir yöntem olarak tanımlanır (Byrne, 2010). YEM, faktör analizindeki gizil faktör yapıları ile regresyon modelindeki değişkenler arasındaki yordayıcı yapısal ilişkiyi tek bir analizde birleştirir (Sümer, 2000). Bu modelde gözlenen ve gizil değişken kavramları sıklıkla kullanılmaktadır. Gizil değişkenler direkt olarak gözlenemediğinden doğrudan ölçülemediğinden, bu değişkenler gözlenebilen bir değişkene bağlanarak ölçülür (Byrne, 2010). YEM’de bu değişkenler elips şeklinde gösterilirken, gözlenen değişkenler dikdörtgen sembolleri ile ifade edilir. Ek olarak, gözlenen değişkenlere ilişkin ölçüm hataları da elips şeklinde sunulur (Bayram, 2016). Ayrıca tek yönlü okların nedensel ilişkiyi, iki yönlü okların ise nedenselliğin yönünü belirtmeden korelasyon ve kovaryansı belirttiği bilinir (Çokluk, Şekercioğlu ve Büyüköztürk, 2014).

YEM’in sonuçlarını değerlendirmek için yolların anlamlılığına ve uyum iyiliği indekslerine bakılır. Modelde bütün yol katsayılarının anlamlı olması beklenir. Bu anlamlılık da model uyumu olarak tanımlanır. Model uyumu, ölçülen değişkenler arasındaki gizil kovaryans ile gözlenen kovaryans matrisinin benzeşme oranını gösterir (Çokluk ve ark., 2014). YEM’e ilişkin birçok uyum iyiliği indeksi vardır.

Model uyumunda en yaygın kullanılan test Ki-karedir (Brown, 2015). Ki-kare testi gözlenen model ile önerilen model arasındaki uyumu belirtmek için kullanılır. Ki-kare değerinin örneklem sayısından etkilendiği bilinmektedir. Bu doğrultuda,  $\chi^2/sd$  değeri modelin uygunluğunda kullanışlı bir ölçüt olarak belirtilir. Küçük örneklerde 3 ve daha düşük  $\chi^2/sd$  oranı, büyük örneklerde ise 5 ve daha düşük  $\chi^2/sd$  oranı modelin iyi düzeyde uyum gösterdiğini ifade eder (Tabachnick ve Fidell, 2014).

Kalıntılara dayanan uyum indeksleri kapsamında SRMR, GFI ve AGFI indeksleri yer alır (Bayram, 2016). Bu çalışmada SRMR (Standardize Edilmiş



Kalıntıların Ortalama Kare Kökü) kullanılmıştır. SRMR kök ortalama karesi artıklarının (RMR) standart bir versiyonu olarak görülür (Kline, 2016). SRMR uyum indeksinin .08'den küçük olması kabul edilebilir bir değer olarak görülür; .05 ve daha küçük değerler göstermesi ise, gözlenen değişkenlerin verilerle mükemmel uyum gösterdiğini ifade eder (Hu ve Bentler, 1999).

Bunlar arasında en fazla kullanılanlar NFI, TLI ve CFI'dır (Bayram, 2016). Bu çalışmada NFI ve CFI ele alınmıştır. NFI (Normlandırılmış Uyum İndeksi) bağımsız model ile doymuş model arasındaki var olan modelin göreceli konumuna göre; CFI modelin uyumunu bağımsız model olarak adlandırılan ve değişkenler arasında ilişki olmadığını varsayan temel bir modelle karşılaştırılarak verilir (Tabachnick ve Fidell, 2014).

Yaklaşık Hataların Ortalama Kare Kökü (RMSEA) değerinin .08'den küçük olmasının kabul edilebilirliği; .05'den küçük olması ise mükemmel uyumu ifade eder. Bu değer 0 ile 1 arasında olur ve değer 0'a yaklaşması mükemmel uyuma işaret eder (Brown, 2015; Tabachnick ve Fidell, 2014).

Toplumsal cinsiyet rolleri, kendini susturma ve kimlik işlevleri hipotez modeli iki aşamalı yapısal eşitlik analizi prosedürü kullanılarak sınanmıştır. Öncelikle, ölçüm modeli gizil değişkenlerin gözlenen değişkenler tarafından temsil edilebilirliğini belirlemek amacıyla analiz yapılmıştır. Ölçüm modelinin değerleri uygun olduğu görüldükten sonra YEM AMOS grafiklerinde maksimum olabilirlik tahmini kullanılarak test edilmiştir. Modelin verilere genel uyumunu değerlendirmek amacıyla Hu ve Bentler (1999) tarafından önerilen indeks hesaplanmıştır. Bu doğrultuda  $\chi^2/Sd$ , SRMR, RMSEA, CFI ve NFI değerleri en iyi modeli tespit edebilmek amacıyla hesaplanmıştır.

Bu çalışmada kadınsı ve erkeksi cinsiyet özellikleri gizil değişkenlerini oluşturmak için parselleme yöntemi kullanılmıştır. Parselleme yöntemine, tek boyutlu ölçme araçlarında ölçme hatalarını azaltmak için başvurulur (Little, Cunningham, Shahar ve Widaman, 2002). Yapılan çalışmalara bakıldığında, parselleme yönteminin

YEM analizlerinde model-veri uyumunu korumak ve bireysel maddelerden kaynaklı sistematik hataları azaltmak için de kullanıldığı görülmektedir (Yang, Nay ve Hoyle, 2010). Bu yöntemde maddeler bir araya getirilip gruplandırılır, ardından tek boyutlu olarak kullanılan ölçme araçlarına ilişkin faktörler oluşturulur. Bu gruplandırma aşamasında birtakım yöntemler bulunmaktadır. Bu çalışmada madde-yapı dengesi kullanılarak parselleme yapılmıştır. Erkeksi ve kadınsı cinsiyet rolü değişkenlerine yönelik madde sayılarına orantılı olarak ve madde-yapı dengesi kullanılarak hem kadınsı hem de erkeksi cinsiyet rolü için de üçer parsel oluşturulmuştur.

Hipotez modelde toplumsal cinsiyet rolleri ile kimlik işlevleri arasında kendini susturmanın aracı rolü test edilmiştir. Bu amaçla toplumsal cinsiyet rollerinin kimlik işlevleri üzerinde dolaylı etkisinin anlamlılığının belirlenmesinde örneklem büyüklüğü % 95 güven aralığında 5000 olarak yeniden oluşturulmuş Bootstrap Yöntemi ile test edilmiştir. Bootstrapping işleminde güven aralıkları dolaylı etkinin anlamlı olup olmadığına ilişkin bilgi vermektedir (Frey, 2018; Preacher ve Hayes, 2008). Bu işlemde bootstrapping değeri ve güven aralıkları oluşturulur. Güven aralığının alt ve üst sınırı arasında sıfırın olmaması, dolaylı etkinin anlamlı olduğunu gösterir (MacKinnon, 2008; Frey, 2018; Preacher ve Kelley, 2011). Bu doğrultuda analizlerin yeniden örnekleme ile oluşturulan daha büyük veriler üzerinde yapılması ile güvenilir sonuçlara ulaşılabilir (MacKinnon, Lockwood ve Williams, 2004).

### **3.5. İşlem**

Çalışmada öncelikle üniversite eğitimi gören katılımcılara veri toplama araçlarının uygulanabilmesi amacıyla Maltepe Üniversitesi ve Atatürk Üniversitesi Etik Kurullarından; okul dışı katılımcılardan veri toplamak için ise, İstanbul Büyükşehir Belediyesi Sanat ve Meslek Eğitimi Kursları (İSMEK) ile Erzurum Büyükşehir Belediyesi Sanat ve Meslek Eğitimi Kurslarının (ESMEK) her birinin bağlı olduğu müdürlüklerden gerekli izinler alınmıştır.

Üniversite eğitimi gören katılımcılardan veriler grup uygulaması şeklinde toplanmıştır. Veriler dersin yürütücüsünün uygun gördüğü ders saatinde uygulanmıştır.

Uygulama sırasında araştırma hakkında açıklamalar yapılarak veriler yalnızca kadın öğrencilere dağıtılmıştır, erkek öğrencilere ise bu süreçte sabırla beklemelemlerinin araştırmanın sonuçları için önemli olduğu açıklanmıştır. Veri toplama araçlarının uygulanması yaklaşık 30 dakika sürmüştür. Veriler Nisan 2018 – Mayıs 2018 tarihleri arasında toplanmıştır.

Okul dışı katılımcılardan ise veriler hem bireysel uygulama hem de grup uygulaması şeklinde toplanmıştır. İSMEK ve ESMEK'teki sınıf ortamında bulunan katılımcılara grup uygulaması, atölye ortamında bulunan katılımcılara ise farklı zaman aralıklarında çalışmaya katılma fırsatı olduğundan bireysel uygulama yapılmıştır. Bu gruptaki katılımcıların buldukları ortamda genellikle kalem olmaması dikkate alındığından, ölçme araçlarının doldurulması amacıyla her bir katılımcıya ölçeklerle birlikte kalem de verilmiştir. Verilerin toplanması yaklaşık 45 dakika sürmüştür. Bu gruptaki katılımcıların düzenli bir sınıf ortamında bulunmamaalarının süreyi uzattığı düşünülebilir. Veriler Nisan 2018 – Haziran 2018 tarihleri arasında toplanmıştır.

## **BÖLÜM 4. BULGULAR VE YORUM**

Bu bölümde araştırmanın amacına ilişkin elde edilen bulgular ve yorumlar yer almaktadır. Öncelikle araştırma kapsamında ele alınan YEM'e yönelik bulgulara yer verilmiştir. Burada yapısal modele ilişkin sayıtlar incelenerek bulgular sunulmuştur. Ardından kimlik işlevlerinin üniversite eğitimi gören ve görmeyen kadınlarda farklılaşp farklılaşmadığına ilişkin bulgular verilmiştir. Son olarak da kimlik işlevlerinin toplumsal cinsiyet rollerine göre farklılaşp farklılaşmadığına yönelik bulgulara yer verilmiştir.

### **4.1. Yapısal Eşitlik Modeline İlişkin Bulgular**

Bu bölümde elde edilen veriler üzerinde öncelikle ön analizler yapılmıştır. Bu analizler kapsamında eksik verilerin analizi, YEM sayıtları olan örneklem büyüklüğü, aykırı değerler, çoklu doğrusallık ve eş varyanslılık ile çoklu bağlantılılığa bakılmıştır. Daha sonrasında ise model analizi incelenmiştir.

#### **4.1.1. Ön Analizler ve Sayıtların İncelenmesi**

Model analizinin test edilmesinden önce, eksik ya da yanlış girilen verilerin olup olmadığına bakılmıştır. Verilerde gözlenen eksik değerlerin %5'i aşması önemli bir problem olarak görülür (Tabachnick ve Fidell, 2014). Bu çalışmada eksik değerlerin rastgele bir dağılım gösterdiği ve bu değerlerin tüm verilerin %5'inden az olduğu görülmüştür.

YEM çalışmalarında örneklem büyüklüğüne ilişkin birden fazla görüş bulunmaktadır. Kline (2016) YEM'in yapılabilmesi için örneklem büyüklüğünün en az 200 olması görüşündedir. Örneklem büyüklüğünün 100'den az olması küçük, 100 ile

200 arasında olması orta, 200'den fazla olması ise büyük örneklem büyüklüğü olarak görülür (Bayram, 2016). Örneklem büyüklüğünün hesaplanmasında ölçülen her bir gösterge değişkeninin 15 birime sahip olması gerekir (Stevens, 2002). Bu bilgiler doğrultusunda 503 örneklem büyüklüğündeki modelin yukarıda belirtilenleri karşıladığı söylenebilir.

Ayrıca aykırı değerler de modelin anlamlılığını etkiler (Bayram, 2016). Tek değişkenli aykırı değerlerin kontrol edilmesinde veriler z puanına dönüştürülmüştür. Çok değişkenli aykırı değerleri belirlemek amacıyla ise, Mahalanobis uzaklık katsayısı hesaplanmıştır. Bu doğrultuda uzaklık değerlerinin 3 yordayan değişken için Ki-kare tablosundaki 16.27 değerinin üzerinde bulunan 47 veri analizden çıkarılmış ve ölçeklerin bazılarının tümüyle boş bırakılması nedeniyle de 10 veri analiz dışı bırakılmıştır. Sonuç olarak analizler 503 veri üzerinden gerçekleştirilmiştir.

Çoklu doğrusallık ve eşvaryanslılık sayıltısına ilişkin saçılma diagramı (scatter plot) incelenmiştir. Analiz sonucunda saçılma diagramında belirli bir örüntünün olmaması eşvaryanslılık sayıltısının sağlandığını ifade eder (Tabachnick ve Fidell, 2014). Dolayısıyla bu çalışmada analiz sonucunda değişkenlerin oval şekilli nokta dizini göstermeleri, bu değişkenlerin lineer olarak ilişkili olduğunu ve varyanslarının homojen dağıldığını ifade eder.

Çalışmada veriler arasında çoklu bağlantılılık olup olmadığını saptamak amacıyla değişkenler arasındaki ilişkiyi belirlemeye yönelik korelasyon katsayılarına bakılmıştır. YEM çalışmaları kovaryans hesaplamalarına dayandığından, yol analizini yapmadan önce değişkenler arasındaki ilişkileri ifade eden korelasyon tablosunun verilmesi gerekir (Kline, 2016). Değişkenler arasında yüksek düzeyde ilişkilerin bulunma durumuna çoklu bağlantılılık denir. Yüksek düzeyde ilişki olması problemine neden olan değişkenin ya da değişkenlerin model dışında tutulması gerekir (Field, 2013). Bu çalışmada kendini susturma ile kadınsılık ( $r = .16, p < .05$ ) arasındaki pozitif yönde anlamlı ilişki; kendini susturma ile erkeksilik ile arasındaki ( $r = -.12, p < .05$ ) düşük düzeyde negatif yönde anlamlı ilişki ve kadınsılık ile erkeksilik arasında ( $r = .24, p < .05$ ) düşük düzeyde pozitif yönde anlamlı ilişkinin olduğu göz önüne alındığında,

korelasyon katsayılarının .90'ı aşmadığı görülmektedir. Bu bağlamda çalışmaya ilişkin veri analizlerinde çoklu bağlantılılık probleminin olmadığı söylenebilir.

#### **4.1.2. Model Analizi**

YEM'de sırayla şu aşamalar takip edilir: Model belirleme, model tanımlama, model tahmini, model testi ve model modifikasyonu (Bayram, 2016). Bu doğrultuda öncelikle, alanyazındaki çalışmalar incelenmiş ve hipotez model sunulmuştur. Daha sonra toplumsal cinsiyet rolleri, kendini susturma ve kimlik işlevleri arasındaki ilişkileri belirlemek amacıyla YEM analizi geliştirilerek test edilmiştir. Ardından modelde modifikasyon indeksleri incelenmiştir. Son olarak da modele ilişkin doğrudan, dolaylı ve toplam etkilere ait parametrelere bakılmıştır.

Yukarıda aktarılanlar doğrultusunda, bu başlık altında öncelikle hipotez model, ardından modelin test edilmesi, daha sonra model modifikasyon indeksleri incelenmiş ve son olarak da modele ilişkin doğrudan, dolaylı ve toplam etkilere ait parametreler ele alınmıştır.

##### **4.1.2.1. Hipotez Model**

Hipotez modelde bağımlı değişken kimlik işlevleri, bağımsız değişkenler ise toplumsal cinsiyet rolleri ve kendini susturmadır. Hipotez modelde toplumsal cinsiyet rolleri ve kendini susturmanın kimlik işlevleri üzerindeki yordayıcı etkisi ele alınmıştır. Hipotez modele göre toplumsal cinsiyet rolleri ve kendini susturma kimlik işlevlerini doğrudan yordamakta ve toplumsal cinsiyet rolleri ile kimlik işlevleri arasındaki ilişkide kendini susturmanın aracı olduğu kabul edilmiştir. Model kuramsal çalışmalar (Adams ve Marshall, 1996; Arnett, 2004; Bem, 1981; Erikson, 1994; Gilligan, 2017; Jack, 1991; Serafini ve Adams, 2002) doğrultusunda aşağıdaki şekilde oluşturulmuştur. Önerilen modelde belirlenen ilişkiler ve yordayıcı etkiler Şekil 4.1'de sunulmuştur.

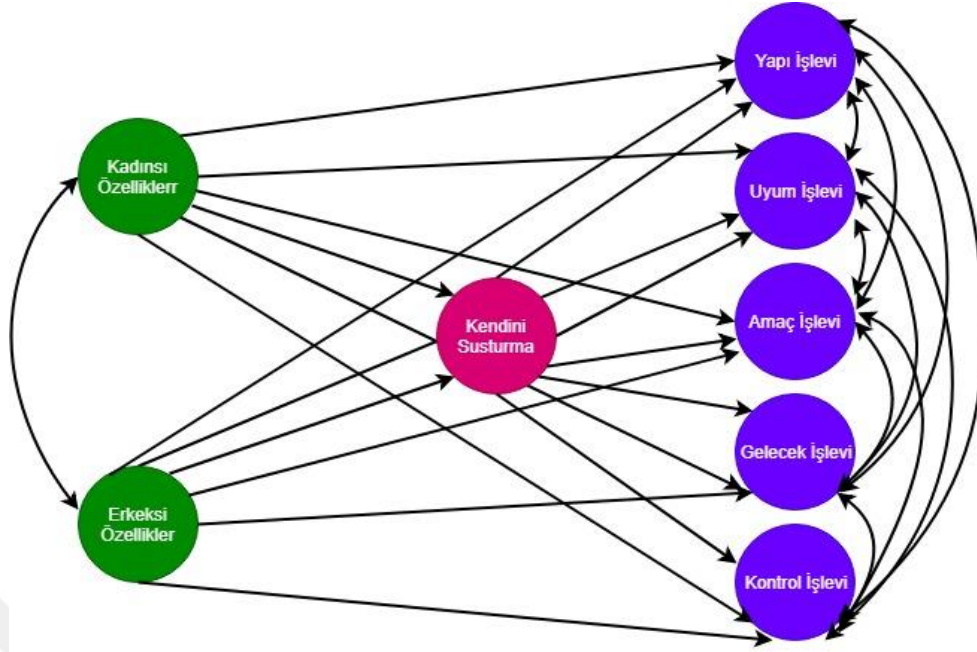

Şekil 4.1. Hipotez Model

Şekil 4.1'e bakıldığında değişkenler arasındaki tek yönlü okların doğrudan etkileri belirttiği görülmektedir. Ayrıca toplumsal cinsiyet özelliklerinin ve kendini susturmanın kimlik işlevleri üzerinde doğrudan etkisi olduğu ve toplumsal cinsiyet özelliklerinin kimlik işlevleri üzerinde kendini susturma yoluyla ise dolaylı etkisi olduğunun varsayıldığı görülmektedir.

#### 4.1.2.2. Yapısal Modelin Test Edilmesi

Ölçüm modeli, YEM analizlerinin başlangıcı olarak görülür (Anderson ve Gerbing, 1988). Ölçüm modeli gözlenen değişkenlere ilişkin ölçüm özelliklerini ve gizil değişkenlerin de gözlenen değişkenler tarafından tanımlanmasını ifade eder (Jöreskog ve Sörbom, 2001). Ölçüm modeline ilişkin geçerli uyum iyiliği değerlerinin sağlanamamasında yapısal modele geçmeye gerek olmadığı ifade edilir (Şimşek, 2007). Ölçüm ve yapısal modele ilişkin aşamalar göz önüne alındığında (Kline, 2016; Şimşek 2007), bu bölümde öncelikle ölçüm modeli test edilmiştir, ardından herhangi bir problemin olmadığı ya da bu problemlerin giderildiği gözlemlendikten sonra yapısal model test edilmiştir.

**Kadınsılık, erkeksilik, kendini susturma ve kimlik işlevlerine ilişkin ölçüm modelinin test edilmesi.** Bu çalışmanın ölçüm modelinde 8 gizil değişken (kadınsılık, erkeksilik, kendini susturma, yapı işlevi, uyum işlevi, amaç işlevi, gelecek işlevi ve kontrol işlevi) ve 25 gözlenen değişken yer almaktadır. Analizlerden elde edilen sonuçlara göre k10 ile k15 arasında modifikasyon önerilerine yönelik olarak hata korelasyonu eklenmiştir. Ölçüm modeline ilişkin uyum indeksleri şu şekildedir:  $\chi^2$ : 695,44; Sd: 246;  $\chi^2$ /Sd: 2.82; NFI: .88; CFI: .92; RMSEA: .060; SRMR: .055. Bu değerler incelendiğinde, ölçüm modelinin eldeki verilerle iyi düzeyde uyum gösterdiği görülür. Bu çalışmadaki ölçüm modeli Şekil 4.2’de sunulmaktadır.

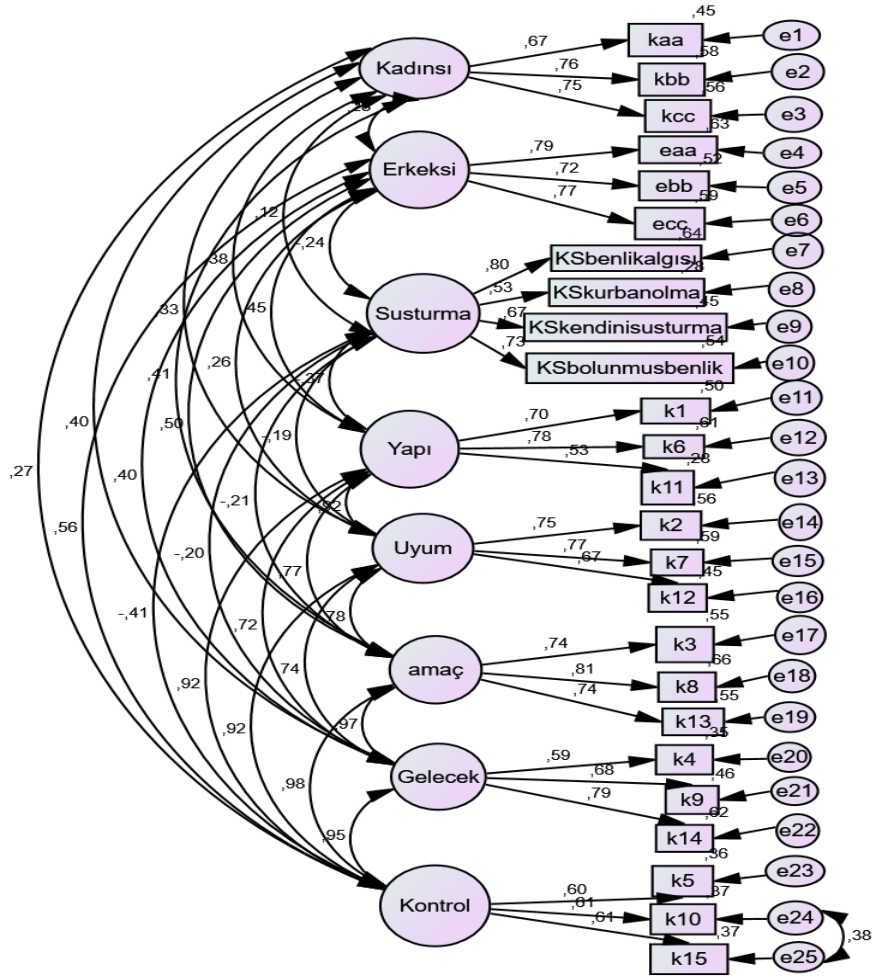

Şekil 4.2. Ölçüm Modeline İlişkin Standardize Edilmiş Yol Katsayıları



Şekil 4.2’de standardize edilmiş regresyon katsayılarının .52 ile .81 arasında değiştiği görülmektedir ( $p < .001$ ). Gizil değişkenler arası ilişkilerin -.41 ile .90 arasında değiştiği ve anlamlı olduğu bulunmuştur. Ölçüm modelinin doğrulanıp doğrulanmadığını belirlemek amacıyla uyum iyiliği indeksleri incelendiğinde, verinin kabul edilebilir uyum iyiliği indeksleri taşıdığı saptanmıştır. Ölçüm modeline ilişkin Lamdax değerleri (standardize edilmiş regresyon katsayısı), açıklayıcılık varyansları, çarpıklık ve basıklık değerleri de Tablo 4.1’de verilmiştir.

Tablo 4.1. Ölçüm Modelinin Lamdax Değerleri, Açıklayıcılık Varyansları, Çarpıklık ve Basıklık Değerleri

Değişken	$\lambda$	$R^2$	Çarpıklık	Basıklık
<i>Kendini Susturma</i>				
Dışsallaştırılmış Benlik Algısı	.80	.64	.33	-.36
Kendini Kurban Olarak Görme	.53	.28	.15	.22
Kendini Susturma	.68	.46	.12	-.43
Bölünmüş Benlik	.73	.54	.39	.19
<i>Yapı İşlevi</i>				
K11	.53	.28	-.80	.47
K6	.78	.60	-1.50	1.90
K1	.71	.50	-1.60	1.92
<i>Uyum İşlevi</i>				
K12	.68	.46	-1.31	1.54
K7	.76	.58	-1.39	1.08
K2	.74	.55	-1.80	1.60
<i>Amaç İşlevi</i>				
K13	.74	.55	-1.31	1.50
K8	.81	.66	-1.44	1.62
K3	.75	.56	-1.15	1.74
<i>Gelecek İşlevi</i>				
K14	.79	.62	-1.37	1.30
K9	.68	.46	-.69	.35
K4	.59	.35	-.41	.02
<i>Kontrol İşlevi</i>				
K15	.61	.37	-1.35	1.85
K10	.62	.38	-1.27	1.83
K5	.60	.37	-1.05	1.60
<i>Erkeksilik</i>				
Parsel Eaa	.79	.63	.31	-.06
Parsel Ebb	.72	.52	.15	-.11
Parsel Ecc	.77	.59	.40	.20
<i>Kadınsılık</i>				
Parsel Kaa	.67	.45	.21	-.10
Parsel Kbb	.76	.57	.25	-.18
Parsel Kcc	.75	.57	.20	.17

Tablo 4.1’de görüldüğü gibi hem Lamdax değerleri hem de açıklayıcılık varyansları oldukça yüksektir. Ölçüm modelinde kabul edilebilir uyum iyiliği indekslerinin olması ve normalliğe ilişkin çarpıklık ve basıklığın -2 ile +2 arasında olma şartı (George ve Mallery, 2003; Kline, 2016) doğrultusunda, bu çalışmadaki ölçüm modeli yapısal modeldeki gerekli şartları taşımaktadır.

**Yapısal modelin test edilmesi.** Ölçüm modeli analizleri ardından kadınsılık, erkeksilik, kendini susturma ve kimlik işlevleri arasındaki yapısal model test edilmiştir. Model, uyum iyiliği değerleri incelenerek değerlendirilmiştir. Yapısal modele ilişkin hesaplanan standardize edilmiş yol katsayıları şekil 4.3’te sunulmuştur.

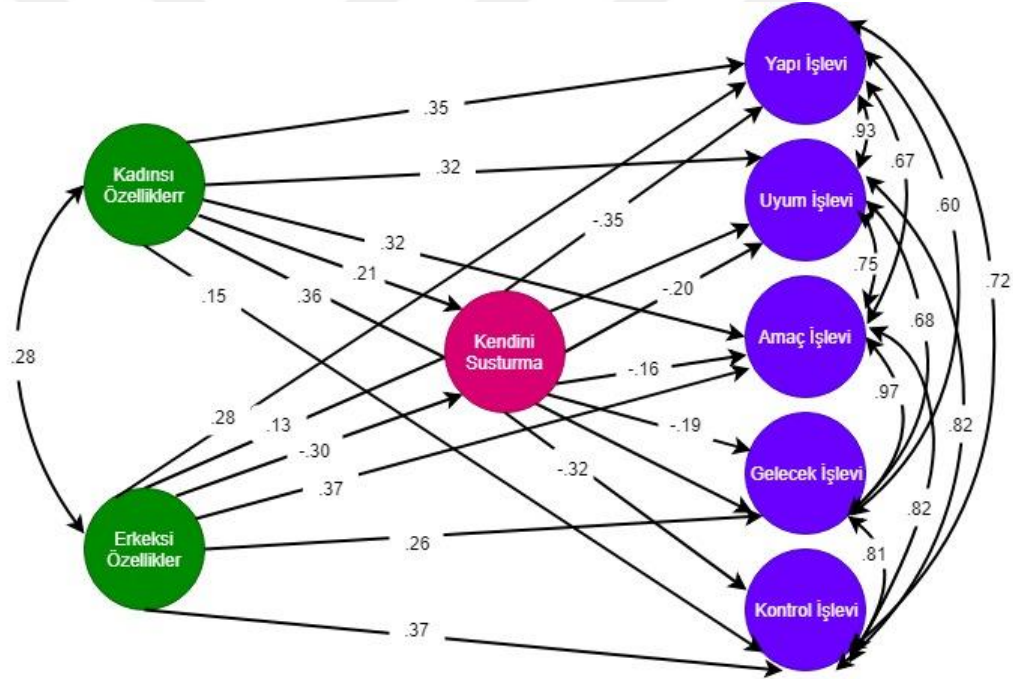

Şekil 4.3. Yapısal Modele İlişkin Hesaplanan Standardize Edilmiş Yol Katsayıları

Modelin uyum indekslerine bakıldığında ( $\chi^2 = 745.71$ ,  $sd = 247$ ,  $\chi^2/sd = 3.02$ , NFI: .89, CFI: .91, RMSEA: .063, SRMR: .057) modelin iyi uyum verdiği görülmektedir (Kline, 2016; Tabachnick ve Fidell, 2014). Ayrıca test edilen yapısal modelde anlamlı olmayan herhangi bir yol bulunmamaktadır. (Şekil 4.3’te aktarılan yol katsayılarına ilişkin AMOS grafik çıktısı EK C’de verilmiştir.)

**Kendini susturmanın aracılık etkisi.** Hipotez modelde tanımlanan kendini susturmanın kadınsı ve erkeksi özellikler ile kimlik işlevleri arasındaki aracı (mediator) rolü, yapılan analiz sonucunda gözlenmiştir. Analizlerden elde edilen bulgulara göre kadınsılık ve erkeksilik ile kimlik işlevleri arasında kendini susturmanın dolaylı etkisinin anlamlı olduğu belirlenmiştir ve bu modelde tüm yolların anlamlı olduğu ortaya çıkmıştır. Modelin uyum indekslerine bakıldığında ( $\chi^2= 745.71$ ,  $sd= 247$ ,  $\chi^2/sd= 3.02$ , NFI: .89, CFI: .91, RMSEA: .063, SRMR: .057) modelin iyi uyum verdiği görülmektedir (Bayram, 2016; Tabachnick ve Fidell, 2014).

#### **4.1.2.3. Model Modifikasyon İndekslerinin İncelenmesi**

Model modifikasyon indekslerinin incelenmesi için modifikasyon değerlerinin 4'ten büyük olması gerekir (Bayram, 2016). Modele ilişkin bulgular incelendiğinde sonuçların bu şartı sağlamadığı görüldüğünden model modifikasyon değerlerinin incelenmesine gerek görülmemiştir.

#### **4.1.2.4. Doğrudan, Dolaylı ve Toplam etkiler**

Yapısal modele ilişkin elde edilen doğrudan etki, dolaylı etki ve toplam etki değerleri, standartlaştırılmamış ve standartlaştırılmış regresyon katsayıları ve bootstrap güven aralıklarını içeren parametre tahminleri Tablo 4.2'de verilmiştir.

Tablo 4.2. Doğrudan Etki, Dolaylı Etki ve Toplam Etki Değerlerinin Standartlaştırılmamış ve Standartlaştırılmış Değerleri

Yol	Standartlaştırılmamış Regresyon Katsayıları	Standartlaştırılmış Regresyon Katsayıları	S. Hata
<b>Doğrudan Etkiler</b>			
KenSusturma ← Erkeksilik	-.25	-.30*	.05
KenSusturma ← Kadınsılık	.23	.21*	.07
Yapıİşl ← Erkeksilik	.04	.28*	.01
Uyumİşl ← Erkeksilik	.02	.13*	.01
Amaçİşl ← Erkeksilik	.06	.37*	.01
Gelecekİşl ← Erkeksilik	.04	.26*	.01
Kontrolİşl ← Erkeksilik	.05	.37*	.01
Yapıİşl ← Kadınsılık	.07	.35*	.01
Uyumİşl ← Kadınsılık	.07	.32*	.01
Amaçİşl ← Kadınsılık	.07	.32*	.01
Gelecekİşl ← Kadınsılık	.07	.36*	.01
Kontrolİşl ← Kadınsılık	.03	.15*	.01
Yapıİşl ← KenSusturma	-.06	-.35*	.01
Uyumİşl ← KenSusturma	-.04	-.20*	.01
Amaçİşl ← KenSusturma	-.03	-.16*	.01
Gelecekİşl ← KenSusturma	-.03	-.19*	.01
Kontrolİşl ← KenSusturma	-.05	-.32*	.01
<b>Dolaylı Etkiler</b>			
Yapıİşl ← Erkeksilik	.02	.10*	---
Uyumİşl ← Erkeksilik	.01	.06*	---
Amaçİşl ← Erkeksilik	.01	.05*	---
Gelecekİşl ← Erkeksilik	.01	.06*	---
Kontrolİşl ← Erkeksilik	.01	.09*	---
Yapıİşl ← Kadınsılık	-.01	-.07*	---
Uyumİşl ← Kadınsılık	-.01	-.04*	---
Amaçİşl ← Kadınsılık	-.01	-.05*	---
Gelecekİşl ← Kadınsılık	-.01	-.04*	---
Kontrolİşl ← Kadınsılık	-.01	-.07*	---
<b>Toplam Etkiler</b>			
Yapıİşl ← Erkeksilik	.06	.38*	---
Uyumİşl ← Erkeksilik	.03	.19*	---
Amaçİşl ← Erkeksilik	.06	.42*	---
Gelecekİşl ← Erkeksilik	.04	.32*	---
Kontrolİşl ← Erkeksilik	.06	.47*	---
Yapıİşl ← Kadınsılık	.06	.28*	---
Uyumİşl ← Kadınsılık	.06	.28*	---
Amaçİşl ← Kadınsılık	.06	.29*	---
Gelecekİşl ← Kadınsılık	.06	.32*	---
Kontrolİşl ← Kadınsılık	.02	.09*	---
<b>Modelde Regresyon Eşitliği ve Açıklanan Varyans Değerleri</b>			<b>R<sup>2</sup></b>
Kendini Susturma= 0.21* Kadınsılık - 0.30* Erkeksilik			.10
Yapı işlevi= 0.35* Kadınsılık +.28* Erkeksilik -.35*kendini susturma			.39
Uyum işlevi= 0.32* Kadınsılık +.13* Erkeksilik -.20*kendini susturma			.18
Amaç işlevi= 0.32* Kadınsılık +.37* Erkeksilik -.16*kendini susturma			.35
Gelecek işlevi= 0.36* Kadınsılık +.26* Erkeksilik -.19*kendini susturma			.29
Kontrol işlevi= 0.15* Kadınsılık +.37* Erkeksilik -.32*kendini susturma			.34

Kadınsılık, erkeksilik, kendini susturma ve kimlik işlevleri yapısal modeli incelendiğinde tahmin edilen her bir parametre için kritik oranların -6 ile 7 arasında oldukları ve mutlak değerce 1.96'yı aştıkları görüldüğünden, bu oranların % 5 anlamlılık düzeyinde anlamlı oldukları söylenebilir. Kritik oran değeri 1.96'yı geçerse %5 anlamlılık düzeyinde sıfır hipotezi reddedilir. Ayrıca teste ilişkin p değeri verilerek p değerinin .05'ten küçük olması durumunda da sıfır hipotezi reddedilir (Bayram, 2016; Kline, 2016).

Modelde *doğrudan etkilere* bakıldığında kadınsılık ve erkeksiliğin kendini susturma üzerinde doğrudan etkileri anlamlı bulunmuştur. Kendini susturma üzerinde kadınsılığın ( $\lambda = .21$ ,  $p = .00$ ) düşük düzeyde ve erkeksiliğin ( $\lambda = -.30$ ,  $p = .00$ ) orta düzeyde etkileri olduğu saptanmıştır. Çalışmadaki kadınların kadınsılık özelliklerinin yüksek olması kendini susturmayı arttırırken, erkeksilik özelliklerinin yüksek olması kendini susturmayı azaltmaktadır. Kadınların kendini susturmalarının açıklanmasında sırasıyla erkeksilik ve kadınsılık gelmektedir.

Çalışmada diğer doğrudan etki ele alındığında kadınsılık, erkeksilik ve kendini susturmanın yapı işlevi üzerinde doğrudan etkileri anlamlı bulunmuştur. Yapı işlevi üzerinde kadınsılığın ( $\lambda = .35$ ,  $p = .00$ ), erkeksiliğin ( $\lambda = .28$ ,  $p = .00$ ) ve kendini susturmanın ( $\beta = -.35$ ,  $p = .00$ ) orta düzeyde etkileri olduğu görülmektedir. Çalışmadaki kadınların yüksek düzeyde erkeksilik ve kadınsılık; düşük düzeyde kendini susturma göstermeleri onların yapı işlevlerinin daha yüksek olmasını sağlar. Kadınların yapı işlevinin açıklanmasında sırasıyla kadınsılık ile kendini susturma ve erkeksilik gelir.

Yine doğrudan etkiler incelendiğinde kadınsılık, erkeksilik ve kendini susturmanın uyum işlevi üzerinde doğrudan etkileri anlamlı bulunmuştur. Uyum işlevi üzerinde kadınsılığın ( $\lambda = .32$ ,  $p = .00$ ) orta düzeyde, erkeksiliğin ( $\lambda = .13$ ,  $p = .00$ ) ve kendini susturmanın ( $\beta = -.20$ ,  $p = .00$ ) düşük düzeyde etkileri olduğu saptanmıştır. Çalışmadaki kadınların yüksek düzeyde kadınsılık ve erkeksilik; düşük düzeyde kendini susturma göstermeleri uyum işlevinin daha yüksek olmasını sağlar. Kadınların uyum

işlevlerinin açıklanmasında sırasıyla kadınsılık, kendini susturma ve erkeksiliğin geldiği görülür.

Kadınsılık, erkeksilik ve kendini susturmanın amaç işlevi üzerinde de doğrudan etkilerinin anlamlı olduğu belirlenmiştir. Amaç işlevi üzerinde kadınsılığın ( $\lambda = .32$ ,  $p=.00$ ) ve erkeksiliğin ( $\lambda = .37$ ,  $p=.00$ ) orta düzeyde, kendini susturmanın ( $\beta = -.16$ ,  $p=.00$ ) ise düşük düzeyde etkileri vardır. Kadınların yüksek düzeyde kadınsılık ve erkeksilik; düşük düzeyde kendini susturma göstermeleri amaç işlevinin daha yüksek olmasını sağlar. Kadınlarda amaç işlevlerinin açıklanmasında sırasıyla erkeksilik, kadınsılık ve kendini susturma gelir.

Bir diğer kimlik işlevi üzerinde doğrudan etkilere bakıldığında, kadınsılık, erkeksilik ve kendini susturmanın gelecek işlevi üzerinde doğrudan etkileri anlamlı bulunmuştur. Gelecek işlevi üzerinde kadınsılığın ( $\lambda= .36$ ,  $p=.00$ ) ve erkeksiliğin ( $\lambda= .26$ ,  $p=.00$ ) orta düzeyde, kendini susturmanın ( $\beta= -.19$ ,  $p=.00$ ) düşük düzeyde etkileri olduğu saptanmıştır. Kadınların yüksek düzeyde kadınsılık ve erkeksilik; düşük düzeyde kendini susturma göstermeleri gelecek işlevinin daha yüksek olmasını sağlar. Kadınlarda gelecek işlevinin açıklanmasında sırasıyla kadınsılık, erkeksilik ve kendini susturmanın geldiği görülmektedir.

Son olarak kadınsılık, erkeksilik ve kendini susturmanın kontrol işlevi üzerinde doğrudan etkilerin anlamlı olduğu belirlenmiştir. Kontrol işlevi üzerinde kadınsılığın ( $\lambda= .15$ ,  $p=.00$ ) düşük düzeyde, erkeksiliğin ( $\lambda= .37$ ,  $p=.00$ ) ve kendini susturmanın ( $\beta= -.32$ ,  $p=.00$ ) orta düzeyde etkileri olduğu bulunmuştur. Kadınların yüksek düzeyde kadınsılık ve erkeksilik; düşük düzeyde kendini susturma göstermeleri kontrol işlevinin daha yüksek olmasını sağlar. Kadınlarda kontrol işlevinin açıklanmasında sırasıyla erkeksilik, kendini susturma ve kadınsılık gelir.

Bootstrapping analizi sonucunda modelde *dolaylı etkilerin* anlamlı olduğu görülür. Elde edilen değerlere bakıldığında, kadınsılığın yapı işlevi üzerinde dolaylı etkisinin (-.07, güven aralığında (-.16, -.03),  $p= .00$ ) olduğu ve değerlerin sıfır değerini içermediği için anlamlı olduğu görülmektedir. Aracılık analizlerinin ardından yapılan

bootstrapping analizi sonucunda güven aralıklarının sıfırı içermesi aracılığın anlamlı olmadığını ifade eder (Preacher ve Hayes, 2008). Çalışmadaki kadınların kadınsılık düzeylerinin yükselmesi, onların kendini susturmalarını arttırmakta ve kendini susturmanın artması da yapı işlevi düzeylerini düşürmektedir.

Diğer dolaylı etki incelendiğinde, kadınsılığın uyum işlevi üzerinde dolaylı etkisinin (-.04, güven aralığında (-.12, -.01),  $p = .00$ ) olduğu ve değerın sıfır değerini içermediği için anlamlı olduğu görülmektedir. Çalışmadaki kadınların kadınsılık düzeylerinin yükselmesi, onların kendini susturmalarını arttırmakta ve kendini susturmanın artması da uyum işlevi düzeylerini düşürmektedir.

Kadınsılığın amaç işlevi üzerinde dolaylı etkisinin (-.05, güven aralığında (-.08, -.01),  $p = .00$ ) olduğu ve değerın sıfır değerini içermediği için anlamlı olduğu görülmektedir. Çalışmadaki kadınların kadınsılık düzeylerinin yükselmesi, onların kendini susturmalarını arttırmakta ve kendini susturmanın artması da amaç işlevi düzeylerini düşürmektedir.

Kadınsılığın gelecek işlevi üzerinde dolaylı etkisinin (-.04, güven aralığında (-.09, -.01),  $p = .01$ ) bulunduğu ve değerın sıfır değerini içermediği için anlamlı olduğu görülmektedir. Çalışmadaki kadınların kadınsılık düzeylerinin yükselmesi, onların kendini susturmalarını arttırmakta ve kendini susturmanın artması da gelecek işlevi düzeylerini düşürmektedir.

Son olarak kadınsılığın kontrol işlevi üzerinde dolaylı etkisinin (-.07, güven aralığında (-.16, -.03),  $p = .00$ ) bulunduğu ve değerın sıfır değerini içermediği için anlamlı olduğu görülmektedir. Çalışmadaki kadınların kadınsılık düzeylerinin yükselmesi, onların kendini susturmalarını arttırmakta ve kendini susturmanın artması da kontrol işlevi düzeylerini düşürmektedir.

Erkeksilik puanlarına bakıldığında ise, erkeksiliğın yapı işlevi üzerinde dolaylı etkisinin (.10, güven aralığında (.05, .17),  $p = .01$ ) bulunduğu ve değerın sıfır değerini içermediği için anlamlı olduğu saptanmıştır. Çalışmadaki kadınların erkeksilik

düzeylelerinin yükselmesi, onların kendini susturmalarını azaltmakta ve kendini susturmanın azalması da yapı işlevini yükseltmektedir.

Erkeksiliğin uyum işlevi üzerinde dolaylı etkisinin (.06, güven aralığında (.03, .12),  $p = .01$ ) olduğu ve değer sıfır değerini içermediği için anlamlı olduğu bulunmuştur. Çalışmadaki kadınların erkeksilik düzeylerinin yükselmesi, onların kendini susturmalarını azaltmakta ve kendini susturmanın azalması da uyum işlevini yükseltmektedir.

Erkeksiliğin amaç işlevi üzerinde dolaylı etkisinin (.05, güven aralığında (.02, .09),  $p = .01$ ) olduğu ve değer sıfır değerini içermediği için anlamlı olduğu bulunmuştur. Çalışmadaki kadınların erkeksilik düzeylerinin yükselmesi, onların kendini susturmalarını azaltmakta ve kendini susturmanın azalması da amaç işlevini yükseltmektedir.

Erkeksiliğin gelecek işlevi üzerinde dolaylı etkisinin (.06, güven aralığında (.02, .10),  $p = .00$ ) olduğu ve değer sıfır değerini içermediği için anlamlı olduğu bulunmuştur. Çalışmadaki kadınların erkeksilik düzeylerinin yükselmesi, onların kendini susturmalarını azaltmakta ve kendini susturmanın azalması da gelecek işlevini yükseltmektedir.

Son olarak erkeksiliğin kontrol işlevi üzerinde dolaylı etkisinin (.09, güven aralığı (.06, .17),  $p = .00$ ) olduğu ve değer sıfır değerini içermediği için anlamlı olduğu bulunmuştur. Çalışmadaki kadınların erkeksilik düzeylerinin yükselmesi, onların kendini susturmalarını azaltmakta ve kendini susturmanın azalması da kontrol işlevini yükseltmektedir.

Doğrudan ve dolaylı etkilerin toplamı, *toplam etki* olarak ifade edilir (Kline, 2016). Bu çalışmada yapı işlevi üzerinde kadınsılığın .28, erkeksiliğin .38 etkiye sahip olduğu ve yapı işlevinin açıklanmasında erkeksiliğin kadınsılıktan büyük etkiye sahip olduğu görülmektedir. Çalışmada uyum işlevi üzerinde kadınsılığın .28, erkeksiliğin .19 etkiye sahip olduğu ve uyum işlevinin açıklanmasında kadınsılığın erkeksilikten daha



büyük etkiye sahip olduğu belirlenmiştir. Amaç işlevi üzerinde kadınsılığın .29, erkeksiliğın .42 etkiye sahip olduğu ve amaç işlevinin açıklanmasında erkeksiliğın kadınsılıktan büyük etkiye sahip olduğu saptanmıştır. Gelecek işlevi üzerinde kadınsılığın .32, erkeksiliğın .32 etkiye sahip olduğu ve gelecek işlevinin açıklanmasında erkeksilik ve kadınsılığın eşit etkiye sahip olduğu görölmektedir. Çalışmada son olarak kontrol işlevi üzerinde kadınsılığın .09, erkeksiliğın .47 etkiye sahip olduğu ve kontrol işlevinin açıklanmasında erkeksiliğın kadınsılıktan büyük etkiye sahip olduğu bulunmuştur.

Tablo 4.2. incelenmeye devam edildiğinde, kadınsılık ve erkeksiliğın kendini susturmaya doğrudan ve anlamlı bir şekilde etki ettiğı ve kendini susturmada meydana gelen değışimin % 10'unu açıkladıkları görölmektedir ( $R^2 = .10$ ). Yine açıklanan varyans deęerleri incelendiğinde kadınsılık, erkeksilik ve kendini susturmanın yapı işlevine doğrudan anlamlı bir şekilde etki ettiğı ve yapı işlevindeki değışimin % 39'unu açıkladıkları belirlenmiştir ( $R^2 = .39$ ). Bir dięer varyans deęeri incelendiğinde kadınsılık, erkeksilik ve kendini susturmanın uyum işlevine doğrudan anlamlı bir şekilde etki ettiğı ve uyum işlevinde meydana gelen değışimin % 18'ini açıkladıkları saptanmıştır ( $R^2 = .18$ ). Dięer bir varyans deęerinde kadınsılık, erkeksilik ve kendini susturmanın amaç işlevine doğrudan anlamlı bir şekilde etki ettiğı ve amaç işlevinde oluşan değışimin % 35'ini açıkladıkları görölmektedir ( $R^2 = .35$ ). Yine açıklanan varyans deęerleri incelendiğinde kadınsılık, erkeksilik ve kendini susturmanın gelecek işlevine doğrudan anlamlı bir şekilde etki ettiğı ve gelecek işlevindeki değışimin % 29'unu açıkladıkları bulunmuştur ( $R^2 = .29$ ). Bir dięer varyans deęerinde kadınsılık, erkeksilik ve kendini susturmanın kontrol işlevine doğrudan anlamlı bir şekilde etki ettiğı ve kontrol işlevindeki değışimin % 34'ünü açıkladıkları görölmektedir ( $R^2 = .34$ ).

#### **4.2. Üniversite Eđitimi Durumuna Göre Kimlik İşlevlerinin İncelenmesi**

Kimlik işlevlerinin eğitim durumuna göre farklılaşıp farklılaşmadığını incelemek amacıyla çok faktörlü varyans analizi (MANOVA) yapılmıştır ve açıklanan varyansı belirlemek için etki büyüklüğü (effect size) incelenmiştir.

MANOVA yapılmadan önce analizde birtakım ön koşulların yerine getirilip getirilmediği araştırılarak verilerin tek değişkenli ve çok değişkenli normalliklere uygunluğu incelenmiştir. Bunun sonucunda çarpıklık değerlerinin (-1.20 ile 1.30) arasında değiştiği, basıklık değerlerinin de (.40 ile 1.10 arasında) değiştiği görülmüştür. Çok değişkenli normallik analizleri mahalanobis değerleri belirlenerek sınanmıştır. Bu bağlamda beş yordayan değişken için belirlenmiş olan 20.52'nin üstünde değer olmadığından çoklu normallik sağlanmıştır.

MANOVA'nın başka bir koşulu bağımlı değişkenler arasında ilişkinin olmasıdır. Pearson korelasyon katsayısına bakılarak kimlik işlevleri arasında ( $r = .53$ ,  $p < .01$  ile  $r = .73$ ,  $p < .01$ ) olumlu yönde anlamlı ilişkiler olduğu görülmüştür. MANOVA'nın bir diğer koşulu ise, kovaryans eşitliği ve varyans homojenliğinin sağlanmasıdır. Kovaryans eşitliğine ilişkin Box's Test Equality of Covariance Matrices tablosu incelenerek, değer  $p < .05$  olduğu saptanmıştır ( $F_{(15,969757)} = 34.67$ ,  $p < .05$ ). Değerin .05'den küçük olması halinde Pillai Trace değerinin incelenmesi gerekli görülür (Taşpınar, 2017). Varyans homojenliği ise levne testi ile incelenerek kimlik işlevlerinin tümünde levne testi anlamlılık düzeyi .05'den büyük çıkmıştır. Bu doğrultuda MANOVA analizi kullanma koşulları sağlanmıştır.

Üniversite eğitimi alıp almama durumuna göre kimlik işlevlerinin farklılaşp farklılaşmadığını belirlemek amacıyla yapılan MANOVA sonuçları, kimlik işlevlerinin eğitim durumuna göre anlamlı farklılık göstermediğini ortaya koymuştur (Pillai's Trace = .017,  $F_{(15, 497)} = 1.77$ ,  $p > .05$ ,  $\eta^2 = .02$ ). Diğer bir deyişle üniversite eğitimi alıp almama açısından kimlik işlevlerinden yapı, uyum, amaç, gelecek ve kontrol işlevlerinin farklılaşmadığını görülmüştür. Eğitim durumu bağımlı değişkenlerdeki varyansın % 2'sini ( $\eta^2 = .02$ ) açıklamakta ve çok düşük düzeyde bir etki büyüklüğünü ifade etmektedir. Bir diğer ifade ile eğitim durumu kimlik işlevleri varyanslarının % 2'sini açıklayarak düşük düzeyde bir etkiye sahiptir. Eğitim durumlarına göre kimlik işlevleri puanlarının ortalama, standart sapma, F ve p değerleri Tablo 4.3'te sunulmaktadır.

Tablo 4.3. Üniversite Eğitimi Durumuna Göre Kimlik İşlevlerinin Ortalama, Standart Sapma, F ve P Değerleri

Kimlik İşlevleri	Üniversite Eğitimi	N	X	Ss	Sd	F	P	Etki
Yapı	Evet	234	12.09	2.22	1-503	.05	.94	.00
	Hayır	269	12.07	2.49				
Uyum	Evet	234	12.66	2.23	1-503	.41	.52	.00
	Hayır	269	12.53	2.33				
Amaç	Evet	234	12.22	2.41	1-503	1.93	.17	.00
	Hayır	269	11.93	2.36				
Gelecek	Evet	234	12.30	2.47	1-503	2.17	.14	.00
	Hayır	269	10.97	2.51				
Kontrol	Evet	234	12.51	2.08	1-503	5.63	.03	.01
	Hayır	269	12.05	2.27				

#### 4.3. Toplumsal Cinsiyet Rollerine Göre Kimlik İşlevlerinin İncelenmesi

Kimlik işlevlerinin toplumsal cinsiyet rollerine göre farklılaşıp farklılaşmadığını belirlemek için MANOVA yapılmıştır ve açıklanan varyans etki büyüklüğüne bakılarak belirlenmiştir.

MANOVA'nın yapılmasına ilişkin ön koşullar kapsamında, verilerin tek değişkenli ve çok değişkenli normalliklere uygunluğu incelenerek çarpıklık değerlerinin (-1.20 ile 1.30 arasında), basıklık değerlerinin de (.40 ile 1.10 arasında) değiştiği görülmüştür. Çok değişkenli normallik analizleri yine mahalnobis değerleri belirlenerek sınanmıştır. Dolayısıyla, eğitim durumunda olduğu gibi burada da, beş yordayan değişken için belirlenmiş olan 20.52'nin üstünde değer olmadığından çoklu normallik sağlanmıştır.

MANOVA'nın diğer koşulları doğrultusunda pearson korelasyon katsayısına bakılarak kimlik işlevleri arasında ( $r = .53, p < .01$  ile  $r = .73, p < .01$ ) olumlu yönde anlamlı ilişkiler olduğu, kovaryans eşitliğine ilişkin Box's Test Equality of Covariance Matrices tablosu incelenerek, değerlerin  $p < .05$  olduğu ( $F_{(45, 334893)} = 134.54, p < .05$ ) ve varyans homojenliğine ilişkin levne testi incelenerek kimlik işlevlerinin tümünde

levene testi anlamlılık düzeyinin .05'den büyük olduğu görülmektedir. Bu doğrultuda MANOVA analizi kullanma koşulları sağlanmıştır.

Toplumsal cinsiyet rolleri gruplamasına göre kimlik işlevlerinin farklılaşp farklılaşmadığını belirlemek için yapılan MANOVA sonuçları, kimlik işlevlerinin toplumsal cinsiyet rollerine göre anlamlı farklılık gösterdiğini ortaya koymuştur (Pillai's Trace= .164,  $F_{(15,1491)}=5.76$ ,  $p<.000$ ,  $n^2= .05$ ). Başka bir ifadeyle, toplumsal cinsiyet rolleri açısından kimlik işlevlerinden yapı, uyum, amaç, gelecek ve kontrol işlevleri farklılaşmaktadır. Toplumsal cinsiyet rolleri bağımlı değişkenlerdeki varyansın % 5'ini ( $n^2= .05$ ) açıklayarak düşük düzeyde bir etkiye sahip olmaktadır. Diğer bir deyişle, toplumsal cinsiyet rolleri kimlik işlevleri varyanslarının % 5'ini açıklayarak düşük düzeyde bir etkiye sahiptir. Etki büyüklüklerinin düşük, orta ya da yüksek düzeyde olması, Kilmen (2015) tarafından belirlenen kesme noktaları dikkate alınarak belirlenmiştir (.01= düşük etki, .06= orta etki, .138 = büyük etki). Toplumsal cinsiyet rollerine göre kimlik işlevleri puanlarının ortalama, standart sapma, F ve p değerleri aşağıda Tablo 4.4'te sunulmaktadır.

Tablo 4.4. Toplumsal Cinsiyet Rollerini Gruplamasına Göre Kimlik İşlevlerinin Ortalama, Standart Sapma, F ve P Değerleri

Kimlik İşlevleri	Toplumsal Cinsiyet Rollerini	N	X	Ss	Sd	F	P	Etki
Yapı	Erkeksi	134	12.31	2.23				
	Kadınısı	78	11.64	1.91				
	Androjen	188	12.65	2.30	3-499	12.33	.00*	.07
	Belirsiz	103	11.05	2.57				
Uyum	Erkeksi	134	12.55	2.19				
	Kadınısı	78	12.50	2.14				
	Androjen	188	12.99	2.33	3-499	4.81	.00*	.03
	Belirsiz	103	11.96	2.27				
Amaç	Erkeksi	134	12.10	2.32				
	Kadınısı	78	11.35	2.04				
	Androjen	188	12.96	2.21	3-499	21.58	.00*	.11
	Belirsiz	103	10.91	2.39				
Gelecek	Erkeksi	134	11.11	2.52				
	Kadınısı	78	10.74	2.06				
	Androjen	188	11.78	2.36	3-499	9.85	.00*	.05
	Belirsiz	103	10.23	2.66				
	Erkeksi	134	12.54	2.05				

	Kadınsı	78	11.56	2.29				
Kontrol	Androjen	188	12.88	2.11	3-499	15.87	.00*	.09
	Belirsiz	103	11.32	2.01				

Tablo 4.4'te görüldüğü gibi toplumsal cinsiyet rollerine göre yapı işlevi puanlarının anlamlı düzeyde farklılaştığı görülmüştür ( $F_{(3, 499)} = 12.33$ ,  $p = .00$ ,  $n^2 = .07$ ). Toplumsal cinsiyet rollerinin yapı işlevi üzerinde orta düzeyde bir etkiye sahip olduğu ( $n^2 = .07 > .06$ ) ve toplumsal cinsiyet rollerinin yapı işlevi puanlarından elde edilen varyansların % 6'sını açıkladığı belirlenmiştir. Yapı işlevi üzerinde toplumsal cinsiyet rollerine ilişkin farkın kaynağını belirlemek amacıyla Bonferroni testi yapılmıştır. Bonferroni testinde yeni anlamlılık düzeyi .01 olarak belirlenmiştir. Ulaşılan bulgulara göre androjen cinsiyet rolüne sahip olanların puan ortalaması ( $X = 12.65$ ) ve erkeksi cinsiyet rolüne sahip olanların puan ortalaması ( $X = 12.31$ ) belirsiz cinsiyet rolüne sahip olanların puan ortalamasından ( $X = 11.05$ ) daha yüksektir. Buna göre androjen ve erkeksi toplumsal cinsiyet rolü kategorisinde bulunan kadınların yapı işlevleri puanları, belirsiz toplumsal cinsiyet rolüne sahip kadınlara göre anlamlı düzeyde farklılaşarak yapı işlevi düzeylerinin daha yüksek olduğu görülmüştür.

Tablo 4.4'te toplumsal cinsiyet rollerine göre uyum işlevi puanlarının anlamlı düzeyde farklılaştığı belirlenmiştir ( $F_{(3, 499)} = 4.81$ ,  $p = .00$ ,  $n^2 = .03$ ). Toplumsal cinsiyet rollerinin uyum işlevi üzerinde düşük düzeyde bir etkiye sahip olduğu ( $n^2 = .03 > .01$ ) ve toplumsal cinsiyet rollerinin uyum işlevi puanlarından elde edilen varyansların % 3'ünü açıkladığı belirlenmiştir. Uyum işlevi üzerinde toplumsal cinsiyet rollerine ilişkin farkın kaynağını belirlemek amacıyla yapılan Bonferroni testi sonucunda uyum işlevi boyutunda androjen cinsiyet rolüne sahip olanların puan ortalamasının ( $X = 12.99$ ) belirsiz cinsiyet rolüne sahip olanların aritmetik puan ortalamasından ( $X = 11.96$ ) daha yüksek olduğu görülmüştür. Buna göre androjen toplumsal cinsiyet rolüne sahip kadınların uyum işlevi puanlarının, belirsiz toplumsal cinsiyet rolüne sahip kadınlara göre anlamlı düzeyde farklılaştığı ve androjen kadınların uyum işlevi düzeylerinin daha yüksek olduğu görülmüştür.

Tablo 4.4. toplumsal cinsiyet rollerine göre amaç işlevi puanlarında anlamlı farklılık belirlendiğini göstermektedir ( $F_{(3, 499)} = 21.58$ ,  $p = .00$ ,  $n^2 = .11$ ). Toplumsal

cinsiyet rolleri amaç işlevi üzerinde orta düzeyde bir etkiye sahiptir ( $n^2 = .11 > .06$ ) ve toplumsal cinsiyet rolleri amaç işlevi puanlarından elde edilen varyansların % 11'ini açıklamaktadır. Amaç işlevi üzerinde toplumsal cinsiyet rollerine ilişkin farkın kaynağını belirlemek amacıyla yapılan Bonferroni testi sonucunda, androjen cinsiyet rolüne sahip olanların aritmetik puan ortalamasının ( $X=12.96$ ) erkeksi cinsiyet rolüne sahip olanların aritmetik puan ortalamasından ( $X= 12.10$ ), kadınsı toplumsal cinsiyet rolüne sahip olanların aritmetik puan ortalamasından ( $X= 11.35$ ) ve belirsiz cinsiyet rolüne sahip olanların aritmetik ortalamasından ( $X=10.91$ ) daha yüksek olduğu görülmüştür. Başka bir ifadeyle androjen toplumsal cinsiyet rolüne sahip kadınların amaç işlevi puanlarının erkeksi, kadınsı ve belirsiz toplumsal cinsiyet rolüne sahip kadınlara göre anlamlı düzeyde farklılaştığı ve androjenlerin amaç işlevi düzeylerinin daha yüksek olduğu saptanmıştır. Ek olarak, amaç işlevi boyutunda erkeksi cinsiyet rolüne sahip olanların aritmetik puan ortalamasının ( $X= 12.10$ ), belirsiz cinsiyet rolüne sahip olanların aritmetik ortalamasından ( $X=10.91$ ) daha yüksek olduğu görülmüştür. Buna göre erkeksi cinsiyet rolüne sahip kadınların amaç işlevi puanlarının belirsiz toplumsal cinsiyet rolüne sahip kadınlara göre anlamlı düzeyde farklılaştığı ve kimlik işlevlerinin daha yüksek olduğu, bir diğer ifadeyle bu kadınların kimlik işlevlerine daha üst düzeyde sahip oldukları söylenebilir.

Tablo 4.4'te toplumsal cinsiyet rollerine göre gelecek işlevi puanlarının anlamlı düzeyde farklılaştığı görülmektedir ( $F_{(3, 499)} = 9.85, p = .00, n^2 = .05$ ). Toplumsal cinsiyet rollerinin gelecek işlevi üzerinde düşük düzeyde bir etkiye sahip olduğu görülmüştür ( $n^2 = .05 < .06$ ). Başka bir ifadeyle toplumsal cinsiyet rolleri gelecek işlevi puanlarından elde edilen varyansların % 5'ini açıklamaktadır. Gelecek işlevi üzerinde toplumsal cinsiyet rollerine ilişkin farkın kaynağını belirlemek amacıyla Bonferroni testi yapılmıştır. Elde edilen bulgulara göre gelecek işlevi boyutunda androjen cinsiyet rolüne sahip olanların aritmetik puan ortalamasının ( $X=11.78$ ), kadınsı toplumsal cinsiyet rolüne sahip olanların aritmetik puan ortalamasından ( $X= 10.74$ ) ve belirsiz cinsiyet rolüne sahip olanların aritmetik puan ortalamasından ( $X=10.23$ ) daha yüksek olduğu görülmüştür. Bir diğer ifade ile androjen toplumsal cinsiyet rolüne sahip kadınların gelecek işlevi puanlarının kadınsı ve belirsiz toplumsal cinsiyet rolüne sahip bireylere göre anlamlı düzeyde farklılaştığı ve gelecek işlevi düzeylerinin daha yüksek

olduđu belirlenmiřtir. Ayrıca gelecek iřlevi boyutunda erkeksi cinsiyet rolüne sahip olanların aritmetik puan ortalamasının ( $X= 11.11$ ), belirsiz cinsiyet rolüne sahip olanların aritmetik puan ortalamasından ( $X=10.23$ ) daha yüksek olduđu görölmüřtür. Yani erkeksi toplumsal cinsiyet rolüne sahip kadınların gelecek iřlevi puanlarının belirsiz toplumsal cinsiyet rolüne sahip kadınlara göre anlamlı düzeyde farklılařtıđı ve gelecek iřlevi düzeylerinin daha yüksek olduđu görölmüřtür.

Tablo 4.4'te göröldüđu gibi toplumsal cinsiyet rollerine göre kontrol iřlevi puanları anlamlı düzeyde farklılařmıřtır ( $F_{(3, 499)}= 15.87$ ,  $p= .00$ ,  $n^2= .09$ ). Toplumsal cinsiyet rolleri kontrol iřlevi üzerinde orta düzeyde bir etkiye sahiptir ( $n^2= .09 > .06$ ) ve toplumsal cinsiyet rolleri kontrol iřlevi puanlarından elde edilen varyansların % 9'unu açıklamaktadır. Kontrol iřlevi üzerinde toplumsal cinsiyet rollerine iliřkin farkın kaynađını belirlemek amacıyla yapılan Bonferroni testi sonucunda, kontrol iřlevi boyutunda androjen cinsiyet rolüne sahip olanların aritmetik puan ortalamasının ( $X=12.88$ ) kadınsı toplumsal cinsiyet rolüne sahip olanların aritmetik puan ortalamasından ( $X= 11.56$ ) ve belirsiz cinsiyet rolüne sahip olanların aritmetik puan ortalamasından ( $X=11.32$ ) daha yüksek olduđu görölmüřtür. Yani androjen toplumsal cinsiyet rolüne sahip kadınların kontrol iřlevi puanlarının kadınsı ve belirsiz toplumsal cinsiyet rolüne sahip kadınlara göre anlamlı düzeyde farklılařtıđı ve kontrol iřlevi düzeylerinin daha yüksek olduđu görölmüřtür. Ek olarak, kontrol iřlevi boyutunda erkeksi cinsiyet rolüne sahip olanların aritmetik puan ortalamasının ( $X= 12.54$ ), kadınsı toplumsal cinsiyet rolüne sahip olanların aritmetik puan ortalamasından ( $X= 11.56$ ) ve belirsiz cinsiyet rolüne sahip olanların aritmetik puan ortalamasından ( $X=11.32$ ) daha yüksek olduđu görölmüřtür. Bir diđer ifade ile erkeksi toplumsal cinsiyet rolüne sahip kadınların kontrol iřlevi puanlarının kadınsı ve belirsiz toplumsal cinsiyet rolüne sahip kadınlara göre anlamlı düzeyde farklılařtıđı ve kontrol iřlevi düzeylerinin daha yüksek olduđu görölmüřtür.

Toplumsal cinsiyet rollerinin bađımlı deđiřkenlere olan etkileri genel olarak karřılařtırıldıđında, kimlik iřlevlerinden amaç iřlevi puanları üzerinde daha fazla etkili olduđu belirlenmiřtir.

## **BÖLÜM 5. TARTIŞMA, SONUÇ VE ÖNERİLER**

Bu bölümde, araştırmadan elde edilen bulgular kuramsal bilgi ve araştırmalara dayanarak tartışılmıştır. Bir önceki bölümde bulguların verildiği sıralama dikkate alınarak öncelikle yapısal modelde elde edilen bulgular tartışılmıştır. Daha sonra kimlik işlevlerinin üniversite eğitimi gören ve görmeyen kadınlarda farklılaşp farklılaşmadığına ilişkin bulgulara değinilmiştir. Ardından kimlik işlevlerinin toplumsal cinsiyet rollerine göre farklılaşp farklılaşmadığına yönelik bulgular tartışılmıştır. Son olarak, araştırma sonucunda ortaya çıkan bulgulara yönelik sonuçlar ve öneriler sunulmuştur.

### **5.1. Yapısal Eşitlik Modeline İlişkin Bulguların Değerlendirilmesi**

Bu başlık altında öncelikle toplumsal cinsiyet rolleri ile kimlik işlevleri ilişkisi, kendini susturma ile kimlik işlevleri ilişkisi ve toplumsal cinsiyet rolleri ile kendini susturma ilişkisi tartışılmıştır. Ardından dolaylı ve toplam etkilere ilişkin toplumsal cinsiyet rolleri, kendini susturma ve kimlik işlevleri modeli değerlendirilmiştir.

#### **5.1.1. Doğrudan Etkilerin Değerlendirilmesi**

##### **5.1.1.1. Toplumsal Cinsiyet Rollerine İle Kimlik İşlevleri İlişkisinin Değerlendirilmesi**

Modeldeki en güçlü doğrudan etki toplumsal cinsiyet rolleri ile kimlik işlevleri arasındadır. Toplumsal cinsiyet rolleri ile kimlik işlevleri arasında pozitif yönde anlamlı ilişki bulunmuştur. Ayrıca kadınsılık ve erkeksiliğin kimlik işlevleri üzerinde olumlu etkisinin olduğu görülmektedir. Bir diğer ifadeyle toplumsal cinsiyet özelliklerinin kimlik işlevlerini güçlendirdiği söylenebilir. Erikson (1994) ve Marcia (1966) kuramlarında kimlik ile toplumsal cinsiyet arasındaki ilişkiye dikkat çekerek kimliğin toplumsal cinsiyet rollerini yansıttığı görüşündedir. Örneğin Kroger'e (2000) göre



toplumsal cinsiyete ilişkin rolleri araştırma ve bu rollerde içsel yatırımda bulunma kimlik biçimlenmesini etkiler. Marcia (1993) kimliğin biçimlendiği kişilerarası alandaki düşüncelerin toplumsal cinsiyet rollerinin yansımaları olduğunu belirtir. Bu görüşlere göre toplumsal cinsiyet rollerinin kimlik üzerindeki etkisi kültürel özelliklere bağlanabilir. Bugay ve Delevi (2016), Woodhill ve Samuels (2004), Wolfram ve arkadaşları (2009) ve Zerzan (2010) toplumsal cinsiyet rolleri ile kültürün birbiri ile ilişkili yapılar olduğu görüşündedir. Luyckx ve arkadaşları (2008) ve Bosma ve Kunnen (2001) ise kültür ile kimliğin birbiriyle ilişkili yapılar olduğunu, çevresel ve kültürel faktörlerin kimlik gelişimini etkilediğini belirtmektedir. Dolayısıyla kimlik kültür temelinde biçimlenen bir süreç olarak görülür (Erikson, 1994). Yukarıdaki kuramsal bilgiler doğrultusunda, kimlik ile toplumsal cinsiyet rollerinin ilişkili olduğu ve kimliğin toplumsal cinsiyet rollerinden etkilendiği görülmektedir. Bu çalışmanın sonucunun da kuramsal temel ile tutarlı olduğu söylenebilir.

Alanyazına bakıldığında bu araştırmanın sonucunun yapılan birçok çalışma ile benzerlik gösterdiği görülmektedir. Romm ve arkadaşları (2018) tarafından yapılan çalışmada toplumsal cinsiyetin kimliğe ilişkin içsel yatırımda bulunmayı yordadığı saptanmıştır. Benzer şekilde Davis (2002) de yapmış olduğu çalışmada toplumsal cinsiyet rollerinin kimlik üzerindeki etkisini göstermiştir. Bu çalışmaların yanı sıra, bu araştırmadaki sonucun yapılan diğer çalışmalarla da tutarlık içinde olduğu görülmüştür (della Selva ve Dusek, 1984; Saunders ve Kashubeck West, 2006; Tzurriel, 1984). Türkiye’de bu iki kavramı birlikte ele alan çalışmaların ise sınırlı olduğu görülmektedir. Örneğin Aktaş (2013) kadına ilişkin toplumsal cinsiyetin ve kültürel tanımlamaların kimlik ile ilişkili olduğunu ortaya koymuştur. Damarlı (2006) ise kadınsı ve erkeksi cinsiyet özellikleri ile olumlu benlik arasında pozitif yönde anlamlı ilişki olduğunu göstermiştir.

Bu araştırmanın sonucunda elde edilen kadınsılık ve erkeksilik cinsiyet özelliklerinin kimlik işlevleri üzerindeki pozitif etkisi, yapılan bazı çalışmalarla farklılık göstermektedir. Bir diğer ifadeyle bazı çalışmalarda toplumsal cinsiyet rollerinin kimlik işlevlerini olumsuz etkilediği sonucuna rastlanmıştır. Woodhill ve Samuels’e (2004) göre kadınsı ve erkeksi cinsiyet rolleri genellikle toplum tarafından belirlenen normlara

göre oluşturulduğundan, geleneksel cinsiyet tipllemeli roller olarak görülür. Adams ve Marshall'a (1996) göre ise, bireyin içinde bulunduğu toplumla özdeşleşmesi ya da o toplumdakileri taklit etmesi kimliğin pasif yapılanmasına, kimliğin pasif yapılanması da kimliğin işlevlerine engel oluşturur. Belirtilen çalışmalara göre toplumsal normlar ve kalıp yargılar hem kadınsı ve erkeksi cinsiyet rollerinde hem de kimliğin pasif yapılanmasında belirleyicidir. Marcia'nın (1966) kuramına göre, kimliğin pasif yapılanması dağınık ve ipotekli kimlik statülerine karşılık geldiği ve ancak aktif yapılanan kimliğin birtakım işlevler gösterebileceği göz önüne alındığında, kadınsı ve erkeksi cinsiyet özelliklerine sahip bireylerin kimliğin işlevlerine daha az sahip oldukları düşünülmektedir. Bu araştırmanın sonucu ile farklılık göstermektedir. Ancak Natsuaki ve arkadaşları (2015) tarafından yapılan çalışmada toplumun belirlemiş olduğu cinsiyet rolleriyle özdeşleşmenin sosyal kabulü ve sosyalleşmeyi artırdığı görülür. Söz konusu çalışmaya göre, özellikle kadınlar için ergenlik döneminde kimliğin aktif yapılanmasına ilişkin yeterli zaman olmadığında, toplumun sunmuş olduğu ve kadınlar için hazır olan kadınsı cinsiyet rolü ile kimlik güçlü bir şekilde yapılır. Bu doğrultuda toplumsal normlara göre oluşturulmuş cinsiyet rollerinin kimlik yapılanmasına bazı durumlarda katkı sağladığı görülür. Bu çalışmada çalışma grubunu oluşturan beliren yetişkinlerin temel görevlerinden birinin kimlik biçimlenmesi olduğu düşünüldüğünde (Arnett, 2000; Manago, 2015; Ozer ve Meca, 2019) ve kimliği aktif yapılandırmaya ilişkin yeterli zamanlarının olmadığı göz önüne alındığında, toplumsal normlara göre belirlenmiş kadınsı ve erkeksi cinsiyet özelliklerinin kimlik işlevlerini artırdığı söylenebilir. Dolayısıyla bu çalışmada kadınsı ve erkeksi cinsiyet özelliklerinin kimlik işlevlerini etkilediği ve güçlendirdiği sonucuna ulaşılmıştır.

Kadınsı ve erkeksi cinsiyet özelliklerinin kimlik işlevleri üzerindeki pozitif etkisinin nedeni, kadınların toplumun belirlemiş olduğu rolleri doğrudan benimsemesi, bir diğer ifadeyle söz konusu rolleri pasif bir şekilde kabullenmesi olabilir. Serafini ve Maitland'a (2013) göre pasif tutum kimlik işlevlerinin görülme sıklığını azaltır ve Marcia'nın kimlik statülerinden ipotekli kimliğe karşılık gelir. Ancak söz konusu pasiflik kimi zaman istendik durumlara neden olabilir. Marcia ve Friedman'a (1970) göre ipotekli kimliğe sahip bireylerin benlik saygıları oldukça yüksektir. Ayrıca bazı durumlarda gençlere hazır yaşam anlayışının sunulması, kimlik bunalımının kolayca

üstesinden gelmeye yardımcı olacağından araştırma yapmaksızın içsel yatırımda bulunmaya neden olur (Çelen, 2011). Bu durum genç için anlamlı da olsa, yaşamdan doyum almasına katkı sağlayabilir. Bu bağlamda yaşam doyumu, iyi oluş gibi olumlu ruh sağlığı özelliklerini çağrıştıran kimlik işlevlerinin (Adams ve Marshall, 1996) toplumun belirlemiş olduğu roller tarafından olumlu bir şekilde etkilenmesi beklenen bir sonuç olarak değerlendirilebilir.

Genç bireyler için bazı gruplar tarafından sunulan hazır hayat anlayışı, içinde buldukları bunalımın üstesinden gelmeye yardımcı olsa da uzun süreli bir çözüm olarak görülmemektedir. Beliren yetişkinlik dönemindeki bireyler yetişkinlik yaşamına ilişkin uzun süreli sorumlulardan uzak olduğundan (Arnett, 2004), kendilerine sunulan hazır cinsiyet rolleri ile kimliklerini daha hızlı biçimlendirebilir ve bunalımın üstesinden gelebilirler. Sonuç olarak hali hazırda bulunan ve toplumsal normlara göre davranmayı içeren kadınsı ve erkeksi cinsiyet özellikleri, kimlik bunalımını olumlu bir şekilde çözümlenmeye yardımcı olabilir. Bu da kadınsı ve erkeksi cinsiyet özelliklerinin kimlik işlevlerini pozitif yönde etkilemesi ile tutarlıdır.

#### **5.1.1.2. Kendini Susturma İle Kimlik İşlevleri İlişkisinin Değerlendirilmesi**

Bu araştırmada elde edilen bir diğer sonuç, kendini susturmanın kimlik işlevlerini doğrudan etkilemesidir. Bu etkide kendini susturma ile kimlik işlevleri arasında negatif yönde anlamlı ilişki bulunmuş ve kendini susturmanın kimlik işlevlerini anlamlı bir şekilde yordadığı saptanmıştır. Bu sonucun yapılan birçok çalışma ile tutarlı olduğu görülmektedir. Örneğin, Sormanti (2010) kadınlarda kendini susturmanın kimlik uyumunu etkilediğini ortaya koymuştur. Jack ve arkadaşları (2010) tarafından gerçekleştirilen çalışmada kadınların genellikle ötekilerin isteklerine öncelik verdiği, özellikle yakın ilişkilerinde eşlerinin isteklerine yönelik kendilerini susturdukları ve bu doğrultuda kimliklerinin biçimlendiği sonucuna ulaşılmıştır. Neves ve Nogueira (2010) ise kendini susturmayı kadında kimlik yapısını koruyan bir araç olarak görmektedirler. Belirtilen çalışmaların yanı sıra, bu araştırmadaki sonucun yapılan diğer çalışmalarla da benzerlik gösterdiği görülmüştür (Ali, 2010; Barclay,

2004; Besser ve ark., 2010). Türkiye’de ise kimlik ile kendini susturmayı bir arada ele alan bir çalışmaya rastlanmamıştır.

Kendini susturma ile kimlik işlevleri arasındaki ilişkinin nedeni, kimliğin yapılanma sürecinde bireyin eylemlerinin etkisi olabilir. Adams ve Marshall’a (1996) göre bireyin özgür iradesini kullanabilmesi, özerk eylemlerde bulunması ve kendini ifade etmesi kimliğin aktif yapılanmasında görülen özelliklerdendir. Kimlik işlevlerinin ise ancak aktif yapılanan bir kimlikte bulunduğu göz önüne alındığında, kendini ifade etme ile kimlik işlevlerinin aktif yapılanan kimliğin birer çıktısı olduğu düşünülebilir. Ayrıca kimliğin bireysel kontrol ve uyum işlevlerinde kimlik gelişimi eylemliliğe, özerkliğe ve bütünlüğe dayandığından (Serafini ve Maitland, 2013), burada da bireyin aktifliğine ve kendini ifade edebilmesine vurgu yapıldığı dikkat çekmektedir. Dolayısıyla kimlik işlevleri ile kendini ifade etme arasında pozitif yönde bir ilişki olduğu görülür. Fivush’un (2002) modelinde de belirtildiği gibi, kendini susturmanın ifade etme becerisinin karşıtı olduğu bilindiğinden, bu araştırmadaki kendini susturma ile kimlik işlevleri arasındaki negatif ilişkinin beklendik bir sonuç olduğu söylenebilir.

Kendini susturma ile kimlik işlevleri arasındaki ilişkinin bir diğer nedeni, bireyin kendini ifade edebilmesinin kimliğe ilişkin seçenekleri daha sağlıklı değerlendirmesine katkı sağlaması olabilir. Waterman (2011) tarafından yapılan çalışmada bireyin kendini ifade edebilmesinin kimlik örüntülerinin seçimine ilişkin süreci etkilediği görülmüştür. Fivush (2002) tarafından öne sürülen iki boyutlu otobiyografik modelde iki ayrı uçta yer alan kendini susturma ve ifade etme kavramlarından kendini susturmanın zaman içerisinde içe yönelme, umutsuzluk gibi olumsuz durumlara yol açtığı; kendini ifade etme becerisinin ise onaylanmışlık duygusuna katkı sağladığı ortaya konmuştur. Kimliğin işlevlerinden amaç işlevine bakıldığında ise, kimliğin genellikle içsel yatırımlara, amaçlara, tercih edilen değerlerin onaylanacağına ilişkin beklentilere dayandığı görülmektedir. Bu işlevde onaylanmayı bekleyen amaçlar ya da içsel yatırımların davranışları etkileyeceği düşünülür (Serafini ve Adams, 2002). Söz konusu çalışmalar doğrultusunda kendini susturmanın diğer ucunda yer alan kendini ifade etmenin, kimliğin amaç işlevi ile ilişki olduğu görülmektedir. Bu durum bu

araştırmadaki kimliğin işlevleri ile kendini susturma arasındaki negatif ilişki sonucu ile tutarlık göstermektedir.

Sonuçların bu şekilde olması kendini ifade etmenin kimliği güçlendirdiğini düşündürebilir. Bireyin kendini ve yaşamındaki olayları ifade edebilme becerisinin kimlik çalışmalarındaki karşılığı anlatı kimlikte görülür. Anlatı kimliğinin kendini ifade etmeye dayandığı ve kendini ifade etmenin de kendini susturmanın karşıtı olduğu göz önüne alındığında kimlik gelişiminin bir alt başlığı olan anlatı kimlik yaklaşımına da bu bölümde değinmenin faydalı olacağı düşünülmektedir. Anlatı kimlik yaklaşımında birey birçok yaşam alanı hakkında söylemler geliştirerek ruh sağlığını korur (Schwartz ve ark., 2015). Kendini susturma ifade etme becerisinin bir diğer ucunda yer aldığından, anlatı kimlik yaklaşımı ile kendini susturma arasında negatif ilişki olduğu düşünülebilir. Bu araştırmadaki sonucun anlatı kimlik çalışmaları ile kendini susturma arasındaki ilişki ile de benzerlik taşıdığı söylenebilir. Ayrıca Miller'e (1996) göre kendini susturma genellikle çocukluk döneminde başlayıp gençlik döneminde yoğunlaşan bir durumdur. Benzer şekilde McLean ve Syed (2017) de yaşamdaki olayların anlatıya dönüştürebilme yeteneğinin kendini susturma ile aynı dönemde başlayıp ve ergenlik ile beliren yetişkinlikte yoğunlaştığını ortaya koymuştur. Belirtilen çalışmalara göre hem kendini susturmanın hem de anlatı kimliğinin benzer dönemlerde gerçekleştiği görüldüğünden, bu iki kavram arasında ilişki beklenen bir sonuç olarak değerlendirilebilir.

Kendini susturma ile kimlik biçimlenmesi arasındaki ilişkinin nedeni genel olarak değerlendirildiğinde, kadınların kimliklerini yakın ilişkiler bağlamında biçimlendirdikleri ve yine yakın ilişkilerini sürdürmek amacıyla sıklıkla kendini susturma davranışında buldukları görülür. Gilligan'a (2017) göre yakın ilişkiler kadınların kimlik gelişiminde oldukça önemli bir rol oynar. Jordan (1997) kimlik biçimlenmesi için yakın ilişkileri sürdürmenin gerekli olduğunu ileri sürmüştür. Marcia (2014) cinsellik ya da cinsiyet rolleri gibi alanlarda araştırma ve içsel yatırımda bulunma ile yakın ilişkilerin kurulabileceğinden söz eder. Bu çalışmalara göre, özellikle kadınlarda yakın ilişkilerin kimlik biçimlenmesi için önemli olduğu söylenebilir. Jack ve Ali (2010) tarafından gerçekleştirilen çalışmada, genellikle yakın ilişkileri sürdürmek amacıyla kendini susturma davranışı sıklıkla görülür. Zoellner ve Hedlund'a (2010)

göre bu duruma ilişkilere bağlılığın önemli olduğu kültürlerde daha sık rastlanır. Miller (1996) ise yapmış olduğu çalışmada, kadınların yakın ilişkilerde kendini susturmayı öğrendiklerini, bu ilişkiyel mücadeleler ile de kimliklerini biçimlendirdiklerini saptamıştır. Belirtilen çalışmalarda yakın ilişkilerin kendini susturmayı, kendini susturmanın da kimliği etkilediği görülmektedir. Bu çalışmada kendini susturmanın kimlik işlevlerini anlamlı yordadığı sonucu, yukarıda aktarılan çalışmalar ile benzerlik gösterir.

Sonuç olarak, çalışmada ‘Kendini susturmanın kimlik işlevleri üzerindeki doğrudan etkisi anlamlıdır’ hipotezi doğrulanmıştır. Bu sonuç yapılan birçok çalışma ile benzerlik gösterir (Harper, 2004; Jack ve Ali, 2010; Miller, 1996; Reyes, 2014; Sormanti, 2010; Witte ve Sherman; 2002).

#### **5.1.1.3. Toplumsal Cinsiyet Rollerine İle Kendini Susturma İlişkisinin Değerlendirilmesi**

Bu çalışmada doğrudan etkilerin değerlendirilmesine ilişkin elde edilen son sonuç, toplumsal cinsiyet rollerinin kendini susturmayı doğrudan etkilemesidir. Toplumsal cinsiyet özelliklerinden kadınsılığın kendini susturmayı pozitif yönde; erkeksiliğın ise negatif yönde etkilediği görülmüştür. Elde edilen sonuç gerçekleştirilen birçok çalışma ile benzerlik gösterir. Ancak yapılan bazı çalışmalarda kadınsılığın yanı sıra erkeksiliğın de kendini susturma üzerinde pozitif etkisi olduğu görülür. Örneğın, Puzio (2017) kadınsı ve erkeksi cinsiyet özelliklerinin yer aldığı geleneksel tutumlara sahip kadınların daha fazla kendini susturma davranışında bulduklarını ortaya koymuştur. Söz konusu çalışma bu araştırmadaki erkeksiliğın kendini susturmayı negatif yönde etkilediği sonucu ile farklılık gösterir. Benzer şekilde Murphy (2003) tarafından yapılan çalışmada da hem kadınsı hem de erkeksi cinsiyet özelliklerinin yer aldığı geleneksel rollerin kendini susturma üzerinde pozitif etkisi olduğu görülmüştür. Belirtilen çalışmalar bu araştırmaların sonucu ile farklılık göstermektedir. Witte ve Sherman’a (2002) göre bu durum hem kadınsı hem de erkeksi cinsiyet özelliklerinin geleneksel roller bağlamında değerlendirilmesinden ve kendini susturmanın geleneksel rollerde bir başa çıkma stili olarak görülmesinden kaynaklanır. Ancak alanyazındaki

diğer çalışmalar kendini susturma üzerinde kadınsılığın pozitif, erkeksiliğın ise negatif etkisi olduğunu ortaya koyar.

Brazaitis (1997) tarafından gerçekleştirilen çalışmada kadınsılık puanları daha yüksek olan kadınların yakın ilişkilerini sürdürmek amacıyla kendilerini susturdıkları saptanmıştır. Benzer şekilde Maji ve Dixit (2018) de kendini susturmayı kadınsılığa ilişkin bir süreç olarak görmektedir. Belirtilen çalışmalar kadınsılık cinsiyet özelliklerinin kendini susturma davranışını artırdığını ortaya koyar. Horwitz ve White (1987) bu durumun kadınsılık için genellikle bağımlılık, dış görünüş açısından çekicilik ve şefkatli olma; erkeksilik için bağımsızlık, güçlü ve girişken olma özellikleri ile ilişkili olduğunu öne sürer. Dolayısıyla kadınsılık cinsiyet özelliğinde kendini susturma pasiflik, dış görünüşe ilişkin utanç, kırılgnalık ve çoğu zaman başkalarının isteklerini dikkate alma gibi özellikleri yansıtır. Yukarıda aktarılan çalışmalar bu araştırmanın sonucu ile tutarlık göstermektedir.

Kendini susturma üzerinde kadınsılığın pozitif, erkeksiliğın ise negatif etkisi olmasının nedeni kültür ve toplum tarafından oluşturulmuş normlar olabilir. Jack (1991) toplumun belirlediği kadınsı cinsiyet özelliklerinin kadınları yakın ilişkilerde kendini susturmaya yönelttiğini ileri sürer. Natsuaki ve arkadaşlarına (2015) göre kadınsı cinsiyet özelliklere sahip olanlar kendini susturmayı bir başa çıkma stratejisi olarak kullanırlar. Diğer bir ifadeyle, bu cinsiyet özelliği, kendini susturma davranışını içeren bir savunma mekanizmasının geliştirilmesine neden olur. Böylece kadında kendini ifade etmeye ilişkin pasiflik, dış görünüşünü ilişkilerinin devamı için bir araç olarak görme, sürekli olarak başkalarının ihtiyaçlarına öncelik verme ve böylece kendine yabancılaşma görülebilir. Söz konusu durumların Jack (1991) tarafından geliştirilen kendini susturma kuramının dışsallaştırılmış benlik algısı, kendini kurban olarak görme, kendini susturma ve bölünmüş benlik boyutları ile benzerlik taşıdığı söylenebilir. Erkeksi cinsiyet özelliklerinde ise durum farklılık gösterebilir. Smolak'a (2010) göre erkeksi ve kadınsı cinsiyet özelliklerinde kendini susturma farklılık gösterir. Condylis (2012) ise kadında kendini susturmanın erkek ve kadın ilişkilerindeki güç farkından kaynaklandığını öne sürer. Toplumsal cinsiyet özellikleri genellikle erkekleri daha bağımsız ve özerk; kadınları ise daha bağımlı ve ilişkisel olarak kategorilere

ayırıldığından (Gilligan, 2017) erkeksi cinsiyet özelliklerinin kendini susturma ile negatif ilişkiye sahip olmasının beklendiği bir sonuç olduğu söylenebilir. Ancak burada kadınların içinde bulunduğu kültürün de etkisi olduğu düşünülmektedir. Örneğin, Jack ve Ali (2010) bu durumun genellikle yakın ilişkilerindeki konumu hakkında kadınlara sınırlar çizen ilişkisel toplumlarda daha sık görüldüğü görüşündedir. Bu çalışmada elde edilen sonuç üzerinde de kadınların içinde bulunduğu kültürün etkisi olduğu düşünülebilir.

Sonuç olarak, çalışmada ‘Toplumsal cinsiyet rollerinin kendini susturma üzerindeki doğrudan etkisi anlamlıdır’ hipotezi doğrulanmıştır. Elde edilen sonucun yapılan birçok çalışma ile benzerlik (Gilligan, 2017; Jack, 1991; Maji ve Dixit, 2018; Natsuaki ve ark., 2015), bazı çalışmalarla ise farklılık (Murphy, 2003; Puzio, 2017) gösterdiği saptanmıştır.

## **5.1.2. Dolaylı ve Toplam Etkilerin Değerlendirilmesi**

### **5.1.2.1. Toplumsal Cinsiyet Rollerini, Kendini Susturma ve Kimlik İşlevleri Modelinde Dolaylı ve Toplam Etkilerin Değerlendirilmesi**

Bu çalışmada oluşturulan yapısal modelde dolaylı ve toplam etkilerin anlamlı olduğu belirlenmiştir. Tartışmaya ilişkin önceki bölümlerde değişkenler arasındaki doğrudan ilişkiler ayrıntılı bir şekilde ele alındığından bu bölümde önceki çalışmalar tekrar incelenmemiştir. Dolaylı etkilere ilişkin sonuçlara genel olarak bakıldığında, toplumsal cinsiyet özelliklerinin kimlik işlevleri üzerindeki etkisinin kendini susturma aracılığıyla olduğu saptanmıştır. Bir diğer ifadeyle, toplumsal cinsiyet özelliklerinin kimlik işlevleri üzerindeki etkisinin hem doğrudan hem de dolaylı olduğu görülmüştür. Toplumsal cinsiyet rollerinden kadınsılık ve erkeksilik cinsiyet özellikleri arttıkça kadınların kimlik işlevleri artmakta ve kendini susturma arttıkça kimlik işlevleri azalmaktadır. Ayrıca toplumsal cinsiyet özelliklerinden kadınsılık ve erkeksiliğin kimlik işlevleri üzerindeki doğrudan etkisinin pozitif olduğu görülüyorken, kendini susturma aracılığıyla kadınsılığın dolaylı etkisi negatif ve erkekliliğin ise pozitif olduğu saptanmıştır. Horwitz ve White’a (1987) göre kadınsılık özellikleri genellikle dış görünüş açısından çekicilik, şefkatli olma ve bağımlılığa; erkeksilik özellikleri ise güçlü



ve girişken olma özellikleri ile bağımsızlığa vurgu yaptığından; kadınsılığın kendini susturmayı arttırdığı ve dolayısıyla kimlik işlevlerini azalttığı; bunun yanı sıra erkeksiliğin de kendini susturmayı azalttığı ve bu doğrultuda kimlik işlevleri düzeyini arttırdığı görülmektedir. Bu durum kadınsı cinsiyet özelliklerine sahip olan kadınlarda kimlik işlevlerinin artırılmasında incelenmesi gereken önemli bir değişkenin kendini susturma olduğunu gösterir.

Bu çalışmada toplam etkiler ele alındığında ise toplumsal cinsiyet özelliklerinin kendini susturma aracılığı üzerinden kimlik işlevlerine pozitif etkisinin olduğu görülmüştür. Ayrıca çalışmada yapısal modele ilişkin sonuçlara genel olarak bakıldığında alanyazın ile tutarlı bulgulara ulaşıldığı saptanmıştır. Toplumsal cinsiyet özellikleri ve kimlik işlevleri arasındaki ilişkiler ile kendini susturma ve kimlik işlevleri arasındaki ilişkiler alanyazın ile benzerlik gösterir. Kadınsı cinsiyet özelliği ile kendini susturma arasındaki pozitif yönlü ilişkinin ve erkeksi cinsiyet özelliği ile kendini susturma arasındaki negatif yönlü ilişkinin başka çalışmalarda ele alınması önemli görülebilir.

## **5.2. Üniversite Eğitimi Durumuna Göre Kimlik İşlevlerinin İncelenmesine İlişkin Bulguların Değerlendirilmesi**

Bu çalışmada ‘Kimlik işlevleri üniversite eğitimi görüp görmemeye göre farklılaşmaktadır’ hipotezi kurulmuştur. Bir diğer ifadeyle üniversite eğitimi gören kadınların, üniversite eğitimi görmeyen kadınlara göre daha yüksek düzeyde kimlik işlevlerine sahip olmaları beklenmiştir. Bu hipotez, üniversitelerin bireye psikososyal moratoryum açısından zenginlik kattığı, psikososyal moratoryumun da kimlik keşfine ilişkin daha fazla alternatif sunduğu (Arnett, 2004) dikkate alınarak kurulmuştur. Araştırma sonuçlarına göre, kimlik işlevleri üniversite eğitimi görüp görmeme durumuna göre farklılaşmamaktadır.

Alanyazına bakıldığında, bazı çalışmalarda kimliğin üniversite eğitimi görüp görmemeye göre farklılaştığı, bazı çalışmalarda ise üniversite eğitimine göre anlamlı farka rastlanmadığı görülmüştür. Üniversite eğitimi görmekte olan ya da belirli bir kariyer edinmiş kadınların cinsiyet farklılıklarına odaklanmadığı, cinsiyet rollerinde

esnek oldukları ve bu durumun kimlik gelişimini etkilediği bilinmektedir (Sweet, Sarkisian, Matz Costa ve Pitt Catsouphe, 2016). Laney, Carruthers, Hall ve Anderson (2013) yapmış oldukları çalışmalarında üniversite eğitimi görmekte olan kadınların kimliklerini, kurmuş oldukları ilişkiler bağlamında yapılandırdıklarını bulmuşlardır. Ayrıca Roberts (2014) üniversite eğitimi gören ya da kariyer yapan Japon kadınların bu süreçte kimliklerinin öteki kadınlara göre farklı yönde biçimlendirdiklerine dikkat çekmektedir. Kroger (1988) tarafından yapılan çalışmada ise, üniversitenin ilk yılındaki bireyler ile iki yıl arayla tekrar görüşülmüş ve bu bireylerde başarılı kimlik statüsüne sahip olanların sayısının arttığı, dağınık kimlik statüsüne sahip olanların sayısının ise azaldığı görülmüştür. Bu doğrultuda üniversite yaşantısının başarılı kimlik statüsünü artıran bir faktör olduğu söylenebilir. Üniversite eğitimi ile sağlıklı kimlik işlevleri arasındaki olumlu ilişkiye yönelik bir diğer görüş, üniversite eğitiminin ergenlikten beliren yetişkinliğe geçişi kolaylaştıran bir deneyim olduğudur (Arnett, 2000, 2004). Arnett'e (2004) göre üniversite yaşantısı bireye geniş bir yaşam alanı sunar ve bu alanda birey kendi kararlarını özerk bir şekilde verme durumuyla karşı karşıya kalır. Böylece kimliklerini de özerk bir şekilde yapılandırma fırsatı yakalamış olabilirler. Bu çalışmalar üniversite eğitimi görüp görmemenin kimlik üzerinde etkisi olduğunu göstermektedir. Ancak yapılan bazı çalışmalar üniversite eğitiminin kimlik üzerinde belirleyici bir etkisinin olmadığını ortaya koyar.

Atak (2010) yapmış olduğu çalışmada kimlik biçimlenmesinin üniversite eğitimi alıp almamaya göre farklılaşmadığı sonucuna ulaşmıştır. Söz konusu çalışma üniversite yaşantısının sunmuş olduğu seçeneklerin okul dışı ortamların da sunuyor olabileceğini düşündürmektedir. Bir diğer ifadeyle kimliğin alt alanları olan aşk, iş ve dünya görüşüne ilişkin farklı seçeneklerin sunulmasının yalnızca üniversite ortamının değil, herhangi bir iş yerinin de sunduğu olanaklar olduğu ileri sürülür. Ayrıca kimlik işlevlerinin üniversite eğitimi alıp almamaya göre farklılaşmaması, üniversite ortamlarının bireylere yeterince katkı sağlayamama olasılığını da düşündürebilir. Yapılan diğer çalışmalara bakıldığında üniversitede geçirilen sürenin kimlik statülerini etkilemediği görülmektedir (Eryüksel, 1987). Bu araştırmanın bulgularına bakıldığında ise, kimlik işlevlerinin üniversite eğitimi görüp görmeme açısından farklılaşmadığı görülmektedir.

Kimlik işlevlerinin üniversite eğitim durumuna göre farklılaşmamasının nedeni, bireylere kimliklerini aktif bir şekilde yapılandırma fırsatını yalnızca üniversitelerin değil, meslek eğitimi kurslarının da sağlaması olabilir. Bu kurslarda da eğitim öğretim faaliyetleri yürütüldüğünden, okul dışı katılımcıların çeşitli bilişsel faaliyetlerde buldukları söylenebilir. Öyle ki bireyin kendine ilişkin bilişsel faaliyetleri kimliğin aktif yapılanmasına, kimliğin aktif yapılanması da kimlik işlevlerine sahip olmayı sağlar (Serafini ve Maitland, 2013). Dolayısıyla bu çalışmada, üniversite eğitimi gören kadınların, üniversite eğitimi görmeyen kadınlara göre daha yüksek düzeyde kimlik işlevlerine sahip olmadığı ve herhangi bir farklılaşmanın görülmediği sonucuna ulaşılmıştır.

Kimlik işlevlerinin üniversite eğitimine göre farklılaşmamasına ilişkin bir diğer neden, günümüzde üniversite eğitiminin beliren yetişkinlik dönemine denk gelmesi olarak görülebilir. Önceleri kimlik gelişiminin lise yıllarını kapsayan ergenlik döneminde tamamlandığı ileri sürülürken (Erikson, 1987) üniversite yıllarının yetişkinlik yıllarına denk geldiği söylenebilirdi. Ancak günümüzde kimlik biçimlenmesi sürecinin ergenlik ve yetişkinliğe geçiş yılları boyunca sürdüğü (Arnett, 2000; Ozer ve Meca, 2019; Ruth, 2013) ve dolayısıyla üniversite eğitimi sürecinde kimliğin biçimlenmeye devam ettiği göz önüne alındığında, genellikle yaşama hazırlık aşamasında tercih edilen meslek eğitimi kurslarının aynı gelişimsel döneme denk geldiği görülür. Beliren yetişkinlik dönemi kariyer, evden ayrılma, yakın ilişkiler kurma, evlilik ve ebeveyn olma gibi kimliğe ilişkin görevleri yansıttığından, bunların yalnızca üniversite ortamlarında değil, aynı zamanda meslek eğitimi kurslarında da yerine getirilmesi beklenir. Sonuç olarak her iki grubun da benzer kimlik işlevlerine sahip olması, hem meslek eğitimi kursları hem de üniversite yaşantısının beliren yetişkinliğin kimliğe ilişkin benzer deneyimleri sağlamasından kaynaklanabilir.

Sonuçların bu şekilde olmasına yönelik diğer bir neden olarak, her iki grupta bulunan kadınların meslek, ideoloji ve cinsellik alanlarında araştırma ve içsel yatırımda bulunma açısından benzer süreçler geçirmeleri gösterilebilir. Bu süreçte kadınlar buldukları ortamı benzer olarak algılayabilirler. Her iki ortamda da elde edecekleri

meslek, ilişkiler hakkındaki düşünceler ve dini ve siyasi inançlar gibi ideolojik görüşlerde benzer şekilde içsel yatırımların gözlenebileceği söylenebilir.

Sonuç olarak, çalışmada ‘Kimlik işlevleri üniversite eğitimi görüp görmemeye göre farklılaşmaktadır’ hipotezi doğrulanmamıştır. Bu sonuç yapılan bazı çalışmalar ile benzerlik gösterirken (Atak, 2010; Eryüksel, 1987), bazı çalışmaların sonuçları ile farklılıklar taşımaktadır (Akman Özdemir, 2017; Kroger, 1988; Roberts, 2014; Sweet ve ark., 2016).

### **5.3. Toplumsal Cinsiyet Rollerine Göre Kimlik İşlevlerinin İncelenmesine İlişkin Bulguların Değerlendirilmesi**

Bu çalışmada ‘Kimlik işlevleri toplumsal cinsiyet rollerine göre farklılaşmaktadır’ hipotezi oluşturulmuştur. Bu hipotez belirsiz özellikteki bireylerin kimlik duygusuna ilişkin rol karışıklığı bunalımını olumlu bir şekilde çözümlene konusunda androjen, kadınsı ve erkeksi bireylere göre daha fazla zorlanmaları (della Selva ve Dusek, 1984) dikkate alınarak oluşturulmuştur. Araştırma sonucunda, kimlik işlevlerinin toplumsal cinsiyet rollerine göre farklılaştığı görülmüştür.

Kimlik işlevlerinden yapı ve uyum işlevlerine bakıldığında, androjen toplumsal cinsiyet rolü kategorisinde bulunan kadınların bu işlevlerdeki puanlarının belirsiz toplumsal cinsiyet rolündeki kadınlara göre anlamlı düzeyde farklılaştığı ve androjen kadınların daha yüksek puan aldıkları görülmüştür. Bu bulgu alanyazındaki birçok çalışma ile benzerlik göstermektedir (Kroger, 2000). Tzuriel (1984) tarafından yapılan çalışmada, kimlik gelişiminde androjenlerin daha başarılı olduğu, belirsiz özellikli bireylerin ise ego kimliğini yapılandırırken dağınık kimlik statüsünde bulunduğu saptanmıştır. Kimliğin aktif bir şekilde yapılanması başarılı kimliğe, pasif yapılanması ise dağınık kimliğe denk geldiğinden (Serafini ve Maitland, 2013), androjen kadınların kimliklerini aktif bir şekilde yapılandırıdıkları ve dolayısıyla kimlik işlevlerine daha fazla sahip oldukları söylenebilir. Ayrıca kimliğin yapı işlevi kendinden emin olmayı ve öz saygıyı; uyum işlevi ise, tutarlılık ve kendiyile barışık olmayı vurguladığından, androjen bireylerin yüksek iyilik hali, sosyal beğenirlik ve yüksek iletişim becerisi gibi özelliklere sahip olmaları (Bem, 1974; Hagqvist ve ark., 2016) ile bu işlevler arasında

benzerlik kurulabilir. Dolayısıyla bu çalışmada androjen kadınların yapı ve uyum işlevlerinde daha yüksek puanlar aldıkları görülmüştür.

Kimliğin yine yapı, amaç, gelecek ve kontrol işlevleri ele alındığında, erkeksi cinsiyet rolü kategorisindeki kadınların bu işlevlere ilişkin puanlarının belirsiz toplumsal cinsiyet rolündeki kadınlara göre anlamlı düzeyde farklılaştığı ve erkeksi cinsiyet özellikli kadınların daha yüksek puan aldıkları bulunmuştur. Bazı çalışmalar bu durumu destekler niteliktedir (della Selva ve Dusek, 1984). Örneğin Damarlı (2006) tarafından yapılan bir çalışmada benlik kavramı ile toplumsal cinsiyet rolleri incelenmiştir. Ergenlik dönemindeki bireylerle yürütülen bu çalışmada, belirsiz toplumsal cinsiyet rolüne sahip bireylerin benlik kavramlarının erkeksi toplumsal cinsiyet rolüne sahip olanlardan daha olumsuz olduğu belirlenmiştir. Bu durum söz konusu çalışmada, erkeksi özelliklerin toplum tarafından daha önemli görülmesine bağlanmıştır. Benzer sonuca bu çalışmada da ulaşılmıştır. Bu durum erkeksi cinsiyet rollerinin atılganlık, bağımsızlık ve liderlik gibi özellikleri ile ilişkilendirilebilir. Bu özellikler eylemselliğe (agent) ve etkinliğe vurguda bulunduğundan, kimliğin aktif yapılanmasından söz edilebilir. Dolayısıyla erkeksi cinsiyet özelliklerinin daha fazla kimlik işlevlerine sahip olmaları, kimliğin aktif yapılanması ile açıklanabilir.

Son olarak kimliğin kontrol işlevi yeniden incelendiğinde, erkeksi cinsiyet rolü kategorisinde olan kadınların bu işlevdeki puanlarının kadınsı toplumsal cinsiyet rolündeki kadınlara göre anlamlı düzeyde farklılaştığı ve erkeksi cinsiyet özellikli kadınların daha yüksek puan aldıkları saptanmıştır. della Selva ve Dusek'in (1984) çalışması bu bulguyu destekler niteliktedir. Söz konusu çalışmada erkeksilik puanlarının kadınsılık puanlarına göre başarılı kimliği daha iyi yordadığı sonucuna ulaşılmıştır. Fossum'a (1996) göre kadınsı cinsiyet rolü özerk ve bireyselleşmiş benlik gelişimi önünde engel olarak görülür. Bu durum kimliğin işlevlerini etkileyebilir. Öyle ki kimliğin kontrol işlevinde birey kendini özerk bir şekilde ifade eder ve kimliğini bu yönde yapılandırır (Serafini ve Adams, 2002). Kadınsı cinsiyet rolünün bağımlılığa, erkeksi cinsiyet rolünün ise bağımsızlığa daha fazla vurguda bulunduğu göz önüne alındığında (Horwitz ve White, 1987), bu çalışmadan elde edilen sonucun alanyazındaki çalışmaları desteklediği görülmektedir.

Kimlik işlevlerinin toplumsal cinsiyet rollerine göre farklılaşması genel olarak değerlendirildiğinde, her bir kimlik işlevinde belirsiz toplumsal cinsiyet rolünün en az puan aldığı görülmektedir. Sonuçların bu şekilde olması belirsiz özellikteki kadınların herhangi bir cinsiyet özelliğini belirgin bir şekilde yaşamamalarından kaynaklanabilir. Berzonsky (2011) belirsizlik durumunu içsel yatırım bağlamında ele alarak, belirsizliğin özellikle kimliğin en alt düzeyinde yer alan kaçınma yönelimli kimlik stilinde bulunduğunu öne sürmüştür. Luyckx ve arkadaşları (2008) ise, bireylerin kimlik duygusu oluşturmada zorlandıkları seçeneklerin saplantılı araştırılması boyutunda belirsizlik ve yetersizlik duygusunun oldukça sık yaşandığını ortaya koymuşlardır. Bu doğrultuda kimlik biçimlenmesinde belirsizlik durumu yaşayanların, genellikle kimliğin en düşük düzeyinde buldukları söylenebilir. Belirsiz toplumsal cinsiyet özellikli bireylerin de hem kadınsı hem de erkeksiliği düşük düzeyde gösterdikleri ve ayrışmamış bir görünüme sahip oldukları bilindiğinden (Bem, 1974) kimlik biçimlenmesinde en az puan almaları olağan görünmektedir. Dolayısıyla bu sonucun kuramsal bilgi ile tutarlı olduğu söylenebilir.

Sonuç olarak, bu çalışmada ‘Kimlik işlevleri toplumsal cinsiyet rollerine göre farklılaşmaktadır’ hipotezi doğrulanmıştır ve bu sonuç yapılan birçok çalışma ile benzerlik gösterir (della Selva ve Dusek, 1984; Fossum, 1996; Kroger, 2000; Tzurriel, 1984).

## **5.4. Sonuç ve Öneriler**

### **5.4.1. Sonuç**

Bu çalışmada beliren yetişkinlik dönemindeki kadınlarda toplumsal cinsiyet rolleri, kendini susturma ile kimlik işlevleri arasındaki doğrudan ve dolaylı ilişkiler incelenmiştir. Bu amaçla oluşturulan bir hipotez model test edilmiştir. Çalışmada bir diğer hipotez olarak kimlik işlevlerinin üniversite eğitimi gören ve görmeyen kadınlarda farklılaşıp farklılaşmadığı ele alınmıştır. Çalışmada oluşturulan son hipotez kapsamında ise kimlik işlevlerinin kadınlarda toplumsal cinsiyet rollerine göre farklılaşıp farklılaşmadığı değerlendirilmiştir. Bu bölümde öncelikle hipotez model için YEM

sonuçları verilmiştir. Ardından kimlik işlevlerinin üniversite eğitime göre farklılaşp farklılaşmadığına ilişkin bulgular sunulmuş, son olarak ise kimlik işlevlerinin toplumsal cinsiyet rollerine göre farklılaşp farklılaşmadığına yönelik bulgular verilmiştir.

#### **5.4.1.1. Yapısal Modele İlişkin Bulgular**

Çalışmada kimlik işlevleri ile toplumsal cinsiyet rolleri ve kendini susturma arasındaki doğrudan ve dolaylı etkiler incelenmiş ve bir hipotez model test edilmiştir. Yapısal modele ilişkin uyum iyiliği indekslerinin iyi olduğu sonucu elde edilmiştir.

Yapısal modele ilişkin doğrudan etki sonuçlarına bakıldığında toplumsal cinsiyet rolleri ve kendini susturmanın kimlik işlevleri üzerindeki etkisinin anlamlı olduğu görülmüştür. Toplumsal cinsiyet rollerinden kadınsı cinsiyet özelliği kendini susturma üzerinde pozitif, erkeksi cinsiyet özelliği kendini susturma üzerinde negatif etkilidir. Bir diğer ifadeyle kadınsı cinsiyet özellikleri arttıkça kendini susturmanın arttığı, erkeksi cinsiyet özelliklerinin ise artması durumunda kendini susturmanın azaldığı söylenebilir. Kendini susturmanın kimlik işlevleri üzerindeki etkisi negatiftir. Ayrıca YEM’de kendini susturmanın aracı rolü incelenmiştir. Dolaylı etki sonuçlarına bakıldığında toplumsal cinsiyet rollerinin kimlik işlevleri üzerindeki dolaylı etkisinin kendini susturma aracılığı ile sağlandığı görülmüştür.

YEM bulgularının ardından çalışmanın bir diğer hipotezi kimlik işlevlerinin üniversite eğitime göre farklılaşp farklılaşmadığına ilişkin çok faktörlü varyans analizi (MANOVA) bulguları sunulmuştur.

#### **5.4.1.2. Üniversite Eğitimi Durumuna Göre Kimlik İşlevlerine İlişkin Bulgular**

Çalışmada kimlik işlevlerinin eğitim durumuna göre anlamlı farklılık göstermediği sonucu bulunmuştur. Başka bir ifadeyle üniversite eğitimi alıp almama açısından kimlik işlevlerinden yapı, uyum, amaç, gelecek ve kontrol işlevlerinin farklılaşmadığını saptanmıştır. Bu bulgunun ardından çalışmanın son hipotezi kimlik işlevlerinin toplumsal cinsiyet rollerine göre farklılaşp farklılaşmadığına ilişkin çok faktörlü varyans analizi (MANOVA) bulguları verilmiştir.

### **5.4.1.3. Toplumsal Cinsiyet Rollerine Göre Kimlik İşlevlerine İlişkin Bulgular**

Çalışmada kimlik işlevlerinin toplumsal cinsiyet rollerine göre anlamlı farklılık gösterdiği saptanmıştır. Toplumsal cinsiyet rollerinin kimliğin yapı, amaç ve kontrol işlevleri üzerinde orta düzeyde; uyum ve gelecek işlevleri üzerinde ise düşük düzeyde etkiye sahip olduğu sonuçlarına ulaşılmıştır. Bir diğer ifadeyle toplumsal cinsiyet özelliklerine ilişkin puanlar arttıkça kimliğin yapı, amaç ve kontrol işlevleri üzerinde, uyum ve gelecek işlevlerine kıyasla, daha yüksek düzeyde etkiye sahip olduğu görülmüştür.

### **5.4.2. Öneriler**

Bu bölümde çalışma bulguları ve sonuçları doğrultusunda oluşturulan öneriler iki başlık altında sunulmuştur. Öncelikle sonraki araştırmalar için önerilere yer verilmiş, ardından kadın çalışmaları için öneriler sunulmuştur.

#### **5.4.2.1. Sonraki Araştırmalar İçin Öneriler**

Öncelikle bu çalışmanın yöntemine bakıldığında nicel bir çalışma olduğu görülmektedir. Çalışmadan elde edilen verilerin araştırmanın belirlediği önceliğe göre sırasıyla birbiri üzerine inşa edilmesi ve araştırmanın derinliği ile genişliğini belirlemek amacıyla verilerin tek bir çalışmada kullanılması amacıyla bundan sonraki araştırmalarda karma yöntem kullanılabilir. Özellikle kimlik araştırmalarında oldukça yeni bir alan olan anlatı kimlik yaklaşımını ele alarak ve bu yaklaşımı çalışmanın nitel boyutu şeklinde kurgulayarak karma yöntem araştırmalarının alanyazına katkı sağlayacağı düşünülmektedir.

Bu çalışma beliren yetişkinlik dönemindeki kadınlarla sınırlandırılmıştır. Ancak kimlik gelişiminin ergenlikte başladığı ve beliren yetişkinlikte devam ettiği göz önüne alındığında, bu çalışmadaki modelin ergenlik dönemindeki bireyler üzerinde de test



edilmesi sonraki arařtırmalara katkı saęlayabilir. Cinsiyet rollerinin ise çocukluk döneminde řekillendięi düşünöldüęünde, bu dönemdekilerle yapılacak nitel çalışmaların sonraki arařtırmalara yararlı olacaęı düşünölmektedir.

Arařtırma bulguları ele alındıęında, toplumsal cinsiyet özelliklerinin kendini susturma üzerinde doğrudan, kimlik işlevleri üzerinde ise hem doğrudan hem de dolaylı etkisinin olduęu görölmüřtür. Ayrıca kendini susturmanın kimlik işlevleri üzerinde doğrudan etkisi olduęu bulunmuřtur. Bu bağlamda kadınların kendini susturmalarını azaltmaları için kendini ifade etme becerisi geliřtirmeleri, kendi istek ve ihtiyaçlarına duyarlı olmaları, sahip oldukları bedensel özellikler ve duygularıyla barışık olmaları ve benimsedikleri cinsiyet rollerinin kendi özellikleriyle çatışmayanlardan olması kimlik işlevlerine sahip olmaları adına önerilebilir.

Kimlik işlevleri ile toplumsal cinsiyet rolleri arasındaki ilişkide kendini susturmanın yanı sıra kendini nesneleřtirme kavramı da aracı deęişken olabilir. Ancak Türkiye’de bu konuda yapılmıř herhangi bir çalışmaya rastlanmamıřtır. Kendini susturmanın alt boyutlarından olan dıřsallařtırılmıř benlik algısı dıř dünyada sunulan ideal kadın imajının kadınların kendilerini sert bir řekilde yargılamalarını içermesiyle kendini nesneleřtirme kavramı ile ilişkili deęerlendirilmesi de iki deęişken arasındaki ilişkiyi ortaya koyabilir. Bu alanda yapılacak çalışmalar sonraki çalışmalar için katkı saęlayabilir.

Bu çalışmada beliren yetiřkinlik dönemindeki kadınlarda kimlik işlevlerinin üniversite eęitimine göre farklılařmadıęı sonucu, hem üniversite hem de okul dıřı katılımcıların çeřitli biliřsel faaliyetlerde bulunmaları yoluyla kimlięin aktif yapılanmasına bağlanmıřtır. Ayrıca bu durum her iki grupta bulunan kadınların meslek, cinsellik ve ideoloji alanlarında arařtırma ve içsel yatırımda bulunma yönünden benzer süreçler geçirmeleri ile ilişkilendirildięinden, bundan sonra yapılacak arařtırmalarda okul dıřı katılımcıların herhangi bir eęitim sürecinde bulunmayan kadınlardan seçilmesi önerilebilir.

Çalışmada kimlik işlevlerinin toplumsal cinsiyet rollerine göre farklılaştığı gösterilmiştir. Kimlik işlevlerinin yükseltilmesi için toplumsal cinsiyet rollerinin değerlendirilmesi önerilmektedir. Belirsiz toplumsal cinsiyet rolüne sahip kadınların kimlik işlevlerine en az düzeyde sahip olduğu bilindiğinden, kadınların herhangi bir cinsiyet özelliğini belirgin bir şekilde benimsemesinin gerektiği düşünülmektedir. Bir diğer ifadeyle, kadınlarda kimlik işlevlerinin yükseltilmesi için bir cinsiyet rolüne sahip olmalarının sağlanması gerekir. Bu doğrultuda cinsiyet tiplemesinin çocukluk döneminde kazanıldığı göz önüne alınarak, bu dönemde çocuklara sağlıklı roller edinmeleri için uygun modeller oluşturulabilir. Bu çalışmadaki katılımcıların beliren yetişkinlik döneminde buldukları göz önüne alındığında ise, bu bireylere sağlıklı roller edinmeleri amacıyla grup içinde kendilerini tanımlamalarına fırsat tanıyan grup etkinlikleri ya da psikoeğitim çalışmaları yapılabilir.

Alanyazında kimlik işlevlerinin toplumsal cinsiyet rolleri ve kendini susturma ile ilişkili olduğu görülmektedir. Türkiye’de bu konuda yapılmış herhangi bir araştırmaya rastlanmamıştır. Bu çalışmanın beliren yetişkinlik dönemindeki kadınların kimlik işlevlerini yükseltmede, kendini susturmayı önlemede ve toplumsal cinsiyete ilişkin sağlıklı roller edinmede yol gösterici olacağı düşünülür.

#### **5.4.2.2. Kadın Çalışmaları İçin Öneriler**

Bu çalışmada kullanılan ölçme araçlarının tamamının geçerlik ve güvenilirlik çalışmaları kadın katılımcılar üzerinde gerçekleştirilmiştir. Ancak toplumsal cinsiyet rolleri ile kimlik gelişimine ilişkin kadın katılımcılar üzerinde geliştirilen ölçme aracına rastlanmamıştır. Daha sonra yapılacak çalışmalarda kadın örnekleme üzerinde geliştirilecek ölçme araçlarının kadın çalışmalarına ilişkin alanyazına katkı sağlayacağı düşünülmektedir. Ayrıca kadınlarda kimliğin yakın ilişkiler bağlamında geliştiği göz önüne alındığında, kadınlarda özellikle kimlik gelişimini ölçen yeni bir ölçme aracının geliştirilmesi önerilebilir.

Kendini susturma kuramının klinik ortamdaki kadınların anlatıları ile ortaya çıktığı dikkate alındığında, kadınların yaşam öykülerini anlatarak kendilerini ifade

edebilmeleri ve bu doğrultuda kimliklerini yapılandırmaları, bu iki değişkenin bir arada ele alınması açısından önemli görülmektedir. Bir diğer ifadeyle, kendini susturma kavramı, kimlik işlevlerinin yanı sıra anlatı kimlik yaklaşımı ile de ele alınarak kendini susturma ve kimlik çalışmalarına farklı bir boyut kazandırabilir.

Alanyazında kendini susturmayı doğu-batı ya da kırsal-kentsel bağlamda karşılaştırmalı olarak ele alan çalışmaların oldukça sınırlı olduğu görülmektedir. Türkiye’de ise bu konuda çalışmaların olmadığı belirlenmiştir. Bu doğrultuda Türkiye’deki kadınların kendini susturması kültürel bağlamda ele alınarak karşılaştırmalı çalışmaların alanyazına katkı sağlayacağı düşünülmektedir.

Bu çalışmada genç yetişkin kadınlarda kimlik işlevleri, toplumsal cinsiyet rolleri ve kendini susturma ilişkisi incelenmiştir. Var olan durumun sürdürülebilir olup olmadığını, bir diğer ifadeyle yaş ilerledikçe değişip değişmediğini belirlemek amacıyla orta yaş grubundaki kadınlarla çalışarak boylamsal çalışmaların yapılması önerilebilir.

Son olarak çalışmada uygun cinsiyet rollerinin belirlenmesi ile kendini susturmanın azaldığı ve böylelikle kimlik işlevlerinin arttığı göz önüne alındığında, ana-babaların temelde erken çocukluk döneminden başlayarak çocuklara bu konuda destek sağlamaları gerekir. İşlevsel olmayan cinsiyet rolleri çocuklar tarafından benimsenmeden önce, erken çocukluk dönemine ilişkin yapılacak önleme çalışmaları önerilebilir.



**EK'LER**

**EK A.1**

**ATATÜRK ÜNİVERSİTESİ UYGULAMA İZİNİ**



T.C.  
ATATÜRK ÜNİVERSİTESİ REKTÖRLÜĞÜ  
Personel Daire Başkanlığı

Sayı : 16710634-04-500.04.01-E.1800088940  
Konu : Araştırma İzni

16.03.2018

DAĞITIM YERLERİNE

Maltepe Üniversitesi Rektörlüğünden alınan, Sosyal Bilimler Enstitüsü doktora öğrencisi Meva DEMİR'in "Yetişkinliğe Geçiş Sürecindeki Kadınlarda Kimlik Gelişimi" konulu tez çalışmasını Fakültenizde öğrenim gören 18 - 25 yaş aralığındaki kadın öğrencilerde yapma isteği ile ilgili 28.2.2018 tarih ve E.00000010161 sayılı yazı ilişikte gönderilmiş olup adı geçenin uygulama yapma isteği Rektörlüğümüzce uygun görülmüştür.

Bilgilerinizi ve gereğini rica ederim.

Prof.Dr. Nihat YATKIN  
Rektör Yardımcısı

Ek : 28.2.2018 tarihli 14475162-302.08.01-E.00000010161 sayılı belge

Dağıtım:  
Gereği:  
Edebiyat Fakültesi Dekanlığına  
İktisadi ve İdari Bilimler Fakültesi Dekanlığına  
İletişim Fakültesi Dekanlığına  
Kâzım Karabekir Eğitim Fakültesi Dekanlığına

Atatürk Üniversitesi Rektörlüğü 25240 Erzurum  
Tel: +90 442 2312166  
Elektronik Ağ: www.atauni.edu.tr  
Kep Adresi: atauni@hs01.kep.tr

Bilgi: Sazimet AYVILIRAN  
Faks: +90 442 2361014  
E-Posta: personel@atauni.edu.tr



Bu belge, 5070 sayılı Elektronik İmza Kanununun 5. maddesi gereğince güvenli elektronik imza ile imzalanmıştır.  
<https://ubys.atauni.edu.tr/ERMS/Record/Confirmation/Confirmation?code=411B721>

EK A.2

İSMEK UYGULAMA İZİNİ



Değerli Yönetici,

12-18 Nisan tarihleri arasında uygulama yapmak için Meva DEMİR hanımefendiye izin verilmiştir.

ISMEK YAYIN EDITÖRÜ

ADEM KAYA



### **EK A.3**

## **MALTEPE ÜNİVERSİTESİ UYGULAMA İZİNİ**



## EĞİTİM FAKÜLTESİNDE ARAŞTIRMA

Kimden: elcinkilic

Kime: Meva Demir

Kk: Emel ÖZTÜRK

Merhaba Meva Hanım

Eğitim Fakültesi dekanımız tarafından araştırma izniniz verilmiştir.

Bilgışnze sunarım

--

**Elçin KILIÇ ŞARMAN**

Maltepe Üniversitesi

Sosyal Bilimler Enstitüsü

Tel: 0216 626 10 50 Dahili: 2677

e-mail: elcinkilic@maltepe.edu.tr



**EK B.1**

**KİŞİSEL BİLGİ FORMU**

Değerli katılımcılar,

Aşağıda sizinle ilgili bilgiler sorulmaktadır. Vereceğiniz cevapların ‘doğru’ ya da ‘yanlış’ ayrımı yoktur. Bu sebeple soruları gerçekçi, samimi ve içten cevaplamanız önemlidir. Vereceğiniz bilgiler gizli tutulacağından adınızı ve soyadınızı yazmanıza gerek yoktur. Lütfen ( ) işaretinin içine size uygun olan tanımlama için X işareti koyunuz. Katkılarınızdan dolayı teşekkür ederim.

Meva DEMİR KAYA

**1. Kurum adı:** Maltepe Üniversitesi ( )

Atatürk Üniversitesi ( )

İSMEK ( )

ESMEK ( )

**2. Yaşınız:**

**3. Eğitim Durumunuz:** İlköğretim ( )

Ortaöğretim ( )

Önlisans ( )

Üniversite ( )

Lisansüstü ( )

**4. İlişki Durumunuz:** Bekar/herhangi bir romantik ilişkisi olmayan ( )

Bekar/herhangi bir romantik ilişkisi olan ( )

Evli ( )

Boşanmış ( )

Eş kaybı ( )

**EK B.2**

**KİMLİK İŞLEVLERİ ÖLÇEĞİ MADDELER**



Sevgili katılımcılar,

Aşağıda sahip olduğunuz kimlik işlevlerine ilişkin ifadeler yer almaktadır. Lütfen her bir ifadeyi okuduktan sonra size en uygun olanı işaretleyin.

		Kesinlikle katılmıyorum	Katılmıyorum	Kararsızım	Katılıyorum	Tamamen katılıyorum
1	Kendimi tanıdığımdan eminim.	1	2	3	4	5
2	<b>Değerlerim ve inançlarım kim olduğumu yansıtır.</b>	<b>1</b>	<b>2</b>	<b>3</b>	<b>4</b>	<b>5</b>
3	Kendim için kendi kişisel hedeflerimi belirledim.	1	2	3	4	5
4	<b>Gelecekte beni neyin beklediğine ilişkin belirgin bir fikre sahibim.</b>	<b>1</b>	<b>2</b>	<b>3</b>	<b>4</b>	<b>5</b>
5	Yaptığım şey işe yaramadığında, hedeflerimi gerçekleştirmek için farklı yöntemler bulabilirim.	1	2	3	4	5

### EK B.3

### KENDİNİ SUSTURMA ÖLÇEĞİ MADDELER

Sevgili katılımcılar,

Aşağıda kendinizi bazı durumlarda ifade etme ya da susturma davranışınıza ilişkin ifadeler yer almaktadır. Lütfen her bir ifadeyi okuduktan sonra size en uygun olanı işaretleyin.

		Kesinlikle yanlış	Çoğunlukla yanlış	Ne doğru ne yanlış	Çoğunlukla doğru	Kesinlikle doğru
1	Bence önce kendimi düşünmek en iyisi, çünkü başka kimse beni kollamayacaktır.	1	2	3	4	5
2	<b>Romantik bir ilişkide, anlaşmazlığa sebep olacağımı bildiğim hislerimi anlatmam.</b>	1	2	3	4	5
5	Romantik bir ilişkideyken kendim olmak, yalnızken kendim olmaktan daha zordur.	1	2	3	4	5
6	<b>Kendimi başkalarının beni nasıl gördüğüyle değerlendirmeye eğilimliyim.</b>	1	2	3	4	5
9	Romantik bir ilişkide sorumluluğum diğer kişiyi mutlu etmektir.	1	2	3	4	5
10	<b>Birine değer vermek, ben farklı bir şey yapmak istesem bile, onun istediğini yapmayı seçmek demektir.</b>	1	2	3	4	5
13	Romantik ilişkide olduğum kişiyi memnum etmek için belli bir şekilde davranmam gerektiğini hissediyorum.	1	2	3	4	5
14	<b>Romantik ilişkilerde yüzleşmeyi göze almaktansa sessiz kalmayı tercih ederim.</b>	1	2	3	4	5
17	Romantik ilişkide olduğum kişinin beni sevmesi için kendimle ilgili bazı şeyleri ona açıklayamam.	1	2	3	4	5
18	<b>Romantik ilişkide olduğum kişinin ihtiyaçları veya düşünceleri benimkilerle çeliştiğinde, kendi düşüncemi belirtmektense genelde onunla aynı fikirde olduğumu söylerim.</b>	1	2	3	4	5
21	Romantik ilişkide olduğum kişi beni olduğum gibi seviyor ve takdir ediyor.	1	2	3	4	5
22	<b>Sadece kendim için bir şeyler yapmak bencilcedir.</b>	1	2	3	4	5
25	Romantik ilişkide olduğum kişinin gerçek benliğimi bilmediğini hissediyorum.	1	2	3	4	5
26	<b>Romantik ilişkide olduğum kişinininkilerle çeliştiğinde hislerimi kendime saklamanın daha iyi olduğunu düşünürüm.</b>	1	2	3	4	5
29	Romantik bir ilişkide diğer kişi mutlu olduğu sürece ne yaptığımızı umursamam.	1	2	3	4	5

#### EK B.4

### BEM CİNSİYET ROLÜ ENVANTERİ

Sevgili katılımcılar,

Aşağıda sahip olduğunuz cinsiyet rolüne ilişkin ifadeler yer almaktadır. Lütfen her bir ifadeyi okuduktan sonra size en uygun olanı puanlayın.

1=Hiç uygun değil		2=Genellikle uygun değil		3=Bazen uygun değil	
4=Kararsızım		6=Genellikle uygun		7=Her zaman uygun	
		Uygunluk numarası			Uygunluk numarası
1. ağırbaşlı, ciddi			21. idealist		
<b>2. ailesine karşı sorumlu</b>			<b>22. incinmiş duyguları tamir etmeye istekli</b>		
3. anlayışlı			23. kaba dil kullanmayan		
<b>4. baskın, tesirli</b>			<b>24. kadınsı</b>		
9. çocukları seven			29. mantıklı		
<b>10. duygularını açığa vurmayan</b>			<b>30. merhametli</b>		
11. duygusal			31. namuslu		
<b>12. erkeksi</b>			<b>32. otoriter</b>		
17. gözü pek			37. sıkılgan		
<b>18. haksızlığa karşı tavır alan</b>			<b>38. sözünde duran</b>		
19. hassas			39. tatlı dilli		
<b>20. hırslı</b>			<b>40. yumuşak, nazik</b>		

### EK C

### YAPISAL MODELE İLİŞKİN HESAPLANAN STANDARDİZE EDİLMİŞ YOL KATSAYILARI

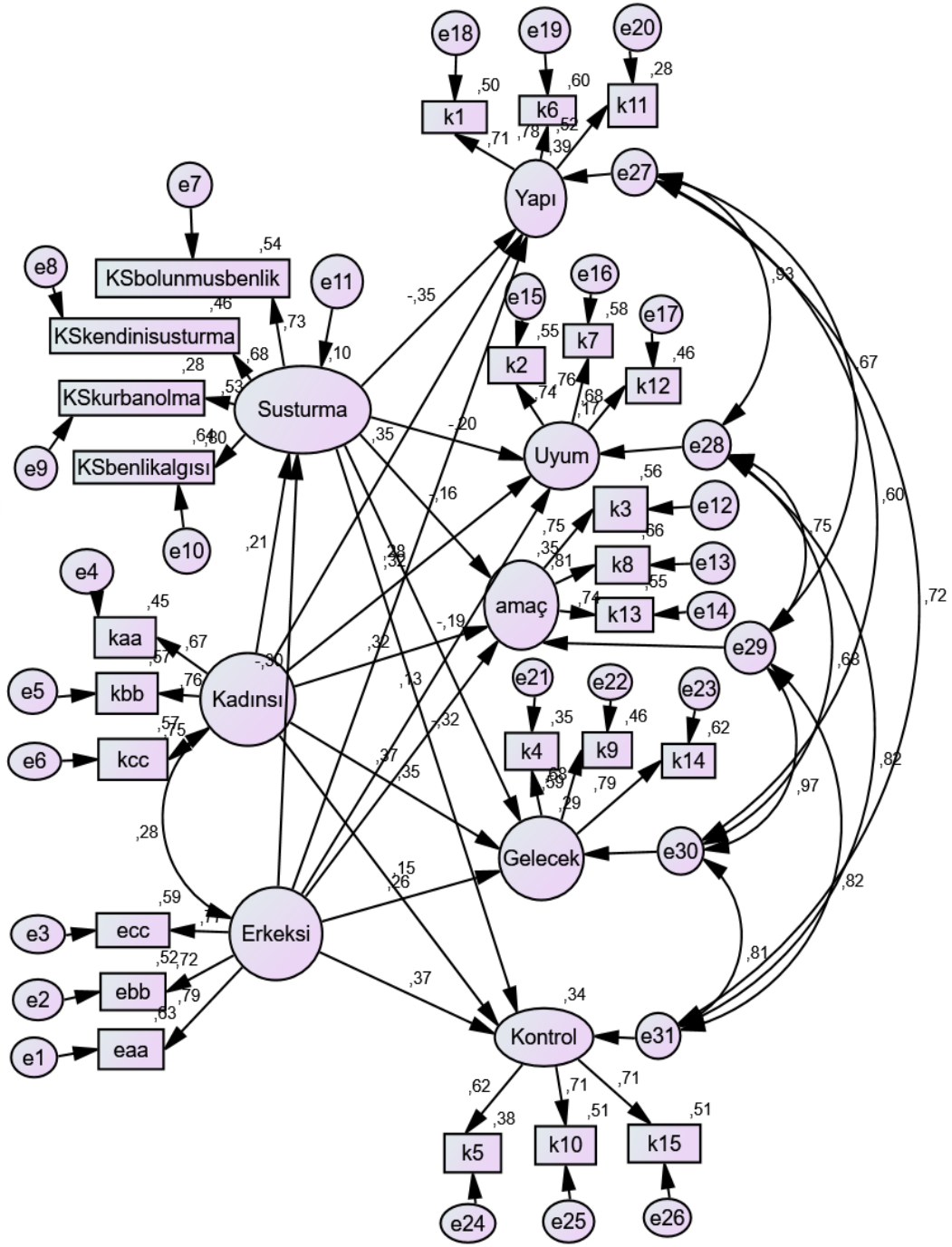

## KAYNAKÇA

Abrevaya, E. (2007). Annelik ve kadınsılık. *Psikanaliz Yazıları-Annelik içinde* (s. 23). İstanbul: Bağlam Yayınları.

- Adams, G., & Plaut, V. C. (2003). The cultural grounding of personal relationship: Friendship in North American and West African worlds. *Personal Relationships, 10*, 333-347.
- Adams, G. R., & Gullotta T. P. (1989). *Adolescent life experiences*. New York: Brooks Cole Publishing Company.
- Adams, G. R., & Marshall, S. K. (1996). A developmental social psychology of identity: Understanding the person-in-context. *Journal of Adolescence, 19*, 429-442.
- Adler, J. M., Dunlop, W. L., Fivush, R., Lilgendahl, J. P., Lodi-Smith, J., McAdams, D. P., McLean, K. C., Pasupathi, M., & Syed, M. (2017). Research methods for studying narrative identity: A primer. *Social Psychological and Personality Science, 8*(5), 519-527.
- Akman Özdemir, P. (2017). *Genç yetişkinlerin siyasal kimlik biçimlenmesinin ve toplumsal katılımının siyasal toplumsallaşma bağlamında incelenmesi*. Doktora Tezi. Maltepe Üniversitesi, Sosyal Bilimler Enstitüsü, İstanbul.
- Aktaş, G. (2013). Feminist söylemler bağlamında kadın kimliği: Erkek egemen bir toplumda kadın olmak. *Edebiyat Fakültesi Dergisi, 30*(1), 53-72.
- Ali, A. (2010). Exploring the immigrant experience through self-silencing theory and the full-frame approach. The case of Caribbean immigrant women in Canada and the United States. In D. C. Jack & A. Ali (Eds.), *Silencing the self across cultures* (pp. 227-240). New York, NY: Oxford University Press.
- Anderson, J. C., & Gerbing, D. W. (1988). Structural equation modeling in practice: A review and recommended two-step approach. *Psychological Bulletin, 103*(3), 411-423.
- Arnett, J. J. (2000). Emerging adulthood: A theory of development from the late teens through the twenties. *American Psychologist, 55*, 469-480.
- Arnett, J. J. (2004). *Emerging adulthood: The winding road from the late teens through the twenties*. New York: Oxford University Press.
- Arnett, J. J. (2015). Identity development from adolescence to emerging adulthood: What we know and (especially) don't know. In K. C. McLean & M. Syed (Eds.), *The Oxford handbook of identity development* (pp. 53-64). New York, NY: Oxford University Press.
- Arslangiray, N. (2013). *Üniversite öğrencilerinde beden imajının yordayıcıları olarak bağlanma stilleri ve toplumsal cinsiyet rolleri*. Yüksek Lisans Tezi. Hacettepe Üniversitesi, Sosyal Bilimler Enstitüsü, Ankara.

- Astbury, J. (2010). The social causes of Women's depression: A question of right violated? In D. C. Jack & A. Ali (Eds.), *Silencing the self across cultures* (pp. 19-45). New York, NY: Oxford University Press.
- Atak, H. (2010). *Yetişkinliğe geçişte kimlik biçimlenmesi ve eylemlilik: Bireyleşme sürecinde iki gelişimsel kaynak*. Doktora Tezi. Ankara Üniversitesi, Eğitim Bilimleri Enstitüsü, Ankara.
- Atak, H. (2011). Kimlik Gelişimi ve Kimlik Biçimlenmesi: Kuramsal Bir Değerlendirme. *Psikiyatride Güncel Yaklaşımlar*, 3(1), 163-213.
- Bandura, A., & Walters, R. H. (1963). *Social learning and personality development*. New York: Holt, Rinehart & Winston.
- Barclay, L. L. (2004). *The relationship of collectivist values orientation and psychological abuse from male partners to women's self-silencing and personality style*. Doctoral Dissertation. The Union Institute & University, USA.
- Bayram, N. (2016). *Yapısal eşitlik modellemesine giriş amos uygulamaları*. Bursa: Ezgi Kitabevi.
- Bem, S. L. (1974). The measurement of psychological androgyny. *Journal of Consulting and Clinical Psychology*, 42(2), 155-162.
- Bem, S. L. (1981). The BSRI and gender schema theory: A reply to Spence and Helmreich. *Psychological Review*, 88(4), 369-371.
- Bem, S. L. (1983). Gender schema theory and its implications for child development: Raising gender-aschematic children in a gender-schematic society. *Journal of Women in Culture and Society*, 8(4), 598-616.
- Berzonsky, M. D. (1989a). The self as a theorist: Individual differences in identity formation. *International Journal of Personal Construct Psychology*, 2(4), 363-376.
- Berzonsky, M. D. (1989b). Identity style: conceptualization and measurement. *Journal of Adolescent Research*, 4, 268-282.
- Berzonsky, M. D. (1990). Self-construction over the life-span: A process perspective on identity formation. In G. Neimeyer and R.A. Neimeyer (Eds.). *Advances in personal construct psychology* (Vol. 1, pp. 155-186). Greenwich, CT: JAI Press.
- Berzonsky, M. D. (1992). Identity styles and coping strategies. *Journal of Personality*, 60, 771-788.
- Berzonsky, M. D. (1994). Ego identity status and identity processing orientation: The moderating role of commitment. *Journal of Research in Personality*, 28, 425-435.

- Berzonsky, M. D. (2004a). Identity style, parental authority, and identity commitment. *Journal of Youth and Adolescence*, 33(3), 213–220.
- Berzonsky, M. D. (2004b). Identity processing style, self-construction, and personal epistemic assumptions: A social-cognitive perspective. *European Journal of Developmental Psychology*, 1(4), 303-315.
- Berzonsky, M. D. (2008). Identity formation: The role of identity processing style and cognitive processes. *Personality and Individual Differences*, 44, 645-655.
- Berzonsky, M. D. (2011). A social-cognitive perspective on identity construction. In S.J. Schwartz, K. Luyckx, and V.L. Vignoles (Eds.). *Handbook of identity theory and research* (Vol. 1). New York: Springer.
- Berzonsky, M. D. (2016). An exploration of personal assumptions about self-construction and self-discovery. *Identity*, 16(4), 267-281.
- Berzonsky, M. D., Ciecuch, J., Duriez, B., & Soenens, B. (2011). The how and what of identity formation: Associations between identity styles and value orientations. *Personality and Individual Differences*, 50, 295-299.
- Berzonsky, M. D., & Ciecuch, J. (2016). Mediation role of identity commitment in relationships between identity processing style and psychological well-being. *Journal of Happiness Studies*, 17, 145-162.
- Berzonsky, M. D., & Neimeyer, G.J. (1994). Ego identity status and identity processing orientation: The mediating role of commitment. *Journal of Research in Personality*, 28, 425-435.
- Besser, A., Flett, G. L., & Davis, R. A. (2003). Self-criticism, dependency, silencing the self, and loneliness: A test of a mediational model. *Personality and Individual Differences*, 35, 1735–1752.
- Besser, A., Flett, G. L., & Hewitt, P. L. (2010). Silencing the self and personality vulnerabilities associated with depression. In D.C. Jack & A. Ali (Eds.), *Silencing the self across cultures* (pp. 285-312). New York, NY: Oxford University Press.
- Beyers, W., & Çok, F. (2008). Adolescent self and identity development in context. *Journal of Adolescence*, 31(2), 147-150.
- Bosch, L. A., & Card, N. A. (2012). A meta-analytic review of Berzonsky's Identity Style Inventory (ISI). *Journal of Adolescence*, 35, 333-343.
- Bosma, H. A. (1992). Identity in adolescence managing commitments. In G.R. Adams, T.P. Gullota, & R. Montemayor (Eds.), *Identity formation and*

- development. Advances in adolescent development* (pp. 91-121). Newbury Park, CA: Sage Publications.
- Bosma, H. A. (1995). *Identity development in adolescence: coping with commitments* (Unpublished doctoral dissertation). University of Groningen, Netherlands.
- Bosma, H. A., & Kunnen, E. S. (2001). Determinants and mechanisms in ego identity development: A review and synthesis. *Developmental Review, 21*, 39–66.
- Branscombe, N. R., & Miron, A. M. (2004). Interpreting the in group's negative actions toward another group: Emotional reactions to appraised harm. In L. Z. Tiedens & C. W. Leach (Eds.), *The social life of emotions* (pp. 314-335). New York, NY: Cambridge University Press.
- Brazaitis, S. J. (1997). *White racial identity attitudes as moderators of self-silencing in white women*. Doctoral Dissertation. Columbia University, New York.
- Brown, T. A. (2015). *Confirmatory factor analysis for applied research*. New York: Guilford Publications.
- Bugay, A., & Delevi, R. (2016). Üniversite öğrencilerinde kadına yönelik tutumun nedenleri. *Kadın Odaklı* içinde (s.171). İstanbul: Koç Üniversitesi Yayınları.
- Buğa, D. (2009). *Yakın ilişkilerde istikrar: Bağlanma stilleri ve toplumsal cinsiyet rolleri açısından bir karşılaştırma*. Yüksek Lisans Tezi. Ankara Üniversitesi, Sosyal Bilimler Enstitüsü, Ankara.
- Burr, V. (2002). *Gender and social psychology*. United Kingdom: Routledge.
- Byrne, B. M. (2010). *Structural equation modeling with AMOS: Basic concepts, applications, and programming*. New York: Routledge.
- Chan, P. P. (2014). *The experience of voice for Asian American women in different social contexts*. Doctoral Dissertation. Boston College Lynch School of Education, USA.
- Cohen, L., Manion, L., & Morrison, K. (2007). *Research methods in education*. New York: Routledge.
- Collip, D., Myin-Germeys, I., & Van Os, J. (2008). Does the concept of "sensitization" provide a plausible mechanism for the putative link between the environment and schizophrenia? *Schizophrenia Bulletin, 34*(2), 220–225.
- Condylis, L. (2012). *Self-silencing, Submissiveness and Loss of Self in Women: Gender Differences in Depression*. Doctoral Dissertation. Alliant International University, San Francisco.



- Cookston, J. T., & Remy, L. N. (2015). Who am I if we're not us? Divorce and identity across the lifespan. In K. C. McLean & M. Syed (Eds.), *The Oxford handbook of identity development* (pp. 454-471). New York, NY: Oxford University Press.
- Cooper, C. R., Gonzalez, E., & Wilson, A. R. (2015). Identities, cultures, and schooling: How students navigate racial-ethnic, indigenous, immigrant, social class, and gender identities on their pathways through school. In K. C. McLean & M. Syed (Eds.), *The Oxford handbook of identity development* (pp. 299-318). New York, NY: Oxford University Press.
- Cowie, H. (2012). *From birth to sixteen*. New York: Routledge.
- Crespi, I. (2003). Gender socialization within the family: A study on adolescents and their parents in Great Britain. Eriřim adresi [https://www.researchgate.net/publication/228791394\\_Gender\\_socialization\\_within\\_the\\_family\\_a\\_study\\_on\\_adolescents\\_and\\_their\\_parents\\_in\\_Great\\_Britain](https://www.researchgate.net/publication/228791394_Gender_socialization_within_the_family_a_study_on_adolescents_and_their_parents_in_Great_Britain)
- Crocetti, E., & Meeus, W. (2015). The identity statuses: Strengths of a person-centered approach. In K. C. McLean & M. Syed (Eds.), *The Oxford handbook of identity development* (pp. 97-114). New York, NY: Oxford University Press.
- Crocetti, E., Rubini, M., Luyckx, K., & Meeus, W. (2008). Identity formation in early and middle adolescents from various ethnic groups: From three dimensions to five statuses. *Journal Youth Adolescents*, 37, 983-996.
- Crocetti, E., Rubini, M., & Meeus, W. (2008). Capturing the dynamics of identity formation in various ethnic groups: Development and validation of a three-dimensional model. *Journal of Adolescence*, 31, 207-222.
- Crocetti, E., Sica, L. S., Schwartz, S. J., Serafini, T., & Meeus, W. (2013). Identity styles, processes, statuses, and functions: Making connections among identity dimensions. *European Review of Applied Psychology*, 63, 1-13.
- Crouter, A. C., Whiteman, S. D., McHale, S. M., & Osgood, D. W. (2007). Development of gender attitude traditionality across middle childhood and adolescence. *Child Development*, 78, 911-926.
- Çelen, N. (2011). *Bir dönüşüm süreci ergenlik ve genç yetişkinlik*. İstanbul: Papatya yayıncılık.
- Çok, F., Morsünbül, Ü., & Atak, H. (2018). Yetişkinliğe geçiş ve kimlik. T. Bildik (Ed.), *Ergenlik dönemi ve ruhsal bozukluklar içinde* (s. 27-33). Türkiye Klinikleri.
- Çoker, O. (2015). *Pornografiye yönelik tutumların, toplumsal cinsiyet rolleri ve demografik değişkenlerle ilişkisi*. Yüksek Lisans Tezi. İstanbul Üniversitesi, Sosyal Bilimler Enstitüsü, İstanbul.

- Çokluk, Ö., Şekercioğlu, G., & Büyüköztürk, Ş. (2014). *Sosyal bilimler için çok değişkenli istatistik: SPSS ve LISREL uygulamaları*. Ankara: Pegem Akademi.
- Dainow, A. (2014). *The influence of feminism on self-silencing and friendship quality in women's same-sex friendships*. Master Thesis. The University of Guelph, Canada.
- Damarlı, Ö. (2006). *Ergenlerde toplumsal cinsiyet rolleri, bağlanma stilleri ve benlik kavramı arasındaki ilişkiler*. Yüksek Lisans Tezi. Ankara Üniversitesi, Sosyal Bilimler Enstitüsü, Ankara.
- Davis, T. L. (2002). Voices of gender role conflict: The social construction of college men's identity. *Journal of College Student Development*, 43(4), 508-521.
- Della Selva, P. C., & Dusek, J. B. (1984). Sex role orientation and resolution of Eriksonian crises during the late adolescent years. *Journal of Personality and Social Psychology*, 47(1), 204-212.
- Demir, İ. (2009). Gençlerin kimlik statülerinin kültürel karşılaştırması: İstanbul-Nusaybin örneği. *Çocuk ve Gençlik Ruh Sağlığı Dergisi*, 16(3), 129-136.
- Demir, İ. (2011). Kimlik işlevleri ölçeği: Türkçe geçerlik ve güvenilirliği. *Kuram ve Uygulamada Eğitim Bilimleri*, 11(2), 571-586.
- Demir Güneş, C. (2016). Emmanuel Levinas ve etik. V. Urhan (Ed.), *Çağdaş Fransız felsefesinde etik* içinde (s. 191). Ankara: Hece Yayınları.
- Dereboy, İ. F. (1993). *Kimlik bocalaması anlamak, tanımak, ele almak*. Malatya: Özmert Ofset.
- Dereboy, İ. F., & Çelen, N. (2012). *Türk gençlerinde kimlik gelişimi ve kimlik sorunları*. Çocuk ve Genç Psikiyatrisi Yayınları.
- Dereboy, İ. F., Dereboy, Ç., Coşkun, A., & Coşkun, B. (1994). Özdeğer duygusu, öz imgesi ve kimlik duygusu-II. *Çocuk ve Gençlik Ruh Sağlığı Dergisi*, 1(2), 61-69.
- Dereboy, İ. F., Dereboy, Ç., Sevinçok, L., & Kaynak, H. (1999). Gençlerde kimlik gelişimi sürecini değerlendirmekte kullanılan iki ölçeğin psikometrik özellikleri: Karşılaştırmalı bir çalışma. *Türk Psikiyatri Dergisi*, 10(2), 92-101.
- Diener, E. (1984). Subjective well-being. *Psychological Bulletin*, 95, 542-575.
- Direk, Z. (2003). *Dünyanın teni*. İstanbul: Metis Yayınları.
- Dökmen, Z. (1991). Bem Cinsiyet Rolü Envanteri'nin geçerlik ve güvenilirlik çalışması. *Dil ve Tarih-Coğrafya Fakültesi Dergisi*, 35(1), 81-89.

- Dökmen, Z. Y. (1999). Bazı değişkenlere göre cinsiyet rollerinin dağılımı (Bem Cinsiyet Rolü Envanteri'ne göre). Yayınlanmamış rapor.
- Dökmen, Z. Y. (2010). *Toplumsal cinsiyet*. İstanbul: Remzi Kitabevi.
- Duriez, B., Luyckx, K., Soenens, B., & Berzonsky, M. (2012). A process-content approach to adolescent identity formation: Examining longitudinal associations between identity styles and goal pursuits. *Journal of Personality*, 80(1), 135-161.
- Dusek, J. B. (1987). *Adolescent development and behavior*. Englewood Cliffs, NJ, US: Prentice-Hall, Inc.
- Erikson, E. H. (1984). *İnsanın sekiz çağı* (T.B. Üstün, Çev.). Ankara: Birey ve Toplum Yayıncılık.
- Erikson, E. H. (1987). *Childhood and society*. London: Paladin Grafton Books. (Reprinted from *Childhood and society*, 1963, New York: Norton)
- Erikson, E. H. (1994). *Identity, youth and crisis*. New York: Norton. (Reprinted from *Identity, youth and crisis*, 1968, New York: Norton)
- Erikson, E. H. (1997). *The life cycle completed*. New York Norton & Company.
- Eryüksel, G. (1987). *Ergenlerin kimlik statülerinin incelenmesine yönelik kesitsel bir çalışma*. Yüksek Lisans Tezi. Hacettepe Üniversitesi, Sosyal Bilimler Enstitüsü, Ankara.
- Evans, R. I. (1981). *Dialogue with Erikson*. New York: Praeger Publishes.
- Ey, L. A. (2016). Sexualised music media and children's gender role and self-identity development: a four-phase study. *Sex Education*, 16(6), 634-648.
- Field, A. (2013). *Discovering statistics using IBM SPSS*. London: Sage Publications.
- Fivush, R. (2002). Voice and silence: A feminist model of autobiographical memory. In J. Lucariello, J. A. Hudson, R. Fivush, & P. J. Bauer (Eds.), *The mediated mind: Essays in honor of Katherine Nelson* (pp. 1-38). Mahwah, NJ: Erlbaum.
- Fossum, J. L. (1996). *A correlational study of feminist/womenist identity development and depression in women*. Doctoral Dissertation. University of Southern California, USA.
- Fraenkel, J. R., Wallen, N. E., & Hyun, H. H. (2012). *How to design and evaluate research in education*. New York: McGraw-Hill Humanities/Social Sciences/Languages.

- Freeman, M. (2015). Discerning oneself: A plea for the whole. In K. C. McLean & M. Syed (Eds.), *The Oxford handbook of identity development* (pp. 182-191). New York, NY: Oxford University Press.
- Frey, B. B. (2018). *The SAGE encyclopedia of educational research, measurement, and evaluation*. USA: SAGE Publications.
- Galambos, N. L. (2004). Gender and gender role development in adolescence. In R. M. Lerner & L. Steinberg (Eds.), *Handbook of adolescent psychology* (pp. 233–262). New York: Wiley.
- Gander, M. J., & Gardiner, H. W. (2015). *Çocuk ve ergen gelişimi*. (A. Dönmez & N. Çelen, Çev.) Ankara: İmge Kitabevi.
- Gayed, E. K. (2003). *Gender conceptualizations of the divine as related to women's self-esteem and feminist identity*. Doctoral Dissertation. Alliant International University, Los Angeles.
- George, D., & Mallery, P. (2003). *Using SPSS for windows step by step: A simple guide and reference*. London: Pearson Education.
- Gilligan, C. (2017). *Kadının farklı sesi*. (Çev. D. Dinçer, F. Arısan & M. Elma). İstanbul: Pinhan Yayıncılık.
- Goossens, L. (2001). Global versus domain-specific in identity research: A comparison of two self-report measures, *Journal of Adolescence*, 24, 681-689.
- Gordon, R. A. (2010). Drugs don't talk: Do medication and biological psychiatry contribute to silencing the self? In D. C. Jack & A. Ali (Eds.), *Silencing the self across cultures* (pp. 47-72). New York, NY: Oxford University Press.
- Green, B. L., & Kenrick, D.T. (1994). The attractiveness of gender-typed traits at different relationship levels: Androgynous characteristics may be desirable after all. *Personality and Social Psychology Bulletin*, 20(3), 244-253.
- Haarmans, M., McKenzie, K., Kidd, S. A., & Bentall, R. P. (2018). Gender role strain, core schemas, and psychotic experiences in ethnically diverse women: A role for sex- and gender- based analysis in psychosis research? *Clin Psychol Psychother*. 25, 774–784.
- Habermas, T., & Köber, C. (2015). Autobiographical reasoning is constitutive for narrative identity: The role of the life story for personal continuity. In K. C. McLean & M. Syed (Eds.), *The Oxford handbook of identity development* (pp. 149–165). New York, NY: Oxford University Press.
- Hagqvist, E., Gadin, K. G., & Nordenmark, M. (2016). Work–family conflict and well-being across Europe: The role of gender context. *Social Indicators Research*, 132(2), 785-797.

- Hammack, P. L. (2015). Theoretical foundations of identity. In K. C. McLean & M. Syed (Eds.), *The Oxford handbook of identity development* (pp. 11–30). New York, NY: Oxford University Press.
- Harper, M. S. (2004). *Keeping quiet: Self-silencing and its association with relational and individual functioning among adolescent romantic couples*. Doctoral Dissertation. The University of Tennessee, Knoxville.
- Harper, M. S., & Welsh, D. P. (2007). Keeping quiet: Self-silencing and its association with relational and individual functioning among adolescent romantic couples. *Journal of Social and Personal Relationships, 24*, 99–116.
- Hasanoğlu, A. (2013). *İlişkilerin günlük hayatı*. İstanbul: Remzi kitabevi.
- Healey, A. C., & Hays, D. G. (2012). A discriminant analysis of gender and counselor Professional identity development. *Journal of Counseling and Development, 90*(1), 55-62.
- Horwitz, A., & White, H. (1987). Gender role orientations and styles of pathology among adolescents. *Journal of Health and Social Behavior, 28*, 158–170.
- Hu, L. T., & Bentler, P. M. (1999). Cutoff criteria for fit indexes in covariance structure analysis: Conventional criteria versus new alternatives. *Structural Equation Modeling: A Multidisciplinary Journal, 6*(1), 1-55.
- Jack, D. C. (1991). *Silencing the self: Women and depression*. Cambridge, MA: Harvard University Press.
- Jack, D. C. (2003). The anger of hope and the anger of despair: How anger relates to women's depression. In J. Stoppard & L. McMullen (Eds.), *Situating sadness: Women and depression in social context* (pp. 62–87). New York: New York University Press.
- Jack, D. C., & Ali, A. (2010). Introduction: Culture, self-silencing, and depression: A contextual-relational perspective. In D. C. Jack & A. Ali (Eds.), *Silencing the self across cultures* (pp. 3-17). New York, NY: Oxford University Press.
- Jack, D. C., & Dill, D. (1992). The silencing the self scale: Schemas of intimacy associated with depression in women. *Psychology of Women Quarterly, 16*, 97-106.
- Jack, D. C., Pokharel, B., & Subba, U. (2010). “I don't express my feelings to anyone”: How self-silencing relates to gender and depression in Nepal. In D. C. Jack & A. Ali (Eds.), *Silencing the self across cultures* (pp. 147-173). New York, NY: Oxford University Press.

- Jordan, J. (1997). A relational perspective for understanding women's development. In J.V. Jordan (Ed.), *Women's growth in diversity: Writings from the Stone Center* (pp. 9–24). New York: Guilford.
- Jordan, J. (2010). On the critical importance of relationships for women's well-being. In D.C. Jack & A. Ali (Eds.), *Silencing the self across cultures* (pp. 99-106). New York, NY: Oxford University Press.
- Josselson, R., & Flum, H. (2015). Identity status: On refinding the people. In K. C. McLean & M. Syed (Eds.), *The Oxford handbook of identity development* (pp. 132-146). New York, NY: Oxford University Press.
- Jöreskog, K. G., & Sörbom, D. (2001). *User's reference guide*. USA: Scientific Software International. (Reprinted from User's reference guide, 1996, USA: Scientific Software International)
- Kağıtçıbaşı, Ç. (2010). *Günümüzde insan ve insanlar*. İstanbul: Evrim Yayınevi.
- Karasar, N. (2015). *Bilimsel Araştırma Yöntemi*. Ankara: Nobel Akademik Yayıncılık.
- Kaynak Demir, H., Dereboy, İ. F., & Dereboy, Ç. (2009). Gençlerde Kimlik Bocalaması ve Psikopatoloji. *Türk Psikiyatri Dergisi*, 20(3), 227-235.
- Keklik, İ. (2011). Relationships of attachment styles and gender, personal meaning, depressiveness and trait-anxiety among college students. *Education and Science*, 36 (159), 84-95.
- Kilmen, S. (2015). *Eğitim araştırmacıları için SPSS uygulamalı istatistik*. Ankara: Edge Akademi Yayıncılık.
- Kline, R. B. (2016). *Principles and practice of structural equation modeling*. New York: The Guilford Press.
- Kohlberg, L. (1968). Early education: A cognitive-developmental view. *Child Development*, 39(4), 1013-1062.
- Korobov, N. (2015). Identities as an interactional process. In K. C. McLean & M. Syed (Eds.), *The Oxford handbook of identity development* (pp. 210-227). New York, NY: Oxford University Press.
- Kroger, J. (1988). A longitudinal study of ego identity status interview domains. *Journal of Adolescence*, 11(1), 49-64.
- Kroger, J. (2000). Ego identity status research in the new millennium. *International Journal of Behavioral Development*, 24(2), 145-148.
- Kroger, J., Martinussen, M., & Marcia, J. E. (2010). Developmental patterns of identity status change: A meta-analysis. *Journal of Adolescence*, 33, 683-698.

- Kunnen, E. S., & Bosma, H. A. (2003). Fischer's skill theory applied to identity development: A response to Kroger. *Identity: An International Journal of Theory and Research*, 3(3), 247-270.
- Kunnen, E. S., & Metz, M. (2015). Commitment and exploration: The need for a developmental approach. In K. C. McLean & M. Syed (Eds.), *The Oxford handbook of identity development* (pp. 115–131). New York, NY: Oxford University Press.
- Kurtiş, T. (2010). *Self-silencing and well-being among turkish women*. Doktora Tezi. Koç Üniversitesi, İstanbul.
- Kurtiş, T., Soylu Yalçınkaya, N., & Adams, G. (2017). Silence in official representations of history: Implications for national identity and intergroup relations. *Journal of Social and Political Psychology*, 5(2), 608–629.
- Lafrance, M. N. (2009). *Women and depression: Recovery and resistance*. London: Routledge.
- Laney, E. K., Carruthers, L., Lewis Hall, M. E., & Anderson, T. (2013). Motherhood and identity development in faculty women. *Journal of Family Issues*, 35(9), 1227-1251.
- Laurent, H., & Powers, S. (2007). Emotion regulation in emerging adult couples: Temperament, attachment, and HPA response to conflict. *Biological Psychology*, 76, 61–71.
- Le Bon, G. (2009). *Kitleler psikolojisi*. (Çev. Y. Ender). İstanbul: Hayat Yayınları.
- Lilgendahl, J. P. (2015). The dynamic role of identity processes in personality development: Theories, patterns, and new directions. In K. C. McLean & M. Syed (Eds.), *The Oxford handbook of identity development* (pp. 490–507). New York, NY: Oxford University Press.
- Little, T. D., Cunningham, W. A., Shahar, G., & Widaman, K. (2002). To parcel or not to parcel: Exploring the question, weighing the merits. *Structural Equation Modeling A Multidisciplinary Journal*, 9(2), 151-173.
- Luyckx, K., Goossens, L., Soenens, B., & Beyers, W. (2006). Unpacking commitment and exploration: Preliminary validation of an integrative model of late adolescent identity formation. *Journal of Adolescence*, 29, 361–378.
- Luyckx, K., Schwartz, S. J., Berzonsky, M. D., Soenens, B., Vansteenkiste, M., Smits, I., & Goossens, L. (2008). Capturing ruminative exploration: Extending the four-dimensional model of identity formation in late adolescence. *Journal of Research in Personality*, 42, 58–82.

- MacKinnon, D. P. (2008). *Introduction to statistical mediation analysis*. Mahwah, NJ: Erlbaum.
- MacKinnon, D. P., Lockwood, C. M., & Williams, J. (2004). Confidence limits for the indirect effect: Distribution of the product and resampling methods. *Multivariate Behavioral Research*, 39(1), 99–128.
- MacKinnon, J. L., & Marcia, J. E. (2002). Concurring patterns of women's identity status, attachment styles, and understanding of children's development. *International Journal of Behavioral Development*, 26(1), 70–80.
- Mahalik, J. R., Locke, B. D., Ludlow, L. H., Diemer, M. A., Scott, R. P. J., Gottfried, M., & Freitas, G. (2003). Development of the conformity to masculine norms inventory. *Psychology of Men & Masculinity*, 4(1), 3-25.
- Maji, S., & Dixit, S. (2018). Self-silencing and women's health: A review. *International Journal of Social Psychiatry*, 1-11.
- Manago, A. M. (2015). Identity development in the digital age: The case of social networking sites. In K. C. McLean & M. Syed (Eds.), *The Oxford handbook of identity development* (pp. 508-524). New York, NY: Oxford University Press.
- Marcia, J. (1966). Development and validation of ego identity status. *Journal of Personality and Social Psychology*, 3, 551–558.
- Marcia, J. E. (1989). Identity and intervention. *Journal of Adolescence*, 12(4), 401-410.
- Marcia, J. E. (1993). The relational roots of identity. In J. Kroger (Ed.), *Discussions on ego identity*. Hillsdale, NJ, US: Lawrence Erlbaum Associates, Inc.
- Marcia, J. E. (1994). Ego identity and object relations. In J.M. Masling & R.F. Bornstein (Eds.), *Empirical perspectives on object relations theory* (pp. 59-103). Washington, DC, US: American Psychological Association.
- Marcia, J. E. (1996). The importance of conflict for adolescent and lifespan development. In L. Verhofstadt-Dene`ve, I. Kienhorst, & C. Braet (Eds.), *Conflict and development in adolescence* (pp. 13–19). Leiden, DSWO Press.
- Marcia, J. E. (2002). Identity and psychosocial development in adulthood. *Identity: An International Journal of Theory and Research*, 2(1), 7-28.
- Marcia, J. E. (2006). Ego identity and personality disorders. *Journal of Personality Disorders*, 20(6), 577-596.
- Marcia, J. E. (2014). From industry to integrity. *Identity: An International Journal of Theory and Research*, 14, 165–176.



- Marcia, J. E., & Friedman, M. L. (1970). Ego identity status in college women. *Journal of Personality, 2*, 249-263.
- Marcia, J. E., & Josselson, R. (2013). Eriksonian personality research and its implications for psychotherapy. *Journal of Personality, 81*(6), 617-629.
- Marcia, J. E., Waterman, A. S., Matteson, D. R., Archer, S. A., & Orlofsky, J. S. (2011). *Ego identity: A handbook for psychosocial research*. New York, NY: Springer-Verlag. (Original work published 1993).
- Marsh, H., Hau, K. T., Artelt, C., Baumert, J., & Peschar, J. L. (2006). OECD's brief self-report measure of educational psychology's most useful affective constructs: Cross-cultural, psychometric comparisons across 25 countries. *International Journal of Testing, 6*(4), 311-360.
- Mauthner, N. S. (2010). "I wasn't being true to myself": Women's narratives of postpartum depression. In D.C. Jack & A. Ali (Eds.), *Silencing the self across cultures* (pp. 459-484). New York, NY: Oxford University Press.
- McAdams, D. P., & Zapata-Gietl, C. (2015). Three strands of identity development across the human life course: Reading Erik Erikson in full. In K. C. McLean & M. Syed (Eds.), *The Oxford handbook of identity development* (pp. 81-94). New York, NY: Oxford University Press.
- McCormick, C. M., Kuo, S. I-C., & Masten, A. S. (2011). Developmental tasks across the life span. In K. L. Fingerman, C. A. Berg, J. Smith, & T. C. Antonucci (Eds.), *Handbook of life-span development* (pp. 117-139). New York, NY, US: Springer Publishing Company.
- McLean, K. C., & Pratt, M. W. (2006). Life's little (and big) lessons: Identity statuses and meaning-making in the turning point narratives of emerging adults. *Developmental Psychology, 42*, 714-722.
- McLean, K. C., Shucard, H., & Syed, M. (2017). Applying the master narrative framework to gender identity development in emerging adulthood. *Emerging Adulthood, 5*(2), 93-105.
- McLean, K. C., & Syed, M. (2015). The field of identity development needs an identity: An introduction to the Oxford Handbook of Identity Development. In K. C. McLean & M. Syed (Eds.), *The Oxford handbook of identity development* (pp. 1-10). New York, NY: Oxford University Press.
- McLean, K. C., & Syed, M. (2017). Narrative identity. In S. Hupp & J. Jewll (Eds.), *Encyclopedia of Child and Adolescent Development*. Wiley-Blackwell.
- Meeus, W. (1996). Studies on identity development in adolescence. An overview of research and some new data. *Journal of Youth and Adolescence, 25*(5), 569-598.

- Meydan, C. H., & Şeşen, H. (2011). *Yapısal eşitlik modellemesi AMOS uygulamaları*. Ankara: Detay Yayıncılık.
- Miller, L. T. (1996). *The self-silencing process in late adolescence: The relationship with depression and mother/doughter relationship*. Doctoral Dissertation. University of Cincinnati, USA.
- Moi, T. (2001). *What is a woman?: And other essays*. Oxford: Oxford University Press on Demand.
- Morsünbül, Ü. (2011). *Ergenlikte özerkliğin ve kimlik biçimlenmesinin öznel iyi oluş üzerine etkisi*. Doktora Tezi. Ankara Üniversitesi, Eğitim Bilimleri Enstitüsü, Ankara.
- Morsünbül, Ü. (2013). Ergenlikte kimlik statüleri ve risk alma arasındaki ilişki. *İlköğretim Online*, 12(2), 347- 355.
- Morsunbul, U., Crocetti, E., Cok, F., & Meeus, W. (2016). Identity statuses and psychosocial functioning in Turkish youth: A person-centered approach. *Journal of Adolescence*, 47, 145-155.
- Morsünbül, Ü., & Çok, F. (2013). Kimlik gelişiminde yeni bir boyut: Seçeneklerin saplantılı araştırılması. *Türk Psikolojik Danışma ve Rehberlik Dergisi*, 5(40), 232-244.
- Morsünbül, Ü., & Uçar, E. (2017). Kimlik stilleri, süreçleri ve statülerinin kimlik işlevleri ile ilişkileri. *Mersin Üniversitesi Eğitim Fakültesi Dergisi*, 13(1), 25-35.
- Mortimer, J. T., Lam, J., & Lee, S. R. (2015). Transformation, erosion, or disparity in work identity?: Challenges during the contemporary transition to adulthood. In K. C. McLean & M. Syed (Eds.), *The Oxford handbook of identity development* (pp. 319–336). New York, NY: Oxford University Press.
- Motti-Stefanidi, F. (2015). Identity development in the context of the risk and resilience framework. In K. C. McLean & M. Syed (Eds.), *The Oxford handbook of identity development* (pp. 472-489). New York, NY: Oxford University Press.
- Mrazek, A. J., Harada, T., & Chiao, J. Y. (2015). Cultural neuroscience of identity development. In K. C. McLean & M. Syed (Eds.), *The Oxford handbook of identity development* (pp. 423–436). New York, NY: Oxford University Press.
- Murphy, J. (2003). *Silencing the self: Depression, oppression, and gender*. Doctoral Dissertation. Alliant International University, Los Angeles.
- Natsuaki, M. N., Samuels, D., & Leve, L. D. (2015). Puberty, identity, and context: A biopsychosocial perspective on internalizing psychopathology in early adolescent girls. In K. C. McLean & M. Syed (Eds.), *The Oxford handbook of identity development* (pp. 389-405). New York, NY: Oxford University Press.

- Neves, S., & Nogueira, C. (2010). Deconstructing gendered discourses of love, power, and violence in intimate relationships: Portuguese women's experiences. In D. C. Jack & A. Ali (Eds.), *Silencing the self across cultures* (pp. 241-259). New York, NY: Oxford University Press.
- Oh, J. J. (2010). *Self silencing, cultural values and well-being among Asian and European American women*. Doctoral Dissertation. Alliant International University, Los Angeles.
- O'Neil, J. M. (2008). Summarizing 25 years of research on men's gender role conflict using the gender role conflict scale. *The Counseling Psychologist, 36*(3), 358-445.
- Oskay, G. (1998). Davranışı kontrol altına alma ile kimlik gelişimi arasındaki ilişki. *Türk Psikolojik Danışma ve Rehberlik Dergisi, 2*(10), 13-22.
- Oyserman, D. (1993). The lens of personhood: Viewing the self and others in a multicultural society. *Journal of Personality and Social Psychology, 65*(5), 993-1009.
- Ozer, S., & Meca, A. (2019). Globalization and identity development among emerging adults from Ladakh. *Cultural Diversity and Ethnic Minority Psychology, 1*-12.
- Özmen, O., & Sümer, Z. H. (2011). Predictors of risk-taking behaviors among Turkish adolescents. *Personality and Individual Differences, 50*(1), 4-9.
- Pasupathi, M. (2001). The social construction of the personal past and its implications for adult development. *Psychological Bulletin, 127*, 651-672.
- Pasupathi, M. (2015). Autobiographical reasoning and my discontent: Alternative paths from narrative to identity. In K. C. McLean & M. Syed (Eds.), *The Oxford handbook of identity development* (pp. 166-181). New York, NY: Oxford University Press.
- Patterson, S. J., Sochting, I., & Marcia, J. E. (1992). The inner space and beyond: Women and identity. In G. R. Adams, T. P. Gullotta, & R. Montemayor (Eds.), *Advances in adolescent development, Vol. 4.* (pp. 9-24). Adolescent identity formation Thousand Oaks, CA: Sage Publications.
- Preacher, K. J., & Hayes, A. F. (2008). Asymptotic and resampling strategies for assessing and comparing indirect effects in multiple mediator models. *Behavior Research Methods, 40*(3), 879-891.
- Preacher, K. J., & Kelley, K. (2011). Effect size measures for mediation models: Quantitative strategies for communicating indirect effects. *Psychological Methods, 16*(2), 93-115.

- Puzio, A. R. (2017). *The socialization of the adolescent voice: Selfsilencing as an expression of culture and context*. Doctoral Dissertation. Wake Forest University, USA.
- Reyes, D. Y. (2014). *Ethnic differences in self-silencing and traditional Latino gender roles in Latina women*. Doctoral Dissertation. Walden University, USA.
- Roberts, G. S. (2014). Career women in contemporary Japan: Pursuing identities, fashioning lives. *Social Science Japan Journal*, 19(1), 142-145.
- Roca, Z., & Oliveira Roca, M. N. (2007). Affirmation of territorial identity: A development policy issue. *Land Use Policy*, 24(2), 434-442.
- Romm, K. F., Barry, C. M., Kotchick, B. A., DiDonato, T. E., & Barnett, J. E. (2018). Parental psychological control and identity: The roles of warmth, gender, and ethnicity. *Journal of Adult Development*, 1-16.
- Russell, E. J. (2015). *An exploration of the relationship of college women's feminist identity development and their perceptions of their male romantic partners' conformity to masculine norms*. Doctoral Dissertation. The University of Akron, USA.
- Ruth, C. E. (2013). *Crisis as opportunity: Personality constructs and Erikson identity development* (Unpublished doctoral dissertation). University of West Virginia, Morgantown.
- Saunders, K. J., & Kashubeck West, S. (2006). The relations among feminist identity development, gender-role orientation, and psychological well-being in women. *Psychology of Women Quarterly*, 30, 199–211.
- Schachter, E. P. (2015). Integrating internal, interactional, and external perspectives: Identity process as the formulation of accountable claims regarding selves. In K. C. McLean & M. Syed (Eds.), *The Oxford handbook of identity development* (pp. 228-245). New York, NY: Oxford University Press.
- Schwartz, S. J. (2001). The evolution of Eriksonian and neo-Eriksonian identity theory and research: A review and integration. *Identity: An International Journal of Theory and Research*, 1, 7–58.
- Schwartz, S. J., Beyers, W., Luyckx, K., Soenens, B., Zamboanga, B. L., Forthun, L. F., Hardy, S. A., Vazsonyi, A. T., Ham, L. S., Kim, S. Y., Whitbourne, S. K., & Waterman, A. S. (2011). Examining the light and dark sides of emerging adults' identity: A study of identity status differences in positive and negative psychosocial functioning. *Journal of Youth and Adolescence*, 40(7), 839-859.
- Schwartz, S. J., Luyckx, K., & Crocetti, E. (2015). What have we learned since Schwartz (2001)?: A reappraisal of the field of identity development. In K. C.

- McLean & M. Syed (Eds.), *The Oxford handbook of identity development* (pp. 539-561). New York, NY: Oxford University Press.
- Serafini, T. E., & Adams, G. R. (2002). Functions of identity: Scale construction and validation. *Identity: An International Journal of Theory and Research*, 2(4), 363–391.
- Serafini, T. E., & Maitland, S. B. (2013). Validating the functions of identity scale: Addressing methodological and conceptual matters. *Psychological Reports*, 112(1), 160-183.
- Serafini, T. E., Maitland, S. B., & Adams, G. R. (2006). *The functions of identity scale: Revisions, validation and model testing*. Poster session presented at the Biennial Meeting of the Society for Research on Adolescence, San Francisco, California.
- Shek, Y. L., & McEwen, M. K. (2012). The relationships of racial identity and gender role conflict to self-esteem of Asian American undergraduate men. *Journal of College Student Development*, 53(5), 703-718.
- Sikka, A., Vaden Goad, L. G., & Waldner, L. K. (2010). Authentic self-expression: Gender, ethnicity, and culture. In D.C. Jack & A. Ali (Eds.), *Silencing the self across cultures* (pp. 261-284). New York, NY: Oxford University Press.
- Silva, D. D. (2002). *A study of Latino and Latina university students gender role expectations: Gender role conflict, acculturation, ethnic identity, and worldview*. Doctoral Dissertation. New Mexico State University, New Mexico.
- Singer, J. A., & Kasmark, A. M. (2015). A translational research approach to narrative identity in psychotherapy. In K. C. McLean & M. Syed (Eds.), *The Oxford handbook of identity development* (pp. 355-368). New York, NY: Oxford University Press.
- Smolak, L. (2010). Gender as culture: The meanings of self-silencing in women and men. In D.C. Jack & A. Ali (Eds.), *Silencing the self across cultures* (pp. 129-146). New York, NY: Oxford University Press.
- Soenens, B., Berzonsky, M. D., & Papini, D. R. (2016). Attending to the role of identity exploration in self-esteem: Longitudinal associations between identity styles and two features of self-esteem. *International Journal of Behavioral Development*, 40(5), 420–430.
- Sormanti, M. (2010). Facilitating women’s development through the illness of cancer: Depression, self-silencing, and self-care. In D. C. Jack & A. Ali (Eds.), *Silencing the self across cultures* (pp. 363-380). New York, NY: Oxford University Press.
- Sroufe, L. A., Egeland, B., Carlson, E. A., & Collins, W. A. (2005). *The development of the person: The Minnesota study of risk and adaptation from birth to adulthood*. New York, NY, US: Guilford Publications.

- Steinberg, L. (2018). *Fırsatlar dönemi olarak ergenlik*. (Çev. E. Boynueğri), F. Çok (Ed.). Ankara: İmge Kitabevi.
- Steiner, R. S., Krings, F., & Wiese, B. S. (2019). Remember the children, honey! Spouses' gender-role attitudes and working mothers' work-to-family conflict. *Applied Psychology: An International Review*, 201(2), 250–275.
- Stephen, J., Fraser, E., & Marcia, J. E. (1992). Lifespan identity development: Variables related to Moratorium-Achievement (MAMA) cycles. *Journal of Adolescence*, 15, 283–300.
- Stevens J. P. (2002). *Applied multivariate statistics for the social sciences*. Mahwah, NJ: Erlbaum.
- Sugimura, K., Niwa, T., Takahashi, A., Sugiura, Y., Jinno, M., & Crocetti, E. (2015). Cultural self-construction and identity formation in emerging adulthood: A study on Japanese university students and workers. *Journal of Youth Studies*, 18(10), 1326-1346.
- Sümer, N. (2000). Yapısal eşitlik modelleri: Temel kavramlar ve örnek uygulamalar. *Türk Psikoloji Yazıları*, 3(6), 49-74.
- Sweet, S., Sarkisian, N., Matz Costa, C., & Pitt Catsouphe, M. (2016). Are women less career centric than men? Structure, culture, and identity investments. *Community, Work & Family*, 19(4), 481-500.
- Syed, M., & Azmitia, M. (2008). A narrative approach to ethnic identity in emerging adulthood: Bringing life to the identity status model. *Developmental Psychology*, 44(4), 1012-1027.
- Syed, M., & Azmitia, M. (2010). Narrative and ethnic identity exploration: A longitudinal account of emerging adults' ethnicity-related experiences. *Developmental Psychology*, 46(1), 208-219.
- Syed, M., & McLean, K. C. (2015). The future of identity development research: Reflections, tensions, and challenges. In K. C. McLean & M. Syed (Eds.), *The Oxford handbook of identity development* (pp. 562-573). New York, NY: Oxford University Press.
- Szamreta, J. M. (1996). Gender issues in contemporary society. *Cultural Diversity and Mental Health*, 2(3), 217-221.
- Şimşek, Ö. F. (2007). *Yapısal eşitlik modellemesine giriş: Temel ilkeler ve LISREL uygulamaları*. Ankara: Ekinoks.
- Tabachnick, B. G., & Fidell, L. S. (2014). *Using multivariate statistics*. Harlow: Pearson Education Limited.

- Taşpınar, M. (2017). *Sosyal bilimlerde SPSS uygulamalı nicel veri analizi*. Ankara: Pegem Akademi.
- Taylor, R., & Oskay, G. (1995). Identity formation in Turkish and American late adolescents. *Journal of Cross Cultural Psychology, 26*(1), 8-22.
- Thompson, J. M. (1995). Silencing the self: Depressive symptomatology and close relationships. *Psychology of Women Quarterly, 19*, 337-353.
- Tilton Weaver, L. C., & Galambos, N. L. (2003). Adolescents' characteristics and parents' beliefs as predictors of parents' peer management behaviors. *Journal of Research on Adolescence, 13*(3), 269-300.
- Topakkaya, A. (2010). Bireyselleştirme ve cinsiyetler arası ilişkilerin değişimi. *Felsefelogos-Cinsiyetçilik içinde* (s. 21). İstanbul: Fesatoder Yayınları.
- Trimble, J. E., Scharron-del Rio, M. R., & Bernal, G. (2010). The itinerant researcher: Ethical and methodological issues in conducting cross-cultural mental health research. In D.C. Jack & A. Ali (Eds.), *Silencing the self across cultures* (pp. 73-95). New York, NY: Oxford University Press.
- Tzuriel, D. (1984). Sex role typing and ego identity in Israeli, Oriental, and Western adolescents. *Journal of Personality and Social Psychology, 46*(2), 440-457.
- Waterman, A. S. (1982). Identity development from adolescence to adulthood: An extension of theory and a review of research. *Developmental Psychology, 18*(3), 341-358.
- Waterman, A. S. (1990). Personal expressiveness: philosophical and psychological foundations. *The Journal of Mind and Behavior, 11*(1), 47-73.
- Waterman, A. S. (1992). Identity as an aspect of optimal psychological functioning. G.R. Adams, T.P. Gullota, & R. Montemayor (Eds.), *Advances in adolescent development, Vol. 4. Adolescent identity formation* (pp.50-72). Thousand Oaks, CA, US: Sage Publications, Inc.
- Waterman, A. S. (1995). Identity development from adolescence to adulthood: An extension of theory and a review of research. *Developmental Psychology, 18*(39), 341-358.
- Waterman, A. S. (1999a). Issues of identity formation revisited: United States and The Netherlands. *Developmental Review, 19*, 462-479.
- Waterman, A. S. (1999b). Identity, the identity statuses, and identity status development: A contemporary statement. *Developmental Review, 19*, 591-621.

- Waterman, A. S. (2011). Eudaimonic identity theory: Identity as self-discovery. In S. J. Schwartz, K. Luyckx, & V. L. Vignoles (Eds.), *Handbook of identity theory and research* (pp. 357–379). New York: Springer.
- Waterman, A. S. (2015a). What does it mean to engage in identity exploration and to hold identity commitments? A methodological critique of multidimensional measures for the study of identity processes. *An International Journal of Theory and Research*, 15(4), 309-349.
- Waterman, A. S. (2015b). Identity as internal processes: How the ‘I’ comes to define the ‘me’. In K. C. McLean & M. Syed (Eds.), *The Oxford handbook of identity development* (pp. 195-209). New York, NY: Oxford University Press.
- Way, N., & Rogers, O. (2015). ‘(T)hey say black men won’t make it, but I know I’m gonna make it’: Ethnic and racial identity development in the context of cultural stereotypes. In K. C. McLean & M. Syed (Eds.), *The Oxford handbook of identity development* (pp. 269-285). New York, NY: Oxford University Press.
- Winterton, R., & Warburton, J. (2012). Ageing in the bush: The role of rural places in maintaining identity for long term rural residents and retirement migrants in north-east Victoria, Australia. *Journal of Rural Studies*, 28(4), 329-337.
- Witte, T. H., & Sherman, M. F. (2002). Silencing the self and feminist identity development. *Psychological Reports*, 90, 1075-1083.
- Wolfram, H. J., Mohr, G., & Borchert, J. (2009). Gender role self-concept, gender-role conflict, and well-being in male primary school teachers. *Sex Roles*, 60, 114-127.
- Woodhill, B. M., & Samuels, C. A. (2004). Desirable and undesirable androgyny: A prescription for the twenty-first century. *Journal of Gender Studies*, 13(1), 15-42.
- Worell, J. (2010). Foreword: Silence no more. In D. C. Jack & A. Ali (Eds.), *Silencing the self across cultures* (pp. xxiii-xxvii). New York, NY: Oxford University Press.
- Worrell, F. C. (2015). Culture as race/ethnicity. In K. C. McLean & M. Syed (Eds.), *The Oxford handbook of identity development* (pp. 249–268). New York, NY: Oxford University Press.
- Yang, C., Nay, S., & Hoyle, R. H. (2010). Three approaches to using lengthy ordinal scales in structural equation models: Parceling, latent scoring, and shortening scales. *Applied Psychological Measurement*, 34(2), 122-142.
- Zerzan, J. (2010). Ataerkillik, uygarlık ve toplumsal cinsiyetin kökenleri. *Felsefelogos-Cinsiyetçilik* içinde (s. 49). İstanbul: Fesatoder Yayınları.



Zoellner, T., & Hedlund, S. (2010). Women's self-silencing and depression in the socio-cultural context of Germany. In D. C. Jack & A. Ali (Eds.), *Silencing the self across cultures* (pp. 107-127). New York, NY: Oxford University Press.

