

T.C.
KARABÜK ÜNİVERSİTESİ
SOSYAL BİLİMLER ENSTİTÜSÜ
SANAT TARİHİ ANABİLİM DALI

OSMANLI MİMARİ SÜSLEME VE EL SANATLARINDA
KUTSAL MEKÂNLAR

YÜKSEK LİSANS TEZİ

Hazırlayan
Sakine AYTAÇ

Tez Danışmanı
Prof. Dr. Lütfiye GÖKTAŞ KAYA

Karabük
HAZİRAN/2019

T.C.
KARABÜK ÜNİVERSİTESİ
SOSYAL BİLİMLER ENSTİTÜSÜ
SANAT TARİHİ ANABİLİM DALI

OSMANLI MİMARİ SÜSLEME VE EL SANATLARINDA
KUTSAL MEKÂNLAR

YÜKSEK LİSANS TEZİ

Hazırlayan
Sakine AYTAÇ

Tez Danışmanı
Prof. Dr. Lütfiye GÖKTAŞ KAYA

Karabük
HAZİRAN/2019

İÇİNDEKİLER

İÇİNDEKİLER	1
TEZ ONAY SAYFASI.....	4
DOĞRULUK BEYANI	5
ÖNSÖZ	5
ÖZ.....	7
ABSTRACT.....	8
ARŞİV KAYIT BİLGİLERİ.....	10
ARCHIVE RECORT INFORMATION.....	11
AMAÇ VE ÖNEM	12
YÖNTEM	13
ARAŞTIRMA VE YAYINLAR.....	16
GİRİŞ	20
1. İSLAM KÜLTÜRÜNDE KUTSAL KENT VE MEKÂNLAR.....	21
1.1. İslam Dininde Hac Geleneği.....	21
1.2. Tarihi ve Kent Dokusu ile Mekke	22
1.2.1. Tarihi ve Mimarisi ile Kâbe	24
1.3. Tarihi ve Kent Dokusu ile Medine	25
1.3.1. Tarihi ve Mimarisi ile Mescid-i Nebevi.....	25
1.4.Tarihi ve Kent Dokusu ile Kudüs	26
1.4.1. Tarihi ve Mimarisi ile Mescid-i Aksa.....	27
1.4.2. Tarihi ve Mimarisi ile Kubbet'üs Sahra.....	29
1.5. İslam Dininde Ahiret İnancı (Cennet-Cehennem).....	29
1.6.İslam Dininde İbadet-Namaz-Cami	30
2.OSMANLI KÜLTÜRÜNDE HAC GELENEĞİ, KUTSAL KENT VE MEKÂNLAR.....	34
3. KATALOG	37
3.1. Mekke ve Medine Kentleri.....	38
3.1.1. Çini.....	38
3.1.2. Kalem İşi.....	70

3.1.3. Fildişi İşçiliği	90
3.1.4. Ahşap İşçiliği	92
3.1.5. Maden İşçiliği	96
3.1.6. Dokuma.....	97
3.1.7. Kitap Resmi	103
3.1.8. Tezhip.....	165
3.2. Kâbe	171
3.2.1. Kitap Resmi	171
3.2.2. Dokuma.....	193
3.3. Kudüs Kenti.....	203
3.3.1. Maden İşçiliği	203
3.3.2. Kitap Resmi	205
3.4. Cennet ve Cehennem	211
3.4.1. Kalem İşi.....	211
3.4.2. Kitap Resmi	224
3.5. Cami	274
3.5.2. Seramik.....	315
3.5.3. Kalem İşi.....	324
3.5.4. Maden İşçiliği.....	376
3.5.5. Dokuma.....	378
3.5.6. Kitap Resmi	404
3.5.7. Hat	410
4. DEĞERLENDİRME	420
4.1. Mekke ve Medine Kentleri.....	420
4.1.1. Çini	420
4.1.2. Kalem İşi.....	424
4.1.3. Ahşap İşçiliği	427
4.1.4. Fildişi İşçiliği	428
4.1.5. Maden İşçiliği	428
4.1.6. Dokuma.....	429
4.1.7. Kitap Resmi	429
4.1.8. Tezhip.....	432
4.2. Kâbe	434

4.2.1. Kitap Resmi	434
4.2.2. Dokuma.....	435
4.3. Kudüs Kenti.....	436
4.3.1. Maden İşçiliği	436
4.3.2. Kitap Resmi	436
4.4. Cennet ve Cehennem	437
4.4.1. Kalem İşi.....	437
4.4.2.Kitap Resmi	439
4.5. Cami	442
4.5.1. Taş İşçiliği.....	442
4.5.2. Seramik	443
4.5.3. Kalem İşi.....	445
4.5.4. Maden İşçiliği	447
4.5.5. Dokuma.....	447
4.5.6. Kitap Resmi	448
4.5.7. Hat	449
5. SONUÇ	450
KAYNAKÇA	453
FOTOĞRAF LİSTESİ	463
ŞEKİL LİSTESİ.....	483
ÖZGEÇMİŞ	500
EKLER	501

TEZ ONAY SAYFASI

Karabük Üniversitesi Sosyal Bilimler Enstitüsü Müdürlüğü'ne

Sakine Aytaç'a ait "Osmanlı Mimari Süsleme ve El Sanatlarında Kutsal Mekânlar" adlı bu tez çalışması Tez Kurulumuz tarafından Yüksek Lisans tezi olarak oybirliği / oyçokluğu ile kabul edilmiştir.

	Akademik Unvanı, Adı ve Soyadı	İmzası
Tez Kurulu Başkanı	: Prof. Dr. Lütfiye GÖKTAŞ KAYA	
Danışman	: Prof. Dr. Lütfiye GÖKTAŞ KAYA	
Üye	:Dr. Öğr. Üyesi Semiha ALTIER	
Üye	:Doç. Dr. Anar AZİZSOY	

Tez Sınavı Tarihi: 18.06.2019

DOĞRULUK BEYANI

Yüksek lisans tezi olarak sunduğum bu çalışmayı bilimsel ahlak ve geleneklere aykırı herhangi bir yola tevessül etmeden yazdığımı, araştırmamı yaparken hangi tür alıntıların intihal kusuru sayılacağını bildiğimi, intihal kusuru sayılabilecek herhangi bir bölüme araştırmamda yer vermediğimi, yararlandığım eserlerin kaynakçada gösterilenlerden oluştuğunu ve bu eserlere metin içerisinde uygun şekilde atıf yapıldığını beyan ederim.

Enstitü tarafından belli bir zamana bağlı olmaksızın, tezimle ilgili yaptığım bu beyana aykırı bir durumun saptanması durumunda, ortaya çıkacak ahlaki ve hukuki tüm sonuçlara katlanmayı kabul ederim.

Adı Soyadı : Sakine Aytac

İmza :



ÖNSÖZ

İnsanların inançları; yaşam biçimleri başta olmak üzere, yaşadıkları kent ve mekânları, yaşam ve üretim biçimlerini etkilemiş, sanat eserleri bu anlayış ile ortaya konularak insanlık tarihi boyunca süregelmiştir. “Osmanlı Mimari Süsleme ve El Sanatlarında Kutsal Mekânlar” başlıklı tezimizde, İslamiyet’te kutsal sayılan ibadet ve ziyaret mekânlarının, kentlerin ve ahiret inancının Osmanlı sanatına yansımaları ele alınmıştır.

İlk olarak lisans ve yüksek lisans eğitimim boyunca çalışkanlığı ve duruşu ile örnek aldığım, sanat tarihine olan sevgi ve ilgimi besleyen, cesaretlendiren, destekleyen, bilgi ve tecrübesi ile bana yol gösteren, tezimizin her evresinde yardımını ve desteğini esirgemeyen değerli hocam Prof. Dr. Lütfiye GÖKTAŞ KAYA’ya teşekkür borç bilirim.

Lisans eğitimimin başından buyana bana evlerinin kapılarını açan, karşılaştığım zorlu arazi çalışmalarında beni yalnız bırakmayan abim Tamer Aytaç ve yengem Neriman Aytaç’a, destekleri ve emekleri ile yanımda olan ablam Satiye Küpeli ve eniştem Metin Küpeli’ye teşekkür ederim.

Bilgisayar destekli çizimlerdeki teknik yardımlarından dolayı yeğenim Y. Zeki Aytaç’a, özetin İngilizceye çevirisi için Fatih Samray’a, tezin okunmasındaki yardımlarından dolayı yeğenlerim Özge Küpeli ve A. Can Küpeli’ye teşekkür ederim.

Kaynak ve araştırma aşamasındaki yardımları, anlayış ve hoşgörüsü ile her zaman yanımda olan nişanlım ve meslektaşım Hakan Topuz’a teşekkür ederim.

Eğitim ve yaşamımın her aşamasında yanımda olan, maddi ve manevi destekleri ile bana güç veren annem, babam ve tüm aileme teşekkür ediyorum, hayatımda hep var olmalarını diliyorum.

Sakine AYTAÇ

Karabük - 2019

ÖZ

İslamiyet, 7. yüzyılda Hz. Muhammed'in elçiliği ile Arabistan Yarımadası'nda doğup kısa sürede Dünya'nın birçok ülkesine yayılmıştır. Müslüman toplumlarda dönemin coğrafi, sosyal, ekonomik ve siyasi etkisi altında yetişen sanatçıların ortaya koyduğu eserler, İslam dininin genel karakteri ve felsefesi doğrultusunda gelişmiştir. İslam inancında var olan ahiret hayatı, Cennet ve Cehennem gibi olgular ile müslümanların yerine getirmekle yükümlü oldukları ibadetler, Osmanlı sanatçılarına ilham kaynağı olmuştur. Osmanlı padişahlarının kutsal topraklara verdikleri önem ile bölgeye yaptıkları hizmetler sonucunda Osmanlı sanatında İslamiyet'te kutsal kabul edilen kent ve mekânlar farklı malzemeler üstünde farklı tekniklerde betimlenmeye başlanmıştır.

“Osmanlı Mimari Süsleme ve El Sanatlarında Kutsal Mekânlar” konulu tez çalışmamızda; taş işçiliği, çini ve seramik, kalem işi, ahşap işçiliği, fildişi işçiliği, maden işçiliği, dokuma, kitap resmi, tezhip ve hat örnekleri üzerinde, müslümanlar tarafından kutsal kabul edilen Mekke, Kâbe, Medine, Mescid-i Nebevi, Kudüs, Mescid-i Aksa, Kubbet'üs Sahra, Cennet, Cehennem ve Cami betimlemeleri ele alınmıştır.

Çalışmaya söz konusu kutsal mekânların betimlendiği 243 örnek dahil edilmiştir. Bunlardan; 24 tanesi taş işçiliği örneği olup üzerinde Cami betimlemesi yer almaktadır. 17 çini örneği üzerinde 16 Mekke, 1 Medine anlatımı varken 8 seramik örneği üzerinde Cami anlatımı bulunmaktadır. 55 kalem işi örneğinde 12 Mekke, 5 Medine, 3 Cennet, 4 Cennet ve Cehennem, 31 Cami betimlemesi vardır. 3 ahşap üstünde 3 Mekke betimlemesi varken 2 tane fildişi örnekte Mekke ve Medine yer almaktadır. Maden sanatı örneği olan 3 eser üzerinde 1 Mekke, 1 Kudüs ve 1 Cami betimlenmesi bulunurken, 21 tane dokuma örneği üzerinde; 3 Mekke, 5 Kâbe, 13 Cami anlatımı yer almaktadır. 97 kitap resminde; 22 Mekke, 23 Medine, 12 Kâbe, 3 Kudüs, 23 Cennet, 8 Cehennem, 3 Cennet ve Cehennem, 3 Cami betimlemesi vardır. 4 tezhip örneğinde; 2 Mekke, 2 Medine anlatımı ile karşılaşılırken 9 hat örneğinin tamamında Cami ile karşılaşmaktadır.

Anahtar Kelimeler: Osmanlı mimari süsleme ve el sanatları, kutsal mekânlar, Mekke, Medine, Kudüs, Kâbe, Cennet ve Cehennem.

ABSTRACT

Islam was born in the seventh century on the Arabian Peninsula and through the Prophet Muhammad spread to many countries of the world in a short period of time. The works produced by artists who grew up under the influence of geographical, social, economic and political effects of the era in Muslim societies, have been developed in accordance with the general character and philosophy of Islamic religion. The concepts of afterlife, Heaven and Hell which exists in the faith of Islam, as well as the worship rituals which Muslims are obliged to perform, are an inspiration to the Ottoman artists. The cities and the places that considered sacred in Islam have started to be depicted in different techniques on different materials. As a result of the importance given to the holy land by the Ottoman sultans and the services they made to the region, cities and places that were considered sacred in Islam in the Ottoman art began to be depicted in different techniques on different materials.

In our thesis on “Holy Places In Ottoman Architecture Ornamentation And Handicrafts”; the descriptions of the Mecca, Kaaba, Medina, Masjid-i Nebiye, Jerusalem, Masjid-i Aksa, Kubbet'ü Sahara, Heaven, Hell and mosques, which are accepted as sacred by Muslims, on the samples of stone workmanship, tile and ceramic, hand-carved, woodwork, ivory working, mining, weaving, book painting, illumination and hat were discussed.

The study included 248 examples depicting the holy places in this subject. 24 of them are examples of stone craftsmanship and there are a mosque depictions on them. While there are 16 Mecca and one Medina expressions on 17 tile samples, there are mosque expressions on 8 ceramic samples. There are 12 Mecca, 5 Medina, 3 Paradise, 4 Paradise and hell, 31 mosques expressions in the samples of 55 hand-carved. While there are 3 Mecca expressions on 3 woodwork samples, there are Mecca and Medina expressions on 2 samples of ivory working. On three works of mine art, one Mecca, one Jerusalem and one mosque are depicted. There are 21 examples of weaving which include 3 Mecca, 5 Kaaba and 13 expressions of mosques. In the example of 101 book paintings, there are 24 Mecca, 23 Medina, 13 Kaaba, 4 Jerusalem, 23 Paradise, 8 Hell, 3 Paradise and hell, 3 mosques are depicted. While there are 2 Mecca and 2 Medina expressions on 4 illumination samples, the entire 10 hat examples show a mosque.

Keywords: Ottoman architecture ornament and handcrafts, holy places, Mecca, Medina, Jerusalem, Kaaba, Heaven and Hell.



ARŞİV KAYIT BİLGİLERİ

Tezin Adı	Osmanlı Mimari Süsleme ve El Sanatlarında Kutsal Mekânlar
Tezin Yazarı	Sakine AYTAÇ
Tezin Danışmanı	Prof. Dr. Lütfiye GÖKTAŞ KAYA
Tezin Derecesi	Yüksek Lisans
Tezin Tarihi	18. 06. 2019
Tezin Alanı	Sanat Tarihi Anabilim Dalı
Tezin Yeri	KBÜSBE-KARABÜK
Tezin Sayfa Sayısı	546
Anahtar Kelimeler	Osmanlı Mimari Süsleme ve El Sanatları, kutsal mekânlar, Mekke, Medine, Kudüs, Kâbe, Cennet ve Cehennem.

ARCHIVE RECORT INFORMATION

Name of the Thesis	Holy Places in Ottoman Architecture Ornamentation and Handicrafts
Author of the Thesis	Sakine AYTAÇ
Advisor of the Thesis	Prof. Dr. Lütfiye GÖKTAŞ KAYA
Status of the Thesis	Master Degree
Date of the Thesis	18. 06. 2019
Field of the Thesis	Departman of Art History
Place of the Thesis	KBÜSBE-KARABÜK
Total Page Number	546
Keywords	Ottoman architecture ornament and handicrafts, holy places, Mecca, Medina, Jerusalem, Kaaba, Heaven and Hell.

AMAÇ VE ÖNEM

7. yüzyılda İslamiyet'in doğup yayılmaya başlaması ile birlikte çeşitli coğrafyalarda İslam sanatı ortaya çıkmaya ve olgunlaşıp, gelişmeye başlamıştır. 20. yüzyıla kadar geçen süreç içerisinde, Mekke, Medine, Kudüs, Kâbe, Kubbet'üs Sahra, Mescid-i Nebevi, Mescid-i Aksa, Cennet, Cehennem ve Cami gibi müslümanlar için önem taşıyan kutsal kent ve mekânların betimlendiği çok sayıda eser üretilmiştir.

“Osmanlı Mimari Süsleme ve El Sanatlarında Kutsal Mekânlar” başlığı altında bu konuyu seçmemizin nedeni daha önce yapılan çalışmalarda kutsal mekân konulu eserlerden sadece biri ya da birkaçı hakkında çalışmaların yapılmış olması, konunun bütüncül olarak çalışılmamış olmasıdır.

1971 yılında Sabih Erken tarafından yapılan “Osmanlı Çiniciliğinde Kâbe Tasvirleri” adlı çalışma, Kâbe betimlemelerinin yer aldığı çini panolar ile sınırlıdır. Erken, 31 çini panoyu kendi içinde gruplara ayırarak farklılıklarını ve benzerliklerini belirlemeyi amaçlamıştır.

Gül Tunçel 1989 yılında “*Batı Anadolu Bölgesinde Cami Tasvirli Mezar Taşları*” adlı kitabında Cami betimlemeli mezar taşlarını katalog yönteminde hazırlamıştır. Kutsal mekânlar arasında yer alan Cami betimlemesinin mezar taşı üzerine uygulanan örneklerini içermektedir.

2008 yılında Osman Nuri Solak tarafından T.C. Selçuk Üniversitesi Sosyal Bilimler Enstitüsü İslâm Tarihi ve Sanatları Ana Bilim Dalı Türk İslâm Sanatları Bilim Dalı'nda hazırlanan “Konya Bölge Yazma Eserler Kütüphanesi'nde Bulunan Bazı Delâilü'l-Hayrât'lardaki Tasvirler” adlı Yüksek Lisans tezinde Konya Bölge Yazma Eserler Kütüphanesi'ndeki Delâilü'l-Hayrât adlı yazma eserlerde yer alan Mekke ve Medine betimlemeleri konu edilmektedir. Benzer bir çalışma, 2015 yılında Aslıhan İnce tarafından T.C. Ankara Gazi Üniversitesi Eğitim Bilimleri Enstitüsü'nde hazırlanan “Ankara Milli Kütüphane Yazma Eserler Koleksiyonundaki Delailü'l Hayrat'larda Yer Alan Mekke ve Medine Minyatürleri” başlıklı Yüksek Lisans tezidir. Her iki çalışma da Mekke ve Medine betimlemelerinin yer aldığı Delail'ül Hayrat adlı resimli el yazmaları incelenmiştir. Bu çalışmalarda yer alan Mekke ve Medine kentlerinin betimlendiği kitap resimleri çalışmamıza dahil edilmemiştir.

Fatma Çetin tarafından, T.C. Ankara Gazi Üniversitesi Sosyal Bilimler Enstitüsü Sanat Tarihi Anabilim Dalı'nda tamamlanan “Osmanlı Süsleme Sanatında Kâbe Tasvirleri” adlı Yüksek Lisans tezinde, çini ve kalem işlerinde görülen Kâbe betimlemeleri incelenmiştir. Adı geçen tüm bu çalışmalar İslam süsleme ve el sanatlarında yer alan kutsal mekân betimlemelerinin tamamını içermemekte, tek bir konu üzerine yapılmış çalışmalar olarak görülmektedir.

“Osmanlı Mimari Süsleme ve El Sanatlarında Kutsal Mekânlar” adlı tez çalışmamız ile kutsal mekân betimlemelerinin yer aldığı taş işçiliği, çini, kalem işi, seramik, ahşap işçiliği, fildişi, maden, dokuma, kitap resmi, tezhip ve hat sanatı örneklerinin tamamı bir araya getirilmeye çalışılmış, dini ve kutsal konuların tarihsel süreç içinde kompozisyon şemaları ve üslup gelişimleri irdelenmiştir. Bu şekilde gelecek araştırmacılara kaynak oluşturacak kapsamlı bir çalışma ortaya konmak istenmiştir.

Çalışma bu betimlemeler hakkında ayrıntılı inceleme ve belirlemelerde bulunarak konunun önemini ve İslam sanat tarihinde edindiği yeri vurgulamaktadır.

KAPSAM

Çalışma kapsamında, müslümanların kutsal kabul ettikleri kent ve mekân betimlemelerinin yer aldığı 243 sanat eseri malzeme, teknik ve tarihsel açıdan sınırlama yapılmadan malzeme türüne ve konulara göre gruplama yapılarak incelenmiştir.

YÖNTEM

Tezimizde öncelikle konu ile ilgili yazılı kaynaklardan edinilen bilgiler değerlendirilerek bir iş akış şeması ve takvimi belirlenmiştir. Buna göre yayın taraması tez çalışmamız süresince devam ederken çalışmanın ilk dönemlerinde alan çalışması yapmak için müzeler ile yazışmalar yapılmıştır. Mimari ya da mimariye bağlı örneklerin çalışılabilmesi için ilgili müftülük, kaymakamlık ve muhtarlıklar ile görüşmeler yapılarak izinler alınmıştır.

Türkiye müzelerinde ilgili eserlerin belirlenebilmesi amacıyla 55 müze ile yazışma yapılmış, bunların 36 tanesinden dönüş olmuş¹, 19 müze cevap vermemiştir². Yazışmalar sonucunda çalışmamız kapsamında eser bulunduran müzelerden gerekli izinler alınarak çalışılmıştır.

Yurtdışı müzelerinde yer alan konu ile ilgili eserler, müzelerin internet sitelerinden edinilmiştir. Bu müzeler; ADB New York Metropolitan Sanat Müzesi ve İngiltere Londra Victoria ve Albert Müzesi'dir.

Konu, malzeme, teknik ve üslup açısından incelenen eserler için birer katalog hazırlanmıştır. Katalog bölümünde; betimlenen kutsal mekânlara göre ilerleyip altında eser tipleri gelmektedir. Alan ve müze çalışmaları sırasında fotoğraf çekme yöntemiyle belgeleme yapılmış, bazı fotoğraflar müzelerden elde edilmiş, ulaşılamayanlar ise yayınlardan sağlanmıştır. Katalog bölümünde bu fotoğraflar kullanılmış, kendi fotoğraf çekimlerimiz belirtilmiş, başka yayınlardan alınanlar için gönderme yapılmıştır. Betimlemelerin daha iyi anlaşılabilmesi amacıyla tarafımızdan ölçüsüz bilgisayar destekli çizimleri yapılmıştır. Çizimlerin tamamı tarafımıza ait olduğundan etiketlerde tekrarlamaya gerek görülmemiştir.

Yazılı kaynaklarda, “kalem işi” ve “duvar resmi” tanımlamaları konusunda bazı kargaşaların yaşandığı, aynı örnekten söz edildiğinde dahi kalem işi ve duvar resmi kullanımının farklılaştığı görülmektedir.

¹ Yazımıza dönüş yaparak bilgi veren müzelere teşekkür ederiz: Adana Arkeoloji Müzesi, Afyon Arkeoloji Müzesi, Amasya Bayezid-i Veli Han İl Halk Kütüphanesi, Amasya Şehzadeler Müzesi, Amasya Taşova Alparslan Belediyesi Müzesi, Ankara Devlet Resim ve Heykel Müzesi, Ankara Etnografya Müzesi, Antalya Müzesi, Aydın Müzesi, Bursa İznik Müzesi, Bursa Türk ve İslam Eserleri Müzesi, Çankırı Müzesi, Çorum Müzesi, Denizli Pamukkale Arkeoloji Müzesi, Eskişehir Arkeoloji Müzesi, Isparta Müzesi, İstanbul Arkeoloji Müzesi, İstanbul Ayasofya Müzesi, İstanbul Sakıp Sabancı Müzesi, İstanbul Tekfur Sarayı Çini Müzesi, İstanbul Topkapı Sarayı Müzesi, İstanbul Türk ve İslam Eserleri Müzesi, İstanbul Yıldız Sarayı Müzesi, İzmir Bergama Müzesi, İzmir Ödemiş Müzesi, İzmir Tire Müzesi, Kayseri Etnografya Müzesi, Konya Mevlâna Müzesi, Kütahya Çini Müzesi, Muğla Müzesi, Nevşehir Arkeoloji ve Etnografya Müzesi, Niğde Müzesi, Ordu Müzesi, Rize Müzesi, Samsun Etnografya Müzesi, Trabzon Müzesi.

² Yazımıza dönüş yapmayan müzeler: Aksaray Müzesi, Ankara Rahmi Koç Müzesi, Bartın Amasra Müzesi, Bursa Kent Müzesi, Denizli Atatürk ve Etnografya Müzesi, İstanbul Dolmabahçe Sarayı Müzesi, İstanbul Pera Müzesi, İstanbul Sadberk Hanım Müzesi, İstanbul Şehir Müzesi, İstanbul Türk Vakıf Hat Sanatları Müzesi, İstanbul Vakıflar Halı Müzesi, İstanbul Vakıflar Kilim ve Düz Dokuma Müzesi, Konya -Çini Eserler Müzesi, Konya Etnografya Müzesi, Konya Mezar Anıtları Müzesi, Manisa Müzesi, Mersin Kent Müzesi, Sivas Arkeoloji Müzesi ve Tokat Müzesi'dir.

Afyon Dazkırı İdris Köyü Cami duvarlarında yer alan süslemeler için Mürüvvet Harman ³(2015, s. 358) duvar resmi, Şeyda Algaç (2017) kalem işi ifadesini kullanmıştır. Ruçhan Arık (1988) Denizli Acıpayam Yazır Köyü Cami duvarlarında yer alan süslemeler için duvar resmi, Kadir Pektaş ve Erbil Cömertler Aktuğ (2016) kalem işi ifadesini kullanmıştır. Duvar resmi tanımlaması ile ilgili çalışmalar 1970’li yıllarda başlamış, aynı gelenek uzun yıllar devam etmiştir (Renda, 1977). Ancak 1990’lı yıllardan itibaren aynı örnekler için kalem işi ifadesinin kullanılmaya başlandığı görülmektedir (Bozer, 1990).

Avrupa ve Bizans terminolojisinde kullanılan duvar resmi anlamındaki “fresko” ıslak sıva üzerine renkli boyalarla yapılan anıtsal duvar resimlerini tanımlamaktadır. Yapılan çalışmalarda, buradan yola çıkılarak duvar resmi ifadesinin kullanılmış olabileceği düşünülmektedir. Ancak Anadolu’da yapılan uygulama kuru sıva üzerinedir. Tez çalışmamızda yer alan eserlerin tamamının kuru sıva üzerine renkli boyalar ile uygulandığı bilinmektedir (Şener, 2011). Dolayısıyla duvarda yapılan her resme duvar resmi denmesi yerine, tekniğin uygulanış biçimine göre bir ayırım yapmanın doğru olacağı düşüncesi ile tez çalışmamızda kalem işi ifadesini kullandık.

³ Mürüvvet Harman, Tokat Zile Tekke Köyü Şeyh Nusrettin Türbe duvarlarında yer alan süslemeler, Konya Hüyük Çavuş Köyü Cami duvarlarında yer alan süslemeler, Denizli Akköy Yukarı Cami duvarlarında yer alan süslemeler, Denizli Akköy Belenardıç Köyü Cami duvarlarında yer alan süslemeleri için de duvar resmi terimini kullanmıştır (Harman, 2015, s. 358).

ARAŐTIRMA VE YAYINLAR

Çalıřmamızda, kalem iři ve tař iřçilięinde grlen kutsal mekn betimlemeleri konusunda yararlanılan nemli bir kitap 1988 yılında Rçhan Arık tarafından hazırlanan “*Batılılařma Dnemi Anadolu Tasvir Sanatı*” dır. Arık çalıřmasının giriř blmnde, Osmanlı resim sanatı hakkında genel bir bilgi verdikten sonra birinci blmde Osmanlı mimari sslemesinde nemli bir yenilik olan duvar resimlerine geniř yer vermiřtir. Kitabın birinci blmnde yer alan dini ve sivil mimari rneklerinden oluřan toplam 19 eser katalog halinde tanıtılmıřtır. Konu ile ilgili en kapsamlı çalıřmalar arasında yer almaktadır. Kitabın ikinci blmnde resim sayılabilecek dięer tasvir trleri olan tař baskı ve tař kabartmalara deęinen yazar dnemin tař ssleme slubu hakkında nemli bilgiler vermektedir.

Tař iřçilięi aısından nemli bir dięer yayın, 1989 yılında Gl Tunel tarafından hazırlanan “Batı Anadolu Blgesinde Cami Tasvirli Mezar Tařları” adlı yayındır. Tunel; Batı Anadolu Blgesinde yer alan çeřitli mezarlık ve mzelerdeki Cami betimlemeli mezar tařlarını toplam 117 mezar tařından oluřan bir katalog biimde dzenleyerek Batı Anadolu Blgesindeki Cami betimlemeli mezar tařlarının karakteristik zelliklerini ortaya koymuřtur.

1971 yılında Sabih Erken tarafından yapılan “Osmanlı inicilięinde Kbe Tasvirleri” adlı çalıřma, Kbe betimlemelerinin yer aldığı ini panoların incelendięi nemli bir bařvuru kaynaęıdır. Erken, 31 ini panoyu kendi iinde gruplara ayırarak farklılıklarını ve benzerliklerini belirlemeyi amalamıřtır.

Zbeyde Cihan zsaymer 2004 yılında hazırladığı “Eyp Cezeri Kasım Pařa Camiindeki Kbe Tasvirli ini Pano Baęlamında Kbe Tasvirleri” adlı makalesinde ini ve dięer sanat trlerinde grlen Kbe betimlemeleri arasındaki benzerlikler zerinde durmuřtur.

ini sanatında yer alan kutsal kent ve mekn betimlemeleri hakkında yararlanılan bařlıca kaynaklar; 2011 basım tarihli, Ahmet Vefa obanoęlu’nun editrlęn yaptığı “İstanbul’un Renkli Hazinesi: Bizans Mozaiklerinden Osmanlı inilerine” adlı eserdir. Kitap beř ana blmden oluřmaktadır. “Bizans’ta mozaik ve ini” bařlıklı birinci blmde İstanbul’da Osmanlı dnemi ncesi ini ve mozaik sanatı hakkında rnekler zerinden bilgiler yer almaktadır. İkinci blmde; İstanbul

Camilerinde çini, dördüncü bölümde İstanbul türbelerinde çini, beşinci bölümde Topkapı Sarayında çini, beşinci ve son bölümde de sivil mimaride çini başlıkları altında çini uygulanan eserler tanıtılmıştır.

Mimariye bağlı süsleme çeşitlerinden olan kalem işleri kutsal kent ve mekân betimlemelerinin uygulandığı alanlardandır. Bu konuda özellikle son yıllarda çok sayıda çalışma yapılmıştır. Rüçhan Arık'dan önce 1977 yılında Günsel Renda tarafından hazırlanan “*Batılılaşma Döneminde Türk Resim Sanatı*” adlı çalışma, yedi ana başlık halinde düzenlenmiştir. Birinci bölümde; “Osmanlı İmparatorluğunda Batıya Yöneliş, Batıyla İlişkiler” başlığı altında dönemin siyasi ve sosyal durumu hakkında bilgi verilmiştir. İkinci bölümde “Minyatür Sanatı” ve üçüncü bölümde de “Duvar Resmi” başlıkları altında bu iki sanat alanının Anadolu'daki gelişimi incelenirken dördüncü bölümde “Küçük Sanatlar” başlığı ile kısaca resim sanatının uygulandığı diğer tekniklere değinilmiştir. Beşinci bölümde “Sanatçılar” hakkında verilen bilgilerden sonra altıncı bölümde “Sonsöz” ve yedinci bölümdeki “Katalog” bölümü ile çalışma tamamlanmıştır.

Rüstem Bozer 1987 tarihli “Kula Emre Köyünde Resimli Bir Cami” adlı makalesinde Manisa Kula Emre Köyü Cami'nde yer alan kalem işlerini incelenmiştir.

İnci Kuyulu tarafından 1994'de hazırlanan “Bademli Kılıczâde Mehmet Ağa Cami (Ödemiş/İzmir)”, Ersel Çağlıtütüncügil tarafından 2012'de hazırlanan “Eski Mordoğan (İzmir) Köyü Camii Süslemeleri”, Dilek Karaaziz Şenel tarafından 2014'de hazırlanan “Soma Hızır Bey (Çarşı) Camii Duvar Resimleri Üzerine Bir Değerlendirme”, Lütfiye Göktaş Kaya ve Şeref Kaya tarafından 2015 yılında yayınlanan “Safranbolu Yörük Köyü'nde Şirhanesi, Hamamı ve Kalem İşleriyle Bir Konak”, “Erbil Cömertler Aktuğ ve Kadir Pektaş tarafından 2016'da hazırlanan “Aydın Kuyucak Kayran Köyü Camii”, Lütfiye Göktaş Kaya ve Şeref Kaya'nın 2017 yılında yayınladıkları “Çukur Village Mosque With It's Architectural Properties and Hand Drawn Ornaments” adlı makale ve Şeyda Algaç tarafından 2017 yılında hazırlanan “Afyonkarahisar Dazkırı- İdris Köyü Camii ve Kalem işi Bezemeleri” adlı makalede adı geçen yapıların tarihi ve mimari özellikleri hakkında verilen genel bilgilerin ardından kalem işleri tanıtılmış ve değerlendirilmiştir.

Suzan Bayraktarođlu'nun 2006 tarihli alıřması" Trk Halılarında Grlen Mimari Tasvirler", Trk dokuma sanatında yer alan Cami ve Kbe gibi kutsal mekn betimlemeleri iermektedir.

İslam resim sanatının en nemli rneklerini temsil eden kitap resimleri kutsal kent ve meknların betimlendiđi bir diđer nemli trdr. Bu konu ile ilgili bařlıca bařvuru kitapları arasında Gnsel Renda tarafından 1977'de hazırlanan "*Batılılařma Dneminde Trk Resim Sanatı*" adlı yayınından tekrar sz etmek gerekecektir. Kitapta 1700-1850 yılları arası Osmanlı resim faaliyetleri hakkında geniř bilgiler bulunmaktadır.

Kutsal kent ve meknların kitap resmindeki rneklerini ieren bir diđer kaynak Zeren Tanındı tarafından 2006'da son basımı yapılan "*Siyer-i Nebi, İslam Tasvir Sanatında Hz. Muhammed'in Hayatı*" adlı alıřmadır. Osmanlı resim sanatında nemli bir yere sahip olan Siyer-i Nebi adlı eserin yazarı, edebi ve slup zellikleri, resimlenmesi, eseri hazırlayan sanatılar hakkında bilgiler yer almaktadır.

Serpil Bađcı, Filiz ađman, Gnsel Renda ve Zeren Tanındı tarafından 2012'de hazırlanan "*Osmanlı Resim Sanatı*" adlı eser, Osmanlı resim sanatının ilk rneklerinden bařlayarak duvar resimleri ve yađlı boya tablo rnekleri ile sonlanan Osmanlı resim faaliyetlerinin yer aldıđı en kapsamlı alıřmalar arasındadır.

Mrvvet Harman'ın 2014'de yayınlanan "Yazıcıođlu Mehmed'in Muhammediye'sinde Yer Alan Cennet ve Cehennem Tasvirleri" ve 2015 tarihli "Ge Devir Osmanlı Resim Sanatında Cennet İmgesi: Duvar ve Kitaplarda Yer Alan řematize Cennet Tasvirleri" adlı makalelerinde Cennet ve Cehennem betimlemelerinin kitap ve duvar resimlerinde yer alan rnekleri zerinde durulmuřtur.

Kutsal kent ve meknlar arasında yer alan Cami betimleri, yazı resim yani hat sanatımızda nemli bir yere sahiptir. Malik Aksel'in 2015 yılında tekrar basımı yapılan "*Trkler'de Dini Resimler*" adlı yayını yazı ile meydana getirilen resimleri ieren nemli bir bařvuru kaynađıdır.

Konu ile ilgili yayınları bulunan bir diđer arařtırmacı řemsettin Ziya Dađlı'dır. 2013 tarihli "Hat Sanatımızda Resimsel Bir Yaklařım Aynalı Yazılar" ve 2015 tarihli "Trk Hat Sanatında Yazı Resimler zerine Yapılan Arařtırmalar ve Yazı Resimler" adlı alıřmalarında Mevleviler, Bektařiler, Rfailer gibi tarikatlar tarafından ortaya

konulan yazı resimler ve hattın mimarideki uygulamalarına değinen yazar hattın mimaride süsleme elemanı olarak kullanılmasını ile ilgili örnekler ile ele almıştır.

Filiz Çağman ve Zeren Tanındı tarafından kaleme alınan 2014 tarihli “*Toplumunda Tasavvuf ve Sufiler*” adlı kitabın bir bölümünü oluşturan “Tarikatlarda Resim ve Kitap Sanatı” adlı makalede yazı resimlerin ilk örnekleri hakkında bilgiler yer almaktadır. İlgili eserler tezimizin katalog bölümünde başlıca başvuru kaynakları olmuştur.



GİRİŞ

“Osmanlı Mimari Süsleme ve El Sanatlarında Kutsal Mekanlar” konulu tez çalışmamız beş bölümden oluşmaktadır.

Birinci bölümde; “İslam Kültüründe Kutsal Kent ve Mekânlar” başlığı altında; ilk olarak müslümanların kutsal kent ve mekânlarla yaptığı ziyaret ve ibadetlerden oluşan hac ibadeti, “İslam Dininde Hac Geleneği” başlığı altında ele alınmıştır. Müslümanlar için kutsal kabul edilen Mekke, Kâbe, Medine, Mescid-i Nebevi, Kudüs, Mescid-i Aksa ve Kubbet’üs Sahra’nın tarihi, kent dokusu ve mimarisi ayrı başlıklar altında verilmiş, “İslam Dininde Ahiret İnancı (Cennet-Cehennem)” ve “İslam Dininde İbadet-Namaz-Cami” başlıkları altında, sanat eserlerinde konu edilen kutsal mekânlarla değinilmiştir.

İkinci bölümde “Osmanlı Kültüründe Hac Geleneği, Kutsal Kent ve Mekanlar” adlı bir bölüme yer verilmiştir. Bu bölümde Osmanlı’da hac geleneği, surre-i hümayun, surre alayı, kervan yolları, hacca gönderilen hediyeler hakkında kısaca bilgiler verilmiş, Osmanlı padişahlarının hac ibadeti ve kutsal topraklara yaptıkları hizmetlere değinilmiştir. Ayrıca Osmanlı sanatında Mekke, Medine, Kudüs gibi kutsal kentler ile bu kentlerde yer alan kutsal mekânlar, ahiret inancı, Cennet, Cehennem ve cami gibi olguların sanat eserlerinde ele alınması hakkında bilgiler yer almaktadır.

Üçüncü bölümde yer alan katalogda; Mekke ve Medine, Kâbe, Kudüs, Cennet ve Cehennem ile Cami betimlemelerinin yer aldığı eserler önce konu sırasına göre kronolojik olarak gruplar halinde ele alınmıştır. Eserler, isim, dönem, bulunduğu yer, geldiği yer, teknik ve kompozisyon özellikleri ile incelenmiştir. Katalog bölümüne hem çeşitli müzelerden elde edilen eser gruplarının hem de mimari eserlerde yer alan kalem işleri ve çinilerin fotoğrafları ile çizimleri de eklenmiştir.

Mescid-i Nebevi, Medine, Mescid-i Aksa ve Kubbet’üs Sahra da Kudüs Kenti’nin betimlendiği başlıklar altında ele alınmıştır.

Çalışmamız, Dördüncü bölüm olan “Değerlendirme” ve Beşinci bölüm olan “Sonuç” bölümleri, kaynakça, fotoğraf ve çizim listesi ile ilerlemekte, ekler ile sonlanmaktadır.

1. İSLAM KÜLTÜRÜNDE KUTSAL KENT VE MEKÂNLAR

1.1. İslam Dininde Hac Geleneği

Kelime anlamı İbranice’de “hag” olan “hac”, “bayram” anlamına gelmektedir. Hac, “bir şeyin etrafında dönmek, dolanmak” anlamındaki hvg kökünden türemiştir. Arapça’daki anlamı “gitmek, yönelmek, ziyaret etmek” olan hac kelimesi, imkânı olan her müslümanın belirlenmiş zaman içinde Kâbe’yi, Arafat, Müzdelife ve Mina’yi ziyaret etmek ve belli bazı dinî görevleri yerine getirerek yaptığı ibadettir. Hac ibadetini yapanlara Arapça’da hâc, Türkçe’de hacı adı verilmektedir (Harman, 1996, s. 382).

Kur’an-ı Kerim, hac görevinin yapılması ile ilgili olarak “*Allah’ın insanlar üzerinde bir hakkı olduğunu*” belirtmekte (Âl-i İmrân 3/97), Hz. Muhammed de hadislerinde “*haccın İslâm’ın beş şartından biri olduğunu*” ifade etmektedir (Öğüt, 1996, s. 389).

İslamiyet’e göre haccın kişiye farz olmasının bazı koşulları bulunmaktadır; 1.müslüman ve akıllı olmak, 2. hac yapmak için ihrama girmek, 3. haccın farzlarını zamanında yerine getirmek, 4. haccın farzlarını özel mekânlarında (vakfeyi Arafat sınırları içerisinde, tavafı Kâbe’nin etrafında) yerine getirmek (Öğüt, 1996, s. 389-390).

Hac ibadetinin Hz. Âdem dönemine varan bir geçmişi olduğu ileri sürülmektedir. İnanişâ göre Kâbe’yi önce melekler tavaf etmiş, ardından da Hz. Âdem Allah’ın emriyle Mekke’ye giderek Arafat’ta Hz. Havva ile bir araya gelip, meleklerin rehberliği ile haccetmiştir. Kâbe, Hz. Şit zamanında tamir edilmiş, Nuh tufanının ardından uzun süre kumlar altında kalmış ve Hz. İbrahim ile oğlu İsmail tarafından eski temelleri üzerinde yeniden inşa edilmiştir. Hz. İbrahim haccın kurallarını belirleyerek Kâbe’ye her yıl ziyaretçilerin gelmesini sağlamıştır. O dönemden itibaren peygamberler ve inananlar Kâbe’yi ziyaret etmişlerdir (Özaydın, 1996, s. 386 387).

İslâmiyet’in doğuşu sırasında Kâbe’yi tavaf etmek, umre yapmak, Arafat ve Müzdelife’de vakfe yapmak, kurban kesmek gibi gelenekler sürdürülmüş, hac putperest toplumlar tarafından da devam ettirilmiştir. Hacca gelenler, Mekke’ye geldiklerinde şehir halkının evlerinde konaklamış ve karşılığında onlara bazı hediyeler

vermişlerdir. Hacılara su ve yemek ikram etmek anlamına gelen “sikaye” ve “rifade” çok eski dönemlerden beri devam etmiş, cahiliye döneminde rifâde geleneğini sürdürebilmek için önceleri halktan vergi toplanmış, daha sonra bu işi hayır ve ün kazanmak isteyen zenginler üstlenmiştir. Zemzem Kuyusu’nu yeniden açtıran ve Hz. Peygamber’in dedesi olan Abdülmuttalib, sikaye görevinin buradan sağlanan sularla yerine getirilmesini sağlamıştır. Kâbe’nin içindeki putperest unsurlar Mekke’nin fethinden sonra ortadan kaldırılmıştır (Özaydın, 1996, s. 387).

Hicretin 10. yılında hac görevini yerine getiren Hz. Muhammed’den sonraki halife ve hükümdarlar da ya kendileri hacca giderek ya da vekil tayin ederek hac kabilelerinin bu ibadeti yerine getirmelerini sağlamışlardır (Özaydın, 1996, s. 399).

1517’de Hicaz bölgesindeki iradeyi Memlûkler’den devralan Osmanlılar, hac ibadetinin sorumluluğunu da almış, Yavuz Sultan Selim’den itibaren “Hâdimü’l-Haremeyn” unvanını alan Osmanlı padişahları yaptıkları hac yolculuğunda hacıların güvenliğini sağlamışlardır (Özcan, 1996, s. 400).

Bu hizmetlerin yanı sıra müslüman ülkelerden Hicaz bölgesine yapılan maddi destekler de önem taşımaktadır. Kelime anlamı “içine altın ve para gibi kıymetli eşyaların konulduğu kese” olan “surre” her yıl hac döneminden önce Mekke ve Medine halkına dağıtılmak için yollanan para ve diğer hediyeleri ifade etmektedir. İlk olarak ne zaman surre gönderilmeye başlandığı tam olarak bilinmemekle birlikte bu geleneğin Abbâsî Halifesi Mehdî-Billâh zamanında (775-785) ortaya çıktığı ileri sürülmektedir (Buzpınar, 2009, s. 567).

Fatımiler döneminde de surre gönderme geleneği devam etmiş, Osmanlılar tarafından da bu gelenek sürdürülmüştür (Ateş, 1981, s. 116).

1.2. Tarihi ve Kent Dokusu ile Mekke

Mekke kenti, Arabistan yarımadasının batısında, Kızıldeniz’in doğusunda Hicaz adı verilen bölgede yer almaktadır. İslamiyet’ten önce de önemli ticaret merkezleri arasında yer alan kentin varlığı İbrahim Peygamber zamanına kadar uzanmaktadır (Yıldırım, 2014, s. 138).

Mekke kenti, Arap Yarımadası’nın kuzeyindedir. Bekke adı verilen vadinin ortasındaki kentin merkezinde Kâbe yer almaktadır. Doğusunda Safa ve bunun

hizasında Merve tepelerinin bulunduğu Ebu Kubeys Tepesi bulunan vadinin, batısında Kuaykian, güneybatısında Sevr, kuzeydoğusunda Nur (Hira) ve Sebir Dağları bulunmaktadır. Hac ibadetinin yapıldığı Arafat, Müzdelife ve Mina Mekke'nin doğusunda bulunmaktadır (Örenç, 2015, s. 84).

Mekke'nin yaklaşık olarak 30 kadar ismi olduğu ifade edilmektedir. Bu durum saygın bir kent olmasından kaynaklanmaktadır. Bunlardan bazıları; Kur'an'da "Şehirlerin anası" anlamına gelen (Ümmü'l-Kur'a), Kâbe'nin bu kentte bulunması anlamında kullanılan Bekke, bazı ayetlerde Karye, dönülecek yer anlamına gelen Mead, güvenli yer anlamında Beledü'l-Emin, orada yaşayanların ihramlı olmalarını yücelten Beled, Mescid-i Haram ve Muhrace Sıdk gibi isimlerdir (Örenç, 2015, s. 85).

Tarihi kaynaklardan Mekke kentinin ilk halkının Amalika adında bir topluluk olduğu anlaşılmaktadır. Amalika topluluğu, Hevş oğlu Semeydağ başkanlığında Mekke civarına yerleşip Semeydağ adında bir yönetim kurmuşlardır. Ardından Babil krallığının yıkılması ile Arabistan'a gelen Kathaniler'in başına geçen Yerub b. Kathan, kardeşi Cürhüm b. Kathan'ı Yemen'den getirip Hicaz bölgesine vali tayin etmiş ve Cürhüm kabilesiyle birlikte buraya yerleşmişlerdir. İkinci Cürhümler adı verilen bu topluluk, Semeydağlar'ı Mekke'den çıkarmıştır. Hz. İbrahim, karısı Hacer ile oğlu İsmail'i Mekke'ye getirdiğinde iktidarda Cürhümlüler'in olduğu ileri sürülmektedir. Cürhümlüler ve İsmaililer çeşitli ilişkiler ve evlenme yoluyla birbirleri ile yakınlaşmış ve bu yakınlaşma ve kaynaşma sonucunda "Arabı Bakiye" topluluğu meydana gelmiştir (Hizmetli, 1991, s. 64).

Hz. Muhammed'in hadisleri ve Kur'an-ı Kerim'den ayetler Mekke'nin kutsal bir kent olduğunu çeşitli nedenlerle açıklamaktadır. Örneğin, Mekke'de hayvan öldürmenin ya da bitki koparmanın haram olduğu, burada iken ölüm gerçekleşirse Ahirette kolaylık görüleceği hatta Cennetle ödüllendirileceği, Mekke'de edilen duaların kabul edileceği gibi konular bunlardan bazılarıdır (Örenç, 2015, s. 87-105). Osmanlı padişahları ve devlet ileri gelenlerinin oluşturdukları vakıflar, Osmanlı medeniyet ve kültürünün kentte etkisini göstermesini sağlamıştır (Küçükaşçı, 2012, s. 10).

Mekke, İslamiyet'in doğup yayıldığı ve müslümanların kiblesi olması, yeryüzünde inşa edilen ilk ev Kâbe'nin de bu kentte olması bakımından önemlidir (Örenç, 2015, s. 84).

1.2.1. Tarihi ve Mimarisi ile Kâbe

Mekke’de Mescid-i Haram adı verilen bölgede bulunan Kâbe, İslamiyet’in emrettiği en önemli ibadetlerden biri olan Hac görevinin yerine getirildiği en merkezi mekân, Namaz ibadetinin gerçekleştirildiği sırada dünyanın her yerindeki yönelme doğrultusu olan Kible’dir. “Kâbe” ismi, yapının küp biçiminde olmasından kaynaklanmaktadır (Can, 1993, s. 68).

Kâbe’nin hangi tarihte inşa edildiği konusundaki en önemli bilgi Kur’an-ı Kerim’deki ayetlerden anlaşılmaktadır. Kur’an-ı Kerimde, Kâbe’nin Hz. İbrahim ve oğlu İsmail tarafından inşa edildiğine dair bilgiler yer almaktadır (Can, 1993, s. 69).

Bakara Sûresi 127. Ayette “*Hani İbrahim, İsmail ile birlikte evin (Kâbe’nin) temellerini yükseltiyor*” ifadesi yer almaktadır (Altuntaş ve Şahin, 2006, s. 19).

Kâbe, kareye yakın dikdörtgen planlı sade bir yapıdır. Giriş kapısı yapının kuzey-doğu cephesindedir. Giriş kapısının bulunduğu duvar ve karşısındaki duvar 12 m., diğer iki duvar ise 10.70 m., duvar yüksekliği ise 15 m.’dir. Kâbe’nin doğu köşesinde zeminden 15 m. yükseklikte, müslümanların kutsal kabul ettiği Hacer’ül-Esved taşı yer almaktadır. Kuzey-batı duvarının üst kısmında “Altın oluk” adını taşıyan bir oluk bulunmaktadır. İç mekânda duvarlar mermer kaplıdır ve üç tane ahşap sütun ile örtü taşınmaktadır (Özkeçeci, 2006, s. 65).

Kâbe’nin kuzey köşesine “Rükn-i İraki”, batı köşesine “Rükn-i Şami”, güney köşesine “Rükn-i Yemani” ve doğu köşesi “Rükn-i Hacer’ül-Esved” adları verilmektedir. Kâbe’nin kuzey-batı duvarının karşısında “el-Hatim” adı verilen bir duvar yer almaktadır. El-Hatim’in dışındaki Hz. İsmail ve annesi Hz. Hacer’in mezarlarının yer aldığı kısım “Hicr” ya da “Hicr-i İsmail” adı ile anılmaktadır (Özkeçeci, 2006, s. 64).

Kâbe’nin üzerinde yer alan örtünün ilk olarak Yemen meliklerinden Tubba Esad Ebu Kerib el-Himyari tarafından örtüldüğü kabul edilmektedir. Kâbe’nin tarih sıralamasına göre deri, yün, Yemen kumaşı, Mısırdan üretilen Kıpti Bezi, Emevi döneminden itibaren de ipekli örtülerle örtüldüğü bilinmektedir. Bu örtünün renkleri genellikle beyaz, yeşil, kırmızı ve siyah olmakla birlikte üzerine Kelime-i Tevhid ve Kur’an-ı Kerim’den ayetler yazılmıştır (Can, 1993, s. 81).

İslam süsleme ve el sanatlarında sıklıkla betimlenen Kâbe, kimi zaman tek başına kimi zaman Mekke kenti merkezinde görülmektedir.

1.3. Tarihi ve Kent Dokusu ile Medine

Arapça'da "Medine" kelimesi şehir anlamına gelmektedir. Bazı büyük şehirlere ise Medine-i Münevvere, Medinet'üz-Zehra gibi isimler verilmiştir (Mülayim, 2013, s. 61).

Eski adı "Yesrib" olan kent, Hz. Muhammed'in 622'deki göçünden sonra "Medine" adını almıştır (Küçükbaşcı, 2012, s. 7). Medine'nin Arapça'daki kelime anlamı yerleşmek, şehir kurmak anlamına gelmektedir (Çetinkaya, 2010, s. 6).

Medine kentinin kuzeyinde Uhud ve güneyinde Ayr volkanik dağları yer almaktadır. Kent üç yönden bahçe ve duvarlarla çevrilidir. Medine kentinin merkezinde Mescid-i Nebevi bulunmaktadır (Küçükbaşcı, 2012, s. 8).

Hz. Muhammed ve inananlara yapılan ağır baskılar sonucunda, Mekke'den göç etmek zorunda kalan müslümanlara Medine kenti ev sahipliği yapmıştır (Güneş, 2008, s. 212).

Mekke ve Medine halkı arasında "Kardeşlik Sözleşmesi" olarak adlandırılan bir sözleşme imzalanarak birlik ve beraberlik sözü verilmiştir (Zeydan, 2012, s. 79).

Müslümanların Medine'ye göç ettiği dönemde karşılaştıkları etnik yapının, hristiyan, yahudi ve putperestlerden oluştuğu ileri sürülmektedir (Demirci, 2012, s. 257).

630'da Mekke'nin fethine kadar muhalifler ile yaşanan siyasi ve sosyal mücadelelerde müslümanların huzur ve güven içinde yaşamaları Medine halkı sayesinde olmuştur (Zeydan, 2012, s. 88-89).

1.3.1. Tarihi ve Mimarisi ile Mescid-i Nebevi

Mescid-i Nebevi, Hz. Muhammed'in Medine'ye göçünün ardından bu kente inşa ettirdiği ilk mescit olmakla birlikte Hz. Muhammed'in kabri burada yer almaktadır. Mescid-i Nebevi, kentin İslami bir görünümüne kavuşturulması bakımından önemli bir yere sahiptir (Demirci, 2012, s. 258).

Planı Hz. Muhammed tarafından çizilen yapı üç kısımdan oluşmaktadır. Mescit, Zulle ve Suffe olarak adlandırılan eğitim ve öğretim yeri ile kendilerine ait evlerden oluşan yapı grubu Mescid-i Nebevi 'yi oluşturmuştur (Baltacı, 1985, s. 227).

Yapı taş temeller üzerine inşa edilmiştir. Duvarları kerpiçten örülmüş olan mescidin üzeri hurma ağacından direklerle taşınan toprak malzeme ile örtülü revaklı avlu ile çevrelenmiştir (Arseven, 1973, s. 22).

634'de Kible'nin Mescid-i Aksa'dan Kâbe yönüne çevrilmesi ile Mescid-i Nebevi'nin giriş kapısı güney cepheden kuzey cepheye alınmıştır. Hz. Muhammed döneminde 8 sütun bulunan yapı, zamanla genişletilerek günümüzde 327 sütun tarafından taşınan örtü sistemine sahiptir (Özkeçeci, 2006, s. 87).

Hz. Muhammed döneminde yapıda minber bulunmadığından dolayı kendisinin hutbeyi ayakta okuduğu ifade edilmektedir. Mescid-i Nebevi, Hz. Osman (630), Halife Velid (706), Mısır Memlük Sultanı Seyfeddin Salih Kalavun (1279), Mısır Sultanlarından Eşref Kayıtbay (1483) ve Osmanlı Padişahları tarafından tamir edilip geliştirilmiştir (Özkeçeci, 2006, s. 71).

1.4.Tarihi ve Kent Dokusu ile Kudüs

Tarihi eski çağlara dayanan Kudüs kentinin, milattan önce 19. -18. yıllara ait Mısır metinlerinde adı geçmektedir. Milattan önce 14. yüzyıla ait "Teli Amarna" mektuplarında "Urusalim", Geç Asur metinlerinde "Urusilim", İbranice Masoretik metinde "Yruşlm", bazan da "Yruşlym" biçiminde yazılmaktadır. Grekçede şehrin kutsallığını vurgulayan "Hierosolyma" (hieros =kutsal) adı ile anılmıştır. Latince'ye "Jerusalem" ve "Jerosolyma" olarak geçmiş olan Kudüs şehrinin Batı dillerindeki adı da "Jerusalem"dir. Müslümanlar da şehre çeşitli isimler vermiştir. Bu isimlerin başında "bereket, mübarek olmak" anlamına gelen Kuds yer almaktadır (Harman, 2002, s. 323-224).

Arkeolojik buluntulara göre Kudüs kentinin tarihi milattan önce 4. bin yılına kadar uzandığı, milattan önce 3000 yıllarında Kenanlılar adında bir topluluk tarafından kurulduğu kabul edilmektedir (Harman, 2002, s. 324; Batuk ve Mert, 2017. s. 132).

Kudüs, 638'de Halife Hz. Ömer döneminde müslümanlar tarafından fethedilmiş, Haçlı işgali (1099-1187) hariç I. Selim'in Memlükler'e karşı 1516'da elde ettiği Mervidabık zaferinin ardından Şam'dan Kahire'ye doğru ilerleyişi sırasında ele geçirilmesiyle 1917 yılına kadar müslüman devletlerin hakimiyetinde kalmıştır (Çakmak, 2017, s. 20).

Kudüs, müslümanlar için en önemli üçüncü kent olmasının yanı sıra hristiyanlar ve yahudiler için de önem taşıyan bir merkez konumundadır. Kudüs, hristiyan dünyasının hac merkezi ve kutsal kenti olmasının yanı sıra Ağlama Duvarı'nın bu kentte bulunmasından dolayı yahudiler için de hac merkezi olma özelliğine sahiptir. Hristiyanlar tarafından Hz. İsa'nın çarmıha gerildikten sonra defnedildiğine inanılan bölgede günümüzde "Kutsal Mezar Kilisesi" diye adlandırılan bir tapınak yer almaktadır (Çakır, 2012, s. 13).

Müslümanların ilk kıblesi olan kent, peygamber şehri olarak tabir edilmektedir. Müslümanlar için bu kentin en önemli özelliklerinden biri Hz. Muhammed'in Miracı'nın gerçekleştirdiği kent olmasıdır. Kur'an-ı Kerim'de Kudüs'e dair ayetler yer almaktadır (Gül, 2001, s. 48).

Kur'anı Kerim İsrâ Suresi, Hz. Muhammed'in Miracını anlatmakta ve "*Bir kısım ayetlerimizi kendisine göstermek için, kulunu bir gece Mescid-i Haram'dan, çevresini bereketlendirdiğimiz Mescid-i Aksa'ya götüren O (Allah) Yücedir. Gerçekten O, iştendir, görendir.*" Ayeti ile başlamaktadır (17/1) (Altuntaş ve Şahin, 2006, s. 281).

1.4.1. Tarihi ve Mimarisi ile Mescid-i Aksa

Asıl adı eski Sami dillerinden olan Aramice'de "Beth makdesa", İbranice Beth ha-mikdaş olan Mescid-i Aksa, Arapça'da Beytü'l- Makdis olarak adlandırılmıştır. Hz. Muhammed'in hadislerine göre Mescid-i Aksa, "*Kâbe'den sonra ibadet amacıyla yaptırılan yeryüzündeki ikinci mescit*" olarak tanımlanmaktadır. Arapça'da "Aksa" uzak anlamına gelmektedir. Kâbe'ye olan uzaklığından dolayı bu ad verilmiştir (Bozkurt, 2004, s. 268).

Mescid-i Aksa, Hz. Muhammed'in Miraç yolcuğundan önce müslümanların ilk kiblesi olmuş ve Medine'ye göçün ardından on altı-on yedi ay boyunca burası kible olarak kabul edilmiştir (Bozkurt, 2004, s. 270).

Hz. Muhammed'e Allah'tan gelen emir üzerine kible olarak Mescid-i Aksa yerine Mescid-i Haram olarak kabul edilmiştir. Kible yönünün değiştirilmesi ile ilgili ayet Kur'an-ı Kerim'de şu şekilde geçmektedir:” *Biz senin, yüzünü göğe doğru çevirip durduğunu (vahiy beklediğini) görüyoruz. İşte şimdi kesin olarak seni memnun olacağın kibleye döndürüyoruz. Artık yüzünü Mescid-i Harâm tarafına çevir; nerede olursanız olun yüzünüzü o yöne çevirin. Kuşku yok ki kendilerine kitap verilenlerin rablerinden gelmiş bir gerçek olduğunu elbette bilirler. Allah onların yaptıklarından habersiz değildir*”. (2/144) (Altuntaş ve Şahin, 2006, s. 21).

Bizans İmparatoru Justinianos (527-565) döneminde yapılmış olan Meryem Bazilikası'nın yerinde Abdülmelik b. Mervan ya da I. Velid tarafından Mescid-i Aksa inşa edilmiştir. Caminin yapımında eski bazilikanın kalıntıları kullanılmıştır (Can ve Yılmaz, 2008, s. 31).

Hz. Ömer, 634'deki Ecnadeyn ve 636'daki Yermük mücadeleleri ile Bizanslılar'a karşı kazandığı başarıların ardından 638 yılında Kudüs'ü fethetmiştir. Kudüs Emeviler, Abbasiler, Tolunoğulları, Fatimiler ve 1071-1098 yılları arası da Selçuklu Devleti'nin hakimiyetine girmiştir. 1099'da Haçlılar şehri işgal etmiş, Kubbetü's Sahra ve Mescid-i Aksa'yı kiliseye dönüştürmüştür. 1187'de Selahaddin Eyyubi Kudüs'ü yeniden fethetmiştir (Sevinç, 2016, s. 114).

Mısır'da Eyyübi Devleti'nin yerine Memlûklüler'in geçmesinin ardından Suriye ve Filistin ile birlikte Kudüs de Memlûkler'in hakimiyetine geçmiştir. Yavuz Sultan Selim'in 1517 yılında Memlûk Devleti'ne son vermesi ile Mekke ve Medine'nin yanı sıra Suriye ve Kudüs gibi önemli bölgeler Osmanlı Devleti'nin iradesine girmiştir. Osmanlılar, Mekke ve Medine'ye verdikleri önem ve desteği Kudüs halkına da göstermişlerdir. Her yıl Mekke ve Medine halkıyla beraber Kudüs halkına hediyeler⁴ gönderirlerken, Kudüs'teki kutsal yerlerinde tamir ve onarımı ile ilgilenmişlerdir. Kanuni Sultan Süleyman yönetimi sırasında da yapılan çeşitli tamir ve

⁴ Surre-i Hümâyün, (Surre=Para kesesi, çıkını; Hümâyün=Padişaha ait) padişahların, hac mevsiminden önce, İstanbul'dan Mekke ve Medine'ye, oranın en ileri gelenlerinden en yoksullarına varıncaya kadar, dağıtılmak üzere, özel bir tören ve alayla gönderdikleri para ve hediyelerdir. Geniş bilgi için bkz. Münir Atalar, “Türklerin Kâbe'ye yaptıkları Hizmetler”, *Altınoluk Dergisi*,1986, S. 6 s. 287-292.

restorasyon çalışmaları 1720 ve 1742 yıllarında da devam etmiştir (Sevinç, 2016, s. 114-116).

1.4.2. Tarihi ve Mimarisi ile Kubbet'üs Sahra

Kudüs'ün merkezi ve kalbi sayılan Mabet Tepesi'nde yer alan Kubbet'üs Sahra, Emevi döneminde 691 yılında Abdül- Melik tarafından yaptırılmıştır. Yapıyı önemli kılan başlıca özellik konumundan kaynaklanmaktadır. Sekizgen plana sahip yapının merkezinde Hz. Muhammed'in Miraca çıkmadan önce bastığı kabul edilen kutsal taş olan "Hacer-i Muallak" yer almaktadır.

Bu kutsal taşın tam üstüne gelen kısım yüksek kasnaklı kubbe ile örtülüdür. Kubbe kasnağını dört ayak ve on iki sütun taşımaktadır. Bu ayak ve sütunlar bir koridorla çevrelenmiştir (Yetkin, 1984, s. 24; Dündar, 2017, s. 55).

Konumu ve mimarisinin yanı sıra süsleme unsurları ile de dikkat çeken yapının iç ve dış duvarları mozaiklerle süslenmiştir. Mozaiklerin süsleme kompozisyonu; zeytin ağaçları, hurma ağaçları, badem ağaçları, bambu demetleri, kenger ve asma yaprakları, kıvrımlar, vazo, sepet, çiçek, meyve ve mücevherlerden oluşmaktadır. Yapıda mozaik üzerine kufi hatla yazılmış biçimde Kur'an-ı Kerim'den ayetler yer almaktadır (Özkeçeci, 2006, s. 82-83).

1.5. İslam Dininde Ahiret İnancı (Cennet-Cehennem)

Cennet ve Cehennem, başta müslümanların kutsal kitabı Kur'an-ı Kerim'de ve İslam kaynaklarında sıklıkla ele alınan kavramlardır. Kur'an-ı Kerim'de Cennet hakkında başlıca konular cennete yalnızca inananların ve iman edenlerin girebileceği, Cennette iman edenlerin nasıl karşılanacağı, Cennetteki mükafatlar ve sonsuz yaşam, Allah'ın rızasını kazanmanın önemi, gibi birçok özelliğin yanı sıra, Cennetteki ırmaklar, yeşillikler, köşkler ve konaklar, yiyecek ve içecekler gibi sayısız nimetin anlatıldığı çok sayıda ayet yer almaktadır (Altuntaş ve Şahin, 2006).

Cehennem ile ilgili ayetlerde ise, oraya kimlerin gideceği, Cehennem azabı, Cehennemliklerin yiyecek ve içeceklerinin neler olduğu ve oradan kaçışın ya da kurtuluşun mümkün olmadığı ifade edilmektedir (Altuntaş ve Şahin, 2006).

Cennetin sekiz kapısı olduğu kabul edilmektedir. Bu sekiz kapının adları şöyledir: “Darü’l-celâl, Darü’s-selâm, Cennettü’l-me’va, Cennettü’l-huld, Cennetü’l-naim, Cennettü’l-firdevs, Cennettü’l-karar ve Cennettü’l-adn” (And, 2007, s. 257-265).

Cehennem ise, yedi kat ve yedi kapısının bulunduğu ifade edilmektedir (Kaplan, 2011, s. 181). Bunların adları; “Haviye, Leza, Sakar, Cahim, Hutame, Sair ve Cehennem’dir” (Harman, 2014, s. 94).

İslam sanatında, Cennet ve Cehennem betimlemelerine en sık rastlanılan tür resimli el yazmaları ve kalem işleridir.

1.6.İslam Dininde İbadet-Namaz-Cami

Cami, en genel tanımı ile İslami ibadet yapısıdır. Mescitten farkı ise bir minbere sahip olmasıdır. İslamiyet’in ilk camisinin Hz. Muhammed’in Medine’deki evi olduğu kabul edilmektedir. Bu örnek ileride inşa edilecek olan camilere mimari bakımdan öncülük etmiştir (Sözen ve Tanyeli, 2011, s. 64).

Müslümanlar için Cami, ibadet mekânı olmasının yanı sıra sosyal, siyasal ve kültürel bir merkez konumundadır. İslamiyet’in ilk dönemlerinde ibadet etmek için Arapça ’da secde edilen yer anlamına gelen “mescit” in kullanıldığı ifade edilmektedir (Grabar, 1998, s. 106).

Kelime anlamı olarak Cami Arapça’da “parçaları bir araya getirmek, bir araya toplayan ve uzlaştıran” anlamına gelmektedir. “Cami” kelimesinin 10. yüzyıldan itibaren kullanılmaya başlandığı ileri sürülmektedir (Baltacı, 1985, s. 225).

Musalla; “namaz kılınan yer anlamına” gelmektedir. İnsanların yağmur duası için toplandıkları ya da bayram ve cenaze namazlarını toplu olarak kılmaları için düzenlenmiş, mihraba sahip olan, kimilerinde bir minber bulunan, açık alanda etrafi çevrilmiş olan yerdir. Türk ve İslam toplumlarında, musallaya “namazgah” adı verilmektedir. Tarihte ilk mescit Hz. Peygamber’in Medine kentinde yaptırdığı Kuba Mescidi’dir. İkinci olarak Medine’de yer alan “Mescid-i Nebevi” inşa edilmiştir (Bozkurt, 2004, s. 280; Akın, 2016, s. 178).

Arabistan’daki ilk camilerin duvar örgüsünde genellikle kerpiç kullanılırken, ahşap direklerle desteklenmiş düz damla örtülü sade yapılar olarak inşa edildikleri ifade edilmektedir (Mülayim, 2013, s. 63). İslamiyet’in ilk camilerinde genellikle

enine dikdörtgen plan uygulanmıştır. Bunun nedeni ise Hz. Muhammed ile aynı safta namaz kılmanın önemi ve isteğinden kaynaklanmaktadır (Baltacı, 1985, s. 228).

Hz. Ebu Bekir ve Hz. Ömer'in hakimiyet yıllarında fetih yoluyla kazanılan bölgelere "Ordugâh Camiler" olarak bilinen camiler inşa edilmiştir. Minaresi bulunmayan bu camilere örnek olarak Hz. Ömer döneminde inşa edilen Mısır Fustat'taki cami örnek verilebilir. Emeviler eski camilerin onarımı ve bakımı ile ilgilenirken bir taraftan da yeni ve büyük boyutlu camilerin inşası ile de faaliyet göstermişlerdir. I. Velid döneminde inşa edilen Şam Emeviye Cami en önemli örnektir. Abbasi devletinin cami mimarisine önemli katkıları olmuştur. Abbasilerin cami mimarisine katkıları arasındaki en önemli örnek ise "Minare" unsurudur. Dönemin bilinen örneklerinden biri Samarra Ulu Cami, diğeri de Caferriyye şehrindeki Ebu Dülef Cami'dir. Mısırdaki Tolunoğlu ve ardından Fatımi dönemlerinde inşa edilen camilerde göze çarpan en önemli özellikler, Samarra Ulu Cami'nin devamı niteliğindeki tuğla kullanımı ve cephe düzenlemesinde daha estetik yöntemlerin kullanılması olmuştur (Baltacı, 1985, s. 228-229).

İslam mimarisinde cami, plan şeması açısından değerlendirildiğinde, öncelikle namaz ibadetinin doğru bir biçimde kılınması için gereken unsurlara yer verildiği görülmektedir. Suut Kemal Yetkin (1954, s. 5) bu durumu şu şekilde özetlemektedir: "Namaz saflar halinde kılınır. İlk safta namaz kılmak Peygambere yakın olmak demektir. Bunun sevabı büyüktür. Bunun içindir ki ilk saf mümkün olduğu kadar sıkışık ve geniş tutulmuş, diğer saflarda da birinciye uyulmuştur". İlk cami olan Medine Cami'ndeki planın bu şekilde ortaya çıktığı kabul edilmektedir. Hz. Muhammed döneminde Medine'de yapılan ilk cami, taş ve kerpiç malzeme ile kare planlı bir yapıya sahiptir. İlk olarak kuzeye yani Kudüs'e dönerek namaz kılınan caminin yönü 624'de Medine'ye göre güneyde bulunan Mekke'ye çevrilmiştir (Yetkin, 1984, s.18).

Hz. Muhammed döneminde inşa edilen bu cami günümüze ulaşmamıştır. Günümüze ulaşan ilk cami Emevi dönemine aittir. Suriye'nin Şam kentinde bulunan Emeviye Cami, Halife Velid tarafından 705-715 tarihleri arasında Jüpiter Tapınağı olarak bilinen Roma tapınağının kalıntıları üzerine inşa edilmiştir. Enine dikdörtgen planlı yapıda çok sayıda devşirme malzeme kullanılmıştır (Yetkin, 1984, s. 18).

Anadolu'da Selçuklu dönemi cami mimarisi Anadolu şehirlerinin Türk-İslam şehrine dönüşmesini sağlamıştır. Antik Yunan ve Roma şehir dokusunun devamı olan Bizans kalıntıları üzerine inşa edilen Türk-İslam şehir mimarisinin en önemli karakteristiği Camilerdir.

Karahanlı, Gazneli ve Büyük Selçuklu camilerindeki mihrap önü kubbeli plan biçiminin Anadolu'da uygulandığı görülmektedir. Şam Emeviye Camii plan biçiminin Anadolu'da uygulandığı örneklerden olan Diyarbakır Ulu Cami (1091-1092) planında kubbeye yer verilmemiştir (Aslanapa, 1984, s. 1).

Müslümanlar, fetih yolu ile topraklarını genişletirken, yerleştikleri bölgelerde cami ve mescit yapmış veya mevcut ibadethaneleri cami ya da mescide çevirmişlerdir. Anadolu'daki Selçuklu ve Osmanlılara ait "Fethiye" adı ile anılan camiler bu uygulamaya örnektir (Akın, 2016, s. 180).

Anadolu Selçuklu cami mimarisi bölgesel farklılıkların yanı sıra Büyük Selçuklu geleneğini büyük ölçüde devam ettirmektedir. Anadolu Beylikleri olarak bilinen süreç Selçukludan Osmanlıya geçiş dönemidir. Kare planlı tek kubbeli cami, son cemaat yeri uygulaması, cephede mermer kullanımı Anadolu Beylikleri dönemi mimari gelişmeleri arasındadır. Osmanlı dönemi cami mimarisinde en olgun dönemin yaşandığı süreçtir. "Yan mekânlı" ya da "ters t" planlı olarak adlandırılan Erken Osmanlı dönemi camileri (1335-1501) bu sürecin başlangıcını oluşturmaktadır. 16. yüzyıl Klasik Dönem Osmanlı mimarisi baş mimarı olan Mimar Sinan'ın cami plan biçimi konusunda yaptığı çalışmalar ile zirveye yükselmiştir. Bu dönem, İslamiyet'in birlik beraberlik ve tek kubbe altında birlikte ibadet etme anlayışının, Erken Osmanlı döneminden itibaren mimarların üzerinde çalıştığı merkezi plana sahip cami mimarisinin çözüme kavuştuğu ve anıtsal eserlerin inşa edildiği dönem olmuştur. Lale Dönemi ile etkisini göstermeye başlayan ve Avrupa kökenli Barok, Rokoko ve Ampir üslubun Osmanlı cami mimari ve süslemesinde uygulandığı (1703-1808) ve I. ve II. Ulusal Mimarlık Akımları olarak bilinen karma unsurlar ile tasarlanan Cumhuriyet dönemi camilerinin (1875-1923) Anadolu'da sayısız örneğine rastlanılır (Denel, 1982, s. 1, Baltacı, 1985, s. 231-232).

Birinci ve İkinci Ulusal Mimarlık Akımı olarak adlandırılan Cumhuriyet Dönemi Türk Mimarisi, kamu yapılarının inşasına ağırlık verildiği dönem olarak karşımıza çıkmaktadır. Cami mimarisi, günümüze kadar modern tasarımların

uygulandığı yeni bir anlayışlarla inşa edilmeye devam etmektedir. Cami; mimari ve süsleme unsurları ile sanat tarihsel olarak önemli olmakla birlikte, toplumun dini, sosyal, siyasi ve kültürel bağlarını güçlendiren işlevi ile aynı zamanda sosyolojik açıdan da önemlidir.

2.OSMANLI KÜLTÜRÜNDE HAC GELENEĞİ, KUTSAL KENT VE MEKÂNLAR

Osmanlı'da erken dönemlerden itibaren Mekke, Medine ve Kudüs kentlerine yakın bir ilgi olduğu anlaşılmaktadır. Bölgeye gönderilen ve surre adını taşıyan para ve hediyeler ile kutsal topraklara olan ilgi ve destek pekiştirilmiştir. Bölgeye surre gönderme geleneği I. Bayezid döneminde (1389-1402) başlamış, Çelebi Sultan Mehmet döneminden itibaren (1403-1421) kurumsallaşmıştır. Sultan II. Murat ve Fatih Sultan Mehmet dönemlerinde de kutsal topraklara para ve hediye gönderme geleneği artarak devam etmiştir. Yavuz Sultan Selim döneminde 1517 yılında Mısır'ın Osmanlı topraklarına katılması ile birlikte hac bölgesinin sorumluluğu da Osmanlı Devleti'ne geçmiştir. Bu tarihten itibaren hac yolu güzergahlarının bakım ve onarımı ile hac yolu güvenliği Osmanlı Devleti tarafından sağlanmıştır (Kurşun, 2017, s. 281-282).

Osmanlı Devleti tarafından kutsal topraklara surre gönderme geleneği 19. yüzyılın başında Mekke ve Medine'nin Vehhabiler tarafından yönetildiği süreç hariç olmak üzere 1915 yılına kadar devam etmiştir (Durak, 2018, s.26).

Mekke, Medine ve Kudüs'e surre gönderme geleneği ilk zamanlarda sade bir biçimde gerçekleştirilirken, sonraları gösterişli bir tören haline gelmiştir. Surre alayı adı verilen tören, önceleri Topkapı Sarayı, sonraları Dolmabahçe Sarayından yapılmıştır. Surre alayından sorumlu olan ve "Surre Emini" unvanına sahip görevli, süslenmiş deve ve diğer memurlar ile birlikte çalınan çanlar eşliğinde yola çıkarak bu töreni gerçekleştirmişlerdir (Ateş, 1981, s. 119-122).

Osmanlı Devleti topraklarından Mekke ve Medine'ye her yıl iki farklı güzergahtan hac kervanlarının gittiği anlaşılmaktadır. Bu güzergahlar Şam (Suriye) ve Kahire (Mısır) hac kervanları olarak bilinmektedir. Anadolu sağ kolu⁵ güzergahını takip ederek, Şam'da diğer yerlerden gelen hacı adayları ile birleşip Mekke ve Medine'ye ulaşan güzergâh, Osmanlı Devlet merkezi olan İstanbul'dan Hicaz'a gönderilen surre alayları tarafından da kullanılmıştır (Armağan, 2000, s. 76).

1864 yılına kadar karadan katır ve develerle gönderilen Surre-i Humayun, bu tarihten itibaren deniz yolu ile gönderilmeye başlanmış, Hicaz demir yolunun yapımının ardından da demir yolu ile gönderilmiştir (Ateş, 1981, s. 119).

⁵ Anadolu'da Üsküdar-Eskişehir-Akşehir-Konya-Adana-Antakya kara yolu üzerinden Şam'a ulaşmakta olan güzergâha "sağ kol" adı verilmektedir (Armağan, 2000, s. 76).

İstanbul ve Mısır'dan yollanan sürrelerdeki en önemli hediyelerden biri "mahmil" adını taşımaktadır. Dörtgen bir ahşap çerçeve üzerinde piramit şeklinde olan mahmillerin üzeri altın ve gümüş yazılar, ipek püsküller, çeşitli nakışlar ve kıymetli taşlarla süslenmiş atlasla kaplanmış durumdadır. Ön kısmında Kâbe betimlemesinin işlenmiş olduğu ifade edilmektedir (Ateş, 1981, s. 114).

Para ve mahmil dışında kutsal topraklara gönderilen değerli hediyeler arasında; avizeler, şamdanlar, pırlanta yüzükler, elmaslar, kıymetli halılar, değerli taşlarla süslü Kur'an-ı Kerimler, buhur ve tüsüler, mücevherli kılıçlar, gümüş perde halkaları, yaldızlı levhalar, inci, mercan ya da akikten yapılmış teşbihler, kutsal bölge Emirine ve diğer görevlilere özel hazırlanan değerli taşlarla işlenmiş kaftanlar bu hediyeler arasındadır (Atalar, 1986, s. 291).

Surreler, İslamiyet'te kutsal kabul edilen kentlere maddi yardım sağlamakla beraber, Abbasi, Memlük ve Osmanlılar gibi hilafeti elinde bulunduran devletler için dini ve siyasi bakımdan önem taşımıştır. Zaman içerisinde Hicaz üzerindeki etkinliğin gösterilmesi amacıyla surre alayları Bağdat, Kahire, İstanbul ve Şam gibi çıkış noktalarında yılın en önemli töreni haline gelmiştir. Surre ve mahmil geleneği Suudi yönetimi tarafından sona erdirilmiştir (Buzpınar, 2009, s. 569).

Osmanlı padişahlarının Mekke, Medine ve Kudüs gibi kutsal bölgelere gönderdiği para ve hediyeler dışında, bu topraklarda uyguladıkları imar faaliyetleri de önem taşımaktadır. Kanuni Sulatan Süleyman bu imar faaliyetlerini başlatan ilk Osmanlı padişahı olma özelliğine sahiptir. Kanuni Sultan Süleyman, Hz. Muhammed'in eşi Hz. Hatice'nin mescide dönüştürülen evini tamir ettirmiş ve üzerine kubbe ekletmiştir. Yine bu dönemde Mekke kentinin su ihtiyacı ile ilgili çalışmalar yapılmış, Kâbe örtüsü ihtiyacı için de Mısır sultanlarının kurdukları vakıfların sayısını artırılmış, Kabe'ye altından oluk yaptırılmıştır. II. Selim, Mekke'deki su yollarını tamir ettirmiş, Mescid-i Haram'ı mermer kubbeler ile süslemiştir (Atalar, 1988, s. 289-290).

Osmanlı Devleti tarafından Medine kentine de Mekke kadar önem verilmiş imar faaliyetlerinde bulunulmuştur. Devlet ileri gelenleri ve vakıflar tarafından idarî binalar, mescitler, medreseler, tekkeler, zaviyeler, ribatlar, imaretler ve sebiller yaptırılmıştır. Geç dönemlerde Sultan Abdülaziz tarafından yaptırılan hükümet konağı, hapisane, tophane ve II. Abdülhamid tarafından yaptırılan tabya, karakol, istasyon,

postahane gibi resmi binalarla Medine'nin sosyal ve kültürel yapılanması tamamlanmıştır (Küçükaşçı, 2003, s.314).

Kudüs kenti Müslümanlar tarafından kutsal kabul edilen üçüncü önemli kent olma özelliğine sahiptir. Yavuz Sultan Selim döneminde 1516 yılında Kudüs Osmanlı hakimiyetine girmiş, 1917 tarihine kadar Osmanlı idaresinde kalmıştır. Osmanlı Devleti tarafından Kudüs kentine önem verilmiş, bu kentte yer alan ve kutsal kabul edilen mekanların imarı ile yakından ilgilenilmiştir. Özellikle Kanuni Sultan Süleyman döneminde Kubbet'üs Sahra restore edilmiş, surlar inşa edilmiştir. Kanuni Sultan Süleyman Kudüs kentinin su ihtiyacı ile ilgili çalışmalarda bulunmuştur. Bu dönemde su yolları ve havuzlar tamir edilmiş, çeşmeler inşa edilmiştir. Kanuni Sultan Süleyman'ın eşi Hürrem Sultan tarafından 1551 cami, medrese, han, ribât ve imaretten oluşan bir külliye inşa ettirilmiştir (el-Aseli, 2002, s. 335).

Osmanlı sultanları kutsal toprakların himayesini üstlenmiş, gerek devlet bütçesinden, gerekse vakıflardan elde ettikleri gelirler ile hac ibadetinin yerine getirilmesine katkı sağlamış, aynı zamanda müslümanların nazarında hilafet ve iktidar imajını güçlendirmişlerdir (Kurşun, 2017, s. 284).

Osmanlı kültüründe ahiret inancı ile Cennet ve Cehennem gibi olgular önemli bir yere sahiptir. Osmanlı sanatında kitap resmi ve mimari eserlerde yer alan kalem işi süslemelerde Cennet ve Cehennem betimlemelerine yer verilmiştir.

Osmanlı toplumunda kutsal bir mekân olan Cami'nin önemli bir yere sahip olduğu görülmektedir. İbadet etme amacının yanı sıra devlet yöneticilerinin ve halkın bir araya geldiği mekânlardan biri olma özelliğine sahip camilerde halk sorunlarını hükümdara aktarma fırsatını bulmuştur (Papila, 2011, s. 66). Mimarisi ve süslemesi ile her dönemin üslup özelliklerini yansıtan Cami, kimi zaman da süsleme konusu olarak Osmanlı sanatında karşımıza çıkmaktadır.

Osmanlı Devleti'nin kutsal kent ve mekanlara verdikleri önem sanat eserlerine konu olmuştur. Osmanlı sanatçıları çini, kalem işi, ahşap işçiliği, fildişi işçiliği, maden işçiliği, dokuma, kitap resmi ve tezhip eserler üzerinde Mekke ve Medine, kitap resmi ve dokuma eserler üzerinde Kâbe, maden işçiliği ve kitap resminde Kudüs, kalem işi ve kitap resminde Cennet ve Cehennem, taş işçiliği, seramik, kalem işi, maden işçiliği, dokuma, kitap resmi ve hat eserler üzerinde Cami betimlemelerine yer vermişlerdir.

3. KATALOG



3.1. Mekke ve Medine Kentleri

3.1.1. Çini

Katalog Numarası: 1

Fotoğraf Numarası: 1

Şekil Numarası: 1

Çalışma Tarihi: Ocak 2018.

Adı: Mekke Betimlemeli Pano.

Bulunduğu Yer: Solak Sinan Paşa Cami, Üsküdar, İstanbul. Mihrabın batısında.

Geldiği Yer: Yerinde.

Malzeme ve Teknik: Sıraltı tekniği.

Dönemi: 1547 tarihli. Osmanlı dönemi.

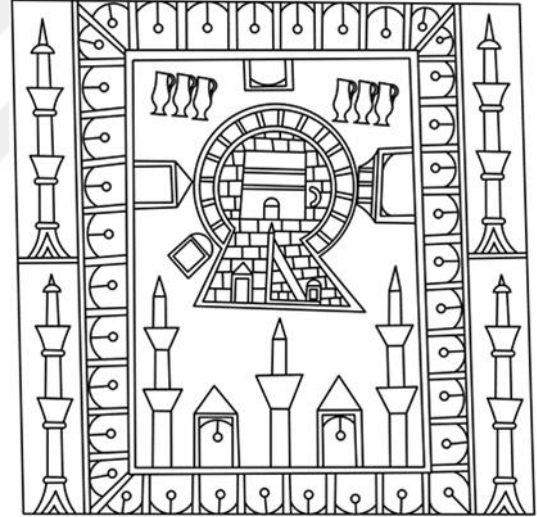

Fotoğraf 1-Şekil 1. Solak Sinan Paşa Cami, Üsküdar, İstanbul. Mihrabın Batısında Yer Alan Mekke Betimlemeli Çini Pano (S. Aytaç, Ocak, 2018).

Tanım: Mescid-i Haram betimlemesi harim mekânında yarım daire biçimli mihrap nişinin güneyinde zeminden 155 cm. yüksekliktedir. 27,5x27,5 cm. ölçülerinde tek parça karodan oluşmaktadır. İkişer şerefeli, yedi minareli revakla çevrili Mescid-i Haram betimlemesinde zeminde beyaz üzerine kiremit rengi, siyah ve firuze renkleri kullanılmıştır. Merkezinde metaif dairesi içerisinde yer alan Kâbe betimlemesi siyah renkte olup üzerinde kiremit renkte kuşak görülmektedir. Kâbe'nin güneyinde Minber-

i Şerif yer almaktadır. Mescid-i Haram'da dört büyük Sünnî mezhebin (Makâm-ı Hanefî, Makâm-ı Hanbelî, Makâm-ı Mâlikî ve Makâm-ı İbrahim (A.S.)) mensuplarına ayrı cemaatler halinde namaz kıldıran imamlara ait yer olarak bilinen Makamat-ı Erbaa yer almaktadır. Kâbe'nin kuzeyinde Zemzem sürahileri kiremit renginde ve kulplu olarak betimlenmiştir. Aynı ölçülere sahip olan ve özgün konumu Kâbe betimlemeli çini panonun alt kısmında, Hz. Muhammed'in ayak izinin çini üzerine uygulanmış şekli olan ve "Kadem-i saadet" (Erken, 1971, s. 308) ismiyle bilinen çini pano günümüzde mihrabın doğusuna Mekke betimlemeli pano ile simetrik olacak biçimde yerleştirilmiştir.

Yayın:

1. Erken, S. (1971). "Türk Çiniciliğinde Kâbe Tasvirleri", *Vakıflar Dergisi*, 9, 297-320.
2. Öney, G. (1976). *Türk Çini Sanatı*, İstanbul: Yapı Kredi Yayınları.

Katalog Numarası: 2

Fotoğraf Numarası: 2

Şekil Numarası: 2

Çalışma Tarihi: Ocak 2018.

Adı: Mekke ve Medine Betimlemeli Pano (Tabakzâde İznikli Mehmet Bey).

Bulunduğu Yer: Ayasofya Müzesi, Fatih, İstanbul. Apsisin doğusunda.

Geldiği Yer: Yerinde.

Malzeme ve Teknik: Sıraltı tekniği.

Dönemi: 1643 tarihli. Osmanlı dönemi.



Fotoğraf 2-Şekil 2. Ayasofya Müzesi, Fatih, İstanbul. Apsisin Doğusunda Yer Alan Mekke ve Medine Betimlemeli Çini Pano (S. Aytaç, Ocak, 2018).

Tanım: Ayasofya Müzesi apsis duvarının kuzeyindeki açıklığın doğu duvarında yer alan dikdörtgen biçimli çini panonun bir bölümünde Kâbe ve Medine betimlemeleri yer almaktadır. 14 çini karosundan oluşan panonun yüksekliği 92.5 cm.,

geniřlięi ise 41 cm.'dir. Panoda gneyde Mekke, kuzeyde Medine betimlemesi bulunur. Mekke betimlemesinin olduęu blmde dřmř olan 2,5 karo boyutundaki eksiklik 16. yzyıla ait olduęu bilinen farklı bir para ini ile doldurulmuřtur⁶. Medine panosuna gre daha byk boyutlu olan Mekke panosunun etrafı aık mavi renkte palmet dizisi ile evrelenmiřtir. İki řerefeli minareleri ve revakları ile gsterilen Mescid-i Haram'ın merkezinde Kbe yer alırken gnmzde eklenmiř olan karodan dolayı Kbe grlmemektedir. Kbe'nin gneyinde Makamat-ı Erbaa'ya ait olduęu bilinen mavi kubbeli maksureli bir yapı vardır. Kbe'nin metař izgisi ierisinde olduęu anlařılmaktadır. Dikdrtgen panonun zerine sivri kemerli alınlık yer almaktadır.

Mekke panosunun kuzeyinde alt kısımda yer alan Medine ve Mescid-i Nebevi betimlemesi dikdrtgen bir ereve ierisinde stte sivri kemerli alınlıkla sonlanmaktadır. Alınlıęın ii Kbe panosunda olduęu gibi beyaz zemin stne lacivert arabesk motiflerle doldurulmuřtur. Kompozisyon Mescid-i Nebevi'den oluřmaktadır. Lacivert revakların evreledięi beř minareli avlu iki blm halinde dzenlenmiřtir. Birinci blmde Hz. Muhammed'in evi ve Minber-i řerif yer alırken ikinci blmde Hz. Fatma'nın bahesi, su kuyusu ve hurma aęacı grlmektedir. ini panonun Mekke ve Medine betimlemeleri dıřında kalan blmleri hatayi slubunda mavi beyaz bitkisel motiflerle sslenmiřtir.

Yayın:

1. Erken, S. (1971). "Trk inicilięinde Kbe Tasvirleri", *Vakıflar Dergisi*, 9, 297-320.
2. ney, G. (1976). *Trk ini Sanatı*, İstanbul: Yapı Kredi Yayınları.
3. obanoęlu, A.V. ve İ. Orman (2011). "İstanbul Camilerinde ini", *İstanbul'un Renkli Hazinesi: Bizans Mozaiklerinden Osmanlı inilerine*, İstanbul: Ticaret Odası Yayınları.

⁶ Kompozisyonun byk bir kısmını kaplayan ekleme inide beyaz stne turkuaz ve lacivert yaprak motifleri yer almaktadır. Panoyu evreleyen lacivert stne beyaz kuřak stte sivri kemer alınlıkla sonlanmaktadır. Alınlıęın ii beyaz zemin stne lacivert arabesk motiflerle doldurulmuřtur. Kompozisyonun alt kısmında kitabe bulunmaktadır. Kitabede ininin Tabakzade İznikli Mehmed Bey tarafından 1643 tarihinde yapılmıř olduęu yazılıdır. st kısımda yer alan kitabede ise beyaz zemin stne siyah renkte Bakara Sresi'nden ayetler yazılıdır (Erken, 1971, s. 298).

Katalog Numarası: 3

Fotoğraf Numarası: 3

Şekil Numarası: 3

Çalışma Tarihi: Ocak 2018.

Adı: Mekke Betimlemeli Pano (Ekmekçizâde Muhammed Beşe).

Bulunduğu Yer: Rüstem Paşa Cami. Eminönü, İstanbul. Son cemaat yeri giriş kapısının batısında.

Geldiği Yer: Yerinde.

Malzeme ve Teknik: Sıraltı tekniği.

Dönemi: 1660 tarihli. Osmanlı dönemi.



Fotoğraf 3-Şekil 3. Rüstem Paşa Cami. Eminönü, İstanbul. Son Cemaat Yeri Giriş Kapısının Batısında Yer Alan Mekke Betimlemeli Çini Pano (S. Aytaç, Ocak, 2018).

Tanım: Son cemaat yeri giriş kapısının batısında yer alan Mescid-i Haram betimlemeli çini pano 29,5x29,5 cm. ölçülerinde olup yapıya sonradan eklendiği tahmin edilmektedir. Betimleme sade ve şematik bir kompozisyona sahiptir. Turkuaz bir çerçeve içerisinde yer alan öğeler merkezde yer alan Kâbe betimlemesine doğru bir yönelim göstermektedir. Kompozisyonun çevresinde ikişer şerefeli altı minare, mavi kubbeli Makamat-ı Erbaa, Minber-i Şerif ve mavi renkte kulplu Zemzem sürahileri cboyutlu olarak betimlenmiştir. Kâbe'nin çevresi lacivert yarım dışarı doğru dairesel motiflerle oluşturulmuş metaf çizgisi içerisinde olup zemini turkuaz renktedir. Metaf çizgisi dışında kalan bölümlerde beyaz zemin üzerine siyah, lacivert, kiremit rengi ve

turkuaz renkler kullanılmıştır. Panonun alt kısmında ortada beyaz zemin üzerine siyah yazı ile panonun ustası Muhammed ve 1660 tarihi yazılıdır (Erken, 1971, s. 311).

Yayın:

1. Erken, S. (1971). “Türk Çiniciliğinde Kâbe Tasvirleri”, *Vakıflar Dergisi*, 9, 297-320.
2. Öney, G. (1976). *Türk Çini Sanatı*, İstanbul: Yapı Kredi Yayınları.



Katalog Numarası: 4

Fotoğraf Numarası: 4

Şekil Numarası: 4

Çalışma Tarihi: Ocak 2018.

Adı: Mekke Betimlemeli Pano.

Bulunduğu Yer: Yeni Cami, Eminönü, İstanbul. Kuzey-batı filayağı kuzey duvarında.

Geldiği Yer: Yerinde.

Malzeme ve Teknik: Sıraltı tekniği.

Dönemi: 1661-1665 tarihli. Osmanlı dönemi.

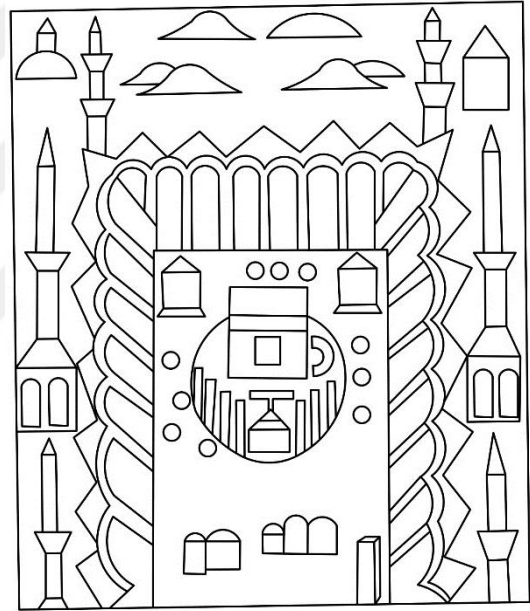
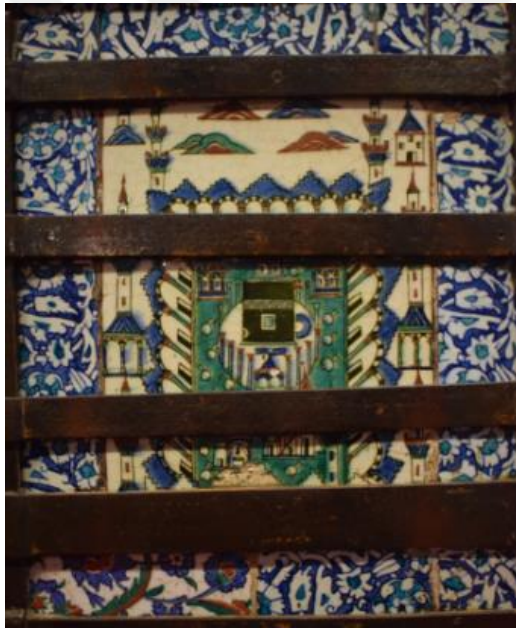

Fotoğraf 4-Şekil 4. Yeni Cami, Eminönü, İstanbul. Kuzey-Batı Filayağı Kuzey Duvarında Yer Alan Mekke Betimlemeli Çini Pano (S. Aytaç, Ocak, 2018).

Tanım: Harim mekânında, kubbeyi taşıyan kuzey-batı fil ayağı üzerinde bulunan çini panonun süsleme kompozisyonu Mekke betimlemesinden oluşmaktadır. Tek parça kompozisyon halindeki çini panonun yüksekliği 55 cm. genişliği ise 45. cm ölçülerindedir. Mekke betimlemesini merkezinde Kâbe'nin yer aldığı Mescid-i Haram oluşturmaktadır. Mavi kubbeli revaklarla çevrili Mescid-i Haram'da ikişer şerefeli beş minare yer almaktadır. Merkezde Kâbe altın kuşaklı siyah renktedir. Kâbe'nin çevresinde kırmızı başlıklı mavi sütunlarla belirlenmiş metaf dairesi yer almaktadır.

Makamat-ı Erbaa ve Minber-i Şerif de yeşil zeminli avluda görülmektedir. Mescid-i Haram'ın arka planında renkli dağlardan oluşan Medine kenti bulunmaktadır. Avlu dışındaki bölümlerin zemininde beyaz renk kullanılmıştır. Kompozisyonun çevresini dört yönde 8'er cm.'lik hatayı üslubunda mavi beyaz kuşak çevrelemektedir. Kuşağın sol alt köşesinde farklı bir parça çini kullanılmış olup, bu parçada mavi beyaz ve kırmızı renkler kullanılmıştır.

Yayın:

1. Erken, S. (1971). "Türk Çiniciliğinde Kâbe Tasvirleri", *Vakıflar Dergisi*, 9, 297-320.
2. Öney, G. (1976). *Türk Çini Sanatı*, İstanbul: Yapı Kredi Yayınları.
3. Çobanoğlu, A.V.ve İ. Orman (2011). "İstanbul Camilerinde Çini", *İstanbul'un Renkli Hazinesi: Bizans Mozaiklerinden Osmanlı Çinilerine*, İstanbul: Ticaret Odası Yayınları.

Katalog Numarası: 5

Fotoğraf Numarası: 5

Şekil Numarası: 5

Çalışma Tarihi: Ocak 2018.

Adı: Mekke Betimlemeli Pano (Teberdar Keşşah Ali İskenderiye).

Bulunduğu Yer: Topkapı Sarayı Müzesi, İstanbul. Harem Kara Ağalar Mescidi güney duvar mihrap nişinde.

Geldiği Yer: Yerinde.

Malzeme ve Teknik: Sıraltı tekniği.

Dönemi: 1666 tarihli. Osmanlı dönemi.

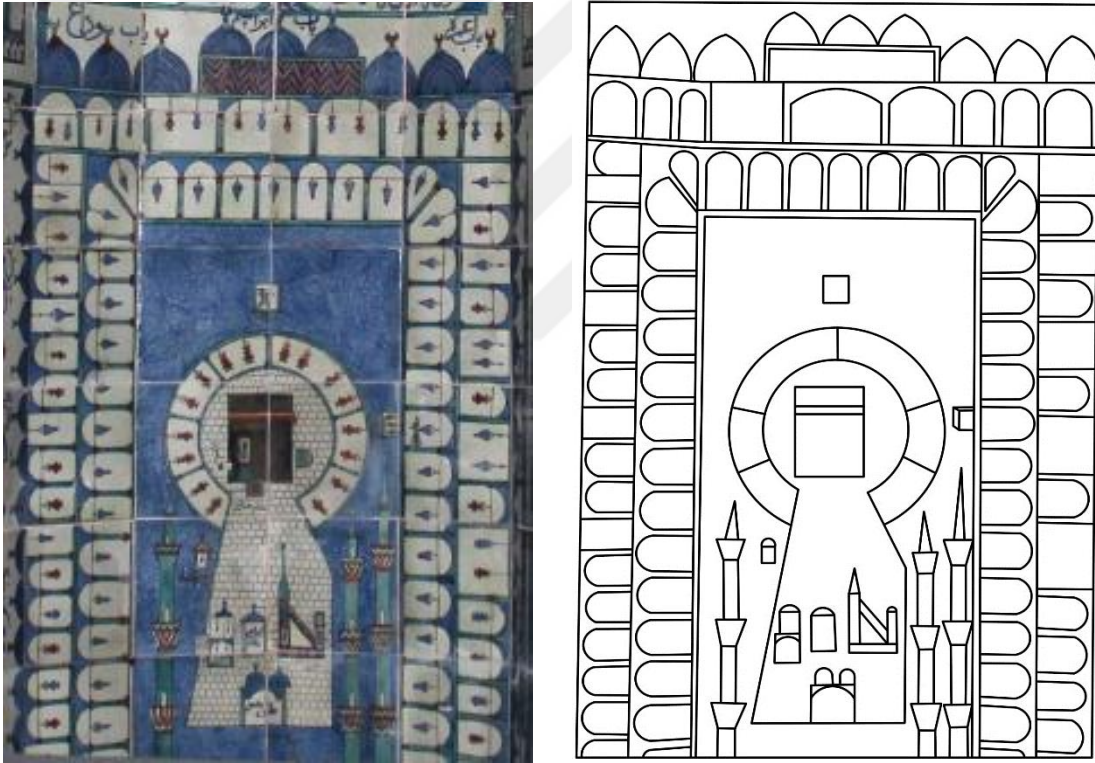

Fotoğraf 5-Şekil 5. Topkapı Sarayı Müzesi, İstanbul. Harem Kara Ağalar Mescidi Güney Duvar Mihrap Nişi İçerisinde Yer Alan Mekke Betimlemeli Çini Pano (TSM arşivinden edinildi).

Tanım: Mihrap nişinde yer alan Mescid-i Haram betimlemeli pano her biri 24x24 cm. ölçülerinde 60 çini karodan meydana gelmiştir (Erken, 1971, s. 304). Mescid-i Haram betimlemesinin ölçüleri toplam 144x240 cm.'dir. Kompozisyon örgülü bir kuşak içerisinde yer almaktadır. Mescid-i Haram; iki katlı revak sırasıyla

oluşturulmuş bir avlu içerisinde yer almaktadır. Revakların kemerlerinde kandil motifleri yer almaktadır. Kompozisyonun merkezinde içerisinde kandil motifi sırası bulunan iki sıra metafor dairesi içerisinde Kâbe betimlemesi siyah renkte olup üst kısmında kiremit kırmızısı kuşak görülmektedir. Kâbe'nin bulunduğu bölüm beyaz zemin üzerine siyah mozaik biçimindedir. Avlunun diğer bölümlerinde zemin koyu mavi renktedir. Makamat-ı Erbaa ve Minber-i Şerif kompozisyonunda yer alan diğer öğelerdir. Revakların alt kısmında ikisi sağ biri de solda olmak üzere uzunlukları eşit olmayan üçer minare görülmektedir. Revakların üst kısmında dokuz tane kubbe avluya birleşik olarak yer almaktadır. Köşelerde birer minare ve bunların sağında ve solunda birer hurma ağacı betimlenmiştir. Mescid-i Haram betimlemesinin üst kısmında iki kartuş içerisinde Kelime-i Tevhid yazısı ve en üst kısmında da Besmele yazısı bulunmaktadır. Bu iki yazının arasında kalan boşlukta da kandil motiflerinden oluşan bir düzenleme görülmektedir. Kompozisyonunda kullanılan renkler yeşil, mavi ve kiremit rengidir.

Yayın:

1. Erken, S. (1971). "Türk Çiniliğinde Kâbe Tasvirleri", *Vakıflar Dergisi*, 9, 297-320.
2. Öney, G. (1976). *Türk Çini Sanatı*, İstanbul: Yapı Kredi Yayınları.
3. Çobanoğlu, A.V. ve İ. Orman (2011). "İstanbul Camilerinde Çini", *İstanbul'un Renkli Hazineleri: Bizans Mozaiklerinden Osmanlı Çinilerine*, İstanbul: Ticaret Odası Yayınları.

Katalog Numarası: 6

Fotoğraf Numarası: 6

Şekil Numarası: 6

Çalışma Tarihi: Aralık 2017.

Adı: Mekke Betimlemeli Pano.

Bulunduğu Yer: Metropolitan Sanat Müzesi, New York, ABD Envanter Numarası 2012.337.

Geldiği Yer: Bilinmiyor.

Malzeme ve Teknik: Sıraltı tekniği.

Dönemi: 1720-1730 tarihli. Osmanlı dönemi.

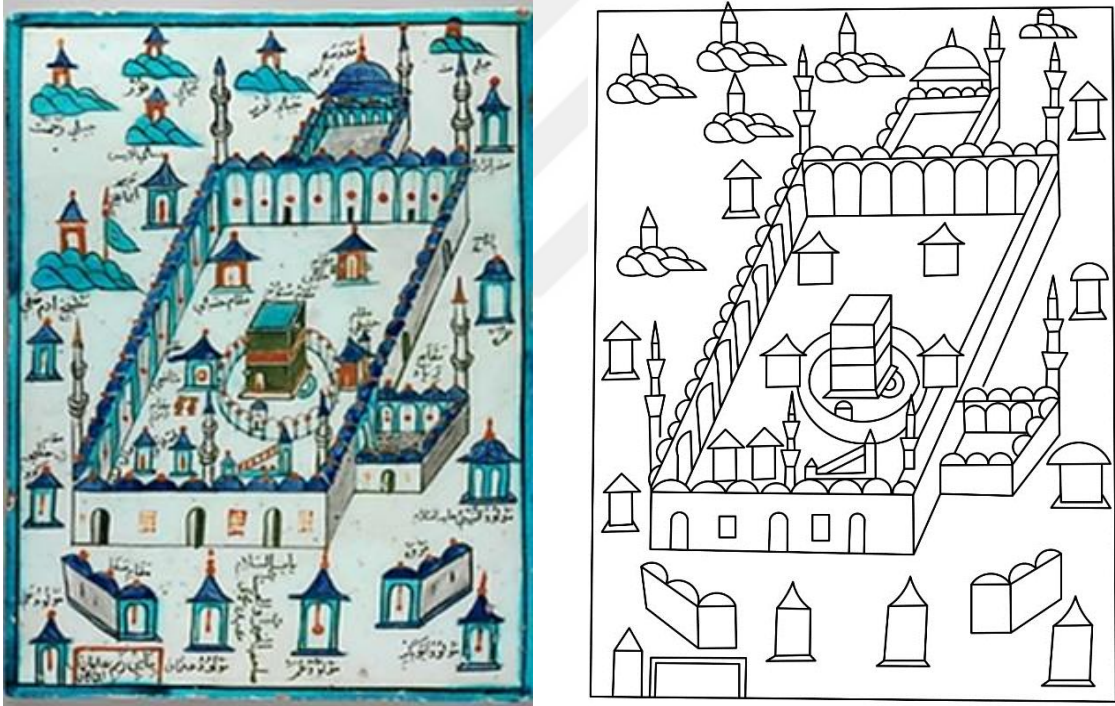

Fotoğraf 6-Şekil 6. Metropolitan Sanat Müzesi, New York, ABD. Mekke Betimlemeli Çini Pano, Envanter Numarası 2012. 337. (03. 12. 2017 tarihinde [www. metmuseum. org/art/collection/search](http://www.metmuseum.org/art/collection/search) adresinden erişildi) .

Tanım: Kompozisyon; Mescid-i Haram, dağlar ve mimari yapılardan oluşan Mekke kentinden meydana gelmektedir. Mescid-i Haram'da bir sıra lacivert kubbeli revaklı avlu ve bu avlunun doğu ve kuzeyinde daha küçük boyutlu iki avlu daha görülmektedir. Revaklarda ikişer şerefeli minareler yer almaktadır. Revakların iç

cephesinde kemer ve sütunlar görülürken dış cephesinde beyaz renkte duvar bulunmaktadır. Avlunun merkezinde yer alan Kâbe, kemerli ve sütunlu metaf dairesi içerisinde görülmektedir. Kâbe kiremit kırmızısı renkte kuşaklı ve siyah renktedir. Kâbe'nin çevresinde Makamat-ı Erbaa mavi kırma çatılıdır. Avlunun güney doğusunda Minber-i Şerif görülmektedir. Kullanılan renkler zeminde beyaz, konturlarda siyah, turkuaz, kiremit kırmızısı ve mavidir. Kompozisyonda genel olarak mimari yapıların detaylarında gerçekçilik yansıtılmış olup üç boyutlu bir üslupta perspektife önem verilmiştir.

Yayın:

1. (03.12.2017 tarihinde www.metmuseum.org/art/collection/search adresinden erişildi)

Katalog Numarası: 7

Fotoğraf Numarası: 7

Şekil Numarası: 7

Çalışma Tarihi: Mart 2018.

Adı: Mekke Betimlemeli Pano.

Bulunduğu Yer: Vakıf Eserleri Müzesi Çini Bölümü, Ankara.

Geldiği Yer: Eyüp Cezeri Kasım Paşa Cami'nden Gelmiştir.

Malzeme ve Teknik: Sıraltı tekniği.

Dönemi: 1726 tarihli. Osmanlı dönemi.

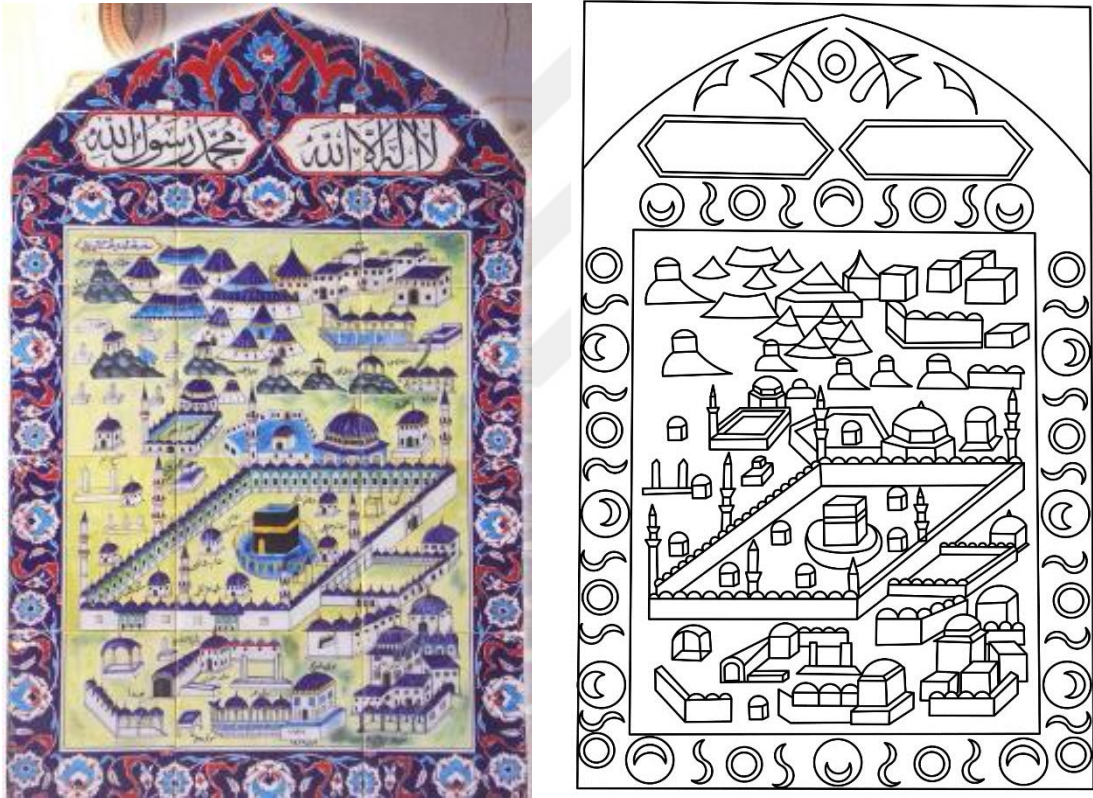

Fotoğraf 7-Şekil 7. Vakıf Eserleri Müzesi Çini Bölümü, Ankara, Eyüp Cezeri Kasım Paşa Camiinden Gelen Mekke Betimlemeli Çini Pano (Çobanoğlu ve Orman, 2011).

Tanım: Mekke kenti betimlemesi; hatayi, rozet çiçek, kıvrık dal ve yapraklardan oluşan dikdörtgen bir kuşak ile çevrelenmektedir. Dikdörtgen kuşağın üst kısmındaki üçgen alınlıkta iki kartuş içerisinde beyaz zemin üzerine siyah yazı ile Kelime-i Tevhid yazılmıştır. Bu yazının üst kısmında kıvrık dal ve yapraklardan

oluşan palmet ve bununda hatayi motifi yer almaktadır. Kuşak ve alınlıkta kullanılan renkler zeminde lacivert, desenlerde kırmızı, turkuaz ve beyazdır. Mekke kenti, Mescid-i Haram, üstte dağlar ve mimari yapılardan meydana gelmektedir. Mescid-i Haram'da bir sıra lacivert kubbeli revaklı avlu ve bununda doğusunda daha küçük boyutlu ikinci bir avlu görülmektedir. Revaklarda ikişer şerefeli minareler yer almaktadır. Revakların iç cephesinde kemer ve sütunlar görülürken dış cephesinde beyaz renkte duvar bulunmaktadır. Avlunun merkezinde Kâbe kemerli ve sütunlu metaf dairesi içerisindedir. Kâbe'nin bulunduğu dairenin zemini mavi renktedir. Kâbe altın kuşaklı ve siyah renktedir. Kâbe'nin çevresinde Makamat-ı Erbaa mavi kubbeli ve beyaz duvarlı olarak betimlenmiştir. Kompozisyonda genel olarak mimari yapıların detaylarında gerçekçilik yansıtılmış olup üç boyutlu bir üslupta perspektife önem verilmiştir.

Yayın:

1. Erken, S. (1971). "Türk Çiniciliğinde Kâbe Tasvirleri", *Vakıflar Dergisi*, 9, 297-320.
2. Öney, G. (1976). *Türk Çini Sanatı*, İstanbul: Yapı Kredi Yayınları.
3. Çobanoğlu, A.V. ve İ. Orman (2011). "İstanbul Camilerinde Çini", *İstanbul'un Renkli Hazinesi: Bizans Mozaiklerinden Osmanlı Çinilerine*, İstanbul: Ticaret Odası Yayınları.

Katalog Numarası: 8

Fotoğraf Numarası: 8

Şekil Numarası: 8

Çalışma Tarihi: Ocak 2018.

Adı: Mekke Betimlemeli Pano.

Bulunduğu Yer: Hekimoğlu Ali Paşa Cami, İstanbul. Mihrap Ünitesi Batı Duvarda.

Geldiği Yer: Yerinde.

Malzeme ve Teknik: Sıraltı tekniği.

Dönemi: 1731-1745 tarihli. Osmanlı dönemi.

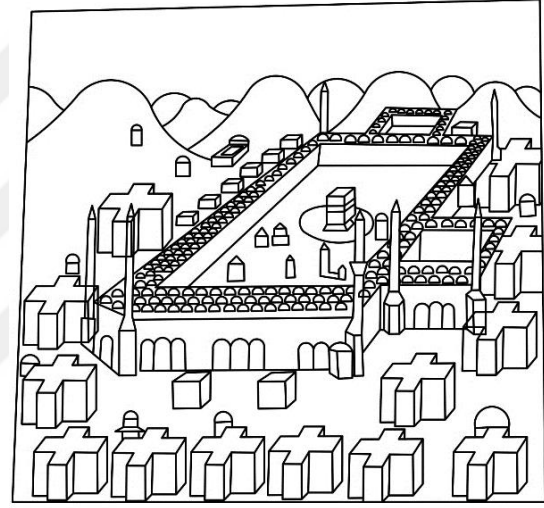
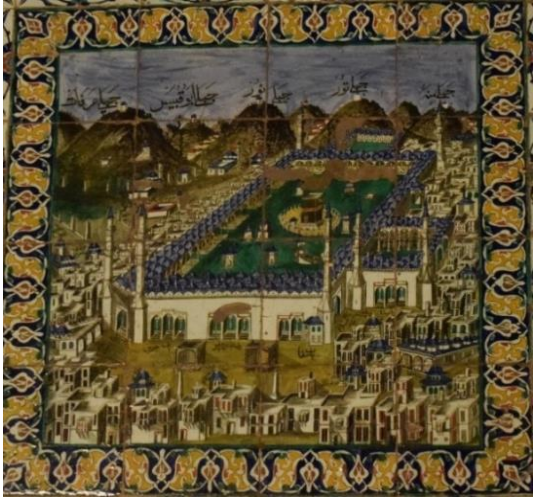

Fotoğraf 8-Şekil 8. Hekimoğlu Ali Paşa Cami, İstanbul. Mihrap Ünitesi Batı Duvarda Yer Alan Mekke Betimlemeli Çini Pano (S. Aytaç, Ocak, 2018).

Tanım: Mihrap ünitesinin batı duvarında zeminden 234 cm. yükseklikte Mekke kentinin betimlendiği çini pano 25x25 cm.'lik 16 karodan meydana gelmiş olup toplam 100x100 cm. ölçülerindedir. Kompozisyonun çevresi 10 cm.'lik bir kuşak ile çevrilidir. Mescid-i Haram betimlemesi, çevresinde detaylı bir biçimde üç boyutlu olarak gösterilmiş olan Mekke evleri ve kahverengi renkte üzerinde isimleri yazılı olan sıra dağlardan oluşan bir kompozisyona sahiptir.

Dağların ismi sırasıyla Cebeli Arafat, Cebeli ebu-Kubeys, Cebeli Nur, ve Cebeli Mina'dır (Erken, 1971, s. 315). Mescid-i Haram, yedi minareli ve üç sıra mavi kubbeleri revaklarıyla görülmektedir. Avlunun merkezinde Kâbe zeminde parlak sarı

metaf dairesi içerisinde altın kuşakla siyah renkte görülmektedir. Kâbe'nin çevresinde Makamât-ı Erbaa, beyaz duvarlı ve mavi kırma çatıyla örtülüdür. Minber-i Şerif de avluda görülen diğer unsurlar arasındadır. Mescidin avlusunda zemin yeşil renktedir. Beyaz duvarlı Mekke evleri, mescidin etrafında yer almaktadır. Gökyüzü mavi ve gri arası renk tonlarındadır. Panoda ışık-gölge ve perspektif başarılı bir biçimde uygulanmıştır.

Yayın:

1. Erken, S. (1971). "Türk Çiniciliğinde Kâbe Tasvirleri", *Vakıflar Dergisi*, 9, 297-320.



Katalog Numarası: 9

Fotoğraf Numarası: 9

Şekil Numarası: 9

Çalışma Tarihi: Ocak 2018.

Adı: Mekke Betimlemeli Pano.

Bulunduğu Yer: Türk ve İslam Eserleri Müzesi, İstanbul. Envanter Numarası 827.

Geldiği Yer: Bilinmiyor.

Malzeme ve Teknik: Sıraltı tekniği.

Dönemi: 17. yüzyıl, Osmanlı dönemi.

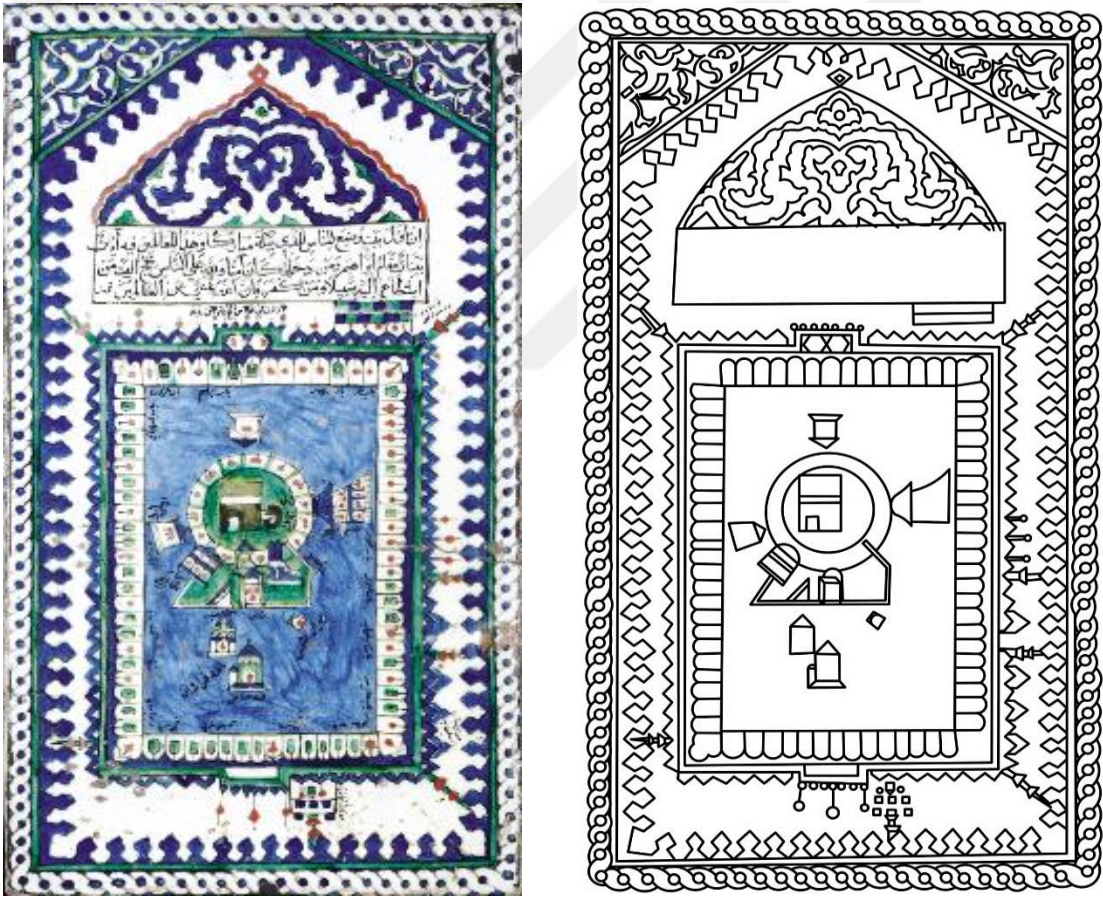

Fotoğraf 9-Şekil 9. Türk ve İslam Eserleri Müzesi, İstanbul. Mekke Betimlemeli Çini Pano. Envanter Numarası 827 (TİEM arşivinden edinildi).

Tanım: Panonun etrafını dikdörtgen örgülü bir kuşak çevrelemektedir. Yeşil bir çerçeve içerisine alınan iç kısımdaki ikinci bölüm üçgen alınlıklı olup, köşeleri

mavi ve lacivert renklerdeki kıvrık dal ve rumilerle süslüdür. Bu çerçevenin iç kısma bakan yüzeyi bir sıra lacivert palmet dizisi ile kuşatılmıştır. Merkezde lacivert zikzak içerisinde yeşil kuşak ile çevrelenmiş Mescid-i Haram betimlenmiştir. Üstünde iki bölümden oluşan bölümün üçgen alınlığında ters palmet motifi yer alırken bunun alt kısmında kartuş içerisinde Kur'an-ı Kerim'den bir ayet yazılıdır⁷(Erken, 1971, s. 302). Merkezde Mescid-i Haram revakla çevrelenmiştir. Revakların üzerinde yedi tane minare görülmektedir. Merkezde Kâbe beyaz kuşaklı ve siyah renktedir. Metaf dairesi içerisinde yer alan Kâbe'nin çevresinde zemin yeşil renktedir. Makamat-ı Erbaa lacivert çatılıdır. Minber-i Şerif Kâbe'nin güneyinde yer almaktadır. Kompozisyonda beyaz zemin üzerine yeşil, mavi, kırmızı ve lacivert renkler kullanılmış olan pano iki boyutlu bir anlatıma sahiptir.

Yayın:

1. Erken, S. (1971). "Türk Çiniciliğinde Kâbe Tasvirleri", *Vakıflar Dergisi*, 9, 297-320.

⁷ Bu ayette: "Doğrusu insanlar için ilk kurulan ev, Mekke'de, Dünyalar için mübarek ve doğru yol gösteren Kâbe'dir. Orada apaçık deliller vardır. İbrahim'in makamı vardır. Kim oraya girerse güvenlik içinde olur. Buraya yol bulabilen insana Allah için Kâbe'yi Haccetmesi gereklidir" denilmektedir (Erken, 1971, s. 302).

Katalog Numarası: 10

Fotoğraf Numarası: 10

Şekil Numarası: 10

Çalışma Tarihi: Ocak 2018.

Adı: Mekke Betimlemeli Pano.

Bulunduğu Yer: Türk ve İslam Eserleri Müzesi, İstanbul. Envanter Numarası 828.

Geldiği Yer: Bilinmiyor.

Malzeme ve Teknik: Sıraltı tekniği.

Dönemi: 17. yüzyıl. Osmanlı dönemi.

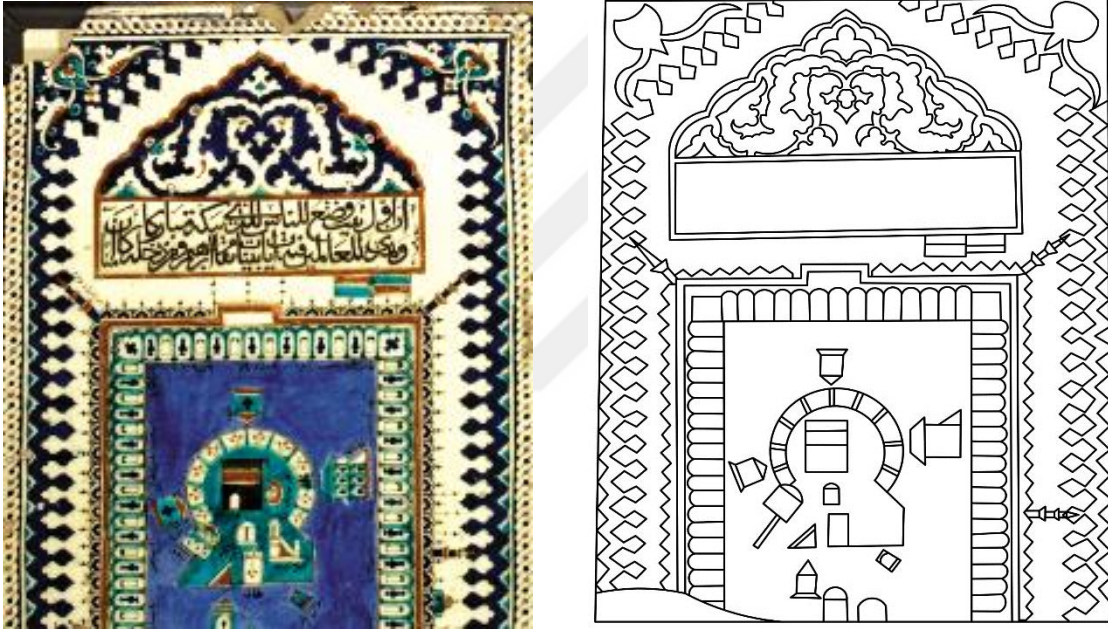

Fotoğraf 10- Şekil 10. Türk ve İslam Eserleri Müzesi, İstanbul. Mekke Betimlemeli Çini Pano, Envanter Numarası 828 (TİEM arşivinden edinildi).

Tanım: Panonun alt kısmı kırıktır. Panonun etrafını örgülü bir kuşak çevrelemektedir. İç kısımdaki ikinci bölüm üçgen alınlıklı olup, köşeleri kıvrık dal ve palmetlerle süslüdür. Bu çerçevenin iç kısma bakan yüzeyi bir sıra lacivert palmet dizisi ile çevrelenmiştir. Merkezde lacivert zikzak ve bununda iç kısmında kiremit rengi kuşak ile Mescid-i Haram'ın etrafı çevrilidir. Üzerindeki üçgen alınlıkta ters palmet motifi yer alırken bunun alt kısmında yer alan kartuş içerisinde Kur'an-ı Kerim'den bir ayet yazılıdır. Merkezde Mescid-i Haram betimlemesi revak biçiminde

çevrelenmiştir. Revakların üzerinde muhtemelen yedi minare betimlemesi yer almakta idi ancak kırık olan bölüm dışında dört minare görülmektedir. Merkezde Kâbe kiremit rengi kuşaklı ve siyah renktedir. Metaf dairesi içerisinde yer alan Kâbe'nin çevresinde zemin yeşil renktedir. Makamat-ı Erbaa lacivert zemin üzerine yeşil ve kiremit renginde yapılmıştır. Minber-i Şerif Kâbe'nin güneyinde yer almaktadır. Beyaz, yeşil, mavi, kiremit rengi ve lacivert renkler kullanılmış olan pano iki boyutlu bir anlatıma sahiptir. Ancak kompozisyonda ince detaylar görülmektedir.

Yayın:

1. Erken, S. (1971). "Türk Çiniliğinde Kâbe Tasvirleri", *Vakıflar Dergisi*, 9, 297-320.



Katalog Numarası: 11

Fotoğraf Numarası: 11

Şekil Numarası: 11

Çalışma Tarihi: Ocak 2018.

Adı: Mekke Betimlemeli Pano.

Bulunduğu Yer: Türk ve İslam Eserleri Müzesi, İstanbul. Envanter Numarası 830.

Geldiği Yer: Bilinmiyor.

Malzeme ve Teknik: Sıraltı tekniği.

Dönemi: 17. yüzyıl. Osmanlı dönemi.

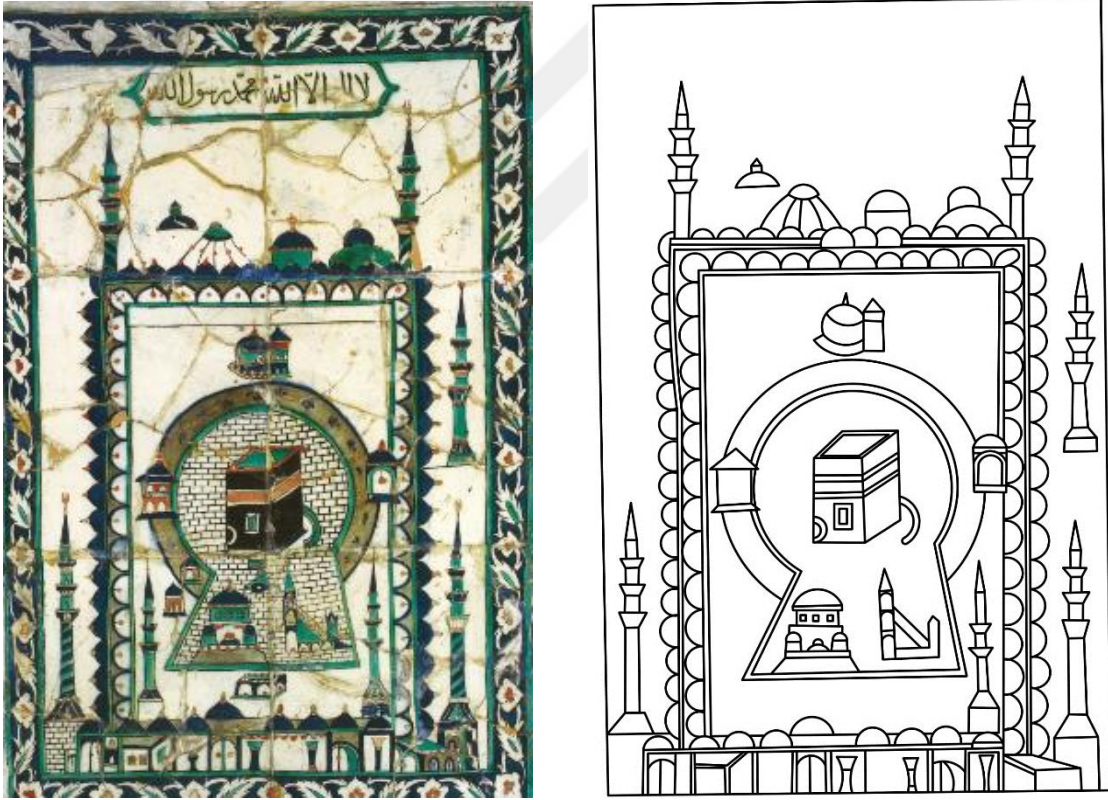

Fotoğraf 11-Şekil 11. Türk ve İslam Eserleri Müzesi, İstanbul. Mekke Betimlemeli Çini Pano, Envanter Numarası 830 (TİEM arşivinden edinildi).

Tanım: Kompozisyonun çevresini kıvrık dal, yaprak ve palmet motiflerinin birbiri ardına dizilerek oluşturduğu bir kuşak çevrelemektedir. Kuşağın üst iç kısmında yeşil kartuş içerisinde beyaz zemin üzerine siyah renkte Kelime-i Tevhid yazısı yazılmıştır. Merkezde Kâbe'nin yer aldığı Mescid-i Haram betimlemesinin etrafındaki revaklar ikinci bir çerçeve görünümü sergilemektedir. Bu revaklar lacivert kubbe ve kemer sırasından oluşmaktadır. Bitkisel kuşak ile revak sırasının arasında kalan beyaz zeminli boşlukta ikisi alt çerçeveye oturan, biri sağ orta kısımda, ikisi revakların üst köşelerinde olmak üzere beş, revakların iç kısmında alt köşelerde iki olmak üzere yedi minare betimlemesi görülmektedir. Minareler üçer şerefeli olup revaklara üst ve alt köşelerde dış kısımdakiler burmalı gövdelidir. Kompozisyonun alt kısmında Mekke kentini betimleyen yapılar topluluğu görülmektedir. Merkezde yer alan Kâbe betimlemesi siyah renkte olup kiremit rengi kuşaklı, üst kısmı yeşildir. Kâbe'ye üç boyutlu görünümü verilmiş olup metafor dairesi içerisine alınmıştır. Çevresinde Makamat-ı Erbaa ve Minber-i Şerif betimlemeleri görülmektedir. Beyaz zemin üzerine yeşil, kırmızı ve lacivert renkler kullanılmış olan kompozisyonda şekillerin konturları siyah çizgilerle belirtilmiştir. Kompozisyonda genel olarak iki boyutlu bir anlatım görülmektedir. Panonun yüzeyinde çatlaklar meydana gelmiştir.

Yayın:

1. Erken, S. (1971). "Türk Çiniciliğinde Kâbe Tasvirleri", *Vakıflar Dergisi*, 9, 297-320.

Katalog Numarası: 12

Fotoğraf Numarası: 12

Şekil Numarası: 12

Çalışma Tarihi: Mart 2018.

Adı: Mekke Betimlemeli Pano.

Bulunduğu Yer: Arkeoloji Müzesi, İstanbul.

Geldiği Yer: Bilinmiyor.

Malzeme ve Teknik: Sıraltı tekniği.

Dönemi: 17.yüzyıl. Osmanlı dönemi.

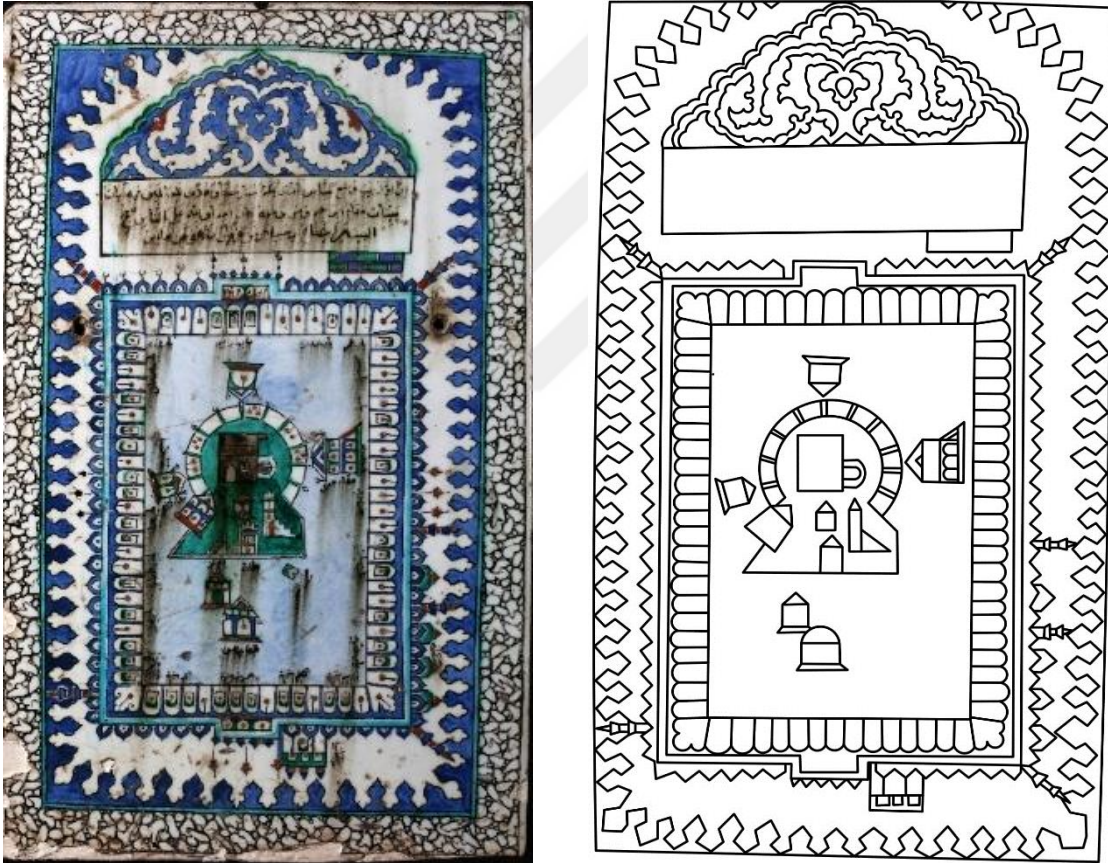

Fotoğraf 12-Şekil 12. Arkeoloji Müzesi, İstanbul, Mekke Betimlemeli Çini Pano (İstanbul Arkeoloji Müzesi arşivinden edinildi).

Tanım: Çini levha 17-18. Yüzyıl Tekfur Sarayı çinileri ile aynı özellikleri taşımaktadır. Panoda kompozisyon mavi ve beyaz renkte karşılıklı palmet sırasının oluşturduğu üçgen alınlık biçiminde bir kuşak çevrelemektedir. Merkezde revaklı avlu

içerisinde Mescid-i Haram betimlemesi yer almaktadır. Üstünde iki bölümden oluşan üçgen alınlığında ters palmet motifi bulunmakta olup, bunun alt kısmında yer alan çerçeve içerisinde Kur'an-ı Kerim'den bir ayet yazılıdır. Merkezde Mescid-i Haram, revakla çevrelenmiştir. Revakların üzerinde yedi tane minare görülmektedir. Merkezde Kâbe siyah renktedir. Yeşil zeminli metaf dairesi içerisinde yer alan Kâbe'nin çevresinde zemin beyaz renktedir. Makamat-ı Erbaa mavi çatılıdır. Minber-i Şerif Kâbe'nin güneyinde yer almaktadır. Çinide kullanılan renkler, firuze, lacivert, mavi, kırmızı ve yeşildir. Çini pano iki boyutlu bir anlatıma sahiptir.

Yayın:

1. Erken, S. (1971). "Türk Çiniciliğinde Kâbe Tasvirleri", *Vakıflar Dergisi*, 9, 297-320.

Katalog Numarası: 13

Fotoğraf Numarası: 13

Şekil Numarası: 13

Çalışma Tarihi: Şubat 2018.

Adı: Mekke Betimlemeli Pano (Müstecepzâde Süleyman bi Eşrefyan)

Bulunduğu Yer: Ak Şemsettin Cami, Küre, Kastamonu. Mihrabın doğusunda.

Geldiği Yer: Yerinde.

Malzeme ve Teknik: Sıraltı tekniği.

Dönemi: 17. yüzyıl. Osmanlı dönemi.

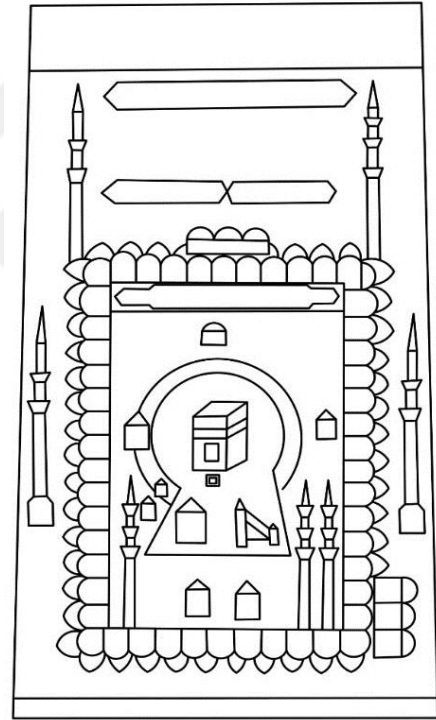

Fotoğraf 13-Şekil 13. Ak Şemsettin Cami, Küre, Kastamonu. Mihrabın Doğusunda Yer Alan Mekke Betimlemeli Çini Pano (S. Aytaç, Şubat, 2018).

Tanım: Mihrabın doğusunda ahşap kürsünün üst kısmında 122x73 cm. ölçülerinde sekiz karodan meydana gelen Mekke kenti betimlemeli çini pano yer almaktadır. Mekke kentinin etrafını dört yönde hatayi, karanfil ve hançer yapraklardan oluşan motifler ile süslenmiş kuşak çevrelemektedir. Mekke'nin merkezinde yer alan Mescid-i Haram, mavi kubbeli revaklarla çevrilidir. Bu revakların kuşakla arasında kalan boşlukta doğu ve batıda olmak üzere üçer şerefeli yeşil renkli iki tane burmalı

minare yer almaktadır. Revakların kuzey-doğu ve kuzey-batı köşelerinde birer, güney-batıda iki olmak üzere toplam yedi minare görülmektedir. Merkezde yer alan Kâbe yeşil kuşaklı siyah renkte olup üç boyutlu bir görünüme sahiptir. Metaf dairesi içerisinde yer alan Kâbe'nin güneyinde Minber-i Şerif görülmektedir. Makamat-ı Erbaa mavi kubbeli maksure biçimindedir. Avlunun iç bölümünde açık kahve renk kullanılırken dış kısmında zeminde beyaz renk kullanılmıştır. Kompozisyonun üst kısmında iki çerçeve içerisinde Kelime-i Tevhid, bunun altında da “*Ey latif cisimlerin gizlileri, bizi korktuklarımızdan koru*” cümlesi yazılıdır. Minarelerin arasına Fatiha süresinden bir ayet ile çevreye Kâbe kapılarının isimleri olan Bab-ı Ümmehani, Bab-ı Şerif, Bab-ı Haya, Bab-ı Rahme, Bab-ı Safa, Bab-ı Cisat, Bab-ı Yale yazılıdır. Bab-ı Aliyi Keremullah veçhe, Bab-ı Abbas, Bab-ı Nebiy-i Aleyhisselâm, Bab-ı Ömer, Bab-ı İbrahim ve Bab-ı Veda, Bab-ı Sıbtıye, Bab-ı Nedve, Bab-ı Ziyad ve Bab-ı Selâm isimleride burada yazılı olan Kâbe'nin kapılarının diğer isimleridir. Kompozisyonun alt kısmında kuşağın içinde ise iki çerçeve halinde solda “Nakkaş Müstecepzâde Süleyman bin Eşrefyan”, sağda ise “Sahibül hayrat Hüseyin Çelebi İbnil Hac Mustafa Güreci” yazılıdır. Bu kitabelerden çinileri Camiye vakfedenlerin kimler olduğu ve 1674 yılında yapılmış olduğu anlaşılmaktadır (Erken, 1971, s. 308-309). Mekke betimlemeli çini panonun çevresi değişik ölçülerde çini panolardan oluşmaktadır⁸. Mekke betimlemesinde perspektife önem verilmiş gerçekçi bir anlatım görülmektedir.

Yayın:

1. Erken, S. (1971). “Türk Çiniciliğinde Kâbe Tasvirleri”, *Vakıflar Dergisi*, 9, 297-320.

⁸ Pano: 18x26,11x78,24x24 cm. gibi farklı ölçülerdeki çini levhalardan oluşmaktadır. Panonun tamamının ölçüsü üst kısımda 204 cm. doğusu 75 cm. batısı ise 79 cm.'dir. En üst levhalarda sağdan sola doğru Arapça “El Hallagül El Baki”, Allah”, “Muhammed”, “Ebu Bekir”, Ömer”, Osman ve “Ali” yazılıdır. Mekke betimlemeli panonun batısında kalan levhalarda geometrik yıldız ve bitkisel motifler yer almaktadır. Kompozisyonun sağ üst köşesinde kalan sivri kemer alınlıklı levhada ise “Besmele” ve “El Hallagül El Baki” yazılıdır. Mekke betimlemeli panonun doğusunda kalan kompozisyon ise üstte “Kelime-i Tevhid” yazısı ile lacivert zemin üstüne beyaz renkte yazılmıştır. Yazılı levhanın alt kısmında ise doğuda yıldız biçimli geometrik ağlarla oluşturulmuş bir levha ve onun batısında ise Hz. Muhammed'in ayak izi ya da takunyasının betimlendiği “Kadem-i Saadet” kahverengi renkte betimlenmiştir.

Katalog Numarası: 14

Fotoğraf Numarası: 14

Şekil Numarası: 14

Çalışma Tarihi: Mart 2018.

Adı: Mekke Betimlemeli Pano.

Bulunduğu Yer: Topkapı Sarayı Müzesi, İstanbul, Ağalar Cami.

Geldiği Yer: Yerinde.

Malzeme ve Teknik: Sıraltı tekniği.

Dönemi: 18.yüzyıl Osmanlı dönemi.

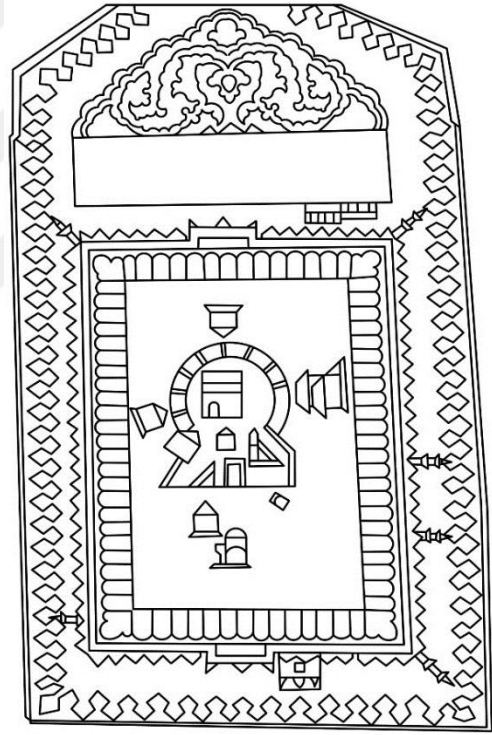

Fotoğraf 14-Şekil 14. Topkapı Sarayı Müzesi, Ağalar Cami, İstanbul. Mekke Betimlemeli Çini Pano (TSM arşivinden edinildi).

Tanım: Mekke kenti betimlemesi; mavi renkte palmet sırasının oluşturduğu üçgen alınlık biçiminde bir kuşakla çevrilidir. Merkezde yeşil zikzak içerisinde mavi çerçeve ile çevrelenmiş Mescid-i Haram yer almaktadır. Üstünde iki parçadan oluşan bölümün üçgen alınlığında ters palmet motifi yer alırken bunun alt kısmında yer alan çerçeve içerisinde Kur'an-ı Kerim'den bir ayet yazılıdır. Merkezde Mescid-i Haram

revak biçiminde çevrelenmiştir. Revakların üzerinde yedi minare görülmektedir. Merkezde Kâbe beyaz kuşaklı ve siyah renktedir. Metaf dairesi içerisinde yer alan Kâbe'nin çevresinde zemin mavi renktedir. Makamat-ı Erbaa beyaz duvarlı ve mavi çatılıdır. Minber-i Şerif Kâbe'nin güneyinde yer almaktadır. Çini pano iki boyutlu bir anlatıma sahiptir.

Yayın:

1. Erken, S. (1971). "Türk Çiniliğinde Kâbe Tasvirleri", *Vakıflar Dergisi*, 9, 297-320.
2. Çobanoğlu, A.V., İ. Orman (2011). "İstanbul Camilerinde Çini", *İstanbul'un Renkli Hazinesi: Bizans Mozaiklerinden Osmanlı Çinilerine*, İstanbul: Ticaret Odası Yayınları.

Katalog Numarası: 15

Fotoğraf Numarası: 15

Şekil Numarası: 15

Çalışma Tarihi: Şubat 2018.

Adı: Mekke Betimlemeli Pano.

Bulunduğu Yer: Ulu Cami, Kütahya. Mihrabın batısında.

Geldiği Yer: Yerinde.

Malzeme ve Teknik: Sıraltı tekniği.

Dönemi: 19. yüzyıl. Osmanlı dönemi.

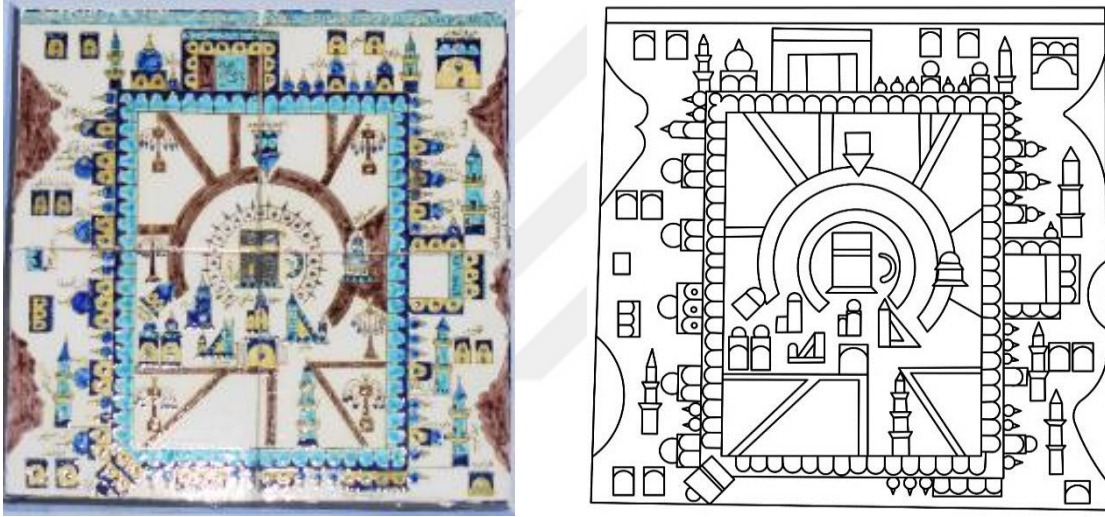

Fotoğraf 15-Şekil 15. Ulu Cami, Kütahya. Mihrabın Batısında Yer Alan Mekke Betimlemeli Çini Pano (S. Aytaç, Şubat, 2018).

Tanım: Mekke betimlemeli çini pano mihrabın batısında yer almaktadır. 4 parça karodan meydana gelen çininin ölçüleri 41x41 cm.'dir. Kompozisyonun merkezinde Kâbe yer almaktadır. Metaf çizgisi içerisinde yer alan Kâbe'nin altın kuşakla siyah renkte betimlendiği görülmektedir. Sarı duvarlı mavi çatılı Makamat-ı Erbaa ve güneyde yer alan Minber-i Şerif kompozisyona dahil olmuştur. Mescid-i Haram turkuaz ve lacivert revakla çevrilmiş olup dağınık biçimde yerleştirilmiş yedi minare görülmektedir. Avluya bitişik olarak kuzey ve doğuda iki avluya daha yer verilmiştir. Dıştan içe doğru bir yönelim görülen kompozisyonda doğu ve batıda sıra dağlar görülmektedir. Kompozisyonda beyaz zemin üzerine dağlarda kahverengi,

mavi, lacivert, turkuaz ve sarı renkler kullanılmıştır. Mekke betimlemesinde ışık-gölge ve perspektife yer verilmemiştir.

Yayın:

1. Erken, S. (1971). “Türk Çiniciliğinde Kâbe Tasvirleri”, *Vakıflar Dergisi*, 9, 297-320.



Katalog Numarası: 16

Fotoğraf Numarası: 16

Şekil Numarası: 16

Çalışma Tarihi: Mart 2018.

Adı: Mekke Betimlemeli Pano.

Bulunduğu Yer: Topkapı Sarayı Müzesi, İstanbul. Envanter Numarası 1058.

Geldiği Yer: Bilinmiyor.

Malzeme ve Teknik: Sıraltı tekniği.

Dönemi: Osmanlı dönemi.

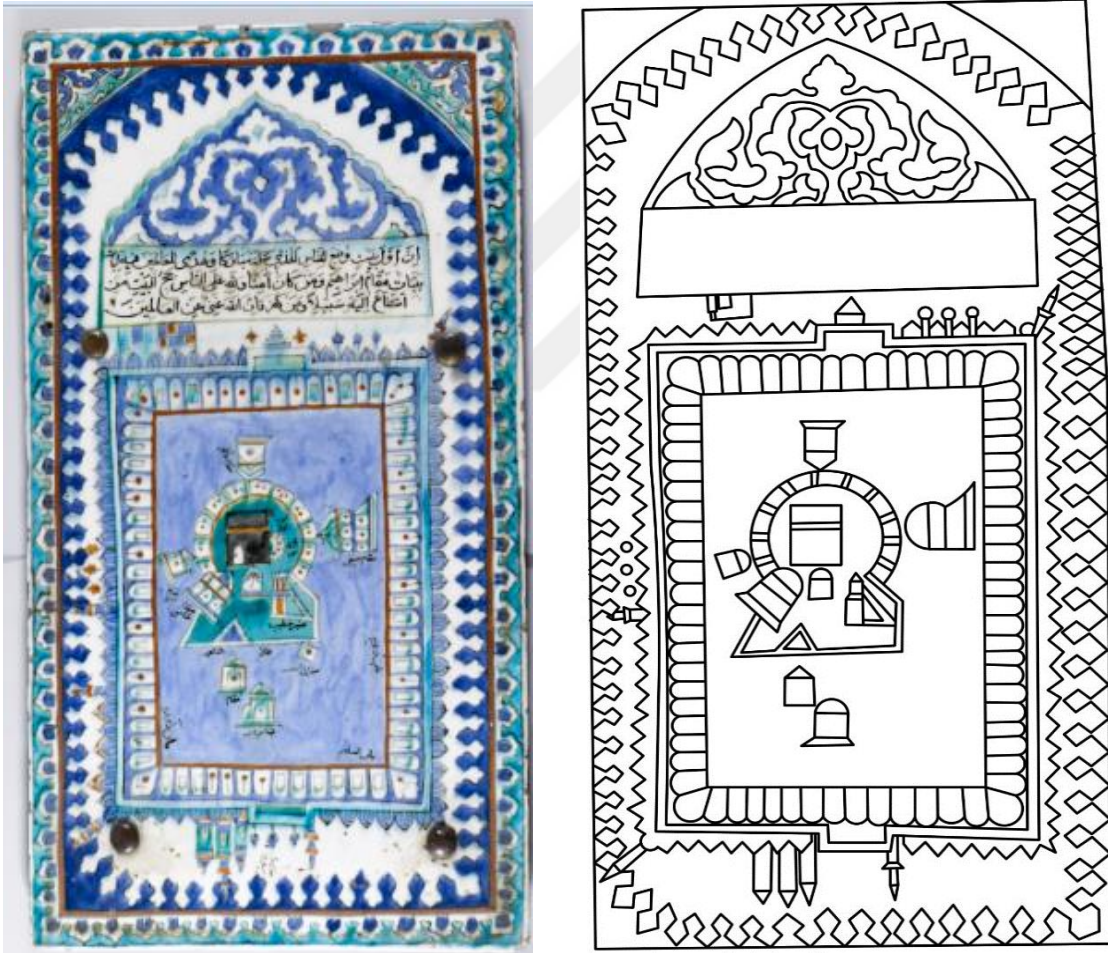

Fotoğraf 16-Şekil 16. Topkapı Sarayı Müzesi, İstanbul. Mekke Betimlemeli Çini Pano, Envanter Numarası 1058 (TSM arşivinden edinildi).

Tanım: Panoda kompozisyon palmet sırasının oluşturduğu bir kuşakla çevrilidir. Bu kuşağın iç kısmında ise kırmızı düz çerçeveye birleşik olarak lacivert renkte bir sıra palmet motifi daha yer almaktadır. Kırmızı çerçevenin içerisine alınan iç kısımdaki ikinci bölüm üçgen alınlıklı olup, köşeleri mavi ve yeşil renklerdeki kıvrık dal ve rumilerle süslüdür. Bu çerçevenin iç kısma bakan yüzeyi bir sıra lacivert palmet dizisi ile çevrelenmiştir. Üstündeki iki bölümün üçgen alınlığında palmet motifi yer alırken bunun alt kısmında yer alan çerçeve içerisinde Kur'an-ı Kerim'den bir ayet yazılıdır. Revakların üzerinde yedi minare görülmektedir. Merkezde Kâbe kiremit rengi kuşaklı ve siyah renktedir. Metaf dairesi içerisinde yer alan Kâbe'nin çevresinde zemin yeşil renktedir. Makamat-ı Erbaa ve Minber-i Şerif Kâbe'nin çevresinde yer almaktadır. Revak çerçevesinin alt kısmında üç kule ve bir minare betimlemesi görülmektedir. Beyaz zemin üzerine yeşil, mavi, kırmızı ve lacivert renkler kullanılmış olan pano iki boyutlu bir anlatıma sahiptir.

Yayın:

1. Erken, S. (1971). "Türk Çiniciliğinde Kâbe Tasvirleri", *Vakıflar Dergisi*, 9, 297-320.

3.1.2. Kalem İşi

Katalog Numarası: 17

Fotoğraf Numarası: 17-18

Şekil Numarası: 17-18

Çalışma Tarihi: Şubat 2018.

Adı: Mekke ve Medine Betimlemeleri.

Bulunduğu Yer: Kurşunlu Cami, Kula, Manisa. Harim güney duvarında, mihrabın üzerinde batıda Mekke, doğuda, Medine.

Geldiği Yer: Yerinde.

Malzeme ve Teknik: Kuru Sıva üzerine renkli boyalar.

Dönemi: 1780 tarihli. Osmanlı dönemi.

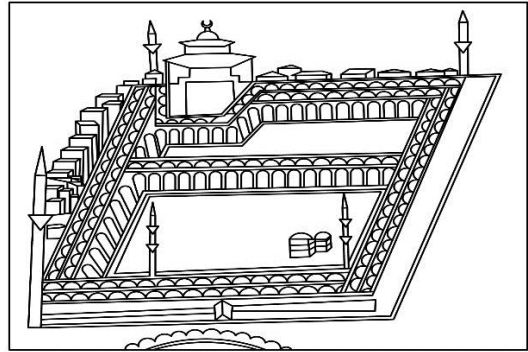
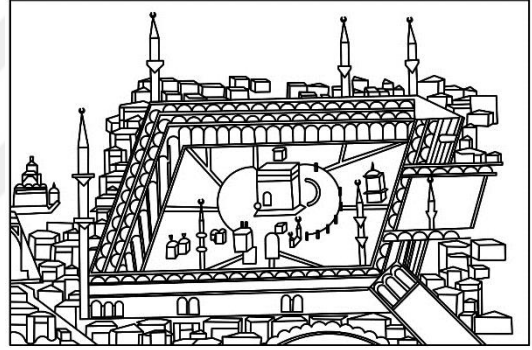

Fotoğraf 17-18-Şekil 17-18. Kurşunlu Cami, Kula, Manisa. Harim Güney Duvarı, Mihrap Üstü Batısında Mekke, Doğusunda Medine Betimlemesi (S. Aytaç, Şubat, 2018).

Tanım: Mekke betimlemesi; Mescid-i Haram, kırmızı çatılı Mekke evleri ve Mescid-i Haram'ın merkezinde yer alan Kâbe'den oluşan bir kompozisyona sahiptir. Mescid-i Haram, yedi minareli ve iki sıra yeşil kubbeleriyle görülmektedir.

Avlunun merkezinde Kâbe turuncu direklerden oluşturulmuş metaf dairesi içindedir. Avlu sarı renkte çizgilerle dokuz bölüme ayrılmıştır. Mescid-i Harâm'da Makamât-ı Erbaa, küçük kubbelerle örtülüdür. Minber-i Şerif'de avluda görülen diğer elemanlar arasındadır. Mekke evleri, mescidin etrafına bitişik şekilde konumlandırılmıştır.

Medine kenti betimlemesi; beş minareli Mescid-i Nebevî, evler ve yeşillikler içindeki müslümanların ilk mezarlığı olan Cennetü'l-Baki'den oluşan bir kompozisyona sahiptir. Beş minaresi, iki sıra mavi kubbeli revaklarıyla Mescid-i Nebevî iki avlu halindedir. Mescidin çevresi bir duvarla çevrilidir. İlk avluda Hz. Muhammed'in evi yüksek kasnaklı yeşil kubbesi ile kare planlı bir yapı şeklindedir. Mescidin ikinci avlusunda, su kuyusu, ağaçlar ile yeşil kubbeli iki yapı yer alır. Kompozisyonlarda sarı, yeşil, kırmızı ve siyah renk kullanılmıştır. Her iki resimde de perspektif başarılı bir şekilde uygulanmıştır.

Yayın:

1. Çöl, N. (2002). "Kütahya İli Tavşanlı İlçesi Kurşunlu Camiinin Duvar Resimlerinin Geleneksel Türk Duvar Resim Sanatı Çerçevesinde Değerlendirilmesi Osmanlı Sanatı Çerçevesinde Duvar Resmi". 01.01.2018 tarihinde earsiv.anadolu.edu.tr adresinden erişildi.

Katalog Numarası: 18

Fotoğraf Numarası: 19-20

Şekil Numarası: 19-20

Çalışma Tarihi: Şubat 2018.

Adı: Mekke ve Medine Betimlemeleri.

Bulunduğu Yer: Emir Hacı Hıdır Bey Cami, Soma, Manisa. Kuzey giriş kapısı batısında Mekke ve doğusunda Medine kenti betimlemesi.

Geldiği Yer: Yerinde.

Malzeme ve Teknik: Kuru sıva üzerine renkli boyalar.

Dönemi: 1791-1792 tarihli. Osmanlı dönemi.

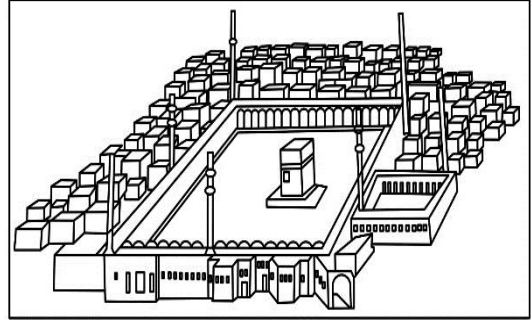
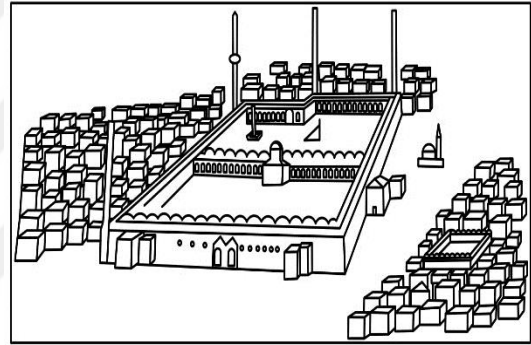

Fotoğraf 19-20-Şekil 19-20. Emir Hacı Hıdır Bey Cami, Soma, Manisa. Kuzey Giriş Kapısı Batısında Mekke Doğusunda Medine Betimlemesi (S. Aytaç, Şubat, 2018).

Tanım: Mekke kenti betimlemesi; üstte S ve C kıvrımları ile barok üslupta oluşturulmuş dikdörtgen bir çerçeve içinde görülmektedir. Merkezde Mescid-i Haram, Mekke evleri ve birkaç dağ betimlemesi Mekke kentini oluşturmaktadır. Mescid-i Haram, yedi minareli ve tek sıra kubbeleri revaklarıyla betimlenmiştir. Mescid'in batı

cephesinde avluya bitişik biçimde yapılmış bir avlu daha yer almaktadır. Avlunun merkezinde Kâbe krem rengi ve siyah renklerle belirlenmiş olup metaf dairesi içerisindedir. Makamât-ı Erbaa, krem rengi duvarlara sahip olup kubbeyle örtülüdür. Mescid'in çevresinde yer alan Mekke evleri detaylı bir biçimde konumlandırılmıştır. Dağlarda açık koyu kahve tonları, Kâbe'de siyah ve geri kalan tüm öğelerde açık koyu krem ve gri tonları kullanılmıştır.

Medine kenti betimlemesi; üstte S ve C kıvrımları ile barok üslupta oluşturulmuş dikdörtgen bir çerçeve içinde görülmektedir. Medine kenti arka planda sur duvarları ile çevrelenmektedir. Onun gerisinde az sayıda dağ betimlemesi ve ufuk çizgisi görülmektedir. Merkezde Mescid-i Nebevi beş minare ve tek sıra kubbe ile çevrili revak ile iki avlu halinde betimlenmiştir. İlk avluda Hz. Muhammed'in evi ile minberi arasında yer alan bahçe Ravza-i Mutahhara'da Minber-i Şerif betimlenmiştir. Avlunun güneydeki ikinci bölüm boş bırakılmıştır. Dağlar, gökyüzü ve evler, Mekke kenti ile aynı renktedir. Her iki örnekte de perspektif ve ışık-gölge başarılı bir şekilde uygulanmıştır. Resimlerde figürsüz topografik üslup kullanılmıştır.

Yayın:

1. Karaaziz Şenel, D. (2014). "Soma Hızır Bey (Çarşı) Camii Duvar Resimleri Üzerine Bir Değerlendirme", *Turkish Studies*, Ankara: International Periodica For the Languages, Literature and History of Turkish or Turkic, 9-10, 715-738.

Katalog Numarası: 19

Fotoğraf Numarası: 21

Şekil Numarası: 21

Çalışma Tarihi: Mart 2018.

Adı: Mekke Betimlemesi.

Bulunduğu Yer: Beyazıd-ı Bestami Türbesi, Zile, Tokat. İç mekân güney duvarda.

Geldiği Yer: Yerinde.

Malzeme ve Teknik: Kuru sıva üzerine renkli boyalar.

Dönemi: 18.yüzyıl. Osmanlı dönemi.

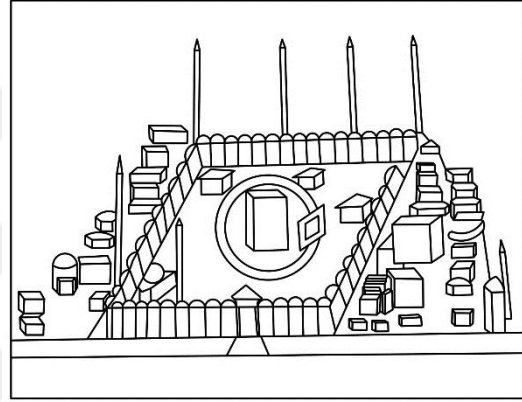

Fotoğraf 21- Şekil 21. Beyazıd-ı Bestami Türbesi, Zile, Tokat. İç Mekân Güney Duvarda Yer Alan Mekke Betimlemesi (S. Aytaç, Mart,2018).

Tanım: Mekke betimlemesi; bir sıra revakla çevrili yedi minareli Mescid-i Haram, doğu ve batı yönlerde Mekke evleri ile ağaçlardan oluşmaktadır. Mescid-i Haram'ın merkezinde yer alan Kâbe metaf dairesi içerisindedir. Kâbe'nin çevresinde Makamat-ı Erbaa ve güney-batısında da Minber-i Şerif betimlemesi yer almaktadır. Su kuyusu ve hurma ağaçları kompozisyonu tamamlamaktadır. Mescid-i Haram'ın çevresini yeşil renkte ağaçlar, dağlar ve Mekke evlerinden oluşan kent çevrelemektedir. Kompozisyonda beyaz zemin üzerine açık koyulu yeşil tonları, sarı, kırmızı ve mavi renkler kullanılmıştır. Kompozisyonun üst kısmında kemer yüzeyi kıvrık yaprak motifleri ile süslenmiştir. Mescid-i Haram'ın alt kısmında ise palmet motifleri ile süslenmiş kuşak yer almaktadır. Resimde perspektif başarılı bir şekilde uygulanmış olup figürsüz topografik üslup kullanılmıştır.

Yayın:-

Katalog Numarası: 20

Fotoğraf Numarası: 22

Şekil Numarası: 22

Çalışma Tarihi: Şubat 2018.

Adı: Mekke Betimlemesi.

Bulunduğu Yer: Yukarı Cami, Akköy, Denizli. Doğu duvarda.

Geldiği Yer: Yerinde.

Malzeme ve Teknik: Kuru sıva üzerine renkli boyalar.

Dönemi: 18.yüzyıl sonu 19.yüzyıl başı. Osmanlı dönemi.

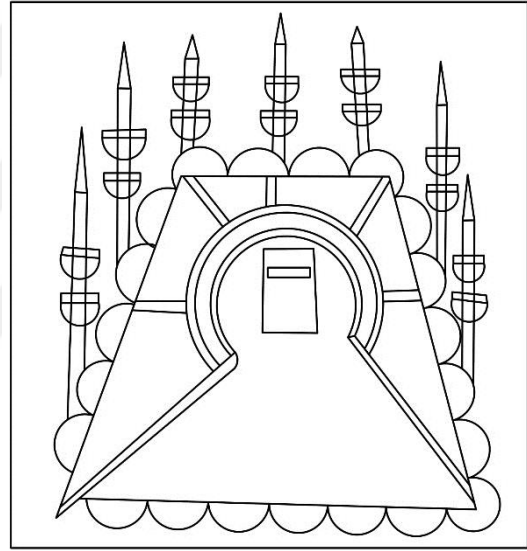

Fotoğraf 22-Şekil 22. Yukarı Cami, Akköy, Denizli. Doğu Duvarda Yer Alan Mekke Betimlemesi (S. Aytaç, Şubat, 2018).

Tanım: Mekke kenti betimlemesi; Mescid-i Haram ve kırmızı, mavi ve yeşil kubbelerle örtülü revakların çevrelediği avlunun ortasında yer alan Kâbe'den oluşmaktadır. Kâbe'nin etrafında yarım daire şeklinde yeşil renkte metaf çizgisi görülmektedir. Metaf dairesi ve ile revaklar arası mavi ve yeşil şeritlerle yedi bölüme ayrılmıştır. Kâbe'nin etrafında hurma ağaçları kırmızı meyveli ve yeşil renktedir. Kuzey ve güneyde ikişer, Kâbe'nin gerisinde üç minare olmak üzere toplam yedi minare betimlenmiştir. Minareler mavi, yeşil ve kırmızı renklerde ikişer şerefelidir. Resimde iki boyutlu çizgisel anlatım görülmektedir.

Yayın:

1. Pektaş, K. (2011). “Denizli ve Çevresindeki Türk Dönemi Eserleri”, *Denizli, Tanrıların Kutsadığı Vadi*, (Ed. Filiz Özdem), İstanbul: Yapı Kredi Yayınları, 166-233.



Katalog Numarası: 21

Fotoğraf Numarası: 23

Şekil Numarası: 23

Çalışma Tarihi: Mart 2019.

Adı: Mekke Betimlemesi.

Bulunduğu Yer: Eski Cami, Mordoğan Köyü, Karaburun, İzmir. Güney duvar mihrap kavsarasında.

Geldiği Yer: Yerinde.

Malzeme ve Teknik: Kuru sıva üzerine renkli boyalar.

Dönemi: 18. yüzyıl sonu 19. yüzyıl başı. Osmanlı dönemi.

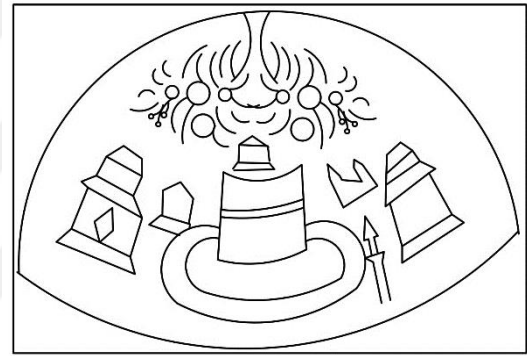

Fotoğraf 23-Şekil 23. Eski Cami, Mordoğan Köyü, Karaburun, İzmir. Güney Duvar Mihrap Kavsarasında Yer Alan Mekke Betimlemesi (Çağlıtütüncügil, 2012).

Tanım: Mihrap kavsarasında yer alan Mekke kenti betimlemesi; merkezde yer alan Mescid-i Haram 'dan oluşmaktadır. Mescid-i Haram'ın merkezindeki Kâbe, metaf dairesi içerisindedir. Kâbe'nin çevresinde Makamat-ı Erbaa ve Minber-i Şerif görülmektedir. Kâbe'nin iki yanında ikişer katlı, kırma çatılı birer mimari yapı ve iki şerefeli bir minare Kâbe'nin çevresindeki diğer elemanlardır. Kompozisyonun üst kısmında kırmızı çiçekli, yeşil yapraklı iki buket çiçek yer almaktadır. İki boyutlu ve çizgisel üslupta bir anlatıma sahip olan kompozisyonda kırmızı, yeşil, siyah, gri ve mavi renkler kullanılmıştır.

Yayın:

1. Çağlıtütüncügil, E. (2012). "Eski Mordoğan (İzmir) Köyü Camii Süslemeleri", *SDÜ Fen Edebiyat Fakültesi Sosyal Bilimler Dergisi*, 25, 139-162.

Katalog Numarası: 22

Fotoğraf Numarası: 24-25

Şekil Numarası: 24-25

Çalışma Tarihi: Şubat 2018.

Adı: Mekke ve Medine Betimlemeleri.

Bulunduğu Yer: Kayran Köyü Cami, Kuyucak, Aydın. Harimin doğu ve batı duvarında.

Geldiği Yer: Yerinde.

Malzeme ve Teknik: Kuru sıva üzerine renkli boyalar.

Dönemi: 1811 tarihli. Osmanlı dönemi.

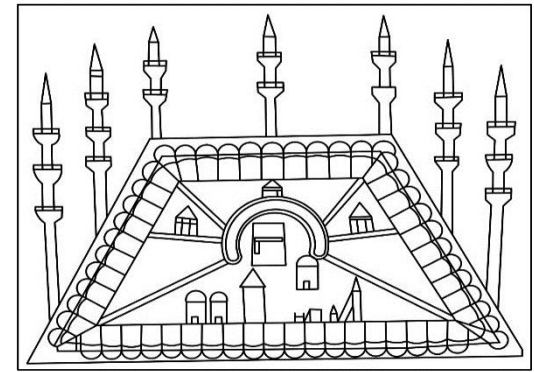
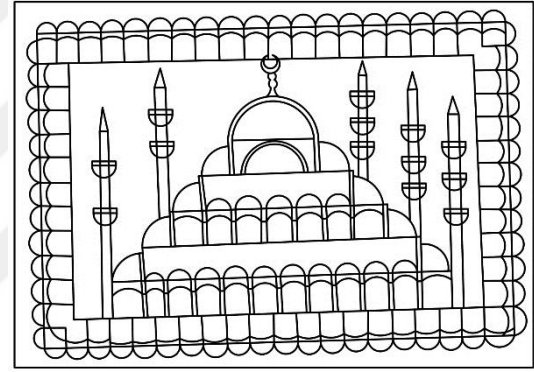

Fotoğraf 24-25-Şekil 24-25. Kayran Köyü Cami, Kuyucak, Aydın. Harimin Batı Duvarında Mekke Doğu Duvarında Medine Betimlemesi (S. Aytaç, Şubat, 2018).

Tanım: Mekke kenti betimlemesinde; kırmızı, mavi ve yeşil kubbelerle örtülü sarı revakların çevrelediği avlunun ortasında Kâbe yer almaktadır. Kâbe'nin etrafında yarım daire şeklinde yeşil renkte metaf çizgisi görülmektedir. Metaf dairesi ve ile

revaklar arası kırmızı şeritlerle altı bölüme ayrılmıştır. Kâbe'nin etrafında yeşil kubbe veya külahla örtülü, kapıları bulunan Makamat-ı Erbaa, su kuyusu ve Minber-i Şerif yer almaktadır. Hurma ağaçları kırmızı meyveli ve yeşil renktedir. Kuzey ve güneyde üç şerefeli ikişer, Kâbe'nin gerisinde iki şerefeli üç minare olmak üzere toplam yedi minare betimlenmiştir. Minareler sırayla yeşil ve kırmızı renklindedir.

Mescid-i Nebevi; yuvarlak kemerli iki kat ve merkezi kubbe ile kademeli bir biçimde yükselmektedir. Caminin sağında üç ve solunda iki tane kırmızı ve yeşil renklerde üçer şerefeli beş minare yer almaktadır. Kubbesinde kırmızı minarelerde siyah alem görülmektedir. Kubbelerinin üzerinde çiçekler yer almaktadır. Kalem işlerinde mavi, kırmızı, yeşil ve sarı, konturlarda siyah renk kullanılırken iki boyutlu çizgisel anlatım görülmektedir. Örneklerde perspektif ve ışık-gölge kuralları uygulanmamıştır.

Yayın:

1. Cömertler Aktuğ, E. ve K. Pektaş (2016). "Geç Dönem Kalem İşi Süslemeli Bir Eser: Aydın Kuyucak Kayran Köyü Camii", *Medeniyet Sanat Dergisi*, İstanbul: İstanbul Medeniyet Üniversitesi Sanat Tasarım ve Mimarlık Fakültesi. 2, 2, 9-25.

Katalog Numarası: 23

Fotoğraf Numarası: 26

Şekil Numarası: 26

Çalışma Tarihi: Şubat 2018.

Adı: Mekke Betimlemesi.

Bulunduğu Yer: Cihanoğlu Cami, Koçarlı, Aydın. Harim güney duvar mihrap üstünde.

Geldiği Yer: Yerinde.

Malzeme ve Teknik: Kuru sıva üzerine renkli boyalar.

Dönemi: 1834-1835 tarihli. Osmanlı dönemi.

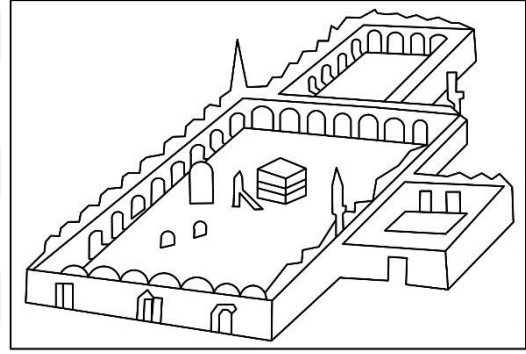

Fotoğraf 26-Şekil 26. Cihanoğlu Cami, Koçarlı, Aydın. Harim Güney Duvar Mihrap Üstünde Yer Alan Mekke Betimlemesi (S. Aytaç, Şubat, 2018).

Tanım: Mihrap üstünde yer alan betimleme; Mekke kentinin kuşattığı Mescid-i Haram ve merkezinde Kâbe'nin yer aldığı bir kompozisyondan oluşmaktadır. Kentin arka planında yeşil zemin üstünde ağaçlar yer almaktadır. Mescid-i Haram, yedi minareli ve bir sıra kubbeli revaklarıyla betimlenmiştir. Mescid'in kuzey ve batı cephelerinde avluya bitişik biçimde yapılmış iki avlu daha yer almaktadır. Avlunun merkezinde Kâbe altın kuşak ile siyah renktedir. Kâbe'nin güneyinde Minber-i Şerif yer almaktadır. Mescid'in çevresinde yer alan Mekke evleri simetrik ve detaylı bir biçimde konumlandırılmıştır. Kompozisyonda yeşil zemin üzerine kahverengi ve siyah renkler kullanılmış olup perspektife önem verilmiştir.

Yayın:-

Katalog Numarası: 24

Fotoğraf Numarası: 27

Şekil Numarası: 27

Çalışma Tarihi: Şubat 2018.

Adı: Mekke Betimlemesi.

Bulunduğu Yer: Şeyh Nusrettin Türbesi, Tekke Köyü, Zile, Tokat. İç mekân güney duvarda.

Geldiği Yer: Yerinde.

Malzeme ve Teknik: Kuru sıva üzerine renkli boyalar.

Dönemi: 1855 tarihli. Osmanlı dönemi.

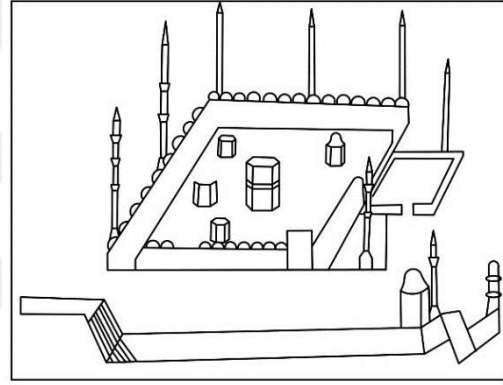
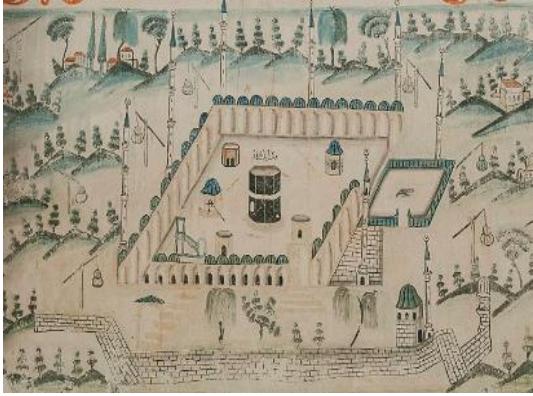

Fotoğraf 27-Şekil 27. Şeyh Nusrettin Türbesi, Tekke Köyü, Zile, Tokat. İç Mekân Güney Duvarında Yer Alan Mekke Betimlemesi (S. Aytaç, Mart, 2018).

Tanım: Mekke kenti betimlemesi; bir sıra revakla çevrili yedi minareli Mescid-i Haram, doğu ve batı yönlerde Mekke evleri ile ağaçlardan oluşmaktadır. Mescid-i Haram'ın merkezinde yer alan Kâbe metaif dairesi içerisinde yer almaktadır. Kâbe'nin çevresinde Makamat-ı Erbaa ve güney-batısında da Minber-i Şerif yer almaktadır. Su kuyusu ve hurma ağaçları kompozisyonu tamamlamaktadır. Mescid-i Haram'ın etrafını yeşil renkte ağaçlar, dağlar ve Mekke evlerinden oluşan kompozisyon çevrelemektedir. Kompozisyonda beyaz zemin üzerine açıklı koyulu yeşil tonları, sarı, kırmızı ve mavi renkler kullanılmıştır. Kompozisyonun üst kısmında kemer yüzeyi kıvrık yaprak motifleri ile süslenmiştir. Mescid-i Haram'ın alt kısmında ise palmet motifleri ile süslenmiş kuşak yer almaktadır. Resimde perspektif başarılı bir şekilde uygulanmış olup figürsüz topografik üslup kullanılmıştır.

Yayın:

1. Akın, E., A., Kalınbacak Ercan ve E. Başaran (2017). “Tokat- Zile Şeyh Nusrettin Türbe ve Camisi”, *Vakıflar Dergisi*, 47, 67-98.



Katalog Numarası: 25

Fotoğraf Numarası: 28-29

Şekil Numarası: 28-29

Çalışma Tarihi: Şubat 2018.

Adı: Mekke ve Medine Betimlemeleri.

Bulunduğu Yer: Kılıczâde Mehmet Ağa Cami, Bademli Köyü, Ödemiş, İzmir. Kuzey giriş kapısı doğusunda Medine batısında Mekke betimlemesi.

Geldiği Yer: Yerinde.

Malzeme ve Teknik: Kuru Sıva Üzerine Renkli Boyalar.

Dönemi: 1874-1875 tarihli. Osmanlı dönemi.

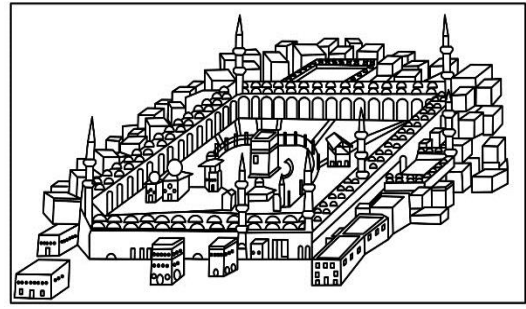
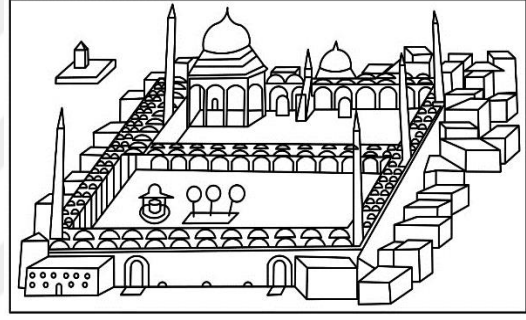

Fotoğraf 28-29-Şekil 28-29. Kılıczâde Mehmet Ağa Cami, Bademli Köyü, Ödemiş, İzmir. Kuzey Giriş Kapısı Doğusunda Medine Batısında Mekke Betimlemesi (S. Aytaç, Şubat, 2018).

Tanım: Mekke kenti betimlemesi; merkezde Mescid-i Haram ve arka planda yer alan sıra dağlardan oluşan bir kompozisyona sahiptir. Mescid-i Haram, yedi minareli ve iki sıra mavi kubbeli revaklarıyla betimlenmiştir. Mescid'in kuzey ve batı cephelerinde avluya bitişik biçimde yapılmış iki avlu daha yer almaktadır. Avlunun merkezinde Kâbe krem rengi ve siyah renklerle belirlenmiş olup metaf dairesi içerisinde yer almaktadır. Makamât-ı Erbaa, krem rengi duvarlar ve mavi kubbeyle örtülüdür.

Minber-i Şerif de avlunun güney-batısında mavi külahlı olarak görülmektedir. Mescid'in revaklarındaki kemer ve sütunlar açık renkte iken avluda yer alan diğer yapıların zeminlerinde açık kiremit rengi kullanılmıştır. Mescid'in çevresinde yer alan Mekke evleri detaylı bir biçimde konumlandırılmıştır. Dağlarda açıklı koyulu kiremit tonları gökyüzünde ise mavi renk tonları kullanılmıştır.

Medine kenti betimlemesi; Mescid-i Nebevî, evler ve beyaz duvarlı Cennetü'l-Baki ile Mekke'dekilerden boyut olarak küçük ve az sayıda ancak renk olarak benzerlik gösteren sıra dağlardan oluşan bir kompozisyona sahiptir. Mescid-i Nebevî beş minare ve iki sıra mavi kubbe ile çevrili revak ile iki avlu halinde betimlenmiştir. İlk avluda Hz. Muhammed'in evi ile minberi arasında yer alan bahçe Ravza-i Mutahhara 'da Minber-i Şerif, avlunun güneydeki ikinci bölümünde Hz. Fatıma'nın bahçesi ve su kuyusu görülmektedir. Dağ sıraları, gökyüzü ve evler, Mekke kenti betimlemesi ile aynı renkte olup dağ sıraları daha az kullanılmıştır. Her iki resimde de perspektif ve ışık-gölge başarılı bir şekilde uygulanmıştır. Resimlerde figürsüz topografik üslup kullanılmıştır.

Yayın:

1. Kuyulu, İ. (1994). "Bademli Kılıczâde Mehmet Ağa Cami (Ödemiş, İzmir)", *Vakıflar Dergisi*, Ankara: Vakıflar Genel Müdürlüğü Yayınları, 24, 147-158.

Katalog Numarası: 26

Fotoğraf Numarası: 30

Şekil Numarası: 30

Çalışma Tarihi: Şubat 2018.

Adı: Mekke Betimlemesi.

Bulunduğu Yer: Belenardıç Köyü Cami, Akköy, Denizli. Harim güney-batı duvarda.

Geldiği Yer: Yerinde.

Malzeme ve Teknik: Kuru sıva üzerine renkli boyalar.

Dönemi: 1884-1886 tarihli. Osmanlı dönemi.

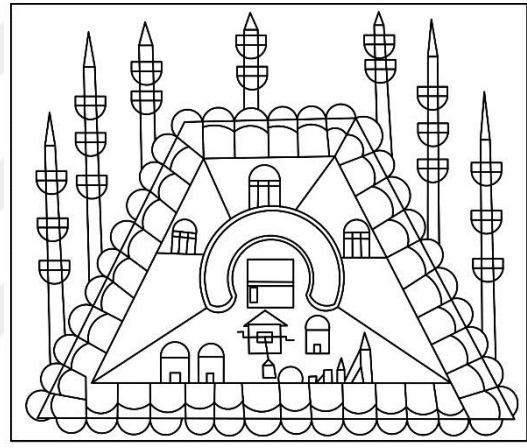

Fotoğraf 30-Şekil 30. Belenardıç Köyü Cami, Akköy, Denizli. Harim Güney-Batı Duvarda Yer Alan Mekke Betimlemesi (S. Aytaç, Şubat, 2018).

Tanım: Mekke kenti betimlemesinde; kırmızı, mavi ve yeşil kubbelerle örtülü sarı revakların çevrelediği avlunun ortasında Kâbe yer almaktadır. Kâbe'nin etrafında yarım daire şeklinde yeşil renkte metaf çizgisi görülmektedir. Metaf dairesi ve ile revaklar arası kırmızı şeritlerle altı bölüme ayrılmıştır. Kâbe'nin etrafında yeşil kubbe ile örtülü, kapıları bulunan Makamat-ı Erbaa, su kuyusu ve Minber-i Şerif yer almaktadır. Hurma ağaçları kırmızı meyveli ve yeşil renktedir. Kuzey ve güneyde üç şerefeli ikişer, Kâbe'nin gerisinde iki şerefeli üç minare olmak üzere toplam yedi minare yer almaktadır. Minareler sırayla yeşil ve kırmızı renklindedir. Resimde iki boyutlu çizgisel anlatım görülmektedir. Perspektif ve ışık-gölge kuralları uygulanmamıştır.

Yayın:

1. Pektaş, K. (2011). “Denizli ve Çevresindeki Türk Dönemi Eserleri”, *Denizli, Tanrıların Kutsadığı Vadi*, (Ed. Filiz Özdem), İstanbul: Yapı Kredi Yayınları, 166-233.



Katalog Numarası: 27

Fotoğraf Numarası: 31

Şekil Numarası: 31

Çalışma Tarihi: Şubat 2018.

Adı: Mekke Betimlemesi.

Bulunduğu Yer: Advancık Köyü Cami, Beyşehir, Konya. Harim Batı Duvarında.

Geldiği Yer: Yerinde.

Malzeme ve Teknik: Kuru sıva üzerine renkli boyalar.

Dönemi: 19. yüzyıl. Osmanlı dönemi.

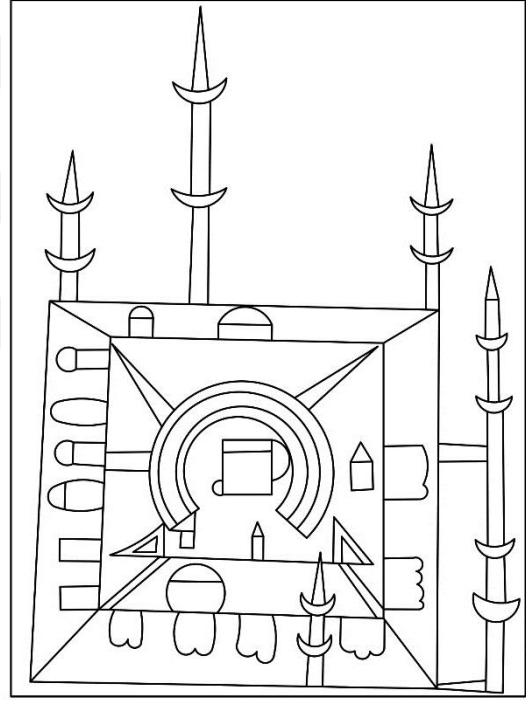

Fotoğraf 31-Şekil 31. Advancık Köyü Cami, Beyşehir, Konya. Harim Batı Duvarında Yer Alan Mekke Betimlemesi (S. Aytaç, Şubat, 2018).

Tanım: Mekke betimlemesinde; iki sıra siyah çizgiden ibaret revak betimlemesi kare bir çerçeve oluşturmaktadır. Boyutları birbirinden farklı uzunlukta beş minare revak duvarlarında yer almaktadır. Merkezde yer alan Kâbe, iki boyutlu kare biçiminde siyah renktedir. Çevresinde iki sıra yeşil metaf dairesi ile basit çizgilerle oluşturulmuş Makamat-ı Erbaa ve Minber-i Şerif görülmektedir. Resimde çizgisel üslupta iki boyutlu anlatım kullanılmıştır. Resimlerde bozulmalar meydana gelmiştir.

Yayın:-

Katalog Numarası: 28

Fotoğraf Numarası: 32-33

Şekil Numarası: 32-33

Çalışma Tarihi: Şubat 2018.

Adı: Mekke ve Medine Betimlemeleri.

Bulunduğu Yer: İdris Köyü Cami, Dazkırı, Afyon, Harimin güney duvar doğu yönünde Mekke batı duvarında Medine betimlemesi.

Geldiği Yer: Yerinde.

Malzeme ve Teknik: Kuru sıva üzerine renkli boyalar.

Dönemi: 1902 tarihli. Osmanlı dönemi.

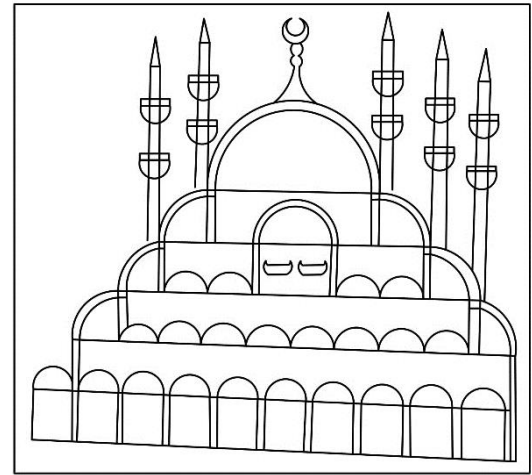
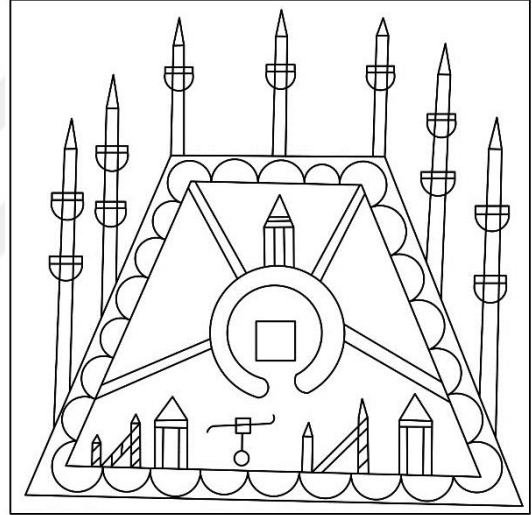
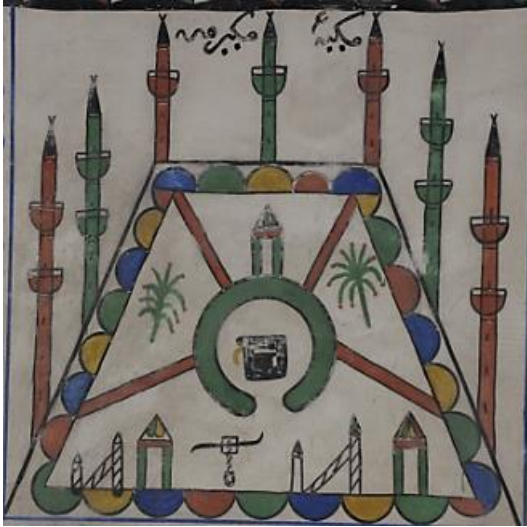

Fotoğraf 32-33-Şekil 32-33. İdris Köyü Cami, Dazkırı, Afyon, Harimin Güney Duvar Doğu Yönünde Mekke Batı Duvarında Medine Betimlemesi (S. Aytaç, Şubat, 2018).

Tanım: Harim mekânının güney duvarının doğusunda yer alan Mekke betimlemesinde; kırmızı, mavi ve yeşil kubbelerle örtülü revakların çevrelediği avlunun ortasında Kâbe ve Kâbe'nin etrafında yarım daire şeklinde yeşil renkte metafor çizgisi görülmektedir. Metafor dairesi ve ile revaklar arası kırmızı şeritlerle dört bölüme ayrılmıştır. Kâbe'nin etrafında yeşil külahla örtülü, kapıları bulunan Makamat-ı Erbaa, su kuyusu ve Minber-i Şerif yer almaktadır. Hurma ağaçları kırmızı meyveli ve yeşil renktedir. Kuzey ve güneyde iki şerefeli ikişer, Kâbe'nin gerisinde tek şerefeli üç minare olmak üzere toplam yedi minare betimlenmiştir. Minareler sırayla yeşil ve kırmızı renklindedir. Resimde iki boyutlu çizgisel anlatım görülmektedir.

Harim mekânının batı duvarında üst kısımda yer alan Medine betimlemesi; renk ve üslup bakımından Mekke betimlemesi ile aynı özellikleri taşımaktadır. Mavi, kırmızı ve yeşil renklerde kademeli olarak yükselen kubbelerin meydana getirdiği Mescid- Nebevi beş minareli ve merkezi kubbede yer alan alem ile görülmektedir. Kompozisyonun sol üst köşesinde Medine-i Münevvere yazısı okunmaktadır. Her iki betimlemede de Perspektif ve ışık-gölge kuralları uygulanmamıştır.

Yayın:

1. Algaç, Ş. (2017). "Afyonkarahisar Dazkırı- İdris Köyü Camii ve Kalemîşi Bezemeleri", *Yüzüncü Yıl Üniversitesi Sosyal Bilimler Enstitüsü Dergisi*, 1, 2, 421-433.

3.1.3. Fildişi İşçiliği

Katalog Numarası: 32

Fotoğraf Numarası: 37

Şekil Numarası: 37

Çalışma Tarihi: Mart 2018.

Adı: Mekke Betimlemeli Pano.

Bulunduğu Yer: Topkapı Sarayı Müzesi, Resim Bölümü, İstanbul. Envanter Numarası 17.461.

Geldiği Yer: Bilinmiyor.

Malzeme ve Teknik: Fildişi üzerine guaj.

Dönemi: Bilinmiyor.

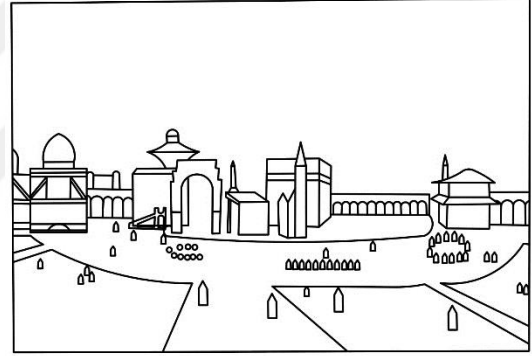

Fotoğraf 37-Şekil 37. Topkapı Sarayı Müzesi, Resim Bölümü, İstanbul. Mekke Betimlemeli Pano, Envanter Numarası 17. 461 (TSM arşivinden edinildi).

Tanım: Mescid-i Haram betimlemesinde; panonun merkezinde Kâbe ve çevresinde de Makamat-ı Erbaa yer almaktadır. Kâbe'nin hemen önünde Minber-i Şerif yer alırken arka planda avlu revakları görülmektedir. Yine Kâbe'nin ön planında yer alan zeminde hac ibadetini yerine getiren ihram giymiş insan figürleri yer almaktadır. Gökyüzünde mavi tonları ve beyaz bulutlar gerçekçi bir anlatıma sahiptir. Panoda mavi tonları, siyah, beyaz ve altın sarısı renkler kullanılmıştır. Üç boyutlu anlatımda perspektif ve ışık gölge uygulamasına yer verilmiştir.

Yayın:-

Katalog Numarası: 33

Fotoğraf Numarası: 38

Şekil Numarası: 38

Çalışma Tarihi: Mart 2018.

Adı: Medine Betimlemeli Pano.

Bulunduğu Yer: Topkapı Sarayı Müzesi, Resim Bölümü, İstanbul. Envanter Numarası 17.344.

Geldiği Yer: Bilinmiyor.

Malzeme ve Teknik: Fildişi üzerine guaj.

Dönemi: Bilinmiyor.

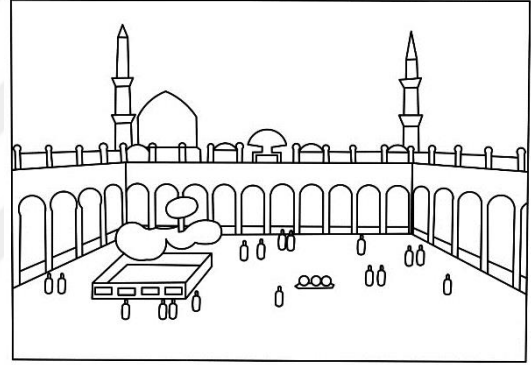

Fotoğraf 38-Şekil 38. Topkapı Sarayı Müzesi, Resim Bölümü, İstanbul. Medine Betimlemeli Pano, Envanter Numarası 17. 344 (TSM arşivinden edinildi).

Tanım: Kompozisyonu Mescid-i Nebevi; yeşil kubbesi, görünen iki minaresi ve revaklarıyla görülmektedir. Mescidin avlusunda kuyu ve ağaçlar yer alır. Avluda hac ibadetini yerine getiren ihram giymiş insan figürleri yer almaktadır. Panoda mavi tonları, yeşil, siyah, beyaz ve altın sarısı, zeminde kiremit renkleri kullanılmıştır. Üç boyutlu anlatımda perspektif ve ışık gölge uygulaması yer almaktadır.

Yayın:-

3.1.4. Ahşap İşçiliği

Katalog Numarası: 29

Fotoğraf Numarası: 34

Şekil Numarası: 34

Çalışma Tarihi: Ocak 2018.

Adı: Kible-nüma.

Bulunduğu Yer: Türk ve İslam Eserleri Müzesi, İstanbul. Envanter Numarası 157.

Geldiği Yer: Bilinmiyor.

Malzeme ve Teknik: Ahşap üzerine lake.

Dönemi: 1738 tarihli. Osmanlı dönemi.

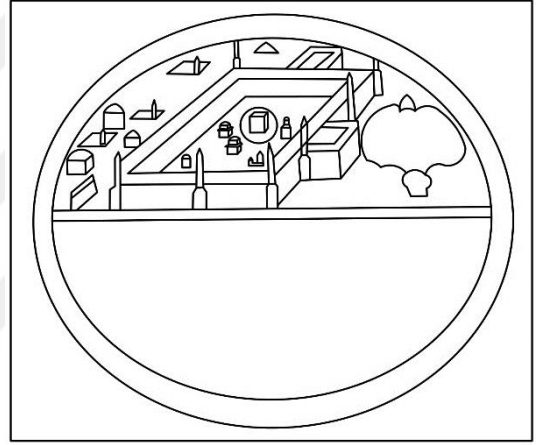

Fotoğraf 34-Şekil 34. Türk ve İslam Eserleri Müzesi, İstanbul. Kible-nüma, Envanter Numarası 157 (TİEM arşivinden edinildi).

Tanım: Mescid-i Haram; yedi minareli ve iki sıra mavi kubbeli revaklarıyla betimlenmiştir. Mescid'in kuzey ve batı cephelerinde avluya bitişik biçimde yapılmış iki avlu daha yer almaktadır. Avlunun merkezinde Kâbe altın renginde belirlenmiştir. Kâbe metafi çizgisi içerisinde yer almaktadır ve parlak sarı zemin ile belirlenmiştir. Makamât-ı Erbaa, krem rengi duvarlı ve mavi kubbelerle örtülüdür. Minber-i Şerif de avlunun güney-batısında görülmektedir. Zeminde açık mavi renk kullanılmış olup Mescid-i Haram'ın çevresinde ağaçlar ve mimari yapılar yer almaktadır. Mescid-i Haram'ın sağında vazodan çıkan çiçek buketi görülmektedir. Resimde de perspektif ve ışık-gölge başarılı bir şekilde uygulanırken figürsüz topografik üslup kullanılmıştır.

Yayın:-

Katalog Numarası: 30

Fotoğraf Numarası: 35

Şekil Numarası: 35

Çalışma Tarihi: Mart 2018.

Adı: Kible-nüma.

Bulunduğu Yer: Topkapı Sarayı Müzesi, İstanbul. Saatler Koleksiyonu, Envanter Numarası 53-205.

Geldiği Yer: Bilinmiyor.

Malzeme ve Teknik: Ahşap üzerine lake.

Dönemi: Bilinmiyor.

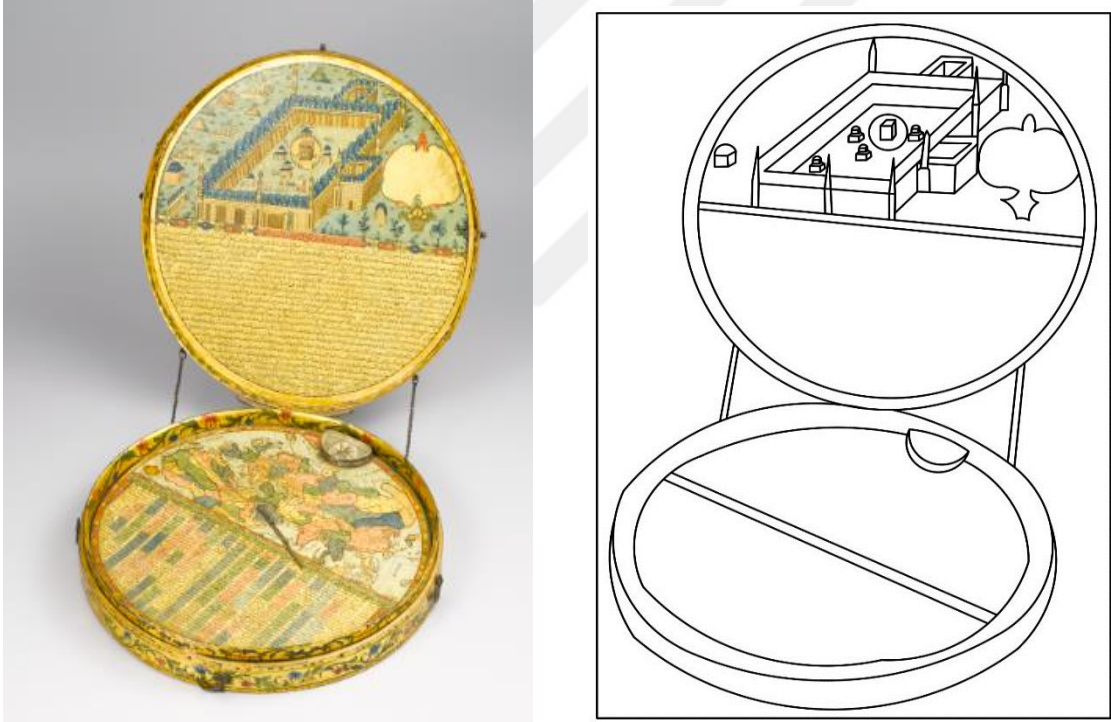

Fotoğraf 35-Şekil 35. Topkapı Sarayı Müzesi, İstanbul, Kible-nüma, Saatler Koleksiyonu, Envanter Numarası 53-205 (TSM arşivinden edinildi).

Tanım: Mescid-i Haram; yedi minareli ve iki sıra mavi kubbeli revaklarıyla betimlenmiştir. Mescid'in kuzey ve batı cephelerinde avluya bitişik biçimde yapılmış iki avlu daha yer almaktadır. Avlunun merkezinde Kâbe altın rengi kuşak ve siyah renklerle belirlenmiştir. Kâbe metafi çizgisi içerisinde yer almaktadır. Makamât-ı Erbaa, beyaz duvarlı ve mavi kubbelerle örtülüdür. Minber-i Şerif de avlunun güney-

batısında yer almaktadır. Zeminde açık mavi renk kullanılmış olup Mescid-i Haram'ın çevresinde ağaçlar ve mimari yapılar görülmektedir. Resimde de perspektif ve ışık-gölge başarılı bir şekilde uygulanırken figürsüz topografik üslup kullanılmıştır.

Yayın:-



Katalog Numarası: 31

Fotoğraf Numarası: 36

Şekil Numarası: 36

Çalışma Tarihi: Şubat 2018.

Adı: Mekke Betimlemeli Kaşık.

Bulunduğu Yer: Etnografya Müzesi, Ankara. Envanter Numarası 23626.

Geldiği Yer: Bilinmiyor.

Malzeme ve Teknik: Ahşap üzerine renkli boyalar.

Dönemi: Bilinmiyor.

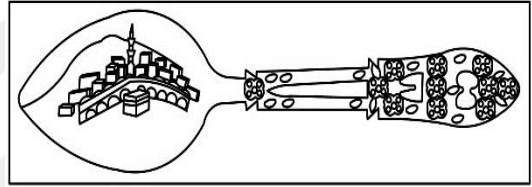

Fotoğraf 36-Şekil 36. Etnografya Müzesi, Ankara. Kâbe Betimlemeli Ahşap Kaşık, Envanter Numarası 23626 (Etnografya Müzesi arşivinden edinildi).

Tanım: Kaşığın ağız kısmının içinde Mekke kenti betimlemesi yer almaktadır. Merkezde altın rengi kuşak ile siyah renkte Kâbe yeşil bir zemin üzerindedir. Alt kısmında Arapça “Kâbe” yazısı yazılmıştır. Kâbe’nin arka planında kemer dizilerinden ve minareden anlaşıldığı kadarıyla revak yer almaktadır. Revakların gerisinde ağaçlar, Mekke evleri, bir dağ ve yatay çizgilerle hareketlendirilmiş gökyüzü görülmektedir. Yeşil, sarı, turuncu ve siyah renklerin kullanıldığı kompozisyonda perspektif yaratılmaya çalışılmıştır.

Yayın:-

3.1.5. Maden İşçiliği

Katalog Numarası: 34

Fotoğraf Numarası: 39

Şekil Numarası: 39

Çalışma Tarihi: Mart2018.

Adı: Mekke Betimlemeli Levha.

Bulunduğu Yer: Topkapı Sarayı Müzesi, İstanbul. Mukaddes Emanetler Dairesi,

Envanter Numarası 21.225.

Geldiği Yer: Bilinmiyor.

Malzeme ve Teknik: Gümüş.

Dönemi: 19. yüzyıl. Osmanlı dönemi.

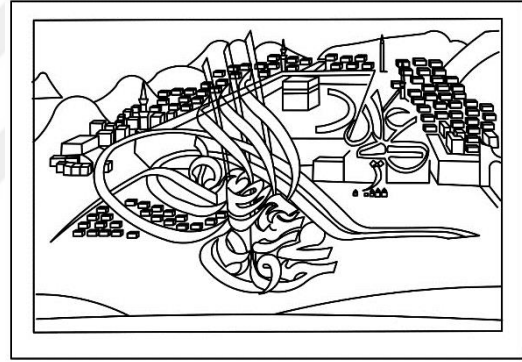

Fotoğraf 39- Şekil 39. Topkapı Sarayı Müzesi, İstanbul. Mukaddes Emanetler Dairesinde Yer Alan Mekke Betimlemeli Gümüş Levha, Envanter Numarası 21. 225 (TSM arşivinden edinildi).

Tanım: Eserin çerçevesi dalgalı hatlarla oluşturulmuş altın rengidir. Kompozisyonun merkezinde Abdülmeccid tuğrası ve Abdülmeccid yazısı yer almaktadır. Tuğra ve yazıdan anlaşıldığı kadarıyla eserin 19. yüzyıl “Abdülmeccid” dönemine ait olduğu ihtimali yüksektir. Tuğranın arka planında sıra dağlara arasında Mescid-i Haram betimlenmiştir. Mescid-i Haram Mekke kenti içerisinde görülmekte olup merkezinde iki cepheden gösterilmiş olan Kâbe yer almaktadır. Kâbe'nin duvarlarında düğümlü perde asılıdır. Kâbe metaf dairesi içerisinde. Kompozisyonda perspektife yer verilmiştir.

3.1.6. Dokuma

Katalog Numarası: 35

Fotoğraf Numarası: 40

Şekil Numarası: 40

Çalışma Tarihi: Ocak2018.

Adı: Mekke Betimlemeli İşleme.

Bulunduğu Yer: Sadberk Hanım Müzesi, İstanbul. Envanter Numarası 11610-İ.1114.

Geldiği Yer: Bilinmiyor.

Malzeme ve Teknik: Çin İğnesi, Kum İğnesi, Sarma ve Gözeme Atkı Teknikleri.

Dönemi:19. yüzyıl. Osmanlı dönemi.

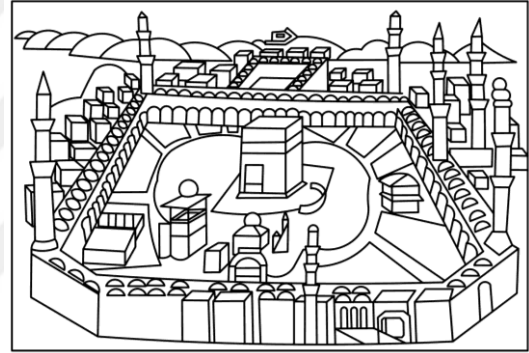

Fotoğraf 40-Şekil 40. Sadberk Hanım Müzesi, İstanbul. Mekke Betimlemeli İşleme, Envanter Numarası 11610-İ. 1114 (Özsaymer,2012).

Tanım: Mekke kentinin kuşattığı Mescid-i Haram; merkezinde Kâbe'nin yer aldığı bir kompozisyondan oluşmaktadır. Kentin arka planında sıra dağlar yer almaktadır. Mescid-i Haram, yedi minareli ve bir sıra kubbeli revaklarıyla görülmektedir. Mescid'in kuzey ve batı cephelerinde avluya bitişik biçimde yapılmış iki avlu daha yer almaktadır. Avlunun merkezinde Kâbe siyah renkte üstte altın rengi kuşak ile belirlenmiştir. Metaf çizgisi içerisinde yer alan Kâbe'nin kapısı güneydedir. Bu kısımda zemin açık kahve rengidir. Makamât-ı Erbaa, maksure biçiminde ve mavi kırma çatıyla örtülüdür. Kâbe'nin güneyinde Minber-i Şerif yer almaktadır. Mescid'in revaklarındaki kemer ve sütunlar gri metafor dairesi dışında kalan zemin ise koyu kırmızı renktedir. Mescid'in çevresinde yer alan Mekke evleri simetrik ve detaylı bir biçimde konumlandırılmıştır. Dağlarda açık koyulu kahve tonları zeminde ise açık

sarı renk tonlamaları kullanılmıştır. İşlemede yer alan kompozisyonda perspektif başarılı bir biçimde uygulanmış olup renklerle ışık-gölge etkisi yaratılmıştır

Yayın:

1. Özsaymer, Z. C. (2012). “Türk Vakıf Hat Sanatları Müzesi’ndeki Kutsal Kent Tasvirleri”, *Milli Saraylar Sanat-Tarih- Mimarlık Dergisi*, 10, 145-155.



Katalog Numarası: 36

Fotoğraf Numarası: 41

Şekil Numarası: 41

Çalışma Tarihi: Ocak 2018.

Adı: Mekke Betimlemeli Seccade.

Bulunduğu Yer: Özel Koleksiyon.

Geldiği Yer: Bilinmiyor.

Malzeme ve Teknik: Bilinmiyor.

Dönemi: 1909 tarihli⁹. Osmanlı dönemi.

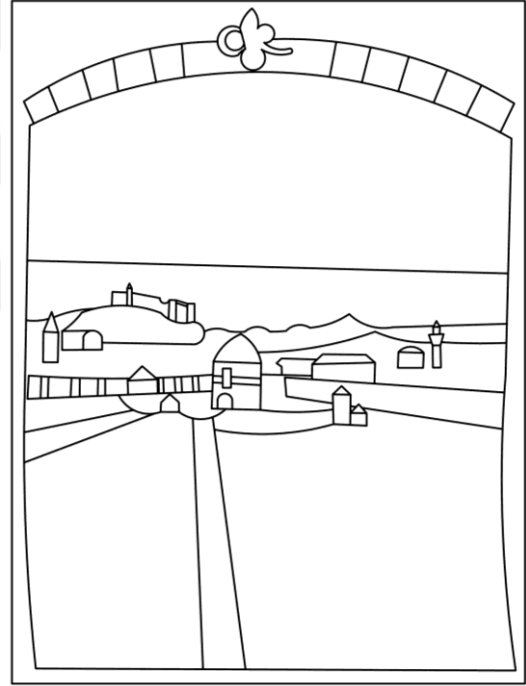
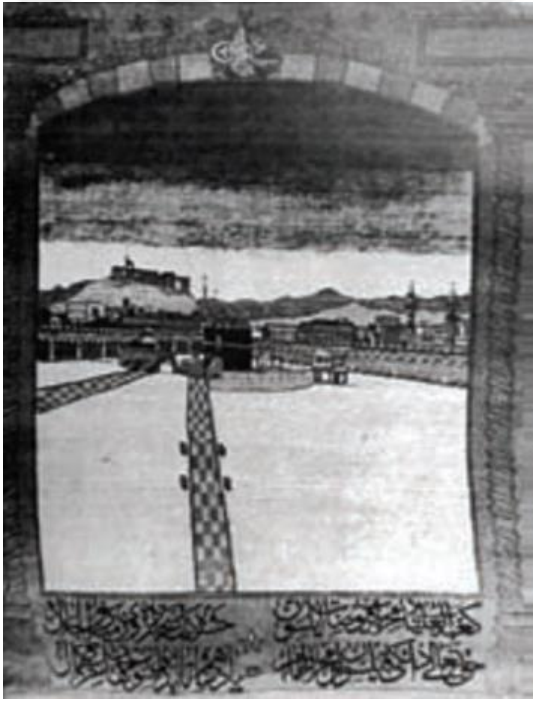

Fotoğraf 41-Şekil 41. Özel Koleksiyon, Mekke Betimlemeli Seccade (Özsayiner, 2012)

Tanım: Dikdörtgen biçiminde seccadenin süsleme kompozisyonunu, içte basık kemerli dikdörtgen çerçeve içerisinde yer alan Mescid-i Haram betimlemesi oluşturmaktadır. Kompozisyon zemin, gökyüzü ve Mescid-i Haram ile üç bölüme ayrılmıştır. Panonun merkezini Mescid-i Haram oluşturmaktadır. Avlunun içerisinde merkezde Kâbe ve çevresinde de Makamat-ı Erbaa yer almaktadır. Kâbe'nin arka

⁹ Seccadenin V. Mehmet Reşad'ın 1909 tarihinde tahta çıkışı şerefine dokunmuştur (Özsayiner, 2012, s. 153).

planda avlu revakları görülmektedir. Yine Kâbe'nin ön planında yer alan zeminde iki yönde yol biçiminde şeritler yer almaktadır. Gökyüzünde açık koyulu renk tonları kullanılmıştır.

Yayın:

1. Özsayiner, Z. C. (2012) “Türk Vakıf Hat Sanatları Müzesi'ndeki Kutsal Kent Tasvirleri”, *Milli Saraylar Sanat-Tarih- Mimarlık Dergisi*, 10, 145-155.



Katalog Numarası: 37

Fotoğraf Numarası: 42

Şekil Numarası: 42

Çalışma Tarihi: Mart2018.

Adı: Mekke Betimlemeli İşleme.

Bulunduğu Yer: Topkapı Sarayı Müzesi, İstanbul. Avadancılar Bölümü, Envanter Numarası 24.1486.

Geldiği Yer: Bilinmiyor.

Malzeme ve Teknik: Sarma tekniği.

Dönemi: Bilinmiyor.

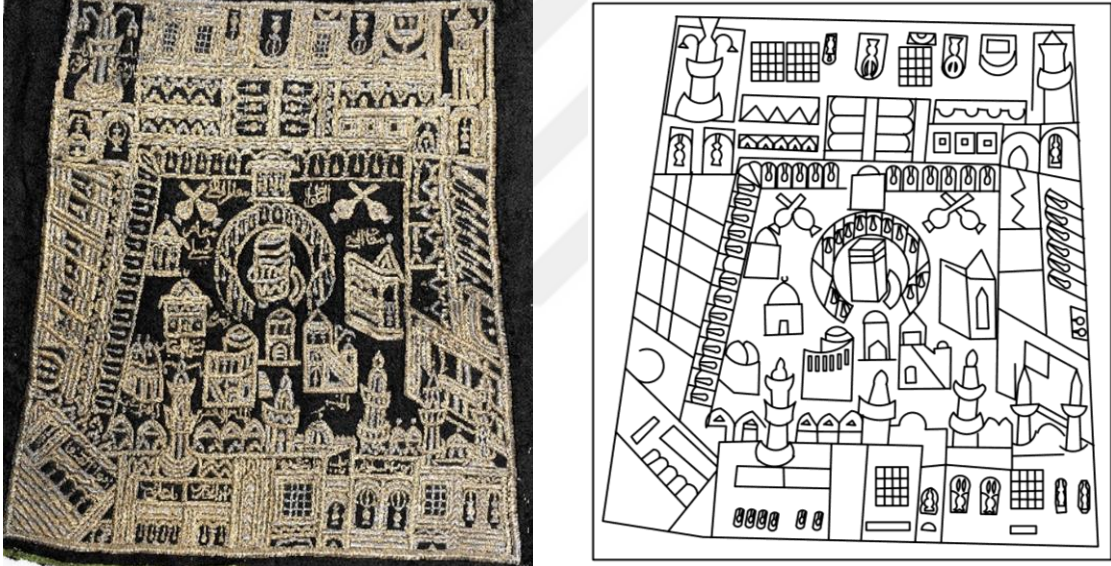

Fotoğraf 42- Şekil 42. Topkapı Sarayı Müzesi, İstanbul. Avadancılar Bölümü, Mekke Betimlemeli İşleme, Envanter Numarası 24. 1486 (TSM arşivinden edinildi).

Tanım: Dikdörtgen biçimindeki eser, tamamı siyah zemin üzerine gümüş rengi simli ipe işlenerek hazırlanmıştır. Mescid-i Haram'ın etrafındaki revak duvarları sağda ve altta dıştan içe doğru yatay biçimde iki boyutlu olarak gösterilmektedir. Dört yönden revaklı avlu içerisinde yer alan kompozisyonun merkezinde Kâbe yer almaktadır. Kâbe üç boyutlu metaf dairesi içerisinde iki cepheden ve üstten gösterilmiştir. Kâbe'nin sağında ve sağ alt tarafında iki tane Minber-i Şerif yer almaktadır. Kâbe'nin alt kısmında ve solunda kubbeli mekânlardan oluşan Makamat-ı

Erbaa gör÷lmektedir. Avlunun üst köşelerinde çapraz biçimde ikişer testi, avlu revaklarındaki kemerlerin merkezlerinde asılı kandil motifleri yer almaktadır. Avlu revaklarında yedi tane ikişer şerefeli minare betimlenmiştir. Kompozisyon şematik bir anlatıma sahiptir.

Yayın:-



3.1.7. Kitap Resmi

Katalog Numarası: 38

Fotoğraf Numarası: 43-44

Şekil Numarası: 43-44

Çalışma Tarihi: Ocak 2018.

Adı: Mekke ve Medine/Mecmua-i Ediyye.

Bulunduğu Yer: Beyazıd-ı Veli Han Kütüphanesi, Amasya.

Geldiği Yer: Bilinmiyor.

Malzeme ve Teknik: Âharlı kâğıt, altın ve renkli boyalar. Akıtma boya tekniği.

Dikine(yığma)perspektif uygulaması. Resimlerin çevresi tahrirlidir.

Dönemi: 15. yüzyıl, Osmanlı dönemi.

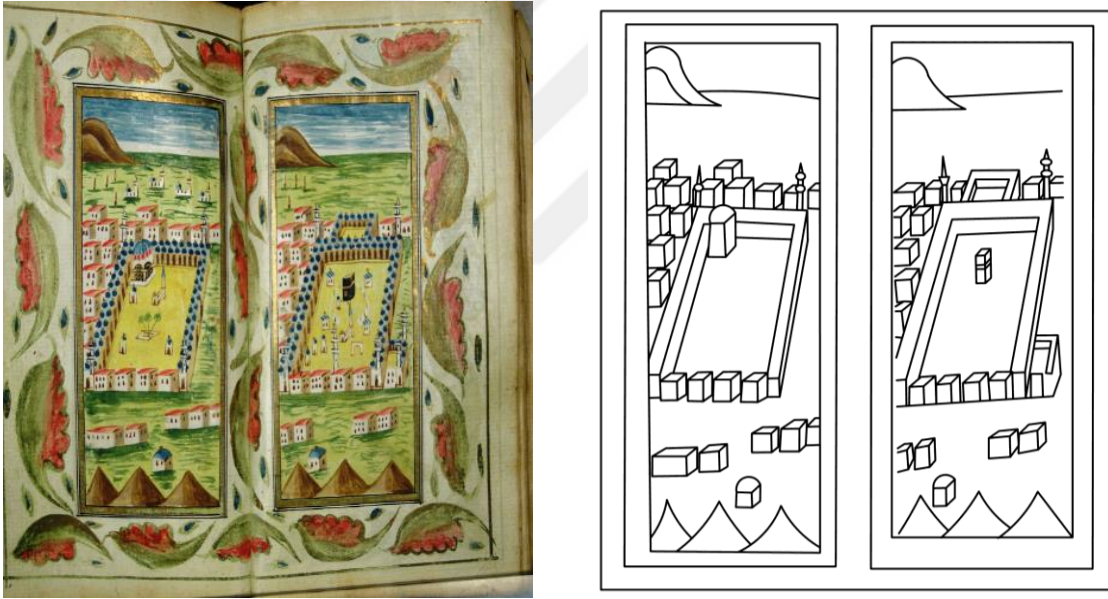

Fotoğraf 43-44-Şekil 43-44. Beyazıd-ı Veli Han Kütüphanesi, Amasya. Mecmua-i Ediyye, Mekke ve Medine (Beyazıd-ı Veli Han Kütüphanesi arşivinden edinildi).

Tanım: Mescid-i Haram betimlemesi; Mekke kenti evleri ve kenti kuzey ve güneyde sınırlandıran dağlardan oluşan bir kompozisyona sahiptir. Mescid-i Haram, yedi minareli ve iki sıra mavi kubbeli revaklarıyla görülmektedir. Mescid'in kuzey ve batı cephelerinde avluya bitişik biçimde yapılmış iki avlu daha yer almaktadır. Avlunun merkezinde Kâbe altın rengi kuşak ve siyah renklerle belirlenmiştir. Kâbe beyaz metaç çizgisi içerisinde yer almaktadır. Makamât-ı Erbaa, beyaz duvarlı ve mavi

kırma çatılarla örtülüdür. Minber-i Şerif de avlunun güneyinde mavi külahlı olarak görülmektedir. Mescid'in revaklarındaki kemer ve sütunlarda sarı renk kullanılmıştır. Mescid'in çevresinde yer alan pembe çatılı Mekke evleri simetrik bir biçimde konumlandırılmıştır. Dağlarda açık koyulu kahve tonları, gökyüzünde mavi ve zeminde açık koyulu yeşil renk tonlamaları kullanılmıştır.

Medine betimlemesi; Mescid-i Nebevî; evler ve dağlardan oluşan bir kompozisyona sahiptir. Mescid-i Nebevi beş minare ve iki sıra mavi kubbe ile çevrili revaklı avlu halinde görülmektedir. Kuzeyde Hz. Muhammed'in evi, avlunun güneyinde Hz. Fatıma'nın bahçesi ve hurma ağaçları yer almaktadır. Dağ sıraları, gökyüzü ve evler, Mekke kenti betimlemesi ile renk ve biçim bakımından aynıdır. Her iki resimde de perspektif ve ışık-gölge başarılı bir şekilde uygulanmıştır. Resimlerde figürsüz topografik üslup kullanılmıştır. Resimler altın renkte cetvelenmiştir.

Yayın: -

Katalog Numarası: 39

Fotoğraf Numarası: 45-46

Şekil Numarası: 45-46

Çalışma Tarihi: Mart 2018.

Adı: Hac Vekaletnamesi.

Bulunduğu Yer: Topkapı Sarayı Müzesi Kütüphanesi, İstanbul. H.1812.

Geldiği Yer: Bilinmiyor.

Malzeme ve Teknik: Aharlı kâğıt üzerine renkli boyalar. İki boyutlu kuşbakışı anlatım.

Dönemi: 1544-1545 tarihli. Osmanlı dönemi.

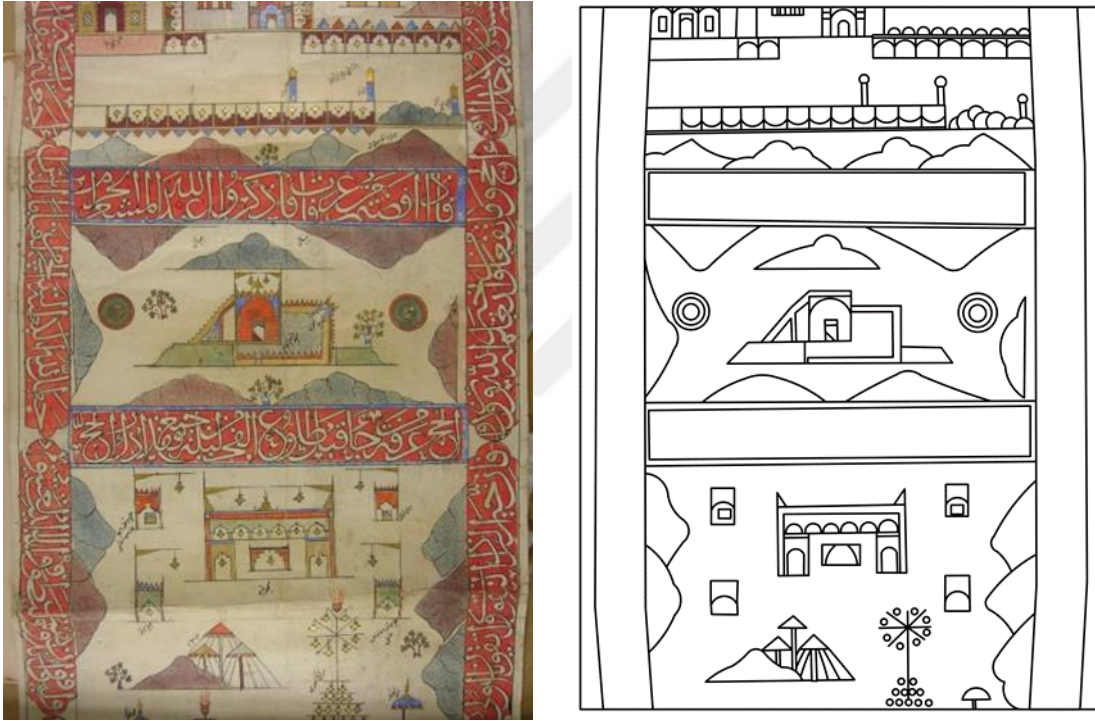

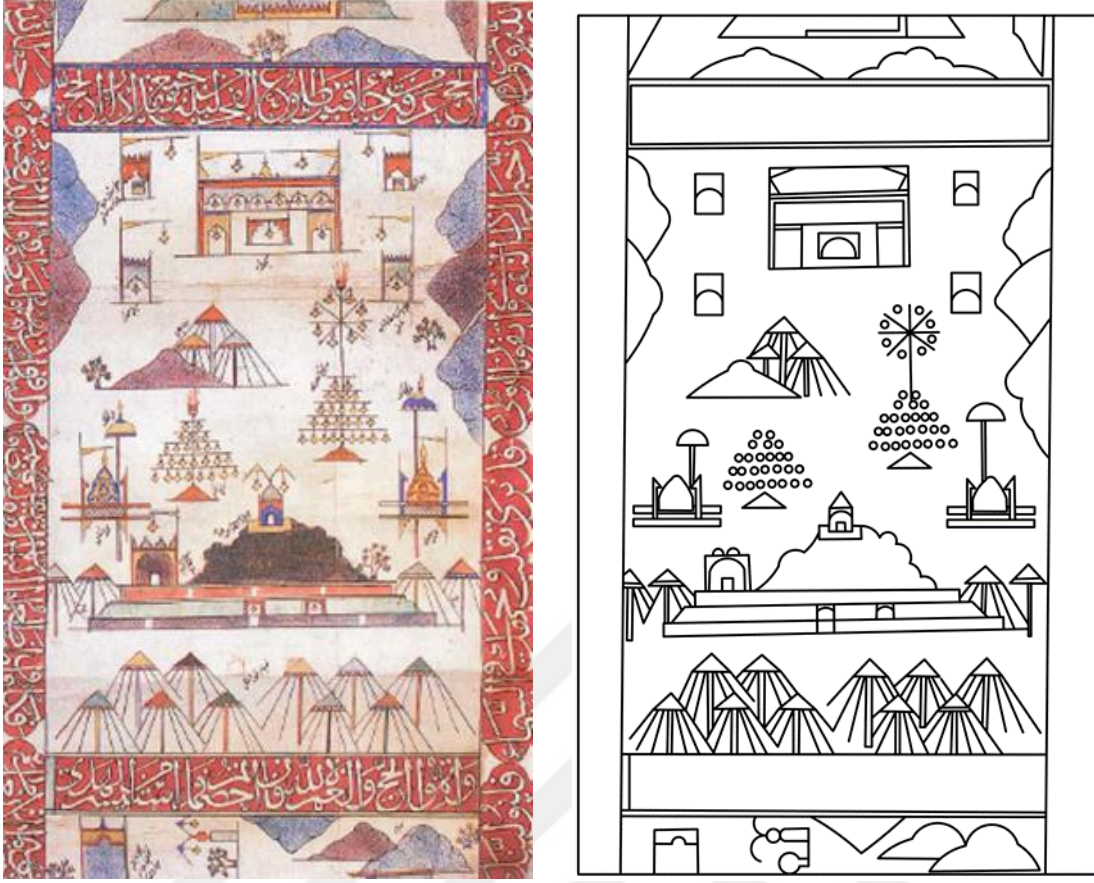

Fotoğraf 45-46-Şekil 45-46. Topkapı Sarayı Müzesi Kütüphanesi, İstanbul. Hac Vekaletnamesi, H. 1812 (Foto. 46 TSM arşivinden edinildi) (Foto. 47 Bağcı, S., F. Çağman, G. Renda ve Z. Tanındı, 2012).

Tanım: Dikdörtgen yazı kuşakları içerisinde bölümlere ayrılmış olan her iki kompozisyonda da kutsal kent ve mekânlar iki boyutlu çizgisel üslupta bir anlatıma sahiptir. Kompozisyonda kırmızı, mavi, yeşil, beyaz, kahverengi ve turuncu renkler kullanılmıştır. Resimlerde figürsüz topografik üslup görülmektedir.

Yayın:

1. Bağcı, S., F. Çağman, G. Renda ve Z. Tanındı (2012). *Osmanlı Resim Sanatı*, Ankara: Kültür ve Turizm Bakanlığı Yayınları.

Katalog Numarası: 40

Fotoğraf Numarası: 47

Şekil Numarası: 47

Çalışma Tarihi: Mart 2018.

Adı: Hz. Muhammed Medine’de/Siyer-i Nebi.

Bulunduğu Yer: Spencer Koleksiyonu, New York Halk Kütüphanesi. y.346b.

Geldiği Yer: Bilinmiyor.

Malzeme ve Teknik: Aharlı kâğıt üzerine renkli boyalar. Nesih hatla yazılmış metin kısmı altın yaldız cetveli. Altın yaldız gömme şemse ve köşebentli kahve rengi deri miklepli cilt.

Dönemi: 16. yüzyıl sonu 17. yüzyıl başı. Osmanlı dönemi.

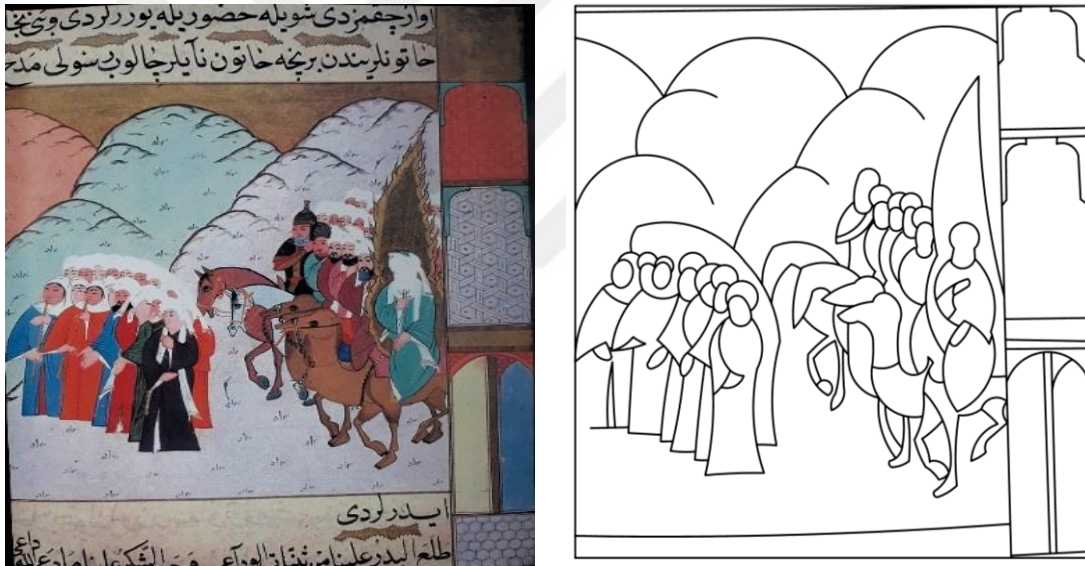

Fotoğraf 47-Şekil 47. Spencer Koleksiyonu, New York Halk Kütüphanesi. Siyer-i Nebi üçüncü cilt, y. 346b (Tanındı, 2006).

Tanım: Kompozisyonda¹⁰, üzerinde geometrik motiflerin yer aldığı bursa kemerli mimari bir yapının ön planında at üstünde yer alan Hz. Muhammed’in, alevden halesi ve yüzündeki örtüsüyle kutsal kişiliği vurgulanmıştır. Bir sıra halinde atlı ve bunların önünde sıralanmış olan bir grup kadın figüründen oluşan kompozisyon,

¹⁰ Mekke’den Medine’ye gelen Hz. Muhammed ve Hz. Ebu Bekir’i Medineli hanımların kasideler söyleyerek karşılaması, Siyer-i Nebi üçüncü cilt, y. 346b (Tanındı, 2006).

üç farklı renkteki sıra dağ önünde betimlenmiştir. Zeminde beyaz üzerine küçük çiçek motifleri ve dağlar figürleri ön plana çıkarmaktadır. Parlak turuncu, kahve tonları, pastel yeşil, siyah ve beyaz renklerin kullanıldığı resimde perspektif kurallarına uyulmuş olup derinlik algısı yaratılmıştır.

Yayın:

1. Tanındı, Z. (2006). *Siyer-i Nebi, İslam Tasvir Sanatında Hz. Muhammed'in Hayatı*, İstanbul: Hürriyet Vakfı Yayınları.



Katalog Numarası: 41

Fotoğraf Numarası: 48

Şekil Numarası: 48

Çalışma Tarihi: Ocak 2018.

Adı: Hira Dağı/Siyer-i Nebi.

Bulunduğu Yer: Topkapı Sarayı Müzesi Kütüphanesi, İstanbul. H.1221, y.155a.

Geldiği Yer: Bilinmiyor.

Malzeme ve Teknik: Aharlı kâğıt üzerine renkli boyalar. Nesih hatla yazılmış metin kısmı altın yaldız cetvelli, kırmızı renk miklepsz deri cilt.

Dönemi:16. yüzyıl sonu 17. yüzyıl başı. Osmanlı dönemi.



Fotoğraf 48-Şekil 48. Hz. Muhammed Hira Dağı'nda. Topkapı Sarayı Müzesi Kütüphanesi, İstanbul. H. 1221, y. 155a (Tanındı, 2006).

Tanım: Hz. Muhammed'in Hira Dağı'nda iken¹¹ betimlendiği resimde kompozisyonun merkezinde Hz. Muhammed dini kişiliğini belirleyen beyazlar içerisinde, yüzü peçe ile örtülü biçimde gösterilirken bedenini alevden bir hare çevrelemektedir. Hira Dağı Hz. Muhammed karşısında boyut bakımından daha küçüktür. Ağaçlar şematik olarak betimlenmiştir. Resimde Hz. Muhammed dışında

¹¹Hz. Muhammed Hira Dağına tırmandığı bir gün "Ey Allah'ın Yaratıklarının En Hayırlısı" diyen sesler duyar ve yerle gök arası nurla dolar, Siyer-i Nebi, İkinci Cilt, H. 1221, y. 155a (Tanındı, 2006).

figür görülmemektedir. Resimde kahverengi, yeşil, beyaz ve kiremit rengi tonlarından oluşan renkler kullanılmıştır.

Yayın:

1. Tanındı, Z. (2006). *Siyer-i Nebi, İslam Tasvir Sanatında Hz. Muhammed'in Hayatı*, İstanbul: Hürriyet Vakfı Yayınları.



Katalog Numarası: 42

Fotoğraf Numarası: 49

Şekil Numarası: 49

Çalışma Tarihi: Ocak 2018.

Adı: Hira Dağı/Siyer-i Nebi.

Bulunduğu Yer: Topkapı Sarayı Müzesi Kütüphanesi, İstanbul.

Geldiği Yer: Bilinmiyor.

Malzeme ve Teknik: Aharlı kâğıt üzerine renkli boyalar. Nesih hatla yazılmış metin kısmı altın yaldız cetvelli, kırmızı renk miklepsz deri cilt.

Dönemi: 16. yüzyıl sonu 17. yüzyıl başı. Osmanlı dönemi.

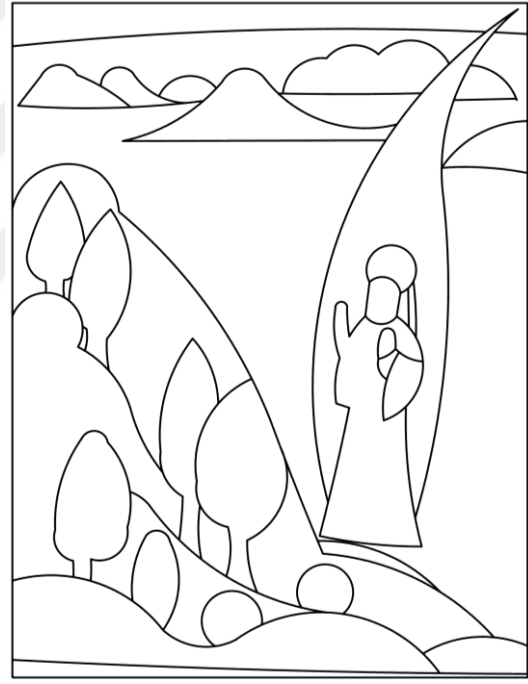

Fotoğraf 49-Şekil 49. Topkapı Sarayı Müzesi Kütüphanesi, İstanbul. Hz. Muhammed Hira Dağında, Siyer-i Nebi, İkinci Cilt, H. 1221, y. 158b (Tanındı, 2006).

Tanım: Kompozisyonun merkezinde Hz. Muhammed dini kişiliğini belirleyen beyazlar içerisinde, yüzü peçe ile örtülü biçimde gösterilirken bedenini alevden bir hare çevrelemektedir. Hira Dağı¹² Hz. Muhammed karşısında boyut bakımından daha

¹² Hz. Muhammed, Ramazan'ın on beşinci günü çıktığı Hira Dağında ikinci kez "Ey Allah'ın Yarattıklarının En Hayırlısı" diyen sesi işitir ve her yer nurla dolar, Siyer-i Nebi, İkinci Cilt, H. 1221, y. 158b (Tanındı, 2006).

küçüktür. Ağaçlar şematik olarak betimlenmiştir. Resimde Hz. Muhammed dışında figür görülmemektedir. Resimde kahverengi, yeşil, beyaz ve kiremit rengi tonlarından oluşan renkler kullanılmıştır.

Yayın:

1. Tanındı, Z. (2006). *Siyer-i Nebi, İslam Tasvir Sanatında Hz. Muhammed'in Hayatı*, İstanbul: Hürriyet Vakfı Yayınları.



Katalog Numarası: 43

Fotoğraf Numarası: 50

Şekil Numarası: 50

Çalışma Tarihi: Ocak 2018.

Adı: Hz. Muhammed Mağarada Gizleniyor/ Siyer-i Nebi.

Bulunduğu Yer: Spencer Koleksiyonu, New York Halk Kütüphanesi.y.296a.

Geldiği Yer: Bilinmiyor.

Malzeme ve Teknik: Aharlı kâğıt üzerine renkli boyalar. Nesih hatla yazılmış metin kısmı altın yaldız cetveli. Altın yaldız gömme şemse ve köşebentli kahve rengi deri miklepli cilt.

Dönemi: 16. yüzyıl sonu 17. yüzyıl başı. Osmanlı dönemi.

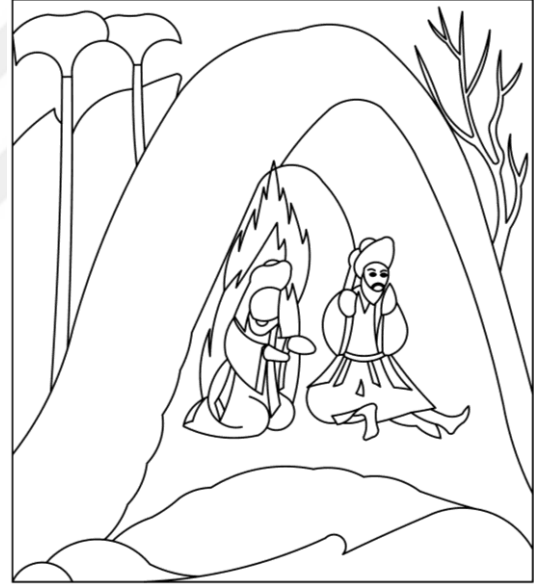
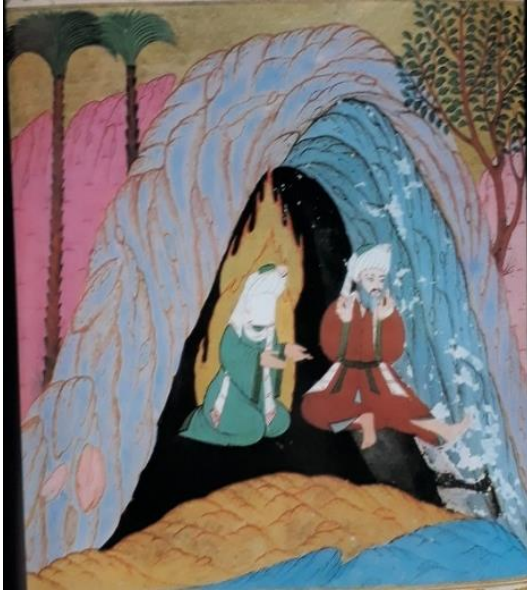

Fotoğraf 50-Şekil 50. Spencer Koleksiyonu, New York Halk Kütüphanesi. Hz. Muhammed Mağarada Gizleniyor, Siyer-i Nebi Üçüncü Cilt, y. 296a. (Tanındı, 2006).

Tanım: Kompozisyonun merkezinde mağaranın girişinde dizleri üzerine çökmüş, yüzü örtü ile kapalı, alevden hale içerisinde dini kişiliği vurgulanan Hz. Muhammed ve hemen yanında ellerini açmış dua eden Hz. Ebu Bekir yer almaktadır¹³. Mağaranın sağında ve solunda ağaçlar, arka planda dağlardan oluşan kompozisyon

¹³ Mekke'den Medine'ye hicret sırasında Hz. Muhammed ve Ebu Bekir Kureyşlilerden sakınmak için bir mağarada gizleniyor, Siyer-i Nebi Üçüncü Cilt, y. 296a (Tanındı, 2006).

sade bir biçimde ele alınmıştır. Çizgi ve renklerle resme üç boyutlu bir görünüm kazandırılmış olup ışık- gölge etkisi yaratılmıştır. Resimde yeşil tonları, kahve tonları, gri, pembe ve altın renkler kullanılmıştır.

Yayın:

1. Tanındı, Z. (2006). *Siyer-i Nebi, İslam Tasvir Sanatında Hz. Muhammed'in Hayatı*, İstanbul: Hürriyet Vakfı Yayınları.



Katalog Numarası: 44

Fotoğraf Numarası: 51

Şekil Numarası: 51

Çalışma Tarihi: Mart 2018.

Adı: Hz. Muhammed Medine’de/ Siyer-i Nebi.

Bulunduğu Yer: Spencer Koleksiyonu, New York Halk Kütüphanesi. y.350a.

Geldiği Yer: Bilinmiyor.

Malzeme ve Teknik: Aharlı kâğıt üzerine renkli boyalar. Nesih hatla yazılmış metin kısmı altın yaldız cetveli. Altın yaldız gömme şemse ve köşebentli kahve rengi deri miklepli cilt.

Dönemi: 16. yüzyıl sonu 17. yüzyıl başı. Osmanlı dönemi.

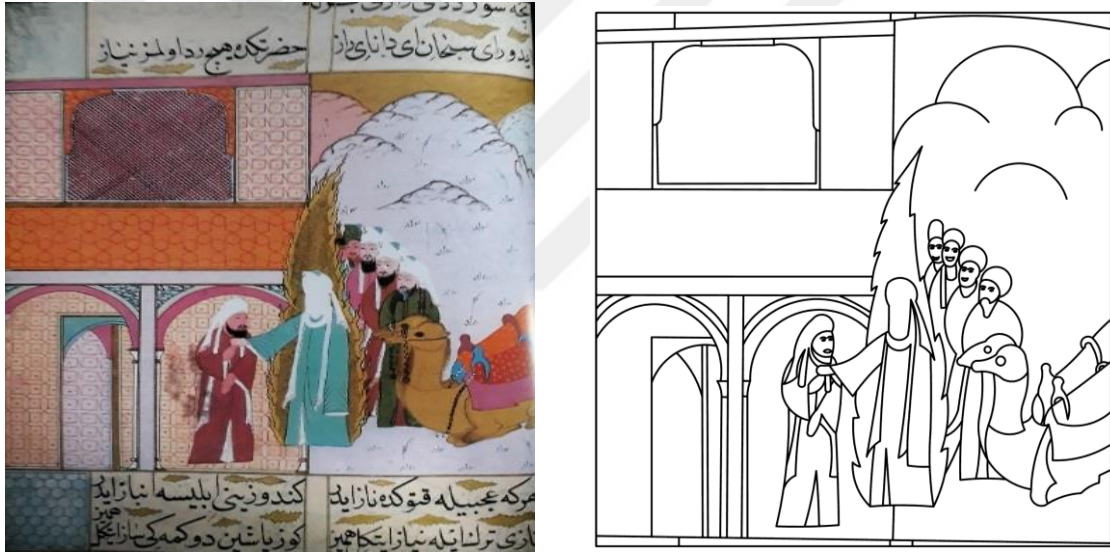

Fotoğraf 51-Şekil 51. Spencer Koleksiyonu, New York Halk Kütüphanesi. Hz. Muhammed Medine’de, Siyer-i Nebi üçüncü cilt, y. 350a (Tanındı, 2006).

Tanım: Geometrik kompozisyonlarla doldurulmuş, yuvarlak ve bursa kemerli mimari ve sıra dağlar, kompozisyonu ikiye ayırmaktadır. Bu iki kompozisyonun merkezinde Hz. Muhammed, dini kişiliğini yansıtan alevden hale içinde ve yüzü örtülü biçimde betimlenmiştir¹⁴. Hz. Muhammed, açık yeşil bir kıyafetle aydınlık bir görünüme sahiptir. Karşısında Eyyub olduğu düşünülen figür yüzünü Hz.

¹⁴ Hz. Muhammed, devesi kimin evinin önünde durursa, Medine’de o evde konuk olacağını söyler. Deve Eyyub’un evi önünde durur (Tanındı, 2006).

Muhammed'e dönmüş biçimdedir. Peygamberin arkasındaki figürler ve diz üstü çökmüş iki deve figürü perspektif oluşturacak biçimde dizilmişlerdir. Beyaz ve pembe renklerdeki sıradağlar arka planı oluşturmaktadır. Resimde parlak turuncu, kahve tonları, pastel yeşil, pembe, siyah ve beyaz renkler kullanılmıştır.

Yayın:

1. Tanındı, Z. (2006). *Siyer-i Nebi, İslam Tasvir Sanatında Hz. Muhammed'in Hayatı*, İstanbul: Hürriyet Vakfı Yayınları.



Katalog Numarası: 45

Fotoğraf Numarası: 52

Şekil Numarası: 52

Çalışma Tarihi: Mart 2018.

Adı: Hz. Muhammed Hutbe Okuyor/ Siyer-i Nebi.

Bulunduğu Yer: Spencer Koleksiyonu, New York Halk Kütüphanesi. y.448b.

Geldiği Yer: Bilinmiyor.

Malzeme ve Teknik: Aharlı kâğıt üzerine renkli boyalar. Nesih hatla yazılmış metin kısmı altın yaldız cetveli. Altın yaldız gömme şemse ve köşebentli kahve rengi deri miklepli cilt.

Dönemi: 16. yüzyıl sonu 17. yüzyıl başı. Osmanlı dönemi.

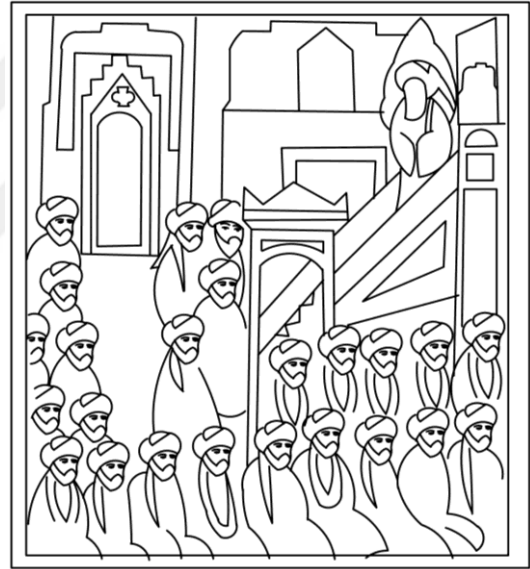
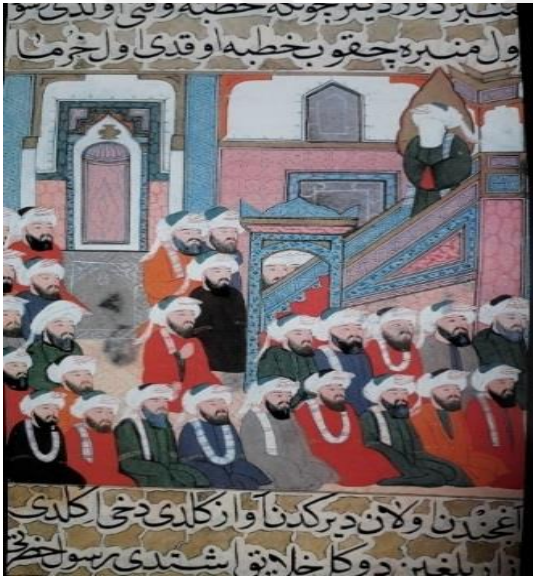

Fotoğraf 52- Şekil 52. Spencer Koleksiyonu, New York Halk Kütüphanesi. Hz. Muhammed Hutbe Okuyor, Siyer-i Nebi üçüncü cilt, y. 448b (Tanındı, 2006).

Tanım: Kompozisyonda, Osmanlı mimari tasarımına uygun olan bir minberde hutbe okuyan Hz. Muhammed görülmektedir¹⁵. Peygamberin başının çevresindeki alevden hale ve yüzündeki örtüyle kutsal kişiliği vurgulanmıştır. Çevresinde Hz. Muhammed'in hutbesini dinleyenler sıralı bir biçimde oturmaktadırlar. Mescidin

¹⁵Medine'de Yapılan İlk Mescide gelen halk çoğalınca arkada kalanlar Hz. Muhammed'in hutbesini duyamazlar. Bunun üzerine Hz. Muhammed üç basamaklı merdiven yapılmasını emreder. Bu basamakta Hz. Muhammed hutbesini okuyor, Siyer-i Nebi üçüncü cilt, y. 448b (Tanındı, 2006).

mihrabı yine Osmanlı mimari tasarımına uygun biçimde gösterilmiştir. Resimde parlak turuncu, kahve tonları, yeşil, mavi, pembe, siyah ve beyaz renkler kullanılmıştır. Figürlerin yüz ve vücut hatlarında gerçekçi bir anlatım görülmekte olup kompozisyonda derinlik algısı oluşturulmuştur.

Yayın:

1. Tanındı, Z. (2006). *Siyer-i Nebi, İslam Tasvir Sanatında Hz. Muhammed'in Hayatı*, İstanbul: Hürriyet Vakfı Yayınları.



Katalog Numarası: 46

Fotoğraf Numarası: 53-54

Şekil Numarası: 53-54

Çalışma Tarihi: Ocak 2018.

Adı: Delâilü'l-Hayrât (Hattat Osman Sani).

Bulunduğu Yer: Sakıp Sabancı Müzesi, Kitap ve Hat Sanatları Koleksiyonu, İstanbul.
y. 33 b-34a. Envanter Numarası 103-0004.

Geldiği Yer: Bilinmiyor.

Malzeme ve Teknik: Unvan, hâtıme sayfası ve bölüm başlıkları tezhipli, cetvel ve duraklar altınlıdır. Miklepsiz cilt yekşah tarzındadır. Ketebe, hatıme sayfasında olup, nesih hatla yazılıdır.

Dönemi: 1772 tarihli. Osmanlı dönemi.

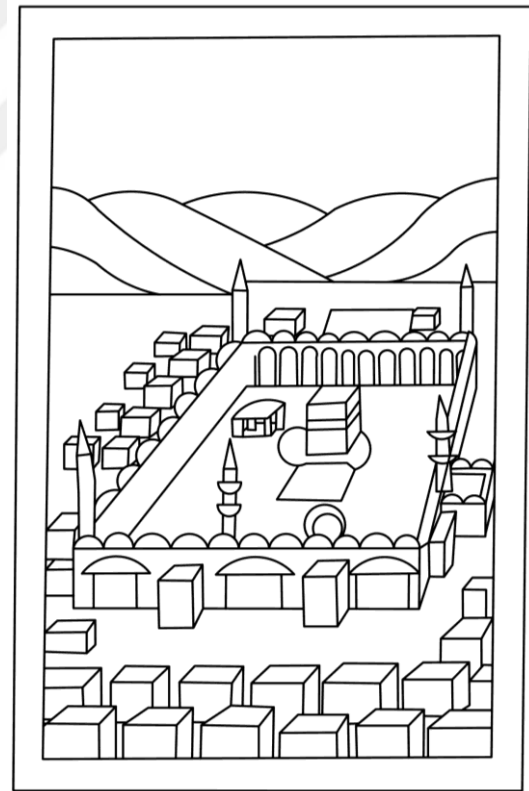

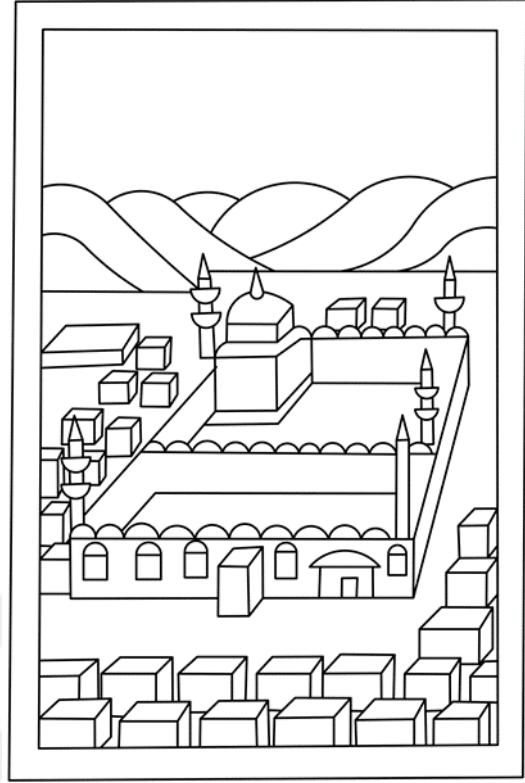

Fotoğraf 53-54-Şekil 53-54. Sakıp Sabancı Müzesi, Kitap ve Hat Sanatları Koleksiyonu, İstanbul. Delâilü'l-Hayrât, Envanter Numarası 103-0004, y. 33b-34a (03. 01. 2018 tarihinde www.digitalssm.org/cdm/landingpage/collection/Kitapvehat/lang/tr adresinden erişildi).

Tanım: Mekke kenti; Mescid-i Haram, Mekke evleri ve kahverengi renkte sıra dağlardan oluşan bir kompozisyona sahiptir. Mescid-i Haram, yedi minareli ve tek sıra mavi kubbeli revaklarıyla betimlenmiştir. Avlunun merkezinde Kâbe turuncu direklerden oluşturulmuş metaf dairesi içindedir. Bu kısım, beyaz zemin ile belirlenmiştir. Mescid-i Harâm'da Makamât-ı Erbaa, maksure biçiminde ve mavi kırma çatıyla örtülüdür. Minber-i Şerif de avluda görülen diğer unsurlar arasındadır. Mescidin revaklarında kırmızı kemerler görülmektedir. Beyaz duvarlı ve kırmızı gölgelikli Mekke evleri, mescidin etrafına bitişik şekilde konumlandırılmıştır.

Medine kenti; Mescid-i Nebevî, evler ve yüksek beyaz duvarlı Cennetü'l-Baki ile Mekke'dekilerle şekil ve renk olarak benzerlik gösteren sıra dağlardan oluşan bir kompozisyona sahiptir. Beş minaresi, tek sıra mavi kubbeli revaklarıyla Mescid-i Nebevî iki avlu halindedir. Mescidin kırmızı demir parmaklıklı pencereleri vardır. İlk avluda Hz. Muhammed'in evi ile minberi arasında yer alan Ravza-i Mutahhara, yüksek kasnaklı sivri kubbesi ile kare planlı bir yapı şeklindedir. Altın şebekenin zemini yeşil

renktedir. Cennetü'l-Baki'nin zemini de yeşildir. İlk avluda eve benzeyen bir yapı ile Minber-i Nebî görülmektedir. Mescidin ikinci avlusunda ise, kuyu, hurma ağacı ile mavi kubbeli iki yapı yer almaktadır. Kubbeli yapıların evlerdeki gibi kırmızı gölgelikleri dikkat çekmektedir. Zeminler, altın yıldızla doldurulmuştur. Dağ sıraları, gökyüzü ve evler, Mekke kenti betimlemesi ile aynı renk ve biçimdedir. Gökyüzü kısmında bozulmalar meydana gelmiştir. Her iki resimde de perspektif ve ışık-gölge başarılı bir şekilde uygulanmıştır.

Yayın:

1. (03.01.2018 tarihinde

www.digitalssm.org/cdm/landingpage/collection/Kitapvehat/lang/tr

adresinden erişildi).

Katalog Numarası: 47

Fotoğraf Numarası: 55-56

Şekil Numarası: 55-56

Çalışma Tarihi: Ocak 2018.

Adı: Delâilü'l-Hayrât (Hattat Berberzâde İbrahim).

Bulunduğu Yer: Sabancı Üniversitesi Sakıp Sabancı Müzesi, Kitap ve Hat Sanatları Koleksiyonu, İstanbul.y.129b-130a. Envanter Numarası 103-0181.

Geldiği Yer: Bilinmiyor.

Malzeme ve Teknik: Âharlı kâğıt üzerine siyah ve kırmızı mürekkep, renkli boyalar, altın. Akıtma boya tekniği. Dikine(yığma)perspektif uygulaması. Resimlerin çevresi tahrirlidir.

Dönemi: 1776-1777 tarihli. Osmanlı dönemi.

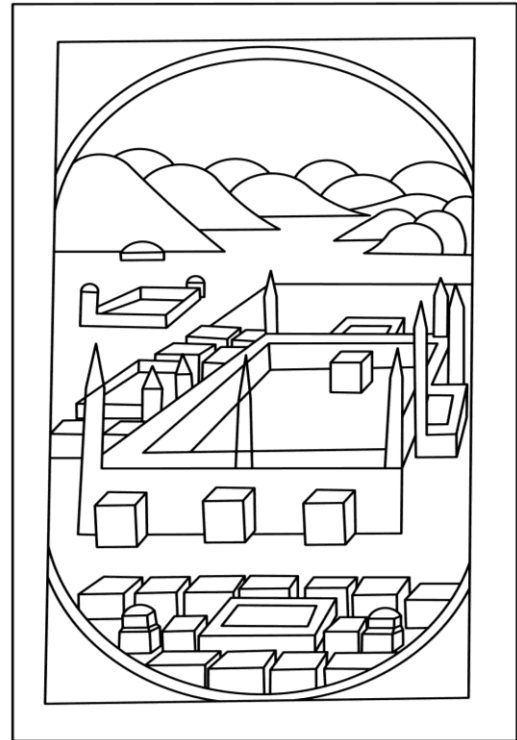

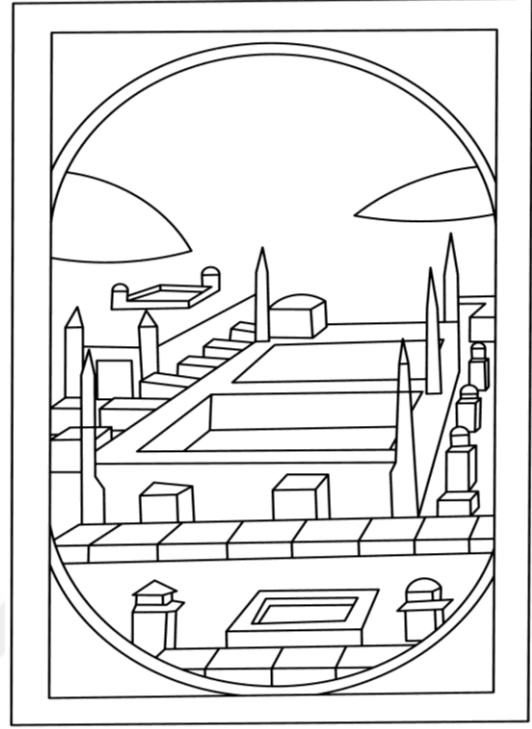

Fotoğraf 55-56-Şekil 55-56. Sakıp Sabancı Müzesi, Kitap ve Hat Sanatları Koleksiyonu, İstanbul. Delâilü'l-Hayrât,y. 130a. Envanter Numarası 103-0181 (03. 01. 2018 tarihinde [www. digitalssm.org/cdm/landingpage/collection/Kitapvehat/lang/tr](http://www.digitalssm.org/cdm/landingpage/collection/Kitapvehat/lang/tr) adresinden erişildi).

Tanım: Dikine oval bir çerçeveye içerisinde yer alan Mescid-i Haram betimlemesi; arka planda yer alan Mekke kenti ve sıra dağlardan oluşan bir kompozisyona sahiptir. Mescid-i Haram, yedi minareli ve iki sıra mavi kubbeli revaklarıyla betimlenmiştir. Mescid'in kuzey ve batı cephelerinde avluya bitişik biçimde yapılmış iki avlu daha yer almaktadır. Avlunun merkezinde Kâbe altın ve siyah renklerle belirlenmiştir. Makamât-ı Erbaa, maksure biçiminde ve mavi kırma çatıyla örtülüdür. Minber-i Şerif de avlunun güney-batısında mavi külahlı olarak görülmektedir. Mescid'in revaklarındaki kemer ve sütunlar beyaz renkte iken avluda yer alan diğer yapıların zeminlerinde kırmızı renk kullanılmıştır. Mescid'in çevresinde yer alan Mekke evleri asimetrik ve detaylı bir biçimde konumlandırılmıştır. Dağlarda ön planda açık koyulu gri tonları, arka plandaki dağlarda ise mavi, zeminde ise açık sarı renk tonlamaları kullanılmıştır.

Medine betimlemesi; Mescid-i Nebevî, evler ve yüksek beyaz duvarlı Cennetü'l-Baki ile Mekke'dekilerle şekil ve renk olarak benzerlik gösteren sıra dağlardan oluşan bir kompozisyona sahiptir. Mescid-i Nebevi beş minare ve bir sıra

mavi kubbe ile çevrili revak ile iki avlu halindedir. İlk avluda Hz. Muhammed'in evi ile minberi arasında yer alan bahçe Ravza-i Mutahhara ve Minber-i Şerif yer almaktadır. Avlunun güneydeki ikinci bölümünde Hz. Fatıma'nın bahçesi ve su kuyusu görülmektedir. Cennetü'l-Baki ağaçlarla süslenmiştir. Dağ sıraları, gökyüzü ve evler, Mekke kenti ile aynı renkte olup dağ sıraları daha az kullanılmıştır. Her iki resimde de perspektif ve ışık-gölge başarılı bir şekilde uygulanmıştır. Resimlerde figürsüz topografik üslup kullanılmıştır. Resimler altın renkte cetvelenmiştir.

Yayın:

1.(03.01.2018 tarihinde

www.digitalssm.org/cdm/landingpage/collection/Kitapvehat/lang/tr adresinden erişildi).

Katalog Numarası: 48

Fotoğraf Numarası: 57-58

Şekil Numarası: 57-58

Çalışma Tarihi: Ocak 2018.

Adı: Delâilü'l Hayrat.

Bulunduğu Yer: Topkapı Sarayı Müzesi, İstanbul. YY.141, y.14b-15a.

Geldiği Yer: Bilinmiyor.

Malzeme ve Teknik: Âharlı kâğıt, kırmızı ve siyah mürekkep, altın ve renkli boyalar.

Dönemi: 1780 tarihli. Osmanlı dönemi.

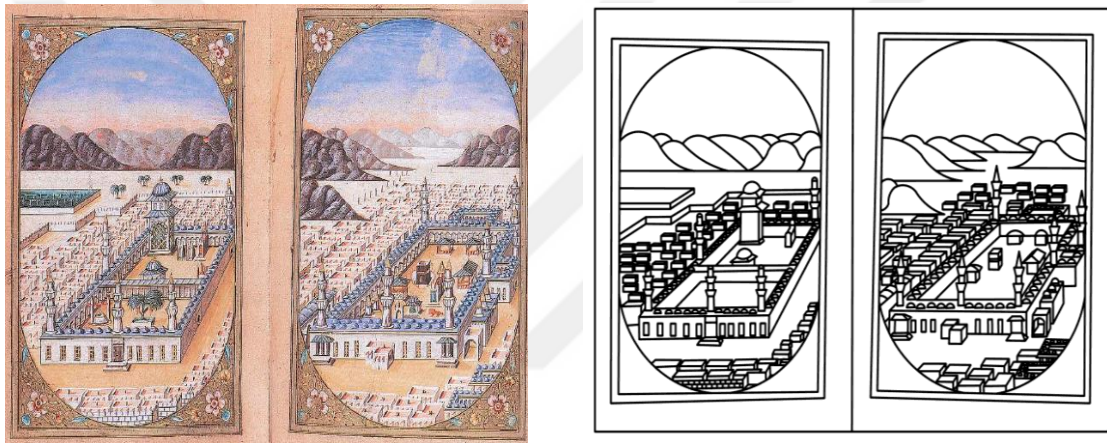

Fotoğraf 57-58-Şekil 57-58. Topkapı Sarayı Müzesi, İstanbul. Delail'ül Hayrat, YY. 141, y. 14b-15a (Bağcı, S., F. Çağman, G. Renda ve Z. Tanındı, 2012).

Tanım: Dikine oval bir çerçevede içerisinde yer alan Mescid-i Haram betimlemesi; simetrik olarak Mescid-i Haram'ı kuşatan evleri ile Mekke kenti ve sıra dağlardan oluşan kompozisyona sahiptir. Mescid-i Haram, ikişer şerefeli yedi minare ve iki sıra mavi kubbeli revaklarıyla görülmektedir. Mescid'in kuzey ve batı cephelerinde avluya bitişik biçimde yapılmış iki avlu daha yer almaktadır. Avlunun merkezinde yer alan Kâbe altın rengi kuşak ve siyah renklerle belirlenmiştir. Kâbe kırmızı metaf çizgisi içerisinde yer almaktadır. Makamât-ı Erbaa, maksureli ve kırma çatı ile örtülüdür. Minber-i Şerif de avlunun güney-batısındadır. Mescid'in revaklarındaki kemer ve sütunlarda beyaz, dağlarda açık koyu gri ve kahve tonları, zeminde ise

açık altın ve beyaz renk tonlamaları kullanılmıştır. Gökyüzü açık koyulu mavi renktedir.

Medine betimlemesi; Mescid-i Nebevî, evler ve yüksek beyaz duvarlı Cennetü'l-Baki ile sıra dağlardan oluşan bir kompozisyona sahiptir. Mescid-i Nebevi ikişer şerefeli beş minare ve bir sıra mavi kubbe ile çevrili revak ile iki avlu halindedir. İlk avluda Hz. Muhammed'in evi ve Minber-i Şerif, avlunun güneydeki ikinci bölümünde Hz. Fatıma'nın bahçesi ve su kuyusu ve hurma ağaçları yer almaktadır. Cennetü'l-Baki zemini yeşil renkte olup mezar taşları belirgindir. Mescid-i Nebevi ile Cennetü'l-Baki arasında sur duvarı biçiminde bir set göze çarpmaktadır. Sıradağlar, gökyüzü ve evler, Mekke kenti betimlemesi ile biçim ve renk bakımından aynıdır. Her iki resimde de perspektif ve ışık-gölge başarılı bir şekilde uygulanmıştır. Resimlerde figürsüz topografik üslup kullanılmıştır.

Yayın:

1. Bağcı, S., F. Çağman, G. Renda ve Z. Tanındı (2012). *Osmanlı Resim Sanatı*, Ankara: Kültür ve Turizm Bakanlığı Yayınları.

Katalog Numarası: 49

Fotoğraf Numarası: 59-60

Şekil Numarası: 59-60

Çalışma Tarihi: Ocak 2018.

Adı: Delâilü'l-Hayrât (Hattat Mehmet Şakir).

Bulunduğu Yer: Sakıp Sabancı Müzesi, Kitap ve Hat Sanatları Koleksiyonu, İstanbul.
y.15b-16a. Envanter Numarası 103-0180.

Geldiği Yer: Sabancı özel koleksiyonundan bağışlanmıştır.

Malzeme ve Teknik: Âharlı kâğıt üzerine renkli boyalar, siyah ve üstübeç mürekkebi ve altın; sayfa kenarları pembe kâğıtla vassaleli. Akıtma boya tekniği. Dikine(yığma)perspektif uygulaması. Resimlerin çevresi tahrirlidir.

Dönemi: 1790 tarihli. Osmanlı dönemi.

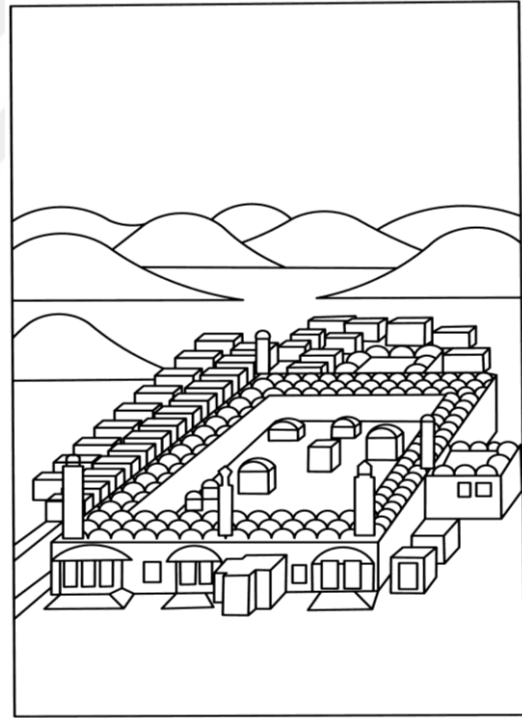
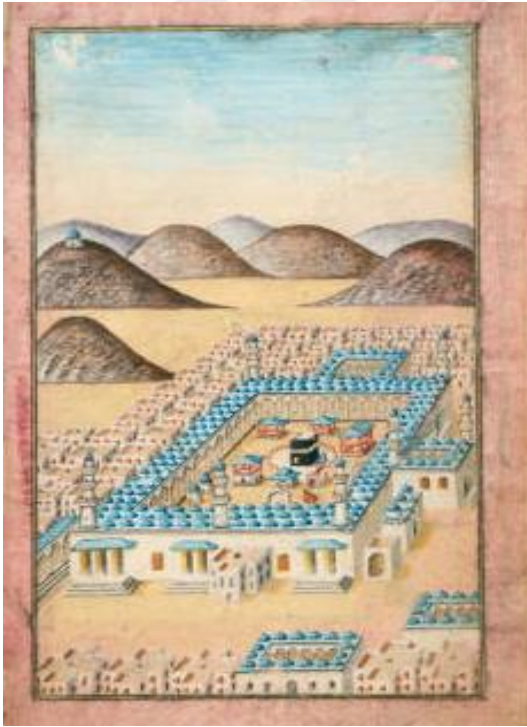

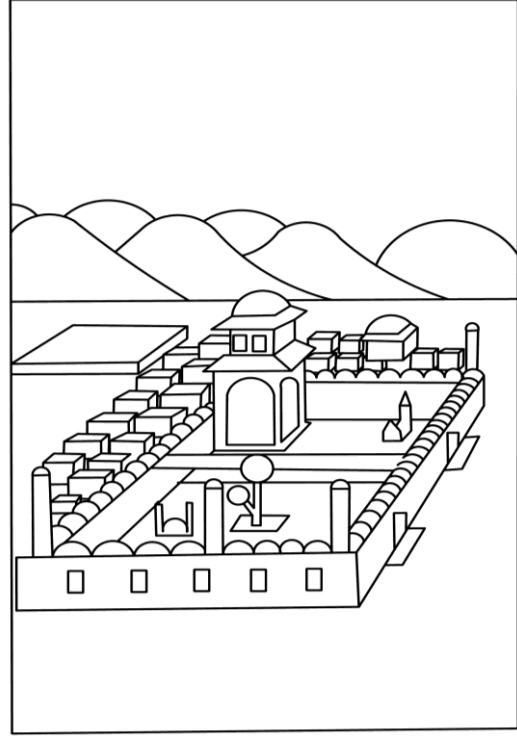
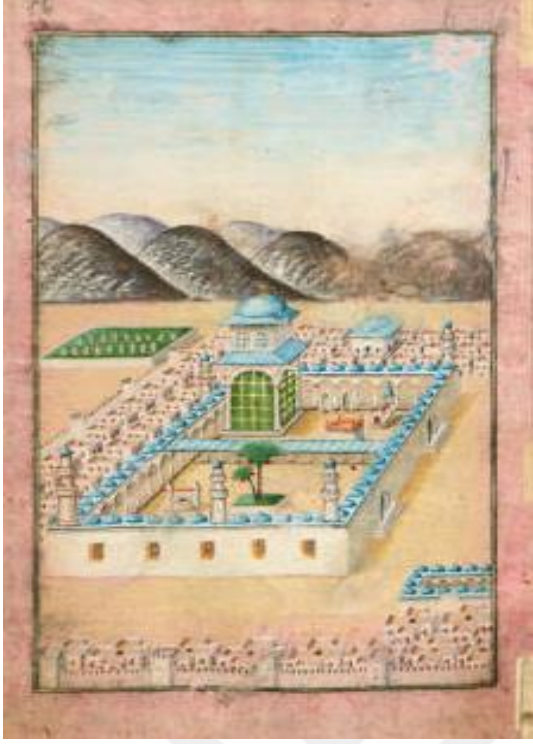

Fotoğraf 59-60-Şekil 59-60. Sakıp Sabancı Müzesi, Kitap ve Hat Sanatları Koleksiyonu, İstanbul. Delâilü'l-Hayrât, y. 15b-16a. Envanter Numarası 103-0180 (03. 01. 2018 tarihinde www.digitalssm.org/cdm/landingpage/collection/Kitapvehat/lang/tr adresinden erişildi).

Tanım: Mekke betimlemesi; Mescid-i Haram, Mekke evleri ve arka planda yer alan dağlardan oluşmaktadır. Mescid-i Haram; yedi minareli ve üç sıra mavi kubbeli revaklarıyla betimlenmiştir. Mescid 'in kuzey ve batı cephelerinde avluya bitişik biçimde yapılmış iki avlu daha yer almaktadır. Avlunun merkezinde Kâbe, altın rengi şerit ile ikiye ayrılmış siyah renktedir. Metaf dairesi içerisinde yer alan Kâbe'nin kapısı güneydedir. Bu kısım beyaz zemin ile belirlenmiştir. Mescid-i Harâm'da Makamât-ı Erbaa, maksure biçiminde ve mavi kırma çatıyla örtülüdür. Minber-i Şerif de avlunun güney-batısında mavi külahlı olarak görülmektedir. Mescid'in revaklarındaki kemer ve sütunlar beyaz renkte iken avluda yer alan diğer yapıların taşıyıcılarında kırmızı renk kullanılmıştır. Mescid'in çevresinde yer alan Mekke evleri simetrik bir biçimde konumlandırılmıştır. Dağlarda kahverengi, zeminde ise açık sarı renk tonları kullanılmıştır.

Medine betimlemesi; Mescid-i Nebevî, evler ve yüksek beyaz duvarlı Cennetü'l-Baki ile Mekke'dekilerle şekil ve renk olarak benzerlik gösteren sıra dağlardan oluşan bir kompozisyona sahiptir. Mescid-i Nebevi beş minare ve bir sıra

mavi kubbe ile çevrili revak ile iki avlu halindedir. İlk avluda Hz. Muhammed'in evi ile minberi arasında yer alan bahçe olan Ravza-i Mutahhara içinde Minber-i Şerif, avlunun güneydeki ikinci bölümünde Hz. Fatıma'nın bahçesi ve su kuyusu görülmektedir. Cennetü'l-Baki'nin zemini yeşildir ve mezar taşları belirgindir. Dağ sıraları, gökyüzü ve evler, Mekke kenti betimlemesi ile aynı renk ve biçimdedir. Her iki resimde de perspektif ve ışık-gölge başarılı bir şekilde uygulanmıştır. Figürsüz topografik üslup kullanılan resimler ince altın renkte cetvellenmiştir.

Yayın:

1.(03.01.2018 tarihinde

www.digitalssm.org/cdm/landingpage/collection/Kitapvehat/lang/tr adresinden erişildi).

Katalog Numarası: 50

Fotoğraf Numarası: 61-62

Şekil Numarası: 61-62

Çalışma Tarihi: Ocak 2018.

Adı: Delâilü'l-Hayrât (Hattat Mehmet Şefik Bey).

Bulunduğu Yer: Sakıp Sabancı Müzesi, Kitap ve Hat Sanatları Koleksiyonu, İstanbul.

Envanter Numarası 103-0297.

Geldiği Yer: 2002'de Sakıp Sabancı özel koleksiyonundan bağışlanmıştır.

Malzeme ve Teknik: Âharlı kâğıt, kırmızı ve siyah mürekkep, altın ve renkli boyalar.

Dönemi: 1852 tarihli. Osmanlı dönemi.

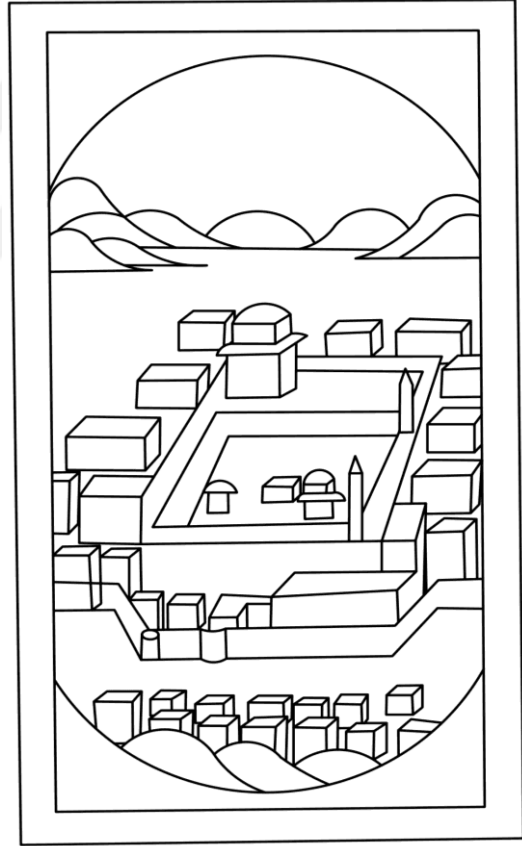
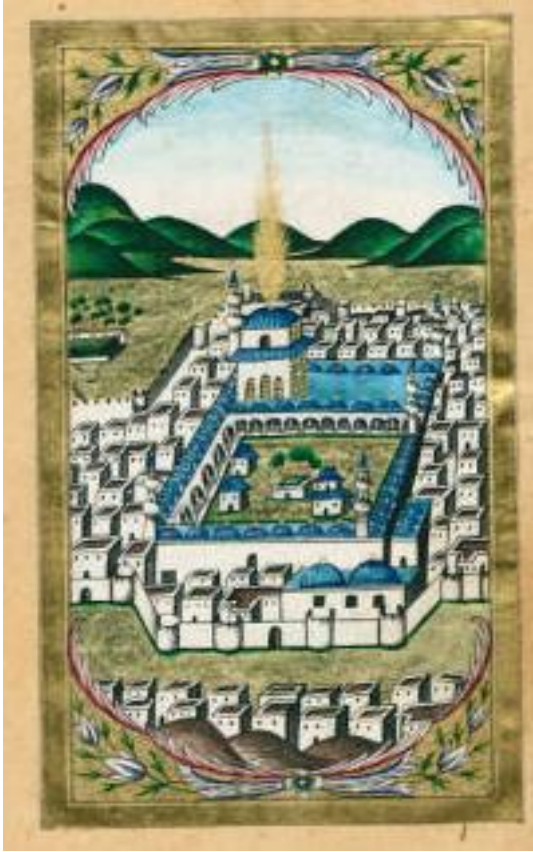

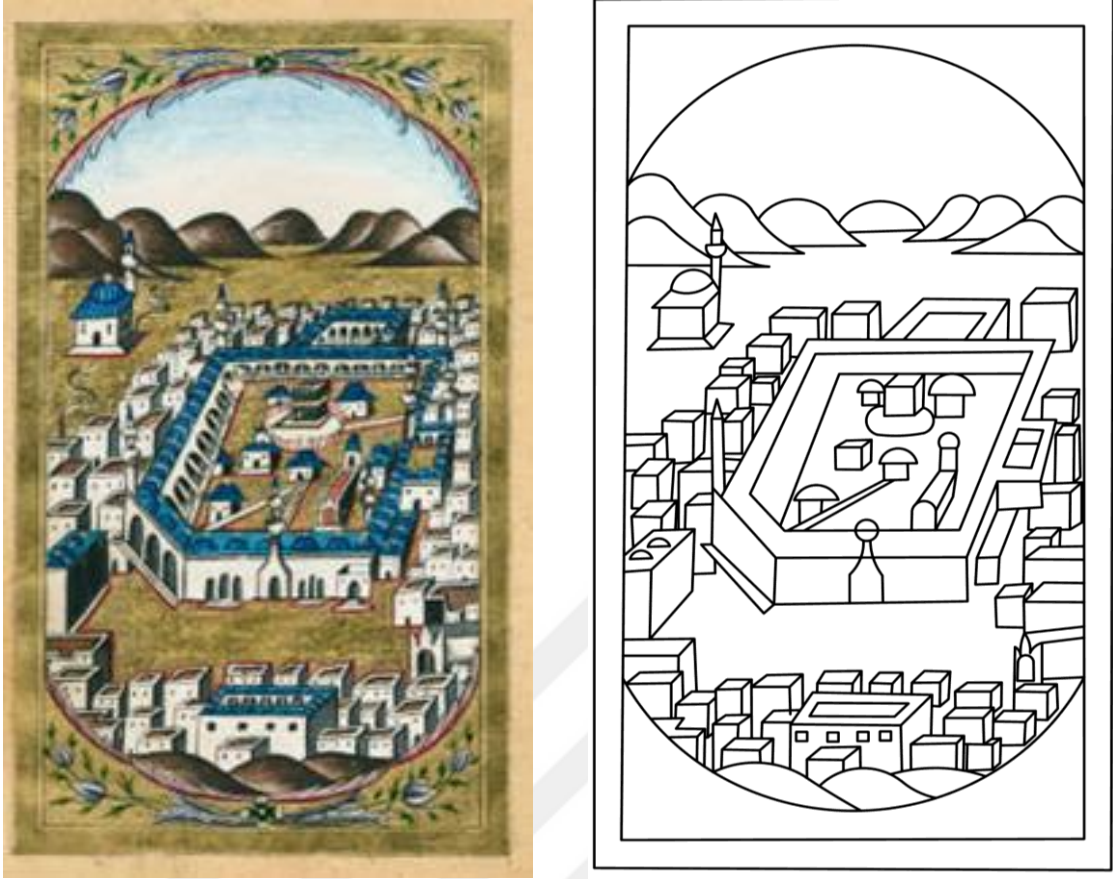

Fotoğraf 61-62-Şekil 61-62. Sakıp Sabancı Müzesi, Kitap ve Hat Sanatları Koleksiyonu, İstanbul. Delâil'ül Hayrât, Envanter Numarası 103-0297, (03. 01. 2018 tarihinde [www. digitalssm.org/cdm/landingpage/collection/Kitapvehat/lang/tr](http://www.digitalssm.org/cdm/landingpage/collection/Kitapvehat/lang/tr) adresinden erişildi).

Tanım: Dikine oval bir çerçeve içerisinde yer alan Mekke betimlemesi; arka planda yer alan sıra dağlar ve merkezdeki Mescid-i Haramdan oluşan bir kompozisyona sahiptir. Mescid-i Haram; yedi minareli ve bir sıra mavi kubbeli revaklarıyla betimlenmiştir. Mescid'in kuzey ve batı cephelerinde avluya bitişik biçimde yapılmış iki avlu daha yer almaktadır. Avlunun merkezinde yer alan Kâbe, altın rengi kuşak ve siyah renklerle belirlenmiştir. Kâbe kırmızı metaf çizgisi içerisinde yer almaktadır. Makamât-ı Erbaa, beyaz duvarlı ve mavi kubbelerle örtülüdür. Minber-i Şerif de avlunun güney-batısında mavi külahlı olarak görülmektedir. Mescid'in revaklarındaki kemer ve sütunlarda beyaz renk kullanılmıştır. Mescid-i Haram'ın kuzey-doğu yönünde mavi kubbesi ve minaresi ile bir mescit yer almaktadır. Mescid'in çevresinde yer alan pembe çatılı Mekke evleri simetrik bir biçimde

konumlandırılmıştır. Dağlarda açık koyulu kahverengi, zeminde ise yeşil renk tonları kullanılmıştır.

Medine betimlemesi; Mescid-i Nebevî, evler ve beyaz duvarlı Cennetü'l-Baki ile sıra dağlardan oluşan bir kompozisyona sahiptir. Buradaki sıra dağlarda Mekke kentinden farklı olarak yeşil renk kullanılmıştır. Mescid-i Nebevi beş minare ve bir sıra mavi kubbeli revak ile iki avlu halinde betimlenmiştir. İlk avluda Hz. Muhammed'in evi, avlunun güneydeki ikinci bölümünde Hz. Fatıma'nın bahçesi ve su kuyusu ve hurma ağaçları yer almaktadır. Cennetü'l-Baki yeşillikler içindedir. Dağ sıralarındaki renk farklılığı dışında, gökyüzü ve evler, Mekke kenti betimlemesi ile renk ve biçim bakımından aynıdır. Dağlar arasında boşluk bırakılmamıştır. Her iki resimde de perspektif ve ışık-gölge başarılı bir şekilde uygulanmıştır. Resimlerde figürsüz topografik üslup kullanılmıştır. Resimler altın renkte cetvelenmiştir.

Yayın:

1. (03.01.2018 tarihinde www.digitalssm.org/cdm/landingpage/collection/Kitapvehat/lang/t adresinden erişildi).

Katalog Numarası: 51

Fotoğraf Numarası: 63

Şekil Numarası: 63

Çalışma Tarihi: Mart 2018.

Adı: Medine/ Muhammediye.

Bulunduğu Yer: Beyazıd-ı Veli Han Kütüphanesi, Amasya.

Geldiği Yer: Bilinmiyor.

Malzeme ve Teknik: Siyah-Beyaz Baskı tekniği.

Dönemi: 19. yüzyıl Osmanlı dönemi.

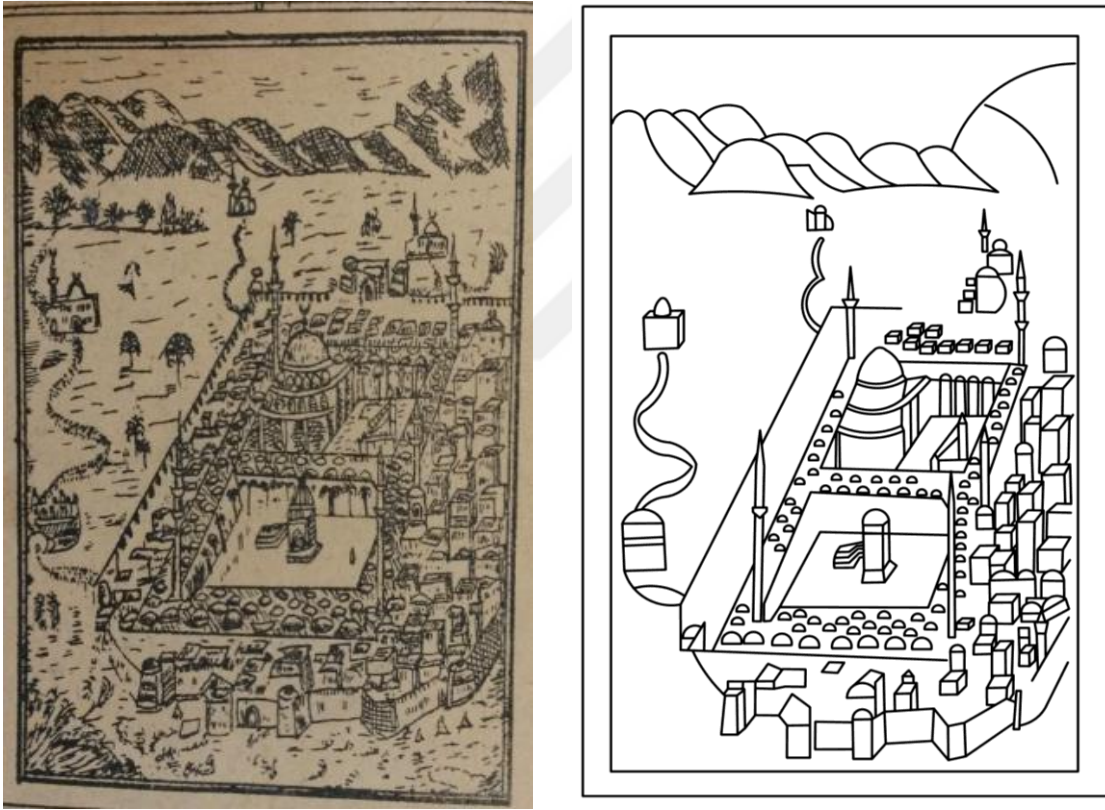

Fotoğraf 63-Şekil 63. Beyazıd-ı Veli Han Kütüphanesi, Amasya. Muhammediye, Medine-i Münevvere ve Mescid-i Nebevî (Beyazıd-ı Veli Han Kütüphanesi arşivinden edinildi).

Tanım: Medine betimlemesi; Mescid-i Nebevî, evler ve sıra dağlardan oluşan bir kompozisyona sahiptir. Mescid-i Nebevî beş minare ve iki sıra kubbe ile çevrili revak ile iki avlu halinde betimlenmiştir. İlk avluda Hz. Muhammed'in evi ile minberi arasında yer alan bahçe Ravza-i Mutahhara ve Minber-i Şerif yer almaktadır. Avlunun

güneydeki ikinci bölümünde Hz. Fatıma'nın bahçesi ve su kuyusu görülmektedir. Resimde perspektif başarılı bir şekilde uygulanmıştır. Resimde figürsüz topografik üslup kullanılmıştır.

Yayın: -



Katalog Numarası: 52

Fotoğraf Numarası: 64-65

Şekil Numarası: 64-65

Çalışma Tarihi: Mart 2018.

Adı: Kuran-ı Kerim'in Fatıha sayfasında Mekke, Bakara sayfasında Medine (Hattat Ahmet Vesim Paşa).

Bulunduğu Yer: Deniz Müzesi, İstanbul. Envanter Numarası 17-33-37-01 ve 17-33-37-02.

Geldiği Yer: Bilinmiyor.

Malzeme ve Teknik: Aharlı kâğıt üzerine renkli boyalar. Dikine(yığma)perspektif uygulaması.

Dönemi: 19.yüzyıl. Osmanlı dönemi.

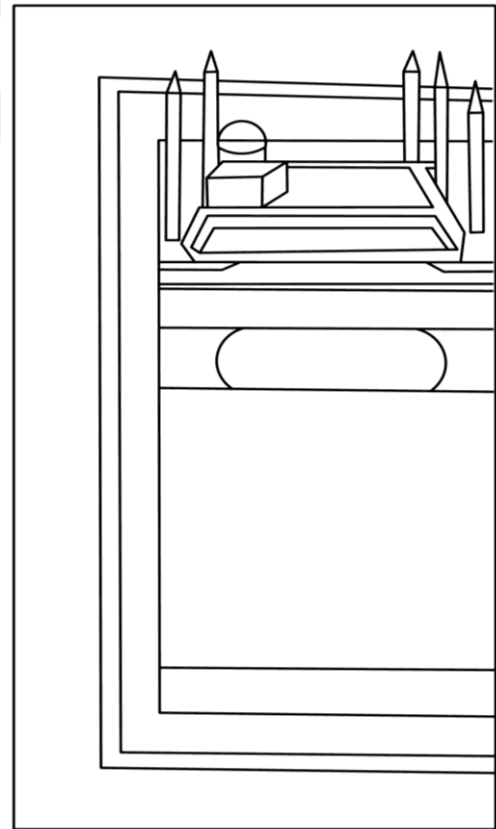
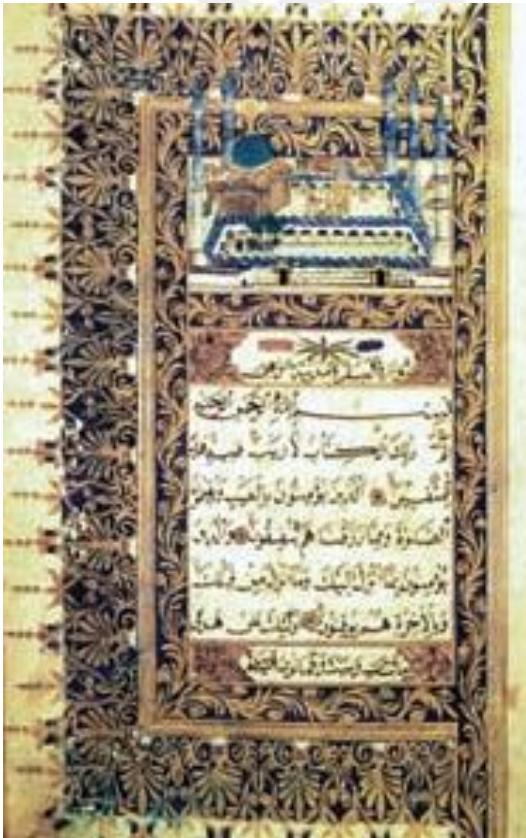

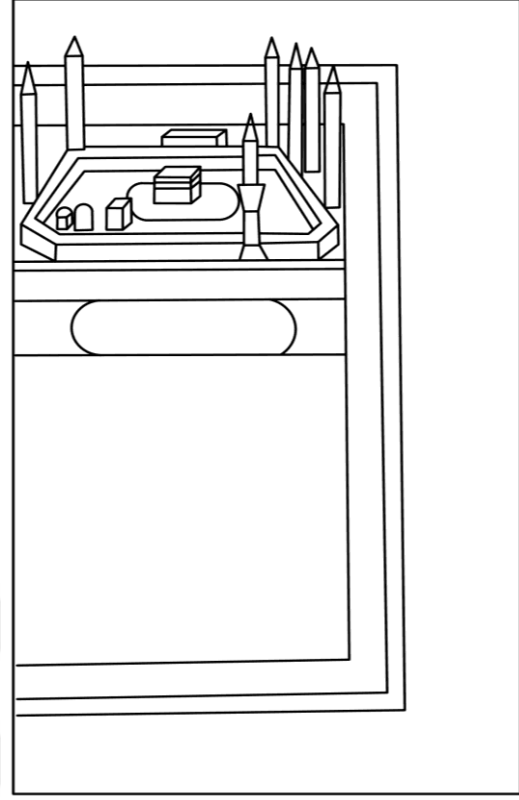

Fotoğraf 64-65, Şekil 64-65. Deniz Müzesi, İstanbul. Kuran-ı Kerim'in Fatiha sayfasında Mekke, Bakara sayfasında Medine, Envanter Numarası 17-33-37-01 ve 17-33-37-02 (Özsayınar, 2012).

Tanım: Fatiha suresinin bulunduğu sayfada yer alan Mekke kenti; Mescid-i Haram betimlemesinden oluşan bir kompozisyona sahiptir. Mescid-i Haram, yedi minareli ve bir sıra mavi kubbeli revaklarıyla görülmektedir. Mescid'in kuzey avlu duvarına bitişik bir avlu daha yer almaktadır. Avlunun merkezinde görülen Kâbe, altın rengi kuşak ve siyah renklerle belirlenmiştir. Kâbe beyaz metafor çizgisi içerisinde yer almaktadır. Minber-i Şerif de avlunun güneyinde mavi külahlı olarak görülmektedir.

Bakara suresinin bulunduğu sayfada yer alan Medine betimlemesi; mavi kubbeli Mescid-i Nebevî'den oluşan bir kompozisyona sahiptir. Mescid-i Nebevi beş minare ve bir sıra mavi mavi kubbeli revakla çevrili iki avlu halinde betimlenmiştir. İlk avluda Hz. Muhammed'in evi ve Minber-i Şerif, avlunun güneydeki ikinci bölümünde ise Hz. Fatıma'nın bahçesi ve su kuyusu yer almaktadır. Resimlerde perspektif başarılı bir şekilde uygulanmıştır. Resimlerde figür kullanılmamış olup üç boyutlu bir anlatım görülmektedir.

Yayın:

1. Özsayiner, Z.C. (2012), “Türk Vakıf Hat Sanatları Müzesi’ndeki Kutsal Kent Tasvirleri”, *Milli Saraylar Sanat-Tarih- Mimarlık Dergisi*, 10, 145-155.



Katalog Numarası: 53

Fotoğraf Numarası: 66

Şekil Numarası: 66

Çalışma Tarihi: Mart 2018.

Adı: Arafat, El-Hac (Hattat Mehmed Firâkî).

Bulunduğu Yer: Türk Vakıf Hat Sanatları Müzesi, İstanbul. 1331, Envanter Numarası 1491.

Geldiği Yer: Bilinmiyor.

Malzeme ve Teknik: Aharlı kâğıt üzerine renkli boyalar. Dikine(yığma)perspektif uygulaması.

Dönemi: 1915 tarihli. Osmanlı dönemi.

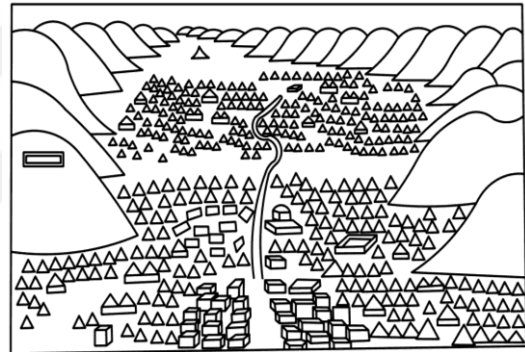

Fotoğraf 66- Şekil 66. Türk Vakıf Hat Sanatları Müzesi, İstanbul. Arafat Minyatürü, El-Hac, Envanter Numarası 1491 (Özsayner, 2012).

Tanım: Sağında ve solunda sıra dağlarla kuşatılmış olan Arafat ovasında kurulan çadırlar kompozisyonun merkezinde yer almaktadır. Dağlarda açık gri tonları, zeminde açık toprak tonları ve konturlarda siyah renk tercih edilmiştir. Kuş bakışı görünümü verilmiş olan resimde derinlik, ışık-gölge ve perspektif başarılı bir biçimde uygulanmıştır.

Yayın:

1. Özsayner, Z.C. (2012), “Türk Vakıf Hat Sanatları Müzesi’ndeki Kutsal Kent Tasvirleri”, *Milli Saraylar Sanat-Tarih- Mimarlık Dergisi*, 10, 145-155.

Katalog Numarası: 54

Fotoğraf Numarası: 67-68

Şekil Numarası: 67-68

Çalışma Tarihi: Ocak 2018.

Adı: Delâilü'l-Hayrât.

Bulunduğu Yer: Sakıp Sabancı Müzesi, Kitap ve Hat Sanatları Koleksiyonu, İstanbul.
y. 19b- 20a. Envanter Numarası 103-0181.

Geldiği Yer: Bilinmiyor.

Malzeme ve Teknik: Âharlı kâğıt üzerine siyah ve kırmızı mürekkep, renkli boyalar, altın. Akıtma boya tekniği. Dikine(yığma)perspektif uygulaması. Resimlerin çevresi tahrirlidir. Unvan sayfası tezhiplidir. Cetvel ve duraklar altınlıdır. Kızıl renkli deriden miklepli şemse tarzında ciltlenmiştir.

Dönemi: Bilinmiyor.

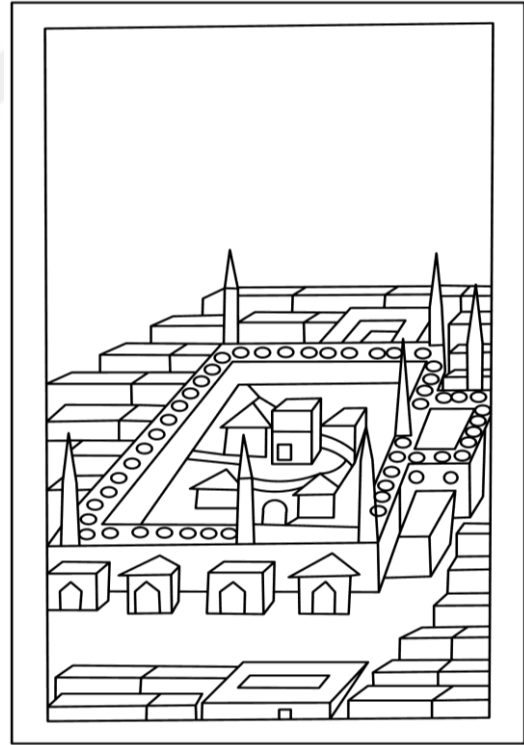

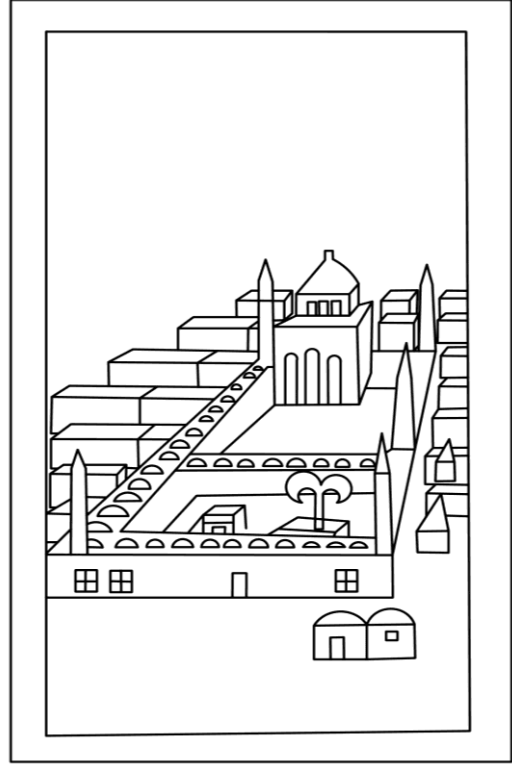

Fotoğraf 67-68, Şekil 67-68. Sakıp Sabancı Müzesi, Kitap ve Hat Sanatları Koleksiyonu, İstanbul. Delâilü'l-Hayrât, y. 19b-20a. Envanter Numarası 103-0181 (03. 01. 2018 tarihinde www.digitalssm.org/cdm/landingpage/collection/Kitapvehat/lang/tr adresinden erişildi).

Tanım: Mekke kenti betimlemesi; Mescid-i Haramdan oluşan bir kompozisyona sahiptir. Kentin arka planında sıra dağlar yer almaktadır. Mescid-i Haram, yedi minareli ve bir sıra açıklı koyulu mavi kubbeli revaklarıyla betimlenmiştir. Mescid'in kuzey ve batı cephelerinde avluya bitişik biçimde yapılmış iki avlu daha yer almaktadır. Avlunun merkezinde yer alan Kâbe'nin cephesi üstte siyah alt kısımda toprak tonlarında renklerle belirlenmiştir. Kırmızı parmaklık biçiminde metafor çizgisi içerisinde yer alan Kâbe'nin kapısı güneydedir. Bu kısım beyaz zemin ile belirlenmiştir. Makamât-ı Erbaa, maksure biçiminde ve mavi kırma çatıyla örtülüdür. Mescid'in revaklarındaki kemer ve sütunlar beyaz renktedir. Mescid'in çevresinde yer alan Mekke evleri pembe çatılı simetrik ve detaylı bir biçimde konumlandırılmıştır. Dağlarda açıklı koyulu gri ve sarı tonları zeminde ise açık sarı renk tonlamaları kullanılmıştır.

Medine betimlemesi; Mescid-i Nebevî, pembe çatılı Medine evleri ve Mekke'dekilerle şekil ve renk olarak benzerlik gösteren sıra dağlardan oluşan bir kompozisyona sahiptir. Mescid-i Nebevi beş minare ve bir sıra mavi kubbeli revak ile

iki avlu halinde betimlenmiştir. İlk avluda Hz. Muhammed'in evi avlunun güneydeki ikinci bölümünde Hz. Fatıma'nın bahçesi ve su kuyusu yer almaktadır. Dağ sıraları, gökyüzü ve evler, Mekke kenti betimlemesi ile aynı renktedir. Medine kenti betimlemesinde zeminde yeşil renk kullanılmıştır. Her iki resimde de perspektif ve ışık-gölge başarılı bir şekilde uygulanırken detaylarda çizgisel bir üslup göze çarpmaktadır. Resimlerde figürsüz topografik üslup kullanılmıştır. Resimler ince kırmızı renkte cetvelenmiştir.

Yayın:

1. (03.01.2018 tarihinde

www.digitalsm.org/cdm/landingpage/collection/Kitapvehat/lang/tr adresinden erişildi).

Katalog Numarası: 55

Fotoğraf Numarası: 69-70

Şekil Numarası: 69-70

Çalışma Tarihi: Ocak 2018.

Adı: Delâilü'l-Hayrât (Hattat Mehmet Said).

Bulunduğu Yer: Sakıp Sabancı Müzesi, Kitap ve Hat Sanatları Koleksiyonu, İstanbul.

Envanter Numarası 103-0185.

Geldiği Yer: Bilinmiyor.

Malzeme ve Teknik: Âharlı kâğıt üzerine renkli boyalar, altın. Akıtma boya tekniği.

Dikine(yığma)perspektif uygulaması. Resimlerin çevresi tahrirlidir.

Dönemi: Bilinmiyor.

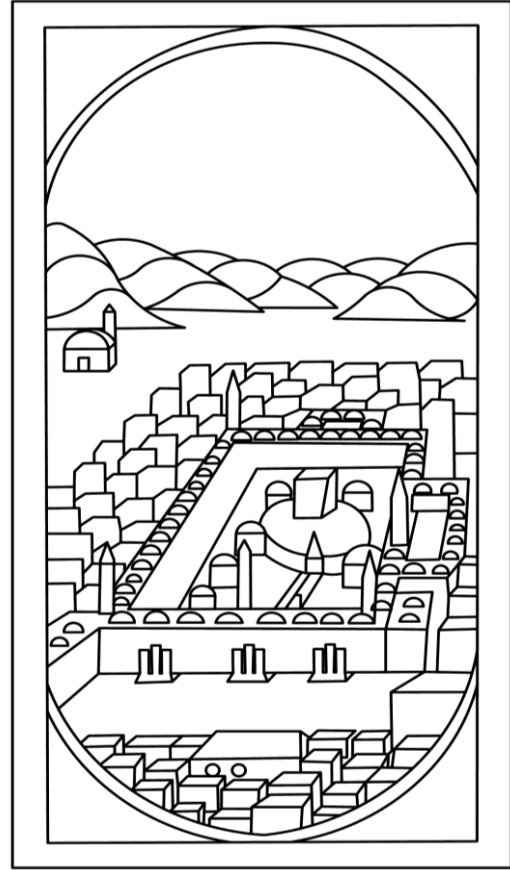

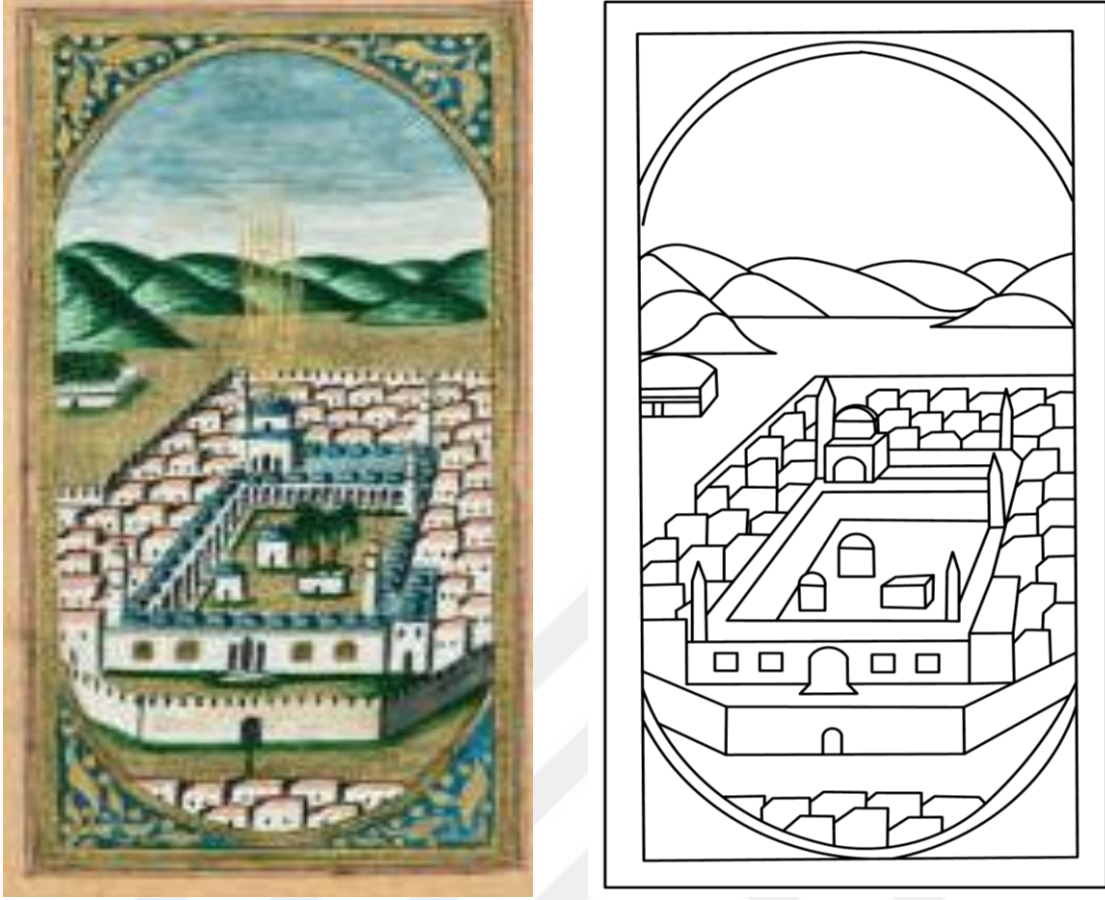

Fotoğraf 69-70, Şekil 69-70. Sakıp Sabancı Müzesi, Kitap ve Hat Sanatları Koleksiyonu, İstanbul. Delâilü'l-Hayrât, Hattat Mehmed Said, Envanter Numarası 103-0185 (03. 01. 2018 tarihinde www.digitalssm.org/cdm/landingpage/collection/Kitapvehat/lang/tr adresinden erişildi).

Tanım: Dikine oval bir çerçevede yer alan Mescid-i Haram betimlemesi; arka planda yer alan Mekke kenti ve sıra dağlardan oluşan bir kompozisyona sahiptir. Mescid-i Haram; yedi minareli ve bir sıra mavi kubbeli revaklarıyla betimlenmiştir. Mescid'in kuzey ve batı cephelerinde avluya bitişik biçimde yapılmış iki avlu daha yer almaktadır. Avlunun merkezinde yer alan Kâbe, altın rengi kuşak ve siyah renklerle belirlenmiştir. Kâbe kırmızı metafor çizgisi içerisinde yer almaktadır. Makamât-ı Erbaa, beyaz duvarlı ve mavi kubbelerle örtülüdür. Minber-i Şerif de avlunun güney-batısında mavi külahlıdır. Mescid'in revaklarındaki kemer ve sütunlarda beyaz renk kullanılmıştır. Mescid-i Haram'ın kuzey-doğu yönünde mavi kubbesi ve minaresi ile bir mescit yer almaktadır. Mescid'in çevresinde yer alan pembe çatılı Mekke evleri simetrik bir biçimde konumlandırılmıştır. Dağlarda açıklı koyulu kahve tonları, zeminde ise yeşil renk tonlamaları kullanılmıştır.

Medine betimlemesi; Mescid-i Nebevî, evler ve yüksek beyaz duvarlı Cennetü'l-Baki ile sıra dağlardan oluşan bir kompozisyona sahiptir. Buradaki sıra dağlarda Mekke kentindekinden farklı olarak yeşil renk kullanılmıştır. Mescid-i Nebevi beş minare ve bir sıra mavi kubbeli revak ile iki avlu halindedir. İlk avluda Hz. Muhammed'in evi, avlunun güneydeki ikinci bölümünde Hz. Fatıma'nın bahçesi, su kuyusu ve hurma ağaçları yer almaktadır. Cennetü'l-Baki yeşillikler içindedir. Mescid-i Nebevi ile Medine evleri arasında sur duvarı biçiminde bir set göze çarpmaktadır. Dağ sıralarındaki renk farklılığı dışında, gökyüzü ve evler, Mekke kenti betimlemesi ile renk ve biçim bakımından aynıdır. Dağlar arasında boşluk bırakılmamıştır. Her iki resimde de perspektif ve ışık-gölge başarılı bir şekilde uygulanmıştır. Resimlerde figürsüz topografik üslup kullanılmıştır. Resimler altın renkte cetvelenmiştir.

Yayın:

1. (03.01.2018 tarihinde www.digitalssm.org/cdm/landingpage/collection/Kitapvehat/lang/tr adresinden erişildi).

Katalog Numarası: 56

Fotoğraf Numarası: 71-72

Şekil Numarası: 71-72

Çalışma Tarihi: Ocak 2018.

Adı: Delail'ül Hayrat.

Bulunduğu Yer: Etnografya Müzesi, Ankara. El Yazması Deposu, 1 Numaralı Dolap, C Rafı, Envanter Numarası 11613.

Geldiği Yer: Bilinmiyor. Müzeye Geliş Tarihi: 29.03.1939.

Malzeme ve Teknik: Âharlı kâğıt, kırmızı ve siyah mürekkep, altın ve renkli boyalar.

Dönemi: Osmanlı dönemi.

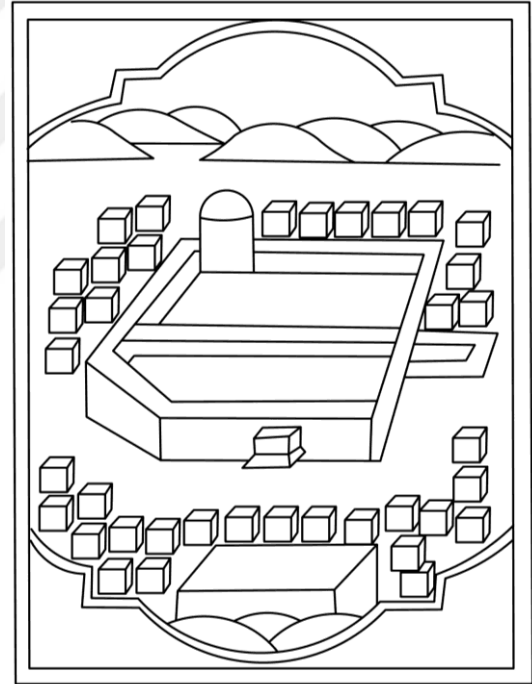

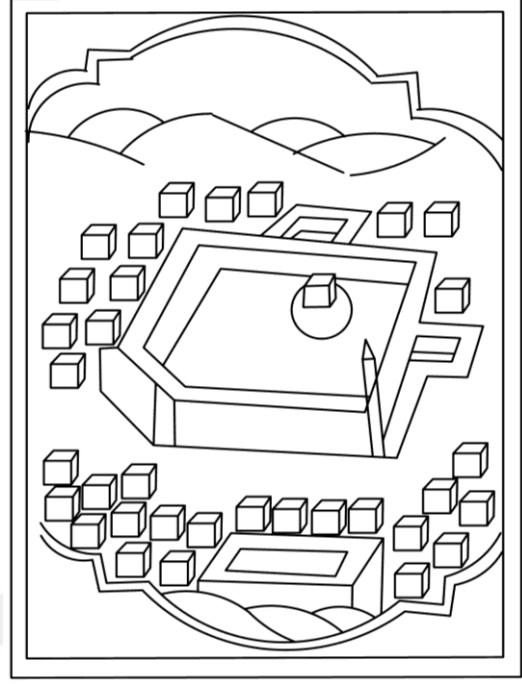

Fotoğraf 71-72, Şekil71-72. Etnografya Müzesi, Ankara. Delail'ül Hayrat, El Yazması Deposu, 1 No'lu Dolap, C Rafı, Envanter Numarası 11613 (Etnografya Müzesi arşivinden edinildi).

Tanım: Mekke betimlemesi; kompozisyonun merkezinde yer alan Mescid-i Haram, Mescid-i Haram'ın çevresini dört yönde kuşatan beyaz duvarları ile detayların seçilmesinde güçlük çekilen Mekke evleri, Mescid-i Haram'ın güney ve kuzeyinde açıklı koyulu kahve tonlarında sıradağlardan oluşmaktadır. Mescid-i Haram, yedi minareli ve bir sıra açıklı koyulu gri kubbeli revaklarıyla betimlenmiştir. Mescid'in kuzey ve batı cephelerinde avluya bitişik biçimde yapılmış iki avlu daha yer almaktadır. Avlunun merkezinde yer alan Kâbe, altın rengi kuşak ve siyah renklerle belirlenmiştir. Kâbe beyaz metaif çizgisi içerisinde yer almaktadır. Minber-i Şerif de avlunun güney-batısında gri külahlıdır. Zeminde açık kahve renk tonlamaları kullanılmıştır.

Medine betimlemesi; Mescid-i Nebevî, evler ve sıra dağlardan oluşan bir kompozisyona sahiptir. Buradaki sıra dağlarda Mekke kentindekinden farklı olarak yeşil renk kullanılmıştır. Mescid-i Nebevi beş minare ve bir sıra gri kubbeli revak ile iki avlu halinde betimlenmiştir. İlk avluda Hz. Muhammed'in evi ve Minber-i Şerif, avlunun güneydeki ikinci bölümünde Hz. Fatıma'nın bahçesi ve su kuyusu ve hurma ağaçları görülmektedir. Kompozisyonda Cennetü'l-Baki'ye yer verilmemiştir. Dağ sıralarındaki renk farklılığı dışında, gökyüzü ve evler Mekke kenti betimlemesi ile

renk ve biçim bakımından aynıdır. Dağlar arasında boşluk bırakılmamıştır. Her iki resimde de perspektif ve ışık-gölge başarılı bir şekilde uygulanmıştır. Resimlerde figürsüz topografik üslup kullanılmıştır. Resimler altın renkte cetvelenmiştir.

Yayın:-



Katalog Numarası: 57

Fotoğraf Numarası: 73-74

Şekil Numarası: 73-74

Çalışma Tarihi: Ocak 2018.

Adı: Delail'ül Hayrat.

Bulunduğu Yer: Etnografya Müzesi, Ankara. Yazma Eserler Salonu, Yazma Vitrini, Envanter Numarası 12075.

Geldiği Yer: Bilinmiyor. Müzeye Geliş Tarihi: 18.10.1941.

Malzeme ve Teknik: Âharlı kâğıt, altın ve renkli boyalar.

Dönemi: Osmanlı dönemi.

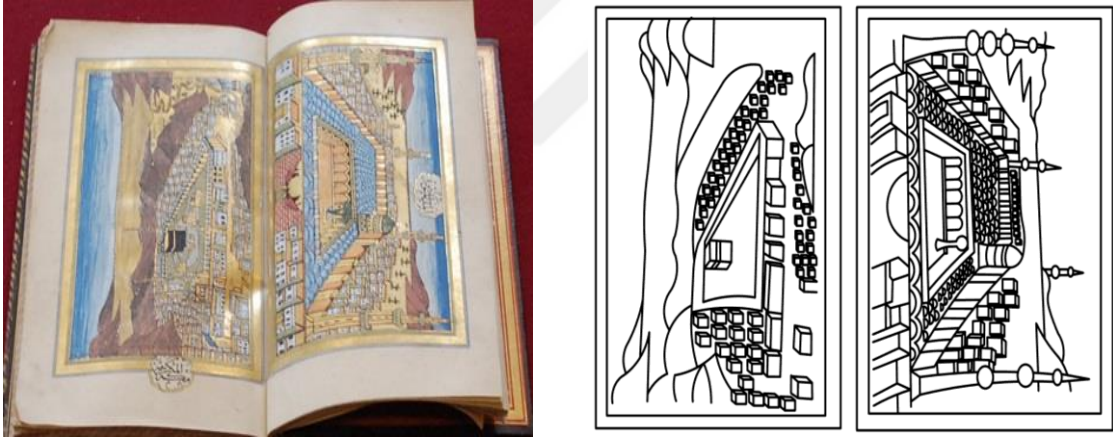

Fotoğraf 73-74, Şekil 73-74. Etnografya Müzesi, Ankara. Delail'ül Hayrat, Yazma Eserler Salonu, Yazma Vitrini, Envanter Numarası 12075 (Etnografya Müzesi arşivinden edinildi).

Tanım: Mekke betimlemesi; kompozisyonun merkezinde yer alan Mescid-i Haram, Mescid-i Haram'ın çevresini dört yönde kuşatan beyaz duvarları ile detaylı biçimde gösterilmiş olan Mekke evleri, Mescid-i Haram'ın arka planında yer alan kahve tonlarında sıradağlardan oluşmaktadır. Mescid-i Haram; minareleri bir sıra gri kubbeli revaklarıyla betimlenmiştir. Avlunun merkezinde yer alan Kâbe, altın rengi kuşak ve siyah renklerle belirlenmiştir. Kâbe beyaz metaf çizgisi içerisinde yer

almaktadır. Minber-i Şerif de avlunun güney-batısında altın renginde betimlenmiştir. Zeminde açık altın, gökyüzünde ise açık koyulu mavi renk tonlamaları kullanılmıştır.

Medine betimlemesi; Mescid-i Nebevî, evler ve sıra dağlardan oluşan bir kompozisyona sahiptir. Sıra dağlarda Mekke kentine benzer olarak kahverengi renk kullanılmıştır. Mescid-i Nebevî beş minare ve üç sıra mavi kubbe ile çevrili revak ile bir avlu halinde betimlenmiştir. Hz. Muhammed'in evinin bulunduğu bölüm kubbelerle örtülü kapalı biçimde gösterilmiştir. Güneydeki açık avlulu ikinci bölümde Hz. Fatıma'nın bahçesi hurma ağacı yer almaktadır. Cennetü'l-Baki çizgisel bir üslupla ele alınmış olup Mescid-i Nebevî'nin kuzey-doğu yönünde yer almaktadır. Dağlar, gökyüzü ve evler Mekke kenti betimlemesi ile renk ve biçim olarak ayırdır. Her iki resimde de perspektif başarılı bir şekilde uygulanmıştır. Resimlerde figürsüz topografik üslup kullanılmıştır. Resimler altın renkte cetvellenmiştir.

Yayın:-

Katalog Numarası: 58

Fotoğraf Numarası: 75-76

Şekil Numarası: 75-76

Çalışma Tarihi: Ocak 2018.

Adı: Enam-i Şerif.

Bulunduğu Yer: Etnografya Müzesi, Ankara. El Yazması Deposu, 2 Numaralı Dolap, D Rafi, Envanter Numarası 17853.

Geldiği Yer: Bilinmiyor. Müzeye Geliş Tarihi: 22.10.1964.

Malzeme ve Teknik: Âharlı kâğıt, kırmızı ve siyah mürekkep, altın ve renkli boyalar.

Dönemi: Osmanlı dönemi.

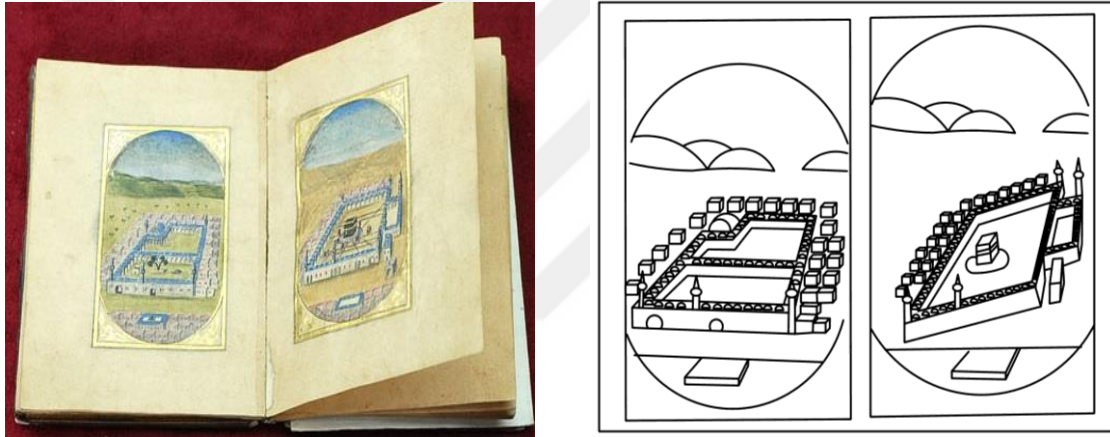

Fotoğraf 75-76, Şekil 75-76. Etnografya Müzesi, Ankara, Enam-i Şerif, El Yazması Deposu, 2 No'lu Dolap, D Rafi, Envanter Numarası 17853 (Etnografya Müzesi arşivinden edinildi).

Tanım: Dikine oval bir çerçeve içerisinde yer alan Mescid-i Haram betimlemesi; arka planda yer alan Mekke kenti ve sıra dağlardan oluşan bir kompozisyona sahiptir. Mescid-i Haram, yedi minareli ve bir sıra mavi kubbeli revaklarıyla betimlenmiştir. Mescid'in batı cephesinde avluya bitişik biçimde yapılmış bir avlu daha yer almaktadır. Avlunun merkezinde yer alan Kâbe altın rengi kuşak ve siyah renklerle belirlenmiştir. Kâbe beyaz metaif çizgisi içerisinde yer almaktadır. Mescid'in çevresinde yer alan pembe çatılı Mekke evleri simetrik bir biçimde konumlandırılmıştır. Dağlarda ve zeminde açık altın tonları, gökyüzünde ise açıklı koyulu mavi renk tonlamaları kullanılmıştır.

Medine betimlemesi; Mescid-i Nebevî, evler ve sıra dağlardan oluşan bir kompozisyona sahiptir. Buradaki sıra dağlarda Mekke kentinden farklı olarak yeşil renk kullanılmıştır. Mescid-i Nebevi beş minare ve bir sıra mavi kubbe ile çevrili revak ile iki avlu halinde betimlenmiştir. İlk avluda Hz. Muhammed'in evi, avlunun güneydeki ikinci bölümünde Hz. Fatıma'nın bahçesi ve su kuyusu ve hurma ağaçları yer almaktadır. Cennetü'l-Baki'ye yer verilmemiştir. Dağ sıralarındaki renk farklılığı dışında, gökyüzü ve evler, Mekke kenti betimlemesi ile renk ve biçim bakımından aynıdır. Dağlar arasında boşluk bırakılmamıştır. Her iki resimde de perspektif ve ışık-gölge başarılı bir şekilde uygulanmıştır. Resimlerde figürsüz topografik üslup kullanılmıştır. Resimler altın renkte cetvellenmiştir.

Yayın:-



Katalog Numarası: 59

Fotoğraf Numarası: 77-78

Şekil Numarası: 77-78

Çalışma Tarihi: Mart 2018.

Adı: Delail'ül Hayrat.

Bulunduğu Yer: Topkapı Sarayı Müzesi Kütüphanesi, İstanbul. Envanter Numarası 1016.

Geldiği Yer: Bilinmiyor.

Malzeme ve Teknik: Âharlı kâğıt, altın ve renkli boyalar. Akıtma boya tekniği.

Dikine(yığma)perspektif uygulaması. Resimlerin çevresi tahrirlidir.

Dönemi: Bilinmiyor.

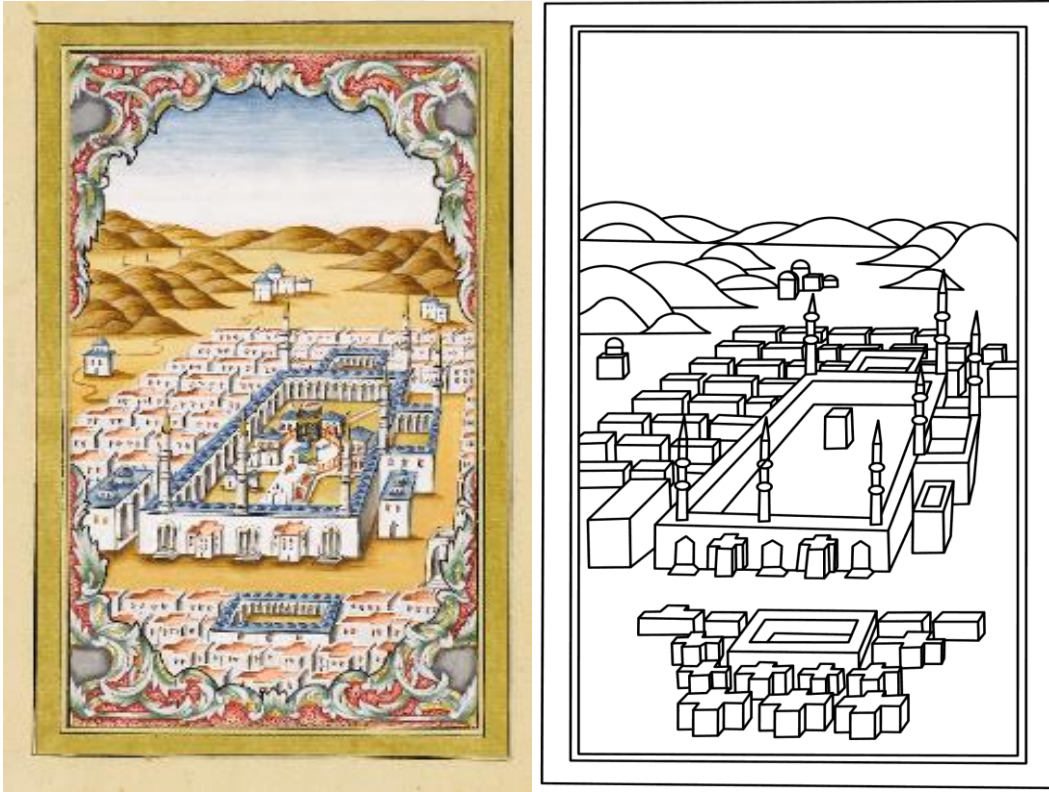

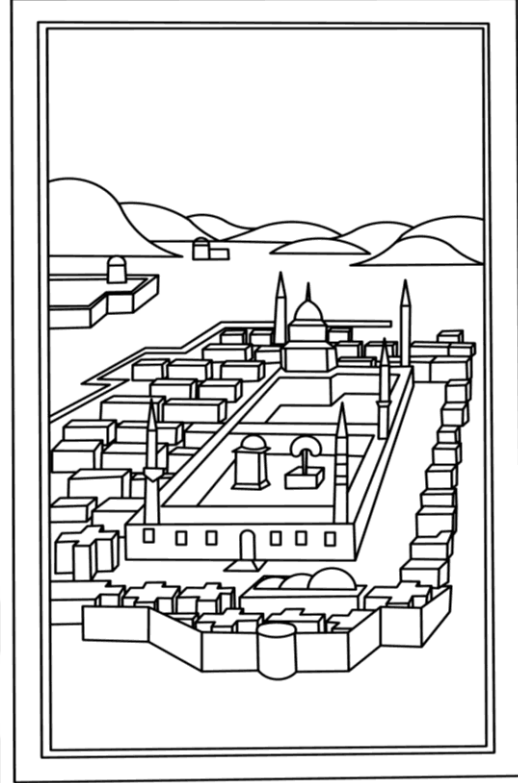

Fotoğraf 77-78, Şekil 77-78. Topkapı Sarayı Müzesi Kütüphanesi, İstanbul. Delail'ül Hayrat, Envanter Numarası 1016 (TSM arşivinden edinildi).

Tanım: Mekke kenti betimlemesi; Mescid-i Haram ve merkezinde Kâbe'nin yer aldığı bir kompozisyondan oluşmaktadır. Kentin arka planında sıra dağlar yer almaktadır. Mescid-i Haram, yedi minareli ve bir sıra mavi kubbeli revaklarıyla betimlenmiştir. Mescid'in kuzey ve batı cephelerinde avluya bitişik biçimde yapılmış iki avlu daha yer almaktadır. Avlunun merkezinde yer alan Kâbe, altın kuşak ile siyah renktedir. Kırmızı parmaklık biçiminde metafor çizgisi içerisinde yer alan Kâbe'nin kapısı güneydedir. Bu kısım beyaz zemin ile belirlenmiştir. Makamât-ı Erbaa, beyaz duvarlı mavi kırma çatıyla örtülüdür. Mescid'in revaklarındaki kemer ve sütunlar beyaz renktedir. Mescid'in çevresinde yer alan Mekke evleri pembe çatılı simetrik ve detaylı bir biçimde konumlandırılmıştır. Dağlarda açık koyulu kahve ve sarı tonları zeminde ise açık sarı renk tonlamaları kullanılmıştır.

Medine kenti betimlemesi; Mescid-i Nebevî, pembe çatılı Medine evleri ve Mekke kentindekinden farklı olarak yeşil renkte sıra dağlardan oluşan bir kompozisyona sahiptir. Mescid-i Nebevi beş minarenin yer aldığı, düz damlı revak ile

iki avlu halinde betimlenmiştir. İlk avluda Hz. Muhammed'in evi ve Minber-i Şerif yer almaktadır. Avlunun güneydeki ikinci bölümünde Hz. Fatıma'nın bahçesi ve su kuyusu görülmektedir. Medine kenti betimlemesinde zeminde yeşil renk kullanılmıştır. Cennetü'l-Baki'nin zemini altın renkte olup yüksek beyaz duvarla çevrilidir. Her iki resimde de perspektif ve ışık-gölge başarılı bir şekilde uygulanmıştır. Resimlerde figürsüz topografik üslup kullanılmıştır. Resimler altın şerit ile cetvelenmiştir.

Yayın:-



Katalog Numarası: 60

Fotoğraf Numarası: 79-80

Şekil Numarası: 79-80

Çalışma Tarihi: Mart 2018.

Adı: Delail'ül Hayrat.

Bulunduğu Yer: Topkapı Sarayı Müzesi Kütüphanesi, İstanbul. Envanter Numarası 1031.

Geldiği Yer: Bilinmiyor.

Malzeme ve Teknik: Âharlı kâğıt, altın ve renkli boyalar. Akıtma boya tekniği.

Dikine(yığma)perspektif uygulaması. Resimlerin çevresi tahrirlidir.

Dönemi: Bilinmiyor.

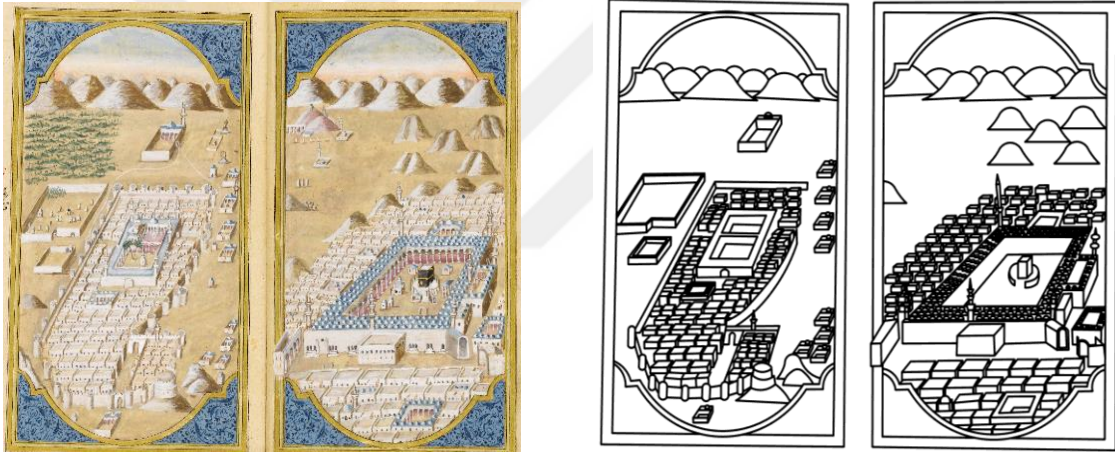

Fotoğraf 79-80, Şekil 79-80. Topkapı Sarayı Müzesi Kütüphanesi, İstanbul. Delail'ül Hayrat, Envanter Numarası 1031 (TSMK arşivinden edinildi).

Tanım: Dikine oval bir çerçeve içerisinde yer alan Mekke kenti betimlemesi; Mescid-i Haram arka planda yer sıra dağlardan oluşan bir kompozisyona sahiptir. Mescid-i Haram, yedi minareli ve üç sıra mavi kubbeli revaklarıyla betimlenmiştir. Mescid'in kuzey ve batı cephelerinde avluya bitişik biçimde yapılmış iki avlu daha yer almaktadır. Avlunun merkezinde yer alan Kâbe, altın rengi kuşak ve siyah renklerle belirlenmiştir. Makamât-ı Erbaa, beyaz duvarlı ve mavi kırma çatıyla örtülüdür. Minber-i Şerif de avlunun güney-batısında yer almaktadır. Mescid'in revaklarındaki kemer ve sütunlar beyaz renktedir. Mescid'in çevresinde yer alan Mekke evleri

simetrik ve detaylı bir biçimde konumlandırılmıştır. Dağlarda açık koyulu kahve tonları, zeminde ise açık sarı renk tonlamaları kullanılmıştır.

Medine betimlemesi; Mescid-i Nebevî, evler ve yüksek beyaz duvarlı Cennetü'l-Baki ile Mekke'dekilerle şekil ve renk olarak benzerlik gösteren sıra dağlardan oluşan bir kompozisyona sahiptir. Mescid-i Nebevi beş minare ve düz dam ile çevrili revak ile iki avlu halinde betimlenmiştir. İlk avluda Hz. Muhammed'in evi ile minberi arasında yer alan bahçe Ravza-i Mutahhara ve Minber-i Şerif yer almaktadır. Avlunun güneydeki ikinci bölümünde Hz. Fatıma'nın bahçesi ve su kuyusu betimlenmiştir. Cennetü'l-Baki'de mezar taşları belirgindir. Dağ sıraları, gökyüzü ve evler, Mekke kenti betimlemesi ile aynı renktedir. Her iki resimde de perspektif ve ışık-gölge başarılı bir şekilde uygulanmıştır. Resimlerde figürsüz topografik üslup kullanılmıştır. Resimler altın renkte cetvellenmiştir.

Yayın:-

Katalog Numarası:61

Fotoğraf Numarası: 81

Şekil Numarası: 81

Çalışma Tarihi: Mart 2018.

Adı: Delail'ül Hayrat.

Bulunduğu Yer: Topkapı Sarayı Müzesi Kütüphanesi, İstanbul. Envanter Numarası 1013.

Geldiği Yer: Bilinmiyor.

Malzeme ve Teknik: Âharlı kâğıt, altın ve renkli boyalar. Dikine(yığma)perspektif uygulaması. Resimlerin çevresi tahrirlidir.

Dönemi: Bilinmiyor.

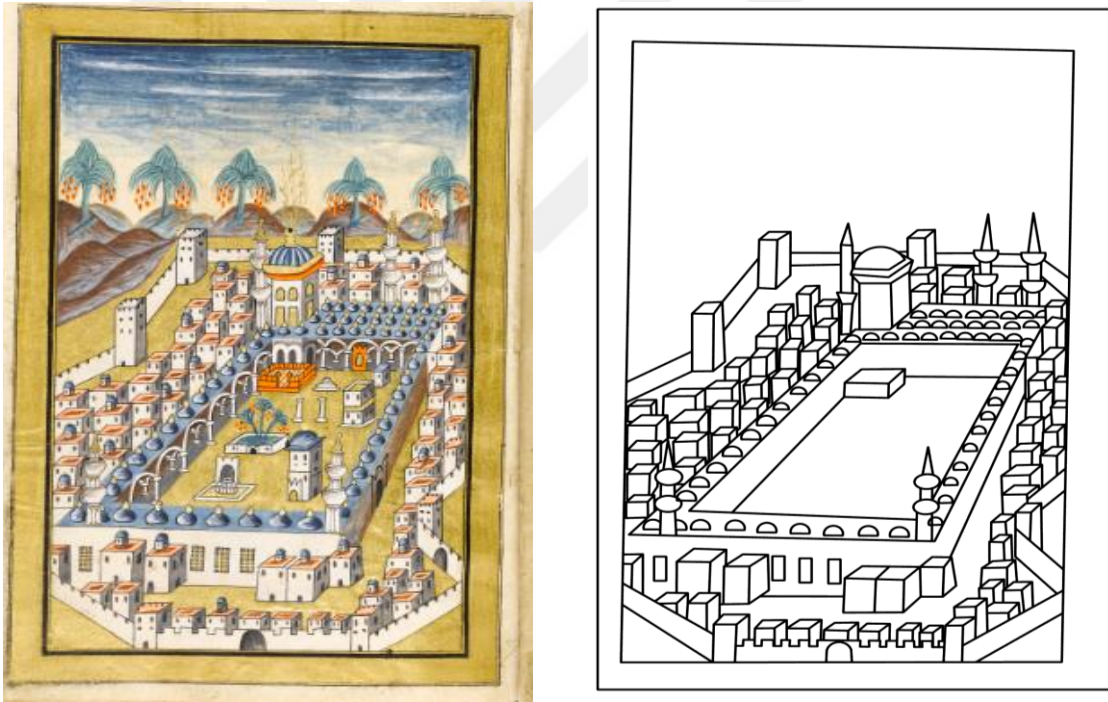

Fotoğraf 81-Şekil 81. Topkapı Sarayı Müzesi Kütüphanesi, İstanbul. Delail'ül Hayrat, Envanter Numarası 1013 (TSMK arşivinden edinildi).

Tanım: Sur duvarları içerisinde yer alan Medine betimlemesi; duvarların dışında kalan alanda sıra dağlar, hurma ağaçları ve kentin merkezinde yer alan Mescid-i Nebevi'den oluşan bir kompozisyon görülmektedir. Kompozisyona Cennetü'l Baki dahil edilmemiştir. Mescid-i Nebevi beş minare ve bir sıra kubbe ile çevrili revak

halinde betimlenmiştir. Hz. Muhammed'in evinin bulunduğu bölüm kubbelerle örtülüdür. Avlunun güneydeki ikinci bölümünde Hz. Fatıma'nın bahçesi ve su kuyusu görülmektedir. Resimde perspektif ve ışık-gölge başarılı bir şekilde uygulanmıştır. Resimde figürsüz topografik üslup kullanılmış olup altın renkte cetvellenmiştir.

Yayın:-



Katalog Numarası: 62

Fotoğraf Numarası: 82

Şekil Numarası: 82

Çalışma Tarihi: Mart 2018.

Adı: Fezail-i Mekke ve Medine.

Bulunduğu Yer: Topkapı Sarayı Müzesi Kütüphanesi, İstanbul. Envanter Numarası 1424.

Geldiği Yer: Bilinmiyor.

Malzeme ve Teknik: Âharlı kâğıt, renkli boyalar.

Dönemi: Bilinmiyor.

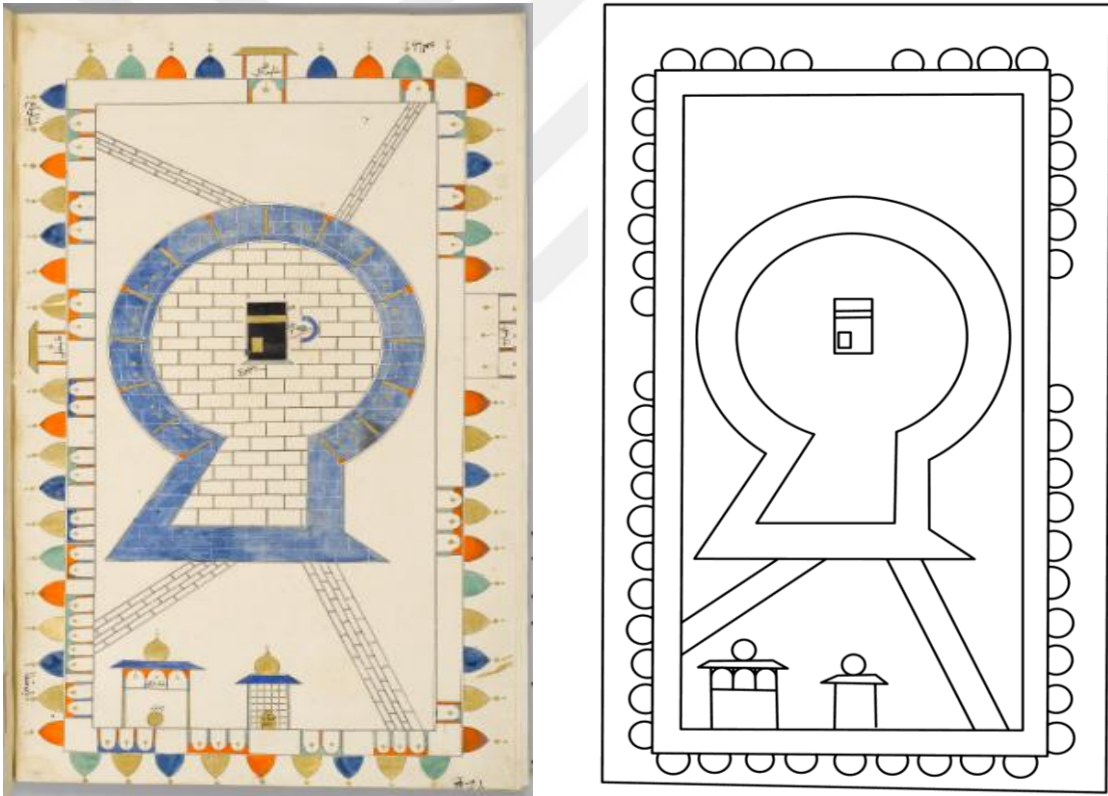

Fotoğraf 82- Şekil 82. Topkapı Sarayı Müzesi Kütüphanesi, İstanbul. Fezail-i Mekke ve Medine, Envanter Numarası 1424 (TSMK arşivinden edinildi).

Tanım: Mekke kenti betimlemesi; kompozisyonun merkezinde yer alan Mescid-i Haram ve Kâbe'den oluşmaktadır. Kâbe altın kuşaklı ve siyah renktedir. Çevresi mavi metaf çizgisi ile kuşatılmıştır. Kubbeli revaklarla dört yönden kuşatılmış

olan Mescid-i Haram'da fazla detaya yer verilmemiştir. Çizgisel üslupta yapılan resimde iki boyutlu anlatım görülmektedir.

Yayın:-



Katalog Numarası: 63

Fotoğraf Numarası: 83

Şekil Numarası: 83

Çalışma Tarihi: Ocak 2018.

Adı: Mescid-i Nebevi.

Bulunduğu Yer: Türk Vakıf Hat Sanatları Müzesi, İstanbul. Envanter Numarası 1723.

Geldiği Yer: Bilinmiyor.

Malzeme ve Teknik: Aharlı kâğıt üzerine renkli boyalar. Aharlı kâğıt üzerine renkli boyalar. Dikine(yığma)perspektif uygulaması.

Dönemi: Bilinmiyor.

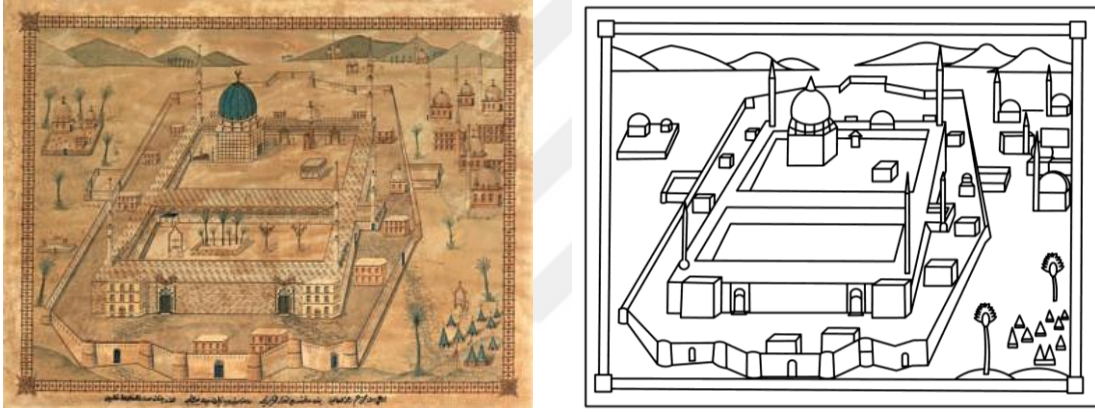

Fotoğraf 83- Şekil 83. Türk Vakıf Hat Sanatları Müzesi, İstanbul. Mescid-i Nebevi, Envanter Numarası 1723 (Özsayiner, 2012).

Tanım: Medine betimlemesi, yeşil kubbeli Mescid-i Nebevî, evler ve sıradağlardan oluşan bir kompozisyona sahiptir. Mescid-i Nebevi beş minare ve revaklı avlu halinde betimlenmiştir. Kuzeyde Hz. Muhammed'in evi ve Minber-i Şerif, avlunun güneyinde ise Hz. Fatıma'nın bahçesi ve hurma ağaçları yer almaktadır. Resimde perspektif ve ışık-gölge başarılı bir şekilde uygulanmıştır. Resimde figürsüz topografik üslup kullanılmıştır.

Yayın:

1. Özsayiner, Z.C. (2012), "Türk Vakıf Hat Sanatları Müzesi'ndeki Kutsal Kent Tasvirleri", *Milli Saraylar Sanat-Tarih- Mimarlık Dergisi*, 10, 145-155.

Katalog Numarası: 64

Fotoğraf Numarası: 84-85

Şekil Numarası: 84-85

Çalışma Tarihi: Mart,2018.

Adı: Teşekkürname.

Bulunduğu Yer: Topkapı Sarayı Müzesi Arşivi, İstanbul. Envanter Numarası 7750.

Geldiği Yer: Bilinmiyor.

Malzeme ve Teknik: Aharlı kâğıt üzerine renkli boyalar. İki boyutlu kuşbakışı anlatım.

Dönemi: Bilinmiyor.

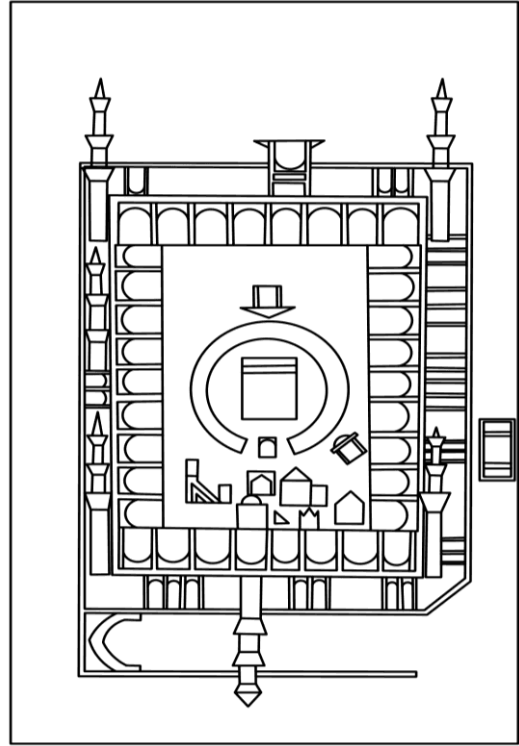
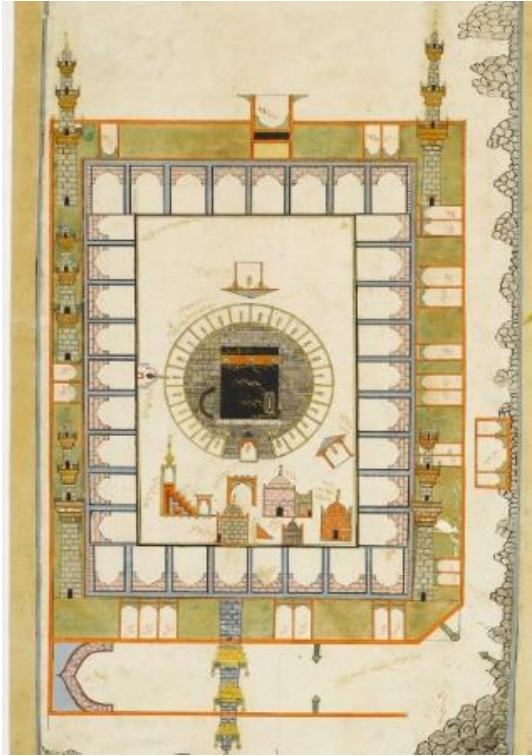

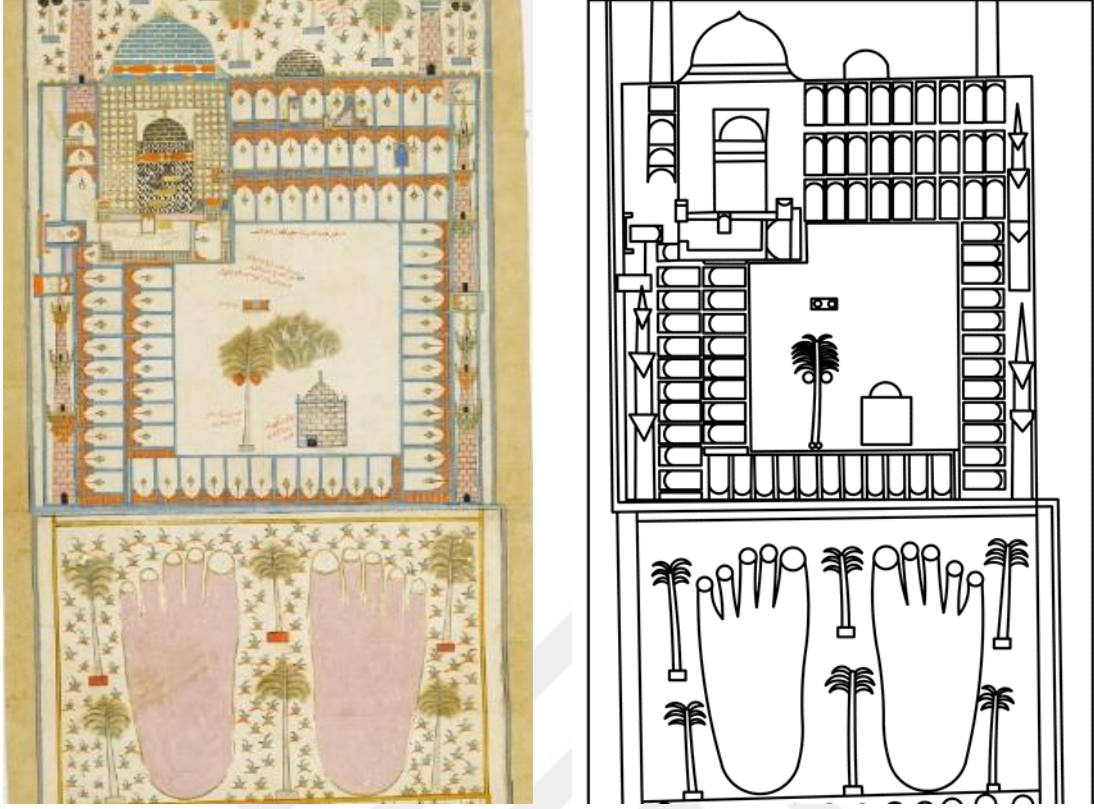

Fotoğraf 84-85, Şekil 84-85. Topkapı Sarayı Müzesi Arşivi, İstanbul, Teşekkürname, Envanter Numarası 7750 (TSM arşivinden edinildi).

Tanım: Mekke kenti betimlemesi; merkezde Kâbe betimlemesinin yer aldığı, çevresinde yatay düzlemde revak ve minarelerden oluşan bir görünüme sahiptir. Kâbe metaif dairesi içerisinde altın kuşaklı siyah renktedir. Revaklarda sivri kemer kullanılmıştır. Makamat-ı Erbaa ve Minber-i Şerif Mescid-i Harâm'da Kâbe betimlemesinin çevresinde yer almaktadır. Beş minareli Mescid-i Haram resminde mavi, turuncu, siyah ve açık yeşil tonları kullanılmıştır.

Medine kenti betimlemesi; birbirini tamamlayan iki görsel halindedir. İlk görselde Mescid-i Nebevi 'nin arka planını oluşturan ağaç betimlemeleri arasında revaklı ve tek minareli bir mescit yer almaktadır. İkinci görselde yer alan kompozisyon Mescid-i Nebevi betimlemesi ile tamamlanmıştır. Mavi kubbeli Mescid-i Nebevi beş minare ve bir sıra sivri kemerli revakla çevrili iki bölüm halinde düzenlenmiştir. İlk bölümde Hz. Muhammed'in evi ve Minber-i Şerif, avlunun güneydeki ikinci bölümünde Hz. Fatıma'nın bahçesi ve su kuyusu görülmektedir. Medine betimlemesinin alt kısmında yer alan ayak izi betimlemesi Mukaddes emanetler

arasında, aslı Topkapı Sarayı müzesi Hırka-i Saadet dairesinde saklanan ve “Kadem-i saadet” ismiyle bilinen altından yapılmış Hz. Muhammed’in ayak izinin resim üzerine uygulanmış biçimdir. Aynı uygulamaya Mekke betimlemeli bazı çini eserlerde de yer verilmiştir. Resimlerde perspektife yer verilmemiş olup iki boyutlu bir görünüm söz konusudur. Resimlerde figür kullanılmamıştır.

Yayın:-



3.1.8. Tezhip

Katalog Numarası: 65

Fotoğraf Numarası: 86

Şekil Numarası: 86

Çalışma Tarihi: Mart 2018.

Adı: Mekke Betimlemeli Hilye-i Saadet.

Bulunduğu Yer: Topkapı Sarayı Müzesi, İstanbul. Harem Koleksiyonu, Envanter Numarası 8/546.

Geldiği Yer: Bilinmiyor.

Malzeme ve Teknik: Bilinmiyor.

Dönemi: Bilinmiyor.

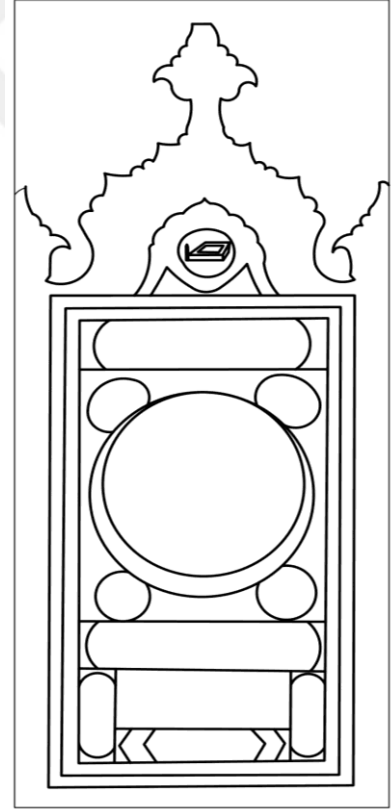

Fotoğraf 86-Şekil 86. Topkapı Sarayı Müzesi, İstanbul. Harem Koleksiyonu, Hilye-i Şerif, Envanter Numarası 8/546 (TSM arşivinden edinildi).

Tanınm: Hilye-i Őerif; en tepede bir, yanlarda yarımŐar palmet biçiminde tepelik ile sũslenmiŐtir. Hilye panosunun dıŐ pervazında ũst kısımda yer alan Mekke betimlemesi oval bir rozet ierisinde yer almaktadır. Mescid-i Haram mavi kubbeli revaklarıyla betimlenmiŐtir. Avlunun merkezinde Kâbe betimlenmiŐ olup resim yıpranmıŐ olduėundan dolayı belirsizdir. Perspektif baŐarılı bir Őekilde uygulanmıŐtır. Resimde figũrsũz topografik ũslup kullanılmıŐtır.

Yayın:-



Katalog Numarası: 66

Fotoğraf Numarası: 87

Şekil Numarası: 87

Çalışma Tarihi: Mart 2018.

Adı: Medine Betimlemeli Hilye-i Saadet.

Bulunduğu Yer: Topkapı Sarayı Müzesi, İstanbul. Harem Koleksiyonu, Envanter Numarası 8/547.

Geldiği Yer: Bilinmiyor.

Malzeme ve Teknik: Bilinmiyor.

Dönemi: Bilinmiyor.

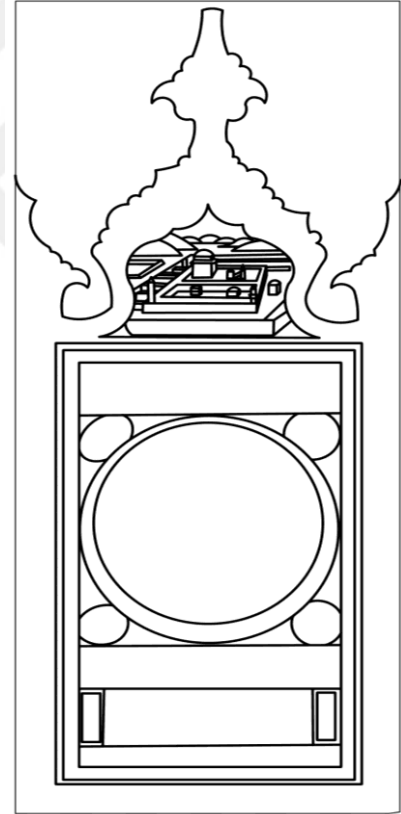

Fotoğraf 87-Şekil 87. Topkapı Sarayı Müzesi, İstanbul. Harem Koleksiyonu, Hilye-i Şerif, Envanter Numarası 8/547 (TSM arşivinden edinildi).

Tanım: Hilyede en tepede bir, yanlarda yarımşar palmet biçiminde tepelik görülmektedir. Hilye panosunun dış pervazında üst kısımda yer alan Medine betimlemesi, Mescid-i Nebevî, beyaz duvarlı Cennetü'l-Baki ile sıra dağlardan oluşan bir kompozisyona sahiptir. Mescid-i Nebevi ikişer şerefeli beş minare ve bir sıra mavi

kubbe ile çevrili revak ile iki avlu halinde betimlenmiştir. İlk avluda Hz. Muhammed'in evi ve Minber-i Şerif görülmektedir. Avlunun güneydeki ikinci bölümünde Hz. Fatıma'nın bahçesi ve su kuyusu ve hurma ağacı yer almaktadır. Cennetü'l-Baki zemini yeşil renkte olup mezar taşları belirgindir. Sıradağlarda açıklı koyulu renk tonlamaları ile ışık- gölge etkisi yaratılmıştır. Perspektif başarılı bir şekilde uygulanmıştır. Resimde figürsüz topografik üslup kullanılmıştır.

Yayın:-



Katalog Numarası: 67

Fotoğraf Numarası: 88-89

Şekil Numarası: 88-89

Çalışma Tarihi: Mart 2018.

Adı: Mekke ve Medine Betimlemeli Hilye-i Şerif.

Malzeme ve Teknik: Bilinmiyor.

Dönemi: Bilinmiyor.

Bulunduğu Yer: Topkapı Sarayı Müzesi Kütüphanesi, İstanbul. G.Y.1435.

Geldiği Yer: Bilinmiyor.

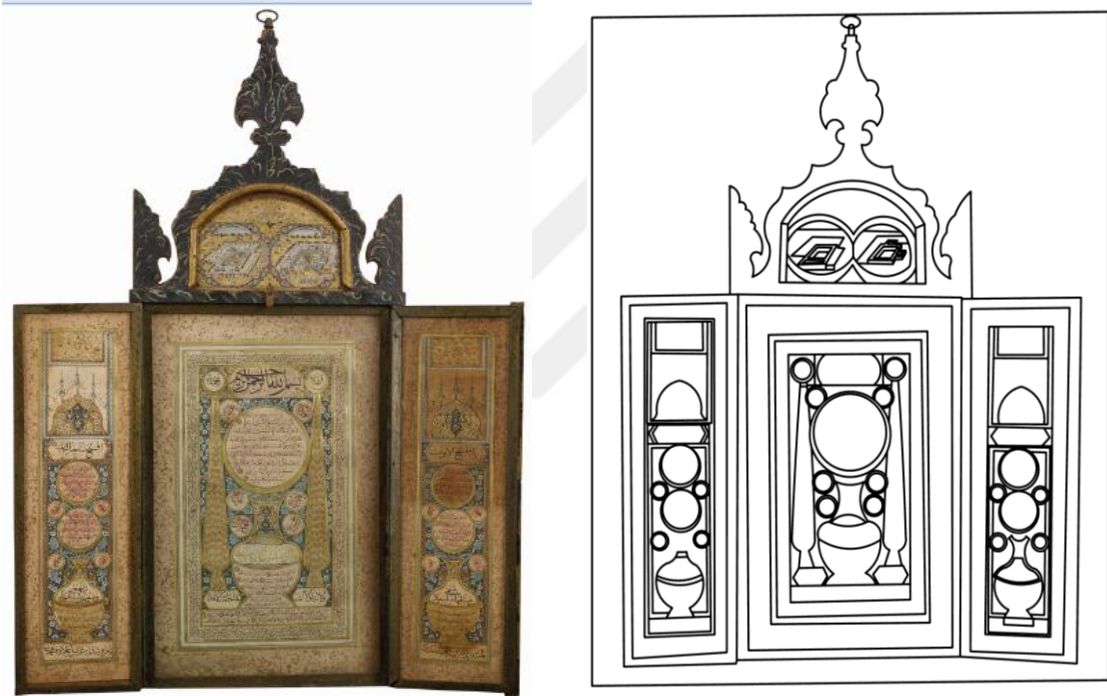

Fotoğraf 88-89,Şekil 88-89. Topkapı Sarayı Müzesi Kütüphanesi, İstanbul. Hilye-i Şerif, G. Y. 1435 (TSMK arşivinden edinildi).

Tanım: Hilyede en tepede bir, yanlarda yarımşar palmet biçiminde tepelik görülmektedir. Hilye panosu üç kanattan meydana gelmekte olup dış pervazında üst kısımda yer alan Mekke ve Medine betimlemesi yer almaktadır. Dairesel bir çerçeve içerisinde kompozisyonun sağında yer alan Mescid-i Haram betimlemesi, arka planda yer alan Mekke kenti ve sıra dağlardan oluşan bir kompozisyondan oluşmaktadır. Mescid-i Haram, yedi minareli ve bir sıra mavi kubbeli revaklarıyla betimlenmiştir.

Mescid'in kuzey ve batı cephelerinde avluya bitişik biçimde yapılmış iki avlu daha yer almaktadır. Avlunun merkezinde Kâbe altın rengi kuşak ve siyah renklerle belirlenmiştir. Mekke evleri simetrik bir biçimde konumlandırılmıştır. Ufukta ağaç motifleri sıralanmıştır. Gökyüzünde açık koyulu mavi tonları, zeminde ise sarı renk tonlamaları kullanılmıştır.

Medine betimlemesi, Mescid-i Nebevî, evler Cennetü'l-Baki ile sıra dağlardan oluşan bir kompozisyona sahiptir. Buradaki sıra dağlarda Mekke kentindekinden farklı olarak yeşil renk kullanılmıştır. Mescid-i Nebevi bir sıra mavi kubbe ile çevrili revak halinde betimlenmiştir. Avluda Hz. Muhammed'in evi yer almaktadır. Gökyüzü ve evler, zemin ve ağaçlar Mekke kenti betimlemesi ile renk ve biçim bakımından aynıdır. Her iki resimde de perspektif başarılı bir şekilde uygulanmıştır. Resimlerde figürsüz topografik üslup kullanılmıştır.

Yayın:-

3.2. Kâbe

3.2.1. Kitap Resmi

Katalog Numarası: 68

Fotoğraf Numarası: 90

Şekil Numarası: 90

Çalışma Tarihi: Mart 2018.

Adı: Zübdetü't- Tevarih (Seyyid Lokman).

Bulunduğu Yer: Dublin Chester Beatty Kütüphanesi, Dublin, İrlanda. T. 414, y.121a.

Geldiği Yer: Bilinmiyor.

Malzeme ve Teknik: Aharlı kâğıt üzerine renkli boyalar.

Dönemi: 1583 tarihli. Osmanlı dönemi.

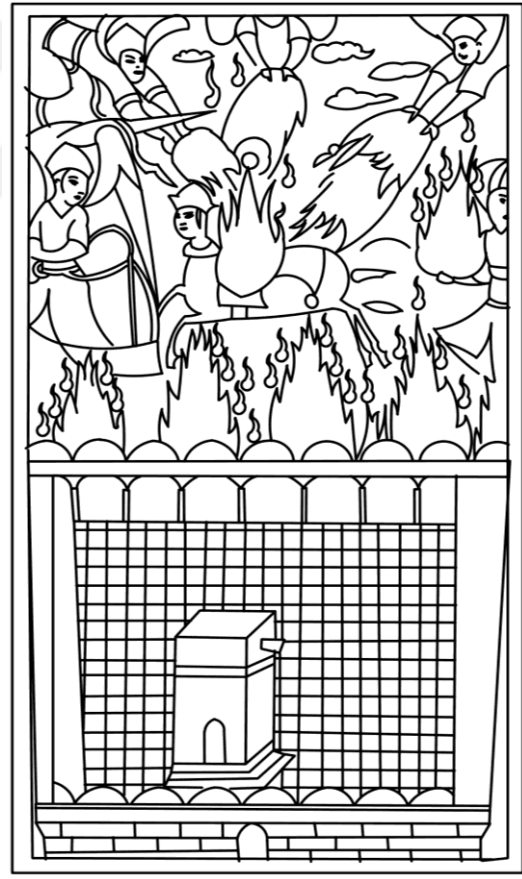
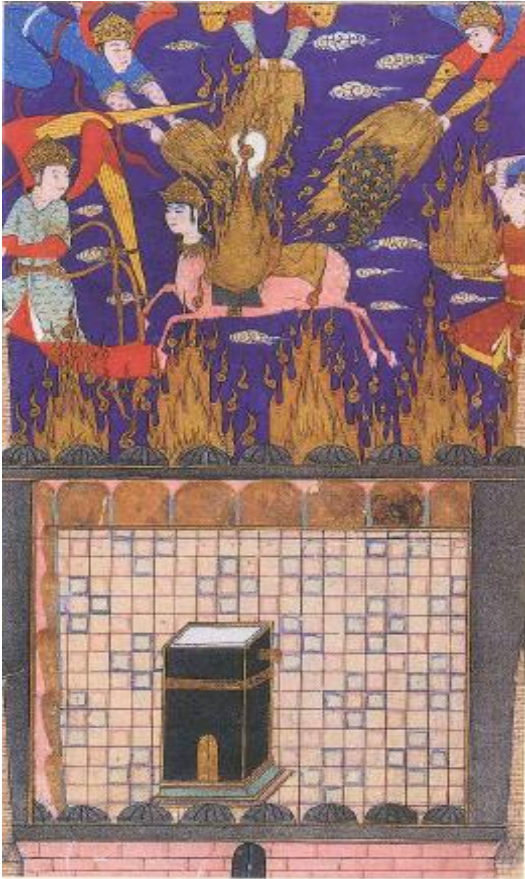

Fotoğraf 90-Şekil 90. Dublin Chester Beatty Kütüphanesi, Dublin, İrlanda. Hz. Muhammed'in Miracı, Zübdetü't- Tevarih, T. 414, y. 121a (Bağcı, S., F. Çağman, G. Renda ve Z. Tanındı, 2012).

Tanım: Kompozisyonda; Hz. Muhammed Burak adı verilen insan başlı at gövdeli binek üstünde Mescid-i Haran'dan Mescid-i Aksay'a giderek Miraç'a çıkmaktadır. Resim enine ikiye bölünmüş biçimde görülmektedir. Altta revaklı bir avlu içinde yer alan Kâbe iki cepheden ve üstten gösterilmektedir. Kâbe'nin ön cephesinde kapı girişi ve cephenin üst kısmında yer alan kuşak altın, üst bölümü beyaz ve geri kalan tüm kısımlar siyah renktedir. Kâbe'nin alt kısmında bir kaideye yer verilmiştir. Avlunun zemini çizgilerle küçük karelere ayrılmış mozaik biçimindedir. Kompozisyonun üst kısmındaki ikinci bölümde altta altın rengi alevler görülmektedir. Merkezde Burak'ın üstünde yeşil giysisi ve alevden haleler içinde Hz. Muhammed yer almaktadır. Gökyüzünden meleklerin ellerini uzatarak Hz. Muhammed'in Miraç yolculuğuna yardım ettikleri anlaşılmaktadır. Üst bölümde lacivert zemin üzerine altın, parlak turuncu, mavi, pembe, beyaz ve yeşil renkler kullanılmıştır. Melekler detaylı biçimde görülmektedir.

Yayın:

1. Bağcı, S., F. Çağman, G. Renda ve Z. Tanındı (2012). *Osmanlı Resim Sanatı*, Ankara: Kültür ve Turizm Bakanlığı Yayınları.

Katalog Numarası: 69

Fotoğraf Numarası: 91

Şekil Numarası: 91

Çalışma Tarihi: Mart 2018.

Adı: Şecaatname.

Bulunduğu Yer: İstanbul Üniversitesi Kütüphanesi, İstanbul.T.6043, y.36a.

Geldiği Yer: Bilinmiyor.

Malzeme ve Teknik: Aharlı kâğıt üzerine renkli boyalar.

Dönemi:1586, Osmanlı dönemi.

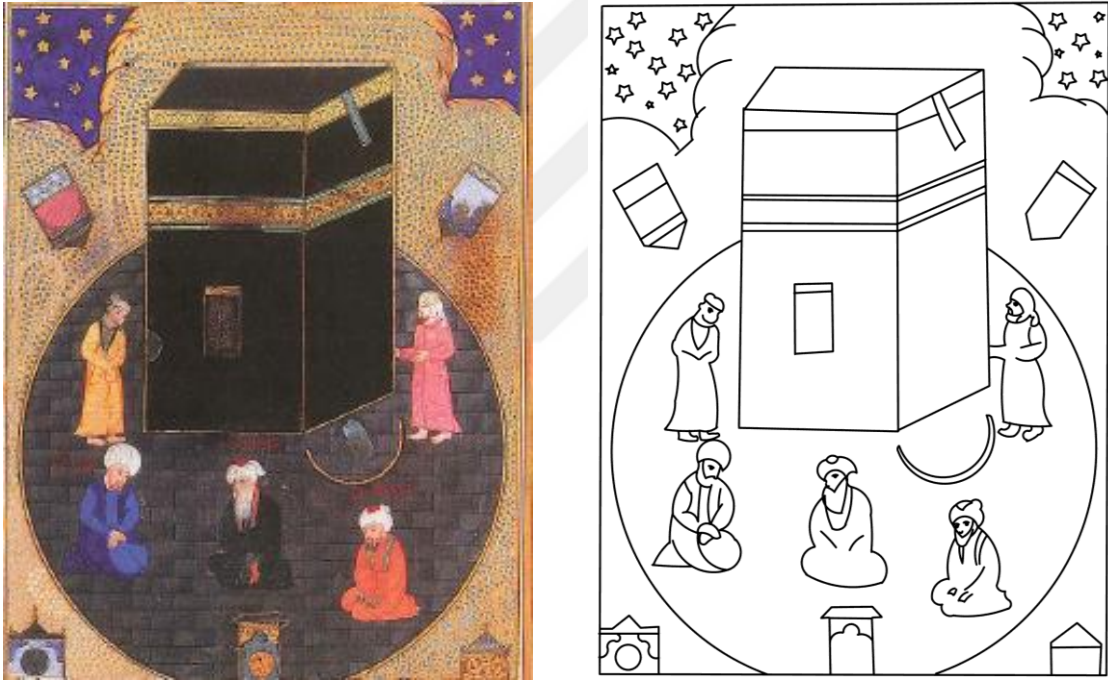

Fotoğraf 91-Şekil 91. İstanbul Üniversitesi Kütüphanesi, İstanbul. Osman Paşa Kâbe’de, Asafi, Şecaatname, 1586, T. 6043, y. 36a. (Bağcı, S., F. Çağman, G. Renda ve Z. Tanındı, 2012).

Tanım: Resmin merkezinde yer alan Kâbe; iki cepheden ve üstten gösterilmektedir. Kâbe’nin ön cephesinde kapı girişi ve cephenin üst kısmında yer alan iki kuşak altın ve geri kalan tüm kısımlar siyah renktedir. Kâbe metaf dairesi içinde yer almaktadır. Daire tamamen Kâbe’nin çevresini kuşatmakta olup zemini koyu gri renkte duvar örgüsü biçiminde döşemelidir. Dairenin dışında kalan bölümlerin zemininde benekli altın renk kullanılmış olup iki üst köşede yer alan küçük açıklıklarda lacivert

gökyüzünde altın rengi yıldızlar görülmektedir. Kâbe'nin dört köşesinde iki boyutlu olarak üçgen çatılı basit biçimli Makamat-ı Erbaa yer almaktadır. Metaf dairesi içinde kalan kısımda Kâbe'nin iki yanında ayakta duran iki insan figürü görülmektedir. Kâbe'nin önünde ise diz çökerek oturan ve iki kişi ile sohbet eden Osman Paşa betimlenmiştir. Resimde altın, parlak turuncu, mavi, pembe, beyaz renkler kullanılmıştır.

Yayın:

1. Bağcı, S., F. Çağman, G. Renda ve Z. Tanındı (2012). *Osmanlı Resim Sanatı*, Ankara: Kültür ve Turizm Bakanlığı Yayınları.



Katalog Numarası: 70

Fotoğraf Numarası: 92

Şekil Numarası: 92

Çalışma Tarihi: Mart 2018.

Adı: Cifru'l Cami.

Bulunduğu Yer: Topkapı Sarayı Müzesi Kütüphanesi, İstanbul.y.246b.

Geldiği Yer: Bilinmiyor.

Malzeme ve Teknik: Aharlı kâğıt üzerine renkli boyalar.

Dönemi: 1597-1598 tarihli. Osmanlı dönemi.

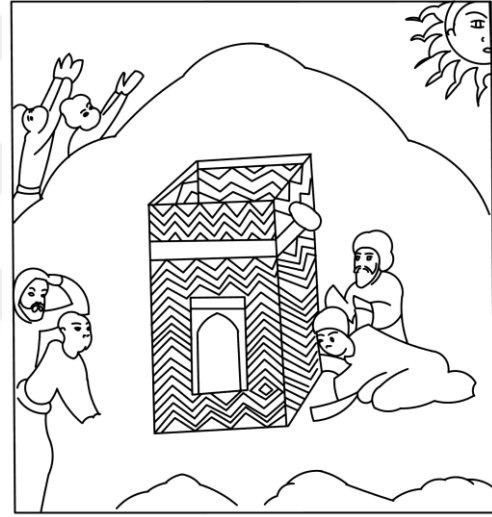
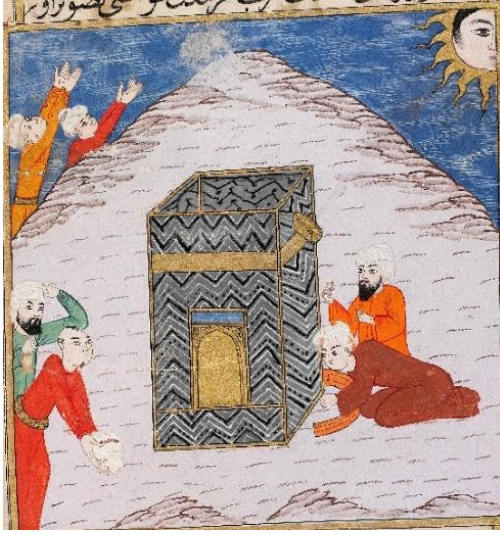

Fotoğraf 92-Şekil 92. Topkapı Sarayı Müzesi Kütüphanesi, İstanbul. Cifru'l Cami, 1597-1598, B. 373, y. 246b (TSMK arşivinden edinildi).

Tanım: Kıyamet alameti olarak güneşin dünyaya yaklaşmasının betimlendiği resmin merkezinde Kâbe yer almaktadır. İki cepheden ve üstten gösterilen Kâbe'nin duvarları siyah ve gri renkte zikzak motifleri ile süslenmiştir. Giriş kapısı ve üst bölümündeki kuşağı altın rengidir. Yüksekçe bir dağın önünde betimlenen Kâbe'nin çevresinde insanlar telaş içerisinde ellerini gökyüzüne kaldırmış yakarır durumdadır. İki figür Kâbe'nin sağında diz çökmüş vaziyettedir. Güneş sağ üst köşede insan yüzü biçiminde betimlenmiştir. Kâbe'nin boyutu insan figürleri ile orantısızdır. Resimde kullanılan renkler altın sarısı, mavi, turuncu, kahverengi, yeşil, kırmızı, siyah, gri ve beyazdır.

Yayın:-

Katalog Numarası: 71

Fotoğraf Numarası: 93

Şekil Numarası: 93

Çalışma Tarihi: Mart 2018.

Adı: Siyer-i Nebi.

Bulunduğu Yer: Topkapı Sarayı Müzesi Kütüphanesi, İstanbul.H.1223, y.299b.

Geldiği Yer: Bilinmiyor.

Malzeme ve Teknik: Aharlı kâğıt üzerine renkli boyalar. Nesih hatla yazılan metin kısmı altın yıldız cetveli.

Dönemi:1594-1595 tarihli. Osmanlı dönemi.

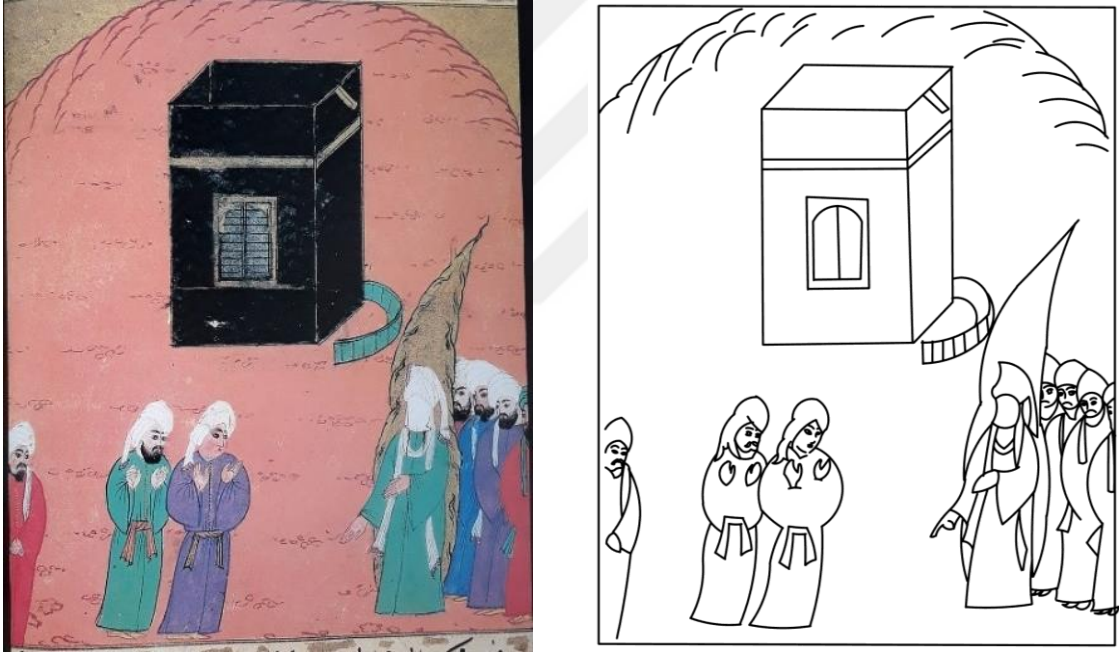

Fotoğraf 93-Şekil 93. Topkapı Sarayı Müzesi Kütüphanesi, İstanbul. Mekke'nin fethinden sonra Hz. Muhammed Kâbe'yi tavaf ediyor, Siyer-i Nebi, altıncı cilt, 1594-1595, H. 1223, y. 299b (Tanındı, 2006).

Tanım: Kompozisyonun merkezinde yer alan Kâbe iki cepheden ve üstten gösterilmektedir. Kâbe'nin ön cephesinde çift kanatlı kapı girişi ve cephenin üst kısmında yer alan kuşak altın, geri kalan tüm kısımlar siyah renktedir. Kâbe sağdan yeşil renkte yarım metaf dairesi içerisinde görülmektedir. Kâbe'nin arka planında bir dağ betimlenmiştir. Kâbe'nin ön planında, yanında ve karşısında dua eden toplulukla

birlikte Hz. Muhammed yer almaktadır. Hz. Muhammed yeşil renkte bir giysi içinde yüzü örtü ile kapalı vaziyette betimlenmiştir. Hz. Muhammed'in başında sarık ve başının arkasında altın rengi alevden hale yer almaktadır. Resim sade bir anlatıma sahip olup alanda detaylı öğelere yer verilmemiştir. Zeminde pembe renk kullanılmıştır.

Yayın:

1. Tanındı, Z. (2006). *Siyer-i Nebi, İslam Tasvir Sanatında Hz. Muhammed'in Hayatı*, İstanbul: Hürriyet Vakfı Yayınları.



Katalog Numarası: 72

Fotoğraf Numarası: 94

Şekil Numarası: 94

Çalışma Tarihi:

Adı: Siyer-i Nebi.

Bulunduğu Yer: Topkapı Sarayı Müzesi Kütüphanesi, İstanbul. H. 1222, y.151b.

Geldiği Yer: Bilinmiyor.

Malzeme ve Teknik: Aharlı kâğıt üzerine renkli boyalar. Nesih hatla yazılmış metin kısmı altın yaldız cetvelli, kırmızı renk miklepsiz deri cilt.

Dönemi: 16. yüzyıl sonu 17. yüzyıl başı. Osmanlı dönemi.

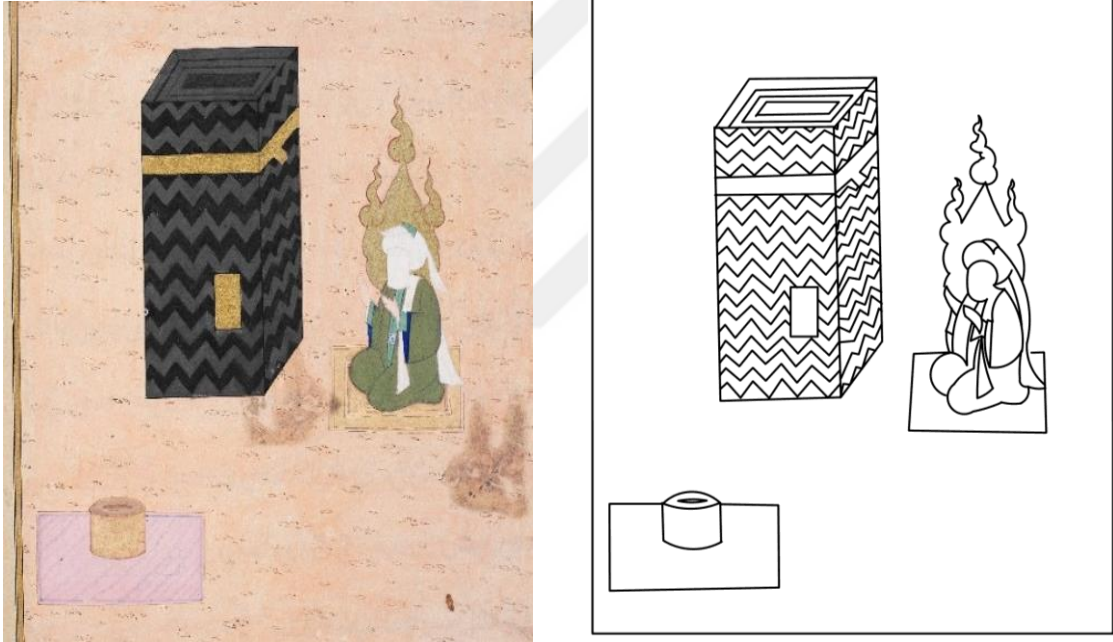

Fotoğraf 94-Şekil 94. Topkapı Sarayı Müzesi Kütüphanesi, İstanbul. Kâbe'nin önünde dua eden Hz. Muhammed, Siyer-i Nebi, H. 1222, y. 151b (Tanındı, 2006).

Tanım: Kâbe iki cepheden ve üstten gösterilmiştir. Kâbe'nin cephelerinde gri ve siyah renkte zikzak motifleri yer almaktadır. Giriş kapısı küçük boyutludur. Kapı ve Kâbe'nin üst kısmında cephede yer alan kuşak altın rengidir. Hz. Muhammed Kâbe'nin solunda diz çökmüş durumda dua etmektedir. Hz. Muhammed'in yüzü örtü ile kapatılmış olup başında sarık ve başının arkasında altın rengi alevden hale yer almaktadır. Hz. Muhammed yeşil bir giysi içinde betimlenmiştir. Resim sade bir

anlatıma sahip olup alanda detaylı ögelere yer verilmemiştir. Zeminde pembe renk kullanılmıştır.

Yayın:

1. Tanındı, Z. (2006). *Siyer-i Nebi, İslam Tasvir Sanatında Hz. Muhammed'in Hayatı*, İstanbul: Hürriyet Vakfı Yayınları.



Katalog Numarası: 73

Fotoğraf Numarası: 95

Şekil Numarası: 95

Çalışma Tarihi: Mart 2018.

Adı: Siyer-i Nebi.

Bulunduğu Yer: Topkapı Sarayı Müzesi Kütüphanesi, İstanbul.

Geldiği Yer: Bilinmiyor.

Malzeme ve Teknik: Aharlı kâğıt üzerine renkli boyalar. Nesih hatla yazılan metin kısmı altın cetveli.

Dönemi: 16. yüzyıl Sonu 17. yüzyıl başı. Osmanlı dönemi.

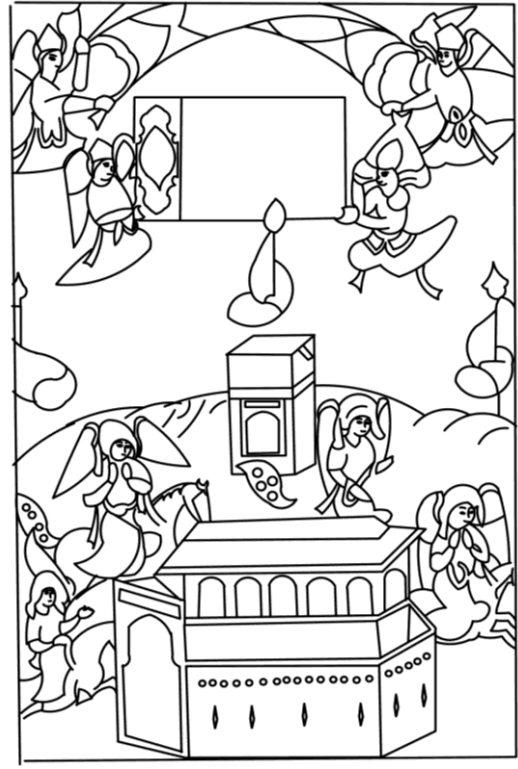

Fotoğraf 95-Şekil 95. Topkapı Sarayı Müzesi Kütüphanesi, İstanbul. Hz. Muhammed'in doğacağı gece annesi Amine'ye görünen olaylar, Siyer-i Nebi, birinci cilt, H. 1221, y. 214a (Tanındı, 2006).

Tanım: Kompozisyon gökyüzü ile yeryüzü olmak üzere iki bölüme ayrılmaktadır. Yeryüzü ve gökyüzünün birleştiği noktada Kâbe yer almaktadır. Kâbe iki cepheden ve üstten gösterilmektedir. Kâbe'nin ön cephesinde çift kanatlı kapı

girişinin kemeri ve cephenin üst kısmında yer alan kuşak altın, geri kalan tüm kısımlar siyah renktedir. Kâbe gri renkte bir dağ üzerinde yer almaktadır. Kâbe'nin ön planında kırma çatı ile örtülü solda gösterişli bir giriş kapısı bulunan enine dikdörtgen bir mekân bulunmaktadır. Mekânın cephesinde mavi çini benzeri bir süslemeye sahip bir şerit, çatıya kadar olan kısım ise kemerlidir. Gökyüzünde kanatlı uçuşan iki melek ellerinde salbek motifli bir kitap, iki melek ise yine gökyüzünde bir örtü tutmaktadırlar. Yeryüzünde at üstünde melek betimlemeleri görülmektedir. Resimde canlı ve parlak renkler kullanılmıştır. Kullanılan renkler, mavi, yeşil, lacivert, altın sarısı, siyah, gri, beyaz, turuncu ve kahverengidir. Meleklerin kıyafetleri ve yüz biçimleri tipik Türk özellikleri taşımaktadır.

Yayın:

1. Tanındı, Z. (2006). *Siyer-i Nebi, İslam Tasvir Sanatında Hz. Muhammed'in Hayatı*, İstanbul: Hürriyet Vakfı Yayınları.

Katalog Numarası: 74

Fotoğraf Numarası: 96

Şekil Numarası: 96

Çalışma Tarihi: Mart 2018.

Adı: Siyer-i Nebi.

Bulunduğu Yer: Topkapı Sarayı Müzesi Kütüphanesi, İstanbul.H.1221, y.127a.

Geldiği Yer: Bilinmiyor.

Malzeme ve Teknik: Aharlı kâğıt üzerine renkli boyalar. Nesih hatla yazılmış metin kısmı altın yaldız cetvelli, kırmızı renk miklepsiz deri cilt.

Dönemi:16. yüzyıl sonu 17. yüzyıl başı. Osmanlı dönemi.

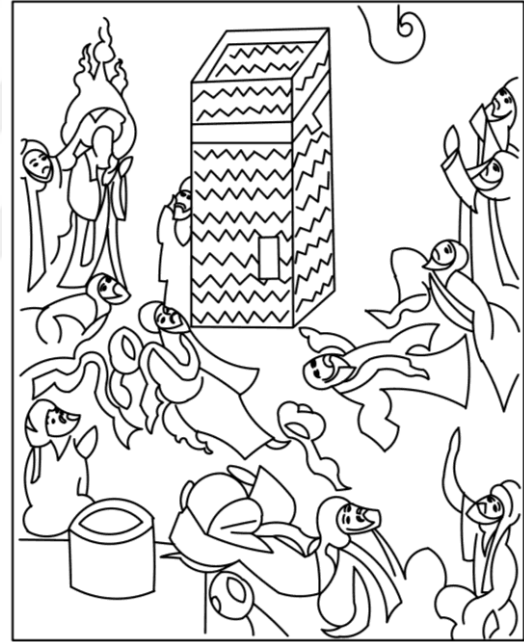
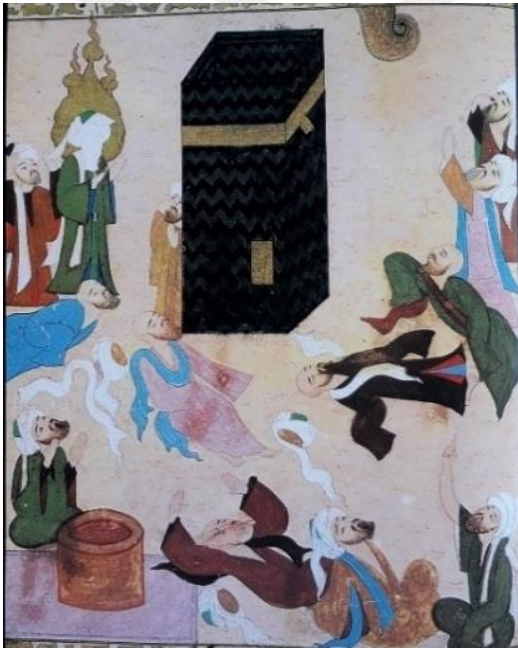

Fotoğraf 96-Şekil 96. Topkapı Sarayı Müzesi Kütüphanesi, İstanbul. Siyer-i Nebi¹⁶, ikinci cilt, H. 1221, y. 127a (Tanındı, 2006).

Tanım: Kompozisyonun merkezinde yer alan Kâbe iki cepheden ve üstten gösterilmektedir. Kâbe'nin ön cephesinde çift kanatlı kapı girişi ve cephenin üst kısmında yer alan kuşak altın, geri kalan tüm kısımlar siyah renktedir. Kâbe'nin çevresinde gökyüzüne doğru başını kaldırmış bakan insan figürleri ile kompozisyonun sağında Hz. Muhammed yer almaktadır. Hz. Muhammed yeşil renkte bir giysi içinde

¹⁶Onarım sırasında Kâbe temelinde ortaya çıkan ejderi, Hz. Muhammed'in mucizesiyle bir ukab kuşu gök yüzüne çıkarıyor, Siyer-i Nebi, ikinci cilt, H. 1221, y. 127a (Tanındı, 2006)

yüzü örtü ile kapalı vaziyette betimlenmiştir. Hz. Muhammed'in başında sarık ve başının arkasında altın rengi alevden hale yer almaktadır. Zeminde pembe renk kullanılmıştır.

Yayın:

1. Tanındı, Z. (2006). *Siyer-i Nebi, İslam Tasvir Sanatında Hz. Muhammed'in Hayatı*, İstanbul: Hürriyet Vakfı Yayınları.



Katalog Numarası: 75

Fotoğraf Numarası: 97

Şekil Numarası: 97

Çalışma Tarihi: Mart 2018.

Adı: Siyer-i Nebi.

Bulunduğu Yer: Topkapı Sarayı Müzesi Kütüphanesi, İstanbul.H.1221, y.133a

Geldiği Yer: Bilinmiyor.

Malzeme ve Teknik: Aharlı kâğıt üzerine renkli boyalar. Nesih hatla yazılmış metin kısmı altın yaldız cetvelli, kırmızı renk miklepsiz deri cilt.

Dönemi: 16. yüzyıl sonu 17. yüzyıl başı. Osmanlı dönemi.

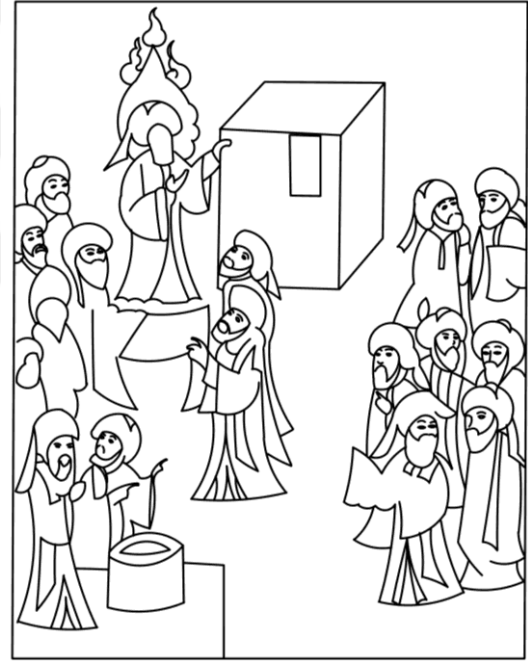
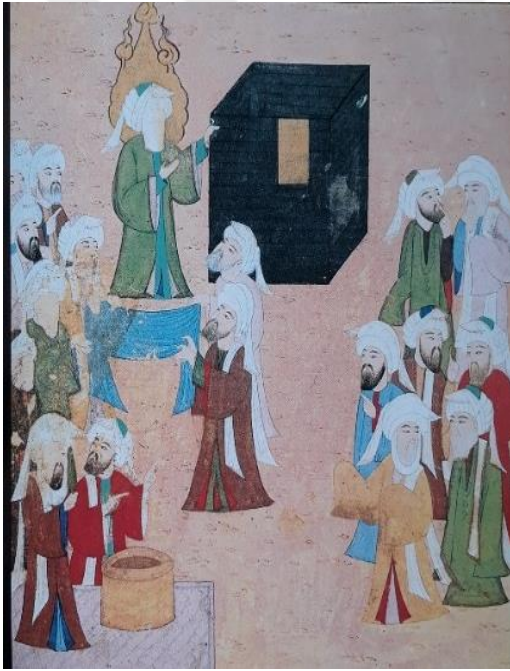

Fotoğraf 97-Şekil 97. Topkapı Sarayı Müzesi Kütüphanesi, İstanbul. Siyer-i Nebi¹⁷, ikinci cilt, H. 1221, y. 133a (Tanındı, 2006).

Tanım: Kompozisyonun merkezinde yer alan Kâbe iki cepheden ve üstten gösterilmektedir. Kâbe'nin ön cephesinde kapı girişi üst kısımda altın renginde betimlenirken, geri kalan tüm kısımlar siyah renktedir. Kâbe, insan figürlerine göre küçük boyutlu ve orantısızdır. Hz. Muhammed Kâbe'nin solunda yeşil renkte bir giysi

¹⁷Kâbe'nin onarımından sonra, Hacer'ül- Esved'ikimin eski yerine taşıyacağı konusunda Mekkeliler arasında tartışma çıkar. Taş Hz. Muhammed'in hakemliğinde yerine konuyor(Tanındı,2006).

içinde yüzü örtü ile kapalı vaziyette betimlenmiştir. Hz. Muhammed'in başında sarık ve başının arkasında altın rengi alevden hale yer almaktadır. İnsan figürleri kargaşa içinde betimlenmiştir. Zeminde pembe renk kullanılmıştır.

Yayın:

1. Tanındı, Z. (2006). *Siyer-i Nebi, İslam Tasvir Sanatında Hz. Muhammed'in Hayatı*, İstanbul: Hürriyet Vakfı Yayınları.



Katalog Numarası: 76

Fotoğraf Numarası: 98

Şekil Numarası: 98

Çalışma Tarihi: Mart 2018.

Adı: Siyer-i Nebi.

Bulunduğu Yer: Topkapı Sarayı Müzesi Kütüphanesi, İstanbul.H.1221, y.189a.

Geldiği Yer: Bilinmiyor.

Malzeme ve Teknik: Aharlı kâğıt üzerine renkli boyalar. Nesih hatla yazılmış metin kısmı altın yaldız cetveli, kırmızı renk miklepsz deri cilt.

Dönemi:16. yüzyıl sonu 17. yüzyıl başı. Osmanlı dönemi.

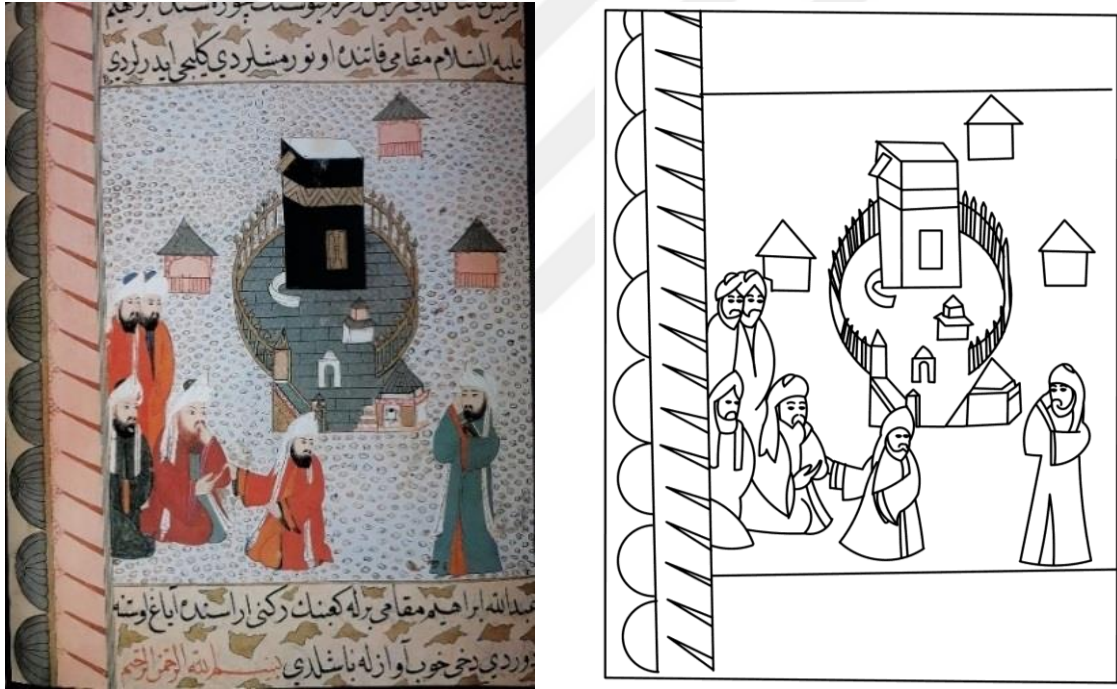

Fotoğraf 98-Şekil 98. Topkapı Sarayı Müzesi Kütüphanesi, İstanbul. Siyer-i Nebi¹⁸, ikinci cilt, H. 1221, y. 189a. (Tanındı, 2006).

Tanım: Resimde, Kureyşlilerin önünde Kur'an'ın ilk kez okunması betimlenmiştir. Resmin altında ve üstünde yazı şeritleri, solunda ise revaklı ve kubbeli avlu duvarı biçiminde bir çerçeve bulunmaktadır. Kompozisyonun merkezinde yer alan Kâbe iki cepheden ve üstten gösterilmektedir. Kâbe'nin ön cephesinde kapı girişi

¹⁸Kur'an'ın ilk kez açıkça Kureyşlilerin önünde, Kâbe'de Abdullah b. Mes'ud tarafından okunması, Siyer-i Nebi, ikinci cilt, H. 1221, y. 189a (Tanındı, 2006).

ve cephenin üst kısmında yer alan kuşak altın, üst kısım beyaz ve geri kalan tüm kısımlar siyah renktedir. Kâbe çit biçiminde metaf dairesi içerisinde görülmektedir. Metaf dairesinin zemini yeşil renktedir. Kâbe'nin etrafında Makamat-ı Erbaa üçgen çatılı ve pembe duvarlı olarak basit geometrik şekiller halinde yer almaktadır. Kâbe'nin ön planında altı kişilik bir grup figür yer almaktadır. Resmin zemini beyaz üzerine benekli bir düzenlemeye sahiptir. Resimde pastel tonlarda yeşil, pembe, turuncu ile siyah ve beyaz renkler kullanılmıştır.

Yayın:

1. Tanındı, Z. (2006). *Siyer-i Nebi, İslam Tasvir Sanatında Hz. Muhammed'in Hayatı*, İstanbul: Hürriyet Vakfı Yayınları.



Katalog Numarası: 77

Fotoğraf Numarası: 99

Şekil Numarası: 99

Çalışma Tarihi: Mart 2018.

Adı: Siyer-i Nebi.

Bulunduğu Yer: Topkapı Sarayı Müzesi Kütüphanesi, İstanbul.H.1223, y.303a.

Geldiği Yer: Bilinmiyor.

Malzeme ve Teknik: Aharlı kâğıt üzerine renkli boyalar. Nesih hatla yazılan metin kısmı altın yaldız cetveli.

Dönemi:1594-1595 tarihli. Osmanlı dönemi.

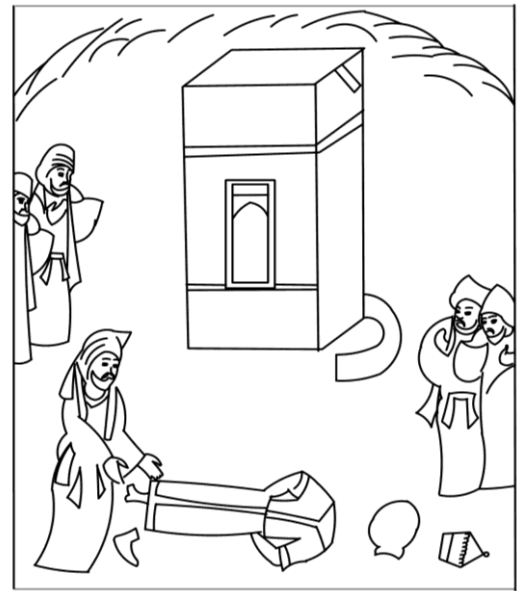
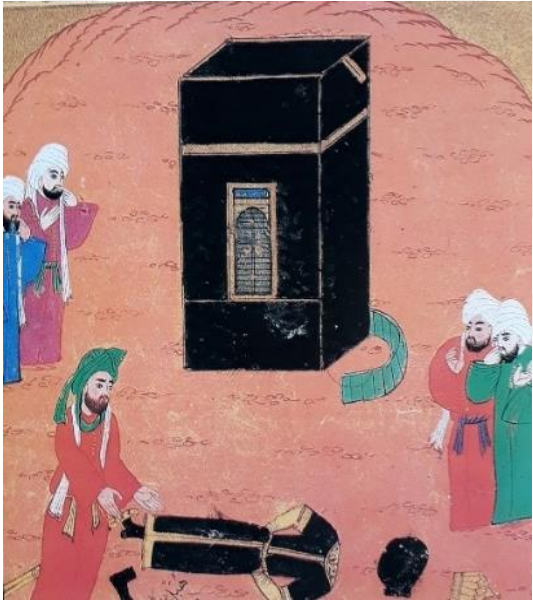

Fotoğraf 99- Şekil 99. Topkapı Sarayı Müzesi Kütüphanesi, İstanbul. Hz. Ali Kâbe içindeki putları kırıyor, Siyer-i Nebi, altıncı cilt, 1594-1595, H. 1223, y. 303a (Tamındı, 2006).

Tanım: Kompozisyonun merkezinde yer alan Kâbe iki cepheden ve üstten gösterilmektedir. Kâbe'nin ön cephesinde çift kanatlı kapı girişi ve cephenin üst kısmında yer alan kuşak altın, geri kalan tüm kısımlar siyah renktedir. Kâbe sağdan yeşil renkte yarım metaf dairesi içerisinde görülmektedir. Kâbe'nin arka planında bir dağ betimlenmiştir. Kâbe'nin ön planında Hz. Ali ve kırılmış biçimde yerde bir put yer almaktadır. Hz. Ali'nin karşısında ve arkasında şaşkın vaziyette ikişerden dört kişi

daha betimlenmiştir. Resim sade bir anlatıma sahip olup alanda detaylı öğelere yer verilmemiştir. Zeminde pembe renk kullanılmıştır.

Yayın:

1. Tanındı, Z. (2006). *Siyer-i Nebi, İslam Tasvir Sanatında Hz. Muhammed'in Hayatı*, İstanbul: Hürriyet Vakfı Yayınları.



Katalog Numarası: 78

Fotoğraf Numarası: 100

Şekil Numarası: 100

Çalışma Tarihi: Mart 2018.

Adı: Siyer-i Nebi.

Bulunduğu Yer: Türk ve İslam Eserleri Müzesi, İstanbul.T.1974.

Geldiği Yer: Bilinmiyor.

Malzeme ve Teknik: Aharlı kâğıt üzerine renkli boyalar. Nesih hatla yazılan metin kısmı altın cetveli.

Dönemi:16. yüzyıl sonu 17. yüzyıl başı. Osmanlı dönemi.

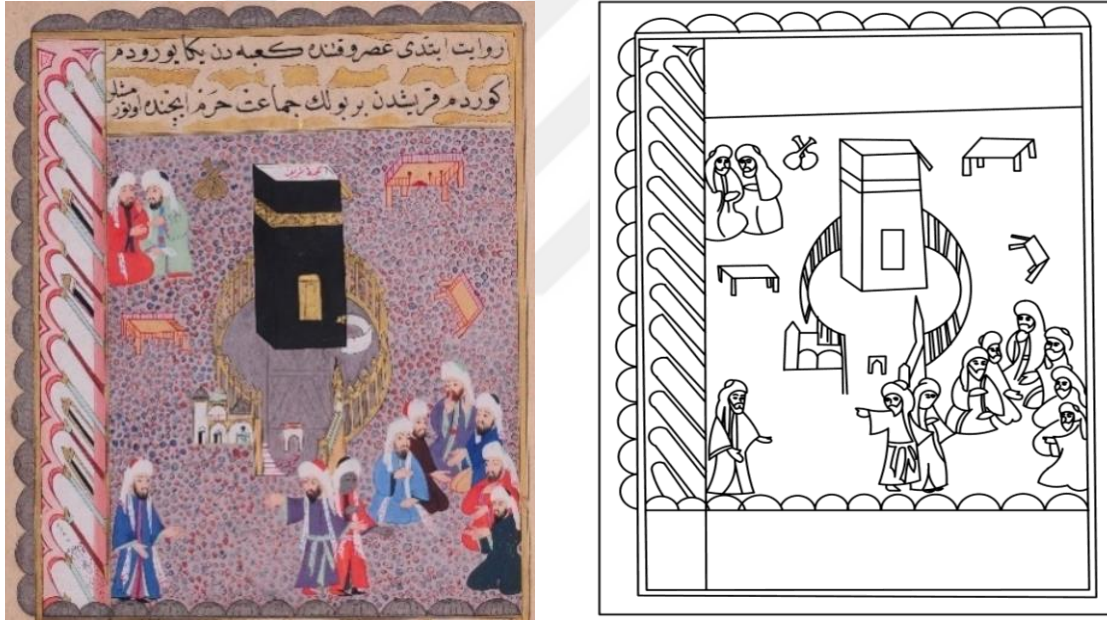

Fotoğraf 100-Şekil 100. Türk ve İslam Eserleri Müzesi, İstanbul. Siyer-i Nebi, dördüncü cilt kopyası, T. 1974 (TIEM arşivinden edinildi).

Tanım: Resmin solunda revaklı ve kubbeli avlu duvarı biçiminde bir çerçeve bulunmaktadır. Kompozisyonun merkezinde yer alan Kâbe iki cepheden ve üstten gösterilmektedir. Kâbe'nin ön cephesinde kapı girişi ve cephenin üst kısmında yer alan kuşak altın, üst kısım beyaz ve geri kalan tüm kısımlar siyah renktedir. Kâbe çit biçiminde metaf dairesi içerisinde görülmektedir. Kâbe'nin etrafında Makamat-ı Erbaa basit oturaklar biçiminde yer almaktadır. Kâbe'nin ön planında bir grup figür yer

almaktadır. Resmin zemini pembe üzerine benekli bir düzenlemeye sahiptir. Resimde pastel tonlarda yeşil, pembe, turuncu ile siyah ve beyaz renkler kullanılmıştır.

Yayın:-



Katalog Numarası: 79

Fotoğraf Numarası: 101

Şekil Numarası: 101

Çalışma Tarihi: Mart 2018.

Adı: Muhammediye

Bulunduğu Yer: Beyazıd-ı Veli Han Kütüphanesi. Amasya.

Geldiği Yer: Bilinmiyor.

Malzeme ve Teknik: Siyah-Beyaz Baskı Tekniği.

Dönemi:19. yüzyıl. Osmanlı dönemi.

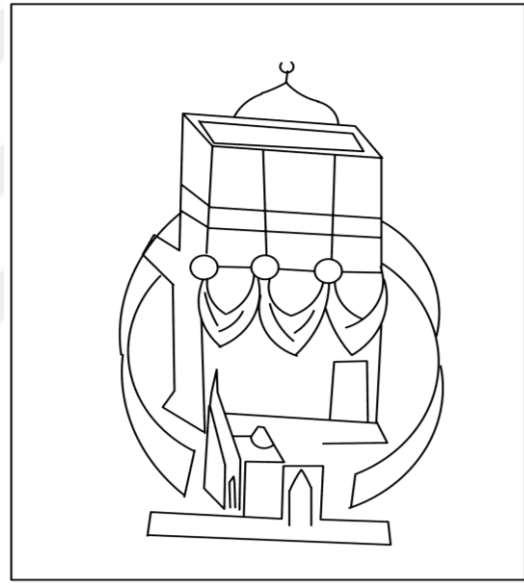
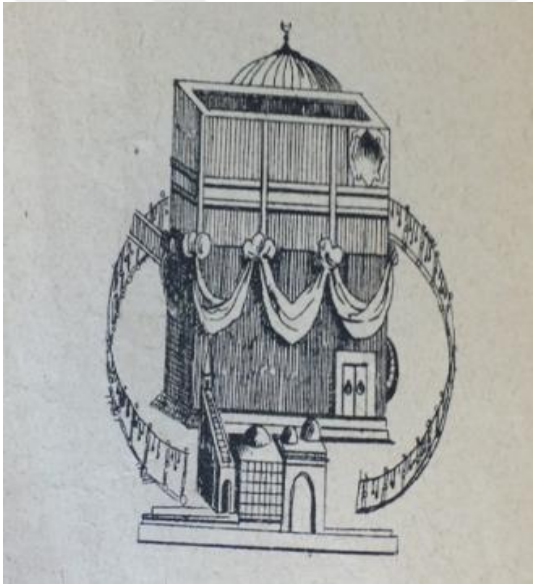

Fotoğraf 101- Şekil 101. Beyazıd-ı Veli Han Kütüphanesi. Amasya. Kâbe, Muhammediye (Beyazıd-ı Veli Han Kütüphanesi arşivinden edinildi).

Tanım: Siyah- beyaz baskı tekniğinde yapılmış olan Kâbe betimlemesi; çit biçiminde metaf dairesi içerisinde yer almaktadır. Kâbe'nin ön planında yuvarlak kemerli girişe sahip bir mekân ve Minber-i Şerif üç boyutlu olarak gösterilmektedir. Kâbe iki cepheden ve üstten gösterilmiştir. Kâbe'nin çift kanatlı giriş kapısı sağ alt köşede yer almaktadır. Kâbe'nin cephesi enine ikiye bölünmüş haldedir ve birleşim noktasından perde biçiminde düğümlü kumaşlar asılıdır. Aşağıda kalan yarısı koyu, yukarıda kalan yarısı ise daha açık renktedir. Resimde perspektife önem verilmiş olup figür yer almamaktadır.

Yayın: -

3.2.2. Dokuma

Katalog Numarası: 80

Fotoğraf Numarası: 102

Şekil Numarası: 102

Çalışma Tarihi: Ocak 2019.

Adı: Kâbe Betimlemeli Seccade.

Bulunduğu Yer: Mevlâna Müzesi, Konya. Envanter Numarası 766.

Geldiği Yer: Bilinmiyor.

Malzeme ve Teknik: İpek, İran düğümü, işleme.

Dönemi: 16 yüzyıl. Osmanlı dönemi.

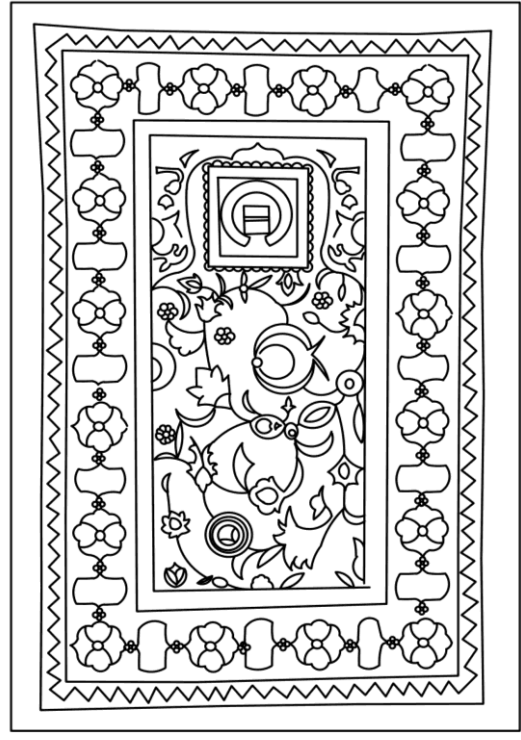

Fotoğraf 102-Şekil 102. Mevlâna Müzesi, Konya. Halı Seccade, İpek, Envanter Numarası 766(07.01. 2019 tarihinde muze.semazen.net adresinden erişildi.

Tanım: Dikdörtgen biçiminde seccadenin kenarlarında üç sıra kuşak yer almaktadır. İlk sırada zikzak motiflerinden oluşan ince kuşak görülmektedir. Üsluplaştırılmış rozet çiçeklerden oluşan süslemeye sahip ikinci kuşak geniş tutulmuştur. Üçüncü ve son kuşak küçük çiçek motiflerinden oluşan şerit halinde

düzenlenmiştir. Seccadenin merkezinde mihrap kemeri ve bu kemerin iç kısmında kare bir çerçeve içerisinde Kâbe betimlemesi yer almaktadır. Kâbe iki boyutlu siyah kare biçiminde olup beyaz renk kuşak ve giriş kapısı görülmektedir. Kâbe'nin çevresinde yer alan metafor çizgisi daire biçiminde olup zemin beyazdır. Kemer içi kıvrık dal ve hatayi motifleri ile süslenmiştir. Seccadede kullanılan renkler, beyaz, yeşil, kahverengi, pembe, mavi ve siyahtır. Seccade iyi durumdadır.

Yayın:

1. 07.01.2019 tarihinde muze.semazen.net adresinden erişildi.



Katalog Numarası: 81

Fotoğraf Numarası: 103

Şekil Numarası: 103

Çalışma Tarihi: Mart 2018.

Adı: Kâbe Betimlemeli Seccade.

Bulunduğu Yer: Mevlâna Müzesi, Konya. Envanter Numarası 848.

Geldiği Yer: Bilinmiyor.

Malzeme ve Teknik: Bilinmiyor.

Dönemi: 16. yüzyıl. Osmanlı dönemi.

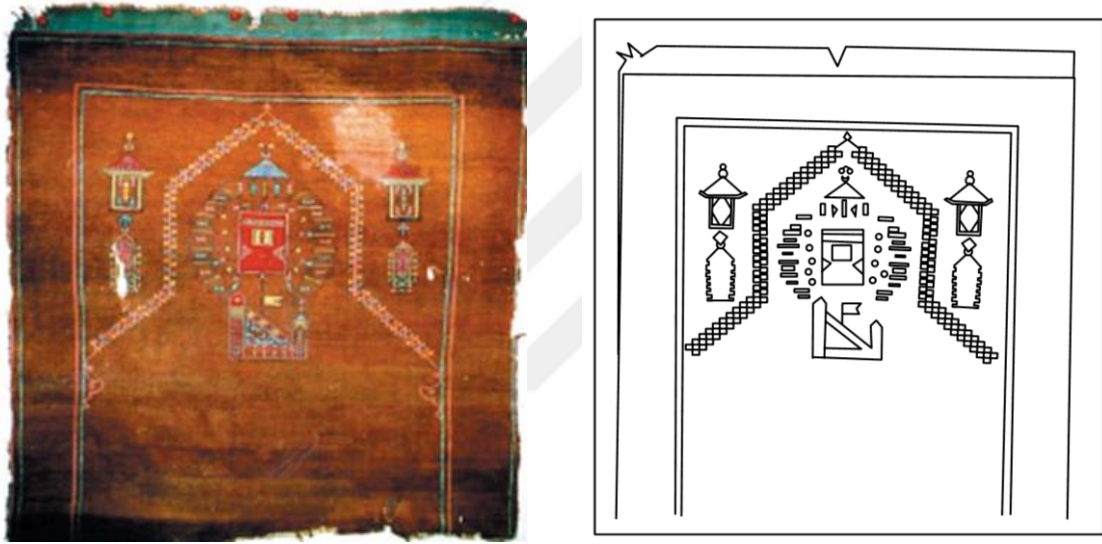

Fotoğraf 108-Şekil 108. Mevlâna Müzesi, Konya. Kâbe Betimlemeli Seccade, Envanter Numarası 848 (Bayraktaroğlu, 2006).

Tanım: Seccade dikdörtgen biçimindedir. Seccadenin kenarlarında iki sıra ince şeritten oluşan içi boş bırakılmış kuşak bulunmaktadır. Kuşağın iç kısmında ince şeritlerden meydana gelen mihrap biçimi içerisinde Kâbe betimlenmiştir. Kâbe, iki boyutlu kare biçiminde kırmızı renktedir. Üst kısmında üçgen bir tepelik, tepeliğin üzerindeki alem ile kubbeyi andıran bir görünüme sahip metaf dairesi Kâbe'nin çevresini kuşatmaktadır. Metaf dairesi ince sütun sırasından oluşmakta olup bu sütunlarda kandil motifi ve alem motifleri sıralanmıştır. Alt kısımda Minber-i Şerif betimlenmiştir. Minber-i Şerif'in üzerinde bir sancak betimlemesi yer almaktadır. Mihrap kemerini oluşturan çizginin dışında kalan alanda sağda ve solda yer alan birer

üçgen çatılı iki mekân muhtemelen Makamat-ı Erbaa'dır. Bu yapıların altında kartuş biçiminde birer motif yer almaktadır. Kahverengi zemin üzerine turkuaz, kırmızı, mavi ve beyaz renklerde desenler uygulanmıştır. Desenlerde iki boyutlu şematik bir anlatım görülmektedir. Seccadenin ayak kısmında yırtılma meydana gelmesi nedeniyle bu bölüm eksiktir.

Yayın:

1. Bayraktaroğlu, S. (2006). "Türk Halılarında Görülen Mimari Tasvirler", *Vakıflar Dergisi*, 32, 21-36.



Katalog Numarası: 82

Fotoğraf Numarası: 104

Şekil Numarası: 104

Çalışma Tarihi: Ocak 2018.

Adı: Kâbe Betimlemeli Halı Seccade.

Bulunduğu Yer: Türk ve İslam Eserleri Müzesi, İstanbul. Envanter Numarası 0287.

Geldiği Yer: Bilinmiyor.

Malzeme ve Teknik: Yün.

Dönemi: 17.yüzyıl. Osmanlı dönemi.

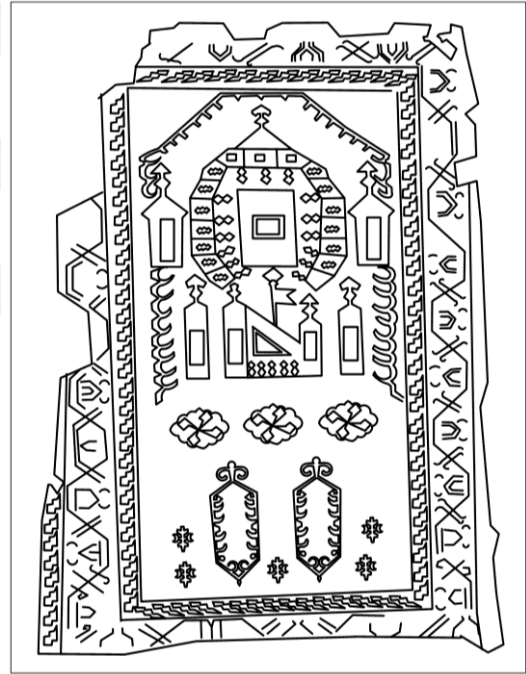

Fotoğraf 104-Şekil 104. Türk ve İslam Eserleri Müzesi, İstanbul. Kâbe Betimlemeli Halı Seccade, Envanter Numarası 0287 (TİEM arşivinden edinildi).

Tanım: Dikdörtgen biçiminde halı seccadenin kenarlarında ince lacivert şeritlerle birbirinden ayrılan üç kuşak bulunmaktadır. İlk kuşak ile üçüncü kuşak renk, desen ve genişlik olarak birbirinin tekrarıdır. Bu kuşaklar yatay sıra halinde üsluplaştırılmış yaprak motifleri ile süslenmiştir. İkinci kuşak birinci ve üçüncü kuşağa göre daha geniş tutulmuştur. Geniş kuşakta üsluplaştırılmış dal ve yaprak motifleri ile dalgali hatlarla düğümlenen kartuşlar halinde motifler yer almaktadır. Seccadenin

merkezindeki dikdörtgende ince şeritlerden oluşan tarak biçiminde bir mihrap kemeri ve kemerin merkezinde de Kâbe betimlemesi bulunmaktadır. Kâbe, iki boyutlu kare biçimindedir. Üst kısmında üçgen bir tepelik, tepeliğin üzerindeki alem ile kubbeyi andıran bir görünüme sahip metaf dairesi Kâbe'nin çevresini kuşatmaktadır. Metaf dairesi küçük dikdörtgen sırasından oluşmakta olup dikdörtgenlerin içe bakan kısmında kandil motifleri sıralanmıştır. Kâbe'nin alt kısmında Minber-i Şerif görülmektedir. Minber-i Şerif'in üzerinde bir sancak betimlemesi yer almaktadır. Minber-i Şerif'in iki yanında simetrik olarak aynı özelliklerde mekânlar bulunmaktadır. Metaf dairesinin dışında kalan alanda sağda ve solda yer alan birer üçgen çatılı iki mekân muhtemelen Makamat-ı Erbaa'dır. Kompozisyonun ayak kısmında önce üç rozet çiçek, rozet çiçeklerin altında da iki kartuş yer almaktadır. Seccadede kullanılan renkler, kırmızı, lacivert, siyah ve beyazdır. Desenlerde iki boyutlu şematik bir anlatım görülmektedir. Seccadenin kenarlarında yırtık ve delikler bulunmaktadır.

Yayın:

1. Bayraktaroğlu, S. (2006). "Türk Halılarında Görülen Mimari Tasvirler", *Vakıflar Dergisi*, 32, 21-36.

Katalog Numarası: 83

Fotoğraf Numarası: 105

Şekil Numarası: 105

Çalışma Tarihi: Mart 2018.

Adı: Kâbe Betimlemeli Seccade.

Bulunduğu Yer: Türk ve İslam Eserleri Müzesi, İstanbul.

Geldiği Yer: Bilinmiyor.

Malzeme ve Teknik: Yün.

Dönemi:18.yüzyıl. Osmanlı dönemi.



Fotoğraf 105-Şekil 105. Türk ve İslam Eserleri Müzesi, İstanbul. Kâbe Betimlemeli Seccade (07. 01. 2019 tarihinde [www. google. com/search?safe=active&tbm=isch&sa=1&ei=jWxcXLCsOMWcsAf73pmIAg&q=türk+ve+islam+eserleri+müzesi+halı+bölümü](http://www.google.com/search?safe=active&tbm=isch&sa=1&ei=jWxcXLCsOMWcsAf73pmIAg&q=türk+ve+islam+eserleri+müzesi+halı+bölümü). adresinden erişildi).

Tanım: Dikdörtgen biçiminde halı seccadenin kenarlarında üç sıra kuşak yer almaktadır. İlk sırada zikzak motiflerinden oluşan ince kuşak görülmektedir. Üsluplaştırılmış rozet çiçeklerden oluşan süslemeye sahip ikinci kuşak geniş tutulmuştur. Bir sıra palmet sırasından meydana gelen üçüncü ve son kuşak küçük

kartuşlar halinde düzenlenmiştir. Seccadenin merkezinde üç dilimli mihrap kemeri ve yanlarda ikisi yarım ortada ikisi tam dört sütun betimlenmiştir. İki yandaki kemerler yuvarlak olup ortadaki kemer ise sivri biçimindedir. Ortadaki sivri kemerin iç kısmında kare bir çerçeve içerisinde Kâbe betimlemesi yer almaktadır. Kâbe iki boyutlu siyah kare biçiminde olup altın rengi kuşak ve giriş kapısı görülmektedir. Kâbe'nin çevresinde yer alan metafor çizgisi sekizgen biçimde olup zemin beyazdır.

Kemer aralıklarının içi ortada yeşil zemin üzerine rozet çiçek, yanlarda açık kahve rengi üzerine kıvrık dal ve hatayı motifleri ile süslenmiştir. Seccadede kullanılan renkler, kırmızı, beyaz, yeşil, kahverengi ve siyahtır. Seccade iyi durumdadır.

Yayın:

1. Etikan, S. (2007). "Seccade Halılarda Kullanılan Bazı Motifler ve Bu Motiflerin İslam Sanatında Yeri", *ICANAS 38, Uluslararası Asya ve Kuzey Afrika Çalışmaları Kongresi*, Atatürk Kültür, Dil ve Tarih Yüksek Kurumu.
2. (07.01.2019 tarihinde www.google.com/search?safe=active&tbm=isch&sa=1&ei=jWxcXLC SOMWcsAf73pmIAg&q=türk+ve+islam+eserleri+müzesi+halı+bölümü adresinden erişildi).

Katalog Numarası: 84

Fotoğraf Numarası: 106

Şekil Numarası: 106

Çalışma Tarihi: Mart 2018.

Adı: Kâbe Betimlemeli Kâbe Kapı Perdesi.

Bulunduğu Yer: Topkapı Sarayı Müzesi, İstanbul, Avadancılar Bölümü, Envanter Numarası 24.44.

Geldiği Yer: Bilinmiyor.

Malzeme ve Teknik: İşleme. Sarma Tekniği.

Dönemi: Bilinmiyor.

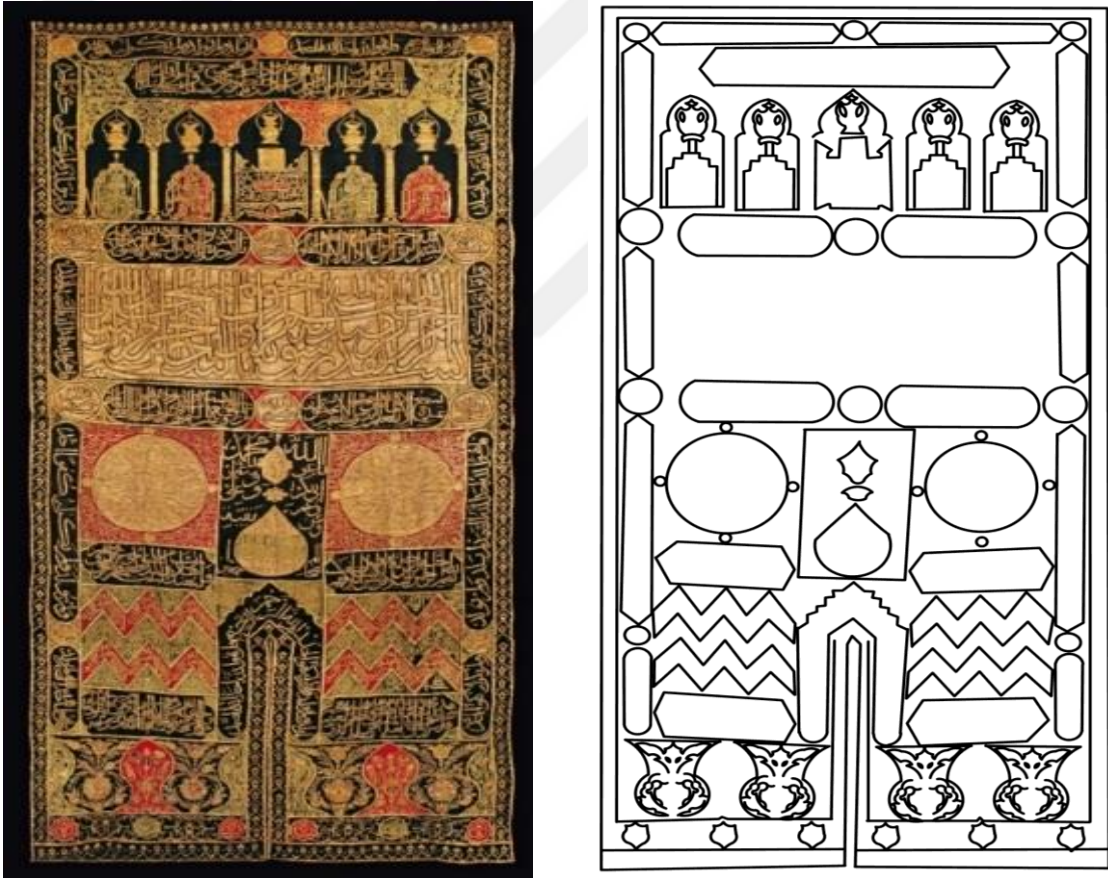

Fotoğraf 106-Şekil 106. Topkapı Sarayı Müzesi, İstanbul. Avadancılar Bölümü, Kâbe Betimlemeli Kâbe Kapı Perdesi, Envanter Numarası 24. 44 (TSM arşivinden edinildi).

Tanım: Dikdörtgen biçiminde işlemede siyah, kırmızı ve yeşil zemin üzerine altın renkte işleme yapılmıştır. İşlemenin kenarlarını altın rengi bir kuşak çevrelemektedir. Kuşak yukarı doğru bakan palmet motiflerinden oluşmaktadır. İşlemenin kompozisyonu çeşitli şekillerdeki rozetler içerisinde yer alan yazı kuşakları ve motifler oluşturmaktadır. Kompozisyonun en alt kısmında ortadan işlemenin dörtte birine kadar olan kısmı ayırarak biçimde mihrap şeklinde bir şerit yer almaktadır. Bu bölümün iki yanında bulunan motifler simetriktir. İlk kartuş dikdörtgen biçiminde olup içerisinde ortada yeşil, yanlarda kırmızı zemin üzerine altın renkte işlenmiş palmet motiflerinden oluşan rozetler yer almaktadır. Bunun üst kısmında ortada kırmızı zemin üzerinde tam, yanlarda yeşil zemin üzerine yarımşar motif halinde vazodan çıkan çiçek motifleri yer almaktadır. Üç vazo arasında kalan kısımlarda da siyah üzerine altın vazo içinde çiçek motifleri işlenmiştir. Bunların üst kısmında birer kartuş içerisinde yazı kuşağı, yazı kuşağının üst kısmında ise sırasıyla kırmızı ve yeşil zemin üzerine altın yazı işlemleriyle zikzak motifleri yer almaktadır. Zikzak motiflerinin üstünde yanlarda kare çerçeve içerisinde dairesel rozetlerin içinde yazı kuşakları, ortada ise damla motifi işlenmiştir. Bu sıranın üzerinde çevresi dikdörtgen biçiminde daire ve oval kartuşlardan oluşan bir yazı kuşağıyla çevrili altın rengi pano ve içerisinde yine yazı kuşağı görülmektedir. Kompozisyonun en üst kısmında yine daire ve oval biçimde kartuşların içerisinde yazı kuşaklarından oluşan çerçeve ile üç yönden kuşatılmış bir pano yer almaktadır. Panoda altı sütun ve beş kaş kemerli bölümün merkezinde Kâbe betimlemesi bulunmaktadır. Kâbe; şematik bir biçimde iki boyutlu olarak görülmekte olup yüzeyinde yazı yer almaktadır. Kâbe'nin iki yanında kemer aralıklarında simetrik ikişer öge bulunmaktadır. Bu ögelerin yüzeyinde de yazı yer almaktadır. Üstte daralan bir biçimde kare şeklinde mekânlar muhtemelen Makamat-ı Erbaa'dır. Her kemerin merkezinde bir kandil asılı olarak betimlenmiştir. İşlemenin dönemi hakkında herhangi bir bilgi bulunmamaktadır.

Yayın: -

3.3. Kudüs Kenti

3.3.1. Maden İşçiliği

Katalog Numarası: 85

Fotoğraf Numarası: 107

Şekil Numarası: 107

Çalışma Tarihi: Mart 2018.

Adı: Kubbet'üs Sahra ve Şam Emeviye Cami Betimlemeli El Aynası.

Bulunduğu Yer: Topkapı Sarayı Müzesi, İstanbul. Envanter Numarası 8.1023.

Geldiği Yer: Bilinmiyor.

Malzeme ve Teknik: Bilinmiyor.

Dönemi: Bilinmiyor.

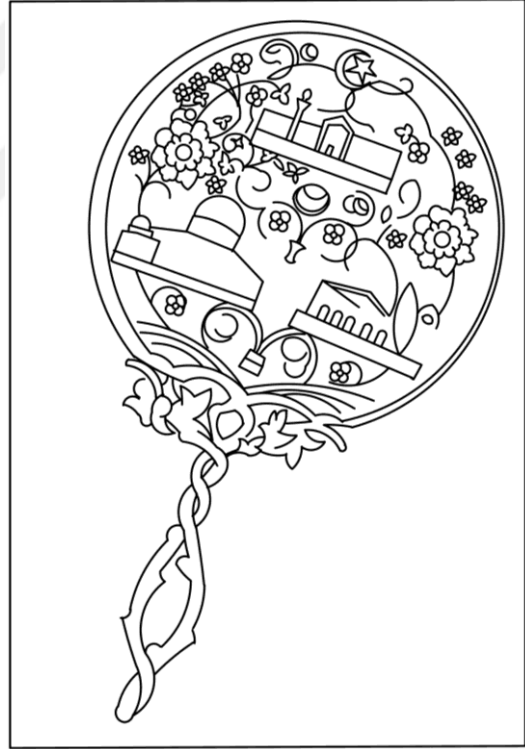

Fotoğraf 107-Şekil 107. Topkapı Sarayı Müzesi, İstanbul, Kubbet'üs Sahra ve Şam Emeviye Cami Betimlemeli Madeni El Aynası, Envanter Numarası 8. 1023 (TSM arşivinden edinildi).

Tanım: Eser altın rengi bir sap ve yuvarlak gövdeden oluşmaktadır. Eserin tarihi hakkında herhangi bir bilgi bulunmamaktadır. Sap bölümü birbirine dolanmış iki

dal ve yapraklardan oluřan dzenlemeye sahiptir. Aynanın gvdesinin arkasında yer alan kompozisyonda kıvrık dal, yaprak ve alt kısımda vazodan çıkan çiçekler, üstte Şam Emeviye Cami, altta solda Kubbet'üs Sahra ile alt sağda kemerli bir mekân yer almaktadır. Kompozisyonun tepesinde ay-yıldız motifi işlenmiştir. Emeviye Cami, üçgen alınlıklı giriş cephesi ve sağında yer alan minaresi ile tek cepheden gösterilmiştir. Kubbet'üs Sahra, kemerli cephesi ve kubbesi ile hacimli bir görünüme sahiptir. Eserin üslup özelliklerinden 18.-19. yüzyıllara ait olabileceđi anlaşılmaktadır.

Yayın:-



3.3.2. Kitap Resmi

Katalog Numarası: 86

Fotoğraf Numarası: 108

Şekil Numarası: 108

Çalışma Tarihi: Mart 2018.

Adı: Zübdetü't- tevarih.

Bulunduğu Yer: Türk ve İslam Eserleri Müzesi, İstanbul.y.46a.

Geldiği Yer: Bilinmiyor.

Malzeme ve Teknik: Aharlı kâğıt üzerine renkli boyalar.

Dönemi: 1583 tarihli. Osmanlı dönemi.



Fotoğraf 108-Şekil 108. Türk ve İslam Eserleri Müzesi, İstanbul. Hz. Muhammed'in Miracı, Zübdetü't- tevarih, 1583, y. 46a (Bağcı, S., F. Çağman, G. Renda ve Z. Tanındı, 2012).

Tanım: Hz. Muhammed, iki yanında oturmuş vaziyette olan torunları Hasan ve Hüseyin, karşısında Hz. Ali ve yakınları ile birlikte oturur durumda betimlenmiştir. Hz. Muhammed yeşil bir giysi içinde yüzü örtü ile kapatılmış olarak görülmektedir.

Hz. Muhammed karşıdan, Hasan, Hüseyin ve Hz. Ali profilden gösterilmektedir. Hz. Muhammed'in diğer yakınları dairesel bir oturma düzeni oluşturmuş olup kimilerinin arkası dönüktür. Melekler ve Cebrail, aevli hale ile Hz. Muhammed'i Miraç yolculuğuna götürmek üzere gökyüzünden inmektedirler. Kubbesi, mihrabı ve minberi ile olayın geçtiği mekânın Mescid-i Aksa olduğu anlaşılmaktadır. Ayrıca İslam kaynaklarında Hz. Muhammed'in Mescid-i Aksa 'dan Miraç yolculuğuna çıktığı belirtilmektedir (Bağcı, S., F. Çağman, G. Renda ve Z. Tanındı, 2012, s.137). Resimde kullanılan renkler altın, yeşil, mavi, pembe, kırmızı ve beyazdır. Resimde altın rengi cetvel kullanılmıştır. Figürler detaylı bir biçimde betimlenmiş olup kompozisyon boyutlu bir anlatıma sahiptir.

Yayın:

1. Bağcı, S., F. Çağman, G. Renda ve Z. Tanındı (2012). *Osmanlı Resim Sanatı*, Ankara: Kültür ve Turizm Bakanlığı Yayınları.

Katalog Numarası: 87

Fotoğraf Numarası: 109

Şekil Numarası: 109

Çalışma Tarihi: Mart 2018.

Adı: Şerh-i Şeceret el-İmân ve İhyâ el hacc, Kurret el-‘uyun.

Bulunduğu Yer: Topkapı Sarayı Müzesi, İstanbul. Envanter Numarası: A. 3547, 103a.

Geldiği Yer: Bilinmiyor.

Malzeme ve Teknik: Aharlı kâğıt üzerine renkli boyalar.

Dönemi: 1540-1545. Osmanlı dönemi.

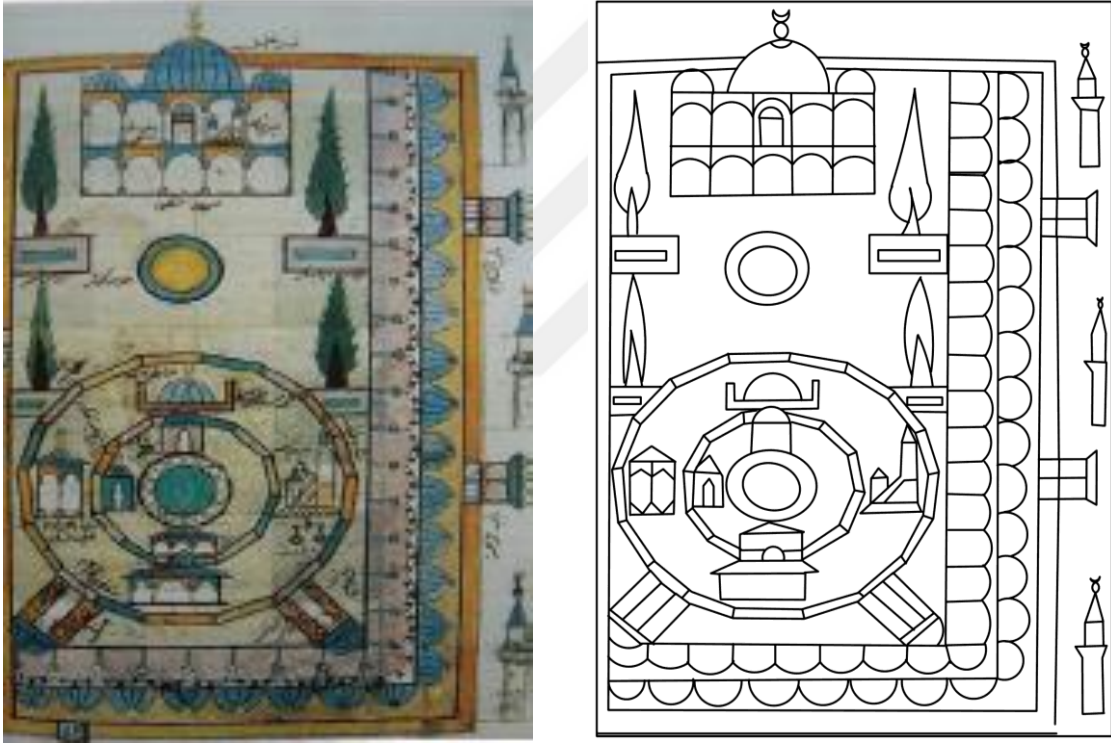

Fotograf 109-Şekil 109. Topkapı Sarayı Müzesi, İstanbul. Mescid-i Aksa ve Kubbet'üs Sahra, Şerh-i Şeceret el-İmân ve İhyâ el hacc, Kurret el-‘uyun, A. 3547, 103a (Ekşioğlu, 2010).

Tanım: Revaklı bir avlu içerisinde karşılıklı olarak gösterilen Mescid-i Aksa ve Kubbet'üs Sahra yarı kuş bakışı bir cepheden görülmektedir. Revakların sağında ikisi avlu duvarına oturan, üçü cepheden görülen beş minare yer almaktadır. Üstte iki sıra kemer düzenlemesi, dıştan görülen minberi, gerçeği yansıtmayan mavi kubbesiyle Kubbet'üs Sahra betimlenmiştir. Kubbet'üs Sahra'nın karşısında üç dairesel hat

biçiminde betimlenen kubbesi ve minberi ile Mescid-i Aksa yer almaktadır. İki yapı arasında altın sarısı dairesel bir öge ile iki yanda simetrik olarak konumlanmış ikişer servi ağacı bulunmaktadır. Resimde konturlarda siyah, ağaçlarda yeşil renk, diğer kısımlarda açık mavi ve altın sarısı yoğun olarak kullanılmıştır.

Yayın:

1. Ekşioğlu, R. (2010). “2. Yüzyıldan 20. Yüzyıla Sanatta Kudüs: Yahudi, Hristiyan ve İslam Sanatlarında İdeal Kudüs Tasvirleri”, *Sanat Tarihi Yıllığı*, 22, 39-61.



Katalog Numarası: 88

Fotoğraf Numarası: 110

Şekil Numarası: 110

Çalışma Tarihi: Mart 2018.

Adı: Siyer-i Nebi.

Bulunduğu Yer: Spencer Koleksiyonu, New York Halk Kütüphanesi. y.6b.

Geldiği Yer: Bilinmiyor.

Malzeme ve Teknik: Aharlı kâğıt üzerine renkli boyalar. Nesih hatla yazılmış metin kısmı altın yıldız cetveli. Altın yıldız gömme şemse ve köşebentli kahve rengi deri miklepli cilt.

Dönemi: 16. yüzyıl sonu 17. yüzyıl başı. Osmanlı dönemi.

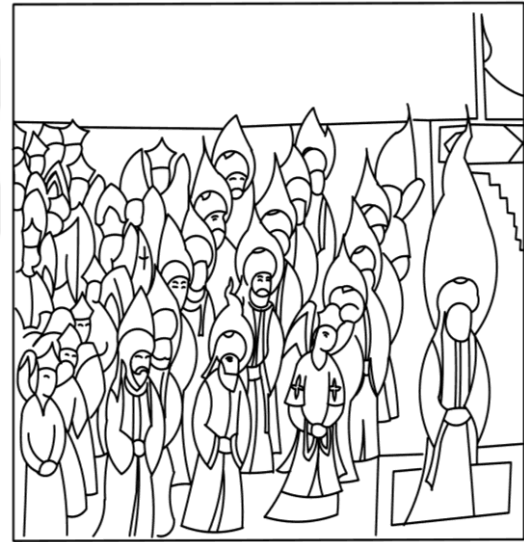
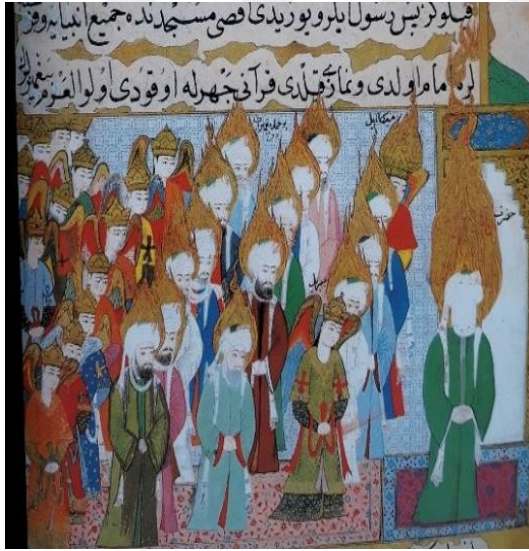

Fotoğraf 110-Şekil 110. Spencer Koleksiyonu, New York Halk Kütüphanesi. Siyer-i Nebi¹⁹ Üçüncü Cilt, y. 6b. (Tanındı, 1984).

Tanım: Kompozisyonda Hz. Muhammed Miraç yolculuğuna başlamadan önce Mescid-i Aksa 'da Kendinden önceki peygamberlere ve meleklerle imamlık yaparak namaz kıldırılmaktadır. Resmin solunda saflar halinde rükuda duran peygamberler ve melekler profilden gösterilmiştir. Meleklerin başında üç dilimli taç, peygamberlerin başında ise altın rengi alevden haleler yer almaktadır. Peygamberlerin ve meleklerin

¹⁹Hz. Muhammed, Miraç yolculuğuna başlamadan önce, Mescid-i Aksa'da kendinden önceki peygamberlere ve meleklerle imamlık yaparak namaz kıldırıyor, Siyer-i Nebi Üçüncü Cilt, y. 6b. (Tanındı, 2006).

yüzleri detaylı bir biçimde gösterilmiştir. Hz. Muhammed kompozisyonun sağında yeşil giysisi ve başındaki altın rengi alevden hale ile yüzü örtülü biçimde rükuda durmaktadır. Hz. Muhammed'in arka planında kemerli bir bölüm ve üst kısmında yarısı görülen yeşil kubbe yer almaktadır. Resimde kullanılan renkler yeşil, kırmızı, pembe, altın, beyaz ve kahve tonlarıdır. Figürlerin yan saflar halinde duruşu resmin perspektif etkisini artırmaktadır.

Yayın:

1. Tanındı, Z. (2006). *Siyer-i Nebi, İslam Tasvir Sanatında Hz. Muhammed'in Hayatı*, İstanbul: Hürriyet Vakfı Yayınları.



3.4. Cennet ve Cehennem

3.4.1. Kalem İşi

Katalog Numarası: 89

Fotoğraf Numarası: 111

Şekil Numarası: 111

Çalışma Tarihi: Mart 2018.

Adı: Cennet Betimlemesi.

Bulunduğu Yer: Beyazıd-ı Bestami Türbesi, Zile, Tokat. İç Mekân doğu duvarda.

Geldiği Yer: Yerinde.

Malzeme ve Teknik: Kuru sıva üzerine renkli boyalar.

Dönemi:18.yüzyıl. Osmanlı dönemi.

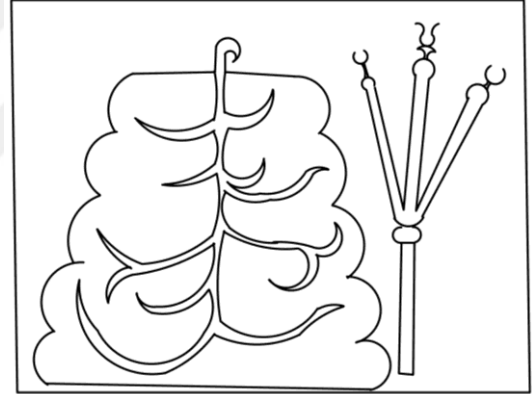

Fotoğraf 111-Şekil 111. Beyazıd-ı Bestami Türbesi, Zile, Tokat. İç Mekân Doğu Duvarında Yer Alan Cennet Betimlemesi (S. Aytaç, Mart, 2018).

Tanım: Cennet betimlemesi; aşağıdan yukarıya doğru daralarak yükselen sekiz katman halinde gösterilmektedir. Katmanların üzerinden aşağıya doğru sarkan kökü yukarıda dalları aşağıda Şecere-i Tuba görülmektedir. Kompozisyonun sağında Livâü'l-hamd yer almaktadır. Resimde sarı, yeşil ve toprak tonları kullanılmıştır. Kompozisyon hurma ağaçları arasında şematik olarak gösterilmektedir.

Yayın:-

Katalog Numarası: 90

Fotoğraf Numarası: 112

Şekil Numarası: 112

Çalışma Tarihi: Şubat 2018.

Adı: Cennet ve Cehennem Betimlemesi.

Bulunduğu Yer: Akköy Yukarı Cami, Denizli. Harim doğu duvarda.

Geldiği Yer: Yerinde.

Malzeme ve Teknik: Kuru sıva üzerine renkli boyalar.

Dönemi:18.yüzyıl sonu 19.yüzyıl başı. Osmanlı dönemi.



Fotoğraf 112-Şekil 112. Akköy Yukarı Cami, Denizli. Harim Doğu Duvarında Yer Alan Cennet ve Cehennem Betimlemeleri (S. Aytaç, Şubat, 2018).

Tanım: Harim mekânının doğu duvarında mahşer, Cennet ve Cehennem betimlemesinin bulunduğu kalem işleri yer almaktadır. Dalgalı bir şerit ile üç bölüme ayrılmış olan kompozisyonda soldan en başta yer alan çerçevede Mizan betimlenmiştir. Terazinin ortasında kırmızı, yeşil ve mavi renklerde üç yapraklı Livâü'l-hamd görülmektedir. Terazinin bir kefesinde beyaz diğer kefesinde kırmızı renk ile günah ve sevaplar sembolize edilmektedir. İki kefenin arasında makas motifi resmedilmiştir. Ortada yer alan çerçevenin içerisinde siyah ve kırmızı renklerde yedi katmandan oluşan cehennem betimlemesi görülmektedir. Cehennemde yukarıya doğru açılan bölümün ortasında Veyl Deresi gösterilmektedir. Katran Kazanı iki yandan kulplu olarak içinden dumanlar ve alevler çıkar vaziyettedir. Gayya Kuyusu ise cehennemin bütün katlarına uzanan bir direk olarak betimlenmiştir. Cehennem katmanlarının sağında Zakkum ağacı yer almaktadır. Kompozisyonun üstünde Sırat Köprüsü üç kenarlı biçimde, yedi cehennem kapısı ile birlikte görülmektedir. Bu bölümde siyah renk ağırlıkta olup cehennemin dehşeti vurgulanmıştır. Soldaki son

çerçeve içerisinde, aşağıdan yukarıya doğru daralan Cennet katmanları yer almaktadır. En alt kademede sekiz Cennet kapısı, sarı, mavi, yeşil ve kırmızı renklerde görülmektedir. Yine aynı renklerde her katman ayrı ayrı boyanmıştır. En üst kısımda kökü yukarıda, dalları aşağıya doğru sarkan vaziyette Şecere-i Tuba yeşil dal ve yaprakları kırmızı ve sarı renkteki çiçekleri ile Cennetin güzelliklerini vurgulamaktadır. Resim, iki boyutlu şematik olarak resmedilmiştir.

Yayın:

1. Pektaş, K. (2011). “Denizli ve Çevresindeki Türk Dönemi Eserleri”, *Denizli, Tanrıların Kutsadığı Vadi*, (Ed. Filiz Özdem), İstanbul: Yapı Kredi Yayınları, 166-233.



Katalog Numarası: 91

Fotoğraf Numarası: 113

Şekil Numarası: 113

Çalışma Tarihi: Şubat 2018.

Adı: Cennet Betimlemesi.

Bulunduğu Yer: Kayran Köyü Cami, Kuyucak, Aydın. Harim batı duvarda.

Geldiği Yer: Yerinde.

Malzeme ve Teknik: Kuru sıva üzerine renkli boyalar.

Dönemi: 1811 tarihli. Osmanlı dönemi.

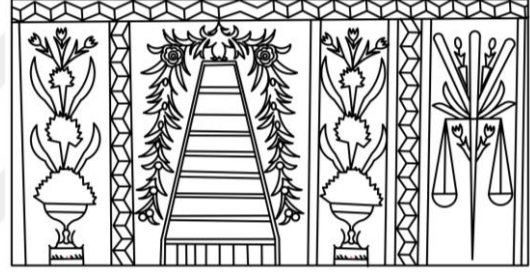

Fotoğraf 113-Şekil 113. Kayran Köyü Cami, Kuyucak, Aydın. Harim Batı Duvarında Yer Alan Cennet Betimlemesi (S. Aytaç, Şubat, 2018).

Tanım: Aydın, Kuyucak, Kayran Köyü Caminde batı duvarda iki pencere arasında mahşer ve Cennet konulu kalem işleri yer almaktadır. Dalgalı ve zikzaklı motiflerle çerçeveler içerisine alınmış olan betimlemelerden sağda sekiz katman halinde Cennet yer almaktadır. En altta sekiz Cennet kapısı bulunmaktadır. Alttan üste doğru daralarak yükselen Cennet katmanları mavi düz çizgilerle renksiz biçimdedir. En üst kısımda kökü yukarı, dalları aşağıya doğru sarkan vaziyette Şecere-i Tuba, yeşil dal ve yaprakları kırmızı ve mavi renkteki çiçekleri ile Cennetin güzelliklerini vurgulamaktadır. Cennet betimlemesinin iki yanında vazodan çıkan çiçek motifleri yer almaktadır. Kompozisyonun sağında Mizan terazisi görülmektedir. Terazinin ortasında mavi, kırmızı ve yeşil renklerde üç yapraklı Livâü'l-hamd sancağı betimlenmiştir. Terazinin bir kefesinde siyah diğer kefesinde kırmızı renk ile günah ve sevaplar sembolize edilmektedir. Siyah kefenin yanında bir makas motifi yer almaktadır. Resim, iki boyutlu şematik olarak resmedilmiştir.

Yayın:

1. Cömertler Aktuğ, E. ve K. Pektaş (2016). “Geç Dönem Kalem İşi Süslemeli Bir Eser: Aydın Kuyucak Kayran Köyü Camii”, *Medeniyet Sanat Dergisi*, İstanbul: İstanbul Medeniyet Üniversitesi Sanat Tasarım ve Mimarlık Fakültesi. 2, 2, 9-25.



Katalog Numarası: 92

Fotoğraf Numarası: 114

Şekil Numarası: 114

Çalışma Tarihi: Mart 2018.

Adı: Cennet Betimlemesi.

Bulunduğu Yer: Şeyh Nusrettin Türbesi, Tekke Köyü, Zile, Tokat. İç mekân güney duvarda.

Geldiği Yer: Yerinde.

Malzeme ve Teknik: Kuru sıva üzerine renkli boyalar.

Dönemi: 1855 tarihinde onarım. Osmanlı dönemi.

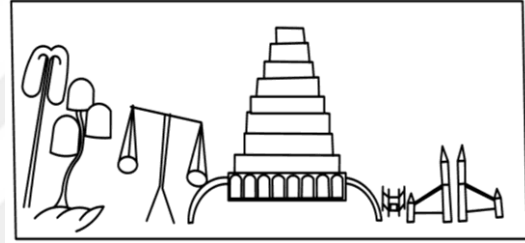

Fotoğraf 114-Şekil 114. Şeyh Nusrettin Türbesi, Tekke Köyü, Zile, Tokat. İç Mekân Güney Duvarda Yer Alan Cennet Betimlemesi, 1855 (S. Aytaç, Mart, 2018).

Tanım: Tokat, Zile, Şeyh Nusrettin Türbesi iç mekân güney duvarda mahşer ve Cennet betimlemelerinin bulunduğu kalem işleri yer almaktadır. Kompozisyonun solunda hurma servi ve ağaçları ile turuncu renkte bir mizan terazisi betimlenmiştir. Terazinin sağında aşağıdan yukarıya doğru daralarak yükselen sekiz Cennet katmanı yeşil ve turuncu renklerde boyanmıştır. Katmanların en alt kısmında sekiz kemer biçiminde mavi renkte Cennet kapıları görülmektedir. Her kapının iç kısmında birer maşrapa yer almaktadır. Bunlar muhtemelen Cennet şarabını sembolize etmektedirler. Katmanların üzerinden aşağıya doğru sarkan kökü yukarıda dalları aşağıda Şecere-i Tuba görülmektedir. Kompozisyonun sağında arka arkaya betimlenmiş iki minber ve aralarında Livâü'l-hamd yer almaktadır. Kompozisyon hurma ağaçları arasında şematik olarak gösterilmektedir.

Yayın:

1. Akın, E., A., Kalınbacak Ercan ve E. Başaran (2017). “Tokat- Zile Şeyh Nusrettin Türbe ve Camisi”, *Vakıflar Dergisi*, 47, 67-98.



Katalog Numarası: 93

Fotoğraf Numarası: 115

Şekil Numarası: 115

Çalışma Tarihi: Şubat 2018.

Adı: Cennet ve Cehennem Betimlemesi.

Bulunduğu Yer: Belenardıç Köyü Cami, Akköy, Denizli. Harim doğu duvarda.

Geldiği Yer: Yerinde.

Malzeme ve Teknik: Kuru sıva üzerine renkli boyalar.

Dönemi: 1884-1886 tarihli. Osmanlı dönemi.

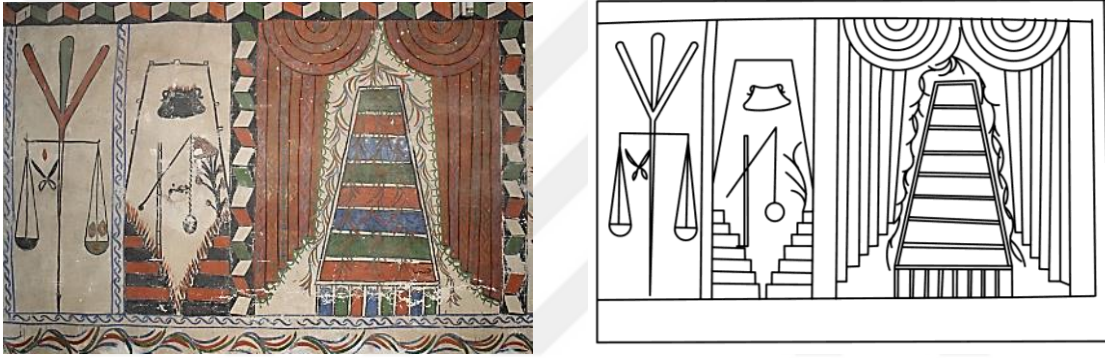

Fotoğraf 115-Şekil 115. Belenardıç Köyü Cami, Akköy, Denizli. Harim Doğu Duvarında Yer Alan Cennet ve Cehennem Betimlemeleri (S. Aytaç, Şubat, 2018).

Tanım: Denizli, Akköy, Belenardıç Köyü Caminde harim mekânının doğu duvarında mahşer, Cennet ve cehennem betimlemelerinin konu edildiği kalem işleri yer almaktadır. Dalgalı ve zikzaklı şerit ile üç bölüme ayrılmış olan kompozisyonun soldan en başta yer alan çerçevede Mizan betimlenmiştir. Terazinin ortasında yeşil, yanlarında kırmızı renkte üç yapraklı Livâü'l-hamd görülmektedir. Terazinin bir kefesinde siyah diğer kefesinde yeşil renk ile günah ve sevaplar sembolize edilmektedir. Siyah kefenin yanında bir makas motifi resmedilmiştir. Ortada yer alan çerçevenin içerisinde siyah ve kırmızı renklere yedi katmandan oluşan cehennem betimlemesi görülmektedir. Cehennemde yukarıya doğru açılan ve ortasında Veyl Deresi olarak bilinen çukur gösterilmektedir. Katran Kazanı iki yandan kulplu olarak içinden alevler ve dumanlar çıkar vaziyette görülmektedir. Gayya Kuyusu ise cehennemin bütün katlarına uzanan bir direk olarak betimlenmiştir. Cehennem

katmalarının sađında Zakkum ađacı yer almaktadır. Kompozisyonun üstünde Sırat Köprüsü üç kenarlı biçimde, yedi cehennem kapısı ile birlikte görölmektedir. Bu bölümde yine siyah renk ađırlıkta olup cehennemin dehşeti vurgulanmıştır. Soldaki son çerçeve içerisinde, aşıđıdan yukarıya dođru daralan Cennet katmanları yer almaktadır. En alt kademede sekiz Cennet kapısı mavi, yeşil ve kırmızı renklerde görölmektedir. Yine aynı renklerde her katman ayrı ayrı boyanmıştır. En üst kısımda kökü yukarıda, dalları aşıđıya dođru sarkan vaziyette Şecere-i Tuba yeşil ve kırmızı dal ve yaprakları ile Cennetin güzelliklerini vurgulamaktadır. Cennet betimlemesinin üstünden iki yana dođru sarkan kırmızı renkte perde motifi yer almaktadır. Resim, iki boyutlu şematik olarak resmedilmiştir.

Yayın:

1. Pektaş, K. (2011). “Denizli ve Çevresindeki Türk Dönemi Eserleri”, *Denizli, Tanrıların Kutsadıđı Vadi*, (Ed. Filiz Özdem), İstanbul: Yapı Kredi Yayınları, 166-233.

Katalog Numarası: 94

Fotoğraf Numarası: 116

Şekil Numarası: 116

Çalışma Tarihi: Ocak 2018.

Adı: Cennet, Mahşer ve Cehennem Betimlemesi.

Bulunduğu Yer: Advancık Köyü Cami, Beyşehir, Konya. Harim doğu duvarda.

Geldiği Yer: Yerinde.

Malzeme ve Teknik: Kuru sıva üzerine renkli boyalar.

Dönemi: 19. yüzyıl. Osmanlı dönemi.

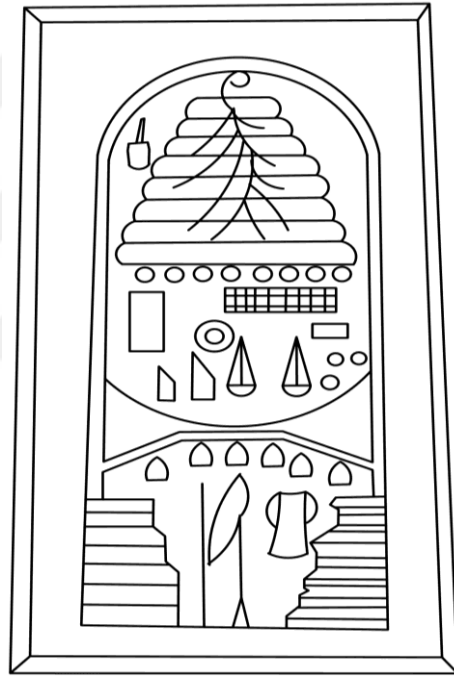

Fotoğraf 116-Şekil 116. Advancık Köyü Cami, Beyşehir, Konya. Harim Doğu Duvarda Yer Alan Cennet, Mahşer ve Cehennem Betimlemeleri (S. Aytaç, Ocak, 2018).

Tanım: Konya, Beyşehir, Advancık Köyü Cami, harim mekânının doğu duvarında Cennet, mahşer ve cehennem betimlemelerinin bir arada uygulandığı kalem işleri yer almaktadır. Dikdörtgen bir çerçeve ve bunun içerisinde üstte yuvarlak kemer, alt kısmı dikdörtgen ikinci bir düzenleme ile çevrelenmiş olan kompozisyon görülmektedir. Üstte yuvarlak kemer alınlığında sekiz Cennet katmanı, basamak biçiminde daralarak yükselmektedir. Katmanların üzerinde kökü yukarıda dalları

aşağıda olan Şecere-i Tuba yer almaktadır. Cennet katmanlarının en alt kısmındaki şeritte de sekiz Cennet kapısı sıralanmıştır. Kompozisyonun merkezinde mahşer konulu betimlemelere yer verilmiştir. Burada yer alan minber, Livâü'l-hamd, mizan terazisi gibi mahşer günü ile ilgili öğeler bulunmaktadır. Cennet ve mahşer konularının yer aldığı bölümde zemin sarı renkte boyalıdır. Kompozisyonun alt kısmında yer alan üç kenarlı şerit sırat köprüsü olarak betimlenmiştir. Sırat köprüsünde cehennemin yedi kapısı yer almaktadır. En altta cehennem yedi katman halinde iki yana yaslanmış orta kısmında Veyl Deresi olarak bilinen çukur gösterilmektedir. Zakkum Ağacı, cehennemin ortasında büyük boyutlu bir ağaç biçiminde, Katran Kazanı iki yandan kulplu olarak görülmektedir. Gayya Kuyusu ise cehennemin bütün katlarına uzanan bir direk olarak betimlenmiştir. Cehennemin betimlendiği bölümde siyah renk kullanılmış olup cehennemin dehşeti vurgulanmıştır. Resim zamanla yıpranmış olup sağ üst kısmındaki bir bölümde sıvalar dökülmüştür.

Yayın:-

Katalog Numarası: 95

Fotoğraf Numarası: 117

Şekil Numarası: 117

Çalışma Tarihi: Şubat 2018.

Adı: Cennet ve Cehennem Betimlemesi.

Bulunduğu Yer: İdris Köyü Cami, Dazkırı, Afyon. Harim doğu duvarda.

Geldiği Yer: Yerinde.

Malzeme ve Teknik: Kuru sıva üzerine renkli boyalar.

Dönemi: 1902 tarihli. Osmanlı dönemi.

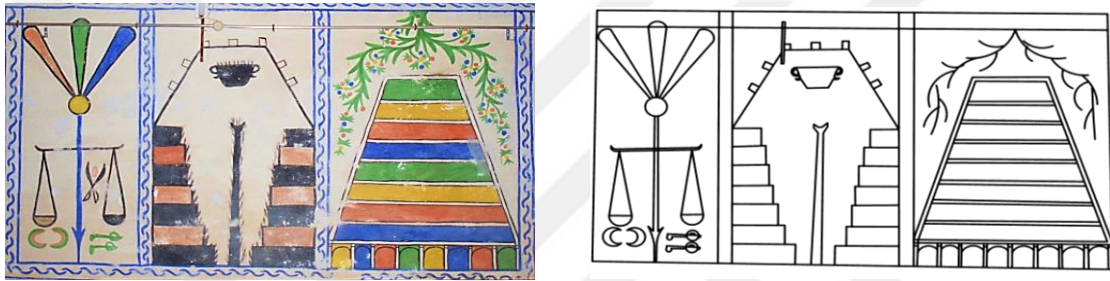

Fotoğraf 117-Şekil 117. İdris Köyü Cami, Dazkırı, Afyon. Harim Doğu Duvarında Yer Alan Cennet ve Cehennem Betimlemesi (S. Aytaç, Şubat, 2018).

Tanım: Afyon, Dazkırı, İdris Köyü Caminde yer alan mahşer, Cennet ve cehennem betimlemesinin bulunduğu kalem işi yapının harim mekânında doğu duvarda iki pencere arasındadır. Dalgalı bir şerit ile üç bölüme ayrılmış olan kompozisyonda soldan en başta yer alan çerçevede Mizan betimlenmiştir. Terazinin ortasında kırmızı, yeşil ve mavi renklerde üç yapraklı hurma ağacını andıran Livâü'l-hamd görülmektedir. Terazinin bir kefesinde siyah diğer kefesinde yeşil renk ile günahlar ve sevaplar sembolize edilmektedir. Yeşil kefenin altında karşılıklı iki ay, siyah kefenin yanında ise makas motifi resmedilmiştir. Ortada yer alan çerçevenin içerisinde siyah ve kırmızı renklerde yedi katmandan oluşan cehennem betimlemesi görülmektedir. Cehennemde yukarıya doğru açılan ve ortasında Veyl Deresi olarak bilinen çukur gösterilmektedir. Katran Kazanı iki yandan kulplu olarak içinden dumanlar çıkar vaziyette görülmektedir. Gayya Kuyusu ise cehennemin bütün katlarına uzanan bir direk olarak betimlenmiştir. Bu bölümde siyah renk ağırlıkta olup

cehennemin dehşeti vurgulanmıştır. Kompozisyonun üstünde Sırat Köprüsü üç kenarlı biçimde, yedi cehennem kapısı ile birlikte görülmektedir. Soldaki son çerçeve içerisinde, aşağıdan yukarıya doğru daralan Cennet katmanları yer almaktadır. En alt kademede sekiz Cennet kapısı, sarı, mavi, kırmızı ve yeşil renklerde görülmektedir. Yine aynı renklerde her katman ayrı ayrı boyanmıştır.

En üst kısımda kökü yukarıda, dalları aşağıya doğru sarkan vaziyette Şecere-i Tuba parlak yeşil dal ve yaprakları kırmızı ve mavi renkteki meyveleri ile Cennetin güzelliklerini vurgulamaktadır. Resim, iki boyutlu şematik olarak resmedilmiştir.

Yayın:

1. Algaç, Ş. (2017). “Afyonkarahisar Dazkırı- İdris Köyü Camii ve Kalemîşi Bezemeleri”, *Yüzüncü Yıl Üniversitesi Sosyal Bilimler Enstitüsü Dergisi*, 1, 2, 421-433.

3.4.2. Kitap Resmi

Katalog Numarası: 96

Fotoğraf Numarası: 118

Şekil Numarası: 118

Çalışma Tarihi: Mart 2018.

Adı: Hz. Muhammed'in Cehennemi Ziyareti/Ahvâl-i Kıyamet.

Bulunduğu Yer: Berlin Eyalet Kütüphanesi.

Geldiği Yer: Bilinmiyor.

Malzeme ve Teknik: Aharlı kâğıt üzerine renkli boyalar.

Dönemi: 1596 tarihli. Osmanlı dönemi.

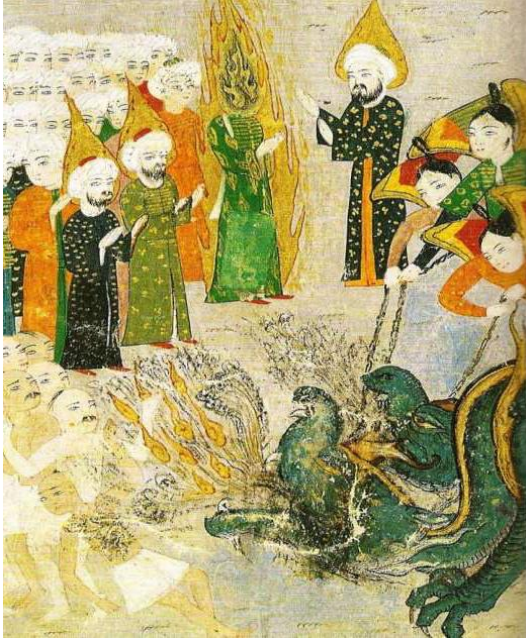

Fotoğraf 118-Şekil 118. Hz. Muhammed'in Cehennem i ziyareti, Ahvâl-i Kıyamet, Berlin Eyalet Kütüphanesi (Harman, 2016).

Tanım: Hz. Muhammed'in cehennemi ziyaretinin betimlendiği resimde meleklerin zincirlerinden tuttuğu, ağzından günahkarlara ateşler saçan ejderha şeklinde bir cehennem betimlenmiştir. Kompozisyonun üst kısmına Hz. Muhammed ve diğer peygamberler görülmektedir. Hz. Muhammed alevden hale içerisinde yüzü kapatılmıştır. Hz. Muhammed'in iki yanında biri ona dönük olmak üzere başlarında hale bulunan üç figür daha yer almaktadır. Kompozisyonun sağ alt kısmında, ağzından

günahkârlara ateşler saçan ejderha ile onu boynunda yer alan zincirler ile zapt etmeye çalışan melekler görülmektedir. Peygamberlerin elleri dua eder biçimde gök yüzüne doğru açıktır. Resimde siyah, beyaz, parlak yeşil, turuncu, kırmızı, sarı ve mavi gibi canlı renkler kullanılmıştır.

Yayın:

1. Harman, M. (2016). “Osmanlı Minyatür Sanatından Bir Cehennem Örneği: Ahval-İ Kıyamet’te Yer Alan Ejderha Şeklindeki Cehennem”, *Uluslararası Sosyal Araştırmalar Dergisi*, 9, 43, 1065-1072.



Katalog Numarası: 97

Fotoğraf Numarası: 119

Şekil Numarası: 119

Çalışma Tarihi: Mart 2018.

Adı: Cehennem/Ahvâl-i Kıyamet.

Bulunduğu Yer: Berlin Eyalet Kütüphanesi.

Geldiği Yer: Bilinmiyor.

Malzeme ve Teknik: Aharlı kâğıt üzerine renkli boyalar.

Dönemi: 1596 tarihli. Osmanlı dönemi.



Fotoğraf 119-Şekil 119. Cehennem,Ahvâl-i Kıyamet, Berlin Eyalet Kütüphanesi (And, 2008).

Tanım: Kompozisyonda; zebaniler, yılanlar, çıyanlar, akrepler arasında günahlılar ateşe sürüklenirken gösterilmektedir. Resmin arka planında koyu gri zemin üzerinde parlak sarı, beyaz, turuncu, yeşil, siyah ve kırmızı renkler kullanılmıştır. Resimde zebanilerin boyutları insanlara göre büyüktür. Günahkârlar çıplak olarak betimlenmiştir.

Yayın:

1. And, M. (2007). *Minyatürlerle Osmanlı İslam Mitologyası*, İstanbul: Yapı Kredi Yayınları.

Katalog Numarası: 98

Fotoğraf Numarası:120

Şekil Numarası:120

Çalışma Tarihi: Mart 2018.

Adı: Cennet/Ahvâl-i Kıyamet.

Bulunduğu Yer: Berlin Eyalet Kütüphanesi.

Geldiği Yer: Bilinmiyor.

Malzeme ve Teknik: Aharlı kâğıt üzerine renkli boyalar.

Dönemi: 1596 tarihli. Osmanlı dönemi.



Fotoğraf 120-Şekil 120. Cennet, Ahvâl-i Kıyamet, Berlin Eyalet Kütüphanesi (And, 2008).

Tanım: Kompozisyonun solunda Cennet köşkünde pencerede iki melek betimlemesi yer almaktadır. Yüksekçe köşkün üzeri kubbe ile örtülü olup cepheleri mozaik çiçeklerle süslüdür. Arka planda alçak bir tepe ve parlak mavi gökyüzü, bunların önünde de servi ağaçlarına dolanmış bahar dalları ve kırmızı-beyaz bahar çiçekleri Cenneti süslemektedir. Bir grup insan figürü kompozisyonun sağında yer almaktadır. Resimde parlak mavi, yeşil, turuncu, kırmızı, sarı ve beyaz renkler kullanılmıştır.

Yayın:

1. And, M. (2007). *Minyatürlerle Osmanlı İslam Mitologyası*, İstanbul: Yapı Kredi Yayınları.



Katalog Numarası: 99

Fotoğraf Numarası: 121

Şekil Numarası: 121

Çalışma Tarihi: Mart 2018.

Adı: Sırat Köprüsü/Ahvâl-i Kıyamet.

Bulunduğu Yer: Berlin Eyalet Kütüphanesi.

Geldiği Yer: Bilinmiyor.

Malzeme ve Teknik: Aharlı kâğıt üzerine renkli boyalar.

Dönemi: 1596 tarihli. Osmanlı dönemi.

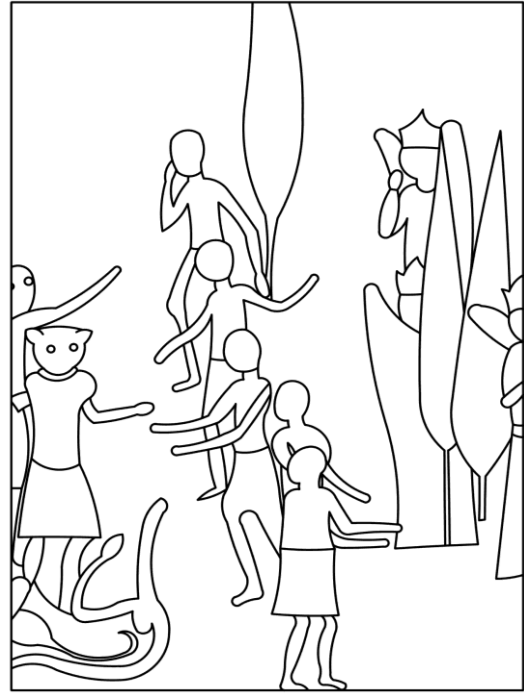

Fotoğraf 121-Şekil 121. Sırat Köprüsü, Ahvâl-i Kıyamet, Berlin Eyalet Kütüphanesi (And, 2008).

Tanım: Kompozisyonun sağında cennet, solunda cehennem ile arada ikisinden birine gitmek üzere insanlar betimlenmiştir. Solda cehennemde zebaniler, yılanlar ve alevler, sağda Cennette servi ağaçları ve bahar dalları arasında melekler görülmektedir. İki arasında kalmış olan insanlar şaşkın ve telaşlıdır. Zeminde parlak mavi renk kullanılmıştır. Resimde kullanılan diğer renkler, parlak turuncu, yeşil, siyah ve beyazdır. Resimde figürler profilden gösterilmiş olup figürlerin konumlanması ile perspektif etkisi yaratılmıştır.

Yayın:

1. And, M. (2007). *Minyatürlerle Osmanlı İslam Mitologyası*, İstanbul: Yapı Kredi Yayınları.



Katalog Numarası: 100

Fotoğraf Numarası: 122

Şekil Numarası: 122

Çalışma Tarihi: Mart 2018.

Adı: Cennette Hz. Âdem'e Meleklerin Secdesi /Kısas'ül-Enbiya.

Bulunduğu Yer: Süleymaniye Kütüphanesi Hamidiye 980, İstanbul.

Geldiği Yer: Bilinmiyor.

Malzeme ve Teknik: Aharlı kâğıt üzerine renkli boyalar.

Dönemi:16.yüzyıl. Osmanlı dönemi.

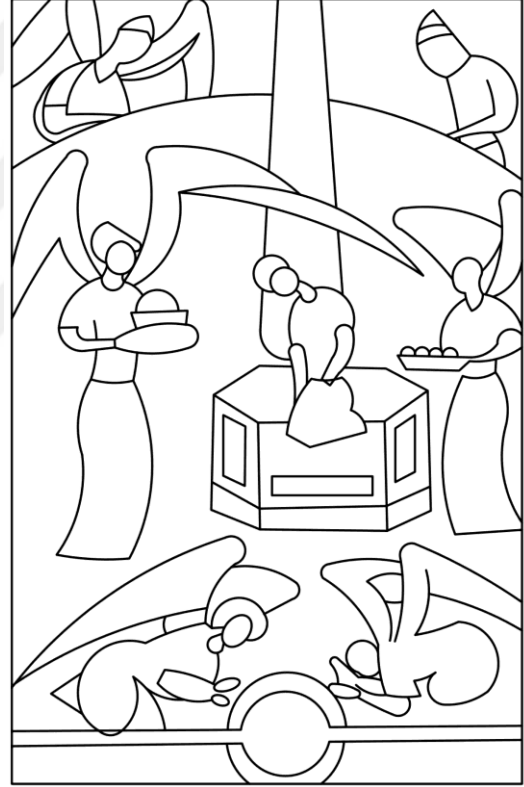

Fotoğraf 122-Şekil 122. Cennette Hz. Âdem'e Meleklerin Secdesi, Kısasül-Enbiya, Süleymaniye Kütüphanesi Hamidiye 980 (And, 2007).

Tanım: Hz. Adem'e Cennette meleklerin secdesinin sahnelendiği resimde renkli ve kaynaşmış melek figürleri Hz. Adem'in çevresinde ona hediyeler sunmakta, kimileri de önünde diz çökmüş olarak betimlenmiştir. Altıgen bir platform üzerinde oturan Hz. Âdem'in başında alevden hale yer almaktadır. Cennet bahar dalları, küçük çiçekler ve yapraklar arasında gösterilmektedir.

Yayın:

1. And, M. (2007). *Minyatürlerle Osmanlı İslam Mitologyası*, İstanbul: Yapı Kredi Yayınları.



Katalog Numarası: 101

Fotoğraf Numarası: 123

Şekil Numarası: 123

Çalışma Tarihi: Mart 2018.

Adı: Adem ile Havva'nın Cennetten Kovulması / Hadîkatü's-Süedâ.

Bulunduğu Yer: Paris Ulusal Kütüphanesi.T.1088.

Geldiği Yer: Bilinmiyor.

Malzeme ve Teknik: Aharlı kâğıt üzerine renkli boyalar.

Dönemi: 16.yüzyıl. Osmanlı dönemi.

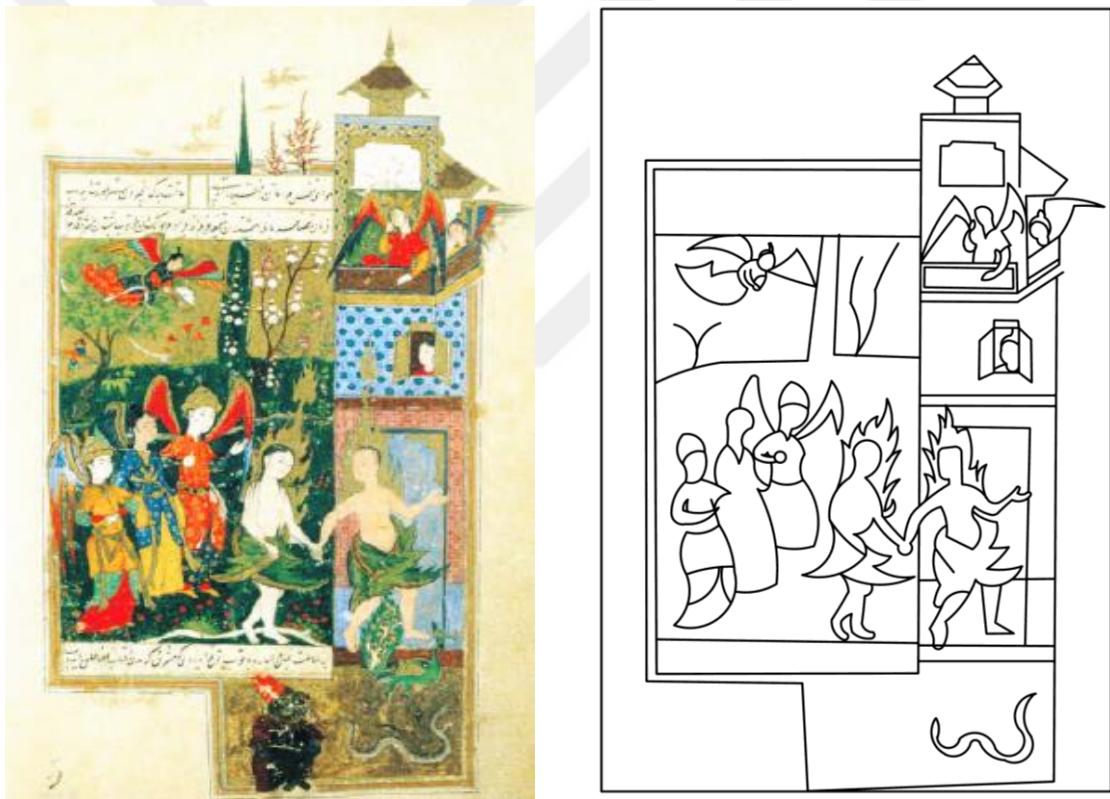

Fotoğraf 123-Şekil 123. Adem ile Havva'nın Cennetten Kovulması,Hadîkatü's-Süedâ, Paris Ulusal Kütüphanesi. T. 1088 (And, 2007).

Tanım: Hz. Âdem ile Havva'nın Cennetten kovuluş sahnesinin betimlendiği resimde yeşillikler içinde Cennet olayın geçtiği mekândır. Cennette melekler arasında Hz. Âdem ve Havva el ele tutuşmuş vaziyettedir. Hz. Âdem ile Havva'nın üst kısımları çıplak, alt kısımları yapraklarla örtülü olarak gösterilirken alevden haleler içinde kutsal

kişilikleri vurgulanmaktadır. Figürler profilden gösterilmiştir. Sol altta şeytanı temsil eden bir yılan görülmektedir. Bağdat üslubunun renkli anlatımı ve kaynaşmış figürler konuya hareket kazandırmaktadır. Cennet, arka planda mimari bir yapı ile yeşillikler içinde gösterilmektedir.

Yayın:

1. And, M. (2007). *Minyatürlerle Osmanlı İslam Mitologyası*, İstanbul: Yapı Kredi Yayınları.



Katalog Numarası: 102

Fotoğraf Numarası:124

Şekil Numarası:124

Çalışma Tarihi: Mart 2018.

Adı: Cennet/ Ahvâl-i Kıyamet.

Bulunduğu Yer: İstanbul, Süleymaniye Kütüphanesi Hafid Efendi 139.

Geldiği Yer: Bilinmiyor.

Malzeme ve Teknik: Aharlı kâğıt üzerine renkli boyalar.

Dönemi: 16. yüzyıl sonu 17.yüzyıl başı. Osmanlı dönemi.

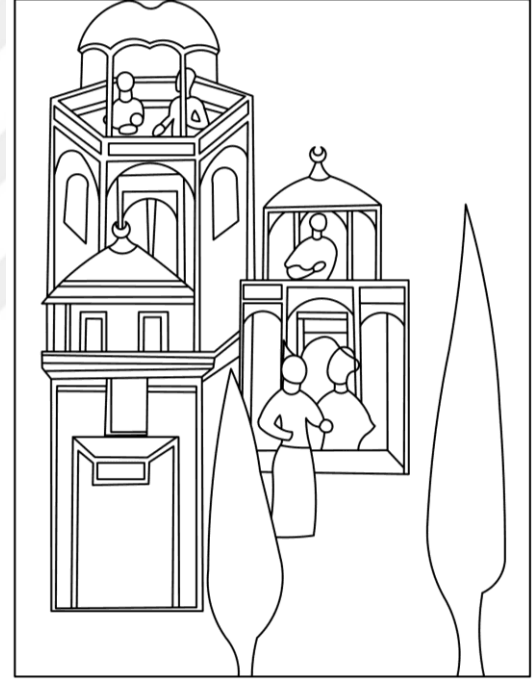

Fotoğraf 124-Şekil 124. Cennet, Ahvâl-i Kıyamet, Süleymaniye Kütüphanesi Hafid Efendi 139, 16. Yüzyıl Sonu 17. yüzyılbaşı (And, 2008).

Tanım: Cennet betimlemesinde ağaçlar, köşkler ve hizmetkarlar arasında mutluluk ve huzur içinde insanlar konu edilmektedir. Mimari öğelerde üç boyutlu ve detaylı bir anlatım görülmektedir. Servi ve yuvarlak dallara sahip ağaçlar Cenneti süslemektedir. Resimde koyu renkler, kahve tonları, sarı, turuncu ve yeşil renk ağırlıktadır.

Yayın:

1. And, M. (2007). *Minyatürlerle Osmanlı İslam Mitologyası*, İstanbul: Yapı Kredi Yayınları.



Katalog Numarası: 103

Fotoğraf Numarası: 125

Şekil Numarası: 125

Çalışma Tarihi: Mart 2018.

Adı: Cehennem/Ahvâl-i Kıyâmet.

Bulunduğu Yer: Süleymaniye Kütüphanesi Hafid Efendi 139.

Geldiği Yer: Bilinmiyor.

Malzeme ve Teknik: Aharlı kâğıt üzerine renkli boyalar.

Dönemi: 16. yüzyıl sonu 17.yüzyılbaşı, Osmanlı dönemi.

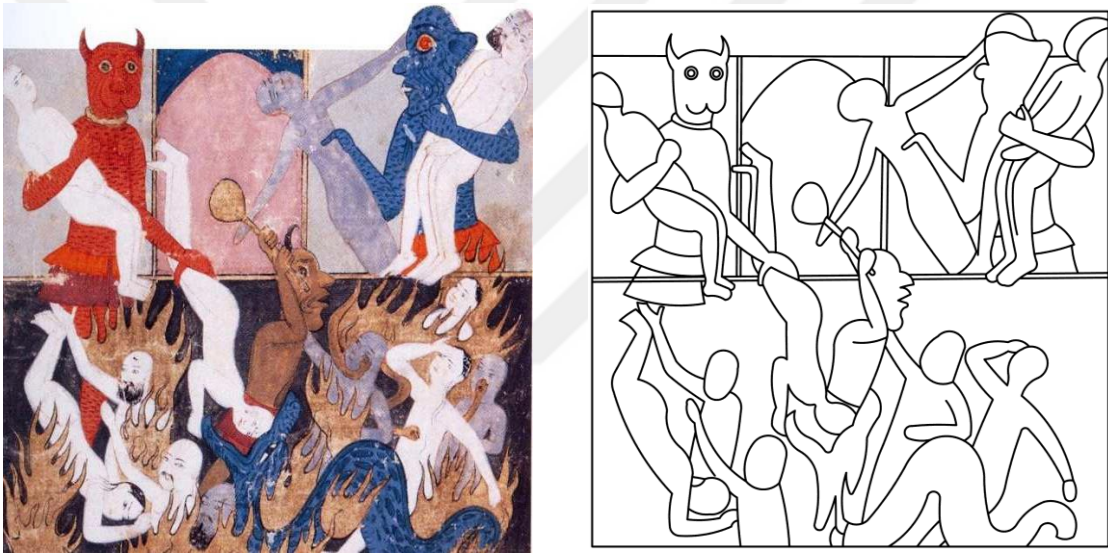

Fotoğraf 125-Şekil 125. Cehennem, Ahvâl-i Kıyâmet, Süleymaniye Kütüphanesi Hafid Efendi 139 (Harman, 2016).

Tanım: Resmin konusunu, zebaniler tarafından işkence edilen cehennem ehli oluşturmaktadır. Sol üstte kırmızı renkte, boynuzlu bir zebani ya da cehennem canavarı, günahkarları ateşe atmaktadır. Bir eliyle tepetaklak tuttuğu günahkarı ise alevler arasında bir ejderha ağzını açmış ısırmağa hazırlanmaktadır. Sağ üstte ise mavi renkte kırmızı gözlü bir zebani ya da cehennem canavarı günahkarlara eziyet ederek onları ateşe atmaya hazırlanmaktadır. Kompozisyonun alt kısmında ateşler içerisinde acı çeken insanlara zebaniler ellerinde topuzlarla işkence etmektedirler. Resimde günahkârlar çıplak olarak betimlenmiştir. Siyah, mavi, kırmızı, beyaz ve kahve tonları

resimde kullanılan renklerdir. Figürlerin iç içe geçmiş durumda betimlenmesi hareket etkisini artırmaktadır.

Yayın:

1. And, M. (2007). *Minyatürlerle Osmanlı İslam Mitologyası*, İstanbul: Yapı Kredi Yayınları.



Katalog Numarası: 104

Fotoğraf Numarası:126

Şekil Numarası:126

Çalışma Tarihi: Mart 2018.

Adı: Âdem ile Havva'nın Cennetten Kovulması/Falname.

Bulunduğu Yer: Topkapı Sarayı Müzesi, İstanbul. H. 1703.

Geldiği Yer: Bilinmiyor.

Malzeme ve Teknik: Aharlı kâğıt üzerine renkli boyalar.

Dönemi: 1614-1616 tarihli. Osmanlı dönemi.



Fotoğraf 126-Şekil 126. Topkapı Sarayı Müzesi, İstanbul. Adem ile Havva'nın Cennet'ten kovulması,Falname, H. 1703, 1614-1616 (TSM arşivinden edinildi).

Tanım: Hz. Âdem ve Havva'nın Cennetten kovuluşunun betimlendiği resimde yer alan kompozisyonun arka planında revaklı bir Cennet köşkü görülmektedir. Başında üç dilimli taç Cennet kapısında olayı izlemekte olan melek, parmağını ısırarak şaşkınlığını ifade etmektedir. Meleğin yanında bir tavus kuşu, kapının dış kısmında da siyah renkte bir yılan betimlenmiştir. Yılan şeytani temsil etmektedir. Hz. Âdem ve Havva, el ele tutuşmuş vaziyette, üst kısımları çıplak, alt kısımlarında yapraklarla

örtülü olarak gösterilirken alevden haleler içinde kutsal kişilikleri vurgulanmaktadır. Resimde Cennet rengarenk çiçekler içinde görülmektedir. Figürlerin başları vücutlarına göre orantısız olarak büyüktür. Resimde parlak ve çeşitli renk tonları kullanılmıştır. Resim tam sayfa halindedir.

Yayın:

1. Bağcı, S., F. Çağman, G. Renda ve Z. Tanındı (2012). *Osmanlı Resim Sanatı*, Ankara: Kültür ve Turizm Bakanlığı Yayınları.



Katalog Numarası: 105

Fotoğraf Numarası: 127

Şekil Numarası: 127

Çalışma Tarihi: Mart 2018.

Adı: Cehennem/Falname.

Bulunduğu Yer: Topkapı Sarayı Müzesi, İstanbul. H. 1703.

Geldiği Yer: Bilinmiyor.

Malzeme ve Teknik: Aharlı kâğıt üzerine renkli boyalar.

Dönemi: 1614-1616 tarihli. Osmanlı dönemi.

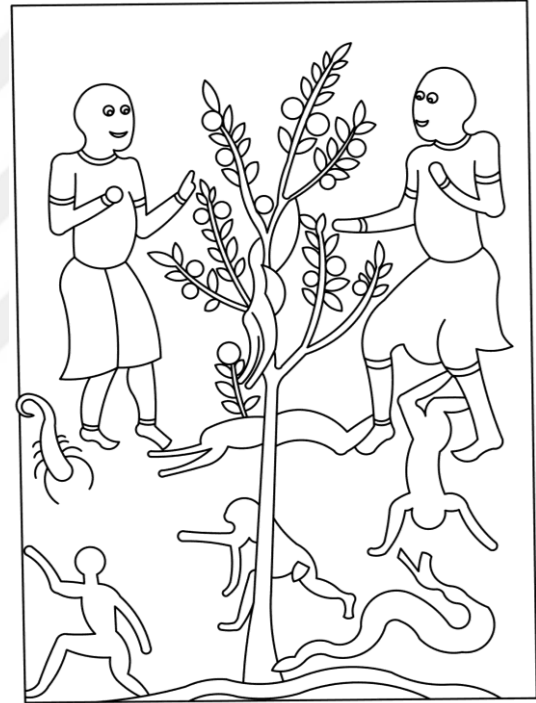

Fotoğraf 127-Şekil 127. Topkapı Sarayı Müzesi, İstanbul. Cehennem, Falname, H. 1703 (TSM arşivinden edinildi).

Tanım: Cehennemde bir ağacın iki yanında simetrik olarak duran ellerinde topuzlarla zebaniler, akrepler, yılanlar ve ateşler arasında azap çeken çıplak günahkârlar cehennem kuyusuna düşmektedirler. Resmin zemininde siyah renk, konuya karanlık bir etki katmaktadır. Ortadaki ağaç betimlemesi (muhtemelen zakkum) konuyu simetrik olarak ayırmaktadır. Figürler birbiriyle kaynaşmış olarak resimde hareket hissedilmektedir. Resim tam sayfa halindedir.

Yayın:

1. And, M. (2007). *Minyatürlerle Osmanlı İslam Mitologyası*, İstanbul: Yapı Kredi Yayınları.



Katalog Numarası: 106

Fotoğraf Numarası: 128

Şekil Numarası: 128

Çalışma Tarihi: Mart 2018.

Adı: Muhammediye.

Bulunduğu Yer: Süleymaniye Kütüphanesi, İzmir. 00601.

Geldiği Yer: Bilinmiyor.

Malzeme ve Teknik: Siyah-beyaz baskı tekniği.

Dönemi: 1844-1845 tarihli. Osmanlı dönemi.

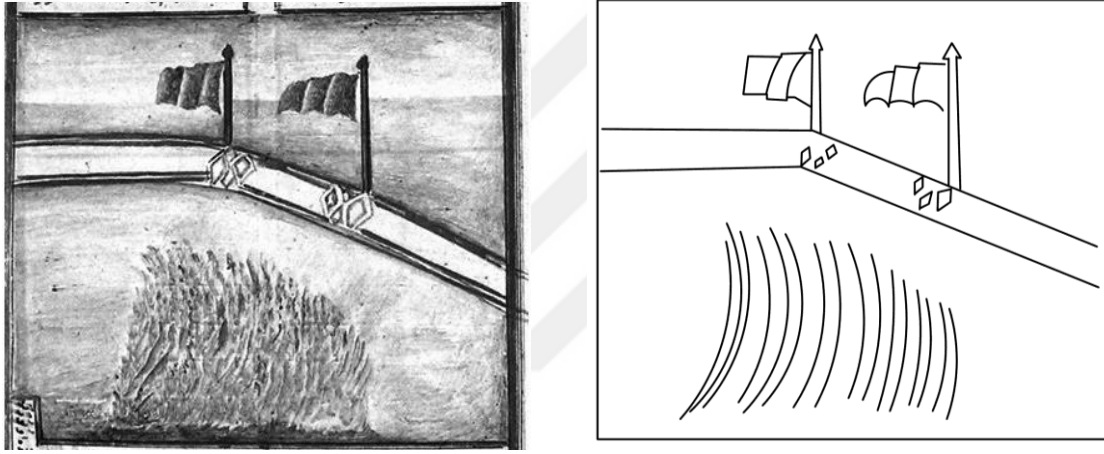

Fotograf 128-Şekil 128. Süleymaniye Kütüphanesi, İzmir. Cehennem, Muhammediye, 00601 (Harman, 2014).

Tanım: Kompozisyonun üst kısmında iki, alt kısımda bir sıra sütun halinde yazı şeritleri yer almaktadır. Merkezde iki kenarlı Sırat Köprüsü, köprü'nün üzerinde iki tane Sancak bulunmaktadır. Sırat köprüsünün altında cehennem alevler halinde gösterilmektedir.

Yayın:

1. Harman, M. (2014). "Yazıcıoğlu Mehmed'in Muhammediye'sinde Yer Alan Cennet ve Cehennem Tasvirleri", *Mukaddime*, 1, 89-112.

Katalog Numarası: 107

Fotoğraf Numarası: 129

Şekil Numarası: 129

Çalışma Tarihi: Mart 2018.

Adı: Muhammediye.

Bulunduğu Yer: Süleymaniye Kütüphanesi, İzmir. 00601.

Geldiği Yer: Bilinmiyor.

Malzeme ve Teknik: Siyah-beyaz baskı tekniği.

Dönemi: 1844-1845 tarihli. Osmanlı dönemi.



Fotoğraf 129-Şekil 129. Süleymaniye Kütüphanesi, İzmir. Cennet, Muhammediye, 00601 (Harman, 2014).

Tanım: Cennet, İzmir, Süleymaniye Kütüphanesi, 00601’de yer alan nüshada kent manzarası biçiminde betimlenmiştir. Resmin üst kısmında iki, alt kısmında tek sıra halinde yazı şeridi yer almaktadır. Kıрма çatılı ve kubbeli çok sayıda mekân ağaçlar arasında betimlenmiştir. Mimari yapıların önlerinde havuz ve merdivenler görülmektedir. Resimde şık- gölge ve perspektif başarılı bir biçimde uygulanmıştır.

Yayın:

1. Harman, M. (2014). “Yazıcıoğlu Mehmed’in Muhammediye’sinde Yer Alan Cennet ve Cehennem Tasvirleri”, *Mukaddime*, 5, 1, 89-112.

Katalog Numarası: 108

Fotoğraf Numarası:130

Şekil Numarası:130

Çalışma Tarihi: Mart 2018.

Adı: Muhammediye.

Bulunduğu Yer: Süleymaniye Kütüphanesi, İstanbul. Basma Bağışlar 08327.

Geldiği Yer: Bilinmiyor.

Malzeme ve Teknik: Siyah-beyaz baskı tekniği.

Dönemi: 1863-1864 tarihli. Osmanlı dönemi.

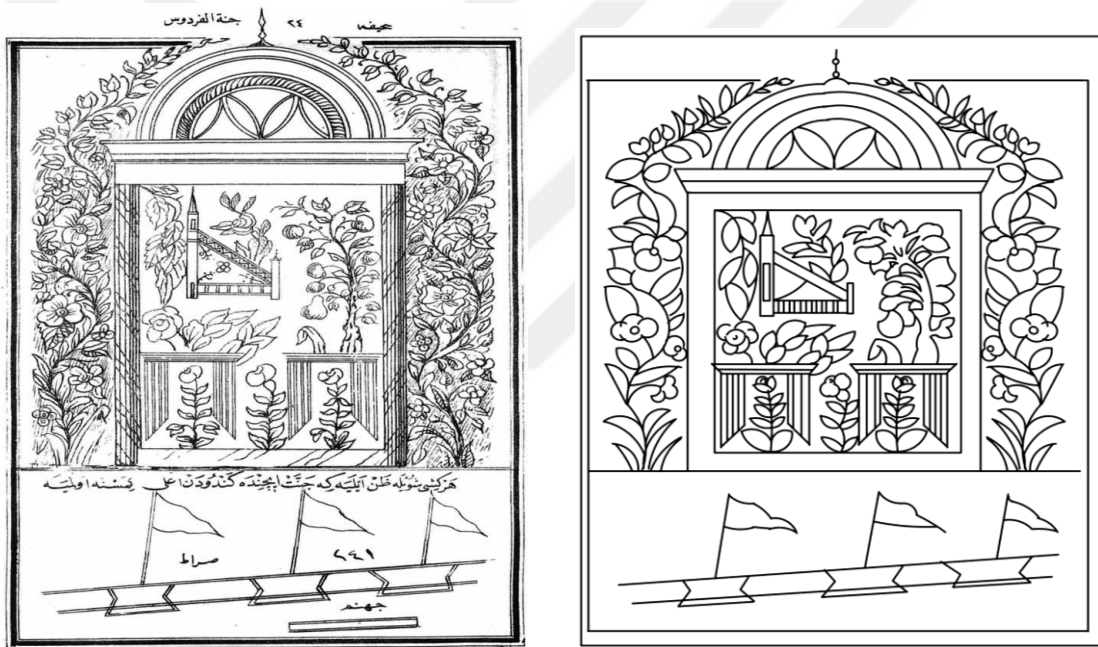

Fotoğraf 130-Şekil 130. Süleymaniye Kütüphanesi, Cennetü'l Firdevs, Muhammediye, Basma Bağışlar 08327 (Harman, 2014).

Tanım: Yedinci Cennet kapısı” Cennet-ü Firdevs” üstte yuvarlak kemerli bir tepelik ve altta dikdörtgen bir düzenlemeye sahiptir. Yuvarlak kemerin tepesinde alem yer almaktadır. Birer sarmaşık çiçek kapıyı iki yönden kuşatmaktadır. Kapının iç kısmında sarmaşık çiçekler ve meyveler arasında solda bir minber betimlenmiştir. Kapının alt kısmında ikisi küçük geçitlerin içinde biri ortada üç çiçek motifi daha bulunmaktadır. Kompozisyonun alt kısmında üç Sancak betimlemesi görülmektedir. Kapının kemer bölümünde zikzaklı bir düzenleme yer almaktadır.

Yayın:

1. Harman, M. (2014). “Yazıcıođlu Mehmed’in Muhammediye’sinde Yer Alan Cennet ve Cehennem Tasvirleri”, *Mukaddime*, 5, 1, 89-112.



Katalog Numarası: 109

Fotoğraf Numarası: 131

Şekil Numarası: 131

Çalışma Tarihi: Mart 2018.

Adı: Muhammediye.

Bulunduğu Yer: Süleymaniye Kütüphanesi, İstanbul. Basma Bağışlar 03293.

Geldiği Yer: Bilinmiyor.

Malzeme ve Teknik: Siyah-beyaz baskı tekniği.

Dönemi: 1880-1881 tarihli. Osmanlı dönemi.

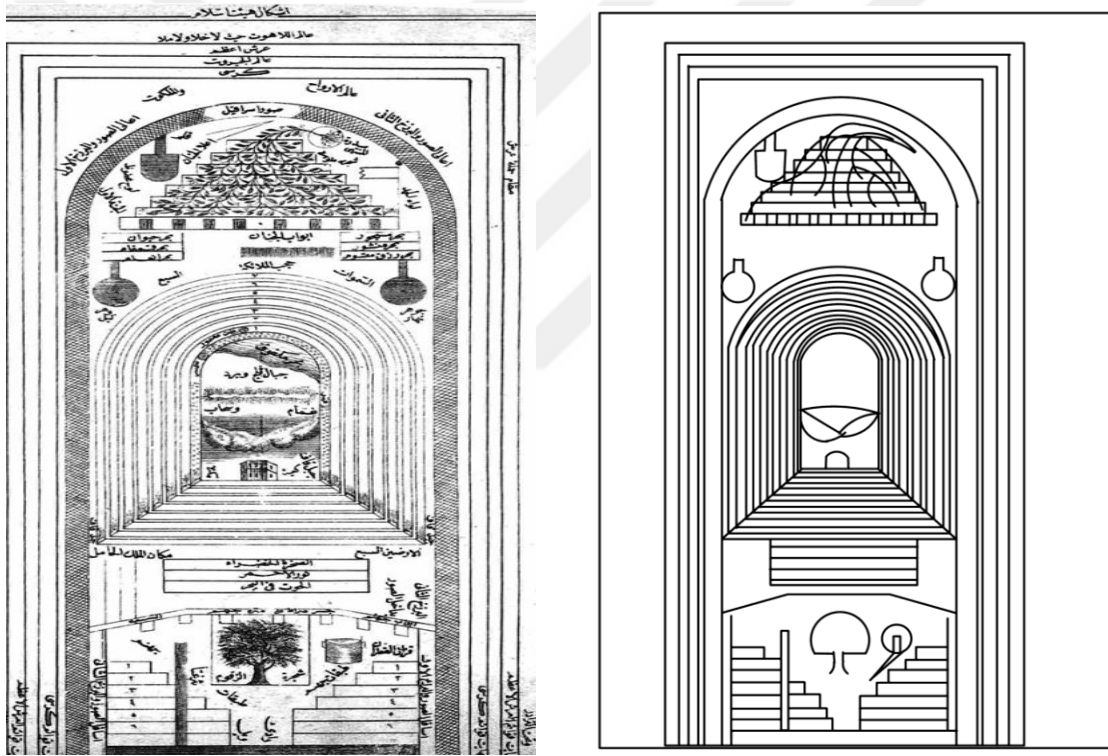

Fotoğraf 131-Şekil 131. Süleymaniye Kütüphanesi, İstanbul. Uluhiyet Âlemi, Muhammediye, Basma Bağışlar 03293 (Harman, 2014).

Tanım: Kompozisyon üç sıra dikdörtgen bir çerçeve ve bunun içerisinde üstte yuvarlak kemer, alt kısmı dikdörtgen ikinci bir düzenleme ile çevrelenmiş olan Cennet ve Cehennem betimlemeleri yer almaktadır. Üst kısımda sekiz kapısı, yukarı doğru daralan sekiz basamaklı biçimde ve bütün basamakları saran kökü yukarıda dalları aşağıda olan Cennetteki saadet ağacı anlamına gelen Şecere-i Tuba ve Livâü'l-hamd

sancağı ile birlikte betimlenmiştir. Merkezde sekiz Cennet kapısı iç içe küçülerek Cennet köşküne doğru ilerleyerek derinlik hissi uyandırmaktadır. Kompozisyonun alt kısmında yer alan üç kenarlı şerit sırat köprüsü olarak betimlenmiştir. Sırat köprüsünde Cehennemin yedi kapısı yer almaktadır. En altta Cehennem yedi katman halinde iki yana yaslanmış orta kısmında Veyl Deresi olarak bilinen çukur gösterilmektedir. Zakkum Ağacı, Cehennemin ortasında büyük boyutlu bir ağaç biçiminde, Katran Kazanı iki yandan kulplu olarak görülmektedir. Gayya Kuyusu ise Cehennemin bütün katlarına uzanan bir direk olarak betimlenmiştir.

Yayın:

1. Harman, M. (2014). “Yazıcıoğlu Mehmed’in Muhammediye’sinde Yer Alan Cennet ve Cehennem Tasvirleri”, *Mukaddime*, 5, 1, 89-112.

Katalog Numarası: 110

Fotoğraf Numarası: 132

Şekil Numarası: 132

Çalışma Tarihi: Mart 2018.

Adı: Muhammediye.

Bulunduğu Yer: Süleymaniye Kütüphanesi, İstanbul. Basma Bağışlar 03293.

Geldiği Yer: Bilinmiyor.

Malzeme ve Teknik: Siyah-beyaz baskı tekniği.

Dönemi:1880-1881 tarihli. Osmanlı dönemi.

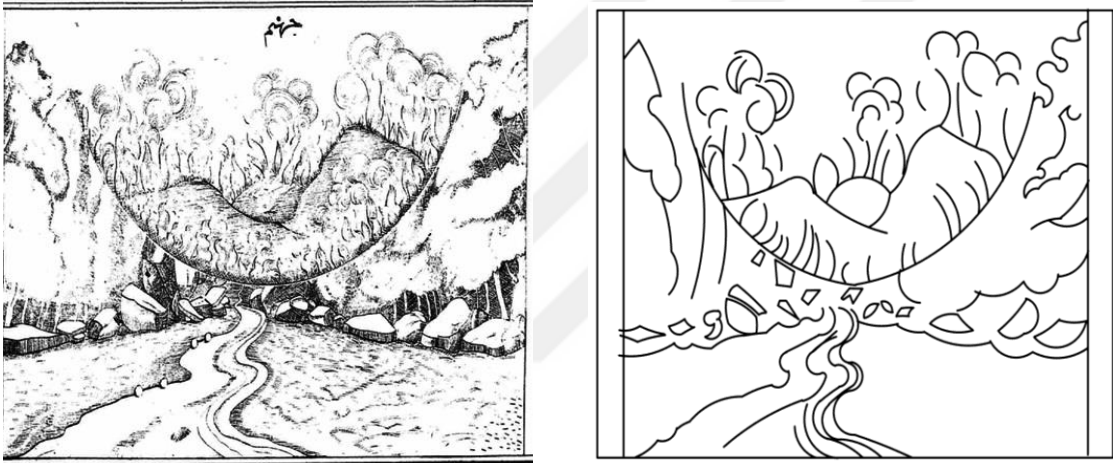

Fotoğraf 132-Şekil 132. Süleymaniye Kütüphanesi, İstanbul. Cehennem, Muhammediye, Basma Bağışlar 03293 (Harman, 2014).

Tanım: Kompozisyonda yer alan cehennem, iki yanı dağlarla ve kayalıklarla kaplı bir dere biçiminde betimlenmiştir. Derenin üst kısmında alevler içinde, dumanlarla kaplı dağlar cehennemi sembolize etmektedir.

Yayın:

1. Harman, M. (2014). “Yazıcıoğlu Mehmed’in Muhammediye’sinde Yer Alan Cennet ve Cehennem Tasvirleri”, *Mukaddime*, 5, 1, 89-112.

Katalog Numarası: 111

Fotoğraf Numarası:133

Şekil Numarası:133

Çalışma Tarihi: Mart 2018.

Adı: Muhammediye.

Bulunduğu Yer: Süleymaniye Kütüphanesi, Basma Bağışlar 03293.

Geldiği Yer: Bilinmiyor.

Malzeme ve Teknik: Siyah-beyaz baskı tekniği.

Dönemi:1880-1881 tarihli. Osmanlı dönemi.



Fotoğraf 133-Şekil 133. Süleymaniye Kütüphanesi, İstanbul. Cennetü'l Mev'a, Muhammediye, Basma Bağışlar 03293(Harman, 2014).

Tanım: Üçüncü Cennet kapısı olan Mev'a üzerinde yukarıya doğru sivrilmiş ve bir alemlerle sonlanan yuvarlak kemerli bir biçimde betimlenmiştir. Kapının üzerinde kubbenin iki yanında birer vazoda barok karakterli çiçek buketleri, kapı kemerinin solunda çiçekli bahar dalları ile oluşturulmuş bir düzenleme görülmektedir. Kapının sağında ve kapı girişinde Cennet manzarası görülmektedir. Resimde perspektif ve ışık-gölge etkisi yer almaktadır.

Yayın:

1. Harman, M. (2014). “Yazıcıođlu Mehmed’in Muhammediye’sinde Yer Alan Cennet ve Cehennem Tasvirleri”, *Mukaddime*, 5, 1, 89-112.



Katalog Numarası: 112

Fotoğraf Numarası: 134

Şekil Numarası: 134

Çalışma Tarihi: Mart 2018.

Adı: Muhammediye.

Bulunduğu Yer: Bilkent Üniversitesi Halil İnalçık Koleksiyonu, İstanbul. B014890, İstanbul Matbaa-i Osmaniye.

Geldiği Yer: Bilinmiyor.

Malzeme ve Teknik: Siyah-beyaz baskı tekniği.

Dönemi: 1888-1889 tarihli. Osmanlı dönemi.

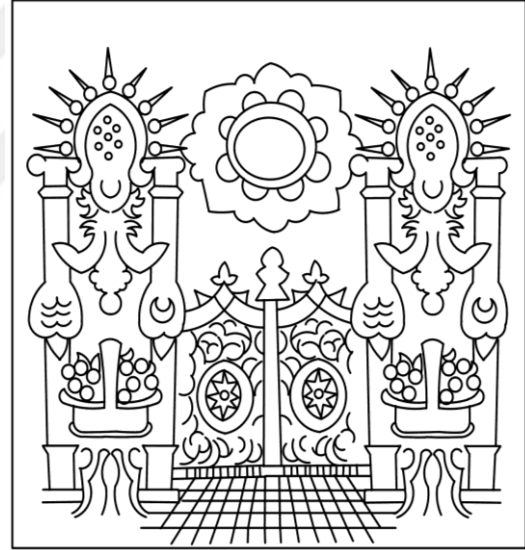
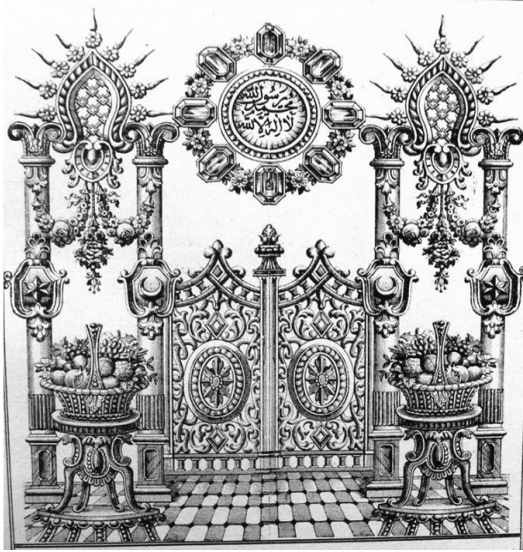

Fotoğraf 134-Şekil 134. Bilkent Üniversitesi Halil İnalçık Koleksiyonu, İstanbul. Cennet, Muhammediye, B014890, İstanbul Matbaa-i Osmaniye (Harman, 2014).

Tanım: Cennet kapılarından Cennetü'l-celâl betimlemesi dikdörtgen bir düzenleme içerisinde görülmektedir. Kapının üst kısmında adı yazılıdır. İki kanatlı giriş kapısının üst kısmı, ortada büyükçe bir rozet, yanlarda birer avize ile geç dönem Osmanlı mimari süsleme örneklerini andırmaktadır. Kapının iki yanında yer alan sepetlerde meyve betimlemeleri Cennet nimetlerini sembolize etmektedir.

Yayın:

1. Harman, M. (2014). Yazıcıoğlu Mehmed'in Muhammediye'sinde Yer Alan Cennet ve Cehennem Tasvirleri, *Mukaddime*, 5, 1, 89-112.



Katalog Numarası: 113

Fotoğraf Numarası: 135

Şekil Numarası: 135

Çalışma Tarihi: Mart 2018.

Adı: Mızraklı İlmihal.

Bulunduğu Yer: Süleymaniye Kütüphanesi, İstanbul. Bağışlar Kütüphanesi Hacı Reşit Bey 00020.

Geldiği Yer: Bilinmiyor.

Malzeme ve Teknik: Siyah-beyaz baskı tekniği.

Dönemi: 1894-1895 tarihli. Osmanlı dönemi.

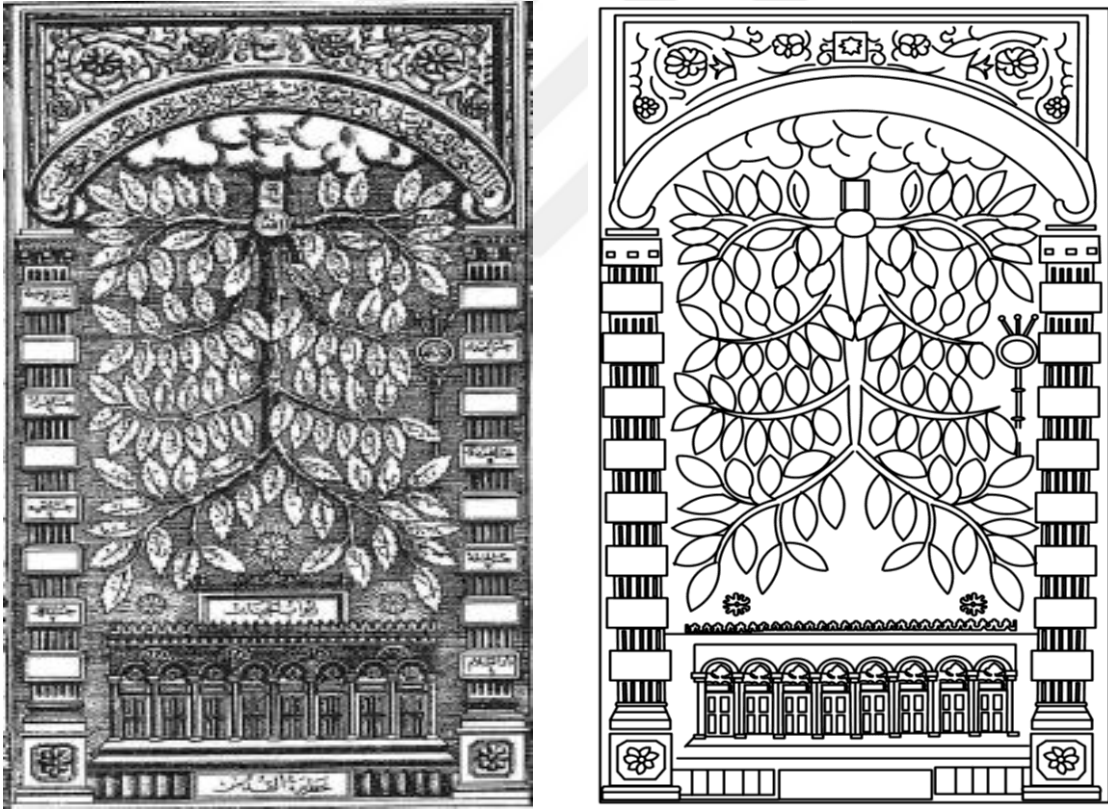

Fotoğraf 135-Şekil 135. Süleymaniye Kütüphanesi, İstanbul. Cennet, Mızraklı İlmihal, Bağışlar Kütüphanesi Hacı Reşit Bey 00020 (Harman, 2015).

Tanım: Cennet betimlemesi, bitkisel süslemelerle düzenlenmiş olan dikdörtgen bir çerçeve içerisinde yer almaktadır. Üstte yuvarlak kemer ve iki yanda birer sütun

bulunmaktadır. Sütunların üzerinde küçük dikdörtgen kartuşların içerisinde Cennetin isimleri yazılıdır. Yuvarlak kemerin alınlıklarında kıvrık dal ve çiçeklerden oluşan süslemeler görülmektedir. Kompozisyonun merkezinde kökü yukarıda, dalları aşağıda Şecere-i Tuba, yuvarlak kemerli ve sütunlu sekiz Cennet kapısının üzerine doğru sarkmaktadır.

Yayın:

1. Harman, M. (2015). “Geç Devir Osmanlı Resim Sanatında Cennet İmgesi: Duvar ve Kitaplarda Yer Alan Şematize Cennet Tasvirleri”, *Uluslararası Sosyal Araştırmalar Dergisi*, 8, 39, 354-363.



Katalog Numarası: 114

Fotoğraf Numarası:136

Şekil Numarası:136

Çalışma Tarihi: Mart 2018.

Adı: Muhammediye.

Bulunduğu Yer: Beyazıd-ı Veli Han Kütüphanesi, Amasya.

Geldiği Yer: Bilinmiyor.

Malzeme ve Teknik: Siyah-beyaz baskı tekniği.

Dönemi: 19. yüzyıl. Osmanlı dönemi.

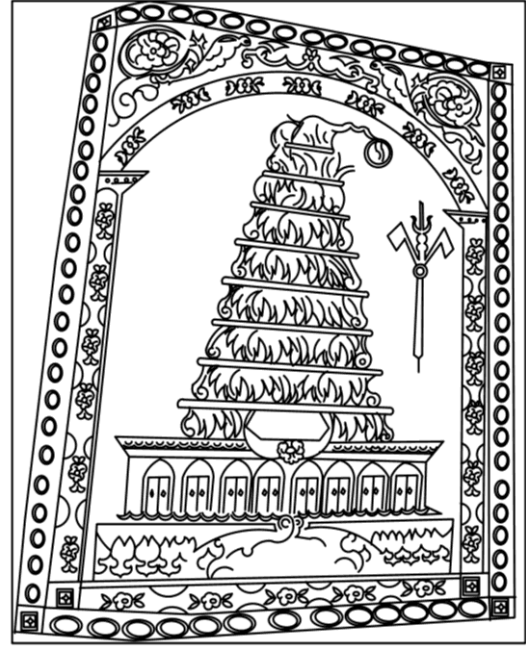
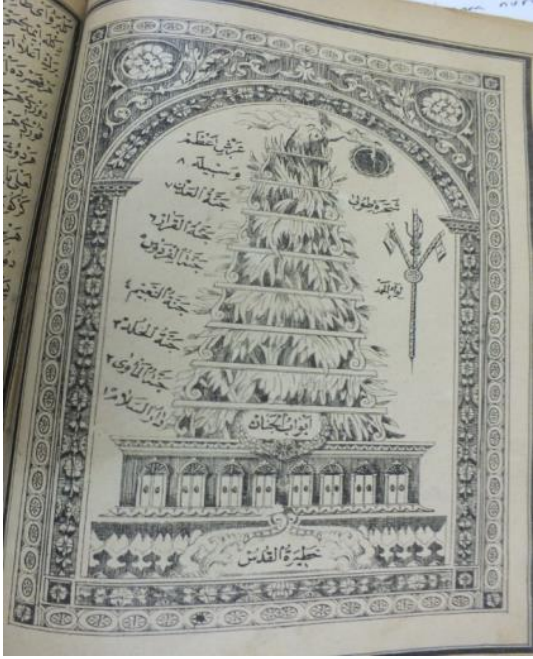

Fotoğraf 136-Şekil 136. Beyazıd-ı Veli Han Kütüphanesi, Amasya. Şecere-i Tuğba, Sekiz Cennet Kapısı ve Katları, Muhammediye, 19. yüzyıl (Beyazıd-ı Veli Han Kütüphanesi arşivinden edinildi).

Tanım: Resim tam sayfa boyutunda, üstte yuvarlak kemerli ve iki yanda birer sütundan oluşan cetvel içerisinde betimlenmiştir. Kemer köşeliklerinde birer rozet ile barok karakterli kıvrık dal ve yapraklardan oluşan kompozisyon görülmektedir. Eserin ilk bölümünde yer alan yaradılış konusu ile birlikte Cennet; sekiz kapısı, yukarı doğru

daralan sekiz basamaklı biçimde ve bütün basamakları saran kökü yukarıda dalları aşağıda olan Cennetteki saadet ağacı anlamına gelen Şecere-i Tuba ve Hz. Muhammed'in kıyamet günü herkesi altında toplayacağı sancak anlamına gelen Livâü'l-hamd ile birlikte betimlenmiştir (Harman,2014, s.99).

Yayın:-



Katalog Numarası: 115

Fotoğraf Numarası: 137

Şekil Numarası: 137

Çalışma Tarihi: Mart 2018.

Adı: Muhammediye.

Bulunduğu Yer: Beyazıd-ı Veli Han Kütüphanesi, Amasya.

Geldiği Yer: Bilinmiyor.

Malzeme ve Teknik: Siyah-beyaz baskı tekniği.

Dönemi: 19. yüzyıl. Osmanlı dönemi.



Fotoğraf 137-Şekil 137. Beyazıd-ı Veli Han Kütüphanesi, Amasya. Birinci Cennet Kapısı, Cennet-ü İclal veya Celâl, Muhammediye (Beyazıd-ı Veli Han Kütüphanesi arşivinden edinildi).

Tanım: Birinci Cennet kapısı, “Cennet-ü İclal” veya “Celâl” üstte yuvarlak kemerli bir tepelik ve altta dikdörtgen bir düzenlemeye sahiptir. Yuvarlak kemerin tepesinde alem yer almaktadır. Birer sarmaşık gül dalı kapıyı iki yönden kuşatmaktadır. Kapının iç kısmında büyükçe bir gül motifi ile kapının alt kısmında ikisi küçük geçitlerin içinde biri ortada üç gül motifi daha bulunmaktadır. Kapının kemer bölümünde yarım dairelerin dizilmesi ile oluşan kademeli bir düzenleme görülmektedir.

Yayın: -

Katalog Numarası: 116

Fotoğraf Numarası: 138

Şekil Numarası: 138

Çalışma Tarihi: Mart 2018.

Adı: Muhammediye.

Bulunduğu Yer: Beyazıd-ı Veli Han Kütüphanesi, Amasya.

Geldiği Yer: Bilinmiyor.

Malzeme ve Teknik: Siyah-beyaz baskı tekniği.

Dönemi: 19. yüzyıl Osmanlı dönemi.

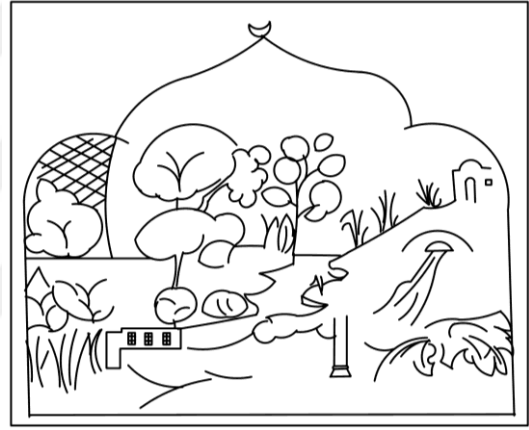

Fotoğraf 138-Şekil 138. Beyazıd-ı Veli Han Kütüphanesi, Amasya. İkinci Cennet Kapısı, Cennet-ü Selâm veya Karar, Muhammediye (Beyazıd-ı Veli Han Kütüphanesi arşivinden edinildi).

Tanım: Sayfanın alt kısmında yazı şeridi yer almaktadır. Cennet kapısı üç dilimli bir kemer biçiminde gösterilmektedir. Ortasından ırmak geçen ve iki yanında ağaçlar ve yeşilliklerin yer aldığı Cennet betimlemesinde perspektif ve ışık-gölge etkisi görülmektedir.

Yayın:-

Katalog Numarası: 117

Fotoğraf Numarası: 139

Şekil Numarası: 139

Çalışma Tarihi: Mart 2018.

Adı: Muhammediye.

Bulunduğu Yer: Beyazıd-ı Veli Han Kütüphanesi, Amasya.

Geldiği Yer: Bilinmiyor.

Malzeme ve Teknik: Siyah-beyaz baskı tekniği.

Dönemi: 19. yüzyıl. Osmanlı dönemi.

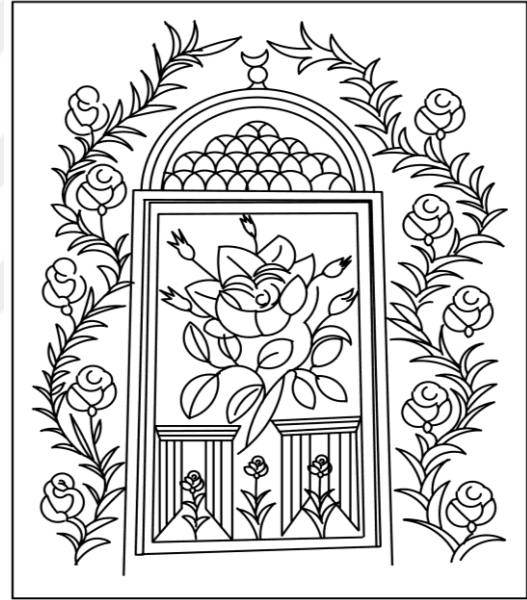

Fotoğraf 139-Şekil 139. Beyazıd-ı Veli Han Kütüphanesi, Amasya. Birinci Cennet Kapısı, Cennet-ü İclal veya Celâl, Muhammediye (Beyazıd-ı Veli Han Kütüphanesi arşivinden edinildi).

Tanım: Birinci Cennet kapısı, “Cennet-ü İclal” veya “Celâl” üstte yuvarlak kemerli bir tepelik ve altta dikdörtgen bir düzenlemeye sahiptir. Yuvarlak kemerin tepesinde alem yer almaktadır. Birer sarmaşık gül dalı kapıyı iki yönden kuşatmaktadır. Kapının iç kısmında büyükçe bir gül motifi ile kapının alt kısmında ikisi küçük geçitlerin içinde biri ortada üç gül motifi daha bulunmaktadır. Kapının kemer bölümünde yarım dairelerin dizilmesi ile oluşan kademeli bir düzenleme görülmektedir.

Yayın:-

Katalog Numarası: 118

Fotoğraf Numarası: 140

Şekil Numarası: 140

Çalışma Tarihi: Mart 2018.

Adı: Muhammediye.

Bulunduğu Yer: Beyazıd-ı Veli Han Kütüphanesi, Amasya.

Geldiği Yer: Bilinmiyor.

Malzeme ve Teknik: Siyah-beyaz baskı tekniği.

Dönemi: 19. yüzyıl. Osmanlı dönemi.

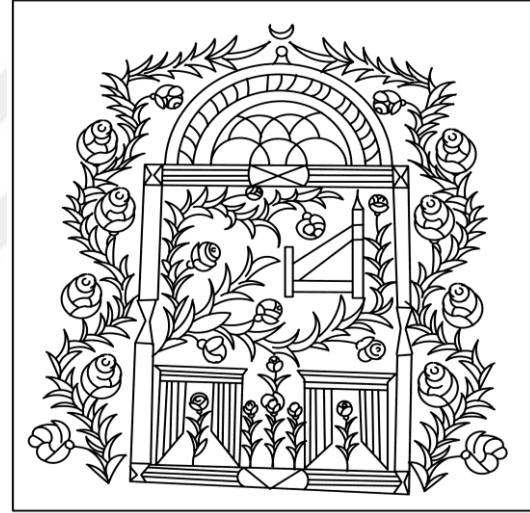
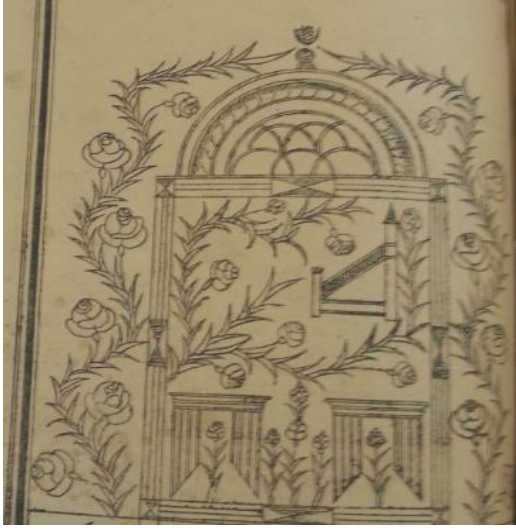

Fotoğraf 140-Şekil 140. Beyazıd-ı Veli Han Kütüphanesi, Amasya. İkinci Cennet Kapısı, Cennet-ü Selâm veya Karar, Muhammediye (Beyazıd-ı Veli Han Kütüphanesi arşivinden edinildi).

Tanım: İkinci Cennet kapısı, “Cennet-ü Selâm” veya “Karar” üstte yuvarlak kemerli bir tepelik ve altta dikdörtgen bir düzenlemeye sahiptir. Yuvarlak kemerin tepesinde alem yer almaktadır. Birer sarmaşık gül dalı kapıyı iki yönden kuşatmaktadır. Kapının iç kısmında sarmaşık gül motifleri arasında sağda bir minber betimlemesi görülmektedir. Kapının alt kısmında ikisi küçük geçitlerin içinde biri ortada üç gül motifi daha bulunmaktadır. Kapının kemer bölümünde yarım dairelerin dizilmesi ile oluşan bir düzenleme yer almaktadır.

Yayın:-

Katalog Numarası: 119

Fotoğraf Numarası: 141

Şekil Numarası: 141

Çalışma Tarihi: Mart 2018.

Adı: Muhammediye.

Bulunduğu Yer: Beyazıd-ı Veli Han Kütüphanesi, Amasya.

Geldiği Yer: Bilinmiyor.

Malzeme ve Teknik: Siyah-beyaz baskı tekniği.

Dönemi: 19. yüzyıl. Osmanlı dönemi.

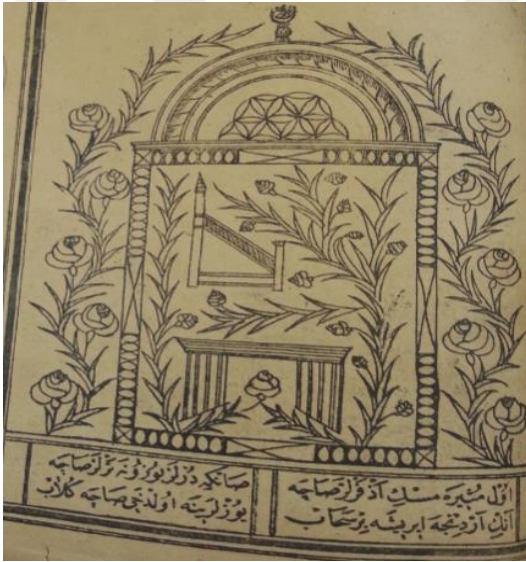

Fotoğraf 141-Şekil 141. Beyazıd-ı Veli Han Kütüphanesi, Amasya. Üçüncü Cennet Kapısı, Cennet-ü Mev'a, Muhammediye (Beyazıd-ı Veli Han Kütüphanesi arşivinden edinildi).

Tanım: Üçüncü Cennet kapısı” Cennet-ü Mev’a” üstte yuvarlak kemerli bir tepelik ve altta dikdörtgen bir düzenlemeye sahiptir. Yuvarlak kemerin tepesinde alem yer almaktadır. Birer sarmaşık gül dalı kapıyı iki yönden kuşatmaktadır. Kapının iç kısmında sarmaşık gül motifleri arasında solda bir minber betimlenmiştir. Kapının alt kısmında yer alan küçük geçidin içinde bir gül motifi daha bulunmaktadır. Kapının kemer bölümünde yarım dairelerin dizilmesi ile oluşan yıldız biçiminde bir düzenleme yer almaktadır.

Yayın:-

Katalog Numarası: 120

Fotoğraf Numarası: 142

Şekil Numarası: 142

Çalışma Tarihi: Mart 2018.

Adı: Muhammediye.

Bulunduğu Yer: Beyazıd-ı Veli Han Kütüphanesi, Amasya.

Geldiği Yer: Bilinmiyor.

Malzeme ve Teknik: Siyah-beyaz baskı tekniği.

Dönemi: 19. yüzyıl. Osmanlı dönemi.

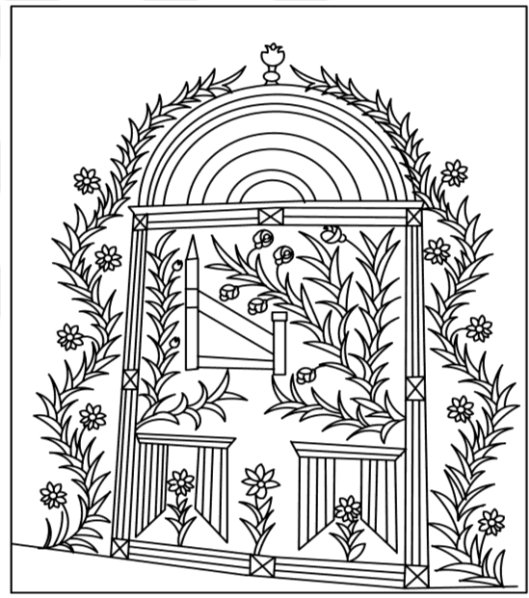

Fotoğraf 142-Şekil 142. Beyazıd-ı Veli Han Kütüphanesi, Amasya. Dördüncü Cennet Kapısı, Cennet-ü Huld, Muhammediye (Beyazıd-ı Veli Han Kütüphanesi arşivinden edinildi).

Tanım: Dördüncü Cennet kapısı,” Cennet-ü Huld”, üstte yuvarlak kemerli bir tepelik ve altta dikdörtgen bir düzenlemeye sahiptir. Yuvarlak kemerin tepesinde alem yer almaktadır. Birer sarmaşık gül dalı kapıyı iki yönden kuşatmaktadır. Kapının iç kısmında sarmaşık biçiminde papatya benzeri çiçekler arasında solda bir minber betimlenmiştir. Kapının alt kısmında ikisi küçük geçitlerin içinde biri ortada üç çiçek motifi daha bulunmaktadır. Kapının kemer bölümünde üç sıra yarım daireden oluşan bir düzenleme görülmektedir.

Yayın:-

Katalog Numarası: 121

Fotoğraf Numarası: 143

Şekil Numarası: 143

Çalışma Tarihi: Mart 2018.

Adı: Muhammediye.

Bulunduğu Yer: Beyazıd-ı Veli Han Kütüphanesi, Amasya.

Geldiği Yer: Bilinmiyor.

Malzeme ve Teknik: Siyah-beyaz baskı tekniği.

Dönemi: 19. yüzyıl. Osmanlı dönemi.

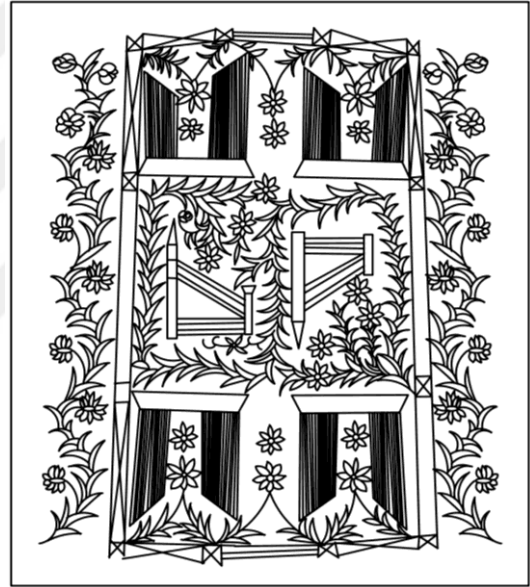

Fotoğraf 143-Şekil 143. Beyazıd-ı Veli Han Kütüphanesi, Amasya. Beşinci Cennet Kapısı, Cennet-ü Vesiyile, Muhammediye (Beyazıd-ı Veli Han Kütüphanesi arşivinden edinildi).

Tanım: Dikdörtgen bir çerçevede içerisinde betimlenen beşinci Cennet kapısı “Cennet-ü Vesiyile”, altı bölüm halinde düzenlenmiştir. Üstte ve altta ikişer geçit ile ortada iki minber betimlemesinden oluşan kompozisyon sarmaşık çiçek dalları ile süslenmiştir. Sağdaki minber düz, soldaki minber ise tepetaklak biçimde durmaktadır. Üstteki geçitler de tepetaklak gösterilmiştir. Kompozisyonun iki yanında sarmaşık dallarda çiçekler yer almaktadır.

Yayın:-

Katalog Numarası: 122

Fotoğraf Numarası: 144

Şekil Numarası: 144

Çalışma Tarihi: Mart 2018.

Adı: Muhammediye.

Bulunduğu Yer: Beyazıd-ı Veli Han Kütüphanesi, Amasya.

Geldiği Yer: Bilinmiyor.

Malzeme ve Teknik: Siyah-beyaz baskı tekniği.

Dönemi: 19. Yüzyıl Osmanlı dönemi.

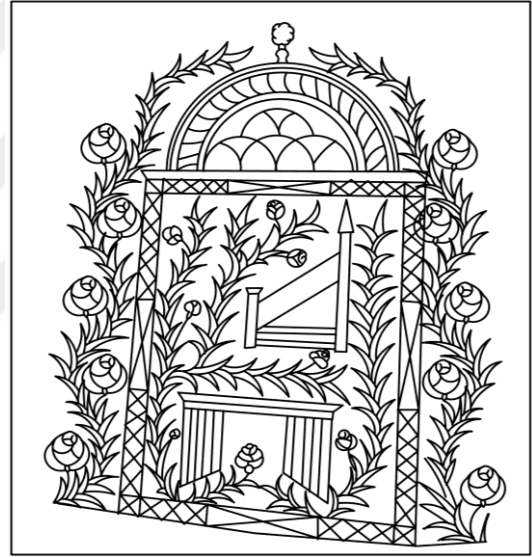

Fotoğraf 144-Şekil 144. Beyazıd-ı Veli Han Kütüphanesi, Amasya. Altıncı Cennet Kapısı, Cennet-ü Naiym, Muhammediye (Beyazıd-ı Veli Han Kütüphanesi arşivinden edinildi).

Tanım: Altıncı Cennet kapısı” Cennet-ü Naiym” üstte yuvarlak kemerli bir tepelik ve altta dikdörtgen bir düzenlemeye sahiptir. Yuvarlak kemerin tepesinde çiçekten alem yer almaktadır. Birer sarmaşık gül dalı kapıyı iki yönden kuşatmaktadır. Kapının iç kısmında sarmaşık gül motifleri arasında sağda bir minber, solda sarmaşık gül motifi betimlenmiştir. Kapının alt kısmında yer alan küçük geçidin içinde bir gül motifi daha bulunmaktadır. Kapının kemer bölümünde yarım dairelerin dizilmesi ile oluşan bir düzenleme yer almaktadır.

Yayın:-

Katalog Numarası: 123

Fotoğraf Numarası: 145

Şekil Numarası: 145

Çalışma Tarihi: Mart 2018.

Adı: Muhammediye.

Bulunduğu Yer: Beyazıd-ı Veli Han Kütüphanesi, Amasya.

Geldiği Yer: Bilinmiyor.

Malzeme ve Teknik: Siyah-beyaz baskı tekniği.

Dönemi: 19. Yüzyıl Osmanlı dönemi.

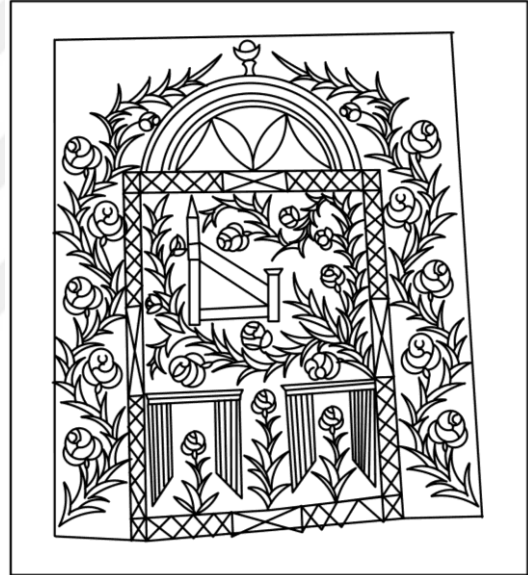

Fotoğraf 145-Şekil 145. Beyazıd-ı Veli Han Kütüphanesi, Amasya. Yedinci Cennet Kapısı, Cennet-ü Firdevs, Muhammediye (Beyazıd-ı Veli Han Kütüphanesi arşivinden edinildi).

Tanım: Yedinci Cennet kapısı” Cennet-ü Firdevs” üstte yuvarlak kemerli bir tepelik ve altta dikdörtgen bir düzenlemeye sahiptir. Yuvarlak kemerin tepesinde çiçekten alem yer almaktadır. Birer sarmaşık gül dalı kapıyı iki yönden kuşatmaktadır. Kapının iç kısmında sarmaşık gül motifleri arasında solda bir minber, sağda sarmaşık gül motifi betimlenmiştir. Kapının alt kısmında ikisi küçük geçitlerin içinde biri ortada üç çiçek motifi daha bulunmaktadır. Kapının kemer bölümünde zikzaklı bir düzenleme yer almaktadır.

Yayın:-

Katalog Numarası: 124

Fotoğraf Numarası: 146

Şekil Numarası: 146

Çalışma Tarihi: Mart 2018.

Adı: Muhammediye

Bulunduğu Yer: Beyazıd-ı Veli Han Kütüphanesi, Amasya.

Geldiği Yer: Bilinmiyor.

Malzeme ve Teknik: Siyah-beyaz baskı tekniği.

Dönemi: 19. yüzyıl Osmanlı dönemi.

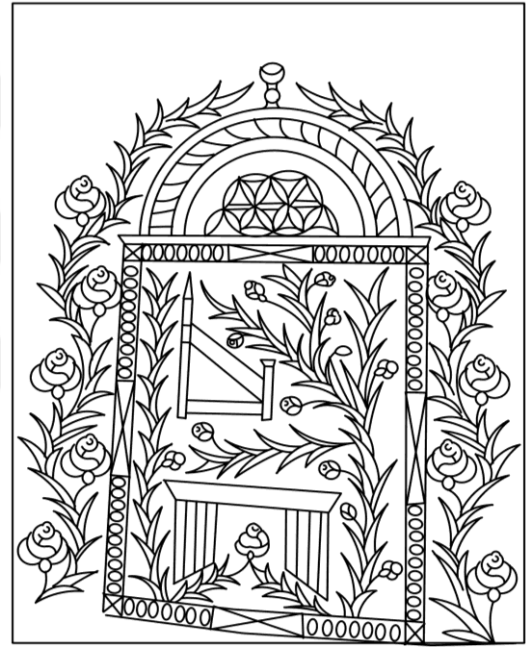
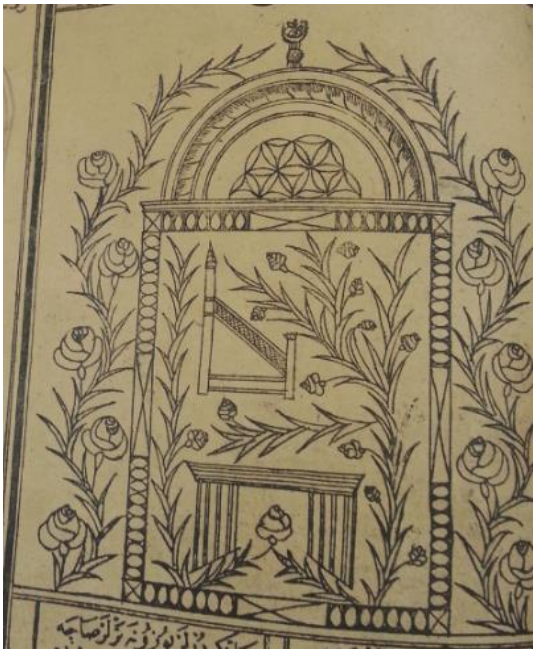

Fotoğraf 146-Şekil 146. Beyazıd-ı Veli Han Kütüphanesi, Amasya. Sekizinci Cennet Kapısı, Cennet-ü Adın, Muhammediye (Beyazıd-ı Veli Han Kütüphanesi arşivinden edinildi).

Tanım: Sekizinci Cennet kapısı” Cennet-ü Adın” üstte yuvarlak kemerli bir tepelik ve altta dikdörtgen bir düzenlemeye sahiptir. Yuvarlak kemerin tepesinde çiçekten alem yer almaktadır. Birer sarmaşık gül dalı kapıyı iki yönden kuşatmaktadır. Kapının iç kısmında sarmaşık gül motifleri arasında solda bir minber, sağda sarmaşık gül motifi betimlenmiştir. Kapının alt kısmında yer alan küçük geçidin içinde bir gül motifi daha bulunmaktadır. Kapının kemer bölümünde yarım dairelerin dizilmesi ile oluşan yıldız biçiminde düzenleme yer almaktadır.

Yayın:-

Katalog Numarası: 125

Fotoğraf Numarası: 147

Şekil Numarası: 147

Çalışma Tarihi: Mart 2018.

Adı: Muhammediye.

Bulunduğu Yer: Beyazıd-ı Veli Han Kütüphanesi, Amasya.

Geldiği Yer: Bilinmiyor.

Malzeme ve Teknik: Siyah-beyaz baskı tekniği.

Dönemi: 19. yüzyıl. Osmanlı dönemi.

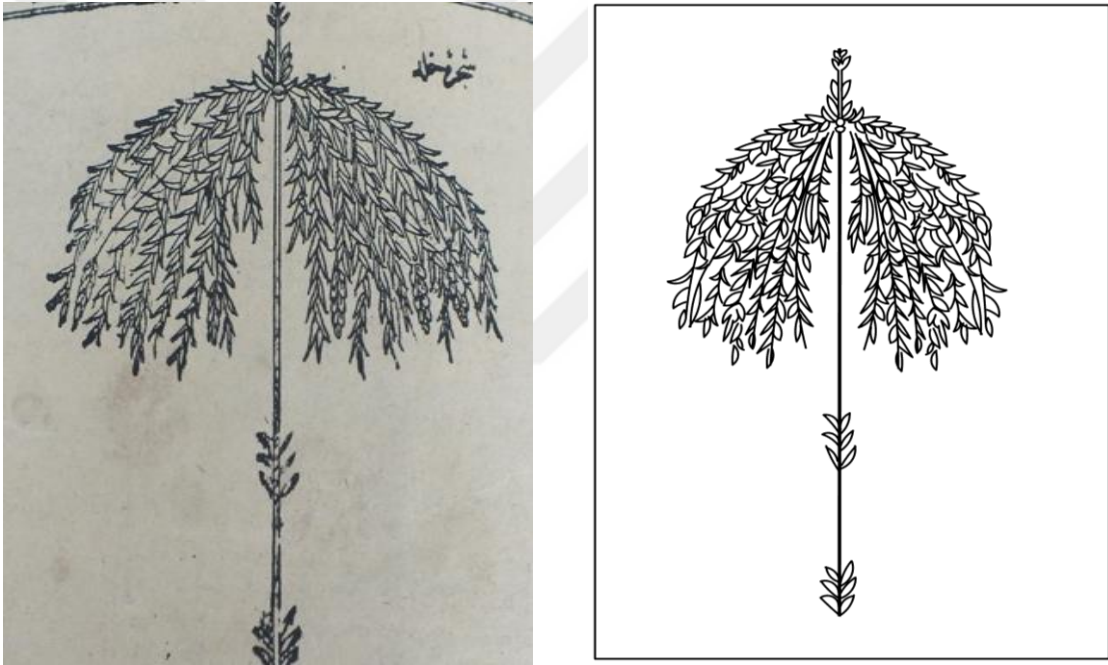

Fotoğraf 147-Şekil 147. Beyazıd-ı Veli Han Kütüphanesi, Amasya. Şecerül Huld (Yasak Meyve), Muhammediye (Beyazıd-ı Veli Han Kütüphanesi arşivinden edinildi).

Tanım: Cennetteki yasak meyve olan Şecerül Huld, ince gövdeli, hurma ağacı biçiminde yaprakları aşağıya doğru bakan şematik bir görünüme sahiptir.

Yayın:-

Katalog Numarası: 126

Fotoğraf Numarası: 148

Şekil Numarası: 148

Çalışma Tarihi: Mart 2018.

Adı: Muhammediye.

Bulunduğu Yer: Beyazıd-ı Veli Han Kütüphanesi, Amasya.

Geldiği Yer: Bilinmiyor.

Malzeme ve Teknik: Siyah-beyaz baskı tekniği.

Dönemi: 19. Yüzyıl Osmanlı dönemi.

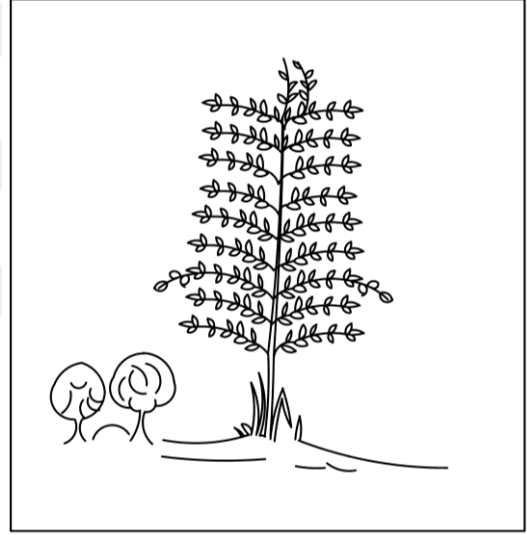

Fotoğraf 148-Şekil 148. Beyazıd-ı Veli Han Kütüphanesi, Amasya. Şecerül Huld (Yasak Meyve), Muhammediye, 19. yüzyıl (Beyazıd-ı Veli Han Kütüphanesi arşivinden edinildi).

Tanım: Cennetteki yasak meyve olan Şecerül Huld, solunda yer alan küçük ağaç motifleri ve kök bölgesindeki ot ve zemin çizgisi ile üç boyutlu bir görünüm kazanmıştır. Ağaç, ince gövdeli, çam ağacı biçiminde yukarıya doğru daralan bir görünüme sahiptir.

Yayın:-

Katalog Numarası: 127

Fotoğraf Numarası: 149

Şekil Numarası: 149

Çalışma Tarihi: Mart 2018.

Adı: Muhammediye.

Bulunduğu Yer: Beyazıd-ı Veli Han Kütüphanesi, Amasya.

Geldiği Yer: Bilinmiyor.

Malzeme ve Teknik: Siyah-beyaz baskı tekniği.

Dönemi: 19. Yüzyıl Osmanlı dönemi.

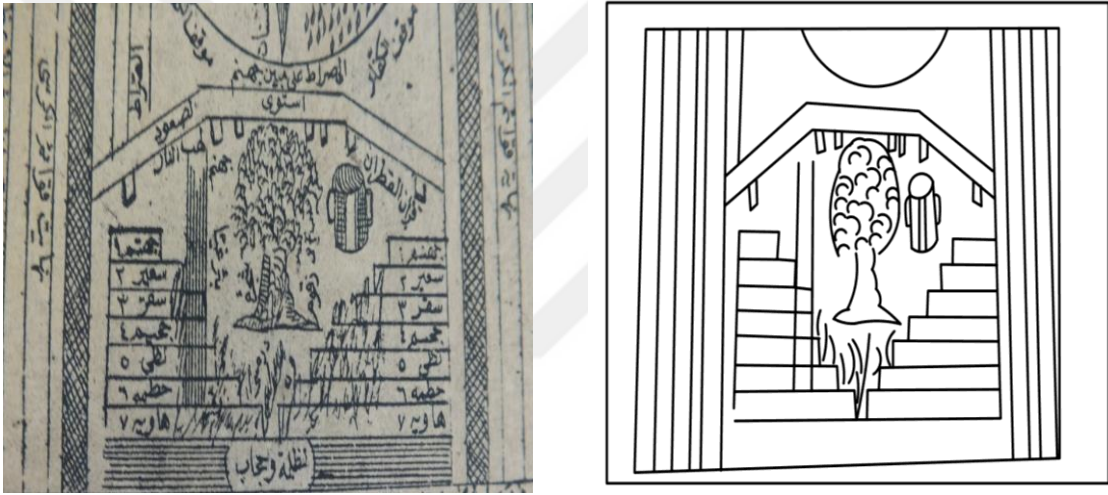

Fotoğraf 149-Şekil 149. Beyazıd-ı Veli Han Kütüphanesi, Amasya. Cehennem Katmanları, Zakkum Ağacı ve Bardak İçinde Katran İçeceği, Muhammediye (Beyazıd-ı Veli Han Kütüphanesi arşivinden edinildi).

Tanım: Cehennem; Cennet gibi yukarıya doğru daralan katmanlar halindedir, ancak iki yana doğru orta kısmı çukur biçimde cehennemin derin bir kuyu olduğu etkisi uyandırmaktadır. Resimde yedi cehennem katmanı arasında cehennem ağacı olan zakkum, ağacın sağında iki yanı kulplu bir bardak içinde katran yer almaktadır. Cehennem katmanlarının üzerinde sırat köprüsü betimlenmiştir. Resim şematik olarak iki boyutlu bir görünüme sahiptir.

Yayın:-

Katalog Numarası: 128

Fotoğraf Numarası: 150

Şekil Numarası: 150

Çalışma Tarihi: Mart 2018.

Adı: Cehennem /Muhammediye.

Bulunduğu Yer: Beyazıd-ı Veli Han Kütüphanesi, Amasya.

Geldiği Yer: Bilinmiyor.

Malzeme ve Teknik: Siyah-beyaz baskı tekniği.

Dönemi: 19.yüzyıl. Osmanlı dönemi.

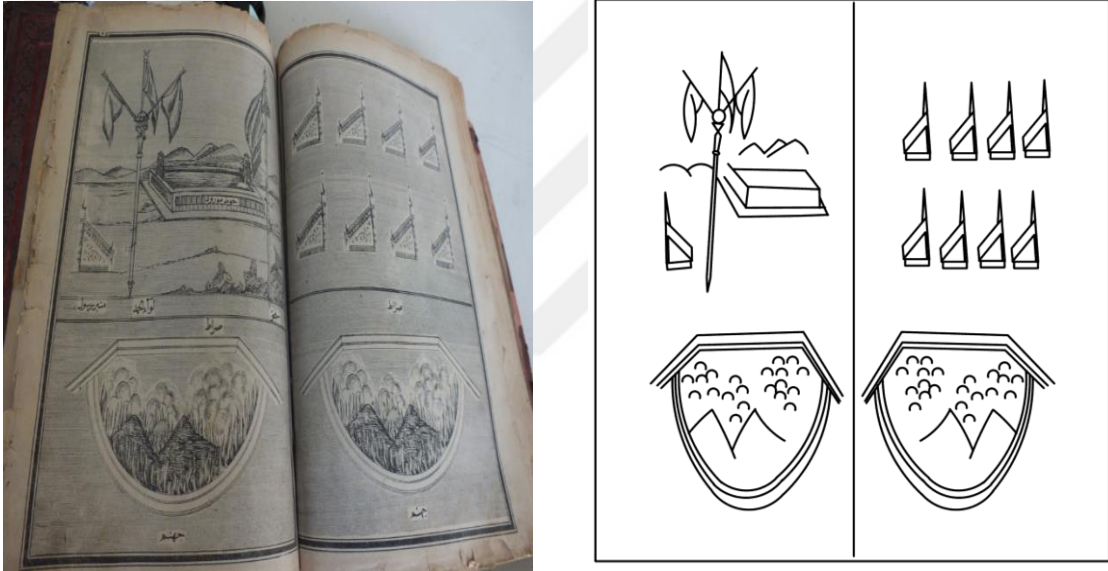

Fotoğraf 150-Şekil 150. Beyazıd-ı Veli Han Kütüphanesi, Amasya. Cehennem, Sırat Köprüsü, Muhammediye (Beyazıd-ı Veli Han Kütüphanesi arşivinden edinildi).

Tanım: Kompozisyon iki sayfa halinde dört bölümden oluşmaktadır. Sol yaprak üstte, Livâü'l-hamd, minber, avlu biçiminde kare bir alan ile arka planda sıra dağlar yer almaktadır. Sağ yaprak üst bölümde iki sıra halinde simetrik olarak sıralanmış dörderden sekiz minber betimlenmiştir. Her iki sayfanın alt kısımları simetrik olarak yerleştirilmiş olan yarım daire biçiminde cehennem ile üstte üç kenarlı sırat köprüsü betimlemeleri yer almaktadır. Cehennem alevler içinde bir çukur olarak gösterilmektedir. Resmin sol üst bölümünde yer alan kompozisyonda sıra dağlar resme derinlik etkisi katmıştır.

Yayın:-

Katalog Numarası: 129

Fotoğraf Numarası: 151

Şekil Numarası: 151

Çalışma Tarihi: Mart 2018.

Adı: Marifet-nâme.

Bulunduğu Yer: Süleymaniye Kütüphanesi, İstanbul. 00237.

Geldiği Yer: Bilinmiyor.

Malzeme ve Teknik: Renkli baskı tekniği.

Dönemi: Bilinmiyor.

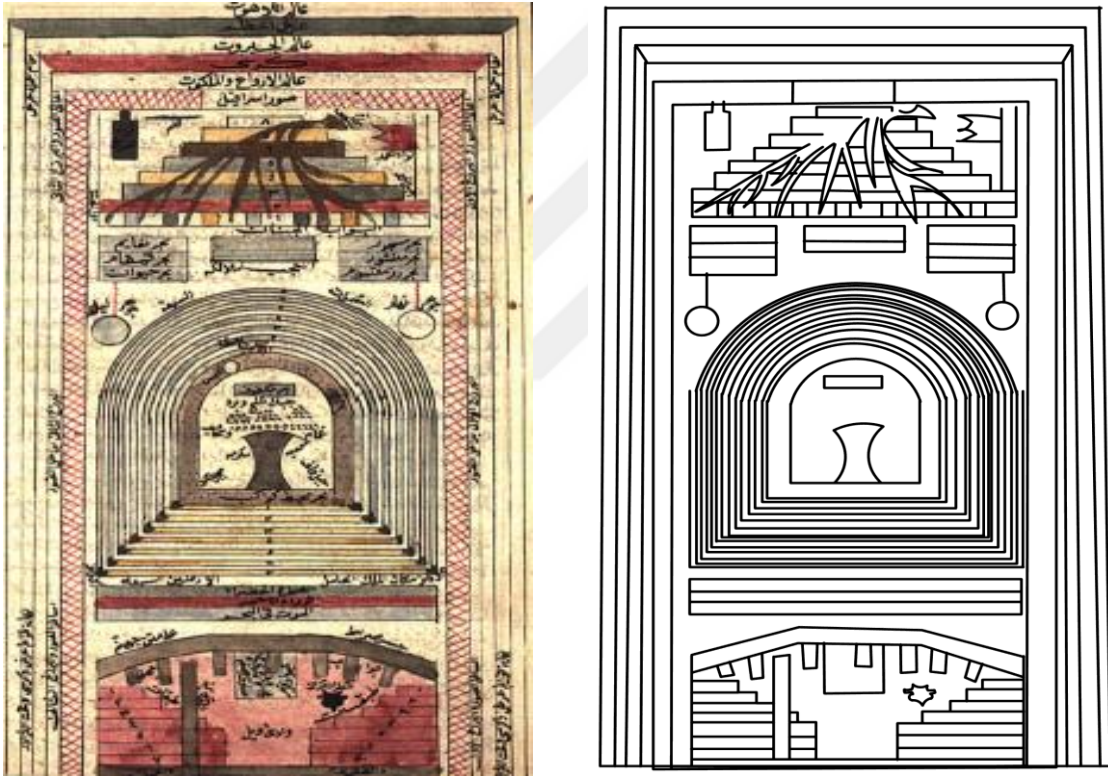

Fotoğraf 151-Şekil 151. Süleymaniye Kütüphanesi, İstanbul, Uluhiyet Âlemi, Marifetname, 00237 (Harman, 2015).

Tanım: Kompozisyon; dikdörtgen çerçeve ile çevrelenmiş olan Cennet, cehennem ve kıyamet gibi konulardan oluşmaktadır. Üst kısımda sekiz kapısı, yukarı doğru daralan sekiz basamaklı biçimde ve bütün basamakları saran kökü yukarıda dalları aşağıda olan Şecere-i Tuba ve Livâü'l-hamd sancağı ile birlikte betimlenmiştir. Merkezde sekiz Cennet kapısı iç içe küçülerek Cennet köşküne doğru ilerleyerek

derinlik hissi uyandırmaktadır. Kompozisyonun alt kısmında yer alan üç kenarlı şerit sırat köprüsü olarak betimlenmiştir. Sırat köprüsünde cehennem yedi kapısı yer almaktadır. En altta cehennem yedi katman halinde iki yana yaslanmış orta kısmında Veyl Deresi olarak bilinen çukur gösterilmektedir. Katran Kazanı iki yandan kulplu olarak görülmektedir. Gayya Kuyusu ise cehennem bütün katlarına uzanan bir direk olarak betimlenmiştir. Burada yer alan betimlemede resim pembe, sarı ve kahverengi renklerde boyanmıştır.

Yayın:

1. Harman, M. (2015). “Geç Devir Osmanlı Resim Sanatında Cennet İmgesi: Duvar ve Kitaplarda Yer Alan Şematize Cennet Tasvirleri”, *Uluslararası Sosyal Araştırmalar Dergisi*, 8, 39, 354-363.

3.5. Cami

3.5.1. Taş İşçiliği

Katalog Numarası: 130

Fotoğraf Numarası: 152

Şekil Numarası: 152

Çalışma Tarihi: Şubat 2018.

Adı: Cami Betimlemeli Mezar Taşı.

Bulunduğu Yer: Tire Müzesi, İzmir. Envanter Numarası 2025.

Geldiği Yer: Bilinmiyor.

Malzeme ve Teknik: Mermer, oyma, alçak kabartma.

Dönemi: 1773 tarihli. Osmanlı dönemi.

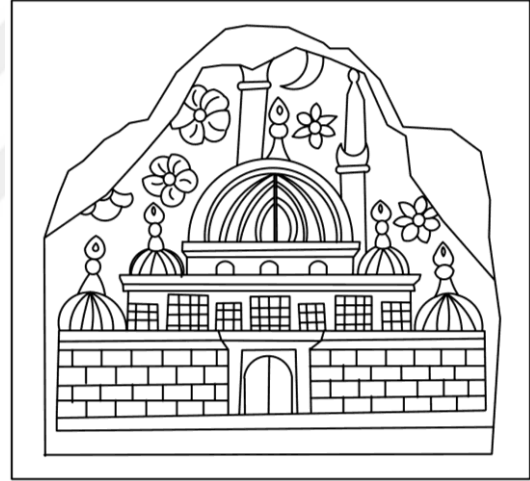

Fotoğraf 152-Şekil 158. Tire Müzesi, İzmir, Cami Betimlemeli Mezar Taşı, Envanter Numarası 2025 (S. Aytaç, Ocak, 2018).

Tanım: Dikdörtgen kesitli, aşağıdan yukarıya doğru genişleyerek devam eden taş sivri kemerli tepelik bölümü ile sonlanmaktadır. Dikdörtgen çerçeve içerisine alınan serlevha ve çapraz yazı satırlardan oluşmaktadır. Tepelik bölümünün sivri kısmında bir kırık meydana gelmiştir. Taş üstünde betimlenen Cami; aşağıdan yukarıya doğru daralır biçimde üç kademeli bir cephe ve merkezi bir kubbeye sahiptir. Cepheler birbirinden silmelerle ayrılmıştır. Alt katta cephenin ortasında iki kanatlı kapı girişi, kapı girişinin yanlarındaki duvarlarda örgü biçiminde düzenleme görülmektedir.

Orta katta dikdörtgen şebekelere ayrılmış pencere düzenlemesi vardır. Üçüncü kat kasnağı ile birlikte kubbe bölümüdür. Caminin her iki katının birer ucunda küçük kubbeler ve arka planda kalmış iki minare yer almaktadır. Kubbeler yivli ve alemlidir. Cami betimlemesinin her iki yanında yuvarlak ve sivri yapraklı çiçek motifleri ve tepelik bölümünde bir kısmı kırılmış olan ay motifi görülmektedir. Kompozisyon, tek cepheli, iki boyutlu görüntüyle perspektife yer verilmeden düzenlenmiştir.

Yayın:

1. Tunçel, G. (1989). *Batı Anadolu Bölgesinde Cami Tasvirli Mezar Taşları*, Ankara: Kültür Bakanlığı Yayınları.



Katalog Numarası: 131

Fotoğraf Numarası: 153

Şekil Numarası: 153

Çalışma Tarihi: Şubat 2018.

Adı: Cami Betimlemeli Mezar Taşı.

Bulunduğu Yer: Tire Müzesi, İzmir.

Geldiği Yer: Bilinmiyor

Malzeme ve Teknik: Mermer, oyma, alçak kabartma.

Dönemi: 1796 tarihli. Osmanlı dönemi.



Fotoğraf 153-Şekil 153. Tire Müzesi, İzmir. Cami Betimlemeli Mezar Taşı (S. Aytaç, Ocak, 2018).

Tanım: Cami betimlemeli mezar taşı serlevhadaki enine kırık nedeniyle ikiye bölünmüştür. Dikdörtgen kesitli taş; aşağıdan yukarıya doğru genişleyerek devam etmekte ve sivri kemerli tepelik bölümü ile sonlanmaktadır. Tepelik bölümünde de kırıklar bulunmaktadır. Serlevha yukarıda burmalı yuvarlak kemer biçiminde bir çerçeve içerisine alınmıştır. Taş üzerinde Cami betimlemesi yer almaktadır. Cami; iki kademeli bir cephe ve merkezi bir kubbeye sahiptir. Yapının en alt katı üsttekine göre daha geniştir. Alt katta üç tane yuvarlak kemerli düzenleme olup ortadaki muhtemelen kapı girişidir. Üst katta ise üç tane yuvarlak kemer düzenlemesi görülmektedir. Bunlar muhtemelen pencere kemerleridir. Kubbe yivli ve alemlidir. Caminin solunda birleşik olarak yapılmış tek şerefeli minaresi ile bir kısmı kırık olması nedeniyle tamamı

görülemeyen bir yapı yer almaktadır. Caminin kubbesinin solunda yıldız biçiminde çiçek motifleri yer almaktadır. Cami betimlemesi, tek cepheli, iki boyutlu görüntüyle perspektife yer verilmeden düzenlenmiştir.

Yayın:-



Katalog Numarası: 132

Fotoğraf Numarası: 154

Şekil Numarası: 154

Çalışma Tarihi: Şubat 2018.

Adı: Cami Betimlemeli Mezar Taşı.

Bulunduğu Yer: Tire Müzesi, İzmir. Envanter Numarası 2084.

Geldiği Yer: İzmir Şeyh Cami Haziresi.

Malzeme ve Teknik: Mermer, oyma, alçak kabartma.

Dönemi: 1801 tarihli. Osmanlı dönemi.

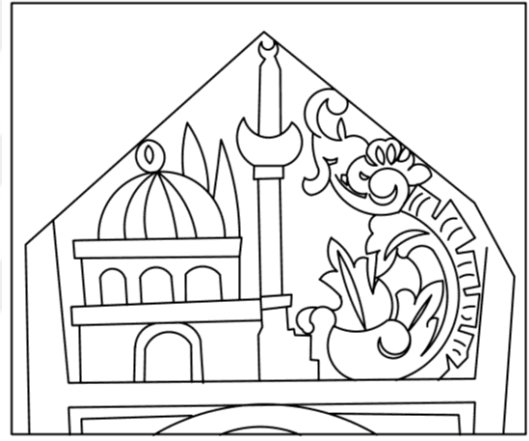

Fotoğraf 154-Şekil 154. Tire Müzesi, İzmir, Cami Betimlemeli Mezar Taşı, Envanter Numarası 2084 (S. Aytaç, Ocak, 2018).

Tanım: Dikdörtgen kesitli taş; aşağıdan yukarıya doğru daralır biçimde sivri kemerli tepelik bölümü ile sonlanmaktadır. Serlevha yukarıda oval bir çerçeve içerisine alınmış olup çapraz yazı satırlarından oluşmaktadır. Tepelik bölümünün sivri kısmında küçük boyutlu bir kırık meydana gelmiştir. Taş üzerinde yer alan kompozisyon; iki bölüm halinde düzenlenmiş olup solda Cami, sağda ise barok karakterli kıvrık dallardan oluşmaktadır. Cami iki kademeli bir cephe ve merkezi bir kubbeye sahiptir. Kubbe yivli ve alemlidir. Yapının cephelerini meydana getiren iki kademe birer silme ile sınırlandırılmıştır. Yapının en alt katı üsttekine göre daha geniştir. Alt katta kapı girişi, üst katta ise üç tane yuvarlak kemer düzenlemesi ile pencereler görülmektedir. Alt kattaki yuvarlak kemerli kapı açıklığının iki yanındaki

duvarlar düz bırakılmıştır. Caminin sağında birleşik olarak yapılmış tek şerefeli minare yer almaktadır. Caminin solunda yer alan yaprak betimlemesi kıvrık dal motiflerinden oluşmaktadır. Kompozisyon; tek cepheli, iki boyutlu görüntüyle perspektife yer verilmeden düzenlenmiştir.

Yayın:

1. Tunçel, G. (1989). *Batı Anadolu Bölgesinde Cami Tasvirli Mezar Taşları*, Ankara: Kültür Bakanlığı Yayınları.



Katalog Numarası: 133

Fotoğraf Numarası: 155

Şekil Numarası: 155

Çalışma Tarihi: Şubat 2018.

Adı: Cami Betimlemeli Mezar Taşı.

Bulunduğu Yer: Tire Müzesi, İzmir.

Geldiği Yer: Bilinmiyor.

Malzeme ve Teknik: Mermer, oyma, alçak kabartma.

Dönemi: 1813 tarihli. Osmanlı dönemi.

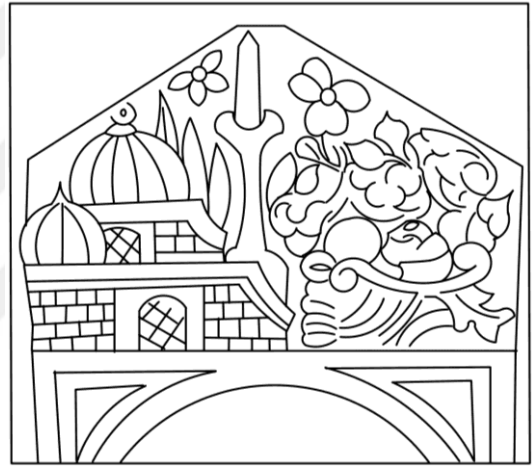

Fotoğraf 155-Şekil 155. Tire Müzesi, İzmir, Cami Betimlemeli Mezar Taşı (S. Aytaç, Ocak, 2018).

Tanım: Dikdörtgen kesitli taş; aşağıdan yukarıya doğru daralır biçimde sivri kemerli tepelik bölümü ile sonlanmaktadır. Serlevha yukarıda oval bir çerçeve içerisine alınmış olup çapraz yazı satırlarından oluşmaktadır. Taş üzerinde yer alan kompozisyon; iki bölüm halinde düzenlenmiş olup solda Cami, sağda barok karakterli bitkisel kompozisyona sahiptir. İki kademeli bir cephe düzenine sahip olan Cami merkezi kubbelidir. Kubbe yivli ve alemlidir. Yapının cephelerini meydana getiren iki kademe birer silme ile sınırlandırılmıştır. Yapının alt katı üsttekine göre daha geniştir.

Alt katta kapı girişi, üst katta ise tek yuvarlak kemer düzenlemesi görülmektedir. Üst kattaki pencerenin ve alt kattaki kapının iç yüzeyleri çapraz çizgilerle

hareketlendirilmiştir. Alt ve üst katta duvarlar dikdörtgen duvar örgüsü biçiminde çizgilerle bölünen yüzeyler olarak düzenlenmiştir. Caminin sağında birleşik olarak yapılmış tek şerefeli minare yer almaktadır. Kompozisyonun solunda yer alan çiçek betimlemesi vazo içinde kıvrık dal ve yuvarlak hatlı çiçekler motiflerinden oluşmaktadır. Caminin arka planında da servi ağacı biçiminde bitkisel süslemeler görülmektedir. Yapının alt kat düzenlemesinde üç boyutlu bir görünüm sağlama amacıyla duvarlar iki yönde daralarak sonlandırılmıştır. Kompozisyon, tek cepheli, genel olarak iki boyutlu görüntüyle perspektife yer verilmeden düzenlenmiştir.

Yayın:

1. Tunçel, G. (1989). *Batı Anadolu Bölgesinde Cami Tasvirli Mezar Taşları*, Ankara: Kültür Bakanlığı Yayınları.

Katalog Numarası: 134

Fotoğraf Numarası: 156

Şekil Numarası: 156

Çalışma Tarihi: Şubat 2018.

Adı: Cami Betimlemeli Mezar Taşı.

Bulunduğu Yer: Tire Müzesi, İzmir. Envanter Numarası 2086.

Geldiği Yer: Bilinmiyor.

Malzeme ve Teknik: Mermer, oyma, alçak kabartma.

Dönemi: 1813 tarihli. Osmanlı dönemi.

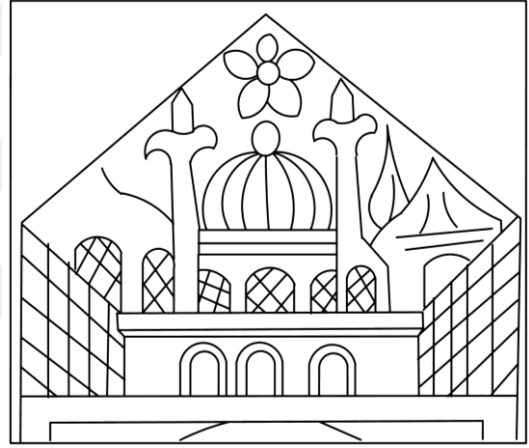

Fotoğraf 156-Şekil 156. Tire Müzesi, İzmir, Cami Betimlemeli Mezar Taşı, Envanter Numarası 2086 (S. Aytaç, Ocak, 2018).

Tanım: Dikdörtgen kesitli taş; aşağıdan yukarıya doğru daralır biçimde, sivri kemerli tepelik bölümü ile sonlanmaktadır. Serlevha üstte oval çerçeve içerisine alınmış olup çapraz yazı satırlarından oluşmaktadır. Cami betimlemesi iki kademeli bir cephe ve merkezi bir kubbeye sahiptir. Yapının cephelerini meydana getiren iki kademe birer silme ile sınırlandırılmıştır. Yapının en alt katı üsttekine göre daha geniştir. Alt katta üç tane yuvarlak kemerli düzenleme görülmektedir. Ortada iki kanatlı kapı yer almaktadır. İkinci katta da yuvarlak kemerli üç bölümden oluşan pencere düzenlemesi görülmektedir. Merkezi kubbe yivli ve alemlidir. Kubbenin sağında ve solunda birer şerefeli iki tane minare görülmektedir. Yapının duvarları iki yönde arkaya doğru uzatılarak perspektif oluşturulmaya çalışılmıştır. Caminin sağında

kubbeli bir mekân görülmektedir. Caminin üstünde beş yapraklı çiçek motifi yer almaktadır. Kompozisyon tek cepheli, iki boyutlu görüntüyle perspektife yer verilmeden düzenlenmiştir.

Yayın:-



Katalog Numarası: 135

Fotoğraf Numarası: 157

Şekil Numarası: 157

Çalışma Tarihi: Ocak 2019.

Adı: Cami Betimlemeli Taş Süsleme.

Bulunduğu Yer: Dönertaş Sebili, İzmir.

Geldiği Yer: Yerinde.

Malzeme ve Teknik: Mermer, oyma, alçak kabartma.

Dönemi: 1814 tarihli. Osmanlı dönemi.

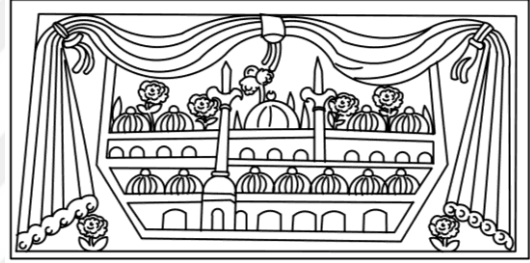

Fotoğraf 157- Şekil 157. Dönertaş Sebili, İzmir, Cami Betimlemesi (Yılmaz, 2014).

Tanım: Dikdörtgen biçiminde panonun merkezinde Cami betimlemesi yer almaktadır. Cami iki kademeli cephe görünümüne sahiptir. Alttaki kat bir sıra yuvarlak kemer ve minare kaidesinden oluşmaktadır. Bu katın üstünde bir sıra kubbe dizisi yer almaktadır. İkinci katta merkezi bir kubbe ile örtülü Caminin sağında ve solunda birer tek şerefeli minare bulunmaktadır. Caminin sağında ve solunda ikişer kubbeli ikişer kemer açıklıklı mekân bulunmaktadır. Yapının cephelerini meydana getiren kademeler silmeler ile sınırlandırılmıştır. Caminin arka planında karanfil motifleri görülmektedir. S ve C kıvrımlı perde motifi üç boyutlu görünümü ile kompozisyonu yanlardan ve üstten kuşatmaktadır. Kompozisyon tek cepheli, iki boyutlu görüntüyle perspektife yer verilmeden düzenlenmiştir.

Yayın:

1. Tunçel, G. (1989). *Batı Anadolu Bölgesinde Cami Tasvirli Mezar Taşları*, Ankara: Kültür Bakanlığı Yayınları.

2. Yılmaz, M. (2014). “Aydın’da Cihaoğullarına Ait İki Su Yapısı: Cihanoğlu Abdülaziz ve Atike Hanım Çeşme-Sebili”, *İnönü Üniversitesi Sanat ve Tasarım Dergisi*, 4, 9, 115-128.



Katalog Numarası: 136

Fotoğraf Numarası: 158

Şekil Numarası: 158

Çalışma Tarihi: Şubat 2018.

Adı: Cami Betimlemeli Taş Süsleme.

Bulunduğu Yer: Cihanoğlu Cami, Koçarlı, Aydın, Kuzey Giriş Merdivenlerine Birleşik Şadırvan Cephesinde.

Geldiği Yer: Yerinde.

Malzeme ve Teknik: Mermer, oyma, alçak kabartma.

Dönemi: 1834-1835 tarihli. Osmanlı dönemi.

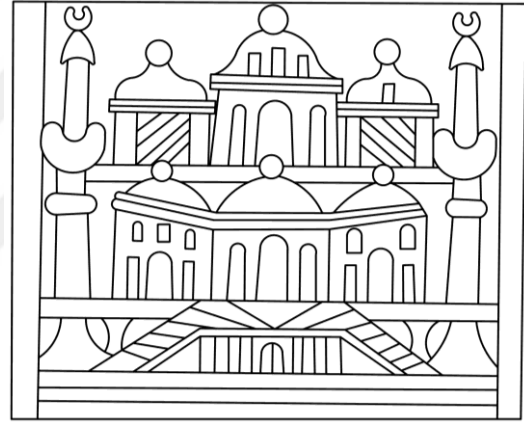

Fotoğraf 158-Şekil 158. Cihanoğlu Cami, Koçarlı, Aydın. Kuzey Giriş Merdivenlerine Birleşik Şadırvan Cephesinde Yer Alan Cami Betimlemesi (S. Aytaç, Ocak, 2018).

Tanım: Kompozisyon; iki katlı ve her katta üçer kubbeli bir Cami betimlemesinden oluşmaktadır. Caminin sağında ve solunda birer şerefeli toplam iki tane minare yer almaktadır. Minarelerin külah, gövde, şerefe, petek, külah ve alem bölümleri detaylı biçimde gösterilmiştir. Cami önünde sanki iki yönlü merdiven biçiminde girişe sahip kapı betimlemesine yer verilmiştir. Kompozisyon tek cepheli, iki boyutlu görüntüyle perspektife yer verilmeden düzenlenmiştir.

Yayın:-

Katalog Numarası: 137

Fotoğraf Numarası: 159

Şekil Numarası: 159

Çalışma Tarihi: Şubat 2018.

Adı: Cami Betimlemeli Taş Süsleme.

Bulunduğu Yer: Cihanoğlu Cami, Koçarlı, Aydın, Kuzey Giriş Merdivenlerine Birleşik Şadırvan Cephesinde.

Geldiği Yer: Yerinde.

Malzeme ve Teknik: Mermer, oyma, alçak kabartma.

Dönemi: 1834-1835 tarihli. Osmanlı dönemi.



Fotoğraf 159- Şekil 159. Cihanoğlu Cami, Koçarlı, Aydın, Kuzey Giriş Merdivenlerine Birleşik Şadırvan Cephesinde Yer Alan Cami Betimlemesi (S. Aytaç, Ocak,2018).

Tanım: Kompozisyon; aşağıdan yukarıya doğru daralarak yükselen, üç kademeli ve merkezi kubbeli Cami betimlemesinden oluşmaktadır. En alt bölümde yuvarlak kemerli olarak görülen iki kanatlı giriş kapısı ve duvar örgüsü görülmektedir. İkinci katta dört tane yuvarlak kemer ve buradan itibaren başlayan sağda ve solda olmak üzere iki yönde birer şerefeli minare betimlemesi yer almaktadır. Üç kemerli üçüncü katın üstünde merkezi kubbe görülmektedir. Kubbe yivli ve alemlidir. Caminin iki yanında birer şerefeli birer minare yer almaktadır. Caminin arka planında servi ağaçları, ay ve çiçek motifleri görülmektedir. Kompozisyon tek cepheli, iki boyutlu görüntüyle perspektife yer verilmeden düzenlenmiştir.

Yayın:-

Katalog Numarası: 138

Fotoğraf Numarası: 160

Şekil Numarası: 160

Çalışma Tarihi: Şubat 2018.

Adı: Cami Betimlemeli Taş Süsleme.

Bulunduğu Yer: Cihanoğlu Cami, Koçarlı, Aydın. Minber köşk köşeliğinde.

Geldiği Yer: Yerinde.

Malzeme ve Teknik: Mermer, oyma, alçak kabartma.

Dönemi: 1834-1835 tarihli. Osmanlı dönemi.

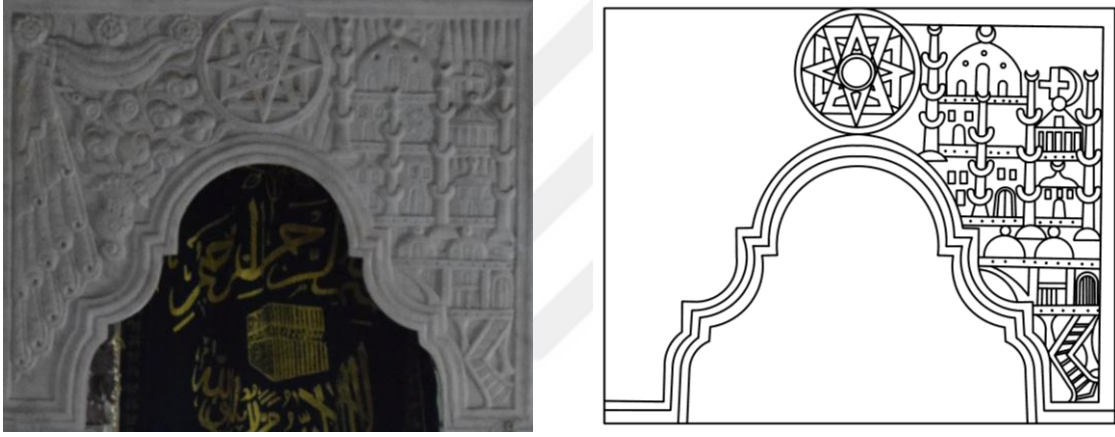

Fotoğraf 160-Şekil 160. Cihanoğlu Cami, Koçarlı, Aydın. Minber Köşk Köşeliğinde Yer Alan Cami Betimlemesi (S. Aytaç, Ocak, 2018).

Tanım: Minber köşk kemer köşeliğinde yer alan Cami betimlemesi köşeliğin sağında yer almaktadır. Ortada rozet içerisinde yıldız motifi, solda ise vazodan çıkan çiçek ve perde motifi görülmektedir. Sağdaki Cami motifi dört kat halinde kademeli bir biçimde yükselerek merkezi kubbe ile sonlanmaktadır. Camide üçer şerefeli dört tane minare yer almaktadır. Yukarıdan aşağıya doğru daralan motif sade bir görünüme sahiptir.

Yayın:-

Katalog Numarası: 139

Fotoğraf Numarası: 161-162 a-b

Şekil Numarası: 162 a-b

Çalışma Tarihi: Şubat 2018.

Adı: Cami Betimlemeli Taş Süsleme.

Bulunduğu Yer: Cihanoğlu Cami, Koçarlı, Aydın. Minber köşeliklerinde.

Geldiği Yer: Yerinde.

Malzeme ve Teknik: Mermer, oyma, alçak kabartma.

Dönemi: 1834-1835 tarihli. Osmanlı dönemi.



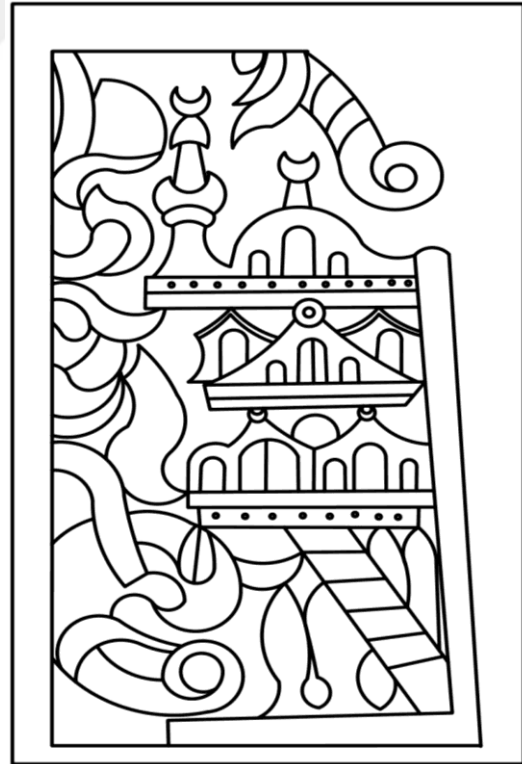
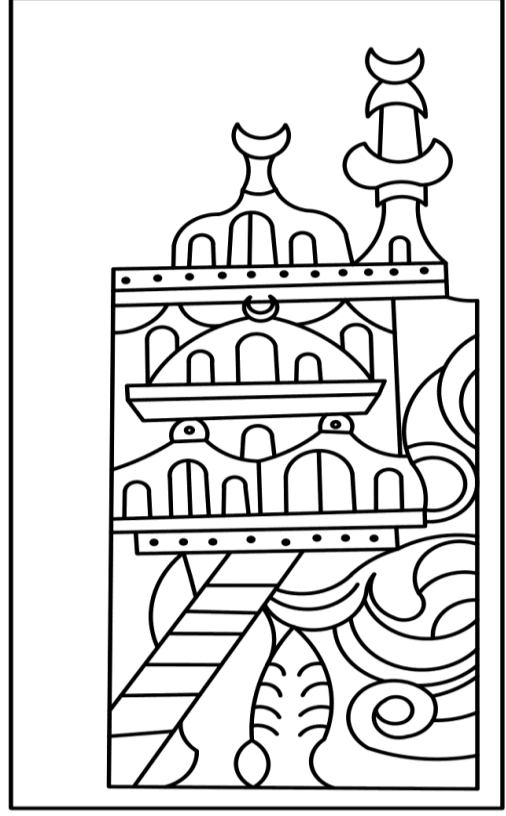

Fotoğraf 161-162 Şekil 162a-b. Cihanolu Cami, Koçarlı, Aydın. Minber Köşeliklerinde Yer Alan Cami Betimlemesi (S. Aytaç, Ocak, 2018).

Tanınm: Minber giriř kapısında delik iři teknięi ile sslenmiř olan kemerin saę ve sol alınlıklarında simetrik olarak tasarlanmıř olan her iki Cami motifi biçim olarak aynı özelliklere sahiptir. Burada yer alan Cami betimlemelerini ç kat kubbe motifleri ve birer tane minareleri belirlemektedir. En altta iki, ikinci ve çnc katta birer olmak zere toplam drt tane kubbe grlmektedir. Motifin en alt blmnde basit bir merdiven motifi yer almaktadır. Kompozisyon aęaç motifleri ile tamamlanmıřtır.

Yayın:-



Katalog Numarası: 140

Fotoğraf Numarası: 163

Şekil Numarası: 163

Çalışma Tarihi: Şubat 2018.

Adı: Cami Betimlemeli Taş Süsleme.

Bulunduğu Yer: Cihanoğlu Cami, Koçarlı, Aydın. Minber Külâh Kaidesi Kuzey Cephesinde.

Geldiği Yer: Yerinde.

Malzeme ve Teknik: Mermer, oyma, alçak kabartma.

Dönemi: 1834-1835 tarihli. Osmanlı dönemi.

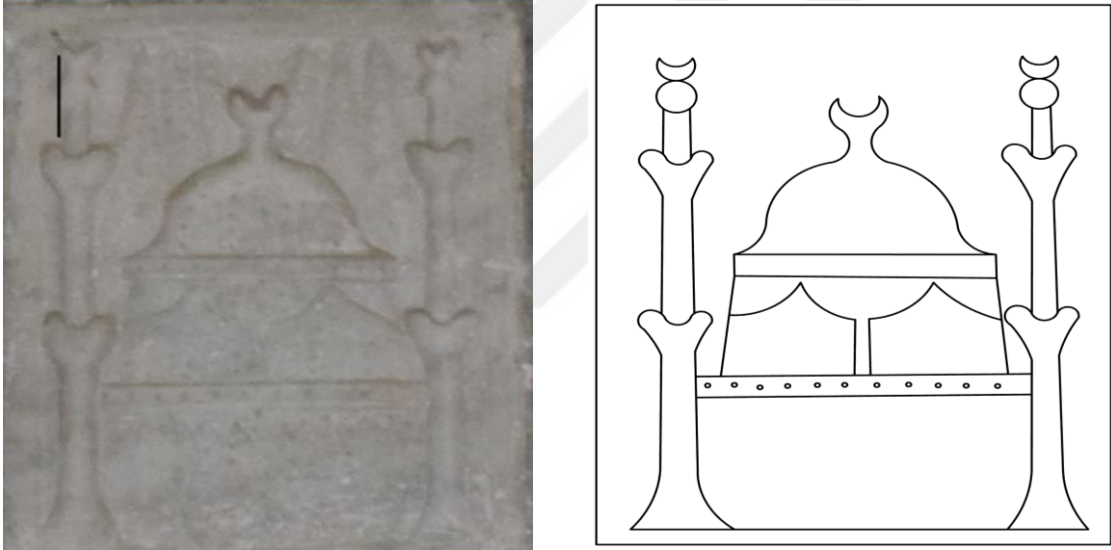

Fotoğraf 163-Şekil 163. Cihanoğlu Cami, Koçarlı, Aydın. Minber Külâh Kaidesi Kuzey Cephesinde Yer Alan Cami Betimlemesi (S. Aytaç, Ocak,2018).

Tanım: Mermer minber külâh bölümünün alt kısmında yer alan kaidede kuzeyde yer alan Cami betimlemesi iki kat halinde görülmektedir. Alt katta iki ve merkezi tek kubbe ile sonlanan Cami motifinin sağında ve solunda birer tane ikişer şerefeli minare betimlemesi yer almaktadır. Cami motifinin arka planında servi ağacı betimlemelerine yer verilmiş olup kompozisyon tamamlanmıştır.

Yayın:-

Katalog Numarası: 141

Fotoğraf Numarası: 164

Şekil Numarası: 164

Çalışma Tarihi: Şubat 2018.

Adı: Cami Betimlemeli Taş Süsleme.

Bulunduğu Yer: Cihanoğlu Cami, Koçarlı, Aydın. Kürsü Kuzey Cephesinde.

Geldiği Yer: Yerinde.

Malzeme ve Teknik: Mermer, oyma, alçak kabartma.

Dönemi: 1834-1835 tarihli. Osmanlı dönemi.

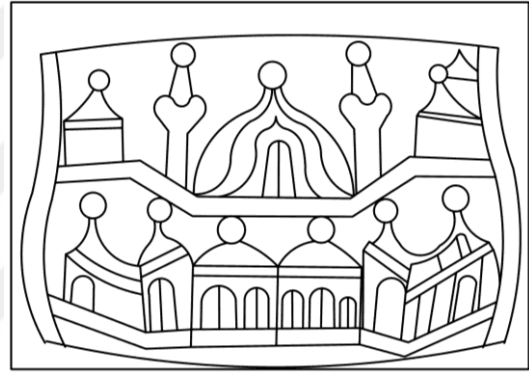

Fotoğraf 164-Şekil 164. Cihanoğlu Cami, Koçarlı, Aydın. Kürsü Kuzey Cephesinde Yer Alan Cami Betimlemesi (S. Aytaç, Ocak, 2018).

Tanım: Cihanoğlu Cami kürsüsünde yer alan kompozisyon²⁰ortada Cami, Caminin sağında ve solunda vazodan çıkan çiçek buketi motiflerinden oluşmaktadır. Cami motifi iki katlı bir düzenlemeye sahiptir. Alt katta kapı ve pencere benzeri yuvarlak kemerli motifler ve sıralanmış halde altı tane kubbeden meydana gelen bir görünüme sahiptir. İkinci ve son katta ise iki uçta birer küçük kubbe, bunların iç kısmında birer şerefeli toplam iki minare ve merkezi büyük kubbe ile Cami motifi tamamlanmıştır. Caminin arka planında servi ağacı motifleri görülmektedir.

Yayın:-

²⁰Aydın Koçarlı Cihanoğlu Cami harim mekânı güney-doğu köşede güney duvara bitişik konumda yer alan kürsü, mermer malzeme ile yapılmıştır. Kürsüye çıkışı sağlayan basamakların yan aynalığında ve kürsü cephesinde alçak kabartma tekniği ile yapılmış çeşitli süslemeler yer almaktadır. Aynalık bölümü dalgalı bir biçimde şekillenmektedir. Üzerinde büyükçe kapaklı bir vazo betimlemesi görülmektedir. Vazonun yüzeyi ve aynalık bölümü gül ve çiçeklerle süslenmiştir. Kompozisyon perde motifi ile sonlanmaktadır. Kürsünün kaidesi devşirme korint başlığıdır.

Katalog Numarası: 142

Fotoğraf Numarası: 165

Şekil Numarası: 165

Çalışma Tarihi: Şubat 2018.

Adı: Cami Betimlemeli Mezar Taşı.

Bulunduğu Yer: Cihanoğlu Cami, Koçarlı, Aydın. Cami haziresinde.

Geldiği Yer: Yerinde.

Malzeme ve Teknik: Mermer, oyma, alçak kabartma.

Dönemi: 19. yüzyıl. Osmanlı dönemi.

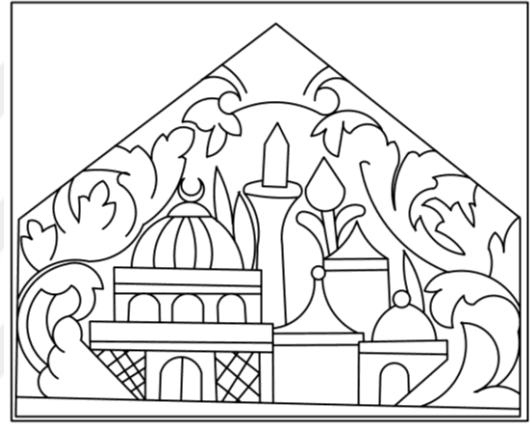

Fotoğraf 165-Şekil 165. Cihanoğlu Cami, Koçarlı, Aydın. Cami Haziresinde Yer Alan Cami Betimlemeli Mezar Taşı (S. Aytaç, Ocak, 2018).

Tanım: Hazirede²¹Cami betimlemeli mezar taşlarından dört tane bulunmaktadır. Dikdörtgen kesitli taş; aşağıdan yukarıya doğru daralır biçimde sivri kemerli tepelik bölümü ile sonlanmaktadır. Serlevha yukarıda dalgalı kemer biçiminde bir çerçeve içerisine alınmış satırlara ayrılmış olarak görülmektedir. Taş üzerinde yer alan kompozisyon; barok karakterli kıvrık dallar arasındaki Cami betimlemesinden oluşmaktadır. Cami iki kademeli bir cephe ve merkezi bir kubbeye sahiptir. Kubbe yivli ve alemlidir. Yapının cephelerini meydana getiren iki kademe birer silme ile sınırlandırılmıştır. Yapının en alt katı üsttekine göre daha geniştir. Alt katta kapı girişi,

²¹ Cami betimlemeli mezar taşı Aydın Koçarlı Cihanoğlu Cami avlusunda Caminin batısında bulunan hazirede yer almaktadır. Hazirede yer alan mezarların ilçe ileri gelenleri ve Camide imamlık yapmış olan kişilere ait olduğu anlaşılmaktadır. Burada yer alan mezarların şahideleri çeşitli kompozisyonlarda alçak kabartma tekniğinde süslenmiştir. Kompozisyonlar arasında, vazodan çıkan çiçek buketleri, yaprak ve rozet çiçek gibi bitkisel süslemeler, ay yıldız, sarık, arma, Cami gibi nesnel konulardan oluşan süslemeler, çarkıfelek ve rozet gibi geometrik süslemeler ile ölen kişi hakkında bilgi veren yazılardan oluşan konular yer almaktadır. Bu konular çoğu zaman birlikte kullanılmıştır.

üst katta ise üç tane yuvarlak kemer düzenlemesi görülmektedir. Bunlar muhtemelen pencere kemerleridir. Pencere içleri ve alt kattaki yuvarlak kemerli iki kanatlı kapı açıklığının iki yanındaki duvarlar çapraz çizgilerle bölünen yüzeyler olarak düzenlenmiştir. Caminin sağında birleşik olarak yapılmış tek şerefeli minaresi yer almaktadır. Caminin sağında ikisi yan yana üçüncüsü ise bunların üstünde yer alan üç tane kubbeli mekân görülmektedir. Kompozisyon, tek cepheli, iki boyutlu görüntüyle perspektife yer verilmeden düzenlenmiştir.

Yayın:-



Katalog Numarası: 143

Fotoğraf Numarası: 166

Şekil Numarası: 166

Çalışma Tarihi: Şubat 2018.

Adı: Cami Betimlemeli Mezar Taşı.

Bulunduğu Yer: Cihanoğlu Cami, Koçarlı, Aydın. Cami haziresinde.

Geldiği Yer: Yerinde.

Malzeme ve Teknik: Mermer, oyma, alçak kabartma.

Dönemi: 19. yüzyıl. Osmanlı dönemi.



Fotoğraf 166-Şekil 166. Cihanoğlu Cami, Koçarlı, Aydın. Cami Haziresinde Yer Alan Cami Betimlemeli Mezar Taşı (S. Aytaç, Ocak, 2018).

Tanım: Dikdörtgen kesitli taş; aşağıdan yukarıya doğru daralır biçimde sivri kemerli tepelik bölümü ile sonlanmaktadır. Serlevha yukarıda oval bir çerçeve içerisine alınmış olup satırlara ayrılmıştır. Taş üzerinde yer alan kompozisyon; solda Cami, sağda ise kubbeli üç mekândan oluşmaktadır. Cami iki kademeli cephe ve merkezi kubbeye sahiptir. Kubbe yivli ve alemlidir. Yapının cephelerini meydana getiren iki kademe birer silme ile sınırlandırılmıştır. Yapının en alt katı üsttekine göre daha geniştir. Alt katta kapı girişi, üst katta ise üç tane yuvarlak kemer düzenlemesi ile iki kanatlı pencereler görülmektedir. Alt kattaki yuvarlak kemerli iki kanatlı kapı açıklığının iki yanındaki duvarlar çapraz çizgilerle bölünen yüzeyler olarak düzenlenmiştir. Caminin sağında birleşik olarak yapılmış tek şerefeli minaresi yer almaktadır. Caminin sağında ikisi arka arkaya üçüncüsü ise bunların sağında daha büyük boyutlu üç tane kubbeli mekân görülmektedir. Kompozisyon büyükçe bir

yaprak motifi ile tamamlanmıştır. Cami betimlemesi, tek cepheli, iki boyutlu görüntüyle perspektife yer verilmeden düzenlenmiştir.

Yayın:-



Katalog Numarası: 144

Fotoğraf Numarası: 167

Şekil Numarası: 167

Çalışma Tarihi: Şubat 2018.

Adı: Cami Betimlemeli Taş Süsleme.

Bulunduğu Yer: Cihanoğlu Cami, Koçarlı, Aydın. Cami haziresinde.

Geldiği Yer: Yerinde.

Malzeme ve Teknik: Mermer, oyma, alçak kabartma.

Dönemi: 19. yüzyıl. Osmanlı dönemi.

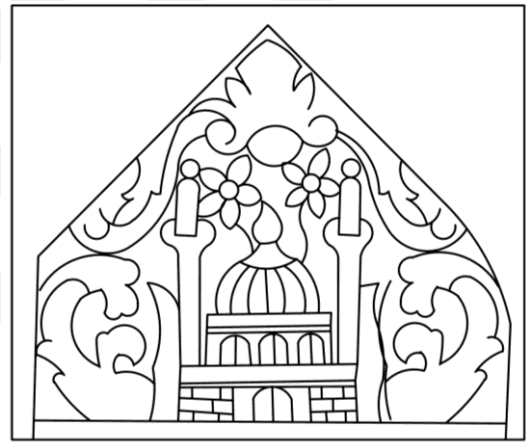

Fotoğraf 167-Şekil 167. Cihanoğlu Cami, Koçarlı, Aydın. Cami Haziresinde Yer Alan Cami Betimlemeli Mezar Taşı (S. Aytaç, Ocak, 2018).

Tanım: Dikdörtgen kesitli taş; aşağıdan yukarıya doğru daralır biçimde sivri kemerli tepelik bölümü ile sonlanmaktadır. Serlevha yukarıda oval bir çerçeve içerisine alınmıştır. Serlevhada buket halinde güllerden oluşan kompozisyon görülmektedir. Serlevhada yazı bulunmamaktadır ve tarih kısmı toprağa gömülmüş durumdadır. Taş üzerindeki kompozisyonda; barok karakterli kıvrık dallar arasında Cami görülmektedir. Kubbe yivli ve alemlidir. Yapının cephelerini meydana getiren iki kademe birer silme ile sınırlandırılmıştır. Yapının en alt katı üsttekine göre daha geniştir. Alt katta kapı girişi, üst katta ise üç tane yuvarlak kemer düzenlemesi ile iki kanatlı pencereler görülmektedir. Alt kattaki yuvarlak kemerli iki kanatlı kapı açıklığının yanlarındaki duvarlar dikdörtgen duvar örgüsü biçiminde çizgilerle bölünen

yüzeyle olarak düzenlenmiştir. Caminin sağında ve solunda birleşik olarak yapılmış tek şerefeli iki minare yer almaktadır. Cami betimlemesi, tek cepheli, iki boyutlu görüntüyle perspektife yer verilmeden düzenlenmiştir.

Yayın:-



Katalog Numarası: 145

Fotoğraf Numarası: 168

Şekil Numarası: 168

Çalışma Tarihi: Şubat 2018.

Adı: Cami Betimlemeli Taş Süsleme.

Bulunduğu Yer: Cihanoğlu Cami, Koçarlı, Aydın. Cami haziresinde.

Geldiği Yer: Yerinde.

Malzeme ve Teknik: Mermer, oyma, alçak kabartma.

Dönemi: 19. yüzyıl. Osmanlı dönemi.

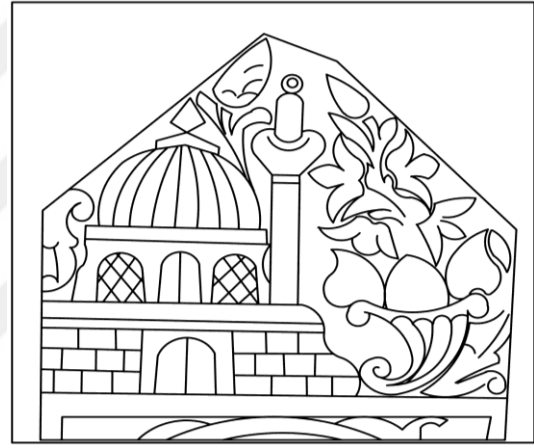

Fotoğraf 168-Şekil 168. Cihanoğlu Cami, Koçarlı, Aydın. Cami Haziresinde Yer Alan Cami Betimlemeli Mezar Taşı (S. Aytaç, Ocak, 2018).

Tanım: Dikdörtgen kesitli taş; aşağıdan yukarıya doğru daralır biçimde sivri kemerli tepelik bölümü ile sonlanmaktadır. Serlevha yukarıda oval bir çerçeve içerisine alınmış olup çapraz yazı satırlarından oluşmaktadır. Tepelik bölümünün sivri kısmında küçük boyutlu bir kırık meydana gelmiştir. Taş üzerinde yer alan kompozisyon; solda Cami betimlemesi sağda ise vazo içinde çiçeklerden oluşmaktadır. Cami iki kademeli bir cephe ve merkezi bir kubbeye sahiptir. Kubbe yivli ve alemlidir. Yapının cephelerini meydana getiren iki kademe birer silme ile sınırlandırılmıştır. Yapının en alt katı üsttekine göre daha geniştir. Alt katta kapı girişi, üst katta ise üç tane yuvarlak kemer düzenlemesi ile iki kanatlı pencereler görülmektedir. Alt kattaki yuvarlak kemerli iki kanatlı kapı açıklığının yanlarındaki duvarlar dikdörtgen duvar

örgüsü biçiminde çizgilerle bölünen yüzeyler halinde düzenlenmiştir. Caminin sağında birleşik olarak yapılmış tek şerefeli minare yer almaktadır. Caminin solunda yer alan çiçek betimlemesi vazo içinde kıvrık dal ve üç dilimli çiçek motiflerinden oluşmaktadır. Cami betimlemesi, tek cepheli, iki boyutlu görüntüyle perspektife yer verilmeden düzenlenmiştir.

Yayın:-



Katalog Numarası: 146

Fotoğraf Numarası: 169

Şekil Numarası: 169

Çalışma Tarihi: Şubat 2018.

Adı: Cami Betimlemeli Taş Süsleme.

Bulunduğu Yer: Tire Müzesi, İzmir.

Geldiği Yer: Tire Yeni Cami Haziresi.

Malzeme ve Teknik: Mermer, oyma, alçak kabartma.

Dönemi: Bilinmiyor.

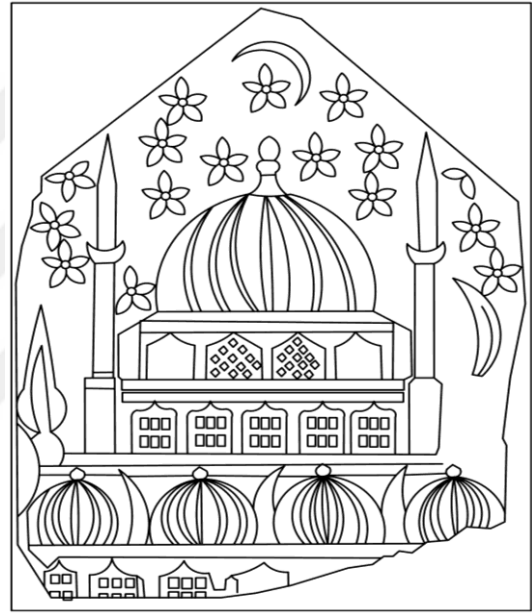

Fotoğraf 169-Şekil 169. Tire Müzesi, İzmir. Cami Betimlemeli Mezar Taşı (S. Aytaç, Ocak, 2018).

Tanım: Dikdörtgen kesitli taş; aşağıdan yukarıya doğru daralır biçimde sivri kemerli tepelik bölümü ile sonlanmaktadır. Serlevha bölümü kırılmış olduğundan dolayı mezar taşının sadece başlık bölümü günümüze ulaşmıştır. Taş üzerinde yer alan Cami betimlemesi; dört kademeli bir cephe ve merkezi bir kubbeye sahiptir. Kubbe yivli ve alemlidir. Yapının cephelerini meydana getiren dört kademe birer silme ile sınırlandırılmıştır. Yapının en alttaki iki katı üsttekilere göre daha geniştir. Cami alt katta bir kısmı kırılmış olan kaş kemer düzenlemesine sahip ilk kat, onun üstünde aralarında servi ağacı motifi ile ayrılmış olan dilimli dört kubbeli bölüm, kaş kemer düzenlemesine sahip üçüncü kat, dört tane kaş kemerli dördüncü kat ve merkezi kubbe

ile sonlanan bir cephe düzenine sahiptir. Caminin sađında ve solunda birleşik olarak yapılmış ikinci kattan itibaren başlayan tek şerefeli iki tane minare yer almaktadır. Caminin üst kısmında yıldız biçiminde çiçek motifleri serpiştirilmiş biçimde görülmekte olup kubbenin alem hizasında ay-yıldız motifine yer verilmiştir. Kompozisyon tek cepheli, iki boyutlu görüntüyle perspektife yer verilmeden düzenlenmiştir.

Yayın:

1. Tunçel, G. (1989). *Batı Anadolu Bölgesinde Cami Tasvirli Mezar Taşları*, Ankara: Kültür Bakanlığı Yayınları.



Katalog Numarası: 147

Fotoğraf Numarası: 170

Şekil Numarası: 170

Çalışma Tarihi: Şubat 2018.

Adı: Cami Betimlemeli Taş Süsleme.

Bulunduğu Yer: Tire Müzesi, İzmir.

Geldiği Yer: Bilinmiyor.

Malzeme ve Teknik: Mermer, oyma, alçak kabartma.

Dönemi: Bilinmiyor.



Fotoğraf 170-Şekil 170. Tire Müzesi, İzmir. Cami Betimlemeli Mezar Taşı (S. Aytaç, Ocak, 2018).

Tanım: Dikdörtgen kesitli taş; aşağıdan yukarıya doğru daralır biçimde sivri kemerli tepelik bölümü ile sonlanmaktadır. Serlevha yukarıda barok karakterli dalgalı hatlardan oluşan çerçeve içerisine alınmış olup çapraz yazı satırlarından oluşmaktadır. Çerçevenin alınlıklarında bitkisel süslemelere yer verilmiştir. Tepelik bölümünde yer alan Cami betimlemesi üç kademeli cephe ve merkezi kubbeye sahiptir. Yapının cephelerini meydana getiren üç kademe birer silme ile sınırlandırılmıştır. Yapının en alt katı üsttekine göre, onun üstündeki ikinci kat da üçüncü kata göre daha geniştir. Alt katta üç tane iki kanatlı kapı girişi ile kare biçiminde şebekelere ayrılmış iki pencere, orta katta dört son katta ise üç tane yuvarlak kemer düzenlemesi ile pencereler görülmektedir. Caminin solunda birinci katın üstünde vazo içinde kıvrık dal, yaprak ve

güllerden oluşan bitkisel düzenleme görülmektedir. Solda ise aynı katta önünde ağaç motifi ile kapatılmış iki pencerele kubbeli bir mimari bölüm yer almaktadır. Bu bölümün arka planında servi ağaçlarından oluşan bir düzenleme görülürken Caminin üst kısmında yıldız biçimli çiçekler ve ay motifine yer verilmiştir. Kubbe yivli ve alemlidir. Cami betimlemesi, tek cepheli, iki boyutlu görüntüyle perspektife yer verilmeden düzenlenmiştir.

Yayın:-



Katalog Numarası: 148

Fotoğraf Numarası: 171

Şekil Numarası: 171

Çalışma Tarihi: Şubat 2018.

Adı: Cami Betimlemeli Taş Süsleme.

Bulunduğu Yer: Tire Müzesi, İzmir.

Geldiği Yer: Bilinmiyor.

Malzeme ve Teknik: Mermer, oyma, alçak kabartma.

Dönemi: Bilinmiyor.

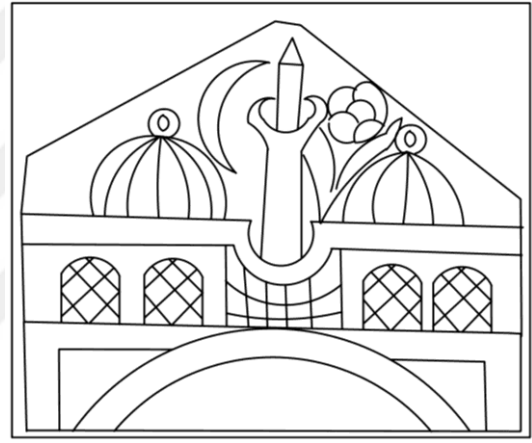

Fotoğraf 171-Şekil 171. Tire Müzesi, İzmir. Cami Betimlemeli Mezar Taşı (S. Aytaç, Ocak, 2018).

Tanım: Dikdörtgen kesitli taş; aşağıdan yukarıya doğru daralır biçimde sivri kemerli tepelik bölümü ile sonlanmaktadır. Serlevha bölümü kırılmış olduğundan dolayı mezar taşının sadece başlık bölümü günümüze ulaşmıştır. Mermer malzeme ile yapılmış olan mezar taşı sivri bir tepeliğe sahiptir. Tepelik kısmında yer alan Cami betimlemesi kompozisyonun merkezinde yer almaktadır. Cami tam ortada yer alan tek şerefeli minare ile sağda ve solda yer alan kubbeli iki mekân halinde düzenlenmiştir. Cami tek katta ikişer yuvarlak kemerli düzenlemeye sahiptir. Yuvarlak kemerlerin iç kısımları çapraz çizgilerden oluşan yüzeyler halindedir. Kubbeler yivli ve alemlidir. Yapının cephesi ile kubbe arası silme ile sınırlandırılmıştır. Cami betimlemesi, tek cepheli, iki boyutlu görüntüyle perspektife yer verilmeden düzenlenmiştir.

Yayın:-

Katalog Numarası: 149

Fotoğraf Numarası: 172

Şekil Numarası: 172

Çalışma Tarihi: Şubat 2018.

Adı: Cami Betimlemeli Taş Süsleme.

Bulunduğu Yer: Tire Müzesi, İzmir.

Geldiği Yer: Bilinmiyor.

Malzeme ve Teknik: Mermer, oyma, alçak kabartma.

Dönemi: Bilinmiyor.

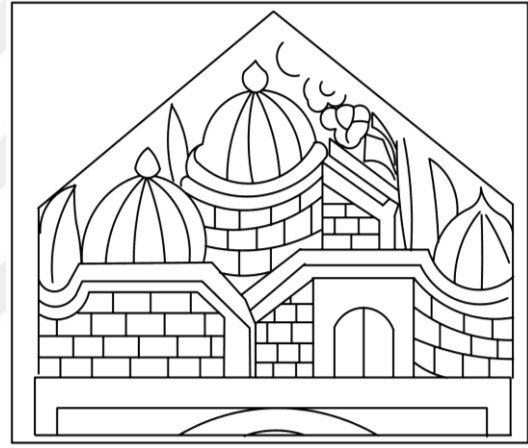

Fotoğraf 172-Şekil 172. Tire Müzesi, İzmir. Cami Betimlemeli Mezar Taşı (S. Aytaç, Ocak, 2018).

Tanım: Dikdörtgen kesitli taş; aşağıdan yukarıya doğru daralır biçimde sivri kemerli tepelik bölümü ile sonlanmaktadır. Serlevha yukarıda oval bir çerçeve içerisine alınmış olup şeritlere ayrılmıştır. Başlıkta yer alan üç tane kubbeli mekânın Cami olduğu düşünülmektedir. Dikdörtgen çizgilerle duvar örgüsü görünümlü yüzeye sahip olan yapı grubunun sağında yuvarlak kemerli iki kanatlı kapı girişi görülmektedir. Kapının bulunduğu ön plandaki duvar avlu duvarı görünümü sergilemektedir. Kubbeli mekânların sağda ve ortada olanı yuvarlak duvar hatlarıyla üç boyutlu bir görünüme sahiptir. Soldaki kubbeli mekân cepheden iki boyutlu bir görünüme sahiptir. Yaprak ve çiçeklerden oluşan bitkisel süslemelerle kompozisyonun arka planı doldurulmuştur. Betimlemede perspektif uygulaması görülmektedir.

Yayın:-

Katalog Numarası: 150

Fotoğraf Numarası: 173

Şekil Numarası: 173

Çalışma Tarihi: Şubat 2018.

Adı: Cami Betimlemeli Taş Süsleme.

Bulunduğu Yer: Tire Müzesi, İzmir.

Geldiği Yer: Bilinmiyor.

Malzeme ve Teknik: Mermer, oyma, alçak kabartma.

Dönemi: Bilinmiyor.



Fotoğraf 173-Şekil 173. Tire Müzesi, İzmir. Cami Betimlemeli Mezar Taşı (S. Aytaç, Ocak, 2018).

Tanım: Dikdörtgen kesitli taş; aşağıdan yukarıya doğru daralır biçimde sivri kemerli tepelik bölümü ile sonlanmaktadır. Serlevha bölümü kırılmış olduğundan dolayı mezar taşının sadece başlık bölümü günümüze ulaşmıştır. Tepelik kısmı iki bölüm halinde düzenlenmiş olup solda Cami, sağda ise yaprak ve çiçeklerden oluşan kompozisyon yer almaktadır. Cami iki kademeli bir cephe ve merkezi bir kubbeye sahiptir. Caminin sağında birleşik olarak yapılmış tek şerefeli minare yer almaktadır. Kubbe yivli ve alemlidir. Yapının cephelerini meydana getiren iki kademe birer silme ile sınırlandırılmıştır. Yapının en alt katı üsttekine göre daha geniştir. Alt katta kapı girişi, üst katta ise iki tane yuvarlak kemer düzenlemesi ile pencereler görülmektedir. Pencerelerin iç yüzeyleri çapraz çizgilerle hareketlendirilmiştir. Alt kattaki yuvarlak kemerli iki kanatlı kapı açıklığının yanlarındaki bölümler dikdörtgen duvar örgüsü biçiminde çizgilerle bölünen yüzeyler olarak düzenlenmiştir. Caminin solunda yer alan

çiçek betimlemesi vazo içinde kıvrık dal, yuvarlak hatlı çiçekler ve altında bir sıra üç dilimli bitki motiflerinden oluşmaktadır. Caminin arka planında da bitkisel süslemeler görülmektedir. Yapının alt kat düzenlemesinde üç boyutlu bir görünüm sağlama amacıyla duvarlar iki yönde daralarak sonlandırılmıştır. Kompozisyon tek cepheli, genel olarak iki boyutlu görüntüyle perspektife yer verilmeden düzenlenmiştir.

Yayın:

1. Tunçel, G. (1989). *Batı Anadolu Bölgesinde Cami Tasvirli Mezar Taşları*, Ankara: Kültür Bakanlığı Yayınları.



Katalog Numarası: 151

Fotoğraf Numarası: 174

Şekil Numarası: 174

Çalışma Tarihi: Şubat 2018.

Adı: Cami Betimlemeli Taş Süsleme.

Bulunduğu Yer: Tire Müzesi, İzmir.

Geldiği Yer: Bilinmiyor.

Malzeme ve Teknik: Mermer, oyma, alçak kabartma.

Dönemi: Bilinmiyor.

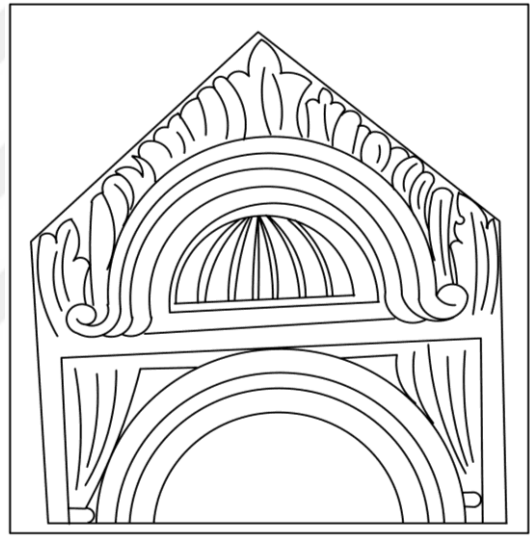

Fotoğraf 174-Şekil 174. Tire Müzesi, İzmir, Cami Betimlemeli Mezar Taşı, Mermer, Alçak Kabartma Tekniği (S. Aytaç, Ocak, 2018).

Tanım: Dikdörtgen kesitli taş; aşağıdan yukarıya doğru daralır biçimde sivri kemerli tepelik bölümü ile sonlanmaktadır. Serlevha yukarıda oval bir çerçeve içerisine alınmış olup yan şeritlere ayrılmıştır. Serlevhanın köşeliklerinde birer perde motifi yer almaktadır. Mermer malzeme ile yapılmış olan mezar taşı sivri bir tepeliğe sahiptir. Tepelik bölümünde yuvarlak kemer içinde bir kubbe yer almaktadır. Kubbe ince dilimlere ayrılmıştır. Üstünde yer alan yuvarlak kemer üç kat olup son kattaki kemer uçları dışarı doğru kıvrıktır. Tek cepheli, iki boyutlu görüntüyle perspektife yer verilmeden düzenlenmiştir.

Yayın:-

Katalog Numarası: 152

Fotoğraf Numarası: 175

Şekil Numarası: 175

Çalışma Tarihi: Şubat 2018.

Adı: Cami Betimlemeli Taş Süsleme.

Bulunduğu Yer: Afyon Müzesi, Afyon. Envanter Numarası 1482.

Geldiği Yer: Afyonda kaldırılan büyük mezarlıktan getirilmiştir.

Malzeme ve Teknik: Mermer, oyma, alçak kabartma.

Dönemi: Bilinmiyor.

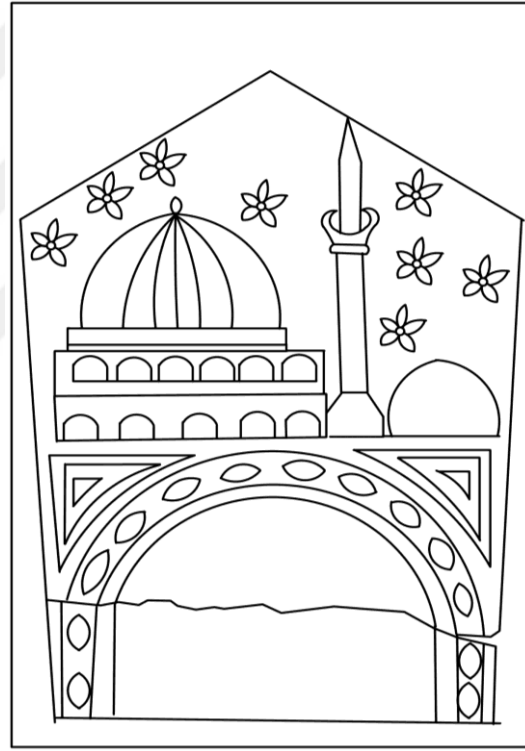

Fotoğraf 175-Şekil 175. Afyon Müzesi, Afyon, Cami Betimlemeli Mezar Taşı, Envanter Numarası 1482 (Afyon Müzesi arşivinden edinildi).

Tanım: Dikdörtgen kesitli taş; aşağıdan yukarıya doğru daralır biçimde sivri kemerli tepelik bölümü ile sonlanmaktadır. Serlevha üstte oval bir çerçeve içerisinde ve bu çerçevenin iç kısmında oval rozet motifleri yer almaktadır. Serlevha bölümünde enine boydan boya bir kırık meydana gelmiştir. Mermer malzeme ile yapılmış olan mezar taşı sivri bir tepeliğe sahiptir. Tepelik bölümünde solda büyükçe kubbeli bir

Cami betimlemesi sağda ise daha küçük boyutlu kubbeli bir mekân yer almaktadır. Bu iki ögenin arasında kaidesi ve pabuç bölümüyle tek şerefeli minare görülmektedir. Cami betimlemesi iki kademeli bir cephe ve merkezi bir kubbeye sahiptir. Yapının cephelerini meydana getiren iki kademe birer silme ile sınırlandırılmıştır. Yapının en alt katı üsttekine göre daha geniştir. Alt katta dört tane yuvarlak kemerli düzenleme görülmektedir. İkinci katta da yuvarlak kemerli dört bölümden oluşan pencere düzenlemesi yer almaktadır. Merkezi kubbe ince dilimlere ayrılmış olup üstünde alem yerleştirilmiştir. Caminin ve kubbeli mekânın üst kısmında serpiştirilmiş yıldız çiçek motifleri yer almaktadır. Cami betimlemesi, tek cepheli, iki boyutlu görüntüyle perspektife yer verilmeden düzenlenmiştir.

Yayın:-



Katalog Numarası: 153

Fotoğraf Numarası: 176

Şekil Numarası: 176

Çalışma Tarihi: Şubat 2018.

Adı: Cami Betimlemeli Taş Süsleme.

Bulunduğu Yer: Bergama Müzesi, İzmir. Envanter Numarası 2294.

Geldiği Yer: Bilinmiyor.

Malzeme ve Teknik: Mermer, oyma, alçak kabartma.

Dönemi: Bilinmiyor.



Fotoğraf 176-Şekil 176. Bergama Müzesi, İzmir, Cami Betimlemeli Mezar Taşı, Envanter Numarası 2294 (Bergama Müzesi arşivinden edinildi).

Tanım: Dikdörtgen kesitli taş; aşağıdan yukarıya doğru daralır biçimde sivri kemerli tepelik bölümü ile sonlanmaktadır. Serlevha yukarıda oval bir çerçeve içerisine alınmıştır. Serlevhanın iki yanında birer sütun, kıvrık dal ve yapraklardan oluşan kompozisyon görülmektedir. Serlevhada çapraz yazı satırları yer almaktadır. Taş üzerinde yer alan kompozisyon; barok karakterli kıvrık dallar arasındaki Camiden oluşmaktadır. Cami üç kademeli bir cephe ve merkezi bir kubbeye sahiptir. Caminin sağında ve solunda birleşik olarak yapılmış tek şerefeli iki tane minare yer almaktadır. Kubbe yivli ve alemlidir. Yapının cephelerini meydana getiren üç kademe birer silme ile sınırlandırılmıştır. Yapının en alt katı üsttekilere göre daha geniştir. Her katta üçlü kemer düzenlemesi görülmektedir. İkinci kattaki yuvarlak kemerli açıklığın iç kısımları çapraz, iki yanındaki duvarlar dikdörtgen duvar örgüsü biçiminde çizgilerle

bölünen yüzeyler olarak düzenlenmiştir. En alt kattaki merkezdeki kemerin iki yanında kare biçiminde şekiller yer almaktadır. Cami betimlemesi, tek cepheli, iki boyutlu görüntüyle perspektife yer verilmeden düzenlenmiştir.

Yayın:-



3.5.2. Seramik

Katalog Numarası: 154

Fotoğraf Numarası: 177

Şekil Numarası: 177

Çalışma Tarihi: Şubat 2018.

Adı: Cami Betimlemeli Seramik Tabak.

Bulunduğu Yer: Çinili Köşk Müzesi, İstanbul.

Geldiği Yer: Bilinmiyor.

Malzeme ve Teknik: Sıraltı Tekniği.

Dönemi: 1700-1750 tarihli. Osmanlı dönemi.



Fotoğraf 183-Şekil 183. Çinili Köşk Müzesi, İstanbul. Cami Betimlemeli Seramik Tabak (Öney ve Çobanlı, 2007).

Tanım: Tabağın zemininde beyaz üzerine siyah renkte kenar kuşakları basit kırık çizgilerle oluşturulmuştur. Tabanda sağda tek cepheden basit çizgilerle resmedilmiş olan Cami ve iki yanında servi ağacı görülmektedir. Çizgi ve beneklerle şematik olarak yapılmış olan kompozisyonda zeminde beyaz, siyah ve turuncu renkler kullanılmıştır.

Yayın:

1. Öney, G. ve Çobanlı, Z. (2007). *Anadolu'da Türk Devri Çini ve Seramik Sanatı*, İstanbul: T.C. Turizm ve Kültür Bakanlığı.

Katalog Numarası: 155

Fotoğraf Numarası: 178

Şekil Numarası: 178

Çalışma Tarihi: Şubat 2018.

Adı: Cami Betimlemeli Seramik Tabak.

Bulunduğu Yer: Çinili Köşk Müzesi, İstanbul.

Geldiği Yer: Bilinmiyor.

Malzeme ve Teknik: Sıraltı tekniği.

Dönemi: 18.yüzyıl. Osmanlı dönemi.

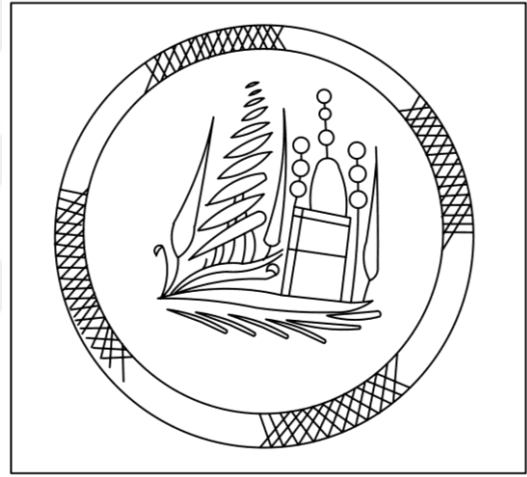

Fotoğraf 178-Şekil 178. Çinili Köşk Müzesi, İstanbul, Cami Betimlemeli Seramik Tabak (Öney, 1998).

Tanım: Tabağın zemininde parlak sarı üzerine koyu yeşil renkte kenar kuşakları basit kırık çizgilerle oluşturulmuştur. Tabanda sağda tek cepheden basit çizgilerle resmedilmiş olan Cami ve iki yanında servi ağacı görülmektedir. Çizgi ve beneklerle şematik olarak yapılmış olan kompozisyonda parlak sarı, koyu yeşil ve turuncu renkler kullanılmıştır.

Yayın:

1. Öney, G. ve Çobanlı, Z. (2007). *Anadolu'da Türk Devri Çini ve Seramik Sanatı*, İstanbul: T.C. Turizm ve Kültür Bakanlığı.

Katalog Numarası: 156

Fotoğraf Numarası: 179

Şekil Numarası: 179

Çalışma Tarihi: Şubat 2018.

Adı: Cami Betimlemeli Tabak.

Bulunduğu Yer: Amasya Müzesi, Amasya. Envanter Numarası 68.10.3.

Geldiği Yer: 1968 tarihinde satın alınma.

Malzeme ve Teknik: Porselen.

Dönemi: 19.yüzyıl. Osmanlı dönemi.

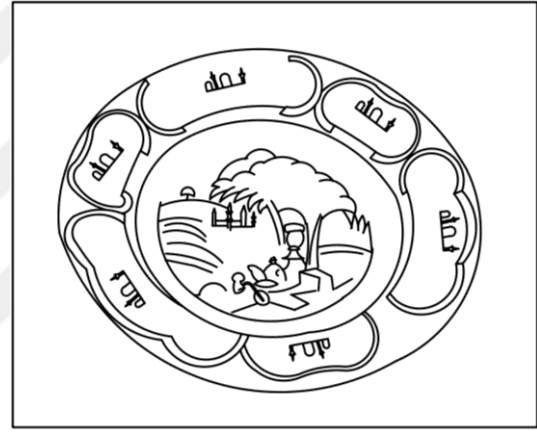

Fotoğraf 179-Şekil 179. Amasya Müzesi, Amasya. Cami Betimlemeli Porselen Tabak, Envanter Numarası 68. 10. 3 (Amasya Müzesi arşivinden edinildi).

Tanım: 19. Yüzyıl Osmanlı dönemi tabakta kenar kuşağına kemerler içerisinde periyodik Cami betimlemeleri görülmektedir. Cami betimlemelerinin çevresinde kayıkla dolaşan insan figürleri yer almaktadır. Kompozisyonları birbirinden ayıran kemerler S ve C kıvrımları ile çiçek ve yapraklardan oluşan bitkisel konularla süslenmiştir. Tabagın tabanında muhtemelen boğaz içinde arka planda Cami ve çeşme, ön planda tambur çalan kadınlar ağaçlar arasında betimlenmiştir. Tabakta krem rengi üzerine açık koyulu zeytin yeşili tonlarında renkler kullanılmıştır. Işık- gölge ve perspektif kurallarına önem verilmiştir.

Yayın:-

Katalog Numarası: 157

Fotoğraf Numarası: 180

Şekil Numarası: 180

Çalışma Tarihi: Şubat 2018.

Adı: Yıldız Cami Betimlemeli Vazo

Bulunduğu Yer: Dolmabahçe Sarayı, İstanbul.

Geldiği Yer: Bilinmiyor.

Malzeme ve Teknik: Porselen.

Dönemi: 1903 tarihli. Osmanlı dönemi.

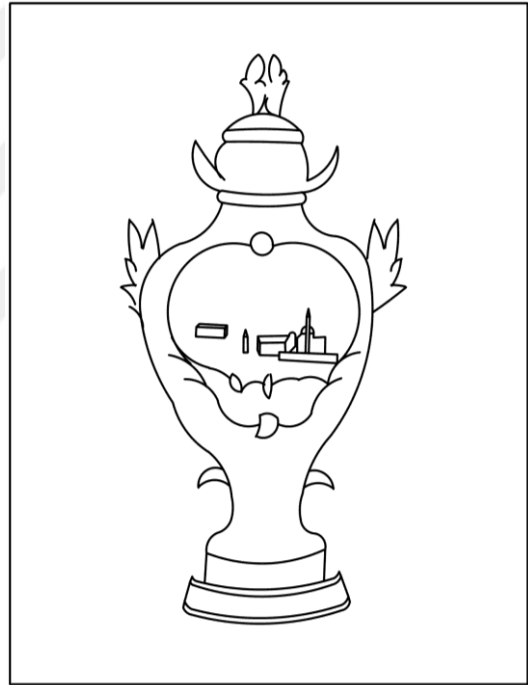

Fotoğraf 180-Şekil 180. Dolmabahçe Sarayı, İstanbul, Yıldız Cami Betimlemeli Porselen Vazo (Küçükerman, Ö., N. Bayraktar ve S. Karakaşlı, 1998).

Tanım: Vazonun bir yüzünde Dolmabahçe Sarayı, diğer yüzünde Yıldız Camisi resmedilmiştir. Vazo ayak ve gövde olarak iki parçadan oluşmaktadır. Ayağı yuvarlak ve kısadır. Armudi gövdeye sahip vazonun ağız kısmı dardır. Ayağın üzeri, kabartma yaprak motifleriyle süslenmiştir. Gövdenin dip bölümü ve kapağın çevresi yine kabartma yapraklarla çevrelenmiş, iki yanda yer alan kulplarda da aynı biçimde

bitkisel motiflere yer verilmiştir, Tutamağı dört yapraktan oluşmaktadır. Gövde, bordo zemin üzerine pano desenlidir. Manzara niteliğinde resmedilmiş olan Yıldız Cami betimlemesinin çevresini ağaçlar kuşatmaktadır. Altın rengi, bordo, mavi ve yeşil tonları kullanılmıştır. Işık-gölge ve perspektife önem verilmiştir. Gerçekçi bir anlatım görülmektedir.

Yayın:

1. Küçükerman, Ö., N. Bayraktar ve S. Karakaşlı (1998). *Milli Saraylar Koleksiyonu'nda Yıldız Porselenleri*, İstanbul: T.B.M.M. Milli Saraylar Daire Başkanlığı Yayınları.



Katalog Numarası: 158

Fotoğraf Numarası: 181-182

Şekil Numarası: 181-182

Çalışma Tarihi: Şubat 2018.

Adı: Birinde Aksaray Valide Camisi ve Alman Çeşmesi, Diğerinde Ayasofya ve Yavuz Sultan Selim Cami Betimlemeli Porselen Vazolar.

Bulunduğu Yer: Dolmabahçe Sarayı, İstanbul.

Geldiği Yer: Bilinmiyor.

Malzeme ve Teknik: Porselen.

Dönemi: 1908 tarihli. Osmanlı dönemi.

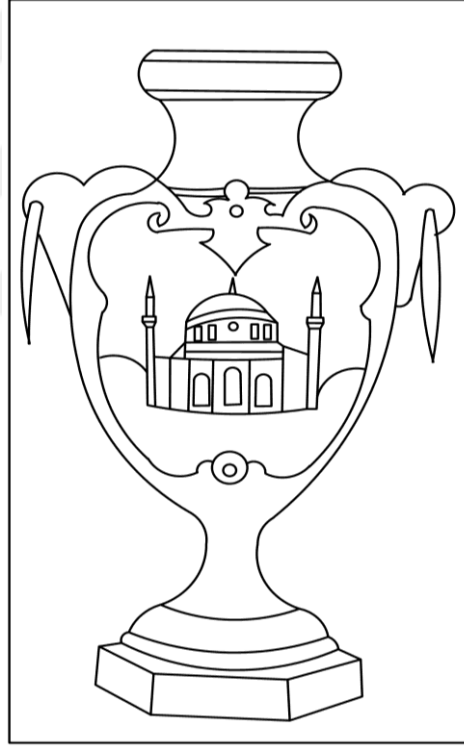

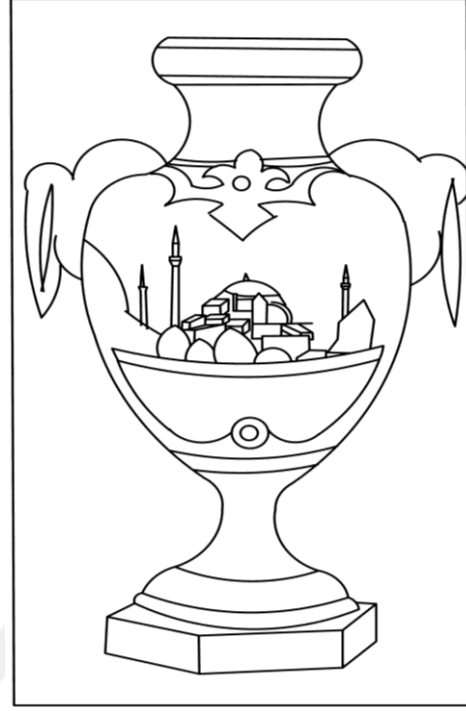

Fotoğraf 181-182-Şekil 181-182. Dolmabahçe Sarayı, İstanbul. Birinde Aksaray Valide Camisi ve Alman Çeşmesi, Diğerinde Ayasofya ve Yavuz Sultan Selim Cami Betimlemeli Porselen Vazolar (Küçükerman, Ö., N. Bayraktar ve S. Karakaşlı 1998).

Tanım: Vazonun birinde Alman Çeşmesi ve Aksaray Valide Camisi, diğerinde ise Ayasofya ve Yavuz Sultan Selim Camisi resmedilmiştir. Ayasofya ve Aksaray Valide Cami betimlemelerinin bulunduğu yüzeylerin görüldüğü vazolar, ayak ve gövde olmak üzere iki parçadan oluşmakta olup altıgen bir kaide üzerine oturmaktadır. Yuvarlak ve ince boyunlu, yüksek ayaklıdır. Vazo armudi gövde, dar ve kısa boyun ile bombeli ağız biçimindedir. İki yanda oval kulplara sahiptir. Gövde kiremit kırmızısı renktedir. Altın rengi, kiremit kırmızısı, mavi ve yeşil tonları kullanılmıştır. Işık-gölge ve perspektife önem verilmiştir. Gerçekçi bir anlatım görülmektedir.

Yayın:

1. Küçükerman, Ö., N. Bayraktar ve S. Karakaşlı (1998). *Milli Saraylar Koleksiyonu'nda Yıldız Porselenleri*, İstanbul: T.B.M.M. Milli Saraylar Daire Başkanlığı Yayınları.

Katalog Numarası: 159

Fotoğraf Numarası: 183

Şekil Numarası: 183

Çalışma Tarihi: Şubat 2018.

Adı: Cami Betimlemeli Seramik.

Bulunduğu Yer: Çini Müzesi, Kütahya. Envanter Numarası 4083.

Geldiği Yer: Bilinmiyor.

Malzeme ve Teknik: Kabartma tekniği.

Dönemi: 1983.

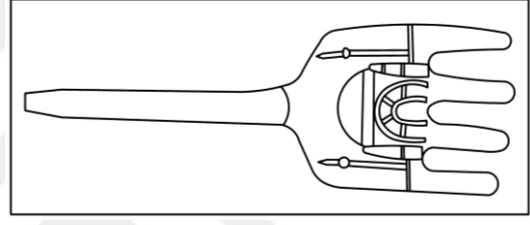

Fotoğraf 183-Şekil 183. Çini Müzesi, Kütahya. Cami Betimlemeli Yaba Biçiminde Seramik, Envanter Numarası 4083 (Çini Müzesi arşivinden edinildi).

Tanım: Yaba biçiminde seramiğin sap kısmı siyah renkte ve düz bırakılmıştır. Yabanın dişli ağız bölümünde koyu mavi ve lacivert renkler kullanılmıştır. Ağız bölümünde kabartma tekniği ile yapılmış Cami betimlemesi yer almaktadır. Merkezde yer alan Caminin cephesinde yuvarlak kemerli enine beş bölüme ayrılmış muhtemelen giriş bölümünün üst kısmında ince bir şerit halinde kubbe eteği vurgulanmıştır. Caminin sağında ve solunda birer şerefeli iki ince minare yer almaktadır. Kompozisyon tek cepheden iki boyutlu bir anlatıma sahiptir.

Yayın:-

Katalog Numarası: 160

Fotoğraf Numarası: 184

Şekil Numarası: 184

Çalışma Tarihi: Şubat 2018.

Adı: Edirne Selimiye Cami Betimlemeli Tabak.

Bulunduğu Yer: Çini Müzesi, Kütahya. Envanter Numarası 3284.

Geldiği Yer: Bağış.

Malzeme ve Teknik: Porselen.

Dönemi: Cumhuriyet dönemi.

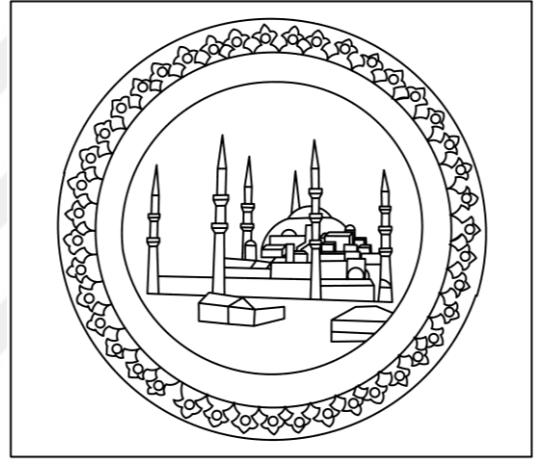

Fotoğraf 184-Şekil 184. Çini Müzesi, Kütahya, Edirne Selimiye Cami Betimlemeli Porselen Tabak, Envanter Numarası 3284 (Çini Müzesi arşivinden edinildi).

Tanım: Merkezinde İstanbul Süleymaniye Cami betimlemesi yer alan tabağın çevresi iki sıra kuşakla çevrilidir. Dıştaki kuşak turkuaz üzerine kırmızı renkte küçük çiçek motiflerinden oluşan siyah konturlu bir sıra palmet dizisinden meydana gelmektedir. İçteki ikinci kuşak ise lacivert zemin üzerine kırmızı- beyaz yaprak ve karanfil motiflerinden oluşan bir kompozisyona sahiptir. Süleymaniye betimlemesi tabak tabanının merkezinde yer almaktadır. Kahve ve krem renkleri kullanılan Caminin arka planında açık mavi gökyüzü betimlenmiştir. Cami altı minareli ve merkezi kubbelidir. Caminin ön planında yeşillikler arasında kırmızı kiremitli evler görülmektedir. Gerçekçi bir anlatıma sahip kompozisyonda ışık-gölge ve perspektif kurallarına önem verilmiştir.

Yayın:-

3.5.3. Kalem İŖi

Katalog Numarası: 161

Fotoğraf Numarası: 185

Ŗekil Numarası: 185

ÇalıŖma Tarihi: Ŗubat 2018.

Adı: Cami Betimlemesi.

Bulunduđu Yer: Ŗadırvan altı Cami, Konak, İzmir. Kubbe iinde.

Geldiđi Yer: Yerinde.

Malzeme ve Teknik: Kuru sıva zerine renkli boyalar.

Dnemi: 1626 tarihli. Osmanlı dnemi.



Fotoğraf 185-Ŗekil 185. Ŗadırvan altı Cami, Konak, İzmir, Kubbe İinde Yer Alan Cami Betimlemesi (S. Ayta, Ŗubat, 2018).

Tanım: Cami konulu kalem iŖi; gri renkte kartuŖ iinde tek cepheden gsterilmiŖ olup oval bir ereve ierisinde yer almaktadır. Caminin n planında tek ynl merdiven grlmektedir. Drt stn tarafından taŖınan l kemer dzenlemesi Caminin cephesinde yer almaktadır. Caminin yksek kasmađa oturan merkezi kubbesi

alemlerle sonlanmaktadır. Caminin solunda tek şerefeli bir minare yer alırken resmin arka planını ağaçlar kaplamaktadır. Resimde iki boyutlu çizgisel üslup görülmektedir.

Yayın:-



Katalog Numarası: 162

Fotoğraf Numarası: 186

Şekil Numarası: 186

Çalışma Tarihi: Şubat 2018.

Adı: Cami Betimlemesi.

Bulunduğu Yer: Şadırvan altı Cami, Konak, İzmir. Kubbe içinde.

Geldiği Yer: Yerinde.

Malzeme ve Teknik: Kuru sıva üzerine renkli boyalar.

Dönemi: 1626 tarihli. Osmanlı dönemi.

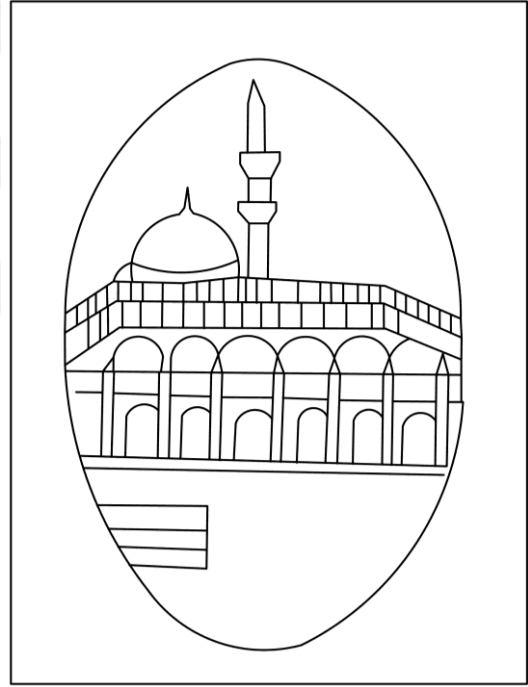
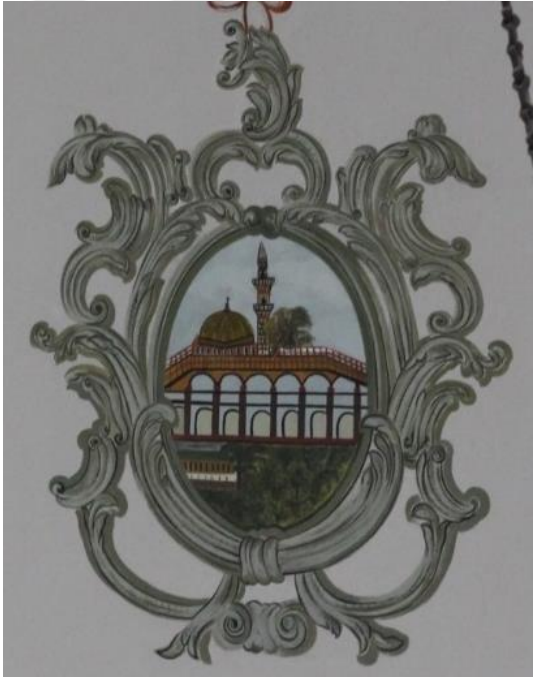

Fotoğraf 186-Şekil 186. Şadırvan altı Cami, Konak, İzmir, Kubbe İçinde Yer Alan Cami Betimlemesi (S. Aytaç, Şubat, 2018).

Tanım: Kubbe İçinde oval çerçeve içerisinde yer alan Cami konulu kalem işi; yüksekçe kemer dizisinden oluşan revakların arka planında kalmış olup kubbesi ve iki şerefeli minaresinden Cami olduğu anlaşılmaktadır. Revak dizisi gökyüzü ve yeşilliklerle kaplı zemin arasında yer almaktadır. Resimlerde kullanılan renkler gri, kırmızı, kahve tonları, mavi, siyah, yeşil ve beyazdır. Resimlerde iki boyutlu bir anlatım görülmektedir.

Yayın:-

Katalog Numarası: 163

Fotoğraf Numarası: 187

Şekil Numarası: 187

Çalışma Tarihi: Şubat 2018.

Adı: Cami Betimlemesi.

Bulunduğu Yer: Emir Hacı Hıdır Bey Cami, Soma, Manisa, Son cemaat yeri doğu mihrabiye nişi içerisinde.

Geldiği Yer: Yerinde.

Malzeme ve Teknik: Kuru sıva üzerine renkli boyalar.

Dönemi: 1791-1792 tarihli. Osmanlı dönemi.

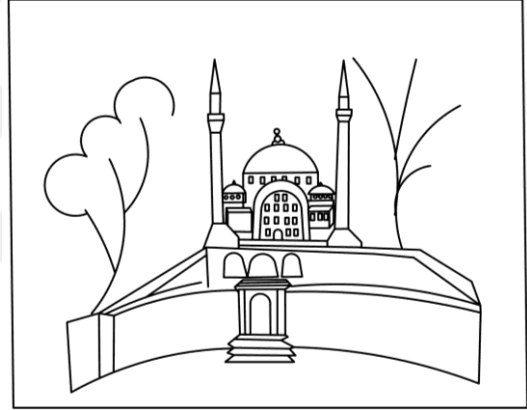

Fotoğraf 187-Şekil 187. Emir Hacı Hıdır Bey Cami, Soma, Manisa, Son Cemaat Yeri Doğu Mihrabiye Nişi İçerisinde Yer Alan Cami Betimlemesi (S. Aytaç, Şubat, 2018).

Tanım: Mihrap nişi içerisinde altın rengi ince bir çerçeve ile kuşatılmış olan Cami resmi; yeşil ağaçlar arasında görülmektedir. Caminin ön cephesini ortada giriş kapısı bulunan yüksek duvarlı bir avlu kuşatmaktadır. Avlunun gerisinde üçlü kemer düzenlemesi görülmekte olup bunun da gerisinde Cami bulunmaktadır. Caminin görülen tek cephesinde büyükçe bir yuvarlak kemer, bu kemerin iki yanında küçük boyutlu kubbeli mekânlar ve merkezi kubbe yer almaktadır. Caminin iki yanında birer şerefeli iki minare görülmekte olup yeşillikler arasında betimlenmiştir. Resimde yeşil, kahve tonları, siyah ve beyaz renkler kullanılmıştır. Resimde avlu duvarları perspektif etkisi yaratmış olup Cami iki boyutlu bir anlatıma sahiptir.

Yayın:

1. Karaaziz Şenel, D. (2014). “Soma Hızır Bey (Çarşı) Camii Duvar Resimleri Üzerine Bir Değerlendirme”, *Turkish Studies*, Ankara: International Periodical For the Languages, Literature and History of Turkish or Turkic, 9-10, 715-738.



Katalog Numarası: 164

Fotoğraf Numarası: 188

Şekil Numarası: 188

Çalışma Tarihi: Şubat 2018.

Adı: Cami Betimlemesi.

Bulunduğu Yer: Emir Hacı Hıdır Bey Cami, Soma, Manisa. Batı revak doğu duvar mihrabiye nişinde.

Geldiği Yer: Yerinde.

Malzeme ve Teknik: Kuru sıva üzerine renkli boyalar.

Dönemi: 1791-1792 tarihli. Osmanlı dönemi.

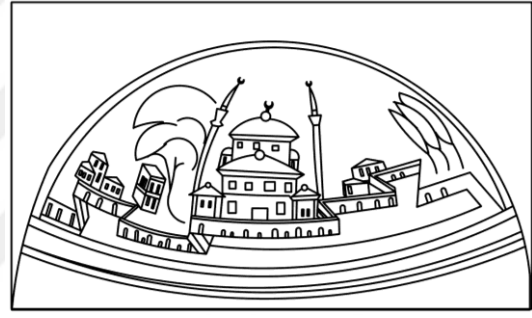

Fotoğraf 188- Şekil 188. Emir Hacı Hıdır Bey Cami, Soma, Manisa. Batı Revak Doğu Duvar Mihrabiye Nişinde Yer Alan Cami Betimlemesi (S. Aytaç, Şubat, 2018).

Tanım: Resim; mavi bir çerçeveye içerisindedir. Kompozisyonun merkezinde yer alan Caminin iki yanında ağaçlar ve mimari yapılardan oluşan kent manzarası bulunmaktadır. Merkezde yer alan Cami iki kademeli cephe görünümüne sahiptir. Yapı beyaz duvarlı ve her iki kat mavi çatı ile örtülüdür. Caminin iki yanında birer şerefeli iki minare yer almaktadır. Resimde, yeşil, kahve tonları, mavi, sarı, kiremit rengi, siyah ve beyaz renkler kullanılmıştır. Resimde iki boyutlu bir anlatım görülmektedir.

Yayın:

1. Karaaziz Şenel, D. (2014). “Soma Hızır Bey (Çarşı) Camii Duvar Resimleri Üzerine Bir Değerlendirme”, Turkish Studies, Ankara: International Periodical For the Languages, Literature and History of Turkish or Turkic, 9-10, 715-738.

Katalog Numarası: 165

Fotoğraf Numarası: 189

Şekil Numarası: 189

Çalışma Tarihi: Şubat 2018.

Adı: Cami Betimlemesi.

Bulunduğu Yer: Emir Hacı Hıdır Bey Cami, Soma, Manisa. Harimin güney duvarında mahfil geçiş kuşağında.

Geldiği Yer: Yerinde.

Malzeme ve Teknik: Kuru sıva üzerine renkli boyalar.

Dönemi: 1791-1792 tarihli. Osmanlı dönemi.

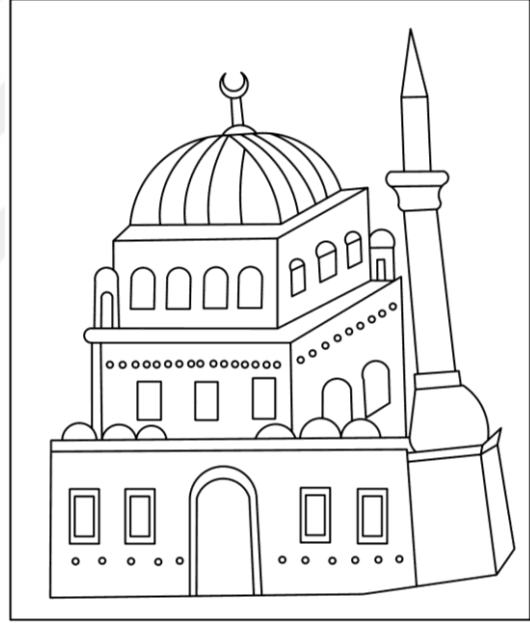

Fotoğraf 189-Şekil 189. Emir Hacı Hıdır Bey Cami, Soma, Manisa. Harimin Güney Duvarında Mahfil Geçiş Kuşağında Yer Alan Cami Betimlemesi (S. Aytaç, Şubat, 2018).

Tanım: Emir Hacı Hıdır Bey Cami harim mekânında mahfile geçişi sağlayan kuşakta boydan boya yer alan kent manzarası arasında Cami betimlemesi güneyde bulunmaktadır. Cami iki cepheden gösterilmiştir. Cepheler üç kademe halinde düzenlenmiş olup ilk kademedede ortada yuvarlak kemerli giriş kapısı, kapının iki yanında dikdörtgen biçimli şebekeli ikişer pencere ve sağında minare kaidesi yer almaktadır. İki ve üçüncü katta pencere sayısı çoğalmış olup yapıyı alemli merkezi

kubbe örtmektedir. Caminin sađında tek şerefeli minare görölmektedir. Caminin çevresi ağaçlar ve yeşilliklerle süslenmiştir. Resimde gri, sarı, siyah, yeşil ve açık kahve tonları kullanılmış olup mat bir görünüm söz konusudur. İki cepheden gösterilen Cami betimlemesinde perspektif ve derinlik yaratılmıştır. Detaylı bir anlatım görölmektedir.

Yayın:

1. Karaaziz Şenel, D. (2014). “Soma Hızır Bey (Çarşı) Camii Duvar Resimleri Üzerine Bir Deđerlendirme”, Turkish Studies, Ankara: International Periodical For the Languages, Literature and History of Turkishor Turkic, 9-10, 715-738.



Katalog Numarası: 166

Fotoğraf Numarası: 190

Şekil Numarası: 190

Çalışma Tarihi: Şubat 2018.

Adı: Cami Betimlemesi.

Bulunduğu Yer: Emir Hacı Hıdır Bey Cami, Soma, Manisa. Mihrap üstünde.

Geldiği Yer: Yerinde.

Malzeme ve Teknik: Kuru sıva üzerine renkli boyalar.

Dönemi: 1791-1792 tarihli. Osmanlı dönemi.

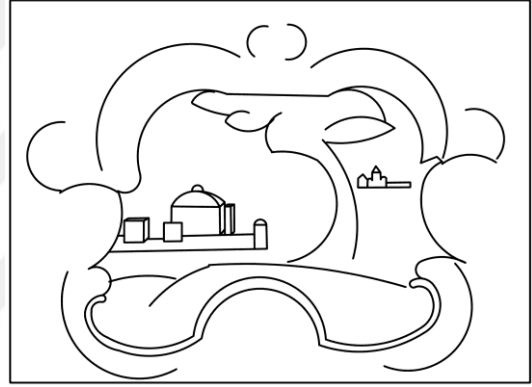

Fotoğraf 190-Şekil 190. Emir Hacı Hıdır Bey Cami, Soma, Manisa. Mihrap Üstünde Yer Alan Cami Betimlemesi (S. Aytaç, Şubat, 2018).

Tanım: Emir Hacı Hıdır Bey Cami mihrap kavsarasının üzerinde S ve C kıvrımları ile oluşturulmuş kartuş içerisinde yer alan Cami konulu kalem işi; kent manzarasının bir parçası durumundadır. Resmin ön planında büyükçe bir ağaç, arka planında ise mimari yapılar ve yeşillikler arasında kent manzarası görülmektedir. Resmin solunda basit bir anlatımla tek cepheden gösterilmiş olan kırma çatılı Cami binasının sağında minare yer almaktadır. Resimde yeşil, sarı, kahverengi, mavi ve gri renkler kullanılmış olup kompozisyon mat bir görünüme sahiptir. Resimde ışık-gölge ve perspektif başarıyla uygulanmıştır.

Yayın:

1. Karaaziz Őenel, D. (2014). “Soma Hızır Bey (Çarşı) Camii Duvar Resimleri Üzerine Bir Deęerlendirme”, Turkish Studies, Ankara: International Periodical For the Languages, Literature and History of Turkish or Turkic, 9-10, 715-738.



Katalog Numarası: 167

Fotoğraf Numarası: 191

Şekil Numarası: 191

Çalışma Tarihi: Şubat 2018.

Adı: Cami Betimlemesi.

Bulunduğu Yer: Emir Hacı Hıdır Bey Cami, Soma, Manisa. Mihrap nişinde.

Geldiği Yer: Yerinde.

Malzeme ve Teknik: Kuru sıva üzerine renkli boyalar.

Dönemi: 1791-1792 tarihli. Osmanlı dönemi.

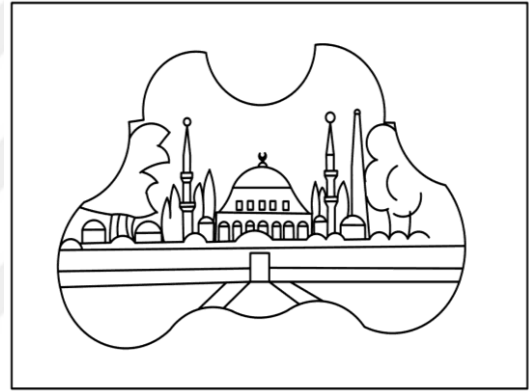

Fotoğraf 191-Şekil 191. Emir Hacı Hıdır Bey Cami, Soma, Manisa, Mihrap Nişinde Yer Alan Cami Betimlemesi (S. Aytaç, Şubat, 2018).

Tanım: Cami konulu kalem işi; enine genişleyen bir kompozisyon içerisindedir. Caminin iki yanında boydan boya uzanan avlu duvarları ve kademeli bir biçimde yükselen Camide detaylara önem verilmiştir. Merkezi kubbe yivli ve alemlidir. Tek cepheden gösterilen Camide ikişer şerefeli iki minare yer almaktadır. Kompozisyonu servi ve çeşitli ağaç motifleri tamamlamaktadır. Resimde gri, yeşil, sarı, beyaz ve kahve tonları kullanılan renkler olup mat bir görüntüye sahiptir. Resimde Cami betimlemesi tek cepheden gösterilmiş olup ağaçların konumu ve renkleri ile ışık-gölge ve perspektif uygulanmıştır.

Yayın:

1. Karaaziz Őenel, D. (2014). “Soma Hızır Bey (Çarşı) Camii Duvar Resimleri Üzerine Bir Deęerlendirme”, Turkish Studies, Ankara: International Periodical For the Languages, Literature and History of Turkish or Turkic, 9-10, 715-738.



Katalog Numarası: 168

Fotoğraf Numarası: 192

Şekil Numarası: 192

Çalışma Tarihi: Şubat 2018.

Adı: Cami Betimlemesi.

Bulunduğu Yer: Emir Hacı Hıdır Bey Cami, Soma, Manisa, Son cemaat yeri batı mihrabiye nişinde.

Geldiği Yer: Yerinde.

Malzeme ve Teknik: Kuru Sıva Üzerine Renkli Boyalar.

Dönemi: 1791-1792 tarihli. Osmanlı dönemi.

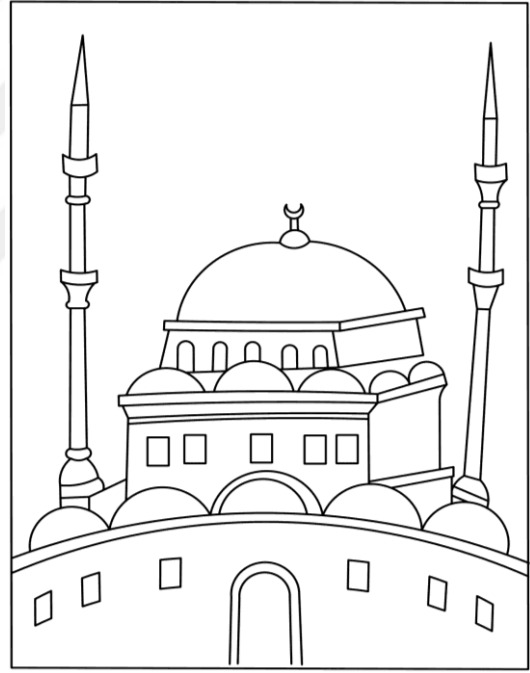

Fotoğraf 192-Şekil 192. Emir Hacı Hıdır Bey Cami, Soma, Manisa.Son Cemaat Yeri Batı Mihrabiye Nişinde Yer Alan Cami Betimlemesi (S. Aytaç, Şubat, 2018).

Tanım: Mihrabiye'nin kavsarasında rulo biçiminde kıvrılmış üç dilimli bitkisel bir motif yer almaktadır. Sarı ve ince bir çerçeve içerisinde bulunan Cami; üç kademe halinde gösterilmektedir. Yüksekçe bir avlu duvarının ortasında yuvarlak kemerli giriş kapısı ve kapının iki yanında da küçük pencere açıklıkları görülmektedir. Avlu duvarlarının üzerinde kubbe dizisi gri renktedir. Caminin beden duvarları iki cepheden

gösterilmiş olup iki kademede daralarak merkezi kubbe ile sonlanmaktadır. Kubbenin üzerinde altın rengi alem görülmektedir. Caminin iki yanında ikişer şerefeli birer minare görülmektedir. Resimde gri tonları, siyah, beyaz ve sarı renkler kullanılmış olup mat bir görünüm sergilemektedir. İki cepheden görülen Cami resminde perspektif uygulanmıştır.

Yayın:

1. Karaaziz Şenel, D. (2014). “Soma Hızır Bey (Çarşı) Camii Duvar Resimleri Üzerine Bir Değerlendirme”, Turkish Studies, Ankara: International Periodical For the Languages, Literature and History of Turkish or Turkic, 9-10, 715-738.



Katalog Numarası: 169

Fotoğraf Numarası: 193

Şekil Numarası: 193

Çalışma Tarihi: Şubat 2018.

Adı: Cami Betimlemesi.

Bulunduğu Yer: Beyazıd-ı Bestami Türbesi, Zile, Tokat, batı duvarda.

Geldiği Yer: Yerinde.

Malzeme ve Teknik: Kuru sıva üzerine renkli boyalar.

Dönemi: 18. yüzyıl, Osmanlı dönemi.

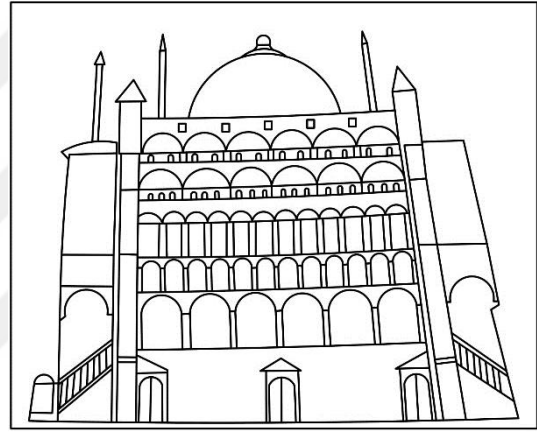

Fotoğraf 193- Şekil 193. Beyazıd-ı Bestami Türbesi, Zile, Tokat, Batı Duvarda Yer Alan Cami Betimlemesi (S. Aytaç, Şubat, 2018).

Tanım: Cami; tek cepheden gösterilmiş olup altı kat kemer sırasından oluşan cephe düzenine sahiptir. Caminin sağında ve solunda merkezinde kandil asılı olan yüksekçe birer yüksekçe kemer ile cephenin tam ortasında yuvarlak kemer açıklığına sahip giriş kapısı yer almaktadır. İkinci kat kemerler üç ve dördüncü kattakilere göre daha geniş ve sadedir. Üçüncü ve dördüncü katta yer alan kemer sırasında her kemerin merkezinde bir kandil asılı olarak görülmektedir. Diğer katlar sade bırakılmış olup merkezi kubbe ile sonlanmaktadır. Kubbenin iki yanında ikişer şerefeli ikişerden toplam dört tane minare yer almaktadır. Resmin arka planını servi ve hurma ağaçlarının oluşturduğu yeşillikler kaplamaktadır. Resimde parlak sarı kırmızı, yeşil ve kahverengi renkler kullanılmıştır.

Yayın:-

Katalog Numarası: 170

Fotoğraf Numarası: 194

Şekil Numarası: 194

Çalışma Tarihi: Şubat 2018.

Adı: Cami Betimlemesi.

Bulunduğu Yer: Sarvaşah Cami, Sarvan Köyü, Çivril, Denizli, Harimin güney duvarında batıda.

Geldiği Yer: Yerinde.

Malzeme ve Teknik: Kuru sıva üzerine renkli boyalar.

Dönemi: 1798-1799 tarihli. Osmanlı dönemi.

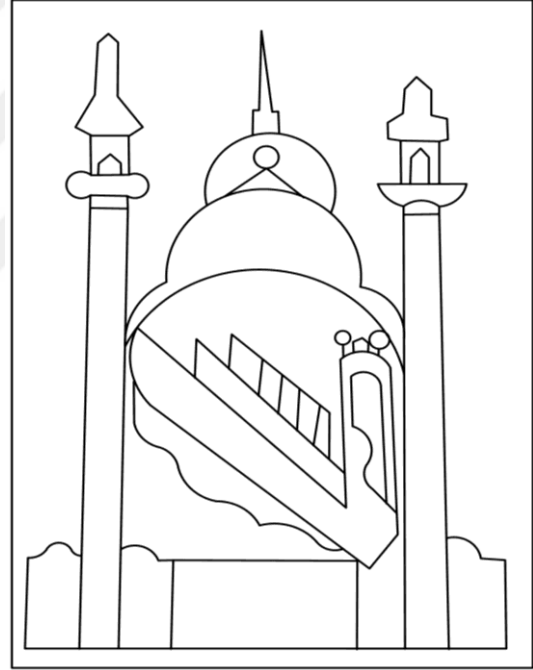

Fotoğraf 194-Şekil 194. Sarvaşah Cami, Sarvan Köyü, Çivril, Denizli. Harimin Güney Duvarında Batıda Yer Alan Cami Betimlemesi(S. Aytaç, Şubat, 2018).

Tanım: Cami konulu kalem işi; doğu sahnin güney duvarda yer almaktadır. Sivri kemer alınlığında pencerenin batısındadır. Cami cephesi dikey dikdörtgen biçiminde ve merkezi kubbelidir. Sağında ve solunda birer şerefeli toplam iki minare yer alan Cami tek cepheden görülmektedir. Caminin beden duvarının üzerinde minber yer almaktadır. Muhtemelen Caminin içi görüntülenmeye çalışılmıştır. İki minare arasında kandillerden oluşan mahya yer almaktadır. Caminin sağında bir ağaç görülmektedir.

Ağacın dallarında asılı olarak sancak ve kandil gibi sembolik ögeler betimlenmiştir. Resimde iki boyutlu çizgisel üslupta anlatım kullanılmıştır.

Yayın:

1. Pektaş, K. (2011). “Denizli ve Çevresindeki Türk Dönemi Eserleri”, *Denizli, Tanrıların Kutsadığı Vadi*, (Ed. Filiz Özdem), İstanbul: Yapı Kredi Yayınları, 166-233.



Katalog Numarası: 171

Fotoğraf Numarası: 195

Şekil Numarası: 195

Çalışma Tarihi: Şubat 2018.

Adı: Cami Betimlemesi.

Bulunduğu Yer: Yazır Köyü Cami, Acıpayam, Denizli. Harimin güney duvarında mihrap üstünde doğuda.

Geldiği Yer: Yerinde.

Malzeme ve Teknik: Kuru sıva üzerine renkli boyalar.

Dönemi: 1802-1803 tarihli. Osmanlı dönemi.



Fotoğraf 195-Şekil 195. Yazır Köyü Cami, Acıpayam, Denizli. Harimin Güney Duvarında Mihrap Üstünde Doğuda Yer Alan Cami Betimlemesi (S. Aytaç, Şubat, 2018).

Tanım: Kompozisyon; boyuna dikdörtgen bir çerçeve içerisindedir. Caminin giriş kapısı ve iki katlı pencere düzenlemesinden oluşan cepheleri gri renkte merkezi kubbe ile örtülüdür. Merkezi kubbenin üstünde aydınlık feneri biçiminde bir bölüm bulunmaktadır. Caminin sağında üç boyutlu avlu duvarının üzerinde kubbe sırası yer almaktadır. Avlu duvarının arka planında Cami ile birleşen köşede tek şerefeli gri külahlı minare yer almakta olup, minare ve Caminin merkezi kubbesi altın renkli alem ile sonlanmaktadır. Kompozisyonun sağında büyükçe bir ağaç motifi yer almaktadır. Zeminde bitkisel süslemeler görülürken avlu duvarının arka planında ise servi

ağaçlarından oluşan bir kompozisyon yer almaktadır. Resimde perspektife yer verilmiştir.

Yayın:

1. Pektaş, K. (2011). “Denizli ve Çevresindeki Türk Dönemi Eserleri”, *Denizli, Tanrıların Kutsadığı Vadi*, (Ed. Filiz Özdem), İstanbul: Yapı Kredi Yayınları, 166-233.



Katalog Numarası: 172

Fotoğraf Numarası: 196

Şekil Numarası: 196

Çalışma Tarihi: Şubat 2018.

Adı: Cami Betimlemesi.

Bulunduğu Yer: Yazır Köyü Cami, Acıpayam, Denizli, Harimin güney duvarında mihrap üstünde batıda.

Geldiği Yer: Yerinde.

Malzeme ve Teknik: Kuru sıva üzerine renkli boyalar.

Dönemi:1802-1803 tarihli. Osmanlı dönemi.



Fotoğraf 196-Şekil 196. Yazır Köyü Cami, Acıpayam, Denizli, Harimin Güney Duvarında Mihrap Üstünde Batıda Yer Alan Cami Betimlemesi(S. Aytaç, Şubat, 2018).

Tanım: Harimin güney duvarında mihrap üstünde batıda yer alan Cami konulu kalem işi; çerçeve içerisinde görülmektedir. Cami iki cepheden gösterilmiştir. Kompozisyonun solunda yer alan Caminin giriş kapısı ve iki katlı pencere düzenlemesinden oluşan cepheleri gri renkte merkezi kubbe ile örtülüdür. Caminin sağında üç boyutlu avlu duvarının üzerinde kubbe sırası yer almaktadır. Avlu duvarının arka planında Cami ile birleşen köşede tek şerefeli gri külahlı minare yer almakta olup, minare ve Caminin merkezi kubbesi altın renkli alemlidir. Zeminde

baklava biçiminde mozaik avlu duvarının arka planında ise ağaçlarla oluşturulan bir kompozisyon görülmektedir. Resimde perspektife yer verilmiştir.

Yayın:

1. Pektaş, K. (2011). “Denizli ve Çevresindeki Türk Dönemi Eserleri”, *Denizli, Tanrıların Kutsadığı Vadi*, (Ed. Filiz Özdem), İstanbul: Yapı Kredi Yayınları, 166-233.



Katalog Numarası: 173

Fotoğraf Numarası: 197

Şekil Numarası: 197

Çalışma Tarihi: Şubat 2018.

Adı: Cami Betimlemesi.

Bulunduğu Yer: Yazır Köyü Cami, Acıpayam, Denizli, Harimin batı duvarında.

Geldiği Yer: Yerinde.

Malzeme ve Teknik: Kuru sıva üzerine renkli boyalar.

Dönemi: 1802-1803 tarihli. Osmanlı dönemi.

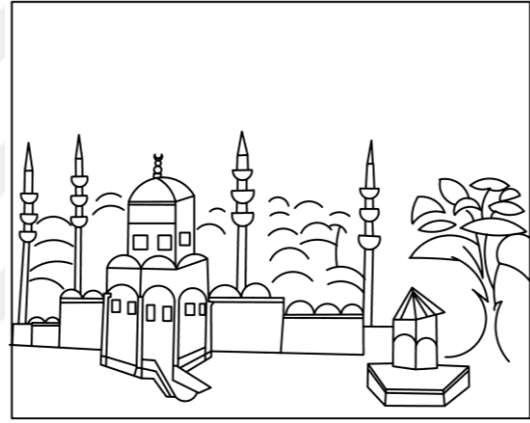

Fotoğraf 197-Şekil 197. Yazır Köyü Cami, Acıpayam, Denizli, Harimin Batı Duvarında Yer Alan Cami Betimlemesi (S. Aytaç, Şubat,2018).

Tanım: Harimin batı duvarında yer alan kompozisyon; manzara içerisinde yer alan Camiden oluşmaktadır. Cami üç bölüm halinde yuvarlak kemerli cephe düzenlemesine sahiptir. Her bölümde bir giriş kapısı ikişer pencere ve birer kubbe yer almaktadır. Caminin merkezinde yüksekçe bir kasmağa oturan merkezi kubbe aemle sonlanmaktadır. Caminin arka planında kademeli biçimde farklı yüksekliklerde kubbeli revaklar görülmektedir. Camiye farklı uzaklıklarda sağında ve solunda ikişer tane üçer şerefeli minare yer almaktadır. Camiye girişi sağlayan kapıya altı basamaklı bir merdiven ile çıkılmaktadır. Caminin avlusunda sağda birde şadırvan betimlemesi yer almaktadır. Kompozisyonun arka planı ağaçlarla doldurulmuştur. Resmin orta üst kısmında siyah zemine beyaz yazı ile Kur'an-ı Kerimden bir ayet yazısı

bulunmaktadır. Resimde üç boyutlu bir anlatım yaratılmış olup perspektif görülmektedir.

Yayın:

1. Pektaş, K. (2011). “Denizli ve Çevresindeki Türk Dönemi Eserleri”, *Denizli, Tanrıların Kutsadığı Vadi*, (Ed. Filiz Özdem), İstanbul: Yapı Kredi Yayınları, 166-233.



Katalog Numarası: 174

Fotoğraf Numarası: 198

Şekil Numarası: 198

Çalışma Tarihi: Şubat 2018.

Adı: Cami Betimlemesi.

Bulunduğu Yer: Yazır Köyü Cami, Acıpayam, Denizli. Harimin güney duvarında.

Geldiği Yer: Yerinde.

Malzeme ve Teknik: Kuru sıva üzerine renkli boyalar.

Dönemi: 1802-1803 tarihli. Osmanlı dönemi.

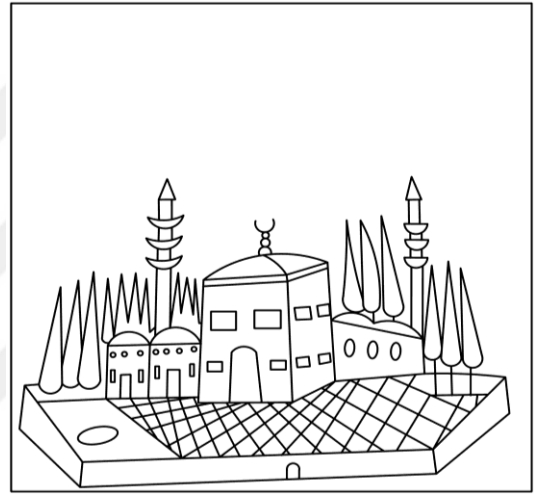

Fotoğraf 198-Şekil 198. Yazır Köyü Cami, Acıpayam, Denizli, Harimin Güney Duvarında Yer Alan Cami Betimlemesi (S. Aytaç, Şubat, 2018).

Tanım: Kompozisyon; avlu içinde yer alan Cami betimlemesinden oluşmaktadır. Avlu duvarının üç cephesi görülmektedir. İki cepheden görülen Cami, kare planlı tek kubbelidir. Kubbe manastır tonozu görünümündedir. Caminin iki yanında ikişer kubbeli mekân yer almakta olup bunlarında arka planında üçer şerefeli iki minare görülmektedir. Avlu zemini baklava biçiminde döşemelidir. Kompozisyon servi ağaçları ile tamamlanmıştır. Cami resminin üstünde ortada Arapça harflerle “Muhammed” yazısı yazmaktadır. Resimde perspektif uygulanmıştır.

Yayın:

1. Pektaş, K. (2011). “Denizli ve Çevresindeki Türk Dönemi Eserleri”, *Denizli, Tanrıların Kutsadığı Vadi*, (Ed. Filiz Özdem), İstanbul: Yapı Kredi Yayınları, 166-233.



Katalog Numarası: 175

Fotoğraf Numarası: 199

Şekil Numarası: 199

Çalışma Tarihi: Şubat 2018.

Adı: Cami Betimlemesi.

Bulunduğu Yer: Yazır Köyü Cami, Acıpayam, Denizli. Harimin doğu duvarında.

Geldiği Yer: Yerinde.

Malzeme ve Teknik: Kuru sıva üzerine renkli boyalar.

Dönemi: 1802-1803 tarihli. Osmanlı dönemi.

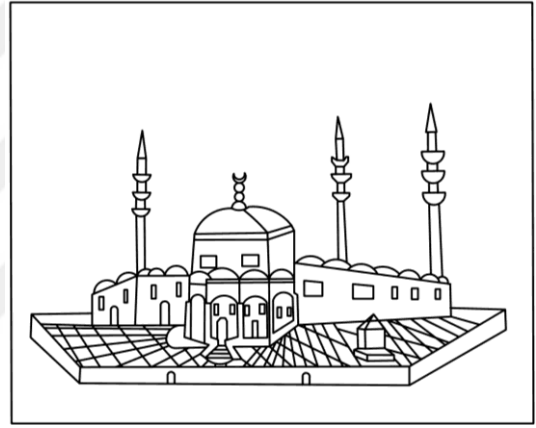

Fotoğraf 199-Şekil 199. Yazır Köyü Cami, Acıpayam, Denizli. Harimin Doğu Duvarında Yer Alan Cami Betimlemesi (S. Aytaç, Şubat, 2018).

Tanım: Kompozisyon; avlulu Cami betimlemesinden oluşmaktadır. Avlu duvarının üç cephesi görülmektedir. İki cepheden görülen Cami, kare planlı tek kubbelidir. Kubbe manastır tonozu görünümündedir. Caminin girişi dört kemerli revak biçimindedir. Caminin iki yanında kubbe ile örtülü mekânlar yer almakta olup bunlarında arka planında biri sağda ikisi solda üçer şerefeli üç minare görülmektedir. Avlu zemini baklava biçiminde döşemelidir. Kompozisyonun arka planında küçükten büyüğe doğru yükselen ağaçlar derinliği artırmaktadır. Cami resminin üstünde ortada siyah zemine beyaz Arapça harflerle “Ömer” yazısı yazmaktadır. Resimde perspektif uygulanmıştır.

Yayın:

1. Pektaş, K. (2011). “Denizli ve Çevresindeki Türk Dönemi Eserleri”, *Denizli, Tanrıların Kutsadığı Vadi*, (Ed. Filiz Özdem), İstanbul: Yapı Kredi Yayınları, 166-233.



Katalog Numarası: 176

Fotoğraf Numarası: 200

Şekil Numarası: 200

Çalışma Tarihi: Şubat 2018.

Adı: Cami Betimlemesi.

Bulunduğu Yer: Emre Köyü Cami, Kula, Manisa, Harimin Güney duvarında mihrabın doğusunda.

Geldiği Yer: Yerinde.

Malzeme ve Teknik: Kuru sıva üzerine renkli boyalar.

Dönemi: 1808-1822 tarihli. Osmanlı dönemi.

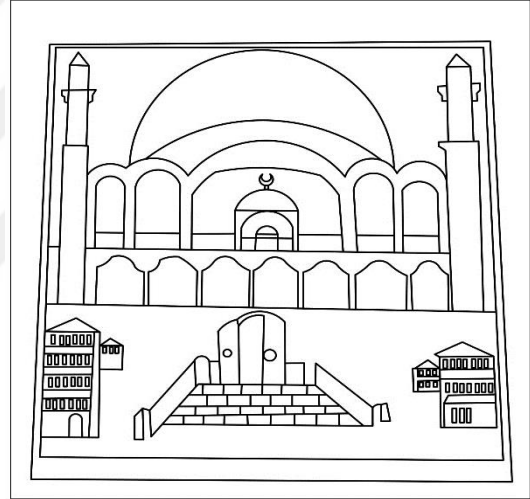

Fotoğraf 200-Şekil 200. Emre Köyü Cami, Kula, Manisa, Harimin Güney Duvarında Mihrabın Doğusunda Yer Alan Cami Betimlemesi (S. Aytaç, Şubat, 2018).

Tanım: Caminin harim mekânında güney duvarda mihrabın doğusunda yer alan üç panodan ikincide bir Cami betimlemesine yer verilmiştir. Cami, kıvrık dal ve yapraklardan oluşan ince bir çerçeve içinde yer almaktadır. Kompozisyon enine ikiye ayrılmış olup altta iki yanında mimari yapılar ve ağaçlardan oluşan kent manzarası içerisinde iki yönlü merdivenle çıkılan Caminin giriş kapısı bulunmaktadır. İkinci katta yedi kemer sırası ve bunun da üzerinde ikisi yanlarda dar, biri ortada geniş üçlü kemer düzenlemesi görülmektedir. Yapının üzerini büyükçe bir merkezi kubbe örtmekte olup

iki yanında birer minareye yer verilmiştir. Resim tek cepheden anlatılmış olup iki boyutlu bir görünüme sahiptir.

Yayın:

1. Bozer, R. (1987). “Kula Emre Köyünde Resimli Bir Cami”, *Türkiye’imiz Sanat Dergisi*, İstanbul: Ofset Basımevi, 53, 15-63.



Katalog Numarası: 177

Fotoğraf Numarası: 201

Şekil Numarası: 201

Çalışma Tarihi: Şubat 2018.

Adı: Cami Betimlemesi.

Bulunduğu Yer: Emre Köyü Cami, Kula, Manisa. Güney-batı pandantif içerisinde.

Geldiği Yer: Yerinde.

Malzeme ve Teknik: Kuru sıva üzerine renkli boyalar.

Dönemi: 1808-1822 tarihli. Osmanlı dönemi.

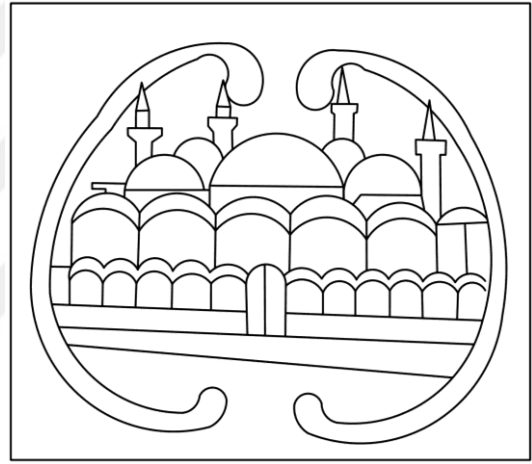

Fotoğraf 201-Şekil 201. Emre Köyü Cami, Kula, Manisa, Güney-Batı Pandantif İçerisinde Yer Alan Cami Betimlemesi (S. Aytaç, Şubat, 2018).

Tanım: Büyük S ve C kıvrımları ile oluşturulmuş kartuş içerisinde yer alan Cami betimlemesinin iki yanında birer buket çiçek resmi görülmektedir. Burada yer alan Cami enine genişleyen bir görünüme sahiptir. Yapının en alttaki orta kısmında çift yönlü merdiven bulunmaktadır. Üç kademeli cephe birinci katta on iki, ikinci katta beş kemer düzenlemesine sahiptir. Yapıyı ortada merkezi kubbe ve bunun iki yanında ikişer küçük kubbe örtmektedir. Kubbeler arasında boyutları kısa tutulmuş birer şerefeli dört minare görülmektedir. Resim tek cepheden anlatılmış olup iki boyutlu bir görünüme sahiptir.

Yayın:

2. Bozer, R. (1987). “Kula Emre Köyünde Resimli Bir Cami”, *Türkiye’imiz Sanat Dergisi*, İstanbul: Ofset Basımevi, 53, 15-63.



Katalog Numarası: 178

Fotoğraf Numarası: 202

Şekil Numarası: 202

Çalışma Tarihi: Şubat 2018.

Adı: Cami Betimlemesi.

Bulunduğu Yer: Kayran Köyü Cami, Kuyucak, Aydın. Harimin doğu duvarında kuzeyde.

Geldiği Yer: Yerinde.

Malzeme ve Teknik: Kuru sıva üzerine renkli boyalar.

Dönemi: 1811 tarihli. Osmanlı dönemi.

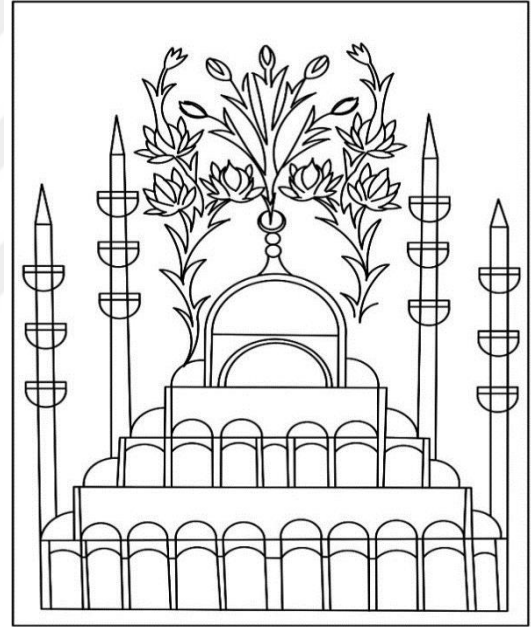

Fotoğraf 202-Şekil 202. Kayran Köyü Cami, Kuyucak, Aydın, Harimin Doğu Duvarında Kuzeyde Yer Alan Cami Betimlemesi (S. Aytaç, Şubat, 2018).

Tanım: Cami, yuvarlak kemerli iki kat ve merkezi kubbe ile kademeli bir biçimde yükselmektedir. Caminin sağında ve solunda bireri kırmızı bireri yeşil olmak üzere üçer şerefeli ikişer minare yer almaktadır. Caminin kubbesinde kırmızı minarelerde siyah alem görülmektedir. Kubbelerinin üzerinde tomurcuk ve açılmış biçimde çiçekler, yapraklar ve dallar yer almaktadır. Resimde mavi, kırmızı, yeşil ve sarı, konturlarda siyah renk kullanılmıştır. En alt kattan kubbeye kadar daralarak

yükselen Cami betimlemesi tek cepheden iki boyutlu olarak gösterilmiştir. Camide çizgisel bir anlatım görülmektedir.

Yayın:

1. Cömertler Aktuğ, E. ve K. Pektaş (2016). “Geç Dönem Kalem İşi Süslemeli Bir Eser: Aydın Kuyucak Kayran Köyü Camii”, *Medeniyet Sanat Dergisi*, İstanbul: İstanbul Medeniyet Üniversitesi Sanat Tasarım ve Mimarlık Fakültesi. 2, 2, 9-25.



Katalog Numarası: 179

Fotoğraf Numarası: 203

Şekil Numarası: 203

Çalışma Tarihi: Şubat 2018.

Adı: Cami Betimlemesi.

Bulunduğu Yer: Kayran Köyü Cami, Kuyucak, Aydın, Harimin doğu duvarında güneyde.

Geldiği Yer: Yerinde.

Malzeme ve Teknik: Kuru sıva üzerine renkli boyalar.

Dönemi: 1811 tarihli. Osmanlı dönemi.

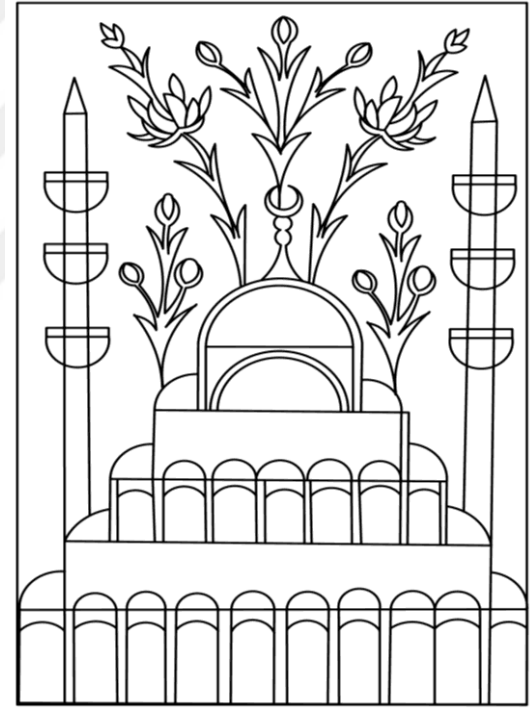

Fotoğraf 203-Şekil 203. Kayran Köyü Cami, Kuyucak, Aydın, Harimin Doğu Duvarında Güneyde Yer Alan Cami Betimlemesi (S. Aytaç, Şubat, 2018).

Tanım: Harim mekânının batı duvarında güneyde yer alan Cami betimlemesi yuvarlak kemerli iki kat ve merkezi kubbe ile kademeli bir biçimde yükselmektedir. Caminin sağında ve solunda bireri kırmızı bireri yeşil olmak üzere üçer şerefeli ikişer minare yer almaktadır. Caminin kubbesinde kırmızı minarelerde siyah alem görülmektedir. Kubbelerinin üzerinde tomurcuk ve açılmış biçimde çiçekler, yapraklar

ve dallar yer almaktadır. Resimde mavi, kırmızı, yeşil ve sarı, konturlarda siyah renk kullanılmıştır. En alt kattan kubbeye kadar daralarak yükselen Cami betimlemesi tek cepheden iki boyutlu olarak gösterilmiştir. Camide çizgisel bir anlatım görülmektedir.

Yayın:

1. Cömertler Aktuğ, E. ve K. Pektaş (2016).” Geç Dönem Kalem İşi Süslemeli Bir Eser: Aydın Kuyucak Kayran Köyü Camii”, *Medeniyet Sanat Dergisi*, İstanbul: İstanbul Medeniyet Üniversitesi Sanat Tasarım ve Mimarlık Fakültesi. 2, 2, 9-25.



Katalog Numarası: 180

Fotoğraf Numarası: 204

Şekil Numarası: 204

Çalışma Tarihi: Şubat 2018.

Adı: Cami Betimlemesi.

Bulunduğu Yer: Kayran Köyü Cami, Kuyucak, Aydın. Harimin batı duvarında güneyde.

Geldiği Yer: Yerinde.

Malzeme ve Teknik: Kuru sıva üzerine renkli boyalar.

Dönemi: 1811 tarihli. Osmanlı dönemi.

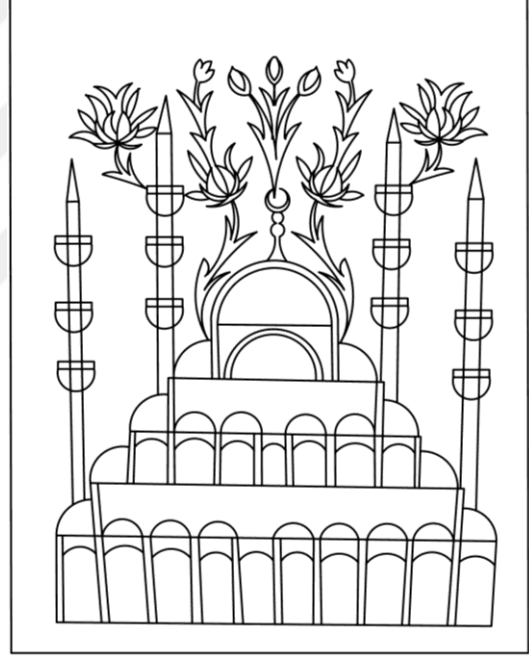

Fotoğraf 204-Şekil 204. Kayran Köyü Cami, Kuyucak, Aydın, Harimin Batı Duvarında Güneyde Yer Alan Cami Betimlemesi (S. Aytaç, Şubat, 2018).

Tanım: Harim mekânının batı duvarında güneyde yer alan Cami betimlemesi yuvarlak kemerli iki kat ve merkezi kubbe ile kademeli bir biçimde yükselmektedir. Caminin sağında ve solunda bireri kırmızı bireri yeşil olmak üzere üçer şerefeli ikişer minare yer almaktadır. Caminin kubbesinde kırmızı minarelerde siyah alem görülmektedir. Kubbelerinin üzerinde tomurcuk ve açılmış biçimde çiçekler, yapraklar ve dallar yer almaktadır. Resimde mavi, kırmızı, yeşil ve sarı, konturlarda siyah renk

kullanılmıştır. En alt kattan kubbeye kadar daralarak yükselen Cami betimlemesi tek cepheden iki boyutlu olarak gösterilmiştir. Camide çizgisel bir anlatım görülmektedir.

Yayın:

1. Cömertler Aktuğ, E. ve K. Pektaş (2016). “Geç Dönem Kalem İşi Süslemeli Bir Eser: Aydın Kuyucak Kayran Köyü Camii”, *Medeniyet Sanat Dergisi*, İstanbul: İstanbul Medeniyet Üniversitesi Sanat Tasarım ve Mimarlık Fakültesi. 2, 2, 9-25.



Katalog Numarası:181

Fotoğraf Numarası: 205

Şekil Numarası: 205

Çalışma Tarihi: Şubat 2018.

Adı: Cami Betimlemesi.

Bulunduğu Yer: Cihanoğlu Cami, Koçarlı, Aydın. Kubbe eteğinde.

Geldiği Yer: Yerinde.

Malzeme ve Teknik: Kuru sıva üzerine renkli boyalar.

Dönemi: 1834-1835, Osmanlı dönemi.

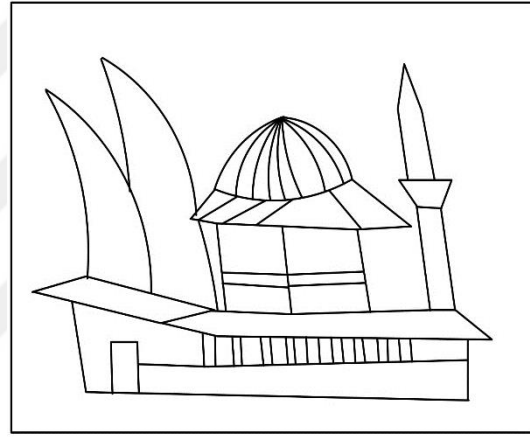

Fotoğraf 205-Şekil 205. Cihanoğlu Cami, Koçarlı, Aydın. Kubbe Eteğinde Yer Alan Cami Betimlemesi (S. Aytaç, Şubat, 2018).

Tanım: Caminin harim mekânında kubbe eteğinde yer alan kuşak, kalem işleri ile süslenmiştir. Burada yer alan resimlerde genel olarak sıra dağlar üzerinde yer alan ağaçlar, gemiler ve mimari yapılardan oluşan kent manzaraları görülmektedir. Resimler çizgisel üslupta basit bir anlatıma sahiptir. Kullanılan renkler yeşil ve siyahtır. Mimari betimlemelerde iki boyutlu bir anlatım görülürken sıra dağlarda yer alan ağaçların konumu ile perspektif yaratılmıştır. Manzara resimleri arasında Cami betimlemesine de yer verilmiştir. Cami, eğri saçaklı avlu içinde görülmektedir. Avlunun sağında giriş kapısı ve cephesinde pencere açıklıkları yer almaktadır. Caminin solunda iki servi ağacı sağında ise tek şerefeli bir minare bulunmaktadır.

Cami iki cepheden gösterilmiş olup yivli kubbe ile örtülüdür. Resimde kontur çizgilerinde siyah, zeminde zeytin yeşili renkleri kullanılmıştır.

Yayın:-



Katalog Numarası: 182

Fotoğraf Numarası: 206

Şekil Numarası: 206

Çalışma Tarihi: Şubat 2018.

Adı: Cami Betimlemesi.

Bulunduğu Yer: Ulu Cami, Sandıklı, Afyon. Kubbe eteğinin güney-batısında.

Geldiği Yer: Yerinde.

Malzeme ve Teknik: Kuru sıva üzerine renkli boyalar.

Dönemi: 1839-1841 tarihli. Osmanlı dönemi.

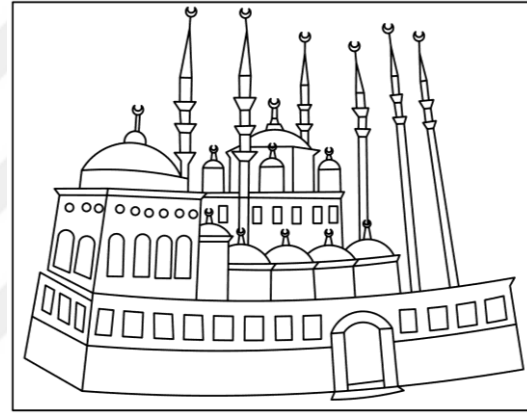

Fotoğraf 206-Şekil 206. Ulu Cami, Sandıklı, Afyon. Kubbe Eteğinin Güney-Batısında Yer Alan Cami Betimlemesi (S. Aytaç, Şubat, 2018).

Tanım: Kubbe eteğinde güney-batıda yer alan Sultan Ahmet Cami betimlemesi ön ve sağ cepheden iki boyutlu olarak betimlenmiştir. Cami, pencere açıklıkları ve yuvarlak kemerli giriş kapısı bulunan yüksekçe bir avlu içerisinde yer almaktadır. Solda yüksek duvarlı kubbeli bir mekân görülmektedir. Dördü alçak biri biraz daha yüksek beş küçük boyutlu kubbeli bölümün kuşattığı ağırlık kuleleri ile desteklenmiş merkezi kubbe görülmektedir. Kubbelerin tamamında altın rengi alem yer almaktadır. Cami betimlemesinde Sultan Ahmet Caminde olduğu gibi üçer şerefeli altı tane ince yapılmış minare yer almakta ve kubbelerde olduğu gibi alemle sonlanmaktadır. Avluda çeşitli ağaç motifleri ile kompozisyon tamamlanmıştır. Cami betimlemesinde altın, gri ve mavi renk tonları kullanılmıştır.

Yayın:-

Katalog Numarası: 183

Fotoğraf Numarası: 207

Şekil Numarası: 207

Çalışma Tarihi: Şubat 2018.

Adı: Cami Betimlemesi.

Bulunduğu Yer: Ulu Cami, Sandıklı, Afyon, Kubbe eteğinin güney doğusunda.

Geldiği Yer: Yerinde.

Malzeme ve Teknik: Kuru sıva üzerine renkli boyalar.

Dönemi: 1839-1841 tarihli. Osmanlı dönemi.

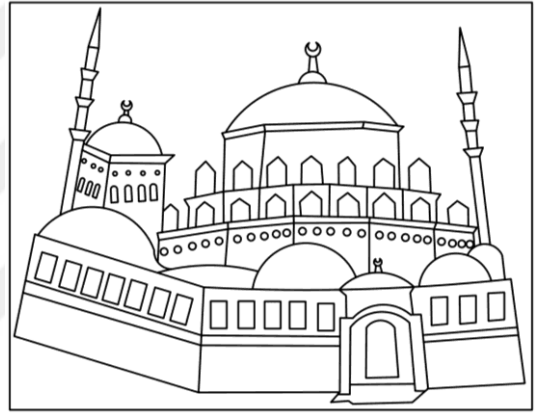
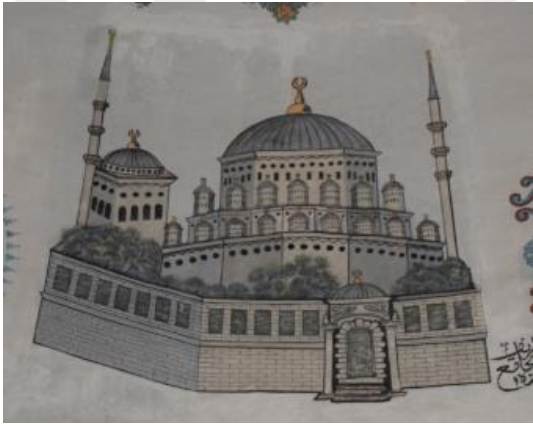

Fotoğraf 207-Şekil 207. Ulu Cami, Sandıklı, Afyon, Kubbe Eteğinin Güney-Doğusunda Yer Alan Cami Betimlemesi (S. Aytaç, Şubat, 2018).

Tanım: Kubbe eteğinde güney-doğuda yer alan Tophane Cami betimlemesi güney-batıdaki betimleme ile aynı şekilde ön ve sağ cepheden iki boyutlu olarak betimlenmiştir. Cami, pencere açıklıkları ve yuvarlak kemerli kubbeli giriş kapısı bulunan yüksekçe bir avlu içerisinde yer almaktadır. Solda yüksek duvarlı kubbeli bir mekân görülmektedir. Merkezi kubbenin çevresinde iki kat destek kuleleri görülmektedir. İnce dilimli kubbe altın rengi alemlerle sonlanmaktadır. Caminin sağında ve solunda üçer şerefeli birer minare yer almaktadır. Cami ve avlu arasında ağaçlar görülmektedir. Güney-batıdaki Cami betimlemesinde olduğu gibi altın, gri ve mavi renk tonları kullanılmıştır.

Yayın:-

Katalog Numarası: 184

Fotoğraf Numarası: 208

Şekil Numarası: 208

Çalışma Tarihi: Şubat 2018.

Adı: Cami Betimlemesi.

Bulunduğu Yer: Şeyh Nusrettin Türbesi, Tekke Köyü, Zile, Tokat. Kuzey duvarda.

Geldiği Yer: Yerinde.

Malzeme ve Teknik: Kuru sıva üzerine renkli boyalar.

Dönemi: 1855, Osmanlı dönemi.

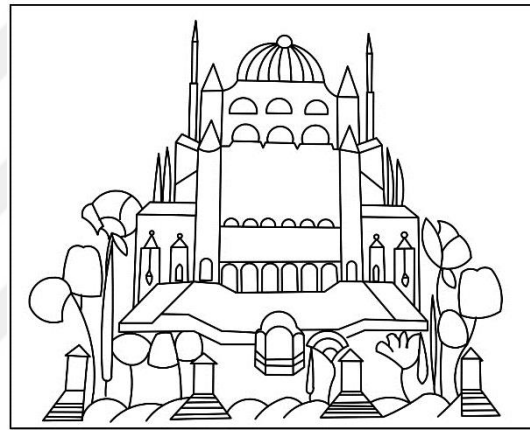

Fotoğraf 208-Şekil 208. Şeyh Nusrettin Türbesi, Tekke Köyü, Zile, Tokat. Kuzey Duvarda Yer Almaktadır (S. Aytaç, Şubat, 2018).

Tanım: Caminin ön cephesinde şadırvan ve dört giriş kapısına sahip yeşillikler ve ağaçlar içinde bir avlu görülmektedir. Caminin görülen tek cephesinde ortada altı kemer açıklığı ve yanlarda ikişer kemer içerisinden sarkan kandil motifine yer verilmiştir. Beden duvarlarının iki yanında ikişer kule yer almaktadır. Merkezi kubbe ile örtülü Caminin arka planında ince yapılı iki minare bulunmaktadır. Resimde mavi, yeşil, turuncu, siyah ve beyaz renkler kullanılmıştır. Şematik ve iki boyutlu bir anlatım görülmektedir.

Yayın:

1. Akın, E., A., Kalınbacak Ercan ve E. Başaran (2017). Tokat- Zile Şeyh Nusrettin Türbe ve Camisi, *Vakıflar Dergisi*, S. 47. s.67-98.

Katalog Numarası: 185

Fotoğraf Numarası: 209

Şekil Numarası: 209

Çalışma Tarihi: Şubat 2018.

Adı: Cami Betimlemesi.

Bulunduğu Yer: Kurşunlu Cami, Tavşanlı, Kütahya. Güney-doğu tromp içerisinde.

Geldiği Yer: Yerinde.

Malzeme ve Teknik: Kuru sıva üzerine renkli boyalar.

Dönemi: 1871 tarihli. Osmanlı dönemi.

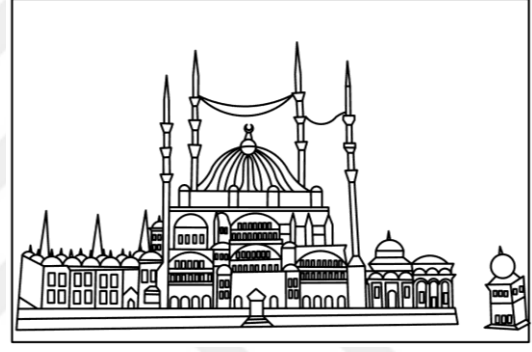

Fotoğraf 209-Şekil 209. Kurşunlu Cami, Tavşanlı, Kütahya. Güney-Doğu Tromp İçerisinde Yer Alan Selimiye Cami Betimlemesi (S. Aytaç, Şubat, 2018).

Tanım: Güney-doğu tromp yüzeyinde yer alan Selimiye Cami betimlemesi daha gerçekçi bir anlatımda çizilmiştir (Renda, 1977, s.153). Yivli merkezi kubbe ve enine genişleyen bir kompozisyon içerisinde görülmektedir. Caminin iki yanında avlu duvarları ve kademeli kemer düzeni ile yükselen Camide detaylara önem verilmiştir. Tek cepheden gösterilen Camide üçer şerefeli dört minare önlü arkalı gösterilmiş olup perspektif yaratılmıştır. Minarelerde mahyalara asılı kandiller betimlenmiştir. Kompozisyonu küçük boyutlu servi ağaçları tamamlamaktadır.

Yayın:

1. Renda, G. (1977). *Batılılaşma Döneminde Türk Resim Sanatı*, Ankara: Türk Tarih Kurumu Basımevi.
2. Çöl, N. (2002). “Kütahya İli Tavşanlı İlçesi Kurşunlu Camiinin Duvar Resimlerinin Geleneksel Türk Duvar Resim Sanatı Çerçevesinde Değerlendirilmesi Osmanlı Sanatı Çerçevesinde Duvar Resmi”, 01.01.2018 tarihinde earsiv.anadolu.edu.tr adresinden erişildi.



Katalog Numarası: 186

Fotoğraf Numarası: 210

Şekil Numarası: 210

Çalışma Tarihi: Şubat 2018.

Adı: Cami Betimlemesi.

Bulunduğu Yer:

Geldiği Yer: Yerinde.

Malzeme ve Teknik: Kuru sıva üzerine renkli boyalar.

Dönemi: 1871 tarihli. Osmanlı dönemi.

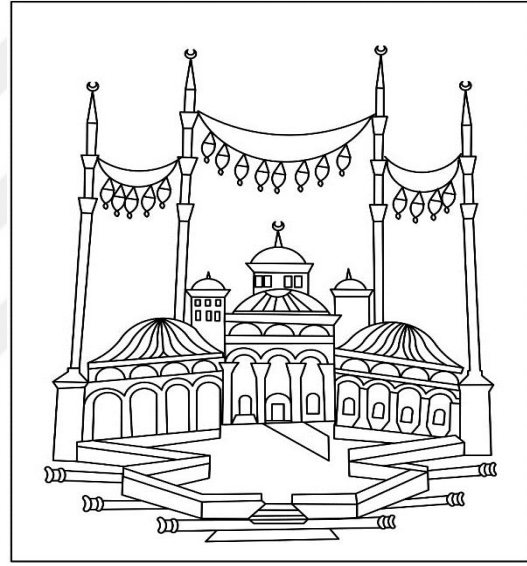

Fotoğraf 210-Şekil 210. Kurşunlu Cami, Tavşanlı, Kütahya, Güney-Batı Tromp İçerisinde Yer Alan Süleymaniye Cami Betimlemesi (S. Aytaç, Şubat,2018).

Tanım: Güney-batı trompta yer alan kalem işlerinde betimlenen Süleymaniye Cami, saray bahçesi gibi bir avlu ile çevrelenmektedir. Büyük başlıklı sütunlar Bizans kiliselerini andırmaktadır (Renda, 1977, s.153). Kompozisyonun merkezinde yer alan Cami ortada üçlü yanlarda dörtlü kemer düzenlemesi ile üç kubbe ile örtülü cephe görünümü sergilemektedir. Ortadaki kubbenin üzerinde ve iki yanında kule biçiminde öğeler görülmektedir. Camide dört tane üçer şerefeli zarif minare yer almaktadır. Minareler arasında mahyalara asılmış kandiller görülmektedir. Caminin çevresini servi ve çeşitli boyutlardaki ağaçlar çevrelemektedir. Kubbelerde yer alan yivler ışık- gölge

etkisi yaratmaktadır. Resimde perspektife yer verilmiş olup detaylı bir anlatım yer almaktadır.

Yayın:

1. Renda, G. (1977). *Batılılaşma Döneminde Türk Resim Sanatı*, Ankara: Türk Tarih Kurumu Basımevi.
2. Çöl, N. (2002). “Kütahya İli Tavşanlı İlçesi Kurşunlu Camiinin Duvar Resimlerinin Geleneksel Türk Duvar Resim Sanatı Çerçevesinde Değerlendirilmesi Osmanlı Sanatı Çerçevesinde Duvar Resmi”, 01.01.2018 tarihinde earsiv.anadolu.edu.tr adresinden erişildi.



Katalog Numarası: 187

Fotoğraf Numarası: 211

Şekil Numarası: 211

Çalışma Tarihi: Şubat 2018.

Adı: Cami Betimlemesi.

Bulunduğu Yer: Çavuş Köyü Cami, Hüyük, Konya. Harimin doğu duvarında

Geldiği Yer: Yerinde.

Malzeme ve Teknik: Kuru sıva üzerine renkli boyalar.

Dönemi: 1891 tarihli. Osmanlı dönemi.

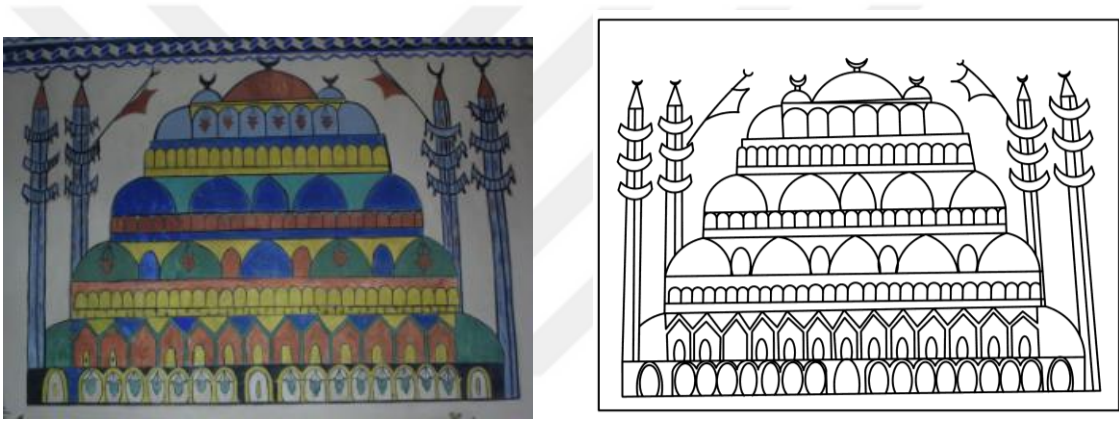

Fotoğraf 211- Şekil 211. Çavuş Köyü Cami, Hüyük, Konya, Harimin Doğu Duvarında Yer Alan Cami Betimlemesi (S. Aytaç, Ocak, 2018).

Tanım: Harim mekânının doğu duvarında kuzeyde yer alan Cami betimlemesi birinci, üçüncü, beşinci, yedinci ve sekizinci katlarda yuvarlak, ikinci, dördüncü ve altıncı katlarda sivri kemerli sekiz kat ve merkezi kubbe ile kademeli bir biçimde yükselmektedir. En alt kattaki kemer sırasında ve sekizinci kattaki kemer sırasında kemerlerin merkezinden sarkan kandil motifleri yer almaktadır. Merkezi kubbenin iki yanında birer küçük kubbe daha bulunmaktadır. Caminin sağında ve solunda mavi renkte üçer şerefeli ikişer minare yer almaktadır. Minarelerde birer bayrak betimlenmiştir. Caminin kubbesinde ve minarelerde alem görülmektedir. Resimde mavi, kırmızı, yeşil ve sarı, konturlarda siyah renk kullanılmıştır. En alt kattan kubbeye kadar daralarak yükselen Cami betimlemesi tek cepheden iki boyutlu olarak gösterilmiştir. Camide çizgisel bir anlatım görülmektedir.

Yayın:-

Katalog Numarası: 188

Fotoğraf Numarası: 212

Şekil Numarası: 212

Çalışma Tarihi: Şubat 2018.

Adı: Cami Betimlemesi.

Bulunduğu Yer: Advancık Köyü Cami, Beyşehir, Konya. Harimin batı duvarında.

Geldiği Yer: Yerinde.

Malzeme ve Teknik: Kuru sıva üzerine renkli boyalar.

Dönemi: 19. yüzyıl. Osmanlı dönemi.

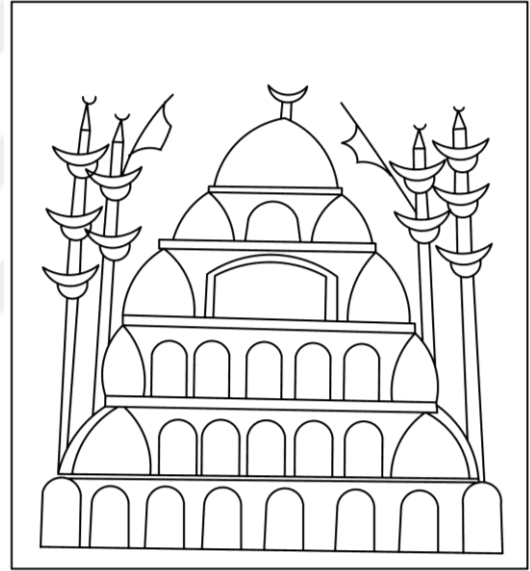
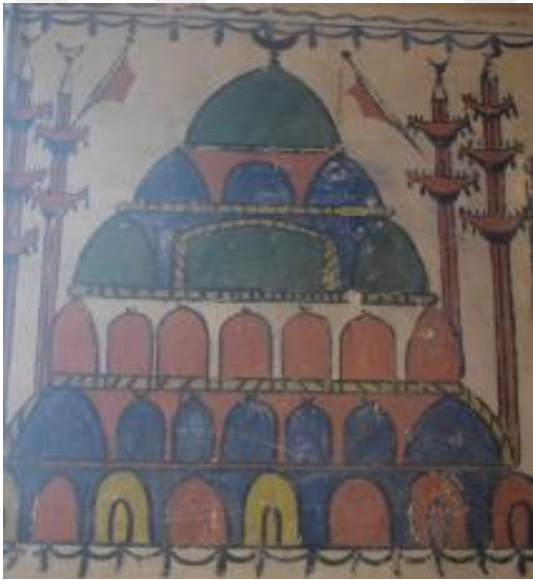

Fotoğraf 212-Şekil 212. Advancık Köyü Cami, Beyşehir, Konya. Harimin batı duvarında yer alan Cami betimlemesi (S. Aytaç, Ocak, 2018).

Tanım: Cami betimlemesi; yuvarlak kemerli beş kat ve merkezi kubbe ile kademeli bir biçimde yükselmektedir. Caminin sağında ve solunda kırmızı renkte üçer şerefeli ikişer minare yer almaktadır. Minarelerde birer bayrak betimlenmiştir. Caminin kubbesi ve minareler alemlidir. Resimde mavi, kırmızı, yeşil ve sarı, konturlarda siyah renk kullanılmıştır. En alt kattan kubbeye kadar daralarak yükselen Cami tek cepheden iki boyutlu olarak gösterilmiştir. Camide çizgisel anlatım görülmektedir.

Yayın:-

Katalog Numarası: 189

Fotoğraf Numarası: 213

Şekil Numarası: 213

Çalışma Tarihi: Şubat 2018.

Adı: Cami Betimlemesi.

Bulunduğu Yer: İdris Köyü Cami, Dazkırı, Afyon. Harimin batı duvarında.

Geldiği Yer: Yerinde.

Malzeme ve Teknik: Kuru sıva üzerine renkli boyalar.

Dönemi: 1902 tarihli. Osmanlı dönemi.

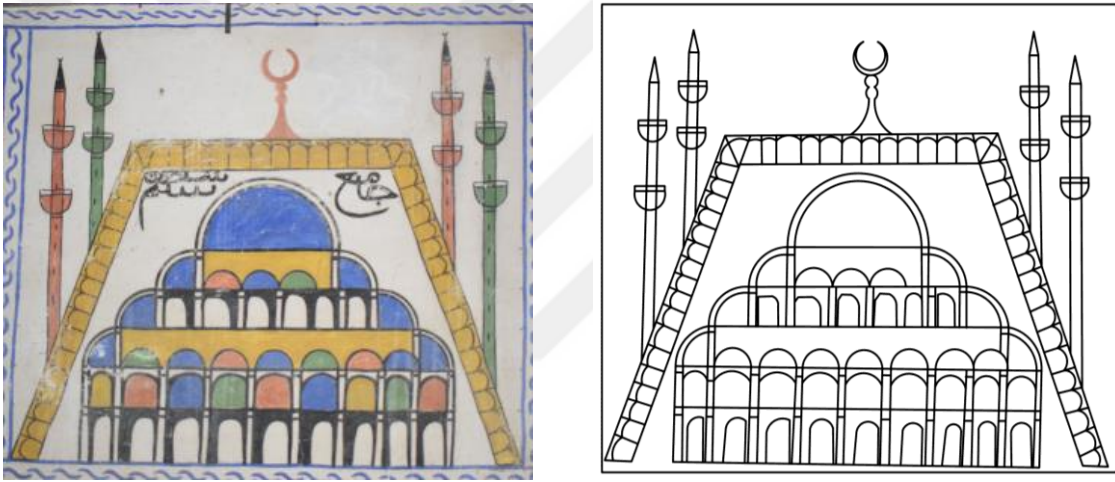

Fotoğraf 213- Şekil 213. İdris Köyü Cami, Dazkırı, Afyon. Harimin Batı Duvarında Yer Alan Cami Betimlemesi (S. Aytaç, Şubat, 2018).

Tanım: Cami betimlemesi; mavi dalgalı çizgilerden oluşan bir çerçeve içerisindedir. Cami, sarı renkte revakla çevrili bir avlu içinde bulunmaktadır. Revakların sağında ve solunda yeşil ve kırmızı renklerde ikişer şerefeli ikişer minare yer almaktadır. Revak duvarının üst kısmında kırmızı renkte bir alem görülmektedir. Cami betimlemesi dokuz sıra yuvarlak kemer üzerinde dört kademe yükselerek merkezi kubbe ile sonlanmaktadır. Resimde kırmızı, mavi, yeşil, sarı renkler kullanılırken konturlar siyah renktedir. Çizgisel bir anlatımla yapılmış olan resimde perspektife yer verilmemiştir.

Yayın:

1. Algaç, Ş. (2017). “Afyonkarahisar Dazkırı- İdris Köyü Camii ve Kalemîşi Bezemeleri”, *Yüzüncü Yıl Üniversitesi Sosyal Bilimler Enstitüsü Dergisi*, 1, 2, 421-433.



Katalog Numarası: 190

Fotoğraf Numarası: 214

Şekil Numarası: 214

Çalışma Tarihi: Şubat 2018.

Adı: Cami Betimlemesi.

Bulunduğu Yer: Çiftlik Köyü Cami, Dazkırı, Afyon. Harimin doğu duvarında.

Geldiği Yer: Yerinde.

Malzeme ve Teknik: Kuru sıva üzerine renkli boyalar.

Dönemi: Bilinmiyor.

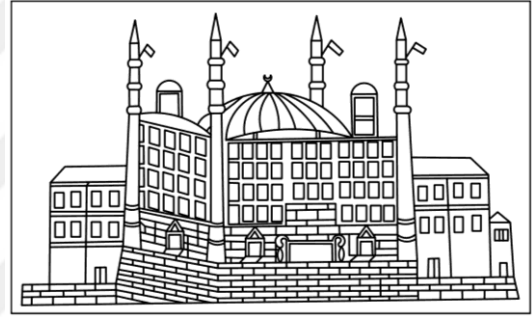

Fotoğraf 214- Şekil 214. Çiftlik Köyü Cami, Dazkırı, Afyon. Harimin Doğu Duvarında Yer Alan Cami Betimlemesi (S. Aytaç, Şubat, 2018).

Tanım: Cami betimlemesi; dört minareli ve merkezi kubbelidir. Enine genişleyen bir cephe görünümüne sahip olan Caminin arka planında sarı renkte bir binaya yer verilmiştir. Bu binanın iki katlı pencereleri ve kırmızı kiremitlerle kapatılmış kırma çatısı bulunmaktadır. Cami, pencere düzeni bakımından dört kademedeki yükselmektedir. Minarelerin konumu resme üç boyutlu bir görünüm kazandırmıştır. Kubbe yivli ve alemlidir. Parlak sarı, mavi, yeşil ve kırmızı renklerin kullanıldığı resimde ışık- gölge ve perspektife yer verilmiştir.

Yayın:-

Katalog Numarası: 191

Fotoğraf Numarası: 215

Şekil Numarası: 215

Çalışma Tarihi: Şubat 2018.

Adı: Cami Betimlemesi.

Bulunduğu Yer: Çiftlik Köyü Cami, Dazkırı, Afyon. Harimin batı duvarında.

Geldiği Yer: Yerinde.

Malzeme ve Teknik: Kuru sıva üzerine renkli boyalar.

Dönemi: Bilinmiyor.

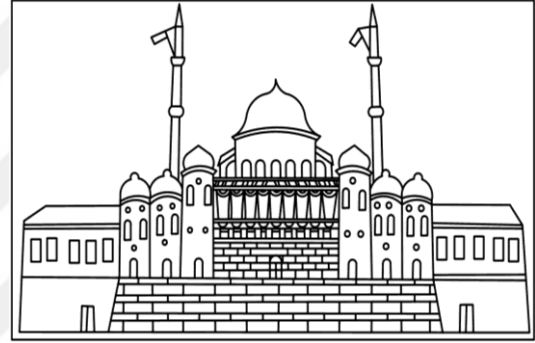

Fotoğraf 215-Şekil 215. Çiftlik Köyü Cami, Dazkırı, Afyon, Harimin Batı Duvarında Yer Alan Cami Betimlemesi (S. Aytaç, Şubat, 2018).

Tanım: Cami betimlemesi; enine genişleyen bir cephe görünümüne sahiptir. Doğu duvardaki Cami resmi ile benzer bir şekilde arka planında kırmızı kiremitli, kırma çatı ile örtülü, sarı renkte bir bina resmine yer verilmiştir. Cami taş duvar örgüsü biçiminde yatay dikdörtgen çizgilerle oluşturulmuş bir duvar üzerinde yer almaktadır. Burada Cami, merkezde yüksekçe bir kasağa oturan mavi kubbe ile bu kubbenin sağında ve solunda yer alan üçer kule biçiminde mekândan oluşan bir cephe düzenlemesine sahiptir. Cephenin tam ortasında kapı girişi yer almaktadır. Camide merkezi kubbenin iki yanında ikişer şerefeli birer minare betimlemesi bulunmaktadır. Resimde parlak sarı, mavi, yeşil ve kırmızı renkler kullanılmıştır. Tek cepheden görülen Cami betimlemesinde perspektife yer verilmemiştir.

Yayın:-

3.5.4. Maden İşçiliği

Katalog Numarası: 192

Fotoğraf Numarası: 216

Şekil Numarası: 216

Çalışma Tarihi: Şubat 2018.

Adı: Cami Betimlemeli Kur'an-ı Kerim Muhafazası. Envanter Numarası 113.

Bulunduğu Yer: Çini Müzesi, Kütahya.

Geldiği Yer: Bilinmiyor.

Malzeme ve Teknik: Pirinç. Kabartma tekniği.

Dönemi: Osmanlı dönemi.

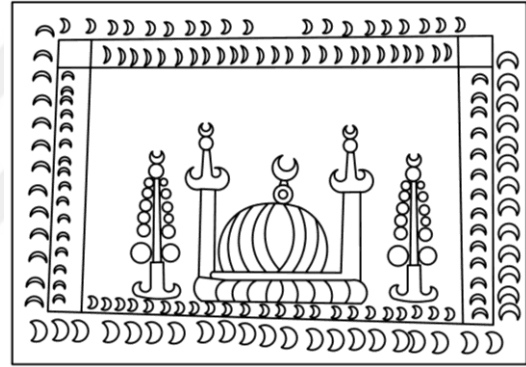

Fotoğraf 216-Şekil 216. Çini Müzesi, Kütahya. Cami Betimlemeli Kur'an-ı Kerim Muhafazası, Envanter Numarası 113 (Çini Müzesi arşivinden edinildi).

Tanım: Kur'an-ı Kerim Muhafazası pirinç malzemedен yapılmış olup dikdörtgen prizma biçimindedir. Muhafazanın kapağı bulunmamaktadır. Yanları ve bir yüzü süslemesiz olan eserin geniş olan bir yüzünde kabartma tekniği ile süslenmiş Cami betimlemesi yer almaktadır. Caminin çevresi dört yönde dört kuşakla çevrelenmiştir. Bunlardan ikinci ve dördüncü kuşak ince ve benekli, birinci ve üçüncü kuşak ise dalgalı hatların art arda sıralanmasıyla oluşturulmuştur. Kuşakların kesişerek kare çerçeveler oluşturduğu üst köşelerde birer çiçek motifi yer almaktadır. Cami betimlemesi altta zeminden başlamakta olup dalgalı hatlarla oluşturulmuş kasnak veyivli kubbeden oluşmaktadır. Caminin iki yanında birer şerefeli birer minare ile birer

servi ağacı motifi simetrik olarak yerleştirilmiştir. Kubbe ve minarelerin tepelerinde birer alem yer almaktadır. Tek cepheden görülen kompozisyon iki boyutludur.

Yayın:-



3.5.5. Dokuma

Katalog Numarası: 193

Fotoğraf Numarası: 217

Şekil Numarası: 217

Çalışma Tarihi: Aralık 2017.

Adı: Cami İçi Betimlemeli Halı.

Bulunduğu Yer: Metropolitan Sanat Müzesi, New York, A.B.D. Envanter Numarası 22.100.51.

Geldiği Yer: Bilinmiyor.

Malzeme ve Teknik: Bilinmiyor.

Dönemi: 1575-1590 tarihli. Osmanlı dönemi, Konya üretimi.



Fotoğraf 217-Şekil 217. Metropolitan Sanat Müzesi, New York, A. B. D. Cami İçi Betimlemeli Halı, Envanter Numarası 22. 100. 51, 1575-1590 (03. 12. 2017 tarihinde [www. metmuseum.org/art/collection](http://www.metmuseum.org/art/collection) adresinden erişildi).

Tanım: Dikdörtgen biçiminde halı seccadenin merkezinde yer alan Cami içi konulu kompozisyonun çevresini üç kuşak kuşatmaktadır. Birinci kuşak küçük yaprak motiflerinin sıralanmasıyla oluşturulmuştur. İkinci ve geniş kuşakta üsluplaştırılmış çiçek motifleri geometrik biçimlere dönüşmüştür. İç kısımdaki son kuşak ince bir şerit

halinde menderes motifleri ile süslenmiştir. Merkezde yer alan Cami içi görünümlü kompozisyon kırmızı zemin üzerine beyaz, mavi ve yeşil renklindedir. Merkezde ikisi tam yanlarda bireri yarım dört sütun betimlenmiştir. Sütunlarını üç yuvarlak kemer birleştirmektedir. Kompozisyonun üst kısmında üsluplaştırılmış altı tane palmet motifi görülmektedir. Halıda kırmızı zemin üzerine beyaz, mavi ve yeşil renkler kullanılmıştır.

Yayın:

1. 03.12.2017 tarihinde www.metmuseum.org/art/collection adresinden erişildi.



Katalog Numarası: 194

Fotoğraf Numarası: 218

Şekil Numarası: 218

Çalışma Tarihi: Ocak 2018.

Adı: Cami İçi Betimlemeli Halı Seccade.

Bulunduğu Yer: Türk ve İslam Eserleri Müzesi, İstanbul. Envanter Numarası 428.

Geldiği Yer: Bilinmiyor.

Malzeme ve Teknik: Bilinmiyor.

Dönemi: 18.yüzyıl sonu. Osmanlı dönemi, Konya üretimi.



Fotoğraf 218-Şekil 218. Türk ve İslam Eserleri Müzesi, İstanbul, Cami İçi Betimlemeli Halı Seccade, Konya Üretimi, Envanter Numarası 428 (TİEM arşivinden edinildi).

Tanım: Dikdörtgen biçiminde halı seccadenin süsleme kompozisyonunu dışta 22 cm. bir kuşak kuşatmaktadır. Kuşağın tamamı yoktur. Kuşağın Üsluplaştırılmış çiçek motifleri geometrik biçimlere dönüşmüştür. Kuşak mavi üzerine lacivert, mor, kırmızı renkte ve üzerleri kırmızı, mavi ve açık sarı renkte on altı şekil yer almaktadır. Merkezde yer alan Cami içi görünümlü kompozisyon kırmızı zemin üzerine açık sarı,

mavi ve lacivert renklerde. Merkezde iki sütun betimlenmiştir. Sütunların üzerinde zemini kırmızı, mavi ve beyaz hat ile ayrılmış üç mihrap şekli görülmektedir. Bunların iki yanında sütun başlıkları olup sütun yerine çiçek motifleri yer almaktadır. Kompozisyonun üst kısmında koyu mor renk üzerine sapları mavi ve başları kırmızı altı tane lale resmi görülmektedir. Seccadenin bir yanında 15x15 ve 26x3 ve bir ucunda 20x71 cm. ebatlarında noksanlar ve çeşitli yerlerinde delik ve yırtıklar bulunmaktadır.

Yayın:-



Katalog Numarası: 195

Fotoğraf Numarası: 219

Şekil Numarası: 219

Çalışma Tarihi: Aralık 2017.

Adı: Cami İçi Betimlemeli Halı.

Bulunduğu Yer: Victoria ve Albert Müzesi, Londra, İngiltere. Envanter Numarası 645-1894.

Geldiği Yer: Bilinmiyor.

Malzeme ve Teknik: Bilinmiyor.

Dönemi: 18. yüzyıl. Osmanlı dönemi, Gördes üretimi.



Fotoğraf 219- Şekil 219. Victoria ve Albert Müzesi, Londra, İngiltere. Cami İçi Betimlemeli Gördes Halısı, Envanter Numarası 645-1894 (03. 12. 2017 tarihinde collections. vam. ac. uk/item/O98837/carpet/ adresinden erişildi).

Tanım: Dikdörtgen biçiminde halının çevresini yedi kuşak kuşatmaktadır. İlk kuşak ince tutulmuş olup küçük zikzaklardan oluşmaktadır. İkinci kuşak birinciye göre biraz daha geniştir. Burada küçük çiçek ve yapraklardan oluşan bitkisel kompozisyona yer verilmiştir. Üçüncü kuşak birincinin tekrarıdır. Dördüncü ve en geniş kuşakta üsluplaştırılarak geometrik bir görünüm kazandırılmış olan rozet çiçek ve yapraklardan

oluşan düzenleme yer almaktadır. Beş, altı ve yedinci kuşaklar dar tutulmuş olup birbiriyle aynı özellikleri taşımaktadırlar. Küçük yaprak ve çiçeklerden oluşan zikzaklar bu kuşakların içerisinde yer almaktadır. Halının merkezinde dilimli bir mihrap kemeri ve iki yanda iki sütundan oluşan bir düzenleme görülmektedir. Kemerin alınlığında kıvrık dal ve yapraklardan oluşan düzenleme görülürken, alınlığın üst kısmında kartuş içerisinde düzensiz S C kıvrımlı yaprak motiflerine yer verilmiştir. Halıda kullanılan renkler kırmızı, lacivert, yeşil ve beyazdır. Kompozisyon iki boyutlu bir görünüme sahiptir.

Yayın:

1. (03.12.2017 tarihinde <https://collections.vam.ac.uk/item/O98837/carpet/> adresinden erişildi).

Katalog Numarası: 196

Fotoğraf Numarası: 220

Şekil Numarası: 220

Çalışma Tarihi: Aralık 2017.

Adı: Cami İçi Betimlemeli Halı.

Bulunduğu Yer: Metropolitan Sanat Müzesi, New York, A. B. D. Envanter Numarası 1974.149.18.

Geldiği Yer: Bilinmiyor.

Malzeme ve Teknik: Bilinmiyor.

Dönemi: 18. yüzyıl. Osmanlı dönemi.



Fotoğraf 220-Şekil 220. Metropolitan Sanat Müzesi, New York, A. B. D. Cami İçi Betimlemeli Halı, Konya'da Üretilmiştir, Envanter Numarası 1974. 149. 18,18. yüzyıl (03. 12. 2017 tarihinde www.metmuseum.org/art/collection adresinden erişildi).

Tanım: Dikdörtgen biçiminde halı seccadenin süsleme kompozisyonunun merkezinde Cami içi betimlenmiştir. Kompozisyonu dışta üç kuşak kuşatmaktadır. Birinci kuşak küçük yaprak motiflerinin sıralanmasıyla oluşturulmuştur. İkinci ve geniş kuşakta üsluplaştırılmış çiçek motifleri geometrik biçimlere dönüşmüştür. İç kısımdaki son kuşak ince bir şerit halinde menderes motifleri ile süslenmiştir. Merkezde yer alan Cami içi görümlü kompozisyon kırmızı zemin üzerine beyaz,

mavi ve yeşil renklerdedir. Merkezde ikisi tam yanlarda bireri yarım dört sütun betimlenmiştir. Sütunların üzerinde beyaz hat ile ayrılmış üç mihrap şekli görülmektedir. Kompozisyonun üst kısmında üsluplaştırılmış altı tane palmet resmi görülmektedir. Halıda kırmızı zemin üzerine beyaz, mavi ve yeşil renkler kullanılmıştır.

Yayın:

1. (03.12.2017 tarihinde www.metmuseum.org/art/collection adresinden erişildi.



Katalog Numarası: 197

Fotoğraf Numarası: 221

Şekil Numarası: 221

Çalışma Tarihi: Ocak 2018.

Adı: Cami Betimlemeli Halı.

Bulunduğu Yer: Vakıf Eserleri Müzesi, Ankara. Envanter Numarası 993.

Geldiği Yer: Bilinmiyor.

Malzeme ve Teknik: Bilinmiyor.

Dönemi: 18.-19.yüzyıl. Osmanlı dönemi.

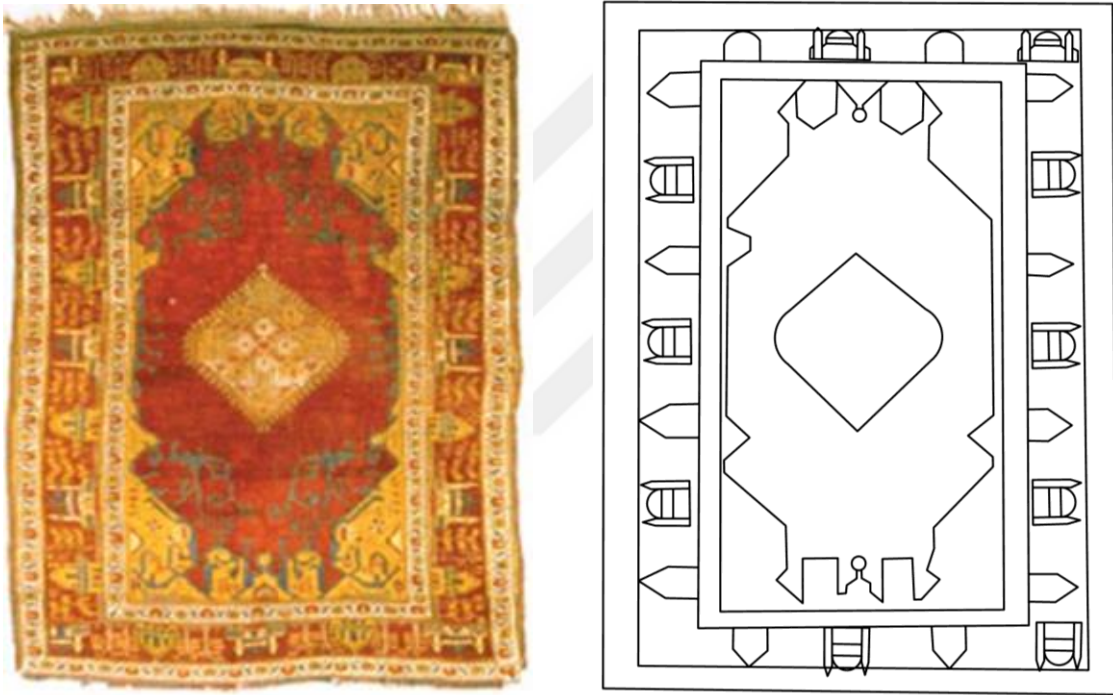

Fotoğraf 221-Şekil 221. Vakıf Eserleri Müzesi, Ankara, Cami Betimlemeli Halı, Envanter Numarası 993, 18. -19. yüzyıl (Bayraktaroğlu, 2006).

Tanım: Dikdörtgen biçimli halının süsleme kompozisyonunun çevresini üç kuşak kuşatmaktadır. Birinci kuşakta, yaprak ve basit çiçek motiflerinin sıralanması ile oluşan bir kompozisyon görülmektedir. Burada beyaz zemin üzerine yeşil, sarı ve kırmızı renkler kullanılmıştır. İkinci ve geniş kuşakta birbiri ardına sıralanmış biçimde iki yanında ağaç ve türbelerin yer aldığı ikişer minareli Cami motifleri yer almaktadır. Burada yer alan Cami motifleri şematik ve iki boyutlu bir görünüme sahiptir. Halının etrafını toplam on iki Cami motifi çevrelemektedir. Zeminde kırmızı, motiflerde sarı

ve kırmızı renkler kullanılmıştır. Üçüncü kuşak birinci kuşağın tekrarıdır. Halının merkezinde çift yönlü mihrap ve ortasında rozet motifi bulunmaktadır. Halının tamamı iyi durumdadır.

Yayın:

1. Bayraktaroğlu, S. (2006). “Türk Halılarında Görülen Mimari Tasvirler”, *Vakıflar Dergisi*, 32, 21-36.



Katalog Numarası: 198

Fotoğraf Numarası: 222

Şekil Numarası: 222

Çalışma Tarihi: Ocak 2019.

Adı: Bursa Ulu Cami Betimlemeli Halı.

Bulunduğu Yer: Mevlâna Müzesi, Konya, Envanter Numarası 646.

Geldiği Yer: Bilinmiyor.

Malzeme ve Teknik: Keçe Üzerine İşleme.

Dönemi: 1887 tarihli. Osmanlı dönemi.

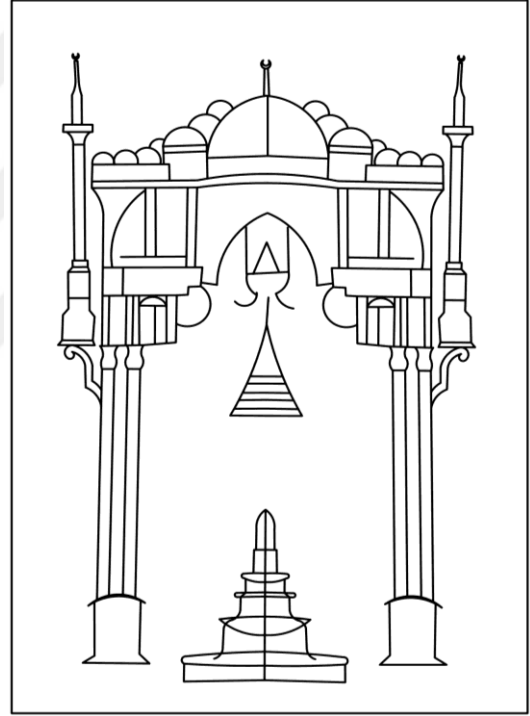

Fotoğraf 222-Şekil 222. Mevlâna Müzesi, Konya, Keçe Seccade Envanter Numarası 646,1887 (07. 01. 2019 tarihinde muze. semazen. net adresinden erişildi).

Tanım: Dikdörtgen biçiminde keçe seccade üzerinde işlenmiş Bursa Ulu Cami betimlemesi yer almaktadır. Seccadenin kenarları dört yönde siyah püsküllere sahiptir. Seccadede eflatuna çalan gri üzerine siyah desenler yer almaktadır. Alınlığında “Sene 1305 Bursa Cami-i Kebir resmidir” yazısı işlenmiştir. Kompozisyonun çevresini dört köşede S C kıvrımlı rozetler ile düzenlenmiş bitkisel süslemeli bir çerçeve kuşatmaktadır. Mihrap motifi biçiminde bir dilimli kemer üzerinde yer alan Cami

betimlemesi merkezi tek kubbe ve kademeli biçimde simetrik olarak iki yanda yükselen küçük kubbelerden oluşmaktadır. Caminin iki yanında kaideleri ve tek şerefeleriyle ayrıntılı biçimde görülen birer minare bulunmaktadır. Caminin yer aldığı kemerin merkezinde asılı bir kandil motifi ile iki yanda kemeri taşıyan sütunlar görülmektedir. Sütunların gövdelerini kıvrık dal ve yapraklar sarmaktadır. Seccadenin ayak kısmında şadırvan betimlemesi yer almaktadır.

Yayın:

1. (07.01.2019 tarihinde muze.semazen.net adresinden erişildi).



Katalog Numarası: 199

Fotoğraf Numarası: 223

Şekil Numarası: 223

Çalışma Tarihi: Ocak 2018.

Adı: Cami İçi Betimlemeli Halı.

Bulunduğu Yer: Vakıf Eserleri Müzesi, Ankara. Envanter Numarası 17.03.294.

Geldiği Yer: Çanakkale Biga Çarşı Cami'nden Gelmiştir.

Malzeme ve Teknik: Bilinmiyor.

Dönemi: 19.yüzyıl. Osmanlı dönemi, Bursa üretimi.

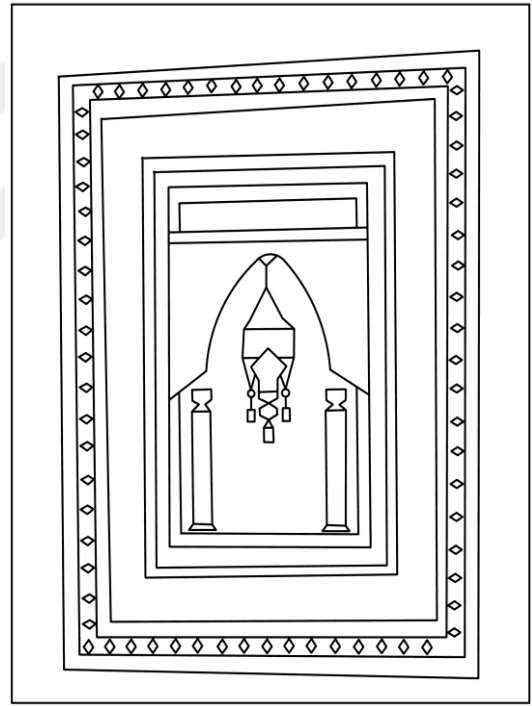

Fotoğraf 223-Şekil 223. Vakıf Eserleri Müzesi, Ankara, Cami İçi Betimlemeli Halı, Envanter Numarası 17. 03. 294 (Vakıf Eserleri Müzesi arşivinden edinildi).

Tanım: Halı dikdörtgen biçimdedir. Merkezinde Cami içinden bir görünüm bulunan halı, dıştan yedi sıra kuşak ile çevrelenmiştir. Birinci kuşakta, yaprak ve dört kanatlı basit çiçek motiflerinin sıralanması ile oluşan bir kompozisyon görülmektedir. Bu bölümde beyaz zemin üzerine hardal sarısı ve kahve rengi kullanılmıştır. İkinci

kuşakta, düğümlü kartuşlar içerisine yerleştirilmiş biri dışa biri içeri doğru yönelen palmet motiflerinden oluşan bir kompozisyon görülmektedir. İkinci kuşak birinciye göre geniştir. Burada lacivert zemin üzerine hardal sarısı çiçek motifleri yer almaktadır. Üçüncü kuşak boyut, renk ve motif bakımından birinci ile aynıdır. Dördüncü kuşağın eni ilk üç kuşağın toplam genişliği kadardır. Burada hardal sarısı zemin üzerine pembe ve kahverengi tonlarında hatayi motiflerinden oluşan bir düzenleme yer almaktadır. Beş ve altıncı kuşaklar bir ve ikinci kuşakların tekrarıdır. Merkezinden büyükçe bir avizenin asılı olması ve iki yanında birer sütun bulunmasından Cami harim mekânının betimlendiği anlaşılmaktadır. Avizenin asılı olduğu merkezden itibaren iki yana açılan bir kemer düzenlemesi mihrap biçimindedir. Bu bölümde açık kahve üzerine kırmızı, mavi ve siyah renkler kullanılmıştır. Avizenin asılı olduğu bölümde enine kırmızı zemin üzerine açık kahve tonlarında ayrı bir kuşak daha yer almaktadır. Halının renginde yer yer solmalar meydana gelmiştir.

Yayın:-

Katalog Numarası: 200

Fotoğraf Numarası: 224

Şekil Numarası: 224

Çalışma Tarihi: Ocak 2018.

Adı: Cami Betimlemeli Seccade.

Bulunduğu Yer: Vakıf Eserleri Müzesi, Ankara. Envanter Numarası 1081.

Geldiği Yer: Bilinmiyor.

Malzeme ve Teknik: Yün Dokuma.

Dönemi: 19.yüzyıl. Osmanlı dönemi. Kayseri Yahyalı üretimi.



Fotoğraf 224-Şekil 224. Vakıf Eserleri Müzesi, Ankara, Cami Betimlemeli Seccade, Envanter Numarası 1081(Bayraktaroğlu, 2006).

Tanım: Dikdörtgen biçimindeki halının süsleme kompozisyonunun etrafını yedi kuşak kuşatmaktadır. Bir, üç, beş ve yedinci kuşaklar basit benek motiflerinden oluşmakta olup dardır. İki ve altıncı kuşaklar birbirinin tekrarı olup yaprak ve basit çiçek motiflerinin sıralanması ile oluşan bir kompozisyona sahiptir. Dördüncü ve geniş kuşakta birbiri ardına sıralanmış biçimde iki yanında ağaç ve türbelerin yer aldığı ikişer minareli Cami motifleri yer almaktadır. Burada yer alan Cami motifleri şematik

ve iki boyutlu bir görünüme sahiptir. Kompozisyonun merkezinde dilimli bir mihrap içerisinde iki yanında birer minare bulunan Cami betimlemesi yer almaktadır. Mihrabın yüzeyini boydan boya kartuşlar içerisinde servi ağaçları kuşatırken merkezde asılı birde avize betimlemesi görülmektedir. Halıda kullanılan renkler parlak kırmızı, sarı, pembe, beyaz, lacivert, yeşil ve siyahtır. Halının tamamı iyi durumdadır.

Yayın:

1. Bayraktaroğlu, S. (2006). “Türk Halılarında Görülen Mimari Tasvirler”, *Vakıflar Dergisi*, 32, 21-36.



Katalog Numarası: 201

Fotoğraf Numarası: 225

Şekil Numarası: 225

Çalışma Tarihi: Ocak 2018.

Adı: Cami İçi Betimlemeli Seccade.

Bulunduğu Yer: Vakıf Eserleri Müzesi, Ankara. Envanter Numarası 1080.

Geldiği Yer: Bilinmiyor.

Malzeme ve Teknik: Bilinmiyor.

Dönemi: 19.yüzyıl. Osmanlı dönemi. Kayseri ya da Nevşehir üretimi.

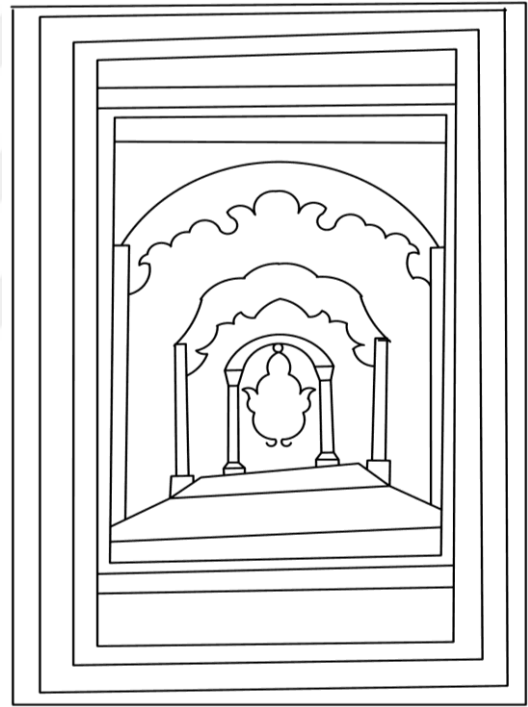

Fotoğraf 225-Şekil 225. Vakıf Eserleri Müzesi, Ankara, Cami İçi Betimlemeli Seccade, Envanter Numarası 1080 (Bayraktaroğlu, 2006).

Tanım: Dikdörtgen biçiminde halının çevresinde üç sıra kuşak yer almaktadır. İlk kuşakta beyaz zemin üzerine kırmızı renkte çapraz motiflerden oluşan bir kuşak bulunmaktadır. İkinci ve biraz daha geniş olan kuşakta lacivert zemin üzerine mavi, kırmızı ve sarı renklerle üsluplaştırılmış yaprak ve rozet çiçeklerden oluşan bir kompozisyon uygulanmıştır. Üçüncü kuşak ikinciye göre dardır. Burada parlak sarı üzerine eli böğründe motiflerinden oluşan bir sıra kuşak bulunmakta olup enine

dikdörtgen birer kartuş biçiminde dar kenarlarda da yer almaktadır. Halının merkezinde geniş başlayıp daralarak ilerleyen ve bir kandil motifi ile sonlanan mihrap nişleri kompozisyona derinlik katmaktadır. İç içe ilerleyen tünel görünümlü Cami içi sonsuzluğu, kandil ise ilahi ışık ve nura erişimi simgelemektedir (Bayraktaroğlu,2006, s.24). Halıda kullanılan renkler mavi, kırmızı, sarı ve beyazdır. Halının tamamı iyi durumdadır.

Yayın:

1. Bayraktaroğlu, S. (2006). “Türk Halılarında Görülen Mimari Tasvirler”, *Vakıflar Dergisi*, 32, 21-36.



Katalog Numarası: 202

Fotoğraf Numarası: 226

Şekil Numarası: 226

Çalışma Tarihi: Ocak 2018.

Adı: Cami İçi Betimlemeli Seccade.

Bulunduğu Yer: Vakıf Eserleri Müzesi, Ankara. Envanter Numarası 1208.

Geldiği Yer: Bilinmiyor.

Malzeme ve Teknik: Bilinmiyor.

Dönemi: 19.yüzyıl. Osmanlı dönemi. Kayseri ya da Nevşehir üretimi.



Fotoğraf 226-Şekil 226. Vakıf Eserleri Müzesi, Ankara, Cami İçi Betimlemeli Seccade, Envanter Numarası 1208 (Bayraktaroğlu, 2006).

Tanım: Dikdörtgen biçiminde halının süsleme kompozisyonunun çevresinde beş sıra kuşak yer almaktadır. İlk kuşakta üsluplaştırılmış bitkisel motifler geometrik şekilde betimlenmiştir. İkinci, üçüncü ve dördüncü motifler dar ve küçük motif ve beneklerle oluşturulmuştur. Beşinci kuşak daha geniş tutulmuş olup küçük karelere ayrılmış çapraz motiflerden oluşmaktadır. Gittikçe küçülen ve kısalan sütunlarla üç sahnalı bir harim mekânı anlatılmıştır. Orta sahnin daha yüksek ve geniş, yan sahninler dar ve kısadır. Üç sahnında üst kısmından birer kandil asılı olarak betimlenmiştir. İç

içe ilerleyen tünel görünümlü Cami içi sonsuzluğu, kandil ise ilahi ışık ve nura erişimi simgelemektedir (Bayraktaroğlu,2006, s.24). Halıda kullanılan renkler lacivert, kırmızı, pembe, sarı ve beyazdır. Halının çeşitli yerlerinde yırtık ve delikler meydana gelmiş durumdadır.

Yayın:

1. Bayraktaroğlu, S. (2006). “Türk Halılarında Görülen Mimari Tasvirler”, *Vakıflar Dergisi*, 32, 21-36.



Katalog Numarası: 203

Fotoğraf Numarası: 227

Şekil Numarası: 227

Çalışma Tarihi: Ocak 2018.

Adı: Mevlâna Dergâhı ve Türbesi Betimlemeli Halı.

Bulunduğu Yer: Vakıflar Genel Müdürlüğü, Ankara.

Geldiği Yer: Bilinmiyor.

Malzeme ve Teknik: Yün veya pamuk dokuma.

Dönemi: 20.yüzyıl.



Fotoğraf 227-Şekil 227. Vakıflar Genel Müdürlüğü, Ankara, Mevlâna Dergâhı ve Türbesi²² Betimlemeli Halı (Bayraktaroğlu, 2006).

Tanım: Ankara Vakıflar Genel Müdürlüğünde bulunan halı seccadede kompozisyon iki bölüm halindedir. Alt kısımda giriş bölümü betimlenmiş olup kemerli ve şebekeli pencereler, bahçe çitleri ile iki kanatlı giriş kapısı yer almaktadır. Kapının

²² 20. yüzyılda Konya’da Mevlâna Dergâhı ve Türbe betimlemeli halılar dokunmuştur. “Mevlanalı” veya “Türbeli” olarak bilinen bu halı seccadeler Sille’de dokunmaktadır (Bayraktaroğlu, 2006, s. 25).

üst kısmında “Ya Hazreti Mevlâna “yazılıdır (Bayraktarođlu, 2006, s.25). Zemin döşemesi dikdörtgen biçimli mozaik görünümündedir. İkinci katta türbe, kubbeler ve minare yer almaktadır. Gökyüzünde açıklı koyulu mavi renkte bulutlar betimlenmiştir. Seccadenin çevresinde kıvrık dal ve yapraklardan oluşan iki sıra kuşak görölmektedir. Seccadede parlak pembe, yeşil, bordo, mavi, sarı ve beyaz renkler kullanılmıştır.

Yayın:

1. Bayraktarođlu, S. (2006). “Türk Halılarında Görölen Mimari Tasvirler”, *Vakıflar Dergisi*, 32, 21-36.



Katalog Numarası: 204

Fotoğraf Numarası: 228

Şekil Numarası: 228

Çalışma Tarihi: Ocak 2018.

Adı: Cami Betimlemeli Seccade.

Bulunduğu Yer: Vakıf Eserleri Müzesi, Ankara. Envanter Numarası 1072.

Geldiği Yer: Bilinmiyor.

Malzeme ve Teknik: Pamuk ve yün dokuma.

Dönemi: 20.yüzyıl.



Fotoğraf 228-Şekil 228. Vakıf Eserleri Müzesi, Ankara, Cami Betimlemeli Seccade, Envanter Numarası 1072 (Bayraktaroğlu, 2006).

Tanım: Dikdörtgen biçiminde halı tablo şeklinde duvar halısıdır. Kompozisyonun çevresini dört yönde kıvrık dal ve rozet biçiminde kuşak kuşatmaktadır. Merkezde dilimli bir mihrap biçimindeki çerçeve içerisinde deniz kenarında görülen Cami betimlemesi yer almaktadır. Cami iki cepheden gösterilmiş olup birer şerefeli iki minaresi bulunmaktadır. Denizde bir kayık betimlenmiş olup

mihrap tepesinde asılı bir kandil içinde tuğra betimlemesi yer almaktadır. Kompozisyonun iki yanında büyükçe birer sütun görülmektedir. Alınlık kısmında “Tophane Camii Şerifi” yazmaktadır. Ancak Caminin deniz kıyısında olması nedeniyle betimlemenin “Ortaköy Camii” olduğu ihtimali daha yüksektir (Bayraktaroğlu,2006, s.25). Mihrap köşeliklerinde bitkisel konulu süslemeler yer almaktadır. Halıda kullanılan renkler kırmızı, siyah, beyaz, sarı ve gridir. Halıda ışık-gölge ve perspektif kurallarına dikkat edilmiştir.

Yayın:

1. Bayraktaroğlu, S. (2006). “Türk Halılarında Görülen Mimari Tasvirler”, *Vakıflar Dergisi*, 32, 21-36.



Katalog Numarası: 205

Fotoğraf Numarası: 229

Şekil Numarası: 229

Çalışma Tarihi: Mart 2018.

Adı: Cami Betimlemeli Seccade.

Bulunduğu Yer: Topkapı Sarayı Müzesi, İşleme Koleksiyonu, İstanbul. Envanter Numarası 31.22.

Geldiği Yer: Bilinmiyor.

Malzeme ve Teknik: İpek Kumaş Üzerine İşleme.

Dönemi: Bilinmiyor.

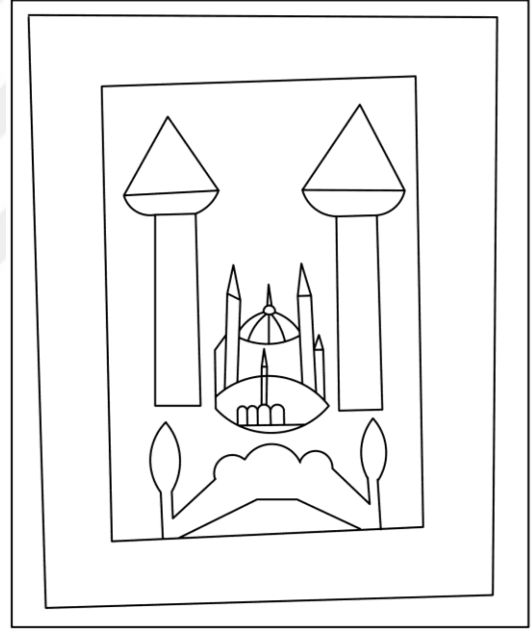

Fotoğraf 229- Şekil 229. Topkapı Sarayı Müzesi, İşleme Koleksiyonu, İstanbul, Cami Betimlemeli Seccade, Envanter Numarası 31. 22 (TSM arşivinden edinildi).

Tanım: Seccadenin etrafını dört yönden altın rengi püsküller çevrelemektedir. Kompozisyon genişçe bir kuşak üzerinde kıvrık dal ve yapraklardan oluşan barok karakterli bir kuşak ile kuşatılmıştır. Seccadenin merkezinde büyükçe bir Cami betimlemesi yer almaktadır. Cami merkezi kubbesi ve iki yanındaki birer minaresi ile tek cepheden gösterilmiştir. Cami betimlemesinde gümüş rengi, kubbe ve minare külahlarında gümüş ve kahve rengi ile ışık gölge etkisi yaratılmıştır. Caminin ön

planında altın rengi iki yönlü merdiven ve üç kemerli bir giriş düzenlemesi görülmektedir. Merdivenlerin başlangıç noktalarında gümüş rengi birer servi ağacı ve altın rengi büyük boyutlu vazolar yer almaktadır. Caminin iki yanında altın rengi büyük boyutlu birer kule görülmekte olup kulelerin üstünde simetrik olarak yer alan Cami betimlemeleri görülmektedir. Seccadenin tamamında gül kurusu zemin üzerine altın ve gümüş renklerde motifler işlenmiş olup yer yer kahverengi renkte ışık-gölge uygulaması yer almaktadır. Seccadenin tamamı iyi durumdadır.

Yayın: -



3.5.6. Kitap Resmi

Katalog Numarası: 206

Fotoğraf Numarası: 230

Şekil Numarası: 230

Çalışma Tarihi: Mart 2018.

Adı: Ayasofya/Şehname-i Selim Han.

Bulunduğu Yer: Topkapı Sarayı Müzesi A.3595, y.145a.

Geldiği Yer: Bilinmiyor.

Malzeme ve Teknik: Aharlı kâğıt üzerine renkli boyalar.

Dönemi: 1581 tarihli. Osmanlı dönemi.

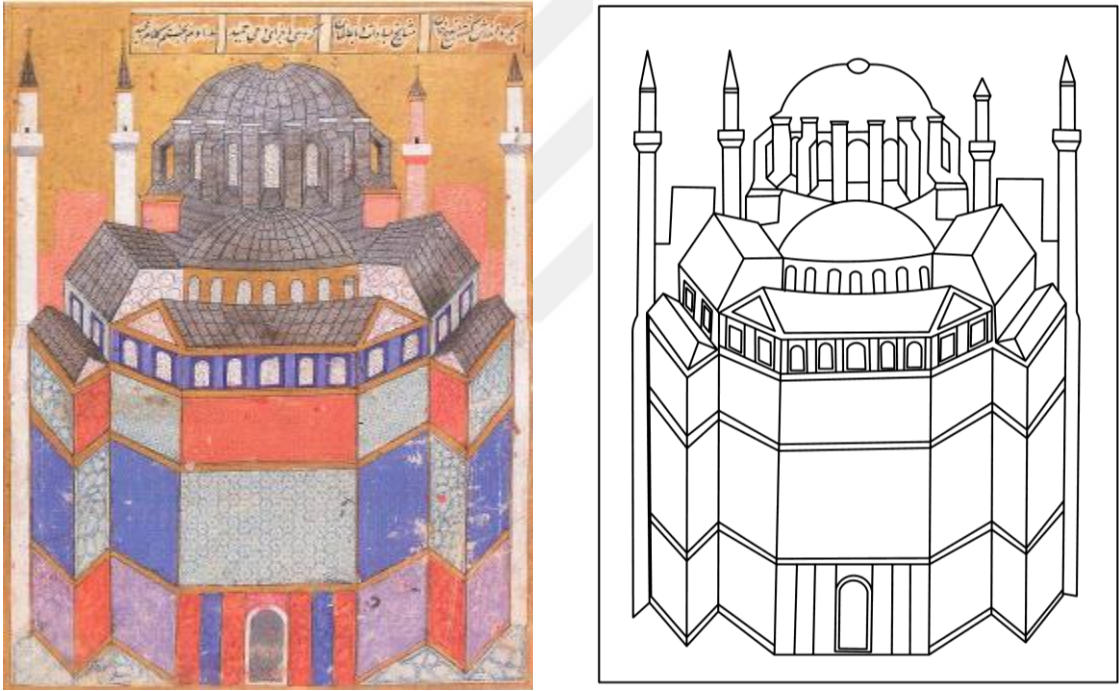

Fotoğraf 230-Şekil 230. Ayasofya, Seyyid Lokman, Şehname-i Selim Han, Topkapı Sarayı Müzesi A. 3595, y. 145a (Bağcı, S., F. Çağman, G. Renda ve Z. Tanındı, 2012).

Tanım: Ayasofya Cami betimlemesi; karşılıklı iki resimden oluşmaktadır. Kitabın bir sayfasında Sultan II. Selim'in cenazesinin saraydan çıkarılışı konu edilmektedir. Diğer sayfada ise bahçesinde II. Selim'in türbesinin yer alacağı Ayasofya betimlenmiştir (Bağcı, S., F. Çağman, G. Renda ve Z. Tanındı, 2012, s.123). Ayasofya, merkezi kubbesi ve yarım kubbesindeki pencere açıklıkları ile gerçekçi bir anlatıma sahiptir. Ancak cephe renkli geometrik bölümler halinde düzenlenerek özgün

görünümünden uzaklaşmış, cepheye üç boyutlu bir görünüm kazandırılmıştır. Yapının kubbesinin iki yanında simetrik olarak yerleştirilmiş ikişerden dört minare görülmektedir. Zeminde hardal sarısı, kompozisyonda ise yine hardal sarısı renkte dikdörtgen çerçevelerle ayrılmış olarak pembe, kırmızı, açık mavi ve mor renkler görülürken örtü sisteminde koyu gri renk kullanılmıştır.

Yayın:

1. Bağcı, S., F. Çağman, G. Renda ve Z. Tanındı (2012). *Osmanlı Resim Sanatı*, Ankara: Kültür ve Turizm Bakanlığı Yayınları.



Katalog Numarası: 207

Fotoğraf Numarası: 231

Şekil Numarası: 231

Çalışma Tarihi: Mart 2018.

Adı: Sürname-i Hümayun.

Bulunduğu Yer: Topkapı Sarayı Müzesi, H.1344, y.190b-191a.

Geldiği Yer: Bilinmiyor.

Malzeme ve Teknik: Aharlı kâğıt üzerine renkli boyalar.

Dönemi: 1587 tarihli. Osmanlı dönemi.

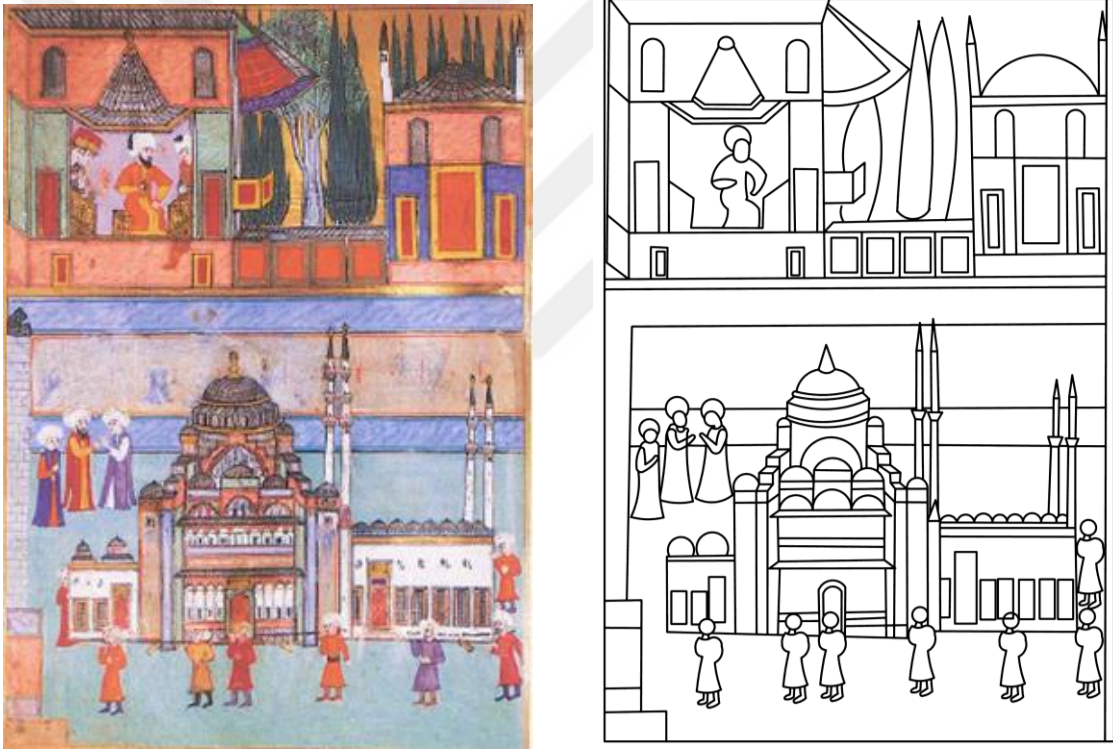

Fotoğraf 231-Şekil 231. Süleymaniye Camisi'nin Maketini Taşıyan Taş Ustalarının Geçidi²³, İntizami, Sürname-i Humayun, Topkapı Sarayı Müzesi, H. 1344, y. 190b-191a. 1587 (Bağcı, S., F. Çağman, G. Renda ve Z. Tanındı, 2012).

²³ Kompozisyonda taş ustaları, Mimar Sinan tarafından yapılmış büyük boyutlu Süleymaniye Camisinin maketini taşıyarak şenliğe katılmışlardır. Süleymaniye maketinin taşınması, taş ustaları, mimarlar ve mühendisler arasında Süleymaniye'nin önemini vurgulamaktadır (Bağcı, S., F. Çağman, G. Renda ve Z. Tanındı, 2012, s. 140-145).

Tanım: Kompozisyon iki bölüm halinde düzenlenmiştir. Üst bölümde; şenlikleri köşkün penceresinden izleyen sultan ve çevresindeki saray mensupları sol üst alanı kaplamaktadır. Üst bölümün sağında ise servi ağaçları ile bir köşk daha yer almaktadır. Bu bölüm muhtemelen Topkapı Sarayıdır. Alt kısımda yer alan ve At Meydanında geçtiği anlaşılan kompozisyonun merkezinde, gerçekçi bir anlatımla betimlenmiş olan Süleymaniye Cami maketi ve maketi elinde taşıyan taş ustaları yer almaktadır. Renkli kıyafetler giymiş olan ustaların solunda yarısı betimlenmiş Dikili Taş görülmektedir. Cami maketi, avlusu, dört tane minaresi, kademeli olarak yükselerek merkezi kubbe ile sonlanan mimarisiyle gerçekçi bir anlatıma sahiptir. Resimde canlı ve çeşitli renkler kullanılmıştır. Parlak kırmızı, sarı, yeşil, açık koyulu mavi, hardal sarısı ve siyah kullanılan renklerdir. Resimde detaylara önem verilmiş olup yağma perspektif uygulanmıştır.

Yayın:

1. Bağcı, S., F. Çağman, G. Renda ve Z. Tanındı (2012). *Osmanlı Resim Sanatı*, Ankara: Kültür ve Turizm Bakanlığı Yayınları.

Katalog Numarası: 208

Fotoğraf Numarası: 232

Şekil Numarası: 232

Çalışma Tarihi: Mart 2018.

Adı: Manisa /Şemail Name-i Al-i Osman.

Bulunduğu Yer: Topkapı Sarayı Müzesi, İstanbul. A.3592, y.10b-11a.

Geldiği Yer: Bilinmiyor.

Malzeme ve Teknik: Aharlı kâğıt üzerine renkli boyalar.

Dönemi: 1590 civarı. Osmanlı dönemi.

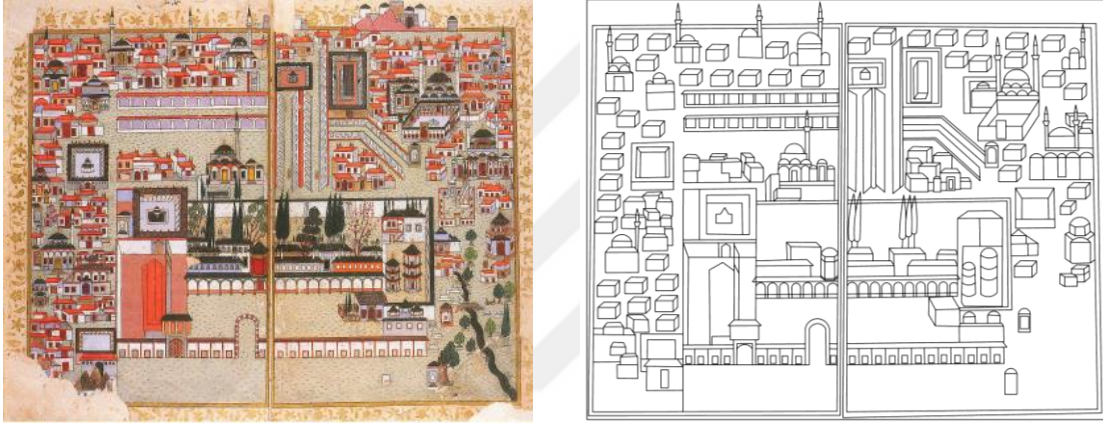

Fotoğraf 232- şekil 232. Manisa, Talikizâde, Şemailnâme-i Al-i Osman, Topkapı Sarayı Müzesi A. 3592, y. 10b-11a. (Bağcı, S., F. Çağman, G. Renda ve Z. Tanındı, 2012).

Tanım: Kompozisyonun merkezinde günümüzde izi kalmamış olan Manisa Sarayı revaklı avlu içerisinde üçer katlı binalardan ve yeşillikli bahçeden oluşmaktadır. Sağ üstte Mimar Sinan tarafından tasarlanan, revaklı avlu, merkezi tek kubbe ve iki minareye sahip Muradiye Külliyesi görülmektedir. Onun altında sağda Kanuni Sultan Süleyman'ın annesi Hafza Sultanın tek kubbeli iki minareli Camisi yer almaktadır. Resmin solunda üst kısımda dört, kompozisyonun orta kısmında bir ve sol altta bir olmak üzere altı tane tek kubbeli birer minareli dört küçük Cami daha bulunmaktadır. Bunların dışında arastalar, medreseler, tekkeler, mezarlık, türbeler hamam, kaplıcalar ve kentin evlerinden oluşan kompozisyon fotoğraf çeker gibi resmedilmiştir (Bağcı, S., F. Çağman, G. Renda ve Z. Tanındı, 2012, s.178-179). Resim altın rengi çiçek ve

yapraklarla tezhiplenmiş olup altın rengi ince cetvellidir. Kompozisyon üst kısımda cetvelden dışarı taşmıştır. Resimde figürsüz topografik üslup kullanılmıştır.

Yayın:

1. Bağcı, S., F. Çağman, G. Renda ve Z. Tanındı (2012). *Osmanlı Resim Sanatı*, Ankara: Kültür ve Turizm Bakanlığı Yayınları.



3.5.7. Hat

Katalog Numarası: 209

Fotoğraf Numarası: 233-234

Şekil Numarası: 233-234

Çalışma Tarihi: Şubat 2018.

Adı: Cami Betimlemeleri.

Bulunduğu Yer: Kurşunlu Cami, Kula, Manisa, Mihrap Üstü Doğu ve Batı Yönünde

Geldiği Yer: Yerinde.

Malzeme ve Teknik: Yağlı boya. Celi Yazı.

Dönemi: 1780 tarihli. Osmanlı dönemi.

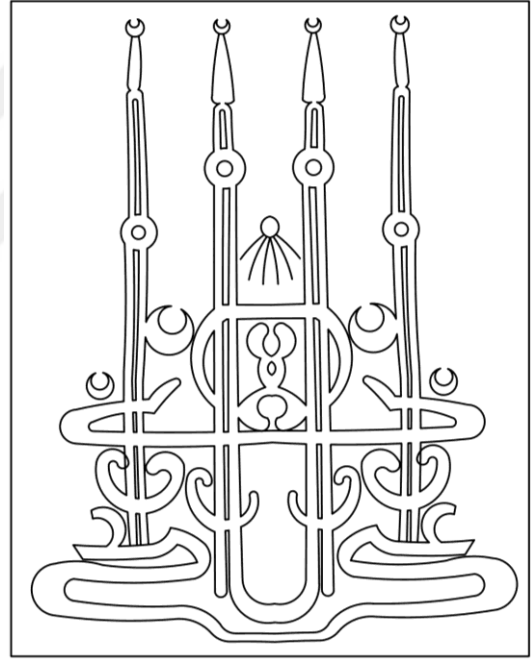

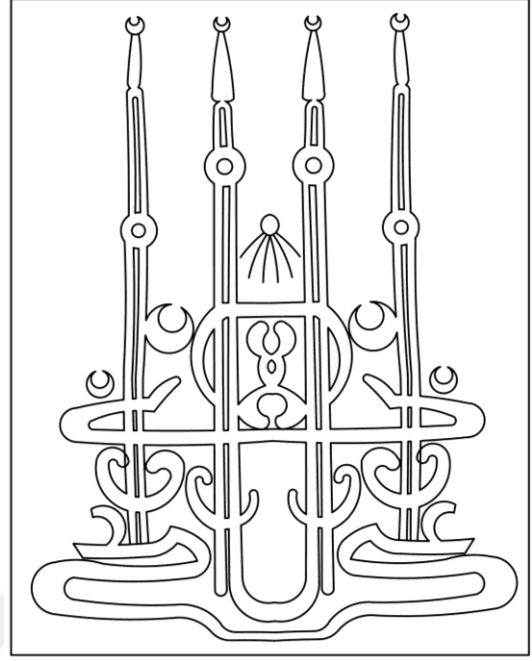

Fotoğraf 233-234-Şekil 233-234. Kurşunlu Cami, Kula, Manisa, Mihrap Üstü Doğu ve Batı Yönünde Yer Alan Cami Betimlemeli Yazı Resim (S. Aytaç, Şubat, 2018).

Tanım: Kurşunlu Caminde mihrabın doğu ve batısında simetrik olarak yerleştirilmiş Cami betimlemeli birer yazı resim bulunmaktadır. Her iki betimleme renk, biçim ve teknik olarak aynı özellikleri taşımaktadır. Kahverengi çerçeve içerisinde yeşil zemin üzerine gümüş rengi ile uygulanmıştır. Resim, celi yazı biçiminde dörder minareli Cami biçimindedir. Merkezinde dilimli kubbe yer alan Cami olup şematik olarak betimlenmiştir.

Yayın:-

Katalog Numarası: 210

Fotoğraf Numarası: 235

Şekil Numarası: 235

Çalışma Tarihi: Ocak 2018.

Adı: Süleymaniye Camii Betimlemeli Kelime-i Tevhid.

Bulunduğu Yer: Malik Aksel Özel Koleksiyon, İstanbul.

Geldiği Yer: Bilinmiyor.

Malzeme ve Teknik: Kufi Yazı.

Dönemi: Bilinmiyor.

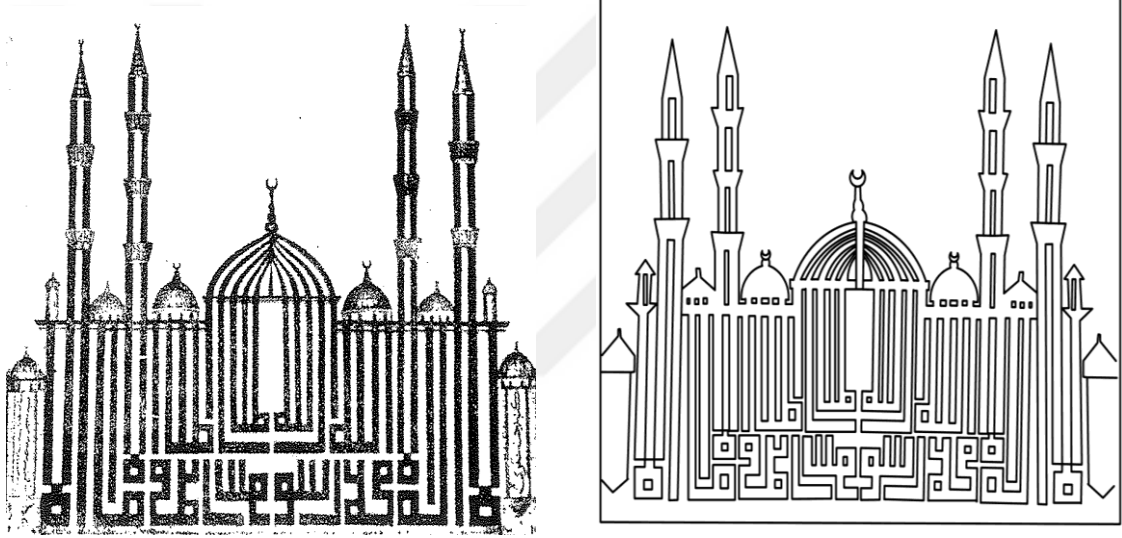

Fotoğraf 235- Şekil 235. Malik Aksel Özel Koleksiyon, İstanbul, Süleymaniye Camii Betimlemeli Kelime-i Tevhid (Aksel, 2015).

Tanım: Kufi yazı ile Kelime-i Tevhid yazısı Cami biçimindedir. Merkezi kubbe ve iki yanında simetrik olarak ikişerden dört küçük kubbe ile yine ikişerden dört minare yer almaktadır. Şematik olarak Süleymaniye Cami betimlenmiştir.

Yayın:

1. Aksel, M. (2015). *Türkler 'de Dini Resimler*, İstanbul: Kapı Yayınları.

Katalog Numarası: 211

Fotoğraf Numarası: 236

Şekil Numarası: 236

Çalışma Tarihi: Ocak 2018.

Adı: Cami Betimlemeli Kelime-i Tevhid.

Bulunduğu Yer: Belediye Müzesi, İstanbul.

Geldiği Yer: Bilinmiyor.

Malzeme ve Teknik: Kufi Yazı.

Dönemi: Bilinmiyor.

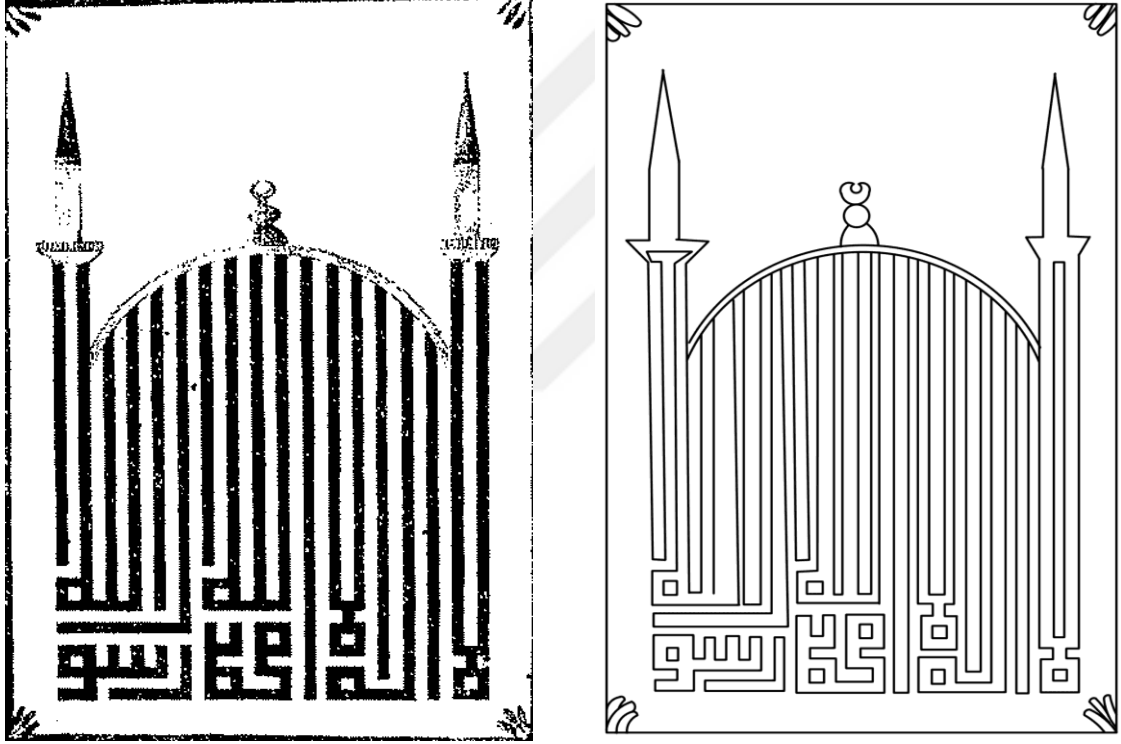

Fotoğraf 236-Şekil 236. Belediye Müzesi, İstanbul, Cami Betimlemeli Kelime-i Tevhid (Aksel, 2015).

Tanım: Kufi yazı ile Kelime-i Tevhid yazısı Cami biçimindedir. Merkezi kubbe ve iki yanında simetrik olarak iki minare yer almaktadır. Kubbenin üzerinde alem bulunmaktadır.

Yayın:

1. Aksel, M. (2015). *Türkler 'de Dini Resimler*, İstanbul: Kapı Yayınları.

Katalog Numarası: 212

Fotoğraf Numarası: 237

Şekil Numarası: 237

Çalışma Tarihi: Ocak 2018.

Adı: Cami Betimlemeli Kufi Yazı.

Bulunduğu Yer: Malik Aksel Özel Koleksiyonu, İstanbul.

Geldiği Yer: Bilinmiyor.

Malzeme ve Teknik: Kufi Yazı.

Dönemi: Bilinmiyor.

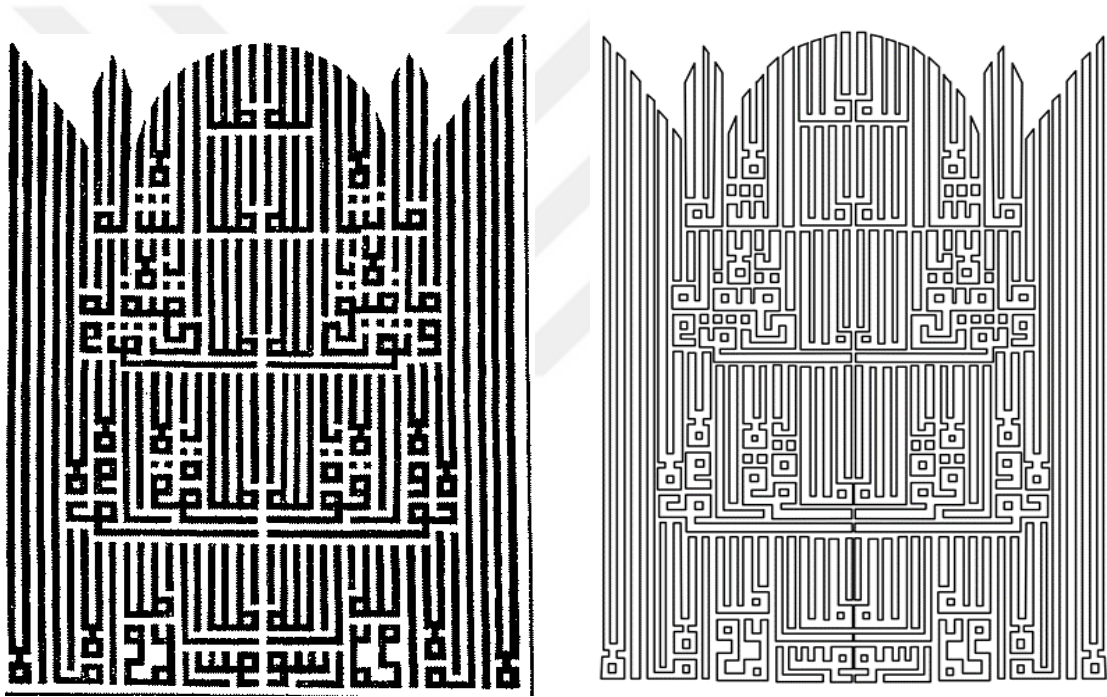

Fotoğraf 237-Şekil 237. Malik Aksel Özel Koleksiyonu, İstanbul, Cami Betimlemeli Kufi Yazı (Aksel, 2015).

Tanım: Cami biçiminde yazı düşey çizgilerden ve dört kat kufi yazıdan oluşmaktadır. Merkezi kubbe ve iki yanında simetrik olarak yerleştirilmiş birer minare ve üçgen biçimli yan cephelerle sonlanmaktadır.

Yayın:

1. Aksel, M. (2015). *Türkler 'de Dini Resimler*, İstanbul: Kapı Yayınları.

Katalog Numarası: 213

Fotoğraf Numarası: 238

Şekil Numarası: 238

Çalışma Tarihi: Ocak 2018.

Adı: Cami Betimlemeli Kufi Yazı

Bulunduğu Yer: Ulu Cami, Bursa.

Geldiği Yer: Bilinmiyor.

Malzeme ve Teknik: Kufi Yazı.

Dönemi: Bilinmiyor.

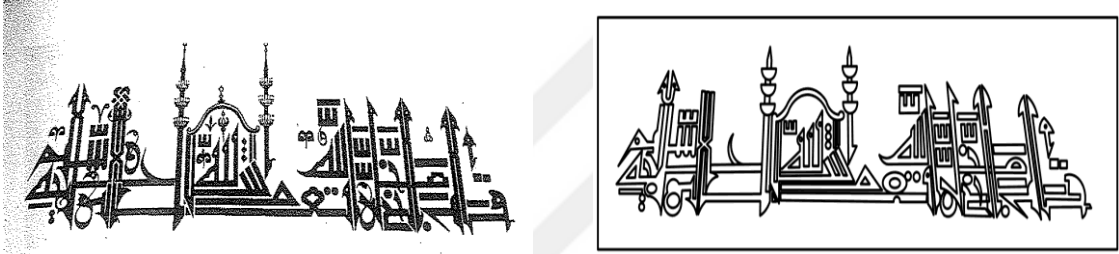

Fotoğraf 238-Şekil 238. Ulu Cami, Bursa, Cami Betimlemeli Kufi Yazı (Aksel,2015).

Tanım: Kufi yazı ile merkezinde Cami betimlemesinin yer aldığı kompozisyona sahiptir. Cami merkezi kubbelidir. Caminin iki yanında simetrik olarak yerleştirilmiş üçer şerefeli birer minare yer almaktadır. Minarelerin ve kubbenin tepelerinde alem bulunmaktadır. Caminin iki yanında yazı kuşağı ile manzara yer almaktadır.

Yayın:

1. Aksel, M. (2015). *Türkler 'de Dini Resimler*, İstanbul: Kapı Yayınları.

Katalog Numarası: 214

Fotoğraf Numarası: 239

Şekil Numarası: 239

Çalışma Tarihi: Ocak 2018.

Adı: Cami Betimlemeli Kufi Yazı

Bulunduğu Yer: Türk ve İslam Eserleri Müzesi, İstanbul.

Geldiği Yer: Bilinmiyor.

Malzeme ve Teknik: Kufi yazı.

Dönemi: Bilinmiyor.

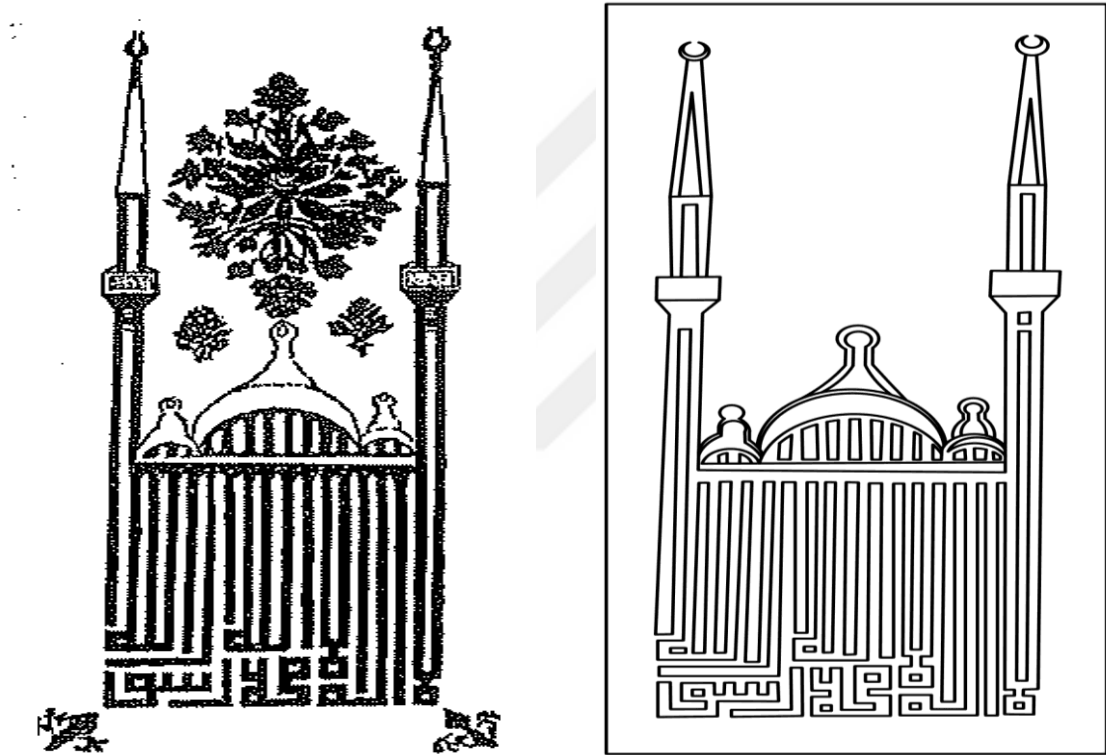

Fotoğraf 239-Şekil 239. Türk ve İslam Eserleri Müzesi, İstanbul, Cami Betimlemeli Kufi Yazı (Aksel, 2015).

Tanım: Cami biçiminde kufi yazı düşey çizgilerden oluşan dikdörtgen bir düzenlemeye sahiptir. Ortada merkezi kubbe ve iki yanında simetrik olarak yerleştirilmiş olan birer küçük kubbe ile birer şerefeli iki minare kompozisyonu oluşturmaktadır. Kubbenin üzerinde minarelerin arasında rozet biçiminde çiçek buketinden oluşan bitkisel düzenleme yer almaktadır.

Yayın:

1. Aksel, M. (2015). *Türkler 'de Dini Resimler*, İstanbul: Kapı Yayınları.

Katalog Numarası: 215

Fotoğraf Numarası: 240

Şekil Numarası: 240

Çalışma Tarihi: Ocak 2018.

Adı: Sultanahmet Cami Betimlemeli Kufi Yazı.

Bulunduğu Yer: Malik Aksel Özel Koleksiyonu, İstanbul.

Geldiği Yer: Bilinmiyor.

Malzeme ve Teknik: Kufi yazı.

Dönemi: Bilinmiyor.

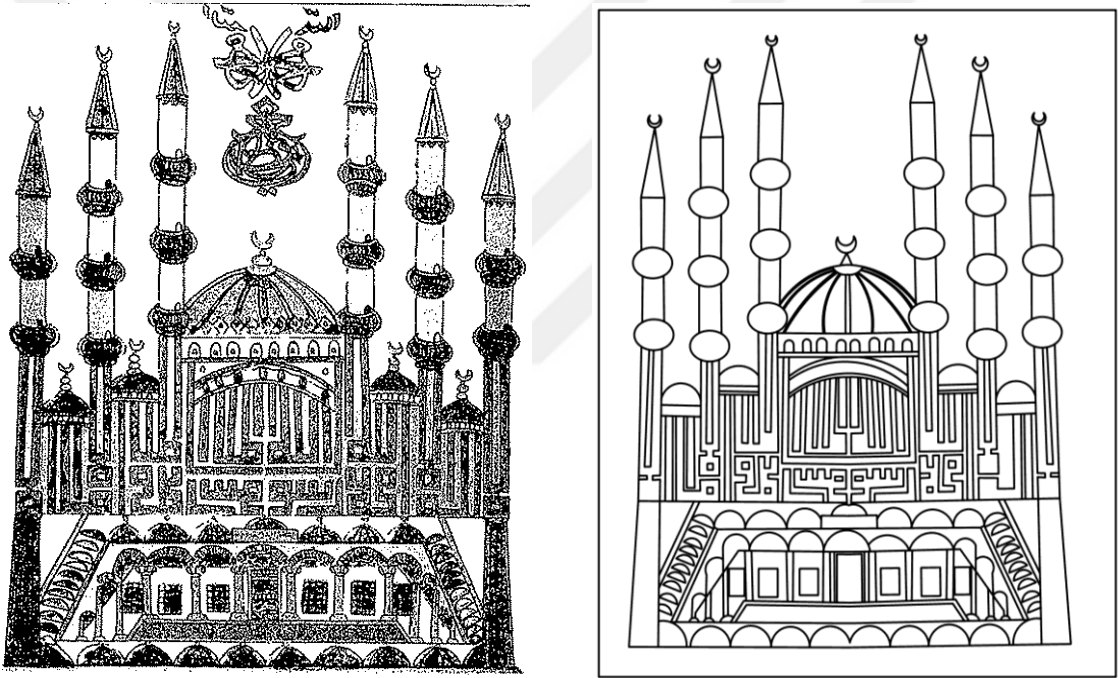

Fotoğraf 240-Şekil 240. Malik Aksel Özel Koleksiyonu, İstanbul. Sultanahmet Cami Betimlemeli Kufi Yazı (Aksel, 2015).

Tanım: Yanlardan ortaya doğru yükselen bir görünüme sahip yazı resim Cami biçimindedir. Caminin ön planında revaklı avlu betimlemesi yer almaktadır. Revakların üzeri küçük kubbe dizisi ile örtülüdür. Cami kademeli olarak yükselen merkezi kubbelidir. Caminin cephesinde büyükçe yuvarlak kemer ve kubbe eteğinde pencere açıklıkları bulunmaktadır. Kubbenin iki yanında simetrik ikişer küçük kubbe

ve üçerden altı minare görülmektedir. Kubbe yivlidir. Kubbe ve minareler alemlidir. Kompozisyonun üstünde kandil motifi bulunmaktadır.

Yayın:

1. Aksel, M. (2015). *Türkler 'de Dini Resimler*, İstanbul: Kapı Yayınları.



Katalog Numarası: 216

Fotoğraf Numarası: 241

Şekil Numarası: 241

Çalışma Tarihi: Ocak 2018.

Adı: Cami Betimlemeli Celi Yazı.

Bulunduğu Yer: Süheyl Ünver Koleksiyonu, İstanbul.

Geldiği Yer: Bilinmiyor.

Malzeme ve Teknik: Celi yazı.

Dönemi: Bilinmiyor.

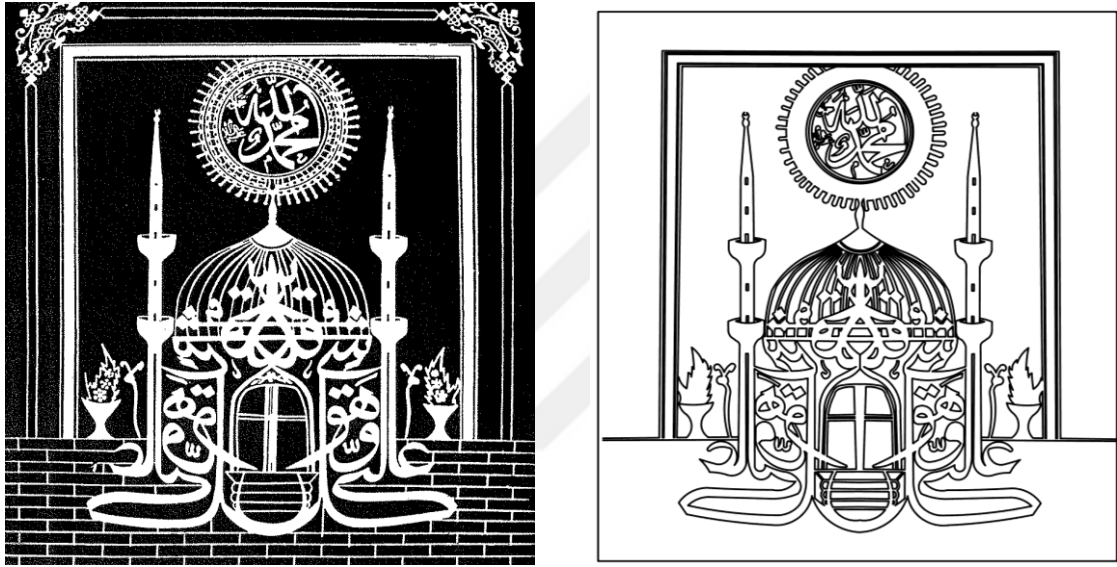

Fotoğraf 241-Şekil 241. Süheyl Ünver Koleksiyonu, İstanbul. Cami Betimlemeli Celi Yazı (Aksel, 2015).

Tanım: Celi yazı ile oluşturulmuş Cami kompozisyonunun merkezindedir. Cami duvar örgüsü biçiminde çizgilerle oluşturulmuş zemin üzerindedir. Dikdörtgen bir pano içerisinde bulunan Cami merkezi kubbeli ve iki yanında simetrik olarak ikişer şerefeli birer minare yer almaktadır. Kubbe ince dilimlere ayrılmış durumda üzerinde alem yer almaktadır. Caminin iki yanında simetrik olarak vazo içinden çıkan çiçek betimlemesi yer almaktadır. Caminin kubbесinin üzerinde daire biçiminde rozet içerisinde “Allah” ve “Muhammed” yazıları yazılmıştır.

Yayın:

1. Aksel, M. (2015). *Türkler 'de Dini Resimler*, İstanbul: Kapı Yayınları.

4. DEĞERLENDİRME

İslamiyet'in 7. yüzyılda doğup farklı coğrafyalara yayılmaya başlaması ile birlikte, İslam dininin emir ve yasakları çerçevesinde müslüman toplumların yaşam biçimi yakından etkilenmiştir. İslamiyet'te var olan ahiret yaşamı, kıyamet, Cennet, Cehennem gibi olgular ile ibadet mekânları, Osmanlı sanatçılarına ilham kaynağı olmuş, müslümanların kutsal kabul ettikleri kent ve mekânları çeşitli sanat eserleri üstünde betimlenmiştir. Tezimizde taş işçiliği, çini ve seramik, kalem işi, ahşap işçiliği, fildişi işçiliği, maden işçiliği, dokuma, kitap resmi, tezhip ve hat örnekleri üstünde bulunan ve müslümanlar tarafından kutsal kabul edilen Mekke, Kâbe, Medine, Mescid-i Nebevi, Kudüs, Mescid-i Aksa, Kubbet'üs Sahra, Cennet, Cehennem ve Cami betimlemeli 242 örnek, konu, malzeme, teknik, kompozisyon, renk, üslup ve ikonografik açıdan değerlendirilmiştir.

4.1. Mekke ve Medine Kentleri

Mekke ve Medine kentleri; İslamiyet'in doğup yayılmaya başladığı ve müslümanların hac ibadetini yerine getirdikleri bölgeler olması açısından önem taşımaktadır. Mekke ve Medine kentlerinin betimlendiği eserler arasında çalışmaya dahil edilen 16 çini pano (kat. no. 1-16), 12 kalem işi (kat. no. 17-28), 3 ahşap (kat. no. 29-31), 2 fildişi (kat. no. 32-33), 1 maden (kat. no. 34), 3 dokuma (kat. no. 35-37), 28 kitap resmi (kat. no. 38-67) ve 3 tezhip (kat. no. 68-70) örneği yer almaktadır.

4.1.1. Çini

Çalışmaya dahil edilen 16. ile 19. yüzyıllar arasına tarihlendirilen 16 çini pano bulunmaktadır (kat. no. 1-16). Bunlar; 16. yüzyıla tarihlendirilen İstanbul Üsküdar Solak Sinan Paşa Cami²⁴ panosu (kat.-foto.-şekil no.1), 17. yüzyıla tarihlendirilen İstanbul Ayasofya Müzesi²⁵ panosu (kat.-foto.-şekil no. 2), İstanbul Türk ve İslam

²⁴ Yapı İstanbul Üsküdar semtinde yer almaktadır. Banisi Solakbaşı Sinan Ağa olup, 1547'de yapılmıştır. (Öz, 1997, s. 60). Kareye yakın dikdörtgen planlı yapının harim mekânında duvarlar dört cephede zeminden tavana kadar çini ile kaplıdır. Lale, hatai, karanfil, rozet çiçekler ve yapraklar gibi bitkisel motiflerin hâkim olduğu kompozisyonlarda beyaz üzerine mavi, lacivert ve kırmızı renkler uygulanmıştır.

²⁵ Bizans döneminde kilise olarak inşa edilen yapıda Osmanlı döneminde çeşitli tamir ve ekler yapılmıştır. Cami olarak kullanıldığı dönemde yapı içinde bazı yerlere çini kaplamalar eklenmiştir. Mihrabın üzerinde yer alan çini yazı kuşağı 1607-1608 tarihli olup Mehmet Efendi imzalıdır. Mihrap nişi içerisinde üzerinde Kelime-i Tevhid yazısının etrafı rumili şemse, hatai, rozet çiçek ve yapraklarla

Eserleri Müzesi'nde 3 tane pano (kat.-foto.- şekil no. 9-11), İstanbul Arkeoloji Müzesi panosu (kat.-foto.-şekil no. 12), Kastamonu Küre Ak Şemsettin Cami panosu (kat.-foto.-şekil no.13), İstanbul Eminönü Rüstem Paşa Cami²⁶ panosu (kat.-foto.-şekil no. 3), İstanbul Eminönü Yeni Cami²⁷ panosu (kat.-foto.-şekil no. 4), İstanbul Topkapı Sarayı Harem Kara Ağalar Mescidi²⁸ panosu (kat.-foto.-şekil no. 5), Metropolitan Sanat Müzesi'nde yer alan pano (kat.-foto.-şekil no. 6), günümüzde Ankara Vakıf Eserleri Müze'sinde bulunan İstanbul Eyüp Cezeri Kasım Paşa Cami'nden gelmiş olan pano (kat.-foto.-şekil no. 7), 18. yüzyıla tarihlendirilen İstanbul Hekimoğlu Ali Paşa Cami²⁹ panosu (kat.-foto.-şekil no. 8), İstanbul Topkapı Sarayı Müzesi Ağalar Cami panosu (kat.-foto.-şekil no. 14) ile 19. yüzyıla tarihlendirilen Kütahya Ulu Cami panosu (kat.-foto.-şekil no. 15) ve İstanbul Topkapı Sarayı Müzesi'nde (kat.-foto.-şekil no. 16) yer alan panodur.

Tamamında sıraltı tekniği uygulanan çini panolar kompozisyon açısından değerlendirildiğinde dört farklı gruba ayrılmaktadır:

1. grup panolar; Ayasofya Müzesi panosu, İstanbul Türk ve İslam Eserleri Müzesi'nde yer alan 827 ve 828 envanter numaralı panolar, İstanbul Topkapı Sarayı Müzesi 1058 envanter numaralı pano, İstanbul Arkeoloji Müzesi panosu, İstanbul Topkapı Sarayı Müzesi Ağalar Cami panosu bu gruba giren örneklerdir. Bunların ortak özellikleri; dikdörtgen biçiminde ve sivri kemerli tepelikle sonlanmaları ile şematik ve

süslenmiştir. Mihrap nişinin iki yanında iri bitkisel süslemeli çini levhaların arasında içleri bitkisel dolgulu dört şemse motifi yer almaktadır (Çobanoğlu ve Orman, 2011, s. 138).

²⁶ Yapının banisi Kanuni Sultan Süleyman'ın veziriazamlarından, aynı zamanda Mihrimah Sultan'ın kocası Rüstem Paşa'dır. Mimar Sinan tarafından inşa edilen yapı 1561 tarihlidir. Harim mekânı zeminden kubbe eteğine kadar çini ile kaplıdır (Öz, 1997, s. 117).

²⁷ Sultan III. Mehmet'in annesi Safiye Sultan tarafından 1597 yılında yapımına başlanılan yapı 1603 yılında inşasının yarım kalması nedeni ile uzun süre yapımına ara verildikten sonra, IV. Mehmet'in annesi Hatice Turhan Valide Sultan tarafından 1661-1665 yılları arasında tamamlanmıştır. Camide harim mekânında zeminden ikinci kat pencerelerin üst kısmına kadar, duvar ile ana kubbeyi taşıyan payelerin yüzeyleri, son cemaat yerinde ise duvarlar ikinci sıra pencerelere kadar çinilerle kaplıdır. Ayrıca Camide hünkâr mahfili ve hünkâr kasrında da çini kullanımına yoğun olarak yer verilmiştir. 17. yüzyıl İznik ve Kütahya imalatı olan çiniler sıraltı tekniğindedir. Mavi, yeşil ve firuze rengin hâkim olduğu çinilerde bitkisel kompozisyonlar kullanılmıştır (Çobanoğlu ve Orman, 2011, s. 154-155).

²⁸ Topkapı Sarayı Kara Ağalar Dairesi taşlık, koğuş ve mescit bölümlerinden oluşmaktadır. Bu bölümde 17. yüzyıla ait İznik üretimi sıraltı tekniğinde çiniler yer almaktadır. Çinilerde çoğunlukta beyaz, mavi, yeşil, lacivert firuze ve kırmızı renkler kullanılmıştır. Motif olarak yaprak, rozet çiçekler, lale, karanfil, hatayı, çiçekler, yazı, rumi ve servi ağaçları görülmektedir (Çobanoğlu ve Orman, 2011, s. 272).

²⁹ Cami, Hekimoğlu Ali Paşa semtinde yer almaktadır. Hekimbaşı Nuh Efendinin oğlu, sadrazam Hekimoğlu Ali Paşa tarafından 1731-1745 yılları arasında yaptırılmıştır. Mimarı, Ömer Ağa'dır. (Öz, 1997, s. 70). Camide harim mekânının dört duvarı alt kat pencere üstlerine kadar mavi, kırmızı ve beyaz renkte çinilerle kaplıdır. Mihrap çıkıntısının batı duvarındaki çiniler onarım sırasında değiştirilmiştir.

iki boyutlu kompozisyon özelliğine sahip olmalarıdır. Kompozisyonu mavi ve beyaz renkte karşılıklı palmet sırasının oluşturduğu üçgen alınlık biçiminde bir kuşak çevrelemektedir. Merkezde revaklı avlu içerisinde Mescid-i Haram vardır. Üzerinde iki bölümden oluşan sivri alınlıkta ters palmet motifi bulunmakta olup bunun alt kısmında yer alan çerçeve içerisinde Kur'an-ı Kerim'den bir ayet yazılıdır. Merkezde bulunan Mescid-i Haram revakla çevrilmiştir. Revakların üzerinde yedi tane minare görülmektedir. Mescid-i Haram'ın ortasına siyah renkte yerleştirilen Kâbe, yeşil ya da mavi zeminli metaf dairesi içerisine alınmıştır. Kâbe'nin çevresinde zemin beyaz ya da mavi renktedir. Makamat-ı Erbaa mavi çatılıdır. Kâbe'nin güneyinde Minber-i Şerif yer almaktadır. Genellikle beyaz zemin üzerine lacivert, turkuaz, kırmızı, yeşil, beyaz ve siyah renklerde desen uygulanmıştır. Renkler parlak ve kalitelidir.

2. grup panolar; İstanbul Solak Sinan Paşa Cami panosu, İstanbul Rüstem Paşa Cami panosu ve Kütahya Ulu Cami panosudur.

Panolar, kare biçiminde tek parça karodan oluşmaktadır. Bir çerçeve içerisinde yer alan öğeler merkezde yer alan Kâbe'ye doğru bir yöneliş göstermektedir. Kâbe'nin çevresinde birer ya da ikişer şerefeli yedi minare, mavi kubbeli Makamat-ı Erbaa, Minber-i Şerif ve kimi zaman da kulplu Zemzem sürahileri vardır. Kâbe siyah renkte olup kiremit rengi kuşak ve kapısıyla iki boyutlu olarak ve metaf çizgisi içerisinde verilmiştir. Genellikle kiremit rengi, yeşil, mavi, lacivert renkleri kullanılmıştır. Geç dönem örneği olan Kütahya Ulu Cami'nde yer alan çini panonun renklerinin diğerlerine göre daha soluk ve işçilik açısından daha az kaliteli olduğu göze çarpmaktadır. Bu panolar genellikle iki boyutlu ve şematik kompozisyon özelliğine sahiptir.

3. grup panolar; İstanbul Topkapı Sarayı Müzesi Harem Kara Ağalar Mescidi güney duvar mihrap nişi içerisinde yer alan pano, Kastamonu Küre Ak Şemsettin Cami panosu ve İstanbul Türk ve İslam Eserleri Müzesi 830 envanter numaralı panodur.

Bunlar dikdörtgen biçiminde olup birden fazla karodan meydana gelmişlerdir. Kompozisyonun çevresini kıvrık dal, yaprak ve palmet motiflerinin birbiri ardına dizilerek oluşturduğu bir kuşak çevrelemektedir. Merkezinde Kâbe'nin yer aldığı Mescid-i Haram'ın etrafındaki revaklar ikinci bir çerçeve görünümü sergilemektedir. Bu revakların iç kısımlarında ve revakların üst köşelerinde olmak üzere yedi minare görülmektedir. Mescid-i Haram'ın üst iç kısmında kartuş içerisinde beyaz zemin

üzerine siyah ya da mavi renkte Kelime-i Tevhid yazısı yazılıdır. Merkezde yer alan Kâbe betimlemesi siyah renkte olup kiremit rengi kuşaklıdır. Çevresinde Makamat-ı Erbaa ve Minber-i Şerif vardır. İstanbul Topkapı Sarayı Müzesi Harem Kara Ağalar Mescidi güney duvar mihrap nişi içerisinde yer alan pano dışındaki diğer iki panonun Kâbe betimlemesinde üç boyutlu bir görüntü dikkat çekmektedir. Desenlerde beyaz zemin üzerine mavi ve su yeşili tonları ile siyah renkte desen uygulanmıştır.

4. grup panolar; İstanbul Eminönü Yeni Cami panosu, New York Metropolitan Müzesi panosu, Eyüp Cezeri Kasım Paşa Cami'nden gelen Ankara Vakıf Eserleri Müzesi panosu ve İstanbul Hekimoğlu Ali Paşa Cami panosudur.

Kompozisyonlar; Mescid-i Haram, dağlar ve mimari yapılardan oluşan Mekke kentinden meydana gelmektedir. Mescid-i Haram'da bir ya da iki sıra lacivert kubbeli revaklı avlu ve bu avlunun doğu ve kuzeyinde küçük boyutlu iki avlu daha görülmektedir. Revaklarda ikişer şerefeli minareler yer almaktadır. Revakların iç cephesinde kemer ve sütunlar görülürken dış cephesinde beyaz renkte duvar bulunmaktadır. Avlunun merkezinde yer alan Kâbe, kemerli ve sütunlu metaf dairesi içerisindedir. Kâbe kiremit kırmızısı ya da altın sarısı kuşaklı ve siyah renktedir. Kâbe'nin çevresinde Makamat-ı Erbaa vardır. Avlunun güney doğusunda Minber-i Şerif görülmektedir.

18. yüzyıl başlarına tarihlendirilen bu panolar, dikdörtgen biçiminde, perspektif uygulaması ile üç boyutlu görünüme sahip olan çini panolardır. Panolarda topografik kent manzarası biçiminde desen uygulanmıştır. Renklerde çeşitlilik görülmekte olup sarı, kahverengi, lacivert, yeşil, turkuaz, gri ve beyaz renkler kullanılmıştır. Erken örneklerle göre renklerin soluk, konturların giderek belirginliğinin azaldığı görülmektedir.

Mekke ve Medine betimlemeli çini panolar; 17. ve 18. yüzyılda Kütahya ve İznik'te, daha geç dönemde İstanbul'da Tekfur Sarayı'nda sır altı tekniği ile yapılmıştır (Öney, 1976, s. 115).

Tez çalışmamızda ele alınan 16 panoda Mekke, bu panolardan İstanbul Ayasofya Müzesi'ndeki örnekte Mekke ve Medine kentleri birlikte ele alındığından toplamda 17 tane betimleme incelenmiştir. G. Öney (1987, s. 73) çini panolarda yer

alan Mekke kenti betimlemelerinin sayılarının Medine betimlemelerine göre fazla olduğunu belirtmektedir ki çalışmamız örneklerinde de aynı durum gözlenmiştir.

Çini panoların bazılarında yer alan kitabelerden, bunların sipariş üzerine üretildiği anlaşılmaktadır (Öney, 1987, s.73). Mekke ve Medine konulu çini panoların Cami ve mescitlerde genellikle kible duvarında yer aldığı görülmektedir. En bilinen çini ustaları olarak Ahmet, Nakkaş Müstecepzâde Süleyman, Teberdar Nakkaş Ali İskenderiye, Tabakzâde İznikli Mehmet Bey, Mehmet El Şami, İznikli Osman bin Ahmet gibi isimler geçmektedir (Öney, 1976, s. 115).

4.1.2. Kalem İşi

Kalem işlerinde görülen Mekke ve Medine betimlemelerinden çalışmaya dahil edilen 11 örnek bulunmaktadır (kat. no. 17-28). Bunlar, 1780 tarihli Manisa Kula Kurşunlu Cami³⁰ (kat. no.17-foto.- şekil no.17-18), 1791-1792 tarihli Manisa Soma Emir Hacı Hıdır Bey Cami³¹ (kat. no. 18- foto.-şekil no. 19-20), 18.yüzyıla tarihlendirilen Tokat Zile Beyazıd-ı Bestami Türbesi³² (kat. no. 19- foto. şekil no. 21), 18.yüzyıl sonu 19. yüzyıl başına tarihlendirilen Denizli Akköy Yukarı Cami³³ (kat. no. 20-foto.-şekil no. 22), 18. yüzyıl sonu 19. yüzyıl başına tarihlendirilen İzmir

³⁰ Kurşunlu Cami, Manisa ili Kula ilçesinde aynı adla anılan meydana yer almaktadır. İnşa kitabesine göre 1496 senesinde yapılmıştır. Caminin harim duvarlarını süsleyen bitkisel karakterli kalem işlerinin ve manzara konulu resimlerin 1780 senesindeki onarıma ait olduğu kabul edilmektedir. Yapı 1969 yılında Vakıflar Genel Müdürlüğünce restore edilmiştir (Bozer, 1990, s. 11-15). Harimde pencere kenarlarında, sütun ve kemerlerde, kubbe eteğinde, kuzeydeki mahfil taşıyan sütun başlıklarında ve mihrapta S ve C kıvrımlı barok etkili kalem işi süslemeler yer almaktadır. Kompozisyonun çoğunluğunu bitkisel, geometrik ve yazı unsurları oluşturmaktadır.

³¹ Manisa İli, Soma ilçe merkezinde yer alan Hızır Bey Cami, kitabelerine göre 1791–92 senesinde inşa edilmiştir. Camide, 1937, 1984-85, 2003, 2009 ve 2010 yıllarında çeşitli restorasyon çalışmaları yapılmıştır (Karaaziz Şenel, 2014, s. 718). Camide son cemaat yeri duvarlarında mihrabiye kavsaraları, mükebbire içleri, pencere çevreleri, harim mekânında mihrap, mahfil altı, kubbe içi ve duvarlar boş yer bırakılmayacak biçimde barok ve rokoko üslubunda kalem işleri ile süslenmiştir. Resimlerde görülen öğeler; vazodan çıkan çiçek, S ve C kıvrımlı motifler, tam ve yarım palmetler, rozetler, düğüm motifleri ve mimari örneklerden oluşan kompozisyonlardır. Resimlerdeki renk ve üslup farklılıklarından bazı kompozisyonların son yıllarda uygulanan restorasyon çalışmalarında eklendiği anlaşılmaktadır.

³² Türbe Tokat ili Zile ilçesinde yer almaktadır. Eserin 1206 ve 1305 senelerine ait iki kitabesinin bulunduğu ifade edilmektedir (Cantay, 1980, s. 498). Ancak türbenin inşa tarihi kesin olarak belli değildir. Türbe çerisinde yer alan kalem işlerinin Zileli Emin tarafından yapıldığı ileri sürülmektedir (Akın, E., A., Kalınbacak Ercan ve E. Başaran, 2017, s. 74).

³³ Cami, Denizli il merkezine yaklaşık olarak 20 km. mesafede yer alan Akköy ilçe merkezinde yer almaktadır. Cami 18. yüzyıl sonu veya 19. yüzyıl başlarına tarihlendirilmektedir. Harimde ahşap taşıyıcılarla desteklenen ahşap tavan, çitalarla küçük karelere ayrılmış olup bunların içerisinde basit renkli çiçek motiflerinden oluşan kalem işi süslemeler yer almaktadır. Tavanın orta kısmındaki kubbenin içi bitkisel kalem işleri ile süslenmiştir. Harim mekânında duvarlar zeminden tavan seviyesine kadar dört yönde kalem işleri ile süslenmiştir. Resimlerde sarı, kırmızı, mavi, yeşil, turuncu ve siyah renkler kullanılmıştır. Resimlerde kompozisyonun çoğunluğunu bitkisel konular oluşturmaktadır. Lale, karanfil, tomurcuk, servi ve soyut ağaçlar, vazodan çıkan çiçek demetleri bu konular arasındadır.

Karaburun Mordoğan Köyü Eski Cami (kat. no. 21-foto.-şekil no. 23), 1811 tarihli Aydın Kuyucak Kayran Köyü Cami³⁴ (kat. no. 22- foto.-şekil no. 24-25), 1834-1835 tarihli Aydın Koçarlı Cihanoğlu Cami³⁵ (kat. no. 23, foto.-şekil no. 26), 1855 tarihli Tokat Zile Tekke Köyü Şeyh Nusrettin Türbesi³⁶ (kat. no. 24-foto.-şekil no. 27), 1874-1875 tarihli İzmir Ödemiş Bademli Köyü Kılıczâde Mehmet Ağa Cami³⁷ (kat. no.25-foto.-şekil no. 28-29), 1884-1886 tarihli Denizli Akköy Belenardıç Köyü Cami³⁸ (kat. no. 26, foto.-şekil no. 30), 19. yüzyıla tarihlendirilen Konya Beyşehir Advancık Köyü Cami³⁹ (kat. no. 27-foto.-şekil no. 31) ve 1902 tarihli Afyon Dazkırı İdris Köyü Cami⁴⁰

³⁴ Cami, Aydın il merkezinin 59 km. batısında Kuyucak ilçe merkezine 18 km. uzaklıktaki Kayran Köyü'nde bulunmaktadır (Cömertler Aktuğ ve Pektaş, 2016, s. 10). Caminin, son cemaat yeri giriş kapısı üzerinde yer alan tabelaya göre 1811 yılında inşa edildiği anlaşılmaktadır. Harim mekânı ve son cemaat yeri kalem işleri ile süslenmiştir. Son cemaat yeri ve harim mekânının duvarlarını dolduran kalem işlerinde konturlarda siyah olmak üzere kırmızı, yeşil, mavi ve sarı renkler kullanılmıştır. Kompozisyonlarda bitkisel motifler, vazodan çıkan çiçek motifleri, servi ağaçları ve gül demetleridir. Geometrik kompozisyonlarda altigen, daire, yıldız, madalyonlara yer verilmiştir.

³⁵ Cami 1834-1835 yılları arasında Cihanoğulları'ndan Mustafa Ağa tarafından yaptırılmıştır (Arık, 1988, s. 46). Üst sıradaki pencereler ise daha küçük ve iç kısımları batılı üslupta süslenmiştir. İkinci kat pencerelerin alt kısmından başlayarak kubbeye geçiş elemanları çeşitli kompozisyonlarda kalem işleri ile süslenmiştir. Kubbe içi düz ve sade bırakılmıştır. Bu resimlerdeki kompozisyonlar alt kısımdan başlayarak sırasıyla kubbeye kadar çıkan bordürler halindedir. İlk olarak zikzaklı bir bordür görülmektedir. Bunun üstünde pencerelerin arasında vazodan çıkan çiçek motifleri, bunun üstünde kubbeye geçişi sağlayan trompların iç kısmı perde motifleriyle süslüdür. Trompların aralarında kalan üçgen kısımlarda bitkisel süslemeler, mimari yapıların oluşturduğu manzaralı kent betimlemeleri ve bu kompozisyonları birbirinden ayıran çeşitli renklerde boyanmış kuşaklar yer almaktadır. Bu kompozisyonların üstünde burmalı bir bordür ve üstünde de yine zikzaklı bir bordür daha görülmektedir. Kubbeye geçişteki en son sıra kompozisyonda ise peş peşe sıralanmış mimari yapı ve ağaçlardan oluşan kent betimlemeleri oluşturmaktadır. Mihrap çevresi yine barok üslupta işlemelerle süslenmiştir. Bu resmin üzerinde ise Kur'an-ı Kerimden bir ayet bulunmaktadır. Ayrıca Caminin duvarlarında değişik konuları içeren kompozisyonlar resmedilmiştir.

³⁶ Türbe, Tokat ili Zile ilçesine bağlı Şeyh Nusrettin (Tekke) köyünde yer almaktadır. İnşa tarihi kesin olarak bilinmeyen türbe 14. yüzyıl ortalarına tarihlendirilmektedir. Yapı 1855 ve 1978 yıllarında tamirat geçirmiştir (Uzunçarşılı, 2003, s. 214). Motiflerde batı etkili Barok, Rokoko ve Ampir üslup kendini göstermektedir. S ve C kıvrımları ve dalgalanmalar kompozisyonun genel karakterini oluşturmaktadır (Akın, E., A., Kalınbacak Ercan ve E. Başaran, 2017, s. 74).

³⁷ Cami İzmir merkeze yaklaşık 112 km. mesafede yer alan Ödemiş ilçesine bağlı Bademli köyünde yer almaktadır. Yapım tarihi hakkında kesin bilgi bulunmayan Caminin giriş kapısı üzerinde yer alan kitabeğe göre 1811 yılında Mehmet Ağa tarafından yenilendiği anlaşılmaktadır. Kitabenin üst kısmında yer alan tarihten anlaşıldığı kadarıyla Camide yer alan kalem işlerinin 1874-1875 yıllarında eklendiği anlaşılmaktadır (Kuyulu, 1994, s. 147). Caminin iç ve dış cephelerinde kalem işleri yer almaktadır.

³⁸ Denizli merkeze 31 km. uzaklıkta yer alan ve Akköy ilçesine de 11 km. mesafede bulunan Belenardıç Köyü merkezinde yer alan Cami, giriş kapısında yer alan tabelaya göre 1884 yılında inşa edilmiştir. Harim mekânı batı duvar hariç üç yönde pencere hizasından başlayarak tavan seviyesine kadar kalem işleri ile süslenmiştir. Bitkisel motifler sarmaşık, lale, servi, sümbül ile vazo ya da ibrikler içinden çıkan çiçek demetlerinden meydana gelmektedir. Geometrik kompozisyonlar arasında çarkıfelek, altigen ve yıldız motifleri görülmektedir.

³⁹ Cami Konya ili Beyşehir ilçesine 14 km. uzaklıktaki Advancık köyünde yer almaktadır. Camide kitabe bulunmamaktadır. Üslup özelliklerinden 19. yüzyılda inşa edilmiş olabileceği anlaşılmaktadır. Harim mekânında pencere hizalarından tavan seviyesine kadar kalem işleri görülmektedir. Kullanılan renkler siyah, mavi, yeşil, sarı ve turuncudur.

⁴⁰ Dazkırı İdris Köyü Camii, Afyonkarahisar'ın merkeze 140 km. uzaklıktaki ilçelerinden Dazkırı'nın 13 km. kuzeybatısında yer alan İdris köyünde bulunmaktadır (Algaç, 2017, s. 421). Harim mekânına girişi sağlayan kapının üstünde yer alan tabeladan 1902 yılında inşa edildiği anlaşılmaktadır. Harimde

(kat. no.28-foto.-şekil no. 32-33) örnekleridir. Betimlemelerin tamamı ya 18. ve 20. yüzyıl arasında inşa edilmiş yapılarda ya da bu dönemlerde yapılan onarımlarda eklenmiştir (Şener, 2011).

Çalışma kapsamındaki Mekke ve Medine betimlemeleri kompozisyon özelliklerine göre iki farklı grupta toplanmaktadır.

1. grup resimler; Aydın Kuyucak Kayran Köyü Cami, Afyon Dazkırı İdris Köyü Cami, Denizli Akköy Belenardıç Köyü Cami, Denizli Akköy Yukarı Cami ve Konya Beyşehir Advancık Köyü Camilerinde yer alan iki boyutlu, çizgisel üslupta ele alınan Mekke ve Medine betimlemeleridir.

Mekke betimlemelerinde genellikle kırmızı, mavi ve yeşil kubbelerle örtülü sarı revakların çevrelediği avlunun ortasında Kâbe yer almaktadır. Kâbe'nin etrafında yarım daire şeklinde metafor çizgisi görülmektedir. Metafor dairesi ile revaklar arası şeritlerle bölümlere ayrılmıştır. Kâbe'nin etrafında kubbe veya külahla örtülü, Makamat-ı Erbaa, su kuyusu ve Minber-i Şerif bulunmaktadır. Hurma ağaçları kırmızı meyveli ve yeşil renktedir. İkişer şerefeli yedi minare betimlenmiştir. Mescid-i Nebevi betimlemesi, beş minaresi ve revaklar içerisinde görülmesinden anlaşılmaktadır. Mescid-i Nebevi, yuvarlak kemerli iki kat ve merkezi kubbe ile kademeli bir biçimde yükselmektedir. Caminin sağında üç ve solunda iki tane kırmızı ve yeşil renklerde üçer şerefeli beş minare yer almaktadır. Kubbesinde ve minarelerde alem görülmektedir. Kubbelerinin üzerinde çiçekler yer almaktadır. Resimlerde mavi, kırmızı, yeşil ve sarı, konturlarda siyah renk kullanılmıştır.

2. grup resimler; Aydın Koçarlı Cihanoğlu Cami, İzmir Ödemiş Bademli Köyü Kılıczâde Mehmet Ağa Cami, Manisa Kula Kurşunlu Cami, Manisa Soma Emir Hıdır Bey Cami, Tokat Zile Beyazıd-ı Bestami Türbesi ve Tokat Zile Tekke Köyü Şeyh Nusrettin Türbesi'nde bulunan, dikine perspektif uygulaması ile üç boyutlu olarak verilen topografik kent betimlemesinden oluşan resimlerdir.

Mescid-i Haram betimlemesi, arka planda yer alan Mekke kenti ve sıra dağlardan oluşan bir kompozisyona sahiptir. Mescid-i Haram, yedi minareli ve kubbeli revaklarıyla gösterilmiştir. Mescid'in kuzey ve batı cephelerinde avluya bitişik

ve son cemaat yerinde kalem işleri yer almaktadır. Kalem işlerinde konturlarda siyah olmak üzere sarı, kırmızı, yeşil, mavi renkler kullanılmıştır.

biçimde yapılmış iki avlu daha yer almaktadır. Avlunun merkezinde Kâbe metafor dairesi içerisinde. Makamât-ı Erbaa, Minber-i Şerif de avluda yer almaktadır. Mescid'in çevresinde yer alan Mekke evleri detaylı bir biçimde ele alınmıştır. Dağlarda ve gökyüzünde açıklı koyulu renk tonları kullanılmıştır.

Medine betimlemeleri, Mescid-i Nebevî, evler ve Cennetü'l-Baki ile sıra dağlardan oluşan bir kompozisyona sahiptir. Mescid-i Nebevi beş minare ve kubbe ile çevrili revak ile iki avlu halindedir. İlk avluda Hz. Muhammed'in evi ile minberi arasında yer alan bahçe Ravza-i Mutahhara'da Minber-i Şerif, avlunun güneydeki ikinci bölümünde Hz. Fatıma'nın bahçesi ve su kuyusu vardır. Bu örneklerde Mekke ve Medine kenti betimlemeleri genellikle yan yana yerleştirilmiştir. Resimlerde figürsüz topografik üslup kullanılmıştır. Renk tonlarında çeşitlilik ve ışık-gölge uygulaması vardır. Mekke ve Medine betimlemeleri çoğunlukla Camilerin güney duvarında yer almaktadır.

18. yüzyılda kitap resminin azaldığı, yüzyılın sonlarında, I. Abdülhamid ve III. Selim dönemine denk gelen süreçte, başta İstanbul olmak üzere Anadolu'da da mimari süsleme elemanı olarak batı etkisi ile yapılmış kalem işi uygulamasına gidildiği görülmektedir (Arık, 1988, s. 22-23). Anadolu'da kutsal mekânların resimlendiği kalem işlerinde sıklıkla dini mimari örneği olan Camilerde rastlanmaktadır. Kalem işi ile uygulanmış Mekke ve Medine kent betimlemeleri, genellikle Camilerin güney duvarlarında, mihrap üstünde ya da Cami giriş kapısının iki yanında simetrik olarak yer almaktadır.

4.1.3. Ahşap İşçiliği

Ahşap eserlerin süslemelerinde kutsal mekânların konu edildiği 3 örnek çalışmaya dahil edilmiştir. Bunlar; İstanbul Türk ve İslam Eserleri Müzesi (kat. no. 29-foto.-şekil no. 34) ile İstanbul Topkapı Sarayı Müzesi'nde bulunan kible-numâlar (kat. no.30-foto.-şekil 35) ve Ankara Etnografya Müzesi'nde bir kaşıktır (kat. no. 31-foto.-şekil 36). Kible-numâ⁴¹ olarak bilinen ve kible yönünü gösteren pusula kapakları ve

⁴¹Kible-numâ'lar, müslümanların namaz kılarken yönlerini döndükleri Mescid-i Haram yani Kiblenin bulunduğu yönün tayin edilebilmesi amacıyla kullanılan bir çeşit pusuladır (Sözen ve Tanyeli, 2011, s. 167). Daire biçiminde iki bölümden oluşmaktadır. Mekke'yi tam merkeze alan bu aletin üstünde ayrıca, bu şehri temsil eden merkez noktası etrafında dönen bir cetvel bulunmakta, bu cetvelin üzerinde, Mekke'ye olan mesafeyi gösteren bir şerit yer almaktadır (Şen, 2015, s. 59).

ağaç kaşık içindeki Mekke betimlemesi; merkezde Mescid-i Haram, arka planda yer alan Mekke kenti ve sıra dağlardan oluşan bir kompozisyona sahiptir.

Kible-numâlardaki kompozisyonda Mescid-i Haram, yedi minareli ve kubbeli revaklarıyla gösterilmiştir. Mescid'in kuzey ve batı cephelerinde avluya bitişik biçimde yapılmış iki avlu daha yer almaktadır. Avlunun merkezinde Kâbe metaforu dairesi içerisinde yer almaktadır. Makamât-ı Erbaa, Minber-i Şerif'de avluda yer almaktadır. Mescid'in çevresinde batılı üslupta bitkisel süslemeler kompozisyonu tamamlamaktadır.

Ağaç kaşıktaki kompozisyonun merkezinde altın rengi kuşak ile siyah renkte Kâbe görülmektedir. Alt kısmında Arapça "Kâbe" yazısı yazılmıştır. Kâbe'nin arka planında kemer dizilerinden ve minareden anlaşıldığı kadarıyla revak yer almaktadır. Revakların gerisinde ağaçlar, Mekke evleri, bir dağ ve yatay çizgilerle hareketlendirilmiş gökyüzü görülmektedir.

Ahşap eserlerde görülen Mekke betimlemelerinde dikine perspektif ve ışık-gölge uygulaması görülmektedir. Kullanılan renkler; sarı, yeşil, pembe ve mavi tonlarıdır. Resimlerde figürsüz topografik üslup kullanılmıştır. Eserlerde görülen kompozisyonlar, dönemin resim anlayışını yansıtmaktadır.

4.1.4. Fildişi İşçiliği

Kutsal mekânlar arasında Mekke ve Medine betimlemelerinin fildişi malzeme üzerine guaj boya ile resmedildiği 2 örnek Topkapı Sarayı Müzesi Resim Bölümü'nde yer almaktadır (kat. no. 32-33-foto.-şekil no. 37-38). Panolarda, Mekke ve Mescid-i Haram, Medine ve Mescid-i Nebevi betimlenmiştir.

Üç boyutlu anlatıma sahip resimlerde perspektif ve ışık-gölge uygulaması görülmektedir. Eserlerin tarihi hakkında bilgi bulunmamasıyla birlikte kompozisyon özelliklerinden 19. ya da 20. yüzyıla ait olabilecekleri anlaşılmaktadır.

4.1.5. Maden İşçiliği

Kutsal mekânların betimlendiği çalışmaya dahil edilen maden eserler arasında Mekke betimlemeli tek eser İstanbul, Topkapı Sarayı Müzesi, Mukaddes Emanetler Dairesi'nde yer almaktadır (kat. no. 34-foto.-şekil no. 39).

Altın rengi çerçeve içerisinde gümüş malzemenen yapılmış olan pano muhtemelen kazıma tekniği ile süslenmiştir. Eserde üç boyutlu, dikine perspektif uygulamasına yer verilmiştir. Mekke kentinin figürsüz ve topografik bir biçimde uygulandığı eserin merkezinde Abdülmecid tuğrası ve Abdülmecid yazısı yer almaktadır. Bu özelliğinden eserin 19. yüzyıla ait olabileceği anlaşılmaktadır.

4.1.6. Dokuma

Mekke ve Medine betimlemeleri dokuma eserler arasında çalışmaya dahil edilen 3 örnek bulunmaktadır. Bunlar; 19. yüzyıla tarihlendirilen İstanbul Sadberk Hanım Müzesi'nde yer alan işleme örneği (kat. no. 35-foto.-şekil no. 40), özel bir koleksiyonda bulunan 1909 tarihli seccade örneği (kat. no. 36-foto-şekil no. 41) ve İstanbul Topkapı Sarayı Müzesi'nde bulunan işleme örneğidir (kat. no.37-foto-şekil no. 42).

Eserlerde Mekke kenti merkezinde gösterilen Mescid-i Haram betimlenmiştir. Kompozisyonların tamamı, revaklı avlu içerisinde yer alan ve merkezinde Kâbe'nin yer aldığı Mescid-i Haram'dan oluşmaktadır. Kompozisyon özellikleri genellikle kuş bakışı dikine perspektif uygulaması olup üç boyutlu anlatıma yer verilmiştir. Kompozisyonlarda figürsüz topografik üslup kullanılmıştır.

4.1.7. Kitap Resmi

Osmanlı resim sanatında, tarihi ve dini kitaplarda çok sayıda kutsal kent ve mekân betimlemesi görülmektedir. Yapılan araştırmalarda çalışmaya dahil edilen Mekke ve Medine betimlemeli 28 örnek belirlenmiştir. Bu örnekler; Amasya Beyazıd-ı Veli Han Kütüphanesi'nde yer alan Mecmua-i Ediyeye (kat. no. 38) ve Muhammediye (kat. no. 51), İstanbul Topkapı Sarayı Müzesi Kütüphanesi'nde yer alan Hac Vekaletnamesi (kat. no. 39) ve Siyer-i Nebi (kat. no. 40-41), İstanbul Topkapı Sarayı Müzesi'nde yer alan Delail'ül Hayrat (kat. no. 50; 59-61) ve Teşekkürname (kat. no. 64), New York Spencer Koleksiyonu'nda bulunan Siyer-i Nebi (kat. no. 40; 43-45), İstanbul Sakıp Sabancı Müzesi'nde yer alan Delail'ül Hayrat (kat. no. 46-47; 49-50; 54-55), İstanbul Deniz Müzesi'nde bulunan Kur'an-ı Kerim (kat. no. 52), İstanbul Türk Vakıf Hat Sanatları Müzesi'nde yer alan El-Hac (kat. no. 53), Ankara Etnografya Müzesi'nde bulunan Delail'ül Hayrat (kat. no. 56-57), Fezail-i Mekke ve Medine (kat.

no. 62) ve Enam-i Şerif (kat. no. 58) gibi tarihi ve dini el yazması ya da baskı kitap ve hac vekaletnamelerinde yer almaktadır.

Siyer-i Nebi (kat. no. 41-45-foto.-şekil no. 48-52) gibi biyografi ve edebi eserler ile El Hac (kat. no. 53-foto.-şekil no. 66) adlı hac rehberinin 16. ve 17. yüzyıllara, Muhammediye (kat. no. 51-foto.-şekil no.63) ve Delail'ül Hayrat (kat. no. 46-50-foto.-şekil no.53-62) adındaki dini kitapların 18. ve 19. yüzyıllara ait olduğu görülmektedir.

16.-17. yüzyıllara ait olan biyografi ve edebi konulu eserlerde yer alan kutsal mekânlar genellikle doğa manzarası içerisindedir. Figürlü, hareketli bir konunun parçası olarak ele alınan Mekke ve Medine kentleri canlı ve parlak renklerle dönemin resim anlayışını yansıtmaktadır.

18.-19. yüzyıllara ait olan betimlemelerde dikine perspektif uygulaması ile kuşbakışı olarak gösterilen, üç boyutlu, figürsüz, topografik üslupta resimlenmiş Mekke ve Medine betimlemeleri görülmektedir. Özellikle Delail'ül Hayrat adı verilen dua kitaplarında karşılıklı sayfalarda yer alan Mekke ve Medine betimlemeleri farklı üslubu ile dikkat çekmektedir. Mekke betimlemesi; arka planda yer alan sıra dağlar ve merkezdeki Mescid-i Haramdan oluşan bir kompozisyona sahiptir. Mescid-i Haram; yedi minareli ve bir sıra mavi kubbeli revaklarıyla betimlenmiştir. Mescid'in kuzey ve batı cephelerinde avluya bitişik biçimde yapılmış iki avlu daha yer almaktadır. Avlunun merkezinde yer alan Kâbe, altın rengi kuşak ve siyah renklerle belirlenmiştir. Kâbe kırmızı metafor çizgisi içerisinde yer almaktadır. Makamât-ı Erbaa, kırma çatı ya da kubbelerle örtülüdür. Minber-i Şerif de avlunun güney-batısında görülmektedir. Mescid'in çevresinde yer alan Mekke evleri simetrik bir biçimde konumlandırılmıştır. Dağlarda açık koyu kahverengi ya da yeşil renk tonları kullanılmıştır.

Medine betimlemesi; Mescid-i Nebevî, evler ve Cennetü'l-Baki ile sıra dağlardan oluşan bir kompozisyona sahiptir. Mescid-i Nebevi beş minare ve bir sıra mavi kubbeli revak ile iki avlu halinde betimlenmiştir. İlk avluda Hz. Muhammed'in evi, avlunun güneydeki ikinci bölümünde Hz. Fatıma'nın bahçesi ve su kuyusu ve hurma ağaçları yer almaktadır. Kompozisyonlarda perspektif ve ışık-gölge başarılı bir şekilde uygulanmıştır.

Hac rehberlerinde ise iki boyutlu çizgisel üslupta resimler yer almaktadır. Betimlemelerde genel olarak pembe, siyah, mavi, beyaz, yeşil, kahve rengi, turuncu, su yeşili, altın sarısı gibi canlı ve parlak renk tonlamaları kullanılmıştır.

İslam sanatında kutsal mekân betimlemeleri ile ilk olarak kitap resimlerinde karşılaşılmaktadır. Hz. Muhammed'in Miraç olayının konu edildiği Miraçname adlı eserlerin bilinen ilk örneği 1314 tarihli olup İlhanlılar dönemine aittir. Miraç olayı ile ilgili ilk kitap resmi ise yine İlhanlılara ait Cami el-Tevarih⁴² adlı eserde geçen Miraç sahnesidir. Hz. Muhammed'in melekler arasında gökyüzünde betimlendiği bu sahne simgeleşmiş Miraç sahnesinin ilk örneğidir. Miraç sahnelerinin konu edildiği edebi eserler arasında yer alan Nizami'nin Hamsesi'nin⁴³ ilk sayfalarında da Miraç sahnesinin yer aldığı görülmektedir (Tanındı, 2006, s. 10). Çalışmamız Osmanlı sanatı ile sınırlandırıldığından dolayı İslam sanatında yer alan bu örnekler çalışmaya dahil edilmemiştir⁴⁴. 14. yüzyılda yaşamış olan Ömer ed-Darir el- Erzenürrumi tarafından Memlük Atabeyi olan Berkuk'un isteği üzerine yazılmış olan Siyer-i Nebi⁴⁵ adlı eserde (Tanındı, 2006, s. 26-27) Hz. Muhammed'in yaşam hikayesi anlatılırken kutsal mekân betimlemelerine de yer verilmiştir.

14. yüzyılda yaşamış olan Ömer ed-Darir el- Erzenürrumi tarafından Memlük Atabeyi olan Berkuk'un isteği üzerine yazılmış olan Siyer-i Nebi⁴⁶ adlı eserde (Tanındı, 2006, s. 26-27) Hz. Muhammed'in yaşam hikayesi anlatılırken kutsal mekân betimlemelerine de yer verilmiştir.

Osmanlı sanatında Mekke ve Medine gibi kutsal kentlerin figürsüz ve topografik üslupta ele alındığı resimli el yazmalarında görülen ilk örnekleri Kanuni Sultan Süleyman döneminde karşımıza çıkmaktadır (Özsayiner, 2012, s. 145). Dönemin ünlü nakkaşı Matrakçı Nasuh tarafından yazılıp resimlenen Mecmua-i

⁴² Cami el-Tevarih, Edinburg Üniversitesi Kütüphanesi, Arab 20 (Tanındı, 2006, s. 10).

⁴³ Hamse-i Nizami, Keir Koleksiyonu, Londra (Tanındı, 2006, s. 10).

⁴⁴ Resimli el yazmalarında konu ile ilgili örneklerin sayısının çok fazla olması nedeni ile müzelerden ve yazılı kaynaklardan elde edilen örnekler çalışmaya dahil edilmiştir.

⁴⁵ Siyer-i Nebi, Spencer Koleksiyonu, New York Halk Kütüphanesi; Topkapı Sarayı Müzesi Kütüphanesi, İstanbul. H. 1221, H. 1222, H. 1223; Türk ve İslam Eserleri Müzesi, İstanbul, T. 1974 (Tanındı, 2006, s. 26-27).

⁴⁶ Siyer-i Nebi, Spencer Koleksiyonu, New York Halk Kütüphanesi; Topkapı Sarayı Müzesi Kütüphanesi, İstanbul. H. 1221, H. 1222, H. 1223; Türk ve İslam Eserleri Müzesi, İstanbul, T. 1974 (Tanındı, 2006, s. 26-27).

Menazil'de⁴⁷ İstanbul'dan Bağdat'a kadar yaklaşık olarak yüz yerleşim yerinin plan resmi yer almaktadır (Renda, 2001, s. 16).

Bu tür kent betimlemeleri ile hac rehberlerinde de karşılaşılmaktadır. Hac ibadetinin yöntemlerini ve kutsal kentlerin özelliklerini açıklayan bu eserler dönemin resim anlayışı ile ilgili de bilgi vermektedir (Bağcı, S., F. Çağman, G. Renda ve Z. Tanındı, 2012, s. 170). 16. yüzyılda Matrakçı Nasuh ile başlayan kutsal kent betimlemeleri, Delâilü'l Hayrat⁴⁸ adı verilen dua kitaplarında yer almaya devam etmiş ve 19. yüzyıla kadar önemini korumuştur (Renda, 2001, s. 16-17). Ankara Milli Kütüphane, İstanbul Sakıp Sabancı Müzesi ve Konya Yazma Eserler Kütüphanesi'nde çok sayıda Delâilü'l Hayrat kopyası bulunmaktadır. Bu yazmalarda Mekke ve Medine kentleri karşılıklı sayfalarda betimlenirken, kentlerin topografik özellikleri detaylı bir biçimde yansıtılmıştır. Mimari elemanların da ayrıntılı biçimde resmedildiği eserlerin tarihinin 18. ve 19. yüzyıl olduğu ifade edilmektedir (Özsayınar, 2012, s. 145).

4.1.8. Tezhip

Çalışmaya dahil edilen Mekke ve Medine betimlemeli 3 tezhip örneği İstanbul Topkapı Sarayı Müzesi'nde bulunan ve "hilye-i şerife"⁴⁹ olarak bilinen eserlerin tezhiplerinde yer almaktadır (kat. no. 65-67-foto.-şekil no. 86-89). Hilyelerde en tepede bir, yanlarda yarımşar palmet biçiminde tepelik görülmektedir. Hilye panolarının biri (kat. no. 65-66) iki parça halinde, diğeri ise üç kanattan meydana gelmektedir (kat. no. 67). Hilyelerin pervazında üst kısımda Mekke ve Medine betimlemesi yer almaktadır. Dairesel bir çerçeve içerisinde kompozisyonun sağında bulunan Mescid-i Haram betimlemesi, arka planda yer alan Mekke kenti ve sıra dağlardan oluşan bir kompozisyondan oluşmaktadır. Mescid-i Haram, yedi minareli ve bir sıra mavi kubbeli revaklarıyla gösterilmiştir. Mescid'in kuzey ve batı cephelerinde avluya bitişik biçimde yapılmış iki avlu daha yer almaktadır. Avlunun merkezinde Kâbe altın rengi kuşak ve siyah renklerle belirlenmiştir. Mekke evleri simetrik bir

⁴⁷ Mecmua-i Menazil, İstanbul Üniversitesi Kütüphanesi, 1537, T. 5964 (Renda, 2001, s. 16).

⁴⁸ "Delail'ül Hayrat" adlı dua kitaplarında yer alan Mekke ve Medine kenti betimlemeleri hakkında yapılmış doktora tezlerinde yer alan örnekler çalışmaya dahil edilmemiştir. İlgili tezler, çalışmamızın "Amaç ve Önem" başlığı altında açıklanmıştır.

⁴⁹ Müslümanlıkta kutsal kişilerin resimlerinin yapılması hoş görülmemiş, bunun yerine yazı yani hat sanatı ile hazırlanan "Hilye" adı verilen ve peygamberler başta olmak üzere kutsal kişilerin fiziki özelliklerinin anlatıldığı levhalar kullanılmıştır (Aksel, 2015, s. 6). Hilye kelimesi "süs, ziynet" anlamına gelmektedir. Hilye-i şerife, hilye-i saadet veya hilye-i nebevi gibi tamlamalarla da ifade edilmektedir (Kaplan, 2012, s. 12).

biçimde konumlandırılmıştır. Arka planda ağaç motifleri sıralanmıştır. Gökyüzünde açıkly koyulu mavi tonları, zeminde ise sarı renk tonlamaları kullanılmıştır.

Medine betimlemesi, Mescid-i Nebevî, evler Cennetü'l-Baki ile sıra dağlardan oluşan bir kompozisyona sahiptir. Buradaki sıra dağlarda Mekke kentindekinden farklı olarak yeşil renk kullanılmıştır. Mescid-i Nebevi bir sıra mavi kubbe ile çevrili revak halinde betimlenmiştir. Avluda Hz. Muhammed'in evi yer almaktadır. Gökyüzü ve evler, zemin ve ağaçlar Mekke kenti betimlemesi ile renk ve biçim bakımından aynıdır. Her iki resimde de perspektif başarılı bir şekilde uygulanmıştır. Kompozisyonda; Mekke ve Medine kentlerinin figürsüz topografik üslupta dikine perspektif ve ışık gölge uygulaması ile resmedildiği görülmektedir.

17. yüzyılda hilyelerin tezhiplenmesi, tezhip sanatında kutsal mekân betimlemelerinin konu edilmesi açısından önemlidir. 18. yüzyılda Sultan Ahmet'in saltanat yılları tezhip sanatının yeniden canlanmaya başladığı dönemde tezhip sanatında Mekke ve Medine betimlemeleri görülmeye başlanmıştır (Taşkale, 2010, s. 9). Hilyelerde yer alan Mekke ve Medine betimlemeleri; 18. ve 19. yüzyıl Delail'ül Hayrat resimlerinde ve kible-numâlarda yer alan kompozisyon özellikleri ile büyük ölçüde benzerlik göstermektedir. Bu durum, eserlerdeki kompozisyonların aynı atölyeye mensup sanatçılar tarafından yapılmış olduğunu akla getirmektedir.

Kompozisyon açısından; 1731-1745 tarihli İstanbul Hekimoğlu Ali Paşa Cami'nde yer alan çini pano (kat. 8), 1726 tarihli İstanbul Eyüp Cezeri Kasım Paşa Cami'nden gelen ve günümüzde Ankara Vakıf Eserleri Müzesi'nde bulunan çini pano (kat. no. 7), 1720-1730 tarihli New York Metropolitan Sanat Müzesi'nde yer alan çini pano (kat. no. 6), 1780 tarihli Manisa Kula Kurşunlu Cami'nde yer alan kalem işleri (kat. no. 17), 1791-1792 tarihli Manisa Soma Emir Hacı Hıdır Bey Cami'nde yer alan kalem işleri (kat. no. 18), 18. yüzyıla ait Tokat Zile Beyazıd-ı Bestami Türbesi'nde yer alan kalem işleri (kat. no. 19), 1834-1835 tarihli Aydın Koçarlı Cihanoğlu Cami'nde yer alan kalem işleri (kat. no. 23), 1855 tarihli Tokat Zile Tekke Köyü Şeyh Nusrettin Türbesi'nde yer alan kalem işleri (kat. no. 24) ve 1874-1875 tarihli İzmir Ödemiş Bademli Köyü Kılıczâde Mehmet Ağa Cami'nde yer alan kalem işlerinde (kat. no. 25) konu edilen Mekke ve Medine kentleri aynı özelliklere sahiptir.

4.2. Kâbe

Müslümanların hac ibadetini yerine getirdikleri ve en kutsal mekân olarak kabul ettikleri Kâbe, Mekke kentinin konu edildiği eserler dışında, kitap resmi ve dokuma eserler üstünde betimlenmiştir. Kâbe'nin başlı başına yer aldığı eserler arasında çalışmaya dahil edilen 12 kitap resmi (kat. no. 68-79), 5 dokuma (kat. no. 80-84) eser yer almaktadır.

4.2.1. Kitap Resmi

Mekke kentinin merkezinde yer alan Kâbe'nin tek başına betimlemelerinin yer aldığı kitap resimleri arasında çalışmaya dahil edilen örnekler; İstanbul Topkapı Sarayı Müzesi Kütüphanesi'nde yer alan Cifru'l Cami⁵⁰ (kat. no.70-foto.-şekil no. 92) Siyer-i Nebi⁵¹, (kat. no. 71-78-foto.-şekil no. 93-101), İstanbul Türk ve İslam Eserleri Müzesi'nde yer alan Siyer-i Nebi (kat. no. 78-foto.-şekil no. 100), Amasya Beyazıd-ı Veli Han Kütüphanesi'nde bulunan Muhammediye⁵² (kat. no. 79-foto.-şekil no. 101) Dublin Chester Beatty Kütüphanesi'nde bulunan Zübdetü't-Tevarih⁵³ (kat. no. 68-

⁵⁰ Cifr, geleceğe dair bilgilere değişik yöntemlerle ulaşılabileceğine inanılan bilim dalının adıdır. 15. yüzyılda yaşamış olan Abdurrahman bin Muhammed bin Ali bin Ahmed el- Bistami'nin yazmış olduğu ve ed- Durrü'l- Munazzam fi Sırrı'l- İsmi'l-A'zam adlı cifr kitabı, Şerif bin Muhammed bin Burhan tarafından 1597-1598 yıllarında III. Mehmed'in emriyle Tercüme-i Miftah Cifrü'l- Cami olarak çevrilmiştir. Eserde kıyamet alametleri ve hesap günü hakkında bilgiler verilmekte ve bu konular resimlerle desteklenmiştir (Mahir, 2004, s. 101).

⁵¹ Siyer-i Nebi, 14. yüzyılda yaşamış olan Ömer ed-Darir el- Erzenürrumi tarafından Memlûk atabeyi olan Berkuk'un isteği üzerine yazılmıştır. Eserde Hz. Muhammed'in yaşam hikayesi anlatılırken mucizelere de yer verilmiştir. Türkçe olarak yazılan eser 1388 yılında tamamlanmıştır (Tanındı, 2006, s. 26-27).

Günümüzde birinci, ikinci ve altıncı ciltler İstanbul Topkapı Sarayı Müzesinde, Üçüncü cilt New York Public Library Spencer Koleksiyonunda, dördüncü cilt Dublin Chester Beatty Library'de yer almaktadır. Beşinci cildin nerede bulunduğu konusunda herhangi bir bilgi mevcut değildir. Dördüncü cildin kopyası ise İstanbul Türk ve İslam Eserleri Müzesinde bulunmaktadır (Tanındı, 2006, s. 32-34).

⁵² Muhammediye, Osmanlı dünyasında ahiret yaşantısı, kıyamet, peygamberlerin hayatı gibi konuların ele alındığı dini eserler arasında yer almaktadır. Eser, dönemin önemli edebiyat adamlarından biri olan Yazıcıoğlu Mehmet tarafından 15. yüzyılda kaleme alınmıştır. Yazarın, hayatının büyük bir kısmını Gelibolu'da geçirdiği ve mezarının da Gelibolu'da Yazıcızade Mezarlığında bulunduğu ifade edilmektedir. Eserin, 58 tam ve 7 eksik nüshası tespit edilmiştir. Bunların dışında Anadolu'nun çeşitli kütüphanelerinde otuzdan fazla, Kahire, Londra ve Vatikan Kütüphanelerinde de onu aşkın nüshasının bulunduğu kabul edilmektedir. 19. yüzyıldan itibaren Osmanlı'da matbaanın kullanılması ile birlikte çok sayıda basımı yapılan eserde baskı tekniğinde resimler yer almaktadır. Muhammediye'de yer alan resimler, geç dönem Osmanlı resim anlayışını yansıtmaları bakımından önemlidir (Harman, 2014, s. 90-92).

⁵³ Osmanlı saray şehnamecileri Osmanlı hanedan tarihini de yazmakla görevlendirilmişlerdir. "Şehname-i Al-i Osman" olarak bilinen ve Kanuni Sultan Süleyman döneminde yazılmaya başlanan Türkçe eser rulo biçiminde düzenlenmiş bir dünya tarihi olan "Tomar-ı Humayun"dur. Kâinatın yaratılışından başlayarak peygamberlerin yaşam hikayeleri, Hz. Muhammed'in hayatı, halifeler ve İslam sülalelerini konu almaktadır. Son bölüm ise Osman Gazi'den Sultan Süleyman'a kadar gelen padişahlarla ilgili olayları içermektedir. Bu durumdan yola çıkarak Osmanlı padişahlarının şeceresinin

foto.-şekil no.90) ve İstanbul Üniversitesi Kütüphanesi'nde yer alan Şecaatname⁵⁴ (kat. no. 69-foto.-şekil no. 91) adlı eserlerdir.

Kâbe'nin içinde bulunduğu kompozisyon genellikle hareketli bir olayı anlatmaktadır. Çoğunlukla Hz. Muhammed ve ashabının bir arada olduğu ya da Hz. Muhammed'in tek başına Kâbe'nin yanında bulunduğu görülmektedir. Kâbe'nin boyutu insan figürleri ile orantısız olacak biçimde küçük betimlenmiş ve genellikle siyah renkte altın kuşaklı olarak gösterilmiştir. Kompozisyonun genellikle doğa manzarası içerisinde, figürlü, hareketli bir konunun parçası olarak üç boyutlu ve detaylı bir biçimde resimlendiği görülmektedir. Betimlemelerde pembe, siyah, kahve rengi, turuncu, su yeşili, altın sarısı gibi canlı ve parlak renkler kullanılmıştır. Burada amaç, Kâbe'nin kutsal anlamını vurgulamaktan çok, konunun geçtiği mekânın burası olmasıdır. Eserlerin geneli 16.-17. Yüzyıla tarihlendirilmektedir.

4.2.2. Dokuma

Dokuma eserlerde bulunan Kâbe betimlemeleri arasında çalışmaya dahil edilen 5 örnek bulunmaktadır. Bunlar; Konya Mevlâna Müzesi'nde yer alan iki seccade (kat. no. 80-81-foto.-şekil no. 102-103), İstanbul Türk ve İslam Eserleri Müzesi'nde bulunan iki seccade (kat. no. 82-83-foto.-şekil no. 104-105) ve İstanbul Topkapı Sarayı Müzesi'nde yer alan Kâbe kapı perdesidir (kat. no. 84-foto.-şekil no. 106). Seccadelerden Konya örnekleri 16. yüzyıl, İstanbul örneklerinin ise birisi 17., diğeri 18. yüzyıla aittir. Kâbe kapı perdesinin tarihi bilinmemektedir.

Eserlerde yer alan Kâbe betimlemesi, genellikle şematik olarak iki boyutlu çizgisel üslup kullanılarak uygulanmıştır. Seccadelerin merkezinde bir mihrap kemeri motifi ve bununda çevresinde bir ya da daha fazla bordürden meydana gelen kompozisyon görülmektedir. Kâbe, mihrap nişi motifi içerisinde, kare biçimindedir. Genellikle çevresinde metafor dairesi yer almaktadır. Metafor çizgisi çoğu zaman kandil

peygamberlere bağlandığı anlaşılmaktadır. Seyyid Lokman tarafından tamamlanan tomara yazar II. Selim ve III. Murat'ın saltanat olaylarını da eklemiştir. Seyyid Lokman Tomar-ı Humayun'u Zübdetü't-tevarih adı ile kitap haline getirip resimleterek 1583'de III. Murat'a sunmuştur (Bağcı, S., F. Çağman, G. Renda ve Z. Tanındı, 2012, s. 131).

⁵⁴ Şecaatname'nin yazarı, Asıl adı Dal Mehmet Çelebi olan Asafî, Osman Paşa'nın hizmetinde görev yapan saray tezkirecilerindendir. Eserde, 1578-1585 yılları arasında doğuda geçen olayları konu alan yazar eseri mesnevi tarzında kaleme almıştır. Birkaç musavvir tarafından yapılmış olan 77 resim içeren eserde Asafî'nin başından geçen olayların bazıları da resimlenmiş olup bu yönüyle dikkat çekmektedir. (Bağcı, S., F. Çağman, G. Renda ve Z. Tanındı, 2012, s. 169-170).

motiflerinden oluşmakta olup Kâbe'nin alt kısmında Minber-i Şerif ve Makamat-ı Erbaa motiflerine de yer verilmiştir. Kâbe kapı perdesi üstünde yer alan kompozisyon kartuşlar içinde yazı, vazodan çıkan çiçek buketleri ve üst kısımda sütunlarla birleşen sivri kemerlerin orta kısmındaki iki boyutlu Kâbe ve bunun iki yanındaki Makamat-ı Erbaa'dan oluşmaktadır. Müslümanların namazda yöneldikleri kibleyi ve Kâbe'yi sembolize eden bu motiflerde renk çeşitliliği fazladır.

4.3. Kudüs Kenti

Kudüs kenti, müslümanların kutsal kabul ettikleri üçüncü kent olmasının yanı sıra (Çakır, 2012, s. 13) müslümanların ilk kiblesi ve Hz. Muhammed'in Miracı'nın gerçekleştirdiği kent olması açısından önemlidir (Gül, 2001, s. 48). Kudüs kenti betimlemelerinin bulunduğu eserler arasında çalışmaya dahil edilen 1 maden (kat. 85) 3 kitap resmi (kat. 86-89) olmak üzere toplam 4 eser yer almaktadır.

4.3.1. Maden İşçiliği

Kutsal mekân betimlemelerinin madeni eserlerde uygulanan örneklerinden biri İstanbul Topkapı Sarayı Müzesi'nde yer alan madeni aynadır (kat. no. 85-foto.-şekil no.107) Burada Kubbet'üs Sahra ve Şam Emeviye Cami birlikte betimlenmiş olup, Kubbet'üs Sahra'nın betimlendiği nadir eserlerden biridir. Eserin dönemi hakkında herhangi bir bilgi bulunmamaktadır. Ancak üslup özelliklerinden 19. yüzyıla ait olabileceği anlaşılmaktadır. Şematik ve iki boyutlu anlatıma sahip betimlemelerde kompozisyonu kıvrık dal ve çiçeklerden oluşan desenler tamamlamaktadır.

4.3.2. Kitap Resmi

Kudüs kentinin betimlendiği kitap resimleri arasında çalışmaya dahil edilen 3 eser yer almaktadır. Bunlar, İstanbul Topkapı Sarayı Müzesi'nde yer alan 1540-1545 tarihli Şeceret el-İmân ve İhyâ el hacc, Kurret el-uyun (kat. no. 87-foto.-şekil no. 109), İstanbul Türk ve İslam Eserleri Müzesi'nde yer alan 1583 tarihli Zübdetü't-tevarih (kat. no. 86-foto.-şekil no.108) ve Spencer Koleksiyonu, New York Halk Kütüphanesi'nde yer alan ve 16. yüzyıl sonu 17. yüzyıl başına tarihlendirilen Siyer-i Nebi (kat. no. 88-foto.-şekil no. 110) gibi dini ve tarihi eserlerde bulunmaktadır.

İslam resim sanatında Kudüs genellikle Hz. Muhammed'in Miraç olayı ile ilgili sahnelerin yer aldığı resimler olarak ya da hac rehberlerinde görülmektedir. Miraç ile ilgili resimler doğa manzarası içerisinde, kimi zaman mimari mekânda, figürlü ve üç boyutlu anlatım ile ele alınmıştır. Hac rehberlerinde ise Mekke ve Medine betimlemelerinde olduğu gibi iki boyutlu, çizgisel üslupta resimler görülmektedir. Resimlerde pembe, mavi, lacivert, yeşil, beyaz, siyah, turuncu ve altın sarısı gibi canlı renkler kullanılmıştır.

4.4. Cennet ve Cehennem

İslam inancında çok önemli bir yere sahip olan Cennet ve Cehennem olgusu müslüman sanatçıların çeşitli malzeme ve tekniklerde ortaya koydukları eserlerde konu edilmiştir. Cennet ve Cehennem betimlemelerinin bulunduğu eserler arasında çalışmaya dahil edilen 7 kalem işi (kat. no. 89-95) ve 34 kitap resmi (kat. no. 96-129) yer almaktadır.

4.4.1. Kalem İşi

Kutsal mekân betimlemeleri arasında olan Cennet ve Cehennem konusu çalışmaya dahil edilen 7 örnekte işlenmiştir. Denizli, Aydın, Konya ve Afyon'daki Camiler ile Tokat'taki iki türbede çizgisel üslupta iki boyutlu olarak betimlenen resimlerde üç farklı grupta kompozisyon özelliği belirlenmiştir.

1. grup; Denizli Akköy Yukarı Cami (kat. no. 90-foto.-şekil no. 112), Denizli Akköy Belenardıç Köyü Cami (kat. no. 93-foto.-şekil no.115) ve Afyon Dazkırı İdris Köyü Camilerinde (kat. no. 95-foto.-şekil no. 117) yer alan mahşer, cehennem ve Cennet betimlemelerinin yan yana sıralanışı ile oluşturulan kompozisyon örneğidir.

Resimler soldan sağa doğru mahşer, cehennem ve Cennet olmak üzere dalgalı hatlarla oluşturulmuş çerçeveler içerisindeki üç pano halinde sıralanmıştır. İlk panoda terazi⁵⁵, makas ve sancak⁵⁶ gibi sembolik öğelerin yer aldığı "mahşer" betimlemesi görülmektedir. Üç kanatlı sancak genellikle mavi, yeşil ve kırmızı olmak üzere üç renktedir. Ortadaki panoda cehennem yer almaktadır. Üst kısmında cehennemin yedi

⁵⁵ İslam inancında kıyamet gününde günah ve sevapların tartılacağı teraziye Mîzan denilmektedir (Harman, 2015, s. 359).

⁵⁶ İslamiyet'te kıyamet günü Hz. Muhammed'in müminleri altında toplayacağına inanılan sancaktır (Harman, 2014, s. 95).

kapısının bulunduğu sırat köprüsü ve bu bölümün altında basamak biçiminde yedi katlı olarak gösterilmiştir. Cehennemde yer aldığına inanılan “Zakkum Ağacı” ve bunun da yanında içinden alevler ve dumanlar çıkan “Katran Kazanı” yer almaktadır. Ortadan ikiye bölünmüş biçimde görülen cehennem katmanları arasındaki kısım “Veyl Deresi” ve cehennemin katmanlarına doğru yükselen “Gayya Kuyusu” kompozisyonu tamamlamaktadır (Harman, 2014, s. 97). Cehennem konulu panolarda ateşi ve karanlığı simgeleyen kırmızı ve siyah renkler kullanılmıştır. Son panoda Cennet konusu resimlenmiştir. Koni biçiminde yukarıya doğru daralan Cennet katları sekiz tanedir. En alt katta Cennetin sekiz kapısı yer almaktadır. Kökleri yukarıda, dalları aşağıya doğru sarkmış durumda görülen Şecere-i Tuba, Cennet katmanlarını sarmıştır (Harman, 2014, s. 95). Cennet betimlemelerinde sarı, kırmızı, yeşil ve mavi gibi Cennetin güzelliklerini yansıtan parlak renkler kullanılmıştır.

2. grup resimler; Tokat Zile Beyazıd-ı Bestami Türbesi (kat. no. 89-foto.-şekil no. 111), Aydın Kuyucak Kayran Köyü Cami (kat. no. 91-foto.-şekil no. 113) ve Tokat Zile Tekke Köyü Şeyh Nusrettin Türbesi’nde (kat. no. 92-foto.-şekil no. 114) yer alan mahşer ve Cennet betimlemelerinin yan yana sıralandığı resimlerin 1. grup resimlerden tek farkı cehennem konusuna yer verilmemesidir.

3. grup resimler; ise Konya Beyşehir Advancık Köyü Cami’nde (kat. no.94-foto.-şekil no. 116) yer alan Cennet, mahşer ve Cehennem konularının alt alta sıralanarak aynı pano içerisinde gösterildiği kompozisyon örneğidir. Dikdörtgen bir çerçeve ve bunun içerisinde üstte yuvarlak kemer, alt kısmı dikdörtgen ikinci bir düzenleme ile çevrelenmiş olan kompozisyon görülmektedir. Üstte yuvarlak kemer alınlığında sekiz Cennet katmanı, basamak biçiminde daralarak yükselmektedir. Katmanların üzerinde kökü yukarıda dalları aşağıda olan Şecere-i Tuba yer almaktadır. Cennet katmanlarının en alt kısmındaki şeritte de sekiz Cennet kapısı sıralanmıştır. Kompozisyonun merkezinde mahşer konulu betimlemelere yer verilmiştir. Burada yer alan minber, Livâü’l-hamd, mizan terazisi gibi mahşer günü ile ilgili öğeler bulunmaktadır. Cennet ve mahşer konularının yer aldığı bölümde zemin sarı renkte boyalıdır. Kompozisyonun alt kısmında yer alan üç kenarlı şerit sırat köprüsü olarak betimlenmiştir. Sırat köprüsünde Cehennemin yedi kapısı yer almaktadır. En altta Cehennem yedi katman halinde iki yana yaslanmış orta kısmında Veyl Deresi vardır. Zakkum Ağacı, Cehennemin ortasında büyük boyutlu bir ağaç biçiminde, Katran

Kazanı iki yandan kulplu olarak verilmiştir. Gayya Kuyusu ise Cehennem'in bütün katlarına uzanan bir direk olarak gösterilmiştir. Cehennem'in betimlendiği bölümde siyah renk kullanılmış olup Cehennem'in dehşeti vurgulanmıştır.

Kalem işlerinde karşımıza çıkan Cennet ve Cehennem betimlemeleri, geç dönem Osmanlı resim anlayışını yansıtması açısından önemlidir. Terazi, sancak ve makas gibi mahşer konuları ile bir arada kurgulanan bu resimlerin Cami ve türbe gibi dini mekânlarda yer alması, ahiret, Cennet ve Cehennem gibi olguları insanlara hatırlatılmak ile ilgili olduğu düşünülmektedir (Harman, 2015, s. 361).

4.4.2.Kitap Resmi

Peygamberlerin yaşam öykülerinin anlatıldığı dini konulu eserlerde Cennet ve Cehennem konuları geniş yer bulmuştur. Bunlardan ilki 1583 tarihinde Seyyid Lokman tarafından tamamlanan ve peygamberler tarihi olan Zübdetü't Tevarih'tir. İki bölümden oluşan eserin ilk bölümü Cennet, Cehennem, kâinatın ve dünyanın yaratılışı ile Hz. Âdem ve Havva'dan başlayarak Tevrat ve Kur'an-ı Kerim'de adı geçen peygamberlerin ve Hz. Muhammed'in yaşamı ile ilgili konuları içermektedir (Mahir, 2005, s. 100). Cennet ve Cehennem'in kitap resimlerine konu olduğu örneklerden biri olan ve 15. yüzyılda yaşamış olan Abdurrahman bin Muhammed bin Ali bin Ahmed el-Bistami'nin yazmış olduğu ve Cifrü'l-Cami adlı eserde kıyamet alametleri ve hesap günü hakkında bilgiler verilmekte ve eserde bu konularla ilgili resimler yer almaktadır (Mahir, 2004, s. 101). 16. yüzyılda peygamberler tarihi olarak Nişaburi tarafından hazırlanan Kısas'ül-Enbiya adlı eserde Cennet ve Cehennem betimlenirken (Tanındı, 2006, s. 12), 13. ve 14. yüzyılda yazılan ve kıyamet alametleri, kıyametten sonraki yaşam, Cennet ve Cehennem betimlemelerinin yer aldığı Ahvâl-i Kıyamet adlı eser 16. ve 17. yüzyıllarda resimlenmiştir (And, 2007, s. 240). 16. yüzyılda Fuzuli'nin yazdığı mektel türü bir eser olan Hadikatü's-Süeda, peygamber öykülerini içeren ve kutsal mekânların konu edildiği eserler arasında yer almaktadır (Mahir, 2005, s. 103). Kalender Paşa tarafından 1614-1616 yılları arasında derlenmiş olan Falname adlı eser, tek yaprak resimlerin bir araya getirilerek karşısına Türkçe fal metinlerinin koyulması ile oluşturulmuş albüm biçimindedir. Eserde burç ve gök cisimleri, Peygamberler, Hz. Muhammed, Hz. Ali, Ehl-i Beyt, İmamlar, tarihi ve efsanevi kişilerin ibretlik yaşam öyküleri, kıyamet ve ahiret konuları işlenmiştir (Tanındı, 1996, s. 54-55). Yazıcıoğlu

Mehmet tarafından 15. yüzyılda kaleme alınan Muhammediye adlı eserin 19. yüzyılda matbaa ile basılan nüshalarında yer alan Cennet, Cehennem ve kıyamet gibi konuları içeren resimleri dönemin resim anlayışı hakkında bilgi vermektedir (Harman, 2014, s. 90-92).

İslam resim sanatında Cennet ve Cehennem konulu eserler arasında çalışmaya dahil edilen 34 resim bulunmaktadır. Bunlar; Berlin Eyalet Kütüphanesi'nde yer alan Ahvâl-i Kıyamet⁵⁷ (kat. no. 96-99-foto.-şekil no.118-121), İstanbul Süleymaniye Kütüphanesi'nde yer alan Kıyas'ül-Enbiya⁵⁸ (kat. no. 100-foto.-şekil no.122), Ahvâl-i Kıyamet (kat. no. 102-103-foto.-şekil no.124-125), Hadîkatü's-Süedâ (kat. no.101-foto.-şekil no.123), Mızraklı İlmihal (kat. no.113-foto.-şekil no. 135) ve Marifetnâme (kat. no.129-foto.-şekil no. 151), Paris Ulusal Kütüphanesi'nde yer alan Hadîkatü's-Süedâ⁵⁹ (kat. no. 101- foto.-şekil no. 123), İstanbul Topkapı Sarayı Müzesi'nde yer alan Falname⁶⁰ (kat. no. 104-105-foto.-şekil no. 126-127), İzmir Süleymaniye Kütüphanesi'nde yer alan Muhammediye (kat. no. 106-107-foto.-şekil no. 128-129), İstanbul Bilkent Üniversitesi Halil İnalçık Koleksiyonu'nda yer alan Muhammediye (kat. no. 112.-foto.-şekil no. 134) ve Amasya Beyazıd-ı Veli Han Kütüphanesi'nde yer alan Muhammediye (kat. no. 114-128- foto.-şekil no. 136-150) gibi tarihi ve dini kitaplarda yer almaktadır. Bu eserlerden resimli el yazmaları olan Kıyas'ül-Enbiya, Hadîkatü's-Süedâ, Falname, Ahvâl-i Kıyamet genel olarak 16. yüzyıla tarihlendirilmektedir. Muhammediye ve Mızraklı İlmihal adlı baskı eserlerin resimli örnekleri ise 19. yüzyıla tarihlendirilmektedir.

⁵⁷ Kıyamet halleri, kıyametin durumları anlamına gelen (Harman, 2016, s. 1066) Ahval-i Kıyamet, İslam ve Osmanlı resim sanatında önemli bir yere sahiptir. Kıyamet alametleri, kıyametten sonraki yaşam, cennet ve cehennem betimlemelerinin yer aldığı ve üç nüshası bulunan Ahvâl-i Kıyamet; Berlin, Staatsbibliothek Preussischer Kulturbesitz, Süleymaniye Kütüphanesi, Philadelphia, Freer Kütüphanesi'nde yer almaktadır. Berlin'deki nüshada 22 resim bulunmaktadır (Kaplan, 2011, s. 182-183; And, 2007, s. 240). 13. ve 14. yüzyılda yazılan esere, 16. ve 17. yüzyıllarda resimler eklenmiştir.

⁵⁸ Eser 16. yüzyılda peygamberler tarihi olarak hazırlanmıştır.

⁵⁹ 16. yüzyılın ikinci yarısından itibaren, Halep, Şam, Kahire ve Bağdat kentlerinde görev yapan devlet adamları tarafından, o kentlerde yaşayan sanatçılara hazırlatılan yazma eserlerde yer alan resimler Osmanlı resim sanatında "Eyalet Üslubu" olarak bilinen bir üslubun doğmasını sağlamıştır (Mahir,2005, s. 66). Tarikat çevrelerince ilgi duyulan ve özellikle de Bektaşiler tarafından çok okunan Fuzuli'nin yazdığı ve mektep türündeki Hadîkatü's-süeda, Bağdat eyalet okulu üslubuyla resimlenmiş, peygamber öykülerini içeren bir eserdir (Mahir, 2005, s. 103).

⁶⁰ Falname, Osmanlı Sultanı I. Ahmet döneminde (1603-1617) Kalender Paşa tarafından 1614-1616 yılları arasında derlenmiştir. Eser, tek yaprak resimlerin bir araya getirilerek karşısına Türkçe fal metinlerinin koyulması ile oluşturulmuş albüm biçimindedir. Eserde burç ve gök cisimleri, peygamberler, Hz. Muhammed, Hz. Ali, Ehl-i Beyt, imamlar, tarihi ve efsanevi kişilerin ibretlik yaşam öyküleri, kıyamet ve ahiret konuları betimlenmiştir (Tanındı, 1996, s. 54-55).

Kitap resimlerinde yer alan Cennet ve cehennem betimlemeleri kompozisyon özelliklerine göre iki farklı gruba ayrılmaktadır:

1. grup resimler; 16. yüzyıla ait Ahvâl-i Kıyamet (kat. no. 96-99), Kısas'ül Enbiya (kat. no. 105), Hadikatü's-Süedâ (kat. no. 106) ve Falname (kat. no. 104-105) gibi resimli el yazmalarında yer alan Cennet konusu; çinilerle süslü Cennet köşkleri, içerisinden akan Cennet ırmakları, çiçeklerle süslü bahar dalları ve servi ağaçları, hizmetçiler, çeşitli yiyecek ve içeceklerle Cennet nimetleri ile betimlenmiştir (Harman, 2015, s. 360). Bu resimlerde Cennetin güzelliklerini yansıtan canlı ve parlak renkler kullanılmıştır. Aynı eserlerdeki Cehennem konusu; ateş, akrepler, yılanlar ve karanlığın içerisinde zebaniler tarafından işkence gören Cehennemliklerin bulunduğu betimlemelerdir. Cehennemin dehşetini destekleyen siyah ve kırmızı gibi renk tonları ile hareketli anlatımlar görülmektedir. Her iki konuda da Kur'an-ı Kerim'de anlatılan Cennet ve Cehennem imgesi resimlenmeye çalışılmıştır.

2. grup resimler; 19. yüzyıla ait olan baskı eserlerde yer alan Cennet ve Cehennem betimlemeleridir. Bu eserlerde görülen Cennet ve Cehennem sembolik olarak ifade edilmiştir. Bazı örneklerde Cennetin katmanları üzerinde kökü yukarıda dalları aşağıda görülen Şecere-i Tuba yer almaktadır. Her katmanda Cennetin sekiz ismi yazılıdır (kat. no. 113-114). Cennet kapılarının başlı başına resmedildiği örneklere sivri ya da yuvarlak kemerli bir giriş olarak gösterilen Cennet kapıları, bazen arka planda köşkleri, ırmakları ve ağaçları ile Cennet manzarasının yer aldığı (kat. no. 108; 111; 115), bazen de minber, sarmaşık gül ve çiçeklerle süslü olarak karşımıza çıkmaktadır (kat. no.117-124). Dikkat çeken bir örnekte ise (kat. no. 112) Cennet kapısı iki yanında Cennet nimetlerini simgeleyen meyve sepetleri ve geç dönem Osmanlı mimari üslubunu yansıtan özelliklere sahip olarak betimlenmiştir (Harman, 2014, s. 103).

Cehennemin betimlendiği örneklerde; sırat köprüsü altında Katran Kazanı, Gayya Kuyusu, ateş ve Cehennemin yedi kapısı betimlenmiştir. Bazı örneklerde ise Cennet, mahşer ve Cehennem aynı kompozisyon içerisinde görülmektedir (kat. no. 114; 134). Bu örneklerde genellikle üstte yuvarlak kemer alınlığında sekiz Cennet katmanı, basamak biçiminde daralarak yükselmektedir. Üstte yuvarlak kemeri dikdörtgenden ayıran şeritte de sekiz Cennet kapısı ikişer kanatlı ve yuvarlak kemerli olarak sıralanmıştır. Kompozisyonun merkezinde oval bir çerçeve içlerinde minberler,

Livâü'l-hamd, mizan terazisi gibi mahşer (hesap günü) günü ile ilgili imgelere yer verilmiştir. Kompozisyonun alt kısmında yer alan üç kenarlı şerit sırat köprüsünü ifade etmektedir. Sırat köprüsünde Cehennem yedi kapısı görülmektedir. En altta Cehennem yedi katman halinde iki yana yaslanmış orta kısmında Veyl Deresi olarak bilinen çukur gösterilmektedir. Zakkum Ağacı, Cehennem ortasında büyük boyutlu bir ağaç biçiminde, Katran Kazanı iki yandan kulplu olarak betimlenmiştir. Gayya Kuyusu ise Cehennem bütün katlarına uzanan bir direk olarak görülmektedir (Harman, 2014, s. 97).

Bu ikinci grup baskı kitap resmi örneklerinde karşılaşılan Cennet, Mahşer ve Cehennem alt alta sıralandığı kompozisyon özellikleri ile Konya Beyşehir Advancık Köyü Cami'nde duvarlarında karşılaşılmaktadır. Beyşehir Advancık Camii çalışma dahilindeki kalem işleri arasında Cennet, Mahşer ve Cehennem ve Mahşer sahnelerinin alt alta yerleştirildiği tek örnektir.

19. yüzyıla tarihlendirilen baskı eserler olan Muhammediye, Mızraklı İlmihal ve Marifetname adlı kitaplarda yer alan cennet ve cehennem betimlemeleri; sembolik öğelerle figürsüz olarak betimlenen farklı anlatımları ile dikkat çekmektedir. Resimlerdeki mimari öğelerde, geç dönem Osmanlı mimari üslubunun etkisi görülmektedir. Kalem işlerinde yer alan cennet ve cehennem betimlemeleri ile aralarındaki benzerlikler ise bu kitapların halk arasında yaygın bir biçimde okunması, medrese, Cami, tekke gibi mekânlarda saklanması ile ilişkilendirilmektedir (Harman, 2014, s. 100).

4.5. Cami

Cami betimlemelerinin bulunduğu çalışmaya dahil edilen 25 taş (kat. no. 130-153), 7 seramik (kat. no. 154-160), 31 kalem işi (kat. no. 161-191), 1 maden (kat. no. 192), 13 dokuma (kat. no. 193-205), 3 kitap resmi (kat. no. 206-208) ve 9 hat (kat. no. 209-216) örneği vardır.

4.5.1. Taş İşçiliği

Taş işçiliğinde görülen kutsal mekân betimlemeleri arasında çalışmaya dahil edilen 25 Cami betimlemesi yer almaktadır. Bu örnekler Aydın Koçarlı Cihanoğlu Cami avlusunda yer alan şadırvan cephesinde (kat. no. 136-137, foto.- şekil no. 158-

159), harimde minber (kat. no. 138-139-foto.-şekil no. 160-161-162) ve kürsü süslemelerinde (kat. no.141-foto.-şekil no. 164), İzmir Dönertaş Sebili'nde (kat. no. 135-foto.-şekil no. 157), Aydın Koçarlı Cihanoğlu Cami haziresinde (kat. no. 142-145-foto.-şekil no. 165-168), İzmir Tire Müzesi'nde (kat. no. 130-134-foto.-şekil no.152-156; kat. no. 146-151-foto.-şekil no. 169-174), Afyon Müzesi'nde (kat. no. 157-foto.-şekil no.181) ve İzmir Bergama Müzesi'nde (kat. no. 152-foto.-şekil no. 175) yer alan mezar taşlarıdır.

Örneklerin tamamı 18. ve 19. yüzyıla ait olup mermer üzerine alçak kabartma tekniğinde süslenmiştir. Kompozisyonda Cami genellikle tek kubbeli, iki ya da üç katlı cephe görünümüne sahip, iki minarelidir. Genellikle servi ağacı ya da barok karakterli bitkisel süslemeler kompozisyonu tamamlamaktadır. Şematik olarak iki boyutlu kompozisyon özelliğine sahiptir.

Taşınmaz eserler grubuna giren yapı, mezar taşı ve çeşme gibi mimari örneklerdeki taş süsleme programında da kutsal mekânlar konu edilmiştir. Camilerde yer alan minber, kürsü gibi mimari elemanlarda süsleme unsuru olarak Cami motifinin kullanıldığı, çok sayıda mezar taşı örneğine Cami motifinin işlendiği görülmektedir. Özellikle Anadolu'da Osmanlı devletinin son dönemleri olan 18. ve 19. yüzyıllarda çeşme, sebil, minber, kürsü ve mezar taşlarında Cami betimlemelerinin yer aldığı örnekler bulunmaktadır (Arık, 1988, s. 103-119).

Ruçhan Arık (1988, s. 103) Anadolu'da taş işçiliğinde görülen bu örnekleri, İstanbul'u etkisi altına alan barok ve rokoko üslubunda süslenen eserlerin Anadolu'daki yorumu olarak değerlendirmektedir. Ayrıca bu motiflerin dönemin resim sanatındaki konularla da benzerliğini vurgulamaktadır.

4.5.2. Seramik

Seramik eserlerde yer alan kutsal mekân konulu örnekler arasında çalışmaya dahil edilen 7 örnek Cami betimlemelidir. Bunlar; İstanbul Topkapı Sarayı Çinili Köşk Müzesi'nde yer alan tabaklar (kat. no.154-155-foto.-şekil no. 177-178), Amasya Müzesi'nde yer alan tabak (kat. no.156-foto.-şekil no. 179), İstanbul Dolmabahçe Sarayı Müzesi'nde yer alan vazolar (kat. no. 157-158-foto.-şekil no. 180-181-182) ve Kütahya Çini Müzesi'nde yer alan tabak ve yaba biçiminde seramik örneğidir (kat. no. 159-160-foto.-şekil no. 183-184).

Eserler, 18. ve 20. yüzyıllar arasında üretilmiştir. Çinili Köşk Müzesi'nde bulunan (kat.no. 159-160) ve 18. yüzyıla ait olan Çanakkale üretimi iki tabaktaki kompozisyonlarda yer alan Cami motifi basit çizgilerle ışık-gölge uygulamasına yer verilmeden şematik olarak betimlenmiştir. Tabanda tek cepheden resmedilmiş olan Cami ve iki yanında servi ağacı görülmektedir. Çizgi ve beneklerle şematik olarak yapılmış olan kompozisyonda parlak sarı, koyu yeşil, beyaz ve turuncu renkler kullanılmıştır. 18. yüzyıl ortası ile 20. yüzyıl başlarına kadar Osmanlı seramik üretim merkezi olarak faaliyet gösteren Çanakkale'de üretilen seramik grubuna dahil olan bu iki eser dönem özelliklerini yansıtması açısından önemlidir (Öney, 1976, s.129).

19. ve 20. yüzyıllara ait olan ve özellikle de İstanbul Yıldız Çini atölyesinde üretilen porselen eserlerde (kat. no. 157-158), İstanbul Yıldız Cami, İstanbul Aksaray Valide Camisi ve İstanbul Ayasofya'nın doğa ve kent manzarası içinde, yağlı boya resim anlayışı ile yapılmış Cami betimlemeleri kompozisyonun merkezinde yer almaktadır. Işık-gölge ve perspektif kurallarının başarıyla uygulandığı örneklerde renklerin hacmi üç boyutlu görünüm sergilemektedir.

Osmanlı çini ve seramik geleneğinin yaşatılması ve devam etmesi amacıyla, Yıldız Saray'ı içerisinde 1890'lı yıllarda kurulmuş olan Yıldız Çini Fabrikası, Osmanlı çini ve seramik sanatının son dönemlerinde yaptığı en önemli faaliyetlerden biridir (Küçükerman, Bayraktar ve Karakaşlı, 1998, s. 10-11). Bu çini fabrikasında çok sayıda resim sanatçısı eserler vermiştir. Kompozisyonlarda kutsal mekânlar arasında yer alan Cami betimlemeleri yağlı boya tablo karakterinde resmedilmiştir. İstanbul manzaralarının konu edildiği süsleme grubunda yer alan Cami betimlemelerinin sanatçısının Ömer Adil olduğu ileri sürülmektedir (Küçükerman, Bayraktar ve Karakaşlı, 1998, s. 37).

Amasya Müzesi'nde yer alan ve 19. yüzyıla tarihlendirilen porselen tabak kompozisyon özellikleri ile dikkat çekmektedir (kat. no. 161). Siyah ve zeytin yeşili renkler ile uygulanan desen, doğa manzarası içerisinde kayıkta tambur çalan kadınlar ağaçlar arasında görülmektedir. Arka planda yer alan kent manzarasında Cami minareleri ile görülmektedir. Tabağın kenarlarında da ard arda sıralanmış kartuşlarda manzara içerisinde Cami betimlemeleri görülmektedir.

Kütahya Çini Müzesi'nde yer alan 1908 tarihinde yapıldığı bilinen seramik yaba biçiminde, lacivert renkte ve ağız kısmında şematik Cami betimlemesine sahiptir

(kat. 164). Aynı müzede yer alan seramik tabağın taban kısmında Edirne Selimiye Camii betimlenmiş olup eser Cumhuriyet dönemine aittir (kat. no. 165). Gerçekçi bir üslupta üç boyutlu anlatıma sahip kompozisyonun merkezinde Cami, Caminin çevresinde yeşillikler ve ağaçlar görülmektedir.

4.5.3. Kalem İşi

Kalem işi tekniği ile resimlenen kutsal mekânlar arasında en fazla yer verilen konu Cami betimlemeleridir. Çalışmaya dahil edilen örnekler, Afyon, Aydın, Denizli, Konya, Kütahya, Manisa ve İzmir'deki çeşitli ilçe ve köylerde bulunan Camiler ile Tokat Zile'deki iki türbede yer almaktadır.

İncelenen örneklerde üslup açısından iki farklı grup Cami betimlemesi belirlenmiştir.

1. grup; iki boyutlu çizgisel üslupta şematik olarak yapılmış olan Cami betimlemeleridir. İzmir Konak Şadırvanaltı Cami⁶¹ (kat. no. 161-162-foto.-şekil no. 185-186), Denizli Çivril Savran Köyü Sarvanşah Cami⁶² (kat. no. 170-foto.-şekil no. 194), Manisa Kula Emre Köyü Cami⁶³ (kat. no. 176-177-foto. -şekil 200-201), Aydın

⁶¹ Kalabalık bir ticaret bölgesinde yer alan Cami fevkani olarak inşa edilmiş olup alt katında çeşitli dükkanların bulunduğu çarşı yer almaktadır (Arık, 1988, s. 49). Cami giriş cephesinde yer alan kitabeye göre 1626 tarihinde inşa edilmiş olup 1834-1835 yılları arasında yapıya şadırvan ve kütüphane eklenmiştir. Cami 1810 ve 1979 yıllarında onarım geçirmiştir. (Renda, 1977, s. 240).

⁶² Eser, Denizli ili Çivril beldesinin Sarvan Köyü'ndedir. 1798-1799 yılları arasında Camide yapılan tamirat sırasında kalem işlerinin eklendiği tahmin edilmektedir (Pektaş, 2011, s. 194). Harimin doğu, güney ve batı duvarları ile kemer yüzeyleri boş yer bırakılmayacak biçimde kalem işleri ile süslenmiştir. Süslemelerde bitkisel motifler ağırlıktadır. Büyük ağaç betimlemeleri, çiçek ve dallardan oluşan kompozisyonlar duvarları kaplamaktadır. Mukarnas kavsaralı mihrabın üst kısmında yer alan perde motifi, doğu sahnın güney duvarda yer alan bıçakla dilimlenmiş karpuz ve Cami betimlemesi ve vazodan çıkan çiçek buketleri kalem işleri arasında yer alan diğer konulardır. Bunların dışında rozetler içinde Arapça harflerle yazılmış "Muhammed", "Ali" Ömer" ve "Ebu Bekir" gibi isimler ile Kur'an-ı Kerim'den ayetler duvarlarda yer almaktadır. Resimlerde yeşil, turkuaz, siyah, mavi, sarı, kırmızı, turuncu, pembe ve beyaz renkler kullanılmıştır.

⁶³ Emre köyünde yer alan Cami, hamam ve çeşmenin de yer aldığı külliye biçimindedir. Cami, giriş kapısı üzerinde yer alan kitabeye göre, Carullah bin Süleyman tarafından H. 954/m. 1547-1548 yılları arasında yaptırılmış, inşa kitabesinin yanındaki tarih ve harimin kuzey duvarında yer alan kitabeye göre ise H. 1223-1237/M. 1808-1822 yılları arasında kalem işleri ile süslenmiştir (Bozer, 1987, s. 15). Harim mekânında pandantiflerin başladığı noktadan itibaren duvarlar, kubbe içi, kubbeye geçişi sağlayan pandantiflerin içi ve son cemaat yerinde kapı üzerinden itibaren duvarlar ve kubbe içleri kalem işleri ile süslenmiştir. Kalem işleri pandantif içlerinde S ve C kıvrımlarından oluşan kartuşlar içerisinde kent manzaraları ve bitkisel süslemeler, harimde kemerlerin içerisindeki yüzeylerde iki şerit halinde altta mimari yapılar, yel değirmenleri, gemiler ve ağaçlardan meydana gelen kent manzaraları, üstteki şeritte ise vazodan çıkan çiçek motiflerinden oluşan bitkisel kompozisyonlar sıralanmıştır. Kubbe içi dört bordür halinde düzenlenmiştir. İlk ve geniş olan bordürde pencere ve barok karakterli vazodan çıkan çiçek motifleri, kent manzaraları ve kandil motiflerine yer verilmiştir. İkinci bordürde S C kıvrımlı kartuşlar ve dalgalı hatlarla oluşturulan şekiller yer almaktadır. Üçüncü bordür S C kıvrımlı bir zikzak içerisinde yine kent manzaraları ve bitkisel süslemelerden oluşmaktadır. Kubbenin göbeğinde

Kuyucak Kayran Köyü Cami (kat. no. 178-180-foto.-şekil no. 202-204), Aydın Koçarlı Cihanoğlu Cami (kat. no. 181- foto.-şekil no. 205), Konya Hüyük Çavuş Köyü Cami⁶⁴ (kat. no.187-foto.-şekil no. 211), Konya Beyşehir Advancık Köyü Cami (kat. no. 188-foto.-şekil no. 212), Afyon Dazkırı İdris Köyü Cami (kat. no. 189-foto.-şekil no. 213), Afyon Dazkırı Çiftlik Köyü Cami⁶⁵ (kat. no. 190-191-foto.-şekil no. 214-215), Tokat Zile Tekke Köyü Şeyh Nusrettin Türbesi (kat. no.184-foto.-şekil no. 208), ve Tokat Zile Beyazıd-ı Bestami Türbesi (kat. no.169-foto.-şekil no. 193) bu tip Cami betimlemelerinin yer aldığı örneklerdir. Bu eserlerde genel olarak Cami, yuvarlak kemerli iki veya üç kat halinde merkezi kubbe ile kademeli bir biçimde yükselmektedir. Caminin sağında ve solunda kırmızı ve yeşil ikili grup halinde iki ya da üçer şerefeli dört minare yer almaktadır. Caminin kubbesinde ve minarelerde alem görülmektedir. Kimi örneklerde kubbelerinin üzerinde tomurcuk ve açılmış biçimde çiçekler, yapraklar ve dallar yer almaktadır. Resimlerde genellikle mavi, kırmızı, yeşil ve sarı, konturlarda ise siyah renk kullanılmıştır. En alt kattan kubbeye kadar daralarak yükselen Cami betimlemeleri tek cepheden iki boyutlu olarak gösterilmiştir.

2. grup; üç boyutlu ve perspektifin yer aldığı Cami betimlemeleridir. Renklerle ışık-gölde uygulamasına yer verilmiştir. Bu tipteki Cami betimlemeleri genellikle ağaç ve yeşillikler arasında manzara içerisinde yer almaktadır. Manisa Soma Emir Hıdır Bey Cami (kat. no. 163-168-foto.-şekil no. 187-192), Denizli Acıpayam Yazır Köyü

yumuşak hatlarla üç boyutlu görünüm kazanmış olan çarkıfelek motifi yer almaktadır. Son cemaat yerindeki kalem işleri harim mekânındaki resimler ile benzer özelliklere sahiptir. Kubbelere geçiş sağlayan pandantiflerde S C kıvrımlı kartuşlar içerisinde kent manzaraları ve bitkisel kompozisyonlar yer alırken kubbe içlerinde ise dairesel hatlara sahip baklava desenli dolgularla oluşturulmuş konular görülmektedir. Kemerlerin yüzeyleri ise renkli baklava motifleri ile süslenmiştir. Resimlerde kahverengi tonları, mavi, lacivert, kırmızı, gri, siyah ve beyaz renkler kullanılmıştır.

⁶⁴ Eser, Konya ili, Hüyük ilçesine bağlı Çavuş köyünde yer almaktadır. Minare, kitabesine göre H. 1309/M. 1891 senesinde yaptırılmıştır. Harimde güney duvarında mihrap üzerindeki duvar yüzeyinde sıva üzerinde siyah renkte H. 1289/M. 1872 senesi yazılıdır. 1872 senesinde Caminin onarım geçirdiği ve Camide yer alan kalem işlerinin bu onarım sırasında eklendiği anlaşılmaktadır. Caminin kuzey cephesiyle harim duvarlarında bitkisel, geometrik ve nesnel motiflerden oluşan kalem işleri görülmektedir. Kalem işlerinde yeşil tonları, kırmızı, mavi, sarı, lacivert ve siyah renkler kullanılmıştır. Vazodan çıkan çiçek buketleri, kıvrık dallar, serviler, rozet çiçeklerden oluşturulmuş çelenkler, karanfil, portakal ağacı, asma dalları, üzüm salkımları ve soyut bitkilerden oluşan kompozisyonlar, mizan terazisi, kılıç gibi sembolik kompozisyonlar, çarkıfelek motifleri kalem işlerinin konularını oluşturmaktadır.

⁶⁵ Cami, Afyon ili Dazkırı ilçesine bağlı Çiftlik köyünde yer almaktadır. Yapıya ait inşa kitabesi bulunmamaktadır. Harim mekânının duvarlarında barok karakterli kalem işleri bulunmaktadır. Ahşap tavanı taşıyan direkler, duvarlar ve mihrap kalem işleri ile süslenmiştir. S ve C kıvrımlı yapraklar, dallar, vazodan çıkan çiçek buketleri, rozetler içerisinde dini kişilerin isimlerinin yazılı olduğu süslemeler ile doğu ve batı duvarlarda birer Cami betimlemesi resimlerin konusunu oluşturmaktadır.

Cami (kat. no. 171-175-foto. -şekil no. 195-199), Afyon Sandıklı Ulu Cami⁶⁶ (kat. no. 182-183-foto.-şekil 206-207) ve Kütahya Tavşanlı Kurşunlu Camilerinde⁶⁷ (kat. no. 185-186-foto.-şekil no. 209-210) bu tip Cami betimlemeleri yer almaktadır.

Genellikle kent manzarası içerisinde, ağaçlar ve yeşilliklerin kuşattığı Camiler üç boyutlu ve perspektif kurallarına dikkat edilerek resmedilmiştir. Pastel tonlarda ve açık koyulu renk tonlamaları uygulanan Cami betimlemelerinde renklerle ışık-gölge etkisi yaratılmıştır.

4.5.4. Maden İşçiliği

Maden eserlerde uygulanan kutsal mekân konulu bir örnek Kütahya Çini Müzesi'nde bulunan Cami betimlemeli Kur'an-ı Kerim muhafazasıdır (kat. no. 192-foto.-şekil no. 216).

Eser dikdörtgen prizma biçiminde olup üst kısmında şematik olarak tek kubbe ve iki minareli olarak betimlenmiş bir Cami motifi yer almaktadır. Pirinç malzemenin yapılan muhafaza kabartma tekniğinde süslenmiştir. Eserin tarihi bilinmemekle birlikte geç dönem Osmanlı Cami betimlemeli mezar taşlarında yer alan kompozisyon özellikleri ile benzerlik göstermektedir.

4.5.5. Dokuma

Kutsal mekân betimlemelerinden Cami konulu 13 dokuma örneği çalışmaya dahil edilmiştir. Bunlar; New York Metropolitan Müzesi'nde yer alan iki halı (kat. no.193- foto.-şekil no. 217; kat. no. 196-foto.-şekil no. 220), İstanbul Türk ve İslam Eserleri Müzesi'nde yer alan halı (kat. no. 194-foto.-şekil no. 218), Londra Victoria ve Albert Müzesi'nde yer alan halı (kat. no. 195-foto.-şekil no. 219), Ankara Vakıf Eserleri Müzesi'nde yer alan altı halı seccade (kat. no. 197- foto.-şekil no. 221; kat. no.199-202-foto.-şekil no. 223-226; kat. no. 204-foto.-şekil no. 228), Konya Mevlâna Müzesi'nde yer alan halı seccade (kat. no. 198-foto.-şekil no. 222), Ankara Vakıflar Genel Müdürlüğü'nde yer alan halı (kat. no. 203-foto.-şekil no. 227) ve İstanbul

⁶⁶ Cami, Afyon ili Sandıklı ilçe merkezinde yer almaktadır. Kitabesine göre, 1379 yılında Germiyanlı emiri Ömer Bin Alüiddin tarafından, Mimar Aydemir Bin Abdullah'a yaptırılmıştır.

⁶⁷ Kütahya ili Tavşanlı ilçe merkezinde yer alan Kurşunlu Cami, giriş kapısı üzerinde yer alan kitabesine göre 1871 yılında inşa edilmiştir.

Topkapı Sarayı Müzesi'nde yer alan seccade (kat. no. 205-foto.-şekil no. 229) örnekleridir.

Eserler 16. ve 20. yüzyıl aralığına tarihlendirilmektedir. Cami motifleri seccadelerin süslenmesinde mihrap zemininde ya da geniş kuşaklarda kullanılmıştır. İki farklı kompozisyon özelliğine sahiptirler. 19. ve 20. yüzyıllara ait eserlerde üç boyutlu ve perspektif uygulamasına yer verilerek betimlenmiş Cami motifleri görülmektedir. Kompozisyonda Caminin tamamı betimlenmiş olup renklerle ışık-gölge etkisi yaratılmıştır. Ankara Vakıf Eserleri Müzesi'nde yer alan iki halıda (kat. no.202;205) Cami motiflerinden oluşan bir bordür halının çevresini kuşatmaktadır. Bir grup halıda ise (kat. no.198-204) iki ya da dört sütunlu bir Cami içi betimlemesi kompozisyonun merkezinde yer almaktadır. Genellikle kandil motifinin merkezde asılı olduğu örneklerin çevresini üsluplaştırılmış bitkisel motiflerden oluşan birkaç kuşak çevrelemektedir. Renkler çeşitli, canlı ve parlaktır. Erken örneklerde motiflerin üsluplaştırılmış olduğu, geç örneklerde ise daha gerçekçi bir anlatımın varlığı görülmektedir.

4.5.6. Kitap Resmi

Cami betimlemelerinin yer aldığı kitap resimlerinden çalışmaya dahil edilen 3 örnek, İstanbul Topkapı Sarayı Müzesi'nde bulunan, Şehname-i Selim Han⁶⁸ (kat. no. 206-foto.-şekil no. 230) Sürname-i Hümayun⁶⁹ (kat. no. 207-foto.-şekil no. 231) ve

⁶⁸ Şehnamecilik, Osmanlı padişahlarının, kendi ya da kendilerinden önceki dönemlerin olaylarını nazım halinde yazdırma geleneğidir. 15. ve 16. yüzyılda Fars dili ve edebiyatının etkisi ile gelişmiştir. Ünlü İranlı şair Firdevsi'nin Şehname'si "şahnamehan" adı verilen öykü anlatıcıları tarafından Osmanlı saraylarında ve halk arasında anlatılmış, Osmanlı sultanları İranlı kahramanlarla kendilerini özdeşleştirerek şehnameciliğin Osmanlıdaki gelişimini başlatmışlardır. Seyid Lokman tarafından Farsça manzum olarak yazılan ve Nakkaş Osman yönetimindeki nakkaşlar tarafından resimlenen Şehname-i Selim Han, Sultan II. Selim'in tahta geçiş tarihinden ölümüne kadar geçen olayları anlatmaktadır (Mahir, 2005, s. 91-92).

⁶⁹ Sürname-i Hümayun, dönemin şehname yazarı Seyyid Lokman yönetiminde divan kâtibi olduğu anlaşılan İntizami tarafından Türkçe olarak yazılmıştır. Eserde 250 resim yer almakta olup resimlerin Nakkaş Osman tarafından yapıldığı bilinmektedir. Sultan III. Murat'ın şehzadesi Mehmet'in 52 gün süren sünnet düğünü şenlikleri eserin konusunu oluşturmaktadır. Eserin tamamlanması ile ilgili kayıtlarda geçen bilgiye göre 15 Ocak 1588 tarihi olduğu anlaşılmaktadır. Eser dönemin ekonomik ve sosyal yapısı hakkında bilgi vermektedir. Kompozisyonda taş ustaları, Mimar Sinan tarafından yapılmış büyük boyutlu Süleymaniye Camisinin maketini taşıyarak şenliğe katılmışlardır. Süleymaniye maketinin taşınması, taş ustaları, mimarlar ve mühendisler arasında Süleymaniye'nin önemini vurgulamaktadır (Bağcı, S., F. Çağman, G. Renda ve Z. Tanındı, 2012, s. 140-145).

Şemail Name-i Al-i Osman⁷⁰ (kat. no. 208-foto. -şekil no. 232) adlı yazma eserlerdedir.

Cami genellikle kompozisyonun parçası olarak şematik bir biçimde ele alınmıştır. 16. yüzyıla ait olan eserlerin tamamında canlı ve parlak renkler ince bir işçilikle uygulanmıştır.

4.5.7. Hat

Kutsal mekân anlatımları ile karşılaşılan alanlardan bir diğeri yazı resimlerdir. İslam toplumlarında hat sanatına ve hattatlara çok fazla önem verilmiştir. Hattatlık devlet tarafından desteklenmiş, toplumda saygın bir meslek olarak görülmüştür. Bu durum hattatların dini bir sanatla uğraşmalarından kaynaklanmıştır (Aksel, 2015, s. 4).

Yazı resimlerde karşılaşılan kutsal mekânlar arasında “Cami” en sık görülenidir. Genellikle Camileri meydana getiren yazı türü kufidir. Yazı ile meydana getirilen Camileri oluşturan harfler ile Kur’an’dan ayetler ve hadisler yazılmıştır (Aksel, 2015, s.12). Bunların büyük çoğunluğu Kelime-i Tevhid’dir.

Manisa Kula Kurşunlu Cami’nde (kat. no. 209-foto.-şekil no. 233-234), Malik Aksel Özel Koleksiyonu’nda (kat. no. 210-foto.-şekil no.235; kat. no. 212-foto.-şekil no. 237; kat. no. 215-foto.-şekil no. 240), İstanbul Belediye Müzesi’nde (kat. no. 211-foto.-şekil no. 236), Bursa Ulu Cami’nde (kat. no. 213-foto.-şekil no. 238), İstanbul Türk ve İslam Eserleri Müzesi’nde (kat. no. 214-foto.-şekil no. 239) ve İstanbul Süheyl Ünver Özel Koleksiyonu’nda (kat. no. 216-foto.-şekil no. 241) Camili hat örnekleri yer almaktadır.

Cami betimlemeleri iki, dört ya da altı minareli olarak görülmektedir. Minareler genellikle üçer şerefelidir. Kompozisyonların genelinde şematik, iki boyutlu çizgisel üslup özellikleri görülmekte olup kufi ve celi sülüs karakterleri ile çoğunlukla Kelime-i Tevhid yazısı Cami biçiminde görülmektedir.

⁷⁰ Saray şehnamecilerinden Talikizade tarafından yazılan eserin 1590 civarında tamamlandığı ifade edilmektedir. Eserde Talikizade kendisinden bahsettikten sonra, Osmanlı padişahlarının özellikleri, İstanbul’un önemi ve şairlerin konumunu anlatmaktadır. Eserde 10 resim bulunmakta olup bunlardan ikisi karşılıklı iki sayfa halinde düzenlenmiştir. İlk resim tahta oturmuş vaziyette Sultan III. Murad’ı, ikinci resim ise çift sayfa halinde düzenlenmiş Manisa kentini betimlemektedir (Bağcı, S., F. Çağman, G. Renda ve Z. Tanındı, 2012, s. 178).

Müslüman Türkler hat sanatına çok önemli katkılar sağlamıştır. Öyle ki “Kur’an Mekke’ye indi, Mısır’da okundu, İstanbul’da yazıldı” sözü Osmanlı hattatlarının bu sanata olan katkısını açıklamaktadır (Aksel, 2015, s. 6).

Osmanlı Devleti döneminde harfleri kullanarak resim yapma eğilimi daha çok “halk sanatı” olarak da ifade edilen bazı tarikat sembolleri biçiminde Türk hat sanatçısı tarafından uygulanmıştır. Bu örnekler genellikle 17. ve 19. yüzyıllara tarihlendirilmektedir. II. Mehmed için düzenlenmiş bir yazı tomarında yer alan yazı ile oluşturulmuş bir kuş ve aslan resmi Osmanlılarda bu türün bilinen en eski örneğidir (Çağman ve Tanındı, 2014, s. 705).

Özellikle Mevlevi ve Bektaşî tarikatlarında sikke, ney üfleyen Mevlevi, Cami, Amentü Gemisi, Eshab-ı Kehf, Saltanat Kayığı, kuş, horoz, leylek, papağan, ağaç, çiçek, arma, şüküfedan, ibrik, vav, Hazreti Ali ve devesi, insan yüzü gibi şekillerde betimlemelere rastlamak mümkündür (Dağlı, 2013, s. 31).

5. SONUÇ

Osmanlı sanatında kutsal mekân betimlemelerinin en erken örnekleri ile resimli el yazmalarında karşılaşılmaktadır. 16. yüzyılda dini konulu resimli el yazmaları ile kutsal mekânların betimlenmeye başlandığı eserleri, Matrakçı Nasuh'un figürsüz topografik eserleri izlemiş Kanuni Sultan Süleyman döneminde yaygınlaşan hac rehberlerinde ve 19. yüzyıla kadar Delail'ül Hayrat adı verilen dua kitaplarında devam etmiştir. Hac rehberlerinde betimlenen Mekke ve Medine kentlerinin iki boyutlu, figürsüz topografik üslubunu, Delail'ül Hayrat'larda üç boyutlu, figürsüz ve topografik üslup izlemiştir.

Çalışmamız "Osmanlı Mimari Süsleme ve El Sanatlarında Kutsal Mekanlar" başlığını taşısa da konu ilerledikçe kutsal mekân betimlemelerinin ilk örneklerinin kitap resimlerinde olması, buradan diğer diğer süsleme ve el sanatlarına dağılımı belirlendiğinden sınırlı da olsa her konu için kitap resmi örneklerinin verilmesi gerekmiştir.

Kur'an-ı Kerim ve hilye-i şeriflerdeki tezhiplerde, kible-numa adı verilen pusulalarda ve 19. yüzyıl kalem işlerinde aynı üslup özellikleri devam etmiştir. Hac rehberlerindeki iki boyutlu ve çizgisel üsluptaki Mekke, Medine, Cennet, Cehennem ve Cami konulu betimlemelerin yansması kalem işlerinde görülmektedir.

Kutsal mekân betimlemelerinin halılarda görülen örnekleri ise Cami ve Caminin bölümleri, Kâbe, mescit, şadırvan ve türbe gibi konulardır. 16. yüzyılın ikinci yarısı, 17. ve 18. yüzyılda Cami ve Kâbe'nin betimlendiği halılar üretilmiştir (Bayraktaroğlu, 2006, s.22).

17. ve 18. yüzyılda Kütahya ve İznik'te geç örnekler olarak da İstanbul'da Tekfur Sarayı'nda üretilen sır altı tekniği ile yapılmış olan Mekke betimlemeli çini panolar, erken dönem iki boyutlu ve geç dönem üç boyutlu, perspektif uygulamalı örnekleri ile kutsal mekânların çini sanatındaki temsilcileri olmuştur. Cennet ve cehennem betimlemelerinin baskı eserler olan 19. yüzyıla tarihlendirilen Muhammediye adlı dini konulu örneklerinin kalem işlerinde yer alan cennet ve cehennem betimlemeleri ile olan benzerliği ise önem taşımaktadır.

Yine geç dönem Osmanlı taş işçiliği Cami betimlemelerinin iki boyutlu üslubu ile farklı bir uygulama alanı olarak karşımıza çıkmaktadır.

Sınırlı sayıdaki madeni eserde ise Cami, Mekke, Kubbet'üs Sahra gibi kutsal mekânların betimlendiği örneklerin 19. yüzyıla ait olduğu tahmin edilmektedir. Hat sanatında görülen Cami betimlemeleri genellikle Cami konulu panolar halinde iki boyutlu olarak uygulanmıştır.

Sonuç olarak, taş işçiliği, çini ve seramik, kalem işi, ahşap işçiliği, fildişi işçiliği, maden işçiliği, dokuma, kitap resmi, tezhip ve hat gibi malzeme ve teknik bakımından zengin bir yelpazeye sahip olan kutsal mekân konulu betimlemelerin üslup ve kompozisyon özellikleri açısından erken ve geç dönem örnekleri olmak üzere iki ayrı üslupta ele alındığı söylenebilir. Erken örneklerde daha çok çizgisel üslupta iki boyutlu anlatım görülürken, geç dönem örneklerinde üç boyutlu, perspektif uygulamasına yer verilen, renklerle ışık-gölge etkisi yaratılan kompozisyon özellikleri dikkat çekmektedir.

Müslümanların Mekke, Medine, Kâbe, Kudüs, Cennet, Cehennem ve Cami gibi kutsal kent ve mekânları konu etmelerinin başlangıcı olarak farklı konulardaki el yazması kitaplar ve hac rehberlerinde yer alan resimler gösterilebilir. Daha sonrasında bu türden konular diğer süsleme ve el sanatı ürünlerinde görülmeye başlamıştır. Osmanlı padişahlarının kutsal topraklara gösterdikleri ilgi, bölgeye gönderilen para ve hediyeler ile Mekke, Medine ve Kudüs kentlerinde yaptıkları imar faaliyetleri, Osmanlı sanatçılarının bu konuları sanat eserlerinde konu etmelerinde önemli rol oynamıştır.

Müslümanların kutsal kent ve mekânları görme, ziyaret etme arzusu, bu türden konuların başta dini konulu kitaplarda, ibadet mekânları olan Camilerde, türbelerde, panolar şeklinde duvarlara yerleştirilen çinilerde, mezar taşlarında, seccadelerde, Hilve-i Şeriflerde ve yazı resimlerde yer almalarına neden olmuştur.

KAYNAKÇA

- Aksel, M. (2015). *Türkler'de Dini Resimler*. İstanbul: Kapı Yayınları.
- Akın, E., A., Kalınbacak Ercan ve E. Başaran (2017). “Tokat-Zile Şeyh Nusrettin Türbe ve Camisi”, *Vakıflar Dergisi*, Ankara: Vakıflar Genel Müdürlüğü Yayınları, 47, 67-99.
- Algaç, Ş. (2017). “Afyonkarahisar Dazkırı- İdris Köyü Camii ve Kalemışı Bezemeleri”, *Yüzüncü Yıl Üniversitesi Sosyal Bilimler Enstitüsü Dergisi*, 1, 2, 421-433.
- Altun, A. (1998). *Osmanlı'da Çini Seramik Öyküsü*, İstanbul: İstanbul Menkul Kıymetler Borsası.
- Altuntaş, H. ve M. Şahin (2006). *Kur'an-ı Kerim Meali*, Ankara: Diyanet İşleri Bakanlığı Yayınları.
- And, M. (2004) *Osmanlı Tasvir Sanatları 1.(Minyatür)*, İstanbul: Türkiye İş Bankası Yayınları.
- And, M. (2007). *Minyatürlerle Osmanlı İslam Mitologyası*, İstanbul: Yapı Kredi Yayınları.
- Anılanmert, B. ve Z. Rona (1997). *Seramik, Eczacıbaşı Sanat Ansiklopedisi*, 3, İstanbul: Yem Yayınları.
- Arık, R. (1985). “19. yy’ da Kalemışı Nakış-Duvar Resmi”, *Tanzimat'tan Cumhuriyet'e Türkiye Ansiklopedisi*, İstanbul: İletişim Yayınları, 1534-1530.
- Arık, R. (1988). *Batılılaşma Dönemi Anadolu Tasvir Sanatı*, Ankara: Kültür ve Turizm Bakanlığı Yayınları.
- Armağan, A.L. (2000). XVIII. “Yüzyılda Hac Yolu Güzergahı ve Menziller” *Osmanlı Araştırmaları XX*. İstanbul: Enderun Kitapevi, 71-118.
- Aslanapa, O. (2011). *Türk Sanatı*, İstanbul: Remzi Kitabevi.
- Atasoy, N. (2008). “İslam Minyatürleri”, *İslam Kültürü (Çeşitli Konuları İle) İslam'da Kültür ve Bilgi*, (Ed. Ekmeleddin İhsanoğlu), Ankara: T.C. Kültür ve Turizm Bakanlığı Yayınları, 5, 673-689.

Atalar, M. (1986). “Türklerin Kâbe’ye Yaptıkları Hizmetler”, *Altınoluk Dergisi*, 6, 287-292.

Ateş, İ. (1981). “Osmanlılar Zamanında Mekke ve Medine’ye Gönderilen Para ve Hediyeler”, *Vakıflar Dergisi*, 13, 155.

Atıl, E. (2008). “İslam Maden Sanatı”, *İslam Kültürü (Çeşitli Konuları İle) İslam’da Kültür ve Bilgi*, (Ed.Ekmeleddin İhsanoğlu), Ankara: T.C. Kültür ve Turizm Bakanlığı Yayınları, 5, 871-893.

Avcı, C. (2002). “Kudüs”, *Türkiye Diyanet Vakfı İslam Ansiklopedisi*, 26, 327-329.

Bağcı, S., F. Çağman, G. Renda ve Z. Tanındı (2012). *Osmanlı Resim Sanatı*, Ankara: Kültür ve Turizm Bakanlığı Yayınları.

Bayraktaroğlu, S. (2006). “Türk Halılarında Görülen Mimari Tasvirler”, *Vakıflar Dergisi*, 32, 21-36.

Bektaşoğlu, M. (2009). *Anadolu’da Türk İslam Sanatı*, Ankara: Diyanet İşleri Başkanlığı Yayınları.

Biçici, K. (2006). “Yazılı Araştırmalar Işığında Türkiye Mezar Taşlarına Toplu Bir Bakış”, *Ekev Akademi Dergisi*, 26, 175-192.

Bilici, K. (2009). “Arkeoloji ve Sanat Tarihi Anadolu ve Öncesi Türk Kültür ve Sanatı İslamiyet’in Kabulünden Önce Türk Sanatı”, Ankara: T.C. Kültür ve Turizm Bakanlığı Türkiye Kültür Portalı Projesi.

Bozer, R. (1987). “Kula Emre Köyünde Resimli Bir Cami”, *Türkiye’imiz Sanat Dergisi*, İstanbul: Ofset Basımevi, 53, 15-63.

Bozer, R. (1990). *Kula’da Türk Mimarisi*, Ankara: Kültür Bakanlığı Yayınları.

Bozer, R. (1994). Kula’nın Emre Köyündeki Türk Eserleri, X. Türk Tarih Kongresi 1986, Ankara: Türk Tarih Kurumu Basım Evi, 5, 2447-2761.

Bozkurt, N. (2004). “Mescid-i Aksa”, *Türkiye Diyanet Vakfı İslam Ansiklopedisi*, 29. 268-271.

Bozkurt, N. (2004). “Mescid-i Kubâ”, Türkiye Diyanet Vakfı İslam Ansiklopedisi, 29. 280-281.

Buzpınar, Ş.T. (2009). Surre-i Hümayun, *Türkiye Diyanet Vakfı İslam Ansiklopedisi*, 37, 568.

Cömertler Aktuğ, E. ve K. Pektaş (2016). “Geç Dönem Kalem İşi Süslemeli Bir Eser: Aydın Kuyucak Kayran Köyü Camii”, *Medeniyet Sanat Dergisi*, İstanbul: İstanbul Medeniyet Üniversitesi Sanat Tasarım ve Mimarlık Fakültesi. 2, 2, 9-25.

Çağlıtütüncügil, E. (2012). “Eski Mordoğan (İzmir) Köyü Camii Süslemeleri”, *SDÜ Fen Edebiyat Fakültesi Sosyal Bilimler Dergisi*, 25, 139-162.

Çağman, F. ve Z. Tanındı (2014) “Tarikatlarda Resim ve Kitap Sanatı”, *Osmanlı Toplumunda Tasavvuf ve Sufiler*, (Ed. Ahmet Yaşar Ocak), Ankara: Türk Tarih Kurumu Yayınları.

Çetin, F. (2017). Osmanlı Süsleme Sanatında Kâbe Tasvirleri (Çini ve Duvar Resimleri). Yayınlanmamış Yüksek Lisans Tezi, Gazi Üniversitesi, Ankara.

Çevrimli, N. (2017). “Denizli ve Çevresinde Yer Alan Bazı Câmilerin Yapı Elemanlarının Değerlendirmesi”, *Vakıflar Dergisi*, Ankara: Vakıflar Genel Müdürlüğü Yayınları, 47. 169-205.

Çobanoğlu, A.V. ve İ. Orman (2011). “İstanbul Camilerinde Çini”, *İstanbul'un Renkli Hazineleri: Bizans Mozaiklerinden Osmanlı Çinilerine*, İstanbul: Ticaret Odası Yayınları.

Çokay, M. Ö. (2007). “Seccade ve Saf Seccadelerdeki Bazı Motiflerin İkonografik Değerlendirmeleri”, *İstem*, 9, 187-208.

Çoruhlu, Y. (2007). *Erken Devir Türk Sanatı*, İstanbul: Kabalcı Yayın Evi.

Çöl, N. (2002). “Kütahya İli Tavşanlı İlçesi Kurşunlu Camiinin Duvar Resimlerinin Geleneksel Türk Duvar Resim Sanatı Çerçevesinde Değerlendirilmesi Osmanlı Sanatı Çerçevesinde Duvar Resmi”. 01.01.2018 tarihinde earsiv.anadolu.edu.tr adresinden erişildi.

Dağlı, Ş. Z. (2007). “Türk Hat Sanatında Yazı Resimler ve Mevlevilik”, *Türk-İslam Medeniyetleri Akademik Araştırmalar Dergisi*, 4, 177-188.

Dağlı, Ş. Z. (2013). “Hat Sanatımızda Resimsel Bir Yaklaşım Aynalı Yazılar”, *Akdeniz Sanat Dergisi*, 6, 11, 235-250.

Dağlı, Ş. Z. (2015). “Türk Hat Sanatında Yazı Resimler Üzerine Yapılan Araştırmalar ve Yazı Resimler”, *Kalemişi Dergisi*, 3, 5.

Demirarslan, D. (2016). “19. Yüzyıl Osmanlı Dini Mimarisinde Duvar Resmi Sanatı: Balkanlardan Kalkandelen Alaca Cami Örneği”, *Türk Kültürü ve Hacı Bektaş Veli Araştırma Dergisi*, 80, 151-181.

Demiriz, Y. (1988). Sinan’ın Mimarisinde Bezeme, *Mimarbaşı Koca Sinan Yaşadığı Çağ ve Eserleri*, İstanbul: Vakıflar Genel Müdürlüğü.

Derman, M. U. (2008). “İslam’da Hat Sanatı”, *İslam Kültürü (Çeşitli Konuları İle) İslam’da Kültür ve Bilgi*, (Ed. Ekmeleddin İhsanoğlu), Ankara: T.C. Kültür ve Turizm Bakanlığı Yayınları, 5, 653-673.

Durak, A. (2018). “Osmanlı Devleti’nde Surre-i Hümayun Geleneği “18 Ekim 1656 Tarihli Mekke’ye Gönderilen Defter Örneği”, *Osmanlı Araştırmaları Dergisi*, 4, 24-34.

Efe, A. (2016). *Hac Rehberi*, Köln: Plural Publications GmbH.

Ekşioğlu, R. (2010). “2. Yüzyıldan 20. Yüzyıla Sanatta Kudüs: Yahudi, Hristiyan ve İslam Sanatlarında İdeal Kudüs Tasvirleri”, *Sanat Tarihi Yıllığı*, 22, 39-61.

El-Aseli, K. C. (2002). “Kudüs”, *Türkiye Diyanet Vakfı İslam Ansiklopedisi*, 26, 334-338.

El-Khatip, A. (2004). “Kur’an’da Kudüs”, (Çev. Ramazan Işık), *İlahiyat Fakültesi Dergisi*, 109-144.

Erginsoy, Ü. (1978). *İslam Maden Sanatının Gelişmesi*, İstanbul: Kültür Bakanlığı Yayınları.

Erken, S. (1971). “Türk Çiniciliğinde Kâbe Tasvirleri”, *Vakıflar Dergisi*, 9, 297-320.

Eruz, F. (1993). *Konuşan Maden*, İstanbul: Yapı Kredi Yayınları.

Etikan, S. (2007). “Seccade Halılarda Kullanılan Bazı Motifler ve Bu Motiflerin İslam Sanatında Yeri”, *ICANAS 38*, Uluslararası Asya ve Kuzey Afrika Çalışmaları Kongresi, Atatürk Kültür, Dil ve Tarih Yüksek Kurumu.

GladiB, A. (2007). “Bezeme Sanatları”, *İslam Sanatı ve Mimari*, (Çev. N. Elhüseyni) (Ed. Markus Hattstein ve Peter Delius), İstanbul: Literatür Yayınları, 194-202.

Göktaş K. L. ve Ş. Kaya (2017). “Çukur Village Mosque With Its Architectural Properties and Hand Drawn Ornaments”, *10*, 49, 200-211.

Grabar, O. (1998). *İslam Sanatının Oluşumu*, (Çev. N. Yavuz), İstanbul: Yapı Kredi Yayınları.

Gülgen, H. ve S. Güler (2018). “Osmanlı Devleti’nde Klasik Dönem ve Sonrasına Ait Delâilü’l-Hayrât Minyatürlerindeki Değişim”, *İslam Medeniyeti Araştırmaları Dergisi*, 3, 1, 29-60.

Gürdal, E. (1997). Taş, *Eczacıbaşı Sanat Ansiklopedisi*, 3, 1749.

Haider, S.G. (2008). “İslam Mimarisi ve Şehirciliği”, *İslam Kültürü (Çeşitli Konuları İle) İslam’da Kültür ve Bilgi*, (Çev. Z. Durukal). (Ed. Ekmeleddin İhsanoğlu), Ankara: T.C. Kültür ve Turizm Bakanlığı Yayınları, 5, 721-791.

Harman, M. (2014). “İnsan-ı Kâmil Yazı Resimlerinin İkonografik ve Sembolik Anlamlarına Dair Bir Çözümleme”, *Türk Kültürü ve Hacı Bektaş Veli Araştırma Dergisi* 70, 97-119.

Harman, M. (2014). “Yazıcıoğlu Mehmed’in Muhammediye’sinde Yer Alan Cennet ve Cehennem Tasvirleri”, *Mukaddime*, 5, 1, 89-112.

Harman, M. (2015). “Geç Devir Osmanlı Resim Sanatında Cennet İmgesi: Duvar ve Kitaplarda Yer Alan Şematize Cennet Tasvirleri”, *Uluslararası Sosyal Araştırmalar Dergisi*, 8, 39, 354-363.

Harman, M. (2016). “Osmanlı Minyatür Sanatından Bir Cehennem Örneği: Ahval-İ Kıyamet’te Yer Alan Ejderha Şeklindeki Cehennem”, *Uluslararası Sosyal Araştırmalar Dergisi*, 9, 43, 1065-1072.

Harman, Ö.F. (1996). Hac, *Türkiye Diyanet Vakfı İslam Ansiklopedisi*, 14,

382-386.

İltar, G. (2014). “Tekke Köyü Hacı Abdullah Halife Camisi Duvar Resimleri”, *Vakıflar Dergisi*, 42, 69-80.

İnce, A. (2015). Ankara Milli Kütüphane Yazma Eserler Koleksiyonu’ndaki Delailü’l Hayrat’larda Yer Alan Mekke ve Medine Minyatürleri. Yayımlanmamış Yüksek Lisans Tezi, Gazi Üniversitesi, Ankara.

İpşirli, M. (2008). “Osmanlı Tarihçiliği”, *İslam Kültürü (Çeşitli Konuları İle) İslam’da Kültür ve Bilgi*, (Ed. Ekmeleddin İhsanoğlu), Ankara: T.C. Kültür ve Turizm Bakanlığı Yayınları, 5, 601-621.

James, D. (2008). “Bezeme ve Tezhip”, *İslam Kültürü (Çeşitli Konuları İle) İslam’da Kültür ve Bilgi*, (Çev. F. Eruz). (Ed. Ekmeleddin İhsanoğlu), Ankara: T.C. Kültür ve Turizm Bakanlığı Yayınları, 5, 689-701.

Kaplan, N. (2011). “Osmanlı Resim Sanatında Cehennem Tasvirleri”, *Mukaddime*, 4, 174-196.

Kaplan, Y. (2012). “Hz. Peygamber’in Yazı ile Yapılmış Portresi: Hilye-i Nebevi”, *Lisan-ı Hat ile Aşk-ı Nebi*, İstanbul: Diyanet İşleri Başkanlığı Yayınları.

Karaaziz Şenel, D. (2014). “Soma Hızır Bey (Çarşı) Camii Duvar Resimleri Üzerine Bir Değerlendirme”, *Turkish Studies*, Ankara: International Periodical Forthe Languages, Literatureand History of Turkishor Turkic, 9-10, 715-738.

Kuban, D. (1982). *Türk ve İslam Sanatı Üzerine Denemeler*, İstanbul: Arkeoloji ve Sanat Yayınları.

Kurşun, Z. (1998). “Hicaz”, *Türkiye Diyanet Vakfı İslam Ansiklopedisi*, 17, 437-439.

Kurşun, Z. (2017). “Hac ve İktidar: Haremeyn’de Erken Dönem Osmanlı İmar Faaliyetleri”, *FSM İlmî Araştırmalar İnsan ve Toplum Bilimleri Dergisi*, 9, 281-311.

Kuyulu, İ. (1994). “Bademli Kılıczâde Mehmet Ağa Cami (Ödemiş/İzmir)”, *Vakıflar Dergisi*, Ankara: Vakıflar Genel Müdürlüğü Yayınları, 24, 147-158.

Kuyulu, İ. (2002). İzmir’de Osmanlı Dönemi Yapıları, 13. Türk Tarih Kongresi, Ankara: Türk Tarih Kurumu Yayınları, 3, 1-26.

Küçükaşçı, M. (2003). “Medine”, *Türkiye Diyanet Vakfı İslam Ansiklopedisi*, 28. 311-318.

Küçükerman, Ö., N. Bayraktar ve S. Karakaşlı (1998). *Milli Saraylar Koleksiyonu’nda Yıldız Porselenleri*, İstanbul: T.B.M.M. Milli Saraylar Daire Başkanlığı Yayınları.

Mahir, B. (2005). *Osmanlı Minyatür Sanatı*, İstanbul: Kabalcı Yayın Evi.

M.E.B. (1978). Arafat, *İslam Ansiklopedisi*, İstanbul: Milli Eğitim Basım Evi, 1, 549.

Mülayim, S. (1996). “Osmanlı Mimarisinde Çininin Konumu”, *Şerare Yetkin Anısına Çini Yazıları*, İstanbul: Sanat Tarihi Derneği Yayınları.

Niewöhner, E. (2007), “İslam Hat Sanatı”, *İslam Sanatı ve Mimari*, (Çev. N. Elhüseyni). (Ed. Markus Hattstein ve Peter Delius), 574-578.

Öğüt. S. (1996) Hac, *Türkiye Diyanet Vakfı İslam ansiklopedisi*, 14, 389-397.

Öney, G. (1976). *Türk Çini Sanatı*, İstanbul: Yapı Kredi Bankası Yayınları.

Öney, G. (1987). *İslam Mimarisinde Çini*, İzmir: Ada Yayınları.

Öney, G., Z. Çobanlı (2007). *Anadolu’da Türk Devri Çini ve Seramik Sanatı*, İstanbul: T.C. Turizm ve Kültür Bakanlığı Yayınları.

Öz, T. (1997). *İstanbul Camileri*, Ankara: Türk Tarih Kurumu Basım Evi.

Özaydın, A. (1996). Hac, *Türkiye Diyanet Vakfı İslam Ansiklopedisi*, 14, 382-386

Özcan, A. (1996). Hac, *Türkiye Diyanet Vakfı İslam Ansiklopedisi*, 14, 400-408.

Özcan, K. (2010). “Erken Dönem Anadolu-Türk Kenti: Anadolu Selçuklu Kenti ve Mekânsal Öğeleri”, *Türk Dünyası Sosyal Bilimler Dergisi*: Bilig, 55, 193–220.

Özkeçeci, İ. (2006). *Doğu Işığı-VII.-XIII. Yüzyıllarda İslam Sanatı*, İstanbul: Graphis Matbaa.

Özkeçeci, İ. ve Ş.B. Özkeçeci (2014). *Türk Sanatında Tezhip*, İstanbul: Yazı Gen Yayıncılık.

Özsayiner, Z.C. (2004), “Eyüp Cezeri Kasım Paşa Camiindeki Kâbe Tasvirli Çini Pano Bağlamında Kâbe Tasvirleri”, Eyüp Sultan Sempozyumu VIII, İstanbul: Eyüp Belediyesi Kültür Yayınları.

Özsayiner, Z.C. (2012), “Türk Vakıf Hat Sanatları Müzesi’ndeki Kutsal Kent Tasvirleri”, *Milli Saraylar Sanat-Tarih- Mimarlık Dergisi*, 10, 145-155.

Papila, A. (2011). “Osmanlı’da Kamusal Alan -Osmanlı Külliyesi”, Beykent Üniversitesi Güzel Sanatlar Fakültesi Sosyal Bilimler Dergisi, 5, 64-82.

Pasinli, A. ve S. Balaman (1992). *Türk Çini ve Keramikleri: Çinili Köşk*, İstanbul: İstanbul Arkeoloji Müzeleri.

Pektaş, K. (2011). “Denizli ve Çevresindeki Türk Dönemi Eserleri”, *Denizli, Tanrıların Kutsadığı Vadi*, (Ed. Filiz Özdem), İstanbul: Yapı Kredi Yayınları, 166-233.

Renda, G. (1977). *Batılılaşma Döneminde Türk Resim Sanatı*, Ankara: Türk Tarih Kurumu Basımevi.

Roux, J. P. (2007). *Türklerin Tarihi: Pasifik’ten Akdeniz’e 2000 Yıl*, (Çev. Aykut Kazancıgil, Lale Arslan Özcan), İstanbul: Kabalcı Yayınevi.

Solak, O.N. (2008). Konya Bölge Yazma Eserler Kütüphanesi’nde Bulunan Bazı Delâilü’l-Hayrât’lardaki Tasvirler. Yayımlanmamış Yüksek Lisans Tezi, Selçuk Üniversitesi, Konya.

Soyhan, C. (1988). *Türk Çini Sanatı*, İstanbul: Refioğlu Yayınları.

Sözen, M. ve U. Tanyeli (2011). *Sanat Kavram ve Terimleri Sözlüğü*, İstanbul: Remzi Kitapevi.

Şen, H. (2015). “Dünyanın İlk Kible Pusulalarından Kible”, *Yedi Kıta Dergisi*, 87, 58-62.

Şenel, D. (2011). XVIII. ve XIX. Yüzyıllarda Anadolu Duvar Resimleri. Yayınlanmamış Doktora Tezi, Ankara: Ankara Üniversitesi, Ankara.

Tanıncı, Z. (2006). *Siyer-i Nebi, İslam Tasvir Sanatında Hz. Muhammed'in Hayatı*, İstanbul: Hürriyet Vakfı Yayınları.

Taşkale, F. (2010). "Gelenekten Geleceğe Tezhip Sanatında Bir Yolculuk, İstanbul", *İstanbul Büyükşehir Belediyesi El Sanatları Dergisi*, 9, 6-20.

Tiryaki, G. (2018). "Afyon Ulu Cami Süslemeleri", 11.07.2018 tarihinde www.academia.edu adresinden erişildi.

Tunçel, G. (1989). *Batı Anadolu Bölgesinde Cami Tasvirli Mezar Taşları*, Ankara: Kültür Bakanlığı Yayınları.

Tunçel, G. (2011). "Türk Maden Sanatı Kronolojisinde İstanbul Türk ve İslam Eserleri Müzesi'ndeki İki Adet Pirinç Buhurdan", *Milli Folklor Dergisi*, 89, 257-264.

Uludağ, S. (1994). Delail'ül-Hayrât, *Türkiye Diyanet Vakfı İslam Ansiklopedisi*, 9, 113.

Uzunçarşılı, İ. H. (2003). *Tokat Kitabeleri*, Ankara: Türk Tarih Kurumu Basım Evi.

Ürer, H. (2013). Dönertaş Sebili, *İzmir Kent Ansiklopedisi: Mimarlık*, İzmir Büyükşehir Belediyesi, 1, 220-222.

Üstündağ, N. (2005). "Osmanlı'da "Şehir" ve Şehri Geliştiren Unsurlardan Biri Olarak Ayanlar: Vidin ve Rusçuk Örneği (18.Yüzyıl)", *Hacettepe Üniversitesi Türkiyat Araştırmaları Enstitüsü*, 2, 149-167.

Watson, O. (2008). "İslam Dünyasında Seramik", *İslam Kültürü (Çeşitli Konuları İle) İslam'da Kültür ve Bilgi*, (Çev. Sitare Turan Bakır), (Ed. Ekmeleddin İhsanoğlu), Ankara: T.C. Kültür ve Turizm Bakanlığı Yayınları, 5, 853-871.

Yazıcı, N. (1992). *İlk Türk İslam Devletleri*, Ankara: Ankara Üniversitesi İlahiyat Fakültesi Yayınları.

Yetkin, S. K. (1954). *İslam Sanatı Tarihi*, Ankara: Ankara Üniversitesi İlahiyat Fakültesi Yayınları.

Yetkin, S. K. (1984). *İslam Ülkelerinde Sanat*, İstanbul: Cem Yayınevi.

Yetkin, Ş. (1988). “Mimar Sinan’ın Eserlerinde Çini Süsleme Düzeni”, *Mimarbaşı Koca Sinan Yaşadığı Çağ ve Eserleri*, İstanbul: Vakıflar Genel Müdürlüğü.

Yetkin, Ş. (1993). Çini, *Türkiye Diyanet Vakfı İslam Ansiklopedisi*, 8, 333.

Yetkin, Ş. (2008). “İslam Halıları”, *İslam Kültürü (Çeşitli Konuları İle) İslam’da Kültür ve Bilgi*, (Ed. Ekmeleddin İhsanoğlu), Ankara: T.C. Kültür ve Turizm Bakanlığı Yayınları, 5, 835-853.

Yılmaz, M. (2014). “Aydın’da Cihaoğullarına Ait İki Su Yapısı: Cihanoğlu Abdülaziz ve Atike Hanım Çeşme-Sebili”, *Malatya İnönü Üniversitesi Sanat ve Tasarım Dergisi*, 4, 9, 115-128.

Zeydan, C. (2012). *İslam Uygarlığı Tarihi*, (Çev. N. Gök). İstanbul: İletişim Yayınları.

03.01.2018 tarihinde

www.digitalssm.org/cdm/landingpage/collection/Kitapvehat/lang/tr adresinden erişildi.

03.12.2017 tarihinde www.metmuseum.org/art/collection adresinden erişildi.

(07.01.2019 tarihinde

www.google.com/search?safe=active&tbm=isch&sa=1&ei=jWxcXLCSOMWcsAf73p mIAg&q=türk+ve+islam+eserleri+müzesi+halı+bölümü adresinden erişildi).

07.01.2019 tarihinde muze.semazen.net adresinden erişildi.

03.12.2017 tarihinde collections.vam.ac.uk/item/O98837/carpet/ adresinden erişildi.

03.12.2017 tarihinde www.metmuseum.org/art/collection adresinden erişildi.

07.01.2019 tarihinde muze.semazen.net adresinden erişildi.

FOTOĞRAF LİSTESİ

MEKKE VE MEDİNE BETİMLEMELERİ

Duvar Kaplama Çinileri

Fotoğraf 1. Solak Sinan Paşa Cami, Üsküdar, İstanbul. Mihrabın Batısında Yer Alan Mekke Betimlemeli Çini Pano, 1547 (S. Aytaç, Ocak, 2018).

Fotoğraf 2. Ayasofya Müzesi, Fatih, İstanbul, Mihrabın Doğusunda Yer Alan Mekke ve Medine Betimlemeli Çini Pano, 1643 (S. Aytaç, Ocak, 2018).

Fotoğraf 3. Rüstem Paşa Cami, Eminönü, İstanbul. Son Cemaat Yeri Giriş Kapısının Batısında Yer Alan Mekke Betimlemeli Çini Pano, 1660 (S. Aytaç, Ocak, 2018).

Fotoğraf 4. Yeni Cami, Eminönü, İstanbul. Kuzey-Batı Fil Ayağı Kuzey Duvarında Yer Alan Mekke Betimlemeli Çini Pano, 1661-1665 (S. Aytaç, Ocak, 2018).

Fotoğraf 5. Topkapı Sarayı Müzesi, İstanbul. Harem Kara Ağalar Mescidi Güney Duvar Mihrap Nişi İçerisinde Yer Alan Mekke Betimlemeli Çini Pano, 1666 (TSM arşivinden edinildi).

Fotoğraf 6. Metropolitan Sanat Müzesi, New York, A.B.D., Mekke Betimlemeli Çini Pano, Envanter Numarası 2012.337. 1720–1730 (03.12.2017 tarihinde www.metmuseum.org/art/collection adresinden erişildi).

Fotoğraf 7. Vakıf Eserleri Müzesi Çini Bölümü, Ankara, Eyüp Cezeri Kasım Paşa Camiinden Gelen Mekke Betimlemeli Çini Pano, 1726 (Çobanoğlu ve Orman, 2011).

Fotoğraf 8. Hekimoğlu Ali Paşa Cami, Fatih, İstanbul. Mihrap Ünitesi Batı Duvarda Yer Alan Mekke Betimlemeli Çini Pano, 1731-1745 (S. Aytaç, Ocak, 2018).

Fotoğraf 9. Türk ve İslam Eserleri Müzesi, İstanbul. Mekke Betimlemeli Çini Pano. Envanter Numarası 827, 17. yüzyıl (TİEM arşivinden edinildi).

Fotoğraf 10. Türk ve İslam Eserleri Müzesi, İstanbul. Mekke Betimlemeli Çini Pano, Envanter Numarası 828, 17. yüzyıl (TİEM arşivinden edinildi).

Fotoğraf 11. Türk ve İslam Eserleri Müzesi, İstanbul. Mekke Betimlemeli Çini Pano, Envanter Numarası 830, 17. yüzyıl (TİEM arşivinden edinildi).

Fotoğraf 12. Arkeoloji Müzesi, İstanbul. Mekke Betimlemeli Çini Pano, 17. yüzyıl (Arkeoloji Müzesi arşivinden edinildi).

Fotoğraf 13. Ak Şemsettin Cami, Küre, Kastamonu. Mihrabın Doğusunda Yer Alan Mekke Betimlemeli Çini Pano, 17. yüzyıl (S. Aytaç, Ocak, 2018).

Fotoğraf 14. Topkapı Sarayı Müzesi, İstanbul, Ağalar Cami, Mekke Betimlemeli Çini Pano, 18. yüzyıl (TSM arşivinden edinildi).

Fotoğraf 15. Ulu Cami, Kütahya. Mihrap Çıkıntısı Doğu Duvarda Yer Alan Mekke Betimlemeli Çini Pano, 19. yüzyıl (S. Aytaç, Ocak, 2018).

Fotoğraf 16. Topkapı Sarayı Müzesi, İstanbul. Mekke Betimlemeli Çini Pano, Envanter Numarası 1058 (TSM arşivinden edinildi).

Kalem İşi

Fotoğraf 17-18. Kurşunlu Cami, Kula, Manisa. Harim Güney Duvar, Mihrap Üstü Batıda Mekke Doğuda Medine Betimlemesi, 1780 (S. Aytaç, Şubat, 2018).

Fotoğraf 19-20. Emir Hacı Hıdır Bey Cami, Soma, Manisa. Kuzey Giriş Kapısı Batısında Mekke Doğusunda Medine Betimlemesi, 1791-1792 (S. Aytaç, Şubat, 2018).

Fotoğraf 21. Beyazıd-ı Bestami Türbesi, Zile, Tokat. İç Mekân Güney Duvarda Yer Alan Mekke Betimlemesi, 18. yüzyıl (S. Aytaç, Şubat, 2018).

Fotoğraf 22. Yukarı Cami, Akköy, Denizli. Doğu Duvarda Yer Alan Mekke Betimlemesi, 18.yüzyılsonu 19.yüzyıl başı (S. Aytaç, Şubat, 2018).

Fotoğraf 23. Eski Cami, Mordoğan Köyü, Karaburun, İzmir. Güney Duvar Mihrap Nişinde Yer Alan Mekke Betimlemesi, 18. yüzyıl sonu 19. yüzyıl başı (Çağlıtütüncigil, 2012).

Fotoğraf 24-25. Kayran Köyü Cami, Kuyucak, Aydın. Harimin Batı Duvarında Mekke Doğu Duvarında Medine Betimlemesi, 1811 (S. Aytaç, Şubat, 2018).

Fotoğraf 26. Cihanoğlu Cami, Koçarlı, Aydın. Harim Güney Duvar Mihrap Üstünde Yer Alan Mekke Betimlemesi, 1834-1835(S. Aytaç, Şubat, 2018).

Fotoğraf 27. Şeyh Nusrettin Türbesi, Tekke Köyü, Zile, Tokat. İç Mekân Güney Duvarda Yer Alan Mekke Betimlemesi, 1855 (S. Aytaç, Şubat, 2018).

Fotoğraf 28-29. Kılıczâde Mehmet Ağa Cami, Bademli Köyü, Ödemiş, İzmir. Kuzey Giriş Kapısı Doğusunda Medine Batısında Mekke Betimlemesi, 1874-1875 (S. Aytaç, Şubat, 2018).

Fotoğraf 30. Belenardıç Köyü Cami, Akköy, Denizli. Harim Güney-Batı Duvarında Yer Alan Mekke Betimlemesi, 1884-1886 (S. Aytaç, Şubat, 2018).

Fotoğraf 31. Advancık Köyü Cami, Beyşehir, Konya. Harim Batı Duvarında Yer Alan Mekke Betimlemesi, 19. yüzyıl (S. Aytaç, Şubat, 2018).

Fotoğraf 32-33. İdris Köyü Cami, Dazkırı, Afyon. Harim Güney-Batı Duvarında Mekke Batı Duvarında Medine Betimlemeleri, 1902 (S. Aytaç, Şubat, 2018).

Ahşap İşçiliği

Fotoğraf 34. Türk ve İslam Eserleri Müzesi, İstanbul. Kible-nüma, 1738, Osmanlı Dönemi, Envanter Numarası 157 (TİEM arşivinden edinildi).

Fotoğraf 35. Topkapı Sarayı Müzesi, İstanbul. Kible-nüma, Saatler Koleksiyonu, Envanter Numarası 53-205 (TSM arşivinden edinildi).

Fotoğraf 36. Etnografya Müzesi, Ankara, Kâbe Betimlemeli Ahşap Kaşık, Envanter Numarası 23626 (Etnografya Müzesi arşivinden edinildi).

Fildişi İşçiliği

Fotoğraf 37. Topkapı Sarayı Müzesi, Resim Bölümü, İstanbul. Mekke Betimlemeli Pano, Envanter Numarası 17.461 (TSM arşivinden edinildi).

Fotoğraf 38. Topkapı Sarayı Müzesi, Resim Bölümü, İstanbul. Medine Betimlemeli Pano, Envanter Numarası 17.344 (TSM arşivinden edinildi).

Maden İşçiliği

Fotoğraf 39. Topkapı Sarayı Müzesi, İstanbul. Mukaddes Emanetler Dairesinde Yer Alan Mekke Betimlemeli Gümüş Levha, Envanter Numarası 21.225 (TSM arşivinden edinildi).

Dokuma

Fotoğraf 40. Sadberk Hanım Müzesi, İstanbul. Mekke Betimlemeli İşleme, 68 x 48.5 cm.19.Yüzyıl, Envanter Numarası 11610-İ.1114 (Özsayiner,2012).

Fotoğraf 41. Özel Koleksiyon, Mekke Betimlemeli Seccade, 1909 (Özsayiner,2012).

Fotoğraf 42. Topkapı Sarayı Müzesi, İstanbul. Avadancılar Bölümü, Mekke Betimlemeli İşleme, Envanter Numarası 24.1486 (TSM arşivinden edinildi).

Kitap Resmi

Fotoğraf43-44. Beyazıd-ı Veli Han Kütüphanesi, Amasya. Mecmua-i Ediyye, Mekke ve Medine, 15.Yüzyıl (Beyazıd-ı Veli Han Kütüphanesi arşivinden edinildi).

Fotoğraf45-46.Topkapı Sarayı Müzesi Kütüphanesi, İstanbul. Hac Vekaletnamesi, 1544-1545, H.1812 (Bağcı, S., F. Çağman, G. Renda ve Z. Tanındı, 2012).

Fotoğraf 47. Spencer Koleksiyonu, New York Halk Kütüphanesi. Siyer-i Nebi üçüncü cilt, y.346b (Tanındı, 2006).

Fotoğraf 48.Topkapı Sarayı Müzesi Kütüphanesi, İstanbul. Siyer-i Nebi, İkinci Cilt, H.1221, y.155a. (Tanındı,2006).

Fotoğraf 49. Topkapı Sarayı Müzesi Kütüphanesi, İstanbul. Siyer-i Nebi, İkinci Cilt, H.1221, y.158b. (Tanındı, 2006).

Fotoğraf 50. Spencer Koleksiyonu, New York Halk Kütüphanesi. Siyer-i Nebi Üçüncü Cilt, y.296a. (Tanındı, 2006).

Fotoğraf 51. Spencer Koleksiyonu, New York Halk Kütüphanesi. Siyer-i Nebi üçüncü cilt, y.350a (Tanındı, 2006).

Fotoğraf 52. Spencer Koleksiyonu, New York Halk Kütüphanesi. Hz. Muhammed hutbesini okuyor. Siyer-i Nebi üçüncü cilt, y.448b (Tanındı, 2006).

Fotoğraf 53-54. Sakıp Sabancı Müzesi, Kitap ve Hat Sanatları Koleksiyonu, İstanbul. Delâilü'l-Hayrât, 1772, Envanter Numarası 103-0004, y. 33b-34a, (03.01.2018 tarihinde

www.digitalssm.org/cdm/landingpage/collection/Kitapvehat/lang/tradresinden erişildi).

Fotoğraf 55-56. Sakıp Sabancı Müzesi, Kitap ve Hat Sanatları Koleksiyonu, İstanbul. Delâilü'l-Hayrât, 1776-1777, Envanter Numarası103-0181,y.130a(03.01.2018 tarihinde

www.digitalssm.org/cdm/landingpage/collection/Kitapvehat/lang/tr adresinden erişildi).

Fotoğraf 57-58. Topkapı Sarayı Müzesi, İstanbul. Delail'ül Hayrat, 1780, YY.141, y.14b-15a (Bağcı, S., F. Çağman, G. Renda ve Z. Tanındı, 2012, 274).

Fotoğraf 59-60. Sakıp Sabancı Müzesi, Kitap ve Hat Sanatları Koleksiyonu, İstanbul, Delâilü'l-Hayrât, 1790, Envanter Numarası103-0180,y.15b-16a

(03.01.2018 tarihinde

www.digitalssm.org/cdm/landingpage/collection/Kitapvehat/lang/tr adresinden erişildi).

Fotoğraf 61-62. Sakıp Sabancı Müzesi, Kitap ve Hat Sanatları Koleksiyonu, İstanbul. Delâilü'l-Hayrât, 1852, Envanter Numarası 103-0297, (03.01.2018 tarihinde www.digitalssm.org/cdm/landingpage/collection/Kitapvehat/lang/tr adresinden erişildi).

Fotoğraf 63. Beyazıd-ı Veli Han Kütüphanesi, Amasya. Muhammediye, Medine-i Münevvere ve Mescid-i Nebevi (Beyazıd-ı Veli Han Kütüphanesi arşivinden edinildi).

Fotoğraf 64-65. Deniz Müzesi, İstanbul. Kuran-ı Kerim'in Fatiha sayfasında Mekke, Bakara sayfasında Medine, 19.yüzyıl, Envanter Numarası 17-33-37-01 ve 17-33-37-02 (Özsayiner,2012).

Fotoğraf 66. Türk Vakıf Hat Sanatları Müzesi, İstanbul. Arafat Minyatürü, El-Hac, 1915, Envanter Numarası 1491 (Özsayiner,2012).

Fotoğraf 67-68. Sakıp Sabancı Müzesi, Kitap ve Hat Sanatları Koleksiyonu, İstanbul. Delâilü'l-Hayrât, y. 19b-20a, Envanter Numarası: 103-0181 (03.01.2018 tarihinde www.digitalssm.org/cdm/landingpage/collection/Kitapvehat/lang/tr adresinden erişildi).

Fotoğraf 69-70. Sakıp Sabancı Müzesi, Kitap ve Hat Sanatları Koleksiyonu, İstanbul. Delâilü'l-Hayrât, Envanter Numarası 103-0185(03.01.2018 tarihinde www.digitalssm.org/cdm/landingpage/collection/Kitapvehat/lang/tr

adresinden erişildi).

Fotoğraf 71-72. Etnografya Müzesi, Ankara. Delail'ül Hayrat, Osmanlı Dönemi, Müzeye Geliş Tarihi: 29.03.1939, El Yazması Deposu, 1 No'lu Dolap, C Rafi, Envanter Numarası 11613 (Etnografya Müzesi arşivinden edinildi).

Fotoğraf 73-74 Etnografya Müzesi, Ankara. Delail'ül Hayrat, Osmanlı Dönemi, Müzeye Geliş Tarihi: 18.10.1941, Yazma Eserler Salonu, Yazma Vitrini, Envanter Numarası12075 (Etnografya Müzesi arşivinden edinildi).

Fotoğraf 75-76. Etnografya Müzesi, Ankara. Enam-i Şerif, Osmanlı Dönemi, Müzeye Geliş Tarihi: 22.10.1964, El Yazması Deposu ,2 No'lu Dolap, D Rafi, Envanter Numarası 17853 (Etnografya Müzesi arşivinden edinildi).

Fotoğraf 77-78.Topkapı Sarayı Müzesi Kütüphanesi, İstanbul. Delail'ül Hayrat, Envanter Numarası 1016 (TSM arşivinden edinildi).

Fotoğraf 79-80.Topkapı Sarayı Müzesi Kütüphanesi, İstanbul, Delail'ül Hayrat, Envanter Numarası 1031 (TSM arşivinden edinildi).

Fotoğraf 81. Topkapı Sarayı Müzesi Kütüphanesi, İstanbul. Delail'ül Hayrat, Envanter Numarası 1013 (TSM arşivinden edinildi).

Fotoğraf 82. Topkapı Sarayı Müzesi Kütüphanesi, İstanbul. Fezail-i Mekke ve Medine, Envanter Numarası 1424 (TSM arşivinden edinildi).

Fotoğraf 83. Türk Vakıf Hat Sanatları Müzesi, İstanbul. Mescid-i Nebevi, Envanter Numarası 1723.(Özsaymer,2012).

Fotoğraf 84-85. Topkapı Sarayı Müzesi Arşivi, İstanbul. Teşekkürname, Envanter Numarası 7750 (TSM arşivinden edinildi).

Tezhip

Fotoğraf 86. Mekke Betimlemeli Hilye-i Saadet, Topkapı Sarayı Müzesi, İstanbul. Harem Koleksiyonu, Envanter Numarası 8-546 (TSM arşivinden edinildi).

Fotoğraf 87. Medine Betimlemeli Hilye-i Saadet Topkapı Sarayı Müzesi, İstanbul. Harem Koleksiyonu, Envanter Numarası 8-547 (TSM arşivinden edinildi).

Fotoğraf 88-89.Mekke ve Medine Betimlemeli Hilye-i Şerif, Topkapı Sarayı Müzesi Kütüphanesi, İstanbul. G.Y.1435 (TSM arşivinden edinildi).

KÂBE BETİMLEMELERİ

Kitap Resmi

Fotoğraf 90. Dublin Chester Beatty Kütüphanesi, Dublin, İrlanda, Hz. Muhammed'in Miracı, Zübdetü't- Tevarih, 1583, T.414, y.121a (Bağcı, S., F. Çağman, G. Renda ve Z. Tanındı, 2012).

Fotoğraf 91. İstanbul Üniversitesi Kütüphanesi, İstanbul. Osman Paşa Kâbe'de, Şecaatname,1586, T.6043, y.36a. (Bağcı, S., F. Çağman, G. Renda ve Z. Tanındı, 2012).

Fotoğraf 92.Topkapı Sarayı Müzesi Kütüphanesi, İstanbul, Cifru'l Cami, B.373, y.246b. 1597-1598 (TSM arşivinden edinildi).

Fotoğraf 93.Topkapı Sarayı Müzesi Kütüphanesi, İstanbul. Hz. Muhammed Kâbe'yi tavaf ediyor, Siyer-i Nebi, altıncı cilt,1594-1595, H.1223, y.299b (Tanındı, 2006).

Fotoğraf 94. Topkapı Sarayı Müzesi Kütüphanesi, İstanbul, Kâbe'nin önünde dua eden Hz. Muhammed, Siyer-i Nebi, H.1222, y.151b (Tanındı, 2006).

Fotoğraf 95.Topkapı Sarayı Müzesi Kütüphanesi, İstanbul, Hz. Muhammed 'in doğacağı gece annesi Amine 'ye görünen olaylar, Siyer-i Nebi, birinci cilt, H.1221, y.214a. 16. yüzyıl Sonu 17. yüzyıl Başı (Tanındı,2006).

Fotoğraf 96. Topkapı Sarayı Müzesi Kütüphanesi, İstanbul. Siyer-i Nebi, ikinci cilt, 16. yüzyıl sonu 17. yüzyıl başı, H.1221, y.127a (Tanındı,2006).

Fotoğraf 97. Topkapı Sarayı Müzesi Kütüphanesi, İstanbul. Siyer-i Nebi, ikinci cilt, 16. yüzyıl sonu 17. yüzyıl başı, H.1221, y.133a (Tanındı,2006).

Fotoğraf 98.Topkapı Sarayı Müzesi Kütüphanesi, İstanbul. Siyer-i Nebi, ikinci cilt, 16. yüzyıl sonu 17. yüzyıl başı, H.1221, y.189a. (Tanındı,2006).

Fotoğraf 99. Topkapı Sarayı Müzesi Kütüphanesi, İstanbul, Hz. Ali Kâbe içindeki putları kırıyor, Siyer-i Nebi, altıncı cilt, 1594-1595, H.1223, y.303a (Tanındı,2006).

Fotoğraf 100. Türk ve İslam Eserleri Müzesi, İstanbul, Siyer-i Nebi, dördüncü cilt kopyası, 16. yüzyıl sonu 17. yüzyıl başı, T.1974 (TİEM arşivinden edinildi).

Fotoğraf 101. Beyazıd-ı Veli Han Kütüphanesi. Amasya. Kâbe, Muhammediye 19. yüzyıl (Beyazıd-ı Veli Han Kütüphanesi arşivinden edinildi).

Dokuma

Fotoğraf 102. Mevlâna Müzesi, Konya. Halı Seccade, 16 yüzyıl. Osmanlı Dönemi.

Envanter Numarası 766 (07.01.2019 tarihinde

muze.semazen.net/content.php?id=00114 adresinden erişildi.

Fotoğraf 103. Mevlâna Müzesi, Konya. Kâbe Betimlemeli Seccade, 16. yüzyıl. Osmanlı Dönemi. Envanter Numarası 848 (Bayraktaroğlu,2006).

Fotoğraf 104. Türk ve İslam Eserleri Müzesi, İstanbul. Kâbe Betimlemeli Halı Seccade, 17.yüzyıl, Konya Üretimi, Envanter Numarası 0287 (TİEM arşivinden edinildi).

Fotoğraf 105. Türk ve İslam Eserleri Müzesi, İstanbul. Kâbe Betimlemeli Seccade, 18.yüzyıl. Osmanlı Dönemi (07.01.2019 tarihinde

www.google.com/search?safe=active&tbm=isch&sa=1&ei=jWxcXLCsOMWcsAf73pmlAg&q=türk+ve+islam+eserleri+müzesi+halı+bölümü adresinden erişildi).

Fotoğraf 106. Topkapı Sarayı Müzesi, İstanbul. Avadancılar Bölümü, Kâbe Betimlemeli Kâbe Kapı Perdesi, Envanter Numarası 24.44 (TSM arşivinden edinildi).

KUDÜS KENTİ

Maden

Fotoğraf 107.Topkapı Sarayı Müzesi, İstanbul, Kubbet'üs Sahra ve Şam Emeviye Cami Betimlemeli Madeni El Aynası, Envanter Numarası 8.1023 (TSM arşivinden edinildi).

Kitap Resmi

Fotoğraf 108.Türk ve İslam Eserleri Müzesi, İstanbul, Hz. Muhammed'in Miracı, Seyyid Lokman, Zübdetü't- tevarih, 1583, y.46a (Bağcı, S., F. Çağman, G. Renda ve Z. Tanındı, 2012).

Fotoğraf 109.Topkapı Sarayı Müzesi, İstanbul, Mescid-i Aksa ve Kubbet'üs Sahra Betimlemesi, Şerh-i Şeceret el-İmân ve İhyâelhacc, Kurret el-'uyun, 16. yüzyıl, 3547, 103a (Ekşioğlu,2010).

Fotoğraf 110. Spencer Koleksiyonu, New York Public Library, Siyer-i Nebi Üçüncü Cilt, 16. yüzyıl sonu 17. yüzyıl başı y.6b. (Tanındı, 1984).

CENNET VE CEHENNEM BETİMLEMELERİ

Kalem İşi

Fotoğraf 111. Beyazıd-ı Bestami Türbesi, Zile, Tokat. İç Mekân Doğu Duvarında Yer Alan Cennet Betimlemesi, 18. yüzyıl (S. Aytaç, Mart, 2018).

Fotoğraf 112. Akköy Yukarı Cami, Denizli. Harim Doğu Duvarında Yer Alan Cennet ve Cehennem Betimlemeleri, 18.yüzyıl Sonu 19.yüzyılbaşı (S. Aytaç, Şubat, 2018).

Fotoğraf 113. Kayran Köyü Cami, Kuyucak, Aydın. Harim Batı Duvarında Yer Alan Cennet Betimlemesi, 1811 (S. Aytaç, Şubat, 2018).

Fotoğraf 114. Şeyh Nusrettin Türbesi, Tekke Köyü, Zile, Tokat. İç Mekân Güney Duvarında Yer Alan Cennet Betimlemesi, 1855 (S. Aytaç, Mart, 2018).

Fotoğraf 115. Belenardıç Köyü Cami, Akköy, Denizli. Harim Doğu Duvarında Yer Alan Cennet ve Cehennem Betimlemeleri, 1884-1886 (S. Aytaç, Şubat, 2018).

Fotoğraf 116. Advancık Köyü Cami, Beyşehir, Konya. Harim Doğu Duvarında Yer Alan Cennet, Mahşer ve Cehennem Betimlemeleri, 19. yüzyıl (S. Aytaç, Ocak, 2018).

Fotoğraf 117. İdris Köyü Cami, Dazkırı, Afyon. Harim Doğu Duvarında Yer Alan Cennet ve Cehennem Betimlemesi, 1902 (S. Aytaç, Şubat, 2018).

Kitap Resmi

Fotoğraf 118. Hz. Muhammed'in Cehennem i ziyareti, Ahvâl-i Kıyamet, Berlin Staatsbibliothek Preussischer Kulturbesitz, Or. Oet. 1596 (Harman, 2016).

Fotoğraf 119. Zebanilerin, yılanlar, çıyanlar, akrepler arasında günahlıları ateşe sürüklemesini gösteren iki minyatür ‚Ahvâl-i Kıyamet, Berlin Staatsbibliothek Preussischer Kulturbesitz, Or. Oet. 1596 (And, 2008).

Fotoğraf 120. Cennet, Ahvâl-i Kıyamet, Berlin Staatsbibliothek Preussischer Kulturbesitz, Or. Oet. 1596 (And, 2008).

Fotoğraf 121. Sırat Köprüsü: Arşın sağında Cennet, solunda Cehennem, Ahvâl-i Kıyamet, Berlin Staatsbibliothek Preussischer Kulturbesitz, Or. Oet. 1596 (And, 2008).

Fotoğraf 122. Cennette Hz. Âdem’e meleklerin secdesi, Kıyasül-Enbiya, Süleymaniye Kütüphanesi Hamidiye 980, 16.yüzyıl (And, 2007).

Fotoğraf 123. Adem ile Havva’nın Cennetten Kovulması,Hadîkatü’s-Sûedâ, Paris Ulusal Kütüphanesi, T.1088, 16.yüzyıl (And, 2007).

Fotoğraf 124. Cennet ‚Ahvâl-i Kıyamet, Süleymaniye Kütüphanesi Hafid Efendi 139, 16.yüzyıl Sonu 17. yüzyılbaşı (And, 2008).

Fotoğraf 125. Cehennem, Ahvâl-i Kıyâmet, Süleymaniye Kütüphanesi Hafid Efendi 139. 16.yüzyıl Sonu 17. yüzyılbaşı (Harman, 2016).

Fotoğraf 126.Topkapı Sarayı Müzesi, İstanbul. Adem ile Havva'nın Cennet'ten kovulması,Falname, H. 1703, 1614-1616 (TSM arşivinden edinildi).

Fotoğraf 127. Topkapı Sarayı Müzesi, İstanbul. Cehennemde Günahlıların Düşmeleri, Falname, H. 1703, 1614-1616 (TSM arşivinden edinildi).

Fotoğraf 128. Süleymaniye Kütüphanesi, İzmir. Cehennem, Muhammediye, 00601, 1844-1845(Harman, 2014).

Fotoğraf 129. Süleymaniye Kütüphanesi, İzmir Cennet, Muhammediye, 00601,1844-1845 (Harman, 2014).

Fotoğraf 130. Süleymaniye Kütüphanesi, Cennetü'l Firdevs, Muhammediye, Basma Bağışlar 08327, 1863-1864 (Harman, 2014).

Fotoğraf 131. Süleymaniye Kütüphanesi, İstanbul. Uluhiyet Âlemi, Muhammediye, Basma Bağışlar 03293, 1880-1881 (Harman, 2014).

Fotoğraf 132. Süleymaniye Kütüphanesi, İstanbul. Cehennem, Muhammediye, Basma

Bağışlar 03293, 1880-1881 (Harman, 2014).

Fotoğraf 133. Süleymaniye Kütüphanesi, İstanbul. Cennetü'l Mev'a, Muhammediye, Basma Bağışlar 03293, 1880-1881 (Harman, 2014).

Fotoğraf 134. Bilkent Üniversitesi Halil İnalcık Koleksiyonu, İstanbul. Cennet, Muhammediye, B014890, 1888-1889, İstanbul Matbaa-i Osmaniye (Harman, 2014).

Fotoğraf 135. Süleymaniye Kütüphanesi, İstanbul. Cennet, Mızraklı İlmihal, 1894-1895, Bağışlar Kütüphanesi Hacı Reşit Bey 00020 (Harman, 2015).

Fotoğraf 136. Beyazıd-ı Veli Han Kütüphanesi, Amasya. Şecere-i Tuğba, Sekiz Cennet Kapısı ve Katları, Muhammediye, 19. yüzyıl (Beyazıd-ı Veli Han Kütüphanesi arşivinden edinildi).

Fotoğraf 137. Beyazıd-ı Veli Han Kütüphanesi, Amasya. Birinci Cennet Kapısı, Cennet-ü İclal veya Celâl, Muhammediye, 19. yüzyıl (Beyazıd-ı Veli Han Kütüphanesi arşivinden edinildi).

Fotoğraf 138. Beyazıd-ı Veli Han Kütüphanesi, Amasya. İkinci Cennet Kapısı, Cennet-ü Selâm veya Karar, Muhammediye, 19. yüzyıl (Beyazıd-ı Veli Han Kütüphanesi arşivinden edinildi).

Fotoğraf 139. Beyazıd-ı Veli Han Kütüphanesi, Amasya. Birinci Cennet Kapısı, Cennet-ü İclal veya Celâl, Muhammediye, 19. yüzyıl (Beyazıd-ı Veli Han Kütüphanesi arşivinden edinildi).

Fotoğraf 140. Beyazıd-ı Veli Han Kütüphanesi, Amasya. İkinci Cennet Kapısı, Cennet-ü Selâm veya Karar, Muhammediye, 19. yüzyıl (Beyazıd-ı Veli Han Kütüphanesi arşivinden edinildi).

Fotoğraf 141. Beyazıd-ı Veli Han Kütüphanesi, Amasya. Üçüncü Cennet Kapısı, Cennet-ü Mev'a, Muhammediye, 19. yüzyıl (Beyazıd-ı Veli Han Kütüphanesi arşivinden edinildi).

Fotoğraf 142. Beyazıd-1 Veli Han Kütüphanesi, Amasya. Dördüncü Cennet Kapısı, Cennet-ü Huld, Muhammediye, 19. yüzyıl (Beyazıd-1 Veli Han Kütüphanesi arşivinden edinildi).

Fotoğraf 143. Beyazıd-1 Veli Han Kütüphanesi, Amasya. Beşinci Cennet Kapısı, Cennet-ü Vesiyle, Muhammediye, 19. yüzyıl (Beyazıd-1 Veli Han Kütüphanesi arşivinden edinildi).

Fotoğraf 144. Beyazıd-1 Veli Han Kütüphanesi, Amasya. Altıncı Cennet Kapısı, Cennet-ü Naiym, Muhammediye, 19. yüzyıl (Beyazıd-1 Veli Han Kütüphanesi arşivinden edinildi).

Fotoğraf 145. Beyazıd-1 Veli Han Kütüphanesi, Amasya. Yedinci Cennet Kapısı, Cennet-ü Firdevs, Muhammediye, 19. yüzyıl (Beyazıd-1 Veli Han Kütüphanesi arşivinden edinildi).

Fotoğraf 146. Beyazıd-1 Veli Han Kütüphanesi, Amasya. Sekizinci Cennet Kapısı, Cennet-ü Adın, Muhammediye, 19. yüzyıl (Beyazıd-1 Veli Han Kütüphanesi arşivinden edinildi).

Fotoğraf 147. Beyazıd-1 Veli Han Kütüphanesi, Amasya. Şecerül Huld (Yasak Meyve), Muhammediye, 19. yüzyıl (Beyazıd-1 Veli Han Kütüphanesi arşivinden edinildi).

Fotoğraf 148. Beyazıd-1 Veli Han Kütüphanesi, Amasya. Şecerül Huld (Yasak Meyve), Muhammediye, 19. yüzyıl (Beyazıd-1 Veli Han Kütüphanesi arşivinden edinildi).

Fotoğraf 149. Beyazıd-1 Veli Han Kütüphanesi, Amasya. Cehennem Katmanları, Zakkum Ağacı ve Bardak İçinde Katran İçeceği, Muhammediye, 19. yüzyıl (Beyazıd-1 Veli Han Kütüphanesi arşivinden edinildi).

Fotoğraf 150. Beyazıd-1 Veli Han Kütüphanesi, Amasya. Cehennem, Sırat Köprüsü, Muhammediye, 19. yüzyıl (Beyazıd-1 Veli Han Kütüphanesi arşivinden edinildi).

Fotoğraf 151. Süleymaniye Kütüphanesi, İstanbul, Uluhiyet Âlemi, Marifetname, 00237 (Harman,2015).

CAMİ BETİMLEMELERİ

Taş İşçiliği

Fotoğraf 152. Tire Müzesi, İzmir, Cami Betimlemeli Mezar Taşı, Envanter Numarası 2025, 1773 (S. Aytaç, Ocak, 2018).

Fotoğraf 153. Tire Müzesi, İzmir, Cami Betimlemeli Mezar Taşı, 1796 (S. Aytaç, Ocak, 2018).

Fotoğraf 154. Tire Müzesi, İzmir, Cami Betimlemeli Mezar Taşı, Envanter Numarası 2084, 1801 (S. Aytaç, Ocak, 2018).

Fotoğraf 155. Tire Müzesi, İzmir, Cami Betimlemeli Mezar Taşı,1810 (S. Aytaç, Ocak,2018).

Fotoğraf 156. Tire Müzesi, İzmir, Cami Betimlemeli Mezar Taşı, Envanter Numarası 2086, 1813 (S. Aytaç, Ocak, 2018).

Fotoğraf 157. Dönertaş Sebili, İzmir, Cami Betimlemesi, 1814 (Yılmaz, 2014).

Fotoğraf 158. Cihanoğlu Cami, Koçarlı, Aydın, Kuzey Giriş Merdivenlerine Birleşik Şadırvan Cephesinde Yer Alan Cami Betimlemesi, 1834-1835 (S. Aytaç, Ocak, 2018).

Fotoğraf 159. Cihanoğlu Cami, Koçarlı, Aydın, Kuzey Giriş Merdivenlerine Birleşik Şadırvan Cephesinde Yer Alan Cami Betimlemesi, 1834-1835 (S. Aytaç, Ocak, 2018).

Fotoğraf 160. Cihanoğlu Cami, Koçarlı, Aydın, Minber Köşk Köşeliğinde Yer Alan Cami Betimlemesi, 1834-1835 (S. Aytaç, Ocak, 2018).

Fotoğraf 161-162. Cihanoğlu Cami, Koçarlı, Aydın, Minber Köşeliklerinde Yer Alan Cami Betimlemesi, 1834-1835 (S. Aytaç, Ocak, 2018).

Fotoğraf 163. Cihanoğlu Cami, Koçarlı, Aydın, Minber Kûlah Kaidesi Kuzey Cephesinde Yer Alan Cami Betimlemesi, 1834-1835 (S. Aytaç, Ocak, 2018).

Fotoğraf 164. Cihanoğlu Cami, Koçarlı, Aydın, Kûrsü Kuzey Cephesinde Yer Alan Cami Betimlemesi, 1834-1835 (S. Aytaç, Ocak, 2018).

Fotoğraf 165. Cihanoğlu Cami, Koçarlı, Aydın, Cami Haziresinde Yer Alan Cami Betimlemeli Mezar Taşı, 19. yüzyıl (S.Aytaç, Ocak, 2018).

Fotoğraf 166. Cihanoğlu Cami, Koçarlı, Aydın, Cami Haziresinde Yer Alan Cami Betimlemeli Mezar Taşı, 19. yüzyıl (S.Aytaç, Ocak, 2018).

Fotoğraf 167. Cihanoğlu Cami, Koçarlı, Aydın, Cami Haziresinde Yer Alan Cami Betimlemeli Mezar Taşı, 19. yüzyıl (S.Aytaç, Ocak, 2018).

Fotoğraf 168. Cihanoğlu Cami, Koçarlı, Aydın, Cami Haziresinde Yer Alan Cami Betimlemeli Mezar Taşı, 19. yüzyıl (S.Aytaç, Ocak, 2018).

Fotoğraf 169. Tire Müzesi, İzmir, Cami Betimlemeli Mezar Taşı (S. Aytaç, Ocak,2018).

Fotoğraf 170. Tire Müzesi, İzmir, Cami Betimlemeli Mezar Taşı (S. Aytaç, Ocak,2018).

Fotoğraf 171. Tire Müzesi, İzmir, Cami Betimlemeli Mezar Taşı (S. Aytaç, Ocak, 2018).

Fotoğraf 172. Tire Müzesi, İzmir, Cami Betimlemeli Mezar Taşı(S. Aytaç, Ocak, 2018).

Fotoğraf 173. Tire Müzesi, İzmir, Cami Betimlemeli Mezar Taşı(S. Aytaç, Ocak, 2018).

Fotoğraf 174. Tire Müzesi, İzmir, Cami Betimlemeli Mezar Taşı (S. Aytaç, Ocak, 2018).

Fotoğraf 175. Afyon Müzesi, Afyon, Cami Betimlemeli Mezar Taşı, Envanter Numarası 1482 (Afyon Müzesi arşivinden edinildi).

Fotoğraf 176. Bergama Müzesi, İzmir, Cami Betimlemeli Mezar Taşı, Envanter Numarası 2294 (Bergama Müzesi arşivinden edinildi).

Seramik

Fotoğraf 177. Çinili Köşk Müzesi, İstanbul, Cami Betimlemeli Seramik Tabak, Çanakkale Üretimi,1700-1750 (Öney ve Çobanlı, 2007).

Fotoğraf 178. Çinili Köşk Müzesi, İstanbul, Cami Betimlemeli Seramik Tabak, Çanakkale Üretimi,18.yüzyıl (Öney, 1998).

Fotoğraf 179. Amasya Müzesi, Amasya, Cami Betimlemeli Porselen Tabak, 19.yüzyıl,

Envanter Numarası68.10.3 (Amasya Müzesi arşivinden edinildi).

Fotoğraf 180. Dolmabahçe Sarayı, İstanbul, Yıldız Cami Betimlemeli Porselen Vazo, 1903 (Küçükerman, Ö., N. Bayraktar ve S. Karakaşlı,1998).

Fotoğraf 181-182. Dolmabahçe Sarayı, İstanbul, Birinde Aksaray Valide Camisi ve Alman Çeşmesi, Diğerinde Ayasofya ve Yavuz Sultan Selim Cami Betimlemeli Porselen Vazolar, Ömer imzalı,1908 (Küçükerman, Ö., N. Bayraktar ve S. Karakaşlı,1998).

Fotoğraf 183.Çini Müzesi, Kütahya, Cami Betimlemeli Yaba Biçiminde Seramik, 1983, Envanter Numarası 4083 (Çini Müzesi arşivinden edinildi).

Fotoğraf 184. Çini Müzesi, Kütahya, Edirne Selimiye Cami Betimlemeli Porselen Tabak, Envanter Numarası 3284. Cumhuriyet Dönemi (Çini Müzesi arşivinden edinildi).

Kalem İşi

Fotoğraf 185. Şadırvan altı Cami, Konak, İzmir, Kubbe İçinde Yer Alan Cami Betimlemesi, 1626 (S. Aytaç, Şubat, 2018).

Fotoğraf 186. Şadırvan altı Cami, Konak, İzmir, Kubbe İçinde Yer Alan Cami Betimlemesi,1626 (S. Aytaç, Şubat, 2018).

Fotoğraf 187. Emir Hacı Hıdır Bey Cami, Soma, Manisa, Son Cemaat Yeri Doğu Mihrabiye Nişi İçerisinde Yer Alan Cami Betimlemesi, 1791-1792 (S. Aytaç, Şubat, 2018).

Fotoğraf 188. Emir Hacı Hıdır Bey Cami, Soma, Manisa, Batı Revak Doğu Duvar Mihrabiye Nişinde Yer Alan Cami Betimlemesi, 1791-1792 (S. Aytaç, Şubat, 2018).

Fotoğraf 189. Emir Hacı Hıdır Bey Cami, Soma, Manisa, Harimin Güney Duvarında Mahfil Geçiş Bordüründe Yer Alan Cami Betimlemesi, 1791-1792 (S. Aytaç, Şubat, 2018).

Fotoğraf 193. Emir Hacı Hıdır Bey Cami, Soma, Manisa, Mihrap Üstünde Yer Alan Cami Betimlemesi, 1791-1792 (S. Aytaç, Şubat, 2018).

Fotoğraf 191. Emir Hacı Hıdır Bey Cami, Soma, Manisa, Mihrap Nişinde Yer Alan Cami Betimlemesi, 1791-1792 (S. Aytaç, Şubat, 2018).

Fotoğraf 192. Emir Hacı Hıdır Bey Cami, Soma, Manisa, Son Cemaat Yeri Batı Mihrabiye Nişinde Yer Alan Cami Betimlemesi, 1791-1792 (S. Aytaç, Şubat, 2018).

Fotoğraf 193. Beyazıd-ı Bestami Türbesi, Zile, Tokat, Batı Duvarda Yer Alan Cami Betimlemesi, 18. yüzyıl (S. Aytaç, Şubat, 2018).

Fotoğraf 194. Sarvaşah Cami, Sarvan Köyü, Çivril, Denizli, Harimin Güney Duvarında Batıda Yer Alan Cami Betimlemesi, 18. Yüzyılın İkinci Yarısı (S. Aytaç, Şubat, 2018).

Fotoğraf 195. Yazır Köyü Cami, Acıpayam, Denizli, Harimin Güney Duvarında Mihrap Üstünde Doğuda Yer Alan Cami Betimlemesi, 1802-1803 (S. Aytaç, Şubat, 2018).

Fotoğraf 196. Yazır Köyü Cami, Acıpayam, Denizli, Harimin Güney Duvarında Mihrap Üstünde Batıda Yer Alan Cami Betimlemesi, 1802-1803 (S. Aytaç, Şubat, 2018).

Fotoğraf 197. Yazır Köyü Cami, Acıpayam, Denizli, Harimin Batı Duvarında Yer Alan Cami Betimlemesi, 1802-1803 (S. Aytaç, Şubat, 2018).

Fotoğraf 198. Yazır Köyü Cami, Acıpayam, Denizli, Harimin Güney Duvarında Yer Alan Cami Betimlemesi, 1802-1803 (S. Aytaç, Şubat, 2018).

Fotoğraf 199. Yazır Köyü Cami, Acıpayam, Denizli, Harimin Doğu Duvarında Yer Alan Cami Betimlemesi, 1802-1803 (S. Aytaç, Şubat, 2018).

Fotoğraf 200. Emre Köyü Cami, Kula, Manisa, Harimin Güney Duvarında Mihrabın Doğusunda Yer Alan Cami Betimlemesi, 1808-1822 (S. Aytaç, Şubat, 2018).

Fotoğraf 201. Emre Köyü Cami, Kula, Manisa, Güney-Batı Pandantif İçerisinde Yer Alan Cami Betimlemesi, 1808-1822 (S. Aytaç, Şubat, 2018).

Fotoğraf 202. Kayran Köyü Cami, Kuyucak, Aydın, Harimin Doğu Duvarında Kuzeyde Yer Alan Cami Betimlemesi, 1811 (S. Aytaç, Şubat, 2018).

Fotoğraf 203. Kayran Köyü Cami, Kuyucak, Aydın, Harimin Doğu Duvarında Güneyde Yer Alan Cami Betimlemesi, 1811 (S. Aytaç, Şubat, 2018).

Fotoğraf 204. Kayran Köyü Cami, Kuyucak, Aydın, Harimin Batı Duvarında Güneyde Yer Alan Cami Betimlemesi, 1811 (S. Aytaç, Şubat, 2018).

Fotoğraf 205. Cihanoğlu Cami, Koçarlı, Aydın, , Kubbe Eteğinde Yer Alan Cami Betimlemesi, 1834-1835 (S. Aytaç, Şubat, 2018).

Fotoğraf 206. Ulu Cami, Sandıklı, Afyon, Kubbe Eteğinin Güney-Batısında Yer Alan Cami Betimlemesi, 1839-1841 (S. Aytaç, Şubat, 2018).

Fotoğraf 207. Ulu Cami, Sandıklı, Afyon, Kubbe Eteğinin Güney-Doğusunda Yer Alan Cami Betimlemesi, 1839-1841 (S. Aytaç, Şubat, 2018).

Fotoğraf 208. Şeyh Nusrettin Türbesi, Tekke Köyü, Zile, Tokat, Kuzey Duvarda Yer Almaktadır, 1855 (S. Aytaç, Şubat, 2018).

Fotoğraf 209. Kurşunlu Cami, Tavşanlı, Kütahya, Güney-Doğu Tromp İçerisinde Yer Alan Selimiye Cami Betimlemesi, 1871 (S. Aytaç, Şubat, 2018).

Fotoğraf 210. Kurşunlu Cami, Tavşanlı, Kütahya, Güney-Batı Tromp İçerisinde Yer Alan Süleymaniye Cami Betimlemesi, 1871 (S. Aytaç, Şubat, 2018).

Fotoğraf 211. Çavuş Köyü Cami, Hüyük, Konya, Harimin Doğu Duvarında Yer Alan Cami Betimlemesi, 1891 (S. Aytaç, Ocak, 2018).

Fotoğraf 212. Advancık Köyü Cami, Beyşehir, Konya, Harimin Batı Duvarında Yer Alan Cami Betimlemesi, 19. Yüzyıl (S. Aytaç, Ocak, 2018).

Fotoğraf 213. İdris Köyü Cami, Dazkırı, Afyon, Harimin Batı Duvarında Yer Alan Cami Betimlemesi, 1902 (S. Aytaç, Şubat, 2018).

Fotoğraf 214. Çiftlik Köyü Cami, Dazkırı, Afyon, Harimin Doğu Duvarında Yer Alan Cami Betimlemesi (S. Aytaç, Şubat, 2018).

Fotoğraf 215. Çiftlik Köyü Cami, Dazkırı, Afyon, Harimin Batı Duvarında Yer Alan Cami Betimlemesi (S. Aytaç, Şubat, 2018).

Maden İşçiliği

Fotoğraf 216. Çini Müzesi, Kütahya, Cami Betimlemeli Kur'an-ı Kerim Muhafazası, Envanter Numarası 113, Osmanlı Dönemi (Çini Müzesi arşivinden edinildi).

Dokuma

Fotoğraf 217. Metropolitan Sanat Müzesi, New York, A.B.D. Cami İçi Betimlemeli Halı, Envanter Numarası 22.100.51, 1575-1590 (03.12.2017 tarihinde www.metmuseum.org/art/collection adresinden erişildi).

Fotoğraf 218. Türk ve İslam Eserleri Müzesi, İstanbul, Cami İçi Betimlemeli Halı Seccade, Konya Üretimi, Envanter Numarası 428, 18.yüzyıl sonu (TİEM arşivinden edinildi).

Fotoğraf 219. Victoria ve Albert Müzesi, Londra, İngiltere, Cami İçi Betimlemeli Gördes Halısı, Envanter Numarası 645-1894, 18.yüzyıl (03.12.2017 tarihinde collections.vam.ac.uk/item/O98837/carpet/ adresinden erişildi).

Fotoğraf 220. Metropolitan Sanat Müzesi, New York, A.B.D. Cami İçi Betimlemeli Halı, Konya'da Üretilmiştir, Envanter Numarası 1974.149.18, 18. yüzyıl (03.12.2017 tarihinde www.metmuseum.org/art/collection adresinden erişildi).

Fotoğraf 221. Vakıf Eserleri Müzesi, Ankara, Bordürü Cami Betimlemeli Halı, Envanter Numarası 993, 18.-19.yüzyıl (Bayraktaroğlu,2006).

Fotoğraf 222. Mevlâna Müzesi, Konya, Keçe Seccade Envanter Numarası 646,1887 (07.01.2019 tarihinde muze.semazen.net adresinden erişildi).

Fotoğraf 223. Vakıf Eserleri Müzesi, Ankara, Cami İçi Betimlemeli Halı, Çanakkale Biga Çarşısı Camiinden Gelmiştir, Envanter Numarası 17.03.294, 19.yüzyıl Bursa Üretimi (Vakıf Eserleri Müzesi arşivinden edinildi).

Fotoğraf 224. Vakıf Eserleri Müzesi, Ankara, Cami Betimlemeli Seccade, Envanter Numarası 1081, 19.yüzyıl (Bayraktaroğlu, 2006).

Fotoğraf 225. Vakıf Eserleri Müzesi, Ankara, Cami İçi Betimlemeli Seccade, Envanter Numarası 1080, 19.yüzyıl (Bayraktaroğlu, 2006).

Fotoğraf 226. Vakıf Eserleri Müzesi, Ankara, Cami İçi Betimlemeli Seccade, Envanter Numarası 1208, 19.yüzyıl (Bayraktaroğlu, 2006).

Fotoğraf 227. Vakıflar Genel Müdürlüğü, Ankara, Mevlâna Dergâhı ve Türbesi Betimlemeli Halı, 20.yüzyıl (Bayraktaroğlu, 2006).

Fotoğraf 228. Vakıf Eserleri Müzesi, Ankara, Cami Betimlemeli Seccade, Envanter Numarası 1072, 20.yüzyıl (Bayraktaroğlu, 2006).

Fotoğraf 229. Topkapı Sarayı Müzesi, İşleme Koleksiyonu, İstanbul, Cami Betimlemeli Seccade, Envanter Numarası 31.22 (TSM arşivinden edinildi).

Kitap Resmi

Fotoğraf 230. Ayasofya, Seyyid Lokman, Şehname-i Selim Han, Topkapı Sarayı Müzesi A.3595, y. 145 a. 1581 (Bağcı, S., F. Çağman, G. Renda ve Z. Tanındı, 2012).

Fotoğraf 231. Süleymaniye Camisi'nin Maketini Taşıyan Taş Ustalarının Geçidi, İntizami, Sürname-i Humayun, Topkapı Sarayı Müzesi, H.1344, y.190b-191 a. 1587 (Bağcı, S., F. Çağman, G. Renda ve Z. Tanındı, 2012).

Fotoğraf 232. Manisa, Talikizâde, Şemailname-i Al-i Osman, Topkapı Sarayı Müzesi A.3592, y.10b-11 a. 1590 (Bağcı, S., F. Çağman, G. Renda ve Z. Tanındı, 2012).

Hat

Fotoğraf 233-234. Kurşunlu Cami, Kula, Manisa, Mihrap Üstü Doğu ve Batı Yönünde Yer Alan Cami Betimlemeli Yazı Resim,1780 (S. Aytaç, Şubat, 2018).

Fotoğraf 235. Malik Aksel Özel Koleksiyon, İstanbul, Süleymaniye Camii Şeklinde Kelime-i Tevhid, Kufi Yazı (Aksel,2015).

Fotoğraf 236. Belediye Müzesi, İstanbul, Cami Şeklinde Kelime-i Tevhid, Kufi Yazı (Aksel,2015).

Fotoğraf 237. Malik Aksel Özel Koleksiyonu, İstanbul, Cami Şeklinde Kufi Yazı, (Aksel,2015).

Fotoğraf 238. Ulu Cami, Bursa, Cami Şeklinde Kufi Yazı, (Aksel,2015).

Fotoğraf 239. Türk ve İslam Eserleri Müzesi, İstanbul, Cami Şeklinde Kufi Yazı (Aksel,2015).

Fotoğraf 240. Malik Aksel Özel Koleksiyonu, İstanbul, Sultanahmet Cami Şeklinde Kufi Yazı (Aksel,2015).

Fotoğraf 241. Süheyl Ünver Koleksiyonu, İstanbul, Cami Betimlemeli Celi Yazı (Aksel,2015).



ŞEKİL LİSTESİ

MEKKE VE MEDİNE BETİMLEMELERİ

Duvar Kaplama Çinileri

Şekil 1. Solak Sinan Paşa Cami, Üsküdar, İstanbul. Mihrabın Batısında Yer Alan Mekke Betimlemeli Çini Pano (S. Aytaç, Ocak, 2019).

Şekil 2. Ayasofya Müzesi, Fatih, İstanbul, Mihrabın Doğusunda Yer Alan Mekke ve Medine Betimlemeli Çini Pano (S. Aytaç, Ocak, 2019).

Şekil 3. Rüstem Paşa Cami, Eminönü, İstanbul. Son Cemaat Yeri Giriş Kapısının Batısında Yer Alan Mekke Betimlemeli Çini Pano (S. Aytaç, Ocak, 2019).

Şekil 4. Yeni Cami, Eminönü, İstanbul. Kuzey-Batı Filayağı Kuzey Duvarında Yer Alan Mekke Betimlemeli Çini Pano (S. Aytaç, Ocak, 2019).

Şekil 5. Topkapı Sarayı Müzesi, İstanbul. Harem Kara Ağalar Mescidi Güney Duvar Mihrap Nişi İçerisinde Yer Alan Mekke Betimlemeli Çini Pano (S. Aytaç, Ocak, 2019).

Şekil 7. Vakıf Eserleri Müzesi Çini Bölümü, Ankara, Eyüp Cezeri Kasım Paşa Camiinden Gelen Mekke Betimlemeli Çini Pano (S. Aytaç, Ocak, 2019).

Şekil 8. Hekimoğlu Ali Paşa Cami, Fatih, İstanbul. Mihrap Ünitesi Batı Duvarda Yer Alan Mekke Betimlemeli Çini Pano (S. Aytaç, Ocak, 2019).

Şekil 9. Türk ve İslam Eserleri Müzesi, İstanbul. Mekke Betimlemeli Çini Pano (S. Aytaç, Ocak, 2019).

Şekil 10. Türk ve İslam Eserleri Müzesi, İstanbul. Mekke Betimlemeli Çini Pano (S. Aytaç, Ocak, 2019).

Şekil 11. Türk ve İslam Eserleri Müzesi, İstanbul. Mekke Betimlemeli Çini Pano (S. Aytaç, Ocak, 2019).

Şekil 12. Arkeoloji Müzesi, İstanbul. Mekke Betimlemeli Çini Pano (S. Aytaç, Ocak, 2019).

Şekil 13. Ak Şemsettin Cami, Küre, Kastamonu. Mihrabın Doğusunda Yer Alan Mekke Betimlemeli Çini Pano (S. Aytaç, Ocak, 2019).

Şekil 14. Topkapı Sarayı Müzesi, İstanbul, Ağalar Cami, Mekke Betimlemeli Çini Pano (S. Aytaç, Ocak, 2019).

Şekil 15. Ulu Cami, Kütahya. Mihrap Çıkıntısı Doğu Duvarda Yer Alan Mekke Betimlemeli Çini Pano (S. Aytaç, Ocak, 2019).

Şekil 16. Topkapı Sarayı Müzesi, İstanbul. Mekke Betimlemeli Çini Pano (S. Aytaç, Ocak, 2019).

Kalem İşi

Şekil 17-18. Kurşunlu Cami, Kula, Manisa. Harim Güney Duvar, Mihrap Üstü Batıda Mekke Doğuda Medine Betimlemesi (S. Aytaç, Şubat, 2019).

Şekil 19-20. Emir Hacı Hıdır Bey Cami, Soma, Manisa. Kuzey Giriş Kapısı Batısında Mekke Doğusunda Medine Betimlemesi (S. Aytaç, Şubat, 2019).

Şekil 21. Beyazıd-ı Bestami Türbesi, Zile, Tokat. İç Mekân Güney Duvarda Yer Alan Mekke Betimlemesi (S. Aytaç, Şubat, 2019).

Şekil 22. Yukarı Cami, Akköy, Denizli. Doğu Duvarda Yer Alan Mekke Betimlemesi (S. Aytaç, Şubat, 2019).

Şekil 23. Eski Cami, Mordoğan Köyü, Karaburun, İzmir. Güney Duvar Mihrap Nişinde Yer Alan Mekke Betimlemesi (S. Aytaç, Ocak, 2019).

Şekil 24-25. Kayran Köyü Cami, Kuyucak, Aydın. Harimin Batı Duvarında Mekke Doğu Duvarında Medine Betimlemesi (S. Aytaç, Ocak, 2019).

Şekil 26. Cihanoğlu Cami, Koçarlı, Aydın. Harim Güney Duvar Mihrap Üstünde Yer Alan Mekke Betimlemesi (S. Aytaç, Ocak, 2019).

Şekil 27. Şeyh Nusrettin Türbesi, Tekke Köyü, Zile, Tokat. İç Mekân Güney Duvarda Yer Alan Mekke Betimlemesi (S. Aytaç, Ocak, 2019).

Şekil 28-29. Kılıczâde Mehmet Ağa Cami, Bademli Köyü, Ödemiş, İzmir. Kuzey Giriş Kapısı Doğusunda Medine Batısında Mekke Betimlemesi (S. Aytaç, Ocak, 2019).

Şekil 30. Belenardıç Köyü Cami, Akköy, Denizli. Harim Güney-Batı Duvarda Yer Alan Mekke Betimlemesi (S. Aytaç, Ocak, 2019).

Şekil 31. Advancık Köyü Cami, Beyşehir, Konya. Harim Batı Duvarında Yer Alan Mekke Betimlemesi (S. Aytaç, Ocak, 2019).

Şekil 32-33. İdris Köyü Cami, Dazkırı, Afyon. Harim Güney-Batı Duvarda Mekke Batı Duvarda Medine Betimlemeleri (S. Aytaç, Ocak, 2019).

Ahşap İşçiliği

Şekil 34.Türk ve İslam Eserleri Müzesi, İstanbul. Kible-nüma (S. Aytaç, Ocak, 2019).

Şekil 35. Topkapı Sarayı Müzesi, İstanbul. Kible-nüma (S. Aytaç, Ocak, 2019).

Şekil 36. Etnografya Müzesi, Ankara, Kâbe Betimlemeli Ahşap Kaşık (S. Aytaç, Ocak, 2019)

Fildişi İşçiliği

Şekil 37.Topkapı Sarayı Müzesi, Resim Bölümü, İstanbul. Mekke Betimlemeli Pano (S. Aytaç, Ocak, 2019).

Şekil 38. Topkapı Sarayı Müzesi, Resim Bölümü, İstanbul. Medine Betimlemeli Pano (S. Aytaç, Ocak, 2019).

Maden İşçiliği

Şekil 39. Topkapı Sarayı Müzesi, İstanbul. Mukaddes Emanetler Dairesinde Yer Alan Mekke Betimlemeli Gümüş Levha (S. Aytaç, Ocak, 2019).

Dokuma

Şekil 40. Sadberk Hanım Müzesi, İstanbul. Mekke Betimlemeli İşleme (S. Aytaç, Ocak, 2019).

Şekil 41. Özel Koleksiyon, Mekke Betimlemeli Seccade (S. Aytaç, Ocak, 2019).

Şekil 42. Topkapı Sarayı Müzesi, İstanbul. Avadancılar Bölümü, Mekke Betimlemeli İşleme (S. Aytaç, Ocak, 2019).

Kitap Resmi

Şekil 43-44. Beyazıd-ı Veli Han Kütüphanesi, Amasya. Mecmua-i Ediyeye, Mekke ve Medine (S. Aytaç, Ocak, 2019).

Şekil 44-46. Topkapı Sarayı Müzesi Kütüphanesi, İstanbul. Hac Vekaletnamesi (S. Aytaç, Ocak, 2019).

Şekil 47. Spencer Koleksiyonu, New York Halk Kütüphanesi. Siyer-i Nebi üçüncü cilt (S. Aytaç, Ocak, 2019).

Şekil 48.Topkapı Sarayı Müzesi Kütüphanesi, İstanbul. Siyer-i Nebi, İkinci Cilt (S. Aytaç, Ocak, 2019).

Şekil 49. Topkapı Sarayı Müzesi Kütüphanesi, İstanbul. Siyer-i Nebi, İkinci Cilt (S. Aytaç, Ocak, 2019).

Şekil 50. Spencer Koleksiyonu, New York Halk Kütüphanesi. Siyer-i Nebi Üçüncü Cilt (S. Aytaç, Ocak, 2019).

Şekil 51. Spencer Koleksiyonu, New York Halk Kütüphanesi. Siyer-i Nebi üçüncü cilt (S. Aytaç, Ocak, 2019).

Şekil 52. Spencer Koleksiyonu, New York Halk Kütüphanesi. Hz. Muhammed hutbesini okuyor. Siyer-i Nebi üçüncü cilt (S. Aytaç, Ocak, 2019).

Şekil 53-54. Sakıp Sabancı Müzesi, Kitap ve Hat Sanatları Koleksiyonu, İstanbul. Delâilü'l-Hayrât (S. Aytaç, Ocak, 2019).

Şekil 55-56. Sakıp Sabancı Müzesi, Kitap ve Hat Sanatları Koleksiyonu, İstanbul. Delâilü'l-Hayrât (S. Aytaç, Ocak, 2019).

Şekil 57-58. Topkapı Sarayı Müzesi, İstanbul. Delail'ül Hayrat (S. Aytaç, Ocak, 2019).

Şekil 59-60. Sakıp Sabancı Müzesi, Kitap ve Hat Sanatları Koleksiyonu, İstanbul, Delâilü'l-Hayrât (S. Aytaç, Ocak, 2019).

Şekil 61-62. Sakıp Sabancı Müzesi, Kitap ve Hat Sanatları Koleksiyonu, İstanbul. Delâilü'l-Hayrât (S. Aytaç, Ocak, 2019).

Şekil 63. Beyazıd-ı Veli Han Kütüphanesi, Amasya. Muhammediye, Medine-i Münevvere ve Mescid-i Nebevi (S. Aytaç, Ocak, 2019).

Şekil 64-65. Deniz Müzesi, İstanbul. Kuran-ı Kerim'in Fatıha sayfasında Mekke, Bakara sayfasında Medine (S. Aytaç, Ocak, 2019).

Şekil 66. Türk Vakıf Hat Sanatları Müzesi, İstanbul. Arafat Minyatürü, El-Hac (S. Aytaç, Ocak, 2019).

Şekil 67-68. Sakıp Sabancı Müzesi, Kitap ve Hat Sanatları Koleksiyonu, İstanbul. Delâilü'l-Hayrât (S. Aytaç, Ocak, 2019).

Şekil 69-70. Sakıp Sabancı Müzesi, Kitap ve Hat Sanatları Koleksiyonu, İstanbul. Delâilü'l-Hayrât (S. Aytaç, Ocak, 2019).

Şekil 71-72. Etnografya Müzesi, Ankara. Delail'ül Hayrat (S. Aytaç, Ocak, 2019).

Şekil 73-74. Etnografya Müzesi, Ankara. Delail'ül Hayrat (S. Aytaç, Ocak, 2019).

Şekil 75-76. Etnografya Müzesi, Ankara. Enam-i Şerif (S. Aytaç, Ocak, 2019).

Şekil 77-78. Topkapı Sarayı Müzesi Kütüphanesi, İstanbul. Delail'ül Hayrat (S. Aytaç, Ocak, 2019).

Şekil 79-80. Topkapı Sarayı Müzesi Kütüphanesi, İstanbul, Delail'ül Hayrat (S. Aytaç, Ocak, 2019).

Şekil 81. Topkapı Sarayı Müzesi Kütüphanesi, İstanbul. Delail'ül Hayrat (S. Aytaç, Ocak, 2019).

Şekil 82. Topkapı Sarayı Müzesi Kütüphanesi, İstanbul. Fezail-i Mekke ve Medine (S. Aytaç, Ocak, 2019).

Şekil 83. Türk Vakıf Hat Sanatları Müzesi, İstanbul (S. Aytaç, Ocak, 2019).

Şekil 84-85. Topkapı Sarayı Müzesi Arşivi, İstanbul. Teşekkürname (S. Aytaç, Ocak, 2019).

Tezhip

Şekil 86. Mekke Betimlemeli Hilve-i Saadet, Topkapı Sarayı Müzesi, İstanbul (S. Aytaç, Ocak, 2019).

Şekil 87. Medine Betimlemeli Hilve-i Saadet Topkapı Sarayı Müzesi, İstanbul (S. Aytaç, Ocak, 2019).

Şekil 88-89.Mekke ve Medine Betimlemeli Hilve-i Şerif, Topkapı Sarayı Müzesi Kütüphanesi, İstanbul (S. Aytaç, Ocak, 2019).

KÂBE BETİMLEMELERİ

Kitap Resmi

Şekil 90. Dublin Chester Beatty Kütüphanesi, Dublin, İrlanda, Hz. Muhammed'in Miracı, Zübdetü't- Tevarih (S. Aytaç, Ocak, 2019).

Şekil 91. İstanbul Üniversitesi Kütüphanesi, İstanbul. Osman Paşa Kâbe'de, Şecaatname (S. Aytaç, Ocak, 2019).

Şekil 92.Topkapı Sarayı Müzesi Kütüphanesi, İstanbul, Cifru'l Cami (S. Aytaç, Ocak, 2019).

Şekil 93.Topkapı Sarayı Müzesi Kütüphanesi, İstanbul. Hz. Muhammed Kâbe'yi tavaf ediyor, Siyer-i Nebi, Altıncı Cilt (S. Aytaç, Ocak, 2019).

Şekil 94. Topkapı Sarayı Müzesi Kütüphanesi, İstanbul, Kâbe'nin önünde dua eden Hz. Muhammed, Siyer-i Nebi (S. Aytaç, Ocak, 2019).

Şekil 95.Topkapı Sarayı Müzesi Kütüphanesi, İstanbul, Hz. Muhammed 'in doğacağı gece annesi Amine 'ye görünen olaylar, Siyer-i Nebi, Birinci Cilt (S. Aytaç, Ocak, 2019).

Şekil 96. Topkapı Sarayı Müzesi Kütüphanesi, İstanbul. Siyer-i Nebi, İkinci Cilt (S. Aytaç, Ocak, 2019).

Şekil 97. Topkapı Sarayı Müzesi Kütüphanesi, İstanbul. Siyer-i Nebi, İkinci Cilt (S. Aytaç, Ocak, 2019).

Şekil 98.Topkapı Sarayı Müzesi Kütüphanesi, İstanbul. Siyer-i Nebi, İkinci Cilt (S. Aytaç, Ocak, 2019).

Şekil 99. Topkapı Sarayı Müzesi Kütüphanesi, İstanbul, Hz. Ali Kâbe içindeki putları kırıyor, Siyer-i Nebi, Altıncı Cilt (S. Aytaç, Ocak, 2019).

Şekil 100. Türk ve İslam Eserleri Müzesi, İstanbul, Siyer-i Nebi, Dördüncü Cilt Kopyası (S. Aytaç, Ocak, 2019).

Şekil 101. Beyazıd-ı Veli Han Kütüphanesi. Amasya. Kâbe, Muhammediye (S. Aytaç, Ocak, 2019).

Dokuma

Şekil 102. Mevlâna Müzesi, Konya. Halı Seccade (S. Aytaç, Ocak, 2019).

Şekil 103. Mevlâna Müzesi, Konya. Kâbe Betimlemeli Seccade (S. Aytaç, Ocak, 2019).

Şekil 104. Türk ve İslam Eserleri Müzesi, İstanbul. Kâbe Betimlemeli Halı Seccade (S. Aytaç, Ocak, 2019).

Şekil 105. Türk ve İslam Eserleri Müzesi, İstanbul. Kâbe Betimlemeli Seccade (S. Aytaç, Ocak, 2019).

Şekil 106. Topkapı Sarayı Müzesi, İstanbul. Avadancılar Bölümü, Kâbe Betimlemeli Kâbe Kapı Perdesi (S. Aytaç, Ocak, 2019).

KUDÜS KENTİ

Maden

Şekil 107. Topkapı Sarayı Müzesi, İstanbul, Kubbet'üs Sahra ve Şam Emeviye Cami Betimlemeli Madeni El Aynası (S. Aytaç, Ocak, 2019).

Kitap Resmi

Şekil 108. Türk ve İslam Eserleri Müzesi, İstanbul, Hz. Muhammed'in Miracı, Seyyid Lokman, Zübdetü't- tevarih (S. Aytaç, Ocak, 2019).

Şekil 109. Topkapı Sarayı Müzesi, İstanbul, Mescid-i Aksa ve Kubbet'üs Sahra Betimlemesi, Şerh-i Şeceret el-İmân ve İhyâelhacc, Kurret el-'uyun (S. Aytaç, Ocak, 2019).

Şekil 110. Spencer Koleksiyonu, New York Public Library, Siyer-i Nebi Üçüncü Cilt (S. Aytaç, Ocak, 2019).

CENNET VE CEHENNEM BETİMLEMELERİ

Kalem İşi

Şekil 111. Beyazıd-ı Bestami Türbesi, Zile, Tokat. İç Mekân Doğu Duvarında Yer Alan Cennet Betimlemesi (S. Aytaç, Ocak, 2019).

Şekil 112. Akköy Yukarı Cami, Denizli. Harim Doğu Duvarında Yer Alan Cennet ve Cehennem Betimlemeleri (S. Aytaç, Ocak, 2019).

Şekil 113. Kayran Köyü Cami, Kuyucak, Aydın. Harim Batı Duvarında Yer Alan Cennet Betimlemesi (S. Aytaç, Ocak, 2019).

Şekil 114. Şeyh Nusrettin Türbesi, Tekke Köyü, Zile, Tokat. İç Mekân Güney Duvarında Yer Alan Cennet Betimlemesi (S. Aytaç, Ocak, 2019).

Şekil 115. Belenardıç Köyü Cami, Akköy, Denizli. Harim Doğu Duvarında Yer Alan Cennet ve Cehennem Betimlemeleri (S. Aytaç, Ocak, 2019).

Şekil 116. Advancık Köyü Cami, Beyşehir, Konya. Harim Doğu Duvarında Yer Alan Cennet, Mahşer ve Cehennem Betimlemeleri (S. Aytaç, Ocak, 2019).

Şekil 117. İdris Köyü Cami, Dazkırı, Afyon. Harim Doğu Duvarında Yer Alan Cennet ve Cehennem Betimlemesi (S. Aytaç, Ocak, 2019).

Kitap Resmi

Şekil 118. Hz. Muhammed'in Cehennem i ziyareti, Ahvâl-i Kıyamet, Berlin Staatsbibliothek Preussischer Kulturbesitz, Or. Oet. (S. Aytaç, Ocak, 2019).

Şekil 119. Zebanilerin, yılanlar, çıyanlar, akrepler arasında günahlıları ateşe sürüklemesini gösteren iki minyatür ,Ahvâl-i Kıyamet, Berlin Staatsbibliothek Preussischer Kulturbesitz, Or. Oet. (S. Aytaç, Ocak, 2019).

Şekil 120. Cennet, Ahvâl-i Kıyamet, Berlin Staatsbibliothek Preussischer Kulturbesitz, Or. Oet. (S. Aytaç, Ocak, 2019).

Şekil 121. Sırat Köprüsü: Arşın sağında Cennet, solunda Cehennem, Ahvâl-i Kıyamet, Berlin Staatsbibliothek Preussischer Kulturbesitz, Or. Oet. (S. Aytaç, Ocak, 2019).

Şekil 122. Cennette Hz. Âdem'e meleklerin secdesi, Kısasül-Enbiya, Süleymaniye Kütüphanesi Hamidiye 980 (S. Aytaç, Ocak, 2019).

Şekil 123. Adem ile Havva'nın Cennetten Kovulması, Hadîkatü's-Sûedâ, Paris Ulusal Kütüphanesi (S. Aytaç, Ocak, 2019).

Şekil 124. Cennet ,Ahvâl-i Kıyamet, Süleymaniye Kütüphanesi Hafid Efendi 139 (S. Aytaç, Ocak, 2019).

Şekil 125. Cehennem, Ahvâl-i Kıyâmet, Süleymaniye Kütüphanesi Hafid Efendi 139 (S. Aytaç, Ocak, 2019).

Şekil 126. Topkapı Sarayı Müzesi, İstanbul. Adem ile Havva'nın Cennet'ten kovulması, Falname (S. Aytaç, Ocak, 2019).

Şekil 127. Topkapı Sarayı Müzesi, İstanbul. Cehennemde Günahlıların Düşmeleri, Falname (S. Aytaç, Ocak, 2019).

Şekil 128. Süleymaniye Kütüphanesi, İzmir. Cehennem, Muhammediye (S. Aytaç, Ocak, 2019).

Şekil 129. Süleymaniye Kütüphanesi, İzmir Cennet, Muhammediye (S. Aytaç, Ocak, 2019).

Şekil 130. Süleymaniye Kütüphanesi, Cennetü'l Firdevs, Muhammediye (S. Aytaç, Ocak, 2019).

Şekil 131. Süleymaniye Kütüphanesi, İstanbul. Uluhiyet Âlemi, Muhammediye (S. Aytaç, Ocak, 2019).

Şekil 132. Süleymaniye Kütüphanesi, İstanbul. Cehennem, Muhammediye (S. Aytaç, Ocak, 2019).

Şekil 133. Süleymaniye Kütüphanesi, İstanbul. Cennetü'l Mev'a, Muhammediye (S. Aytaç, Ocak, 2019).

Şekil 134. Bilkent Üniversitesi Halil İnalçık Koleksiyonu, İstanbul. Cennet, Muhammediye (S. Aytaç, Ocak, 2019).

Şekil 135. Süleymaniye Kütüphanesi, İstanbul. Cennet, Mızraklı İlmihal, Bağışlar Kütüphanesi (S. Aytaç, Ocak, 2019).

Şekil 136. Beyazıd-1 Veli Han Kütüphanesi, Amasya. Şecere-i Tuğba, Sekiz Cennet Kapısı ve Katları, Muhammediye (S. Aytaç, Ocak, 2019).

Şekil 137. Beyazıd-1 Veli Han Kütüphanesi, Amasya. Birinci Cennet Kapısı, Cennet-ü İclal veya Celâl, Muhammediye (S. Aytaç, Ocak, 2019).

Şekil 138. Beyazıd-1 Veli Han Kütüphanesi, Amasya. İkinci Cennet Kapısı, Cennet-ü Selâm veya Karar, Muhammediye (S. Aytaç, Ocak, 2019).

Şekil 139. Beyazıd-1 Veli Han Kütüphanesi, Amasya. Birinci Cennet Kapısı, Cennet-ü İclal veya Celâl, Muhammediye (S. Aytaç, Ocak, 2019).

Şekil 140. Beyazıd-1 Veli Han Kütüphanesi, Amasya. İkinci Cennet Kapısı, Cennet-ü Selâm veya Karar, Muhammediye (S. Aytaç, Ocak, 2019).

Şekil 141. Beyazıd-1 Veli Han Kütüphanesi, Amasya. Üçüncü Cennet Kapısı, Cennet-ü Mev'a, Muhammediye (S. Aytaç, Ocak, 2019).

Şekil 142. Beyazıd-1 Veli Han Kütüphanesi, Amasya. Dördüncü Cennet Kapısı, Cennet-ü Huld, Muhammediye (S. Aytaç, Ocak, 2019).

Şekil 143. Beyazıd-1 Veli Han Kütüphanesi, Amasya. Beşinci Cennet Kapısı, Cennet-ü Vesiyle, Muhammediye (S. Aytaç, Ocak, 2019).

Şekil 144. Beyazıd-1 Veli Han Kütüphanesi, Amasya. Altıncı Cennet Kapısı, Cennet-ü Naiym, Muhammediye (S. Aytaç, Ocak, 2019).

Şekil 145. Beyazıd-1 Veli Han Kütüphanesi, Amasya. Yedinci Cennet Kapısı, Cennet-ü Firdevs, Muhammediye (S. Aytaç, Ocak, 2019).

Şekil 146. Beyazıd-1 Veli Han Kütüphanesi, Amasya. Sekizinci Cennet Kapısı, Cennet-ü Adın, Muhammediye (S. Aytaç, Ocak, 2019).

Şekil 147. Beyazıd-1 Veli Han Kütüphanesi, Amasya. Şecerül Huld (Yasak Meyve), Muhammediye (S. Aytaç, Ocak, 2019).

Şekil 148. Beyazıd-1 Veli Han Kütüphanesi, Amasya. Şecerül Huld (Yasak Meyve), Muhammediye (S. Aytaç, Ocak, 2019).

Şekil 149. Beyazıd-1 Veli Han Kütüphanesi, Amasya. Cehennem Katmanları, Zakkum Ağacı ve Bardak İçinde Katran İçeceği, Muhammediye (S. Aytaç, Ocak, 2019).

Şekil 150. Beyazıd-1 Veli Han Kütüphanesi, Amasya. Cehennem, Sırat Köprüsü, Muhammediye (S. Aytaç, Ocak, 2019).

Şekil 151. Süleymaniye Kütüphanesi, İstanbul, Uluhiyet Âlemi, Marifetname, 00237 (S. Aytaç, Ocak, 2019).

CAMİ BETİMLEMELERİ

Taş İşçiliği

Şekil 152. Tire Müzesi, İzmir, Cami Betimlemeli Mezar Taşı (S. Aytaç, Ocak, 2019).

Şekil 153. Tire Müzesi, İzmir, Cami Betimlemeli Mezar Taşı (S. Aytaç, Ocak, 2019).

Şekil 154. Tire Müzesi, İzmir, Cami Betimlemeli Mezar Taşı (S. Aytaç, Ocak, 2019).

Şekil 155. Tire Müzesi, İzmir, Cami Betimlemeli Mezar Taşı (S. Aytaç, Ocak, 2019).

Şekil 156. Tire Müzesi, İzmir, Cami Betimlemeli Mezar Taşı (S. Aytaç, Ocak, 2019).

Şekil 157. Dönertaş Sebili, İzmir, Cami Betimlemesi (S. Aytaç, Ocak, 2019).

Şekil 158. Cihanoğlu Cami, Koçarlı, Aydın, Kuzey Giriş Merdivenlerine Birleşik Şadırvan Cephesinde Yer Alan Cami Betimlemesi (S. Aytaç, Ocak, 2019).

Şekil 159. Cihanoğlu Cami, Koçarlı, Aydın, Kuzey Giriş Merdivenlerine Birleşik Şadırvan Cephesinde Yer Alan Cami Betimlemesi (S. Aytaç, Ocak, 2019).

Şekil 160. Cihanoğlu Cami, Koçarlı, Aydın, Minber Köşk Köşeliğinde Yer Alan Cami Betimlemesi (S. Aytaç, Ocak, 2019).

Şekil 161-162. Cihanoğlu Cami, Koçarlı, Aydın, Minber Köşeliklerinde Yer Alan Cami Betimlemesi (S. Aytaç, Ocak, 2019).

Şekil 163. Cihanoğlu Cami, Koçarlı, Aydın, Minber Külâh Kaidesi Kuzey Cephesinde Yer Alan Cami Betimlemesi (S. Aytaç, Ocak, 2019).

Şekil 164. Cihanoğlu Cami, Koçarlı, Aydın, Kürsü Kuzey Cephesinde Yer Alan Cami Betimlemesi (S. Aytaç, Ocak, 2019).

Şekil 165.Cihanoğlu Cami, Koçarlı, Aydın, Cami Haziresinde Yer Alan Cami Betimlemeli Mezar Taşı (S. Aytaç, Ocak, 2019).

Şekil 166. Cihanoğlu Cami, Koçarlı, Aydın, Cami Haziresinde Yer Alan Cami Betimlemeli Mezar Taşı (S. Aytaç, Ocak, 2019).

Şekil 167. Cihanoğlu Cami, Koçarlı, Aydın, Cami Haziresinde Yer Alan Cami Betimlemeli Mezar Taşı (S. Aytaç, Ocak, 2019).

Şekil 168. Cihanoğlu Cami, Koçarlı, Aydın, Cami Haziresinde Yer Alan Cami Betimlemeli Mezar Taşı (S. Aytaç, Ocak, 2019).

Şekil 169. Tire Müzesi, İzmir, Cami Betimlemeli Mezar Taşı (S. Aytaç, Ocak,2019).

Şekil 170. Tire Müzesi, İzmir, Cami Betimlemeli Mezar Taşı (S. Aytaç, Ocak,2019).

Şekil 171. Tire Müzesi, İzmir, Cami Betimlemeli Mezar Taşı (S. Aytaç, Ocak,2019).

Şekil 172. Tire Müzesi, İzmir, Cami Betimlemeli Mezar Taşı (S. Aytaç, Ocak,2019).

Şekil 173. Tire Müzesi, İzmir, Cami Betimlemeli Mezar Taşı (S. Aytaç, Ocak,2019).

Şekil 174. Tire Müzesi, İzmir, Cami Betimlemeli Mezar Taşı (S. Aytaç, Ocak,2019).

Şekil 175. Afyon Müzesi, Afyon, Cami Betimlemeli Mezar Taşı (S. Aytaç, Ocak, 2019).

Şekil 176. Bergama Müzesi, İzmir, Cami Betimlemeli Mezar Taşı (S. Aytaç, Ocak, 2019).

Seramik

Şekil 177. Çinili Köşk Müzesi, İstanbul, Cami Betimlemeli Seramik Tabak (S. Aytaç, Ocak, 2019).

Şekil 178. Çinili Köşk Müzesi, İstanbul, Cami Betimlemeli Seramik Tabak (S. Aytaç, Ocak, 2019).

Şekil 179. Amasya Müzesi, Amasya, Cami Betimlemeli Porselen Tabak (S. Aytaç, Ocak, 2019).

Şekil 180. Dolmabahçe Sarayı, İstanbul, Yıldız Cami Betimlemeli Porselen Vazo (S. Aytaç, Ocak, 2019).

Şekil 181-182. Dolmabahçe Sarayı, İstanbul, Birinde Aksaray Valide Camisi ve Alman Çeşmesi, Diğerinde Ayasofya ve Yavuz Sultan Selim Cami Betimlemeli Porselen Vazolar (S. Aytaç, Ocak, 2019).

Şekil 183.Çini Müzesi, Kütahya, Cami Betimlemeli Yaba Biçiminde Seramik (S. Aytaç, Ocak, 2019).

Şekil 184. Çini Müzesi, Kütahya, Edirne Selimiye Cami Betimlemeli Porselen Tabak (S. Aytaç, Ocak, 2019).

Kalem İşi

Şekil 185. Şadırvan altı Cami, Konak, İzmir, Kubbe İçinde Yer Alan Cami Betimlemesi (S. Aytaç, Ocak, 2019).

Şekil 186. Şadırvan altı Cami, Konak, İzmir, Kubbe İçinde Yer Alan Cami Betimlemesi (S. Aytaç, Ocak, 2019).

Şekil 187. Emir Hacı Hıdır Bey Cami, Soma, Manisa, Son Cemaat Yeri Doğu Mihrabiye Nişi İçerisinde Yer Alan Cami Betimlemesi (S. Aytaç, Ocak, 2019).

Şekil 188. Emir Hacı Hıdır Bey Cami, Soma, Manisa, Batı Revak Doğu Duvar Mihrabiye Nişinde Yer Alan Cami Betimlemesi (S. Aytaç, Ocak, 2019).

Şekil 189. Emir Hacı Hıdır Bey Cami, Soma, Manisa, Harimin Güney Duvarında Mahfil Geçiş Bordüründe Yer Alan Cami Betimlemesi (S. Aytaç, Ocak, 2019).

Şekil 190. Emir Hacı Hıdır Bey Cami, Soma, Manisa, Mihrap Üstünde Yer Alan Cami Betimlemesi (S. Aytaç, Ocak, 2019).

Şekil 191. Emir Hacı Hıdır Bey Cami, Soma, Manisa, Mihrap Nişinde Yer Alan Cami Betimlemesi (S. Aytaç, Ocak, 2019).

Şekil 192. Emir Hacı Hıdır Bey Cami, Soma, Manisa, Son Cemaat Yeri Batı Mihrabiye Nişinde Yer Alan Cami Betimlemesi (S. Aytaç, Ocak, 2019).

Şekil 193. Beyazıd-1 Bestami Türbesi, Zile, Tokat, Batı Duvarda Yer Alan Cami Betimlemesi (S. Aytaç, Ocak, 2019).

Şekil 194. Sarvanşah Cami, Sarvan Köyü, Çivril, Denizli, Harimin Güney Duvarında Batıda Yer Alan Cami Betimlemesi (S. Aytaç, Ocak, 2019).

Şekil 195. Yazır Köyü Cami, Acıpayam, Denizli, Harimin Güney Duvarında Mihrap Üstünde Doğuda Yer Alan Cami Betimlemesi (S. Aytaç, Ocak, 2019).

Şekil 196. Yazır Köyü Cami, Acıpayam, Denizli, Harimin Güney Duvarında Mihrap Üstünde Batıda Yer Alan Cami Betimlemesi (S. Aytaç, Ocak, 2019).

Şekil 197. Yazır Köyü Cami, Acıpayam, Denizli, Harimin Batı Duvarında Yer Alan Cami Betimlemesi (S. Aytaç, Ocak, 2019).

Şekil 198. Yazır Köyü Cami, Acıpayam, Denizli, Harimin Güney Duvarında Yer Alan Cami Betimlemesi (S. Aytaç, Ocak, 2019).

Şekil 199. Yazır Köyü Cami, Acıpayam, Denizli, Harimin Doğu Duvarında Yer Alan Cami Betimlemesi (S. Aytaç, Ocak, 2019).

Şekil 200. Emre Köyü Cami, Kula, Manisa, Harimin Güney Duvarında Mihrabın Doğusunda Yer Alan Cami Betimlemesi (S. Aytaç, Ocak, 2019).

Şekil 201. Emre Köyü Cami, Kula, Manisa, Güney-Batı Pandantif İçerisinde Yer Alan Cami Betimlemesi (S. Aytaç, Ocak, 2019).

Şekil 202. Kayran Köyü Cami, Kuyucak, Aydın, Harimin Doğu Duvarında Kuzeyde Yer Alan Cami Betimlemesi (S. Aytaç, Ocak, 2019).

Şekil 203. Kayran Köyü Cami, Kuyucak, Aydın, Harimin Doğu Duvarında Güneyde Yer Alan Cami Betimlemesi (S. Aytaç, Ocak, 2019).

Şekil 204. Kayran Köyü Cami, Kuyucak, Aydın, Harimin Batı Duvarında Güneyde Yer Alan Cami Betimlemesi (S. Aytaç, Ocak, 2019).

Şekil 205. Cihanoğlu Cami, Koçarlı, Aydın, Kubbe Eteğinde Yer Alan Cami Betimlemesi (S. Aytaç, Ocak, 2019).

Şekil 206. Ulu Cami, Sandıklı, Afyon, Kubbe Eteğinin Güney-Batısında Yer Alan Cami Betimlemesi (S. Aytaç, Ocak, 2019).

Şekil 207. Ulu Cami, Sandıklı, Afyon, Kubbe Eteğinin Güney-Doğusunda Yer Alan Cami Betimlemesi (S. Aytaç, Ocak, 2019).

Şekil 208.Şeyh Nusrettin Türbesi, Tekke Köyü, Zile, Tokat, Kuzey Duvarda Yer Almaktadır (S. Aytaç, Ocak, 2019).

Şekil 209. Kurşunlu Cami, Tavşanlı, Kütahya, Güney-Doğu Tromp İçerisinde Yer Alan Selimiye Cami Betimlemesi (S. Aytaç, Ocak, 2019).

Şekil 210. Kurşunlu Cami, Tavşanlı, Kütahya, Güney-Batı Tromp İçerisinde Yer Alan Süleymaniye Cami Betimlemesi (S. Aytaç, Ocak, 2019).

Şekil 211. Çavuş Köyü Cami, Hüyük, Konya, Harimin Doğu Duvarında Yer Alan Cami Betimlemesi (S. Aytaç, Ocak, 2019).

Şekil 212. Advancık Köyü Cami, Beyşehir, Konya, Harimin Batı Duvarında Yer Alan Cami Betimlemesi (S. Aytaç, Ocak, 2019).

Şekil 213. İdris Köyü Cami, Dazkırı, Afyon, Harimin Batı Duvarında Yer Alan Cami Betimlemesi (S. Aytaç, Ocak, 2019).

Şekil 214. Çiftlik Köyü Cami, Dazkırı, Afyon, Harimin Doğu Duvarında Yer Alan Cami Betimlemesi (S. Aytaç, Ocak, 2019).

Şekil 215. Çiftlik Köyü Cami, Dazkırı, Afyon, Harimin Batı Duvarında Yer Alan Cami Betimlemesi (S. Aytaç, Ocak, 2019).

Maden İşçiliği

Şekil 216. Çini Müzesi, Kütahya, Cami Betimlemeli Kur'an-ı Kerim Muhafazası (S. Aytaç, Ocak, 2019).

Dokuma

Şekil 217. Metropolitan Sanat Müzesi, New York, A.B.D. Cami İçi Betimlemeli Halı (S. Aytaç, Ocak, 2019).

Şekil 218. Türk ve İslam Eserleri Müzesi, İstanbul, Cami İçi Betimlemeli Halı Seccade, Konya Üretimi (S. Aytaç, Ocak, 2019).

Şekil 219. Victoria ve Albert Müzesi, Londra, İngiltere, Cami İçi Betimlemeli Gördes Halısı (S. Aytaç, Ocak, 2019).

Şekil 220. Metropolitan Sanat Müzesi, New York, A.B.D. Cami İçi Betimlemeli Halı (S. Aytaç, Ocak, 2019).

Şekil 221. Vakıf Eserleri Müzesi, Ankara, Bordürü Cami Betimlemeli Halı (S. Aytaç, Ocak, 2019).

Şekil 222. Mevlâna Müzesi, Konya, Keçe Seccade (S. Aytaç, Ocak, 2019).

Şekil 223. Vakıf Eserleri Müzesi, Ankara, Cami İçi Betimlemeli Halı, Çanakkale Biga Çarşı Camiinden Gelmiştir (S. Aytaç, Ocak, 2019).

Şekil 224. Vakıf Eserleri Müzesi, Ankara, Cami Betimlemeli Seccade (S. Aytaç, Ocak, 2019).

Şekil 225. Vakıf Eserleri Müzesi, Ankara, Cami İçi Betimlemeli Seccade (S. Aytaç, Ocak, 2019).

Şekil 226. Vakıf Eserleri Müzesi, Ankara, Cami İçi Betimlemeli Seccade (S. Aytaç, Ocak, 2019).

Şekil 227. Vakıflar Genel Müdürlüğü, Ankara, Mevlâna Dergâhı ve Türbesi Betimlemeli Halı (S. Aytaç, Ocak, 2019).

Şekil 228. Vakıf Eserleri Müzesi, Ankara, Cami Betimlemeli Seccade (S. Aytaç, Ocak, 2019).

Şekil 229. Topkapı Sarayı Müzesi, İşleme Koleksiyonu, İstanbul, Cami Betimlemeli Seccade (S. Aytaç, Ocak, 2019).

Kitap Resmi

Şekil 230. Ayasofya, Seyyid Lokman, Şehname-i Selim Han, Topkapı Sarayı Müzesi (S. Aytaç, Ocak, 2019).

Şekil 231. Süleymaniye Camisi'nin Maketini Taşıyan Taş Ustalarının Geçidi, İntizami, Sürname-i Humayun, Topkapı Sarayı Müzesi (S. Aytaç, Ocak, 2019).

Şekil 232. Manisa, Talikizâde, Şemailname-i Al-i Osman, Topkapı Sarayı Müzesi (S. Aytaç, Ocak, 2019).

Hat

Şekil 233-234. Kurşunlu Cami, Kula, Manisa, Mihrap Üstü Doğu ve Batı Yönünde Yer Alan Cami Betimlemeli Yazı Resim (S. Aytaç, Ocak, 2019).

Şekil 235. Malik Aksel Özel Koleksiyon, İstanbul, Süleymaniye Camii Şeklinde Kelime-i Tevhid, Kufi Yazı (S. Aytaç, Ocak, 2019).

Şekil 236. Belediye Müzesi, İstanbul, Cami Şeklinde Kelime-i Tevhid, Kufi Yazı (S. Aytaç, Ocak, 2019).

Şekil 237. Malik Aksel Özel Koleksiyonu, İstanbul, Cami Şeklinde Kufi Yazı (S. Aytaç, Ocak, 2019).

Şekil 238. Ulu Cami, Bursa, Cami Şeklinde Kufi Yazı (S. Aytaç, Ocak, 2019).

Şekil 239. Türk ve İslam Eserleri Müzesi, İstanbul, Cami Şeklinde Kufi Yazı (S. Aytaç, Ocak, 2019).

Şekil 240. Malik Aksel Özel Koleksiyonu, İstanbul, Sultanahmet Cami Şeklinde Kufi Yazı (S. Aytaç, Ocak, 2019).

Şekil 241. Süheyl Ünver Koleksiyonu, İstanbul, Cami Betimlemeli Celi Yazı (S. Aytaç, Ocak, 2019).

ÖZGEÇMİŞ

Sakine AYTAÇ

30.01.1984 tarihinde Kastamonu, Araç Başköy Köyü'nde doğdu. İlk öğretimini Başköy İlkokulu'nda tamamladı. 2004 tarihinde başladığı orta ve lise öğrenimini açık öğretim okulunda 2011'de tamamladı. 2016 tarihinde Karabük Üniversitesi Edebiyat Fakültesi Sanat Tarihi bölümünden mezun oldu. Aynı yıl Karabük Üniversitesi Sosyal Bilimler Enstitüsü, Sanat Tarihi Anabilim Dalında yüksek lisans eğitimine başladı ve 2019 tarihinde mezun oldu.

EKLER



MEKKE VE MEDİNE BETİMELEMER İ							
Katalog Numarası	Adı	Dönem	Bulunduğu Yer	Geldiği Yer	Malzeme-Teknik	Kompozisyon Özellikleri	Renkler
Çini-Kat. No-1-16							
1	Mekke betimlemeli pano	1547 tarihli, Osmanlı dönemi	Solak Sinan Paşa Cami, Üsküdar, İstanbul. Mihrabın batısında	Yerinde	Sır altı tekniği	İki boyutlu şematik bir anlatıma sahiptir	Yeşil, beyaz, kiremit rengi, siyah
2	Mekke ve Medine betimlemeli pano	1643 tarihli, Osmanlı dönemi	Ayasofya Müzesi, Fatih, İstanbul. Apsisin doğusunda	Yerinde	Sır altı tekniği	Şematik, iki boyutlu anlatıma sahiptir	Lacivert, turkuaz, kırmızı, yeşil, beyaz ve siyah
3	Mekke betimlemeli pano	1660 tarihli, Osmanlı dönemi	Rüstem Paşa Cami. Eminönü, İstanbul. Son cemaat yeri giriş kapısının batısında	Yerinde	Sır altı tekniği	İki boyutlu şematik bir anlatıma sahiptir	Lacivert, turkuaz, kiremit rengi, siyah ve beyaz
4	Mekke betimlemeli pano	1661-1665 tarihli, Osmanlı dönemi	Yeni Cami, Eminönü, İstanbul. Kuzey-batı fil yağı kuzey duvarında	Yerinde	Sır altı tekniği	Üç boyutlu anlatımda perspektife yer verilmiştir	Lacivert, turkuaz, kırmızı, yeşil, beyaz ve siyah

6	Mekke betimlemeli pano	1720-1730, Osmanlı dönemi	Metropolitan Sanat Müzesi, New York, ABD Envanter numarası 2012.337	Bilinmiyor	Sır altı tekniği	Üç boyutlu anlatımda perspektife yer verilmiştir	Lacivert, turkuaz, kiremit rengi, siyah ve beyaz
7	Mekke betimlemeli pano	1726 tarihli, Osmanlı dönemi	Vakıf Eserleri Müzesi çini bölümü, Ankara	Eyüp Cezeri Kasım Paşa Cami'nden gelmiştir	Sır altı tekniği	Üç boyutlu anlatımda perspektife yer verilmiştir	Lacivert, kırmızı, mavi, sarı, yeşil, siyah ve beyaz
8	Mekke betimlemeli pano	1731-1745 tarihli, Osmanlı dönemi	Hekimoğlu Ali Paşa Cami, İstanbul. Mihrap ünitesi batı duvarda	Yerinde	Sır altı tekniği	Üç boyutlu anlatımda perspektife yer verilmiştir	Kahverengi, lacivert, yeşil, sarı, gri ve beyaz
9	Mekke betimlemeli pano	17. yüzyıl, Osmanlı dönemi	Türk ve İslam Eserleri Müzesi, İstanbul. Envanter Numarası 827	Bilinmiyor	Sır altı tekniği	İki boyutlu şematik bir anlatıma sahiptir	Lacivert, beyaz, turkuaz, kırmızı ve siyah
10	Mekke betimlemeli pano	17. yüzyıl, Osmanlı dönemi	Türk ve İslam Eserleri Müzesi, İstanbul. Envanter numarası 828	Bilinmiyor	Sır altı tekniği	İki boyutlu şematik bir anlatıma sahiptir	Lacivert, beyaz, turkuaz, kiremit rengi ve siyah
11	Mekke betimlemeli pano	17. yüzyıl, Osmanlı dönemi	Türk ve İslam Eserleri Müzesi, İstanbul. Envanter numarası 830	Bilinmiyor	Sır altı tekniği	Kâbe betimlemesinin de perspektife yer verilirken kompozisyonun diğer bölümlerinde	Lacivert, turkuaz, kiremit rengi, siyah ve beyaz

						iki boyutlu şematik bir anlatım görülmektedir	
12	Mekke betimlemeli pano	17.yüzyıl, Osmanlı dönemi	Arkeoloji Müzesi, İstanbul	Bilinmiyor	Sır altı tekniği	İki boyutlu şematik bir anlatıma sahiptir	Lacivert, beyaz, turkuaz, kiremit rengi, mavi ve siyah
13	Mekke betimlemeli pano	17. yüzyıl, Osmanlı dönemi	Ak Şemsettin Cami, Küre, Kastamonu. Mihrabın doğusunda.	Yerinde	Sır altı tekniği	Kâbe betimlemesinin de perspektife yer verilirken kompozisyonun diğer bölümlerinde iki boyutlu şematik bir anlatım görülmektedir	Lacivert, sarı, turkuaz, yeşil, siyah, beyaz ve kırmızı
14	Mekke betimlemeli pano	18.yüzyıl, Osmanlı dönemi	Topkapı Sarayı Müzesi, İstanbul. Ağalar Cami	Yerinde	Sır altı tekniği	İki boyutlu şematik bir anlatıma sahiptir	Lacivert, beyaz, turkuaz, mavi ve siyah
15	Mekke betimlemeli pano	19. yüzyıl, Osmanlı dönemi	Ulu Cami, Kütahya. Mihrabın batısında	Yerinde	Sır altı tekniği	İki boyutlu şematik bir anlatıma sahiptir	Kahverengi, turkuaz, lacivert, sarı, siyah ve beyaz
16	Mekke betimlemeli pano	Osmanlı dönemi	Topkapı Sarayı Müzesi, İstanbul. envanter numarası 1058	Bilinmiyor	Sır altı tekniği	İki boyutlu şematik bir	Lacivert, beyaz,

						anlatıma sahiptir	turkuaz, kiremit rengi, mavi ve siyah
Kalem İşi Kat. No-17-28							
17	Mekke ve Medine betimlemeleri	1780 tarihli, Osmanlı dönemi	Kurşunlu Cami, Kula, Manisa. Harim güney duvarında, mihrabın üzerinde batıda Mekke, doğuda Medine	Yerinde	Kuru sıva üzerine renkli boyalar	Kuşbakışı, dikine perspektif uygulaması. Üç boyutlu anlatım	Yeşil, kırmızı, sarı, kahverengi, siyah ve gri
18	Mekke ve Medine betimlemeleri	1791-1792 tarihli, Osmanlı dönemi	Emir Hacı Hıdır Bey Cami, Soma, Manisa. Kuzey Giriş Kapısı batısında Mekke ve doğusunda Medine kenti betimlemesi	Yerinde	Kuru sıva üzerine renkli boyalar	Kuşbakışı, dikine perspektif uygulaması. Üç boyutlu anlatım	Kahverengi, siyah, krem rengi
19	Mekke betimlemesi	18.yüzyıl, Osmanlı dönemi	Beyazıd-ı Bestami Türbesi, Zile, Tokat. İç mekân güney duvarda	Yerinde	Kuru sıva üzerine renkli boyalar	Kuşbakışı, dikine perspektif uygulaması. Üç boyutlu anlatım	Yeşil, sarı, kırmızı, siyah
20	Mekke betimlemesi	18.yüzyıl sonu 19.yüzyıl başı, Osmanlı dönemi	Yukarı Cami, Akköy, Denizli. Doğu duvarda	Yerinde	Kuru sıva üzerine renkli boyalar	İki boyutlu çizgisel üslup	Kırmızı, yeşil, mavi, siyah ve beyaz
21	Mekke betimlemesi	18. yüzyıl sonu 19. yüzyıl başı, Osmanlı dönemi	Eski Cami, Mordoğan Köyü, Karaburun, İzmir. Güney duvar mihrap nişinde	Yerinde	Kuru sıva üzerine renkli boyalar	İki boyutlu çizgisel üslup	Kırmızı, yeşil, mavi, siyah ve beyaz
22	Mekke ve Medine betimlemeleri	1811 tarihli,	Kayran Köyü Cami, Kuyucak, Aydın. Harimin doğu ve batı	Yerinde	Kuru sıva üzerine renkli boyalar	İki boyutlu çizgisel üslup	Kırmızı, sarı, yeşil,

		Osmanlı dönemi	duvarında				mavi, siyah ve beyaz
23	Mekke betimlemesi	1834-1835 tarihli, Osmanlı dönemi	Cihanoğlu Cami, Koçarlı, Aydın. Harim güney duvar mihrap üstünde	Yerinde	Kuru sıva üzerine renkli boyalar	Kuşbakışı, dikine perspektif uygulaması. Üç boyutlu anlatım	Yeşil, kahverengi, pembe ve siyah
24	Mekke betimlemesi	1855 tarihli. Osmanlı dönemi	Şeyh Nusrettin Türbesi, Tekke Köyü, Zile, Tokat. İç mekân güney duvarda	Yerinde	Kuru sıva üzerine renkli boyalar	Kuşbakışı, dikine perspektif uygulaması. Üç boyutlu anlatım	Turkuaz, yeşil, siyah
25	Mekke ve Medine betimlemeleri	1874-1875 tarihli Osmanlı dönemi	Kılıczade Mehmet Ağa Cami, Bademli Köyü, Ödemiş, İzmir. Kuzey giriş kapısı doğusunda Medine batısında Mekke betimlemesi	Yerinde	Kuru sıva üzerine renkli boyalar	Kuşbakışı, dikine perspektif uygulaması. Üç boyutlu anlatım	Mavi, kahverengi, siyah, yeşil, gri, krem rengi
26	Mekke betimlemesi	1884-1886 tarihli, Osmanlı dönemi	Belenardıç Köyü Cami, Akköy, Denizli. Harim güney-batı duvarda	Yerinde	Kuru sıva üzerine renkli boyalar	İki boyutlu çizgisel üslup	Kırmızı, sarı, yeşil, mavi, siyah ve beyaz
27	Mekke betimlemesi	19. yüzyıl, Osmanlı dönemi	Advancık Köyü Cami, Beyşehir, Konya. Harim batı duvarında	Yerinde	Kuru sıva Üzerine Renkli Boyalar.	İki boyutlu çizgisel üslup	Turuncu, yeşil, siyah
28	Mekke ve Medine betimlemeleri		İdris Köyü Cami, Dazkırı, Afyon. Harimin güney duvar doğu yönünde Mekke batı duvarında Medine	Yerinde	Kuru sıva üzerine renkli boyalar	İki boyutlu çizgisel üslup	Kırmızı, sarı, yeşil,

			betimlemesi				mavi, siyah ve beyaz
Ahşap Kat. No-29-31							
29	Kible-nüma	1738 tarihli, Osmanlı dönemi	Türk ve İslam Eserleri Müzesi, İstanbul. Envanter numarası 157	Bilinmiyor	Ahşap üzerine lake	Dikine perspektif ve ışık-gölge uygulaması. Figürsüz topografik üslup kullanılmıştır	Mavi, sarı, su yeşili, yeşil, kahverengi, gri
30	Kible-nüma	Bilinmiyor	Topkapı Sarayı Müzesi, İstanbul. Saatler koleksiyonu, envanter numarası 53-205	Bilinmiyor	Ahşap üzerine lake	Dikine perspektif ve ışık-gölge uygulaması. Figürsüz topografik üslup kullanılmıştır	Mavi, sarı, su yeşili, yeşil, kahverengi, gri
31	Mekke betimlemeli kaşık	Bilinmiyor	Etnografya Müzesi, Ankara. Envanter numarası 23626	Bilinmiyor	Ahşap üzerine renkli boyalar	Dikine perspektif ve ışık-gölge uygulaması. Figürsüz topografik üslup	Yeşil, sarı, turuncu ve siyah

						kullanılmıştır	
Fildişi işç.- Kat. No-32-33							
32	Mekke betimlemeli pano	Bilinmiyor	Topkapı Sarayı Müzesi, resim bölümü, İstanbul. Envanter numarası 17.461	Bilinmiyor	Fildişi üzerine guaj	Üç boyutlu anlatımda perspektif ve ışık gölge uygulaması yer almaktadır	Mavi tonları, beyaz, siyah ve altın sarısı
33	Medine betimlemeli pano	Bilinmiyor	Topkapı Sarayı Müzesi, Resim Bölümü, İstanbul. Envanter numarası 17.344	Bilinmiyor	Fildişi üzerine guaj	Üç boyutlu anlatımda perspektif ve ışık gölge uygulaması yer almaktadır	Mavi tonları, beyaz, siyah ve altın sarısı
Maden İşç.Kat. No-34							
34	Mekke betimlemeli levha	19. yüzyıl, Osmanlı dönemi	Topkapı Sarayı Müzesi, İstanbul. Mukaddes Emanetler Dairesi, Envanter Numarası 21.225	Bilinmiyor	Gümüş, Muhtemelen Kazıma Tekniği	Altın rengi çerçeve içerisinde gümüş malzeme, muhtemelen kazıma tekniği	Üç boyutlu, dikine perspektif uygulamasına yer verilmiştir
Dokuma Kat.No- 35-37							
35	Mekke betimlemeli işleme	19. yüzyıl, Osmanlı dönemi	Sadberk Hanım Müzesi, İstanbul. Envanter numarası 11610-İ.1114	Bilinmiyor	Çin iğnesi, kum iğnesi, sarma ve gözeme atkı	Kuş bakışı dikine	Kırmızı, krem rengi,

					teknikleri	perspektif uygulaması. Üç boyutlu anlatım	kahverengi, siyah ve beyaz
36	Mekke betimlemeli seccade	1909 tarihli, Osmanlı dönemi	Özel Koleksiyon	Bilinmiyor	Bilinmiyor	Üç boyutlu anlatımda perspektif ve ışık gölge uygulaması yer almaktadır	Siyah-beyaz
37	Mekke betimlemeli İşleme	Bilinmiyor	Topkapı Sarayı Müzesi, İstanbul. Avadancılar bölümü, envanter numarası 24.1486	Bilinmiyor	Sarma tekniği	Kuş bakışı dikine perspektif uygulaması. Üç boyutlu anlatım	Siyah üzerine gümüş
Kitap Resmi-Kat. No-38-64							
38	Mecmua-i Ediyye	15. yüzyıl, Osmanlı dönemi	Beyazıd-ı Veli Han Kütüphanesi, Amasya	Bilinmiyor	Aharlı kâğıt, altın ve renkli boyalar. Akıtma boya tekniği. Dikine(yığma)perspektif uygulaması. Resimlerin çevresi tahrirlidir	Figürsüz topografik üslup, kuşbakışı görünüm ve iki boyutlu anlatım	Mavi, yeşil, sarı, pembe, beyaz, kahverengi
39	Hac Vekaletnamesi	1544-1545 tarihli, Osmanlı dönemi	Topkapı Sarayı Müzesi Kütüphanesi, İstanbul. H.1812	Bilinmiyor	Aharlı kâğıt üzerine renkli boyalar. İki boyutlu kuşbakışı anlatım	Figürsüz topografik üslup, kuşbakışı görünüm ve iki boyutlu anlatım	Kırmızı, su yeşili, mavi, turuncu, kahverengi, beyaz
40	Siyer-i Nebi. Üçüncü	16. yüzyıl	Spencer Koleksiyonu, New York	Bilinmiyor	Aharlı kâğıt üzerine	Doğa	Kahverengi,

	cilt.	sonu 17. yüzyıl başı, Osmanlı dönemi	Halk Kütüphanesi. y.346b		renkli boyalar. Nesih hatla yazılmış metin kısmı altın yıldız cetveli. Altın yıldız gömme şemse ve köşebentli kahverengi deri miklepli cilt	manzarası içerisinde, mimari öğelerin de yer aldığı figürlü, üç boyutlu anlatım	beyaz, su yeşili, turuncu, siyah, mavi, altın sarısı
41	Hira Dağı/Siyer-i Nebi	16. yüzyıl sonu 17. yüzyıl başı, Osmanlı dönemi	Topkapı Sarayı Müzesi Kütüphanesi, İstanbul.H.1221, y.155a	Bilinmiyor	Aharlı kâğıt üzerine renkli boyalar. Nesih hatla yazılmış metin kısmı altın yıldız cetveli, kırmızı renk miklepsiz deri cilt	Doğa manzarası içerisinde, figürlü, üç boyutlu anlatım	Kahverengi, yeşil, beyaz ve kiremit rengi
42	Siyer-i Nebi. İkinci cilt	16. yüzyıl sonu 17. yüzyıl başı. Osmanlı dönemi	Topkapı Sarayı Müzesi Kütüphanesi, İstanbul	Bilinmiyor	Aharlı kâğıt üzerine renkli boyalar. Nesih hatla yazılmış metin kısmı altın yıldız cetveli, kırmızı renk miklepsiz deri cilt	Doğa manzarası içerisinde, figürlü, üç boyutlu anlatım	Kahverengi, yeşil, beyaz ve kiremit rengi
43	Siyer-i Nebi. Üçüncü cilt.	16. yüzyıl sonu 17. yüzyıl başı, Osmanlı dönemi	Spencer Koleksiyonu, New York Halk Kütüphanesi.y.296a	Bilinmiyor	Aharlı kâğıt üzerine renkli boyalar. Nesih hatla yazılmış metin kısmı altın yıldız cetveli, kırmızı renk miklepsiz deri cilt	Doğa manzarası içerisinde, figürlü, üç boyutlu anlatım	Kahverengi, beyaz, su yeşili, turuncu, siyah, mavi, altın sarısı
44	Siyer-i Nebi. Üçüncü cilt	16. yüzyıl sonu 17. yüzyıl başı,	Spencer Koleksiyonu, New York Halk Kütüphanesi. y.350a	Bilinmiyor	Aharlı kâğıt üzerine renkli boyalar. Nesih hatla yazılmış metin kısmı altın yıldız	Doğa manzarası içerisinde,	Kahverengi, beyaz, su yeşili,

		Osmanlı dönemi			cetvelli, kırmızı renk miklepsiz deri cilt	mimari öğelerin de yer aldığı figürlü, üç boyutlu anlatım	turuncu, siyah, mavi, altın sarısı
45	Siyer-i Nebi. Üçüncü cilt	16. yüzyıl sonu 17. yüzyıl başı, Osmanlı dönemi	Spencer Koleksiyonu, New York Public Library. y.448b	Bilinmiyor	Aharlı kâğıt üzerine renkli boyalar. Nesih hatla yazılmış metin kısmı altın yıldız cetvelli. Altın yıldız gömme şemse ve köşebentli kahverengi deri miklepli cilt	Mimari mekân içerisinde üç boyutlu ve figürlü anlatım	Kahverengi, beyaz, su yeşili, turuncu, siyah, mavi, altın sarısı
46	Delâilü'l-Hayrât (Hattat Osman Sani)	1772 tarihli, Osmanlı dönemi	Sakıp Sabancı Müzesi, Kitap ve hat Sanatları Koleksiyonu, İstanbul. y. 33 b-34a. Envanter numarası 103-0004	Bilinmiyor	Unvan, hâtîme sayfası ve bölüm başlıkları tezhipli, cetvel ve duraklar altınlıdır. Miklepsiz cilt yekşah tarzındadır. Ketebe, hatime sayfasında olup, nesih hatla yazılıdır	Figürsüz topografik üslup, kuşbakışı görünüm ve üç boyutlu anlatım	Gri, yeşil, pembe, mavi, altın sarısı
47	Delâilü'l-Hayrât (Hattat Berberzade İbrahim)	1776-1777 tarihli, Osmanlı dönemi	Sabancı Üniversitesi Sakıp Sabancı Müzesi, Kitap ve hat Sanatları Koleksiyonu, İstanbul.y.129b-130a. Envanter numarası 103-0181	Bilinmiyor	Aharlı kâğıt üzerine siyah ve kırmızı mürekkep, renkli boyalar, altın. Akıtma boya tekniği. Dikine(yığma)perspektif uygulaması. Resimlerin çevresi tahrirlidir	Figürsüz topografik üslup, kuşbakışı görünüm ve üç boyutlu anlatım	Altın, lacivert, gri, krem rengi ve beyaz

48	Delâilü'l Hayrat	1780 tarihli, Osmanlı dönemi	Topkapı Sarayı Müzesi, İstanbul. YY.141, y.14b-15a	Bilinmiyor	Aharlı kâğıt, kırmızı ve siyah mürekkep, altın ve renkli boyalar	Figürsüz topografik üslup, kuşbakışı görünüm ve üç boyutlu anlatım	Kahverengi, beyaz, mavi, krem rengi, gri, pembe
49	Delâilü 'l-Hayrât (Hattat Mehmet Şakir)	1790 tarihli, Osmanlı dönemi	Sakıp Sabancı Müzesi, Kitap ve hat Sanatları Koleksiyonu, İstanbul. y.15b-16a. Envanter numarası 103-0180	Sabancı özel koleksiyonund an bağışlanmıştır.	Aharlı kâğıt üzerine renkli boyalar, siyah ve üstübeç mürekkebi ve altın; sayfa kenarları pembe kâğıtla vassaleli. Akıtma boya tekniği. Dikine(yığma)perspektif uygulaması. Resimlerin çevresi tahrirlidir	Figürsüz topografik üslup, kuşbakışı görünüm ve üç boyutlu anlatım	Pembe, mavi, kahverengi, beyaz, yeşil ve krem rengi
50	Delâilü'l-Hayrât (Hattat Mehmet Şefik Bey)	1852 tarihli, Osmanlı dönemi	Sakıp Sabancı Müzesi, Kitap ve hat Sanatları Koleksiyonu, İstanbul. Envanter numarası 103-0297	2002' de Sakıp Sabancı özel koleksiyonund an bağışlanmıştır	Aharlı kâğıt, kırmızı ve siyah mürekkep, altın ve renkli boyalar	Figürsüz topografik üslup, kuşbakışı görünüm ve üç boyutlu anlatım	Kahverengi, yeşil, beyaz, mavi, siyah ve altın sarısı
51	Muhammediye	19. yüzyıl, Osmanlı dönemi	Beyazıd-ı Veli Han Kütüphanesi, Amasya	Bilinmiyor	Siyah-Beyaz Baskı tekniği	Üç boyutlu çizgisel üslup. Perspektife yer verilmemiştir	Siyah ve beyaz
52	Kerim'in Fatiha sayfasında Mekke,	19. yüzyıl, Osmanlı	Deniz Müzesi, İstanbul. Envanter numarası 17-33-37-01 ve 17-33-37-	Bilinmiyor	Aharlı kâğıt üzerine renkli boyalar.	Figürsüz	Krem rengi,

	Bakara sayfasında Medine (Hattat Ahmet Vesim Paşa)	dönemi	02		Dikine(yığma)perspektif uygulaması	topografik üslup, kuşbakışı görünüm ve üç boyutlu anlatım	kahverengi, siyah, mavi ve altın sarısı
53	Arafat, El-Hac (Hattat Mehmed Firâkî)	1915 tarihli, Osmanlı dönemi	Türk Vakıf Hat Sanatları Müzesi, İstanbul. 1331, Envanter numarası 1491	Bilinmiyor	Aharlı kâğıt üzerine renkli boyalar. Dikine(yığma)perspektif uygulaması	Figürsüz topografik üslup, kuşbakışı görünüm ve üç boyutlu anlatım	Gri, krem rengi, su yeşili ve kahverengi
54	Delâilü'l-Hayrât	Bilinmiyor	Sakıp Sabancı Müzesi, Kitap ve Hat Sanatları Koleksiyonu, İstanbul. y. 19b- 20a. Envanter Numarası 103-0181	Bilinmiyor	Aharlı kâğıt üzerine siyah ve kırmızı mürekkep, renkli boyalar, altın. Akıtma boya tekniği. Dikine(yığma)perspektif uygulaması. Resimlerin çevresi tahrirlidir. Unvan sayfası tezhiplidir. Cetvel ve duraklar altınlıdır. Kızıl renkli deriden miklepli şemse tarzında ciltlenmiştir	Figürsüz topografik üslup, kuşbakışı görünüm ve üç boyutlu anlatım	Altın, lacivert, gri, krem rengi ve beyaz
55	Delâilü'l-Hayrât (Hattat Mehmet Said)	Bilinmiyor	Sakıp Sabancı Müzesi, Kitap ve Hat Sanatları Koleksiyonu, İstanbul, Envanter numarası 103-0185	Bilinmiyor	Aharlı kâğıt üzerine renkli boyalar, altın. Akıtma boya tekniği. Dikine(yığma)perspektif uygulaması.	Figürsüz topografik üslup, kuşbakışı	Kahverengi, yeşil, mavi, kırmızı ve beyaz

					Resimlerin çevresi tahrirlidir	görünüm ve üç boyutlu anlatım	
56	Delail'ül Hayrat	Osmanlı dönemi	Etnografya Müzesi, Ankara. El yazması deposu / 1 numaralı dolap / c rafi, Envanter numarası 11613	Müze Geliş Tarihi: 29.03.1939	Aharlı kâğıt, kırmızı ve siyah mürekkep, altın ve renkli boyalar	Figürsüz topografik üslup, kuşbakışı görünüm ve üç boyutlu anlatım	Gri, beyaz, yeşil, altın sarısı, kahverengi
57	Delail'ül Hayrat	Osmanlı dönemi	Etnografya Müzesi, Ankara. Yazma eserler salonu / Yazma vitrini, Envanter numarası 12075	Müze Geliş Tarihi: 18.10.1941	Aharlı kâğıt, altın ve renkli boyalar	Figürsüz topografik üslup, kuşbakışı görünüm ve üç boyutlu anlatım	Kahverengi, mavi, krem rengi, beyaz, pembe ve altın sarısı
58	Enam-i Şerif	Osmanlı dönemi	Etnografya Müzesi, Ankara, El yazması deposu / 2 numaralı dolap / d rafi, Envanter numarası 17853	Bilinmiyor Müze Geliş Tarihi: 22.10.1964	Aharlı kâğıt, kırmızı ve siyah mürekkep, altın ve renkli boyalar	Figürsüz topografik üslup, kuşbakışı görünüm ve üç boyutlu anlatım	Mavi, altın sarısı, yeşil, siyah, pembe ve beyaz
59	Delail'ül Hayrat	Bilinmiyor	Topkapı Sarayı Müzesi Kütüphanesi, İstanbul. Envanter numarası 1016	Bilinmiyor	Aharlı kâğıt, altın ve renkli boyalar. Akıtma boya tekniği. Dikine(yığma)perspektif uygulaması. Resimlerin çevresi tahrirlidir	Figürsüz topografik üslup, kuşbakışı görünüm ve üç boyutlu anlatım	Kahverengi, yeşil, mavi, siyah, krem rengi, beyaz, pembe

60	Delail'ül Hayrat	Bilinmiyor	Topkapı Sarayı Müzesi Kütüphanesi, İstanbul, Envanter numarası 1031	Bilinmiyor	Aharlı kâğıt, altın ve renkli boyalar. Akıtma boya tekniği. Dikine(yığma)perspektif uygulaması. Resimlerin çevresi tahrirlidir	Figürsüz topografik üslup, kuşbakışı görünüm ve üç boyutlu anlatım	Kahverengi, yeşil, mavi, siyah, krem rengi, beyaz, pembe
61	Delail'ül Hayrat	Bilinmiyor	Topkapı Sarayı Müzesi Kütüphanesi, İstanbul. Envanter numarası 1013	Bilinmiyor	Aharlı kâğıt, altın ve renkli boyalar. Dikine(yığma)perspektif uygulaması. Resimlerin çevresi tahrirlidir	Figürsüz topografik üslup, kuşbakışı görünüm ve üç boyutlu anlatım	Gri, yeşil, mavi, siyah, krem rengi, beyaz, turuncu
62	Fezail-i Mekke ve Medine	Bilinmiyor	Topkapı Sarayı Müzesi Kütüphanesi, İstanbul. Envanter numarası 1424	Bilinmiyor	Aharlı kâğıt, renkli boyalar	Figürsüz topografik üslup, kuşbakışı görünüm ve iki boyutlu anlatım	Gri, su yeşili, mavi, siyah, krem rengi, turuncu
63	Mescid-i Nebevi	Bilinmiyor	Türk Vakıf Hat Sanatları Müzesi, İstanbul. Envanter numarası 1723	Bilinmiyor	Aharlı kâğıt üzerine renkli boyalar. Aharlı kâğıt üzerine renkli boyalar. Dikine(yığma)perspektif uygulaması	Figürsüz topografik üslup, kuşbakışı görünüm ve üç boyutlu anlatım	Yeşil, kahverengi, krem rengi
64	Teşekkürname	Bilinmiyor	Topkapı Sarayı Müzesi Arşivi, İstanbul. Envanter Numarası 7750	Bilinmiyor	Aharlı kâğıt üzerine renkli boyalar. İki boyutlu kuşbakışı		

					anlatım	Figürsüz topografik üslup, kuşbakışı görünüm ve iki boyutlu anlatım	Gri, su yeşili, mavi, siyah, krem rengi, turuncu
Tezhip, Kat. No: 65-67							
65	Mekke Betimlemeli Hilye-i Saadet	Bilinmiyor	Topkapı Sarayı Müzesi, İstanbul. Harem Koleksiyonu, Envanter numarası 8/546	Bilinmiyor	Bilinmiyor	Figürsüz topografik üslup, dikine perspektif uygulaması, üç boyutlu anlatım	Gri, sarı, mavi
66	Medine Betimlemeli Hilye-i Saadet	Bilinmiyor	Topkapı Sarayı Müzesi, İstanbul. Harem Koleksiyonu, Envanter numarası8/547.	Bilinmiyor	Bilinmiyor	Figürsüz topografik üslup, dikine perspektif uygulaması, üç boyutlu anlatım.	Gri, sarı mavi
67	Mekke ve Medine Betimlemeli Hilye-i Şerif	Bilinmiyor	Topkapı Sarayı Müzesi Kütüphanesi, İstanbul. G.Y.1435.	Bilinmiyor	Bilinmiyor	Figürsüz topografik üslup, dikine perspektif uygulaması, üç boyutlu anlatım.	Gri, sarı, mavi
KÂBE BETİMLEMELERİ							
Katalog Numarası	Adı	Dönem	Bulunduğu Yer	Geldiği Yer	Malzeme-Teknik	Kompozisyon Özellikleri	Renkler

Kitap Resmi Kat.No-68-79							
68	Zübdetü' t- Tevarih	1583 tarihli, Osmanlı dönemi	Dublin ChesterBeatty Library, Dublin, İrlanda. T.414, y.121a.	Bilinmiyor	Aharlı kâğıt üzerine renkli boyalar	Mimari öğelerin de yer aldığı figürlü, üç boyutlu anlatım	Lacivert, kahverengi, pembe, siyah, kırmızı, mavi, sarı ve altın sarısı
69	Şecaatname	1586, Osmanlı dönemi	İstanbul Üniversitesi Kütüphanesi, İstanbul. T.6043, y.36a.	Bilinmiyor	Aharlı kâğıt üzerine renkli boyalar	Mimari öğelerin de yer aldığı figürlü, üç boyutlu anlatım	Lacivert, pembe, siyah, kırmızı, sarı ve altın sarısı
70	Cifru'l Cami	1597- 1598 tarihli, Osmanlı dönemi	Topkapı Sarayı Müzesi Kütüphanesi, İstanbul. y.246b.	Bilinmiyor	Aharlı kâğıt üzerine renkli boyalar	Doğa manzarası içerisinde, mimari öğelerin de yer aldığı figürlü, üç boyutlu anlatım	Mavi, altın sarısı, kahverengi, yeşil, kırmızı, turuncu, siyah ve beyaz
71	Siyer-i Nebi	1594- 1595 tarihli Osmanlı	Topkapı Sarayı Müzesi Kütüphanesi, İstanbul.H.1223, y.299b.	Bilinmiyor	Aharlı kâğıt üzerine renkli boyalar. Nesih hatla yazılan metin kısmı altın yaldız	Mimari öğelerin de yer aldığı figürlü,	Pembe, siyah, kırmızı,

		dönemi			cetvelli	üç boyutlu anlatım	mavi, su yeşili, altın sarısı
72	Siyer-i Nebi	16. yüzyıl sonu 17. yüzyıl başı, Osmanlı dönemi	Topkapı Sarayı Müzesi Kütüphanesi, İstanbul.H.1222, y.151b.	Bilinmiyor	Aharlı kâğıt üzerine renkli boyalar. Nesih hatla yazılmış metin kısmı altın yıldız cetvelli, kırmızı renk miklepsz deri cilt	Mimari öğelerin de yer aldığı figürlü, üç boyutlu anlatım	Pembe, siyah, beyaz, su yeşili, lacivert, altın sarısı
73	Siyer-i Nebi	16. yüzyıl Sonu 17. yüzyıl başı, Osmanlı dönemi.	Topkapı Sarayı Müzesi Kütüphanesi, İstanbul	Bilinmiyor	Aharlı kâğıt üzerine renkli boyalar. Nesih hatla yazılan metin kısmı altın cetvelli	Doğa manzarası içerisinde, mimari öğelerin de yer aldığı figürlü, üç boyutlu anlatım	Lacivert, kahverengi, pembe, siyah, turuncu, mavi, altın sarısı
74	Siyer-i Nebi	16. yüzyıl sonu 17. yüzyıl başı, Osmanlı dönemi	Topkapı Sarayı Müzesi Kütüphanesi, İstanbul.H.1221, y.127a.	Bilinmiyor	Aharlı kâğıt üzerine renkli boyalar. Nesih hatla yazılmış metin kısmı altın yıldız cetvelli, kırmızı renk miklepsz deri cilt	Mimari öğelerin de yer aldığı figürlü, üç boyutlu anlatım	Pembe, siyah, kahverengi, kırmızı, mavi, su yeşili, altın sarısı
75	Siyer-i Nebi	16. yüzyıl sonu 17. yüzyıl	Topkapı Sarayı Müzesi Kütüphanesi, İstanbul.H.1221, y.133a	Bilinmiyor	Aharlı kâğıt üzerine renkli boyalar. Nesih hatla yazılmış metin	Mimari öğelerin de yer	Pembe, siyah,

		başı, Osmanlı dönemi			kısmı altın yıldız cetvelli, kırmızı renk miklepsiz deri cilt	aldığı figürlü, üç boyutlu anlatım	kahverengi, kırmızı, mavi, su yeşili, altın sarısı
76	Siyer-i Nebi	16. yüzyıl sonu 17. yüzyıl başı, Osmanlı dönemi	Topkapı Sarayı Müzesi Kütüphanesi, İstanbul.H.1221, y.189a.	Bilinmiyor	Aharlı kâğıt üzerine renkli boyalar. Nesih hatla yazılmış metin kısmı altın yıldız cetvelli, kırmızı renk miklepsiz deri cilt	Mimari öğelerin de yer aldığı figürlü, üç boyutlu anlatım	Pembe, siyah, kahverengi, turuncu, su yeşili, altın sarısı
77	Siyer-i Nebi	1594- 1595 tarihli, Osmanlı dönemi	Topkapı Sarayı Müzesi Kütüphanesi, İstanbul.H.1223, y.303a.	Bilinmiyor	Aharlı kâğıt üzerine renkli boyalar. Nesih hatla yazılan metin kısmı altın yıldız cetvelli	Mimari öğelerin de yer aldığı figürlü, üç boyutlu anlatım	Pembe, siyah, kırmızı, mavi, su yeşili, altın sarısı
78	Siyer-i Nebi	16. yüzyıl sonu 17. yüzyıl başı, Osmanlı dönemi	Türk ve İslam Eserleri Müzesi, İstanbul.T.1974	Bilinmiyor	Aharlı kâğıt üzerine renkli boyalar. Nesih hatla yazılan metin kısmı altın cetvelli	Mimari öğelerin de yer aldığı figürlü, üç boyutlu anlatım	Pembe, siyah, kahverengi, turuncu, su yeşili, altın sarısı
79	Muhammediye	19. yüzyıl, Osmanlı dönemi	Beyazıd-ı Veli Han Kütüphanesi. Amasya	Bilinmiyor	Siyah-Beyaz Baskı Tekniği	Figürsüz topografik	Siyah ve beyaz

						üslup, kuşbakışı görünüm ve üç boyutlu anlatım	
Dokuma Kat. No-80-84							
80	Kâbe betimlemeli seccade	16 yüzyıl, Osmanlı dönemi	Mevlâna Müzesi, Konya. Envanter numarası 766	Bilinmiyor	İpek, İran Düğümü. İşleme	Şematik olarak iki boyutlu çizgisel üslup	Pembe, kahverengi, beyaz, mavi, siyah
81	Kâbe betimlemeli seccade	16. yüzyıl, Osmanlı dönemi	Mevlâna Müzesi, Konya. Envanter numarası 848	Bilinmiyor	Bilinmiyor	Şematik olarak iki boyutlu çizgisel üslup	Kırmızı, mavi, kahverengi, yeşil, sarı
82	Kâbe betimlemeli halı seccade	17.yüzyıl, Osmanlı dönemi	Türk ve İslam Eserleri Müzesi, İstanbul. Envanter numarası 0287	Bilinmiyor	Yün	Şematik olarak iki boyutlu çizgisel üslup	Kırmızı, lacivert, beyaz, siyah
83	Kâbe betimlemeli seccade	18.yüzyıl, Osmanlı dönemi	Türk ve İslam Eserleri Müzesi, İstanbul	Bilinmiyor	Yün	Şematik olarak iki boyutlu çizgisel üslup	Kırmızı, kahverengi, yeşil, beyaz
84	Kâbe betimlemeli Kâbe kapı perdesi	Bilinmiyo r	Topkapı Sarayı Müzesi, İstanbul, Avadancılar Bölümü, Envanter numarası24.44.	Bilinmiyor	İşleme. Sarma Tekniği	Şematik olarak iki boyutlu çizgisel üslup	Siyah, yeşil, kırmızı, altın sarısı
KUDÜS KENTİ BETİMLEMELE Rİ							
Katalog Numarası	Adı	Dönem	Bulunduğu Yer	Geldiği Yer	Malzeme-Teknik	Kompozisyon Özellikleri	Renkler

Maden Kat. No-85							
85	Kubbet'üs Sahra ve Şam Emeviye Cami betimlemeli el aynası	Bilinmiyor	Topkapı Sarayı Müzesi, İstanbul. Envanter numarası 8.1023	Bilinmiyor	Bilinmiyor	-	Şematik ve iki boyutlu anlatım
Kitap Resmi Kat. No-86-88							
86	Zübdetü't- tevarih	1583 tarihli, Osmanlı dönemi	Türk ve İslam Eserleri Müzesi, İstanbul.y.46a.	Bilinmiyor	Aharlı kâğıt üzerine renkli boyalar	Mimari mekân içerisinde, figürlü ve üç boyutlu anlatım	Pembe, mavi, lacivert, yeşil, beyaz, siyah, turuncu ve altın sarısı
87	Şerh-i Şeceret el-İmân ve İhyâelhacc, Kurret el-'uyun	1540-1545, Osmanlı dönemi	Topkapı Sarayı Müzesi, İstanbul. Envanter numarası: A. 3547, 103a	Bilinmiyor	Aharlı kâğıt üzerine renkli boyalar	Figürsüz, topografik anlatım, kuşbakışı ve iki boyutlu çizgisel üslup.	Mavi, sarı, siyah, beyaz ve altın sarısı
88	Siyer-i Nebi	16. yüzyıl sonu 17. yüzyıl başı, Osmanlı dönemi	New York Public Library, Spencer Koleksiyonu, y.6b.	Bilinmiyor	Aharlı kâğıt üzerine renkli boyalar. Nesih hatla yazılmış metin kısmı altın yıldız cetveli. Altın yıldız gömme şemse ve köşebentli kahverengi deri miklepli cilt	Mimari mekân içerisinde, figürlü ve üç boyutlu anlatım	Yeşil, kırmızı, pembe, altın, beyaz ve kahverengi

Katalog Numarası	Adı	Dönem	Bulunduğu Yer	Geldiği Yer	Malzeme-Teknik	Kompozisyon Özellikleri	Renkler
89	Cennet betimlemesi	18.yüzyıl, Osmanlı dönemi	Beyazıd-1 Bestami Türbesi, Zile, Tokat. İç mekân doğu duvarda	Yerinde	Kuru sıva üzerine renkli boyalar	İki boyutlu çizgisel üslup	Hardal sarısı, kahverengi, yeşil
90	Cennet ve Cehennem betimlemesi	18.yüzyıl sonu 19.yüzyıl başı, Osmanlı dönemi	Akköy Yukarı Cami, Denizli. Harim doğu duvarda	Yerinde.	Kuru sıva üzerine renkli boyalar	İki boyutlu çizgisel üslup	Sarı, kırmızı, yeşil, mavi, siyah
91	Cennet betimlemesi	1811 tarihli, Osmanlı dönemi	Kayran Köyü Cami, Kuyucak, Aydın. Harim batı duvarda	Yerinde.	Kuru sıva üzerine renkli boyalar	İki boyutlu çizgisel üslup	Sarı, kırmızı, yeşil, mavi, siyah
92	Cennet betimlemesi	1855 tarihinde onarım, Osmanlı dönemi	Şeyh Nusrettin Türbesi, Tekke Köyü, Zile, Tokat. İç mekân güney duvarda	Yerinde.	Kuru sıva üzerine renkli boyalar	Perspektif uygulaması. Üç boyutlu anlatım	Zeytin yeşili, mavi, turuncu
93	Cennet ve Cehennem betimlemesi	1884-1886 tarihli, Osmanlı dönemi	Belenardıç Köyü Cami, Akköy, Denizli. Harim doğu duvarda	Yerinde.	Kuru sıva üzerine renkli boyalar	İki boyutlu çizgisel üslup	Kırmızı, yeşil, mavi, siyah

94	Mahşer ve Cehennem Betimlemesi	19. yüzyıl, Osmanlı dönemi	Advancık Köyü Cami, Beyşehir, Konya. Harim doğu duvarda	Yerinde.	Kuru sıva üzerine renkli boyalar	İki boyutlu çizgisel üslup	Sarı, kırmızı, yeşil, mavi, siyah
95	Cennet ve Cehennem betimlemesi	1902 tarihli, Osmanlı dönemi	İdris Köyü Cami, Dazkırı, Afyon. Harim doğu duvarda	Yerinde.	Kuru sıva üzerine renkli boyalar	İki boyutlu çizgisel üslup	Sarı, kırmızı, yeşil, mavi, siyah
Kitap Resmi Kat. No-96-129							
96	Ahvâl-i Kıyamet	1596 tarihli, Osmanlı dönemi	Berlin StaatsbibliothekPreussischerKulturb esitz, Or. Oet	Bilinmiyor	Aharlı kâğıt üzerine renkli boyalar	Figürlü ve üç boyutlu anlatım	Yeşil, kırmızı, altın sarısı, pembe, siyah, beyaz, mavi, sarı
97	Ahvâl-i Kıyamet	1596 tarihli, Osmanlı dönemi	Berlin StaatsbibliothekPreussischerKulturb esitz, Or. Oet	Bilinmiyor	Aharlı kâğıt üzerine renkli boyalar	Figürlü ve üç boyutlu anlatım	Yeşil, kırmızı, altın sarısı, pembe, siyah, beyaz, mavi, sarı
98	Ahvâl-i Kıyamet	1596 tarihli, Osmanlı dönemi	Berlin StaatsbibliothekPreussischerKulturb esitz, Or. Oet	Bilinmiyor	Aharlı kâğıt üzerine renkli boyalar	Figürlü ve üç boyutlu anlatım	Yeşil, kırmızı, altın sarısı,

							pembe, siyah, beyaz, mavi, sarı
99	Ahvâl-i Kıyamet	1596 tarihli, Osmanlı dönemi	Berlin StaatsbibliothekPreussischerKulturb esitz, Or. Oet	Bilinmiyor	Aharlı kâğıt üzerine renkli boyalar	Figürlü ve üç boyutlu anlatım	Yeşil, kırmızı, altın sarısı, pembe, siyah, beyaz, mavi, sarı
100	Kıyas'ül-Enbiya	16.yüzyıl, Osmanlı dönemi	Süleymaniye Kütüphanesi Hamidiye 980, İstanbul	Bilinmiyor	Aharlı kâğıt üzerine renkli boyalar	Doğa ve mimari mekân içerisinde figürlü, üç boyutlu anlatım.	Siyah, beyaz, mor, sarı ve turuncu
101	Hadikatü's-Süedâ	16.yüzyıl, Osmanlı dönemi	Paris Bibliotheque Nationale suppl. turc, T.1088	Bilinmiyor	Aharlı kâğıt üzerine renkli boyalar	Doğa ve mimari mekân içerisinde figürlü, üç boyutlu anlatım.	Yeşil, kırmızı, altın sarısı, pembe, beyaz, mavi, sarı
102	Ahvâl-i Kıyamet	16. yüzyıl sonu 17.yüzyıl başı Osmanlı	İstanbul, Süleymaniye Kütüphanesi Hafid Efendi 139	Bilinmiyor	Aharlı kâğıt üzerine renkli boyalar	Mimari mekân ve doğa manzarası ile	Kahverengi, siyah, turuncu,

		dönemi				üç boyutlu anlatım.	yeşil ve altın sarısı
103	Ahvâl-i Kıyamet	16. yüzyıl sonu 17.yüzyıl başı, Osmanlı dönemi	Süleymaniye Kütüphanesi Hafid Efendi 139	Bilinmiyor	Aharlı kâğıt üzerine renkli boyalar	Mimari mekân ve üç boyutlu anlatım	Kırmızı, mavi, beyaz, pembe, kahverengi ve siyah
104	Falname	1614-1616 tarihli, Osmanlı dönemi	Topkapı Sarayı Müzesi, İstanbul. H. 1703	Bilinmiyor	Aharlı kâğıt üzerine renkli boyalar	Doğa ve mimari mekân içerisinde figürlü, üç boyutlu anlatım	Yeşil, kırmızı, altın sarısı, siyah, pembe, beyaz, mavi, sarı
105	Falname	1614-1616 tarihli, Osmanlı dönemi	Topkapı Sarayı Müzesi, İstanbul. H. 1703	Bilinmiyor	Aharlı kâğıt üzerine renkli boyalar	Doğa içerisinde figürlü, üç boyutlu anlatım	Yeşil, kırmızı, altın sarısı, pembe, siyah, beyaz, mavi, sarı
106	Muhammediye	1844-1845 tarihli, Osmanlı dönemi	Süleymaniye Kütüphanesi, İzmir. 00601	Bilinmiyor	Siyah- Beyaz Baskı Tekniği	Üç boyutlu çizgisel üslup. Perspektife yer verilmiştir	Siyah ve beyaz.

107	Muhammediye	1844-1845 tarihli, Osmanlı dönemi	Süleymaniye Kütüphanesi, İzmir. 00601	Bilinmiyor	Siyah- Beyaz Baskı Tekniği	Üç boyutlu çizgisel üslup. Perspektife yer verilmiştir	Siyah ve beyaz
108	Muhammediye	1863-1864 tarihli, Osmanlı dönemi	Süleymaniye Kütüphanesi, İstanbul. Basma bağışlar 08327	Bilinmiyor	Siyah- Beyaz Baskı Tekniği	İki boyutlu çizgisel üslup. Perspektife yer verilmemiştir	Siyah ve beyaz
109	Baskı kitap	1880-1881 tarihli, Osmanlı dönemi	Süleymaniye Kütüphanesi, İstanbul. Basma bağışlar 03293	Bilinmiyor	Siyah- Beyaz Baskı Tekniği	Üç boyutlu çizgisel üslup. Perspektife yer verilmiştir	Siyah ve beyaz
110	Muhammediye	1880-1881 tarihli, Osmanlı dönemi	Süleymaniye Kütüphanesi, İstanbul. Basma bağışlar 03293	Bilinmiyor	Siyah- Beyaz Baskı Tekniği	Üç boyutlu çizgisel üslup. Perspektife yer verilmiştir	Siyah ve beyaz
111	Muhammediye	1880-1881 tarihli, Osmanlı dönemi	Süleymaniye Kütüphanesi, İstanbul. Basma bağışlar 03293	Bilinmiyor	Siyah- Beyaz Baskı Tekniği	Üç boyutlu çizgisel üslup. Perspektife yer verilmiştir	Siyah ve beyaz
112	Muhammediye	1888-1889 tarihli, Osmanlı dönemi	Bilkent Üniversitesi Halil İnalcık Koleksiyonu, İstanbul. B014890, İstanbul Matbaa-i Osmaniye	Bilinmiyor	Siyah- Beyaz Baskı Tekniği	Üç boyutlu çizgisel üslup. Perspektife yer verilmiştir	Siyah ve beyaz
113	Mızraklı ilmihal	1894-1895 tarihli,	Süleymaniye Kütüphanesi, İstanbul. Bağışlar Kütüphanesi Hacı Reşit Bey 00020	Bilinmiyor	Siyah- Beyaz Baskı Tekniği	İki boyutlu çizgisel üslup.	Siyah ve beyaz

		Osmanlı dönemi				Perspektife yer verilmemiştir	
114	Muhammediye	19. yüzyıl, Osmanlı dönemi	Beyazıd-1 Veli Han Kütüphanesi, Amasya	Bilinmiyor	Siyah- Beyaz Baskı Tekniği	İki boyutlu çizgisel üslup. Perspektife yer verilmemiştir	Siyah ve beyaz
115	Muhammediye	19. yüzyıl, Osmanlı dönemi	Beyazıd-1 Veli Han Kütüphanesi, Amasya	Bilinmiyor	Siyah- Beyaz Baskı Tekniği	İki boyutlu çizgisel üslup. Perspektife yer verilmemiştir	Siyah ve beyaz
116	Muhammediye	19. yüzyıl, Osmanlı dönemi	Beyazıd-1 Veli Han Kütüphanesi, Amasya	Bilinmiyor	Siyah- Beyaz Baskı Tekniği	İki boyutlu çizgisel üslup. Perspektife yer verilmemiştir	Siyah ve beyaz
117	Muhammediye	19. yüzyıl, Osmanlı dönemi	Beyazıd-1 Veli Han Kütüphanesi, Amasya	Bilinmiyor	Siyah- Beyaz Baskı Tekniği	İki boyutlu çizgisel üslup. Perspektife yer verilmemiştir	Siyah ve beyaz
118	Muhammediye	19. yüzyıl, Osmanlı dönemi	Beyazıd-1 Veli Han Kütüphanesi, Amasya	Bilinmiyor	Siyah- Beyaz Baskı Tekniği	İki boyutlu çizgisel üslup. Perspektife yer verilmemiştir	Siyah ve beyaz
119	Muhammediye	19. yüzyıl, Osmanlı dönemi	Beyazıd-1 Veli Han Kütüphanesi, Amasya	Bilinmiyor	Siyah- Beyaz Baskı Tekniği	İki boyutlu çizgisel üslup. Perspektife yer verilmemiştir	Siyah ve beyaz

120	Muhammediye	19. yüzyıl, Osmanlı dönemi	Beyazıd-1 Veli Han Kütüphanesi, Amasya	Bilinmiyor	Siyah- Beyaz Baskı Tekniği	İki boyutlu çizgisel üslup. Perspektife yer verilmemiştir	Siyah ve beyaz
121	Muhammediye	19. yüzyıl, Osmanlı dönemi	Beyazıd-1 Veli Han Kütüphanesi, Amasya	Bilinmiyor	Siyah- Beyaz Baskı Tekniği	İki boyutlu çizgisel üslup. Perspektife yer verilmemiştir	Siyah ve beyaz
122	Muhammediye	19. yüzyıl, Osmanlı dönemi	Beyazıd-1 Veli Han Kütüphanesi, Amasya	Bilinmiyor	Siyah- Beyaz Baskı Tekniği	İki boyutlu çizgisel üslup. Perspektife yer verilmemiştir	Siyah ve beyaz
123	Muhammediye	19. yüzyıl, Osmanlı dönemi	Beyazıd-1 Veli Han Kütüphanesi, Amasya	Bilinmiyor	Siyah- Beyaz Baskı Tekniği	İki boyutlu çizgisel üslup. Perspektife yer verilmemiştir	Siyah ve beyaz
124	Muhammediye	19. yüzyıl, Osmanlı dönemi	Beyazıd-1 Veli Han Kütüphanesi, Amasya	Bilinmiyor	Siyah- Beyaz Baskı Tekniği	İki boyutlu çizgisel üslup. Perspektife yer verilmemiştir	Siyah ve beyaz
125	Muhammediye	19. yüzyıl, Osmanlı dönemi	Beyazıd-1 Veli Han Kütüphanesi, Amasya	Bilinmiyor	Siyah- Beyaz Baskı Tekniği	İki boyutlu çizgisel üslup. Perspektife yer verilmemiştir	Siyah ve beyaz
126	Muhammediye	19. yüzyıl, Osmanlı dönemi	Beyazıd-1 Veli Han Kütüphanesi, Amasya	Bilinmiyor	Siyah- Beyaz Baskı Tekniği	İki boyutlu çizgisel üslup.	Siyah ve beyaz

						Perspektife yer verilmemiştir	
127	Muhammediye	19. yüzyıl, Osmanlı dönemi	Beyazıd-1 Veli Han Kütüphanesi, Amasya	Bilinmiyor	Siyah- Beyaz Baskı Tekniği	İki boyutlu çizgisel üslup. Perspektife yer verilmemiştir	Siyah ve beyaz
128	Cehennem betimlemesi/Muhammed iye	19. yüzyıl, Osmanlı dönemi	Beyazıd-1 Veli Han Kütüphanesi, Amasya	Bilinmiyor	Siyah- Beyaz Baskı Tekniği	İki boyutlu çizgisel üslup. Perspektife yer verilmemiştir	Siyah ve beyaz
129	Marifetnâme	Bilinmiyor	Süleymaniye Kütüphanesi, İstanbul. 00237	Bilinmiyor	Renkli Baskı Tekniği	İki boyutlu çizgisel üslup. Perspektife yer verilmemiştir	Kırmızı, Krem rengi, siyah, kahverengi ve sarı
CAMİ BETİMLEMELE Rİ							
Katalog Numarası	Adı	Dönem	Bulunduğu Yer	Geldiği Yer	Malzeme-Teknik	Kompozisyon Özellikleri	Renkler
Taş İşçiliği Kat. No-130-153							
130	Cami betimlemeli mezar taşı	1773 tarihli, Osmanlı dönemi	Tire Müzesi, İzmir. Envanter numarası 2025	Bilinmiyor	Mermer, oyma, alçak kabartma	Mermer üzerine alçak kabartma tekniği	Şematik olarak iki boyutlu anlatım. Çizgisel üslup

131	Cami betimlemeli mezar taşı	1796 tarihli, Osmanlı dönemi	Tire Müzesi, İzmir	Bilinmiyor	Mermer, oyma, alçak kabartma	Mermer üzerine alçak kabartma tekniği	Şematik olarak iki boyutlu anlatım. Çizgisel üslup
132	Cami betimlemeli mezar taşı	1801 tarihli, Osmanlı dönemi.	Tire Müzesi, İzmir. Envanter numarası:2084	Bilinmiyor	Mermer, oyma, alçak kabartma	Mermer üzerine alçak kabartma tekniği	Şematik olarak iki boyutlu anlatım. Çizgisel üslup
133	Cami betimlemeli mezar taşı	1810 tarihli, Osmanlı dönemi	Tire Müzesi, İzmir	Bilinmiyor	Mermer, oyma, alçak kabartma	Mermer üzerine alçak kabartma tekniği	Şematik olarak iki boyutlu anlatım. Çizgisel üslup
134	Cami betimlemeli mezar taşı	1813 tarihli, Osmanlı dönemi.	Tire Müzesi, İzmir. Envanter Numarası 2086	Bilinmiyor	Mermer, oyma, alçak kabartma	Mermer üzerine alçak kabartma tekniği	Şematik olarak iki boyutlu anlatım. Çizgisel üslup
135	Cami betimlemeli taş süsleme	1814 tarihli, Osmanlı	Dönertaş Sebili, İzmir	Yerinde	Mermer, oyma, alçak kabartma	Mermer üzerine alçak	Şematik olarak iki

		dönemi				kabartma tekniği	boyutlu anlatım. Çizgisel üslup
136	Cami betimlemeli taş süsleme	1834-1835 tarihli, Osmanlı dönemi	Cihanoğlu Cami, Koçarlı, Aydın, Kuzey giriş merdivenlerine birleşik şadırvan cephesinde	Yerinde	Mermer, oyma, alçak kabartma	Mermer üzerine alçak kabartma tekniği	Şematik olarak iki boyutlu anlatım. Çizgisel üslup
137	Cami betimlemeli taş süsleme	1834-1835 tarihli, Osmanlı dönemi	Cihanoğlu Cami, Koçarlı, Aydın, Kuzey giriş merdivenlerine birleşik şadırvan cephesinde	Yerinde	Mermer, oyma, alçak kabartma	Mermer üzerine alçak kabartma tekniği	Şematik olarak iki boyutlu anlatım. Çizgisel üslup
138	Cami betimlemeli taş süsleme	1834-1835 tarihli, Osmanlı dönemi	Cihanoğlu Cami, Koçarlı, Aydın. Minber köşk köşeliğinde	Yerinde	Mermer, oyma, alçak kabartma	Mermer üzerine alçak kabartma tekniği	Şematik olarak iki boyutlu anlatım. Çizgisel üslup
139	Cami betimlemeli taş süsleme	1834-1835 tarihli, Osmanlı dönemi	Cihanoğlu Cami, Koçarlı, Aydın. Minber köşeliklerinde	Yerinde	Mermer, oyma, alçak kabartma	Mermer üzerine alçak kabartma tekniği	Şematik olarak iki boyutlu anlatım.

							Çizgisel üslup
140	Cami betimlemeli taş süsleme	1834- 1835 tarihli, Osmanlı dönemi	Cihanoğlu Cami, Koçarlı, Aydın. Minber külah kaidesi kuzey cephesinde	Yerinde	Mermer, oyma, alçak kabartma	Mermer üzerine alçak kabartma teknîği	Şematik olarak iki boyutlu anlatım. Çizgisel üslup
141	Cami betimlemeli taş süsleme	1834- 1835 tarihli, Osmanlı dönemi	Cihanoğlu Cami, Koçarlı, Aydın. Kürsü kuzey cephesinde	Yerinde	Mermer, oyma, alçak kabartma	Mermer üzerine alçak kabartma teknîği	Şematik olarak iki boyutlu anlatım. Çizgisel üslup
142	Cami betimlemeli taş süsleme	19. yüzyıl. Osmanlı dönemi,	Cihanoğlu Cami, Koçarlı, Aydın. Cami haziresinde	Yerinde	Mermer, oyma, alçak kabartma	Mermer üzerine alçak kabartma teknîği	Şematik olarak iki boyutlu anlatım. Çizgisel üslup
143	Cami betimlemeli taş süsleme	19. yüzyıl, Osmanlı dönemi	Cihanoğlu Cami, Koçarlı, Aydın. Cami haziresinde	Yerinde	Mermer, oyma, alçak kabartma	Mermer üzerine alçak kabartma teknîği	Şematik olarak iki boyutlu anlatım. Çizgisel üslup

144	Cami betimlemeli taş süsleme	19. yüzyıl, Osmanlı dönemi	Cihanoğlu Cami, Koçarlı, Aydın. Cami haziresinde	Yerinde	Mermer, oyma, alçak kabartma	Mermer üzerine alçak kabartma tekniği	Şematik olarak iki boyutlu anlatım. Çizgisel üslup
145	Cami betimlemeli taş süsleme	19. yüzyıl, Osmanlı dönemi	Cihanoğlu Cami, Koçarlı, Aydın. Cami haziresinde	Yerinde	Mermer, oyma, alçak kabartma	Mermer üzerine alçak kabartma tekniği	Şematik olarak iki boyutlu anlatım. Çizgisel üslup
146	Cami betimlemeli taş süsleme	Bilinmiyor	Tire Müzesi, İzmir	Bilinmiyor	Mermer, oyma, alçak kabartma	Mermer üzerine alçak kabartma tekniği	Şematik olarak iki boyutlu anlatım. Çizgisel üslup
147	Cami betimlemeli taş süsleme	Bilinmiyor	Tire Müzesi, İzmir	Bilinmiyor	Mermer, oyma, alçak kabartma	Mermer üzerine alçak kabartma tekniği	Şematik olarak iki boyutlu anlatım. Çizgisel üslup
148	Cami betimlemeli taş süsleme	Bilinmiyor	Tire Müzesi, İzmir	Bilinmiyor	Mermer, oyma, alçak kabartma	Mermer üzerine alçak kabartma tekniği	Şematik olarak iki boyutlu anlatım. Çizgisel üslup

						kabartma tekniği	boyutlu anlatım. Çizgisel üslup
149	Cami betimlemeli taş süsleme	Bilinmiyor	Tire Müzesi, İzmir	Bilinmiyor	Mermer, oyma, alçak kabartma	Mermer üzerine alçak kabartma tekniği	Şematik olarak iki boyutlu anlatım. Çizgisel üslup
150	Cami betimlemeli taş süsleme	Bilinmiyor	Tire Müzesi, İzmir	Bilinmiyor	Mermer, oyma, alçak kabartma	Mermer üzerine alçak kabartma tekniği	Şematik olarak iki boyutlu anlatım. Çizgisel üslup
151	Cami betimlemeli taş süsleme	Bilinmiyor	Tire Müzesi, İzmir	Bilinmiyor	Mermer, oyma, alçak kabartma	Mermer üzerine alçak kabartma tekniği	Şematik olarak iki boyutlu anlatım. Çizgisel üslup
152	Cami betimlemeli taş süsleme	Bilinmiyor	Afyon Müzesi, Afyon. Envanter Numarası 1482	Afyonda kaldırılan büyük mezarlıktan getirilmiştir	Mermer, oyma, alçak kabartma	Mermer üzerine alçak kabartma tekniği	Şematik olarak iki boyutlu anlatım.

							Çizgisel üslup
153	Cami betimlemeli taş süsleme	Bilinmiyo r	Bergama Müzesi, İzmir. Envanter Numarası 2294	Bilinmiyor	Mermer, oyma, alçak kabartma	Mermer üzerine alçak kabartma teknîği	Şematik olarak iki boyutlu anlatım. Çizgisel üslup
Seramik Kat. No- 154-160							
154	Cami betimlemeli seramik tabak	1700- 1750 tarihli, Osmanlı dönemi	Çinili Köşk Müzesi, İstanbul	Bilinmiyor	Sır altı Tekniği	İki boyutlu çizgisel üsluba sahiptir	Siyah, beyaz, turuncu
155	Cami betimlemeli seramik tabak	18.yüzyıl, Osmanlı Dönemi	Çinili Köşk Müzesi, İstanbul	Bilinmiyor	Sır altı Tekniği	İki boyutlu çizgisel üsluba sahiptir	Parlak sarı, koyu yeşil ve turuncu
156	Cami betimlemeli tabak	19.yüzyıl, Osmanlı Dönemi	Amasya Müzesi, Amasya. Envanter Numarası 68.10.3.	1968 tarihinde satın alınma	Porselen	Işık-gölge ve perspektif kuralları uygulanmış olup üç boyutlu anlatıma sahiptir	Krem rengi, siyah, zeytin yeşili
157	Yıldız Cami betimlemeli vazo	1903 tarihli, Osmanlı dönemi	Dolmabahçe Sarayı, İstanbul	Bilinmiyor	Porselen	Işık-gölge ve perspektif kuralları	Kiremit rengi, altın rengi, mavi,

						uygulanmış olup üç boyutlu anlatıma sahiptir	yeşil, krem ve kahverengi
158	Aksaray Valide Cami betimlemeli vazo	1908 tarihli, Osmanlı dönemi	Dolmabahçe Sarayı, İstanbul	Bilinmiyor	Porselen	Işık-gölge ve perspektif kuralları uygulanmış olup üç boyutlu anlatıma sahiptir	Kiremit rengi, altın rengi, mavi, yeşil, krem ve kahverengi
159	Cami betimlemeli seramik	1983	Çini Müzesi, Kütahya. Envanter Numarası 4083.	Bilinmiyor	Kabartma tekniği	İki boyutlu çizgisel üsluba sahiptir	Lacivert, siyah
160	Edirne Selimiye Cami betimlemeli tabak	Cumhuriyet dönemi	Çini Müzesi, Kütahya. Envanter Numarası 3284	Bağış	Porselen	Işık-gölge ve perspektif kuralları uygulanmış olup üç boyutlu anlatıma sahiptir	Lacivert, turkuaz, kırmızı, beyaz, krem rengi, yeşil ve kahverengi
Kalem İşi Kat.No-161-192							
161	Cami betimlemesi	1626 tarihli, Osmanlı dönemi	Şadırvan altı Cami, Konak, İzmir. Kubbe İçinde	Yerinde	Kuru sıva üzerine renkli boyalar	İki boyutlu çizgisel üslup	Beyaz, kiremit rengi, yeşil,

							kahverengi
162	Cami betimlemesi	1626 tarihli, Osmanlı dönemi	Şadırvan altı Cami, Konak, İzmir. Kubbe İçinde	Yerinde	Kuru sıva üzerine renkli boyalar	İki boyutlu çizgisel üslup	Beyaz, kiremit rengi, yeşil, kahverengi
163	Cami betimlemesi	1791-1792 tarihli, Osmanlı dönemi	Emir Hacı Hıdır Bey Cami, Soma, Manisa. Batı Revak Doğu Duvar Mihrabiye Nişinde	Yerinde	Kuru sıva üzerine renkli boyalar	Perspektif ve ışık-gölge uygulaması. Üç boyutlu anlatım	Mavi, sarı, kahverengi, yeşil
164	Cami betimlemesi	1791-1792 tarihli, Osmanlı dönemi	Emir Hacı Hıdır Bey Cami, Soma, Manisa. Harimin Güney Duvarında Mahfil Geçiş Bordüründe	Yerinde	Kuru sıva üzerine renkli boyalar	Perspektif ve ışık-gölge uygulaması. Üç boyutlu anlatım	Gri, krem rengi, kahverengi
165	Cami betimlemesi	1791-1792, Osmanlı Dönemi	Emir Hacı Hıdır Bey Cami, Soma, Manisa. Harimin Güney Duvarında Mahfil Geçiş Bordüründe	Yerinde	Kuru sıva üzerine renkli boyalar	Perspektif ve ışık-gölge uygulaması. Üç boyutlu anlatım	Gri, sarı, kahverengi, yeşil
166	Cami betimlemesi	1791-1792, Osmanlı Dönemi	Emir Hacı Hıdır Bey Cami, Soma, Manisa. Mihrap Üstünde	Yerinde	Kuru sıva üzerine renkli boyalar	Perspektif ve ışık-gölge uygulaması. Üç boyutlu anlatım	Gri, sarı, kahverengi, yeşil
167	Cami betimlemesi	1791-1792, Osmanlı Dönemi	Emir Hacı Hıdır Bey Cami, Soma, Manisa Mihrap Nişinde	Yerinde	Kuru sıva üzerine renkli boyalar	Perspektif ve ışık-gölge uygulaması. Üç boyutlu anlatım	Gri, yeşil, sarı

168	Cami betimlemesi	1791-1792, Osmanlı Dönemi	Emir Hacı Hıdır Bey Cami, Soma, Manisa, Son Cemaat Yeri Batı Mihrabiye Nişinde	Yerinde	Kuru sıva üzerine renkli boyalar	Perspektif ve ışık-gölge uygulaması. Üç boyutlu anlatım	Gri, mavi, krem rengi
169	Cami betimlemesi	18. yüzyıl, Osmanlı dönemi	Beyazıd-ı Bestami Türbesi, Zile, Tokat, batı duvarda	Yerinde	Kuru sıva üzerine renkli boyalar	İki boyutlu çizgisel üslup	Sarı, yeşil, kırmızı, kahverengi
170	Cami betimlemesi	18. yüzyılın ikinci yarısı, Osmanlı dönemi	Sarvaşah Cami, Sarvan Köyü, Çivril, Denizli, Harimin Güney Duvarında Batıda	Yerinde	Kuru sıva üzerine renkli boyalar	İki boyutlu çizgisel üslup	Gri, yeşil, siyah, mavi
171	Cami betimlemesi	1802-1803 tarihli, Osmanlı dönemi	Yazır Köyü Cami, Acıpayam, Denizli, Harimin Güney Duvarında Mihrap Üstünde Doğuda	Yerinde	Kuru sıva üzerine renkli boyalar	Perspektif ve ışık-gölge uygulaması. Üç boyutlu anlatım	Gri, yeşil, krem rengi, kiremit rengi, sarı, beyaz
172	Cami betimlemesi	1802-1803 tarihli, Osmanlı dönemi	Yazır Köyü Cami, Acıpayam, Denizli, Harimin Güney Duvarında Mihrap Üstünde Batıda	Yerinde	Kuru sıva üzerine renkli boyalar	Perspektif ve ışık-gölge uygulaması. Üç boyutlu anlatım	Gri, yeşil, krem rengi, kiremit rengi, sarı, beyaz
173	Cami betimlemesi	1802-1803 tarihli, Osmanlı dönemi	Yazır Köyü Cami, Acıpayam, Denizli, Harimin Batı Duvarında Yer Alan Cami Betimlemesi	Yerinde	Kuru sıva üzerine renkli boyalar	Perspektif ve ışık-gölge uygulaması. Üç boyutlu anlatım	Gri, yeşil, krem rengi, kiremit rengi, sarı, beyaz

174	Cami betimlemesi	1802-1803 tarihli, Osmanlı dönemi	Yazır Köyü Cami, Acıpayam, Denizli. Harimin Güney Duvarında	Yerinde	Kuru sıva üzerine renkli boyalar	Perspektif ve ışık-gölge uygulaması. Üç boyutlu anlatım	Gri, yeşil, krem rengi, kiremit rengi, sarı, beyaz
175	Cami betimlemesi	1802-1803 tarihli, Osmanlı dönemi	Yazır Köyü Cami, Acıpayam, Denizli. Harimin Doğu Duvarında	Yerinde	Kuru sıva üzerine renkli boyalar	Perspektif ve ışık-gölge uygulaması. Üç boyutlu anlatım	Gri, yeşil, krem rengi, kiremit rengi, sarı, beyaz
176	Cami betimlemesi	1808-1822 tarihli, Osmanlı dönemi.	Emre Köyü Cami, Kula, Manisa, Harimin Güney Duvarında Mihrabın Doğusunda	Yerinde	Kuru sıva üzerine renkli boyalar	İki boyutlu çizgisel üslup	Kahverengi, turuncu, mavi, zeytin yeşili
177	Cami betimlemesi	1808-1822 tarihli, Osmanlı dönemi	Emre Köyü Cami, Kula, Manisa, Güney-Batı Pandantif İçerisinde	Yerinde	Kuru sıva üzerine renkli boyalar	İki boyutlu çizgisel üslup	Kahverengi, turuncu, mavi, zeytin yeşili
178	Cami betimlemesi	1811 tarihli, Osmanlı dönemi	Kayran Köyü Cami, Kuyucak, Aydın, Harimin Doğu Duvarında Kuzeyde.	Yerinde	Kuru sıva üzerine renkli boyalar	İki boyutlu çizgisel üslup	Sarı, kırmızı, yeşil, mavi, siyah
179	Cami betimlemesi	1811 tarihli, Osmanlı dönemi	Kayran Köyü Cami, Kuyucak, Aydın, Harimin Doğu Duvarında Güneyinde	Yerinde	Kuru sıva üzerine renkli boyalar	İki boyutlu çizgisel üslup	Sarı, kırmızı, yeşil, mavi, siyah

180	Cami betimlemesi	1811 tarihli, Osmanlı dönemi	Kayran Köyü Cami, Kuyucak, Aydın, Harimin Batı Duvarında Güneyinde	Yerinde	Kuru sıva üzerine renkli boyalar	İki boyutlu çizgisel üslup	Sarı, kırmızı, yeşil, mavi, siyah
181	Cami betimlemesi	1834-1835, Osmanlı dönemi	Cihanoğlu Cami, Koçarlı, Aydın. Kubbe eteğinde.	Yerinde	Kuru sıva üzerine renkli boyalar	İki boyutlu çizgisel üslup	Zeytin yeşili, gri ve siyah
182	Cami betimlemesi	1839-1841 tarihli. Osmanlı dönemi	Ulu Cami, Sandıklı, Afyon. Kubbe Eteğinin Güney-Batısında.	Yerinde	Kuru sıva üzerine renkli boyalar	Perspektif ve ışık-gölge uygulaması. Üç boyutlu anlatım	Gri, sarı ve siyah
183	Cami betimlemesi	1839-1841 tarihli, Osmanlı dönemi	Ulu Cami, Sandıklı, Afyon. Kubbe Eteğinin Güney-Doğusunda	Yerinde	Kuru sıva üzerine renkli boyalar	Perspektif ve ışık-gölge uygulaması. Üç boyutlu anlatım	Gri, sarı ve siyah
184	Cami betimlemesi	1855, Osmanlı dönemi	Şeyh Nusrettin Türbesi, Tekke Köyü, Zile, Tokat. Kuzey duvarda	Yerinde	Kuru sıva üzerine renkli boyalar	İki boyutlu çizgisel üslup	Turuncu, mavi, zeytin yeşili ve siyah
185	Cami betimlemesi	1871 tarihli, Osmanlı dönemi	Kurşunlu Cami, Tavşanlı, Kütahya, Güney-Doğu Tromp İçerisinde	Yerinde	Kuru sıva üzerine renkli boyalar	Perspektif ve ışık-gölge uygulaması. Üç boyutlu anlatım.	Mavi, kahverengi, gri, siyah
186	Cami betimlemesi	1871 tarihli, Osmanlı	Kurşunlu Cami, Tavşanlı, Kütahya, Güney-Doğu Tromp İçerisinde	Yerinde	Kuru sıva üzerine renkli boyalar	Perspektif ve ışık-gölge	Mavi, kahverengi,

		dönemi				uygulaması. Üç boyutlu anlatım	gri, siyah
187	Cami betimlemesi	1891 tarihli, Osmanlı Dönemi	Çavuş Köyü Cami, Hüyük, Konya, Harimin Doğu Duvarında	Yerinde	Kuru sıva üzerine renkli boyalar	İki boyutlu çizgisel üslup	Sarı, kırmızı, yeşil, mavi, siyah
188	Cami betimlemesi	19. yüzyıl, Osmanlı dönemi	Advancık Köyü Cami, Beyşehir, Konya, Harimin Batı Duvarında Yer Alan Cami Betimlemesi	Yerinde	Kuru sıva üzerine renkli boyalar	İki boyutlu çizgisel üslup	Turuncu, yeşil, siyah
189	Cami betimlemesi	1902 tarihli, Osmanlı dönemi	İdris Köyü Cami, Dazkırı, Afyon. Harimin Batı Duvarında	Yerinde	Kuru sıva üzerine renkli boyalar	İki boyutlu çizgisel üslup	Sarı, kırmızı, mavi, siyah, yeşil
190	Cami betimlemesi	Bilinmiyor	Çiftlik Köyü Cami, Dazkırı, Afyon, Harimin Doğu Duvarında	Yerinde	Kuru sıva üzerine renkli boyalar	İki boyutlu çizgisel üslup	Sarı, kırmızı, mavi, siyah, yeşil
191	Cami betimlemesi	Bilinmiyor	Çiftlik Köyü Cami, Dazkırı, Afyon, Harimin Doğu Duvarında	Yerinde	Kuru sıva üzerine renkli boyalar	İki boyutlu çizgisel üslup	Sarı, kırmızı, mavi, siyah, yeşil
Maden İşç. Kat. No-192							
192	Cami Betimlemeli Kur'an-ı Kerim Muhafazası. Envanter Numarası 113	Osmanlı Dönemi	Çini Müzesi, Kütahya	Bilinmiyor	Pirinç. Kabartma Tekniği	Pirinç. Kabartma Tekniği	İki boyutlu şematik anlatım
Dokuma Kat.							

No-193-205							
193	Cami içi betimlemeli halı	1575-1590 tarihli, Osmanlı dönemi, Konya üretimi	Metropolitan Sanat Müzesi, New York, ABD Envanter numarası 22.100.51.	Bilinmiyor	Bilinmiyor	Üç boyutlu çizgisel üslup. Perspektife yer verilmiştir	Siyah ve beyaz
194	Cami içi betimlemeli halı seccade	18.yüzyıl sonu, Osmanlı dönemi, Konya üretimi	Türk ve İslam Eserleri Müzesi, İstanbul. Envanter numarası 428	Bilinmiyor	Bilinmiyor	İki boyutlu şematik anlatım	Kırmızı, lacivert, krem rengi ve mavi
195	Cami içi betimlemeli halı	18.yüzyıl, Osmanlı dönemi, Gördes üretimi	Victoria ve Albert Müzesi, Londra, İngiltere. Envanter numarası: 645-1894	Bilinmiyor	Bilinmiyor	İki boyutlu şematik anlatım	Kırmızı, lacivert, beyaz, yeşil, mavi
196	Cami içi betimlemeli halı	18. yüzyıl, Osmanlı dönemi	Metropolitan Sanat Müzesi, New York, A.B.D. Envanter Numarası 1974.149.18.	Bilinmiyor	Bilinmiyor	İki boyutlu şematik anlatım	Kırmızı, beyaz, lacivert
197	Bordürü Cami betimlemeli halı	18.-19.yüzyıl, Osmanlı dönemi	Vakıf Eserleri Müzesi, Ankara. Envanter numarası 993	Bilinmiyor	Bilinmiyor	İki boyutlu şematik anlatım	Kırmızı, sarı, yeşil ve beyaz
198	Bursa Ulu Cami betimlemeli halı	1887 tarihli, Osmanlı dönemi	Mevlâna Müzesi, Konya, Envanter numarası 646	Bilinmiyor	Keçe üzerine işleme	Üç boyutlu anlatım, perspektif uygulamasına yer verilmiştir	Gri üzerine siyah
199	Cami içi betimlemeli	19.yüzyıl,	Vakıf Eserleri Müzesi, Ankara.	Çanakkale	Bilinmiyor	İki boyutlu	Hardal

	halı	Osmanlı dönemi, Bursa üretimi	Envanter numarası 17.03.294	Biga Çarşı Cami'nden gelmiştir		şematik anlatım	sarısı, kahverengi, kırmızı, mavi, beyaz
200	Cami betimlemeli seccade	19.yüzyıl, Osmanlı dönemi, Kayseri Yahyalı üretimi.	Vakıf Eserleri Müzesi, Ankara. Envanter numarası 1081	Bilinmiyor	Yün dokuma	İki boyutlu şematik anlatım	Kırmızı, sarı, lacivert, beyaz
201	Cami içi betimlemeli seccade	19.yüzyıl, Osmanlı dönemi, Kayseri ya da Nevşehir üretimi	Vakıf Eserleri Müzesi, Ankara. Envanter numarası:1080	Bilinmiyor	Bilinmiyor	Şematik anlatım, derinlik uygulaması	Kırmızı, lacivert, mavi, sarı ve beyaz
202	Cami içi betimlemeli seccade	19.yüzyıl, Osmanlı dönemi, Kayseri ya da Nevşehir üretimi	Vakıf Eserleri Müzesi, Ankara. Envanter numarası 1208	Bilinmiyor	Bilinmiyor	Şematik anlatım, derinlik uygulaması	Kırmızı, lacivert, mavi, sarı ve beyaz
203	Mevlâna Dergâhı ve Türbesi betimlemeli halı	20.yüzyıl	Vakıflar Genel Müdürlüğü, Ankara.	Bilinmiyor	Yün veya Pamuk Dokuma	İki boyutlu şematik anlatım	Yeşil, bordo, mavi, turkuaz, pembe, sarı ve beyaz
204	Cami betimlemeli	20.yüzyıl	Vakıf Eserleri Müzesi, Ankara.	Bilinmiyor	Yün veya Pamuk	Üç boyutlu	Kırmızı,

	seccade		Envanter numarası:1072		Dokuma	anlatım, ışık-gölge ve perspektif uygulamasına yer verilmiştir	krem rengi, sarı, gri
205	Cami betimlemeli seccade	Bilinmiyor	Topkapı Sarayı Müzesi, İşleme Koleksiyonu, İstanbul. Envanter numarası 31.22.	Bilinmiyor	İpek Kumaş Üzerine İşleme	Üç boyutlu anlatım, ışık-gölge ve perspektif uygulamasına yer verilmiştir	Gülkurusu üzerine altın, gümüş ve kahverengi
Kitap Resmi Kat. No-206-208							
206	Ayasofya/ Şehname-i Selim Han	1581 tarihli, Osmanlı dönemi	Topkapı Sarayı Müzesi A.3595, y.145a	Bilinmiyor	Aharlı kâğıt üzerine renkli boyalar	Geometrik şekillerle oluşturulmuş üç boyutlu anlatım	Gri, turuncu, mavi, mor, altın sarısı, pembe ve beyaz
207	Sürname-i Hümayun	1587 tarihli, Osmanlı dönemi	Topkapı Sarayı Müzesi, H.1344, y.190b-191a	Bilinmiyor	Aharlı kâğıt üzerine renkli boyalar	Doğa manzarası içerisinde, mimari öğeler ve figürlü anlatım. Perspektife yer verilmiştir	Gri, turuncu, mavi, mor, altın sarısı, yeşil, pembe ve beyaz
208	Manisa /Şemail Name-i Al-i Osman	1590 civarı,	Saray Müzesi, İstanbul. A.3592, y.10b-11a	Bilinmiyor	Aharlı kâğıt üzerine renkli boyalar	Figürsüz,	Gri,

		Osmanlı dönemi				topografik anlatım	turuncu, mavi, mor, altın sarısı, yeşil pembe ve beyaz
Hat Kat.No-209-216							
209	Cami betimlemeleri	1780 tarihli, Osmanlı dönemi	Kurşunlu Cami, Kula, Manisa, Mihrap üstü doğu ve batı yönünde	Yerinde	Yağlı boya. Celi Yazı	Celi Yazı	Şematik, iki boyutlu çizgisel üslup
210	Süleymaniye Camii betimlemeli Kelime-i Tevhid	Bilinmiyor	Malik Aksel Özel Koleksiyon, İstanbul	Bilinmiyor	Kufi yazı	Kufi Yazı	Şematik, iki boyutlu çizgisel üslup
211	Cami betimlemeli Kelime-i Tevhid	Bilinmiyor	Belediye Müzesi, İstanbul	Bilinmiyor	Kufi yazı	Şematik, iki boyutlu çizgisel üslup	Şematik, iki boyutlu çizgisel üslup
212	Cami betimlemeli kufi yazı	Bilinmiyor	Malik Aksel Özel Koleksiyon, İstanbul	Bilinmiyor	Kufi yazı	Kufi Yazı	Şematik, iki boyutlu çizgisel üslup
213	Cami betimlemeli kufi yazı	Bilinmiyor	Ulu Cami, Bursa	Bilinmiyor	Kufi yazı	Kufi Yazı	Şematik, iki boyutlu çizgisel üslup

214	Cami betimlemeli kufi yazı	Bilinmiyor	Türk ve İslam Eserleri Müzesi, İstanbul	Bilinmiyor	Kufi yazı	Kufi Yazı	Şematik, iki boyutlu çizgisel üslup
215	Sultanahmet Cami betimlemeli kufi yazı	Bilinmiyor	Malik Aksel Özel Koleksiyonu, İstanbul.	Bilinmiyor	Kufi yazı	Kufi Yazı	Şematik, iki boyutlu çizgisel üslup
216	Cami betimlemeli celi yazı	Bilinmiyor	Süheyl Ünver Koleksiyonu, İstanbul.	Bilinmiyor	Celi yazı	Celi Yazı	Şematik, iki boyutlu çizgisel üslup