

**T.C.
KARABÜK ÜNİVERSİTESİ
SOSYAL BİLİMLER ENSTİTÜSÜ
İŞLETME ANABİLİM DALI**

**ÜNİVERSİTE ÖĞRENCİLERİNDE GİRİŞİMCİLİK NİYETİ VE KARIYER
PLANLAMASI İLİŞKİSİ: KARABÜK ÜNİVERSİTESİNDE BİR
ARAŞTIRMA**

YÜKSEK LİSANS TEZİ

Hazırlayan

Volkan Taşcı

Tez Danışmanı

Doç. Dr. Ramazan UYGUN

Karabük

EKİM 2019

T.C.
KARABÜK ÜNİVERSİTESİ
SOSYAL BİLİMLER ENSTİTÜSÜ
İŞLETME ANABİLİM DALI

ÜNİVERSİTE ÖĞRENCİLERİNDE GİRİŞİMCİLİK NİYETİ VE KARIYER
PLANLAMASI İLİŞKİSİ: KARABÜK ÜNİVERSİTESİNDE BİR
ARAŞTIRMA

YÜKSEK LİSANS TEZİ

Hazırlayan

Volkan Taşcı

Tez Danışmanı

Doç. Dr. Ramazan UYGUN

Karabük

EKİM 2019

İÇİNDEKİLER





İÇİNDEKİLER.....	1
TEZ ONAY SAYFASI.....	3
DOĞRULUK BEYANI	4
ÖNSÖZ	5
ÖZ.....	6
ABSTRACT.....	7
ARŞİV KAYIT BİLGİLERİ.....	8
ARCHIVE RECORD INFORMATION	9
KISALTMALAR	10
ARAŞTIRMANIN KONUSU	11
ARAŞTIRMANIN AMACI VE ÖNEMİ.....	11
ARAŞTIRMANIN YÖNTEMİ	11
ARAŞTIRMA HİPOTEZLERİ.....	13
EVREN VE ÖRNEKLEM	14
KAPSAM VE SINIRLILIKLAR/KARŞILAŞILAN GÜÇLÜKLER	14
1. BİRİNCİ BÖLÜM	15
GİRİŞİM, GİRİŞİMCİ VE GİRİŞİMCİLİK KAVRAMI	15
1.1. Girişimciliğin Tarihsel Açıdan Analizi	21
1.2. Girişimciliğin Önemi	23
1.3. Girişimciliği Etkileyen Faktörler	27
1.3.1. Ulusal Koşullar ile Devlet Politika ve Programları.....	28
1.3.2. Finansal Koşullar	28
1.3.3. Ticari ve Hukuki Altyapı.....	29
1.3.4. Eğitim	29
1.4. Girişimcilik Teori ve Yaklaşımları.....	30
1.4.1. Kişilik Özellikleri Yaklaşımı	30
1.4.1.1. Başarı İhtiyacı.....	31
1.4.1.2. Kontrol Odaklılık.....	31
1.4.1.3. Risk Alma Eğilimi	32
1.4.2. Bilişsel Yaklaşım.....	32
1.4.3. Girişimsel Niyet Yaklaşımı.....	33

1.4.4. Giriřimcilik ve Sosyal İliřki Ağları Yaklařımı.....	33
2. İKİNCİ BÖLÜM	37
GİRİŐİMCİLİKTE NİYET KAVRAMI, TANIMI VE OLGUSU	37
2.1. Giriřimcilik Niyeti ile İlgili Literatür Taraması	38
2.2. Giriřimcilik Niyet Modelleri	45
2.2.1. Planlanmış Davranıř Teorisi	45
2.2.1.1. Davranıřı Gerçekleřtirmeye Yönelik Tutumlar	49
2.2.1.2. Sosyal Baskı (Öznel Normlar).....	49
2.2.1.3. Algılanan Davranıřsal Kontrol ve Algılanan Öz Yeterlilik.....	50
2.2.1.4. Öz Yeterlilik ve Yönetimsel Davranıř	51
2.2.1.5. Öz Yeterlilik ve Giriřimci Davranıřı	52
2.2.2. Giriřimsel Olay Modeli Teorisi	53
2.2.3. Giriřimsel Tasarıları Gerçekleřtirme Modeli.....	58
2.3. Giriřimcilik Niyetini Etkileyen Faktörler.....	61
3. ÜÇÜNCÜ BÖLÜM.....	64
KARİYER KAVRAMI VE KARİYER PLANLAMASI.....	64
3.1. Kariyer Planlaması	65
3.1.1. Kariyer Planlamasının Sağladığı Faydalar.....	66
3.2. Kariyer Seçimi ve Kariyer Seçimini Etkileyen Faktörler	67
3.2.1. Sosyal Faktörler	69
3.2.2. Psikolojik Faktörler ve Kiřilik Özellikleri	71
3.2.3. Ekonomik Faktörler	72
4. DÖRDÜNCÜ BÖLÜM.....	73
ARAŐTIRMANIN BULGULARI.....	73
SONUÇ VE ÖNERİLER.....	92
KAYNAKÇA.....	96
TABLolar LİSTESİ	109
ANKET FORMU	111
ÖZGEÇMİŐ	114

TEZ ONAY SAYFASI

Karabük Üniversitesi Sosyal Bilimler Enstitüsü Müdürlüğü'ne

Volkan Taşcı'ya ait "Üniversite Öğrencilerinde Girişimcilik Niyeti ve Kariyer Planlaması İlişkisi: Karabük Üniversitesinde Bir Araştırma" adlı bu tez çalışması Tez Kurulumuz tarafından İşletme Anabilim Dalı Yüksek Lisans programı tezi olarak oybirliği / oyçokluğu ile kabul edilmiştir.

	Akademik Unvanı, Adı ve Soyadı	İmzası
Tez Kurulu Başkanı	: Doç. Dr. Ramazan Kahraman UYGUN	
Danışman Üye	: Doç. Dr. Ramazan Kahraman UYGUN	
Üye	: Doç. Dr. Hasan Alp Özel	
Üye	: Dr. Öğr. Üy. Tanju Çolakoğlu	

Tez Sınavı Tarihi: 04.10.2019

DOĐRULUK BEYANI

Yüksek lisans/Doktora tezi olarak sunduđum bu alıřmayı bilimsel ahlak ve geleneklere aykırı herhangi bir yola tevessül etmeden yazdıđımı, arařtırmamı yaparken hangi tür alıntıların intihal kusuru sayılacađını bildiđimi, intihal kusuru sayılabilecek herhangi bir bölüme arařtırmamda yer vermediđimi, yararlandıđım eserlerin kaynakçada gösterilenlerden olduđunu ve bu eserlere metin içerisinde uygun şekilde atıf yapıldıđını beyan ederim.

Enstitü tarafından belli bir zamana bađlı olmaksızın, tezimle ilgili yaptıđım bu beyana aykırı bir durumun saptanması durumunda, ortaya çıkacak ahlaki ve hukuki tüm sonuçlara katlanmayı kabul ederim.

Adı Soyadı: Volkan TAŐCI

İmza : 

ÖNSÖZ

Yüksek lisans tezimi yazmaya başladığım günden bu yana çalışmalarım da sürekli desteğini hissettiğim, bilgisi ve içtenliğiyle büyük emeği olan saygıdeğer hocam ve tez danışmanım Doç. Dr. Ramazan Uygun'a,

Veri toplama sürecinde yardımlarını esirgemeyen arkadaşlarıma ve analiz sürecinde tecrübesi ve bilgisiyle bana yol gösteren sayın hocam Bahattin Hamarat'a,

Her zaman yanımda olan ve beni cesaretlendiren arkadaşlarım Fatih Gökkaya, Kemal Eren, Yasin Kuz, Yusuf Tahta ve Furkan Asar'a,

Değerli görüşlerini benden esirgemeyen saygıdeğer büyüklerim Ercan Sayın, Kenan Kaya ve Abdusselam Acar'a,

Hayatımın tüm aşamasında olduğu gibi tez çalışmam sırasında da bana güç veren akrabalarıma, ANNEM'e ve babama,

Tez çalışmamın bitmesini sabırsızlıkla bekleyen tüm sevenlerime ve sevdiklerime,

Sonsuz minnetlerimi sunarım...

Volkan TAŞCI

ÖZ

Önemi her geçen gün artan girişimcilik kavramının, kişilerin kariyer planlarında daha fazla yere sahip olması elbette ki gerek bireye ve gerekse topluma birçok açıdan katkıda bulunacaktır. Bu çalışma ile üniversite eğitimlerine devam eden öğrencilerin, girişimcilik niyetlerinin kariyer planlamalarında ne derece önem arz ettiğini tespit etmek, öğrencilerin girişimcilik niyetlerini ve girişimciliği kariyer olarak düşünmelerinde hangi faktörlerin etkili olduğunu ortaya koymak amaçlanmıştır.

Araştırma, Karabük Üniversitesinin çeşitli bölümlerinde eğitim hayatına devam eden üniversite öğrencilerini kapsamaktadır. Veriler, 442 öğrenci üzerinde anket uygulaması ile toplanmıştır. Elde edilen veriler IBM SPSS 22, LISREL 8.7 ve AMOS 24.0 yazılımları ile analiz edilmiş edilmiştir.

Araştırma sonucunda elde edilen bulgulardan yola çıkarak öğrencilerin girişimcilik niyetinin genel olarak yüksek olduğu ifade edilebilir. Ulaşılan bulgular sonucunda, hükümetlerin ve girişimcilik için katkı sağlayan kuruluşların destek ve yardımlarını çoğaltmaları ayrıca hükümetler tarafından bürokratik engellerin kaldırılması ya da azaltılması yönünde alınacak önlemlerle kişilerin kariyer planlamalarında girişimciliğe daha fazla yer vermesine olumlu yönde katkı sağlanabilir.

Anahtar Kelimeler: Girişimcilik, Girişimcilik Niyeti, Kariyer, Kariyer Planlama

ABSTRACT

The fact that the concept of entrepreneurship, whose importance is increasing day by day, has more place in the people's career plans, will of course contribute to both the individual and the society in many ways. The aim of this study is to determine the importance of the entrepreneurship intentions of the students attending university education in their career planning, and to determine which factors are effective for students to think about entrepreneurship intentions and entrepreneurship as a career.

The research includes university students who continue their education in various departments of Karabuk University. The data were collected with a questionnaire on 442 students. The data were analyzed with IBM SPSS 22, LISREL 8.7 and AMOS 24.0 softwares.

Based on the findings obtained from the research, it can be stated that the entrepreneurship intention of the students is generally high. As a result of these findings, it is possible to increase the support and assistance of governments and organizations contributing to entrepreneurship and also to take more place in entrepreneurship in career planning by measures taken by governments to remove or reduce bureaucratic barriers.

Key Words: Entrepreneurship, Entrepreneurship Intention, Career, Career Planning

ARŞİV KAYIT BİLGİLERİ

Tezin Adı	Üniversite Öğrencilerinde Girişimcilik Niyeti ve Kariyer Planlaması İlişkisi: Karabük Üniversitesinde Bir Araştırma
Tezin Yazarı	Volkan Taşcı
Tezin Danışmanı	Doç. Dr. Ramazan Uygun
Tezin Derecesi	Yüksek Lisans
Tezin Tarihi	04/10/2019
Tezin Alanı	İşletme
Tezin Yeri	KBÜ-SBE
Tezin Sayfa Sayısı	114
Anahtar Kelimeler	Girişimcilik, Girişimcilik Niyeti, Kariyer, Kariyer Planlaması

ARCHIVE RECORD INFORMATION

Name of the Thesis	Relationship between Entrepreneurship Intention and Career Planning in University Students: A Research in Karabuk University
Author of the Thesis	Volkan Taşcı
Advisor of the Thesis	Assoc. Prof. Dr. Ramazan Uygun
Status of the Thesis	Master
Date of the Thesis	04/10/2019
Field of the Thesis	Department Of Business
Place of the Thesis	KBU-SBE
Total Page Number	114
Keywords	Entrepreneurship, Entrepreneurship Intention, Career, Career Planning

KISALTMALAR

AB: Avrupa Birliđi

ABD: Amerika Birleşik Devletleri

IEI: Implementing Entrepreneurial Ideas (Girişimsel Tasarıları Gerçekleştirme Modeli)

KOSGEB: Küçük ve Orta Ölçekli İşletmeleri Geliştirme ve Destekleme İdaresi Başkanlığı

NET: Nedenli Eylem Teorisi

PDT: Planlanmış Davranış Teorisi

SEE: Shapero's Model of Entrepreneurial Event (Shapero'nun Girişimsel Olay Modeli)

SPSS: Statistical Package for the Social Sciences

TDK: Türk Dil Kurumu

TPB: The Theory of Planned Behavior (Planlanmış Davranış Teorisi)

TÜBİTAK: Türkiye Bilimsel ve Teknolojik Araştırma Kurumu

TÜİK: Türkiye İstatistik Kurumu

TÜSİAD: Türk Sanayicileri ve İş adamları Derneđi

UNDP: Birleşmiş Milletler Kalkınma Programı

UNIDO: Birleşmiş Milletlere bađlı Birleşmiş Milletler Endüstriyel Kalkınma Örgütü

ARAŞTIRMANIN KONUSU

Araştırmanın konusu, “Üniversite Öğrencilerinde Girişimcilik Niyeti ve Kariyer Planlaması ilişkisi: Karabük Üniversitesinde Bir Araştırma”dır. Bu kapsamda Karabük Üniversitesinde öğretim gören öğrencilerin girişimcilik niyetleri ve bu niyetlerle ilişkili kariyer planlamaları araştırılmıştır.

ARAŞTIRMANIN AMACI VE ÖNEMİ

Bu çalışmanın amacı; girişimcilik niyetine bağlı olarak kariyer anlayışında meydana gelen değişimleri, üniversite öğrencilerinin kariyer seçimlerini girişimcilik niyetinin ne derece etkilediği ve kariyer seçimindeki girişimcilik niyetinin rolünü incelemektir. Bu bağlamda, üniversite öğrencilerinin girişimcilik niyeti ile kariyer seçimleri arasında bir ilişki bulunup bulunmadığı araştırılmış olup, ayrıca cinsiyet, bölüm, yaş gibi farklılıklarının, bireylerin girişimcilik niyetlerinde ve kariyer seçimlerinde ne gibi etkilere neden olduğu incelenmiştir.

Yapılacak olan bu tez çalışması kapsamında elde edilecek olan bulgular ile üniversite öğrencilerinin girişimcilik niyetlerine, girişimciliği kariyer olarak seçmelerini etkileyen unsurlara dair bilgiler elde edilecektir. Bu bağlamda gelecekte işgücünü oluşturacak olan kişilerin kariyer hedeflerinde girişimciliğin yerini tespit etmeye yardımcı olabilecek bulgulara varılabilecektir. Bu tez çalışması ile girişimcilik niyetinin kariyer planlamasında olup olmadığı araştırılarak potansiyel girişimciler hakkında yol gösterici bilgiler elde etmek amaçlanmaktadır.

ARAŞTIRMANIN YÖNTEMİ

Metodolojik açıdan, çalışma zaman ve maliyet planlarına da sadık kalınarak, teorik kısım ve uygulama kısmı olmak üzere iki bölümden oluşmaktadır. Bu doğrultuda; çalışmanın teorik bölümünü oluşturan ilk iki bölüm, ikincil veri kaynaklarından yararlanılarak, girişimcilik literatürü ile beraber çalışmanın konusu gereği işletme, iktisat, psikoloji ve sosyoloji literatürleri de taranarak, elde edilen bulgulardan yararlanılmıştır. Bu bağlamda yararlanılan kaynaklar; tezler, kitaplar, makaleler, dergiler, internet siteleri, web sayfaları, araştırma sonuçları konuyla alakalı bilimsel çalışmalar ve yayınlar olarak sıralanabilir. Kaynakların taranması ile tez çalışmasının teorik kısmı bitirilerek, uygulama kısmına temel atılmış ve uygulama sonucu elde edilen

sonuçların değerlendirilip yorumlanması aşamalarında kullanılmaya hazır hale getirilmiştir.

Uygulama bölümünde ise; Karabük Üniversitesi'nin işletme, girişimcilik, mühendislik fakülteleri olmak üzere 3 farklı fakültenin işletme bölümü, halkla ilişkiler ve tanıtım bölümü, girişimcilik bölümü, elektrik-elektronik mühendisliği bölümü, bilgisayar mühendisliği bölümü, makine mühendisliği bölümü olmak üzere 6 farklı bölümünde okuyan öğrencilerden seçilen bir örnekleme anket çalışması uygulanarak birincil kaynaklardan veri elde edilmiştir.

Bireylerin girişimcilik niyetleri ve bu niyetlerin kariyer planlaması arasındaki ilişkiyi araştıran ve önceki araştırma bulgularından yararlanılarak, hipotezlere cevap bulmayı amaçlayan bir anket hazırlanmıştır. Ölçek verileri Linan ve Chen (2009) ile Linan, Urbano ve Guerrero (2011) çalışmalarından enstrüman alınarak oluşturulmuştur. Anket üç bölümden oluşmaktadır. İlk bölümde demografik bilgileri belirlemeye yönelik sorular bulunmaktadır. İkinci bölümde, kariyer planlamasındaki girişimciliğin ve girişimcilik niyetinin yeri araştırılmıştır. Son bölümde ise, girişimcilik niyetine ilişkin cümlelere katılma derecesine göre yanıtlayıcının girişimcilik niyeti tespit edilmeye çalışılmıştır.

Anket formu; demografik bilgiler, kariyer planlaması ve girişimcilik niyeti olmak üzere üç bölümden oluşmaktadır.

Demografik bilgiler: Bu ilk bölümde bireylerin cinsiyet, yaş, fakülte, sınıf, anne ve baba eğitim seviyesi ile meslekleri, geçmiş iş deneyimleri, ailede girişimci olup olmaması, iş fikirlerinin bulunup bulunmadığı ve kariyer hedeflerine ilişkin sorular bulunmaktadır.

Kariyer planlaması: Bu bölümdeki 9 adet cümle bulunmaktadır. Cümleler katılımcıların girişimciliği bir kariyer olarak seçmelerinde ne gibi etkenlerin rol oynadığını araştırmaya yönelik hazırlanmıştır. Her bir unsur, likert ölçeği kullanılarak; 5 duruma göre incelenmiştir. Kariyer planlamasını ölçmek için kullanılan soruları belirlerken Albert S. Thompson ve Richard H. Lindeman tarafından oluşturulan ölçekten etkilenilmiştir.

Girişimcilik niyeti: Bu bölüm, kişilerin girişimcilik eğilimleri ve niyetlerini ölçmek amacıyla hazırlanmıştır. 20 adet cümle ile girişimcilik niyeti oluşmasında etkili

olan faktörler araştırılmıştır. Her cümle, likert ölçeği kullanılarak 5 duruma göre incelenmiştir. Girişimci niyet modeli öğelerinin ölçümleri için anketin bu bölümü 4 bölümden oluşturulmuştur. 2, 10, 12, 15 ve 18. Sorular kişisel tutumu belirleme, 3, 8, 11. Sorular öznel normları, 1, 5, 7, 14, 16 ve 20. Sorular algılanan davranışsal kontrolü ve 4, 6, 9, 13, 17 ve 19. Sorular ise girişimcilik niyeti ölçmek amacıyla belirlenmiştir. Araştırma da kullanılan anket örneği EK 1’de verilmiştir.

Anket çalışması 25.01.2019 ile 30.03.2019 tarihleri arasında, Karabük Üniversitesi’nin işletme, girişimcilik, mühendislik fakültelerinde okuyan öğrencilere uygulanmıştır. Anketlerden elde edilen veriler IBM SPSS 22, LISREL 8.7 ve AMOS 24.0 yazılımları kullanılarak analiz edilmiştir.

Verilerin toplanacağı bölümler seçilirken her yıl girişimcilik dersi bulunan girişimcilik fakültesi ve bu fakülteyi karşılaştırmak amacı ile üçüncü ve dördüncü sınıflarda girişimcilik dersi alan işletme fakültesi ile hiç girişimcilik dersi almayan mühendislik fakültesi öğrencileri çalışmaya dahil edilmiştir. Çalışmaya katılanların yanıtlama oranı %95’in üzerinde olmuştur. Eksik yanıtlanmış %5’lik kısım analizlere dahil edilmemiştir. Bazı anketlerde ise az miktarda eksik veri bulunmuştur (%2 kadar) ancak bunlar sonuçları etkilemeyeceği için analizlere dahil edilmiştir.

Ampirik analiz son sınıf üniversite öğrencilerinden bir örneklem üzerinde yapılmıştır. Bu, girişimcilik araştırmalarında sıklıkla kullanılan bir yöntemdir. Özellikle son zamanlarda yapılan araştırmalar genç üniversite mezunlarının (25–34 yaşları) bir şirket kurma yönündeki en yüksek eğilimi gösterdiğini ortaya koymuştur (Bosma vd., 2008).

ARAŞTIRMA HİPOTEZLERİ

Girişimcilik niyetinin üç öncülü olan kişisel tutum, öznel normlar ve algılanan davranışsal kontrol ile girişimcilik niyeti arasındaki ilişkiyi temel alan model kullanılarak (Şekil 10) altı adet hipotez belirlenmiştir:

H1: Öğrencilerde öznel norm artarken kişisel tutum artar.

H2: Öğrencilerde öznel norm artarken algılanan davranışsal kontrol artar.

H3: Öğrencilerde öznel norm artarken girişimsel niyet artar.

H4: Öğrencilerde kişisel tutum artarken girişimsel niyet artar.

H5: Öğrencilerde algılanan davranışsal kontrol artarken girişimsel niyet artar.

H6: Öğrencilerin kategorik özellikleri ile girişimsel niyetleri arasında bir ilişki vardır.

EVREN VE ÖRNEKLEM

Araştırmanın anket bölümünün örneklemini, Karabük Üniversitesi'nin işletme, girişimcilik, mühendislik fakülteleri olmak üzere 3 farklı fakültenin işletme bölümü, halkla ilişkiler ve tanıtım bölümü, girişimcilik bölümü, makine mühendisliği bölümü, bilgisayar mühendisliği bölümü, elektrik-elektronik mühendisliği bölümü olmak üzere 6 farklı bölümünde okuyan öğrenciler oluşturmuştur. 203 işletme bölümü, 27 halkla ilişkiler ve tanıtım bölümü, 79 girişimcilik bölümü, 37 elektrik-elektronik mühendisliği bölümü, 55 bilgisayar mühendisliği bölümü, 41 makine mühendisliği bölümü olmak üzere toplam 442 öğrenci anketlere katılım göstermiştir.

KAPSAM VE SINIRLILIKLAR/KARŞILAŞILAN GÜÇLÜKLER

Zaman ve maliyet kısıtları tez çalışması sırasında karşılaşılabilecek en önemli kısıtlardır. Çalışmada genel yönleri belirlemede ve özellikle veri toplama ile uygulama aşamasında büyük ölçüde önem arz eden bu etkenler, çalışmanın tüm üniversite öğrencilerini dahil edebilecek kadar kapsamlı olmasına engel olabilecektir. Bu engeller sebebi ile uygulama Karabük Üniversitesi'nin işletme, girişimcilik, mühendislik fakülteleri olmak üzere 3 farklı fakültede eğitim gören öğrencileri üzerinde yapılmıştır. Girişimcilik niyetinin kariyer planlamasındaki yerinin tespitine yönelik olarak üniversite öğrencileri üzerine yapılan bu araştırma bir devlet üniversitesinde gerçekleştirilmiştir. Ancak genel sonuçlara ulaşabilmek adına araştırmanın farklı vakıf ve devlet üniversitelerinde de uygulanması daha iyi sonuçlara ulaşılabilmeyi sağlayabilir.

Araştırmanın ikinci kısıtlaması, ankete katılım gösteren öğrencilerden elde edilen bilgilerin doğruluğudur. Yanıtlayıcıların ankette bulunan soruları doğru anlamaları için gerekli özen gösterilmiştir. Fakat tüm soruların dürüstçe cevaplanmamış olması da ihtimal dahilindedir.

1. BİRİNCİ BÖLÜM

GİRİŞİM, GİRİŞİMCİ VE GİRİŞİMCİLİK KAVRAMI

Girişim, girişimci ve girişimcilik birbirleri ile ilişkili kavramlardır. Halk dilinde ‘bir işi yapmak için harekete geçmek, kalkışmak, başlamak’ girişim olarak kabul görmektedir (Keleş vd., 2012). İnsanların ihtiyaç içerisinde olduğu alanları görüp, bu alanlarda mal ve hizmet üretmek için gerekirse sahip olduğu imkânlarının fazlasını yaparak bir işletme kurmak için işe girişen, diğer kişilerden daha yaratıcı, cesur ve vizyon sahibi olan girişimcilerin yerine getirdikleri işlev ‘girişim’ olarak tanımlanabilmektedir (Tanoğlu, 2008).

Girişimci kavramını tek bir cümle ile tanımlamak kolay değildir; çoğu kişinin aynı fikirde olduğu belirleyici üç önemli nokta bu kavramın içinde bulunmaktadır. Bunlar: kendi hayat tarzını değiştirme inisiyatifini kendinde bulma cesareti; kendisinin ya da çevresindeki kaynak ve kabiliyetleri organize ederek, toplumsal, ekonomik ve bireysel olarak farklı, değer yaratan, anlamlı ve son olarak da hayal gücünü ile sorunları çözen, bunların karşılığında ise kazanç, manevi ödül veya başarısızlığı göze alabilen olarak sıralanabilir (Doğan, 2013). Girişimci, fırsatları gören ve fırsatlardan yararlanmak için organizasyon oluşturan kişi olmaktadır (Uygun, 2016). Türk dil kurumunda girişimci ticaret, endüstri gibi alanlarda sermaye koyarak girişimde bulunan kişi, girişimcilik ise bu faaliyetlerde bulunma kavramı olarak geçmektedir (TDK, 2019).

Girişimcilik sözcüğü, Almandaca bulunan “unternehmen” ve Fransızca bulunan “entreprendre” kelimelerinden türetilmiştir. Bunun yanında Entreprendre fiilinden türetilmiş ve birbiri ile alakası bulunan pek çok kavram bulunmaktadır. Örnek olarak entrepreneurial (girişimsel), entrepreneurial process (girişimsel süreç) ve entrepreneurship (girişimcilik) gösterilebilir. (Sönmez, 2017). Girişimcilik kavramını Türkçede ise ‘üstlenmek’ anlamını ifade eder. Bu durumda, girişimci bir işletmeyi organize eden, yöneten ve sorumluluklarını alan kişiyi ifade etmektedir (Durak, 2011).

Daha geniş anlamda girişimcilik ise bir kişinin ya da kişilerin bir araya gelerek oluşturdukları birlikteliklerin, toplumun gereksinimi olan ürün veya hizmetlerin üretilmesi, pazarlanması ya da dağıtılması sürecini kapsayan, gelir elde etme amaçlı bir işletmenin kurulması, varlığının sürdürülmesi ve daha da gelişmesi için birtakım sorumlulukları üzerlerine almalarına yönelik bir faaliyet olarak tanımlanabilmektedir (Ballı, 2018). Türk Dil Kurumu’nda girişimciliğin kelime anlamı ‘müteşebbislik’

olarak tanımlansa da günümüzde girişimcilik kelimesi müteşebbislikten daha yaygın olarak kullanılmaktadır (TDK, 2019).

Girişim daha çok işletme kavramı ile ilişkilendirilerek kullanılırken girişimcilik denildiğinde işletmecilik akıllara gelmektedir. Bunların yanında girişimcilik yenilikçilik anlamı da içermektedir. Girişimci iş adamı, yönetici, patron, kendi işini başlatma uğraşında bulunan anlamlar ile ilişkilendirilirken girişimcilik işe işletmenin kurulması, yönetilmesi, üretim ve pazarlama ile bunların sorumluluklarının üstlenilmesi gibi etkinliklerin hepsi olarak tanımlanabilmektedir. Bir başka taraftan girişimci işletme yönetimini kendisinin yapabileceği gibi bu görevi profesyonel olan bir başka kişiye devredebilir (Linan ve Chen, 2009).

Uygun (2018) eserinde, Sosyal Bilimler Atf İndeksinde yer alan ve girişimcilik alanında en geçerli üç dergiden biri olan Entrepreneurship Theory and Practice dergisinin 1988-2004 yılları arasında girişimci ve girişimcilik kavramlarının literatürde hangi anlamda kullanıldığını belirlemek amacı ile çalışma yapmıştır. Aşağıdaki tablolarda yapılan çalışma ile tespit edilen tanımsal boyutlar bulunmaktadır:

Tablo 1: Girişimci Tanımı İçerik Analizi Sonuçları

Girişimci Tanımının Boyutu
Organizasyon/İşletme/Firma Yaratan/Başlatan/Kuran
Yeni Bileşimlerin Meydana Getirilmesi
Eldeki Kaynakları Dikkate Almadan Fırsatları Kovalama/Takip/Arama/Peşine Düşme
Fırsatları Algılama
Risk Alma/Üstlenme
Belirsizlik
Büyüme (İşletmeyi Büyütme İsteği)
Fırsatlara Karşı Teyakkuz Halinde Olma
Fırsat Yaratma
Yenilik
Gerekli Kaynakları Bir Araya Getirmek
Yeni İstihdam Yaratma
Bağımsız Olma
Değer Yaratımı

Tablo 2: Girişimcilik Tanımı İçerik Analizi Sonuçları

Girişimcilik Tanımının Boyutu
Organizasyon/İşletme/Firma Yaratma/Başlatma/Kurma
Eldeki Kaynakları Dikkate Almadan Fırsatları Kovalama/Takip Etme/Arama
Fırsatları Algılama
Gerekli Kaynakları Bir Araya Getirme
Yeni Bileşenlerin Meydana Getirilmesi
Risk Alma/Üstlenme
Yenilik
İşletme Sahibi ya da Çalışanı Olma
Yeni İşletme Kurarak ya da Mevcut Organizasyonda Gerçekleştirilen Girişimsel Faaliyetler
Serbest Çalışma-Otonomi-Özerklik/Bağımsızlık
Fırsat Yaratma
Fırsatlara Karşı Teyakkuz Halinde Olma
Değer Yaratımı
Yaratıcılık
Belirsizlik
Büyüme
Değişim

Entrepreneurship Theory and Practice dergisinde yayımlanan makalelerde tanımlanan ‘girişimci’ kavramı ile ilgili yapılan analizde farklı 14 boyut bulunmuştur. En geçerli tanım ise ‘organizasyon kurma’ tanımıdır. Girişimcilik Boyutunda bakıldığında ise on yedi boyut ile karşılaşılmaktadır. En çok karşılaşılan organizasyon yaratma boyutudur (Uygun, 2018).

Yönetim bilimlerinin yeni paradigmalarından biri olan girişimcilik, bütün yeni disiplinler gibi başka bilimlerin yöntem ve teorilerini kullanarak ortaya çıkmıştır. Fakat kendine özgü yöntem ve teorilere ihtiyacı bulunmaktadır (Bygrave ve Churchill, 1989). Girişimcilik alanında yayımlanan çok sayıda yayına rağmen şu an için kabul görmüş genel bir teorisi ve araştırmacılar arasında bir görüş birliği bulunmamaktadır (Hoy ve Verser, 1994). Girişimcilik fenomeni, komplike ve değişkenlik gösteren bir yapı sergilemektedir (Gartner, 1985).

Hebert ve Link (1989) çalışmalarında girişimciyi 12 madde ile ilişkilendirmiştir:

- Girişimci, belirsizliklerle ilgili riski alan kişidir.

- Girişimci, sermayeyi tedarik eden kişidir.
- Girişimci, yenilikçidir.
- Girişimci, bir kararı veren bireydir.
- Girişimci, endüstriyel bir liderdir.
- Girişimci, bir yönetici ya da denetmendir.
- Girişimci, ekonomik kaynakların organizatörüdür.
- Girişimci, bir işletmenin sahibidir.
- Girişimci, üretim etmenlerinin patronudur.
- Girişimci, bir müteahhittir.
- Girişimci, arbitrajcıdır.
- Girişimci, alternatif kaynakları kullanan kişidir.

Hebert ve Link (1989), 12 maddeden 2, 6, 8 ve 9 numaralı maddelerde girişimcinin, herhangi bir riskin olmadığı statik bir rol üstlendiğini, 1, 3, 5, 7, 10, 11 ve 12'nci maddelerde ise girişimcinin önemli ve dinamik bir role sahip olduğunu ifade etmektedirler. Farklı tanımlamalarda girişimcinin farklı yönlerine değinilmiştir. Şekil 1'de girişimciyi tanımlamada kullanılan etmenler bir arada gösterilmektedir.

Şekil 1: Girişimci kavramını tanımlamada kullanılan temel faktörler

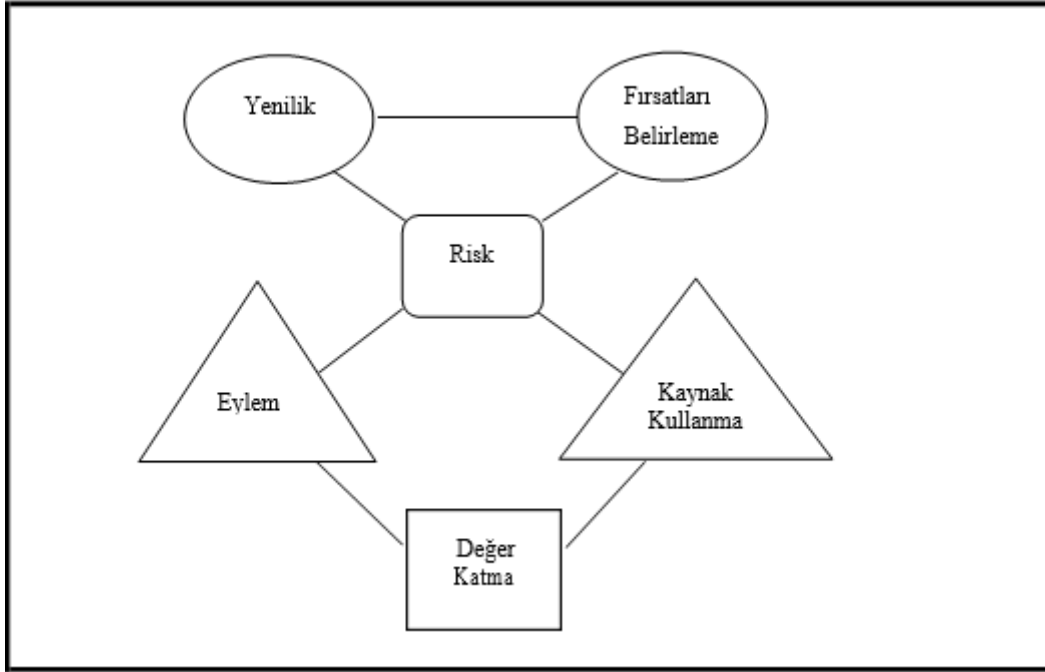

Kaynak: Balkaya, 2017

Yeni girişimciler üç şeyi çok iyi yaparlar; fırsatları yakalama, şekillendirme ve geliştirme. Daha sonra ise bu fırsatları başarılı bir ticari girişime dönüştürmek için yeni bir iş yaratırlar. Girişimcinin başlangıç adımı yeni bir fikirdir. Girişimci bu fikrinin bir işletme başlatmak için değerli olduğuna inandığında, fikrini fırsata çevirmek için kaynakları ve insanları organize eder (Thornberry, 2001).

Bir girişimci sürekli gelişen teknolojiye ayak uydurabilmeli, değişen müşteri beklentileri ve pazardaki değişikliklerin takip ve kontrolünü sağlayabilmelidir. Bir işletmenin satış ve nakit akışlarını takip edebilmeli, borçların takibini, personel davranışlarını izleyip yorumlayabilmeli, şirketin devamını sağlayabilecek yöneticilik becerilerine sahip olmalıdır (Kahyalar, 2014).

Girişimcinin başlıca amaçları ise:

- İşletme stratejisi belirleme,
- Yönetim ve organizasyon politikaları oluşturma,
- Üretim faktörlerini temin etme, üretim faaliyetine geçme,
- Yeni ürün ve hizmetler, yeni üretim yöntemleri bulma, dağıtım kanalları araştırma,
- Fırsatları değerlendirme, tehditler için tedbirler alma, değişimleri takip etme,

- Teknolojik geliřmeleri takip ederek üretim sürecine uygulama, daha ucuz ve kaliteli üretim için devamlı gayret içinde olma (Küçük, 2011).

Amaçlarını yerine getirebilmek için girişimcide birtakım özellikler bulunması gerekmektedir. Girişimci:

- Doğru zamanda risk alabilmeyi bilmeli ve cesaretli olmalıdır,
- Yeterli düzeyde bilgi ve tecrübeye sahip olmalıdır,
- Sabırlı ve gerçekçi olmalıdır,
- İş fikrini gerçekleştirebileceğine inanmalı ve başkalarını da inandırabilmelidir,
- Öğrenmeye, yeni fikirlere ve kendini geliştirmeye açık olmalıdır,
- Yöneticilik becerilerine sahip olmalıdır,
- Zamanı ve ilişkileri yönetebilmeli ve yönlendirebilmedir. Bu kıstaslara sahip olan bir kişi iyi bir girişimci adaydır ve amaçlarını gerçekleştirmek için gerekli niteliklerin birçoğuna sahiptir.

Girişimcilik sabır isteyen, bürokratik problemleri, finansal sorunları, personel sorunları, müşteri problemleri gibi birçok problemle başa çıkabilmeyi gerektirmektedir. İşletme odaklı finansal sorunlar yanında ülke ekonomisinden kaynaklı sorunları da aşmayı gerektiren durumlarla karşılaşılabilir.

Girişimciliğin temel fonksiyonları işletmenin karlılığını ve devamlılığını sağlamak, yeni mal ve hizmetler üretmek veya bulunanların kalitesini arttırmak, yeni üretim yöntemleri keşfetmek ve bunları uygulayabilmek, yeni organizasyonlar kurmak ve yeni pazarlara ulaşmak, yeni hammadde ve benzeri kaynaklar bulmak olarak sıralanabilir.

Doğru zamanda doğru bir iş fikri, uygun sermaye gibi faktörler iyi bir girişim için önemli hususlardandır. İş fikrinin doğruluğu yanında doğru yerde işyeri seçimi de önem göstermektedir. İşyeri için gerektirdiği sahip olmalı; büyüklük, üretime uygun alan, depo gibi ihtiyaç duyulabilecek kısımlarda önceden düşünülmelidir. Bunların yanı sıra girişimci seçeceği işin yapılması için yeterli bilgi ve beceriye sahip olmalıdır. Seçeceği iş fikriyle bir bağının olması başarı şansını arttırabilecektir. İşin gerektirdiği tadilatlar ve düzenlemeler, ürün ve hammadde temin süreci, personel seçimi, makine ve düzeneklerin doğru seçimi, tanıtım, rekabet, iş geliştirme, kontrol gibi birçok aşamada

bilgi ve beceri sahibi olmak başarıya giden yol için önemli olabilmektedir. Girişimcinin en önemli özelliklerinden birisi olan fırsat değerlendirme piyasadaki boşluktan yararlanma, yer edinme ve büyüme için önem arz etmektedir.

1.1. Girişimciliğin Tarihsel Açından Analizi

İnsanlık tarihi kadar eski sayılabilecek girişimcilik kavramı insanların fikir, istek ve hayallerini başka kişilere bağlı kalmadan gerçekleştirme istekleri ile tetiklenerek işletme kurmalarını kaçınılmaz hale getirmiştir. Kimi zaman her ne kadar insanlar belirli bir ücret karşılığı başkalarının yanında çalışmak üzere iş bulamamaları nedeniyle kendi işletmelerini kurmuş olsalar da bunların temelinde yatan neden yine bu bireylerin sahip olmuş oldukları girişimcilik ruhu bulunmaktadır. (Ballı, 2018).

Girişimciliği tarihte birçok bilim adamı farklı şekillerde tanımlamıştır. Richard Cantillon 1755'te riskleri alarak sermaye sağlama süreci olarak tanımlamıştır (Korkmaz, 2012). Fransız ekonomist J.B. Say girişimci kavramına açıklama getiren ikinci kişidir (Redlich, (2019[1949])). Jean Baqtista Say 1880'de girişimci karı ve sermaye karını ayırt etmiş (Balkaya, 2017), girişimcinin sermaye ödünç alabilme, kaynak temin edebilme, ahlaklı olma, işçi çalıştırabilme, müşteri bulma, engelleri aşma gibi özelliklerinin bulunması gerekliliğini açıklamıştır (Say, 2001[1880]). Marshall (2013[1890]), işletmede yöneticilik ile işletmenin sorumluluğunu almanın farklı olduğuna değinmiştir ve girişimciliği girişimsel faaliyetleri yönetmek olarak tanımlamıştır. Knight (1968[1921]), belirsizlikle başa çıkabilme yeteneği olan kişileri girişimci olarak tanımlamış ve girişimciliği risk alma ile birleştirmiştir. Belirsizliğin girişimcilik sürecinde temel faktörlerden olduğunu belirtmiştir. Liebenstein (1968), girişimciyi iktisadi faaliyetleri yöneten bir iş adamı, kapitalist olarak tanımlamıştır. Liebenstein'a göre piyasadaki boşlukları doldurma ve girdi tamamlama girişimcinin temel etkinlikleridir. 1942'de Joseph Schumpter'a göre yenilikler yapıp daha önce denenmemiş teknolojiler deneyen (Sönmez, 2017), buluşları kullanılacak duruma getiren kaynakları edinen ve yeni bir işletme kurup, bu işletmeyi geliştirmek için buluşları kullanan kişilere girişimci denmektedir (Schumpeter, 2017[1942]). Kirzner'e göre girişimciler ekonomik dengeyi sağlayan ve arbitraj faaliyetleri ile Pazar aksaklıklarını gideren kişilerdir. Kirzner girişimcinin fonksiyonu diğer kişilerin gözden kaçırdığı konular hakkında bilgili olması ve yeni pazarlar keşfetmesi olarak belirtmiştir (Uygun, 2018).

Cantillon'dan günümüze girişimcilik örnekseminde yaşanan dönüşümler tablo 3'te gösterilmiştir.

Tablo 3: Cantillon'dan günümüze girişimcilik örnekseminde yaşanan dönüşümler

YIL	YAZAR	GİRİŞİMCİLİK KAVRAMI
1755	Richard Cantillon	Girişimcilik herhangi bir biçimde serbest çalışmadır. Para ile tutulmamış ya da para alarak çalışmayan herhangi bir kişi girişimcidir. Girişimci sınıf ile ücret karşılığında çalışan kişiler arasındaki fark serbest çalışma ile yaşanan ek belirsizlik olmaktadır. Girişimci şu anın şartlarında malları belli bir fiyattan alarak ileride ortaya çıkabilecek belli olmayan fiyat ile satmaktadır.
1880	Jean Baptiste Say	Girişimci, finansal kaynağı sahip olmadan ödünç alabilmeli, ahlaki nitelikleri bulunmalı, azme ve işin yanı sıra dünya görüşüne de sahip olmalı, belirli bir malın önemini, tahmini talep sayısını ve üretimi için gerekli olan kaynakları yaklaşık olarak öngörme yeteneğine sahip olmalı, kimi zaman fazla sayıda eleman istihdam etmeli, kimi zaman hammadde sipariş etmeli ya da satın almalı, çalışanları bir araya getirmeli, müşteri edinmeli, düzen ve tasarrufa dikkat etmeli, yöneticilik ve kontrol yeteneklerine sahip olmalı, satışa çıkan ürünün maliyet ve satılma karşılaştırılmalarını yapabilecek değerlendirme kabiliyetine sahip olmalıdır.
1890	Marshall	İşletmenin sorumluluğunu alma etkinlikleri ile işletmede yönetimi sağlamak ve denetim farklıdır. Çalışan kişilerin yönetimi çoğunlukla firma etkinliklerinin en önemli kısmı olmamaktadır. Girişiminin bütün riskini alan patron aslında birbirinden değişik iki görev yerine getirmekte ve bu görevler iki kat çok yetenek gerektirmektedir.
1921	Knight	Müteşebbis, belirsizlikle başa çıkabilme yeteneği bulunan kişidir.
1968	Liebenstein	Piyasada bulunan boşlukları doldurma ve girdi tamamlama kapasiteleri müteşebbislerin eşsiz özelliklerindedir. Girişimci 4 büyük özelliğe sahip kişi veya kişiler grubudur. Bunlar: farklı pazarları bir araya getirme, Pazar eksikliklerini giderme yani boşluk doldurma yeteneği, girdi tamamlama ve girdiyi dönüştüren varlıkları(işletmeler) yaratma ve büyütmedir.
1978	Schumpeter	Girişimcinin özelliği yeni bileşimleri meydana getirmektir. Girişimsel etkinlikleri başlatan olası bileşimler yeni mal ve hizmetlerin, üretim yöntemlerinin, pazarların, arz kaynaklarının ve organize olma biçimlerinin uygulamaya konması olarak açıklanmaktadır.
1979	Kirzner	Girişimciler talep edenlerin fazla miktarda para ödediği ve satıcıların az kazandığı pazarları bularak pazarlar arasındaki boşlukları doldurmaktadır. Girişimciliğin temeli fırsatları algılayabilmektir.

Tablo 3'ün Devamı: Cantillon'dan günümüze girişimcilik örnekseminde yaşanan dönüşümler

1988	Gartner	Girişimcilik organizasyon oluşturmaktır ve girişimcileri, olmayanlardan ayırt eden etmen, girişimcilerin işletme yaratırken, girişimci olmayanların yaratmamasıdır.
------	---------	---

Kaynak: Uygun, 2018

Birçok araştırmacı girişimciyi tanımlamaya çalışsa da işletme kavramı evrim geçirdikçe, bu tanımlarda değişmektedir. Geçmişte bir kişinin girişimci olabilmesi için işletme sahibi olması gerekliliğine inanılırken günümüzde bu söz konusu değildir (Uygun, 2018).

1.2. Girişimciliğin Önemi

İnsanlar, yaşamlarını devam ettirebilmek amacıyla başka kişilerle ve başka işlerle etkileşim içinde olmak zorundadır. Haliyle bunun sonucunda farklı insanlarla tanışmakta, farklı yerler görmekte ve farklı çalışma koşulları içinde bulunmaktadır. Bu açıdan bakıldığında herhangi bir kişi ile girişimci arasında farklılıklar görülebilmektedir. Normal kişinin yaşamına refah içinde devam etmesi ve kişi ile devlet arasındaki ilişkinin düzeyinin anlaşılması amacıyla girişimciler daha önemli bir noktaya gelirler (Karşlı, 2018).

Girişimcilik ekonomik kalkınmayı sağlayan önemli bir etkidir (Henrekson ve Eliasson, 2004). Girişimcilik seviyesinin fazla olduğu ülkelerde ekonomik kalkınma da yüksek olmaktadır (Morris, 2001).

Girişimcilik sayesinde kıt kaynaklar değerlendirilir, atıl olanlar kullanıma geçer. Etkin ve verimli kullanım sağlanarak fayda ve kâr maksimizasyonu ile ekonomik büyüme ve gelişme gerçekleşir (Tanoğlu, 2008). Kurulan işletmeler yeni işletmelerin de kurulmasına olanak sağlamaktadır. Yeni girişimler ile durgun piyasa hareket geçebilir. Bu Sayede ekonomik büyümenin en önemli çarklarından biri olan girişimcilik işsizlik sorununa çözüm olanağı sağlamaktadır (Uygun, 2018).

Girişimciliğin önemi; ülke ekonomilerine pek çok alanda sağlamış olduğu yarar dolayısı ile her geçen gün daha çok anlaşılmaktadır. Girişimcilik; ihtiyaçları karşılama, toplumların ekonomik düzeyini arttırma, yeni iş alanları oluşturma, kaliteli ürün ve hizmetleri rekabet sayesinde ortaya çıkarma, ekonomik büyümeye hızlandırma ve kişisel özellikleri ortaya çıkarma gibi fonksiyonları içerisinde bulundurmaktadır

(Sönmez, 2017). Bu ekonomik fonksiyonların yanında bir takım sosyal fonksiyonlarda barındırmaktadır. Girişimcilik teknolojik gelişmelerin toplumun yararı için yenilikçi ürün veya hizmete dönüştürülmesinde, değer yaratmada ve toplumsal yapıda yenilikçi bir sürecin başlatılmasında önemli rol oynamaktadır (Bozkurt vd., 2012). Yeni fikirlerin bulunması, yayılması ve hayata geçirilmesini hızlandırmakta, yeni endüstrilerin kurulmasına yol açmaktadır (Uygun, 2018).

Günümüz girişimcileri profesyonelleşmeye önem veren bireylerdir. İyi eğitim görmüş, teknolojik olanaklara sahip, uluslararası piyasalara erişebilen girişimciler, girişimcilik ve iş adamlığını meslek olarak tercih etmektedirler. Bilgi çağının da yardımı ile iyi eğitim görmüş, zeki üniversite mezunu kişiler kendi işini kurmayı ciddi olarak düşünmekte bu ise girişimciliğin geleceğinin ümit verici olduğunu göstermektedir (Küçük, 2011).

Girişimci işletmeyi hayata geçirdikten sonra başarılı olur ise toplumda tanınan hakkında yorumlar yapılan bir birey haline gelir. Üretim ve hizmetinin kalitesi arttıkça müşteri sayısı ve tanınma oranı da artacaktır. Genellikle başarılı bir işletmenin ardından genellikle aynı veya başka iş alanlarında da büyüme devam etmekte, yeni şubeler yeni sektörler ile tanınma ve saygınlıkta artmaktadır.

Girişimciliğe verilen değer her geçen gün daha da artmaktadır. Bunun sebebi üç maddede özetlenebilir:

- İşsizlik ve istihdam sorununun her geçen gün artıyor olması,
- Yeni iktisadi gelişmeler arttıkça değişime uğrayan iktisadi yapı,
- İşletme ve ekonomi alanlarındaki teorik bilgilerin günden güne gelişim göstermesi (Tutar ve Altınkaynak, 2014).

Bireylerin yanında girişimciliğe verilen önem ülkeler, kurumlar ve şirketler tarafından da her geçen gün artmaktadır. Birleşmiş Milletlere bağlı Birleşmiş Milletler Endüstriyel Kalkınma Örgütü (UNIDO) uyguladığı şemsiye projesi ile girişimcinin ihtiyaç duyduğu uzmanın getirilmesi için gereken paranın %70'ini karşılamaktadır. Yine Birleşmiş Milletler Kalkınma Programı (UNDP) sayesinde geliştirilen girişimciliğin geliştirilmesine yönelik proje ve etkinlikler ile yeni yatırımlar bulunması ve girişimciliğe verilen önemin artmasında etkilidir. AB hibe projeleri de girişimciliğin

gelişmesine yönelik uygulamaları desteklemekte ve girişimciliğe verilen önemi arttıran kurumlardan biri olmayı başarmıştır (Titiz, 1994).

Ülkemizde de girişimciliğe verilen önem giderek artmaktadır. 2015-2018 yıllarını kapsayan Türkiye Girişimcilik Strateji ve Eylem Planı ile ülkemizdeki girişimcilik kültürünü yaymak ve geliştirmek amacıyla hazırlanmıştır. Kalkınma ajansları, KOSGEB, TÜBİTAK, TÜSİAD, üniversiteler ve bunların aracılığıyla kurulan teknokentler girişimleri ve girişimciliği desteklemek ve teşvik etmek amacıyla çeşitli çalışmalar yapmaktadırlar (Tatarlar vd., 2016).

Kamu sektörü açısından incelendiğinde, gerekli girişimcilik altyapısı oluşturularak bireylerin kendi işini kurmaya teşviki kamudaki personel sayısı düşürülebilecek ve kamu sektörü üzerindeki yük azaltılarak mevcut çalışanların ücretlerinde artış sağlanabilecektir. Bu sayede işgücü kaybı olmadan kamu hizmet kalitesinin de artması sağlanabilecektir (Uygun, 2018).

Ülkeler boyutunda bakıldığında ise; ülkelerin gelişimlerini ilerletmede, refah ve büyümelerine katkı sağlamada, teknolojik atılımlarında (özellikle savunma sanayinde), teknik bilgi ve bilimin yaratılmasında, paylaşım ve aktarılmasında, toplum uyum ve değişiminde, devlet bağımsızlıklarının korunmasında, ülkelerin özgür yaşamalarında girişimcilik önemli yer tutmaktadır. Diğer bir deyişle ait oldukları ülkenin temelini oluşturan orta sınıf karakteri ile yoksulluğun giderilmesinde, ekonomik, teknolojik ve siyasi stabilizasyonun sağlanmasında anahtar görevi üstlenmektedir.

Yöneticilik, liderlik, inovasyon, değişim ve dönüşüm, yenilik ve yaratıcılık gibi kavramlar günümüzde girişimci ve girişimcilik ile beraber anılmaktadır. Teknolojinin en önemli noktaları olan icat ve buluşların, günlük hayatta kullanılmasını sağlayan yine girişimcilerdir. Uygulanabilir olmadıkları sürece icatlar iktisadi açıdan önem arz etmemektedir. Bir buluşu uygulamaya koymak onu icat etmekten farklı bir süreçtir ve farklı yetenekler gerektirmektedir. Günümüz Pazar şartlarında ayakta durabilmenin ve başarılı olmanın en büyük yolu yenilik yoluyla rekabettir. Yeniliklerin ticarileştirilmesinde ise katalizör olarak girişimci ve girişimcilik bulunmaktadır (Uygun, 2018). Girişimciliğin önemine dair bazı değerler tablo 4' te gösterilmektedir.

Tablo 4: Girişimciliğin önemini öne çıkıdığı bazı noktalar

Girişimciliğin Öneminin Öne Çıktığı Bazı Noktalar
Özelleştirmede: Özelleştirme, yalnız girişimcilik etkinliğine ve girişimciliğin başarısına bağlı olarak yapılabilir. Özel sektörden daha çok kamu sektörü tarafından yapılan ürün ve hizmet üretimi, verimliliği ve rekabeti yok etmektedir.
Kaynakların etkin kullanılmasında: Yerel kaynakların değerlendirilmesi ve etkin bir biçimde kullanılması bir ülkenin gelişmesinin en önemli öğelerindendir. Girişimcilik bu kaynakların etkili ve verimli bir biçimde kullanılmasına olanak sağlamaktadır.
Teknolojik gelişmelerin hayata yansımada: Teknolojik gelişmeleri izlemek ve hayata geçirilmesini sağlamak, ekonomik gelişimde önemli bir yer edinmektedir. Üniversiteler, Araştırma ve geliştirme kurumları ve teknokentler gibi araştırma kurumları ne kadar fazla üretken olsa da geliştirilen bu teknolojiler, girişimciler tarafından hayata geçirilmektedir.
Sosyal istihdamın önlenmesinde: Kamu alanında fazla çalışanın önüne geçilebilmesi, girişimcilerin artmasıyla ve girişimciliğin çoğalması ile sağlanabilecektir.
Gelir artışının sağlanmasında: İşsizlik, kişilerin gelir düzeylerinin yetersiz kalmasına sebep olmaktadır. Bundan dolayı, gelir artışının sağlanmasında da en önemli araçların başında girişimcilik etkinliklerinin yaygınlaşması bulunmaktadır.
İşsizliğin önlenmesinde: Girişimciler, kendi işletmelerini açarak, buralarda işi olmayan insanları istihdam ederek, işsizliği düşürebilirler. Ülkemizde de önemli olan genç nüfusun iş yaşamında istihdam edilmesi ve bu sayede ekonomik bir güç olabilmesi, girişimcilikle mümkün olabilecektir.
İstihdam hacminin yükselmesinde: Girişimcilik, az sermaye ile iş başlatma olanağı sağlaması nedeniyle toplumun büyük bir kesimini organizasyon kurmaya teşvik edebilmektedir. Girişimciliği tercih eden toplumun bu kısmını, ilk olarak devlete olan iş isteğinde düşüş oluşturmaktadır. Böylece devletin ana işveren olmaktan çıkarak birincil vazifelerine daha fazla yoğunlaşmasına katkı sağlanmaktadır. Girişimcilik genel istihdam hacminin çoğalmasında da etkili olmaktadır. Girişimciliğin lokal boyutta yayılmasına paralel olarak yatırım ve üretim faaliyetinin belli merkezlerde yoğunlaşmasının önüne geçilmekte ve girişimciliğin yerel boyutta da çoğalması sağlanmaktadır. Lokal ölçekte istihdamın fazlaşması, iş sahibi olabilmek adına merkezlere yapılan göçü azaltmaktadır. Girişimciliğin, yerel ölçekte çalışan sayısının artırması ve göçü azaltması gibi yararları sayesinde kentleşme sorununun çözümüne de pozitif yönde fayda sağlamaktadır. Bu nedenle kentleşme sorunu bulunan ülkelerde girişimciliğin teşvik edilmesi önemlidir.
Toplumsal hareketliliğin hızlanmasında: Toplumsal mobilitenin işleyiş kanallarının açılmasında, toplumsal pozisyonlar arası geçişin kolaylaşmasında ve hızlanmasında, girişimciliğin geliştirilmesi ve kurumsal temellere oturtulması oldukça önemli bir öğe olmaktadır. Az miktarda sermaye ile iş oluşturabilmenin kolaylaşmış olması, kişilerin işletme yaratarak kazançlarını arttırmak yoluyla toplumsal konumlarını değiştirme duygusuna ivme kazandırmaktadır. Kişilerin konumlarını yükseltme uğraşına girmesi de toplumsal hareketliliğin artışına neden olmaktadır.

Tablo 4'ün Devamı: Girişimciliğin öneminin öne çıktığı bazı noktalar

Refah düzeyinin ve sosyal gelişme düzeyinin gelişmesinde: Dünyada toplumsal gelişme seviyesi yüksek olan ve ileri üretim kapasitesi bulunan bütün ülkelerde girişimcilik seviyesinin fazla olması ayrıca özendirme ve teşviklere devam edilmesi girişimciliğin sosyal gelişmedeki rolünü de göstermektedir. Bu şekildeki toplumlarda, gelişmemiş toplumlara oranla refah dağılımının eşit olduğu, refah seviyesinin fazla olduğu, işsizlik sorununun az olduğu, toplumsal sorunların çözümünde kurumsal mekanizmaların olduğu ve sosyal güvenlik kurumlarının daha gelişmiş olduğu görülmektedir.

Kaynak: Doğan, 2013

Girişimcilik ile ilgilenilmesinin nedeni, girişimciliğin ekonomik kalkınmanın altında yatan kritik bir etken olmasından kaynaklanmaktadır. Ekonomik kalkınmayı sağlayan en önemli girdi girişimcilik faaliyetleri olup, girişimciliğin özünü girişimci oluşturmaktadır (Uygun, 2018).

1.3. Girişimciliği Etkileyen Faktörler

Girişimciliği etkileyen faktörler literatürde çeşitli başlıklar altında tanımlanmış ve farklı kriterlerde gruplandırılmıştır. Genel olarak kişisel, toplumsal, kültürel ve ekonomik faktörlerin etkilediği söylenebilir. Kişilik yerine çevre etkisinin girişimcilik etkisi üzerinde model Türkiye Sanayici ve İş Adamları Derneği'nin yaptırmış olduğu çalışmada ortaya konmuştur (Şekil 2).

Şekil 2: Girişimciliği Etkileyen Faktörler

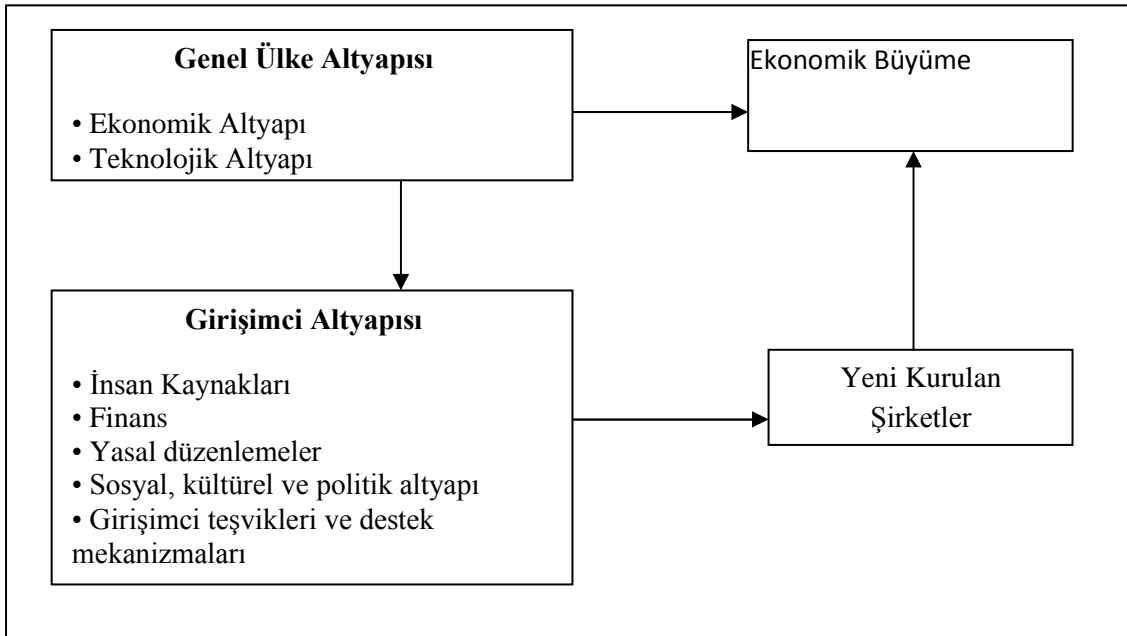

Kaynak: TÜSİAD, 2002

Şekle göre genel ülke altyapısı ve girişimci altyapısı girişimciliğin temelini

oluşturan iki ana unsurdur. Ayrıca girişimci teşvikleri ile destek sistemleri de girişimci altyapısının içerisinde bulunan önemli faktörlerdendir. Girişimcilerin çabalarıyla kurulan işletmelerin gelişiminde destekleyici ve özendirici koşulların oluşturulması gerekmektedir. Girişimcilik teşvikinde girişimcilik kültürü de önemli bir rol oynamaktadır. Girişimcilik kültüründe aile yapısının etkisi bulunmakla beraber kişinin aldığı eğitim, görgü bulunduğu çevre koşulları ve sahip olduğu teknolojik imkanlarda etkilidir (Doğan, 2013)

Girişimciliği etkileyen temel koşullardan en önemlileri ulusal koşullar ile devlet politika ve programları, finansal koşullar, ticari ve hukuki altyapı, eğitim olarak sıralanabilir.

1.3.1. Ulusal Koşullar ile Devlet Politika ve Programları

Neredeyse tüm devlet ekonomilerinde hükümetlerce girişimcileri ve girişimleri yönlendirecek adımlar atılmaktadır. Çoğu ülkede sadece bu girişimlere yönelik kurumlar (Türkiye'deki KOSGEB ve kalkınma ajansları gibi) kurulmuştur (Yıldız ve Alp, 2012).

İşe başlama ve iş kurma kolaylığı, izin ve ruhsat temini, istihdam kolaylığı, kredi alma, vergiler, sözleşmelerin bağlayıcılığı gibi birçok konu devlet eliyle düzenlenmekte olup bu konulardaki olumlu çalışmalar girişimcileri ve girişimlerin işini kolaylaştıracaktır (Akın, 2010).

İhracat kolaylıkları ve ihracat teşvikleri, düşük fiyatlı altyapı hizmeti, dış rekabet koşulları hakkında bilgi paylaşımı, uygun faiz oranları, deneyimli iş gücü için destek programları gibi devlet eli ile yapılabilecek birçok uygulama girişimciliği olumlu yönde etkileyecektir.

1.3.2. Finansal Koşullar

Finansman, bir işletmenin yatırımlarını oluşturmak için ihtiyacı olan para ve sermaye olarak tanımlanabilir. Bu finansal ihtiyaç girişimcinin kendisi veya ortakları tarafından sağlanabileceği gibi dış kaynaklardan da sağlanabilir. Girişimcilerin dış finansman kaynakları arasında bankalar ve finans kuruluşları, devlet, yatırım kurumları ve melek yatırımcılar sayılabilir (Er vd., 2015).

Uluslararası büyük şirketlerin birçoğu ilk başta küçük teşebbüsler olarak doğmuştur. Bir girişimin hayata geçebilmesi için bir iş fikri ve bunun uygulamaya

geçirilebilmesi için gerekli sermaye ve yönetim deneyiminin beraber bulunması gerekmektedir. Ancak genelde bir iş fikri bulunan kişi bu fikri destekleyecek sermayeden yoksundur ve sermayenin tedarik edilememesi ya da uygun şartlarda sermaye tedarik edilememesi durumlarında iş fikirleri hayata geçirilememektedir (Uluyol, 2008).

Son yıllarda değerli iş fikirlerine finansman yatırımda bulunan melek yatırımcılar değerli iş fikirlerine yatırım yapmaktadırlar. Melek yatırımcı, yeni kurulacak olan girişimlere yatırım yapan, girişimcilerin büyüme veya gelişmeleri için maddi kaynak sağlayan kişidir. Diğer bir deyişle, riskin yüksek olduğu fakat büyüme potansiyeline sahip işletmelere, işletmelerin doğuş aşamasında finansman sağlayan bir yatırımcı tipidir. Girişim sermayesine benzese de ondan farklı olarak bir kurum olmayan melek yatırımcılar, maddi gücü yüksek kişiler olup, işletmede öz sermaye şeklinde yer almakta ve deneyimleriyle danışmanlıkta sağlayabilmektedirler (Bingöl ve Türkmen, 2016).

1.3.3. Ticari ve Hukuki Altyapı

Girişimciliği etkileyen faktörlerden bir diğeri ticari ve hukuki altyapıdır. Genel olarak şirketlere yönelik mevzuat ve yasaları içermektedir. Bunlardan bazıları:

- Yeni şirket kurulması ile ilgili yasa ve düzenlemeler,
- Şirketlerin işleyişi ile ilgili yasa ve düzenlemeler,
- İşçi alım ve çıkarım ile ilgili düzenlemeler,
- Rekabet yasaları,
- Çalışma yasaları,
- Fikri mülkiyet hakkı yasaları olarak sıralanabilir.

Türkiye’de mülkiyet hakkı, sözleşme yapabilme hakkı, meslek seçme hakkı, vergi ve diğer yükümlülükler, patent ve telif hakları gibi hak ve yükümlülükler yasalar çerçevesinde düzenlenmiş bulunmaktadır.

1.3.4. Eğitim

İnsan doğuştan gelen girişimcilik nitelikleri taşısa bile bu nitelikler sonradan ortaya çıkabilir. Eğitim ve girişimciliğin birlikte ele alınmasıyla birlikte doğuştan gelen girişimcilik potansiyelinin fark edilmesi, yeteneklerinin ortaya çıkarılması,

geliştirilmesi ve hayata geçirilmesi mümkün olabilir. Girişimcilik eğitiminin temel iki amacı bulunmaktadır. Bunlardan ilki girişimcilik ile alakalı kabiliyet ve özellikleri meydana çıkartmak; ikincisi ise yatırım yapmak isteyen kişilere fikirlerini hayata geçirme sürecinde yol göstermektir (Gençay, 2017).

ABD’de yapılan bir çalışmada girişimcilik eğitiminden faydalanan bireylerin;

- Yeni organizasyon başlatmada üç kat daha çok eğilimde buldukları,
- Kendi işinde çalışmaya üç misli çok istekli olduğu,
- Yıllık %27 daha yüksek kar elde ettiği,
- Mal varlıklarının %62 fazladan bulunduğu,
- İşlerinden daha fazla memnun oldukları saptanmıştır (Özdemir, 2016).

Girişimciye ve girişimciliğe olan ihtiyacın son zamanlarda artması sebebiyle kişilere üniversitelerde ve seminerlerde girişimcilik dersleri verilmekte ve eğitimleri sağlanmaktadır. Bu girişimcilik eğitimleri ile özellikle potansiyel girişimcilere, girişimciliğin başarılı olması hedefiyle girişimcilik zihniyetinin, bilincinin ve kabiliyetlerinin kazandırılması hedeflenmektedir (Balaban ve Özdemir, 2008).

1.4. Girişimcilik Teori ve Yaklaşımları

Girişimcilik olgusunun araştırıldığı çalışmalarda ana motivasyon girişimcilerin, girişimci olmayan bireylerden farkını saptamaktır. Girişimcilik alanında yayınlanan çok miktarda çalışma bulunmasına rağmen henüz genel bir girişimcilik teorisinde görüş birliğine varılmamıştır (Gartner, 2001).

Araştırmacılar girişimcilik olgusuna ışık tutmak amacıyla çeşitli yaklaşım ve modeller geliştirmişlerdir. Başlangıçta girişimcilik araştırmalarında, girişimcilik bireylerin kişisel özellikleri açısından ele alınmıştır. Sonraki çalışmalarla bireyin iş deneyimleri ve rol modellerinin de en az kişilik özellikleri kadar etkisinin olduğu saptanmış ve kişileri girişimci olma konusunda etkiledikleri saptanmıştır.

Bu başlık altında kişilik özellikleri yaklaşımı, bilişsel yaklaşım, girişimsel niyet yaklaşımı, sosyal ilişki ağları yaklaşımı ana hatları ile değerlendirilmiştir.

1.4.1. Kişilik Özellikleri Yaklaşımı

Girişimcilik ile kişilik arasındaki ilişkiyi araştıran çalışmaların büyük bir

kısmında kişilik özelliklerinin bireyi girişimci olmaya yönlendirip yönlendirmediği ve belirli kişilik özelliklerinin girişimcinin başarılı olmasında rolü olup olmadığı incelenmiştir.

Kişilik ile ilgili yapılan araştırmalar incelendiğinde çalışmalarda en çok başarı ihtiyacı, kontrol odaklılık ve risk alma eğilimi incelendiği görülmektedir.

1.4.1.1. Başarı İhtiyacı

Başarı ihtiyacı üzerine yapılan çalışmaların öncüsü Henry Murray'dir. Onun çalışmaları David McClelland tarafından daha da geliştirilmiş ve büyük kapsamlı bir kaynak haline getirilmiştir (Karslı, 2018). McClelland (1961), başarı ihtiyacı teorisinde girişimci özellikleri üç başlıkta incelemiştir: Problemlerde ve hedeflerde alınan kişisel sorumluluk, makul şekilde risk altına girme ve verilen kararların sonuçlarını önceden görme.

Başarı ihtiyacı fazla olan kişiler beklenenin tersine kar olasılığı ile harekete geçmemektedirler. Bu kişiler ikramiye ya da kâr payı gibi ödüllerle daha çok ilgilidir çünkü ödüller onlar için başarılı olduklarına dair somut bir kanıt olmaktadır (McClelland, 1971).

Başarı ihtiyacı fazla olan kişiler için girişimsel işler daha çekici gelmekte ve bu işlerde daha başarılı olmaktadır. Girişimsel meslekler de başarı ihtiyacı fazla olan kişilere daha fazla fırsat sunmaktadır. Başarı ihtiyacı, girişimcilikte başarının ana etmenlerindedir ve girişimin yapı taşlarının en önemlilerindedir (Uygun, 2018).

1.4.1.2. Kontrol Odaklılık

Kontrol odağı, kişilerin bir olayın neticesini, kontrolleri veya anlayışlarının dışında veya kendi kontrolleri ve anlayışları dahilinde algılamalarıdır (Naktiyok, 2004). Kontrol odaklılığının yapısı, kişi inanç farklılıklarına göre iç kontrol odaklılık ve dış kontrol odaklılık olarak değişkenlik göstermektedir. İç kontrol odaklı kişiler, sonuçların kendi denetimlerinde olduğunu düşünürken, dış kontrol odaklı kişiler sonuçları dış etkenlere bağlamaktadırlar (Uygun, 2011).

İç kontrol odaklı kişiler içsel; dış kontrol odağına sahip kişilerse dışsal ödüllerle daha iyi başarı göstermektedirler. Dış kontrol odaklılar yaptıkları başarılı bir faaliyetin geribildirimini sadece kendi gözlemleri sayesinde elde ederlerse bu onların performanslarında bir azalışa neden olmaktadır. Yani dış kontrol odaklı kişilerin

performansları arttırılmak isteniyorsa dış desteklere ihtiyaçları bulunmaktadır. İç kontrol odaklı kişiler için ise geribildirim olarak sadece dış etkenlerin olması performanslarında düşüşler ortaya çıkarmaktadır. İç kontrol odaklılar için içsel; dış kontrol odaklılar için ise dışsal destekleyiciler gerekmektedir (Tanoğlu, 2008).

1.4.1.3. Risk Alma Eğilimi

Belirsizlik barındıran şartlardan dolayı alınacak bir kararın sonuçları öngörülmediğinde, yarar ve zararlar söz konusu olduğunda içinde bulunulan şartların risk barındırdığı belirtilmektedir. Riskli koşullar, başarısızlık olasılığının da bulunduğu iki ya da daha çok seçenekten oluşmaktadır (Pitt ve Kannemeyer, 2000).

Perry (1990), risk alma eğiliminin, bir tepki olmadığını müteşebbislerin dünyayı nasıl algıladıkları ile ilgili bir perspektif olduğunu belirtmiştir. Perry'ye göre girişimciler, girişimci olmayan kişilere oranla riskli olan durumları daha iyi bir şekilde algılayabilmektedir.

Girişimcilerin işletme amaçlarının başarısını etkileme yeteneklerine olan inanışlarının yüksekliği onların başarısız olasılığını az düşünmeye sevk etmektedir. Bundan dolayı, girişimcilerin risk ile algıladıkları düzey, girişimci olmayanlara göre daha düşüktür (Uygun, 2018).

Literatürde geçen girişimci kişiliğe yüklenen diğer kişisel özellikler ise belirsizliğe karşı tolerans, kararlılık, dayanıklılık, fırsat ve amaç odaklılık, sorumluluk alma, azim, yüksek enerji, dürüstlük ve güvenilirlik, özgüven, Bağımsızlık olarak sıralanabilir.

1.4.2. Bilişsel Yaklaşım

Neden başkaları değil de bazı insanlar girişimci olmaktadır? Neden diğerleri değil de bazı kişiler girişimsel fırsatları görüp kullanmakta ya da yeni fırsatlar oluşturmakta ve bu fırsatları kar getirecek ürün ya da hizmetlere dönüştürebilmektedir? Ne sebeple bazıları düşüncelerini gerçeğe dönüştürebilmek adına riske girmekte ve bu yolda devam etmektedir (Baron, 1998). Bilişsel yaklaşım ile bu gibi soruların cevapları aranmaktadır.

Bilişsel bakışa göre kişiler deneyimlerine dayalı bilgileri saklamakta ve daha sonra ihtiyaç gerektiği durumlarda kullanmak üzere bu bilgilere erişmektedirler. Bilgi kimi zaman gelişim için bir aracı olurken kimi zaman da engel olmaktadır. Bilişsel

süreçlerin ve yapıların incelenmesi ile kişi ve kişilerin daha çok aracı ve daha az engelle karşılaşmak üzere mevcut bilgilere nasıl ulaşacakları ve bunların nasıl kullanacakları konusunu daha iyi algılamalarının sağlanabileceği belirtilmektedir (Baron ve Ward, 2004).

Bilişsel yaklaşım, kişilerin düşündüğü konuştuğu ya da eyleme döktüğü her etkinliğin zihinsel süreçlerden etkilendiğini belirtmektedir (Baron, 2004). Bilişsel yaklaşım girişimcilerin; algılarının, belleklerinin, eğilimlerinin, bilişsel düzeneklerinin, niyetlerinin ve dış çevrenin akılda temsil edilmesinin, davranışlarını; nasıl ve ne şekilde etkilendiğini araştırmaktadır (Uygun, 2018).

Girişimcilikte bilişsel yaklaşım, girişimcilerin, girişimlerini başlatmak ve geliştirmek için lüzumlu kaynakları, yeni mal ya da hizmetleri belirleyip geliştirmelerine yardımcı olan önceden edinilmiş birbirinden bağımsız enformasyon birimlerini bir araya getirilmesini kolaylaştıran zihinsel modelleri nasıl kullandıkları ile alakalıdır ve kişilerin fırsatları değerlendirme, karar verme, işletme başlatma için kullandıkları bilgi yapılarıdır (Mitchell vd., 2002).

1.4.3. Girişimsel Niyet Yaklaşımı

Niyet, planlı bir davranışı ima etmektedir. Başka bir deyişle bir kişinin işletme kurmaya niyetlenmesi bu davranışa yönelik bir plan oluşturmaya başlaması anlamını ifade etmektedir (Hmieleski ve Corbett, 2006). Bu bakış açısıyla niyet, kişinin belirlenmiş bir hedef ya da bu hedefi gerçekleştirme yöntemlerine karşı ilgisini, tecrübesini ve davranışlarını yönlendiren zihinsel bir durumdur (Bird ve Jelinek, 1988). Girişimcilik literatüründe girişimcilik niyeti ile ilgili üç temel model bulunmaktadır. Bunlar:

- Bird'ün Girişimsel Tasarıları Gerçekleştirme Modeli (IEI),
- Shapero'nun Girişimsel Olay Modeli,
- Ajzen'in Planlanmış Davranış Teorisi (PDT)'dir.

Bu modeller ilerleyen bölümlerde ayrıntılı olarak incelenecektir.

1.4.4. Girişimcilik ve Sosyal İlişki Ağları Yaklaşımı

İnsanlar bir boşlukta karar vermemekte; ebeveynler, akrabalar, arkadaşlar, iş arkadaşları, yakın çevresinde bulunan kişiler gibi çevrelerinde bulunan önemli

gördükleri yerlere danışmakta ve etkilenmektedirler. Aldrich ve Zimmer (1986), girişimciliği devam etmekte olan sosyal ilişki ağlarında bulunan bir olgu olarak savunan görüşü sunmuşlardır. Bu görüşe göre sosyal ilişki ağları, girişimcinin fırsatlara ve fırsatlara ulaşmada kullanılabilecek kaynaklara erişmesini basitleştiren ya da zorlaştıran önemli bir etkidir.

Girişimcilik açısından sosyal ilişki ve çevrenin girişimcilik üzerindeki etkisini inceleyen ilişki ağı bakışının ortaya çıkması, Birley'in 1980'li yıllarda İngiltere'de girişimcilik sürecinde formal ve informal ilişkilerin etkisi üzerine yaptığı çalışmasına dayandırılmaktadır. Birley girişimcilik aşamasında aile, akraba ve arkadaşlar gibi informal ilişkilerin etkisinin banka, avukat gibi formal kaynaklardan daha önemli olduğu neticesine varmıştır. Birley'in bu araştırmasının girişimcilik alanına, "ilişki ağı" olarak adlandırılan yeni bir bakış getirdiği belirtilmektedir (Eser, 2012).

Girişimcilerin hedeflerine ulaşabilmek için başka kişilere ihtiyaç duyduklarının farkında olduklarını ve bu yüzden sosyal ilişki ağı kurmak konusunda çoğunlukla harika oldukları belirtilmektedir (Lindsay ve Craig, 2002). Bhagavatula (2009) esas sorunun girişimcinin gelen bilgileri anlaması, fırsatları algılaması ve kontrolünde bulunmayan kaynakları araştırması olduğunu ifade etmektedir. Bu sebeple başarılı olan bir girişimciliğin iyi bir ilişki ağından daha çok bu ilişki ağını doğru kullanmak ile muhtemel olabileceğini savunmaktadır.

İlişki ağı, bu ağ içerisinde bulunan bireyler tarafından önemli bir bilgi kaynağı olarak görülmektedir. Bu sebeple ağ içinde bulunan kişilerin sadece kimlikleri değil aralarındaki bağın türü de önem kazanmaktadır (Gulati, 1998). Bu bağlamda ilişki bağı güçlü ve zayıf bağ olarak ikiye ayrılmaktadır. Güçlü bağlar girişimci bir aileye sahip olmak, akraba ya da arkadaşlar tarafından işletme kurmak için cesaretlendirilmiş olmak ile örneklendirilebilmektedir. Zayıf bağlar ise dernek üyelikleri, türlü iş ağlarına katılmak ve başka iş insanları ile kurulan arkadaşlıklar ile örneklendirilebilmektedir (Davidsson ve Honig, 2003).

Güçlü bağların arkadaşlar, aile, akraba, komşu, yakın iş arkadaşı, önceki öğretmenler gibi direkt ve yüz yüze bağlantıları ifade eden informal bir yapı olarak tanımlanmaktadır. Zayıf ilişki ağlarının daha çok çıkara dayanması ve daha az güvene dayalı olması dolayısı ile belirsizlik oranının çok, öngörülebilirliğin daha az olduğu

ilişkiler şeklinde tanımlanmaktadır. Zayıf bağların, güçlü bağlara kıyasla daha çok çeşitlilik dolayısı ile daha fazla bilgi barındırdığı ifade edilmektedir (Eser, 2012).

Bunun yanı sıra bir ilişkiden güçlü ya da zayıf bir bağ olarak bahsedilmesinde çoğu zaman etkileşim sıklığının dikkate alındığı görülmektedir. Güçlü bağların uzun süredir devam etmekte olan ve sıklıkla görüşülen bireyler arasında geliştiğini ve kişilerin bu ilişkiye yatırdıkları zaman ve çabanın güçlü bir güven duygusu oluşturduğunu; zayıf bağların ise kalıcı ilişkiler olmadığı ve devamı için fazla bir çaba gerektirmediğini ve bu sebeple duygusal bir tarafa sahip olmadıkları belirtilebilmektedir. Bu nedenle hem güçlü hem de zayıf bağların avantaj ve dezavantajlarının olduğu söylenebilmektedir. Örnek olarak güçlü bağlarda, yazılı anlaşma bulunmayan durumlarda ya da bireyler arasında bir sorun olduğu durumlarda önemli olduğu, zayıf bağların ise bireyin yakın çevresinde bulunmayan kişilerle iletişime geçerek başka bilgilere ulaşmasını sağlaması açısından avantaj sağladığı söylenebilmektedir (Bhagavatula, 2009).

Sosyal ilişki ağları aracılığı ile girişimciliğin araştırılmasının çıkış noktası iki kişi arasındaki ilişki ya da işlemdir. İlişkilerin; bilginin bir taraftan diğerine aktarılması olan iletişim içeriği, iki kişinin takas yapabileceği ürün ve hizmetler olan mübadele içeriği, kişilerin bazı niteliklerinden dolayı karşılıklı beklentileri olan normatif içerik gibi birtakım içeriklere sahip oldukları düşünülebilir (Uygun, 2016).

Sosyal ilişki ağları sabit değildir ve farklı ihtiyaçlara göre uyumlanmaktadır. Girişimciler karar alma sürecinde ve gerekli kaynaklara erişmek için onlara hem yakın hem de uzak olan kişileri bir araya getirmektedirler. Planlama ve işletme kurma sürecinde girişimciler gerek aile üyelerini gerekse aile dışı fertleri sosyal ilişki ağlarına davet ederek yardım ve destek arayışında bulunmaktadırlar (Greve ve Salaff, 2003).

Girişimciler, düşüncelerini hayata geçirebilmek adına gereken bilgi, maddi kaynaklar, satışlar ve sosyal destek edinebilmek için öncelikle ilk bağlantılarına yani aile ve arkadaşlarına yönelmektedirler. Firmaları için gerekli olan kaynaklara erişebildikleri sürece bu bağlar yararlı ve finansal birer potansiyel olabilmektedirler. Örneğin eski bir arkadaş, risk sermayesi alanında sosyal bir bağ olarak ortaya çıkar fakat aynı zamanda finansal kaynak bulabilme işlevine de yardımcı olabilmektedir (Uygun, 2011).

Girişimciler, yeni bir işletme başlatabilmek için bilgi, finansal kaynak, kabiliyet

ve elemanlara ihtiya duymaktadırlar. Bu kaynakların bir b6lümünü kendileri karřılarken, diđer tamamlayıcı 6zellikteki kaynaklar iin de bađlantılarına bařvurmaktadırlar. Bu bađlantılar, ođunlukla informal iř ya da iř dıřı bađlantılardır. Giriřimsel ađlar, organizasyonel iliřkilerden iřletme gruplarına ve kuruluma yardımda bulunan diđer kiřilere kadar ok geniř bir kitleyi b6nyesinde barındırmaktadır (Greve ve Salaff, 2003).



2. İKİNCİ BÖLÜM

GİRİŞİMCİLİKTE NİYET KAVRAMI, TANIMI VE OLGUSU

Niyet, bireyin bilinçli bir plan veya hareketi gerçekleştirme için motivasyonu şeklinde tanımlanabilir (Vardar, 2018). Girişimcilikte niyet kavramı işin kurulması, geliştirilmesi ve sürdürülmesinde önemli bir öğrenme yoludur. Ne tür faaliyet olursa olsun önce faaliyeti devam ettirecek bireyin dayandığı bir niyet bulunması gerekmektedir. Bird (1988) niyet kavramını, akılda gerçekleşen odaklanma, oluşturma-sürdürme ve seçme adımlarından oluşan bir durum; bireyin ilgisini belirli bir amaca yönelten, bir şeyler başarmak için gereken bir yol; “bu şekilde olmalı” biçiminde gerçekleşen zihinsel bir konuşma olarak tanımlamaktadır (Sezer, 2013).

Başka bir ifade ile niyet kişilerin davranış ve eylemlerine yön verebilen psikolojik bir güdü; inançla tutumun, tutumla hareketlerin birbirini etkilediği bir durumu ortaya koyar (Gençay, 2017).

Girişimci olma bilinçli ve gönüllü olarak kabul edilen bir karardır. Bu nedenle, bu kararın nasıl alındığını analiz etmek makul görünmektedir. Bu anlamda girişimcilik niyetler uzun bir girişim yaratma sürecinin ilk adımı olacaktır. Yani iş kurma niyeti girişimsel davranışta bulunması gerekli bir öncül olacaktır. Niyet, davranışın en iyi öncülü olarak kabul edilebilir (Linan ve Chen, 2009).

Girişimcilik niyeti, kişinin çevresinde bulunan iş ve kariyer seçeneklerine rağmen yeni bir iş kurma, bu doğrultuda girişimlerde bulunma fikrini ifade etmektedir. Bireyin işini kendi kuracağı işletme ile edinmesi girişimcilik niyetinin temelini oluşturmaktadır. Burada birey farklı yerlerde işe girmek yerine kendi işini kurmaktadır (Karlı, 2018)

Girişimcilik niyeti bireyin bilinçli olarak ileri ki bir zamanda yeni bir iş başlatma niyetine dair inancı şeklinde de tanımlanabilir. Dolayısıyla, girişimcilik bir “Evet/Hayır” sorusundan çok düşük veya yüksek niyette olmak ile cevaplanabilir (Vardar, 2018).

Girişimcilik niyeti, diğer kariyer seçenekleri yerine çevresinde bulunan fırsatları değerlendirmesini sağlayacak bir girişim yaratma fikrini barındırır. Bir bireyin kendi

işletmesini başlatması planlı ve amaçlı bir davranış olarak kabul edilmektedir (Karabey, 2013).

Girişimcilik niyetini etkileyen faktörler şu şekilde sıralanabilir:

- Bağımsızlık: Başkalarından emir almamak, kendi işinin patronu olmak kişilerde özgürlük hissini yaratmaktadır. Özgür hissetme isteği bireylerde motivasyona etki eden noktalardan biridir.
- Kar elde etme isteği: Daha fazla gelir elde etme arzusu ve refah düzeyini artırma isteği girişimciler için iyi bir motivasyon aracıdır.
- Yaratıcı ve özgün olma isteği: İlk kez uygulanacak bir fikir sahibi olarak, örnek almak yerine örnek alınacak kimse olma isteği girişimciyi cesaretlendiren noktalardandır.
- Başarma duygusu ve isteği: kendi işine sahip olan girişimci aldığı kararların ve yaptığı çalışmaların sonucundan bütünüyle kendisi sorumludur. Başarıyı elde etme içgüdüğü bireyi kendi işini yapmak için cesaretlendirmektedir.
- Kişilik özelliklerinin, cinsiyetin ve yaşın: Girişken olma, konuşkanlık, tez canlılık vb. gibi kişide bulunabilen özellikler niyeti pozitif olarak etkileyebilir. Bazı toplumlarda kadın bireylerin iş kurması için engelleyici faktörler görülmektedir.
- Saygınlık kazanma isteği, önceki iş deneyimleri: Daha önce edinilen tecrübeler ile birlikte başarılı bir girişim oluşturulabileceği düşüncesi ve girişimin başarılı olması halinde toplum tarafından tanınan ve saygı görülen bir birey olma fikri girişimcilik niyetini etkileyen etmenlerdir (Uslu, 2015).
- Aile ve ailenin gelirinin, eğitimin, kültürün ve rol modellerinin de girişimcilik niyeti üzerinde etkisi olduğu görülmektedir (Karşlı, 2018).

2.1. Girişimcilik Niyeti ile İlgili Literatür Taraması

Girişimcilik etkinliğinde bulunmayı sağlayan girişimcilik niyeti, bireyin diğer kariyer tercihlerinden ziyade çevresinde bulunan potansiyel fırsatları değerlendirmesini sağlayacak bir işletme başlatma fikrini yansıtmaktadır. Girişimcilik niyetinin daha anlaşılabilir olması adına bu kavramın hangi etmenler tarafından etkilendiğini bilmek gerekmektedir. Literatür incelendiğinde, bağımsızlık, kariyer isteği ve maddi kazanç isteğinin, yaratıcı olma ve işinde orijinallik göstermenin, kişisel tutumların, motivasyonun ve bilinçsel tarzın, cinsiyetin, önceki iş deneyiminin, aile gelirinin ve aile

mesleğinin, yaşın, kültürün girişimcilik niyetine etki ettiği olduğu saptanmaktadır. Kısacası kişisel özelliklerin, demografik faktörlerin ve çevresel faktörlerin girişimcilik niyetini etkileyen üç temel kategori olduğu söylenebilmektedir.

Çelik vd. (2014) üniversite öğrencilerinin girişimcilik niyetlerini etkileyen ailesel faktörleri belirlemeyi amaçladıkları çalışmalarında Mersin Üniversitesi İ.İ.B.F.' de okuyan öğrenciler üzerinde bir araştırma yapmış ve sonucunda girişimci kişiliğe sahip olduğunu düşünen öğrenciler ile girişimcilik niyeti arasında anlamlı bir ilişki bulunmuştur. Ayrıca ailede ve yakın çevrede girişimci olması ile öğrencilerin girişimcilik niyetleri arasında anlamlı bir ilişki çıkmıştır. Çalışmaya göre Öğrencinin ailesinde veya yakın çevresinde girişimci varsa öğrenci bu kişiyi kendine örnek almakta ve kendi işletmesini kurma konusunda hevesli olmaktadır. Çalışmadan çıkarılan bir diğer sonuç ise aile veya yakın çevrede iflas etmiş bir kişinin bulunması bireylerin girişimcilik niyetlerine etki etkimemesidir. Hatta çevrelerinde iflas etmiş bir girişimci olan öğrencilerin hemen hemen yarısı ileride kendi girişimlerini başlatmayı düşünmektedirler.

Akşit (2003) çalışmasında farklı kültürlerin girişimcilik niyetine etkisini üniversite öğrencileri üzerinde araştırmıştır. 100 Türk ve 100 Amerikalı lisansüstü öğrencisinin dahil edildiği araştırmada Amerikalı denekler Türk gruba göre girişimciliği daha çok ulusal kimlik ile ilişkilendirirken, Türk denekler girişimciliği daha çok kişisel kimlikle ilişkilendirmiştir. Bulgular genel olarak incelendiğinde aralarında farklılıklar olması beklenen Türk ve Amerikalı denekler arasında girişimcilik niyeti açısından pek büyük farklılıkların olmadığı görülmüştür. Diğer bir söyleyişle kültürün girişimcilik niyeti üzerindeki etkisi çok az bulunmaktadır.

Tanoğlu (2008) araştırmasında kişilik özelliklerinin girişimcilik niyeti üzerindeki etkilerini incelemiştir. İstanbul Üniversitesi son sınıf işletme bölümü öğrencileri üzerinde yapılan araştırmada girişimcilik niyetine yenilikçilik, kendine güven duyma, başarı ihtiyacı, risk alma eğilimi, belirsizliğe karşı tolerans, kontrol odaklılığı gibi kişisel özelliklerin etkisi incelenmiş elde edilen sonuçlar neticesinde kişilik özelliklerinin girişimci olma niyetiyle zayıfta olsa pozitif korelasyona sahip olduğu görülmüştür. Araştırma sonuçlarına göre, girişimci olma niyeti yüksek olan bireyler düşük olan bireylere nazaran daha kendine güvenen, yenilikçi, başarı ihtiyacı

yüksek, risk alma eğilimi fazla, belirsizliğe yüksek toleranslı ve iç kontrol odaklı bireylerdir.

Çakır (2013) çalışmasında girişimcilik niyetinin risk alma ile ilişkisini Erzurum Ticaret ve Sanayi Odası, Erzurum Esnaf ve Sanatkârlar Odası'na bağlı 295 işletme üzerinde incelemiştir. Risk adı altında birleştirilse de kişilerin ve müteşebbislerin hayatında pek çok türde riskler bulunmaktadır. Bunlar; para, kazanç, servet gibi yaşamsal gereksinimlere yön veren ekonomik riskler, toplum, aile ve kişinin sosyal çevresiyle yaşadığı ilişkilerinin sonuçları ile ilgili olan sosyal riskler ve halen girişimcilik etkinliklerinde bulunan kişilerin şu anda bulunan durumlarını riske atarak yeni girişim başlatmaları ile ilgili olan kariyer riskleridir. Girişimcilerin bu risklerin bir kısmından kaçınmaları mümkün olabilirken birtakım riskleri ise alma eğilimleri daha fazla olabilmektedir. Araştırmanın risk alma eğilimini belirlemek için kullanılan faktörlere dair istatistikler incelendiğinde; rekabetin teşvik edilmesi gerektiği, başarılı olabilmek adına risk almak gerektiği ve kendi işletmelerini başlatmada cesaretli olmanın büyük bir payının olduğunun düşünülmesi değişkenlerinin başka değişkenlere oranla daha fazla ortalamaya sahip oldukları ve katılımcıların ortalamasının üstünde genel risk algısının bulunduğu görülmüştür. Araştırmada riskler ekonomik risk, sosyal risk, kariyer riski, genel risk gibi parçalar halinde incelemiş ve girişimcilik niyetine en fazla etki edenin genel risk olduğu saptanmıştır.

Sabuncu (2017) araştırmasında Anadolu Üniversitesi işletme fakültesinde öğrenim gören 1056 girişimci adayının girişimcilik niyetleri ile çevresel tutumları arasındaki ilişkiyi irdeleyerek, öğrencilerin planladıkları girişimleri başlatmadan önce potansiyel girişimcilerde çevresel farkındalık ve hassasiyet oluşturarak çevreye duyarlı girişimciler yaratılmasına nasıl katkı sağlanabileceğini incelemiştir. Katılımcıların çevresel tutumları ortalama puan olarak beklenenden düşük çıkmıştır. Diğer bir deyişle öğrencilerin çevresel tutumları olumsuz yakındır. Bu sonuç çevresel farkındalığı ve bilincini girişimci adayları üzerinde arttırmanın gerekliliğini göstermektedir.

Sönmez (2017) girişimcilik niyeti ve kariyer planlaması arasındaki ilişkiyi girişimciliğin üniversitede öğrenim gören bireyler tarafından ne derece benimsediği, buna ek olarak, öğrencilerin kariyer planlamalarında girişimciliğin hangi konumda yer aldığını belirlemek amacıyla 244 öğrencinin katıldığı bir çalışma ile incelemiştir. Araştırmanın sonucunda katılımcıların girişimciliğe genel olarak olumlu baktığı, katılımcıların %49,5'inin yeterli devlet desteği olmadığı için girişimciliğe sıcak

bakmadığı ve %65,1'inin yeterli sermayesi olması halinde girişimciliği bir kariyer olarak tercih edebileceği sonuçları ön plana çıkmıştır.

Gençay (2017) araştırmasında kişisel özelliklerin girişimcilik niyeti üzerindeki etkilerini incelemiştir. Mersin Üniversitesi'nde öğrenim gören 320 İ.İ.B.F. öğrencisi üzerinde gerçekleştirilen araştırma da kişilik özellikleri ile girişimcilik niyeti arasında bir ilişki bulunmuştur.

Bahadır (2018) girişimcilik niyetini planlı davranış teorisi çerçevesinde etkileyen faktörleri Zonguldak ve ilçelerinde KOSGEB tarafından düzenlenen Uygulamalı Girişimcilik Eğitimlerine kendi isteği ile katılan 229 kursiyer üzerinde incelemiştir. Araştırmanın sonuçları, girişimcilik davranışına yönelik tutumların, algılanan davranış kontrolünün, girişimci öz yeterliliğin ve öznel normların bireyin girişimcilik niyeti üzerinde etkili olduğunu göstermektedir.

Karslı (2018) kişilik özellikleri ve girişimcilik niyeti arasındaki ilişkinin proaktif kişilik boyutu açısından incelenmesini amaçladığı çalışmasında Hacettepe Üniversitesi ve Bilkent Üniversitesi'nde öğrenim gören işletme ve mühendislik fakültesinde öğrenim gören 280 öğrenciyle çalışmasını gerçekleştirmiş, araştırmaya göre proaktif kişilik özelliğinin girişimcilik niyetini olumlu yönde etkilediği; işletme öğrencilerinin mühendislik fakültesi öğrencilerine göre daha fazla girişimci niyetlerinin bulunduğu saptanmıştır.

Vardar (2018) açık öğretim öğrencileri üzerinde yaptığı araştırmada girişimcilik niyetine etki eden değişkenleri planlanmış davranış teorisi çerçevesinde analiz etmeyi amaçlamıştır. Türkiye'nin 7 farklı coğrafi bölgesinden, 7111 yanıtlayıcının bulunduğu çalışmada açık öğretim sistemindeki öğrencilerin girişimcilik niyetlerine etki eden değişkenlerin yaşanılan bölgeden etkilenmediği ancak işletme bölümü 3. ve 4. sınıf öğrencilerinin sonuçlarının genel katılımcılardan farklılık gösterdiği tespit edilmiştir.

Şimşek (2018) toplumsal cinsiyet rol algıları ve girişimcilik niyeti arasındaki ilişkiyi Kafkas Üniversitesi öğrencileri üzerinde incelemiştir. Kafkas Üniversitesi Atatürk Sağlık Hizmetleri Meslek Yüksekokulunda öğrenimlerini sürdüren 332 öğrenci üzerinde yapılan araştırma sonucunda Toplumsal cinsiyet algısı ile girişimcilik niyeti arasındaki ilişkinin düşük düzeyde olduğu saptanmıştır. Girişimcilik niyetinin yükseltilmesinde algılanan toplumsal cinsiyet rollerinin etkisinin bulunduğu ve kişilere daha iyi aktarılması gerektiği sonucuna varılmıştır.

Yavařođlu (2019) arařtırmasında fen bilgisi öđretmen adaylarının giriřimci kiřilik özellikleri, giriřimcilik niyetleri ve duygusal zekâ düzeylerini incelemiřtir. 1585 fen bilgisi öđretmen adayının dahil edildiđi arařtırmada giriřimci kiřilik özelliklerinin, giriřimcilik niyetlerinin ve duygusal zekâ düzeylerinin cinsiyet, sınıf düzeyi deđiřkenlerine göre anlamlı bir farklılık göstermediđi saptanmıřtır. Arařtırma sonucu elde edilen bulgular neticesinde fen bilgisi öđretmen adaylarının orta düzeyde giriřimcilik niyetine sahip oldukları sonucuna varılmıřtır.

Dashdamirova (2019) Ondokuz Mayıs Üniversitesi'nin İktisadi ve İdari Bilimler Fakültesi'nde eđitim gören 342 öđrenciyi dahil ettiđi arařtırmasında duygusal zekanın giriřimcilik niyetine etkisini arařtırmıřtır. Arařtırma sonucuna göre duygusal zekanın giriřimcilik niyetini anlamlı ve pozitif yönde etkilediđi sonucuna ulařılmıřtır.

Alparslan vd. (2017) arařtırmalarında giriřimcilik niyetinin eđitimle mi artacađını ya da kültürel deđerlerle mi açıklanabileceđini arařtırmıřtır. Mehmet Akif Ersoy Üniversitesi Sosyal Bilimler MYO, Ađlasun MYO ve Bucak Hikmet Tolunay MYO 'da okuyan öđrencilerin sahip oldukları kültürel deđerlerin ve okulda öđrenimini gördükleri giriřimcilik derslerinin, giriřimcilik niyetinde etkisi bulunup bulunmadıđını tespit etmek amacıyla 722 öđrenci üzerinde yapılan arařtırmada giriřimcilik niyetinin giriřimcilik eđitiminden etkilenmediđi, ancak deđiřime açık olma ve kendini güçlendirme deđerlerinin kiřilerin giriřimcilik niyetlerinde anlamlı bir etkiye sahip olduđu belirlenmiřtir. Çalışma neticesinde bireyleri eyleme sevk eden dürtülerin içsel arzu olduđu, bu arzunun bireyin yetiřtiđi toplumun kültürel deđerleri tarafından açıklandığı yahut köreltilerek işlevsiz hale getirildiđi sonucu ortaya atılmıřtır.

Şeřen vd. (2014) toplumsal kültürel deđerlerin öđrencilerin giriřimcilik niyetlerine etkisinde öđrencinin sosyal ađını kullanma řeklinin önemli bir aracı rolü olup olmadıđını incelemiřlerdir. Çeřitli üniversitelerde öđrenim gören 358 öđrencinin katılım gerçekeleřtirdiđi çalışmada elde edilen bulgular sonucunda toplumsal kültürel deđerlerin öđrencilerin giriřimcilik niyetlerine etkisinde sosyal ađ kullanımının, toplulukçuluk alt boyutu için az, belirsizlikten kaçında alt boyutu için tam aracılık etkisine sahip olduđu görölmüřtür.

Yanık vd. (2017) çalışmalarında duyguların giriřimcilik niyeti üzerindeki etkilerini incelemiřlerdir. Atatürk Üniversitesi İ.İ.B.F. işletme bölümünde öđrenim gören 343 öđrencinin sahip olduđu duygular ile giriřimcilik niyetlerini ele alan arařtırma sonucunda giriřimcilik niyetinin fazla olduđu grupta bulunan katılımcıların giriřimcilik

niyetinin az olmalarından birtakım olumlu duygular açısından farklılaştığı belirlenmiştir. Çalışmada girişimci karaktere sahip bir toplum oluşturabilme açısından bu tür olumlu duyguların teşvik edilmesi gerektiğine dikkat çekilmiştir.

Sezer (2013) Sakarya Üniversitesinde eğitimine devam eden ve girişimcilik dersini seçmeli ders olarak seçmiş olan işletme bölümü öğrencilerinin katılımı ve görüşleriyle kariyer olarak girişimcilik ve girişimcilik niyetini etkileyen faktörleri araştırmıştır. 69 öğrencinin katılımı ile gerçekleştirilen araştırma neticesinde elde edilen faktörler ve içerdiği ifade sayılarına bakıldığında, ilk üç sırada bağımsızlık isteği, statü isteği ve kazanç isteği faktörlerinin bulunduğu görülmektedir.

Eryılmaz ve Dirik (2016) Manisa Celal Bayar Üniversitesi İktisadi ve İdari Bilimler Fakültesi'nde öğrenim görmekte olan birinci ve dördüncü sınıf üniversite öğrencilerinin girişimcilik niyetlerinin ortaya konması ve akademik öğrenimlerinin ilk ve son yıllarındaki öğrencilerin girişimcilik niyeti açısından karşılaştırılarak akademik öğrenimin girişimcilik niyetleri üzerindeki olası farklılaştırıcı etkilerinin belirlenmesine yönelik yaptıkları araştırmayı 24 katılımcı ile gerçekleştirmişlerdir. Araştırma sonucunda katılımcıların girişimciliği, "risk almak" ve "cesaretli olmak" ile özetlediği söylenebilir. Girişimciliğin önündeki en büyük engelin sermaye olduğunu belirten katılımcıların, sermayesi olan ve risk alabilen cesaretli kimselerin girişimci olabileceği konusunda hemfikir oldukları görülmüştür. Araştırma sonucunda 4. Sınıf öğrencileri daha maddi odaklı hedefler belirlerken 1. Sınıf öğrencilerinin daha yaratıcı, riskli fikirler ile girişimciliğe yöneldikleri saptanmıştır.

Kerse vd. (2017) girişimcilik eğitiminin girişimcilik niyetine etkisini mezun durumunda olan 104 önlisans öğrencisi üzerinde incelemiştir. Araştırmada elde edilen bulgular; öğrencilerin girişimcilik eğitiminden memnun olması, girişimcilik eğitimini başarılı bulması ve eğitim ile girişimcilik için gereken yetkinliğe ulaşıldığı algısının oluşması olarak sıralanabilir. Başka bir deyişle verilen eğitim kişilerin kendilerinde girişimci olma özelliklerine sahip olma inançlarını geliştirmiştir.

Yeşilay ve Yavaş (2017) öğrencilerin girişimcilik niyetlerini planlanmış davranış teorisi çerçevesinde incelemiştir. Sivil havacılık alanında öğrenimine devam eden 240 önlisans öğrencisinin dahil edildiği araştırmada öğrencilerin girişimcilik niyetlerinin yüksek olduğu, girişimcilik konusunda çevrelerinden destek alabilecekleri ancak proje oluşturma ve işletme kurma gibi konularda kendilerini yetersiz gördükleri belirlenmiştir.

Uzun vd. 2017 yılında yaptıkları çalışmada sosyal zekanın girişimcilik niyeti üzerindeki etkisini araştırmışlardır. Girişimcilikte, kişilerin başarılı olabilmesi adına sosyal zekalarının da yüksek olması gerekliliği görüşünden yola çıkılarak başlatılan araştırmada özellikle manipülasyon olmak üzere sosyal zekâ boyutlarının girişimcilik niyeti üzerindeki etkileri incelenmiştir. Kütahya Sosyal Bilimler M.Y.O. ve Kütahya Teknik Bilimler M.Y.O. öğrencilerinden 249'unun dahil edildiği araştırma sonucunda sosyal zekâ boyutlarından empati ve manipülasyonun öğrencilerin girişimcilik niyeti üzerinde doğrudan bir etkiye sahip olduğu anlaşılmıştır.

Çelik ve Karababa 2018 yılında Hasan Kalyoncu Üniversitesi İ.İ.B.F.'nin çeşitli bölümlerinde kayıtlı 185 öğrenciden oluşan katılımcıyla girişimcilik niyetini demografik faktörlere göre incelemiştir. Araştırmanın neticesinde, girişimcilik niyetinin cinsiyetler arasında anlamlı farklılık gösterdiği, ortalamalara göre, erkeklerin kadınlardan daha çok girişimcilik niyetine sahip olduğu görülmüştür. Ayrıca, babaları kendi işine sahip olan öğrencilerin başkalarının yanında çalışmakta olanlara göre girişimcilik niyetlerinin daha çok olduğu tespit edilmiştir.

Oğrak vd.'nin 2018 yılında yaptığı araştırmada üniversite öğrencilerinin girişimcilik niyetleri incelenmiştir. Bitlis Eren Üniversitesi İ.İ.B.F.'nde öğrenim gören 151 öğrencinin katılımıyla gerçekleştirilen araştırmada öğrencilerin girişimcilik niyeti düzeylerinin cinsiyet üzerindeki dağılımı incelendiğinde erkek katılımcıların ortalamasının kadın bireylere göre daha fazla olduğu gözlenmiştir. Öğrencilerin girişimcilik niyetinin bölümlere göre dağılımı incelendiğinde en çok oranın işletme bölümünde olduğu tespit edilmiştir. Girişimcilik niyetinin ikametle ilişkisine bakıldığında yüksek ortalamaların büyükşehirlerde olduğu saptanmıştır. Girişimcilik niyeti düzeyinin ailede girişimci bulunup bulunmamasına göre dağılımı incelendiğinde ailesinde girişimci bulunan katılımcıların ortalaması daha yüksektir. Öğrencilerin girişimcilik dersi alıp almamasına göre incelendiğinde girişimcilik dersi alan öğrencilerin ortalamasının almayan öğrencilerden daha yüksek olduğu görülmüştür.

Peterman ve Kennedy (2003) yaptığı çalışmada ön-test ve son-test kontrol grubu kullanarak, Avustralya Genç Başarı girişimcilik programına kayıtlı bulunan 117 öğrencinin bir işletme kurmaya yönelik istek ve bunun tahmini uygulanabilirliğine dönük algılarındaki değişiklik ölçülmek istenmiştir. Gruplar kıyaslandığında, deneklerin programa katılımlarından sonra, yüksek seviyede algılarının arttığı saptanmıştır.

Franco vd.'nin (2010) yaptığı arařtırmada Avrupa'nın pek çok ülkesinde bireylerin girişimcilik eğilimleri üzerinde bölgesel anlamda birtakım farklılıkların olduğu anlaşılmıştır. Arařtırmada dikkat çekici diđer bir husus ise, öğrencilerin girişimcilik eğilimleri üzerinde ailelerinin direkt bir etkilerinin söz konusu bulunmamasıdır.

Zhang, Duysters ve Cloudt (2013) arařtırmalarında girişimcilik eğitiminin girişimcilik niyetine olan etkisini ortaya çıkarmayı amaçlamışlardır. Erkek öğrencilerin ve teknoloji içerikli üniversitelerden veya teknolojik geçmiři bulunanların girişimcilik niyetinin kadın ve üniversitelerin diđer alanlarından olan öğrencilerden daha fazla olduğu anlaşılmıştır.

Wong vd.'nin 2014 yılında yaptığı arařtırmada üniversitede organize edilen girişimcilik eğitim programı ile öğrencilerin girişimcilik davranışları arasındaki ilişki incelenmiştir. Arařtırma sonucunda girişimciliğe yönelik eğitim programları öğrencilerin girişimcilik niyetleri üzerinde olumlu bir etkiye sahip olduğu bulunmuştur.

2.2. Giriřimcilik Niyet Modelleri

Kişilerin karar alma süreçlerini ve eyleme geçişlerini açıklayan bilişsel yapılar barındıran modellere ihtiyaç duyulmaktadır. Bu ise niyet modelleri ile gerçekleştirilmektedir. Girişimsel niyetler, girişimcilik sürecinin temelini anlayabilmek için en önemli nokta olmaktadır. Niyet modellerinin girişimcilik ile bağdaştırılmış olan, en önemlileri:

- Ajzen'in Planlanmış Davranış Teorisi (PDT),
- Shapero'nun Girişimsel Olay Modeli (SEE),
- Bird'ün Girişimsel Tasarıları Gerçekleştirme Modeli (IEI)'dir.

Niyetlerin sonuçlarını -özellikle eylemleri- anlamak, niyetin öncüllerini anlamamızı gerektirmektedir. Girişimciliğin büyük bir kısmı niyetlidir ve bu nedenle, iyi düşünülmüş ve arařtırmalarla test edilmiş niyet modellerinin incelenmesi gerekmektedir.

2.2.1. Planlanmış Davranış Teorisi

Davranışı anlamak ve tahmin etmek, psikolojinin temel konularının başında gelir ve bu nedenle, davranışların nasıl öngörülebileceđi konusunda çeşitli modeller

geliştirilmiştir (Rauch ve Hulsink, 2015). Bu modellerden biri olan Planlı Davranış Teorisi (PDT), davranışları anlamak ve açıklamak için son derece yararlıdır (Ajzen, 1988). Son yirmi yıldır niyet temelli araştırmalarda Ajzen'in PDT'si ağırlığını hissettirmektedir (Botsaris ve Vamvaka, 2016).

Planlı Davranış Teorisini literatüre kazandıran (Ajzen, 2002), teorisini şöyle açıklamaktadır:

“Davranışsal inançlar, ilgili toplamlarında davranışa karşı olumlu veya olumsuz bir tutum sergiler; Normatif inançlar algılanan sosyal baskı ya da öznel normla sonuçlanır ve kontrol inançları, algılanan davranış kontrolünün ortaya çıkmasına sebep olur. Davranışa yönelik kişisel tutum, öznel norm ve algılanan davranış kontrolü davranışsal bir niyetin meydana gelmesine neden olur. Genel bir kural olarak, tutum ve öznel norm ne kadar elverişli ve algılanan davranış kontrolü ne kadar çok olursa, bireyin söz konusu davranışı gerçekleştirme niyeti de o kadar çok olur. Sonunda, davranış üzerindeki yeterli derecede fiili kontrol göz önüne alınırsa, fırsat elde edildiğinde insanların niyetlerini yerine getirmeleri beklenir. Bundan dolayı, niyet davranışın doğrudan öncüsü olarak kabul görür. Bununla birlikte, birçok davranış, istemli kontrolü sınırlayabilecek yürütme konusunda zorluklar oluşturduğundan, niyetin yanı sıra algılanan davranış kontrolünü de göz önüne almakta yarar vardır. Algılanan davranış kontrolü gerçekçi olduğu ölçüde, fiili kontrol için bir vekil görevi görebilir ve söz konusu davranışın tahmini için katkıda bulunabilir.”

Planlanmış davranış teorisi, üç tür inanç arasında (davranışsal, normatif ve kontrol) ve tutum oluşturma, öznel norm ile algılanan davranış kontrolü arasında ayrım yapmaktadır. Bu ayrımların gerekliliği, özellikle davranışsal ve normatif inançlar (ve tutumlar ile öznel normlar) arasındaki ayrım bazen sorgulanmıştır. (Miniard ve Cohen, 1981). Bir davranışın kişisel olarak değerlendirilmesi (tutum), sosyal olarak beklenen davranış şekli (öznel norm) ve davranışa ilişkin öz yeterlik (algılanan davranış kontrolü), her biri sosyal ve davranışsal olarak araştırmada önemli bir yere sahip olan çok farklı kavramlardır (Ajzen, 1991).

Planlanmış Davranış Teorisi şekil 3'te gösterilen Nedenli Eylem Teorisinden (NET) türetilmiştir. Nedenli Eylem Teorisine göre davranışa dönüşebilecek niyet, bireyin bahsi geçen davranışa karşı tutumundan ve sosyal baskılardan etkilenmektedir. Niyete etki eden davranışa yönelik tutum ve sosyal baskılar ise, değerlendirmeler,

inançlar ile inançlara karşı olan uyum ve bireyin çevresinde etkisi olan motivasyonundan etkilenmektedir (Vardar, 2018).

Şekil 3: Nedenli Eylem Teorisi

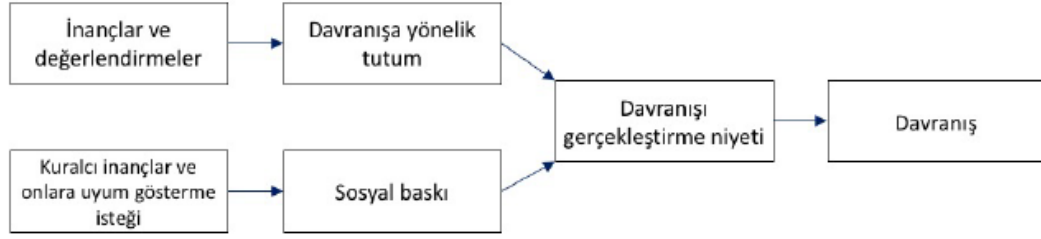

Kaynak: Fishbein ve Ajzen, 1975

İş küçültme durumu olan örneklerde bile bireyi girişimcilik eylemine teşvik eden bir kendi işini yapma ilgi ve isteğinin belirtileri görülmektedir. Zamanla yeni organizasyonlar ortaya çıksa da, girişimcilik kariyerine başlamaya karar vermek gibi organizasyon öncesi olaylarda hem önemli hem de ilginç olmaktadır. Dolayısıyla, yeni girişimin zamanlaması, ani bir yeni fırsat ortaya çıktığında olduğu gibi, nispeten planlanmamış olduğu durumlarda da, niyet fırsat ile birlikte girişim geliştirir sonucuna varılabilir (Bird, 1988; Katz ve Gartner, 1988).

Bu model ile tutumlara, inançlara, kişiliğe veya demografik yapıya değil, bu davranışa yönelik niyetleri gözlemleyerek planlı herhangi bir davranışı açıklamak yerine en iyi şekilde tahmin etmek amaçlanmaktadır. Niyetler planlı davranışın belirleyicisidir (Bagozzi vd., 1989). Altta yatan niyetler belirsiz olan veya tahmin edilemeyen zaman gecikmeleri içeren girişim öncesi gibi bir odak olgusu bulunan durumlarda daha da değerli olmaktadır (MacMillan ve Katz, 1992).

En basit haliyle, niyetler davranışı öngörürken, bazı belirli tutumlar niyeti öngörmektedir. Bu nedenle niyetler, eylemin kendisini daha iyi anlamak için bir kanal görevi görmektedir (Ajzen, 1987). Bundan dolayı niyetler, bir iş girişimi başlatma eylemi ile potansiyel dışsal etkiler arasında önemli aracı değişkenler olarak hizmet etmektedirler.

Psikologlar ve pazarlama araştırmacıları, pratik uygulamalarda ve temel araştırmalarda niyet tabanlı modelleri kullanarak büyük başarı elde etmişlerdir. Tutarlı ve tekrarlanabilir modeller kariyer tercihleri, kilo kaybı, emniyet kemeri ve kupon kullanımı gibi pratik durumlarda yaygın olarak uygulanmaktadır (Kim ve Hunter, 1993).

Bazı gelişimsel niyet modelleri oluşumları ve niyet öncülleri, modellemedeki sürekli gelişmeler şu an ki güncel durumla sonuçlanmıştır. Ajzen'in Planlanmış Davranış Teorisi (TPB) Şekil 4'te en sağlam ve geçerli biçimde sunulmuştur.

Şekil 4: Ajzen'in Planlanmış Davranış Teorisi

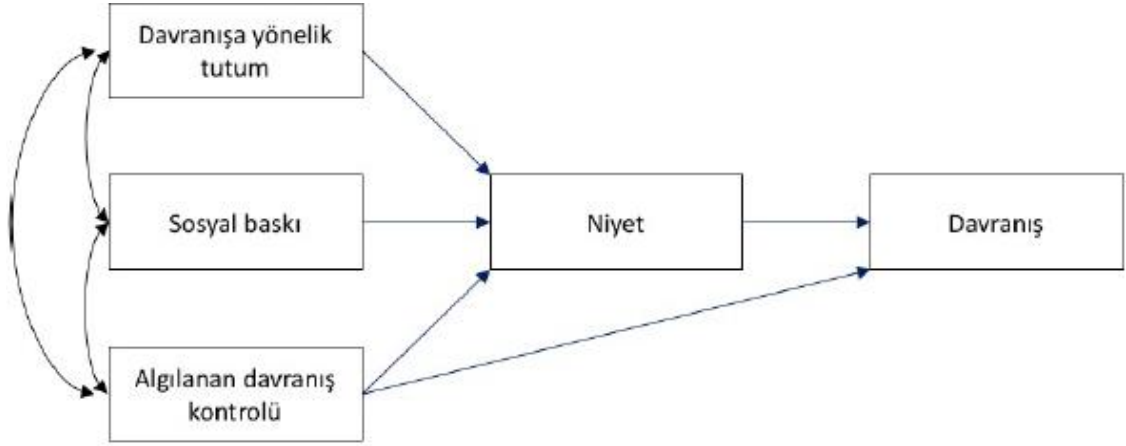

Planlanmış davranış teorisi, kavramsal olarak bağımsız 3 niyet belirleyicisini ortaya koyar. Birincisi, davranışa yönelik olan tutumdur ve bir kişinin söz konusu davranışın olumlu veya olumsuz bir değerlendirmesini veya değerlendirilmesinin derecesini belirtmektedir. İkinci belirleyici öznel norm denilen bir sosyal faktördür; davranışı gerçekleştirip gerçekleştirmemesi algılanan sosyal baskıyı ifade etmektedir (Krueger vd., 2000). Niyetin üçüncü öncüsü ise, davranışı gerçekleştirmenin algılanan kolaylığını veya zorluğunu ifade eden algılanan davranışsal kontrol derecesidir, bunun engellerin yanı sıra geçmiş tecrübeyi yansıttığı varsayılmaktadır. Genel bir kural olarak, bir davranışa ilişkin tutum ve öznel norm ne kadar elverişli ve algılanan davranışsal kontrol ne kadar iyi ise, bireyin söz konusu davranış gerçekleştirme niyeti de o kadar fazla olmaktadır. Tutumun, öznel normun ve algılanan davranış kontrolün önemine bağlı olarak niyet tahminlerinin davranışlar ve durumlar arasında değişmesi beklenmektedir. Bu nedenle, bazı uygulamalarda sadece tutumların niyetler üzerinde önemli bir etkiye sahip olduğu bulunsa da, diğerlerinde ise tutumların ve algılanan davranış kontrolünün niyetleri açıklamak için yeterli olduğu, diğer bazılarında da üç belirleyicinin de bağımsız katkılarda bulunduğu tespit edilebilir (Ajzen, 1991). Algılanan davranış kontrolü, davranışı gerçekleştirmenin algılanan yapılabilirliğini yansıtır ve dolayısıyla durumsal yetkinlik (öz yeterlilik) algılarıyla ilişkilidir. Planlanmış davranış teorisi ayrıca bu tutumların her birinin geçmişini belirtmektedir (Krueger vd., 2000).

2.2.1.1. Davranışı Gerçekleştirmeye Yönelik Tutumlar

Bu yapı, davranışı gerçekleştirmenin kişisel arzu edilebilirliğine ilişkin algıları incelemektedir. Yapı geçerliliğine dair bir kontrol olarak, bu tutum, davranıştan kaynaklanan sonuçların kişisel etkileri ile ilgili beklenti ve inançlara bağlı olmaktadır. Shapero (1982) çalışmasında, bir odak gruptan, uzmanlardan ya da uzak örneklemeden davranışların kritik sonuçlarını incelemiş, katılımcıların beklentilerini ve bunların algılanma ihtimallerini ölçmüştür. Ayrıca girişimci niyetler üzerine yapılan önceki çalışmaların taranmasında kişisel zenginlik, stres, özerklik ve toplumun faydaları gibi kritik test edilebilir sonuçlar bulmuştur (Ajzen, 1991).

Kim ve Hunter'ın (1993), çocuk sahibi olma niyeti, kan verme niyeti, başkasının çalışmasını izinsiz alma niyeti gibi 19 bölüme ayrılmış yaptığı çalışmada 93 bağımsız davranış incelenmiş ve üzerinde gerçekleştirdikleri meta-analiz davranışa yönelik tutumun davranış üzerinde önemli bir etkisi olduğu sonucuna ulaşılmıştır. Çalışma sonucunda tutum ile davranış arasında güçlü bir şekilde bağ bulunduğu sonucuna varılmıştır (Vardar, 2018).

2.2.1.2. Sosyal Baskı (Öznel Normlar)

Sosyal baskı, Ajzen (1991) tarafından kişi ile benzer durumda olan veya kişiye göre önemli olan başka kişilerin bir davranışın tahakkuk etmesi ya da etmemesi üzerindeki baskıları şeklinde belirtilmiştir. Sosyal baskı, bahsi geçen davranışa başlanması ile ilgili bireyin yakın çevresinde bulunanların nasıl bir tepki vereceği ve düşüneceği üzerine algılanan sosyal etkiyi ifade etmektedir (Rhodes ve Courneya, 2003).

Planlanmış davranış teorisinden ikinci ana yapısı, katılımcıların hayatlarındaki önemli kişilerin belirli bir davranış sergileme hakkında ne düşündüklerine ilişkin algıları incelemektedir. Avukat, doktor veya girişimci olma isteği bireyin ailesinin beklentileri arasında sayılabilmektedir. Bu normatif inançlar, onlara uyma motivasyonunun gücüyle ilişkilendirilebilir. Çalışma geçerliliğini kontrol etmek için, bu öznel sosyal normlar, diğerlerinin beklenen desteğine bağlı olmaktadır. İlginç bir şekilde, sosyal normlar, yüksek iç kontrol odağına (Ajzen 1987) veya harekete geçmeye yönelik güçlü bir yönelime sahip olan bireylerin niyetlerini daha az öngörmektedir (Bagozzi vd., 1992). Deneysel olarak, herhangi bir “rol modeli” veya “mentor” dahil olmak üzere en önemli

sosyal etkileri (örneğin ebeveynler, diğer önemli arkadaşlar) tanımlamak gerekmektedir. Girişimcilerin kişisel ağırları üzerine yapılan araştırmalar genellikle kaynak ve bilgi akışlarına odaklanmaktadır (Shapero, 1982).

2.2.1.3. Algılanan Davranışsal Kontrol ve Algılanan Öz Yeterlilik

Algılanan davranışsal kontrol, Bandura'nın (1986) algılanan öz-yeterlilik görüşü, hedef davranış yürütme yeteneği ile örtüşmektedir (Ajzen, 1987). Belirli bir durumda kişisel kontrolün bir özelliği olarak, kavramsal olarak ve deneysel olarak öz yeterlilik, yeni girişimin başlatılmasına başarıyla uygulanmış olan atıf teorisine bağlanır (Meyer vd., 1993). Kendine yetebilen öznitelik, kişisel "başarısızlık" değil, "öğrenme deneyimleri" olarak açıklanabilir (Bandura, 1986; Seligman, 2006[1990]). Bandura'ya (1986) göre etkinliği etkilemeye yönelik mekanizmalar arasında uygulamalı deneyim, vicdanlı öğrenme ve fizyolojik / duygusal uyarılma bulunur.

Algılanan davranışsal kontrol, Rotter'in (1966) algılanan kontrol odağı konseptinden büyük ölçüde farklıdır. Doğrudan ayrı bir davranışa bağlı etkenlere vurgu yapılmasına rağmen, algılanan davranışsal kontrol, insanların ilgilenen davranışları yerine getirmedeki kolaylık veya zorluk algılarını ifade eder. Kontrol odağı, durumlar ve eylem biçimleri arasında sabit kalan genelleştirilmiş bir beklenti olmasına rağmen, algılanan davranışsal kontrol durumlar ve eylemler arasında değişebilir ve genellikle değişir. Bu nedenle, birey, çoğunlukla sonuçlarının kendi davranışları (iç kontrol odağı) tarafından oluştuğuna inanabilir.

Algılanan kontrole bir başka yaklaşım Atkinson'un (1964) başarı motivasyonu teorisinde bulunabilir. Bu teorideki önemli bir etken, verilen bir işte başarılı olma ihtimali, algılanan olasılık olarak tanımlanan başarı beklentisidir. Biraz çelişkili olsa da başarıya ulaşma güdüsü, belirli bir görevde başarılı olmak için bir neden olarak değil, "bireyin kendisini bir durumdan diğerine taşıdığı genel bir eğilim" olarak tanımlanır (Atkinson, 1964).

Algılanan davranış kontrolünün bugünkü görüşü, Bandura'nın algılanan öz yeterlilik kavramına en uygun olan "olası durumlarla başa çıkmak için gereken eylem planlarını ne kadar iyi uygulayabileceğine dair kararlarla ilgilenme" görüşüdür (Bandura, 1986). Öz yeterlilik inançları, aktivite seçimini, bir faaliyete hazırlığı, performans sırasında harcanan çabayı, düşünce kalıplarını ve duygusal tepkileri etkileyebilir. (Bandura, 1991). Planlanmış davranış teorisi, öz-yeterlilik inancı veya

algılanan davranış kontrolü yapısını inançlar, tutumlar, niyetler ve davranışlar arasındaki ilişkilerin daha genel bir çerçevesine yerleştirir.

Planlanmış davranış teorisine göre, algılanan davranış kontrolü, davranışsal niyet ile birlikte davranışsal başarının öngörülmesinde doğrudan kullanılabilir. Bu hipotez için en az iki gerekçe sunulabilir. Birincisi, niyeti sabit tutmanın, bir davranış sürecini başarılı bir sonuca getirme çabası, algılanan davranışsal kontrol ile artacaktır. Örnek olarak, iki kişi sörf yapmayı öğrenebilmek amacıyla aynı derecede kuvvetli niyetlere sahip olsalar ve her ikisi de bunu yapmaya çalışsalar bile, bu aktivitede ustalaşacağına emin olanın, yeteneğinden şüphe duyandan daha çok azmetmesi muhtemeldir. Algılanan davranışsal kontrol ve davranışsal başarı arasında doğrudan bir bağlantı beklemenin ikinci nedeni, algılanan davranışsal kontrolün genellikle gerçek kontrolün ölçüsü için bir alternatif olarak kullanılabilmesidir. Algılanan davranışsal kontrol ölçüsünün, gerçek kontrol ölçüsü yerine geçip geçmeyeceği kuşkusuz algıların doğruluğuna bağlıdır. Algılanan davranış kontrolü, bir kişi davranış hakkında nispeten az bilgiye sahip olduğunda, gereksinimler veya mevcut kaynaklar değiştiğinde veya duruma yeni ve yabancı unsurlar girdiğinde özellikle gerçekçi olmayabilir. Bu koşullar altında, algılanan davranış kontrolünün bir ölçüsü, davranış tahmininin doğruluğuna çok az katkıda bulunabilir. Bununla birlikte, algılanan kontrolün gerçekçi olduğu durumlarda, başarılı bir davranışsal girişim olasılığını tahmin etmek için kullanılabilir (Ajzen, 1985). Öz yeterlilik ölçekleri, kimi çalışmalarda Planlanmış Davranış Teorisi içerisinde algılanan davranış kontrolü yerine de kullanılmış ve bu çalışmalarda öz yeterlilik ve girişimcilik niyeti arasında pozitif bir ilişki olduğu belirtilmiştir (Connor ve Armitage, 1998).

2.2.1.4. Öz Yeterlilik ve Yönetimsel Davranış

Öz yeterlilik teoriksel ve deneysel olarak birçok yönetimsel ve girişimcilik olgusuyla ilişkilendirilmiştir. Fizibilite algıları sürekli kontrolün sorunlu olduğu hedefe yönelik davranışı öngörmektedir (Ajzen, 1991). En önemlisi, fizibilite algıları, girişimci olarak kendi işini yapmakta dahil olmak üzere kariyerle ilgili seçimleri yönlendirmektedir. Örneğin, kariyer tercihlerindeki cinsiyet ve etnik farklılıklara öz yeterlilikteki farklılıkların aracılık ettiği görülmektedir (Krueger vd., 2000).

2.2.1.5. Öz Yeterlilik ve Girişimci Davranışı

Öz yeterlik, belirsizlik altındaki davranışlarda başlama ve devam etme, daha yüksek hedefler koyma ile tehdit katılığını ve öğrenilmiş çaresizliği azaltma ile bağlantılıdır (Bandura, 1986). Bunun önemli olmasının nedeni fırsatları algılama, durumsal olarak kontrol edilebilirlik (Dutton, 1993) ve öz yeterlilik algılarına bağlıdır (Krueger ve Dickson, 1994).

Kendi kendine yeterlilik fırsat algılamayı öngördüğü gibi, kendi işini yapma niyeti olanlar içinde çok önemlidir (Scherer vd., 1989). Kendi kendine bildirilen yeterlilikler girişimcilik performansını öngörüsüdür (Chandler ve Jansen, 1992). Girişimcilik araştırmacıları hem genel hem de spesifik davranışları tahmin etmedeki önemine ve kanıtlanmış sağlamlığına rağmen, öz yeterlik kavramını büyük ölçüde görmezden gelmektedir. Örneğin, rol modelleri girişimcilik niyetlerini yalnızca öz yeterliliklerini etkilediklerinde etkilemektedir. Buna ek olarak, öz yeterlilik kariyer seçiminin yanı sıra fırsat tanıma (Bandura, 1986) ve risk alma (Krueger ve Dickson, 1994) ile de ilişkilendirilmiştir.

Literatür incelendiğinde Ajzen'in Planlı Davranış Teorisi temel alınarak çok sayıda çalışma yapıldığı görülmektedir. Othman ve Mansor (2012) yaptıkları çalışmada, Planlı Davranış Teorisi bileşenlerinin girişimcilik niyeti üzerindeki pozitif etkisi işletme ve mühendislik öğrencilerinin dahil edildiği grupla doğrulanmakla birlikte, sadece mühendislik öğrencilerinin katılımıyla oluşturulan grupta sosyal baskı ile girişimcilik niyeti arasındaki ilişki önemsiz olarak saptanmıştır. Carey vd. (2010) araştırmalarını örgütsel davranış dersi alan öğrenciler üzerinde yapmış, öğrencilerin küçük işletmeler kurma, yüksek kar getiren küçük işletmeler kurma ve yüksek büyümeye sahip girişimler kurmaya yönelik niyetlerini ölçmüşlerdir. Araştırma neticesinde, küçük veya yüksek büyümeye sahip işletmeler kurma niyetinin sosyal baskı ve algılanan davranış kontrolü tarafından etkilendiğini ancak yüksek kazanç getiren işletmeler kurma niyeti ile hiçbir Planlı Davranış Teorisi bileşeni arasında bağlantı bulunmadığını belirlemişlerdir. Moriano vd. (2012) yaptıkları çalışmada, davranışa yönelik tutum ile girişimcilik niyeti arasındaki ilişkinin önemli olduğunu tespit etmişler, diğer yandan sosyal baskı ile girişimcilik niyeti arasında önemli bir ilişki tespit edilmemiştir. Solesvik vd. (2012), Ukrayna'da işletme öğrencilerinin katılımı ile gerçekleştirdikleri çalışmada sosyal baskı ile girişimcilik niyeti arasında önemli bir ilişki bulmamışlardır. Ancak bir sene sonra

işletme ve mühendislik öğrencilerinden oluşturulan grup ile yaptıkları araştırmada bütün Planlı Davranış Teorisi bileşenleri ile girişimcilik niyeti arasında önemli bir ilişki saptamışlardır (Solesvik, 2013). İngiltere ve Fransa’da mühendislik öğrencileriyle yaptıkları araştırmada ise Souitaris vd. (2007) davranışa yönelik tutum, sosyal baskı ve algılanan davranış kontrolü ile girişimcilik niyeti arasında önemli bir ilişki belirlemişlerdir.

2.2.2. Girişimsel Olay Modeli Teorisi

Girişimciliğe olan niyetle ilgili ilk model girişimsel olay modelidir. İş kurma faaliyetini gerçekleştiren girişimci kişiler için, girişimciliğe sebep olabilecek davranışları araştırmaktadır. Shapero’nun girişimsel olay modeli fırsatları gören, değerlendiren kişilerin davranışlarını ele almaktadır. Bu model, iş kurmanın yönetim, kabiliyet ve riske neden olan unsurlar arasındaki etkileşim ile tanımlanabileceğini ifade etmektedir (Guerrero vd., 2008).

Model ilk olarak 1975’te Shapero tarafından ortaya atılmış, 1983’te Sokol tarafından geliştirilmiş ve 1993 yılında Krueger’in dış etmen etkilerini eklemesi ile Shapero-Krueger modeli olarak adlandırılmaya başlamıştır. Girişimsel olay modelinde bireyin bir girişimci olarak eyleme geçmesinin, sonuçta kazanacağı çıktının algılanan arzu edilebilirliği, fırsatlara karşı eyleme geçme eğilimi ve amaçların gerçekleştirilebilirliğine yönelik algısıyla ilişki olduğu ortaya koyulmuştur (Vardar, 2018). Girişimsel Olay Modeli şekil 5’te gösterilmektedir.

Shapero ve Sokol (1982), girişimci etkinlik modelinde girişimcilik niyetinden daha çok, girişimcilik etkinliği başka bir ifadeyle yeni bir iş oluşturma durumunu merkeze aktarmışlardır. Modelde bahsedilen, kişilik önce girişimcilik yönünde istekli olmakta, daha sonra ise bu isteğin hayata geçirilme durumunun var olup olmadığına bakılmakta ve bunun neticesinde harekete geçmeye veya geçmeme durumunu kararlaştırmaktadır (Şeşen ve Basım, 2012).

Şekil 5: Girişimsel Olay Modeli

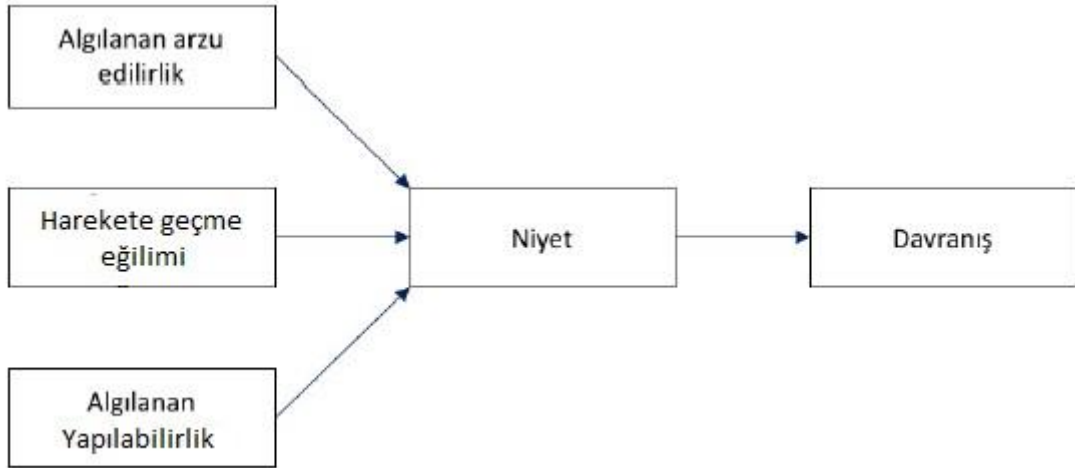

Kaynak: Shapero ve Sokol, 1982

Shapero (1982), Girişimsel Olay Modelinde altında yatan mekanizmaların göründüklerinden daha karmaşık olduğunu açıklamıştır. Belirli durumlarda, sadece algılanan fizibilite ve algılanan arzu edilebilirlik, girişimci niyetinin yeterli bir göstergesi olacaktır, oysa özel vakalar, üç öngörücü (algılanan fizibilite, algılanan arzu edilebilirlik ve harekete geçme eğilimi) tarafından açıklanabilir. Bu modelin diğer bir ilginç yönü, hareket geçme eğiliminin karmaşık doğasıdır. Bu öngörücü yalnızca girişimci niyetinin belirlenmesinde doğrudan bir etkiye sahip değil, Girişimsel Olay Modeli içindeki diğer değişkenler arasında ılımlı etkilere de sahiptir. Algılanan fizibilite ve algılanan arzu edilebilirlik, durumsal değişkenler, sosyal faktörler, bireysel özellikler ve kültürel çevre tarafından da şekillenir (Davids, 2017).

Girişimsel Olay Modelinde, katılığın bir şey engel oluncaya ya da “yer değiştirenceye” kadar insan davranışına yön verdiğini varsayılmaktadır. Burada ki yer değiştirme, iş kaybı ya da boşanma gibi, genellikle olumsuz olarak görülmektedir, ancak bir miras almak ya da piyangoyu kazanmak gibi pozitif yönlü de olabilmektedir. Yer değiştirme, karar vericinin bir dizi alternatif arasından mevcut en iyi fırsatı aradığı davranışta bir değişime neden olmaktadır (Katz, 1992). Davranış seçimi, alternatif davranışların göreceli “güvenilirliğine” (bu durumda kararı verecek kişiye) ve bazı “harekete geçme eğilimi” ne (önemli bir işlem yapılmayabilir) bağlıdır. Güvenilirliğin hem istenen hem de uygulanabilir bir davranış olarak görülmesini gerektirmektedir (Krueger vd., 2000).

Shapero, Girişimsel Olay modelinde girişimcinin niyetinden daha çok, girişimsel olayı yani yeni bir iş başlatma konusunu merkeze koymuştur (Kuehn, 2008). Modele göre, kişi ilk olarak girişimcilik yönünde istekte bulunmakta, daha sonra bu isteğin uygulanabilir olup olmadığını ölçmekte ve bunun sonucunda da eyleme başlamaya ya da başlamamaya karar vermektedir (Krueger vd., 2000). Diğer bir deyişle, girişimsel olay modeli, bir iş/işletme kurmayı girişim, kabiliyet, yönetim, görece bağımsızlık ve risk arasındaki etkileşim ile açıklanabilecek bir olay olarak nitelendirmektedir (Paço vd., 2011).

Shapero (1982) girişimsel olay modelinde girişimin bağlamsal ve sosyo-kültürel etmenlerin etkileşiminin bir sonucu olduğunu belirtmiştir. Bağlamsal faktörlerin kişilerin algıları üzerinde değerler yoluyla etkin olduğunu ve değerlerin de sosyal ve kültürel aktarımla bireylere aktarıldığını ifade edilmektedir. Bağlamsal faktörler ile çoğunlukla girişimciliğe yola açan kişinin yaşamında geçirmiş olduğu deneyimler kastedilmektedir. Bireyin işinden olması, orta yaş krizi, finansal sorun yaşaması, geçmiş deneyimleri ve o an için başarıya dair algıları kişinin girişimcilik davranışları üzerinde etkili olabilmektedir (Elfving, 2009).

Yeni bir iş başlatma kararı bu modele göre iki etmene dayanmaktadır: davranışın güvenilir olarak algılanması yani yeni girişim oluşturmanın bir fırsat olarak görülmesi ve hızlandırıcı ya da tetikleyici bir olayın meydana gelmesi. Shapero, algılanan arzu edilirliliği, kişinin yeni bir girişimde bulunma olasılığını ne kadar çekici bulduğu ya da çekici bulma seviyesi olarak tanımlamakta; kişinin girişimcilikle olan etkileşimini yansıtmaktadır. Algılanmış yapılabirlik ise, bireyin yeni bir iş başlatmaya kişisel olarak ne kadar yetkin olduğu inancı ile ilgilidir. Shapero, harekete geçme eğilimini; bireyin davranışlarını diğer insanların kararlarına göre değerlendirmesi şeklinde kavramsallaştırmıştır. Ayrıca Shapero, niyetlerin kısayol seviyesinde yapılabirlik ve istenirlik algısına dayandığı görüşünü ileri sürmüştür (Krueger, 1993). Algılanmış istenirlik, algılanmış yapılabirlik ve harekete geçme eğilimi; girişim niyetlerinin öncülleri olarak bahsedilmiştir. Shapero'ya göre kişinin girişimciliğe karşı tutumu, onun girişimcilikle ilgili geçmişteki deneyimlerinden ve rol modellerinden dolayı olarak da olsa etkilenecektir (Uygun, 2018).

Algılanan arzu edilebilirliğin, girişimci niyetinin belirlenmesinde temel bir rol oynadığı bulunmuştur. Bu algı genellikle bir işe başlayan bireyin tutum ve inançlarıyla

şekillenir (Krueger, 1993). Bu tutumlar ve inançlar çeşitli faktörlerle şekillendirilebilir, örneğin, girişimcilik eğitiminin bir iş kurmaya yönelik olumlu bir tutumu teşvik ettiği bulunmuştur (Gorman vd., 1997). Diğer araştırmalar, rol modellerinin veya başarılı iş adamlarının, eğer bu bireyler başkalarına bilgi ve pozitif deneyimlerini paylaşarak ilham vermeleri durumunda girişimciliğin çekiciliğini de artırabileceğini göstermektedir (Wilson vd., 2004). Algılanan arzu edilebilirlik; kişinin girişimciliğe yönelik algısı, harekete geçme eğilimi ve bireyin girişimcilik etkinliğine yönelmeye olan eğilimidir. Planlanmış davranış teorisinde olduğu gibi, dışsal etkiler Girişimsel olay modelinde de doğrudan niyetleri veya davranışları etkilemektedir. Niyeti tetikleyen algılanan arzu edilebilirlik ve algılanan yapılabirlik, kişisel durum algılarıyla ilişkilidirler (Krueger, 1993). Shapero (1982), bu süreçte algıların ne kadar kritik olduğuna dair örnek sunmuştur. Önemli yaşam olayları (iş kaybı, göç vb.) girişimcilik faaliyetlerinde önemli artışlar sağlayabilmektedir. Bu örneğe göre iş kuran kişiler değişmedi, sadece “yeni” koşullarla ilgili algılarını değiştirmişlerdir. Algılanan arzu edilebilirlik bireyin sahip olduğu değerlere ve neyin arzu edilir veya edilmez olduğuna yönelik algılarını ifade etmektedir. Shapero ve Sokol (1982), kültür, aile, akraba, iş arkadaşları, öğretmenler ve geçmiş işlerdeki deneyimler gibi değişkenlerin kişisel değerleri ve bundan dolayı da algılanan arzu edilirliliği önemli ölçüde etkilediğini belirtmişlerdir. Algılanan arzu edilebilirlik, planlanan davranış teorisindeki sosyal normlar ile benzerlik göstermektedir (Krueger vd., 2000). Bireylerin girişimciliğe karşı olumlu tutumları olduğu ve girişimcilik konusunda olumlu görüşleri olduğu durumlarda, girişimciliği istenen bir kariyer tercihi olarak algılayacaklardır. Daha yüksek algılanan arzu edilebilirlik seviyeleri, daha yüksek girişimcilik niyeti seviyesi ile ilişkilidir (Shapero ve Sokol, 1982).

Algılanan yapılabirlik ayrıca girişimci niyetinin bir diğer önemli belirleyicisi olarak tanımlanmıştır. Algılanan yapılabirlik, bireyin girişimcilik davranışı gösterip gösteremeyeceğine yönelik algısıdır (Shapero ve Sokol, 1982). Algılanan yapılabirlik, bireyin hedefine ulaşmak amacıyla yapılması gerekenlere (örnek olarak yeni bir girişim başlatmaya ne derece yetkin olduğuna) dair düşüncelerini belirtmektedir (Krueger, 1993). Harekete geçme eğilimi ise bir insanın harekete geçilmesine yönelik fikrine karşın verilen kişisel tavidir (Vardar, 2018). Bu algıyı şekillendiren kilit faktör, bir bireyin bir işe başlamak için gerekli beceri ve kabiliyete sahip olup olmadığına ilişkin değerlendirmesidir (Krueger, 1993; Shapero ve Sokol, 1982). Godsey ve Sebora (2010), bireyin algılanan yapılabirlik seviyesinin girişimcilik öz yeterliliklerinden olumlu

yönde etkilendiğini açıklamaktadır. Girişimci öz yeterlilik, bireyin kendi yeteneğini değerlendirmesinin yanı sıra, bir işe başlamak için mevcut kaynakları nasıl etkili bir şekilde kullanabileceği ile de tanımlanır. Öz-yeterlilik düşüncesi, bireylerin genellikle beceri setlerinden veya yeteneklerinden mahrum kaldıklarını düşündükleri görev ve davranışlardan kaçınmalarıdır. Bununla birlikte, bu özellik dış faktörlerle şekillendiğinde, olumlu sonuçlar doğurabilir. Örneğin, eğitim bireylerin bir işe başlamak için gereken becerileri öğrenmelerine izin verebilir. Bir bireyin ticari operasyon hakkında bilgisi olduğunda ve girişimciliği anladığı zaman, bu girişimcilik öz-yeterliliklerini artırabilir ve ardından algılarını değiştirebilir. Gerekli becerilere sahip olan kişiler, genellikle bir iş kurmanın uygulanabilir bir olay olduğunu düşünürler (Godsey ve Sebor, 2010). Dolayısıyla, bir iş kurmayı mümkün olarak algılayan bireylerin güçlü bir girişimcilik niyeti göstermeleri daha olasıdır.

Girişimsel Olay Modelinde yapılabirlik ve arzu edilebilirlik algıları dikkate alınmadan önce hareket etme eğilimi, girişimcilerin karakteristik bir özelliği olarak tanımlanmıştır (Shapero, 1975), bireyin kararlarına göre hareket etme eğilimi olarak “harekete geçme eğilimi” kavramsallaştırılmıştır. Böylece Shapero tarafından niyetlerin gönüllü yönlerine dikkat çekilmiştir (“yapacağım” gibi). Shapero (1975) bu değişkeni iç kontrol odağına bağlar ve hatta iç ölçü kontrol odağının uygun önlemlerin yokluğunda vekil olarak kullanılmasını önermiştir. Rotter'e (1966) göre iç kontrol odağı, bireyin yaşamındaki olayları etkileme yeteneğini algılaması anlamına gelir. İç kontrol odağına sahip kişiler, dış kontrol odağına sahip olduğunuz kişilere karşı kendi yaşamlarını dikte ettiklerini ve yaşamlarındaki olayları dış faktörlere bağladıklarına inanırlar (Begley ve Boyd, 1987). Kontrol tipi, bireyin kendi içinde bağımsız olarak bir eylem planı yürütme kabiliyetine sahip olup olmadığını belirler (Gurel vd., 2010). Bu nedenle, uygun hareket etme eğilimine sahip olmayan bir kişi, yeni girişim yaratmaya başlayamayacağından girişimci olamaz (Shapero, 1982). Harekete geçme eğilimi olmadan iyi biçimlendirilmiş niyetleri tahmin etmek zor olacaktır. Kavramsal olarak, bir fırsata etki etme eğilimi kontrol algılarına bağlıdır: yani harekete geçerek kontrol kazanma arzusuna. Deneysel olarak belirsizlik ve sıkıntı altında hedefe yönelik davranışları başlatmak ve sürdürmekle yakından ilişkili bir model olarak söylenebilmektedir (Krueger vd., 2000). Başka bir deyişle, Shapero'nun modeli, girişimcilerin bir girişimden önce var olma potansiyelini, girişimciliği rahatsız eden

olumlu veya olumsuz bir şeyi ve yer deęiřtirmeden sonra hareket etme eęilimini gerektirdięini varsayar.

Hem Planlanmıř Davranıř Teorisi hem de Giriřimsel olay modeli, byk lde birbirine benzemektedir. Her ikisi de kavramsal olarak algılanan z yeterlikle (Planlanmıř Davranıř Teorisinde algılanan davranıřsal kontrol; Giriřimsel olay modelinde algılanan yapılabilirlik) iliřkili bir unsur iermektedir. Planlanmıř Davranıř Teorisinde bulunan dięer iki tutum Giriřimsel olay modelinde algılanan arzu edilebilirlięine karřılık gelmektedir (Katz, 1992). Amalanan iřlerini kuramamıř yeni giriřimciler dřnlerek Giriřimsel Olay Modelinde niyetlere harekete geme eęilimi eklenmiřtir (Krueger vd., 2000).

2.2.3. Giriřimsel Tasarıları Gerekleřtirme Modeli

Giriřimsel Tasarıları Gerekleřtirme Modelinde (Bird, 1988) kiřiye giriřimci olmaya ynelten faktrler; bireysel, kavramsal, fikri ve sezgiseldir. Modele gre, kiřisel etmenlere bireyin sahip olduęu kabiliyetler, nitelikler ve tecrbeler rnek olarak verilebilir. Kavramsal faktrler ise devlet politikaları, kanunlar ve pazar yapısıdır. Bireyin amaları, fikirleri ve tespitleri dřnsel ęeler olarak sıralanırken, sezgisel ęeler ise kiřinin misyonu ve vizyonunu belirtmektedir. (Boyd ve Vozikis, 1994).

Giriřimcilerin fikirleri ve niyetleri, yeni organizasyonların bařlangıtaki stratejik řablonunu oluřturur ve yeni giriřim geliřtirmenin temelini oluřturur. Her ne kadar yeni rnler, yeni hizmetler, yeni sosyal hareketler iin giriřimci fikirler olsa da, hayata geirilmeleri iin ilham, srekli dikkat ve niyete ihtiya duyulmaktadır. Giriřimcilerin niyetleri; hedef belirleme, iletiřim, taahht, organizasyon ve dięer tr iřlere rehberlik eder. Her ne kadar davranıř bilinsiz ve istenmeyen ncllerden kaynaklanabilse de, burada ilgilenilen řey bir firmanın kurulması olan bilinli ve amalanan bir eylemdir. Bu modelde eylemin kendisine eylemin psikolojik ncllerinden daha az odaklanılmaktadır. Niyet sreci kendi nclleri de olan giriřimcinin kiřisel ihtiyaları, deęerleri, istekleri, alıřkanlıkları ve inanlarıyla bařlar. řekil 6'da bu beř ncl; yeni bir organizasyonun oluřturulmasına katkıda bulunan ve ardından giriřimcinin ihtiyalarını, deęerlerini, isteklerini, alıřkanlıklarını ve inanlarını etkileyen niyetli ve davranıřsal sonuların ekirdeęinde yer alan  intrapsiřik aktiviteyi (geici bir gerilim yaratma ve srdrme, stratejik odaęı srdrme ve stratejik bir duruř geliřtirme) gstermektedir (Bird, 1988).

Şekil 6:Niyet-Doğrultu Süreci (Intention-direction)

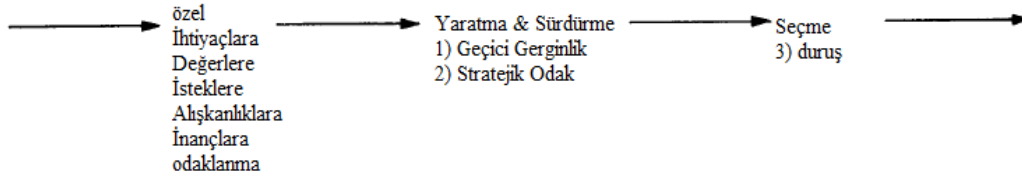

Bird (1988)'ün modelinde, kişisel ve bağlamsal koşullar girişimsel niyetlerin oluşma sürecinde rasyonel ve sezgisel düşünme sistemi ile ilişkili olmakta, bu da işletme yaratımı ile sonuçlanmaktadır. Bahsedilen bağlamsal koşullar kişinin sosyal, politik ve ekonomik şartlarından; kişisel koşullar ise bireyin özgeçmişi, kabiliyetleri ve kişiliğinden oluşmaktadır. Girişimsel Tasarıları Gerçekleştirme Modeli, bilişsel psikolojide davranışı açıklamaya ya da tahmin etmeye çalışan teoriyi temel almaktadır. İnanç, tutum, niyet ve sonrasında da davranışlar arasında bir bağ oluşturma işlevine dayanarak oluşturulmuştur. Modele göre niyet kaynağını tutumlardan almakta ve davranışın belirleyicisi olmaktadır (Uygun, 2018).

İnançlar => Tutumlar => Niyetler => Davranış

Modelde zaman karmaşıklığına, hızlı karar verme sürecine, stratejik odağın sürdürülmesine, hedef odaklı olma ihtiyacına değinilmiştir. Karmaşık rolleri nedeniyle girişimciler zamanı daha uzmanlaşmış rollere sahip olanlardan farklı deneyimlemekte ve yönetmektedirler. Yeni girişimin geleceği, girişimciler için kendi finansal ve psikolojik yatırımlarından dolayı diğerlerinden daha belirgindir. Aynı şekilde, girişimciler daha fazla kontrole ihtiyaç duydukları şeklinde karakterize edilirler; gelecek hakkında bugünden sorumluluk hissederler: Bu organizasyonu onlar yaratmıştır ve organizasyon onlarıdır. Girişimciliğin bir başka yönü de girişimcilerin çevreye uyum sağlamak için hızlı kararlar alma zorunluluğudur (örneğin pazarlara, hükümete, emeğe göre). Girişimcilerin niyetleri hem amaçların hem de araçların niyetli olabilmesine rağmen, davranış biçimlerine değil, arzu edilen son hallere yani sonuçlara yönelik olma eğilimindedir. Yani girişimciler Stratejik odaklarının sürdürülmesi üzerine de yoğunlaşmaktadırlar. Çoğu girişimci sonuç odaklı olmasına rağmen, bazıları araç veya süreç yönelimlidir. Süreç odaklı girişimciler, tatmin edici bir iş ve rahat bir yaşam elde etmenin bir yolu olarak serbest meslek seçimlerini (genellikle birkaç çalışanı içerir) seçmektedirler. Teknik becerilerini özerk olarak kullanmak için girişimlere başlayan süreç odaklı girişimciler "usta-girişimci" dir. Buna karşılık, "fırsatçı-girişimciler" önderlik edebilecekleri bir organizasyon oluşturmak için girişimci olurlar. Beklenildiği

gibi, fırsatçı girişimciler daha büyük ve daha karmaşık organizasyonlar geliştirmektedir (Bird, 1988).

Girişimciler açıkça an(şimdi) odaklı insanlardır. Şimdiki zamanda yaşarlar, gelecek için nadiren plan yaparlar ve geçmişi az düşünürler (Bird, 1988). Birçok girişimci stratejileri formüle etse ve bazıları resmi planlamalar yapsa da, genel olarak fırsatların bugünde oluştuğuna inanırlar. Zamanı hayal kurmakla ya da geçmişe dönük duygularla değil, eyleme geçmekle doğru harcarlar. Girişimci niyetler araştırması teoriye dayalı araştırmalara yeni alanlar açmaktadır. Girişimci fikirler arasındaki karmaşık ilişkilere ve bu fikirlerin sonuçlarına bağlı olarak dikkati çekerken, daha önce çalışılan girişimcilik özelliklerinden (örneğin kişilik, motivasyon ve demografi) ve bağlamlarından (örneğin önceki deneyimler, pazarlar ve ekonomi) dikkati uzaklaştırır. Girişimsel Tasarıları Gerçekleştirme Modeli davranışsaldır ve kurumsal değildir. Bir girişimin nasıl başlatılacağı veya iş dünyasında nasıl başarılı olacağına dair stratejik bir harita sunmamaktadır. Bunun yerine, girişimcilerin örgütleri nasıl yarattıkları, sürdürdükleri ve dönüştürdükleri hakkındaki sorulara dikkat çekmekte ve böylece girişimciliği stratejik yönetimden ayırılmasına yardımcı olmaktadır.

Bird 'ün niyet modelinde girişimcilik eğilimini oluşturan etkenler sosyo-politik, kişisel, rasyonel düşünsel ve sezgiseldir. Bu kapsamda, kanuni düzenlemeler sosyo-politik, geçmiş deneyimler bireysel, zihindeki hedef ve amaçlar düşünsel ve kişinin vizyoner bakışı da sezgisel etkenler olarak sıralanabilir (Boyd ve Vozikis, 1994). Başka bir deyişle, Bird'ün modeli, tutum ile girişimcilik niyeti arasındaki ilişkiyi, daha çok değişkenin kullanılabileceği esnek bir ölçek üzerinde değerlendirir (Paço vd., 2011).

Bird (1988)'ün Girişimsel Tasarıları Gerçekleştirme Modelinde; kişisel ve bağlamsal koşullar, girişimsel eğilimlerin oluşumu sürecinde rasyonel ve sezgisel düşünme sistemi ile etkileşimde bulunmakta, bu da girişim yaratımı ile sonuçlanmaktadır. Bağlamsal koşullar kişinin; sosyal, politik ve ekonomik şartlarından; kişisel koşullar ise bireyin özgeçmişi, kişiliği ve becerilerinden oluşmaktadır. Yeni bir girişim kurma niyeti; rasyonel, analitik, nedensel düşünme süreci ile sezgisel, kısayollu düşünme sisteminin birer sonucu olabilmektedir. Zaman ilerledikçe, girişimsel niyet girişimsel davranışı doğurmaktadır (Bird, 1988). Bird'ün Girişimsel Tasarıları Gerçekleştirme Modeli, bilişsel psikolojide davranışı açıklamaya ya da öngörmeye çalışan teoriyi temel almaktadır. İnançlar, tutumlar, niyetler ve sonrasındaki davranışlar

arasında bir bağ kurma işlevine dayalı olarak kavramsallaştırılmıştır. Davranışsal niyet, kaynağını tutumlardan alarak davranışın öncü belirleyicisi olmaktadır (Boyd ve Vozikis, 1994).

Girişimsel Tasarıları Gerçekleştirme Modeline göre, yeni bir girişimin kurulmasıyla ilgili algılar ve tutumlar, bu düşünce süreçlerinden oluşmakta ve organizasyon kuracak bireyin davranışsal niyetlerini etkilemektedir. Öz-etkinlik bu bilişsel düşünce süreçlerinin bir getirisiidir. Ajzen'in Planlı Davranış Teorisi ile tutarlı olarak, girişimciliğe dayalı tutumlar ile başarı ya da başarısızlık ihtimaline dayalı algılanan öz-etkinlik inançları, sonuç olarak girişimsel niyetlerin gelişmesini etkileyecektir (Boyd ve Vozikis, 1994). Kişilerin, en güçlü öz-etkinlik duygusu geliştirebilmelerinin yolu uzmanlık deneyimleridir (pratik deneyimler ve tekrarlanan başarılar). Başarılı kişilerin yakaladıkları başarılar onların öz-etkinliğini geliştirdiği için başarılı olurlar ve yine bu başarılar daha yüksek beklentilere ve gelecekte olabilecek başka başarılarla zemin oluşturacaktır. Tekrarlanan başarılar, kişinin kabiliyetlerini ve kabiliyetlerine ilişkin algılarını artırmaktadır. Öz-etkinliği güçlendirmenin diğer bir yolu, rol modellerini gözlemleme yolu ile öğrenmedir. Girişimci bir rol modelinin oluşu; öz-etkinliği olumlu yönde etkileyecektir. Girişimci rol modelinden kazanılan öz-etkinlik seviyesi ne kadar çok ise, girişimsel niyetler de bir o kadar güçlü olacaktır. Öz-etkinliğin seviyesini yükselten diğer bir etken ise sosyal deneyimdir. Eğer insanlar, toplum tarafından olumlu yönde cesaretlendirilir ise; daha fazla efor sarf edeceklerdir. Sosyal desteğin sağladığı sosyal inanç ne kadar yüksekse; girişimsel öz-etkinliğin seviyesi de ona oranla yüksek olacaktır (Erikson, 2003).

Bird'ün Girişimsel Tasarıları Gerçekleştirme Modeli, hala ampirik olarak geçerlilik kazanmamıştır. Bununla beraber, Boyd ve Vozikis, bu modeli, öz-etkinliğin etkilerini de kapsayacak şekilde genişletmişlerdir; onlara göre bu etkiler: kariyer deneyimleri, girişimsel rol modelleri ve toplumsal destektir. Girişimsel öz-etkinlik de girişimsel niyetlerin gelişimini etkilemekte ve girişimsel niyetlerle girişimsel davranışlar arasındaki ilişkiyi geliştirmektedir (Shook vd., 2003).

2.3. Girişimcilik Niyetini Etkileyen Faktörler

İnsanları girişimciliğe özendiren temel dürtülerin hangileri olabileceği önemli araştırma konularından biridir. Klasik iktisadi düşünceye göre bireysel çıkarların en üst seviyeye taşınılması girişimciliği tetikleyen en ciddi dürtüdür. Diğer bir ifadeyle iktisadi

kazanç elde etme arzusu girişimciliğin oluşmasına neden olmaktadır (Gençay, 2017). Bu anlamda girişimci niyetinin oluşması birkaç maddede sıralanabilir:

a) Başarma Duygusu: Kendisine ait bir işi olan müteşebbis verdiği kararların veya çalışmaların sonucundan tamamı ile sorumludur. Başarı elde etme ve kazanma dürtüsünün meydana getirdiği haz bireyleri kendi işlerini yapmaya cesaretlendirmektedir (Tomak, 2015).

b) Saygınlık Kazanma İsteği: Toplumlarda daha çok kazanmak isteği, bir kişinin kazandığı ve harcadığı paranın diğer insanlar tarafından başarı ve değer ölçüsü biçiminde görülmesinden dolayıdır. İyi bir iş ve unvana sahip olmak, toplum gözünde girişimcilere verilen değer olarak nitelendirildiğinden, kişilerin toplumsal statülerinde olumlu etkiler meydana gelir (Bozkurt, 2011).

c) Kar Elde Etme İsteği: Girişim kar elde ettiği sürece girişimcinin de maddi refah seviyesi artacaktır. Eğer bir ortaklık söz konusuysa bu refahlığı hissesi ile orantılı olarak temettü dağıtım yoluyla sağlayacaktır. Fakat girişimciler için genellikle kar elde etme isteği en önemli gaye olmamaktadır (Tomak, 2015).

d) Bağımsızlık İsteği: Kendi işinin sahibi olmak, diğer bireylerden emir almamak ve kabiliyetlerini sergileyebilmek her şeyden önce özgürlük vermektedir. Bireyin şahsi işi ve kendi mutluluğu uğruna aldığı kararları hayata geçirecek ideallerine ulaşması motivasyon tedarik edici bir faktör olmaktadır (Bozkurt, 2011).

e) Yaş: Girişimciler arasında bütün yaş grupları görülmekle birlikte çoğu, kendi işletmelerini 25-40 yaş aralığında başlatma kararı almaktadır (Shmailan, 2016). Girişim oluşturmada yaşın etkisini inceleyen Global Entrepreneurship Monitor (GEM) Global Report 2016/17, en çok girişimcilik aktivitesinin 25-34 yaş aralığında gerçekleştirildiğini saptamıştır.

f) Cinsiyet: Girişimcilik niyetini inceleyen çalışmaların ulaştığı genel sonuçlardan bir diğeri de, erkek bireylerin girişimcilik niyetlerinin kadınlara oranla daha fazla olduğu yönündedir (Ede vd., 1998). Girişimciliği odak alan araştırmalarda elde edilen sonuçlar tutarlı bir biçimde, erkeklerin, ekonomik gelişme düzeyine bakılmaksızın, girişimci faaliyette bulunma ihtimalinin kadın bireylerden fazla olduğu sonucunu ortaya koymaktadır (Global Entrepreneurship Monitor, 2017).

g) Eğitim Düzeyi: Eğitim ile kişiler sadece bilgi edinmekle kalmaz aynı zamanda sosyal becerilerini de geliştirirler. Günümüzde eğitim, daha iyi meslek ve gelir elde etme fırsatlarını getirmesi bakımından da önemli bir role sahiptir. Eğitim düzeyi iş zihniyetinin genel çerçevesine etkisi bulunan önemli bir etmendir. Ayrıca, toplumun eğitim seviyesi ne kadar fazla ise, o toplumdaki kişiler de, yenilikçi teknikler kullanarak mal ve hizmetleri geliştirmeye o kadar eğilimli olacaktır. Ayrıca daha yüksek eğitim düzeyi bulunan bireylerin, kendilerine dair öz-değerlendirmelerinin, eğitim seviyesi daha az olan kişilere oranla daha gerçekçi olma olasılığı yüksektir. Bu sebeple, iyi eğitilmiş yeni girişimcilerin, bir işletme kurma ve devam ettirme becerilerini, daha az eğitim seviyesi bulunan yeni girişimcilerden daha iyi tahmin etmeleri olasıdır (Verheul ve Carree, 2008).

h) Kişisel Deneyim: Kişinin girişimcilik tecrübesi bilinmeyen risk potansiyeli karşısında, ilgili alandaki nitelikli çalışanlarla, tedarikçilerle, müşterilerle ve iş ortaklarıyla olan ilişkileri ile ilgili bir konudur. Tecrübeli girişimcilerin girişimcilik deneyimi bulunmayan girişimcilere oranla daha az hata yapma ihtimalleri yüksektir. Özellikle, bireyin girişimciliğin farklı yönleri hakkında daha çok bilgisinin olması, onun girişimcilik faaliyeti ile ilgili daha gerçekçi algılamalarına katkıda bulunacaktır bu da, dolaylı olarak niyetleri etkilemektedir (Bahadır, 2018).

3. ÜÇÜNCÜ BÖLÜM

KARİYER KAVRAMI VE KARİYER PLANLAMASI

Kariyer son zamanlarda popülerliği artan ve iş hayatında sıklıkla kullanılan kavramlardan biridir. Sözlükte ‘‘bir meslekte zaman ve çalışmayla elde edilen basamak, başarı ve uzmanlık’’ anlamında geçmektedir (TDK, 2019). Günlük hayatta kariyer, ilerlemek, gelişmek, meslek, iş hayatı, başarı, kişinin iş hayatı süresince üstlendiği roller ve bu rollerle alakalı tecrübeler anlamlarında kullanılmaktadır (Pilavcı, 2007).

Geniş anlamda bireyin iş hayatı boyunca üstlendiği işlerin tamamı olarak tanımlanan kariyer, iş dünyasında 1950’li yıllardan sonra bilimsel olarak kullanılmaya başlanmıştır. 1950 yılında Donald E. Supper tarafından yazılan ‘‘Kariyer Psikolojisi’’, 1963 yılında Tiedeman ve O’ Hara’nın ‘‘Kariyer Gelişimi Seçimi ve Uyarlanması ile Bireysel Kariyer Gelişimi Teorisi’’ ve 1966 yılında John Holland tarafından yazılan ‘‘Meslek Tercihi Teorisi’’ eserlerinde kariyerin bilimsel olarak kullanılmaya başlandığı görülmüştür (Vural, 2015).

Kişinin çalışma hayatı süresince üstlendiği işlerin tamamı olarak tanımlansa da, kariyer kavramı bu tanımın da ilerisinde geniş bir anlam barındırmaktadır. Genel anlamda kariyer, yaşam boyu süren bir iştir. Yani kariyer sadece meslek sahibi olunan süreyi ya da çalışılan dönemi ifade etmez. Kariyer sürecinde bireyin iş hayatı öncesi- iş süreci- iş hayatı sonrası görevleri olduğu kadar, boş zaman etkinlikleri de dahil olmak üzere toplumda üstlendiği tüm roller bu sürece dahil olduğundan, bir meslek belirleme, herhangi bir mesleğe başlama ya da bir meslekten ayrılmak kariyer sürecini sona erdirmez (Aktaş, 2018). Bir bireyin kariyeri, sadece bireyin sahip olduğu mesleği değil işletmede kendisine verilen iş rolüyle ilgili beklenti, amaç, duygu ve isteklerini gerçekleştirebilmesi için eğitilmesi ve bu sayede edindiği bilgi, kabiliyet ve çalışma isteği ile o organizasyonda ilerleyebilmesi anlamını barındırmaktadır (Aydın Balta, 2007).

İnsanlar küçük yaşlardan itibaren planlar yapar ve hayaller kurar. Hangi işte çalışmak istediklerini, hangi mesleğin kendilerine uygun olduğunu düşünür. Bu planlar ve hayaller zaman içinde fırsatları görme ve rakipleri geçme olarak kişinin kariyer kimliğine etki eder. Günümüzde eğitilmiş kişilerin sayısındaki artış kariyer hedeflerini belirleyerek çalışma yaşamına girmelerini mecbur kılmıştır. Ekonomik düzenin

değişmesi ile birlikte yaşam boyu iş garantisi kalmamış ve kariyerin önemi artmış ve kariyer şekillendirme önem kazanmıştır (Kozak ve Dalkıranoglu, 2013).

Hall'e göre kariyer kişinin hayatı süresince edindiği mesleğe dair tecrübeleri ve eylemleri ile ilgili algıladığı kararlar ve davranışlar dizisi olup daha iyi kavranabilmesi amacıyla şu noktaların dikkate alınması gerekir: (Mavisu, 2010).

- Kariyerle başarı veya başarısızlık, hızlı veya yavaş ilerleme kastedilmemektedir.
- Kariyer başarısını veya başarısızlığını en ideal biçimde değerlendirebilecek olanlar, araştırmacılar, patronlar ya da yakın çevre değil, o kariyerin sahibidir. Çünkü kariyer değerlendirmesinde herhangi bir standart yoktur. Ayrıca bir insanın başkasının kariyerini değerlendirmesi etik olarak uygun görülmemektedir.
- Kariyer bireyin yaptığı ve hissettiği şeyler olarak, davranış ve tutumların ikisini de barındırır. Bundan dolayı kariyerin bir tarafını değerlerde, tutumlarda ve kişinin motivasyonunda zaman içinde oluşan değişiklikler (öznel kariyer) oluştururken, diğer tarafını kişinin gözlemlenebilen seçimleri ve eylemleri (nesnel kariyer) oluşturmaktadır. Bu sebeple kariyerin doğru olarak değerlendirilebilmesi için her iki tarafı de göz önünde bulundurulmalıdır.
- Kariyer kişinin meslekle ilgili tecrübelerinden oluşan bir süreçtir. Bu sebeple belli bir zamanda yapılan her türlü çalışma –ücretli olsun ya da olmasın- kişiye kariyer sağlamaktadır (gönüllü olarak çalışılan işler, ev işi, siyasi faaliyetler, okul süreci vb.).

Teknoloji alanında yaşanan ilerlemeler ile emeğe olan ihtiyaç azalmıştır ve büyük kitleler işsizlik ile karşı karşıya kalmaktadır. Özellikle vasıfsız çalışanlar bu durumdan daha çok etkilenmektedir. Bu nedenle kişilerin büyük ölçüde yalnız kaldığı iş hayatında sadece var olan işyeri için değil bütün sektörde aranan bir çalışan olması gerekliliği ortaya çıkmıştır. Bundan dolayı kişinin mevcut bilgi ve kabiliyetlerinin yanı sıra gelecekteki potansiyel işler içinde bilgi ve kabiliyet kazanması gereken bir süreç ile kariyer kavramının önemi her geçen gün artmaktadır (Mavisu, 2010).

3.1. Kariyer Planlaması

Kariyer planlaması, bireyin yetenek ve becerilerinin ile sahip olduğu bilgi birikiminin geliştirilmesiyle, çalıştığı işletme içerisindeki terfisinin planlanmasıdır. İki aşamadan oluşan kariyer planlamasının ilk aşaması kişinin kendini tanıyıp, analiz etmesinden oluşmaktadır. Bu sayede birey gelecekte kendini nerede, ne durumda

olduğunu görme isteğini belirlemeyebilme durumuna sahip olacaktır. İkinci aşamada ise; kişi kariyerinin işletme içerisinde ve işletmenin kişiye sunduğu fırsatlar yönünden incelenmesi ve yönlendirilmesidir. Bu durumda işletme kendi hedeflerini ön planda ve kişisel amaçları kendisine uyarlamaktadır. Bu durumun pozitif sonuçlar verebilmesi için bireyin ve işletmenin hedeflerinin bütünleştirilmesi gerekmektedir (Kula ve Adıgüzel, 2015).

Kariyer tercihi kişinin hayatında vermiş olduğu önemli kararlardan biridir. İnsanlar hayatının belli bir dönemimde, kariyer seçimlerini kesinleştirerek gelecekte yapacakları mesleği belirler. Eğer kişi bu kararı verme zamanına geldiği halde seçimini yapamıyor, sık sık karar değiştiriyor ve seçimini kesinleştiremiyorsa mesleki açıdan kararsızlık yaşadığı söylenebilir. Gelişmiş ülkelerde kariyer tercihi genellikle okul hayatı sürecinde ve özellikle orta öğretim döneminde bireysel kariyer planlaması uygulanarak gerçekleştirilir. Ülkemizde ise bu planlama genellikle, lise son sınıf öğrencilerinde ebeveynler, yakın aile bireyleri ve rehber öğretmenler tarafından kişinin düşünceleri dikkate alınmadan yapılmaktadır (Özdemir, 2010).

3.1.1. Kariyer Planlamasının Sağladığı Faydalar

Kariyer planlaması gerek bireysel gerekse işletme açısından faydalar sağlamaktadır. Kariyer planlamasına bireysel olarak bakıldığında kişinin iş hayatında yaptığı planları kapsar. Bireyin kendi kabiliyetlerini ve ilgi alanlarını değerlendirmesi, zayıf ve güçlü yönlerini belirlemesi, işletme içinde ve dışında kariyer fırsatlarını incelemesi, kariyer hedeflerini belirlemesi, planı hazırlayıp uygulaması gibi aşamalardan oluşmaktadır (Korkmaz, 2003). Bu aşamaların uygulanması ile birey kendini daha iyi bilen, fırsatları daha iyi yakalayan, hedeflerine daha kolay ulaşabilen bir konuma gelebilecektir.

Son zamanlarda kariyer planlamasının özellikle büyük çaplı işletmelerde yaygın olarak kullanıldığı görülmektedir. Kariyer planlaması ile işletmelerde vasıflı ve eğitim seviyesi yüksek çalışanlar edinme, işletmede ilerleme olanaklarının artırılması, iş hayatı kalitesini artırma gibi amaçlar güdülmektedir (Sönmez, 2017).

Daha ayrıntılı bakıldığında kariyer planlamasının bireye sağladığı faydalar şu şekilde açıklanabilir: (Eryiğit, 2000)

- Terfi edilecek personeli yetiştirme: Kariyer planlaması, terfi edebilir çalışanın işletme içi beklentilerini geliştirmeye fayda sağlamaktadır.
- Devir hızını düşürmek: Kişisel kariyer için çoğalan dikkat ve ilgi, daha çok örgütsel sadakati meydana getirmekte ve kariyer planlaması bu nedenle personelin devir hızını düşürmektedir.
- Çalışanların potansiyelini meydana çıkarma: Kariyer planlaması çalışanların potansiyel kabiliyetlerini daha çok meydana çıkarmak için onları isteklendirmektedir.
- Gelişmeyi kolaylaştırmak: Kariyer plan ve hedefleri çalışanların yetişmesi ve gelişmesi için onları motive etmektedir.
- Gizliliğin azalması: Kariyer planlaması, personelin niteliklerinin farkında olacağı, yönetici ve personel departmanının oluşmasına ortam hazırlamaktadır.
- Çalışanların ihtiyaçlarını tatmin etme: Çalışanların ihtiyaçlarının (saygınlık, tanınma, itibar gibi) tatmin edilmesini kolaylaştırmaktadır.

Kariyer planlamasının örgüte sağladığı faydalar ise şöyle sıralanabilir: (Eryiğit, 2000)

- Tüm basamaklardaki çalışanların işletme amaçlarına katkıda bulunmasını sağlamaktadır.
- Arzu edilen nitelikli elemanları oluşturur.
- İşletmeye sadakati artırır.
- Uluslararası işletmelerde istihdamı kolaylaştırır.
- Personel devir hızını azaltır.
- Ücret politikasını daha sağlıklı hale getirir ve terfi, rotasyon, işe son verilmesi gibi durumlarda alternatifler sunmaya yardımcı olabilmektedir.

3.2. Kariyer Seçimi ve Kariyer Seçimini Etkileyen Faktörler

Kariyer, bireyin kişiliğini, toplumdaki rolünü, statüsünü ve yaşam şeklini oluşturmasından dolayı büyük önem taşır. İnsan çalışmaya başlamasından itibaren ihtiyaçlarını gidermeyi, isteklerini karşılamayı, başarılı olmayı ve gelecekte daha iyi bir konumda olmayı ister. Kişilerin gelir elde etmeyi istemelerinin temelinde ekonomik, sosyal ve psikolojik ihtiyaçlar yer almaktadır.

Kariyer tercihi şüphesiz kişinin yaşamı boyunca etkili olacak bir seçimdir. Doğru karar verilerek tercih edilmiş bir kariyer, bireyin meslek ve sosyal hayatında başarılı ve mutlu bir yaşam sürmesine imkan sağlayacaktır. Bireyin yapacağı yanlış bir seçim ile meslek hayatında mutsuz, verimsiz ve isteksiz olacak ve olumsuzluklar kişinin sosyal hayatına da etki edecektir (Gökdeniz ve Merdan, 2011).

Liebowitz ve diğerleri (1986) yaptıkları çalışmada kariyer tercihi konusunda yapılan çalışmalar ve oluşturulan teorileri bir araya getirip analiz etmişler ve aşağıdaki sonuçlara ulaşmışlardır;

- Kişi kariyerine yaşamının farklı evrelerinde farklı olarak yaklaşmaktadır.
- Kişinin bazı kişilik özellikleri, kariyer tercihinin etkilemektedir (zeka, kabiliyet, kişisel inanış ve değerler vb.).
- Kariyer tercihi bireylerin etrafındaki dış faktörlerden de etkilenebilmektedir (Toplumun ekonomik, kültürel ve sosyal şartları, aile desteği/baskısı, eğitim şartları vb.)
- Kariyer süreci çoğunlukla belli bir süreci kapsar. Bu süreç; “belirginleştirme”, “seçme” ve “netleştirme” olarak sıralanabilir. Bu seçime uyum sağlama süreci; “başlama”, “iyileştirme” ve “bütünleşme” şeklinde gerçekleşmektedir.
- İş seçiminin sonuçlarına uyum sağlama çoğunlukla meslek ile alakalı etmenlere bağlıdır. Bunlardan en önemlisi; kişi beklentileri ile meslek çevresinin sağladıkları arasındaki farkın büyüklüğüdür.
- Memnun olma ve başarı, meslek ile kişi arasındaki uyuma bağlıdır.
- Kişinin mesleğinde ulaştığı kariyer, kişinin hayattaki başarısını ifade eder.

Kariyer tercihinin etki eden etmenlerin bilinmesi ve kariyer seçiminin kişinin hayatını nasıl etkileyebileceğinin anlaşılması ile, bireye kariyer tercihi konusunda yol gösterilebilmesi mümkündür (Pehlivan, 2008)

En uygun kariyer seçimi ise kişinin arzu, istek ve ihtiyaçlarına en iyi yanıt veren kariyer seçimi olacaktır. Rastlantılar, sosyal geçmiş, deneyimler, aile yapısı, aile kültürü ve ekonomik durumu, ekonomik olaylar, çevre koşulları, bireysel özellikler, ülkemizde eğitim için gereken puanın durumu vb. gibi birçok etken kariyer seçimini belirlemektedir. Bu nedenlerle kişinin kariyer tercihinin etkileyen temel faktörleri incelemekte fayda vardır. Şekil 7’de bu faktörler gösterilmektedir.

Şekil 7: Kariyer seçimini etkileyen faktörler

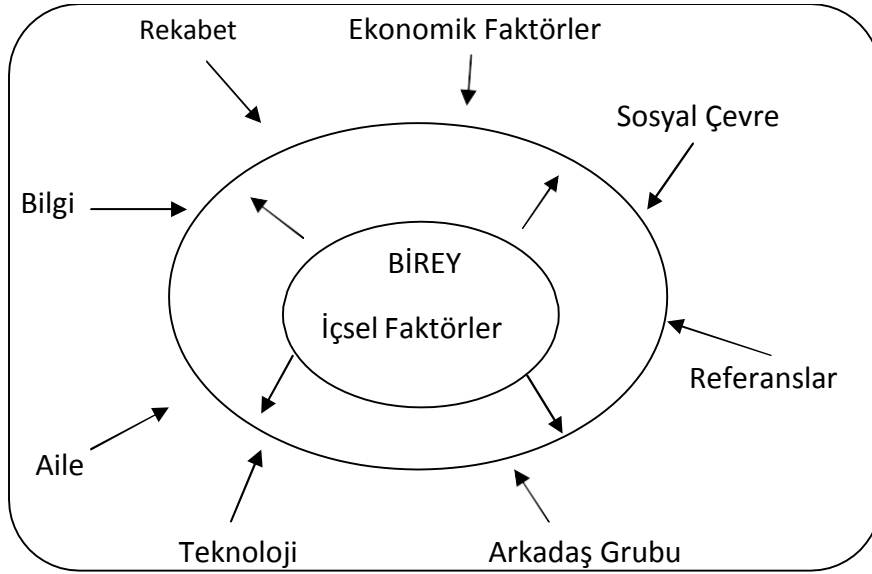

Kaynak: Eryiğit S., 2000

Kişinin sosyal geçmişi, ailesi ile ilişkileri, ailesinin toplumsal konumu ve ekonomik durumu ve içinde bulunduğu çevre başlıca sosyal faktörlerdendir. Kişilerin mesleklere bakış açıları toplumdan topluma farklılık göstermektedir. Bazı meslekler bir toplum için saygınken, diğer bir toplumda sıradan bir meslek olabilmektedir. Bu nedenle kişiler kendi toplumları içinde saygı gören meslekleri tercih etmeye eğilimlidirler (Özen, 2011).

3.2.1. Sosyal Faktörler

Kişinin kariyerine ve kariyer seçimine etki eden önemli bir etken ailedir. İnsanlar hayatlarının ilk anlarından itibaren aile ve yakın çevrelerinin yönlendirmelerinden etkilenmektedir. Bireylerin aile fertlerinden birinin mesleğine yönelmesi de oldukça sık görülmektedir. Özellikle gençlerin mesleki bilgi ve kişisel özellik, yetkinlik ve yeteneklerinin az olmasından dolayı aileler yönlendirmektedir. Yapılan araştırmalara göre gelir seviyesi yüksek ve kültürlü ailelerin çocukları hem ailelerinden destek almakta hem de kendi isteklerine uyan meslekleri bulabilmektedirler. Ekonomik ve kültürel açıdan daha zayıf olan ailelerde ise çocukların daha yüksek gelir getirecek işlere yönlendirildiği görülmüştür. Bazı ailelerde ise arzu ettikleri mesleğe ulaşamadıkları için çocuklarının bu mesleği yapmaları için baskı oluşturdukları görülmüştür (Vural, 2015).

Bireyin iş yaşamına başlamasıyla oluştuğu söylenen kariyer seçimi aslında küçük yaşlardan itibaren şekillenmektedir. Gençler daha okul dönemlerinde kendi kişisel kabiliyet ve niteliklerine uygun olarak gelecekteki beklentilerini

gerçekleştirebileceğini düşündüğü alanlara yönelmektedir (Karaarslan ve Altuntaş, 2016). Şekil 8’ de genç bireylerin kariyer seçimini sosyal faktörler açısından inceleyen modelde bahsi geçen konular gösterilmiştir.

Şekil 8: Kariyer seçimini etkileyen sosyal faktörler

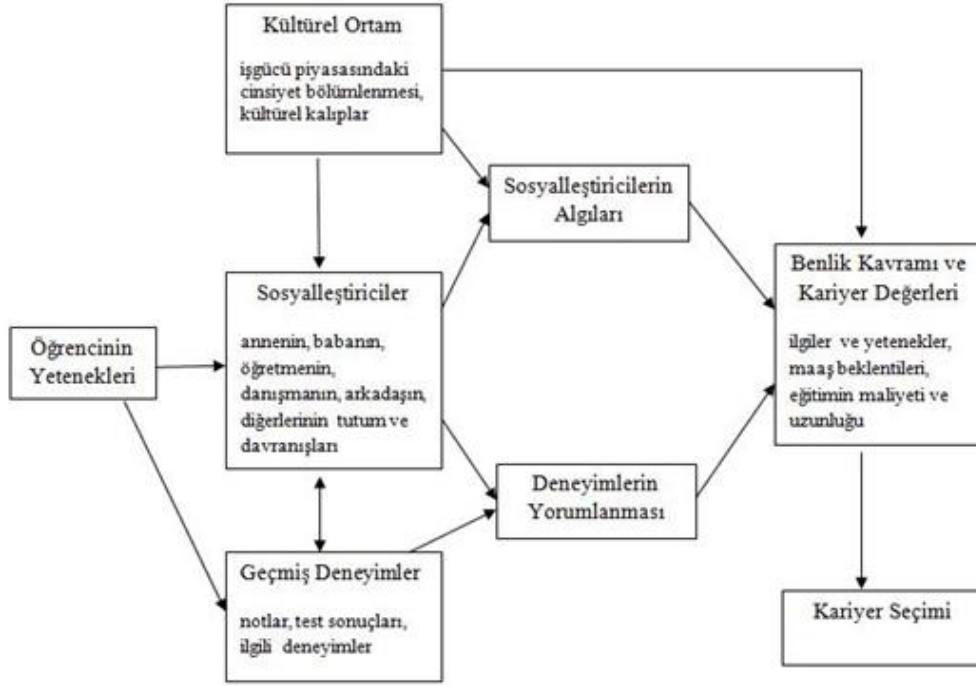

Kaynak: Yılmaz vd., 2012

Aile ve yakın çevre kadar önemli olan bir diğer faktörde eğitimidir. Bireyin eğitim yaşantısı okul öncesi, ilköğretim, ortaöğretim ve yükseköğretim gibi okul diye tabir edilen kurumlarda gerçekleşir. Buralarda görülen eğitim örgün eğitim olarak adlandırılırken; uzaktan eğitim, açık öğretim gibi eğitim biçimleri de gelişen teknoloji ile birlikte zaman ve yere bağımlı kalmadan eğitimi yaygınlaştırmıştır. Hem örgün hem de yaygın eğitimin amacı yeni teknolojilerin kullanımıyla mesleği kişilere kazandırmaktır. Eğitim kurumlarında öğrenimine devam eden çoğu kişi belli bir dönemde gelecekte yapacağı mesleği öğrenim yıllarında belirlemektedir. Zorunlu öğretim dönemini tamamlayan kişi yükseköğretime geçme ya da iş hayatına başlama gibi önemli kararlar verme sürecine girer. Burada eğitim ve öğretim sürecindeki deneyimler etkili olmaktadır. Bu nedenlerle eğitim ve öğretim yıllarının kişilerin meslek seçiminde etkin bir rol oynadığı görülmektedir (Deniz, 2001).

İçinde bulunduğumuz yüzyıl ile birlikte teknolojik gelişmeler hızlanmış ve bu gelişmeler yeni mesleklerin ortaya çıkışını da beraberinde getirmektedir. İletişim, sağlık, üretim gibi her alanda yaşanan teknolojik gelişmelerle istihdamın olumsuz etkilediği durumlar olduğu gibi yeni meslek alanların oluşmasını da sağlamaktadır. Bu gelişmeler seçilebilecek mesleklerde yeni tercihler çıkmasına neden olmuş ve bireylerin kariyer seçimleri için farklı alternatifler sunmuştur. Bilgi teknolojisinin gelişmesi ile birlikte kişilerin bilgiye ulaşımı kolaylaşmış ve kariyer seçimlerinde kendi kendilerini yönlendirebilmeleri için de bir olanak sağlamıştır.

3.2.2. Psikolojik Faktörler ve Kişilik Özellikleri

Kişinin kariyer tercihini etkileyen psikolojik faktörler üç ana başlık altında incelenebilir (Özen, 2011).

- Kişinin değerleri ve inançları: İnsanların içerisinde bulunduğu toplum, aile ve çevresinden edindiği inanışlar kariyer seçiminde etkin rol oynamaktadır. İnsanlar sahip oldukları değerleri ve inanışları değiştirme konusunda direnç gösterirler.
- Bireyin İstekleri: Kariyer seçimine etki eden diğer bir faktörde kişinin istekleridir. Bu istekler maddi veya manevi olabilir. Para, saygınlık, güç, hızlı terfi gibi değişen isteklere göre meslek seçimi değişiklik gösterebilir.
- Kişinin mesleğin geleceği hakkındaki düşünceleri: Kariyer yapmak için seçilecek mesleğin ilerleyen yıllarda daha iyi bir konumda olacağı fikri, bireyi bu mesleğe yönlendirme de büyük bir etken olacaktır.

Kişilik bireyin farklı durumlarda ortaya koyduğu tutumları açıklayan, sürekliliği bulunan, kişilerarası, duygusal, motivasyonel, tecrübeye dayalı etkileşim tarzı olarak tanımlanmaktadır. İnsanın kişiliği temel olarak başkalarının bizi nasıl gördüğünü şekillendirir (Aktaş, 2018). Kişilik bireyin meslek ve kariyer tercihini etkileyen önemli unsurlardan biridir. Kariyer seçimini etkileyen kişisel özellikler de ise cinsiyet, yaş gibi olguların yanında girişken, konuşkan, enerjik, iyimser olup olmama uyumluluk, açık sözlülük, güvenilirlik, kibarlık vb. gibi birçok kişinin karakterine etki eden unsurlar sıralanabilir. TÜİK 2018 verilerine göre 15-64 yaş arası kadınların işgücüne katılım oranı %37,2'dir (TÜİK, 2018). Ayrıca bazı toplumlarda kadınların çalışmasına olumlu olarak bakılmamakta ve meslek edinme adına zorluklarla karşı karşıya

kalabilmektedirler. Bu nedenle cinsiyetin kariyer seçimindeki etkisini anlamak için cinsiyetlere toplumun bakış açısını anlamak gerekmektedir.

3.2.3. Ekonomik Faktörler

Kişinin kendi kontrolü dışında gelişen ve kariyer tercihini etkileyen önemli etkenlerden bir diğeri de ekonomik faktörlerdir. Kariyer tercihini bireyin ailesinin ve yakın çevrenin ekonomik düzeyi, ülkelerin ekonomik politikaları, ekonomik bunalımlar ve krizler etkileyebilmektedir. Kişinin aile ve çevresinin ekonomik düzeyleri, meslek dünyasına dair algılarını tetiklemektedir. Yoksulluk ile büyüyen çocuklar, gelir düzeyi iyi olanlara göre daha az iş fırsatları olduğunu düşünmektedir (Weinger, 1998).

Günümüz dünyasında rekabet ortamında çevresel etmenlerde yaşanan hızlı gelişmeler şirketlerin kriz olarak adlandırılabilir durumlarla karşılaşmasına yol açmaktadır. Krizler gerek ülke içi gerekse uluslararası sebeplerle olabileceği gibi firmanın bağlı bulunduğu sektör veya işletmenin kendisinden de kaynaklanabilir. Dünyada ve Türkiye’de zaman zaman ekonomik krizler ve ekonomik bunalımlar yaşanmaktadır. Etkileri hangi oranda olursa olsun krizler ve ekonomik bunalımlar ekonomileri etkilemektedir. Ekonomik kriz dönemlerinde bir işletmenin başarısızlığa uğraması işletmenin geçici olarak sorumluluklarını yerine getirmemesinden iflasına kadar ilerleyen durumlara neden olan bir süreci kapsamaktadır (Erol, 2010).

Gerek ulusal gerekse uluslararası olabilecek bir ekonomik durgunluk ya da gerileme kariyer seçiminde olumsuz bir yol oynayacaktır. Ekonomik büyümenin düşmesi ile işletmede ilerleme fırsatları azalacak ve bunun sonucu da kariyer ilerlemesini olumsuz etkileyecektir. İnsan etmeninin başlıca kaynak olduğu ekonomide, kriz durumunda, kişiler fırsatlara yaklaşım konusunda daha çekimser olacak ve gerek girişimcilik gerekse kariyer olgusu olumsuz etkilenecektir. Ekonomik durgunluk ve krizler mevcut iş alanlarında ve istihdam koşullarının kötü etkilenmesine, hatta kariyer sonlanmasına neden olabilmektedir.

4. DÖRDÜNCÜ BÖLÜM

ARAŞTIRMANIN BULGULARI

Üniversite öğrencilerinin girişimcilik niyetini etki eden faktörlerin belirlenmesine yönelik araştırmada veriler anket tekniği ile elde edilmiştir. Anket formu iki bölümden oluşmaktadır. İlk bölümde öğrencilerin çeşitli özellikleri ve girişimcilikle ilgili çeşitli sorular yer almıştır. Anket formunda ikinci bölümde girişimsel niyet ve bu niyette etki eden ölçekler yer almıştır. Ölçekler beş noktalı yanıtlardan oluşmaktadır. Ölçeklerde yanıtlar, 1 kesinlikle katılmıyorum, 5 kesinlikle katılıyorum olacak şekilde hazırlanmıştır.

Araştırma 442 öğrenci üzerinde yürütülmüş ve öğrencilerin tamamı son sınıf öğrencisi olup öğrencilerin medyan yaşının 23 olduğu belirlenmiştir. Öğrencilerin % 38,2'si kadın öğrencilerden oluşurken, % 61,8'i erkek öğrencilerden oluşmaktadır. Öğrencilerin %17,9'u girişimcilik bölümünde, % 45,9'u işletme bölümünde okurken diğer bölümlerde okuyan öğrenciler ise % 36,2'sinden oluşmaktadır. Öğrencilerin % 48,4'ü örgün öğretim olup, % 51,6'sı ise ikinci öğretimde eğitim görmekte olduğu belirlenmiştir. Öğrencilerin %70,1'i girişimcilik dersi aldığını belirtirken, % 29,9'u ise girişimcilik dersi almadığını belirtmiştir. Öğrencilere aldıkları girişimcilik derslerinin girişimci olmak istemeleri üzerine etkisinin olup olmadığı sorulmuş ve girişimcilik dersi alanların % 76,8'inde etkili olduğu belirlenmiştir. Öğrencilerin babalarının % 41,2'i lise mezunu iken, % 23,1'i ortaokul mezunu olduğu belirlenmiştir. İlkokul mezunları ise % 23,8'ini oluşturmaktadır. Babaların % 5'i ön lisan, % 5,9'u lisans mezunu iken, % 1,1'i lisansüstü eğitim yapmıştır. Anne eğitimleri de incelenmiş ve mod sınıfın % 39,1 ile ilköğretim olduğu belirlenmiştir. Annelerin % 31'i ortaokul, % 25,6'sı lise eğitime sahip olduğu belirlenmiştir. Üniversite eğitime sahip anneler ise % 4,3 olarak belirlenmiştir. Öğrencilerin baba istihdamlarında en çok gözlenen grubun % 41,6 ile özel sektör olduğu, % 31,2'sinin emekli durumda bulunduğu belirlenmiştir. % 15,2'sinin kamuda çalıştığı ve sadece % 12'sinin girişimci olduğu belirlenmiştir. Öğrencilerin anne istihdamlarına da bakılmış ve % 70,1'inin herhangi bir alanda istihdam olmadığı ve ev işleri ile uğraştığı belirlenmiştir. % 21,7'si ise özel sektörde çalıştığı belirlenirken % 5,7'si ise kamu sektöründe istihdam olduğu belirlenmiştir. Girişimci olan annelerin oranı ise % 2,5'olarak belirlenmiştir. Öğrencilerin % 67,4'inin iş deneyimi var iken %

32,6'sının ise iş deneyimi olmadığı belirlenmiştir. Öğrencilerin % 17,4'ünün aile işletmesi/şirketlerinin olduğu belirlenirken, % 82,6'sının ise herhangi bir işletmelerinin olmadığı belirlenmiştir. Öğrencilerin % 55,7'sinde anne/baba veya yakın akrabaları arasında girişimci var iken, % 44,3'ünde ise girişimci olmadığı belirlenmiştir. Öğrencilerin % 33,3'ü mezun olduktan sonra anne/baba veya yakın akrabanın (olsun veya olmasın) girişimcilik faaliyetini sürdürebileceğini belirtmiştir. Öğrencilerin % 47,3'ü bir iş fikrinin olduğunu belirtirken % 52,7'si ise iş fikrinin olmadığını belirtmiştir. İş fikri olan öğrencilerden % 63,6'sı iş fikrini işletmeye dönüştürmek için zaman ve enerji harcamaya ve araştırma yapmaya başlamış olup % 17,2'si ise henüz başlamamış olduğu belirlenmiştir. Öğrencilerin özelliklerine yönelik dağılım sıklıkları Tablo 5'te verilmiştir.

Tablo 5: Öğrencilerin Özellikleri

Değ.	Özellik	N	%	Değ.	Özellik	N	%
Cinsiyet	Kadın	169	38,2	Öğrenim şekli	I.Ö	214	48,4
	Erkek	273	61,8		II.Ö	228	51,6
Bölüm	Bilgisayar Müh.	55	12,4	Girişimcilik dersi	Aldı	310	70,1
	Elek-elekt. Müh.	37	8,4		Almadı	132	29,9
	Girişimcilik	79	17,9	Dersin girişimciliğe etkisi	Oldu	238	76,8
	Halkla ilişkiler	27	6,1		Olmadı	72	23,2
	İşletme	203	45,9	İş deneyimi	Evet	298	67,4
	Makine Müh.	41	9,3		Hayır	144	32,6
Baba Eğitim durumu	İlköğretim	105	23,8	Anne eğitim durumu	İlköğretim	173	39,1
	Ortaokul	102	23,1		Ortaokul	137	31,0
	Lise	182	41,2		Lise	113	25,6
	Ön lisans	22	5,0		Ön lisans	5	1,1
	Lisans	26	5,9		Lisans	12	2,7
	Lisansüstü	5	1,1		Lisansüstü	2	,5
Baba istihdam	Kamu	67	15,2	Anne istihdam	Kamu	25	5,7
	Özel	184	41,6		Özel	96	21,7
	Girişimci	53	12,0		Girişimci	11	2,5
	Emekli	138	31,2		Ev hanımı	310	70,1
Şirket var mı?	Evet	77	17,4	Girişimci var mı?	Evet	246	55,7
	Hayır	365	82,6		Hayır	196	44,3
Sürdürme ¹	Evet	147	33,3	İş fikri	Evet	209	47,3
	Hayır	295	66,7		Hayır	233	52,7
Araştırma ²	Evet	133	30,1				
	Hayır	76	17,2				

¹Mezun olduktan sonra anne/baba veya yakın akrabanın (olsun veya olmasın) girişimcilik faaliyetini sürdürmek ister misiniz? ² İş fikrini işletmeye dönüştürmek için zaman ve enerji harcamaya ve araştırma yapmaya başladınız mı?

Ankette formunda yer alan ölçeklerin güvenilirlikleri incelenmiş ve güvenilirliğin bir ölçüsü olan Cronbach's Alpha istatistiği dikkate alınmıştır. Ölçekleri bozan bir madde olup olmadığına soru bütün korelasyonlara bakılarak ve doğrulayıcı faktör

analizi birlikte ele alınarak karar verilmiştir. Ölçekte yer alan soruların öğrenciler tarafından benzer sonuçlar verecek şekilde hazırlanıp hazırlanmadığını görebilmek için Hotelling T Kare değerlerine bakılarak karar verilmiştir.

Öğrencilerin algılanan davranışsal kontrol ölçeği altı madde ile ölçülmüş ve ölçekte soru bütün korelasyonlarda “Bir iş fikri geliştirmek benim için çok zordur” maddenin soru bütün korelasyonları negatif olduğu belirlenmiştir. Bu madde ters kotlu olduğundan düzeltilmiş ve ölçeğin güvenilirliği için Cronbach's Alpha istatistiği 0,683 hesaplanmıştır. Ancak Doğrulayıcı Faktör Analizinde ölçekte doğrulanmadığından ölçekten çıkartılmıştır. Beş maddeye indirilen ölçeğin güvenilirliği için Cronbach's Alpha istatistiği 0,717 olarak hesaplanmıştır. Ölçek güvenilir bulunmuştur. Ölçeğin ortalaması 3,061 olarak hesaplanmıştır. Ölçekte Hotelling T kare istatistiksel olarak anlamlı bulunmuş ve ölçekte yer alan tüm sorular gerekli ve öğrencilerin farklı farklı özelliklerini ölçmekle beraber öğrenciler tarafından benzer sonuçlar verecek şekilde anlaşılmıştır. Ölçek toplanabilir özelliğe sahip bulunmuştur (F=0,168 P=0,682).

Öznel norm ölçeği üç madde ile ölçülmüş ve ölçekte soru bütün korelasyonlarda negatif korelasyona rastlanmamıştır. Ölçek Doğrulayıcı Faktör Analizi ile doğrulanmıştır. Ölçeğin güvenilirliği için Cronbach's Alpha istatistiği 0,728 olarak hesaplanmıştır. Ölçek güvenilir bulunmuştur. Ölçeğin ortalaması 3,456 olarak hesaplanmıştır. Ölçekte Hotelling T kare istatistiksel olarak anlamlı bulunmuş ve ölçekte yer alan tüm sorular gerekli ve öğrencilerin farklı farklı özelliklerini ölçmekle beraber öğrenciler tarafından benzer sonuçlar verecek şekilde anlaşılmıştır. Ölçek toplanabilir özelliğe sahip bulunmuştur (F=0,619 P=0,431).

Kişisel tutum ölçeği beş madde ile ölçülmüş ve ölçekte soru bütün korelasyonlarda “Girişimcilik kariyeri cazip/çekici bulmuyorum” maddenin soru bütün korelasyonları negatif olduğu belirlenmiştir. Bu madde ters kotlu olduğundan düzeltilmiş ve ölçeğin güvenilirliği için Cronbach's Alpha istatistiği 0,721 hesaplanmıştır. Ancak Doğrulayıcı Faktör Analizinde ilgili madde ölçekte doğrulanmadığından ölçekten çıkartılmıştır. Dört maddeye indirilen ölçeğin güvenilirliği için Cronbach's Alpha istatistiği 0,757 olarak hesaplanmıştır. Ölçek güvenilir bulunmuştur. Ölçeğin ortalaması 3,244 olarak hesaplanmıştır. Ölçekte Hotelling T kare istatistiksel olarak anlamlı bulunmuş ve ölçekte yer alan tüm sorular gerekli ve öğrencilerin farklı farklı

özelliklerini ölçmekle beraber öğrenciler tarafından benzer sonuçlar verecek şekilde anlaşılmıştır. Ölçek toplanabilir özelliğe sahip bulunmuştur (F=0,188 P=0,665).

Girişimcilik niyetini ölçmeye yönelik niyet ölçeği altı madde ile ölçülmüş ve ölçekte soru bütün korelasyonlarda “Kendi işimi kurmak ile ilgili ciddi şüphelerim var” maddenin soru bütün korelasyonları negatif olduğu belirlenmiştir. Bu madde ters kotlu olduğundan düzeltilmiş ve ölçeğin güvenilirliği için Cronbach's Alpha istatistiği 0,833 hesaplanmıştır. Ancak Doğrulayıcı Faktör Analizinde ilgili madde ölçekte doğrulanmadığından ölçekten çıkartılmıştır. Beş maddeye indirilen ölçeğin güvenilirliği için Cronbach's Alpha istatistiği 0,852 olarak hesaplanmıştır. Ölçek güvenilir bulunmuştur. Ölçeğin ortalaması 2,981 olarak hesaplanmıştır. Ölçekte Hotelling T kare istatistiksel olarak anlamlı bulunmuş ve ölçekte yer alan tüm sorular gerekli ve öğrencilerin farklı farklı özelliklerini ölçmekle beraber öğrenciler tarafından benzer sonuçlar verecek şekilde anlaşılmıştır. Ölçek toplanabilir özelliğe sahip bulunmuştur (F=2,992 P=0,084). Ölçek bir bütün olarak ele alınmış ve tüm ölçeğin Güvenirliği için Cronbach's Alpha istatistiği 0,918 olarak hesaplanmıştır. Araştırma ölçeği güvenilirlik analizi sonuçları Tablo 6’da verilmiştir.

Tablo 6: Girişimcilik Ölçeği Güvenirlik Analizi Sonuçları

Boyutlar	Maddeler	\bar{X}	SS
Algılanan davranışsal kontrol	DK1 Bir şirketi kurmak ve devam ettirmek benim için kolaydır.	2,75	1,043
	DK2 Bir iş kuramayacağımı düşünüyorum.	3,06	1,202
	DK3 Bir işin kurulması sürecini kontrol edebilirim.	3,43	,983
	DK4 Yeni bir iş kurmaya kalkışsaydım, başarılı olma şansım çok yüksek olurdu	3,27	,994
	DK5 Bir iş kurmak için gerekli olan bütün detayları biliyorum	2,79	1,050
Cronbach's Alpha=0,717 Hotelling's T ² =289,591 F=71,905 P=0,001 Ölçek ortalaması=3,061			
Öznel norm	ON1 Arkadaşlarım yeni bir iş kurma fikrimi desteklerler.	3,42	,898
	ON2 Yakın ailem bir iş kurma fikrimi onaylar.	3,55	,978
	ON3 Bir iş kurma kararım akrabalarım tarafından kabul görmektedir	3,40	,988
Cronbach's Alpha=0,728 Hotelling's T ² =10,983 F=5,479 P=0,004 Ölçek ortalaması=3,456			
Kişisel tutum	KT1 Fırsatım ve kaynaklarım olsaydı, kendi işimi kurmak isterdim	3,70	1,074
	KT2 Diğer kariyer seçeneklerimin arasından sadece girişimci olmayı seçerim	2,62	1,191
	KT3 Bir girişimci olmak bana büyük tatmin sağlayacaktır	3,34	1,061
	KT4 Girişimci olmak bana dezavantajdan çok avantaj sağlar	3,31	,984
Cronbach's Alpha=0,757 Hotelling's T ² =291,705 F=96,794 P=0,000 Ölçek ortalaması=3,244			
Üniversite	N1 Girişimci olmak için her şeyi yapmaya hazırım.	2,83	1,118

Tablo 6'nın Devamı: Girişimcilik Ölçeği Güvenirlik Analizi Sonuçları

N2	Kendi işimi kurmak ve devam ettirmek için her türlü çabayı gösteririm	3,24	1,249
N3	Gelecekte bir iş kurmaya kararlıyım	3,11	1,151
N4	Profesyonel anlamdaki hedefim girişimci olmaktır.	2,72	1,181
N5	İş kurma niyetim çok düşüktür	3,00	1,227
Cronbach's Alpha=0,852 Hotelling's T ² =132,195 F=32,824 P=0,000 Ölçek ortalama=2,981			

Girişimsel niyet ölçeğinin iç tutarlılığını ve ölçekte yer alan maddelerin doğrulanmasına yönelik birinci düzey çok faktörlü doğrulayıcı faktör analizinden yararlanılmıştır. Doğrulayıcı faktör analizi LISREL 8.7 hazır yazılımda gerçekleştirilmiş ve ölçüm modeline yönelik uyum ölçüleri uygun standartlarda bulunmuş ve ölçek doğrulanmıştır. Uyum ölçüleri Tablo 7’de verilmiştir.

Tablo 7:Girişimcilik Niyet Ölçeği Güvenirlilik Analizi Sonuçları

Uyum ölçüleri	İyi uyum	Kabul edilebilir uyum	Ölçüm modeli	Ölçüm modeli
$\chi^2/sd.$	$0 \leq \chi^2/sd. \leq 2$	$2 < \chi^2/sd. \leq 5$	3,75	Kabul edilebilir
SRMR	$0 \leq SRMR \leq 0,05$	$0,05 < SRMR \leq 0,1$	0,049	İyi uyum
GFI	$0,95 \leq GFI \leq 1$	$0,90 \leq GFI < 0,95$	0,90	Kabul edilebilir
NFI	$0,95 \leq NFI \leq 1$	$0,90 \leq NFI < 0,95$	0,96	İyi uyum
CFI	$0,97 \leq CFI \leq 1$	$0,95 \leq CFI < 0,97$	0,97	İyi uyum
IFI	$0,97 \leq IFI \leq 1$	$0,90 \leq IFI < 0,97$	0,97	İyi uyum
RMSEA	$0 \leq RMSEA \leq 0,05$	$0,05 < RMSEA \leq 0,08$	0,079	Kabul edilebilir

Kaynak: Karagöz Y. 2016, Yılmaz ve Çelik, 2009, Schumacker R.E & Lomax R.G 2004, Bayram N 2010. Aksu 2017.

Girişimsel niyet ölçeğine yönelik ölçüm modeli Şekil 9’da verilmiştir. Şekil 9 standart çözümü göstermektedir. Şekilde gözlenen değişkenler ile gizil değişkenler arasındaki tüm yollar istatistiksel olarak anlamlı bulunmuştur. Yollara yönelik en küçük $t=7,46 > 1,96$ hesaplanmıştır. Yollara yönelik t istatistikler Ek 2’de verilmiştir. Doğrulayıcı Faktör analizi ile elde edilen modele yönelik yol ve korelasyonlar Şekil 9’da verilmiştir.

Şekil 9: Girişimsel Niyet Ölçeği Yol ve Korelasyonlar

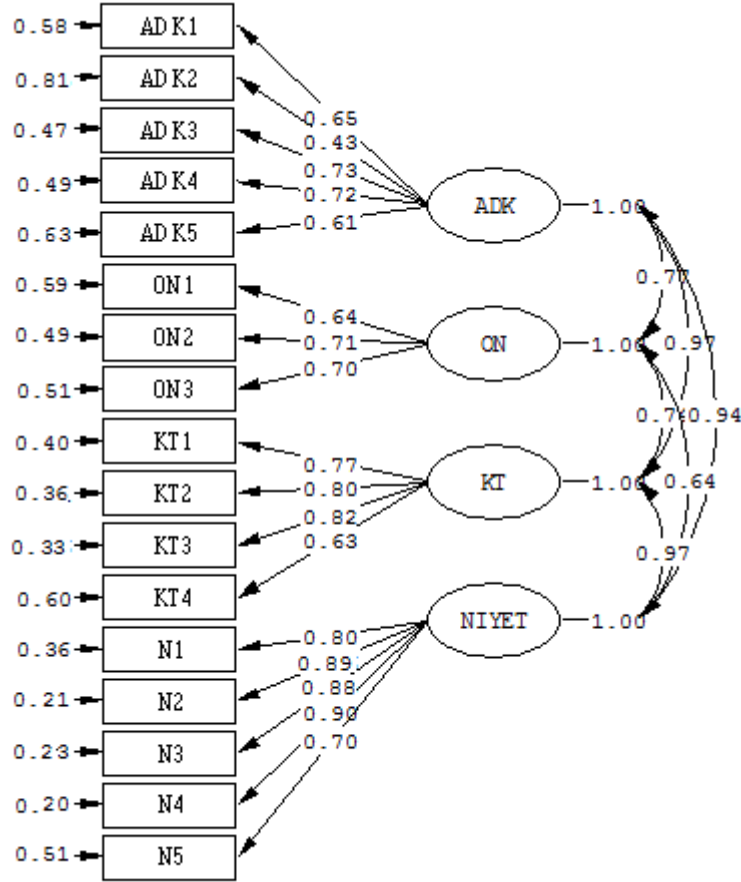

Chi-Square=415.76, df=111, P-value=0.00000, RMSEA=0.079

Öğrencilerinin girişimsel niyetini etki eden faktörlerin belirlenmesi için yapısal eşitlik modellemesinden (YEM) yararlanılmıştır. Yapısal eşitlik modelleri gözlenen ve gözlenemeyen (gizil-latent) değişkenler arasındaki nedensel ilişkilerin sınanmasında kullanılan kapsamlı bir istatistiksel tekniktir. Yapısal eşitlik modeli gizil değişkenler seti arasında bir nedensellik yapısının var olduğunu ve gizil değişkenlerin gözlenen değişkenler aracılığıyla ölçülebildiğini varsayar. YEM verilen bir modeldeki gözlenen değişkenlere (hem bağımlı hem bağımsız) ilişkin ölçüm hatalarını açıkça hesaba katan bir yöntemdir. YEM aynı zamanda değişkenler arasında doğrudan ve dolaylı etkileri belirleme olanağı sağlayan bir yöntemdir (Yılmaz, Çelik 2009; Hamarat ve diğ. 2014). YEM temelli analizlerde, incelenen değişkenler arasındaki nedensel olabilecek ilişkiler her zaman gizil değişkenler üzerinden yapılmadığı durumlarda söz konusudur. Böyle durumlarda gözlenen değişkenler üzerinden yol analizi yapılabilir. Bu tür sınamalarda gizil değişkenler yer almaz. Araştırmada ölçeklerde yer alan maddeler toplanmış ve madde sayısına bölünerek birleşik (composite) değişkenler üzerinden analiz gerçekleştirilmiştir. Gözlenen değişkenlerle yapılan yol analizlerinin en zayıf yönü, gizil

değişkenli modellerdeki gibi gözlenen değişkenlere ait ölçüm hataları modele dahil edilmemesidir. Gözlenen değişkenlerle yapılan yol analizi geleneksel regresyon analizlerine benzemektedir. Geleneksel regresyon analizinden üstünlüğü, aynı anda birden fazla ilişkinin test edilebilmesidir (Gürbüz 2019; 125). Analizle aşağıda yer alan hipotezlere yanıt bulunmaya çalışılmıştır.

- H1: Öğrencilerde öznel norm artarken kişisel tutum artar.
- H2: Öğrencilerde öznel norm artarken algılanan davranışsal kontrol artar.
- H3: Öğrencilerde öznel norm artarken girişimsel niyet artar.
- H4: Öğrencilerde kişisel tutum artarken girişimsel niyet artar.
- H5: Öğrencilerde algılanan davranışsal kontrol artarken girişimsel niyet artar.
- H6: Öğrencilerin kategorik özellikleri ile girişimsel niyetleri arasında bir ilişki vardır.

Girişimsel niyetini etki eden faktörlerin belirlenmesi için yapısal eşitlik modelinde ölçekten elde edilen gözlenen değişkenler modele dahil edildiği gibi girişimsel niyete etki edebileceği var sayılan cinsiyet, girişimcilik dersi alıp almama durumu, ailede girişimci olup olmaması, öğrencilerin iş fikrinin olup olmaması, anne/baba eğitim durumu değişkenleri modele dahil edilmiştir. Sınamada bu değişkenler yapılan analizlerde sadece öğrencilerin okullarında girişimcilik dersi alıp almamaları istatistiksel olarak anlamlı bulunmuştur. Sonuç olarak anlamlı bulunmayan bu değişkenler modelden çıkartılmış ve girişimcilik dersi değişkeni modelde tutarak analiz tekrar edilmiş ve analiz sonlandırılmıştır. Analiz AMOS 24.0 hazır yazılımında gerçekleştirilmiş ve modele yönelik uyum ölçüleri Tablo 8’de verilmiştir.

Tablo 8: Girişimcilik Niyet Ölçeği Güvenirlik Analizi Sonuçları

Uyum ölçüleri	İyi uyum	Kabul edilebilir uyum	Ölçüm modeli	Ölçüm modeli
$\chi^2/sd.$	$0 \leq \chi^2/sd. \leq 2$	$2 < \chi^2/sd. \leq 2$	2,673	İyi uyum
SRMR	$0 \leq SRMR \leq 0,05$	$0,05 < SRMR \leq 0,1$	0,025	İyi uyum
GFI	$0,95 \leq GFI \leq 1$	$0,90 \leq GFI < 0,95$	0,994	İyi uyum
NFI	$0,95 \leq NFI \leq 1$	$0,90 \leq NFI < 0,95$	0,988	İyi uyum
CFI	$0,97 \leq CFI \leq 1$	$0,95 \leq CFI < 0,97$	0,993	İyi uyum
IFI	$0,97 \leq IFI \leq 1$	$0,90 \leq IFI < 0,97$	0,993	İyi uyum
RMSEA	$0 \leq RMSEA \leq 0,05$	$0,05 < RMSEA \leq 0,08$	0,062	Kabul edilebilir

Analiz sonucunda;

- Öğrencilerin öznel norm algılamaları ile kişisel tutumları arasında istatistiksel olarak anlamlı $\beta=0,57$ birimlik bir ilişki belirlenmiştir ($Z=14,674$ $P=0,0001$). Belirlenen bu ilişkiye göre öğrencilerin öznel normları artarken, kişisel tutumları da artmaktadır.
- Öğrencilerin öznel norm algılamaları ile algılanan davranışsal kontrolleri arasında istatistiksel olarak anlamlı $\beta=0,56$ birimlik bir ilişki belirlenmiştir ($Z=14,221$ $P=0,0001$). Belirlenen bu ilişkiye göre Öğrencilerin öznel normları artarken, algılanan davranışsal kontrolleri de artmaktadır.
- Öğrencilerin öznel norm algılamaları ile girişimsel niyetleri arasında $\beta=-0,001$ birimlik bir ilişki belirlenmiştir. Belirlenen bu ilişki istatistiksel olarak anlamlı bulunmamıştır ($Z=-0,039$ $P=0,969$). Belirlenen bu ilişkiye göre öğrencilerin öznel normlarının girişimsel niyete etkisi belirlenememiştir.
- Öğrencilerin kişisel tutumları ile girişimsel niyetleri arasında istatistiksel olarak anlamlı $\beta=0,50$ birimlik bir ilişki belirlenmiştir ($Z=11,977$ $P=0,0001$). Belirlenen bu ilişkiye göre öğrencilerin kişisel tutumları artarken girişimsel niyetleri de artmaktadır.
- Öğrencilerde algılanan davranışsal kontrol ile girişimsel niyet arasında istatistiksel olarak anlamlı $\beta=0,35$ birimlik bir ilişki belirlenmiştir ($Z=8,578$ $P=0,0001$). Belirlenen bu ilişkiye göre öğrencilerde algılanan davranışsal kontrol artarken girişimsel niyetleri de artmaktadır.
- Öğrencilerin kategorik özelliklerinden girişimcilik dersi alma ile girişimsel niyet arasında istatistiksel açıdan anlamlı $\beta=0,31$ birimlik bir ilişki belirlenmiştir ($Z=3,877$ $P=0,0001$). Araştırmada öğrenci girişimcilik dersi almamış ise 1, almış ise 2 olarak kodlanmıştır. Dolayısıyla öğrencilerde girişimcilik dersi alma, girişimsel niyeti artırmaktadır. Gözlenen değişkenleri arası yol analizi grafiği ve korelasyonlar Şekil 10'da verilmiştir.

Şekil 10: Gözlenen Değişkenler Arası Yollar ve Korelasyonlar

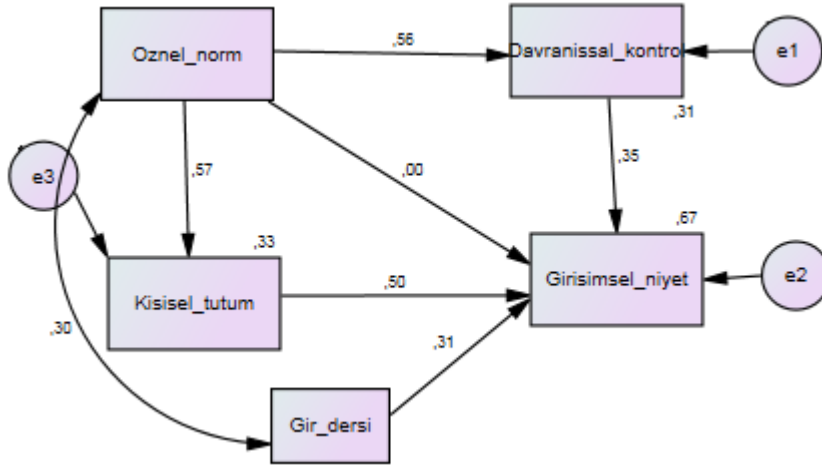

Araştırmada, öğrencilerin tanımlayıcı değişkenlerinin kategorilerinin girişimciliğe niyet ve girişimciliğe etkisi belirlenen ölçek değişkenleri ile nasıl ilişkilendiğini görebilmek için Çoklu Uyum Analizinden yararlanılmıştır. Uyum analizi; değişkenlerin kategorileri arasındaki benzerliklerin ya da farklılıkların uzaklıklar cinsinden ifade edilmesi ve hangi alt kategorinin diğer kategorilere göre daha çok benzer olduklarını bulmayı amaçlar. Ayrıca çapraz tablolardaki değişkenlerin alt kategorileri arasındaki benzerlikleri daha az sayıda boyutta grafiksel olarak görüntülemeyi amaçlamaktadır. Çoklu uyum analizi basit uyum analizinin üç ve daha fazla kategorili değişken için bir genellemesidir (Özdamar 2004, 461). Çoklu uyum analizinden elde edilen sonuçların grafikte gösterimi yorumların daha kolay yapılmasını ve her bir değişkene ait kategoriler arasındaki ilişkilerin daha anlaşılır olmasını sağlamaktadır.

Çoklu uyum analizinden önce ortalama skor değerleri tekrar aşağıdaki gibi düzenlenmiştir.

$$f(x) = \begin{cases} 2, & x > 3 \text{ ise yüksek} \\ 1, & x \leq 3 \text{ ise düşük} \end{cases}$$

Örneğin girişimsel niyet değişkeni ortalaması (1; 3] aralığında ise girişimsel niyet düşük 1, (3; 5] aralığında ise girişimsel niyet yüksek 2 olarak kodlanmıştır. Çoklu uyum analizine göre;

- Aile şirketi olan, yakın akrabaları arasında girişimci olan, herhangi bir işte deneyimi olan, yaşı 24 olan, okudukları programda girişimcilik dersi alan

öğrencilerin öznel normu yüksek, algılanan davranışsal kontrolü yüksek, kişisel tutumu yüksek ve girişimsel niyeti yüksek kümede toplanmışlardır. Bu kümede küme içi homejenlik azaltılır diğer bir ifadeyle benzemezlik artırılırsa kümeye herhangi bir iş deneyimi olan, ikinci öğretimde okuyan ve kadın öğrenciler de dahil olmaktadır.

- Okunan programda girişimcilik dersi olmayan, öznel durumu düşük, algılanan davranışsal kontrolü düşük, kişisel tutumu düşük ve girişimsel niyeti düşük bulunmuştur. Bu kümeye daha sonra cinsiyeti erkek, ikinci öğretim, yakın akrabaları arasında girişimci olmayan, aile işletmesi olmayan, iş deneyimi olmayan öğrenciler dahil olmaktadır. Elde edilen Çoklu uyum analizi sonuçları Şekil 11’de verilmiştir.

Şekil 11: Çoklu Uyum Analizi Sonuçları

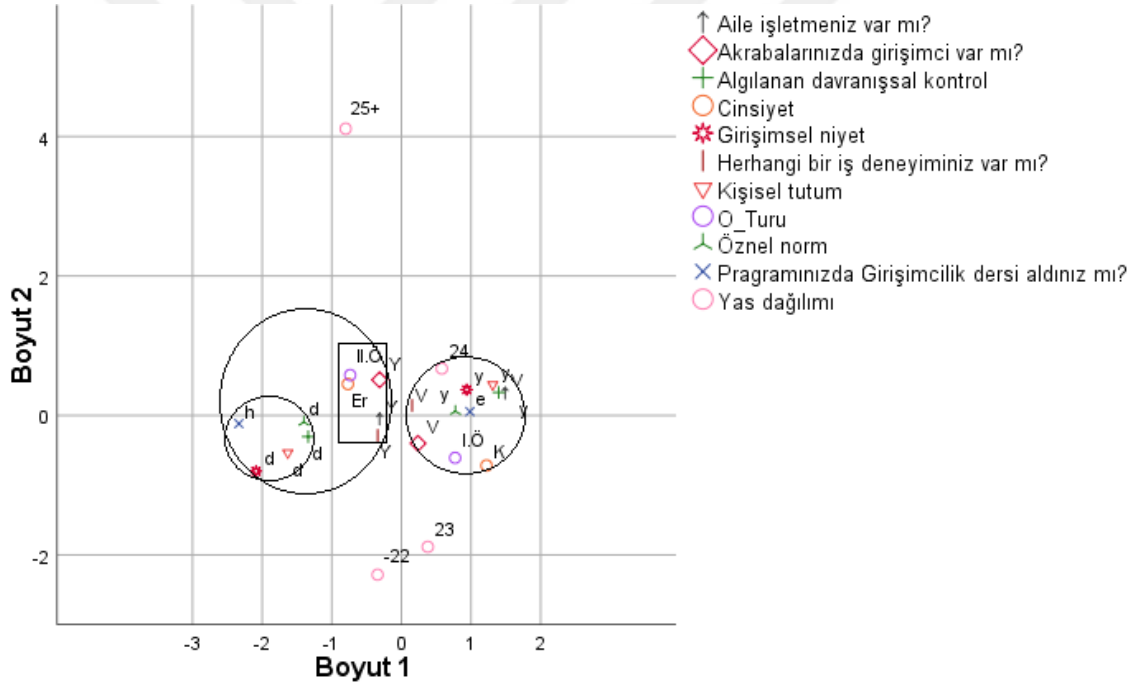

Araştırmada, öğrencilerin çeşitli özelliklerine göre girişimcilik algılamaları arasında fark olup olmadığı da araştırılmıştır. Öncelikle her bir ölçüğe verilen yanıtlar toplanmış ve madde sayısına bölünmüştür. Böylelikle ölçüğe verilen yanıtlar maksimum beş, minimum bir olacak şekilde standartlaştırılmış olacaktır. Dolayısıyla ortalama skor (puan) değerleri ölçeklerde olduğu gibi açıklanabilecektir. Her bir öğrenciye karşılık gelen skor değeri o öğrencinin ölçüğe olan tutumunu yansıtacaktır. Öncelikle ortalama puanların normal dağılım gösterip göstermediği incelenmiştir. Normallik testi Kolmogorov-Smirnov testine göre yapılmış ve tüm ortalama skor değerleri normal

dağılımdan uzaklaşmış olduğu belirlenmiştir. Tüm ortalama skor değerleri normal dağılıma göre asimetric bir yapıda olup sola çarpık bulunmuştur. Benzer şekilde tüm ortalamalara yönelik değişkenler normal dağılıma göre daha basık bulunmuştur. Değişkenler normal dağılım göstermediğinden ortalamalar arası farklılıklar parametrik olmayan istatistiksel yöntemlerle araştırılacaktır. Normallik test sonuçları Tablo 9’da verilmiştir.

Tablo 9: Araştırma Değişkenleri ve Normallik Testi

	Ortalama	Stdandart Sapma	Kolmogorov-Smirnov			Çarpıklık	Basıklık
			Statistic	df	Sig.		
Davranışsal kontrol	3,0611	,72417	,076	442	,000	-,088	-,277
Öznel norm	3,4555	,76859	,109	442	,000	-,244	-,075
Kişisel tutum	3,2438	,82158	,091	442	,000	-,320	-,107
Girişimsel niyet	3,7262	1,17502	,085	442	,000	-,148	-,703

Cinsiyete göre öğrencilerin ölçek boyutlarına verdikleri yanıtlar arasında istatistiksel açıdan anlamlı bir farklılık olup olmadığı Mann-Whitney U Testi ile araştırılmıştır. Mann-Whitney U Testine göre;

- Kadın öğrencilerin algılanan davranışsal kontrol algılaması, erkek öğrencilerin algılanan davranışsal kontrolünden daha yüksek bulunmuştur ($Z=-4,775$ $P=0,0001$).
- Kadın öğrencilerin öznel norm algılaması, erkek öğrencilerin öznel normundan daha yüksek bulunmuştur ($Z=-3,604$ $P=0,0001$).
- Kadın öğrencilerin kişisel tutumu, erkek öğrencilerin kişisel tutumundan daha yüksek bulunmuştur ($Z=-3,781$ $P=0,0001$).
- Kadın öğrencilerin girişimsel niyeti, erkek öğrencilerin girişimsel niyetinden daha yüksek bulunmuştur ($Z=-3,840$ $P=0,0001$). Elde edilen sonuçlar Tablo 10’da verilmiştir.

Tablo 10: Cinsiyete Göre Farklılık Testi

Boyutlar	Cinsiyet	N	Ortalama	Std. Sapma	Z	P
Algılanan davranışsal kontrol	Kadın	169	3,2746	,56136	-4,775	0,0001
	Erkek	273	2,9289	,78089		
Öznel norm	Kadın	169	3,6193	,70363	-3,604	0,0001
	Erkek	273	3,3541	,79055		
Kişisel tutum	Kadın	169	3,4320	,66856	-3,781	0,0001
	Erkek	273	3,1273	,88469		
Girişimsel niyet	Kadın	169	4,0044	,96766	-3,840	0,0001
	Erkek	273	3,5540	1,25790		

Öğrencilerin yaş dağılımına göre ölçek boyutlarına verilen yanıtlar arasında istatistiksel açıdan anlamlı bir fark olup olmadığı Kruskal-Wallis H Testi ile araştırılmıştır. Kruskal-Wallis H Testine göre;

- Öğrencilerin yaş dağılımına göre algılanan davranışsal kontrolleri arasında istatistiksel açıdan anlamlı bir farklılık bulunmamıştır (Test istatistiği=3,922 P=0,270).
- Öğrencilerin yaş dağılımına göre öznel normları arasında istatistiksel açıdan anlamlı bir farklılık bulunmamıştır (Test istatistiği=1,397 P=0,706).
- Öğrencilerin yaş dağılımına göre kişisel tutumları arasında istatistiksel açıdan anlamlı bir farklılık bulunmamıştır (Test istatistiği=3,119 P=0,374).
- Öğrencilerin yaş dağılımına göre girişimsel niyet arasında istatistiksel açıdan anlamlı bir farklılık bulunmamıştır (Test istatistiği=3,398 P=0,334). Elde edilen sonuçlar Tablo 11’de verilmiştir.

Tablo 11:Yaş Dağılımına Göre Farklılık Testi

Boyutlar	Yaş	N	Ortalama	Std. Sapma	Test istatistiği	P
Algılanan davranışsal kontrol	-22	84	2,9190	,67315	3,922	0,270
	23	121	3,1273	,73982		
	24	108	3,1037	,66444		
	25+	82	3,1049	,77059		
	Toplam	395	3,0719	,71453		
Öznel norm	-22	84	3,4484	,73084	1,397	0,706
	23	121	3,5207	,80954		
	24	108	3,5031	,75641		
	25+	82	3,4187	,73294		
	Toplam	395	3,4793	,76131		
Kişisel tutum	-22	84	3,1071	,82623	3,119	0,374
	23	121	3,2624	,84462		
	24	108	3,2963	,75516		
	25+	82	3,2622	,81071		
	Toplam	395	3,2386	,80991		
Girişimsel niyet	-22	84	3,5268	1,19677	3,398	0,334
	23	121	3,7562	1,16210		
	24	108	3,7199	1,15084		
	25+	82	3,8720	1,16418		
	Toplam	395	3,7215	1,16812		

Öğretim şekline göre öğrencilerin ölçek boyutlarına verdikleri yanıtlar arasında istatistiksel açıdan anlamlı bir farklılık olup olmadığı Mann-Whitney U Testi ile araştırılmıştır. Mann-Whitney U Testine göre;

- I. Öğretim öğrencilerin algılanan davranışsal kontrol algılaması, II. öğretim öğrencilerinin algılanan davranışsal kontrolünden daha yüksek bulunmuştur ($Z=-3,624$ $P=0,0001$).
- I. öğretim öğrencilerin öznel norm algılaması ile II. öğretim öğrencilerinin öznel norm algılamaları arasında istatistiksel açıdan anlamlı bir farklılık bulunmamıştır ($Z=-1,927$ $P=0,054$).
- I. öğretim öğrencilerin kişisel tutumu, II. öğretim öğrencilerin kişisel tutumundan daha yüksek bulunmuştur ($Z=-2,947$ $P=0,003$).
- I. öğretim öğrencilerin girişimsel niyeti, II. öğretim öğrencilerin girişimsel niyetinden daha yüksek bulunmuştur ($Z=-3,320$ $P=0,001$). Elde edilen sonuçlar Tablo 12’de verilmiştir.

Tablo 12: Öğrenim Şekline Göre Farklılık Testi

Boyutlar	Öğrenim türü	N	Ortalama	Std. Sapma	Z	P
Algılanan davranışsal kontrol	I. Öğretim	214	3,1907	,62160	-3,624	,000
	II. Öğretim	228	2,9395	,79093		
Öznel norm	I. Öğretim	214	3,5312	,74488	-1,927	,054
	II. Öğretim	228	3,3845	,78521		
Kişisel tutum	I. Öğretim	214	3,3540	,77179	-2,947	,003
	II. Öğretim	228	3,1404	,85453		
Girişimsel niyet	I. Öğretim	214	3,9112	1,10258	-3,320	,001
	II. Öğretim	228	3,5526	1,21616		

Öğrencilerin okudukları programda girişimcilik dersi alıp almamaya göre ölçek boyutlarına verdikleri yanıtlar arasında istatistiksel açıdan anlamlı bir farklılık olup olmadığı Mann-Whitney U Testi ile araştırılmıştır. Mann-Whitney U Testine göre;

- Girişimcilik dersi alan öğrencilerin algılanan davranışsal kontrol algılaması, girişimcilik dersi almayan öğrencilerinin algılanan davranışsal kontrolünden daha yüksek bulunmuştur ($Z=-12,576$ $P=0,0001$).
- Girişimcilik dersi alan öğrencilerin öznel norm algılaması, girişimcilik dersi almayan öğrencilerinin öznel norm algılamalarından daha yüksek bulunmuştur ($Z=-6,513$ $P=0,0001$).
- Girişimcilik dersi alan öğrencilerin kişisel tutum algılaması, girişimcilik dersi almayan öğrencilerinin kişisel tutum algılamalarından daha yüksek bulunmuştur ($Z=-11,451$ $P=0,0001$).
- Girişimcilik dersi alan öğrencilerin girişimsel niyetleri, girişimcilik dersi almayan öğrencilerinin girişimsel niyetinden daha yüksek bulunmuştur ($Z=-11,641$ $P=0,0001$). Elde edilen sonuçlar Tablo 13'te verilmiştir.

Tablo 13: Girişimcilik Dersi Alıp Almama Durumuna Göre Farklılık Testi

Boyutlar	Girişimcilik dersi*	N	Ortalama	Std. Sapma	Z	P
Algılanan davranışsal kontrol	Hayır	132	2,4061	,57369	-12,576	,0001
	Evet	310	3,3400	,58956		
Öznel norm	Hayır	132	3,0985	,76914	-6,513	,0001
	Evet	310	3,6075	,71739		
Kişisel tutum	Hayır	132	2,5871	,66538	-11,451	,0001
	Evet	310	3,5234	,71624		
Girişimsel niyet	Hayır	132	2,7197	,97195	-11,641	,0001
	Evet	310	4,1548	,97616		

* Programınızda Girişimcilik dersi aldınız mı?

Okudukları programda girişimcilik dersi alan öğrencilerin aldıkları dersin girişimci olma üzerine etkisi olma durumuna göre ölçek boyutlarına verdikleri yanıtlar arasında istatistiksel açıdan anlamlı bir farklılık olup olmadığı Mann-Whitney U Testi ile araştırılmıştır. Mann-Whitney U Testine göre;

- Girişimcilik dersinin, girişimci olmada etkili olduğunu düşünen öğrencilerin algılanan davranışsal kontrol algılaması, girişimcilik dersinin girişimci olmada etkili olmadığını düşünen öğrencilerin davranışsal kontrol algılamalarından daha yüksek bulunmuştur ($Z=-3,579$ $P=0,0001$).
- Girişimcilik dersinin, girişimci olmada etkili olduğunu düşünen öğrencilerin öznel norm algılaması, girişimcilik dersinin girişimci olmada etkili olmadığını düşünen öğrencilerin öznel normlarından daha yüksek bulunmuştur ($Z=-2,634$ $P=0,008$).
- Girişimcilik dersinin, girişimci olmada etkili olduğunu düşünen öğrencilerin kişisel tutum algılaması, girişimcilik dersinin girişimci olmada etkili olmadığını düşünen öğrencilerin kişisel tutumlarından daha yüksek bulunmuştur ($Z=-5,579$ $P=0,0001$).
- Girişimcilik dersinin, girişimci olmada etkili olduğunu düşünen öğrencilerin girişimsel niyeti, girişimcilik dersinin girişimci olmada etkili olmadığını düşünen öğrencilerin girişimsel niyetinden daha yüksek bulunmuştur ($Z=-5,086$ $P=0,0001$). Elde edilen sonuçlar Tablo 14’te verilmiştir.

Tablo 14: Alınan Girişimcilik Dersinin Etkisine Yönelik Farklılık Testi

Boyutlar	Ders etkisi*	N	Ortalama	Std. Sapma	Z	P
Algılanan davranışsal kontrol	Evet	238	3,4034	,55665	-3,579	,000
	Hayır	72	3,1306	,64843		
Öznel norm	Evet	238	3,6695	,68607	-2,634	,008
	Hayır	72	3,4028	,78311		
Kişisel tutum	Evet	238	3,6523	,63741	-5,579	,000
	Hayır	72	3,0972	,79784		
Girişimsel niyet	Evet	238	4,3120	,90480	-5,086	,000
	Hayır	72	3,6354	1,02859		

*Programda alınan girişimcilik dersinin girişimci olmak istemenizde etkisi var mı?

Öğrencilerin herhangi bir iş deneyiminin olup olmasına göre ölçek boyutlarına verdikleri yanıtlar arasında istatistiksel açıdan anlamlı bir farklılık olup olmadığı Mann-Whitney U Testi ile araştırılmıştır. Mann-Whitney U Testine göre;

- İş deneyimi olan öğrencilerin algılanan davranışsal kontrol algılaması, iş deneyimi olmayan öğrencilerin algılanan davranışsal kontrol algılamasından daha yüksek bulunmuştur ($Z=-2,211$ $P=0,027$).
- İş deneyimi olan öğrencilerin öznel normu ile iş deneyimi olmayan öğrencilerin öznel normu arasında istatistiksel açıdan anlamlı bir fark bulunmamıştır ($Z=-0,211$ $P=0,833$).
- İş deneyimi olan öğrencilerin kişisel tutumu, iş deneyimi olmayan öğrencilerin kişisel tutumundan daha yüksek bulunmuştur ($Z=-2,118$ $P=0,034$).
- İş deneyimi olan öğrencilerin girişimsel niyeti ile iş deneyimi olmayan öğrencilerin girişimsel niyeti arasında istatistiksel açıdan anlamlı bir fark bulunmamıştır ($Z=-0,981$ $P=0,326$). Elde edilen sonuçlar Tablo 15’te verilmiştir.

Tablo 15: Herhangi Bir İş Deneyimine Göre Farklılık Testi

Boyutlar	İş deneyimi	N	Ortalama	Std. Sapma	Z	P
Algılanan davranışsal kontrol	Var	298	3,1134	,72094	-2,211	,027
	Yok	144	2,9528	,72130		
Öznel norm	Var	298	3,4519	,75960	-,211	,833
	Yok	144	3,4630	,78951		
Kişisel tutum	Var	298	3,2894	,83303	-2,118	,034
	Yok	144	3,1493	,79185		
Girişimsel niyet	Var	298	3,7659	1,17581	-,981	,326
	Yok	144	3,6441	1,17319		

Öğrencilerin aile işletmesi/şirketi olup olmamasına göre ölçek boyutlarına verdikleri yanıtlar arasında istatistiksel açıdan anlamlı bir farklılık olup olmadığı Mann-Whitney U Testi ile araştırılmıştır. Mann-Whitney U Testine göre;

- Aile işletmesi/şirketi olan öğrencilerin algılanan davranışsal kontrol algılaması, aile işletmesi/şirketi olmayan öğrencilerin algılanan davranışsal kontrol algılamasından daha yüksek bulunmuştur ($Z=-6,407$ $P=0,0001$).
- Aile işletmesi/şirketi olan öğrencilerin öznel normları, aile işletmesi/şirketi olmayan öğrencilerin öznel normları daha yüksek bulunmuştur ($Z=-3,764$ $P=0,0001$).
- Aile işletmesi/şirketi olan öğrencilerin kişisel tutumları, aile işletmesi/şirketi olmayan öğrencilerin kişisel tutumlarından daha yüksek bulunmuştur ($Z=-4,893$ $P=0,0001$).

- Aile işletmesi/şirketi olan öğrencilerin girişimsel niyetleri, aile işletmesi/şirketi olmayan öğrencilerin girişimsel niyetlerinden daha yüksek bulunmuştur ($Z=-6,096$ $P=0,0001$). Elde edilen sonuçlar Tablo 16’da verilmiştir.

Tablo 16: Aile İşletmesi/ Şirket Durumuna Göre Farklılık Testi

Boyutlar	Aile işletmesi	N	Ortalama	Std. Sapma	Z	P
Algılanan davranışsal kontrol	Var	76	3,5316	,65365	-6,407	,000
	Yok	365	2,9655	,69993		
Öznel norm	Var	76	3,7412	,75542	-3,764	,000
	Yok	365	3,3963	,75995		
Kişisel tutum	Var	76	3,6184	,73765	-4,893	,000
	Yok	365	3,1671	,81841		
Girişimsel niyet	Var	76	4,4441	,94304	-6,096	,000
	Yok	365	3,5815	1,16306		

Öğrencilerin anne/baba veya yakın akrabalar arasında girişimci olup olmamasına göre ölçek boyutlarına verdikleri yanıtlar arasında istatistiksel açıdan anlamlı bir farklılık olup olmadığı Mann-Whitney U Testi ile araştırılmıştır. Mann-Whitney U Testine göre Tüm boyutlarda istatistiksel açıdan anlamlı bir farklılık belirlenmemiştir ($P>0,05$). Elde edilen sonuçlar Tablo 17’de verilmiştir.

Tablo 17:Aile Çevresinde Girişimci Durumuna Göre Farklılık Testi

Boyutlar	Akrabalarınızda girişimci	N	Ortalama	Std. Sapma	Z	P
Algılanan davranışsal kontrol	Var	246	3,0959	,71843	-1,326	,185
	Yok	196	3,0173	,73079		
Öznel norm	Var	246	3,4932	,77413	-1,347	,178
	Yok	196	3,4082	,76091		
Kişisel tutum	Var	246	3,2785	,79102	-1,134	,257
	Yok	196	3,2003	,85845		
Girişimsel niyet	Var	246	3,7937	1,19304	-1,349	,177
	Yok	196	3,6416	1,14943		

Öğrencilerin iş fikri olup olmama durumuna göre ölçek boyutlarına verdikleri yanıtlar arasında istatistiksel açıdan anlamlı bir farklılık olup olmadığı Mann-Whitney U Testi ile araştırılmıştır. Mann-Whitney U Testine göre;

- İş fikri olan öğrencilerin algılanan davranışsal kontrol algılaması, iş fikri olmayan öğrencilerin algılanan davranışsal kontrol algılamasından daha yüksek bulunmuştur ($Z=-10,131$ $P=0,0001$).

- İş fikri olan öğrencilerin öznel normu, iş fikri olmayan öğrencilerin öznel normundan daha yüksek bulunmuştur ($Z=-6,11$ $P=0,0001$).
- İş fikri olan öğrencilerin kişisel tutumu, iş fikri olmayan öğrencilerin kişisel tutumundan daha yüksek bulunmuştur ($Z=-9,719$ $P=0,0001$).
- İş fikri olan öğrencilerin girişimsel niyeti, iş fikri olmayan öğrencilerin girişimsel niyetinden daha yüksek bulunmuştur ($Z=-9,465$ $P=0,0001$). Elde edilen sonuçlar Tablo 18’de verilmiştir.

Tablo 18: İş Fikri Durumuna Göre Farklılık Testi

Boyutlar	İş fikriniz var mı?	N	Ortalama	Std. Sapma	Z	P
Algılanan davranışsal kontrol	Var	209	3,4258	,64948	-10,131	,000
	Yok	233	2,7339	,62554		
Öznel norm	Var	209	3,6954	,72518	-6,110	,000
	Yok	233	3,2403	,74371		
Kişisel tutum	Var	209	3,6268	,72395	-9,719	,000
	Yok	233	2,9002	,74998		
Girişimsel niyet	Var	209	4,2847	1,01298	-9,465	,000
	Yok	233	3,2253	1,08237		

Öğrencilerin, iş fikri olup da fikrini işletmeye dönüştürmek üzere araştırma yapma durumuna göre ölçek boyutlarına verdikleri yanıtlar arasında istatistiksel açıdan anlamlı bir farklılık olup olmadığı Mann-Whitney U Testi ile araştırılmıştır. Mann-Whitney U Testine göre;

- İş fikri olan öğrencilerden iş kurmaya yönelik araştırma yapan öğrencilerin, algılanan davranışsal kontrol algılaması, iş fikri olup ama araştırma yapmayan öğrencilerin algılanan davranışsal kontrol algılamasından daha yüksek bulunmuştur ($Z=-4,514$ $P=0,0001$).
- İş fikri olan öğrencilerden iş kurmaya yönelik araştırma yapan öğrencilerin, öznel normları, iş fikri olup ama araştırma yapmayan öğrencilerin öznel normlarından daha yüksek bulunmuştur ($Z=-3,034$ $P=0,002$).
- İş fikri olan öğrencilerden iş kurmaya yönelik araştırma yapan öğrencilerin, kişisel tutumları, iş fikri olup ama araştırma yapmayan öğrencilerin kişisel tutumlarından daha yüksek bulunmuştur ($Z=-3,435$ $P=0,001$).
- İş fikri olan öğrencilerden iş kurmaya yönelik araştırma yapan öğrencilerin, girişimsel niyetleri, iş fikri olup ama araştırma yapmayan öğrencilerin girişimsel

niyetlerinden daha yüksek bulunmuştur ($Z=-3,440$ $P=0,001$). Elde edilen sonuçlar Tablo 19’da verilmiştir.

Tablo 19: İş Kurmaya Yönelik Araştırma Yapma Durumuna Göre Farklılık Testi

Boyutlar	Araştırma	N	Ortalama	Std. Sapma	Z	P
Algılanan davranışsal kontrol	Evet	133	3,5624	,64298	-4,514	,000
	Hayır	76	3,1868	,59270		
Öznel norm	Evet	133	3,8145	,71940	-3,034	,002
	Hayır	76	3,4868	,69162		
Kişisel tutum	Evet	133	3,7387	,72356	-3,435	,001
	Hayır	76	3,4309	,68629		
Girişimsel niyet	Evet	133	4,4605	,99945	-3,440	,001
	Hayır	76	3,9770	,96797		

SONUÇ VE ÖNERİLER

Girişimcilik, toplum tarafından arz edilen ürün ve hizmetlerin üretilmesi, bu ürün ve hizmetlerin rekabet sayesinde kalitesinin artırılması, iş gücüne katılımın artırılması, ülke gelirinin çoğaltılması gibi pek çok işlevi yerine getirmektedir. Bu gibi işlevleri yerine getiren girişimciliğin kişilerin kariyer planlamasında daha fazla yer alması, kişiler, toplum ve devlet için yararlı olacaktır.

Girişimcilik niyeti ile öğrencilerin kariyer planlaması arasındaki ilişkinin tespitine yönelik olarak yapılan bu çalışmada, Karabük Üniversitesinin çeşitli bölümlerinde eğitim hayatına devam eden öğrencilerin girişim niyetlerine etki eden faktörleri saptamak ve girişimciliğe etki eden faktörleri belirlemek amaçlanmaktaydı. Bu amaç doğrultusunda öğrenciler üzerinde uygulanan anket ile veriler toplanmıştır. Anketler IBM SPSS 22, LISREL 8.7 ve AMOS 24.0 yazılımları ile analiz edilmiş ve katılımcıların cinsiyet, yaş, ebeveyn eğitim durumları ve meslekleri, girişimcilik dersi alıp almadıkları, daha önce bir iş deneyiminin olup olmaması gibi çeşitli özellikleri bulgulanmıştır.

Bunun yanında öznel norm, kişisel tutum ve algılanan davranışsal kontrolün girişimcilik niyetiyle ve birbirleri ile olan ilişkileri saptamak adına beş adet hipotez belirlenmiştir. Beş hipotez ve bulguları şu şekildedir:

H1: Öğrencilerde öznel norm artarken kişisel tutum artar.

Öğrencilerin öznel norm algılamaları ile kişisel tutumları arasında istatistiksel olarak anlamlı $\beta=0,57$ birimlik bir ilişki belirlenmiştir ($Z=14,674$ $P=0,0001$). Belirlenen bu ilişkiye göre öğrencilerin öznel normları artarken, kişisel tutumları da artmaktadır. H1 hipotezi kabul edilmiştir.

H2: Öğrencilerde öznel norm artarken algılanan davranışsal kontrol artar.

Öğrencilerin öznel norm algılamaları ile algılanan davranışsal kontrolleri arasında istatistiksel olarak anlamlı $\beta=0,56$ birimlik bir ilişki belirlenmiştir ($Z=14,221$ $P=0,0001$). Belirlenen bu ilişkiye göre Öğrencilerin öznel normları artarken, algılanan davranışsal kontrolleri de artmaktadır. H2 hipotezi kabul edilmiştir.

H3: Öğrencilerde öznel norm artarken girişimsel niyet artar.

Öğrencilerin öznel norm algılamaları ile girişimsel niyetleri arasında $\beta=-0,001$ birimlik bir ilişki belirlenmiştir. Belirlenen bu ilişki istatistiksel olarak anlamlı bulunmamıştır ($Z=-0,039$ $P=0,969$). Belirlenen bu ilişkiye göre öğrencilerin öznel normlarının girişimsel niyete etkisi belirlenememiştir. H3 hipotezi reddedilmiştir.

H4: Öğrencilerde kişisel tutum artarken girişimsel niyet artar.

Öğrencilerin kişisel tutumları ile girişimsel niyetleri arasında istatistiksel olarak anlamlı $\beta=0,50$ birimlik bir ilişki belirlenmiştir ($Z=11,977$ $P=0,0001$). Belirlenen bu ilişkiye göre öğrencilerin kişisel tutumları artarken girişimsel niyetleri de artmaktadır. H4 hipotezi kabul edilmiştir.

H5: Öğrencilerde algılanan davranışsal kontrol artarken girişimsel niyet artar.

Öğrencilerde algılanan davranışsal kontrol ile girişimsel niyet arasında istatistiksel olarak anlamlı $\beta=0,35$ birimlik bir ilişki belirlenmiştir ($Z=8,578$ $P=0,0001$). Belirlenen bu ilişkiye göre öğrencilerde algılanan davranışsal kontrol artarken girişimsel niyetleri de artmaktadır. H5 Hipotezi kabul edilmiştir.

H6: Öğrencilerin kategorik özellikleri ile girişimsel niyetleri arasında bir ilişki vardır.

Öğrencilerin kategorik özelliklerinden sadece girişimcilik dersi alma durumları ile girişimsel niyetleri arasında anlamlı bir ilişki bulunmuştur. H6 hipotezi reddedilmiştir.

Diğer bulgular incelendiğinde;

- Kadın öğrencilerin kişisel tutum algılamaları, öznel normları, algılanan davranışsal kontrolleri ve girişimcilik niyetleri erkek öğrencilere göre daha yüksek bulunmuştur. Bu sonuç son yıllarda araştırmaların artmış olduğu kadın girişimciliğe yönelik yol gösterici bir bulgu olabilecektir.
- Öğrencilerin yaş dağılımına göre kişisel tutum algılamaları, öznel normları, algılanan davranışsal kontrolleri ve girişimcilik niyetleri incelendiğinde istatistiksel açıdan anlamlı bir farklılık bulunmamıştır.
- Öğrenim şekline göre öğrencilerin kişisel tutum algılamaları, algılanan davranışsal kontrolleri ve girişimcilik niyetlerinde 1. Öğretim öğrencileri 2. Öğretim öğrencilerine göre daha yüksek çıkmıştır. Öznel norm algısında ise istatistiksel açıdan anlamlı bir farklılık bulunmamıştır. Araştırma sonucuna göre 1. Öğretim öğrencilerinin girişimciliği daha cazip buldukları söylenebilir.

- Öğrencilerin okudukları programda girişimcilik dersi alıp almamaları incelendiğinde girişimcilik dersi almış olan öğrencilerin, almayanlara göre kişisel tutum algılamaları, öznel normları, algılanan davranışsal kontrolleri ve girişimcilik niyetleri daha yüksek çıkmıştır. Bu veriler doğrultusunda girişimcilik dersi almanın girişimciliğe yönlendirdiği söylenebilir.
- Girişimcilik dersinin, girişimci olmada etkili olduğunu düşünen öğrencilerin kişisel tutum algılamaları, öznel normları, algılanan davranışsal kontrolleri ve girişimcilik niyetleri girişimcilik dersinin girişimci olmada etkili olmadığını düşünen öğrencilerden daha yüksek bulunmuştur.
- İş deneyimi olan öğrencilerin algılanan davranışsal kontrol algılaması ve kişisel tutumu iş deneyimi olmayan öğrencilerden daha yüksek bulunurken, öznel normu ve girişimcilik niyetleri için istatistiksel açıdan anlamlı bir fark bulunmamıştır.
- Aile işletmesi/şirketi olan öğrencilerin kişisel tutum algılamaları, öznel normları, algılanan davranışsal kontrolleri ve girişimcilik niyetleri aile işletmesi/şirketi olmayan öğrencilerden daha yüksek bulunmuştur. Bu veriler ışığında aile işletmesi/şirketi olan öğrencilerin girişimciliği daha çok tercih edebilecekleri söylenebilir.
- İş fikri olan öğrencilerin kişisel tutum algılamaları, öznel normları, algılanan davranışsal kontrolleri ve girişimcilik niyetleri iş fikri bulunmayan öğrencilere göre daha fazla bulunmuştur. Bir iş fikrinin bulunmasının öğrencilerin girişimciliği tercih etmesinde etkili olduğu belirlenmiştir.

Çalışmadaki Bulguların doğrulanması adına gelecekte yapılacak araştırmalar geliştirilmelidir. Özellikle, bu çalışma farklı ülkelerden daha geniş bir örnekleme tekrarlanabilir.

Hükümetlerin ve girişimcilik için katkı sağlayan kuruluşların destek ve yardımlarını çoğaltmaları ayrıca hükümetler tarafından bürokratik engellerin kaldırılması ya da azaltılması yönünde alınacak önlemlerle kişilerin kariyer planlamalarında girişimciliğe daha fazla yer vermesine olumlu yönde katkı sağlanabilir. Ayrıca İhracat kolaylıkları ve ihracat teşvikleri, düşük fiyatlı altyapı hizmeti, dış rekabet koşulları hakkında bilgi paylaşımı, uygun faiz oranları, deneyimli iş gücü için destek programları gibi devlet eli ile yapılabilecek birçok uygulama girişimciliği olumlu yönde etkileyecektir. Girişimcilerin çabalarıyla

kurulan işletmelerin gelişiminde destekleyici ve özendirici koşulların oluşturulması girişimcilik niyeti olan diğer bireylere olumlu etki sağlayabilir. Son olarak ise iş fikri bulunup sermayeden yoksun olan bireylere finansal kaynak sağlanması konusunda atılacak adımlar girişimci niyetleri bulunan kişilere girişimciliği kariyer olarak tercih etmelerinde fayda sağlayabilir.



KAYNAKÇA

- Ajzen, I. (1985). *From Intentions to Actions: A Theory of Planned Behavior*(E-Kitap). Berlin: SSSP.
- Ajzen, I. (1987). *Attitudes, Traits, And Actions: Dispositional Prediction Of Behavior In Social Psychology. Advances In Experimental Social Psychology*, 20, 1-63.
- Ajzen, I. (1988). *Attitudes, Personality and Behavior. IL: The Dorsey Press: Chicago*.
- Ajzen, I. (1991). *Theory Of Planned Behavior. Organizational Behavior And Human Decision Pro-Cesses*, 50, 179–211.
- Ajzen, I. (2002). *Constructing A TPB Questionnaire: Conceptual and Methodological Considerations. Brief Description of the Theory of Planned Behavior*, 1-14.
- Akın, B. (2010). *Türkiye’de İş Yapma Ortamının Girişimcilik Ve Ekonomik Özgürlükler Açısından Değerlendirilmesi. Bilig*(55), 21-49.
- Aktaş, A. (2018). *Lise Öğrencilerinin Kariyer Hedeflerinde Aile Etkisi Ve Akılcı Olmayan İnançların Rolü. (yayınlanmış yüksek lisans tezi), Ondokuz Mayıs Üniversitesi, Eğitim Bilimleri Anabilim Dalı*.
- Aldrich, H., & Zimmer, C. (1986). *Entrepreneurship Through Social Networks. The Art And The Science Of Entrepreneurship*, 3-23.
- Atkinson, J. W. (1964). *An Introduction to Motivation. Oxford, England: Van Nostrand*.
- Aydın, E. B. (2007). *Örgütlerde Kariyer Yönetimi, Kariyer Planlaması, Kariyer Geliştirmesi Ve Bir Kariyer Geliştirme Programı Olarak Koçluk Uygulamaları. (yayınlanmış yüksek lisans tezi), Pamukkale Üniversitesi, İşletme Anabilim Dalı, Denizli*.
- Bagozzi, R. P., Baumgartner, H., & Yi, Y. (1992). *State versus Action Orientation and the Theory of Reasoned Action: An Application to Coupon Usage. Journal of Consumer Research*, 18(4), 505-518.
- Bagozzi, R. P., Baumgartner, J., & Yi, Y. (1989). *An Investigation Into The Role Of Intentions As Mediators Of The Attitude-Behavior Relationship. Journal Of Economic Psychology*, 10, 35-62.
- Balaban, Ö., & Özdemir, Y. (2008). *Girişimcilik Eğitiminin Girişimcilik Eğilimi Üzerindeki Etkisi: Sakarya Üniversitesi İibf Örneği. Girişimcilik Ve Kalkınma Dergisi*, 3(2), 133-147.

- Balkaya, E. (2017). Üniversite Son Sınıf Öğrencilerinde İşsizlik Kaygısı Ve Girişimcilik Niyeti İlişkisi:Tral Bölgesi Örneği. (yayınlanmış yüksek lisans tezi),Atatürk Üniversitesi, Çalışma Ekonomisi ve Endüstri İlişkileri Anabilim Dalı, Erzurum, 41.
- Ballı, A. (2018). Girişimcilik, Girişimcilik Türleri Ve Girişimci Tipolojileri Üzerine Bir Araştırma. ISMS, (s. 1). Ankara.
- Bandura, A. (1986). The Social Foundations Of Thought And Action (E-Kitap). Prentice-Hall: Englewood Cliffs.
- Bandura, A. (1991). Social Cognitive Theory Of Self-Regulation. Organizational Behavior And Human Decision Processes, 50.
- Bandura, A. (1994). Self-Efficacy. Encyclopedia Of Human Behavior: New York: Academic Press, 71-81.
- Baron, R. A. (1998). Cognitive Mechanisms In Entrepreneurship: Why And When Entrepreneurs Think Differently Than Other People. Journal Of Business Venturing, 13(4).
- Baron, R. A. (2004). The Cognitive Perspective: A Valuable Tool For Answering Entrepreneurship's Basic Why Questions. Journal Of Business Venturing, 19(2).
- Baron, R. A., & Ward, T. B. (2004). Expanding Entrepreneurial Cognition's Toolbox: Potential Contributions From The Field Of Cognitive Science. Entrepreneurship Theory And Practice, 28(6), 553-573.
- Bayram, N. (2010). Yapısal eşitlik modellemesine giriş amos uygulamaları. Ezgi Kitapevi.
- Begley, T. M., & Boyd, D. P. (1987). Psychological characteristics associated with performance in entrepreneurial firms and small businesses. Journal of Business Venturing, 2, 79-93.
- Bhagavatula, S. (2009). managing Networks For Entrepreneurial Success: Academic Perspective. iimb Management Review, 21(1), 52-54.
- Bingöl, G., & Türkmen, S. (2016). Girişimciliğin Finansmanında Melek Sermaye Ve Türkiye Uygulaması. Marmara Üniversitesi Öneri Dergisi, 12(45), 357-373.
- Bird, B. (1988). Implementing Entrepreneurial Ideas: The Case For Intentions. Academy Of Management Review, 13, 442-454.
- Bird, B., & Jelinek, M. (1988). The Operation Of Entrepreneurial Intentions. Entrepreneurship: Theory And Practice, 13(2), 21-29.

- Bosma, N., Praag, M. V., Thurik, A. R., & Wit, G. D. (2004). The Value Of Human And Social Capital Investments For The Business Performance Of Startups. *Small Business Economics*, 23(3), 227–236.
- Botsaris, C., & Vamvaka, V. (2016). Attitude Toward Entrepreneurship: Structure, Prediction from Behavioral Beliefs, and Relation to Entrepreneurial Intention. *Journal of the Knowledge Economy*(7), 433-460.
- Boyd, N. G., & Vozikis, G. S. (1994). The influence of self-efficacy on the development of entrepreneurial intentions and actions. *Entrepreneurship theory and practice*, 18(4), 63-77.
- Bozkurt, Ö. (2011). Dünyada ve Türkiye’de Girişimcilik Eğitimi: Başarılı Girişimciler ve Öğretim Üyelerinden Öneriler. Ankara: Detay Yayıncılık.
- Bozkurt, Ö. Ç., Kalkan, A., Koyuncu, O., & Alparslan, A. M. (2012). Türkiye’de Girişimciliğin Gelişimi: Girişimciler Üzerinde Nitel Bir Araştırma. *Süleyman Demirel Üniversitesi Sosyal Bilimler Enstitüsü Dergisi*, 1(15), 229-247.
- Bygrave, W. D., & Churchill, N. (1989). The Entrepreneurship Paradigm (1): A Philocophical Look At Its Research Methodoligies. *Entrepreneurship Theory And Practice*, 14(1), 7-26.
- Carey, T. A., Flanagan, D. J., & Palmer, T. B. (2010). An examination of university student entrepreneurial intentions by type of venture. *Journal of Developmental Entrepreneurship*, 15(4), 503-517.
- Chandler, G. N., & Jansen, E. (1992). The Founder’s Self-Assessed Competence And Venture Performance. *Journal Of Business Venturing*, 7(3), 223-236.
- Conner, M. T., & Armitage, C. J. (1998). Extending the theory of planned behavior: A review and avenues for further research. *Journal of Applied Social Psychology*, 28(28), 1430-1464.
- Çetindamar, D. (2012). Türkiye’de Girişimcilik. İstanbul: Türk Sanayicileri Ve İş Adamları Derneği (Tüsiad).
- Davids, F. (2017). The Theory of Planned Behaviour And The entrepreneurial Event Models As Predictive Models of Entrepreneurial Intention. Faculty of the Humanities, University of Cape Town (Yayınlanmış Yüksek Lisans Tezi).
- Davidsson, P., & Honig, B. (2003). The role of social and human capital among nascent entrepreneurs. *Journal of business venturing*, 18(3), 301-331.
- Deniz, S. (2001). Bireyin Meslek Seçimini Etkileyen Kaynaklar: Yeni Teknolojilerden İnternet. *Muğla Üniversitesi Sbe Dergisi Güz 2001 Sayı 6 Sayfa 2-5*(6), 1-9.

- Dođan, N. (2013). Trkiye’de Giriřimcilik Eđilimi: niversite đrencilerine Ynelik Bir Arařtırma. (yayınlanmış doktora tezi), İstanbul niversitesi, Sosyal Bilimler Enstits, İstanbul.
- Durak, İ. (2011). Giriřimciliđi Etkileyen evresel Faktrlerle İlgili Giriřimcilerin Tutumları: Bir Alan Arařtırması. Pamukkale niversitesi Ynetim Bilimleri Dergisi, 2(9).
- Dutton, J. (1993). The Making of Organizational Opportunities: An Interpretive Pathway to Organizational Change. *Research in Organizational Behavior*, 15, 195-226.
- Ede, F. O., Panigrahi, B., & Calcich, S. E. (1998). African American Students’ Attitudes Toward Entrepreneurship Education. *Journal of Education For Business*, 73(5), 291-296.
- Elfving, J., Brnnback, M., & Carsrud, A. (2009). Toward A Contextual Model of Entrepreneurial Intentions. In *Understanding the entrepreneurial mind*. Springer, New York, NY., 23-33.
- Er, B., řahin, Y. E., & Mutlu, M. (2015). Giriřimciler İin Alternatif Finansman Kaynakları: Mevcut Durum Ve neriler. *Uluslararası Ekonomi Ve Yenilik Dergisi*, 1(1), 31-54.
- Erikson, T. (2003). Towards A Taxonomy Of Entrepreneurial Learning Experiences Among Potential Entrepreneurs. *Journal Of Small Business And Enterprise Development*, 10(1), 106-112.
- Erol, M. (2010). Ekonomik Kriz Ve Kbiler. *Giriřimcilik Ve Kalkınma Dergisi*, 5(1), 165-181.
- Eryiđit, S. (2010). Kariyer Ynetimi. *Kamu-İř Dergisi*, 6(1).
- Eser, G. (2012). Giriřimcilikte Kiřisel, Biliřsel Ve İliřkisel Unsurların Fırsat Tanımlama zerindeki Etkisi. (yayınlanmış doktora tezi), Marmara niversitesi, İřletme Anabilim Dalı, İstanbul.
- Fishbein, M., & Ajzen, I. (1975). *Belief, Attitude, Intention, And Behavior: An Introduction To Theory And Research*.
- Gartner, W. B. (1985). A Conceptual Framework For Describing The Phenomenon Of New Venture Creation. *Academy Of Management Review*, 10(4), 696-706.
- Gartner, W. B. (1989). Who Is An Entrepreneur? Is The Wrong Question. *Entrepreneurship: Theory And Practice*, 13(4).
- Gartner, W. B. (2001). Is There An Elephant In Entrepreneurship? Blind Assumptions Intheory Development. *Entrepreneurship: Theory And Practice*, 25(4).

- Gençay, E. (2017). Kişilik Özelliklerinin Girişimcilik Niyetine Etkisi: Bir Araştırma. (yayınlanmış yüksek lisans tezi), Gaziosmanpaşa Üniversitesi, İşletme Anabilim Dalı, Tokat, 20.
- Godsey, M. L., & Sebor, T. C. (2010). Entrepreneur Role Models and High School Entrepreneurship Career Choice: Results of a Field Experiment. *Small Business Institute*, 5(1), 83-125.
- Gorman, G., Hanlon, D., & King, W. (1997). Some research perspectives on entrepreneurship education, enterprise education and education for small business management: a ten-year literature review. *International Small Business Journal*, 15(3), 56-77.
- Gökdeniz, İ., & Merdan, E. (2011). Kişilik İle Kariyer Seçimi Arasındaki İlişkinin İncelenmesi. *Aksaray Üniversitesi İibf Dergisi*, 3(2), 23-36.
- Greve, A., & Salaff, J. W. (2003). Social Networks And Entrepreneurship. *Entrepreneurship: Theory And Practice*, 28(1), 1-22.
- Guerrero, M., Rialp, J., & Urbano, D. (2008). The impact of desirability and feasibility on entrepreneurial intentions: A structural equation model. *International Entrepreneurship and Management Journal*, 4(1), 35-60.
- Gulati, R. (1998). Alliances And Networks. 19. *Strategic Management Journal*, 293-317.
- Gunnar, E., & Henrekson, M. (2004). William J. Baumol: An Entrepreneurial Economist On The Economics Of Entrepreneurship. *Small Business Economics*, 23(1), 1-7.
- Gurel, E., Altınay, L., & Daniele, R. (2010). Tourism students' entrepreneurial intentions. *Annals of Tourism Research*, 37(3), 646-669.
- Gürbüz, S. (2019). Amos ile Yapısal Eşitlik Modellemesi. Ankara: Seçkin Kitapevi.
- Hamarat, B., Güler, O., Duran, E., Gümüş, M., & Tufan, E. (2014). Çevresel Tehdit, Çevresel Bilinç Ve Çevresel Tutum, Çevre Odaklı Davranışı Etkiler Mi? Çanakkale Sivil Toplum Kuruluşları Örneği. *Uşak Üniversitesi Sosyal Bilimler Dergisi*, 7(2), 26-56.
- Hebert, R. F., & Link, A. (1989). In Search Of The Meaning Of Entrepreneurship. *Small Business Economics*, 1(1), 39-49.
- Henrekson, M., & Eliasson, G. (2004). William J. Baumol: An Entrepreneurial Economist on the Economics of Entrepreneurship. *Small Business Economics*, 23(1), 1-7.

- Hmieleski, K., & Corbett, A. (2006). Proclivity For Improvisation As A Predictor Of Entrepreneurial Intentions. *Journal Of Small Business Management*, 44(1), 45-63.
- Hoy, F., & Verser, T. G. (1994). Emerging Business, Emerging Field: Entrepreneurship And The Family Firm. *Entrepreneurship: Theory And Practice*, 19(1), 9-23.
- Jean-Pierre, B., Branchet, B., Emin, S., & Herbert, J. I. (2009). Students and entrepreneurship: a comparative study of france and the united states. *Journal of Small Business & Entrepreneurship*, 22(2), 101-122.
- Kahneman, D., & Tversky, A. (1979). Prospect Theory: An Analysis Of Decision. Under Risk: *Econometrica*, 47, 263-291.
- Kahyalar, V. (2014). *Başarılı Bir İşletme İçin Yeni Girişimcilik*. İstanbul: Erguvan Yayınları.
- Karabey, C. N. (2013). Girişimsel Düşünceyi Anlamak: Düşünme Tarzı Ve Risk Tercihinin Girişimsel Özyetkinlik Ve Girişimcilik Niyeti İle İlişkisi. *irişimsel Düşünceyi Anlamak: Düşünme Tarzı Ve Risk Tercihinin Girişimsel Özyetkinlik Ve Süleyman Demirel Üniversitesi İktisadi Ve İdari Bilimler Fakültesi Dergisi*, 18(3), 143-159.
- Karagöz, Y. (2016). *SPSS 23 ve AMOS 23 Uygulamalı İstatistiksel Analizler*. Ankara: Nobel Yayınevi.
- Karşlı, H. O. (2018). *Kişilik Özellikleri Ve Girişimcilik Niyeti Arasındaki İlişkinin Proaktif Kişilik Boyutu Açısından İncelenmesi*. (yayınlanmış yüksek lisans tezi), Hacettepe Üniversitesi, İşletme Anabilim Dalı, Ankara, 19-46.
- Katz, J. (1992). Modeling Entrepreneurial Career Progressions: Concepts And Considerations. *Entrepreneurship Theory And Practice*, 19(2), 23-39.
- Katz, J. A., & Gartner, W. (1988). Properties Of Emerging Organizations. *Academy Of Management Review*, 13(3), 429-441.
- Keleş, H. N., Özkan, T. K., Doğaner, M., & Altunoğlu, A. E. (2012). Ön Lisans Öğrencilerinin Girişimcilik Düzeylerini Belirlemeye Yönelik Bir Araştırma. *International Journal Of Economic and Administrative Studies*, 9(5), 108-118.
- Kim, M.-s., & Hunter, J. E. (1993). Relationships Among Attitudes, Behavioral Intentions, And Behavior: A Meta-Analysis Of Past Research. *Communication Research*, 20(3), 331-364.
- Knight, F. H. (1968[1921]). *Risk, Uncertainty And Profit*. New York: Reprints Of Economic Classics, Sentry Press E-Kitap.

- Korkmaz, A. (2003). Kariyer Yönetimi Ve Kariyer Planlama. (yayınlanmış yüksek lisans tezi), Celal Bayar Üniversitesi, İşletme Anabilim Dalı, Manisa.
- Korkmaz, O. (2012). Üniversite Öğrencilerinin Girişimcilik Eğilimlerini Belirlemeye Yönelik Bir Araştırma: Bülent Ecevit Üniversitesi Örneği. Afyon Kocatepe Üniversitesi İibf Dergisi, 14(2).
- Kozak, M. A., & Dalkıranoglu, T. (2013). Mezun Öğrencilerin Kariyer Algılamaları: Anadolu Üniversitesi Örneği. Anadolu Üniversitesi Sosyal Bilimler Dergisi, 13(1), 41-52.
- Krueger, N. F. (1993). The Impact of Prior Entrepreneurial Exposure on Perceptions of New Venture Feasibility and Desirability. *Entrepreneurship Theory and Practice*, 18(1), 5-21.
- Krueger, N. F., & Dickson, P. R. (1994). How Believing In Ourselves Increases Risk Taking: Self-Efficacy And Perceptions Of Opportunity And Threat. *Decision Sciences*, 25, 385-400.
- Krueger, N. F., Reilly, M. D., & Carsrud, A. L. (2000). Competing models of entrepreneurial intentions. *Journal of Business Venturing*, 15, 411-432.
- Kuehn, K. W. (2008). Entrepreneurial Intentions Research: Implications for Entrepreneurship Education. *Journal of Entrepreneurship Education*, 11, 87-98.
- Kula, Ö., & Adıgüzel, O. (2015). Lisansüstü Öğrencilerinin Kariyer Planlamalarına Etki Eden Faktörler: Süleyman Demirel Üniversitesi Sosyal Bilimler Enstitüsü Öğrencileri Üzerine Bir Araştırma. *Süleyman Demirel Üniversitesi İktisadi Ve İdari Bilimler Fakültesi Dergisi*, 20(1), 291-315.
- Küçük, O. (2011). Girişimcilik Ve Küçük İşletme Yönetimi (5. b.). Ankara: Seçkin Yayın Evi.
- Leibowitz, Z., Caela, F., & Beverly, K. (1986). Designing career development systems. Michigan: Jossey-Bass.
- Liebenstein, H. (1968). Entrepreneurship And Development. *American Economic Review*, 58(2), 72-83.
- Linan, F., & Chen, Y.-W. (2009). Development and Cross-Cultural Application Of A Specific Instrument To Measure Entrepreneurial Intentions. *Entrepreneurship Theory and Practice*, 593-617.
- Linan, F., Urbano, D., & Guerrero, M. (2011). Regional variations in entrepreneurial cognitions: Start-up intentions of university students in Spain. *Entrepreneurship & Regional Development*, 23, 187-215.

- Lindsay, N. J., & Craig, J. (2002). A framework for understanding opportunity recognition: Entrepreneurs versus private equity financiers. *The journal of private equity*, 6(1), 13-24.
- MacMillan, I. C., & Katz, J. A. (1992). Idiosyncratic Milieus Of Entrepreneurship Research: The Need For Comprehensive Theories. *Journal Of Business Venturing*, 7, 1-8.
- Marshall, A. (2013[1890]). *Principles Of Economics: palgrave classics in economics* (eight edition). London, England: E-Kitap.
- Mavisu, H. (2010). Bireysel Kariyer Planlamamın Aşamalarından Biri Olarak Hedef Belirleme Ve Kariyer Başarısı İlişkisi. (yayınlanmış yüksek lisans tezi), Dokuz Eylül Üniversitesi, Çalışma Ekonomisi ve Endüstri İlişkiler Anabilim Dalı.
- McClelland, D. C. (1961). *The Achieving Society*. Princeton. New Jersey: Van Nostrand.
- McClelland, D. C. (1971). Achievement Motivation Can Be Developed. *Harvard Business Review*, 43(6), 6-24.
- Meyer, G. D., Zacharakis, A. L., & Castro, J. D. (1993). A postmortem of new venture failure: An attribution theory perspective. *Frontiers of Entrepreneurship Research*, 17(13), 256-269.
- Miniard, P. W., & Cohen, J. B. (1981). An Examination Of The Fishbein Behavioral Intentions Model's Concepts And Measures. *Journal Of Experimental Social Psychology*.
- Mitchell, R. K., Busenitz, L., Lant, T., McDougall, P. P., Morse, E. A., & Smith, B. J. (2002). Toward A Theory Of Entrepreneurial Cognition: Rethinking The People Side Of Entrepreneurship Research. *Entrepreneurship: Theory And Practice*, 27(2).
- Monitor, G. E. (2017). *Global Entrepreneurship Monitor Report*. <http://www.gemconsortium.org/report/49812> adresinden alındı
- Moriano, J. A., Gorgievski, M. J., Laguna, M., Stephan, U., & Zarafshani, K. (2012). a cross-cultural approach to understanding entrepreneurial intention. *Journal of Career Development*, 39(2), 162-185.
- Morris, M. H. (2001). Entrepreneurship Is Economic Development Is Entrepreneurship. *Journal Of Developmental Entrepreneurship*, 6(3).
- Nafukho, F. M., Hairston, N. R., & Brooks, K. (2004). Human Capital Theory: Implications For Human Resource Development. *Human Resource Development International*, 7(4), 547-548.

- Naktiyok, A. (2004). İç Girişimcilik. İstanbul: Beta Yayınları.
- Othman, N., & Mansor, M. (2012). Entrepreneurial intentions among polytechnic students in Malaysia. *International Business Management*, 6(4), 517-526.
- Özdemir, K. (2004). Paket Programlar İle İstatistiksel Veri Analizi. Eskişehir: Kaan Kitabevi.
- Özdemir, P. (2016). Girişimci Üniversiteler Ve Türkiye'de Girişimcilik Eğitimi. (yayınlanmış doktora tezi), Maltepe Üniversitesi, İşletme Anabilim Dalı, İstanbul, 6.
- Özdemir, S. (2010). Ön Lisans Muhasebe Öğrencilerinin Kariyer Planlamasını Etkileyen Unsurlar: Ege Bölgesinde Bir Araştırma. *Muhasebe Bilim Dünyası Dergisi*(2), 103-121.
- Özen, Y. (2011). Kişisel Sorumluluk Bağlamında Kariyer Seçimini Etkileyen Sosyal Psikolojik Faktörler. *Eğitim Ve İnsani Bilimler Dergisi: Teori Ve Uygulama*, 2(3), 81-96.
- Paço, A. M., Ferreira, J. M., Raposo, M., Rodrigues, R. G., & Dinis, A. (2011). Behaviours and entrepreneurial intention: Empirical findings about secondary students. *Journal of International Entrepreneurship*, 9(1), 20-38.
- Pehlivan, R. (2008). Lisans Düzeyinde Turizm Eğitimi Almakta Olan Öğrencilerin Sektör İle İlgili Tutumlarının Mezuniyet Sonrası Kariyer Seçimine Etkisi. (yayınlanmış yüksek lisans tezi), Adnan Menderes Üniversitesi, Turizm İşletmeciliği Anabilim Dalı.
- Perry, C. (1990). After Further Sightings Of The Heffalump. *Journal Of Managerial Psychology*, 5(2), 22-31.
- Pilavcı, D. (2007). Bilgi Çağında Değişen Kariyer Anlayışı Ve Üniversite Öğrencilerinin Kariyer Tercihlerini Etkileyen Faktörler Üzerine Bir Uygulama. (yayınlanmış yüksek lisans tezi), Çukurova Üniversitesi, İşletme Anabilim Dalı, Adana.
- Pitt, L. F., & Kannemeyer, R. (2000). The Role of Adaptation in Microenterprise Development: A Marketing Perspective. *Journal of Development Entrepreneurship*, 5(2), 137-155.
- Rauch, A., & Hulsink, W. (2015). Putting Entrepreneurship Education Where the Intention to Act Lies: An Investigation Into the Impact of Entrepreneurship Education on Entrepreneurial Behavior. *Academy of Management Learning & Education*, 14(2), 187-204.

- Redlich, F. (2019[1949]). The Origins Of The Concepts Of The Entrepreneurship And Creative Entrepreneur. *Explorations In Entrepreneurial History*, 1(2), 1-7.
- Rhodes, R. E., & Courneya, K. S. (2003). Investigating Multiple Components Of Attitude, Subjective Norm, And Perceived Control: An Examination Of The Theory Of Planned Behaviour In The Exercise Domain. *British Journal Of Social Psychology*, 42(1), 129-146.
- Rotter, J. B. (1966). Generalized Expectancies For Internal Versus External Control Of Rein-Forcement. *Psychological Monographs*, 80(1), 1-28.
- Say, J.-B. (2001[1880]). *A Treatise On Political Economy; Or The Production, Distribution, And Consumption Of Wealth*. (M. W. Translated From The Fourth Edition Of The French By Cr Prinsep, Dü.)
- Scherer, R. F., Adams, J. S., Carley, S. S., & Wiebe, F. A. (1989). Role Model Performance Effects on Development of Entrepreneurial Career Preference. *Entrepreneurship Theory And Practice*, 13, 53-81.
- Schumacker, R. E., & Lomax, R. G. (2004). *A beginner's guide to structural equation modeling*. Mahwah, NJ, US: Lawrence Erlbaum Associates Publishers.
- Schumpeter, J. A. (2017[1942]). *Theory Of Economic Development*. Published by Routledge New York USA: E-Kitap.
- Seligman, M. E. (2006[1990]). *Learned Optimism: How to Change Your Mind and Your Life* (E-Kitap). New York: Vintage Books.
- Sezer, C. (2013). Kariyer Olarak Girişimcilik Ve Girişimcilik Niyetini Etkileyen Faktörlerin İçerik Analizi İle Belirlenmesi. *Manas Sosyal Araştırmalar Dergisi*, 2(6), 49-60.
- Shapero, A. (1975). The displaced, uncomfortable entrepreneur. *Psychology Today*, 9, 83-88.
- Shapero, A. (1982). Social Dimensions Of Entrepreneurship. *The Encyclopedia Of Entrepreneurship*, 72-90.
- Shapero, A., & Sokol, L. (1982). The Social Dimensions of Entrepreneurship. *Encyclopaedia Of Entrepreneurship*, 72-90.
- Shmailan, A. B. (2016). Compare the Characteristics of Male and Female Entrepreneurs as Explorative Study. *Journal of Entrepreneurship and Organization Management*, 5(4), 1-7.
- Shook, C. L., Priem, R. L., & McGee, J. E. (2003). Venture Creation and The Enterprising Individual: A Review And Synthesis. *Journal Of Management*, 26(3), 379-399.

- Solesvik, M. (2013). Entrepreneurial motivations and intentions: investigating the role of education major. *Education + Training*, 55(3), 253-271.
- Solesvik, M., Westhead, P., Kolvereid, L., & Matlay, H. (2012). student intentions to become self-employed: The Ukrainian context. *Journal of Small Business and Enterprise Development*, 19(3), 441-460.
- Souitaris, V., Zerbinati, S., & Al-Laham, A. (2007). Do entrepreneurship programmes raise entrepreneurial intention of science and engineering students? the effect of learning, inspiration and resources. *Journal of Business Venturing*, 22(4), 566-591.
- Sönmez, E. (2017). Girişimcilik Niyetinin Kariyer Planlamasındaki Yeri: Üniversite Öğrencileri Üzerine Bir Araştırma. (yayınlanmış yüksek lisans tezi), İşletme Anabilim Dalı, Türk Hava Kurumu Üniversitesi, , 3-30.
- Şeşen, H., & Basım, H. N. (2012). Demografik Faktörler ve Kişiliğin Girişimcilik Niyetine Etkisi: Spor Bilimleri Alanında Öğrenim Gören Üniversite Öğrencileri Üzerine Bir Araştırma. *Ege Akademik Bakış Dergisi*, 12(1), 21-28.
- Tanoğlu, S. (2008). Kişilik Özelliklerinin Girişimci Olma Niyeti Üzerine Etkileri. (yayınlanmış yüksek lisans tezi), İstanbul Üniversitesi, İşletme Anabilim Dalı, İstanbul, 7-84.
- Tatarlar, C., Demirhan, D., Aracıoğlu, B., & Zalluhoğlu, A. E. (2016). Tüm Boyutlarıyla Girişimcilik. İstanbul: Hümanist Kitap Yayıncılık.
- TDK. (erişim tarihi 17.01.2019). http://www.tdk.gov.tr/index.php?option=com_gts&arama=gts&guid=tdk.gts.5c483654b72874.77933807 adresinden alındı
- TDK. (erişim tarihi 20.01.2019). http://www.tdk.gov.tr/index.php?option=com_gts&kelime=kar%C4%B0 yer adresinden alındı
- TDK. (erişim tarihi: 15.01.2019). http://www.tdk.gov.tr/index.php?option=com_gts&kelime=giri%C5%9Fimci adresinden alındı
- Thornberry, N. (2001). Corporate Entrepreneurship: Antidote Or Oxymoron? *European Management Journal*, 19(5), 526–533.
- Titiz, T. (1994). Girişimcilik. İstanbul: İnkılap Kitapevi.
- Tomak, S. (2015). Girişimcilik ve Küçük İşletme Yöneticiliği. Ankara: Detay Yayıncılık.

- Tutar, H., & Altınkaynak, F. (2014). Girişimcilik (Temel Girişimcilik Ve İş Kurma Süreci). Ankara: Detay Yayıncılık.
- TÜİK. ((erişim tarihi 9.2.2019)). Tük: Www.Tuik.Gov.Tr/Pdfgetir.Do?İd=27693 adresinden alındı
- TÜSİAD. (2002). Türkiye’de girişimcilik. İstanbul: Lebib Yalkın Yayınları ve Basım İşleri A.Ş.
- Tversky, A., & Kahneman, D. (1974). Judgement Under Uncertainty: Heuristics And Biases. 3-68.
- Uluçol, O. (2008). Girişimcilikte Alternatif Bir Finansman Modeli Olarak Melek Finansman Yöntemi. Girişimcilik ve Kalkınma Dergisi, 3(2), 43-68.
- Uslu, D. (2015). Bilgisayar Ve Öğretim Teknolojileri Eğitimi Bölümü Öğrencilerinin Girişimci Kişilik Özellikleri Ve Girişimcilik Niyetinin Duygusal Zekâ Faktörlerine Göre İncelenmesi. (yayınlanmış doktora tezi), Gazi Üniversitesi, Eğitim Bilimleri Enstitüsü, Ankara.
- Uygun, R. (2011). Girişimci Türleri Ekseninde Girişimsel Fırsatların Tespitinde Beşeri Sermayenin Rolü. (yayınlanmış doktora tezi), Çanakkale Onsekiz Mart Üniversitesi, İşletme Anabilim Dalı, Çanakkale.
- Uygun, R. (2016). İş Fırsatlarının Tanımlanması Ve Değerlendirilmesinde Girişimcilik Deneyiminin Rolü: Yerel Bir Araştırma . Icomep, (s. 2573-2581).
- Uygun, R. (2018). Girişimcilik Teori Ve Yaklaşımları. Bursa: Ekin Yayınevi.
- Vardar, A. (2018). Girişimcilik Niyetine Etki Eden Değişkenlerin Planlanmış Davranış Teorisi Çerçevesinde Analizi: Açıköğretim Öğrencileri Üzerinde Bir Araştırma. (yayınlanmış doktora tezi), Anadolu Üniversitesi, İşletme Anabilim Dalı, Eskişehir.
- Verheul, I., & Carree, M. A. (2008). Overoptimism Among Founders: The Role of Information and Motivation. ERIM Report Series Reference No. ERS-2008-008-ORG.
- Vural, A. B. (2015). Kariyer Geliştirme Ve Kariyer Planlamanın Kişilerin İş Tatmini Üzerine Etkisi. (yayınlanmış yüksek lisans tezi), Beykent Üniversitesi, İşletme Yönetimi Anabilim Dalı, İstanbul.
- Weinger, S. (1998). Children Living In Poverty: Their Perception Of Career Opportunities. Families In Society: The Journal Of Contemporary Human Services(79), 320-330.

- Wilson, F., Marlino, D., & Kickul, J. (2004). Our Entrepreneurial Future: Examining the Diverse Attitudes and Motivations of Teens Across Gender and Ethnic Identity. *Journal of Developmental Entrepreneurship*, 9(3), 178-197.
- Yıldız, S., & Alp, S. (2012). Girişimcilik Teorisi Çerçevesinde Kobilerin Ekonomiye Etkileri Ve Rekabet Koşullarını Etkileyen Faktörler. *Girişimcilik Ve Kalkınma Dergisi*, 2(7), 29-49.
- Yılmaz, İ. A., Dursun, B., Pektaş, K., & Altay, A. (2012). Üniversite Öğrencilerinin Kariyer Seçimlerinin Demografik Özellikler Açısından İncelenmesi: Pınarhisar Myo Örneği. *Electronic Journal Of Vocational Colleges*, 9-21.
- Yılmaz, V., & Çelik, H. E. (2009). Lisrel ile Yapısal Eşitlik Modellemesi-1. Ankara: Pegem Akademi Yayınları.



TABLolar LİSTESİ

Tablo 1: Girişimci Tanımı İçerik Analizi Sonuçları	16
Tablo 2: Girişimcilik Tanımı İçerik Analizi Sonuçları	17
Tablo 3: Cantillon'dan günümüze girişimcilik örnekseminde yaşanan dönüşümler...	22
Tablo 4: Girişimciliğin öneminin öne çıktığı bazı noktalar	26
Tablo 5: Öğrencilerin Özellikleri	74
Tablo 6: Girişimcilik Ölçeği Güvenirlik Analizi Sonuçları	76
Tablo 7: Girişimcilik Niyet Ölçeği Güvenirlik Analizi Sonuçları	77
Tablo 8: Girişimcilik Niyet Ölçeği Güvenirlik Analizi Sonuçları	79
Tablo 9: Araştırma Değişkenleri ve Normallik Testi	83
Tablo 10: Cinsiyete Göre Farklılık Testi	84
Tablo 11: Yaş Dağılımına Göre Farklılık Testi	85
Tablo 12: Öğrenim Şekline Göre Farklılık Testi	86
Tablo 13: Girişimcilik Dersi Alıp Almama Durumuna Göre Farklılık Testi	86
Tablo 14: Alınan Girişimcilik Dersinin Etkisine Yönelik Farklılık Testi	87
Tablo 15: Herhangi Bir İş Deneyimine Göre Farklılık Testi	88
Tablo 16: Aile İşletmesi/ Şirket Durumuna Göre Farklılık Testi	89
Tablo 17: Aile Çevresinde Girişimci Durumuna Göre Farklılık Testi	89
Tablo 18: İş Fikri Durumuna Göre Farklılık Testi	90
Tablo 19: İş Kurmaya Yönelik Araştırma Yapma Durumuna Göre Farklılık Testi	91

ŞEKİLLER LİSTESİ

Şekil 1: Girişimci kavramını tanımlamada kullanılan temel faktörler	19
Şekil 2: Girişimciliği Etkileyen Faktörler	27
Şekil 3: Nedenli Eylem Teorisi	47
Şekil 4: Ajzen'in Planlanmış Davranış Teorisi	48
Şekil 5: Girişimsel Olay Modeli	54
Şekil 6: Niyet-Doğrultu (Intention-direction)	59
Şekil 7: Kariyer seçimini etkileyen faktörler	69
Şekil 8: Kariyer seçimini etkileyen sosyal faktörler	70
Şekil 9: Girişimsel Niyet Ölçeği Yol ve Korelasyonlar	78
Şekil 10: Gözlenen Değişkenler Arası Yollar ve Korelasyonlar	81
Şekil 11: Çoklu Uyum Analizi Sonuçları	82

Ek 1:

ANKET FORMU

ÜNİVERSİTE ÖĞRENCİLERİNDE GİRİŞİMCİLİK NİYETİ VE KARIYER PLANLAMASI İLİŞKİSİ: KARABÜK ÜNİVERSİTESİNDE BİR ARAŞTIRMA

Değerli katılımcı! Girişimcilik niyetinin üniversite öğrencilerinin kariyer planlamalarındaki yerini tespit etmek amacıyla hazırladığımız anketimizdeki veriler gizli tutulacak olup, üçüncü kişiler ile kesinlikle paylaşılmayacaktır. Okuyacağınız cümlelerin doğru veya yanlış cevapları yoktur, önemli olan sizin kişisel görüşünüzdür. İlginiz ve katkılarınız için teşekkürler.

Danışman: Doç.Dr. R.Kahraman UYGUN

Öğrenci: Volkan Taşcı

1. DEMOGRAFİK BİLGİLER

1. Doğum Tarihiniz? :
2. Cinsiyetiniz? Kadın Erkek
3. Okuduğunuz Bölüm? :
4. Sınıfınız?
- 1 2 3 4
5. Öğrenim Türünüz?
1. Öğretim 2. Öğretim
6. Ders programınızda girişimcilik ile ilgili bir ders var mı?
- Evet Hayır
7. Bu derslerin girişimci olmak istemenize etkisi var mı?
(Bir önceki yanıtınız hayır ise bu soruyu geçebilirsiniz)
- Evet Hayır
8. Babanızın Mesleği
- Kamu Çalışanı Özel Sektör Çalışanı
- Girişimci Emekli
9. Babanızın Eğitim Durumu
- İlkokul Ortaokul Lise
- Önlisans Lisans Lisansüstü
10. Annenizin Eğitim Durumu
- İlkokul Ortaokul Lise
- Önlisans Lisans Lisansüstü

11. Geçmişte (staj hariç) herhangi bir iş deneyiminiz oldu mu?

- Evet Hayır
- Evet ise; Aile işinde çalıştım Başka bir işte çalıştım
- Süresi? 0-3 ay 3-6 ay 6-9 ay 9-12ay 1 yıl ve üzeri

12. Aile işletmeniz/şirketiniz var mı?

- Evet Hayır

13. Anne/Baba veya yakın akrabanız arasında girişimci var mı?

- Evet Hayır

14. Mezun olduktan sonra anne/baba veya yakın akrabasının girişimcilik faaliyetini sürdürmek ister misiniz?

- Evet Hayır

15. Bir iş fikriniz var mı?

- Evet Hayır

Evet ise; Bu iş fikrinizi işletmeye dönüştürmek için zaman ve enerji harcamaya, araştırma yapmaya başladınız mı?

- Evet Hayır

16. Annenizin Mesleği

- Kamu Çalışanı Özel Sektör Çalışanı
- Girişimci Ev Hanımı

17. Kariyer Hedefi Olarak Okulu Bitirdikten Sonra Ne Yapmayı Düşünüyorsunuz?

- Kendi işimi kurmak Özel sektörde çalışmak
- Kamu kesiminde çalışma Akademisyen olmak
- Bir süre çalışıp uygun ortam bulursam kendi işimi kurma Aile işine ortak olma
- Diğer (Lütfen belirtiniz):

2. KARİYER PLANLAMA

1 Kesinlikle Katılmıyorum, 2 Katılmıyorum, 3 Kararsızım, 4 Katılıyorum, 5 Kesinlikle Katılıyorum

	SORULAR	Kesinlikle katılmıyorum	Katılmıyorum	Kararsızım	Katılıyorum	Kesinlikle katılıyorum
1	Öğrenim gördüğüm bölümü kendi işimi kurabilmek için seçtim.	1	2	3	4	5
2	Girişimciliği yeterli sermayem olursa tercih ederim.	1	2	3	4	5
3	Girişimciliği, risk alaktan korkmadığım için tercih edebilirim	1	2	3	4	5
4	Girişimciliği, bürokratik engellerin fazla olmamasından dolayı tercih edebilirim	1	2	3	4	5
5	Girişimciliği, kişisel özelliklerime uygun bulduğum için tercih edebilirim.	1	2	3	4	5
6	Girişimciliği, yeterli devlet desteğinin olmasından dolayı tercih edebilirim.	1	2	3	4	5
7	Girişimciliği, girişimcilik konusunda yeterli eğitimim olmasından dolayı tercih edebilirim	1	2	3	4	5
8	Kariyer planlamamda girişimciliğe, ailem destek verdiği için tercih edebilirim	1	2	3	4	5
9	Kariyer planlamamda girişimciliğe, arkadaş çevrem destek verdiği için tercih edebilirim.	1	2	3	4	5

3. GİRİŞİMCİLİK NİYETİ

Aşağıda, girişimcilik niyetine ilişkin düşünceleri içeren 20 cümle yer almaktadır. Lütfen her bir cümleyi dikkatle okuyup, bu fikirlere ne derece katıldığınızı/ katılmadığınızı ilgili seçeneğin yanındaki ilgili işareti koyarak belirtiniz. Okuduğunuz her bir cümle için tek bir işaretleme yapınız.

1 Kesinlikle Katılmıyorum, 2 Katılmıyorum, 3 Kararsızım, 4 Katılıyorum, 5 Kesinlikle Katılıyorum

	SORULAR	Kesinlikle katılmıyorum	Katılmıyorum	Kararsızım	Katılıyorum	Kesinlikle katılıyorum
1	Bir şirketi kurmak ve devam ettirmek benim için kolaydır.	1	2	3	4	5
2	Girişimcilik kariyerini cazip/çekici bulmuyorum.	1	2	3	4	5
3	Arkadaşlarım yeni bir iş kurma fikrimi desteklerler.	1	2	3	4	5
4	Girişimci olmak için her şeyi yapmaya hazırım.	1	2	3	4	5
5	Bir iş kuramayacağımı düşünüyorum.	1	2	3	4	5
6	Kendi işimi kurmak ve devam ettirmek için her türlü çabayı gösteririm.	1	2	3	4	5
7	Bir işin kurulması sürecini kontrol edebilirim.	1	2	3	4	5
8	Yakın ailem bir iş kurma fikrimi onaylar.	1	2	3	4	5
9	Kendi işimi kurmak ile ilgili ciddi şüphelerim var	1	2	3	4	5
10	Fırsatım ve kaynaklarım olsaydı, kendi işimi kurmak isterdim	1	2	3	4	5
11	Bir iş kurma kararım akranlarım tarafından kabul görmektedir.	1	2	3	4	5
12	Diğer kariyer seçeneklerimin arasından sadece girişimci olmayı seçerim	1	2	3	4	5
13	Gelecekte bir iş kurmaya kararlıyım	1	2	3	4	5
14	Yeni bir iş kurmaya kalkışsaydım, başarılı olma şansım çok yüksek olurdu	1	2	3	4	5
15	Bir girişimci olmak bana büyük tatmin sağlayacaktır	1	2	3	4	5
16	Bir iş fikri geliştirmek benim için çok zordur	1	2	3	4	5
17	Profesyonel anlamdaki hedefim girişimci olmaktır.	1	2	3	4	5
18	Girişimci olmak bana dezavantajdan çok avantaj sağlar	1	2	3	4	5
19	İş kurma niyetim çok düşüktür	1	2	3	4	5
20	Bir iş kurmak için gerekli olan bütün detayları biliyorum	1	2	3	4	5

Ek 2:

Girişimsel Niyet Ölçeği Yol ve t Değerleri

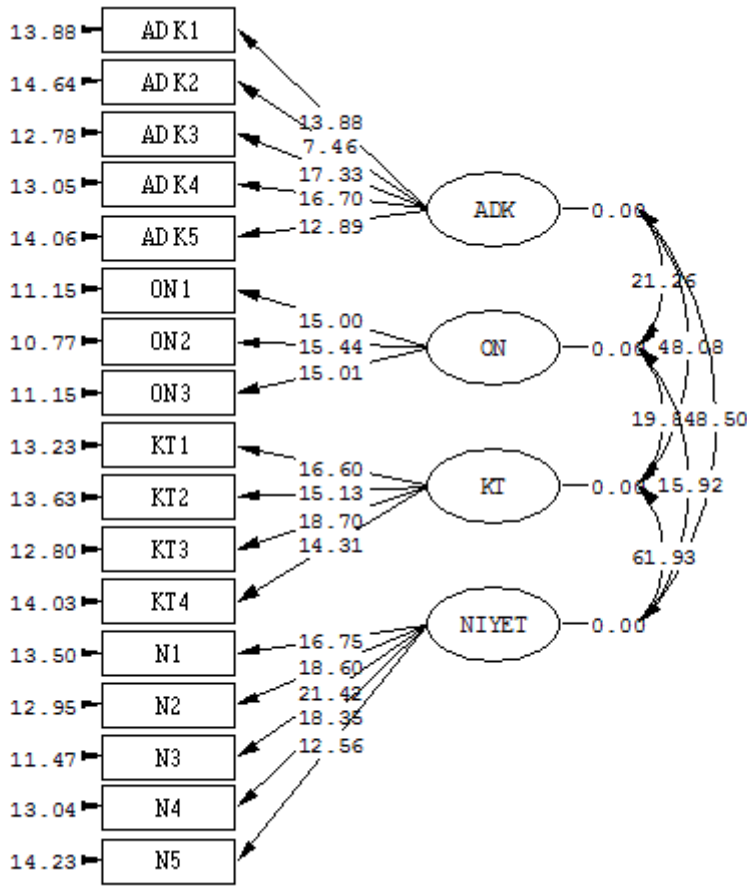

Chi-Square=415.76, df=111, P-value=0.00000, RMSEA=0.079

ÖZGEÇMİŞ

1990 Karabük doğumlu Volkan Taşcı; ilk, orta ve lise öğrenimini Karabük'te tamamlamıştır. 2009 yılında giriş yaptığı Sakarya Üniversitesi İşletme Bölümünü 2011 yılında bırakarak 2011 yılında Karabük Üniversite İşletme Bölümüne başlamış ve 2016 yılında mezun olmuştur. 2016 yılından bu yana Karabük Üniversitesi Sosyal Bilimler Enstitüsü İşletme Anabilim Dalında yüksek lisans eğitimine devam etmektedir.

