

T.C.
HALIÇ ÜNİVERSİTESİ
SOSYAL BİLİMLER ENSTİTÜSÜ
TÜRK MUSİKİSİ ANASANAT DALI

TEKE YÖRESİ'NDE KULLANILAN TELLİ ÇALGILARIN
MÜZİKAL VE TEKNİK ANALİZİ

YÜKSEK LİSANS TEZİ

Hazırlayan

ÇETİN KORUK

Tez Danışmanı

Öğr. Gör. MELİH DUYGULU

HAZİRAN 2009
İSTANBUL

T.C.
HALIÇ ÜNİVERSİTESİ
SOSYAL BİLİMLER ENSTİTÜSÜ MÜDÜRLÜĞÜNE

Türk Musikisi Anasanat Dalı Türk Musikisi Programı yüksek lisans öğrencisi **Çetin KORUK** tarafından hazırlanan “**Teke Yöresi'nde Kullanılan Telli Çalgıların Müzikal ve Teknik Analizi**” adlı bu çalışma jürimizce Yüksek Lisans Tezi olarak kabul edilmiştir.

Sınav Tarihi : 17.06.2009

(Jüri Üyesinin Ünvanı , Adı , Soyadı ve Kurumu) :

İmzası :

Jüri Üyesi: Öğr.Gör.Melih DUYGULU
Danışman-MSGSU Öğr.Gör.

.....

Jüri Üyesi : Doç. Dr.R.Serpil MÜTEZAOĞLU
İ.T.Ü. Öğr.Üyesi

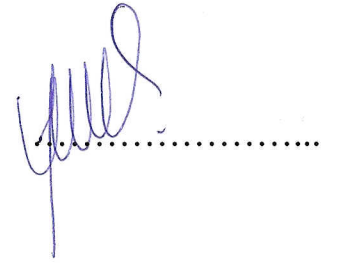
.....

Jüri Üyesi : Yrd.Doç.Dr.Pınar SOMAKÇI
HAL.Üni.Türk Musikisi ASD Öğr.Üyesi

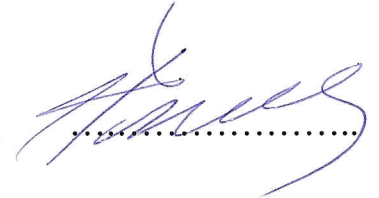
.....

T.C.
HALIÇ ÜNİVERSİTESİ
SOSYAL BİLİMLER ENSTİTÜSÜ
TÜRK MUSİKİSİ ANASANAT DALI

TEKE YÖRESİ'NDE KULLANILAN TELLİ ÇALGILARIN
MÜZİKAL VE TEKNİK ANALİZİ

YÜKSEK LİSANS TEZİ

Hazırlayan
ÇETİN KORUK

Tez Danışmanı
Öğr. Gör. MELİH DUYGULU

HAZİRAN 2009
İSTANBUL

İÇİNDEKİLER

ÖNSÖZ.....	i
KISALTMALAR	ii
ÖZET.....	iii
SUMMARY	iv
GİRİŞ	1
1. TEKE YÖRESİ'NİN TARİHİ VE SOSYAL HAYATI	3
1.1. “Teke” Adının Menşei.....	3
1.2. Teke Yöresi'nin Coğrafi Özellikleri	5
1.3. Teke Yöresi Tarihi	7
1.3.1 Türk Hâkimiyetinden Önceki Dönem	7
1.3.2. Teke-ili ve Çevresinde Türk Hâkimiyeti	9
1.3.2.1. Selçuklular Devri	9
1.3.2.2. Beylikler Dönemi ve İlk Osmanlı-Teke İlişkileri	10
1.3.2.3. Teke-ili'nde Osmanlı Hâkimiyeti	10
1.4. Teke Yöresi'nin Sosyal Hayatı	11
1.4.1. Teke Yöresi'nin Aşiret ve Cemaat Yapısı	11
1.4.2. Teke Yöresi'nin İnanç Özellikleri	14
1.4.3. Teke Yöresi'nin Ekonomik Yapısı	15
1.4.4. Teke Yöresi'nin Geleneksel Kültürü ve Ritüelleri	16
1.4.4.1. Teke Yöresi'nde Doğum ve Ölüm Törenleri	16
1.4.4.2. Teke Yöresi'nde Kına / Nişan ve Düğün Törenleri	18
2. TEKE YÖRESİ'NİN MÜZİK KÜLTÜRÜ	22
2.1. Teke Yöresi Müzik Kültürüne Genel Bir Bakış	22
2.1.1. Müzikal Biçimler	22
2.1.1.1. Gurbet Havaları	22
2.1.1.2. Datdiri	23
2.1.1.3. Gakgili	23
2.1.1.4. Okşamalar	23
2.1.1.5. Boğaz Havası	24
2.1.1.6. Zeybekler	25
2.1.1.7. Kesinti Zeybek Havaları (Gurbet Kesintisi)	26
2.1.1.8. Teke Zortlatması	26
2.1.1.9. Kabaardıç	27

2.1.1.10. Kırık Hava	27
2.1.1.11. Dımıdan	27
2.1.2. Teke Yöresi'nde Kullanılan Yerel Çalgılar	27
2.1.3. Teke Yöresi'nin Müzik Terminolojisi	28
3. TEKE YÖRESİ TELLİ ÇALGILARI	30
3.1. Yay ile Çalınan Telli Çalgılar ve Teknik Özellikleri	31
3.1.1. İkık	32
3.1.2. Yörük Kemânesi	35
3.1.3. Kabak Kemâne	39
3.1.4. Kemâne	46
3.2. Tezene ve Elle Çalınan Telli Çalgılar ve Teknik Özellikleri	48
3.2.1. İkitelli	48
3.2.2. Üçtelli	53
4. TELLİ ÇALGILAR İLE İCRA EDİLEN MÜZİK REPERTUARI	56
4.1. Kadın Sürtmecesı	56
4.2. Teke Zortlatması	58
4.3. Teke Zortlatması	60
4.4. Oyun Havası (Menevşeli)	61
4.5. Boğaz Havası	63
4.6. Cemilemin Gezdiği Dağlar Meşeli	65
4.7. Ovalar Ovalar	67
4.8. Şu Dirmil'in Çalgısı	69
4.9. Boğaz Havası	71
4.10. Teke Zortlatması	72
4.11. Teke Zortlatması	74
4.12. Teke Zortlatması	76
4.13. Boğaz Havası	78
4.14. Boğaz Havası	80
SONUÇ	82
YAZILI KAYNAKLAR	84
SÖZLÜ KAYNAKLAR	86
EKLER	89
ÖZGEÇMİŞ	148

ÖNSÖZ

“Teke Yöresi'nde Kullanılan Telli Çalgıların Müzikal ve Teknik Analizi” konulu bu çalışma, “Teke Yöresi”nin müzik kültürü içerisinde çalınan telli çalgıları saptamak, yayıldıkları coğrafi alanları belirlemek, müzikal ve teknik özelliklerini analiz etmek ve günümüzde yaşamaya devam eden çalgıların seslendiricileri ve yapımcılarına ulaşmak amacıyla hazırlanmıştır.

“Teke Yöresi”nin tarihi, coğrafi konumu, inanç özellikleri, ekonomik yapısı, sosyal yaşantısı, müzik kültürü ve telli halk çalgıları gibi ana başlıklarla sunulan bu tez, iki yönlü bir çalışmanın ürünüdür. “Teke Yöresi” hakkında yapılan sınırlı sayıdaki yazılı kaynaklar, üzülererek belirtmek gerekir ki yöreyi bütünüyle ele almaktan uzaktır. Bazı iyi niyetli yerel araştırmacıların yaptıkları metotsuz çalışmaları da katarsak, müzik kültürü bakımından son derece zengin olan bu bölgeyi ele alan bütüncül bir çalışmaya rastlamak mümkün değildir. Bölgede yapılan alan araştırmalarını da önyargılarla yapılan çalışmalar olarak değerlendirmek mümkündür. Zira bu çalışmalar, sürekli tek tip bir form (müzikal form) veya tek tip bir çalgı üzerinden (bağlama ailesi çalgıları) yapılmıştır.

Tüm bu aksaklıkların bilincinde olarak, yaklaşık 3 yıldır sürdürdüğümüz çalışmalarda, yöre kültürüne dışarıdan bir bakış ile yaklaşarak önce alan araştırmaları, daha sonra da bazı incelemeler yaptık. Bu sırada yörenin yalnızca çalgılar bakımından değil, müzik kültürünün bütünü açısından büyük zenginliklerle dolu olduğunu tespit ettik. Böylelikle unutulduğu düşünülen çalgılardan bazılarının alan araştırmalarında tespit edilmiş oldu.

“Teke Yöresi”nin tarihi, kültürel ve folklorik özelliklerini bünyesinde toplayan bu çalışmanın, daha sonraki çalışmalara kaynak olması en büyük dileğimizdir.

Çalışmamda; kendisini tanımamın, müzik yaşantımın en kıymetli ve anlamlı aşaması olduğunu düşündüğüm Sayın Melih DUYGULU’ya, çok değerli emekleri bulunan kaynak kişilere, Sayın Tülin DEĞİRMENCİ, Sayın Abdurrahman EKİNCİ, Sayın Uğur BULGAN, Sayın Erdem USANMAZ, Sayın Rıza ERSAMUT, Sayın Deniz YILDIZ, Sayın Gökhan ÇAĞIRGAN’a, maddi ve manevi desteğini esirgemeyen ailem ve nişanlım Derya CEYHAN’a teşekkür ederim.

Çetin KORUK
Haziran 2009

KISALTMALAR

a.g.e.	: Adı geen eser
a.g.m.	: Adı geen makale
bkz.	: Bakınız
C.	: Cilt
cm	: Santimetre
ev.	: eviri
Do.	: Doent
Dr.	: Doktor
H.	: Hicri
km	: Kilometre
m	: Metre
M.	: Miladi
M.Ö.	: Milattan nce
M.S.	: Milattan sonra
Madd.	: Madde
mm	: Milimetre
gr.	: ğretim
lm.	: lm
s.	: Sayfa
v.b.	: Ve benzeri
Yrd.	: Yardımcı

T.C.
HALIÇ ÜNİVERSİTESİ
SOSYAL BİLİMLER ENSTİTÜSÜ
TÜRK MUSİKİSİ ANASANAT DALI
YÜKSEK LİSANS TEZİ

TEKE YÖRESİ'NDE KULLANILAN TELLİ ÇALGILARIN MÜZİKAL VE
TEKNİK ANALİZİ

Hazırlayan
Çetin Koruk

Tez Danışmanı
Öğr. Gör. Melih DUYGULU

Haziran 2009

ÖZET

“Teke Yöresi'nde Kullanılan Telli Çalgıların Müzikal ve Teknik Analizi” başlıklı bu çalışmada; Teke Yöresi'ndeki müzik kültürü içerisinde telli çalgıların ve ürettikleri ezgilerin analizleri yapılmıştır.

1. Bölümde, “Teke Yöresi”nin tarihi, coğrafi özellikleri ve yöredeki sosyal hayat incelendi. Bu bilgiler diğer bölümler için tarihsel ve sosyal alt yapıyı oluşturdu.

2. Bölümde, “Teke Yöresi”nin müzik kültürü genel bir bakışla anlatılarak, yörede kullanılan yerel çalgılar ve yörenin müzik terminolojisi verilmiştir.

“Teke Yöresi”nde kullanılan telli çalgıların teknik bilgi ve çizimleri, üçüncü bölümü oluşturmuştur.

Üçüncü bölümde verilen çalgılarla icra edilen ve yörede alan araştırmaları ile derlenen ezgiler notaya alınarak dördüncü bölümde analiz edilmiştir.

Bu çalışmada yer alan çalgıların farklı açılardan çekilmiş fotoğrafları ise ekler bölümünde sunulmuştur.

Anahtar sözcükler: Teke Yöresi, İklık, İkitelli, Üçtelli, Kabak Kemâne.

T.R.
HALIC UNIVERSITY
SOCIAL SCIENCE INSTITUTE
TURKISH MUSIC MAIN ART DIVISION
MASTER THESIS

THE MUSICAL AND TECHNICAL ANALYSIS OF THE STRINGED
INSTRUMENTS IN TEKE REGION

Prepared by
Çetin KORUK

Thesis Advisor
Lecturer Melih DUYGULU

June 2009

SUMMARY

The analysis of the stringed instruments and melodies were performed in the frame of the musical culture of Teke Region in the “The Musical and Technical Analysis of The Stringed Instruments in Teke Region” entitled study.

The historical, geographic and social composition of Teke Region were investigated in the first section. These data provided historical and social background for the other sections.

The musical culture of Teke Region was expressed by main features and regional musical instruments and terminology were presented in the second section.

The technical datum and drawings of the stringed instruments of Teke Region composed the third section.

The melodies which were performed with the instruments presented in the third section and reviewed by the area studies in the region were analysed in the fourth section.

The different angled photographies of the instruments took place in this study were presented in the appendices section.

Key words: Teke Region, İklık, İkitelli, Üçtelli, Kabak Kemane.

GİRİŞ

Çalgılar, malzemesi ses olan müzik kültürünün varlığını sürdürmesinde, önemli rol oynar. İnsan, müzikal beğenisini ihtiyacı doğrultusunda geliştirirken, çalgılar da bu müziği seslendirebilecek biçimsel ve teknik özellikleri oluşturur. Zaman içinde çalgı, yalnızca insanla müzik arasında bir aracı değil, müziği yönlendiren bir araca dönüşür. Müzik kültürünü anlamak için; çalgıların ortaya çıkışı, toplumsal yaşamdaki yeri, biçimsel ve tınısal değişimi, coğrafi dağılımının saptanması ile ilgili yapılan çalışmalar, son derece yararlıdır.

Çalgıların buldukları kültürle ilişki kurmak ve bu ilişki üzerinden bilgi üretme sürecini sağlamak, Organoloji biliminin üstlendiği bir görevdir. Ancak bu sürece katkı sunabilmek ve çalışmayı desteklemek için, daha öncesinden yapılması gereken bazı çalışmalara ihtiyaç olduğu kanısındayız. İlk elden yerel kültür verilerinin toplanması ve yerinde tespit edilen malzemenin, Etnomüzikolojik metotlarla incelenmesi bunların başlıcalarından biridir.

Biz bu çalışmada, Teke Yöresi adı verilen geniş bir coğrafyada, çalgılar üzerine yaptığımız alan araştırmalarına öncelik verdik. Zira daha önceki dönemlerde bölgede yapılan pek çok alan araştırması, çoğunlukla bağlama türevi çalgılara ağırlık vermiş veya müzik topluluklarının icra etmesi için derlenen yöre ezgilerinin toplanması üzerine yoğunlaşmıştı. Pek çok özel kişi ve kurumların yöneticisi konumundaki şahıslar, yörenin diğer çalgılarıyla ilgilenmemişler; veya ilgilenenler bunlar üzerinde incelemeye yönelik bir girişimde bulunmamışlardır. Biz bu eksikliği görerek, ya yörenin zengin çalgı birikimini ortaya çıkartmaya yönelik projeler ortaya koyduk. Bu tezin içeriğindeki malzemenin tamamı da böyle bir çalışmanın bir parçasını oluşturmuştur. Derlemelerimiz ve yöredeki müzik kültürü üzerine incelemelerimiz, salt çalgıları toplamak, onların boyut ve çalım tekniğini tespit etmek yerine, çağdaş Etnomüzikoloji'nin gerektirdiği şekilde yöre kültürüne bir bütün olarak bakmayı zorunlu kılmış ve bizi bu doğrultuda çalışmaya sevk etmiştir. Bu bakımdan çalışmanın içeriğinde de görüleceği gibi, çalgıların kimliğini belirleyen, biçimlendiren ve değişime sebebiyet veren sosyal, tarihsel ve kültürel süreçleri de ele alarak, bir tez ortaya koymaya çalıştık.

Derlenen ezgi örneklerinin birçoğu varyant özelliği göstermekle birlikte, toplanan çalgıların önemli bir kesimi, ilk kez bilim dünyasına sunulmuş olmaktadır. Böylelikle, Türk müzik kültürünün en önemli yapı taşlarından biri olan yerel çalgı

koleksiyonuna, kaybolmakta olan bazı algılar kazandırmış bulunuyoruz ki bunların salt fotoğraf ve çizimlerle analizleri değil, kültürel bağlarıyla da bir tez olarak ortaya konulması, bildiğimiz kadarıyla bir ilktir.

1. TEKE YÖRESİ'NİN TARİHİ VE SOSYAL HAYATI

Türkler'in tarihte bilinen en eski yurtlarının, bugünkü Moğolistan adı verilen ülkenin batı kesimine kadar uzandığı bilinmektedir.

Bu bölge; yaklaşık doğuda "Tula" ve "Tüngelik" in yukarı boylarını, kuzeyde "Baykal", "Kem Irmağı" ve "Tamu (Ola) Dağları" nı, batıda "Altaylar" ı ve güneyde de "Gobi Çölü" nü kapsamaktadır. Önceleri "Hunlar" daha sonra da "Gök Türkler" devrinde; "Tokuz-Oğuz", "On Uygur", "İki Ediz"; "İzgü", "Tarduş" ve "Tölis" gibi Türk toplulukları da bu geniş coğrafyayı yurt edinmişlerdir.¹

Gök Türkler, 551'de devletlerini kurduktan sonra batıda fetih ettikleri yerleri de yurt tutmuşlar ve böylelikle batıdaki Türk yerleşiminin sınırları göçlerle genişlemiştir.

VI yüzyılda, Türkçe konuşan kavimlerden sadece Gök Türkler Türk adını taşımaktaydı. Gök Türkler, Çin Seddi'nden Hazar Denizi'ne kadar uzanan bölgede, bir imparatorluk kurarak Türkçe konuşan kavimleri yönetimleri altında toplamışlardır. Gök Türk İmparatorluğu idaresindeki Türk kavimlerinden biri olan ve dokuz boydan oluşan Oğuzlar, VII ve VIII yüzyıllar arasında "Tula Irmağı" boylarında yaşamaktaydılar. X yüzyılda "Seyhun" kıyılarında yaşayan Oğuzlar, Dokuz-Oğuzlar'dan ayrı bir topluluk olarak "On Oklar"a mensup idiler. Selçuklu ve Osmanlı İmparatorlukları'nın Seyhun Oğuzları tarafından kurulduğu yaygın görüştür.

1.1. "Teke" Adının Menşei

"Teke" sözcüğünün bu çalışmaya konu olan Teke Bölgesi'ne ve Teke Sancağı'na isim olarak verilmesi ile ilgili olarak çeşitli görüşler vardır.

Birinci görüşe göre, yöreye ve sancağa verilen Teke isminin, "erkek keçi" anlamına gelen "teke"² sözcüğünden geldiği kabul edilmekte ve tekelerinin çok olmasından dolayı bu ismi aldığı tahmin edilmektedir.³

Bu konuda ayrıca 1671 tarihinde bölgeye gelen ünlü Türk seyyahı Evliya Çelebi, tekelerinin çokluğundan dolayı yörenin bu ismi aldığını "Seyahatnâme" adlı eserinde

¹ SÜMER, Faruk; **Oğuzlar (Türkmenler)**, Türk Dünyası Araştırmaları Vakfı, İstanbul, 1999, s. 1.

² "Teke"; "keçi erkeği küçüğü" anlamına gelir, bkz. Ahmet Vefik Paşa, **Lehçe-i Osmânî**, İstanbul, 1306, s. 301.

³ SÂMÎ, Şemseddin; **Kâmûs-ı Türkî**, İstanbul, 1989, s. 432. Ayrıca, Develioğlu, Ferit; **Osmanlıca-Türkçe Ansiklopedik Lügat**, Ankara, 1982, s. 1277.

yazmaktadır.⁴ Ünlü tarihçi Franz Babinger de, Teke-eli'ni Güney Anadolu'da tekelerin bulunduğu bölge olarak tanımlamaktadır.⁵

İkinci görüşe göre ise, yöre Teke ismini, Selçuklular'ın çöküşünden sonra bölgede hüküm süren Selçuklu ümerasından olan Teke Bey'den almıştır. Selçuklular'ın çöküşünden sonra Teke Bey'in Antalya'da bağımsızlığını ilan ettiği, ölümünden sonra soyunun 380 sene kadar burada bulunduğu, bundan dolayı da livanın Teke-ili diye meşhur olduğu; ayrıca, Selçuklu Sultanı Keykubâd b. Keyhüsrev'in Teke Paşa'yı Antalya havalisine "Bey" olarak tayin ettiği ve Teke Bey'in Germiyan Oğulları'ndan olduğu da bilinmektedir.⁶ Burada sözü edilen Teke Bey, Selçuklular'ın ümerasındandı ve Antalya şehrinin de fatihiydi. Selçuklu sultanı Teke Bey'i, başarısından dolayı bu havalie vali tayin etmişti. Selçuklular'ın yıkılmasıyla Teke Bey bağımsızlığını ilan etmiş, Teke Oğulları da bir süre Antalya'da saltanat sürmüşlerdi.

Üçüncü görüş ise Selçuklular'ın Antalya'yı fethinden sonra, buraya yerleştirilen Teke Türkmenleri'ne ilişkindir. Eski bir Türkmen Aşireti olarak bilinen Teke Aşireti'nin bir boyunun, Anadolu'da Rodos Adası'nın karşısına yerleştirildiği ve yöreye de Teke-ili denildiği rivayet edilir.

Erkek keçi demek olan "teke" isminin bir kişinin, üstelik de önemli bir kişinin ismi olabileceğinden hareketle Teke Türkmenleri'ne bağlanması ve aşiret isminin bu bölgeye verilmesi, bu rivayetin bir parçasıdır.

Günümüzdeki pek çok araştırma, geniş ölçüde bu görüşe bağlanmaktadır. Ebû'l-Gazî Bahâdır Hân tarafından 1659'da yazılmış olan "Şecere-i Terâkime" adlı eserde, Oğuzlar'dan Salurlar'ın torunları olarak kabul edilen Teke Türkmenleri'nin büyük boyu için XVI yüzyıl öncesine uzanan bir kanıt yoktur. Eski Türk boylarının sürekliliği hakkındaki bilgiler, henüz yeterli değildir ve hiç bir zaman Selçuklular zamanında kabul edilen bir boy adıyla modern bir boy adının özdeşleşmesi kanıtlanamamıştır.⁷

Bu üç görüşten başka diğer bir görüş daha vardır ki bu günümüz tarihçelerinin bir kısmı tarafından diğerlerine göre daha fazla kabul görmüştür. Bu görüşe göre; Hamidoğulları, Teke Oğulları'nın mensup olduğu Teke Aşireti'nin bir bölümü idi.

⁴ "Teke beği olasin... anın çün tekeleri çoktur ve teke vilâyeti deyu andan kalmışdır..." bkz. Evliyâ Çelebî, *Seyâhat-nâme*, IX, İstanbul, 1935, s. 275.

⁵ BABİNGER, Franz, KÖPRÜLÜ, Fuat; *Anadolu'da İslamiyet*, İnsan Yayınları, İstanbul, 1996, s. 16.

⁶ KÖPRÜLÜ, Fuat; *Osmanlı Devleti'nin Kuruluşu*, Türk Tarih Kurumu Basımevi, Ankara, 1994, s. 37.

⁷ ARMAĞAN, A. Latif; *XVI. Yüzyılda Teke Sancağı*, Yayınlanmamış Doktora Tezi, Ankara Üniversitesi, 1996, s. 21.

Hamidoğulları'nın Antalya kolu, İzzeddîn Keykâvus'un Antalya'yı fethinden (23 Ocak 1216) sonra, buraya yerleştirdiği Teke Türkmenleri'nin adına izâfeten, muhtemelen XIV yüzyılın ikinci yarısında, Sultânü's-sevâhil Emîr mübârizü'd-dîn Mehmet Bey zamanında Teke Oğulları, bölge de Teke-eli olarak anılmaya başlanmıştır. Zira Anadolu Selçukluları, beylikleri tarihi ve tarihi coğrafyası ile ilgili kaynakların hiç birinde, Teke adına ve bölge olarak Teke-eli ismine rastlanmamaktadır.⁸

Selçuklular'ın yıkılmasıyla Güney Anadolu'da Teke-ili bölgesinde hüküm sürmüş olan Teke Oğulları'nın kökeni, henüz kesin olarak tespit edilememiştir. Muhtemelen bunlar, Teke Türkmenleri ile bağlantılıdır. Yerlerini çok sık değiştirmeleri ile bilinen Teke Türkmenleri, Teke-ili'nde hükümlük sürmüş olan Kızılbaşlar'dandır. Teke Oğulları'nın atası, bir nevi efsanevi kişiliği olan Teke Bey'dir ve aynı zamanda Teke Paşa olarak da anılır.⁹

Avrupalı seyyahlar, Antalya bölgesinde II Mahmut döneminde bile Tekke-oğlu lakaplı ayanlar olduğundan bahsetmektedir. Fakat bu Tekke-oğulları ile Teke-oğlu sülalesi arasında bir ilişki olduğunu söylemek zordur.¹⁰

1.2. Teke Yöresi'nin Coğrafi Özellikleri

Teke Yöresi; Anadolu'nun güney bölgesinden başlayarak Toroslar boyunca uzanan, 36°-39° kuzey enlemleri ile 28°-33° doğu boylamları arasında, Muğla, Denizli, Afyon, Burdur, Isparta ve Antalya'nın bulunduğu bölgedir. (bkz. s. 30)

Teke Yöresi, jeolojik yapısı bakımından genel olarak kalkerli (kretase) bir bünyeye sahiptir. Finike, Demre ve Elmalı Ovası ile Eşençay Vadisi ve Delta Ovası, bu bünyeden ayrı olarak alüvyonlu topraklardır.¹¹

Akdeniz Bölgesi içinde yer alan Teke Yöresi, bu bölgenin iklim özelliklerini gösterir. Sahillerde ve 700 m'den az yüksekliklerde, maki bitki örtüsü yer alır. Daha yükseklerde ve fazla yağış alan yerlerde ise, makilerin yerini iğne ve geniş yapraklı ağaçlardan oluşmuş çeşitli çam ormanları almaktadır. Yöredeki dağların etrafında, ovalar ve düzlüklerle birlikte ormanlık alanlar da büyük yer tutar.¹² Teke Yöresi, eski çağlarda, dağlık alanlardaki sedir ağaçları ile ünlüydü. Bazı eserlerde, yöredeki selvi

⁸ TEKİNDAĞ, Şahabettin; "Teke Oğulları" madd., **İslam Ansiklopedisi**, Milli Eğitim Basımevi, c.12/1, s. 128-133.

⁹ TEKİNDAĞ, Şahabettin; "Teke-Eli" madd., **İslam Ansiklopedisi**, Milli Eğitim Basımevi, c.12/1, s. 124-127.

¹⁰ ARMAĞAN, A. Latif; **a.g.e.**, s. 25.

¹¹ AKŞİT, Oktay; **Likya Tarihi**, İstanbul Üniversitesi Edebiyat Fakültesi Yayınları, İstanbul, 1967, s. 19.

¹² ARMAĞAN, A. Latif; **a.g.e.**, s. 4.

ağaçlarından da bahsedilmektedir. Bu iki ağaç türü, gemi inşası için son derece önemli ve gereklidir.¹³

Teke Yöresi'nin engebeli ve dağlık arazisi, güneyden kuzeye doğru irtifa kazanmaktadır. Deniz seviyesinden en yüksek noktası, Tekeli Yaylası'nın doğusunda yer alan, 3085 m yükseklikteki Bey Dağları'dır. Yörenin kuzeybatısında bulunan Akdağ, 3075 m yükseklikle, ikinci sırada yer almaktadır. Üç tarafı yüksek dağlarla çevrili yöredeki diğer dağlar ise; Alacadağ (2336 m), Tahtalı (2400 m), Merdivenli (1220 m), Çıralı ve Güllük Dağları'dır.¹⁴

Göller ve ovalar açısından zengin olan yörede, Burdur, "Göller Bölgesi" olarak anılmakta ve Burdur, Salda, Yarışlı, Gölhisar, Yazır (Gölcük), Kovada, Eğirdir, Köyceğiz gibi doğal göllerin yanı sıra Karamanlı, Kızılsu, Kozağacı ve Onaç gibi yapay göller ve baraj gölleri de yer almaktadır.

Teke Yöresi'nin başlıca ovaları ise; Elmalı, Dalaman, Mügren, Kızılcadağ, Korkuteli, Aşağı Bozova, Yukarı Bozova, Burdur, Kestel, Tefenni, Tavas, Acıpayam Ovaları ve Dinar'da; doğuda Dombay, batıda ise Dinar Ovası'dır.¹⁵

Teke Yöresi, akarsular açısından da oldukça zengindir. Yörenin başlıca akarsuları; kaynakları Toros Dağları olan Manavgat, Köprü, Aksu, Düden, Eşen, Dim, Kargı, Alara, Karpuz, Başgöz, Alakır, Korkuteli Akarsuları ve Fethiye'de Eşen Çayı, Köyceğiz'de Namnam, Yuvarlak Çaylar ile Kargıcak Suyu, Dalaman'da Dalaman Çayı, Burdur'da Eren Çayı, Çeltikçi Aksuyu, Bağırsak Deresi ve Aksu, Tavas'ta Büyük Menderes'in kollarından olan Akçay ve ona katılan Yeni Dere'dir.¹⁶

Jeolojik yapısı gereği yörede, çok sayıda mağara bulunmaktadır. Bu mağaralardan en önemlisi; Antalya-Burdur karayolu üzerinde, Antalya'nın 27 km kuzeybatısında, Can (Şam) Dağı'nın doğu eteğinde, Yağca Köyü sınırları içinde bulunan, "Karain Mağarası"dır. Bu mağara, zamanımızdan 50-80 bin yıl kadar önce yerleşim yeri olarak kullanılmıştır. Arkeolojik kazılar sonunda, prehistorik çağın kalıntısı olduğu anlaşılmaktadır.¹⁷ Bölgede bulunan diğer mağaralar ise; Beldibi, Karataş-Semahöyük (Elmalı), Alacaışık (Kaş), Demirciler (Serik), Düden Suyu (Üründü), Hızıryaz (Kaş),

¹³ AKŞİT, Oktay; **a.g.e.**, s. 62,63.

¹⁴ ERTEN, Süleyman Fikri; **Antalya Livası Tarihi**, Matbaa-î Âmire, İstanbul, 1922, s. 7.

¹⁵ Antalya Ticaret ve Sanayi Odası, **Ekonomik Rapor**, 1993, s. 20.

¹⁶ **Antalya İl Yıllığı**, 1967, s. 90.

¹⁷ Antalya Ticaret ve Sanayi Odası, **a.g.e.**, 1993, s. 20.

Kadıını (Çatak Boğazı), Karagöl (Elmalı), Öküzini (Karain Mağarası yakınında) ve Yoldağı (Bezirgân Köyü) Mağaraları'dır.¹⁸

Teke Yöresi'nde sahiller, güneydeki bazı kıyı ovaları dışında, özellikle doğuda ve batıda, denizden itibaren birdenbire yükselen dağların meydana getirdiği sarp, keskin ve dalgaların etkisiyle oyulmuş kayalıklarla kaplıdır. Aynı şekilde, deniz kıyılarında da büyük derinlikler bulunmaktadır.¹⁹

1.3. Teke Yöresi Tarihi

Teke Yöresi tarihini, Türk hâkimiyetinden önceki dönem ve Türk hâkimiyeti dönemi olarak iki ana başlıkta toplamak mümkündür.

1.3.1 Türk Hâkimiyetinden Önceki Dönem

Teke-ili ya da Teke Sancağı'nın kapsadığı alanda ilk çağlardaki bölge adlarıyla "Pamfilya"nın tümü, "Pisidya"nın güneyi ve "Likya"nın da doğudaki büyük bir bölümü yer almaktadır. Şartları birbirine çok benzeyen bu bölgelerin, hemen hemen aynı tarihi yaşadığı söylenebilir. Bu bölgeler tarih boyunca Anadolu'nun en eski ve en önemli yerleşim yerleri olmuşlardır. Bugün bahsettiğimiz bölgelerde bulunan eski yerleşim merkezleri olarak yer alan şehir kalıntıları ve özellikle bu kalıntılarda bulunan yazıtlar ile höyükler ve bazı mağaralarda bulunan kalıntılar bunun birer kanıtı olmakla birlikte, tarihin ilk çağı hakkında da oldukça aydınlatıcı bilgiler vermektedir.²⁰

Antik bölgelerden "Pamfilya"nın tamamını, "Likya"nın doğu, "Pisidya"nın güney ve "Kilikya"nın ise batı kesimini içine alan Güney Anadolu'daki Teke Yöresi'nin ilk sakinleri, Türk soyundan oldukları söylenen Solymler (Solimler)'dir.²¹

M.Ö. 2000-1400 yıllarında, Anadolu'nun durumunu gösteren tarih haritalarında Antalya bölgesi, Büyük Hitit Krallığı'nın sınırları içinde gösterilmektedir. Hitit Krallığı'nın yıkılması ile "Pamfilya", "Likya", "Kilikya" kent devletleri küçük bağımsız birer güç olarak varlıklarını sürdürmüşlerdir.²²

M.Ö. XII yüzyılda Dorlar'dan kaçarak Yunanistan'dan Anadolu'ya gelen Akalar, bölgede Lidya (M.Ö. 680-546) devletini kurmuşlardır. M.Ö. VIII ve VII asırlarda,

¹⁸ "Antalya" madd., **Yurt Ansiklopedisi**, II, s. 756,757,863.

¹⁹ AKŞİT, Oktay; **a.g.e.**, s. 28.

²⁰ KARACA, Behset; **XV. ve XVI. Yüzyıllarda Teke Sancağı**, Fakülte Kitapevi, Isparta, 2002, s. 26,27.

²¹ Strabon; **Antik Anadolu Coğrafyası (Geographika: XII-XIII-XIV)**, Çev. Adnan Yekman, İstanbul, 1993, s. 56.

²² "Antalya" madd., **Yurt Ansiklopedisi**, II, s. 766.

Yunanistan ve Girit'ten ikinci büyük göç olmuştur. Bu göçmen kitleler, yerli halkla kaynaşmışlar ve yerleştikleri yerlerde Grek dili yayılmaya başlamıştır.²³ Bölgedeki Pers egemenliği ise M.Ö. 546-334 yılları arasında olmuştur.²⁴

Keyhüsrev, Sardes kentine bir vali atayarak Anadolu'da bir eyâlet (satraplık) kurmuştur. Ancak, İran'ın ne Akdeniz kıyılarını koruyacak donanması ne de Anadolu'daki tüm kent ve beylikleri yönetecek gücü vardır. İleri gelenlerine beylik verilerek kentin İran'a bağlanması sağlanmıştır. Bu dönemde “Pamfilya”, “Likya” ve “Kilikya” Sardes'teki satraplığa bağlı bir krallıkla yönetilmiştir.²⁵

İran hükümdarı Serhas, Yunanistan'ı ele geçirmek için çıktığı seferde yenilince İran'ın parlak dönemi sönmeye başlar. İki yüzyılı geçen bir sürenin ardından Makedonya kralı Büyük İskender'in Anadolu seferi ile “Pamfilya” ve çevresindeki İran egemenliği sona erer. İran ordusu çekildikten sonra bölgede, özellikle de “Likya” taraflarında, büyük bir ilerleme dönemi başlamıştır. Bölgede en çok ilerleme, bu dönemde olmuştur. Şehirlerin korunması için kaleler yaptırılmış, ölüleri için yaptırdıkları mezar sandukaları günümüze kadar gelmiştir.

M.Ö. 334 yılında, Büyük İskender, İran ordusunu bozguna uğratarak “Pamfilya”yı ele geçirmiştir.

Romalılar'ın bölgede hâkimiyeti, M.S. 395 tarihine kadar sürmüştür. Bu tarihte, Roma İmparatorluğu'nun ikiye ayrılmasından sonra, bölge Doğu-Roma (Bizans) İmparatorluğu'na bağlanmıştır.

Antalya, M. 860 (H. 246) yılında, Halife Mütevekkü'in amirali, Türk aslından Fazl b. Karin tarafından fethedilmiştir. Daha sonra, XI asrın son yarısında, Anadolu'nun Türkler tarafından fethi sırasında zaptedilen Antalya, 1103'te İmparator Alexis Komnen'in kuvvetleri tarafından geri alındı ise de Türkler tarafından yeniden fethedilmiştir. 1181'de, Sultan II Kılıç Arslan, şehri kuşatmış fakat alamamıştır.

Antalya, Selçuklu Sultanı I Gıyaseddin Keyhüsrev zamanında, 5 Mart 1207'de, fetih edilerek Selçuklu egemenliğine girmiştir.²⁶

²³ ERTEN, Süleyman Fikri; **Antalya Vilayeti Tarihi**, Matbaa-î Âmire, İstanbul, 1940, s. 21.

²⁴ “Antalya” madd., **Yurt Ansiklopedisi**, II, s. 767. Ayrıca, AKŞİT, Oktay; **a.g.e.**, s. 121.

²⁵ ARMAĞAN, A. Latif; **a.g.e.**, s. 26.

²⁶ ARMAĞAN, A. Latif; **a.g.e.**, s. 25-29.

1.3.2. Teke-ili ve Çevresinde Türk Hâkimiyeti

Teke Yöresi'nde Türk hâkimiyeti; Selçuklular devri, Beylikler dönemi ve Osmanlı hâkimiyeti dönemi olarak görülmektedir.

1.3.2.1. Selçuklular Devri

Türkler'in İslam dünyası ve medeniyeti üzerindeki önemli rolü, Selçuklular'ın İslam âlemine hâkim olmaları ve Oğuzlar'ın İslâmiyeti kabulü ile birlikte, Türkler'in Anadolu'ya yerleşiminin başlaması, dolayısıyla Anadolu'nun Türkleşmesi ve Türkler'in Akdeniz sahillerine ulaşmaları birbirini izleyen olaylardır.

Anadolu'ya gelen Türkmenler, Selçuklu devlet adamları tarafından korunuyor, kollanıyor ve bilhassa uç bölgelere yerleştiriliyordu.²⁷ Selçuklu devletinin iskân siyaseti gereğince, kalabalık gruplar halindeki Oğuz boylarının birbirlerinden ayrılarak Anadolu'nun muhtelif yerlerine iskân edildiğini görüyoruz. Nitekim Anadolu'nun her tarafında, 24 Oğuz boyuna ait köy adlarının muayyen bir mahalde yoğunlaşmak yerine, her bölgeye yayılmış olması bu siyaseti teyit etmektedir.²⁸

Teke Yöresi'ne yerleşen Türkmenler veya Yörükler'in, bilhassa Moğol istilasından sonra, Anadolu'ya geldiklerini ve XIII yüzyılın başlarında fetih edilen Antalya ve çevresine yerleştirdiklerini biliyoruz. Sonraları Teke-ili denilen bu bölgelere yerleşen Oğuz boyları, kendi isimleri ile anılan köyler teşkil etmişlerdir.²⁹ Fakat bu hâkimiyet uzun sürmemiş ve 1103 tarihinde Bizans imparatoru "Alexis Komnen" tarafından geri alınmıştır. Bundan sonra Teke Bölgesi, Bizans ve Türkler arasında birkaç defa el değiştirmiştir.³⁰

Moğol istilasının Anadolu'ya akın halinde yığıldığı Türkmenler; batı, güney, kuzey ve batı hudutlarında tekâsüf ederek yeni beylikler kurmakta ve bu sebeple Türk siyasî ve etnik hudutları, Rum ve Ermeniler aleyhine devamlı değişmektedir. Böylece, bu durumdan Teke Yöresi de nasibini almış ve Türkmenler ile dolup taşıdığı gibi yeni teşekküllerin de oluşmasında en etkili bölgelerden birisi olmuştur.³¹

²⁷ KÖPRÜLÜ, Fuat; **Osmanlı İmparatorluğu'nun Kuruluşu**, Türk Tarih Kurumu, Ankara, 1959, s. 28-40.

²⁸ TURAN, Osman; **Selçuklular Tarihi ve Türk-İslam Medeniyeti**, Boğaziçi Yayınları, İstanbul, 1998, s. 57-180.

²⁹ KARACA, Behset; **a.g.e.**, s. 34.

³⁰ EMECEN, Feridun; **İslam Ansiklopedisi**, Türkiye Diyanet Vakfı, III, s. 233.

³¹ TURAN, Osman; **a.g.e.**, s. 477.

1.3.2.2. Beylikler Dönemi ve İlk Osmanlı-Teke İlişkileri

Anadolu Selçuklularının son yıllarında güç kaybederek İlhanlılar'ın yönetimi altına girmesinden dolayı Antalya'ya vali olarak atanan Teke Bey, H. 699 (M. 1300) tarihinde Antalya'da bağımsızlığını ilan etmiştir. Hamidoğlu Türkmenleri'nin beyi Felekü'd-dîn Dünder Bey (ölm. 1324), Antalya'yı fethetmesinden kısa bir süre sonra, bölgeyi kardeşi Yunus Bey'e vermiş ve bu suretle de Teke-eli'nde, sonradan Teke Beyleri adını alacak bir emaret kurulmuştur. Teke-eli'nde hüküm süren bu ailenin üyeleri, diğer Türk beyliklerinde olduğu gibi, memleketin muhtelif bölgelerinde ayrı ayrı hüküm sürmeye başlamışlardır.³²

1387'de I Murad'ın Bizans ve Sırp güçlerinin yardımıyla Karamanlılar'a karşı kazandığı zafer sonucunda Karamanlılar, Candaroğulları ve Hamidoğulları'nın Antalya kolu, Osmanlı egemenliğini kabul etmişlerdir.³³

1.3.2.3. Teke-ili'nde Osmanlı Hâkimiyeti

Bu bölgenin kesin olarak Osmanlılar'a geçmesi 1397'de, Karamanoğlu Alaaddin Ali Bey'in "Akçay Savaşı"nda mağlup olup öldürülmesinden sonradır. 1402'de "Ankara Savaşı"ndan sonra, Sivrihisar'a gelen Timur Şahruh, İstanos ve İğdir taraflarını, Emir Şah Melik de deniz kenarındaki Antalya başta olmak üzere bütün Teke-ili'ni yağmalamışlardır.³⁴ Diğer taraftan Osman Çelebi, "Ankara Savaşı"ndan sonra İstanos'a sahip olmuş ise de 1402-1415 yılları arasında, Antalya ve Alâiye hariç, Teke-ili'ne Karamanlılar hâkim olmuş, Antalya ile Teke-Karahisarı, Osmanlılar'ın elinde kalmıştır. 1423'de, yeni Osmanlı hükümdarı II Murad, Karamanoğlu Mehmed Bey'le birleşerek Antalya'yı dolayısıyla Teke Yarımadası'nı almak istemiş, ancak bu durum Osman Çelebi'nin ölümü ile mümkün olabilmıştır. Osman Çelebi'nin ölümü ile Tekeoğulları Beyliği sona ermiştir. Bu suretle Teke-ili, Osmanlılar'ın eline geçmiştir. Osmanlı Devleti, Hamza Bey'e, Anadolu Beylerbeyliği ile birlikte Osman Çelebi'nin hemşiresini ve Teke-ili Sancağı'nı mükâfat olarak vermiştir. Böylece, Teke-ili ya da Teke Sancağı'nın kapsadığı alan tamamen Osmanlılar'ın eline geçmiştir.³⁵

³² ARMAĞAN, A. Latif; **a.g.e.**, s. 34-42.

³³ İNALCIK, Halil; **The Ottoman Empire, The Classical Age**, 1300-1600, London, 1973, s. 14,15.

³⁴ TEKİNDAĞ, Şahabettin; **Teke-eli ve Teke-Oğulları**, Tarih Enstitüsü Dergisi, sayı: VII-VIII, 1977, s. 57,58.

³⁵ TEKİNDAĞ, Şahabettin; **a.g.m.**, s. 70.

Teke-ili, II Murad zamanında Anadolu eyaletine dâhil edilmiş ve Kanuni Süleyman zamanında da aynı durumunu korumuştur.³⁶

Osmanlı hâkimiyeti döneminde XV yüzyıl ortalarından XVI asır ortalarına kadar Teke-ili Sancağı'nın merkezi olan Antalya, şehzade sancağı olarak durumunu muhafaza etmiştir.³⁷ Bundan dolayı Osmanlı idaresine mensup şehzadeler de burada idareci olarak bulunmuşlardır. Yıldırım Bayezid'in Teke-ili'ni almasından sonra, önce oğlu İsa Çelebi'ye sonra da Mustafa Çelebi'ye verilmiştir.³⁸

Teke bölgesi, II Bâyezîd'in son yıllarında ve Yavuz Sultan Selim'in ilk yıllarında, Levent taifesinin toplu ayaklanmaları yüzünden Anadolu'nun en karışık bölgesi olmuştur.³⁹

“Şah Kulu İsyanı”ndan sonra, 1807 yılındaki “Alemdar Vakası” ve “Kadı Paşa İsyanı”na kadar Osmanlılar döneminde, Antalya ve Teke Sancağı'nda önemli bir olaya rastlanmamaktadır.⁴⁰

1.4. Teke Yöresi'nde Sosyal Hayat

Teke Yöresi'nin sosyal hayatı; aşiret ve cemaat yapısı, inanç özellikleri, ekonomik yapısı, geleneksel kültür ve ritüelleri, doğum, ölüm, kına, nişan ve düğün törenleri başlıklarıyla irdelenmiştir.

1.4.1. Teke Yöresi'nin Aşiret ve Cemaat Yapısı

Osmanlı toplumunu teşkil eden önemli unsurlardan biri de, konar-göçer topluluklardır. Bu topluluklar, genellikle “aşiret” şeklinde ifade edilmiş olup, Anadolu'nun Kızılırmak'tan itibaren; Ege ve Marmara'ya kadar uzanan batı kısmı ile Rumeli'de yaşayanlarına “Yörük”, doğu ve güneyde kalan bölgeleri ile Suriye ve Irak'ta yaşayanlarına ise “Türkmen” adının verildiği görülmektedir. Bu zümreler, çoğunlukla koyun ve keçi olmak üzere, at, katır ve deve gibi hayvanlardan meydana gelen sürüleriyle, kışın kasaba ve köy gibi iskân yerleri civarında konan ve zamanı geldiğinde de yaylalara göçen, dolayısıyla, yaylak ile kışlak arasında daimi hareket halinde bulunan insanlardan oluşmaktadır.

³⁶ KARACA, Behset; **a.g.e.**, s. 45.

³⁷ UZUNÇARŞILI, İ. Hakkı; **Osmanlı Tarihi**, II, Ankara, 1983, s. 579.

³⁸ TEKİNDAĞ, Şahabettin; **a.g.m.**, s. 69.

³⁹ AKDAĞ, Mustafa; **Türkiye'nin İktisadî ve İçtimai Tarihi**, C.II, İstanbul, 1979, s. 469,470.

⁴⁰ ARMAĞAN, A. Latif; **a.g.e.**, s. 58.

Konar-göçerlerin bu hayat tarzı, göçebe hayat yaşayan diğer unsurlardan büyük farklılıklar göstermektedir. Gerçek anlamda göçebe hayatı yaşayan aşiretlere nazaran, bazı konar-göçer grupların, yazın hayvancılıkla uğraşmalarının yanında, kışlaklarında ekinlik, yani bir tür küçük ziraat yaptıkları da göz önünden uzak tutulmamalıdır.⁴¹

İl veya ulus adı altında gruplandırılan konar-göçerler, sırasıyla “boy” (kabile), “aşiret”, “cemaat”, “oymak”, “mahalle”, oba (aile) şeklinde bölümlere ayrılmışlardır. Her boy, başında bulunan boy beyi tarafından veya bazı görevlilerin yardımıyla idare edilmektedir.⁴² Devlet, boyların kontrol altında tutulması için, yaşayış tarzlarını da göz önüne alarak, hususi ve mali bir idare teşkilatı kurmuş yerleşik ahaliden olduğu gibi, bunlardan da çeşitli yollarla istifade etmeye çalışmıştır. Kurulan bu teşkilatta, konar-göçer halk, üzerinde yaşadığı toprağın ayrıldığı şekle göre, yani tımar, zeamet, has veya evkaf toprağında, raiyyet olarak mükellefiyet altına girmiş ve böylece hukuki bir düzene bağlanmıştır. Buna göre, Türkmenler has re’âyâsı, Yörükler ise umumiyetle tımar ve has re’âyâsıdır. Teke Sancağı’ndaki cemaatler de tımar, zeamet, mustahfiz tımarı, mirliva hassı ve padişah hassı içerisinde yer almışlardır. Teke Sancağı’nda da bu tür uygulamalara rastlamaktayız. İğdir ve Bayındır nahiyesi gibi yerler, bu tarzda meydana gelmiş olma ihtimali yüksek yerlerdir. Bilhassa İğdir ve çevresi, cemaatlerin yoğun olarak buldukları yerlerdir.⁴³

Teke Yöresi, birbirinden farklı kültürel ve etnik karakter taşıyan aşiretlerin yoğun olarak bulunduğu bölgelerdendir. Konar-göçer hayat yaşamaları sebebiyle, XV ve XVI asır tahrir defterlerinde, meskûn nüfustan ayrı, yörükân tairesinden cemaat olarak kaydedilmişlerdir.⁴⁴

Menteşe, Saruhan ve Karamanoğulları’nın zayıflamaları veya dağılmaları üzerine, bazı Türkmen (Yörük) zümreleri, Teke-ili’ne gelerek yerleşmişlerdir. Bazı cemaatler de, Hamid-ili ve Âlâiye gibi yerlerden gelerek buraya yerleşmişler, köy ve kasabalar kurmuşlardır. “Varsak”, “Yalnızbağ”, “Bozdoğan”, “Uluyörük”, “Ali Fahreddin”, “Dirikmiş” gibi cemaatler, bunlardan bazılarıdır. Hamid Sancağı’ndaki en önemli cemaat gruplarından olan “Ali Fahreddin”, “Firuzlu”, “Hasan Paşa” ve “Birikmiş” cemaatleri, Teke Yöresi’nde de görülmektedir.⁴⁵

⁴¹ KARACA, Behset; a.g.e., s. 162.

⁴² HALAÇOĞLU, Yusuf; XVIII. Yüzyılda Osmanlı İmparatorluğu’nun İskân Siyaseti ve Aşiretlerin Yerleştirilmesi, Ankara, 1988, s. 14, 16-18.

⁴³ ORHONLU, Cengiz; Osmanlı İmparatorluğu’nda Aşiretlerin İskânı, İstanbul, 1987, s. 16.

⁴⁴ KARACA, Behset; a.g.e., s. 163.

⁴⁵ ORHONLU, Cengiz; a.g.e., s. 19.

Teke Yöresi ve çevresinde, aşiretler için elverişli yaylak ve kışlaklar bulunduğu, tahrir defterlerinde bütün çıplaklığıyla ortaya konulmuştur. Aşiretler için; Gömbe ve çevresi, Girdev Yaylası, Susuz Dağları, Söbüce Yaylası, Milli ve çevresi ile Eğirdir ve Beyşehir Gölü'nün güney taraflarının, yayla hayatında önemli yerler olduğu görülmektedir. Bu durum, günümüzde de geçerliliğini korumaktadır.⁴⁶

XV ve XVI yüzyıllarda, Osmanlı köylülerinin yaşam biçimi son derece hareketli, göçerlerin ve yerleşik köylülerin yaşam biçimleri ise birbirlerine yakındır. Akdeniz kıyısında yaşayan kentli ve köylüler, her yıl Toros Dağları'ndaki yaylalara çıkmaktadırlar. Yaylaya göç eden köylü veya göçebeler, göç esnasında önemli zorluklarla karşılaşmaktaydılar. Bilhassa, yolların sarp ve dağlık olmasından dolayı eşkiya ile karşılaşmaları muhtemeldi. Bunun için bazı tedbirlerin alınmış olduğunu görmekteyiz.⁴⁷

Günümüzde, Antalya ve çevresindeki Yörükler, batıdan doğuya doğru farklı yaylalara gitmektedir. Kaş köylerindeki Yörükler, Akdağ'ın ve Susuz Dağları'nın üzerindeki yaylalara ve Dereboğazi'na çıkmaktadır. Finike, Kumluca düzlüklerinde kışlayan "Saçıkıralı", "Yeniosmanlı", "Karahacılı", "Töngüşlü", "Hacıkaralı", "Karakoyunlu", "Hayta", "Suyabatmaz" Yörükleri, Kızılcadağ'ın Elmalı'ya bakan tarafındaki yaylalarda yazlamaktadır. Antalya Döşemealtı düzlüklerinde kışlayan "Varsak", "Yeniosmanlı", "Karakoyunlu", "Honamlı" Yörükleri, yazı, Korkutelî'nin üzerindeki Söbüce Yaylası'nda geçirmekte, bir kısmı ise, Tefenni ve Karamanlı yakınındaki Eşeler Dağı'na göç etmektedir. Serik ve Manavgat ilçelerinin düzlüklerinde kışlayan "Karakoyunlu", "Karahacılı", "Çoşlu", "Eskiyörük", "Hacı Babalar", "Töngüşlü", "Saçıkıralı", "Hacıabalı", "Sarıabalı", "Hacıhamzalı", "Ötğünlü", "Karatekeli", "Sarıkeçili", "Kötekli", "Honamlı", "Hacıahmetli", "Recepli", "Hacıveliler", "Adıgüzelli", "Elekli", "Karaevli" v.b. Yörük grupları, büyük bir yayla olan Anamas Yaylası'nda, Yalvaç ile Akşehir arasındaki Sultan Dağları'nda ve Beyşehir, Seydişehir çevresinde yazı geçirmektedir. Manavgat düzlüklerinde kışlayan "Sülekli", "Hacıabalı", "Saraçlı" gibi Yörük Aşiretleri ise Yedikaza Yaylası'na çıkmaktadır. Alanya Yörükleri, Yenice Pazar, Söbüçimen, Gevre, Eşek Kırıldığı yaylalarına yol alırken, Gazipaşa'nın kuytu alanlarında kışlayan "Kırahmetli", "Bahşişti" Yörükleri ise Feslikan, Barçın yaylalarında yazı

⁴⁶ KARACA, Behset; a.g.e., s. 163,164.

⁴⁷ KARACA, Behset; a.g.e., s. 165.

geçirmektedir. Anamur Yörükleri'nin bir kısmı da Feslikan ve Barçın yaylalarına çıkmakta, diğer kısmı ise Mahram Dağı'nın güneyine dek uzanmaktadır.⁴⁸

Tarih içerisinde, Teke Yöresi'nde bulunan, siyasi, sosyal ve kültürel olaylarda etkisi görülen cemaatlerden bazıları, varlığını sürdürememiş, bazıları ise günümüze kadar gelmiştir. Yöredeki bazı cemaatler; “Alacadağ”, “Antalya”, “Alasakal Yörükleri”, “Bayındır”, “Beğcük”, “Beğmelik”, “Çardağın”, “Çarıkçılar”, “Çavdır”, “Depecik”, “Devlethanoğlanları-Tula”, “Eskiciyan”, “Etrak-ı Kalburcular”, “Gerdan”, “Hacı Oğlanı Yeri”, “Halacan”, “İğdir”, “Karagöl”, “Karakeçili”, “Koçaklı”, “Kökez”, “Küreciyan”, “Kızıl İshaklar”, “Kızılca Keçili”, “Mihmad”, “Necimler”, “Ovacık”, “Urbân”, “Pir Âlem”, “Re'aya-yı Finike”, “Saruca Yazır”, “Serik Yörükleri”, “Sıçan”, “Sığırlı”, “Tular”, “Ozanlar” (Karaniler), “Taradık”, “Turali Yörükleri”, “Uluyörük”, “Yalnızbağ”, “Yörükân” ve “Zifçıyan” cemaatleridir. Bu cemaatlerin bir kısmının, Oğuz boylarından geldiği bilinmektedir. Bunlar; “Bayad”, “Kayı”, “Kayı Ece” gibi Yörükler'dir. Bazı cemaatlerin ise yer adları taşıdığı görülmektedir.⁴⁹

Yukarıda da değindiğimiz gibi, Teke Yöresi'nde sosyal hayatın en belirgin özelliği, çeşitli Oğuz boylarının mutlak hâkimiyeti altında olması ve Türk aşiret ve cemaat yapısının bu bölgede yaşatılmasıdır. Bu bölge topluluklarında sosyal hayat, pek çok dinamiği bakımından benzerlik taşımasının yanı sıra dinsel yaşam, çeşitlilik ve renklilik gösterir.

1.4.2. Teke Yöresi'nin İnanç Özellikleri

İslamiyeti kabul eden Türk grupları, sosyal ve hukuki kurumları aynen kabullenmeyip, eski düşünüş ve inanışlarından, kültür ve an'anelerden birçok unsurları muhafaza ederek yeni bir sentez ile kendilerine has yeni bir cemiyet şekli oluşturmuşlardır. Böylece, Sünni ve Alevî Türkmen Aşiretleri, kendine özgü kültür ve kurumlarını korumuşlardır.⁵⁰ Bu durum, Teke Yöresi'ndeki yaşantıda da gözlenmekte olup özellikle, konar-göçer gruplar ve daha sonra da kırsal kesimdeki grupların yabancı kültürlerden oldukça az etkilendikleri görülmektedir. Yörede, dine bakış durumu, Anadolu insanının karakteristik tavrı ile paralellik göstermektedir.

⁴⁸ SEYİRCİ, Musa; **Batı Akdeniz'de Yörükler**, I. Akdeniz Yöresi Türk Toplulukları Sosyo-Kültürel Yapısı (Yörükler) Sempozyumu Bildirileri (25-26 Nisan 1994 Antalya) Ankara, 1996, s. 195.

⁴⁹ KARACA, Behset; **a.g.e.**, s. 169-189.

⁵⁰ ERÖZ, Mehmet; **Yörükler**, Türk Dünyası Araştırmaları Vakfı, İstanbul, 1991, s. 27.

Teke Yöresi'nde çeşitli konulardaki halk inançları ise şöyledir: Ülkenin her yerinde olduğu gibi Teke Yöresi'nde de, kem gözlere karşı nazarlık takılarak korunulacağına, oğul arı kaçarken taşlar birbirine vurularak (taş sesi ile) durdurulacağına, kocalar uysal olsun diye yemeklerle birlikte sığa dili yedirilmesine, ellerde çıkan siğillerin (et beni) kurbağa ellemekten olduğuna, gelin ayaklarını sürüyerek giderse bekâr kızlara kısmet çıkacağına, akşam ezanından sonra komşu ile kara kazan veya tencere alıp vermenin ve verilen soğan veya sabunu geri almanın uğursuzluğuna inanılır. Evde, çatlak eşyalar bulundurulmaz. Ocakta, boşuna su kaynatılırsa “gâvurun malı çoğalıyor” diye hoş karşılanmaz. Kınayı evli, çocuklu ve mutlu bir hanım yakarsa gelininin de mutlu olacağına, nişan merasimlerinde damadın arkadaşları tarafından kız evinden su-çay bardağı ve tabak çalmanın uğur getireceğine, cuma günü kapılar ardına kadar açılırsa eve bol nasip gireceğine yorulur.⁵¹ Kara üzümün dalları, ay aydınlığında budanırsa o asmanın üzümünün kurtlanacağına, ay aydınlığında süttten kesilen çocukların dişlerinin vakitsiz döküleceğine, bir çocuk doğduğu zaman sağ tarafında bir beni olursa uğurlu ve servet sahibi olacağına, atların biri ön, biri arka sağ ve sol ayakları beyaz olanlarının uğursuzluğuna, baharda batı rüzgârları fazla eserse o yılda kıtlık olacağına, gerek poyraz, gerek meltem rüzgârlarının çok estiği yılların bolluk içinde geçeceğine inanılır.⁵² Ayrıca, yöredeki Tahtacılar'da; ağaç, kadın ve kadının eteği kutsal sayılıp özellikle, kibrit ve tuz önemlidir. Cuma günü ağaç kesmekten de kaçınılır. Akraba olanlara tuz evi derler. Zaman gözetmeksizin akrabaya, ihtiyacı olan tuz verilir. Akraba olmayana ise öğleden önce tuz verilirken, öğleden sonra ve özellikle gece kesinlikle verilmez, uğursuzluk sayılır. Başlarına bir şey gelince, “*zamansız tuz verdik de başımıza bu geldi*” derler.⁵³

1.4.3. Teke Yöresi'nin Ekonomik Yapısı

Teke Yöresi'nin, ekonomik konumunun son yıllarda dikkat çektiği ve yakın gelecekte, sahip olduğu potansiyel ile diğer bölgeler arasında daha üst sıralara çıkabileceği görülmektedir.

Son yıllarda, Teke Yöresi'nde, tarım ve hizmetler sektörlerinde kalkınma, Türkiye ortalamasının üzerinde gerçekleşirken sanayi sektöründe kaydedilen büyüme hızı,

⁵¹ ÇİNE, Hamit; **Burdur'dan Damlalar**, Arzu Ofset ve Reklam Ajansı, Burdur, 2003, s. 101-103.

⁵² YALMAN, A. Rıza; **Cenupta Türkmen Oymakları**, Kültür Bakanlığı, Anlara, 1993, s. 141-143.

⁵³ SEYİRCİ, Musa; **Batı Akdeniz Bölgesi Tahtacıları**, Derin Yayınevi, İstanbul, 2007, s. 39,40.

belirgin şekilde Türkiye ortalamasının altında kalmıştır. Bu duruma bağlı olarak, turizm sektörünün, iktisadi faaliyetlerde çok etkin bir rolü olmuştur.⁵⁴ Yörenin sahil kesimlerinde, tarım ve turizm sektörü gelişmiş olmasına rağmen ana geçim kaynağı, hayvancılıktır. Sahil kuşağında; muz, narenciye, yenidünya, nar, hububat, pamuk, süs bitkileri üretimi, yörenin iç kısımlarında ise genel olarak meyve yetiştiriciliği yapılmaktadır. Ayrıca gül ve gülyağı üretimi, Isparta’da önemli bir geçim kaynağıdır. Yöre tarımında, Burdur ve civarında, klasik yetiştiricilik sistemi göze çarpmaktadır. Tahıl ve baklagil üretiminin yanı sıra, bu il için tipik sayılabilecek haşhaş, anason, şeker pancarı ve tütün üretimi de görülür. Yörede, zengin meyve üretimiyle birlikte özellikle bağcılık geniş yer tutmakta ve yaz aylarında, sebze yetiştiriciliği önem kazanmaktadır.⁵⁵ Yörenin ağırlıklı geçim kaynağı olan hayvancılık ve hayvansal üretim, Burdur’da çok gelişmiştir. Keçi ve koyun sürülerinin yaygın olduğu yörede, sığır yetiştiriciliği de son yıllarda önem kazanmıştır.

1.4.4. Teke Yöresi’nin Geleneksel Kültürü ve Ritüelleri

Teke Yöresi’nin geleneksel kültür ve ritüelleri, Anadolu’nun geneliyle benzerlik göstermesine rağmen, yöredeki Yörük ve Türkmen Aşiretleri’nde bazı farklılıklar olduğu görülmektedir.

1.4.4.1. Teke Yöresi’nde Doğum ve Ölüm Törenleri

Yörede şehir ve köy merkezlerinde, çocuk doğduğunda, erkekse evin çatısına biri yeşil biri kırmızı iki bayrak, kız ise yalnızca bir albayrak asılır. Doğumdan sonra, ebe veya doğum konusunda tecrübeli bir kadın, lohusanın yanından üç gün ayrılmaz. Çocuk yıkanıp giydirildikten sonra nazarlık ve altın takılır. Bu törene, “tuzaşı” denir. Banyodan çıkarılıp giydirilen çocuk, babasının veya aileden en büyük erkeğin kucasına verilir. Çocuğu alan, kibleye doğru dönerek çocuğun kulağına yüksek sesle ezan okur. Çocuk erkekse, peygamberin veya ashaptan birinin adı, kız ise peygamber ailesindeki kadınlardan birinin adı, göbek adı olarak konur. Çocuk, ebe hanıma verilir ve ebe hanım, çocuğa meme aldırdıktan sonra kızsaa, kulağına küpe deliği delerek beşiğine yatırır. Lohusa, 40 gün evden dışarı çıkartılmaz ve başka bir lohusa varsa onunla temas ettirilmez. Çocuğun göbeği düştükten sonra, düşen kısım

⁵⁴ EROĞLU, A. Sabri; **Bölgeler Gelişim Stratejileri ve Akdeniz Ekonomisi**, Türkiye Ekonomi Kurumu, Ankara, 2005, s. 167,168.

⁵⁵ Türkiye Odalar ve Borsalar Birliği, **Batı Akdeniz Bölgesi Bölgesel Gelişim Raporu I**, Ankara, 2003, s. 31.

sandıkta saklanır ve şayet atılırsa çocuğun havai ve gezginci olacağına inanılır. Doğumun kırkinci günü, “kırk hamamı” yapılır. Çocuk ve annesi, bir hamama götürülerek yıkanır. Bundan sonra konulan kısıtlamalar kalkar.⁵⁶

Yörenin Yörük ve Türkmen Aşiretleri’nde, bu geleneklerden farklı olarak, yeni doğum yapan kadınlara "nefse" denilmektedir. Bazı Yörük Aşiretleri’nde, çocuk yıkandıktan sonra, vücudu eşek veya tazı çuluyla sarılır. Tazı çuluyla sarılan çocukların “yaman”, eşek çuluyla sarılan çocukların ise “uysal” olacağına inanılır. Çoğunlukla erkek çocuklara tazı, kız çocuklarına eşek çulu sarılır. Bazı Yörük Aşiretleri’nde ise yeni doğan çocuklar, murt (mersin) yapraklarına sarılır, kokulu tombulak (patatese benzer bir çeşit bitki) kökü dövülüp toz haline getirilir, çocuk kırk gün tombulaklı bir suda yıkanır ve kokulu tombulağın tozu, pudra yerine çocuğun üzerine serpilir. Çocuk, kırk gün yıkandıktan sonra vücuduna bal sürülür ve bundan sonra iyice elenmiş ak toprak tozuyla kundaklanır. Aşiret lohusaları, çocuk doğurduktan sonra bir haftadan fazla dinlenmez.⁵⁷ Çocuğa isim konduğu gün, kurban kesilir ve davet verilir. Erkek çocukların ismini yaşlı erkekler, kız çocuklarının ismini ise yaşlı kadınlar verirler.⁵⁸ Ocağın başında aş yaparken doğan çocuğun şanlı olacağına, davar başında doğan çocuğun kutlu olacağına, ormanlık alanda doğan erkek çocukların yiğit olacağına inanılır. Göçebelere, gözde çocuk, erkek olandır ama kız çocukları da kötü sayılmaz.⁵⁹

Teke Yöresi genelinde cenazeler, halkın dini inanç gereklerine göre gömülür. Yörede yaşayan Yörük ve Türkmenler’in cenazelerinde ise dini inanç gereklerinin yanı sıra bazı farklılıklar görülmektedir.

Yörük cenazelerinde; ölü, dini törenle yıkanır ve ölünün yıkandığı yerde, gece bir ateş yakılır. Bazen, mezarın başında da ateş yakmak âdet sayılır. Ölü gömüldükten sonra mezarın üstü ince kayalar veya birkaç tahta parçasıyla örtülür. Mezarın başına kırmızı renkte bir bayrak takmak, bazı oymaklar arasında âdettir. “Bahşiş”, “Kemikli” ve “Kulfallı” obalarında, bu âdet görülmüştür. Cenaze evinde, ölü gömüldükten sonra yemek verilir ve ölüyü gömen topluluk da bu yemekte bulunur. Bu yemeğin adına, "kazma takırtısı ziyafeti" denir. Bu yemeğin masrafları, komşular tarafından karşılanır. Mezar kazanlara ücret verilmez ve Yörükler’de mezar kazma,

⁵⁶ BÖCÜZADE, Süleyman Sami; **Kuruluşundan Bugüne Kadar Isparta Tarihi**, Çeviren: Dr. Suat Seren, Serenler Yayını, İstanbul, 1983, s. 171.

⁵⁷ YALMAN, A. Rıza; **a.g.e.**, s. 265.

⁵⁸ YALMAN, A. Rıza; **a.g.e.**, s. 28.

⁵⁹ YALMAN, A. Rıza; **a.g.e.**, s. 264.

ortak bir görevdir.⁶⁰ Ölünün canı için yedi gün sonra çörek veya tuz dağıtmak, helva dökmek, ölü çıkan eve ertesi gün ekmek ve yemek göndermek, ölü gömülmeden önce başında ve gömüldükten sonra evinde ağıt yakmak, ölünün üstünden çıkanları fakirlere dağıtmak, ölü çıkan evde kırk gün sonra ölünün adına "canaşı" ziyafeti vermek, yaygın âdetlerdendir. Yörede, nadir olarak, bazı Yörük Aşiretleri'nde, ölülerin mezarlarına pek saygı gösterilmediği ve bir iki sene sonra da mezarın kaybolduğu görülür.⁶¹ Yörede yaşayan bir Tahtacı ölmüşse, onların deyimiyle hakka yürümüşse, yıkanıp kefenlendikten sonra en yakın Yörük mezarlığına veya bir köy mezarlığına gömülür ve mezarın başına kırmızı renkte bir bayrak takılır. Tahtacılar, bu bayrağın altına "şeker" koyarlar ve ölen insanın en yakın akrabaları veya kendi çocukları, her gün bayrağın altından birer şeker alıp yerler. Bu, önemli bir inanıştır ve genellikle tahtacılarda görülür. Kaz Dağı çevresinde, bazı Tahtacı Aşiretleri'nde, ölen kişi sevdiği eşyalarıyla gömülürken, Teke Yöresi'ndeki Tahtacılar'da, bu gelenek görülmez.⁶²

1.4.4.2. Teke Yöresi'nde Kına / Nişan ve Düğün Törenleri

Evlenme kararının verilmesinden sonra, erkek tarafı, kız tarafına "kız isteme" için gider. Kız istemelerde, genellikle damat adayı bulunmaz. Kız istenip verildikten sonra, aileler anlaşarak nişan tarihini belirlerler. Nişan, genellikle kız evinde, iki aile yakınları ve davetlilerin katılımıyla yapılır. Kız ve erkeğe yüzükleri takılır ve bu olay nişanlılık döneminin başlangıcı olur. Geçmiş yıllarda, nişan törenleri, yine kız evinde ancak erkekler arasında yapılırdı. Damadın arkadaşları, kız evinden su-çay bardağı veya kıymetli bir tabağı uğur olsun diye çalarlar, damada verirlerdi. Daha sonraları bu törenler, kadınlı-erkekli ve daha geniş bir toplulukla yapılmaya başlanmış ve öylece devam etmiştir. Kız evine; Hıdrellez'de kuzu, kurban bayramında ise boyalarla süslenmiş koç gönderilir, koçun üstüne bir takım elbiselik kumaş, altına da beşi bir yerde takılır. Nişanlılık döneminde, iki ailenin ileri gelenleri, tanıştıkları günlerde pazara, çarşıya çıkarak gelin ve güveyiye gerekli olacak giyim kuşam ile diğer malzemeleri alırlar ki buna "yönyöş" (urba görme-keten kesme) denilir. Salı günü, iki tarafın yaşlı hanımları, oğlan evi tarafından, öğleden sonra hamama davet edilir. Bu hanımlar, hem yıkanır hem de saçlarına kına yakarlar. Çarşamba günü öğleden

⁶⁰ YALMAN, A. Rıza; **a.g.e.**, s. 278.

⁶¹ YALMAN, A. Rıza; **a.g.e.**, s. 381.

⁶² SEYİRCİ, Musa; **a.g.e.**, s. 39,40.

sonra, gelin olacak kız ve arkadaşları, gelin hamamına giderler. Hamamda yıkanılıp eğlenildikten sonra, gelin giydirilir ve başına telli (sırmalı) yaşmak örtülerek evine götürülür.⁶³

Kına gecesi için kız evine gelen davetlilerin akşam yemeğini yemesiyle, kına gecesi başlar. Tefçilerin eşliğinde, gelin ve arkadaşları, ayrı ayrı mahalli oyunlar oynarlar. Bundan sonra kına yakılır; kınayı geline, teyze veya yengelerden, mutlu ve çocuklu bir hanım yakar. Gelinle birlikte diğer genç kızlar da kına yakatırlar. Perşembe, gelin gitme günüdür. Sabahtan kız evine gelen tefçiler, öğle vaktine kadar ev halkını ve konukları eylerler. Öğle yemeğinden sonra, bir hanım dua ederek gelini giydirir ve süsler. Oğlan evinden, damatsız gelin almaya gelirler. Gelinin sırmalı duvağını, babası, yoksa erkek kardeşi veya yakın bir erkek örter. Geline ayrıca sırmalı maşlah giydirilir. Tefçiler, gelini okşayarak⁶⁴ giderayak ağlatırlar. Gelinin okşanması bittikten sonra, dışarıda bekleyen kayınbaba, kayınana veya görünce, davul zurna eşliğinde gelini arabaya bindirirler. Davul zurnanın çaldığı yol havası ile düğün alayının geldiği yoldan oğlan evine gidilir. Aynı günün sabahında, damat adayı hamama gider. Daha sonra evinde berbere damat tıraşı olur. Düğün alayı, oğlan evine geldiğinde gelin arabadan inmez. Kayınbaba, bağışta bulunur ve bağışlar genellikle bahçe, tarla, bir çift öküz veya adedi fazlaca olan koyun ya da keçi olur. Arabadan inen gelinin başı üzerinden, kayınbaba tarafından kalabalığa para serpilir. Damat, gelinin duvağını açarak takısını takar ve buna “yüz görümlüğü” denir. Dini nikâhları da kıyıldıktan sonra, dua ve tekbir ile güveyi yumruklanarak gerdeğe sokulur.⁶⁵

Köy düğünleri; genellikle işlerin hafiflediği, maddi imkânların daha iyi olduğu hasat sonunda, güz mevsiminde yapılır ve geceli gündüzlü, yemekli olarak üç gün devam eder. Düğün öncesinde, oku (davetiye) olarak havlu, sabun veya şeker gönderilir. Düğünün birinci günü, davul-zurna ile başlar. Kızlar oynarken, oğlan evi tarafından takı takmak adettir. O gece, gelinin dikilen elbiselerini, diğer kızlar giyerek gösterirler. Ertesi gün, gelin, köyün kadınları tarafından giydirilir ve süslenir, gelin bu sırada konuşmaz, yas tutar. Düğün evlerine, düğünün başlangıcını işaret eden kırmızı, mor, pembe olmak üzere üç renkli yazma asılır. Düğünün ikinci günü, okucular (davetliler) gelmeye başlarlar. Gelenler, uzaktan silah atarak geldiklerini duyururlar. Her gelen okucu, davul-zurna ile karşılanır. Delikanlılar, kendi aralarında eğlence yaparlar. Köylerde,

⁶³ ÇİNE, Hamit; **a.g.e.**, s. 32.

⁶⁴ Okşama: Teke Yöresi düğün geleneğinde, gelin alayı oğlan evine gitmek üzereyken gelini giderayak ağlatan türkülerdir.

⁶⁵ ÇİNE, Hamit; **a.g.e.**, s. 36-39.

gelinin çıktığı gece, meydanda maşala⁶⁶ yakılır ve bu büyük ateşin etrafında, erkekler geniş bir daire oluşturarak otururlar. Kadınlar ise karanlıkta kalan damların üzerinden seyrederek. Maşalalarda, davul-zurna eşliğinde çeşitli mahalli oyunlar oynanır. Düğünün son gününde; damat, arkadaşları tarafından hazırlanır ve düğün alayı, davul-zurna eşliğinde kız evine doğru yola koyulur. Kız evine varıldığında eve kız babası ile oğlan babası girerler, arabaya veya süslü bir ata bindirirler. Gelin, oğlan evinde attan inmeden, kayınana veya kayınbaba bağışta bulunur. Bunlar genellikle bağ, bahçe, tarla ve hayvan türünde bağışlar olup yeni kurulan ailenin ilk mallarını oluştururlar. Böylece gelin, attan indirilir. Bazı kesimlerde, gelin attan inerken bir takım geleneksel inançlara yer verilir. Örneğin, gelin attan indirilirken, sol ayağı üzengiye basarken, sağ ayağı ekmek sacının üzerine bastırılır. Attan inmeden, kucağına çocuk verilir. Genellikle bütün köylerde, güveyi, kalabalıkla yatsı namazını kılar, şahitlerin ve cemaatin yanında imam, dini nikâhını kıyar ve sırtına vurularak, gerdeğe sokulur.⁶⁷

Yörük Aşiretleri'nde, evlenme gelenekleri daha farklıdır. Kız ve oğlan birbirini bulur, görüşür, beğenir, evlenmeye karar verir ve durumu, ana-babalarına duyururlar. Kız, çadırdaki eşyalarını toplar, bir kilim veya keçeyle sararak hazır eder ve genellikle göç akşamı kaçarlar. Bazen de oğlan, birkaç silahlı arkadaşıyla gelerek kızın eşyasıyla birlikte kaldırır, kendi çadırına götürür. Oğlanın babası ve büyükleri, kızın çadırına giderek durumu teşbih yollu anlatır ve şöyle konuşurlar: *“Bizim boğa, sizin düveyi hergelede görmüş, önüne katıp, arkasına takıp bizim ağıla getirmiş, şimdi bunların ikisi de bir dama kapanmak istiyorlar, yularlarını başlarına takalım da her ikisi beraber bulunsunlar, döl yetiştirsinler...”* derler. Kızın babası, uygun görürse aynı şekilde, teşbih yollu: *“Ne yapalım, hergelede düvemiz sevdiği boğayı arkasına takmış götürmüş.. Boğa da tabiatıyla takılıp gitmiş, şanlarına lâyıık boncuklu yularları yapılsın.. Başlarına takılsın, bir ağılda bulunsunlar, döl - döş yetiştirsinler...”* diye karşılık verir. Töre gereğince kaç koyun, kaç davar, kaç sığır “mihri müeccel” verileceği kararlaştırılır ve nikâh kıyılır. Geleneğe göre aşiretçe bir düğün yapılır ve evlendirilirler.⁶⁸ Bazen de göç zamanı kaçan kızlar beklenmez, develer sarılır, göç yola devam eder. Usulen sağa sola sorulur. Kızın kaçması, ailenin işine de gelir. Kızı gelin etmek, çeyiz hazırlamak,

⁶⁶ Teke Yöresi'nde eğlence amacıyla büyük bir ateş yakılarak çevresinde çeşitli eğlenceler yapılmasına “Maşala” veya “Maşala Töreni” denir.

⁶⁷ ÇİNE, Hamit; **a.g.e.**, s. 40-45.

⁶⁸ BÖCÜZADE, Süleyman Sami; **a.g.e.**, s. 157.

düğün tutmak hep masraftır. Kaçan kız, tüm haklarını kaybeder. Birkaç yıl sonra barışıldığında, annesi ve babası isterse kıza yorgan, yastık, döşek, kilim, çanak, çömlek ve bir miktar çeyiz verir. Bu, tamamen ailenin tutumuna bağlıdır. Kızın ailesinin, kaçtığı aileyle bir sorunu, düşmanlığı varsa küslük yıllarca sürer. Bazen bu olay, küslüğü de aşarak kavgaya dönüşebilir. Ancak iki binli yıllarda, “kaçgöç” olayı, Akdeniz yöresinde neredeyse bitmiştir ve aileler, çoğunlukla, kızlarını kimi isterse onunla evlendirmektedir.⁶⁹

⁶⁹ SEYİRCİ, Musa; **O Güzel İnsanlar O Güzel Atlar**, Derin Yayınevi, İstanbul, 2007, s. 117.

2. TEKE YÖRESİ'NİN MÜZİK KÜLTÜRÜ

2.1. Teke Yöresi Müzik Kültürüne Genel Bir Bakış

Teke Yöresi, müzik kültürü yönünden zengin ve kendine özgü müzik ve halk oyunları kültürüne sahiptir. Yörenin müzik kültüründe; “Gurbet Havaları”, “Zeybekler”, “Boğaz Hadaları”, “Teke Zortlatmaları” ağırlıktadır. Teke Yöresi’ndeki halk oyunlarına bakıldığında; “Teke Zortlatmaları”nın, "teke" denilen erkek keçinin davranışlarını yansıttığı, keçinin özellikle çiftleşme dönemindeki hareketlerinden olan sekme, arkaya dönerek kıç atma ve ani sıçrayışlarının, bu oyunların temel figürlerini oluşturduğu yörede yaygın bir görüştür. “Zeybekler” ise zortlatmalardan daha ağır oynanan ve yörede genellikle “Kıvrak Zeybek”, “Tek Zeybek”, “Avşar Zeybeği” ve “Sarı Zeybek” diye adlandırılan oyunlardır. Teke Yöresi’ndeki “Zeybekler”in, yörenin dışındaki “Zeybekler”den belirgin bir farkları yoktur.

Teke Yöresi müzikleri, form bakımından, “Uzun Havalar” ve “Kırık Havalar” diye ikiye ayrılır. “Uzun Hava” ve “Kırık Hava” terimleri, yörede kullanılan terimler olmaktan çok genel bir tasnif yapmak için kullanılmıştır. Yörenin uzun havaları, (serbest tartımlı) bazen sazlı-sözlü eserler, bazen sadece sazlı eserler, bazen de boğaz ile çalınan eserler olarak karşımıza çıkar. Teke havaları, yörenin çeşitli beldelerinde değişik ad ve biçimler alan ve aynı zamanda oyun eşliği olarak da çalınıp söylenen havalardır.

2.1.1. Müzikal Biçimler

Teke Yöresi müzikal biçimler açısından oldukça zengin bir yapıya sahiptir. Bu biçimlerin bazıları diğer yörelerde de görülür fakat sadece yörede görülen biçimler çoğunluktadır.

2.1.1.1. Gurbet Havaları

Uzun havalanın yöredeki en yaygın görülen türleri “Gurbet Havaları”dır ve bu nedenle “Gurbet Havaları” yörede uzun hava formunun genel adı olmuştur.

Yörük yaşantısının hemen her unsurunu konu alan “Gurbet Havaları”, yörede var olan tüm sazlar eşliğinde söylenebilmektedir. Teke Yöresi’ne özgü “tavır” ve “ağız” özellikleri gösteren “Gurbet Havaları”nda daha çok “hasret”, “ölüm”, “yiğitlik” gibi konular işlenmektedir. Yörede, “Gurbet Havaları”nın “Üçtelli Bağlama” ile

çalımında, genellikle ritmik bir pedal melodi ısrarcı bir biçimde ezgiyi çalar. 2 ve 3 zamanlı düzum şekillerinin ardı ardına gelmesiyle oluşan bu ritmik yürüyüşlü ezgi, serbest okunan sözlü kısmın altındaki eşlikte de devam etmektedir. “Avşar Beyleri”, bu çalım ve söyleme şekline bir örnektir.

Yörede, nadiren "Gurbet Havası" yerine kullanılan “Guval” sözcüğü, "Kaval Havası" anlamında kullanılmaktadır. “Guval” veya “Gurbet Havaları” genellikle tek başına çalınıp söylenmez, hemen arkasından bir oyun havasına geçilir. Bunlar; “Teke Zortlatması”, “Teke Zeybekleri” (Kıvrak Zeybek), “Gurbet Kesintileri” (Kesinti Zeybekleri) ve “Kabaardıç” oyun havalarıdır.

2.1.1.2. Datdiri

Teke Yöresi’nde, “Zortlatma”dan daha hızlı oynanan oyun türüne "Datdiri" adı verilir. “Datdiri”ler, genellikle çalgı ile çalınmaz, boğaz havasıyla eşlik edilir. Çalgı ile çalınamayacak kadar hızlı olduğundan, çalgısız söylendiği, yörede yaygın görüştür. Ancak bunun istisnaları vardır.

2.1.1.3. Gakgili

Teke Yöresi’nde “Datdiri”ler, çalgı ile çalındığı zaman "Gakgili" adını alır. Bunlar, çalgı ile çalındığından, “Datdiri”den daha ağırdır ve daha çok Isparta ilinde yaygındır.

2.1.1.4. Okşamalar

Teke Yöresi düğün geleneğinde, gelin alayı oğlan evine gitmek üzereyken gelini giderayak ağlatan türkülere “Okşama” adı verilir.

Isparta yöresinde kadın oyunlarına da “Okşama” denilir. “Zil Okşamasi”, “Davul Okşamasi”, “Kına Okşamasi”, “Sağdıç Okşamasi” gibi türleri vardır. Ağır ve yürük (hızlı) olmak üzere iki biçimde oynanır. Fakat iki bölümlü değillerdir. Günümüzde kırsal alanlarda hâlâ yapıla gelen “Okşamalar”da sergilenen oyunlardan “Karinom”, “Gabardıç”, “Sağdıç Dolanması” gibi oyunlar yürük, öteki oyunlar ise ağır “Okşama”dır. Teke oyunu olarak tanınmış “Okşamalar”, çoğu kez “Zeybek” olarak değerlendirilse de bu kanaat doğru değildir. Sözelimi Isparta, Eğirdir, Burdur, Aziziye, Dirmil, Çavdır'da “Okşamalar” “Zeybek” olarak da bilinmektedir. Halil Bedi Yönetken, 1942 yılında bu yörede yaptığı derleme çalışmalarında dikkate değer

bir tip olarak “Okşamalar”ın en önemli elemanı konumundaki tefçi kadınlar üzerinde durmakta ve şöyle demektedir: *“Türk kadını müzik folklorunun başlıca muhafızları olan bu sanatkâr kadınlar, daha çok türkü ve oyun havaları söylerler ve onlara yalnız tefle refakat ederler. Isparta ve Burdur'da kadın oyunlarına ufak oyun, ince oyun, zenne oyunu, kırık oyun; söylenen havalara ise kız havası, ufak hava, ince hava, kıvrak hava, kız oynatma havası diyorlar. Bazı yerlerde kadınlar ileğen (leğen) dövüyorlar. Tef de olsa gene leğen dövme adettir... Bizim tefçi kadınlarda ritim duygusu yüksektir. Bir müzikçi gözüyle insan onları hayret ve takdirle dinliyor.”*⁷⁰

2.1.1.5. Boğaz Havası

Teke Yöresi Yürükleri'nin, başparmaklarını boğaz üzerine veya boğazın yanlarına bastırarak, bastırma şiddeti ve elin boğaz üzerinde aşağı-yukarı hareketleriyle oluşturdukları ezgilere “Boğaz Havası” ve “Boğaz” denilmektedir. Yöredeki bazı Boğaz çalıcılarının, boğaz çalarken başparmakları dışındaki parmaklarını da kullandıkları görülür.

“Boğaz Havaları”, Teke Yöresi'nin müzik folklorunun içinde en ilginç ve karakteristik yeri olan bir ezgi türüdür. Boğaz, başparmak ile gırtlak üzerine değişik tonlarda ses baskıları yaparak, yani bir nevi perde görevini yerine getirerek, boğazdan çıkan sesleri değiştirip kaval sesine benzer bir müzik meydana getirmek suretiyle gerçekleştirilir.

Değişik olayları yine değişik ezgisel yapılarıyla anlatan boğaz havaları, çalıcının ustalığı ve yorumu ile de ayrı bir anlam ve değer kazanır. Bu bakımdan en mükemmel boğaz havaları 12-17 yaş grubundaki Yörük kız ve erkek çocuklarının çaldıklarıdır. Yaş ilerledikçe, gırtlak fiziksel olarak boğaz yapma özelliğini kaybetmekte boğaz yapma zorlaşmaktadır.

Eski ve köklü bir geçmişi olan “Boğaz Havaları”, Teke Yöresi'nin her kesiminde çeşitlilik gösterir. “Boğaz Havaları” aşiretin, aşiret kızlarının, bir köyün, bir kuşun, bir takım olayların adı ile anılırlar. “Sarıkeçili Kızının Boğazı”, “Çörten Boğazı”, “Dirmil Boğazı”, “Dugguk Boğazı” gibi. “Boğaz Havaları” son zamanlarda kavala ve bağlamaya uyarlanmış, böylece gırtlak ile boğaz çalanlar azaldıkça, yaşı ilerlemiş olanlar da bağlama ve kaval ile “Boğaz Havaları”nı devam ettirmişlerdir.⁷¹

⁷⁰ YÖNETKEN, Halil Bedi; **Derleme Notları 1**, Orkestra Yayınları, İstanbul, 1966, s. 122.

⁷¹ ÇİNE, Hamit; **a.g.e.**, s. 147.

Boğaz insan sesi kullanılarak icra edilmesine karşın “söyleme” yerine “çalma” kelimesi kullanılır. Bunun nedeni insan sesinin tını olarak kaval sesine benzetmeye yönelik olarak kullanılmasıdır. Kaval ve vokalin karşılıklı olarak aynı ezgiyi seslendirmeleri sırasında seslerinin birbirinden ayırdedilemez ölçüde benzediği muhakkaktır. Boğaz çalmanın genç kızlar tarafından gerçekleştirilmesi göz önüne alınırsa, çalgı çalmanın erkeklere özgü olması nedeniyle genç kızların boğazlarını bir çalgı gibi kullanarak kaval çalanlara yanıt vermesi anlamı taşıdığı söylenebilir. Öte yandan boğaz ezgileri kaval repertuarında yer almakla birlikte kullanılan diğer çalgıların repertuarında da bulunduğu görülmektedir. Boğaz çalma için Sarıkeçililer “Hada”, Honamlılar “Dova”, Karatekeliler “Hoya”, Adana ve İçel dolaylarındaki Karakoyunlular “Hollu” terimini kullanırlar. Ancak Antalya yöresindeki Karakoyunlular’ın “Hollu” terimini bilmedikleri ve “Boğaz Havası” terimini kullandıkları görülür.⁷²

“Boğaz Havaları”nı, Yörük çoban çocuklarının (gençlerin) kullandıkları ve bu yolla müzik yapma ihtiyaçlarını karşıladıkları bilinmektedir. Erkek çobanların yanlarında kaval ve düdük taşımaya karşılık kız çobanların boğaz çalması, onların yanlarında herhangi bir çalgı olmadan müzik yapabilmesi ve hatta kaval sesini taklit edebilmesine yönelik bir çabaya dayanmaktadır.⁷³

2.1.1.6. Zeybekler

Teke Yöresi müzik kültüründe, “Zeybekler” sıkça görülen bir türdür. Genellikle, Teke Yöresi’nde çalınıp söylenen “Zeybekler”den “Teke Zeybekleri” diye bahsedilse de, yöredeki “Zeybekler”i diğer “Zeybekler”den ayıran belirgin unsurlar görülmemektedir. Bu sebeple çalışmamızda, “Teke Zeybekleri” yerine “Zeybekler” ifadesi kullanılmıştır.

“Zeybekler” sözlü ve sözsüz olarak ikiye ayrılır. Ölçüsü 9 süreli olup, teke zortlatmasından biraz daha ağır oynanır. Yörenin belirli kesimlerinde “Kıvrak Zeybek”, “Tek Zeybek”, “Cepken Oyunu”, “Sarı Zeybek” gibi adlarla da anılır.⁷⁴

Yöredeki “Zeybekler”, diğer yöre “Zeybekler”inde olduğu gibi 9 süreli olmakla birlikte 9/2'lik, 9/4'lük “ağır” ve 9/8'lik “kıvrak” mertebelere sahiptir.

⁷² ERGUN, Levent; **Yörüklerde Müzik ve Boğaz Çalma**, Yayınlanmamış Doktora Tezi, Dokuz Eylül Üniversitesi, 2004, s. 35,36.

⁷³ DEĞİRMENÇİ, Tülin, Akgün, Nafiz; **Isparta Folkloru 1**, S.D.Ü. Yayınları, Ankara, 2000, s. 6,7.

⁷⁴ ÇİNE, Hamit; **a.g.e.**, s. 145.

2.1.1.7. Kesinti Zeybek Havaları (Gurbet Kesintisi)

Teke Yöresi'ndeki "Zeybekler"den farkı olmayan bu "Zeybekler"e, "Kesinti Zeybeği" denmesinin nedeni, "Gurbet Havaları"nın sonuna, "Gurbet Havası"nın ezgi çatisına uygun bir "Zeybek Havası"nın bağlanmasıdır.

2.1.1.8. Teke Zortlatması

"Teke Zortlatması" bir Teke Yöresi oyunu olmakla birlikte adını, bu bölgede pek bol olan kara davarın erkeği tekedan almıştır. Çünkü oyundaki figürler bu hayvanın hareketlerine benzemektedir. Nitekim tekenin teke katımı mevsimindeki siygin (idrarlı), sinirli, ileri, geri, yana zıplayarak hareket etmesine "zortlamış" denir. Ayrıca, küskün ve sinirli hareketlerle çekip giden kişi için "ne oldu buna zort zort gitti" deyimini köylerde günümüzde de kullanılmaktadır. Sinirli bir kişinin gidişi ile tekenin hareketleri gerçekten de benzemektedir. Bu, deyimde esas kaynağın teke denen hayvanın olduğunu böylece teyit eder. Eskilerden günümüze kadar gelen söylentiler ve bugünkü yaşlıların anlattıkları, bu konuda aynı kanıyı oluşturmaktadır. "Teke Zortlatması"nın pek çok ezgisi olup, oyunu tek tiptir. Erkek ve kadın oyunudur. 9/16'lık ölçüsünün kazandırdığı akıcılık ve kıvraklığın, insanı coşturan ve hoplatan bir özelliği vardır.⁷⁵

Teke tavrı olarak bilinen kendine özgü bir tezene vuruş şekli vardır ve bu tezene vuruş şeklinin en önemli özelliği, usul düzümündeki aksayan üçleme kısmında, tezenenin vuruşunun alttan üste doğru başlamasıdır.⁷⁶

Güney Anadolu Türkmenleri arasında rastlanılan "Telez Otlatma Havası" adı verilen bir ezgi türü daha vardır ki bu isim "Teke Zortlatması" terimini çağrıştırmaktadır. Ali Rıza Yalgin'ın bu ezgilerle ilgili tespitleri şöyledir:

"Telez, tel gibi ince bir otun ismidir. Bu ot iki bin irtifalı yaylaların üzerinde Ağustos ayında bulunur. Hayvanlar bilhassa koyunlar, bu otu yerlerken sevinçlerinden adeta oynarlarmış. Bu anlayışı, kavalcı çobanlar besteleyerek "Telez Otlatma Havası"nı bulmuşlardır"⁷⁷

"Teke Zortlatmaları", 9 süreli ezgilerdir. Ezgilerin düzüm şekilleri genel olarak 2+3+2+2 veya 2+2+2+3 şeklinde karşımıza çıkar.

⁷⁵ ÇİNE, Hamit; a.g.e., s. 144.

⁷⁶ PARLAK, Erol; *Türkiye'de El ile (Şelpe) Bağlama Çalma Geleneği ve Çalış Teknikleri*, Kılıçaslan Matbaacılık Ltd. Şti., Ankara, 2000, s. 149.

⁷⁷ YALGIN, Rıza; *Cenupta Türkmen Çalgıları*, Seyhan Basımevi, Adana, 1940, s. 22.

2.1.1.9. Kabaardıç

Türkü bölümü ölçülü ve ölçüsüz olmak üzere Burdur, Fethiye, Acıpayam ve Antalya'da çeşitlemeleri olan 2 veya 4 süreli oyun havalarıdır.⁷⁸

2.1.1.10. Kırık Hava

Burdur'da “Kırık”, “Düz”, Tefenni ve Yeşilova'da “Sürtme”, Bucak'ta “Sürüddek” adıyla anılan düzgün bir akıcılığa sahip ezgilere bu isim verilir. 2 ve 4 süreli ölçülerle icra edilirler.

2.1.1.11. Dımdan

Köy kadınları kendi aralarında eğlenirken, teke oyunlarını tepsi, tencere kapağı, leğen ile oynarlarsa, bu oyuna “Dımdan” denir. Bucak çevresinde ise bu uygulamaya “Çanak Çalma” adı verilir.⁷⁹

2.1.2. Teke Yöresi'nde Kullanılan Yerel Çalgılar

Teke Yöresi'nde kullanılan yerel çalgılar; “İklık”, “Kabak Kemâne”, “Kemâne”, “Yörük Kemânesi”, “Kaval”, “Çığirtma” (Kemik Düdüğü veya Kartal Kanadı), “Çoban Düdüğü”, “Sipsi”, “Çifte”, “Üçtelli”, “İkitelli”, “Davul”, “Zurna”, “Kabak Saz”, “Uyuncaklı Düdük”, “Hegit” (Fegit) ve “Delbek”tir.

Teke Yöresi çalgıları, Türk boylarının Anadolu'ya göçleri sırasında beraberlerinde getirdikleri kültürlerinin en önemli örneklerindedir. Yörede, göçer kültürünün yaşamaya devam etmesi, bu kültürün günümüze ulaşmasını sağlamıştır. Anadolu topraklarının binlerce yıldır birçok uygarlığın beşiği olduğu ve bu uygarlıkların kültürel izlerini taşıdığı düşünüldüğünde, günümüze ulaşan kültürel zenginliği yalnızca bir topluma aitmiş gibi kabul etmek de yanlış olacaktır. Yaşadığımız topraklar, zengin kültürel birikimlerini birbirine aktararak günümüze ulaştıran toplumların izini taşımaktadır. Bu nedenle, Teke Yöresi Müzik Kültürü, Türkler'in Anadolu'ya getirdikleri ve Anadolu topraklarında buldukları kültürün bir sentezidir. Çalgılarda görülen çeşitliliğin nedeni de budur.

⁷⁸ ÇİNE, Hamit; **a.g.e.**, s. 145.

⁷⁹ ÇİNE, Hamit; **a.g.e.**, s. 145.

2.1.3. Teke Yöresi'nin Müzik Terminolojisi

Teke Yöresi: Burdur'un tamamı, Antalya, Isparta, Denizli, Afyon ve Muğla'nın bazı yerleşim yerlerini içerisine alan yöredir.

Kına Havası: Kına gecelerinde çalınıp söylenen türküler.

Gelin Okşama (Gelin ağlatma): Gelin evden çıkarken ağlatmak ve onurlandırmak için çalınıp söylenen ezgiler.

Okşama Havası: Düğünlerde gelin ve damadı ağlatıp onurlandırarak, düğüne gelen misafirleri karşılamak için söylenen ezgiler.

Zeybek: Türk Halk Müziği'nde bir biçim.

Saz Havası: Çalgı eşliğinde çalınan sözsüz ezgi.

Ağır Zeybek: Ağır tempoda çalınıp oynanan zeybek oyunları.

Güreş Havası: Pehlivanlar güreş tutarken çalınan ezgiler.

Boğaz Havası (Hadası): Yörüklerin elleriyle boğazları üzerine bastırarak ürettikleri ezgiler.

Gurbet Havası: Teke Yöresi'nde uzun hava biçimi.

Kesinti Zeybeği: Gurbet Havaları'nın sonunda çalınan zeybekler.

Zortlatma: Teke Yöresi'nde kıvrak ve hareketli oynanan oyunlar.

Kıvrak Zeybek: Hareketli figürlerle oynanan zeybekler.

Tek Zeybek: Teke Yöresi'nde bir zeybek ezgisinin adı.

Kabaardıç (Gabardıç): Teke Yöresi'nde oynanan bir oyun.

Düz Oyun (Kırık Hava): Teke Yöresi'nde usul yapısı 2 ve 4 zamanlı olan oyunlar.

Sürtme: Teke Yöresi'nde kadınların oynadığı oyunlar.

Dımdan: Teke Yöresi'nde çalgı kullanılmadan leğen döverek oynanan oyun.

Datdiri: Teke Yöresi'nde çalgı olmadan zortlatmalardan daha hızlı oynanan oyunlar.

Gakgili: Teke Yöresi'nde Datdirilerin çalgıyla çalınması.

Gezenleme: Teke Yöresi'nde oyuna kalkan oyuncunun oyuna başlamadan önce oynayacağı alanda dolaşması.

Avşar: Teke Yöresi'nde yaşayan bir aşiret.

Fıngırı: Teke Yöresi'nde zortlatmaların sonuna eklenen ezgiler.

Düdük: Teke Yöresi'nde çobanların çaldığı müzik aleti.

Kemik Düdük: Kartalın kanat kemiğinden yapılan üflemeli bir çalgı.

Kaval: Teke Yöresi'nde çalınan üflemeli bir çalgı.

Üçtelli: Teke Yöresi'nde çalınan ve üç teli olan çalgı.

İkitelli: Teke Yöresi'nde çalınan iki üstte, iki altta teli olan ve ortada teli olmayan çalgı.

Hegit (Feğit): Teke Yöresi'nde kabaktan yapılan ve telleri atkılı olan bir çalgı.

Kabak Kemâne: Teke Yöresi'nde su kabağından yapılan üç veya dört teli olan çalgı.

İklık: Teke Yöresi'nde su kabağından yapılan iki sıra at kılı teli olan çalgı.

Kiriş: Hayvan bağırsağından yapılan ve çalgılarda kullanılan tel.

Yörük Kemânesi: Teke Yöresi'nde Yörüklerin teli tırnaklarıyla iterek çaldıkları çalgı.

Sipsi: Teke Yöresi'nde çalınan kamıştan yapılan üflemeli bir çalgı.

Çifte: Teke Yöresi'nde iki sipsinin yan yana yapıştirılarak çalındığı üflemeli bir çalgı.

Kemâne: Teke Yöresi'nde gövdesi dikdörtgen olan yaylı çalgı.

Zurna: Üflemeli bir çalgı.

Davul: Vurmalı bir çalgı.

Kabak Saz: Gövdesi kabaktan yapılan tezeneli bir çalgı.

3. TEKE YÖRESİ TELLİ ÇALGILARI

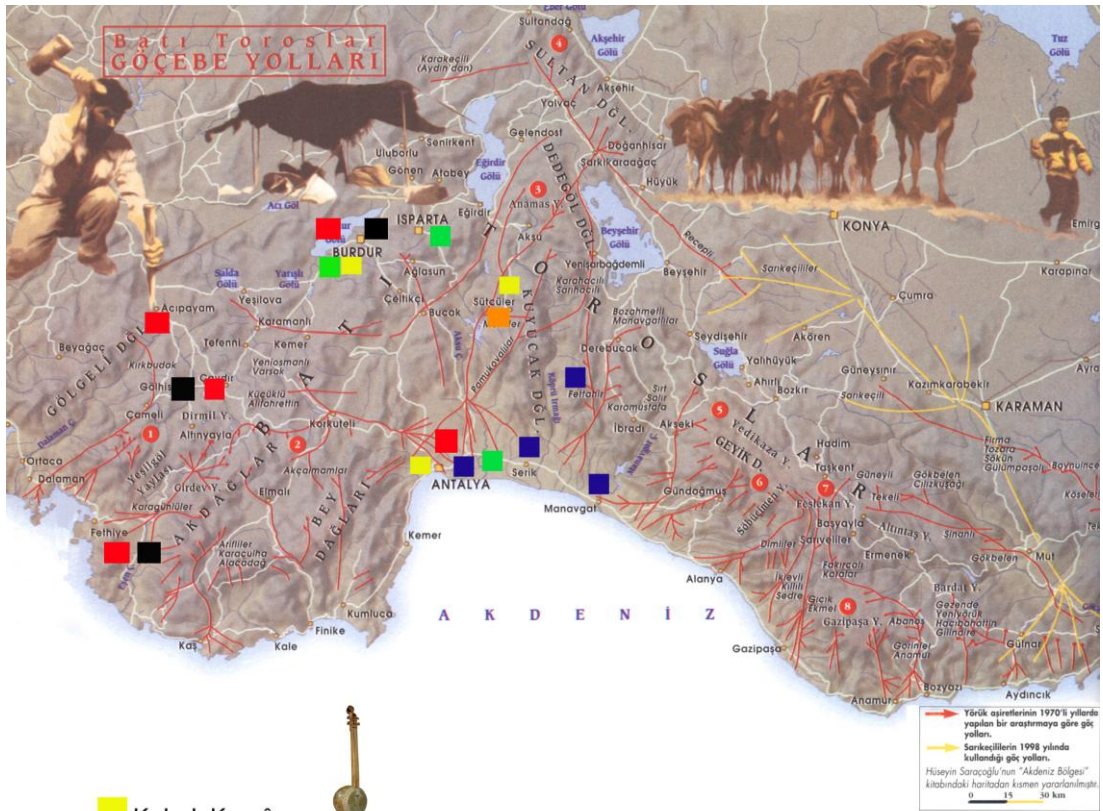

■ Kabak Kemâne

■ İkik

■ Yörük Kemânesi

■ Kemane

■ İkitelli

■ Üçtelli

G Ö Ç E R L E R V E Y A Y L A L A R I

1	2	3	4	5	6	7	8
Yeşilgöl Yaylası	Kızılcaadağ Yaylası	Anamas Yaylası	Sultan Dağları	Yedikaza Yaylası	Söbüçimen Yaylası	Feslekan Yaylası	Gazipaşa Yaylası
Göcek Sarıerler Dalaman Garkın Karagöz Akçaylılar Kargı Hacıçobanlılar Çengeller Gökçeovacık	Kayabaşı Cıvıcalar Güzeloba Hacıkaralı Yenişanlı Saçkaralı Yeniköy Zaferan Bekçiler Çobanisa Yuva Duralılar Tonguşlu	Tonguşlu Saçkaralı Costu Hacıbaba Eskiyörük Hacıhamzalı Çakallar Hacıahmetli Recepçili Öğünlü Karatekelli Hacırahimli Karakoyunlu Karaevli	Sankeçilli Dağlı Odabaşı Sarımsa Kötekli Honamlı Hacıahmetli Recepçili Costu Höyükçüler Adgüzelli Hayta Adgönüllü Öngünlü Karahacıllar Örgütü Eskiyörük Hacıhamzalı Hacıcelliler Colaklı Elekli	Sülek Hacıabalı Saraçlı Hocalı Masırlar Gebeceler Geyranhacıobası Araplar Namaras Tosunlar Karabul Karaboynuzlular Çakallıklar Çalı Efteşe Ahmetler Ersin Kepez Karahacıllar Örgütü Eskiyörük Hacıhamzalı Hacıcelliler Colaklı Elekli	Kargı Toslak Orhan Cündüre Sırge Gözübüyük Karamıllar Epekkırındığı Kızılgaç Ortaköy Bayır Tasmur Kızılol Beyrilli Ayvalı Zorlular	Karalar Boşış Hasanuşağı Gerçeli Karyalı Keşelli Kadıyakası Sedre	Kıracımelli Sağsın Güneykücüklü Nasretliler Beyrelimalaklı Canklar Güney Boşış Çelikkiler Kızılcelliler Kılışlılar Akarcalar Bodrum Freklil Karcucuk Kükür Ultrana

Bu harita, Atlas Dergisi'nin 71. sayısında Şubat 1999 tarihinde yayınlanmış olup, telli çalgıların Teke Yöresi haritası üzerinde hangi beldelerde bulunduğu tarafımızca tespit edilip harita üzerine uyarlanmıştır.

Yukarıda da sözünü ettiğimiz gibi, Teke Yöresi halk çalgıları bakımından son derece zengin ve çeşitlidir. Burada tezimizin konusu itibariyle telli çalgılar üzerinde yoğunlaşmaya başlasak da bir hususu belirtmeden geçemeyeceğiz. Telli çalgıların dışındaki halk çalgılarının kaybolmaya yüz tutmuş olanları en kısa süre içine tespit edilmeli ve gerektiği şekilde değerlendirilmelidir.

Yukarıda verilen haritada, göç yolları ve göçer toplulukları ayrıntılarıyla belirtilmiştir. Yörede saptanan telli çalgıların dağılımları da harita üzerinde belirtilerek, göç yolları ile olan bağlantısı ve yayıldığı alanların göçer toplulukları ile olan ilişkisi belirlenmiştir.

Teke Yöresi'nde kullanılan telli çalgılar, yaylı çalgılar ve tezeneli / elle çalınan çalgılar olarak iki grupta toplanabilir.

3.1. Yay ile Çalınan Telli Çalgılar ve Teknik Özellikleri

Teke Yöresi'nde yaptığım alan araştırmalarında, yay ile çalınan çalgıların izi sürülmüş, yapımcılarına ve seslendiricilerine ulaşılmaya çalışılmıştır. Yörede birden çok yaylı çalgı bulunması nedeni ile çalışmalarımız uzun bir süre devam etmiştir. Yay ile çalınan çalgıların en eskisi ve bulunmakta en fazla güçlük çekilen çalgı "İklık"tır. Gerek yazılı gerekse sözlü kaynaklar "İklık"ın önemini sürekli vurguluyorlarsa da literatürde bu konuyla ilgili olarak çok fazla bir bilgiye rastlanamamıştır. Mahmut Ragıp Gazimihal, "Asya ve Anadolu Kaynaklarında İklık" isimli kitabında, bu çalgıyla ilgili eksik de olsa önemli bilgiler vermektedir.

"Güneyden Eğirdir ilçesinin Anamas yaylağına yılçağında çıkan obalıların İklık adlı bir oklu çalgı çaldıkları işitilmiştir. Çalgı henüz yerinde görülüp incelenmemekle beraber, bunun bir kabak çeşidi olduğu elle konulmuş gibi tahminleyebiliyoruz. Yapı ve kısımlarca İklığın tıpkısı olan bu kabaklardan güney ve batı Anadolu köylerinde şimdi daha çok kullanılmakla beraber, oyma ağaçtan veya cevizden çanaklarıyla adları yer yer değişen süneleşmiş örnekleri köylü yapısı olarak doğu illerimize kadar da vardır".⁸⁰

Gazimihal'in verdiği bu bilgiler, yaylı çalgıların yörede yaşadığını belirleyen yazılı verilerdir. Ayrıca Antalya ve Isparta Müzeleri'nde belirlenen yaylı çalgılar, Teke Yöresi'nde yaylı çalgıların varlığını ve çeşitliliğini kanıtlayan görsel verilerdir.

⁸⁰ GAZİMİHAL, Mahmut Ragıp; *Asya ve Anadolu Kaynaklarında İklık*, Ses ve Tel Yayınları, Ankara, 1958, s. 44.

Unutulduđu düşünölen “İklık”, Teke Yöresi’nde saptamış olmak, Organoloji dünyası açısından önemli olduđu muhakkaktır. Yalnızca eski kaynaklarda adını duyduğumuz bu çalgının, yörede, halen yapımcısını ve çalanını bulmak mümkündür.

3.1.1. İklık

Çalgının Teknik Özellikleri:

Yaylı bir çalgı olan “İklık”, yörede, 60 cm ile 72 cm arasında deđişen boyutlardadır. (bkz. Ek 1.1.1, Ek 1.1.2, Ek 1.1.3, Ek 1.1.4) Eklerde resimleri verilen “İklık”, Ali Yılmaz tarafından, Antalya ili Manavgat ilçesi Altınkaya Köyü’nde yapılmıştır. Sap ve gövde olarak iki parçadan oluşur. Sap, su kabađının içinden geçer ve kuyruk kısmıyla bütündür. Kuyruk kısmı, hem tellerin bađlandığı hem de çalınırken çalgının dize veya topuđa dayandırıldığı kısımdır. İki adet teli vardır ve telleri at kılı denilen atın kuyruk kıllarındandır. Tel kalınlığı, 0.50 mm’dir. Yörede genellikle, yüksek rakımlı ve şehir merkezlerine uzak yerlerde at kılı tellerle, şehir merkezine yaklaştıkça bađırsak (kiriş) (bkz. Ek 1.1.5) ve metal tellerle çalındığı görölmektedir.

Burgunun ortası, yarıya kadar ayrılır ve teller bu araya sıkıştırıldıktan sonra sarılarak takılır. Tellerin bu şekilde takılmasının nedeni, tellerin kaymasını önlemek ve aynı zamanda burgunun genişlemesini sađlayarak daha iyi tutunmasını sađlamaktır.

Yaya sürmek için kullanılan reçine, yörede ağaçlardan dođal olarak elde edilmektedir. (bkz. Ek 1.1.6) Gövde kısmı su kabađından, sapı ve burguları katran ağacından, gövdedeki deri “yürek zarı” denilen büyük baş hayvanların kalp zarındandır. Deri, su kabađına çıra çivi denilen ağaç çivilerle tutturulmuştur. Bazı ıklıklarda daha fazla ses elde etmek için derinin üzerine iki küçük delik açılır. Eşik, derinin üzerine belirli bir eđim ile yerleştirilir, bu eđim duyuma göre belirlenir ve bundan dolayı çalgının tel boyları birbirinden farklıdır. İklığın ses sahası bir oktav kadardır. Gövdeye dođru indikçe genişleyen sap yapısından dolayı, el daha aşıđıya inemez ve bu sebeple kullanılan ses sahası bir oktavı geçmez. Sađ tel “La”, sol tel “Re” seslerine akortlanır ve çalınırken genellikle iki tel aynı anda tınlatılır.

Çalgının Akordu:

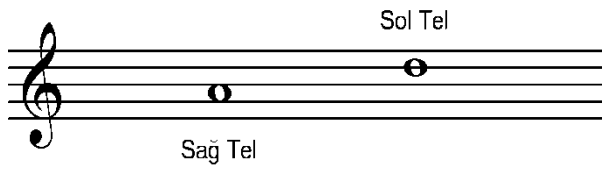

Çalgının Ses Sahası:

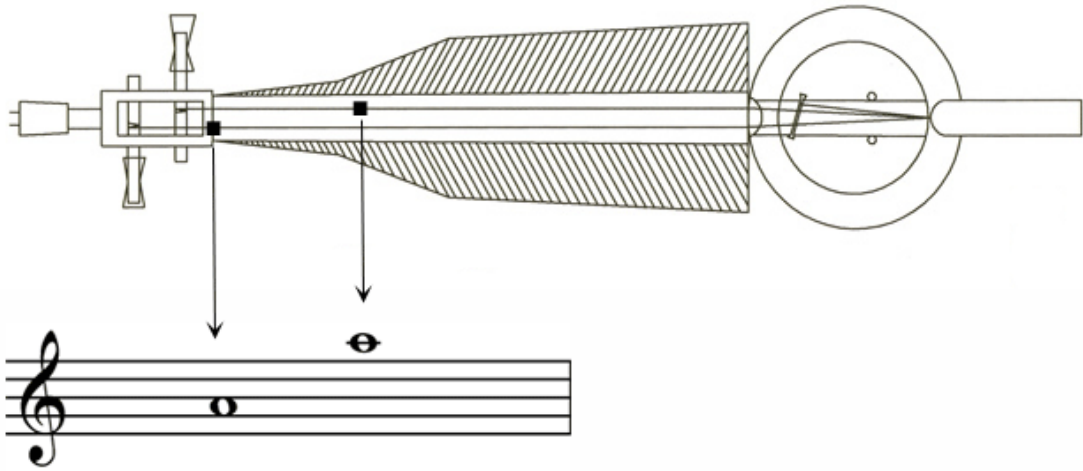

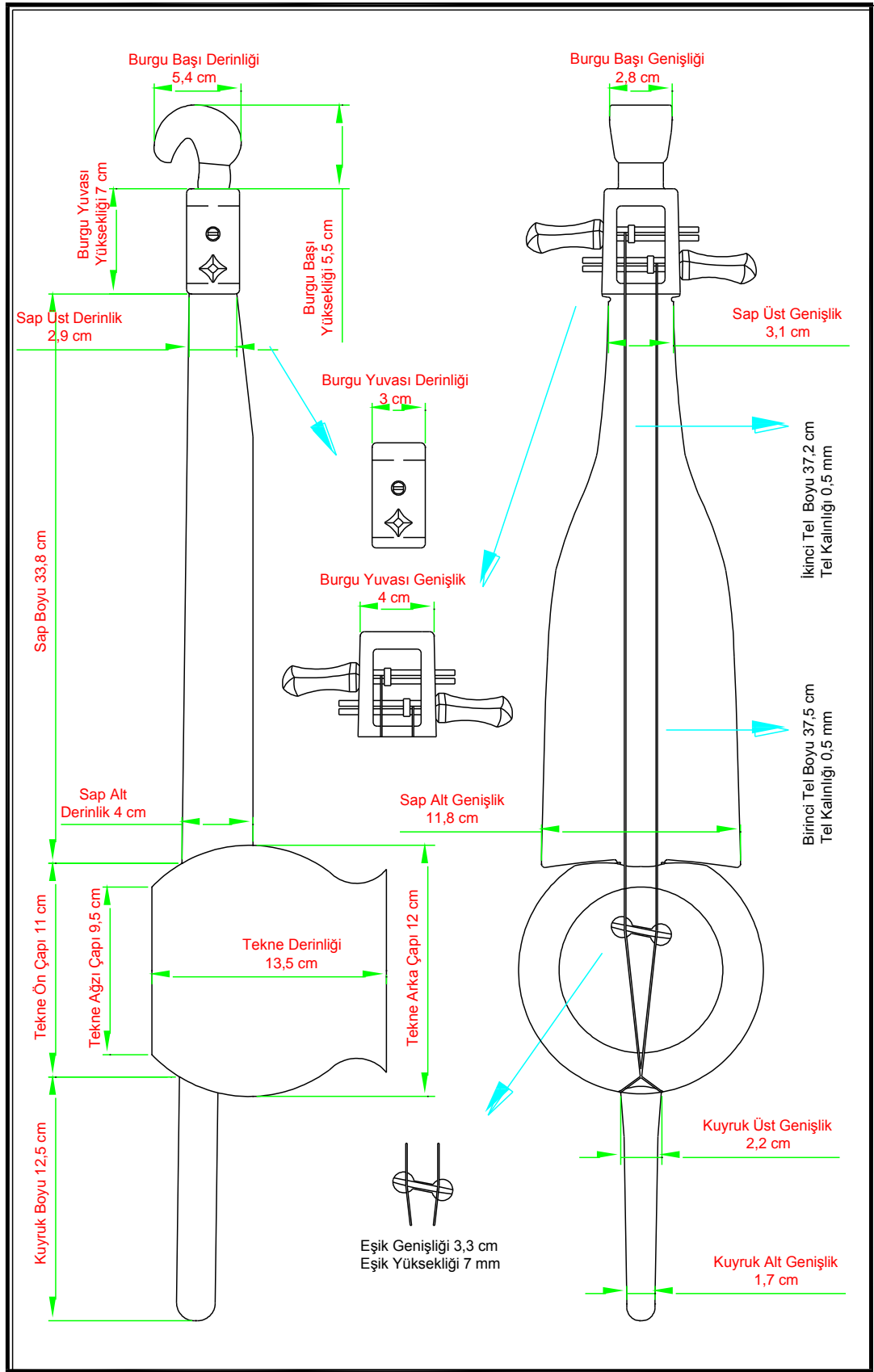

“İklık”ın boyutları ve teknik detayları

3.1.2. Yörük Kemânesi

Çalgının Teknik Özellikleri:

Yaylı bir çalgı olan “Yörük Kemânesi”, yörede, 40 cm ile 62 cm arasında değişen boyutlardadır. (bkz. Ek 1.2.1, Ek 1.2.2, Ek 1.2.3, Ek 1.2.4, Ek 1.3.1, Ek 1.3.2, Ek 1.3.3, Ek 1.3.4) Eklerde resimleri verilen “Yörük Kemâneleri”; Ek 1.2.1 Burdur İli Kemer ilçesi Akçaören Köyü’nde Himmet Aldemir’den derlenmiş, Ek 1.3.1 Musa Güleç tarafından Burdur ile Aziziye Köyü’nde yapılmıştır. Armudi bir form yapısına sahiptir. Sap ve gövde, yekpare olup tek parça ağaçtan oyulmaktadır. “Yörük Kemânesi” yapımında, yörede genellikle dut, ardıç ve çam ağaçları kullanılmaktadır. Göğüs tahtası üzerinde, eşiğin olduğu kısımda, iki ses deliği vardır. Can direği, eşiğin sağ veya sol tarafından eşiğe geçmeli olarak yapılır ve ses deliğinden çalgının içine doğru iner. Üç teli olan çalgının yörede genellikle bağırsak (kiriş) telle (bkz. Ek 1.2.1) çalındığı görülmekte, nadiren misine telle de çalınmaktadır. (bkz. Ek 1.3.1, Ek 1.3.2, Ek 1.3.3, Ek 1.3.4) Bağırsak tel kalınlığı 1,1 mm, misine tel kalınlığı 0,9 mm’dir. Kuyruk adı verilen kısmı, hem tellerin bağlandığı hem de çalınırken çalgının dize dayandırıldığı kısımdır. “Yörük Kemâneleri”nde, genellikle burgunun ortası yarıya kadar ayrılır ve teller, bu araya sıkıştırıldıktan sonra sarılarak takılır. Tellerin bu şekilde takılmasının nedeni, tellerin kaymasını önlemek ve aynı zamanda burgunun genişleyerek daha iyi tutunmasını sağlamaktır. Bazı “Yörük Kemâneleri”nde ise teller burguya düğümlenerek sarılır. Yaya sürmek için kullanılan reçine, yöredeki ağaçlardan doğal olarak elde edilmektedir. (bkz. Ek 1.1.6) “Yörük Kemânesi”nin ses sahası, “Re” – “Fa” sesleri arasında bir oktavdan fazladır. Sol tel “La”, orta tel “Re”, sağ tel “Sol” seslerine akortlanır ve çalınırken genellikle iki tel aynı anda tınlatılır. “Yörük Kemânesi”nde sesler, telin tırnak üzeri ile itilmesiyle elde edilir ve bundan dolayı çalgıda üst eşik bulunmaz. Teller burgulardan direkt olarak gövdeye iner ve bu sebeple her telin tel boyu farklıdır.

“Yörük Kemânesi”; Ege adalarında “Lira”, Türkiye’nin kuzeyinde Kastamonu, Sinop dolaylarında “Tırnak Kemâne” olarak bilinmektedir. Klasik Türk Müziği’nde ise “Klasik Kemeçe” olarak adlandırılır. Tüm bu saydığımız çalgılar, “Yörük Kemânesi” ile aynı ebattadır ve benzer çalım tekniğine sahiptir. Ancak Teke Yöresi’nde kullanılan teknik ve tavır diğerlerinden oldukça farklıdır.

Çalgının Akordu:

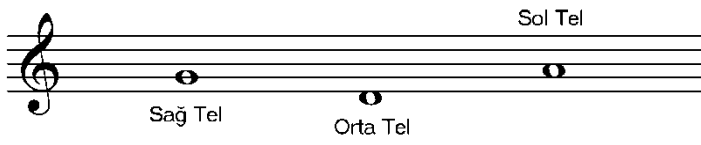

Çalgının Ses Sahası:

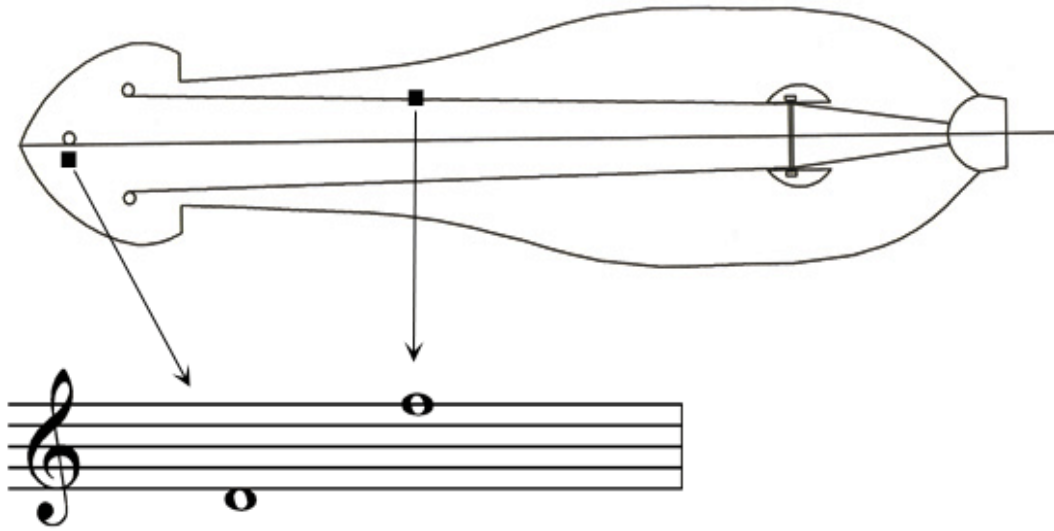

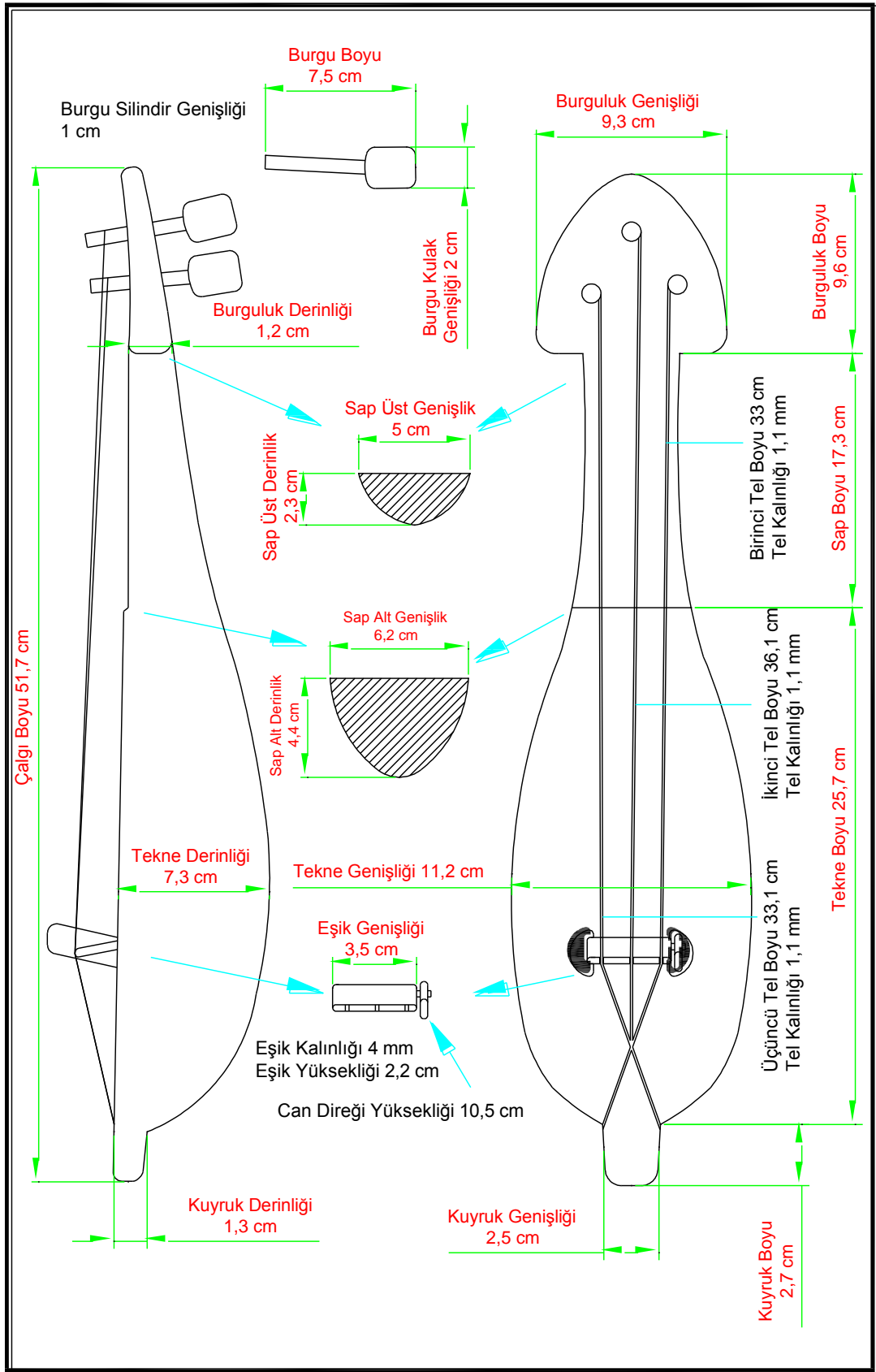

Kiriř (Bađırsak) telli “Yörük Kemânesi”nin boyutları ve teknik detayları

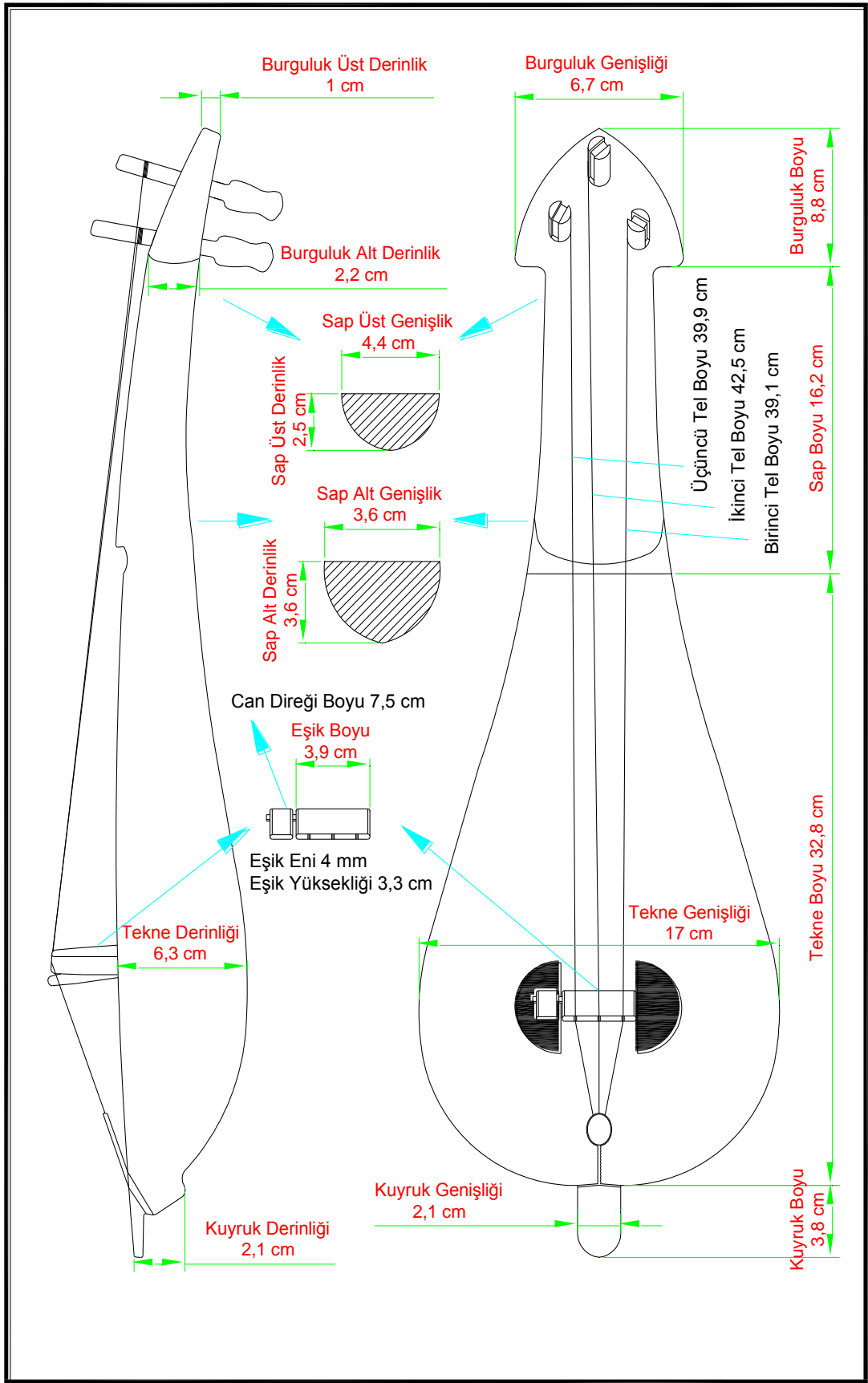

Misina telli "Yörük Kemânesi"nin boyutları ve teknik detayları

3.1.3. Kabak Kemâne

Çalgının Teknik Özellikleri:

Yaylı bir çalgı olan “Kabak Kemâne”, yörede, 60 cm ile 72 cm arasında değişen boyutlardadır. (bkz. Ek 1.4.1, Ek 1.4.2, Ek 1.4.3, Ek 1.4.4, Ek 1.5.1, Ek 1.5.2, Ek 1.5.3, Ek 1.5.4, Ek 1.6.1, Ek 1.6.2, Ek 1.6.3, Ek 1.6.4, Ek 1.7.1, Ek 1.7.2, Ek 1.7.3, Ek 1.7.4, Ek 1.8.1, Ek 1.8.2, Ek 1.8.3, Ek 1.8.4) Eklerde resimleri verilen “Kabak Kemâneler”; Ek 1.4.1 Ahmet Çetin tarafından Burdur’da, Ek 1.5.1 Mehmet Gürdal tarafından Isparta’da, Ek 1.6.1 ve Ek 1.7.1 Tahsin Yarar tarafından Burdur’da, Ek 1.8.1 Şükrü Acar tarafından Burdur ili Aziziye Köyü’nde yapılmıştır. Sap ve gövde olarak iki parçadan oluşur. Sap, su kabağının içinden geçer ve kuyruk denilen kısımla bütündür. Kuyruk kısmı, hem tellerin bağlandığı hem de çalınırken çalgının dize dayandırıldığı kısımdır. “Kabak Kemâne”nin yörede üç ve dört telli olanları vardır. Üç telli olan “Kabak Kemâne”lerde, tel kalınlıkları genellikle sol tel 0,20 mm, orta tel 0,30 mm, sağ tel 0,35 mm’dir. Dört telli olan “Kabak Kemâne”lerde ise genellikle tel kalınlıkları birinci tel 0,20 mm, ikinci tel 0,30 mm, üçüncü tel 0,35 mm ve dördüncü tel 0,40 mm’dir. Gövde kısmı su kabağından, sapı ve burguları, yöredeki ardıç, meşe gibi farklı sert ağaçlardan yapılmaktadır. Tahsin Yarar tarafından yapılan “Kemâne”de gövde olarak kabak yerine hindistan cevizi kullanılmıştır. (bkz. Ek 1.6.1) Gövdedeki deri, büyük baş hayvanların kalp veya işkembe zarından, nadir olarak balık derisinden de yapılır. Deri, su kabağına yapıştırılarak bazen de su kabağı üzerinde delikler açılarak iple tutturulur. “Kabak Kemâne”nin ses sahası, üç tellilerde “Re” – “La” sesleri arasında bir buçuk oktav, dört tellilerde “Sol” – “Si” sesleri arasında iki oktavdan fazladır. Akordu genellikle, üç tellilerde; “sol” tel “Re”, orta tel “La” ve sağ tel “Re”, dört tellilerde; birinci tel “Re”, ikinci tel “La”, üçüncü tel “Re” ve dördüncü tel “Sol” seslerine akortlanır. Bazı “Kabak Kemâneleri”nin burguluk kısmının baş tarafında, “yılan başı”, “kartal başı” gibi hayvansal figürler yapılmaktadır. (bkz. Ek 1.5.1, Ek 1.5.2, Ek 1.5.3, Ek 1.5.4, Ek 1.6.1, Ek 1.6.2, Ek 1.6.3, Ek 1.6.4, Ek 1.8.1, Ek 1.8.2, Ek 1.8.3, Ek 1.8.4)

Çalgının Akordu:

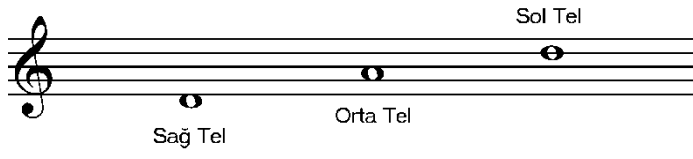

Çalgının Ses Sahası:

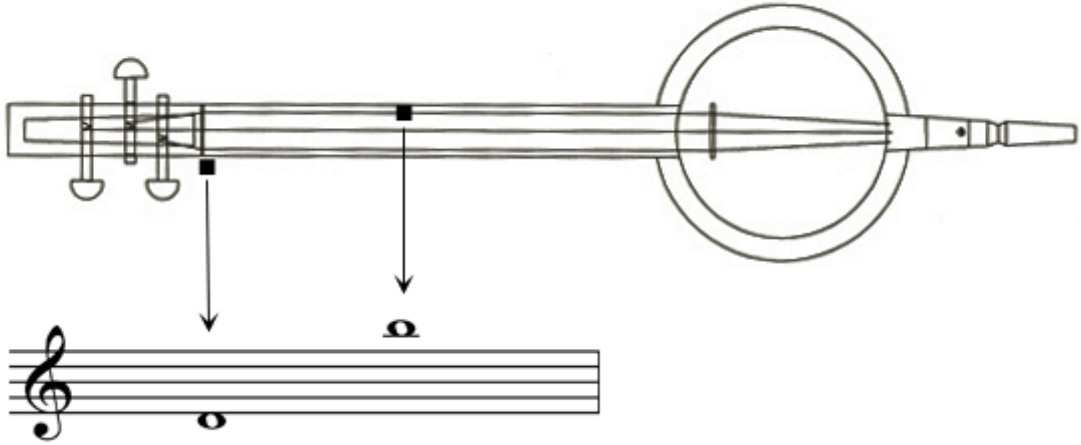

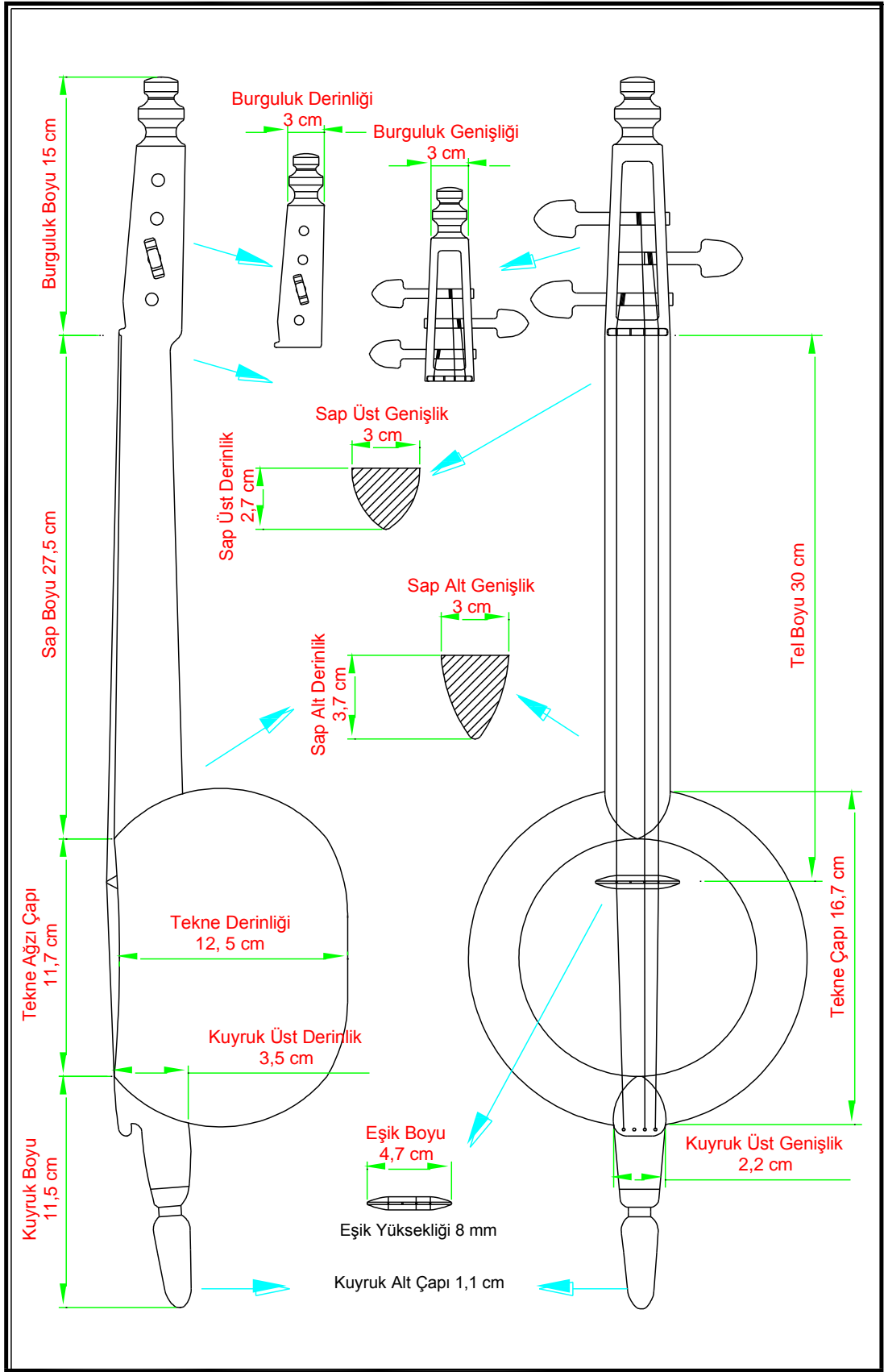

Üç telli “Kabak Kemâne”nin boyutları ve teknik detayları

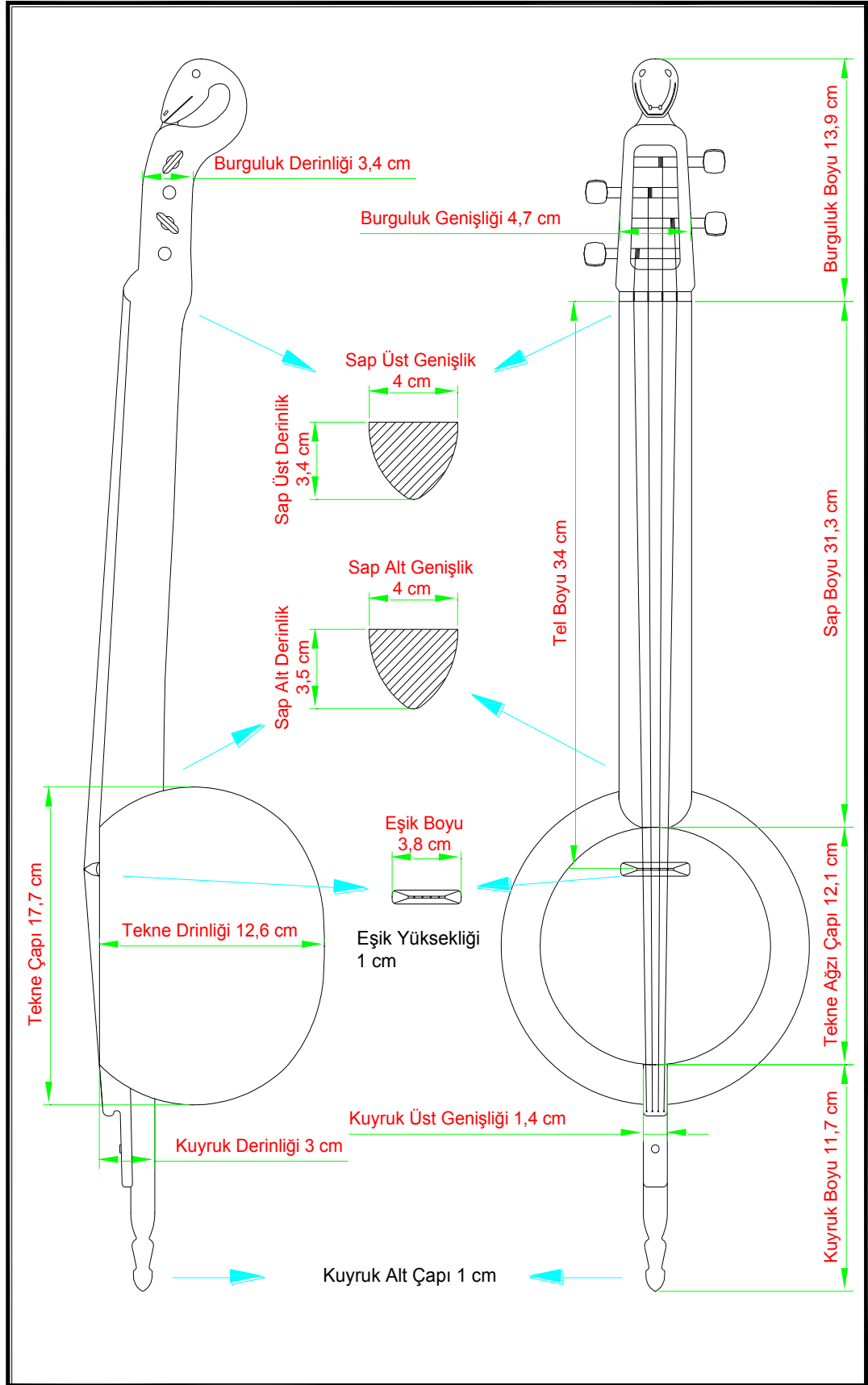

Yılan bařlı "Kabak Kemâne"nin boyutları ve teknik detayları

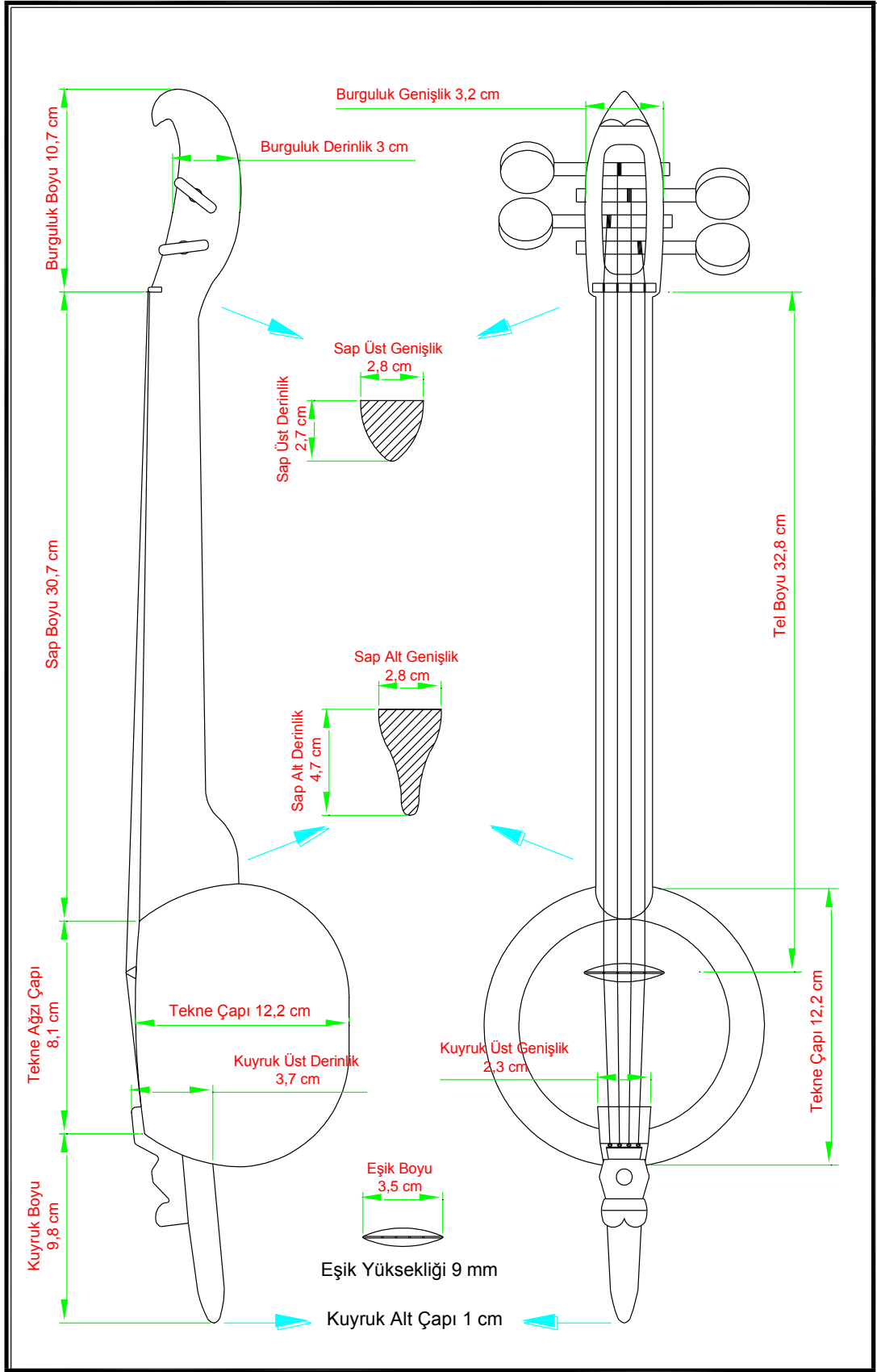

Hindistan cevizinden yapılan "Kemâne"nin boyutları ve teknik detayları

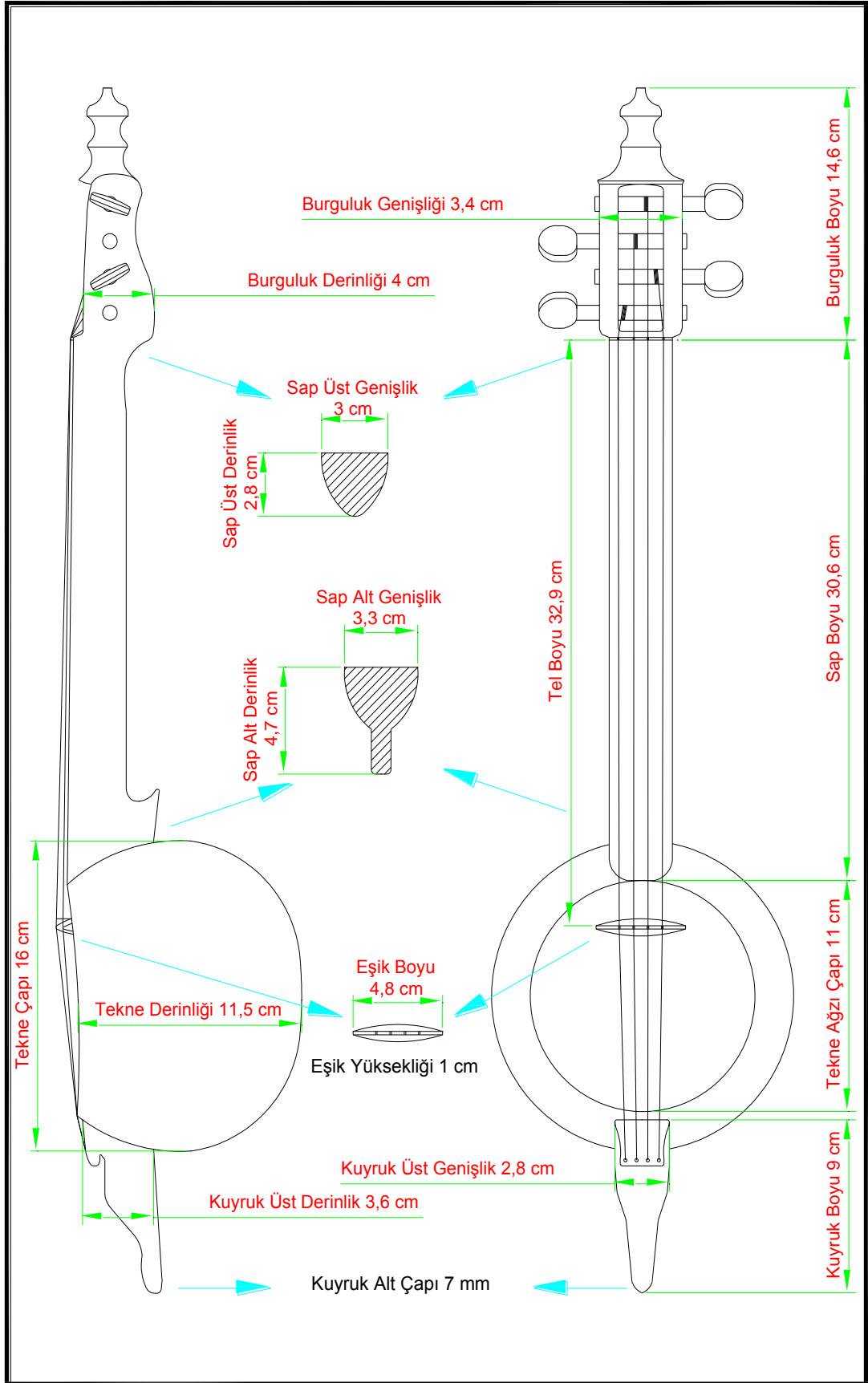

Dört telli "Kabak Kemane"nin boyutları ve teknik detayları

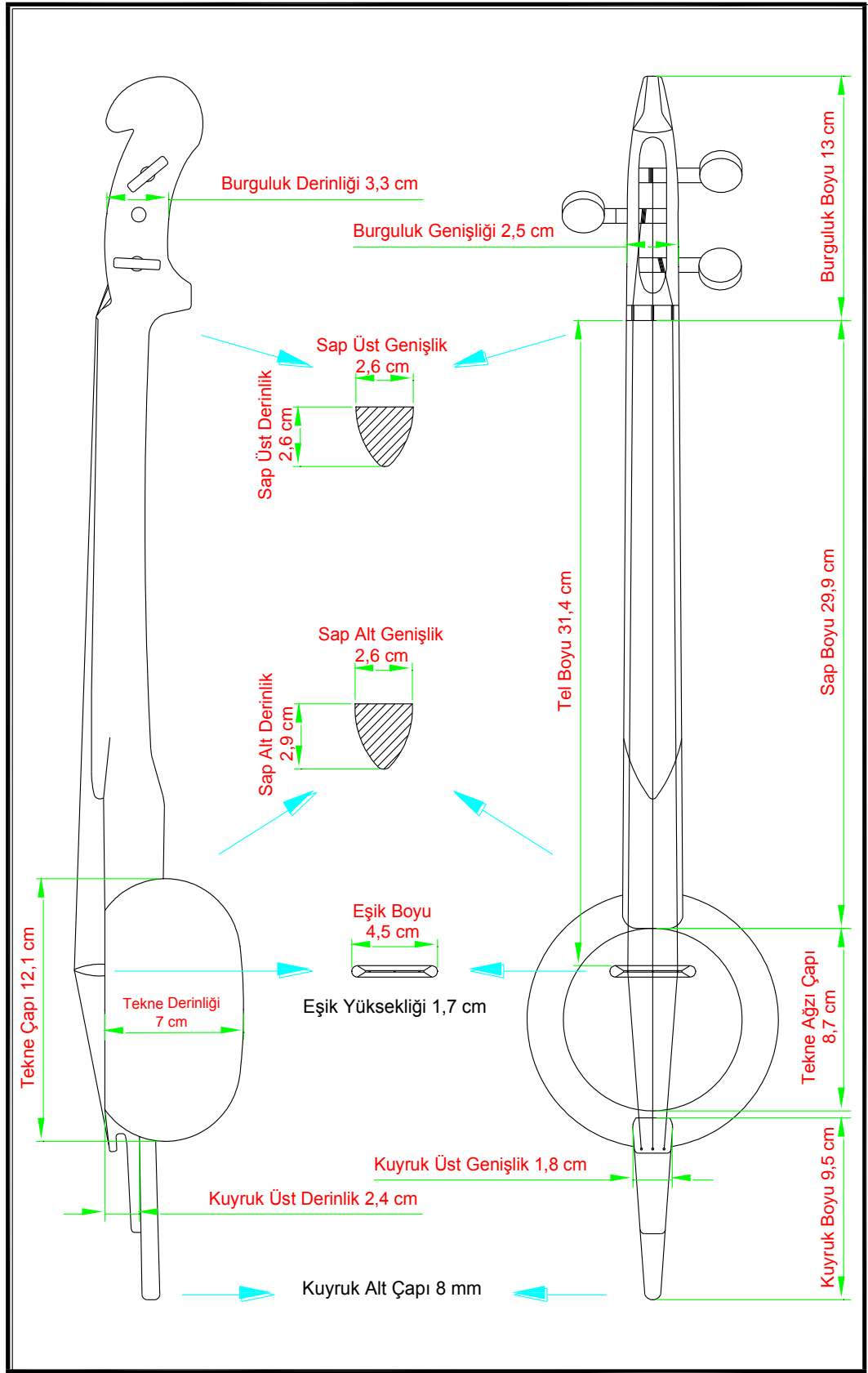

Kartal bařlı "Kabak Kemâne"nin boyutları ve teknik detayları

3.1.4. Kemâne

Çalgının Teknik Özellikleri:

Yaylı bir çalgı olan “Kemâne”nin tam boyu, 63,5 cm’dir. (bkz. Ek 1.9.1, Ek 1.9.2, Ek 1.9.3, Ek 1.9.4) Eklerde resimleri verilen “Kemâne”, Veli Karabacak tarafından, Isparta ili Sütçüler ilçesi Sarımemetler Köyü’nde yapılmıştır. Sap ve gövde kısmı, yekpare ağaçtan oyularak yapılmıştır. “Kemâne”nin yekpare olan sap ve gövdesinin yapımında diken ardıcı, göğsünde çam ağacı kullanılmıştır. Dikdörtgen şeklinde bir gövdeye sahiptir. Gövdenin üzerinde iki adet “S” harfi şeklinde, iki adet de yuvarlak delik vardır. Saptan gövde üzerine doğru dil denilen bir parça uzanır. “Kemâne”de kuyruk, gövde kısmının üzerindedir. Dört telli olan “Kemâne”nin tel kalınlıkları genellikle; birinci tel 0,20 mm, ikinci tel 0,30 mm, üçüncü tel 0,35 mm ve dördüncü tel 0,40 mm’dir. “Kemâne”nin ses sahası, “Sol” – “Si” sesleri arasında iki oktavdan fazladır. Akordu genellikle; birinci tel “Re”, ikinci tel “La”, üçüncü tel “Re” ve dördüncü tel “Sol” olarak akortlanır. “Kemâne”nin burguluk kısmının baş tarafında, yuvarlak şekilde oyma bir süsleme vardır.

Çalgının Akordu:

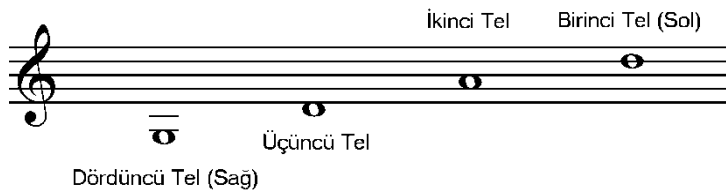

Çalgının Ses Sahası:

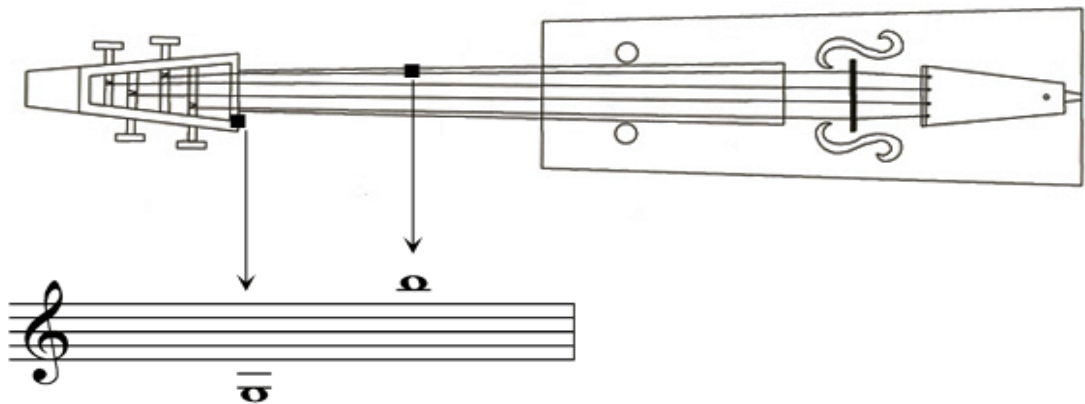

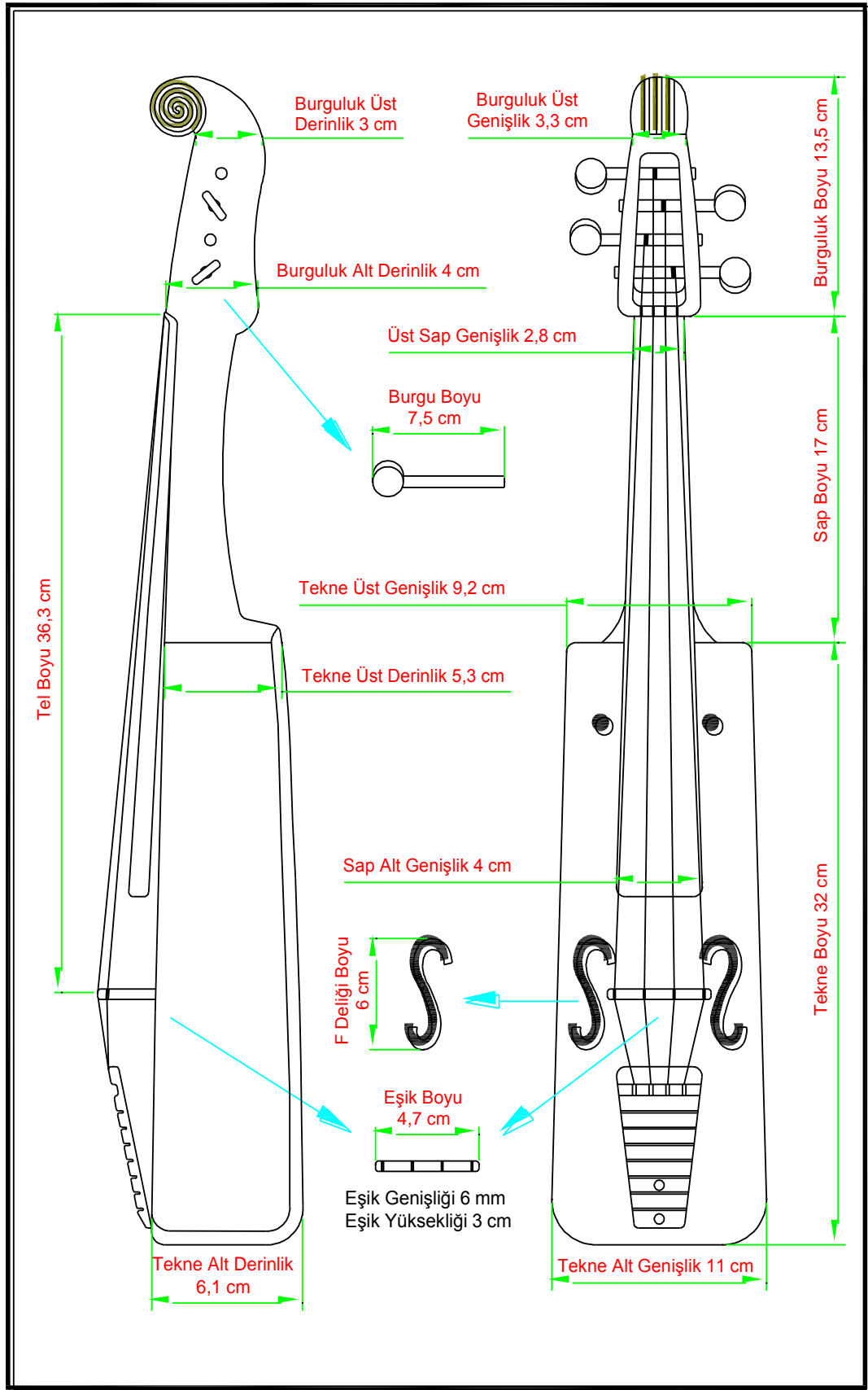

“Kemâne”nin boyutları ve teknik detayları

3.2. Tezene ve Elle Çalınan Telli Çalgılar ve Teknik Özellikleri

Teke Yöresi'nde yaptığım alan araştırmalarında, tezene veya el ile çalınan iki farklı çalgı görülmüş ve bu çalgıların yapımcılarına ve seslendiricilerine ulaşılmaya çalışılmıştır. Yörede “İkitelli” ve “Üçtelli” diye adlandırılan bu çalgıların, göçebe yaşamının bir gereği olarak kolay taşınması açısından boyutlarının küçük oluşu ve adlarını tel sayılarından aldıkları yörede yaygın görüştür.

3.2.1. İkitelli

Çalgının Teknik Özellikleri:

“İkitelli”, yörede, 60 cm ile 70 cm arasında değişen boyutlardadır. (bkz. Ek 1.10.1, Ek 1.10.2, Ek 1.10.3, Ek 1.10.4, Ek 1.11.1, Ek 1.11.2, Ek 1.11.3, Ek 1.11.4) Eklerde resimleri verilen “İkitelli”ler, Ek 1.10.1 Ramazan Özdoğan ve Ek 1.11.1 Sabri Özdemir tarafından Burdur'da, yapılmıştır. Tekne genellikle dut ağacından armudi tip (bkz. Ek 1.10.5), oval tip (bkz. Ek 1.10.6) ve balta tip (bkz. Ek 1.12.5) olarak yapılmaktadır. Bazı İkitellilerin sap ve teknesinin, yekpare olarak yapıldığı da görülmektedir. Sap kısmı ayrı yapıldığında, yöredeki çam ve diğer ağaçlar, göğüs kısmında ise çam ağacı kullanılır.

Perde sayısı genellikle dokuz ile oniki perde arasında değişir. Perde bağları, misininin dışında metal tel kullanılarak da bağlanır ve düğüm yerinin çalınırken eli rahatsız etmemesi için özel bir bağlama şekli kullanılır. (bkz. Ek 1.10.7) Sapın yan taraflarında açılan oluk veya çentikler, metal perdeler bağlandıktan sonra sıkıştırılmak için açılır. (bkz. Ek 1.10.8, Ek 1.12.6) Çalgıya takılan dört tel, iki grup şeklinde kullanıldığından yörede yaygın olarak “İkitelli” diye adlandırılır. “İkitelli”nin Teke Yöresi'nde en yaygın çalındığı yer olan Burdur'un Kozağaç köyünde, bu çalgıya “Dörttelli”, “Köylü Curası” ve “Kozağaç Curası” denilmekte ise de Türk Halk Müziği terminolojisinde, “Cura” bir sazın kendinden küçük ve ses sahası bir oktav tiz olanına denir. Oysa “İkitelli”, herhangi bir sazın küçüğü olmadığından ve yöredeki genel adlandırılışı “İkitelli” olduğundan, biz de çalışmamızda bu çalgıya “İkitelli” olarak yer verdik. Çalgının dört telinin ikisi alta, diğer ikisi ise üste takılır ve ortada tel yoktur.

Yörede “Boğaz Havası” diye adlandırılan ezgiler çalınacağı zaman, çalgının üçüncü teli ortaya alınır ve böylece üç grup olan teller, “La” – “Sol” – “Re” seslerine akortlanır. (bkz. Ek 1.10.9, Ek 1.10.10) Bu Akort şekline yörede, “Avşar Düzeni”

denilir. Kozağaç'lı mahalli bir çalıcı olan Sabri Özdemir, son yıllarda çalgının ses şiddetini artırmak için alt iki tele bir tel daha ekleyerek tel sayısını beşe çıkarmıştır. (bkz. Ek 1.11.1, Ek 1.11.2, Ek 1.11.3, Ek 1.11.4) Tel kalınlıkları; birinci, ikinci ve üçüncü tel 0.15 mm, dördüncü tel 0.20 mm olarak kullanılır. “İkitelli”, çalım düzeni olarak yörede üç şekilde kullanılır. Bu çalım şekillerinin ilki, üst telin ikinci perdesinin karar sesi kabul edilerek çalınmasıdır. Bu çalınma düzeninde, tezene bütün tellere aynı anda vurulmaz, alt ve üst teller ayrı ayrı tınlatılarak çalınır ve üst iki telin seslerinin “La” – “Re” olmasından dolayı, üst telde çalınan sesler iki sesli olarak tınlar.

İkinci çalım düzeninde, alt telin açık hali karar sesi kabul edilerek çalınır ve tezene bütün tellere aynı anda vurulur. Tezenenin tellere aynı anda vurulması, ses perdelerine göre değişiklik göstererek bazen iki, bazen üç sesin tınlamasına neden olur. Üçüncü çalım şekli ise üçüncü telin ortaya çekilerek ortadaki telin ikinci perdesinin karar sesi kabul edildiği çalım şeklidir ve bu çalım şekli, yöredeki “Üçtelliler”in çalım şekli olup akordu “Avşar Düzeni” denilen akorttur. Bu çalım şeklinde, tezene kullanılmaz ve bazen el ile sap üzerinde tellere parmakla vurulup çekilerek, bazen de göğüs üzerinde teller, yörede tokatlama ve fiske vurma olarak adlandırılan, el hareketleriyle çalınır. İlk iki çalım şeklinde tezene ile üçüncü çalım şeklinde ise tezene kullanılmadan elle çalınır. Günümüzde genellikle Türk Halk Müziği terminolojisinde, el ile çalma anlamında kullanılan “Şelpe” terimi, bu çalışma için Teke Yöresi’nde görüşme yapılan kaynak kişilerce kullanılmamış ve el ile çalımın Teke Yöresi’nde özel bir adının olmadığı ısrarla belirtilmiştir.

Çalgının Akordu:

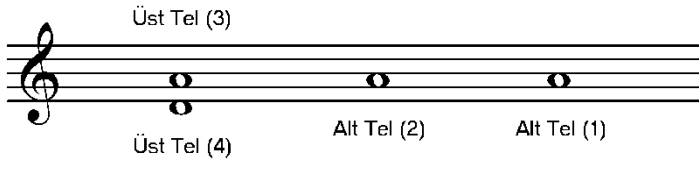

Çalgının Ses Sahası:

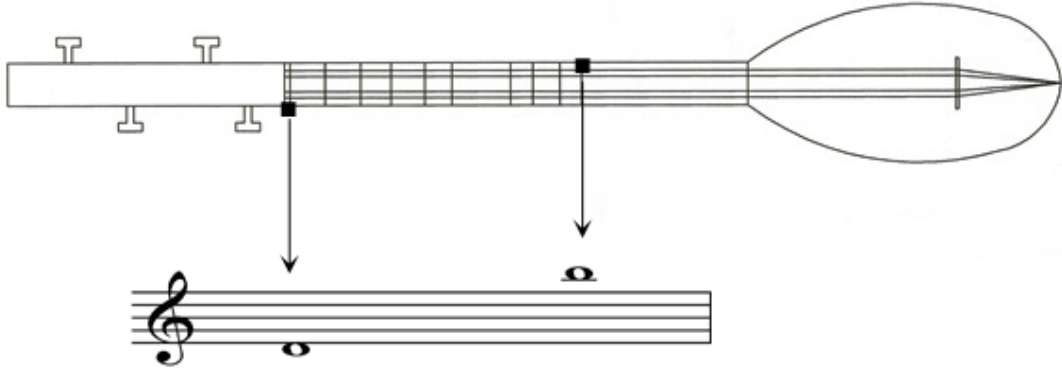

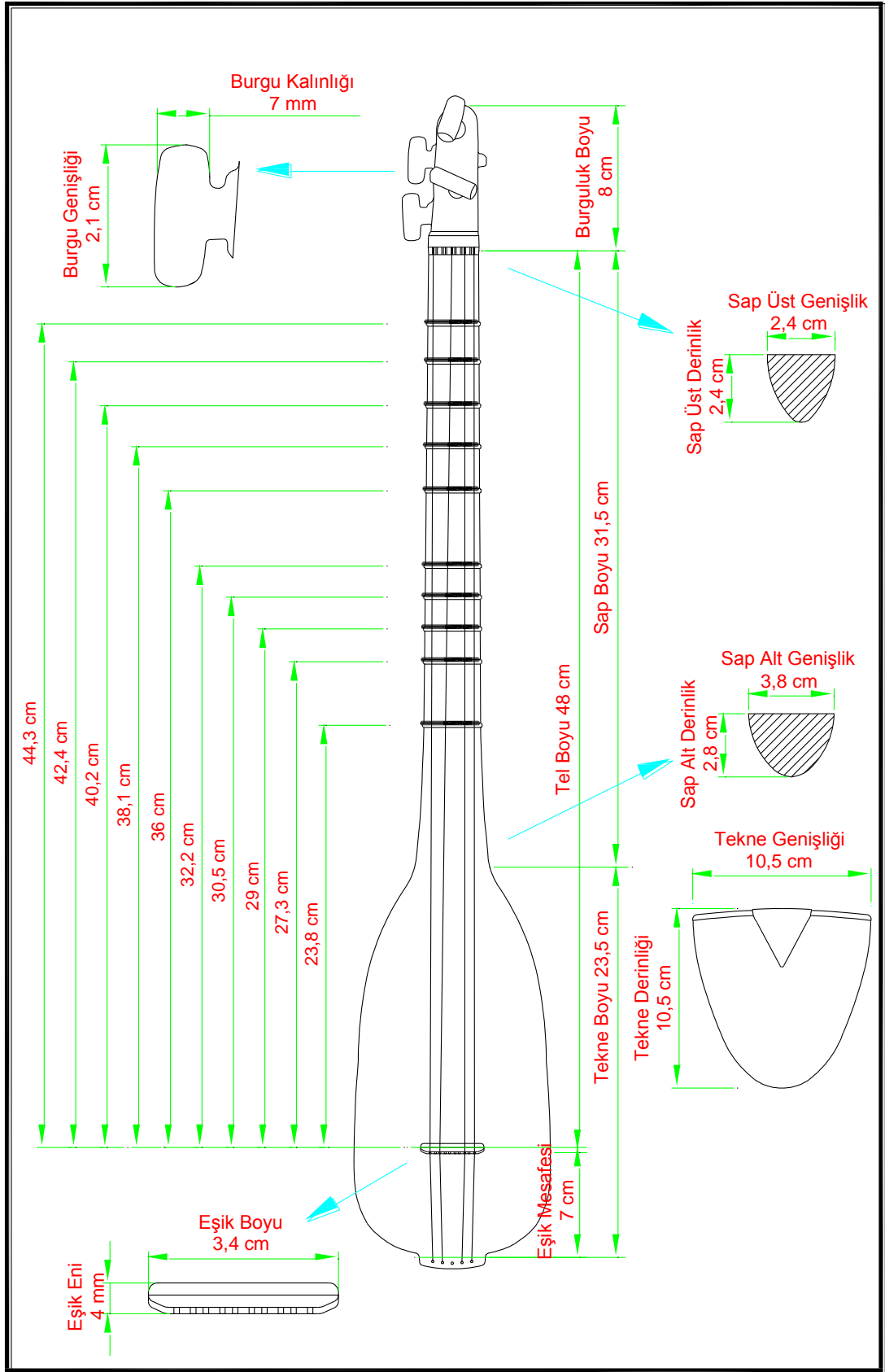

Oval tipteki "İkitelli"nin boyutları ve teknik detayları

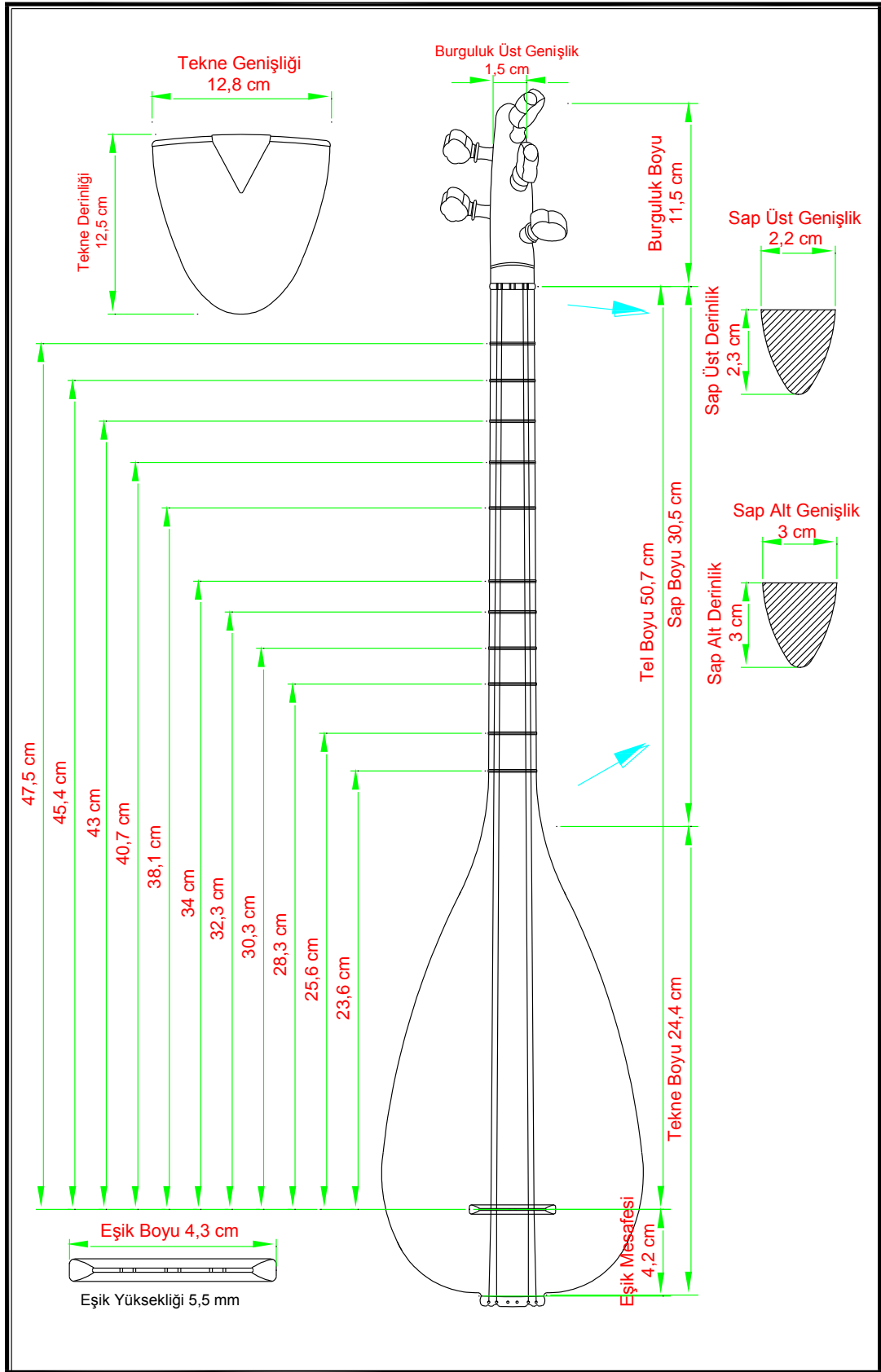

Armudi tipteki "İkitelli"nin boyutları ve teknik detayları

3.2.2. Üçtelli

Çalgının Teknik Özellikleri:

“Üçtelli”, yörede, 60 cm ile 90 cm arasında değişen boyutlardadır. (bkz. Ek 1.12.1, Ek 1.12.2, Ek 1.12.3, Ek 1.12.4) Eklerde resimleri verilen “Üçtelli”, Osman Ali Aslan tarafından, Burdur ili Dirmil ilçesinde yapılmıştır. Tekne genellikle dut ağacından armudi tip (bkz. Ek 1.10.5), oval tip (bkz. Ek 1.10.6) ve balta tip (bkz. Ek 1.12.5) olarak yapılmaktadır. Bazı “Üçtelli”lerin sap ve teknesinin, yekpare yapıldığı da görülmektedir. Genellikle sap ve göğüs kısmı, bombeli bir yapıya sahiptir. Sap kısmı ayrı yapıldığında yöredeki çam, meşe ve diğer ağaçlar, göğüs kısmında ise çam ağacı kullanılır. Bazı “Üçtelli”lerin göğüs kısmına, ses şiddetini artırmak için iki veya üç delik açılır.

Perde sayısı, genellikle yedi ile oniki arasında değişir. Perde bağları, misininin dışında metal tel kullanılarak da bağlanır ve düğüm yerinin çalınırken eli rahatsız etmemesi için özel bir bağlama şekli kullanılır. (bkz. Ek 1.12.6)

Sapın yan taraflarında açılan oluk veya çentikler, metal perdeler bağlandıktan sonra sıkıştırılmak için açılır. (bkz. Ek 1.10.8, Ek 1.12.6) Çalgıya üç adet tel takılır ve adını, tel sayısından aldığı yörede yaygın görüştür. Tel kalınlıkları, 0.15 mm ile 0.30 mm arasında değişen ölçülerdedir. Teke Yöresi’nde, “Üçtelli”nin yaygın olarak çalındığı akort düzeni, “Avşar Düzeni” adı verilen akort düzenidir. “Üçtelli”, “Avşar Düzeni” dışında farklı akort düzenlerinde de çalınmaktadır. Teke Yöresi’nde mahalli bir çalıcı olan Ramazan Güngör’ün “Üçtelli”yi yedi farklı akort düzeninde çaldığı, Savaş Ekici’nin 1993 yılında Kültür Bakanlığı yayını olarak çıkardığı “Ramazan Güngör ve Üçtelli Kopuzu” adlı kitabında yer almakta ise de Süleyman Demirel Üniversitesi Müzik Kültürü Araştırma ve Uygulama Merkezi tarafından, 16.12.2002 tarihinde yapılan ve içerisinde bulunduğum alan araştırmasında; Ramazan Güngör, “Üçtelli”nin beş akort düzeni olduğunu belirtmiştir. Savaş Ekici’nin yukarıda adı geçen kitabında, “Üçtelli”den “Kopuz” diye bahsedilmiş olmasına rağmen, Teke Yöresi’nde görüştüğümüz diğer kaynak kişiler, yörede bu çalgı için “Kopuz” adının kullanılmadığını ısrarla vurgulayarak çalgının adının “Üçtelli” olduğunu belirtmişlerdir.

Genellikle, sap üzerinde parmakla tel çekilerek ve itilerek, göğüs üzerinde ise yörede fiske vurmak, tokatlamak diye adlandırılan şekillerde, parmaklar aşağıdan yukarıya çekilerek ve yukarıdan aşağıya itilerek çalınır.

Çalgının Akordu:

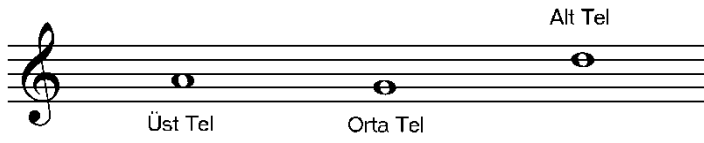

Çalgının Ses Sahası:

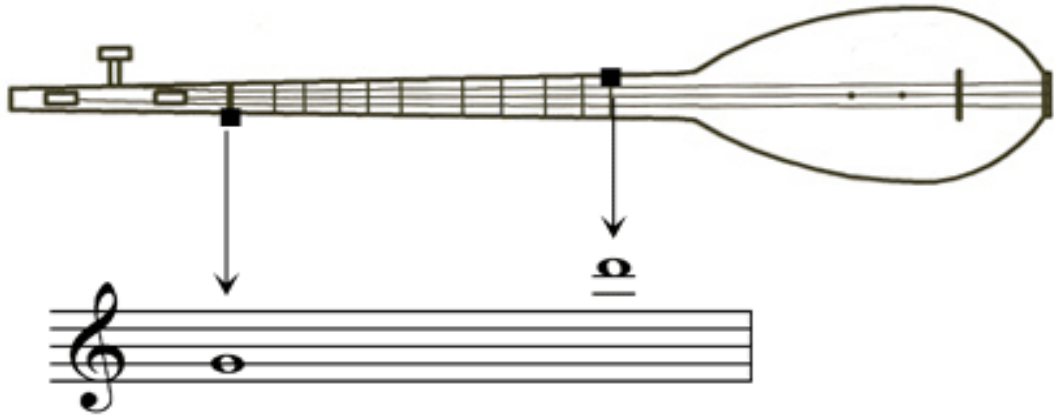

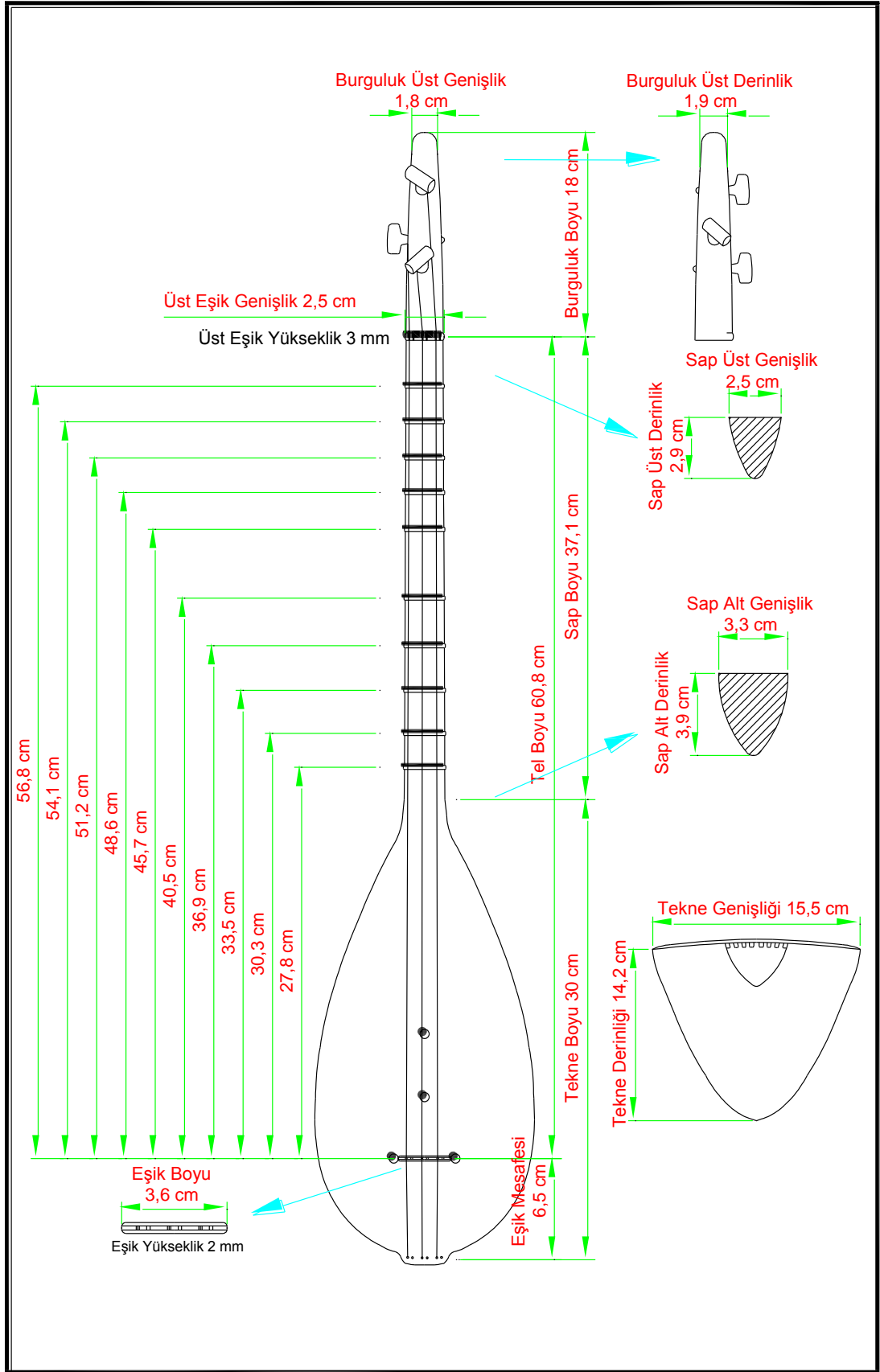

“Üçtelli”nin boyutları ve teknik detayları

4. TELLİ ÇALGILAR İLE İCRA EDİLEN MÜZİK REPERTUARI

Burada, adı geçen çalgıların icra ettikleri ezgileri vermekle, o çalgıların ürettikleri sesleri daha açık bir biçimde tanımlamayı amaçlıyoruz. Zira çalgılar ürettikleri sesle kişilik bulan aletlerdir. Görüleceği üzere, bu çalgıların ses genlikleri, ihtiva ettikleri perdeler, düzen (akort) sistemleri icra ettikleri ezgileri direkt etkilemekte hatta belirlemektedir.

4.1. Kadın Sürtmecesı

Ezginin Özellikleri:

Ezgi; Süleyman Demirel Üniversitesi Müzik Kültürü Araştırma ve Uygulama Merkezi tarafından, 27.06.2001 tarihinde, Antalya ili Manavgat ilçesi Altınkaya Köyü'nde, mahalli bir çalıcı olan Ali Yılmaz'dan derlenmiş ve tarafımızdan notaya alınmıştır. Ali Yılmaz'ın "İklık" ile çaldığı ezginin ses sahası, "La" – "Sol" sesleri arasında yer alır ve çıkıcı - inici seyirdedir. Yörede yaygın olarak "Sürtmece" diye adlandırılan, kadın oyun havalarındandır. Ritim yapısı genellikle 2 süreli, birkaç ölçü ise 3 süreli usul yapısındadır ve düzum şekli, 2 süreli ölçülerde 2+2, üç süreli ölçülerde 2+2+2 dir. Birim vuruş olarak bir dörtlük nota temel alındığında ezginin hızı, 105 metronomdadır. Ezgi genellikle iki tel aynı anda tınlatılarak çalınmış ve yayın itip çekmeleri, her ölçüde aynı şekilde kullanılmıştır. Ezginin çalındığı "İklık"da, teller at kılındandır.

Ezginin Ses Sahası:

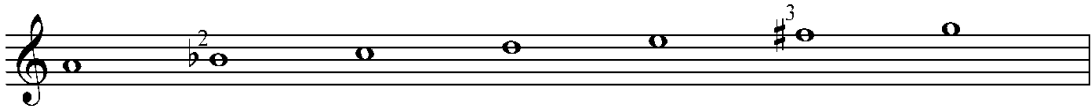

Kadın Sürtmecesi

♩ = 105

The musical score consists of six staves of music. The first staff begins with a tempo marking of ♩ = 105. The music is written in a key signature of one flat (B-flat) and a 2/4 time signature. The first staff contains several measures with triplets and dynamic markings 'V' and '*'. The second staff continues the melody with similar rhythmic patterns. The third staff features more complex rhythmic figures, including triplets and slurs. The fourth staff shows a change in the rhythmic pattern, with a 3/4 time signature appearing. The fifth staff continues with a similar 3/4 time signature. The sixth staff concludes the piece with a final cadence. The score includes various musical notations such as slurs, triplets, and dynamic markings.

* Yayın itme ve çekme biçimi sürekli bu şekilde devam ettiği için, diğer ölçülerde aynı sembolleri kullanmaya gerek duymadık.

** Yayın itilmesiyle çıkan bu ses, aslında belli belirsiz duyulmakta ise de biz karineyle bu sesi yazmayı uygun bulduk.

4.2. Teke Zortlatması

Ezginin Özellikleri:

Ezgi; Süleyman Demirel Üniversitesi Müzik Kültürü Araştırma ve Uygulama Merkezi tarafından, 27.06.2001 tarihinde, Antalya ili Manavgat ilçesi Altınkaya Köyü'nde, mahalli bir çalıcı olan Ali Yılmaz'dan derlenmiş ve tarafımızdan notaya alınmıştır. Ali Yılmaz'ın "İklık" ile çaldığı ezginin ses sahası, "La" – "Sol" sesleri arasında yer alır ve çıkıcı - inici seyirdedir. Yörede bu tür ezgiler, yaygın olarak "Teke Zortlatması" diye adlandırılır. Ritim yapısı, 9 süreli usul yapısındadır ve düzum şekli, 2+3+2+2 dir. Birim vuruş olarak bir onaltılık nota temel alındığında ezginin hızı, 202 metronomdadır. Bu sebeple, Türk Halk Müziği terminolojisinde genel bir eğilim olan 16'lık merteye ile yazılmıştır. Ezgi, genellikle iki tel aynı anda tınlatılarak çalınmış ve yayın itip çekmeleri her ölçüde aynı şekilde kullanılmıştır. Ezginin çalındığı "İklık"da, teller at kılındandır.

Ezginin Ses Sahası:



Teke Zortlatması

♩ = 202

V □ V □ *

**

* Yayın itme ve çekme biçimi sürekli bu şekilde devam ettiği için, diğer ölçülerde aynı sembolleri kullanmaya gerek duymadık.

** Mi-Fa seslerine belirgin olmayan çarpmalar yapılıyor. Biz bu icrayı

şeklinde yazmayı uygun bulduk.

4.3. Teke Zortlatması

Ezginin Özellikleri:

Ezgi; Süleyman Demirel Üniversitesi Müzik Kültürü Araştırma ve Uygulama Merkezi tarafından, 08.05.2001 tarihinde, Antalya ili Serik ilçesi Yumaklar Köyü'nde, mahalli bir çalıcı olan Ramazan Çankaya'dan derlenmiş ve tarafımızdan notaya alınmıştır. Ramazan Çankaya'nın "İklık" ile çaldığı ezginin ses sahası, "La" – "Mi" sesleri arasında yer alır ve çıkıcı - inici seyirdedir. Yörede bu tür ezgiler, yaygın olarak "Teke Zortlatması" diye adlandırılır. Ritim yapısı, 9 süreli usul yapısındadır ve düzüm şekli, 2+2+2+3 dür. Birim vuruş olarak bir onaltılık nota temel alındığında ezginin hızı, 164 metronomdadır. Bu sebeple, Türk Halk Müziği terminolojisinde genel bir eğilim olan 16'lık merteye yazılmıştır. Ezgi, genellikle iki tel aynı anda tınlatılarak çalınmıştır. Ezginin çalındığı "İklık"da, teller bağırsak (Kiriş) teldir.

Ezginin Ses Sahası:

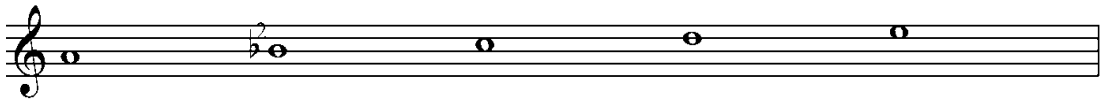

Teke Zortlatması



* Yayın itme ve çekme biçimi sürekli bu şekilde devam ettiği için, diğer ölçülerde aynı sembolleri kullanmaya gerek duymadık.

4.4. Oyun Havası (Meneşeli)

Ezginin Özellikleri:

Ezgi; Abdurrahman Ekinci tarafından, 15.05.2007 tarihinde, Burdur ili Dirmil ilçesi Ballık Köyü'nde, mahalli bir çalıcı olan Alibey Çoruh'dan derlenmiş ve tarafımızdan notaya alınmıştır. Alibey Çoruh'un "Yörük Kemânesi" ile çaldığı ezginin ses sahası, "Re" – "Fa" sesleri arasında yer alır ve çıkıcı - inici seyirdedir. Bu ve buna benzer oyun havalarına yörede yaygın olarak "Meneşeli" denilmektedir. Ritim yapısı, 9 süreli usul yapısındadır ve düzum şekli, 2+2+2+3 dür. Birim vuruş olarak bir sekizlik nota temel alındığında ezginin hızı, 105 metronomdadır. Bu sebeple, 8'lik merteye ile yazılmıştır. Ezgi, genellikle iki tel aynı anda tınlatılarak çalınmış ve yayın itip çekmeleri her ölçüde aynı şekilde kullanılmış, onaltılık nota kümeleri bağlı yaylarla çalınmıştır. Ezginin çalındığı "Yörük Kemânesi"nde teller, bağırsak (Kiriş) teldir.

Ezginin Ses Sahası:



Oyun Havası (Menevşeli)

$\text{♩} = 105$

The musical score consists of eight staves. The first staff begins with a tempo marking of $\text{♩} = 105$. The melody is written in a treble clef with a key signature of one flat (B-flat). The time signature is 9/8. The melody features a series of eighth-note patterns, often grouped with slurs. Various ornaments are used throughout the piece, including 'V' marks above notes and a '*' mark above a note in the first staff. A double asterisk '**' is placed above a note in the second staff. The bass line is written in a bass clef and consists of a steady eighth-note accompaniment. The piece concludes with a double bar line.

* Yayın itme ve çekme biçimi sürekli bu şekilde devam ettiği için, diğer ölçülerde aynı sembolleri kullanmaya gerek duymadık.

** Yayın itilmesiyle çıkan bu ses, aslında belli belirsiz duyulmakta ise de biz karineyle bu sesi yazmayı uygun bulduk.

4.5. Boğaz Havası

Ezginin Özellikleri:

Ezgi; Abdurrahman Ekinci tarafından, 15.05.2007 tarihinde, Burdur ili Dirmil ilçesi Ballık Köyü'nde, mahalli bir çalıcı olan Alibey Çoruh'dan derlenmiş ve tarafımızdan notaya alınmıştır. Alibey Çoruh'un "Yörük Kemânesi" ile çaldığı ezginin ses sahası, "Re" – "Mi" sesleri arasında yer alır ve çıkıcı - inici seyirdedir. Yörede bu tür ezgiler, yaygın olarak "Boğaz Havası" diye adlandırılır. Ezginin ritim yapısı, 9 süreli usul yapısındadır ve düzüm şekli, 2+3+2+2 dir. Birim vuruş olarak bir onaltılık nota temel alındığında ezginin hızı, 132 metronomdadır. Bu sebeple, Türk Halk Müziği terminolojisinde genel bir eğilim olan 16'lık merteye ile yazılmıştır. Ezgi, genellikle iki tel aynı anda tınlatarak çalınmış ve yayın itip çekmeleri her ölçüde aynı şekilde kullanılmış, onaltılık nota kümeleri bağlı yaylarla çalınmıştır. Ezginin çalındığı "Yörük Kemânesi"nde teller, bağırsak (Kiriş) teldir.

Ezginin Ses Sahası:



Boğaz Havası

$\text{♩} = 132$

V \square V \square *

* Yayın itme ve çekme biçimi sürekli bu şekilde devam ettiği için, diğer ölçülerde aynı sembolleri kullanmaya gerek duymadık.

4.6. Cemilemin Gezdiği Dağlar Meşeli

Ezginin Özellikleri:

Ezgi; Süleyman Demirel Üniversitesi Müzik Kültürü Araştırma ve Uygulama Merkezi tarafından, 23.11.2000 tarihinde, Burdur il merkezinde, mahalli bir çalıcı olan Ahmet Turgut'dan derlenmiş ve tarafımızdan notaya alınmıştır. Ahmet Turgut'un "Kabak Kemâne" ile çaldığı ezginin ses sahası, "Fa diyez" – "Sol" sesleri arasında yer alır ve çıkıcı - inici seyirdedir. Ezginin ritim yapısı, 9 süreli usul yapısındadır ve düzüm şekli, 2+2+2+3 dür. Birim vuruş olarak bir sekizlik nota temel alındığında ezginin hızı, 114 metronomdadır. Bu sebeple 8'lik merteye ile yazılmıştır. Ezginin söz kısmı çalınırken yörenin müzik yapısında sıkça kullanılan "glissandolar" yapılmıştır. Otuzikilik süslemeler, sıkça kullanılmıştır.

Ezginin Ses Sahası:

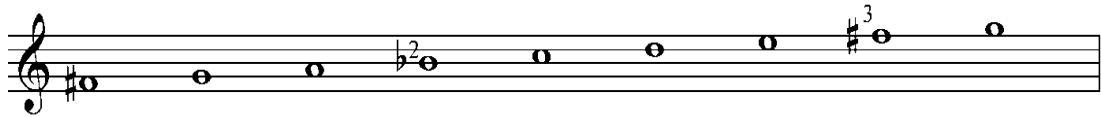

Cemilemin Gezdiği Dağlar Meşeli

♩ = 114

The musical score is written for a single melodic line in 2/4 time, with a tempo of 114 beats per minute. The key signature is one flat (B-flat). The score consists of seven staves of music. The melody is characterized by a mix of eighth and sixteenth notes, often grouped in pairs or fours. There are several triplet markings (indicated by a '3' above the notes) throughout the piece. The piece concludes with a double bar line.

4.7. Ovalar Ovalar

Ezginin Özellikleri:

Ezgi; Süleyman Demirel Üniversitesi Müzik Kültürü Araştırma ve Uygulama Merkezi tarafından, 30.08.2001 tarihinde, Burdur ili Aziziye Köyü'nde, mahalli bir çalıcı olan Şükrü Acar'dan derlenmiş ve tarafımızdan notaya alınmıştır. Şükrü Acar'ın "Kabak Kemâne" ile çaldığı ezginin ses sahası, "Sol" – "Mi" sesleri arasında yer alır ve çıkıcı - inici seyirdedir. Yörede bu tür ezgiler, yaygın olarak "Teke Zortlatması" diye adlandırılır. Ezginin ritim yapısı, 9 süreli usul yapısındadır ve düzum şekli, 2+2+2+3 dür. Birim vuruş olarak bir onaltılık nota temel alındığında ezginin hızı, 214 metronomdadır. Bu sebeple, 16'lik merteye ile yazılmıştır. Yayın itip çekmeleri her ölçüde aynı şekilde kullanılmıştır.

Ezginin Ses Sahası:



Ovalar Ovalar

$\text{♩} = 214$

The musical score is written on a single treble clef staff with a key signature of two flats (B-flat and E-flat) and a time signature of 7/16. The tempo is marked as $\text{♩} = 214$. The score consists of nine staves of music. The first staff includes two 'V' symbols above the notes, with an asterisk above the second one. The music is a continuous melodic line with various rhythmic patterns, including eighth and sixteenth notes, and rests.

* Yayın itme ve çekme biçimi sürekli bu şekilde devam ettiği için, diğer ölçülerde aynı sembolleri kullanmaya gerek duymadık.

4.8. Şu Dirmil'in Çalgısı

Ezginin Özellikleri:

Ezgi; Süleyman Demirel Üniversitesi Müzik Kültürü Araştırma ve Uygulama Merkezi tarafından, 05.12.2003 tarihinde, Isparta ili Sütçüler ilçesi Sarımeşmetler Köyü'nde mahalli bir çalıcı olan Veli Karabacak'dan derlenmiş ve tarafımızdan notaya alınmıştır. Veli Karabacak'ın "Kemâne" ile çaldığı ezginin ses sahası, Sol - Mi sesleri arasında yer alır ve çıkıcı - inici seyirdedir. Ezginin ritim yapısı, 9 süreli usul yapısındadır ve düzüm şekli, 2+2+2+3 dür. Birim vuruş olarak bir sekizlik nota temel alındığında ezginin hızı, 108 metronomdadır. Bu sebeple 8'lik merteye yazılmıştır. Yayın itip çekmelerinde belirli bir şekil yoktur.

Ezginin Ses Sahası:



Şu Dirmil'in Çalgısı

$\text{♩} = 108$

The musical score consists of six staves of music. The first staff begins with a treble clef, a key signature of two flats (B-flat and E-flat), and a 3/8 time signature. The tempo is marked as $\text{♩} = 108$. The music is written in a single melodic line. The notation includes eighth and sixteenth notes, often beamed together, and rests. Above the notes, there are small square symbols (accents) and 'V' marks, which likely indicate bowing or breath marks. The piece concludes with a double bar line and repeat dots. A small asterisk (*) is placed above the final note of the first staff.

* Yayın itilmesiyle çıkan bu ses, aslında belli belirsiz duyulmakta ise de biz karineyle bu sesi yazmayı uygun bulduk.

4.9. Boğaz Havası

Ezginin Özellikleri:

Ezgi; Abdurrahman Ekinci tarafından, 09.02.2002 tarihinde, Burdur ili Çavdır ilçesi Kozağaç Köyü'nde, mahalli bir çalıcı olan Kerim Erdem'den derlenmiş ve tarafımızdan notaya alınmıştır. Kerim Erdem'in "İkitelli" ile çaldığı ezginin ses sahası, "La" – "Sol" sesleri arasında yer alır ve çıkıcı - inici seyirdedir. Yörede bu tür ezgiler, yaygın olarak "Boğaz Havası" diye adlandırılır. Ezginin ritim yapısı, 9 süreli usul yapısındadır ve düzüm şekli, 2+3+2+2 dir. Birim vuruş olarak bir onaltılık nota temel alındığında ezginin hızı, 208 metronomdadır. Bu sebeple, Türk Halk Müziği terminolojisinde genel bir eğilim olan 16'lık merteye ile yazılmıştır. Yörede yaygın olarak "Teke Tezenesi" diye adlandırılan tezene şekli ile çalınmıştır. Çalınırken iki grup olan teller, tek olarak tınlatılmış ve bütün tellere vurularak çalınmamıştır. Üst teldeki ikinci perde, karar sesi olarak kullanılmış ve bu iki telin beşli aralıkla ("Re" – "La") akortlanmasından dolayı bu telde çalınan notalar, iki sesli olarak tınlamıştır.

Ezginin Ses Sahası:



Boğaz Havası

$\text{♩} = 208$



4.10. Teke Zortlatması

Ezginin Özellikleri:

Ezgi; Abdurrahman Ekinci tarafından, 09.02.2002 tarihinde, Burdur ili Çavdır ilçesi Kozağaç Köyü'nde, mahalli bir çalıcı olan Kerim Erdem'den derlenmiş ve tarafımızdan notaya alınmıştır. Kerim Erdem'in "İkitelli" ile çaldığı ezginin ses sahası, "La" – "Mi" sesleri arasında yer alır ve çıkıcı - inici seyirdedir. Yörede bu tür ezgiler, yaygın olarak "Teke Zortlatması" diye adlandırılır. Ezginin ritim yapısı, 9 süreli usul yapısındadır ve düzüm şekli, 2+2+2+3 dür. Birim vuruş olarak bir onaltılık nota temel alındığında ezginin hızı, 216 metronomdadır. Bu sebeple, Türk Halk Müziği terminolojisinde genel bir eğilim olan 16'lık mertebe ile yazılmıştır. Yörede yaygın olarak "Teke Tezenesi" denilen tezene şekli ile çalınmıştır ve bazı ölçülerde, tezenenin değiştiği de görülmektedir. Karar sesi olarak alt tel kullanılmıştır. Ezgi çalınırken bütün tellere vurularak çalınmış ve bundan dolayı genellikle üç ses tınlamıştır.

Ezginin Ses Sahası:

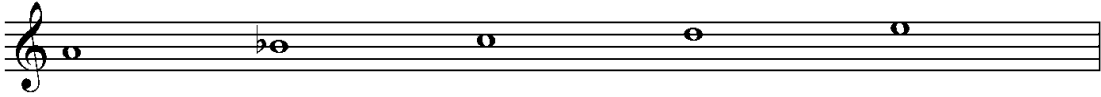

Teke Zortlatması

♩ = 216

The image displays a musical score for the piece "Teke Zortlatması". The score is written in 9/16 time, as indicated by the time signature at the beginning of the first staff. The tempo is marked as ♩ = 216. The music is composed of 12 staves, each containing a single melodic line. The notation includes various rhythmic values such as eighth and sixteenth notes, often beamed together in groups. The key signature is one flat (B-flat), and the piece concludes with a double bar line. The overall style is characteristic of traditional Turkish folk music, specifically the Zortlatma genre.

4.11. Teke Zortlatması

Ezginin Özellikleri:

Ezgi; Süleyman Demirel Üniversitesi Müzik Kültürü Araştırma ve Uygulama Merkezi tarafından, 09.12.2006 tarihinde, Burdur ili Çavdır ilçesi Kozagaç Köyü'nde, mahalli bir çalıcı olan Yusuf Gök'den derlenmiş ve tarafımızdan notaya alınmıştır. Yusuf Gök'ün "İkitelli" ile çaldığı ezginin ses sahası, "La" – "Sol" sesleri arasında yer alır ve çıkıcı - inici seyirdedir. Yörede bu tür ezgiler, yaygın olarak "Teke Zortlatması" diye adlandırılır. Ezginin ritim yapısı, 9 süreli usul yapısındadır ve düzum şekli, 2+2+2+3 dür. Birim vuruş olarak bir onaltılık nota temel alındığında ezginin hızı, 206 metronomdadır. Bu sebeple, Türk Halk Müziği terminolojisinde genel bir eğilim olan 16'lık merteye ile yazılmıştır. Yörede yaygın olarak "Teke Tezenesi" denilen tezene şekli ile çalınmıştır. Karar sesi olarak alt tel kullanılmıştır. Ezgi çalınırken bütün tellere vurularak çalınmış ve bundan dolayı genellikle üç ses tınlamıştır.

Ezginin Ses Sahası:



Teke Zortlatması

♩ = 206

The image displays a musical score for the piece "Teke Zortlatması". The score is written for ten staves, all using a treble clef. The key signature is one sharp (F#), and the time signature is 9/16. A tempo marking of ♩ = 206 is provided at the beginning. The music is characterized by a complex, rhythmic pattern of eighth and sixteenth notes, often beamed together in groups. The notation includes various rests and dynamic markings, such as accents and slurs, which contribute to the intricate texture of the piece. The overall style is that of a traditional folk or dance music score.

4.12. Teke Zortlatması

Ezginin Özellikleri:

Ezgi; Süleyman Demirel Üniversitesi Müzik Kültürü Araştırma ve Uygulama Merkezi tarafından, 23.12.2008 tarihinde, Burdur il merkezinde mahalli bir çalıcı olan Sabri Özdemir'den derlenmiş ve tarafımızdan notaya alınmıştır. Sabri Özdemir'in "İkitelli" ile çaldığı ezginin ses sahası, "La" – "Sol" sesleri arasında yer alır ve çıkıcı - inici seyirdedir. Yörede bu tür ezgiler, yaygın olarak "Teke Zortlatması" diye adlandırılır. Ezginin ritim yapısı, 9 süreli usul yapısındadır ve düzum şekli, 2+2+2+3 dür. Birim vuruş olarak bir onaltılık nota temel alındığında ezginin hızı, 204 metronomdadır. Bu sebeple, Türk Halk Müziği terminolojisinde genel bir eğilim olan 16'lık mertebe ile yazılmıştır. Yörede yaygın olarak "Teke Tezenesi" denilen tezene şekli ile çalınmıştır. Karar sesi olarak alt tel kullanılmıştır. Ezgi çalınırken bütün tellere vurularak çalınmış ve bundan dolayı genellikle üç ses tınlamıştır.

Ezginin Ses Sahası:



Teke Zortlatması

♩ = 204

The musical score for "Teke Zortlatması" is written in 9/16 time, indicated by the 9/16 time signature at the beginning of the first staff. The tempo is marked as ♩ = 204. The score consists of ten staves of music, each containing a single melodic line. The music is characterized by a fast, rhythmic pattern of eighth and sixteenth notes, with frequent rests and accents. The notation includes various rhythmic values such as eighth notes, sixteenth notes, and rests, along with dynamic markings like accents and slurs. The piece concludes with a double bar line at the end of the tenth staff.

4.13. Boğaz Havası

Ezginin Özellikleri:

Ezgi; 1969 tarihinde, Burdur ili Dirmil ilçesinde mahalli bir çalıcı olan Osman Ali Aslan'ın çalımıyla, Emin Demirayak tarafından kayıt edilmiş⁸¹ ve tarafımızdan notaya alınmıştır. Osman Ali Aslan'ın “Üçtelli” ile çaldığı ezginin ses sahası, “Sol” – “Sol” sesleri arasında yer alır ve çıkıcı - inici seyirdedir. Yörede bu tür ezgiler, yaygın olarak “Boğaz Havası” diye adlandırılır. Ritim yapısı, 9 süreli usul yapısındadır ve düzüm şekli, 2+2+2+3 dür. Birim vuruş olarak bir onaltılık nota temel alındığında ezginin hızı, 184 metronomdadır. Bu sebeple, Türk Halk Müziği terminolojisinde genel bir eğilim olan 16'lık mertebe ile yazılmıştır. Ezgi, parmakla sap üzerinde tel çekilerek ve karar sesi olan “La” perdesinde, alt ve orta tel sağ elin parmaklarının aşağıdan yukarıya doğru çekilmesiyle çalınmıştır. Bundan dolayı karar sesleri, iki sesli olarak tınlamıştır. Çalgı metal perdeli olduğundan, sert tınlamalar duyulmaktadır. Ezginin çalındığı “Üçtelli”, bu çalışmada ekler içerisinde verilen “Üçtelli”dir. (bkz. Ek 1.12.1, Ek 1.12.2, Ek 1.12.3, Ek 1.12.4)

Ezginin Ses Sahası:

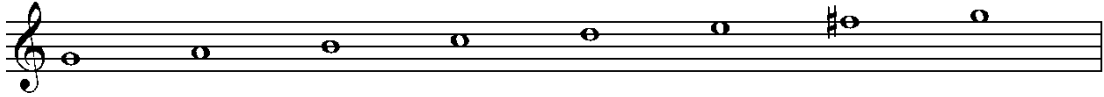

⁸¹ Bu bilgi, Abdurrahman Ekinci ve yörede mahalli bir “Sipsi” çalıcısı olan Hüseyin Demir'den alınmıştır.

Boğaz Havası

♩ = 184

The musical score for "Boğaz Havası" is written in 9/16 time, indicated by the time signature at the beginning of the first staff. The tempo is marked as ♩ = 184. The score consists of ten staves of music, each containing a series of notes and rests. The notation includes eighth and sixteenth notes, often beamed together, and rests. The key signature is one sharp (F#), and the melody is primarily in the treble clef. The piece concludes with a double bar line at the end of the tenth staff.

4.14. Boğaz Havası

Ezginin Özellikleri:

Ezgi; Süleyman Demirel Üniversitesi Müzik Kültürü Araştırma ve Uygulama Merkezi tarafından, 16.12.2002 tarihinde, Muğla ili Fethiye ilçesi mahalli bir çalıcı olan Ramazan Güngör'den derlenmiş ve tarafımızdan notaya alınmıştır. Ramazan Güngör'ün "Üçtelli" ile çaldığı ezginin ses sahası, "Sol" – "La" sesleri arasında yer alır ve çıkıcı - inici seyirdedir. Yörede bu tür ezgiler, yaygın olarak "Boğaz Havası" diye adlandırılır. Ezginin ritim yapısı, 9 süreli usul yapısındadır ve düzum şekli, 2+2+2+3 dür. Birim vuruş olarak bir onaltılık nota temel alındığında ezginin hızı, 166 metronomdadır. Bu sebeple, Türk Halk Müziği terminolojisinde genel bir eğilim olan 16'lık mertebe ile yazılmıştır. Ezgi, parmakla göğüs üzerinde tel çekilerek çalınmıştır.

Ezginin Ses Sahası:



Boğaz Havası

♩=166

The musical score for "Boğaz Havası" is written in 9/16 time, indicated by the time signature and the tempo marking ♩=166. The piece consists of six staves of music, all in treble clef. The melody is characterized by a consistent eighth-note pattern, often with beamed eighth notes and occasional quarter notes. The first five staves show a continuous, rhythmic flow, while the sixth staff concludes the piece with a final cadence, marked by a double bar line and repeat dots.

SONUÇ

Genelde Teke Yöresi'nde kullanılan geleneksel çalgılar, özelde ise telli çalgılar, Türk müzik kültürünün en özel örnekleri arasında yer almaktadır. Anadolu topraklarının binlerce yıldır birçok uygarlığın beşiği olduğu ve bu uygarlıkların kültürel izlerini taşıdığı düşünüldüğünde, günümüze ulaşan kültürel zenginliği yalnızca bir topluma aitmiş gibi kabul etmek de doğru olmayacaktır. Yaşadığımız topraklar, zengin kültürel birikimlerini birbirine aktararak günümüze ulaştıran toplumların izini taşımaktadır. Bu nedenle, Türk müzik kültürünün bütününde olduğu gibi Teke Yöresi müzik kültürü de Türkler'in Anadolu'ya getirdikleri ve Anadolu topraklarında buldukları kültürün bir sentezi gibidir. Çalgılarda görülen çeşitliliğin ve yöresel farklılıkların nedenleri kanaatimizce burada aranmalıdır.

Teke Yöresi'nde saptanan telli çalgılar; "İklık", "Yörük Kemânesi", "Kabak Kemâne", "Kemâne", "İkitelli" ve "Üçtelli"dir. Bu çalgılardan "İklık", çok dar bir alanda yaşamaya devam etmektedir ve ilk kez bu çalışma ile bilim dünyasına tanıtılmış ve Organoloji'nin hizmetine sunulmuş olmaktadır. Yalnızca eski kaynaklarda adını duyduğumuz bu çalgının, halen, yapımcısını ve çalanını gidip görmek mümkündür. "İklık", biçimsel olarak yüzlerce yıl önceki görüntüsünü korumaktadır. Bu bilgiyi, elimize ulaşan yazılı kaynaklar ile teyit etmemiz mümkündür. Bu biçimsel korunmuşluğun, çalgının yapısında olduğu kadar ezgilere de yansıdığını düşünüyoruz. Burada Etnomüzikoloji'nin üzerinde ısrarla durduğu "değişim" kavramına vurgu yapmak suretiyle veri elde etmek imkânımız yoktur ve değişimi saptamamız mümkün değildir. Zira eldeki veriler buna müsaade etmemektedir. Yazılı olmayan bir kültür ürünü üzerinden değişimin saptanmasının zorlukları ortadadır. Ancak ilk kez somut verilerle ve bir tez niteliği ile bu durumun ortaya konması da azımsanmayacak öneme sahiptir.

Yöre kültürünün ikinci önemli çalgısı bölgede yaygın olarak görülen "Kabak Kemâne"dir. "Kabak Kemâne", günümüzde modernleşmenin de etkisi ile bir "orkestra" sazı olmuştur. Böylece, biçimsel birçok değişikliğe uğramış, tel sayısı artmış, yapım teknikleri ve ölçüleri değişmiştir. Bunun yanı sıra, "Kabak Kemâne", yörede hâlâ kullanılan bir çalgıdır. Yerel yapımcılar tarafından, günün ihtiyaçlarına göre değişimlere uğrayarak imal edilmektedir. Konservatuarların çalgı yapım bölümlerinde "Kabak Kemâne", artık su kabağından değil ağaçtan ve standart ölçülerde yapılmaktadır. Bu çalgının adı da, artık, yöre dışında "Kemâne" olarak

anılmaktadır. Oysa yörede, “Kemâne” diye ayrı bir çalgı vardır ve bu çalgı, yekpare ağaçtan dikdörtgen bir gövde oyularak yapılır. “Kemâne” de “İklık” gibi, yaşantısını dar bir alanda sürdürmektedir.

Bölgede saptanan diğer bir çalgı ise, “Yörük Kemânesi”dir. Çalınırken, tırnak ile tellerin itilmesi tekniğinin kullanıldığı ve diğerlerinden biçimsel farklılık gösteren bu çalgı, ağaç gövdelidir. Ege adalarında “Lira”, Kastamonu ve çevresinde “Tırnak Kemâne”, Klasik Türk Müziği’ndeki “Klasik Kemeçe” ile neredeyse aynıdır. Çalma tekniğinin, günümüz “Fasıl Kemeçesi” (Klasik Kemeçe) ile aynı olduğu bu çalgılardan “Yörük Kemânesi”, biçimsel olarak da “Fasıl Kemeçesi”ne benzer.

Teke Yöresi telli çalgılarının ikinci grubunda yer alan çalgılar, bağlama türevi çalgılardır. Bunlar arasında en yaygın olan “İkitelli”, dört teli olmasına rağmen adını, bu dört telin ikili gruplar halinde kullanılmasından alır. Orta teli olmayan bu çalgının, yöredeki “Boğaz Havaları” çalınacağı zaman, üçüncü telinin ortaya çekilmesi ve üçtelli olarak çalınması, en önemli özelliğidir. Böylelikle çalgının yapısal özelliği son derece pratik sebeplerle değişmekte, fonksiyonel kullanım yerine getirilmektedir. Bu özellik, halk çalgılarının en temel özelliklerindedir. “İkitelli”, kendi düzeninde tezene ile üçüncü tel ortaya çekildiğinde ise elle çalınır.

Yörede yaygın olarak çalınan “Üçtelli” ise tezenesiz olarak yöreye has tekniklerle ve yedi farklı akortta çalınabilir.

Son yıllarda, Türk Halk Müziği terminolojisinde, elle çalmanın adına “Şelpe” denilse de Teke Yöresi’nde, bu çalışma için görüştüğümüz kaynak kişiler, bu terimin geleneklerinde olmadığını ve yörede elle çalma bir ad verilmediğini ısrarla belirtmişlerdir. Ayrıca, Savaş Ekici’nin, 1993 yılında Kültür Bakanlığı yayını olarak çıkardığı “Ramazan Güngör ve Üçtelli Kopuzu” adlı kitabında, “Üçtelli”den “Kopuz” diye bahsedilmiş olmasına rağmen, Teke Yöresi’nde görüştüğümüz diğer kaynak kişiler, yörede bu çalgı için “Kopuz” adının kullanılmadığını ısrarla vurgulayarak, çalgının adının “Üçtelli” olduğunu belirtmişlerdir.

Çalgılar, yaşadıkları kültürün müziğini yansıtır ve yaşadıkları kültür içinde incelenerek, biçimsel ve tınısal olarak yapılan saptamalar ile gelecek kuşak araştırmacılarına, içinde yaşadığımız dönemi aktaran kaynaklardır. Teke Yöresi, el değmemiş kültürel malzemelerle doludur. Bu malzemeler, konusunda uzman kişilerce derlenerek gelecek nesillere aktarılmalı, daha önemlisi yaşatılabilmelidir.

YAZILI KAYNAKLAR

“Antalya” Madd., **Yurt Ansiklopedisi**, II.

Ahmet Vefik Paşa; **Lehçe-i Osmânî**, İstanbul, 1306.

AKDAĞ, Mustafa; **Türkiye'nin İktisadî ve İçtimaî Tarihi**, C.II, İstanbul, 1979.

AKGÜN, Nafiz; **Isparta Folkloru 2**. Ankara, S.D.Ü. Yayınları, 2005.

AKŞİT, Oktay; **Likya Tarihi**, İstanbul Üniversitesi Edebiyat Fakültesi Yayınları, İstanbul, 1967.

Antalya İl Yıllığı, 1967.

Antalya Ticaret ve Sanayi Odası, **Ekonomik Rapor**, 1993.

ARMAĞAN, A. Latif; **XVI. Yüzyılda Teke Sancağı**, Yayınlanmamış Doktora Tezi, Ankara Üniversitesi, 1996.

BABİNGER, Franz, KÖPRÜLÜ, Fuat; **Anadolu'da İslamiyet**, İnsan Yayınları, İstanbul.1996.

BÖCÜZADE, Süleyman Sami; **Kuruluşundan Bugüne Kadar Isparta Tarihi**, Çev. Dr. Suat Seren, Serenler Yayını, İstanbul, 1983.

ÇİNE, Hamit; **Burdur'dan Damlalar**, İkinci basım, Arzu Ofset Ve Reklam Ajansı, Burdur, 2003.

DEĞİRMENCİ, Tülin, Akgün, Nafiz; **Isparta Folkloru 1**, S.D.Ü. Yayınları, Ankara, 2000.

DEVELİOĞLU, Ferit; **Osmanlıca-Türkçe Ansiklopedik Lügat**, Ankara, 1982.

EKİCİ, Savaş; **Ramazan Güngör ve Üç Telli Kopuzu**, Kültür Bakanlığı Yayınları, Ankara, 1993.

EMECEN, Feridun; **İslam Ansiklopedisi**, Türkiye Diyanet Vakfı.

ERGUN, Levent; **Yörüklerde Müzik ve Boğaz Çalma**, Yayınlanmamış Doktora Tezi, Dokuz Eylül Üniversitesi, 2004.

EROĞLU, A. Sabri; **Bölgeler Gelişim Stratejileri ve Akdeniz Ekonomisi**, Türkiye Ekonomi Kurumu, Ankara, 2005.

ERÖZ, Mehmet; **Yörükler**, Türk Dünyası Araştırmaları Vakfı, İstanbul, 1991.

ERTEN, Süleyman Fikri; **Antalya Livası Tarihi**, Matbaa-î Âmire, İstanbul, 1922.

ERTEN, Süleyman Fikri; **Antalya Vilayeti Tarihi**, Matbaa-î Âmire, İstanbul, 1940.

Evliyâ Çelebî, **Seyâhat-nâme**, IX, İstanbul, 1935.

GAZİMİHAL, Mahmut Ragıp; **Asya ve Anadolu Kaynaklarında İklğ**, Ses ve Tel Yayınları, Ankara, 1958.

GAZİMİHAL, Mahmut Ragıp; **Ülkelerde Kopuz ve Tezeneli Sazlarımız**, İkinci basım, Kültür Bakanlığı Yayınları, Ankara, 2001.

HALAÇOĞLU, Yusuf; **XVIII. Yüzyılda Osmanlı İmparatorluğu'nun İskân Siyaseti ve Aşiretlerin Yerleştirilmesi**, Ankara, 1988.

İNALCIK, Halil; **The Ottoman Empire, The Classical Age, 1300-1600**, London, 1973.

KARACA, Behset; **XV. ve XVI. Yüzyıllarda Teke Sancağı**, Fakülte Kitapevi, Isparta, 2002.

KÖPRÜLÜ, Fuat; **Osmanlı Devleti'nin Kuruluşu**, Türk Tarih Kurumu Basımevi, Ankara, 1994.

KÖPRÜLÜ, Fuat; **Osmanlı İmparatorluğu'nun Kuruluşu**, Türk Tarih Kurumu, Ankara, 1959.

ORHONLU, Cengiz; **Osmanlı İmparatorluğu'nda Aşiretlerin İskânı**, İstanbul, 1987.

PARLAK, Erol; **Türkiye'de El ile (Şelpe) Bağlama Çalma Geleneği ve Çalış Teknikleri**, Kılıçaslan Matbaacılık Ltd. Şti., Ankara, 2000.

PİCKEN, Laurence; **Folk Musical Instruments of Turkey**, Oxford University, New York Toronto, 1975.

SÂMÎ, Şemseddin; **Kâmûs-ı Türkî**, İstanbul, 1989.

SEYİRCİ, Musa; **Batı Akdeniz Bölgesi Tahtacıları**, Derin Yayınevi, İstanbul, 2007.

SEYİRCİ, Musa; **Batı Akdeniz'de Yörükler**, I. Akdeniz Yöresi Türk Toplulukları Sosyo-Kültürel Yapısı (Yörükler) Sempozyumu Bildirileri (25-26 Nisan 1994 Antalya) Ankara, 1996.

SEYİRCİ, Musa; **O Güzel İnsanlar O Güzel Atlar**, Derin Yayınevi, İstanbul, 2007.

STRABON; **Antik Anadolu Coğrafyası** (Geographika: XII-XIII-XIV), Çeviri Adnan Yekman, İstanbul, 1993.

SÜMER, Faruk; **Oğuzlar (Türkmenler)**, Beşinci basım. Türk Dünyası Araştırmaları Vakfı, İstanbul, 1999.

TEKİNDAĞ, Şahabettin; "Teke Oğulları" madd. **İslam Ansiklopedisi**, Milli Eğitim Basımevi, c.12/1.

TEKİNDAĞ, Şahabettin; “Teke-Eli” madd. **İslam Ansiklopedisi**, Milli Eğitim Basımevi, c.12/1.

TURAN, Osman; **Selçuklular Tarihi ve Türk-İslam Medeniyeti**, Boğaziçi Yayınları, İstanbul, 1998.

Türkiye Odalar ve Borsalar Birliği, **Batı Akdeniz Bölgesi Bölgesel Gelişim Raporu I**, Ankara, 2003.

UZUNÇARŞILI, İ. Hakkı; **Osmanlı Tarihi**, C. II, Ankara, 1983.

YALGIN, Rıza; **Cenupta Türkmen Çalgıları**, Seyhan Basımevi, Adana, 1940.

YALMAN, Ali Rıza; **Cenupta Türkmen Oymakları**, Kültür Bakanlığı, Anlara, 1993.

YÖNETKEN, Halil Bedi; **Derleme Notları 1**, Orkestra Yayınları, İstanbul, 1966.

SÖZLÜ KAYNAKLAR

Kaynak Kişiler:

Ali Yılmaz

Verdiği Ezgiler: “Kadın Sürtmecesı”, “Teke Zortlatması”

Yaşı: 1928-2006

Öğrenim Durumu: İlkokul

Mesleđi: Ağaç Oymacılıđı

İş: Çobanlık, Müzisyenlik

Alibey Çoruh

Verdiği Ezgiler: “Oyun Havası” (Menevşeli), “Boğaz Havası”

Yaşı: 85

Öğrenim Durumu: İlkokul

Mesleđi: Çiftçi

İş: :Çiftçi

Ahmet Turgut

Verdiği Ezgiler: “Cemilemin Gezdiği Dağlar Meşeli”

Yaşı: 63

Öğrenim Durumu: Öğretmen Okulu Mezunu

Mesleđi: Müzisyenlik

İş: Öğretmen

Sabri Özdemir

Verdiği Ezgiler: “Teke Zortlatması”

Yaşı: 69

Öğrenim Durumu: İlkokul

Mesleği: Demircilik

İşi: Demircilik

Şükrü Acar

Verdiği Ezgiler: “Ovalar Ovalar”

Yaşı: 68

Öğrenim Durumu: İlkokul

Mesleği: Oymacılık

İşi: Oymacılık, Müzisyenlik

Ramazan Çankaya

Verdiği Ezgiler: “Teke Zortlatması”

Yaşı: 73

Öğrenim Durumu: Okula gitmemiş

Mesleği: Çoban, Kasap

İşi: Amelelik, Müzisyenlik

Ramazan Güngör

Verdiği Ezgiler: “Boğaz Havası”

Yaşı: 1924-2004

Öğrenim Durumu: Okula gitmemiş

Mesleği: Marangozluk

İşi: Çalgı Yapım ve Müzisyenlik

Kerim Erdem

Verdiği Ezgiler: “Boğaz Havası”, “Teke Zortlatması”

Yaşı: 1947-2005

Öğrenim Durumu: İlkokul

Mesleği: Çoban, Simsar

İşi: Simsar

Osman Ali Aslan

Verdiği Ezgiler: “Boğaz Havası”

Yaşı: 1902-1990

Öğrenim Durumu: Okula gitmemiş

Mesleği: Müzisyen

İşi: Müzisyen

Yusuf Gök

Verdiği Ezgiler: “Teke Zortlatması”

Yaşı: 59

Öğrenim Durumu: İlkokul

Mesleği: Çiftçi

İşi: Pamuk İşçisi

Veli Karabacak

Verdiği Ezgiler: “Şu Dirmil’in Çalgısı”

Yaşı: 71

Öğrenim Durumu: İlkokul

Mesleği: Hayvancılık

İşi: Sütçülük

EKLER

Ek 1.1.1 İklik



Ek 1.1.2



Ek 1.1.3



Ek 1.1.4



Ek 1.1.5



Ek 1.1.6



Ek 1.2.1 Yörük Kemanesi





Ek 1.2.3





Ek 1.3.1 Yörük Kemanesi





Ek 1.3.3



Ek 1.3.4



Ek 1.4.1 Kabak Kemane





Ek 1.4.3



Ek 1.4.4



Ek 1.5.1 Kabak Kemane







Ek 1.5.4



Ek 1.6.1 Kabak Kemane







Ek 1.6.4



Ek 1.7.1 Kabak Kemane









Ek 1.8.1 Kabak Kemane



Ek 1.8.2





Ek 1.8.4



Ek 1.9.1 Kemane



Ek 1.9.2



Ek 1.9.3



Ek 1.9.4



Ek 1.10.1 İkitelli



Ek 1.10.2



Ek 1.10.3



Ek 1.10.4



Ek 1.10.5



Ek 1.10.6



Ek 1.10.7



Ek 1.10.8





3. Tel 4. Tel

1. Tel 2. Tel



Ek 1.11.1 İkitelli



Ek 1.11.2



Ek 1.11.3



Ek 1.11.4



Ek 1.12.1 Üçtelli



Ek 1.12.2



Ek 1.12.3



Ek 1.12.4



Ek 1.12.5



Ek 1.12.6



ÖZGEÇMİŞ

1976 yılında Erzurum'da doğdu. 1989 yılında Yaşar Kemal Alim'den, Türk Halk Müziği nazariyatı ve Bağlama eğitimi almaya başladı. 1991-1995 yılları arasında Yaşar Kemal Alim yönetimindeki Uludağ Üniversitesi Türk Halk Müziği Korosu'nda saz sanatçısı olarak görev aldı. Aynı yıllarda çalgı yapımı konusunda çalışan Koruk, 2000 yılında, Süleyman Demirel Üniversitesi Burdur Eğitim Fakültesi Güzel Sanatlar Anasanat Dalı Müzik Eğitimi Bölümü'nde lisans eğitimini tamamladı.

2000-2002 yılları arasında, Milli Eğitim Bakanlığı'nda Müzik Öğretmeni olarak çalıştı. Pek çok solo ve koro konserlerinin yanı sıra çeşitli sanatçılar ile birlikte çalışan Koruk, değişik kurumlarda özel bağlama dersleri verdi. 2001 yılında, Üniversitelerarası Türk Halk Müziği Yarışması'nda "Solo Çalgı" dalında Türkiye birinciliği ödülünü kazandı.

Koruk, halen çalışmalarını, Süleyman Demirel Üniversitesi'nde Müzik Okutmanı olarak sürdürmektedir.