



**T.C.  
HİTİT ÜNİVERSİTESİ  
SOSYAL BİLİMLER ENSTİTÜSÜ  
İSLAM TARİHİ VE SANATLARI ANABİLİM DALI**

**ÇORUM CAMİLERİNDE SELÇUKLU, BEYLİKLER VE  
OSMANLI DÖNEMİNE AİT AHŞAP MİNBERLER, VAAZ  
KÜRSÜLERİ VE KAPILAR**

**Yüksek Lisans**

**Hanife Nuran HAKYEMEZ**

**Çorum 2019**



**ÇORUM CAMİLERİNDE SELÇUKLU, BEYLİKLER VE OSMANLI  
DÖNEMİNE AİT AHŞAP MİNBERLER, VAAZ KÜRSÜLERİ VE  
KAPILAR**

**Hanife Nuran HAKYEMEZ**

**Sosyal Bilimleri Enstitüsü  
İslam Tarihi Ve Sanatları Anabilim Dalı**

**Yüksek Lisans Tezi**

**TEZ DANIŞMANI  
Prof. Dr. Candan NEMLİOĞLU**

**ÇORUM-2019**

## KABUL VE ONAY

Hanife Nuran HAKYEMEZ tarafından hazırlanan “*Çorum Camilerinde Selçuklu, Beylikler Ve Osmanlı Dönemine Ait Ahşap Minberler, Vaaz Kürsüleri Ve Kapılar*” başlıklı bu çalışma, 21.06.2019 tarihinde yapılan savunma sınavı sonucunda başarılı bulunarak yüksek lisans tezi olarak kabul edilmiştir.

**Prof. Dr. Candan NEMLİOĞLU**



**Prof Dr. Abdülkadir DÜNDAR**



**Dr. Öğrt. Ü. Esra KESKİN**



Yukarıdaki imzaların adı geçen öğretim üyelerine ait olduğunu onaylarım.

**Prof. Dr. Mehmet EVKURAN**  
Enstitü Müdürü



**T.C.**  
**HİTİT ÜNİVERSİTESİ**  
**SOSYAL BİLİMLER ENSTİTÜSÜ MÜDÜRLÜĞÜNE**

Tez içindeki bütün bilgilerin etik davranış ve akademik kurallar çerçevesinde elde edilerek sunulduğunu, ayrıca tez yazım kurallarına uygun olarak hazırlanan bu çalışmada bana ait olmayan her türlü ifade ve bilginin kaynağına eksiksiz atıf yaptığımı beyan ederim. (09/05/2019)



Hanife Nuran HAKYEMEZ

## ÖZET

HAKYEMEZ, Hanife Nuran. *Çorum Camilerinde Selçuklu, Beylikler Ve Osmanlı Dönemine Ait Ahşap Minberler, Vaaz Kürsüleri Ve Kapılar*, (Yüksek Lisans Tezi), Çorum, 2019.

“Çorum Camilerinde Selçuklu, Beylikler Ve Osmanlı Dönemine Ait Ahşap Minberler, Vaaz Kürsüleri Ve Kapılar” başlıklı bu tezin amacı; Çorum’daki, Selçuklu, Beylikler ve Osmanlı dönemine ait, sanat değeri olan eserleri gün yüzüne çıkarıp, günümüze örnek teşkil edecek şekilde, bilim dünyasına kazandırmaktır. İncelemeler Çorum merkezdeki camileri kapsamaktadır. Bu kapsamda 1075-1920 yılları arasında yapılmış, bu tarihler arasında yapıp yıkılmış, yerine yenisi yapılmış camilerdeki ahşap minberler, kürsüler ve kapılar da incelenmiştir. Günümüzde kullanılmayan ve müzede koruma altına alınan Muzaffer Paşa Camii minberi de çalışmaya dâhil edilmiştir.

Çorum ve tarihiyle ilgili yapılan çalışmalarda daha ziyade, Çorum, siyasal ve ekonomik yönleri ile ele alınmış, incelenmiştir. Mimari açıdan hamam ve konaklarla ilgili çalışmalar yapılmış, ancak cami ve mescitlerle ilgili yeterli sayıda olmayan, yüzeysel bir iki çalışma yapılmıştır. Sanatsal açıdan ise sadece el sanatlarıyla ilgili yine az sayıda çalışma yapılmıştır.

Hazırlanan bu çalışmayla, Çorum’daki Selçuklu ve Osmanlı dönemine ait ahşap sanatı ile ilgili eserlerin değerlerini ortaya çıkarıp, Çorumla ilgili yapılan çalışmalardaki eksikliği gidermek hedeflenmektedir.

Yerel ve ulusal kaynaklar taranarak elde edilen bilgiler ışığında çalışma sınırları içindeki bütün camiler incelendi ve eserler tespit edildi. Tespit edilen eserlerin fotoğraf ve ölçüleri alındıktan sonra, bütün eserlerin teknik çizimleri yapıldı. Çizimler genelden özele doğru yapıldı. Ahşap eserlerin plan, ön ve yan görünüşleri ve süslemede kullanılan desenleri ayrıntılı bir şekilde çizildi. Çizimleri yapılan eserler tanıtıldıktan sonra, süsleme ve yapım özellikleri açısından karşılaştırmalı olarak ele alındı. Bu çerçevede on iki camiden on minber, dokuz kapı ve iki kürsü olmak üzere toplamda yirmi bir ahşap eser incelenmiştir.

Sonuç olarak Çorum’da tahmin edilenden daha fazla eser olduğu tespit edilmiş ve bu eserler belgelenmiştir. Daha önce sanat tarihi açısından çok değerli olduğu uzmanlarca kabul edilen iki eserle ilgili yapılmamış olan teknik ve ayrıntı çizimleri yapılmıştır.

**Anahtar Kavramlar:** Çorum, Camii, Ahşap, Minber, Kürsü, Kapı Kanatları



## ABSTRACT

HAKYEMEZ, Hanife Nuran. *The Wooden Minbars, Desks And Gates in Corum Masques Which Belongs To Ottomon And Seljuq Periods*, (Masters Thesis), Çorum, 2019.

The purpose of the thesis, “The Wooden Minbars, Desks And Gates in Corum Masques Which Belongs To Ottomon And Seljuq Periods”, is to bring the works of art of the Seljuks, Beyliks and Ottoman Empire into light and introduce them to the academic world to set example for the future generations. The investigations have been conducted in the mosques in the central town of the city, Corum. The study includes mosques, which were built within the dates of 1075 and 1920; the mosques, which were demolished and rebuilt within the stated years, are also included in the study. Muzaffer Pasha Mosque which is currently not in use and protected by the museum is also covered within the study.

The studies about Corum and its history in most cases encompass the City’s political and economical history. There has been architectural studies about hamams and mansions but there are not enough in-depth studies that consist of the mosques and masjids.

This study aims to unearth the works of wooden art from the Seljuk and Ottoman period and remedy the lack of studies in the field in Corum.

The mosques which was investigated has been determined based on the results of local and national literature review. The works of art, which has been found as a result of the investigation, have been photographed, measured and their technical image was constructed. The image construction has been drawn from general to specific. The plans, front and side profile and the decorative patterns have been drawn in detail. Their styles, construction and decorative qualities have been introduced and cross examined. There have been twelve mosques, ten minbars, nine gates, and two stands have been investigated for this study.



In conclusion, there have been found more works of art found in Corum than expected and they have been reviewed and documented. The detailed technical drawings of the works which had been lacking previously have been accomplished.

**Keywords:** Çorum, mosque, wooden, minbar, stand, door panels



## İÇİNDEKİLER

	Sayfa
ÖZET .....	İ
ABSTRACT.....	iii
İÇİNDEKİLER.....	V
FOTOĞRAFLAR DİZİNİ .....	viii
ÇİZİMLER DİZİNİ.....	xiv
TABLolar DİZİNİ.....	xxiv
KISALTMALAR .....	xxv
ÖN SÖZ .....	xxvi
GİRİŞ.....	1

### BİRİNCİ BÖLÜM ÇORUM'UN TARİHSEL GELİŞİMİ

1.1 ÇORUM ADINA DAİR GÖRÜŞLER... ..	13
-------------------------------------	----

### İKİNCİ BÖLÜM ÇORUM'DA SELÇUKLU, BEYLİKLER VE OSMANLI DÖNEMİNE AİT CAMİLER

### ÜÇÜNCÜ BÖLÜM MİNBER, VAAZ KÜRSÜSÜ VE KAPILAR

3.1. MİNBERİN TANIMI VE TARİHİ GELİŞİMİ.....	18
3.1.1. Minberin Bölümleri .....	20
3.2. VAAZ KÜRSÜSÜ TANIMI VE TARİHİ GELİŞİMİ .....	24
3.2.1. Vaaz Kürsüsünün Bölümleri.....	24
3.3. KAPININ TANIMI VE BÖLÜMLERİ .....	27
3.3.1. Kapının Bölümleri .....	27

**DÖRDÜNCÜ BÖLÜM**  
**MİNBER, VAAZ KÜRSÜSÜ VE KAPILARIN TEKNİK OLARAK**  
**İNCELENMESİ**

<b>4.1. KAPININ, MİNBERİN VE KÜRSÜNÜN CAMİDEKİ KONUMU .....</b>	<b>29</b>
<b>4.2. KULLANILAN MALZEME VE YAPIM TEKNİKLERİ .....</b>	<b>29</b>
<b>4.3. KULLANILAN SÜSLEME TEKNİKLERİ VE DESENLERİ.....</b>	<b>33</b>
4.3.1. Kündekâri.....	33
4.3.2. Oyma Tekniği .....	34
4.3.3. Kazıma Tekniği.....	35
4.3.4. Kakma Tekniği .....	35
4.3.5. Kafes Tekniği.....	35
4.3.6. Tarsî Tekniği.....	36
4.3.7. Çıtakâri Tekniği .....	36
4.3.8. Kalemîşi Tekniği.....	36

**BEŞİNCİ**  
**BÖLÜM KATALOG**

<b>5.1. MUZAFFER PAŞA CAMİİ.....</b>	<b>41</b>
5.1.1. Muzaffer Paşa Camii Minberi.....	41
<b>5.2. ULU CAMİİ .....</b>	<b>66</b>
5.2.1. Ulu Camii Kapıları .....	67
5.2.1.1. Doğu Kapısı .....	67
5.2.1.2. Batı Kapısı .....	68
5.2.1.3. Kuzey (Son Cemaat Yerine Giriş) Kapısı.....	68
5.2.1.4. Kuzey (Son Cemaat Yerinden Harime Giriş) Kapısı.....	69
5.2.1.5. Mahfil Kapıları .....	70
5.2.2. Ulu Camii Minberi.....	71
<b>5.3 HAN (GÜLABİBEY) CAMİİ .....</b>	<b>128</b>
5.3.1. Han Camii Kapısı .....	129
<b>5.4. EMİR AHMED CAMİİ.....</b>	<b>135</b>
5.4.1. Emir Ahmed Camii Minberi.....	135
<b>5.5. KELLEGÖZ CAMİİ .....</b>	<b>151</b>
5.5.1. Kellegöz Camii Kapısı.....	151

5.5.2. Kellegöz Camii Minberi .....	152
5.5.3. Kellegöz Camii Vaaz Kürsüsü.....	155
<b>5.6. KUNDUZHAN CAMİİ.....</b>	<b>177</b>
5.6.1. Kunduzhan Camii Minberi .....	177
<b>5.7. İSA HALİFE CAMİİ.....</b>	<b>194</b>
5.7.1. İsa Halife Camii Minberi .....	194
5.7.2. İsa Halife Camii Vaaz Kürsüsü .....	196
<b>5.8. KUBBELİ CAMİİ.....</b>	<b>216</b>
5.8.1. Kubbeli Camii Minberi.....	216
<b>5.9. KULAKSIZ CAMİİ.....</b>	<b>239</b>
5.9.1. Kulaksız Camii Minberi .....	239
5.9.2. Kulaksız Camii Kapısı.....	242
<b>5.10. ÇAKIR CAMİİ .....</b>	<b>264</b>
5.10.1. Çakır Camii Minberi.....	264
<b>5.11. SÜHEYB-İ RÛMİ (HİDIRLIK) CAMİİ .....</b>	<b>282</b>
5.11.1. Süheyb-i Rûmi (Hıdırlık) Camii Kapısı .....	282
<b>5.12. İNAYETULLAH CAMİİ .....</b>	<b>289</b>
5.12.1. İnayetullah Camii Minberi.....	289
<b>DEĞERLENDİRME .....</b>	<b>311</b>
<b>KAYNAKÇA .....</b>	<b>327</b>

## FOTOĞRAFLAR DİZİNİ

<b>Fotoğraf</b>	<b><u>Sayfa</u></b>
Fotoğraf 5.1.1.1. Muzaffer Paşa Camii Minberi.....	46
Fotoğraf 5.1.1.2. Muzaffer Paşa Camii Minberi Yan Aynalık (Batı).....	47
Fotoğraf 5.1.1.3. Muzaffer Paşa Camii Minberi Yan Aynalık (Doğu).....	47
Fotoğraf 5.1.1.4. Muzaffer Paşa Camii Minber Girişi .....	48
Fotoğraf 5.1.1.5. Muzaffer Paşa Camii Minber Korkuluğu (Batı) .....	49
Fotoğraf 5.1.1.6. Muzaffer Paşa Camii Minber Korkuluğu (Doğu).....	49
Fotoğraf 5.1.1.2-5. Muzaffer Paşa Camii Minber Korkuluğu ve Yan Aynalık(Batı)...	50
Fotoğraf 5.1.1.3-6. Muzaffer Paşa Camii Minber Korkuluğu Ve Yan Aynalık(Doğu)..	51
Fotoğraf 5.1.1.7. Muzaffer Paşa Camii Minberi Köşk Ve Köşk Altı Bölümü(Doğu)...	52
Fotoğraf 5.1.1.8. Muzaffer Paşa Camii Minberi Köşk Ve Köşk Altı Bölümü(Batı)....	53
Fotoğraf 5.1.1.9. Muzaffer Paşa Camii Minber Girişi Süslemesi.....	54
Fotoğraf 5.1.1.10. Muzaffer Paşa Camii Minber Girişi Kitabeleri.....	55
Fotoğraf 5.1.1.11. Muzaffer Paşa Camii Minber Korkuluğu-Köşk Birleşimindeki Kitabe (Batı).....	55
Fotoğraf 5.1.1.12. Muzaffer Paşa Camii Minber Korkuluğu-Giriş Birleşimindeki Kitabe (Batı).....	56
Fotoğraf 5.1.1.13. Muzaffer Paşa Camii Minber Korkuluğu-Köşk Birleşimindeki Kitabe (Doğu).....	56
Fotoğraf 5.1.1.14. Muzaffer Paşa Camii Köşk Korkuluğu.....	57
Fotoğraf 5.1.1.15. Muzaffer Paşa Camii Köşk Korkuluğunun Altındaki Kitabe(Batı)..	57
Fotoğraf 5.1.1.16. Muzaffer Paşa Camii Köşk Korkuluğunun Altındaki Kitabe(Doğu).....	58
Fotoğraf 5.2. Çorum Ulu Camii .....	79
Fotoğraf 5.2.1.1.1. Ulu Camii Doğu Kapısı.....	80
Fotoğraf 5.2.1.1.2. Ulu Camii Doğu Kapı Kanadı.....	81
Fotoğraf 5.2.1.2.1. Ulu Camii Batı Kapısı.....	82
Fotoğraf 5.2.1.2.2. Ulu Camii Batı Kapısı Kapı Kanatları.....	83
Fotoğraf 5.2.1.3.1. Ulu Camii Kuzey Kapısı (Son Cemaat Yerine Giriş) Kapı Kanatları.....	84

<b>Fotoğraf</b>	<b>Sayfa</b>
Fotoğraf 5.2.1.4.1. Ulu Camii Kuzey Kapısı (Son Cemaat Yerinden Harime Giriş) Kapısı .....	85
Fotoğraf 5.2.1.4.2. Ulu Camii Kuzey Kapısı (Son Cemaat Yerinden Harime Giriş) Kapı Kanatları .....	86
Fotoğraf 5.2.1.5.1. Ulu Camii Mahfil Kapısı .....	87
Fotoğraf 5.2.2.1. Ulu Camii Minberi.....	88
Fotoğraf 5.2.2.2. Ulu Camii Minberi.....	88
Fotoğraf 5.2.2.3. Ulu Camii Minberi Doğu Cephesi.....	89
Fotoğraf 5.2.2.4. Ulu Camii Minberi Batı Cephesi.....	90
Fotoğraf 5.2.2.5. Ulu Camii Minberi Girişi.....	91
Fotoğraf 5.2.2.6. Ulu Camii Minberi Girişi Kapı Açıklığı.....	92
Fotoğraf 5.2.2.7. Ulu Camii Minberi Giriş Üstündeki Bani Kitabesi.....	93
Fotoğraf 5.2.2.8. Ulu Camii Minberi Girişteki Usta Kitabeleri .....	93
Fotoğraf 5.2.2.9.Ulu Camii Minber Kapısı Kitabesi (Kelime-i Tevhid ve Hadis-i Şerif).....	93
Fotoğraf 5.2.2.10.Ulu Camii Minber Kapısındaki Tarih Kitabesi .....	94
Fotoğraf 5.2.2.11.Ulu Camii Minberi Köşk Korkuluğundaki Usta Kitabesi.....	94
Fotoğraf 5.2.2.12.Ulu Camii Minberi Köşk Tavanı.....	94
Fotoğraf 5.3. Çorum Han Camii.....	131
Fotoğraf 5.3.1.1. Han Camii Kapısı.....	132
Fotoğraf 5.4. Çorum Emir Ahmed Camii .....	138
Fotoğraf 5.4.1.1. Emir Ahmed Camii Minberi.....	138
Fotoğraf 5.4.1.2. Emir Ahmed Camii Minberi Yan Görünüş.....	139
Fotoğraf 5.4.1.3. Emir Ahmed Camii Minberi Ön Görünüş.....	140
Fotoğraf 5.4.1.4. Emir Ahmed Camii Minberi Giriş Tacı.....	141
Fotoğraf 5.4.1.6. Emir Ahmed Camii Minber Korkuluğu.....	141
Fotoğraf 5.4.1.5. Emir Ahmed Camii Minberi Yan Aynalık Süslemesi.....	142
Fotoğraf 5.4.1.7. Emir Ahmed Camii Minberi Köşk Sütun Başlıkları.....	142
Fotoğraf 5.4.1.8. Emir Ahmed Camii Minberi Külah Ve Alemleri.....	143
Fotoğraf 5.5 Çorum Kellegöz Camii .....	156
Fotoğraf 5.5.1.1. Kellegöz Camii Giriş Kapısı.....	157

<b>Fotoğraf</b>	<b>Sayfa</b>
Fotoğraf 5.5.1.2. Kellegöz Camii Kapı Kemerinin Oturduğu Destekler.....	157
Fotoğraf 5.5.2.1. Kellegöz Camii Minberi.....	158
Fotoğraf 5.5.2.2. Kellegöz Camii Minber Girişi.....	159
Fotoğraf 5.5.2.3. Kellegöz Camii Minber Giriş Tacı ve Babalar.....	160
Fotoğraf 5.5.2.4. Kellegöz Camii Minber Yan Aynalıktaki Göbek.....	161
Fotoğraf 5.5.2.5. Kellegöz Camii Minber Aynalık Altı Bölümü.....	161
Fotoğraf 5.5.2.6. Kellegöz Camii Minber Korkulukları.....	162
Fotoğraf 5.5.2.7. Kellegöz Camii Minber Geçidi.....	162
Fotoğraf 5.5.2.8. Kellegöz Camii Minber Köşkü.....	163
Fotoğraf 5.5.2.9. Kellegöz Camii Minber Köşkü Ön Görünüşü Ve Babalar.....	164
Fotoğraf 5.5.3.1. Kellegöz Camii Vaaz Kürsüsü.....	164
Fotoğraf 5.5.3.2. Kellegöz Camii Vaaz Kürsüsü.....	165
Fotoğraf 5.6. Çorum Kunduzhan Camii.....	180
Fotoğraf 5.6.1.1. Kunduzhan Camii Minberi.....	180
Fotoğraf 5.6.1.2. Kunduzhan Camii Minber Yan Görünüşü.....	181
Fotoğraf 5.6.1.3. Kunduzhan Camii Minber Ön Görünüşü.....	182
Fotoğraf 5.6.1.4. Kunduzhan Camii Minber Girişi.....	183
Fotoğraf 5.6.1.5.. Kunduzhan Camii Minber Giriş Tacı.....	184
Fotoğraf 5.6.1.6. Kunduzhan Camii Minber Yan Aynalığı.....	184
Fotoğraf 5.6.1.7. Kunduzhan Camii Minber Korkuluğu.....	185
Fotoğraf 5.6.1.8. Kunduzhan Camii Minber Köşkü.....	185
Fotoğraf 5.6.1.9. Kunduzhan Camii Minber Külâhı Ve Alemi.....	186
Fotoğraf 5.7.1.1. İsa Halife Camii Minber Minberi.....	198
Fotoğraf 5.7.1.2. İsa Halife Camii Minber Girişi.....	199
Fotoğraf 5.7.1.3. İsa Halife Camii Minber Giriş Tacı.....	200
Fotoğraf 5.7.1.4. İsa Halife Camii Minber Yan Aynalık Süslemesi.....	200
Fotoğraf 5.7.1.5. İsa Halife Camii Minber aynalık Altı Süslemesi.....	201
Fotoğraf 5.7.1.6. İsa Halife Camii Minber Korkuluğu.....	201
Fotoğraf 5.7.1.7. İsa Halife Camii Minber Geçit Bölümü.....	202
Fotoğraf 5.7.1.8. İsa Halife Camii Minber Köşkü.....	202
Fotoğraf 5.7.1.9. İsa Halife Camii Minber Köşk Altı Bölümü ve Köşk Korkuluğu....	203

<b>Fotoğraf</b>	<b><u>Sayfa</u></b>
Fotoğraf 5.7.1.10. İsa Halife Camii Minber K�lahı.....	203
Fotoğraf 5.7.2.1. İsa Halife Camii Vaaz K�rs�s�.....	204
Fotoğraf 5.7.2.2. İsa Halife Camii Vaaz K�rs�s� Ayak Ve G�vdesi.....	204
Fotoğraf 5.7.2.3. İsa Halife Camii Vaaz K�rs�s� �n Korkuluk (Kapı).....	205
Fotoğraf 5.7.2.4. İsa Halife Camii Vaaz K�rs�s� Yan Korkuluk.....	205
Fotoğraf 5.8. �orum Kubbeli Camii.....	220
Fotoğraf 5.8.1.1. Kubbeli Camii Minberi.....	220
Fotoğraf 5.8.1.2. Kubbeli Camii Minberi �n G�r�n�s�.....	221
Fotoğraf 5.8.1.3. Kubbeli Camii Minberi Yan G�r�n�s�.....	222
Fotoğraf 5.8.1.4. Kubbeli Camii Minber GiriŐi.....	223
Fotoğraf 5.8.1.5. Kubbeli Camii Minberi GiriŐ Tacı.....	223
Fotoğraf 5.8.1.6. Kubbeli Camii Minberi Yan Aynalık Detayı.....	224
Fotoğraf 5.8.1.7. Kubbeli Camii Minberi Yan Aynalıktaki G�bek.....	224
Fotoğraf 5.8.1.8. Kubbeli Camii Minber KorkuluĐu.....	225
Fotoğraf 5.8.1.9. Kubbeli Camii Minberi Aynalık Altı B�l�m�.....	225
Fotoğraf 5.8.1.10. Kubbeli Camii Minberi K�Ők�.....	226
Fotoğraf 5.8.1.11. Kubbeli Camii Minberi K�Ők Altı B�l�m�.....	226
Fotoğraf 5.8.1.12. Kubbeli Camii Minberi K�lah, Alemi ve K�Ők Tacı.....	227
Fotoğraf 5.9. �orum Kulaksız Camii.....	243
Fotoğraf 5.9.1.2. Kulaksız Camii Minberi DoĐu Cephesi.....	244
Fotoğraf 5.9.1.3. Kulaksız Camii Minberi Batı Cephesi.....	245
Fotoğraf 5.9.1.4. Kulaksız Camii Minber GiriŐi.....	246
Fotoğraf 5.9.1.5. Kulaksız Camii Minberi GiriŐ Tacı.....	247
Fotoğraf 5.9.1.6. Kulaksız Camii Minberi DoĐu Cephesi Yan AynalıĐı.....	247
Fotoğraf 5.9.1.7. Kulaksız Camii Minberi Batı Cephesi Yan AynalıĐı.....	248
Fotoğraf 5.9.1.8. Kulaksız Camii Minberi Aynalık Altı NiŐleri.....	248
Fotoğraf 5.9.1.9. Kulaksız Camii Minber KorkuluĐu.....	249
Fotoğraf 5.9.1.10. Kulaksız Camii Minberi K�Ők Ve K�Ők Tacı (Yan Cephe).....	249
Fotoğraf 5.9.1.11. Kulaksız Camii Minberi K�Ők Ve K�Ők Tacı (�n Cephe).....	250
Fotoğraf 5.9.1.12. Kulaksız Camii Minberi K�Ők Altı D�zenlemesi (Batı Cephe).....	250
Fotoğraf 5.9.1.13. Kulaksız Camii Minberi K�Ők Altı D�zenlemesi (DoĐu Cephe).....	251



<b>Fotoğraf</b>	<b>Sayfa</b>
Fotoğraf 5.9.1.14. Kulaksız Camii Minberi K�lah Ve Alemi.....	252
Fotoğraf 5.9.2.1. Kulaksız Camii Kapısı Kemer Desteđi.....	252
Fotoğraf 5.9.2.2. Kulaksız Camii Kapısı.....	252
Fotoğraf 5.10. orum akır Camii.....	267
Fotoğraf 5.10.1.1. akır Camii Minberi.....	267
Fotoğraf 5.10.1.2. akır Camii Minberi �n G�r�n�ş.....	268
Fotoğraf 5.10.1.3. akır Camii Minberi Yan (Dođu) G�r�n�ş.....	269
Fotoğraf 5.10.1.4. akır Camii Minber Giriş i.....	270
Fotoğraf 5.10.1.5. akır Camii Minber Giriş Tacı.....	271
Fotoğraf 5.10.1.6. akır Camii Minber Yan Aynalık Geometrik D�zenlemesi.....	271
Fotoğraf 5.10.1.7. akır Camii Minber Aynalık Altı Nişleri.....	272
Fotoğraf 5.10.1.8. akır Camii Minber Korkuluđu.....	272
Fotoğraf 5.10.1.9. akır Camii Minber Geidi.....	272
Fotoğraf 5.10.1.10. akır Camii Minber K�şk�.....	273
Fotoğraf 5.10.1.11. akır Camii Minber K�şk Altı D�zenlemesi.....	274
Fotoğraf 5.10.1.12. akır Camii Minberi Alem Ve K�lahı.....	274
Fotoğraf 5.11. orum S�heyb-i R�mi Camii.....	284
Fotoğraf 5.11.1.1 S�heyb-i R�mi Camii Kapısı (İerden G�r�n�ş).....	284
Fotoğraf 5.11.1.2 S�heyb-i R�mi Camii Kapısı (Dıřardan G�r�n�ş).....	285
Fotoğraf 5.12. orum İnayetullah Camii.....	292
Fotoğraf 5.12.1.1. İnayetullah Camii Minber i.....	292
Fotoğraf 5.12.1.2. İnayetullah Camii Minber i Yan G�r�n�ş (Dođu).....	293
Fotoğraf 5.12.1.3. İnayetullah Camii Minber i �n G�r�n�ş .....	294
Fotoğraf 5.12.1.4. İnayetullah Camii Minber Giriş i.....	295
Fotoğraf 5.12.1.5. İnayetullah Camii Minber i Giriş Tacı Babaları.....	296
Fotoğraf 5.12.1.6. İnayetullah Camii Minber i Yan Aynalıđı.....	296
Fotoğraf 5.12.1.7. İnayetullah Camii Minber i Aynalık Altı S�slemesi.....	297
Fotoğraf 5.12.1.8. İnayetullah Camii Minber i Korkuluđu.....	297
Fotoğraf 5.12.1.9. İnayetullah Camii Minber i Geit D�zenlemesi.....	298
Fotoğraf 5.12.1.10. İnayetullah Camii Minber i K�şk Ve K�şk Tacı (Dođu Cephesi).....	299
Fotoğraf 5.12.1.11. İnayetullah Camii Minber i K�şk Ve K�şk Tacı (�n Cephesi).....	299

<b>Fotoğraf</b>	<b><u>Sayfa</u></b>
Fotoğraf 5.12.1.12. İnyetullah Camii Minberi Köşk Altı Düzenlemesi.....	300
Fotoğraf 5.12.1.13. İnyetullah Camii Minberi Kùlah Ve Alemi.....	300



## ÇİZİMLER DİZİNİ

<b>Çizim</b>	<b><u>Sayfa</u></b>
Çizim 3.1.1.1. Minber Bölümleri-Yan Cephe .....	22
Çizim 3.1.1.2. Minber Bölümleri-Ön Cephe .....	23
Çizim 3.2.1.1. Vaaz Kürsüsü Bölümleri- Ön Cephe .....	25
Çizim 3.2.1.2. Vaaz Kürsüsü Bölümleri- Yan Cephe .....	26
Çizim 3.3.1.1. Kapının Bölümleri .....	28
Çizim 4.2.1. Çakma Tekniği .....	31
Çizim 4.2.2. Geçme Tekniği .....	32
Çizim 4.2.3. Kündekâri Tekniği .....	32
Çizim 4.3.1.1. Gerçek Kündekâri Tekniği .....	33
Çizim 4.3.1.2. Çakma ve Yapıştırma Kündekâri Tekniği .....	34
Çizim 5.1.1.1. Muzaffer Paşa Camii Minberi Yan Görünüşü (Doğu) .....	59
Çizim 5.1.1.2. Muzaffer Paşa Camii Minberi Yan Görünüşü (Batı) .....	60
Çizim 5.1.1.3. Muzaffer Paşa Camii Minberi Ön Görünüşü .....	61
Çizim 5.1.1.4. Muzaffer Paşa Camii Minber Girişi Süslemesi .....	61
Çizim 5.1.1.5. Muzaffer Paşa Camii Minber Girişi Üzerindeki Babalar .....	62
Çizim 5.1.1.6. Muzaffer Paşa Camii Minber Yan Aynalıği (Doğu) .....	62
Çizim 5.1.1.7. Muzaffer Paşa Camii Minber Yan Aynalıği (Batı) .....	63
Çizim 5.1.1.8. Muzaffer Paşa Camii Minber Korkuluğu .....	63
Çizim 5.1.1.9. Muzaffer Paşa Camii Minberi Köşk Korkuluğu .....	64
Çizim 5.1.1.10. Muzaffer Paşa Camii Minberi Köşk Süslemesi .....	64
Çizim 5.1.1.11. Muzaffer Paşa Camii Minberi Köşk Altı Süslemesi .....	65
Çizim 5.2.1.1.1. Ulu Camii Doğu Kapısı Kapı Kanatları .....	95
Çizim 5.2.1.1.2. Ulu Camii Doğu Kapısı Alt Ve Üst Bölüm Süslemesi .....	96
Çizim 5.2.1.1.4. Ulu Camii Doğu Kapısı Kapı Binisi .....	96
Çizim 5.2.1.1.3. Ulu Camii Doğu Kapısı Orta Bölüm Süslemesi.....	96
Çizim 5.2.1.2.1. Ulu Camii Batı Kapısı Kapı Kanatları.....	97
Çizim 5.2.1.2.2. Ulu Camii Batı Kapısı Kapı Süslemeleri.....	98
Çizim 5.2.1.2.3. Ulu Camii Batı Kapısı Kapı Binisi.....	98

<b>Çizim</b>	<b><u>Sayfa</u></b>
Çizim 5.2.1.3.1. Ulu Camii Kuzey Kapısı (Son Cemaat Yerine Giriş) Orta Bölüm Süslemesi .....	99
Çizim 5.2.1.3.2. Ulu Camii Kuzey Kapısı (Son Cemaat Yerine Giriş) Alt Ve Üst Bölüm Süslemesi .....	100
Çizim 5.2.1.3.3. Ulu Camii Kuzey Kapısı (Son Cemaat Yerine Giriş) Orta Bölüm Süslemesi .....	100
Çizim 5.2.1.3.4. Ulu Camii Kuzey Kapısı (Son Cemaat Yerine Giriş) Kapı Binisi .....	100
Çizim 5.2.1.4.1. Ulu Camii Kuzey Kapısı (Son Cemaat Yerinden Harime Giriş) Kapı Kanatları .....	101
Çizim 5.2.1.4.2. Ulu Camii Kuzey Kapısı (Son Cemaat Yerinden Harime Giriş) Üst Bölüm Süslemesi .....	102
Çizim 5.2.1.4.3. Ulu Camii Kuzey Kapısı (Son Cemaat Yerinden Harime Giriş) Orta Bölüm Süslemesi .....	102
Çizim 5.2.1.4.4. Ulu Camii Kuzey Kapısı (Son Cemaat Yerinden Harime Giriş) Alt Bölüm Süslemesi .....	103
Çizim 5.2.1.4.5. Ulu Camii Kuzey Kapısı (Son Cemaat Yerinden Harime Giriş) Binisi .....	103
Çizim 5.2.1.5.1. Ulu Camii Mahfil Kapısı Kapı Kanatları .....	104
Çizim 5.2.1.5.3. Ulu Camii Mahfil Kapısı Kapı Kanatları Orta Bölüm Süslemesi .....	105
Çizim 5.2.1.5.2. Ulu Camii Mahfil Kapısı Kapı Kanatları Üst Bölüm Süslemesi .....	106
Çizim 5.2.1.5.4. Ulu Camii Mahfil Kapısı Kapı Kanatları Alt Bölüm Süslemesi .....	106
Çizim 5.2.2.1. Ulu Camii Minberi Batı Cephesi Görünüşü .....	107
Çizim 5.2.2.2. Ulu Camii Minberi Doğu Cephesi Görünüşü .....	108
Çizim 5.2.2.3. Ulu Camii Minberi Ön Görünüşü .....	109
Çizim 5.2.2.4. Ulu Camii Minberi Planı .....	110
Çizim 5.2.2.5. Ulu Camii Minberi Girişi .....	110
Çizim 5.2.2.6. Ulu Camii Minberi Giriş Pervazı Silmeleri .....	111

<b>Çizim</b>	<b><u>Sayfa</u></b>
Çizim 5.2.2.7. Ulu Camii Minberi Giriş Pervazının Dış Kenar (Yan Aynalıklara Bakan yüzü) Süslemesi .....	111
Çizim 5.2.2.8. Ulu Camii Minberi Giriş Üstü Süslemesi .....	111
Çizim 5.2.2.9. Ulu Camii Minberi Kapı Pervazı Süslemesi .....	111
Çizim 5.2.2.10. Ulu Camii Minberi Giriş Kemer Süslemesi .....	114
Çizim 5.2.2.11. Ulu Camii Minberi Giriş Kemerinin Oturduğu Destek .....	112
Çizim 5.2.2.12. Ulu Camii Minberi Kapı Kanatları Süslemesi .....	112
Çizim 5.2.2.13. Ulu Camii Minberi Kapı Kanatlarındaki Göbek Süslemesi .....	113
Çizim 5.2.2.14. Ulu Camii Minberi Kapı Kanatlarındaki Göbeği Çevreleyen Su .....	114
Çizim 5.2.2.15. Ulu Camii Minberi Kapı Kanatlarındaki Göbek Süslemesi .....	114
Çizim 5.2.2.16. Ulu Camii Minberi Kapı Binisi .....	115
Çizim 5.2.2.17. Ulu Camii Minberi Kapı Binisi Süslemesi .....	115
Çizim 5.2.2.18. Ulu Camii Minberi Kapı Binisi Süslemesi .....	115
Çizim 5.2.2.19. Ulu Camii Minberi Kapı Altındaki Eşik Süslemesi .....	116
Çizim 5.2.2.20. Ulu Camii Minberi Kapı Eşiğindeki Niş Süslemesi .....	116
Çizim 5.2.2.21. Ulu Camii Minberi Giriş Tacı Süslemesi .....	116
Çizim 5.2.2.22. Ulu Camii Minberi Batı Cephesi Yan Aynalık Çerçevesi Süslemesi .....	117
Çizim 5.2.2.23. Ulu Camii Minberi Batı Cephesi Yan Aynalık Geometrik Düzenlemesi .....	117
Çizim 5.2.2.24. Ulu Camii Minberi Batı Cephesi Yan Aynalık Beş Köşeli Yıldız Şekli Süslemesi .....	118
Çizim 5.2.2.25. Ulu Camii Minberi Batı Cephesi Yan Aynalık Geometrik Şekil Süslemesi .....	118
Çizim 5.2.2.26. Ulu Camii Minberi Batı Cephesi Yan Aynalık Dörtgen Şekli Süslemesi .....	118
Çizim 5.2.2.27. Ulu Camii Minberi Batı Cephesi Yan Aynalık Bir Ucu Sivri Dörtgen Şekli Süslemesi .....	118
Çizim 5.2.2.28. Ulu Camii Minberi Batı Cephesi Yan Aynalık Basık Altıgen Şekli Süslemesi .....	118

<b>Çizim</b>	<b><u>Sayfa</u></b>
Çizim 5.2.2.29. Ulu Camii Minberi Batı Cephesi Yan Aynalık Sivri Altıgen Süslemesi .....	118
Çizim 5.2.2.30. Ulu Camii Minberi Batı Cephesi Yan Aynalık Sekiz Kollu Yıldız Şekli süslemesi .....	119
Çizim 5.2.2.31. Ulu Camii Minberi Batı Cephesi Yan Aynalık On iki Kollu Yıldız Şekli Süslemesi .....	119
Çizim 5.2.2.32. Ulu Camii Minberi Doğu Cephesi Yan Aynalık Geometrik Düzenlemesi .....	120
Çizim 5.2.2.33. Ulu Camii Minberi Doğu Cephesi Yan Aynalık Beş Kollu Yıldız Şekli Süslemesi .....	120
Çizim 5.2.2.34. Ulu Camii Minberi Doğu Cephesi Yan Aynalık Altıgen Şekli Süslemesi .....	120
Çizim 5.2.2.35. Ulu Camii Minberi Doğu Cephesi Yan Aynalık Sekizgen Şekli Süslemesi .....	121
Çizim 5.2.2.36. Ulu Camii Minberi Doğu Cephesi Yan Aynalık Sekiz Kollu Yıldız Şekli Süslemesi .....	121
Çizim 5.2.2.37. Ulu Camii Minberi Doğu Cephesi Yan Aynalık İki Ucu Yıldız Şekli Süslemesi .....	121
Çizim 5.2.2.38. Ulu Camii Minberi Batı Cephesi Aynalık Altı Üst Bölüm Süslemesi .....	122
Çizim 5.2.2.39. Ulu Camii Minberi Aynalık Altı Alt Bölüm Süslemesi .....	122
Çizim 5.2.2.40. Ulu Camii Minber Korkuluğu Geometrik Düzenlemesi .....	122
Çizim 5.2.2.41. Ulu Camii Minber Korkuluğu Altıgen Parçaların Süslemesi .....	122
Çizim 5.2.2.42. Ulu Camii Minber Korkuluğu Geometrik Parçaların Süslemesi .....	122
Çizim 5.2.2.43. Ulu Camii Minberi Köşk Direklerinin (Doğu) Süslemesi .....	123
Çizim 5.2.2.44. Ulu Camii Minberi Köşk Direklerinin (Batı) Süslemesi .....	123
Çizim 5.2.2.45. Ulu Camii Minberi Köşk Tacı Ve Ayakları .....	123
Çizim 5.2.2.46. Ulu Camii Minberi Köşk Korkulukları (Doğu) Ve Korkuluk Çerçevesi Süslemesi .....	124

<b>Çizim</b>	<b><u>Sayfa</u></b>
Çizim 5.2.2.47. Ulu Camii Minberi Köşk Korkuluklarının Alt Ve Üst Kuşakları .....	124
Çizim 5.2.2.48. Ulu Camii Minberi Köşk Korkulukları (Batı) Ve Korkuluk Çerçevesi Süslemesi .....	124
Çizim 5.2.2.49. Ulu Camii Minberi Köşk Altı (Doğu) Geometrik Düzenlemesi .....	125
Çizim 5.2.2.50. Ulu Camii Minberi Köşk Altı (Doğu) Kırık Altıgen Parçaların Süslemesi .....	125
Çizim 5.2.2.51. Ulu Camii Minberi Köşk Altı (Doğu) Basık Altıgen Parçaların Süslemesi .....	125
Çizim 5.2.2.52. Ulu Camii Minberi Köşk Altı (Doğu) Bir Ucu Sivri Dörtgen Parçaların Süslemesi .....	125
Çizim 5.2.2.53. Ulu Camii Minberi Köşk Altı (Doğu) Altıgen Parçaların Süslemesi .....	126
Çizim 5.2.2.54. Ulu Camii Minberi Köşk Altı (Doğu) On İki Kollu Yıldız Parçaların Süslemesi .....	126
Çizim 5.2.2.55. Ulu Camii Minberi Köşk Altı (Batı) Geometrik Düzenlemesi .....	127
Çizim 5.2.2.56. Ulu Camii Minberi Köşk Altı (Batı) Sekizgen Parçaların Süslemesi .....	127
Çizim 5.2.2.57. Ulu Camii Minberi Köşk Altı (Batı) Dört Kollu Yıldız Parçaların Süslemesi .....	127
Çizim 5.2.2.58. Ulu Camii Minberi Köşk Yan Levhaları Ve Köşk Tacı .....	128
Çizim 5.2.2.59. Ulu Camii Minberi Köşk Tavanı Süslemesi .....	128
Çizim 5.2.2.60. Ulu Camii Minber Alemi .....	128
Çizim 5.3.1.1. Han Camii Kapısı .....	133
Çizim 5.3.1.2. Han Camii Kapısı Birinci Sıra Metal Süslemeler .....	134
Çizim 5.3.1.3. Han Camii Kapısı İkinci Sıra Metal Süslemeler .....	134
Çizim 5.3.1.4. Han Camii Kapısı Metal Tutma Halkaları .....	134
Çizim 5.4.1.1. Emir Ahmed Camii Minberi Yan Görünüşü .....	144

<b>Çizim</b>	<b><u>Sayfa</u></b>
Çizim 5.4.1.2. Emir Ahmed Camii Minberi Ön Görünüşü .....	145
Çizim 5.4.1.3. Emir Ahmed Camii Minberi Planı .....	146
Çizim 5.4.1.4. Emir Ahmed Camii Minberi Giriş Bölümü .....	146
Çizim 5.4.1.5. Emir Ahmed Camii Minberi Giriş Bölümü Açıklığı .....	147
Çizim 5.4.1.6. Emir Ahmed Camii Minberi Giriş Üstü Geometrik Süslemesi .....	147
Çizim 5.4.1.7. Emir Ahmed Camii Minberi Giriş Tacı Süslemesi .....	147
Çizim 5.4.1.8. Emir Ahmed Camii Minberi Yan Aynalık Geometrik Düzenlemesi ....	148
Çizim 5.4.1.9. Emir Ahmed Camii Minberi Aynalık Altı Düzenlemesi .....	148
Çizim 5.4.1.10. Emir Ahmed Camii Minberi Korkuluk Süslemesi .....	149
Çizim 5.4.1.11. Emir Ahmed Camii Minberi Köşk ve Sütun Başı Süslemeleri .....	149
Çizim 5.4.1.12. Emir Ahmed Camii Minberi Köşk Altı Düzenlemesi .....	150
Çizim 5.4.1.13. Emir Ahmed Camii Minberi Kûlah ve Alemi .....	150
Çizim 5.5.1.1. Kellegöz Camii Giriş Kapısı Ön Görünüş Ve Ölçülendirmesi .....	166
Çizim 5.5.2.1. Kellegöz Camii Minberi Yan Görünüşü .....	167
Çizim 5.5.2.2. Kellegöz Camii Minberi Ön Görünüşü .....	168
Çizim 5.5.2.3. Kellegöz Camii Minberi Planı .....	169
Çizim 5.5.2.4. Kellegöz Camii Minber Giriş Kapısı .....	169
Çizim 5.5.2.5. Minber Giriş Kapısı Detay 1 .....	169
Çizim 5.5.2.6. Minber Giriş Kapısı Detay 2 .....	169
Çizim 5.5.2.7. Kellegöz Camii Minber Giriş Tacı .....	170
Çizim 5.5.2.8. Kellegöz Camii Minberi Yan Aynalıktaki Göbek .....	170
Çizim 5.5.2.9. Yan Aynalıktaki Göbek Detayı .....	171
Çizim 5.5.2.10. Kellegöz Camii Minberi Süpürgelik (Aynalık Altı) Detayı .....	171
Çizim 5.5.2.11. Kellegöz Camii Minberi Korkuluk Detayı .....	172
Çizim 5.5.2.12. Kellegöz Camii Minberi Köşk Yan Görünüşü .....	172
Çizim 5.5.2.13. Kellegöz Camii Minberi Köşk Ön Görünüşü .....	173
Çizim 5.5.2.14. Kellegöz Camii Minberi Köşk Tacı Babaları .....	173
Çizim 5.5.2.15. Kellegöz Camii Minber Kûlahı .....	173
Çizim 5.5.2.16. Köşk Altı Geometrik Düzenlemesi .....	174
Çizim 5.5.3.1. Kellegöz Camii Vaaz Kürsüsü Planı .....	175
Çizim 5.5.3.2. Kellegöz Camii Vaaz Kürsüsü Ön Görünüşü .....	175



<b>Çizim</b>	<b><u>Sayfa</u></b>
Çizim 5.5.3.3. Kellegöz Camii Vaaz Kürsüsü A-A Kesiti .....	176
Çizim 5.6.1.1. Kunduzhan Camii Minberi Yan Görünüşü .....	187
Çizim 5.6.1.2. Kunduzhan Camii Minberi Ön Görünüşü .....	188
Çizim 5.6.1.3. Kunduzhan Camii Minberi Planı .....	189
Çizim 5.6.1.4. Kunduzhan Camii Minberi Girişi .....	189
Çizim 5.6.1.5. Kunduzhan Camii Minberi Kapı Binisi .....	189
Çizim 5.6.1.6. Kunduzhan Camii Minberi Giriş Tacı Ve Babalar .....	190
Çizim 5.6.1.7. Kunduzhan Camii Minberi Yan Aynalık Süslemesi .....	190
Çizim 5.6.1.8. Kunduzhan Camii Minberi Aynalık Altı Bölümü .....	191
Çizim 5.6.1.9. Kunduzhan Camii Minber Korkuluğu .....	191
Çizim 5.6.1.10. Kunduzhan Camii Minberi Geçidi .....	191
Çizim 5.6.1.11. Kunduzhan Camii Minber Köşkü .....	192
Çizim 5.6.1.13. Kunduzhan Camii Minber Alemi .....	192
Çizim 5.6.1.12. Kunduzhan Camii Minberi Köşk Altı Düzenlemesi .....	193
Çizim 5.7.1.1. İsa Halife Camii Minberi Yan Görünüşü .....	206
Çizim 5.7.1.2. İsa Halife Camii Minberi Ön Görünüşü .....	207
Çizim 5.7.1.3. İsa Halife Camii Minberi Planı .....	208
Çizim 5.7.1.4. İsa Halife Camii Minberi Giriş Bölümü .....	208
Çizim 5.7.1.5. İsa Halife Camii Minberi Giriş Üstü Süslemesi .....	209
Çizim 5.7.1.6. İsa Halife Camii Minberi Giriş Tacı Ve Babalar .....	209
Çizim 5.7.1.7. İsa Halife Camii Minberi Yan Aynalık Süslemesi .....	210
Çizim 5.7.1.8. İsa Halife Camii Minberi Yan Aynalık Süsleme Detayı .....	210
Çizim 5.7.1.9. İsa Halife Camii Minberi Aynalık Altı Nişleri .....	211
Çizim 5.7.1.10. İsa Halife Camii Minber Korkuluğu Süslemesi .....	211
Çizim 5.7.1.11. İsa Halife Camii Minberi Geçit Açıklığı .....	211
Çizim 5.7.1.12. İsa Halife Camii Minberi Köşk Ve Köşk Tacı .....	212
Çizim 5.7.1.13. İsa Halife Camii Minberi Köşk altı Ve Köşk Korkuluğu .....	212
Çizim 5.7.1.14. İsa Halife Camii Minberi Külahı Ve Alemi .....	213
Çizim 5.7.2.1. İsa Halife Camii Vaaz Kürsüsü Planı .....	213
Çizim 5.7.2.2. İsa Halife Camii Vaaz Kürsüsü Ön Görünüş .....	214
Çizim 5.7.2.3. İsa Halife Camii Vaaz Kürsüsü Yan Görünüş .....	214

<b>Çizim</b>	<b><u>Sayfa</u></b>
Çizim 5.7.2.4. İsa Halife Camii Vaaz Kürsüsü Gövde Detayı .....	215
Çizim 5.7.2.5. İsa Halife Camii Vaaz Kürsüsü Ön Korkuluk Süslemesi .....	215
Çizim 5.7.2.6. İsa Halife Camii Vaaz Kürsüsü Yan Korkuluk Süslemesi .....	215
Çizim 5.8.1.1. Kubbeli Camii Minberi Yan Görünüşü .....	228
Çizim 5.8.1.2. Kubbeli Camii Minberi Ön Görünüşü .....	229
Çizim 5.8.1.3. Kubbeli Camii Minberi Planı .....	230
Çizim 5.8.1.4. Kubbeli Camii Minberi Giriş Eşiği .....	230
Çizim 5.8.1.5. Kubbeli Camii Minber Giriş Kapısı Süslemesi .....	231
Çizim 5.8.1.6. Kubbeli Camii Minber Giriş Kapısı Binisi .....	231
Çizim 5.8.1.7. Kubbeli Camii Minber Giriş Kemer ve Giriş Üstü Süslemesi .....	232
Çizim 5.8.1.8. Kubbeli Camii Minber Giriş Kemer ve Bini Detayı .....	233
Çizim 5.8.1.9. Kubbeli Camii Minber Giriş Tacı .....	233
Çizim 5.8.1.10. Kubbeli Camii Minberi Yan Aynalık Çerçeve Süslemesi .....	234
Çizim 5.8.1.11. Kubbeli Camii Minberi Yan Aynalık Geometrik Düzenlemesi .....	234
Çizim 5.8.1.12. Kubbeli Camii Minberi Yan Aynalık Göbek Düzenlemesi .....	235
Çizim 5.8.1.13. Kubbeli Camii Minberi Göbekteki Geometrik Süslemeler .....	235
Çizim 5.8.1.14. Kubbeli Camii Minberi Göbekteki Geometrik Süslemeler .....	235
Çizim 5.8.1.15. Kubbeli Camii Minberi Göbekteki Geometrik Süslemeler .....	235
Çizim 5.8.1.16. Kubbeli Camii Minberi Göbekteki Geometrik Süslemeler .....	235
Çizim 5.8.1.17. Kubbeli Camii Minberi Aynalık Altı Düzenlemesi .....	236
Çizim 5.8.1.18. Kubbeli Camii Minber Korkuluğu Ve Korkuluk Pervazı Süslemesi ....	236
Çizim 5.8.1.19. Kubbeli Camii Minberi Geçit Açıklığı .....	236
Çizim 5.8.1.20. Kubbeli Camii Minberi Köşk Tacı .....	237
Çizim 5.8.1.21. Kubbeli Camii Minberi Köşk Altı Düzenlemesi .....	237
Çizim 5.8.1.22. Kubbeli Camii Minberi Külah ve Alemi .....	238
Çizim 5.9.1.1. Kulaksız Camii Minberi Batı Görünüşü .....	254
Çizim 5.9.1.2. Kulaksız Camii Minberi Doğu Görünüşü .....	255
Çizim 5.9.1.3. Kulaksız Camii Minberi Ön Görünüşü .....	256
Çizim 5.9.1.4. Kulaksız Camii Minber Planı .....	257
Çizim 5.9.1.5. Kulaksız Camii Minber Girişi .....	257
Çizim 5.9.1.6. Kulaksız Camii Minber Kapısı .....	257

<b>Çizim</b>	<b><u>Sayfa</u></b>
Çizim 5.9.1.7. Kulaksız Camii Minberi Giriş Kemerli Ve Giriş Üstü Süslemesi .....	258
Çizim 5.9.1.8. Kulaksız Camii Minberi Giriş Tacı Ve Babalar .....	259
Çizim 5.9.1.9. Kulaksız Camii Minberi Yan Aynalık (Doğu) Geometrik Düzenlemesi .....	259
Çizim 5.9.1.10. Kulaksız Camii Minberi Yan Aynalık (Batı) Geometrik Düzenlemesi .....	260
Çizim 5.9.1.11. Kulaksız Camii Minberi Aynalık Altı Nişleri .....	260
Çizim 5.9.1.12. Kulaksız Camii Minber Korkuluğu .....	261
Çizim 5.9.1.13. Kulaksız Camii Minber Geçidi .....	261
Çizim 5.9.1.14. Kulaksız Camii Minber Köşkü Ve Tacı (Yan Cephe) .....	262
Çizim 5.9.1.15. Kulaksız Camii Minber Köşkü Ve Tacı (Ön Cephe) .....	262
Çizim 5.9.1.16. Kulaksız Camii Minber Köşk Altı Geometrik Düzenlemesi (Doğu) ...	263
Çizim 5.9.1.17. Kulaksız Camii Minber Köşk Altı Geometrik Düzenlemesi (Batı) ....	263
Çizim 5.9.1.18. Kulaksız Camii Minberi Geometrik Süslemesi .....	263
Çizim 5.9.1.19. Kulaksız Camii Minber Kûlahı Ve Alemi .....	263
Çizim 5.10.1.1. Çakır Camii Minberi Yan (Doğu) Görünüşü .....	275
Çizim 5.10.1.2. Çakır Camii Minberi Ön Görünüşü .....	276
Çizim 5.10.1.3. Çakır Camii Minberi Planı .....	277
Çizim 5.10.1.4. Çakır Camii Minberi Giriş Kemerli Ve Giriş Üstü Süslemesi .....	277
Çizim 5.10.1.5. Çakır Camii Minberi Giriş Eşiği .....	278
Çizim 5.10.1.6. Çakır Camii Minberi Giriş Tacı .....	278
Çizim 5.10.1.7. Çakır Camii Minberi Yan Aynalık Düzenlemesi Ve Süsleme Detayı ..	278
Çizim 5.10.1.8. Çakır Camii Minberi Aynalık Altı Nişleri .....	279
Çizim 5.10.1.9. Çakır Camii Minber Korkuluğu .....	279
Çizim 5.10.1.10. Çakır Camii Minberi Geçit Kemerli .....	279
Çizim 5.10.1.11. Çakır Camii Minberi Köşk Ve Köşk Tacı Süslemesi (Yan Görünüş) .	280
Çizim 5.10.1.12. Çakır Camii Minberi Köşk Ve Köşk Tacı Süslemesi (Ön Görünüş) ...	280
Çizim 5.10.1.13. Çakır Camii Minberi Köşk Altı Düzenlemesi .....	281
Çizim 5.10.1.14. Çakır Camii Minberi Kûlah Ve Alemi .....	281
Çizim 5.11.1.1 Süheyb-i Rûmi Camii Kapısı .....	286
Çizim 5.11.1.2 Süheyb-i Rûmi Camii Kapısı Bini Süslemesi .....	287

<b>Çizim</b>	<b><u>Sayfa</u></b>
Çizim 5.11.1.3 Süheyb-i Rûmi Camii Kapısı Birinci Bölüm Süslemesi .....	287
Çizim 5.11.1.4 Süheyb-i Rûmi Camii Kapısı İkinci Bölüm Süslemesi .....	288
Çizim 5.11.1.5 Süheyb-i Rûmi Camii Kapısı Üçüncü Bölüm Süslemesi .....	288
Çizim 5.12.1.1. İnanetullah Camii Minberi Yan (Doğu) Görünüşü .....	301
Çizim 5.12.1.2. İnanetullah Camii Minberi Ön Görünüşü .....	302
Çizim 5.12.1.3. İnanetullah Camii Minber Planı .....	303
Çizim 5.12.1.4. İnanetullah Camii Minber Giriş Kemerli Ve Giriş Üstü Düzenlemesi ...	303
Çizim 5.12.1.5. İnanetullah Camii Minber Kapısı .....	304
Çizim 5.12.1.6. İnanetullah Camii Minber Giriş Eşiği .....	305
Çizim 5.12.1.7. İnanetullah Camii Minberi Giriş Babaları .....	305
Çizim 5.12.1.8. İnanetullah Camii Minberi Yan Aynalık Göbeği .....	306
Çizim 5.12.1.9. İnanetullah Camii Minberi Yan Aynalık Süslemesi .....	306
Çizim 5.12.1.10. İnanetullah Camii Minberi Yan Aynalık Geometrik Süslemesi .....	307
Çizim 5.12.1.11. İnanetullah Camii Minberi Aynalık Altı Süslemesi .....	307
Çizim 5.12.1.12. İnanetullah Camii Minber Korkuluğu .....	307
Çizim 5.12.1.13. İnanetullah Camii Minberi Geçit Ve Geçit Altı Düzenlemesi .....	308
Çizim 5.12.1.14. İnanetullah Camii Minberi Köşk Süslemesi (Doğu Cephe) .....	309
Çizim 5.12.1.15. İnanetullah Camii Minberi Köşk Süslemesi (Ön Cephe) .....	309
Çizim 5.12.1.16. İnanetullah Camii Minberi Köşk Altı Süslemesi .....	310
Çizim 5.12.1.17. İnanetullah Camii Minberi Kûlah Ve Alemi .....	310

## TABLolar DİZİNİ

<b>Tablo</b>	<b><u>Sayfa</u></b>
Tablo 6.1. Minberlerdeki Ssleme Teknikleri Dađılımlı.....	321
Tablo 6.2. Minberlerdeki Minber Elemanları Dađılımlı.....	322
Tablo 6.3. Minberlerdeki Ssleme zellikleri (Desenleri) Dađılımlı.....	323
Tablo 6.4. Kapılardaki Ssleme Teknikleri Dađılımlı.....	324
Tablo 6.5. Kapılardaki Ssleme zellikleri (Desenleri) Dađılımlı.....	325
Tablo 6.6. Vaaz Krslerindeki Ssleme Teknikleri Dađılımlı.....	326
Tablo 6.7. Vaaz Krslerindeki Ssleme zellikleri (Desenleri) Dađılımlı.....	326

## KISALTMALAR

age.	:Adı geçen eser
agm.	:Adı geçen makale
b.	:bin
c.	:Cilt
En.	:Enstitüsü
H.	:Hicri
M.	:Miladi
MÖ.	:Milattan Önce
s.	:Sayfa
S.	:Sayı
SA	:Sallelâhu aleyhi ve sellem
TDV	:Türkiye Diyanet Vakfı
Ü.	:Üniversitesi

## ÖN SÖZ

Sanat, insanı var eden, duygu ve düşüncelerin somutlaşmış hali olup, medeniyetin zirvesini temsil eder. Duygu ve düşünceler nasıl insana kimlik kazandırırsa, sanat da medeniyetlere kimlik kazandırır. Sanat Tarihi ise sanatın zaman içerisindeki değişim, gelişim ve dönüşümünü inceler. Yani duygu ve düşüncelerin somut nesnelere haline dönüştüğü eserlerin tarihi ve gelişimi ile ilgilenir. Sonsuz bir deryadır sanat ve sanat tarihi. Biz de bir damlasına değinmeye çalıştık gücümüz yettiğinde, kalemimiz elverdiğince.

Toprakla canlanan ağaca, yaratılmışların en şerefli insan, ruh kazandırdı. Toprağın gücü, insanın sanatıyla zamana meydan okuyan, asırlar öncesinden günümüz sanatını aydınlatan eserlerdir ahşaplar ki; çoğu kez sanata yön vermiştir. Asırlar öncesinin fikirlerini, düşüncelerini, duygularını ve gücünü bugüne yansıtmıştır.

Kimi tozlu sayfalarda, kimi kapalı kapılar ardında kalan, kimi yükselen bir minbere merdiven olan, kimi kutsala açılan mabede giriş olan ahşapları incelemeye çalıştık. Anadolu'nun sessiz bir şehirden, sanat dünyasına yayılan bir ses getirmeyi amacımız. Çorum'daki Selçuklu, Beylikler ve Osmanlı Dönemine ait ahşap minberler, kürsüler ve kapıları tanımak, tanıtmak, anlamak ve anlatmak için yola çıktık. Bu yolda, ilk günden hedefteki son noktaya ulaşmaya kadar, gece gündüz demeden, özveriyle çalışmalarımızı takip eden, bize bizden daha çok inanan değerli hocam Prof. Dr. Candan NEMLİOĞLU'na sonsuz teşekkürlerimi sunarım.

Fotoğraf çekmek de bir sanattır. Geniş kadrajlı fotoğraflarda bize yardımcı olan Firdevs ŞAHİN ve Ahmet YAZICI'ya teşekkür ederim. Teknoloji dipsiz bir kuyudur. Bu kuyuda bize ışık olan, Nergihan CAYDI'ya, İngilizce metinler için Havva KAHRAMAN'a, Arapça metinler için Şahiste UÇAR'a ayrıca teşekkür ederim.

Bu çalışma Hitit Üniversitesi Bilimsel Araştırma Projeleri Müdürlüğü ve Çorum Belediyesi Strateji Geliştirme Müdürlüğü tarafından yürütülen "Çorum İçin Bir Proje Var" programı kapsamında desteklenmiştir. Destekleri için Çorum Belediyesi ve Hitit Üniversitesine teşekkür ederim.

Desteksiz yürünmeyecek olan bu yolda en büyük desteğimiz olduğu için, bize inandıkları, güvendikleri için, bilimsel düşünmeyi öğreten eşime, bilimsel yazmayı

öğreten hocama ve bu bilimsel çalışmayı yürütürken bizimle camileri gezip, ölçü ve fotoğraf alan kızıma ve oğluma da ayrıca teşekkür ederim. Son teşekkürüm dualarını hiçbir zaman esirgemeyen ve her zaman dualarını yanımda hissettiğim annem ve babamadır.

Mayıs 2019

Hanife Nuran HAKYEMEZ

Çorum





## GİRİŞ

İslam sanatı yayıldığı ülkelerin kültürleri üzerine kurulmuştur. Arap ve İran unsurları, her ne kadar İslam sanatlarında belirleyici etkiye sahip olmuşsa da, Türklerin İslam sanatları üzerindeki etkisi de küçümsenmeyecek derecede büyüktür. Zira İslam dünyasındaki devletlerin büyük bir çoğunluğu Türkler tarafından kurulmuş olup, onuncu yüzyıldan itibaren genelde Türkler, İslam dünyasında hâkim unsur olmuşlardır. Bu da farklı ülkelerden gelen kültürlerin Türk sanatını geliştirmesine, Türk sanatının da İslam sanatını etkilemesine vesile olmuştur.<sup>1</sup>

Türklerin İslam sanatına en büyük katkılarından biri de ahşap sanattır. Türklerin Anadolu'ya getirdiği, Selçuklu ve Beylikler Döneminde olgunlaşan, Osmanlı dönemine kadar gelişimini tamamlayan bu sanat ve teknikleri, Osmanlılarla yeni bir üslup kazanmış,<sup>2</sup> Anadolu'da en zengin örneklerini vererek klasik dönemini yaşamıştır.

Ahşap sanatı, Anadolu'da önümüze çok zengin ve özgün örnekler sunmuştur. Anadolu'dan ve Orta Asya'dan günümüze ulaşan eserler, (kapılar, sandukalar, tavan süslemeleri) İslamiyet'ten öncesi ve sonrası Türk ahşap sanatı hakkında önemli bulgular verir. İslamiyet'ten sonra, Türk-İslam sanatlarında ahşap sanatının en kapsamlı örnekleri cami içinde kullanılan öğelerde veya caminin birimlerinde (minber, kapı, vaaz kürsüsü, mahfil) görülür.

### **Konunun Önemi, Çalışma Sınırları ve Kapsam**

Türk-İslam Sanatları alanında yapılan çalışmalarda, şüphesiz camiler ve cami mimarisi önemli bir yer tutar. Cami içinde kullanılan süsleme ve yapım teknikleri (minber, kürsü, kapı, mahfil) içerisinde ise ahşap sanatı, özgün eserlerin üretildiği bir alandır. Türk-İslam devletlerinin payitahtlarında veya sancak beyliklerinde bulunan cami ve minberlerle ilgili bilimsel araştırmalar olmasına rağmen, Anadolu'daki cami ve minberler az sayıda araştırmaya konu olmuştur. Ahşap sanatı ve hat sanatı özelliği taşıyanlar hakkında genel anlatımlı yazılar varsa da ayrıntılı incelemeleri yapılmamıştır. Bu da, özgün bir takım sanat eserinin kapalı kapılar ardında kalmasına ve belki de bakımsızlıktan yok olmasına sebep olmuştur. Bu düşünce, cami ve ahşap sanatı üzerine yoğunlaşan çalışmamızın temelini oluşturmuştur.

---

<sup>1</sup> Oktay Aslanapa, *Türk Sanatı* (İstanbul: Remzi Kitabevi, 2015), 13. Basım, VII.

<sup>2</sup> Gönül Öney, "Anadolu'da Selçuklu ve Beylikler devri Ahşap Teknikleri", *Sanat Tarihi Yıllığı 3* (1970): 135.

Bu konuya yoğunlaşmamızın diğer bir sebebi, tüm Anadolu’da cami içinde kullanılan ahşap eserlerle ilgili yapılan çalışmaların büyük bir çoğunluğunda, genellikle sadece kitabelerin ele alınmış olmasıdır. Çorum’daki cami ve minberler üzerine yapılan çalışmalarda da, özellikle Çorum Ulu Camii ve Muzaffer Paşa Camii’ne (Beyler Çelebi Camii veya sonradan nakledildiği cami olan Hamit Camii olarak da anılır), hatta sadece onların minberleri üzerine yoğunlaşmıştır. Bundan dolayı Çorum’daki camilerin ahşap süsleme ve tekniklerinin bir bütün olarak, kapsamlı bir çalışma ile ele alınmasının önemli olacağı kanaatine vardık. Bu çerçevede Çorum’da Selçuklu, Beylikler ve Osmanlı dönemine ait camilerdeki, ahşap minberler, kürsüler ve kapı kanatları ayrıntılı bir şekilde incelendi.

Çorum’un en erken tarihli camileri olan Muzaffer Paşa Camii ve Ulu Camii, birçok kaynakta tanıtılan, kitabeleri üzerine araştırmalar yapılan eserlerdir. Geçirdikleri tadilat sonucu, bir kısmı özgünlüklerini kaybetse bile, Osmanlı dönemine tarihlendirilen ve yapıldığı dönemin özelliklerini yansıtan başka tarihi camiler de vardır. Ancak, bu döneme tarihlendirilen, Emir Ahmed, Kellegöz, Kunduzhan, İsa Halife, Kubbeli, Kulaksız, Çakır, İnyetullah, Süheyb-i Rûmi ve Han camilerinin içerdikleri ahşap sanatı üzerine detaylı bir araştırmaya rastlamadık. Yapıldıkları dönemin sanat özelliklerini ve üslubunu yansıtmaları açısından önemli gördüğümüz bu eserleri de incelemek adına çalışma sınırlarımızı geniş tuttuk. Minber, vaaz kürsüsü ve kapı kanatları da caminin bir parçası olarak değerlendirildi. Bu nedenle, çalışmanın kapsamı ahşap minber, vaaz kürsüsü ve kapılar olarak belirlendi.

Önceleri bir güç simgesi iken sonraları ibadet unsuru haline gelen minberler, hem dini hem de sosyal bir değere sahiptir. Hem dini hem de sosyal değeri olan bir unsurun sanat açısından incelenmesi de çalışmamıza ayrıca bir önem katar.

M. Zeki Oral, “Anadolu’da Sanat Değeri Olan Ahşap Minberler, Kitabeleri ve Tarihçeleri”<sup>3</sup> adlı makalesinde, Çorum Ulu Camii ile Muzaffer Paşa Camii minberlerinin içinde bulunduğu on dokuz minberin kitabelerini inceler. Karamağaralı’nın “Çorum Ulu Camii’ndeki Minber”<sup>4</sup> başlıklı makalesi de, bu minberin hem kitabeleri hem de süslemelerini anlatır. R. Bozer de “Ahşap Sanatı”<sup>5</sup> konulu makalesinde, Muzaffer Paşa

---

<sup>3</sup> M. Zeki Oral, “Anadolu’da Sanat Değeri Olan Ahşap Minberler, Kitabeleri Ve Tarihçeleri”, *Vakıflar Dergisi* 5 (1962).

<sup>4</sup> Haluk Karamağaralı, “Çorum Ulu Camii’ndeki Minber”, *Sanat Tarihi Yıllığı 1964-1965* (1965).

<sup>5</sup> Rüstem Bozer, “Ahşap Sanatı”, *Anadolu Selçukluları ve Beylikler Dönemi Uygarlığı (Mimarlık ve Sanat)* 2 (2006).

Camii (makalede Hamit Camii olarak geçer) minberindeki süslemeden kısaca bahseder. Bu makaleler şüphesiz Çorum'daki, sanat tarihi açısından çok önemli olan bu eserleri tanımak ve incelemek için ön bilgiler oluşturmuşlardır. Ancak makalelerde bu eserlerle ilgili çizimler yoktur ve fotoğraflar da yeterli değildir. Ayrıca Çorum'da, bu eserlerin dışında, Osmanlı Dönemine ait ve hiçbir makaleye veya araştırmaya konu olmamış birçok başka eser vardır. Alandaki bu eksikliği gidermek ve sanat tarihi alanına yeni eserler kazandırmak adına, çalışmanın sınırları Çorum merkezdeki Selçuklu, Beylikler ve Osmanlı Dönemine ait ahşap minberler, vaaz kürsüleri ve kapılar olarak belirlendi.

### **Konuyla İlgili Yayınlar Ve Araştırmalar**

Çalışmamızda, A. Dünder'in "*Çorum Camii ve Mescitleri*"<sup>6</sup> adlı kitabı ve "*Çorum Şehri ve Mimari Yapıları (XIX. Yüzyılın Sonlarındaki Bir Haritaya Göre)*"<sup>7</sup> adlı makalesi, araştırdığımız dönemlere ait camileri ve içindeki eserleri tespit etmek açısından önemli bir kaynak olmuştur. Osmanlı Döneminden kalan birçok camii yenilendiği için, o döneme ait minberlerin varlığını, camileri yerinde incelemeyen tespit etmek mümkün değildi. Bunun için A. Dünder'in eserinde adı geçen camiler tek tek gezilerek, minberlerinin tarihleri tespit edildi. Bu tespit için A. Dünder'in eserinden, cami görevlilerinden ve sözlü kültürden faydalanıldı.

Çorum'un tarihsel gelişimi ile ilgili olarak, Çorum 5. Hitit Festivali Komitesi tarafından yayınlanan, Çorum Tarihi<sup>8</sup> kitabındaki, S. Uluç'un, "*Çorum ve Çevresi*", Ö. Bakırer'in, "*Bizans, Danişmend, Selçuklu Ve Beylikler Döneminde Çorum*", S. Faraçlı'nın, "*Fatih Döneminden Evliya Çelebi Seyahatine Kadar Çorum*" ve S. Aktüre'nin, "*19. Yüzyılda ve 20. Yüzyıl Başında Çorum*" adlı makalelerinden, N. Tuğrul'un, "*Çorum Tarihi Ve Coğrafyası*"<sup>9</sup> ve Esra Keskin'in "*Küçük Asya'da Kutsal Kent Eukhaita Ve Bizans Taş Eserleri*"<sup>10</sup> adlı kitaplarından faydalanıldı. Ayrıca Tayyar Anakök'ün yayınlanmamış "*Çorum Tarihi*" adlı eseri, Osmanlı Döneminde Çorum Sempozyum Bildirileri,<sup>11</sup> 1938-1946 yılları arasında yayınlanan Çorumlu Dergisi<sup>12</sup>, Ö.

---

<sup>6</sup> Abdülkadir Dünder, *Çorum Camii Ve Mescitleri* (Ankara: Motif Yayınları, 2004).

<sup>7</sup> Abdülkadir Dünder, "*Çorum Şehri ve Mimari Yapıları (XIX. Yüzyılın Sonlarındaki Bir Haritaya Göre)*" *Dini Araştırmalar Dergisi, Ocak-Nisan 2007* (2007).

<sup>8</sup> 5. Hitit Festivali Komitesi, *Çorum Tarihi* (Çorum: Çorum Belediyesi Kültür Yayını, 2015).

<sup>9</sup> Nazmi Tuğrul, *Çorum Tarihi Ve Coğrafyası*, Yayına Haz. Ramazan Karaman, (Çorum: 2015).

<sup>10</sup> Esra Keskin, *Küçük Asya'da Kutsal Kent Eukhaita Ve Bizans Taş Eserleri*, (Çorum: 2015).

<sup>11</sup> *Osmanlı Döneminde Çorum (Sempozyum Bildirileri)*, (Çorum: Çorum Belediyesi Kültür Yayını, 2006).

<sup>12</sup> *Çorumlu Dergisi 1-2-3*, (Çorum: Çorum Belediyesi Kültür Yayınları, 2009).

İskender Tuluk'un, "*Çorum'da Selçuklu Dönemi Mimari Yapı Kültürü*"<sup>13</sup> adlı makalesi Çorum tarihi ve Selçuklu, Beylikler ve Osmanlı Dönemi mimari yapıları için başvurduğumuz eserlerdendir.

İncelediğimiz minberlerle ilgili, H. Karamağaralı ve M. Zeki Oral'ın bahsettiğimiz makaleleri, kitabeler ve süsleme teknikleri bakımından kaynak olarak aldığımız eserlerdir. Bunun yanında, Rüstem Bozer'in, "*Ahşap Sanatı*", "*Eğri Kesim Tekniğine Anadolu'dan Bir Örnek: Konya II. Kılıçarslan Türbesi'nin Ahşap Kapı Kanatları*"<sup>14</sup>, "*Sinan Eserlerinde Ahşap İşçiliği*"<sup>15</sup> ve "*15. Yüzyılın Ortasına Kadar Anadolu Türk Sanatında Ahşap Kapılar*"<sup>16</sup> adlı eserleri çalışmamızdaki temel kaynaklar olmuştur.

B. Ögel'in, "*Selçuk Devri Anadolu Ağaç İşçiliği Hakkında Notlar*"<sup>17</sup>, G. Öney'in, "*Anadolu'da Selçuklu ve Beylikler devri Ahşap Teknikleri*"<sup>18</sup>, Çiçek Derman ve İnci Birol'un, "*Türk Tezyini Sanatlarında Motifler*"<sup>19</sup>, C. Nemlioğlu'nun, "*8. ve 9. Yüzyıl Uygur Resim Sanatının Anadolu Selçuklu Ve Osmanlı Sanatına Yansımaları*"<sup>20</sup>, "*Süleymaniye Camii ve Kanuni Sultan Süleyman Han'ın Türbesindeki Kalemşilerinin Türk-İslam Sanatındaki Yeri*"<sup>21</sup>, "*Tokat'ta Ahşap Kalemşi Bezemeli İki Ünlü Caminin Türk-İslam Bezeme Sanatındaki Yeri ve Önemi*"<sup>22</sup> "*Selçuklu ve Osmanlı Bezeme Sanatının Anlatımında Kullanılan Terim Karmaşası*"<sup>23</sup> ve "*Orta Asya Bindirmeli Ahşap Tavan Geleneğinin 13. Ve 17. Yüzyıllar Arasında Anadolu'daki Yansımaları*"<sup>24</sup> konulu

---

<sup>13</sup> Ö. İskender Tuluk, "*Çorum'da Selçuklu Dönemi Mimari Yapı Kültürü*", *Coğrafyası, Tarihi, Kültürü ve Edebiyatıyla Çorum* (2008).

<sup>14</sup> Rüstem Bozer, "*Eğri Kesim Tekniğine Anadolu'dan bir Örnek: Konya II. Kılıçarslan Türbesi'nin Ahşap Kapı Kanatları*", *Vakıf Haftası Dergisi-9* (1992).

<sup>15</sup> Rüstem Bozer, "*Sinan Eserlerinde Ahşap İşçiliği*", *Vakıf Haftası Dergisi 6* (1989).

<sup>16</sup> Rüztem Bozer, "*15. Yüzyılın Ortasına Kadar Anadolu Türk Sanatında Ahşap Kapılar*" (Doktora Tezi, Ankara Üniversitesi, 1992).

<sup>17</sup> Bahattin Ögel, "*Selçuk Devri Anadolu Ağaç İşçiliği Hakkında Notlar*", *Yıllık Araştırmalar Dergisi I* (1956) :199-220.

<sup>18</sup> Gönül Öney, "*Anadolu'da Selçuklu ve Beylikler devri Ahşap Teknikleri*", *Sanat Tarihi Yıllığı* (1970): 135-149.

<sup>19</sup> Çiçek Derman, İnci Birol, *Türk Tezyini Sanatlarında Motifler* (İstanbul: Kubbealtı, 2017).

<sup>20</sup> Candan Nemlioğlu, "*8. ve 9. Yüzyıl Uygur Resim Sanatının Anadolu Selçuklu Ve Osmanlı Sanatına Yansımaları*", *I. Uluslararası Türk Sanatları Kongresi* (2012).

<sup>21</sup> Candan Nemlioğlu, "*Süleymaniye Camii ve Kanuni Sultan Süleyman Hanın Türbesindeki Kalemşilerinin Türk-İslam Sanatındaki Yeri*", *Üsküdar Sempozyumu* (2007).

<sup>22</sup> Candan Nemlioğlu, "*Tokat'ta Ahşap Kalemşi Bezemeli İki Ünlü Caminin Türk-İslam Bezeme Sanatındaki Yeri ve Önemi*", *Tokat Sempozyumu Bildirileri* (2012).

<sup>23</sup> Candan Nemlioğlu, "*Selçuklu ve Osmanlı Bezeme Sanatının Anlatımında Kullanılan Terim Karmaşası*", *III. Uluslararası Türkiyat Sempozyumu Bildiriler Kitabı* (2010).

<sup>24</sup> Candan Nemlioğlu, "*Orta Asya Bindirmeli Ahşap Tavan Geleneğinin 13. Ve 17. Yüzyıllar Arasında Anadolu'daki Yansımaları*", *Dünya Mimarlık Ve Sanatında Türkler Uluslararası Sempozyumu Bildirileri* (2013).

sempozyum bildirileri, A. Sönmez ve C. Söğütlü'nün, “*Kündekâri: Türk Ahşap Sanatındaki Yeri, Önemi Ve Yapım Tekniği Bakımından İncelenmesi*”<sup>25</sup> adlı eserleri çalışmamızın teknik yönüyle sağlam temeller üzerine oturmasını sağlayan kaynaklardır.

B. Oral'ın, “Mimar Sinan'ın İstanbul'daki Camilerinde Minber”<sup>26</sup>, G. Apa'nın, “Selatin Camii Minberleri”<sup>27</sup>, S. Bayrakal'ın, “Erken Osmanlı Dönemi Minberleri”<sup>28</sup> konulu doktora tezleri, H. Dağlı'nın, “Mimar Sinan'ın İstanbul'daki Camilerinin Minber Bezemeleri”<sup>29</sup>, A. Altın'ın “Kayseri Minberleri”<sup>30</sup> konulu yüksek lisans tezleri, minberlerle ilgili faydalanılan lisansüstü çalışmalardır.

### **Çalışma yöntemi**

Çalışmaya, öncelikle kaynak taraması ile başlandı. Elde edilen bilgilerin ışığında, alan çalışması, çizimlerin yapılması ve yazım aşamasıyla tamamlandı.

Yazılı ve sözlü kaynaklardan tespit edilen, çalışma alanındaki eserleri incelemek için öncelikle gerekli izinler alındı. Müzeden Muzaffer Paşa Camii minberi için izin alındı. Müzedeki minber parçalarının tamamını görme imkânı olmadı (depoda sarılı bir vaziyette muhafaza edildiği gerekçesiyle), ancak fotoğraflarına ulaşıldı. İncelenen parçaların ölçüleri alındı. Camilerdeki eserlerin ise tamamının ölçüleri alınabildi. Ölçüleri alırken bazen şerit metre, bazen de lazer metre kullanıldı. Bu esnada eserlerin fotoğrafları da çekildi. Bu aşamadan sonra elde edilen verilerle eserlerin çizimleri yapıldı. Çizimler plan, ön görünüş, yan görünüş ve ayrıntılar olarak yapıldı. Çizimlerin tamamı Archicad programı kullanılarak bilgisayarda yapıldı.<sup>31</sup>

Çalışmanın birinci bölümünde; geçmiş, MÖ. 4000'li yıllara uzanan Çorum'un tarihsel gelişimi anlatıldı. İkinci bölümde ise, çalışma sınırları içinde yer alan Selçuklu, Beylikler ve Osmanlı dönemine ait camilere değinildi. Üçüncü ve dördüncü bölümde, çalışma kapsamımızda yer alan, minber, kürsü ve kapıların teknik ve sosyal açıdan incelemesi yapıldı. Minber ve kürsünün ortaya çıkışından, tarihsel gelişimine, minber, kürsü ve kapı kanatlarının cami içindeki konumundan, sanat değerlerinin, toplum

<sup>25</sup> Abdullah Sönmez, Cevdet Söğütlü, “Kündekâri: Türk Ahşap Sanatındaki Yeri, Önemi Ve Yapım Tekniği Bakımından İncelenmesi”, *Uluslararası Geleneksel Sanatlar Sempozyumu Bildiri Kitabı* (2016).

<sup>26</sup> Bülent Oral, “Mimar Sinan'ın İstanbul'daki Camilerinde Minber” (Doktora Tezi, Gazi Üniversitesi, 2014).

<sup>27</sup> Gülay Apa, “Selatin Camii Minberleri” (Doktora Tezi, Selçuk Üniversitesi, 2007).

<sup>28</sup> Sedat Bayrakal, “Erken Osmanlı Dönemi Minberleri” (Doktora Tezi, Ege Üniversitesi, 2007).

<sup>29</sup> Hakan Dağlı, “Mimar Sinan'ın İstanbul'daki Cami'lerinin Minber Bezemeleri” (Yüksek Lisans Tezi, Marmara Üniversitesi, 2015).

<sup>30</sup> Alper Altın, “Kayseri Minberleri (Cumhuriyet Dönemine Kadar)” (Yüksek Lisans Tezi, Erciyes Üniversitesi, 2011).

<sup>31</sup> Çalışmada kullanılan bütün eserlerin ölçülerinin alımı ve çizimleri şahsıma aittir.

üzerindeki etkisine kadar birçok alanda değerlendirmesi yapıldı. Beşinci bölüm, çalışmanın kataloğunu oluşturur. 12 camiden 21 eserin incelendiği çalışmada, eserlerle ilgili bütün çizimler, ayrıntılar, teknik ve tarihsel bilgiler bu bölümde yer alır. Değerlendirme bölümünde ise incelenen eserlerin teknik ve süsleme açısından karşılaştırmalı değerlendirilmesi yapıldı.

Katalog bölümünde eserlerin sıralaması camilerin tarihi dikkate alınarak yapıldı. Her bölümde önce cami kısaca tanıtıldı. Bu bölümde yapının bulunduğu yer, yapım tarihi, mimarı, banisi, yapının mimarisi ve yapıdaki ahşap öğeler incelendi. Yapıdaki ahşap öğeler de, kapı kanatları, minber ve vaaz kürsüsü sıralamasıyla ele alındı. Kapı, minber ve kürsülerin tanımı, ölçüleri, yapım ve süsleme teknikleri, bugünkü durumu anlatıldıktan sonra, incelerken kolaylık sağlaması açısından, her bölümün sonunda önce eserle ilgili fotoğraflar, sonra da çizimler verildi.

## BİRİNCİ BÖLÜM

### ÇORUM'UN TARİHSEL GELİŞİMİ

Çalışmamızın sınırlarını teşkil eden Çorum, Orta Karadeniz'le İç Anadolu Bölgesi'nin kesiştiği yerde, coğrafi olarak Karadeniz Bölgesi'nde yer alan bir ilimizdir. Samsun, Amasya, Yozgat, Kırıkkale, Çankırı, Kastamonu ve Sinop illeriyle sınır olan Çorum ve çevresi, tarih öncesi dönemden bu güne kadar birçok medeniyete ev sahipliği yapmıştır.

Bölgenin bilim insanları tarafından keşfedilmesi 1830'lu yıllarda başlamıştır. 1906'dan beri yürütülen kazı çalışmalarından, bölgede yerleşmelerin Antik çağa kadar dayandığı tespit edilmiştir.<sup>32</sup> İlk yerleşmelerin Kalkolitik çağın (M.Ö. 4000-3000) başında olmasına rağmen, asıl yoğunluk Tunç çağında (M.Ö.3000-1200) görülmektedir.<sup>33</sup>

Farklı madenlerin kullanımıyla, yerleşmenin arttığı Tunç çağında, bölgede “kent-beylikler” oluşmaya başlamıştır.<sup>34</sup> Arkeolojik kazılar sonucu, Hitit kaynaklarından ulaştığımız bilgilere göre, Hititlerden önce bölgede Hattilerin (M.Ö 3. binde) yerleştiği bilinmektedir.

M.Ö. 2000'lerde, bölgede Hititlerin hâkimiyeti,<sup>35</sup> sonrasında ise, M.Ö. 1200'lerde Friglerin, M.Ö. 676'da Lidyalıların, M.Ö. 546'da Perslerin, M.Ö. 330'da Pont Krallığının, M.Ö. 278'de Galatların ve M.Ö. 85'de Romalıların hâkimiyeti başlamıştır.<sup>36</sup> Bu dönemde Çorum, Anadolu'da ilk defa sistemli yol şebekesini kuran Romalıların kavşak noktasını oluşturmuştur.<sup>37</sup> Roma İmparatorluğu'nun 395'de ikiye ayrılmasıyla Doğu Roma hâkimiyetinin sınırları içinde kalan Çorum ve çevresi, Türklerin Anadolu'ya girmelerine kadar Doğu Roma İmparatorluğu'nun etkisinde kalmıştır.<sup>38</sup>

Çorum'un Doğu Roma dönemine ait tarihi, Rum kaynaklarından öğrenilebilir. Fakat o dönemde Rumlar yerel halkla fazla kaynaşamadıklarından, bölge ile ilgili -o

---

<sup>32</sup> Ethem Erkoç, *21. Yüzyılda Çorum İli Ve İlçeleri*, (Çorum: Çorum Belediyesi Kültür Yayınları, 2001), 57-59.; Tayyar Anakök, *Çorum Tarihi* (Basılmamış. Daktilo edilmiş eser), (Çorum: Çorum Belediyesi Kültür Yayınları, 1950), 20.

<sup>33</sup> İlhan Şahin, , “Çorum”, *İslam Ansiklopedisi*, c.8, (İstanbul: TDV Yayınları,1993), 373

<sup>34</sup> Sevim Uluç, “Çorum ve Çevresi”, *Çorum Tarihi* (Çorum: Çorum Belediyesi Kültür Yayınları, 2015), 29.

<sup>35</sup> Uluç, *agm.*, 19.

<sup>36</sup> Şahin, *agm.*, 374.; Uluç, *agm.*, 20.; Anakök, *agm.*, 28.

<sup>37</sup> Erkoç, *age.*, 13.

<sup>38</sup> Uluç, *agm.*, 20.; Anakök, *age.*, 28.

döneme ait- yeterli kaynak bulunmamaktadır. Çorum ve çevresi “sessizlik” dönemi geçirmiştir.<sup>39</sup>

Anadolu’da Bizans hâkimiyeti Roma İmparatorluğu’nun M.395 yılında Doğu ve Batı Roma olarak ikiye ayrılması ile başlar. -Zamanla adı Bizans olarak anılan- Doğu Roma İmparatorluğu sınırları içinde kalan Anadolu’da, (M. 325 yılında yapılan İznik Konsili’nde tutulan Piskoposluk listelerinde) Hellenopontus Eyaleti adı geçmektedir. W. M. Ramsay’e göre, bu eyalette bulunan sekiz şehir, Amaseia (Amasya), Ibora (Turhal), Zela (Zile), Leontopolis (Alaçam), Andrapa (Vezirköprü), Amisis (Samsun), Sinope (Sinop), Euchaita (Çorum) dir.<sup>40</sup> Ancak, bugünkü Çorum ve çevresinin ne zaman Roma İmparatorluğu sınırlarına dâhil edildiği tam olarak bilinmemektedir. Bundan dolayı Çorum bölgesinde Bizans döneminin başlangıcı için kesin bir tarih söylenememektedir.

Şehir içinde Bizans, Selçuklu ve Beylikler dönemine ait eserlerin, özgünlüğünü ve bütünlüğünü koruyamaması (doğal afetlerle yıkılmış veya tamir edilmiş olmaları) veya temel seviyesinde günümüze ulaşmış olmaları, o döneme ait araştırmaların ve verilerin yetersiz olmasına neden olmaktadır. Çevrede bulunan Bizans taş eserleri, bölgede Bizans hâkimiyetinin varlığını ispatlamakta, ancak yeterli bilgi vermemektedir.<sup>41</sup>

Bizans döneminde Çorum’da bir kaleden söz etmek gerekirse, bunun 7. yüzyılda yapılmış olma ihtimali olabileceği gibi, kale inşaatına önem vermiş olan III. Michael döneminde de (860’larda) yapılmış olabileceği düşünülmektedir. Bizans hâkimiyetinde olan Çorum’un Danişmentliler tarafından kuşatılması, kuşatmanın akabinde yaşanan deprem, gerek kalenin gerekse diğer yapıların tahrip olmasına neden olmuştur.<sup>42</sup>

Çorum, 1075 yılında Danişmentlilerin hâkimiyetine geçmiştir. Ancak kimin tarafından fethedildiği ile ilgili farklı görüşler vardır. 1071 Malazgirt Zaferiyle birlikte, Anadolu’nun kapıları Türklere açılmıştır. Böylece birçok Türk beyi, farklı kollardan Anadolu’ya akınlar düzenlemişler ve fetihler yapmışlardır.<sup>43</sup> Danişmendname’ye göre, Sultan Alparslan’ın ümerasından Emir Danişmend Ahmed Gazi, Malazgirt Zaferinden sonra Anadolu’nun (bir rivayete göre Sivas bölgesinin<sup>44</sup>) fethiyle görevlendirilmiş; Çorum ve civarını fethetmiştir. Bir başka görüş de Melikşah ümerasından Emir Tutak ve

---

<sup>39</sup> Tuğrul, *age.*, 52.

<sup>40</sup> Keskin, *age.*, 12.

<sup>41</sup> Detaylı bilgi için bkz. Esra Keskin, *Küçük Asya’da Kutsal Kent Euchaita Ve Bizans Taş Eserleri* (Ankara: Kitap-Cafe Serüven, 2015).

<sup>42</sup> Ömür Bakırer, “Bizans, Danişmend, Selçuklu Ve Beylikler Döneminde Çorum”, *Çorum Tarihi* (Çorum: Çorum Belediyesi Kültür Yayınları, 2015), 58.

<sup>43</sup> Erkoç, *age.*, 13-14.

<sup>44</sup> Erkoç, *age.*, 14.



Emir Artuk'un 1072'den başlamak üzere bütün Anadolu'yu fethetmekle görevlendirildiği, fetihten sonra da, Danişmend Ahmed Gazi'yi bölgeye Emir olarak tayin ettikleridir.<sup>45</sup>

1178 yılına kadar Danişmentlilerin hâkimiyetinde kalan Çorum ve çevresi, Selçukluların Anadolu'da birlik kurma çabalarının sonucunda, Sultan II. Kılıçaslan (1156-1192) döneminde Anadolu Selçuklu Devleti'nin hâkimiyetine geçmiştir.<sup>46</sup> Romalılar ve Bizanslılar döneminde yapıлып, depremlerle yok olan Çorum Kalesi, Danişmentliler tarafından tekrar inşa edilmiş, Selçuklular döneminde son şeklini almış ve o şekliyle günümüze ulaşmıştır.<sup>47</sup> Bu kalenin varlığı, bölgenin bir melik tarafından idare edilmiş olabileceğini düşündürmektedir. Ancak bu durum, bölgenin "serleşkerlik"<sup>48</sup> olarak tanımlanmasıyla tezat oluşturmaktadır.<sup>49</sup>

Bu dönemde Çorum'da, Sivas, Amasya, Tokat'taki gibi anıtsal Selçuklu yapılarının olmayışı, Çorum'un diğer şehirler kadar gelişim göstermemiş olmasına bağlanabilir. Ana ticaret yolu üzerinde olmaması, ara yolların çevreden geçmesi, Çorum'un gelişim sağlamasını engellemiştir. Bundan dolayı Selçuklu ve Beylikler dönemlerinde Çorum için "sönük bir kasaba" olduğu söylenmektedir.<sup>50</sup>

13. yüzyılın ikinci yarısında tarikat hareketleri ve Moğol istilası, Çorum ve çevresini etkileyen önemli olaylar olarak tarihe geçmiştir. 1243 Köseadağ Savaşı'ndan sonra Moğollar Anadolu'da hâkimiyetini hissettirmeye başladı ve 1308'de Anadolu Selçuklu Devleti'nin parçalanmasına neden oldu. Selçuklu idaresinde, "Danişmendiye Vilayeti" olarak bilinen bölge (Çorum etrafındaki şehirler ve yerleşim yerleriyle birlikte) Moğol idaresinde, "Rum Vilayeti" olarak isimlendirildi. Bu dönemde, Çorum ve çevresinde, 1256 yılında kurulan 1295 yılında tam bağımsızlığını kazanan İlhanlı Devleti'nin hâkimiyeti görülmüştür.<sup>51</sup>

14. yüzyılın ortalarında İlhanlı Devleti'nin parçalanmasıyla, 1341'de bölgede Eretna Beyliği kurulmuştur ve Çorum Eretnalıların hâkimiyetine girmiştir. 1352'de

---

<sup>45</sup> Bakırer, *agm.*, 59.; Erkoç, *age.*, 14.; Anakök, *age.*, 30.

<sup>46</sup> Bakırer, *agm.*, 60.; Faruk Sümer, "Selçuklular", *İslam Ansiklopedisi*, c.36, (İstanbul: TDV Yayınları, 2009), 381.

<sup>47</sup> Anakök, *age.*, 49.

<sup>48</sup> Serleşkerlik: Bir nevi sancak beyliği merkezi.

<sup>49</sup> Bakırer, *agm.*, 61.; H. Turhan Dağlıoğlu, "Çorum Vilayetinin Mülki Taksimatına Tarihi Kısa Bir Bakış", *Çorumlu Dergisi*, c.2, (Çorum: 2009), 981.; Anakök, *age.*, 71.

<sup>50</sup> Haluk Karamağaralı, "Çorum Ulu Camiindeki Minber", *Sanat Tarihi Yıllığı 1964-1965*, (İstanbul: y.e.y., 1965), 120.

<sup>51</sup> Abdülkadir Yuvalı, "İlhanlılar", *İslam Ansiklopedisi*, c.22 (İstanbul: TDV Yayınları, 2000), 103.; *Çorum İl Yıllığı*, (Ankara: y.e.y., 1967), 92-93.; Bakırer, *agm.*, 61.

Eretna Bey'in ölümüyle iç karışıklıklar artmış ve Beyliğin gücü zayıflamıştır. Çorum 1360'da Amasya hükümdarı Şadgeldi Paşa'nın beyliğine bağlanmıştır. Bu dönem bölgenin Osmanlı Beyliği ile ilişkilerin en yakın olduğu dönemdir. Şadgeldi Paşa'nın ölümüyle bölgenin hâkimiyeti Kadı Burhaneddin Beyliğine geçer. Kadı Burhaneddin 14. yüzyılın ikinci yarısında bir fikir adamı olarak ün yapmış ve 1380'de bölgenin hâkimiyetini ele almıştır.<sup>52</sup> Bazı kaynaklarda, Kadı Burhaneddin Beyliği'nin bölgeyi hâkimiyetine aldığı tarih olarak 1381 yılı belirtilir.<sup>53</sup>

Kadı Burhaneddin'in bölgeyi ele geçirerek, Bursa-Tebriz ticaret yolu üzerindeki merkezleri idare eder duruma gelmesi, Osmanlı Devleti'ne karşı bir tehdit oluşturmaya başlamıştı ki, bu durum Sultan Yıldırım Bayezid Han'ın 1390 yılında Anadolu hareketine girişmesine neden olmuştur. Çevre illerin Osmanlı himayesine girmesi üzerine 1392'de iki ordu Kırkdilim mevkiinde karşılaştı. Bu savaşta Osmanlı ordusu yenilmiş, Şehzade Ertuğrul da şehit olmuştur.<sup>54</sup> Bu savaştan sonra, Kadı Burhaneddin, Moğolların ve Kara Tatarların Çorum ve çevresinde kalabalık halde yaşamasına fırsat vermiştir.<sup>55</sup> 1398'de Sultan Yıldırım Bayezid Han, kendisine taraftar diğer beyliklerin yardımıyla Çorum'u, çevresini ve Amasya'yı alarak, Şehzade Çelebi Mehmed'i de Amasya valisi olarak atamıştır.<sup>56</sup>

Sultan Yıldırım Bayezid Han'ın 1402 Ankara Savaşı'nda Timur'a yenilmesi ve esir düşmesi, oğulları arasındaki taht mücadelesinden dolayı, Osmanlı Devleti'nde 11 yıl süren "Fetret Devri"ni başlatmıştır.<sup>57</sup> Bu dönemde Sultan Yıldırım Bayezid Han'ın kurduğu merkezi devlet, dağılıp ortadan kalkma tehlikesiyle karşı karşıya kalmıştı. Timur, Osmanlı Devleti'nin Anadolu Beyliklerinden almış olduğu toprakları eski sahiplerine geri verdi. Geri kalan toprakları ise Yıldırım Bayezid'in oğulları arasında paylaştırdı.<sup>58</sup> Bu sırada Çorum, Amasya Valisi Şehzade Çelebi Mehmed'in hâkimiyetinde idi. 1413'de Çelebi Mehmed tahta geçtikten sonra, Danişmendiye Vilayetine (Çorum,

---

<sup>52</sup> Bakırer, *agm.*, 62.; Erkoç, *age.*, 15.; Şahin, *agm.*, 374.; Kemal Göde, "Eretnaoğulları", *İslam Ansiklopedisi*, c.11 (İstanbul: TDV Yayınları, 1995), 295.; Şahin, *agm.*, 374.

<sup>53</sup> *Çorum İl Yıllığı*, (Ankara: y.e.y., 1967), 92-93.; Abdülkadir Özaydın, "Kadı Burhaneddin Devleti", *İslam Ansiklopedisi*, c.24 (İstanbul: TDV Yayınları, 2001), 76.; Anakök, *age.*, 56.

<sup>26</sup> Bakırer, *agm.*, 63.

<sup>55</sup> Bakırer, *agm.*, 61.

<sup>56</sup> *Çorum İl Yıllığı*, (Ankara: y.e.y., 1967), 93.

<sup>57</sup> Halil İnalçık, "Bayezid I", *İslam Ansiklopedisi*, c.5 (İstanbul: TDV Yayınları, 1992), 234.

<sup>58</sup> Fahamettin Başar, "Fetret Devri", *İslam Ansiklopedisi*, c.12 (İstanbul: TDV Yayınları, 1995), 481.

Amasya, Tokat, Sivas) oğlu Şehzade Murad'ı (II Murad) vali olarak gönderdi. Şehzade Murad'ın valiliği döneminde Çorum ve çevresinde önemli bir gelişme olmamıştır.<sup>59</sup>

Osmanlı Devleti döneminde, devletin bütünleşmesi amacıyla yeni fethedilen yerlere, daha önce fethedilen ve bütünleşmiş bölgelerden nüfus getirilirdi. Bu düzen 1416'da Çelebi Mehmed tarafından Çorum ve çevresinde de uygulanmıştır. Kara Tatarlar Rumeli'ye gönderilerek, Filibe bölgesine yerleştirilmiş ve daha önce fethedilen yerlerden de bir grup halk Çorum'a gönderilmiştir. Hatta 1461'de Trabzon'un fethiyle Çorum'dan getirilen bir grup halk Trabzon'a yerleştirilmiştir.<sup>60</sup>

Bizans döneminde Çorum ve çevresinde, siyasi yönden bir takım çalkantılar olmasına rağmen, dini inanışlar açısından bir bütünlük ve istikrar izlenmektedir. 13. ve 14. yüzyıllar Çorum için, yönetimin sürekli el değiştirdiği, siyasi ve etnik yönden farklı gurupların hâkimiyetinin gözlendiği ve siyasi karışıklıkların yaşandığı bir dönem olmuştur.<sup>61</sup> Bölgenin Türk yönetimine geçmesi ile Hristiyan çoğunluğun batıya göçmesi veya göçe zorlanması, Türkmen ve Moğol göçebelerini tek yönetim altında toplama isteği, Çorum'un Osmanlı yönetimine geçinceye kadarki dönemde siyasi ve ekonomik açıdan düzenli bir gelişme göstermesine engel olmuştur. Bu da, bölgede, siyasi ve ekonomik açıdan istikrarsızlığa, kalıcı bir kültürün ve anıtsal yapıların oluşmamasına sebep olmuştur. Bölgedeki çoğu anıtsal yapının Osmanlı dönemine ait olması, Selçuklu ve Beylikler dönemine ait anıtsal yapıların olmayışı veya özgünlüğünü yitirmiş olmaları, siyasi ve ekonomik bütünlüğün Osmanlılardan sonra sağlanmış olmasından kaynaklandığını söyleyebiliriz. Ancak F. Sümer bu durumu göz önünde bulundurarak, Selçuklu döneminde bölgenin merkezinin Demirli Karahisar<sup>62</sup> olduğunu ve Çorum şehrinin Osmanlılar döneminde oluştuğunu ileri sürmektedir.<sup>63</sup> Ancak Çorum'un merkezinde inşa edilen Ulu Camii'nin ilk yapım tarihinin Selçuklu dönemine tarihlenmesi F. Sümer'in bu görüşü ile ters düşmektedir. H. Karamağaralı'nın Selçuklu ve Beylikler döneminde Çorum için "sönük bir kasaba" tanımlaması, o dönemdeki gelişememe nedenini siyasi ve ekonomik istikrarsızlığa bağlama fikrini desteklemektedir.

---

<sup>59</sup> Hasan Geyikoğlu, "Çorum Ve Çevresinde Osmanlı-Beylikler Hâkimiyet Mücadelesi", *Osmanlı Döneminde Çorum* (Çorum: 2006), 398-399.; Erkoç, *age.*, 16.

<sup>60</sup> Bakırer, *agm.*, 63.; Şahin, *agm.*, 374.

<sup>61</sup> Bakırer, *agm.*, 63.

<sup>62</sup> Evliya Çelebi Seyahatnamesinde, Çorum –Yozgat arasında bir yerleşim yeri olarak geçmektedir.

<sup>63</sup> Bakırer, *agm.*, 64.

Osmanlı hâkimiyeti ile Çorum ve çevresinde, siyasi ve ekonomik istikrar sağlanmış ve bölgede nüfus artışı ile şehirleşme de artmıştır.<sup>64</sup> 15. yüzyıldan sonra Bursa - Tebriz Ticaret Yolu ile Çorum, ana ticaret yolu üzerinde olmuştur.<sup>65</sup> Önceleri kale-şehir durumunda olan Çorum, 16. yüzyıl ortalarında kale içinde dört mahalleden ibaretti. 1456'da Çorum'da altı mahalle vardı. 1521'de 31 mahalle, 1576'da 48 mahalle olarak kayıtlara geçmiştir.<sup>66</sup> Nüfus ve dolayısıyla şehirleşme anlamındaki bu artış, Çorum'un bu tarihlerdeki ekonomik büyümesini de göstermektedir. 15. ve 16. yüzyıllarda Çorum, hızla gelişen bir bölgesel merkez olarak karşımıza çıkmaktadır.<sup>67</sup>

17. yüzyıl ortasında şehirden geçen Evliya Çelebi ise şehrin "42 mihrap, 42 mahalle" olduğunu söyler.<sup>68</sup> Bu tarihten itibaren mahalle sayısı 46 ile 48 arasında değişmiştir. Bu durum şehrin, 17. yüzyıldan sonra nüfus ve fiziki açıdan pek fazla değişmediğini göstermektedir.<sup>69</sup>

17. yüzyıl boyunca Çorum Sancağında yönetimde bir istikrar gözlenmekte ve sancak sınırlarında önemli bir değişiklik olmadığı bilinmektedir. Hem Samsun Limanına yakınlığıyla ana ticaret yolu üzerinde bulunması, hem de kendi bölgesinin "pazar yeri" olma özelliğiyle istikrarını sürdürdü.<sup>70</sup>

19. yüzyıl Osmanlı İmparatorluğunda yönetsel yapılanmanın yeniden örgütlendiği bir dönem oldu.<sup>71</sup> Çorum, 1841'de Sivas'tan alınarak, Ankara vilayetine bağlı bir sancak merkezi oldu. 1864'de Yozgat sancağına bağlı bir kaza oldu ve İlk "Belediye" teşkilatı 1876 yılında kuruldu.<sup>72</sup> 1894'de tekrar Ankara'ya bağlı bir sancak oldu. 1921'e kadar, Ankara'ya bağlı bir sancak iken bu tarihten sonra müstakil bir sancak haline geldi. Cumhuriyetin ilanından sonra ise "Teşkilatı Esasiye Kanununun" 89. Maddesi<sup>73</sup> gereğince Türkiye Cumhuriyeti'nin bir ili oldu.<sup>74</sup>

---

<sup>64</sup> Suraiya Faraçlı, "Fatih Döneminden Evliya Çelebi Seyahatine Kadar Çorum", *Çorum Tarihi* (Çorum: 2015), 83.; Şahin, *agm.*, 374.

<sup>65</sup> Bakırcı, *agm.*, 61.

<sup>66</sup> Şahin, *agm.*, 374.; Refet Yinanç, "Tahrir Kayıtlarına Göre Çorum", *Osmanlı Döneminde Çorum* (Çorum: Çorum Belediyesi Kültür Yayınları, 2006), 21.

<sup>67</sup> Faraçlı, *agm.*, 85.

<sup>68</sup> *Evliya Çelebi Seyahatnamesi*, (İstanbul: Yeni Şafak Yayınları, 2006), 198.

<sup>69</sup> Şahin, *agm.*, 374.

<sup>70</sup> Sevgi Aktüre, "19. Yüzyılda ve 20. Yüzyıl Başında Çorum", *Çorum Tarihi* (Çorum: Çorum Belediyesi Kültür Yayınları, 2015), 146.

<sup>71</sup> Aktüre, *agm.*, 123.

<sup>72</sup> Aktüre, *agm.*, 142.; *Çorum İl Yıllığı* (Ankara: y.e.y.,1967).

<sup>73</sup> Madde 89: Türkiye coğrafi ve iktisadi münasebet nokta-i nazarından vilayetlere, vilayetler kazalara, kazalar nahiyelere münkasımdır ve nahiyeler de kasaba ve köylerden tereküb eder.

<sup>74</sup> Erkoç, *age.*, 16.; Aktüre, *agm.*, 123-124.; Dağlıoğlu, *age.*, 981-1014.

## 1.1 ÇORUM ADINA DAİR GÖRÜŞLER

Şehirle ilgili ilk tartışma, şehrin adıyla ilgili görüş farklılıklarıdır.<sup>75</sup> Bizans tarihinin önemli şehirlerinden Eukhaita'nın Çorum olduğu ile ilgili birçok görüş vardır. W. M. Ramsay'e göre şehrin adı Eukhaita'dır. (1890). Buna karşın M. Doublet'e göre, Eukhaita, Safranbolu olabilir. Ancak, V. G. C. Anderson'a(1903) göre ise Eukhaita, Elvan Çelebi Köyü, H. Gregone ve H.Cumant'a (1926) göre ise Avkat Köyü'dür.<sup>76</sup> Yakın zamanda ise, S. Vryonis tarafından Eukhaita'nın Çorum olduğu görüşü yinelenmiştir.<sup>77</sup> S. Vryonis aynı zamanda Çorum için "Yankoniya" adına da atıf yapmaktadır. Birçok yerel kaynakta da, araştırmacıların "Nikonya-Yankoniya" adını kullandıkları yazılıdır.<sup>78</sup>

Çorum, ilk yerleşimlerden itibaren, farklı isimlerle anılmıştır. MÖ. 2000'lerde bölgeye hâkim olan Hititler, bölgeyi "Hatti Yurdu" olarak isimlendirmişlerdi.<sup>79</sup> Kamus'ul A'lam, Çorum için "Tavium" adını kullanır. Nazmi Tuğrul, "eski adı Tavium'dur, önceleri sancak merkezi idi" der.<sup>80</sup> Ancak Hamilton Tavium'un Boğazköy, C. Texier ise Nefesköy olduğunu söyler. Türk Tarih Kurumu'na göre de Tavium Boğazköy'dür. Tavium geniş bir alandır. Çorum ve çevresine bu adın verildiği ile ilgili görüşler çoktur.<sup>81</sup>

M. Doublet, V. G. C. Anderson, H. Gregone ve H.Cumant farklı yerleri işaret etmesine rağmen W. M. Ramsay'e göre şehrin adı "Eukhaita"dır (1890).<sup>82</sup> S. Vryonis ise Eukhaita'nın Çorum olduğu görüşündedir.<sup>83</sup>

Abbasi Döneminde, İslam ordularının Anadolu'ya yaptığı seferlerde, Anadoludaki şehirleri belirtirken, Abbasi tarihçilerinden Ahmed b. Ebi Yakub b. Cafer b. Vehbi İbni Vadih el Katibü'l Abbasi (904) Çorum için "Nikiyye (Yankoniye)" adını

---

<sup>75</sup> Bakırer, *agm.*, 53.

<sup>76</sup> Semavi Eyice, "Çorum'un Mecitözü'nde Âşık Paşa-Oğlu Elvan Çelebi Zaviyesi", *Türkiyat Dergisi* 15 (İstanbul: İ.Ü. Edebiyat Fak. Yayınları, 1969), 229-230.

<sup>77</sup> Keskin, *age.*, 12.

<sup>78</sup> Erkoç, *age.*, 13.; Anakök, *age.*, 28.; Çorum İl Yıllığı, (Ankara: y.e.y., 1967), 90.; İhsan Sabuncuoğlu, *Çorum Tarihine Ait Derlemelerim I-II-III Ve Maarif Hayatımız*, (Çorum: Çorum Belediyesi Kültür Yayınları, 2010), 19.; Süleyman Köstekçioğlu, "Çorum Adı Üzerinde İncelemeler", *Çorumlu Dergisi*, c.1 (Çorum: Çorum Belediyesi Kültür Yayınları, 2009), 192.

<sup>79</sup> Uluç, *agm.*, 19.

<sup>80</sup> Tuğrul, *age.*, 27.

<sup>81</sup> Anakök, *age.*, 24.

<sup>82</sup> Sayfa 1'de detaylı bir şekilde anlatılmıştır.

<sup>83</sup> Keskin, *age.*, 12.

kullanmıřtır. Daniřmendname’de de orum’un Bizans dnemindeki adı ‘‘Yankoniye’’ olarak gemektedir.<sup>84</sup>



---

<sup>84</sup> Kamil řahin, ‘‘orum Adının Menřei’’, *Osmanlı Dneminde orum (Sempozyum Bildirileri)*, (orum: orum Belediyesi Kltr Yayınları, 2006), 27-29.

## İKİNCİ BÖLÜM

### ÇORUM'DA SELÇUKLU, BEYLİKLER VE OSMANLI DÖNEMİNE AİT CAMİLER

1075 yılında Danişmedli hâkimiyetine giren Çorum'da, bu tarihten itibaren Türk-İslam etkileri görülmeye başlar. Ancak, Çorum ve çevresinin Orta Çağ tarihi, oldukça karanlık ve tartışmalı varsayımlarla doludur.<sup>85</sup> O döneme ait anıtsal yapıların günümüze ulaşmamış olması, bu konuyla ilgili araştırmaları ve bilimsel çalışmaları sınırlandırır. Aslında, o döneme ait anıtsal yapıların varlığı da bilim insanları tarafından tartışmalı konulardandır. Amasya, Sivas ve Tokat'ta, Beylikler ve Selçuklu Dönemine ait birçok eserin günümüze ulaşması, ancak Çorum'da bu tür eserlere rastlamamak, farklı şekillerde yorumlanır. F. Sümer'e göre; o dönemde bölgenin merkezi Demirli Karahisar'dır. Çorum, Osmanlılar döneminde merkez olmuştur.<sup>86</sup> Ö. Bakırer'e göre; o dönemde Çorum'un kervan yolları üzerinde olmaması, kervan yollarının Çorum'un çevresinden geçmesi, ticareti, dolayısıyla ekonomiyi ve yapılaşmayı etkilemiştir. Böylece Çorum'da Selçuklu ve Beylikler döneminde anıtsal eserler yapılmamıştır.<sup>87</sup> 13. ve 14. yüzyılda Çorum ve çevresinde yaşanan dini ve siyasi karışıklıklar, yönetimin sürekli el değiştirmesi, Çorum'a gelen yönetimlerin burada hiç iz bırakmadığını düşündürür. Ancak aynı etkilere maruz kalan çevre illerde, böyle bir durum söz konusu değildir. Aynı şekilde, yıkıcı depremlere maruz kalan Çorum'da, (var olduğu kabul edilen) Selçuklu ve Beylikler dönemine ait eserlerin kaybolması da pek inandırıcı değildir. Aynı coğrafi şartlara sahip çevre illerde ise bu tür anıtsal yapılar görülmektedir. Bütün bu görüşlerden yola çıkarak Çorum'un, Amasya, Tokat, Sivas gibi çevre illerle yarışacak nitelikte Selçuklu ve Beylikler dönemine ait anıtsal yapılara sahip olmadığı sonucunu çıkarabiliriz.<sup>88</sup> H. Karamağaralı'nın Çorum'un bu dönemde "sönük bir kasaba" olduğu görüşü de bu sonucu destekler niteliktedir.

Çorum'da, -bir parçası günümüze ulaşan- en eski olarak tarihlendirebileceğimiz cami, Muzaffer Paşa Camii'dir. Bu yapıdan günümüze, taş duvarlarından küçük bir bölüm, ahşap tavanından eski bir fotoğraf ve minberi kalmıştır. 1937 yılında yıkıldığı bilinen caminin yapım tarihi ile ilgili kesin bir bilgi olmamakla beraber, içindeki

---

<sup>85</sup> Bakırer, *agm.*, 53.

<sup>86</sup> Bakırer, *agm.*, 63.

<sup>87</sup> Bakırer, *agm.*, 61.

<sup>88</sup> Tuluk, *agm.*, 222.

minberinin kitabesinden yola çıkarak Selçuklu Döneminde yapıldığı söylenir.<sup>89</sup> Selçuklu ahşap işçiliğinin bir örneğini temsil eden minber Muzaffer Paşa Camii'nden sonra Hamid Camii'ne götürülmüş, 1979 yılından sonra da Çorum Müzesi'nde koruma altına alınmıştır.

Muzaffer Paşa Camii'nden sonra Selçuklu dönemine tarihlendirebileceğimiz bir diğer yapı Ulu Camii'dir. Ulu Camii'nin yapım kitabesi olmamasına rağmen, minberinden dolayı Selçuklu dönemine tarihlendirilir.<sup>90</sup> Ancak bu günkü Ulu Camii (2019) mimari olarak, Selçukludan ziyade Osmanlı izlerini taşır. Çorum'da yaşanan depremler sonucunda yıkılan ve tekrar yapılan cami, iç mekân ve örtü sistemiyle Osmanlı'nın son dönem yerel mimari kültürünü yansıtır.<sup>91</sup> Ulu Camii minberinin yapım tarihi kitabesinde, H. 706 (1306) olarak geçer.

Çorum'da, Ulu Camii ve Muzaffer Paşa Camii dışında Selçuklu ve Beylikler dönemine tarihlendirilen başka camii yoktur. Bunların dışında değerlendirdiğimiz camilerin hepsi Osmanlı döneminde yapılmıştır. İncelediğimiz döneme ait ahşap minberi olmadığı için değerlendirmeye almadığımız camilerden, Alaaddin Mescidi olarak da bilinen Kale Camii, Selçuklu dönemine tarihlendirilse de (hatta Sultan Alaaddin Keykubat tarafından yaptırıldığı söylene de) bunu destekler herhangi bir kayıt yoktur.<sup>92</sup> Çalışma sınırlarımız içinde olmadığı için incelemeye almadığımız bir diğer yapı olan Çorum Mevlevihanesi de 13. yüzyıl sonuna tarihlendirilir.<sup>93</sup> Ancak her iki yapı da, geçirdiği tadilat sonucu özgünlüğünü kaybetmiştir.

Osmanlı dönemine tarihlendirebileceğimiz camilerden Abdülbaki Paşa Camii, minberi alçı, kapı ve kürsüsü yeni olduğu için incelenmemiştir. Bunun haricinde, Han Camii (1567-1571) ve Süheyb-i Rûmi Camii (1889) kapılarıyla, Kubbeli Camii (Camii T. 1697, Minber T. 1784), Çakır Camii (19. yüzyıl ortaları) ve Kunduzhan Camii (1726) yalnızca minberleriyle, Kulaksız Camii (1815) kapı ve minberiyle, İnyetullah Camii (1903) vaaz kürsüsü ve minberiyle, Kellegöz Camii (1660- Minber T. 18.yüzyıl sonu) ise, minber, kürsü ve kapısıyla incelenmiştir. Osmanlı döneminde yapıldığı bilinen Emir Ahmed Camii (1607) ve İsa Halife Camii (1595), Cumhuriyet döneminde tamamen yıkılıp yerine yenileri yapılmıştır. Ancak içlerinde kullanılan minberler 17. ve 18. yüzyıla

---

<sup>89</sup> Neşet Köseoğlu, "Çorum'da Beyler Çelebi Ve Muzafferr Paşa Camii Minberi", *Çorumlu Dergisi*, c.I, (Çorum: Çorum Belediyesi Kültür Yayınları, 2009), 65.

<sup>90</sup> Tuluk, *agm.*, 224.; Sabuncuoğlu, *agm.*, 29.; Bakırcı, *agm.*, 65.; Dündar, *age.*, 84.

<sup>91</sup> Tuluk, *agm.*, 225.

<sup>92</sup> Ali Boran, *Anadolu'da İç Kale Cami Ve Mescidleri*, (Ankara: Türk Tarih Kurumu, 2001), 65.

<sup>93</sup> Dündar, *age.*, 65.



ait olduđu için çalışmamız sınırları içine alınarak incelenmiştir. Cumhuriyet döneminde yıkılıp yerine yenisi yapılan camiler, (Abdi Bey Camii, Aşağı Azap Ahmet Camii, Baltalı Camii, Hamid Camii, Karakeçili Camii, Karaman Çavuş Camii, Sancaktar Camii, Selimiye Camii, Şeyhler Camii, Tepecik Camii ve Ümit Halife Camii)<sup>94</sup> çalışma sınırlarımızın dışında kaldığı için incelenmemiştir.

Dündar'ın, 1892 yılına ait Çorum haritasından yola çıkarak hazırladığı, “Çorum Camii ve Mescitleri” adlı kitabında incelenen camilerden 10 cami ve bir mevlevihane günümüze ulaşmıştır. 12 cami ve bir mescit Cumhuriyet döneminde yıkılıp yerine yenisi yapılmıştır. 27 cami ve 31 mescit ise tamamen yıkılmıştır.<sup>95</sup> Çalışmamızda, bu camilerden günümüze ulaşan 9 camiden, 17 eser, minberi günümüze ulaşmış Çorum Müzesinde korumaya alınan bir eser ve Cumhuriyet döneminde yıkılıp yerine yenisi yapılan 2 camiden 3 eser olmak üzere toplam (10 minber, 9 kapı, 2 vaaz kürsüsü) 21 eser incelenmiştir.

---

<sup>94</sup> Dündar, *age.*, 102-121.

<sup>95</sup> Dündar, *age.*, 8-121.

## ÜÇÜNCÜ BÖLÜM

### MİNBER, VAAZ KÜRSÜSÜ VE KAPILAR

#### 3.1. MİNBERİN TANIMI VE TARİHİ GELİŞİMİ

Minber; Ar. “nebere” (yükseltmek, sesini yükseltmek, vurgu ile söylemek, bağırma)<sup>96</sup> fiilinden ism-i mekân<sup>97</sup> olarak türetilen minber kelimesi, “kademe kademe yükselerek çıkılan yer” anlamında kullanılır. İslam Dünyasında, “camilerde Cuma günleri hatiplerin hutbe okumak için üzerine çıktıkları merdivenli yüksek kürsü” olarak tanımlanır.<sup>98</sup> Minber kelimesi, “taht, koltuk, kürsü” anlamlarında da kullanılmıştır.

Müşrikleri hicvetmek için Mescid-i Nebevî’de geçici olarak kurulan kürsüye de minber denilmiştir. Hz. peygamber (SA), altın ve gümüşten yapılmış, incilerle süslü cennet oturağına taht veya koltuk anlamında minber demiştir. Eski Ahid’de, Hz. Musa’nın şeriat kitabını ahşap bir minberin üzerinde okuduğu belirtilir. İlk minberi ise, Hz. İbrahim’in kullandığı rivayet edilir.<sup>99</sup>

Hz. Peygamber (SA), Allah’ın emirlerini duyururken, ayakta dururdu. Ashab-ı Kiram, Hz. Peygamberin (SA) yaslanması için, önce hurma ağacından bir direk dikmişler, Hicretin 7(628) veya 8.(629) yılında ılgın ağacından üç basamaklı bir minber yapmışlardır.<sup>100</sup> Oral’a göre, minberin arkasında dayanılacak üç direk vardı; Bozkurt’a göre ise, oturma yerinin (üçüncü basamak) ön tarafında uçları topuz olan iki direk vardı. Hz. Peygamber üçüncü basamağa oturup ayaklarını ikinci basamağa koyduğu rivayet edilir.<sup>101</sup> İlk halifeler, Hz. Peygambere saygısından dolayı, üçüncü basamağı kullanmamışlar ve bu basamağı bir tahta parçasıyla kapatmışlardır.<sup>102</sup> Hz. Osman zamanında bu minberin üzerine bir kubbe yapılarak kumaşla örtülmüş ve merdivenleri abanoz ağacıyla kaplanmıştı. Muaviye b. Ebu Sufyân döneminde bu minbere altı basamak eklenmiştir. 654 (1256) yılında çıkan yangında bu minber yanınca, 656 (1258) yılında yerine Yemen Hükümdarı tarafından yeni bir minber gönderilmiş. Sırasıyla, 1268, 1395, 1417, 1481,1483 yıllarında Mescid-i Nebevî’i’nin minberi dönemin hükümdarları

<sup>96</sup> Serdar Mutçalı, *Arapça-Türkçe Sözlük*, (İstanbul: Dağarcık Yayınları, 1995), “minber” md., 861.

<sup>97</sup> *Ansiklopedik İslam Lugatı*, (İstanbul: Tercüman Yayınları, 1982), “minber” md., 445.

<sup>98</sup> Nebi Bozkurt, “Minber” *İslam Ansiklopedisi*, c.30 (İstanbul: TDV Yayınları, 2005), 101.

<sup>99</sup> Bozkurt, *agm.*, 101.

<sup>100</sup> Z. Oral, *agm.*, 23.; Bozkurt, *agm.*, 101.

<sup>101</sup> Bozkurt, *agm.*, 101.

<sup>102</sup> Mustafa Sabri Küçükbaşçı, Nebi Bozkurt, “Mescid-i Nebevî”, *İslam Ansiklopedisi*, c.29 (Ankara: TDV Yayınları, 2004), 285.

tarafından değiştirilmiştir. En son 1590 yılında Sultan III. Murad Han'ın gönderdiği mermer minber yerleştirilmiştir ve halen bu minber kullanılır.<sup>103</sup>

Mescid-i Nebevî'den sonra ilk minber, Mısır'da Amr b. Âs Camii'ne konulmuştur. Hz. Ömer'in emri üzerine camiden kaldırılan minber, ölümünden sonra tekrar camiye konulmuştur.<sup>104</sup> Bundan sonra Emevîlerin son dönemlerinde, özellikle de Abbasiler döneminde düzenli olarak camilere minber konulmuştur.<sup>105</sup>

Abbasîler Döneminde önceleri üç basamaklı yapılan minberler, daha sonra dokuz basamaklı olarak yapılmıştır. Zamanla basamak sayısı on yediye kadar çıkmıştır. (Bu sayı, Süleymaniye Camii'nde 19<sup>106</sup>, Selimiye Camii'nde 22<sup>107</sup> dir.) Fatîmiler Döneminde, minbere bayrak asma geleneği ve minberde kapı, köşk ve köşk tacı kullanılmaya başlar. Bu dönemde ayrıca, hareketli minberler de görülür. Selçuklu ve Beylikler döneminde hem hareketli minberler, hem de köşk minberler kullanılmaya başlar. Kesme taşlardan yapılan camilerin kible duvarına çıkıntı olarak yapılan bu minberlere çıkmak için duvar içine yerleştirilen veya kible duvarına paralel olan dayama merdivenler kullanılır. Bunun dışında namazgâh minberleri de Selçuklu ve Erken Osmanlı Döneminde ortaya çıkar.<sup>108</sup> Emevilere kadar klasik şekline ulaşan minberlerde, bu dönemden sonra süsleme ağırlığı görülür.

Hz. Peygamber (SA), Cuma hutbelerini, nasihatlerini, Allah'ın emir ve yasaklarını duyurmak için minber kullanırdı. Hz. Peygamberin yabancı elçileri de burada kabul ettiği rivayet edilir.<sup>109</sup> Buna göre minber başlangıçta bir kürsü, bir taht şeklindeydi. Bundan sonra da minber, mescidin, devlet yönetim merkezi olduğu ilk dönemlerde, hutbenin dışında; halifelerin, biat için, kadıların, bazı davalara bakıp, yemin ve şahitleri dinledikleri yer olduğu rivayet edilir.<sup>110</sup> Önceleri, halifeler minbere çıkarak, halktan biat alırlardı. Sonrasında, valiler de göreve başladıklarında ve ayrıldıklarında minbere çıkmayı adet edinmişlerdi. Bundan dolayı minber, ilerleyen yıllarda “saltanat alametlerinden” biri olarak kabul edilmiştir.<sup>111</sup> Bu durumda minber ilk zamanlarda, bir ibadet unsuru olmaktan çok, bir güç unsuruydu. Emevîler döneminde her camiye minber

<sup>103</sup> Küçükaşçı, Bozkurt, *agm.*, 285.

<sup>104</sup> Bozkurt, *agm.*, 102.

<sup>105</sup> Bayrakal, *age.*, 19.

<sup>106</sup> B. Oral, *age.*, 22.

<sup>107</sup> Dağlı, *age.*, 163.

<sup>108</sup> B. Oral, *age.*, 23-24.

<sup>109</sup> Apa, *age.*, 5.

<sup>110</sup> Bozkurt, *agm.*, 102.

<sup>111</sup> Apa, *age.*, 5.; Bayakal, *age.*, 19.

konulmaya başlanmasıyla, minber bir ibadet unsuru olmaya başlamış, hükümdar ve kadıların hüküm verdiği yer olmaktan çıkmıştır. Hulefâ-yi Raşidin son döneminde ve özellikle Emevîler döneminde yerleşim merkezlerinin önemi, Cuma mescidi ve özellikle minberinin olmasıyla ifade edilirdi.<sup>112</sup>

### 3.1.1. Minberin Bölümleri

Minber, zaman ve ihtiyaçlar doğrultusunda, hem şekil, hem de işlevsellik açısından gelişerek günümüze ulaşmıştır. Son şeklini alan günümüzde, minber bölümlerinin isimlendirilmesi konusunda birçok araştırmacı -genel sınırlarıyla- hemfikirdir. Bununla beraber aynı bölüm için farklı isim kullananlar da vardır. (*Çizim 3.1.1.1-2*)

**Kaide:** Minber boyunca devam eden, bazen minberin önüne taşan, bir veya birkaç silmeden oluşan, minberin üzerine oturduğu bölümdür.

**Giriş:** Minberin ön cephesinde, minbere çıkan basamaklara geçişi sağlayan bölümdür. Genelde kemerli bir açıklığı vardır. Açıklık bazen kapı kanatları, bazen perde ile kapalıdır. Kapı açıklığının altında genelde eşik vardır.

**Kitabelik:** Girişin üzerinde, süsleme veya kitabelerin olduğu bölümdür.

**Giriş Tacı:** Kitabeliğin üstündeki pervaza oturan ortada bir taç ve iki yanında birer baba veya topuzdan oluşur.

**Yan Aynalık:** Minberin yan cephesinde, genelde üçgen, bazen yamuk şeklinde olan ve gövdeyi oluşturan bölümdür.

**Aynalık Altı Bölümü (Süpürgelik) :** Yan aynalığın altında kalan bölümdür. Genellikle çok sayıda (beşten fazla) açık veya kapalı (sağır niş) nişlerden oluştuğu gibi, tek veya iki parçalı süslemelerden de oluşur.

**Köşebent:** Minber korkuluğu ile giriş pervazlarını birbirine bağlayan süslemeli üçgen şeklindeki bölümdür.

**Korkuluk:** Minberin iki yanında (tek yönlü minberlerde tek yanında da olabilir) merdiven boyunca devam eden, yan aynalığın üstünde kalan bölümdür. Korkuluk giriş direkleri ile köşk direklerini de birbirine bağlar.

**Geçit:** Genellikle kemerli açıklık şeklinde olan, minberin bir yanından diğer yanına geçişi sağlayan boşluktur. Batı duvarına dayanan minberlerde geçit geçiş sağlamaz, minber

---

<sup>112</sup> Bozkurt, *agm.*, 102.

altındaki boşluğa ulaşır. Bir kısım minberlerde geçit yerine kapak konularak “dolap” bölümü oluşur. Bir kısım minberlerde ise hiçbir açıklık yoktur, düz bir yüzey vardır.

**Köşk:** Minberin en üst bölümünde, dört taşıyıcı direk üzerine oturan bölümdür. Köşkün yanları belli bir yere kadar (korkuluk mahiyetinde) kapalıdır. Kapalı bölüm ya köşk korkuluğunu oluşturur veya köşk altının uzantısı şeklindedir. Taht veya şerefe olarak da adlandırılır.

**Köşk Altı:** Geçit üstünden köşk korkuluğuna kadar olan bölümdür. Geçit olmayan minberlerde köşkten kaideye kadar uzanır. Hatta köşk korkuluğu ve geçit olmayan minberlerde tek bir bölüm olarak yapılır.

**Köşk Yan Levhaları:** Köşkün yan yüzeylerini kapatmak için yapılan, korkulukla bütün olabileceği gibi ayrıca tasarlanmış da olabilen bölümdür.

**Kasnak:** Minber külahının oturduğu, köşk tacının üstündeki bölümdür. Külah silindirik şekilde olabileceği gibi çokgen şeklinde de olabilir.

**Külâh:** Köşk tacının bulunduğu levhaya veya kasnağa oturan, koni veya çokgen şeklindeki bölümdür.

**Alem:** Külah bitiminden sonra, ay yıldız, hilal veya lale şekillerinde olan, genellikle metalden yapılan bölümdür.

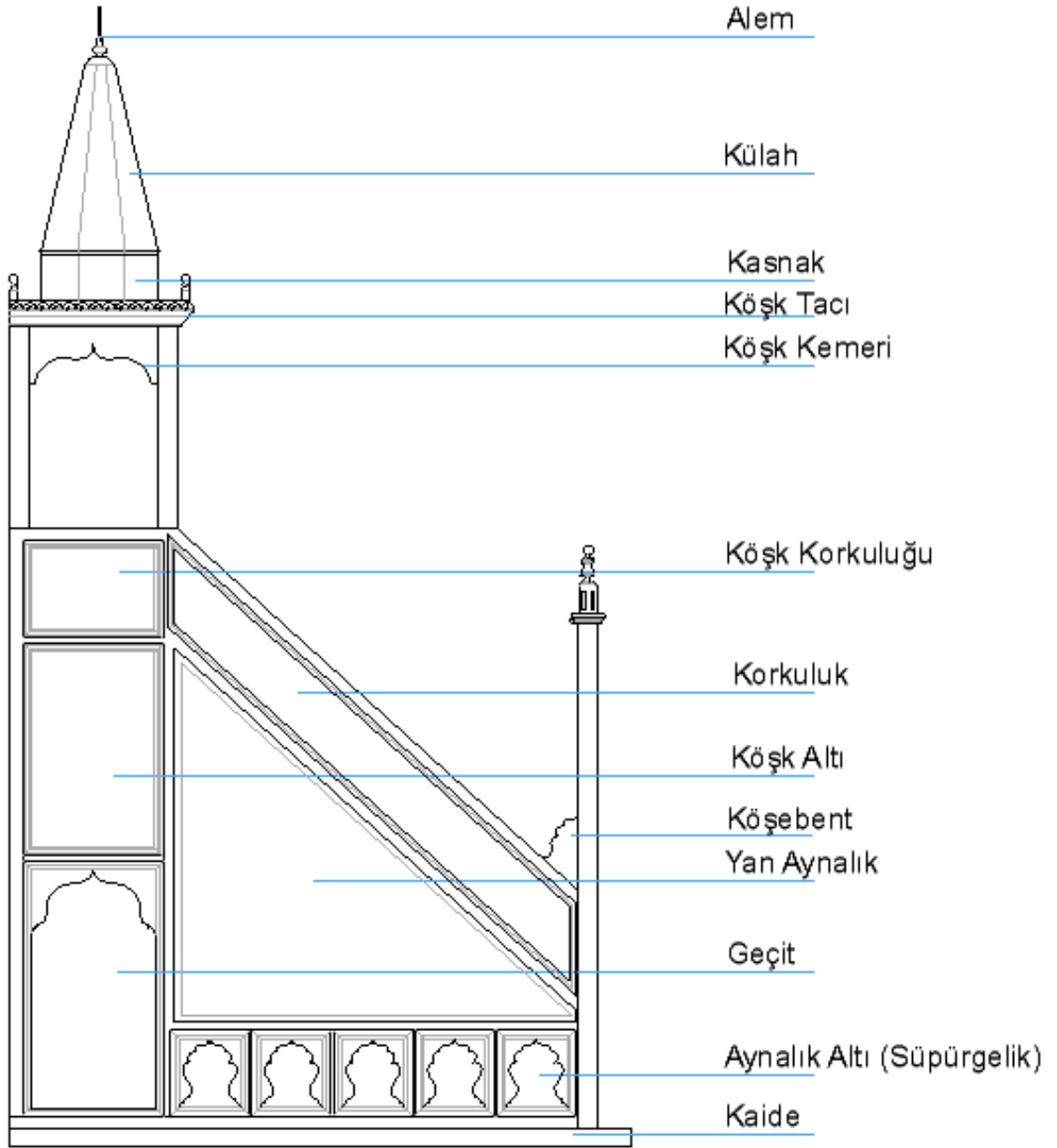

Çizim 3.1.1.1: Minber Bölümleri-Yan Cephe.

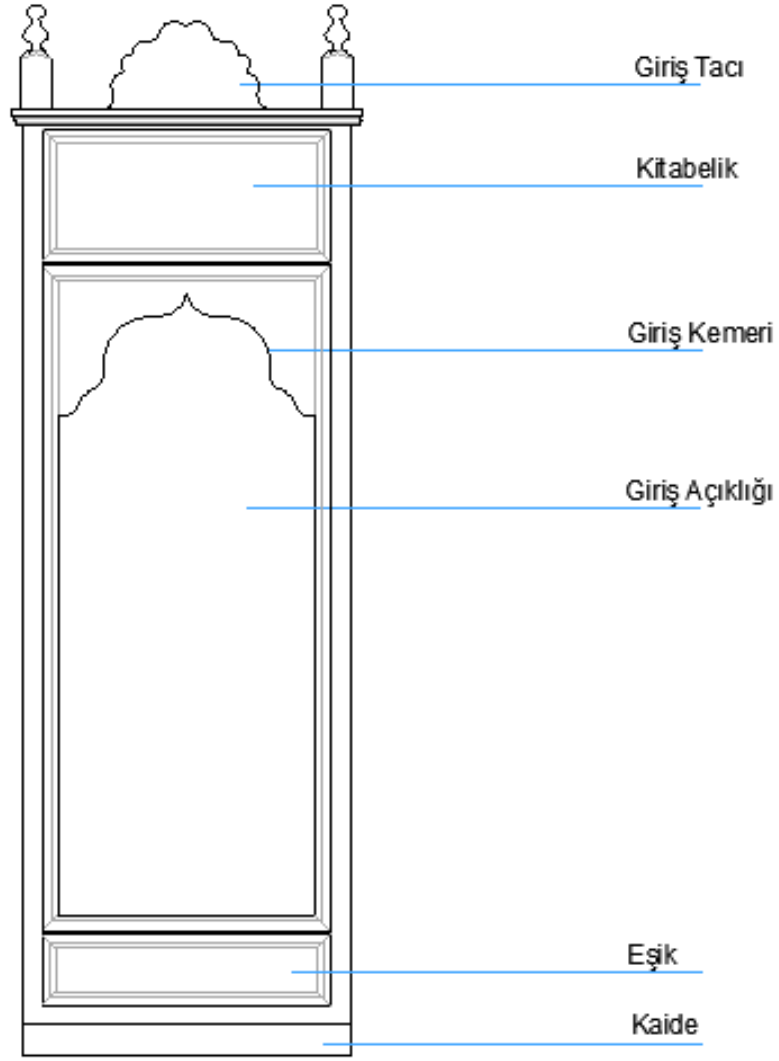

Çizim 3.1.1.2: Minber Bölümleri-Ön Cephe.

### 3.2. VAAZ KÜRSÜSÜ TANIMI VE TARİHİ GELİŞİMİ

“Bir şeyin aslı, üst üste konulmuş veya çeşitli parçalardan oluşturulup üzerinde oturulan yer”<sup>113</sup>, “oturmaya mahsus yüksekçe yer, taht, serir”<sup>114</sup> anlamlarına gelen Arapça “kürsi” kelimesinden dilimize geçen Kürsü; Türk- İslam mimarisinde, tam karşılığı “cami ve medreselerde vaaz veya ders vermeye mahsus, üstüne genelde merdivenle çıkılan mimari öge”dir<sup>115</sup>. Kürsü farklı zaman ve toplumlarda, farklı mimari elemanları tanımlamak için de kullanılmıştır. “Kâbe’nin kapısındaki üst basamağı eşige denk gelen hareketli merdiven, üç veya dört ayaklı tabure, öreke, aralıklı sıra veya küçük masa gibi eşyalar, usturlap kereveti, müzehhip tezgâhı, yüzük kaşı, muska muhafazası, tuğrada padişah isminin yazıldığı yer ve payitaht” kürsü olarak anılmıştır.<sup>116</sup> Camilerdeki kullanım amacından yola çıkarak, günümüzde, üniversitelerde, ana bilim dalına, fakülte araştırma ve öğretim bilimine ve hocanın ders anlattığı yere de kürsü denilmektedir.

Bilinen en eski tarihli kürsü, Tûrisînâ St. Catherina Manastırı içindeki camide muhafaza edilen, Fatîmiler dönemine ait kürsüdür. Böylece Kürsüler, Fatîmiler döneminde yaygın olarak kullanılmaya başlamıştır.<sup>117</sup>

Kürsüler, ahşaptan; hareketli veya duvara sabitlenmiş şekilde ya da taştan; taşıyıcı bir ayağa veya duvara sabitlenmiş şekilde yapılır.

#### 3.2.1. Vaaz Kürsüsünün Bölümleri

Vaaz kürsülerinin bölümleri genel olarak aynı isimle adlandırılır. Ancak sabit, hareketli, ahşap veya taş olmaları kürsülerin bölümlerinde değişiklikler oluşturabilir. Örneğin; duvara sabit kürsülerde genellikle ayak yoktur. (*Çizim 3.2.1.1-2*)

**Kürsü Ayağı:** Kürsünün en alt bölümüdür ve taşıyıcı sistemini oluşturur. Duvara sabit olan kürsülerde genellikle ayak yoktur. Ayak çoğunlukla korkuluğa kadar devam eder ve birer topuzla sonlanır.

**Kürsü Gövdesi:** Kürsü ayağının üstünde, sedirin oturduğu bölümdür. Gövde, kürsülerdeki en büyük yüzeye sahip olduğu için, en çok süsleme de buradadır.

<sup>113</sup> Yusuf Şevki Yavuz, “Kürsi”, *İslam Ansiklopedisi*, c.26 (Ankara: TDV Yayınları, 2002), 572.

<sup>114</sup> *Ansiklopedik İslam Lügati*, (İstanbul: y.e.y.,1982), 368.

<sup>115</sup> Yaşar Çoruhlu, “Kürsü”, *İslam Ansiklopedisi*, c.26 (Ankara: TDV Yayınları, 2002), 573.

<sup>116</sup> Çoruhlu, *agm.*, 573.

<sup>117</sup> Çoruhlu, *agm.*, 574.



**Sedir:** Vaaz veren görevlinin oturduğu bölümdür. Sedirin ön tarafında, görevlinin kitap ve yazılarını koyması için bir tabla veya rahle bulunur.

**Korkuluk:** Sedirin etrafını dolanan bölümdür. Hareketli kürsülerde, sedir bölümünün dört tarafı da korkulukla çevrilidir. Duvara sabitlenmiş kürsülerde, duvar bölümünde genellikle korkuluk yoktur. Korkuluğun biri kapı şeklinde ve açılır kapanır şekilde olabilir.

**Merdiven:** Görevlinin sedir bölümüne çıkabilmesi için kullanılır. Sabit veya hareketli olabilir.

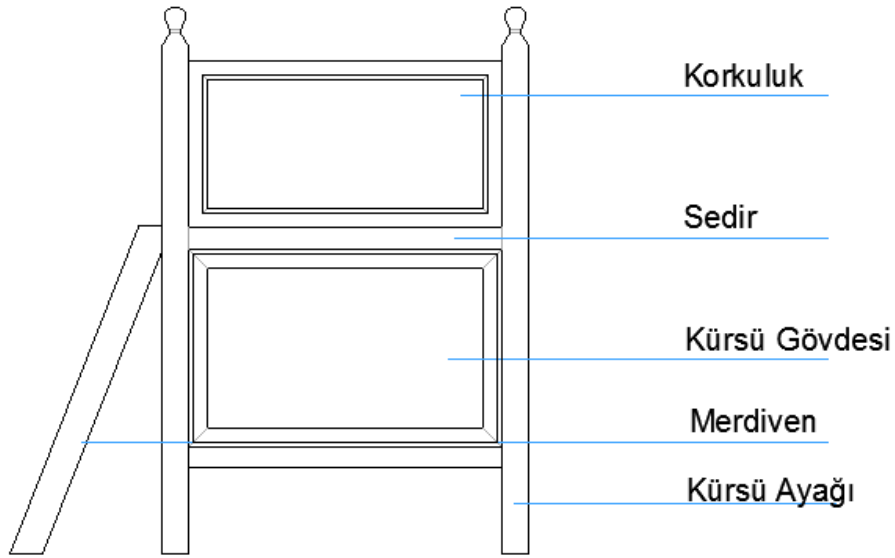

Çizim 3.2.1.1: Vaaz Kürsüsü Bölümleri- Ön Cephe.

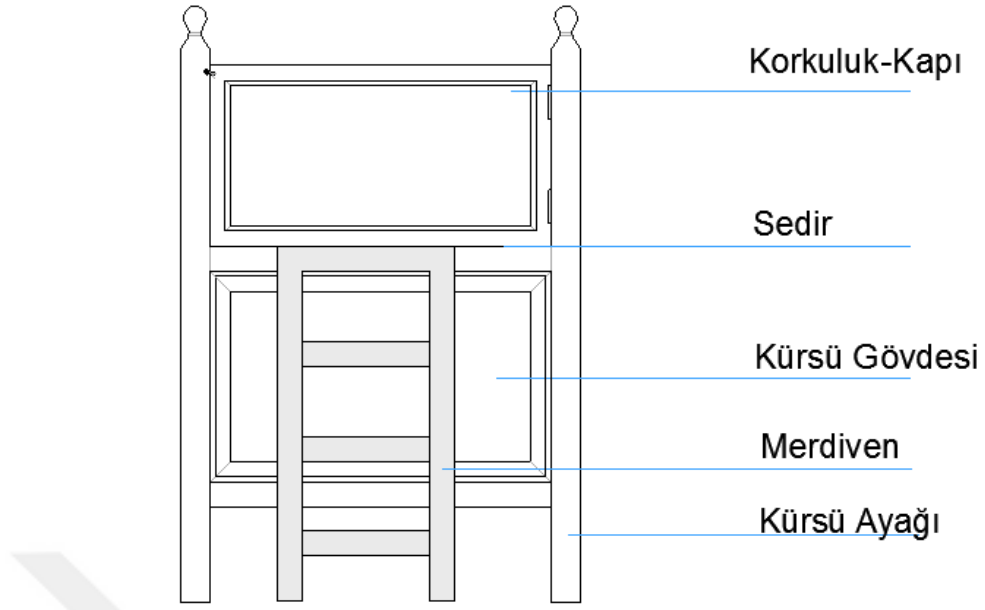

Çizim 3.2.1.2: Vaaz Kirsüsü Bölümleri- Yan Cephe.

### 3.3. KAPININ TANIMI VE BÖLÜMLERİ

Mimaride; etrafı kapalı bir mekân veya alana geçişi sağlayan açıklığa kapı<sup>118</sup>, bu açıklığı örtmek için kullandığımız metal veya ahşap parçalara kapı kanadı denir. Büyük mimari yapılarda girişin bulunduğu yer vurgulanmak için, kapı açıklığında bir kemer ve etrafını çevreleyen silmeler kullanılır. Bu bazen bütün bir cepheyi kapsar, bazen de girişin sağlandığı merkezi kısmı kapsar. Girişin özellikle vurgulanması zamanla taç kapı şeklini geliştirmiştir.<sup>119</sup>

Girilen mekânın önemine veya açıklığın büyüklüğüne göre, kapılar tek veya çift kanatlıdır. Çift kanatlı kapılar genellikle simetrikdir.

Aynı yapıda, farklı sosyal sınıfa ait insanlar için farklı girişler, kapılar ve taç kapılar yapılabilir. Bu kapılar, bazen girilen mekânın işlevini, bazen de sosyal yapısını yansıtır. Selamlık kapısı, harem kapısı, salon kapısı gibi.

Kapı kanatlarının süslemesindeki en önemli etken şemasıdır. Şemalar, sanatkârın yapmak istediği süslemeye göre şekillenmiş veya bu süslemeye uygun olan mevcut şemalar seçilmiştir.<sup>120</sup> R. Bozer, ahşap kapıları kemer, pano (bölüm) ve madalyonları (şemaları) dikkate alarak sınıflandırmıştır.<sup>121</sup>

#### 3.3.1. Kapının Bölümleri

Kapılar, kapı kanadı ve kasadan oluşur. Kapı kanatları da, Üst başlık, seren, alt başlık, yatay kayıt, düşey kayıt, kuşak (orta başlık) ve tabladan (bölüm, pano) oluşur<sup>122</sup>.  
(Çizim 3.3.1.1)

**Üst Başlık:** Kapı kanadının en üstteki yatay kaydı, üst başlık olarak adlandırılır. Kapının iskeletini oluşturan taşıyıcı bölümlerdendir.

**Seren:** Kapı kanadının dış çerçevesini oluşturan dikey kayıttır. Kapının iskeletini oluşturan taşıyıcı bölümlerdendir.

**Alt Başlık:** Kapı kanadının en alttaki yatay kayıttır. Üst başlık ve seren gibi, alt başlık da taşıyıcı bölümdür.

**Kuşak:** Bölümler arasındaki kayıtlar kuşak olarak adlandırılır.

<sup>118</sup> Yaşar Çoruhlu, “Kapı”, *İslam Ansiklopedisi*, c.24, (İstanbul TDV Yayınları, 2001), 341.

<sup>119</sup> Çoruhlu, *agm.*, 341.

<sup>120</sup> Bozer, “15. Yüzyılın Ortasına Kadar Anadolu Türk Sanatında Ahşap Kapılar”, 283.

<sup>121</sup> Bozer, *age.*, 284.

<sup>122</sup> Doğan Hasol, *Ansiklopedik Mimarlık Sözlüğü* (İstanbul: YEM Yayınları, 1993), 232.

**Yatay Kayıt:** Bölümün içindeki bölmelerden yatay olanıdır.

**Düşey Kayıt:** Bölümün içindeki bölmelerden dikey olanıdır. Yatay ve düşey kayıtlar taşıyıcı değildir.

**Bölüm:** Kapı kanadının şemasını oluşturur. Bir, iki, üç, dört ve çok bölümlü olarak uygulanır. Kapı kanatlarında süslemelerin uygulandığı yerdir.

**Bini:** İki kanatlı kapılarda, kapıların kapandığında birleşim yerini (açıklığını) örtmek için kullanılan düşey elemandır. Kapı kanatlarının boyu kadardır.

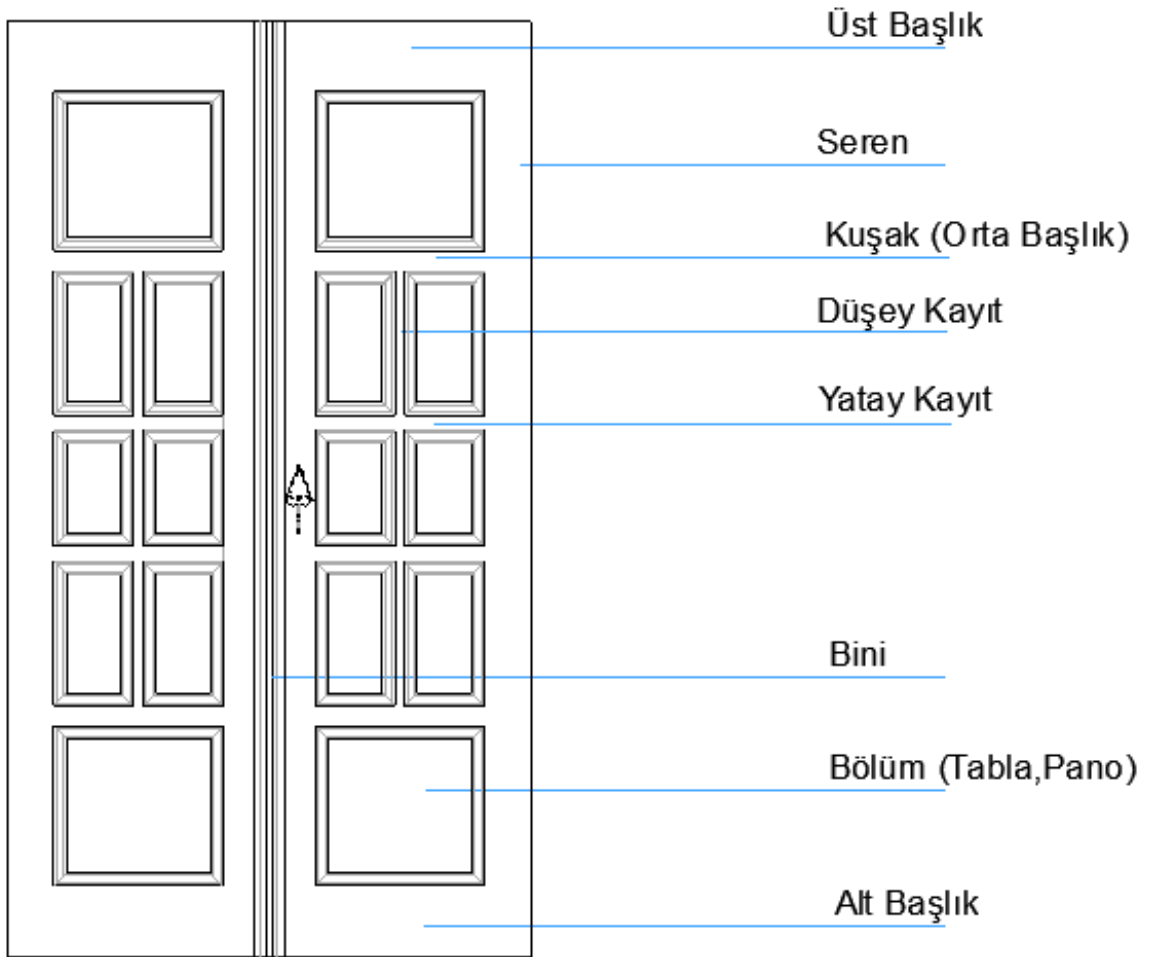

Çizim 3.3.1.1: Kapının Bölümleri.

## DÖRDÜNCÜ BÖLÜM

### MİNBER, VAAZ KÜRSÜSÜ VE KAPILARIN TEKNİK OLARAK İNCELENMESİ

#### 4.1. KAPININ, MİNBERİN VE KÜRSÜNÜN CAMİDEKİ KONUMU

Caminin büyüklüğüne ve konumuna göre caminin kapı sayısı ve kapının bulunduğu cephe farklılık gösterir. Avluya açılan kapılar hariç, harime giriş için; doğu, batı ve kuzey cephede olmak üzere en fazla üç kapı bulunur. Tek kapılı camilerde kapının yeri, caminin konumuna göre değişkenlik gösterir. Çoğunlukla kuzey cephede yer almasına rağmen, doğu ya da batı cephede de yer alabilir. Camilerde ayrıca mahfillere açılan (genellikle kuzey cephede olan) kapılar da vardır. Son cemaat yeri kapalı olan camilerde, biri son cemaat yerine, diğeri harime açılan iki kapı vardır ve bu kapılar genellikle kuzey cephededir.

Minberler ve vaaz kürsüleri, her zaman caminin güney cephesindedir (kıble duvarındadır). Mihrabın batı tarafında her zaman minber, doğu tarafında ise genellikle vaaz kürsüsü vardır. Vaaz kürsüleri, büyük camilerde, bazen kubbeyi taşıyan fil ayaklarından (minberin doğu cephesinde bulunan) birinin önünde de olabilir. Küçük camilerde, minberler batı duvarına bitişik konumda olabilirler. Batı duvarına bitişik minberler, tek cepheli olarak yapılır.

#### 4.2. KULLANILAN MALZEME VE YAPIM TEKNİKLERİ

İlk minber ılgın ağacından olmasına rağmen, bu dönmlerde tuğla ve kerpiçten de minberlerin yapıldığı bilinir. Hz. Ali'nin -muhtemelen Kûfe'de- tuğla bir minber üzerinde konuştuğu, Mervan b. Hakem'in valiliği döneminde, Medine musallasında kerpiçten bir minberin bulunduğu rivayet edilir. Abbasiler döneminden günümüze ulaşan, 9. yüzyıla tarihlenen, en eski minber olan on bir basamaklı, Kayrevan Sîdî Ukbe Camii minberi tik ağacından yapılmıştır. Fatîmiler döneminden günümüze ulaşan en eski minber de, 1091 tarihli Askalan Ulu Camii için yapılan ve Selahaddin Eyyübi tarafından, el- Halil'deki Mescid-i İbrahim'e naklettirilen minber, ceviz ağacından yapılmıştır. Bu camii I. Baybars tarafından tamir ettirilmiştir. Memlûkler döneminde, ahşap minberlerin yanında, ahşap gibi işlenmiş taş minberler görülür. Bu taş minberlerin bir bölümünde ahşap da kullanılmıştır. Endülüs ve İran sanatında da daha çok ahşap minberler öne çıkar. Kurtuba

Ulu Camii (961-976) için, kırmızı ve sarı sandal, abanoz, ılgın ve ûd-ı hindî gibi ağaçlardan yapılan minberin adı geçer. Anadolu Selçuklulardan kalan en eski minber olan Konya Alâeddin Camii (1220) minberi ise abanoz ağacından yapılmıştır. Anadolu Selçuklulardan kalan minberlerin hemen hepsi ahşaptır. Erken Osmanlı dönemi minberlerinde ahşap malzeme görülmekle beraber, ilerleyen dönemlerde taş minberlerin ağırlığı artar. Renkli mermerler ve yoğun süslemelerle yapılan bu minberler cami ile bütünlük içinde ele alınmıştır. 15. yüzyılın ikinci yarısı ile 16. yüzyılın ilk yarısında tamamen çini kaplamalı minberler sıkça görülür.<sup>123</sup>

Fatımiler döneminde yaygın olarak kullanılmaya başlanan kürsüler, hem malzeme, hem de yapım ve süsleme teknikleri açısından minberlerle aynı tarzda yapılmıştır. Aynı cami içindeki minber ve kürsü teknik ve malzeme bakımından uyum içerisindedir.

Ahşap minberlerin özellikle taşıyıcı sisteminde, sert ve dayanıklı ağaçlar tercih edilir. Günümüze ulaşan Anadolu Selçuklu minberleri, rutubete ve sığağa dayanıklı ceviz, armut, abanoz, sedir ve gül ağacından yapılmıştır.<sup>124</sup> Ahşap vaaz kürsüleri ve kapılarda da aynı amaçla (uzun yıllar bozulmadan gelecek nesillere ulaşabilsin diye) dayanıklı ve sert ağaçlar tercih edilir. Ancak istenilen sonuca ulaşabilmek ağacı belli işlemlerden geçirdikten sonra kullanmak gerekir. Bozer eserinde, “Bir Ahşap Ustasının Anlattıkları” başlığı altında ahşabın yapım aşamasından önce geçirmesi gereken işlemleri bir ahşap ustasının tecrübeleriyle anlatır. Buna göre, yumuşak ağaç lifli olduğundan kaliteli işçilik yapılamaz. Onun için sert ağaç tercih edilmeli. Ancak tercih edilen ağaç, elli yaşından aşağı olmamalı. Daha genç ağaçlarla yapılan eserlerin ömrü de kısa olur. Kesilen ağaç, dallarından temizlendikten sonra bir ızgara üzerinde bir ay bekletilir. Daha sonra kabukları soyulan ağaç, su doyunluğunu sağlamak için, şelale altında bir yıl bekletilir. Ardından, çabuk kurumasını önlemek için, her gün ıslatılan toprakta bir yıl bekletilir. Daha sonra kalas haline getirilen ağaçlar, iki yıl çürümüş hayvan gübresinde bekletilir ki; bu işleme “fırlama” denir. Çünkü gübre ahşaba hem renk verir hem de pişirir. Böylece ahşap işlenmeye hazır hale gelir. Ancak işleme sırasında da, oymaların kolay yapılabilmesi için yüzeye badem yağı sürülür. Bu işlem de bittikten sonra, ahşabın sertleşmesi ve uzun ömürlü olabilmesi için, badem yağı, ardıç katranı, çam nefti ve

---

<sup>123</sup> Bozkurt, *agm.*, 102-104.

<sup>124</sup> B. Oral, *age.*, 25.; M. Z. Oral, *agm.*, 24.; Apa, *age.*, 8.

zeytinyağı karıştırılıp esere üç defa sürülür. Bu işlem ürünün nefes almasını sağladığı için kurtlanmamasını ve uzun ömürlü olmasını sağlar.<sup>125</sup>

Günümüze ulaşan Anadolu ahşap sanatında kullanılan teknikleri, Bozer üç başlık altında sınıflandırmıştır.

**Çakma Tekniği:** Minber, kürsü ve kapılarda taşıyıcı elemanların, birbirine çivilerle tutturularak eserin ortaya çıkarılmasına, çakma tekniği denir. (Çizim 4.2.1) Eserin ana taşıyıcı elemanlarının dışında, yardımcı elemanlar da iskelete çivilerle tutturulur. Bu teknik, 15. yüzyılın ilk çeyreğine kadar, her dönem ve her bölgede kullanılmıştır. Ancak ahşabın ısı ve nem etkenlerinden dolayı, eserde ayrılma, yarıma ve çatlama görülebilir.

**Geçme Tekniği:** Birleştirilecek parçalardan birine çıkıntı, diğerine o çıkıntının oturacağı kanal açılarak uygulanan yapım tekniğidir. (Çizim 4.2.2) Zıvana-kiniş tekniği<sup>126</sup> ile birleştirilen parçalarda çivi kullanılmaz. Ancak yapıştırıcı kullanılarak uygulanan geçme teknikleri de vardır. Irak ve Mısır'da yoğun olarak görülen geçme tekniği, Anadolu'da 15. yüzyıldan sonra görülmeye başlar.<sup>127</sup>

**Kündekâri Tekniği:** Daha çok süslemede kullanılan kündekâri tekniği, gerek minber ve kürsülerde gerekse kapılarda yapım tekniği olarak da kullanılır. Geçme tekniğinden farklı olarak kiniş- zıvana kullanıldığı için geçmeyi güçlendirir ve hem daha sağlam, hem de daha uzun ömürlü eserler ortaya çıkar. Ancak kündekâri tekniği, yapım tekniği olarak tek başına kullanılmaz, geçme tekniği ile beraber kullanılır. (Çizim 4.2.3) Ağacın çalışmadan kaynaklanan hataları ortadan kalktığı için, daha uzun ömürlü olan bir tekniktir. 12. yüzyıldan kalan birçok eserde bu teknik görülür.<sup>128</sup> (Kündekâri tekniğine Süsleme Teknikleri bölümünde daha detaylı değinilmiştir.)

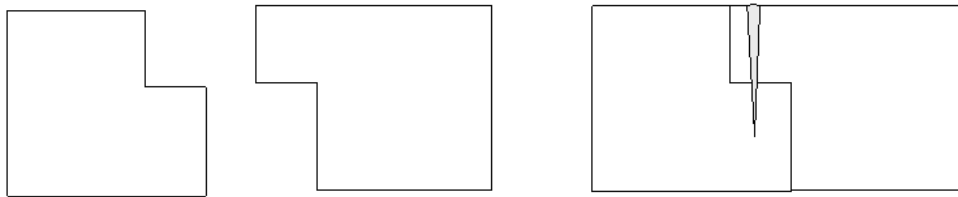

Çizim 4.2.1: Çakma Tekniği.

<sup>125</sup> Bozer, *age.*, 14-15.

<sup>126</sup> Abdullah Sönmez, Cevdet Söğütlü, "Kündekâri: Türk Ahşap Sanatındaki Yeri, Önemi Ve Yapım Tekniği Bakımından İncelenmesi", *Uluslararası Geleneksel Sanatlar Sempozyumu Bildiri Kitabı* (İzmir: y.e.y., 2016), 3.

<sup>127</sup> Bozer, *age.*, 271.

<sup>128</sup> Sönmez- Söğütlü, *agm.*, 1.

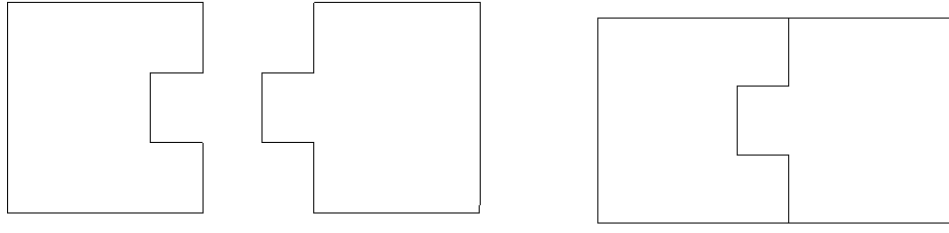

Çizim 4.2.2: Geçme Tekniği.

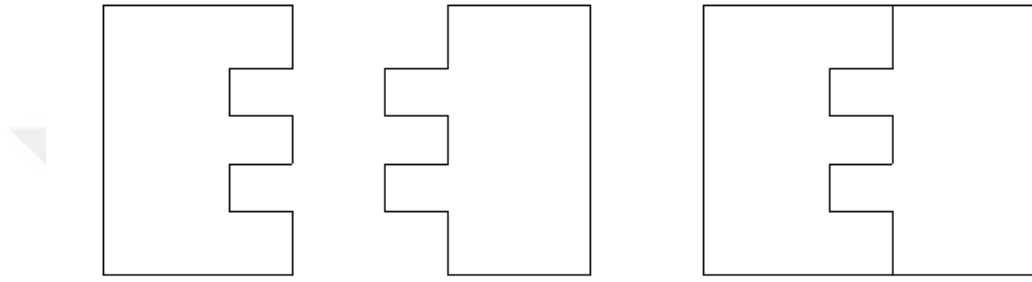

Çizim 4.2.3: Kündekâri Tekniği.

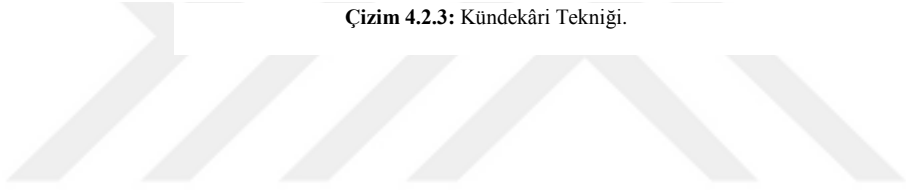



### 4.3. KULLANILAN SÜSLEME TEKNİKLERİ VE DESENLERİ

Ahşap süsleme tekniklerini, künde-kârî, oyma, kazıma, kakma, kafes, tarsî, çıtakârî ve kalemişi olmak üzere sekiz başlık altında toplamak mümkündür.<sup>129</sup>

#### 4.3.1. Künde-kârî

Künde; far. Tomruk, masif ağaç kütlesi ve kârî; far. iş, çalışma, tarz<sup>130</sup> kelimelerinin birleşmesiyle oluşan künde-kârî ismi, “ince marangozluk işi, kıymetli ağaçların işlenmesi, sedefçilik”<sup>131</sup> anlamına gelir. Süsleme tekniği olarak künde-kârî, küçük geometrik parçaların çivi ve yapıştırıcı kullanmaksızın, birbirine geçirilmesiyle düz yüzeyler oluşmasını sağlayan bir tekniktir.<sup>132</sup> Küçük geometrik parçaların kullanımı ve bu parçaların şaşırtılmış lif yönlerinde, kınışlı-zıvanalı birleştirilmesi, yekpare ahşap levhalarda görülen eğrilme ve çarpılmaların önüne geçerek yüzey gerilmeleri önlenmiş olur.<sup>133</sup> (Çizim 4.3.1.1) Çünkü künde-kârî tekniğiyle süsleme oluştururken aynı zamanda yüzey de oluşur. Künde-kârî tekniği, 12. yüzyılın ortalarından itibaren minberlerde görülmeye başlar.

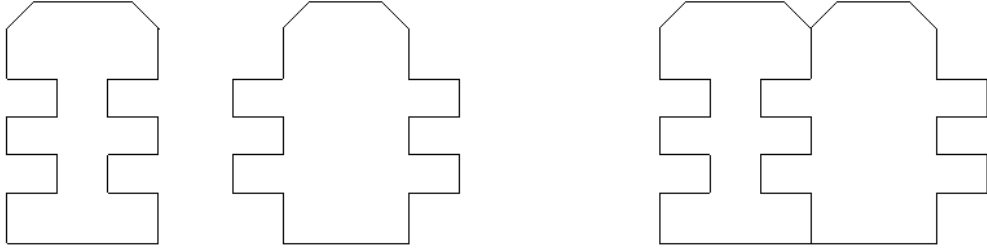

Çizim 4.3.1.1: Gerçek Künde-kârî Tekniği.

Çivi ve yapıştırıcı kullanmaksızın çift zıvanalı olarak parçaların birleştirilmesi gerçek künde-kârî tekniği olarak adlandırılırken, farklı işlemlerle uygulanan, taklit künde-kârî olarak adlandırılan iki çeşit daha künde-kârî tekniği vardır.

**Çakma ve yapıştırma künde-kârî:** Görünüş olarak gerçek künde-kârîye benzer. Ancak geometrik parçalar yüzeye yapıştırıcı ve/veya çivi ile tutturulur. (Çizim 4.3.1.2)

<sup>129</sup> Bozer, *age.*, 272.

<sup>130</sup> Erdem Yücel, “Künde-kârî”, İslam Ansiklopedisi, c.26 (Ankara: TDV Yayınları, 2002), 553.

<sup>131</sup> Bayrakal, *age.*, 10.

<sup>132</sup> Yücel, *agm.* 553.

<sup>133</sup> Sönmez- Söğütlü, *agm.*, 1.;Yücel, *agm.*, 553.

Bu teknikte parçaların nem kaybetmesi sonucu yüzeyde düzensizlikler ve parçalar arasında açıklıklar oluşabilir.

**Çakma ve kabartma (oyma) kündekâri:** Görünüş olarak, gerçek kündekâriye benzemekle beraber, teknik olarak gerçek kündekâriyle hiçbir benzerliği yoktur. Büyük boyutlu ahşap parçaların (levhaların) birleştirilerek, üzerine çizilen geometrik desenin oyulması ve oyulan kanallara profilli çıtaların çakılmasıyla oluşan bir tekniktir. Bu teknikte de parçaların nem kaybederek küçülmesi ve parçalar arasında açıklıkların oluşması söz konusudur.

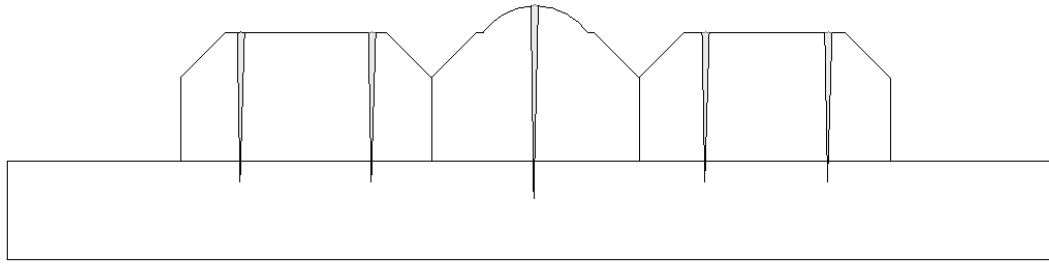

Çizim 4.3.1.2: Çakma ve Yapıştırma Kündekâri Tekniği.

**Kafes işi kündekâri:** Özellikle minberlerin korkuluk bölümlerinde kullanılan kafes işi kündekâri tekniği, gerçek kündekârinin kafes halidir. Enli çıtaların geometrik şekiller oluşturacak şekilde geçmeli olarak birleştirilmesiyle oluşur. Kündekâride dolgu olarak görülen geometrik şekiller, bu teknikte boşluk olarak görülür.<sup>134</sup>

#### 4.3.2. Oyma Tekniği

10. yüzyıldan günümüze kadar her dönemde görülen, en zengin örnekleri ise, 12. ve 15. yüzyıllar arasında görülen oyma tekniği, en yaygın kullanılan süsleme tekniğidir. 15. yüzyılın ortalarından itibaren yerini kündekâri ve kakma tekniğine bırakır.<sup>135</sup> Ancak kündekâri parçalarında da sıkça görülür. Bununla beraber yazı ve geniş yüzeylere yapılan bitkisel düzenlemeler hep oyma tekniği ile yapılır. Yüzeyle çizilen desenin (kullanılacağı alana göre) farklı derinlik ve yüzey şekilleriyle oyulması sonucu beş çeşit oyma tekniği ortaya çıkar.

<sup>134</sup> Abdullah Sönmez-Cevdet Sögütlü, “Kündekâri: Türk Ahşap Sanatındaki Yeri, Önemi Ve Yapım Tekniği Bakımından İncelenmesi”, *Uluslararası Geleneksel Sanatlar Sempozyumu Bildiri Kitabı*, (İzmir: 2016) 7.

<sup>135</sup> Bozer, *age.*, 276.

**Düz satırlı oyma tekniđi:** Bu teknikte oymalar fazla derin deđildir ve hepsi aynı hizadadır. Oymaların kenarı zemine dik olarak iner. Bütün yüzeyde düz satırlı oymanın uygulanması, yüzeysel ve hareketsiz bir görünüm ortaya çıkarır.

**Yuvarlak satırlı oyma tekniđi:** Işık-gölge etkisinin yoğun görüldüğü bu teknikte, hareketli ve akıcı bir düzenleme ortaya çıkar. Desenin kenarları yuvarlatılarak oyulur ve oymaların derinliđi deđişkendir.

**Oluklu Oyma Tekniđi:** Daha çok bitkisel düzenlemelerde görülen bu teknikte desenin ortası derin, kenarları yüksek oyulur. Farklı derinlikteki oymalar, yüzeye, üç boyutlu bir görünüm kazandırır.

**Çift katlı oyma tekniđi:** Daha çok kitabelerde kullanılan bu teknikte, genellikle düz ve yuvarlak satırlı oyma tekniđi kullanılır. Alt ve üst kattaki oymalar aynı teknikte olabileceđi gibi, farklı tekniklerde de uygulanabilir.

**Eđri kesim tekniđi:** Bu teknikte zemin ve motif birbiriyle bütünleşir. Motifler zeminle dar aç yapıacak şekilde oyulduđu için zemin ortadan kalkar. Böylece yüzeyde hareketli ve akıcı bir görünüm olur.<sup>136</sup>

#### 4.3.3. Kazıma Tekniđi

Çok sık görülmeyen bu teknik, daha ziyade boşlukları doldurmak için kullanılır. Yüzeye, sert ve ince uçlu bir kalemle desen çizilir. Desen, sadece bir izden ibaret olduđu için üç boyutlu bir görünüm ve hareketlilik kazandırmaz.<sup>137</sup>

#### 4.3.4. Kakma Tekniđi

Sedef, fildişi, kemik veya farklı renkteki ahşapların düz bir satırlı oluşturacak şekilde yüzeye yerleştirilmesidir. Bu teknikte, ahşap yüzeye, önceden çizilen desen kakılacak malzemeye uygun olarak oyulur. (Malzemenin kalınlığına göre derinliđi ayarlanır.) Açılan bu yuvalara, aynı şekilde kesilmiş olan kakma malzemesi yapıştırıcı kullanarak yerleştirilir. Bu teknikte, düz bir yüzey oluşmasına rağmen, kakma malzemesinin renk ve ışıltısı yüzeye bir hareketlilik katar.<sup>138</sup>

#### 4.3.5. Kafes Tekniđi

Çıtalarla veya oyularak yapılan kafes tekniđinde, geçirgen bir yüzey oluşur. Çıtalarla yapılan kafes tekniđinde her zaman geometrik şekiller oluşur. Oyularak yapılan

<sup>136</sup> Bozer, *age.*, 276.; Bayrakal, *age.*, 13-14.

<sup>137</sup> Bozer, *age.*, 280.

<sup>138</sup> Bayrakal, *age.*, 15.

kafes tekniğinde ise, genellikle geometrik şekiller olmasına rağmen, bitkisel motifler de oluşabilir. Desen çizildikten sonra, geometrik parçalar veya desenin dışında kalan bölümler oyulup çıkarılmak suretiyle kafes oluşturulur.<sup>139</sup>

#### 4.3.6. Tarsî Tekniği

İlk bakışta kakma tekniğine benzetilse de tarsî tekniğinin uygulaması mozaik tekniği gibi, yüzey oyulmadan, desene göre kesilen malzemeler yüzeye yapıştırılarak yapılır. Tarsî tekniğinde de fildişi, sedef, kemik, bağa gibi malzemeler kullanılır.<sup>140</sup>

#### 4.3.7. Çıtakârî Tekniği

Daha ziyade ahşap tavanlarda uygulanan bu teknik, düz zemine 1,5 cm. kalınlığındaki çıtaları yapıştırarak veya çakarak yapılır. Çıtalar genellikle düz ve silmelidir. Ancak S ve C kıvrımlı çıtalar da kullanılabilir.<sup>141</sup>

#### 4.3.8. Kalemîşi Tekniği

Ahşap üzerine yapılan tutkallı boyama tekniğidir. Yüzeye fırçayla uygulanır. Altın varak olabileceği gibi, renkli boyalarla da uygulanır. Bu tür ahşap üzeri boyamalara “edirnekârî” de denir.<sup>142</sup>

Türk-İslam Sanatlarında kullanılan desenler, geometrik, bitkisel, hayvansal ve rûmiler olarak sınıflandırılabilir.<sup>143</sup> Bitkisel motifler, hataî (muhtelif çiçeklerin, dikine kesitinin, anatomik çizgilerinin üsluplaştırılmasıyla ortaya çıkan şekil)<sup>144</sup>, goncagül (tam açılmamış bir çiçeğin boyuna kesiti)<sup>145</sup>, penç (herhangi bir çiçeğin kuşbakışı görüntüsü)<sup>146</sup>, yaprak ve üsluplaştırılmış çiçek motifleri başlıkları altında toplanabilir. Hayvansal motifler ahşap süslemede pek fazla kullanılmaz. Ancak midye kabuğu, balık pulu gibi şekiller ahşap süslemede kullanılır. Rûmiler, ahşap süslemede en çok kullanılan şekillerdir. Bazı sanatçılar rûmiyi üslup olarak kabul etmişler, bazılarıysa desen

---

<sup>139</sup> Bayrakal, *age.*, 15.

<sup>140</sup> Bayrakal, *age.*, 15.

<sup>141</sup> Erler İşler- Rahmi Aras, “Kastamonu Merkez, Daday Ve Safranbolu Geleneksel Türk Evi Tavanları”, *Akdeniz Sanat Dergisi*, c.6 (Antalya: y.e.y., 2013) 170.

<sup>142</sup> *Tezhip, Minyatür, Kalemîşi ve Hat Sergisi Kitapçığı*, (İstanbul: y.e.y., 1986).

<sup>143</sup> Kerim Silivri, *Türk Tezyini Sanatlarında Motifler*, (İstanbul: Kubbealtı, 2017) 11.; Candan Nemlioğlu, “8. ve 9. Yüzyıl Uygur Resim Sanatının Anadolu Selçuklu Ve Osmanlı Sanatına Yansımaları” *Avrasya Türk Sanatları Kongresi*. (2012).

<sup>144</sup> Çiçek Derman, İnci Birol, *Türk Tezyini Sanatlarında Motifler*, (İstanbul: Kubbealtı, 2017) 65.

<sup>145</sup> Derman- Birol, *age.*, 101.

<sup>146</sup> Derman- Birol, *age.*, 47.

teknikinde kullanılan temel unsur görmüşler.<sup>147</sup> Ancak rûmi ne hayvansal ne de bitkisel bir kalıba sığmayacağı için “tezyini bir şekil”<sup>148</sup> olarak adlandırmak daha doğru olur.

Çizilişlerine göre altı çeşit rûmi vardır: Sade rûmi, dendanlı rûmi, işlemeli rûmi, sencide rûmi, sarılma rûmi, hurdelenmiş rûmi.

Desen içinde buldukları yere göre ise dört çeşit rûmi vardır: Ayrılma rûmi, tepelik rûmi, ortabağ rûmi ve üç iplik rûmi.<sup>149</sup>

Örnek 4.3.1: Süslemede Kullanılan Desen Ve Şekiller.

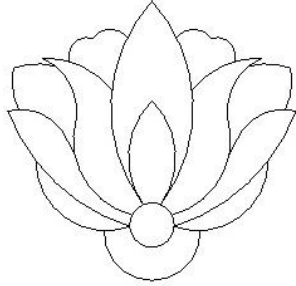

*Hatâi*

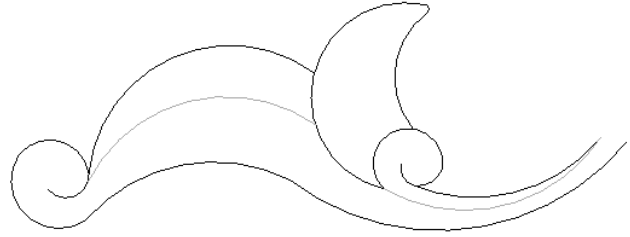

*Rûmi*

<sup>147</sup> Derman- Birol, *age.*, 181.

<sup>148</sup> Candan Nemlioğlu, *Yüksek Lisans Ders Notları*

<sup>149</sup> Candan Nemlioğlu, *Yüksek Lisans Ders Notları*

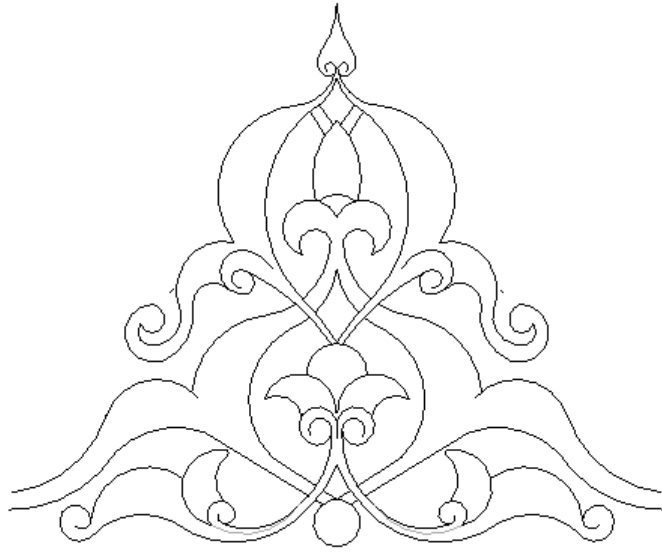

*Ortabağ Rûmi*

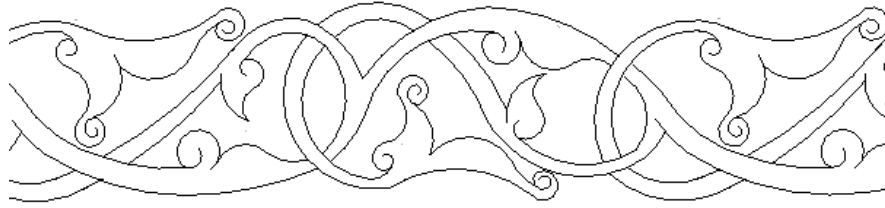

*Tek İplik Rûmi*

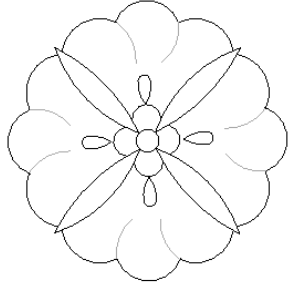

*Peñ*



*Yaprak*

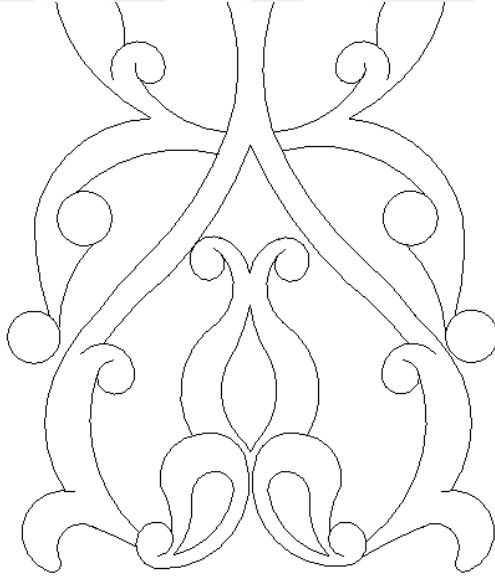

*Ayırma Rûmi*

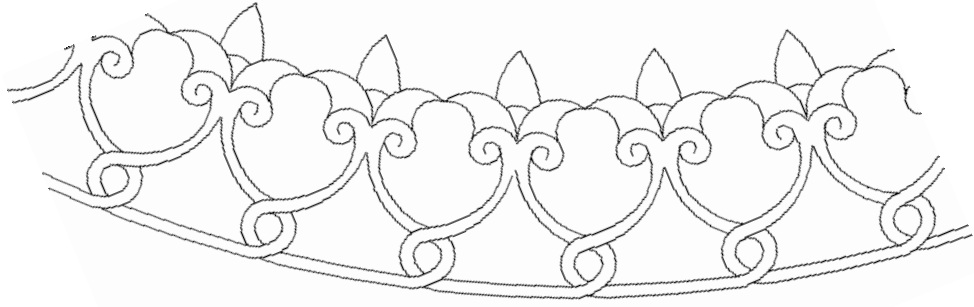

*Tepelik Rûmi (Palmet)*

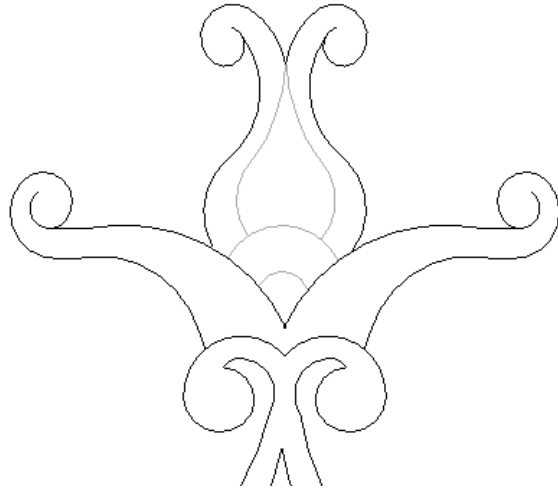

*Lotus*



## BEŞİNCİ BÖLÜM

### KATALOG

#### 5.1. MUZAFFER PAŞA CAMİİ

**Bulunduğu Yer:** 1937 yılına kadar Kunduzhan Mahallesi'nde bulunan Muzaffer Paşa Camii, günümüze ulaşmamıştır. Çiriş 1. sokak ile Çiriş 3. sokağın kesiştiği yerde bulunmaktaydı.<sup>150</sup>

**Yapım Tarihi, Banisi, Mimarı:** Caminin yapım tarihi bilinmiyor. Hurufat Defterleri'nde camiye 1692-1821 yılları arasında, imam, müezzin, kayyum gibi görevlilerin atandığı belirtilir.<sup>151</sup> Kayıtlara göre camii 17. yüzyılın sonuna tarihlendirilir.

**Yapının Tanımı:** Camii, kuzeyinde ve kuzeybatısında medreselerin bulunduğu bir yapı topluluğunun içinde yer almaktaydı. Bu yapı topluluğundan günümüze yalnızca bir duvar kalıntısı ve minberi ulaşmıştır.<sup>152</sup>

**Yapının Mimarisi:** Camii, ahşap hatıllı taş duvarlar üzerine inşa edilmişti. Eski bir fotoğraftan caminin tavanının düz çatı ve ahşap olduğuna ulaşılır.<sup>153</sup>

**Yapıdaki Ahşap Öğeler:** Fotoğraflardan, caminin tavanının ahşap olduğu ve çitakari tekniği ile yapılmış bir göbekte süslendiği anlaşılır.(Fotoğraf 5.1.1) Camiden günümüze ahşap bir minber ulaşır. Bu minber Muzaffer Paşa Camii yıkıldıktan sonra, Hamit Camii'ne götürülmüş<sup>154</sup>, oradan da 21.07.1979 tarihinde Çorum Müzesi'ne götürülerek, 21-1-83-2235 envanter kaydıyla koruma altına alınmıştır.

##### 5.1.1. Muzaffer Paşa Camii Minberi

**İnceleme Tarihi:** 18.12.2017

**Resim No:** 5.1.1.1 – 5.1.1.9

**Çizim No:** 5.1.1.1 – 5.1.1.16

**Yapım Tarihi :** (H.701-702) M. 1300-1301<sup>155</sup>

**Ustası:** Bilinmiyor

---

<sup>150</sup> Dündar, *age.*, 140.

<sup>151</sup> A Dündar, *age.*, 140.

<sup>152</sup> Köseoğlu, *agm.*, 75.; Dündar, *age.*, 141.

<sup>153</sup> Dündar, *age.*, 141.

<sup>154</sup> Dündar, *age.*, 141.

<sup>155</sup> Z. Oral, *agm.*, 70.

**Banisi:** Muzaffereddin Beyler Çelebi<sup>156</sup>

**Yapıdaki Yeri Ve Konumu :** Minber, mihrapla batı duvarı arasındaydı. (Fotoğraf 5.1.1.1)

**Ölçüleri:** 511 x 400 x 110 cm. (yükseklik x derinlik x genişlik) (Çizim 5.1.1.1-3)

**Merdiven Basamak Sayısı:** Minberin merdiveni hakkında bir bilgiye ulaşılamadı.

**Malzeme:** Abanoz

**Yapım Tekniği:** Geçme ve çakma

**Süsleme Özelliği:** Düz ve yuvarlak satırlı oyma, çıtakârî, tarsî, geçmeli kafes işi

**Bugünkü Durumu ve Geçirdiği Onarımlar:** Minber, iki parça yan aynalık, iki parça korkuluk, bir parça kapı ve iki parça köşk ve köşk altı panosu olmak üzere yedi parça halinde Çorum Müzesi'nde koruma altındadır. (Fotoğraf 5.1.1.2-8)

**Kaide:** Minber boyunca 10 ve 8 cm. kalınlığında iki sıra olarak devam etmektedir. Alt sıra girişin önünde 25 cm. genişliğinde bir basamak oluşturur. (Ölçüler, fotoğraflardan oranlanarak hesaplanmıştır.)

**Giriş:** 110 x 320 cm.dir. 62 cm. genişliğinde dilimli kemerden oluşan bir açıklığa sahiptir. Kemerin her iki tarafında, tarsî tekniğinde yapılmış, 12 cm. çapında beş kollu ve 18 cm. çapında on iki kollu, ikişer yıldız vardır. Yıldızların yapımında farklı cins ahşap kullanılarak renk farklılığı oluşturulmuştur. (Fotoğraf 5.1.1.9) Kayıtlarda kazıma tekniği ile dairesel yivler uygulanmıştır.

Giriş bölümünü, iki kanatlı sade bir kapı örtmektedir. Kapının üst kısmında, üst kayıttaki halkaya takmak için bir zincir vardır. (Çizim 5.1.1.4) Girişin üstünde iki sıra halinde bir kitabe bulunur. (Fotoğraf 5.1.1.10) Üst sırada bir hadis, alt sırada bani ismi yazar.

Üstteki hadis:

قال عليه السلام اذا رايتم الرجل يتعاهد المسجد و المنبر فاشهدوا له بالامان  
صدق قائله<sup>157</sup>

Okunuşu: “Kale Aleyhi’s-selâm: İzâ raeytümü’r-racüle yeteahedü’l-mescide ve’l-minbere fe’ş-hedû lehu bi’l-iman. Sadeke kailühu.”

Anlamı: Mescid yapmayı taahhüt ettiğini gördüğünüz kimsenin imanına muhakkak şahadet ediniz. Onu söyleyen doğrudur.

<sup>156</sup> Minberin kapı kitabesinde, minberin Muzaffereddin Beyler Çelebi tarafından yaptırıldığı belirtilir. A.dündar da minberin Çorum Mevlevihanesi'nin kurucusu Taceddin Mahmut adıyla bilinen Beyler Çelebi tarafından yaptırıldığını yazar.

<sup>157</sup> Haydar Hatipoğlu, *Sünen-i İbn-i Mâce Tercemesi Ve Şerhi*, c.2 (İstanbul: Kahraman Yayınları,1983) 649.

Alttaki bani kitabesi:

باب الخيرات و الحسنات ملك الملوك الوزرا في العرب و العجم مزفر الدين بكر جلي  
عظم الله بجلال قدره

Okunuşu: “Bâbü’l-hayrât ve’l-hasenât melikü’l-mulûki’l-vüzerâ fi’l-Arabi ve’l-Acemi Muzaffereddîn Beyler Çelebi azzeme Allahu bi-celâli kadrihî”

Anlamı: “Bu minberin yapılmasını hayır ve hasenat kapısı, Arap ve Acem diyarında bulunan vezirlerin ve padişahların ulusu Muzaffereddin Beyler Çelebi –Allah onun kadrini celâliyle yüceltsin- emretti.”<sup>158</sup>

**Giriş Tacı:** Girişin tacı yoktur. Kapı kaidesinin üstünde iki baba vardır. (Çizim 5.1.1.5)

**Kitabe:** Girişin üstünde iki, köşk altında iki (doğu ve batı tarafında), doğu tarafındaki korkulukta üç, batı tarafındaki korkulukta dört adet olmak üzere toplamda 11 adet sülüs hatla yazılmış kitabe vardır. Kitabeler bulunduğu bölümlerde değerlendirilmiştir.<sup>159</sup>

**Yan Aynalık:** 225 x 225 x 320 cm. ve ikizkenar üçgen şeklindedir. Doğu tarafındaki aynalık, yuvarlak satırlı oyma tekniği ile yapılmış, altı köşeli yıldızları çevreleyen altı kenarlı şekillerle tamamlanırken, batı tarafındaki aynalık, altı kollu yıldızların etrafına üçayak şekillerinin yerleştirilmesiyle tamamlanan düzenlemeden oluşur. Üç kollu şekiller birleşirken birleşim yerlerinde altı kollu yıldızlar oluşur. (Çizim 5.1.1.6-7) (Fotoğraf 5.1.1.2-3) Yan aynalıkların köşk altına yakın kısmında birer boşluk açılmıştır.

**Aynalık Altı Bölümü (Süpürgelik) :** Yoktur.

**Köşebent:** Yoktur.

**Korkuluk:** 63 cm. yüksekliğindeki korkulukların alt ve üst bölümlerinde sülüs hatla yazılmış kitabeler vardır. (Ölçüler, fotoğraflardan oranlayarak hesaplanmıştır.)

Batı tarafındaki korkuluğun üst kısmında Nisa Suresi 103. Ayet yazılıdır: (Fotoğraf 5.1.1.5)

فاذا قضيتم الصلوة فانكروا الله قياما و قعودا و على جنوبكم فاذا اطمانتم فاقموا الصلوة ان الصلوة كانت على  
المؤمنين كتابا موقوتا

Okunuşu: “Fe izâ kazeytümü’s-salâte fe’zürü’l-lahe kıyamen ve kuûden ve alâ cünûbiküm fe ize’t-me’nentüm fe ekîmu’s-salâte inne’s-salâte kânet ale’l-mü’minîne kitaben mavkûten”

<sup>158</sup> A. Dündar, *age.*, 142-143.

<sup>159</sup> Kitabeler, Oral ve Köseoğlu’nun adı geçen makalelerinden faydalanılarak yazılmıştır.

Alt bölümündeki kitabe okunamamıştır.

Doğu tarafındaki korkuluğun üst bölümünde Cuma suresinin 9,10 ve11. Ayetleri yazılıdır. (Fotoğraf 5.1.1.6)

9 قال الله سبحانه و تعالى يا ايها الذين امنوا اذا نودى للصلاة من يوم الجمعة فاسعوا الى ذكر الله و ذروا البيع ذلكم خير لكم ان كنتم تعلمون

10 فاذا قضيت الصلاة فانتشروا فى الارض و ابتغوا من فضل الله و ذكروا الله كثيرا لعلكم تفلحون

11 و اذا راوا تجارة او لهوا انفضوا اليها و تركوك قائما قل ما عند الله خير من اللهو و من التجارة و الله

خير الرا

صدق الله رب العالمين

Okunuşu: 9. Kale'l-lahu sübhanehu ve tealâ : Ya eyyühe'llezine amenü iza nüdiye li's-selati min yevmi'l-cum'ati fe's-av ila zikri'l-lâhi ve zeru'l-bey' zaliküm hayrün leküm in küntüm ta'lemun.

10. Fe iza kuziyati's-salatü fenteşiru fi'l-arzi vebtav min fazlillahi vezkürü lillâhi kesiren lealleküm tüflihûn.

11. Ve iza raev ticaraten ev lehve'n-fezzû ileyha ve terekûke kaimen kul ma indellahi hayrun mine'l-lehvi ve mine't-ticaretü vellahu hayre'z-razikîn.\* Sadeka'l-lahu rabbü'l-alemîn.

Alt bölümündeki kitabe okunamamıştır.

Korkuluğun girişle birleşen bölümünde bulunan kitabedeki yazı: (Fotoğraf 5.1.1.12)

المنبر المبارك (فى) محرم (اثنى) و سبعمائة

Okunuşu: el-minberu'l-mübarek (fi) Muharrem (isnâ) ve seb'a mîe

Anlamı: ....bu mübarek minber (H.702 veya 701) muharreminde yapıldı.

Korkuluğun köşkle birleşen kısmındaki kitabe: (Fotoğraf 5.1.1.13)

عمل العبد اضعف المحتاج الى رحمة الله

Okunuşu: Amele el-abdü ez'afün el-muhtacü ilâ rahmeti'l-lâhi

Anlamı: Allah'ın rahmetine muhtaç olan en zayıf kul yaptı.

Korkuluk kitabelerinin ortasında, çitalardan oluşturulan geometrik bir düzenleme vardır. (Çizim 5.1.1.8)

**Geçit:** Minberin doğu tarafında herhangi bir açıklık yoktur. Batı tarafında, 102 x 80 cm. açıklığında sivri kemerden oluşan bir geçit vardır. . (Çizim 5.1.1.2)

**Köşk:** Köşk, zeminden taca kadar yükselen yekpare direkler üzerine oturur. Köşk tacı sadedir. Köşk tacının kenarlarında herhangi bir baba görülmez. Köşk yanları C kıvrımlı oymalarla süslüdür. Köşk korkuluğunda enli ve silmeli çitalarla oluşturulan bir geçmeli kafes işi süsleme vardır. Çitaların ön yüzü pahlanmış, üzerleri de silmelidir. (Çizim 5.1.1.9-10) (Fotoğraf 5.1.1.14)

**Köşk Altı:** Köşk altı, iki bölümden oluşur. Üstteki bölümde 83 x 28 cm. ölçüsünde bir kitabe vardır. Doğu ve batı tarafındaki kitabelerde aynı yazı vardır. (Fotoğraf 5.1.1.15-16)

قال النبي صل الله عليه و سلم من بنى لله مسجدا بنا الله له بيتا فى الجنة صدق رسول الله<sup>160</sup>

Okunuşu: “Kale'n-nebiyyü salle'l-lahü aleyhi ve sellem: Men benâ li'l-lâhi mesciden bena'l-lahu lehu beyten fi'l-cenneti. Sadeka Rasûlüllah.”

Anlamı: Kim Allah için bir mescid inşa ederse Allah da onun için cennette bir ev yapar. Allah'ın Resulü doğru söyledi.

Kitabelerin altındaki bölümde batı tarafında herhangi bir süsleme görülmez. Doğu tarafında düzgün altıgenlerden oluşan bir geometrik düzenleme vardır. Altıgenlerin birleşim yerleri çitalarla kapatılmıştır. (Çizim 5.1.1.10)

**Köşk Yan Levhaları:** Köşkün yanları boştur.

**Köşk Tavanı:** 107 x 103 cm'dir. Köşk tavanı ile ilgili bir bilgi yoktur.

**Kasnak:** Külâh köşk tacının üzerine oturduğundan kasnak yoktur.

**Külâh:** Daire tabanlı, sade, süslemesiz olan külâh 100 cm. yüksekliğinde olup taban çapı 46 cm.dir. (Bu ölçülere fotoğraflardan oranlayarak ulaşıldı.)

**Alem:** Alemi yoktur.

---

<sup>160</sup> Mehmed Sofuoğlu, *Sahih-i Müslim Ve Tercemesi*, c.2 (İstanbul: İrfan Yayınları,1988), 157.



Fotoğraf 5.1.1.1: Muzaffer Paşa Camii Minberi.<sup>161</sup>

<sup>161</sup> *Çorum İl Yıllığı*, (Ankara: y.e.y., 1967), 214.



**Fotoğraf 5.1.1.2:** Muzaffer Paşa Camii Minberi Yan Aynalık (Batu).



**Fotoğraf 5.1.1.3:** Muzaffer Paşa Camii Minberi Yan Aynalık (Doğu).



Fotoğraf 5.1.1.4: Muzaffer Paşa Camii Minber Girişi.





**Fotoğraf 5.1.1.5:** Muzaffer Paşa Camii Minber Korkuluđu (Batı).



**Fotoğraf 5.1.1.6:** Muzaffer Paşa Camii Minber Korkuluđu (Dođu).



**Fotoğraf 5.1.1.2-5:** Muzaffer Paşa Camii Minber Korkuluđu ve Yan Aynalık (Batı).



**Fotoğraf 5.1.1.3-6:** Muzaffer Paşa Camii Minber Korkuluğu Ve Yan Aynalık (Doğu).



**Fotoğraf 5.1.1.7:** Muzaffer Paşa Camii Minberi Köşk Ve Köşk Altı Bölümü (Doğu).



**Fotoğraf 5.1.1.8:** Muzaffer Paşa Camii Minberi Köşk Ve Köşk Altı Bölümü (Batı).



**Fotoğraf 5.1.1.9:** Muzaffer Paşa Camii Minber Giriş Süslemesi.



**Fotoğraf 5.1.1.10:** Muzaffer Paşa Camii Minber Girişi Kitabeleri.



**Fotoğraf 5.1.1.11:** Muzaffer Paşa Camii Minber Korkuluğu-Köşk Birleşimindeki Kitabe (Batı).



**Fotoğraf 5.1.1.12:** Muzaffer Paşa Camii Minber Korkuluğu-Giriş Birleşimindeki Kitabe (Doğu).



**Fotoğraf 5.1.1.13:** Muzaffer Paşa Camii Minber Korkuluğu-Köşk Birleşimindeki Kitabe (Doğu).





**Fotoğraf 5.1.1.14:** Muzaffer Paşa Camii Köşk Korkuluğu.



**Fotoğraf 5.1.1.15:** Muzaffer Paşa Camii Köşk Korkuluğunun Altındaki Kitabe (Batı).



**Fotoğraf 5.1.1.16:** Muzaffer Paşa Camii Köşk Korkuluğunun Altındaki Kitabe (Doğu).

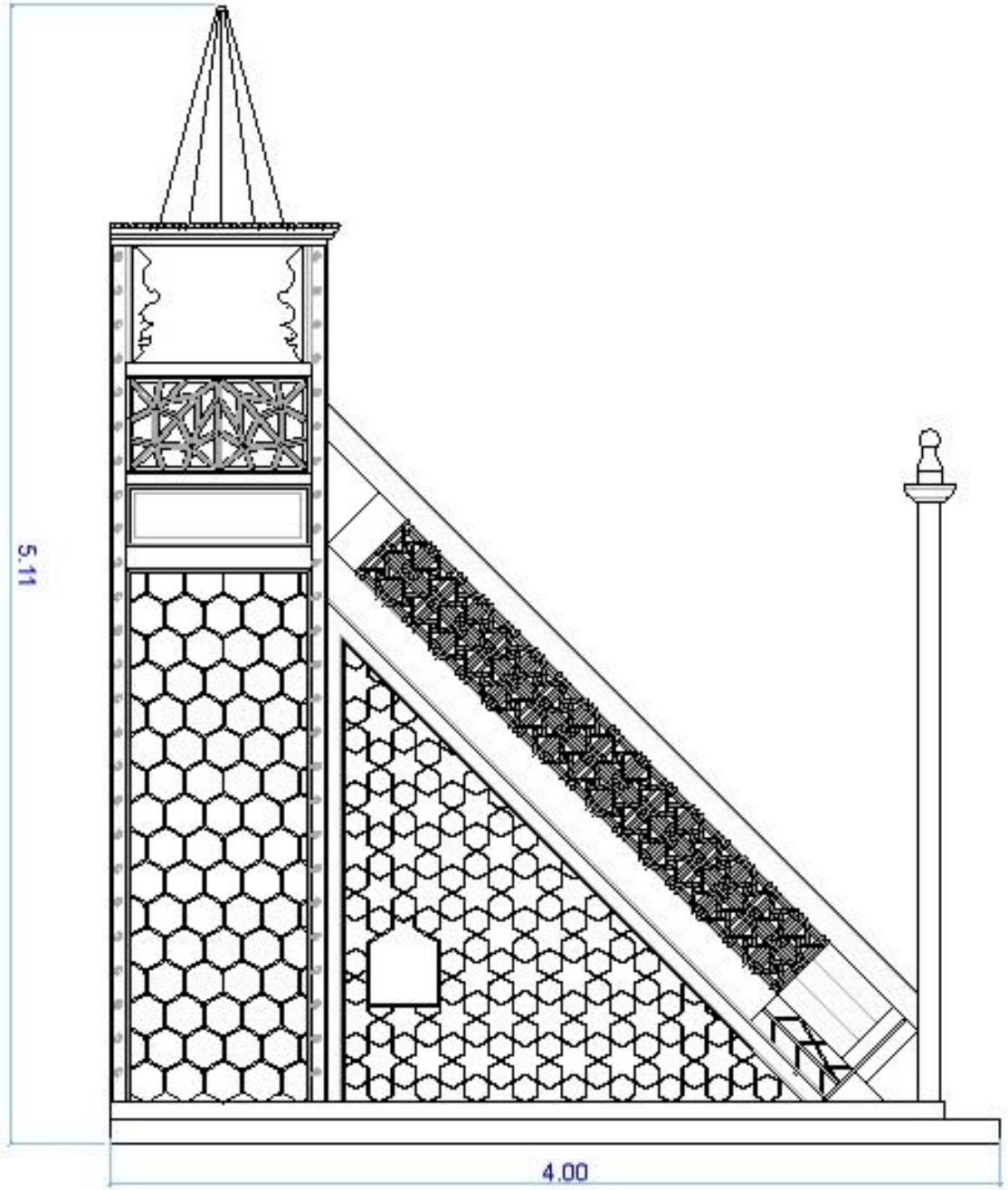

Çizim 5.1.1.1: Muzaffer Paşa Camii Minberi Yan Görünüşü (Doğu).

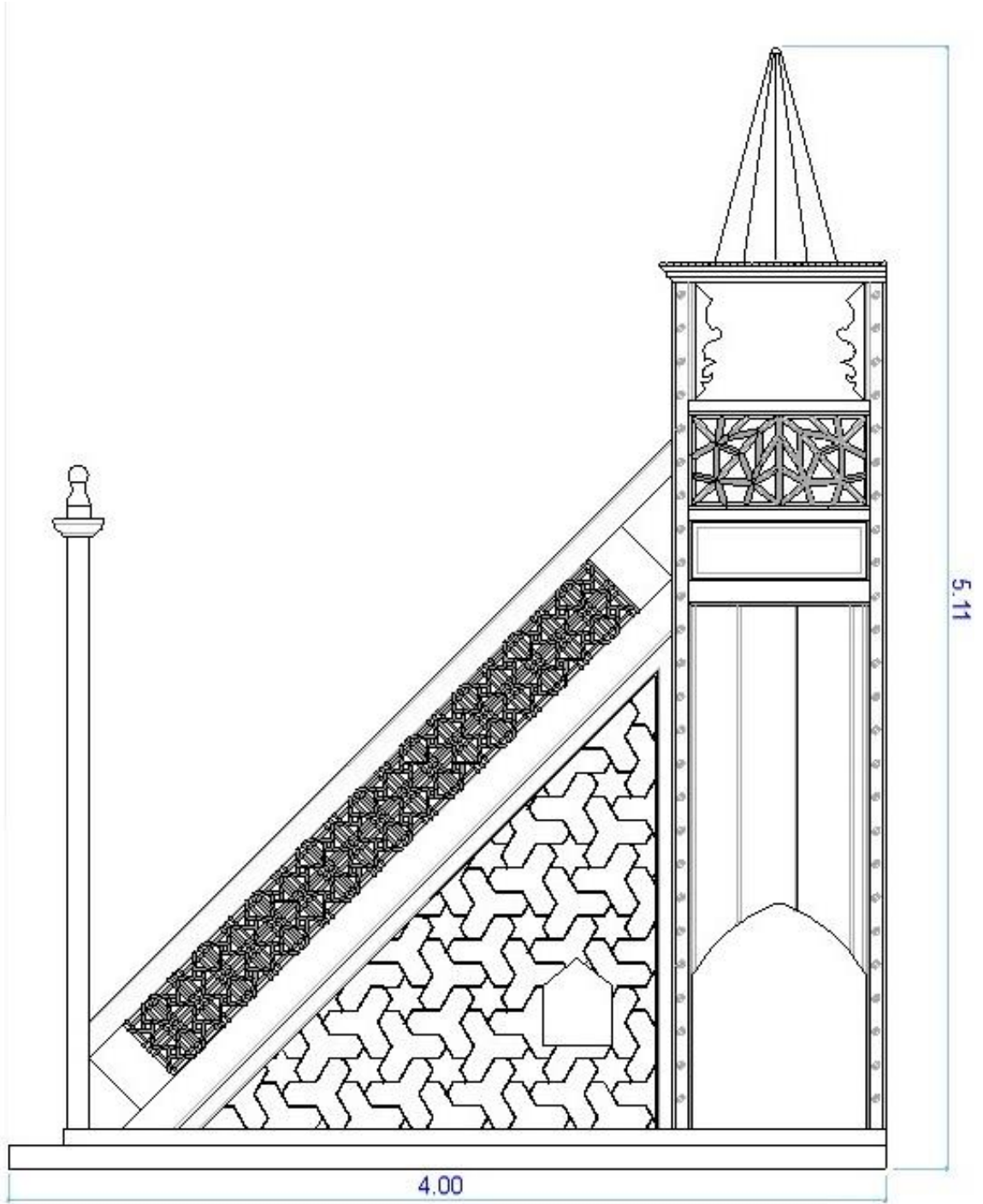

Çizim 5.1.1.2: Muzaffer Paşa Camii Minberi Yan Görünüşü (Batı).

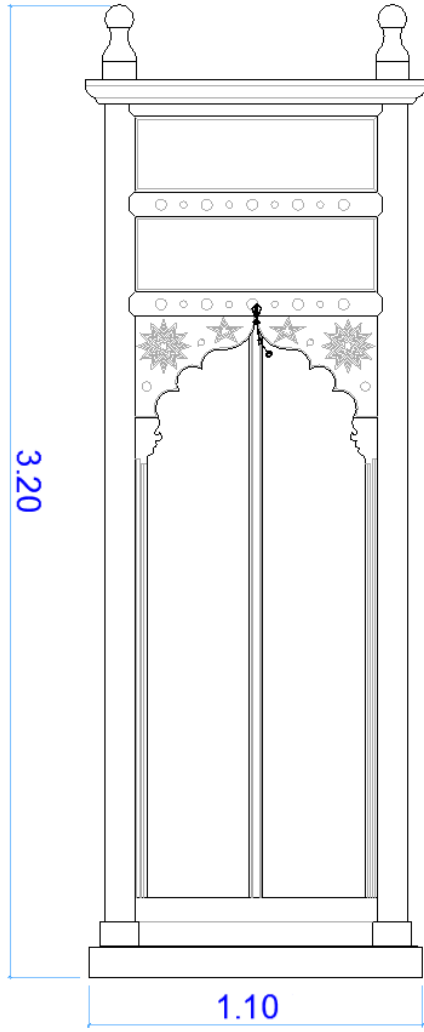

Çizim 5.1.1.3: Muzaffer Paşa Camii Minberi Ön Görünüşü.

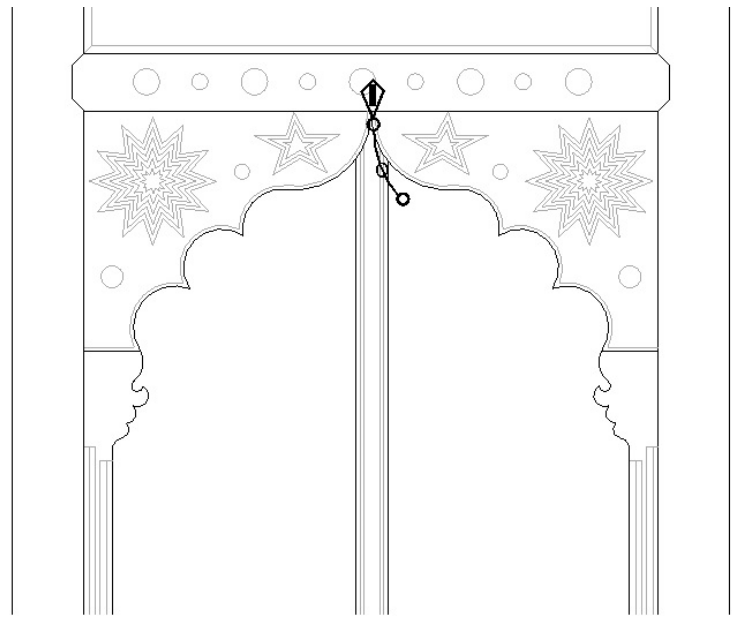

Çizim 5.1.1.4: Muzaffer Paşa Camii Minber Girişi Süslemesi.

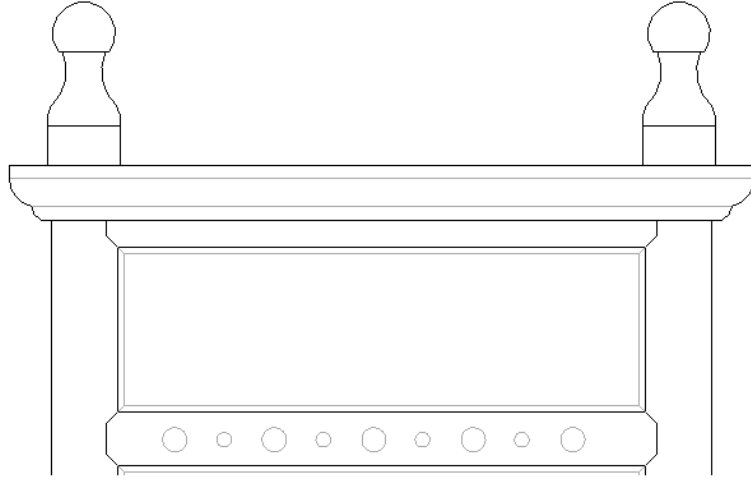

Çizim 5.1.1.5: Muzaffer Paşa Camii Minber Girişi Üzerindeki Babalar.

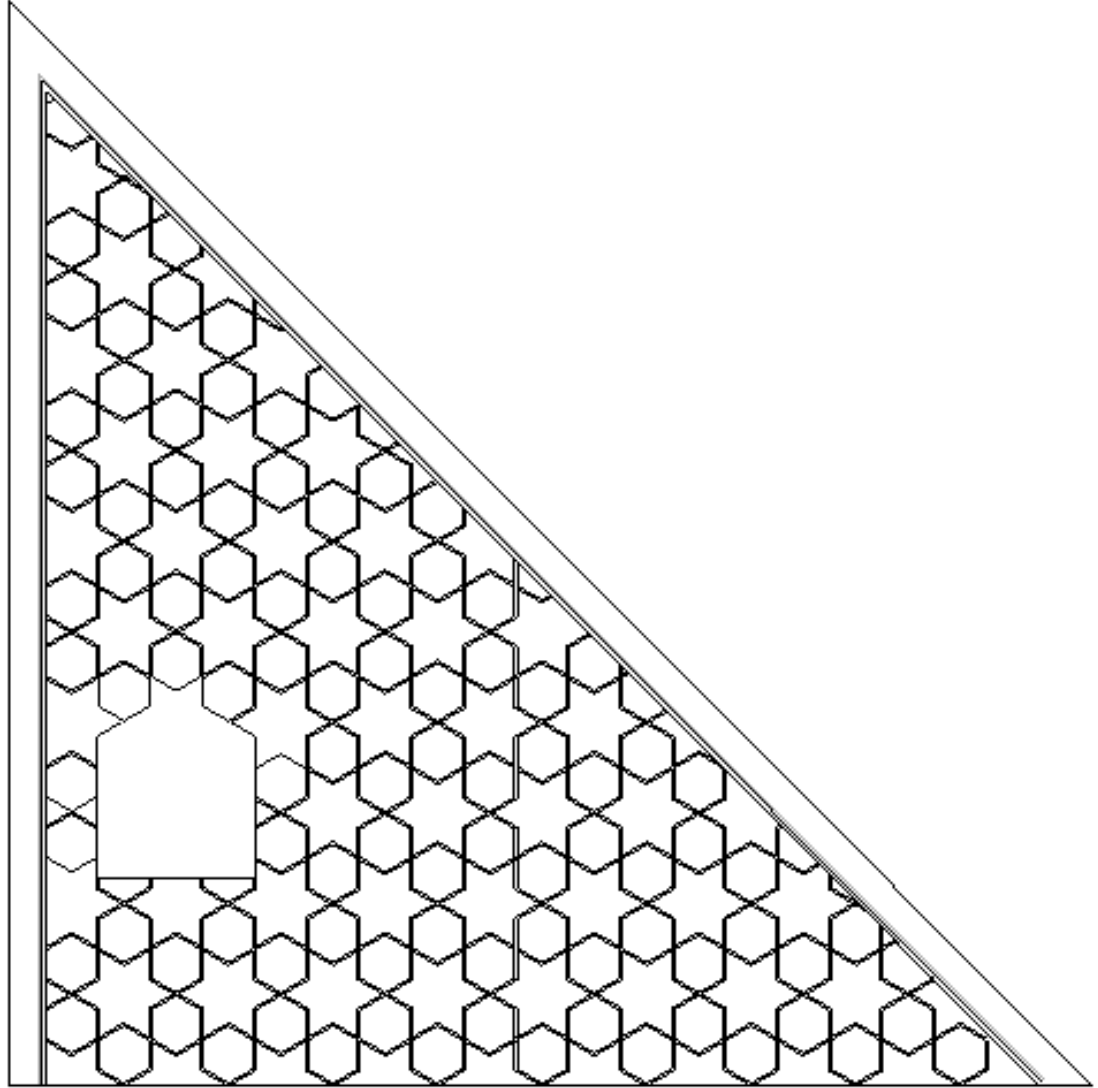

Çizim 5.1.1.6: Muzaffer Paşa Camii Minber Yan Aynalığı (Doğu).

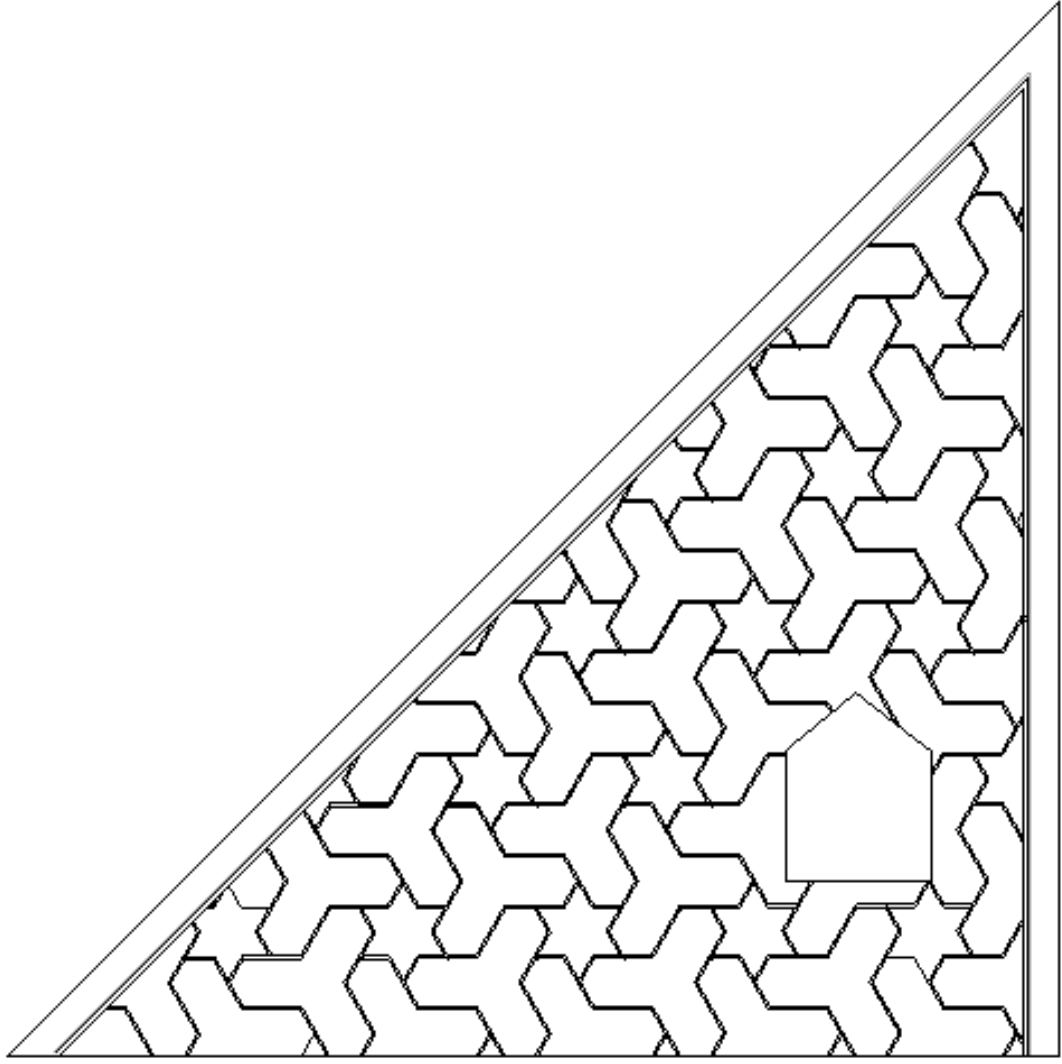

Çizim 5.1.1.7: Muzaffer Paşa Camii Minber Yan Aynalığı (Batı).

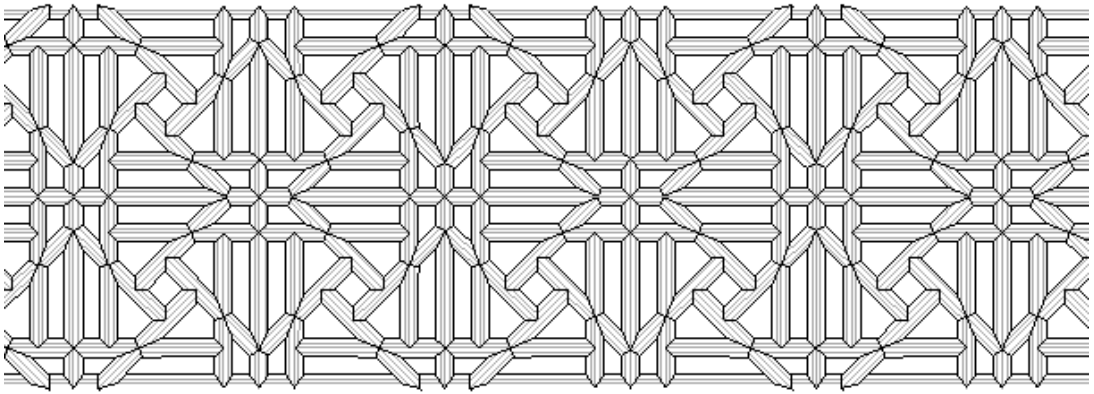

Çizim 5.1.1.8: Muzaffer Paşa Camii Minber Korkuluğu.

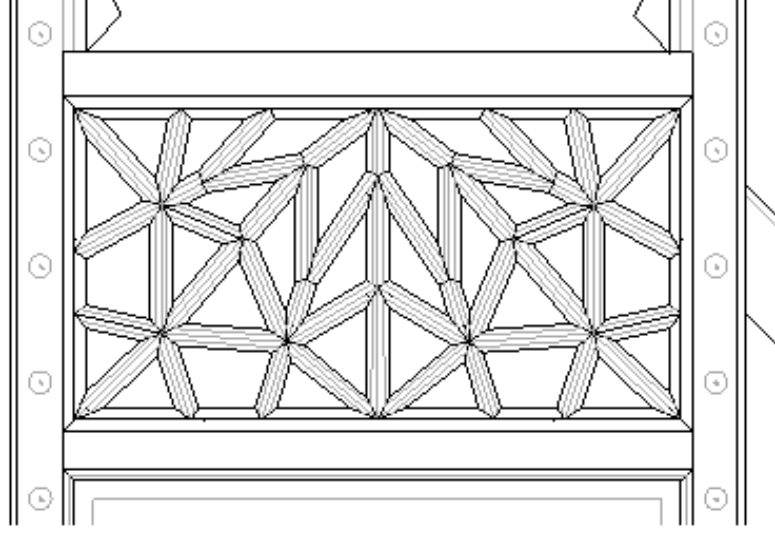

**Çizim 5.1.1.9:** Muzaffer Paşa Camii Minberi Köşk Korkuluğu.

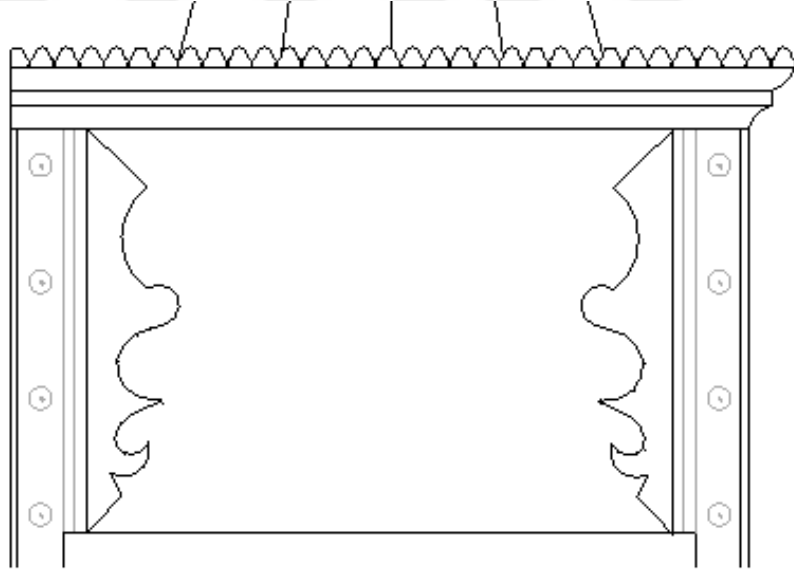

**Çizim 5.1.1.10:** Muzaffer Paşa Camii Minberi Köşk Süslemesi.



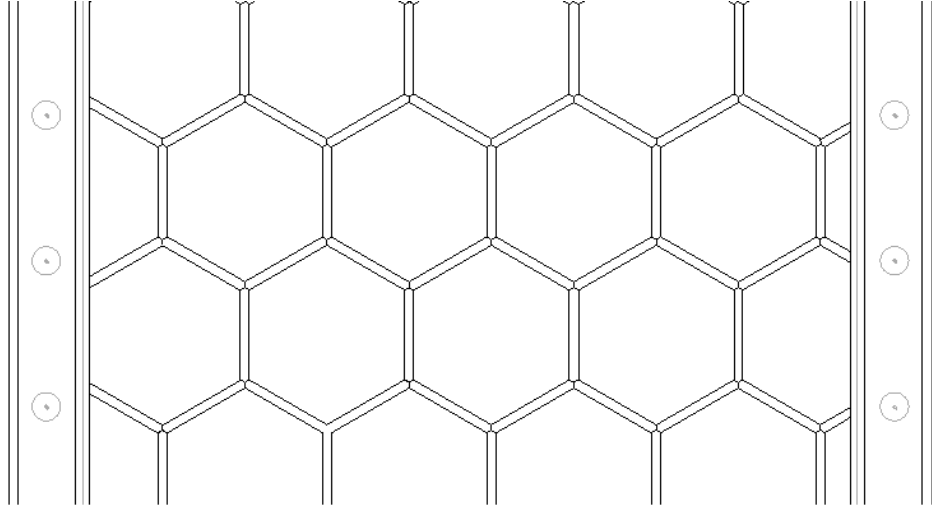

Çizim 5.1.1.11: Muzaffer Paşa Camii Minberi Köşk Altı Süslemesi.

## 5.2. ULU CAMİİ

**Bulunduğu Yer:** Çöplü Mahallesi, Osmancık Caddesi'ndedir. Kuzey ve batısında Camikebir 3. sokak, doğusunda Osmancık Caddesi, güneyinde Emekliler Sokak vardır.

**Yapım Tarihi, Banisi, Mimarı:**13. yüzyıl sonlarında Sultan III. Alaaddin Keykubad'ın azatlı kölesi Hayrettin Bey tarafından<sup>162</sup> yapılan Ulu Camii, Sultan III. Murad Han döneminde (1574-1588) ve Sultan IV. Murad Han Döneminde (1623-1640) -depremlerde yıkıldığı için- yeniden yapılmıştır. <sup>163</sup> 1786-1793 depremlerinden sonra ciddi hasar gören camii, kitabesinden anlaşıldığı üzere, 1810 ve 1911 yıllarındaki tamirlerden sonra bugünkü durumuna ulaşmıştır.<sup>164</sup>

**Yapının Tanımı:** 1892 yılına ait Çorum haritasında<sup>165</sup>, hazire, medrese ve kütüphaneden oluşan Ulu Cami, günümüzde(Mart 2019), doğu, batı ve kuzey cephesini dolaşan geniş bir avlu içerisinde bulunur. Avluya Osmancık Caddesi'nden ve Camii Kebir 3. sokaktan giriş vardır. Bahçe içinde bir de şadırvan vardır ve camii ibadete açıktır. (Fotoğraf 5.2)

**Yapının Mimarisi:** Dikdörtgen planlı bir harim ve dikdörtgen planlı kapalı bir son cemaat yerinden oluşan camii, düzgün kesme taş duvarlar üzerine yükselmektedir. Harimin ortasında yirmi kaburgalı bağdadî bir kubbe vardır. Diğer bölümleri ahşap tavanla kapatılan harim, dışardan kırma çatı ile son cemaat yeri ise beş kubbeye örtülüdür. Bağdadî kubbe on iki ahşap direk üzerine oturur. Ahşap direkler birbirine basık kemerlerle bağlıdır.

Doğu ve batıdaki kapılardan, caminin harim bölümüne, kuzeydeki kapıdan son cemaat yerine girilir.

Caminin kuzeydoğu ve kuzeybatı köşelerinde birer minare vardır. Kuzeydoğu köşesindeki minare, 1911 yılında ilkinin aynısı olarak yapılmıştır.<sup>166</sup>

İlk yapımı Selçuklu Döneminde olmasına rağmen cami, Selçuklu mimari etkisini tamamen yitirmiş, daha çok Osmanlı son dönem yerel mimari kültürünü yansıtmaktadır.<sup>167</sup>

<sup>162</sup> Bakırer, *agm.*, 65.; Sabuncuoğlu, *age.*, 27.

<sup>163</sup> Ali Ilıca, *Belgelerle Çorum Ulu Camii Ve Vakıfları*, (Ankara: Çorum Belediyesi Kültür Yayınları, 2006), 37-39.

<sup>164</sup> Dündar, *age.*, 84.

<sup>165</sup> Abdülkadir Dündar, "Çorum Şehri Ve Mimari Yapıları(XIX. Yüzyıl Sonlarındaki Bir Haritaya Göre)", *Dini Araştırmalar*, c.9 (Ankara: 2007), 215.

<sup>166</sup> Dündar, *age.*, 88.

<sup>167</sup> Ö. İskender Tuluk, "Çorum'da Selçuklu Dönemi Mimari Yapı Kültürü", *Coğrafyası, Tarihi, Kültürü ve Edebiyatıyla Çorum*, (Çorum: İl Kültür Turizm Müdürlüğü, 2008), 225.

**Yapıdaki Ahşap Öğeler:** Caminin doğu ve batısında birer, kuzeyinde iki, mahfilde de iki olmak üzere toplam altı adet çift kanatlı ahşap kapısı vardır. Caminin içinde; kuzeyinde, ahşap direklere oturan ahşap bir mahfil, mahfile çıkan iki ahşap merdiven, doğu ve batı köşesinde birer Sakal-ı Şerîf mahfazası, mihrabın solunda ahşap bir vaaz kürsüsü ve sağında ahşap bir minber vardır. Caminin kubbesinin dışındaki tavanı da ahşaptır ve çitakarî süslemelidir.

## **5.2.1. Ulu Camii Kapıları**

### **5.2.1.1. Doğu Kapısı**

**İnceleme Tarihi:** 01.03.2019

**Fotoğraf No:** 5.2.1.1.1 - 5.2.1.1.2

**Çizim No:** 5.2.1.1.1- 5.2.1.1.4

**Yapım Tarihi:** 19. yüzyıl başı

**Ustası:** Bilinmiyor

**Yapıdaki Yeri:** Caminin doğu cephesindedir.

**Ölçüleri:** 238 x 158 cm.

**Şeması:** Üç bölümlü

**Yapım Tekniği:** Geçme

**Süsleme Özelliği:** Eğri kesim ve yuvarlak satırlı oyma

**Bugünkü Durumu:** Günümüze sağlam olarak ulaşan kapı, koruyucu ahşap boyası ile boyanarak, caminin doğu cephesinden harime giriş için kullanılır. (Fotoğraf 5.2.1.1.1-2) Kapı iki kanatlı ve simetriktir. Her bir kanat iki yatay kayıtle üç bölüme ayrılmıştır. (Çizim 5.2.1.1.1) Orta bölüm biraz daha büyük olmak kaydıyla her bölüm düşey dikdörtgen şeklindedir. Alt ve üst dikdörtgenlerin içi aynı, ortadaki dikdörtgenlerin içi farklı süslemelidir.

Alt ve üst bölümler; ortada bir salbekli şemse, etrafında çerçeve görünümlü bir geometrik düzenleme ile tamamlanır. Şemse, ortası boş, oval şekilde, iki ucunda yuvarlak satırlı oyma tekniği ile midye kabuğu şekli işlenmiş ve salbekli şemse özelliğindedir. (Çizim 5.2.1.1.2)

Ortadaki bölümler de benzer tarzda olup, şemse baklava dilimi şeklinde ve salbeklidir. Baklava dilimi şeklinin ortasında katmerli penç vardır. (Çizim 5.2.1.1.3)

Şemselerin etrafındaki geometrik şekillerin içinde de, pençerle birbirine bağlanan kartuşlar ve ucunda laleyi andıran motiflerden oluşan süslemeler vardır.

Süslemelerde yuvarlak satırlı oyma ve eğri kesim tekniği kullanılmıştır.

Kapının binisindeki dikdörtgen kartuşların bağlantısı pençerle sağlanır. Geometrik şekillerin ve bininin kenarlarında silmeler vardır. (*Çizim 5.2.1.1.4*)

### **5.2.1.2. Batı Kapısı**

**İnceleme Tarihi:** 01.03.2019

**Fotoğraf No:** 5.2.1.2.1 -5.2.1.2.2

**Çizim No:** 5.2.1.2.1- 5.2.1.2.3

**Yapım Tarihi:** 19. yüzyıl başı

**Ustası:** Bilinmiyor

**Yapıdaki Yeri:** Caminin batı cephesindedir.

**Ölçüleri:** 240 x 152 cm.

**Şeması:** Karışık bölümlü

**Yapım Tekniği:** Geçme

**Süsleme Özelliği:** Kündekâri, eğri kesim ve yuvarlak satırlı oyma

**Bugünkü Durumu:** Günümüze sağlam olarak ulaşan kapı, koruyucu ahşap boyası ile boyanarak caminin batı cephesinde kullanılır. (*Fotoğraf 5.2.1.2.1-2*) Kapı iki kanatlı ve simetriktir. (*Çizim 5.2.1.2.1*) Her kanatta 13 bölüm vardır. Bir bölümde, düşey dört adet dikdörtgen, bir bölümde yatay iki adet dikdörtgen ve bir kare vardır. Düzenleme bu bölümlerin tekrarından oluşur. Her bir dikdörtgen şeklin içindeki pençer, iki taraftan palmetlerle sonlanır. Süslemelerde yuvarlak satırlı oyma ve eğri kesim tekniği kullanılmıştır. (*Çizim 5.2.1.2.2*)

Kapının binisindeki dikdörtgen kartuşların bağlantısı pençerle sağlanır. Geometrik şekillerin ve bininin kenarlarında silmeler vardır. (*Çizim 5.2.1.2.3*)

### **5.2.1.3. Kuzey (Son Cemaat Yerine Giriş) Kapısı**

**İnceleme Tarihi:** 01.03.2019

**Fotoğraf No:** 5.2.1.3.1

**Çizim No:** 5.2.1.3.1- 5.2.1.3.4

**Yapım Tarihi:** 19. yüzyıl başı

**Ustası:** Bilinmiyor

**Yapıdaki Yeri:** Caminin kuzey cephesindedir.

**Ölçüleri:** 320 x 198 cm.

**Şeması:** Üç bölümlü

**Yapım Tekniği:** Geçme

**Süsleme Özelliği:** Kazıma, eğri kesim ve yuvarlak satırlı oyma

**Bugünkü Durumu:** Günümüze sağlam olarak ulaşan kapı, koruyucu ahşap boyası ile boyanarak caminin kuzey cephesinde yer alır. (*Fotoğraf 5.2.1.3.1*) Kapı, iki kanatlı ve simetrik, son cemaat yerine giriş için kullanılır. Her bir kanat, iki yatay kayıtlı üç bölüme ayrılmıştır. (*Çizim 5.2.1.3.1*) Orta bölüm biraz daha büyük olmak kaydıyla her bölüm düşey dikdörtgen şeklindedir.

Alt ve üst dikdörtgenlerin içi aynı, ortadaki dikdörtgenlerin içi farklı süslemelidir. Bu kapı doğu cephesindeki kapının benzeri olup, büyük boyutludur.

Alt ve üst bölümler; ortada bir salbekli şemse, etrafında çerçeve görünümlü bir geometrik düzenleme ile tamamlanır. Şemse, ortası boş, iki ucunda yuvarlak satırlı oyma tekniği ile midye kabuğu şekli işlenmiş, yuvarlak şekildedir. (*Çizim 5.2.1.3.2*)

Ortadaki dikdörtgen bölümlerin içinde bir kare, iki yatay dikdörtgenden oluşan bir düzenleme vardır. Karenin içinde yıldız şeklinde gülbezek vardır. (*Çizim 5.2.1.3.3*) Dikdörtgenlerin içinde uçları palmet şeklinde sonlanan birer kartuş vardır. Bu düzenlemenin etrafında, yine uçları palmet şeklinde sonlanan ve birbirine pençlerle bağlanan kartuşlar vardır.

Süslemelerde, kazıma, yuvarlak satırlı oyma ve eğri kesim tekniği kullanılmıştır.

Kapının binisindeki, uçları palmet şekilleriyle sonlanan dikdörtgen kartuşlar yine pençlerle birbirine bağlanır. Geometrik şekillerin ve bininin kenarlarında silmeler vardır. (*Çizim 5.2.1.3.4*)

#### **5.2.1.4. Kuzey (Son Cemaat Yerinden Harime Giriş) Kapısı**

**İnceleme Tarihi:** 01.03.2019

**Fotoğraf No:** 5.2.1.4.1 – 5.2.1.4.2

**Çizim No:** 5.2.1.4.1 -5.2.1.4.5

**Yapım Tarihi:** 19. yüzyıl başı

**Ustası:** Bilinmiyor

**Yapıdaki Yeri:** Caminin kuzey cephesindedir.

**Ölçüleri:** 282 x 188 cm.

**Şeması:** Üç bölümlü

**Yapım Tekniği:** Geçme

**Süsleme Özelliği:** Eğri kesim ve yuvarlak satırlı oyma

**Bugünkü Durumu:** Günümüze sağlam olarak ulaşan kapı, koruyucu ahşap boyası ile boyanarak caminin kuzey cephesindedir. (*Fotoğraf 5.2.1.4.1-2*) Kapı, iki kanatlı ve simetriktir, son cemaat yerinden harime giriş için kullanılır. Her bir kanat, iki yatay kayıtle üç bölüme ayrılmıştır. (*Çizim 5.2.1.4.1*) Her bölüm, aynı ölçüde düşey dikdörtgen şeklindedir. Her bir dikdörtgenin içi farklı süslemelidir.

Üst bölümde; ortada, eşit karelerden oluşan bir geometrik düzenleme, etrafında farklı parçalardan oluşan, çerçeve görünümlü bir su vardır. Kenarlardaki eşkenar dörtgen şeklini iki tarafta palmetler sınırlar, dikdörtgen şekillerinin içinde ise, iki ucunda palmetler olan gülbezekler, köşelerde sonsuz işaretleri vardır. Karelerin içinde ise gülbezekler vardır. (*Çizim 5.2.1.4.2*)

Ortadaki bölümde; bir kare, üç dörtgenden oluşan düzenlemeyi, üst bölümdeki çerçeve görünümlü su çevreler. Karenin ortasında bir gülbezek vardır. Gülbezeğin etrafı daire ile çevrilidir. Gülbezekten çıkan hatlar daireyi on eşit parçaya böler. Bölümlerin içinde palmetler yer alır. Desenin üst, alt ve iki yanındaki midye kabuğu şekilleri, köşelerde dolgu motifi olarak kullanılmıştır. Bu düzenlemenin altında, kenarlarda kare, ortada dikdörtgen olmak üzere üç bölüm vardır. İçleri üç dalın taşıdığı üç penç (papatya) ile süslenmiştir. (*Çizim 5.2.1.4.3*)

Alt bölümde, karışık boyutlu dörtgenlerden oluşan bir düzenleme vardır. Üst ve orta bölümdeki kenar süslemesi burada da uygulanmıştır. Ortadaki karelerin içinde yalnızca birer penç dikdörtgenlerin içinde ise, iki tarafında palmetler olan pençler vardır. (*Çizim 5.2.1.4.4*) Süslemelerde yuvarlak satırlı oyma ve eğri kesim tekniği kullanılmıştır. Her bir geometrik şeklin içinde, penç ve palmetlerden oluşan süslemeler vardır.

Kapının binisindeki, uçları palmet şekilleriyle sonlanan dikdörtgen kartuşlar pençlerle birbirine bağlanır. Geometrik şekillerin ve bininin kenarları silmelerle çevrelenir. (*Çizim 5.2.1.4.5*)

### **5.2.1.5. Mahfil Kapıları**

**İnceleme Tarihi:** 01.03.2019

**Fotoğraf No:** 5.2.1.5.1

**Çizim No:** 5.2.1.5.1 – 5.2.1.5.4

**Yapım Tarihi:** 19. yüzyıl başı

**Ustası:** Bilinmiyor

**Yapıdaki Yeri:** Caminin kuzeyinde, kapalı son cemaat yerinin üzerindeki mahfildedir.

**Ölçüleri:** 182 x 102 cm.

**Şeması:** Üç bölümlü

**Yapım Tekniği:** Geçme

**Süsleme Özelliği:** Eğri kesim ve yuvarlak satırlı oyma

**Bugünkü Durumu:** Günümüze sağlam olarak ulaşan iki kapı, krem renkli yağlı boya ile boyanmış olup caminin kuzeydoğu ve kuzeybatı cephesinde yer alır. Her iki kapı da aynıdır. (*Fotoğraf 5.2.1.5.1*) Kapılar, iki kanatlı ve simetriktir, kapalı son cemaat yerinin üzerindeki mahfile geçiş için kullanılır. Her bir kanat, iki yatay kayıtlı üç bölüme ayrılmıştır. (*Çizim 5.2.1.5.1*) Alt ve üst bölümler, kareye yakın şekilde, aynı ölçüde; orta bölümler, düşey dikdörtgen şeklindedir. Her bir bölümün içi farklı süslemelidir.

Üst bölümde; kare içinde yuvarlak, laleye benzer palmetlerden oluşan bir gülbezek vardır. (*Çizim 5.2.1.5.2*) Ortadaki bölümde; uçları barok tarzı kıvrımlı, dikdörtgen kartuşlar vardır. Kartuşlar, kıvrımlı dallara oturan laleye benzer palmetlerle sonlanır. (*Çizim 5.2.1.5.3*)

Alt bölümde, kare içinde yuvarlak, katmerli pençten oluşan bir gülbezek vardır. (*Çizim 5.2.1.5.4*)

Süslemelerde yuvarlak satırlı oyma, eğri kesim tekniği ve üstü yuvarlak çitalar kullanılmıştır.

Kapının binisi süslemesizdir ve silmeler vardır.

## **5.2.2. Ulu Camii Minberi**

**İnceleme Tarihi:** 25.12.2018

**Resim No:** 5.2.2.1 – 5.2.2.11

**Çizim No:** 5.1.1.1 – 5.1.1.16

**Yapım Tarihi:** (H.706) –M. 1306

**Ustası:** Ankaralı Marangoz Abdullah Oğlu Davud ve Ankaralı Ebubekir oğlu Muhammed

**Banisi:** Davud oğlu Ahmed

**Yapıdaki Yeri Ve Konumu :** Mihrabın 460 cm. batısındadır. (*Fotoğraf 5.2.2.1-2*)

**Ölçüleri:** 635 x 378 x 100 cm. (yükseklik(alem dahil) x derinlik (kaide dahil) x genişlik)  
(Çizim 5.2.2.1-4)

**Merdiven Basamak Sayısı:** Minber 10 basamaklıdır. Ayrıca girişe de bir basamakla çıkılır. Basamak yüksekliği ortalama 23 cm. basamak genişliği ortalama 21 cm.dir.

**Malzeme:** Abanoz

**Yapım Tekniği:** Taklit künde-kârî ve geçme

**Süsleme Özelliği:** Düz ve yuvarlak satırlı oyma, oluklu oyma, kafes oyma, taklit künde-kârî

**Bugünkü Durumu ve Geçirdiği Onarımlar:** Minber, ahşap koruyucu boya ile boyanarak camii içinde kullanılmaktadır. Bazı kısımlarda eksik ve kırık parçalar olmasına rağmen, minber günümüze sağlam bir şekilde ulaşmıştır. Minberin doğu ve batı cephesi, farklı ustalar tarafından, aynı teknikle, farklı tarzlarda yapılmıştır. (Fotoğraf 5.2.2.3-4)

**Kaide:** Minber boyunca 9 cm. kalınlığında tek sıra olarak devam etmektedir. Girişin önünde 36 cm. genişliğinde bir basamak oluşturur.

**Giriş:** 100 x 255 cm'dir. (Fotoğraf 5.2.2.5) (Çizim 5.2.2.5) Girişin kapı açıklığı 60 cm. genişliğindedir. (Fotoğraf 5.2.2.6) Giriş pervazlarında; yalnızca köşelerde, zencirek tarzı bir silme uygulanmıştır. (Çizim 5.2.2.6) Pervazın dış kenarında (Minberin yan aynalıklarına bakan yüzünde), S kıvrım yapan bir hat üzerinde sıralanan ayırma rûmiler, geri dönüşte geçmeler yaparak ulama tarzında sıralanırlar. (Çizim 5.2.2.7)

Girişin üst bölümünde kafes oyma tekniği ile yapılan 80 x 26 cm. ölçülerinde bir düzenleme vardır. Bu düzenleme, altı köşeli yıldızların köşelerinden çıkan hatların çevrelediği altıgenlerden oluşur. Desen kenar çizgileriyle sınırlanır. (Çizim 5.2.2.8) Bu süslemenin altında, 80 x 8 cm. Ölçülerinde bir bani kitabesi vardır. (Fotoğraf 5.2.2.7)

**Bani Kitabesi:**

رسم بعمارة هذا المنبر المبارك العبد الراجئ رحمة ربه الغفور احمد ابن داود

Okunuşu: “Reseme bi-‘imareti haze’l-minberi’l-mübareki el-abdü’r-râcî rahmete Rabbihi’l-gafûri Ahmed bin Davûd”

Anlamı: “Bu Kutlu minberin yapılmasını bağışlayıcı Rabbinin rahmetini dileyen kul Davud oğlu Ahmed emretmiştir.”<sup>168</sup>

<sup>168</sup> Dündar, age., 97.



Girişin kapı açıklığı, 6,5 cm. enindeki pervaz ve pervaza oturan bir beşik kemerden oluşur. Pervaz, palmet ve yaprak dizilerinden oluşan bir ulama ile süslüdür. Ortadaki ay şeklinin içinde palmet yer alır. Palmet ve ay şeklinin içinden çıkan hatlar üzerinde, ulama şeklinde dizilen palmetlerin araları yaprağı andıran şekillerle dolgulanmıştır. (Çizim 5.2.2.9)

Pervazla kemer arasında, köşelerde 10 cm. çapında iki adet usta kitabesi vardır. (Fotoğraf 5.2.2.8) Kitabelerin dışındaki alan da S kıvrımlar üzerindeki sade rûmillerle süslenmiştir.

Batı tarafındaki kitabe: عمل طود

بن عبدالله

Doğu tarafındaki kitabe: النجار

العنقري

Okunuşu: *Amelü Davud bin Abdullah en Neccâr el-Ankariyyi*

Anlamı: *Ankaralı dülger Abdullah oğlu Dâvud yaptı.*<sup>169</sup>

Kapı boşluğunu oluşturan kemeri, bir düğüm yaparak uçlarda palmet şekliyle sonlanan sıra süsler. Bu sırayı kemer boyunca oluşan silme sınırlar. Böylece palmet dizisi tepelik görevi üstlenmiş olur. (Çizim 5.2.2.10)

Kemer, büyükçe iki adet rûmiden oluşan bir desteğe oturur. (Çizim 5.2.2.11)

Minberin kapı kanatlarında, kapı açıklığının şekline uygun olarak, kanatlı rûmiller S kıvrım yapan hat üzerinde ulama şeklinde sıralanırlar. Bu dizi, alt köşelerde 90° dönüş yaparken, üstte kemer şeklinde tamamlanır. (Çizim 5.2.2.12)

Ortada, sivri ucu yukarı gelecek şekilde yerleştirilmiş damla şeklinde bir göbek vardır. Bu göbek, kapı binisini merkez alacak şekilde simetriktir ve kapı kapandığında birbirini tamamlar. (Çizim 5.2.2.13)

Şeklin dış hatlarını rûmillerden oluşan bir su tamamlar. (Çizim 5.2.2.14) Sivri uçta palmet özelliği kazanan rûmi şekilleri ile tamamlanır. Bu suyun içi helezoni hat üzerindeki rûmi ve rûmillerin birleşerek oluşturduğu palmet şekilleriyle dolguludur. (Çizim 5.2.2.15) Damla şeklinde göbeğin altında, bir çember içine yerleştirilmiş, beş köşeli iki yıldız vardır.

Kapı binisi dört bölüme ayrılmıştır. Üst bölüm düz satırlı olup, balık pulu şeklinde işlenmiştir. İki ve üçüncü bölüm yuvarlak satırlı olup, yine balık pulu işlemelidir.

<sup>169</sup> Dündar, *age.*, 98.

Dördüncü bölüm düz satırlı olup sadedir. İki ile üçüncü bölüm arasında (ahşaba gizlenmiş) kilit mekanizması ve tutma halkası vardır. (Çizim 5.2.2.16-18)

Kapı kanatlarında üç adet kitabe vardır. Kapı kanatlarının üst tarafında, kemer kavisinin içinde iki kanatta tamamlanan sülüs hatla Kelime-i Tevhid yazar. (Fotoğraf 5.2.2.9)

لااله الاالله محمد رسول الله

Okunuşu: Lâilâheillallah Muhammedü'r Resûlallah

Anlamı: Allah'tan başka ilah yoktur. Muhammed (sav) O'nun Resulüdür.

Kelime-i Tevhidin hemen altındaki alanda, makili kûfi hatla bir Hadis-i Şerif yazar. (Fotoğraf 5.2.2.9)

الجمه حج المساكين و عيدالمؤمنين

Okunuşu: El-cum'atü haccü'l-mesâkîni ve 'îdü'l-mü'minîne

Anlamı: Cuma miskinlerin haccı ve mü'minlerin bayramıdır.

Kapı kanatlarının alt kısmında sülüs hatla tarih kitabesi vardır. (Fotoğraf 5.2.2.10)

فى التاريخ عاشر صفر المبارك سنة ست وسبع مائة

Okunuşu: Fi't-tarihi âşiri safere el-mübareki senete sittin ve seb'i meitin

Anlamı: Yedyüzaltı senesi mübarek saferinin onunda (21 Ağustos 1306)

Kapının altında 38 cm. yüksekliğinde bir eşik vardır. Eşikte, üstte 15 cm. altta 5 cm. yanlarda 10 cm. lik bir çerçeve içinde, dilimli birer açıklığa sahip olan beş adet niş bulunur. Eşiğin süslemesinde ayırma rûmillerle ulama tarzında uygulanan deseni, üst kısımda palmet özelliği gösteren, ince S şerit ayırır. Rûmili bölümlerde iki yandan başlayan rûmiller bir palmetle birleşirken, ortadan çıkan hatlardaki çift kollu rûmiller, ikinci palmetle birleşirler. Diğer yanlardan devam eden rûmiller palmetle sonlanırken rûmili desen tamamlanmış olur. (Çizim 5.2.2.19), Nişlerin etrafındaki dilimli hattın içini benzer düzenlemedeki rûmili bir desen doldurur. (Çizim 5.2.2.20)

**Giriş Tacı:** Minberin girişinde 78 cm. yüksekliğinde bir taç ve 58 cm. yüksekliğinde iki baba vardır. Ortada, midye kabuğu şekli ve akantus yaprağı motiflerinden oluşan taç rokoko üslubunu yansıtır. Oluklu oyma ve kafes oyma tekniği ile yapılan tacın tepesinde, lale motifinden oluşan bir tepelik vardır. Kare bir kaide üzerine oturan babalar, silindir ve topuz şeklinde devam eder ve hilal şeklinde bir tepelikle sonlanır. (Çizim 5.2.2.21)

**Kitabe:** Girişte, biri kapının üstünde, ikisi kapının kemer köşelerinde, üçü de kapı kanatlarında olmak üzere altı adet, minberin batı tarafındaki taht korkuluğunda bir adet olmak üzere toplam yedi adet sülüs ve makili kûfi hatla yazılmış kitabe vardır. Kitabeler bulunduğu bölümlerde değerlendirilmiştir.

**Yan Aynalık:** 228 x 230 x 322 cm. olan yan aynalıklar, üçgen şeklindedir ve her iki tarafta farklı uygulamalar vardır. Batı tarafındaki aynalıkta, taklit künde-kârî tekniğinde, on iki ve sekiz kollu yıldızların birleşmesiyle oluşan bir geometrik düzenleme vardır. Yan aynalığın orta bölümüne yerleştirilen on iki köşeli yıldızın köşelerinden uzanan hatlar, sekiz köşeli yıldızların etrafını çeviren beş köşeli yıldızla birleşirler. Bu desen düzeni tüm aynalığı dolgular. (Çizim 5.2.2.22) Bu geometrik düzenlemenin ölçüleri 200 x 200 x 282 cm.dir. Bu alanın etrafında 9 cm.lik pervazlardan oluşan bir çerçeve vardır. Bu çerçevenin içinde, yuvarlak satırlı oyma tekniği ile yapılmış, üç iplik rûmilerden oluşan bir su vardır. (Çizim 5.2.2.23) On iki ve sekiz kollu yıldızların belli bir düzende birleşmesiyle beş köşeli yıldız, bir ucu sivri dörtgen, bir ucu basık dörtgen, bir ucu sivri altıgen ve bir ucu basık altıgen şekilleri oluşmuştur. Her bir şeklin içinde yuvarlak satırlı oyma tekniği ile yapılmış, rûmilerden oluşan süslemeler vardır. (Çizim 5.2.2.24-31) Sekiz köşeli yıldızların içinde palmet, on iki köşeli yıldızların içinde lotus özelliğinde süslemeler vardır.

Minberin doğu tarafında, sekiz kollu yıldızlar ve sekizgenlerden oluşan bir geometrik düzenleme vardır. (Çizim 5.2.2.32) Ortadaki sekiz kollu yıldızlardan uzanan hatlar, sekizgen şekillerle, sekizgen şekiller de diğer sekiz kollu yıldızlarla birleşerek asıl deseni oluşturur. Yıldızlar ve sekizgenlerin belli bir düzende birleşmesiyle oluşan, beş köşeli yıldız ve bir ucu sivri altıgenin içinde yuvarlak satırlı oyma tekniği ile yapılmış, rûmilerden oluşan süslemeler vardır. Sekizgenlerin içinde, ayırma rûmilerin birleşmesiyle oluşan dörtlü bir düzenleme ile dolgudur. Sekiz köşeli yıldızın içinde ise rûmiler birleşerek, palmetleri oluştururken, dörtlü bir düzenle süslenirler. Sekizgen ve sekiz köşeli yıldızların birleşiminden oluşan, iki ucunda yıldız şekli olan uzun parçaların içi de rûmi ve palmetlerle süslüdür. (Çizim 5.2.2.33-37)

**Aynalık Altı Bölümü (Süpürgelik) :** Bu bölüm üç kuşaktan oluşur. Üstteki bölüm, 18 cm. yüksekliğinde olup, minberin her iki tarafında farklı tarzda süslenmiştir. Batı tarafında, oluklu ve yuvarlak satırlı oyma tekniği ile yapılmış bir süsleme vardır. Alttan çıkan hatlar üzerinde yer alan rûmiler birleşerek palmetleri oluşturur. Alttaki palmetten çıkan hatlar ise lotusu andıran bir şekil ile üst palmetleri çevreler. (Çizim 5.2.2.38)

Doğu tarafında, yuvarlak satırlı oyma tekniği ile yapılmış bir süsleme vardır. Alttan ve üstte geçmeli olarak devam eden hatlar, ortalarda ulama tarzında dizili sencede rûmilerle birleşir. Bu süsleme giriş bölümünde eşikte de kullanılmıştır (Çizim 5.2.2.19)

Orta bölümde, 19 cm. yüksekliğinde, dilimli bir açıklığa sahip 15 adet niş vardır. Nişlerin etrafı dilimli hattı dolduracak şekilde rûmilerle süslenmiştir. Minberin her iki tarafında ve girişin eşiğindeki nişlerde aynı süsleme vardır. (Çizim 5.2.2.20)

Alt bölümde, 8 cm. yüksekliğinde dar bir kuşak vardır. Burada, ulama şeklindeki tepeliklerin birbirine geçmesiyle oluşan bir süsleme vardır. (Çizim 5.2.2.39)

Yalnızca doğu tarafındaki aynalık altında, üstteki kuşağın altında ve üstünde 12 mm. eninde, girişin pervazlarında kullanılan zencirekli (zencerek) silmeler vardır. (Çizim 5.2.2.6)

Aynalık altı bölümü, köşkü taşıyan dikmelerle bölündükten sonra, aynı şekilde devam eder. Köşk altına gelen bölümde 5 niş bulunur.

**Köşebent:** Yoktur.

**Korkuluk:** 61 cm. yüksekliğindeki korkuluklarda, birbirine geçen onikigen şekillerinin birleşmesiyle oluşan geometrik bir düzenleme vardır. (Çizim 5.2.2.40) On iki kenarlı şekillerin birbirine geçmesiyle, ortalarda altı köşeli yıldız, kenarlarda bir ucu basık, bir ucu sivri altıgen ve bu şekillerin aralarında kalan boşlukları dolduran şekiller oluşur. Bunlardan altı köşeli yıldızlar oyularak çıkarılmış, altıgenlerin içi rûmilerin birleşmesiyle oluşan palmetlerle, diğer şekiller ise palmetlerle, düz ve yuvarlak satırlı oyma tekniği kullanılarak süslenmiştir. (Çizim 5.2.2.41-42)

Korkuluğun altında ve üstünde onar cm.lik pervazlar vardır. Bu pervazlarda yuvarlak satırlı oyma tekniği kullanılarak, birbirine geçen rûmilerin, ulama şeklinde birleşmesiyle oluşan bir süsleme vardır. Bu süsleme, giriş pervazının yan yüzünde uygulanan süsleme ile aynıdır. (Çizim 5.2.2.7)

Doğu tarafındaki pervazların her iki tarafında, girişte ve aynalık altı bölümde uygulanan zencirekli silmeler vardır.

**Geçit:** Minberin geçit bölümü yoktur.

**Köşk:** Köşk, zeminden taca kadar yükselen yekpare direkler üzerine oturur. Direklerin yüzeyleri korkuluğa kadar, düz ve yuvarlak satırlı oyma tekniği kullanılarak, birbirine geçen rûmi ve palmetlerle süslenmiştir. Doğu tarafında, ayırma rûmiler ortada palmetle birleşerek, iki farklı desen özelliğiyle yüzey süslüdür. Batı tarafında, ortada birleşen rûmiler, palmet şekliyle sonlanırken, palmetten yeni bir rûmi hattı çıkararak desen devam eder. (Çizim 5.2.2.43-44)

Taç, korkuluk bitiminden, köşk tacına kadar yuvarlak dört direk üzerine oturur. Direğin ayağı ve başı Yunan iyon başlıklarına benzer. Köşk tacı sade olup, ön ve yan açıklıklar, dilimli oymalarla süslüdür. Köşk tacında, ön tarafta, iki baba vardır. (Çizim 5.2.2.45)

Doğu tarafındaki köşk korkuluğunda, minber korkuluğundaki geometrik düzenlemenin aynısı, ancak biraz küçük boyutlusu uygulanmıştır.

Geometrik düzenleme bir çerçeve içine alınmıştır. Çerçevenin içi S hat üzerinde devam eden rûmilerle süslüdür. (Çizim 5.2.2.46)

Çerçevenin üst kısmında, ortada sülüs hatla yazılmış bir usta kitabesi vardır. (Fotoğraf 5.2.2.11)

عمل محمد بن ابوبكر الانكرى

Okunuşu: Amelü Muhammed bin Ebûbekr el-Ankariyyi

Anlamı: Ankaralı Ebûbekir oğlu Muhammed yaptı.<sup>170</sup>

Korkuluğun altında ve üstünde, birbirine geçen palmet, lotus dizisi ile süslenmiş 13 cm. eninde bir kuşak vardır. (Çizim 5.2.2.47)

Batı tarafındaki korkulukta kafes oyma tekniği ile yapılmış, onikigenlerin iç içe geçmesi ile ortada altı köşeli yıldızların olduğu geometrik bir süsleme vardır. Geometrik düzenlemenin etrafında doğu tarafından iki iplik rûmilerle süslenmiş bir çerçeve vardır. (Çizim 5.2.2.48) Kuşaklar, doğu tarafındakilerle aynıdır.

**Köşk Altı:** Köşk altı, minberin her iki tarafında da farklıdır. Doğu tarafında taklit künde-kârî tekniği ile yapılmış on iki köşeli yıldızların birleşmesiyle oluşturulmuş bir geometrik düzenleme vardır. On iki köşeli yıldızlardan çıkan hatların birleşmesiyle bir ucu sivri altıgen, bir ucu basık altıgen, bir ucu sivri dörtgen ve düzgün altıgen şekilleri oluşmuştur. (Çizim 5.2.2.49) Sivri ve basık altıgenlerin içinde, ayırma rûmiler ortada birleşerek palmet şeklini oluşturur ve tepelikle sonlanır. Bir ucu sivri dörtgenlerin içi sencide rûmi ile süslenmiştir. Düzgün altıgenlerin içinde, ayırma rûmilerle içi içe geçmiş üçlü düzenleme ile oluşan desen vardır. On iki köşeli yıldızların içi, ortadaki geçmeli hatlarla birbirine bağlanan palmet, lotus dizisi ile dolguludur. Süslemelerde yuvarlak satırlı oyma tekniği kullanılmıştır. (Çizim 5.2.2.50-54)

Batı tarafında taklit künde-kârî tekniği ile yapılmış, sekizgen parçaların birleşmesiyle oluşan bir geometrik düzenleme vardır. (Çizim 5.2.2.55) Sekizgen parçaların birleşmesiyle dört köşeli yıldızlar oluşmuştur. Yıldızların içi sencide rûmilerle,

<sup>170</sup> Dündar, *age.*, 98.

sekizgenlerin içi ortada geçmeli düzende birleşen palmet, lotus dizisi ile süslenmiştir.  
(Çizim 5.2.2.56-57)

**Köşk Yan Levhaları:** 78 x 81 cm. olan köşkün yanları, kare şeklinde düzenlenmiş, çitakârî bir levhayla kapalıdır. (Çizim 5.2.2.58)

**Köşk Tavanı:** 77 x 79 cm. ölçülerinde olan köşk tavanında, altı kenar şeklinde düzenlenmiş, çitakarî bir süsleme vardır. (Çizim 5.2.2.59) (Fotoğraf 5.2.2.12)

**Kasnak:** Külâh köşk tacının üzerine oturduğundan kasnak yoktur.

**Külâh:** Daire tabanlı, sade, süslemesiz olan külâh 120 cm. yüksekliğinde olup taban çapı 46 cm.dir.

**Alem:** 38 cm. olan ahşap alem, silindir üzerinde bir topuz ve tepede lale şeklindedir.  
(Çizim 5.2.2.60)





**Fotoğraf 5.2:** Çorum Ulu Camii.<sup>171</sup>

---

<sup>171</sup> Çorum Ulu Camii, Erişim Tarihi: 8 Nisan 2019, <http://www.akmb.gov.tr/userfiles/files/>.

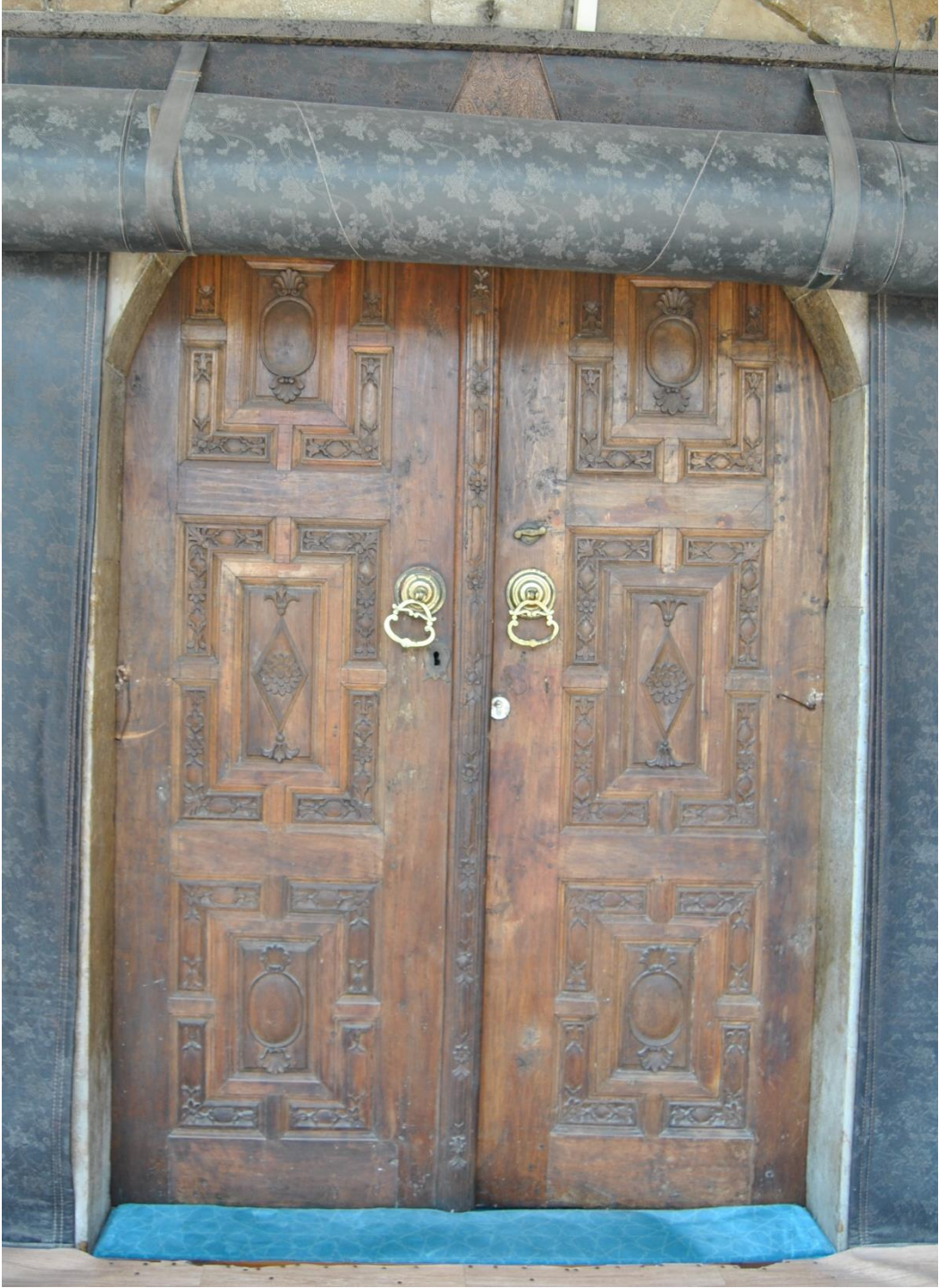

**Fotoğraf 5.2.1.1.1:** Ulu Camii Doğu Kapısı.





Fotoğraf 5.2.1.1.2: Ulu Camii Doğu Kapı Kanatları.



**Fotoğraf 5.2.1.2.1:** Ulu Camii Batı Kapısı.



**Fotoğraf 5.2.1.2.2:** Ulu Camii Batı Kapısı Kapı Kanatları.



**Fotoğraf 5.2.1.3.1:** Ulu Camii Kuzey Kapısı (Son Cemaat Yerine Giriş) Kapı Kanatları.



**Fotoğraf 5.2.1.4.1:** Ulu Camii Kuzey Kapısı (Son Cemaat Yerinden Harime Giriş) Kapısı.



Fotoğraf 5.2.1.4.2: Ulu Camii Kuzey Kapısı (Son Cemaat Yerinden Harime Giriş) Kapı Kanatları.



**Fotoğraf 5.2.1.5.1:** Ulu Camii Mahfil Kapısı.

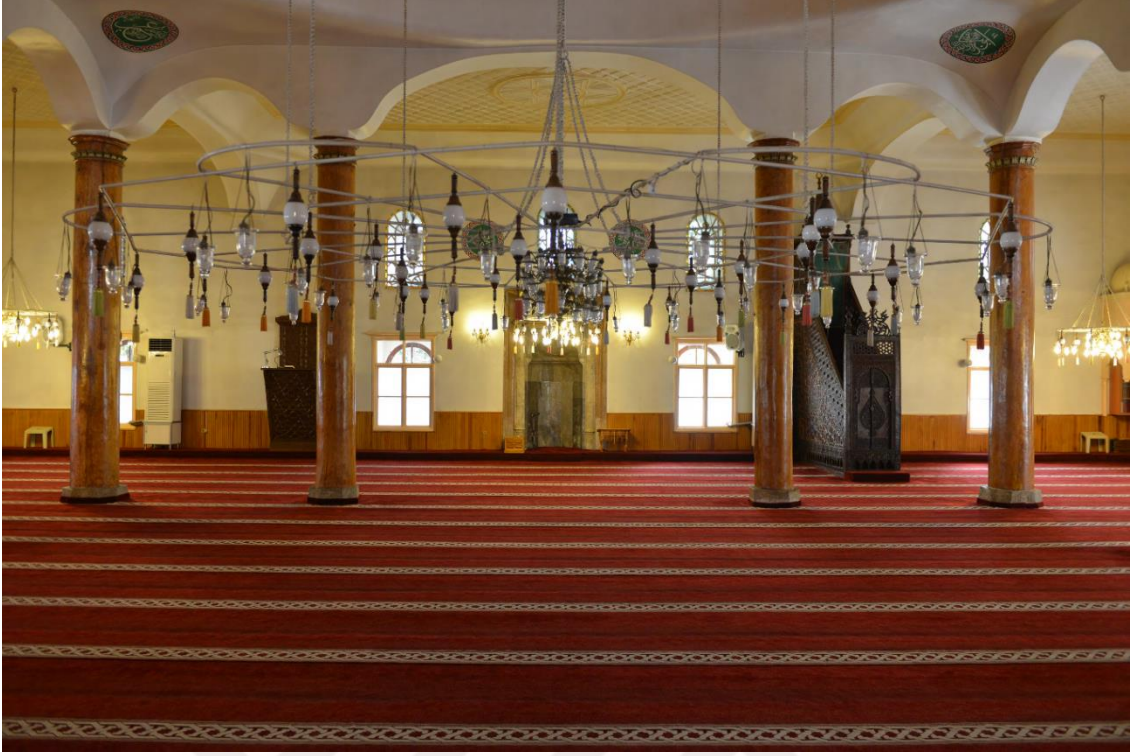

Fotoğraf 5.2.2.1: Ulu Camii Minberi.<sup>172</sup>



Fotoğraf 5.2.2.2: Ulu Camii Minberi.

<sup>172</sup> Çorum Ulu Cami, Erişim Tarihi: 8 Nisan 2019, <http://www.akmb.gov.tr/userfiles/files/>.





Fotoğraf 5.2.2.3: Ulu Camii Minberi Doğu Cephesi.

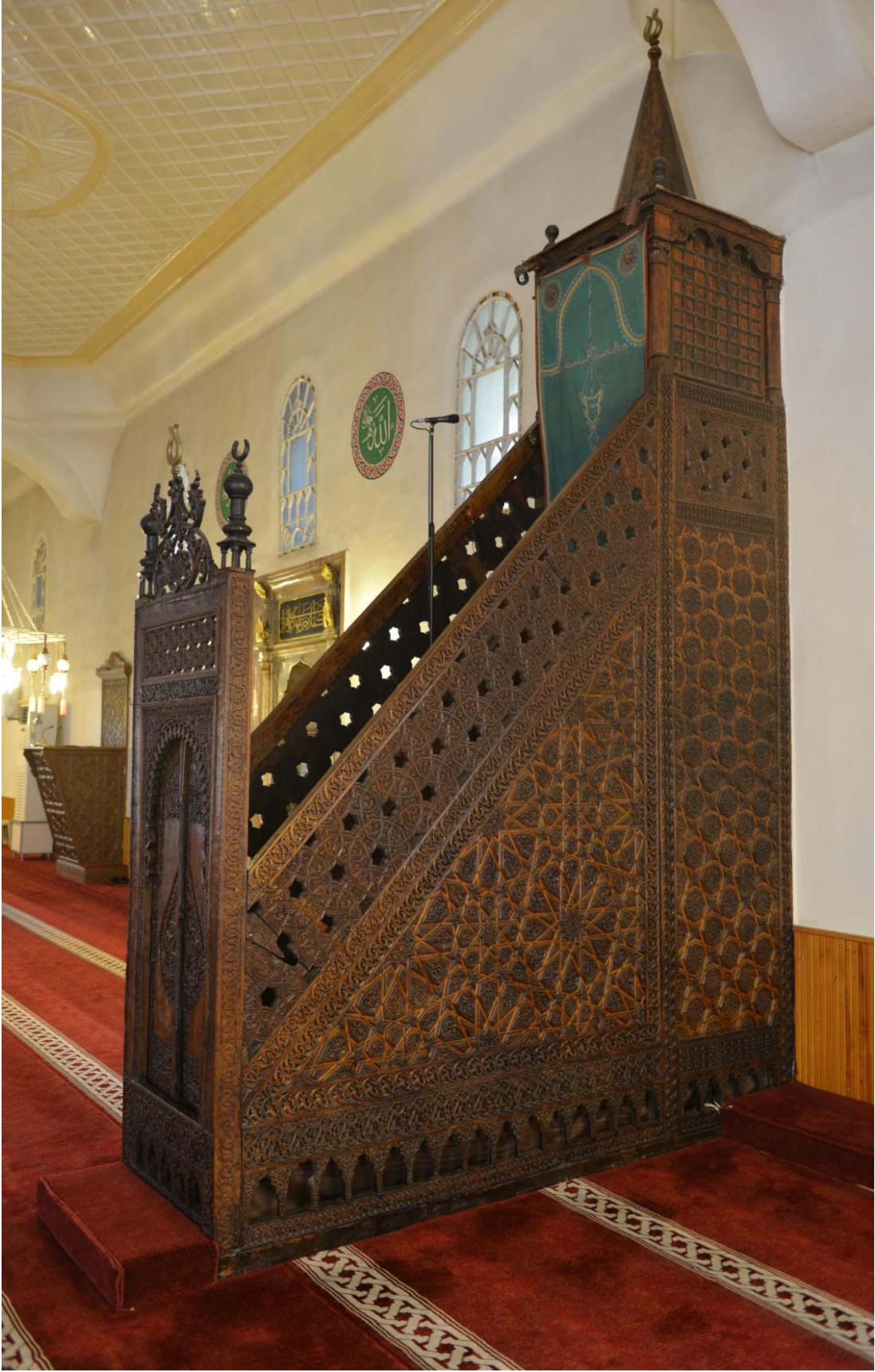

Fotoğraf 5.2.2.4: Ulu Camii Minberi Batı Cephesi.

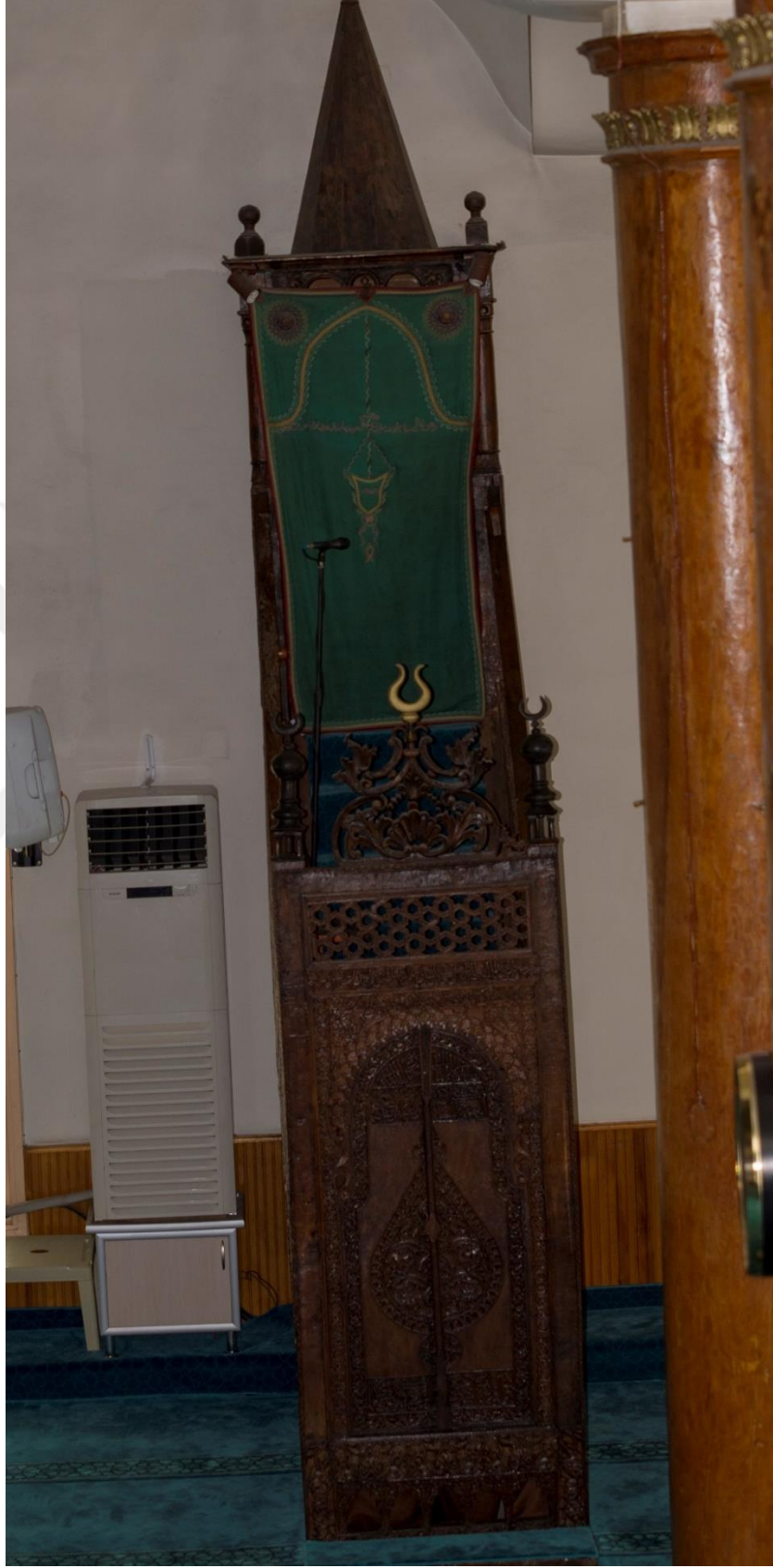

**Fotoğraf 5.2.2.5:** Ulu Camii Minberi Giriři.



Fotoğraf 5.2.2.6: Ulu Camii Minberi Giriş Kapı Açıklığı.



**Fotoğraf 5.2.2.7:** Ulu Camii Minberi Giriş Üstündeki Bani Kitabesi.



**Fotoğraf 5.2.2.8:** Ulu Camii Minberi Girişteki Usta Kitabeleri.



**Fotoğraf 5.2.2.9:** Ulu Camii Minber Kapısı Kitabesi (Kelime-i Tevhid ve Hadis-i Şerif).



**Fotoğraf 5.2.2.10:** Ulu Camii Minber Kapısındaki Tarih Kitabesi.



**Fotoğraf 5.2.2.11:** Ulu Camii Minberi Köşk Korkuluğundaki Usta Kitabesi.



**Fotoğraf 5.2.2.12:** Ulu Camii Minberi Köşk Tavanı.

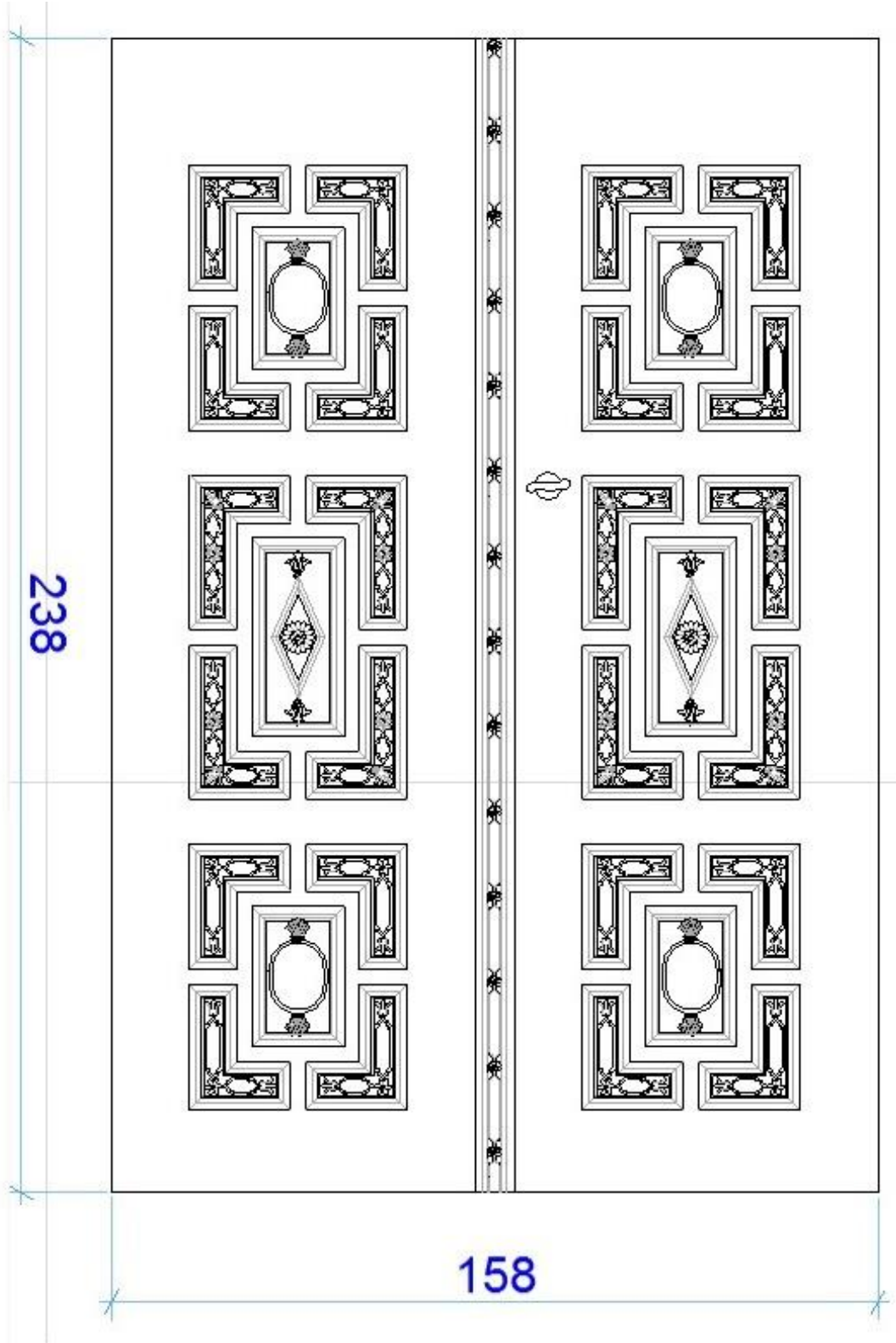

Çizim 5.2.1.1.1: Ulu Camii Doğu Kapısı Kapı Kanatları.

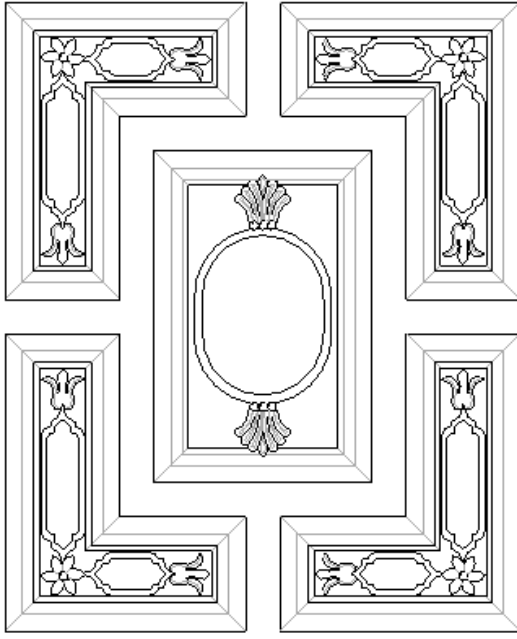

**Çizim 5.2.1.1.2:** Ulu Camii Doğu Kapısı Alt Ve Üst Bölüm Süslemesi.

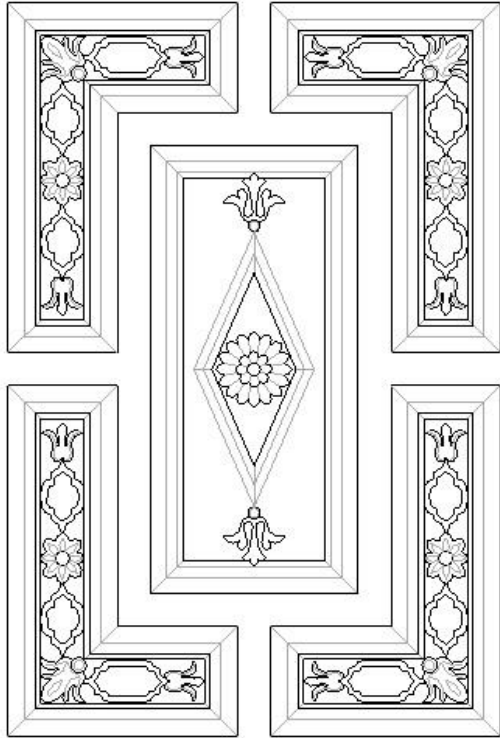

**Çizim 5.2.1.1.3:** Ulu Camii Doğu Kapısı Orta Bölüm Süslemesi.

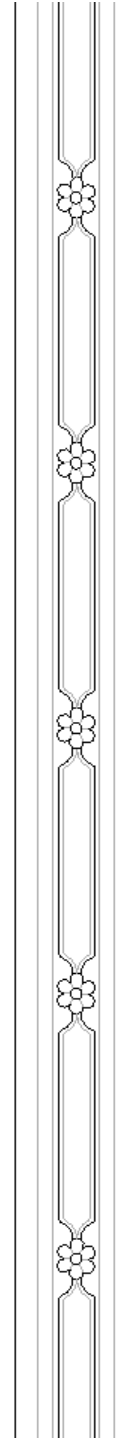

**Çizim 5.2.1.1.4:** Ulu Camii Doğu Kapısı Kapı Binisi.



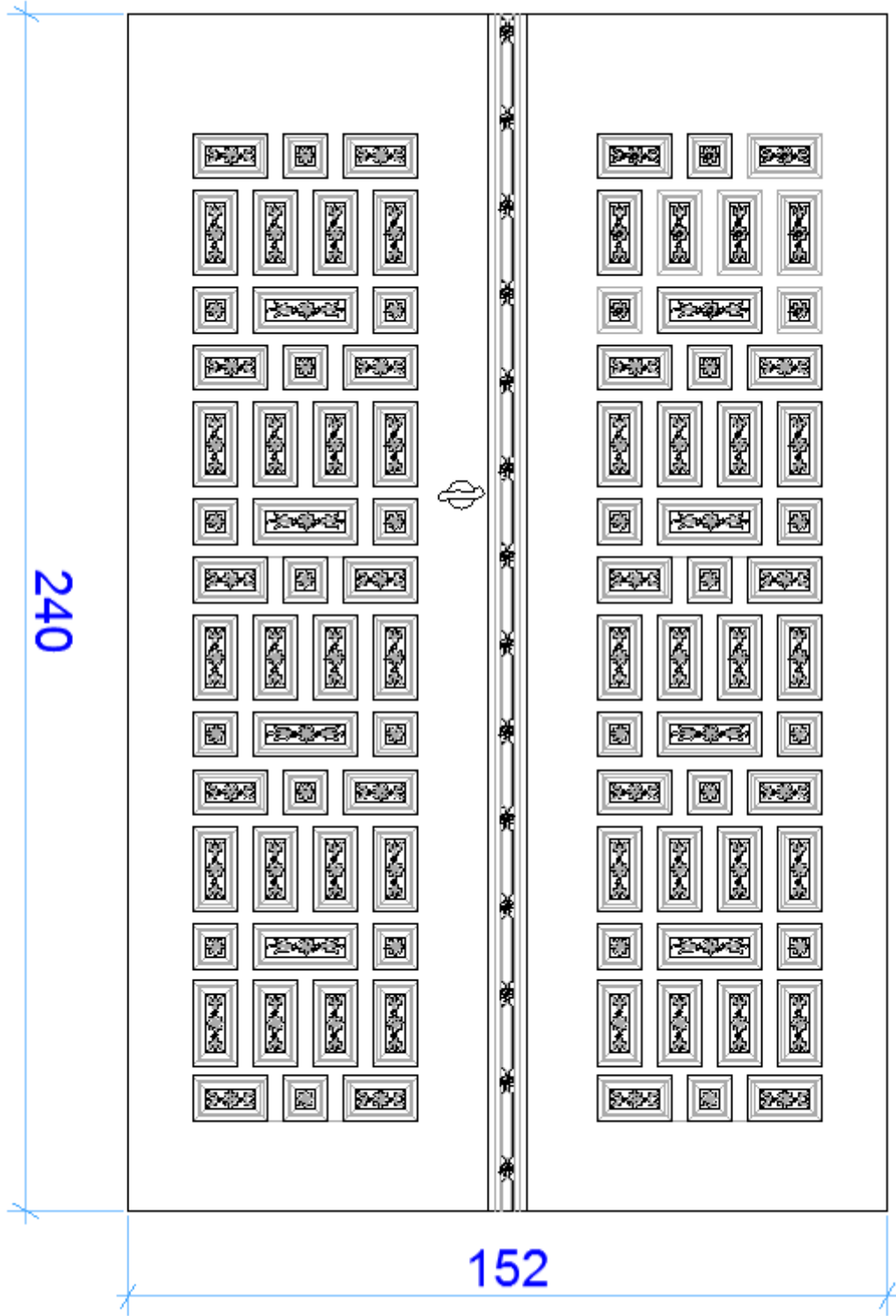

Çizim 5.2.1.2.1: Ulu Camii Batı Kapısı Kapı Kanatları.

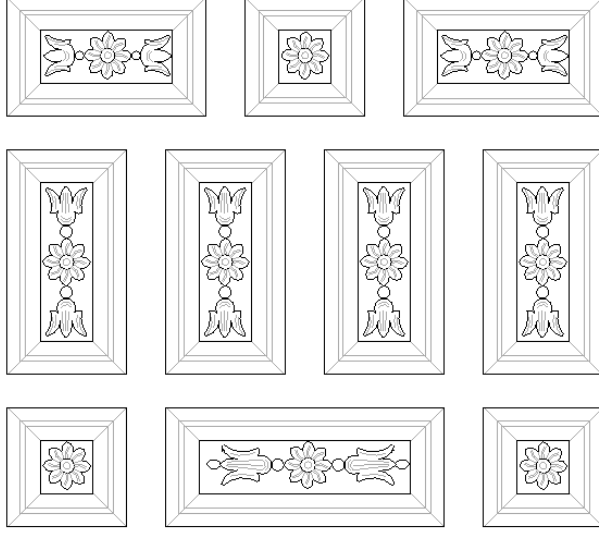

Çizim 5.2.1.2.2: Ulu Camii Batı Kapısı Kapı Süslemeleri.

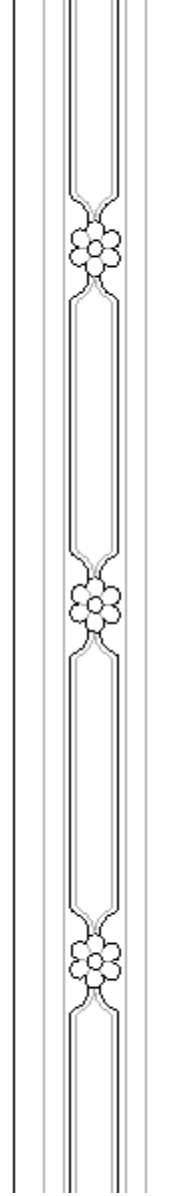

Çizim 5.2.1.2.3: Ulu Camii Batı Kapısı Kapı Binisi.

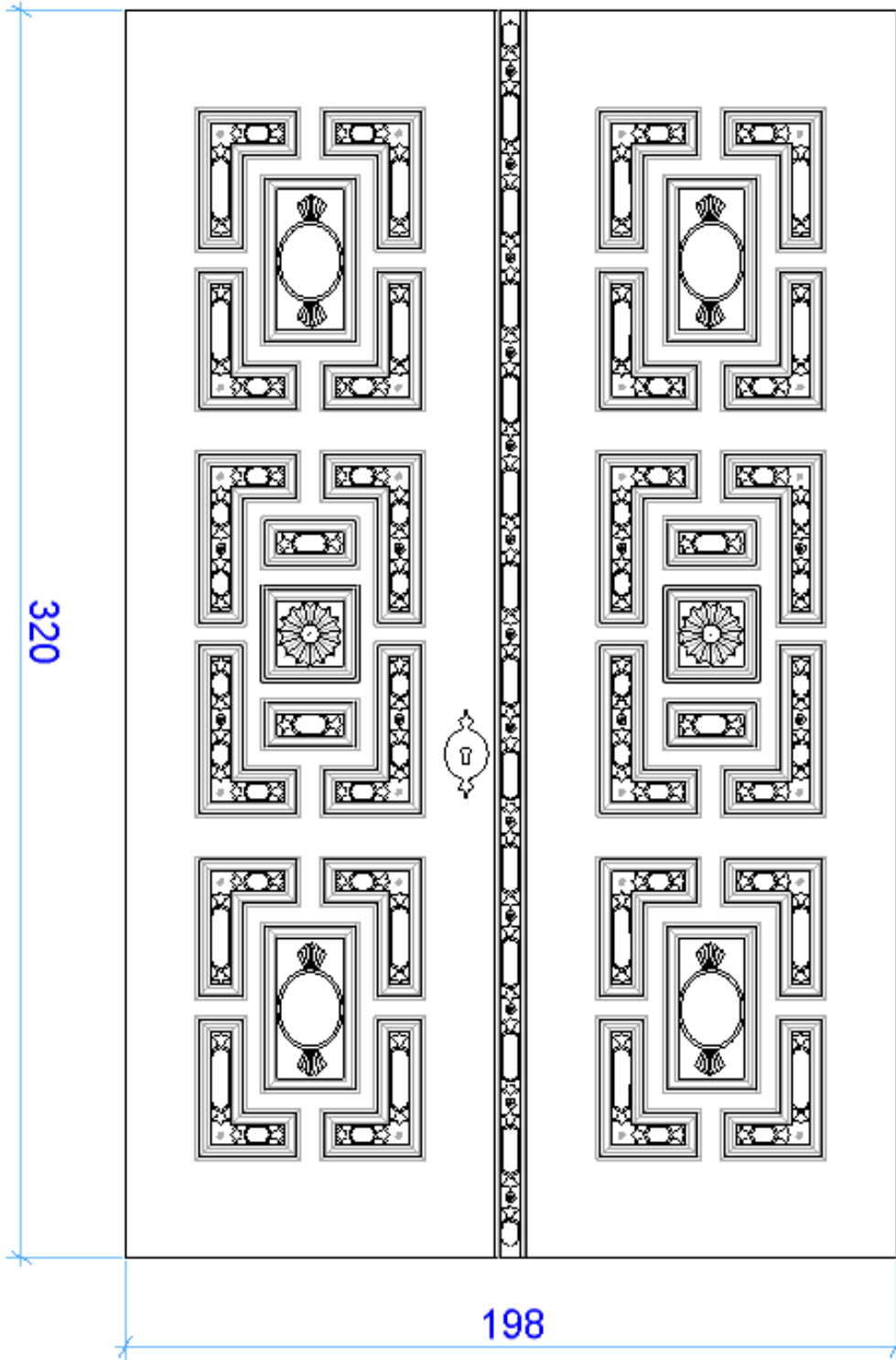

Çizim 5.2.1.3.1: Ulu Camii Kuzey Kapısı (Son Cemaat Yerine Giriş) Orta Bölüm Süslemesi.

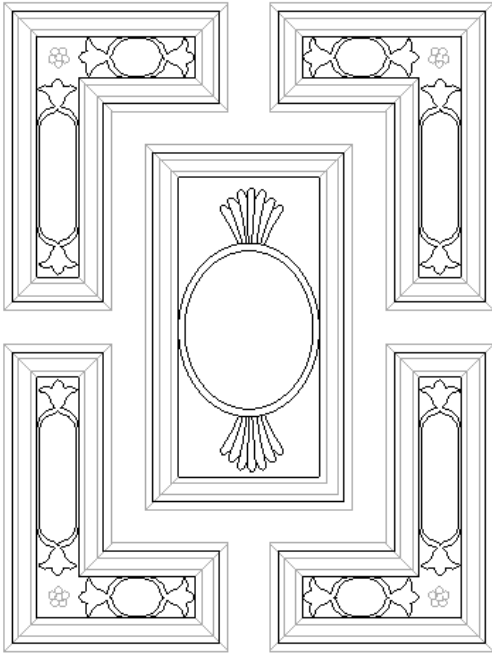

Çizim 5.2.1.3.2: Ulu Camii Kuzey Kapısı (Son Cemaat Yerine Giriş) Alt Ve Üst Bölüm Süslemesi.

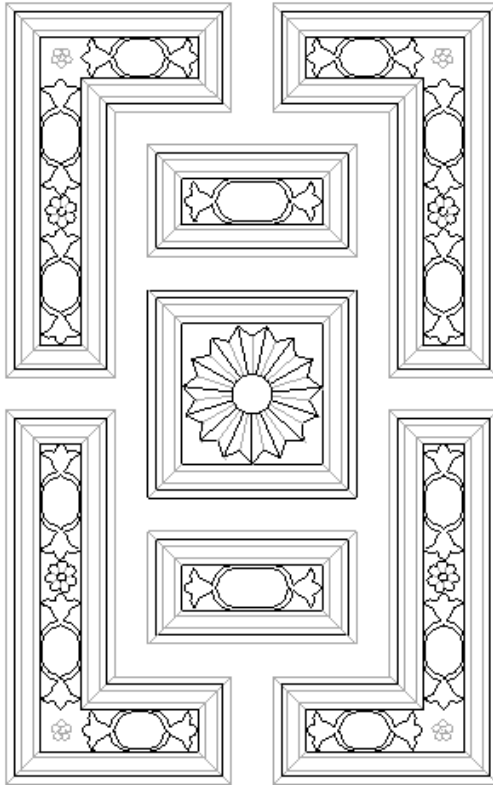

Çizim 5.2.1.3.3: Ulu Camii Kuzey Kapısı (Son Cemaat Yerine Giriş) Orta Bölüm Süslemesi.

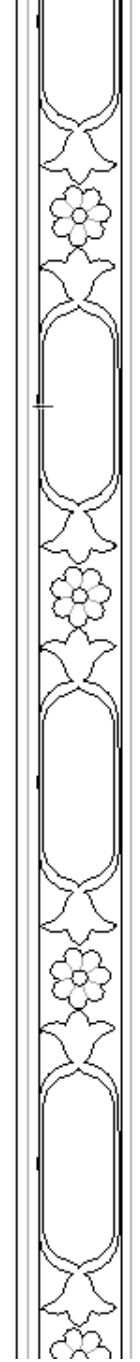

Çizim 5.2.1.3.4: Ulu Camii Kuzey Kapısı (Son Cemaat Yerine Giriş) Kapı Binisi.

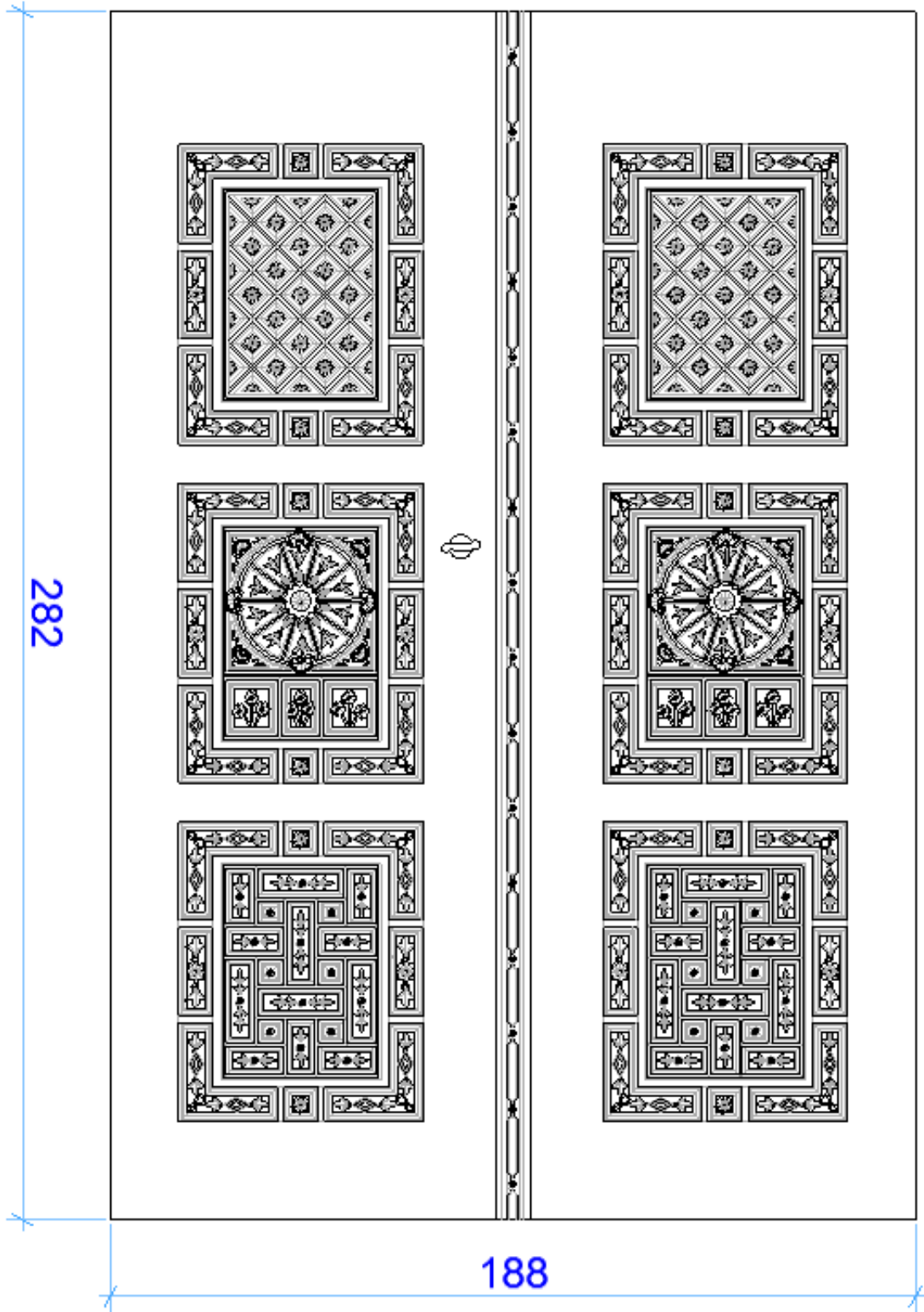

Çizim 5.2.1.4.1: Ulu Camii Kuzey Kapısı (Son Cemaat Yerinden Harime Giriş) Kapı Kanatları.

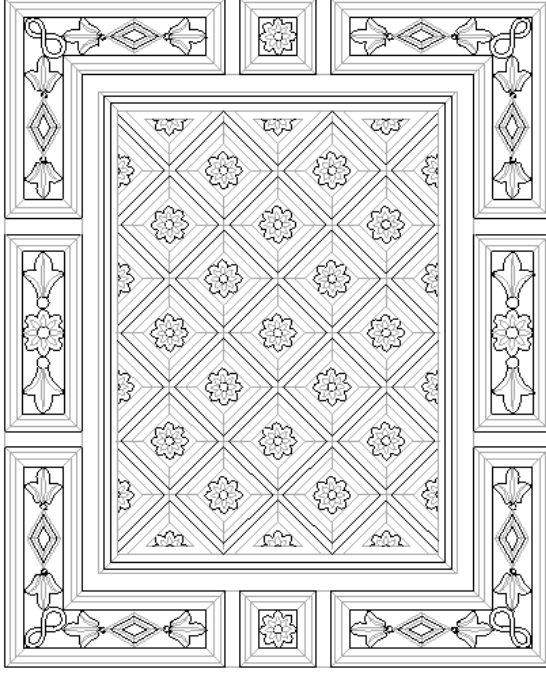

**Çizim 5.2.1.4.2:** Ulu Camii Kuzey Kapısı (Son Cemaat Yerinden Harime Giriş) Üst Bölüm Süslemesi.

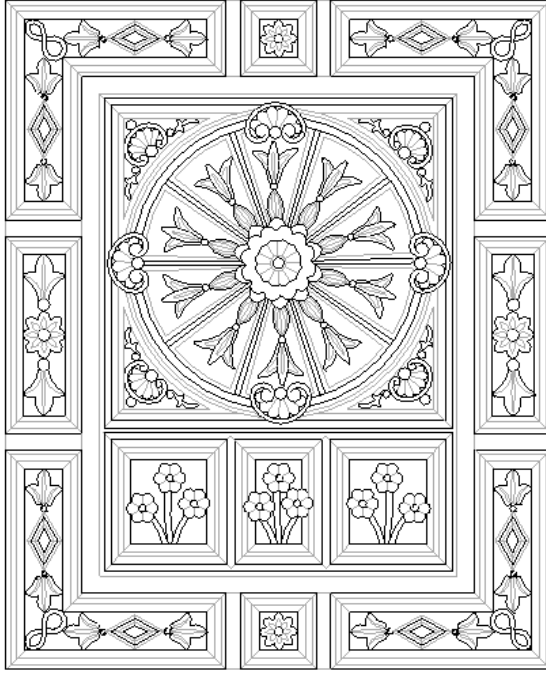

**Çizim 5.2.1.4.3:** Ulu Camii Kuzey Kapısı (Son Cemaat Yerinden Harime Giriş) Orta Bölüm Süslemesi.

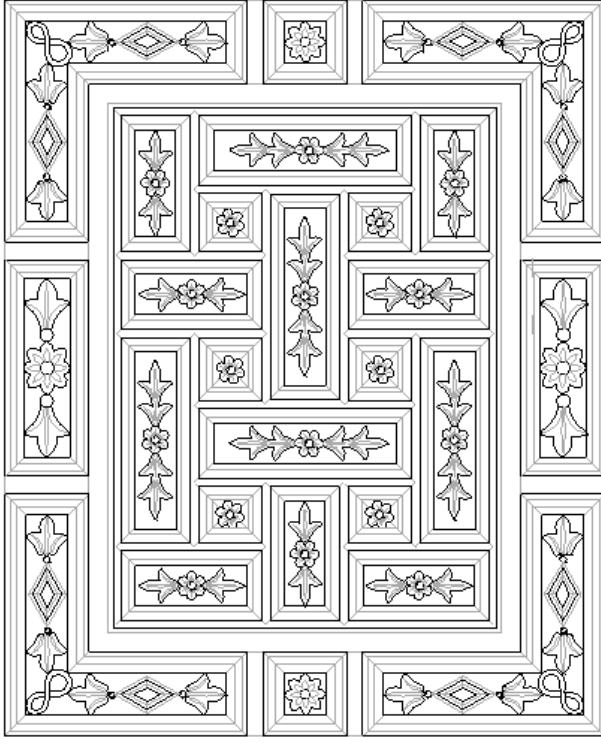

**Çizim 5.2.1.4.4:** Ulu Camii Kuzey Kapısı (Son Cemaat Yerinden Harime Giriş) Alt Bölüm Süslemesi.

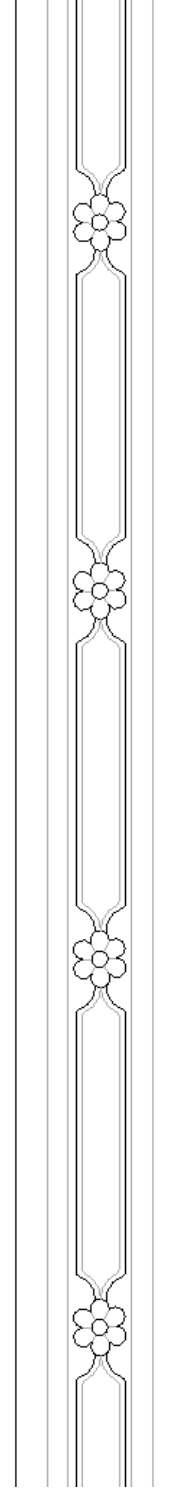

**Çizim 5.2.1.4.5:** Ulu Camii Kuzey Kapısı (Son Cemaat Yerinden Harime Giriş) Binisi.

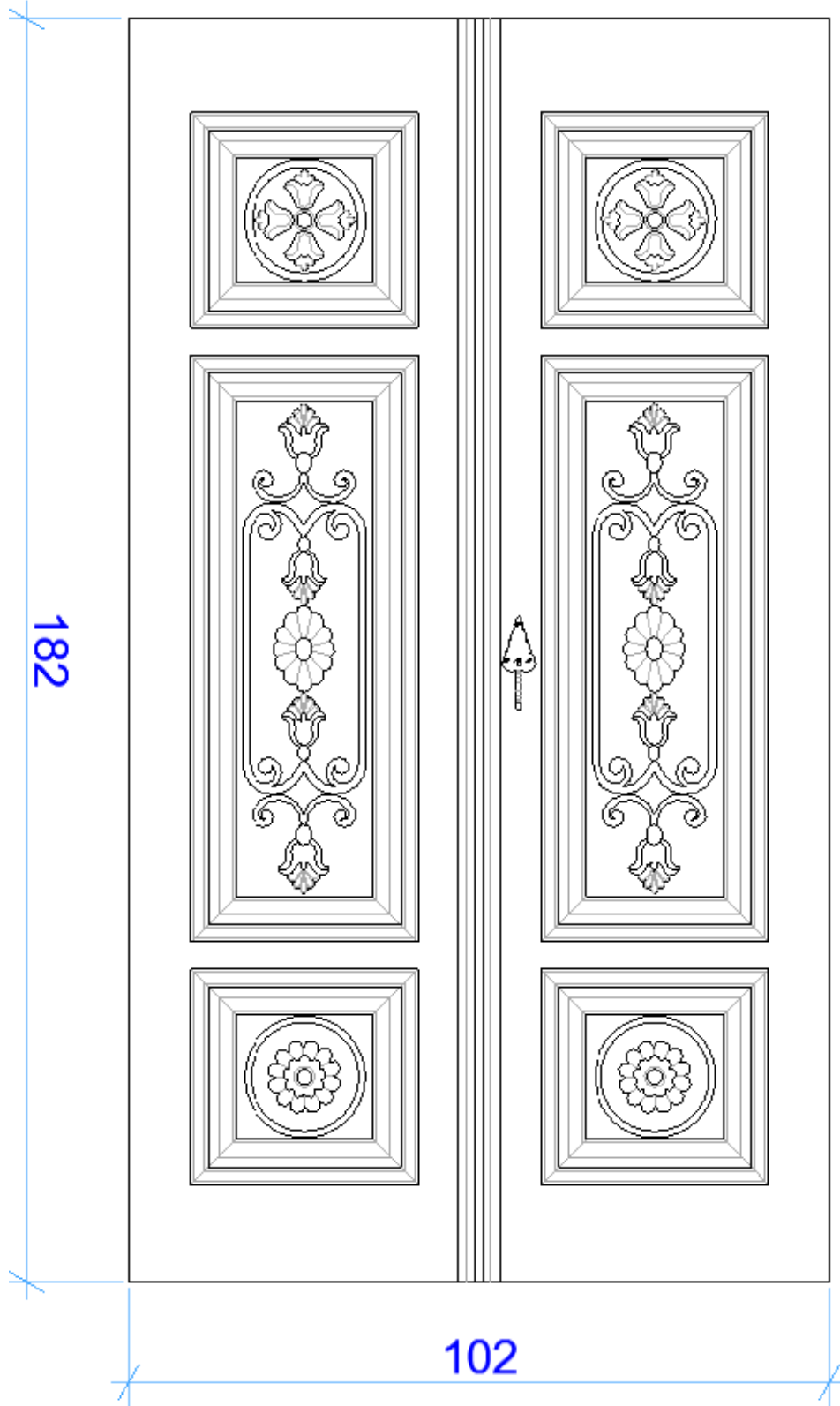

Çizim 5.2.1.5.1: Ulu Camii Mahfil Kapısı Kapı Kanatları.



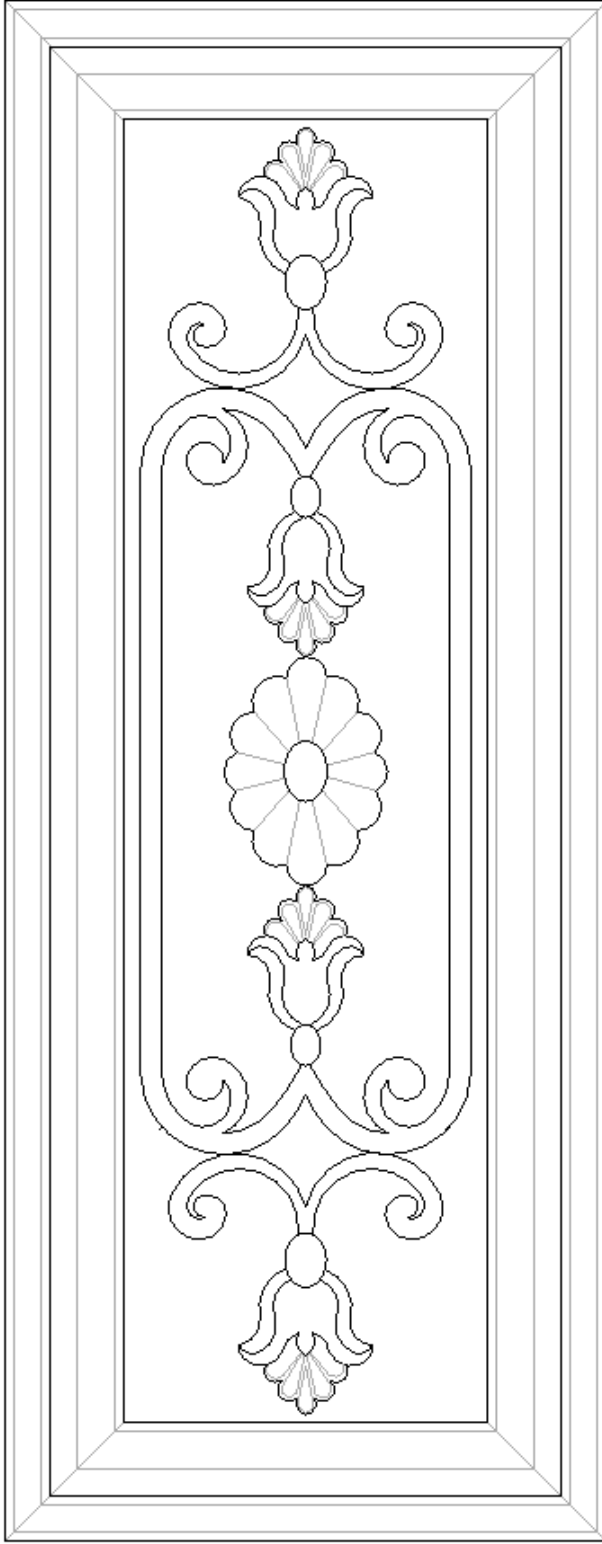

**Çizim 5.2.1.5.3:** Ulu Camii Mahfil Kapısı Kapı Kanatları Orta Bölüm Süslemesi.

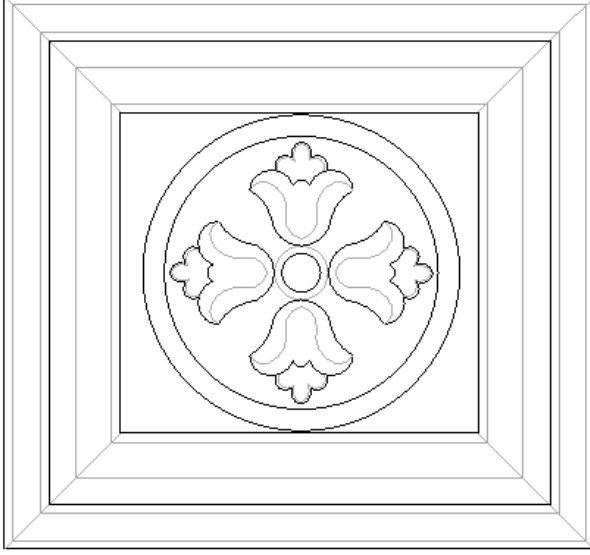

**Çizim 5.2.1.5.2:** Ulu Camii Mahfil Kapısı Kapı Kanatları Üst Bölüm Süslemesi.

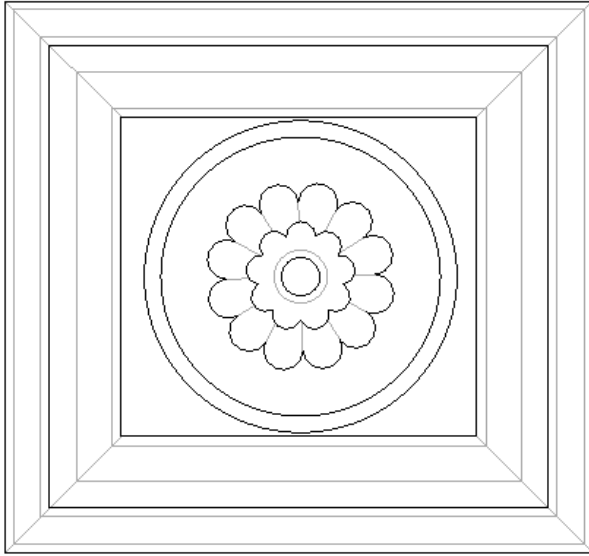

**Çizim 5.2.1.5.4:** Ulu Camii Mahfil Kapısı Kapı Kanatları Alt Bölüm Süslemesi.

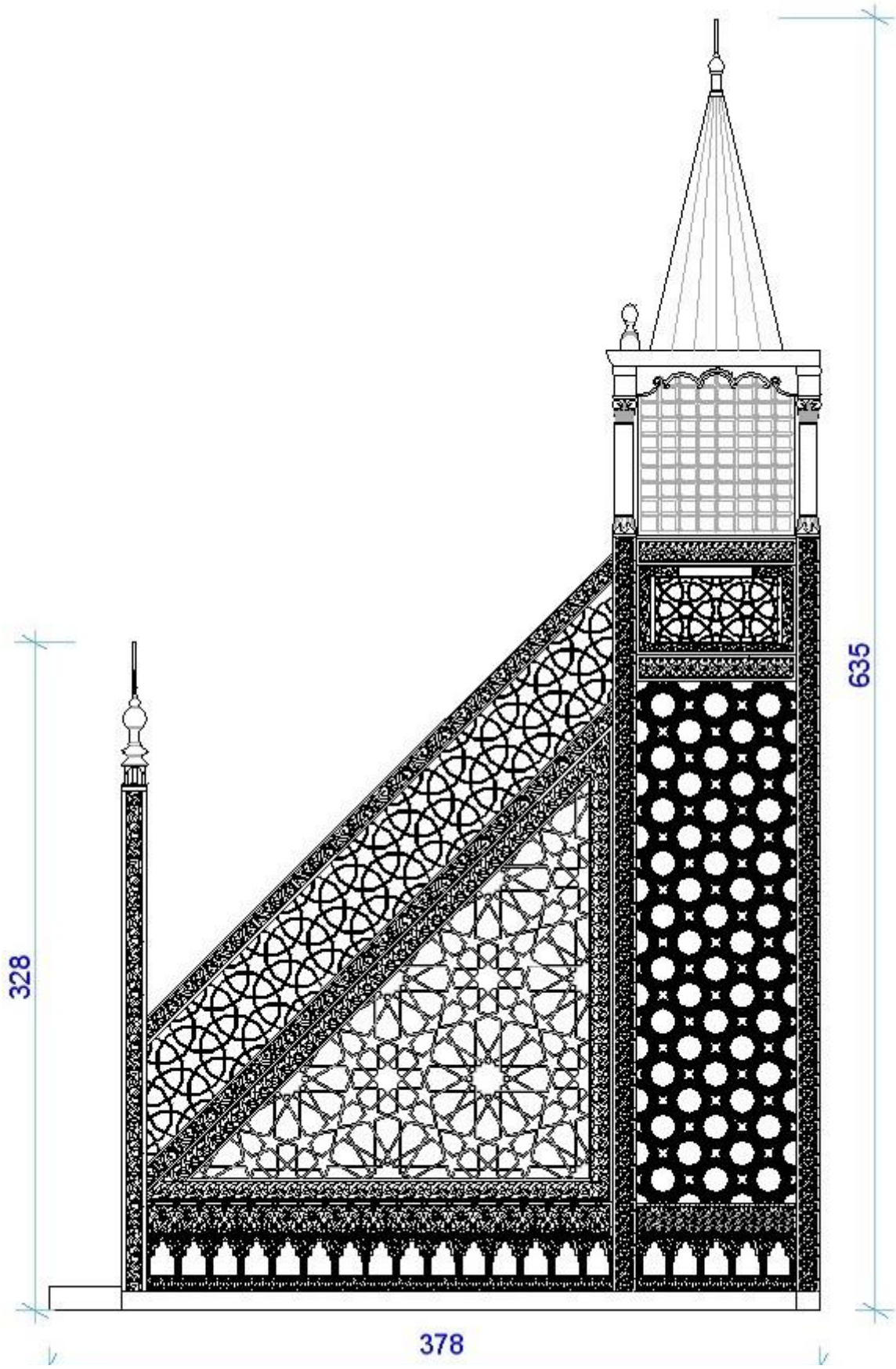

Çizim 5.2.2.1: Ulu Camii Minberi Batı Cephesi Görünüşü.

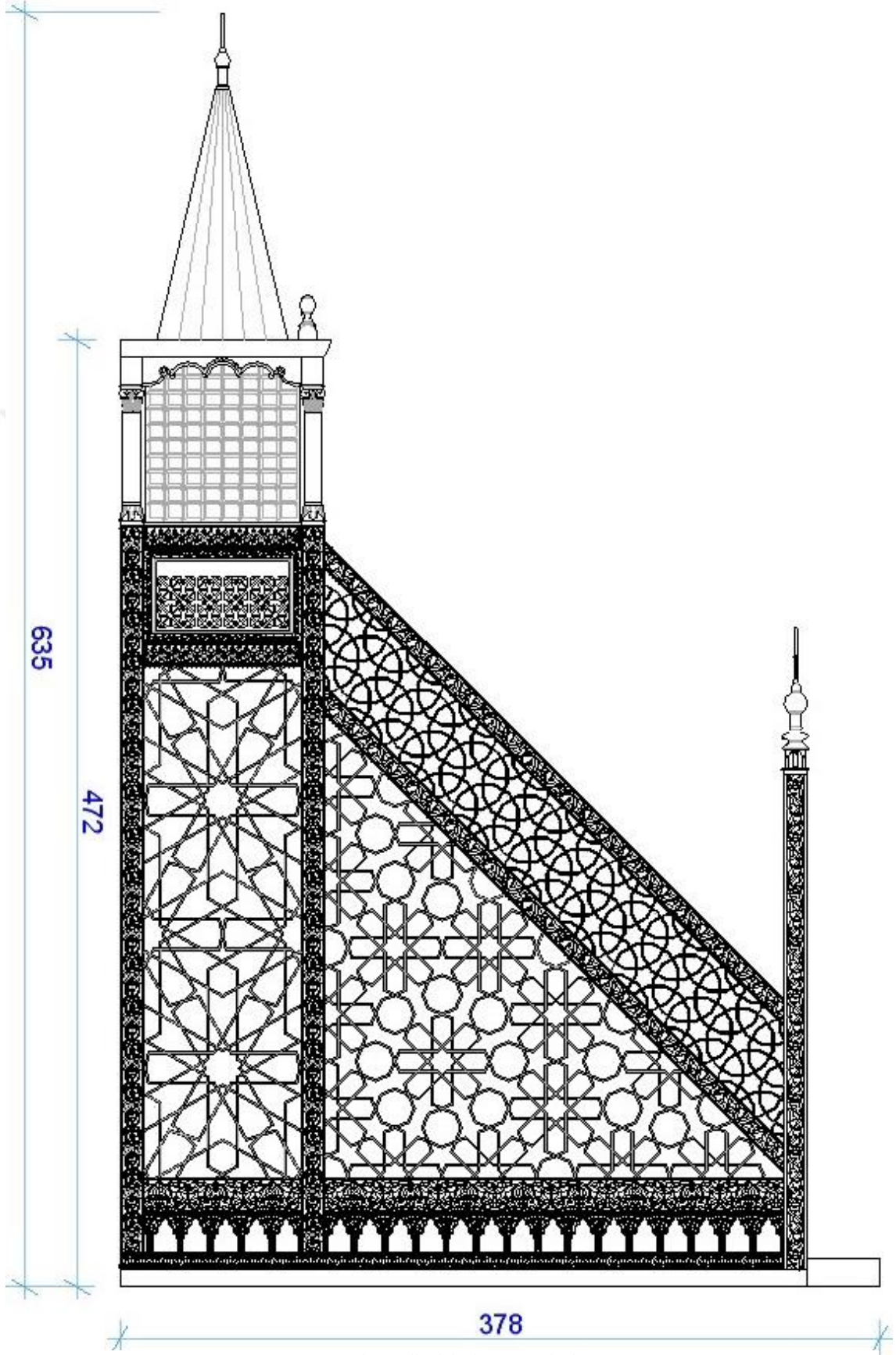

Çizim 5.2.2.2: Ulu Camii Minberi Doğu Cephesi Görüntüsü.

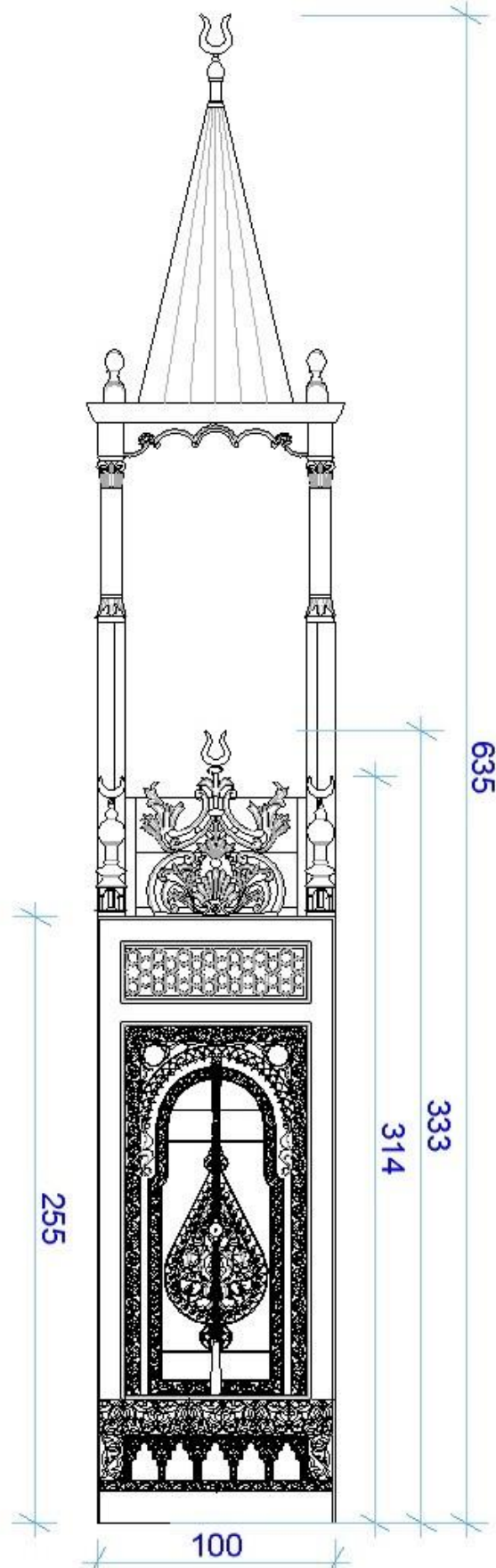

Çizim 5.2.2.3: Ulu Camii Minberi Ön Görüntüğü.

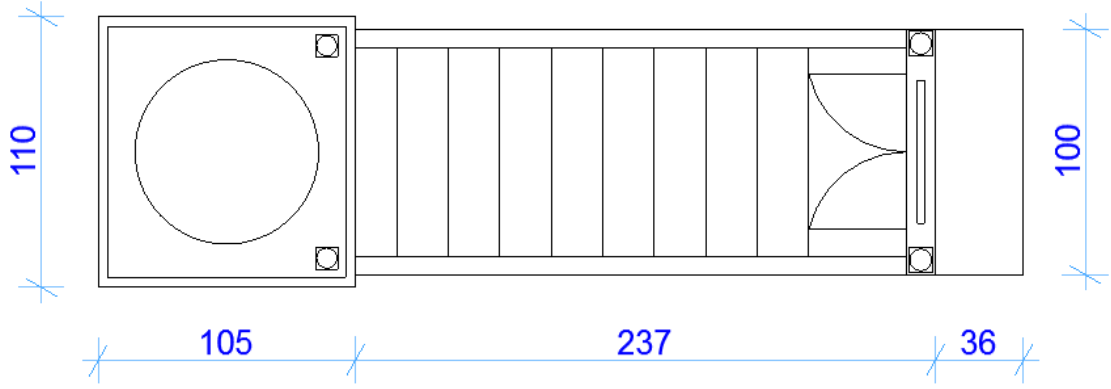

Çizim 5.2.2.4: Ulu Camii Minberi Planı.

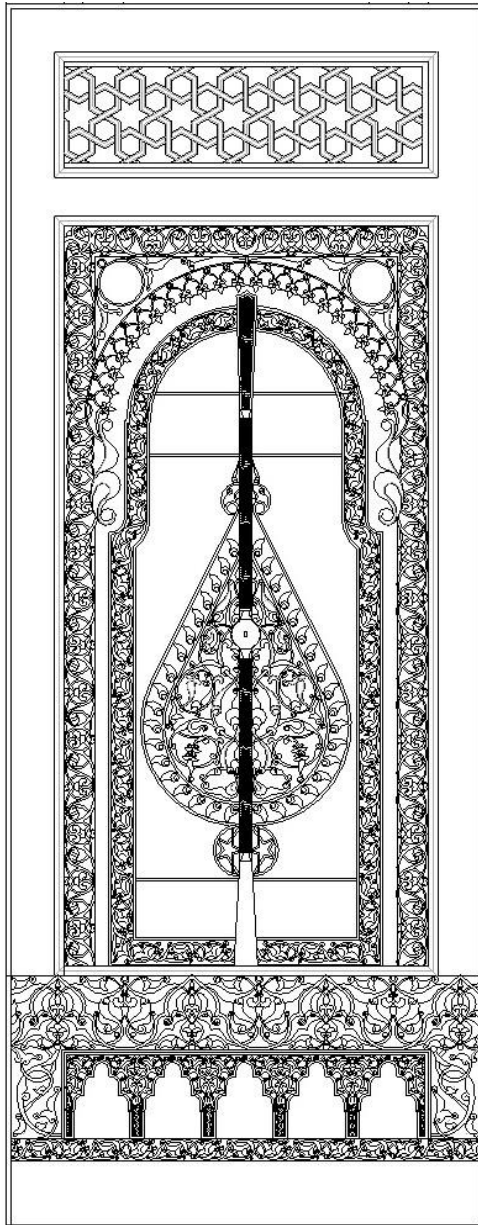

Çizim 5.2.2.5: Ulu Camii Minberi Girişi.



**Çizim 5.2.2.6:** Ulu Camii Minberi Giriş Pervazı Silmeleri.

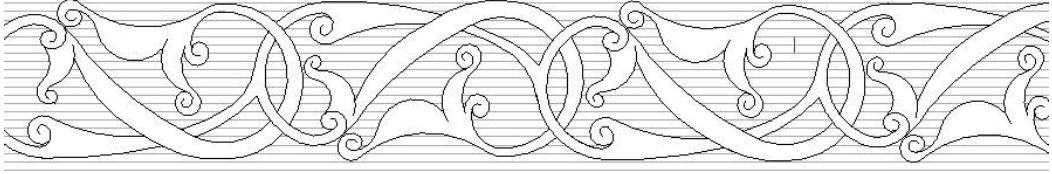

**Çizim 5.2.2.7:** Ulu Camii Minberi Giriş Pervazının Dış Kenar (Yan Aynalıklara Bakan yüzü) Süslemesi.

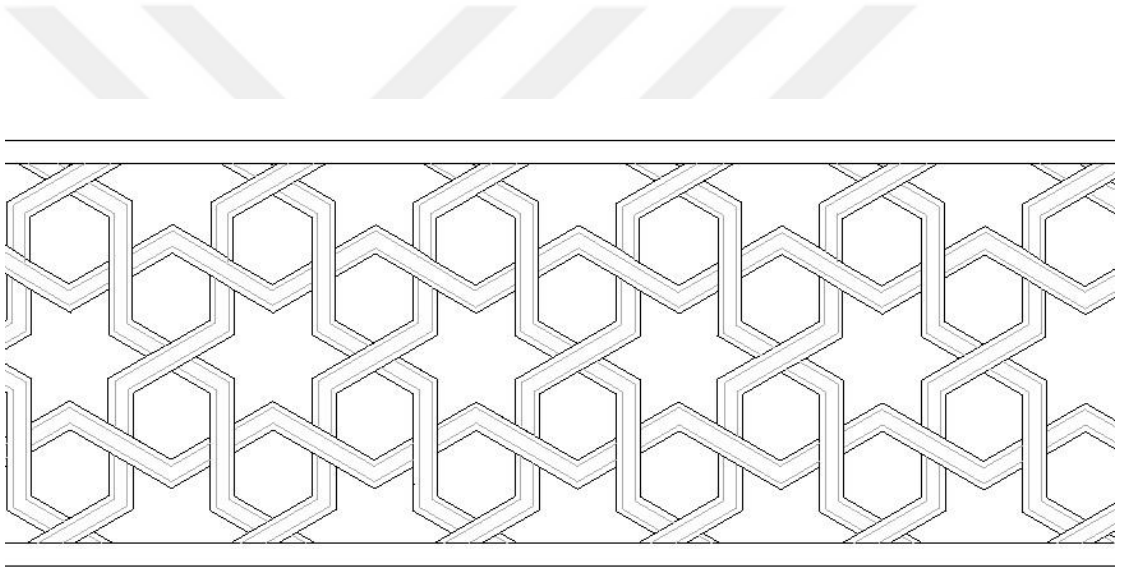

**Çizim 5.2.2.8:** Ulu Camii Minberi Giriş Üstü Süslemesi.

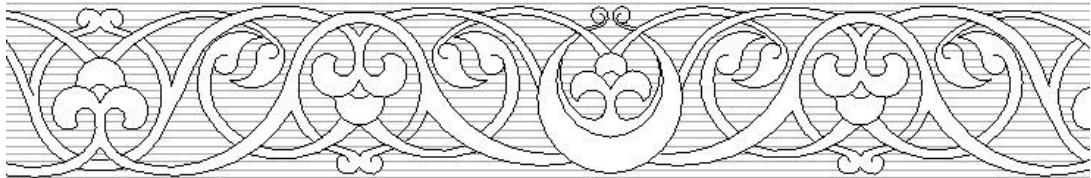

**Çizim 5.2.2.9:** Ulu Camii Minberi Kapı Pervazı Süslemesi.

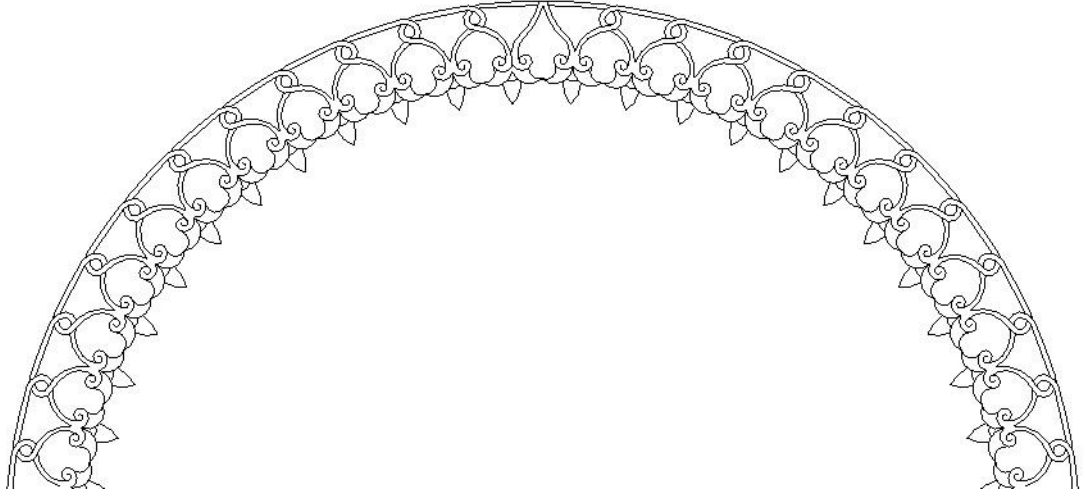

**Çizim 5.2.2.10:** Ulu Camii Minberi Giriş Kemerı Sslemesi.

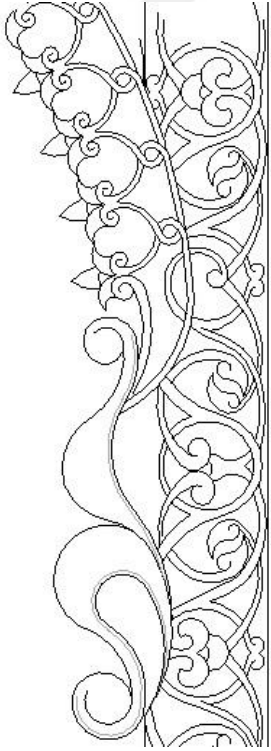

**Çizim 5.2.2.11:** Ulu Camii Minberi Giriş Kemerinin Oturduđu Destek.

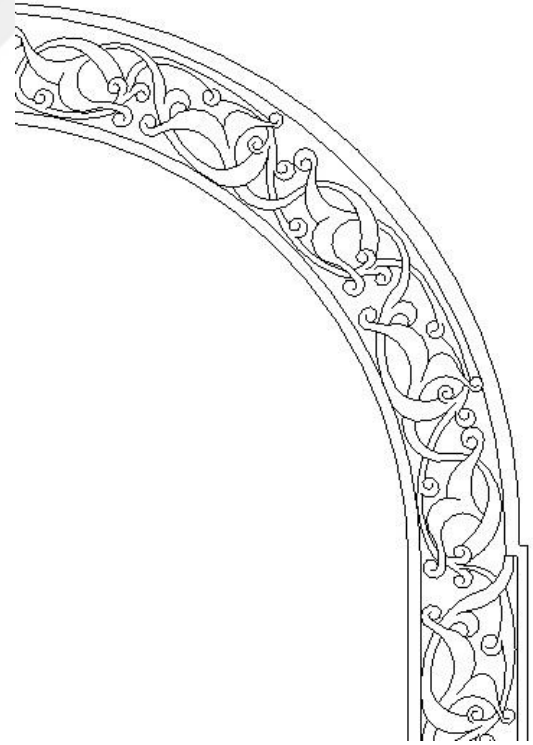

**Çizim 5.2.2.12:** Ulu Camii Minberi Kapı Kanatları Sslemesi.



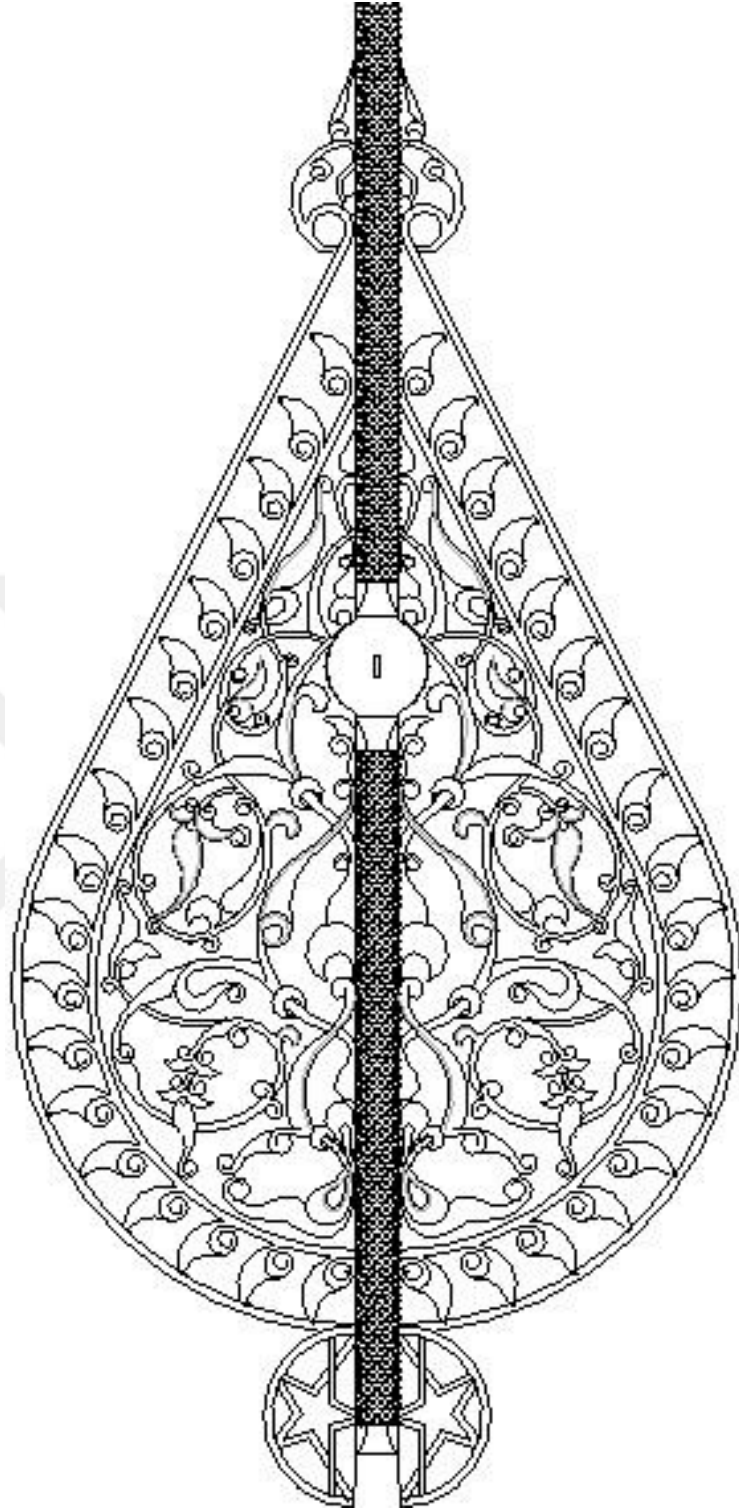

Çizim 5.2.2.13: Ulu Camii Minberi Kapı Kanatlarındaki Göbek Süslemesi.

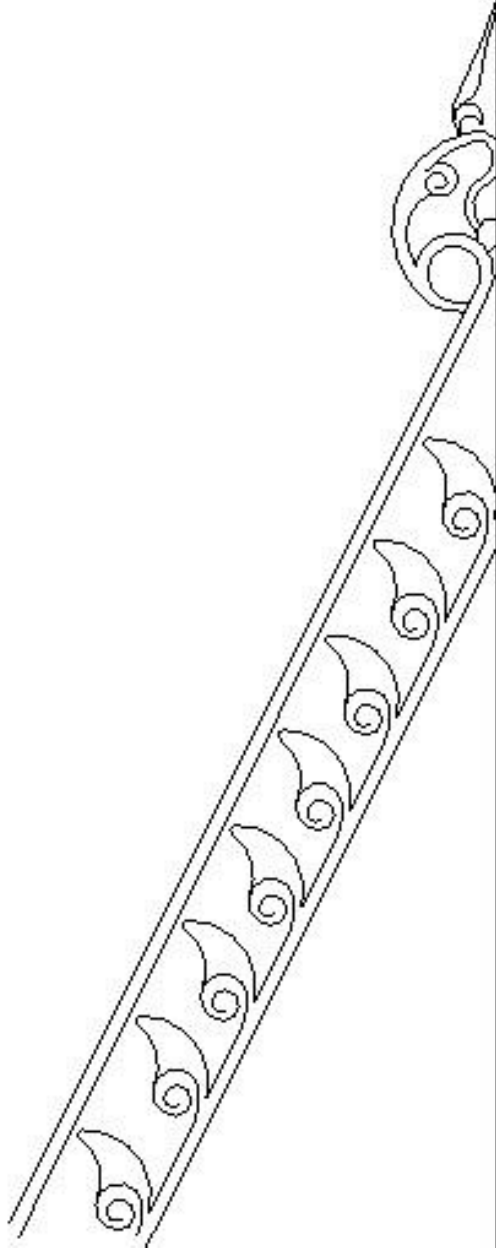

**Çizim 5.2.2.14:** Ulu Camii Minberi Kapı Kanatlarındaki Göbeği Çevreleyen Su.

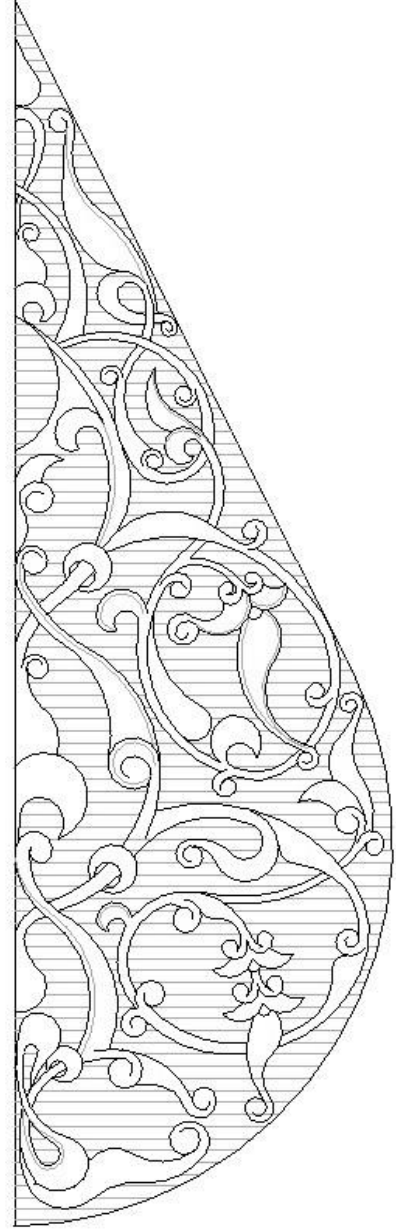

**Çizim 5.2.2.15:** Ulu Camii Minberi Kapı Kanatlarındaki Göbek Süslemesi.



Çizim 5.2.2.16: Ulu Camii Minberi Kapı Binisi.

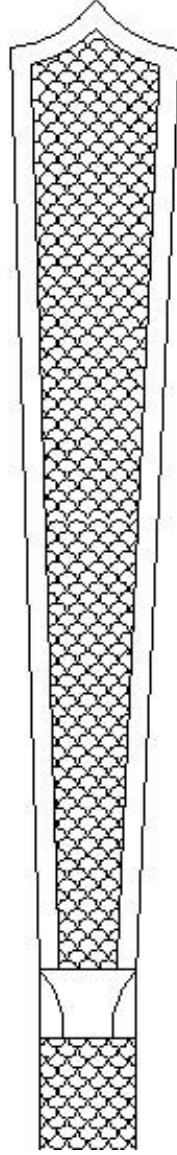

Çizim 5.2.2.17: Ulu Camii Minberi Kapı Binisi Süslemesi.

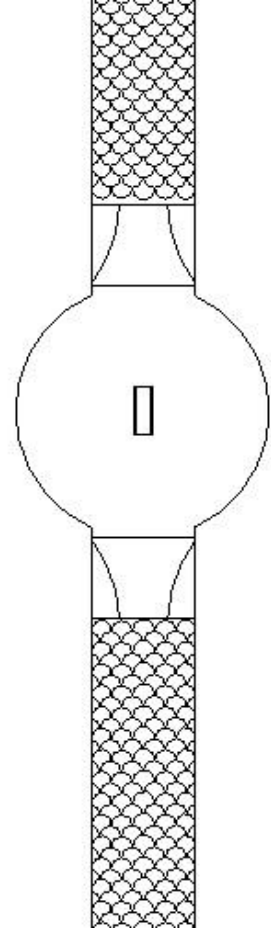

Çizim 5.2.2.18: Ulu Camii Minberi Kapı Binisi Süslemesi.

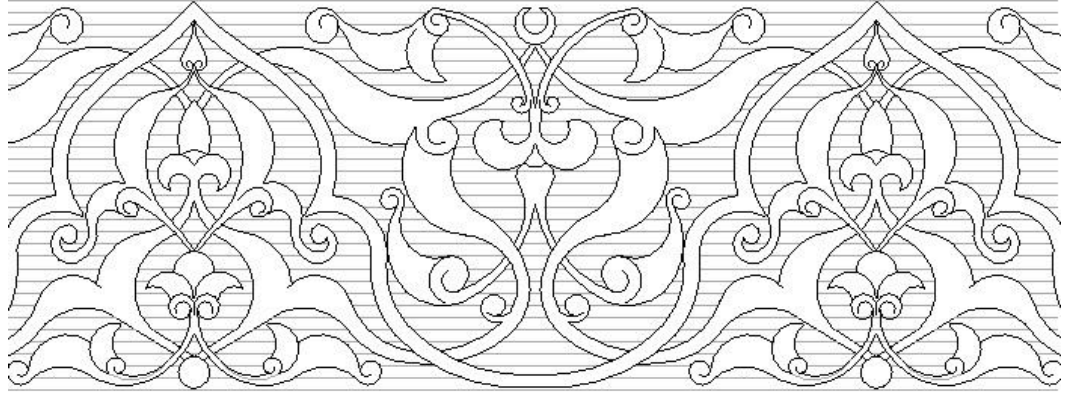

**Çizim 5.2.2.19:** Ulu Camii Minberi Kapı Altındaki Eşik Süslemesi.

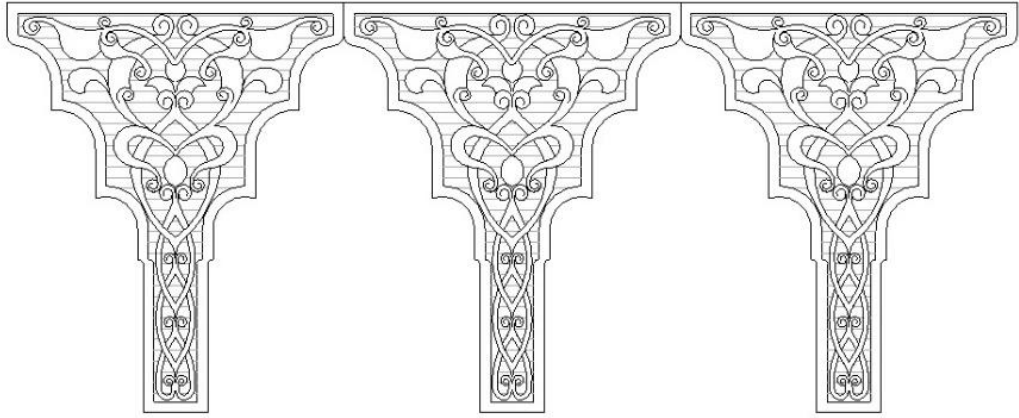

**Çizim 5.2.2.20:** Ulu Camii Minberi Kapı Eşiğindeki Niş Süslemesi.

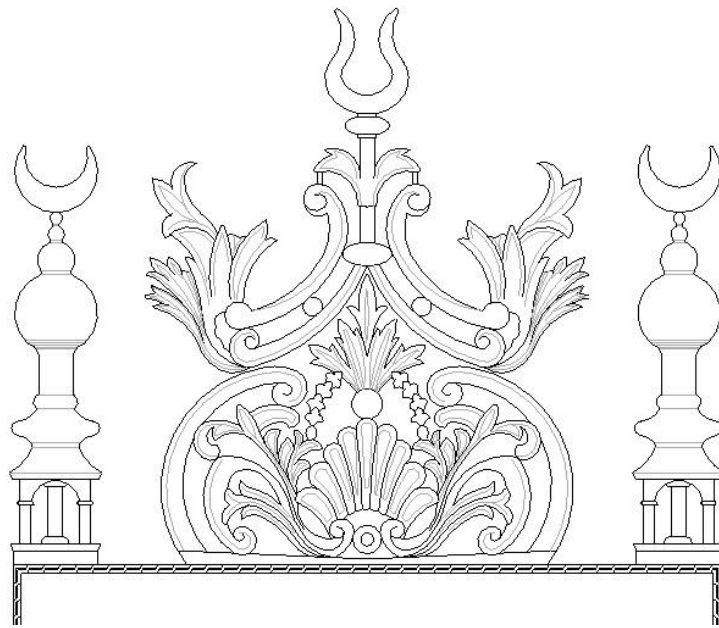

**Çizim 5.2.2.21:** Ulu Camii Minberi Giriş Tacı Süslemesi.

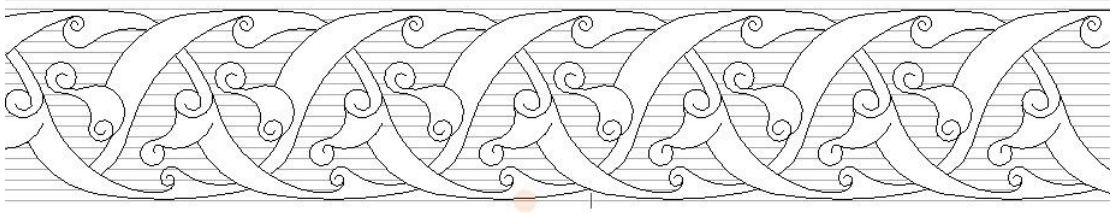

**Çizim 5.2.2.22:** Ulu Camii Minberi Batı Cephesi Yan Aynalık Çerçevesi Süslemesi.

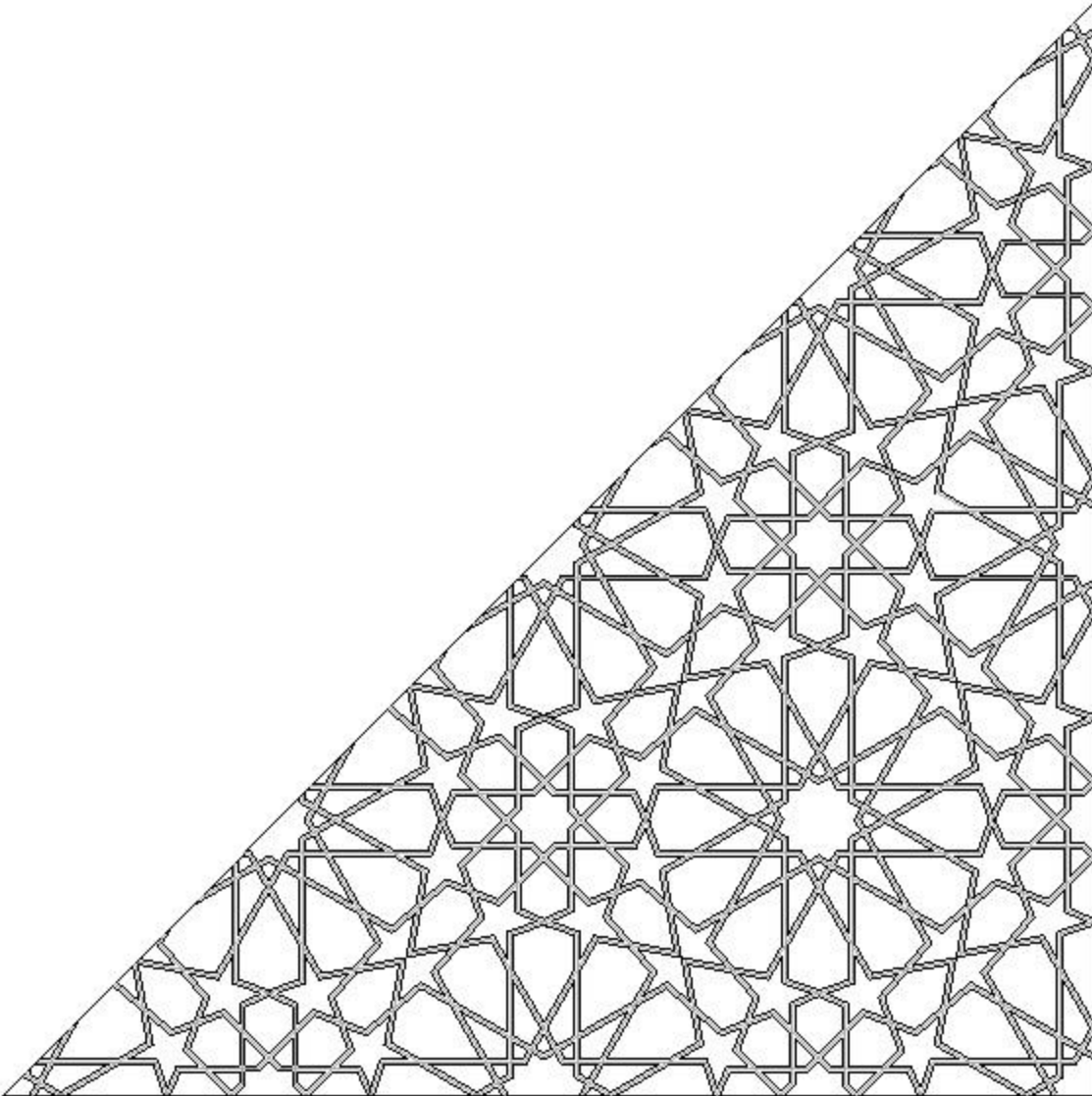

**Çizim 5.2.2.23:** Ulu Camii Minberi Batı Cephesi Yan Aynalık Geometrik Düzenlemesi.

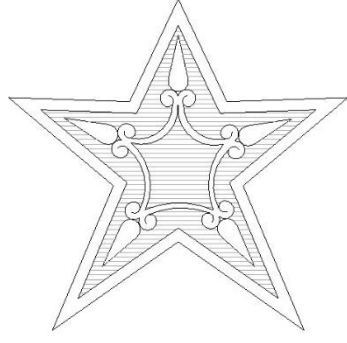

**Çizim 5.2.2.24:** Ulu Camii Minberi Batı Cephesi Yan Aynalık Beş Köşeli Yıldız Şekli Süslemesi.

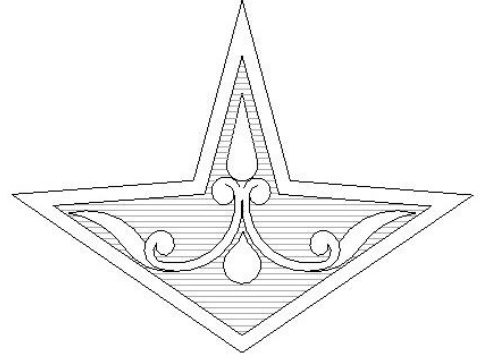

**Çizim 5.2.2.25:** Ulu Camii Minberi Batı Cephesi Yan Aynalık Geometrik Şekil Süslemesi.



**Çizim 5.2.2.26:** Ulu Camii Minberi Batı Cephesi Yan Aynalık Dörtgen Şekli Süslemesi.

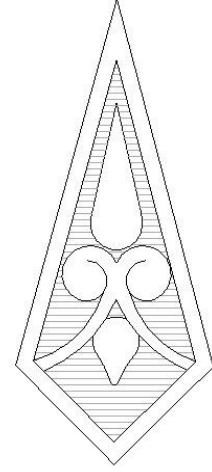

**Çizim 5.2.2.27:** Ulu Camii Minberi Batı Cephesi Yan Aynalık Bir Ucu Sivri Dörtgen Şekli Süslemesi.

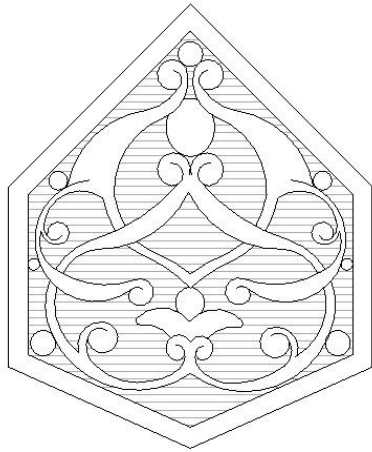

**Çizim 5.2.2.28:** Ulu Camii Minberi Batı Cephesi Yan Aynalık Basık Altıgen Şekli Süslemesi.

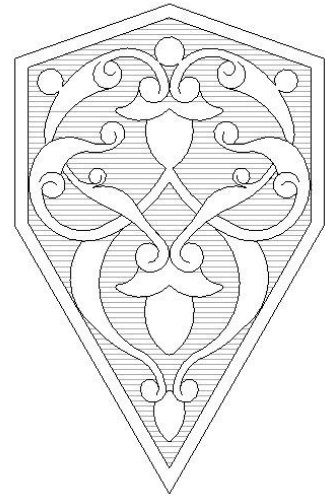

**Çizim 5.2.2.29:** Ulu Camii Minberi Batı Cephesi Yan Aynalık Sivri Altıgen Süslemesi.

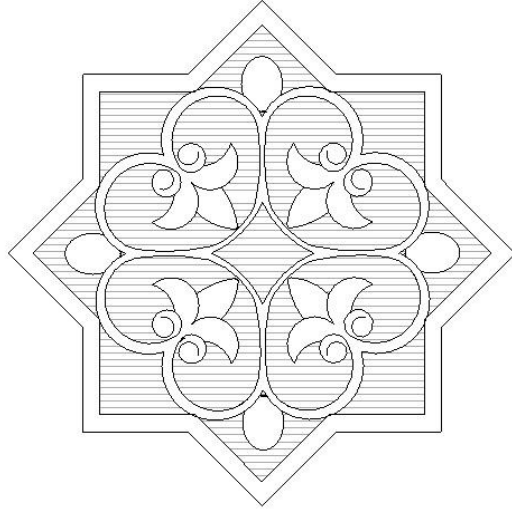

**Çizim 5.2.2.30:** Ulu Camii Minberi Batı Cephesi Yan Aynalık Sekiz Kollu Yıldız Şekli süslemesi.

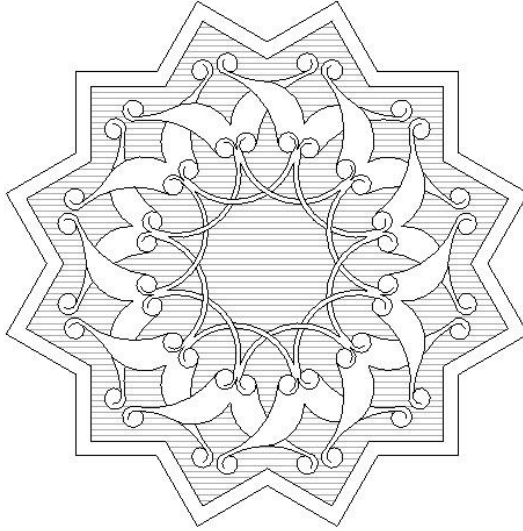

**Çizim 5.2.2.31:** Ulu Camii Minberi Batı Cephesi Yan Aynalık On iki Kollu Yıldız Şekli Süslemesi.

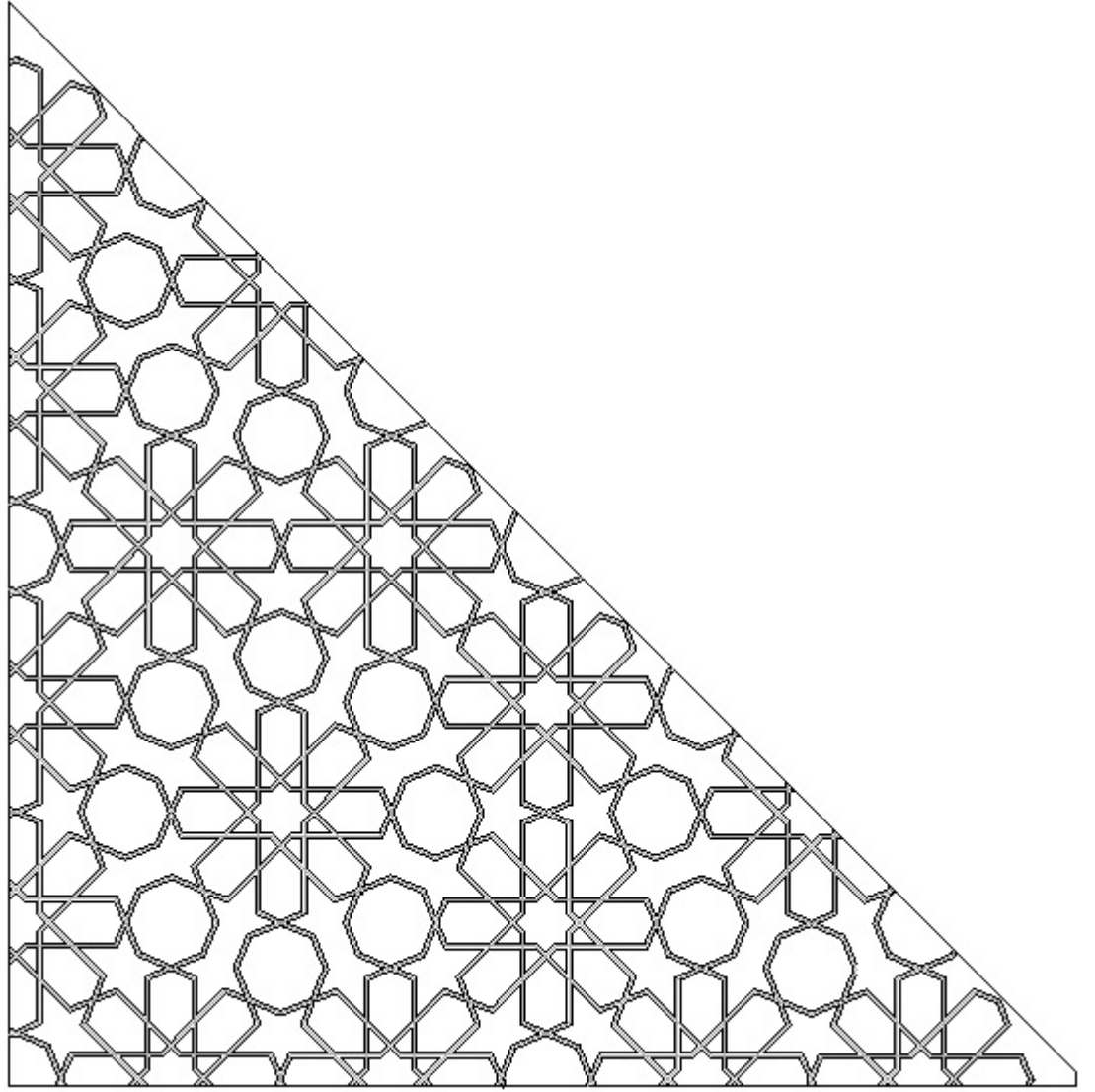

Çizim 5.2.2.32: Ulu Camii Minberi Doğu Cephesi Yan Aynalık Geometrik Düzenlemesi.

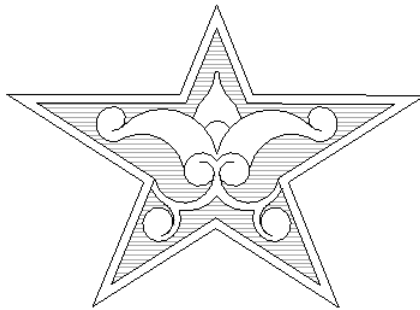

Çizim 5.2.2.33: Ulu Camii Minberi Doğu Cephesi Yan Aynalık Beş Kollu Yıldız Şekli Süslemesi.

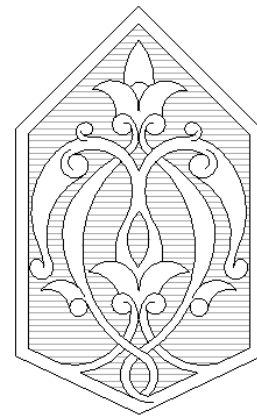

Çizim 5.2.2.34: Ulu Camii Minberi Doğu Cephesi Yan Aynalık Altıgen Şekli Süslemesi.



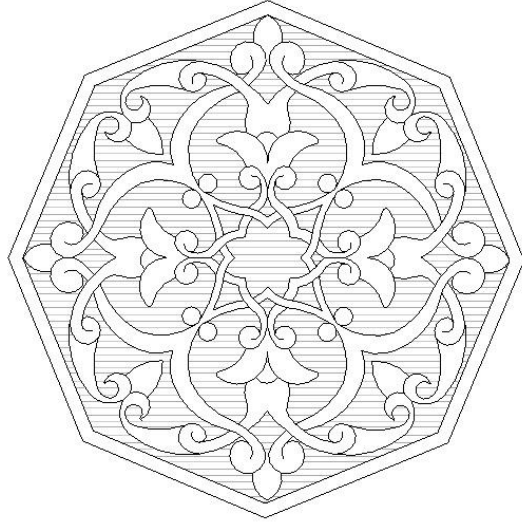

**Çizim 5.2.2.35:** Ulu Camii Minberi Doğu Cephesi Yan Aynalık Sekizgen Şekli Süslemesi.

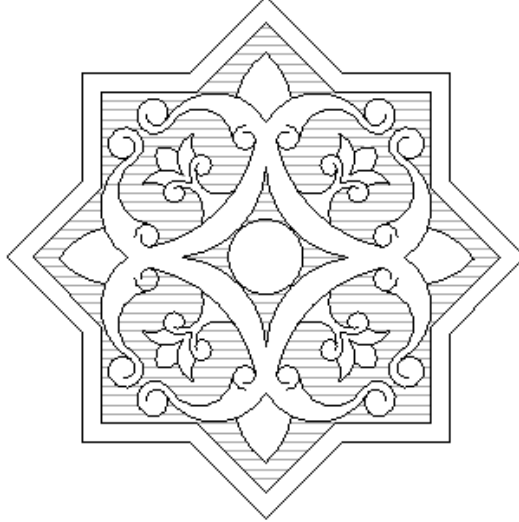

**Çizim 5.2.2.36:** Ulu Camii Minberi Doğu Cephesi Yan Aynalık Sekiz Kollu Yıldız Şekli Süslemesi.

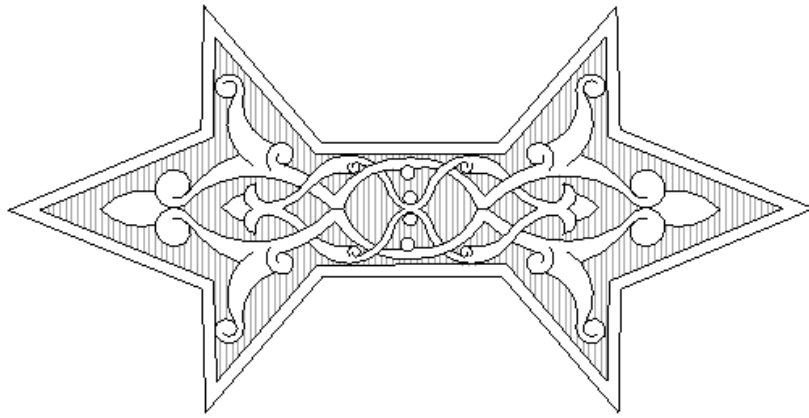

**Çizim 5.2.2.37:** Ulu Camii Minberi Doğu Cephesi Yan Aynalık İki Ucu Yıldız Şekli Süslemesi.

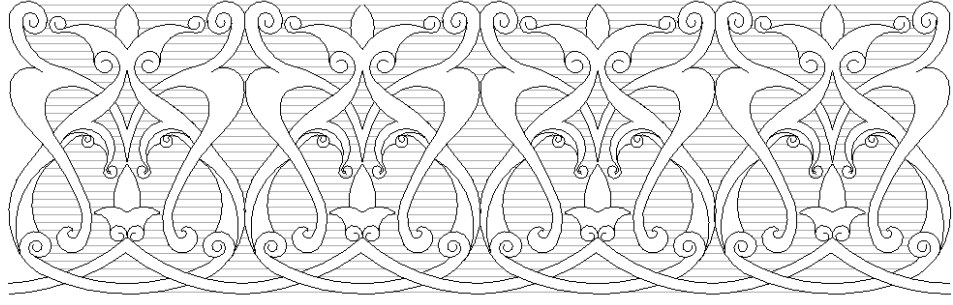

**Çizim 5.2.2.38:** Ulu Camii Minberi Batı Cephesi Aynalık Altı Üst Bölüm Süslemesi.

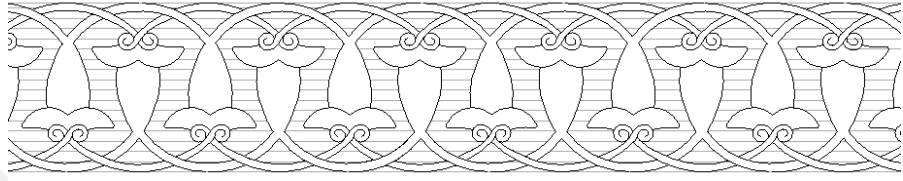

**Çizim 5.2.2.39:** Ulu Camii Minberi Aynalık Altı Alt Bölüm Süslemesi.

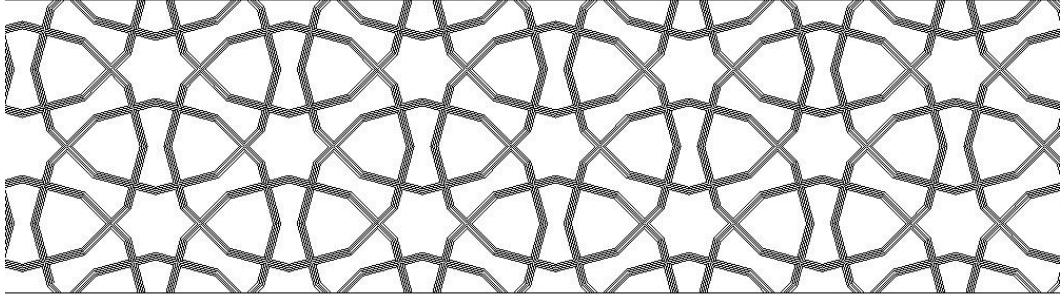

**Çizim 5.2.2.40:** Ulu Camii Minber Korkuluğu Geometrik Düzenlemesi.

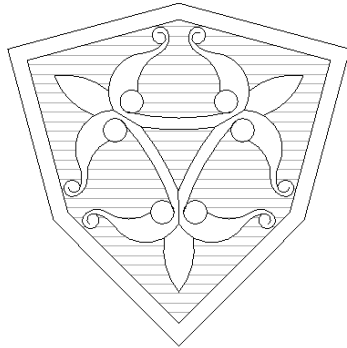

**Çizim 5.2.2.41:** Ulu Camii Minber Korkuluğu Altıgen Parçaların Süslemesi.

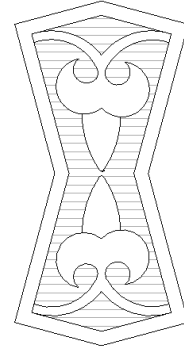

**Çizim 5.2.2.42:** Ulu Camii Minber Korkuluğu Geometrik Parçaların Süslemesi.

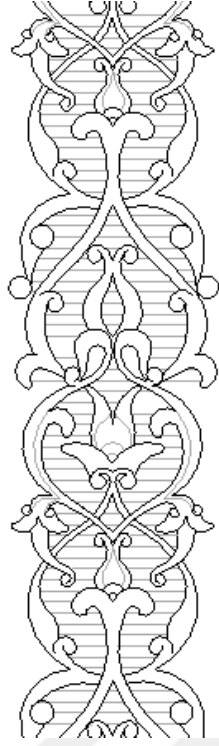

**Çizim 5.2.2.43:** Ulu Camii Minberi Köşk Direklerinin (Doğu) Süslemesi.

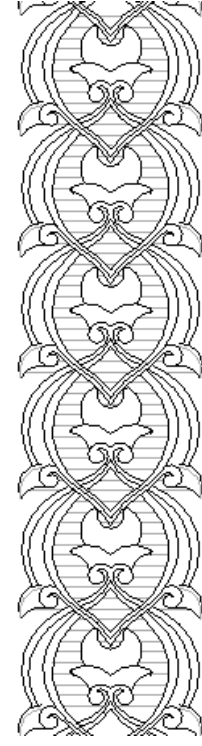

**Çizim 5.2.2.44:** Ulu Camii Minberi Köşk Direklerinin (Batı) Süslemesi.

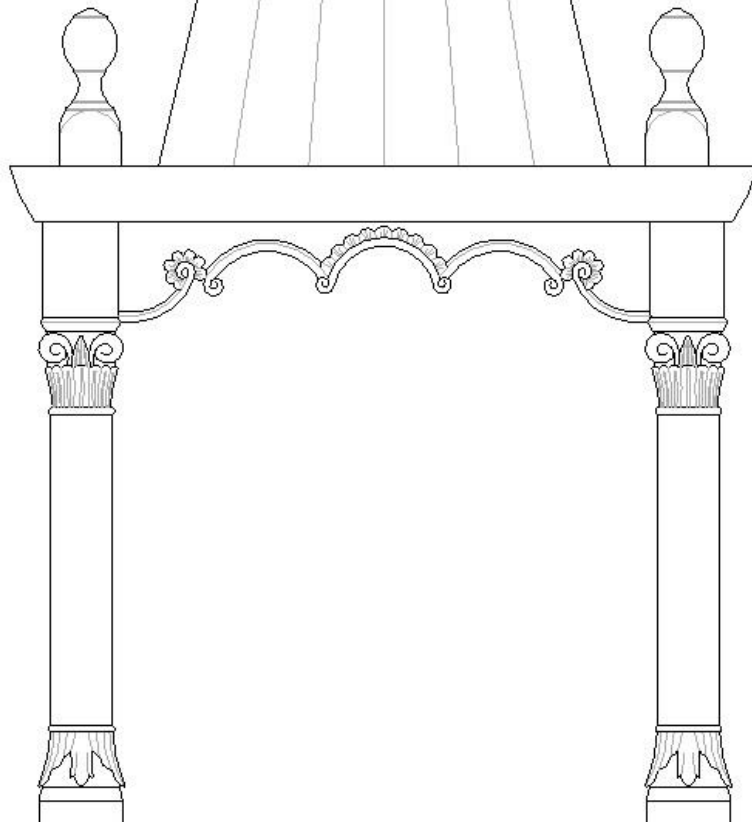

**Çizim 5.2.2.45:** Ulu Camii Minberi Köşk Taçı Ve Ayakları.

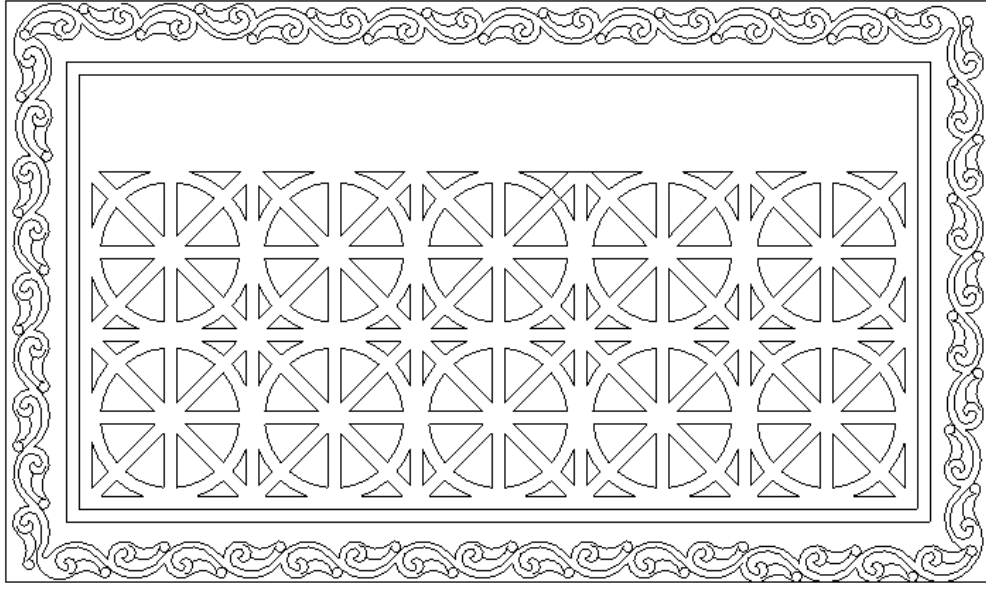

**Çizim 5.2.2.46:** Ulu Camii Minberi Köşk Korkulukları (Doğu) Ve Korkuluk Çerçevesi Süslemesi.

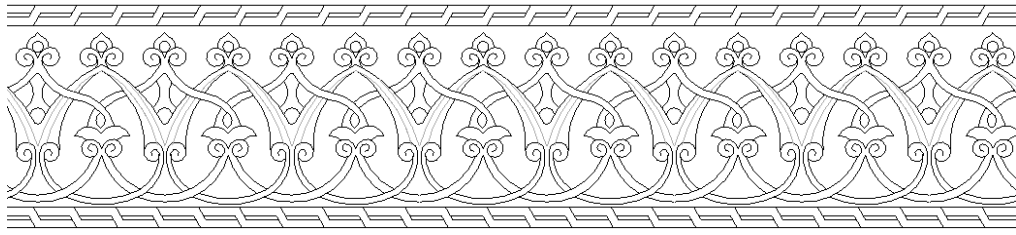

**Çizim 5.2.2.47:** Ulu Camii Minberi Köşk Korkuluklarının Alt Ve Üst Kuşakları.

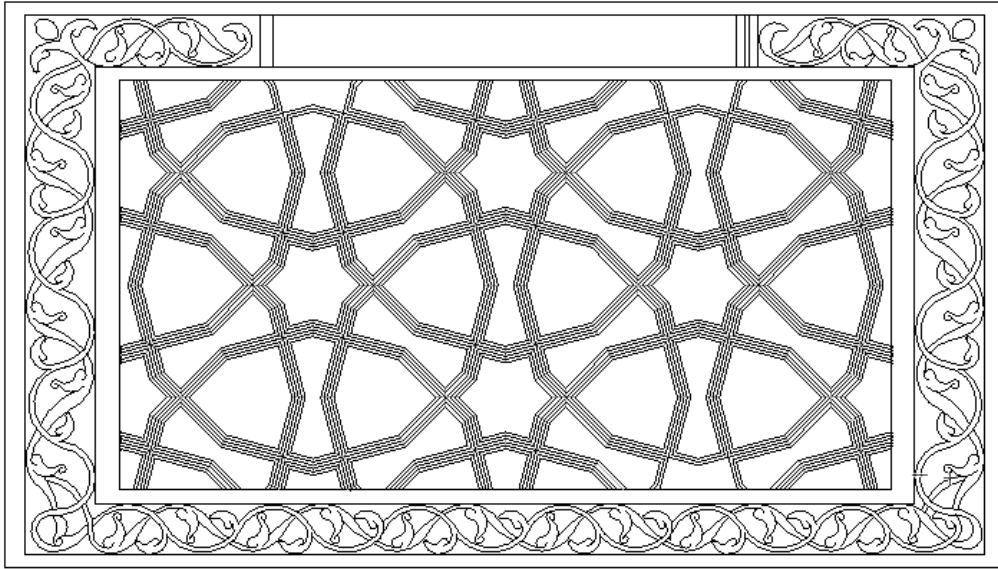

**Çizim 5.2.2.48:** Ulu Camii Minberi Köşk Korkulukları (Batı) Ve Korkuluk Çerçevesi Süslemesi.

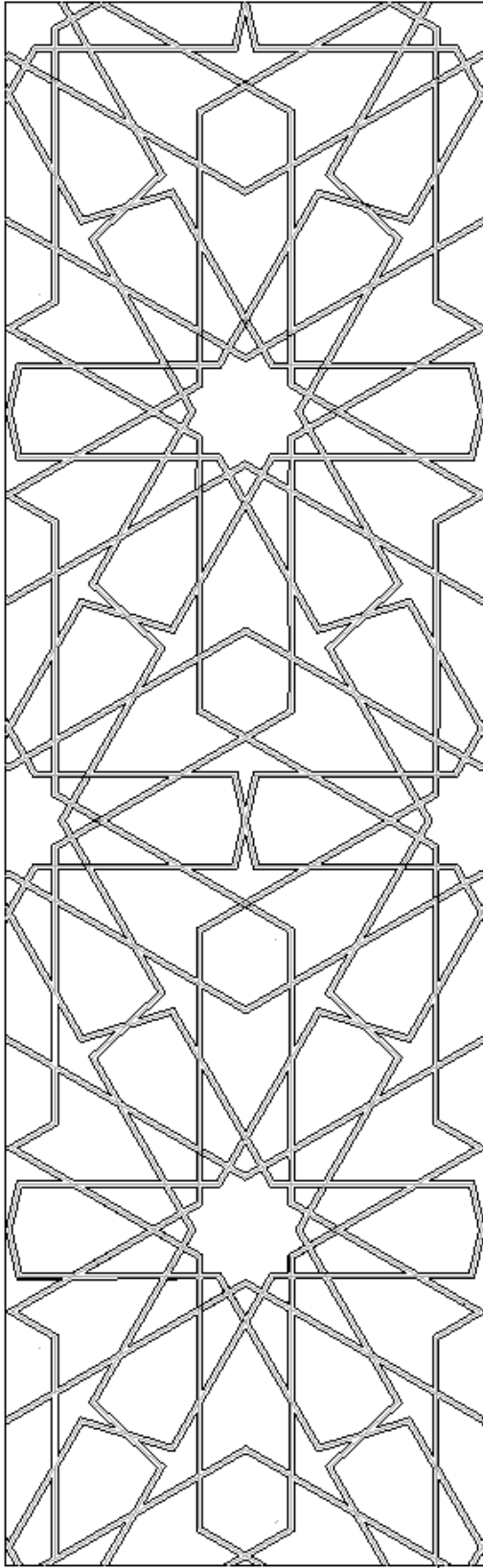

**Çizim 5.2.2.49:** Ulu Camii Minberi Köşk Altı (Doğu)  
Geometrik Düzenlemesi.

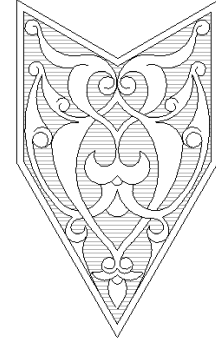

**Çizim 5.2.2.50:** Ulu Camii Minberi Köşk Altı (Doğu)  
Kırık Altıgen Parçaların Süslemesi.

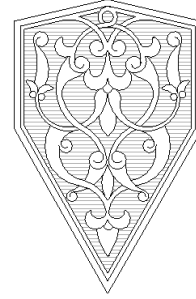

**Çizim 5.2.2.51:** Ulu Camii Minberi Köşk Altı (Doğu)  
Basık Altıgen Parçaların Süslemesi.

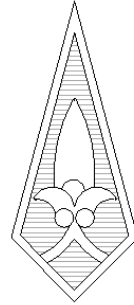

**Çizim 5.2.2.52:** Ulu Camii Minberi Köşk Altı (Doğu)  
Bir Ucu Sivri Dörtgen Parçaların Süslemesi.

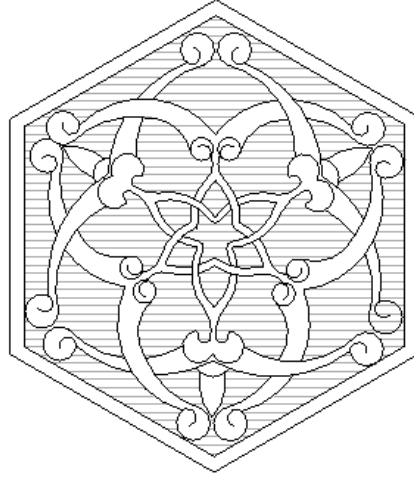

**Çizim 5.2.2.53:** Ulu Camii Minberi Köşk Altı (Doğu) Altıgen Parçaların Süslemesi.

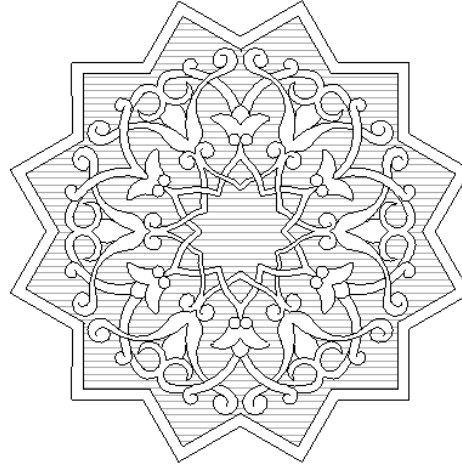

**Çizim 5.2.2.54:** Ulu Camii Minberi Köşk Altı (Doğu) On İki Kollu Yıldız Parçaların Süslemesi.

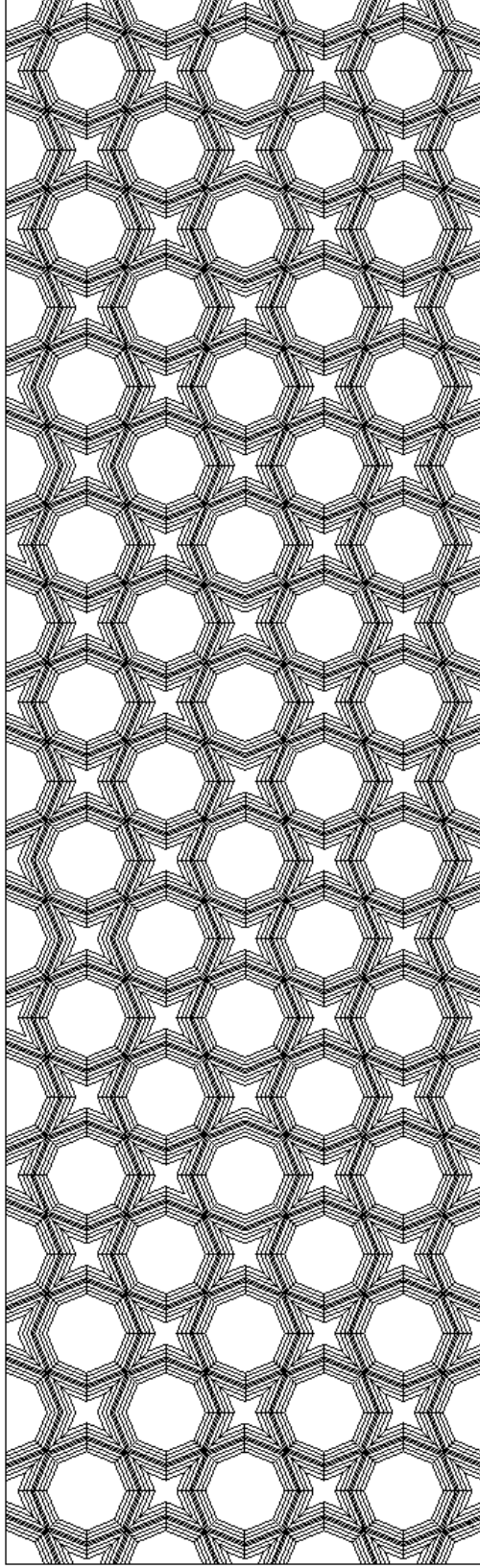

**Çizim 5.2.2.55:** Ulu Camii Minberi Köşk Altı (Batı) Geometrik Düzenlemesi.

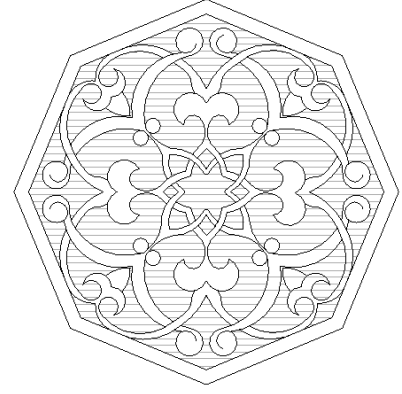

**Çizim 5.2.2.56:** Ulu Camii Minberi Köşk Altı (Batı) Sekizgen Parçaların Süslemesi.

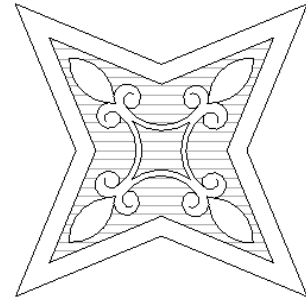

**Çizim 5.2.2.57:** Ulu Camii Minberi Köşk Altı (Batı) Dört Kollu Yıldız Parçaların Süslemesi.

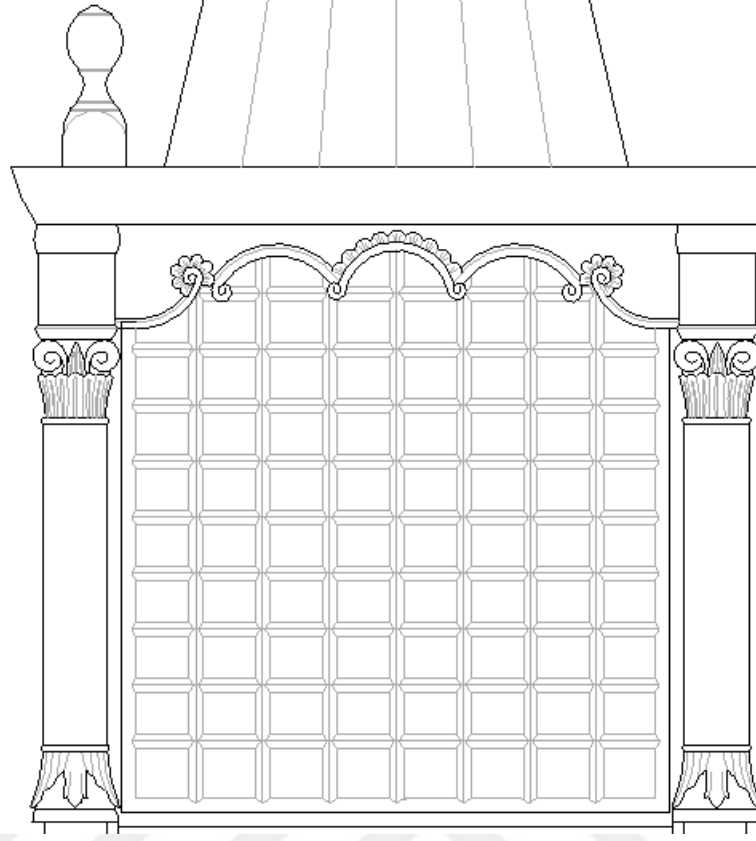

Çizim 5.2.2.58: Ulu Camii Minberi Kışk Yan Levhaları Ve Kışk Tacı.

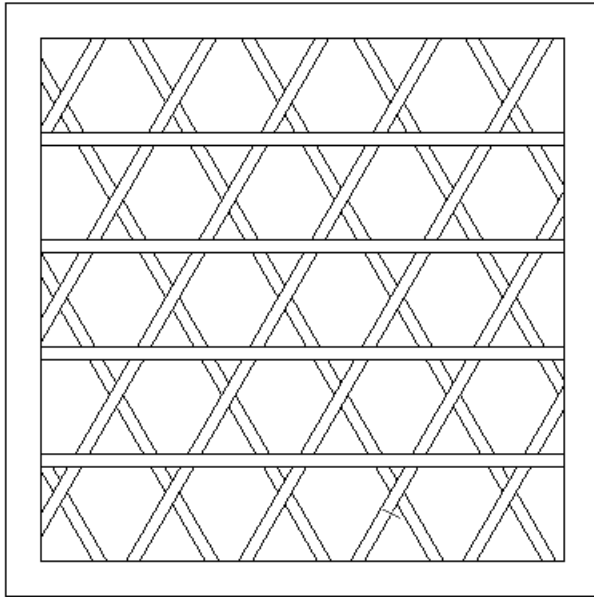

Çizim 5.2.2.59: Ulu Camii Minberi Kışk Tavanı Süşlemesi

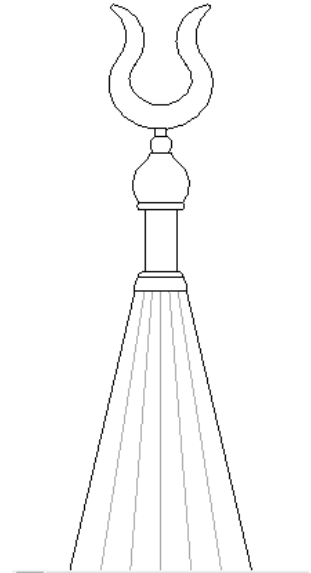

Çizim 5.2.2.60: Ulu Camii Minber Alemler.



### 5.3 HAN (GÜLABİBEY) CAMİİ

**Bulunduğu Yer:** Gülabibey Mahallesi Harmanlar 1. Sokak No:20.

**Yapım Tarihi, Banisi, Mimarı:** Çorum Sancak Beyi Gülabi Bey tarafından yaptırılmıştır. Yapım tarihi ile ilgili kesin bir bilgi yoktur. Gülabi Bey 1567-1571 yılları arasında Çorum Beyi olduğuna göre, cami bu tarihler arasında yapılmış olmalıdır.<sup>173</sup> Caminin mimarı ile ilgili herhangi bir bilgi yoktur.

**Yapının Tanımı:** 1892 yılına ait Çorum haritasında<sup>174</sup> belirtilen, hazire ve medresesinden günümüze hiçbir yapı kalmamıştır. Han Camii, günümüzde (Mart 2019) batı ve kuzey cephesini dolaşan küçük bir avlu içerisinde bulunur. Bahçe içinde bir de şadırvan vardır ve cami ibadete açıktır. (Fotoğraf 5.3)

**Yapının Mimarisi:** Cami, kare planlı bir harim ve üç tarafı açık bir son cemaat yerine sahiptir. Harim kubbeye örtülüdür ve kubbeye tromplarla geçiş sağlanır. Caminin yapımında, özellikle köşelerde, üzerinde altı kollu yıldızlar ve haç işaretlerinin bulunduğu birçok devşirme taş vardır, duvarlarda ise moloz taş kullanılmıştır. Son cemaat yerinde beş sütun vardır. Sütunlar birbirine basık kemerlerle bağlıdır. Son cemaat yerinin üzerinde; sağ ve solda birer kubbe, ortada ise bir tonoz mevcut olup ve üzeri, dışardan kırma çatı ile örtülüdür. Kesme taşlardan oluşan bir kaide üzerine oturan minare, tuğladan yapılmıştır.

**Yapıdaki Ahşap Öğeler:** Caminin kuzey cephesinde iki kanatlı bir ahşap kapı ve harimin kuzeyinde ahşap direklere oturan bir ahşap mahfil vardır.

#### 5.3.1. Han Camii Kapısı

**İnceleme Tarihi:** 15.03.2019

**Fotoğraf No:** 5.3.1.1

**Çizim No:** 5.3.1.1-5.3.1.4

**Yapım Tarihi:** 16. yüzyıl sonu

**Ustası:** Bilinmiyor

**Yapıdaki Yeri:** Caminin kuzey cephesindedir.

**Ölçüleri:** 181 x 100 cm.

---

<sup>173</sup> Dündar, *age.*, 25.; Hikmet Turhan Dağlıoğlu, “Onuncu Asırda Çorum” *Çorumlu Dergisi*, c.1 (Çorum: Çorum Belediyesi Kültür Yayınları, 2009), 412.

<sup>174</sup> Abdülkadir Dündar, “Çorum Şehri Ve Mimari Yapıları(XIX. Yüzyıl Sonlarındaki Bir Haritaya Göre)”, *Dini Araştırmalar*, c.9 (Ankara: y.e.y., 2007), 216.

**Şeması:** Tek bölümlü

**Yapım Tekniği:** Çakma

**Süsleme Özelliği:** Metal işleme

**Bugünkü Durumu:** Günümüze sağlam olarak ulaşan kapı, koruyucu ahşap boyası ile boyanarak, caminin son cemaat yerinde olup, kuzey cephesinden harime giriş için kullanılır. *(Fotoğraf 5.3.1.1)* Kapı iki kanatlı ve simetriktir. *(Çizim 5.3.1.1)* Her bir kanat tek parça olup, dört sıra metal kuşaklarla süslenmiştir. *(Çizim 5.3.1.2-3)* Üstteki iki kuşakla alttaki iki kuşak birbirinin aynısıdır. Her kanatta birer adet metal tutma halkası, sol kanatta ise kilitleme zinciri vardır. *(Çizim 5.3.1.4)* Kapı binisinde silmeler bulunur.





**Fotoğraf 5.3: Çorum Han Camii.**



**Fotoğraf 5.3.1.1:** Han Camii Kapısı.

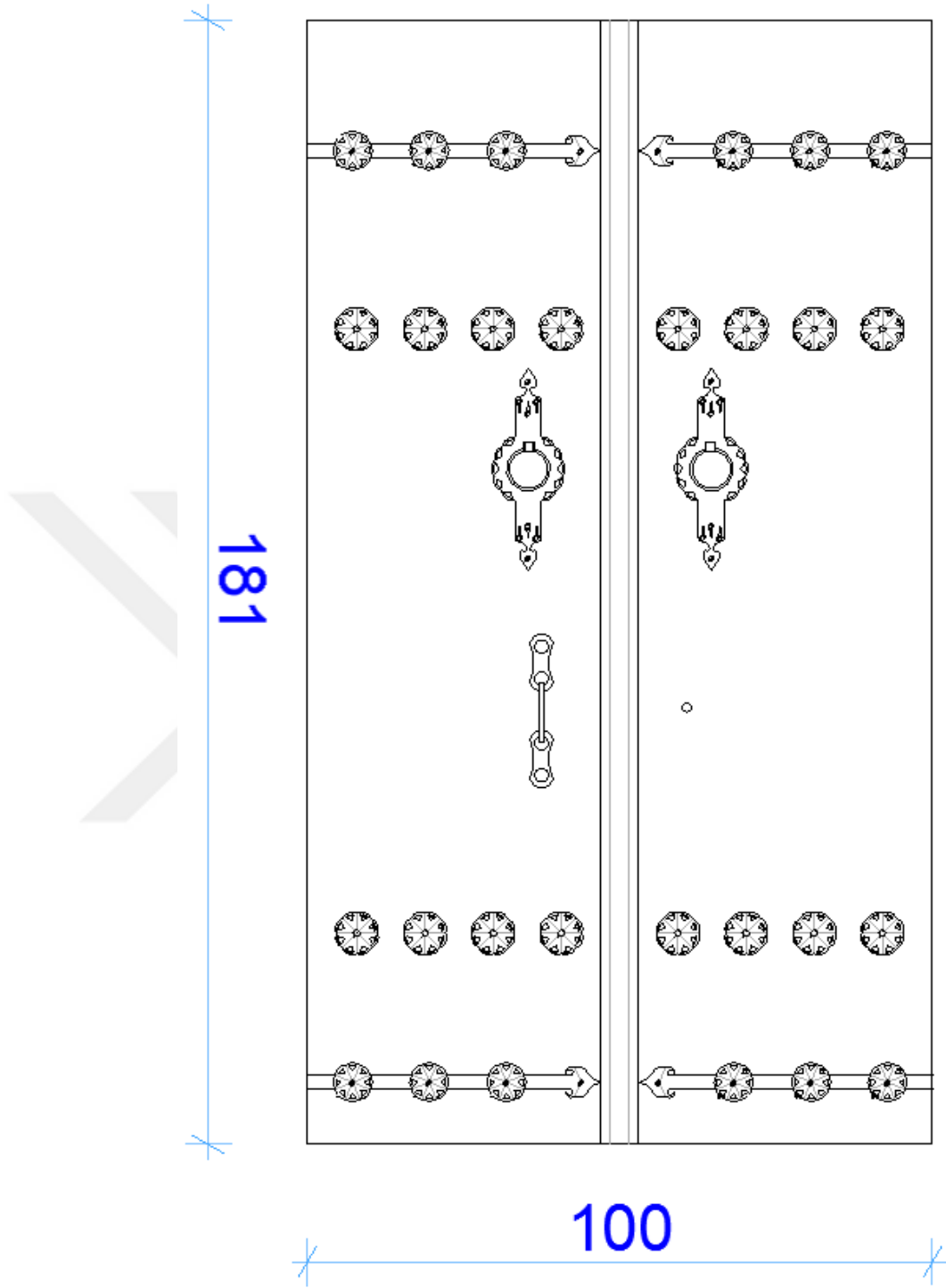

Çizim 5.3.1.1: Han Camii Kapısı.

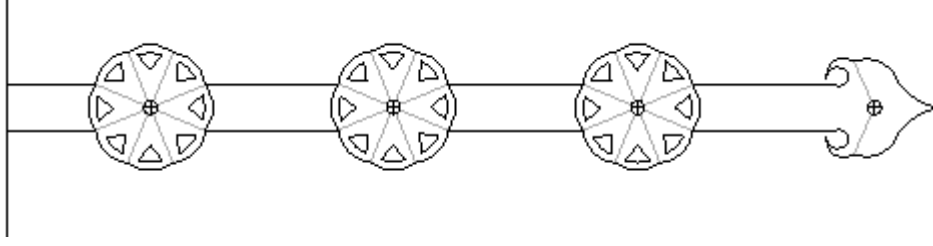

Çizim 5.3.1.2: Han Camii Kapısı Birinci Sıra Metal Süslemeler.

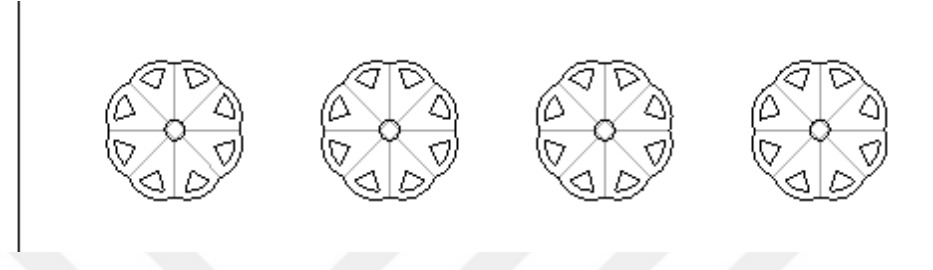

Çizim 5.3.1.3: Han Camii Kapısı İkinci Sıra Metal Süslemeler.

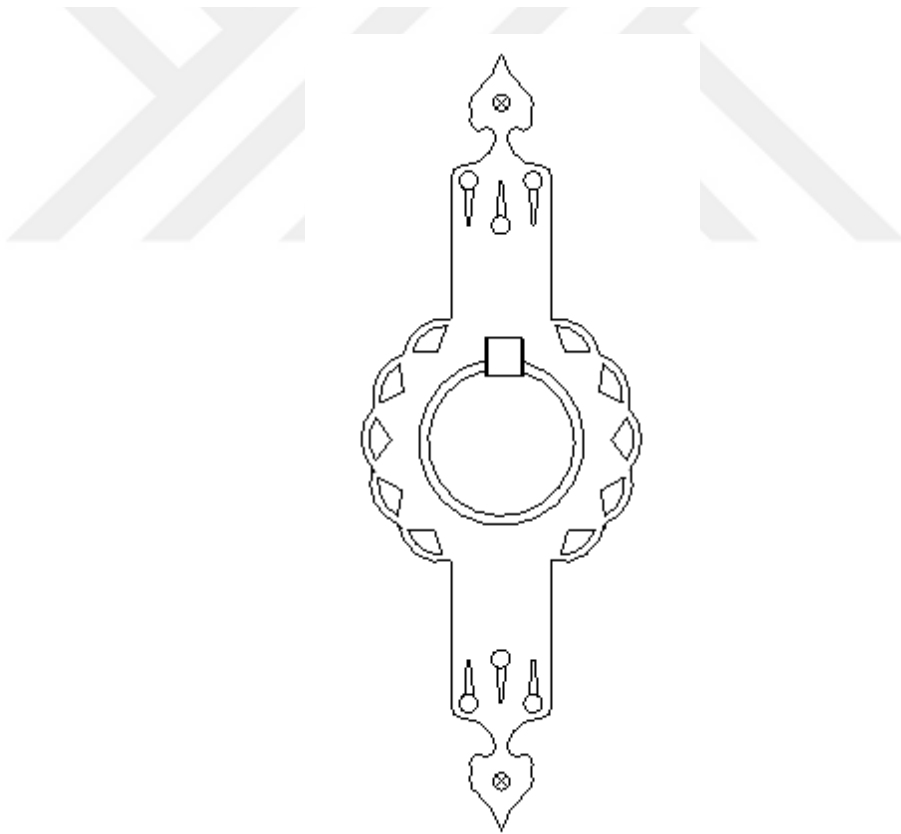

Çizim 5.3.1.4: Han Camii Kapısı Metal Tutma Halkaları.

#### 5.4. EMİR AHMED CAMİİ

**Bulunduğu Yer:** Üçtutlar Mahallesi Üçtutlar 1. Sokak No:8. Üçtutlar 1. Sokak ile Emir Ahmed Sokağı'nın birleştiği köşededir.

**Yapım Tarihi, Banisi, Mimarı:** Caminin kapısındaki tabelada “Emir Ahmed Camii-1016(1607)” yazmaktadır. Bu günkü camii 1950’li yıllarda yapılmıştır. Cami Emir Ahmed tarafından yaptırılmıştır, ancak mimarı ile ilgili herhangi bir bilgi yoktur.

**Yapının Tanımı:** Bugünkü Emir Ahmed Camii'nin yerinde 1892 yılına ait Çorum haritasında adı belirtilmeyen bir mescit işaretlidir. Aynı haritada caminin bir de çeşmesi olduğu gösterilir. Ancak bu çeşmeden günümüze bir eser kalmamıştır.<sup>175</sup> Cami mahalle arasında, bahçesi olmayan, kuzey kapısından doğrudan sokağa çıkılan bir yapıdır.

**Yapının Mimarisi:** Caminin ilk mimarisi hakkında herhangi bir bilgi yoktur. Bugünkü yapı ise, kare planlı, düz tavanlı, kuzey cephesinde mahfili olan, dışardan kırma çatılı, minareli, betonarme bir yapıdır. (Fotoğraf 5.4)

**Yapıdaki Ahşap Öğeler:** Caminin güneybatı cephesinde, batı duvarına bitişik ahşap bir minber vardır.

##### 5.4.1. Emir Ahmed Camii Minberi

**İnceleme Tarihi:** 12.02.2019

**Fotoğraf No:** 5.4.1.1-5.4.1.9

**Çizim No:** 5.4.1.1 – 5.4.1.13

**Yapım Tarihi:** 17. yüzyıl

**Ustası:** Bilinmiyor

**Yapıdaki Yeri Ve Konumu :** Minber, mihrabın 225 cm. batısında, batı duvarına bitişik konumdadır. (Fotoğraf 5.4.1.1)

**Ölçüleri:** 517 x 291 x 81 cm. (yükseklik x derinlik x genişlik) (Çizim 5.4.1.1-3)

**Merdiven Basamak Sayısı:** Merdiven 7 basamaklıdır. Ayrıca girişe de bir basamakla çıkılmaktadır. Basamak genişliği ortalama 25 cm, basamak yüksekliği ortalama 28 cm.dir. En üst basamak en ve yüksekliği 39 cm.dir.

**Malzeme:** Minber boyalı olduğu için ahşabın cinsi tespit edilemedi.

**Yapım Tekniği:** Geçme ve çakma

**Süsleme Özelliği:** Çıtakâri, düz ve yuvarlak satırlı oyma, kafes oyma, oluklu oyma.

---

<sup>175</sup> Dündar, *age.*, 105.

**Bugünkü Durumu ve Geçirdiği Onarımlar:** Günümüze sağlam olarak ulaşan minber, beyaz ve altın yaldızlı boyayla boyanmış halde cami içinde kullanılmaktadır. Geçit bölümüne, sonradan bir kapı eklenmiştir. *(Fotoğraf 5.4.1.2-3)*

**Kaide:** Minber boyunca 10 cm. kalınlığında tek sıra olarak devam eder. Girişin önüne 17 cm. taşarak bir basamak oluşturur.

**Giriş:** Giriş bölümü 81 x 234 cm. ölçülerindedir. *(Çizim 5.4.1.4)* Girişin açıklığı 60 cm.dir. Üst taraftaki açıklık oymalı bir şekilde tamamlanır. Bu açıklık ile pervaz arasında yuvarlak satırlı ve oluklu oyma tekniği ile yapılmış lale motifi vardır. *(Çizim 5.4.1.5)* Girişin kapısı yoktur.

Giriş açıklığı ile tacı arasında, kafes oyma tekniğinde yapılmış, altı kollu yıldız ve altıgenlerden oluşan bir süsleme vardır. Altı köşeli yıldızlardan çıkan hatlar, altıgenleri, bu altıgenler de diğer yıldızın altıgenleriyle birleşerek deseni oluşturur. *(Çizim 5.4.1.6)*

**Giriş Tacı:** 32 x 62 cm ölçülerinde, oluklu oyma ve kafes tekniğinde yapılan giriş tacında, tabana oturan barok tarzı kıvrımların içeri doğru dönen uçlarında birer lale yer alırken, üst kısma doğru devam eden kıvrımlar lale motifi ile sonlanır. *(Çizim 5.4.1.7)* *(Fotoğraf 5.4.1.4)* Taçta baba yoktur.

**Kitabe:** Minberin kitabesi yoktur.

**Yan Aynalık:** 185 x 170 x 243 x 12 ölçülerinde olan yan aynalık, bir ucu çok kısa olan yamuk dörtgen şeklindedir. Minberin yalnızca doğu cephesinde olan yan aynalıkta, çitakâri tekniğiyle yapılmış on kollu yıldızların birleşimiyle oluşan bir geometrik düzenleme vardır. Desen dik üçgen eksenine yerleşen, on köşeli yıldızlardan uzanan hatlarla gelişmiştir. Bu hatları çevreleyen beş köşeli yıldızlar, diğer on köşeli yıldızların hatlarıyla bütünleşir. *(Çizim 5.4.1.8)* Bu düzenleme sonucu oluşan beş köşeli yıldızların yedi tanesinin ve on köşeli yıldızların tamamının içi yaldızla boyalıdır. *(Fotoğraf 5.4.1.5)*

**Aynalık Altı Bölümü (Süpürgelik) :** Süpürgelik bölümü, 89 x 19 cm. ölçülerinde iki adet sağır nişten oluşur. *(Çizim 5.4.1.9)* Nişler geçme tekniği ile yapılmıştır ve sadedir.

**Köşebent:** Yoktur.

**Korkuluk:** 49 cm. yüksekliğindeki korkuluklar; 10 cm. lik pervazların arasına, tek parça olarak yapılmış ve kafes oyma tekniğiyle süslenmiştir. Düz satırlı oyulan desende, barok tarzı kıvrımların uçları çiçek ve yaprağa benzer şekillerle dolgulanmıştır. Korkuluğun köşelerinde oyma yoktur, desen bitiminde düz üçgen bir parça vardır. *(Fotoğraf 5.4.1.6)* *(Çizim 5.4.1.10)*



**Geçit:** 78 x 61 cm. boyutlarında olan geçit bölümü, bir kapı ile kapatılmıştır. Geçit altında 61x19 cm. ölçülerinde, aynalık altında uygulanan sağır nişlerden vardır.

**Köşk:** Köşk, kare başlayıp yuvarlak devam eden, dört adet ahşap direk üzerine oturur. Arka direkler önden yuvarlak, arkadan köşelidir. Direk başlıklarında, oluklu oyma ve silmelerle yapılan, Yunan iyon başlıklarını andıran süsleme vardır. Direk başları altın yaldızla boyalıdır. (Fotoğraf 5.4.1.7) Köşk tacı sadedir. Tacın altında önde ve yandaki köşk açıklıklarında aynı tarz dilimli kemerler vardır. (Çizim 5.4.1.11) Dilimlerin ucunda kurtçuklar vardır ve altın yaldızla boyalıdır.

**Köşk Altı:** Köşk altında, 61 x 25 cm. iki yatay dikdörtgen ve 70 x 26 cm. İki dikey dikdörtgen parçalardan oluşan bir geometrik düzenleme vardır. Geçme tekniğiyle yapılan bu düzenlemenin ölçüleri 61 x 156 cm.dir. Köşk altı düzenlemesi köşk korkuluğuna kadar çıkar. Dolayısıyla, köşk korkuluğu ve köşk altı bir bütün oluşturur. (Çizim 5.4.1.12)

**Köşk Yan Levhaları:** Köşkün yanları boştur.

**Köşk Tavanı:** 82 x 78 cm. ölçülerinde olan köşk tavanında herhangi bir süsleme yoktur.

**Kasnak:** Külâh köşk tacının üzerine oturduğundan kasnak yoktur.

**Külâh:** Daire tabanlı, sade, süslemesiz olan külâh 97 cm. yüksekliğinde olup taban çapı 63 cm.dir. Külâh, geniş bir tabanda başlayıp yukarı doğru iyice daralır. Şekil olarak soğan kubbeye benzer. Külâhın tepesi, silindir şeklindedir ve dikey çıtalarla süslüdür. (Çizim 5.4.1.13)

**Alem:** 30 cm. olan alem, iki boncuk ve lale şekli ile sonlanır. (Fotoğraf 5.4.1.8)



**Fotoğraf 5.4:** Çorum Emir Ahmed Camii.



**Fotoğraf 5.4.1.1:** Emir Ahmed Camii Minberi.



**Fotoğraf 5.4.1.2:** Emir Ahmed Camii Minberi Yan Görünüş.



**Fotoğraf 5.4.1.3:** Emir Ahmed Camii Minberi Ön Görünüş.



**Fotoğraf 5.4.1.4:** Emir Ahmed Camii Minberi Giriş Tacı.



**Fotoğraf 5.4.1.6:** Emir Ahmed Camii Minber Korkuluğu.



**Fotoğraf 5.4.1.5:** Emir Ahmed Camii Minberi Yan Aynalık Süslemesi.



**Fotoğraf 5.4.1.7:** Emir Ahmed Camii Minberi Köşk Sütun Başlıkları.



**Fotoğraf 5.4.1.8:** Emir Ahmed Camii Minberi Kûlah Ve Alemi.

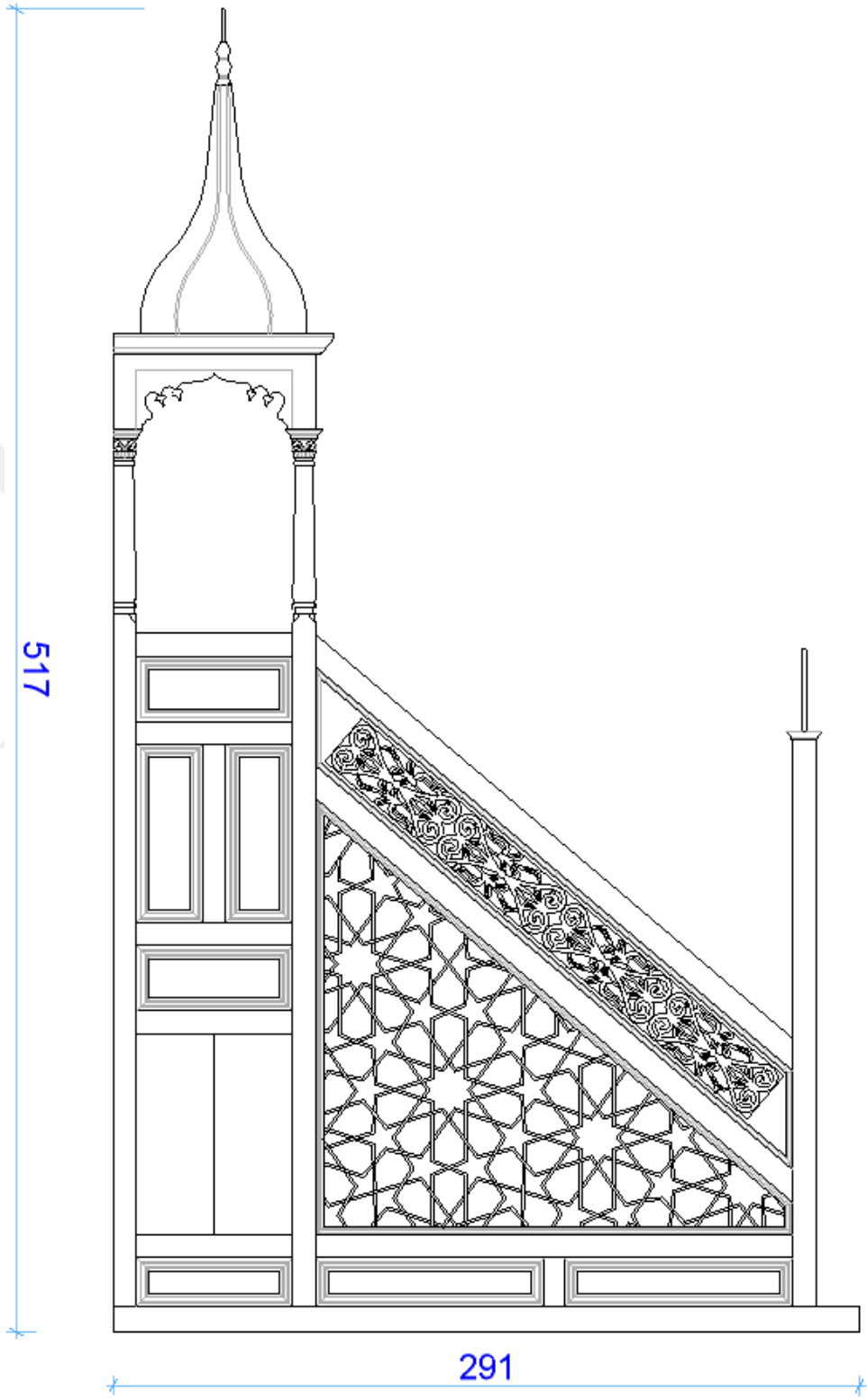

Çizim 5.4.1.1: Emir Ahmed Camii Minberi Yan Görünüşü.



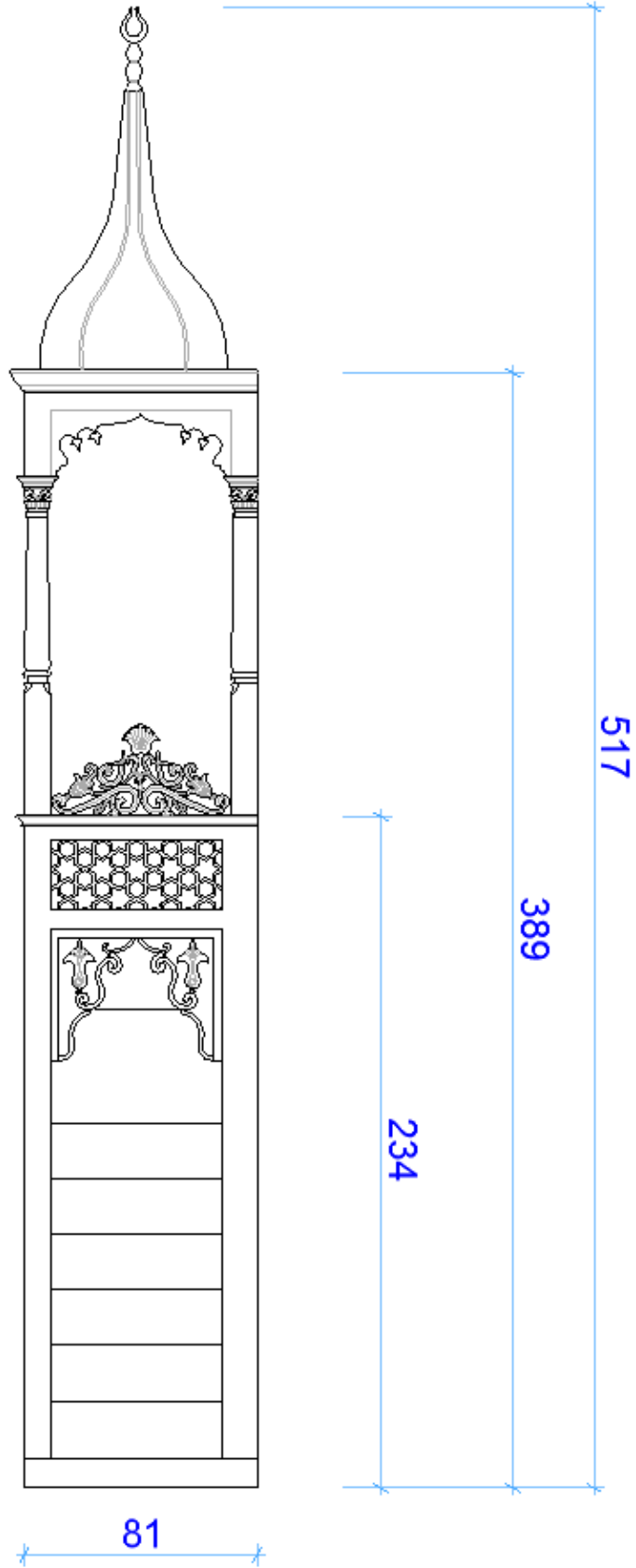

Çizim 5.4.1.2.: Emir Ahmed Camii Minberi Ön Görünüşü.

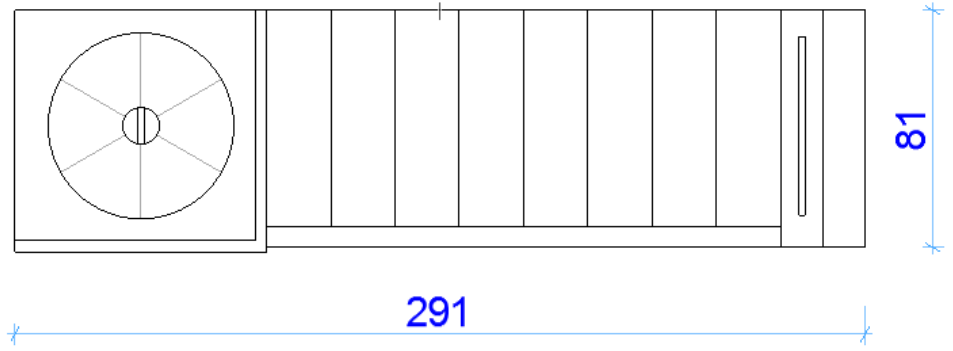

Çizim 5.4.1.3: Emir Ahmed Camii Minberi Planı.

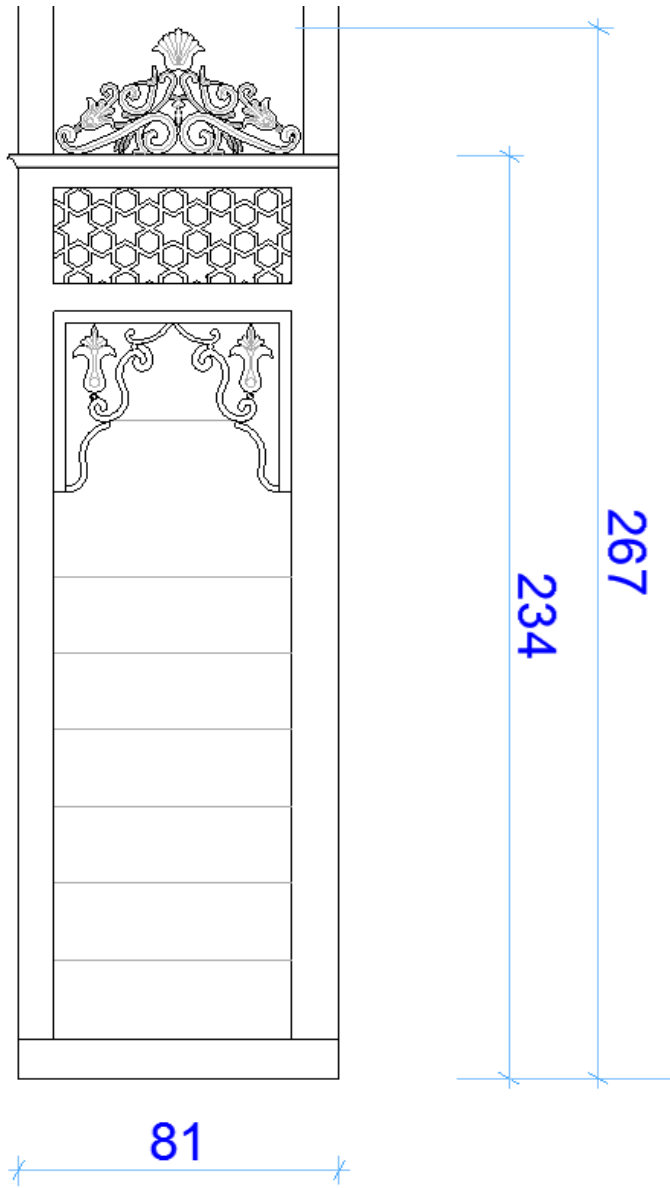

Çizim 5.4.1.4: Emir Ahmed Camii Minberi Giriş Bölümü.

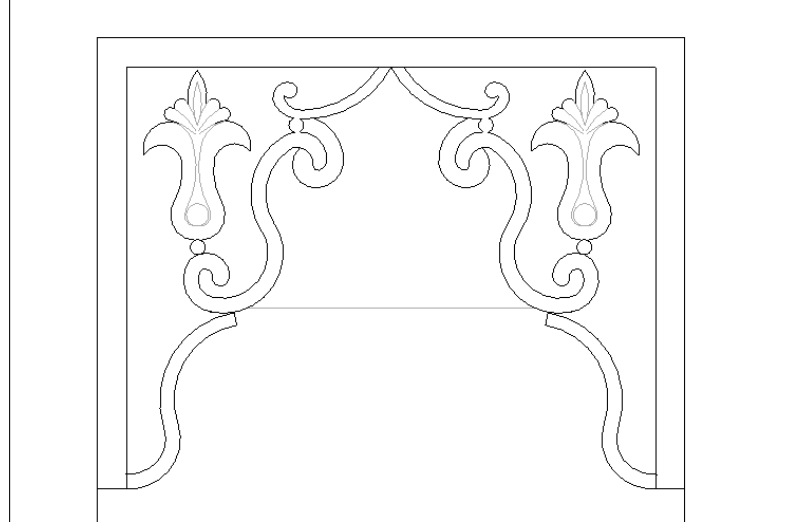

**Çizim 5.4.1.5:** Emir Ahmed Camii Minberi Giriş Bölümü Açıklığı.

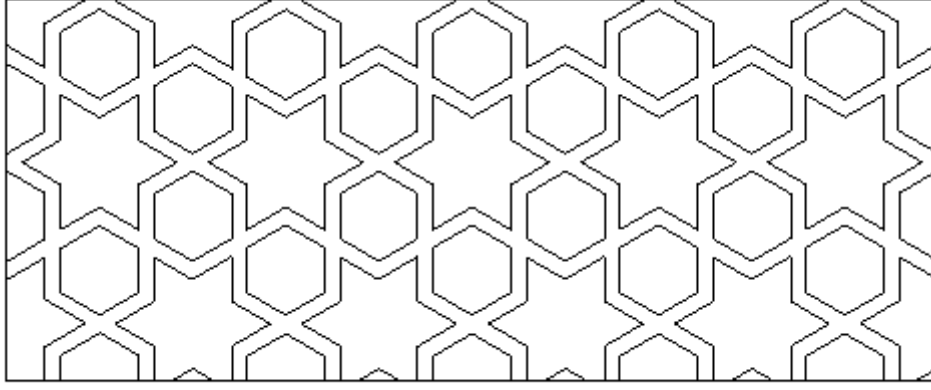

**Çizim 5.4.1.6:** Emir Ahmed Camii Minberi Giriş Üstü Geometrik Süslemesi.

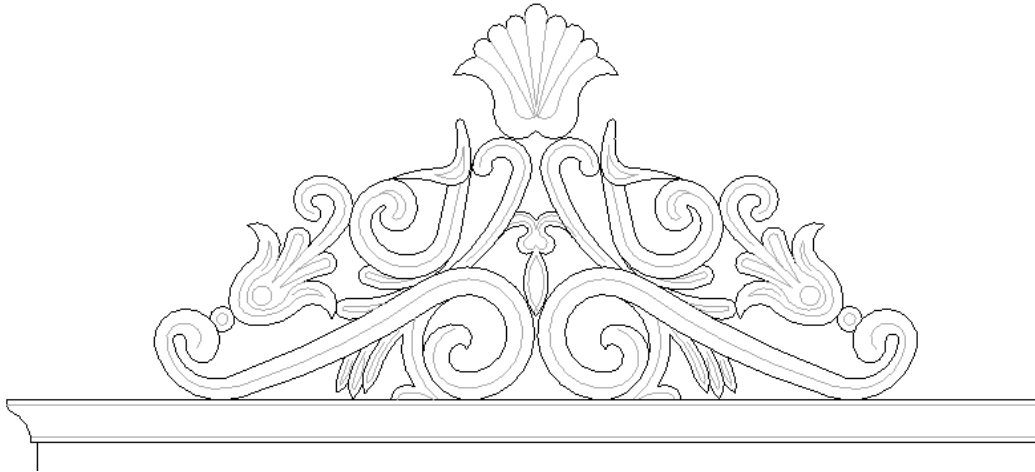

**Çizim 5.4.1.7:** Emir Ahmed Camii Minberi Giriş Tacı Süslemesi.

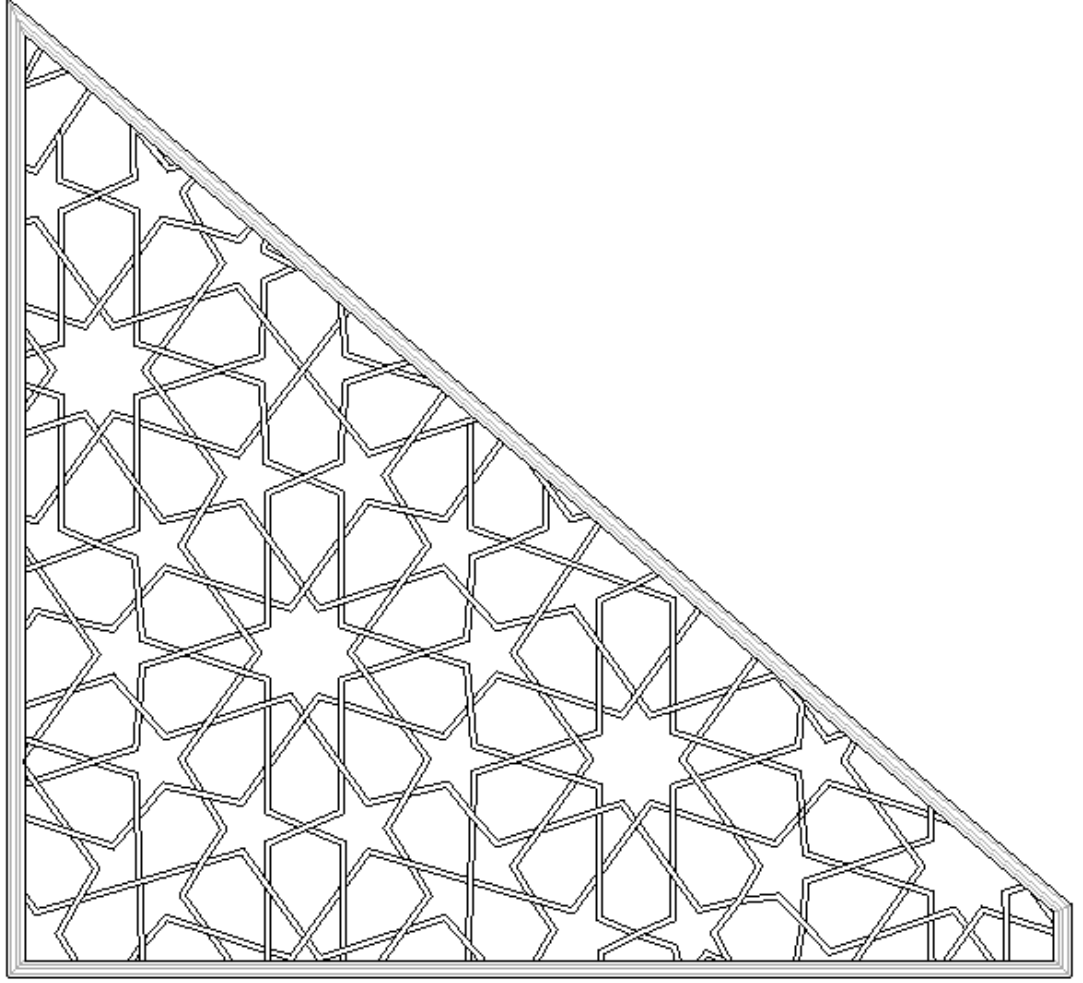

**Çizim 5.4.1.8:** Emir Ahmed Camii Minberi Yan Aynalık Geometrik Düzenlemesi.

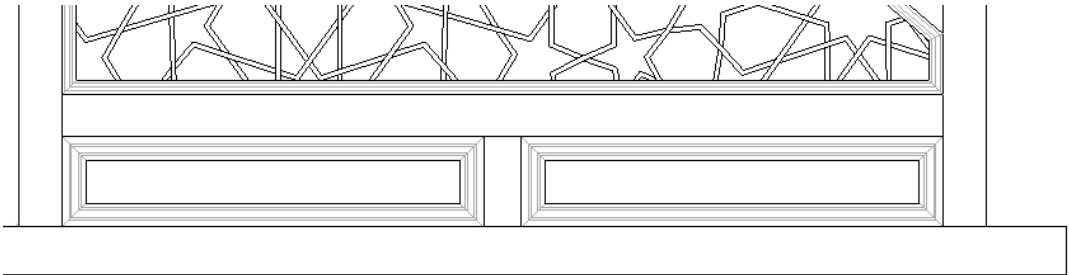

**Çizim 5.4.1.9:** Emir Ahmed Camii Minberi Aynalık Altı Düzenlemesi.

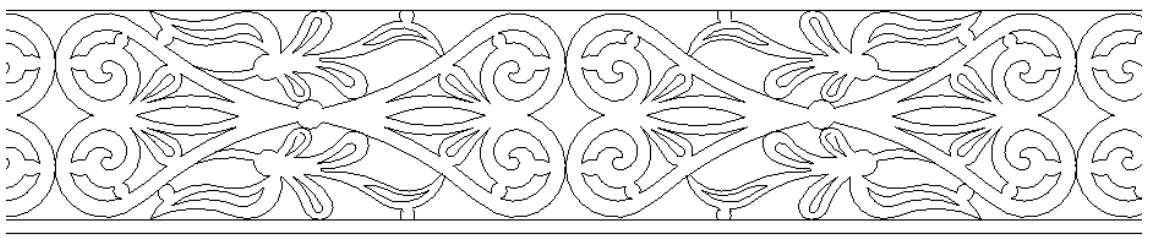

**Çizim 5.4.1.10:** Emir Ahmed Camii Minberi Korkuluk Süslemesi.

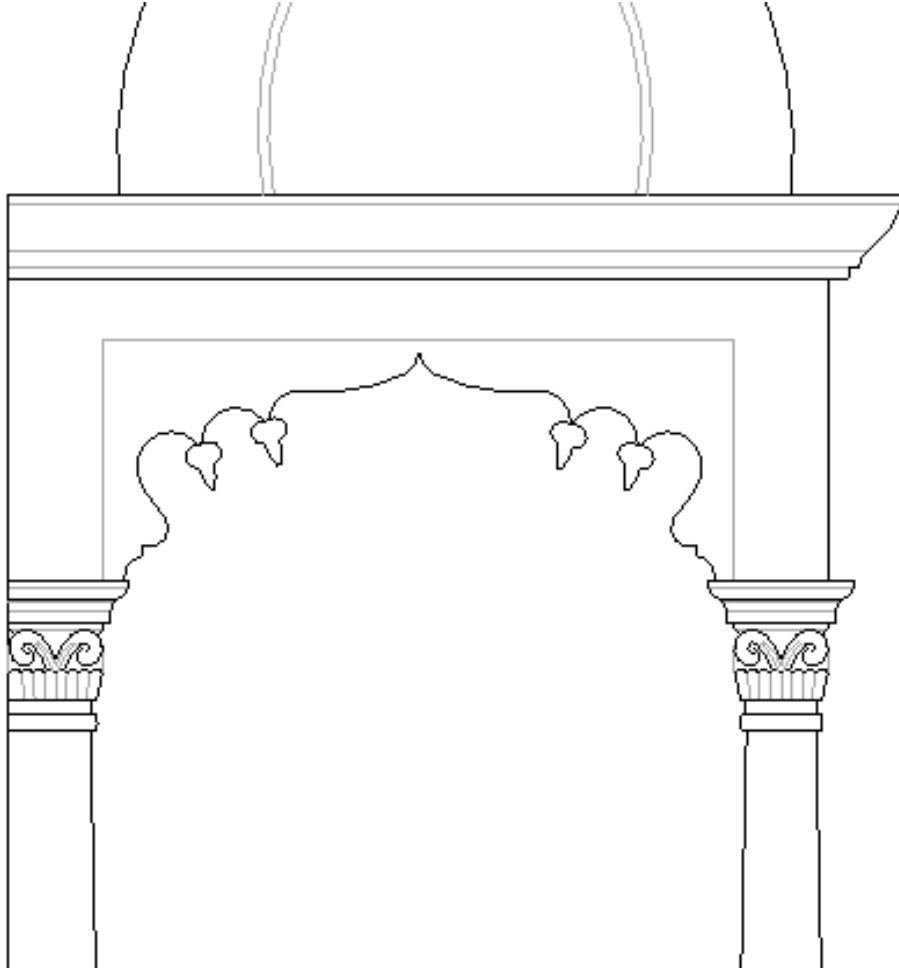

**Çizim 5.4.1.11:** Emir Ahmed Camii Minberi Köşk ve Sütun Başı Süslemeleri.

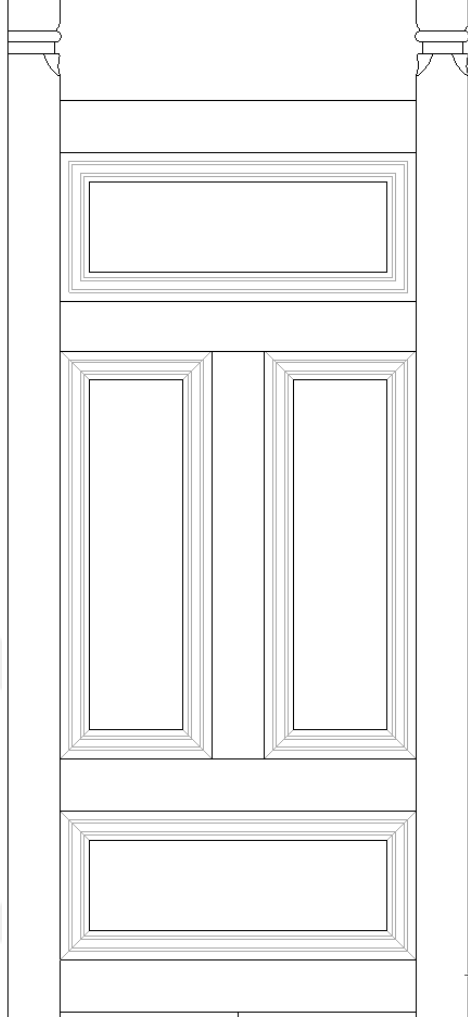

Çizim 5.4.1.12: Emir Ahmed Camii Minberi Köşk Altı Düzenlemesi.

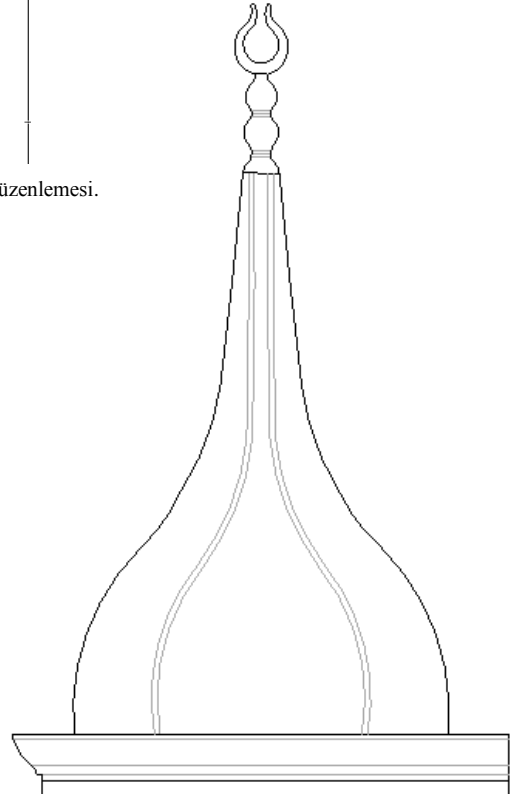

Çizim 5.4.1.13: Emir Ahmed Camii Minberi Kûlah ve Alemi.

## 5.5. KELLEGÖZ CAMİİ

**Bulunduğu Yer:** Kale Mahallesi Minönü Caddesi No: 42. Milönü Caddesi ile Müftü Tevfik Sokağı'nın kesiştiği köşede bulunmaktadır.

**Yapım Tarihi, Banisi, Mimarı:** Kellegöz Camii'nin kitabesi ve vakfiyesi yoktur.<sup>176</sup> Ancak, caminin girişinde bulunan isim tabelasında 1660 tarihi yazmaktadır.

**Yapının Tanımı:** Caminin güney duvarı, Milönü Caddesi; doğu duvarı, Müftü Tavfik Sokağı üzerindedir. Caminin kuzeyindeki küçük avlu, batısında abdesthanelerin bulunduğu küçük bir bahçe ile birleşir. Caminin bahçesine güney cephesindeki bahçe kapısından, avluya ise doğu cephesindeki kapıdan girilir. Caminin son cemaat yeri yoktur. Kuzeydeki ahşap kapıdan doğrudan harime girilir. (Fotoğraf 5.5)

**Yapının Mimarisi:** Camii, kuzey-güney yönünde dikdörtgen plana sahiptir. Caminin yapımında taş temeller üzerine oturan tuğla duvar örgüsü uygulanmıştır. Tuğlaların arasında yatay ve dikey ahşap hatıllar, örtü sisteminde ise, geniş saçaklı kırma çatı kullanılmıştır. Camiye kuzey duvarının ortasında yer alan iki kanatlı ahşap bir kapıdan girilir. Girişin solunda (doğu cephesinde), 13 basamaklı merdivenle mahfile çıkılır. Caminin minaresi, doğu cephesinin kuzeyindedir. Minareye mahfilden ve mahfilin altındaki kapıdan çıkılır. Ayrıca kuzey duvarından bir dehlizle de minareye ulaşılır.<sup>177</sup>

**Yapıdaki Ahşap Öğeler:** Caminin kuzey duvarının ortasında, iki kanatlı bir ahşap kapı bulunur. Caminin içinde, ahşap direklere oturan ahşap mahfil ve mahfile çıkan 13 basamaklı bir ahşap merdiven vardır. Caminin güneybatı köşesinde ahşap bir minber, güneydoğu köşesinde, dairenin dörtte biri şeklinde, duvara sabitlenmiş bir vaaz kürsüsü bulunur. Caminin kuzeydoğu cephesindeki minaresi de ahşaptandır.

### 5.5.1. Kellegöz Camii Kapısı

**İnceleme Tarihi:** 27.06.2018

**Fotoğraf No:** 5.5.1.1 – 5.5.1.2

**Çizim No:** 5.5.1.1

**Yapım Tarihi:** 18. Yüzyıl sonu

**Ustası:** Bilinmiyor

**Yapıdaki Yeri:** Caminin kuzey cephesinde bulunmaktadır.

---

<sup>176</sup> A. Dünder, *age.*, 41.

<sup>177</sup> A. Dünder, *age.*, 39.

**Ölçüleri:** 232 x 181 cm.

**Şeması:** Üç bölümlü

**Yapım Tekniği:** Geçme

**Süsleme Özelliği:** Düz satırlı oyma, yuvarlak satırlı oyma

**Bugünkü Durumu ve Geçirdiği Onarımlar:** Genel olarak sağlam bir şekilde günümüze ulaşan kapı kanatları, beyaz ve açık sarı yağlı boya ile boyanarak korunmaya çalışılmıştır. (*Fotoğraf 5.5.1.1*) Kapı açıklığı basık kemer şeklindedir. Kemer, bir tarafı düz, diğer tarafı S kıvrımlı oyulmuş iki desteğe oturur. (*Fotoğraf 5.2.1.2*) Sağ kanada sonradan kapı kolu eklenmiştir. Binisinde aşınmalar olmasına rağmen orijinal halini korumuştur. Kapı iki kanatlı ve simetriktir. Her bir kanat iki yatay kayıtlı üç bölüme ayrılmıştır. Birinci ve üçüncü bölümler yatay dikdörtgen şeklindedir. İkinci bölümler ise dikey dikdörtgen şeklindedir ve diğerlerine göre daha büyüktür. Dikdörtgenlerin kenarında ve kayıtlarda silme uygulanmıştır. Kapı kanatlarında herhangi bir süsleme yoktur. (*Çizim 5.2.1.1*)

### 5.5.2. Kellegöz Camii Minberi

**İnceleme Tarihi:** 27.06.2018

**Foroğraf No:** 5.5.2.1 – 5.5.2.9

**Çizim No:** 5.5.2.1 – 5.5.2.16

**Yapım Tarihi:** 17. yüzyıl sonu

**Ustası:** Bilinmiyor

**Yapıdaki Yeri Ve Konumu :** Minber, mihrabın 340 cm. batısında, batı duvarına bitişik konumdadır.

**Ölçüleri:** 505 x 263 x 65 cm. (yükseklik x derinlik x genişlik) (*Çizim 5.5.2.1-3*)

**Merdiven Basamak Sayısı:** Merdiven 6 basamaklıdır. Ayrıca girişe de bir basamakla çıkılmaktadır. Basamak genişliği ortalama 29 cm, basamak yüksekliği ortalama 24 cm.dir.

**Malzeme:** Ceviz ve dağ kavağı

**Yapım Tekniği:** Geçme

**Süsleme Özelliği:** Taklit künde-kârî (çivi kullanılarak), eğri kesim, düz ve yuvarlak satırlı oyma

**Bugünkü Durumu ve Geçirdiği Onarımlar:** Minber, beyaz ve açık sarı yağlı boyayla boyalıdır. Ahşapta yer yer aşınmalar ve çatlaklar olmasına rağmen günümüze sağlam



olarak ulaşmıştır. Geçit bölümündeki kemerli açıklık, sonradan suntu alam bir kapı ile kapatılmıştır. (Fotoğraf 5.5.2.1)

**Kaide:** Minber boyunca 4 cm. kalınlığında tek sıra olarak devam etmektedir. Girişin önüne ve minberin etrafına sonradan ahşap bir parça eklenmiştir.

**Giriş:** Giriş bölümü 65 x 260 cm. ölçülerindedir. 49 x 140 cm. ölçülerinde dilimli kemerden (dilimler iç ve dış bükey olarak uygulanmıştır) oluşan bir açıklığa sahiptir. Kemerin her iki tarafında, kazıma tekniği ile yapılmış küçük bir gülbezek vardır.

Giriş bölümünü iki kanatlı bir kapı örtmektedir. Kapı kanatları simetrik olup geçme tekniği ile yapılmıştır. Her bir kapı kanadı dört yatay kayıtle beş bölüme ayrılmıştır. Bölümlerden üçü kare, ikisi düşey dikdörtgen şeklindedir. Dikdörtgenlerin kenarlarında silmeler vardır. Kapı binisi düz ve sadedir. Her iki kanatta da demir birer halka vardır. Sağ kanadın üst bölümünde demirden bir kilit halkası vardır. Giriş kapısı ile tacı arasında, kafes tekniğinde yapılmış dikdörtgen bir bölüm vardır. Kafeslerden bir parça eksiktir. (Çizim 5.5.2.4-6) (Fotoğraf 5.5.2.2)

**Giriş Tacı:** Giriş tacı 3 x 11 x 73 cm. ölçülerinde bir kaideye oturur. Yuvarlak satırlı oyma ve kafes tekniğinde yapılan taç kısmı 48 x 48 cm.dir. Barok tarzı süsleme özelliği gösteren taç, ay şeklini andıran bir tepelikle sonlanır. Tacın iki yanında bulunan babalar 35 cm.dir. Babalar iki topuz ve bir kaideden oluşur. (Çizim 5.5.2.7) (Fotoğraf 5.5.2.3) Tacın sağ üst köşesinde eksik parçalar vardır.

**Kitabe:** Kitabesi bulunmamaktadır.

**Yan Aynalık:** 180 x 202 x 260 x 18 ölçülerinde olan yan aynalıklar, yamuk dörtgen şeklinde olup, ortasında geometrik şekilli bir göbek vardır. Göbeğin etrafında kalan yüzey çitakâri tekniğiyle oluşturulan karelerle süslenmiştir. (Çizim 5.5.2.8) Merkezde on kollu yıldız ve etrafında farklı geometrik şekillerin birleşmesiyle oluşan göbek, çivi kullanılarak, taklit künde kâri tekniğiyle yapılmıştır. Merkezde, on köşeli yıldızlardan uzanan hatlar üzerinde, ilk sırada bir ucu sivri dörtgen, ikinci sırada, bir ucu sivri altıgenleri beş köşeli yıldızlar çevreler. İlk sırada ortada küçük gülçeler yer alırken, bir ucu sivri altıgenlerde daha büyük gülçeler vardır. On köşeli yıldızın merkezi ile beş köşeli yıldızların merkezlerinde gülbezek bulunur. Bu gülbezeler yüzeye çivilidir. Parçaların tamamı günümüze ulaşmıştır. Ancak birkaç parçada küçük kırık ve çatlaklar vardır. (Çizim 5.5.2.9) 68 cm. çapındaki bu düzenleme iki sıra çitayla sınırlandırılmış ve 75 cm. çapındaki göbek oluşmuştur. (Fotoğraf 5.5.2.4)

**Aynalık Altı Bölümü (Süpürgelik) :** Süpürgelik bölümü, 19 x 20 cm. ölçülerinde yedi adet nişten oluşur. Nişlerin içinde kaş kemer şeklinde açıklıklar vardır. Kemerin etrafına kazıma tekniği ile gülçeler işlenmiştir. Kemerli açıklıkların arkası sonradan suntalam ile kapatılmıştır. *(Fotoğraf 5.5.2.5) (Çizim 5.5.2.10)*

**Köşebent:** Yoktur.

**Korkuluk:** 42 cm. yüksekliğindeki korkuluklar; 6 cm. lik pervazların arasına, tek parça olarak yapılmış ve kafes tekniğiyle süslenmiştir. Süslemede, bir sırada dört tam, bir sırada üç tam, iki yarım, beyzî şemse şekilleri kullanılmıştır. *(Fotoğraf 5.5.2.6) (Çizim 5.5.2.11)* Korkulukla giriş pervazının birleşiminde aşınmalar olduğu için pervaz metal bir parça ile tamamlanmıştır.

**Geçit:** 108 x 58 cm. boyutlarında olan geçit bölümünde, girişte kullanılan kemer şeklinin aynısı uygulanmıştır. Bu açıklık sonradan, suntalam bir kapı ile kapatılmıştır. Geçit köşebentlerinde, kazıma tekniği ile çiçekler uygulamıştır. *(Fotoğraf 5.5.2.7)*

**Köşk:** Köşk, kare başlayıp yuvarlak devam eden, dört adet ahşap direk üzerine yükselir. Arka direkler önden yuvarlak, arkadan köşelidir. Direklerin başlıklarında silmeler ve yivler vardır. Köşk tacı, alt ve üstte dilimli oymalarla süslenmiştir. Tacin altında önde ve yandaki köşk açıklıklarında birbirinden farklı kemerler vardır. Yanda düz satırlı oyma tekniğiyle S kıvrımlı kemer, önde yuvarlak satırlı oyma tekniğiyle, beşik kemer vardır. *(Fotoğraf 5.5.2.8)* Tacin üstünde her köşede birer adet, kare bir kaide üzerine oturan 23 cm. yüksekliğinde, topuz şeklinde babalar vardır. *(Fotoğraf 5.5.2.9) (Çizim 5.5.2.12-14)*

**Köşk Altı:** Köşk altında, 26 x 16 cm. dikdörtgen ve 16 x 16 cm. kare parçalardan oluşan bir geometrik düzenleme vardır. Düzenleme, birinci sırada üç kare, ikinci sırada iki dikdörtgen ve bu sıralamanın dört defa tekrarından oluşur. Dikdörtgen parçaların üzerine kazıma tekniği ile eşkenar dörtgen çizilmiştir. Kare ve dikdörtgenlerin üzerine gülçeler işlenmiştir. Geçme tekniğiyle yapılan bu düzenlemenin ölçüleri 58 x 183 cm.dir. Köşk altı düzenlemesi köşk korkuluğuna kadar çıkar. Dolayısıyla, köşk korkuluğu ve köşk altı bir bütün oluşturur. *(Çizim 5.5.2.16)*

**Köşk Yan Levhaları:** Köşkün yanları boştur.

**Köşk Tavanı:** 65 x 70 cm. ölçülerinde olan köşk tavanında herhangi bir süsleme yoktur.

**Kasnak:** Külâh köşk tacının üzerine oturduğundan kasnak yoktur.

**Külâh:** Daire tabanlı, sade, süslemesiz olan külâh 80 cm. yüksekliğindedir. Taban çapı 46 cm.dir. Külâhın tepesi, silindir şeklindedir ve bir bilezik, bir boncukla tamamlanır. *(Çizim 5.5.2.15)*

**Alem:** Üç boncuklu, pirinç malzemedan yapılan alemin tepeliği hilal şeklindedir ve yüksekliği 20 cm.dir.

### 5.5.3. Kellegöz Camii Vaaz Kürsüsü

**İnceleme Tarihi:** 27.06.2018

**Fotoğraf No:** 5.5.3.1 – 5.5.3.2

**Çizim No:** 5.5.3.1 – 5.5.3.6

**Yapım Tarihi:** 17. yüzyıl sonu

**Ustası:** Bilinmiyor

**Yapıdaki Yeri Ve Konumu :** Mihrabın 210 cm. doğusunda, güney ve doğu duvarının keşiştiği köşededir. Çeyrek daire şeklinde olup duvara sabitlenmiştir.

**Ölçüleri:** Dairenin çapı 90 cm. dir.

**Merdiven:** Merdiven yoktur.

**Malzeme:** Ceviz ağacı

**Yapım Tekniği:** Geçme ve çakma

**Süsleme Özelliği:** Yuvarlak ve düz satırlı oyma

**Bugünkü Durumu:** Kürsü günümüze sağlam bir şekilde ulaşmıştır ve caminin içinde kullanılmaktadır. Ahşabın üzeri açık sarı renkli boya ile boyanmıştır.

**Kürsü Ayağı:** Kürsünün ayağı yoktur. Yerden 50 cm. yükseklikte duvara sabitlenmiştir.

**Kürsü Gövdesi:** Kürsünün gövdesi koninin  $\frac{1}{4}$  şeklindedir. Beş bölümden oluşur. Altan ilk üç bölümde düz ve yuvarlak oyulan parçalar çivi ile gövdeye çakılmıştır. Son iki bölümde gövde üzerinde silmeler vardır. Bölümler, alttan yukarıya doğru genişler. Bölüm araları yine silmelerle sağlanmıştır. (Fotoğraf 5.5.3.1) (Çizim 5.5.3.1-2)

**Sedir:** Oturma bölümü 80 cm. çapında çeyrek daire şeklinde tahtadan oluşur. Oturma bölümünün ön kısmında, 10 cm. eninde korkuluğun oturduğu pervaz vardır.

**Korkuluk:** Düz ve yuvarlak satırlı oyma tekniğiyle yapılan korkuluklar, 41 cm. yüksekliğindedir. Dikdörtgen şekilde başlayan korkuluklar, dairesel bir şekilde devam eder ve yine dikdörtgen şekilde sonlanır. Korkuluğun üstünde 9 cm. kalınlığında, 3 cm. genişliğinde küpeşte vardır. Küpeştenin sağ ön kısmında 8,5 x 45 cm. ölçülerinde bir raf vardır. (Fotoğraf 5.5.3.2) (Çizim 5.5.3.3-4)



*Fotoğraf 5.5:*<sup>178</sup> Çorum Kellegöz Camii.

---

<sup>178</sup> Kellegöz Camii, Erişim Tarihi: 12 Mart 2019, <https://mapio.net/pic/p-12348855/>.



**Fotoğraf 5.5.1.1:** Kellegöz Camii Giriş Kapısı.



**Fotoğraf 5.5.1.2:** Kellegöz Camii Kapı Kemerinin Oturduğu Destekler.



**Fotoğraf 5.5.2.1:** Kellegöz Camii Minberi.



**Fotoğraf 5.5.2.2:** Kellegöz Camii Minber Girişi.



**Fotoğraf 5.5.2.3:** Kellegöz Camii Minberi Giriş Tacı ve Babalar.





**Fotoğraf 5.5.2.4:** Kellegöz Camii Minberi Yan Aynalıktaki Göbek.



**Fotoğraf 5.5.2.5:** Kellegöz Camii Minber Aynalık Altı Bölümü.

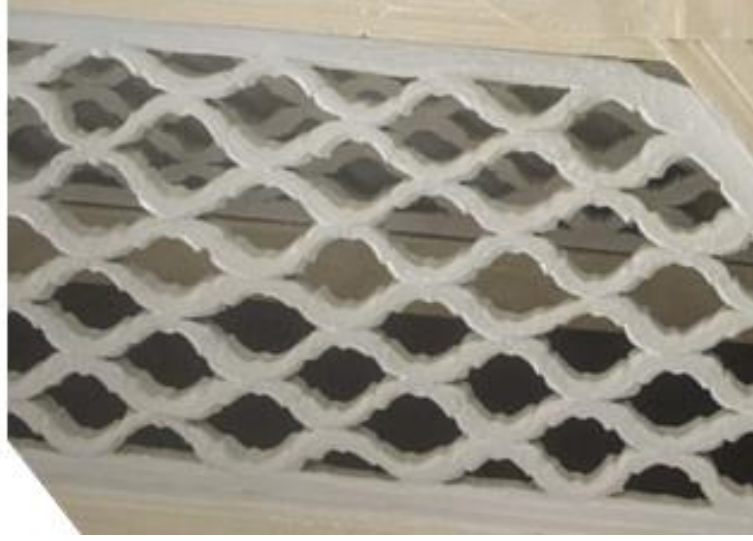

**Fotoğraf 5.5.2.6:** Kelelgöz Camii Minber Korkulukları.



**Fotoğraf 5.5.2.7:** Kelelgöz Camii Minber Geçidi.



**Fotoğraf 5.5.2.8:** Kelelgöz Camii Minber Köşkü.



**Fotoğraf 5.5.2.9:** Kellegöz Camii Minber Köşkü Ön Görünüşü Ve Babalar.



**Fotoğraf 5.5.3.1:** Kellegöz Camii Vaaz Kürsüsü.



**Fotoğraf 5.5.3.2:** Kellegöz Camii Vaaz Kürsüsü.

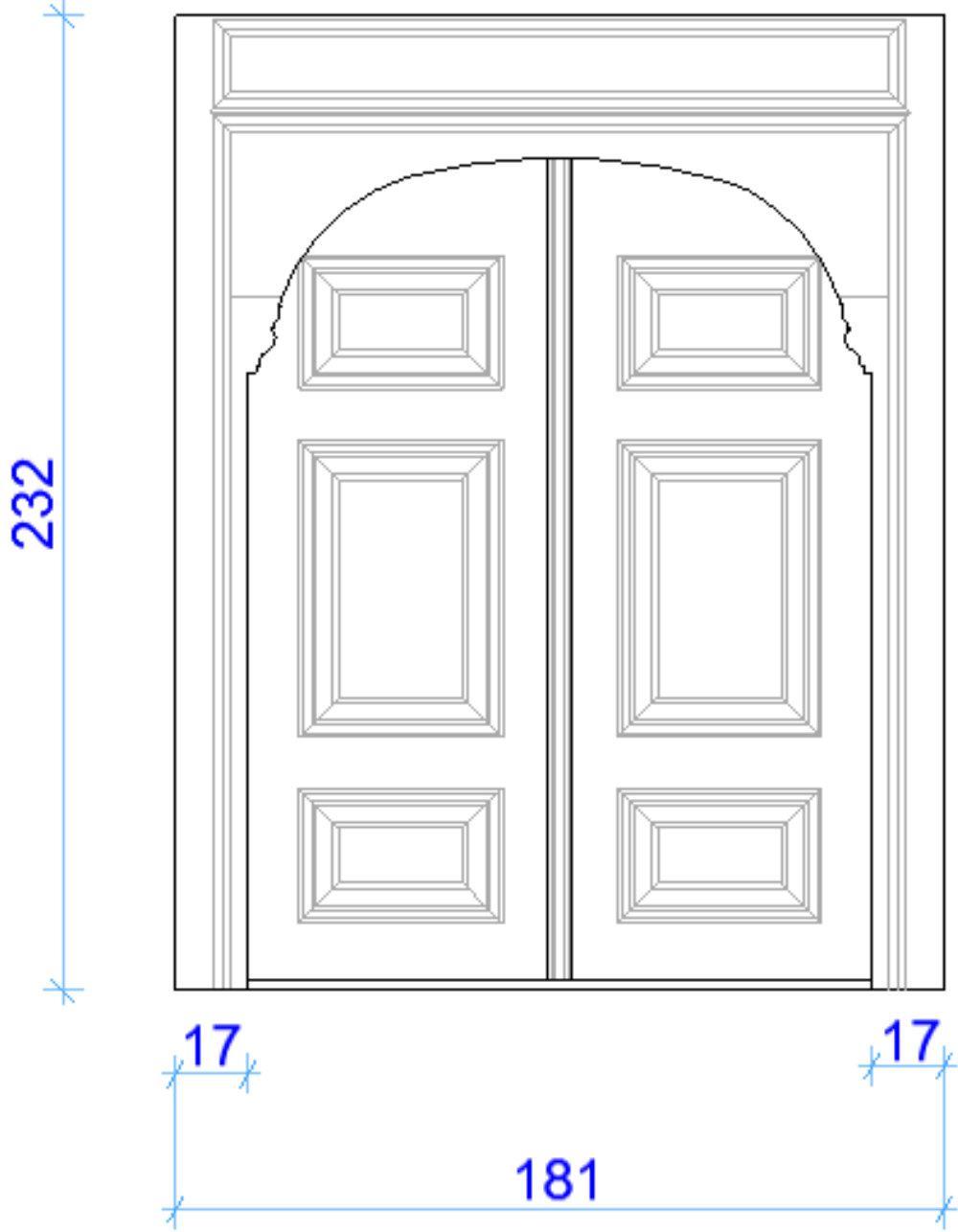

Çizim 5.5.1.1: Kellegöz Camii Giriş Kapısı Ön Görünüş Ve Ölçülendirmesi.

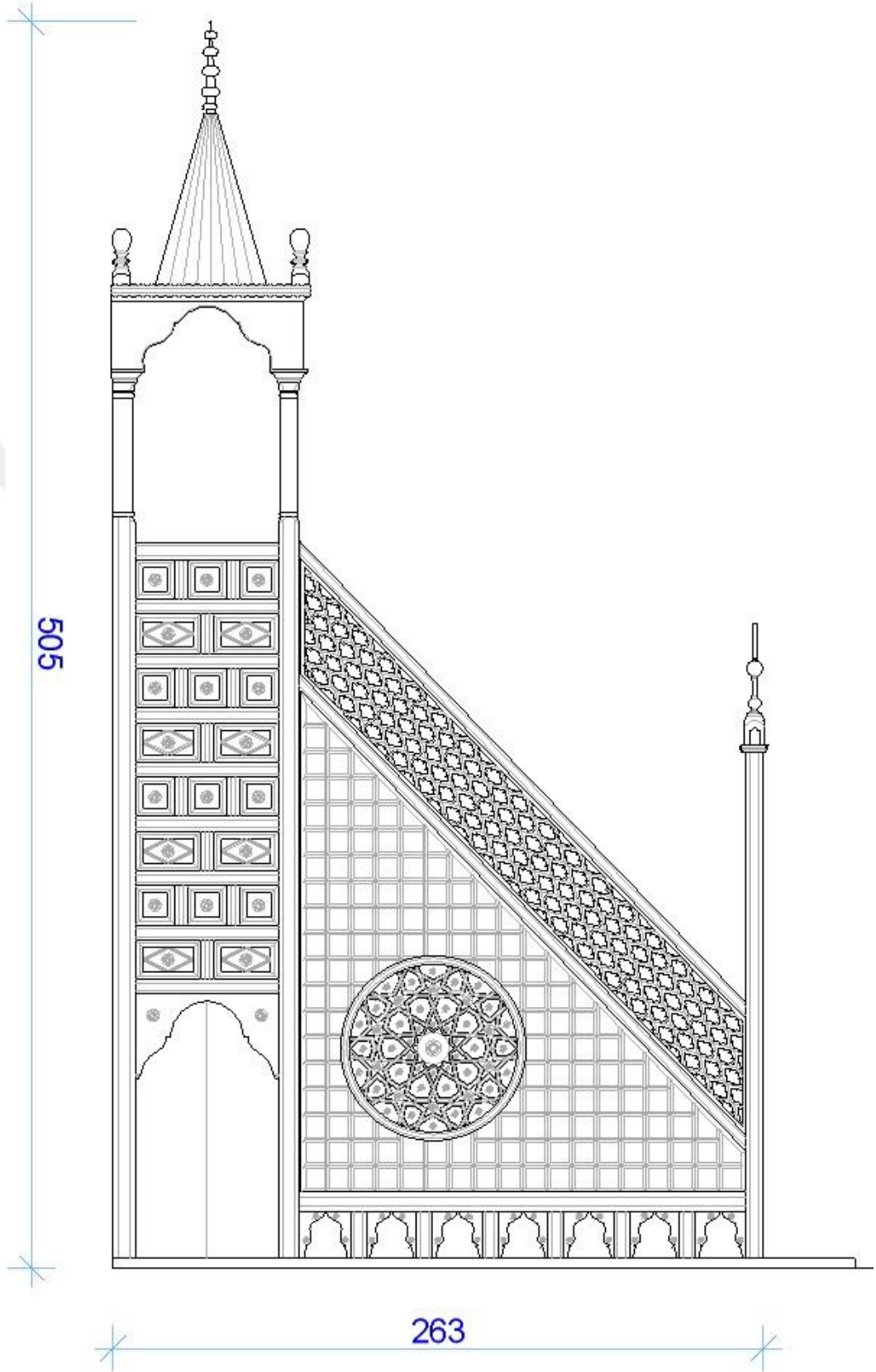

Çizim 5.5.2.1: Kellegöz Camii Minberi Yan Görüntüsü.

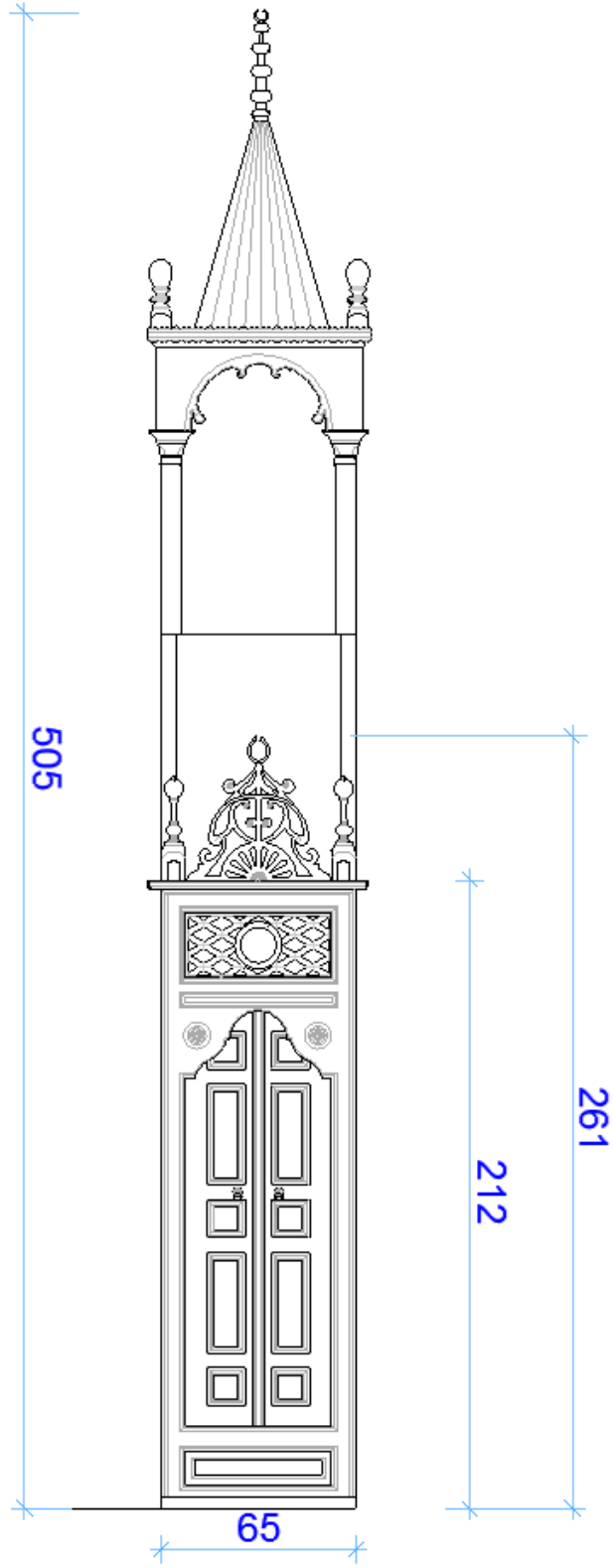

Çizim 5.5.2.2: Kellegöz Camii Minberi Ön Görünüşü.



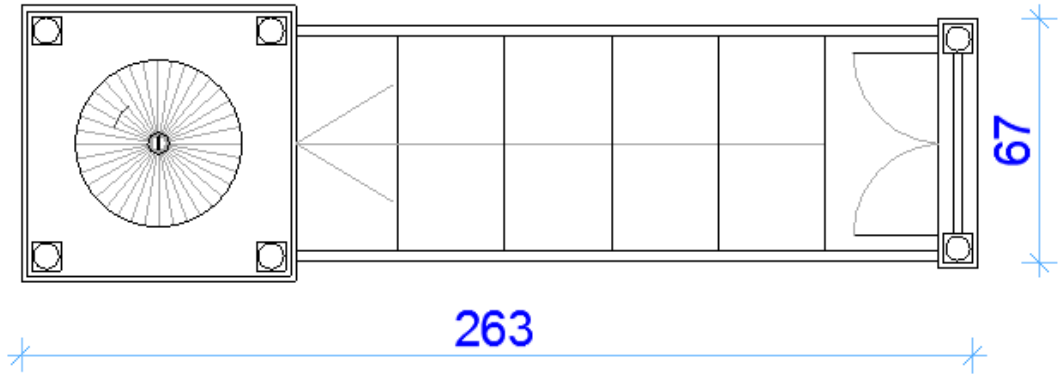

Çizim 5.5.2.3: Kellegöz Camii Minberi Planı.

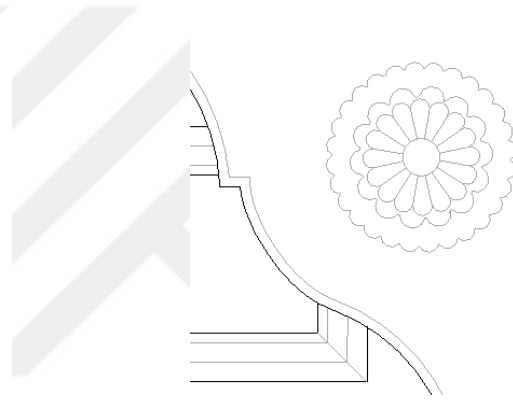
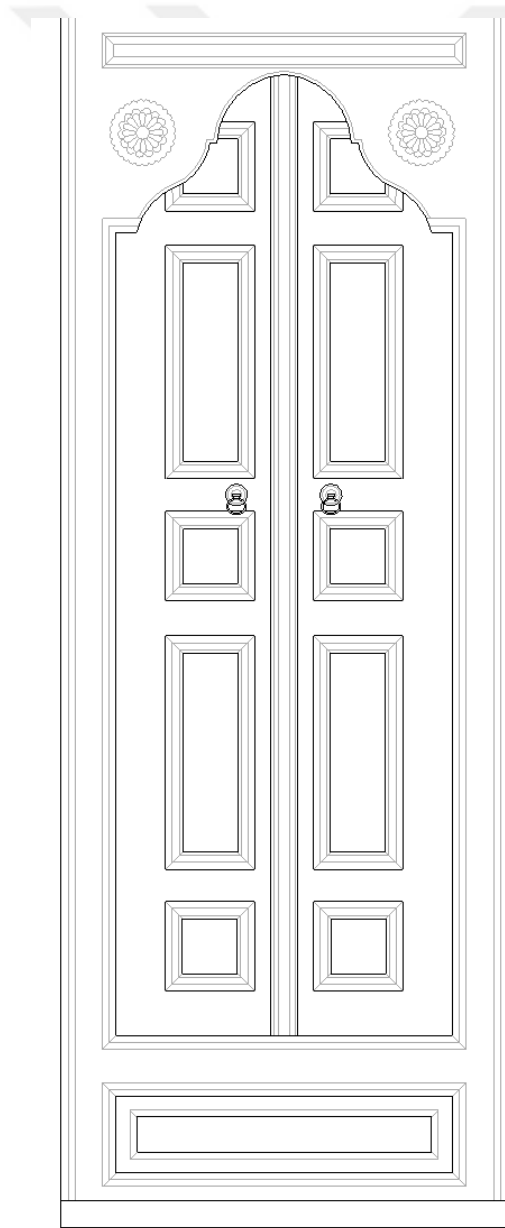

Çizim 5.5.2.5: Minber Giriş Kapısı Detay 1.

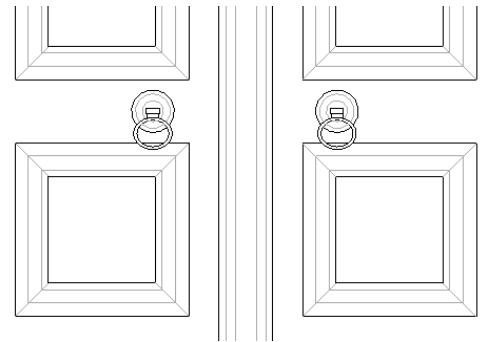

Çizim 5.5.2.6: Minber Giriş Kapısı Detay 2.

Çizim 5.5.2.4: Kellegöz Camii Minber Giriş Kapısı.

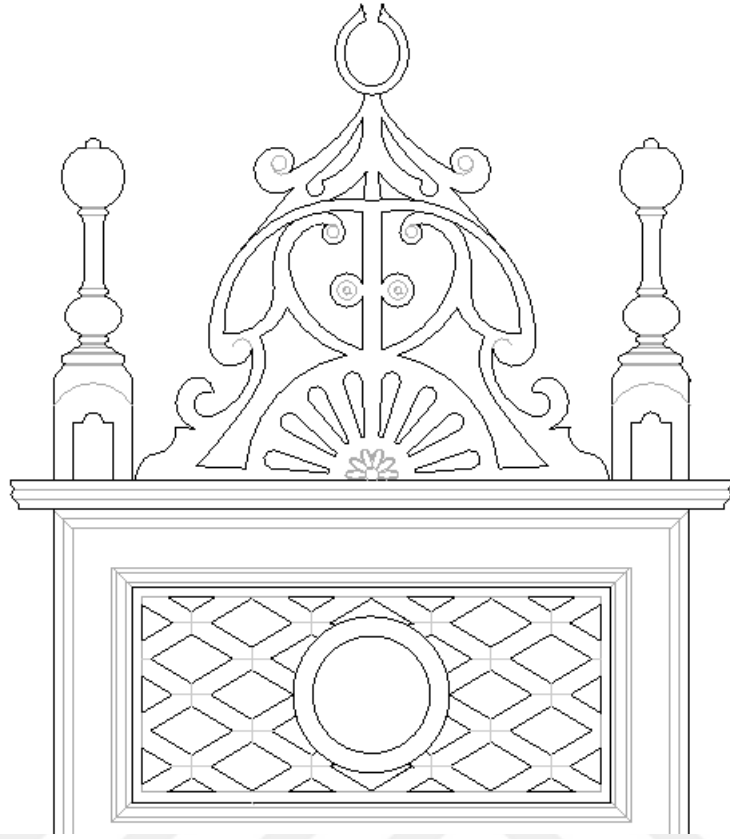

Çizim 5.5.2.7: Kellegöz Camii Minber Giriş Tacı.

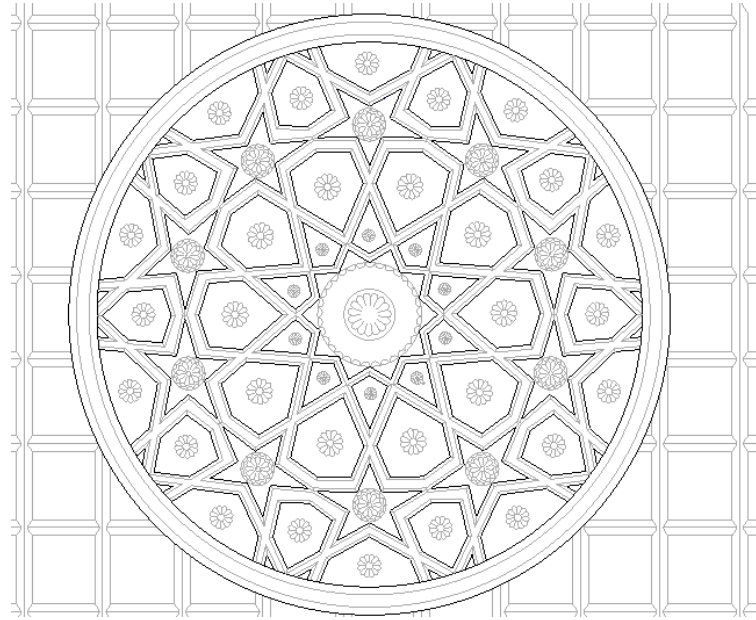

Çizim 5.5.2.8: Kellegöz Camii Minber Yan Aynalıktaki Göbek.

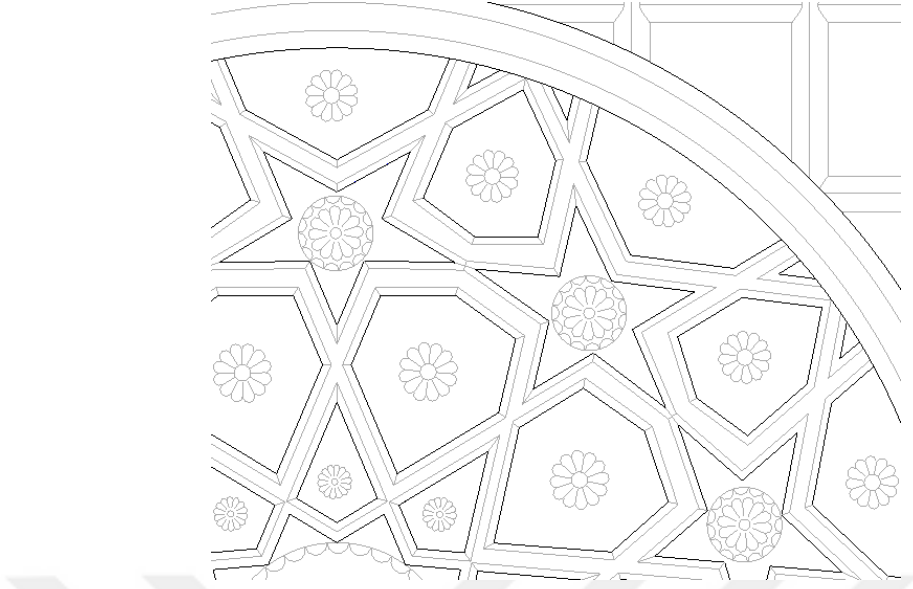

Çizim 5.5.2.9: Yan Aynalıktaki Göbek Detayı.

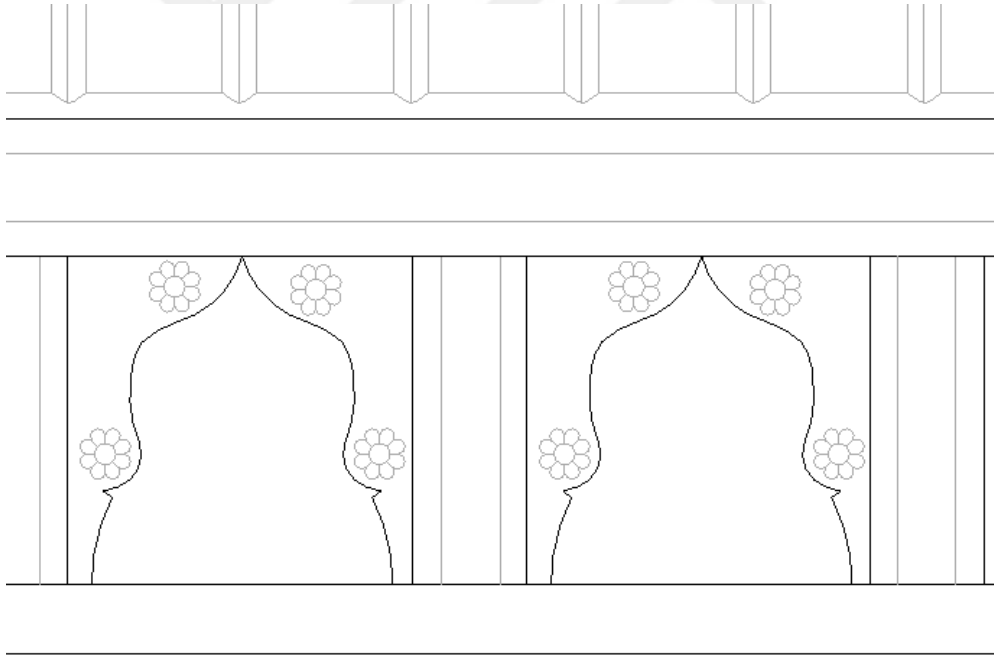

Çizim 5.5.2.10: Kellegöz Camii Minberi Süpürgelik (Aynalık Altı) Detayı.

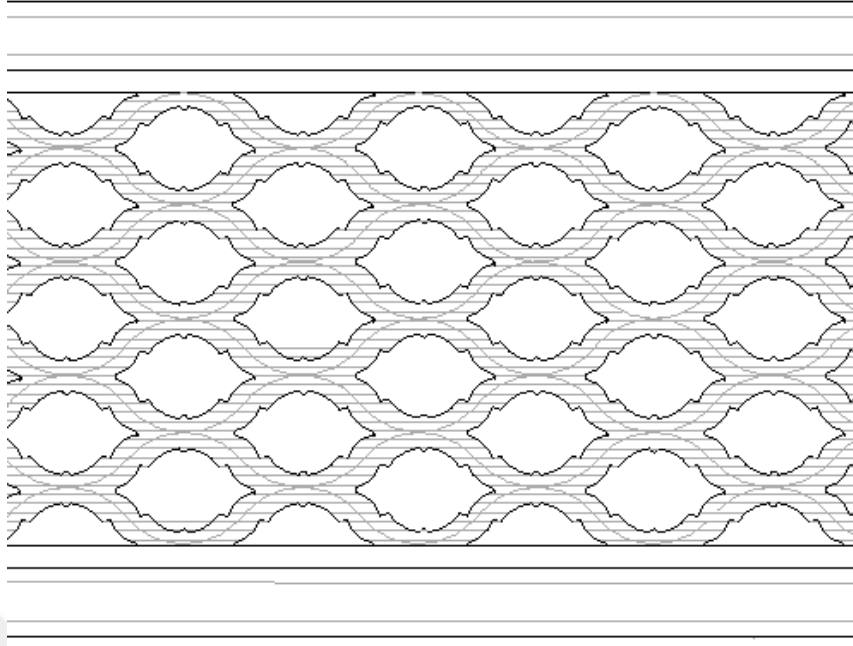

**Çizim 5.5.2.11:** Kellegöz Camii Minberi Korkuluk Detayı.

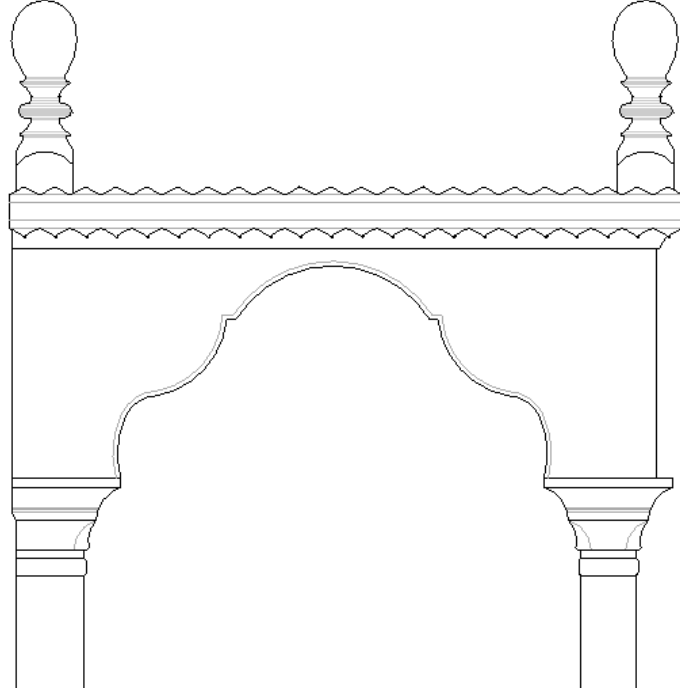

**Çizim 5.5.2.12:** Kellegöz Camii Minberi Köşk Yan Görünüşü.

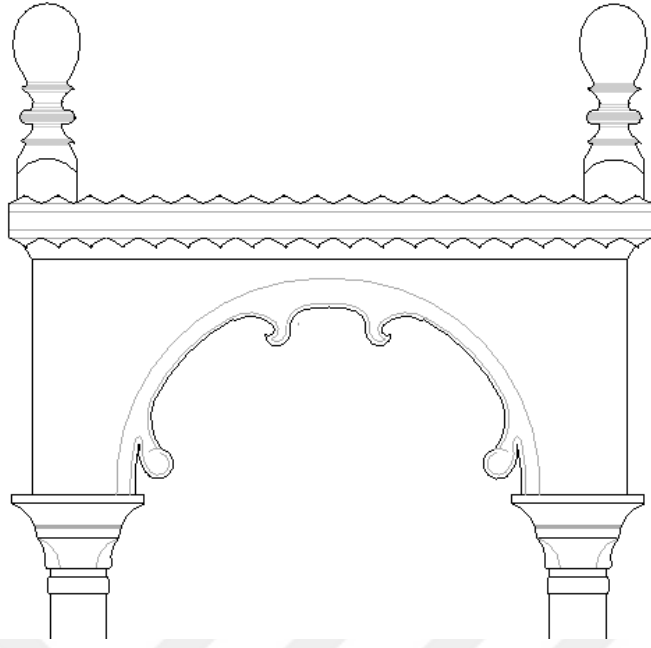

Çizim 5.5.2.13: Kelleğöz Camii Minberi Kışk Ön Görünüşü.

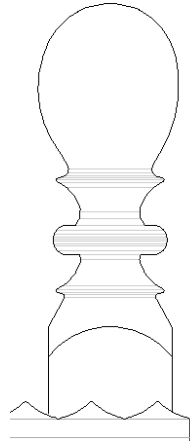

Çizim 5.5.2.14: Kelleğöz Camii Minberi Kışk Tacı Babaları.

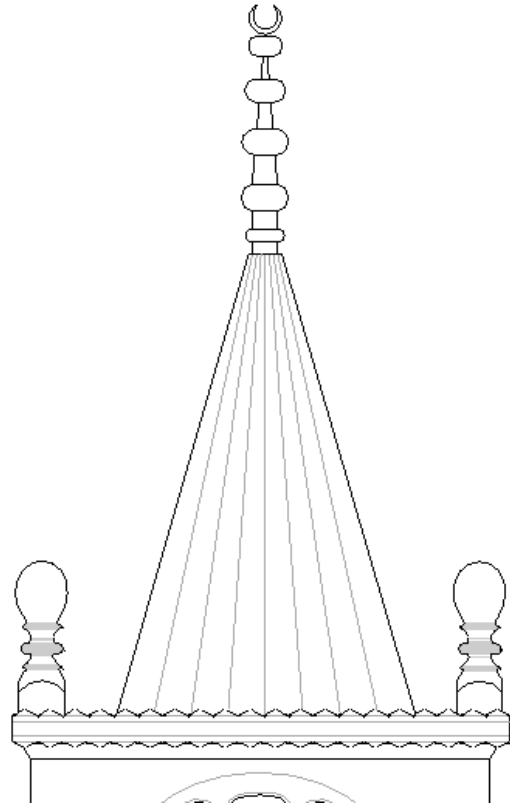

Çizim 5.5.2.15: Kelleğöz Camii Minber Külüahı.

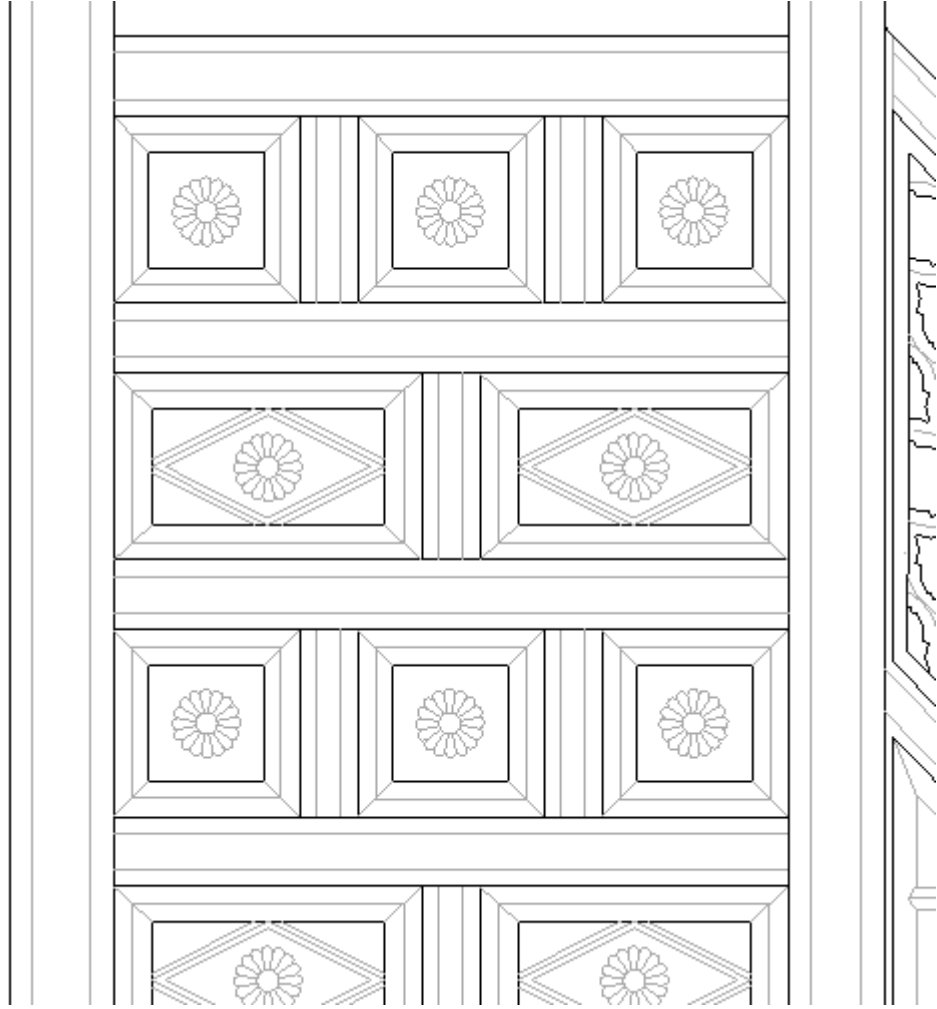

**Çizim 5.5.2.16:** Kellegöz Camii Köşk Altı Geometrik Düzenlemesi.

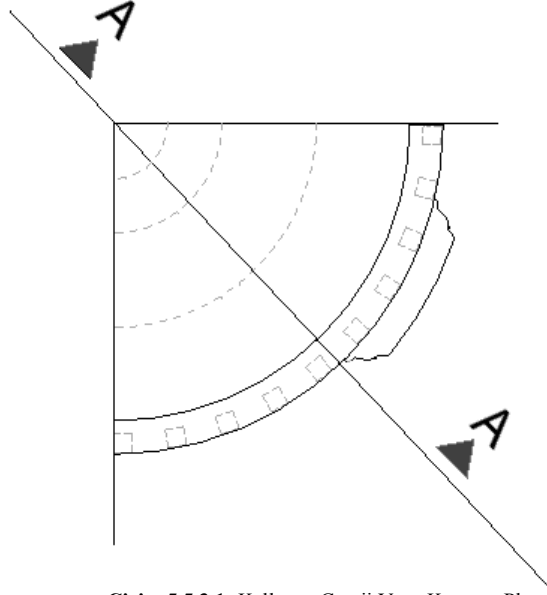

Çizim 5.5.3.1: Kelleğöz Camii Vaaz Kürsüsü Planı.

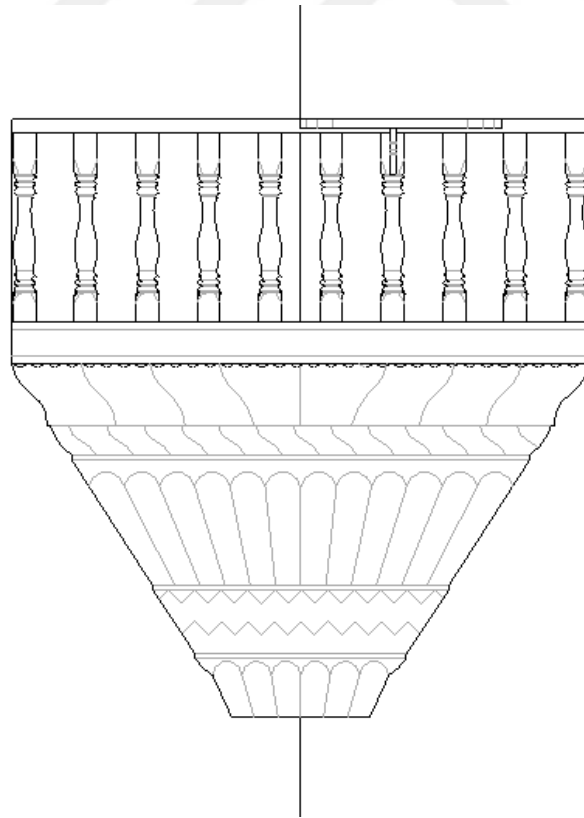

Çizim 5.5.3.2: Kelleğöz Camii Vaaz Kürsüsü Ön Görünüşü.

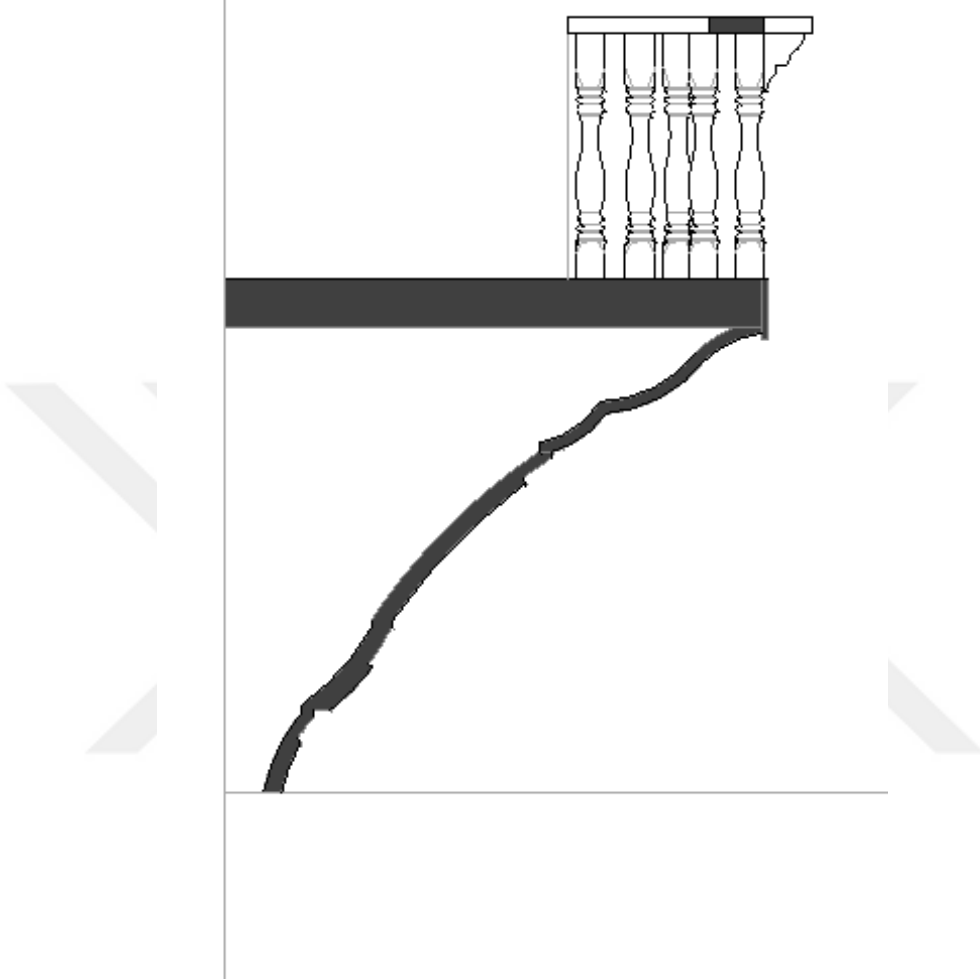

Çizim 5.5.3.3: Kellegöz Camii Vaaz Kürsüsü A-A Kesiti.



## 5.6. KUNDUZHAN CAMİİ

**Bulunduğu Yer:** Kunduzhan Mahallesi, Farabi Caddesi Tabak Sokak No:17.

**Yapım Tarihi, Banisi, Mimarı:** Caminin inşa kitabesi yoktur. Ancak 1284 (1867) tarihli bir tamir kitabesi vardır. 1726 tarihli Hurufat Defteri'nde ise minberinin yenilediği yazar.<sup>179</sup> Buna göre camii 1726 yılından önce yapılmıştır. Caminin banisi ve mimarı ile ilgili bilgi yoktur.

**Yapının Tanımı:** Camii kuzeyden batıya uzanan küçük bir bahçe içindedir ve son yapılan şehir planlamalarından sonra (2018) Farabi Caddesi'nden görünür duruma gelmiştir. Caminin küçük ve kapalı bir son cemaat yeri vardır. 1867, 1895, 1980 ve 1990 yıllarında yapılan tamirlerle bu günkü şeklini alan cami ibadete açıktır. (Fotoğraf 5.6)

**Yapının Mimarisi:** Cami, kuzey-güney yönünde dikdörtgen planlıdır. Camii duvarı taş temeller üzerine oturur. Duvarlar kerpiçten olup aralarda ahşap hatıllar kullanılmıştır. Dış duvarlar sonradan tuğla ile kaplanmıştır.<sup>180</sup> Duvarlar, dıştan ve içten sıva üzeri badanalıdır. İçerden düz ahşap tavanla, dışardan geniş saçaklı kırma çatıyla örtülüdür. Kuzey cephedeki kapıdan son cemaat yerine girilir. Son cemaat yeri kuzeyde camekânla, doğu ve batıda duvarla kapalıdır. Caminin minaresi, batı cephesinde, son cemaat yerine bitişiktir. Harimin kuzeyinde bir mahfil vardır. Mahfile son cemaat yerinden çıkılır. Son cemaat yerinin üstü de mahfile katılmıştır.

**Yapıdaki Ahşap Öğeler:** Caminin güneybatı köşesinde ahşap bir minber, kuzeyde, ahşap direklere oturan ahşap bir mahfil vardır. Caminin batı cephesindeki minaresi de ahşaptandır. Caminin tavanı ahşap olup çitakâri süslemelidir.

### 5.6.1. Kunduzhan Camii Minberi

**İnceleme Tarihi:** 27.01.2019

**Fotoğraf No:** 5.6.1.1-5.6.1.9

**Çizim No:** 5.4.1.1 – 5.4.1.13

**Yapım Tarihi:** 1726

**Ustası:** Bilinmiyor

**Yapıdaki Yeri Ve Konumu :** Minber, mihrabın 200 cm. batısında, batı duvarına bitişik konumdadır. (Fotoğraf 5.6.1.1)

---

<sup>179</sup> Dündar, *age.*, 61.

<sup>180</sup> Dündar, *age.*, 58.

**Ölçüleri:** 517 x 297 x 86 cm. (yükseklik x derinlik x genişlik) (Çizim 5.6.1.1-3)

**Merdiven Basamak Sayısı:** Merdiven 7 basamaklıdır. Ayrıca girişe de bir basamakla çıkılmaktadır. Basamak genişliği ortalama 22 cm, basamak yüksekliği ortalama 18 cm.dir.

**Malzeme:** Ceviz

**Yapım Tekniği:** Geçme

**Süsleme Özelliği:** Çıtakâri, düz ve yuvarlak satırlı oyma, kazıma

**Bugünkü Durumu ve Geçirdiği Onarımlar:** Günümüze sağlam olarak ulaşan minber, yeşil, kahverengi ve kiremit tonlarında boyanmış halde camii içinde kullanılmaktadır. (Fotoğraf 5.6.1.2-3)

**Kaide:** Minber boyunca 10 cm. kalınlığında tek sıra olarak devam eder. Girişin önüne 29 cm. taşarak 24 cm. yüksekliğinde bir basamak oluşturur.

**Giriş:** Giriş bölümü 86 x 276 cm. ölçülerindedir. Girişin açıklığı 70 cm.dir. Üst taraftaki açıklık dilimli bir kemerle tamamlanır. (Çizim 5.6.1.4) Girişin önünde 22 cm. yüksekliğinde (kaidenin oluşturduğu basamaktan sonra) bir eşik vardır. Eşikte 70 x 17 cm. ölçüsünde, geçme tekniği ile yapılmış dikdörtgen bir bölüm vardır. Giriş bölümünü iki kanatlı bir kapı örtmektedir. Kapı kanatları simetrik olup geçme tekniği ile yapılmıştır. Her bir kapı kanadı iki yatay kayıtlı üç bölüme ayrılmıştır. Bölümlerden ikisi kare, biri düşey dikdörtgen şeklindedir. Dikdörtgenlerin kenarlarında silmeler vardır ve farklı renklerle boyalıdır. (Fotoğraf 5.6.1.4) Kapı binisi dört bölüme ayrılır. Alt ve üst bölümler düzdür. Ortadaki bölümler pahlıdır. Parçaların bitiminde ve ortada yuvarlak satırlı oyma tekniği ile yapılmış kıvrımlar vardır. (Çizim 5.6.1.5) Kapı ile taç arasında 20 x 70 ölçüsünde, geçme tekniği ile yapılmış dikdörtgen bir bölüm vardır

**Giriş Tacı:** 25 x 56 cm ölçülerinde olan giriş tacı, kapı açıklığındaki kemer şeklindedir ve sadedir. (Fotoğraf 5.6.1.5) Tacın iki köşesinde 40 cm. yüksekliğinde iki baba vardır. (Çizim 5.6.1.6)

**Kitabe:** Minberin kitabesi yoktur.

**Yan Aynalık:** 179 x 153 x 223 x 19 ölçülerinde olan yan aynalık, yamuk dörtgen şeklindedir. Minberin yalnızca doğu cephesinde olan yan aynalıkta, ortada 43 cm. çapında bir göbek vardır. Göbeğin üstüne kazıma tekniği ile ortada on köşeli yıldız, etrafında altıgen çizilidir. Altıgenlerin etrafı beş köşeli yıldızlar ve devamında beşgenlerle sonlanır. Geriye kalan bölümlerde çıtakâri tekniğiyle yapılmış baklava dilimi şekilleri vardır. (Çizim 5.6.1.7) Göbek kahverengi, yan aynalık yüzeyi yeşil boyalıdır. (Fotoğraf 5.6.1.6)

**Aynalık Altı Bölümü (Süpürgelik) :** Süpürgelik bölümünde, 179 x 27 cm. ölçülerinde dikdörtgen bir parça vardır. (Çizim 5.6.1.8)

**Köşebent:** Köşebent bulunmamaktadır.

**Korkuluk:** 48 cm. yüksekliğindeki korkuluklar; 9 cm. lik pervazların arasına, tek parça olarak yapılmış ve kazıma tekniğiyle süslenmiştir. Ortadaki parça ve pervazlarda silmeler vardır. (Fotoğraf 5.6.1.7) (Çizim 5.6.1.9)

**Geçit:** 96 x 67 cm. boyutlarında olan geçit bölümünde, giriş kapısındaki kemer şeklinde bir açıklık vardır. (Çizim 5.6.1.10)

**Köşk:** Köşk, kare başlayıp yuvarlak devam eden, dört adet ahşap direk üzerine oturur. Direk başları, silmelerle süslüdür. (Fotoğraf 5.6.1.8) Köşk tacı altta, dilimli bir kemerle süslüdür. Köşkün yan cephesinde, kemerin ortasında bir tepelik vardır. (Çizim 5.6.1.11)

**Köşk Altı:** Köşk altında, 32 x 32 cm. ölçülerinde dört kare ve 67 x 32 cm. ölçüsünde bir yatay dikdörtgen parçalardan oluşan bir geometrik düzenleme vardır. Bu düzenleme ortada dikdörtgen, altta ve üstte iki kareden oluşur. Geçme tekniğiyle yapılan bu düzenlemenin ölçüsü 67 x 107 cm.dir. Köşk altı düzenlemesi köşk korkuluğu ile bir bütünlük arz eder. Korkuluğun üstü dilimlidir. (Çizim 5.6.1.12)

**Köşk Yan Levhaları:** Köşkün yanları boştur.

**Köşk Tavanı:** 82 x 78 cm. ölçülerinde olan köşk tavanında herhangi bir süsleme yoktur.

**Kasnak:** Külâh köşk tacının üzerine oturduğundan kasnak yoktur.

**Külâh:** Daire tabanlı, sade, süslemesiz olan külâh 100 cm. yüksekliğinde olup taban çapı 47 cm.dir.

**Alem:** 48 cm. olan alem, külâhın devamı şeklindedir ve ahşaptır. Silmelerle süslüdür. (Fotoğraf 5.6.1.9) (Çizim 5.6.1.13)



**Fotoğraf 5.6:** Çorum Kunduzhan Camii.



**Fotoğraf 5.6.1.1:** Kunduzhan Camii Minberi.



Fotoğraf 5.6.1.2: Kunduzhan Camii Minberi Yan Görünüşü.



**Fotoğraf 5.6.1.3:** Kunduzhan Camii Minberi Ön Görünüşü.



**Fotoğraf 5.6.1.4:** Kunduzhan Camii Minberi Girişi.



**Fotoğraf 5.6.1.5:** Kunduzhan Camii Minberi Giriş Taci.



**Fotoğraf 5.6.1.6:** Kunduzhan Camii Minberi Yan Aynalğı.





**Fotoğraf 5.6.1.7:** Kunduzhan Camii Minber Korkuluđu.



**Fotoğraf 5.6.1.8:** Kunduzhan Camii Minber Kõşkü.

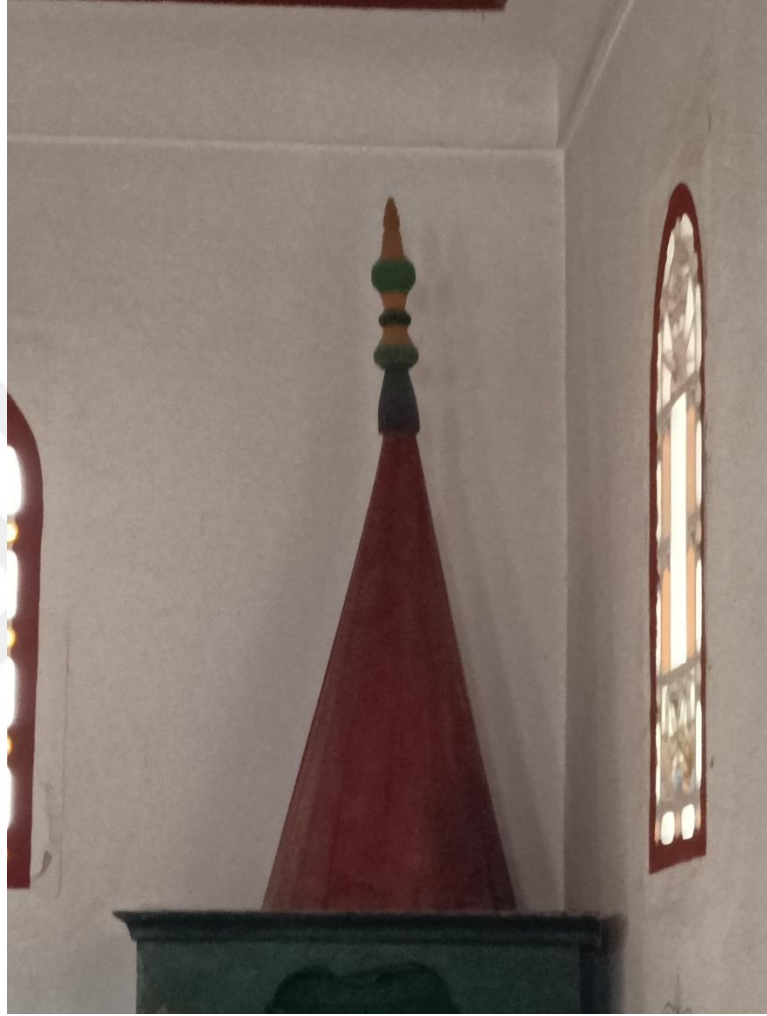

**Fotoğraf 5.6.1.9:** Kunduzhan Camii Minber Kùlahı Ve Alemi.

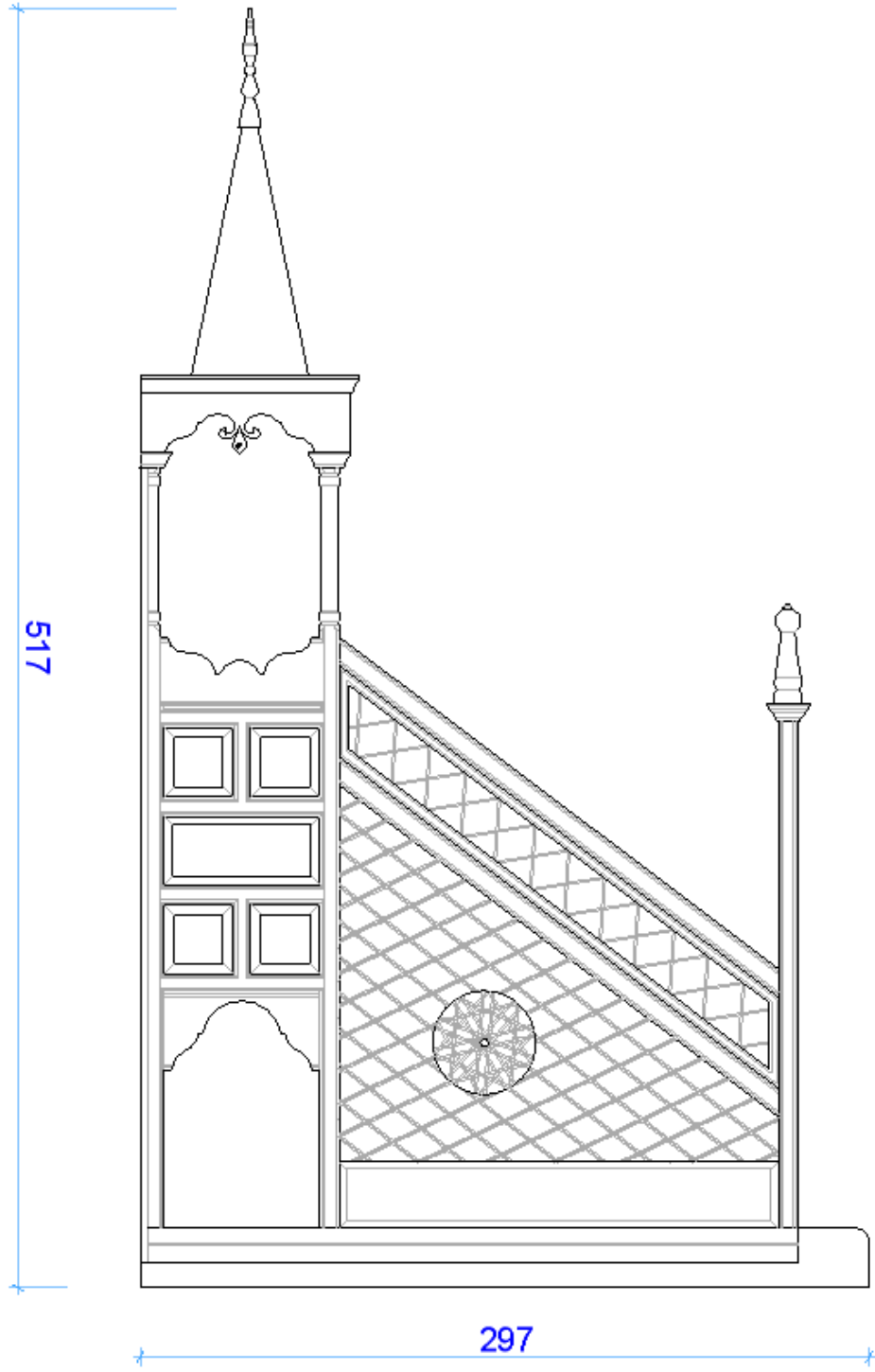

Çizim 5.6.1.1: Kunduzhan Camii Minberi Yan Görünüşü.

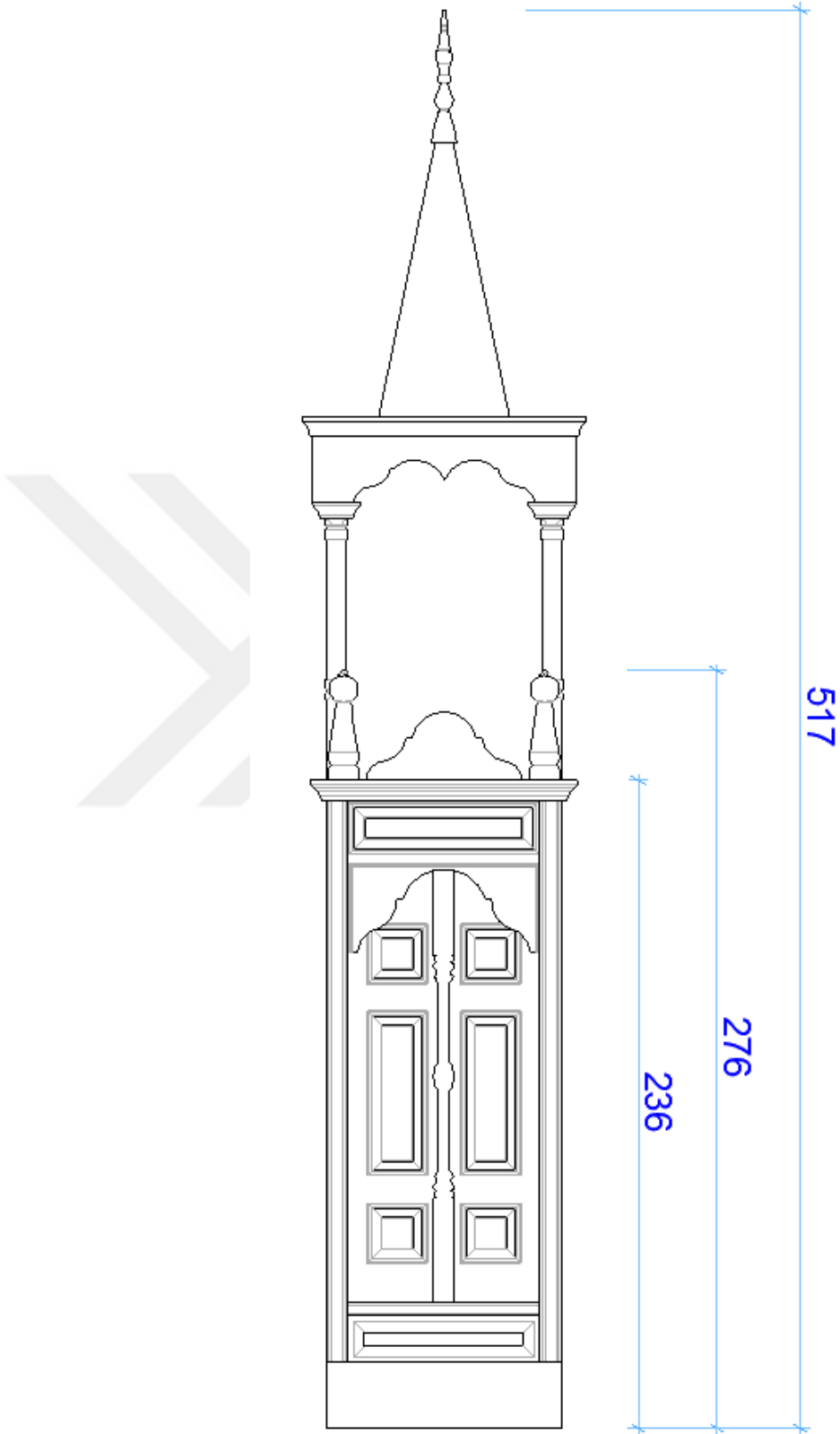

Çizim 5.6.1.2: Kunduzhan Camii Minberi Ön Görüntüsü.

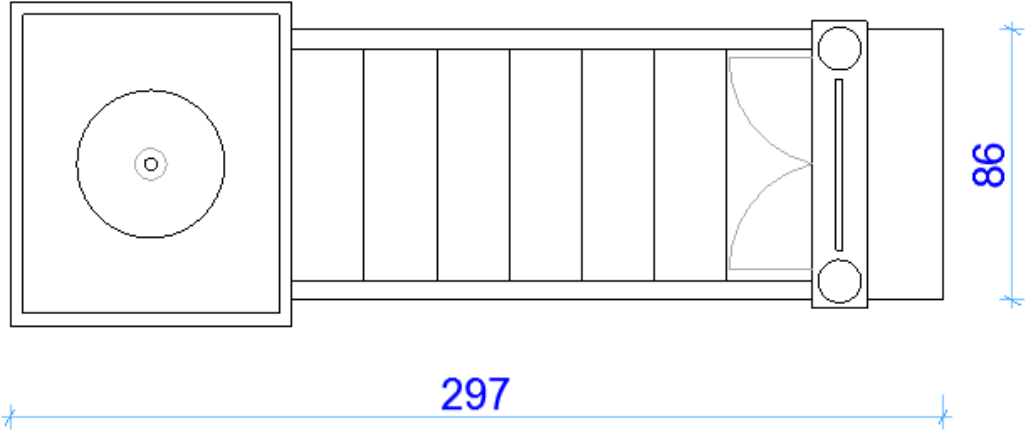

Çizim 5.6.1.3: Kunduzhan Camii Minberi Planı.

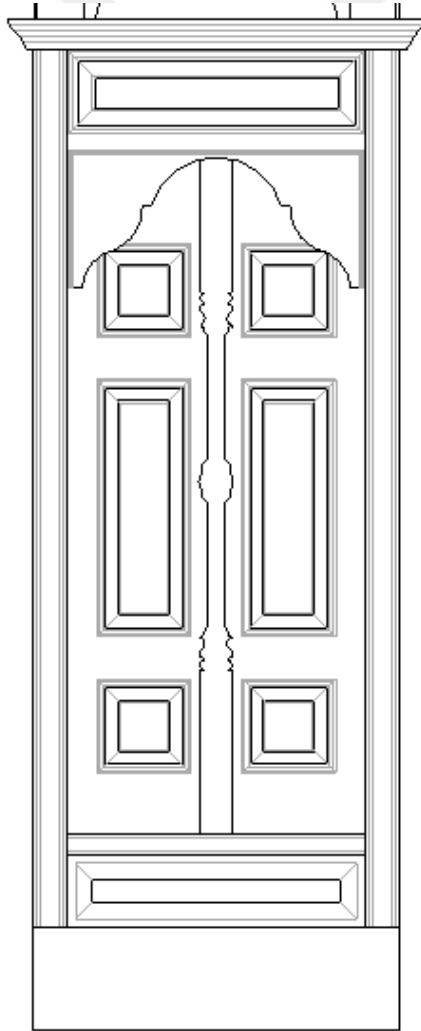

Çizim 5.6.1.4: Kunduzhan Camii Minberi Girişi



Çizim 5.6.1.5: Kunduzhan Camii Minberi Kapı Binisi.

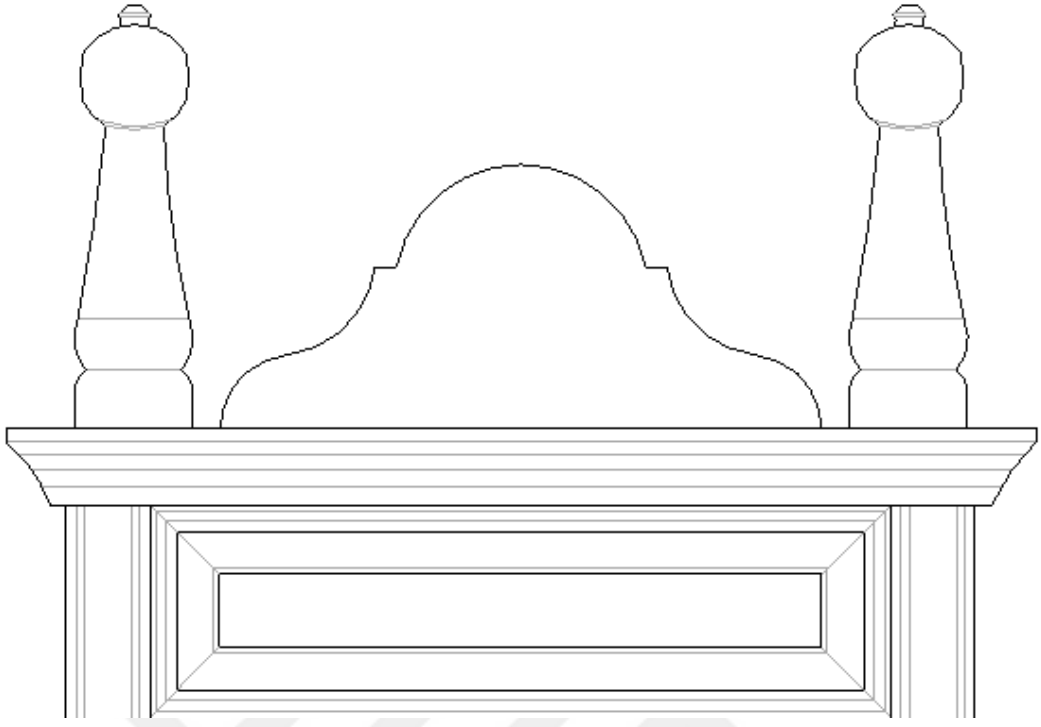

Çizim 5.6.1.6: Kunduzhan Camii Minberi Giriş Tacı Ve Babalar.

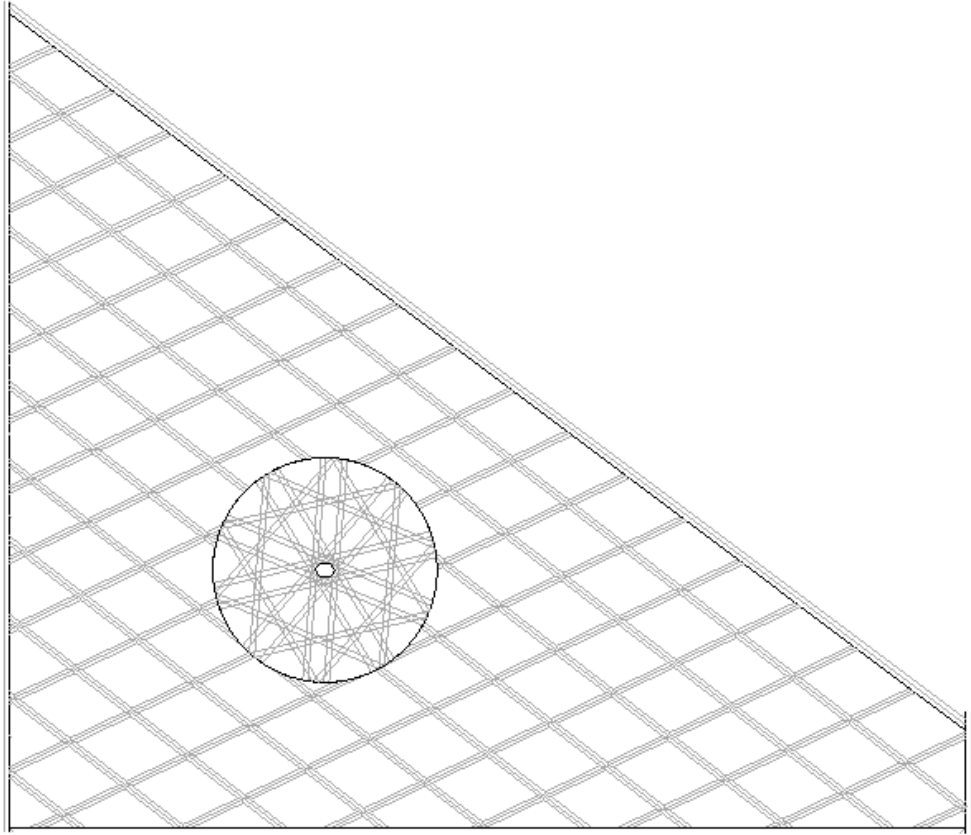

Çizim 5.6.1.7: Kunduzhan Camii Minberi Yan Aynalık Süslemesi.



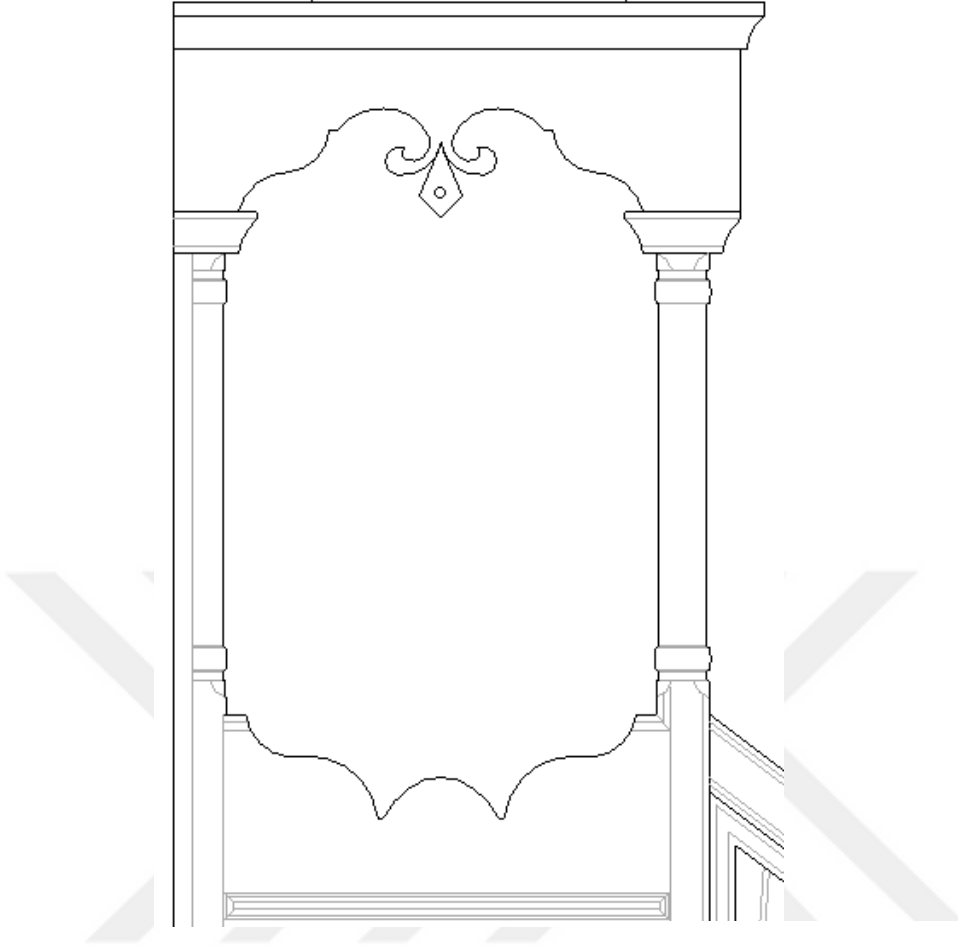

**Çizim 5.6.1.11:** Kunduzhan Camii Minber Köşkü.

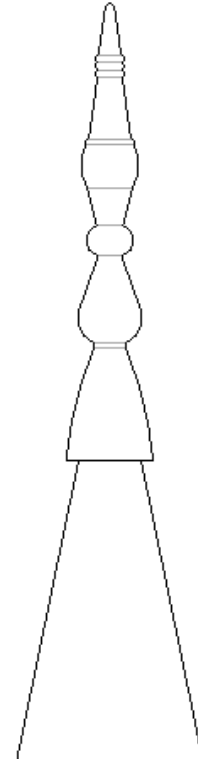

**Çizim 5.6.1.13:** Kunduzhan Camii Minber Aleme.



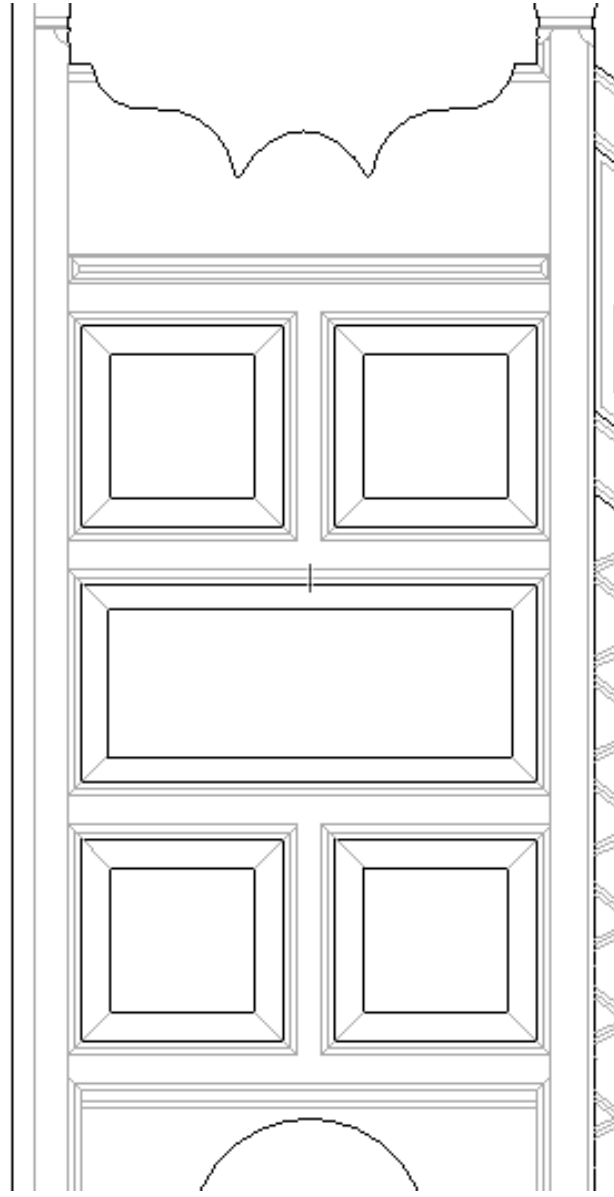

Çizim 5.6.1.12: Kunduzhan Camii Minberi Köşk Altı Düzenlemesi.

## 5.7. İSA HALİFE CAMİİ

**Bulunduğu Yer:** Çöplü Mahallesi, Kunduzhan 3. Sokak No: 14 A. Çöplü Caddesi ile Kunduzhan 3. Sokağın kesiştiği yerdedir.

**Yapım Tarihi, Banisi, Mimarı:** Günümüzdeki camii 1964 yılında yapılmıştır. Caminin banisi ve mimarı ile ilgili bilgi yoktur.

**Yapının Tanımı:** Çorum İl Yıllığında<sup>181</sup> 1595’de yapıldığı belirtilen camiden günümüze yalnızca minaresi, minberi ve vaaz kürsüsü kalmıştır. Dündar’ın<sup>182</sup> belirttiğine göre camii, güneydoğu köşesinden kuzeydoğu köşesine kadar uzanan hazireli bir cami idi. Ancak günümüzde bu hazireden eser kalmadı. (Fotoğraf 5.6)

**Yapının Mimarisi:** Cami, betonarme bir yapı olup, ibadete açıktır. Minberin batı cephesinde, mahfil hizasında, camekânla bölünmüş bir bölüm vardır. Camiye kuzeydeki kapıdan girilir. Kapalı bir son cemaat yeri vardır. Mahfile son cemaat yerinden çıkılır. İçerden ahşap tavan, dışardan kırma çatıyla örtülüdür. Caminin kuzey batı cephesinde, tek şerefli, ahşap bir minare vardır.

**Yapıdaki Ahşap Öğeler:** Caminin güney duvarında ahşap bir minber, mahfil merdivenlerinin üzerinde, kullanılmayan ahşap bir vaaz kürsüsü vardır. Caminin tavanı ve minaresi de ahşaptandır.

### 5.7.1. İsa Halife Camii Minberi

**İnceleme Tarihi:** 17.02.2019

**Fotoğraf No:** 5.7.1.1-5.7.1.10

**Çizim No:** 5.7.1.1 – 5.7.1.14

**Yapım Tarihi:** 1732

**Ustası:** Bilinmiyor

**Yapıdaki Yeri Ve Konumu :** Minber, mihrabın 150 cm. batısında, camekânlı bölmeye bitişik konumdadır. (Fotoğraf 5.7.1.1)

**Ölçüleri:** 521 x 299 x 81 cm. (yükseklik x derinlik x genişlik) (Çizim 5.7.1.1-3)

**Merdiven Basamak Sayısı:** Merdiven 7 basamaklıdır. Ayrıca girişte de bir basamakla çıkılmaktadır. Basamak genişliği ortalama 28 cm, basamak yüksekliği ortalama 21 cm.dir.

<sup>181</sup> Çorum İl Yıllığı, (Ankara: y.e.y., 1967), 215.

<sup>182</sup> Dündar, age., 111.

**Malzeme:** Minber boyalı olduđu için ahşabın cinsi tespit edilemedi.

**Yapım Tekniđi:** Geçme ve çakma

**Süsleme Özelliđi:** Çıtakâri, düz ve yuvarlak satırlı oyma, kafes ve oluklu oyma

**Bugünkü Durumu ve Geçirdiđi Onarımlar:** Günümüze sağlam olarak ulaşan minber, beyaz renk ve yaldızla boyanmış halde cami içinde kullanılmaktadır. (Fotoğraf 5.7.1.1)

**Kaide:** Kaidesi yoktur.

**Giriş:** Giriş bölümü 81 x 248 cm. ölçülerindedir. Girişin önünde 31 cm. yüksekliğinde bir eşik vardır. Yatay ve dikey pervazlarda oluklu oyma tekniđiyle yapılmış silmeler vardır. Giriş bölümünde kapı yoktur. Girişin açıklığı 61 cm.dir. Üst taraftaki açıklık dilimli bir kemerle tamamlanır. (Çizim 5.7.1.4) Açıklık ile taç arasında 30 x 65 ölçüsünde, kafes oyma tekniđi ile yapılmış, altı köşeli yıldız ve altıgenlerden oluşan bir geometrik düzenleme vardır. Düzenleme, altı köşeli bir yıldızın etrafına altı adet altıgenin yerleştirilmesiyle oluşur. (Çizim 5.7.1.5) (Fotoğraf 5.7.1.2)

**Giriş Tacı:** 48 x 38 cm ölçülerinde olan giriş tacı, üç küçük ahşap direk ve silmelerle süslenmiştir. Taçta, hilal içine yerleştirilmiş beş köşeli yıldızlar tepelik görevi yaparlar. Tepeliklerin biri yarım haldedir. Diğer ikisi ise kayıptır. Tacın iki köşesinde 47 cm. yüksekliğinde iki baba vardır. (Çizim 5.7.1.6) Babalar üç boncuk ve silmelerle süslüdür, hilal içine yerleştirilmiş yıldız şeklinde tepelikle tamamlanır. Giriş tacının oturduđu kaidede, iki sıra mukarnas dizisi vardır. (Fotoğraf 5.7.1.3)

**Kitabe:** Minberin kitabesi yoktur.

**Yan Aynalık:** 214 x 215 x 296 ölçülerinde olan yan aynalık, üçgen şeklindedir. Minberin yalnızca dođu cephesinde olan yan aynalık, 21 cm. eninde olan bir çerçeve içindeki geometrik düzenlemeden oluşur. Düzenleme, kareler içinde altıgen şekiller, altıgenlerin merkezinde ise, dairelerin yer aldığı bir desenden oluşur. Çerçeveyi oluşturan pervazın içinde düz ve yuvarlak satırlı oyma tekniđi ile yapılmış, dikdörtgen ve dairelerden oluşan bir düzenleme vardır. Köşeler 45° lik açı ile dönülmüştür. (Çizim 5.7.1.7-8) (Fotoğraf 5.7.1.4) Bu yüzeydeki yatay ve dikey pervazlarda da oluklu oyma tekniđiyle yapılmış silmeler vardır.

**Aynalık Altı Bölümü (Süpürgecik) :** Aynalık altı bölümünde, 30 x 32 cm. ölçülerinde altı adet niş vardır. Nişlerde dilimli açıklıklar vardır. (Çizim 5.7.1.9) (Fotoğraf 5.7.1.5)

**Köşebent:** Köşebent bulunmamaktadır.

**Korkuluk:** 42 cm. yüksekliğindeki korkuluklar; 9 cm. lik pervazların arasına, tek parça olarak yapılmış ve kafes oyma tekniđiyle, on kenarlı şekillerin birbirine geçmeli

düzenlemesiyle ortalarda sekiz köşeli yıldızların yer aldığı desen oluşmuştur. (Fotoğraf 5.7.1.6) (Çizim 5.7.1.10)

**Geçit:** 150 x 64 cm. boyutlarında olan geçit bölümünde, giriş kapısındaki dilimli kemer şeklinde bir açıklık vardır. (Çizim 5.7.1.11) (Fotoğraf 5.7.1.7)

**Köşk:** Köşk, dört adet ahşap direk üzerine oturur. Direklerde süsleme yoktur. Yalnızca direk yüzeylerinde silmeler vardır. Köşk tacı altta, dilimli bir kemerle süslüdür. Kemerin ortasında bir tepelik vardır. Üstte 15 cm. yüksekliğinde korkuluk vardır. Korkuluk iki pervaz arasına yuvarlak oymalı parçaların yerleştirilmesiyle oluşur. Köşk tacının oturduğu kaideye üç sıra mukarnas dizisi vardır. (Çizim 5.7.1.12) (Fotoğraf 5.7.1.8)

**Köşk Altı:** Köşk altında, 110 x 64 cm. ölçüsünde bir yüzeyde oluklu silmeler vardır. Bu parçanın üstünde, minber korkuluğunun devamı şeklinde, 64 x 54 cm. olan bir köşk korkuluğu vardır. Köşk korkuluğunda, yan korkuluktaki desen uygulanmıştır. (Çizim 5.7.1.13) (Fotoğraf 5.7.1.9)

**Köşk Yan Levhaları:** Köşkün yanları boştur. Ancak sonradan camlı ve ahşap parçalarla kapatılarak dolap haline getirilmiştir.

**Köşk Tavanı:** 81 x 78 cm. ölçülerinde olan köşk tavanında herhangi bir süsleme yoktur.

**Kasnak:** Külâh köşk tacının üzerine oturduğundan kasnak yoktur.

**Külâh:** Daire tabanlı, sade, süslemesiz olan külâh 100 cm. yüksekliğinde olup taban çapı 40 cm.dir. koni şeklindeki külâh dikey çıtalarla süslüdür.

**Alem:** 15 cm. olan alem, ahşap olup, altın yaldızla boyalıdır ve hilal şeklinde sonlanır. (Fotoğraf 5.7.1.10) (Çizim 5.7.1.14)

## 5.7.2. İsa Halife Camii Vaaz Kürsüsü

**İnceleme Tarihi:** 17.02.2019

**Fotoğraf No:** 5.7.2.1-5.7.2.4

**Çizim No:** 5.7.2.1-5.7.2.6

**Yapım Tarihi:** 1732

**Ustası:** Bilinmiyor

**Yapıdaki Yeri Ve Konumu :** Mahfile çıkan merdivenlerin üstünde bulunur. (Fotoğraf 5.7.2.1)

**Ölçüleri:** 80 x 80 x 119 cm. dir.

**Merdiven:** Merdiven yoktur.

**Malzeme:** Kürsü boyalı olduğu için ahşabın cinsi tespit edilemedi.

**Yapım Tekniđi:** Geme ve akma

**Ssleme zelliđi:** Kafes oyma, oluklu oyma, yuvarlak satıhlı oyma

**Bugnk Durumu:** Krs gnmze sađlam bir Őekilde ulaŐmıŐtır. Ancak kullanılmamaktadır. Beyaza yakın aık mavi renkle boyalıdır.

**Krs Ayađı:** Krsy oluŐturan ahŐap direkler aynı zamanda ayakları da oluŐturur. Ayaklar nde 119 cm. arkada 95 cm.dir. Kare olan direklerin yzeyinde oluklu oymalar vardır. Direkler stte topuzla sonlanır. (Fotođraf 5.7.2.2) (izim 5.7.2.1-3)

**Krs Gvdesi:** Krsnn gvdesi korkuluk ve korkuluk altındaki blmden oluŐur. Korkuluk altında 68 x 23 cm. llerinde, geme tekniđi ile yapılmıŐ, kenarları ıtalı, dikdrtgen bir para vardır. Dikdrtgen paranın iinde dairesel sslemeler vardır. (Fotođraf 5.7.2.2) (izim 5.7.2.4)

**Sedir:** Oturma blm 74 x 74 cm. dir.

**Korkuluk:** 68 x 36 cm. lsnde olan korkuluklarda, kafes tekniđi ile yapılmıŐ, altıgen ve altı kŐeli yıldızlardan oluŐan geometrik bir dzenleme vardır. Krsnn drt tarafında da aynı dzenleme vardır. Krsnn n kısmı kapı olarak kullanıldıđı iin buradaki geometrik dzenlemenin ls farklıdır. (Fotođraf 5.7.2.3-4) (izim 5.7.2.5-6)



**Fotoğraf 5.7.1.1:** İsa Halife Camii Minberi.



**Fotoğraf 5.7.1.2:** İsa Halife Camii Minber Girişi.

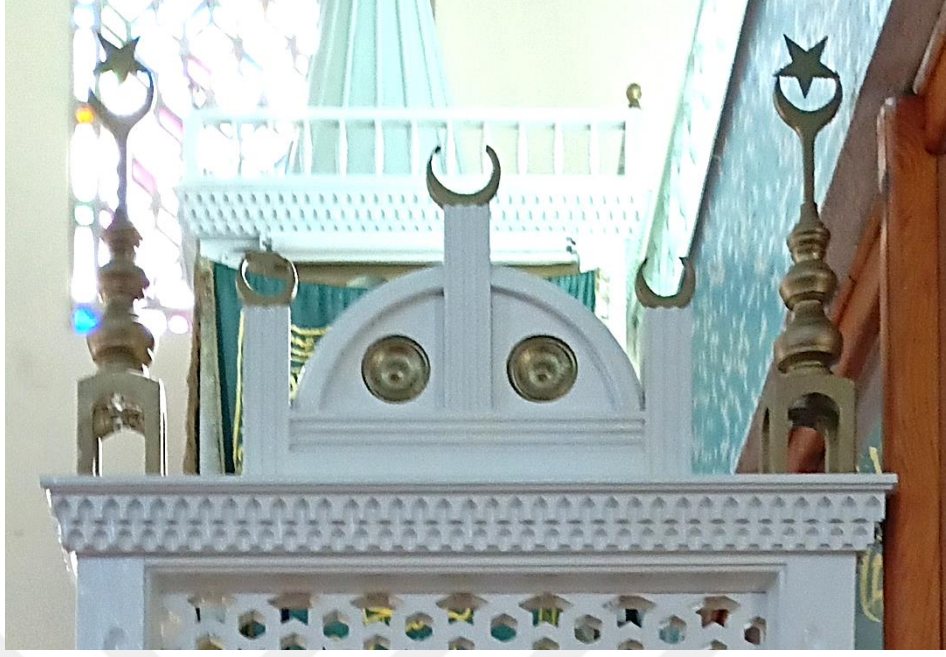

**Fotoğraf 5.7.1.3:** İsa Halife Camii Minberi Giriş Tacı.



**Fotoğraf 5.7.1.4:** İsa Halife Camii Minberi Yan Aynalık Süslemesi.





**Fotoğraf 5.7.1.5:** İsa Halife Camii Minberi aynalık Altı Süslemesi.



**Fotoğraf 5.7.1.6:** İsa Halife Camii Minber Korkuluğu.



**Fotoğraf 5.7.1.7:** İsa Halife Camii Minberi Geçit Bölümü



**Fotoğraf 5.7.1.8:** İsa Halife Camii Minber Köşkü.



**Fotoğraf 5.7.1.9:** İsa Halife Camii Minberi Köşk Altı Bölümü ve Köşk Korkuluğu.



**Fotoğraf 5.7.1.10:** İsa Halife Camii Minber Külahu.



**Fotoğraf 5.7.2.1:** İsa Halife Camii Vaaz Kürsüsü.



**Fotoğraf 5.7.2.2:** İsa Halife Camii Vaaz Kürsüsü Ayak Ve Gövdesi.



**Fotoğraf 5.7.2.3:** İsa Halife Camii Vaaz Kürsüsü Ön Korkuluk (Kapı).

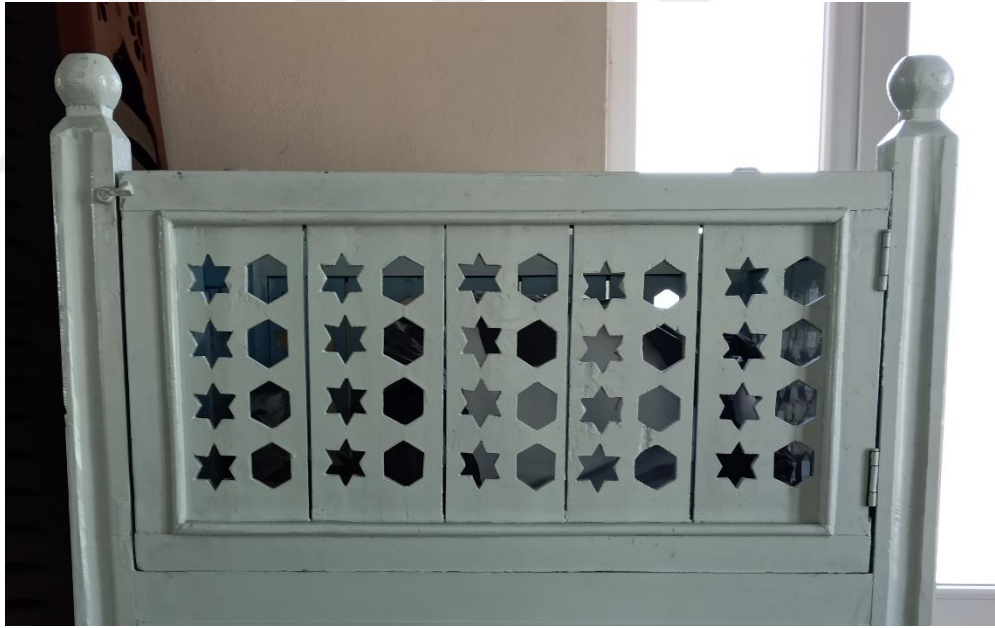

**Fotoğraf 5.7.2.4:** İsa Halife Camii Vaaz Kürsüsü Yan Korkuluk.

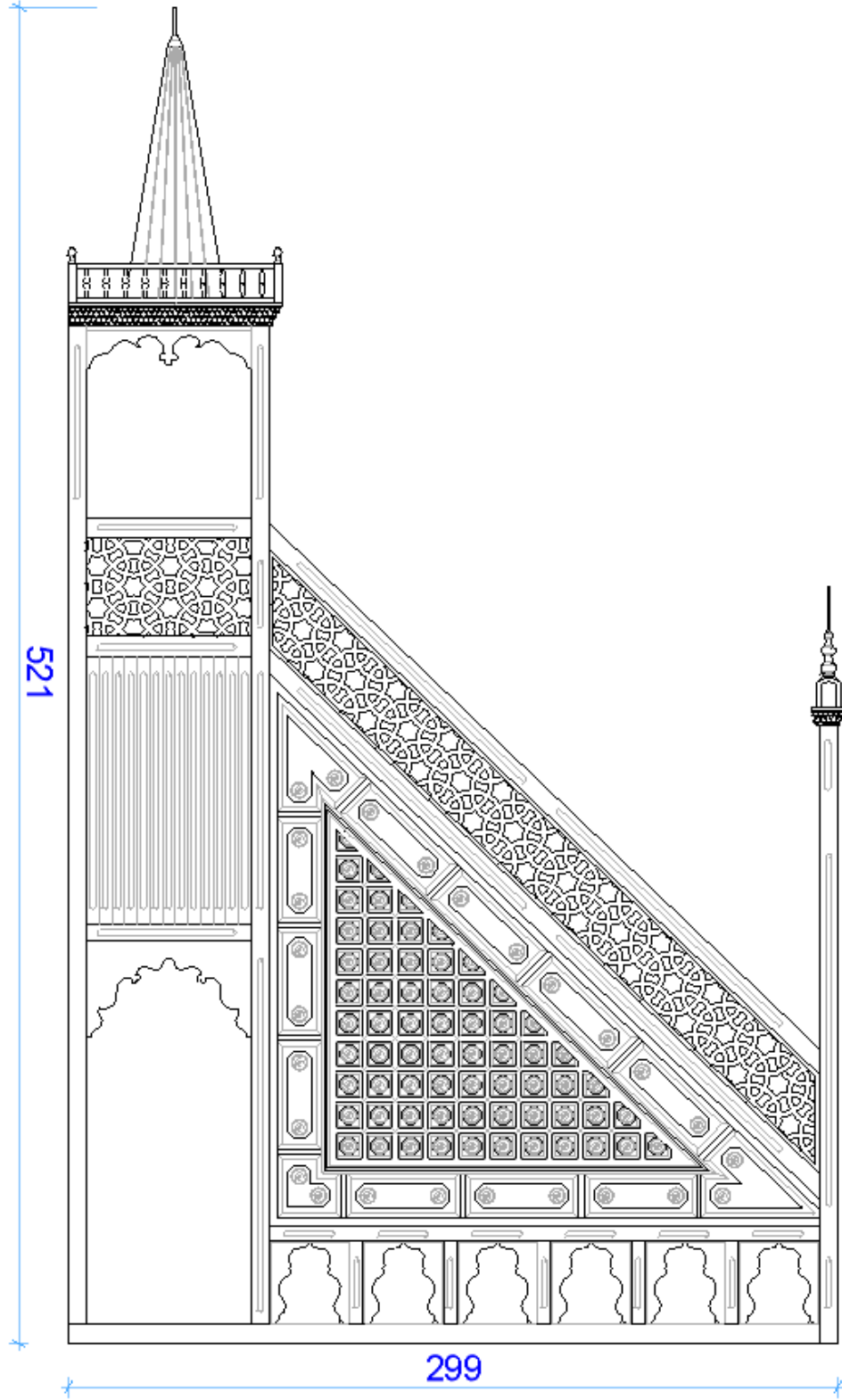

Çizim 5.7.1.1: İsa Halife Camii Minberi Yan Görünüşü.

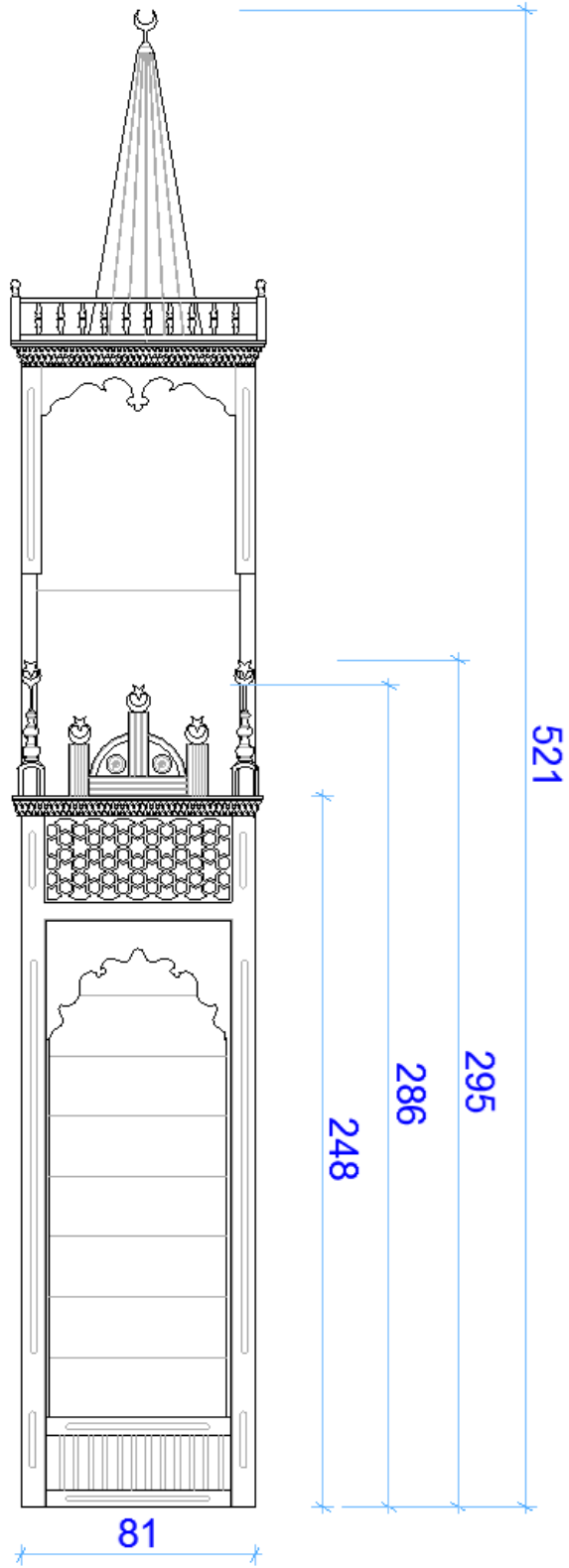

Çizim 5.7.1.2: İsa Halife Camii Minberi Ön Görünüşü.

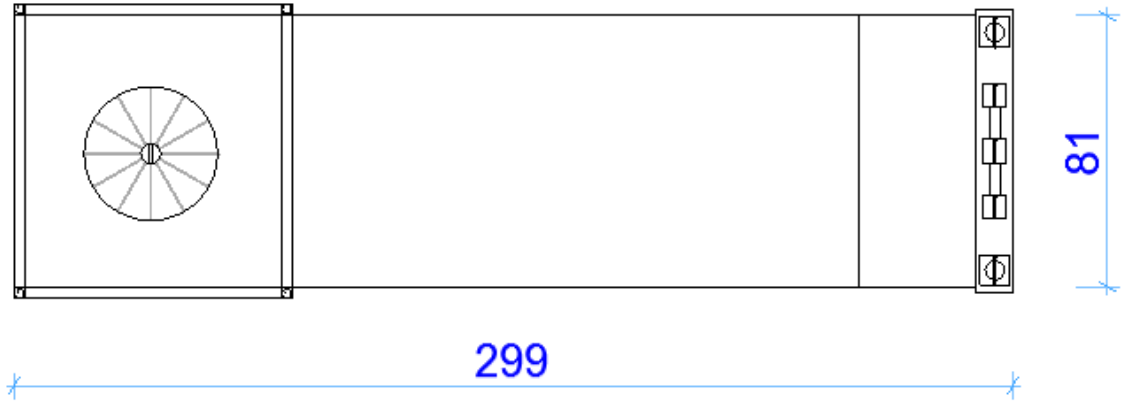

Çizim 5.7.1.3: İsa Halife Camii Minberi Planı.

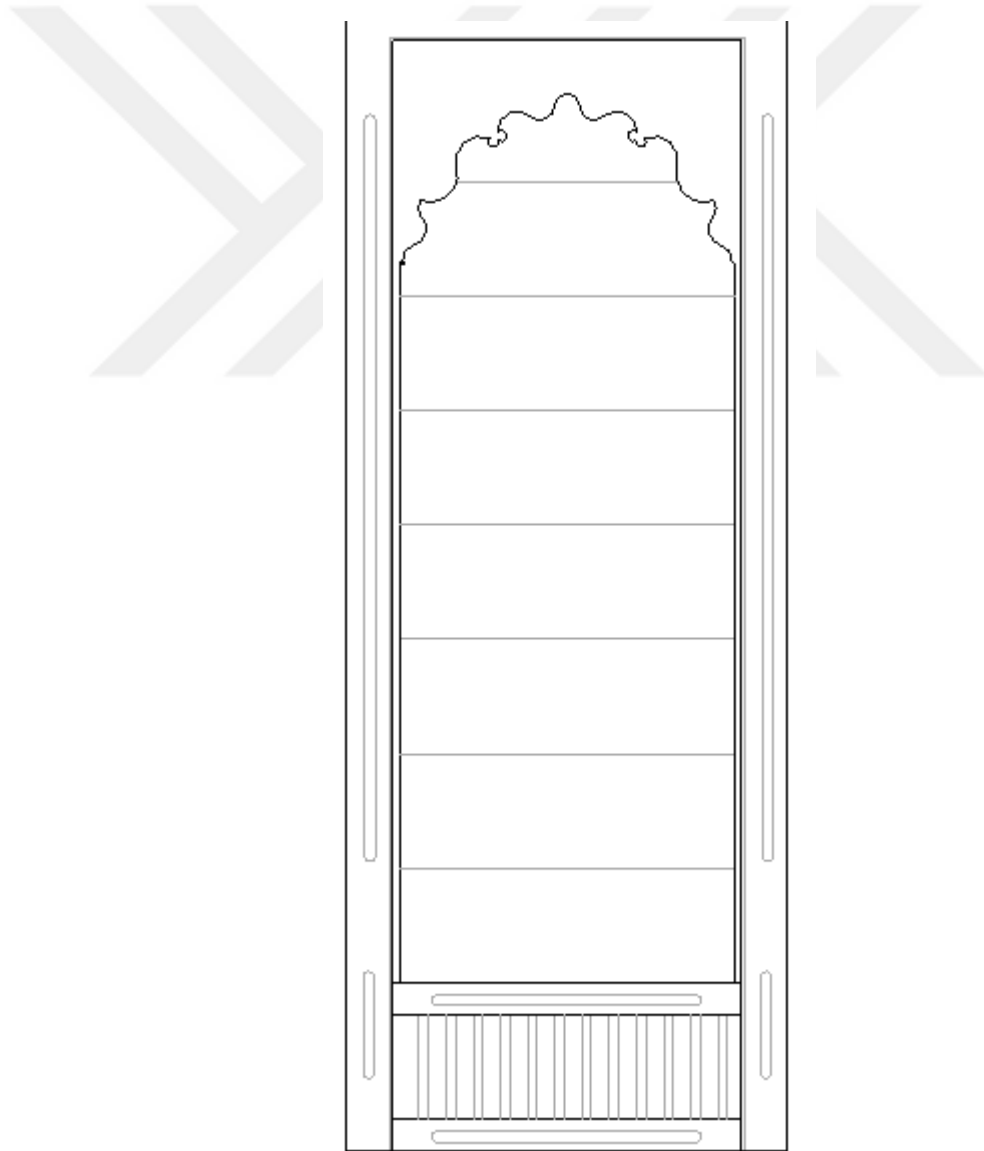

Çizim 5.7.1.4: İsa Halife Camii Minberi Giriş Bölümü.



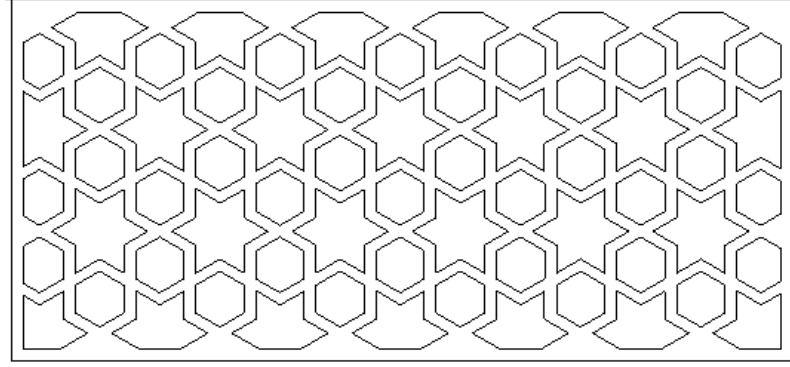

Çizim 5.7.1.5: İsa Halife Camii Minberi Giriş Üstü Süslemesi.

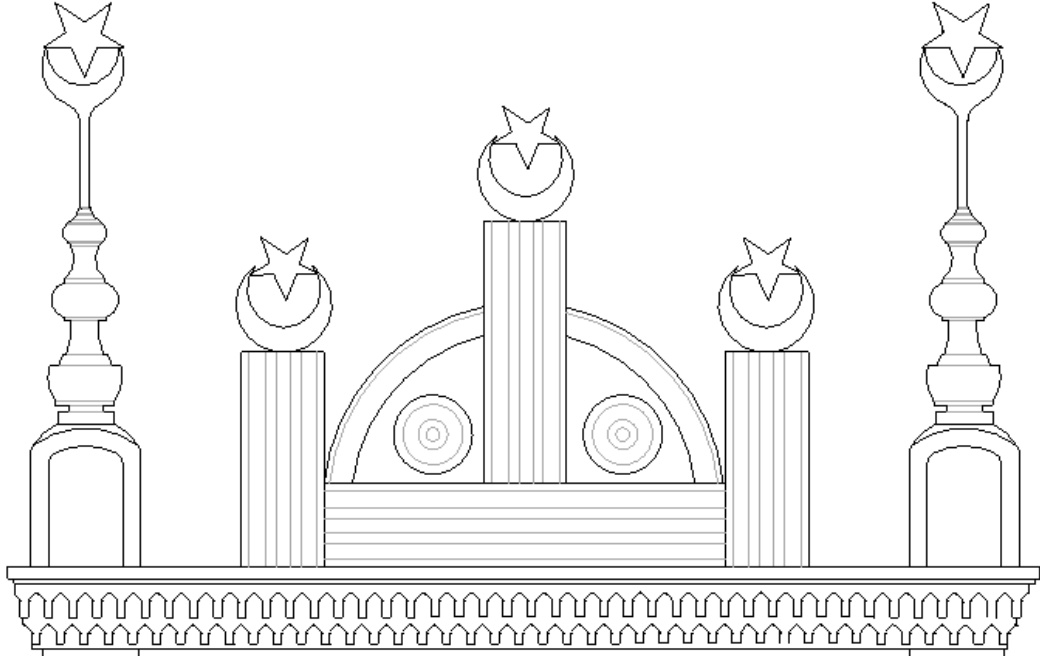

Çizim 5.7.1.6: İsa Halife Camii Minberi Giriş Tacı Ve Babalar.

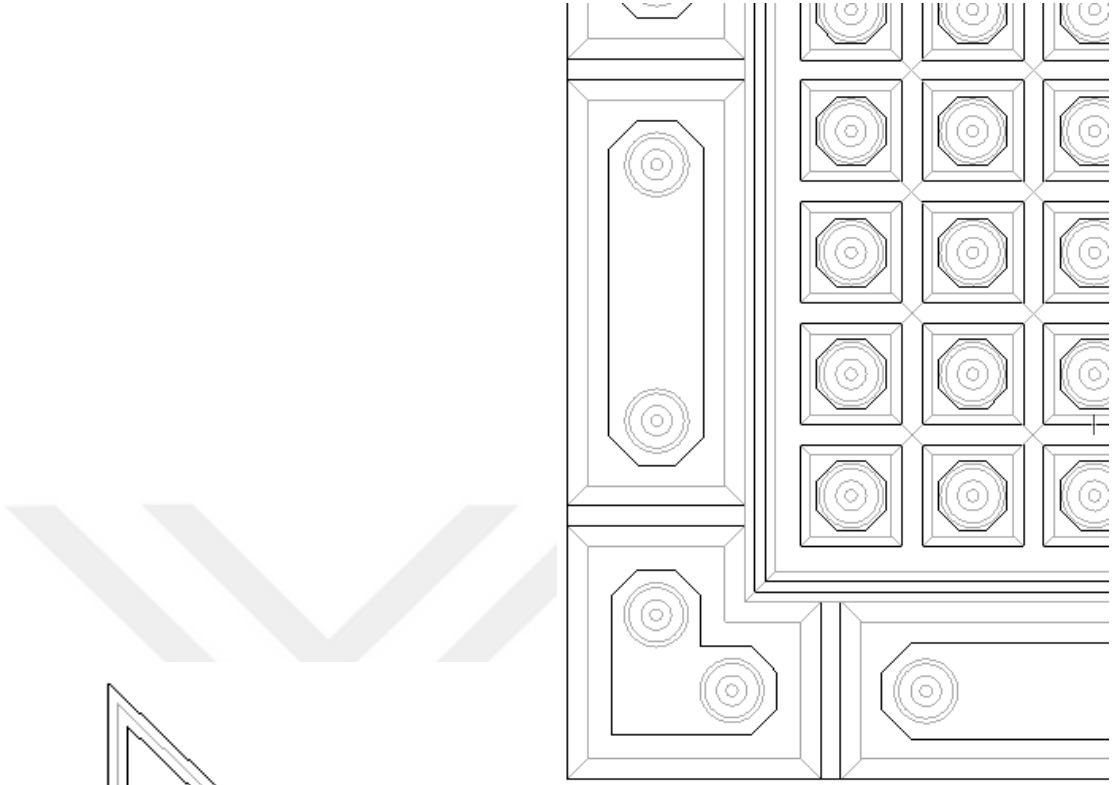

**Çizim 5.7.1.8:** İsa Halife Camii Minberi Yan Aynalık Süsleme Detayı.

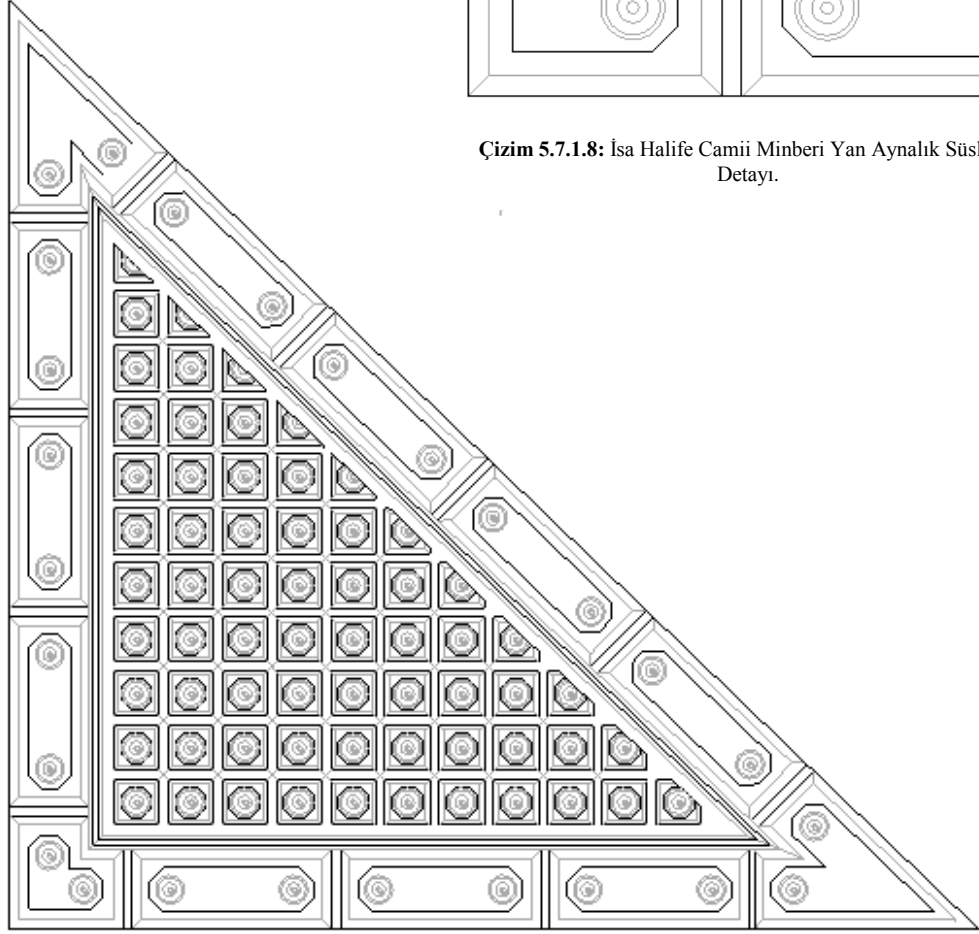

**Çizim 5.7.1.7:** İsa Halife Camii Minberi Yan Aynalık Süslemesi.

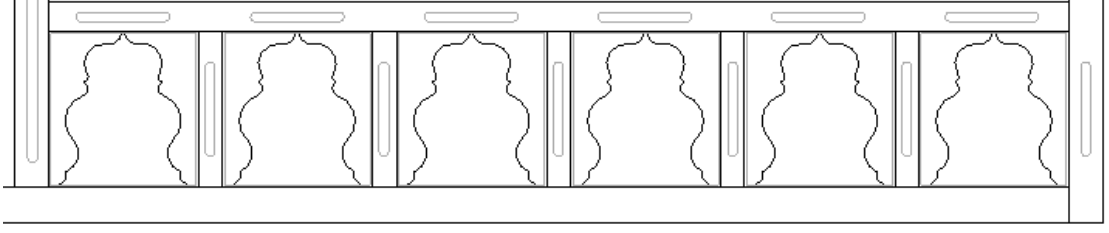

**Çizim 5.7.1.9:** İsa Halife Camii Minberi Aynalık Altı Nişleri.

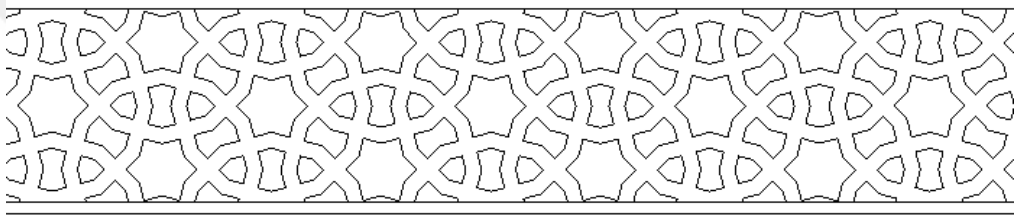

**Çizim 5.7.1.10:** İsa Halife Camii Minber Korkuluğu Süslemesi.

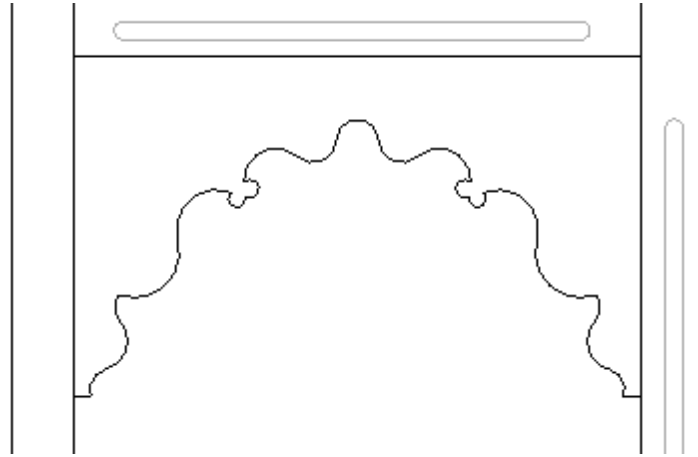

**Çizim 5.7.1.11:** İsa Halife Camii Minberi Geçit Açıklığı.

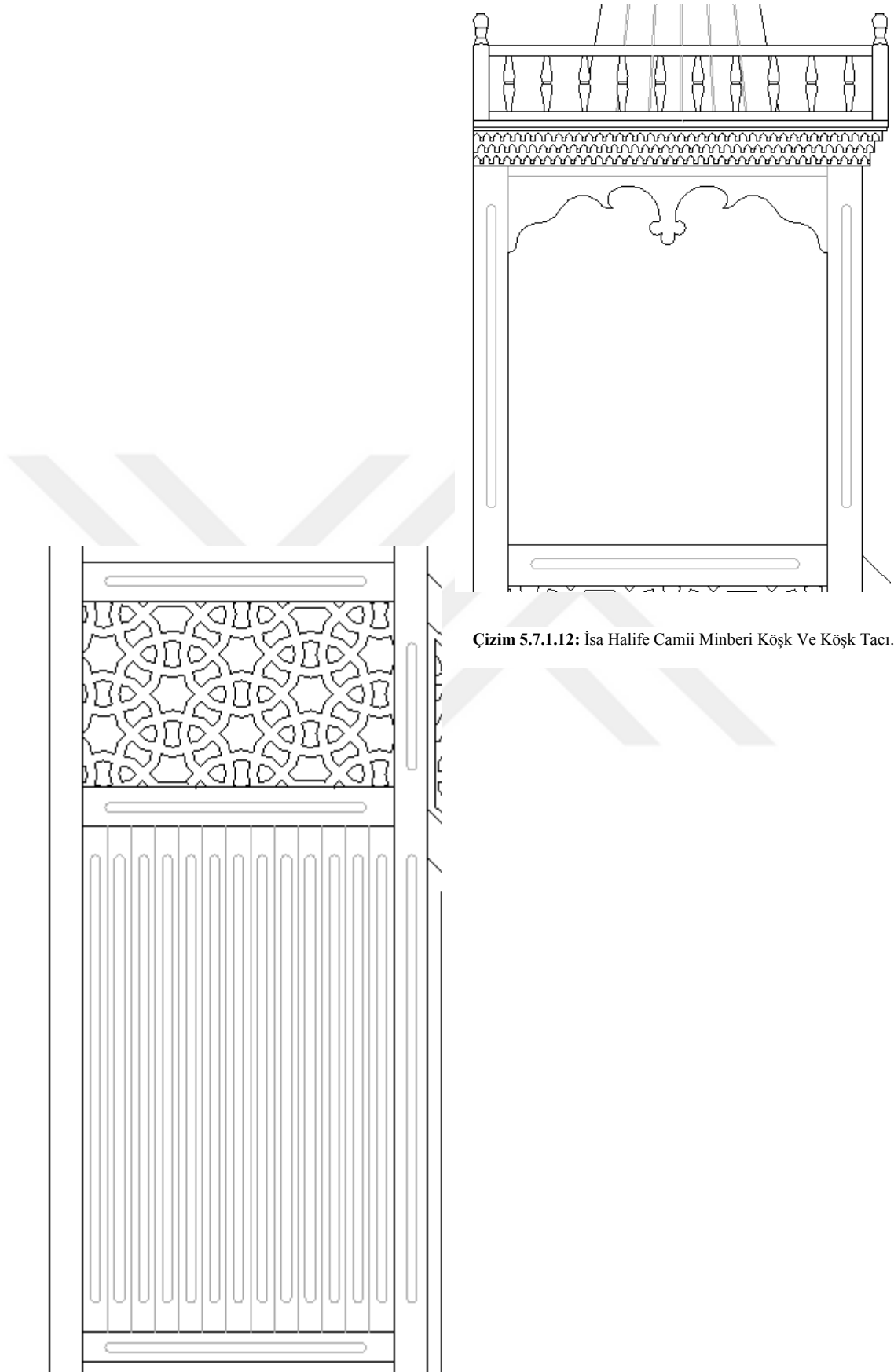

Çizim 5.7.1.12: İsa Halife Camii Minberi Köşk Ve Köşk Tacı.

Çizim 5.7.1.13: İsa Halife Camii Minberi Köşk altı Ve Köşk Korkuluğu.

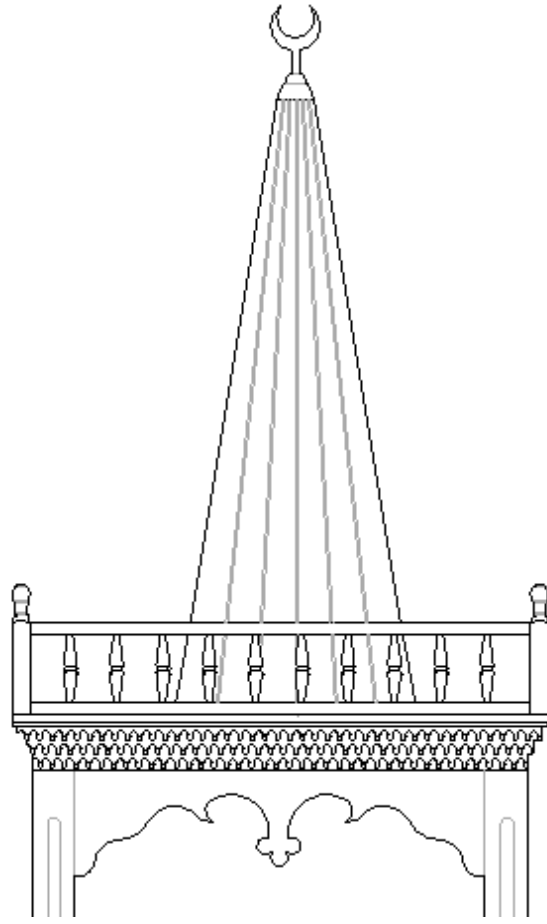

Çizim 5.7.1.14: İsa Halife Camii Minberi Kûlahı Ve Alemi.

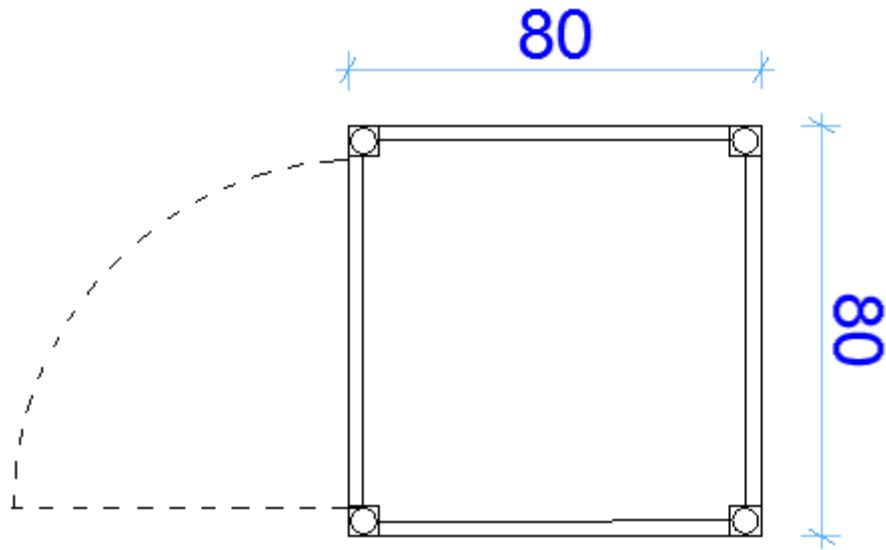

Çizim 5.7.2.1: İsa Halife Camii Vaaz Kürsüsü Planı.

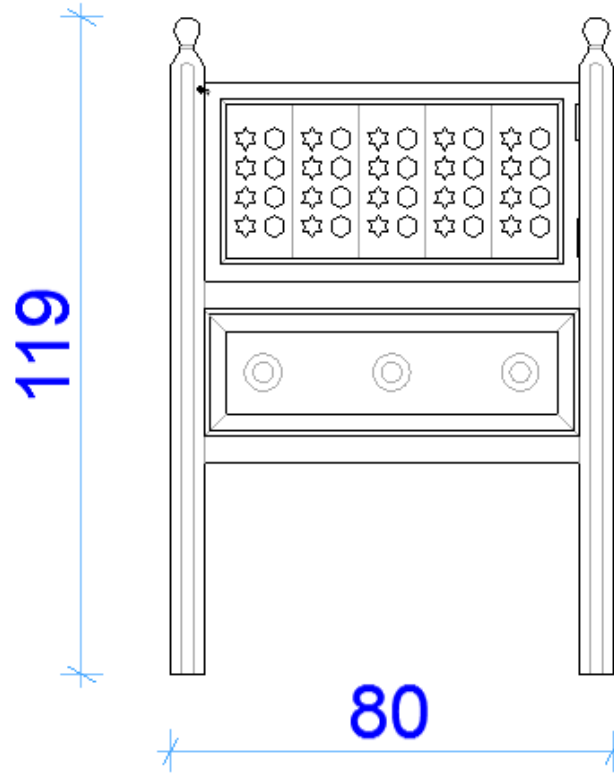

Çizim 5.7.2.2: İsa Halife Camii Vaaz Kürsüsü Ön Görünüş.

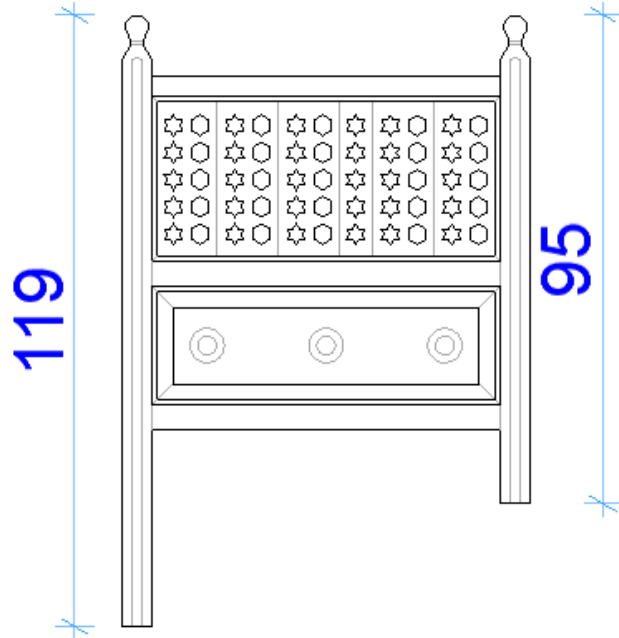

Çizim 5.7.2.3: İsa Halife Camii Vaaz Kürsüsü Yan Görünüş.

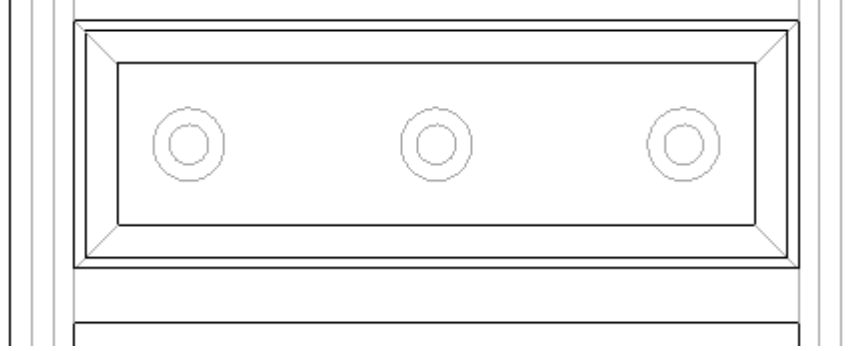

**Çizim 5.7.2.4:** İsa Halife Camii Vaaz Kürsüsü Gövde Detayı.

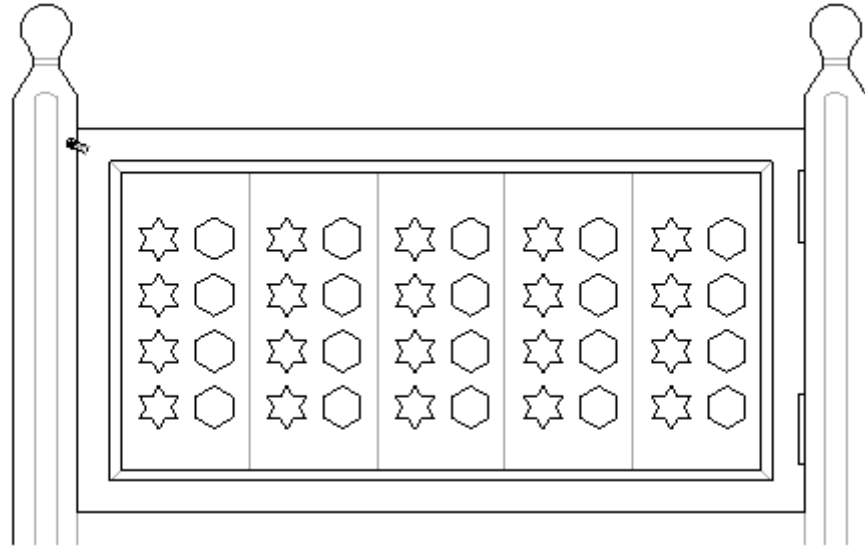

**Çizim 5.7.2.5:** İsa Halife Camii Vaaz Kürsüsü Ön Korkuluk Süslemesi.

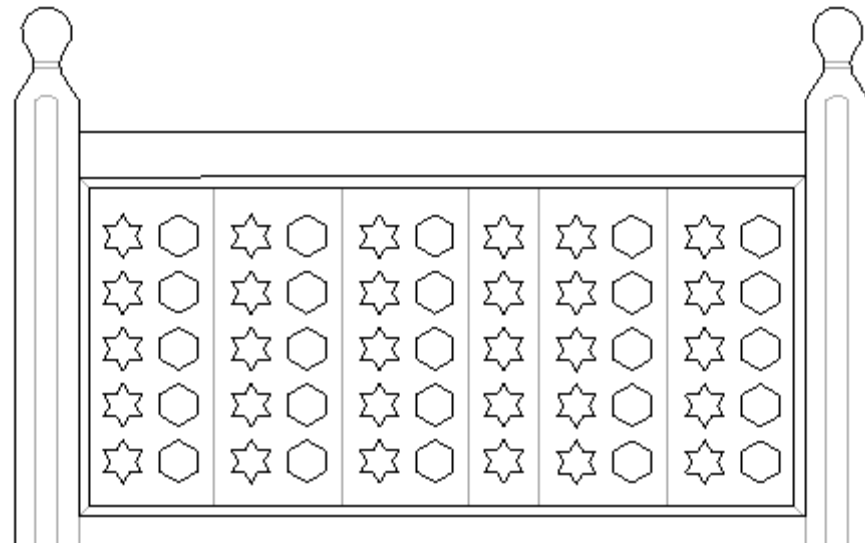

**Çizim 5.7.2.6:** İsa Halife Camii Vaaz Kürsüsü Yan Korkuluk Süslemesi.

## 5.8. KUBBELİ CAMİİ

**Bulunduğu Yer:** Çöplü Mahallesi, Kubbeli Caddesi No:6. Caminin kuzeyinde Sel Sokak, güneyinde Haritacı Osman Bey Sokak vardır.

**Yapım Tarihi, Banisi, Mimarı:** 1697 tarihli Hurufat Defterleri'nde<sup>183</sup>, adı Kubbeli Mescid olarak geçen yapıya, 1784 tarihinde minber konularak camiye dönüştürülmüştür.<sup>184</sup> 1921-1922 yıllarında ise yapı yıkılarak bugünkü camii yapılmıştır. Caminin banisi ve mimarı ile ilgili bilgi yoktur.

**Yapının Tanımı:** Caminin doğusunda küçük bir avlu vardır. Caminin ilk yapımından günümüze yalnızca minberi kalmıştır. (Fotoğraf 5.8.)

**Yapının Mimarisi:** Sarı kesme taştan yapılan camii, kareye yakın dikdörtgen planlı olup, harimi tek kubbe örter. Harimin kuzeyinde üç kubbeye örtülü bir mahfil ve kapalı, yamuk şekliinden oluşan bir son cemaat yeri vardır. Burası 1938'de<sup>185</sup> ilave edilmiştir ve kadınlar bölümü olarak kullanılmaktadır. Caminin doğu cephesinde, biri çift kanatlı iki kapısı vardır. Biri harime, diğeri son cemaat yerine giriş için kullanılır. Caminin minaresi bu iki kapı arasındadır. Harimin kuzeyinde, son cemaat yerine geçmek için çift kanatlı bir kapı vardır.

**Yapıdaki Ahşap Öğeler:** Caminin güneybatı duvarında ahşap bir minber vardır. Caminin kapıları da ahşaptır, ancak 2001 yılındaki tadilatla yapılmıştır.

### 5.8.1. Kubbeli Camii Minberi

**İnceleme Tarihi:** 14.01.2019

**Fotoğraf No:** 5.8.1.1-5.8.1.12

**Çizim No:** 5.8.1.1-5.8.1.22

**Yapım Tarihi:** 1784

**Ustası:** Bilinmiyor

**Yapıdaki Yeri Ve Konumu :** Minber, mihrabın 141 cm. batısında, batı duvarına bitişik konumdadır. (Fotoğraf 5.8.1.1)

**Ölçüleri:** 546 x 319 x 83 cm. (yükseklik x derinlik x genişlik) (Çizim 5.8.1.1-3)

---

<sup>183</sup> Dündar, *age.*, 44.

<sup>184</sup> Dündar, *age.*, 44.

<sup>185</sup> Dündar, *age.*, 48.



**Merdiven Basamak Sayısı:** Merdiven 8 basamaklıdır. Ayrıca girişe de bir basamakla çıkılmaktadır. Basamak genişliği ortalama 22 cm, basamak yüksekliği ortalama 21 cm.dir.

**Malzeme:** Minber yağlı boya ile boyalı olduğundan ahşabın cinsi tespit edilemedi.

**Yapım Tekniği:** Geçme ve çakma

**Süsleme Özelliği:** Düz ve yuvarlak satırlı oyma, kazıma ve oluklu oyma

**Bugünkü Durumu ve Geçirdiği Onarımlar:** Günümüze sağlam olarak ulaşan minber, siyah renkle boyanmış halde camii içinde kullanılmaktadır. Süsleme parçalarında yer yer kırıklar vardır. (Fotoğraf 5.8.1.2-3)

**Kaide:** Minber boyunca tek sıra olarak devam eden kaide önde 22 cm. arkada 16 cm. yüksekliğindedir. Giriş önünde 27 cm. taşma yaparak bir basamak oluşturur.

**Giriş:** Giriş bölümü 83 x 239 cm. ölçülerindedir. Girişin önünde 22 cm. yüksekliğinde ortada enine dikdörtgen, yanlarda karelerden meydana gelen geometrik düzenlemeden oluşan bir eşik vardır. (Çizim 5.8.1.4) Yatay ve dikey pervazlarda, iki sıra, şaşırtmalı oyulan karelerden oluşan süslemeler ve silmeler vardır. Girişin açıklığı 67 cm.dir ve çift kanatlı bir kapısı vardır. Kapı kanatları simetrik olup her kanat beş bölüme ayrılmıştır. Üç bölüm kare, iki bölüm düşey dikdörtgenden oluşur. Geometrik parçaların dışı, pervazlarda uygulanan şaşırtmalı oymalarla, içi silmelerle süslüdür. (Çizim 5.8.1.5) Kapı binisi, üzerinde gülbezelerin yer aldığı süslemelerle altı bölüme ayrılmıştır. Her bölüm kazıma tekniği ile süslenmiştir. (Çizim 5.8.1.6) Üst taraftaki açıklık dilimli bir kemerle tamamlanır ve her iki yanında, kazıma ve oluklu oyma tekniği ile yapılan, üç dal üzerine penç ve yapraklardan oluşan motifler vardır. (Çizim 5.8.1.7) Açıklık ile taç arasında 16 x 70 cm.lik alanda bir kare ve iki dikdörtgenden oluşan bir geometrik düzenleme vardır. Yanlarda dikdörtgen, ortada kare olan şekillerin içlerinde gülbezeler vardır. (Çizim 5.8.1.8) (Fotoğraf 5.8.1.4)

**Giriş Tacı:** 24 x 12 cm ölçülerinde olan giriş tacında, yarım gülbezek vardır. Tacın iki köşesinde 40 cm. yüksekliğinde iki baba vardır. (Çizim 5.8.1.9) Kare bir kaideye oturan babalar, silmeler ve boncukla devam eder, bir topuzla sonlanır. (Fotoğraf 5.8.1.5)

**Kitabe:** Minberin kitabesi yoktur.

**Yan Aynalık:** 212 x 213 x 283 x 25 cm. ölçülerinde olan yan aynalık, yamuk şeklindedir. Minberin yalnızca doğu cephesinde görünen yan aynalık, 7 cm. olan bir çerçeve içindeki, altta iki yatay, bir dikey dikdörtgenle başlayan, araları kare şekillerle tamamlanarak devam eden geometrik düzenlemeden oluşur. Çerçeveyi oluşturan pervazın içinde, düz

ve yuvarlak satırlı oyma tekniđi ile yapılmıř, ortalarında pençlerin olduđu baklava dilimleri, palmetlerle birleřerek kartuř tarzındaki deseni oluřtururlar. Dzenleme, dnuřlerde kōēeye gōre řekillenir. (Çizim 5.8.1.10) Çerçevenin içinde kare ve dikdörtgenlerden oluřan geometrik bir dzenleme vardır. (Çizim 5.8.1.11) (Fotođraf 5.8.1.6)

Yan aynalıđın merkezinde, on kollu yıldız etrafında, beř kollu yıldız ve altıgenlerden oluřan bir göbek vardır. Göbek önce yuvarlak, sonra ongen bir silme ile tamamlanır. (Çizim 5.8.1.12) Bu yüzeyde -göbek dıřındaki-bütün geometrik řekillerin etrafında řařırtmalı kare oymalar vardır. Göbekteki her geometrik parçanın içinde gülbezek motifi vardır. (Çizim 5.8.1.13-16) (Fotođraf 5.8.1.7)

**Aynalık Altı Bölümü (Süpürgelik) :** Aynalık altı bölümünde, 21 x 25 cm. ölçülerinde sekiz adet niř vardır. Niřlerde dilimli açıklıklar vardır, ancak arkadan kapalıdır. Dilimli açıklıđın etrafında kazıma tekniđi ile yapılmıř süslemeler vardır. (Çizim 5.8.1.17) (Fotođraf 5.8.1.8)

**Kōēebent:** Kōēebent bulunmamaktadır.

**Korkuluk:** 53 cm. yüksekliđindeki korkuluklar; üstte 12 cm. altta 4 cm. lik pervazların arasına, tek parça olarak yapılmıř ve kafes oyma tekniđiyle süslenmiřtir. Korkuluđun geometrik dzenini hafif kavisli çapraz řekli andıran çıtaların belli aralıklarla yerleřtirilmesi ile oluřan desen sađlar. Üstteki pervazda yan aynalıkların pervazlarındaki süsleme vardır. (Fotođraf 5.8.1.9) (Çizim 5.8.1.18)

**Geçit:** 128 x 65 cm. boyutlarında olan geçit bölümünde, giriř kapısındaki dilimli kemer řeklinde bir açıklık vardır. (Çizim 5.8.1.19)

**Kōřk:** Kōřk, dört adet ahřap direk üzerine oturur. Kare bařlayan direkler taca dođru yuvarlak devam eder. Direklerde süsleme yoktur. Yalnızca direk yüzeylerinde silmeler vardır. Kōřk tacı altta, dilimli bir kemerle süslüdür. Üstte oymalı bir taç ve topuz řeklinde dört baba vardır.(Çizim 5.8.1.20) (Fotođraf 5.8.1.10)

**Kōřk Altı:** 154 x 65 cm. ölçüsünde olan kōřk altında kare ve dikdörtgenlerden oluřan bir geometrik dzenleme vardır. Bu dzenleme kōřke kadar çıktıđı için kōřk korkuluđu yoktur. (Çizim 5.8.1.21) (Fotođraf 5.8.1.11)

**Kōřk Yan Levhaları:** Kōřkün yanları bořtur.

**Kōřk Tavanı:** Kōřk tavanında herhangi bir süsleme yoktur.

**Kasnak:** Külâh kōřk tacının üzerine oturduđundan kasnak yoktur.

**Külâh:** Daire tabanlı, sade, süslemesiz olan külâh 104 cm. yüksekliğinde olup taban çapı 37 cm.dir. Koni şeklindeki külâh, enli çıtaların açılı olarak birleştirilmesiyle yapılmıştır.

**Alem:** 27 cm. olan alem, ahşap olup, lale şeklinde sonlanır. (Fotoğraf 5.8.1.12) (Çizim 5.8.1.22)





**Fotoğraf 5.8:** Çorum Kubbeli Camii.



**Fotoğraf 5.8.1.1:** Kubbeli Camii Minberi.

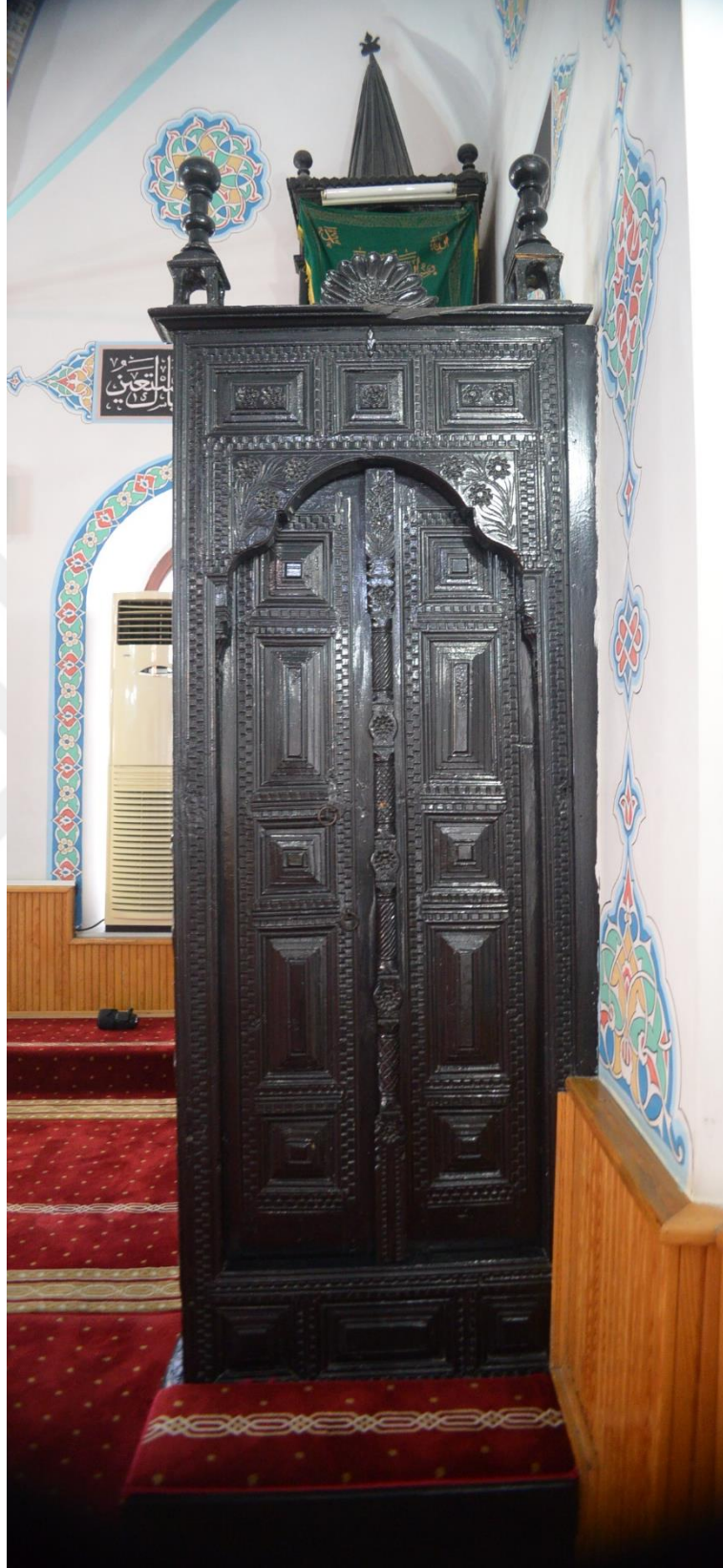

**Fotoğraf 5.8.1.2:** Kubbeli Camii Minberi Ön Görünüşü.



Fotoğraf 5.8.1.3.: Kubbeli Camii Minberi Yan Görünüşü.



**Fotoğraf 5.8.1.4:** Kubbeli Camii Minber Girişi.



**Fotoğraf 5.8.1.5:** Kubbeli Camii Minberi Giriş Tacı.

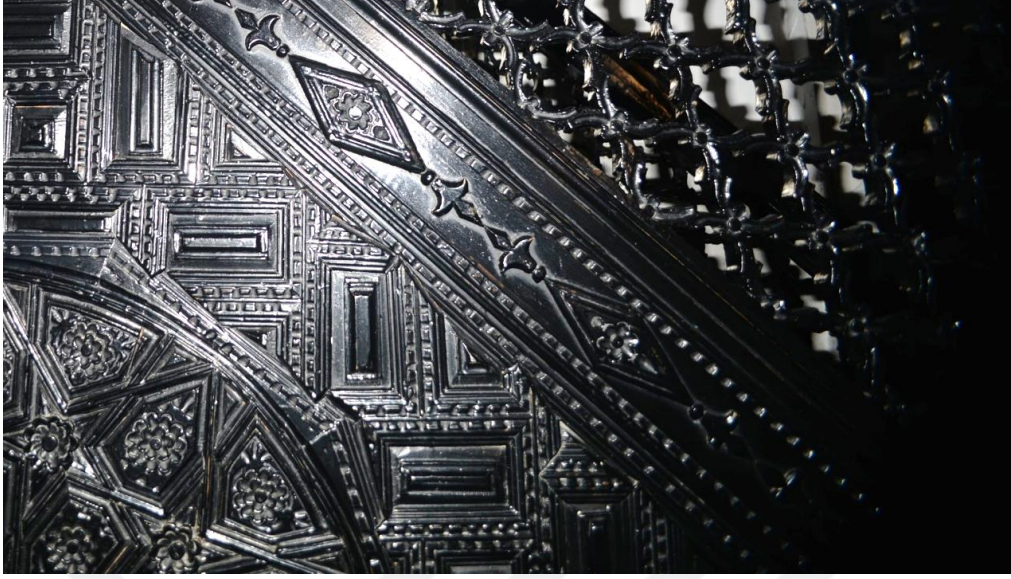

**Fotoğraf 5.8.1.6:** Kubbeli Camii Minberi Yan Aynalık Detayı.

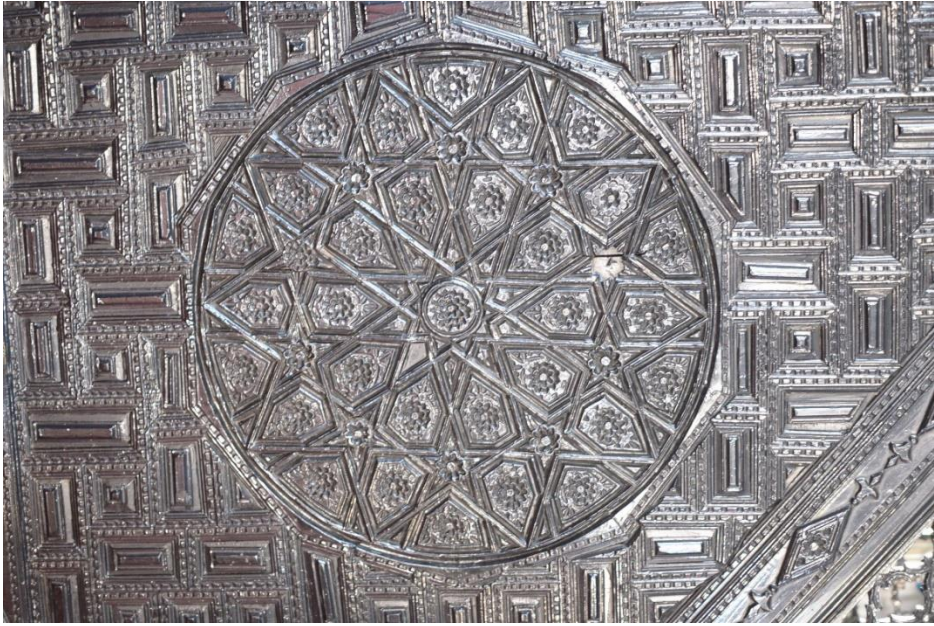

**Fotoğraf 5.8.1.7:** Kubbeli Camii Minberi Yan Aynalıktaki Göbek.





**Fotoğraf 5.8.1.8:** Kubbeli Camii Minber Korkuluđu.

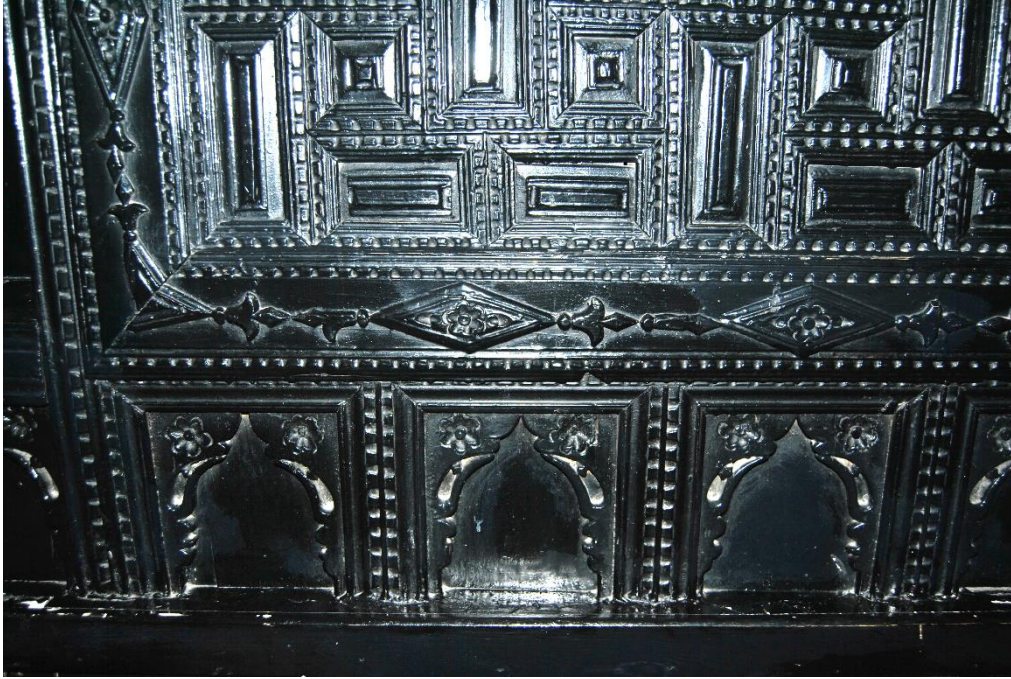

**Fotoğraf 5.8.1.9:** Kubbeli Camii Minberi Aynalık Altı Bölümü.



Fotoğraf 5.8.1.10: Kubbeli Camii Minberi Köşkü.



Fotoğraf 5.8.1.11: Kubbeli Camii Minberi Köşk Altı Bölümü.



**Fotoğraf 5.8.1.12:** Kubbeli Camii Minberi K lah, Alemi ve K şk Tacı.

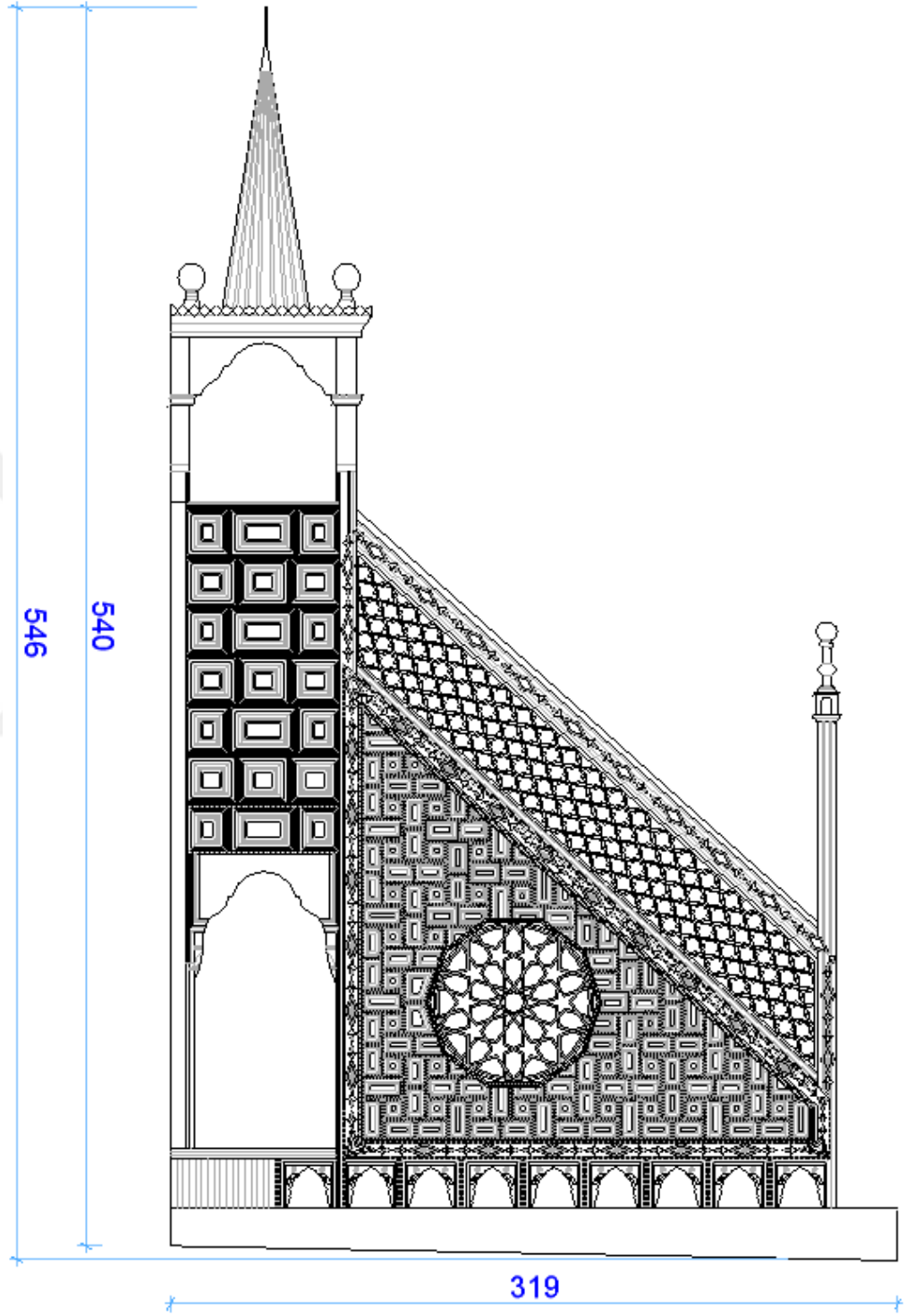

Çizim 5.8.1.1: Kubbeli Camii Minberi Yan Görünüşü.

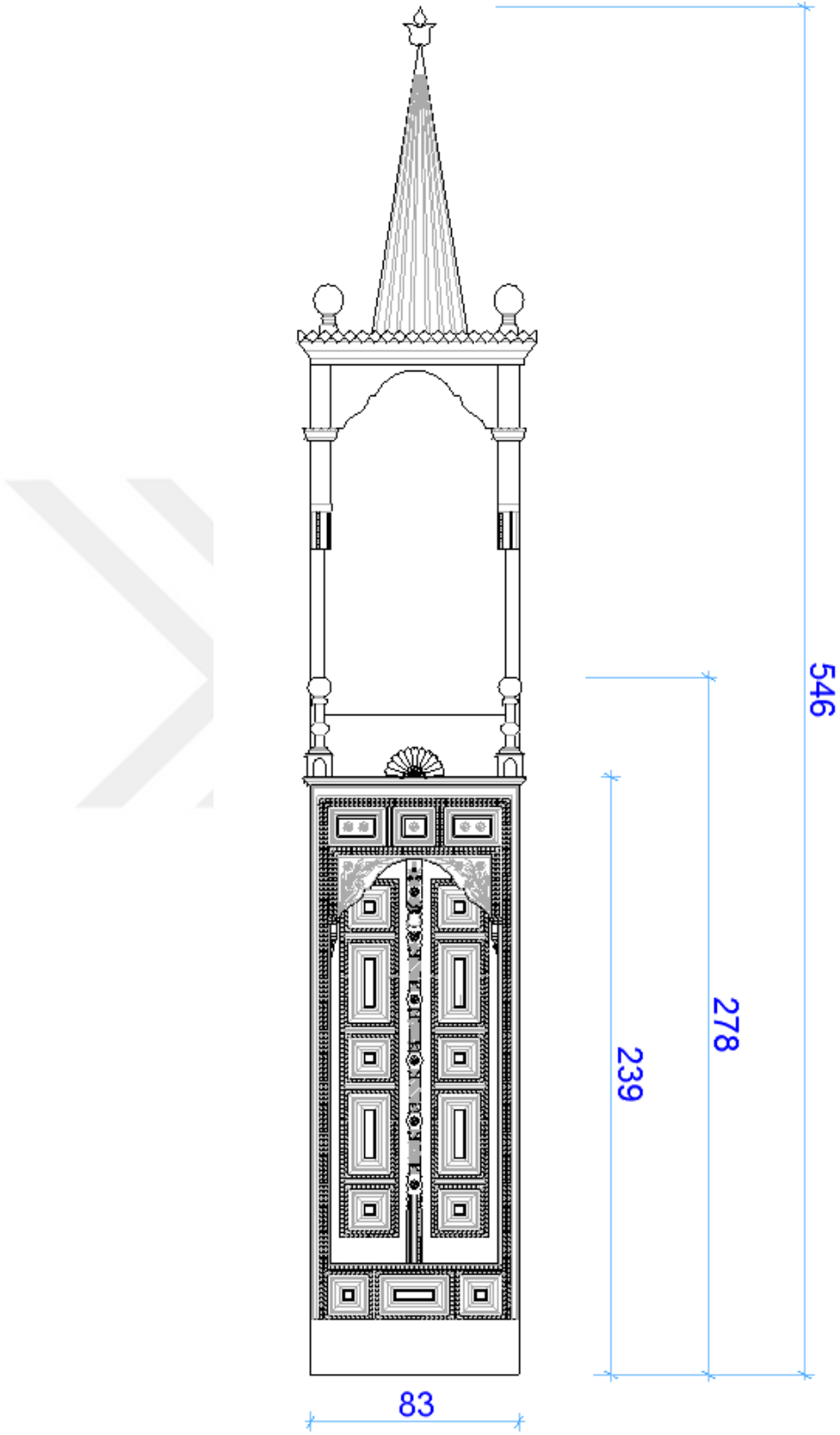

Çizim 5.8.1.2: Kubbeli Camii Minberi Ön Görünüşü.

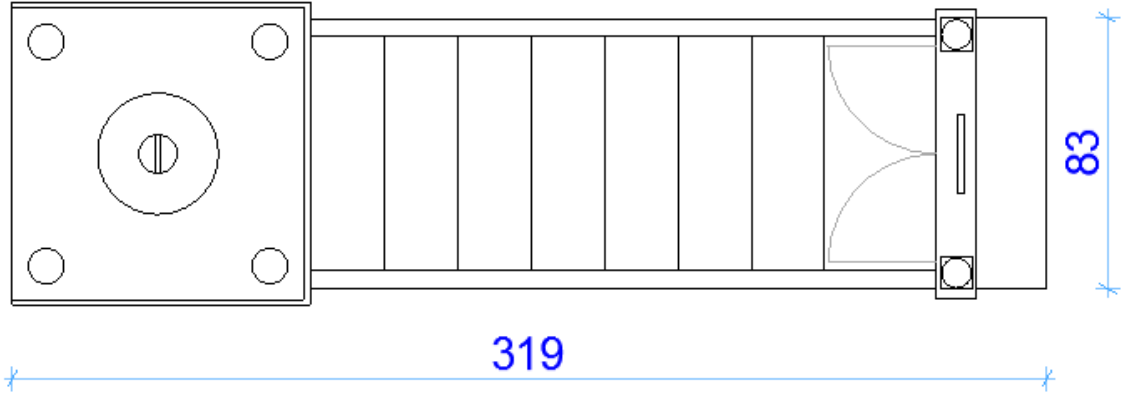

Çizim 5.8.1.3: Kubbeli Camii Minberi Planı.

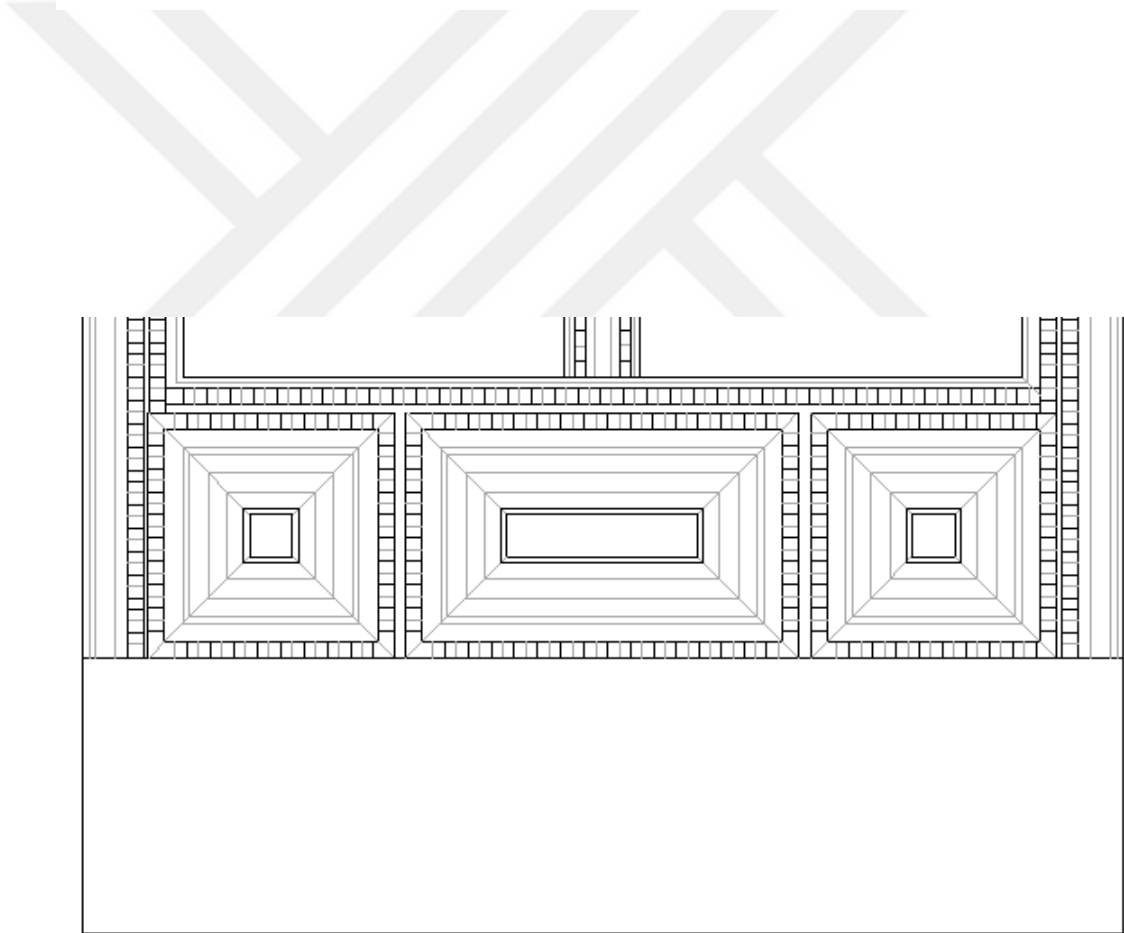

Çizim 5.8.1.4: Kubbeli Camii Minberi Giriş Eşiği.

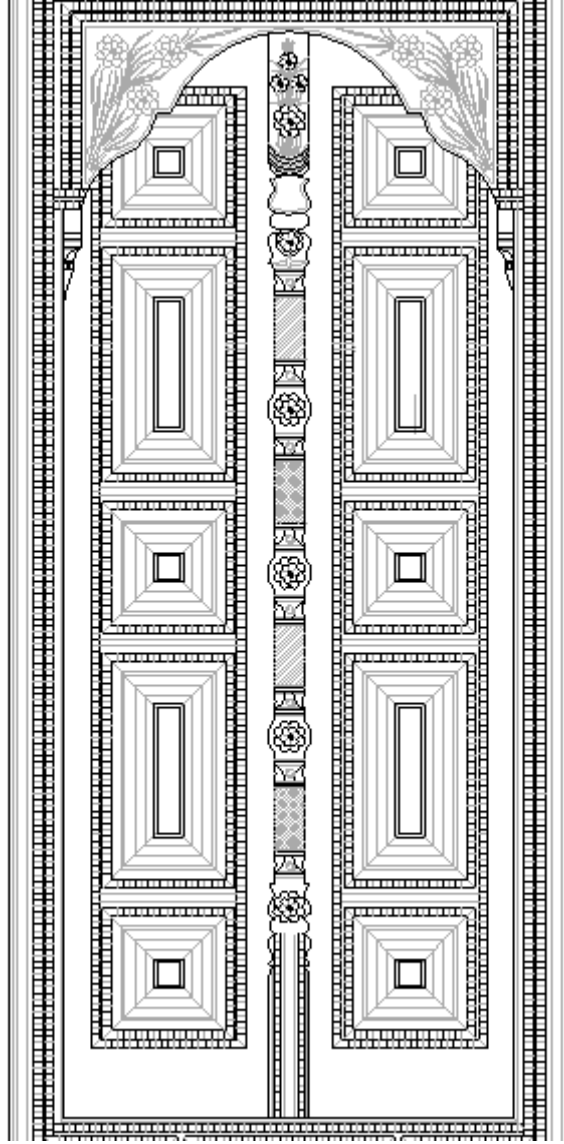

Çizim 5.8.1.5: Kubbeli Camii Minber Giriş Kapısı Süslemesi.



Çizim 5.8.1.6: Kubbeli Camii Minber Giriş Kapısı Binisi.

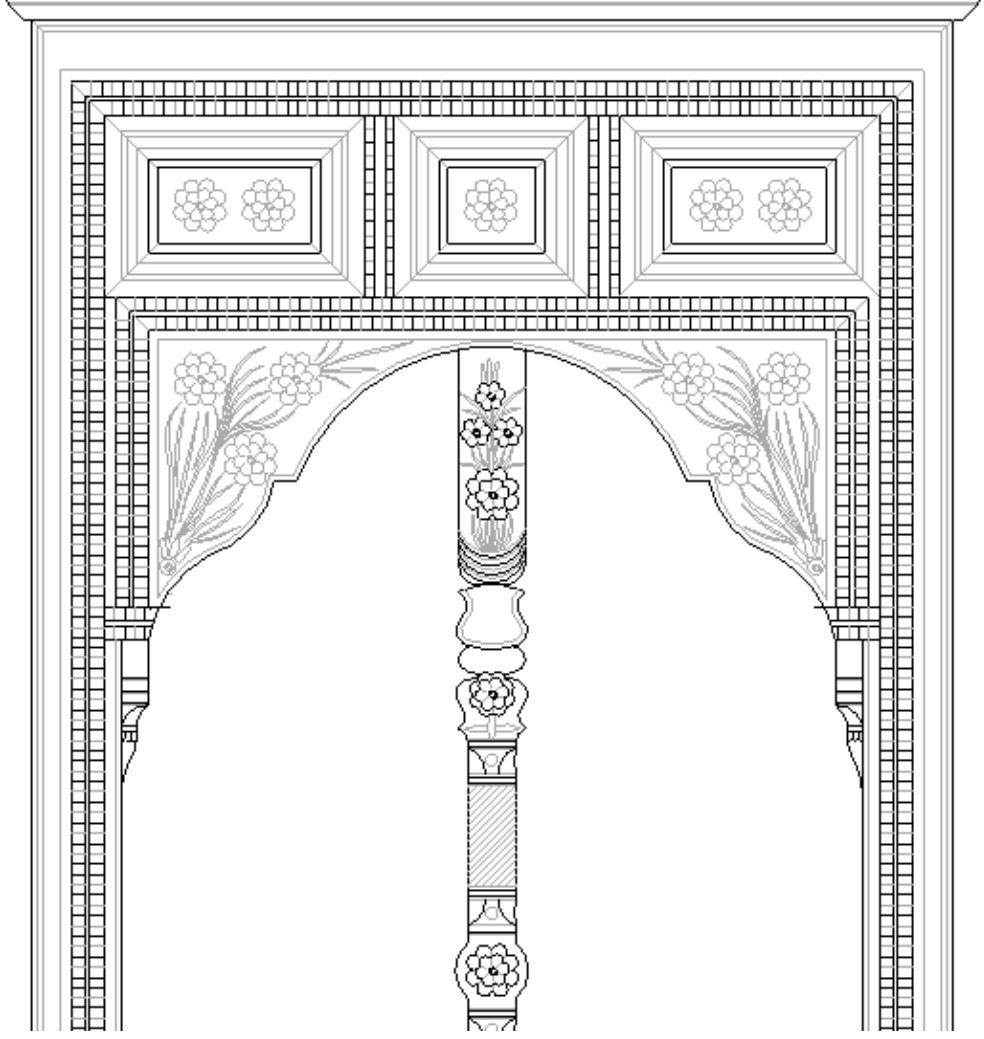

Çizim 5.8.1.7: Kubbeli Camii Minber Giriş Kemerli Ve Giriş Üstü Süslemesi.



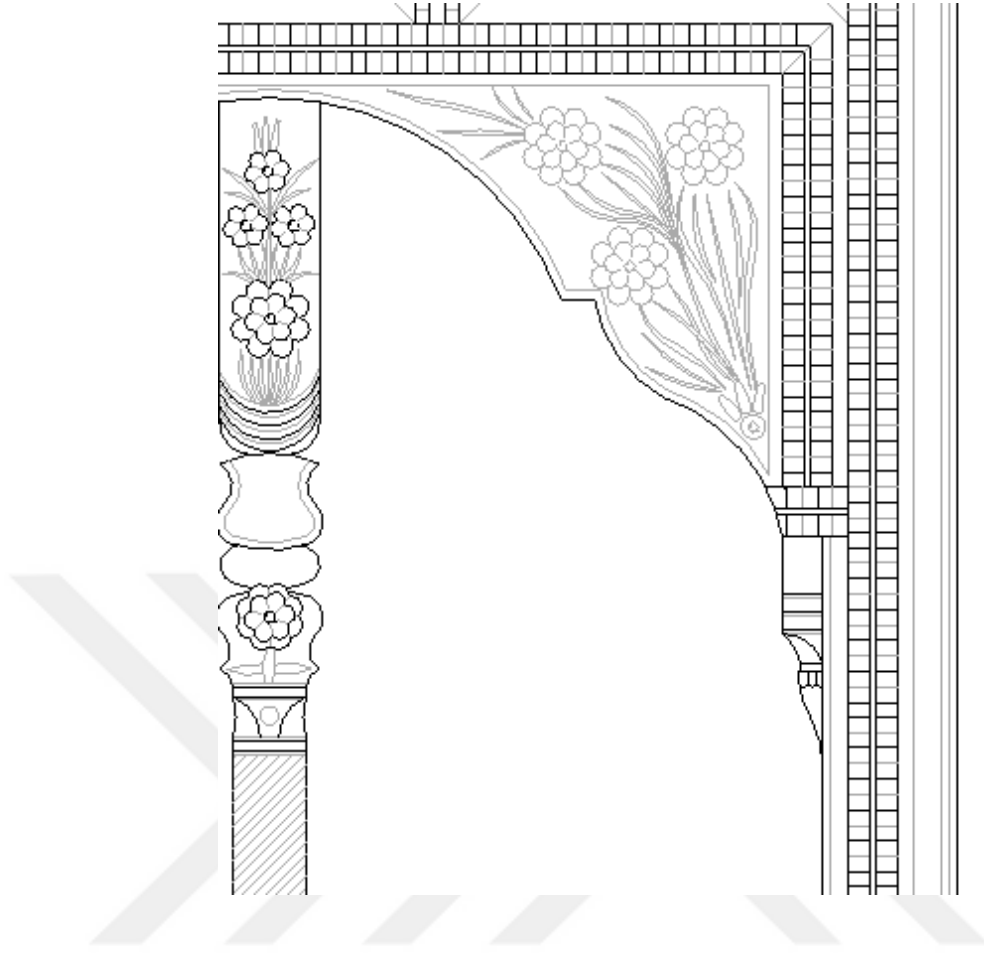

Çizim 5.8.1.8: Kubbeli Camii Minber Giriş Kemer ve Bini Detayı.

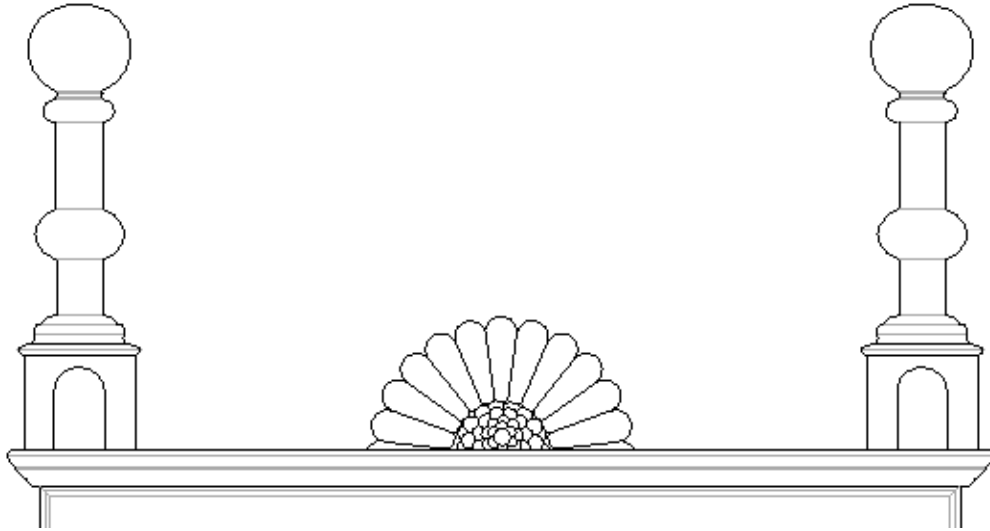

Çizim 5.8.1.9: Kubbeli Camii Minber Giriş Tacı.

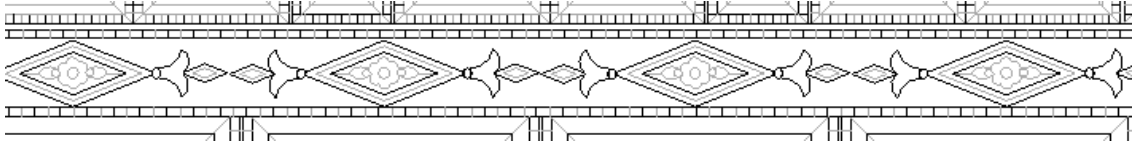

Çizim 5.8.1.10: Kubbeli Camii Minberi Yan Aynalık Çerçeve Süslemesi.

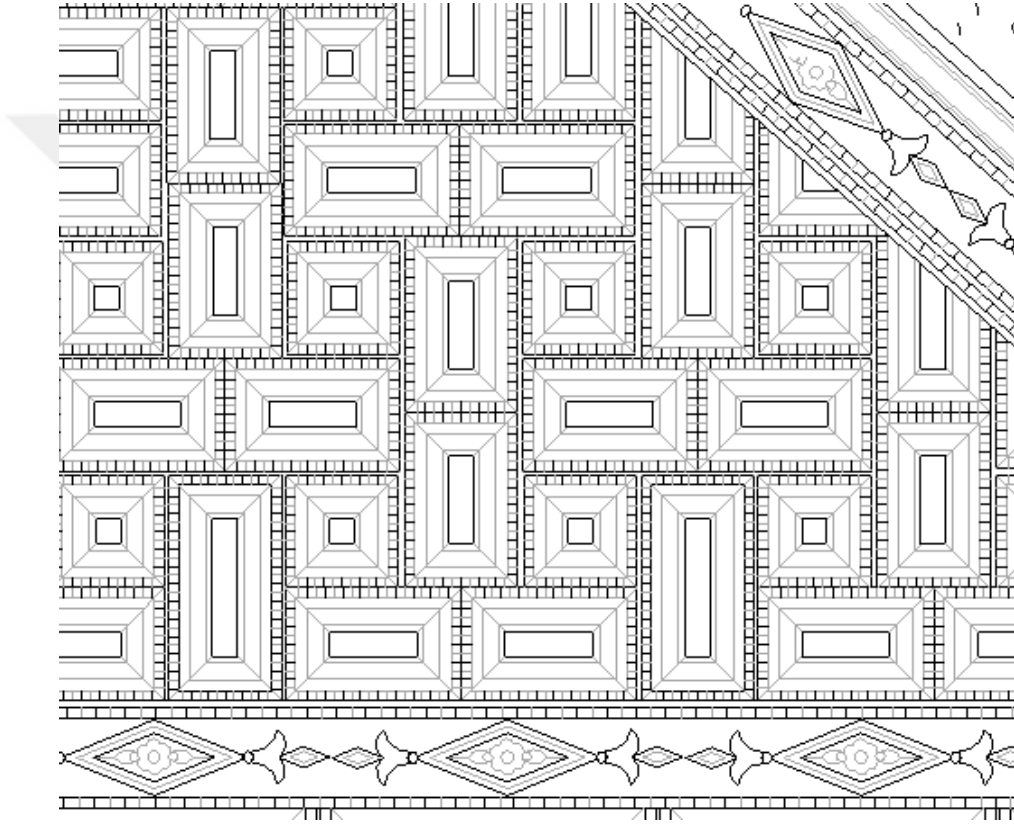

Çizim 5.8.1.11: Kubbeli Camii Minberi Yan Aynalık Geometrik Düzenlemesi.

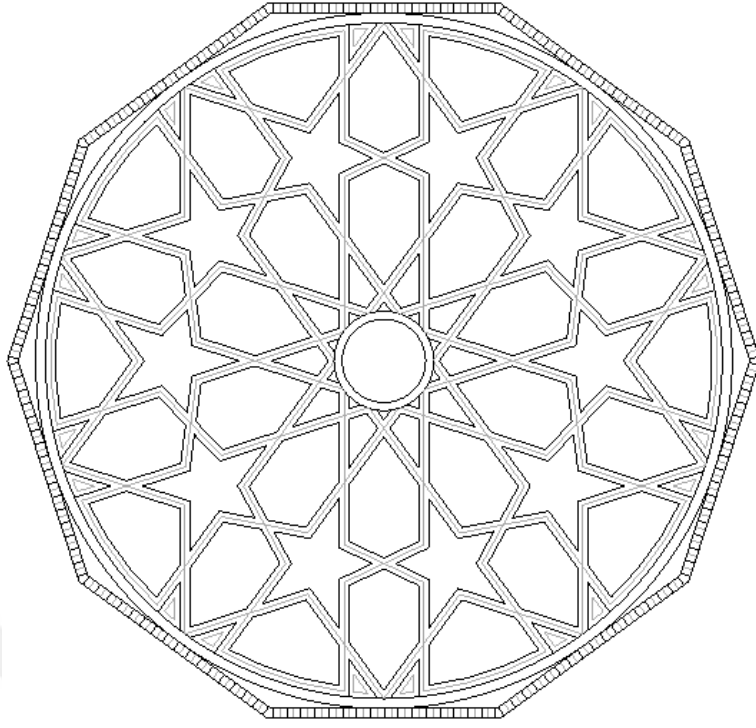

Çizim 5.8.1.12: Kubbeli Camii Minberi Yan Aynalık Göbek Düzenlemesi.

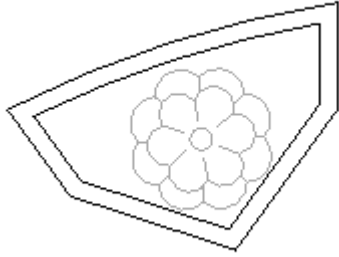

Çizim 5.8.1.13: Kubbeli Camii Minberi Göbekteki Geometrik Süslemeler.

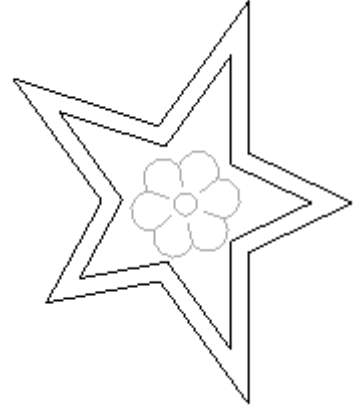

Çizim 5.8.1.14: Kubbeli Camii Minberi Göbekteki Geometrik Süslemeler.

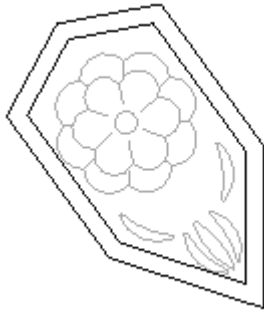

Çizim 5.8.1.15: Kubbeli Camii Minberi Göbekteki Geometrik Süslemeler.

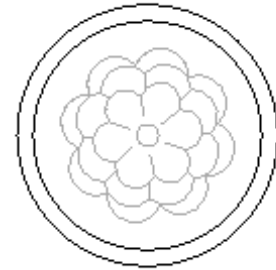

Çizim 5.8.1.16: Kubbeli Camii Minberi Göbekteki Geometrik Süslemeler.

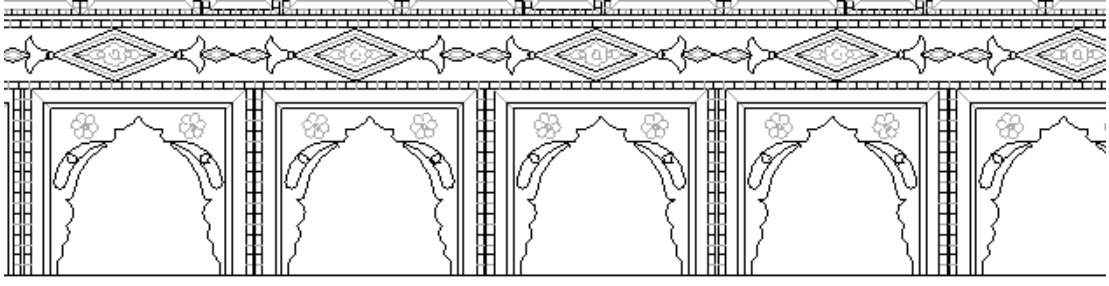

Çizim 5.8.1.17: Kubbeli Camii Minberi Aynalık Altı Düzenlemesi.

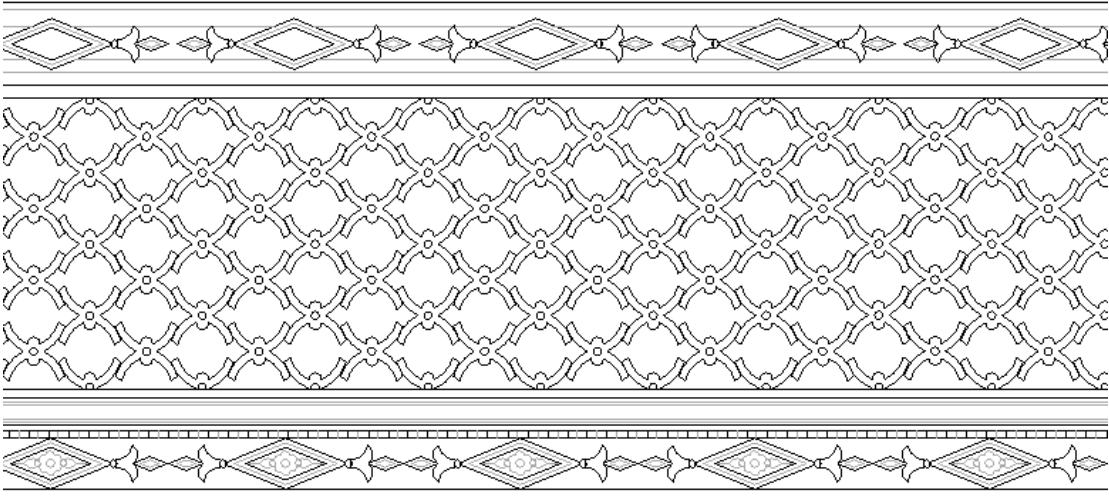

Çizim 5.8.1.18: Kubbeli Camii Minber Korkuluğu Ve Korkuluk Pervazı Süslemesi.

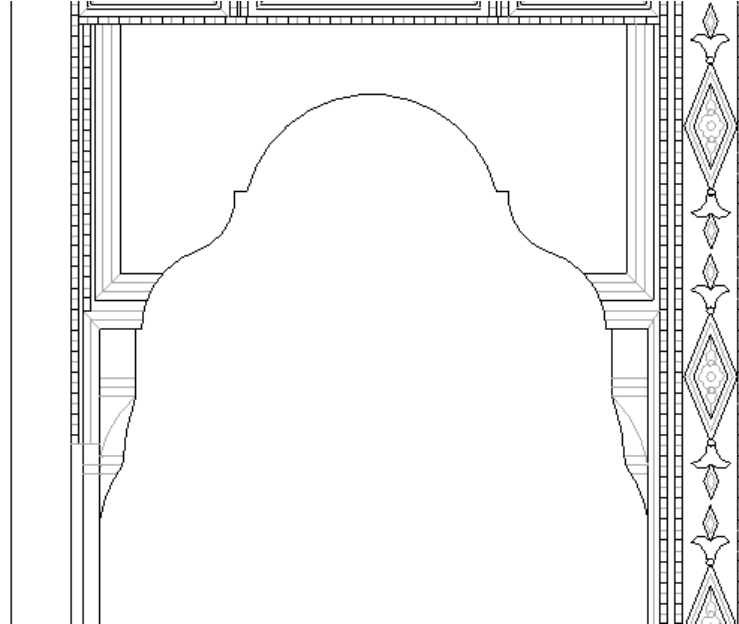

Çizim 5.8.1.19: Kubbeli Camii Minberi Geçit Açıklığı.

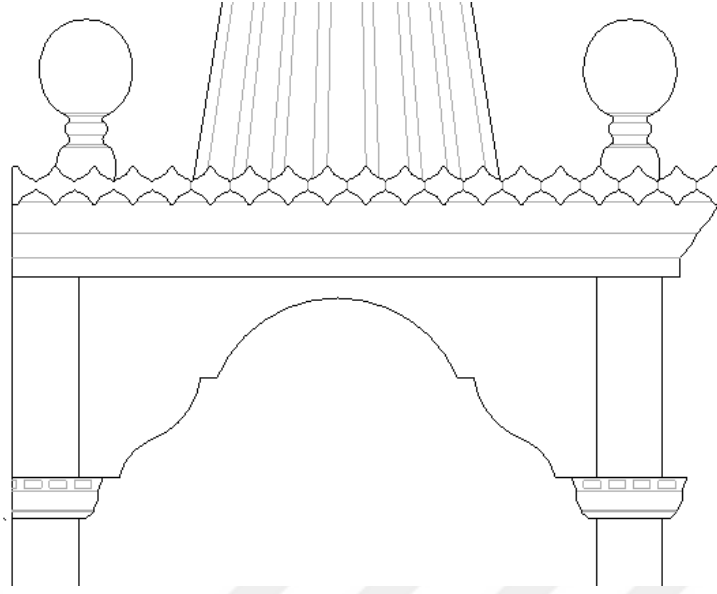

Çizim 5.8.1.20: Kubbeli Camii Minberi Köşk Tacı.

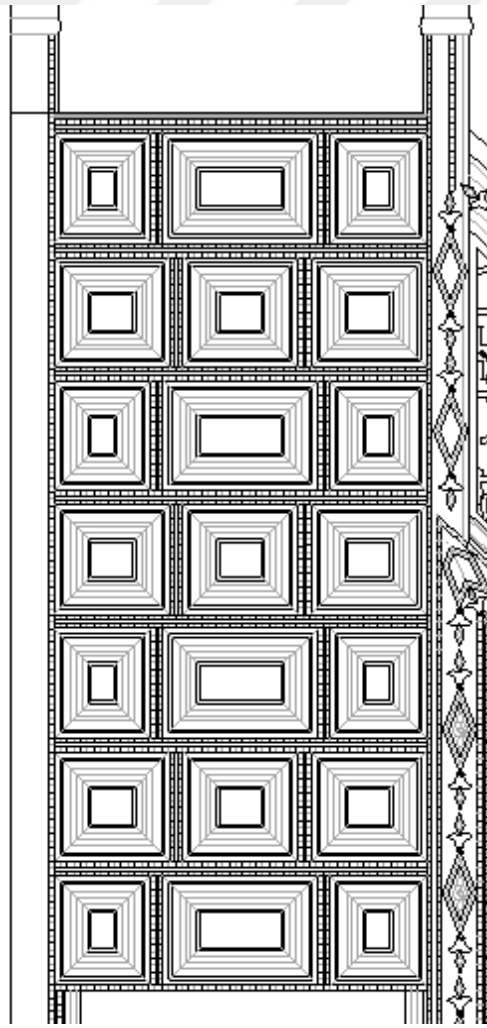

Çizim 5.8.1.21: Kubbeli Camii Minberi Köşk Altı Düzenlemesi.

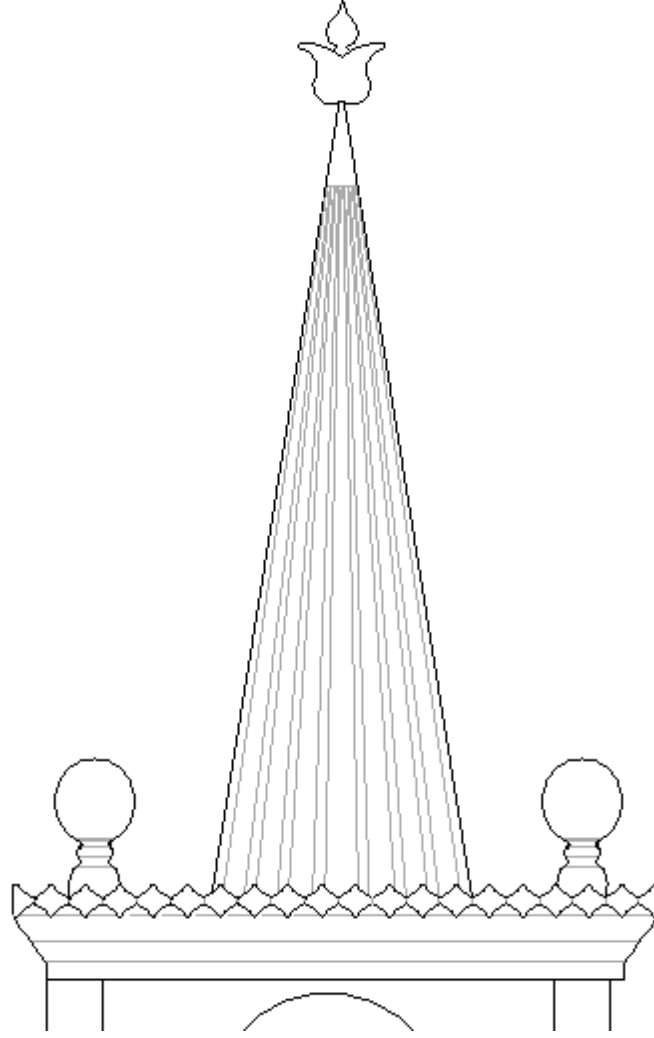

**Çizim 5.8.1.22:** Kubbeli Camii Minberi Külâh ve Alemi.

## 5.9. KULAKSIZ CAMİİ

**Bulunduğu Yer:** Yavruturna Mahallesi, Kulaksız Sokak üzerindedir. Caminin güneyinden Kulaksız 1. Sokak geçer. Cami bu iki sokağın kesiştiği köşededir.

**Yapım Tarihi, Banisi, Mimarı:** Kapısındaki levhada “Kulaksız Camii-1815” yazar. Banisi ve mimarı ile ilgili bilgi yoktur.

**Yapının Tanımı:** Caminin batısında çok küçük bir avlu vardır. Cami 1863 yılında bir tadilat geçirmiştir.<sup>186</sup> 1980’de ise ahşap minaresinin yerine bu günkü minare yapılmıştır.<sup>187</sup>(Fotoğraf 5.9.)

**Yapının Mimarisi:** Taş temeller üzerine kerpiçten yapılan camide ahşap hatıllar kullanılmıştır.<sup>188</sup> Caminin son cemaat yeri yoktur. Batıdaki kapıdan doğrudan harime girilir. Kare planlı olan harimi bağdadi bir kubbe örter. Kubbe on iki ahşap direk üzerine oturur. Direkler birbirine basık kemerlerle bağlıdır. Caminin kuzeyinde bir mahfil vardır. Kapı açıklığı basık kemer şeklindedir ve çift kanatlı bir kapısı vardır.

**Yapıdaki Ahşap Öğeler:** Caminin güneydoğu köşesinde ahşap bir Sakal-ı Şerif Mahfazası vardır. Ahşap direkler üzerine oturan ahşap mahfilin tavanı da ahşaptır ve çitakâri süslemelidir. Mihrabın batısında çift taraflı ahşap bir minber ve batı duvarında çift kanatlı ahşap bir kapı vardır.

### 5.9.1. Kulaksız Camii Minberi

**İnceleme Tarihi:** 15.12.2018

**Fotoğraf No:** 5.9.1.1-5.9.1.14

**Çizim No:** 5.9.1.1-5.9.1.18

**Yapım Tarihi:** 1815

**Ustası:** Bilinmiyor

**Yapıdaki Yeri Ve Konumu :** Minber, mihrabın 220 cm. batısındadır. (Fotoğraf 5.9.1.1)

**Ölçüleri:** 540 x 230 x 93 cm. (yükseklik x derinlik x genişlik) (Çizim 5.9.1.1-4)

**Merdiven Basamak Sayısı:** Merdiven 6 basamaklıdır. Ayrıca girişe de bir basamakla çıkılmaktadır. Basamak genişliği ortalama 18 cm, basamak yüksekliği ortalama 23 cm.dir.

<sup>186</sup> Çorum İl Yıllığı, (Çorum: y.e.y., 1973), 128.

<sup>187</sup> Dündar, age., 54.

<sup>188</sup> Dündar, age., 52.

**Malzeme:** Minber boyalı olduğundan ahşabın cinsi tespit edilemedi.

**Yapım Tekniği:** Geçme ve çakma

**Süsleme Özelliği:** Düz ve yuvarlak satırlı oyma, kazıma ve oluklu oyma, çakma ve yapıştırma künde-kârî

**Bugünkü Durumu ve Geçirdiği Onarımlar:** Günümüze sağlam olarak ulaşan minber, beyaz ve sarı renkle boyanmış halde camii içinde kullanılmaktadır. Ahşapta yer yer aşınmalar vardır. Köşk tacında, köşk kemerinde, giriş kemeri ve giriş tacında kırıklar ve kayıp parçalar vardır. (Fotoğraf 5.9.1.2-3)

**Kaide:** Minber boyunca tek sıra olarak devam eden kaide 12 cm. yüksekliğindedir. Giriş önünde 20 cm. taşma yaparak bir basamak oluşturur. Kaidenin kenarlarında silmeler vardır ve pahlıdır.

**Giriş:** Giriş bölümü 93 x 228 cm. ölçülerindedir. Girişin önünde 25 cm. yüksekliğinde bir eşik vardır. (Çizim 5.9.1.5) Pervazlarda, süsleme yoktur. Girişin açıklığı 78 cm.dir ve çift kanatlı bir kapısı vardır. Kapı kanatları simetrik olup her kanat üç bölüme ayrılmıştır. Alt ve üst bölüm kare, ortadaki bölüm düşey dikdörtgenden oluşur ve kenarlarında silmeler vardır. (Çizim 5.9.1.6) Kapı binisi sadedir ve silmeler vardır. Üst taraftaki açıklık dilimli, basık bir kemerle tamamlanır ve dilimli bir desteğe oturur. (Çizim 5.9.1.7) Açıklık ile taç arasında 21 x 70 cm.lik alanda kafes oyma tekniği ile yapılmış bir süsleme vardır. (Fotoğraf 5.9.1.4)

**Giriş Tacı:** 77 x 56 cm ölçülerinde olan giriş tacı, kafes oyma tekniği ile yapılmıştır ve lale şeklinde bir tepelikle sonlanır. Tacın iki köşesinde 32 cm. yüksekliğinde iki baba vardır(Çizim 5.9.1.8) Kare bir kaideye oturan babalar, silmeler ve boncukla devam eder, bir topuzla sonlanır. (Fotoğraf 5.9.1.5)

**Kitabe:** Minberin kitabesi yoktur.

**Yan Aynalık:** 134 x 165 x 182 x 42 cm. ölçülerinde olan yan aynalık, yamuk şeklindedir. Minberin her iki yüzünde de farklı geometrik düzenleme vardır. (Çizim 5.9.1.9) (Fotoğraf 5.9.1.8) Doğu tarafında merkezde on iki kollu yıldız, etrafında altıgenler ve düzgün olmayan yıldızlar ve geometrik şekillerden oluşan bir düzenleme vardır.

Batı tarafında, merkezde on dört kollu yıldız ve bu yıldızın tekrarından oluşan bir geometrik düzenleme vardır. Ortadaki on dört kollu yıldızdan çıkan hatlarla oluşan geometrik şekiller, diğer on dört kollu yıldızdan çıkan hatlarla oluşan geometrik şekillerle uyumlu bir şekilde birleşmemektedir. (Çizim 5.9.1.10) (Fotoğraf 5.9.1.7) Her bir geometrik parçanın üzerinde kazıma tekniği ile işlenmiş penç motifleri vardır.



**Aynalık Altı Bölümü (Süpürgelik) :** Aynalık altı bölümünde, 21 x 28 cm. ölçülerinde beş adet niş vardır. Nişlerde dilimli açıklıklar vardır, ancak arkadan kapalıdır ve sarı renge boyalıdır. (Çizim 5.9.1.11) (Fotoğraf 5.9.1.8)

**Köşebent:** Köşebent bulunmamaktadır.

**Korkuluk:** 50 cm. yüksekliğindeki korkuluklar; 9 cm. lik pervazların arasına, tek parça olarak yapılmış ve kafes oyma tekniğiyle süslenmiştir. Süslemede, bir sırada üç tam, bir sırada iki tam, iki yarım, şemse şekilleri kullanılmıştır. Korkuluk pervazlarının, giriş ve köşk pervazlarıyla birleştiği yerde metal bağlantılar vardır. (Fotoğraf 5.9.1.9) (Çizim 5.9.1.13)

**Geçit:** 106 x 56 cm. boyutlarında olan geçit bölümünde, dilimli kemer şeklinde bir açıklık vardır. (Çizim 5.9.1.14)

**Köşk:** Köşk, dört adet ahşap direk üzerine oturur. Kare başlayan direkler taca doğru yuvarlak devam eder. Direklerde süsleme yoktur. Yalnızca direk yüzeylerinde silmeler vardır. Köşk tacı altta dilimli bir kemer ve yanda kafes oyma tekniği ile süslüdür. Önde düz satırlı oyma ve kazıma tekniği ile yapılmış akantus yaprakları ile süslüdür. Üstte oymalı bir saçak ve topuz şeklinde dört baba vardır. (Çizim 5.9.1.13-15) (Fotoğraf 5.9.1.10-11)

**Köşk Altı:** 140 x 56 cm. ölçüsünde olan köşk altında, doğu ve batı cephede farklı geometrik düzenlemeler vardır. Doğu cephede, altta on iki kollu, üstte dokuz kollu yıldızlardan oluşan bir geometrik düzenleme vardır. Batı cephede ise, sekizgenlerin birleşmesiyle yıldızları andıran dördütlü şekillerden oluşan bir geometrik düzenleme vardır. Her bir geometrik parçada kazıma tekniği ile yapılan pençerler vardır. (Çizim 5.9.1.19) Köşk altı düzenlemesi köşke kadar çıktığı için köşk korkuluğu yoktur. (Çizim 5.9.1.16-17) (Fotoğraf 5.9.1.12-13)

**Köşk Yan Levhaları:** Köşkün yanları boştur.

**Köşk Tavanı:** Köşk tavanında herhangi bir süsleme yoktur.

**Kasnak:** Külâh köşk tacının üzerine oturduğundan kasnak yoktur.

**Külâh:** Daire tabanlı, sade, süslemesiz olan külâh 80 cm. yüksekliğinde olup taban çapı 35 cm.dir. Külâhın arkasında eksik parçalar vardır.

**Alem:** 58 cm. olan alem, ahşap olup, lale şeklinde sonlanır. (Fotoğraf 5.9.1.14) (Çizim 5.9.1.19)

## 5.9.2. Kulaksız Camii Kapısı

**İnceleme Tarihi:** 15.12.2018

**Fotoğraf No:** 5.9.2.1-5.9.2.2

**Çizim No:** 5.9.2.1-5.9.2.3

**Yapım Tarihi:** 1815

**Ustası:** Bilinmiyor

**Yapıdaki Yeri:** Caminin batı cephesindedir.

**Ölçüleri:** 194 x 266 cm.

**Şeması:** Karışık bölümlü

**Yapım Tekniği:** Geçme

**Süsleme Özelliği:** Kündekâri ve kazıma

**Bugünkü Durumu:** Günümüze sağlam olarak ulaşan kapı kahverengine boyalı olarak caminin batı cephesinde kullanılır. Basık kemerden oluşan bir kapı açıklığı vardır. Kapı iki kanatlı ve simetriktir. Her kanat sekiz bölüme ayrılmıştır. Bir bölümde üç kare, bir bölümde iki yatay dikdörtgen vardır ve her bir kanat, bu geometrik şekillerin tekrarından oluşur. Geometrik parçaların yüzeyinde kazıma tekniği ile yapılmış gülçeler vardır.

(Fotoğraf 5.9.2.1-2) (Çizim 5.9.2.1-3)



**Fotoğraf 5.9:** Çorum Kulaksız Camii.

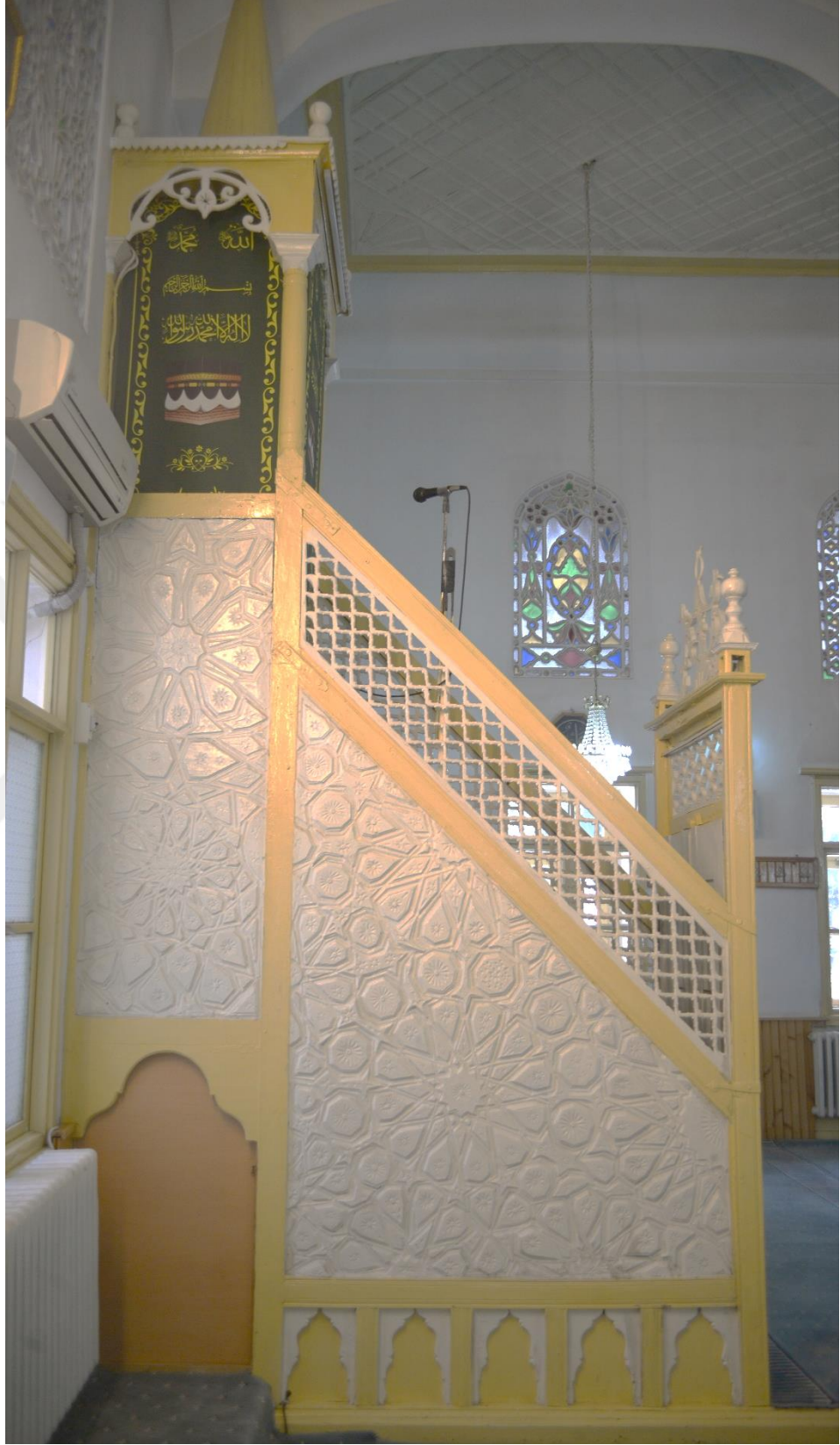

**Fotoğraf 5.9.1.2:** Kulaksız Camii Minberi Doğu Cephesi

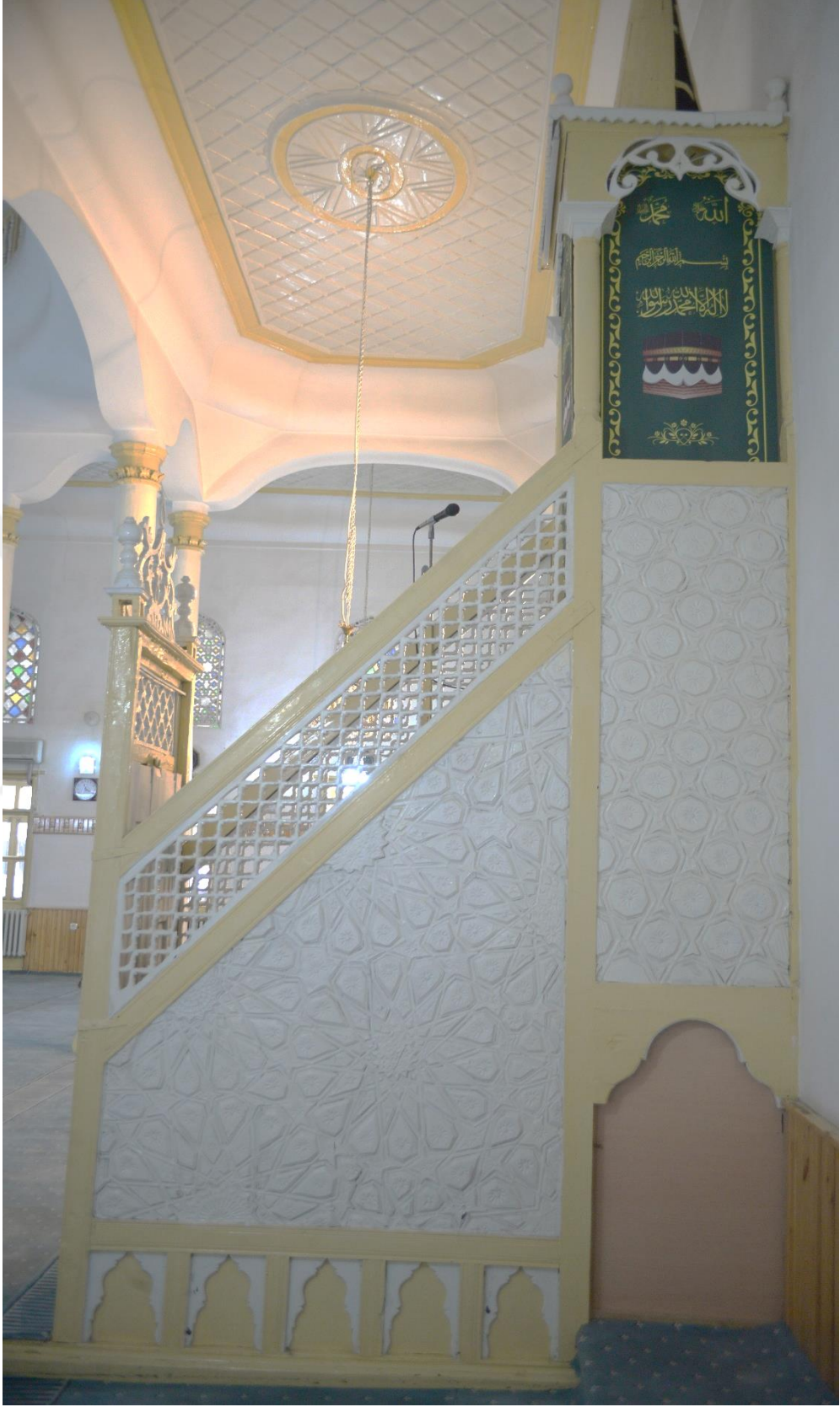

Fotoğraf 5.9.1.3: Kulaksız Camii Minberi Batı Cephesi.



**Fotoğraf 5.9.1.4:** Kulaksız Camii Minber Girişi.



**Fotoğraf 5.9.1.5:** Kulaksız Camii Minberi Giriş Tacı.



**Fotoğraf 5.9.1.6:** Kulaksız Camii Minberi Doğu Cephesi Yan Aynalı.



**Fotoğraf 5.9.1.7:** Kulaksız Camii Minberi Batı Cephesi Yan Aynalıđı.



**Fotoğraf 5.9.1.8:** Kulaksız Camii Minberi Aynalık Altı Nişleri.





**Fotoęraf 5.9.1.9:** Kulaksız Camii Minber Korkuluęu.



**Fotoęraf 5.9.1.10:** Kulaksız Camii Minberi Kōşk Ve Kōşk Tacı (Yan Cephe).



**Fotoğraf 5.9.1.11:** Kulaksız Camii Minberi Köşk Ve Köşk Tacı (Ön Cephe).



**Fotoğraf 5.9.1.12:** Kulaksız Camii Minberi Köşk Altı Düzenlemesi (Batı Cephe).



**Fotoğraf 5.9.1.13:** Kulaksız Camii Minberi Köşk Altı Düzenlemesi (Doğu Cephe).



**Fotoğraf 5.9.1.14:** Kulaksız Camii Minberi Klah Ve Alemi.



**Fotoğraf 5.9.2.1:** Kulaksız Camii Kapısı Kemer Desteđi.



**Fotoğraf 5.9.2.2: Kulaksız Camii Kapısı.**

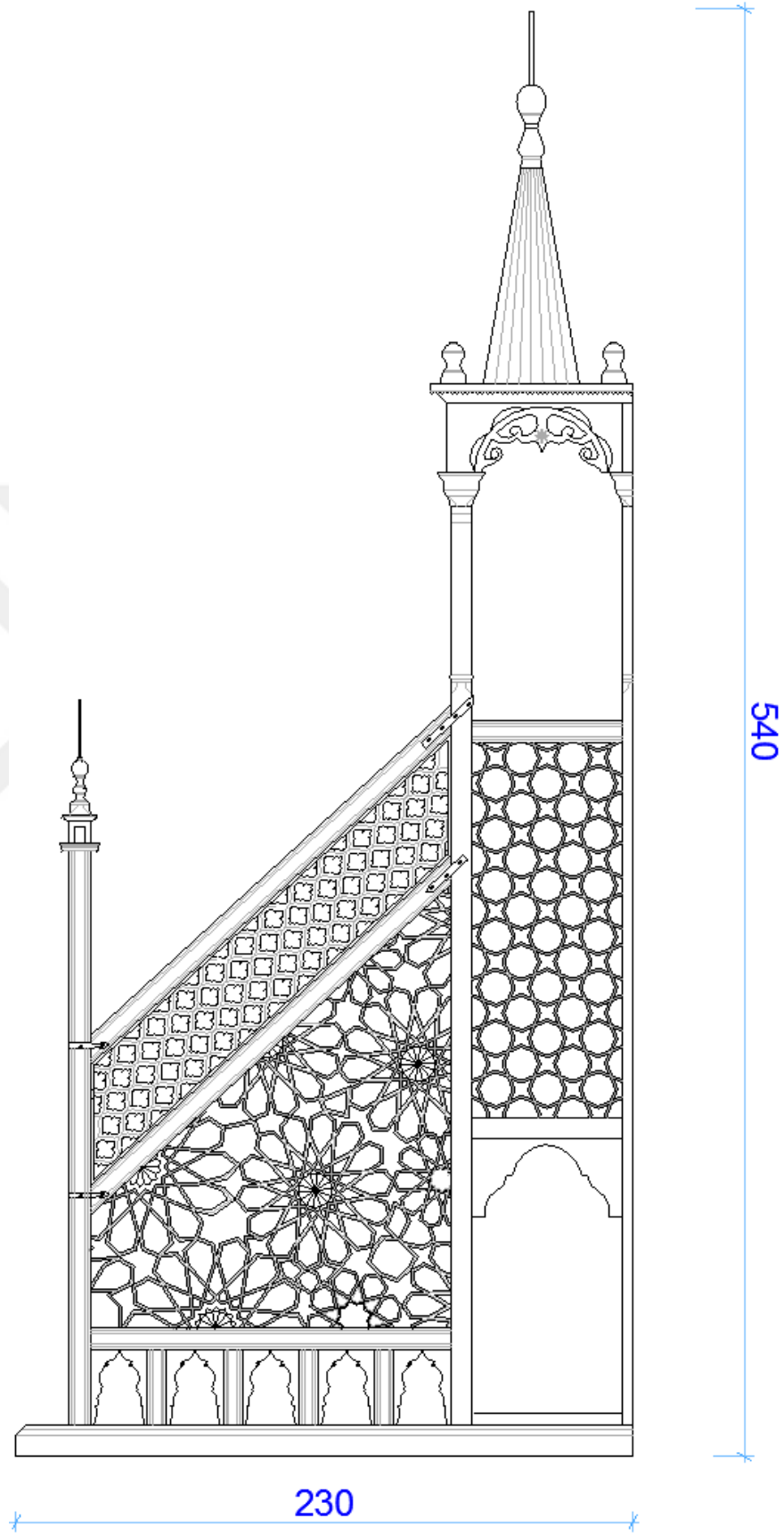

Çizim 5.9.1.1: Kulaksız Camii Minberi Batı Görünüşü.

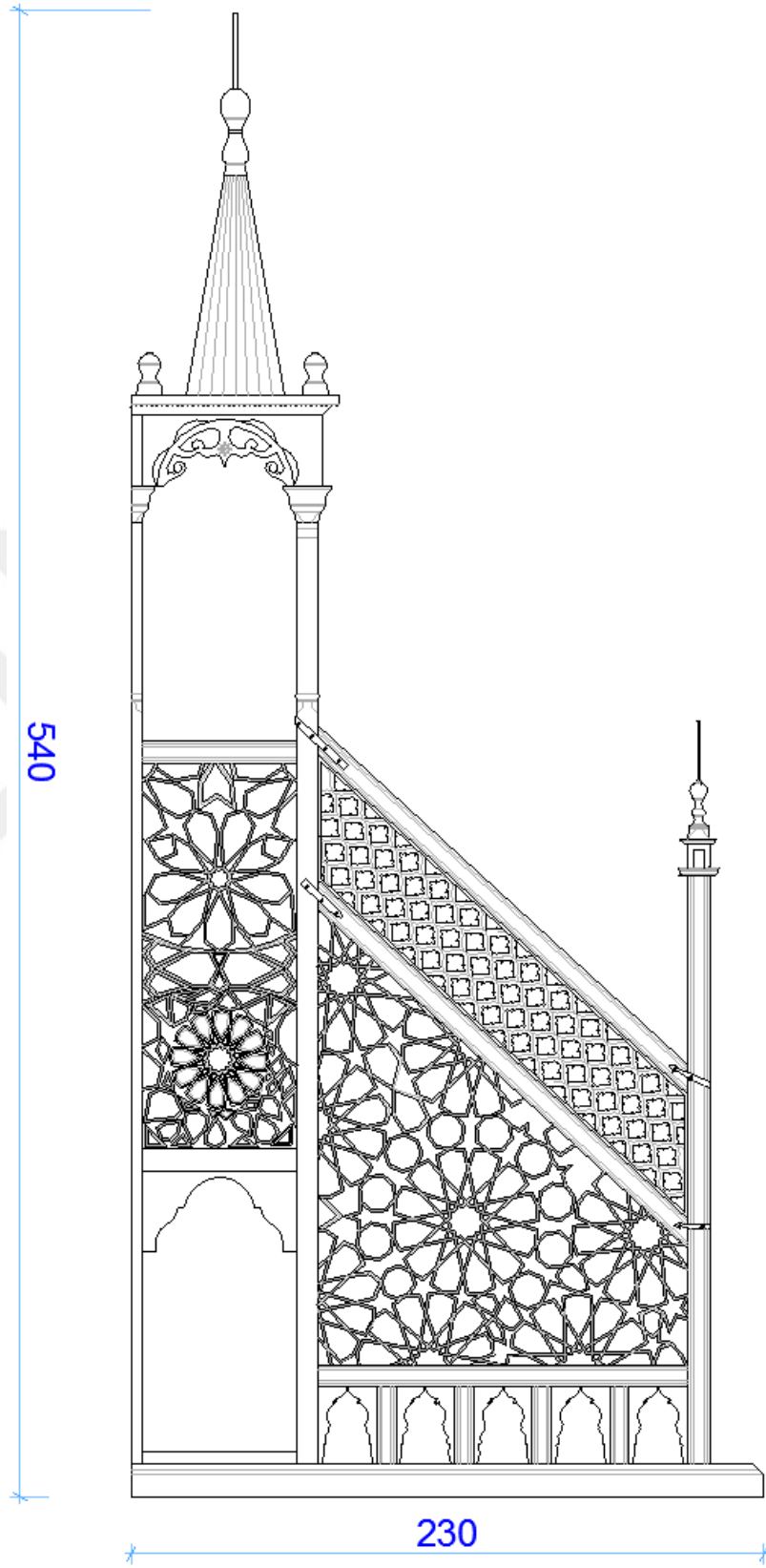

Çizim 5.9.1.2: Kulaksız Camii Minberi Doğu Görünüşü.

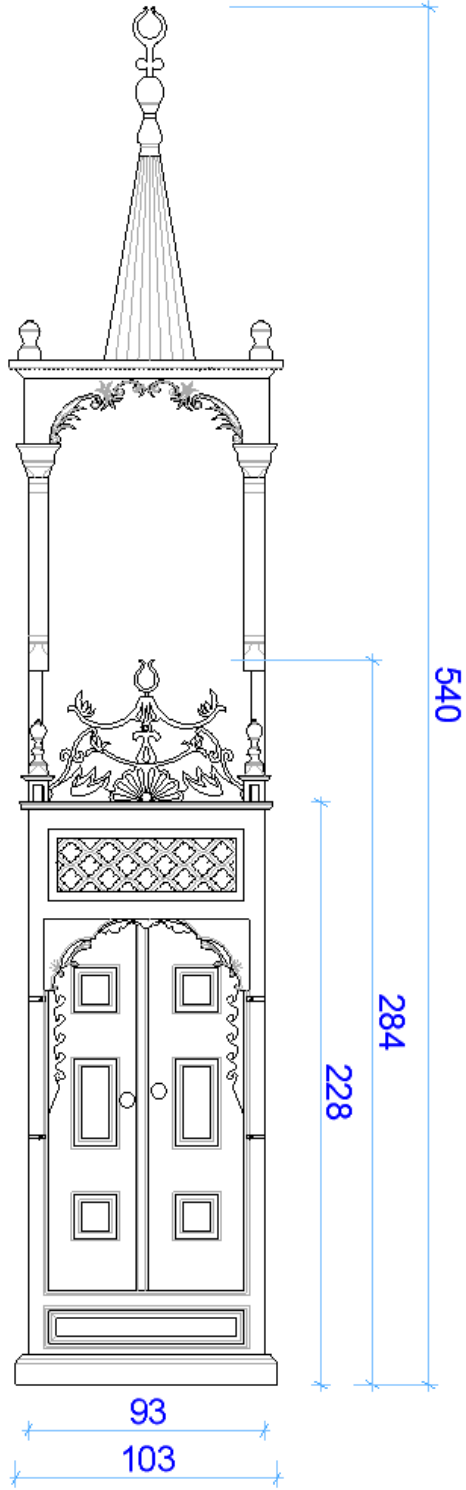

Çizim 5.9.1.3: Kulaksız Camii Minberi Ön Görünüşü.



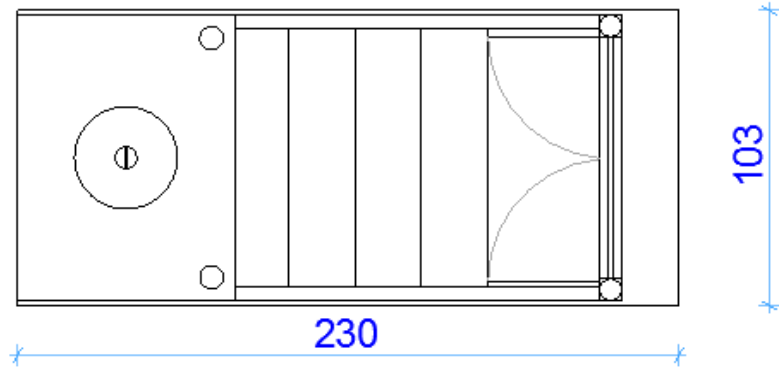

Çizim 5.9.1.4: Kulaksız Camii Minberi Planı.

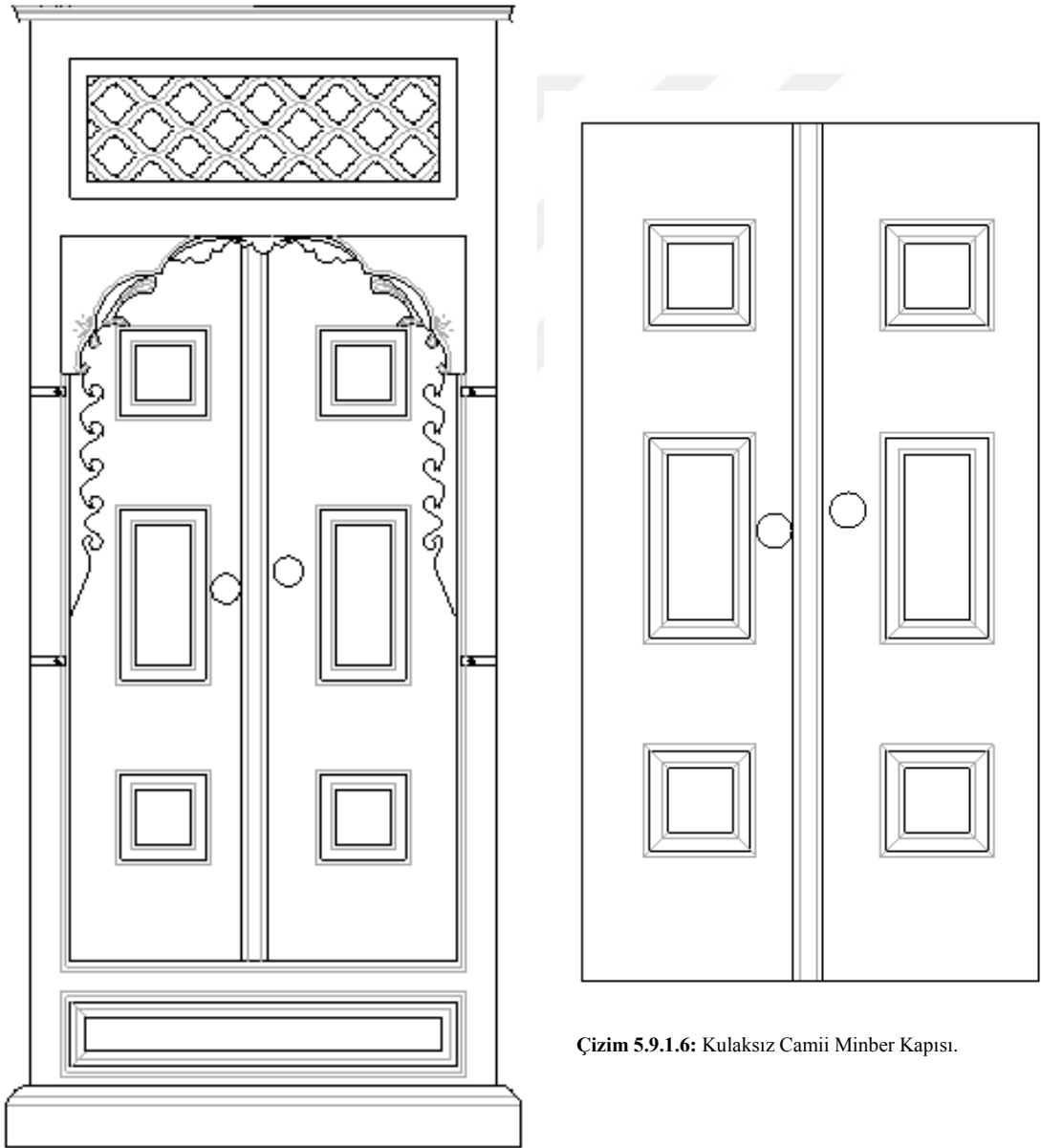

Çizim 5.9.1.5: Kulaksız Camii Minber Girişi.

Çizim 5.9.1.6: Kulaksız Camii Minber Kapısı.

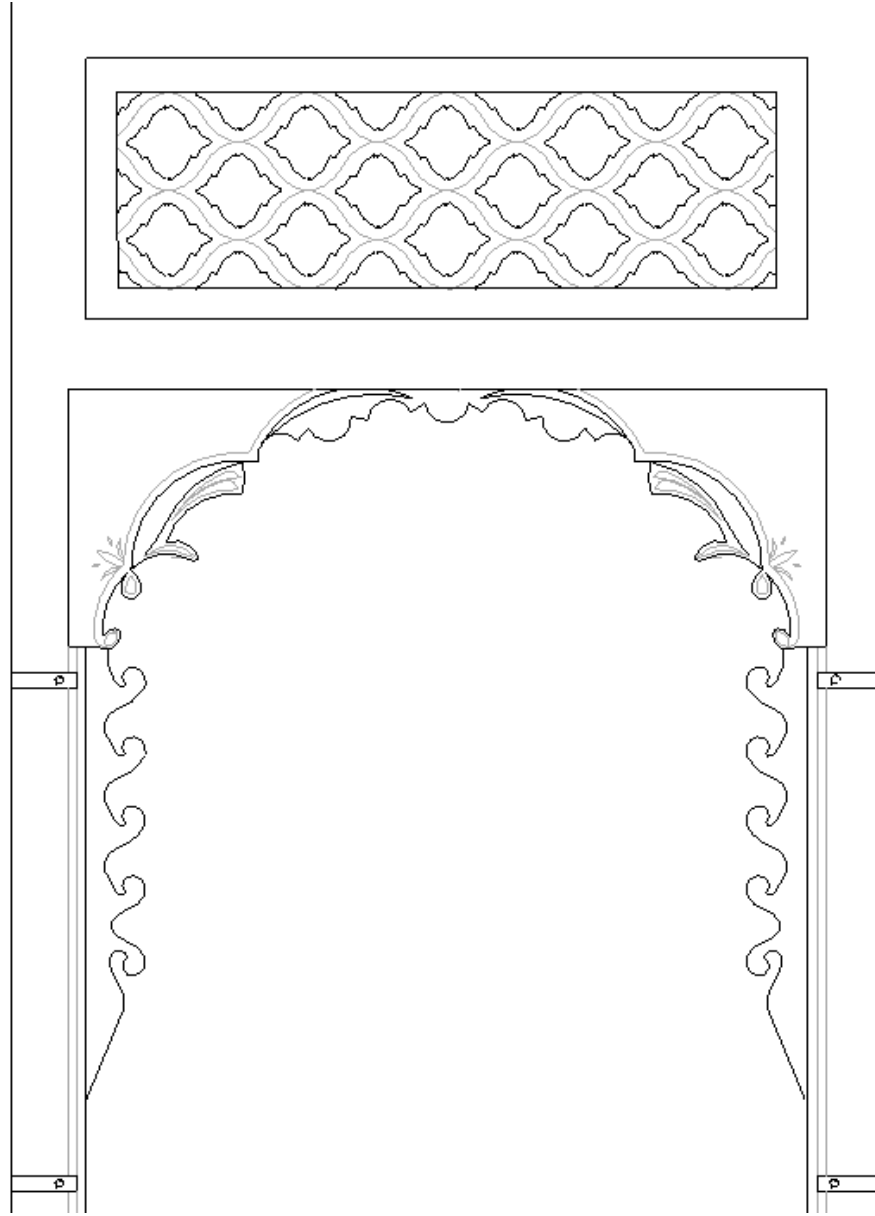

**Çizim 5.9.1.7:** Kulaksız Camii Minberi Giriş Kemerli Ve Giriş Üstü Süslemesi.

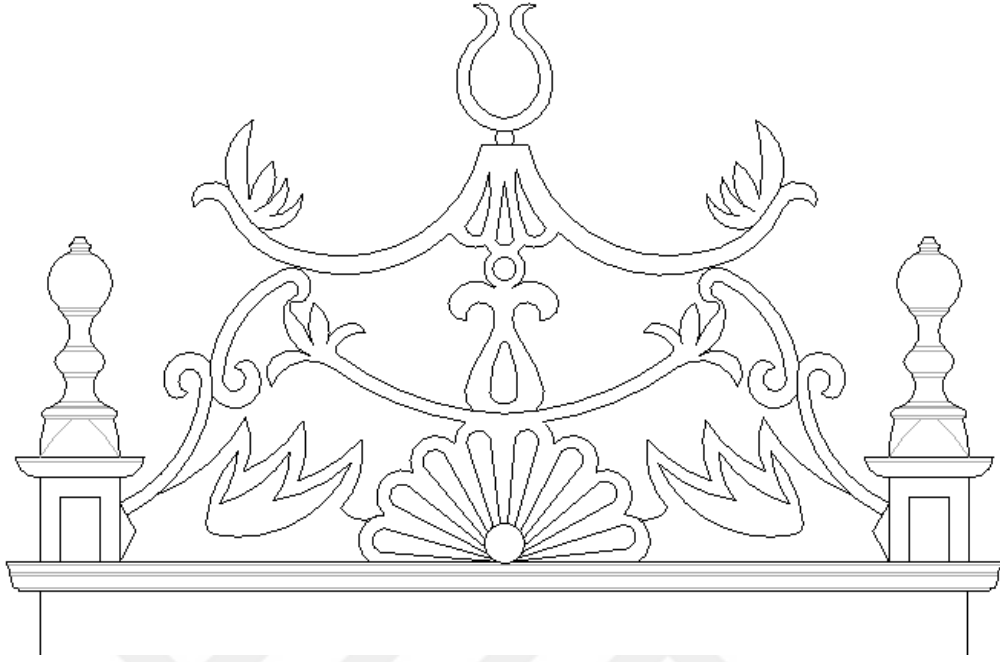

**Çizim 5.9.1.8:** Kulaksız Camii Minberi Giriş Tacı Ve Babalar.

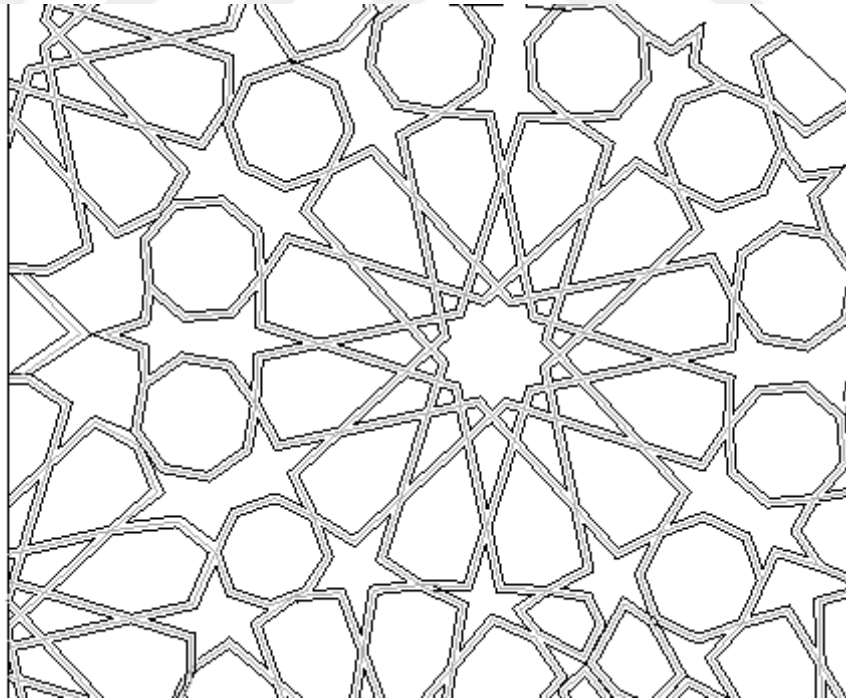

**Çizim 5.9.1.9:** Kulaksız Camii Minberi Yan Aynalık (Doğu) Geometrik Düzenlemesi.

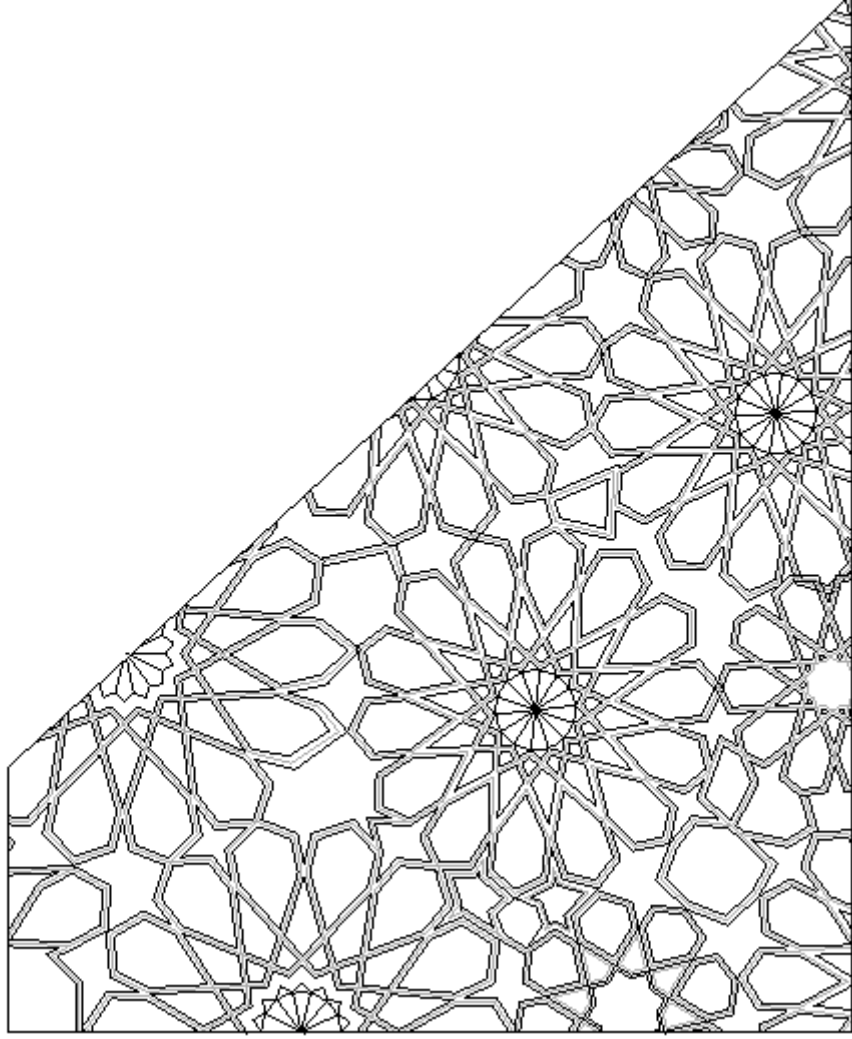

**Çizim 5.9.1.10:** Kulaksız Camii Minberi Yan Aynalık (Batı) Geometrik Düzenlemesi.

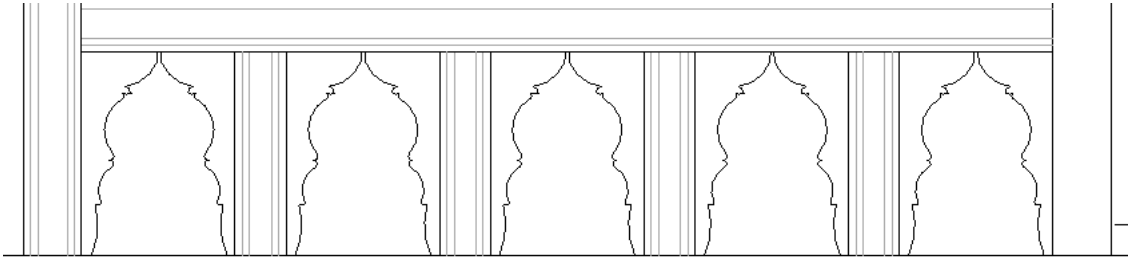

**Çizim 5.9.1.11:** Kulaksız Camii Minberi Aynalık Altı Nişleri.

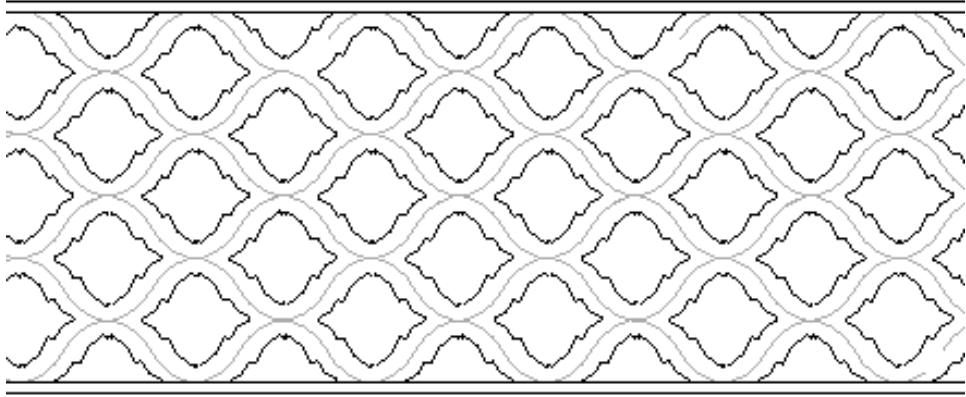

Çizim 5.9.1.12: Kulaksız Camii Minber Korkuluğu.

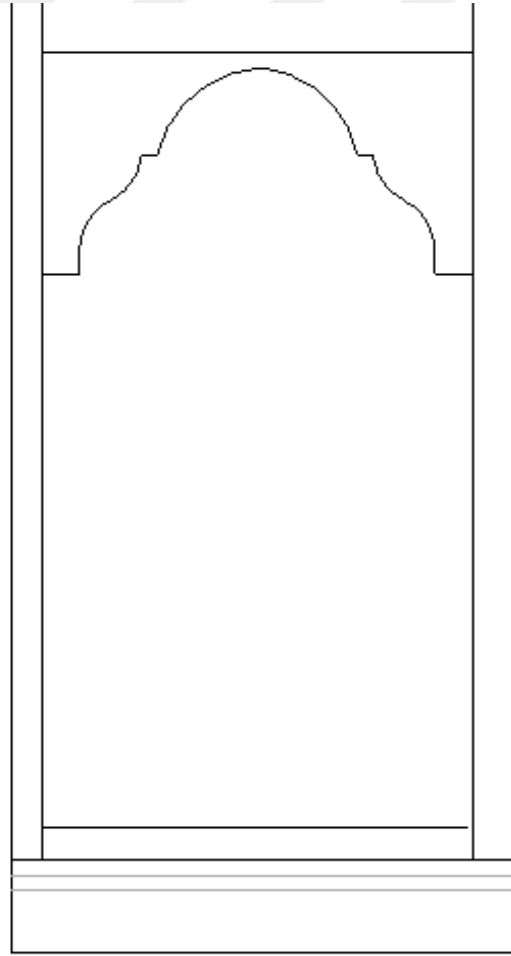

Çizim 5.9.1.13: Kulaksız Camii Minber Geçidi.



Çizim 5.9.1.14: Kulaksız Camii Minber Köşkü Ve Tacı (Yan Cephe).

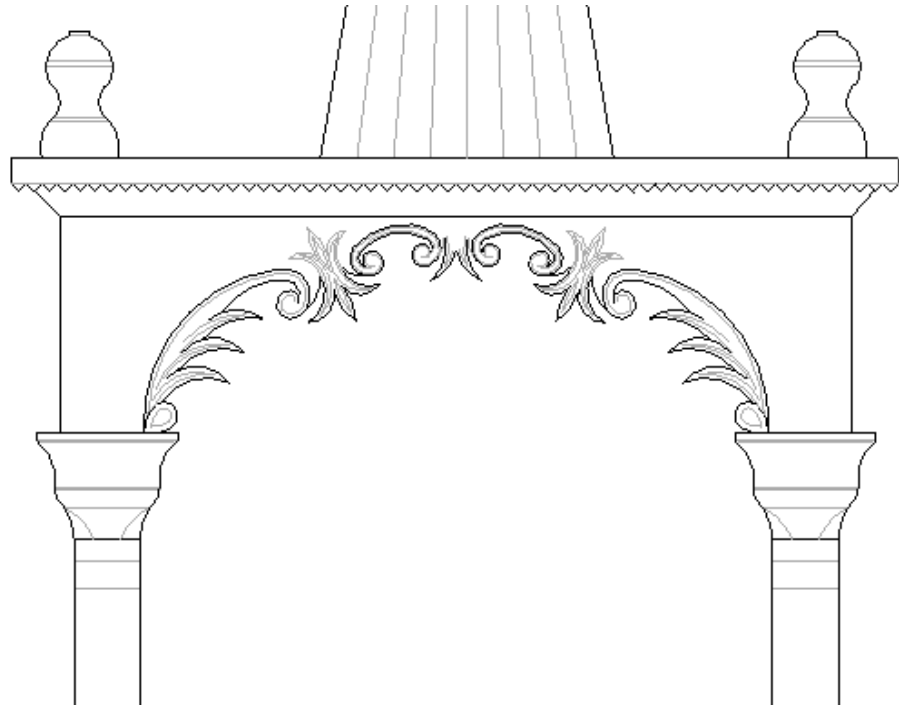

Çizim 5.9.1.15: Kulaksız Camii Minber Köşkü Ve Tacı (Ön Cephe).

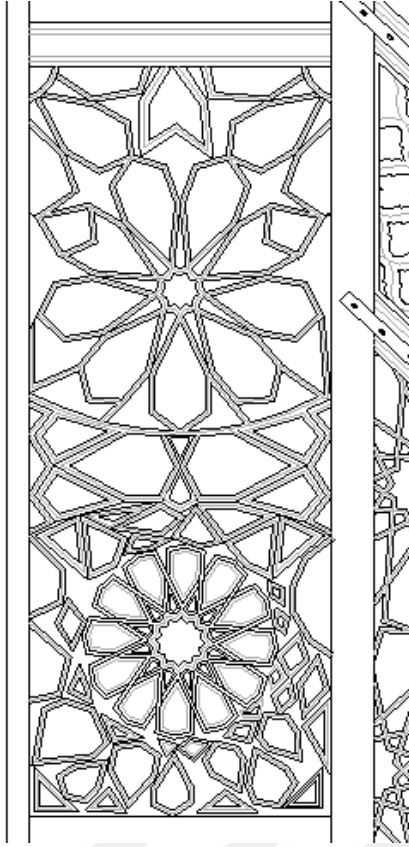

Çizim 5.9.1.16: Kulaksız Camii Minber Köşk Altı Geometrik Düzenlemesi (Doğu).

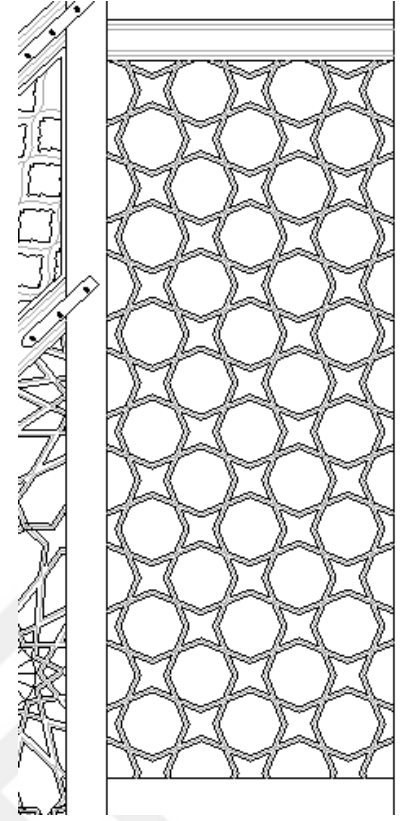

Çizim 5.9.1.17: Kulaksız Camii Minber Köşk Altı Geometrik Düzenlemesi (Batı).

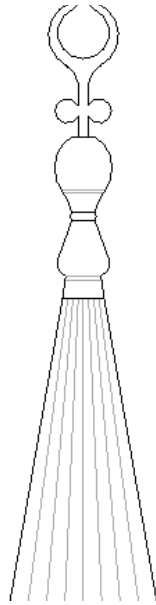

Çizim 5.9.1.19: Kulaksız Camii Minber Kûlahı Ve Alemi.

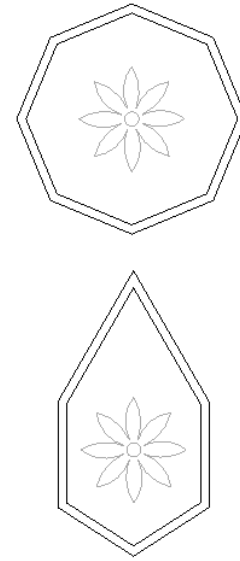

Çizim 5.9.1.18: Kulaksız Camii Minberi Geometrik Süslemesi.

## 5.10. ÇAKIR CAMİİ

**Bulunduğu Yer:** Çepni Mahallesi Taşhan Caddesi No:69. Caminin güneyinde Kubbeli 1. Sokak vardır. Taşhan caddesi ile Kubbeli 1. Sokağın birleştiği köşededir.

**Yapım Tarihi, Banisi, Mimarı:** Caminin girişindeki levhada “Çakır Camii-1950” yazar. Bu tarih caminin tamir edildiği tarihtir. Caminin ilk yapım tarihi ile ilgili bilgi yoktur. Ancak DüNDAR’ın bahsettiği<sup>189</sup> 1892 yılına ait Çorum haritasında yeri belirtildiğine göre bu tarihten önce yapılmış olmalıdır. Mimarı ve banisi ile ilgili herhangi bir bilgi yoktur.

**Yapının Tanımı:** Camii 1936 yılında satılıp, bir süre buğday deposu olarak kullanılmış, 1950 yılında halkın talebi üzerine tamir edilerek tekrar ibadete açılmıştır.<sup>190</sup>Avlusu kapatılarak son cemaat yeri olarak kullanılmaktadır.

**Yapının Mimarisi:** Camii, taş temeller üzerine ahşap hatıllı kerpiçten inşa edilmiştir. Güneydoğu köşesi pahlıdır. Taşhan Caddesi’nden, caminin son cemaat yeri olarak kullanılan kapalı avlusuna girilir. Camiye kuzey cephesinden girilir. Kareye yakın bir dikdörtgenden oluşan harimin üstü ahşap tavanla örtülüdür. Camii dışardan kırma çatıyla örtülüdür. Minaresi kuzeybatı cephesindedir. (Fotoğraf 5.10)

**Yapıdaki Ahşap Öğeler:** Caminin güneybatı cephesinde, batı duvarına bitişik ahşap bir minber, kuzeyinde ahşap direklere oturan bir ahşap mahfili vardır. Caminin minaresi de ahşaptır.

### 5.10.1. Çakır Camii Minberi

**İnceleme Tarihi:** 24.02.2019

**Fotoğraf No:** 5.10.1.1-5.10.1.9

**Çizim No:** 5.10.1.1 – 5.10.1.13

**Yapım Tarihi:** 18. yüzyıl

**Ustası:** Bilinmiyor

**Yapıdaki Yeri Ve Konumu :** Minber, mihrabın 295 cm. batısında, batı duvarına bitişik konumdadır. (Fotoğraf 5.10.1.1)

**Ölçüleri:** 486 x 262 x 84 cm. (yükseklik x derinlik x genişlik) (Çizim 5.10.1.1-3)

---

<sup>189</sup> DüNDAR, age., 15.

<sup>190</sup> DüNDAR, age., 17.



**Merdiven Basamak Sayısı:** Merdiven 7 basamaklıdır. Ayrıca girişe de bir basamakla çıkılmaktadır. Basamak genişliği ortalama 25 cm, basamak yüksekliği ortalama 22 cm.dir. Ayrıca girişe de bir basamakla çıkarılır.

**Malzeme:** Minber boyalı olduğundan ahşabın cinsi tespit edilemedi.

**Yapım Tekniği:** Geçme ve çakma

**Süsleme Özelliği:** Çıtakâri, düz ve yuvarlak satırlı oyma, kafes oyma.

**Bugünkü Durumu ve Geçirdiği Onarımlar:** Günümüze sağlam olarak ulaşan minber, krem rengine boyanmış halde camii içinde kullanılmaktadır. Geçit bölümü, sonradan bir kapı ile kapatılmıştır. 1950 yılında büyük bir tadilat geçirmiştir. 2003 yılında da yapının (minber de dâhil) iç ve dış boyası yenilenmiştir.<sup>191</sup> Caminin minberi batı duvarına bitişik olduğundan tek cephelidir. (Fotoğraf 5.10.1.2-3)

**Kaide:** Minberin kaidesi yoktur.

**Giriş:** Giriş bölümü 84 x 230 cm. ölçülerindedir. (Çizim 5.10.1.4) Girişin açıklığı 66 cm.dir. Üst taraftaki açıklık dilimli kemer şeklinde tamamlanır. Girişin kapısı yoktur.

Giriş açıklığı ile tacı arasında, kafes oyma tekniğinde yapılmış, altı kollu yıldız ve altıgenlerden oluşan bir süsleme vardır. Merkezde altı köşeli yıldızları çevreleyen altıgenler, diğer yıldız çevreleyen altıgenle birleşerek deseni oluşturur.(Fotoğraf 5.10.1.4) Giriş açıklığının altında 28 cm. yüksekliğinde bir eşik vardır. (Çizim 5.10.1.5)

**Giriş Tacı:** 40 x 46 cm ölçülerinde olan giriş tacı, yapıştırma tekniği kullanılarak, çitalarla, baklava dilimi şekilleriyle, üç boncuklu ahşap topuzlarla süslüdür ve hilal şeklinde bir tepelikle sonlanır. (Çizim 5.10.1.6) (Fotoğraf 5.10.1.5) Tacın iki yanında iki baba vardır.

**Kitabe:** Minberin kitabesi yoktur.

**Yan Aynalık:** 182 x 170 x 245 ölçülerinde olan yan aynalık, üçgen şeklindedir. Minberin yalnızca doğu cephesinde olan yan aynalıkta, geçme tekniğiyle yapılmış karelerden oluşan bir geometrik düzenleme vardır. (Çizim 5.10.1.7) Bu düzenleme sonucu oluşan şekillerin içi kazıma ve yuvarlak satırlı oyma tekniği ile yapılmış ortalarda tam, köşelerde dairenin dörtte biri şeklinde halkalarla süslüdür. (Fotoğraf 5.10.1.6)

**Aynalık Altı Bölümü (Süpürgelik) :** Süpürgelik bölümü, 36 x 39 cm. ölçülerinde beş adet nişten oluşur. Nişlerin açıklığı dilimlidir ve arkadan kapalıdır. (Fotoğraf 5.10.1.7) (Çizim 5.10.1.8)

---

<sup>191</sup> Dündar, *age.*, 18.

**Köşebent:** Yoktur.

**Korkuluk:** 41 cm. yüksekliğindeki korkuluklar; 9 cm. lik pervazların arasına, tek parça olarak yapılmış ve kafes oyma tekniğiyle süslenmiştir. Düz satırlı oyulan desende, birbirine geçen ongen şekillerin birleşmesiyle, merkezde altıgenlerin oluştuğu geometrik şekiller vardır. (Fotoğraf 5.10.1.8) (Çizim 5.10.1.9)

**Geçit:** 116 x 64 cm. boyutlarında olan geçit bölümü, bir kapı ile kapatılmıştır. Dilimli kemer şeklinde olan açıklık 57 cm.dir. (Fotoğraf 5.10.1.9) (Çizim 5.10.1.10)

**Köşk:** Köşk, kare başlayıp sekizgen devam eden, dört adet ahşap direk üzerine oturur. Arka direkler önden pahlı, arkadan köşelidir. Köşk tacı altta, dilimli bir saçakla süslüdür. Üstte 10 cm. yüksekliğinde korkuluk vardır. Korkuluk iki pervaz arasına yuvarlak oymalı parçaların yerleştirilmesiyle oluşur. Korkuluğun dört köşesinde 22 cm. yüksekliğinde babalar vardır. Köşk tacının oturduğu kaidede yarım dairelerden oluşan dizi vardır. (Çizim 5.10.1.11-12) (Fotoğraf 5.10.1.10)

**Köşk Altı:** Köşk altında, 45 x 64 cm. yatay dikdörtgen ve 97 x 64 cm. dikey dikdörtgenden oluşan iki bölüm vardır. Üstteki bölüm köşk korkuluğunu oluşturur. Her bölümde, düz satırlı oyma tekniğiyle oyulan yüzeye çıtaların 45° lik açılarla yerleştirilmesiyle oluşan bir süsleme vardır. (Çizim 5.10.1.13) (Fotoğraf 5.10.1.11)

**Köşk Yan Levhaları:** Köşkün yanları boştur.

**Köşk Tavanı:** Köşk tavanında herhangi bir süsleme yoktur.

**Kasnak:** Külâh köşk tacının üzerine oturduğundan kasnak yoktur.

**Külâh:** Daire tabanlı, olan külâh 84 cm. yüksekliğinde olup taban çapı 52 cm.dir. Dikey çıtalarla süslenen külahta, çıtalar arasında baklava dilimi şekilleri vardır. (Çizim 5.10.1.14)

**Alem:** 26 cm. olan alem, lale şekli ile sonlanır. (Fotoğraf 5.10.1.10)



**Fotoğraf 5.10:** Çorum Çakır Camii.



**Fotoğraf 5.10.1.1:** Çakır Camii Minberi.



**Fotoğraf 5.10.1.2:** Çakır Camii Minberi Ön Görünüş.



**Fotoğraf 5.10.1.3:** Çakır Camii Minberi Yan (Doğu) Görünüş.



**Fotoğraf 5.10.1.4:** Çakır Camii Minber Girişi.



**Fotoğraf 5.10.1.5:** Çakır Camii Minberi Giriş Tacı.



**Fotoğraf 5.10.1.6:** Çakır Camii Minberi Yan Aynalık Geometrik Düzenlemesi.

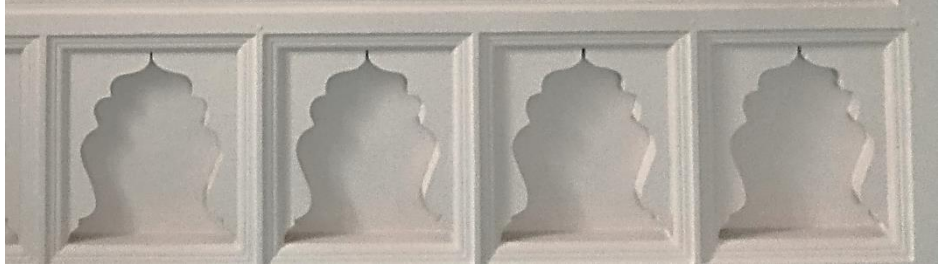

**Fotoğraf 5.10.1.7:** Çakır Camii Minberi Aynalık Altı Nişleri.



**Fotoğraf 5.10.1.8:** Çakır Camii Minber Korkuluğu.



**Fotoğraf 5.10.1.9:** Çakır Camii Minber Geçidi.





**Fotoğraf 5.10.1.10:** Çakır Camii Minber Köşkü.



**Fotoğraf 5.10.1.11:** Çakır Camii Minberi Köşk Altı Düzenlemesi.



**Fotoğraf 5.10.1.12:** Çakır Camii Minberi Alem Ve Kûlahı.

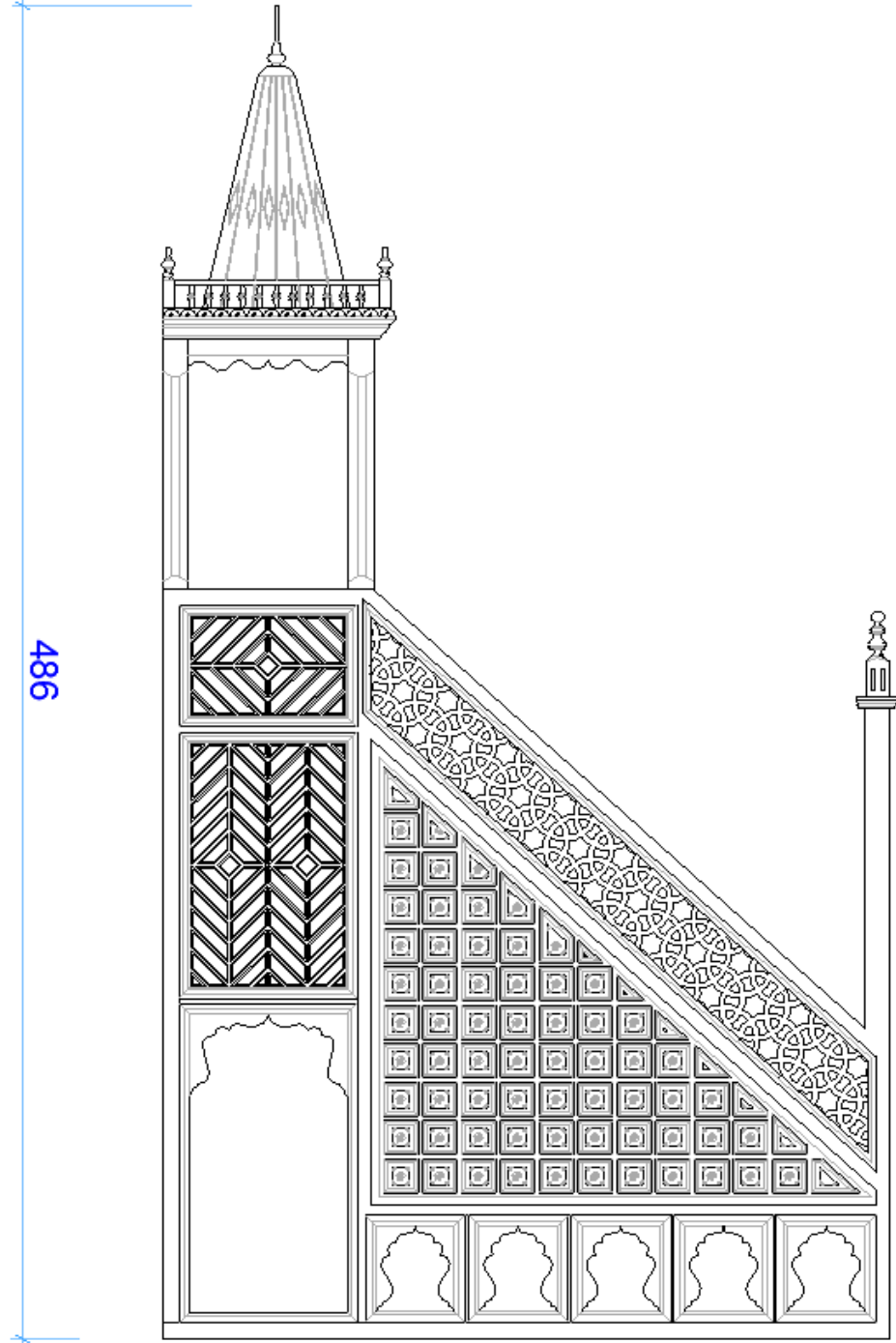

Çizim 5.10.1.1: Çakır Camii Minberi Yan (Doğu) Görünüşü.

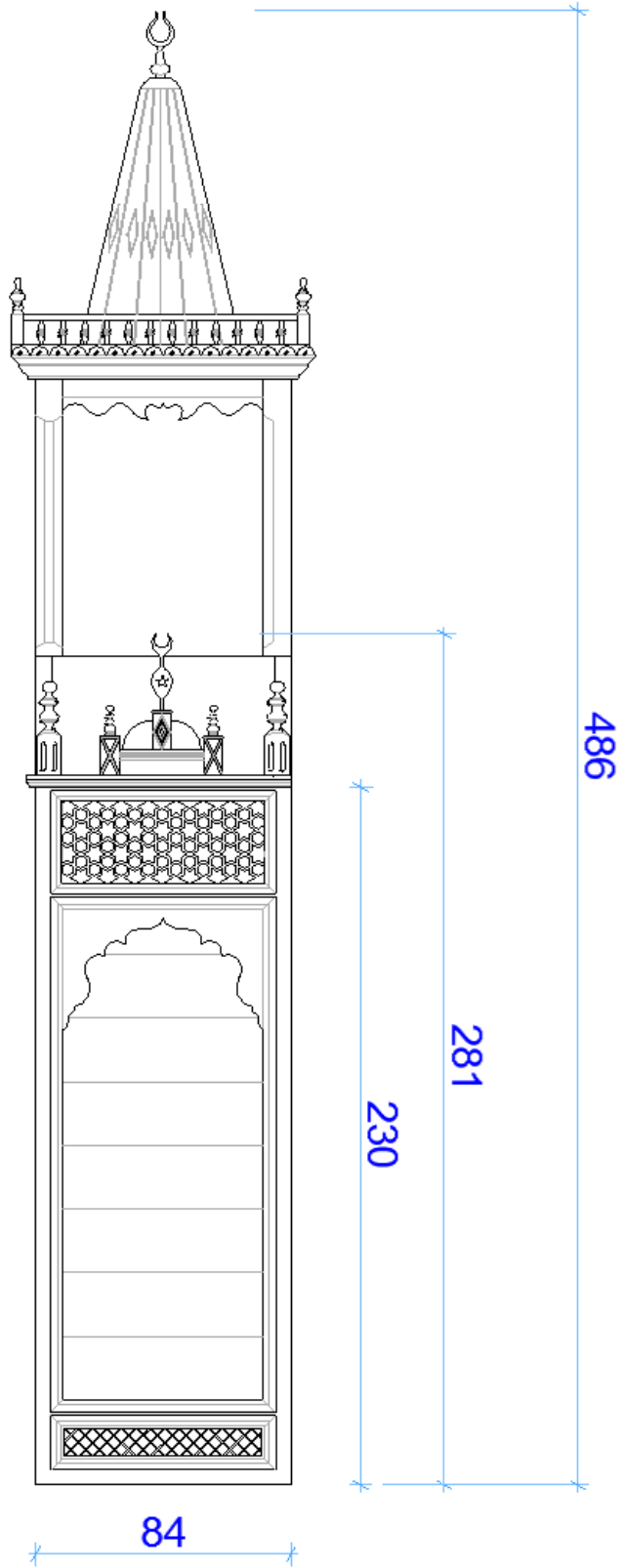

Çizim 5.10.1.2: Çakır Camii Minberi Ön Görünüşü.

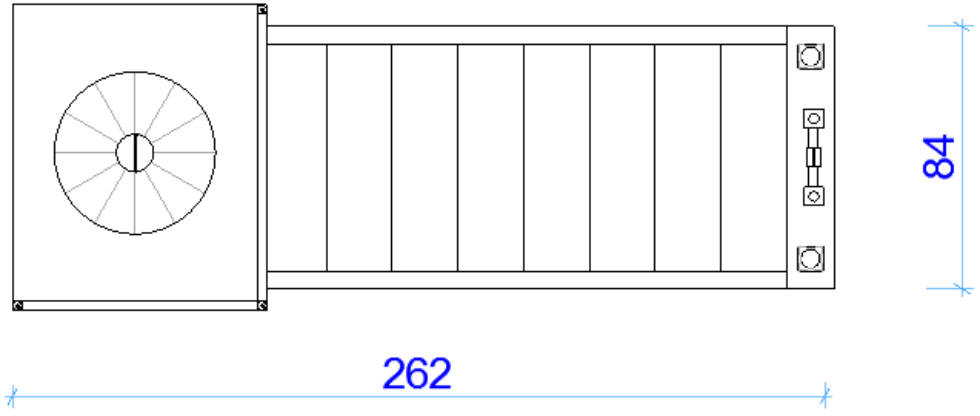

Çizim 5.10.1.3: Çakır Camii Minberi Planı.

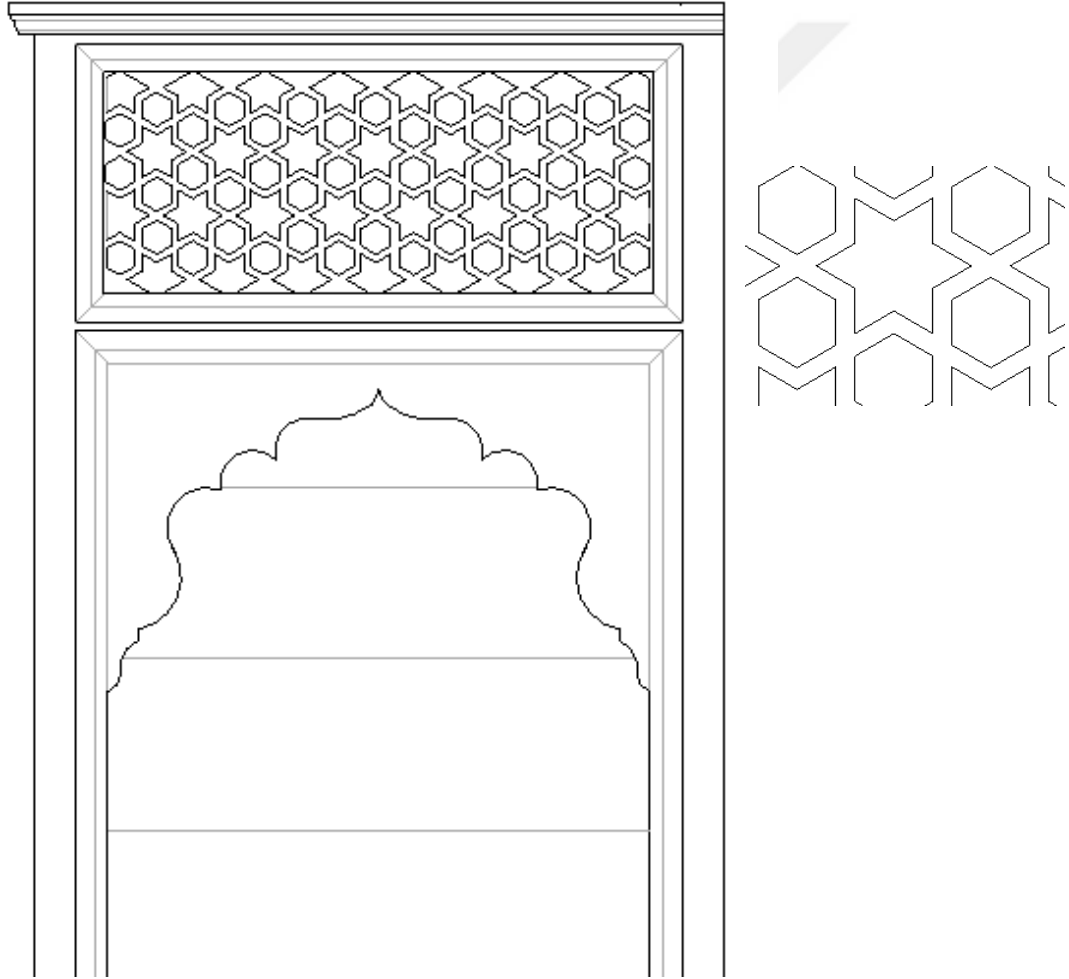

Çizim 5.10.1.4: Çakır Camii Minberi Giriş Kemerü Ve Giriş Üstü Süslemesi.

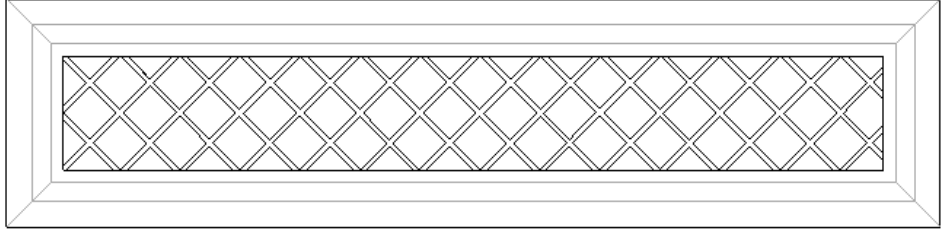

Çizim 5.10.1.5: Çakır Camii Minberi Giriş Eşği.

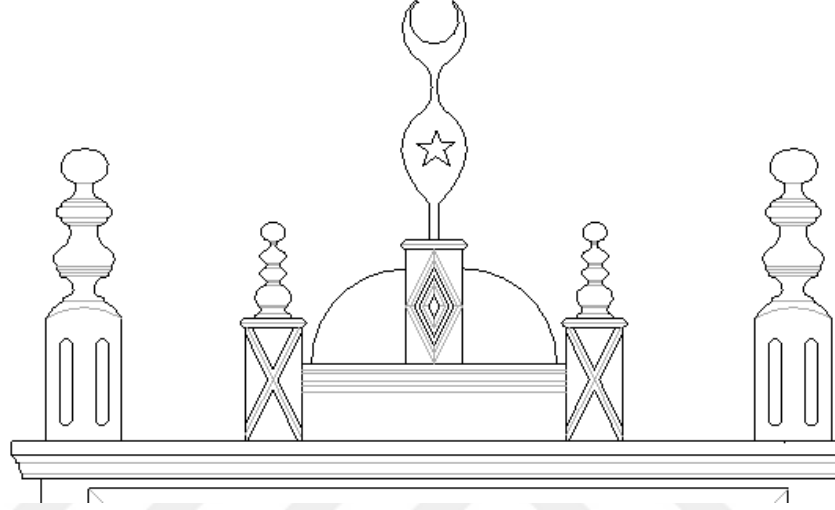

Çizim 5.10.1.6: Çakır Camii Minberi Giriş Tacı.

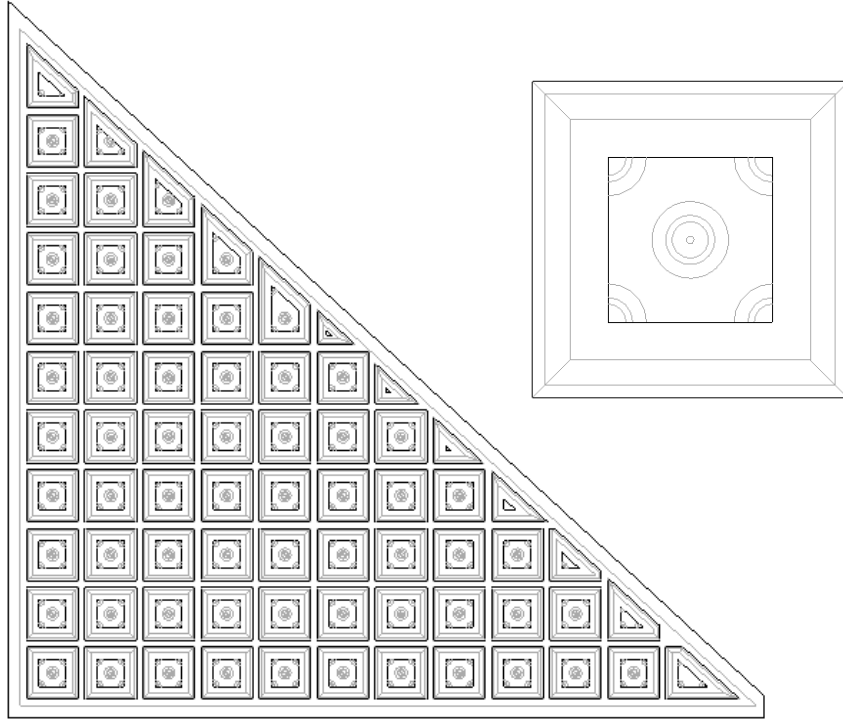

Çizim 5.10.1.7: Çakır Camii Minberi Yan Aynalık Düzenlemesi Ve Süsleme Detayı.

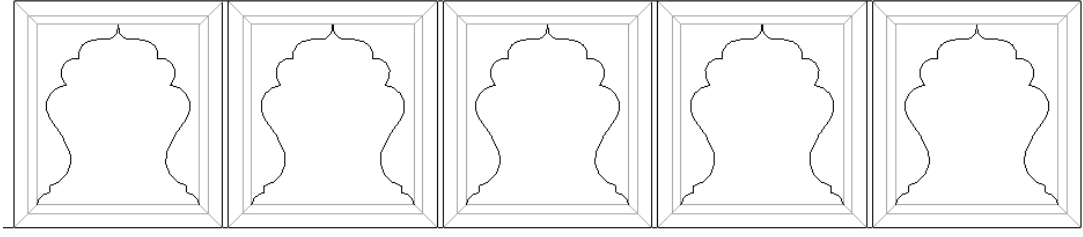

**Çizim 5.10.1.8:** Çakır Camii Minberi Aynalık Altı Nişleri.

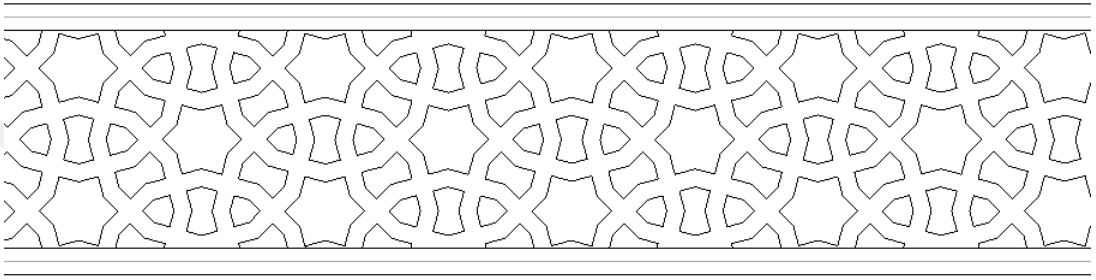

**Çizim 5.10.1.9:** Çakır Camii Minber Korkuluğu.

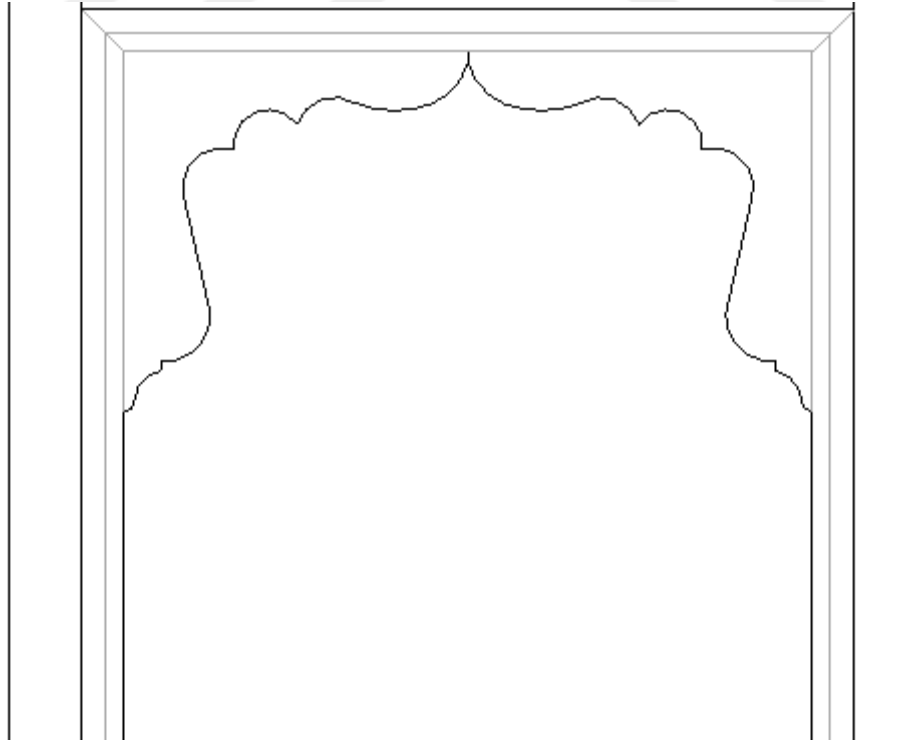

**Çizim 5.10.1.10:** Çakır Camii Minberi Geçit Kimeri.

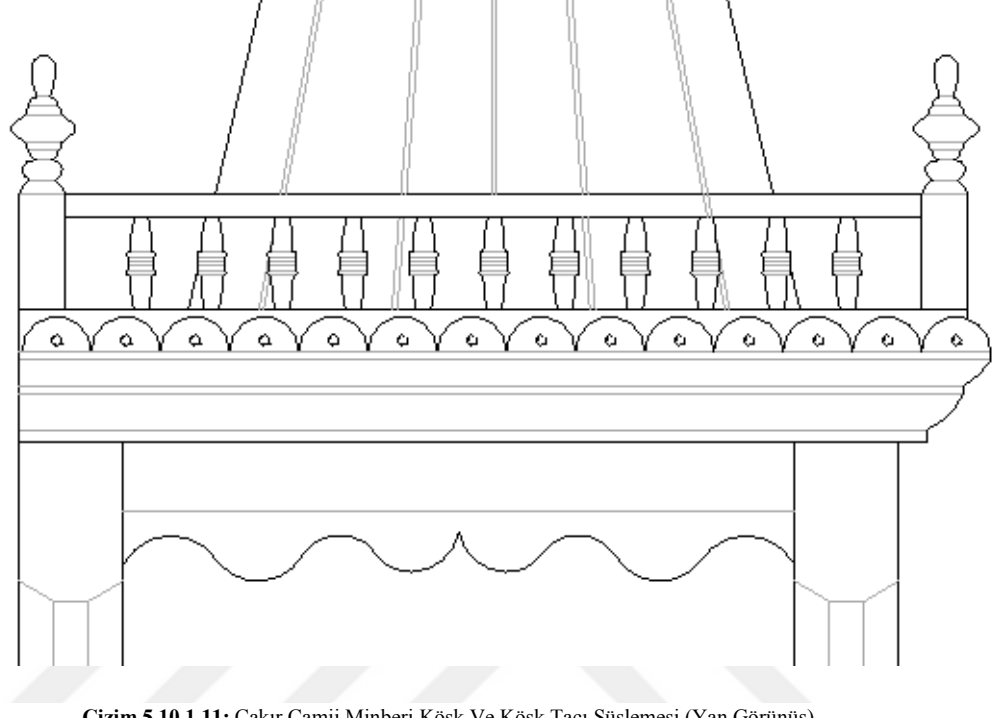

**Çizim 5.10.1.11:** Çakır Camii Minberi Kōşk Ve Kōşk Tacı Süslemesi (Yan Görüntü).

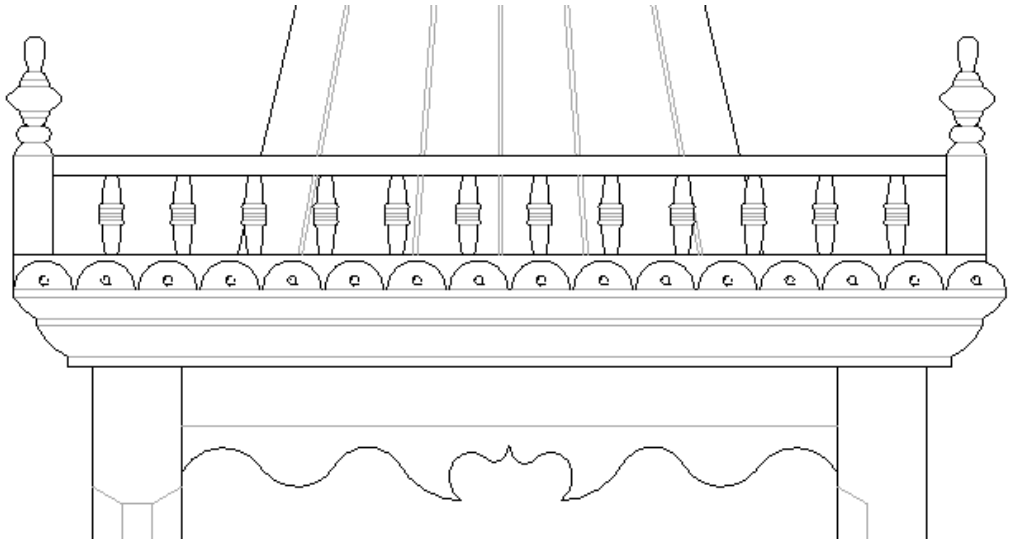

**Çizim 5.10.1.12:** Çakır Camii Minberi Kōşk Ve Kōşk Tacı Süslemesi (Ön Görüntü).



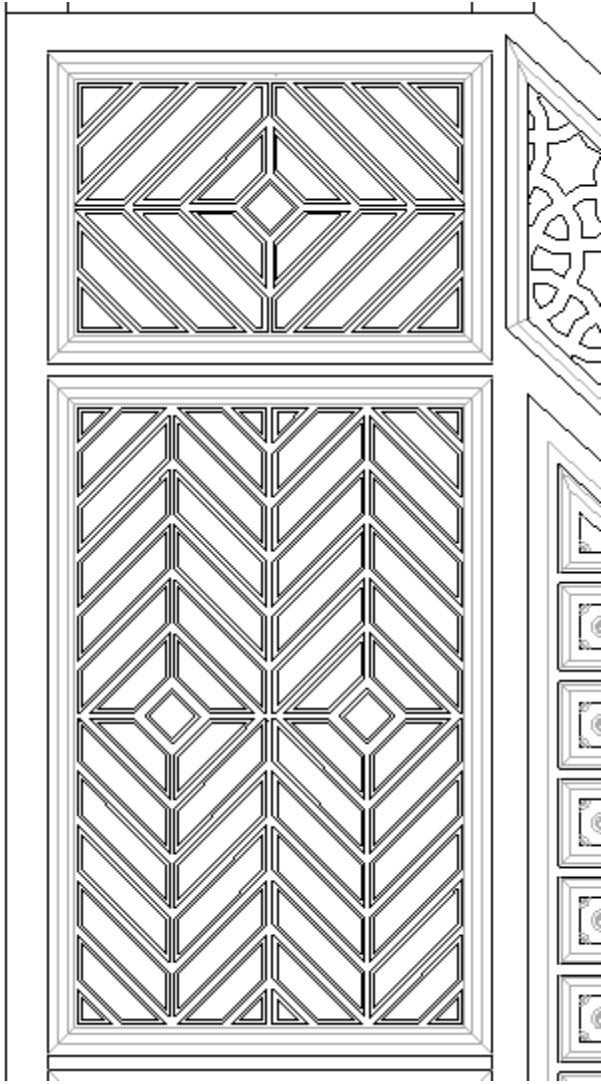

Çizim 5.10.1.13: Çakır Camii Minberi Köşk Altı Düzenlemesi.

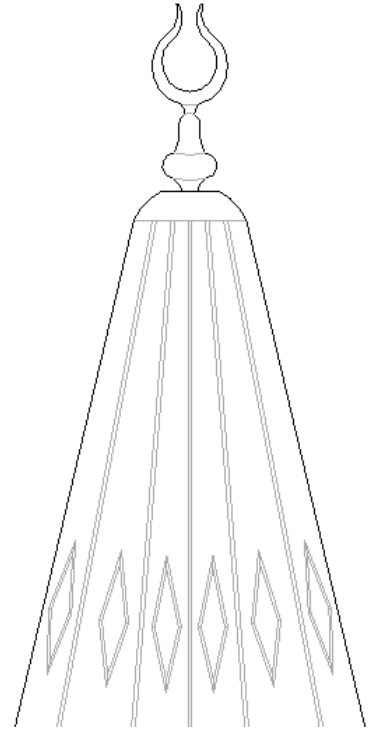

Çizim 5.10.1.14: Çakır Camii Minberi Külâh Ve Alemler.

## 5.11. SÜHEYB-İ RÛMİ (HIDIRLIK) CAMİİ

**Bulunduğu Yer:** Çepni Mahallesi, Hıdırlık Caddesi No:139. Yeni Sanayi Caddesi'nin batısında küçük bir tepe üzerindedir. Güneyinde Millet Parkı, kuzeyinde Hıdırlık Caddesi vardır.

**Yapım Tarihi, Banisi, Mimarı:** 1307 (1889) yılında yapılan cami, İl Yıllığında belirtildiğine göre Hıdıroğlu Hayrettin Bey tarafından yaptırılmıştır.<sup>192</sup> Ancak Dündar'ın yazdığına göre Beşiktaş Muhafızı Yedi Sekiz Hasan Paşa'nın cami, türbe ve zaviyenin durumunu Sultan Abdülhamid Han'a bildirmesi üzerine yapılmıştır.<sup>193</sup> Mimarı ile ilgili bilgi yoktur.

**Yapının Tanımı:** Yapı büyük bir avlu içindedir. Doğu cephesinden, güney ve batı cephesine kadar uzanan bir mezarlık, kuzeyinde de bir şadırvan vardır. Caminin batısında Süheyb-i Rûmi ve Ubeyd Gazi'nin türbesi vardır. Şadırvanın yanında bulunan zaviye günümüze ulaşamamıştır.

**Yapının Mimarisi:** Cami meyilli bir araziye inşa edildiği için, camiye, yüksek merdivenlerle çıkılır ve caminin altında bir kat daha mevcuttur. Kuzeyinde açık bir son cemaat yeri vardır. Son cemaat yeri batıdaki türbenin önüne kadar uzanır. Caminin yapımında sarı kesme taş, moloz taş ve tuğla kullanılmıştır. Camiye kuzeyindeki kapıdan girilir. Kuzeyinde mahfil olan, dikdörtgen bir plana sahiptir. Cami içerden bağdadi bir kubbe, dışardan kırma çatıyla örtülüdür. (Fotoğraf 5.11)

**Yapıdaki Ahşap Öğeler:** Caminin kuzeyinde, çift kanatlı ahşap bir kapı ve içerde ahşap direklere oturan tavanı da ahşap olan bir mahfili vardır.

### 5.11.1. Süheyb-i Rûmi (Hıdırlık) Camii Kapısı

**İnceleme Tarihi:** 11.04.2019

**Fotoğraf No:** 5.11.1.1-5.11.1.3

**Çizim No:** 5.11.1.1-5.11.1.5

**Yapım Tarihi:** 1889

**Ustası:** Kamil oğlu Hacı Usta<sup>194</sup>

**Yapıdaki Yeri:** Caminin kuzey cephesindedir.

<sup>192</sup> Çorum İl Yıllığı (Çorum: y.e.y., 1973), 130.

<sup>193</sup> Dündar, *age.*, 79.

<sup>194</sup> Sabuncuoğlu, *age.*, 46.

**Ölçüleri:** 263 x 150 cm.

**Şeması:** Üç bölümlü

**Yapım Tekniği:** Geçme

**Süsleme Özelliği:** Düz ve yuvarlak satırlı oyma, oluklu oyma

**Bugünkü Durumu:** 2018 yılında yapılan tadilatla, üzerindeki beyaz boya temizlenerek, kırık ve çatlak yerleri onarılan kapı, caminin kuzey cephesinde kullanılmaktadır. Dışardan, mermerden yapılmış, beşik kemer şeklinde bir kapı açıklığı vardır. Kapı iki kanatlı ve simetriktir. Her kanat üç bölüme ayrılmıştır. Birinci ve üçüncü bölüm düşey dikdörtgen, ikinci bölüm kare şeklindedir ve silmelerle tamamlanmıştır.

Birinci bölümde bir şemse vardır. Şemse beyzi şekildedir ve ortası boştur. Üstteki ucunda, oluklu ve yuvarlak satırlı oyma tekniği ile yapılmış, eğrelti otu, alttaki ucunda ise palmetler vardır. Birinci bölüm üstte köşeli değil, şemse şekline paralel olarak döner.

İkinci bölümde, ortasında kabara şeklinde bir gülbezek vardır. Gülbezektan çıkan hatlar, daireyi sekiz parçaya böler. Bölümlerin içinde laleler vardır. Desenin alt, üst ve iki yanındaki midye kabuğu şekilleri köşelerde dolgu motifi olarak kullanılmıştır. Bu bölümde, yuvarlak satırlı ve oluklu oyma tekniği kullanılmıştır.

Üçüncü bölüm, yirmi kareden oluşan kabaralar ve (damalı olarak) üzerlerine işlenmiş gülçelerden oluşur. Gülçeler, oluklu oyma tekniği, kabaralar düz satırlı oyma tekniği ile uygulanmıştır.

Kapının binisinde, eğrelti otu ve gülçelerden oluşan bir süsleme vardır. Binide, düz ve yuvarlak satırlı oyma ve oluklu oyma tekniği kullanılmıştır. (Fotoğraf 5.11.1.1-3) (Çizim 5.11.1.1-5)



**Fotoğraf 5.11:** Çorum Süheyb-i Rûmi Camii.



**Fotoğraf 5.11.1.1:** Süheyb-i Rûmi Camii Kapısı (İçerden Görüntü).



**Fotoğraf 5.11.1.2:** Süheyb-i Rûmî Camii Kapısı (Dışardan Görünüş).

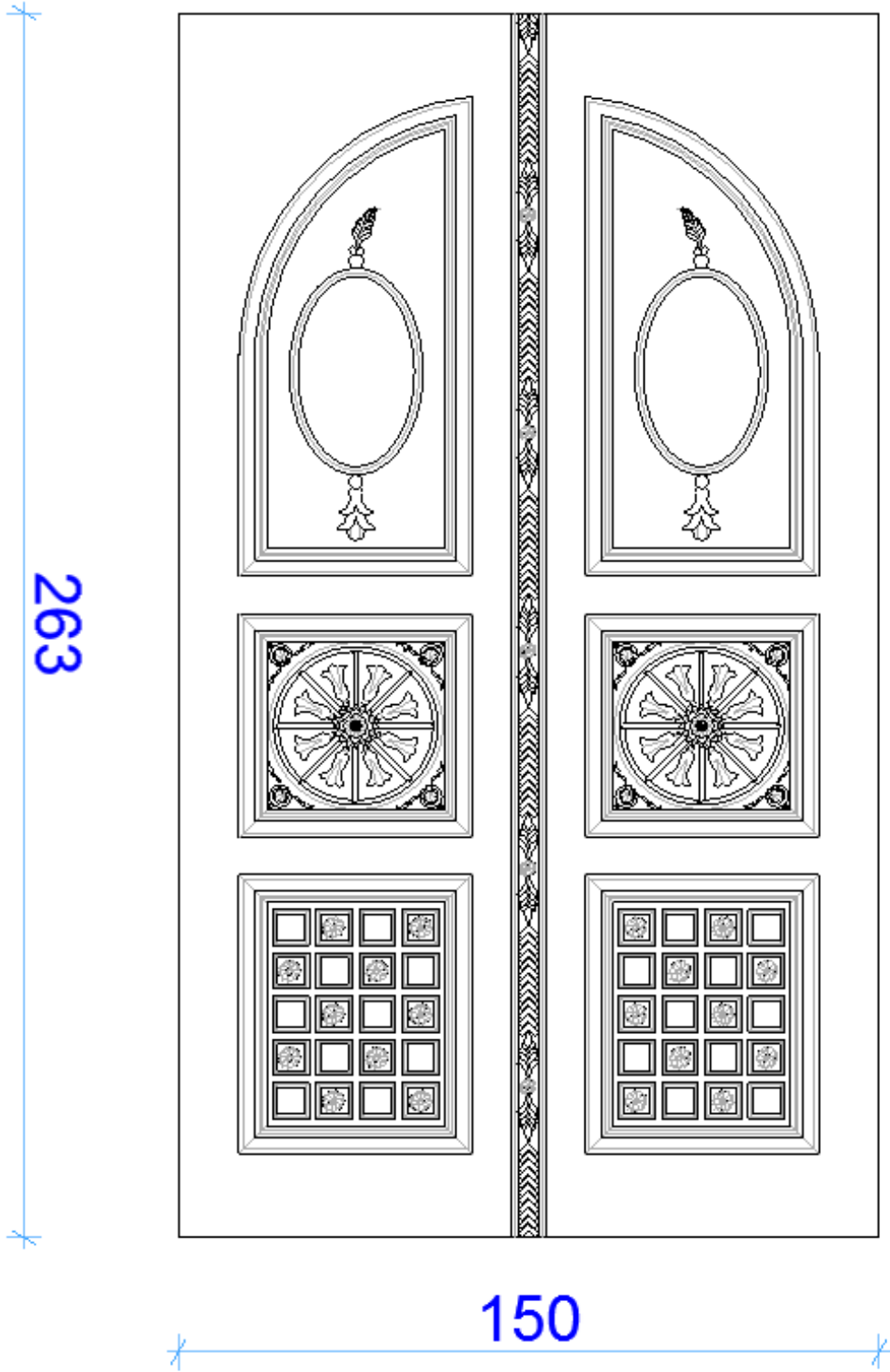

Çizim 5.11.1.1: Süheyb-i Rûmi Camii Kapısı.

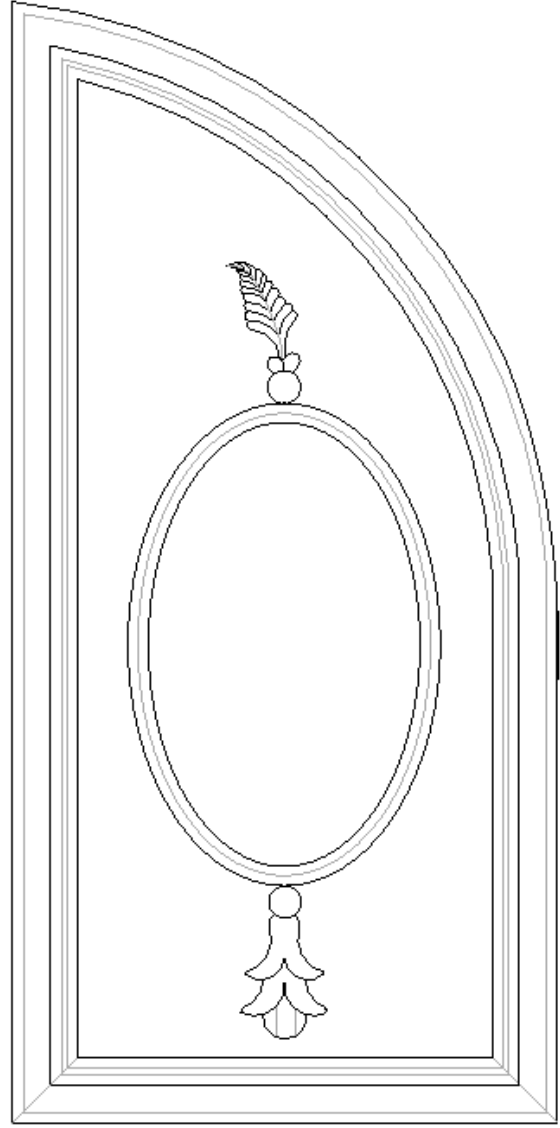
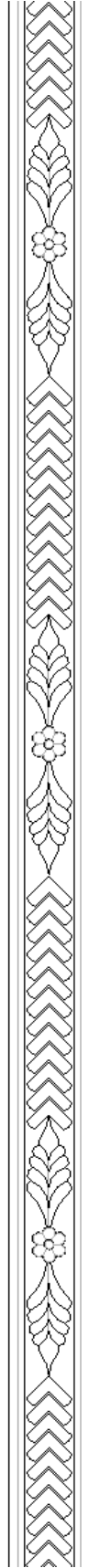

**Çizim 5.11.1.3:** Süheyb-i Rûmi Camii Kapısı Birinci Bölüm Süslemesi.

**Çizim 5.11.1.2:** Süheyb-i Rûmi Camii Kapısı Bini Süslemesi.

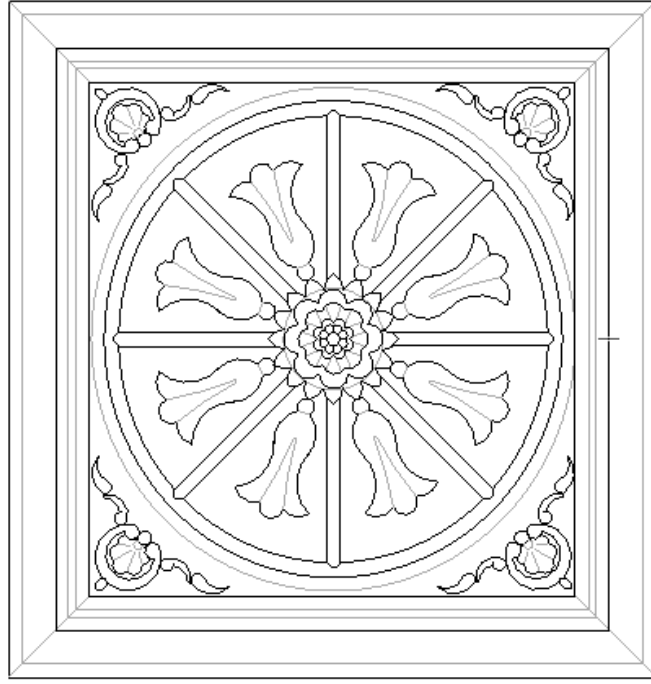

Çizim 5.11.1.4: Süheyb-i Rûmi Camii Kapısı İkinci Bölüm Süslemesi.

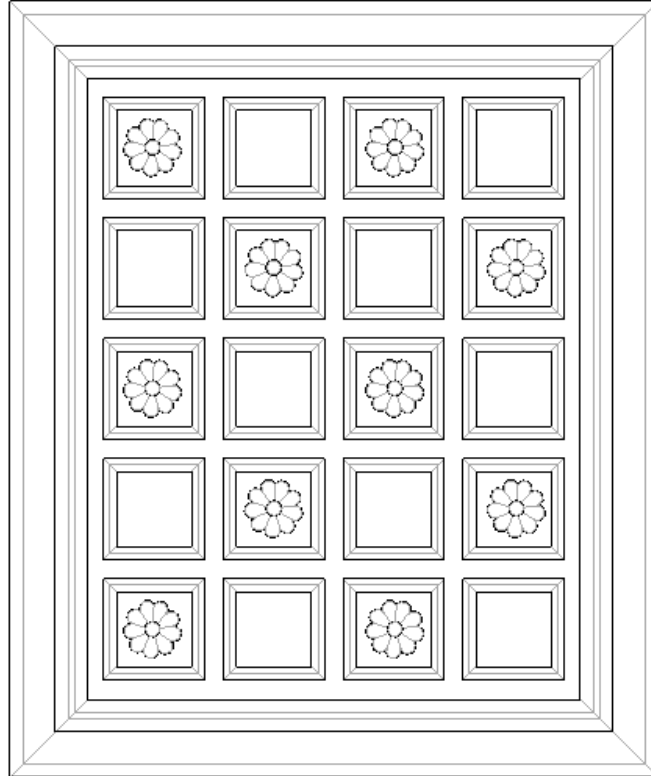

Çizim 5.11.1.5: Süheyb-i Rûmi Camii Kapısı Üçüncü Bölüm Süslemesi.



## 5.12. İNAYETULLAH CAMİİ

**Bulunduğu Yer:** Karakeçili Mahallesi Karakeçili Sokak No:14. Karakeçili Sokak'la, Karakeçili 14. Sokağın birleştiği köşededir.

**Yapım Tarihi, Banisi, Mimarı:** Caminin girişindeki levhada “İnayetullah Camii-1903” yazar. Mimarı ile ilgili herhangi bir bilgi yoktur.

**Yapının Tanımı:** Batısında bir avlu ve şadırvan olan cami ibadete açıktır.

**Yapının Mimarisi:** Cami, taş temeller üzerine, kerpiçten inşa edilmiştir. Batı cephesinden caminin kuzeyinde bulunan son cemaat yerine girilir. Son cemaat yeri tamamen kapalıdır. Caminin kuzeyinden, kuzeyinde mahfil olan harime girilir. Dikdörtgen planlı olan harimin üstü, ahşap tavanla, dışardan kırma çatıyla örtülüdür. Caminin minaresi doğu cephesindedir. *(Fotoğraf 5.12)*

**Yapıdaki Ahşap Öğeler:** Caminin güneybatı cephesinde, batı duvarına bitişik ahşap bir minber, kuzeyinde ahşap direklere oturan bir ahşap mahfili vardır. Caminin tavanı ve minaresi de ahşaptır.

### 5.12.1. İnayetullah Camii Minberi

**İnceleme Tarihi:** 30.01.2019

**Fotoğraf No:** 5.12.1.1-5.12.1.13

**Çizim No:** 5.12.1.1-5.12.1.17

**Yapım Tarihi:** 20. yüzyıl başı

**Ustası:** Bilinmiyor

**Yapıdaki Yeri Ve Konumu :** Minber, mihrabın 234 cm. batısında, batı duvarına bitişik konumdadır. *(Fotoğraf 5.12.1.1)*

**Ölçüleri:** 414 x 252 x 68 cm. (yükseklik x derinlik x genişlik) *(Çizim 5.12.1.1-3)*

**Merdiven Basamak Sayısı:** Merdiven 5 basamaklıdır. Ayrıca girişe de bir basamakla çıkılmaktadır. Basamak genişliği ortalama 21 cm, basamak yüksekliği ortalama 19 cm.dir. En üstteki basamak 28 cm.dir. Ayrıca girişe de bir basamakla çıkarılır.

**Malzeme:** Minber boyalı olduğundan ahşabın cinsi tespit edilemedi.

**Yapım Tekniği:** Geçme ve çakma

**Süsleme Özelliği:** Düz ve yuvarlak satırlı oyma, kafes ve oluklu oyma.

**Bugünkü Durumu ve Geçirdiği Onarımlar:** Günümüze sağlam olarak ulaşan minber, beyaz renkle ve yıldızla boyanmış halde camii içinde kullanılmaktadır. Caminin minberi batı duvarına bitişik olduğundan tek cephelidir. (Fotoğraf 5.12.1.2-3)

**Kaide:** Minber boyunca tek sıra olarak devam eden kaide 6 cm. yüksekliğindedir. Giriş önünde 30 cm. taşma yaparak bir basamak oluşturur. Basmakta yükseklik 8 cm.dir.

**Giriş:** Giriş bölümü 68 x 223 cm. ölçülerindedir. (Çizim 5.12.1.4) Girişin açıklığı 56 cm.dir. Üst taraftaki açıklık dilimli kemer şeklinde tamamlanır. Kemerin yanlarında, düz satırlı oyma tekniği ile yapılmış yaprağa benzer motifler vardır. Ayrıca kemer dilimleri de düz satırlı oyma tekniği ile oyularak, şekle kalınlık verilmiştir ve yıldızla boyalıdır. Girişin çift kanatlı bir kapısı vardır. Her kanat birbirinin simetriğidir ve üç bölüme ayrılmıştır. Üstte ve altta düşey dikdörtgen, ortada kare bölümler vardır. Kare bölümlerin içinde, yıldızla boyalı bir gülbezek vardır. Dikdörtgen bölümlerin içinde baklava dilimi şeklinde salbekli şemse, bu şemsenin içinde oluklu oyma tekniği ile yapılmış bir gülce vardır. Bu süsleme de yıldızla boyalıdır. Kapının binisi sadedir ve silmeler vardır. (Çizim 5.12.1.5)

Giriş açıklığı ile tacı arasında, kafes oyma tekniğinde yapılmış, altı kollu yıldız ve altıgenlerden oluşan bir süsleme vardır. Merkezde altı köşeli yıldızları çevreleyen altıgenler, diğer yıldızı çevreleyen altıgenle birleşerek deseni oluşturur. (Fotoğraf 5.12.1.4) Giriş açıklığının altında 15 cm. yüksekliğinde bir eşik vardır. (Çizim 5.12.1.6)

**Giriş Tacı:** Girişin tacı yoktur. İki yanında, hilal şekli ile sonlanan iki baba vardır. (Çizim 5.12.1.7) (Fotoğraf 5.12.1.5)

**Kitabe:** Minberin kitabesi yoktur.

**Yan Aynalık:** 146 x 128 x 171 x 40 cm. olan yan aynalık, yamuk şeklindedir. Minberin yalnızca doğu cephesinde olan yan aynalıkta, geçme tekniğiyle yapılmış kare ve dikdörtgenlerden oluşan bir geometrik düzenleme vardır. Düzenleme, bir sırada yatay bir dikdörtgen ve bir kare, diğer sırada, düşey dikdörtgen ve bir kareden oluşur. Bu düzenleme sonucu oluşan küçük karelerin içinde oluklu ve yuvarlak satırlı oyma tekniği ile yapılmış gülçeler vardır. Büyük karelerin içinde, dörtlü düzenlemeden oluşan bir desen vardır. Dikdörtgenlerin içinde ise iki palmetin birleşiminden oluşan bir desen vardır. Yan aynalığın merkezinde beyzi şekilde bir göbek vardır. Göbeğin ortasında oluklu oyma tekniği ile yapılmış bir gülbezek vardır. Gülbezeğin etrafında, alt, üst ve yanlarda birer gülce yaprak dizisiyle birbirine bağlanır. Gülbezeğin iki yanında laleyi andıran palmetler vardır. (Fotoğraf 5.12.1.6) (Çizim 5.12.1.8-10)

**Aynalık Altı Bölümü (Süpürgelik) :** Süpürgelik bölümü, 20 x 70 cm. ölçülerinde iki adet yatay dikdörtgenden oluşur. Dikdörtgenlerin içinde baklava dilimi şeklinde birer salbekli şemse vardır. Şemselerin içinde oluklu oyma tekniği ile yapılmış bir gülbezek vardır. Gülbezeğin iki ucunda laleyi andıran palmetler vardır. (Fotoğraf 5.12.1.7) (Çizim 5.12.1.11)

**Köşebent:** Köşebent bulunmamaktadır.

**Korkuluk:** 36 cm. yüksekliğindeki korkuluklar; 6 cm. lik pervazların arasına, tek parça olarak yapılmış ve kafes oyma tekniğiyle süslenmiştir. Düz satırlı oyulan desende, barok tarzı kıvrımların arası çiçek ve yaprağa benzer şekillerle dolgulanmıştır. Korkuluğun köşelerinde oyma yoktur, desen bitiminde düz üçgen bir parça vardır. (Fotoğraf 5.12.1.8) (Çizim 5.12.1.12)

**Geçit:** 76 x 58 cm. boyutlarında olan geçit bölümünde, iki dikey dikdörtgen ve onların içinde birer salbekli şemseden oluşan bir kapı vardır. Salbekli şemsenin içinde bir gülbezek vardır. Geçit altında aynalık altındaki süslemenin devamı şeklinde bir süsleme vardır. Ancak bu süsleme tamamlanmamıştır. (Fotoğraf 5.12.1.9) (Çizim 5.12.1.13)

**Köşk:** Köşk, kare başlayıp yuvarlak devam eden, dört adet ahşap direk üzerine oturur. Duvara bitişik olan direkler arkadan köşelidir. Köşk tacı altta, dilimli bir saçakla süslüdür. Üst bölüm sadedir ve baba yoktur. (Çizim 5.12.1.14-15) (Fotoğraf 5.12.1.10-11)

**Köşk Altı:** Köşk altı, 27 x 83 cm. dikey dikdörtgenden oluşur. Dikdörtgenlerin içinde, düz, yuvarlak ve oluklu oyma tekniği ile yapılmış uçları barok tarzı, kıvrımlı dikdörtgen kartuşlar vardır. Bu düzenleme köşke kadar çıktığı için köşk korkuluğu yoktur. (Çizim 5.12.1.16) (Fotoğraf 5.12.1.12)

**Köşk Yan Levhaları:** Köşkün yanları boştur.

**Köşk Tavanı:** Köşk tavanında herhangi bir süsleme yoktur.

**Kasnak:** Külâh köşk tacının üzerine oturduğundan kasnak yoktur.

**Külâh:** Daire tabanlı olan külâh 81 cm. yüksekliğinde olup taban çapı 44 cm.dir. Külâhın alt bölümünde silmeler vardır ve yıldızla boyalıdır.

**Alem:** 21 cm. olan alem, üç boncukludur ve lale şekli ile sonlanır. (Fotoğraf 5.12.1.16) (Çizim 5.12.1.17)



Fotoğraf 5.12: Çorum İnyetullah Camii.



Fotoğraf 5.12.1.1: İnyetullah Camii Minberi.



Fotoğraf 5.12.1.2: İnanetullah Camii Minberi Yan Görünüş (Doğu).



**Fotoğraf 5.12.1.3:** İnanetullah Camii Minberi Ön Görünüş.



Fotoğraf 5.12.1.4: İnyetullah Camii Minber Girişi.



Fotoğraf 5.12.1.5: İnanetullah Camii Minberi Giriş Tacı Babaları.



Fotoğraf 5.12.1.6: İnanetullah Camii Minberi Yan Aynalıđı.





**Fotoğraf 5.12.1.7:** İnyetullah Camii Minberi Aynalık Altı Süslemesi.



**Fotoğraf 5.12.1.8:** İnyetullah Camii Minber Korkuluğu.



**Fotoğraf 5.12.1.9:** İnyetullah Camii Minberi Geçit Düzenlemesi.



**Fotoğraf 5.12.1.10:** İnyetullah Camii Minberi Köşk Ve Köşk Tacı (Doğu Cephesi).



**Fotoğraf 5.12.1.11:** İnyetullah Camii Minberi Köşk Ve Köşk Tacı (Ön Cephesi).



**Fotoğraf 5.12.1.12:** İnyetullah Camii Minberi Köşk Altı Düzenlemesi.



**Fotoğraf 5.12.1.13:** İnyetullah Camii Minberi Kûlah Ve Alemi.

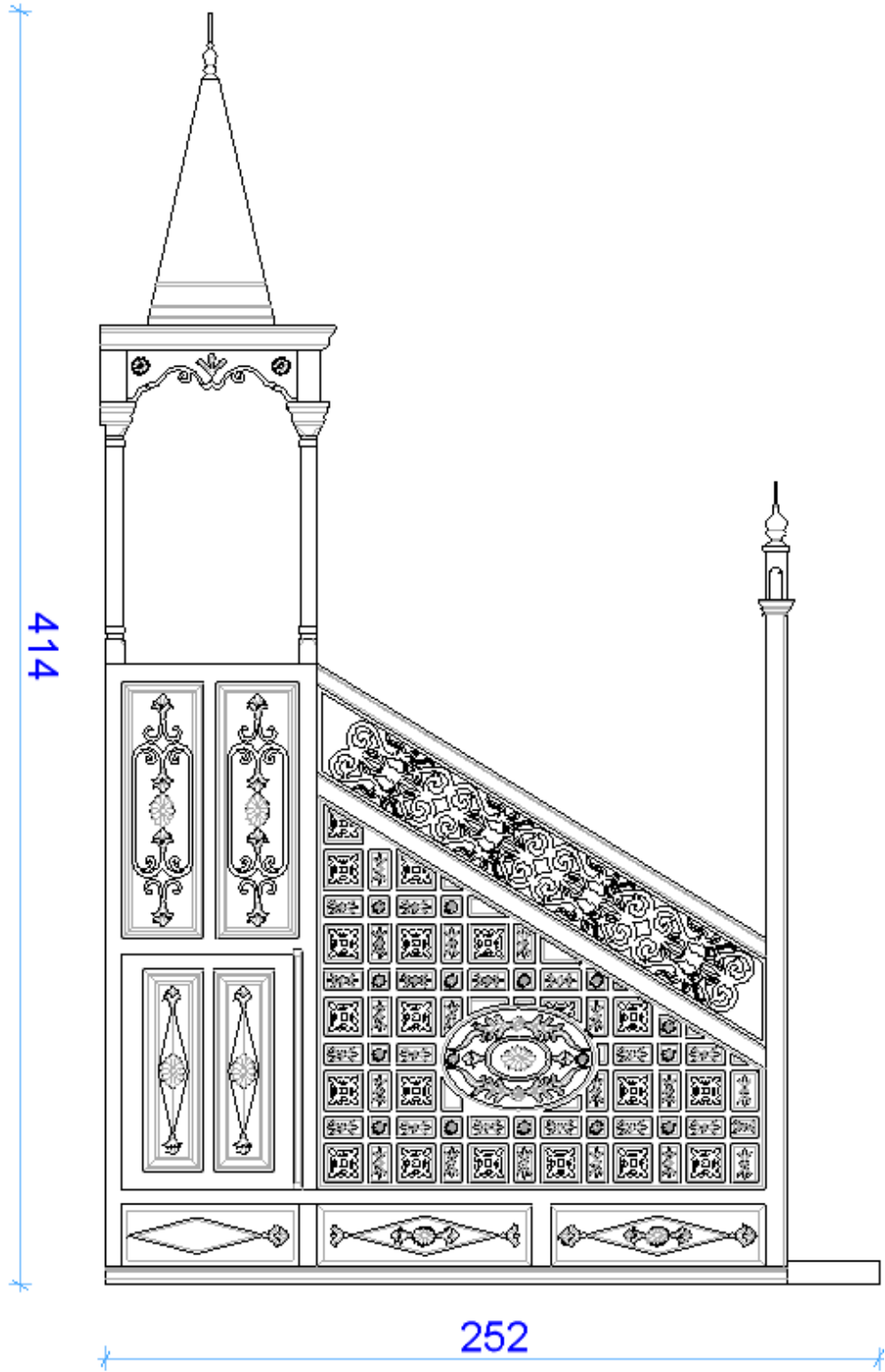

Çizim 5.12.1.1: İnanetullah Camii Minberi Yan (Doğu) Görüntüsü.

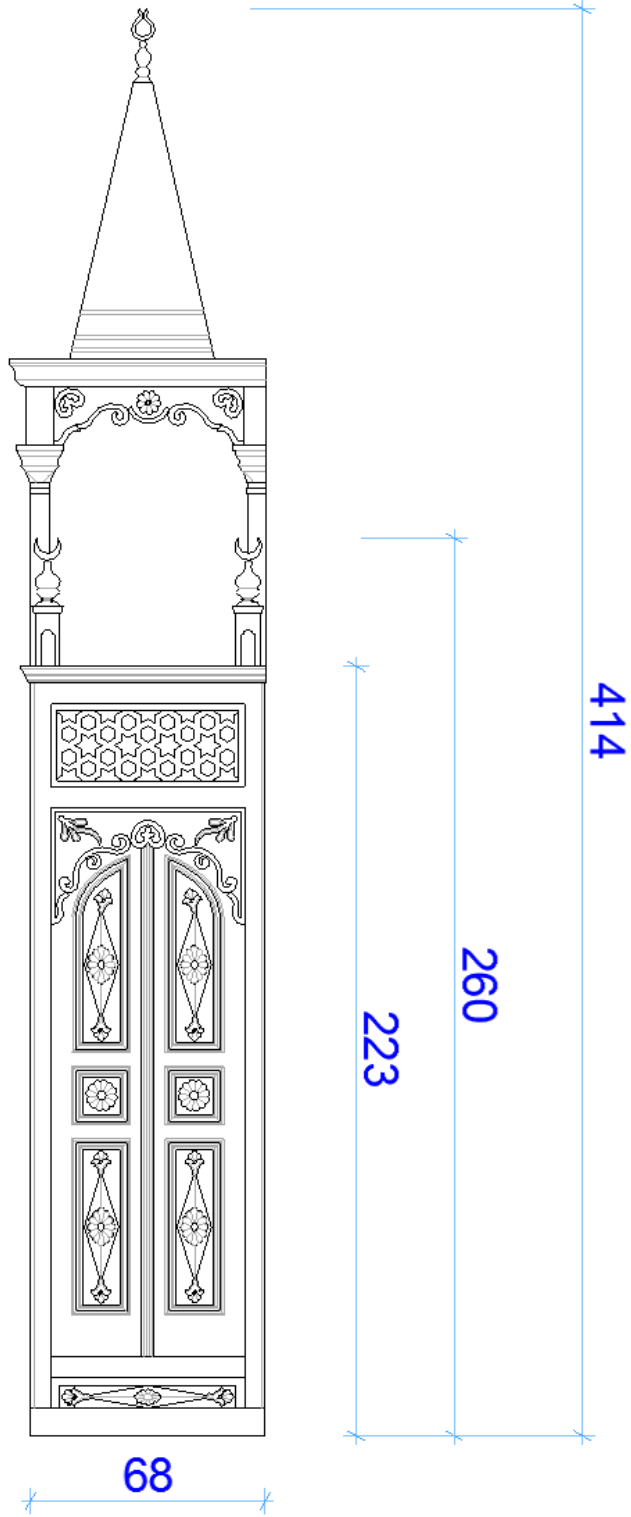

Çizim 5.12.1.2: İnanetullah Camii Minberi Ön Görünüşü.

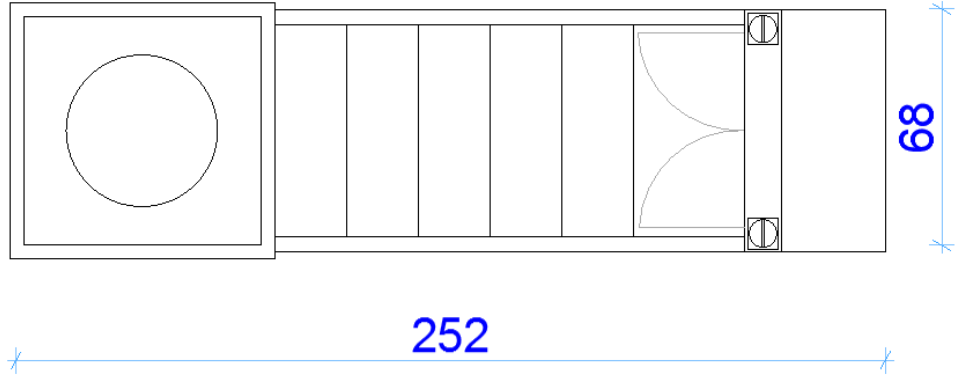

Çizim 5.12.1.3: İnanetullah Camii Minber Planı.

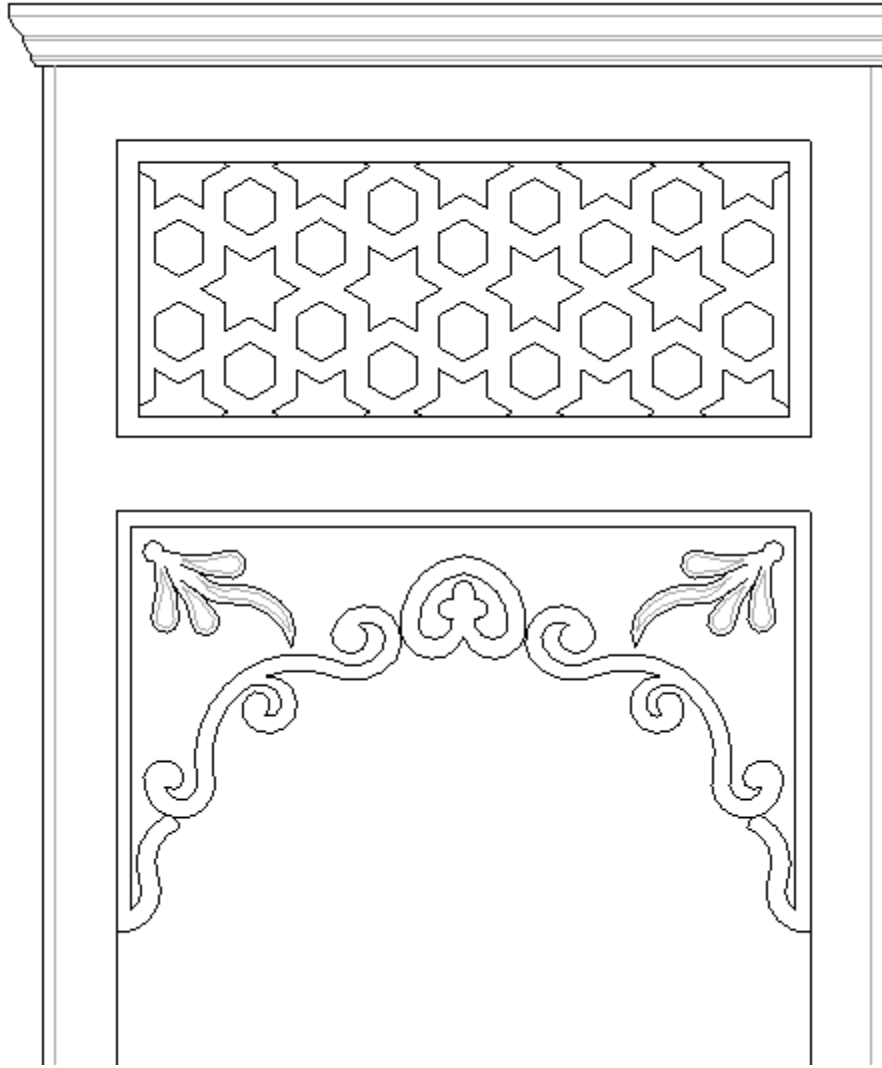

Çizim 5.12.1.4: İnanetullah Camii Minber Giriş Kemerli Ve Giriş Üstü Düzenlemesi.

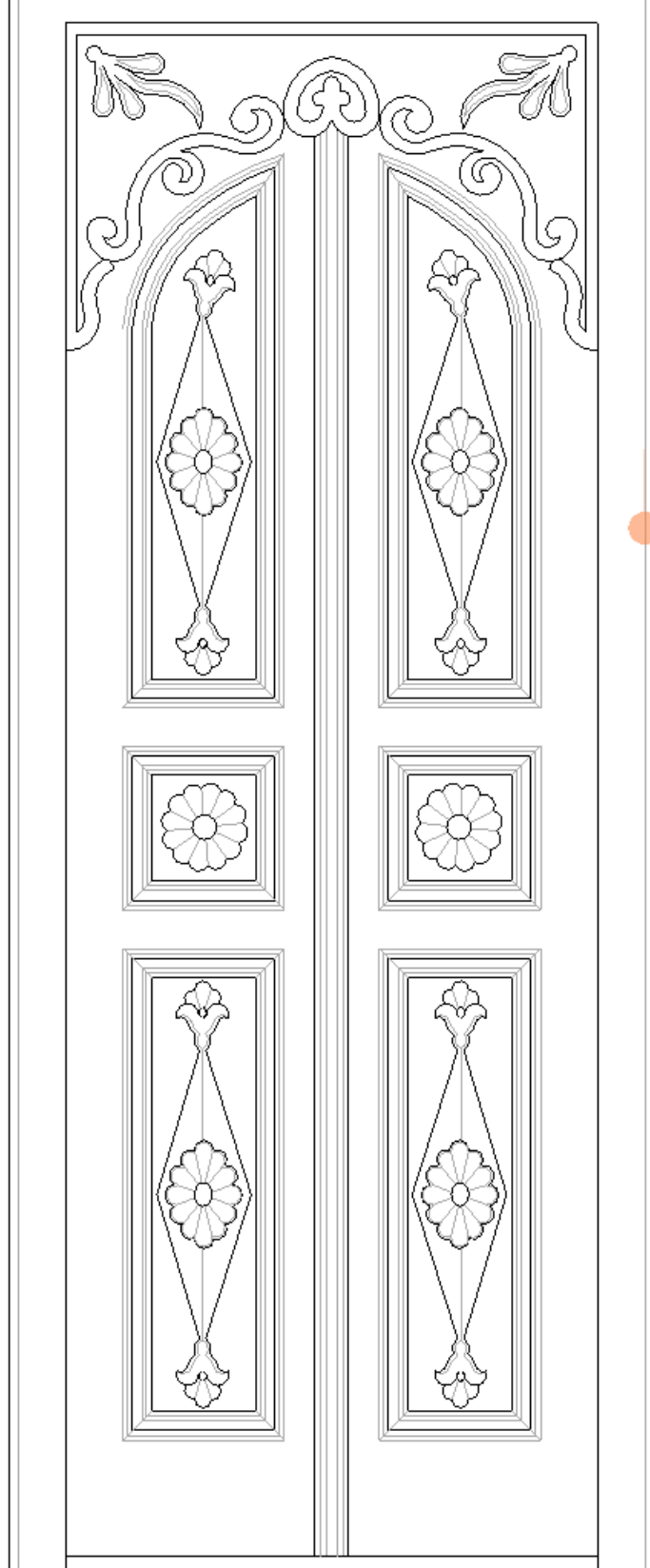

Çizim 5.12.1.5: İnyetullah Camii Minber Kapısı.



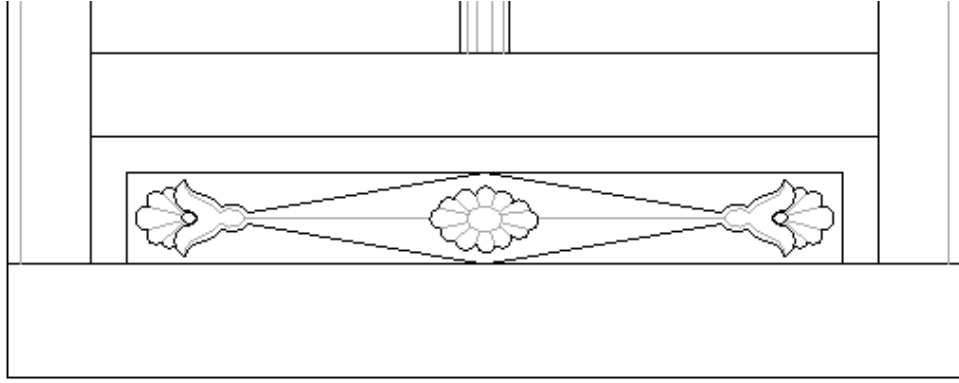

Çizim 5.12.1.6: İnyetullah Camii Minber Giriş Eşiği.

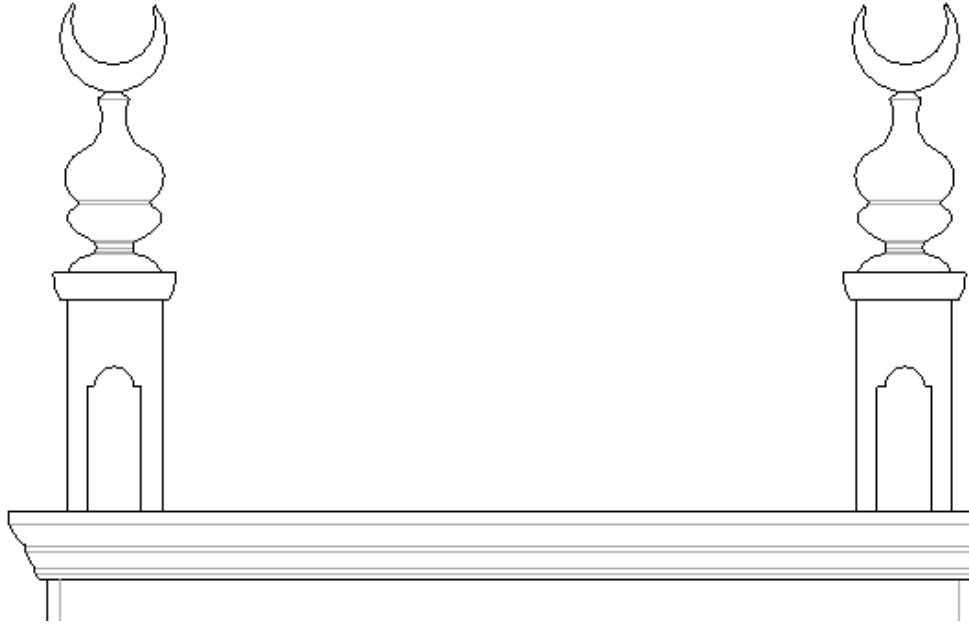

Çizim 5.12.1.7: İnyetullah Camii Minberi Giriş Babaları.

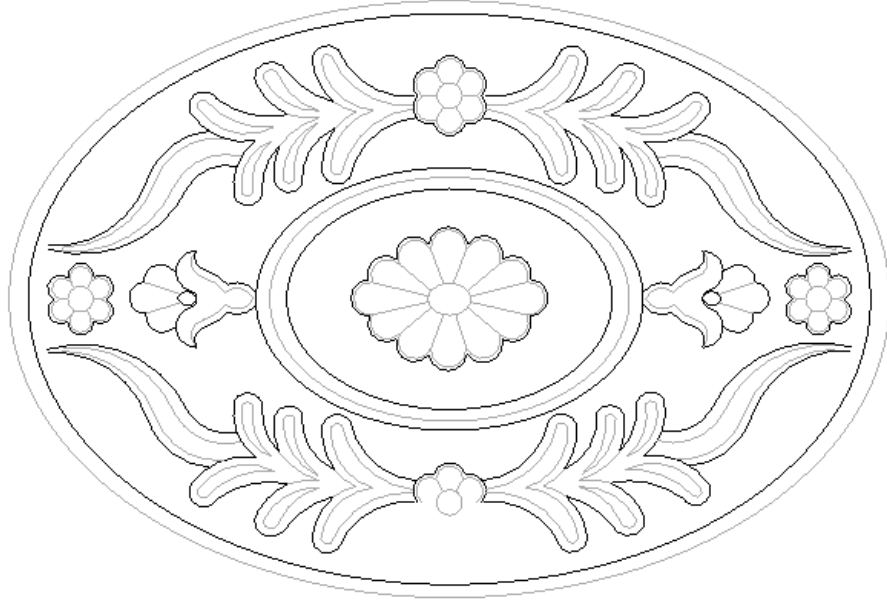

Çizim 5.12.1.8: İnyetullah Camii Minberi Yan Aynalık Göbeği.

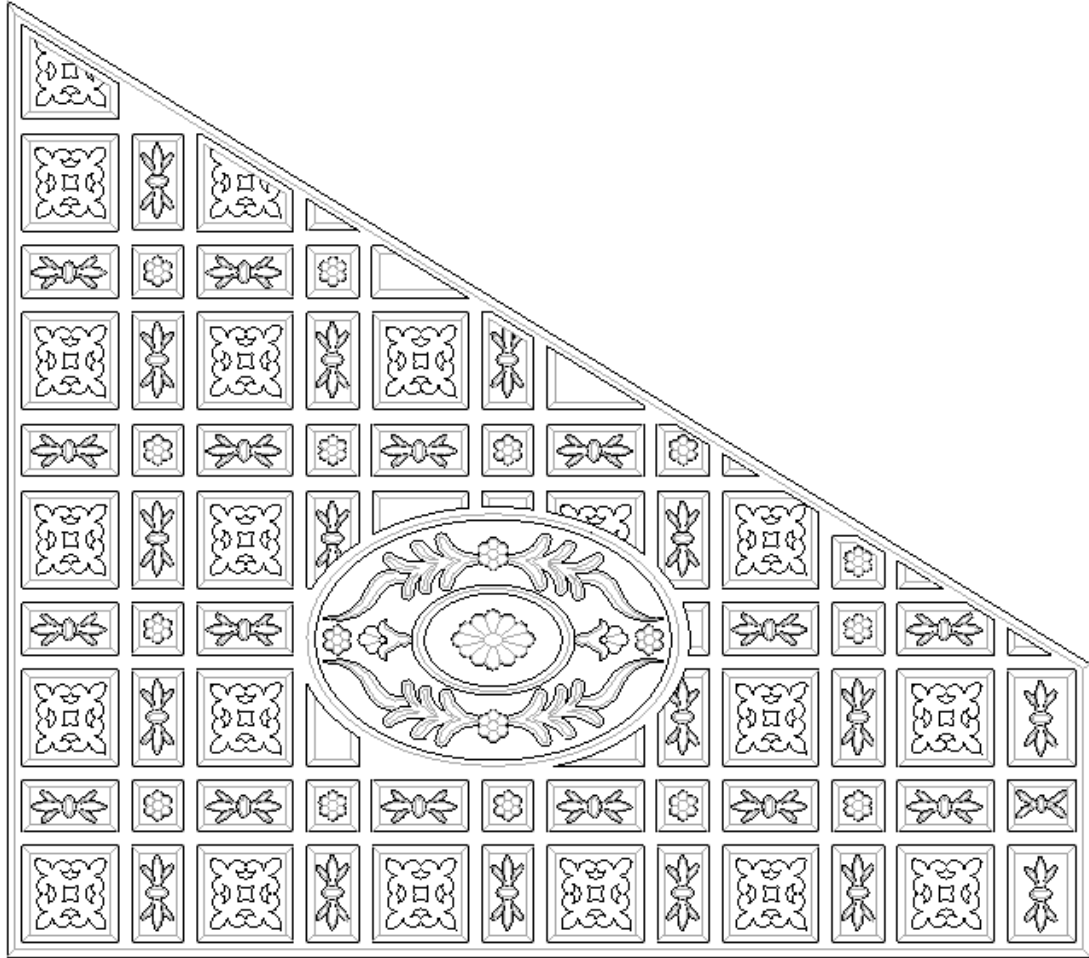

Çizim 5.12.1.9: İnyetullah Camii Minberi Yan Aynalık Süslemesi.

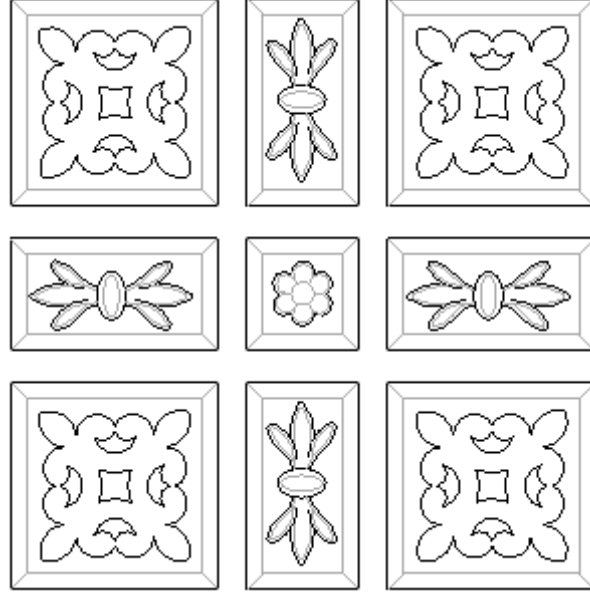

Çizim 5.12.1.10: İnyetullah Camii Minberi Yan Aynalık Geometrik Süslemesi

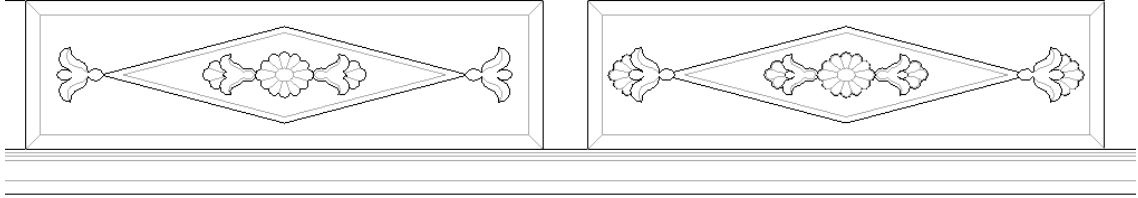

Çizim 5.12.1.11: İnyetullah Camii Minberi Aynalık Altı Süslemesi.

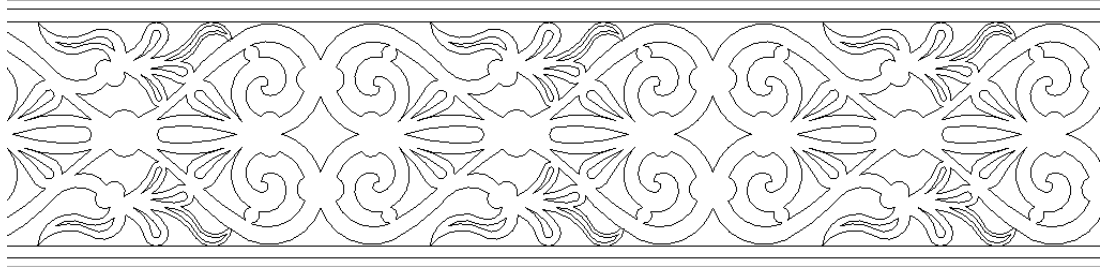

Çizim 5.12.1.12: İnyetullah Camii Minber Korkuluğu.

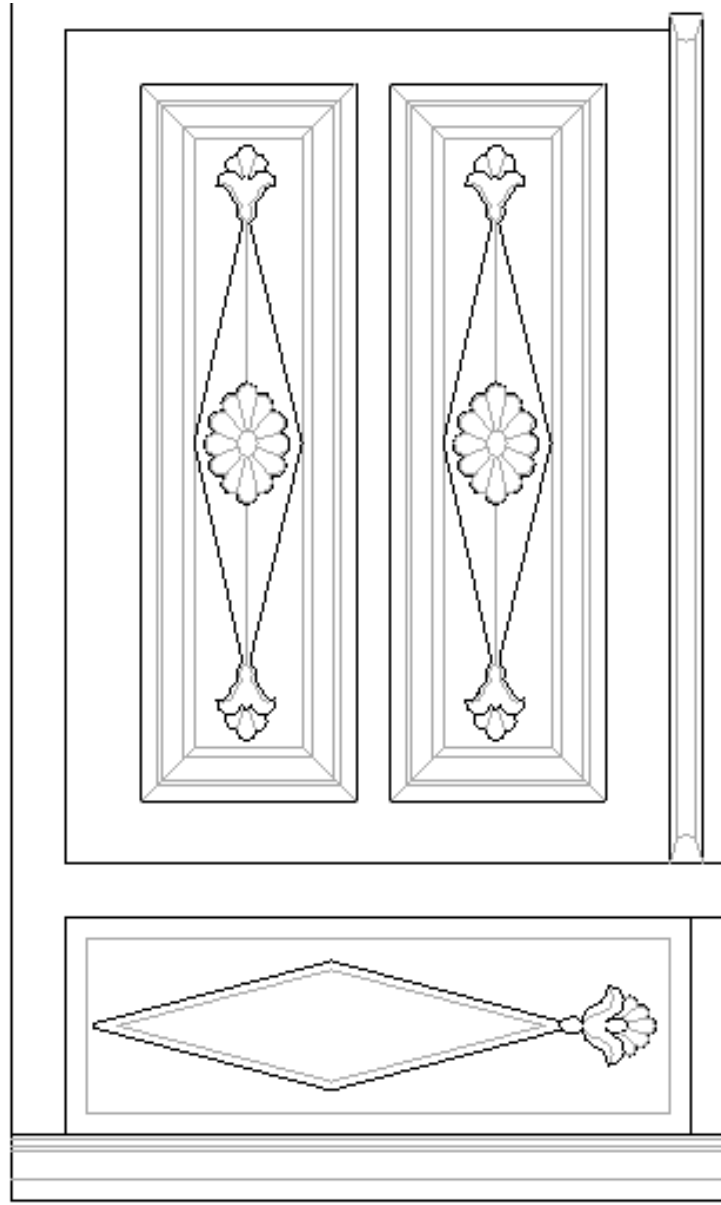

Çizim 5.12.1.13: İnyetullah Camii Minberi Geçit Ve Geçit Altı Düzenlemesi.



**Çizim 5.12.1.14:** İnyetullah Camii Minberi Köşk Süslemesi (Doğu Cephe).



**Çizim 5.12.1.15:** İnyetullah Camii Minberi Köşk Süslemesi (Ön Cephe).

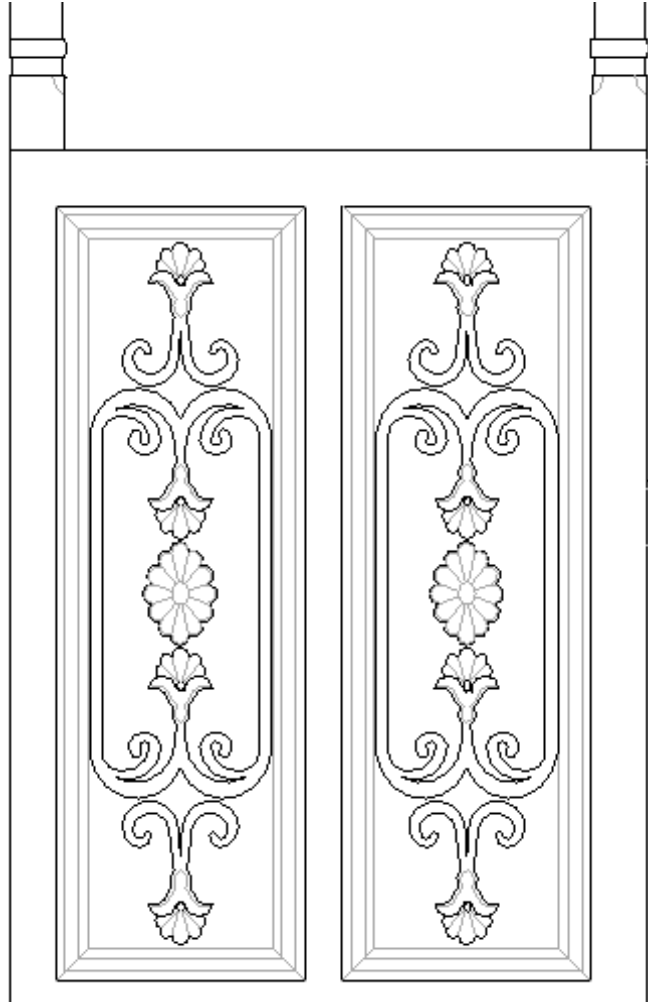

Çizim 5.12.1.16: İnanetullah Camii Minberi Köşk Altı Süslemesi.

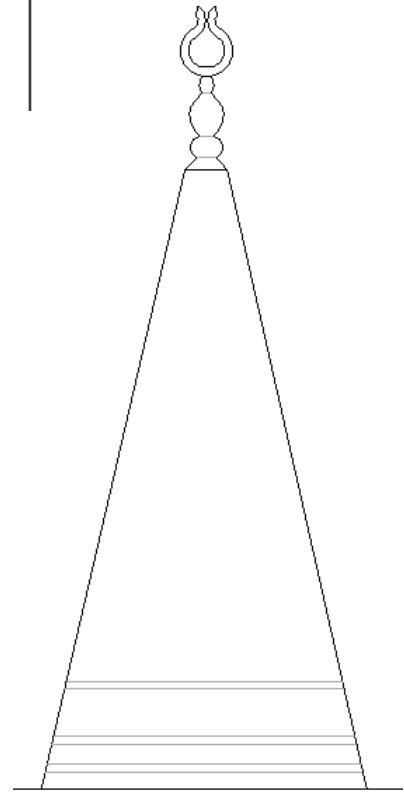

Çizim 5.12.1.17: İnanetullah Camii Minberi Külâh Ve Alemi.

## DEĞERLENDİRME

Hem bir ibadet, hem de bir siyaset geleneği olan hutbe, Hz. Peygamber (AS) döneminden itibaren minberlerde okutulur. Önceleri Hz. Peygamberin ashabına nasihatlerini duyurduğu bir yer iken, sonraları kadıların hüküm verdiği, şahitlerin dinlendiği bir kürsü olan minber, Hz. Ali döneminden sonra, (Basra Valisi Abdullah b. Abbas'ın uygulamasıyla) halifelerin, hilafetlerini duyurdukları<sup>195</sup> bir makam haline gelmiştir. Bu durum Emeviler döneminde de devam ederek kurumsal bir yapıya kavuşmuşlardır.

Tarih boyunca, Cuma ve bayram hutbelerinde, halifenin ve hükümdarın adı zikredilmiştir. Ehl-i sünnete göre farz olan Cuma Hutbesi'nin<sup>196</sup> okunduğu minber, bu yönüyle bir ibadet, hilafet ve hükümdarlığın alameti olması yönüyle de bir siyaset geleneğidir. Din ve devlet geleneğinin minberde icra edilmesinden dolayı, minber cami mimarisinin vazgeçilmez elemanıdır. Bu sebeple, cami mimarisi kadar, minberler de Türk-İslam sanatında ayrı bir değere sahiptir.

Emevîler Dönemi'nde son şeklini alan minberler, Abbasîler Dönemi'nde camilerde düzenli olarak kullanılmaya başlamıştır. Bu dönemden sonra minberlerde süslemeye ağırlık verilmiştir. Selçuklularda Dönemi'nde, ahşap ve geometrik düzenlemelerin ağırlıkta olduğu minberler görülür. Bu döneme ait en eski minber olan Konya Alâeddin Camii minberi,(1155)<sup>197</sup> hakiki künde-kâri tekniğinde yapılmıştır ve Selçuklu minberlerinde sıkça görülen kitabeler, bu minberde kûfi hatla uygulanmıştır. Harput Sâre Hatun Camii'nde bulunan ve aslında Harput Ulu Camii'ne ait olan minber de 12. yüzyıldan kalan, taklit ve hakiki künde-kâri tekniklerinin bir arada uygulandığı bir minberdir. 13. yüzyılda yapılan Kayseri Ulu Camii, Kayseri Huand Hatun Camii, Siirt Ulu Camii, Malatya Ulu Camii, Ankara Ahî Şerafeddin Camii ve Beyşehir Eşrefoğlu Camii minberleri de taklit künde-kâri tekniklerinde yapılmış, kûfi hatlı kitabelerle süslenmiş Selçuklu Dönemi'ne ait minberlerdir.<sup>198</sup> 14. yüzyıla tarihlendirilen Selçuklu minberlerinden iki örneği de, Çorum Muzaffer Paşa Camii ve Çorum Ulu Camii'ndeki minberlerde görmekteyiz.

---

<sup>195</sup> Mustafa Baktır, "Hutbe", *İslam Ansiklopedisi*, c.18 (İstanbul: TDV Yayınları,1998), 426.

<sup>196</sup> Baktır, *agm.*, 425.

<sup>197</sup> Semavi Eyice, "Alaeddin Camii", *İslam Ansiklopedisi*, c.2 (İstanbul: TDV Yayınları, 1989), 325.

<sup>198</sup> Zeynep Hatice Kurtbil, "Minber" *İslam Ansiklopedisi*, c.30 (İstanbul: TDV Yayınları, 2005), 103-104.

Osmanlı Döneminde, minberlerde ahşap malzemedan daha çok taş malzeme kullanılmıştır. Taş minberlerin bazılarının köşk kısmında ahşap külah kullanıldığı da görülür. Minber kapısının taç kısmında mukarnas dizileri, yan aynalıklarda gülbezek (madalyon, göbek) süslemeleri, yekpare kafes oymalı minber korkulukları, Osmanlı Dönemi minberlerinde görülen uygulamalardır. 18. yüzyıla gelindiğinde, Osmanlı minberlerinde barok tarzı süslemeler görülmeye başlar. 19. yüzyılda ise iyon başlıklarla birlikte antik süslemeler görülür.<sup>199</sup>

Çorum il merkezinde bulunan Selçuklu, Beylikler ve Osmanlı dönemine ait ahşap minber, kürsü ve kapıları incelediğimiz araştırmamızda, çalışma sınırlarımız içerisinde yer alan bütün camilerde incelemeler yapıldı ve on iki cami değerlendirildi. Bu camilerden yalnızca bir tanesi Selçuklu dönemine tarihlendirilebilir.( Katalog No: 5.2)

Ancak o da, geçirdiği tadilat sonucu, Osmanlı yerel mimarisini yansıtır hale gelmiştir. Yedi cami de Osmanlı dönemine tarihlendirilir.( Katalog No: 5.3, 5.5, 5.6, 5.9, 5.10, 5.11, 5.12) Üç cami ise Osmanlı döneminde yapılmış, ancak Cumhuriyet döneminde yıkılıp yerine yenisi yapılmıştır.( Katalog No: 5.4, 5.7, 5.8) İncelediğimiz bütün camiler yapıldığı tarihten itibaren bir ya da birden fazla tadilat geçirmiştir.

Çalışmamızda, tarihsel olarak ilk ele aldığımız eser olan Muzaffer Paşa Camii (Katalog 5.1) günümüze ulaşmamış, minberi önce Hamid Camii'ne, sonra da müzeye nakledilmiştir. Evliya Çelebi'nin *Seyahatname*'sinde, "Bey Camii", Hurufat Defterleri'nde, "Medrese Camii", "Muzafferiye Camii" ve "Muzaffer Paşa Camii" adıyla kaydedilmiştir.<sup>200</sup>

Muzaffer Paşa Camii minberi, Çorum Müzesi'nde -parçalar halinde- koruma altındadır. Köşk ve köşk altı bölümleri (müze yetkililerinden alınan bilgiye göre) depoya sığmadığı için müzenin balkonunda paketlenerek korunmaya çalışılmaktadır. Yan aynalık ve korkuluk bölümleri ise, depoda koruma altına alınmıştır. Balkondaki parçaların ölçüleri alınarak çizimleri yapıldı. Ancak depodaki parçaların ölçüleri alınamadı. Yine müze yetkililerinin paylaştığı fotoğraflardan ve minberin cami içindeki eski fotoğraflarından yararlanılarak çizimleri tamamlandı.

Muzaffer Paşa Camii minberinin geçit bölümünde herhangi bir süsleme yoktur. Ancak, minberin doğu tarafında bir süsleme uygulanması ve bu süslemenin alt zemini ile batı tarafındaki zeminin aynı olması, bu taraftaki süslemelerin tahrip olup kaybolmuş

---

<sup>199</sup> Kurtbil, *agm.*, 105.

<sup>200</sup> DüNDAR, *age.*, 140.



olabileceğini düşündürmektedir. Köşk yanlarında uygulanan C kıvrımlı oymalar, köşk yan açıklığının üst bölümünde de benzer bir süslemenin uygulandığını düşündürür. Fotoğrafta perdeyle kapalı olduğu için köşk yan açıklığı görülmemektedir.

Minber girişinde uygulanan yıldızlar, müze kayıtlarına göre sedef kakma ile süslenmiştir. Fotoğraflarda ise, boyalı ahşapların yüzeye yapıştırılarak, yıldızların tarsî tekniği ile uygulandığı görünür. Bu tekniğin Anadolu'daki ilk örnekleri, Muzaffer Paşa camii minberi ve Damsaköy Taşkınpaşa Camii minberinde (kapının kemer köşeliklerindeki altıgenlerde) görülür.<sup>201</sup>

Tarihsel sıralamada ikinci sırada yer alan Ulu Camii, (Katalog 5.2) “Sultan Alaaddin Camii”, “Cami-i Kebir”, Sultan IV. Murad Han döneminde yeniden inşa edildiği için “Murad-ı Rabi Camii” olarak da adlandırılır. Yapının ilk mimarı bilinmemekle beraber, Sultan III. Murad Han döneminde Mimar Sinan tarafından onarıldığı kaynaklarda belirtilmiştir.<sup>202</sup> Bu dönemde dokuz kubbeli olarak tamir edildiği yazılsa da bunu doğrulayan bir bilgi yoktur.<sup>203</sup>

Ulu Camii minberinin tarihi ile caminin yapım tarihi arasında bir ilişki kurulamamıştır. Minberin nereden ve ne zaman camiye getirildiği ile ilgili kesin bir bilgi de yoktur. Halk arasında, XIII ve XIV. yüzyıllarda bir idare merkezi olduğu bilinen Demirli Karahisar'da yıkılan bir camiden getirildiği rivayet edilir.<sup>204</sup> Caminin kapı kanatlarının da 1793 depreminden sonraki tamiratta (1810) yapılmış olma ihtimali yüksektir. Kapı kanatlarında görülen süsleme teknikleri ve desen özellikleri de, kapı kanatlarının 19. yüzyıl başında yapılmış olduğu fikrini destekler niteliktedir.

Karamağaralı'nın 1964 de yayınlanan makalesinde, “Çorum Ulu Camii'ndeki minber, bir devir üslubunu, aynı zamanda, bu devir üslubu içinde beliren bir bölge karakterini ve ayrıca, bu bölgeyi temsil eden iki sanatkârın hususiyetlerini aksettirmesi bakımından Türk ahşap (ağaç) işçiliğinin, bilhassa Selçuklularla Osmanlılar arasındaki intikal devrinin en mühim eserlerinden birini teşkil ettiğini” yazar.<sup>205</sup>

Minber, genel olarak Selçuklu sanatını yansıtmakla beraber, ayrıntıya girildiğinde, ortaya çıkan yenilikler, ilk defa bu eserde kullanılan teknik ve desen özellikleri, eserin aslında yeni bir tarzın başlangıcı olduğunu gösterir.

---

<sup>201</sup> Bozer, “Ahşap Sanatı”, 540.

<sup>202</sup> Dündar, *age.*, 99.

<sup>203</sup> Tuğba Erzincan, “Çorum Ulu Camii”, *İslam Ansiklopedisi* c.42 (İstanbul: TDV Yayınları, 2012), 92.

<sup>204</sup> Karamağaralı, *agm.*, 120.

<sup>205</sup> Karamağaralı, *agm.*, 127.

Minberin yan aynalıklarında uygulanan geometrik düzenlemenin bir merkez etrafında gelişmesi, Selçuklu minberlerinde görülen yeni bir uygulamadır. Kapıdan köşke kadar yekpare uzanan korkuluklar da, Osmanlı minberlerindeki korkulukların ilk örnekleridir.

Selçuklu minberlerinde yoğun bir şekilde kullanılan dini içerikli yazılar (ayet ve hadisler), bu minberde yalnızca Kelime-i Tevhid ve kısa bir hadis yazılarak uygulanmıştır. Bu durum da Çorum Ulu Camii'nin, klasik Osmanlı minberlerinin öncüsü olmasına vesile olmuştur.<sup>206</sup> Minber giriş pervazlarında uygulanan zencirek tarzı silmeler, yalnızca Ankara Alâeddin ve Ahi Şerafeddin camilerindeki minberlerde uygulanmıştır.<sup>207</sup>

Giriş kemerinin oturduğu büyükçe iki rûmiden oluşan destek, bu minberden başka hiçbir yerde kullanılmamıştır.<sup>208</sup> Giriş tacı, köşk yan levhaları, babalar ve külah, minberin yapım tarihi ile uyumlu değildir. Muhtemelen minberin bu camiye nakledildiği dönemde yapılmışlardır.<sup>209</sup> Ulu Camii minberinin iki usta tarafından yapılmış olması, (Ankaralı Marangoz Abdullah Oğlu Davud ve Ankaralı Ebubekir oğlu Muhammed) sanat değeri açısından zengin bir eserin ortaya çıkmasına vesile olmuştur.

Çalışmamızda üçüncü sırada yer alan Han Camii'nde (Katalog 5.3) bulunan 310 (922) tarihli kitabenin, bu camiye ait olmayıp başka bir yerden getirildiği düşünülür. Danişmendlilerin Çorum'u Fethi 1075 yılında olduğuna göre, o tarihten önce yapılmış olma ihtimali yoktur. Caminin yapımında kullanılan devşirme taşlar, 310 tarihli kitabe ve camiden Kale'ye giden gizli yeraltı geçidi, caminin bir kilise veya tapınak kalıntılarının üzerine yapılmış olduğunu düşündürür.<sup>210</sup> 1579 depreminde çok fazla hasar gören camii, daha sonra büyük bir tamirat geçirmiştir. Han Camii'nin kapısının bu tamiratta yenilenmiş olma ihtimali yüksektir.

Emir Ahmed Camii, (Katalog 5.4) 1973 Çorum İl yıllığında, 1595 yılında Emir Ahmed tarafından yaptırıldığı kaydedilir. Ancak bununla ilgili herhangi bir kaynak gösterilmez. Bunun için caminin yapım tarihi olarak, kapı üzerindeki tabela esas alınarak değerlendirilme yapıldı. *Hurufat Defterleri*'nde, 1692 ile 1816 tarihleri arasındaki birçok kayıttta, Emir Ahmed Camii'nin, Emir Ahmed tarafından yaptırıldığı ve camiye din

---

<sup>206</sup> Karamağaralı, *agm.*, 127-128.

<sup>207</sup> Karamağaralı, *agm.*, 122.

<sup>208</sup> Karamağaralı, *agm.*, 122.

<sup>209</sup> Karamağaralı, *agm.*, 121.

<sup>210</sup> Dündar, *age.*, 21.

görevlilerinin atandığı yazar.<sup>211</sup> Minber tacında kullanılan barok tarzı süslemeler, korkuluklarda kullanılan bitkisel süslemeler, minberin yapımını 17. yüzyıla tarihlendirir.

Haziran 2018’de incelediğimiz Kellegöz Camii, (Katalog 5.5) Eylül 2018’de Vakıflar Genel Müdürlüğü tarafından tadilata alındı. Ancak çalışmamızın sonuna kadar (Mayıs 2019) caminin tadilatında herhangi bir ilerleme olmadı. Yalnızca camideki ahşap öğelerin üzerindeki boya temizlendi.

Dündar, hurufat defterlerinde Kellegöz ismiyle geçen bir cami veya mescidin bulunmadığını, bunun sebebi olarak da, caminin isminin değiştirilmiş olabileceği veya yakın bir tarihte yapılmış olabileceğini gösterir.<sup>212</sup> Caminin yapım tekniği ve süslemelerinin 17. yy. izleri taşıdığı göz önünde bulundurulursa caminin yakın tarihte yapılmış olduğu düşünülemez. Minberin giriş tacında kullanılan barok tarzı süslemeler de, minberin 17. yüzyılda yapıldığını gösterir. Bu da caminin 17. yüzyılda yapıldığı fikrini güçlendirir.

Kunduzhan Camii’nin (Katalog 5.6) yapım tarihi bilinmiyor. Dündar, 1576 yılındaki tahrir ve 1595 yılına ait *Şer’iye Sicili*’ne dayanarak, bu tarihlerde Kunduzhan mahallesinin var olduğunu ve caminin yapım tarihinin de 16. yüzyıl olduğunu ifade eder.<sup>213</sup> Dündar’ın belirttiği Çorum haritasında Debbağhane bölgesinde gösterilen camii, Tabakhane Camii olarak da anılır.<sup>214</sup>

1973 Çorum İl Yıllığında,<sup>215</sup> İsa Halife Mescidi’nin, (Katalog 5.7) aynı adla bilinen kişi tarafından 1595 yılında yaptırıldığı yazar. 1732 tarihli Hurufat Defteri’nde, mahallelerinde camii bulunmadığını ifade eden mahalle halkının talebi üzerine, Kadılık Makamının kararıyla, İsa Halife Mescidi’ne minber konularak camiye dönüştürülmüş ve bir de hatip atanmıştır.<sup>216</sup> Dündar<sup>217</sup>, 81 yaşında olan mahalle sakinlerinden Niyazi Hoşbaş’ın eski camii ile ilgili anlattıklarını şöyle aktarır. “Cami oldukça küçüktü. 4x4 veya 5x5 ebatlarında, kerpiç bir yapıydı. Ahşap tavanlı olup, üzeri kırma çatıyla örtülüydü. Camiye kuzeyden girilmekteydi. Bir saf alacak şekilde son cemaat yeri, bir saf alacak şekilde mahfili vardı. Minberi ahşaptandı ve batı duvarına bitişikti. Camide herhangi bir süsleme yoktu...”<sup>218</sup>

---

<sup>211</sup> Dündar, *age.*, 105-106.

<sup>212</sup> Dündar, *age.*, 41.

<sup>213</sup> Dündar, *age.*, 61.

<sup>214</sup> Dündar, *age.*, 57.

<sup>215</sup> *Çorum İl Yıllığı*, (Çorum: y.e.y., 1973), 127.

<sup>216</sup> Dündar, *age.*, 111.

<sup>217</sup> Dündar, *age.*, 111.

<sup>218</sup> Dündar, *age.*, 111.

Halk arasındaki bir rivayete göre “Kubbeli Mescidi” şu andaki caminin (Kubbeli Camii (Katalog 5.8)) avlusundaydı. Şimdiki caminin olduğu arsa da bir hanıma aitti. O arsa satın alınarak, eski camii de yıkılarak yerine bu günkü cami yapılmıştır.<sup>219</sup>

Kubbeli Camii minberi, siyaha yakın kahverengi yağlı boya ile yoğun bir şekilde boyandığı için süsleme özelliklerinin incelenmesinde zorluk yaşandı. Aynalık altında olan nişlerden geçit altında da bir adet olması, bu nişlerden geçit altında da olabileceğini düşündürür. Muhtemelen diğer nişler tahrip veya kayıp olduğu için, geçit altı bir parçayla kapatılmıştır.

Kulaksız Camii (Katalog 5.9), mimari olarak, Ulu Camii’ye benzerlikler göstermekle beraber küçük boyutludur. Ulu Camii’nin geçirdiği büyük tadilattan (1810) dört yıl sonra inşa edildiği ve de benzerlikler gösterdiği için aynı mimar tarafından yapılmış olma ihtimali yüksektir. Camii mimarisinde olduğu gibi, minberde de Ulu Camii örnek alınmıştır. Ancak, Kulaksız Camii minberi, Ulu Camii minberinin basit bir taklididir. Doğu ve batı cephesinde farklı geometrik düzenlemeler uygulanmasına rağmen bu örnekte pek başarılı olunamamıştır. Geometrik parçaların hem boyutları hem de şekilleri birbirinden farklı ve uyumsuzdur. Birbirine denk gelmeyen ve birbirini tamamlamayan parçalar, geometrik düzenlemenin ahengini bozar.

Çakır Camii (Katalog 5.10), yan aynalık yapım tekniği, yan aynalık korkuluk düzenlemesi, giriş üstü kafes süslemesi, köşk tacındaki korkuluk düzenlemesi, aynalık altı nişleri süslemeleri bakımından İsa Halife Camii minberi ile benzerlikler gösterir. İsa Halife Camii’nin 1732’de yapıldığı bilindiğine göre, Çakır Camii minberinin de 18. yüzyılda yapıldığı kabul edilir.

Süheyb-i Rûmi Camii (Kat. No:11), Dündar’ın belirttiğine göre, türbe ve zaviyesi ile birlikte Selçuklular döneminde yapılmıştır. Beşiktaş Muhafızı Yedi Sekiz Hasan Paşa, harap olan yapıyla ilgili Sultan Abdülhamid Han’a bilgi sunar ve bu yapıların yeniden inşası için 150 bin kuruş tahsis edilmesini sağlar.<sup>220</sup> Sabuncuoğlu’na göre ise önce 90 bin kuruş tahsis edilmiş, yetmeyince 80 bin kuruş daha gönderilmiş. Ancak minber, kürsü ve kapılar eksik kalmış. Kamil oğlu Hacı Usta, kapıları kendisinin yapacağını söylemiş ve malzeme de “komisyon” tarafından verilmiştir.<sup>221</sup>

---

<sup>219</sup> Dündar, *age.*, 48.

<sup>220</sup> Dündar, *age.*, 78.

<sup>221</sup> Sabuncuoğlu, *age.*, 46.

Süheyb-i Rûmi Caminin kapısında uygulanan oluklu oyma ve kabaralar, üç boyutlu süslemenin etkisi ile kapının görkemini arttırmıştır.

Çorum İl Yıllığında, İnanetullah Camii'nin (Katalog 5.12), 1900 yılında halk tarafından yapıldığı yazar.<sup>222</sup> Dündar da mihrabın üstündeki pencerede 1318 (1900) yazdığını ifade eder.<sup>223</sup> Ancak cami girişinde 1903 tarihi yazılıdır. Minber girişinin üstündeki kafes tekniği süsleme, Çakır ve İsa Halife camiindeki giriş üstü süsleme ile benzerdir. Minber korkuluğu ise Emir Ahmed Camii korkuluğu ile aynıdır. Köşk altındaki süsleme de Ulu Camii mahfil kapılarındaki süslemeye benzer. Bu özellikleriyle İnanetullah Camii minberi, Çorum yerel mimarisinde yer alan camilerdeki minberler örnek alınarak yapılmıştır denilebilir.

İncelenen on iki camide, on minber, dokuz kapı ve iki vaaz kürsüsü olmak üzere toplam 21 eser tespit edildi. Belirlenen eserlerden yalnızca ikisi Selçuklu ve Beylikler dönemine tarihlendirilir. Diğer on dokuz eser Osmanlı dönemine aittir.

On minberden yalnızca bir tanesi, (Katalog 5.2.2) taklit künde-kâri ve çakma tekniği ile yapılmıştır. Dokuz minber ise geçme ve çakma tekniği ile yapıldı. Süsleme olarak; taklit künde-kâri tekniği üç minberde, (Katalog 5.2.2, 5.5.2, 5.9.1) oluklu oyma tekniği altı minberde, (Katalog 5.2.2, 5.4.1, 5.7.1, 5.8.1, 5.9.1, 5.12.1) eğri kesim tekniği bir minberde, (Katalog 5.5.2) tarsî tekniği bir minberde, (Katalog 5.1.1) kazıma tekniği üç minberde, (Katalog 5.6.1, 5.8.1, 5.9.1) kafes tekniği altı minberde, (Katalog 5.1.1, 5.2.2, 5.4.1, 5.7.1, 5.10.1, 5.12.1) çitakâri tekniği ise beş minberde (Katalog 5.1.1, 5.4.1, 5.6.1, 5.7.1, 5.10.1) uygulandı. Minberlerin hepsinde düz ve yuvarlak satırlı oyma tekniği ile süsleme olmasına rağmen, hiç birinde çift katlı oyma, kakma ve kalemişi tekniği ile süsleme yoktur. (Tablo 6.1)

İlgili camilerde minber, kürsü ve kapıların hepsi koruma amaçlı, yağlı boya, plastik boya veya yaldız ile kaplıdır. Ulu Camii ve Muzaffer Paşa Camii minberi dışındaki minberler eserin süslemelerini kapatacak ölçüde yoğun bir şekilde boyalıdır. Bu durum, eserin hem malzemesini, hem de yapım ve süsleme özelliklerini tespit etmekte zorluk yaşanmasına neden olmaktadır. Ulu Camii minberi ve Muzaffer Paşa Camii minberinin beş parçası ince bir kat olacak şekilde, süslemeyi bozmadan boyanmıştır. İki parçası ise, hiçbir müdahale edilmeden sadece su almasını önlemek için naylon bir örtü ile sarılı olarak muhafaza edilmektedir.

<sup>222</sup> Çorum İl Yıllığı, (Çorum: y.e.y., 1973), 127.

<sup>223</sup> Dündar, *age.*, 30.

Minber, kürsü ve kapılarda kullanılan ahşap malzeme, abanoz, ceviz, kayısı, meşe, armut gibi sert malzemelerden seçilir. Çünkü yumuşak ağaç, lifli olduğu için bu tür ağaçlardan yapılan eserler kaliteli ve uzun ömürlü olmazlar. İncelediğimiz eserlerin büyük bir çoğunluğunda boyadan dolayı malzeme tespiti yapılamamıştır. Malzemesi tespit edilen eserlerde ceviz, abanoz ve dağ kavağı kullanılmıştır.( Katalog 5.1.1, 5.2.2, 5.5.2, 5.6.1)

İncelediğimiz minberlerin hiç birinde, külah kasnağı ve köşebent yoktur. 15. yüzyıldan sonra yapılan minberlerde görülmeye başlayan köşebent süslemeleri,<sup>224</sup> çalışma sınırlarımız içindeki hiç bir eserde görülmez.

Yalnızca iki minberin kitabesi vardır.( Katalog 5.1.1, 5.2.2) Kitabelerden ikisi bani kitabesi, biri usta kitabesidir. Diğer sekiz minberin kitabesi yoktur.

On minberin onunda da merdiven korkuluğu vardır, ancak yalnızca dördünde köşk korkuluğu vardır.( Katalog 5.1.1, 5.2.2, 5.7.1, 5.10.1) Diğerlerinde, köşk altı köşke kadar çıktığı için köşk altı ile korkuluk bir bütün oluşturur. Minberlerin dokuzunda aynalık altı bölümü ayrı bir düzenleme iken, birinde yan aynalık, aynalık altıyla bir bütün oluşturur. (Katalog 5.1.1)

Minberlerin altısında geçit açıklığı vardır.( Katalog 5.4.1, 5.5.2, 5.6.1, 5.8.1, 5.9.1) Bu açıklıklardan ikisi sonradan bir kapakla kapatılmıştır.( Katalog 5.4.1, 5.5.2)

Minberlerin sekizinde giriş tacı, (Katalog 5.2.2, 5.4.1, 5.5.2, 5.6.1, 5.7.1, 5.8.1, 5.9.1, 5.10.1) ikisinde ise yalnızca babalar vardır.( Katalog 5.1.1, 5.12.1)

Sekiz minberin kaidesi, ( Katalog 5.1.1, 5.2.2, 5.4.1, 5.5.2, 5.6.1, 5.8.1, 5.9.1, 5.12.1) yedi minberin kapısı vardır. (Katalog 5.1.1, 5.2.2, 5.5.2, 5.6.1, 5.8.1, 5.9.1, 5.12.1)

Minberlerde, köşk tavanı süslemeli olan tek bir minber vardır. (Katalog 5.2.2) (Tablo 6.2)

İncelediğimiz minberlerin hepsinde geometrik süsleme vardır. Bitkisel süsleme beş minberde, (Katalog 5.2.2, 5.4.1, 5.8.1, 5.9.1, 5.12.1) rûmi, palmet süsleme beş minberde, (Katalog 5.2.2, 5.4.1, 5.5.2, 5.6.1, 5.12.1) hayvansal süsleme sınıfına dâhil ettiğimiz midye kabuğu ve balık pullu süsleme iki minberde vardır. (Katalog 5.2.2, 5.4.1) (Tablo 6.3)

---

<sup>224</sup> Dağlı, age., 260.

Minberlerin mihraba olan uzaklıkları caminin büyüklüğü ile doğru orantılı olarak değişmektedir. En uzak mesafede olan Ulu Camii minberi, mihrabın 460 cm. batısında iken, en yakın mesafede olan Kubbeli Camii minberi, mihrabın 141 cm. batısında yer alır.

İncelediğimiz minberler içinde en büyük olanı da 635 x 378 x 100 cm. ölçülerindeki Ulu Camii minberidir. En küçük minber ise 414 x 252 x 68 cm. ölçülerindeki İnayetullah Camii minberidir.

İncelediğimiz minberlerde en erken tarihli olan minberler, 1300 yapım tarihli Muzaffer Paşa Camii minberi ile 1306 yapım tarihli Ulu Camii minberidir. Muzaffer Paşa Camii minberinde geniş yüzeylerde (minber korkuluğu boyunca, minber girişi ve köşk altında) görülen ayet, hadis ve bani kitabeleri, Ulu Camii minberinde, küçük yüzeylerde (köşk altında ve girişte) kısa bir hadis ve bani kitabesi olarak görülür. Ulu Camii minberinde görülen birbirine geçmeli ve birbirini tamamlayan geometrik düzenlemeler ve her bir geometrik şekillerde uygulanan süslemeler, geç tarihli minberlerde yerini daha basit düzenlemelere ve barok tarzı süslemelere bırakmıştır. İncelediğimiz minberler içinde, erken tarihli olanlarda çift kanatlı kapı görülürken, ilerleyen dönemlerde yalnızca kapı boşluğu görülür.

Dokuz kapıdan, bir tanesi çakma, (Katalog 5.3.1) sekiz tanesi geçme tekniği ile yapıldı. Kapılardan bir tanesinde metal süsleme kullanıldı. (Katalog 5.3.1) Süsleme olarak; künde-kârî tekniği; iki kapıda, (Katalog 5.2.1.2, 5.9.2) düz satırlı oyma tekniği; iki kapıda, (Katalog 5.5.1, 5.11.1) yuvarlak satırlı oyma tekniği; yedi kapıda, (Katalog 5.2.1.1, 5.2.1.2, 5.2.1.3, 5.2.1.4, 5.2.1.5, 5.5.1, 5.11.1) oluklu oyma tekniği; bir kapıda (Katalog 5.11.1), eğri kesim tekniği; beş kapıda (Katalog 5.2.1.1, 5.2.1.2, 5.2.1.3, 5.2.1.4, 5.2.1.5) kazıma tekniği; bir kapıda (Katalog 5.9.2) uygulandı. Kapıların hiç birinde çift katlı oyma, kakma, kafes, tarsî, çitakârî ve kalemişi tekniği yoktur. (Tablo 6.4)

İncelediğimiz kapıların sekizinde bitkisel süsleme, sekizinde geometrik süsleme, altısında rûmi, palmet süsleme ve birinde de hayvansal süsleme sınıfına dâhil ettiğimiz midye kabuğu ve balık pullu (Katalog 5.9.2) süsleme vardır. (Tablo 6.5)

Kapılardan en büyük boyutlu olanı 320 x 198 cm. ölçülerinde olan ulu Camii kuzey kapısıdır. Bu kapı caminin son cemaat yerine girişinde kullanılmaktadır. En küçük boyutlu olanı ise 182 x 102 cm. ölçülerindeki Ulu Camii mahfil kapılarıdır. Kapı kanatlarından yalnızca Han Camii kapı kanatlarındaki kapı halkaları orijinaldir. Ulu Camii mahfil kapısındaki kapı çekeceği de halka şeklinde olmayıp sabittir ve orijinaldir.

Camilerde mevcut iki vaaz kürsüsü de, geçme ve çakma tekniği ile yapıldı. Vaaz kürsülerinin birinde düz ve yuvarlak satırlı oyma tekniği,( Katalog 5.5.3) diğesinde yuvarlak satırlı oyma, oluklu oyma ve kafes oyma tekniği (Katalog 5.7.2) ile süsleme vardır. (Tablo 6.6) Vaaz kürsülerinden biri duvara sabitlenmiştir. (Katalog 5.5.3) Diğeri ise hareketlidir. (Katalog 5.7.2) Her iki vaaz kürsüsünde de yalnızca geometrik süsleme vardır. (Tablo 6.7)





Tablo 6.1: Minberlerdeki Süsleme Teknikleri Dağılımı.

	Taklit Kündekâri	Düz Satırlı Oyma	Yuvarlak S. Oyma	Oluklu Oyma	Çift Katlı Oyma	Eğri Kesim	Kazıma	Kakma	Kafes	Tarsı	Çitakâri	Kalemişi
Muzaffer Paşa Camii Minberi		✓	✓						✓	✓	✓	
Ulu Camii Minberi	✓	✓	✓	✓					✓			
Emir Ahmed Camii Minberi		✓	✓	✓					✓		✓	
Kellegöz Camii Minberi	✓	✓	✓			✓						
Kunduzhan Camii Minberi		✓	✓				✓					✓
İsa Halife Camii Minberi		✓	✓	✓					✓		✓	
Kubbeli Camii Minberi		✓	✓	✓			✓					
Kulaksız Camii Minberi	✓	✓	✓	✓			✓					
Çakır Camii Minberi		✓	✓						✓		✓	
İnayetullah Camii Minberi		✓	✓	✓					✓			

**Tablo 6.2:** Minberlerdeki Minber Elemanları Dağılımı.

	Kapı	Kaide	Geçit	Köşk Yan Levha	Giriş Tacı	Merdiven Korkuluğu	Köşk Korkuluğu	Aynalık Altı	Kitabe	Köşebent	Kasnak
Muzaffer Paşa Camii Minberi	✓	✓				✓	✓		✓		
Ulu Camii Minberi	✓	✓		✓	✓	✓	✓	✓	✓		
Emir Ahmed Camii Minberi		✓	✓		✓	✓		✓			
Kellegöz Camii Minberi	✓	✓	✓		✓	✓		✓			
Kunduzhan Camii Minberi	✓	✓	✓		✓	✓		✓			
İsa Halife Camii Minberi					✓	✓	✓	✓			
Kubbeli Camii Minberi	✓	✓	✓		✓	✓		✓			
Kulaksız Camii Minberi	✓	✓	✓		✓	✓		✓			
Çakır Camii Minberi					✓	✓	✓	✓			
İnayetullah Camii Minberi	✓	✓				✓		✓			

**Tablo 6.3:** Minberlerdeki Süsleme Özellikleri (Desenleri) Dağılımı.

	Bitkisel Süsleme	Hayvansal Süsleme (Mirdye Kabuğu, Balık Pulu vb.)	Rûmi, Palmet Süsleme	Geometrik Süsleme
Muzaffer Paşa Cami Minberi				✓
Ulu Camii Minberi	✓	✓	✓	✓
Emir Ahmed Cami Minberi	✓	✓	✓	✓
Kellegöz Cami Minberi			✓	✓
Kunduzhan Cami Minberi			✓	✓
İsa Halife Cami Minberi				✓
Kubbeli Camii Minberi	✓			✓
Kulaksız Cami Minberi	✓			✓
Çakır Camii Minberi				✓
İnayetullah Cami Minberi	✓		✓	✓

Tablo 6.4: Kapılardaki Süsleme Teknikleri Dağılımı.

	Kündekâri	Düz Satırlı Oyma	Yuvarlak S. Oyma	Oluklu Oyma	Çift Katlı Oyma	Eğri Kesim	Kazıma	Kakma	Kafes	Tarsı	Çitakâri	Kalemişi
Ulu Camii Doğu Kapısı			✓			✓						
Ulu Camii Batı Kapısı	✓		✓			✓						
Ulu Camii Kuzey Kapısı			✓			✓						
Ulu Camii Kuzey(son Cemaat Yerine Giriş) Kapısı			✓			✓						
Ulu Camii Mahfil Kapısı			✓			✓						
Kellegöz Camii Kapısı		✓	✓									
Kulaksız Camii Kapısı	✓						✓					
Süheyb-i Rûmi Camii Kapısı		✓	✓	✓								
Han Camii Kapısı												

Metal Süsleme Uygulanmıştır.

**Tablo 6.5:** Kapılardaki Süsleme Özellikleri (Desenleri) Dağılımı.

		Bitkisel Süsleme	Hayvansal Süsleme (midye Kabuğu vb.)	Rûmi, Palmet Süsleme	Geometrik Süsleme
Han Camii Kapısı	Camii	√			
Ulu Camii Doğu Kapısı		√		√	√
Ulu Camii Batı Kapısı		√		√	√
Ulu Camii Kuzey Kapısı	Camii	√	√	√	√
Ulu Camii Kuzey(son Cemaat Yerine Giriş) Kapısı	Camii	√		√	√
Ulu Camii Mahfil Kapısı		√		√	√
Kellegöz Kapısı	Camii				√
Kulaksız Kapısı	Camii	√			√
Süheyb-i Camii Kapısı	Rûmi	√		√	√

**Tablo 6.6:** Vaaz Kürsülerindeki Süsleme Teknikleri Dağılımı.

	Kündekâri	Düz Satırlı Oyma	Yuvarlak S. Oyma	Oluklu Oyma	Çift Katlı Oyma	Eğri Kesim	Kazıma	Kakma	Kafes	Tarsî	Çıtakâri	Kalemişi
Kellegöz Camii Vaaz Kürsüsü	✓	✓										
İsa Halife Camii Vaaz Kürsüsü			✓	✓					✓			

**Tablo 6.7:** Vaaz Kürsülerindeki Süsleme Özellikleri (Desenleri) Dağılımı.

	Bitkisel Süsleme	Hayvansal Süsleme	Rûmi, Palmet Süsleme	Geometrik Süsleme
Kellegöz Camii Vaaz Kürsüsü				✓
İsa Halife Camii Vaaz Kürsüsü				✓

## KAYNAKÇA

- Aktüre, Sevgi. “19. Yüzyılda ve 20. Yüzyıl Başında Çorum”. *Çorum Tarih, 5. Hitit Festivali Komitesi*, (2015): 121-165.
- Anakök, Tayyar. *Çorum Tarihi* (Basılmamış, Daktilo edilmiş eser), Çorum: y.e.y., 1950.
- Ansiklopedik İslam Lugatı*. İstanbul: Tercüman Yayınları, 1982.
- Apa, Gülay. “Selatin Camii Minberleri”. Doktora Tezi, Selçuk Üniversitesi, 2007.
- Aslanapa, Oktay. *Türk Sanatı*. İstanbul: Remzi Kitabevi, 2015.
- Ayan, Dursun. *Selçuklu Mimarisi Üzerine Orhan Cezmi Tuncer İle Söyleşi*. İstanbul: Kitabevi, 2012.
- Bakırer, Ömür. “Bizans, Danişment, Selçuklu Ve Beylikler Dönemlerinde Çorum”. *Çorum Tarihi 5. Hitit Festivali Komitesi*, (2015): 51-78.
- Baktır, Mustafa. “Hutbe”. *İslam Ansiklopedisi*. 18: 425-428 İstanbul: TDV Yayınları, 1998.
- Başar, Fahamettin. “Fetret Devri”. *İslam Ansiklopedisi*.12: 480-483. İstanbul: TDV Yayınları, 1995.
- Bayrakal, Sedat. “Erken Osmanlı Dönemi Minberleri”. Doktora Tezi, Ege Üniversitesi, 2007.
- Boran, Ali. *Anadolu’da İç Kale Cami Ve Mescidleri*. Ankara: Türk Tarih Kurumu, 2001.
- Bozer, Rüstem “Ahşap Sanatı”. *Anadolu Selçukluları ve Beylikler Dönemi Uygarlığı (Mimarlık ve Sanat) 2*, (2006): 553-542.
- Bozer, Rüstem. “Eğri Kesim Tekniğine Anadolu’dan bir Örnek: Konya II. Kılıçarslan Türbesi’nin Ahşap Kapı Kanatları”. *Vakıf Haftası Dergisi* 9, (1992): 227-236.
- Bozer, Rüstem. “Ortaçağ Anadolu Türk Ahşap Sanatında Kündekâri Tekniği”. *Türkler* 7, (2002): 911- 916.
- Bozer, Rüstem. “Sinan Eserlerinde Ahşap İşçiliği”. *Vakıf Haftası Dergisi* 6, (1989): 327-346.
- Bozer, Rüztem. “15. Yüzyılın Ortasına Kadar Anadolu Türk Sanatında Ahşap Kapılar”. Doktora Tezi, Ankara Üniversitesi, 1992.
- Bozkurt, Nebi. “Minber”. *İslam Ansiklopedisi*. 30: 101-103. İstanbul: TDV Yayınları, 2005.

- Çal, Halit. “Osmanlı Kapı Halkaları Ve Kapı Tokmakları”. *Osmanlı Kültür Ve Sanat*. 2, (1999): 275-283.
- Çoruhlu, Yaşar. “Kürsü”. *İslam Ansiklopedisi*. 26: 573-574. Ankara: TDV Yayınları, 2002.
- Çoruhlu, Yaşar. “Kapı”. *İslam Ansiklopedisi*. 24: 341-342. İstanbul: TDV Yayınları, 2001.
- Çorum İl Yıllığı. Ankara: y.e.y., 1967.
- Çorum İl Yıllığı. Çorum: y.e.y., 1973.
- Çorum Ulu Camii, erişim 8 Nisan 2019, <http://www.akmb.gov.tr/userfiles/files/>
- Dağlı, Hakan. “Mimar Sinan'ın İstanbul'daki Cami'lerinin Minber Bezemeleri”, Yüksek Lisans Tezi, Marmara Üniversitesi, 2015.
- Dağlıoğlu, Hikmet Turhan. “Çorum Vilayetinin Mülki Taksimatına Tarihi Kısa Bir Bakış”. *Çorumlu Dergisi* 2, (2009): 979-983.
- Dağlıoğlu, Hikmet Turhan “Onuncu Asırda Çorum”. *Çorumlu Dergisi* 1, (2009): 147-151.
- Derman, Çiçek. Birol, İnci. *Türk Tezyini Sanatlarında Motifler*. İstanbul: Kubbealtı, 2017.
- Dündar, Abdülkadir. “Çorum Şehri Ve Mimari Yapıları (XIX. Yüzyıl Sonlarındaki Bir Haritaya Göre)”. *Dini Araştırmalar* 9, (2007): 185-224.
- Dündar, Abdülkadir. *Çorum Camii Ve Mescitleri*. Ankara: Çorum Belediyesi Kültür Yayınları, 2004.
- Erkoç, Ethem. *21.Yüzyılda Çorum İli Ve İlçeleri*. Çorum: Çorum Belediyesi Kültür Yayınları, 2001.
- Erzincan, Tuğba. “Çorum Ulu Camii”. *İslam Ansiklopedisi* 8: 376-377. İstanbul: TDV Yayınları, 1993.
- Evliya Çelebi Seyahatnamesi*. İstanbul: Yeni Şafak Yayınları, 2006.
- Eyice, Semavi. “Çorum'un Mecitözü'nde Âşık Paşa-Oğlu Elvan Çelebi Zaviyesi”. *Türkiyat Dergisi* 15, (1969): 211-244.
- Eyice, Semavi. “Alaeddin Camii”. *İslam Ansiklopedisi*. 2: 328-329. İstanbul: TDV Yayınları, 1989.
- Faraqlı, Suraiya. “Fatih Döneminden Evliya Çelebi Seyahatine Kadar Çorum”. *Çorum Tarihi 5. Hitit Festivali Komitesi*, (2015): 79-120.
- Geyikoğlu, Hasan. “Çorum Ve Çevresinde Osmanlı-Beylikler Hâkimiyet Mücadelesi”. *Osmanlı Döneminde Çorum*. (2006): 391-400.



- Göde, Kemal. “Eretnaogulları”. *İslam Ansiklopedisi* . 11: 295-296. İstanbul: TDV Yayınları, 1995.
- Hasol, Doğan. *Ansiklopedik Mimarlık Sözlüğü*. İstanbul: YEM Yayınları, 1993.
- Hatipoğlu, Haydar. *Sünen-i İbn-i Mâce Tercemesi Ve Şerhi.2* İstanbul: Kahraman Yayınları, 1983.
- İlca, Ali. *Belgelerle Çorum Ulu Camii Ve Vakıfları*. Ankara: Çorum Belediyesi Kültür Yayınları, 2006.
- İnalcık, Halil. “Bayezid I”. *İslam Ansiklopedisi*. 5: 231-234. İstanbul: TDV Yayınları, 1992.
- İşler, Erler. Aras, Rahmi. “Kastamonu Merkez, Daday Ve Safranbolu Geleneksel Türk Evi Tavanları”. *Akdeniz Sanat Dergisi* 6. (2013): 166-180.
- Karamağaralı, Haluk. “Çorum Ulu Camiindeki Minber”. *Sanat Tarihi Yıllığı*. (1965): 121-142.
- Karpuz, Haşim. “Doğu Karadeniz Bölgesinde Bazı Ahşap Camiiler”. *Sanat Tarihi Araştırmaları Dergisi*. (26 Eylül -1 Ekim 1987 tarihinde Kahire’de yapılan 8. Milletler Arası Türk Sanatı Kongresinde sunulan bildiri.)
- Karpuz, Haşim. “Trabzon’un Çaykara İlçesinde Bulunan Bazı Camiiler”. *Vakıflar Dergisi* 21, (1990): 281-299.
- Kellegöz Camii*. erişim 12 Mart 2019, <https://mapio.net/pic/p-12348855/>
- Keskin, Esra. *Küçük Asya’da Kutsal Kent Eukhaita Ve Bizans Taş Eserleri*. Çorum: Kitap-Cafe Serüven, 2015.
- Köstekçioğlu, Süleyman. “Çorum Adı Üzerinde İncelemeler”. *Çorumlu Dergisi* 1, (2009): 191-192.
- Kuban, Doğan. *Türk ve İslam Sanatı Üzerine Denemeler*. İstanbul: Cem Yayınevi, 1993.
- Kurtbil, Zeynep Hatice. “Minber”. *İslam Ansiklopedisi*. 12: 103-106. İstanbul: TDV Yayınları, 2005.
- Küçükaşçı, Mustafa Sabri. Bozkurt, Nebi. “Mescid-i Nebevî”. *İslam Ansiklopedisi*. 29: 281-290. Ankara: TDV Yayınları, 2004.
- Mutçalı, Serdar. *Arapça-Türkçe Sözlük*. İstanbul: Dağarcık Yayınları, 1995.
- Mülayim, Selçuk. *Sanat Tarihi Metodu*. İstanbul: Bilim Teknik Yayınları, 1994.
- Nemlioğlu, Candan. “8. ve 9. Yüzyıl Uygur Resim Sanatının Anadolu Selçuklu Ve Osmanlı Sanatına Yansımaları”. *Avrasya Türk Sanatları Kongresi*. (2012).

- Nemlioğlu, Candan. “Selçuklu ve Osmanlı Bezeme Sanatının Anlatımında Kullanılan Terim Karmaşası”. *III. Uluslararası Türkiyat Sempozyumu Bildiriler Kitabı*, (2010).
- Nemlioğlu, Candan. “Süleymaniye Camii ve Kanuni Sultan Süleyman Hanın Türbesindeki Kalemşlerinin Türk-İslam Sanatındaki Yeri”. *Üsküdar Sempozyumu* (2007).
- Nemlioğlu, Candan. “Tokat’ta Ahşap Kalemşi Bezemeli İki Ünlü Caminin Türk-İslam Bezeme Sanatındaki Yeri ve Önemi”. *Tokat Sempozyumu Bildirileri*, (2012).
- Neşet Köseoğlu, “Çorum’da Beyler Çelebi Ve Muzaffer Paşa Camii Minberi”. *Çorumlu Dergisi* 1, (2009): 75-78.
- Oral, Bülent. “Mimar Sinan’ın İstanbul’daki Camilerinde Minber”. Doktora Tezi, Gazi Üniversitesi, 2014.
- Oral, M. Zeki. “Anadolu’da Sanat Değeri Olan Ahşap Minberler, Kitabeleri Ve Tarihçeleri”. *Vakıflar Dergisi* 5, (1962): 23-77.
- Ögel, Bahattin. “Selçuk Devri Anadolu Ağaç İşçiliği Hakkında Notlar”. *Yıllık Araştırmalar Dergisi* I, (1956): 199-236.
- Öney, Gönül. “Anadolu’da Selçuklu ve Beylikler devri Ahşap Teknikleri”. *Sanat Tarihi Yıllığı* 3, (1970): 135-149.
- Özaydın, Abdülkadir. “Kadı Burhaneddin Devleti”. *İslam Ansiklopedisi*. 24: 76-77. İstanbul: TDV Yayınları, 2001.
- Sabuncuoğlu, İhsan. *Çorum Tarihine Ait Derlemelerim I-II-III Ve Maarif Hayatımız*. Çorum: Çorum Belediyesi Kültür Yayınları, 2010.
- Silivri, Kerim. *Türk Tezyini Sanatlarında Motifler*. İstanbul: Kubbealtı Yayınları, 2017.
- Sofuoğlu, Mehmed. *Sahih-i Müslim Ve Tercemesi: 2* İstanbul: İrfan Yayınları, 1988.
- Sönmez, Abdullah. Söğütlü, Cevdet. “Kündekâri: Türk Ahşap Sanatındaki Yeri, Önemi Ve Yapım Tekniği Bakımından İncelenmesi”. *Uluslararası Geleneksel Sanatlar Sempozyumu Bildiri Kitabı*, (2016).
- Sözen, Metin. Tanyeli, Uğur. *Sanat Sözlüğü*. İstanbul: Remzi Kitabevi, 2015.
- Sümer, Faruk. “Selçuklular”. *İslam Ansiklopedisi* 36: 365-397. İstanbul: TDV Yayınları, 2009.
- Şahin, İlhan. “Çorum”. *İslam Ansiklopedisi*. 8: 373-376. İstanbul: TDV Yayınları, 1993.
- Şahin, Kamil. “Çorum Adının Menşei”. *Osmanlı Döneminde Çorum*. (2006): 27-40.
- Tezhip, Minyatür, Kalemşi ve Hat Sergisi Kitapçığı*. İstanbul: 1986.

- Tuğrul, Nazmi. *Çorum Tarihi Ve Coğrafyası*. Yayına Haz. Ramazan Karaman. Çorum: 2015.
- Tuluk,Ö. İskender. “Çorum’da Selçuklu Dönemi Mimari Yapı Kültürü”, *Coğrafyası, Tarihi, Kültürü ve Edebiyatıyla Çorum*. (2008): 222-251.
- Uluç, Sevim. “Çorum ve Çevresi”. *Çorum Tarihi 5. Hitit Festivali Komitesi*, (2015): 17-78.
- Yavuz, Yusuf Şevki. “Kürsî”. *İslam Ansiklopedisi*. 26: 572-573. Ankara: TDV Yayınları, 2002.
- Yinanç, Refet. “Tahrir Kayıtlarına Göre Çorum”. *Osmanlı Döneminde Çorum*, (2006): 21-27.
- Yuvalı, Abdülkadir. “İlhanlılar”. *İslam Ansiklopedisi*. 22: 102-108. İstanbul: TDV Yayınları, 2000.
- Yücel, Erdem. “Kündekâri”. *İslam Ansiklopedisi*. 26: 553-554. Ankara: TDV Yayınları 2002.

