

## ÖZET

Orta Asya ülkeleri arasında SSCB'nin dağılmasından sonra ilk olarak sosyalist sistemden liberal sisteme adım atan ve DTÖ'ye ilk üye olan ülke Kırgızistan'dır.

Kırgızistan'ın dağlık bir araziye sahip olması dış ticaretinin gelişmemesinde önemli bir unsurdur. Denize çıkış yollarının bulunmaması, gelişmiş ülkelerle arasında bulunan coğrafi uzaklığı gibi diğer sebepleri de ekleyebiliriz. Kırgızistan, bağımsızlığının ardından uygulanan kamu mallarının özelleştirilmesi sonucunda büyük kayıplara uğramıştır. Düzenli bir politika uygulanmadan gerçekleştirilen özelleştirmenin sonucunda sanayi, tarım, hayvancılık sektörlerinde çalışan halk işsiz kalmıştır. Merkezi planlama sisteminden hızlı bir şekilde liberal sisteme geçiş yapan Kırgız halkının yeni sistemi anlamak için zamana ihtiyacı vardı.

SSCB döneminde uygulanan ekonomik ihtisaslaşmanın doğal bir sonucu olarak meydana gelen bu yapı, BDT ülkelerini birbirine ve Rusya Federasyonuna bağımlı kılmış, Türk Cumhuriyetlerinin ekonomilerini, Topluluğu diğer ülkelerdeki ekonomik, hatta siyasal gelişmelere son derece duyarlı hale getirmiştir. 1998 Rusya'da yaşanan ekonomik kriz de olduğu gibi karşılıklı bağımlılıktan kaynaklanan ekonomik duyarlılık Kırgızistan ekonomisini de ciddi boyuta etkilemiştir. Ülke DTÖ'ye üye olması dış ticaretinde olumlu sonuçları vermiştir. Kırgızistan Dış Ticaret ve Sanayi Bakanlığı yeni coğrafyalar bulmaktadır. Özellikle İslam ülkeleri yeni coğrafyalar içinde önemli bir yer tutacaktır.

Kırgızistan'ın uzak ülkelerle dış ticaretinin büyük payını oluşturan "Kumtör Gold Company" tarafından üretilip ihraç edilen altındır. Ama altın ihracatından beklediği geliri elde edemeyen Kırgızistan, başka projelere yönelmiştir. Kırgızistan'ın pamuk ihracatına etkisi olan "Atlas Cotton Ltd. Company" şirketi işledikleri mahliç pamukları Türkiye, Çek Cumhuriyeti ve diğer Avrupa ülkelerine ihraç etmektedir. Pamuk manipülasyonunda çoğu yabancı sermayeli olan şirketler pamuklarını Rusya, Güney Kore ve Avrupa ülkelerine ihraç etmektedirler.

Kırgızistan bağımsızlığının ilk on yılında yeni sistemin oturmasından dolayı ülke ekonomisi zor seneler yaşamıştır. İkinci on yılın ilk senelerinde dışa açılmanın sonucunda ülke ekonomisinde olumlu sonuçları da görülmektedir.

## SUMMARY

Kyrgyzstan is the first state, which passed to liberal system from socialism and become a member of WTO among post-Soviet republics of Middle Asia.

Mountainous geography is an important cause for slow developing of Kyrgyzstan's foreign trade. We can add some other reasons such as not having ways for sea, geographic distance between developed countries and Kyrgyzstan. Kyrgyzstan had great losses because of privatization. Wrong privatization policies caused unemployment in agriculture and industry sectors. Kyrgyz people need time to understand the new liberal system.

This structure, which become a natural result of economic specialization of Socialist era made post soviet countries dependent to each other and Russia, and made the CIS countries very sensitive to economic and politic developments of other countries. Because of this sensitivity 1998 Russian economic crisis seriously effected Kyrgyz economy. WTO membership of Kyrgyzstan has positive effects on foreign trade. Kyrgyzstan Ministry of Foreign Trade and Industry is finding new countries, especially Islamic countries will have an important position.

Gold, which produced and exported by Kumtor Gold Company has the greatest share of Kyrgyzstan foreign trade with far countries. Kyrgyzstan could not get expected income from gold and turned towards new projects.

Atlas Cotton Ltd. Company exports cotton to Turkey, and other European countries. Firms in cotton manipulation, which most have foreign capital, are exporting their products to Russia, South Korea, Germany and European countries.

Kyrgyzstan economy had a difficult situation in the first decade of getting independency because of transforming a new economic system. Positive effects of opening world on economy, can be seen in the first years of second decade

## TEŞEKKÜR

Kırgızistan'dan Türkiye'ye gelip GYTE'de Yüksek Lisans Eğitimime başladığım günden bugüne kadar hiç bir konuda yardımını esirgemeyen, tez çalışmalarımı sabırla yöneten, okulumuzda eğitim alan tüm Türk Cumhuriyetleri'nden gelen arkadaşlarımın kendisine olan sevgisini kazanan, çok değerli danışmanım Sayın Prof. Dr. Abdülkadir AKÇİN'e teşekkür ederim.

Kırgızistan ve Türkiye arasında eğitimde bir köprü kuran. Türkiye'de Yüksek Lisans Eğitimimi devam ettirmeme destek sağlayan Türk Dünyası Araştırma Vakfının başkanı Sayın Prof. Dr. Turan YAZGAN'a ve mezun olduğum Türk Dünyası Araştırmaları Vakfı'nın, Celalabat İşletme Fakültesi'nin hocalarına teşekkür ederim.

Yüksek Lisans Eğitimimi yaptığım GYTE'deki tüm hocalarıma teşekkürü bir borç bilirim. Ders aşamasında ve tez yazılımda her zaman yardımda bulunan araştırma görevlileri Gökmen KILIÇOĞLU, Serkan KEKEVİ ve Yavuz CANKARA'ya teşekkür ederim.

Tezimde örnek olay olarak incelediğim, Kırgızistan'da faaliyet gösteren Türkiye sermayeli "Atlas Cotton Ltd. Company" şirketi hakkında gerekli bilgileri vermek için zamanını ayıran firmanın Genel Müdürü Sayın Necmi AKYOL'a ve şirket sahibi Sayın Erdem ÖZSOY'a teşekkür ederim. Beni bu seviyeye kadar getiren her zaman destek ve sevgilerini veren Anne ve Babama ve yakınlarıma teşekkür ederim.

Yüksek Lisans eğitimi sayesinde tanıdığım GYTE'nin bize sunduğu imkân ve destekleri için teşekkür eder, saygı ve sevgilerimi sunarım.

# İÇİNDEKİLER DİZİNİ

	<b><u>Sayfa</u></b>
ÖZET	iv
SUMMARY	vi
TEŞEKKÜR	vii
İÇİNDEKİLER DİZİNİ	viii
SİMGELER VE KISALTMALAR DİZİNİ	xii
ŞEKİLLER DİZİNİ	xiv
TABLolar DİZİNİ	xv
GİRİŞ	1
1. DIŞ TİCARET	3
1.1. Dış Ticaret Kavramları	3
1.1.1. Yeni Dış Ticaret Teorisi	3
1.1.1.1. Taşıma Giderleri	3
1.1.1.2. Çevre Standartları	4
1.1.2. İhracat	4
1.1.3. İthalat	4
1.2. Dış Ticaret Kuramları ve Strateji	4
1.2.1. Mutlak Üstünlükler Kuramı	4
1.2.2. Karşılaştırmalı Üstünlükler Kuramı	5
1.2.3. Faktör Kuramı	7
1.2.4. Paradoks Kuramı	8
1.2.5. Ürün Dönemleri Kuramı	9
1.2.6. Günümüzde Dış Ticaret Kuramları	10
1.3. Dış Ticaret Şekilleri	15
1.3.1. Dolaysız İhracat	16
1.3.2. Dolaylı İhracat	17
1.3.3. Sınır aşan Fason İthalat/İhracat	17
1.3.4. Lisans/Know-How Sözleşmesi ve Franchising	18
1.3.5. Dolaysız Dış Yatırım	19
1.3.6. İşbirliği (Cooperation) ve Birleşme	21
1.4. Dış Ticarete Ödeme Biçimleri	22

1.4.1. Peşin Ödeme	23
1.4.2. Mal Mukabili Ödeme (Cash On Delivery Veya Cash Against Goods)	24
1.4.3. Vesaik Mukabili Ödeme (Payment Cash Against Documents)	25
1.4.4. Malın Elden Çıkarılmasından Sonra Ödeme (Shipment Consignment)	26
1.4.5. Kabul Kredili Ödeme (Acceptance Credit Payment)	27
1.4.6. Açık Vadeli Ödeme (Open Account)	28
1.4.7. Akreditifli Ödeme (Commercial Letter of Credit)	29
1.4.8. Karşı Ticaret (Countertrade)	32
1.5. Dış Ticarete Finansman Biçimleri ve Riskler	32
1.5.1. Dış Ticarete Finansman Biçimleri	32
1.5.1.1. Forfaiting	34
1.5.1.2. Factoring	36
1.5.1.3. Rambursman Kredileri	37
1.5.1.4. Franchising	38
1.5.2. Dış Ticarete Riskler	39
1.5.2.1. Ekonomik Riskler	42
1.6. Dış Ticaret Politikaları	44
1.6.1. Dış Ticaret Politikasının Amaçları	46
1.6.2. Dış Ticaret Politikasının Araçları	48
2. STRATEJİ KAVRAMI VE ULUSLARARASI REKABET GÜCÜ	50
2.1. Strateji Kavramı	50
2.1.1. Stratejinin Ekonomik ve Yönetmel Kavramları	50
2.1.2. Stratejinin, Benzer Kavramlarla İlişkisi	51
2.1.2.1. Strateji ve Politika	51
2.1.2.2. Strateji ve Taktik	53
2.1.2.3. Strateji ve Program	54
2.1.2.4. Strateji ve Yöntem	54
2.1.2.5. Strateji ve Plan	55
2.2. Uluslararası Rekabet Gücü	58
2.2.1. Ekonomik Güç	59

2.2.2. Küreselleşme	59
2.2.3. Devlet	59
2.2.4. Finans	60
2.2.5. Altyapı	60
2.2.6. Firma Yönetimi	61
2.2.7. Bilim ve Teknoloji	61
2.2.8. Sermaye	62
3. KIRGIZİSTAN HAKKINDA GENEL BİLGİ, EKONOMİK YAPISI VE DIŞ TİCARET YAPISI	63
3.1. Genel Bilgi	63
3.2. Kırgızistan'ın Genel Ekonomik Yapısı	65
3.3. Kırgızistan'ın Dış Ticaret Yapısı	71
3.3.1. Kırgızistan'ın İllerine Göre Dış Ticaretinin Açıklanması	76
3.3.1.1. Bişkek	76
3.3.1.2. Batken İli	77
3.3.1.3. Celalabat ili	78
3.3.1.4. Issık–Göl ili	79
3.3.1.5. Narın ili	80
3.3.1.6. Oş ili	81
3.3.1.7. Talas ili	82
3.3.1.8. Çuy İli	83
3.4. Bavul Ticareti	84
3.5. Dış Ticaret Hacmi	85
3.6. İhracatı	89
3.6.1. Kırgızistan'da İhracat için Gerekli Olan İzin ve Belgeler	97
3.7. İthalatı	98
3.8. İlişkide Bulunan Ülkeler	100
3.8.1. Kırgızistan Türkiye Ticari İlişkileri	104
4. DIŞ TİCARET'İN VE DIŞ İLİŞKİLERİN LIBERALLEŞTİRİLMESİ	108
4.1. Dış Ticaret Liberalizasyonu	108
4.2. Dış İlişkilerin Liberalleşmesi	116
4.2.1. Siyasi İlişkiler	117
4.2.2. Ekonomik İlişkiler	118

5. KIRGIZİSTAN'IN DIŞ TİCARET STRATEJİLERİ TİCARETİ	
GELİŞTİRMEDEKİ ZORLUKLAR	120
5.1.Dış Ticaret Stratejisi	120
5.2.Ticaret Geliştirmedeki Zorluklar	129
5.2.1. Önemli Dış Problemlerin Bazıları	130
5.2.2. Önemli İç Problemlerin Bazıları	131
5.3. Ticaret Geliştirmenin Temel Yönleri	132
5.3.1. Ticaret için Makroçevreyi Geliştirme	133
5.3.2. Ticaret Destekleme Enstitülerinin Sağlamlaştırılması	134
5.3.3. İşletmelerin Potansiyelinin Sağlamlaştırılması	135
6. ÖRNEK OLAY: “ATLAS COTTON LTD COMPANY”	137
6.1. Genel Bilgi	137
6.2. Dış Ticaret Açısından “Atlas Cotton Ltd. Company”	138
6.3. İhracattaki Gelişme	139
6.4. Firma Düzeyinde Stratejiler	140
6.5. Karşılaşılan Sorunlar	140
7. SONUÇ VE DEĞERLENDİRME	142
KAYNAKLAR	148
ÖZGEÇMİŞ	154
EKLER	
EK-1. Çifte Vergilendirmeyi Önleme Anlaşması	



## SİMGELER VE KISALTMALAR DİZİNİ

- ABD – Amerika Birleşik Devletleri
- AsDB – Asya Kalkınma Bankası
- BDT – Birleşmiş Devletler Toplumu
- DEF- Dış Ekonomik Faaliyeti
- DTÖ – Dünya Ticaret Örgütü
- EBRD – Avrupa İmar ve Kalkınma Bankası
- ECO – Ekonomik İşbirliği Teşkilatı
- EIU – Economist Intelligence Unit
- ESCAP – Asya-Pasifik Ekonomik ve Sosyal Komisyonu
- FAO – Gıda ve Tarım Teşkilatı
- FAUS – Fakirliği Azaltmanın Ulusal Stratejisi
- GGT – Gelişmenin Genel Temelleri
- GSMH – Gayri Safi Milli Hâsıla
- ICAO – Uluslararası Sivil Havacılık Teşkilatı
- IDB – İslam Kalkınma Bankası
- IOC – Uluslararası Olimpiyat Komitesi
- İBRD – Uluslararası Kalkınma ve İmar Bankası
- İDA – Uluslararası Kalkınma Birliği
- İFAD – Uluslararası Tarımsal Kalkınma Fonu
- İFC – Uluslararası Finans Örgütü
- İLO – Uluslararası Çalışma Örgütü
- İMF – International Money Foundation
- İTU – Uluslararası Haberleşme Birliği
- KFW – Kreditanstalt Für Wiederaufbau
- KITIAD – Kırgızistan-Türkiye İş Adamlar Derneği
- KOR –Kompleksnaya Osnova Razvitiya
- MDAÜ – Merkezi ve Doğu Avrupa Ülkeleri
- MİGA – Çok Taraflı Yatırım Garanti Ajansı
- OIC – İslam Konferansı Teşkilatı
- PRGF – Poverty Reduction and Growth Facility Trust Fund
- SSCB – Sovyet Sosyalist Cumhuriyetler Birliği

UEÖ – Uluslararası Ekonomik Örgütü

UN – Birleşmiş Devletler

UNCTAD – Birleşmiş Milletler Ticaret ve Kalkınma Konferansı

UNDP – Birleşmiş Milletler Kalkınma Bankası

UNESCO – Birleşmiş Milletler Eğitim, Bilim ve Kültür Teşkilatı

UNIDO – BM Sanayi Kalkınma Örgütü

UPU – Dünya Posta Birliği

WMO – Dünya Meteoroloji Örgütü

WMO – Dünya Sağlık Örgütü

WEF – World Economics Forum

## ŞEKİLLER DİZİNİ

<b><u>Sekil</u></b>	<b><u>Sayfa</u></b>
1.1. Forfaiting Yönteminin İşleyişi	34
1.2. Faktoring Yönteminin İşleyişi	36
1.3. Dış Ticaret Risk Türleri	41
2.1. Şstratejinin şemalandırılması	57
Harita 3.1. Kırgızistan'ın Haritası	63

## TABLOLAR DİZİNİ

<b><u>Tablo</u></b>	<b><u>Sayfa</u></b>
3.1. Sektörler İtibariyle GSYİH (1999, %),	66
3.2. Kırgızistan'da Hayvansal Üretim (Bin, adet)	67
3.3. Nüfus Başına Düşen Hayvan Sayısı (Adet)	68
3.4. Bazı Üretim Rakamlarının Karşılaştırılmalı Sayıları	70
3.5. 2000 Yılı Ocak-Eylül Dönemi İtibariyle Sektör Bazında Dış Verileri	75
3.6. Bişkek Şehrinin Dış Ticaret Dinamiği	76
3.7. Batken İlinin Dış Ticaret Dinamiği	77
3.8. Celalabat İlinin Dış Ticaret Dinamiği	78
3.9. Issık-Göl İlinin Dış Ticaret Dinamiği	79
3.10. Narın İlinin Dış Ticaret Dinamiği	80
3.11. Oş İlinin Dış Ticaret Dinamiği	81
3.12. Talas İli'nin Dış Ticaret Dinamiği	82
3.13. Çuy ili'nin Dış Ticaret Dinamiği	83
3.14. Kırgızistan'ın Dış Ticaret Hacmi (milyon Dolar),	86
3.15. Kırgızistan'a Gelen Direkt Yabancı Sermaye (Bin \$)	88
3.16. Bazı Malların İhracat Tutarları	93
3.17. Kırgızistan'da Üretilen Mallarının Listesi	94
3.18. Kırgızistan'ın Yıllara Göre Coğrafi İhracat Bilgileri	96
3.19. Bazı Malların İthalat Tutarları	99
3.20. Kırgızistan'ın Yıllara göre Coğrafi İthalat Bilgileri	100
3.21. Kırgızistan'ın Dış Ticaretinde Ağırlığı Olan Ülkeler (%)	103
3.22. Türkiye – Kırgızistan Ticareti	106
3.23. 2002 Yılında Fasılalar İtibariyle Türkiye Kırgızistan Dış Ticareti,	107
5.1. Ulusal Gelişmenin Görünümü,	124
5.2. Makro Ekonomik Tahminlerin Göstergeleri	125
5.3. Kırgız-Kanada ortak "Kumtor Altın İşletmeleri" tarafından çıkartılan altının yıllara göre dağılımı,	128
6.1. İşletmenin Yıllara göre Toplam İhracatı	139

## SUMMARY

Kyrgyzstan is the first state, which passed to liberal system from socialism and become a member of WTO among post-Soviet republics of Middle Asia.

Mountainous geography is an important cause for slow developing of Kyrgyzstan's foreign trade. We can add some other reasons such as not having ways for sea, geographic distance between developed countries and Kyrgyzistan. Kyrgyzstan had great losses because of privatization. Wrong privatization policies caused unemployment in agriculture and industry sectors. Kyrgyz people need time to understand the new liberal system.

This structure, which become a natural result of economic specialization of Socialist era made post soviet countries dependent to each other and Russia, and made the CIS countries very sensitive to economic and politic developments of other countries. Because of this sensitivity 1998 Russian economic crisis seriously effected Kyrgyz economy. WTO membership of Kyrgyzstan has positive effects on foreign trade. Kyrgyzstan Ministry of Foreign Trade and Industry is finding new countries, especially Islamic countries will have an important position.

Gold, which produced and exported by Kumtor Gold Company has the greatest share of Kyrgyzstan foreign trade with far countries. Kyrgyzstan could not get expected income from gold and turned towards new projects.

Atlas Cotton Ltd. Company exports cotton to Turkey, and other European countries. Firms in cotton manipulation, which most have foreign capital, are exporting their products to Russia, South Korea, Germany and European countries.

Kyrgyzstan economy had a difficult situation in the first decade of getting independency because of transforming a new economic system. Positive effects of opening world on economy, can be seen in the first years of second decade

# GİRİŞ

Bugünkü küreselleşen dünyada bir ülkenin gelişmiş ülke unvanında olabilmesi için dış ticaret faktörü önemli bir yere sahiptir.

Kırgızistan SSCB döneminde 70 yıla yakın bir zaman süresince dünyaya kapalı, birlik içinde ihtisasa dayalı ve merkezi planlama çerçevesinde bir ekonomik politika izlediği için dünya standartlarında rekabet edebilecek bir sanayileşme stratejisinden yoksun kalmışlardır.

Orta Asya Türk Cumhuriyetleri içinde en liberal ve demokrat sayılan Kırgızistan bütün kayıtlarda doğal kaynaklar bakımından fakir ülke olarak geçmektedir; ancak bu bilgiler gerçeği yansıtmamaktadır. Bu bağlamda Kırgızistan'da bulunan doğal kaynaklar, altın, antimon, civa v.s. gibi değerli madenler, benzersiz şifalı mineraller, tarımsal üretimdeki çeşitlilik ve turizm potansiyeli yer tutmaktadır.

SSCB'nin dağılmasının ardından liberal ekonomiye geçiş döneminde uğradığı üretim kayıpları nedeni ile Kırgızistan dış ticareti bu güne kadar önemli kayıplar vermektedir. Ülkenin ithalat hacmi ihracat hacmini aşmaktadır. Sanayi sektörünün ekonomideki payı büyük ölçüde savunma sanayiine kaymış olup ülkede üretilen hammaddelerin işlenmesine yönelik sanayi sektörü küçük üretim kapasitesiyle çalışan bir sanayi haline gelmiştir. Tesislerin birçoğu oldukça eski, hantal ve yenileme süreci ise çok düşük düzeydedir. Bu nedenle, sanayi durmuş vaziyettedir, yeni teknik düzeye ulaştırmak ve işlerlik kazandırmak için ek kaynağa ihtiyaç duymaktadır. Tüm bu gelişmeler, ihracat imkânlarını büyük ölçüde azaltarak dış ticaret açığının artmasına neden olmaktadır.

Kırgızistan egemenliğine kavuşmasıyla beraber ilk tanıyan ülke Türkiye olmuştur. Kırgızistan'ın bağımsızlık sonrası yaşanan 10 yılı ülke sistemlerinin ve kanunlarının düzenlenmesi için bir geçici ekonomik dönemi olmuştur. Geçici ekonomi dönemini atlatan Kırgızistan için gelecekteki on yıl ülke ekonomisinin ilerlemesi beklenmektedir. Ülkenin dış ticaret ortaklarının büyük payını BDT

lkeleri almaktadır. BDT dıřı lkeler ile olan dıř ticaretinde ise altın ihracatından dolayı İsvire ilk sıraya gelmektedir. BDT lkelerinin iinden DT'ye ilk ye olan lke Kırgızistan olmuřtur. DT'ye ye olmasından sonra lkenin dıř ticaretinde olumlu sonular elde edilerek sınır tesi lkelere nemli lde ihracat yapılmaktadır. Kırgızistan'ın ticaretinin geliřmesinde hayvancılık, tarım sektr ve turizm sektr nemli faktrlerdir.

Kırgızistan dađlık bir araziye sahip olup bu gne kadar DT'ye ye olan potansiyel ekici lkelerden cođrafı uzaklık sorununu daha zememiřtir. lke iin sanayileřmeden daha ziyade turizm sektrnde geliřtirebilecek nemli yerlere sahiptir. Bunlar: Tarihi İpek Yolu mirasları, Kırgız denizi olarak adlandırılan Issık-Gl ve Tanrı dađlarının lke ierisindeki uzantısını oluřturan ve blgede Aladađlar olarak bilinen muhteřem dađ silsileleri Kırgızistan'ın stratejisini etkileyici nedenlerdir.

“Kırgızistan'ın Dıř Ticaret Stratejisi” olarak adlandırılan bu alıřmada Kırgızistan'ın bu gnk dıř ticaret stratejisinin geliřtirilmesi ve uzun vadelerde dıř ticaretin geliřtirilmesi iin uygulanacak maddeler incelenmiřtir.

# 1. DIŐ TİCARET

## 1.1. DıŐ Ticaret Kavramları

### 1.1.1. Yeni DıŐ Ticaret Teorisi

Gerçek dŸnyada dıŐ ticaret, sayıları yŸze yakın Ÿlke arasında ve onbinlerce mal Ÿzerinde yapılır. Ayrıca bu malların sayısı, yapısı, kalitesi ve Ÿteki Ÿzellikleri sŸrekli biçimde ve hızla deęiŐmektedir.

GeliŐmiŐ ve az geliŐmiŐ Ÿlkeler arasındaki ticaretin bŸyŸk bir bŸlŸmŸ Heckscher-Ohlin teorisinde ŸngŸrŸldŸęŸ biçimde, faktŸr donatımına dayalı (teknolojiyi de kapsayan) bir endŸstriler-arası ticaret durumundadır. SanayileŐmiŐ Ÿlkeler arasındaki ticaretin giderek artan bŸlŸmŸ ise, yeni teorilerin ŸngŸrdŸęŸ biçimde, farklılaŐan malların doęurduęu endŸstri-içi ticarete dayanmaktadır.<sup>1</sup> DıŐ ticareti etkileyen faktŸrler aŐaęıda verilmiŐtir:

#### 1.1.1.1. TaŐıma Giderleri

Uluslararası ticaret teorisi analizlerinde genelde taŐıma giderleri (transportation costs) sıfır kabul edilir. Oysa malların ihracatçıdan ithalatçıya ulaŐtırılması belirli bir ŸlçŸde taŐıma giderlerini gerektirir. Ÿzellikle uzak Ÿlkeler arasında taŐıma giderleri Ÿnemli bir ticaret engeli oluŐturabilir.

TaŐıma giderleri genel bir tanımlama ile malları bir yŸreden baŐka bir yŸreye ulaŐtırmak için yapılması gereken masrafların tŸmŸnŸ kapsar. Bunlar arasında navlun, yŸkleme boŐaltma giderleri ve mallar hareket halindeyken gereken faiz giderleri ve benzerleri yer alır.<sup>2</sup>

---

<sup>1</sup> Seyidoęlu, H., "Uluslar arası İktisat", İstanbul 1998, s.88-89

<sup>2</sup> Seyidoęlu, H., a.g.e., s.89



### 1.1.1.2. Çevre Standartları

Endüstrilerin kuruluş yeri ve uluslararası ticareti etkileyen bir faktör de ülkelerin uyguladıkları çevre standartlarındaki farklılıklardır. Doğal çevrenin korunması günümüzde gelişmiş veya az gelişmiş olsunlar, tüm ülkelerin karşılaştıkları en önemli sorunlardan birisidir. Bu amaçla yasal düzenlemelere gidilmekte, standartlar konulmaktadır. Çevre standartları ülkelerin izin verdikleri maksimum hava, su, ses kirliliği veya üretim atıklarıyla ilgili olabilir.<sup>3</sup>

### 1.1.2. İhracat

Bir ülkenin ürettiği malların diğer ülkelerdeki alıcılara satılmasına denilir. Burada dikkat edilecek nokta ihracatı yapanın devlet değil, özel ya da tüzel kişiler olabilir. Kollektivist ekonomilerde bile ihracat özel kuruluşların uzmanlık alanına bırakılmıştır.<sup>4</sup>

### 1.1.3. İthalat

Bir ülkedeki alıcıların başka ülkelerde üretilmiş malları satın almalarına denilir. Burada dikkat edilecek nokta, ithalatı yapanların özel ve tüzel kişiler, kamu iktisadi kuruluşları, özel kuruluşlar ve bazen de bizzat devlet oluşudur. Son durumda ithalatı yine devlet adına bir kamu kurumu yapmaktadır.<sup>5</sup>

## 1.2. Dış Ticaret Kuramları ve Strateji

### 1.2.1. Mutlak Üstünlükler Kuramı

Sanayi devriminden sonra, merkantilist düşüncesinin egemenliği sona ererken, dış ticarete de, bu düşünceye ilk karşı çıkan Adam Smith olmuştur. Modern dış ticaret teorisinin ilk temellerini atan Smith, ulusların refahının, avantajlı oldukları

---

<sup>3</sup> Seyidoğlu, H., a.g.e., s.91

<sup>4</sup> Alkın, E. "Büyük Ekonomi Ansiklopedisi", s.281

<sup>5</sup> Alkın, E., a.g.e., s.308

ürünlerde uzmanlaşarak, diğer ihtiyaçlarının dış ticaret ile sağlanmasıyla artacağı görüşünü savunmuştur. Bunun için ulusal ticaretin de gelişmiş olması gerektiğine dikkati çekmiştir.

Smith'e göre her ülkenin doğal koşulları, bazı malların daha ucuza üretilmesi için uygunluk gösterir. Bazı ülkelerde nüfus, doğal kaynaklara oranla daha fazla iken, diğerlerinde daha azdır. Fazla nüfusa sahip ülkeler, fazla emek isteyen üretimde uzmanlaşarak, ulusal üretimlerini artırabilirler. Buna karşılık, kendilerinde pahalıya mal olan ve üretiminden vazgeçtikleri ürünleri, bu fazla üretimlerini kullanarak satın alabilirler. Böyle bir uygulama her iki tarafta refah artışına yol açacaktır. Malın değerini, üretiminde kullanılan emek ile ölçen bu görüş, maliyet bakımından mutlak bir üstünlük esasına dayanmaktadır.

Aile ekonomisinde bile her ihtiyacın evde üretilmediğini, böyle bir uygulamada ısrar edilmesi halinde malların daha pahalıya mal olabileceğini ifade ederken, bu duruma ayakkabı örneğini vermiştir.<sup>6</sup> Aile ekonomisi uygulamasındaki bu yerinde davranışın, uluslararası ticaret için de geçerli olduğunu, bizim üretimimizden daha ucuza mal üretildiği sürece, söz konusu ürünü içerde üretmek yerine, dışardan satın alınması gerektiğini, savunmuştur. Dış ticaretin henüz bugünkü zenginliğe ve çeşitliliğine ulaşmadığı bir dönemde dile getirilen bu görüş, günümüze kadar etkisini sürdürmüştür.

### **1.2.2. Karşılaştırmalı Üstünlükler Kuramı**

David Ricardo tarafından ortaya konulan bu görüş de, Smith'in ortaya koyduğu dış ticaret kuramına dayanmaktadır. Ancak Smith, üstünlüğü mutlak anlamda ele alırken, Ricardo, karşılaştırmalı üstünlüklere yer vermiştir.

Bir ülkenin, mutlak olarak her iki malda da dezavantajlı durumda olması halinde de, karşılaştırmalı olarak, daha az dezavantajlı olduğu malı üreterek, refah artışı sağlayabileceğini ileri sürmüştür.

---

<sup>6</sup> Lindert, P.H. ve Kindleberger C.P., "International Economics", Illinois. 1982, s.18

Örnek olarak, bir ülkede, bir birim girdi ile 50 kg. buğday veya 25 m. kumaş üretilbildiğini var sayarak; ticaretin olmadığı bir ortamda, söz konusu ülke iki birimlik girdisi ile hem buğday, hem kumaş üretirse, 50 kg. buğday ve 25 m. kumaşı olur. Ülke içinde buğdayla kumaş değiştirmek istenirse, 2 kg. buğdaya 1 m. kumaş verilecektir. Oysa dış dünyada aynı oran, buğday/kumaş =0,40, yani 1 kg. buğdaya 2,5 m. kumaş olmaktadır. Eğer ülke, iki birimlik girdisini sadece buğdayda kullanılırsa 100 kg. buğday üretebilecektir. Bunun yarısı olan 50 kg.' ını dışarı satarak bununla 125 m. kumaş alabilir. Bu durumda  $125-25=100$  m. kumaş karlı çıkacaktır.<sup>7</sup>

Bu görüş, bütün klasik iktisatçılar gibi, malın değerini emeği ile ölçmek fikrine dayanıyordu. Oysa, Ricardo bile, daha sonraki çalışmalarında, bir maliyet unsuru olarak, faize yer vermiştir. Bunun yanında malların karşılıklı değerlerinin, bunlara harcanan emeğe eşit olması için de, emeğe aynı kalitede ve aynı zorlukta bulunması, herkesin istediği iş alanında çalışabilmesi ve işçiler arasında serbest rekabet bulunması gibi varsayımları kabul etmesi gereklidir.

Karşılaştırmalı üstünlükler kuramında, dış ticaretten elde edilen karın taraflar arasında nasıl dağıtılacağı ile J.S. Mill ilgilenmiştir. Kar dağıtımı için, malın değerini belirleyen emek temelinde bir hesaplama ile paylaşımaya çözüm getirmeye çalışmıştır.

Kuram, mantık bakımından çok sağlıklı olmasına rağmen, günümüzdeki gümrük tarife uygulamaları ve dış ticaretteki diğer sınırlamalar nedeniyle eleştirilebilmektedir.

Mc. Dougal tarafından gerçekleştirilen, kuramın test edilmesine yönelik çalışmalar, emeğin verimliliği ile ihracat arasında yakın bir ilişkinin varlığını göstermiştir.

---

7 Lindert, P.H. ve Kindleberger, C.R., a.g.e., 1982, s.19.

### 1.2.3. Faktör Kuramı

Temelde karşılaştırmalı üstünlüğe dayanan bu kuram, Betil Ohlin ve hocası Eli Heckscher tarafından geliştirilmiştir. Farklı malların, farklı oranda faktörlere bağlı olduğunu göstermeye çalışmıştır. Üretim faktörü olarak, emek yanında sermayeye de yer veren faktör kuramı, şu varsayımlara dayanmaktadır.<sup>8</sup>

- Üretim araçlarının ülke içi dolaşımı serbesttir, uluslararası bu hareketlilik yoktur.
- Üretimde ölçeğe göre sabit maliyetler geçerlidir. Üretim araçları aynı oranda artırılınca maliyetler aynı kalır. Buna karşılık bir üretim aracı sabitken, diğeri artırılırsa, artan üretim aracının verimi düşer.
- Çeşitli ülkeler arasında zevkler benzeşirler.
- Üretim her ülkede aynı şekilde yapılır.
- Ülkelerin sahip oldukları bütün üretim araçları kullanılmaktadır.

Farklı ürünlerin üretiminde kullanılan faktörler, üretimde uzmanlaşmaya uygun olarak kullanılırsa, ülkelerin dış ticaretten kazançlı çıkacağı gösterilmeye çalışmıştır. Buna karşılık ülkeler dış ticarete girmediği zaman kaynak israfı ve ulusal refahta düşme söz konusudur.

Bu kuramda konu edilen üretim faktörlerini birimlendirerek açıklayan Ryzynski, sayısal sonuçlarla kuramın doğruluğunu göstermiştir.

P. Samuelson ise, farklı ülkelerdeki birbirinin aynı üretim araçlarını fiyatlandırarak, ticaret sonucunda bunların eşitleneceğini savunmuştur. Bu durum gelişmiş ülkelerde emek ücretlerinin düşmesine yol açacaksa da, dış ticaretten elde edilecek gelirlerle, bu haksızlığın önlenmesi söz konusu olabilir. Burada dikkat

edilmesi gereken nokta, dış ticaretin her iki ülkenin kişi başına geliri eşitleyeceği beklentisine girilmemesidir.<sup>9</sup>

#### 1.2.4. Paradoks Kuramı

Heckscher-Ohlin tarafından geliştirilen faktör kuramına göre, bir ülke, bol olan faktörü kullandığı ürünleri ihraç eder. Ancak 1947 yılı verileriyle ABD. Dış ticaretinde girdi-çıkıtı tablolarını ele alan Leontief, sermaye bolluğu bulunduğu seneler söz konusu ülkenin fazla sermaye kullanılan değil, fazla emek kullanan mallarda karşılaştırmalı avantajı bulunduğunu göstermiştir.

İhracat sanayisi ile ithalat ikamesi sanayisindeki yeni kapasitenin, sermaye-emek oranlarını karşılaştırırken, sermayeyi, senede 1 milyon dolarlık mal üretimi için, gereken yeni sermaye olarak ölçmüştür. Bu miktar, toplam Sermaye-Hâsıla Oranıdır. Emek için de, 1 milyon dolarlık ek ürün üretmek için gerekli işgücü olarak kabul edilmiştir. Sonuçta, ithalat ikamesi sanayisinde, sermaye-emek yoğunluğunun ihracat sanayisinden daha yüksek olduğu ortaya çıkmıştır.

Bu durum, bir paradoks olarak görülmüştür. Çünkü ABD sermaye yoğunluğu fazla olan değil, emek yoğunluğu fazla olan malları ihraç etmekteydi. Leontief, bu paradoksun nedeninin, Amerikan emeğinin diğer yerlerdeki emeğe göre, daha verimlilik sermaye için de geçerliydi. Bunun yanında, Amerika'da sermaye yoğun malların daha fazla tercih edilmesi de, düşünülmezdi. Çünkü çeşitli ülkelerin tercihleri arasında fazla fark olmadığı kabul ediliyordu.

Bu açıklamalara, Amerika ihracatının, ithalatının iki katı olduğu ve bu ülkenin büyük ölçüde borç verdiği ve yardım yaptığı gerekçeleri ile eleştiriler yöneltildi. Ayrıca, Avrupa'da sanayi büyük ölçüde yok olduğu için normal sanayi ürünleri ihracatını yapamıyordu.

---

<sup>8</sup> Findlay, R., "Factor Proportions-Trade and Growth", Massachusetts 1995, s.18

<sup>9</sup> Findlay, R., a.g.e., 1995, s.20

Bu eleştiriler üzerine Leontief, çalışmasını 1951 yılı için tekrar yaptı. Ancak, bu dönemde, ihraç mallarının emek yoğunluğu azalmış ve ithal ikamesi sanayiinde de sermaye yoğunluğu biraz azalmıştır. Bu çalışmanın sonuçları da, bir öncekini desteklemiştir.

Bu yeni çalışmaya da, çeşitli itirazlar olmuştur. Üretimde, emek ve sermaye dışındaki faktörlere yer vermemesinin yanında, her ülkenin aynı malı aynı teknikle ürettiği varsayımının gerçekleşmesi gibi nedenlerle genel kabul görmemiştir.<sup>10</sup>

### 1.2.5. Ürün Dönemleri Kuramı

Yeni teknolojiler ve yeni ürünlerin yaygınlaşmasıyla, uluslararası ticaret dengelerinde yaşanan gelişmeler sonucunda gündeme gelen ürün dönemleri kuramı, Raymond Vernon tarafından geliştirilmiştir. Bu kurama göre, bir mal ilk icat edildiğinde, üretilen her birimin nitelikleri az da olsa farklılık arz eder. Fakat zaman içerisinde mal olgunlaşır ve kitlesel üretim başlar. Daha az gelişmiş durumdaki ülkeler, bu aşamada söz konusu malı üretmeye başlarlar. Yani gelişmiş ülkeler ise standart mallar ihraç ederler.

Her yeni ürünün, piyasaya çıkışında avantajlı olduğu fikrine dayanan bu kuram, bu aşamada icat eden ülkenin, öncelik dolayısıyla avantajlı olduğunu, zamanla gelen standartlaşmayla beraber yaygınlaşan üretim aşamasından sonra durumu karşılaştırmalı üstünlüklerin belirlediğini savunuyor. Bu duruma, İngiltere'nin tekstil sektöründe yaşadığı gelişmeler yanında otomotiv ve bilgisayar sektörleri de örnek gösteriliyor. Kuramın bu haliyle, ticari yaşamda dinamizme vurgu yaptığı da söylenebilir.

Kuram, öncülüğün devam ettirilmesi önündeki engellerin neler olduğu veya taklit etme durumundaki ülkelerin her sektörde, öncüleri nasıl geçebileceği sorularına da cevaplar aramıştır.

---

<sup>10</sup> Hatipoğlu, Z., “Temel Uluslar arası İktisat”, İstanbul 1993, s.54

Ayrıca bu kurama göre taklit eden ülkeler teknolojiyi elde ettikleri anda icat eden ülkenin sahip olmadığı bazı avantajları ile bunlarla rekabet edebilmektedirler. Bu avantajlara, daha ucuz emek, mucitlerin ödediği çeşitli harcamaları yapmamış olmak gibi örnekler verebilir. Bu avantajlarla gerçekleşen üretim sonucunda, Amerika yollarındaki Honda arabalar ve yine Amerika'ya gelen Asya çıkışlı televizyonlar üstünlüğün veya öncülüğün değişebildiğinin göstergeleri kabul edilmektedirler. Bu durumda, rakiplerin halen Amerika'nın öncü olarak ürettiği jet aircraft ve bilgisayarda da onu geçmelerini beklemek yanlış olmaz. Bu geçişin daha önce yaşanan örnekleri olarak Victoria dönemi İngiltere'si ve buna yakın zamanlardaki Hollanda gösterilmektedir.<sup>11</sup>

Linderin, öncülüğü kaybetmesinde etkili faktörler olarak, israf edilen kaynaklar ve verimlilikte düşme gösterilmektedir. Bunların yanında, öncü ülkede emek ücretlerinin yüksekliğinde ilk bakışta göze batmayan ve emeğe yapılan harcamalar, taklit eden ülkelerin daha ucuz maliyetle teknolojiyi elde etmeleri ve taklitçiler en son teknolojiyi satın alırken, icat eden ülkenin eski ekipmanlarıyla bir süre daha üretimini devam ettirmesi de unutulmamalıdır. Farklı bir ifadeyle, öncülüğün bitmesi bir tarafın tek başına gerçekleştirebileceği bir iş değildir.

### **1.2.6. Günümüzde Dış Ticaret Kuramları**

Ülkelerin uluslararası ticaretten faydalanmaları ve bu faydalarını artırmanın yollarını konu edinen dış ticaret kuramları, Smith'den günümüze çeşitli değişikliklere uğramıştır. Ancak, Smith'- de temel olan üstünlük düşüncesi biraz değişerek de olsa etkisini devam ettirmektedir. Smith'in gündeme getirdiği üstünlük, bugünkü uluslararası ticareti açıklamakta yetersiz kalmakla birlikte halen etkisini sürdürdüğü söylenebilir.

Günümüzde uluslararası ticaret oldukça karmaşık bir hal aldığı için, bugün dış ticareti açıklamada şimdilik bir tek kuram her durumda yetersiz kalmaktadır.

---

<sup>11</sup> Lindert, P.H. ve Kindleberger C.P., a.g.e., 1982, s.100

Son dönem dış ticaret kuramları arasında yer alan, “Tercihlerde Benzerlik Kuramı” diğerlerinden oldukça farklı bir yaklaşımla, sanayi ürünlerde homojen nitelikte olmayan ürün ticaretini, üretim maliyetlerinden çok, ülkeler arasındaki zevk ve tercihlere bağlamaktadır. Görüldüğü gibi arz koşullarını değil, talep koşullarını öne çıkarmaktadır.

Brunstam Linder tarafından geliştirilen bu kurama göre, talep edilen sanayi mallarının türleri ve kalitesi, büyük ölçüde, ülkenin fert başına milli gelir düzeyine bağlıdır.<sup>12</sup>

Literatürde kabul gören bir başka kuram olarak, “Monopolcu Rekabet Kuramı” söz konusudur. Bu kurama göre, sanayi kesiminde firmalar çoğunlukla ölçeğe göre artan verim koşulları altında çalışırlar. Sanayi kesiminde az çok farklılaştı tırılmış mallar satan çok sayıda firma bulunması, bunun bir göstergesidir. Bu mallar, kaliteden ambalaja ve hatta satış sonrası servise kadar çeşitli farklılıklar göstermektedir.

Bir ülke için, dış ticarete hangi sektörlerde uzmanlaşacağını, karşılaştırmalı üstünlük yapısı belirler. Fakat ölçek ekonomileri özelliği dolayısıyla, uzmanlaşmaya gidilen sanayi dalında, yalnızca belirli mal türleri üretilir ve bunlar ihraç edilerek, dışarıda üretilen değişik türler ithal edilir. Böylece, sanayi içi ticaret ortaya çıkar.

Gerçek dünyada ülkeler, hem sanayiler arası, hem de sanayi içi mallarda ticaret yaparlar. Bu kuramdan çıkarılacak sonuçlara göre, bir ülke karşılaştırmalı üstünlüğe sahip olduğu sanayi dallarında net ihracatçı durumundadır. Fakat bu sanayilerin bazı ürünlerini dışardan ithal eder. Bunun gibi, karşılaştırmalı üstünlüğe sahip olmadığı sanayilere ait bazı malları yurt dışına ihraç etmesi de söz konusu olabilir.

Bu kurama göre, ülkeler faktör donanımı bakımından ne derece birbirine benzerlerse, aralarındaki ticaretin o kadar büyük bir bölümü sanayi içi özelliktedir. Bu arada, ülkenin ne tür mallarda uzmanlaşacağı iç talebe, yani ülke halkının zevk ve

---

<sup>12</sup> Karluk, R., “Uluslar arası Ekonomi”, İstanbul 1996, s.95



tercihlerine bağlıdır. Avrupa Topluluğu ülkeleri arasında ticaretin liberalleştirilmesi bu kuramı doğrulayıcı sonuçlar doğurmuştur.<sup>13</sup>

Günümüzde dış ticarete bir başka yaklaşım, Paul R. Krugman tarafından sergilenmektedir. “Yeni Dış Ticaret Düşüncesi” isimli kitabında, konuyu dört başlıkta ele alan yazar, dış ticaretin nedenlerini;

- Gelir büyümesi, monopolcu rekabet ve dış ticaret,
- Ölçek ekonomileri, ürün farklılaştırması ve ticaret örneği,
- Sanayi içi uzmanlaşma ve ticaret kazancı,
- Dış ticaretin “Karşılıklı damping” modeli,
- Gelir büyümesi ve dış ticaret teorisi alt başlıkları ile ele almıştır.

İkinci bölümde, çoğalan yöntemler ve tarihin fonksiyonu konusunu;

- Ticaret, birikim ve düzensiz gelişme,
- Dar sınırlı hareket alanı, Hollanda problemi ve Thatcher’ın rekabet sonuçları,
- Uluslararası kambiyonun yapısı ve araçlar, başlıklarına ayırmıştır.

Dış ticarete, günümüzdeki önemi artan teknoloji faktörünü ise;

- Bir yenilik modeli, teknoloji transferi ve dünya gelir dağılımı,
- Dış ticaretin “Teknoloji açığı” modeli,

---

<sup>13</sup> Krugman, P.R., “Retinking International Trade”, Massachusetts 1994, s.1

- İçsel büyüyen yenilik, dış ticaret ve büyüme, konularıyla açıklamıştır.
- Piyasaya giriş ve rekabet,

Son bölümü oluşturan, eksik rekabet ve ticaret politikasını da;

- İhracatı artırıcı ithalat koruması: Oligopol ve ölçek ekonomileri ortamında uluslararası rekabet,
- Sanayi organizasyonu ve uluslararası ticaret, olarak bölümlere ayırmıştır.

Günümüzde karmaşık bir hal alan uluslararası ticarete bir diğer yaklaşım Lindert ve Kindleberger' –den gelmektedir. Dış ticarete doğrudan yatırımları öne çıkaran Lindert-Kindleberger, bireyde yabancı yatırımcılara tepki içgüdüsünü ele almaktadır. Bireyin, ulusal kaynakların yabancılar tarafından sahiplenilmesine ve kullanılmasına yönelik bu ilkel tepkisini sorgulamaktadır. Bu tepkinin, ekonomik uygunluk ve verimlilik açılarına bakılmadan savunulmasının sakıncalı olduğunu dile getirmektedir. Bu kaynakların yerli girişimcilerin yetersiz kalması durumunda, yabancılar tarafından işletilmesinin toplumda gelir artışı sağlayacağını savunuyor ve söz konusu kaynakların bir kısmının ikame edilebilir olduğuna dikkat çekiyorlar. Kaynaklardaki bu farklılık ve özelliklerin göz önüne alınmasını istiyorlar.<sup>14</sup>

Günümüz dış ticaret kuramlarına son örnek olarak, “Rekabetçi Üstünlük Kuramı” gösterilebilir. Bugün için, uluslararası ticarete globalleşme eğilimini temel olarak, artan rekabete vurgu yapan bu görüş, rekabette şanslı olmak için, beyin gücüne dayalı yeni sanayileri hedef göstermektedir. Bu sanayilerin geleceğini, beyin gücünü yakalamayı organize edebilenlerin belirleyeceğini savunmaktadır.

Bu rekabette kendilerine yer arayanlar, üretim kaynakları yetersizliği ile kendilerini bağlamamalıdır. Bugün dünyada hammadde ile sanayi ekonomisi

<sup>14</sup> Lindert, P.H. ve Kindleberger C.P., a.g.e., 1982, s.465

birbirinden ayrılmış durumdadır. Daha önceki dönemlerin öncüsü olan otomotiv sanayiinde, enerji ve hammadde payı %60 iken, bugünün çiplerinde hammadde payı %2'dir. Bunun yanında, 1968–85 döneminde sanayi üretimini 2,5 kat artıran Japonya'nın enerji ve hammadde tüketimi neredeyse aynı kalmıştır. Yine bu ülke, aynı sanayi üretimi için 1973'de ihtiyaç duyduğu ham madde'nin %60'ıyla 1984'de eşit üretimi gerçekleştirmiştir.<sup>15</sup>

Bir başka nokta, üretimde insan becerisinin önemindeki artıştır. Bu durum emeğin payını artırarak da olsa öne çıkmaktadır.

Dış ticarete belirleyiciliği artan tüketici tercihleri, ürün farklılaştırmasını zorlayarak, piyasalarda bölünmüşlüğü teşvik etmektedirler. Bu davranış yeni icatların önemini artırmaktadır. Bu da, maliyeti öne çıkararak ucuz ürünün önemini artırmıştır. Çeşitli ses ve kayıt cihazları ve faksı Amerika, CD çalıcıları Avrupa icat etmesine rağmen, bu ürünlerin bugünkü öncüsü Japonya olmuştur.

Uluslararası ticarete rekabetçi üstünlük görüşüne göre, üretici firmalar, ülke içindeki konumlarını, uluslararası konumlara dönüştürmek zorundadırlar. Buna tüm mal ve hizmetlerin ülke sınırları içerisinde üretilme ihtiyacının ortadan kalkmış olması neden olmaktadır. Bu gelişmeler, ürün girdilerinde dış piyasalardan sağlanmasına daha geniş bir alan oluşturmaktadır. Söz konusu rekabet ortamı, uluslararası boyutu nedeniyle üretkenliği öne çıkarmaktadır.

Rekabetçi üstünlük yaklaşımıyla bir araştırma yapan Michael E. Porter, 10 değişik ülkeden 100'den fazla ihracat sanayini kapsayan çalışmasının sonucu doğrultusunda bu kurama 4 temel önermektedir.

- Rekabetçi üstünlük temelde, geliştirme, yenilik yapma ve değişmeden doğar.

---

<sup>15</sup> Çeştepe, H., "Uluslararası Ticarete Karşılaştırılmalı Üstünlükten", Dünya Gzt. 16.8.1995

- Rekabetçi üstünlük bütün değer sistemini kucaklar. Diğer sistemi ise, bir mamulün ortaya çıkarılmasında ve kullanımında devreye giren bütün faaliyetler düzenidir.
- Rekabetçi üstünlük sadece amansız ilerleme-geliştirme sayesinde sürdürülebilir. Taklit edilemez olan pek az rekabetçi üstünlük vardır.
- Üstünlüğü sürdürmek son kertede küresel bir strateji yaklaşımını gerektirir. Bir firma, kendisinin yurt içi avantajlarını küresel politikalarla genişletmeden, uzun vadede rekabetçi üstünlüğünü sürdürmez.

Günümüzde rekabetin temeli teknolojidir. Buna bağlı olarak bilgi, servet yaratan tek kaynak konumuna geçmiştir. Bu da eğitimin önemini artırmakta ve yeterli bir eğitimle sağlayan bilginin genç bir nüfusla bir araya getirilmesini her ülkeye önemli avantajlar sağlamaktadır.

### 1.3. Dış Ticaret Şekilleri

Günümüzde, özellikle iletişim teknolojisi olmak üzere, teknolojiye hızlı gelişmelerin yaşanması yeni bir durum değildir. Bu hızlı gelişmeler, günlük hayatımızda olduğu gibi, toplumsal olarak ticari yaşantımız üzerinde de etkili olmaktadır. Bu gelişmelerdeki komplekslik özelliği, söz konusu teknolojilerin kullanılmasında da karmaşık yapılar şeklinde kendisini göstermektedir.

Bu özellikler, uluslararası ticarete yeni biçimleri de beraberinde getirmiştir. Bu çeşitlilik ve kompleks olma özelliği, bu işlemlerin sınıflandırılmasında farklılıklara yol açmaktadır. Dış ticaret işlemleri, bakış açımızla bağlantılı olarak farklı şekillerde sınıflandırılmaktadır. Bu çalışmada işin finansal yönü ile ilgilendiğimiz için, temel dış ticaret işlemlerinin finansal olarak sınıflandırılmasını;<sup>16</sup>

- Dolaysız ihracat,

- Dolaylı ihracat,
- Sınır aşan fason ithalat/ihracat,
- Lisans/Know-How sözleşmesi ve Franchising,
- Dolaysız dış yatırım/Joint Venture kurma,
- Cooperation (İşbirliği) ve birleşme,

Olarak ele alacağız.

### 1.3.1. Dolaysız İhracat

Dolaysız ihracat, bir üretici firmanın ürünlerini, uluslararası pazarlarda, doğrudan kendi adına satması şeklinde gerçekleşen işlemdir. Bugün için firmalar dışa açılmasının ve dış bağlantıları gerçekleştirmenin temel yoludur. Özellikle yatırım malları sanayiinde, ürünün ve rakiplerin durumları da belirleyici olmakla birlikte, dış bağlantılar, genellikle dolaysız ihracat şeklinde gerçekleştirilmektedir.

Ancak bu şekilde, dış satımın sağlıklı gerçekleşebilmesi, dış pazarda talep, fiyat ve ulaşım gibi konuların iyi bilinmesine bağlıdır. Bunun yanında, uluslararası pazardaki rakiplerin müşterilere sağladığı kolaylıklar iyi bilinmelidir. Ürün kalitesi yanında, gerek fiyat ve gerekse ödeme şekilleri bakımından, bu rakiple rekabet etmek zorunluluğu vardır. Bu aşamada, malın fiyat ve kalitesi yanında, vadeli satışlarla müşterilere finansman desteği de gerekebilir. Firma pazarda mal satarken, bu problemlerle de uğraşmak zorundadır.

Ayrıca, uluslararası pazarın işleyişi ve teamülleri, ulusal pazarlardan farklılaşabilmektedir. Üretici firmaların, dış ticarete bu yöntemden başarı elde

---

<sup>16</sup> Yüksel, A.S., “Bankacılık Hukuku ve İşletmesi”, İstanbul 1997, s.180

edebilmeleri, üretim kalitesi yanında bu konularda da deneyimli kadrolara sahip olmalarına bağlıdır.<sup>17</sup>

### 1.3.2. Dolaylı İhracat

Üretici firmanın, uluslararası pazarda satışlarını, aracı bir ihracatçı kullanarak gerçekleştirdiği satış şeklidir. Genellikle küçük ve orta ölçekli işletmeler, ihracat için gerekli bilgi ve uzmanlık yetersizliği dolayısıyla, ihracatlarını aracı bir ihracatçı ile gerçekleştirirler. Böylelikle çeşitli ihracat giderleri yanında, dış satımın çeşitli bürokratik işlemleri ve riskleri de, bu aracı ihracatçıya devredilmiş olur.<sup>18</sup>

Bu şekilde ihracatta işletme, neredeyse sadece üretimde uzmanlaşmaktadır. Firma ihracatın özel karından vazgeçmiş olsa da, böylece ürünün pazarlanması çalışmaları ve riskini başka omuzlara aktarmış olmaktadır. Böylelikle dış ticaretin gerçekleşmesi için gereken çeşitli işlemler ve harcamalardan korunan firma, depolama ve taşıma gibi giderler için de kaynaklar aramak durumunda kalmamaktadır. Bütün bu işlemler ve harcamalar, aracı konumundaki ihracatçı tarafından üstlenilir. Üretici konumundaki ihracatçı tarafından üstlenir. Üretici konumundaki küçük ve orta ölçekli işletmeler, ayrı bir kadro ve ek bir çalışma gerektiren bu işlemlerin ve risklerin altından kalkamayacakları için, genellikle, bu yöntemle ihracat yaparlar.

Bu şekildeki dış ticarete temel düşünce, aracılığına başvuru dış ticaret firmasının, dış pazarı, rekabet şartlarını ve buraya en uygun sevkiyat yollarını iyi bildiği şeklindedir. Bu özellikleri itibariyle de, aracı firmanın her türlü problemi ve engeli aşması beklenir.

### 1.3.3. Sınıraşan Fason İthalat/İhracat

Uluslararası pazarın büyüklüğünden ve fiyat farklılıklarından faydalanmak isteyen firmaların, ham ya da ara madde olarak kullanacağı yabancı ürünü ithal

<sup>17</sup> Yüksel, A.S., a.ge., s.180

<sup>18</sup> Akat, Ö., "Uluslararası Pazarlam", Bursa 1998, s.120

etmek ve bunu işledikten sonra ithal etmek şekillerindeki işlemleri, işin şekline göre, Sınırşan Fason İthalat veya İhracat olarak adlandırılır.

Bu ayırım farklı ifadelerle Aktif Fason İhracat ve Pasif Fason İhracat şeklinde de yapılabilmektedir<sup>19</sup>.

**Aktif Fason İhracatı:** Dışarıdan ham madde getirerek işledikten sonra ortaya çıkan ürünü yurt dışına ihraç etme işlemidir.

**Pasif Fason İhracatı:** yerli ham maddeyi işlenmek üzere yurt dışına ihraç etmek ve işlendikten sonra da ithal etme şeklinde gerçekleşir<sup>20</sup>.

Bu yönetimin temelinde yatan cabize, dışarıdan sağlanan girdilerin veya üretimin yapıldığı yöredeki emek ücretinin ucuzluğudur. Bunun yanında firmalar arası iştirak ilişkisi de, bu tür işbirliklerinin gerçekleşmesine neden olabilir. Son olarak bu yönteme bir başka gerekçe de üretim kapasitesi de yetersizliği olarak gösterilebilir.

Taşıma giderlerinin üretim maliyetine etkileri dikkate alındığında, bu dış ticaret yöntemin, genellikle coğrafi yönden yakın bölgelerde gerçekleşmesi gerekliliğini gündeme getirir.

### **1.3.4. Lisans/Know-How Sözleşmesi ve Franchising**

Daha öncede değindiğimiz gibi, teknoloji ve iletişimde yaşanan gelişmeler, dış ticaret işlemleri üzerinde de etkili olmuş ve günümüzde daha önceleri görülmeyen dış ticaret işlemlerini gündeme getirmiştir. Lisans bağlantısı malın ihracı ve karşılığında paranın transferi şeklinde tam bir dış ticaret işlemi değildir.

Know-How sözleşmesinde, bir işletme tarafından, bu işletmenin üretim yöntemlerinin ya da teknolojinin, aynı dalda çalışan ya da aynı işi yapmaya

---

<sup>19</sup> Akat, Ö. a.g.e., s.120

<sup>20</sup> Yüksel, A. S., a.g.e., s.181

hazırlanan bir başka firmaya satılması veya kiralanması söz konusudur. Bu tanımdan da anlaşılacağı gibi Know-How, ülke içindeki firmalar arasında olabileceği gibi, farklı ülkelerdeki firmalar arasında da gerçekleşebilir.

Bu tür lisans ilişkilerinde, kompleks olma özelliği dolayısıyla işletmecilik açısından gündeme gelen sorun ve duyarlılıklar vardır.<sup>21</sup>

- Her şeyden önce uygun lisans alıcısı seçimi önem taşıyan bir konudur.
- Lisans ücretinin belirlenmesinde, ikna edici bir hesaplama yöntemi oluşturulmaması gerekir.
- Lisans süresinin belirlenmesinde esas alınacak kriterler belirlenmelidir.
- Sözleşmenin güdümlü döviz politikası uygulayan az gelişmiş bir ülkeyle yapılması halinde, lisans bedelinin nasıl transfer edileceği çözümlenmelidir.
- Lisanslı alanın üçüncü ülkelere ihracat yetkisi de alınması halinde, lisans veren kendisine bir rakip hazırladığını unutmamalıdır.

Franchising’de ise, teknoloji yanında markanın da kiralanması söz konusudur. Genellikle dünya çapında isim yapan kuruluşların şube açmaya bir alternatif olarak kullandıkları bu sistem, uluslararası ticarete de konu olmaktadır. Franchising, dış ticaret finansman teknikleri içinde ayrıca ele alınacaktır.

### **1.3.5. Dolaysız Dış Yatırım**

Üretimin önemli bir kısmını ihraç eden işletme bakımından ve hele ilgili pazarla ilişkinin sürekli olduğu durumlarda, dolaysız dış yatırım, oldukça verimli bir çözüm olarak ortaya çıkabilir. Dolaysız dış yatırımın gerçekleşmesi;

---

<sup>21</sup>Akat, Ö., a.g.e., s. 126



- Bir şirket kurma veya şube açma,
- Var olan bir işletmeyi veya şubeyi satın alma,
- Bir işletmeye katılma,
- Var olan bir yerel işletmeye kredi açma ya da katılma,

şekillerinden biriyle olabilir.<sup>22</sup>

Hedef pazarda dış yatırıma geçecek firma, önce küçük bir satış bürosu ya da teşhir salonu veyahut da bir depo açarak ilk adımı atar. Bu ilk girişimden olumlu sonuç alınır, daha sonra o pazarda tam bir şube kararını gerçekleştirebilir. Böylelikle firma, olumlu neticeye ulaşabilmek için, güvenli bir yol seçmiş olur.

Sıradan bir dış satımdan farklı olan, dolaysız dış yatırımın yararları:

- Düşük emek ücreti ve/veya ucuz hammadeden yararlanma;
- Dış pazarda fiilen varlığını ortaya koyma;
- Yoğun döviz ilişkisi söz konusu olacağından, ortaya çıkan iki ülke parası arasındaki sürekli kur değişimi riskinden kurtulma;
- Satıcıya yollanacak malın taşıma ücretlerini düşürme.
- Gidilen ülke makamlarının öngördüğü vergi indirimi ve diğer özendirme araçlarından yararlanma;
- Dışarıda ürettiği mala kendi ülkesinde de ihtiyaç duyuluyorsa,- emek ve/veya hammadde fiyatlarındaki düşüklükten dolayı-ucuz olan bu malları ithal imkânı; olarak sayılabilir.

Bütün bunlara karşılık, dolaysız dış yatırımda,

- Sermaye ihraç eden ülke bakımından yurtiçi istihdamda daralma;
- Yatırım yapılan ülkenin politik riskleri;
- Kar transferinde ilerde çıkabilecek kambiyo mevzuatı ile ilgili ve benzer sorunlar;
- Gidilen ülkenin aynı dalda kendi üretimi varsa; dışarıdan gelen yatırımcıya ayrımcılık yapılması ihtimali;
- Gidilen ülke yasalarının sermaye çoğunluğunu yabancıya bırakmaması ve yönetime müdahale edebilmesi; gibi zarar ve riskleri söz konusudur.

### **1.3.6. İşbirliği (Cooperation) ve Birleşme**

Hukuken bağımsız olan işletmelerin (özellikle orta ve küçük işletmeler bakımından) üretimde uzmanlaşma ve ekonomik yönden güçlenmek için bütünleşmeleri, Cooperation (işbirliği) veya birleşme şeklinde olabilir. Bu tür girişimlere bir başka gerekçe, de firmanın söz konusu olan işi tek başına gerçekleştirecek kapasitesinin olmaması gösterilebilir. Bu işbirliği taraflara.

- Dağıtımda gider azaltma ve düzeltme;
- İşletme içi rekabeti kaldırma;
- Dış ticaret risklerini azaltma;
- Yabancı partner ile dolaysız bağlantıyı geliştirme; gibi avantajlar sağlar.
- Söz konusu işbirliğinin gerçekleşmesi, farklı şekillerde olabilmektedir.

---

<sup>22</sup> Seyidođlu, H., "Uluslararası iktisat", İstanbul 1997, s.645

Bu şekiller:<sup>23</sup>

- Yatay işbirliği şeklinde olabilir. Buna aynı üretim dalındaki işletmeler arasında ihracat birliği kurulmasına örnek gösterebiliriz.
- Dikey işbirliği şeklinde olabilir. Buna da farklı üretim dalındaki işletmeler için hammadde ithalat birliği örnektir.
- Tamamlayıcı işbirliği ise, ortak bir teşhir salonu/soğuk hava deposu açma şeklinde olabilir.
- Heterojen işbirliğinde de, ortak bir fabrika ve/veya tesis kurulması söz konusudur.

## 1.4. Dış Ticarete Ödeme Biçimleri

Uluslararası ticarete, mal hareketlerinde olduğu gibi, satın alınan mal veya hizmet bedellerinin ödemeleri de farklı şekillerde gerçekleştirilmektedir.

Bu ödeme şekilleri;

- Peşin Ödeme,
- Mal Mukabili Ödeme,
- Vesaik Mukabili Ödeme,
- Malın Elden Çıkarılmasından Sonra Ödeme,
- Kabul Kredili Ödeme,

---

<sup>23</sup> Yüksel, A.S., a.g.e., s.182

- Açık Vadeli Ödeme,
- Akreditifli Ödeme,
- Karşı Ticaret (Countertrade),

olarak sayılabilir. Bu saydıklarımızdan sonuncusu olan karşı ticaretle ödeme şeklinde, herhangi bir para hareketi olmamasına rağmen, mal karşılığı mal ile ödeme gerçekleştiği için, bu özelliği itibariyle ödeme olarak kabul edilerek buraya dâhil edilmektedir. Karşı ticaret tekniği dış ticaret şekli olarak kabul edilebilirse de, ödeme özelliği ön planda olduğu için buraya alınmıştır. Bu ödeme şekillerinin işleyişleri aşağıda ele alınmıştır.

### 1.4.1. Peşin Ödeme

Dış ticarete satıcı için en uygun yöntem olan peşin ödemeyi uygulamada çok az rastlanır. İhracat gerçekleşmeden önce ithalatçının bedeli ödemesi ve ihracatçının mal sevkiyatı, bedeli tahsil ettikten sonra yapması şeklinde gerçekleşir. Bu şekilde ödemede bütün risk ve yük ithalatçıya devredilmektedir. İhracatçının tekel olduğu durumlarda görülen bu ödeme şekli, peşinat ıskontosu ile alıcı için de kabul edilebilir cazip bir hal alabilir.<sup>24</sup>

Bu ödeme şekli, ihracatı için bir tedarik kredisi özelliği taşıırken, ithalatçı açısından üretim maliyetini finanse etme durumunu ortaya koyar. Ödemeler sipariş ile başlayarak, kararlaştırılan süre veya sürelerde bitirilebilir.

Bu yöntemde ödeme 4 farklı şekilde yapılabilir.

- Havale Şeklinde Ödeme: Bu şekildeki ödemede, ithalatçı, kendi bankasına ihracatçı adına belirli bir tutarı ödemesi için talimat vererek, ülkesinin milli parası ile mal bedelini öder. İhracatçı, mal

<sup>24</sup> Ataman, Ü. ve Sümer, H., “Dış Ticaret İşlemleri ve Muhasebesi”, İstanbul 1996, s.30

bedeli bankasındaki hesabına geçtikten sonra, malları ithalatçıya gönderir.

- Nakit ödeme: İthalatçı mal bedelini, ihracatçının bankasına öder. Banka, kendisine bu döviz ne için aldığını gösteren bir döviz alım bordrosu verirken, ihracatçı da, malları ithalatçıya gönderir.
- Prefinansman ile ödeme: Bu şekilde ithalatçı, ihracatçının bankasından, malların gönderileceğinin garantisini alır. İhracatçı malı göndermediği takdirde garanti veren banka, faizi ile birlikte ödenen parayı iade edecektir. Banka, bu hizmeti için ihracatçıdan komisyon alırken, ihracatçıya yapılan peşin ödeme için de faiz tahakkuk ettirir.
- Red Klaus Akreditif ile ödeme: Üzerinde, kırmızı renkte, ihraç olunacak malın satın alınması ve yükleme masraflarının karşılanmasına dair bir ifade bulunan akreditif şekli olan Red Klaus, aracı bankaya, avans mahiyetinde peşin ödeme yetkisi verir.
- Bunun yanında, malların depolandığı gösteren ve banka adına düzenlenmiş veya bankaya devredilmiş bulunan bir depo makbuzu ile yapılan akreditifli “Yeşil Şartlı” bir diğer peşin ödeme şekli de vardır.

### **1.4.2. Mal Mukabili Ödeme (Cash On Delivery Veya Cash Against Goods)**

Bu ödeme şeklinde, mal, ithalatçı firması tarafından, kendi ülkesinin gümrüğünden alınmadan önce veya alındıktan sonra ödeme yapılabilir. Mal mukabili Ödeme şeklindeki satışlarda, ithalatçı ödeme yapmadan malı elde ettiği durumlarda, varsa mal ayıplarını, ödemediği önce duyurabilme şansına da sahip olurken, ihracatçı için mal bedeli ödeninceye kadar, risk söz konusudur. Bu ödeme şekli doğal olarak ithalatçı için cazip, ihracatçı açısından ise riskli bir yöntemdir. Bu özelliklerinden dolayı, ihracatçılar, bu yöntemle, veresiye olarak güven duydukları müşterilerine satış yaparlar.

Eğer ithalatçı, mal bedelini, vadesinde ödemeyerek, ihracatçının göndermiş olduğu poliçeyi kabul ederse, ödeme şekli, Kabul Kredili Mal Mukabilli ödeme olur.

Bu yöntemde taraflar, önce kendi aralarında sözleşme yaparlar. Taraflar arasında, Mal Mukabilli esasına göre sözleşme yapılırsa, ihracatçı, ithalatçıyı açık bir kredi ile kredilendirmiş olur. Daha sonra, satıcı (ihracatçı), malları ve sevk belgelerini diğer belgelerle birlikte ithalatçıya gönderir. Alıcı, kendi emrine gelen malı, yine kendisine gelen vesaiki kullanarak gümrükten çeker. İthalatçı için bu yöntemde, en büyük risk, malı çektiği tarih ile döviz transferini yaptığı tarih arasında oluşacak kur farkıdır.

Bu yöntemde mal bedeli, ihracatçı firma malı ve ihracat belgelerini ithalatçıya gönderdikten sonra, ithalatçı firma tarafından kendi bankasına ödenerek, ihracatçıya transferi yapılır.<sup>25</sup>

Bu yöntemin, kendisine çok benzeyen vesaik mukabili ödemedeki iki farkı vardır. Birincisi, mal mukabili ödemenin veresiye olması olası iken, vesaik mukabili ödemede, sevk evrakları tamamlanınca ödeme söz konusudur.

Diğer fark ise, vesaik mukabilinde ödeme için, sevk evraklarının tamamlanması yeterli iken, mal mukabilinde mallar alıcıya teslim edildikten sonra sevk evrakları ile tahsilât mümkündür.

### **1.4.3. Vesaik Mukabilli Ödeme (Payment Cash Against Documents)**

Vesaik mukabilli ödemede; İthalatçı firmanın bankası, bedelin ihracatçı firma bankasına ödenmesi karşılığında, sevk belgelerini ithalatçıya teslim ederek malların gümrükten çekilmesini sağlar.

Bu ödeme şeklinde, ihracatçı, malı sevk ettikten sonra, belgeleri tahsil emri ekinde kendi bankasına veya ithalatçının bankasına verir. Bu tahsil emrinde

belgelerin hangi şartlarda ithalatçı firmaya teslim edileceği, ödenmemesi halinde hangi yolun takip edileceği, faiz ve komisyonun kime ait olacağı, paranın transfer şekli belirtilir. İlgili banka bu şartlar çerçevesinde belgeleri ithalatçıya teslim eder. Eğer, kabul kredili vesaik mukabili ödeme şekli söz konusu ise, poliçenin ithalatçı tarafından kabulünden sonra belgeler teslim edilir.<sup>26</sup>

Vesaik mukabili ödemede işlem, iki taraf arasındaki sözleşme ile başlar. İhracatçı sözleşmeye konu malları ithalatçının gümrüğüne, belgeleri – kendi bankası aracılığı ile veya – doğrudan ithalatçının bankasına gönderebilir. İthalatçı firma mal bedellerini bankaya ödeyerek, belgeleri alır ve malı gümrükten çeker.

Bu işlem şeklinde, görüldüğü gibi 4 taraf vardır. Bunlar;

- Amir: Belgeleri tahsil emri ekinde bankasına veren ihracatçı.
- Tahsile Gönderen Banka: Amirin tahsil işlemini yapması için talimat verdiği banka.
- Tahsil Eden Banka: Tahsile gönderen bankanın talimatına uygun olarak, muhataptan tahsilâtı yapan veya poliçeyi kabule sunan banka.
- Muhatap: Tahsil emri gereği belgelerin ibraz edileceği ve ödemeyi yapacak ithalatçı, olarak adlandırılırlar.

#### **1.4.4. Malın Elden Çıkarılmasından Sonra Ödeme (Shipment Consignment)**

Malın elden çıkarılmasından sonra ödeme şekli, gerçekte bir satış değil, satış imkânı arama yoludur. Zira malın sevki anında fiili bir satış bulunmadığı gibi, malın satış fiyatı ve alıcısı da belli değildir. Mal, kesin satışta bulunmadan yurt dışında bir

---

<sup>25</sup> Aka, B., “Uluslararası Ödeme Şekiller”, T.C.Başbakanlık İ.G.E.M.E., Yayın No:108, s.11

<sup>26</sup> Ataman, U. ve Sümer, H., a.g.e., s.32

alıcıya, komisyoncuya veya ihracatçının yabancı bir ülkede tesis ettiği şube veya temsilciye, diğer bir ifade ile konsinyatör denilen aracıya sevk edilir.

Konsinye satış olarak da adlandırabileceğimiz bu satış türünde, mal ithalatçıya gelmekte, ithalatçı da satış yaptıkça, kendi komisyonunu düşerek mal bedelini ihracatçıya göndermektedir.<sup>27</sup>

Bu tür satışlar, yumuşak mal olarak da ifade edebileceğimiz, satışı zor olan mallarda uygulanır. Daha çok yaş meyve ve sebze gibi çabuk bozulan ve fiyatları günlük değişimler gösteren mallar konsinye olarak ihraç edilir.

Konsinye satışlarda fiyat kesin olmayıp, piyasa şartlarına göre değişebildiği gibi, malın kısmen veya tamamen satılması da mümkündür.

Konsinyatör, piyasa şartlarında malı hangi fiyattan satarsa, bedelini o fiyattan ihracatçıya öder.

Oldukça riskli bir satış şekli olan, konsinye satışlarda, beklemeden doğan zararların ihracatçının hesabına kaydedilmesinin yani sıra, malın satılincaya kadar her an ihracatçıya iade edilmesi ihtimalini de taşımaktadır. Bu işlem şeklinde, ihracatçının elinde bir kambiyo senedi bulunmadığı gibi, konsinyatörün kusurlarından doğacak zararını karşılayacak bir garantisi de bulunmaktadır. Konsinye satışlarda mal bedellerinin gönderilmesi ve bu satış türünün ortaya çıkardığı sorunlar, açık vadeli ödeme ile hemen, hemen aynıdır.

#### **1.4.5. Kabul Kredili Ödeme (Acceptance Credit Payment)**

Kabul kredili ödeme, ihracatçı ile ithalatçı arasında yapılan bir anlaşma ile ithal edilecek mal bedelinin ödenmesinin, malın gönderilmesinden belli bir süre sonraya bırakılmasıdır. İthalatçının, ihracatçı tarafından keşide edilen poliçeyi kabul ederek (ödeme yapmadan) malları almasını sağlayan bir satış şeklidir. İhracatçının

---

<sup>27</sup> Onursal, E., “Dış Ticaret İşlemleri ve Uygulama”, Ankara 1996, s.277.



düzenlediği poliçe, ithalatçı ile aralarındaki anlaşmaya uygun olur. İthalatçı bu poliçeyi kabul eder, ithalatçının bankası tarafından da aval verilir.<sup>28</sup>

Aval'in amir banka tarafından verilebilmesi için, ithalatçının söz konusu bankada gayri nakdi bir kredisinin olması gerekir.

Bu işlem şeklinde, ithalatçı firmanın ihracatçı firmaya faiz ödenmesi de söz konusu olabilir. Ancak, bu durumda faiz için ayrı poliçe düzenlenir. Bunun yanında, ihracatçının poliçeleri vadesinden önce ıskonto ettirmesi de mümkündür. Kabul kredili işlemler, akreditif, vesaik mukabili veya mal mukabili ödeme şekillerinden biri ile birlikte olur.

Bu yöntemde, vadesiz poliçelerde kullanabilmektedir. İhracatçı malları yolladıktan sonra, bununla ilgili her türlü belgeyi ekleyerek kendi ülkesindeki bankaya verir. Banka, muhabiri aracılığı ile bunları ithalatçıya gönderir. Muhabir banka da, poliçe bedeli tamamen kendisine ödendikten sonra bu belgeleri ithalatçıya verir.

#### **1.4.6. Açık Vadeli Ödeme (Open Account)**

Açık vadeli ödeme, uygulamada az rastlanan ve dış ticaretin en basit şeklidir. Bu yöntemde, önce ihracatçı malları gönderir. Mal bedellerini kararlaştırılan vadelerde (30,60,90 veya 120 gün) almayı kabul eder. Bu şekilde yapılan ticarete, satıcı açısından, konsinye satışta olduğu gibi, malın alıcı tarafından kabul edilmeyip iadesi veya mal bedelinin ödenmemesi vb. riskler her zaman mevcuttur. Açık vadeli satışlarda, finansman yükünü satıcı taşımaktadır. Bu durumda ihracatçının yeterli finansman gücü olmalı veya kendi öz kaynakları dışında, gösterebileceği envanterine karşılık kredi temin edebilirliği olması gerekir.

Açık vadeli ödemede, alıcının mallara kavuşması kolay olmasına rağmen, satıcı açısından hiç bir güvence yoktur. İhracatçı bu durumdaki risklerini azaltmak için, banka veya bir başka 3. kişinin teminatını isteyebilir. Çünkü ortada kambiyo

senesine bağı bir işlem olmadığı için, ihracatçı hukuken alacağını delilsiz bırakmaktadır.<sup>29</sup>

İhracatçılar, bu yöntemle, kendi dış şubelerine veya güvenilir temsilcilerine satış yaparlar. Riskli oluşu nedeniyle, yabancı müşterilere istisnayı hallerde bu yöntemi kullanırlar.

Açık vadeli ödemede, ithalatçıya vadeden önce ödemeler için ıskonto uygulanır. İthalatçılar, bu ıskontodan yararlanabilmek için, yükümlülüklerini derhal yerine getirmeye çalışırlar.

Satıcı, sözleşme gereği edimini yerine getirir; alıcı da bölüm-bölüm veya defaten, belirtilen sürede ödemesini yapar. Açık vadeli ödemede, ihraç edilen mal bedeli, ithalatçı ülkede karşılık hesaptan satıcının ülkesindeki banka hesabına transfer yapılması veya çek gönderilmesi şeklinde gerçekleştirilebilmektedir. Bu yöntemde de, alıcı, malı görme ve malın olası ayıplarını duyurabilme avantajlarına sahiptir.

Açık vadeli ödeme ile vesaik mukabili ödeme birbirlerine çok benzemelerine rağmen, aralarında iki önemli fark vardır. Birincisi, açık vadeli ödeme şeklinde ithalatçı ödeme yapmadığı takdirde borçlu olduğu belgeleyecek bir poliçe yoktur. Oysa vesaik mukabili ödemede poliçe düzenlenebilmektedir.

İkincisi, ithalatçı gemi sahibine teminat göstererek malları gemiden vesaiksiz alabilirken, vesaik mukabili ödemede, ithalatçı, muhabir bankaya mal bedelini ödedikten sonra bu belgelerle mallara sahip olabilmektedir.

### **1.4.7. Akreditifli Ödeme (Commercial Letter of Credit)**

Akreditif, ithalatçının talimatına dayanarak, bankanın belirli bir tutara kadar parayı, belirlenen süre içinde, belirlenen belgeler karşılığında ve öngörülen şartların

---

<sup>28</sup> Aka, B., a.g.e., s.22

<sup>29</sup> Onursal, E., a.g.e., s.275

yerine getirilmesi kaydıyla, ihracatçıya ödeyeceğini veya ihracatçı tarafından keşide edilen poliçeleri kabul veya iştirah edeceğini, ihracatçıya karşı yazılı olarak taahhüt etmesidir.<sup>30</sup>

Akreditif, kredi olarak da kabul edilebilir. Nitekim uluslararası uygulamada mal bedeli akreditif açılırken, ödeme belgelerin teslimi ile veya daha sonra söz konusu olduğundan dolayı, bu işlemlere, vesikalı kredi “Dokumentary Credit” adı da verilebilmektedir. Dış ticarete en yaygın ödeme biçimi olan akreditif, Uluslararası Ticaret Odasının düzenlemelerinde de yer almaktadır. Söz konusu kurumun, akreditif konusunda düzenlemeleri yol gösterici nitelikte olup, son düzenleme 1995 yılında yapılmıştır. Uygulamada, dış ticarete en çok kullanılan ödeme yöntemi olan ve kendisinin de değişik türleri gelişmiş olan akreditif açısından önemli noktalar şöyle sıralanabilir.

- Satış sözleşmesi, ödemede akreditifi öngörüyorsa; sözleşmede, akreditif yapısı, koşulları ve gelişimi, kullanılacak belgeler ve bunların ayrıntıları, önceden, uygulamada güçlük çıkarmayacak şekilde düzenlenir.
- Akreditif, kendisini doğrudan satış veya sözleşmeden bağımsızdır. Bu nedenle bankalar, sadece akreditif metnine bakarlar, sevk edilen malın, akreditife uyup uymadığını kontrol edemezler.
- Sözleşme aşamasında hesaplanan tutar ile yollanan malların tutarının farklı olması halinde bankanın sorumluluğu yoktur.
- Akreditifli ödemelerde de, vesaik mukabili ödemelerde olduğu gibi 4 taraf vardır.
- Akreditif Amiri: Akreditifi açtıran kişi veya kurum olup, akreditife konu miktarı ilk talepte bankaya ödemeyi yüklenir.

---

<sup>30</sup> Ataman, Ü. ve Sümer, H., a.g.e, s. 35

- Akreditif lendarı: Lehine akreditif açılan taraftır. Lehdar, ihraç ettiği malın bedelini, akreditif şartlarına uygun olarak, vesaik karşılığı bankadan tahsil veya düzenlediği poliçenin kabulünü aracı banka kanalı ile temin eder.
- Amir Banka: Akreditif amirinden aldığı talimatla, akreditifi açan bankadır. Akreditifin açılması, küşat mektubunun amir banka tarafından aracı bankaya gönderilmesi ile gerçekleşir.
- Aracı Banka: Amir bankanın akreditifi açarak küşat mektubunu gönderdiği bankadır. Eğer akreditif, bu banka tarafından ihracatçıya bildiriliyorsa, aynı zamanda “ihbar bankası”dır.
- İhracatçı, amir bankaya güvenmeyip, kendi ülkesinde bir bankanın güvencesini de isteyebilir. Bu güvenceyi veren bankaya da teyit bankası denir ve genellikle ihbar bankası ile aynıdır.

Belirli belgelerin ibrazı koşulu aranmayan ve uygulamada da pek kullanılmayan basit akreditif bir kenara bırakılırsa, belgeli akreditif uygulamada farklı şekiller alabilmektedir.<sup>31</sup> Bunlar öncelikle temel biçimler ve özel biçimler olarak ikiye ayrılır.

Temel biçimler kendi içinde aşağıdaki gibi sınıflandırılır.

- Cayılamaz teyitsiz akreditif,
- Cayılabilir teyitsiz akreditif,
- Devredilebilir/Bölünebilir akreditif,
- Düzgün aralıklı (rotatif) akreditif,

---

<sup>31</sup> Yüksel, A.S., a.g.e., s.126

- Görüldüğünde akreditif,
- Vadeli senetli akreditif, olarak çeşitlere ayrılır.

Akreditifde özel biçimler ise;

- Karşı akreditif,
- Red/Green clause'lı akreditif,
- Garanti akreditifleri,
- Ödemesi ertelemeli akreditif, şekillerinde olabilir.

#### **1.4.8. Karşı Ticaret (Countertrade)**

Ödeme yükümlülüğünün gerçekleştirilmesi yönüyle bir finansman tekniği olarak da kabul edilen karşı ticarete mal bedeli, nakden değil, mal veya hizmet ile ödenebilir. En ilkel ticaret yöntemi olan karşı ticaret (takas), çalışma konusu içindeki yeri nedeniyle ayrı bir başlık altında ele alınacaktır.

### **1.5. Dış Ticarete Finansman Biçimleri ve Riskler**

#### **1.5.1. Dış Ticarete Finansman Biçimleri**

Bir taraftan dünya ticaret hacminin, dünya para hacminden hızlı artması, diğer tarafta artan uluslararası rekabet, dış ticaret işlemlerini öyle bir duruma getirmiştir ki; ihracatçı sadece kalite, fiyat ve servis açılarından değil, ihracatın finansman yükü açısından da ithalatçıya belirli avantajlar sağlama durumunda kalmaktadır. Özellikle dış ticaret bedellerinin vadeli tahsili söz konusu olacaksa ihracatçı alıcıya finansörlük

etme zorunda da kalabilir. Dış ticaret alanında yaşanan rekabet ortamı, dış satımcıların her alanda rakipleri ile yarışmasını zorunlu kılmaktadır.<sup>32</sup>

Bu şartlar çerçevesinde dış ticarete tarafların başvurdukları finansman yöntemlerini:

- Belgelere ön ödeme şeklinde,
  - Kabul karşılığı belge,
  - Belgeli akreditifler,
- Poliçe ve alacakların satışı şeklinde,
  - Döviz poliçeleri ıskontosu,
  - Rambursman kredileri,
  - Özel ıskontolar,
  - Forfaiting,
  - İhracat factoringi,
- Diğer şekiller,
  - Uluslararası avaller,
  - Finans kredileri,
  - Franchising,

---

<sup>32</sup> Yüksel, A.S., a.g.e., s.190

— Karşı Ticaret,

— İhracat özendirme kredileri, şeklinde sıralayabiliriz.

Bu Finansman biçimlerinin bazıları, satış yöntemleri ile bağlantılıdır. Söz konusu yöntemler daha önce ele alındığı için, bunları tekrar burada ele almak uygun görülmemiştir. Bunun yanında ihracatçı özendirme kredileri de, bir finansman tekniği olmayıp, ülkelerin idari kararlarıyla bağlantılıdır.

### 1.5.1.1. Forfaiting

Bu finansman yöntemi, ihracattan doğan ve genellikle banka garantisi bulunan ve yine genellikle senetli alacakların kesin satışı olarak tanımlanmaktadır. Forfaiteer ile yapılan anlaşmadaki faiz işlem boyunca sabittir.<sup>33</sup>

Dört taraf arasında gerçekleşen yöntemde dâhil olan taraflar ve yöntemin işleyişi aşağıdaki Şekil 1.1. de gösterilmiştir.<sup>34</sup>

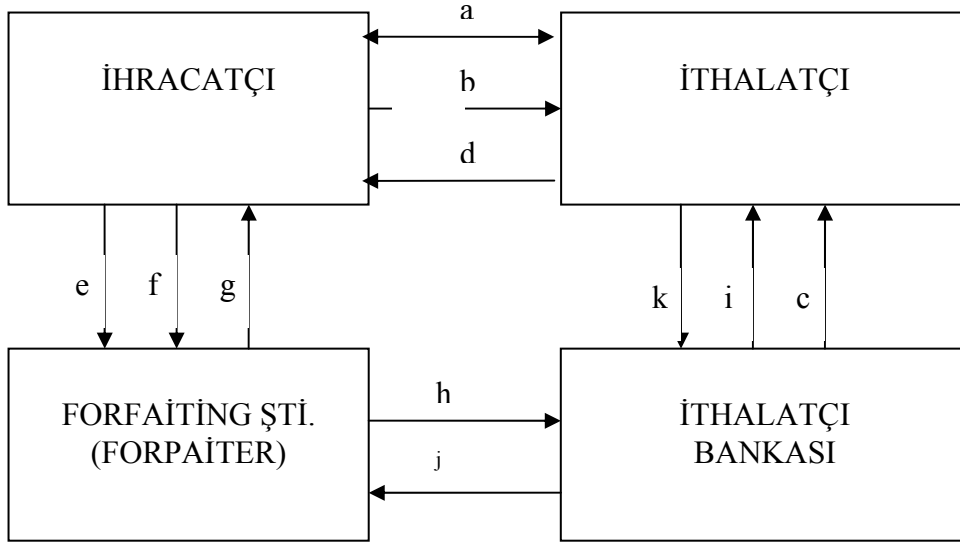

Şekil 1.1. Forfaiting Yönteminin İşleyişi

<sup>33</sup> Rodoplu, G. ve Akdemir, A., “İşletme Bilimine Giriş”, s.249

<sup>34</sup> Berk, N., “Finansal Yöntem”, İstanbul 1995, s.171

- a – Satış kontratı hazırlanması,
- b – Malın sevk edilmesi,
- c – İthalatçının bankasından aval alması,
- d – Avali borç enstrümanlarının teslimi,
- c – Forfaiting sözleşmesinin hazırlanması,
- f – Avalli senetlerin Forfaiter’a rücusuz olarak satılması,
- g – Avalli senetlerin iskonto edilerek ihracatçıya ödenmesi,
- h – Senetlerin vadede tahsile gönderilmesi,
- i – Senedin müşteriye gönderilmesi,
- j – Vadesinde senetlerin ithalatçının bankasından tahsil edilmesi,
- k – İthalatçının bankasının, senetleri ithalatçıdan tahsili.<sup>35</sup>

Yukarıda işleyişini anlatmaya çalıştığımız forfaiting işleminin rantabl olarak gerçekleşmesi için şu şartları taşıması aranır:

- İhracat alacağının temlik edilebilir bir alacak olması gerekir.
- Ödeme şartları uluslararası teamüllere uygun olmalıdır.
- Alacak, ticari değeri olan geçerli bir döviz cinsinden olmalıdır.
- Borçlular, birinci dereceden ödeme sorumlusu olmalıdır.
- Alacak, ithalatçının bankası veya uluslararası alanda tanınmış diğer bir banka tarafından garanti edilmiş olmalıdır.

---

<sup>35</sup> Balak, D., “Dış Ticarete Forfaiting Uygulamaları”, D.E.Ü. İ.İ.B.F. Dergisi c.7, s.48



- Alacak forfaiting işlemi yapıldığı sırada mevcut olmalıdır. Üretim maliyetlerinin finansmanı amacıyla forfaiting yapılmaz.
- Alacağın en az vadesi 6 ay olmalıdır.

### 1.5.1.2. Factoring

Factoring hizmetine özgü kurum tarafından, müşteri firmaya, mal ve hizmetlerinin satışından doğan alacaklarını satın almak, söz konusu firmanın müşterileri hakkında istihbarat yapmak hizmetlerinin tamamen veya kısmen yapılması işlemidir.<sup>36</sup>

19. yüzyılda Amerika’da iç ve dış ticaret işlemlerinde kullanılmaya başlanan bu finansman tekniği, bilgisayarların iş hayatına girmesiyle bütün dünyada yaygınlık kazanmaya başlamıştır. Bazı farklılıklar olmasına rağmen, Almanya’da Ausfuhr Kredit GmbH (AKA) ve Kreditanstalt für Wiederaufbau (KfW) bankaları ile İngiltere’de Confirming house kurumları benzer fonksiyonları yerine getirmişlerdir.

İhracat faktoringinde yöntemde taraflar ve işleyiş aşağıda şekil 1.2’de gösterilmiştir.<sup>37</sup>

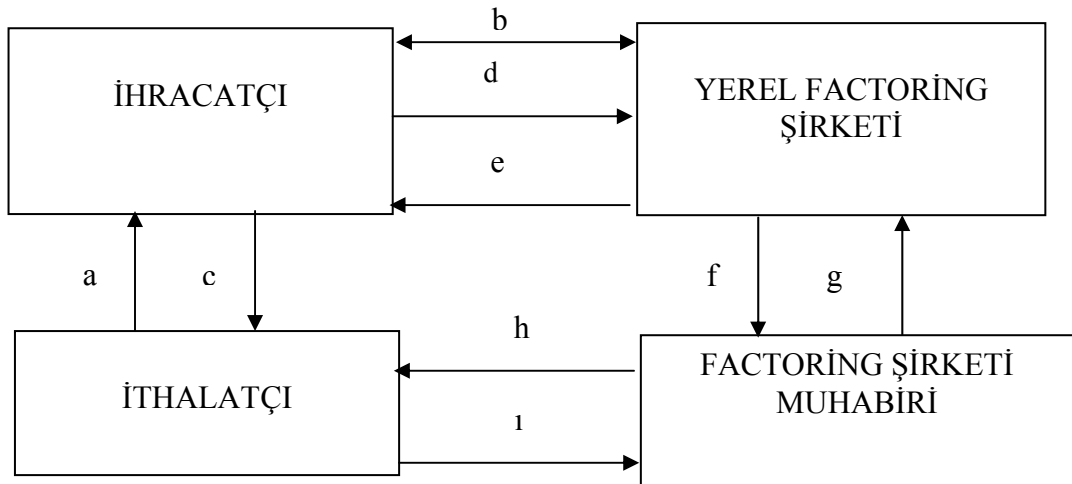

Şekil 1.2. Faktoring Yönteminin İşleyişi

<sup>36</sup> Balak, D., “Faktoring El Kitabı”, s.1

<sup>37</sup> Yüksel, A.S., a.g.e., s.192

- a – Siparişin verilmesi,
- b – Factoring işleminin onaylanması,
- c – Malın yollanması,
- d – Faturalı alacağın devredilmesi,
- e - Anlaşılın ıskonto oranı dahilinde ödemenin yapılması,
- f – Faturanın muhabir faktoring şirketine gönderilmesi,
- g – Muhabir şirketin ödeme yapması,
- h – Muhabir şirketin ithalatçıya durumu bildirmesi,
- i – İthalatçının muhabir şirkete ödemeyi yapması.

Burada finansman yönüyle ele aldığımız faktoringin, finansman fonksiyonu yanında, muhasebe ve Pazar araştırması gibi yönlerden hizmet, alacağın tahsilinde ortaya çıkabilecek ödenmeme durumuna karşı da risk yüklenme fonksiyonları da söz konusudur.<sup>38</sup>

### 1.5.1.3. Rambursman Kredileri

Akreditifli işlemlerde, lehdarın belirli bir bankaya (akreditifi açan, bildiren ya da üçüncü bir banka üstüne) poliçe çekmesi kabul etmiş ise, üzerine çekilen poliçeyi belgelerin denetlenmesinden sonra ihracatçı, üzerine çekilen banka tarafından kabul açıklaması yazılmış poliçeyi geri alır. Bu haliyle poliçeyi ıskonto ettirebilme şansı daha yüksektir. Bunu kullanarak satıcı, poliçedeki alacağını elde etmiş olur, vadesinde de alıcı senedi öder.<sup>39</sup>

İthalatçı taraf, muhatabı olduğu poliçesine kendi bankasının kabul şerhini sağlar. İhracatçı, kendi bankasına karşı yapılan bu kabul taahhüdünden sonra, malın

---

<sup>38</sup> Berk, N., a.g.e., s.165

<sup>39</sup> Yüksel, A.S., a.g.e., s.198

yollandığına dair (konşimento, fatura gibi) belgeleri, ithalatçının bankasına yollanmak üzere kendi bankasına verir. Bu belgeler ile kabul taahhüdünün değişimi farklı zamanlarda da yapılabilir.

Böyle rambursman kredili bir işlemde, bankaların kendi müşterileri için devreye girmeleri ile, ithalatçı için bir kabul kredisi oluşturulurken, ihracatçı da ıskonto kredisine sahip olmaktadır. Farklı bir ifade ile her iki kredi şeklinin de bir arada gerçekleşmesi sağlanmış olmaktadır.

#### **1.5.1.4. Franchising**

Dış ticaret finansmanında kullanılan bu yöntem, aynı zamanda bir pazarlama yöntemi olarak da kabul görmekte ve iç ticaret işlemlerinde de kullanılmaktadır. Franchising sistemi, bir ürün veya hizmetin, üretim ve pazarlama yollarının bağımsız bir işletmeye, ücreti ya da aidatı karşılığında öğretilmesidir. Burada dikkat edilmesi gereken nokta, sistemin, bir ürünün satış veya üretim için lisans yetkisini almaktan farklı olduğudur.<sup>40</sup>

Franchising veren kurum, alıcısına eğitim, tanıtım, reklam, malzeme ve bölge tahsisi yükümlülüklerini üstlenmekte ve ürün aynı marka ile satılmaktadır. Bu durum, Franchising veren kuruma, yeni şubeler için yapılması gereken harcamalardan korunarak genişleme, markasının ün ve gelirini büyütme yanında, açılışta reklamlar için aidat türü ek gelirler sağlamaktadır. Ayrıca, veren kurum (franchisor) başlangıç ücreti dışında, yıllık ciro veya kardan belirli bir yüzde ile pay alır.

Alıcı firma (franchisee) ise, deneyimli bir firmanın oturmuş marka desteğini ve konuyla ilgili teknik destek elde etmiş olmaktadır.

Yukarıdaki çerçevede gerçekleştirilen Franchising yönteminin başlıca özelliklerini de şöyle sıralayabiliriz.

- Franchisor, lisans alıcı ve üretimi üzerinde güçlü bir etkiye sahiptir.

- — Üretim, franchisorun reçetesine uygun olarak ve onun denetimi altında yürütülür.
- — Franchisee, hukuken bağımsız olmakla birlikte, pazarlamada verenin planlarına uyar.
- — Aynı Franchisee, çeşitli vericilerin ürünleri için de Franchising alabilir.
- — Franchisorun, üretim ve biçimi, fiyat, reklam belirleme ve denetiminde hakları saklıdır.
- — Franchising yöntemi için, karakteristik bir ürün söz konusu olmalıdır.
- — Alıcıya belirli bir bölge tahsis edilmekte ve işletme donanımı ve yeterli depolama için kredi ve finansman desteği sağlanmalıdır.

Bu tekniklerin yanında, uygulamada zaman zaman önemli tutarlara ulaşan Risk sermayesi ve Sendikasyon Kredileri de söz konusudur. Ancak bunların uygulama sıklığının düşük olduğu söylenebilir.

### 1.5.2. Dış Ticarete Riskler

Dış ticaret ilişkisine giren taraflar, genellikle dil, kültür ve zihniyet farklılığı olan kişilere karşı karşıyadırlar. Bu ortamda, kullanılan kavramlar farklı anlamlara çekilebildiği gibi, aynı durumda değişik tarafların beklentileri de farklı olabilmektedir. İşlemin devamında ise, ödemelerin yapılması, malın beğenilip beğenilmemesi gibi durumlarda da belirsizlikler, dolayısıyla riskler devam etmektedir. Bütün bunlar dış ticaret işlemlerine özgü risklerdir.

Dış ticarete gündeme gelen riskleri pratik olarak,

- Alıcı riski,

---

<sup>40</sup> Akat, Ö., a.g.e., s.127

- Ülke riski
- Taşıma riski
- Kur riski

diye 4 grupta toplayan kaynaklar da vardır.<sup>41</sup> Ancak, böyle bir sınıflama oldukça yüzeysel kabul edilebilir.

Daha geniş bir başka açıyla, ekonomik etkinliğin sonucu olarak, konulan sermaye ya da beklenen karla ilgili kaybetme tehlikesi ve muhataplarımızın likiditesi, rantabilitesi ve krediye yaraşırılığı ile ilgili olumsuzluklardan kaynaklanan dış ticaret risklerini, daha geniş açıyla ve bir bütün olarak göstermesi bakımından şekil 2.3'den yararlanabiliriz.<sup>42</sup>

---

<sup>41</sup> Melemen, M. ve Arzova, S.B., "Uygulamalı Uluslararası Ticaret", İstanbul 1998, s.34

<sup>42</sup> Yüksel, A.S., a.g.e., s.403

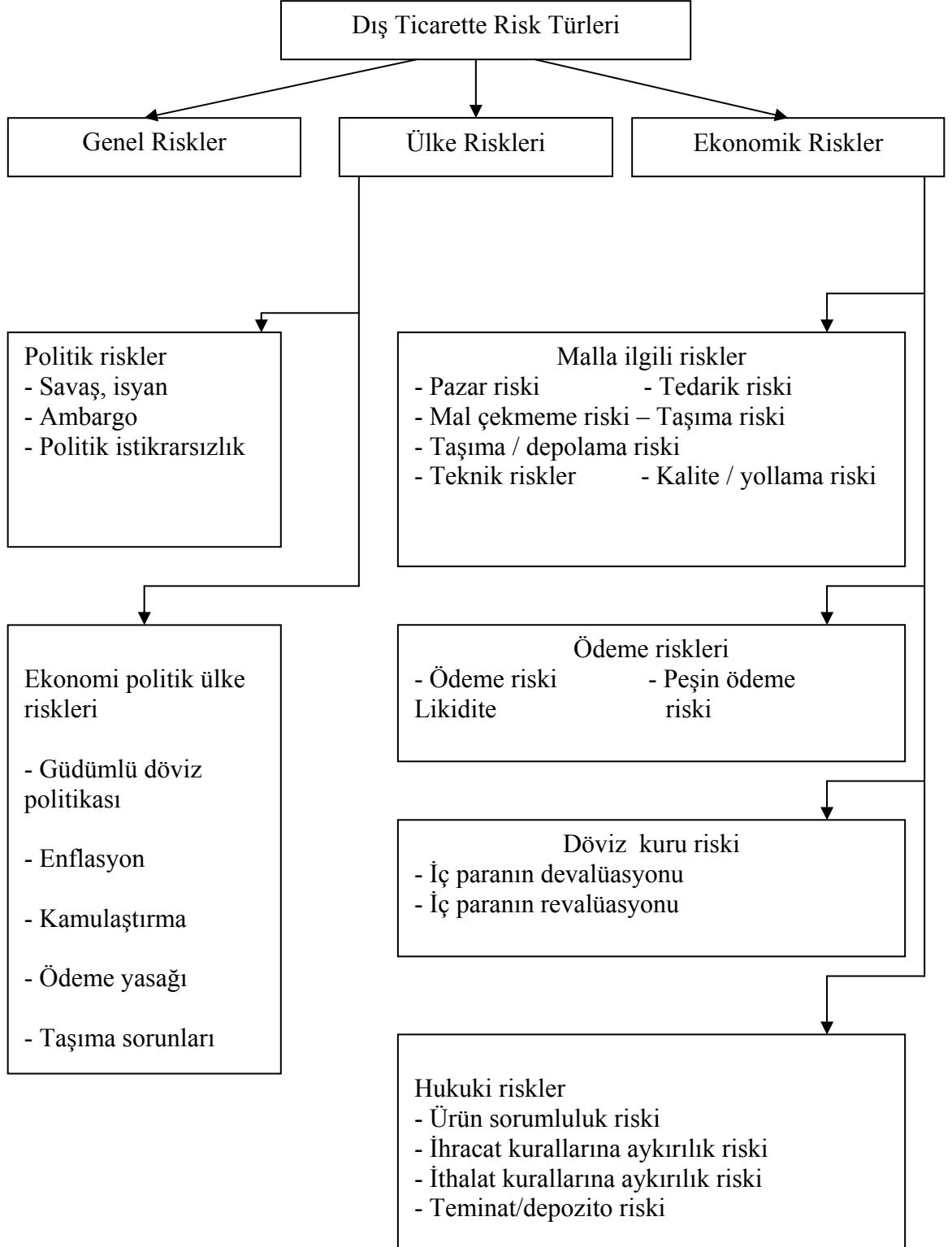

Şekil 1.3. Dış Ticaret Risk Türleri

Şekil 1.3.'de görüldüğü gibi, söz konusu riskler üç ana grupta toplanmaktadır. Genel riskler, dış ticaret işlemleri dışında da karşılaşılabileceğimiz riskler olup kendi içinde de üç kısma ayrılmaktadır. Ülke riskleri ise, her türlü uluslararası ilişkilerde karşımıza çıkabilirse de ağırlıklı olarak dış ticaret işlemlerine konu teşkil ederler. Kendi içinde politik riskler ve ekonomi politik riskler olmak üzere iki alt gruba ayrılmaktadır.

Son grupta ise, ekonomik faktörlerden kaynaklanan ve malla ilgili riskler, ödeme riskleri, döviz kuru riski ve hukuki riskler olarak alt gruplarda toplayabileceğimiz risklerdir.

Ayrıca, malla ilgili riskler ve ödeme riskleri, bulunduğumuz tarafa bağlı olarak değişiklikler göstermektedir.

Konudaki yerlerinin önemi ve şeklin daha iyi anlaşılması açılarından ekonomik riskler hakkında kısa açıklamalar yapmak gereği dolayısıyla aşağıdaki bilgiler uygun görülmüştür.

### **1.5.2.1. Ekonomik Riskler**

- Pazar riski:

Satıcının elinde nicelik ve nitelik olarak mal bulunmaması, müşterilerini kaçırabilir. Ayrıca Pazar bölgesi ve müşteri kitlesi seçiminde yanlışlıklar yanında, mal satışı için uygun zaman diliminin yanlış seçilmesi de işlemde riskleri artırır.<sup>43</sup>

Bu tür risklerden kurtulmak için dış ticarete konu Pazar hakkında özenli bir araştırma yapılması ve ülkeyle önceden belirli ekonomik ilişkilerin kurulmuş olması gerekir.

- Fiyat riski:

---

<sup>43</sup> Yüksel, A.S., a.g.e., s.402

Dış ticarete sözleşmenin yapılması ile malın gönderilmesi aşamalarının farklı zaman aşamalarında gerçekleşmesi, fiyatlar bakımından bir risk nedenidir. Sevkiyata kadar, politik ve rekabet nedenlerinden hammadde ve emek ücretlerinde ortaya çıkabilecek değişiklikler, malın fiyatı üzerinde etkili olabilirler.

Bu tür risklerin karşılanması açısından şu önlemler düşünülebilir.

- Bu amaçla sözleşmelere sabit fiyat şartı koyulabilir.
- Ürün fiyatlarını, değerleri istikrarlı ürünlere endeksleme yoluna başvurulabilir.
- Kartelleşme bağlantıları desteğiyle, karşı tarafa fiyat dikte ettirilmeye çalışılabilir.
- Daha gelişmiş bir yöntem olarak, ticarete konu olan ürün ile ilgili borsa vadeli işlemlerine girilebilir.
- Kredi riski:

Alıcıya malın kredili olarak gönderilmesi durumunda, her zaman için kredinin ödenmeme riski vardır. Bunu karşılamak için de üretim döneminde kısmi bir ödeme veya ihracat sigortası ve benzeri teminatlar alınmasına çalışılır.

- Sevkiyat ve gönderilen malın kabul edilmeme riski:

Dış ticarete malın alıcıya gönderilmesinde, malla ilgili süre, kalite ve miktar koşullarına uyulmaması, ithalatçının malın kabulünü reddetmesi için haklı gerekçeler oluşturur. İthalatçı haklı olmasa da, malın zamanında çekilmediği, ya da kalite kusuru bulunmadığı yahut malın ayıplı olmadığı gibi konuların kanıtlanması, ihracatçı açısından önemli güçlükler doğurur.



Bu tür risklerin karşılanması bakımından ürünün akreditif yoluyla gönderilmesi başa gelir. Ayrıca karşı taraf hakkında yeterli bilgi sağlayacak araştırmaların yapılması da önemlidir.

- Kur riski:

Dış ticaret işlemlerinde en önemli olan kur riskidir. Malın sevk tarihi ile fiilen ödemenin yapılacağı zaman dilimleri arasında kur değişim oranlarının farklılaşmasıdır.<sup>44</sup>

Bu riski karşılamanın temel çözüm, vadeli döviz işlemleri piyasasında doğru pozisyon alabilmektedir. Bunun yanında, mal bedelinin istikrarlı bir para ile belirlenmesi de taraflara çeşitli avantajlar sağlayabilir. Son olarak döviz kuru ve faizden kaynaklanan risklere karşı çeşitli finansal araçlarla tam veya kısmi çözümlerin söz konusu olduğu söylenebilir.

- Taşıma ve yanlış yer seçimi riskleri:

Dış ticarete konu olan malın taşınmasında fiziki güvenlik yanında, zamanında teslim ve doğru bir taşıma tekniği işlemin karlılığında önemli faktörlerdir. Diğer taraftan gelişmiş ülke pazarlarında satılmaya çalışılması veya tersi de, yanlış yer seçimine örnek gösterilebilirler.

Bu tür risklere karşı da, taşımacılık ve piyasa konularında yeterli araştırmaların yapılması ve hatta genel ekonomik konjonktürün seyrine dikkat edilmesi gerekmektedir.

## 1.6. Dış Ticaret Politikaları

Hükümetler, çeşitli amaçları gerçekleştirmek için uluslararası ticarete müdahalelerde bulunurlar. Bu müdahalelerin altında ekonomik olduğu kadar, sosyal ve siyasal amaçlar da yatabilir.

İthalatın ulusal ekonomiye verebileceği zararlara karşı, gelişmiş sanayi ülkelerinde de büyük duyarlık vardır. Bu konuda kamuoyu, hükümetler üzerinde önemli bir baskı doğdurur. Oysa piyasa ekonomisine dayalı bu ülkelerde benimsenen temel ekonomik felsefeye göre serbest rekabet, ekonomik etkinliğin zorunlu koşullarından birisidir. Ancak özellikle ithalata rekabet edemeyen iç üretici grupların baskıları sonucu hükümetler koruyucu önlemler almak zorunda kalmaktadırlar.

Az gelişmiş ülkelerde ise hükümetler, genellikle sanayileşme hızlarını artırmak gibi amaçlarla dış ticaret üzerinde çeşitli müdahalelerde bulunurlar.<sup>45</sup>

Devletin dış ekonomik ilişkilere müdahaleleri genellikle bu faaliyetlerin engellenmesi veya sınırlandırılması amacına yöneliktir. Örneğin, gümrük tarifeleri, kotalar, kambiyo denetimi vb. bu türdendir. Ancak bazen hükümet müdahaleleri ile güdülen amaç, belirli ekonomik işlemlerin özendirilmesi biçiminde de olabilir.<sup>46</sup>

Hükümetin dış ticarete müdahaleleri dolaylı veya dolaysız bir nitelik taşıyabilir. Doğrudan dış ticarete yönelik ödemeler birinciye dış ekonomik ilişkileri etkileyenler ise ikinci grupta yer alırlar. Ülkede enflasyonu veya işsizliği önlemek gibi yurtiçi amaçlarla uygulanan politikalar aynı zamanda ithalat ve ihracatı da etkiler.

Dolaysız anlamda dış ticaret politikası (trade polisi), hükümetlerin doğrudan doğruya ülkenin dış ticaret akımlarını sınırlandırmak, özendirmek veya bu işlemlerin yapılaş şekillerini düzenlemek için almış oldukları önlemlerin oluşturduğu sistematik bir bütündür.

Dünya ekonomisinde büyük yeri olan ülkelerin dış ekonomik politikaları diğer ülkeleri de etkileyebilir. Örneğin: ABD'nin koyduğu bir gümrük vergisi, bu piyasaya mal ve ihraç eden ülkeleri güç durumunda bırakarak onları da benzer önlemler almaya zorlayabilir.

---

<sup>44</sup> Parasız, İ.ve Yıldırım, K., "Uluslararası Finansman", Bursa 1994, s.406

<sup>45</sup> Seyidoğlu, H., "Uluslararası İktisat", Güzem yayınları 14, İstanbul 1998, s. 116

<sup>46</sup> Seyidoğlu, H., "Uluslararası İktisat", İstanbul 2001, s.116

Az gelişmiş ülkelerde ekonomik politikanın temel amacı kalkınma olduğundan, hükümetler dış ticarete geleneksel olarak yoğun müdahalede bulunmuşlar ve uluslararası ticaret politikası ekonomik kalkınmanın bir aracı olarak kullanılmıştır.

Hükümetin dış ekonomik ilişkilere müdahaleleri yalnızca ithalat ve ihracat gibi mal ve hizmet akımlarını kapsamaz. Bunların yanında emek, sermaye ve teknoloji gibi faktör hareketleri de müdahalelere konu olmaktadır. O bakımda “dış ticaret politikası” deyimini yerine, daha geniş kapsamlı olan “uluslararası İktisat Politikası” da denilebilir.

### **1.6.1. Dış Ticaret Politikasının Amaçları;**

Hükümetin ülkenin dış ticaret ilişkilerine müdahale etmesine yol açan bazı önemli nedenleri;<sup>47</sup>

- Dış ödemeler Dengesizliklerinin Giderilmesi: Dış açık veren ülkeler bu konuda büyük bir baskı altındadır. Çünkü döviz rezervlerinin tükenme olasılığı vardır.
- Dış rekabetten Koruma: Ülkeler dış piyasanın rekabetine dayanmayan yerli endüstrileri korumak için ithalatı sınırlandırma yoluna gidebilirler.
- Ekonomik Kalkınma: Kalkınmakta olan ülkeler dış ticaret politikasını sanayileşme stratejilerinin bir aracı olarak kullanmaya çalışırlar. İthalat-ikamesi gibi içe dönük bir sanayileşme stratejisi izleyen ülkelerde, dış ticaret politikasının ana amacı yerli endüstrilerin korunması iken, dışa açık politika uygulayanlarda amaç, ihracatın özendirilmesidir.
- Piyasa Aksaklarının Giderilmesi: İç ekonomide tekellerin yaygınlaşması, üretimde kaynak etkinliğini bozar ve tüketicileri kalitesiz yerli mallara yüksek fiyat ödemek zorunda kalabilir. Bunun için hükümet

gümrük tarifelerini veya öteki kısıtlamaları azaltarak iç piyasa rekabeti geliştirme çabasını gösterebilir.

- Ekonominin Liberalleştirilmesi: Çoğu ülkelerde ekonomik politikaların ana amacı serbest piyasa ekonomisini bütün kurum ve kuralları ile uygulamaktır. Bu ülkeler liberal bir dış ticaret politikası izleyerek ulusal ekonominin dünya ekonomisi ile bütünleşmesini sağlamaya çalışırlar.
- İç Ekonomik İstikrarın Sağlanması: İç ekonomik istikrarın bozulması, işsizlik veya enflasyon şeklinde olur. İşsizlik içindeki ülkeler çalışma düzeyinin yükseltilmesi için dış ticaret politikasından yararlanabilirler.
- Hazineye Gelir sağlamak: İthalat ve ihracat üzerinde konulan bir takım vergiler özellikle az gelişmiş ülkelerde devlet hazinesi için önemli bir gelir kaynağı oluşturur.
- Dış Piyasalarda Monopol Gücünden Yararlanması: Bazen dış ticaret politikasının amacı, ihraç edilen mallarla ilgili olarak uluslararası piyasalarda monopolcu duruma geçmek düşüncesi olabilir. Bunun için ülke tek üretici olan ürünlerde, öteki ülkelerde az sayıda benzer malı üreten üreticilerle anlaşarak kartel kurabilirler. Böylece, uygulanacak aşırı yüksek fiyatlarla ticaret hadleri lehte değiştirilmeye çalışılır.<sup>48</sup>
- Otarşi: Otarşi, ekonomik bakımından kendi kendine yeterlilik demektir. Bu politikayı benimseyen ülkelerde ticaret politikasının amacı dış dünya ile ekonomik bağların en düşük düzeye indirilebilmesidir.
- Sosyal ve Siyasal Nedenler: Hükümetler bazen sosyal ve siyasal düşüncelerle bir üretici grubunu kayırmak istediklerinde o sektörle ilgili malların ithalinden alınan gümrük vergilerini yükseltirler. Tersine, eğer

---

<sup>47</sup> Seyidođlu, H., a.g.e.,1998, s.117

<sup>48</sup> Seyidođlu, H., a.g.e.,1998, s.118

gelir dağılımını bir sınıf aleyhine değişmesi arzu ediliyorsa o endüstriler korunmaktan vazgeçilebilir.

- Dış Politika Amaçları: Dost ülkelere gümrük indirimleri şeklinde ticari ödünler verilirken diğerleri bu olanaktan yararlandırılmaz. Askeri bakımdan kritik kabul edilen bazı mamul, yarı mamul, hammadde veya teknolojilerin düşman ülkelere satışı yasaklanır (askeri malzeme satış ambargosu) veya askeri açıdan kritik önem taşıyan bazı endüstriler yoğun koruma önlemleri altına alınarak geliştirilmeye çalışılır, vs.<sup>49</sup>

### 1.6.2. Dış Ticaret Politikasının Araçları

Devletin dış ticarete müdahale için kullandığı geleneksel araç gümrük tarifeleridir. Ancak zamanla gümrük tarifelerinin etkisi azalmış, bunun yerine çok sayıda yeni araç ve düzenlemeler ortaya çıkmıştır. Bunlar:<sup>50</sup>

- Gümrük Tarifeleri: Malların ülke sınırlarından geçişi sırasında alınan vergilerdir.
- Tarife dışı Araçlar: Gümrük tarifelerinin dışında genellikle döviz çıkışına yol açan işlemleri kısıtlamak için hükümetin tek taraflı kararı ile konulan müdahale önlemleridir.
- Miktar kısıtlamaları: Devletin ithalatı doğrudan doğruya belirli miktarla sınırlandırmasına dayanan uygulamaları kapsar. Bunlar, ithalat kotaları, yasaklamalar ve döviz kontrolü gibi önlemlerdir.
- Tarife benzeri faktörler: Bunlar da gümrük tarifeleri gibi ithalatı pahallaştırıp yerli üretimin karlılığını artıran, yani fiyat mekanizması yoluyla serbest ticarete müdahale niteliğinde olan önlemlerdir.

<sup>49</sup> Seyidođlu, H., a.g.e., 1998, s.118-119

<sup>50</sup> Seyidođlu, H., a.g.e., 1998, s.119-120

- Görünmez Engeller: Bu önlemler devletin, halk sağlığı veya kamu güvenliği gibi nedenlerle çıkartmış olduğu idari, teknik düzenleme veya standartları kapsar.
- “Gönüllü” ihracat kısıtlamaları: İthalatçı ülkenin piyasasını bozduğu gerekçesi ile üretici ülkelerin mal ihracını sınırlandırmaya yönelik bir tür kotalardır.
- İhracatın Özendirilmesi: Dış ticaret politikası araçları her zaman ithalatın sınırlandırılmasına yönelik olmaz, Amaç, bazen ihracatın yâda genel olarak, döviz kazandırıcı işlemlerin özendirilmesi olabilir.
- Bağlı Ticaret: Bazen döviz tasarrufu sağlamak, serbest dövizde satılamayan düşük kaliteli yerli üretimin ihracını gerçekleştirebilmek, yabancı sermaye yoluyla büyük sanayi tesisleri kurmak gibi nedenlerle “bağlı ticaret” e (Countertrade) başvurabilir.<sup>51</sup>

---

<sup>51</sup> Seyidođlu, H., a.g.e., 1998, s.117

## 2. STRATEJİ KAVRAMI VE ULUSLARARASI REKABET GÜCÜ

### 2.1. Strateji Kavramı

Strateji, gelecekte başarılabacak amaçlarla birlikte gerekli kaynak ve araçları da sağlarken; vizyon, kaynak ve araçlardan bağımsız olarak sadece geleceğe dair istikameti tayin eder.

Modern anlamda strateji; “işletmeye istikamet vermek ve rekabet üstünlüğü sağlamak maksadıyla, işletme ve çevresini sürekli analiz ederek uyum sağlayacak amaçların belirlenmesi, faaliyetlerin planlanması ve gerekli araç ve kaynakların yeniden düzenlenmesi süreci” olarak tanımlanmıştır.<sup>52</sup>

“Strateji” kelimesinin kökeni, etimolojik açıdan ele alındığında, eski Yunancada “generallik sanatı” anlamına gelen Strategos kelimesi, Eski Mısır’da Ptolemioslar devrinde, Atina ve Roma’da askeri ve sivil yönetim başkanlarını ifade etmiştir.

#### 2.1.1. Stratejinin Ekonomik ve Yönetimsel Kavramları

Strateji iş dünyası sözlüğünde 20. yüzyılın ilk yarısına doğru yer almaya başlamıştır. Bu tarihe kadar bazı eserlerde strateji deyimine rastlanmıssa da asıl ekonomik anlamıyla ilk defa açık şekilde izahı, iki iktisatçı ve aynı zamanda matematikçi olan Neumann ve Morgenstern tarafından yapılmıştır. Düşünürler burada stratejiyi kişi ekonomisi açısından ele almakta; kişisel faydasını maksimum kılmaya çalışan iki oyuncunun rasyonel davranışlarını şekli ve sistematik bir şekilde açıklamaktadırlar.<sup>53</sup>

<sup>52</sup> Eren, E., “İşletmelerde Stratejik Planlama”, 29/12/2004

<sup>53</sup> Arman, K., Yeni Dünyada Strateji ve Yönetim, Sistem Yayıncılık, 20/12/2004

Ekonomi biliminde strateji, sonuçlandırılacak bir sorunun verileri tarafından belirlenmiş rasyonel bir davranışla sınırlanmaktadır. Yönetmel anlamda ve işletmenin kâr maksimizasyonu yönünden strateji matematik ve istatistik yöntemlerle programlanabilen ve optimal seçimleri sağlayan bir araç olarak tanınmıştır.

Dijital ekonomi, bilgi ile yönetilen, bilgiye açık bir iş modelinin yanında, en son teknoloji, şık bir tasarım ve en yeni pazarlama tekniklerinin de kullanılmasını gerektirir.

Dijiti'nin başarısının temelinde, stratejik planlamaya verdiği önem vardır. Bu düşünce tarzı, bir projenin kapsamı'nın da ötesine giderek, projenin yakın ve uzak vadedeki amaçlarının aşmasını ve bunları yeniden şekillendirilmesini gerektirir. Teknoloji sadece iyi uygulandığı zaman, başarı ve verim getirir.<sup>54</sup>

## **2.1.2. Stratejinin, Benzer Kavramlarla İlişkisi**

Stratejinin sık sık anlam karışıklığı yapan bir takım kavramlardan ayrıldığı yönleri ile benzer taraflarını belirtirsek: Bu kavramlardan belli başlıcaları yönetim literatüründe sık sık kullanılan politika, taktik, program, yöntem ve plandır.<sup>55</sup>

### **2.1.2.1. Strateji ve Politika**

İşletme literatüründe birbirleriyle karıştırılan terimler strateji ile politika olmaktadır. Çünkü bu iki terimi birbirinden kesinlikle ayırdetmeye olanak yoktur. Politika yol gösterme ve belirlenmiş amaçlara ulaşmak için izlenen yol veya genel plandır. Bu bakımdan uygulamalarla ilgili ilkeler dizisini ve kurallar toplamını meydana getirir. İlke ve kurallar ise yoruma imkân tanımadıkları için oldukça katı ve verilmiş durumlara uygulanabilecek pratik çarelerdir. Bu açıdan politika ileride açıklayacağımız taktiğe daha çok yaklaşır.

---

<sup>54</sup> Digitiy, Akatlar, İstanbul 12.01.2004

<sup>55</sup> Eren, E., a.g.e.



Strateji ilerde meydana gelebilecek bütün durumların önceden tahmin edilemediği kısmî belirsizlik koşullarında alınan karar türüdür. Hâlbuki politika yeter ölçüde tanımlanmış ve gerekli bilgilerle donatılmış belirlilik ortamında alınan ve devamlı kararlardan oluşmaktadır. Ansoff, politikayı genelden özele indirgeyerek veri olarak açıkça bilinen durumları veya sorunları çözmek için sunulan bir takım genel çözümler toplamı haline getirmektedir. Politika, bir kere belirlendikten sonra sık sık değişmez örneğin fazla mesai veya hastalık hallerinde personele uygulanan ücret politikası aşağıdan yukarıya herkese aynen uygulanır ve her ayrı olay için özel bir kararı gerekli kılmaz. Hâlbuki strateji devamlı değişken olması nedeniyle kontrol altında bulundurulması gereken, ne yönde değişeceği kesin olarak bilinmeyen bir ortamda alınmaktadır. Dolayısıyla strateji özel olarak işletme ile çevresi arasındaki ilişki ile ilgilidir. Her olay için genellikle özel bir görüşme ve kararı gerekli kılar. Politika devamlı tekrar eden kurulmuş bir süreç (prosedür) şeklinde olduğu için uygulaması icra edenlere kolayca devredilebilecektir.

Tilles' e göre strateji bir işletmenin amaçlarının ve politik yönelmelerinin toplamını oluşturur politika ise saptanmış amaçlara ulaşma yolları olarak belirlenir. Şu halde strateji politikayı da içeren daha genel bir kavram olmaktadır.

Tabatoni de Ansoff' unkiine yakın bir ayırım yapmakta, politikayı bir stratejiyi meydana getiren bileşenler ve bileşken güçler şeklinde açıklamaktadır. Buradan hareketle, araştırma, üretim, dağıtım, yatırım ve yatırımın sona erdirilmesi, personel, finans ve bağdaşma gibi birtakım politikaları saydıktan sonra bunların kendi içlerinde çok sıkı ilişkilerde bulduklarını hepsinin topyekûn olarak stratejiyi oluşturduğunu öne sürmektedir.

Her ne kadar bu açıklamalar sonucunda kesin bir ayırımda birleşme olanağı bulunamamışsa da, strateji politikanın üzerinde daha ziyade tasarlama ve ileriye öngörme veya sezme ile ilgili bir kavramdır. Hâlbuki politika daha özel durumlar için meydana getirilmiş, uygulamalara daha yakın olan bir takım ilke, kural ve emirlerden meydana gelen kararlardan oluşur. Politikanın stratejiye en benzer özelliklerinden biri her ikisinin de uzun süre için saptanmış olmalarıdır. Fakat politikadaki esneklik stratejiye nazaran daha azdır, çünkü stratejiyi belirten değişken

çevre onun içerdiği temel kararların da değiştirilmesine neden teşkil eder. Politika ve strateji amaca bağlılıkları yönünden birbirlerine çok benzerler, ancak, strateji amaçla daha yakından ilgilidir. Stratejik faaliyetlerdeki bütün güçlerin amaca yöneltilmesi şeklindedir. Politikada ise bu bağlılık daha gevşektir. Toplam politik uygulamalar amaca yönelmiş olsa da, her politik uygulamayı işletmenin genel amaçlarını gerçekleştirme ile izah etmek olanaklı değildir.<sup>56</sup>

### 2.1.2.2. Strateji ve Taktik

Taktik, usul ve teknik bakımından stratejiden daha ayrıntılıdır. Stratejinin amaçlara ulaşmak için eldeki güçlerin veya kaynakların dağıtım planı olduğunu biliyoruz. Taktik, bu yerleştirilen güçlerin harekete geçirilmesi yani uygulanması ile ilgilidir. Olaylar yaşanırken veya cereyan ederken meydana gelecek durumları önceden görerek uygulama alternatifleri ve ayrıntıları hazırlanır.

Bu cümleden olarak, taktik daha özel ve daha kısa fikirlerden ve uygulama, sanattan oluşur. Strateji bir nizam, düzen ve tasarı ile ilgili düşünsel bir işlem taktik ise harekete geçme ve uygulamanın ayrıntılı bir düzeni ile ilgilidir. Bazı hallerde taktik uygulamalar esnasında saptanabilir. Bu yüzden taktik de aslında strateji gibi amaca hizmet eden bir amaç olmasına rağmen özet, kısa fikir ve hareketlerden oluştuğuna göre bazen çok kısa sürede genel strateji düşüncesine aykırı düşebilir. Örneğin savaşta karşı orduyu ortadan kaldırmak stratejisi içinde düzene konulmuş bir ordunun taktik gereği ani olarak geri çekilmesi veya kısmî bir yörede güçlerini artırıyor gibi göstermesi aslında stratejinin uygulamasına ilişkin bir manevradır. Taktikler aslında, stratejinin gerçekleşmesine yardımcı ayrıntılar ve hatta programlardır. Bu yüzden, taktik programa benzemektedir. Her stratejiyi uygulamaya koyarak mutlak bir takım taktikler gereklidir. Bu yüzden taktik stratejiyi gerçekleştiren bir araç, onun vazgeçilmez bir devamıdır.

---

<sup>56</sup> Eren, E., “İşletmelerde Stratejik Planlama”, Bölüm I, S:3-17, İ.Ü. İşletme Fakültesi, İstanbul 1979

### **2.1.2.3. Strateji ve Program**

Program, süreleri belirlemek, ayrıntılı faaliyetlerin uygulanacakları yer ve zamanları ve bunların kimler tarafından nasıl yapılacağını saptamaktır. Program tam belirlilik hallerini ve çok kısmî riskleri içermektedir. Bir olayın en ince ayrıntılarını yer, zaman, şahıs ve usul göstererek belirlemektedir. Kısa süre ile ilgilidir. Strateji işletmede meydana gelecek bütün olay ve hareketlerin uzun süre içinde öngörülmesini ve bunların işletmenin amaçları yönünden değerlendirilmesi ve seçilmesini gerektirir. Programlar daha alt kademelerle ve uygulamalarla ilgilidir. Programların başka bir özelliği bir defa kullanılan plânlardan oluşudur, bu yönü ile de politikalardan ve stratejiden ayrılırlar. Programların esneklik özelliği çok azdır; bu yüzden de katı niteliktedirler.

### **2.1.2.4. Strateji ve Yöntem**

Yöntem kullanılış özelliği açısından politikaya benzer, politika ve strateji geniş bir alan ya da temel bir sorunu ele atmasına karşılık, yöntem normal olarak politikanın veya stratejinin uygulanır şekli ile ilgilidir. Bu bakımdan strateji ve politika kapsam bakımından yöntemden daha geniştir. Her üç kavramın müşterek yönleri sürekli ve uzun süreli seçimlerden olmalarıdır. Yöntem ile programın birbirlerine benzer yönleri, uygulamaya daha yakın olmaları ve bir işi veya bir işlemi ilgilendirmeleridir. Yapılan her iş ve işlem için kullanılan bir yöntem mevcuttur. Bu açıdan bakılırsa, strateji plânlaması yaparken bir takım kantitatif ve kalitatif yöntemlerden yararlanır. Politika uygulamaları da bir takım yöntemlerin bileşmesinden oluşur.<sup>57</sup>

Yöntemin özellikte stratejiye nazaran standartlaştırılma özelliğinin olmasıdır. Hatta uygulamalarda kullanılmak üzere standart yöntemler meydana getirilmiştir. O halde, Yöntemler çeşitli soruların bunların çözümünde kullanılan usullerden ibrettir. Bu açıdan bakılırsa stratejik plânlama da bir sorun çözme yöntemidir.

### 2.1.2.5. Strateji ve Plan

Birbirine karıştırılan iki kavramdan biri de strateji ve plândır. Daha önceki açıklamalardan da anlaşıldığı üzere, strateji uzun süreli seçimler vs amaçlarla ilgilidir. Plan ise amaçlara ulaşmak için araçlar ve yolların kararlaştırılması ve kabaca neyin nasıl yapılacağına saptanmasıdır. Görüldüğü üzere plan kavramı genel olarak strateji, politika, yöntem ve program olarak izah ettiğimiz bütün kavramları kapsamına almaktadır. Çünkü plan işletmenin çevresiyle veya çevresel gelişmesiyle sıkı sıkıya ilgilidir. Bu yönü, onu stratejiye iyice yaklaştırır. Plân ayrıca rakamlandırılmış amaçların tespiti ve amaçlara ulaştırılacak "amaç fonksiyonunun" maksimizasyonu ile ilgilidir. Doğal kaynaklar, finansal kaynaklar ile ilgili sınırlamalar başta olmak üzere pazar koşulları ve ürün teknolojisi ile ilgili diğer dış değişkenler bu optimizasyon süreci içine dahil olmaktadır.

Plan ile belirlenmiş amaçlara ulaşma hiçbir zaman kesin değildir. Demek ki, planda da stratejide olduğu gibi bir risk ve belirsizlik derecesi mevcut bulunmaktadır.

Fakat tahminlerin gerçekleştirilmeleriyle ilgili belirsizlikler plânda kabullenilen süre ile sıkı sıkıya ilgilidir. Yani bu belirsizlikler plânın süresi azaldıkça doğru orantılı olarak azalmakta plân süresi uzatıldıkça artmaktadır. Öyleyse belirsizlik özelliği ve zaman süresi bakımından plân daha esnektir.

Uzun süreli plân periyotlarında strateji ile plân anlam birliğine ulaşmaktadırlar. Ancak plânın süreleri çok çeşitli olduğundan, kısa ve orta süreli plânlar stratejiden ayrılarak daha kesinlik ve belirlilik kazanmakta ve bu yönden politika; taktik ve programa benzemektedir. Ancak politika uzun süreli devamlı uygulamaları ilgili bir kavram olduğuna göre bu yönüyle orta ve kısa süreli planlardan ayrılmaktadır.

Plân daha ziyade hesap edilmiş rakamlandırılmış ve daha açıkçası yazılmış bir öngörü türüdür. Strateji ise bazı hallerde yazılı olmayabilir, bu takdirde genellikle yöneticilerin zihninde yerleşmiş bir kavram olacaktır. Buna karşılık yazılı hale

---

<sup>57</sup> Eren, E., a.g.e. Bölüm I, S:3-17, İ.Ü. İşletme Fakültesi, İstanbul 1979

getirilerek kesin bir hüviyet kazandırılan stratejilere stratejik planlama adını veriyoruz.

Stratejini konulara göre açıklanması:

Strateji, bir değişim yaratmak ve değişime hükmedebilmektir.

Strateji, bir değişim gereğini görecekle sezgi, sağduyu ve vizyona ve bunu gerçekleştirecek irade gücüne sahip olmaktır.

Strateji, uyuşuma ve uzlaşmaya zorlayan çevre güçlerine direnebilmektir.

Strateji, ulaşmaya değer bir gelecek için bugünden çalışmaktır.

Strateji, bugüne, geleceğin kavram, kuram ve kurumları açısından bakabilmektir.

Strateji, Ortodoks olmayan düşünce formlarını kullanabilmektir.

Strateji, başkaları tarafından algılanamayan fırsat ve tehditleri algılayabilmektir.

Strateji, riskleri başkalarından farklı bir şekilde algılayıp hesaplayabilmektir.

Strateji, bireysel ve kurumsal güç ve zaafı net bir şekilde görebilmek ve gerçekçi bir tavır alabilmektir.

Strateji, amaçlanan geleceğe ulaşabilmek için fırsatları ve tehditleri, güçleri ve zaafı bir kaldıraç olarak kullanabilmektir.

Strateji, geleceğin kazançları uğruna bugünün kayıplarını göze alabilmektir.

Strateji, engellerden yılmamak, bunları fırsat olarak değerlendirebilmektir.

Strateji, felaketlerde yıkılmamak, başarılarında kendinden geçmemektir.

Strateji, dostlar ve destekler yaratmak ve düşmanlar ve engelleyicilerden kaçınabilmektir.

Strateji, düşman ve engelleyicilerden dahi amaçlar doğrultusunda yararlanabilmektir.<sup>58</sup>

Kendi başına bir sözcük olarak strateji soyut bir kavramdır<sup>59</sup> ve belirli bir açıdan çok genel bir anlam taşımaktadır. Buna göre, genel bir çerçevede soyut bir şekilde elde alındığında;

Strateji belirli faktörler arasında bağlantı kuran yönlendirici bir kavramdır.

Bu faktörleri “karar” ve “sonuç” olarak basitçe ifade edilebilir.

Bu konuda daha ileri giderek karar faktörünü “hedef” faktörü ile birleştiren bir kavram olur. Aralarındaki bağlantı devamlı ve dinamiktir.

İleride gerçekleşmesi istenen amaçların içinde bulunduğumuz zaman ve mekan üzerinde alınan kararlara belirli vasıtalar yoluyla bağlantısını ifade eden bir kavram olarak “strateji” Şekil 2.1.’deki gibi şemalandırılabilir.

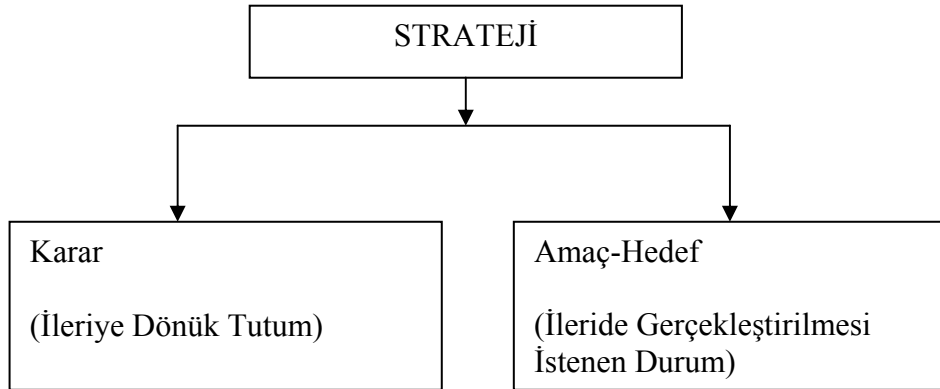

Şekil 2.1. Stratejinin şemalandırılması

<sup>58</sup> Merih, K., 2002, Eylem Mayıs

<sup>59</sup> Okman, C., “Strateji Teorisine Giriş”, İstanbul 1999, s.9

## 2.2. Uluslararası Rekabet Gücü

Bir ülkenin dünyada rekabet edebilmesi rakiplerinin ürettiği mal ve hizmetleri benzer kalitede ve mümkün olduğu oranda da rakiplerinden daha ucuza üretebilmesine, bu mal ve hizmetlerin satışından elde edilen gelir ile toplumdaki önemli sosyal grupların gelirlerini arttırabilmesine, mal ve hizmetleri üretebilmek için gerekli fiziki ve beşeri sermaye birikimini büyük ölçüde yurtiçi tasarruflardan finanse edilebilmesine ve ülkenin bütün bu hususlara zaman içinde uyum sağlayarak rekabet edilebilirliğin sürekliliğini sağlamasına bağlıdır.<sup>60</sup>

Ülkenin rekabet gücüne yönelik çalışmalar yapan kuruluşların başında İsviçre'deki "IMD International" ve "World Ekonomik Forum"(WEF) ile OECD ve Dünya Bankası gelmektedir. Başlangıçta İMD ve WEF ortaklaşa çalışarak "Dünya Rekabet Gücü Raporu"nu her yıl yayımlamışlardır. Ancak, 1996 yılından itibaren bu iki kuruluş ayrılarak kendi raporlarını ayrı ayrı yayımlama yolunu seçmişlerdir. İMD Dünya Rekabet Gücü Raporu'nu yayımlamaya devam etmiş, WEF ise "Küresel Rekabet Gücü Raporu" adlı yayımı başlatmıştır.

Uluslararası rekabet gücünü tanımlamadan önce "ulusal rekabet gücü" ile "firma rekabet gücü" kavramlarına açıklık getirmek gerekir. Gerçekte rekabet savaşını verenler firmalardır. Ancak, rekabetin firmalara başarılı veya başarısız sonuçlar getirmesinde "ülke" dediğimiz ortamın büyük etkenliği var. Akla gelen soruların başında "Neden bazı ülkelerin firmaları dış pazarlarda daha üstün başarılar elde edebilmektedir?" gelmektedir. Ülke dediğimiz "rekabet ortamı" fiziksel ve ekonomik altyapısı ile ithalat-ihracat politikaları ile eğitim düzeyi ile mevzuat anlayış ve düzeni ile insan gücü kaynak ve yetenekleri ile devlet kuruluşları ve işleyiş biçimleri ile firmaların yapılarını, örgütlenmesini, yönetimlerini ve sonuç olarak başarılarını önemli ölçüde doğal olarak etkilemektedir. Bu nedenlerle, hem firmalar için hem de devlet için "ülke rekabet gücü" kavramı ve onu oluşturan öğelerinin incelenmesi politika ve strateji açısından kaçınılmaz olmaktadır.

<sup>60</sup> Kitiad., "Vizyon" Dergisi, Bişkek 2003, C.12.s.5

IMD “Dünya Rekabet Gücü Raporu” ülkelerin rekabet gücünü sekiz faktör ile belirlemektedir. Bu faktörler şunlardır:

### **2.2.1. Ekonomik Güç**

Bu faktör ülke ekonomisinin gücüne makro düzeyde kantitatif olarak belirlemeye çalışmaktadır. Bu alanda 50’ye yakın sayıda kullanılan göstergeler arasında: fert başına yurt içi hasıla ve onun yıllık artışı, yatırım miktarları ve yıllık artışları, kayıt dışı ekonominin büyüklüğü, ekonomik büyüme ve sürekliliği, tasarruflar, sermaye oluşum düzeyi, yatırımlar, sermaye malları ve yıllık artışları, sınıaiyi üretim, tarım sektörü üretimi, enflasyon, hayat pahalılığı, ekonomik risk, ülke parasının değeri gibi göstergeler yer almaktadır.

### **2.2.2. Küreselleşme**

Bu faktör bir ülkenin uluslararası üretim, ticaret ve yatırımlarda ne ölçüde etkin ve faal olduğunu belirlemek için tanımlanmıştır. Küreselleşme faktörünü oluşturan 60 civarında göstergeden bazı örnekler vermek gerekirse şunlar sıralanabilir. İhracat ve ithalatın ülkelere göre dağılım yoğunluğu, sınır aşırı karşılıklı yatırımlar, uluslararası stratejik işbirliği sayısı ve nitelikleri. Kısacası küreselleşme faktörü bir ülkenin öteki ülkelere ne ölçüde ekonomik ve politik olarak bütünleştiğini ölçmek için tanımlanmıştır.

### **2.2.3. Devlet**

Bu faktör bir ülkenin iç ve dış pazardaki uluslararası rekabetini artırıcı tedbirlerin alınmasında devlet ne ölçüde etkin ve isabetli politika ve programlar uyguladığını analiz edebilmek amacıyla tanımlanmıştır. Devlet faktörünü 55 civarında gösterge oluşturmaktadır.<sup>61</sup>

Bunların arasında şu göstergeler bulunmaktadır: Devlet iç borç stoku, devlet dış borç stoku, merkez bankası rezervleri, kamu sektöründe istihdam edilen işçi ve



memurların sayısı, kamu sektörü tüketimi, askeri harcamalar, teşvikler, iktisadi devlet kuruluşları, kamu sektörü yatırımları, fiyat kontrolleri, siyasi düzen, vergi oranları ve vergi gelirleri, para politikası, siyasi risk ve adalet. Bütün bu göstergelerin bileşkesi olarak “devlet” faktörü tanımlanmakta ve böylece devletin ne ölçüde firmaların sağlıklı rekabet ortamı içinde çalışmasını gerçekleştirmeye yönelik olduğu analiz edilmektedir.<sup>62</sup>

#### **2.2.4. Finans**

Bu faktörün amacı sermaye piyasalarını ve finans hizmetlerinin kalitesini ölçebilmektir. Kullanılan gösterge sayısı 35 civarındadır. Bunların arasında bulunan bazı göstergeler şunlardır: Reel kısa vade faiz oranları, sermayenin maliyeti, sermayenin getirisi, sermaye piyasalarının gelişmişlik düzeyleri, sermaye piyasalarında işlem hacmi, dış piyasalarında oluşturulan fonlar, faktoring, banka sayısı, banka büyüklükleri, finansal kuruluşların yasal düzenlemeleri. Başka bir deyişle, “finans” faktörü ile ülkedeki sermaye piyasaları finansal servislerinin nitelikleri kantitatif olarak belirlenmeye çalışmaktadır.

#### **2.2.5. Altyapı**

Bu faktörün amacı ülke alt yapısının iş dünyasının temel ihtiyaçlarını ne düzeyde karşıladığını ölçmek için tanımlanmıştır. Altyapı faktörünün tanımında kullanılan gösterge sayısı 45 civarındadır. Bazı gösterge örnekleri olarak şunlar belirtilebilir: Kömür üretimi, Petrol üretimi, enerji üretimi, enerji tüketimi, enerji kendi kendine yeterliliği, enerji dışında doğal zenginlikler, tarıma uygun arazi, ormanlar, kara-deniz-hava yolları ağı, telli ve telsiz haberleşme ağı, haberleşmede devlet yatırımları, fert başına telefon sayısı, ticari mal nakliye sistemi, sanayide su ve elektrik maliyeti, fert başına bilgisayar sayısı, gücü ve kullanım düzeyi ve kentleşme

---

<sup>61</sup> Kitiad., a.g.m., 2003, s.6

<sup>62</sup> Kitiad, a.g.m., 2003, s.7-8

oranı. Bu göstergelerle bir ülkenin rekabet gücünü önemli ölçüde etkileyen altyapı fiziksel ve iş altyapısı çerçevesinde incelenmektedir.<sup>63</sup>

### **2.2.6. Firma Yönetimi**

Bu faktör ülkedeki firmaların yeniliklere ne kadar açık olduklarını ve kendilerini dışsal şoklara ayarlama kabiliyetlerini ölçmeye çalışmaktadır. “Firma Yönetimi” faktörünün belirlenmesinde 40 civarında gösterge kullanılmaktadır. Bunlardan bazıları şunlardır: Verimlilik, ücretler, imalat sanayinde işçi maliyetleri, üst kademe yönetici maaş ve primleri, girişimcilik ve yenicilik, risk ve inisiyatif alma, Fortunu 500’e giren firma sayısı, firmalarda enformasyon teknolojisi kullanım düzeyi, üst kademe yöneticilerinin uluslararası iş tecrübesi, işçi-işveren arasındaki ilişkiler, fiyat-kalite oranı, toplam kalite yönetimi, yeni ürün ve servis geliştirme sıklığı, geliştirilen malı ve servisi piyasaya sürme süresi ve firmaların kamuoyundaki itibarları.

### **2.2.7. Bilim ve Teknoloji**

Bu faktör ülkedeki bilimsel ve teknolojik kapasitenin rekabet gücü ortamının oluşturulmasındaki etkinliğini ölçmeye çalışmaktadır. “Bilim ve teknoloji” faktörünü oluşturan göstergelerden bazıları ise şunlardır: Ülke düzeyindeki toplam araştırma-geliştirme harcamaları ve bu yıllık artışları, araştırma-geliştirme personeli ve yıllık artışları, bilim adamı ve mühendislerin toplam araştırma-geliştirme personelindeki payı, mühendislik bilimlerine karşı gençlerin ilgisi, telif ve patent düzenlemeleri, bilim ve teknolojinin eğitimdeki konumu, ülke içinde ve ülke dışından alınan patent sayıları, ülke içindeki teknoloji kaynağının büyüklüğü, ülke firmaları arasındaki teknoloji işbirliği ve kilit sanayilerdeki teknolojinin rakip ülkelere göre durumu olmaktadır.

---

<sup>63</sup> Kitiad., a.g.m., 2003, s.7

### 2.2.8. Sermaye

Bu faktör ülkenin insan gücü varlığı ve nitelikleri açısından incelenmesini ve değerlendirilmesini sağlamaktadır.

Ülke rekabet gücüne beşeri sermayenin katkısını değerlendirebilmek için 55 civarında gösterge kullanılmaktadır. Örnekler arasına şu göstergeler konulabilir: Nüfusun yapısı ve gelişimi, üretken olmayan nüfus yüzdesi, doğuşta hayatta kalma umidi, iş gücü ve artış hızı, kadın iş gücünün toplam işgücüne oranı, çalışan insan sayısı ve yüzdesi, işsizlik oranı, genç iş gücünün toplam iş gücüne oranı, bir yılda çalışılan saat, işe alıfta eşitlik, kadınların meslek edinme fırsatı ve eşitliği, beyin gücü kaçıışı, bir yıl içinde grevler ve benzeri nedenlerden dolayı kaybedilen iş gücü, eğitimde insan başına yatırım, eğitimin rekabet ortamını artırma derecesi, orta ve yüksek öğretimdeki öğrenci sayısı, öğrenci öğretmen oranı, okur-yazar oranı, zorunlu öğretim süresi, gazetelerin tiraj toplamı, bilgisayar kullanma beceri düzeyi, genel ekonomik bilgi düzeyi, şehir nüfusları, hayat kalitesi, sağlık yatırımları, fert başına doktor, fert başına hemşire, işçi motivasyonu, toplumun rekabet kavramına karşı tutumu ve davranışı.<sup>64</sup>

---

<sup>64</sup> Kitiad., a.g.m., 2003, s.8

### 3. KIRGIZİSTAN HAKKINDA GENEL BİLGİ, EKONOMİK YAPISI VE DIŞ TİCARET YAPISI

#### 3.1. Genel Bilgi

Kırgızistan Orta Asya'nın Kuzeydoğusunda yer alan dağlık bölgede kurulmuş olup, Kazakistan, Özbekistan, Tacikistan, Doğu Türkistan ile komşudur. Yüzölçümü 198.500 km<sup>2</sup> dir. Nüfusunun %64,7'si kırsal alanda, %35,3'ü şehirde yaşamaktadır.<sup>65</sup>



Harita 3.1. Kırgızistan'ın Haritası

Kırgızistan'da kullanılan resmi diller Kırgızca ve Rusçadır. Kırgızistan idari olarak yedi ile bölünmüştür. Bu iller Batken, Celalabat, Issık-Köl, Narın, Oş, Talas, Çuy'dur. Kırgızistan'ın başkenti Bişkek'tir. Büyük şehirleri Oş, Celalabat, Karakol'dur. Kırgızistan'ın nüfusu- 5012,5 bin dir.<sup>66</sup> En uzun ırmakları, Narın-(535 km), Çatkal-(205 km), Çu-(221 km)'dir. En büyük gölleri, Dünyanın ikinci büyük

<sup>65</sup> Solak, F., Türkler 19, "Türkiye ile Orta Asya Cumhuriyetleri Arasındaki Dış Ticaretin Gelişimi" Ankara 2002, s.566

<sup>66</sup> Rahmanova, A., "Vozdeystviye Globalizatsii na Razvitiye K.R."(K.C.'nin gelişmesinde Küreselleşmesinin Etkisi), Bişkek 2003, s.5

krater gölü olarak bilinen Issık-Köl-(6236 km<sup>2</sup>), Son-Köl-(275 km<sup>2</sup>), Çatır-Köl-(175 km<sup>2</sup>)dür. Kırgızistan'da 1923 göl bulunmaktadır.<sup>67</sup>

En yüksek yeri Zafer Tepesi -(7439 m.) dir. En alçak yeri ise ülkenin güneyindeki Kulundu Vadisidir.<sup>68</sup>

Kırgızistan çok uluslu bir ülkedir. Ülke nüfusunun %66'sını Kırgızlar, %14'ünü Özbekler, %12'sini Ruslar, kalan %1'ni Kazaklar, Dunganlar, Doğu Türkistanlılar, Almanlar, Koreliler, Tatarlar, Çeçenler oluşturmaktadır.

1936 -1989 yılına kadar Sovyetler Birliği döneminde Kırgızistan'da Rusça resmi dil olarak kullanılmıştır. Bu dönemde Kırgızlar kendi ana dillerini unutacak hale gelmişlerdir. Ortaokullarda, üniversitelerde eğitim Rusça yapılmıştır. Rus dilini bilmemek bir utanç ve insanın aşağılanması gibi hisleri vermiştir.

24 Eylül 1989'da Kırgızca resmi dil olarak kabul edilmiştir. Devletin adından Sovyet Sosyalist kelimeleri çıkarılmıştır.<sup>69</sup>

Kırgızistan Komünist Partisi'nin yönetimdeki etkisi Ağustos 1991'de darbe girişimi sonrasında tedricen azalmış, 15 Aralık 1990'da egemenliğini kazanan Kırgızistan 31 Ağustos 1991'de bağımsızlığını ilan etmiştir<sup>70</sup>.

28 Ekim 1990'da parlamento tarafından Devlet Başkanı seçilen Askar Akayev, 12 Ekim 1991'de, 24 Aralık 1995'te, 29 Ekim 2000 tarihlerinde yapılan halk oylamalarıyla üçüncü kez başkanlığa seçilmiş ve bu görevini günümüze kadar sürdürmektedir.

---

<sup>67</sup> Rahmanova, A., a.g.e., 2003, s.5-6

<sup>68</sup> Tika., "Kırgızistan Ülke Raporu", 1996. yay. 31. s.9.

<sup>69</sup> Armaoğlu, F., "Yüzyıl Siyasi Tarihi", İstanbul 1991, İş Bankası Yay. c. 2, s.229

<sup>70</sup> Tika., a.g.m., 1996, s.9

### 3.2.Kırgızistan'ın Genel Ekonomik Yapısı

SSCB döneminde ihtisasa dayalı, dışa kapalı ve Sovyet Cumhuriyetleri ile büyük ölçüde entegre olan Kırgız ekonomisi, SSCB'nin dağılmasının ardından uğradığı üretim kayıpları nedeniyle ciddi sorunları karşılaşmıştır. Kapalı ekonomi durumunda ülke ancak ürettiği kadar mal tüketebilir.<sup>71</sup> Sanayi sektörünün ekonomideki payı büyük ölçüde savunma sanayiine kaymış olup ülkede üretilen hammaddelerin işlenmesine yönelik sanayi sektörü küçük üretim kapasitesiyle çalışan bir sanayi haline gelmiştir. Diğer taraftan tesislerin birçoğu oldukça eski, hantal ve yenileme süreci ise çok düşük düzeydedir. Bu nedenle, sanayi durmuş vaziyettedir, yeni teknik düzeye ulaştırmak ve işlerlik kazandırmak için ek kaynak gerekmektedir. Tüm bu gelişmeler, ihracat imkânlarını büyük ölçüde azaltarak dış ticaret açığının artmasına neden olmaktadır.

Dağlık bir araziye sahip olan Kırgızistan Cumhuriyetinin ekonomisi hayvancılık, orman, doğal kaynaklar ve tarıma dayanmaktadır. Dağlık arazide çok sayıda koyun keçi sığır ve at yetiştirilen Kırgızistan'da hayvan ürünlerinden oluşan bir ekonomik yapı gelişmiştir. Doğal olarak ta Kırgızistan, dışarıya et, deri, yün ve halı ihraç etmektedir. Sulanabilen vadilerdeki verimli alanlarda buğday, pamuk, kenevir, tütün, yağlı tohumlar, şeker pancarı, üzüm, mısır, muhtelif meyveler ve sebzeler yetiştirilmesi ülkede hayvancılıktan sonra tarımı ikinci önemli sektör haline getirmiştir. Zira çalışan Nüfusun %34'ü tarım ve ormancılık alanlarında istihdam edilmektedir. Ancak ülkede sanayi yeterince gelişmemiştir. Dolayısıyla ihracatta tarım ürünlerinin payı oldukça yüksektir. Tablo 3.1.'de gösterildiği gibi GSYİH'nın büyük ölçüde (%38.3'ü) tarım sektörüne bağımlı olması ise ülke ekonomisinin hava koşullarına bağlı olarak değişiklik göstermesine neden olup, ekonomik istikrar açısından olumsuz bir etken teşkil etmektedir.

<sup>71</sup> Seyidoğlu, H., a.g.e., İstanbul 1998, s.28

Tablo 3.1. Sektörler İtibariyle GSYİH (1999, %), (The Economist Intelligence Unit, Kyrgyz Republic Country Profile 2000).

Tarım	38,3
Sanayi	18,3
İnşaat	3,9
Diğerleri	39,5
GSYİH	100,0

Sosyalist sistemden liberal sisteme geçmeye uğraşan ve “geçiş ekonomileri” olarak adlandırılan ülkede olduğu gibi, Kırgızistan’da da piyasa mekanizmasına adapte olmak üzere bir takım uygulamalara gidilmiş, bu çerçevede öncelikle, kaynak dağılımında etkinliğin sağlanması amacıyla başta fiyatlar olmak üzere bütün ekonomik faaliyetler serbest bırakılmış, Kamu İktisadi Teşebbüsleri özelleştirerek devletin iktisadi faaliyetlerden çekilmesini hedeflemiştir. Bir taraftan gerekli alt yapı oluşturulmadan sosyalist planlı ekonomiden piyasa mekanizmasına geçme çabaları, diğer taraftan da ihtiyaç duyulan finansmanın temini için başlatılan özelleştirme, ülkenin en önemli kaynağı olan tarım ve hayvancılık sektörünün ağır bir darbe almasına neden olmuştur.

Sosyalist planlama döneminde tarım ve hayvansal üretim birer üretme çiftliği şeklinde teşkilatlanan “Sovhoz”(küçük ölçekteki) ve kolektif çiftlikleri olan “kolhoz” (orta ölçekteki) larda yapılmaktaydı. Özelleştirme ile bu yapı yıkıldı. Ama yerine yeni bir üretim sistemi de ikame edilmedi.<sup>72</sup>

Özel kuruluşların yardımı ile serbest ekonomisini oluşturmak ve devletin ekonomi üzerindeki müdahalesini yok etmek amacıyla yapılan özelleştirme

<sup>72</sup>Yüce, M., Endüstri İlişkileri ve İnsan Kaynakları Dergisi “Kırgızistan'ın Gelir Dağılımına Genel Bir Bakış”, 15/10/2004

kapsamında Kolhoz ve Sovhozların mülkiyetinde bulunan hayvanlar ile tarımsal alanlar küçük birimler halinde çalışanlara dağıtılmıştır. Bu uygulamayı özel mülkiyete alışkın olmayan halk kuşku ile karşılamıştır. Hatta bir kısım insanlar bu durumdan istifade etmek istemediler. Diğer taraftan, üretim araçlarının mülkiyeti devlete ait olan SSCB döneminde iş güvencesine sahip olup, işçi olarak çalışan halk, geçiş döneminde bir anda işsiz kalmıştır. Ayrıca bugüne değin, içinde yaşadığı koşullar gereğince tasarrufla bulunmayan yada bulunma ihtiyacını hissetmeyen halk, yapılan özelleştirme sonucu mülkiyetine geçen tarımsal alanları işletecek tarım alet ve makinelerine sahip olmadığı gibi hayvanları besleyip çoğaltacak bir ekonomik güce de sahip değildi. Çiftçilerin nitelikli tohum ve tarım ilaçları tedarik edebilme olanakları bir yana, tarlaya ekecek tohumları bile yok kalmışlar. İşsiz kalan kişiler temel ihtiyaçlarını karşılamak için elindeki hayvanları satmak zorunda kaldılar. Tablo 3.2.'de görüldüğü gibi 1992 yılı ile 2001 yılını kıyaslama yaparsak, hayvan yetiştiriciliğinde gerileme vardır. Tarımsal alanları ise boş kalmıştır.

Tablo 3.2. Kırgızistan'da Hayvansal Üretim (Bin, adet), (Kırgızistan Milli İstatistik Komitesi, 10 Yıl İçerisinden Bağımsız Kırgızistan, Bişkek, 2001, s.38).

	Büyükbaş		Koyun, Keçi		Domuz	
	1992	2001	1992	2001	1992	2001
Tarımsal işletmeler	645,2	47,0	6526,0	70,2	275,9	11,8
Halk çiftlikleri	527,5	507,7	2604,3	2059,3	80,9	75,5
Köylü çiftlikleri	17,3	392,3	664,6	1669,7	0,9	13,8
Toplam	1190,0	947,0	9524,9	3799,2	357,7	101,1



Kırgızistan'da kullanılan toprakların %84'mera olduğundan doğal olarak hayvancılık sektörü önem kazanmaktadır. Bağımsızlık sonrası oluşan ekonomik ortam bu sektöre de büyük zarar vermiştir. Hayvan sayısı hızlı bir şekilde azalmıştır. 1997 yılı başındaki verilerle 1992 yılı sonundaki rakamları karşılaştırdığımızda, büyük baş hayvanlarda %24,5; küçükbaş hayvanlarda %50; kümes hayvanlarında ise %80 oranında bir azalma olduğu görülmektedir. Sovyetler birliği döneminde bile halk ihtiyaçlarını temin edebilmek için hayvanları kesip sattığı için kişi başına et tüketimi birliğin ortalama düzeyinden düşüktü.<sup>73</sup> Hayvansal üretimde yaşanan bu düşüş doğal olarak kişi başına et tüketiminde de yüksek oranda düşüşe neden olmuştur (Tablo 3.3.).

Tablo 3.3. Nüfus Başına Düşen Hayvan Sayısı (Adet), (Koyçuyev, T., a.g.e., 2002, s.156).

	01.01.1993	01.01.1997
Büyükbaş Hayvanlar	0,25	0,18
Koyun ve keçi	1,96	0,8
Domuz	0,055	0,02
At	0,07	0,07

Bütün kayıtlarda Kırgızistan doğal kaynaklara fakir ülke olarak geçmektedir ama bu yanlış bir bilgidir.<sup>74</sup> Kırgızistan'ın diğer komşularına göre özelliği doğal kaynaklara sahip olmasıdır. 170 yerde altın kaynağı bulunan, Kırgızistan önceki Sovyet Cumhuriyetleri'nin altın üreticilerinin arasında Rusya, Özbekistan'dan sonra üçüncü sırada yer almaktadır. Altın ise şimdiye kadar ihracat sektörünün önemli kalemlerinden biridir.

Kırgızistan su kaynakları açısından oldukça zengin bir ülkedir. Ülkede tespit edilmiş ve işletilmeyi bekleyen önemli doğal kaynak rezervleri ile ayrıca enerjiye de dönüştürülebilecek zengin su potansiyeli bulunmaktadır. İhracatın başlıca kalemlerinden biri de elektrik enerjisidir. Diğer taraftan, sahip olduğu zengin akarsu yataklarıyla stratejik önemi artan Kırgızistan'ın, komşu ülkelere karşı elinde tuttuğu ve yeri geldikçe kullandığı en önemli koz yine ürettiği elektrik enerjisidir. Ancak, elektrik enerjisi üretiminde kullanılan teknoloji hantal olduğundan üretimde verimlilik sağlanamamakta ve dağıtımda büyük kayıplar olmaktadır.

Kömür kaynakları çok yüksek, dağlarda ve kayalarda bulunduğu için işletmek çok zor olmaktadır. Ülkede petrol ve gaz kaynakları bulunmadığından ithalatın önemli kalemleri de bunlardır.

Denize çıkış yollarının olmaması ve dağlık bir ülke olmasından dolayı, ülkenin yurtiçi ve yurt dışı Telekom hizmetlerini pahalıdır ve ülkeye ulaşılması ve ülkenin uluslararası pazara çıdaması zordur.

Kırgızistan'da yürütülen Özeleştirmenin bir sonucu olarak, 1990-2002 yılları üretimi karşılaştırılması Tablo 3.4.'de verilmiştir. Sanayinin bütün dalarında 1990 yılı'ndaki üretimi, 2002 yılı'ndaki üretime göre düşmesi gösterilmektedir; Demir ve Beton malzemeleri 34,5 kere, İç Giyim Trikotaj 192 kere v.s.

---

<sup>73</sup> Koyçuyev, T., "Sovyet Sonrası Yeniden Yapılanma – Teori, İdeoloji, Realiteler", Bişkek 2002, s. 156-157

<sup>74</sup> Düyşekcev, O., "Aalam" gazetesi, Bişkek 2003, s.6

Tablo 3.4. Bazı Üretim Rakamlarının Karşılaştırılmalı Sayıları,  
(Düyşekeev ,O., a.g.m., Bişkek 2003, s.6).

No	Ürün Cinsi	Birim (bin)	1990 y. üretim	2002 y. üretim	2002-1990 y karşılaştırmalı azalması
1	Demir ve Beton Malzemeleri	Mt. <sup>3</sup>	1251,7	36,2	34,5 kere
2	İç Giyim Trikotaj	Tane	14298	74,5	192 kere
3	Ayakkabı	Çift	11569	171,0	67,6 kere
4	Toz Şeker	Ton	379,9	51,2	4,7 kere
5	Kömür	Ton	3742,0	459	8,2 kere
6	Yıkanmış Yün	Ton	20,4	1,2	17,0 kere
7	Et ve Gıda Ürünleri	Ton	113,8	2,4	47,4 kere
8	Üzüm Şarabı	Ton	1512,0	179,0	8,4 kere

Kırgızistan'ın özelleştirmedeki en büyük handikap'ı bu süreçte yaşanan yolsuzluklar olmuştur. Büyük iş yerleri, fabrikalar bazı devlet görevlilerinin suiistimali sonucu bunların zimmetine geçirilmiş kimi fabrika ise demonte edilip, hurda demire çevrilerek satılmıştır. Devlet aygıtında yaşanan bu gibi aksaklıklar Kırgız sanayii ve ekonomisinin geleceğine ket vurmaktadır. Ne yazık ki bu sorunlara kökten ve yapısal bir çözüm henüz üretilememektedir.<sup>75</sup>

On iki yıldır Kırgızistan'ın sanayisi durmuş ve sahip olduğu teknolojinin çok ucuz fiyata satılmıştır. Zengin bir ülke olmak için durmuş olan sanayi ve üretimin faaliyete geçirilmesi gerekmektedir.<sup>76</sup>

<sup>75</sup>Düyşekeev, O., a.g.m., Bişkek 2003, s.6

<sup>76</sup> Düyşekeev, O., "Aalam" gazetesi, Bişkek 2003, s.6

### 3.3. Kırgızistan'ın Dış Ticaret Yapısı

Uzun bir zaman sürecinde “bütün yollar Moskova’ya çıkar felsefesiyle merkezi planlı bir ekonomik sistemle yönetilen Türk Cumhuriyetleri söz konusu zaman sürecinde dünya ile entegre olma nimetlerinden mahrum kalmış, maruz kaldıkları izolasyon neticesinde ise uluslararası karşılaştırmalı üstünlüklere dayanarak ticaret yapmanın avantajlarında ve teknoloji – Know-How ithal etmenin faydalarından yararlanmamışlardır.<sup>77</sup> Diğer bir ifadeyle, Türk Cumhuriyetleri Sovyetler birliği içinde iken, ekonomik açıdan çevre ülke niteliğinde idiler. İşbirliği bağlantılarının tümü merkezci ekonomisi bu ülkeleri fonksiyonel açıdan birer hammadde deposu olarak kurgulamıştı. Ekonomi işbölümü de Rusya ve birlik içinde yer alan diğer cumhuriyetlerle işbirliği üzerine kurulmuştu. Orta Asya cumhuriyetleri bağımlı olmaları (hem iç hem de dış işlerinden gerçek egemen olmadıkları için) nedeniyle diğer ülkelerle gerekli bağlantıları kuramamışlardı.<sup>78</sup> Birlik içinde Baltık Cumhuriyetlerine tanınan dış ekonomik işbirliği (Avrupa Ülkeleri ile) serbestisi imkânı bölgesel açıdan Orta Asya Türk Cumhuriyetlerinden esirgenmiştir. Dolayısıyla bu ülkedeki ekonomik yapı ve gelişim, piyasa ekonomilerinin oldukça gerisine kalmıştır.

1991 yılında bağımsızlığını ilan ettikten sonra üretimde ciddi bir düşüş yaşayan Kırgızistan, demokrasiye geçmeyi hedeflemiş, merkezi planlı sistemden piyasa ekonomisine geçiş sürecini başlatmıştır. Pazar ekonomisine geçiş süreci yaşanırken, eski sistem içerisinde yaşanan uzun bir zaman diliminden sonra bütün ilişkileri adeta yeniden düzenlemek, büyük bir sosyal değişim olayını başlatmak doğal olarak uzun vadeli ve zor bir iştir.<sup>79</sup> Bu çerçevede enflasyonun düşürülmesi hedeflenmiş, özelleştirme programı başlatılmış, milli para basılmış, konvertibl paraya geçilmeye çalışılmış, serbest sermaye hareketlerine olanak tanınmıştır. Ancak bu geçiş sürecinde sağlam bir iktisadi mekanizma kurulamamış, ekonomik psikoloji ve

<sup>77</sup> DPT, “Türkiye ile Türk Cumhuriyetleri ve Bölge ülkeleri İlişkileri Özel İhtisas Komisyonu Raporu, Sekizinci Beş Yıllık Kalkınma Planı, DTP yayını, 2511-ÖİK-528, Ankara 2000, s.86

<sup>78</sup> Koyçuyev, T., “Sovyet Sonrası Yeniden Yapılanma –Teori, İdeoloji, Realiteler”, Bişkek 2002, s.117

<sup>79</sup> Tika, “Kırgızistan Ülke Raporu”, Türk İşbirliği ve Kalkınma Ajansı Yayınları No:31. Ankara 1996, s.19

düşünce tam olarak piyasa mekanizmasına adapte olmamış, yeni hedeflere eski yöntemlerle ulaşılması mümkün olmadığı gerçeği kavranılmamıştır.

Bilindiği gibi, geçiş ekonomilerinde devletin dönüşümü en zor konulardan biridir. Devletin her şeyi denetim altında tutan ve planlayan bir konumdan, ekonomiyi ve hukuki ortamı piyasa ekonomisine geçiş için düzenlenen bir konuma gelmesi kaçınılmazdır. Bu dönüşümü gerçekleştirecek kadrolar ise sosyalist devlet geleneğinden gelen kadrolardır.<sup>80</sup> Bu açıdan Kırgızistan'a bakıldığında, ekonominin yönetiminde her ne kadar devletin rolü formel olarak birinci derecede ise de, uygulamada aksine devletin rolü minimum dereceye indirilmiştir. Bununla birlikte, hakim önelere özgürlük verildikten sonra güçlü kontrolün idari metodları işlememiş, ekonomik ve hukuki mekanizmalar ise sisteme daha adapte edilmediğinden ve gerekli programlar yapılmadığından ekonomik sistem düzenli olarak çalışmamaktadır. Diğer taraftan, mevcut yönetim kadroları bir takım davranışların etkisinden kurtulamamış, yeni kadrolar ise yetişmemiştir. Merkezi ve yerel yönetimlerin fonksiyonları iyi belirlenmediğinden, ayrılıkçı politikaların sürdürülmesine neden olmaktadır.<sup>81</sup>

Kısaca, ekonominin genelinde olduğu gibi dış ticarete başlatılan liberalleşme hareketi kuşkusuz globalleşen dünya ile entegre olma adına önemli bir adımdır. Ancak, bilinçli bir dış ticaret politikasının ortaya konulmaması sonucu Kırgızistan ithalatta bağımlı ve dış ticaret açığı veren ülke konumuna gelmiş, dış ticareti sürdürmek için sürekli borçlanmak zorunda kalmıştır. Bu nedenle, kayıtsız şartsız bir liberalleşme yerine tutarlı ve kontrollü bir ekonomik liberalizasyona gidilmesinin ülkenin yararına olacağı aşikârdır. Hiçbir piyasa ekonomisi deneyimini yaşamadan, serbest piyasa sistemini oluşturma çabasına giren geçiş ekonomilerinin, şok tedbirlerle serbestleşme politikalarını oluşturmak yerine, kademeli olarak bu politikaları uygulamaları gerekmektedir. Çünkü bu ekonomiler için makro ekonomik istikrarın sağlanması piyasa ekonomisinin geleceği açısından çok önemlidir.<sup>82</sup> Ayrıca, yeni politik ve ekonomik koşullarda Kırgızistan, gerçek ekonomik potansiyelini göz

---

<sup>80</sup> Bruno, M., "Kriz, İstikrar Programları ve Ekonomik Reform" (Çev: Zülfü Dicleli), İstanbul 1994, s.202

<sup>81</sup> Koyçuyev, T., a.g.e., Bişkek 2002, s.106

önünde tutarak daha etkin ekonomik bağlantıları ve BDT dışında başka ülkelerle de karşılıklı fayda temeline dayalı ortaklık arayışında olmalıdır.<sup>83</sup>

Kırgız Cumhuriyeti'nin dış ticaret hareketinin analizini yapacak olursak, amaca uygun olarak üç dönemi belirtebiliriz:

1. 1991–1994 yılları arası dış ticaretin tarifeli ve tarifeli olmayan yöntemlerle devlet ayarlaması varlığını korumaktadır. İthal ve ihrac edilen malların çok olmasına rağmen gümrük vergileri yüksek, bazı mallara kota ve lisans uygulaması yapılmaktadır.

2. 1994-1997 yılları arası enflasyon artışının yavaşlatılması, ulusal paranın düşük kurda kaydedilmesi, üretimin düşüş hızının azaltılması ile açıklanmaktadır. Fakat bu gelişmeler ödemelerin durumunu değiştirememiş. İthalat korkunç noktaya ulaşmıştır ve hükümet gittikçe ihraca yönelik ve ithalatın yerine geçebilen malları üreten şirketlere mali ve vergisel desteğin yapılması ihtiyacını anlamaya başlamıştır.

3. 1997 yılından itibaren başlamaktadır UEÖ üyelerinin dış ticaret kurallarının ağırlaşmasıyla bu kuralların değiştirilmesi gerekli kalmıştır. Gümrük vergilerinin yeni zamların gelmesi özellikle “yerel üreticileri koruması” için'dir. UEÖ'ü ayarlamının yeni düzenini oluşturmada güçlerini birleştiren yerel üreticilerine büyük anlayışla önem göstermektedir.

1. dönem boyunca ihracatın hacmi 370 mln. dolardan az, ithalatın ise 447,8 mln dolardır;

2. dönemde ihracatın hacmi 603,8 mln dolar (1997), ithalatın hacmi 1996 yılında 837,7 mln dolara kadar büyümüş ama 1997 yılında 709,3 mln dolara kadar gerilemiştir.

---

<sup>82</sup> Altay, A., “Piyasa ekonomisine geçiş Sürecinde Kamu Maliyesi Sorunları ve Çözüm Önerileri” Manas Üniversitesi Sosyal Bilimler Dergisi, Sayı:2, Bişkek 2001. s.2

<sup>83</sup> Koyçuyev, T., a.g.e., Bişkek 2002, s.117

3. dönem – Kırgız ihracatçıları için uygun zamanda başlanmaktadır. 1997 yılında yapılan ulusal paranın ciddi devalüasyonu ve soma çevirililiği sonucu onların mallarının fiyatları artmıştır.<sup>84</sup>

---

<sup>84</sup> Rahmanova, A., Ekonomika Kırgızstana, Bişkek 2001, s. 57

Tablo 3.5. 2000 Yılı Ocak-Eylül Dönemi İtibariyle Sektör Bazında Dış Verileri, (The Economist Intelligence Unite, Kyrgyz Republic-Tajikistan Country Profile,2000).

Sektörler	Milyon ABD Dolar	Bir önceki döneme göre % değişim
<b>Toplam ihracat</b>	<b>383,2</b>	<b>10,6</b>
Tarım	35,0	-25,9
İmalat Sanayi	348,2	16,4
Demir Dışı Metalürji	178,1	12,7
Elektrik	79,1	68,7
Makine İnşaat	38,6	15,5
Hafif Sanayi	18,8	-9,9
Gıda sanayi	9,7	-38,9
Kimyasallar	7,4	52,2
Diğer İmalat Sanayi	16,4	-13,3
<b>Toplam İthalat</b>	<b>391,0</b>	<b>-6,1</b>
Tarım	22,1	25,1
İmalat Sanayi	368,9	-7,5
Elektrik	2,6	7,9
Petrol ve Gaz	83,3	-6,6
Demir İzabeciliği?	7,6	10,4
Hafif Sanayi	27,7	-3,6
Gıda Sanayi	33,7	-9,0
Diğer İmalat Sanayi	72,8	-9,0



Ocak-Eylül 2000'nin bir önceki dönemine göre ülkenin toplam ihracatı %10,6 pozitif sonucu ile (Tablo 3.5.'de) ama tarımda %25,9; hafif sanayide ise % 9,9 düşüş görülmektedir. Toplam ithalatı ise %6,1 negatif sonuç vererek imalat sanayide %7,5; petrol ve gazda %6,6; hafif sanayide %3,6; gıda sanayide %9,0; diğer imalat sanayide ise %9,0 düşüş göstermektedir.

### 3.3.1. Kırgızistan'ın İllerine Göre Dış Ticaretinin Açıklanması

#### 3.3.1.1. Bişkek

Kırgız Cumhuriyetinin Başkenti'dir. Yüz ölçümü 127 km <sup>2</sup>dir. Nüfusu 762,3 bin kişidir. Ülkedeki sanayinin en gelişen yeri Bişkek'tir.

İhracat ve ithalatı: Tablo 3.6.'de gösterildiği gibi Ülkedeki dış ticaretin yarısı %55,1'i Bişkek şehrine aittir.<sup>85</sup>

Tablo 3.6. Bişkek Şehrinin Dış Ticaret Dinamiği, ("Ekonomika Kırgızstana", Bişkek 2003, s. 249).

	1996		1997		1998		1999		2000		2001	
	Mln. dolar	%	Mln. Dolar	%	Mln. dolar	%	Mln. dolar	%	Mln. dolar	%	Mln. dolar	%
Ülke dış ticareti	1343,1	100	1313,1	100	1355,1	100	1053,5	100	1058,5	100	919,3	100
Şehir dış ticareti	743,0	55,1	628,2	47,8	642,1	47,4	493,7	46,9	507,6	48,0	483,7	52,6
İhracat	195,2	14,3	209,0	15,9	128,3	9,5	133,9	12,7	175,0	16,6	211,0	22,9
İthalat	547,8	40,8	419,2	31,9	513,8	37,9	359,8	34,2	332,6	31,4	272,7	29,7
Sonuç	-352,6		-210,2		-385,5		-225,9		-157		-61,7	

<sup>85</sup> "Ekonomika Kırgızstana", (K.C. Ekonomisi) Bişkek 2003, s.248-249

Bişkek şehrinin ihracat kalemleri ise: elektir enerjisi, renkli metal, makine ve donatımdır.

İthalat kalemleri: Enerji kaynakları, teknik ve donatım ve tüketim malları önemli yer alır.<sup>86</sup>

### 3.3.1.2. Batken İli

12 Kasım 1999 tarihinde oluşturulmuştur. Yüz ölçümü 17,0 bin. km <sup>2</sup>dir. Nüfusu 398,9 bin kişidir. İl merkezi Batken şehridir. Batken ilinin sanayi sektörü daha fazla metalürji sanayisine yöneliktir. (Haydarken civa fabrikası ve Kadamjay antimon fabrikası). Gıda ürünleri olarak et, süt, kayısı, tütün, bitkisel yağlar ve diğerlerini sayabiliriz.

Tablo 3.7. Batken İlinin Dış Ticaret Dinamiği, (“Ekonomika Kırgızistan”, Bişkek 2003, s.255).

	1999		2000		2001	
	Mln. dolar	%	Mln. dolar	%	Mln. dolar	%
Ülke dış ticareti	1053,5	100	1058,5	100	919,3	100
İl dış ticareti	20,4	1,9	19,1	1,8	11,6	1,3
İhracat	17,6	1,7	13,5	1,3	7,9	0,9
İthalat	2,8	0,2	5,6	0,5	3,7	0,4
Sonuç	14,8		7,9		4,2	

İhracat ve ithalatı: İhracatın önemli kalemleri ise renkli metalürji, civa ve antimon'dur. İthalatın önemli kalemleri maden cevherleri, renkli metaller için konsantreler, buğday ve inşaat malzemeleridir.

<sup>86</sup>a.g.e., Bişkek 2003, s.248-249

Ülkenin toplam dış ticaretinde Tablo 3.7’de görüldüğü gibi Batken ilinin sadece %1,9 payı vardır, bunun sebebi de civa ve antimonların fiyat ve talep değişikliklerinden dolayı ihracatının azalmasıdır.<sup>87</sup>

### 3.3.1.3. Celalabat ili

Yüz ölçümü 33,7 bin. km <sup>2</sup>dir. Nüfusu 900,5 bin kişidir. İl merkezi Celalabat şehridir. İhracat ve İthalatı: Ülkenin toplam dış ticaretinde 3. sırayı alan Celalabat ili (tablo 3.8.’e bkz) yaklaşık %7’lik payına sahiptir. İhraç kalemleri elektrik enerjisi (genel merkez Bişkek ofisi tarafından satılır), mahlıç pamuğu (toplam ihracatın %70’ini bu ürün oluşturmaktadır), tütün toplam ihracatın %13-15’ini bu ürün oluşturmaktadır), sebze ve meyve, renkli metal, akkorlu lamba (ülkedeki tek ihracatçısıdır) dir.

Tablo 3.8. Celalabat İlinin Dış Ticaret Dinamiği, (“Ekonomika Kırgızstana”, Bişkek 2003, s.263).

	1996		1997		1998		1999		2000		2001	
	Mln. dolar	%	Mln. dolar	%	Mln. dolar	%	Mln. dolar	%	Mln. dolar	%	Mln. dolar	%
Ülke dış ticareti	1343,1	100	1313,1	100	1355,1	100	1053,5	100	1058,5	100	919,3	100
İl dış ticareti	89,6	6,7	94,1	7,2	102,3	7,5	68,3	6,5	79,4	7,5	62,4	6,8
İhracat	41,9	3,1	47,8	3,7	39,4	2,9	36,0	3,4	39,2	3,8	32,9	3,8
İthalat	47,7	3,6	46,3	3,5	62,9	4,6	32,3	3,1	40,2	3,7	29,5	3,2
Sonuç	-5,8		1,5		-23,5		3,7		-1,0		3,4	

İthalatın önemli kalemleri: ham petrol, buğday, inşaat malzemeleri, teknik ve donatım. Eksperlere göre Celalabat ilinde sanayi ve ihracat için önemli değeri olan büyük miktarda dünyada (kendine) benzeri olmayan doğal besin madde

potansiyelleri mevcuttur. Bu ürünlere dağ balı, mineral sular, kuru kıymız, kuru meyve (çerezler) ve başka besin maddeleri. Diğer bir yandan, dünyada cevizine çok değer verilen, tabiyatan oluşmuş ceviz ormanlarına da zengindir. İhracatı artırma nedeni sadece tarımcılıktan değil, meyve suyu, çerezler ve konserve üretimleriyle de artırılabilir.<sup>88</sup>

### 3.3.1.4. Issık-Göl ili

Yüz ölçümü 43,1 bin. km<sup>2</sup>dir. Nüfusu 419,708 bin kişidir. İl merkezi Karakol şehridir.<sup>89</sup> İhracat ve İthalatı: Sanayisinin %90'ını altın sanayisi ("Kumtor" altın fabrikası) oluşturmaktadır. Diğer illerden daha farklı coğrafyaya sahiptir. Dünyanın ikinci büyük krater gölü olan Issık-Göl burada bulunduğu için, ilde daha çok tatil yerleri ve turizme yönelik tesisler bulunmaktadır. Tablo 3.9.'da görüldüğü gibi il dış ticareti 1998 yılındaki krizden dolayı %4,1'e düşmüştür. Diğer yıllarda ise artış göstermektedir.

Tablo 3.9. Issık-Göl İlinin Dış Ticaret Dinamiği, ("Ekonomika Kırgızstana", Bişkek 2003, s.271).

	1996		1997		1998		1999		2000		2001	
	Mln. dolar	%	Mln. dolar	%	Mln. dolar	%	Mln. dolar	%	Mln. dolar	%	Mln. dolar	%
Ülke dış ticareti	1343,1	100	1313,1	100	1355,1	100	1053,5	100	1058,5	100	919,3	100
İl dış ticareti	19,9	1,5	69,9	5,3	55,4	4,1	82,8	7,9	63,1	6,0	60,5	6,6
İhracat	4,3	0,3	8,3	0,6	8,2	0,6	6,0	0,6	3,0	0,3	2,0	0,2
İthalat	15,6	1,2	61,6	4,7	47,2	3,5	76,8	7,3	60,1	5,7	58,5	6,4
Sonuç	-11,3		-53,3		-39		70,8		-57,1		-56,5	

<sup>87</sup> a.g.e., Bişkek 2003, s.254-255

<sup>88</sup> a.g.e., Bişkek 2003, s.263

<sup>89</sup> a.g.e., Bişkek 2003, s.268

İhracatın önemli kalemlerini altın, renkli metal ve sebze oluşturmaktadır. İthalatın önemli kalemleri petrol, teknik ve donatım, tüketim mallarıdır.

### 3.3.1.5. Narın ili

Yüz ölçümü 45,2 bin. km<sup>2</sup>dir. Nüfusu 257,9 bin kişidir. İl merkezi Narın Şehridir.<sup>90</sup> İhracat ve İthalatı: Ülke dış ticaretindeki payı %1 zor gösterir (Tablo 3.10.).

İhracatın önemli kalemi olan bütün hayvanların yün ve derilerini 1999 yılına kadar Çin'e ihraç etmişlerdir. Şimdi ise ithalat rakamları ihracat rakamlarını aşmıştır.

İthalatın önemli kalemleri sanayi malları ve akaryakıtlardır. Kara-Keçi kömür rezervi ülkenin bütün kuzey bölgelerini tatmin etmektedir.

Tablo 3.10. Narın İlinin Dış Ticaret Dinamiği, ("Ekonomika Kırgızstana", Bişkek 2003, s.279).

	1996		1997		1998		1999		2000		2001	
	Mln. dolar	%	Mln. dolar	%	Mln. dolar	%	Mln. dolar	%	Mln. dolar	%	Mln. dolar	%
Ülke dış ticareti	1343,1	100	1313,1	100	1355,1	100	1053,5	100	1058,5	100	919,3	100
İl dış ticareti	4,8	0,4	4,7	0,4	4,6	0,3	2,7	0,3	2,9	0,3	5,5	0,6
İhracat	2,9	0,3	1,8	0,1	1,0	0,1	1,7	0,1	0,2	0,0	2,1	0,2
İthalat	1,9	0,1	2,9	0,3	3,6	0,2	1,0	0,2	2,7	0,3	3,4	0,4
Sonuç	1,0		-1,1		-2,6		0,7		-2,5		-1,3	

<sup>90</sup>a.g.e., Bişkek 2003, s.277

### 3.3.1.6. Oş ili

Yüz ölçümü 29,2 bin. km<sup>2</sup>'dir. Nüfusu 1229,7 bin kişidir. İl merkezi–Oş Şehri, ülkenin güneyinin başkenti sayılır.<sup>91</sup> İhracat ve İthalatı: Ülkenin toplam dış ticaretinde %7'lik paya sahiptir. Oş ilinin dış ticaret payı her geçen yıl azalmaktadır (Tablo 3.11.).

Tablo 3.11. Oş İlinin Dış Ticaret Dinamiği, (“Ekonomika Kırgızstana”, Bişkek 2003, s.288).

	1996		1997		1998		1999		2000		2001	
	Mln. dolar	%	Mln. dolar	%	Mln. dolar	%	Mln. dolar	%	Mln. dolar	%	Mln. dolar	%
Ülke dış ticareti	1343,1	100	1313,1	100	1355,1	100	1053,5	100	1058,5	100	919,3	100
İl dış ticareti	103,4	7,7	100,0	7,6	100,9	7,4	63,3	6,0	74,4	7,0	42,3	4,6
İhracat	58,8	14,4	61,3	4,7	62,1	4,6	3,7	3,2	45,2	4,3	30,9	3,4
İthalat	44,6	3,3	38,7	2,9	38,8	2,8	29,6	2,8	29,2	2,7	11,4	1,4
Sonuç	14,2		22,6	-	23,3	-	4,1	-	16,0	-	19,6	-

İhracatın önemli kalemleri tütün ve mahlıç pamuk, pamuklu kumaşdır. İhraç edilen sert, boya yapılmayan, beyazlatılmayan pamuklu kumaşlar Rusya Federasyonu'nun İvanova şehrine ihraç edilerek ikinci kere orda işletilmektedir. Toplam il ihracatının %70'i tütün ve mahlıç pamuk oluşturmuştur (1999-2001). Oş ili, ülkede ipek ve pamuklu kumaşlarının monopol üreticisi ve su pompalarının tek üreticisidir. İhracatın yarısı ve ithalatın %10'u Rusya'ya yapılmaktadır.

İthalatın önemli kalemleri Rusya'dan akaryakıtlar, makine yapım ve metal işletme ürünleri ve Özbekistan'dan doğal gaz, kaçak petrol ve dizel ithal edilmektedir.

<sup>91</sup> a.g.e., Bişkek 2003, s.284

Doğal şifalı özelliği olan ihrac potansiyelleri: Tibet sığırı eti, dağ balı, mineral sular, kırmızı, kuru meyvelerdir.<sup>92</sup>

### 3.3.1.7. Talas ili

Yüz ölçümü 11,4 bin. km<sup>2</sup>'dir. Nüfusu 205,9 bin kişidir. İl merkezi Talas şehridir.<sup>93</sup> İhracat ve İthalatı 2001 yılına kadar, toplam ülke dış ticaretinde %1 bile payı olmamıştır. 2001 yılından sonra kuru fasulyenin özellikle Türkiye'ye ihrac edilmesinden dolayı dış ticaret payı artmıştır (Tablo 3.12.). İhracatın diğer kalemi de tütündür. Yanlış kurutma teknolojisinden dolayı düşük kalitede üretilen tütünü sadece Rusya'ya ihrac edebilmektedirler.

İthalatın önemli kalemleri: enerji kaynakları, teknik ve donatım, ve tüketim malları. Gelecekte yatırım mallarından dolayı ithalatı artabilir. Çünkü "Djeruy" altın rezervi üretime başlamak üzerindedir.<sup>94</sup>

Tablo 3.12. Talas İli'nin Dış Ticaret Dinamiği, ("Ekonomika Kırgızstana", Bişkek 2003, s.296)

	1996		1997		1998		1999		2000		2001	
	Mln. dolar	%	Mln. dolar	%	Mln. dolar	%	Mln. dolar	%	Mln. dolar	%	Mln. dolar	%
Ülke dış ticareti	1343,1	100	1313,1	100	1355,1	100	1053,5	100	1058,5	100	919,3	100
İl dış ticareti	1,4	0,1	3,1	0,2	2,2	0,2	3,2	0,3	6	0,6	10,7	1,2
İhracat	0,3	0,0	1,0	0,1	1,0	0,1	1,0	0,1	3,5	0,4	8,9	1,0
İthalat	1,1	0,1	2,1	0,1	1,2	0,1	2,2	0,2	2,5	0,2	1,8	0,2
Sonuç	-0,8		-1,1		-0,2		1,2		1,0		7,1	

<sup>92</sup>a.g.e., Bişkek 2003, s.288

<sup>93</sup>a.g.e., Bişkek 2003, s.293

<sup>94</sup>a.g.e., Bişkek 2003, s.296

### 3.3.1.8. Çuy İli

Yüz ölçümü 18,6 bin. km<sup>2</sup>'dir. Nüfusu 759,6 bin (01.01.02 tarihine kadar, Bişkek şehri hariç) kişidir. İl merkezi Bişkek şehridir.<sup>95</sup> İhracat ve İthalatı: İhracatın önemli kalemi değerli metaller yani toplam il ihracatının %80 oluşturan “Kumtör” altınıdır. Altın ihracatı Almanya, İsviçre ve Çin'e yapılmaktadır. Diğer ihraç malları inşaat malzemeleri, sebze ve meyveler, organik olmayan kimik maddeler, bitki tohumları ise BDT'ye ihraç edilmektedir.

Ülke dış ticaretinde % 26,1 kadar pay alarak, ikinci sırada yer almaktadır (Tablo 3.13.).

İthalatın önemli kalemleri: enerji kaynakları, teknik ve donatım, organik olmayan kimik maddeler, tüketim mallarıdır.<sup>96</sup>

Tablo 3.13. Çuy ili'nin Dış Ticaret Dinamiği, (“Ekonomika Kırgızistan”,Bişkek 2003, s.303).

	1996		1997		1998		1999		2000		2001	
	Mln. dolar	%	Mln. dolar	%	Mln. dolar	%	Mln. dolar	%	Mln. dolar	%	Mln. dolar	%
Ülke dış ticareti	1343,1	100	1313,1	100	1355,1	100	1053,5	100	1058,5	100	919,3	100
İl dış ticareti	330,9	24,6	321,8	24,5	353,7	26,1	260,0	24,7	238,8	22,6	195,3	21,2
İhracat	161,7	12,1	243,1	5,9	252,7	18,6	209,9	19,9	210,6	19,9	156,0	16,9
İthalat	169,2	12,5	78,7	12,6	101,0	7,5	50,1	4,8	28,2	2,7	39,3	4,3
Sonuç	-7,5		165,4		151,7		159,8		182,4		116,7	

<sup>95</sup>a.g.e., Bişkek 2003, s.300

<sup>96</sup>a.g.e., Bişkek 2003, s.303



### 3.4. Bavul Ticareti

Kırgızistan'ın komşu ülkeleri olan Kazakistan, Özbekistan, Tacikistan ülkeleriyle ulaşım şebekeleri de, bu ülkelerle bağlantılı ve uyumlu bir şekildedir. Öyle ki, Kırgızistan şehirleri arasındaki kara ve demir yolları da zaman zaman bu ülkelerden geçmek zorundadır. Bu yakın ve iç içe geçmiş özelliklere dil ve kültür benzerlikleri de eklendiği zaman, kendi pazarları nispeten yetersiz ve pahalı olan Kırgız vatandaşları bu ülkelerin pazarlarını kullanabilmektedirler. Bu alışverişler, kişisel ihtiyaçlar için olabildiği gibi, ticari amaçlı da olabilmektedirler.

Kazakistan sınırında Bişkek, Özbekistan sınırında Oş ve Celalabat şehirleri yerleşmiştir. Bu üç şehir de aynı zamanda ülkenin en büyük ve zengin üç şehridir ve doğal olarak bu bölgede insanların tüketimi, ülkenin diğer bölgelerinde yaşayanlardan daha yüksektir. Bişkek'ten Kazakistan'a karayolu ile düzenli seferler yapılmaktadır. Oş ve Celalabat ülkenin güneyindeki komşu şehirlerdir. Ancak zamanında ikisinin birbirine bağlayan kara yolu Özbekistan'dan geçmiştir. Özbekistan çiftçilerinin en önemli tüketicileri Kırgızistan'dır. Gayri resmi olarak, gümrük işlemlerini yapmadan Özbek çiftçileri tarafından komşu ülkelere çok ucuza sebze ve meyve satışı yapılmıştır. Ama Özbekistan devleti bu işleri ciddi kontrol altına aldıktan sonra, iki şehrin arasındaki gümrüklerde tüccarlar değil yolcularda bile devamlı problem çıkardıkları için Kırgızistan devleti tarafından 2001 yılında Oş-Celalabat dağlarından geçen kara yolu inşaatını başlatılmıştır ve bitmek aşamasındadır.

Bu faktörlerin yanında Özbekistan ve Kazakistan'da tarım üretiminde sübvansiyon uygulanması nedeniyle bu ülkelerde tarım ürünleri daha ucuzdur. Fiyatlardaki farklar yarı yarıya seviyelerini bulabilmektedir. Bu durum da, bavul ticaretinin hacmini büyütücü etki yapmaktadır.<sup>97</sup>

<sup>97</sup> Kuruyev, P.K. ve Toktomamatov, K.Ş., "Perehodnyy Period Realii I Perspektivy Ekonomičeskogo Razvitiya K.R.", Celalabat 1996, s.259

Sınırlarda yeterli denetim ağı olmadığı için bu bavul ticareti belgelendirilmemektedir. Böyle olmayınca da, kayıtlara da geçmemektedir.

Tüccar bireylerin, dış ülkelerinden uçak seferleriyle yapılan ticaretleri bavul ticaretinin diğer büyük bir kısmını oluşturmaktadır.

Bavul ticaretinin en büyük kısmı komşu ülke olan Çin'den hem kara, hem hava yolları ile yapılmaktadır. Çin'den getirilen mallarda ilk sıralarda: tekstil ürünleri, plastik ürünleri, porselen gelmektedir ve bu malların fiyatları aşırı derece ucuzdur.

Bavul ticaretinde Çin'i Polonya, Türkiye, Suriye ve Kore takip etmektedir. Bu ülkelerle yapılan bavul ticaretinde hava yolları kullanılmaktadır.

Bavul ticareti Kırgızistan'ın ithalatının önemli yerini almaktadır. Bişkek'te Arta Asya Cumhuriyetlerinin önemli toptan pazarı olarak bilinen "Dordoy" pazarına Kazakistan, Özbekistan, Tajikistan, Rusya'dan bile tüccarlar toptan mal almaya gelmektedirler.

### **3.5. Dış Ticaret Hacmi**

Kırgızistan'ın bölge ya da ülke gruplarına göre dış ticaretine bakıldığında, diğer Orta Asya Türk Cumhuriyetlerinde olduğu gibi, Rusya en önemli ticaret partneri olduğu görülmektedir. Her ne kadar, bağımsızlığın gerçekleşmesinden itibaren Kırgızistan'ın başta Rusya Federasyonu olmak üzere diğer Türk Cumhuriyetleri ile arasındaki ekonomik ve ticari ilişkiler yıldan yıla azalan bir trend izlemişse de, hala ağırlığını korumaktadır. Tablo 3.14.'de görüldüğü gibi, yine de dış ticaret hacminin yaklaşık %50'si söz konusu Cumhuriyetlerle gerçekleşmektedir. Bu durumu fazla yadsımamak gerekir. Zira SSCB ulaştırma alt yapısının Rusya Federasyonuna merkezi bir konum sağlaması yanında planlı dönemdeki bir nevi mal mübadelesine-aynı ticarete - dayalı ve bir birine bağımlı bir dış ticaret yapısı oluşturulan birlik içinde yer alan ülkeler, bağımsızlıklarını elde ettikten sonra da söz konusu ilişkilerini sürdürmek zorunda kaldılar. Bu ise dış ticaretin büyük ölçüde BDT ülkelerine yönelmesine neden olmuştur. Yine bu yapının klasik üyesi olan

Kırgızistan için Rusya'da 1998'de yaşanan finansal kriz Kırgızistan'ın Rusya ve BDT ülkelerine olan mal ihracatında ani bir düşüşe neden olmuştur. Diğer taraftan, Rusya krizi, Kırgızistan'a sermaye girişini yavaşlatmış, ülkenin borçlanma imkânlarını daraltmış ve borçlanma maliyetlerini artırmıştır.<sup>98</sup>

Makro ekonomik büyüklükleri açısından Kırgızistan'ın dış ticaretine bakıldığında, dış ticaret hacminin GSMH'ya oranı küçümsenemeyecek bir boyuttadır. Yıllar itibariyle dış ticaret hacminin GSMH'ya oranı sırasıyla, 1994'te %66; 1995'te %64,5; 1997'de %74,4; 1998'de % 82,4; 2000'de ise % 81,2 olarak gerçekleşmiştir.

Diğer taraftan, Tablo 3.14.'da görüldüğü üzere son 10 yılda, Kırgızistan'ın hem BDT ülkeleriyle hem de birlik dışı ülkelerle yaptığı dış ticaret, 1994 yılı hariç hep dış ödeme açığı ile sonuçlanmıştır. Dış ödeme açıklarını kapatmada sürekli borçlanma yoluna başvurulmuş, bu şekilde biriken borçlar ödenebilir olmaktan çıkmıştır. Dış borçları ödeme aczine düşen hükümet ikili anlaşmalarda erteleme yoluna gitmiştir. Her ne kadar kronikleşen dış ticaret açığına rağmen yapılan borçlanma ve alınan yardımlar sonucu dış ticaret sürdürülebilir gibi görünüyorsa da ileride bu yapının ülkeyi ekonomik krize maruz bakacağı aşikârdır.

Tablo 3.14. Kırgızistan'ın Dış Ticaret Hacmi (milyon Dolar), (Kırgızistan Milli İstatistik Komitesi, 10 Yıl İçerisinde Bağımsız Kırgızistan, Bişkek 2001,s.57).

	1992	1993	1994	1995	1996	1997	1998	1999	2000
İhracat	317,0	360,2	340,1	408,9	505,4	603,8	513,6	453,8	504,5
İthalat	420,7	447,8	317,0	522,3	837,7	709,3	841,5	599,5	554,1
<b>Hacim</b>	<b>737,7</b>	<b>808,0</b>	<b>657,1</b>	<b>931,2</b>	<b>1343,1</b>	<b>1313,1</b>	<b>1355,1</b>	<b>1053,5</b>	<b>1058,6</b>
<b>Denge</b>	<b>-103,7</b>	<b>-87,6</b>	<b>23,1</b>	<b>-113,4</b>	<b>-332,3</b>	<b>-105,5</b>	<b>-327,9</b>	<b>-145,9</b>	<b>-49,6</b>
<b>Eski Sovyet birliğindeki ülkelerle</b>									
İhracat	240,5	248,1	223,0	269,2	393,4	319,3	230,5	183,3	207,4
İthalat	350,2	335,8	209,5	353,6	486,9	435,8	440,7	259,2	298,5
<b>Hacim</b>	<b>590,7</b>	<b>583,9</b>	<b>432,5</b>	<b>662,8</b>	<b>880,3</b>	<b>755,1</b>	<b>671,2</b>	<b>442,5</b>	<b>505,9</b>
<b>Denge</b>	<b>-109,7</b>	<b>-87,7</b>	<b>13,5</b>	<b>-84,4</b>	<b>-93,5</b>	<b>-116,5</b>	<b>-210,2</b>	<b>-75,9</b>	<b>91,1</b>
<b>Eski Sovyet Cum./Genel</b>	<b>%80</b>	<b>%72,2</b>	<b>%65,8</b>	<b>%71,1</b>	<b>%65,5</b>	<b>%57,5</b>	<b>%49,5</b>	<b>%42</b>	<b>%47,7</b>

<sup>98</sup>Yüce, M., a.g.e, s.14.

Dış ticaret açığında en büyük etken ihracatın tarıma ve hammaddeye dayanması buna karşılık ithalatın mamul ya da sanayi ürününe bağlı olmasıdır. İklimsel değişiklerin tarımsal verimlilik üzerindeki etkisi dikkate alındığında, tarım sektörünün GSYİH'sı içinde önemli bir yer tuttuğu Kırgızistan ekonomisi, bu bağımsız değişkene karşı hassas bir yapıya sahiptir. Diğer taraftan bağımsızlıktan bu yana tekstil, giyim sanayi sektörleri ve altın sanayi sektörleri dışında diğer sanayi sektörlerinde kayda değer bir gelişme görülmemiştir. Dolayısıyla, ülkede dışa bağımlı bir tüketim ekonomisi oluşmuştur.

Kırgızistan'da kronikleşen dış ticaret açığına karşın döviz kuru düşük tutulmaya çalışılmaktadır. Her ne kadar esnek kur sistemi uygulanıyorsa da hükümet döviz kurunun yükselişini önlemek için sürekli açık piyasa işlemlerine başvurarak piyasaya döviz arz etmektedir. Dolayısıyla Kırgız Som'undaki aşırı değerlenme ithalatı cazip kalmaktadır. Bu durum şu andaki ekonomik yapı sonucu ithalata zorunlu olarak bağımlı olan ülke için avantajlı olarak görülebilirse de uzun dönemdeki sonuçlarının ağır maliyetler doğuracağı kaçınılmazdır.

Özetle, bağımsızlık sonrasında alt yapı eksikliklerinden kaynaklanan finansal kurum ve işlemlerin yeterince gelişmesi sonucu finansman sıkıntısı çeken, hammadde ve malzeme tedarikinde zorluklarla karşılaşan ve hantal teknoloji ile üretim yapan tesislerin birçoğu – özellikle 1993 yılı ve sonrasında-üretimini durdurmuş, kalanlar ise düşük kapasite ile üretime devam etmek zorunda kalmışlardır. Bu nedenle kendi ekonomik olanaklarını kullanmayan ülke, ithalata bağımlı kalarak, dış ödeme kısır döngüsü içine girmiştir. Bundan kurtulmanın yolu ise şüphesiz yeni yatırımlardır. Ancak iç tasarruf yetersizliği buna imkân vermemektedir. Dolayısıyla Kırgızistan'ın dış ticaret dengesini sağlaması ve makro ekonomik istikrara kavuşması için mutlaka ülkeye yabancı sermaye çekmesi gerekir. Tablo 3.15.'de görüldüğü üzere, ülkeye gelen yabancı sermaye hacim itibariyle istenen bir düzeyde olmadığı gibi Rusya'da yaşanan ekonomik krizin etkisiyle de 1998 yılından itibaren azalmaya başlamıştır.<sup>99</sup>

---

<sup>99</sup> Yüce, M., a.g.e, 15/10/2004

Tablo.3.15. Kırgızistan'a Gelen Direkt Yabancı Sermaye (Bin \$),  
(Kırgızistan Milli İstatistik Komitesi, 10 Yıl İçerisinde Bağımsız Kırgızistan, Bişkek,  
2001,s.53)

Ülkeler	1995	1996	1997	1998	1999	2000
İngiltere	7,5	577,0	13352,5	20878,9	26121,3	6078,7
Almanya	106,3	740,5	1264,4	1940,6	15574,3	9515,1
Hindistan	24,7	49,3	1073,5	2038,2	900,8	1055,7
İtalya	10,8	760,4	1942,7	3745,6	3937,7	559,3
Kanada	91811,7	126507,7	31402,0	8527,4	4868,3	6756,9
Çin	154,6	346,4	274,3	1886,0	1093,5	891,3
Kore	2,1	-	343,1	13930,3	759,8	61,6
Malezya	-	124,0	2505,0	1694,5	90,0	2964,8
Hollanda	0,1	365,3	19,4	211,4	30,1	9199,8
ABD	230,9	4318,2	10007,4	32523,3	19154,3	23577,6
Türkiye	559,3	10927,3	17569,2	15436,0	23253,0	12129,8
İsviçre	2004,7	3959,3	1215,9	2962,4	3283,1	429,2
Kazakistan	85,3	320,9	1234,0	4434,1	1309,5	210,4
Rusya	263,0	773,4	688,9	1323,1	1505,2	5426,0
Türkmenistan	-	5,0	5,3	-	2517,7	6576,3
<b>Toplam</b>	<b>95926,4</b>	<b>153059,5</b>	<b>86343,1</b>	<b>136301,2</b>	<b>108562,1</b>	<b>89607,9</b>

Her ne kadar Kırgız hükümeti ülkeye mümkün olduğunca çok sayıda yabancı yatırımcıyı çekmeye yönelik politika izliyorsa da, sistemin henüz yeterince kurumsallaşması, sözleşmeye ve benzeri ticari teamüllere riayet edilmemesi, izin, kayıt ve sözleşmelerin uygulanması gibi konularda yatırımcıların - özellikle bürokrasinin alt ve orta seviyelerinde- sorunlarla karşılaşmaları ülkeye yabancı sermaye girişi önünde hala büyük bir engel teşkil etmektedir. SSCB döneminden sonra diğer dışa açılan ekonomilerde olduğu gibi, kanun dışı uygulamalar ülkenin önemli bir sorunu haline gelmiştir. Ayrıca, bürokratik işlemlerde yaşanan gecikmeler; mevcut yönetim kadrolarının Sovyetlerden kalma bir takım davranışların etkisinden kurtulamamış olmaları, kanunların uygulamasında yeterince açıklık olmamasının yanı sıra - bu kanunlar eşit şekilde, sürekli olarak ya da amaçları doğrultusunda uygulanmaması (ki, Kırgız İktisat Literatüründe “Finansal Terörizm” olarak adlandırılmakta) da yabancı sermayeyi kaçıran diğer faktörlerdir.

### 3.6. İhracatı

Merkezi Planlamanın çerçevesinde SSCB entegrasyonu içinde yer alıp, tarım ve hayvancılığa dayalı bir ekonomik yapı kuran Kırgızistan'ın dış ticaretinin mal gruplarına, ülke gruplarına ve makro ekonomik büyüklüklerine göre analizinde;

Kırgızistan'ın ihracat profiline bakıldığında, az gelişmiş ülkelere özgü bir yapı görülmektedir. İhraç kalemleri arasında tarımsal ve hayvansal ürünler ile hammadde ağırlık teşkil etmekte, sanayi ürünleri ise çok küçük boyutta kalmaktadır. Sovyetler döneminde SSCB piyasasına yönelik olarak gelişen makine sanayii ekonomik krizle birlikte işlemez hale gelmiştir. Diğer taraftan, enerji, et ve süt sanayilerinin durumu endişe vericidir. Makine ve maden işleme sanayi, konfeksiyon, deri işleme, un ve et sanayileri iktisadi krizden hala çıkamamıştır. Sanayi tamamen durmuş ve yeni teknik düzeye ulaştırmak için ek kaynaklara gereksinim duyulmaktadır. Bu vaziyet çerçevesinde, ihraç edilen sanayi ürünleri olarak elektrik enerjisi, ampul ve çimento kayda değer kalemler olarak görülmektedir. Karşı Ticaret işlemlerinde Kırgızistan için önde gelen zengin akarsu kaynaklarını kullanarak ürettiği elektrik oluşturuyor. Bölgenin önde gelen elektrik üreticisi olan Kırgızistan'ın ihracatı içinde %10'dan fazla yer alan elektrik ihracatında müşterileri Kazakistan, Özbekistan'dır. Buna karşılık bu iki ülkede petrol ve doğal gaz ihracatçısı konumundadırlar, Kırgızistan'da ise petrol ve doğal gaz üretimi kendi ihtiyacını karşılamamaktadır.<sup>100</sup>

Ülkede küçük ve büyük hidro elektrik santral ağı mevcuttur. En büyük elektrik santrali ise Toktogul'dur. Potansiyel elektrik kaynakları yılda 40 mlrd. Kw. Saat elektrik enerjisini üretme güce sahiptir. Kırgızistan ise yılda 13-14 mlrd. Kw. saat enerji üretmektedir. Kırgızistan Kazakistan ve Özbekistan'a 1,4-2,2 Kw. saat enerji satmaktadır.

Ülkenin doğal maden rezerv potansiyeli büyüktür. Kırgızistan'ın topraklarında tüm SSCB tatmin eden büyük maden sanayileri kurulmuştu. Bu maden ürünleri şimdiki zamana kadar dünya pazarında talep bulunmaktadır.

Kırgızistan büyük doğal maden sanayi'ye sahiptir. Mesela: Kadamjay antimon fabrikası yılda 1,0-1,2 bin ton antimon ve maddelerini üretmektedir. 1995 yılına kadar Dünya pazarındaki antimon ürünlerinin %12 Kırgızistan'a aitti. Çağdaş marketingin ve taşımacılığın pahalı olduğundan dolayı ülke bu ihraç ürünlerin o miktarında üretmesi hiç anlam taşımadığından dolayı daha az miktarda üretilmektedir.

Haydarken cıva fabrikası yılda 600 ton cıva ihraç etme gücüne sahiptir. Cıvanın büyük miktarı Çin'e ihraç ediliyordu. Kırgızistan cıva üretiminde lider ülkedir.<sup>101</sup>

Kırgızistan ihracatının temel kalemlerini gösteren Tablo 3.16.'ya bakıldığında, temel ihracat ürünü olan et ve et ürünlerinin ihracatında olumsuz bir gelişme göze çarpmaktadır. 1995 yılında 3300 ton et ve et ürünü ihraç edilirken, 2000 yılında bu miktar büyük bir azalış göstererek 40 tona düşmüştür. Bu olumsuz durumun temel nedeni et üretimindeki arz daralmasıdır. Ülkede 1992 yılında 1.190.000 adet büyük baş hayvan sayısı %20 oranında azalış göstererek 947.000 adete, koyun keçi sayısı ise %60.1 oranında büyük bir azalış göstererek 3.799.200 adete düşmüştür. Buna bağlı olarak yün üretimi %67.9 azalarak 36.500 tondan 11.700 tona düşmüştür. Dolayısıyla, yün ihracatı 14.400 tondan 2.400 tona gerilemiştir.

Sigara ve tütün ihracatında da göze görülür bir azalış söz konusudur. Özellikle Rusya piyasasına yönelik üretilen tütün ve sigara başlangıçta Avrupa ve Türkiye'ye ihraç edilmiş, ancak daha sonra tütün kalitesi söz konusu ülkelere beğenilmediğinden ihracatta büyük bir düşüş yaşanmıştır.<sup>102</sup> İhracatta görülen bu azalışın bir diğer nedeni de, kanımca, Almanya sermayeli bir firmanın bu piyasada tekel kurarak Oş ve Bişkek'teki sigara fabrikalarını satın alıp Bişkek'te iç piyasaya yönelik üretime geçmesidir. Bağımsızlık sonrası tütün alkole olan talep artmış, buna bağlı olarak tütün ihracatında azalma olurken, ithalatında büyük bir patlama

<sup>100</sup> Kırgızistan Investment Guide, The State Property Fund of The K.R., May- 1994, s.19

<sup>101</sup> Otorbaev, K. ve Koyçumanov, T., ve ark., "Ekonomika K.R.", Bişkek 2003, s.429

<sup>102</sup> Celalabat Ticaret Odası, 2003 bilgileri.

yaşanmıştır. 3.16.'de görüldüğü üzere, 1995 yılında 203,9 milyon adet sigara ithal edilirken, bu tutar 2000 yılında 714,4 artarak 1661,60 milyon âdete çıkmıştır.<sup>103</sup>

Dış ticaret verilerinde göze çarpan bir başka nokta da, buğdayın hem ithalatında hem de ihracatında artış görülmesidir. Özellikle ithalatta %165,4 gibi yüksek oranlı bir artış olmuştur. Bu durum bir taraftan daha önce değinildiği gibi yanlış özelleştirme sonucu tarımsal alanların atıl kalması ve üretimdeki verimsel düşüklülük yanında izlenen dış ticaret politikasının da bir sonucudur. Planlı ekonomide karşılıklı mal mübadelesine dayalı bir dış ticareti sürdüren ülkeler, bağımsızlık sonrasında kısmen da olsa bu alışkanlıklarını devam ettirdiler. Bu çerçevede, Özbekistan'dan doğal gaz satın alan Kırgızistan, ilgili ülkeye nakit para yerine un ve buğday vermeyi tercih etmiştir.

Kırgızistan'ın ihracatında ham postlar ve deriler ve pamuk ipliği önemli bir yer tutmaktaydı. Türkiye'den gelen iş adamları bu konuda önemli bir rol oynamıştır. Ancak dünya deri piyasasında baş gösteren durgunluk ve Türkiye'de birbiri ardından yaşanan ekonomik krizler deri ihracatında yaşanan olumlu gelişmenin fazla sürmesine imkân vermemiştir. Buna karşın pamuk piyasası hala canlılığını korumakta, özellikle, Celalabat ve Oş bölgesinde üretilen pamuk, yörenin temel geçim kaynağını olmaya devam etmektedir. Halen Celalabat'ta % 50 sinden fazla yabancı sermayeli olmak üzere (4'ü Türk sermayeli) 12 pamuk fabrikası faaliyetini sürdürmektedir. 1995 yılında 19.300 ton pamuk ipliği ihracatı gerçekleşirken, 2000 yılında bu miktar %172,02 oranında artarak 33.200 tona çıkmıştır. Bu durum Tablo 3.16.'da açıkça görülmektedir.

Dış ticarete dikkati çeken bir başka durum da cam ihracatındaki düşüştür. Tablo 3.16.'da görüldüğü üzere, bu ürünün 2000 yılı ihracat miktarı 1995 yılına kıyasla %84,3 gibi yüksek oranlı bir azalış göstermiştir. Cam fabrikalarındaki teknik yetersizliklerin giderilmemesi sonucu üretimin düşmesi ve ayrıca Kazakistan'ın bu ürünün ithalatına karşı başvurduğu koruyucu önlemler bu azalışın ana nedenleri olarak ileri sürülebilir.

<sup>103</sup> Kırgızistan Milli Komitesi, 10 Yıl İçerisinde Bağımsız Kırgızistan, Bişkek 2001, s.59-60



Kırgızistan ihracatının önemli bir kalemi de altın madenidir. Bunun önemli bir göstergesi, 1999 yılı itibariyle BDT dışındaki ülkelerden elde edilen ihracat gelirlerinin %80'i altın madeninden sağlanmıştır. Bu oran, 2000 yılı Ocak-Eylül döneminde bir önceki yılın aynı dönemine göre %13 oranında artış göstererek neredeyse toplam ihracat gelirlerinin yarısını teşkil etmiştir. Altının ihracat gelirleri içinde önemli bir yer alması, altın fiyatlarında ortaya çıkan dalgalanmalara karşı ekonominin hassas bir hale gelmesine neden olmaktadır.

Tablo 3.16.'da görüldüğü gibi, Kırgızistan ekonomisinin temel unsuru ve ihracatın temel kalemleri olan et, süt ve yün üretiminde büyük bir düşüş olmuş ve bunun sonucu olarak da 1995 yılında 3.300 ton et ve et ürünleri ihraç edilirken, 2000 yılında bu tutar %98,7 azalarak 40 ton düşmüştür.

Tablo 3.16. Bazı Malların İhracat Tutarları, (Kırgızistan Milli İstatistik Komitesi, a.g.e., Bişkek 2001, s.57-58).

Bazı malların ihracat tutarları			Değişim		
Ürünler	1995	2000	T,%	ΔT,%	ΔA, bin ton
Et ve et ürünleri	3,3	0,04	%1,21	-%98,79	-3,26
Sebze	1,2	4,80	%400,00	%300,00	3,60
Meyve	89,9	70,00	%77,86	-%22,14	-19,90
Buğday	36,6	39,30	%107,38	%7,38	2,70
Buğday unu	0,1	1,30	%1300,00	%1200,00	1,20
Şeker	3,4	18,80	%552,94	%452,94	15,40
Tütün	26,3	3,00	%11,41	-%88,59	-23,30
Sigara (milyon adet)	36,5	26,60	%72,88	-%27,12	-9,90
Çikolata	86,5	174,80	%202,08	%102,08	88,30
Çimento ve ürünleri	82,0	89,40	%109,02	%9,02	7,40
Elektrik enerjisi(milyon KB saat)	1622,0	3153,10	%194,40	%94,40	1531,10
Yün	14,4	2,40	%16,67	-%83,33	-12,00
Pamuk ipliği	19,3	33,20	%172,02	%72,02	13,91
Cam (bin metre kare)	1588,6	84,30	%5,31	-%94,69	-1504,30
Bakır atıklar	17,5	7,90	%45,14	-%54,86	-9,60
Aleminü atıklar	12,5	42,70	%341,60	%241,60	30,20
Ampul (milyon adet)	124,4	190,60	%153,22	%53,22	66,20

Kırgızistan'da 1993'den sonra düşük kapasiteyle çalışan sanayilerinde üretilen bazı malların 2003 yılı itibariyle ortalama fiyatları aşağıda Tablo 3.17.'de verilmiştir. Kırgızistan'da serbest fiyat politikası uygulandığı için çoğu malların fiyatları anlaşmalı olarak görülmektedir.

Tablo 3.17. Kırgızistan’da Üretilen Mallarının Listesi, (Kırgız Cumhuriyeti Dış Ticaret ve Sanayi Bakanlığı).

<b>Malın Cinsi</b>	<b>Birim</b>	<b>Fiyat/ABD doları</b>
Un	Kg	0,11-0,20
Yarma	Kg	0,40-0,52
Pirinç	Kg	0,32-0,52
Fasulye	Kg	0,34-0,40
Çay	Kg	1,95-5,20
Şeker	Kg	0,37-0,48
Meyve ve Sebze	Ton	Anlaşmalı
Tütün Mamulleri	1 Kutu	0,04-0,38
Mahliç-Pamuk	Ton	Anlaşmalı
Tütün	Ton	Anlaşmalı
Kadın Erkek üst elbiseler	Tane	3,20-10,7
Kadın Erkek üst elbiseler	Tane	3,30-17,10
Kadın Erkek üst elbiseler	Tane	3,0-15,0
Çoraplar	Çift	0,20-0,54
Ayakkabılar (erkek)	Çift	4,20-41,7
Ayakkabılar (bayan)	Çift	1,65-32,08
Ayakkabılar (cocuk)	Çift	8,14-19,08
<b>Konfeksiyon ürünleri</b>		
Parka Tipi Montlar	Tane	9,35-12,5
Fufayka, Pamuklu Pantolon	Tane	5,20-7,29
Üstlük Ve Çamaşır Trikotajı	Tane	0,31-5,20
Hıfzısıhha mallar (diş fırçası)	Tane	0,14-0,31
<b>İnşaat Malzemeleri</b>		
Eternit	1000	60
Çimento	Ton	23-30
Cam	Metre kare	2,30
Kereste (kapı, pencere için)	Metre kare	27,1-35,4
Kablo ürünleri	Metre	29-6000
Elektro Yalıtkan Maddeler		
Cam Lifi	Metre kare	2,4
Yapıştırıcı Bant	Kg	12,5
Elektro Yalıtkan Boru	Mt.	0,02-0,4
Siyah maden ve siyah maden ürünleri	Ton	Anlaşmalı
<b>Üretim Teknik Malları</b>		
Semaver 50 litre.	Tane	130
Gıda Kazanı 100-250 litre.	Tane	1000-1200
Kızartıcı Dolap	Tane	350
Römork, oto ve traktör için	Tane	708
Oto Radyatör	Tane	50-120
Akümülatör	Tane	21-80,5
Üretim Teçhizatları	Tane	
Ekmek Fırın	Tane	260
Un Üretici	Tane	5000
Sıvı yağ Üretici	Tane	2917
Makarna Üretici	Tane	4063-6875
Transformatör	Tane	1200-3000
Takım Hidro Elektik Santralı	Tane	3500-5500
Mini Elektrik Üretici Santral	Tane	800-3200
Tulumba (derinlik)	Tane	198
Metal Kesici Makine ve Teçhizatlar	Tane	Anlaşmalı
Pamuklu Kumaş	Tane	0,43-1,20
Yünlü Kumaş	Tane	3,10-6,56
Bez (keten bezi)	Tane	0,4-1,0
Katmerli kumaş	Tane	2,0-6,0
Şilte	Tane	7,29
Batanye	Tane	7,91-8,39
Mutfak Takımları (kaşık)	Tane	0,21
Evrensel Isıtıcı ‘luç’, ‘Primuz’, ‘Dastan’	Tane	
‘luç’	Tane	21,35

Tablo 3.17. Kırgızistan'da Üretilen Mallarının Listesi, (Kırgız Cumhuriyeti Dış Ticaret ve Sanayi Bakanlığı). (DEVAMI)

'Primuz'	Tane	11,98
'Dastan'	Tane	18,35
Kibrit	Tane	0,73
Lamba (akkorlu)	Tane	0,08-0,37
Çoban Çadırı	Tane	670
Ser (36 metre kare)	Tane	3083
Ağaç prefabrike ev	Tane	Anlaşmalı
Soba 'Burjuyka'	Tane	25
Isıtıcı kazan 'Burjuyka'	Tane	50
Alüminyum Kazan 2, 5, 8, 10, 20, 30, 50, 100, 200 lt.	Tane	2,44-37,5
Plastik kapkaçak	Tane	0,12-0,77
Elektrik Ocağı ve Ocaklar	Tane	8,12-38,54
Çamaşır Makinesi	Tane	25-32
Elektir Cihazları (fiş, duy, elektrik düğmesi)	Tane	0,25
Sebze-Bahçe Demirbaşları	Tane	2,08
Deri çanta	Tane	3,84-13,91
Antimon	Ton	Anlaşmalı
Kömür	Ton	Anlaşmalı

Kırgızistan'ın genel ihracatı Tablo 3.18.'de görüldüğü gibi her geçen sene azalmaktadır. 1997 yılı genel ihracat toplamı 603807,9 dolar, 2002 yılı ise 485544,0 dolar olmaktadır. İhracatın coğrafi dağılımında ilk sırada 2002 yılı itibariyle Avrupa ülkeleri 233127,1 dolar, Asya ülkeleri 211419,3 dolar, Amerika kıtası 40969,4 dolar, Avustralya 37639,0 dolar, Afrika ülkeleri 10000,0 dolarla son sıralarda yer almaktadır.

Tablo 3.18. Kırgızistan'ın Yıllara Göre Coğrafi İhracat Bilgileri, (Kıtiad, “Vizyon” Dergisi, Bişkek 2003–12, s.22).

<b>İhracatın Coğrafi Dağılımı (bin USD doları)</b>						
<b>Ülkeler</b>	<b>Bilgiler</b>					
	<b>1997</b>	<b>1998</b>	<b>1999</b>	<b>2000</b>	<b>2001</b>	<b>2002</b>
<b>Genel İhracat Toplamı</b>	<b>603807.9</b>	<b>513635.9</b>	<b>453835.6</b>	<b>504489.2</b>	<b>476151.7</b>	<b>485544.0</b>
<b>Avrupa Ülkeleri Toplamı</b>	<b>330514.8</b>	<b>339878.3</b>	<b>291306.5</b>	<b>299825.6</b>	<b>336100.1</b>	<b>233127.1</b>
Avusturya	1438.9	953.7	88.5	125.6	1440.6	1486.2
Beyaz Rusya	8613.6	5324.7	4949.1	3015.0	3202.4	1338.5
İngiltere	1400.6	1603.6	12418.9	18757.2	14064.5	862.2
Macaristan	706.2	562.0	799.5	105.0	1169.0	1369.5
Almanya	18053.3	192150.6	148184.0	144577.0	94403.2	1756.7
İtalya	2577.8	2635.3	337.4		1379.1	1003.3
Letonya	447.6	2883.5	2215.1	10497.3	3441.6	8659.3
Hollanda	665.5	1442.0	1073.1	1822.7	1596.6	4184.6
Rusya	98844.9	83679.3	70713.1	65125.1	64510.2	80035.8
Romanya	884.7	3690.5	334.1	1165.2	1288.4	2622.6
Türkiye	7961.0	7370.6	4606.3	7178.3	13772.0	16402.0
Ukrayna	4599.6	4747.2	1466.4	1114.4	2899.9	4268.5
Fransa	328.3	6966.0	8200.2	3348.0	1768.8	5594.7
Çek Cumhuriyeti	9602.7	8396.1	6978.5	2709.4	2073.9	1939.3
İsviçre	162338.1	1078.2	18093.4	34101.2	124188.6	96372.5
İsveç	0.0	155.6	107.2	0.3	1662.1	40.6
Diğer Avrupa Ülkeleri	12052.0	16239.4	10741.7	5202.8	3239.2	5190.8
<b>Asya Ülkeleri Toplamı</b>	<b>255133.8</b>	<b>166043.5</b>	<b>150449.5</b>	<b>199729.7</b>	<b>131663.1</b>	<b>211419.3</b>
Azerbaycan	2758.4	2580.0	1484.3	3967.5	2088.8	5555.3
Afganistan	4055.7	2865.4	2375.1	4492.9	1592.3	4405.6
Birleşik Arab Emirlikleri	0.0	671.5	1127.0	1439.7	549.2	68816.8
Hindistan	465.3	1125.3	5886.9	838.9	1368.3	6111.0
İran	6230.6	5357.5	7646.3	6749.2	8248.7	4736.0
Kazakistan	87094.0	85516.4	44960.1	33393.8	39032.2	36826.2
Çin Halk Cumhuriyeti	31616.4	15678.7	25323.9	44129.8	19374.1	41059.1
Moğolistan	1825.6	1454.1	1213.1	2477.3	1170.0	1103.6
Tajikistan	12666.3	8299.2	9463.0	7489.2	6743.3	10193.9
Türkmenistan	2566.5	1220	2788.7	2729.3	1546.3	2404.3
Özbekistan	101512.2	38542.4	46568.7	89413.6	47997.6	27835.8
Diğer Asya Ülkeleri	4342.8	2732.2	1612.4	2608.5	1952.2	2371.7
<b>Amerika Kıtası Toplamı</b>	<b>18030.8</b>	<b>7689.6</b>	<b>11624.2</b>	<b>2937.3</b>	<b>8339.8</b>	<b>40969.4</b>
Kanada	119.0	48.8	258.2	122.5	1178.0	4905.7
Amerika Birleşik Devletleri	17910.3	7640.6	11184.4	2814.8	7149.6	36063.7
Diğer Amerika kıtası Ülkeleri	37742.0	0.2	181.6	0.0	37664.0	0.0
<b>Afrika Ülkeleri Toplamı</b>	<b>37839.0</b>	<b>37821.0</b>	<b>453.6</b>	<b>1983.8</b>	<b>39.1</b>	<b>10.0</b>
<b>Avusturalya</b>	<b>121.7</b>	<b>37837.0</b>	<b>37834.0</b>	<b>37845.0</b>	<b>37781.0</b>	<b>37639.0</b>

### 3.6.1.Kırgızistan'da İhracat için Gerekli Olan İzin ve Belgeler

#### (İhracatın kural ve usulleri)

İlk Gümrük işlemleri için talep edilen belgeler (ihracat, ithalat, transit).<sup>104</sup>

1. İşletmenin Tüzüğü (ortak şirketler için-yustitsyadan (ticaret sicil memurluğu) sertifika)
2. Devlet istatistik komitesinde kayıt olduğuna dair belge.
3. Bankada hesabı olduğuna dair rapor.
4. Vergi müfettişinde kayıt olduğuna dair rapor.
5. Dış ticaret işlemlerin gerçekleştirilmesi için şahısa vekâletname.
6. Gümrük işlemlerinin yapılması için gerekli olan evraklar:
  - Mal teslimatı hakkında anlaşma
  - Gümrük yük deklaresi
  - Konşimento (CMR)
  - Fatura (Invoice)
  - Tır-Karnesi
  - Gümrük hesabına paranın girdiğine dair ödeme belgesi, Devlet hazinesinin mührü ile tastikli

---

<sup>104</sup> “Tamojenny Kodeks K.R.” (K.C. Gümrük Kanunu), Bişkek 1999, s.19

- Paranın nakit ya da havale yoluyla bankaya girdiğine dair fiş
- Gümrük kasa gelirinin koçanı
- Lisans (eğer mal lisans yapılmalıysa).

### 3.7. İthalatı

Kırgızistan'da ithalatın sektörel dağılımına bakıldığında ülkenin net bir yakıt ithalatçısı olduğu görülmektedir. Toplam sanayi ürünleri ithalatı içinde yakıt sanayiinin payı 1994 yılında %40,4 düzeyine ulaşmış, izleyen yıllarda bu oran düşüş trendi izlemiş olmakla beraber 1999 yılında da % 20 civarında gerçekleşmiştir. Kırgızistan ihtiyaç duyduğu petrol ve doğal gazın tamamına yakını komşu ülkelerden ithal etmektedir. Ülke ithalatı içinde diğer önemli kalemler makine-imalat sanayi ürünleri içinde inşaat makineleri, tıbbi araç ve gereçler, kimyasal ve demir dışı metaller ve gıda sanayi ürünleridir. Kırgızistan'ın ithal ettiği başlıca ürünlerin arasında çay, hububat, şeker, ilaç tekstil ve giyim, hafif sanayi teçhizat, dayanıklı tüketim maddeleri ve otomobil diğer önemli kalemleri oluşturmaktadır.<sup>105</sup>

Sosyalist sistemin yapısı gereği hizmet ekonomisine ağırlık verilmemesi ve kişisel ihtiyaçların kısıtlanmasından kaynaklanan tatminsizlik, bağımsızlık sonrasında dayanaksız tüketim mallar, gıda ve giyim ürünlerinin ithalatında büyük artışlar meydana gelmesine neden olmuştur. Tablo 3.19.'da görüldüğü üzere 1995 yılı temel alarak 2000 yılı rakamlarına baktığımızda, çayda %300, sigara %714, buğdayda % 165, giyimde %166 oranında imalat artışı yaşanmıştır. Ülkede yaşanan finansman sıkıntısına tüketim mallarının ağırlıklı olduğu bu ithalat yapısı da eklenince, iktisadi kalkınma açısından bu durumun pek de iç açıcı olduğunu söylemek mümkün değildir.

İthalat kalemlerinden doğal gazdaki artış dışında petrol ürünlerinde meydana gelen azalışı olumlu bir gelişme olarak yorumlamak mümkündür.

<sup>105</sup> Solak F., "Kırgızistan'da Dış Ticaretin Gelişimi ve Türkiye ile İlişkiler", Türkler , C.19, Ankara , Yeni Türkiye Yay. 2002, s.568-569.

Tablo 3.19. Bazı Malların İthalat Tutarları, (Kırgızistan Milli Komitesi, a.g.e., Bişkek, 2001, s.59-60).

Bazı malların ithalat Tutarları (Bin Ton)		T,%	ΔT,%	ΔA,bin ton	
Ürünler	1995	2000	%değişim		
Çay	0,9	3,60	%400,00	%300,00	2,70
Buğday	84,1	223,20	%265,40	%165,40	139,10
Ayçicek Yağı	9,4	4,60	%48,94	-%51,06	-4,80
Şeker Pancarı	72,3		%0,00	-%100,00	-72,30
Patoka (Bal)	63,5		%0,00	-%100,00	-63,50
Sigara (Milyon Adet)	203,9	1660,60	%814,42	%714,42	1456,70
Benzin	211,8	97,00	%45,80	-%54,20	-114,80
Gaz Yağı	62,2	40,40	%64,95	-%35,05	-21,80
Dizel Yağı	133,1	83,90	%63,04	-%36,96	-49,20
Mazot	92,1	65,40	%71,01	-%28,99	-26,70
Doğal Gaz (Metre Küp)	46,6	651,90	%1398,93	%1298,93	605,30
Hava Gazı	9,5	9,30	%97,89	-%2,11	-0,20
Hurda Demir	21,1	9,20	%43,60	-%56,40	-11,90
İş Makineleri (Yol için)-Adet	1893,0	255,00	%13,47	-%86,53	-1638,00
Otomobil—Adet	1020,0	3364,00	%329,80	%229,80	2344,00
İlaç (Bin \$)	7680,1	20358,20	%265,08	%165,08	12678,10
Giyim (Bin \$)	4139,2	11014,70	%266,11	%166,11	6875,50

Kırgızistan'ın genel ithalatı Tablo 3.20.'da görüldüğü gibi sabit değildir. 1997 yılı genel ithalat toplamı 709304.9 dolar, 2002 yılında ise 586752.5 dolar olmuştur. İhracatın coğrafi dağılımında ilk sırada 2002 yılı itibariyle Asya ülkeleri (283714.8 dolar) gelmekte ve bunu sırasıyla Avrupa ülkeleri (240468.3 dolar), Amerika kıtası (62069.0 dolar), Avustralya (358.7 dolar) ve Afrika ülkeleri (141.5 dolar) izlenmektedir.



Tablo 3.20. Kırgızistan'ın Yıllara göre Coğrafi İthalat Bilgileri, (Kıtiad, "Vizyon" dergisi, 2003-12, s.23).

<b>İthalatın Coğrafi Dağılımı (bin USD doları)</b>						
<b>Ülkeler</b>	<b>Bilgiler</b>					
	<b>1997</b>	<b>1998</b>	<b>1999</b>	<b>2000</b>	<b>2001</b>	<b>2002</b>
<b>Genel İthalat Toplamı</b>	<b>709304.9</b>	<b>841504.1</b>	<b>599739.8</b>	<b>554115.6</b>	<b>467242.1</b>	<b>586752.5</b>
<b>Avrupa Ülkeleri Toplamı</b>	<b>360400.8</b>	<b>412430.8</b>	<b>269793.3</b>	<b>252878.7</b>	<b>180192.5</b>	<b>240468.3</b>
Avusturya	4065.5	1867.9	1057.0	832.5	607.1	1220.8
Beyaz Rusya	10260.6	9648.7	5314.6	3882.8	5955.2	5065.2
Belçika	9869.7	6608.0	14520.5	10654.8	8434.2	1575.3
İngiltere	7619.4	10618.0	7016.7	5553.0	4830.2	2777.7
Macaristan	3289.3	4289.6	4240.8	1263.8	1553.4	1314.7
Almanya	38361.4	53051.1	47312.2	25178.9	24272.4	31397.1
Danimarka	2086.3	4482.6	3236.5	2364.9	1898.6	841.6
İtalya	6535.4	27027.4	11739.3	3784.1	2955.3	3594.1
Hollanda	3143.9	6166.6	5515.9	4772.2	3962.0	16103.9
Polonya	1667.2	3502.9	2586.2	4249.1	4885.7	3863.2
Rusya	190799.2	204057.8	109366.1	132614.6	85052.1	116705.1
Türkiye	43745.9	37384.0	23067.8	26760.6	15772.2	17006.3
Ukrayna	4813.0	6934.8	6319.2	6996.0	6224.4	7842.2
Finlanda	1547.6	2598.9	2214.6	1894.0	1383.9	4528.9
Fransa	11798.5	10800.4	8973.4	5718.8	4446.3	5169.2
Çek Cumhuriyeti	1080.2	1165.7	1255.6	1342.2	1934.0	1940.9
İsviçre	4195.3	4882.8	2103.2	3133.6	1237.4	3542.7
İsveç	5820.5	4745.0	6887.3	2723.7	937.1	7402.4
Diğer Avrupa Ülkeleri	9701.9	12598.6	7066.4	9159.1	3851.0	8577.0
<b>Asya Ülkeleri Toplamı</b>	<b>303546.9</b>	<b>342319.9</b>	<b>243124.8</b>	<b>235047.4</b>	<b>244985.9</b>	<b>283714.8</b>
Azerbaycan	2484.8	7203.8	3424.3	2350.4	436.3	2374.4
İsrail	3563.3	3938.4	1461.8	327.6	249.4	330.9
Hindistan	5179.0	12695.0	4653.7	2897.5	4271.5	2888.1
İran	5677.7	7672.6	8613.3	8734.7	6660.1	4344.2
Kazakistan	69602.8	75297.7	72679.9	57399.7	81801.4	123902.5
Çin Halk Cumhuriyeti	32491.4	44389.1	36888.8	36895.2	48536.9	59114.7
Malezya	97.2	162.6	235.4	2654.5	379.1	650.8
Birleşik Arap Devletleri	11915.2	13639.3	9614.9	6993.9	6780.4	7345.3
Pakistan	5270.0	1489.5	192.3	197.8	211.7	348.2
Güney Kore	5311.0	26269.0	27140.6	6833.1	7819.9	6962.6
Tajikistan	9992.3	6375.8	4041.3	1908.9	1501.5	3483.2
Türkmenistan	15463.4	8214.5	7780.6	18664.6	8977.3	1731.8
Özbekistan	128612.0	122242.0	49968.5	74573.1	66733.4	60144.0
Srilanka	6.8	4589.5	1997.1	2336.0	3506.5	1463.6
Japonya	2683.4	4324.5	11997.4	10290.8	5843.3	6421.7
Diğer Asya Ülkeleri	5196.6	3816.6	2434.9	1010.4	1277.2	2208.8
<b>Amerika Kıtası Toplamı</b>	<b>44884.8</b>	<b>81789.6</b>	<b>85235.5</b>	<b>65631.7</b>	<b>41437.3</b>	<b>62069.0</b>
Brezilya	-	13879.1	1237.5	273.6	1760.5	222.6
Kanada	5175.1	14431.6	25402.8	11314.9	1860.9	9048.6
Amerika Birleşik Devletleri	39632.2	40852.0	54229.4	53778.7	26773.2	47384.4
Diğer Amerika kıtası Ülkeleri	77.5	12626.9	4365.8	264.5	1142.7	5413.4
<b>Afrika Ülkeleri Toplamı</b>	<b>150.2</b>	<b>3271.4</b>	<b>1483.6</b>	<b>89.9</b>	<b>275.5</b>	<b>141.5</b>
Avustralya	322.2	1692.4	102.6	467.9	350.9	358.7

### 3.8. İlişkide Bulunan Ülkeler

Kırgız Cumhuriyeti'nin 1998 yılındaki ticari cirosunu 1355,1 mln. dolar oluşturmuştur. Bunların 513,6 mln. doları ihracat ve 841,5 mln doları ithalattır. 1999 yılında ihracat hacmi 453,8 mln. doları ve ithalatı ise 599,7 mln doları bulmuştur. Şu

anda ithalat-ihracat anlaşmalarının BDT ülkeleri ile olan tarafında genişleme hareketi gözükürken, diğer taraftaki uzak dış ülkelerin düzeyi düşmektedir. BDT ülkeleri ile olan ticaretin hacmi 1999 yılının birinci yarım yıllık verilerine göre 207,8 mln dolardan 218 mln. dolara yani önceki yıla göre % 4,9 yükselirken, uzak dış ülkelere olan mal değişimi % 6,1 düşerek 282,7 mln dolar oluşturmuştur. Kırgızistan'ın 2000 yılının birinci yarı yıllık dış ticaret hacminin toplamı 1999 yılının aynı zaman dilimindeki düzeyi civarında yerini korumuş ve 483,5 mln. dolara ulaşmıştır (1999 yılının birinci yarı yılında ise – 490,5 mln doları göstermiştir).

BDT ülkeleri ile ticarete hem ihracat hem de ithalatın büyüdüğü belirtilmektedir, bununla yakın dış ülkelerle olan dış ticaret ilişkilerinin boyutunun yükselmesi anlaşılmaktadır. Belirtmek gerekir ki, aynı yılı 1999 yılının birinci yarıyılına göre uzak ve yakın dış ülkelerle yapılan ihracat 87,4' den 91,7 mln. dolara, uzak dış ülkelerle yapılan ihracat ise 135,3'den 137,9 mln. dolara yükselmiştir. İhracatın büyümesi ve ithalatın aniden azalmasının sonucunda aynı yılı içinde dış ticaret bilânçosundaki negatif olan düzeyde olumlu değişiklikler gerçekleşmiştir.

2000 yılının birinci yarıyılındaki ticari bilânço açığı 1999 yılının aynı dönemine göre 2 kat yani 45,1 mln. dolardan 24,3 mln. dolara düşmüştür. 1999 yılının birinci yarıyılında ticari bilânçonun negatif sonucu genel bilânçoda %9,2'lik yere sahipken aynı yıl %5'e kadar gerilemiştir. Belirtmek gerekir ki, ticari bilânço açığının azalmasına ihracatın ithalata göre büyüme hızının yüksek olması neden olmuştur. İhracat Ocak-Haziran 2000 yılı döneminde geçen 1999 yılı aynı zaman dilimine göre %3,1 kadar büyümüşse de, aynı zamanda ithalat %5,2 oranında azalmıştır. 2000 yılı genelde uzak dış ülkelerle yapılan alış-verişte ticari bilançoda pozitif kalan ortaya çıkmıştır, (+10,3 mln. dolar). Almanya (değerli maden-metaller dolayısıyla), Çin, Lituanya, Letonya, Estonya, Çek Cumhuriyeti, İsviçre, Romanya gibi ülkelerle yapılan ticaretlerden dolayı dış ticaret pozitif sonuca ulaşmıştır. BDT ülkelerinin içinde Rusya, Kazakistan, Ukrayna gibi ülkelerle yapılan ticarete, bilânço negatif sonuç vermiştir. Belirtmek gerekir ki, altını kayda almazsak, Kırgızistan'ın BDT ülkelerine yapılan ihracatı toplam ihracatının %32'sini oluşturmaktadır.

Kırgızistan'ın ürettiği malların genel tüketicileri olarak Rusya, Kazakistan, Özbekistan sayılmaktadır. Ocak-Haziran 2000 y. dönemine göre Rusya, Özbekistan, Azerbaycan, Gürcistan, Türkmenistan'a yapılan ihracat daha da artmıştır. İhracatın yapısında bazı önemli değişiklikler ortaya çıkmıştır: elektrik enerjisinin payı, paslanmaz alaşımlar ve köy ekonomisinin payı artış göstermiştir. Aynı zamanda gıda ve yeniden işletilen sanayi, inşaat malzemeleri ve hafif sanayi payları azalmıştır.<sup>106</sup>

2002 yılına göre %33,7 artı göstergesiyle, 2003 yılında dış ticaret bilânçosunun bakiyesi 135,3 milyon doları oluşturmuştur. Bu ise 2002–2003 yılları arasında ihracatın artmasının sebebi, dışarıdan getirilen büyük miktardaki teknoloji, kuruluşların yenilenmesi ve yeni kuruluşların inşaatı için getirilen teçhizatların ülkeye girmesinden dolayı ihracatın hızlı bir şekilde artmasıdır.<sup>107</sup>

2003 yılı Kırgız Cumhuriyeti'nin dış ticaret hâsılatı 1298,7 mln. doları oluşturmuştur. Kırgız Cumhuriyetinin Nasstatkom verilerine göre 2002 yılı ile kıyasladığımızda %21,1, yani, (226,5 mln ABD doları) artış göstermiştir. Dış ticaret hâsılatı payları BDT ülkelerine %47,1, diğer dış ülkelere ise %52,9 düşmektedir.

Geçen senenin aynı dönemine göre ülkede dış ticaret payı BDT ülkelere yapılan ihracattan dolayı, artış eğilimi göstermektedir (%119,4). Diğer dış ülkelerle olan ticaret 2003 yılı ile 2002 yılını kıyasladığımızda %18,2 (ihracat %20,0, ithalat ise %16,0) eğilimle artış gözlenmektedir.<sup>108</sup>

---

<sup>106</sup>Rahmanova, A., “ Ekonomika K.R. ”, Bişkek 2001, s.57

<sup>107</sup>“Akipress” gazetesi, 02.27.2004. s.4

<sup>108</sup>“Akipress”, a.g.m., 02.27.2004. s.4

Tablo 3.21. Kırgızistan'ın Dış Ticaretinde Ağırlığı Olan Ülkeler (%),  
(Kırgız Milli İstatistik Komitesi).

	1996	1997	1998	1999	2000
İhracat					
Almanya	0,6	3,0	37,4	32,7	28,7
Özbekistan	22,9	16,8	7,5	10,3	17,7
Rusya	26,6	16,4	16,3	15,6	12,9
Çin	7,2	5,2	3,1	5,6	8,7
İsviçre	0,2	26,9	0,2	4,0	6,8
İthalat					
Rusya	20,8	26,9	24,2	18,2	23,9
Özbekistan	15,7	18,1	14,5	8,3	13,5
Kazakistan	16,7	9,8	8,9	12,1	10,3
ABD	4,3	5,6	4,9	9,0	9,7
Çin	0,9	4,6	5,3	6,2	6,7

Kırgızistan'ın ihracatta BDT dışında diğer önemli dış ticaret ortakları, Tablo 3.21 de görüldüğü gibi 2000 yılı itibariyle Almanya %28,7; Çin %8,7; ve İsviçre %6,8'dir.

Kırgızistan demir dışındaki değerli madenleri, inorganik kimyanın değerli ürünlerini İsviçre, Almanya, ABD, Japonya, İngiltere, İspanya, Çin, Rusya ve Avustralya'ya ihraç etmektedir. İsviçre'ye yapılan ihracatın büyük kısmını altın teşkil etmektedir.<sup>109</sup>

İthalatta ise BDT dışında diğer önemli dış ticaret ortakları Tablo 3.21'de görüldüğü gibi 2000 yılı itibariyle ABD %9,7; Çin %6,7'dir.

Çin'den yapılan ithalatın büyük kısmını tekstil, giyim, elektronik eşya ve porselen ürünleri teşkil ederken, gelişmiş ülkelerden daha çok hafif sanayi, makine ve inşaat ürünleri ithal edilmektedir. Tekstil ve konfeksiyon malları BDT

<sup>109</sup> Yüce, M., a.g.m, 15/10/2004

ülkelerinden Özbekistan, Rusya, Kazakistan, Tacikistan, ve Çin'den ithal edilmektedir.<sup>110</sup>

### 3.8.1. Kırgızistan Türkiye Ticari İlişkileri

Kırgızistan ile Türkiye arasındaki ilişkiler esas itibariyle 1991 yılından itibaren başlamış ve yukarıda da belirttiği gibi Türkiye, Kırgızistan'ın bağımsızlığını tanıyan ilk ülke olmuştur. Daha sonra 29 Ocak 1992 tarihli protokol uyarınca karşılıklı olarak Büyükelçilikler faaliyete geçirilmiştir. 23 Aralık 1991'de Kırgızistan devlet başkanı Askar Akayev ilk resmi ziyaretini Türkiye'ye yapmış ve bu ziyarette bir dizi iş birliği anlaşması imzalanmıştır.<sup>111</sup>

Kırgızistan ile Türkiye arasında 29 Mayıs 1991 tarihinde Ankara'da imzalanan "Ekonomik ve Ticari İşbirliğine Dair Protokol" çerçevesinde başlayan ekonomik ve Ticari ilişkileri bugüne kadar artan bir hızla gelişme göstermiştir. 25 Aralık 1991'de Türk-Kırgız İş Konseyi kurulmuştur. Ayrıca Kırgızistan'da faaliyet gösteren sanayici ve işadamlarını bir araya getirmek amacıyla Bişkek'te Kırgızistan Türkiye İşadamları ve Sanayiciler Birliği (KITİAD) kurulmuş. Tika Bişkek Ofisi açılmıştır.<sup>112</sup>

Kırgızistan'da yatırım yapan Türk firmaları ağırlıklı olarak küçük ve orta ölçekli işletmeler olup genellikle otel, ekmek fırını, deri fabrikaları, taahhüt işleri, telekomünikasyon ve pamuk fabrikaları alanlarında faaliyet göstermektedir. Türk firmalarının ülkede üstlendikleri en önemli projeler arasında Bişkek Coca-Cola fabrikası ve dağıtım şirketlerinin kuruluşu; Bişkek-Oş karayolunun ıslah projesi; Narın ve Talas şehrindeki 3.500 abonelik sayısal santrallerin kurulması; TV montaj ve üretimine başlanması; Deri ve Kürk işletmeleri; yağ üretim tesisleri ve pamuk çır-çır fabrikaları gelmektedir.

<sup>110</sup> Yüce, M., a.g.m., 15/10/2004

<sup>111</sup> Yeni Türkiye, Yıl.3, S.15, Mayıs-Haziran 1997, s. 1119-1123.

<sup>112</sup> <http://geociteies.com/seciltastan>

Kırgızistan Türkiye ilişkilerine örnek olarak bir Türk Firmasının Kırgızistan'ın Celalabat şehrinde açtığı Pamuk Fabrikası örnek olay olarak aşağıda VI. Bölümde gösterilmiştir.

Kırgızistan'ın Türkiye'den ithal ettiği en önemli kalemler şeker, şekerli ve çikolatalı ürünler, temizlik ürünleri, plastik eşyalar, ağaç ve ağaç ürünleri, mobilyalar, kâğıt ve kâğıt ürünleri, giyim ürünleri, halı, demir ve ya çeliğe dayalı mamuller, makineler, mekanik cihazlar, elektrikli makine, telekomünikasyon ürünleri, motorlu taşıtlar ve cihazlar teşkil eder.<sup>113</sup>

Kırgızistan'ın Türkiye'ye ihraç ettiği kalemler ise, sebze, kuruyemiş, ham post ve deri, kürk mamulleri, hurda bakır, canlı hayvan, hayvansal ürünler, pamuk, pamuk ipliği, pamuklu mensucat, makineler, mekanik cihazlar, gibi ürün grupları önemli bir yer tutar.

Tablo 3.22.'de gösterildiği gibi Kırgızistan ile Türkiye arasında dış ticaret ilişkisi 1992'de kurulmuş ve sonraki yıllara giderek artış göstermiştir. 1994 yılında 21 milyon 264 bin dolar olan dış ticaret hacmi, 1995'de 43 milyon 669 bin dolar olmuş. 1996'da 52 milyon 961 bin dolara ulaşmış. 1997 yılından itibaren dış ticaret hacmi önce artış hızını kaybetmiş, 1998 Rusya krizinin Kırgızistan ithalatı üzerinden yaptığı olumsuz nedeniyle 1998 yılında dış ticaret hacmi 48 milyon 285 bin dolara, 1999 yılında 25 milyon 977 dolara, 2000 yılında ise 22 milyon 921 bin dolar seviyesine gerilemiştir. Son yılları bir az artış gösteren dış ticaret hacmi 2003/10 itibariyle 42 milyon 188 bin doları oluşturmuş.

Kırgızistan-Türkiye ilişkilerinde dış ticaret dengesi aleyhine açık vermektedir.

---

<sup>113</sup> Yüce, M., a.g.m., 15/10/2004

Tablo 3.22. Türkiye – Kırgızistan Ticareti, (Devlet İstatistik Enstitüsü).

<b>TÜRKİYE - KIRGIZİSTAN TİCARETİ (BİN DOLAR)</b>					
<b>YILLAR</b>	<b>İHRACAT(X)</b>	<b>İTHALAT(M)</b>	<b>X/M</b>	<b>DENGE</b>	<b>HACİM</b>
1992	1,181	1,442	0.81	—261	2,623
1993	17,014	3,470	4.90	13,544	20,484
1994	16,969	4,295	3.95	12,674	21,264
1995	38,156	5,513	6.92	32,643	43,669
1996	47,082	5,879	8.00	41,203	52,961
1997	49,356	7,395	6.67	41,961	56,751
1998	41,463	6,773	6.12	34,690	48,236
1999	23,198	2,779	2.35	20,419	25,977
2000	20,572	2,349	8.77	18,223	22,921
2001	17,350	6,307	2.75	11,043	23,657
2002	23,685	15,749	1.50	7,936	39,434
2002/10	18,569	11,855	1.56	6,714	30,424
2003/10	32,856	9,332	3.52	23,524	42,188

Tablo 3.23.'de belirtildiği gibi, 2002 yılı itibariyle Türkiye Kırgızistan' ihraç ettiği malların başlıcaları özel dokunmuş mensucatlar %14,7; halılar %11,2; elektrikli makineler %9,4; plastikler %7,3; kazanlar ve makineler %6,4; sabunlar %5,0; alüminyum ve alüminyum ürünleri %4,7; mobilyalar %4,5; kağıt kartonu %4,1; şeker ve şeker ürünleri 3,6 gelmektedir.

Türkiye'nin Kırgızistan'dan ithal ettiği malların başlıcaları ise (tablo 3.23.)yenilen sebzeler %38,8; ham postlar %23,2; meyveler %15,6; pamuk % 12,2; kazanlar ve makineler %2,7; ipek %1,7; Adi Metallerden Aletler %1,1; Sentetik Suni Devamsız Lifler %1,1; Alüminyum ve Alüminyum Ürünleri %1,0; Bakır ve Bakır Ürünleri % 0,7 ve diğerler % 1,9 oluşturmaktadır.

Tablo 3.23. 2002 Yılında Fasılalar İtibariyle Türkiye Kırgızistan Dış Ticareti, (Devlet İstatistik Enstitüsü).

2002 YILINDA FASILLAR İTİBARIYLA TÜRKİYE-KIRGIZISTAN DIŞ TİCARETİ					
TÜRKİYE'NİN İHRACATI			TÜRKİYE'NİN İTHALATI		
FASILLAR	TUTAR (\$)	%	FASILLAR	TUTAR (\$)	%
Özel Dokunmuş Mensucat	3.493.173	14.7	Yenilen Sebzeler	6.111.613	38.8
Hahılar	2.641.886	11.2	Ham Postlar	3.650.507	23.2
Elektrikli Makineler	2.215.534	9.4	Yenilen Meyveler	2.456.228	15.6
Plastikler	1.729.406	7.3	Pamuk	1.928.949	12.2
Kazanlar ve Makineler	1.512.910	6.4	Kazanlar ve Makineler	429.026	2.7
Sabunlar	1.188.786	5.0	İpek	274.712	1.7
Alüminyum ve Alüminyum Ürünleri	1.102.527	4.7	Adi Metallerden Aletler	174.058	1.1
Mobilyalar	1.073.416	4.5	Sentetik Suni Devamsız Lifler	166.699	1.1
Kâğıt Karton	977.998	4.1	Alüminyum ve Alüminyum Ürünleri	150.500	1.0
Şeker ve Şeker Ürünleri	851.616	3.6	Bakır ve Bakır Ürünleri	108.317	0.7
Diğer	6.898.110	29.1	Diğer	298.741	1.9
<b>TOPLAM</b>	<b>23.685.362</b>	<b>100.0</b>	<b>TOPLAM</b>	<b>15.749.350</b>	<b>100.0</b>

Kırgızistan ile Türkiye arasında yapılan ikili anlaşmalar aşağıda verilmiştir:

- Ticaret ve Ekonomik İşbirliği Anlaşması, 24.10.1997, Ankara
- Yatırımların Karşılıklı Teşviki ve Korunması, 28.04.1992, Bişkek
- Çifte Vergilendirmeyi Önleme Anlaşması, 02.07.1999, Ankara



## 4. DIŐ TİCARET'İN VE DIŐ İLİŐKİLERİN LİBERALLEŐTİRİLMESİ

### 4.1. Dıő Ticaret Liberalizasyonu

Kırgız Cumhuriyetinde yürütölen piyasa reformlarındaki büyük adımlardan biri de dıő ticaretin liberalizasyonudur.

Kırgızistan, BDT ölkelerinin arasında dıő ticaret rejimi açısından en liberal olan ölkedir. Ölkenin ticaret rejimi kısa sürede tamamen radikal biçimde libere olmuştur.

Dünya pratiğinde kabul edilen, 8 madde hariç (silah, uyuşturucu maddeler, ilaçlar, değerli madenler, sanat eserleri gibi) ithalat ve ihracatı lisanslama 1994 yılında kaldırıldı. Kırgızistan ithalatta DTÖ'nün kurallarına ters düşen sayısal sınırı dıő yöntemleri ya da başka tarife kullanılmamaktadır. İthalata koyulan gümrük tarifesi ticaret ayarlamasında kullanılan tek araçtır.

Kırgız Cumhuriyeti'nin tarife sistemi bağımsızlığı elde ettikten sonra oluşmaya başlamıştır. Kırgız Cumhuriyeti'ndeki tarife rejimi için yasal temeli 15 Aralık 1992 yılında kabul edilen "Gümrük Tarifeleri Hakkındaki Kanun" oluşturmaktadır. Bu yasaya uygun olarak hükümet tarafından 28 Mayıs 1994 yılı 358 No'lu Kanun Hükmündeki Kararname<sup>114</sup> çıkarılmıştır. Yasada kabul edilenlere uygun olarak, bazı özel mallar hariç, (yardım şeklinde gelen mallar, faizli borç, ölkelerin ya da uluslararası kuruluşların karşılıksız yardımları, bütçe yardımıyla satın alınan mallar v.s.) ölkeye giren bütün mallara %10 geçici katı tarife konulmuştur.

Düzenli bir yasanın olmamasından dolayı hükümet kararıyla, KHK alma listesi yavaş yavaş genişlemiştir. Bunun sonucunda, özellikle uluslararası anlaşmaların şartlarına uygun olarak nakledilen mallara indirim yapmıştır.

---

<sup>114</sup> Bundan sonra KHK olarak kullanılacaktır

30 Aralık 1994 tarihli 901 No'lu kararnamesiyle şirket ve işleyen öznelere için hazır mamulün üretimi için gereken hammadde ve malzemelere önem verilmiştir.

Bunun dışında "Serbest Ekonomik Bölgeler" hakkındaki kanunla serbest ekonomik bölgeye getirilen mallara karşı vergi dışı rejim oluşturulmuştur.

Son olarak 6 Şubat 1996 tarihli 57 No'lu KHK' da %10'luk tek tipli tarife kondu ama ülkenin tarife sistemi idaresi zor ve büyük toplattırma şemasına sahipti, bu ise gümrük bölgesine malların kanun dışı girişi için gereken zemini oluşturmuştur.

Tarife sistemine geçiş, sadece yönetim ağırlığıyla değil, dünya ticaret sistemine ülkenin entegrasyonunun sağlanması amacıyla yapılmıştır.

Böylece, 1999 yılındaki Gümrük Tarifesi (Kırgız Cumhuriyeti'nin "Gümrük Tarifesi" hakkındaki 19 Haziran 1999 tarihli 81 No'lu kanunu) Kırgız Cumhuriyeti'nin DTÖ altındaki sorumluluklarının temelinde oluşturuldu. Bazen ulusal çıkarlar faktörü ve gümrük birliği anlaşmasına imza atan üye ülkelerin gümrük tarifelerinin gümrük vergilerinin haddi de göz önünde bulundurulmuştur.

1999 yılının Gümrük Tarifesinde 12 dereceli tarifeler göz önünde bulundurulmaktadır (%0;1; 5; 7; 8; 10; 12; 15; 17,5; 20; 25; 30; 50).

Ülkeye getirilen mallara konulan gümrük vergilerinin en küçük ölçeklisi %5 olarak, en büyüğü %50 olarak alınmaktadır.

Kırgız Cumhuriyeti'nin Gümrük tarifesinde, gümrüksüz, %1, 5, 7, 10 – gibi gümrük hesapları oranı BDT'nin Dış Ekonomik Faaliyetinin (DEF) konşimentosunun toplam miktarının %85'ini oluşturmaktadır. Belirtmek gerekir ki, 5869 mal türü üzerinde (bu toplam malın %55'i demek) hala geçerli olan % 10'luk gümrük vergisi yerini korumaktadır.

2000 yılı Gümrük Tarifesi 1999 yılının temeli altında oluşturulmuştur. (Kırgız Cumhuriyetinin “Gümrük Tarifesi hakkındaki Aralık 1999 tarihli 138 No’lu kanunu).

1999 yılının Gümrük Tarifesinde olduğu gibi, ülkeye getirilen malların hammadde, yarı mamul, DEF’inin hazır mamul gibi işleme derecesine göre gümrük vergilerinin sınır (hesap) değişikliğini göz önünde bulunduran gümrük tarifesinin üç dereceli yapısı kullanılmıştır.

Kırgız Cumhuriyetinin Gümrük Tarifesi, tek BDT ülkelerinin DEF konşimentosu üzerine meydana gelmiştir ve 10569 mal türünü içermektedir.

2000–2005 yılları içerisinde Kırgız Cumhuriyeti yavaş yavaş sektörel değişiklik inisiyatiflere birleşmesi gerektiğini göz önüne alırsak, 2000 yılı Gümrük Tarifesine 34 maddelik değişiklik yapılmıştır. Tarifenin kapsamı (IMF-Uluslararası Para Fonunun tavsiyesi göz önünde bulundurarak) basitleştirilmiştir. (%0,10; 17,5; 20) 1999 yılının Gümrük Tarifesi 12 kapsamdan oluşuyordu, gümrük vergisinin en büyük düzeyi %50 iken sonra %20’ye indirmiştir.

Yukarıda gösterdiğimiz değişikliklerin sonucunda Gümrük tarifesinin genelinde gümrük vergisinin orta düzeydeki oranı da azalmıştır. Gümrük tarifesinin 1999 yılındaki ortalama sınırın düzeyi %9,18 iken, 2000 yılında %5,2 olmuştur.

2000 yılının Gümrük Tarifesi; bugünkü günde durma noktasına gelen sanayi sektörünü sosyal açıdan desteklemek ve üretim için gerekli olan modern teçhizat ve indirimli tarifeye malzemeleri getirerek ve ucuz hammadde kaynaklarını çekerek var olan üretimi geliştirmek; gelişmiş ya da yeni sektör ve kolların rekabet edebilme özelliklerini geliştirmek; diğer taraftan onlara uygun olan ortaklar için iç piyasayı açma amacıyla dış ticareti liberalize etmek gibi öğelerle oluşturulmuştur.

Şu anda ülkedeki tarife politikasını ayarlayan ve temeli oluşturan hukuksal kararlar şunlardan oluşmaktadır:

- Kırgız Cumhuriyeti'nin 30.07.97 tarihli 61 No'lu ve 27.08.98 tarihli 119 No'lu Gümrük Yasası.
- Kırgız Cumhuriyetinin "2000 yılının Gümrük Tarifesi" hakkındaki kanunu.
- Kırgız Cumhuriyeti hükümetinin 02.02.2000 tarihli ve 52 No'lu "Kırgız Cumhuriyetinin en çok kayırmalı ülke rejimi dış ilişkilerde kullandığı ülkelerin listesi" hakkındaki kararnamesi (bu rejimin ön gördüğü DTÖ'nün ve ticari-ekonomik işbirliğiyle ilgili ikili anlaşmaların üye ülkelerinin listesinde 136 ülke var).
- Kırgız Cumhuriyeti'nin hükümetinin 11.02.00 tarihli ve 71 No'lu "Gümrük Birliğinin üye ülkelerinin imtiyaz sistemine uygun olan en az gelişmiş kullanıcı - ülkelerin listesini tasdik etme kararnamesi.

Şu anda kullanılan tarife rejimine göre ülkeye getirilen dolaylı vergi altındaki tüm mallar gümrük vergisine tabi değildir.

Bunun dışında Kırgız Cumhuriyeti'nin Gümrük Yasasının 111 maddesine uygun olarak gümrük vergilerinin ölçüleri Kırgız Cumhuriyeti'nin hükümeti tarafından her yıl gözden geçilmektedir.

Birçok tür için konulan ithalat ve ihracat kotaları, ithalat ve azalmıştır<sup>115</sup> (1992 yılında bu sayı 17 iken, 2000'de 5 olmuştur).

Gerek Çarlık gerekse Sovyet döneminde tam bir sömürge ekonomisi uygulamasına maruz kalan Orta Asya Türk Cumhuriyetleri, tüm heterojenliklerine rağmen, merkezi planlama uygulamasına maruz kalan Orta Asya Türk Cumhuriyetleri, tüm heterojenliklerine rağmen, merkezi planlama uygulamasına geçmeleri ile birlikte ekonomik yapıları itibariyle ortak bazı özelliklere sahip olmuşlardır. Diğer bir ifade ile merkezi planlama uygulaması ile piyasa

<sup>115</sup> Rahmanova, A., "Kırgızistan Ekonomisi Gerçekler ve Perspektifler", Bişkek 2001. s.54-57

mekanizmasını tasfiye eden sosyalist uygulama, bu ülkelerin heterojenliklerini geçici (elli yıllık bir süre ile) bir süre de olsa törpüleyerek yeknesaklaştırmış, söz konusu ülkeleri kurucu rasyonalist planlama zihniyetinin ortak parantezine alarak Sovyet tipi diyebileceğimiz bir sistemi ortaya çıkarmıştır<sup>116</sup>.

Uzun bir zaman sürecinde “Bütün yollar Moskova’ya çıkar” felsefesiyle merkezi planlı bir sistemle yönetilen Türk Cumhuriyet’leri söz konusu zaman süresinde dünya ile entegre olma nimetlerinden mahrum kalmış, maruz kaldıkları izolasyon neticesinde ise uluslar arası karşılaştırmalı üstünlüklere dayanarak ticaret yapmanın avantajlarında ve teknoloji – Know-How ithal etmenin faydalarından yararlanamamışlardır.<sup>117</sup> Diğer bir ifadeyle, Türk Cumhuriyetleri Sovyetler birliği içinde iken, ekonomik açıdan çevre ülke niteliğinde idiler. İşbirliği bağlantılarının tümü merkeze, yani Rusya’ya dönüktü. SSCB merkezci ekonomisi bu ülkeleri fonksiyonel açıdan birer hammadde deposu olarak kurgulamıştı. Ekonomi iş bölümü de Rusya ve birlik içinde yer alan diğer cumhuriyetlerle işbirliği bağlantıları üzerine kurulmuştu. Orta Asya cumhuriyetleri bağımlı olmaları (hem iç hem de dış işlerinden gerçek egemen olmadıkları için) nedeniyle diğer ülkelerle gerekli bağlantıları kuramamışlardı.<sup>118</sup> Birlik içinde Baltık Cumhuriyet’lerine tanınan dış ekonomik işbirliği (Avrupa Ülkeleri ile) serbestisi imkânı bölgesel açıdan Orta Asya Türk Cumhuriyetlerinden esirgenmiştir. Dolayısıyla bu ülkedeki ekonomik yapı ve gelişim, piyasa ekonomilerinin oldukça gerisinde kalmıştır.

1991 yılında bağımsızlığını ilan ettikten sonra üretimde ciddi bir düşüş yaşayan Kırgızistan, demokrasiye geçmeyi hedeflemiş, merkezi planlı sistemden piyasa ekonomisine geçiş sürecini başlatmıştır. Pazar ekonomisine geçiş süreci yaşanırken, eski sistem içerisinde yaşanan uzun bir zaman diliminden sonra bütün ilişkileri adeta yeniden düzenlemek, büyük bir sosyal olayı başlamak doğal olarak uzun vadeli ve zor bir iştir.<sup>119</sup> Bu çerçevede enflasyonun düşürülmesi hedeflenmiş, özelleştirme programı başlatılmış, milli para basılmış, konvertibl paraya geçilmeye

<sup>116</sup> DTP yayını, 2511- ÖİK-258, Türkiye ile Türk Cumhuriyetleri ve Bölge Ülkeleri İlişkileri Özel İhtisas Komisyonu Raporu, 2000, s.84.

<sup>117</sup> DTP yayını, a.g.m., 2000, s.86.

<sup>118</sup> Koyçuyev, T, “Sovyet Sonrası Yeniden Yapılanma –Teori, İdeoloji, Realiteler”, Bişkek 2002, s.

117

<sup>119</sup> Tika, “Kırgızistan Ülke Raporu”, 1996, s.19

çalışmış, serbest sermaye hareketlerine olanak tanınmıştır. Ancak bu geçiş sürecinde sağlam bir iktisadi mekanizma kurulamamış, ekonomik psikoloji ve düşünce tam olarak piyasa mekanizmasına adapte olmamış, yeni hedeflere eski yöntemlerle ulaşılması mümkün olmadığı gerçeği kavranılmamıştır.

Bilindiği gibi, geçiş ekonomilerinde devletin dönüşümü en zor konulardan biridir. Devletin her şeyi denetim altında tutan ve planlayan bir konumdan, ekonomiyi ve hukuki ortamı piyasa ekonomisine geçiş için düzenleyen bir konuma gelmesi kaçınılmazdır. Bu dönüşümü gerçekleştirecek kadrolar ise sosyalist devlet geleneğinden gelen kadrolardır.<sup>120</sup> Bu açıdan Kırgızistan'a bakıldığında, ekonominin yönetiminde her ne kadar devletin rolü formel olarak birinci derecede ise de, uygulamada aksine devletin rolü minimum dereceye indirilmiştir. Bununla birlikte, hâkim öznelerle özgürlük verildikten sonra güçlü kontrolün idari metodları işlememiş, ekonomik ve hukuki mekanizmalar ise sisteme daha adapte edilmediğinden ve gerekli programlar yapılmadığından ekonomik sistem düzenli olarak çalışmamaktadır. Diğer taraftan, mevcut yönetim kadroları bir takım davranışların etkisinden kurtulamamış, yeni kadrolar ise yetişmemiştir. Merkezi ve yerel yönetimlerin fonksiyonları iyi belirlenmediğinden, ayrılıkçı politikaların sürdürülmesine neden olmaktadır.<sup>121</sup>

Orta Asya'nın en liberal demokratik ülkesi olan Kırgızistan'da devlet başkanının direktifleriyle hükümet Pazar ekonomisine geçme konusunda istekli davranmış, yaptığı reformlarla her zaman BDT ülkelerinin önünde yer almıştır. Kırgızistan, Birleşmiş Milletler, Avrupa Güvenlik ve İş Birliği Teşkilatı, BM Kalkınma Programı, IMF, Dünya Bankası, Avrupa İmar ve Kalkınma Bankası, Uluslararası Yatırım Garanti Teşkilatı, Asya Kalkınma Bankası, İslam Kalkınma Bankası gibi birçok uluslararası finansal ve ekonomik kuruluşa üye olmuştur. 26 Mayıs 1994'te AB ile Brüksel'de Ortaklık ve İşbirliği Anlaşması parafe etmiştir. Kırgızistan uluslararası teşkilatların çalışmalarına katılmaya özel önem vermektedir. Bu bağlamda 2002 yılının BM tarafından dağlar yılı ilan edilmesi, Kırgız diplomasisinin önemli bir başarısıdır.

<sup>120</sup> Bruno, M, "Kriz, İstikrar Programları ve Ekonomik Reform", 1994, s.202

<sup>121</sup> Koyçuyev, T, a.g.e., Bişkek 2002, s. 106

Temel alt yapısı oturtulmadan hızlı bir şekilde liberal sisteme geçmeye çalışan Kırgızistan'da bağımsızlığı izleyen dönemde GSYİH yarı yarıya düşmüştür. GSYİH'nın büyük ölçüde tarım sektörüne bağımlı olması ülke ekonomisinin hava koşullarına bağılı olarak değişmesine neden olmaktadır. Diğer taraftan, bağımsızlık sonrası meydana gelen ekonomik kriz sonucu sanayi çökmüş, tarımda ve hayvancılıkta üretim gerilemiştir. Kırgız ekonomisine yön veren enerji, süt ve süt ürünleri sanayii, makine ve maden işleme sanayi, dikiş, deri işleme, un ve et sanayileri büyük hasar görmüştür. Ağır sanayi tamamen durmuş ve yeni teknik düzeye ulaştırmak için ek kaynağa gereksinim duyulmaktadır. Diğer bir ifadeyle, birçoğu oldukça eski ve hantal tesislerin yenilenmesi süreci çok yavaş işlemektedir. Yatırım imkânlarının artırılması önemli ve acil sorunlardan birisidir. Ancak, ülkenin stratejik doğal kaynakları yeterince araştırılmamış ve yeterli bilgi olmadığı için ülkeye yeterince doğrudan yabancı sermaye akışı yoktur. Tüm bu gelişmeler, ihracat imkânlarını azaltmakta ve ithalata olan bağımlılığını artırmakta, bu da büyük ölçüde dış ticaret açığının büyük ölçüde artmasına yol açmaktadır. Böylece, yıllardır süren dış ödemeler açığının kronikleşerek devam etmesine neden olmaktadır.

Gerek ekonomik yapıda gerekse dış ticarete meydana gelen bu olumsuz gelişmeler sonucunda, IMF ile 1994 yılında imzalanan yeniden yapılanma programı çerçevesinde bütçe ve enflasyon hedefleri belirlenmiş, fiyat serbestisinin sağlanması ve sübvansiyonların kaldırılması kararlaştırılmıştır. Zaten bağımsızlık ilanının ardından ülkenin başlıca gündemini Sovyetler Birliği'nin dağılmasını izleyen hızlı küçülme sürecini durdurmak ve fiyatların serbestleştirilmesi neticesinde oluşan yüksek enflasyon düzeyini dizginlemek oluşturulmuştur. IMF ile yapılan program çerçevesinde 1995 yılında orta ölçekli işletmelerin özelleştirilmesi programı başlatılmış ancak özelleştirme 1997 yılında yolsuzluk suçlamaları nedeniyle yarım kalmıştır. Buna rağmen orta ölçekli firmaların %60'ının özelleştirilmesi tamamlanabilmiştir. Diğer taraftan, Kırgızistan Cumhuriyeti 1998 yılında Dünya Ticaret Örgütü'ne (DTÖ) üye olmuş ve örgüte katılan ilk ve tek BDT ülkesi sıfatını kazanmıştır. DTÖ'ye üyelik ülke ticaretinin seyrini önemli ölçüde etkilemiş olmakla birlikte Kırgızistan üyeliği sebebiyle diğer BDT ülkelerinin eleştirilerine maruz kalmıştır.

Dünya Ticaret örgütü'ne üye olmakla dış ticaret önündeki engelleri büyük ölçüde kaldıran Kırgızistan, sağlıklı bir ekonomik politika izleyemediğinden gerek BDT ülkeleriyle gerekse diğer ülkelerle yaptığı ticarete sürekli dış ticaret açığı vermiştir. Diğer taraftan, SSCB döneminde oluşturulan ekonomik iş bölümünün etkisiyle Kırgızistan ile Rusya Federasyonu arasındaki ekonomik ve ticari ilişkilerin yıldan yıla azalan bir trend izlemesine rağmen, hala ağırlığını görmektedir. Ayrıca, eski bazı dış ticaret alışkanlıkları da devam etmektedir. Örneğin, Özbekistan'ın Kırgızistan'a sevk ettiği doğal gazın karşılığını alamamasından dolayı gaz sevkiyatı zaman-zaman kesintiye uğramış, yapılan görüşmeler sonucunda gazın karşılığının nakit ödeme yerine takas usulüyle ödenmesine imkân tanınmıştır. Kırgızistan diğer BDT ülkeleriyle da yaptığı ikili anlaşmalarla benzer uygulamalara başvurmuştur.

Piyasa mekanizmasına geçmek üzere uygulanan reformlar sonucu meydana gelen dış ödemeler açığı ardından bütçe açıkları da hızla artmaya başlamış ve bu açıkları dış borçlarla finanse etmeyi tercih eden Kırgızistan'ın dış borçları sürdürülemez bir hale gelmiştir. Kırgız milli istatistik komitesinin verilerine göre, ödemeler dengesi açığı 2000 yılında milli gelirin yüzde 7,9'una, 2001 yılında da yüzde 6,1 ine yükselmiştir. Bütçe açığı ise, GSMH' nin 2000 yılında yüzde 9,6'sına, 2001 yılında da yüzde 5,9'una çıkmıştır. Ülkenin 1,7 milyar dolar dış borcu olup, bu tutarın GSMH'ya oranı ise 2000 yılında yüzde 133,5'tir. Ödemeler dengesi sorunları ile karşılaşan Kırgızistan 16 Kasım 2001 tarihinde yeni niyet mektubunu IMF'ye vermiş ve 6 Aralık 2001 tarihi itibarıyla de IMF'nin "Poverty Reduction and Growth Facility Trust Fund" (PRGF) imkânından yararlanmaya başlamıştır. IMF dış borç sürdürülebilirliğini sağlayabilmek için Kırgızistan'ın vergi gelirlerini arttırmasını ve kamu harcamalarını, özellikle de kamu yatırım harcamalarını kısmasını istemektedir. Bu da gelir dağılımının bozuk olduğu, işsizliğin had safhada olduğu Kırgızistan'da sosyal sorunlara neden olacaktır.

Kısaca, ekonominin genelinde olduğu gibi dış ticarete başlatılan liberalleşme hareketi kuşkusuz globalleşen dünya ile entegre olma adına önemli bir adımdır. Ancak, bilinçli bir dış ticaret politikasının ortaya konulmaması sonucu Kırgızistan ithalatta bağımlı bir dış ticaret açığı veren ülke konumuna gelmiş, dış ticareti sürdürmek için sürekli borçlanmak zorunda kalmıştır. Bu nedenle, kayıtsız şartsız bir



liberalleşme yerine tutarlı ve kontrollü bir ekonomik liberalizasyona gidilmesinin ülkenin yararına olacağı aşikârdır. Zira hiç bir piyasa ekonomisi deneyimini yaşamadan, serbest piyasa sistemini oluşturma çabasına giren geçiş ekonomilerinin, şok tedbirlerle serbestleşme politikalarını oluşturmak yerine, kademeli olarak bu politikaları uygulamaları gerekmektedir. Çünkü bu ekonomiler için makro ekonomik istikrarın sağlanması piyasa ekonomisinin geleceği açısından çok önemlidir.<sup>122</sup> Ayrıca, yeni politik ve ekonomik koşullarda Kırgızistan, gerçek ekonomik potansiyelini göz önünde tutarak daha etkin ekonomik bağlantıları ve BDT dışında başka ülkelerle de karşılıklı fayda temeline dayalı ortaklık arayışında olmalıdır.<sup>123</sup>

## 4.2. Dış İlişkilerin Liberalleşmesi

Sovyet döneminde uluslar arası ilişkilerden soyutlanmış ve tümüyle Moskova'ya bağlı hale getirilmiş olan Orta Asya Cumhuriyetleri'nin, bağımsızlıklarının ilanından sonra uluslar arası topluma katılmalarını üç aşamalı olarak ele almak mümkündür.<sup>124</sup>

Birinci aşamayı, yeni oluşan bu devletlerin çok sayıda ülke ve uluslararası kuruluş tarafından resmi olarak tanınması, yani siyasi adımlar oluşturmaktadır.

İkinci aşama, diğer devletlerin uluslararası kuruluşların, bu ülkeleri anlamaya dönük araştırma aşamasıdır. Bu aşamada söz konusu ülkeler toplumsal, siyasi ve ekonomik yönleriyle yoğun şekilde inceleme konusu teşkil etmiştir.

Üçüncü aşama ise, bu ülkelerin çeşitli uluslararası ve bölgesel siyasi ve ekonomik kuruluşlara kabul edilmeleri sürecinden oluşmaktadır.

Benzer aşamalardan gerçek uluslararası ilişkilerini geliştirmeye çalışan Kırgızistan, bu süreçte çeşitli sorunlarla karşılaştı. Her şeyden önce, Sovyet döneminde dış ilişkiler Moskova eliyle yürütüldüğü ve ülkede bağımsız bir Dışişleri

<sup>122</sup>Altay, A., "Manas Üniversitesi Sosyal Bilimler Dergisi", 2001, sayı:2. s.21

<sup>123</sup> Koyçuyev, T., a.g.e., Bişkek 2002. s. 117

Bakanlığı teşkilatı bulunmadığı için, ilk karşılaşılan sorun diplomatik tecrübe birikiminin eksikliği oldu. Yine tam bağımsızlık fikri halk ve yönetici kesimlerinde tümüyle yaygınlaşıp yerleşmeden bağımsızlık elde edildiğinden bu konuda bir hazırlık ve birikim de oluşmamıştır.<sup>125</sup>

Gerçekten de bağımsızlık fikri, halktan daha çok Kırgız aydınları tarafından destekleniyordu. Ülke bağımsızlığa öncülük edecek, Sovyet gücüne karşı açık bir ulusal bağımsızlık hareketi gelişmemiştir. Yine diğer Sovyet Cumhuriyetlerinde olduğu gibi, Kırgızistan'da da özgürlüğün hızla elde edilmesine yol açan gelişmeler, ani ve halkın siyasi bilincinde kök salmadan gerçekleşmişti.<sup>126</sup>

Diğer taraftan, bağımsız bir ülke kurma sürecine ekonomik krizler, artan yoksulluk ve toplumsal sistemde meydana gelen belirsizliklerle mücadele zorunluluğunu da öncelikli sorun olarak ön plana çıkıyordu.

Tüm bu değerlendirilmelerin ışığında bakıldığında, Kırgızistan bağımsızlık sonrası dönemde, eski Sovyet Cumhuriyetleri içinde siyasi ve ekonomik anlamda en aktif uluslararası ilişkiler politikası izleyen cumhuriyetlerden biri olmuştur.

#### 4.2.1. Siyasi İlişkiler

Kırgızistan 15 Aralık 1990'da egemenliğini, 31 Ağustos 1991'de ise bağımsızlığını resmen ilan etmiştir. Daha sonra 21 Aralık 1991'de Bağımsız Devletler Topluluğu'na dâhil olan Kırgızistan yeni bir devlet olarak kendi coğrafi, tarihi ve kültürel önceliklerine dayalı bir dış politika oluşturma sürecine girmiştir.<sup>127</sup> Bu çerçevede ilk yıllarda öncelikle Orta Asya Cumhuriyetleri ile yakın ilişkiler içinde bulundurulmuştur.<sup>128</sup> Daha sonra dış dünya ile siyasi ilişkilerin geliştirilmesi yönünde çalışmalar yürütülmüştür. Bağımsızlık ilanından sonra Kırgızistan'ı ilk

<sup>124</sup> Koyçuyev, T., "Sovyet Sonrası Dönemde Orta Asya'nın Dünya Toplumuna Girişi", Avrasya Etütleri, İlkbahar 1994/1, s. 99.

<sup>125</sup> Açilova, R., "Kırgızistan Dış Politikasındaki Öncelikler ve Politik Kültür", Avrasya Etütleri, C:2, S:1, İlkbahar 1995, s.2.

<sup>126</sup> Açilova, R., a.g.m., 1995, s.25.

<sup>127</sup> Açilova, R., a.g.m., 1995, s.2.

<sup>128</sup> Koyçuyev T., a.g.m., 1994/1, s. 101.

tanıyan ülke Türkiye Cumhuriyeti olmuş, uluslararası camia tarafından ülkenin bağımsızlığının tanınması oldukça hızlı gelişmiştir. 1997 yılı itibariyle Kırgızistan 130 civarında ülke tanınmış olup, bunların 80'i ile çeşitli düzeylerde diplomatik ilişki kurulmuştur.<sup>129</sup> Ülkede Türkiye, Amerika Birleşik Devletleri, Çin Halk Cumhuriyeti, Rusya Federasyonu, Almanya, İran, Beyaz Rusya ve Hindistan'ın büyükelçilikleri, Birleşmiş Milletler, IMF, Dünya Sağlık Teşkilatı, UNICEF, Tika gibi uluslararası kuruluşların temsilcilikleri bulunmaktadır. Yine Kırgızistan'ın Amerika Birleşik Devleti, Türkiye, Avusturya, Belçika, Beyaz Rusya, Çin, Kazakistan, Özbekistan, Rusya Federasyonu, Türkmenistan, Ukrayna gibi ülkelerde büyük elçilikleri bulunmaktadır.<sup>130</sup> Diğer taraftan Kırgızistan çok sayıda uluslararası kuruluşa üyedir. Bunların başlıcaları; Birleşmiş Milletler (UN), Uluslararası para Fonu (IMF), Avrupa İmar ve Kalkınma Bankası (EBRD), Asya Kalkınma Bankası (AsDB), Asya-Pasifik Ekonomik ve Sosyal Komisyonu (ESCAP), Birleşmiş Milletler Kalkınma Programı (UNDP), Gıda ve Tarım Teşkilatı (FAO), Birleşmiş Milletler Eğitim, Bilim ve Kültür Teşkilatı (UNESCO), Uluslararası Kalkınma ve İmar Bankası (İBRD), Dünya sağlık örgütü (WMO), Dünya Posta Birliği (UPU), Dünya Meteoroloji Örgütü (WMO), Uluslararası Kalkınma Birliği (İDA), Uluslar arası Tarımsal Kalkınma Fonu (İFAD), BM Sınai Kalkınma Örgütü (UNIDO), Dünya Ticaret Örgütü (WTO), Ekonomik İşbirliği Teşkilatı (ECO), İslam Konferansı Teşkilatı (OİC), Uluslararası Çalışma Örgütü (İLO), İslam Kalkınma Bankası (İDB), Uluslararası Finans Örgütü (İFC), Birleşmiş Milletler Ticaret ve Kalkınma Konferansı (UNCTAD), Uluslararası Sivil Havacılık Teşkilatı (ICAO), Uluslararası Olimpiyat Komitesi (İOC), Uluslararası Haberleşme Birliği (İTU) ve Çok taraflı Yatırım Garanti Ajansı (MİGA) şeklinde sıralanabilir.<sup>131</sup>

#### 4.2.2. Ekonomik İlişkiler

Kırgızistan Ekonomisi eski Sovyet döneminde kapalı bir ekonomi özelliği taşımakta ve diğer Sovyet cumhuriyetlerinin ekonomisine entegre olmuş durumdaydı. Ekonomik organizasyon da buna göre oluşturulmuştu. Kırgızistan'ın

<sup>129</sup> Avrasya Dosyası, Temmuz 1997, s.1.

<sup>130</sup> Tika, 1996, s.25

<sup>131</sup> Dış Ticaret Müsteşarlığı, Uluslararası İktisadi Kuruluşlar, Ankara 1997, Business Information Service for The Newly Independent States

sanayi kuruluşlarının bağımsızlıkları bulunmamakta ve bu kuruluşlar nihai müşteri ile de doğrudan bağlantı kurmamaktaydı.<sup>132</sup> Eski Sovyet sanayi politikası, üretim süreçlerini dikey olarak çeşitli bölgelere yaymış, yani üretim aşamalarının bir bölgede başlayıp bitmesine imkân vermeden, hammadde temininden ara üretim safhalarına ve nihaiyi üretime kadar olan aşamaları farklı bölgelere dağıtmıştı. Dolayısıyla Cumhuriyetlerin kendi kendine yeterli bir ekonomiye kavuşmaları son derece zor hale gelmekteydi.<sup>133</sup> Yine SSCB'nin sosyo-politik ve iktisadi sistemi yabancı sermayeyi dışlıyordu. Bu tür sermayeyi çekmedeki en büyük engel Sovyet devletinin dış ticaret tekeli ve bu kurumla bağlantılı karmaşık iktisadi, hukuki ve idari ilişkilerdi.<sup>134</sup>

Kırgızistan'da yapının değiştirilmesi için diğer reform adımları yanında ülke ekonomisinin uluslar arası alanına açılması yönünde de önemli adımlar atıldı. Öncelikle dışa açık bir ekonomi politikası benimsedi. Yine geliştirilen çeşitli ulaşım projeleri ile, Rusya'ya bağımlı olmadan dünya ekonomisine entegrasyon yolları üzerinde duruldu. Pekin-İstanbul arasında gerçekleştirilmesi planlanan 10.300 km uzunluğundaki demiryolu projesi burada zikre değerlidir. Bunlara ilave olarak ülkenin kalkınmasında dış finansman önemli kaynaklardan biri olarak görüldüğü ve yabancı sermayeye özel şartlar sağlanarak ülkeye çekilmeye çalışıldı. Bu çerçevede zikredilmesi gereken önemli bir adım da, komşu cumhuriyetler Özbekistan ve Kazakistan'la ekonomik birlik oluşturulması anlaşması ile atılmıştır.

---

<sup>132</sup> Tika, 1996, s.27.

<sup>133</sup> DTP, Dünyada Küreselleşme ve Bölgesel Entegrasyonlar ve Türkiye İlişkileri Özel İhtisas Komisyonu Raporu, Ankara 1994, s.158.

<sup>134</sup> Reiman, a.g.e., s.23

## 5. KIRGIZİSTAN'IN DIŞ TİCARET STRATEJİLERİ, TİCARETİ GELİŞTİRMEDEKİ ZORLUKLAR

### 5.1.Dış Ticaret Stratejisi

Kırgızistan'ın dış ticaret sistemi eski SSCB'nin merkezi planlama sisteminden yavaş yavaş yeni sistemlere geçmektedir. Dış Ticaret ve Sanayi Bakanlığı bu konu ile ilgili yoğun çalışmalarını sürdürmektedirler. 2000–2001 yıllarına kadar dış ticarete en çok BDT ülkelerine bağlı olan Kırgızistan şimdi dünyanın başka pazarlarına açılma yollarını aramaktadır. Dış ticaretinin yaklaşık %80'i BDT ülkeleriyle olan Kırgızistan'ın bu oranı %47,1 düzeyine düşmüş, 2003 yılı itibariyle dış ticaretinin %52'si BDT dışındaki diğer dünya ülkeleri ile gerçekleştirilmiştir. Kırgızistan Dış Ticaret ve Sanayi Bakanlığı yeni coğrafyalar bulmaktadır. Özellikle İslam ülkeleri yeni coğrafyalar içinde önemli bir yer tutacaktır.<sup>135</sup>

Ticaret odaları devamlı yeni imkânları bulmaya, dış ülkelerle ticari ilişkileri geliştirmeye, fuarlar ve seminerler düzenlemeye devam etmektedirler. Ülkenin iki büyük şehri olan Oş ve Celalabat'ta Ticaret Odaları bölümleri ve Çuy, Kara-Balta, Balıkçı, Karakol, Narın, Talas, Batken gibi diğer küçük şehirlerde Ticaret Odası şubeleri bulunmaktadır.<sup>136</sup> Ticaret Odaları iş adamların dış ülkelere partnerler bulabilmeleri için de destekte bulunmaktadırlar. Ama bu çabalara rağmen, çağdaş dış ticarete uzmanlaşan yeni kadroların yetersiz olmasından dolayı dış ticaret stratejileri belirlenmemektedir.

Ülkede belirlenen dış ticaret ile ilgili bazı genel stratejiler aşağıda verilmiştir.

<sup>135</sup> “Ortadoğu” Gazetesi, 28 Şubat 2004. s.4

<sup>136</sup>“Delovıye Vesti” dergisi, №1. 2002. s.2

28 Mayıs 1997’de Kırgızistan’ın başkenti Bişkek’te düzenlenen milli forumda “Kırgız Cumhuriyeti’nin İnsanının Düzenli Gelişmesi Hakkında Milli Stratejisi”nin uygulanması kararlaştırıldı.

Bu strateji 2025 yılına kadar Kırgızistan’ı gelişmiş ülke haline, yani açık, müttefik, demokratik, adil, zengin toplumda sağlam ve sağlıklı olarak özgür insanların yaşadığı bir ülke derecesine kavuşturmak amacını kapsamaktadır.<sup>137</sup>

Forumda kabul edilen rekabet ve ticareti geliştirme ile ilgili stratejilere göre, sosyal ve ekonomik açıdan ülkenin gelişmesi için serbest piyasa sisteminin oturması gerekmektedir.

Rekabetçi ekonominin ulaşması gereken beş amacı:

1. Bölümlendirme ve dengeli ekonomi.

Buna ulaşmak için ekonominin yan sektörünü büyük ölçüde azaltmak, vergi sistemini iyileştirmek, enerji ve gıda bağımlılığından kurtulmak, serbest ticaret bölgesinin gelirli büyümesini sağlamak lazım.

2. Orta ve küçük boyuttaki ticaret.

Devlet desteğiyle uluslararası mali ve teknik yardımların neticesinde büyüyen orta ve küçük boyuttaki ticaret.

3. GSYH’ nin kişi başına düşen payın 4 kat arttırmak.

Buna ulaşmak için direk yabancı yatırımların gelmesi, ekonomik büyüme hızının yılda %8 ve %9 civarında olmasını sağlamak gerekir.

4. Yenilenebilen kaynakların ve ileri teknolojinin esasında ihracatı arttırmak.

---

<sup>137</sup> “İnsan Temelinin Gelişmesi hakkında Kırgız Cumhuriyeti’nin stratejisi”. 1998. s.56

## 5. Turizm sektörünü geliştirmek.

Özel devlet programını oluşturmak ve programın gerçekleştirilmesi için gerekli alt yapıyı hazırlamak.

Bu amaçların gerçekleşmesine destek vermek, katkıda bulunmak Kırgızistan'daki her bir şahısın, her bir ailenin, ondan öte devletin, bütün halkın milli görevi haline gelmelidir.<sup>138</sup>

Kırgız Cumhuriyeti'nin İnsanın Düzenli Gelişmesi Hakkında Milli Stratejisi'nden başka çalışmalar da yapılmıştır. Kırgızistan Cumhurbaşkanı Askar Akaev ve kendisinin oluşturduğu bir grup Kırgız Cumhuriyeti'nin 2010 yılına kadar gelişme stratejisinin programını hazırlamışlardır.

Bu program son iki yıl içinde çok sayıdaki insanın yoğun çalışması sonucu, çok tartışma ve görüşmeler yapılarak düzenlenmiştir. Bu programın Kırgızistan vatandaşının ve bütün toplumun gelişmesinde etkisi olacaktır<sup>139</sup>.

“2010 yılına kadar Kırgız Cumhuriyeti'nin Gelişmesinin Genel Temelleri”<sup>140</sup> Kırgızistan'ın uzun dönemli stratejisidir. Bu programdan konuya uygun olan bazı stratejileri ortaya çıkan problemlerin sistematik olarak çözülmesi, devletin dinamik ve politik, sosyal ve ekonomik alanlarının geliştirilmesi olarak özetleyebiliriz. Bu strateji ileri partnerlik ve devletin katkısını, özel sektörün ve sivil toplumun veya uluslararası topluluklarla işbirliğinin yapılmasını öngörür.

GGT' nin genel amacı – ülkenin politik ve sosyal başarısına, insan değeri ve her birinin aynı imkânlarla sahip olması hedefine ulaşılmasıdır.<sup>141</sup>

Tablo 5.1.'de Kırgız Cumhuriyeti'nin Ulusal Gelişmesinin sektörlere göre amaçlarını belirleyerek şema düzenlenmiştir. Özel sektörlerin istihdam sağlama

<sup>138</sup>a.g.e., 1998. s.60-61

<sup>139</sup>Akayev, A. ve ark., a.g.e., Bişkek 2001. s.16

<sup>140</sup> Bundan sonra GGT olarak kullanılacaktır.

<sup>141</sup>Akayev, A. ve ark., a.g.e., Bişkek 2001. s.18

ve gelirlerin artırılması gibi işlemleri, kamu sektörünün ise yatırımlar programı ve sosyal destekler gibi amaçların gerçekleştirilmesi için bir stratejidir.

---



Tablo 5.1. Ulusal Gelişmenin Görünümü, (Akayev, A. ve ark., “Kompleksnaya Osnova Razvitiya Kırgızskoy Respubliki do 2010”, Bişkek 2001, s.44).

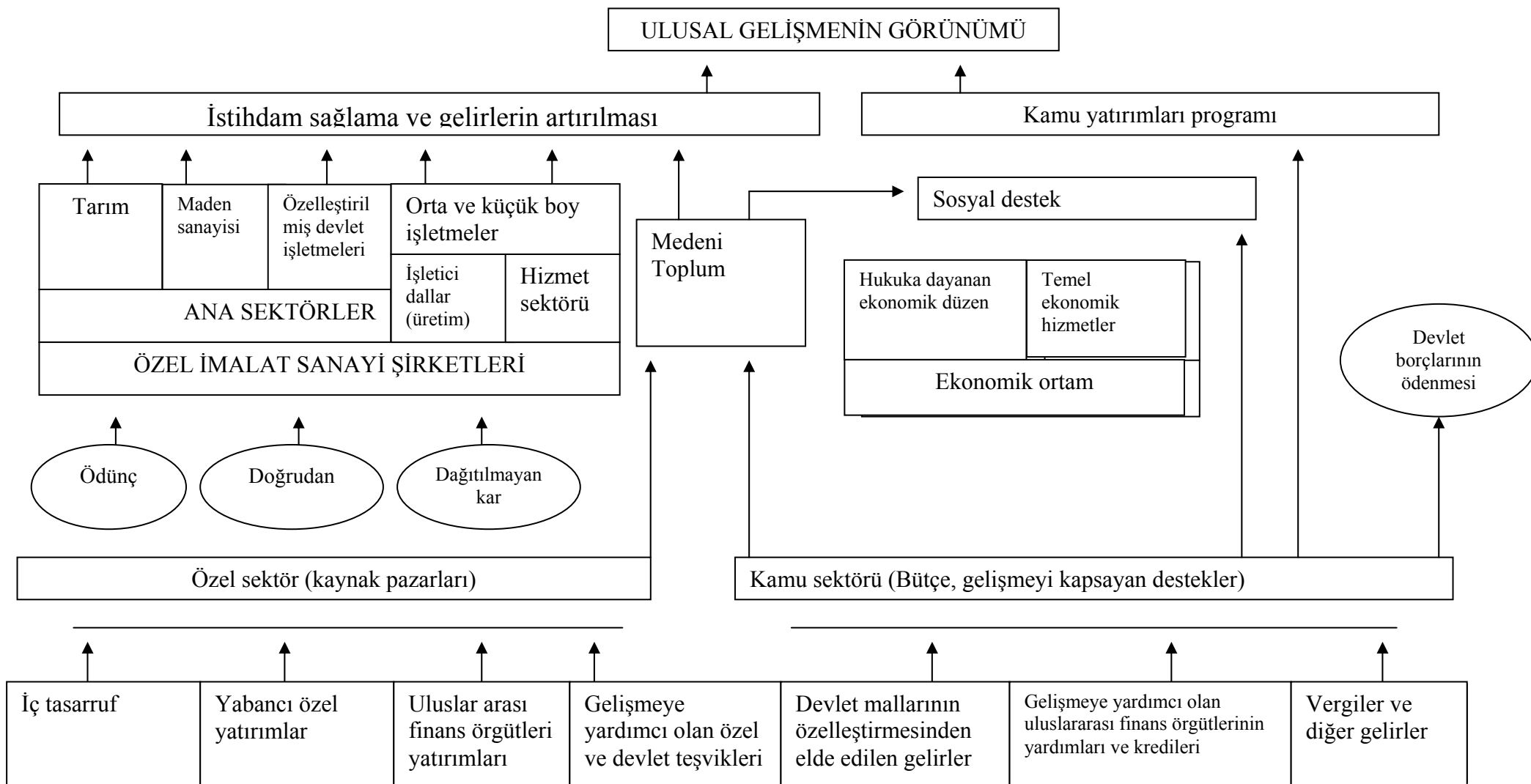

GGT' nin amaçlarına ulaşılması ve belirlenmiş stratejilerin gerçekleştirilmesi için GSYH' nin yıllık ortalama %5 artması gereklidir. Buna şu şartlarda ulaşılabilir; özel yatırımlar ve doğrudan yabancı yatırımlar 2000 yılı GSYH'ya göre %9,2 ise bu oran 2010 yılı GSYH'ya göre %16,8'e kadar artmalıdır. Aynı zamanda bütçe açığının 2000 yılı GSYH' sına göre %10,3'den 2010 yılı GSYH'ya göre %2,8'e kadar azaltılması gerekmektedir. Aslında devlet bütçesinin harcamaları artması tahmin edilmektedir, fakat GSYH hacmine göre 2000 yılı %25,9'den 2010 yılı %21,8' kadar kısılmalıdır. Vergi toplamaları ise %12,1'den, %15,0'a kadar yükselir. Gösterilen gelişmenin şartlarına uygun olarak, devletin dış borcu 2000 yılındaki GSYH'ya göre %137,2'den 2010 yılında %72,0'e kadar azaltılmalıdır.

Tablo 5.2. Makro Ekonomik Tahminlerin Göstergeleri, (Akaev, A. ve ark., “Kompleksnaya Osnova Razvitiya K.R. do 2010”, Bişkek 2001. s.90).

GÖSTERGE	SONUÇ		TAHMİNLER			
	1999	2000	2001	2004	2007	2010
Mal ve hizmetlerin GSYH'ya göre ihracat %	42,2	43,9	40,7	33,4	35,7	37,3
Mal ve hizmetlerin GSYH'ya göre ithalatın %	56,4	49,1	48,2	43,2	40,6	42,0
GSYH'ya göre cari işlemlerin hesabı %	-14,8	-5,1	-7,9	-10,1	-5,0	-5,4
GSYH'ya göre net ithalat %	-14,2	-5,1	-7,4	-9,8	-4,9	-4,7
Yedekler (ithalat aylar olarak)	4,1	4,3	4,1	3,3	3,6	3,5

Kırgızistan'ın ekonomisinin gelişmesi için 2010 yılına kadar makro ekonomik stratejisini oluşturmuştur. Tablo 5.2.'de görüldüğü gibi 1999 yılındaki mal ve hizmetlerin GSYH'ya göre ihracatı %42,2 ise 2010 yılında %37,3; 1999 yılındaki mal ve hizmetlerin GSYH'ya göre ithalatı %56,4 ise 2010 yılında %42,0; 1999 yılı GSYH'ya göre cari işlemlerin hesabı %-14,8 ise, 2010 yılında %-5,4 ve 1999 yılındaki GSYH'ya göre net ithalatı %-14,2 ise 2010 yılında %-4,7'ye ulaşması söz konusudur.

2010 yılında fakirliğin iki kat azalması beklenmektedir. GGT' nin genel amacına ulaşması ve Kırgızistan geleceğinin refahlı olması durmadan çalışmak ve eğitilmiş Kırgız vatandaşlarının verebileceği hizmetlere bağlıdır.<sup>142</sup>

Dış ekonomik politikasının gücünü artırmak için, Kırgızistan'ın DTÖ'ne sunduğu avantajlardan yararlanabilmesi için, bölgesel birlikleri oluşturmak, iki ve çok taraflı anlaşmalar yapmak, geleneksel ticari partnerleri ile olduğu işbirliğini artırmak veya yerli mallar ve hizmetleri için yeni tüketim pazarlarını bulmak gerekmektedir.

Ekonomik yapının önemli unsurları olarak ilk sırada milli tüketim için yerli mallar ile ithal mallarının karıştırılmaması, devletin karşılaştırmalı avantajlarının ve rekabetsiz ürünlerinin geliştirilmesi, enerjinin ihracattaki potansiyelinin artırılması, köy ve tarım sanayi dalları ve hizmet alanlarının geliştirilmesi konularına dikkat çekilmektedir.<sup>143</sup>

Kırgızistan'ın dış ticaretini geliştirme stratejisinde, altın kaynaklarının rolü büyüktür. Ancak bu zenginiler planlı kullanılmadığından ve belirli bir stratejinin olmamasından dolayı Kırgızistan'ın gelişmiş bir ülke haline gelmesinde hak ettiği katkıyı sağlayamamaktadır.

Kumtor altın kaynağının rezervi 55,4 mln. Ton; altın cevherlerinin bulunduğu alanlar ise Togolok ve Jangart, Kuylyu, Eçkilitaş'dır.<sup>144</sup>

Dünyadaki altın kaynaklarının yaklaşık onda biri Kırgızistan'da Kumtör'de bulunmaktadır. Kumtör altınını işletmek için 1992 yılından itibaren anlaşmalar hazırlanmaya başlanmıştır. 1997 yıldan bu yana "Kumtör Gold Company" (Kumtör altın şirketi) adı altında bir Kırgız-Kanada ortak şirketi altın üretmektedir. İkili anlaşmalarla Kumtör programının hayata geçirilmesi, altının çıkarılması ve ekonomik faaliyetlerin yürütülmesi yetkisi Kanada'nın "Cameco" şirketinin bir bağlı kuruluşu olan "Kumtör Operating Company"e verilmiştir. Şirketin kurulmasına 176 mln. ABD dolarından fazla harcama yapılmıştır, ama bu paraların nasıl ve nereye

<sup>142</sup>Akayev, A. ve ark., a.g.e., Bişkek 2001, s.20

<sup>143</sup>Akayev, A., ve ark., a.g.e., Bişkek 2001., s.40

<sup>144</sup>Otorbaev, K. ve Koyçumanov, T., "Kırgız Cumhuriyetinin. Ekonomisi", Bişkek 2003, s.277

harcandığı kontrol edilememiştir. 6 yıl içerisinde 115,8 tondan fazla saf altın üretilmiştir. Üretilen altınlar doğrudan dış pazara çıkmış Kırgızistan’da kalmamıştır. Bu altınlardan devletin bütçesi sadece 63 mln. dolara yakın gelir elde etmiştir. 2002 yılında Kanada “Kumtör Gold Company”yi yeniden yapılandırma teklifini sunmuştur. Kanada, Kırgızistan’ın kendisine ait olan hisselerini, ayrıcalıklı hisselerle değiştirmesi teklifinde bulunmuştur. Kırgızistan’ın hisseleri karşılığında da Kanada tarafı 4–5 yıl içerisinde Kırgızistan’ın bütçesine 57 mln. dolar fazla gelir sağlayacaktı. Bu ise Kırgızistan'ın "Kumtör Gold Company" fabrikasında yönetim hakkını tamamen kaybetmesi anlamına gelmektedir. Çünkü ayrıcalıklı hisselerin; hisse senetleri yönetiminde yönetim sistemine karışma hakkı yoktur. İşin mahiyeti zamanında açıkça anlaşılmalı Kırgızistan tarafının Hakkıları çiğnendiği görülmüştür. Eğer Kırgızistan bu teklifi kabul etmiş olsaydı, bu altın kaynağını kaybedecekti.

Bu kadar altın üretilip satılmasına rağmen Kırgızistan’ın halkı halen fakir durumundadır. Bunun sebebi de Genel Anlaşma yapılırken Kırgız tarafının kendi çıkarlarını düşünmemesi olmuştur. Bilim adamları ve müfettişlerin araştırmalarına göre “Kumtor Gold Company”tarafından 6 yıl içerisinde Kırgız bütçesine 100 mln. Civarında zarar verdiğini açıklamışlardır.

“Kumtör altın fabrikası Teknik ve Ekonomik yöntemlerle çalıştırılırsa, 24 senede 600 mln. ABD doları (dünyadaki şimdiki altın fiyatı 1 gr-11,25 ile hesaplırsak) gelir elde edilebilir.

Anlaşmaya göre “gelirin 200 mln. dolarını “Komeko” şirketi elde edecek, 400 mln Kırgız tarafı elde edecek ve vergi ve başka ödemeler 200 mln. dolar olursa, toplam Kırgız bütçesi 400 mln. dolara sahip olacak” –diye yazmıştı. Ama “Kumtör–1” programından 4–5 kat daha az gelir elde edilmesi beklenmektedir.

Böylece Kırgızistan genel anlaşmada kendi çıkarlarını düşünmemiş ve haklarını kaybetmiştir.

Bunun diđer bir sebebi de, altın üretimini geliştirme üzerine akademik çalışmalarının ve iktisadi stratejinin olmamasıdır.<sup>145</sup>

Bunun sonucunda, Kırgızistan, “Kırgızaltın” ve Kanada’nın “Cameco” Firması ortaklığı ile kurulan “Kumtor Gold” İşletmeleri’nden istediğini alamayınca mevcut oluşumda değişikliğe gitmektedir. Bu çerçevede Kırgızistan Hükümeti ile ilgili firmalar arasında varılan anlaşma üzerine bundan böyle dünya altın borsalarında hisselerini bulundurabilecek ve Kırgızistan’a daha çok gelir sağlayacak “Senterra Gold” adında yeni bir firma kurulmuştur.

Kırgız hükümetinin böyle bir değişikliğe gitmesinde, 1997 yılında işe aktif girişen Kumtor Gold” Firması’ndan istenilen düzeyde gelir elde edememe nedeninin yattığı belirtilmektedir.

2004 yılbaşı itibariyle toplam 136 ton 400 kg altın üreten bu firma yolu ile ülke bütçesine 100 milyon dolar girdi olurken, ülkenin kaybettiği asıl gelir miktarının ise 120 milyon dolar dolayında olduğu öne sürülmektedir.

Bu arada Kırgız Hükümeti’nin isteği üzerine, “Senterra Gold” adında yeni bir firmanın kurulmasıyla, ülke bütçesinin bundan sonraki yıllarda ortalama 30 milyon dolar gelir elde edeceği dile getirilmektedir.<sup>146</sup>

Tablo 5.3. Kırgız-Kanada ortak “Kumtor Altın İşletmeleri” tarafından çıkartılan altının yıllara göre dağılımı, (Kıtiad, “Vizyon” Dergisi, No: 5, 20 Mart, Bişkek 2004).

Yıl	Çkarıltilan Altın Miktarı (ton)	Yıl	Çkarıltilan Altın Miktarı (ton)
1997	15,6	2001	23,4
1998	20,1	2002	16,4
1999	19,0	2003	21,1
2000	20,8		

<sup>145</sup>Düyşeev, O., “Aalam” gazetesi, Bişkek 2003, s.6.

<sup>146</sup> Kıtiad, Vizyon Dergisi, No: 5, 20 Mart, Bişkek 2004

Kumtör altın yatağı yıllık 20–25 ton altın üretime gücüne sahiptir.<sup>147</sup> Tablo 5.3.'deki bilgilere göre en büyük üretim miktarı 2001 yılında 23,4 ton altın üretmişler.

Kırgızistan kendi altınını kendisi işletmelidir. Yani altının millileştirilmesi gerekmektedir. Böylece her yıl çıkarılacak toplam altın miktarı, Kırgızistan ekonomisine çok önemli katkıda bulunacaktır. Bu ise açılacak fabrika ve işletmelerde ana sermaye olacaktır.

## 5.2. Ticareti Geliştirmedeki Zorluklar

Kırgızistan'ın DTÖ'ye üye olması gelişmesinin ilk adımıydı. Amaç-Kırgızistan'ın uluslararası standartta uygun ticareti geliştirme prosesini hızlandırmak ve perspektifte verimli sonuca ulaşmaktır. Kırgızistan DTÖ'ye üye olduğundan itibaren bu güne kadar Uluslararası ekonomik örgütte yer almıştır. Ticarete istikrar ve güvenlik artmıştır. Devletin yaptığı hareketler daha açık ve tahmin edebilecek hale gelmiştir. İç piyasada rekabetin artmasından dolayı tüketiciye daha kaliteli mal ve hizmet verebilecek hale duruma kavuşmuştur. Yasaları uluslararası standartlara uygun olarak sistemli gözden geçirilmektedir. DTÖ ve onun üyeleri arasında Kırgız ihracatı daha elverişli karşılanmaktadır. Kırgızistan'ın ihracatında yeni pazarlar bulunmaktadır. Örneğin Çin'in DTÖ'ye üye olması Kırgızistan'ın bu ülke ile olan ticaretinin büyümesinde büyük perspektiflere yol açmıştır. Kırgızistan'ın Orta Asya'da bölgesel ticaretini artırmak için Uluslararası örgütler tarafından desteklenmektedir. DTÖ'nün işlemlerinin gerçekleştirilmesi için eğitim kurumların geliştirmektedirler. Örneğin: Ülkede teknik düzenlerin, standartların, hijyenik ve ziraat odalarının DTÖ'nün ölçü ve sınırlarına uygun olarak kabul edilmesi ve kullanılması ve işletilmesiyle ilgili danışma hizmetleri oluşturulmuştur.

Ülke DTÖ'nün uluslararası koşullara uygun zengin iş tecrübelerinden yararlanmaktadır. Belirtmek gerekir ki, Kırgızistan her zaman bütün Orta Asya bölgelerinin eski tarihi olan İpek Yolu adetlerinin yeniden canlandırılması için maksimum tedbirleri göstermektedirler. Çünkü bu bölgelerdeki ülkeler her zaman ticarete açık ve birbirleriyle ve dünyanın her ülkesiyle serbest ticaret yaparlardı.

<sup>147</sup> Düyşekcev, O., a.g.m., Bişkek 2003, s.6

Bunlardan dolayı 2001 yılı Almatı'da düzenlenen uluslararası toplantıda Kırgızistan Cumhurbaşkanı Askar Akayev, Orta Asya bölgelerinin kapsamlı geliştirilmesi hakkında fikirlerini sunmuştur. Bu fikir bütün bölgelerde pazar ekonomisinin ve serbest ticareti geliştirilmesi veya bütün sorunların kapsamlı olarak çözülmesini sunuyordu.

Kırgızistan bugün ticaretini geliştirmede karşılaştığı sorunları iç ve dış ticaret problemleri olarak ikiye ayırabiliriz.<sup>148</sup>

### 5.2.1. Önemli Dış Problemlerin Bazıları

- Devlet DTÖ'ye üye olan potansiyel çekici ülkelerden coğrafi uzaklık sorununu daha çözememiştir.
- Kırgızistan DTÖ kurallarına uygun resmi olarak, ülke bütün bölgesel ticari anlaşmalarına kayıt yaptırmış ve DTÖ'nün bölgesel anlaşmalarında belirtildiği bir üye sorunlulukların taşınmasında çözülmesi zor olan problemler ile karşı karşıya gelmiştir
- Transit taşıma güvenliğinde sınırlarda ve ülke içi kontrollerde problemler bulunmaktadır. Bu problemlerden dolayı Kırgız işadamları Kırgız malların transit masrafları karşısına çıktığı gibi zaman ve nakliye maliyeti kaybına uğramaktadır.
- Kırgızistan DTÖ'ne üye olduğundan sonra diğer BDT ülkeleri Kırgızistan için ithalatı kısıtlama politikasını uygulamaya başlatmışlar. Bugüne kadar Kırgızistan kendi mal ve hizmetlerin bu ülkelere arz etmesinde devamlı tarifeli ve tarifeli olmayan engellerle karşılaşmaktadır.
- Kırgızistan, BDT ülkeleriyle yapılan iki veya çok taraflı bazı anlaşmalarda sorumluluklarını yerine getirmemiş olarak da biliniyor. Ancak uluslararası tartışmalar için daha net bir mekanizma gerçekleştirilmemiştir.

<sup>148</sup> 2001-2003 Natsyonalnaya strategiya sokrasheniya bednosti, Ekim 2004

- Belirtilen bütün problemler ülkenin bölgesel ticaretin gelişmesine ters etkisin vermektedir. Bunun gibi engellerin sonucunda diğer ticari partner ülkelerin pazarlarında sınırlı olan Kırgız malları pahalı ve rekabet edemeyecek durumundadır. Bu sebeplerden dolayı Kırgız sanayicileri kendi mallarını geleneksel alt yapıda ihraç etmeyi reddetmektedirler.

### 5.2.2. Önemli İç Problemlerin Bazıları

- Ülkede GGT ve FAUS'ne (fakirliği azaltmanın ulusal stratejisi) uygun elverişli makro çevreni biçimlendirebilecek düzeyde, başarılı ticareti geliştirmek için henüz ticareti geliştirmenin genel stratejisi oluşturulmamıştır.
- Bu zamana kadar zamana çağdaş, dış ülkeleriyle aktif ve sağlam pazarlama bulunmamaktadır. Nedense Kırgızistan'ı ve ülke imkânlarını dünyada bilen azdır.
- Bundan ziyade, ülkedeki iş adamları kendi ürünlerini dünya pazarına sunmaya imkân ve yetenekleri yoktur.
- Ticari ilişkileri düzenleyen kanunlar eksik ve çelişkilidir. Bu arada gümrük ve vergi yasaları ekonominin belirli dallarının gelişmesini yönlendirmektedir.
- Yerli özel sektör faaliyetlerinin güçlendirilmesi için devlet tarafından düzeltme sistemi henüz oturmamıştır. İşletmelerin kayıt yaptırılması sisteme sokulmamıştır. Sistem karma karışık ve devlet teşkilatları kanun dışı olarak özel sektörlerin faaliyetlerine karışmaktadır.
- Gümrük sistemi de çağdaş taleplere cevap vermemektedir. Sınırlardan geçen ithal malları uzun süre kontrol edilmektedir. Sınırlardan geçen mallarda düzgün kontrol yapılmadığından dolayı kaçak malların girmesine yol vermektedir.
- Sınırlardaki gümrükler ile vergi müfettişler arasında telekomünikasyon bağlantıları bulunmamaktadır.



- Ülkede üretilen malların sertifikaları ve kalite kontrol sistemleri devlet tarafından yeterince geliştirilmemiştir. İş adamları BDT ülkeleri ile olan ticaretlerinde sertifika, standart ve marka proseslerinin yetersiz olduğundan çeşitli sorunlar ile karşılaşmaktadır.
- Telekomünikasyon hizmetleri ülkenin bütün bölgelerinde kaliteli hizmet vermemektedir. Bu problemlerden dolayı çağdaş iletişim aracı olan İnternet hizmetlerinden yararlanmaktadırlar. Teknoloji ticaret iletişiminin aracı olduğundan dolayı çeşitli sorunlar yaratmaktadır. Ülkede E-ticaret konusunda yeterli bilgiye sahip kadrolar yok sayılmaktadır.
- Ülke, ticaret politikaların üreten kadrolara, özel sektörler ise kaliteli işletmecilere ihtiyaç duymaktadır.
- Ülkede resmi ticari işlemlerin planını yapan, ticareti destekleme enstitüleri gelişmemiştir.
- Kırgız sanayicilerin ve Kırgız malların tanıtımında, ülkenin dış ülkelerdeki ticari temsilcileri verimli çalışmamaktadır.
- Dürüst ticaret yapılması için ülkenin iç pazarındaki iş adamlarının faaliyetlerinin korunması için devlet tarafından işlemler yapılmamaktadır.
- Ticaretin geliştirilmesi için devlet tarafından maddi destekler yeterli değildir.

### 5.3. Ticareti Geliştirmenin Temel Yönleri

Ticareti geliştirmenin temel yönlerin üç başlık altına alabiliriz. Bu yönler:<sup>149</sup>

1. Ticaret için makro çevreyi geliştirme
2. Ticareti destekleme enstitülerinin sağlamlaştırılması

<sup>149</sup>2001-2003 Natsyonalnaya Strategiya Sokrasheniya Bednosti, Ekim, 2004

### 3. İşletmelerin potansiyelinin sağlamaştırılması

Kırgızistan'ın küçük iç piyasasının korunması yerine daha çok mal ve hizmetlerinin uluslararası pazarlara girmesini desteklemesi gerekmektedir. Bunun için DTÖ'nün standartlarına uygun devlet kanunlarının çıkartılması lazımdır.

#### 5.3.1. Ticaret için Makro çevreyi Geliştirme

Gelecek yıllarda GGT stratejileri üzerinde çalışılması gereklidir. Ülkenin mal ve hizmetlerinin uluslararası piyasalarda önemli pazarlama işlemlerinin gerçekleştirilmesi gerekmektedir. Bu aktif yürütülen pazarlama faaliyetlerinin ardından Dünya ülkelerine Kırgızistan'ın turizm imkânlarını daha iyi tanıtılması zaruridir. Dış ülkeler için Kırgızistan kendisinin kökü, tarihi ve medeniyeti ile çekicidir. Ülkenin ekolojik temiz gıda ürünlerini dış piyasalara sunması gerekmektedir. Ülke sınırından geçen malların sıkı kontrol edilmesi için modern gümrük sisteminin oluşturulması lazımdır.

DTÖ'nün kurallarına uygun kalite, standartları kontrol edici sistemler oluşturulmalıdır. Özel sektörün geliştirilmesi için teknik norm sistemler teşkil edilmelidir.

Bundan başka Kırgızistan'ı transit bir geçiş ülkesi yapacak uluslararası kara ve demir yollarının inşaatı devam etmektedir. Bu ise "Tarihi İpek Yolu" fikrini gerçekleştirecektir. Ülkenin Güney ile Kuzey'ini bağlayan Oş-Bişkek kara yolunun yeniden yapılması ve Kırgızistan'dan geçen Fergana vadisi ile Çin'i bağlayan demir yolu inşaatı İpek Yolunun canlanmasına neden olacaktır.

Bunun yanı sıra günümüzde gittikçe önem kazanan internet tabanlı ticarete önem verilmelidir. Bunun sağlanması için E-ticaret konusunda iyi eğitilmiş kadroları yetiştirmek lazımdır.

### 5.3.2. Ticareti Destekleme Enstitülerinin Sağlamaştırılması

Devlet yönetim sistemlerinin genel olarak yeniden yapılanmasında ticareti destekleme kurumlarının sağlamaştırılması konusuna dikkatle önem verilmesi gerektirir.

İlk olarak ticaret politikalarının, kalite standart kontrollerinin, ürün sertifikalarını üreten ve yürüten devlet kurumların yeniden yapılandırılması gerekmektedir.

Alt yapının ve telekomünikasyonun geliştirilmesi, gümrük sistemlerinin geliştirilmesi gibi konuları kapsayan devlet organizasyonlarının kurumsal gelişimine önem verilmesi gerekir.

Belirtilen yeniden yapılanma koşulları, gerçekleştirilecek olan ticareti geliştirme stratejisi birbiriyle yakından bağlantılı olmalıdır. Yeniden yapılanma sonucunda özel sektör ve özel sektör ticaretinde, devletin bunlara kaliteli yönetim hizmetlerini sunması gerekmektedir.

2003–2005 yıllarında banka sistemlerinin yeniden yapılanma stratejisi için gerekenlerin yapılacağı belirtilmiştir. Banka sisteminin geliştirilmesi iş adamlarının kredi ve kaliteli mali hizmetlerindeki taleplerini tatmin edecek yönde olmalıdır. Para havalelerini hızlı gerçekleştiren, çağdaş ödeme sisteminin geliştirilmesi lazımdır.

İş adamlarının kaliteli ticari bilgilere ulaşabilmeleri için devletlerarası enformasyon merkezinin oluşturulması gerekmektedir. Bu merkezlerde: Uluslararası ticaretin dinamiği, üretiminin çağdaş prosesleri, ürün kalitesi ve ambalaj, pazarlama danışmanlığı ve başka ek enformasyon hizmetlerinden yararlanma imkanlarını sunulmalıdır. Bunlar şirketlerin dış ülkelerdeki fuarlara katılmalarına da imkân sağlayacaktır.

E-ticaretin geliştirilmesi için eğitim merkezleri oluşturulması gerekmektedir. Bu ise işadamlarının internet kullanarak yatırım, düşük faizde kredileri, ticari partnerleri, ürün reklamlarını bulabilmelerine yardımcı olacaktır.

DTÖ'nün taleplerine ve Uluslararası standartlara uygun standart, kalite güvencesi vb. konularında yeni yasalar çıkartılmalıdır. Kırgızistan, İSO ve İEC gibi örgütlere üye olmalıdır.

Devlet, iç piyasadaki ürünlerin rekabetlerinin gelişmesi için imkânlar sunmalıdır.

Sadece, kaliteli ekolojik temiz ürün üretilmesi değil daha çok dizaynı, ambalajı, muhafazası, kullanılması vb. koşullarda modern tüketici taleplerine uyum sağlaması gereklidir.

Kırgız ürünlerinin dış ülkelere daha çok çıkması için müttefik pazarlama ağını oluşturması gerekmektedir.

Kırgızistan dış ülkelerde devamlı ticari programları, fuarları oluşturarak ülkenin mal ve hizmetlerinin sunması ihracatı artıracaktır.

Çağdaş ve kaliteli yönetimiyle, kaliteli kadrosuyla ülkenin her ilinde ticaret odalarının açılması gereklidir. Ticaret odaları kendileri arasında rekabet ederek ticaret odalarının hizmetlerini kaliteye yönlendirir.

Genel olarak, ülke yasaları ve rekabetsiz çevreyi, ticareti gelişmesini gerekli olan koşulları gerçekleştirir.

### **5.3.3. İşletmelerin Potansiyelinin Sağlamlaştırılması**

Bu yön, işletmelerin işlerindeki kalitelerinin artmasına bağlıdır. Bunun için çağdaş teknolojinin kullanılması, daha çok ticari bilgilere sahip olunması, çağdaş işletmecilerin yetiştirilmesi ve kaliteli uzmanların yetiştirilmesi gerekmektedir.

Bu yön ilk önce yönetim kalitesinin ilerlemesine bağlıdır. Ülke, ekonomi sektörlerinde uluslararası düzeydeki yeterli sayıda uzman işletmecilere sahip olmalıdır.

Devlet, işletme sisteminin modernleşmesinde ve sanayide yeni teknolojilere sahip olunmasına yol göstermelidir.

Dış ülkelere olan ihracatı artırmak için işletmenin sermayesini artırmak, kredi kaynakları sağlamak ve üretim artışını gerçekleştirmek yollarına gidilmelidir.

Küçük boyuttaki işletmeler dış piyasalara çıkmaları ve çıkarları hakkında devletin kararlarıyla birleşerek kooperatifleri oluşturmaları lazımdır.

Ülkedeki, işletmelerin gelişmesi, sanayi üretimi ve turizm gibi ekonomik sektörleri ile bire bir bağlantılı olmalıdır. Bunun sonucunda ekonominin yapısının sanayi ve hizmet sektörlerinde değiştirebilir veya Kırgız ihracatını artırma imkânlarına sahip olacaklardır.<sup>150</sup>

---

<sup>150</sup>2001-2003 Natsyonalnaya Strategiya Sokrasheniya Bednosti, Ekim 2004.

## 6. ÖRNEK OLAY: “ATLAS COTTON LTD COMPANY”

### 6.1. Genel Bilgi

“ATLAS COTTON LTD COMPANY” şirketi Türkiye sermayeli olup, İzmir şehrinde bulunan “Etem Özsoy” A.Ş.’nin sahibi Erdem Özsoy tarafından 1995 yılında Kırgızistan’ın Celalabat şehrinde faaliyete geçirilmiştir. Firmanın kapitali 2 mln. dolar olup ilave yatırımlarla 2.5 mln dolara ulaşmaktadır. Firmanın kuruluş ve Kırgızistan’a giriş sebebi kardeş ülke Kırgızistan’ın pamuğunu dünya pazarına tanıtmak, ihracatına katkı sağlamak, çalışmayan nüfusa istihdam sağlamak ve kar sağlamaktır.

Kırgızistan’ın yabancı iş adamlarına sunduğu şartlar ve koşullar uygun olursa ikinci aşamada rafine ve vinterize yağ fabrikası kurma planları bulunmaktadır. Celalabat ilinin iki büyük ilçesi sayılan Bazar-Korgon ve Nooken’de firmanın yılda 20.000 ton çekirdekli pamuk manipilasyon edecek güce sahip iki adet pamuk çırçır işletmesi bulunmaktadır. Dünyada var olan iki teknolojidenden biri olan ROLLER-GİNE teknolojisini kullanılmaktadır. Her iki fabrikada toplam 220 işçi istihdam edilmektedir. Kaliteye verilen önemden dolayı söz konusu teknolojiyi bilen ve konularında uzman olan iki adet usta Türkiye’den istihdam edilmektedir. Ayrıca kütlü pamuğun alınması istiflenmesi, manipilasyonu ve tüm kalite analizi için yine konularında uzman iki adet pamuk eksperisi istihdam edilmektedir.

Bölüm 3.2.’de ülkenin sosyalist sistemden liberal sisteme geçmeye uğraşan “geçiş ekonomisi” döneminde piyasa mekanizmasına adapte olmak üzere uygulanan özelleştirmenin sonucunda çiftçilerin nitelikli tohum ve tarım ilaçları tedarik edebilme olanakları bir yana, tarlaya ekecek tohumlarının bile kalmaması konusundan söz edilmektedir. Bu dönemde “Atlas Cotton Ltd. Company” şirketi tarafından da çiftçilere destek verilmiştir. Çiftçilere pamuk yetiştirmeleri amacıyla tohum, ilaç ve gübreleri alabilmeleri için nakit kredileri vermişlerdir. Ama geçiş ekonomisinde, çiftçilerin yeni sistem hakkında hiç bilgisi olmamasından ve pamuk fiyatının çok ucuz olduğundan bu verilen kredileri bile ödeyememişlerdir. Çünkü

tarım sektöründe çiftçiler için devlet tarafından yeterli destek ve strateji uygulanmamaktadır.

## 6.2. Dış Ticaret Açısından “Atlas Cotton Ltd. Company”

Son yıllarda ülkede yetiştirilen bütün pamuklar dış ticarete gönderilmektedir. Pamuğun daha çok gönderilen ülkeler olarak Çin, Rusya, Almanya’dır. 25 bin hektar alana pamuk ekilmektedir, bu ise ülkenin bütün kullanılan tarlalarının %8 demektir.<sup>151</sup>

Kırgızistan’ın pamuk piyasasında yabancı şirketler daha büyük payı almaktadırlar. Her yıl Kırgızistan’ın pamuk piyasasına giren yabancı şirketlerin sayısı artmaktadır. Çünkü devlet ülke ihracatı için çeşitli kolaylıklar sağlamaktadır. Bu, yabancı şirketlerin birisi de “Atlas Cotton Ltd Company” şirketi Kırgızistan pamuk piyasasına ilk girenlerden biridir. Şirket çiftçilere kolaylıkları sağlayarak, kendi çevresinde güven kazanan ve uzun dönem faaliyetini sürdüren şirkettir. Kırgızistan pamuk piyasasında bilinen bir şirket olan “Atlas Cotton Ltd Company” şirketini örnek olarak gösteririz.

Şirketin dış ticaretine bakıldığında, bahsedilen iki fabrikanın faaliyete geçtiği günden bugüne kadar Türkiye’ye ve Çek Cumhuriyeti’ne mahlıç pamuk ihraç etmektedir. Pamuk ticaretinde demir yolu sevkıyat için uygundur. Çek Cumhuriyetine ihraç edilen pamuklar Devlet Demir Yolu ile vagonlarda sevk edilmektedir. İhracat için vagon yetersizliği devamlı karşılaşılan sorunlardan biridir. Ama Türkiye’ye kadar demir yolunun olmadığı için pamukları kara yolu ile tırlar ile sevk etmektedirler. Tablo 6.1.’de gösterildiği şirket dinamik bir stratejiye sahip olduğu gibi her yıl değişik miktarları oluşturmaktadır, 1996–2004 yılına kadar sevk edilen pamuğun toplam miktarı 31.943 tonu oluşturmuştur.

<sup>151</sup> “Ekonomika K.R.”, Bişkek 2003, s.432

Tablo 6.1. İşletmenin Yıllara göre Toplam İhracatı, (“Atlas Cotton Ltd Company”. İhracat Belgeleri).

Üretim Yılı	Mahlıç Pamuk Miktarı (ton)
1996–1997	3200
1997–1998	6400
1998–1999	4100
1999–2000	2250
2000–2001	4350
2001–2002	3600
2002–2003	6000
2003–2004	2043
Toplam 1996–2004;	31.943

### 6.3. İhracattaki Gelişme

Bu konuyu Kırgızistan pamuğu için düşünecek olursak kısa vadede (1–5 yıl) toplam üretilen (25000–35000 ton) mahlıç pamuğun ihraç edilmesine şayet memleket resmi kurumlarının yasaklayıcı tutum takınmaması veya yüksek vergi koymaması halinde ihracatta büyük bir sıkıntı yaşanmayacaktır. Ancak orta vadede (5–10 yıl) ve uzun vadede (10–15 yıl) kaliteye önem verilmezse çiftçinin ürettiği çekirdekli pamuğa iyi tohum, zirai ilaç ve gübre yardımı teşvik veya kredi olarak memleketin ilgili kuruluşları verilmez ise üretilecek mahlıç pamuğu ihraç edecekleri ülke bulmakta zorlanılacaktır.<sup>152</sup>

Kırgızistan’ın pamuk ihracatında partner ülkeler olarak ilk sırada Rusya ve Güney Kore gelmektedir. Çünkü bu ülkelerde pamuk yetişmemektedir. Bu nedenle dünya piyasasındaki fiyat eksenine göre ayrıca ulaşım yakınlığı nedeniyle de bu ülkeler partner olmaktadır. Ancak fiyatlar dünya fiyatları seviyesinde olması gerekmektedir.

<sup>152</sup> Bu bilgi Atlas Cotton şirketinin genel müdürü A. Necmi ile yapılan görüşmelerden elde edilmiştir (15 Ekim 2003).



## 6.4. Firma düzeyinde stratejiler

1995 yılından bu güne kadar tüm mahlıç pamuk üretimini Avrupa ve Türkiye pazarlarına ihraç etmiş bulunmaktadır. Söz konusu ülkelere ihracat yapmak kaliteli lif pamuk üretilmesi halinde mümkün olacaktır. Aksi halde satmak mümkün değildir. 1995 ile 1999 yılları arasında ağırlıklı olarak Çek Cumhuriyetine ihraç yapılmıştır. Daha sonra kalitenin belli bir üst seviyeye gelmesiyle birlikte Türkiye ve Avrupa ülkelerine ihracat yapmaya başlamışlardır. İhracat imkânlarını sürekli artırmak için Avrupa ve Türkiye'deki pazarlama firmalarımızı da devreye koyarak güçlerini artırmış bulunmaktadır.

Firmada stratejiler durağan değil dinamiktir. Ağustos ve 15 Eylül arası stratejiler belirlenmektedir. İhracat rakamlarının bazı yıllar düşmesi bazı yıllar yükselmesi dünyadaki ekonomik krizlerin, savaşların ve arz talepteki belirsizliklerden dolayı ihtiyatlı yaklaşımlarının sonuçlarına göre gelişmektedir. Bu bakımdan her yıl değişen şartlara göre strateji tespit edilmektedir.

Avrupa'da Liverpool borsası Dünya pamuk borsasına hükmeden bir borsadır. Burada bütün ülkelerin pamuğu alınıp satılmaktadır. Kırgızistan çiftçileri için de bu önemli bir konudur. Liverpool piyasasında pamuk fiyatı ne kadar pahalı olursa, çiftçilerin geçinmeleri için o kadar iyidir. Çünkü Kırgızistan'ın en zor şartlarda ve çok emek vererek yetiştirip, pamuğunu toplayan çiftçilerin her yıl verdiği emeklerinin karşılığı söz edilen borsaya bağlıdır.

## 6.5. Karşılaşılan Sorunlar

Devletin ilgili organları Kırgızistan'daki yabancı yatırımcıları kolay ve zahmetsizce para kazanan ve hata para basan yerler olarak görmekte ve çeşitli bahanelerle yardımlar (nakit veya gayri nakit) talep edilmektedir.

Bundan daha önemlisi ise, gece ve gündüz can ve mal güvenliği sağlayacak organların yetersiz oluşlarıdır. Genelde halkın satın alma gücü az olduğu bu ülkede Nüfusun (5 mln.) olmasına rağmen işsizliğin yoğun olması düşündürücüdür. Bu noktada Kırgızistan'ın yabancı yatırımcıya, teknolojiye ve kapitale şiddetle ihtiyacı

bulunmaktadır. Ancak bu noktada devletin deęişmezlięi esasından hareketle devlet garantisi ve teřviklerin özendirici olması gerekmektedir.

Örneęin yatırımcıya bedava veya çok ucuza arsa/bina tahsis edilmesi, vergi muafiyeti, enerji ve ihracat teřviki akla gelen belli bařlı teřviklerden başlanması uygun olacaktır. Bunun yanında gümrüklerde formalitelerin ve işlemlerin basit ve otokontrollü olması, ihracata giden transport, vagonlarda sıkıntı olmaması, yeni ve yeterli vagon tahsisi gibi sorunların çözümlenmesi gerekmektedir.

## 7. SONUÇ VE DEĞERLENDİRME

Türk Cumhuriyetleri'nde, planlı ekonomik yapıdan piyasa mekanizmasına geçmek amacıyla yürütmekte olan reform programlarının performansı ne kadar Merkezi ve Doğu Avrupa Ülkeleri'nin (MDAÜ) gerisinde kalsa da, genel olarak değerlendirildiğinde, küçümsenmeyecek değişimlerin gerçekleştirildiği de bir vakadır. Diğer taraftan, reformların ikinci on yılının başladığı 2000'li yılların başlarında yakalanan pozitif büyüme, enflasyonun kontrol altında alınması, temel mamuller piyasalarında dış ticaret hadlerinin lehlerine dönmesi ve Rusya krizinin atlatılması gibi faktörler dikkate alındığında, diğer şartlar sabit kalmak kaydıyla, önümüzdeki 10 yılın ekonomik reformlar açısından daha başarılı olacağı tahminde bulunmak gerçeği yansıtmaktadır.

Ekonomik reformların birinci on yılında yaşanan gelişmeler ve gerçekleştirilen reform denemeleri gelecek on yılda da sürmesi beklenen reformlar için bir altyapı-hazırlık dönemi teşkil etmiştir. Halihazırda Türk Cumhuriyetleri'nde yakalanan hızlı büyüme ve düşük enflasyon trendinin reform sürecinin negatif etkilerini azalmaya yardımcı olacağı piyasa mekanizmasına geçiş ve uluslararası ekonomik sistemle entegrasyon konusunda bu ülkelere önümüzdeki dönemde büyük kolaylık sağlayacağı düşünülmektedir.<sup>153</sup>

Bağımsız olan Kırgızistan, kendi inisiyatifine dayalı ekonomik ve siyasi faaliyetlerde bulunma imkanlarını elde etmiştir. Ancak, ülke dış ekonomik faaliyetlerinde yeterli deneyime sahip olmadığı ve uluslararası standartları yakalayamadığı için bir takım sorunlar yaşamaktadır. İthalatın büyük kısmı (%60'dan fazlası) karşılıklı ticaret yoluyla gerçekleşen Kırgızistan'da dış ekonomik faaliyetlerde liberalleşme, ihracatın gelişmesi yerine hammaddelere dayalı bir ihracat yapısının oluşmasına neden olmuştur. İç piyasada fiyat artışları ve ekonomik istikrarsızlık dış ticaret ilişkilerinin sistemleştirmesini engellemiştir. Dış piyasalar ve fiyatlar hakkında yeterince bilgi sahibi olmayan Kırgızistan, her ne pahasına olursa olsun mutlaka ihracat yapmak anlayışıyla hareket ettiğinden ihracatına oldukça kayıp

<sup>153</sup> Yaman, Ş., "Türk Cumhuriyetlerinde Ekonomik Reformların 10 yılı", 06/2005

vermiştir.<sup>154</sup> Bunlardan dolayı dış ödemede açık vermiştir. Zamanla, Kırgızistan halkı serbest ticareti anlamaya başlamıştır, ama bugün için hala dış ticarete yeterli bilgiye sahip değildirler. Ticaretin geliştirilmesi için, ülke yeni nesilleri için eğitimde katkıda bulunması ve kaliteli genç kadroları yetiştirmesi gerekmektedir. Çünkü Kırgızistan'ın geleceğinin dış ticaret stratejisini uluslararası ticarete bilgili ve kaliteli kadrolar oluşturacaktır.

Ekonomik kriz sonucu sanayi çökmüş, tarım ve hayvancılıkta üretim gerilemiştir. Makine ve maden işletme sanayi, konfeksiyon, deri ve un sanayileri halen iktisadi krizden çıkmamıştır. Enerji, et, ve süt sanayilerinin durumu ise endişe verici bir niteliktedir. Büyük ölçüde durmuş olan sanayileri canlandırmak için ülke ekonomisinin ulusal kaynaklarla finanse edemeyeceği ölçüde ek kaynağa ihtiyaç duymaktadır. Tüm bu gelişmeler, ihracat imkânlarının azalmasının ve dış ticaret açığının artmasının nedenleri sayılabilir.

Ülkenin en önemli iktisat kalemlerinden olan tarım ve hayvancılığı yeniden canlandırılması gerekmektedir. Devletin bu konuda gerekirse gelişmiş kırsal kesimlerde bizzat girişimci olarak görev alması gerekmektedir. Çiftçilerin yaşam standartları için, tarım sistemi yeniden gözden geçirilmeli, tarımsal yatırımlar için devletçe gerekli destekler verilmeli ve bu sektör için bazı vergisel teşviklerin uygulamaya geçirilmesi gerekmektedir. Çünkü bir çiftçinin bazı mevsim yılında sağladığı gelir miktarının hepsi vergileri ödemesi ile kapatılmaktadır. Özellikle, sağlıklı bir tarımsal kredi politikası belirlenerek üretici birimler mali açıdan desteklenmeli, üreticinin serbestçe fiyat belirleme politikasına işlerlik kazandırılması gerekmektedir.

Özellikle, Kırgızistan'ın dış ödemeler dengesini sağlamaya yönelik politikaları uygulaması lazımdır. Bu çerçevede, öncelikle ithalat ve ihracat yapısı iyi analiz edilip, disiplin altına alınmalıdır. Bu konuda Kırgızistan'ın önemli iktisatçıları T. Koyçuyev: “Bugün ülkemizde iktisadi açıdan hesap edilmiş yeterli devlet ihracat politikası yoktur. Ekonomik açıdan daha karlı ithalat politikası olmadığı gibi, iktisadi kriz sonucunda bünyemizde deforme edilmiş yıkık ekonomi ve dağılmış sanayi

---

<sup>154</sup> Toktomamatov, K. Ş., “Kırgız Cumhuriyet’inin Sosyal Ekonomik Gelişmesinin Modern Yorumu”, Bişkek 1999, s.110-111

vardır. Rasyonel olmayan ithalatı biz kendimiz istediğimizden değil ithal ettiğimiz malların çoğunu üretmediğimiz, önceden üretmiş olsak bile, şimdi yıkılmış üretim ve finansal kaynakların noksanlığı nedeniyle üretme imkânımız olmadığı için yapmamaktayız. Mesela, kömürü Kazakistan ve Almanya'dan bile ithal etmekteyiz, ama kendi kömür madenlerimizi işletmemekteyiz. Zengin kömür madenlerimiz değerlendirilmemektedir. Maden suları ithal edilmektedir, ama ülke içinde kırktan fazla benzersiz şifalı, halen değerlendirilmemiş kaynağımız var” demektedir.<sup>155</sup>

Sanayiye yeniden işlerlik kazandırmak ve dış ticaret dengesini sağlamak üzere Kırgızistan'ın belli bir süre için ithal ikameci sanayileşme politikasını yürütmesi gerekmektedir. Üretimin artırılması, sermaye birikiminin hızlandırılması, yurt içi talebin genişletilmesi ve yeni iş imkânlarının yaratılması bakımından tercih edebilen ithal ikameci sanayileşme stratejisi aynı zamanda ödemeler dengesi güçlüklerini de gidermeye de yardımcı olabilir.

Kronikleşen ödeme bilânçosu açıkları mutlaka kontrol altına alınmalıdır. Bilindiği gibi, süreklilik gösteren açıkları mevcut rezervleri kullanarak finanse etmek mümkün değildir. Bu nedenle devletin başka yöntemlere başvurması kaçınılmazdır. İlk akla gelen yol, dış ticaret ve kambiyo kısıtlamaları ile açıkları baskı altına almaktır. Bu uygulama liberalleşme ve dünya ekonomisindeki küreselleşme eğilimine ters düşmekte, DTÖ ilkeleriyle bağdaşmamaktadır. İkinci yol ise, tedavi edici yöntemlere başvurmaktadır. Bu bağlamda, döviz kuru ayarlamaları, gelir-fiyat mekanizması ve parasal yaklaşım politikaları ele alınabilir.<sup>156</sup>

Kur ayarlamaları, açık veren ülkede ulusal paranın dış değerinin düşürülmesi, yani devalüasyona gidilmesi şeklinde ifade edilebilir. Kur değişmelerinin dış dengeyi sağlayıcı etki doğurması, Marşall-Lerner koşulu'nun gerçekleşmesine bağlıdır. Bu konuda Kırgız ekonomisine bakıldığında, döviz kuru ayarlamalarının olumlu sonuç verebilmesi için öncelikle yıkık sanayi onarılarak üretim artışının sağlanması lazımdır. Yoksa ithal edilen dayanıksız tüketim ürünlerinin çoğu daha önce iç piyasada üretilmiştir. Ama bugün üretilmesi rantlı olan ürünlerdir. Örneğin, yetiştirilen ayçiçeği ham olarak ihraç edilmekte, ihraç edilen ülkeden tekrar ayçiçek

<sup>155</sup> Koyçuyev, T., “Sovyet Sonrası Yeniden Yapılanma”, Bışkek 2002, s.121

yağı olarak ithal edilmektedir. Ülkeye ayçiçek yağı farikasının kurulması her açıdan karlıdır: istihdamın sağlanması, başka ülkelere göre ucuz işçi gücü, çiftçilere ürün pazarlamasında destek, devletin üretim faktörlerine sağladıkları destekler, ülkenin ihracatında ilerileme, ucuz maliyet, tüketicilerin daha uzuca satın alabilmesi, hazır durmuş olan tesislerin yeniden çalıştırılması vs.

Toplam harcama yaklaşımına göre, dış ticaretteki dengesizlik yurtiçi harcamalarla yurt içi üretim arasındaki farklılığın bir sonucudur. Toplam iç harcamaların yerli üretimi aşması durumunda bir dış ödeme açığı ortaya çıkacaktır. Bu durumda yapılacak bir devalüasyon ihracat ve ithalatta rakip kesime olan toplam talebi uyararak yurt içi üretimi genişletmektedir. Bu da dış açığı önleyici etkide bulunmaktadır. Ancak bunun için ekonomi eksik istihdamda olmalıdır. Yani, bu yaklaşım eksik istihdam içinde olan Kırgızistan ekonomisi ve dış ticareti açısından oldukça açıklayıcıdır. Ancak, bu politika uygulanmadan önce, ulusal tasarruf yeterli olmadığından, yurt içi üretimi artıracak, ithalata rakip ya da ikame olabilecek mamulleri üretecek yatırımları gerçekleştirecek doğrudan yabancı sermayeyi çekecek cazip düzenlemeler hayata geçirilmelidir.

Dış dengeyi sağlamanın bir diğer yolu da milli gelir değişmelerinin bir politika aracı olarak kullanılmasıdır. Para ve maliye politikası önlemleriyle milli gelirin daraltılması, ithalat fonksiyonunu gereğince ithalatı azaltır. Bu da ticaret bilançosundaki açığı kapayıcı etki yapar. Bu yol, milli geliri ve dolayısıyla kişi başına düşen gelirin çok düşük olduğu Kırgızistan'da sosyal sıkıntılar da beraberinde getirme riski taşıdığından uygulamaya geçirilmesi zor bir politika'dır.

Kırgızistan'ın sağlıklı ve dengeli bir dış ticaret politikasının olmaması, iktisadi kriz sonucu deforme olmuş yıkık ekonomi ve dağılmış sanayi yapısı, rasyonel olmayan ithalat ve ihracat profili ülkeyi dış ödeme açığına mahkum etmiştir. Ayrıca, etkin bir iktisadi politikanın uygulanmaması ve mali disiplinin sağlanamamasının yani sıra gerekli hukuki düzenlemeler yapılmadığından kayıt dışı ekonomi giderek büyümektedir.<sup>157</sup> Kırgızistan, bağımsızlık sonrası yeni politik ve iktisadi koşullar sonucu oluşan potansiyel dikkate alınarak, ekonomik etkinlik ve karşılıklı fayda

<sup>156</sup> Seyidoğlu, H., "Uluslararası Finans", İstanbul 1997, s.62-72

<sup>157</sup> Koyçuyev, T., a.g.e., Bişkek 2002, s.151-152

temeline dayalı ortaklık arayışı çerçevesinde BDT dışındaki diğer ülkelerle de iktisadi ve ticari ilişkiler geliştirilmelidir.

Sanayileşmeye uygun bir coğrafyaya sahip olmayan Kırgızistan'ın dış ticaret stratejisinin oluşturabilecek alternatif bir sektör de turizmdir. Kırgızistan'ın Orta Asya'da turizm alanında bir iddialı ülkesi olarak ön plana çıkıp bu sektörden aslan payını alması için fevkalade cazip enstrümanlar bulunmaktadır.<sup>158</sup> Bunlardan en önemlisi, Tanrı dağlarının ülke içerisindeki uzantısını oluşturan ve bölgede Aladağlar olarak bilinen muhteşem dağ silsilesidir. Bu dağların Avrupa'daki bir küçük maketi görünümünde olan Alplerin, İsviçre'yi dünyanın en önemli kayak merkezlerinden birisi haline getirdiği gerçeği göz önüne alınırsa, Kırgızistan sahip olduğu hazinenin büyüklüğü ortaya çıkacaktır. Kırgızistan'ın turizm sektörü yönünden ikinci önemli avantajı ise, ülkenin kuzeydoğu kesiminde deniz seviyesinden 1600 metre yükseklikte bulunan, "Kırgız Denizi" olarak adlandırılabilen Issık Göl'dür. Dağ ve deniz ikliminin karışımı olan Issık Göl iklimi, şifalı çamur ve mineralleriyle çok meşhur bir sağlık merkezi durumundadır. Bu bölgede kurulan sanatoryumlar onbinlerce turisti ağırlama kapasitesine sahiptir.

Kırgızistan'ın turizm sektörü içerisinde yararlanabileceği önemli bir diğer avantajı da, sahip olduğu tarihsel mirastır. Tarihte Avrasya kıtasını muhtelif bölgelerinde kurulan büyük devlet ve imparatorlukların pek çoğu bugünkü Kırgızistan coğrafyası ve onun yakın çevresinde kurulmuşlardır. Avrasya kıtasının merkezinde, farklı medeniyetlerin kavşak noktasında bulunan Kırgızistan, geçmişten günümüze dünyanın birçok ülkesi arasında dostluk köprüsü görevini yerine getirmiştir. Kırgızistan'ı dünyaya tanıtan diğer bir özelliği de, Büyük İpek Yolu boyunca kurulmuş olan tarihi, mimari eserlerin hala muhafaza ediliyor olmasıdır. Tarihi İpek Yolu'nun canlandırılması amacıyla yapılan demir yolunun inşaatının bitmesi dünya ülkelerinin Kırgızistan'ın turizmi hakkında bilgiye sahip olmalarına neden olacaktır. Beş milyon nüfuslu Kırgızistan için turizm sektörüne yatırım yapılarak, geliştirilmesi bile ülke hizmetleriyle dış ticaretinin artmasına ve ülkenin gelişmesine birden bir neden olabilir. Bunun için Kırgızistan devlet desteğiyle turizme yönelik dış ticaret stratejileri oluşturması ve turizm reklâmlarına önem verilmesi gerekmektedir.

<sup>158</sup> Budak, F., "Kırgızistan, Dünü, Bugünü, Yarını" 2, Baskı, Ocak Yayınları, Ankara 1997

Gerek kamu kuruluşları gerek özel sektörde kaliteli iş gücünün karşılanmasında yeterli Kırgız personel bulunmaması Kırgızistan'ın stratejik politikalarını olumsuz yönde etkilemektedir. Özellikle, turizm sektöründe, uluslararası ticarete, ekonomide zamana çağdaş kaliteli Kırgız personellerinin yetiştirilmesi gerekmektedir.



## KAYNAKLAR

### Türkçe Kaynaklar

1. Alkın, E. “Büyük Ekonomi Ansiklopedisi”, Sabah Gazetesi Yayınları İstanbul, tarihsiz.
2. Aka, B., “Uluslararası Ödeme Şekilleri”, T.C. Başbakanlık İ.G.E.M.E. yayın No: 108, Ankara
3. Parasız, İ. ve Yıldırım, K., “Uluslararası Finansman”, Bursa 1994
4. Akat, Ö., Uluslararası pazarlama Karması ve Yöntemi, Bursa 1998.
5. Ataman, Ü. ve SUMER H., “Dış Ticaret İşlemleri”, İstanbul 1996.
6. Berk, N., “Finansal Yönetim”, İstanbul 1995.
7. Gürsoy, C., “Barter El Kitabı”, İstanbul 1998.
8. Hatipoğlu, Z., “Temel Uluslararası İktisat”, İstanbul 1993.
9. Karluk, R., “Uluslararası Ekonomi”, İstanbul 1996.
10. Onursal, E., “Dış Ticaret İşlemleri ve Uygulama”, Ankara 1996.
11. Rodoplu, G. ve Akdemir, A., “İşletme Bilimine Giriş”, Isparta 1998.
12. Seyidoğlu, H., “Uluslararası Finans”, Geliştirilmiş 2. Baskı, Güzem yayınları No.12, İstanbul 1997.
13. Seyidoğlu, H., “Uluslararası İktisat”, İstanbul 1997.

14. Merih, K., “Eylem Mayıs”, 2002
15. Bruno, M., “Kriz, İstikrar Programları ve Ekonomik Reform” (Çev: Zülfü Dicleli), İstanbul 1994.
16. Budak, F., “Kırgızistan, Dünü, Bugünü, Yarını” 2. Baskı, Ocak Yayınları, Ankara 1997.
17. DPT, Türkiye ile Türk Cumhuriyetleri ve Bölge Ülkeleri İlişkileri Özel İhtisas Komisyonu Raporu, “Sekizinci Beş yıllık Kalkınma Planı”, DTP yayını: 2511- ÖİK-258. Ankara 2000.
18. Eroğlu, A., “Akademik Araştırmalar” Dergisi, Sayı:7-8 (Kasım 2000-Nisan 2001),
19. Tika, “Kırgızistan Ülke Raporu”, Türk İşbirliği ve Kalkınma Ajansı Yayınları No:31. Ankara 1996.
20. Armaoğlu, F., “20 Yüzyıl Siyasi Tarihi (1914-1990)”, Cilt:2, İş Bankası Yay. İstanbul 1991.
21. Ortadoğu Gazetesi. “Kırgızistan BDT Dışına Açılıyor” 28 Şubat, İstanbul 2004.
22. Okman, C., “Strateji Teorisine Giriş”, İstanbul 1999.
23. Avrasya Dosyası (TİKA), Temmuz 1997, s.1.
24. Tika, 1996, S.25
25. Dış Ticaret Müsteşarlığı, Uluslararası İktisadi Kuruluşlar, Ankara 1997,
26. Reiman, M., “Stalinizmin Doğuşu-İkinci Devrim’in Arifesinde SSCB, Çev., Tanatar, B., Metis Yayınları, İstanbul 1998

27. Arman, K., Yeni Dünyada Strateji ve Yönetim, Sistem Yayıncılık, İstanbul, 1998,  
<http://www.foreigntrade.gov.tr/ead/DTDERGI/tem98/global.htm>
28. Eren, E., "İşletmelerde Strateji Planlama", Bölüm I, s.3-17, İstanbul 1979.
29. Eren, E., İşletmelerde Stratejik Yönetim ve İşletme Politikası, 5.Basım, Beta Yayınları, İstanbul 2000.
30. <http://www.geocities.com/seciltastan>, 20.12.2004
31. Solak, F., "Kırgızistan'da Dış Ticaretin Gelişimi ve Türkiye ile İlişkiler", Türkler , C.19, Yeni Türkiye Yay.,Ankara 2002.
32. Yeni Türkiye, Yıl.3, S.15, Mayıs-Haziran 1997.
33. Yaman, Ş., "Türk Cumhuriyetlerinde Ekonomik Reformların 10 yılı", <http://www.foreigntrade.gov.tr/ead/DTDERGI/ocakozel2002/reform.htm>, 06/2005
34. DPT, "Türkiye ile Türk Cumhuriyetleri ve Bölge ülkeleri İlişkileri Özel İhtisas Komisyonu Raporu, Sekizinci Beş Yıllık Kalkınma Planı, DTP yayını,2511-ÖİK-528, Ankara 2000.
35. Seyidoğlu, H., "Uluslar arası İktisat", Güzem yayınları, İstanbul 1998
36. Yüce, M., Endüstri İlişkileri ve İnsan Kaynakları Dergisi "Kırgızistan'ın Gelir Dağılımına Genel Bir Bakış", [http://www.isguc.org/arc\\_view.php?ex=40](http://www.isguc.org/arc_view.php?ex=40), 15/10/2004
37. Koyçuyev, T., "Sovyet Sonrası Dönemde Orta Asya'nın Dünya Toplumuna Girişi", Avrasya Etütleri, Ankara, İlkbahar 1994/1.
38. Açılova R., "Kırgızistan Dış Politikasındaki Öncelikler ve Politik Kültür", Avrasya Etütleri, Ankara, İlkbahar 1995, C:2, S:1s.2.

39. Akyol, N. “Atlas Cotton Ltd. Company” şirketinin Genel Müdürü ile yapılan Görüşme, Celalabat 2003
40. Eren, E., <http://www.merih.net/m2/str/strinx.htm>, 29/12/2004
41. <http://www.foreigntrade.gov.tr/ead/DTDERGI/tem98/küresel.htm>,20.12.2004
42. DigiTiy, Akatlar, <http://www.digitiy.com/strateji/instrat.html>, İstanbul 12.01.2004

## **Yabancı Kaynaklar**

1. Findlay, R., “Factor Proportions – Trade and Growth”, Massachusetts 1995.
2. Krugman, P.R., “Rethinking International Trade”, Massachusetts 1994.
3. Lindert, P.H. ve Kindleberger, C.P., “International Economics”, Illinois 1982.
4. Rahmanova, A., “Kırgızistan Ekonomisi Gerçekler ve Perspektifler, Dış Ticaret Liberalizasyonu”, Bişkek 2001.
5. “Kırgız Cumhuriyeti’nin Gümrük Kanunu”, Bişkek 1999.
6. “Kırgızistan Milli İstatistik Komitesi, 10 Yıl İçerisinde Bağımsız Kırgızistan”, Bişkek 2001.
7. The Economist Intelligence Unite, “Kyrgyz Republic-Tajikistan Country Profile”, 2000.
8. Altay, A., “Piyasa ekonomisine geçiş Sürecinde Kamu Maliyesi Sorunları ve Çözüm Önerileri” Manas Üniversitesi Sosyal Bilimler Dergisi, Sayı:2, Bişkek 2001.

9. EIU, The Economist Intelligence Unit, “Kırgız Republic Country Profile”, 2000
10. Kırgızistan Milli İstatistik Komitesi, “10 yıl İçerisinde Bağımsız Kırgızistan”, Bişkek 2001.
11. Koyçuyev, T., “Sovyet Sonrası Yeniden Yapılanma –Teori, İdeoloji, Realiteler”, (Çev: Çevik, S., ve Osmonaliyev, C.), Kırgızistan-Türkiye Manas Üniversitesi Yayınları No:23, Bişkek 2002.
12. Toktomamatov, K. Ş., “Kırgız Cumhuriyet’inin Sosyal Ekonomik Gelişmesinin Modern Yorumu”, Bişkek 1999.
13. KITIAD, (Kırgızistan-Türkiye İşadamları Derneği), “Vizyon”, Temmuz, No12, Bişkek 2003.
14. Oterbayev, K., Koyçumanav, T., ve ark.”Ekonomika K.R.” (K.C. Ekonomisi), Bişkek 2003
15. “Deloviye Vesti” dergisi, TTP, №1. Bişkek 2002.
16. Rahmanova, A., “Vozdeystviye Globalizatsii na Razvitiye K.R.” (K.C. Gelişmesinde Küreseleşmenin etkisi), Bişkek 2003
17. “Tamojenniy Kodeks K.R.” (K.C. Gümrük Kanunu), Bişkek 1999.
18. Kuruyev, P.K.-Toktomamatov, K.Ş., “Perehodniy Period Realii I Perspektivi Ekonomičeskogo Razvitiya K.R.” Celalabat 1996.
19. Kırgızistan Investment Guide, The State Property Fund of The K.R., May-1994
20. Öztürk C., “Qualitative Trade Sector Study in The K.R.”, Bişkek 1995
21. Devlet İstatistik Enstitüsü, Bişkek 2003

22. KİTİAD, “Vizyon” Dergisi, No: 5, 20 Mart, Bişkek 2004
23. Ekonomika Kırgızstana”, (K.C. Ekonomisi) Bişkek 2003
24. Rahmanova, A., “Ekonomika K.R.”, (K.C. Ekonomisi) Bişkek 2001
25. [http://cdf.gov.kg/ru/strateji/trade\\_content.htm](http://cdf.gov.kg/ru/strateji/trade_content.htm), Natsyonalnaya strategiya sokrasheniya bednosti
26. Business Information Service for The Newly Independent States, [www.mac.gov/bisnis/data](http://www.mac.gov/bisnis/data).

## **Kırgız Türkçesinen Alınan Kaynaklar**

1. “Kırgız Memleketinin Adamdı Ömöktüü Önüktürüünün Strategiyası”,(İnsan Temelinin Gelişmesi hakkında Kırgız Cumhuriyeti'nin Stratejisi), Bişkek 1998.
2. Akaev, A. ve ark., “Kompleksnaya Osnova Razvitiya Kırgızskoy Respubliki do 2010”,(Kırgız Cumhuriyet'inin 2010 yılına kadar Gelişmesinin Genel Temelleri), Bişkek 2001.
3. Düşkeev O, “Aalam” gazetesi, Bişkek 03.10.2003.
4. “Atlas Cotton Ltd. Company” şirketinin arşivi ve 2004. İhraç evrakları. Celalabat 2004.
5. 2001–2003 Natsyonalnaya Strategiya Sokrasheniya Bednosti, Ekim 2004, [http://cdf.gov.kg/ru/strateji/trade\\_content.htm](http://cdf.gov.kg/ru/strateji/trade_content.htm)

## ÖZGEÇMİŞ

20 Aralık 1977’de Kırgızistan’ın Celalabat ilinin, Taş-Kömür şehrinde doğdu.

1984–1994 yılları arası Taş-Kömür şehrinin No.9 ortaokulunu başarı ile bitirdi.

1994–1999 yılları arası Türk Dünyası Araştırmaları Vakfının Kırgızistan’ın Celalabat şehrinde kurduğu Celalabat İşletme fakültesinden mezun oldu. 1999–2002 yılları arası Kırgızistan’da faaliyet gösteren “Atlas Cotton Ltd Company” şirketinde çalıştı. 2005 yılında GYTE’de Yüksek Lisans eğitimini tamamlamıştır.

## **EKLER**

### **EK-1. Çifte Vergilendirmeyi Önleme Anlaşması**

Anlaşmanın İmza Tarihi	01.07.1999
Resmi Gazete Tarihi	12.12.2001
Resmi Gazete No	24611
Yürürlük Tarihi	20.12.2001
Uygulama Tarihi	01.01.2002

#### **TÜRKİYE CUMHURİYETİ İLE KIRGIZ CUMHURİYETİ ARASINDA GELİR ÜZERİNDEN ALINAN VERGİLERDE ÇİFTE VERGİLENDİRMEYİ ÖNLEME VE VERGİ KAÇAKÇILIĞINA ENGEL OLMA ANLAŞMASI TÜRKİYE CUMHURİYETİ VE KIRGIZ CUMHURİYETİ**

Gelir üzerinden alınan vergilerde çifte vergilendirmeyi önleyen ve vergi kaçakçılığına engel olan bir Anlaşma yapmak isteğiyle

#### **AŞAĞIDAKİ ANLAŞMAYA VARMIŞLARDIR:**

#### **MADDE 1. KİŞİLERE İLİŞKİN KAPSAM**

Bu Anlaşma, Akit Devletlerden birinin veya her ikisinin mukimi olan kişilere uygulanacaktır.

#### **MADDE 2. KAVRANAN VERGİLER**

1. Bu Anlaşma, ne şekilde alındığına bakılmaksızın, bir Akit Devlet ya da mahalli idareler adına gelir üzerinden alınan vergilere uygulanacaktır.



2. Menkul veya gayrimenkul varlıkların devrinden doğan kazançlara uygulanan vergiler ile ücretin veya maaşın toplam tutarı üzerinden teşebbüsler tarafından ödenen vergiler de dâhil olmak üzere, toplam gelir veya gelirin unsurları üzerinden alınan tüm vergiler, gelirden alınan vergiler olarak kabul edilecektir.

3. Anlaşmanın uygulanacağı şu anda geçerli olan vergiler özellikle:

a) Türkiye'de:

i) Gelir vergisi;

ii) Kurumlar vergisi;

iii) Gelir vergisi ve kurumlar vergisi üzerinden alınan fon payı;

(Bundan böyle "Türk vergisi" olarak bahsedilecektir).

b) Kırgızistan'da:

i) tüzel kişilerden alınan kazanç vergisi;

ii) gerçek kişilerden alınan gelir vergisi;

iii) gelir üzerinden alınan vergi;

(Bundan böyle "Kırgız vergisi" olarak bahsedilecektir).

4. Anlaşma aynı zamanda, Anlaşmanın imza tarihinden sonra mevcut vergilerin yerine veya onlara ilave olarak alınacak olan ve mevcut vergilerle aynı nitelikte olan veya onlara önemli ölçüde benzeyen vergilere de uygulanacaktır. Akit Devletlerin yetkili makamları, ilgili vergi mevzuatlarında yapılan önemli değişiklikleri birbirlerine bildireceklerdir.

**MADDE 3. GENEL TANIMLAR**

1. Bu Anlaşmanın amaçları yönünden, metin aksini öngörmedikçe:

a) i) "Türkiye" terimi, Türkiye'nin sahip olduğu egemenlik alanını, karasularını, aynı zamanda uluslararası hukuka uygun olarak doğal kaynakların aranması, işletilmesi ve korunması amaçlarıyla yargı yetkisi veya egemenlik haklarına sahip olduğu deniz alanlarını ifade eder;"Bir akit Devlet" ve "diğer akit Devlet" deyimleri metindeki kullanıldığı yere göre; Türkiye Cumhuriyeti veya Avusturya Cumhuriyetini belirtir.

ii) "Kırgızistan" terimi, Kırgız Cumhuriyetini ifade eder. Coğrafi anlamda kullanıldığında, Kırgızistan terimi, Kırgız Cumhuriyeti'nin uluslararası hukuka uygun olarak üzerinde yargı yetkisi ve egemenlik haklarına sahip olduğu alanları ifade eder.

b) "Bir Akit Devlet" ve "diğer Akit Devlet" terimleri, metnin gereğine göre, Türkiye veya Kırgızistan anlamına gelir;

c) "Vergi" terimi, bu Anlaşmanın 2 inci maddesinde kavranan vergiler anlamına gelir;

d) "Kişi" terimi, bir gerçek kişiyi, bir şirketi ve kişilerin oluşturduğu diğer herhangi bir kuruluşu kapsamına alır;

e) "Şirket" terimi, herhangi bir kurum veya vergileme yönünden kurum olarak muamele gören herhangi bir kuruluş anlamına gelir ve Kırgızistan yönünden bir anonim şirketi, limitet şirketi, ortaklığı, iş ortaklığını veya diğer herhangi bir tüzel kişiliği veya Kırgızistan mevzuatına göre kurulup, kazançlar üzerinden vergiye tabi tutulan diğer kuruluşları kapsar;

f) "Kayıtlı merkez" terimi, Akit Devletlerin ilgili Kanunlarına göre tescil edilen merkezi ifade eder;

g) "Vatandaş" terimi:

i) bir Akit Devletin vatandaşlığına sahip herhangi bir gerçek kişiyi;

ii) bir Akit Devlette yürürlükte olan mevzuata göre statü kazanan herhangi bir hükmi şahsı, ortaklığı veya derneği ifade eder;

h) "Bir Akit Devletin teşebbüsü" ve "diğer Akit Devletin teşebbüsü" terimleri sırasıyla, bir Akit Devletin bir mukimi tarafından işletilen bir teşebbüs ve diğer Akit Devletin bir mukimi tarafından işletilen bir teşebbüs anlamına gelir;

i) "Yetkili makam" terimi:

i) Türkiye'de, Maliye Bakanını veya onun yetkili temsilcisini ve

ii) Kırgızistan'da, Maliye Bakanlığını veya onun yetkili temsilcisini ifade eder;

j) "Uluslararası trafik" terimi, bir Türk veya Kırgız teşebbüsü tarafından, yalnızca Türkiye veya Kırgızistan sınırları içinde gerçekleştirilen uçak veya kara nakil vasıtası işletmeciliği hariç, uçak veya kara nakil vasıtası işletilerek yapılan taşımacılığı ifade eder.

2. Bir Akit Devletin bu Anlaşmayı herhangi bir zamanda uygulaması bakımından, metin aksini öngörmedikçe, Anlaşmada tanımlanmamış herhangi bir terim, Anlaşmanın uygulanacağı vergilerin amaçları yönünden, o dönemde, bu Devletin mevzuatındaki anlamı taşıyacak; bu Devletin uygulanan vergi mevzuatındaki herhangi bir anlam, bu Devletin diğer mevzuatında bu terime karşılık gelen anlama göre öncelik taşıyacaktır.

#### **MADDE 4. MUKİM**

1. Bu Anlaşmanın amaçları bakımından, "bir Akit Devletin mukimi" terimi, o Devlet ve mahalli idaresini de içermekte olup, o Devletin mevzuatı gereğince ev, ikametgah, kanuni ana merkez, yönetim yeri veya benzer yapıda diğer herhangi bir kriter nedeniyle vergi mükellefi olan kişi anlamına gelir. Ancak bu terim, yalnızca o Devletteki kaynaklardan elde edilen gelir nedeniyle vergiye tabi tutulan herhangi bir kişiyi kapsamaz.

2. 1 inci fıkra hükümleri dolayısıyla bir gerçek kişi her iki Akit Devlette de mukim olduğunda, bu kişinin durumu aşağıdaki şekilde belirlenecektir:

a) Bu kişi, yalnızca daimi olarak kalabileceği bir meskenin bulunduğu Devletin mukimi kabul edilecektir. Eğer bu kişinin her iki Devlette de daimi olarak kalabileceği bir meskeni varsa, bu kişi, kişisel ve ekonomik ilişkilerinin daha yakın olduğu Devletin mukimi kabul edilecektir (hayati menfaatlerin merkezi);

b) Eğer kişinin hayati menfaatlerinin merkezinin yer aldığı Devlet saptanamazsa veya her iki Devlette de daimi olarak kalabileceği bir meskeni yoksa bu kişi, yalnızca kalmayı adet edindiği evin bulunduğu Devletin mukimi kabul edilecektir;

c) Eğer kişinin her iki Devlette de kalmayı adet edindiği bir ev varsa veya her iki Devlette de böyle bir ev söz konusu değilse, bu kişi, yalnızca vatandaşı bulunduğu Devletin bir mukimi kabul edilecektir;

d) Eğer kişi her iki Devletin de vatandaşıysa veya her iki Devletin de vatandaşı değilse, Akit Devletlerin yetkili makamları sorunu karşılıklı anlaşmayla çözeceklerdir.

3. 1 inci fıkra hükümleri dolayısıyla gerçek kişi dışındaki bir kişi her iki Akit Devletin de mukimi olduğunda, bu kişi, yalnızca kayıtlı merkezinin bulunduğu Devletin bir mukimi olarak kabul edilecektir.

## **MADDE 5. İŞYERİ**

1. Bu Anlaşmanın amaçları bakımından "işyeri" terimi, bir teşebbüsün işinin tamamen veya kısmen yürütüldüğü işe ilişkin sabit bir yer anlamına gelir.

2. "İşyeri" terimi özellikle şunları kapsamına alır:

a) Yönetim yeri;

b) Şube;

c) Büro;

d) Fabrika;

e) Atölye ve

f) Maden ocağı, petrol veya doğal gaz kuyusu, taş ocağı veya doğal kaynakların çıkarıldığı diğer herhangi bir yer.

3. "İşyeri" terimi aynı zamanda;

i) 15 ayı aşan bir süre devam eden bir inşaat şantiyesi, yapım, kurma veya montaj projesi veya bu faaliyetlerle ilgili gözetim hizmetlerini;

ii) Danışmanlık hizmetleri de dâhil olmak üzere bir mukim tarafından bu amaçla işe alınan ücretli veya diğer personel vasıtasıyla ülke içinde 12 ayı aşan bir süreyle (aynı veya bağlı proje için) ifade edilen hizmetleri kapsar.

4. Bu maddenin daha önceki hükümleri ile bağlı kalınmaksızın, "işyeri" teriminin aşağıdaki hususları kapsamadığı kabul edilecektir:

a) Teşebbüs olanaklarının, yalnızca teşebbüse ait malların veya ticari eşyanın depolanması, teşhiri veya teslimi amacıyla kullanılması;

b) Teşebbüse ait mal veya ticari eşya stoklarının yalnızca depolama, teşhir veya teslim amacıyla elde tutulması;

c) Teşebbüse ait mal veya ticari eşya stoklarının yalnızca bir başka teşebbüse işlettirilmesi amacıyla elde tutulması;

d) İşe ilişkin sabit bir yerin yalnızca teşebbüse mal veya ticari eşya satın alma veya bilgi toplama amacıyla elde tutulması;

e) İşe ilişkin sabit bir yerin teşebbüs için yalnızca hazırlayıcı veya yardımcı karakter taşıyan diğer herhangi bir işin yapılması amacıyla elde tutulması;

f) İşe ilişkin sabit bir yerin, yalnızca (a) ila (e) bentlerinde bahsedilen faaliyetlerin bir veya birkaçını bir arada icra etmek için elde tutulması; ancak bu faaliyetlerin bir arada icra edilmesi sonucunda kendini gösteren toplu faaliyetin hazırlayıcı veya yardımcı karakterde olması gerekmektedir.

5. 1 inci ve 2 inci fıkra hükümleriyle bağlı kalınmaksızın, bir kişi -6 ncı fıkranın uygulanacağı bağımsız nitelikteki bir acente dışında- bir Akit Devlette bir teşebbüs adına hareket eder ve bu teşebbüsün adına mukavele akdetme yetkisine sahip olur ve bu yetkisini mutadan kullanırsa, söz konusu kişinin faaliyetleri 4 üncü fıkrada belirtilen ve işe ilişkin sabit bir yerden yapılması durumunda bu yeri işyeri haline getirmeyen nitelikteki faaliyetlerle sınırlı olmamak kaydıyla işyerinin varlığı kabul edilecektir.

6. Bir Akit Devlet teşebbüsü, diğer Devlette işlerini yalnızca, bir simsar, bir genel komisyon acentesi veya bağımsız statüde diğer herhangi bir acente vasıtasıyla yürüttüğü için bu diğer Akit Devlette bir işyerine sahip kabul olunmayacaktır; şu kadar ki, bu kişilerin kendi işlerine olağan şekilde devam etmeleri şarttır.

7. Bir Akit Devletin mukimi olan bir şirket, diğer Akit Devletin mukimi olan veya bu diğer Devlette ticari faaliyette bulunan bir şirketi (bir işyeri vasıtasıyla veya diğer bir şekilde) kontrol eder ya da onun tarafından kontrol edilirse, bu şirketlerden herhangi biri diğeri için bir işyeri oluşturmayacaktır.

## **MADDE 6. GAYRİMENKUL VARLIKLARDAN ELDE EDİLEN GELİR**

1. Bir Akit Devlet mukiminin diğer Akit Devlette bulunan gayrimenkul varlıklardan elde ettiği gelir (tarım veya ormancılıktan elde edilen gelir dâhil), bu diğer Devlette vergilendirilebilir.

2. “Gayrimenkul mallar” terimi, bu malların bulunduğu akit Devlet’in mevzuatına göre tanımlanır. Bu terim, her halükarda, teferruatı, ziraat ve orman işletmelerinin tesisatı ve teçhizatı ile hayvanlarını, her türlü deniz avlanma mahallini, gayrimenkul mülkiyetine ilişkin özel hukuk hükümlerinin uygulandığı hakları, gayrimenkul intifa hakları ile maden ocaklarının, kaynakların ve diğer yeraltı

servetlerinin işletme ve imtiyazlarından doğan sabit veya değişken bedeller üzerindeki hakları kapsar; gemiler, vapurlar ve hava taşıtları gayrimenkul mal sayılmazlar.

3. 1 inci fıkra hükümleri, gayrimenkul varlığın doğrudan kullanımından, kiralanmasından veya diğer herhangi bir şekilde kullanımından elde edilen gelire uygulanacaktır.

4. 1 inci ve 3 üncü fıkra hükümleri aynı zamanda, bir teşebbüsün gayrimenkul varlıklardan elde ettiği gelir ile serbest meslek faaliyetlerinin icrasında kullanılan gayrimenkul varlıklardan elde edilen gelire de uygulanacaktır.

## **MADDE 7. TİCARİ KAZANÇLAR**

1. Bir Akit Devlet teşebbüsüne ait kazanç, söz konusu teşebbüs diğer Akit Devlette yer alan bir işyeri vasıtasıyla ticari faaliyette bulunmadıkça, yalnızca bu Devlette vergilendirilecektir. Eğer teşebbüs yukarıda bahsedilen şekilde ticari faaliyette bulunursa, teşebbüsün kazançları bu diğer Devlette, yalnızca, bu işyerine atfedilebilen miktarla sınırlı olmak üzere vergilendirilebilir.

2. 3 üncü fıkra hükümleri saklı kalmak üzere, bir Akit Devlet teşebbüsü diğer Akit Devlette yer alan bir işyeri vasıtasıyla ticari faaliyette bulunduğu, bu işyerine her iki Akit Devlette de, eğer bu işyeri, aynı veya benzer koşullar altında, aynı veya benzer faaliyetlerde bulunan, tamamen ayrı ve bağımsız bir teşebbüs olsaydı ve işyerini oluşturduğu teşebbüsten tamamen bağımsız nitelik kazansaydı, ne kazanç elde edecek ise, aynı miktarda bir kazanç atfedilecektir.

3. Bir işyerinin kazancı belirlenirken, işyerinin bulunduğu Devlette veya başka herhangi bir yerde yapılan, yönetim ve genel idare giderlerini de kapsamına alan, işyerinin amaçlarına uygun düşen giderlerin indirilmesine müsaade edilecektir.

4. İşyerine, bu işyeri tarafından teşebbüs adına yalnızca mal veya ticari eşya satın alınması dolayısıyla hiç bir kazanç atfedilmeyecektir.

5. Kazanç, bu Anlaşmanın diğer maddelerinde ayrı olarak düzenlenen gelir unsurlarını da kapsamına aldığına, o maddelerin hükümleri bu madde hükümlerinden etkilenmeyecektir.

## **MADDE 8. ULUSLARARASI TAŞIMACILIK**

1. Bir Akit Devlet teşebbüsünün, uluslararası trafikte uçak veya kara nakil vasıtası işletmeciliğinden elde ettiği kazanç, yalnızca bu Devlette vergilendirilecektir.

2. Bu maddenin amaçları bakımından, bir Akit Devlet teşebbüsünce uluslararası trafikte uçak işletmeciliğinden elde edilen kazançlar:

a) uçakların tam donanımlı veya çıplak olarak kiralanmasından elde edilen kazançları;

b) uluslararası trafikte kullanılan konteynerlerin (çekici ve konteynır taşımacılığı ile ilgili ekipmanlar dahil) kullanımı veya kiralanmasından elde edilen kazançları da;

Bu kazançların 1 inci fıkra hükümlerindeki kazançların yanı sıra arızı olarak yapıyorsa kapsayacaktır.

3. Bu maddenin 1 inci fıkra hükümleri aynı zamanda, bir ortaklığa, bağlı işletmeye veya uluslararası işletilen bir acenteye iştirak dolayısıyla elde edilen kazançlara da uygulanacaktır.

## **MADDE 9. BAĞIMLI TEŞEBBÜSLER**

1. a) Bir Akit Devlet teşebbüsü doğrudan veya dolaylı olarak diğer Akit Devlet teşebbüsünün yönetim, kontrol veya sermayesine katıldığında veya

b) Aynı kişiler, doğrudan veya dolaylı olarak bir Akit Devlet teşebbüsünün ve diğer Akit Devlet teşebbüsünün yönetim, kontrol veya sermayesine katıldığında ve her iki halde de, iki teşebbüs arasındaki ticari ve mali ilişkilerde oluşan veya empoze



edilen koşullar, bağımsız teşebbüsler arasında oluşması gereken koşullardan farklılaştığında, bu teşebbüslerden birisinde olması gereken, fakat bu koşullar dolayısıyla kendini göstermeyen kazanç, o teşebbüsün kazancına eklenir ve buna göre vergilendirilebilir.

2. Bir Akit Devletin kendi teşebbüsünün kazancına dâhil edip vergilendirdiği kazanç, diğer Akit Devlette vergilendirilen diğer Devletin teşebbüsünün kazancını içermesi ve aynı zamanda, ilk bahsedilen Devletin kavradığı kazanç, iki teşebbüs arasında olması gereken koşullar göz önünde tutularak, sonradan ilk bahsedilen Devletçe yapılan hesaplamalar sonucunda belirlenen kazanç olması durumunda diğer Devlet bu belirlemenin yerinde olduğu kanaatine varırsa, söz konusu kazanç üzerinden aldığı verginin miktarında gerekli düzeltmeleri yapacaktır. Bu düzeltme yapılırken, bu Anlaşmanın diğer hükümleri göz önünde tutulacak ve gerektiğinde Akit Devletlerin yetkili makamları birbirlerine danışacaklardır.

## **MADDE 10. TEMETTÜLER**

1. Bir Akit Devletin mukimi olan bir şirket tarafından diğer Akit Devletin bir mukimine ödenen temettüler, bu diğer Devlette vergilendirilebilir.

2. Bununla beraber söz konusu temettüler, aynı zamanda temettü ödemesini yapan şirketin mukim olduğu Akit Devlette ve bu Devletin mevzuatına göre de vergilendirilebilir; ancak, temettünün gerçek lehtarını diğer Akit Devletin bir mukimi ise, bu şekilde alınacak vergi gayrisafi temettü tutarının yüzde 10' unu aşmayacaktır.

3. Bu maddede kullanılan "temettü" terimi, hisse senetlerinden, kurucu hisse senetlerinden veya alacak niteliğinde olmayıp kazanca katılmayı sağlayan diğer haklardan elde edilen gelirleri, bunun yanı sıra dağıtımını yapan şirketin mukim olduğu Devletin mevzuatına göre, vergileme yönünden hisse senetlerinden elde edilen gelirle aynı muameleyi gören diğer şirket haklarından elde edilen gelirler ile yatırım fonu ve yatırım ortaklığından elde edilen gelirleri kapsar.

4. Diğer Akit Devlette yer alan bir işyeri vasıtasıyla ticari faaliyette bulunan bir Akit Devlet şirketinin kazancı, bu işyerinin bulunduğu Akit Devlette 7 inci maddeye göre vergilendirildikten sonra, kalan kısım üzerinden, bu maddenin 2 inci fıkrasına uygun olarak vergilendirilebilir.

5. Bir Akit Devlet mukimi olan temettünün gerçek lehtarı, temettüyü ödeyen şirketin mukim olduğu diğer Akit Devlette yer alan bir işyeri vasıtasıyla ticari faaliyette bulunursa veya bu diğer Devlette bir sabit yeri kullanarak serbest meslek faaliyeti icra ederse ve söz konusu temettü elde ediş olayı ile bu işyeri veya sabit yer arasında etkin bir bağ bulunmaktaysa, 1 inci ve 2 inci fıkra hükümleri uygulanmayacaktır. Bu durumda, olayına göre, 7 inci veya 14 üncü madde hükümleri uygulanacaktır.

## **MADDE 11. FAİZ**

1. Bir Akit Devlette doğan ve diğer Akit Devletin bir mukimine ödenen faiz, bu diğer Devlette vergilendirilebilir.

2. Bununla beraber bu faiz, elde edildiği Akit Devlette ve o Devletin mevzuatına göre de vergilendirilebilir; ancak, faizin gerçek lehtarı diğer Akit Devletin bir mukimi ise, bu şekilde alınacak vergi, faizin gayrisafi tutarının yüzde 10'unu aşmayacaktır.

3. 2 inci fıkra hükümlerine bakılmaksızın:

a) Kırgızistan'da doğan ve Türkiye Hükümetine veya Türkiye Merkez Bankasına ödenen faizler Kırgız vergisinden muaf tutulacaktır;

b) Türkiye'de doğan ve Kırgızistan Hükümetine veya Kırgızistan Ulusal Bankasına ödenen faizler Türk vergisinden muaf tutulacaktır.

4 Bu maddede kullanılan "faiz" terimi, ipotek garantisine bağlı olsun olmasın veya borçlunun kazancına katılma hakkını tanısin tanımasın, her nevi alacaktan doğan gelirleri ve özellikle, kamu menkul kıymetleri ile tahvil veya bonolardan elde edilen gelirleri kapsar.

5. Bir Akit Devlet mukimi olan faizin gerçek lehtar, faizin elde edildiği diğer Akit Devlette yer alan bir işyeri vasıtasıyla ticari faaliyette bulunursa veya bu diğer Devlette yer alan bir sabit yerden serbest meslek faaliyeti icra ederse söz konusu faizin ödendiği alacak ile bu işyeri veya sabit yer arasında etkin bir bağ bulunmaktaysa, 1 inci ve 2 inci fıkra hükümleri uygulanmayacaktır. Bu durumda, olayına göre, 7 inci veya 14 üncü madde hükümleri uygulanacaktır.

6. Bir Devletin kendisi, mahalli idaresi veya bu Devletin bir mukimi tarafından ödenen faizin, o Akit Devlette elde edildiği kabul olunacaktır. Bununla beraber faiz ödeyen kişi, bir Akit Devletin mukimi olsun veya olmasın, bir Akit Devlette faiz ödemeye neden olan borç-alacak ilişkisiyle bağlantılı bir işyerine veya sabit yere sahip olduğunda ve faiz bu işyerinden veya sabit yerden kaynaklandığında, söz konusu faizin işyerinin veya sabit yerin bulunduğu Akit Devlette elde edildiği kabul olunacaktır.

7. Alacak karşılığında ödenen faizin miktarı, ödeyici ile gerçek lehtar arasında veya her ikisi ile bir başka kişi arasında var olan özel ilişki nedeniyle, böyle bir ilişkinin olmadığı durumlarda ödeyici ve lehtar arasında kararlaştırılacak miktarı aştığında, bu madde hükümleri yalnızca en son bahsedilen miktara uygulanacaktır. Bu durumda ilave ödeme, bu Anlaşmanın diğer hükümleri de dikkate alınarak her bir Akit Devletin mevzuatına göre vergilendirilecektir.

## **MADDE 12. GAYRİMADDİ HAK BEDELLERİ**

1. Bir Akit Devlette doğan ve diğer Akit Devletin bir mukimine ödenen gayri maddi hak bedelleri, bu diğer Devlette vergilendirilebilir.

2. Bununla beraber, söz konusu gayri maddi hak bedelleri elde edildikleri Akit Devlette ve o Devletin mevzuatına göre de vergilendirilebilir; ancak, gayri maddi hak bedelinin gerçek lehtar diğer Akit Devletin bir mukimi ise, bu şekilde alınacak vergi, gayri maddi hak bedelinin gayrisafî tutarının yüzde 10' unu aşmayacaktır.

3. Bu maddede kullanılan "gayri maddi hak bedelleri" terimi, sinema filmleri ile radyo ve televizyon yayınlarında kullanılan bantlar dâhil olmak üzere edebi,

sanatsal veya bilimsel her nevi telif hakkının, her nevi patentin, alameti farikanın, desen veya modelin, planın, gizli formül veya üretim yönteminin; sınai, ticari, bilimsel teçhizatın kullanımı veya kullanım hakkı karşılığında veya sınai, ticari veya bilimsel tecrübeye dayalı bilgi birikimi için yapılan her türlü ödemeleri kapsar.

4. Bir Akit Devlet mukimi olan gayri maddi hak bedelinin gerçek lehtar, söz konusu bedelin elde edildiği diğer Akit Devlette yer alan bir işyeri vasıtasıyla ticari faaliyette bulunursa veya diğer Devlette bulunan bir sabit yerden serbest meslek faaliyeti icra ederse ve söz konusu bedelin ödendiği hak veya varlık ile bu işyeri veya sabit yer arasında etkin bir bağ bulunmaktaysa, 1 inci ve 2 inci fıkra hükümleri uygulanmayacaktır. Bu durumda, olayına göre, 7 inci veya 14 üncü madde hükümleri uygulanacaktır.

5. Bir Devletin kendisi, mahalli idaresi veya bu Devletin bir mukimi tarafından ödenen gayri maddi hak bedelinin, o Akit Devlette elde edildiği kabul olunacaktır. Bununla beraber, gayri maddi hak bedelini ödeyen kişi bir Akit Devletin mukimi olsun veya olmasın, bir Akit Devlette gayri maddi hak bedelini ödemeye neden olan hak veya varlık ile bağlantılı bir işyerine veya sabit yere sahip olduğunda ve gayri maddi hak bedeli bu işyerinden veya sabit yerden kaynaklandığında, söz konusu gayri maddi hak bedelinin, işyerinin veya sabit yerin bulunduğu Devlette elde edildiği kabul olunacaktır.

6. Kullanım, hak veya bilgi karşılığında ödenen gayri maddi hak bedelinin miktarı, ödeyici ile gerçek lehtar arasında veya her ikisi ile bir başka kişi arasında var olan özel ilişki nedeniyle, böyle bir ilişkinin olmadığı durumlarda ödeyici ile gerçek lehtar arasında kararlaştırılacak miktarı aştığında, bu madde hükümleri yalnızca en son bahsedilen miktara uygulanacaktır. Bu durumda ilave ödeme, bu Anlaşmanın diğer hükümleri de dikkate alınarak, her bir Akit Devletin mevzuatı uyarınca vergilendirilecektir.

**MADDE 13. SERMAYE DEĞER ARTIŞ KAZANÇLARI**

1. Bir Akit Devlet mukimince, diğer Akit Devlette yer alan ve 6 ncı maddede belirtilen gayrimenkul varlıkların elden çıkarılmasından sağlanan kazançlar, bu diğer Devlette vergilendirilebilir.

2. Bir Akit Devlet teşebbüsünün diğer Akit Devlette sahip olduğu bir işyerinin ticari varlığına dâhil menkul varlıkların veya bir Akit Devlet mukiminin diğer Akit Devlette serbest meslek faaliyeti icra etmek üzere kullandığı sabit bir yere ait menkul varlıkların elden çıkarılmasından doğan kazançlar, bu işyerinin (yalnız veya tüm teşebbüsle birlikte) veya sabit yerin elden çıkarılmasından doğan kazanç da dâhil olmak üzere, bu diğer Devlette vergilendirilebilir.

3. Bir Akit Devlet mukimince, uluslararası trafikte işletilen uçak veya kara nakil vasıtalarının veya söz konusu uçak veya kara nakil vasıtalarının işletilmesiyle ilgili menkul varlıkların elden çıkarılmasından sağlanan kazançlar, yalnızca bu Devlette vergilendirilecektir.

4. 1, 2 ve 3 üncü fıkralarda belirtilenlerin dışında kalan varlıkların elden çıkarılmasından sağlanan kazançlar, yalnızca elden çıkaranın mukim olduğu Akit Devlette vergilendirilecektir. Bununla beraber, diğer Akit Devletten elde edilen ve bundan önceki cümlede bahsedilen sermaye değer artış kazançları, iktisap ve elden çıkarma arasındaki süre bir yılı aşmadığı takdirde, diğer Akit Devlette vergilendirilebilecektir.

**MADDE 14. SERBEST MESLEK FAALİYETLERİ**

1. Bir Akit Devlet mukiminin, serbest meslek faaliyetleri veya bağımsız nitelikteki diğer faaliyetleri dolayısıyla elde ettiği gelir, bu kişi diğer Akit Devlette faaliyetlerini icra etmek amacıyla sürekli kullanabileceği sabit bir yere sahip olmadığı sürece, yalnızca bu Devlette vergilendirilecektir. Kişinin, böyle bir sabit yere sahip olması durumunda gelir, yalnızca söz konusu sabit yere atfedilebilen miktarla sınırlı olmak üzere, bu diğer Devlette vergilendirilebilir.

2. "Serbest meslek faaliyetleri" terimi, özellikle bağımsız olarak yürütülen bilimsel, edebi, sanatsal, eğitici veya öğretici faaliyetleri, bunun yanı sıra doktorların, avukatların, mühendislerin, mimarların, dişçilerin ve muhasebecilerin bağımsız faaliyetlerini kapsamına alır.

## **MADDE 15. BAĞIMLI FAALİYETLER**

1. 16, 18, 19 ve 20 inci maddelerin hükümleri saklı kalmak üzere, bir Akit Devlet mukiminin bir hizmet dolayısıyla elde ettiği ücret, maaş ve diğer benzeri gelirler, bu hizmet diğer Akit Devlette ifa edilmedikçe, yalnızca bu Devlette vergilendirilecektir. Hizmet diğer Devlette ifa edilirse, buradan elde edilen söz konusu gelir bu diğer Devlette vergilendirilebilir.

2. 1 inci fıkra hükümlerine bakılmaksızın, bir Akit Devlet mukiminin diğer Akit Devlette ifa ettiği bir hizmet dolayısıyla elde ettiği gelir, eğer:

a) Gelir elde eden kişi, diğer Devlette ilgili takvim yılı içinde başlayan veya sona eren herhangi bir oniki aylık dönemde bir veya bir kaç seferde toplam 183 günü aşmamak üzere kalırsa ve

b) Ödeme, diğer Devletin mukimi olmayan bir işveren tarafından veya böyle bir işveren adına yapılırsa ve

c) Ödeme, işverenin diğer Devlette sahip olduğu bir işyerinden veya sabit yerden yapılmazsa

Yalnızca ilk bahsedilen Devlette vergilendirilecektir.

3. Bu maddenin önceki fıkra hükümleri ile bağılı kalınmaksızın, bir Akit Devlet teşebbüsü tarafından uluslararası trafikte işletilen bir uçak veya kara nakil vasıtasında icra edilen çalışma karşılığında elde edilen ücret, maaş ve diğer gelirler bu Devlette vergilendirilebilir.

**MADDE 16. MÜDÜRLERE YAPILAN ÖDEMELER**

Bir Akit Devlet mukiminin, diğer Akit Devlet mukimi olan bir şirketin yönetim kurulu üyesi olması dolayısıyla elde ettiği ücret ve diğer benzeri ödemeler, bu diğer Devlette vergilendirilebilir.

**MADDE 17. SANATÇI VE SPORCULAR**

1. 14 ve 15 inci maddelerin hükümlerine bakılmaksızın, bir Akit Devlet mukimi olan tiyatro, sinema, radyo veya televizyon sanatçısı gibi bir sanatçının, bir müzisyenin veya bir sporcunun diğer Akit Devlette icra ettiği şahsi faaliyetleri dolayısıyla elde ettiği gelir, bu diğer Devlette vergilendirilebilir.

2. Bir sanatçının ya da sporcunun icra ettiği şahsi faaliyetlerden doğan gelir, sanatçının veya sporcunun kendisine değil de bir başkasına yönelirse, bu gelir 7, 14 ve 15 inci maddelerin hükümleriyle bağlı kalınmaksızın, sanatçı ya da sporcunun faaliyetlerinin icra edildiği Akit Devlette vergilendirilebilir.

**MADDE 18. EMEKLİ MAAŞLARI**

1. 19 uncu maddenin 1 inci fıkrası hükümleri saklı kalmak üzere, bir Akit Devlet mukimine geçmiş çalışmalarının karşılığında ödenen emekli maaşları ve diğer benzeri menfaatler, yalnızca bu Devlette vergilendirilebilecektir. Bu hüküm aynı zamanda, bir Akit Devlet mukimine ömür boyu sağlanan düzenli ödemelere de uygulanacaktır.

2. "Düzenli ödeme" terimi, belli bir bedel ödeme yükümlülüğüne karşılık, ömür boyu veya belli bir süre veya belirlenebilir bir süre, belli zamanlarda düzenli olarak para veya para ile ölçülebilir bir menfaat şeklinde ödenecek toplam bir meblağı ifade eder.

**MADDE 19. KAMU GÖREVİ**

1. Bir Akit Devletin kendisine veya bir mahalli idaresine bir kamu görevi dolayısıyla bir gerçek kişi tarafından verilen hizmetler karşılığında, bu Devlet veya

idare tarafından emekli maaşları da dâhil yapılan ücret, maaş ve diğer benzeri ödemeler, yalnızca bu Devlette vergilendirilebilecektir.

2. Bir Akit Devletin kendisi veya bir mahalli idaresi tarafından yürütülen ticari faaliyetlerle bağlantılı hizmetler karşılığında yapılan ücret, maaş ve diğer benzeri ödemeler ile emekli maaşlarına, 15, 16, 17 ve 18 inci madde hükümleri uygulanacaktır.

## **MADDE 20. ÖĞRETMENLER VE ÖĞRENCİLER**

1. Bir Akit Devletin vatandaşı olup, diğer Akit Devlette yalnızca öğrenim veya mesleki eğitim amacıyla bulunan bir öğrenci veya stajyere geçim, öğrenim veya mesleki eğitim masraflarını karşılamak için, diğer Devletin dışındaki kaynaklardan yapılan ödemeler, bu diğer Devlette vergilendirilmeyecektir.

2. Aynı şekilde, bir Akit Devletin vatandaşı olup, diğer Akit Devlette yalnızca öğretim veya bilimsel araştırma yapmak amacıyla bulunan bir öğretmen veya öğretim üyesinin iki yılı aşmayan bir süre veya süreler için öğretim veya araştırma karşılığında kişisel hizmetlerden bu diğer Devletin dışındaki kaynaklardan elde ettiği gelirler, bu diğer Devlette vergiden istisna edilecektir.

## **Madde 21. DİĞER GELİRLER**

1. Bir Akit Devlet mukiminin, nerede doğarsa doğsun, bu Anlaşmanın daha önceki maddelerinde belirtilmeyen gelir unsurları, yalnızca bu Devlette vergilendirilecektir.

2. 6 ncı maddenin 2 inci fıkrasında tanımlanan gayrimenkul varlıklardan elde edilen gelir hariç olmak üzere, bir Akit Devlet mukimi olan ve diğer Devlette yer alan bir işyeri vasıtasıyla ticari faaliyette veya sabit yer vasıtasıyla serbest meslek faaliyetinde bulunan bir lehdarın, söz konusu işyeri ya da sabit yer ile etkin bir şekilde bağlantılı bir hak veya varlıktan bir gelir elde etmesi halinde, bu gelire 1 inci fıkra hükümleri uygulanmayacaktır. Bu durumda, olayına göre 7 inci veya 14 üncü madde hükümleri uygulanacaktır.



**Madde 22. ÇİFTE VERGİLENDİRMENİN ÖNLENMESİ YÖNTEMİ**

1. Türkiye mukimleri için çifte vergilendirme aşağıdaki şekilde önlenecektir:

a) Bir Türkiye mukimi, b) bendinde kavranan gelir hariç olmak üzere, bu Anlaşmanın hükümlerine göre Kırgızistan'da vergilendirilebilir bir gelir elde ettiğinde Türkiye, bu geliri vergiden muaf tutacaktır. Ancak, bu kişinin geriye kalan gelirinine ilişkin verginin hesaplanmasında, söz konusu gelire, istisna bulunmaması halinde uygulanacak olan vergi oranını uygulayabilir.

b) Bir Türkiye mukimi, bu Anlaşmanın 10, 11 ve 12 inci maddelerinin hükümlerine göre, Kırgızistan'da vergilendirilebilir bir gelir elde ettiğinde, Türkiye bu kişinin söz konusu gelirleri üzerindeki vergiden Kırgızistan'da ödenen vergiye eşit bir meblağın mahsubuna izin verecektir.

Bununla beraber, söz konusu mahsup Kırgızistan'da vergilendirilebilir gelir için mahsuptan önce Türkiye'de hesaplanan vergi miktarını aşmayacaktır.

2. Kırgızistan mukimleri için çifte vergilendirme aşağıdaki şekilde önlenecektir.

a) Bir Kırgızistan mukimi, bu Anlaşma hükümleri uyarınca Türkiye'de vergilendirilebilen bir gelir elde ettiğinde, Kırgızistan, Türkiye'de ödenen gelir üzerindeki vergiye eşit bir miktarı doğrudan doğruya veya indirim yoluyla bu mukimin geliri üzerinden ödeyeceği vergiden mahsup edecektir. Bununla beraber, söz konusu mahsup, Türkiye'de vergilendirilebilen gelire isabet eden gelir üzerinden alınan vergi miktarını (mahsuptan önce hesaplanan) aşmayacaktır.

b) Bir Kırgızistan mukimi, bu Anlaşma hükümleri uyarınca Türkiye'de vergilendirilebilecek bir gelir elde ettiğinde, Kırgızistan, bu geliri Kırgızistan'da vergilendirilebilen diğer gelirler üzerindeki vergi oranının belirlenmesi amacıyla vergi matrahına dâhil edebilir.

**MADDE 23. AYRIM YAPILMAMASI**

1. Bir Akit Devletin vatandaşları, diğer Akit Devlette, bu diğer Devletin vatandaşlarının aynı koşullarda karşı karşıya kaldıkları veya kalabilecekleri vergilemeden ve buna bağlı mükellefiyetlerden, özellikle mukimlik yönünden, değişik veya daha ağır vergilemeye ve buna bağlı mükellefiyetlere tabi tutulmayacaklardır.

2. 10 uncu maddenin 4 üncü fıkrası hükümleri saklı kalmak üzere, bir Akit Devlet teşebbüsünün diğer Akit Devlette sahip olduğu bir işyeri, bu diğer Devletin aynı faaliyetleri yürüten teşebbüslerine göre daha az lehe bir vergileme ile karşı karşıya kalmayacaktır.

3. 9 uncu madde, 11 inci maddenin 7 inci fıkrası veya 12 inci maddenin 6 ncı fıkrası hükümlerinin uygulanacağı haller hariç olmak üzere, bir Akit Devlet teşebbüsünce diğer Akit Devletin bir mukimine faiz, gayri maddi hak bedeli ödemesi veya diğer ödemelerde bulunulması halinde; bu teşebbüsün vergiye tabi kazancı saptanırken, sanki bu ödemeler aynı koşullardaki ilk bahsedilen Devletin bir mukimine yapılmış gibi indirilebilecektir.

4. Bir Akit Devletin, diğer Akit Devletin bir veya birkaç mukimi tarafından, doğrudan veya dolaylı olarak, kısmen veya tamamen sermayesine sahip olunan veya kontrol edilen teşebbüsleri, ilk bahsedilen Devlette, bu Devletin benzeri teşebbüslerinin tabi oldukları veya olabilecekleri vergilemeden veya buna bağlı mükellefiyetlerden değişik veya daha ağır vergilemeye ve buna bağlı mükellefiyetlere tabi tutulmayacaklardır.

5. Bu hükümler, bir Akit Devletin kendi mukimlerine şahsi veya ailevi durumları dolayısıyla uyguladığı şahsi indirimleri, vergi ve matrah indirimlerini diğer Akit Devletin mukimlerine de uygulama zorunda olduğu yönünde anlaşılmayacaktır.

**MADDE 24. KARŞILIKLI ANLAŞMA USULÜ**

1. Bir Akit Devlet mukimi, Akit Devletlerden birinin veya her ikisinin işlemlerinin kendisi için bu Anlaşmanın hükümlerine uygun düşmeyen bir vergileme yarattığı veya yaratacağı kanaatine vardığında, bu Devletlerin iç mevzuatlarında öngörülen müracaat usulleriyle bağlı kalmaksızın, sorunu mukimi olduğu Akit Devletin yetkili makamına veya durumu 23 üncü maddenin 1 inci fıkrasına uygun düşerse, vatandaşı olduğu Akit Devletin yetkili makamına arz edebilir. Söz konusu müracaatın, Akit Devletlerin iç mevzuatlarında belirtilen süre içinde yapılması gerekmektedir.

2. Söz konusu yetkili makam, itirazı haklı bulmakla beraber kendisi tatminkâr bir çözüme ulaşamadığı takdirde, bu Anlaşmaya ters düşen bir vergilemeyi önlemek amacıyla, diğer Akit Devletin yetkili makamıyla karşılıklı anlaşmaya gayret sarf edecektir.

3. Akit Devletlerin yetkili makamları, Anlaşmanın yorumundan veya uygulanmasından kaynaklanan her türlü güçlüğü veya tereddüdü karşılıklı anlaşmayla çözmek için gayret göstereceklerdir. Yetkili makamlar aynı zamanda, bu Anlaşmada ele alınmayan durumlardan kaynaklanan çifte vergilendirmenin ortadan kaldırılması için de birbirlerine danışabilirler.

4. Akit Devletlerin yetkili makamları, bundan önceki fıkralarda belirtilen hususlarda anlaşmaya varabilmek için birbirleriyle doğrudan doğruya yâda kendilerinden veya temsilcilerinden oluşan bir komisyon vasıtasıyla haberleşebilirler.

**MADDE 25. BİLGİ DEĞİŞİMİ**

1. Akit Devletlerin yetkili makamları, bu Anlaşma hükümlerinin yürütülmesi için gerekli olan bilgileri ve Anlaşma ile uyumsuzluk göstermediği sürece, Anlaşma kapsamına giren vergiler ile ilgili iç mevzuat hükümlerinin yürütülmesi için gerekli olan bilgileri değişime tabi tutacaklardır. Bilgi değişimi 1 inci maddeyle sınırlı değildir. Bir Akit Devlet tarafından alınan her türlü bilgi, o Devletin kendi iç mevzuatı çerçevesinde elde ettiği bilgiler gibi gizli tutulacak ve yalnızca bu Anlaşmada belirtilen vergilerin tahakkuk veya tahsilleri veya cebri icra ya da

cezasıyla ve bu hususlardaki şikayet ve itirazlara bakmakla görevli kişi veya makamlara (adli makamlar ve idari kuruluşlar dâhil) verilebilecektir. Bu kişi veya makamlar söz konusu bilgileri yalnızca bu amaçlar doğrultusunda kullanacaklardır. Bu kişi veya makamlar söz konusu bilgileri mahkeme duruşmalarında veya adli kararlar alınırken açıklayabilirler.

2. 1 inci fıkra hükümleri, hiçbir surette bir Akit Devleti:

a) Kendisinin veya diğer Akit Devletin mevzuatına veya idari uygulamalarına uymayacak idari önlemler alma;

b) Kendisinin veya diğer Akit Devletin mevzuatı veya normal idari işlemleri çerçevesinde elde edilemeyen bilgileri sunma;

c) Herhangi bir ticari, sınaî, mesleki sırrı veya ticari işlemi aleni hale getiren bilgileri veya aleniyeti kamu düzenine aykırı düşen bilgileri verme

Yükümlülüğü altına sokacak şekilde yorumlanamaz.

3. Bir akit Devlet'in sermayesi tamamen veya kısmen, doğrudan veya dolaylı olarak, diğer akit Devlet'in bir veya birden fazla mukimi elinde veya kontrolünde bulunan teşebbüsleri, ilk akit Devlet'te bu Devlet'in aynı mahiyetteki diğer teşebbüslerin tabi olduğu veya olabileceğinden başka veya daha ağır hiç bir vergi veya bununla ilgili mükellefiyete tabi tutulmaz.

## **MADDE 26. DİPLOMAT HÜVİYETİNDEKİ MEMURLAR VE KONSOLOSLUK MEMURLARI**

Bu Anlaşma hükümleri, diplomat hüviyetindeki memurlar veya konsolosluk memurlarının uluslararası hukukun genel kuralları veya özel anlaşma hükümleri uyarınca yararlandıkları mali ayrıcalıkları etkilemeyecektir.

**MADDE 27. YÜRÜRLÜĞE GİRME**

1. Her bir Akit Devlet, bu Anlaşmanın yürürlüğe girmesi için kendi iç mevzuatında öngörülen işlemlerin tamamlandığını diğer Akit Devlete bildirecektir. Bu Anlaşma, bu bildirimlerden sonuncusunun alındığı tarihte yürürlüğe girecektir.

2. Bu Anlaşmanın hükümleri:

a) Kaynakta tevkif edilen vergiler yönünden, bu Anlaşmanın yürürlüğe girdiği tarihi izleyen Ocak ayının ilk günü veya daha sonra ödenen veya mahsup edilen miktarlar için ve

b) Diğer vergiler yönünden, bu Anlaşmanın yürürlüğe girdiği tarihi izleyen Ocak ayının ilk günü veya daha sonra başlayan vergilendirme yılları için

Hüküm ifade edecektir.

**Madde 28. YÜRÜRLÜKTEN KALKMA**

Bu Anlaşma, bir Akit Devlet tarafından feshedilinceye kadar yürürlükte kalacaktır. Akit Devletlerden biri, Anlaşmanın yürürlüğe girdiği tarihten itibaren beş yıllık bir sürenin bitiminden sonra başlayan herhangi bir takvim yılının sonundan en az altı ay önce diplomatik yollardan yazılı fesih ihbarnamesi vermek suretiyle Anlaşmayı feshedebilir. Bu durumda Anlaşma:

a) Kaynakta tevkif edilen vergiler yönünden, fesih ihbarnamesinin verildiği takvim yılının bitiminden sonra ödenen veya mahsup edilen miktarlar için ve

b) Diğer vergiler yönünden, fesih ihbarnamesinin verildiği takvim yılının bitiminden sonra başlayan vergilendirme yılları için hüküm ifade etmeyecektir.

BU HUSUSLARI TEYİDEN, aşağıda imzaları bulunan tam yetkili temsilciler bu Anlaşmayı imzaladılar.

Türk, Kırgız, Rus ve İngiliz dillerinde her dört metin aynı derecede geçerli olmak üzere 1 Temmuz 1999 tarihinde Ankara'da düzenlenmiştir. Metinler arasında farklılık olduğunda, İngilizce metin geçerli olacaktır.

# GİRİŞ

Bugünkü küreselleşen dünyada bir ülkenin gelişmiş ülke unvanında olabilmesi için dış ticaret faktörü önemli bir yere sahiptir.

Kırgızistan SSCB döneminde 70 yıla yakın bir zaman süresince dünyaya kapalı, birlik içinde ihtisasa dayalı ve merkezi planlama çerçevesinde bir ekonomik politika izlediği için dünya standartlarında rekabet edebilecek bir sanayileşme stratejisinden yoksun kalmışlardır.

Orta Asya Türk Cumhuriyetleri içinde en liberal ve demokrat sayılan Kırgızistan bütün kayıtlarda doğal kaynaklar bakımından fakir ülke olarak geçmektedir; ancak bu bilgiler gerçeği yansıtmamaktadır. Bu bağlamda Kırgızistan'da bulunan doğal kaynaklar, altın, antimon, civa v.s. gibi değerli madenler, benzersiz şifalı mineraller, tarımsal üretimdeki çeşitlilik ve turizm potansiyeli yer tutmaktadır.

SSCB'nin dağılmasının ardından liberal ekonomiye geçiş döneminde uğradığı üretim kayıpları nedeni ile Kırgızistan dış ticareti bu güne kadar önemli kayıplar vermektedir. Ülkenin ithalat hacmi ihracat hacmini aşmaktadır. Sanayi sektörünün ekonomideki payı büyük ölçüde savunma sanayiine kaymış olup ülkede üretilen hammaddelerin işlenmesine yönelik sanayi sektörü küçük üretim kapasitesiyle çalışan bir sanayi haline gelmiştir. Tesislerin birçoğu oldukça eski, hantal ve yenileme süreci ise çok düşük düzeydedir. Bu nedenle, sanayi durmuş vaziyettedir, yeni teknik düzeye ulaştırmak ve işlerlik kazandırmak için ek kaynağa ihtiyaç duymaktadır. Tüm bu gelişmeler, ihracat imkânlarını büyük ölçüde azaltarak dış ticaret açığının artmasına neden olmaktadır.

Kırgızistan egemenliğine kavuşmasıyla beraber ilk tanıyan ülke Türkiye olmuştur. Kırgızistan'ın bağımsızlık sonrası yaşanan 10 yılı ülke sistemlerinin ve kanunlarının düzenlenmesi için bir geçici ekonomik dönemi olmuştur. Geçici ekonomi dönemini atlatan Kırgızistan için gelecekteki on yıl ülke ekonomisinin ilerlemesi beklenmektedir. Ülkenin dış ticaret ortaklarının büyük payını BDT

lkeleri almaktadır. BDT dıřı lkeler ile olan dıř ticaretinde ise altın ihracatından dolayı İsvire ilk sıraya gelmektedir. BDT lkelerinin iinden DT'ye ilk ye olan lke Kırgızistan olmuřtur. DT'ye ye olmasından sonra lkenin dıř ticaretinde olumlu sonular elde edilerek sınır tesi lkelere nemli lde ihracat yapılmaktadır. Kırgızistan'ın ticaretinin geliřmesinde hayvancılık, tarım sektr ve turizm sektr nemli faktrlerdir.

Kırgızistan dađlık bir araziye sahip olup bu gne kadar DT'ye ye olan potansiyel ekici lkelerden cođrafı uzaklık sorununu daha zememiřtir. lke iin sanayileřmeden daha ziyade turizm sektrnde geliřtirebilecek nemli yerlere sahiptir. Bunlar: Tarihi İpek Yolu mirasları, Kırgız denizi olarak adlandırılan Issık-Gl ve Tanrı dađlarının lke ierisindeki uzantısını oluřturan ve blgede Aladađlar olarak bilinen muhteřem dađ silsileleri Kırgızistan'ın stratejisini etkileyici nedenlerdir.

“Kırgızistan'ın Dıř Ticaret Stratejisi” olarak adlandırılan bu alıřmada Kırgızistan'ın bu gnk dıř ticaret stratejisinin geliřtirilmesi ve uzun vadelerde dıř ticaretin geliřtirilmesi iin uygulanacak maddeler incelenmiřtir.



# 1. DIŐ TİCARET

## 1.1. DıŐ Ticaret Kavramları

### 1.1.1. Yeni DıŐ Ticaret Teorisi

Gerçek dŸnyada dıŐ ticaret, sayıları yŸze yakın Ÿlke arasında ve onbinlerce mal Ÿzerinde yapılır. Ayrıca bu malların sayısı, yapısı, kalitesi ve Ÿteki Ÿzellikleri sŸrekli biçimde ve hızla deęiŐmektedir.

GeliŐmiŐ ve az geliŐmiŐ Ÿlkeler arasındaki ticaretin bŸyŸk bir bŸlŸmŸ Heckscher-Ohlin teorisinde ŸngŸrŸldŸęŸ biçimde, faktŸr donatımına dayalı (teknolojiyi de kapsayan) bir endŸstriler-arası ticaret durumundadır. SanayileŐmiŐ Ÿlkeler arasındaki ticaretin giderek artan bŸlŸmŸ ise, yeni teorilerin ŸngŸrdŸęŸ biçimde, farklılaŐan malların doęurduęu endŸstri-içi ticarete dayanmaktadır.<sup>1</sup> DıŐ ticareti etkileyen faktŸrler aŐaęıda verilmiŐtir:

#### 1.1.1.1. TaŐıma Giderleri

Uluslararası ticaret teorisi analizlerinde genelde taŐıma giderleri (transportation costs) sıfır kabul edilir. Oysa malların ihracatçıdan ithalatçıya ulaŐtırılması belirli bir ŸlçŸde taŐıma giderlerini gerektirir. Ÿzellikle uzak Ÿlkeler arasında taŐıma giderleri Ÿnemli bir ticaret engeli oluŐturabilir.

TaŐıma giderleri genel bir tanımlama ile malları bir yŸreden baŐka bir yŸreye ulaŐtırmak için yapılması gereken masrafların tŸmŸnŸ kapsar. Bunlar arasında navlun, yŸkleme boŐaltma giderleri ve mallar hareket halindeyken gereken faiz giderleri ve benzerleri yer alır.<sup>2</sup>

---

<sup>1</sup> Seyidoęlu, H., ‘‘Uluslar arası İktisat’’, İstanbul 1998, s.88-89

<sup>2</sup> Seyidoęlu, H., a.g.e., s.89

### 1.1.1.2. Çevre Standartları

Endüstrilerin kuruluş yeri ve uluslararası ticareti etkileyen bir faktör de ülkelerin uyguladıkları çevre standartlarındaki farklılıklardır. Doğal çevrenin korunması günümüzde gelişmiş veya az gelişmiş olsunlar, tüm ülkelerin karşılaştıkları en önemli sorunlardan birisidir. Bu amaçla yasal düzenlemelere gidilmekte, standartlar konulmaktadır. Çevre standartları ülkelerin izin verdikleri maksimum hava, su, ses kirliliği veya üretim atıklarıyla ilgili olabilir.<sup>3</sup>

### 1.1.2. İhracat

Bir ülkenin ürettiği malların diğer ülkelerdeki alıcılara satılmasına denilir. Burada dikkat edilecek nokta ihracatı yapanın devlet değil, özel ya da tüzel kişiler olabilir. Kollektivist ekonomilerde bile ihracat özel kuruluşların uzmanlık alanına bırakılmıştır.<sup>4</sup>

### 1.1.3. İthalat

Bir ülkedeki alıcıların başka ülkelerde üretilmiş malları satın almalarına denilir. Burada dikkat edilecek nokta, ithalatı yapanların özel ve tüzel kişiler, kamu iktisadi kuruluşları, özel kuruluşlar ve bazen de bizzat devlet oluşudur. Son durumda ithalatı yine devlet adına bir kamu kurumu yapmaktadır.<sup>5</sup>

## 1.2. Dış Ticaret Kuramları ve Strateji

### 1.2.1. Mutlak Üstünlükler Kuramı

Sanayi devriminden sonra, merkantilist düşüncesinin egemenliği sona ererken, dış ticarete de, bu düşünceye ilk karşı çıkan Adam Smith olmuştur. Modern dış ticaret teorisinin ilk temellerini atan Smith, ulusların refahının, avantajlı oldukları

---

<sup>3</sup> Seyidoğlu, H., a.g.e., s.91

<sup>4</sup> Alkın, E. "Büyük Ekonomi Ansiklopedisi", s.281

<sup>5</sup> Alkın, E., a.g.e., s.308

ürünlerde uzmanlaşarak, diğer ihtiyaçlarının dış ticaret ile sağlanmasıyla artacağı görüşünü savunmuştur. Bunun için ulusal ticaretin de gelişmiş olması gerektiğine dikkati çekmiştir.

Smith'e göre her ülkenin doğal koşulları, bazı malların daha ucuza üretilmesi için uygunluk gösterir. Bazı ülkelerde nüfus, doğal kaynaklara oranla daha fazla iken, diğerlerinde daha azdır. Fazla nüfusa sahip ülkeler, fazla emek isteyen üretimde uzmanlaşarak, ulusal üretimlerini artırabilirler. Buna karşılık, kendilerinde pahalıya mal olan ve üretiminden vazgeçtikleri ürünleri, bu fazla üretimlerini kullanarak satın alabilirler. Böyle bir uygulama her iki tarafta refah artışına yol açacaktır. Malın değerini, üretiminde kullanılan emek ile ölçen bu görüş, maliyet bakımından mutlak bir üstünlük esasına dayanmaktadır.

Aile ekonomisinde bile her ihtiyacın evde üretilmediğini, böyle bir uygulamada ısrar edilmesi halinde malların daha pahalıya mal olabileceğini ifade ederken, bu duruma ayakkabı örneğini vermiştir.<sup>6</sup> Aile ekonomisi uygulamasındaki bu yerinde davranışın, uluslararası ticaret için de geçerli olduğunu, bizim üretimimizden daha ucuza mal üretildiği sürece, söz konusu ürünü içerde üretmek yerine, dışardan satın alınması gerektiğini, savunmuştur. Dış ticaretin henüz bugünkü zenginliğe ve çeşitliliğine ulaşmadığı bir dönemde dile getirilen bu görüş, günümüze kadar etkisini sürdürmüştür.

### **1.2.2. Karşılaştırmalı Üstünlükler Kuramı**

David Ricardo tarafından ortaya konulan bu görüş de, Smith'in ortaya koyduğu dış ticaret kuramına dayanmaktadır. Ancak Smith, üstünlüğü mutlak anlamda ele alırken, Ricardo, karşılaştırmalı üstünlüklere yer vermiştir.

Bir ülkenin, mutlak olarak her iki malda da dezavantajlı durumda olması halinde de, karşılaştırmalı olarak, daha az dezavantajlı olduğu malı üreterek, refah artışı sağlayabileceğini ileri sürmüştür.

---

<sup>6</sup> Lindert, P.H. ve Kindleberger C.P., "International Economics", Illinois. 1982, s.18

Örnek olarak, bir ülkede, bir birim girdi ile 50 kg. buğday veya 25 m. kumaş üretilbildiğini var sayarak; ticaretin olmadığı bir ortamda, söz konusu ülke iki birimlik girdisi ile hem buğday, hem kumaş üretirse, 50 kg. buğday ve 25 m. kumaşı olur. Ülke içinde buğdayla kumaş değiştirmek istenirse, 2 kg. buğdaya 1 m. kumaş verilecektir. Oysa dış dünyada aynı oran, buğday/kumaş =0,40, yani 1 kg. buğdaya 2,5 m. kumaş olmaktadır. Eğer ülke, iki birimlik girdisini sadece buğdayda kullanılırsa 100 kg. buğday üretebilecektir. Bunun yarısı olan 50 kg.' ını dışarı satarak bununla 125 m. kumaş alabilir. Bu durumda  $125-25=100$  m. kumaş karlı çıkacaktır.<sup>7</sup>

Bu görüş, bütün klasik iktisatçılar gibi, malın değerini emeği ile ölçmek fikrine dayanıyordu. Oysa, Ricardo bile, daha sonraki çalışmalarında, bir maliyet unsuru olarak, faize yer vermiştir. Bunun yanında malların karşılıklı değerlerinin, bunlara harcanan emeğe eşit olması için de, emeğe aynı kalitede ve aynı zorlukta bulunması, herkesin istediği iş alanında çalışabilmesi ve işçiler arasında serbest rekabet bulunması gibi varsayımları kabul etmesi gereklidir.

Karşılaştırmalı üstünlükler kuramında, dış ticaretten elde edilen karın taraflar arasında nasıl dağıtılacağı ile J.S. Mill ilgilenmiştir. Kar dağıtımı için, malın değerini belirleyen emek temelinde bir hesaplama ile paylaşımaya çözüm getirmeye çalışmıştır.

Kuram, mantık bakımından çok sağlıklı olmasına rağmen, günümüzdeki gümrük tarife uygulamaları ve dış ticaretteki diğer sınırlamalar nedeniyle eleştirilebilmektedir.

Mc. Dougal tarafından gerçekleştirilen, kuramın test edilmesine yönelik çalışmalar, emeğin verimliliği ile ihracat arasında yakın bir ilişkinin varlığını göstermiştir.

---

7 Lindert, P.H. ve Kindleberger, C.R., a.g.e., 1982, s.19.

### 1.2.3. Faktör Kuramı

Temelde karşılaştırmalı üstünlüğe dayanan bu kuram, Betil Ohlin ve hocası Eli Heckscher tarafından geliştirilmiştir. Farklı malların, farklı oranda faktörlere bağlı olduğunu göstermeye çalışmıştır. Üretim faktörü olarak, emek yanında sermayeye de yer veren faktör kuramı, şu varsayımlara dayanmaktadır.<sup>8</sup>

- Üretim araçlarının ülke içi dolaşımı serbesttir, uluslararası bu hareketlilik yoktur.
- Üretimde ölçeğe göre sabit maliyetler geçerlidir. Üretim araçları aynı oranda artırılınca maliyetler aynı kalır. Buna karşılık bir üretim aracı sabitken, diğeri artırılırsa, artan üretim aracının verimi düşer.
- Çeşitli ülkeler arasında zevkler benzeşirler.
- Üretim her ülkede aynı şekilde yapılır.
- Ülkelerin sahip oldukları bütün üretim araçları kullanılmaktadır.

Farklı ürünlerin üretiminde kullanılan faktörler, üretimde uzmanlaşmaya uygun olarak kullanılırsa, ülkelerin dış ticaretten kazançlı çıkacağı gösterilmeye çalışmıştır. Buna karşılık ülkeler dış ticarete girmediği zaman kaynak israfı ve ulusal refahta düşme söz konusudur.

Bu kuramda konu edilen üretim faktörlerini birimlendirerek açıklayan Ryzynski, sayısal sonuçlarla kuramın doğruluğunu göstermiştir.

P. Samuelson ise, farklı ülkelerdeki birbirinin aynı üretim araçlarını fiyatlandırarak, ticaret sonucunda bunların eşitleneceğini savunmuştur. Bu durum gelişmiş ülkelerde emek ücretlerinin düşmesine yol açacaksa da, dış ticaretten elde edilecek gelirlerle, bu haksızlığın önlenmesi söz konusu olabilir. Burada dikkat

edilmesi gereken nokta, dış ticaretin her iki ülkenin kişi başına geliri eşitleyeceği beklentisine girilmemesidir.<sup>9</sup>

#### 1.2.4. Paradoks Kuramı

Heckscher-Ohlin tarafından geliştirilen faktör kuramına göre, bir ülke, bol olan faktörü kullandığı ürünleri ihraç eder. Ancak 1947 yılı verileriyle ABD. Dış ticaretinde girdi-çıkıtı tablolarını ele alan Leontief, sermaye bolluğu bulunduğu seneler söz konusu ülkenin fazla sermaye kullanılan değil, fazla emek kullanan mallarda karşılaştırmalı avantajı bulunduğunu göstermiştir.

İhracat sanayisi ile ithalat ikamesi sanayisindeki yeni kapasitenin, sermaye-emek oranlarını karşılaştırırken, sermayeyi, senede 1 milyon dolarlık mal üretimi için, gereken yeni sermaye olarak ölçmüştür. Bu miktar, toplam Sermaye-Hâsıla Oranıdır. Emek için de, 1 milyon dolarlık ek ürün üretmek için gerekli işgücü olarak kabul edilmiştir. Sonuçta, ithalat ikamesi sanayisinde, sermaye-emek yoğunluğunun ihracat sanayisinden daha yüksek olduğu ortaya çıkmıştır.

Bu durum, bir paradoks olarak görülmüştür. Çünkü ABD sermaye yoğunluğu fazla olan değil, emek yoğunluğu fazla olan malları ihraç etmekteydi. Leontief, bu paradoksun nedeninin, Amerikan emeğinin diğer yerlerdeki emeğe göre, daha verimlilik sermaye için de geçerliydi. Bunun yanında, Amerika'da sermaye yoğun malların daha fazla tercih edilmesi de, düşünülmezdi. Çünkü çeşitli ülkelerin tercihleri arasında fazla fark olmadığı kabul ediliyordu.

Bu açıklamalara, Amerika ihracatının, ithalatının iki katı olduğu ve bu ülkenin büyük ölçüde borç verdiği ve yardım yaptığı gerekçeleri ile eleştiriler yöneltildi. Ayrıca, Avrupa'da sanayi büyük ölçüde yok olduğu için normal sanayi ürünleri ihracatını yapamıyordu.

---

<sup>8</sup> Findlay, R., "Factor Proportions-Trade and Growth", Massachusetts 1995, s.18

<sup>9</sup> Findlay, R., a.g.e., 1995, s.20

Bu eleştiriler üzerine Leontief, çalışmasını 1951 yılı için tekrar yaptı. Ancak, bu dönemde, ihraç mallarının emek yoğunluğu azalmış ve ithal ikamesi sanayiinde de sermaye yoğunluğu biraz azalmıştır. Bu çalışmanın sonuçları da, bir öncekini desteklemiştir.

Bu yeni çalışmaya da, çeşitli itirazlar olmuştur. Üretimde, emek ve sermaye dışındaki faktörlere yer vermemesinin yanında, her ülkenin aynı malı aynı teknikle ürettiği varsayımının gerçekleşmesi gibi nedenlerle genel kabul görmemiştir.<sup>10</sup>

### 1.2.5. Ürün Dönemleri Kuramı

Yeni teknolojiler ve yeni ürünlerin yaygınlaşmasıyla, uluslararası ticaret dengelerinde yaşanan gelişmeler sonucunda gündeme gelen ürün dönemleri kuramı, Raymond Vernon tarafından geliştirilmiştir. Bu kurama göre, bir mal ilk icat edildiğinde, üretilen her birimin nitelikleri az da olsa farklılık arz eder. Fakat zaman içerisinde mal olgunlaşır ve kitlesel üretim başlar. Daha az gelişmiş durumdaki ülkeler, bu aşamada söz konusu malı üretmeye başlarlar. Yani gelişmiş ülkeler ise standart mallar ihraç ederler.

Her yeni ürünün, piyasaya çıkışında avantajlı olduğu fikrine dayanan bu kuram, bu aşamada icat eden ülkenin, öncelik dolayısıyla avantajlı olduğunu, zamanla gelen standartlaşmayla beraber yaygınlaşan üretim aşamasından sonra durumu karşılaştırmalı üstünlüklerin belirlediğini savunuyor. Bu duruma, İngiltere'nin tekstil sektöründe yaşadığı gelişmeler yanında otomotiv ve bilgisayar sektörleri de örnek gösteriliyor. Kuramın bu haliyle, ticari yaşamda dinamizme vurgu yaptığı da söylenebilir.

Kuram, öncülüğün devam ettirilmesi önündeki engellerin neler olduğu veya taklit etme durumundaki ülkelerin her sektörde, öncüleri nasıl geçebileceği sorularına da cevaplar aramıştır.

---

<sup>10</sup> Hatipoğlu, Z., “Temel Uluslar arası İktisat”, İstanbul 1993, s.54

Ayrıca bu kurama göre taklit eden ülkeler teknolojiyi elde ettikleri anda icat eden ülkenin sahip olmadığı bazı avantajları ile bunlarla rekabet edebilmektedirler. Bu avantajlara, daha ucuz emek, mucitlerin ödediği çeşitli harcamaları yapmamış olmak gibi örnekler verebilir. Bu avantajlarla gerçekleşen üretim sonucunda, Amerika yollarındaki Honda arabalar ve yine Amerika'ya gelen Asya çıkışlı televizyonlar üstünlüğün veya öncülüğün değişebildiğinin göstergeleri kabul edilmektedirler. Bu durumda, rakiplerin halen Amerika'nın öncü olarak ürettiği jet aircraft ve bilgisayarda da onu geçmelerini beklemek yanlış olmaz. Bu geçişin daha önce yaşanan örnekleri olarak Victoria dönemi İngiltere'si ve buna yakın zamanlardaki Hollanda gösterilmektedir.<sup>11</sup>

Linderin, öncülüğü kaybetmesinde etkili faktörler olarak, israf edilen kaynaklar ve verimlilikte düşme gösterilmektedir. Bunların yanında, öncü ülkede emek ücretlerinin yüksekliğinde ilk bakışta göze batmayan ve emeğe yapılan harcamalar, taklit eden ülkelerin daha ucuz maliyetle teknolojiyi elde etmeleri ve taklitçiler en son teknolojiyi satın alırken, icat eden ülkenin eski ekipmanlarıyla bir süre daha üretimini devam ettirmesi de unutulmamalıdır. Farklı bir ifadeyle, öncülüğün bitmesi bir tarafın tek başına gerçekleştirebileceği bir iş değildir.

### **1.2.6. Günümüzde Dış Ticaret Kuramları**

Ülkelerin uluslararası ticaretten faydalanmaları ve bu faydalarını artırmanın yollarını konu edinen dış ticaret kuramları, Smith'den günümüze çeşitli değişikliklere uğramıştır. Ancak, Smith'- de temel olan üstünlük düşüncesi biraz değişerek de olsa etkisini devam ettirmektedir. Smith'in gündeme getirdiği üstünlük, bugünkü uluslararası ticareti açıklamakta yetersiz kalmakla birlikte halen etkisini sürdürdüğü söylenebilir.

Günümüzde uluslararası ticaret oldukça karmaşık bir hal aldığı için, bugün dış ticareti açıklamada şimdilik bir tek kuram her durumda yetersiz kalmaktadır.

---

<sup>11</sup> Lindert, P.H. ve Kindleberger C.P., a.g.e., 1982, s.100



Son dönem dış ticaret kuramları arasında yer alan, “Tercihlerde Benzerlik Kuramı” diğerlerinden oldukça farklı bir yaklaşımla, sanayi ürünlerde homojen nitelikte olmayan ürün ticaretini, üretim maliyetlerinden çok, ülkeler arasındaki zevk ve tercihlere bağlamaktadır. Görüldüğü gibi arz koşullarını değil, talep koşullarını öne çıkarmaktadır.

Brunstam Linder tarafından geliştirilen bu kurama göre, talep edilen sanayi mallarının türleri ve kalitesi, büyük ölçüde, ülkenin fert başına milli gelir düzeyine bağlıdır.<sup>12</sup>

Literatürde kabul gören bir başka kuram olarak, “Monopolcu Rekabet Kuramı” söz konusudur. Bu kurama göre, sanayi kesiminde firmalar çoğunlukla ölçeğe göre artan verim koşulları altında çalışırlar. Sanayi kesiminde az çok farklılaştı tırlmış mallar satan çok sayıda firma bulunması, bunun bir göstergesidir. Bu mallar, kaliteden ambalaja ve hatta satış sonrası servise kadar çeşitli farklılıklar göstermektedir.

Bir ülke için, dış ticarete hangi sektörlerde uzmanlaşacağını, karşılaştırmalı üstünlük yapısı belirler. Fakat ölçek ekonomileri özelliği dolayısıyla, uzmanlaşmaya gidilen sanayi dalında, yalnızca belirli mal türleri üretilir ve bunlar ihraç edilerek, dışarıda üretilen değişik türler ithal edilir. Böylece, sanayi içi ticaret ortaya çıkar.

Gerçek dünyada ülkeler, hem sanayiler arası, hem de sanayi içi mallarda ticaret yaparlar. Bu kuramdan çıkarılacak sonuçlara göre, bir ülke karşılaştırmalı üstünlüğe sahip olduğu sanayi dallarında net ihracatçı durumundadır. Fakat bu sanayilerin bazı ürünlerini dışardan ithal eder. Bunun gibi, karşılaştırmalı üstünlüğe sahip olmadığı sanayilere ait bazı malları yurt dışına ihraç etmesi de söz konusu olabilir.

Bu kurama göre, ülkeler faktör donanımı bakımından ne derece birbirine benzerlerse, aralarındaki ticaretin o kadar büyük bir bölümü sanayi içi özelliktedir. Bu arada, ülkenin ne tür mallarda uzmanlaşacağı iç talebe, yani ülke halkının zevk ve

---

<sup>12</sup> Karluk, R., “Uluslar arası Ekonomi”, İstanbul 1996, s.95

tercihlerine bağlıdır. Avrupa Topluluğu ülkeleri arasında ticaretin liberalleştirilmesi bu kuramı doğrulayıcı sonuçlar doğurmuştur.<sup>13</sup>

Günümüzde dış ticarete bir başka yaklaşım, Paul R. Krugman tarafından sergilenmektedir. “Yeni Dış Ticaret Düşüncesi” isimli kitabında, konuyu dört başlıkta ele alan yazar, dış ticaretin nedenlerini;

- Gelir büyümesi, monopolcu rekabet ve dış ticaret,
- Ölçek ekonomileri, ürün farklılaştırması ve ticaret örneği,
- Sanayi içi uzmanlaşma ve ticaret kazancı,
- Dış ticaretin “Karşılıklı damping” modeli,
- Gelir büyümesi ve dış ticaret teorisi alt başlıkları ile ele almıştır.

İkinci bölümde, çoğalan yöntemler ve tarihin fonksiyonu konusunu;

- Ticaret, birikim ve düzensiz gelişme,
- Dar sınırlı hareket alanı, Hollanda problemi ve Thatcher’ın rekabet sonuçları,
- Uluslararası kambiyonun yapısı ve araçlar, başlıklarına ayırmıştır.

Dış ticarete, günümüzdeki önemi artan teknoloji faktörünü ise;

- Bir yenilik modeli, teknoloji transferi ve dünya gelir dağılımı,
- Dış ticaretin “Teknoloji açığı” modeli,

---

<sup>13</sup> Krugman, P.R., “Retinking International Trade”, Massachusetts 1994, s.1

- İçsel büyüyen yenilik, dış ticaret ve büyüme, konularıyla açıklamıştır.
- Piyasaya giriş ve rekabet,

Son bölümü oluşturan, eksik rekabet ve ticaret politikasını da;

- İhracatı artırıcı ithalat koruması: Oligopol ve ölçek ekonomileri ortamında uluslararası rekabet,
- Sanayi organizasyonu ve uluslararası ticaret, olarak bölümlere ayırmıştır.

Günümüzde karmaşık bir hal alan uluslararası ticarete bir diğer yaklaşım Lindert ve Kindleberger' –den gelmektedir. Dış ticarete doğrudan yatırımları öne çıkaran Lindert-Kindleberger, bireyde yabancı yatırımcılara tepki içgüdüsünü ele almaktadır. Bireyin, ulusal kaynakların yabancılar tarafından sahiplenilmesine ve kullanılmasına yönelik bu ilkel tepkisini sorgulamaktadır. Bu tepkinin, ekonomik uygunluk ve verimlilik açılarına bakılmadan savunulmasının sakıncalı olduğunu dile getirmektedir. Bu kaynakların yerli girişimcilerin yetersiz kalması durumunda, yabancılar tarafından işletilmesinin toplumda gelir artışı sağlayacağını savunuyor ve söz konusu kaynakların bir kısmının ikame edilebilir olduğuna dikkat çekiyorlar. Kaynaklardaki bu farklılık ve özelliklerin göz önüne alınmasını istiyorlar.<sup>14</sup>

Günümüz dış ticaret kuramlarına son örnek olarak, “Rekabetçi Üstünlük Kuramı” gösterilebilir. Bugün için, uluslararası ticarete globalleşme eğilimini temel olarak, artan rekabete vurgu yapan bu görüş, rekabette şanslı olmak için, beyin gücüne dayalı yeni sanayileri hedef göstermektedir. Bu sanayilerin geleceğini, beyin gücünü yakalamayı organize edebilenlerin belirleyeceğini savunmaktadır.

Bu rekabette kendilerine yer arayanlar, üretim kaynakları yetersizliği ile kendilerini bağlamamalıdır. Bugün dünyada hammadde ile sanayi ekonomisi

<sup>14</sup> Lindert, P.H. ve Kindleberger C.P., a.g.e., 1982, s.465

birbirinden ayrılmış durumdadır. Daha önceki dönemlerin öncüsü olan otomotiv sanayiinde, enerji ve hammadde payı %60 iken, bugünün çiplerinde hammadde payı %2'dir. Bunun yanında, 1968–85 döneminde sanayi üretimini 2,5 kat artıran Japonya'nın enerji ve hammadde tüketimi neredeyse aynı kalmıştır. Yine bu ülke, aynı sanayi üretimi için 1973'de ihtiyaç duyduğu ham madde'nin %60'ıyla 1984'de eşit üretimi gerçekleştirmiştir.<sup>15</sup>

Bir başka nokta, üretimde insan becerisinin önemindeki artıştır. Bu durum emeğin payını artırarak da olsa öne çıkmaktadır.

Dış ticarete belirleyiciliği artan tüketici tercihleri, ürün farklılaştırmasını zorlayarak, piyasalarda bölünmüşlüğü teşvik etmektedirler. Bu davranış yeni icatların önemini artırmaktadır. Bu da, maliyeti öne çıkararak ucuz ürünün önemini artırmıştır. Çeşitli ses ve kayıt cihazları ve faksı Amerika, CD çalıcıları Avrupa icat etmesine rağmen, bu ürünlerin bugünkü öncüsü Japonya olmuştur.

Uluslararası ticarete rekabetçi üstünlük görüşüne göre, üretici firmalar, ülke içindeki konumlarını, uluslararası konumlara dönüştürmek zorundadırlar. Buna tüm mal ve hizmetlerin ülke sınırları içerisinde üretilme ihtiyacının ortadan kalkmış olması neden olmaktadır. Bu gelişmeler, ürün girdilerinde dış piyasalardan sağlanmasına daha geniş bir alan oluşturmaktadır. Söz konusu rekabet ortamı, uluslararası boyutu nedeniyle üretkenliği öne çıkarmaktadır.

Rekabetçi üstünlük yaklaşımıyla bir araştırma yapan Michael E. Porter, 10 değişik ülkeden 100'den fazla ihracat sanayini kapsayan çalışmasının sonucu doğrultusunda bu kurama 4 temel önermektedir.

- Rekabetçi üstünlük temelde, geliştirme, yenilik yapma ve değişmeden doğar.

---

<sup>15</sup> Çeştepe, H., "Uluslararası Ticarete Karşılaştırılmalı Üstünlükten", Dünya Gzt. 16.8.1995

- Rekabetçi üstünlük bütün değer sistemini kucaklar. Diğer sistemi ise, bir mamulün ortaya çıkarılmasında ve kullanımında devreye giren bütün faaliyetler düzenidir.
- Rekabetçi üstünlük sadece amansız ilerleme-geliştirme sayesinde sürdürülebilir. Taklit edilemez olan pek az rekabetçi üstünlük vardır.
- Üstünlüğü sürdürmek son kertede küresel bir strateji yaklaşımını gerektirir. Bir firma, kendisinin yurt içi avantajlarını küresel politikalarla genişletmeden, uzun vadede rekabetçi üstünlüğünü sürdürmez.

Günümüzde rekabetin temeli teknolojidir. Buna bağlı olarak bilgi, servet yaratan tek kaynak konumuna geçmiştir. Bu da eğitimin önemini artırmakta ve yeterli bir eğitimle sağlayan bilginin genç bir nüfusla bir araya getirilmesini her ülkeye önemli avantajlar sağlamaktadır.

### 1.3. Dış Ticaret Şekilleri

Günümüzde, özellikle iletişim teknolojisi olmak üzere, teknolojiye hızlı gelişmelerin yaşanması yeni bir durum değildir. Bu hızlı gelişmeler, günlük hayatımızda olduğu gibi, toplumsal olarak ticari yaşantımız üzerinde de etkili olmaktadır. Bu gelişmelerdeki komplekslik özelliği, söz konusu teknolojilerin kullanılmasında da karmaşık yapılar şeklinde kendisini göstermektedir.

Bu özellikler, uluslararası ticarete yeni biçimleri de beraberinde getirmiştir. Bu çeşitlilik ve kompleks olma özelliği, bu işlemlerin sınıflandırılmasında farklılıklara yol açmaktadır. Dış ticaret işlemleri, bakış açımızla bağlantılı olarak farklı şekillerde sınıflandırılmaktadır. Bu çalışmada işin finansal yönü ile ilgilendiğimiz için, temel dış ticaret işlemlerinin finansal olarak sınıflandırılmasını;<sup>16</sup>

- Dolaysız ihracat,

- Dolaylı ihracat,
- Sınır aşan fason ithalat/ihracat,
- Lisans/Know-How sözleşmesi ve Franchising,
- Dolaysız dış yatırım/Joint Venture kurma,
- Cooperation (İşbirliği) ve birleşme,

Olarak ele alacağız.

### 1.3.1. Dolaysız İhracat

Dolaysız ihracat, bir üretici firmanın ürünlerini, uluslararası pazarlarda, doğrudan kendi adına satması şeklinde gerçekleşen işlemdir. Bugün için firmalar dışa açılmasının ve dış bağlantıları gerçekleştirmenin temel yoludur. Özellikle yatırım malları sanayiinde, ürünün ve rakiplerin durumları da belirleyici olmakla birlikte, dış bağlantılar, genellikle dolaysız ihracat şeklinde gerçekleştirilmektedir.

Ancak bu şekilde, dış satımın sağlıklı gerçekleşebilmesi, dış pazarda talep, fiyat ve ulaşım gibi konuların iyi bilinmesine bağlıdır. Bunun yanında, uluslararası pazardaki rakiplerin müşterilere sağladığı kolaylıklar iyi bilinmelidir. Ürün kalitesi yanında, gerek fiyat ve gerekse ödeme şekilleri bakımından, bu rakiple rekabet etmek zorunluluğu vardır. Bu aşamada, malın fiyat ve kalitesi yanında, vadeli satışlarla müşterilere finansman desteği de gerekebilir. Firma pazarda mal satarken, bu problemlerle de uğraşmak zorundadır.

Ayrıca, uluslararası pazarın işleyişi ve teamülleri, ulusal pazarlardan farklılaşabilmektedir. Üretici firmaların, dış ticarete bu yöntemden başarı elde

---

<sup>16</sup> Yüksel, A.S., “Bankacılık Hukuku ve İşletmesi”, İstanbul 1997, s.180

edebilmeleri, üretim kalitesi yanında bu konularda da deneyimli kadrolara sahip olmalarına bağlıdır.<sup>17</sup>

### 1.3.2. Dolaylı İhracat

Üretici firmanın, uluslararası pazarda satışlarını, aracı bir ihracatçı kullanarak gerçekleştirdiği satış şeklidir. Genellikle küçük ve orta ölçekli işletmeler, ihracat için gerekli bilgi ve uzmanlık yetersizliği dolayısıyla, ihracatlarını aracı bir ihracatçı ile gerçekleştirirler. Böylelikle çeşitli ihracat giderleri yanında, dış satımın çeşitli bürokratik işlemleri ve riskleri de, bu aracı ihracatçıya devredilmiş olur.<sup>18</sup>

Bu şekilde ihracatta işletme, neredeyse sadece üretimde uzmanlaşmaktadır. Firma ihracatın özel karından vazgeçmiş olsa da, böylece ürünün pazarlanması çalışmaları ve riskini başka omuzlara aktarmış olmaktadır. Böylelikle dış ticaretin gerçekleşmesi için gereken çeşitli işlemler ve harcamalardan korunan firma, depolama ve taşıma gibi giderler için de kaynaklar aramak durumunda kalmamaktadır. Bütün bu işlemler ve harcamalar, aracı konumundaki ihracatçı tarafından üstlenilir. Üretici konumundaki ihracatçı tarafından üstlenir. Üretici konumundaki küçük ve orta ölçekli işletmeler, ayrı bir kadro ve ek bir çalışma gerektiren bu işlemlerin ve risklerin altından kalkamayacakları için, genellikle, bu yöntemle ihracat yaparlar.

Bu şekildeki dış ticarete temel düşünce, aracılığına başvuru dış ticaret firmasının, dış pazarı, rekabet şartlarını ve buraya en uygun sevkiyat yollarını iyi bildiği şeklindedir. Bu özellikleri itibariyle de, aracı firmanın her türlü problemi ve engeli aşması beklenir.

### 1.3.3. Sınıraşan Fason İthalat/İhracat

Uluslararası pazarın büyüklüğünden ve fiyat farklılıklarından faydalanmak isteyen firmaların, ham ya da ara madde olarak kullanacağı yabancı ürünü ithal

---

<sup>17</sup> Yüksel, A.S., a.ge., s.180

<sup>18</sup> Akat, Ö., "Uluslararası Pazarlam", Bursa 1998, s.120

etmek ve bunu işledikten sonra ithal etmek şekillerindeki işlemleri, işin şekline göre, Sınıraşan Fason İthalat veya İhracat olarak adlandırılır.

Bu ayırım farklı ifadelerle Aktif Fason İhracat ve Pasif Fason İhracat şeklinde de yapılabilmektedir<sup>19</sup>.

**Aktif Fason İhracatı:** Dışarıdan ham madde getirerek işledikten sonra ortaya çıkan ürünü yurt dışına ihraç etme işlemidir.

**Pasif Fason İhracatı:** yerli ham maddeyi işlenmek üzere yurt dışına ihraç etmek ve işlendikten sonra da ithal etme şeklinde gerçekleşir<sup>20</sup>.

Bu yönetimin temelinde yatan cabize, dışarıdan sağlanan girdilerin veya üretimin yapıldığı yöredeki emek ücretinin ucuzluğudur. Bunun yanında firmalar arası iştirak ilişkisi de, bu tür işbirliklerinin gerçekleşmesine neden olabilir. Son olarak bu yönteme bir başka gerekçe de üretim kapasitesi de yetersizliği olarak gösterilebilir.

Taşıma giderlerinin üretim maliyetine etkileri dikkate alındığında, bu dış ticaret yöntemin, genellikle coğrafi yönden yakın bölgelerde gerçekleşmesi gerekliliğini gündeme getirir.

### **1.3.4. Lisans/Know-How Sözleşmesi ve Franchising**

Daha öncede değindiğimiz gibi, teknoloji ve iletişimde yaşanan gelişmeler, dış ticaret işlemleri üzerinde de etkili olmuş ve günümüzde daha önceleri görülmeyen dış ticaret işlemlerini gündeme getirmiştir. Lisans bağlantısı malın ihracı ve karşılığında paranın transferi şeklinde tam bir dış ticaret işlemi değildir.

Know-How sözleşmesinde, bir işletme tarafından, bu işletmenin üretim yöntemlerinin ya da teknolojinin, aynı dalda çalışan ya da aynı işi yapmaya

---

<sup>19</sup> Akat, Ö. a.g.e., s.120

<sup>20</sup> Yüksel, A. S., a.g.e., s.181



hazırlanan bir başka firmaya satılması veya kiralanması söz konusudur. Bu tanımdan da anlaşılacağı gibi Know-How, ülke içindeki firmalar arasında olabileceği gibi, farklı ülkelerdeki firmalar arasında da gerçekleşebilir.

Bu tür lisans ilişkilerinde, kompleks olma özelliği dolayısıyla işletmecilik açısından gündeme gelen sorun ve duyarlılıklar vardır.<sup>21</sup>

- Her şeyden önce uygun lisans alıcısı seçimi önem taşıyan bir konudur.
- Lisans ücretinin belirlenmesinde, ikna edici bir hesaplama yöntemi oluşturulmaması gerekir.
- Lisans süresinin belirlenmesinde esas alınacak kriterler belirlenmelidir.
- Sözleşmenin güdümlü döviz politikası uygulayan az gelişmiş bir ülkeyle yapılması halinde, lisans bedelinin nasıl transfer edileceği çözümlenmelidir.
- Lisanslı alanın üçüncü ülkelere ihracat yetkisi de alınması halinde, lisans veren kendisine bir rakip hazırladığını unutmamalıdır.

Franchising’de ise, teknoloji yanında markanın da kiralanması söz konusudur. Genellikle dünya çapında isim yapan kuruluşların şube açmaya bir alternatif olarak kullandıkları bu sistem, uluslararası ticarete de konu olmaktadır. Franchising, dış ticaret finansman teknikleri içinde ayrıca ele alınacaktır.

### **1.3.5. Dolaysız Dış Yatırım**

Üretimin önemli bir kısmını ihraç eden işletme bakımından ve hele ilgili pazarla ilişkinin sürekli olduğu durumlarda, dolaysız dış yatırım, oldukça verimli bir çözüm olarak ortaya çıkabilir. Dolaysız dış yatırımın gerçekleşmesi;

---

<sup>21</sup>Akat, Ö., a.g.e., s. 126

- Bir şirket kurma veya şube açma,
- Var olan bir işletmeyi veya şubeyi satın alma,
- Bir işletmeye katılma,
- Var olan bir yerel işletmeye kredi açma ya da katılma,

şekillerinden biriyle olabilir.<sup>22</sup>

Hedef pazarda dış yatırıma geçecek firma, önce küçük bir satış bürosu ya da teşhir salonu veyahut da bir depo açarak ilk adımı atar. Bu ilk girişimden olumlu sonuç alınır, daha sonra o pazarda tam bir şube kararını gerçekleştirebilir. Böylelikle firma, olumlu neticeye ulaşabilmek için, güvenli bir yol seçmiş olur.

Sıradan bir dış satımdan farklı olan, dolaysız dış yatırımın yararları:

- Düşük emek ücreti ve/veya ucuz hammaddeden yararlanma;
- Dış pazarda fiilen varlığını ortaya koyma;
- Yoğun döviz ilişkisi söz konusu olacağından, ortaya çıkan iki ülke parası arasındaki sürekli kur değişimi riskinden kurtulma;
- Satıcıya yollanacak malın taşıma ücretlerini düşürme.
- Gidilen ülke makamlarının öngördüğü vergi indirimi ve diğer özendirme araçlarından yararlanma;
- Dışarıda ürettiği mala kendi ülkesinde de ihtiyaç duyuluyorsa,- emek ve/veya hammadde fiyatlarındaki düşüklükten dolayı-ucuz olan bu malları ithal imkânı; olarak sayılabilir.

Bütün bunlara karşılık, dolaysız dış yatırımda,

- Sermaye ihraç eden ülke bakımından yurtiçi istihdamda daralma;
- Yatırım yapılan ülkenin politik riskleri;
- Kar transferinde ilerde çıkabilecek kambiyo mevzuatı ile ilgili ve benzer sorunlar;
- Gidilen ülkenin aynı dalda kendi üretimi varsa; dışarıdan gelen yatırımcıya ayrımcılık yapılması ihtimali;
- Gidilen ülke yasalarının sermaye çoğunluğunu yabancıya bırakmaması ve yönetime müdahale edebilmesi; gibi zarar ve riskleri söz konusudur.

### **1.3.6. İşbirliği (Cooperation) ve Birleşme**

Hukuken bağımsız olan işletmelerin (özellikle orta ve küçük işletmeler bakımından) üretimde uzmanlaşma ve ekonomik yönden güçlenmek için bütünleşmeleri, Cooperation (işbirliği) veya birleşme şeklinde olabilir. Bu tür girişimlere bir başka gerekçe, de firmanın söz konusu olan işi tek başına gerçekleştirecek kapasitesinin olmaması gösterilebilir. Bu işbirliği taraflara.

- Dağıtımda gider azaltma ve düzeltme;
- İşletme içi rekabeti kaldırma;
- Dış ticaret risklerini azaltma;
- Yabancı partner ile dolaysız bağlantıyı geliştirme; gibi avantajlar sağlar.
- Söz konusu işbirliğinin gerçekleşmesi, farklı şekillerde olabilmektedir.

---

<sup>22</sup> Seyidoğlu, H., "Uluslararası iktisat", İstanbul 1997, s.645

Bu şekiller:<sup>23</sup>

- Yatay işbirliği şeklinde olabilir. Buna aynı üretim dalındaki işletmeler arasında ihracat birliği kurulmasına örnek gösterebiliriz.
- Dikey işbirliği şeklinde olabilir. Buna da farklı üretim dalındaki işletmeler için hammadde ithalat birliği örnektir.
- Tamamlayıcı işbirliği ise, ortak bir teşhir salonu/soğuk hava deposu açma şeklinde olabilir.
- Heterojen işbirliğinde de, ortak bir fabrika ve/veya tesis kurulması söz konusudur.

## 1.4. Dış Ticarete Ödeme Biçimleri

Uluslararası ticarete, mal hareketlerinde olduğu gibi, satın alınan mal veya hizmet bedellerinin ödemeleri de farklı şekillerde gerçekleştirilmektedir.

Bu ödeme şekilleri;

- Peşin Ödeme,
- Mal Mukabili Ödeme,
- Vesaik Mukabili Ödeme,
- Malın Elden Çıkarılmasından Sonra Ödeme,
- Kabul Kredili Ödeme,

---

<sup>23</sup> Yüksel, A.S., a.g.e., s.182

- Açık Vadeli Ödeme,
- Akreditifli Ödeme,
- Karşı Ticaret (Countertrade),

olarak sayılabilir. Bu saydıklarımızdan sonuncusu olan karşı ticaretle ödeme şeklinde, herhangi bir para hareketi olmamasına rağmen, mal karşılığı mal ile ödeme gerçekleştiği için, bu özelliği itibariyle ödeme olarak kabul edilerek buraya dâhil edilmektedir. Karşı ticaret tekniği dış ticaret şekli olarak kabul edilebilirse de, ödeme özelliği ön planda olduğu için buraya alınmıştır. Bu ödeme şekillerinin işleyişleri aşağıda ele alınmıştır.

### 1.4.1. Peşin Ödeme

Dış ticarete satıcı için en uygun yöntem olan peşin ödemeyi uygulamada çok az rastlanır. İhracat gerçekleşmeden önce ithalatçının bedeli ödemesi ve ihracatçının mal sevkiyatı, bedeli tahsil ettikten sonra yapması şeklinde gerçekleşir. Bu şekilde ödemede bütün risk ve yük ithalatçıya devredilmektedir. İhracatçının tekel olduğu durumlarda görülen bu ödeme şekli, peşinat ıskontosu ile alıcı için de kabul edilebilir cazip bir hal alabilir.<sup>24</sup>

Bu ödeme şekli, ihracatı için bir tedarik kredisi özelliği taşıırken, ithalatçı açısından üretim maliyetini finanse etme durumunu ortaya koyar. Ödemeler sipariş ile başlayarak, kararlaştırılan süre veya sürelerde bitirilebilir.

Bu yöntemde ödeme 4 farklı şekilde yapılabilir.

- Havale Şeklinde Ödeme: Bu şekildeki ödemede, ithalatçı, kendi bankasına ihracatçı adına belirli bir tutarı ödemesi için talimat vererek, ülkesinin milli parası ile mal bedelini öder. İhracatçı, mal

<sup>24</sup> Ataman, Ü. ve Sümer, H., “Dış Ticaret İşlemleri ve Muhasebesi”, İstanbul 1996, s.30

bedeli bankasındaki hesabına geçtikten sonra, malları ithalatçıya gönderir.

- Nakit ödeme: İthalatçı mal bedelini, ihracatçının bankasına öder. Banka, kendisine bu döviz ne için aldığını gösteren bir döviz alım bordrosu verirken, ihracatçı da, malları ithalatçıya gönderir.
- Prefinansman ile ödeme: Bu şekilde ithalatçı, ihracatçının bankasından, malların gönderileceğinin garantisini alır. İhracatçı malı göndermediği takdirde garanti veren banka, faizi ile birlikte ödenen parayı iade edecektir. Banka, bu hizmeti için ihracatçıdan komisyon alırken, ihracatçıya yapılan peşin ödeme için de faiz tahakkuk ettirir.
- Red Klaus Akreditif ile ödeme: Üzerinde, kırmızı renkte, ihraç olunacak malın satın alınması ve yükleme masraflarının karşılanmasına dair bir ifade bulunan akreditif şekli olan Red Klaus, aracı bankaya, avans mahiyetinde peşin ödeme yetkisi verir.
- Bunun yanında, malların depolandığı gösteren ve banka adına düzenlenmiş veya bankaya devredilmiş bulunan bir depo makbuzu ile yapılan akreditifli “Yeşil Şartlı” bir diğer peşin ödeme şekli de vardır.

### **1.4.2. Mal Mukabili Ödeme (Cash On Delivery Veya Cash Against Goods)**

Bu ödeme şeklinde, mal, ithalatçı firması tarafından, kendi ülkesinin gümrüğünden alınmadan önce veya alındıktan sonra ödeme yapılabilir. Mal mukabili Ödeme şeklindeki satışlarda, ithalatçı ödeme yapmadan malı elde ettiği durumlarda, varsa mal ayıplarını, ödemediği önce duyurabilme şansına da sahip olurken, ihracatçı için mal bedeli ödeninceye kadar, risk söz konusudur. Bu ödeme şekli doğal olarak ithalatçı için cazip, ihracatçı açısından ise riskli bir yöntemdir. Bu özelliklerinden dolayı, ihracatçılar, bu yöntemle, veresiye olarak güven duydukları müşterilerine satış yaparlar.

Eğer ithalatçı, mal bedelini, vadesinde ödemeyerek, ihracatçının göndermiş olduğu poliçeyi kabul ederse, ödeme şekli, Kabul Kredili Mal Mukabili ödeme olur.

Bu yöntemde taraflar, önce kendi aralarında sözleşme yaparlar. Taraflar arasında, Mal Mukabili esasına göre sözleşme yapılırsa, ihracatçı, ithalatçıyı açık bir kredi ile kredilendirmiş olur. Daha sonra, satıcı (ihracatçı), malları ve sevk belgelerini diğer belgelerle birlikte ithalatçıya gönderir. Alıcı, kendi emrine gelen malı, yine kendisine gelen vesaiki kullanarak gümrükten çeker. İthalatçı için bu yöntemde, en büyük risk, malı çektiği tarih ile döviz transferini yaptığı tarih arasında oluşacak kur farkıdır.

Bu yöntemde mal bedeli, ihracatçı firma malı ve ihracat belgelerini ithalatçıya gönderdikten sonra, ithalatçı firma tarafından kendi bankasına ödenerek, ihracatçıya transferi yapılır.<sup>25</sup>

Bu yöntemin, kendisine çok benzeyen vesaik mukabili ödemedeki iki farkı vardır. Birincisi, mal mukabili ödemenin veresiye olması olası iken, vesaik mukabili ödemede, sevk evrakları tamamlanınca ödeme söz konusudur.

Diğer fark ise, vesaik mukabilinde ödeme için, sevk evraklarının tamamlanması yeterli iken, mal mukabilinde mallar alıcıya teslim edildikten sonra sevk evrakları ile tahsilât mümkündür.

### **1.4.3. Vesaik Mukabili Ödeme (Payment Cash Against Documents)**

Vesaik mukabili ödemede; İthalatçı firmanın bankası, bedelin ihracatçı firma bankasına ödenmesi karşılığında, sevk belgelerini ithalatçıya teslim ederek malların gümrükten çekilmesini sağlar.

Bu ödeme şeklinde, ihracatçı, malı sevk ettikten sonra, belgeleri tahsil emri ekinde kendi bankasına veya ithalatçının bankasına verir. Bu tahsil emrinde

belgelerin hangi şartlarda ithalatçı firmaya teslim edileceği, ödenmemesi halinde hangi yolun takip edileceği, faiz ve komisyonun kime ait olacağı, paranın transfer şekli belirtilir. İlgili banka bu şartlar çerçevesinde belgeleri ithalatçıya teslim eder. Eğer, kabul kredili vesaik mukabili ödeme şekli söz konusu ise, poliçenin ithalatçı tarafından kabulünden sonra belgeler teslim edilir.<sup>26</sup>

Vesaik mukabili ödemede işlem, iki taraf arasındaki sözleşme ile başlar. İhracatçı sözleşmeye konu malları ithalatçının gümrüğüne, belgeleri – kendi bankası aracılığı ile veya – doğrudan ithalatçının bankasına gönderebilir. İthalatçı firma mal bedellerini bankaya ödeyerek, belgeleri alır ve malı gümrükten çeker.

Bu işlem şeklinde, görüldüğü gibi 4 taraf vardır. Bunlar;

- Amir: Belgeleri tahsil emri ekinde bankasına veren ihracatçı.
- Tahsile Gönderen Banka: Amirin tahsil işlemini yapması için talimat verdiği banka.
- Tahsil Eden Banka: Tahsile gönderen bankanın talimatına uygun olarak, muhataptan tahsilâtı yapan veya poliçeyi kabule sunan banka.
- Muhatap: Tahsil emri gereği belgelerin ibraz edileceği ve ödemeyi yapacak ithalatçı, olarak adlandırılırlar.

#### **1.4.4. Malın Elden Çıkarılmasından Sonra Ödeme (Shipment Consignment)**

Malın elden çıkarılmasından sonra ödeme şekli, gerçekte bir satış değil, satış imkânı arama yoludur. Zira malın sevki anında fiili bir satış bulunmadığı gibi, malın satış fiyatı ve alıcısı da belli değildir. Mal, kesin satışta bulunmadan yurt dışında bir

---

<sup>25</sup> Aka, B., “Uluslararası Ödeme Şekiller”, T.C.Başbakanlık İ.G.E.M.E., Yayın No:108, s.11

<sup>26</sup> Ataman, U. ve Sümer, H., a.g.e., s.32



alıcıya, komisyoncuya veya ihracatçının yabancı bir ülkede tesis ettiği şube veya temsilciye, diğer bir ifade ile konsinyatör denilen aracıya sevk edilir.

Konsinye satış olarak da adlandırabileceğimiz bu satış türünde, mal ithalatçıya gelmekte, ithalatçı da satış yaptıkça, kendi komisyonunu düşerek mal bedelini ihracatçıya göndermektedir.<sup>27</sup>

Bu tür satışlar, yumuşak mal olarak da ifade edebileceğimiz, satışı zor olan mallarda uygulanır. Daha çok yaş meyve ve sebze gibi çabuk bozulan ve fiyatları günlük değişimler gösteren mallar konsinye olarak ihraç edilir.

Konsinye satışlarda fiyat kesin olmayıp, piyasa şartlarına göre değişebildiği gibi, malın kısmen veya tamamen satılması da mümkündür.

Konsinyatör, piyasa şartlarında malı hangi fiyattan satarsa, bedelini o fiyattan ihracatçıya öder.

Oldukça riskli bir satış şekli olan, konsinye satışlarda, beklemeden doğan zararların ihracatçının hesabına kaydedilmesinin yani sıra, malın satılincaya kadar her an ihracatçıya iade edilmesi ihtimalini de taşımaktadır. Bu işlem şeklinde, ihracatçının elinde bir kambiyo senedi bulunmadığı gibi, konsinyatörün kusurlarından doğacak zararını karşılayacak bir garantisi de bulunmaktadır. Konsinye satışlarda mal bedellerinin gönderilmesi ve bu satış türünün ortaya çıkardığı sorunlar, açık vadeli ödeme ile hemen, hemen aynıdır.

#### **1.4.5. Kabul Kredili Ödeme (Acceptance Credit Payment)**

Kabul kredili ödeme, ihracatçı ile ithalatçı arasında yapılan bir anlaşma ile ithal edilecek mal bedelinin ödenmesinin, malın gönderilmesinden belli bir süre sonraya bırakılmasıdır. İthalatçının, ihracatçı tarafından keşide edilen poliçeyi kabul ederek (ödeme yapmadan) malları almasını sağlayan bir satış şeklidir. İhracatçının

---

<sup>27</sup> Onursal, E., “Dış Ticaret İşlemleri ve Uygulama”, Ankara 1996, s.277.

düzenlediği poliçe, ithalatçı ile aralarındaki anlaşmaya uygun olur. İthalatçı bu poliçeyi kabul eder, ithalatçının bankası tarafından da aval verilir.<sup>28</sup>

Aval'in amir banka tarafından verilebilmesi için, ithalatçının söz konusu bankada gayri nakdi bir kredisinin olması gerekir.

Bu işlem şeklinde, ithalatçı firmanın ihracatçı firmaya faiz ödenmesi de söz konusu olabilir. Ancak, bu durumda faiz için ayrı poliçe düzenlenir. Bunun yanında, ihracatçının poliçeleri vadesinden önce ıskonto ettirmesi de mümkündür. Kabul kredili işlemler, akreditif, vesaik mukabili veya mal mukabili ödeme şekillerinden biri ile birlikte olur.

Bu yöntemde, vadesiz poliçelerde kullanabilmektedir. İhracatçı malları yolladıktan sonra, bununla ilgili her türlü belgeyi ekleyerek kendi ülkesindeki bankaya verir. Banka, muhabiri aracılığı ile bunları ithalatçıya gönderir. Muhabir banka da, poliçe bedeli tamamen kendisine ödendikten sonra bu belgeleri ithalatçıya verir.

#### **1.4.6. Açık Vadeli Ödeme (Open Account)**

Açık vadeli ödeme, uygulamada az rastlanan ve dış ticaretin en basit şeklidir. Bu yöntemde, önce ihracatçı malları gönderir. Mal bedellerini kararlaştırılan vadelerde (30,60,90 veya 120 gün) almayı kabul eder. Bu şekilde yapılan ticarete, satıcı açısından, konsinye satışta olduğu gibi, malın alıcı tarafından kabul edilmeyip iadesi veya mal bedelinin ödenmemesi vb. riskler her zaman mevcuttur. Açık vadeli satışlarda, finansman yükünü satıcı taşımaktadır. Bu durumda ihracatçının yeterli finansman gücü olmalı veya kendi öz kaynakları dışında, gösterebileceği envanterine karşılık kredi temin edebilirliği olması gerekir.

Açık vadeli ödemede, alıcının mallara kavuşması kolay olmasına rağmen, satıcı açısından hiç bir güvence yoktur. İhracatçı bu durumdaki risklerini azaltmak için, banka veya bir başka 3. kişinin teminatını isteyebilir. Çünkü ortada kambiyo

senesine bağı bir işlem olmadığı için, ihracatçı hukuken alacağını delilsiz bırakmaktadır.<sup>29</sup>

İhracatçılar, bu yöntemle, kendi dış şubelerine veya güvenilir temsilcilerine satış yaparlar. Riskli oluşu nedeniyle, yabancı müşterilere istisnayı hallerde bu yöntemi kullanırlar.

Açık vadeli ödemede, ithalatçıya vadeden önce ödemeler için ıskonto uygulanır. İthalatçılar, bu ıskontodan yararlanabilmek için, yükümlülüklerini derhal yerine getirmeye çalışırlar.

Satıcı, sözleşme gereği edimini yerine getirir; alıcı da bölüm-bölüm veya defaten, belirtilen sürede ödemesini yapar. Açık vadeli ödemede, ihraç edilen mal bedeli, ithalatçı ülkede karşılık hesaptan satıcının ülkesindeki banka hesabına transfer yapılması veya çek gönderilmesi şeklinde gerçekleştirilebilmektedir. Bu yöntemde de, alıcı, malı görme ve malın olası ayıplarını duyurabilme avantajlarına sahiptir.

Açık vadeli ödeme ile vesaik mukabili ödeme birbirlerine çok benzemelerine rağmen, aralarında iki önemli fark vardır. Birincisi, açık vadeli ödeme şeklinde ithalatçı ödeme yapmadığı takdirde borçlu olduğu belgeleyecek bir poliçe yoktur. Oysa vesaik mukabili ödemede poliçe düzenlenebilmektedir.

İkincisi, ithalatçı gemi sahibine teminat göstererek malları gemiden vesaiksiz alabilirken, vesaik mukabili ödemede, ithalatçı, muhabir bankaya mal bedelini ödedikten sonra bu belgelerle mallara sahip olabilmektedir.

### **1.4.7. Akreditifli Ödeme (Commercial Letter of Credit)**

Akreditif, ithalatçının talimatına dayanarak, bankanın belirli bir tutara kadar parayı, belirlenen süre içinde, belirlenen belgeler karşılığında ve öngörülen şartların

---

<sup>28</sup> Aka, B., a.g.e., s.22

<sup>29</sup> Onursal, E., a.g.e., s.275

yerine getirilmesi kaydıyla, ihracatçıya ödeyeceğini veya ihracatçı tarafından keşide edilen poliçeleri kabul veya iştirah edeceğini, ihracatçıya karşı yazılı olarak taahhüt etmesidir.<sup>30</sup>

Akreditif, kredi olarak da kabul edilebilir. Nitekim uluslararası uygulamada mal bedeli akreditif açılırken, ödeme belgelerin teslimi ile veya daha sonra söz konusu olduğundan dolayı, bu işlemlere, vesikalı kredi “Dokumentary Credit” adı da verilebilmektedir. Dış ticarete en yaygın ödeme biçimi olan akreditif, Uluslararası Ticaret Odasının düzenlemelerinde de yer almaktadır. Söz konusu kurumun, akreditif konusunda düzenlemeleri yol gösterici nitelikte olup, son düzenleme 1995 yılında yapılmıştır. Uygulamada, dış ticarete en çok kullanılan ödeme yöntemi olan ve kendisinin de değişik türleri gelişmiş olan akreditif açısından önemli noktalar şöyle sıralanabilir.

- Satış sözleşmesi, ödemede akreditifi öngörüyorsa; sözleşmede, akreditif yapısı, koşulları ve gelişimi, kullanılacak belgeler ve bunların ayrıntıları, önceden, uygulamada güçlük çıkarmayacak şekilde düzenlenir.
- Akreditif, kendisini doğrudan satış veya sözleşmeden bağımsızdır. Bu nedenle bankalar, sadece akreditif metnine bakarlar, sevk edilen malın, akreditife uyup uymadığını kontrol edemezler.
- Sözleşme aşamasında hesaplanan tutar ile yollanan malların tutarının farklı olması halinde bankanın sorumluluğu yoktur.
- Akreditifli ödemelerde de, vesaik mukabili ödemelerde olduğu gibi 4 taraf vardır.
- Akreditif Amiri: Akreditifi açtıran kişi veya kurum olup, akreditife konu miktarı ilk talepte bankaya ödemeyi yüklenir.

---

<sup>30</sup> Ataman, Ü. ve Sümer, H., a.g.e, s. 35

- Akreditif lendarı: Lehine akreditif açılan taraftır. Lehdar, ihraç ettiği malın bedelini, akreditif şartlarına uygun olarak, vesaik karşılığı bankadan tahsil veya düzenlediği poliçenin kabulünü aracı banka kanalı ile temin eder.
- Amir Banka: Akreditif amirinden aldığı talimatla, akreditifi açan bankadır. Akreditifin açılması, küşat mektubunun amir banka tarafından aracı bankaya gönderilmesi ile gerçekleşir.
- Aracı Banka: Amir bankanın akreditifi açarak küşat mektubunu gönderdiği bankadır. Eğer akreditif, bu banka tarafından ihracatçıya bildiriliyorsa, aynı zamanda “ihbar bankası”dır.
- İhracatçı, amir bankaya güvenmeyip, kendi ülkesinde bir bankanın güvencesini de isteyebilir. Bu güvenceyi veren bankaya da teyit bankası denir ve genellikle ihbar bankası ile aynıdır.

Belirli belgelerin ibrazı koşulu aranmayan ve uygulamada da pek kullanılmayan basit akreditif bir kenara bırakılırsa, belgeli akreditif uygulamada farklı şekiller alabilmektedir.<sup>31</sup> Bunlar öncelikle temel biçimler ve özel biçimler olarak ikiye ayrılır.

Temel biçimler kendi içinde aşağıdaki gibi sınıflandırılır.

- Cayılamaz teyitsiz akreditif,
- Cayılabilir teyitsiz akreditif,
- Devredilebilir/Bölünebilir akreditif,
- Düzgün aralıklı (rotatif) akreditif,

---

<sup>31</sup> Yüksel, A.S., a.g.e., s.126

- Görüldüğünde akreditif,
- Vadeli senetli akreditif, olarak çeşitlere ayrılır.

Akreditifde özel biçimler ise;

- Karşı akreditif,
- Red/Green clause'lı akreditif,
- Garanti akreditifleri,
- Ödemesi ertelemeli akreditif, şekillerinde olabilir.

#### **1.4.8. Karşı Ticaret (Countertrade)**

Ödeme yükümlülüğünün gerçekleştirilmesi yönüyle bir finansman tekniği olarak da kabul edilen karşı ticarete mal bedeli, nakden değil, mal veya hizmet ile ödenebilir. En ilkel ticaret yöntemi olan karşı ticaret (takas), çalışma konusu içindeki yeri nedeniyle ayrı bir başlık altında ele alınacaktır.

### **1.5. Dış Ticarete Finansman Biçimleri ve Riskler**

#### **1.5.1. Dış Ticarete Finansman Biçimleri**

Bir taraftan dünya ticaret hacminin, dünya para hacminden hızlı artması, diğer tarafta artan uluslararası rekabet, dış ticaret işlemlerini öyle bir duruma getirmiştir ki; ihracatçı sadece kalite, fiyat ve servis açılarından değil, ihracatın finansman yükü açısından da ithalatçıya belirli avantajlar sağlama durumunda kalmaktadır. Özellikle dış ticaret bedellerinin vadeli tahsili söz konusu olacaksa ihracatçı alıcıya finansörlük

etme zorunda da kalabilir. Dış ticaret alanında yaşanan rekabet ortamı, dış satımcıların her alanda rakipleri ile yarışmasını zorunlu kılmaktadır.<sup>32</sup>

Bu şartlar çerçevesinde dış ticarete tarafların başvurdukları finansman yöntemlerini:

- Belgelere ön ödeme şeklinde,
  - Kabul karşılığı belge,
  - Belgeli akreditifler,
- Poliçe ve alacakların satışı şeklinde,
  - Döviz poliçeleri ıskontosu,
  - Rambursman kredileri,
  - Özel ıskontolar,
  - Forfaiting,
  - İhracat factoringi,
- Diğer şekiller,
  - Uluslararası avaller,
  - Finans kredileri,
  - Franchising,

---

<sup>32</sup> Yüksel, A.S., a.g.e., s.190

— Karşı Ticaret,

— İhracat özendirme kredileri, şeklinde sıralayabiliriz.

Bu Finansman biçimlerinin bazıları, satış yöntemleri ile bağlantılıdır. Söz konusu yöntemler daha önce ele alındığı için, bunları tekrar burada ele almak uygun görülmemiştir. Bunun yanında ihracatçı özendirme kredileri de, bir finansman tekniği olmayıp, ülkelerin idari kararlarıyla bağlantılıdır.

### 1.5.1.1. Forfaiting

Bu finansman yöntemi, ihracattan doğan ve genellikle banka garantisi bulunan ve yine genellikle senetli alacakların kesin satışı olarak tanımlanmaktadır. Forfaiteer ile yapılan anlaşmadaki faiz işlem boyunca sabittir.<sup>33</sup>

Dört taraf arasında gerçekleşen yöntemde dâhil olan taraflar ve yöntemin işleyişi aşağıdaki Şekil 1.1. de gösterilmiştir.<sup>34</sup>

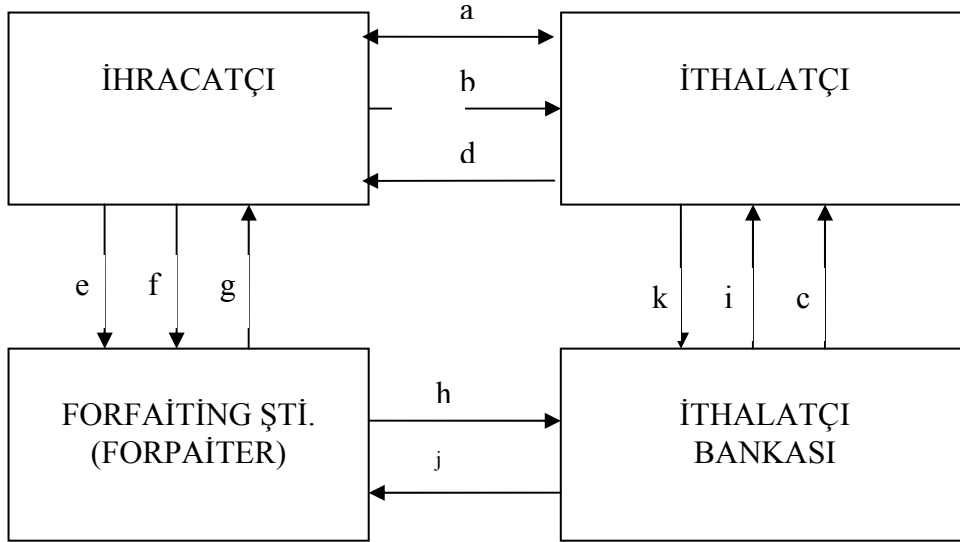

Şekil 1.1. Forfaiting Yönteminin İşleyişi

<sup>33</sup> Rodoplu, G. ve Akdemir, A., “İşletme Bilimine Giriş”, s.249

<sup>34</sup> Berk, N., “Finansal Yöntem”, İstanbul 1995, s.171



- a – Satış kontratı hazırlanması,
- b – Malın sevk edilmesi,
- c – İthalatçının bankasından aval alması,
- d – Avali borç enstrümanlarının teslimi,
- c – Forfaiting sözleşmesinin hazırlanması,
- f – Avalli senetlerin Forfaiter’a rücusuz olarak satılması,
- g – Avalli senetlerin iskonto edilerek ihracatçıya ödenmesi,
- h – Senetlerin vadede tahsile gönderilmesi,
- i – Senedin müşteriye gönderilmesi,
- j – Vadesinde senetlerin ithalatçının bankasından tahsil edilmesi,
- k – İthalatçının bankasının, senetleri ithalatçıdan tahsili.<sup>35</sup>

Yukarıda işleyişini anlatmaya çalıştığımız forfaiting işleminin rantabl olarak gerçekleşmesi için şu şartları taşıması aranır:

- İhracat alacağının temlik edilebilir bir alacak olması gerekir.
- Ödeme şartları uluslararası teamüllere uygun olmalıdır.
- Alacak, ticari değeri olan geçerli bir döviz cinsinden olmalıdır.
- Borçlular, birinci dereceden ödeme sorumlusu olmalıdır.
- Alacak, ithalatçının bankası veya uluslararası alanda tanınmış diğer bir banka tarafından garanti edilmiş olmalıdır.

---

<sup>35</sup> Balak, D., “Dış Ticarete Forfaiting Uygulamaları”, D.E.Ü. İ.İ.B.F. Dergisi c.7, s.48

- Alacak forfaiting işlemi yapıldığı sırada mevcut olmalıdır. Üretim maliyetlerinin finansmanı amacıyla forfaiting yapılmaz.
- Alacağın en az vadesi 6 ay olmalıdır.

### 1.5.1.2. Factoring

Factoring hizmetine özgü kurum tarafından, müşteri firmaya, mal ve hizmetlerinin satışından doğan alacaklarını satın almak, söz konusu firmanın müşterileri hakkında istihbarat yapmak hizmetlerinin tamamen veya kısmen yapılması işlemidir.<sup>36</sup>

19. yüzyılda Amerika’da iç ve dış ticaret işlemlerinde kullanılmaya başlanan bu finansman tekniği, bilgisayarların iş hayatına girmesiyle bütün dünyada yaygınlık kazanmaya başlamıştır. Bazı farklılıklar olmasına rağmen, Almanya’da Ausfuhr Kredit GmbH (AKA) ve Kreditanstalt für Wiederaufbau (KfW) bankaları ile İngiltere’de Confirming house kurumları benzer fonksiyonları yerine getirmişlerdir.

İhracat faktoringinde yöntemde taraflar ve işleyiş aşağıda şekil 1.2’de gösterilmiştir.<sup>37</sup>

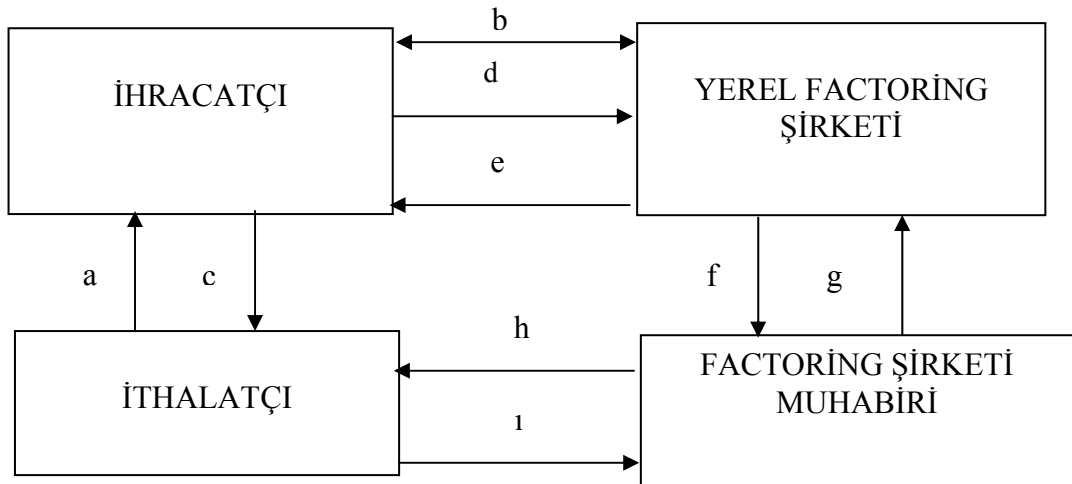

Şekil 1.2. Faktoring Yönteminin İşleyişi

<sup>36</sup> Balak, D., “Faktoring El Kitabı”, s.1

<sup>37</sup> Yüksel, A.S., a.g.e., s.192

- a – Siparişin verilmesi,
- b – Factoring işleminin onaylanması,
- c – Malın yollanması,
- d – Faturalı alacağın devredilmesi,
- e - Anlaşılın ıskonto oranı dahilinde ödemenin yapılması,
- f – Faturanın muhabir faktoring şirketine gönderilmesi,
- g – Muhabir şirketin ödeme yapması,
- h – Muhabir şirketin ithalatçıya durumu bildirmesi,
- i – İthalatçının muhabir şirkete ödemeyi yapması.

Burada finansman yönüyle ele aldığımız faktoringin, finansman fonksiyonu yanında, muhasebe ve Pazar araştırması gibi yönlerden hizmet, alacağın tahsilinde ortaya çıkabilecek ödenmeme durumuna karşı da risk yüklenme fonksiyonları da söz konusudur.<sup>38</sup>

### 1.5.1.3. Rambursman Kredileri

Akreditifli işlemlerde, lehdarın belirli bir bankaya (akreditifi açan, bildiren ya da üçüncü bir banka üstüne) poliçe çekmesi kabul etmiş ise, üzerine çekilen poliçeyi belgelerin denetlenmesinden sonra ihracatçı, üzerine çekilen banka tarafından kabul açıklaması yazılmış poliçeyi geri alır. Bu haliyle poliçeyi ıskonto ettirebilme şansı daha yüksektir. Bunu kullanarak satıcı, poliçedeki alacağını elde etmiş olur, vadesinde de alıcı senedi öder.<sup>39</sup>

İthalatçı taraf, muhatabı olduğu poliçesine kendi bankasının kabul şerhini sağlar. İhracatçı, kendi bankasına karşı yapılan bu kabul taahhüdünden sonra, malın

---

<sup>38</sup> Berk, N., a.g.e., s.165

<sup>39</sup> Yüksel, A.S., a.g.e., s.198

yollandığına dair (konşimento, fatura gibi) belgeleri, ithalatçının bankasına yollanmak üzere kendi bankasına verir. Bu belgeler ile kabul taahhüdünün değişimi farklı zamanlarda da yapılabilir.

Böyle rambursman kredili bir işlemde, bankaların kendi müşterileri için devreye girmeleri ile, ithalatçı için bir kabul kredisi oluşturulurken, ihracatçı da ıskonto kredisine sahip olmaktadır. Farklı bir ifade ile her iki kredi şeklinin de bir arada gerçekleşmesi sağlanmış olmaktadır.

#### **1.5.1.4. Franchising**

Dış ticaret finansmanında kullanılan bu yöntem, aynı zamanda bir pazarlama yöntemi olarak da kabul görmekte ve iç ticaret işlemlerinde de kullanılmaktadır. Franchising sistemi, bir ürün veya hizmetin, üretim ve pazarlama yollarının bağımsız bir işletmeye, ücreti ya da aidatı karşılığında öğretilmesidir. Burada dikkat edilmesi gereken nokta, sistemin, bir ürünün satış veya üretim için lisans yetkisini almaktan farklı olduğudur.<sup>40</sup>

Franchising veren kurum, alıcısına eğitim, tanıtım, reklam, malzeme ve bölge tahsisi yükümlülüklerini üstlenmekte ve ürün aynı marka ile satılmaktadır. Bu durum, Franchising veren kuruma, yeni şubeler için yapılması gereken harcamalardan korunarak genişleme, markasının ün ve gelirini büyütme yanında, açılışa reklamlar için aidat türü ek gelirler sağlamaktadır. Ayrıca, veren kurum (franchisor) başlangıç ücreti dışında, yıllık ciro veya kardan belirli bir yüzde ile pay alır.

Alıcı firma (franchisee) ise, deneyimli bir firmanın oturmuş marka desteğini ve konuyla ilgili teknik destek elde etmiş olmaktadır.

Yukarıdaki çerçevede gerçekleştirilen Franchising yönteminin başlıca özelliklerini de şöyle sıralayabiliriz.

- Franchisor, lisans alıcı ve üretimi üzerinde güçlü bir etkiye sahiptir.

- — Üretim, franchisorun reçetesine uygun olarak ve onun denetimi altında yürütülür.
- — Franchisee, hukuken bağımsız olmakla birlikte, pazarlamada verenin planlarına uyar.
- — Aynı Franchisee, çeşitli vericilerin ürünleri için de Franchising alabilir.
- — Franchisorun, üretim ve biçimi, fiyat, reklam belirleme ve denetiminde hakları saklıdır.
- — Franchising yöntemi için, karakteristik bir ürün söz konusu olmalıdır.
- — Alıcıya belirli bir bölge tahsis edilmekte ve işletme donanımı ve yeterli depolama için kredi ve finansman desteği sağlanmalıdır.

Bu tekniklerin yanında, uygulamada zaman zaman önemli tutarlara ulaşan Risk sermayesi ve Sendikasyon Kredileri de söz konusudur. Ancak bunların uygulama sıklığının düşük olduğu söylenebilir.

### 1.5.2. Dış Ticarete Riskler

Dış ticaret ilişkisine giren taraflar, genellikle dil, kültür ve zihniyet farklılığı olan kişilere karşı karşıyadırlar. Bu ortamda, kullanılan kavramlar farklı anlamlara çekilebildiği gibi, aynı durumda değişik tarafların beklentileri de farklı olabilmektedir. İşlemin devamında ise, ödemelerin yapılması, malın beğenilip beğenilmemesi gibi durumlarda da belirsizlikler, dolayısıyla riskler devam etmektedir. Bütün bunlar dış ticaret işlemlerine özgü risklerdir.

Dış ticarete gündeme gelen riskleri pratik olarak,

- Alıcı riski,

---

<sup>40</sup> Akat, Ö., a.g.e., s.127

- Ülke riski
- Taşıma riski
- Kur riski

diye 4 grupta toplayan kaynaklar da vardır.<sup>41</sup> Ancak, böyle bir sınıflama oldukça yüzeysel kabul edilebilir.

Daha geniş bir başka açıyla, ekonomik etkinliğin sonucu olarak, konulan sermaye ya da beklenen karla ilgili kaybetme tehlikesi ve muhataplarımızın likiditesi, rantabilitesi ve krediye yaraşırılığı ile ilgili olumsuzluklardan kaynaklanan dış ticaret risklerini, daha geniş açıyla ve bir bütün olarak göstermesi bakımından şekil 2.3'den yararlanabiliriz.<sup>42</sup>

---

<sup>41</sup> Melemen, M. ve Arzova, S.B., "Uygulamalı Uluslararası Ticaret", İstanbul 1998, s.34

<sup>42</sup> Yüksel, A.S., a.g.e., s.403

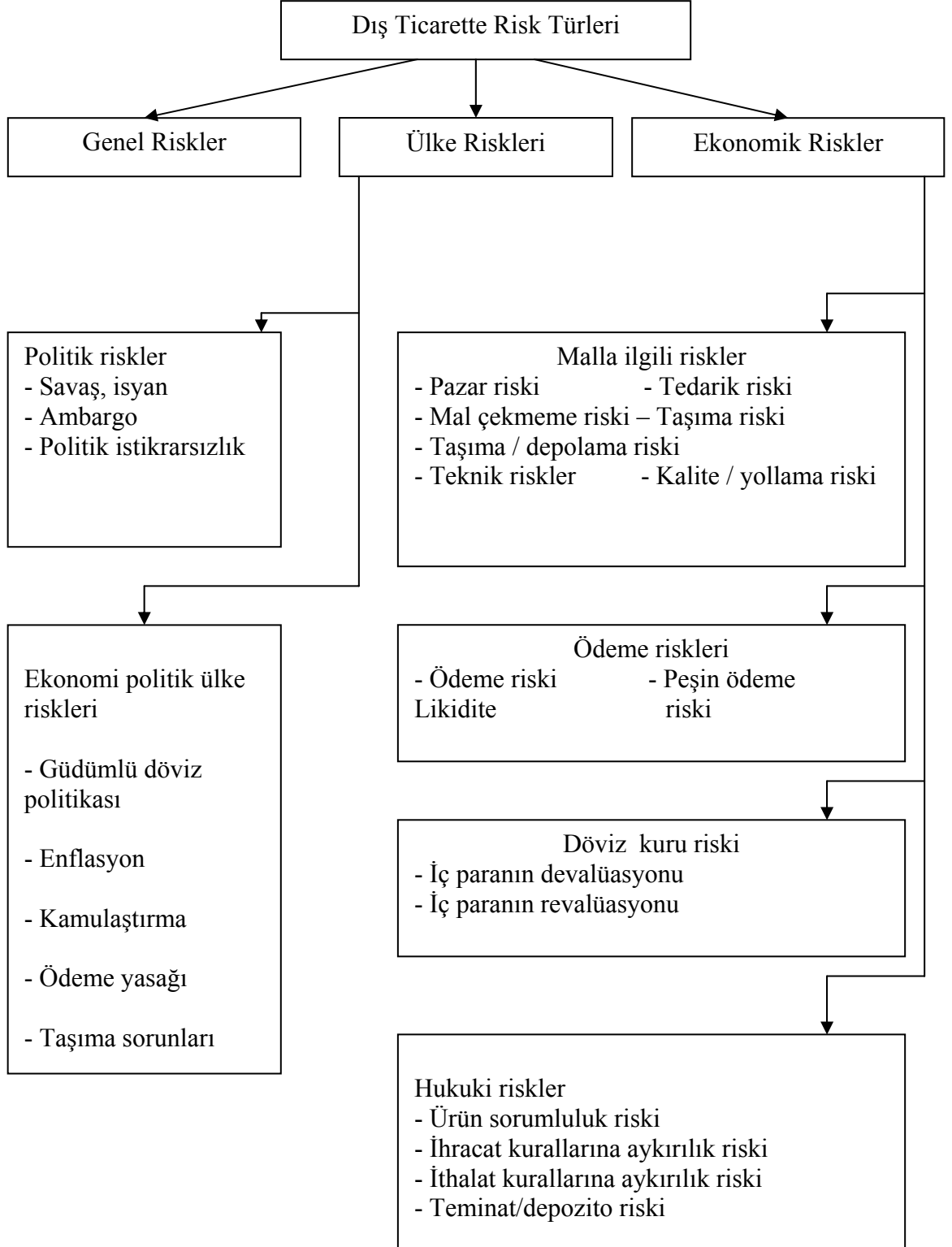

Şekil 1.3. Dış Ticaret Risk Türleri

Şekil 1.3.'de görüldüğü gibi, söz konusu riskler üç ana grupta toplanmaktadır. Genel riskler, dış ticaret işlemleri dışında da karşılaşılabileceğimiz riskler olup kendi içinde de üç kısma ayrılmaktadır. Ülke riskleri ise, her türlü uluslararası ilişkilerde karşımıza çıkabilirse de ağırlıklı olarak dış ticaret işlemlerine konu teşkil ederler. Kendi içinde politik riskler ve ekonomi politik riskler olmak üzere iki alt gruba ayrılmaktadır.

Son grupta ise, ekonomik faktörlerden kaynaklanan ve malla ilgili riskler, ödeme riskleri, döviz kuru riski ve hukuki riskler olarak alt gruplarda toplayabileceğimiz risklerdir.

Ayrıca, malla ilgili riskler ve ödeme riskleri, bulunduğumuz tarafa bağlı olarak değişiklikler göstermektedir.

Konudaki yerlerinin önemi ve şeklin daha iyi anlaşılması açılarından ekonomik riskler hakkında kısa açıklamalar yapmak gereği dolayısıyla aşağıdaki bilgiler uygun görülmüştür.

### **1.5.2.1. Ekonomik Riskler**

- Pazar riski:

Satıcının elinde nicelik ve nitelik olarak mal bulunmaması, müşterilerini kaçırabilir. Ayrıca Pazar bölgesi ve müşteri kitlesi seçiminde yanlışlıklar yanında, mal satışı için uygun zaman diliminin yanlış seçilmesi de işlemde riskleri artırır.<sup>43</sup>

Bu tür risklerden kurtulmak için dış ticarete konu Pazar hakkında özenli bir araştırma yapılması ve ülkeyle önceden belirli ekonomik ilişkilerin kurulmuş olması gerekir.

- Fiyat riski:

---

<sup>43</sup> Yüksel, A.S., a.g.e., s.402



Dış ticarete sözleşmenin yapılması ile malın gönderilmesi aşamalarının farklı zaman aşamalarında gerçekleşmesi, fiyatlar bakımından bir risk nedenidir. Sevkiyata kadar, politik ve rekabet nedenlerinden hammadde ve emek ücretlerinde ortaya çıkabilecek değişiklikler, malın fiyatı üzerinde etkili olabilirler.

Bu tür risklerin karşılanması açısından şu önlemler düşünülebilir.

- Bu amaçla sözleşmelere sabit fiyat şartı koyulabilir.
- Ürün fiyatlarını, değerleri istikrarlı ürünlere endeksleme yoluna başvurulabilir.
- Kartelleşme bağlantıları desteğiyle, karşı tarafa fiyat dikte ettirilmeye çalışılabilir.
- Daha gelişmiş bir yöntem olarak, ticarete konu olan ürün ile ilgili borsa vadeli işlemlerine girilebilir.
- Kredi riski:

Alıcıya malın kredili olarak gönderilmesi durumunda, her zaman için kredinin ödenmeme riski vardır. Bunu karşılamak için de üretim döneminde kısmi bir ödeme veya ihracat sigortası ve benzeri teminatlar alınmasına çalışılır.

- Sevkiyat ve gönderilen malın kabul edilmeme riski:

Dış ticarete malın alıcıya gönderilmesinde, malla ilgili süre, kalite ve miktar koşullarına uyulmaması, ithalatçının malın kabulünü reddetmesi için haklı gerekçeler oluşturur. İthalatçı haklı olmasa da, malın zamanında çekilmediği, ya da kalite kusuru bulunmadığı yahut malın ayıplı olmadığı gibi konuların kanıtlanması, ihracatçı açısından önemli güçlükler doğurur.

Bu tür risklerin karşılanması bakımından ürünün akreditif yoluyla gönderilmesi başa gelir. Ayrıca karşı taraf hakkında yeterli bilgi sağlayacak araştırmaların yapılması da önemlidir.

- Kur riski:

Dış ticaret işlemlerinde en önemli olan kur riskidir. Malın sevk tarihi ile fiilen ödemenin yapılacağı zaman dilimleri arasında kur değişim oranlarının farklılaşmasıdır.<sup>44</sup>

Bu riski karşılamanın temel çözüm, vadeli döviz işlemleri piyasasında doğru pozisyon alabilmektedir. Bunun yanında, mal bedelinin istikrarlı bir para ile belirlenmesi de taraflara çeşitli avantajlar sağlayabilir. Son olarak döviz kuru ve faizden kaynaklanan risklere karşı çeşitli finansal araçlarla tam veya kısmi çözümlerin söz konusu olduğu söylenebilir.

- Taşıma ve yanlış yer seçimi riskleri:

Dış ticarete konu olan malın taşınmasında fiziki güvenlik yanında, zamanında teslim ve doğru bir taşıma tekniği işlemin karlılığında önemli faktörlerdir. Diğer taraftan gelişmiş ülke pazarlarında satılmaya çalışılması veya tersi de, yanlış yer seçimine örnek gösterilebilirler.

Bu tür risklere karşı da, taşımacılık ve piyasa konularında yeterli araştırmaların yapılması ve hatta genel ekonomik konjonktürün seyrine dikkat edilmesi gerekmektedir.

## 1.6. Dış Ticaret Politikaları

Hükümetler, çeşitli amaçları gerçekleştirmek için uluslararası ticarete müdahalelerde bulunurlar. Bu müdahalelerin altında ekonomik olduğu kadar, sosyal ve siyasal amaçlar da yatabilir.

İthalatın ulusal ekonomiye verebileceği zararlara karşı, gelişmiş sanayi ülkelerinde de büyük duyarlık vardır. Bu konuda kamuoyu, hükümetler üzerinde önemli bir baskı doğdurur. Oysa piyasa ekonomisine dayalı bu ülkelerde benimsenen temel ekonomik felsefeye göre serbest rekabet, ekonomik etkinliğin zorunlu koşullarından birisidir. Ancak özellikle ithalata rekabet edemeyen iç üretici grupların baskıları sonucu hükümetler koruyucu önlemler almak zorunda kalmaktadırlar.

Az gelişmiş ülkelerde ise hükümetler, genellikle sanayileşme hızlarını artırmak gibi amaçlarla dış ticaret üzerinde çeşitli müdahalelerde bulunurlar.<sup>45</sup>

Devletin dış ekonomik ilişkilere müdahaleleri genellikle bu faaliyetlerin engellenmesi veya sınırlandırılması amacına yöneliktir. Örneğin, gümrük tarifeleri, kotalar, kambiyo denetimi vb. bu türdendir. Ancak bazen hükümet müdahaleleri ile güdülen amaç, belirli ekonomik işlemlerin özendirilmesi biçiminde de olabilir.<sup>46</sup>

Hükümetin dış ticarete müdahaleleri dolaylı veya dolaysız bir nitelik taşıyabilir. Doğrudan dış ticarete yönelik ödemeler birinciye dış ekonomik ilişkileri etkileyenler ise ikinci grupta yer alırlar. Ülkede enflasyonu veya işsizliği önlemek gibi yurtiçi amaçlarla uygulanan politikalar aynı zamanda ithalat ve ihracatı da etkiler.

Dolaysız anlamda dış ticaret politikası (trade polisi), hükümetlerin doğrudan doğruya ülkenin dış ticaret akımlarını sınırlandırmak, özendirmek veya bu işlemlerin yapılaş şekillerini düzenlemek için almış oldukları önlemlerin oluşturduğu sistematik bir bütündür.

Dünya ekonomisinde büyük yeri olan ülkelerin dış ekonomik politikaları diğer ülkeleri de etkileyebilir. Örneğin: ABD'nin koyduğu bir gümrük vergisi, bu piyasaya mal ve ihraç eden ülkeleri güç durumunda bırakarak onları da benzer önlemler almaya zorlayabilir.

---

<sup>44</sup> Parasız, İ.ve Yıldırım, K., "Uluslararası Finansman", Bursa 1994, s.406

<sup>45</sup> Seyidoğlu, H., "Uluslararası İktisat", Güzem yayınları 14, İstanbul 1998, s. 116

<sup>46</sup> Seyidoğlu, H., "Uluslararası İktisat", İstanbul 2001, s.116

Az gelişmiş ülkelerde ekonomik politikanın temel amacı kalkınma olduğundan, hükümetler dış ticarete geleneksel olarak yoğun müdahalede bulunmuşlar ve uluslararası ticaret politikası ekonomik kalkınmanın bir aracı olarak kullanılmıştır.

Hükümetin dış ekonomik ilişkilere müdahaleleri yalnızca ithalat ve ihracat gibi mal ve hizmet akımlarını kapsamaz. Bunların yanında emek, sermaye ve teknoloji gibi faktör hareketleri de müdahalelere konu olmaktadır. O bakımda “dış ticaret politikası” deyimini yerine, daha geniş kapsamlı olan “uluslararası İktisat Politikası” da denilebilir.

### **1.6.1. Dış Ticaret Politikasının Amaçları;**

Hükümetin ülkenin dış ticaret ilişkilerine müdahale etmesine yol açan bazı önemli nedenleri;<sup>47</sup>

- Dış ödemeler Dengesizliklerinin Giderilmesi: Dış açık veren ülkeler bu konuda büyük bir baskı altındadır. Çünkü döviz rezervlerinin tükenme olasılığı vardır.
- Dış rekabetten Koruma: Ülkeler dış piyasanın rekabetine dayanmayan yerli endüstrileri korumak için ithalatı sınırlandırma yoluna gidebilirler.
- Ekonomik Kalkınma: Kalkınmakta olan ülkeler dış ticaret politikasını sanayileşme stratejilerinin bir aracı olarak kullanmaya çalışırlar. İthalat-ikamesi gibi içe dönük bir sanayileşme stratejisi izleyen ülkelerde, dış ticaret politikasının ana amacı yerli endüstrilerin korunması iken, dışa açık politika uygulayanlarda amaç, ihracatın özendirilmesidir.
- Piyasa Aksaklarının Giderilmesi: İç ekonomide tekellerin yaygınlaşması, üretimde kaynak etkinliğini bozar ve tüketicileri kalitesiz yerli mallara yüksek fiyat ödemek zorunda kalabilir. Bunun için hükümet

gümrük tarifelerini veya öteki kısıtlamaları azaltarak iç piyasa rekabeti geliştirme çabasını gösterebilir.

- Ekonominin Liberalleştirilmesi: Çoğu ülkelerde ekonomik politikaların ana amacı serbest piyasa ekonomisini bütün kurum ve kuralları ile uygulamaktır. Bu ülkeler liberal bir dış ticaret politikası izleyerek ulusal ekonominin dünya ekonomisi ile bütünleşmesini sağlamaya çalışırlar.
- İç Ekonomik İstikrarın Sağlanması: İç ekonomik istikrarın bozulması, işsizlik veya enflasyon şeklinde olur. İşsizlik içindeki ülkeler çalışma düzeyinin yükseltilmesi için dış ticaret politikasından yararlanabilirler.
- Hazineye Gelir sağlamak: İthalat ve ihracat üzerinde konulan bir takım vergiler özellikle az gelişmiş ülkelerde devlet hazinesi için önemli bir gelir kaynağı oluşturur.
- Dış Piyasalarda Monopol Gücünden Yararlanması: Bazen dış ticaret politikasının amacı, ihraç edilen mallarla ilgili olarak uluslararası piyasalarda monopolcu duruma geçmek düşüncesi olabilir. Bunun için ülke tek üretici olan ürünlerde, öteki ülkelerde az sayıda benzer malı üreten üreticilerle anlaşarak kartel kurabilirler. Böylece, uygulanacak aşırı yüksek fiyatlarla ticaret hadleri lehte değiştirilmeye çalışılır.<sup>48</sup>
- Otarşi: Otarşi, ekonomik bakımından kendi kendine yeterlilik demektir. Bu politikayı benimseyen ülkelerde ticaret politikasının amacı dış dünya ile ekonomik bağların en düşük düzeye indirilebilmesidir.
- Sosyal ve Siyasal Nedenler: Hükümetler bazen sosyal ve siyasal düşüncelerle bir üretici grubunu kayırmak istediklerinde o sektörle ilgili malların ithalinden alınan gümrük vergilerini yükseltirler. Tersine, eğer

---

<sup>47</sup> Seyidođlu, H., a.g.e.,1998, s.117

<sup>48</sup> Seyidođlu, H., a.g.e.,1998, s.118

gelir dağılımını bir sınıf aleyhine değişmesi arzu ediliyorsa o endüstriler korunmaktan vazgeçilebilir.

- Dış Politika Amaçları: Dost ülkelere gümrük indirimleri şeklinde ticari ödünler verilirken diğerleri bu olanaktan yararlandırılmaz. Askeri bakımdan kritik kabul edilen bazı mamul, yarı mamul, hammadde veya teknolojilerin düşman ülkelere satışı yasaklanır (askeri malzeme satış ambargosu) veya askeri açıdan kritik önem taşıyan bazı endüstriler yoğun koruma önlemleri altına alınarak geliştirilmeye çalışılır, vs.<sup>49</sup>

### 1.6.2. Dış Ticaret Politikasının Araçları

Devletin dış ticarete müdahale için kullandığı geleneksel araç gümrük tarifeleridir. Ancak zamanla gümrük tarifelerinin etkisi azalmış, bunun yerine çok sayıda yeni araç ve düzenlemeler ortaya çıkmıştır. Bunlar:<sup>50</sup>

- Gümrük Tarifeleri: Malların ülke sınırlarından geçişi sırasında alınan vergilerdir.
- Tarife dışı Araçlar: Gümrük tarifelerinin dışında genellikle döviz çıkışına yol açan işlemleri kısıtlamak için hükümetin tek taraflı kararı ile konulan müdahale önlemleridir.
- Miktar kısıtlamaları: Devletin ithalatı doğrudan doğruya belirli miktarla sınırlandırmasına dayanan uygulamaları kapsar. Bunlar, ithalat kotaları, yasaklamalar ve döviz kontrolü gibi önlemlerdir.
- Tarife benzeri faktörler: Bunlar da gümrük tarifeleri gibi ithalatı pahalastırıp yerli üretimin karlılığını artıran, yani fiyat mekanizması yoluyla serbest ticarete müdahale niteliğinde olan önlemlerdir.

<sup>49</sup> Seyidoğlu, H., a.g.e., 1998, s.118-119

<sup>50</sup> Seyidoğlu, H., a.g.e., 1998, s.119-120

- Görünmez Engeller: Bu önlemler devletin, halk sağlığı veya kamu güvenliği gibi nedenlerle çıkartmış olduğu idari, teknik düzenleme veya standartları kapsar.
- “Gönüllü” ihracat kısıtlamaları: İthalatçı ülkenin piyasasını bozduğu gerekçesi ile üretici ülkelerin mal ihracını sınırlandırmaya yönelik bir tür kotalardır.
- İhracatın Özendirilmesi: Dış ticaret politikası araçları her zaman ithalatın sınırlandırılmasına yönelik olmaz, Amaç, bazen ihracatın yâda genel olarak, döviz kazandırıcı işlemlerin özendirilmesi olabilir.
- Bağlı Ticaret: Bazen döviz tasarrufu sağlamak, serbest dövizde satılamayan düşük kaliteli yerli üretimin ihracını gerçekleştirebilmek, yabancı sermaye yoluyla büyük sanayi tesisleri kurmak gibi nedenlerle “bağlı ticaret” e (Countertrade) başvurabilir.<sup>51</sup>

---

<sup>51</sup> Seyidođlu, H., a.g.e., 1998, s.117

## 2. STRATEJİ KAVRAMI VE ULUSLARARASI REKABET GÜCÜ

### 2.1. Strateji Kavramı

Strateji, gelecekte başarılabacak amaçlarla birlikte gerekli kaynak ve araçları da sağlarken; vizyon, kaynak ve araçlardan bağımsız olarak sadece geleceğe dair istikameti tayin eder.

Modern anlamda strateji; “işletmeye istikamet vermek ve rekabet üstünlüğü sağlamak maksadıyla, işletme ve çevresini sürekli analiz ederek uyum sağlayacak amaçların belirlenmesi, faaliyetlerin planlanması ve gerekli araç ve kaynakların yeniden düzenlenmesi süreci” olarak tanımlanmıştır.<sup>52</sup>

“Strateji” kelimesinin kökeni, etimolojik açıdan ele alındığında, eski Yunancada “generallik sanatı” anlamına gelen Strategos kelimesi, Eski Mısır’da Ptolemioslar devrinde, Atina ve Roma’da askeri ve sivil yönetim başkanlarını ifade etmiştir.

#### 2.1.1. Stratejinin Ekonomik ve Yönetimsel Kavramları

Strateji iş dünyası sözlüğünde 20. yüzyılın ilk yarısına doğru yer almaya başlamıştır. Bu tarihe kadar bazı eserlerde strateji deyimine rastlanmıssa da asıl ekonomik anlamıyla ilk defa açık şekilde izahı, iki iktisatçı ve aynı zamanda matematikçi olan Neumann ve Morgenstern tarafından yapılmıştır. Düşünürler burada stratejiyi kişi ekonomisi açısından ele almakta; kişisel faydasını maksimum kılmaya çalışan iki oyuncunun rasyonel davranışlarını şekli ve sistematik bir şekilde açıklamaktadırlar.<sup>53</sup>

<sup>52</sup> Eren, E., “İşletmelerde Stratejik Planlama”, 29/12/2004

<sup>53</sup> Arman, K., Yeni Dünyada Strateji ve Yönetim, Sistem Yayıncılık, 20/12/2004



Ekonomi biliminde strateji, sonuçlandırılacak bir sorunun verileri tarafından belirlenmiş rasyonel bir davranışla sınırlanmaktadır. Yönetimsel anlamda ve işletmenin kâr maksimizasyonu yönünden strateji matematik ve istatistik yöntemlerle programlanabilen ve optimal seçimleri sağlayan bir araç olarak tanınmıştır.

Dijital ekonomi, bilgi ile yönetilen, bilgiye açık bir iş modelinin yanında, en son teknoloji, şık bir tasarım ve en yeni pazarlama tekniklerinin de kullanılmasını gerektirir.

Dijiti'nin başarısının temelinde, stratejik planlamaya verdiği önem vardır. Bu düşünce tarzı, bir projenin kapsamı'nın da ötesine giderek, projenin yakın ve uzak vadedeki amaçlarının aşmasını ve bunları yeniden şekillendirilmesini gerektirir. Teknoloji sadece iyi uygulandığı zaman, başarı ve verim getirir.<sup>54</sup>

## **2.1.2. Stratejinin, Benzer Kavramlarla İlişkisi**

Stratejinin sık sık anlam karışıklığı yapan bir takım kavramlardan ayrıldığı yönleri ile benzer taraflarını belirtirsek: Bu kavramlardan belli başlıcaları yönetim literatüründe sık sık kullanılan politika, taktik, program, yöntem ve plandır.<sup>55</sup>

### **2.1.2.1. Strateji ve Politika**

İşletme literatüründe birbirleriyle karıştırılan terimler strateji ile politika olmaktadır. Çünkü bu iki terimi birbirinden kesinlikle ayırtmaya olanak yoktur. Politika yol gösterme ve belirlenmiş amaçlara ulaşmak için izlenen yol veya genel plandır. Bu bakımdan uygulamalarla ilgili ilkeler dizisini ve kurallar toplamını meydana getirir. İlke ve kurallar ise yoruma imkân tanımadıkları için oldukça katı ve verilmiş durumlara uygulanabilecek pratik çarelerdir. Bu açıdan politika ileride açıklayacağımız taktiğe daha çok yaklaşıır.

---

<sup>54</sup> Digitiy, Akatlar, İstanbul 12.01.2004

<sup>55</sup> Eren, E., a.g.e.

Strateji ilerde meydana gelebilecek bütün durumların önceden tahmin edilemediği kısmî belirsizlik koşullarında alınan karar türüdür. Hâlbuki politika yeter ölçüde tanımlanmış ve gerekli bilgilerle donatılmış belirlilik ortamında alınan ve devamlı kararlardan oluşmaktadır. Ansoff, politikayı genelden özele indirgeyerek veri olarak açıkça bilinen durumları veya sorunları çözmek için sunulan bir takım genel çözümler toplamı haline getirmektedir. Politika, bir kere belirlendikten sonra sık sık değişmez örneğin fazla mesai veya hastalık hallerinde personele uygulanan ücret politikası aşağıdan yukarıya herkese aynen uygulanır ve her ayrı olay için özel bir kararı gerekli kılmaz. Hâlbuki strateji devamlı değişken olması nedeniyle kontrol altında bulundurulması gereken, ne yönde değişeceği kesin olarak bilinmeyen bir ortamda alınmaktadır. Dolayısıyla strateji özel olarak işletme ile çevresi arasındaki ilişki ile ilgilidir. Her olay için genellikle özel bir görüşme ve kararı gerekli kılar. Politika devamlı tekrar eden kurulmuş bir süreç (prosedür) şeklinde olduğu için uygulaması icra edenlere kolayca devredilebilecektir.

Tilles' e göre strateji bir işletmenin amaçlarının ve politik yönelmelerinin toplamını oluşturur politika ise saptanmış amaçlara ulaşma yolları olarak belirlenir. Şu halde strateji politikayı da içeren daha genel bir kavram olmaktadır.

Tabatoni de Ansoff' unkiine yakın bir ayırım yapmakta, politikayı bir stratejiyi meydana getiren bileşenler ve bileşken güçler şeklinde açıklamaktadır. Buradan hareketle, araştırma, üretim, dağıtım, yatırım ve yatırımın sona erdirilmesi, personel, finans ve bağdaşma gibi birtakım politikaları saydıktan sonra bunların kendi içlerinde çok sıkı ilişkilerde bulduklarını hepsinin topyekûn olarak stratejiyi oluşturduğunu öne sürmektedir.

Her ne kadar bu açıklamalar sonucunda kesin bir ayırımda birleşme olanağı bulunamamışsa da, strateji politikanın üzerinde daha ziyade tasarlama ve ileriye öngörme veya sezme ile ilgili bir kavramdır. Hâlbuki politika daha özel durumlar için meydana getirilmiş, uygulamalara daha yakın olan bir takım ilke, kural ve emirlerden meydana gelen kararlardan oluşur. Politikanın stratejiye en benzer özelliklerinden biri her ikisinin de uzun süre için saptanmış olmalarıdır. Fakat politikadaki esneklik stratejiye nazaran daha azdır, çünkü stratejiyi belirten değişken

çevre onun içerdiği temel kararların da değiştirilmesine neden teşkil eder. Politika ve strateji amaca bağlılıkları yönünden birbirlerine çok benzerler, ancak, strateji amaçla daha yakından ilgilidir. Stratejik faaliyetlerdeki bütün güçlerin amaca yönlendirilmesi şeklindedir. Politikada ise bu bağlılık daha gevşektir. Toplam politik uygulamalar amaca yönelmiş olsa da, her politik uygulamayı işletmenin genel amaçlarını gerçekleştirme ile izah etmek olanaklı değildir.<sup>56</sup>

### 2.1.2.2. Strateji ve Taktik

Taktik, usul ve teknik bakımından stratejiden daha ayrıntılıdır. Stratejinin amaçlara ulaşmak için eldeki güçlerin veya kaynakların dağıtım planı olduğunu biliyoruz. Taktik, bu yerleştirilen güçlerin harekete geçirilmesi yani uygulanması ile ilgilidir. Olaylar yaşanırken veya cereyan ederken meydana gelecek durumları önceden görerek uygulama alternatifleri ve ayrıntıları hazırlanır.

Bu cümleden olarak, taktik daha özel ve daha kısa fikirlerden ve uygulama, sanattan oluşur. Strateji bir nizam, düzen ve tasarı ile ilgili düşünsel bir işlem taktik ise harekete geçme ve uygulamanın ayrıntılı bir düzeni ile ilgilidir. Bazı hallerde taktik uygulamalar esnasında saptanabilir. Bu yüzden taktik de aslında strateji gibi amaca hizmet eden bir amaç olmasına rağmen özet, kısa fikir ve hareketlerden oluştuğuna göre bazen çok kısa sürede genel strateji düşüncesine aykırı düşebilir. Örneğin savaşta karşı orduyu ortadan kaldırmak stratejisi içinde düzene konulmuş bir ordunun taktik gereği ani olarak geri çekilmesi veya kısmî bir yörede güçlerini artırıyor gibi göstermesi aslında stratejinin uygulamasına ilişkin bir manevradır. Taktikler aslında, stratejinin gerçekleşmesine yardımcı ayrıntılar ve hatta programlardır. Bu yüzden, taktik programa benzemektedir. Her stratejiyi uygulamaya koyarak mutlak bir takım taktikler gereklidir. Bu yüzden taktik stratejiyi gerçekleştiren bir araç, onun vazgeçilmez bir devamıdır.

---

<sup>56</sup> Eren, E., “İşletmelerde Stratejik Planlama”, Bölüm I, S:3-17, İ.Ü. İşletme Fakültesi, İstanbul 1979

### **2.1.2.3. Strateji ve Program**

Program, süreleri belirlemek, ayrıntılı faaliyetlerin uygulanacakları yer ve zamanları ve bunların kimler tarafından nasıl yapılacağını saptamaktır. Program tam belirlilik hallerini ve çok kısmî riskleri içermektedir. Bir olayın en ince ayrıntılarını yer, zaman, şahıs ve usul göstererek belirlemektedir. Kısa süre ile ilgilidir. Strateji işletmede meydana gelecek bütün olay ve hareketlerin uzun süre içinde öngörülmesini ve bunların işletmenin amaçları yönünden değerlendirilmesi ve seçilmesini gerektirir. Programlar daha alt kademelerle ve uygulamalarla ilgilidir. Programların başka bir özelliği bir defa kullanılan plânlardan oluşudur, bu yönü ile de politikalardan ve stratejiden ayrılırlar. Programların esneklik özelliği çok azdır; bu yüzden de katı niteliktedirler.

### **2.1.2.4. Strateji ve Yöntem**

Yöntem kullanılış özelliği açısından politikaya benzer, politika ve strateji geniş bir alan ya da temel bir sorunu ele atmasına karşılık, yöntem normal olarak politikanın veya stratejinin uygulanır şekli ile ilgilidir. Bu bakımdan strateji ve politika kapsam bakımından yöntemden daha geniştir. Her üç kavramın müşterek yönleri sürekli ve uzun süreli seçimlerden olmalarıdır. Yöntem ile programın birbirlerine benzer yönleri, uygulamaya daha yakın olmaları ve bir işi veya bir işlemi ilgilendirmeleridir. Yapılan her iş ve işlem için kullanılan bir yöntem mevcuttur. Bu açıdan bakılırsa, strateji plânlaması yaparken bir takım kantitatif ve kalitatif yöntemlerden yararlanır. Politika uygulamaları da bir takım yöntemlerin bileşmesinden oluşur.<sup>57</sup>

Yöntemin özellikte stratejiye nazaran standartlaştırılma özelliğinin olmasıdır. Hatta uygulamalarda kullanılmak üzere standart yöntemler meydana getirilmiştir. O halde, Yöntemler çeşitli soruların bunların çözümünde kullanılan usullerden ibrettir. Bu açıdan bakılırsa stratejik plânlama da bir sorun çözme yöntemidir.

### 2.1.2.5. Strateji ve Plan

Birbirine karıştırılan iki kavramdan biri de strateji ve plândır. Daha önceki açıklamalardan da anlaşıldığı üzere, strateji uzun süreli seçimler vs amaçlarla ilgilidir. Plan ise amaçlara ulaşmak için araçlar ve yolların kararlaştırılması ve kabaca neyin nasıl yapılacağına saptanmasıdır. Görüldüğü üzere plan kavramı genel olarak strateji, politika, yöntem ve program olarak izah ettiğimiz bütün kavramları kapsamına almaktadır. Çünkü plan işletmenin çevresiyle veya çevresel gelişmesiyle sıkı sıkıya ilgilidir. Bu yönü, onu stratejiye iyice yaklaştırır. Plân ayrıca rakamlandırılmış amaçların tespiti ve amaçlara ulaştırarak "amaç fonksiyonunun" maksimizasyonu ile ilgilidir. Doğal kaynaklar, finansal kaynaklar ile ilgili sınırlamalar başta olmak üzere pazar koşulları ve ürün teknolojisi ile ilgili diğer dış değişkenler bu optimizasyon süreci içine dahil olmaktadır.

Plan ile belirlenmiş amaçlara ulaşma hiçbir zaman kesin değildir. Demek ki, planda da stratejide olduğu gibi bir risk ve belirsizlik derecesi mevcut bulunmaktadır.

Fakat tahminlerin gerçekleştirilmeleriyle ilgili belirsizlikler plânda kabullenilen süre ile sıkı sıkıya ilgilidir. Yani bu belirsizlikler plânın süresi azaldıkça doğru orantılı olarak azalmakta plân süresi uzatıldıkça artmaktadır. Öyleyse belirsizlik özelliği ve zaman süresi bakımından plân daha esnektir.

Uzun süreli plân periyotlarında strateji ile plân anlam birliğine ulaşmaktadırlar. Ancak plânın süreleri çok çeşitli olduğundan, kısa ve orta süreli plânlar stratejiden ayrılarak daha kesinlik ve belirlilik kazanmakta ve bu yönden politika; taktik ve programa benzemektedir. Ancak politika uzun süreli devamlı uygulamaları ilgili bir kavram olduğuna göre bu yönüyle orta ve kısa süreli planlardan ayrılmaktadır.

Plân daha ziyade hesap edilmiş rakamlandırılmış ve daha açıkçası yazılmış bir öngörü türüdür. Strateji ise bazı hallerde yazılı olmayabilir, bu takdirde genellikle yöneticilerin zihninde yerleşmiş bir kavram olacaktır. Buna karşılık yazılı hale

---

<sup>57</sup> Eren, E., a.g.e. Bölüm I, S:3-17, İ.Ü. İşletme Fakültesi, İstanbul 1979

getirilerek kesin bir hüviyet kazandırılan stratejilere stratejik planlama adını veriyoruz.

Stratejini konulara göre açıklanması:

Strateji, bir değişim yaratmak ve değişime hükmedebilmektir.

Strateji, bir değişim gereğini görecekle sezgi, sağduyu ve vizyona ve bunu gerçekleştirecek irade gücüne sahip olmaktır.

Strateji, uyuşuma ve uzlaşmaya zorlayan çevre güçlerine direnebilmektir.

Strateji, ulaşmaya değer bir gelecek için bugünden çalışmaktır.

Strateji, bugüne, geleceğin kavram, kuram ve kurumları açısından bakabilmektir.

Strateji, Ortodoks olmayan düşünce formlarını kullanabilmektir.

Strateji, başkaları tarafından algılanamayan fırsat ve tehditleri algılayabilmektir.

Strateji, riskleri başkalarından farklı bir şekilde algılayıp hesaplayabilmektir.

Strateji, bireysel ve kurumsal güç ve zaafı net bir şekilde görebilmek ve gerçekçi bir tavır alabilmektir.

Strateji, amaçlanan geleceğe ulaşabilmek için fırsatları ve tehditleri, güçleri ve zaafı bir kaldıraç olarak kullanabilmektir.

Strateji, geleceğin kazançları uğruna bugünün kayıplarını göze alabilmektir.

Strateji, engellerden yılmamak, bunları fırsat olarak değerlendirebilmektir.

Strateji, felaketlerde yıkılmamak, başarılarında kendinden geçmemektir.

Strateji, dostlar ve destekler yaratmak ve düşmanlar ve engelleyicilerden kaçınabilmektir.

Strateji, düşman ve engelleyicilerden dahi amaçlar doğrultusunda yararlanabilmektir.<sup>58</sup>

Kendi başına bir sözcük olarak strateji soyut bir kavramdır<sup>59</sup> ve belirli bir açıdan çok genel bir anlam taşımaktadır. Buna göre, genel bir çerçevede soyut bir şekilde elde alındığında;

Strateji belirli faktörler arasında bağlantı kuran yönlendirici bir kavramdır.

Bu faktörleri “karar” ve “sonuç” olarak basitçe ifade edilebilir.

Bu konuda daha ileri giderek karar faktörünü “hedef” faktörü ile birleştiren bir kavram olur. Aralarındaki bağlantı devamlı ve dinamiktir.

İleride gerçekleşmesi istenen amaçların içinde bulunduğumuz zaman ve mekan üzerinde alınan kararlara belirli vasıtalar yoluyla bağlantısını ifade eden bir kavram olarak “strateji” Şekil 2.1.’deki gibi şemalandırılabilir.

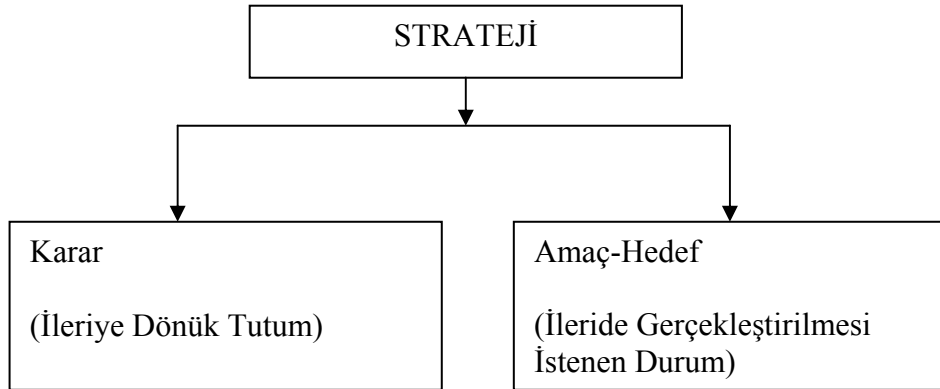

Şekil 2.1. Stratejinin şemalandırılması

<sup>58</sup> Merih, K., 2002, Eylem Mayıs

<sup>59</sup> Okman, C., “Strateji Teorisine Giriş”, İstanbul 1999, s.9

## 2.2. Uluslararası Rekabet Gücü

Bir ülkenin dünyada rekabet edebilmesi rakiplerinin ürettiği mal ve hizmetleri benzer kalitede ve mümkün olduğu oranda da rakiplerinden daha ucuza üretebilmesine, bu mal ve hizmetlerin satışından elde edilen gelir ile toplumdaki önemli sosyal grupların gelirlerini arttırabilmesine, mal ve hizmetleri üretebilmek için gerekli fiziki ve beşeri sermaye birikimini büyük ölçüde yurtiçi tasarruflardan finanse edilebilmesine ve ülkenin bütün bu hususlara zaman içinde uyum sağlayarak rekabet edilebilirliğin sürekliliğini sağlamasına bağlıdır.<sup>60</sup>

Ülkenin rekabet gücüne yönelik çalışmalar yapan kuruluşların başında İsviçre'deki "IMD International" ve "World Ekonomik Forum"(WEF) ile OECD ve Dünya Bankası gelmektedir. Başlangıçta İMD ve WEF ortaklaşa çalışarak "Dünya Rekabet Gücü Raporu"nu her yıl yayımlamışlardır. Ancak, 1996 yılından itibaren bu iki kuruluş ayrılarak kendi raporlarını ayrı ayrı yayımlama yolunu seçmişlerdir. İMD Dünya Rekabet Gücü Raporu'nu yayımlamaya devam etmiş, WEF ise "Küresel Rekabet Gücü Raporu" adlı yayımı başlatmıştır.

Uluslararası rekabet gücünü tanımlamadan önce "ulusal rekabet gücü" ile "firma rekabet gücü" kavramlarına açıklık getirmek gerekir. Gerçekte rekabet savaşını verenler firmalardır. Ancak, rekabetin firmalara başarılı veya başarısız sonuçlar getirmesinde "ülke" dediğimiz ortamın büyük etkenliği var. Akla gelen soruların başında "Neden bazı ülkelerin firmaları dış pazarlarda daha üstün başarılar elde edebilmektedir?" gelmektedir. Ülke dediğimiz "rekabet ortamı" fiziksel ve ekonomik altyapısı ile ithalat-ihracat politikaları ile eğitim düzeyi ile mevzuat anlayış ve düzeni ile insan gücü kaynak ve yetenekleri ile devlet kuruluşları ve işleyiş biçimleri ile firmaların yapılarını, örgütlenmesini, yönetimlerini ve sonuç olarak başarılarını önemli ölçüde doğal olarak etkilemektedir. Bu nedenlerle, hem firmalar için hem de devlet için "ülke rekabet gücü" kavramı ve onu oluşturan öğelerinin incelenmesi politika ve strateji açısından kaçınılmaz olmaktadır.

<sup>60</sup> Kitiad., "Vizyon" Dergisi, Bişkek 2003, C.12.s.5



IMD “Dünya Rekabet Gücü Raporu” ülkelerin rekabet gücünü sekiz faktör ile belirlemektedir. Bu faktörler şunlardır:

### **2.2.1. Ekonomik Güç**

Bu faktör ülke ekonomisinin gücüne makro düzeyde kantitatif olarak belirlemeye çalışmaktadır. Bu alanda 50’ye yakın sayıda kullanılan göstergeler arasında: fert başına yurt içi hasıla ve onun yıllık artışı, yatırım miktarları ve yıllık artışları, kayıt dışı ekonominin büyüklüğü, ekonomik büyüme ve sürekliliği, tasarruflar, sermaye oluşum düzeyi, yatırımlar, sermaye malları ve yıllık artışları, sınıaiyi üretim, tarım sektörü üretimi, enflasyon, hayat pahalılığı, ekonomik risk, ülke parasının değeri gibi göstergeler yer almaktadır.

### **2.2.2. Küreselleşme**

Bu faktör bir ülkenin uluslararası üretim, ticaret ve yatırımlarda ne ölçüde etkin ve faal olduğunu belirlemek için tanımlanmıştır. Küreselleşme faktörünü oluşturan 60 civarında göstergeden bazı örnekler vermek gerekirse şunlar sıralanabilir. İhracat ve ithalatın ülkelere göre dağılım yoğunluğu, sınır aşırı karşılıklı yatırımlar, uluslararası stratejik işbirliği sayısı ve nitelikleri. Kısacası küreselleşme faktörü bir ülkenin öteki ülkelere ne ölçüde ekonomik ve politik olarak bütünleştiğini ölçmek için tanımlanmıştır.

### **2.2.3. Devlet**

Bu faktör bir ülkenin iç ve dış pazardaki uluslararası rekabetini artırıcı tedbirlerin alınmasında devlet ne ölçüde etkin ve isabetli politika ve programlar uyguladığını analiz edebilmek amacıyla tanımlanmıştır. Devlet faktörünü 55 civarında gösterge oluşturmaktadır.<sup>61</sup>

Bunların arasında şu göstergeler bulunmaktadır: Devlet iç borç stoku, devlet dış borç stoku, merkez bankası rezervleri, kamu sektöründe istihdam edilen işçi ve

memurların sayısı, kamu sektörü tüketimi, askeri harcamalar, teşvikler, iktisadi devlet kuruluşları, kamu sektörü yatırımları, fiyat kontrolleri, siyasi düzen, vergi oranları ve vergi gelirleri, para politikası, siyasi risk ve adalet. Bütün bu göstergelerin bileşkesi olarak “devlet” faktörü tanımlanmakta ve böylece devletin ne ölçüde firmaların sağlıklı rekabet ortamı içinde çalışmasını gerçekleştirmeye yönelik olduğu analiz edilmektedir.<sup>62</sup>

#### **2.2.4. Finans**

Bu faktörün amacı sermaye piyasalarını ve finans hizmetlerinin kalitesini ölçebilmektir. Kullanılan gösterge sayısı 35 civarındadır. Bunların arasında bulunan bazı göstergeler şunlardır: Reel kısa vade faiz oranları, sermayenin maliyeti, sermayenin getirisi, sermaye piyasalarının gelişmişlik düzeyleri, sermaye piyasalarında işlem hacmi, dış piyasalarında oluşturulan fonlar, faktoring, banka sayısı, banka büyüklükleri, finansal kuruluşların yasal düzenlemeleri. Başka bir deyişle, “finans” faktörü ile ülkedeki sermaye piyasaları finansal servislerinin nitelikleri kantitatif olarak belirlenmeye çalışmaktadır.

#### **2.2.5. Altyapı**

Bu faktörün amacı ülke alt yapısının iş dünyasının temel ihtiyaçlarını ne düzeyde karşıladığını ölçmek için tanımlanmıştır. Altyapı faktörünün tanımında kullanılan gösterge sayısı 45 civarındadır. Bazı gösterge örnekleri olarak şunlar belirtilebilir: Kömür üretimi, Petrol üretimi, enerji üretimi, enerji tüketimi, enerji kendi kendine yeterliliği, enerji dışında doğal zenginlikler, tarıma uygun arazi, ormanlar, kara-deniz-hava yolları ağı, telli ve telsiz haberleşme ağı, haberleşmede devlet yatırımları, fert başına telefon sayısı, ticari mal nakliye sistemi, sanayide su ve elektrik maliyeti, fert başına bilgisayar sayısı, gücü ve kullanım düzeyi ve kentleşme

---

<sup>61</sup> Kitiad., a.g.m., 2003, s.6

<sup>62</sup> Kitiad, a.g.m., 2003, s.7-8

oranı. Bu göstergelerle bir ülkenin rekabet gücünü önemli ölçüde etkileyen altyapı fiziksel ve iş altyapısı çerçevesinde incelenmektedir.<sup>63</sup>

### **2.2.6. Firma Yönetimi**

Bu faktör ülkedeki firmaların yeniliklere ne kadar açık olduklarını ve kendilerini dışsal şoklara ayarlama kabiliyetlerini ölçmeye çalışmaktadır. “Firma Yönetimi” faktörünün belirlenmesinde 40 civarında gösterge kullanılmaktadır. Bunlardan bazıları şunlardır: Verimlilik, ücretler, imalat sanayinde işçi maliyetleri, üst kademe yönetici maaş ve primleri, girişimcilik ve yenicilik, risk ve inisiyatif alma, Fortunu 500’e giren firma sayısı, firmalarda enformasyon teknolojisi kullanım düzeyi, üst kademe yöneticilerinin uluslararası iş tecrübesi, işçi-işveren arasındaki ilişkiler, fiyat-kalite oranı, toplam kalite yönetimi, yeni ürün ve servis geliştirme sıklığı, geliştirilen malı ve servisi piyasaya sürme süresi ve firmaların kamuoyundaki itibarları.

### **2.2.7. Bilim ve Teknoloji**

Bu faktör ülkedeki bilimsel ve teknolojik kapasitenin rekabet gücü ortamının oluşturulmasındaki etkinliğini ölçmeye çalışmaktadır. “Bilim ve teknoloji” faktörünü oluşturan göstergelerden bazıları ise şunlardır: Ülke düzeyindeki toplam araştırma-geliştirme harcamaları ve bu yıllık artışları, araştırma-geliştirme personeli ve yıllık artışları, bilim adamı ve mühendislerin toplam araştırma-geliştirme personelindeki payı, mühendislik bilimlerine karşı gençlerin ilgisi, telif ve patent düzenlemeleri, bilim ve teknolojinin eğitimdeki konumu, ülke içinde ve ülke dışından alınan patent sayıları, ülke içindeki teknoloji kaynağının büyüklüğü, ülke firmaları arasındaki teknoloji işbirliği ve kilit sanayilerdeki teknolojinin rakip ülkelere göre durumu olmaktadır.

---

<sup>63</sup> Kitiad., a.g.m., 2003, s.7

### 2.2.8. Sermaye

Bu faktör ülkenin insan gücü varlığı ve nitelikleri açısından incelenmesini ve değerlendirilmesini sağlamaktadır.

Ülke rekabet gücüne beşeri sermayenin katkısını değerlendirebilmek için 55 civarında gösterge kullanılmaktadır. Örnekler arasına şu göstergeler konulabilir: Nüfusun yapısı ve gelişimi, üretken olmayan nüfus yüzdesi, doğuşta hayatta kalma ümidi, iş gücü ve artış hızı, kadın iş gücünün toplam işgücüne oranı, çalışan insan sayısı ve yüzdesi, işsizlik oranı, genç iş gücünün toplam iş gücüne oranı, bir yılda çalışılan saat, işe alıfta eşitlik, kadınların meslek edinme fırsatı ve eşitliği, beyin gücü kaçıışı, bir yıl içinde grevler ve benzeri nedenlerden dolayı kaybedilen iş gücü, eğitimde insan başına yatırım, eğitimin rekabet ortamını artırma derecesi, orta ve yüksek öğretimdeki öğrenci sayısı, öğrenci öğretmen oranı, okur-yazar oranı, zorunlu öğretim süresi, gazetelerin tiraj toplamı, bilgisayar kullanma beceri düzeyi, genel ekonomik bilgi düzeyi, şehir nüfusları, hayat kalitesi, sağlık yatırımları, fert başına doktor, fert başına hemşire, işçi motivasyonu, toplumun rekabet kavramına karşı tutumu ve davranışı.<sup>64</sup>

---

<sup>64</sup> Kitiad., a.g.m., 2003, s.8

### 3. KIRGIZİSTAN HAKKINDA GENEL BİLGİ, EKONOMİK YAPISI VE DIŞ TİCARET YAPISI

#### 3.1. Genel Bilgi

Kırgızistan Orta Asya'nın Kuzeydoğusunda yer alan dağlık bölgede kurulmuş olup, Kazakistan, Özbekistan, Tacikistan, Doğu Türkistan ile komşudur. Yüzölçümü 198.500 km<sup>2</sup> dir. Nüfusunun %64,7'si kırsal alanda, %35,3'ü şehirde yaşamaktadır.<sup>65</sup>



Harita 3.1. Kırgızistan'ın Haritası

Kırgızistan'da kullanılan resmi diller Kırgızca ve Rusçadır. Kırgızistan idari olarak yedi ile bölünmüştür. Bu iller Batken, Celalabat, Issık-Köl, Narın, Oş, Talas, Çuy'dur. Kırgızistan'ın başkenti Bişkek'tir. Büyük şehirleri Oş, Celalabat, Karakol'dur. Kırgızistan'ın nüfusu- 5012,5 bin dir.<sup>66</sup> En uzun ırmakları, Narın-(535 km), Çatkal-(205 km), Çu-(221 km)'dir. En büyük gölleri, Dünyanın ikinci büyük

<sup>65</sup> Solak, F., Türkler 19, "Türkiye ile Orta Asya Cumhuriyetleri Arasındaki Dış Ticaretin Gelişimi" Ankara 2002, s.566

<sup>66</sup> Rahmanova, A., "Vozdeystviye Globalizatsii na Razvitiye K.R."(K.C.'nin gelişmesinde Küreselleşmesinin Etkisi), Bişkek 2003, s.5

krater gölü olarak bilinen Issık-Köl-(6236 km<sup>2</sup>), Son-Köl-(275 km<sup>2</sup>), Çatır-Köl-(175 km<sup>2</sup>)dür. Kırgızistan'da 1923 göl bulunmaktadır.<sup>67</sup>

En yüksek yeri Zafer Tepesi -(7439 m.) dir. En alçak yeri ise ülkenin güneyindeki Kulundu Vadisidir.<sup>68</sup>

Kırgızistan çok uluslu bir ülkedir. Ülke nüfusunun %66'sını Kırgızlar, %14'ünü Özbekler, %12'sini Ruslar, kalan %1'ni Kazaklar, Dunganlar, Doğu Türkistanlılar, Almanlar, Koreliler, Tatarlar, Çeçenler oluşturmaktadır.

1936 -1989 yılına kadar Sovyetler Birliği döneminde Kırgızistan'da Rusça resmi dil olarak kullanılmıştır. Bu dönemde Kırgızlar kendi ana dillerini unutacak hale gelmişlerdir. Ortaokullarda, üniversitelerde eğitim Rusça yapılmıştır. Rus dilini bilmemek bir utanç ve insanın aşağılanması gibi hisleri vermiştir.

24 Eylül 1989'da Kırgızca resmi dil olarak kabul edilmiştir. Devletin adından Sovyet Sosyalist kelimeleri çıkarılmıştır.<sup>69</sup>

Kırgızistan Komünist Partisi'nin yönetimdeki etkisi Ağustos 1991'de darbe girişimi sonrasında tedricen azalmış, 15 Aralık 1990'da egemenliğini kazanan Kırgızistan 31 Ağustos 1991'de bağımsızlığını ilan etmiştir<sup>70</sup>.

28 Ekim 1990'da parlamento tarafından Devlet Başkanı seçilen Askar Akayev, 12 Ekim 1991'de, 24 Aralık 1995'te, 29 Ekim 2000 tarihlerinde yapılan halk oylamalarıyla üçüncü kez başkanlığa seçilmiş ve bu görevini günümüze kadar sürdürmektedir.

---

<sup>67</sup> Rahmanova, A., a.g.e., 2003, s.5-6

<sup>68</sup> Tika., "Kırgızistan Ülke Raporu", 1996. yay. 31. s.9.

<sup>69</sup> Armaoğlu, F., "Yüzyıl Siyasi Tarihi", İstanbul 1991, İş Bankası Yay. c. 2, s.229

<sup>70</sup> Tika., a.g.m., 1996, s.9

### 3.2.Kırgızistan'ın Genel Ekonomik Yapısı

SSCB döneminde ihtisasa dayalı, dışa kapalı ve Sovyet Cumhuriyetleri ile büyük ölçüde entegre olan Kırgız ekonomisi, SSCB'nin dağılmasının ardından uğradığı üretim kayıpları nedeniyle ciddi sorunları karşılaşmıştır. Kapalı ekonomi durumunda ülke ancak ürettiği kadar mal tüketebilir.<sup>71</sup> Sanayi sektörünün ekonomideki payı büyük ölçüde savunma sanayiine kaymış olup ülkede üretilen hammaddelerin işlenmesine yönelik sanayi sektörü küçük üretim kapasitesiyle çalışan bir sanayi haline gelmiştir. Diğer taraftan tesislerin birçoğu oldukça eski, hantal ve yenileme süreci ise çok düşük düzeydedir. Bu nedenle, sanayi durmuş vaziyettedir, yeni teknik düzeye ulaştırmak ve işlerlik kazandırmak için ek kaynak gerekmektedir. Tüm bu gelişmeler, ihracat imkânlarını büyük ölçüde azaltarak dış ticaret açığının artmasına neden olmaktadır.

Dağlık bir araziye sahip olan Kırgızistan Cumhuriyetinin ekonomisi hayvancılık, orman, doğal kaynaklar ve tarıma dayanmaktadır. Dağlık arazide çok sayıda koyun keçi sığır ve at yetiştirilen Kırgızistan'da hayvan ürünlerinden oluşan bir ekonomik yapı gelişmiştir. Doğal olarak ta Kırgızistan, dışarıya et, deri, yün ve halı ihraç etmektedir. Sulanabilen vadilerdeki verimli alanlarda buğday, pamuk, kenevir, tütün, yağlı tohumlar, şeker pancarı, üzüm, mısır, muhtelif meyveler ve sebzeler yetiştirilmesi ülkede hayvancılıktan sonra tarımı ikinci önemli sektör haline getirmiştir. Zira çalışan Nüfusun %34'ü tarım ve ormancılık alanlarında istihdam edilmektedir. Ancak ülkede sanayi yeterince gelişmemiştir. Dolayısıyla ihracatta tarım ürünlerinin payı oldukça yüksektir. Tablo 3.1.'de gösterildiği gibi GSYİH'nın büyük ölçüde (%38.3'ü) tarım sektörüne bağımlı olması ise ülke ekonomisinin hava koşullarına bağlı olarak değişiklik göstermesine neden olup, ekonomik istikrar açısından olumsuz bir etken teşkil etmektedir.

<sup>71</sup> Seyidoğlu, H., a.g.e., İstanbul 1998, s.28

Tablo 3.1. Sektörler İtibariyle GSYİH (1999, %), (The Economist Intelligence Unit, Kyrgyz Republic Country Profile 2000).

Tarım	38,3
Sanayi	18,3
İnşaat	3,9
Diğerleri	39,5
GSYİH	100,0

Sosyalist sistemden liberal sisteme geçmeye uğraşan ve “geçiş ekonomileri” olarak adlandırılan ülkede olduğu gibi, Kırgızistan’da da piyasa mekanizmasına adapte olmak üzere bir takım uygulamalara gidilmiş, bu çerçevede öncelikle, kaynak dağılımında etkinliğin sağlanması amacıyla başta fiyatlar olmak üzere bütün ekonomik faaliyetler serbest bırakılmış, Kamu İktisadi Teşebbüsleri özelleştirerek devletin iktisadi faaliyetlerden çekilmesini hedeflemiştir. Bir taraftan gerekli alt yapı oluşturulmadan sosyalist planlı ekonomiden piyasa mekanizmasına geçme çabaları, diğer taraftan da ihtiyaç duyulan finansmanın temini için başlatılan özelleştirme, ülkenin en önemli kaynağı olan tarım ve hayvancılık sektörünün ağır bir darbe almasına neden olmuştur.

Sosyalist planlama döneminde tarım ve hayvansal üretim birer üretme çiftliği şeklinde teşkilatlanan “Sovhoz”(küçük ölçekteki) ve kolektif çiftlikleri olan “kolhoz” (orta ölçekteki) larda yapılmaktaydı. Özelleştirme ile bu yapı yıkıldı. Ama yerine yeni bir üretim sistemi de ikame edilmedi.<sup>72</sup>

Özel kuruluşların yardımı ile serbest ekonomisini oluşturmak ve devletin ekonomi üzerindeki müdahalesini yok etmek amacıyla yapılan özelleştirme

<sup>72</sup>Yüce, M., Endüstri İlişkileri ve İnsan Kaynakları Dergisi “Kırgızistan'ın Gelir Dağılımına Genel Bir Bakış”, 15/10/2004



kapsamında Kolhoz ve Sovhozların mülkiyetinde bulunan hayvanlar ile tarımsal alanlar küçük birimler halinde çalışanlara dağıtılmıştır. Bu uygulamayı özel mülkiyete alışkın olmayan halk kuşku ile karşılamıştır. Hatta bir kısım insanlar bu durumdan istifade etmek istemediler. Diğer taraftan, üretim araçlarının mülkiyeti devlete ait olan SSCB döneminde iş güvencesine sahip olup, işçi olarak çalışan halk, geçiş döneminde bir anda işsiz kalmıştır. Ayrıca bugüne değin, içinde yaşadığı koşullar gereğince tasarrufla bulunmayan yada bulunma ihtiyacını hissetmeyen halk, yapılan özelleştirme sonucu mülkiyetine geçen tarımsal alanları işletecek tarım alet ve makinelerine sahip olmadığı gibi hayvanları besleyip çoğaltacak bir ekonomik güce de sahip değildi. Çiftçilerin nitelikli tohum ve tarım ilaçları tedarik edebilme olanakları bir yana, tarlaya ekecek tohumları bile yok kalmışlar. İşsiz kalan kişiler temel ihtiyaçlarını karşılamak için elindeki hayvanları satmak zorunda kaldılar. Tablo 3.2.'de görüldüğü gibi 1992 yılı ile 2001 yılını kıyaslama yaparsak, hayvan yetiştiriciliğinde gerileme vardır. Tarımsal alanları ise boş kalmıştır.

Tablo 3.2. Kırgızistan'da Hayvansal Üretim (Bin, adet), (Kırgızistan Milli İstatistik Komitesi, 10 Yıl İçerisinden Bağımsız Kırgızistan, Bişkek, 2001, s.38).

	Büyükbaş		Koyun, Keçi		Domuz	
	1992	2001	1992	2001	1992	2001
Tarımsal işletmeler	645,2	47,0	6526,0	70,2	275,9	11,8
Halk çiftlikleri	527,5	507,7	2604,3	2059,3	80,9	75,5
Köylü çiftlikleri	17,3	392,3	664,6	1669,7	0,9	13,8
Toplam	1190,0	947,0	9524,9	3799,2	357,7	101,1

Kırgızistan'da kullanılan toprakların %84'mera olduğundan doğal olarak hayvancılık sektörü önem kazanmaktadır. Bağımsızlık sonrası oluşan ekonomik ortam bu sektöre de büyük zarar vermiştir. Hayvan sayısı hızlı bir şekilde azalmıştır. 1997 yılı başındaki verilerle 1992 yılı sonundaki rakamları karşılaştırdığımızda, büyük baş hayvanlarda %24,5; küçükbaş hayvanlarda %50; kümes hayvanlarında ise %80 oranında bir azalma olduğu görülmektedir. Sovyetler birliği döneminde bile halk ihtiyaçlarını temin edebilmek için hayvanları kesip sattığı için kişi başına et tüketimi birliğin ortalama düzeyinden düşüktü.<sup>73</sup> Hayvansal üretimde yaşanan bu düşüş doğal olarak kişi başına et tüketiminde de yüksek oranda düşüşe neden olmuştur (Tablo 3.3.).

Tablo 3.3. Nüfus Başına Düşen Hayvan Sayısı (Adet), (Koyçuyev, T., a.g.e., 2002, s.156).

	01.01.1993	01.01.1997
Büyükbaş Hayvanlar	0,25	0,18
Koyun ve keçi	1,96	0,8
Domuz	0,055	0,02
At	0,07	0,07

Bütün kayıtlarda Kırgızistan doğal kaynaklara fakir ülke olarak geçmektedir ama bu yanlış bir bilgidir.<sup>74</sup> Kırgızistan'ın diğer komşularına göre özelliği doğal kaynaklara sahip olmasıdır. 170 yerde altın kaynağı bulunan, Kırgızistan önceki Sovyet Cumhuriyetleri'nin altın üreticilerinin arasında Rusya, Özbekistan'dan sonra üçüncü sırada yer almaktadır. Altın ise şimdiye kadar ihracat sektörünün önemli kalemlerinden biridir.

Kırgızistan su kaynakları açısından oldukça zengin bir ülkedir. Ülkede tespit edilmiş ve işletilmeyi bekleyen önemli doğal kaynak rezervleri ile ayrıca enerjiye de dönüştürülebilecek zengin su potansiyeli bulunmaktadır. İhracatın başlıca kalemlerinden biri de elektrik enerjisidir. Diğer taraftan, sahip olduğu zengin akarsu yataklarıyla stratejik önemi artan Kırgızistan'ın, komşu ülkelere karşı elinde tuttuğu ve yeri geldikçe kullandığı en önemli koz yine ürettiği elektrik enerjisidir. Ancak, elektrik enerjisi üretiminde kullanılan teknoloji hantal olduğundan üretimde verimlilik sağlanamamakta ve dağıtımda büyük kayıplar olmaktadır.

Kömür kaynakları çok yüksek, dağlarda ve kayalarda bulunduğu için işletmek çok zor olmaktadır. Ülkede petrol ve gaz kaynakları bulunmadığından ithalatın önemli kalemleri de bunlardır.

Denize çıkış yollarının olmaması ve dağlık bir ülke olmasından dolayı, ülkenin yurtiçi ve yurt dışı Telekom hizmetlerini pahalıdır ve ülkeye ulaşılması ve ülkenin uluslararası pazara çıdaması zordur.

Kırgızistan'da yürütülen Özeleştirmenin bir sonucu olarak, 1990-2002 yılları üretimi karşılaştırılması Tablo 3.4.'de verilmiştir. Sanayinin bütün dalarında 1990 yılı'ndaki üretimi, 2002 yılı'ndaki üretime göre düşmesi gösterilmektedir; Demir ve Beton malzemeleri 34,5 kere, İç Giyim Trikotaj 192 kere v.s.

---

<sup>73</sup> Koyçuyev, T., "Sovyet Sonrası Yeniden Yapılanma – Teori, İdeoloji, Realiteler", Bişkek 2002, s. 156-157

<sup>74</sup> Düyşekcev, O., "Aalam" gazetesi, Bişkek 2003, s.6

Tablo 3.4. Bazı Üretim Rakamlarının Karşılaştırılmalı Sayıları,  
(Düyşekeev ,O., a.g.m., Bişkek 2003, s.6).

No	Ürün Cinsi	Birim (bin)	1990 y. üretim	2002 y. üretim	2002-1990 y karşılaştırmalı azalması
1	Demir ve Beton Malzemeleri	Mt. <sup>3</sup>	1251,7	36,2	34,5 kere
2	İç Giyim Trikotaj	Tane	14298	74,5	192 kere
3	Ayakkabı	Çift	11569	171,0	67,6 kere
4	Toz Şeker	Ton	379,9	51,2	4,7 kere
5	Kömür	Ton	3742,0	459	8,2 kere
6	Yıkanmış Yün	Ton	20,4	1,2	17,0 kere
7	Et ve Gıda Ürünleri	Ton	113,8	2,4	47,4 kere
8	Üzüm Şarabı	Ton	1512,0	179,0	8,4 kere

Kırgızistan'ın özelleştirmedeki en büyük handikap'ı bu süreçte yaşanan yolsuzluklar olmuştur. Büyük iş yerleri, fabrikalar bazı devlet görevlilerinin suiistimali sonucu bunların zimmetine geçirilmiş kimi fabrika ise demonte edilip, hurda demire çevrilerek satılmıştır. Devlet aygıtında yaşanan bu gibi aksaklıklar Kırgız sanayii ve ekonomisinin geleceğine ket vurmaktadır. Ne yazık ki bu sorunlara kökten ve yapısal bir çözüm henüz üretilememektedir.<sup>75</sup>

On iki yıldır Kırgızistan'ın sanayisi durmuş ve sahip olduğu teknolojinin çok ucuz fiyata satılmıştır. Zengin bir ülke olmak için durmuş olan sanayi ve üretimin faaliyete geçirilmesi gerekmektedir.<sup>76</sup>

<sup>75</sup>Düyşekeev, O., a.g.m., Bişkek 2003, s.6

<sup>76</sup> Düyşekeev, O., "Aalam" gazetesi, Bişkek 2003, s.6

### 3.3. Kırgızistan'ın Dış Ticaret Yapısı

Uzun bir zaman sürecinde “bütün yollar Moskova’ya çıkar felsefesiyle merkezi planlı bir ekonomik sistemle yönetilen Türk Cumhuriyetleri söz konusu zaman sürecinde dünya ile entegre olma nimetlerinden mahrum kalmış, maruz kaldıkları izolasyon neticesinde ise uluslararası karşılaştırmalı üstünlüklere dayanarak ticaret yapmanın avantajlarında ve teknoloji – Know-How ithal etmenin faydalarından yararlanmamışlardır.<sup>77</sup> Diğer bir ifadeyle, Türk Cumhuriyetleri Sovyetler birliği içinde iken, ekonomik açıdan çevre ülke niteliğinde idiler. İşbirliği bağlantılarının tümü merkezci ekonomisi bu ülkeleri fonksiyonel açıdan birer hammadde deposu olarak kurgulamıştı. Ekonomi işbölümü de Rusya ve birlik içinde yer alan diğer cumhuriyetlerle işbirliği üzerine kurulmuştu. Orta Asya cumhuriyetleri bağımlı olmaları (hem iç hem de dış işlerinden gerçek egemen olmadıkları için) nedeniyle diğer ülkelerle gerekli bağlantıları kuramamışlardı.<sup>78</sup> Birlik içinde Baltık Cumhuriyetlerine tanınan dış ekonomik işbirliği (Avrupa Ülkeleri ile) serbestisi imkânı bölgesel açıdan Orta Asya Türk Cumhuriyetlerinden esirgenmiştir. Dolayısıyla bu ülkedeki ekonomik yapı ve gelişim, piyasa ekonomilerinin oldukça gerisine kalmıştır.

1991 yılında bağımsızlığını ilan ettikten sonra üretimde ciddi bir düşüş yaşayan Kırgızistan, demokrasiye geçmeyi hedeflemiş, merkezi planlı sistemden piyasa ekonomisine geçiş sürecini başlatmıştır. Pazar ekonomisine geçiş süreci yaşanırken, eski sistem içerisinde yaşanan uzun bir zaman diliminden sonra bütün ilişkileri adeta yeniden düzenlemek, büyük bir sosyal değişim olayını başlatmak doğal olarak uzun vadeli ve zor bir iştir.<sup>79</sup> Bu çerçevede enflasyonun düşürülmesi hedeflenmiş, özelleştirme programı başlatılmış, milli para basılmış, konvertibl paraya geçilmeye çalışılmış, serbest sermaye hareketlerine olanak tanınmıştır. Ancak bu geçiş sürecinde sağlam bir iktisadi mekanizma kurulamamış, ekonomik psikoloji ve

<sup>77</sup> DPT, “Türkiye ile Türk Cumhuriyetleri ve Bölge ülkeleri İlişkileri Özel İhtisas Komisyonu Raporu, Sekizinci Beş Yıllık Kalkınma Planı, DTP yayını, 2511-ÖİK-528, Ankara 2000, s.86

<sup>78</sup> Koyçuyev, T., “Sovyet Sonrası Yeniden Yapılanma –Teori, İdeoloji, Realiteler”, Bişkek 2002, s.117

<sup>79</sup> Tika, “Kırgızistan Ülke Raporu”, Türk İşbirliği ve Kalkınma Ajansı Yayınları No:31. Ankara 1996, s.19

düşünce tam olarak piyasa mekanizmasına adapte olmamış, yeni hedeflere eski yöntemlerle ulaşılması mümkün olmadığı gerçeği kavranılmamıştır.

Bilindiği gibi, geçiş ekonomilerinde devletin dönüşümü en zor konulardan biridir. Devletin her şeyi denetim altında tutan ve planlayan bir konumdan, ekonomiyi ve hukuki ortamı piyasa ekonomisine geçiş için düzenlenen bir konuma gelmesi kaçınılmazdır. Bu dönüşümü gerçekleştirecek kadrolar ise sosyalist devlet geleneğinden gelen kadrolardır.<sup>80</sup> Bu açıdan Kırgızistan'a bakıldığında, ekonominin yönetiminde her ne kadar devletin rolü formel olarak birinci derecede ise de, uygulamada aksine devletin rolü minimum dereceye indirilmiştir. Bununla birlikte, hakim önelere özgürlük verildikten sonra güçlü kontrolün idari metodları işlememiş, ekonomik ve hukuki mekanizmalar ise sisteme daha adapte edilmediğinden ve gerekli programlar yapılmadığından ekonomik sistem düzenli olarak çalışmamaktadır. Diğer taraftan, mevcut yönetim kadroları bir takım davranışların etkisinden kurtulamamış, yeni kadrolar ise yetişmemiştir. Merkezi ve yerel yönetimlerin fonksiyonları iyi belirlenmediğinden, ayrılıkçı politikaların sürdürülmesine neden olmaktadır.<sup>81</sup>

Kısaca, ekonominin genelinde olduğu gibi dış ticarete başlatılan liberalleşme hareketi kuşkusuz globalleşen dünya ile entegre olma adına önemli bir adımdır. Ancak, bilinçli bir dış ticaret politikasının ortaya konulmaması sonucu Kırgızistan ithalatta bağımlı ve dış ticaret açığı veren ülke konumuna gelmiş, dış ticareti sürdürmek için sürekli borçlanmak zorunda kalmıştır. Bu nedenle, kayıtsız şartsız bir liberalleşme yerine tutarlı ve kontrollü bir ekonomik liberalizasyona gidilmesinin ülkenin yararına olacağı aşikârdır. Hiçbir piyasa ekonomisi deneyimini yaşamadan, serbest piyasa sistemini oluşturma çabasına giren geçiş ekonomilerinin, şok tedbirlerle serbestleşme politikalarını oluşturmak yerine, kademeli olarak bu politikaları uygulamaları gerekmektedir. Çünkü bu ekonomiler için makro ekonomik istikrarın sağlanması piyasa ekonomisinin geleceği açısından çok önemlidir.<sup>82</sup> Ayrıca, yeni politik ve ekonomik koşullarda Kırgızistan, gerçek ekonomik potansiyelini göz

---

<sup>80</sup> Bruno, M., "Kriz, İstikrar Programları ve Ekonomik Reform" (Çev: Zülfü Dicleli), İstanbul 1994, s.202

<sup>81</sup> Koyçuyev, T., a.g.e., Bişkek 2002, s.106

önünde tutarak daha etkin ekonomik bağlantıları ve BDT dışında başka ülkelerle de karşılıklı fayda temeline dayalı ortaklık arayışında olmalıdır.<sup>83</sup>

Kırgız Cumhuriyeti'nin dış ticaret hareketinin analizini yapacak olursak, amaca uygun olarak üç dönemi belirtebiliriz:

1. 1991–1994 yılları arası dış ticaretin tarifeli ve tarifeli olmayan yöntemlerle devlet ayarlaması varlığını korumaktadır. İthal ve ihraç edilen malların çok olmasına rağmen gümrük vergileri yüksek, bazı mallara kota ve lisans uygulaması yapılmaktadır.

2. 1994-1997 yılları arası enflasyon artışının yavaşlatılması, ulusal paranın düşük kurda kaydedilmesi, üretimin düşüş hızının azaltılması ile açıklanmaktadır. Fakat bu gelişmeler ödemelerin durumunu değiştirememiş. İthalat korkunç noktaya ulaşmıştır ve hükümet gittikçe ihraca yönelik ve ithalatın yerine geçebilen malları üreten şirketlere mali ve vergisel desteğin yapılması ihtiyacını anlamaya başlamıştır.

3. 1997 yılından itibaren başlamaktadır UEÖ üyelerinin dış ticaret kurallarının ağırlaşmasıyla bu kuralların değiştirilmesi gerekli kalmıştır. Gümrük vergilerinin yeni zamların gelmesi özellikle “yerel üreticileri koruması” için'dir. UEÖ'ü ayarlamının yeni düzenini oluşturmada güçlerini birleştiren yerel üreticilerine büyük anlayışla önem göstermektedir.

1. dönem boyunca ihracatın hacmi 370 mln. dolardan az, ithalatın ise 447,8 mln dolardır;

2. dönemde ihracatın hacmi 603,8 mln dolar (1997), ithalatın hacmi 1996 yılında 837,7 mln dolara kadar büyümüş ama 1997 yılında 709,3 mln dolara kadar gerilemiştir.

---

<sup>82</sup> Altay, A., “Piyasa ekonomisine geçiş Sürecinde Kamu Maliyesi Sorunları ve Çözüm Önerileri” Manas Üniversitesi Sosyal Bilimler Dergisi, Sayı:2, Bişkek 2001. s.2

<sup>83</sup> Koyçuyev, T., a.g.e., Bişkek 2002, s.117

3. dönem – Kırgız ihracatçıları için uygun zamanda başlanmaktadır. 1997 yılında yapılan ulusal paranın ciddi devalüasyonu ve soma çevirililiği sonucu onların mallarının fiyatları artmıştır.<sup>84</sup>

---

<sup>84</sup> Rahmanova, A., Ekonomika Kırgızstana, Bişkek 2001, s. 57



Tablo 3.5. 2000 Yılı Ocak-Eylül Dönemi İtibariyle Sektör Bazında Dış Verileri, (The Economist Intelligence Unite, Kyrgyz Republic-Tajikistan Country Profile,2000).

Sektörler	Milyon ABD Dolar	Bir önceki döneme göre % değişim
<b>Toplam ihracat</b>	<b>383,2</b>	<b>10,6</b>
Tarım	35,0	-25,9
İmalat Sanayi	348,2	16,4
Demir Dışı Metalürji	178,1	12,7
Elektrik	79,1	68,7
Makine İnşaat	38,6	15,5
Hafif Sanayi	18,8	-9,9
Gıda sanayi	9,7	-38,9
Kimyasallar	7,4	52,2
Diğer İmalat Sanayi	16,4	-13,3
<b>Toplam İthalat</b>	<b>391,0</b>	<b>-6,1</b>
Tarım	22,1	25,1
İmalat Sanayi	368,9	-7,5
Elektrik	2,6	7,9
Petrol ve Gaz	83,3	-6,6
Demir İzabeciliği?	7,6	10,4
Hafif Sanayi	27,7	-3,6
Gıda Sanayi	33,7	-9,0
Diğer İmalat Sanayi	72,8	-9,0

Ocak-Eylül 2000'nin bir önceki dönemine göre ülkenin toplam ihracatı %10,6 pozitif sonucu ile (Tablo 3.5.'de) ama tarımda %25,9; hafif sanayide ise % 9,9 düşüş görülmektedir. Toplam ithalatı ise %6,1 negatif sonuç vererek imalat sanayide %7,5; petrol ve gazda %6,6; hafif sanayide %3,6; gıda sanayide %9,0; diğer imalat sanayide ise %9,0 düşüş göstermektedir.

### 3.3.1. Kırgızistan'ın İllerine Göre Dış Ticaretinin Açıklanması

#### 3.3.1.1. Bişkek

Kırgız Cumhuriyetinin Başkenti'dir. Yüz ölçümü 127 km <sup>2</sup>dir. Nüfusu 762,3 bin kişidir. Ülkedeki sanayinin en gelişen yeri Bişkek'tir.

İhracat ve ithalatı: Tablo 3.6.'de gösterildiği gibi Ülkedeki dış ticaretin yarısı %55,1'i Bişkek şehrine aittir.<sup>85</sup>

Tablo 3.6. Bişkek Şehrinin Dış Ticaret Dinamiği, ("Ekonomika Kırgızstana", Bişkek 2003, s. 249).

	1996		1997		1998		1999		2000		2001	
	Mln. dolar	%	Mln. Dolar	%	Mln. dolar	%	Mln. dolar	%	Mln. dolar	%	Mln. dolar	%
Ülke dış ticareti	1343,1	100	1313,1	100	1355,1	100	1053,5	100	1058,5	100	919,3	100
Şehir dış ticareti	743,0	55,1	628,2	47,8	642,1	47,4	493,7	46,9	507,6	48,0	483,7	52,6
İhracat	195,2	14,3	209,0	15,9	128,3	9,5	133,9	12,7	175,0	16,6	211,0	22,9
İthalat	547,8	40,8	419,2	31,9	513,8	37,9	359,8	34,2	332,6	31,4	272,7	29,7
Sonuç	-352,6		-210,2		-385,5		-225,9		-157		-61,7	

<sup>85</sup> "Ekonomika Kırgızstana", (K.C. Ekonomisi) Bişkek 2003, s.248-249

Bişkek şehrinin ihracat kalemleri ise: elektir enerjisi, renkli metal, makine ve donatımdır.

İthalat kalemleri: Enerji kaynakları, teknik ve donatım ve tüketim malları önemli yer alır.<sup>86</sup>

### 3.3.1.2. Batken İli

12 Kasım 1999 tarihinde oluşturulmuştur. Yüz ölçümü 17,0 bin. km <sup>2</sup>dir. Nüfusu 398,9 bin kişidir. İl merkezi Batken şehridir. Batken ilinin sanayi sektörü daha fazla metalürji sanayisine yöneliktir. (Haydarken civa fabrikası ve Kadamjay antimon fabrikası). Gıda ürünleri olarak et, süt, kayısı, tütün, bitkisel yağlar ve diğerlerini sayabiliriz.

Tablo 3.7. Batken İlinin Dış Ticaret Dinamiği, (“Ekonomika Kırgızistan”, Bişkek 2003, s.255).

	1999		2000		2001	
	Mln. dolar	%	Mln. dolar	%	Mln. dolar	%
Ülke dış ticareti	1053,5	100	1058,5	100	919,3	100
İl dış ticareti	20,4	1,9	19,1	1,8	11,6	1,3
İhracat	17,6	1,7	13,5	1,3	7,9	0,9
İthalat	2,8	0,2	5,6	0,5	3,7	0,4
Sonuç	14,8		7,9		4,2	

İhracat ve ithalatı: İhracatın önemli kalemleri ise renkli metalürji, civa ve antimon'dur. İthalatın önemli kalemleri maden cevherleri, renkli metaller için konsantreler, buğday ve inşaat malzemeleridir.

<sup>86</sup>a.g.e., Bişkek 2003, s.248-249

Ülkenin toplam dış ticaretinde Tablo 3.7’de görüldüğü gibi Batken ilinin sadece %1,9 payı vardır, bunun sebebi de civa ve antimonların fiyat ve talep değişikliklerinden dolayı ihracatının azalmasıdır.<sup>87</sup>

### 3.3.1.3. Celalabat ili

Yüz ölçümü 33,7 bin. km <sup>2</sup>dir. Nüfusu 900,5 bin kişidir. İl merkezi Celalabat şehridir. İhracat ve İthalatı: Ülkenin toplam dış ticaretinde 3. sırayı alan Celalabat ili (tablo 3.8.’e bkz) yaklaşık %7’lik payına sahiptir. İhraç kalemleri elektrik enerjisi (genel merkez Bişkek ofisi tarafından satılır), mahlıç pamuğu (toplam ihracatın %70’ini bu ürün oluşturmaktadır), tütün toplam ihracatın %13-15’ini bu ürün oluşturmaktadır), sebze ve meyve, renkli metal, akkorlu lamba (ülkedeki tek ihracatçısıdır) dir.

Tablo 3.8. Celalabat İlinin Dış Ticaret Dinamiği, (“Ekonomika Kırgızstana”, Bişkek 2003, s.263).

	1996		1997		1998		1999		2000		2001	
	Mln. dolar	%	Mln. dolar	%	Mln. dolar	%	Mln. dolar	%	Mln. dolar	%	Mln. dolar	%
Ülke dış ticareti	1343,1	100	1313,1	100	1355,1	100	1053,5	100	1058,5	100	919,3	100
İl dış ticareti	89,6	6,7	94,1	7,2	102,3	7,5	68,3	6,5	79,4	7,5	62,4	6,8
İhracat	41,9	3,1	47,8	3,7	39,4	2,9	36,0	3,4	39,2	3,8	32,9	3,8
İthalat	47,7	3,6	46,3	3,5	62,9	4,6	32,3	3,1	40,2	3,7	29,5	3,2
Sonuç	-5,8		1,5		-23,5		3,7		-1,0		3,4	

İthalatın önemli kalemleri: ham petrol, buğday, inşaat malzemeleri, teknik ve donatım. Eksperlere göre Celalabat ilinde sanayi ve ihracat için önemli değeri olan büyük miktarda dünyada (kendine) benzeri olmayan doğal besin madde

potansiyelleri mevcuttur. Bu ürünlere dağ balı, mineral sular, kuru kıymız, kuru meyve (çerezler) ve başka besin maddeleri. Diğer bir yandan, dünyada cevizine çok değer verilen, tabiyatan oluşmuş ceviz ormanlarına da zengindir. İhracatı artırma nedeni sadece tarımcılıktan değil, meyve suyu, çerezler ve konserve üretimleriyle de artırılabilir.<sup>88</sup>

### 3.3.1.4. Issık-Göl ili

Yüz ölçümü 43,1 bin. km<sup>2</sup>dir. Nüfusu 419,708 bin kişidir. İl merkezi Karakol şehridir.<sup>89</sup> İhracat ve İthalatı: Sanayisinin %90'ını altın sanayisi ("Kumtor" altın fabrikası) oluşturmaktadır. Diğer illerden daha farklı coğrafyaya sahiptir. Dünyanın ikinci büyük krater gölü olan Issık-Göl burada bulunduğu için, ilde daha çok tatil yerleri ve turizme yönelik tesisler bulunmaktadır. Tablo 3.9.'da görüldüğü gibi il dış ticareti 1998 yılındaki krizden dolayı %4,1'e düşmüştür. Diğer yıllarda ise artış göstermektedir.

Tablo 3.9. Issık-Göl İlinin Dış Ticaret Dinamiği, ("Ekonomika Kırgızstana", Bişkek 2003, s.271).

	1996		1997		1998		1999		2000		2001	
	Mln. dolar	%	Mln. dolar	%	Mln. dolar	%	Mln. dolar	%	Mln. dolar	%	Mln. dolar	%
Ülke dış ticareti	1343,1	100	1313,1	100	1355,1	100	1053,5	100	1058,5	100	919,3	100
İl dış ticareti	19,9	1,5	69,9	5,3	55,4	4,1	82,8	7,9	63,1	6,0	60,5	6,6
İhracat	4,3	0,3	8,3	0,6	8,2	0,6	6,0	0,6	3,0	0,3	2,0	0,2
İthalat	15,6	1,2	61,6	4,7	47,2	3,5	76,8	7,3	60,1	5,7	58,5	6,4
Sonuç	-11,3		-53,3		-39		70,8		-57,1		-56,5	

<sup>87</sup> a.g.e., Bişkek 2003, s.254-255

<sup>88</sup> a.g.e., Bişkek 2003, s.263

<sup>89</sup> a.g.e., Bişkek 2003, s.268

İhracatın önemli kalemlerini altın, renkli metal ve sebze oluşturmaktadır. İthalatın önemli kalemleri petrol, teknik ve donatım, tüketim mallarıdır.

### 3.3.1.5. Narın ili

Yüz ölçümü 45,2 bin. km<sup>2</sup>dir. Nüfusu 257,9 bin kişidir. İl merkezi Narın Şehridir.<sup>90</sup> İhracat ve İthalatı: Ülke dış ticaretindeki payı %1 zor gösterir (Tablo 3.10.).

İhracatın önemli kalemi olan bütün hayvanların yün ve derilerini 1999 yılına kadar Çin'e ihraç etmişlerdir. Şimdi ise ithalat rakamları ihracat rakamlarını aşmıştır.

İthalatın önemli kalemleri sanayi malları ve akaryakıtlardır. Kara-Keçi kömür rezervi ülkenin bütün kuzey bölgelerini tatmin etmektedir.

Tablo 3.10. Narın İlinin Dış Ticaret Dinamiği, ("Ekonomika Kırgızstana", Bişkek 2003, s.279).

	1996		1997		1998		1999		2000		2001	
	Mln. dolar	%	Mln. dolar	%	Mln. dolar	%	Mln. dolar	%	Mln. dolar	%	Mln. dolar	%
Ülke dış ticareti	1343,1	100	1313,1	100	1355,1	100	1053,5	100	1058,5	100	919,3	100
İl dış ticareti	4,8	0,4	4,7	0,4	4,6	0,3	2,7	0,3	2,9	0,3	5,5	0,6
İhracat	2,9	0,3	1,8	0,1	1,0	0,1	1,7	0,1	0,2	0,0	2,1	0,2
İthalat	1,9	0,1	2,9	0,3	3,6	0,2	1,0	0,2	2,7	0,3	3,4	0,4
Sonuç	1,0		-1,1		-2,6		0,7		-2,5		-1,3	

<sup>90</sup>a.g.e., Bişkek 2003, s.277

### 3.3.1.6. Oş ili

Yüz ölçümü 29,2 bin. km<sup>2</sup>'dir. Nüfusu 1229,7 bin kişidir. İl merkezi–Oş Şehri, ülkenin güneyinin başkenti sayılır.<sup>91</sup> İhracat ve İthalatı: Ülkenin toplam dış ticaretinde %7'lik paya sahiptir. Oş ilinin dış ticaret payı her geçen yıl azalmaktadır (Tablo 3.11.).

Tablo 3.11. Oş İlinin Dış Ticaret Dinamiği, (“Ekonomika Kırgızstana”, Bişkek 2003, s.288).

	1996		1997		1998		1999		2000		2001	
	Mln. dolar	%	Mln. dolar	%	Mln. dolar	%	Mln. dolar	%	Mln. dolar	%	Mln. dolar	%
Ülke dış ticareti	1343,1	100	1313,1	100	1355,1	100	1053,5	100	1058,5	100	919,3	100
İl dış ticareti	103,4	7,7	100,0	7,6	100,9	7,4	63,3	6,0	74,4	7,0	42,3	4,6
İhracat	58,8	14,4	61,3	4,7	62,1	4,6	3,7	3,2	45,2	4,3	30,9	3,4
İthalat	44,6	3,3	38,7	2,9	38,8	2,8	29,6	2,8	29,2	2,7	11,4	1,4
Sonuç	14,2		22,6	-	23,3	-	4,1	-	16,0	-	19,6	-

İhracatın önemli kalemleri tütün ve mahlıç pamuk, pamuklu kumaşdır. İhraç edilen sert, boya yapılmayan, beyazlatılmayan pamuklu kumaşlar Rusya Federasyonu'nun İvanova şehrine ihraç edilerek ikinci kere orda işletilmektedir. Toplam il ihracatının %70'i tütün ve mahlıç pamuk oluşturmuştur (1999-2001). Oş ili, ülkede ipek ve pamuklu kumaşlarının monopol üreticisi ve su pompalarının tek üreticisidir. İhracatın yarısı ve ithalatın %10'u Rusya'ya yapılmaktadır.

İthalatın önemli kalemleri Rusya'dan akaryakıtlar, makine yapım ve metal işletme ürünleri ve Özbekistan'dan doğal gaz, kaçak petrol ve dizel ithal edilmektedir.

<sup>91</sup> a.g.e., Bişkek 2003, s.284

Doğal şifalı özelliği olan ihraç potansiyelleri: Tibet sığırı eti, dağ balı, mineral sular, kırmızı, kuru meyvelerdir.<sup>92</sup>

### 3.3.1.7. Talas ili

Yüz ölçümü 11,4 bin. km<sup>2</sup>'dir. Nüfusu 205,9 bin kişidir. İl merkezi Talas şehridir.<sup>93</sup> İhracat ve İthalatı 2001 yılına kadar, toplam ülke dış ticaretinde %1 bile payı olmamıştır. 2001 yılından sonra kuru fasulyenin özellikle Türkiye'ye ihraç edilmesinden dolayı dış ticaret payı artmıştır (Tablo 3.12.). İhracatın diğer kalemi de tütündür. Yanlış kurutma teknolojilerinden dolayı düşük kalitede üretilen tütünü sadece Rusya'ya ihraç edebilmektedirler.

İthalatın önemli kalemleri: enerji kaynakları, teknik ve donatım, ve tüketim malları. Gelecekte yatırım mallarından dolayı ithalatı artabilir. Çünkü "Djeruy" altın rezervi üretime başlamak üzerindedir.<sup>94</sup>

Tablo 3.12. Talas İli'nin Dış Ticaret Dinamiği, ("Ekonomika Kırgızstana", Bişkek 2003, s.296)

	1996		1997		1998		1999		2000		2001	
	Mln. dolar	%	Mln. dolar	%	Mln. dolar	%	Mln. dolar	%	Mln. dolar	%	Mln. dolar	%
Ülke dış ticareti	1343,1	100	1313,1	100	1355,1	100	1053,5	100	1058,5	100	919,3	100
İl dış ticareti	1,4	0,1	3,1	0,2	2,2	0,2	3,2	0,3	6	0,6	10,7	1,2
İhracat	0,3	0,0	1,0	0,1	1,0	0,1	1,0	0,1	3,5	0,4	8,9	1,0
İthalat	1,1	0,1	2,1	0,1	1,2	0,1	2,2	0,2	2,5	0,2	1,8	0,2
Sonuç	-0,8		-1,1		-0,2		1,2		1,0		7,1	

<sup>92</sup>a.g.e., Bişkek 2003, s.288

<sup>93</sup>a.g.e., Bişkek 2003, s.293

<sup>94</sup>a.g.e., Bişkek 2003, s.296



### 3.3.1.8. Çuy İli

Yüz ölçümü 18,6 bin. km<sup>2</sup>'dir. Nüfusu 759,6 bin (01.01.02 tarihine kadar, Bişkek şehri hariç) kişidir. İl merkezi Bişkek şehridir.<sup>95</sup> İhracat ve İthalatı: İhracatın önemli kalemi değerli metaller yani toplam il ihracatının %80 oluşturan “Kumtör” altınıdır. Altın ihracatı Almanya, İsviçre ve Çin'e yapılmaktadır. Diğer ihraç malları inşaat malzemeleri, sebze ve meyveler, organik olmayan kimik maddeler, bitki tohumları ise BDT'ye ihraç edilmektedir.

Ülke dış ticaretinde % 26,1 kadar pay alarak, ikinci sırada yer almaktadır (Tablo 3.13.).

İthalatın önemli kalemleri: enerji kaynakları, teknik ve donatım, organik olmayan kimik maddeler, tüketim mallarıdır.<sup>96</sup>

Tablo 3.13. Çuy ili'nin Dış Ticaret Dinamiği, (“Ekonomika Kırgızistan”, Bişkek 2003, s.303).

	1996		1997		1998		1999		2000		2001	
	Mln. dolar	%	Mln. dolar	%	Mln. dolar	%	Mln. dolar	%	Mln. dolar	%	Mln. dolar	%
Ülke dış ticareti	1343,1	100	1313,1	100	1355,1	100	1053,5	100	1058,5	100	919,3	100
İl dış ticareti	330,9	24,6	321,8	24,5	353,7	26,1	260,0	24,7	238,8	22,6	195,3	21,2
İhracat	161,7	12,1	243,1	5,9	252,7	18,6	209,9	19,9	210,6	19,9	156,0	16,9
İthalat	169,2	12,5	78,7	12,6	101,0	7,5	50,1	4,8	28,2	2,7	39,3	4,3
Sonuç	-7,5		165,4		151,7		159,8		182,4		116,7	

<sup>95</sup>a.g.e., Bişkek 2003, s.300

<sup>96</sup>a.g.e., Bişkek 2003, s.303

### 3.4. Bavul Ticareti

Kırgızistan'ın komşu ülkeleri olan Kazakistan, Özbekistan, Tacikistan ülkeleriyle ulaşım şebekeleri de, bu ülkelerle bağlantılı ve uyumlu bir şekildedir. Öyle ki, Kırgızistan şehirleri arasındaki kara ve demir yolları da zaman zaman bu ülkelerden geçmek zorundadır. Bu yakın ve iç içe geçmiş özelliklere dil ve kültür benzerlikleri de eklendiği zaman, kendi pazarları nispeten yetersiz ve pahalı olan Kırgız vatandaşları bu ülkelerin pazarlarını kullanabilmektedirler. Bu alışverişler, kişisel ihtiyaçlar için olabildiği gibi, ticari amaçlı da olabilmektedirler.

Kazakistan sınırında Bişkek, Özbekistan sınırında Oş ve Celalabat şehirleri yerleşmiştir. Bu üç şehir de aynı zamanda ülkenin en büyük ve zengin üç şehridir ve doğal olarak bu bölgede insanların tüketimi, ülkenin diğer bölgelerinde yaşayanlardan daha yüksektir. Bişkek'ten Kazakistan'a karayolu ile düzenli seferler yapılmaktadır. Oş ve Celalabat ülkenin güneyindeki komşu şehirlerdir. Ancak zamanında ikisinin birbirine bağlayan kara yolu Özbekistan'dan geçmiştir. Özbekistan çiftçilerinin en önemli tüketicileri Kırgızistan'dır. Gayri resmi olarak, gümrük işlemlerini yapmadan Özbek çiftçileri tarafından komşu ülkelere çok ucuza sebze ve meyve satışı yapılmıştır. Ama Özbekistan devleti bu işleri ciddi kontrol altına aldıktan sonra, iki şehrin arasındaki gümrüklerde tüccarlar değil yolcularda bile devamlı problem çıkardıkları için Kırgızistan devleti tarafından 2001 yılında Oş-Celalabat dağlarından geçen kara yolu inşaatını başlatılmıştır ve bitmek aşamasındadır.

Bu faktörlerin yanında Özbekistan ve Kazakistan'da tarım üretiminde sübvansiyon uygulanması nedeniyle bu ülkelerde tarım ürünleri daha ucuzdur. Fiyatlardaki farklar yarı yarıya seviyelerini bulabilmektedir. Bu durum da, bavul ticaretinin hacmini büyütücü etki yapmaktadır.<sup>97</sup>

<sup>97</sup> Kuruyev, P.K. ve Toktomamatov, K.Ş., "Perehodnyy Period Realii I Perspektivı Ekonomičeskogo Razvitiya K.R.", Celalabat 1996, s.259

Sınırlarda yeterli denetim ağı olmadığı için bu bavul ticareti belgelendirilmemektedir. Böyle olmayınca da, kayıtlara da geçmemektedir.

Tüccar bireylerin, dış ülkelerinden uçak seferleriyle yapılan ticaretleri bavul ticaretinin diğer büyük bir kısmını oluşturmaktadır.

Bavul ticaretinin en büyük kısmı komşu ülke olan Çin'den hem kara, hem hava yolları ile yapılmaktadır. Çin'den getirilen mallarda ilk sıralarda: tekstil ürünleri, plastik ürünleri, porselen gelmektedir ve bu malların fiyatları aşırı derecede ucuzdur.

Bavul ticaretinde Çin'i Polonya, Türkiye, Suriye ve Kore takip etmektedir. Bu ülkelerle yapılan bavul ticaretinde hava yolları kullanılmaktadır.

Bavul ticareti Kırgızistan'ın ithalatının önemli yerini almaktadır. Bişkek'te Arta Asya Cumhuriyetlerinin önemli toptan pazarı olarak bilinen "Dordoy" pazarına Kazakistan, Özbekistan, Tajikistan, Rusya'dan bile tüccarlar toptan mal almaya gelmektedirler.

### **3.5. Dış Ticaret Hacmi**

Kırgızistan'ın bölge ya da ülke gruplarına göre dış ticaretine bakıldığında, diğer Orta Asya Türk Cumhuriyetlerinde olduğu gibi, Rusya en önemli ticaret partneri olduğu görülmektedir. Her ne kadar, bağımsızlığın gerçekleşmesinden itibaren Kırgızistan'ın başta Rusya Federasyonu olmak üzere diğer Türk Cumhuriyetleri ile arasındaki ekonomik ve ticari ilişkiler yıldan yıla azalan bir trend izlemişse de, hala ağırlığını korumaktadır. Tablo 3.14.'de görüldüğü gibi, yine de dış ticaret hacminin yaklaşık %50'si söz konusu Cumhuriyetlerle gerçekleşmektedir. Bu durumu fazla yadsımamak gerekir. Zira SSCB ulaştırma alt yapısının Rusya Federasyonuna merkezi bir konum sağlaması yanında planlı dönemdeki bir nevi mal mübadelesine-aynı ticarete - dayalı ve bir birine bağımlı bir dış ticaret yapısı oluşturulan birlik içinde yer alan ülkeler, bağımsızlıklarını elde ettikten sonra da söz konusu ilişkilerini sürdürmek zorunda kaldılar. Bu ise dış ticaretin büyük ölçüde BDT ülkelerine yönelmesine neden olmuştur. Yine bu yapının klasik üyesi olan

Kırgızistan için Rusya'da 1998'de yaşanan finansal kriz Kırgızistan'ın Rusya ve BDT ülkelerine olan mal ihracatında ani bir düşüşe neden olmuştur. Diğer taraftan, Rusya krizi, Kırgızistan'a sermaye girişini yavaşlatmış, ülkenin borçlanma imkânlarını daraltmış ve borçlanma maliyetlerini artırmıştır.<sup>98</sup>

Makro ekonomik büyüklükleri açısından Kırgızistan'ın dış ticaretine bakıldığında, dış ticaret hacminin GSMH'ya oranı küçümsenemeyecek bir boyuttadır. Yıllar itibariyle dış ticaret hacminin GSMH'ya oranı sırasıyla, 1994'te %66; 1995'te %64,5; 1997'de %74,4; 1998'de % 82,4; 2000'de ise % 81,2 olarak gerçekleşmiştir.

Diğer taraftan, Tablo 3.14.'da görüldüğü üzere son 10 yılda, Kırgızistan'ın hem BDT ülkeleriyle hem de birlik dışı ülkelerle yaptığı dış ticaret, 1994 yılı hariç hep dış ödeme açığı ile sonuçlanmıştır. Dış ödeme açıklarını kapatmada sürekli borçlanma yoluna başvurulmuş, bu şekilde biriken borçlar ödenebilir olmaktan çıkmıştır. Dış borçları ödeme aczine düşen hükümet ikili anlaşmalarda erteleme yoluna gitmiştir. Her ne kadar kronikleşen dış ticaret açığına rağmen yapılan borçlanma ve alınan yardımlar sonucu dış ticaret sürdürülebilir gibi görünüyorsa da ileride bu yapının ülkeyi ekonomik krize maruz bakacağı aşikârdır.

Tablo 3.14. Kırgızistan'ın Dış Ticaret Hacmi (milyon Dolar), (Kırgızistan Milli İstatistik Komitesi, 10 Yıl İçerisinde Bağımsız Kırgızistan, Bişkek 2001,s.57).

	1992	1993	1994	1995	1996	1997	1998	1999	2000
İhracat	317,0	360,2	340,1	408,9	505,4	603,8	513,6	453,8	504,5
İthalat	420,7	447,8	317,0	522,3	837,7	709,3	841,5	599,5	554,1
<b>Hacim</b>	<b>737,7</b>	<b>808,0</b>	<b>657,1</b>	<b>931,2</b>	<b>1343,1</b>	<b>1313,1</b>	<b>1355,1</b>	<b>1053,5</b>	<b>1058,6</b>
<b>Denge</b>	<b>-103,7</b>	<b>-87,6</b>	<b>23,1</b>	<b>-113,4</b>	<b>-332,3</b>	<b>-105,5</b>	<b>-327,9</b>	<b>-145,9</b>	<b>-49,6</b>
<b>Eski Sovyet birliğindeki ülkelerle</b>									
İhracat	240,5	248,1	223,0	269,2	393,4	319,3	230,5	183,3	207,4
İthalat	350,2	335,8	209,5	353,6	486,9	435,8	440,7	259,2	298,5
<b>Hacim</b>	<b>590,7</b>	<b>583,9</b>	<b>432,5</b>	<b>662,8</b>	<b>880,3</b>	<b>755,1</b>	<b>671,2</b>	<b>442,5</b>	<b>505,9</b>
<b>Denge</b>	<b>-109,7</b>	<b>-87,7</b>	<b>13,5</b>	<b>-84,4</b>	<b>-93,5</b>	<b>-116,5</b>	<b>-210,2</b>	<b>-75,9</b>	<b>91,1</b>
<b>Eski Sovyet Cum./Genel</b>	<b>%80</b>	<b>%72,2</b>	<b>%65,8</b>	<b>%71,1</b>	<b>%65,5</b>	<b>%57,5</b>	<b>%49,5</b>	<b>%42</b>	<b>%47,7</b>

<sup>98</sup>Yüce, M., a.g.e, s.14.

Dış ticaret açığında en büyük etken ihracatın tarıma ve hammaddeye dayanması buna karşılık ithalatın mamul ya da sanayi ürününe bağlı olmasıdır. İklimsel değişiklerin tarımsal verimlilik üzerindeki etkisi dikkate alındığında, tarım sektörünün GSYİH'sı içinde önemli bir yer tuttuğu Kırgızistan ekonomisi, bu bağımsız değişkene karşı hassas bir yapıya sahiptir. Diğer taraftan bağımsızlıktan bu yana tekstil, giyim sanayi sektörleri ve altın sanayi sektörleri dışında diğer sanayi sektörlerinde kayda değer bir gelişme görülmemiştir. Dolayısıyla, ülkede dışa bağımlı bir tüketim ekonomisi oluşmuştur.

Kırgızistan'da kronikleşen dış ticaret açığına karşın döviz kuru düşük tutulmaya çalışılmaktadır. Her ne kadar esnek kur sistemi uygulanıyorsa da hükümet döviz kurunun yükselişini önlemek için sürekli açık piyasa işlemlerine başvurarak piyasaya döviz arz etmektedir. Dolayısıyla Kırgız Som'undaki aşırı değerlenme ithalatı cazip kalmaktadır. Bu durum şu andaki ekonomik yapı sonucu ithalata zorunlu olarak bağımlı olan ülke için avantajlı olarak görülebilirse de uzun dönemdeki sonuçlarının ağır maliyetler doğuracağı kaçınılmazdır.

Özetle, bağımsızlık sonrasında alt yapı eksikliklerinden kaynaklanan finansal kurum ve işlemlerin yeterince gelişmesi sonucu finansman sıkıntısı çeken, hammadde ve malzeme tedarikinde zorluklarla karşılaşan ve hantal teknoloji ile üretim yapan tesislerin birçoğu – özellikle 1993 yılı ve sonrasında-üretimini durdurmuş, kalanlar ise düşük kapasite ile üretime devam etmek zorunda kalmışlardır. Bu nedenle kendi ekonomik olanaklarını kullanmayan ülke, ithalata bağımlı kalarak, dış ödeme kısır döngüsü içine girmiştir. Bundan kurtulmanın yolu ise şüphesiz yeni yatırımlardır. Ancak iç tasarruf yetersizliği buna imkân vermemektedir. Dolayısıyla Kırgızistan'ın dış ticaret dengesini sağlaması ve makro ekonomik istikrara kavuşması için mutlaka ülkeye yabancı sermaye çekmesi gerekir. Tablo 3.15.'de görüldüğü üzere, ülkeye gelen yabancı sermaye hacim itibariyle istenen bir düzeyde olmadığı gibi Rusya'da yaşanan ekonomik krizin etkisiyle de 1998 yılından itibaren azalmaya başlamıştır.<sup>99</sup>

---

<sup>99</sup> Yüce, M., a.g.e, 15/10/2004

Tablo.3.15. Kırgızistan'a Gelen Direkt Yabancı Sermaye (Bin \$),  
(Kırgızistan Milli İstatistik Komitesi, 10 Yıl İçerisinde Bağımsız Kırgızistan, Bişkek,  
2001,s.53)

Ülkeler	1995	1996	1997	1998	1999	2000
İngiltere	7,5	577,0	13352,5	20878,9	26121,3	6078,7
Almanya	106,3	740,5	1264,4	1940,6	15574,3	9515,1
Hindistan	24,7	49,3	1073,5	2038,2	900,8	1055,7
İtalya	10,8	760,4	1942,7	3745,6	3937,7	559,3
Kanada	91811,7	126507,7	31402,0	8527,4	4868,3	6756,9
Çin	154,6	346,4	274,3	1886,0	1093,5	891,3
Kore	2,1	-	343,1	13930,3	759,8	61,6
Malezya	-	124,0	2505,0	1694,5	90,0	2964,8
Hollanda	0,1	365,3	19,4	211,4	30,1	9199,8
ABD	230,9	4318,2	10007,4	32523,3	19154,3	23577,6
Türkiye	559,3	10927,3	17569,2	15436,0	23253,0	12129,8
İsviçre	2004,7	3959,3	1215,9	2962,4	3283,1	429,2
Kazakistan	85,3	320,9	1234,0	4434,1	1309,5	210,4
Rusya	263,0	773,4	688,9	1323,1	1505,2	5426,0
Türkmenistan	-	5,0	5,3	-	2517,7	6576,3
<b>Toplam</b>	<b>95926,4</b>	<b>153059,5</b>	<b>86343,1</b>	<b>136301,2</b>	<b>108562,1</b>	<b>89607,9</b>

Her ne kadar Kırgız hükümeti ülkeye mümkün olduğunca çok sayıda yabancı yatırımcıyı çekmeye yönelik politika izliyorsa da, sistemin henüz yeterince kurumsallaşması, sözleşmeye ve benzeri ticari teamüllere riayet edilmemesi, izin, kayıt ve sözleşmelerin uygulanması gibi konularda yatırımcıların - özellikle bürokrasinin alt ve orta seviyelerinde- sorunlarla karşılaşmaları ülkeye yabancı sermaye girişi önünde hala büyük bir engel teşkil etmektedir. SSCB döneminden sonra diğer dışa açılan ekonomilerde olduğu gibi, kanun dışı uygulamalar ülkenin önemli bir sorunu haline gelmiştir. Ayrıca, bürokratik işlemlerde yaşanan gecikmeler; mevcut yönetim kadrolarının Sovyetlerden kalma bir takım davranışların etkisinden kurtulamamış olmaları, kanunların uygulamasında yeterince açıklık olmamasının yanı sıra - bu kanunlar eşit şekilde, sürekli olarak ya da amaçları doğrultusunda uygulanmaması (ki, Kırgız İktisat Literatüründe “Finansal Terörizm” olarak adlandırılmakta) da yabancı sermayeyi kaçıran diğer faktörlerdir.

### 3.6. İhracatı

Merkezi Planlamanın çerçevesinde SSCB entegrasyonu içinde yer alıp, tarım ve hayvancılığa dayalı bir ekonomik yapı kuran Kırgızistan'ın dış ticaretinin mal gruplarına, ülke gruplarına ve makro ekonomik büyüklüklerine göre analizinde;

Kırgızistan'ın ihracat profiline bakıldığında, az gelişmiş ülkelere özgü bir yapı görülmektedir. İhraç kalemleri arasında tarımsal ve hayvansal ürünler ile hammadde ağırlık teşkil etmekte, sanayi ürünleri ise çok küçük boyutta kalmaktadır. Sovyetler döneminde SSCB piyasasına yönelik olarak gelişen makine sanayii ekonomik krizle birlikte işlemez hale gelmiştir. Diğer taraftan, enerji, et ve süt sanayilerinin durumu endişe vericidir. Makine ve maden işleme sanayi, konfeksiyon, deri işleme, un ve et sanayileri iktisadi krizden hala çıkamamıştır. Sanayi tamamen durmuş ve yeni teknik düzeye ulaştırmak için ek kaynaklara gereksinim duyulmaktadır. Bu vaziyet çerçevesinde, ihraç edilen sanayi ürünleri olarak elektrik enerjisi, ampul ve çimento kayda değer kalemler olarak görülmektedir. Karşı Ticaret işlemlerinde Kırgızistan için önde gelen zengin akarsu kaynaklarını kullanarak ürettiği elektrik oluşturuyor. Bölgenin önde gelen elektrik üreticisi olan Kırgızistan'ın ihracatı içinde %10'dan fazla yer alan elektrik ihracatında müşterileri Kazakistan, Özbekistan'dır. Buna karşılık bu iki ülkede petrol ve doğal gaz ihracatçısı konumundadırlar, Kırgızistan'da ise petrol ve doğal gaz üretimi kendi ihtiyacını karşılamamaktadır.<sup>100</sup>

Ülkede küçük ve büyük hidro elektrik santral ağı mevcuttur. En büyük elektrik santrali ise Toktogul'dur. Potansiyel elektrik kaynakları yılda 40 mlrd. Kw. Saat elektrik enerjisini üretme güce sahiptir. Kırgızistan ise yılda 13-14 mlrd. Kw. saat enerji üretmektedir. Kırgızistan Kazakistan ve Özbekistan'a 1,4-2,2 Kw. saat enerji satmaktadır.

Ülkenin doğal maden rezerv potansiyeli büyüktür. Kırgızistan'ın topraklarında tüm SSCB tatmin eden büyük maden sanayileri kurulmuştu. Bu maden ürünleri şimdiki zamana kadar dünya pazarında talep bulunmaktadır.

Kırgızistan büyük doğal maden sanayi'ye sahiptir. Mesela: Kadamjay antimon fabrikası yılda 1,0-1,2 bin ton antimon ve maddelerini üretmektedir. 1995 yılına kadar Dünya pazarındaki antimon ürünlerinin %12 Kırgızistan'a aitti. Çağdaş marketingin ve taşımacılığın pahalı olduğundan dolayı ülke bu ihraç ürünlerin o miktarında üretmesi hiç anlam taşımadığından dolayı daha az miktarda üretilmektedir.

Haydarken cıva fabrikası yılda 600 ton cıva ihraç etme gücüne sahiptir. Cıvanın büyük miktarı Çin'e ihraç ediliyordu. Kırgızistan cıva üretiminde lider ülkedir.<sup>101</sup>

Kırgızistan ihracatının temel kalemlerini gösteren Tablo 3.16.'ya bakıldığında, temel ihracat ürünü olan et ve et ürünlerinin ihracatında olumsuz bir gelişme göze çarpmaktadır. 1995 yılında 3300 ton et ve et ürünü ihraç edilirken, 2000 yılında bu miktar büyük bir azalış göstererek 40 tona düşmüştür. Bu olumsuz durumun temel nedeni et üretimindeki arz daralmasıdır. Ülkede 1992 yılında 1.190.000 adet büyük baş hayvan sayısı %20 oranında azalış göstererek 947.000 adete, koyun keçi sayısı ise %60.1 oranında büyük bir azalış göstererek 3.799.200 adete düşmüştür. Buna bağlı olarak yün üretimi %67.9 azalarak 36.500 tondan 11.700 tona düşmüştür. Dolayısıyla, yün ihracatı 14.400 tondan 2.400 tona gerilemiştir.

Sigara ve tütün ihracatında da göze görülür bir azalış söz konusudur. Özellikle Rusya piyasasına yönelik üretilen tütün ve sigara başlangıçta Avrupa ve Türkiye'ye ihraç edilmiş, ancak daha sonra tütün kalitesi söz konusu ülkelere beğenilmediğinden ihracatta büyük bir düşüş yaşanmıştır.<sup>102</sup> İhracatta görülen bu azalışın bir diğer nedeni de, kanımca, Almanya sermayeli bir firmanın bu piyasada tekel kurarak Oş ve Bişkek'teki sigara fabrikalarını satın alıp Bişkek'te iç piyasaya yönelik üretime geçmesidir. Bağımsızlık sonrası tütün alkole olan talep artmış, buna bağlı olarak tütün ihracatında azalma olurken, ithalatında büyük bir patlama

<sup>100</sup> Kırgızistan Investment Guide, The State Property Fund of The K.R., May- 1994, s.19

<sup>101</sup> Otorbaev, K. ve Koyçumanov, T., ve ark., "Ekonomika K.R.", Bişkek 2003, s.429

<sup>102</sup> Celalabat Ticaret Odası, 2003 bilgileri.



yaşanmıştır. 3.16.'de görüldüğü üzere, 1995 yılında 203,9 milyon adet sigara ithal edilirken, bu tutar 2000 yılında 714,4 artarak 1661,60 milyon âdete çıkmıştır.<sup>103</sup>

Dış ticaret verilerinde göze çarpan bir başka nokta da, buğdayın hem ithalatında hem de ihracatında artış görülmesidir. Özellikle ithalatta %165,4 gibi yüksek oranlı bir artış olmuştur. Bu durum bir taraftan daha önce değinildiği gibi yanlış özelleştirme sonucu tarımsal alanların atıl kalması ve üretimdeki verimsel düşüklülük yanında izlenen dış ticaret politikasının da bir sonucudur. Planlı ekonomide karşılıklı mal mübadelesine dayalı bir dış ticareti sürdüren ülkeler, bağımsızlık sonrasında kısmen da olsa bu alışkanlıklarını devam ettirdiler. Bu çerçevede, Özbekistan'dan doğal gaz satın alan Kırgızistan, ilgili ülkeye nakit para yerine un ve buğday vermeyi tercih etmiştir.

Kırgızistan'ın ihracatında ham postlar ve deriler ve pamuk ipliği önemli bir yer tutmaktaydı. Türkiye'den gelen iş adamları bu konuda önemli bir rol oynamıştır. Ancak dünya deri piyasasında baş gösteren durgunluk ve Türkiye'de birbiri ardından yaşanan ekonomik krizler deri ihracatında yaşanan olumlu gelişmenin fazla sürmesine imkân vermemiştir. Buna karşın pamuk piyasası hala canlılığını korumakta, özellikle, Celalabat ve Oş bölgesinde üretilen pamuk, yörenin temel geçim kaynağını olmaya devam etmektedir. Halen Celalabat'ta % 50 sinden fazla yabancı sermayeli olmak üzere (4'ü Türk sermayeli) 12 pamuk fabrikası faaliyetini sürdürmektedir. 1995 yılında 19.300 ton pamuk ipliği ihracatı gerçekleşirken, 2000 yılında bu miktar %172,02 oranında artarak 33.200 tona çıkmıştır. Bu durum Tablo 3.16.'da açıkça görülmektedir.

Dış ticarete dikkati çeken bir başka durum da cam ihracatındaki düşüştür. Tablo 3.16.'da görüldüğü üzere, bu ürünün 2000 yılı ihracat miktarı 1995 yılına kıyasla %84,3 gibi yüksek oranlı bir azalış göstermiştir. Cam fabrikalarındaki teknik yetersizliklerin giderilmemesi sonucu üretimin düşmesi ve ayrıca Kazakistan'ın bu ürünün ithalatına karşı başvurduğu koruyucu önlemler bu azalışın ana nedenleri olarak ileri sürülebilir.

<sup>103</sup> Kırgızistan Milli Komitesi, 10 Yıl İçerisinde Bağımsız Kırgızistan, Bişkek 2001, s.59-60

Kırgızistan ihracatının önemli bir kalemi de altın madenidir. Bunun önemli bir göstergesi, 1999 yılı itibariyle BDT dışındaki ülkelerden elde edilen ihracat gelirlerinin %80'i altın madeninden sağlanmıştır. Bu oran, 2000 yılı Ocak-Eylül döneminde bir önceki yılın aynı dönemine göre %13 oranında artış göstererek neredeyse toplam ihracat gelirlerinin yarısını teşkil etmiştir. Altının ihracat gelirleri içinde önemli bir yer alması, altın fiyatlarında ortaya çıkan dalgalanmalara karşı ekonominin hassas bir hale gelmesine neden olmaktadır.

Tablo 3.16.'da görüldüğü gibi, Kırgızistan ekonomisinin temel unsuru ve ihracatın temel kalemleri olan et, süt ve yün üretimde büyük bir düşüş olmuş ve bunun sonucu olarak da 1995 yılında 3.300 ton et ve et ürünleri ihraç edilirken, 2000 yılında bu tutar %98,7 azalarak 40 ton düşmüştür.

Tablo 3.16. Bazı Malların İhracat Tutarları, (Kırgızistan Milli İstatistik Komitesi, a.g.e., Bişkek 2001, s.57-58).

Bazı malların ihracat tutarları			Değişim		
Ürünler	1995	2000	T,%	ΔT,%	ΔA, bin ton
Et ve et ürünleri	3,3	0,04	%1,21	-%98,79	-3,26
Sebze	1,2	4,80	%400,00	%300,00	3,60
Meyve	89,9	70,00	%77,86	-%22,14	-19,90
Buğday	36,6	39,30	%107,38	%7,38	2,70
Buğday unu	0,1	1,30	%1300,00	%1200,00	1,20
Şeker	3,4	18,80	%552,94	%452,94	15,40
Tütün	26,3	3,00	%11,41	-%88,59	-23,30
Sigara (milyon adet)	36,5	26,60	%72,88	-%27,12	-9,90
Çikolata	86,5	174,80	%202,08	%102,08	88,30
Çimento ve ürünleri	82,0	89,40	%109,02	%9,02	7,40
Elektrik enerjisi(milyon KB saat)	1622,0	3153,10	%194,40	%94,40	1531,10
Yün	14,4	2,40	%16,67	-%83,33	-12,00
Pamuk ipliği	19,3	33,20	%172,02	%72,02	13,91
Cam (bin metre kare)	1588,6	84,30	%5,31	-%94,69	-1504,30
Bakır atıklar	17,5	7,90	%45,14	-%54,86	-9,60
Aleminü atıklar	12,5	42,70	%341,60	%241,60	30,20
Ampul (milyon adet)	124,4	190,60	%153,22	%53,22	66,20

Kırgızistan'da 1993'den sonra düşük kapasiteyle çalışan sanayilerinde üretilen bazı malların 2003 yılı itibariyle ortalama fiyatları aşağıda Tablo 3.17.'de verilmiştir. Kırgızistan'da serbest fiyat politikası uygulandığı için çoğu malların fiyatları anlaşmalı olarak görülmektedir.

Tablo 3.17. Kırgızistan’da Üretilen Mallarının Listesi, (Kırgız Cumhuriyeti Dış Ticaret ve Sanayi Bakanlığı).

<b>Malın Cinsi</b>	<b>Birim</b>	<b>Fiyat/ABD doları</b>
Un	Kg	0,11-0,20
Yarma	Kg	0,40-0,52
Pirinç	Kg	0,32-0,52
Fasulye	Kg	0,34-0,40
Çay	Kg	1,95-5,20
Şeker	Kg	0,37-0,48
Meyve ve Sebze	Ton	Anlaşmalı
Tütün Mamulleri	1 Kutu	0,04-0,38
Mahliç-Pamuk	Ton	Anlaşmalı
Tütün	Ton	Anlaşmalı
Kadın Erkek üst elbiseler	Tane	3,20-10,7
Kadın Erkek üst elbiseler	Tane	3,30-17,10
Kadın Erkek üst elbiseler	Tane	3,0-15,0
Çoraplar	Çift	0,20-0,54
Ayakkabılar (erkek)	Çift	4,20-41,7
Ayakkabılar (bayan)	Çift	1,65-32,08
Ayakkabılar (cocuk)	Çift	8,14-19,08
<b>Konfeksiyon ürünleri</b>		
Parka Tipi Montlar	Tane	9,35-12,5
Fufayka, Pamuklu Pantolon	Tane	5,20-7,29
Üstlük Ve Çamaşır Trikotajı	Tane	0,31-5,20
Hıfzısıhha mallar (diş fırçası)	Tane	0,14-0,31
<b>İnşaat Malzemeleri</b>		
Eternit	1000	60
Çimento	Ton	23-30
Cam	Metre kare	2,30
Kereste (kapı, pencere için)	Metre kare	27,1-35,4
Kablo ürünleri	Metre	29-6000
Elektro Yalıtkan Maddeler		
Cam Lifi	Metre kare	2,4
Yapıştırıcı Bant	Kg	12,5
Elektro Yalıtkan Boru	Mt.	0,02-0,4
Siyah maden ve siyah maden ürünleri	Ton	Anlaşmalı
<b>Üretim Teknik Malları</b>		
Semaver 50 litre.	Tane	130
Gıda Kazanı 100-250 litre.	Tane	1000-1200
Kızartıcı Dolap	Tane	350
Römork, oto ve traktör için	Tane	708
Oto Radyatör	Tane	50-120
Akümülatör	Tane	21-80,5
Üretim Teçhizatları	Tane	
Ekmek Fırın	Tane	260
Un Üretici	Tane	5000
Sıvı yağ Üretici	Tane	2917
Makarna Üretici	Tane	4063-6875
Transformatör	Tane	1200-3000
Takım Hidro Elektik Santralı	Tane	3500-5500
Mini Elektrik Üretici Santral	Tane	800-3200
Tulumba (derinlik)	Tane	198
Metal Kesici Makine ve Teçhizatlar	Tane	Anlaşmalı
Pamuklu Kumaş	Tane	0,43-1,20
Yünlü Kumaş	Tane	3,10-6,56
Bez (keten bezi)	Tane	0,4-1,0
Katmerli kumaş	Tane	2,0-6,0
Şilte	Tane	7,29
Batanye	Tane	7,91-8,39
Mutfak Takımları (kaşık)	Tane	0,21
Evrensel Isıtıcı ‘luç’, ‘Primuz’, ‘Dastan’	Tane	
‘luç’	Tane	21,35

Tablo 3.17. Kırgızistan'da Üretilen Mallarının Listesi, (Kırgız Cumhuriyeti Dış Ticaret ve Sanayi Bakanlığı). (DEVAMI)

'Primuz'	Tane	11,98
'Dastan'	Tane	18,35
Kibrit	Tane	0,73
Lamba (akkorlu)	Tane	0,08-0,37
Çoban Çadırı	Tane	670
Ser (36 metre kare)	Tane	3083
Ağaç prefabrike ev	Tane	Anlaşmalı
Soba 'Burjuyka'	Tane	25
Isıtıcı kazan 'Burjuyka'	Tane	50
Alüminyum Kazan 2, 5, 8, 10, 20, 30, 50, 100, 200 lt.	Tane	2,44-37,5
Plastik kapkaçak	Tane	0,12-0,77
Elektrik Ocağı ve Ocaklar	Tane	8,12-38,54
Çamaşır Makinesi	Tane	25-32
Elektir Cihazları (fiş, duy, elektrik düğmesi)	Tane	0,25
Sebze-Bahçe Demirbaşları	Tane	2,08
Deri çanta	Tane	3,84-13,91
Antimon	Ton	Anlaşmalı
Kömür	Ton	Anlaşmalı

Kırgızistan'ın genel ihracatı Tablo 3.18.'de görüldüğü gibi her geçen sene azalmaktadır. 1997 yılı genel ihracat toplamı 603807,9 dolar, 2002 yılı ise 485544,0 dolar olmaktadır. İhracatın coğrafi dağılımında ilk sırada 2002 yılı itibariyle Avrupa ülkeleri 233127,1 dolar, Asya ülkeleri 211419,3 dolar, Amerika kıtası 40969,4 dolar, Avustralya 37639,0 dolar, Afrika ülkeleri 10000,0 dolarla son sıralarda yer almaktadır.

Tablo 3.18. Kırgızistan'ın Yıllara Göre Coğrafi İhracat Bilgileri, (Kıtiad, “Vizyon” Dergisi, Bişkek 2003–12, s.22).

<b>İhracatın Coğrafi Dağılımı (bin USD doları)</b>						
<b>Ülkeler</b>	<b>Bilgiler</b>					
	<b>1997</b>	<b>1998</b>	<b>1999</b>	<b>2000</b>	<b>2001</b>	<b>2002</b>
<b>Genel İhracat Toplamı</b>	<b>603807.9</b>	<b>513635.9</b>	<b>453835.6</b>	<b>504489.2</b>	<b>476151.7</b>	<b>485544.0</b>
<b>Avrupa Ülkeleri Toplamı</b>	<b>330514.8</b>	<b>339878.3</b>	<b>291306.5</b>	<b>299825.6</b>	<b>336100.1</b>	<b>233127.1</b>
Avusturya	1438.9	953.7	88.5	125.6	1440.6	1486.2
Beyaz Rusya	8613.6	5324.7	4949.1	3015.0	3202.4	1338.5
İngiltere	1400.6	1603.6	12418.9	18757.2	14064.5	862.2
Macaristan	706.2	562.0	799.5	105.0	1169.0	1369.5
Almanya	18053.3	192150.6	148184.0	144577.0	94403.2	1756.7
İtalya	2577.8	2635.3	337.4		1379.1	1003.3
Letonya	447.6	2883.5	2215.1	10497.3	3441.6	8659.3
Hollanda	665.5	1442.0	1073.1	1822.7	1596.6	4184.6
Rusya	98844.9	83679.3	70713.1	65125.1	64510.2	80035.8
Romanya	884.7	3690.5	334.1	1165.2	1288.4	2622.6
Türkiye	7961.0	7370.6	4606.3	7178.3	13772.0	16402.0
Ukrayna	4599.6	4747.2	1466.4	1114.4	2899.9	4268.5
Fransa	328.3	6966.0	8200.2	3348.0	1768.8	5594.7
Çek Cumhuriyeti	9602.7	8396.1	6978.5	2709.4	2073.9	1939.3
İsviçre	162338.1	1078.2	18093.4	34101.2	124188.6	96372.5
İsveç	0.0	155.6	107.2	0.3	1662.1	40.6
Diğer Avrupa Ülkeleri	12052.0	16239.4	10741.7	5202.8	3239.2	5190.8
<b>Asya Ülkeleri Toplamı</b>	<b>255133.8</b>	<b>166043.5</b>	<b>150449.5</b>	<b>199729.7</b>	<b>131663.1</b>	<b>211419.3</b>
Azerbaycan	2758.4	2580.0	1484.3	3967.5	2088.8	5555.3
Afganistan	4055.7	2865.4	2375.1	4492.9	1592.3	4405.6
Birleşik Arab Emirlikleri	0.0	671.5	1127.0	1439.7	549.2	68816.8
Hindistan	465.3	1125.3	5886.9	838.9	1368.3	6111.0
İran	6230.6	5357.5	7646.3	6749.2	8248.7	4736.0
Kazakistan	87094.0	85516.4	44960.1	33393.8	39032.2	36826.2
Çin Halk Cumhuriyeti	31616.4	15678.7	25323.9	44129.8	19374.1	41059.1
Moğolistan	1825.6	1454.1	1213.1	2477.3	1170.0	1103.6
Tajikistan	12666.3	8299.2	9463.0	7489.2	6743.3	10193.9
Türkmenistan	2566.5	1220	2788.7	2729.3	1546.3	2404.3
Özbekistan	101512.2	38542.4	46568.7	89413.6	47997.6	27835.8
Diğer Asya Ülkeleri	4342.8	2732.2	1612.4	2608.5	1952.2	2371.7
<b>Amerika Kıtası Toplamı</b>	<b>18030.8</b>	<b>7689.6</b>	<b>11624.2</b>	<b>2937.3</b>	<b>8339.8</b>	<b>40969.4</b>
Kanada	119.0	48.8	258.2	122.5	1178.0	4905.7
Amerika Birleşik Devletleri	17910.3	7640.6	11184.4	2814.8	7149.6	36063.7
Diğer Amerika kıtası Ülkeleri	37742.0	0.2	181.6	0.0	37664.0	0.0
<b>Afrika Ülkeleri Toplamı</b>	<b>37839.0</b>	<b>37821.0</b>	<b>453.6</b>	<b>1983.8</b>	<b>39.1</b>	<b>10.0</b>
<b>Avusturalya</b>	<b>121.7</b>	<b>37837.0</b>	<b>37834.0</b>	<b>37845.0</b>	<b>37781.0</b>	<b>37639.0</b>

### 3.6.1.Kırgızistan'da İhracat için Gerekli Olan İzin ve Belgeler

#### (İhracatın kural ve usulleri)

İlk Gümrük işlemleri için talep edilen belgeler (ihracat, ithalat, transit).<sup>104</sup>

1. İşletmenin Tüzüğü (ortak şirketler için-yustitsyadan (ticaret sicil memurluğu) sertifika)
2. Devlet istatistik komitesinde kayıt olduğuna dair belge.
3. Bankada hesabı olduğuna dair rapor.
4. Vergi müfettişinde kayıt olduğuna dair rapor.
5. Dış ticaret işlemlerin gerçekleştirilmesi için şahısa vekâletname.
6. Gümrük işlemlerinin yapılması için gerekli olan evraklar:
  - Mal teslimatı hakkında anlaşma
  - Gümrük yük deklaresi
  - Konşimento (CMR)
  - Fatura (Invoice)
  - Tır-Karnesi
  - Gümrük hesabına paranın girdiğine dair ödeme belgesi, Devlet hazinesinin mührü ile tastikli

---

<sup>104</sup> “Tamojenny Kodeks K.R.” (K.C. Gümrük Kanunu), Bişkek 1999, s.19

- Paranın nakit ya da havale yoluyla bankaya girdiğine dair fiş
- Gümrük kasa gelirinin koçanı
- Lisans (eğer mal lisans yapılmalıysa).

### 3.7. İthalatı

Kırgızistan'da ithalatın sektörel dağılımına bakıldığında ülkenin net bir yakıt ithalatçısı olduğu görülmektedir. Toplam sanayi ürünleri ithalatı içinde yakıt sanayiinin payı 1994 yılında %40,4 düzeyine ulaşmış, izleyen yıllarda bu oran düşüş trendi izlemiş olmakla beraber 1999 yılında da % 20 civarında gerçekleşmiştir. Kırgızistan ihtiyaç duyduğu petrol ve doğal gazın tamamına yakını komşu ülkelerden ithal etmektedir. Ülke ithalatı içinde diğer önemli kalemler makine-imalat sanayi ürünleri içinde inşaat makineleri, tıbbi araç ve gereçler, kimyasal ve demir dışı metaller ve gıda sanayi ürünleridir. Kırgızistan'ın ithal ettiği başlıca ürünlerin arasında çay, hububat, şeker, ilaç tekstil ve giyim, hafif sanayi teçhizat, dayanıklı tüketim maddeleri ve otomobil diğer önemli kalemleri oluşturmaktadır.<sup>105</sup>

Sosyalist sistemin yapısı gereği hizmet ekonomisine ağırlık verilmemesi ve kişisel ihtiyaçların kısıtlanmasından kaynaklanan tatminsizlik, bağımsızlık sonrasında dayanaksız tüketim mallar, gıda ve giyim ürünlerinin ithalatında büyük artışlar meydana gelmesine neden olmuştur. Tablo 3.19.'da görüldüğü üzere 1995 yılı temel alarak 2000 yılı rakamlarına baktığımızda, çayda %300, sigara %714, buğdayda % 165, giyimde %166 oranında imalat artışı yaşanmıştır. Ülkede yaşanan finansman sıkıntısına tüketim mallarının ağırlıklı olduğu bu ithalat yapısı da eklenince, iktisadi kalkınma açısından bu durumun pek de iç açıcı olduğunu söylemek mümkün değildir.

İthalat kalemlerinden doğal gazdaki artış dışında petrol ürünlerinde meydana gelen azalışı olumlu bir gelişme olarak yorumlamak mümkündür.

<sup>105</sup> Solak F., "Kırgızistan'da Dış Ticaretin Gelişimi ve Türkiye ile İlişkiler", Türkler , C.19, Ankara , Yeni Türkiye Yay. 2002, s.568-569.



Tablo 3.19. Bazı Malların İthalat Tutarları, (Kırgızistan Milli Komitesi, a.g.e., Bişkek, 2001, s.59-60).

Bazı malların ithalat Tutarları (Bin Ton)		T,%	ΔT,%	ΔA,bin ton	
Ürünler	1995	2000	%değişim		
Çay	0,9	3,60	%400,00	%300,00	2,70
Buğday	84,1	223,20	%265,40	%165,40	139,10
Ayçicek Yağı	9,4	4,60	%48,94	-%51,06	-4,80
Şeker Pancarı	72,3		%0,00	-%100,00	-72,30
Patoka (Bal)	63,5		%0,00	-%100,00	-63,50
Sigara (Milyon Adet)	203,9	1660,60	%814,42	%714,42	1456,70
Benzin	211,8	97,00	%45,80	-%54,20	-114,80
Gaz Yağı	62,2	40,40	%64,95	-%35,05	-21,80
Dizel Yağı	133,1	83,90	%63,04	-%36,96	-49,20
Mazot	92,1	65,40	%71,01	-%28,99	-26,70
Doğal Gaz (Metre Küp)	46,6	651,90	%1398,93	%1298,93	605,30
Hava Gazı	9,5	9,30	%97,89	-%2,11	-0,20
Hurda Demir	21,1	9,20	%43,60	-%56,40	-11,90
İş Makineleri (Yol için)-Adet	1893,0	255,00	%13,47	-%86,53	-1638,00
Otomobil—Adet	1020,0	3364,00	%329,80	%229,80	2344,00
İlaç (Bin \$)	7680,1	20358,20	%265,08	%165,08	12678,10
Giyim (Bin \$)	4139,2	11014,70	%266,11	%166,11	6875,50

Kırgızistan'ın genel ithalatı Tablo 3.20.'da görüldüğü gibi sabit değildir. 1997 yılı genel ithalat toplamı 709304.9 dolar, 2002 yılında ise 586752.5 dolar olmuştur. İhracatın coğrafi dağılımında ilk sırada 2002 yılı itibariyle Asya ülkeleri (283714.8 dolar) gelmekte ve bunu sırasıyla Avrupa ülkeleri (240468.3 dolar), Amerika kıtası (62069.0 dolar), Avustralya (358.7 dolar) ve Afrika ülkeleri (141.5 dolar) izlenmektedir.

Tablo 3.20. Kırgızistan'ın Yıllara göre Coğrafi İthalat Bilgileri, (Kıtiad, "Vizyon" dergisi, 2003-12, s.23).

<b>İthalatın Coğrafi Dağılımı (bin USD doları)</b>						
<b>Ülkeler</b>	<b>Bilgiler</b>					
	<b>1997</b>	<b>1998</b>	<b>1999</b>	<b>2000</b>	<b>2001</b>	<b>2002</b>
<b>Genel İthalat Toplamı</b>	<b>709304.9</b>	<b>841504.1</b>	<b>599739.8</b>	<b>554115.6</b>	<b>467242.1</b>	<b>586752.5</b>
<b>Avrupa Ülkeleri Toplamı</b>	<b>360400.8</b>	<b>412430.8</b>	<b>269793.3</b>	<b>252878.7</b>	<b>180192.5</b>	<b>240468.3</b>
Avusturya	4065.5	1867.9	1057.0	832.5	607.1	1220.8
Beyaz Rusya	10260.6	9648.7	5314.6	3882.8	5955.2	5065.2
Belçika	9869.7	6608.0	14520.5	10654.8	8434.2	1575.3
İngiltere	7619.4	10618.0	7016.7	5553.0	4830.2	2777.7
Macaristan	3289.3	4289.6	4240.8	1263.8	1553.4	1314.7
Almanya	38361.4	53051.1	47312.2	25178.9	24272.4	31397.1
Danimarka	2086.3	4482.6	3236.5	2364.9	1898.6	841.6
İtalya	6535.4	27027.4	11739.3	3784.1	2955.3	3594.1
Hollanda	3143.9	6166.6	5515.9	4772.2	3962.0	16103.9
Polonya	1667.2	3502.9	2586.2	4249.1	4885.7	3863.2
Rusya	190799.2	204057.8	109366.1	132614.6	85052.1	116705.1
Türkiye	43745.9	37384.0	23067.8	26760.6	15772.2	17006.3
Ukrayna	4813.0	6934.8	6319.2	6996.0	6224.4	7842.2
Finlanda	1547.6	2598.9	2214.6	1894.0	1383.9	4528.9
Fransa	11798.5	10800.4	8973.4	5718.8	4446.3	5169.2
Çek Cumhuriyeti	1080.2	1165.7	1255.6	1342.2	1934.0	1940.9
İsviçre	4195.3	4882.8	2103.2	3133.6	1237.4	3542.7
İsveç	5820.5	4745.0	6887.3	2723.7	937.1	7402.4
Diğer Avrupa Ülkeleri	9701.9	12598.6	7066.4	9159.1	3851.0	8577.0
<b>Asya Ülkeleri Toplamı</b>	<b>303546.9</b>	<b>342319.9</b>	<b>243124.8</b>	<b>235047.4</b>	<b>244985.9</b>	<b>283714.8</b>
Azerbaycan	2484.8	7203.8	3424.3	2350.4	436.3	2374.4
İsrail	3563.3	3938.4	1461.8	327.6	249.4	330.9
Hindistan	5179.0	12695.0	4653.7	2897.5	4271.5	2888.1
İran	5677.7	7672.6	8613.3	8734.7	6660.1	4344.2
Kazakistan	69602.8	75297.7	72679.9	57399.7	81801.4	123902.5
Çin Halk Cumhuriyeti	32491.4	44389.1	36888.8	36895.2	48536.9	59114.7
Malezya	97.2	162.6	235.4	2654.5	379.1	650.8
Birleşik Arap Devletleri	11915.2	13639.3	9614.9	6993.9	6780.4	7345.3
Pakistan	5270.0	1489.5	192.3	197.8	211.7	348.2
Güney Kore	5311.0	26269.0	27140.6	6833.1	7819.9	6962.6
Tajikistan	9992.3	6375.8	4041.3	1908.9	1501.5	3483.2
Türkmenistan	15463.4	8214.5	7780.6	18664.6	8977.3	1731.8
Özbekistan	128612.0	122242.0	49968.5	74573.1	66733.4	60144.0
Srilanka	6.8	4589.5	1997.1	2336.0	3506.5	1463.6
Japonya	2683.4	4324.5	11997.4	10290.8	5843.3	6421.7
Diğer Asya Ülkeleri	5196.6	3816.6	2434.9	1010.4	1277.2	2208.8
<b>Amerika Kıtası Toplamı</b>	<b>44884.8</b>	<b>81789.6</b>	<b>85235.5</b>	<b>65631.7</b>	<b>41437.3</b>	<b>62069.0</b>
Brezilya	-	13879.1	1237.5	273.6	1760.5	222.6
Kanada	5175.1	14431.6	25402.8	11314.9	1860.9	9048.6
Amerika Birleşik Devletleri	39632.2	40852.0	54229.4	53778.7	26773.2	47384.4
Diğer Amerika kıtası Ülkeleri	77.5	12626.9	4365.8	264.5	1142.7	5413.4
<b>Afrika Ülkeleri Toplamı</b>	<b>150.2</b>	<b>3271.4</b>	<b>1483.6</b>	<b>89.9</b>	<b>275.5</b>	<b>141.5</b>
Avustralya	322.2	1692.4	102.6	467.9	350.9	358.7

### 3.8. İlişkide Bulunan Ülkeler

Kırgız Cumhuriyeti'nin 1998 yılındaki ticari cirosunu 1355,1 mln. dolar oluşturmuştur. Bunların 513,6 mln. doları ihracat ve 841,5 mln doları ithalattır. 1999 yılında ihracat hacmi 453,8 mln. doları ve ithalatı ise 599,7 mln doları bulmuştur. Şu

anda ithalat-ihracat anlaşmalarının BDT ülkeleri ile olan tarafında genişleme hareketi gözükürken, diğer taraftaki uzak dış ülkelerin düzeyi düşmektedir. BDT ülkeleri ile olan ticaretin hacmi 1999 yılının birinci yarım yıllık verilerine göre 207,8 mln dolardan 218 mln. dolara yani önceki yıla göre % 4,9 yükselirken, uzak dış ülkelere olan mal değişimi % 6,1 düşerek 282,7 mln dolar oluşturmuştur. Kırgızistan'ın 2000 yılının birinci yarı yıllık dış ticaret hacminin toplamı 1999 yılının aynı zaman dilimindeki düzeyi civarında yerini korumuş ve 483,5 mln. dolara ulaşmıştır (1999 yılının birinci yarı yılında ise – 490,5 mln doları göstermiştir).

BDT ülkeleri ile ticarete hem ihracat hem de ithalatın büyüdüğü belirtilmektedir, bununla yakın dış ülkelerle olan dış ticaret ilişkilerinin boyutunun yükselmesi anlaşılmaktadır. Belirtmek gerekir ki, aynı yılı 1999 yılının birinci yarıyılına göre uzak ve yakın dış ülkelerle yapılan ihracat 87,4' den 91,7 mln. dolara, uzak dış ülkelerle yapılan ihracat ise 135,3'den 137,9 mln. dolara yükselmiştir. İhracatın büyümesi ve ithalatın aniden azalmasının sonucunda aynı yılı içinde dış ticaret bilânçosundaki negatif olan düzeyde olumlu değişiklikler gerçekleşmiştir.

2000 yılının birinci yarıyılındaki ticari bilânço açığı 1999 yılının aynı dönemine göre 2 kat yani 45,1 mln. dolardan 24,3 mln. dolara düşmüştür. 1999 yılının birinci yarıyılında ticari bilânçonun negatif sonucu genel bilânçoda %9,2'lik yere sahipken aynı yıl %5'e kadar gerilemiştir. Belirtmek gerekir ki, ticari bilânço açığının azalmasına ihracatın ithalata göre büyüme hızının yüksek olması neden olmuştur. İhracat Ocak-Haziran 2000 yılı döneminde geçen 1999 yılı aynı zaman dilimine göre %3,1 kadar büyümüşse de, aynı zamanda ithalat %5,2 oranında azalmıştır. 2000 yılı genelde uzak dış ülkelerle yapılan alış-verişte ticari bilançoda pozitif kalan ortaya çıkmıştır, (+10,3 mln. dolar). Almanya (değerli maden-metaller dolayısıyla), Çin, Lituanya, Letonya, Estonya, Çek Cumhuriyeti, İsviçre, Romanya gibi ülkelerle yapılan ticaretlerden dolayı dış ticaret pozitif sonuca ulaşmıştır. BDT ülkelerinin içinde Rusya, Kazakistan, Ukrayna gibi ülkelerle yapılan ticarete, bilânço negatif sonuç vermiştir. Belirtmek gerekir ki, altını kayda almazsak, Kırgızistan'ın BDT ülkelerine yapılan ihracatı toplam ihracatının %32'sini oluşturmaktadır.

Kırgızistan'ın ürettiği malların genel tüketicileri olarak Rusya, Kazakistan, Özbekistan sayılmaktadır. Ocak-Haziran 2000 y. dönemine göre Rusya, Özbekistan, Azerbaycan, Gürcistan, Türkmenistan'a yapılan ihracat daha da artmıştır. İhracatın yapısında bazı önemli değişiklikler ortaya çıkmıştır: elektrik enerjisinin payı, paslanmaz alaşımlar ve köy ekonomisinin payı artış göstermiştir. Aynı zamanda gıda ve yeniden işletilen sanayi, inşaat malzemeleri ve hafif sanayi payları azalmıştır.<sup>106</sup>

2002 yılına göre %33,7 artı göstergesiyle, 2003 yılında dış ticaret bilânçosunun bakiyesi 135,3 milyon doları oluşturmuştur. Bu ise 2002–2003 yılları arasında ihracatın artmasının sebebi, dışarıdan getirilen büyük miktardaki teknoloji, kuruluşların yenilenmesi ve yeni kuruluşların inşaatı için getirilen teçhizatların ülkeye girmesinden dolayı ihracatın hızlı bir şekilde artmasıdır.<sup>107</sup>

2003 yılı Kırgız Cumhuriyeti'nin dış ticaret hâsılatı 1298,7 mln. doları oluşturmuştur. Kırgız Cumhuriyetinin Nasstatkom verilerine göre 2002 yılı ile kıyasladığımızda %21,1, yani, (226,5 mln ABD doları) artış göstermiştir. Dış ticaret hâsılatı payları BDT ülkelerine %47,1, diğer dış ülkelere ise %52,9 düşmektedir.

Geçen senenin aynı dönemine göre ülkede dış ticaret payı BDT ülkelere yapılan ihracattan dolayı, artış eğilimi göstermektedir (%119,4). Diğer dış ülkelerle olan ticaret 2003 yılı ile 2002 yılını kıyasladığımızda %18,2 (ihracat %20,0, ithalat ise %16,0) eğilimle artış gözlenmektedir.<sup>108</sup>

---

<sup>106</sup>Rahmanova, A., “ Ekonomika K.R.”, Bişkek 2001, s.57

<sup>107</sup>“Akipress” gazetesi, 02.27.2004. s.4

<sup>108</sup>“Akipress”, a.g.m., 02.27.2004. s.4

Tablo 3.21. Kırgızistan'ın Dış Ticaretinde Ağırlığı Olan Ülkeler (%),  
(Kırgız Milli İstatistik Komitesi).

	1996	1997	1998	1999	2000
İhracat					
Almanya	0,6	3,0	37,4	32,7	28,7
Özbekistan	22,9	16,8	7,5	10,3	17,7
Rusya	26,6	16,4	16,3	15,6	12,9
Çin	7,2	5,2	3,1	5,6	8,7
İsviçre	0,2	26,9	0,2	4,0	6,8
İthalat					
Rusya	20,8	26,9	24,2	18,2	23,9
Özbekistan	15,7	18,1	14,5	8,3	13,5
Kazakistan	16,7	9,8	8,9	12,1	10,3
ABD	4,3	5,6	4,9	9,0	9,7
Çin	0,9	4,6	5,3	6,2	6,7

Kırgızistan'ın ihracatta BDT dışında diğer önemli dış ticaret ortakları, Tablo 3.21 de görüldüğü gibi 2000 yılı itibariyle Almanya %28,7; Çin %8,7; ve İsviçre %6,8'dir.

Kırgızistan demir dışındaki değerli madenleri, inorganik kimyanın değerli ürünlerini İsviçre, Almanya, ABD, Japonya, İngiltere, İspanya, Çin, Rusya ve Avustralya'ya ihraç etmektedir. İsviçre'ye yapılan ihracatın büyük kısmını altın teşkil etmektedir.<sup>109</sup>

İthalatta ise BDT dışında diğer önemli dış ticaret ortakları Tablo 3.21'de görüldüğü gibi 2000 yılı itibariyle ABD %9,7; Çin %6,7'dir.

Çin'den yapılan ithalatın büyük kısmını tekstil, giyim, elektronik eşya ve porselen ürünleri teşkil ederken, gelişmiş ülkelerden daha çok hafif sanayi, makine ve inşaat ürünleri ithal edilmektedir. Tekstil ve konfeksiyon malları BDT

<sup>109</sup> Yüce, M., a.g.m, 15/10/2004

ülkelerinden Özbekistan, Rusya, Kazakistan, Tacikistan, ve Çin'den ithal edilmektedir.<sup>110</sup>

### 3.8.1. Kırgızistan Türkiye Ticari İlişkileri

Kırgızistan ile Türkiye arasındaki ilişkiler esas itibariyle 1991 yılından itibaren başlamış ve yukarıda da belirttiği gibi Türkiye, Kırgızistan'ın bağımsızlığını tanıyan ilk ülke olmuştur. Daha sonra 29 Ocak 1992 tarihli protokol uyarınca karşılıklı olarak Büyükelçilikler faaliyete geçirilmiştir. 23 Aralık 1991'de Kırgızistan devlet başkanı Askar Akayev ilk resmi ziyaretini Türkiye'ye yapmış ve bu ziyarette bir dizi iş birliği anlaşması imzalanmıştır.<sup>111</sup>

Kırgızistan ile Türkiye arasında 29 Mayıs 1991 tarihinde Ankara'da imzalanan "Ekonomik ve Ticari İşbirliğine Dair Protokol" çerçevesinde başlayan ekonomik ve Ticari ilişkileri bugüne kadar artan bir hızla gelişme göstermiştir. 25 Aralık 1991'de Türk-Kırgız İş Konseyi kurulmuştur. Ayrıca Kırgızistan'da faaliyet gösteren sanayici ve işadamlarını bir araya getirmek amacıyla Bişkek'te Kırgızistan Türkiye İşadamları ve Sanayiciler Birliği (KITİAD) kurulmuş. Tika Bişkek Ofisi açılmıştır.<sup>112</sup>

Kırgızistan'da yatırım yapan Türk firmaları ağırlıklı olarak küçük ve orta ölçekli işletmeler olup genellikle otel, ekmek fırını, deri fabrikaları, taahhüt işleri, telekomünikasyon ve pamuk fabrikaları alanlarında faaliyet göstermektedir. Türk firmalarının ülkede üstlendikleri en önemli projeler arasında Bişkek Coca-Cola fabrikası ve dağıtım şirketlerinin kuruluşu; Bişkek-Oş karayolunun ıslah projesi; Narın ve Talas şehrindeki 3.500 abonelik sayısal santrallerin kurulması; TV montaj ve üretimine başlanması; Deri ve Kürk işletmeleri; yağ üretim tesisleri ve pamuk çır-çır fabrikaları gelmektedir.

<sup>110</sup> Yüce, M., a.g.m., 15/10/2004

<sup>111</sup> Yeni Türkiye, Yıl.3, S.15, Mayıs-Haziran 1997, s. 1119-1123.

<sup>112</sup> <http://geociteies.com/seciltastan>

Kırgızistan Türkiye ilişkilerine örnek olarak bir Türk Firmasının Kırgızistan'ın Celalabat şehrinde açtığı Pamuk Fabrikası örnek olay olarak aşağıda VI. Bölümde gösterilmiştir.

Kırgızistan'ın Türkiye'den ithal ettiği en önemli kalemler şeker, şekerli ve çikolatalı ürünler, temizlik ürünleri, plastik eşyalar, ağaç ve ağaç ürünleri, mobilyalar, kâğıt ve kâğıt ürünleri, giyim ürünleri, halı, demir ve ya çeliğe dayalı mamuller, makineler, mekanik cihazlar, elektrikli makine, telekomünikasyon ürünleri, motorlu taşıtlar ve cihazlar teşkil eder.<sup>113</sup>

Kırgızistan'ın Türkiye'ye ihraç ettiği kalemler ise, sebze, kuruyemiş, ham post ve deri, kürk mamulleri, hurda bakır, canlı hayvan, hayvansal ürünler, pamuk, pamuk ipliği, pamuklu mensucat, makineler, mekanik cihazlar, gibi ürün grupları önemli bir yer tutar.

Tablo 3.22.'de gösterildiği gibi Kırgızistan ile Türkiye arasında dış ticaret ilişkisi 1992'de kurulmuş ve sonraki yıllara giderek artış göstermiştir. 1994 yılında 21 milyon 264 bin dolar olan dış ticaret hacmi, 1995'de 43 milyon 669 bin dolar olmuş. 1996'da 52 milyon 961 bin dolara ulaşmış. 1997 yılından itibaren dış ticaret hacmi önce artış hızını kaybetmiş, 1998 Rusya krizinin Kırgızistan ithalatı üzerinden yaptığı olumsuz nedeniyle 1998 yılında dış ticaret hacmi 48 milyon 285 bin dolara, 1999 yılında 25 milyon 977 dolara, 2000 yılında ise 22 milyon 921 bin dolar seviyesine gerilemiştir. Son yılları bir az artış gösteren dış ticaret hacmi 2003/10 itibariyle 42 milyon 188 bin doları oluşturmuş.

Kırgızistan-Türkiye ilişkilerinde dış ticaret dengesi aleyhine açık vermektedir.

---

<sup>113</sup> Yüce, M., a.g.m., 15/10/2004

Tablo 3.22. Türkiye – Kırgızistan Ticareti, (Devlet İstatistik Enstitüsü).

<b>TÜRKİYE - KIRGIZİSTAN TİCARETİ (BİN DOLAR)</b>					
<b>YILLAR</b>	<b>İHRACAT(X)</b>	<b>İTHALAT(M)</b>	<b>X/M</b>	<b>DENGE</b>	<b>HACİM</b>
1992	1,181	1,442	0.81	—261	2,623
1993	17,014	3,470	4.90	13,544	20,484
1994	16,969	4,295	3.95	12,674	21,264
1995	38,156	5,513	6.92	32,643	43,669
1996	47,082	5,879	8.00	41,203	52,961
1997	49,356	7,395	6.67	41,961	56,751
1998	41,463	6,773	6.12	34,690	48,236
1999	23,198	2,779	2.35	20,419	25,977
2000	20,572	2,349	8.77	18,223	22,921
2001	17,350	6,307	2.75	11,043	23,657
2002	23,685	15,749	1.50	7,936	39,434
2002/10	18,569	11,855	1.56	6,714	30,424
2003/10	32,856	9,332	3.52	23,524	42,188

Tablo 3.23.'de belirtildiği gibi, 2002 yılı itibariyle Türkiye Kırgızistan' ihraç ettiği malların başlıcaları özel dokunmuş mensucatlar %14,7; halılar %11,2; elektrikli makineler %9,4; plastikler %7,3; kazanlar ve makineler %6,4; sabunlar %5,0; alüminyum ve alüminyum ürünleri %4,7; mobilyalar %4,5; kağıt kartonu %4,1; şeker ve şeker ürünleri 3,6 gelmektedir.

Türkiye'nin Kırgızistan'dan ithal ettiği malların başlıcaları ise (tablo 3.23.)yenilen sebzeler %38,8; ham postlar %23,2; meyveler %15,6; pamuk % 12,2; kazanlar ve makineler %2,7; ipek %1,7; Adi Metallerden Aletler %1,1; Sentetik Suni Devamsız Lifler %1,1; Alüminyum ve Alüminyum Ürünleri %1,0; Bakır ve Bakır Ürünleri % 0,7 ve diğerler % 1,9 oluşturmaktadır.



Tablo 3.23. 2002 Yılında Fasılalar İtibariyle Türkiye Kırgızistan Dış Ticareti, (Devlet İstatistik Enstitüsü).

2002 YILINDA FASILLAR İTİBARIYLA TÜRKİYE-KIRGIZISTAN DIŞ TİCARETİ					
TÜRKİYE'NİN İHRACATI			TÜRKİYE'NİN İTHALATI		
FASILLAR	TUTAR (\$)	%	FASILLAR	TUTAR (\$)	%
Özel Dokunmuş Mensucat	3.493.173	14.7	Yenilen Sebzeler	6.111.613	38.8
Hahılar	2.641.886	11.2	Ham Postlar	3.650.507	23.2
Elektrikli Makineler	2.215.534	9.4	Yenilen Meyveler	2.456.228	15.6
Plastikler	1.729.406	7.3	Pamuk	1.928.949	12.2
Kazanlar ve Makineler	1.512.910	6.4	Kazanlar ve Makineler	429.026	2.7
Sabunlar	1.188.786	5.0	İpek	274.712	1.7
Alüminyum ve Alüminyum Ürünleri	1.102.527	4.7	Adi Metallerden Aletler	174.058	1.1
Mobilyalar	1.073.416	4.5	Sentetik Suni Devamsız Lifler	166.699	1.1
Kâğıt Karton	977.998	4.1	Alüminyum ve Alüminyum Ürünleri	150.500	1.0
Şeker ve Şeker Ürünleri	851.616	3.6	Bakır ve Bakır Ürünleri	108.317	0.7
Diğer	6.898.110	29.1	Diğer	298.741	1.9
<b>TOPLAM</b>	<b>23.685.362</b>	<b>100.0</b>	<b>TOPLAM</b>	<b>15.749.350</b>	<b>100.0</b>

Kırgızistan ile Türkiye arasında yapılan ikili anlaşmalar aşağıda verilmiştir:

- Ticaret ve Ekonomik İşbirliği Anlaşması, 24.10.1997, Ankara
- Yatırımların Karşılıklı Teşviki ve Korunması, 28.04.1992, Bişkek
- Çifte Vergilendirmeyi Önleme Anlaşması, 02.07.1999, Ankara

## 4. DIŐ TİCARET'İN VE DIŐ İLİŐKİLERİN LİBERALLEŐTİRİLMESİ

### 4.1. Dıő Ticaret Liberalizasyonu

Kırgız Cumhuriyetinde yürütölen piyasa reformlarındaki büyük adımlardan biri de dıő ticaretin liberalizasyonudur.

Kırgızistan, BDT ölkelerinin arasında dıő ticaret rejimi açısından en liberal olan ölkelerden biridir. Ölkedeki ticaret rejimi kısa sürede tamamen radikal biçimde libere olmuştur.

Dünya pratiğinde kabul edilen, 8 madde hariç (silah, uyuşturucu maddeler, ilaçlar, değerli madenler, sanat eserleri gibi) ithalat ve ihracatı lisanslama 1994 yılında kaldırıldı. Kırgızistan ithalatta DTÖ'nün kurallarına ters düşen sayısal sınırı dıő yöntemleri ya da başka tarife kullanılmamaktadır. İthalata koyulan gümrük tarifesi ticaret ayarlamasında kullanılan tek araçtır.

Kırgız Cumhuriyeti'nin tarife sistemi bağımsızlığı elde ettikten sonra oluşmaya başlamıştır. Kırgız Cumhuriyeti'ndeki tarife rejimi için yasal temeli 15 Aralık 1992 yılında kabul edilen "Gümrük Tarifeleri Hakkındaki Kanun" oluşturmaktadır. Bu yasaya uygun olarak hükümet tarafından 28 Mayıs 1994 yılı 358 No'lu Kanun Hükmündeki Kararname<sup>114</sup> çıkarılmıştır. Yasada kabul edilenlere uygun olarak, bazı özel mallar hariç, (yardım şeklinde gelen mallar, faizli borç, ölkelerin ya da uluslararası kuruluşların karşılıksız yardımları, bütçe yardımıyla satın alınan mallar v.s.) ölkeye giren bütün mallara %10 geçici katı tarife konulmuştur.

Düzenli bir yasanın olmamasından dolayı hükümet kararıyla, KHK alma listesi yavaş yavaş genişlemiştir. Bunun sonucunda, özellikle uluslararası anlaşmaların şartlarına uygun olarak nakledilen mallara indirim yapmıştır.

---

<sup>114</sup> Bundan sonra KHK olarak kullanılacaktır

30 Aralık 1994 tarihli 901 No'lu kararnamesiyle şirket ve işleyen öznelere için hazır mamulün üretimi için gereken hammadde ve malzemelere önem verilmiştir.

Bunun dışında "Serbest Ekonomik Bölgeler" hakkındaki kanunla serbest ekonomik bölgeye getirilen mallara karşı vergi dışı rejim oluşturulmuştur.

Son olarak 6 Şubat 1996 tarihli 57 No'lu KHK' da %10'luk tek tipli tarife kondu ama ülkenin tarife sistemi idaresi zor ve büyük toplattırma şemasına sahipti, bu ise gümrük bölgesine malların kanun dışı girişi için gereken zemini oluşturmuştur.

Tarife sistemine geçiş, sadece yönetim ağırlığıyla değil, dünya ticaret sistemine ülkenin entegrasyonunun sağlanması amacıyla yapılmıştır.

Böylece, 1999 yılındaki Gümrük Tarifesi (Kırgız Cumhuriyeti'nin "Gümrük Tarifesi" hakkındaki 19 Haziran 1999 tarihli 81 No'lu kanunu) Kırgız Cumhuriyeti'nin DTÖ altındaki sorumluluklarının temelinde oluşturuldu. Bazen ulusal çıkarlar faktörü ve gümrük birliği anlaşmasına imza atan üye ülkelerin gümrük tarifelerinin gümrük vergilerinin haddi de göz önünde bulundurulmuştur.

1999 yılının Gümrük Tarifesinde 12 dereceli tarifeler göz önünde bulundurulmaktadır (%0;1; 5; 7; 8; 10; 12; 15; 17,5; 20; 25; 30; 50).

Ülkeye getirilen mallara konulan gümrük vergilerinin en küçük ölçeklisi %5 olarak, en büyüğü %50 olarak alınmaktadır.

Kırgız Cumhuriyeti'nin Gümrük tarifesinde, gümrüksüz, %1, 5, 7, 10 – gibi gümrük hesapları oranı BDT'nin Dış Ekonomik Faaliyetinin (DEF) konşimentosunun toplam miktarının %85'ini oluşturmaktadır. Belirtmek gerekir ki, 5869 mal türü üzerinde (bu toplam malın %55'i demek) hala geçerli olan % 10'luk gümrük vergisi yerini korumaktadır.

2000 yılı Gümrük Tarifesi 1999 yılının temeli altında oluşturulmuştur. (Kırgız Cumhuriyetinin “Gümrük Tarifesi hakkındaki Aralık 1999 tarihli 138 No’lu kanunu).

1999 yılının Gümrük Tarifesinde olduğu gibi, ülkeye getirilen malların hammadde, yarı mamul, DEF’inin hazır mamul gibi işleme derecesine göre gümrük vergilerinin sınır (hesap) değişikliğini göz önünde bulunduran gümrük tarifesinin üç dereceli yapısı kullanılmıştır.

Kırgız Cumhuriyetinin Gümrük Tarifesi, tek BDT ülkelerinin DEF konşimentosu üzerine meydana gelmiştir ve 10569 mal türünü içermektedir.

2000–2005 yılları içerisinde Kırgız Cumhuriyeti yavaş yavaş sektörel değişiklik inisiyatiflere birleşmesi gerektiğini göz önüne alırsak, 2000 yılı Gümrük Tarifesine 34 maddelik değişiklik yapılmıştır. Tarifenin kapsamı (IMF-Uluslararası Para Fonunun tavsiyesi göz önünde bulundurarak) basitleştirilmiştir. (%0,10; 17,5; 20) 1999 yılının Gümrük Tarifesi 12 kapsamdan oluşuyordu, gümrük vergisinin en büyük düzeyi %50 iken sonra %20’ye indirmiştir.

Yukarıda gösterdiğimiz değişikliklerin sonucunda Gümrük tarifesinin genelinde gümrük vergisinin orta düzeydeki oranı da azalmıştır. Gümrük tarifesinin 1999 yılındaki ortalama sınırın düzeyi %9,18 iken, 2000 yılında %5,2 olmuştur.

2000 yılının Gümrük Tarifesi; bugünkü günde durma noktasına gelen sanayi sektörünü sosyal açıdan desteklemek ve üretim için gerekli olan modern teçhizat ve indirimli tarifeye malzemeleri getirerek ve ucuz hammadde kaynaklarını çekerek var olan üretimi geliştirmek; gelişmiş ya da yeni sektör ve kolların rekabet edebilme özelliklerini geliştirmek; diğer taraftan onlara uygun olan ortaklar için iç piyasayı açma amacıyla dış ticareti liberalize etmek gibi öğelerle oluşturulmuştur.

Şu anda ülkedeki tarife politikasını ayarlayan ve temeli oluşturan hukuksal kararlar şunlardan oluşmaktadır:

- Kırgız Cumhuriyeti'nin 30.07.97 tarihli 61 No'lu ve 27.08.98 tarihli 119 No'lu Gümrük Yasası.
- Kırgız Cumhuriyetinin "2000 yılının Gümrük Tarifesi" hakkındaki kanunu.
- Kırgız Cumhuriyeti hükümetinin 02.02.2000 tarihli ve 52 No'lu "Kırgız Cumhuriyetinin en çok kayırmalı ülke rejimi dış ilişkilerde kullandığı ülkelerin listesi" hakkındaki kararnamesi (bu rejimin ön gördüğü DTÖ'nün ve ticari-ekonomik işbirliğiyle ilgili ikili anlaşmaların üye ülkelerinin listesinde 136 ülke var).
- Kırgız Cumhuriyeti'nin hükümetinin 11.02.00 tarihli ve 71 No'lu "Gümrük Birliğinin üye ülkelerinin imtiyaz sistemine uygun olan en az gelişmiş kullanıcı - ülkelerin listesini tasdik etme kararnamesi.

Şu anda kullanılan tarife rejimine göre ülkeye getirilen dolaylı vergi altındaki tüm mallar gümrük vergisine tabi değildir.

Bunun dışında Kırgız Cumhuriyeti'nin Gümrük Yasasının 111 maddesine uygun olarak gümrük vergilerinin ölçüleri Kırgız Cumhuriyeti'nin hükümeti tarafından her yıl gözden geçilmektedir.

Birçok tür için konulan ithalat ve ihracat kotaları, ithalat ve azalmıştır<sup>115</sup> (1992 yılında bu sayı 17 iken, 2000'de 5 olmuştur).

Gerek Çarlık gerekse Sovyet döneminde tam bir sömürge ekonomisi uygulamasına maruz kalan Orta Asya Türk Cumhuriyetleri, tüm heterojenliklerine rağmen, merkezi planlama uygulamasına maruz kalan Orta Asya Türk Cumhuriyetleri, tüm heterojenliklerine rağmen, merkezi planlama uygulamasına geçmeleri ile birlikte ekonomik yapıları itibariyle ortak bazı özelliklere sahip olmuşlardır. Diğer bir ifade ile merkezi planlama uygulaması ile piyasa

<sup>115</sup> Rahmanova, A., "Kırgızistan Ekonomisi Gerçekler ve Perspektifler", Bişkek 2001. s.54-57

mekanizmasını tasfiye eden sosyalist uygulama, bu ülkelerin heterojenliklerini geçici (elli yıllık bir süre ile) bir süre de olsa törpüleyerek yeknesaklaştırmış, söz konusu ülkeleri kurucu rasyonalist planlama zihniyetinin ortak parantezine alarak Sovyet tipi diyebileceğimiz bir sistemi ortaya çıkarmıştır<sup>116</sup>.

Uzun bir zaman sürecinde “Bütün yollar Moskova’ya çıkar” felsefesiyle merkezi planlı bir sistemle yönetilen Türk Cumhuriyet’leri söz konusu zaman süresinde dünya ile entegre olma nimetlerinden mahrum kalmış, maruz kaldıkları izolasyon neticesinde ise uluslar arası karşılaştırmalı üstünlüklere dayanarak ticaret yapmanın avantajlarında ve teknoloji – Know-How ithal etmenin faydalarından yararlanamamışlardır.<sup>117</sup> Diğer bir ifadeyle, Türk Cumhuriyetleri Sovyetler birliği içinde iken, ekonomik açıdan çevre ülke niteliğinde idiler. İşbirliği bağlantılarının tümü merkeze, yani Rusya’ya dönüktü. SSCB merkezci ekonomisi bu ülkeleri fonksiyonel açıdan birer hammadde deposu olarak kurgulamıştı. Ekonomi iş bölümü de Rusya ve birlik içinde yer alan diğer cumhuriyetlerle işbirliği bağlantıları üzerine kurulmuştu. Orta Asya cumhuriyetleri bağımlı olmaları (hem iç hem de dış işlerinden gerçek egemen olmadıkları için) nedeniyle diğer ülkelerle gerekli bağlantıları kuramamışlardı.<sup>118</sup> Birlik içinde Baltık Cumhuriyet’lerine tanınan dış ekonomik işbirliği (Avrupa Ülkeleri ile) serbestisi imkânı bölgesel açıdan Orta Asya Türk Cumhuriyetlerinden esirgenmiştir. Dolayısıyla bu ülkedeki ekonomik yapı ve gelişim, piyasa ekonomilerinin oldukça gerisinde kalmıştır.

1991 yılında bağımsızlığını ilan ettikten sonra üretimde ciddi bir düşüş yaşayan Kırgızistan, demokrasiye geçmeyi hedeflemiş, merkezi planlı sistemden piyasa ekonomisine geçiş sürecini başlatmıştır. Pazar ekonomisine geçiş süreci yaşanırken, eski sistem içerisinde yaşanan uzun bir zaman diliminden sonra bütün ilişkileri adeta yeniden düzenlemek, büyük bir sosyal olayı başlamak doğal olarak uzun vadeli ve zor bir iştir.<sup>119</sup> Bu çerçevede enflasyonun düşürülmesi hedeflenmiş, özelleştirme programı başlatılmış, milli para basılmış, konvertibl paraya geçilmeye

<sup>116</sup> DTP yayını, 2511- ÖİK-258, Türkiye ile Türk Cumhuriyetleri ve Bölge Ülkeleri İlişkileri Özel İhtisas Komisyonu Raporu, 2000, s.84.

<sup>117</sup> DTP yayını, a.g.m., 2000, s.86.

<sup>118</sup> Koyçuyev, T, “Sovyet Sonrası Yeniden Yapılanma –Teori, İdeoloji, Realiteler”, Bişkek 2002, s.

117

<sup>119</sup> Tika, “Kırgızistan Ülke Raporu”, 1996, s.19

çalışmış, serbest sermaye hareketlerine olanak tanınmıştır. Ancak bu geçiş sürecinde sağlam bir iktisadi mekanizma kurulamamış, ekonomik psikoloji ve düşünce tam olarak piyasa mekanizmasına adapte olmamış, yeni hedeflere eski yöntemlerle ulaşılması mümkün olmadığı gerçeği kavranılmamıştır.

Bilindiği gibi, geçiş ekonomilerinde devletin dönüşümü en zor konulardan biridir. Devletin her şeyi denetim altında tutan ve planlayan bir konumdan, ekonomiyi ve hukuki ortamı piyasa ekonomisine geçiş için düzenleyen bir konuma gelmesi kaçınılmazdır. Bu dönüşümü gerçekleştirecek kadrolar ise sosyalist devlet geleneğinden gelen kadrolardır.<sup>120</sup> Bu açıdan Kırgızistan'a bakıldığında, ekonominin yönetiminde her ne kadar devletin rolü formel olarak birinci derecede ise de, uygulamada aksine devletin rolü minimum dereceye indirilmiştir. Bununla birlikte, hâkim öznelerle özgürlük verildikten sonra güçlü kontrolün idari metodları işlememiş, ekonomik ve hukuki mekanizmalar ise sisteme daha adapte edilmediğinden ve gerekli programlar yapılmadığından ekonomik sistem düzenli olarak çalışmamaktadır. Diğer taraftan, mevcut yönetim kadroları bir takım davranışların etkisinden kurtulamamış, yeni kadrolar ise yetişmemiştir. Merkezi ve yerel yönetimlerin fonksiyonları iyi belirlenmediğinden, ayrılıkçı politikaların sürdürülmesine neden olmaktadır.<sup>121</sup>

Orta Asya'nın en liberal demokratik ülkesi olan Kırgızistan'da devlet başkanının direktifleriyle hükümet Pazar ekonomisine geçme konusunda istekli davranmış, yaptığı reformlarla her zaman BDT ülkelerinin önünde yer almıştır. Kırgızistan, Birleşmiş Milletler, Avrupa Güvenlik ve İş Birliği Teşkilatı, BM Kalkınma Programı, IMF, Dünya Bankası, Avrupa İmar ve Kalkınma Bankası, Uluslararası Yatırım Garanti Teşkilatı, Asya Kalkınma Bankası, İslam Kalkınma Bankası gibi birçok uluslararası finansal ve ekonomik kuruluşu üye olmuştur. 26 Mayıs 1994'te AB ile Brüksel'de Ortaklık ve İşbirliği Anlaşması parafe etmiştir. Kırgızistan uluslararası teşkilatların çalışmalarına katılmaya özel önem vermektedir. Bu bağlamda 2002 yılının BM tarafından dağlar yılı ilan edilmesi, Kırgız diplomasisinin önemli bir başarısıdır.

<sup>120</sup> Bruno, M, "Kriz, İstikrar Programları ve Ekonomik Reform", 1994, s.202

<sup>121</sup> Koyçuyev, T, a.g.e., Bişkek 2002, s. 106

Temel alt yapısı oturtulmadan hızlı bir şekilde liberal sisteme geçmeye çalışan Kırgızistan'da bağımsızlığı izleyen dönemde GSYİH yarı yarıya düşmüştür. GSYİH'nın büyük ölçüde tarım sektörüne bağımlı olması ülke ekonomisinin hava koşullarına bağılı olarak değişmesine neden olmaktadır. Diğer taraftan, bağımsızlık sonrası meydana gelen ekonomik kriz sonucu sanayi çökmüş, tarımda ve hayvancılıkta üretim gerilemiştir. Kırgız ekonomisine yön veren enerji, süt ve süt ürünleri sanayii, makine ve maden işleme sanayi, dikiş, deri işleme, un ve et sanayileri büyük hasar görmüştür. Ağır sanayi tamamen durmuş ve yeni teknik düzeye ulaştırmak için ek kaynağa gereksinim duyulmaktadır. Diğer bir ifadeyle, birçoğu oldukça eski ve hantal tesislerin yenilenmesi süreci çok yavaş işlemektedir. Yatırım imkânlarının artırılması önemli ve acil sorunlardan birisidir. Ancak, ülkenin stratejik doğal kaynakları yeterince araştırılmamış ve yeterli bilgi olmadığı için ülkeye yeterince doğrudan yabancı sermaye akışı yoktur. Tüm bu gelişmeler, ihracat imkânlarını azaltmakta ve ithalata olan bağımlılığını artırmakta, bu da büyük ölçüde dış ticaret açığının büyük ölçüde artmasına yol açmaktadır. Böylece, yıllardır süren dış ödemeler açığının kronikleşerek devam etmesine neden olmaktadır.

Gerek ekonomik yapıda gerekse dış ticarete meydana gelen bu olumsuz gelişmeler sonucunda, IMF ile 1994 yılında imzalanan yeniden yapılanma programı çerçevesinde bütçe ve enflasyon hedefleri belirlenmiş, fiyat serbestisinin sağlanması ve sübvansiyonların kaldırılması kararlaştırılmıştır. Zaten bağımsızlık ilanının ardından ülkenin başlıca gündemini Sovyetler Birliği'nin dağılmasını izleyen hızlı küçülme sürecini durdurmak ve fiyatların serbestleştirilmesi neticesinde oluşan yüksek enflasyon düzeyini dizginlemek oluşturulmuştur. IMF ile yapılan program çerçevesinde 1995 yılında orta ölçekli işletmelerin özelleştirilmesi programı başlatılmış ancak özelleştirme 1997 yılında yolsuzluk suçlamaları nedeniyle yarım kalmıştır. Buna rağmen orta ölçekli firmaların %60'ının özelleştirilmesi tamamlanabilmiştir. Diğer taraftan, Kırgızistan Cumhuriyeti 1998 yılında Dünya Ticaret Örgütü'ne (DTÖ) üye olmuş ve örgüte katılan ilk ve tek BDT ülkesi sıfatını kazanmıştır. DTÖ'ye üyelik ülke ticaretinin seyrini önemli ölçüde etkilemiş olmakla birlikte Kırgızistan üyeliği sebebiyle diğer BDT ülkelerinin eleştirilerine maruz kalmıştır.



Dünya Ticaret örgütü'ne üye olmakla dış ticaret önündeki engelleri büyük ölçüde kaldıran Kırgızistan, sağlıklı bir ekonomik politika izleyemediğinden gerek BDT ülkeleriyle gerekse diğer ülkelerle yaptığı ticarete sürekli dış ticaret açığı vermiştir. Diğer taraftan, SSCB döneminde oluşturulan ekonomik iş bölümünün etkisiyle Kırgızistan ile Rusya Federasyonu arasındaki ekonomik ve ticari ilişkilerin yıldan yıla azalan bir trend izlemesine rağmen, hala ağırlığını görmektedir. Ayrıca, eski bazı dış ticaret alışkanlıkları da devam etmektedir. Örneğin, Özbekistan'ın Kırgızistan'a sevk ettiği doğal gazın karşılığını alamamasından dolayı gaz sevkiyatı zaman-zaman kesintiye uğramış, yapılan görüşmeler sonucunda gazın karşılığının nakit ödeme yerine takas usulüyle ödenmesine imkân tanınmıştır. Kırgızistan diğer BDT ülkeleriyle da yaptığı ikili anlaşmalarla benzer uygulamalara başvurmuştur.

Piyasa mekanizmasına geçmek üzere uygulanan reformlar sonucu meydana gelen dış ödemeler açığı ardından bütçe açıkları da hızla artmaya başlamış ve bu açıkları dış borçlarla finanse etmeyi tercih eden Kırgızistan'ın dış borçları sürdürülemez bir hale gelmiştir. Kırgız milli istatistik komitesinin verilerine göre, ödemeler dengesi açığı 2000 yılında milli gelirin yüzde 7,9'una, 2001 yılında da yüzde 6,1 ine yükselmiştir. Bütçe açığı ise, GSMH' nin 2000 yılında yüzde 9,6'sına, 2001 yılında da yüzde 5,9'una çıkmıştır. Ülkenin 1,7 milyar dolar dış borcu olup, bu tutarın GSMH'ya oranı ise 2000 yılında yüzde 133,5'tir. Ödemeler dengesi sorunları ile karşılaşan Kırgızistan 16 Kasım 2001 tarihinde yeni niyet mektubunu IMF'ye vermiş ve 6 Aralık 2001 tarihi itibarıyla de IMF'nin "Poverty Reduction and Growth Facility Trust Fund" (PRGF) imkânından yararlanmaya başlamıştır. IMF dış borç sürdürülebilirliğini sağlayabilmek için Kırgızistan'ın vergi gelirlerini arttırmasını ve kamu harcamalarını, özellikle de kamu yatırım harcamalarını kısmasını istemektedir. Bu da gelir dağılımının bozuk olduğu, işsizliğin had safhada olduğu Kırgızistan'da sosyal sorunlara neden olacaktır.

Kısaca, ekonominin genelinde olduğu gibi dış ticarete başlatılan liberalleşme hareketi kuşkusuz globalleşen dünya ile entegre olma adına önemli bir adımdır. Ancak, bilinçli bir dış ticaret politikasının ortaya konulmaması sonucu Kırgızistan ithalatta bağımlı bir dış ticaret açığı veren ülke konumuna gelmiş, dış ticareti sürdürmek için sürekli borçlanmak zorunda kalmıştır. Bu nedenle, kayıtsız şartsız bir

liberalleşme yerine tutarlı ve kontrollü bir ekonomik liberalizasyona gidilmesinin ülkenin yararına olacağı aşikârdır. Zira hiç bir piyasa ekonomisi deneyimini yaşamadan, serbest piyasa sistemini oluşturma çabasına giren geçiş ekonomilerinin, şok tedbirlerle serbestleşme politikalarını oluşturmak yerine, kademeli olarak bu politikaları uygulamaları gerekmektedir. Çünkü bu ekonomiler için makro ekonomik istikrarın sağlanması piyasa ekonomisinin geleceği açısından çok önemlidir.<sup>122</sup> Ayrıca, yeni politik ve ekonomik koşullarda Kırgızistan, gerçek ekonomik potansiyelini göz önünde tutarak daha etkin ekonomik bağlantıları ve BDT dışında başka ülkelerle de karşılıklı fayda temeline dayalı ortaklık arayışında olmalıdır.<sup>123</sup>

## 4.2. Dış İlişkilerin Liberalleşmesi

Sovyet döneminde uluslar arası ilişkilerden soyutlanmış ve tümüyle Moskova'ya bağlı hale getirilmiş olan Orta Asya Cumhuriyetleri'nin, bağımsızlıklarının ilanından sonra uluslar arası topluma katılmalarını üç aşamalı olarak ele almak mümkündür.<sup>124</sup>

Birinci aşamayı, yeni oluşan bu devletlerin çok sayıda ülke ve uluslararası kuruluş tarafından resmi olarak tanınması, yani siyasi adımlar oluşturmaktadır.

İkinci aşama, diğer devletlerin uluslararası kuruluşların, bu ülkeleri anlamaya dönük araştırma aşamasıdır. Bu aşamada söz konusu ülkeler toplumsal, siyasi ve ekonomik yönleriyle yoğun şekilde inceleme konusu teşkil etmiştir.

Üçüncü aşama ise, bu ülkelerin çeşitli uluslararası ve bölgesel siyasi ve ekonomik kuruluşlara kabul edilmeleri sürecinden oluşmaktadır.

Benzer aşamalardan gerçek uluslararası ilişkilerini geliştirmeye çalışan Kırgızistan, bu süreçte çeşitli sorunlarla karşılaştı. Her şeyden önce, Sovyet döneminde dış ilişkiler Moskova eliyle yürütüldüğü ve ülkede bağımsız bir Dışişleri

<sup>122</sup>Altay, A., "Manas Üniversitesi Sosyal Bilimler Dergisi", 2001, sayı:2. s.21

<sup>123</sup> Koyçuyev, T., a.g.e., Bişkek 2002. s. 117

Bakanlığı teşkilatı bulunmadığı için, ilk karşılaşılan sorun diplomatik tecrübe birikiminin eksikliği oldu. Yine tam bağımsızlık fikri halk ve yönetici kesimlerinde tümüyle yaygınlaşıp yerleşmeden bağımsızlık elde edildiğinden bu konuda bir hazırlık ve birikim de oluşmamıştır.<sup>125</sup>

Gerçekten de bağımsızlık fikri, halktan daha çok Kırgız aydınları tarafından destekleniyordu. Ülke bağımsızlığa öncülük edecek, Sovyet gücüne karşı açık bir ulusal bağımsızlık hareketi gelişmemiştir. Yine diğer Sovyet Cumhuriyetlerinde olduğu gibi, Kırgızistan'da da özgürlüğün hızla elde edilmesine yol açan gelişmeler, ani ve halkın siyasi bilincinde kök salmadan gerçekleşmişti.<sup>126</sup>

Diğer taraftan, bağımsız bir ülke kurma sürecine ekonomik krizler, artan yoksulluk ve toplumsal sistemde meydana gelen belirsizliklerle mücadele zorunluluğunu da öncelikli sorun olarak ön plana çıkıyordu.

Tüm bu değerlendirilmelerin ışığında bakıldığında, Kırgızistan bağımsızlık sonrası dönemde, eski Sovyet Cumhuriyetleri içinde siyasi ve ekonomik anlamda en aktif uluslararası ilişkiler politikası izleyen cumhuriyetlerden biri olmuştur.

#### 4.2.1. Siyasi İlişkiler

Kırgızistan 15 Aralık 1990'da egemenliğini, 31 Ağustos 1991'de ise bağımsızlığını resmen ilan etmiştir. Daha sonra 21 Aralık 1991'de Bağımsız Devletler Topluluğu'na dâhil olan Kırgızistan yeni bir devlet olarak kendi coğrafi, tarihi ve kültürel önceliklerine dayalı bir dış politika oluşturma sürecine girmiştir.<sup>127</sup> Bu çerçevede ilk yıllarda öncelikle Orta Asya Cumhuriyetleri ile yakın ilişkiler içinde bulundurulmuştur.<sup>128</sup> Daha sonra dış dünya ile siyasi ilişkilerin geliştirilmesi yönünde çalışmalar yürütülmüştür. Bağımsızlık ilanından sonra Kırgızistan'ı ilk

<sup>124</sup> Koyçuyev, T., "Sovyet Sonrası Dönemde Orta Asya'nın Dünya Toplumuna Girişi", Avrasya Etütleri, İlkbahar 1994/1, s. 99.

<sup>125</sup> Açilova, R., "Kırgızistan Dış Politikasındaki Öncelikler ve Politik Kültür", Avrasya Etütleri, C:2, S:1, İlkbahar 1995, s.2.

<sup>126</sup> Açilova, R., a.g.m., 1995, s.25.

<sup>127</sup> Açilova, R., a.g.m., 1995, s.2.

<sup>128</sup> Koyçuyev T., a.g.m., 1994/1, s. 101.

tanıyan ülke Türkiye Cumhuriyeti olmuş, uluslararası camia tarafından ülkenin bağımsızlığının tanınması oldukça hızlı gelişmiştir. 1997 yılı itibariyle Kırgızistan 130 civarında ülke tanınmış olup, bunların 80'i ile çeşitli düzeylerde diplomatik ilişki kurulmuştur.<sup>129</sup> Ülkede Türkiye, Amerika Birleşik Devletleri, Çin Halk Cumhuriyeti, Rusya Federasyonu, Almanya, İran, Beyaz Rusya ve Hindistan'ın büyükelçilikleri, Birleşmiş Milletler, IMF, Dünya Sağlık Teşkilatı, UNICEF, Tika gibi uluslararası kuruluşların temsilcilikleri bulunmaktadır. Yine Kırgızistan'ın Amerika Birleşik Devleti, Türkiye, Avusturya, Belçika, Beyaz Rusya, Çin, Kazakistan, Özbekistan, Rusya Federasyonu, Türkmenistan, Ukrayna gibi ülkelerde büyük elçilikleri bulunmaktadır.<sup>130</sup> Diğer taraftan Kırgızistan çok sayıda uluslararası kuruluşa üyedir. Bunların başlıcaları; Birleşmiş Milletler (UN), Uluslararası para Fonu (IMF), Avrupa İmar ve Kalkınma Bankası (EBRD), Asya Kalkınma Bankası (AsDB), Asya-Pasifik Ekonomik ve Sosyal Komisyonu (ESCAP), Birleşmiş Milletler Kalkınma Programı (UNDP), Gıda ve Tarım Teşkilatı (FAO), Birleşmiş Milletler Eğitim, Bilim ve Kültür Teşkilatı (UNESCO), Uluslararası Kalkınma ve İmar Bankası (İBRD), Dünya sağlık örgütü (WMO), Dünya Posta Birliği (UPU), Dünya Meteoroloji Örgütü (WMO), Uluslararası Kalkınma Birliği (İDA), Uluslar arası Tarımsal Kalkınma Fonu (İFAD), BM Sınai Kalkınma Örgütü (UNIDO), Dünya Ticaret Örgütü (WTO), Ekonomik İşbirliği Teşkilatı (ECO), İslam Konferansı Teşkilatı (OİC), Uluslararası Çalışma Örgütü (İLO), İslam Kalkınma Bankası (İDB), Uluslararası Finans Örgütü (İFC), Birleşmiş Milletler Ticaret ve Kalkınma Konferansı (UNCTAD), Uluslararası Sivil Havacılık Teşkilatı (ICAO), Uluslararası Olimpiyat Komitesi (İOC), Uluslararası Haberleşme Birliği (İTU) ve Çok taraflı Yatırım Garanti Ajansı (MİGA) şeklinde sıralanabilir.<sup>131</sup>

#### 4.2.2. Ekonomik İlişkiler

Kırgızistan Ekonomisi eski Sovyet döneminde kapalı bir ekonomi özelliği taşımakta ve diğer Sovyet cumhuriyetlerinin ekonomisine entegre olmuş durumdaydı. Ekonomik organizasyon da buna göre oluşturulmuştu. Kırgızistan'ın

<sup>129</sup> Avrasya Dosyası, Temmuz 1997, s.1.

<sup>130</sup> Tika, 1996, s.25

<sup>131</sup> Dış Ticaret Müsteşarlığı, Uluslararası İktisadi Kuruluşlar, Ankara 1997, Business Information Service for The Newly Independent States

sanayi kuruluşlarının bağımsızlıkları bulunmamakta ve bu kuruluşlar nihai müşteri ile de doğrudan bağlantı kurmamaktaydı.<sup>132</sup> Eski Sovyet sanayi politikası, üretim süreçlerini dikey olarak çeşitli bölgelere yaymış, yani üretim aşamalarının bir bölgede başlayıp bitmesine imkân vermeden, hammadde temininden ara üretim safhalarına ve nihaiyi üretime kadar olan aşamaları farklı bölgelere dağıtmıştı. Dolayısıyla Cumhuriyetlerin kendi kendine yeterli bir ekonomiye kavuşmaları son derece zor hale gelmekteydi.<sup>133</sup> Yine SSCB'nin sosyo-politik ve iktisadi sistemi yabancı sermayeyi dışlıyordu. Bu tür sermayeyi çekmedeki en büyük engel Sovyet devletinin dış ticaret tekeli ve bu kurumla bağlantılı karmaşık iktisadi, hukuki ve idari ilişkilerdi.<sup>134</sup>

Kırgızistan'da yapının değiştirilmesi için diğer reform adımları yanında ülke ekonomisinin uluslar arası alanına açılması yönünde de önemli adımlar atıldı. Öncelikle dışa açık bir ekonomi politikası benimsedi. Yine geliştirilen çeşitli ulaşım projeleri ile, Rusya'ya bağımlı olmadan dünya ekonomisine entegrasyon yolları üzerinde duruldu. Pekin-İstanbul arasında gerçekleştirilmesi planlanan 10.300 km uzunluğundaki demiryolu projesi burada zikre değerlidir. Bunlara ilave olarak ülkenin kalkınmasında dış finansman önemli kaynaklardan biri olarak görüldüğü ve yabancı sermayeye özel şartlar sağlanarak ülkeye çekilmeye çalışıldı. Bu çerçevede zikredilmesi gereken önemli bir adım da, komşu cumhuriyetler Özbekistan ve Kazakistan'la ekonomik birlik oluşturulması anlaşması ile atılmıştır.

---

<sup>132</sup> Tika, 1996, s.27.

<sup>133</sup> DTP, Dünyada Küreselleşme ve Bölgesel Entegrasyonlar ve Türkiye İlişkileri Özel İhtisas Komisyonu Raporu, Ankara 1994, s.158.

<sup>134</sup> Reiman, a.g.e., s.23

## 5. KIRGIZİSTAN'IN DIŞ TİCARET STRATEJİLERİ, TİCARETİ GELİŞTİRMEDEKİ ZORLUKLAR

### 5.1.Dış Ticaret Stratejisi

Kırgızistan'ın dış ticaret sistemi eski SSCB'nin merkezi planlama sisteminden yavaş yavaş yeni sistemlere geçmektedir. Dış Ticaret ve Sanayi Bakanlığı bu konu ile ilgili yoğun çalışmalarını sürdürmektedirler. 2000–2001 yıllarına kadar dış ticarete en çok BDT ülkelerine bağlı olan Kırgızistan şimdi dünyanın başka pazarlarına açılma yollarını aramaktadır. Dış ticaretinin yaklaşık %80'i BDT ülkeleriyle olan Kırgızistan'ın bu oranı %47,1 düzeyine düşmüş, 2003 yılı itibariyle dış ticaretinin %52'si BDT dışındaki diğer dünya ülkeleri ile gerçekleştirilmiştir. Kırgızistan Dış Ticaret ve Sanayi Bakanlığı yeni coğrafyalar bulmaktadır. Özellikle İslam ülkeleri yeni coğrafyalar içinde önemli bir yer tutacaktır.<sup>135</sup>

Ticaret odaları devamlı yeni imkânları bulmaya, dış ülkelerle ticari ilişkileri geliştirmeye, fuarlar ve seminerler düzenlemeye devam etmektedirler. Ülkenin iki büyük şehri olan Oş ve Celalabat'ta Ticaret Odaları bölümleri ve Çuy, Kara-Balta, Balıkçı, Karakol, Narın, Talas, Batken gibi diğer küçük şehirlerde Ticaret Odası şubeleri bulunmaktadır.<sup>136</sup> Ticaret Odaları iş adamların dış ülkelere partnerler bulabilmeleri için de destekte bulunmaktadırlar. Ama bu çabalara rağmen, çağdaş dış ticarete uzmanlaşan yeni kadroların yetersiz olmasından dolayı dış ticaret stratejileri belirlenmemektedir.

Ülkede belirlenen dış ticaret ile ilgili bazı genel stratejiler aşağıda verilmiştir.

<sup>135</sup> “Ortadoğu” Gazetesi, 28 Şubat 2004. s.4

<sup>136</sup>“Delovıye Vesti” dergisi, №1. 2002. s.2

28 Mayıs 1997'de Kırgızistan'ın başkenti Bişkek'te düzenlenen milli forumda "Kırgız Cumhuriyeti'nin İnsanın Düzenli Gelişmesi Hakkında Milli Stratejisi"nin uygulanması kararlaştırıldı.

Bu strateji 2025 yılına kadar Kırgızistan'ı gelişmiş ülke haline, yani açık, müttefik, demokratik, adil, zengin toplumda sağlam ve sağlıklı olarak özgür insanların yaşadığı bir ülke derecesine kavuşturmak amacını kapsamaktadır.<sup>137</sup>

Forumda kabul edilen rekabet ve ticareti geliştirme ile ilgili stratejilere göre, sosyal ve ekonomik açıdan ülkenin gelişmesi için serbest piyasa sisteminin oturması gerekmektedir.

Rekabetçi ekonominin ulaşması gereken beş amacı:

1. Bölümlendirme ve dengeli ekonomi.

Buna ulaşmak için ekonominin yan sektörünü büyük ölçüde azaltmak, vergi sistemini iyileştirmek, enerji ve gıda bağımlılığından kurtulmak, serbest ticaret bölgesinin gelirli büyümesini sağlamak lazım.

2. Orta ve küçük boyuttaki ticaret.

Devlet desteğiyle uluslararası mali ve teknik yardımların neticesinde büyüyen orta ve küçük boyuttaki ticaret.

3. GSYH' nin kişi başına düşen payın 4 kat arttırmak.

Buna ulaşmak için direk yabancı yatırımların gelmesi, ekonomik büyüme hızının yılda %8 ve %9 civarında olmasını sağlamak gerekir.

4. Yenilenebilir kaynakların ve ileri teknolojinin esasında ihracatı arttırmak.

---

<sup>137</sup> "İnsan Temelinin Gelişmesi hakkında Kırgız Cumhuriyeti'nin stratejisi". 1998. s.56

## 5. Turizm sektörünü geliştirmek.

Özel devlet programını oluşturmak ve programın gerçekleştirilmesi için gerekli alt yapıyı hazırlamak.

Bu amaçların gerçekleşmesine destek vermek, katkıda bulunmak Kırgızistan'daki her bir şahısın, her bir ailenin, ondan öte devletin, bütün halkın milli görevi haline gelmelidir.<sup>138</sup>

Kırgız Cumhuriyeti'nin İnsanın Düzenli Gelişmesi Hakkında Milli Stratejisi'nden başka çalışmalar da yapılmıştır. Kırgızistan Cumhurbaşkanı Askar Akaev ve kendisinin oluşturduğu bir grup Kırgız Cumhuriyeti'nin 2010 yılına kadar gelişme stratejisinin programını hazırlamışlardır.

Bu program son iki yıl içinde çok sayıdaki insanın yoğun çalışması sonucu, çok tartışma ve görüşmeler yapılarak düzenlenmiştir. Bu programın Kırgızistan vatandaşının ve bütün toplumun gelişmesinde etkisi olacaktır<sup>139</sup>.

“2010 yılına kadar Kırgız Cumhuriyeti'nin Gelişmesinin Genel Temelleri”<sup>140</sup> Kırgızistan'ın uzun dönemli stratejisidir. Bu programdan konuya uygun olan bazı stratejileri ortaya çıkan problemlerin sistematik olarak çözülmesi, devletin dinamik ve politik, sosyal ve ekonomik alanlarının geliştirilmesi olarak özetleyebiliriz. Bu strateji ileri partnerlik ve devletin katkısını, özel sektörün ve sivil toplumun veya uluslararası topluluklarla işbirliğinin yapılmasını öngörür.

GGT' nin genel amacı – ülkenin politik ve sosyal başarısına, insan değeri ve her birinin aynı imkânlarla sahip olması hedefine ulaşılmasıdır.<sup>141</sup>

Tablo 5.1.'de Kırgız Cumhuriyeti'nin Ulusal Gelişmesinin sektörlere göre amaçlarını belirleyerek şema düzenlenmiştir. Özel sektörlerin istihdam sağlama

<sup>138</sup>a.g.e., 1998. s.60-61

<sup>139</sup>Akayev, A. ve ark., a.g.e., Bişkek 2001. s.16

<sup>140</sup> Bundan sonra GGT olarak kullanılacaktır.

<sup>141</sup>Akayev, A. ve ark., a.g.e., Bişkek 2001. s.18



ve gelirlerin artırılması gibi işlemleri, kamu sektörünün ise yatırımlar programı ve sosyal destekler gibi amaçların gerçekleştirilmesi için bir stratejidir.

---

Tablo 5.1. Ulusal Gelişmenin Görünümü, (Akayev, A. ve ark., “Kompleksnaya Osnova Razvitiya Kırgızskoy Respubliki do 2010”, Bişkek 2001, s.44).

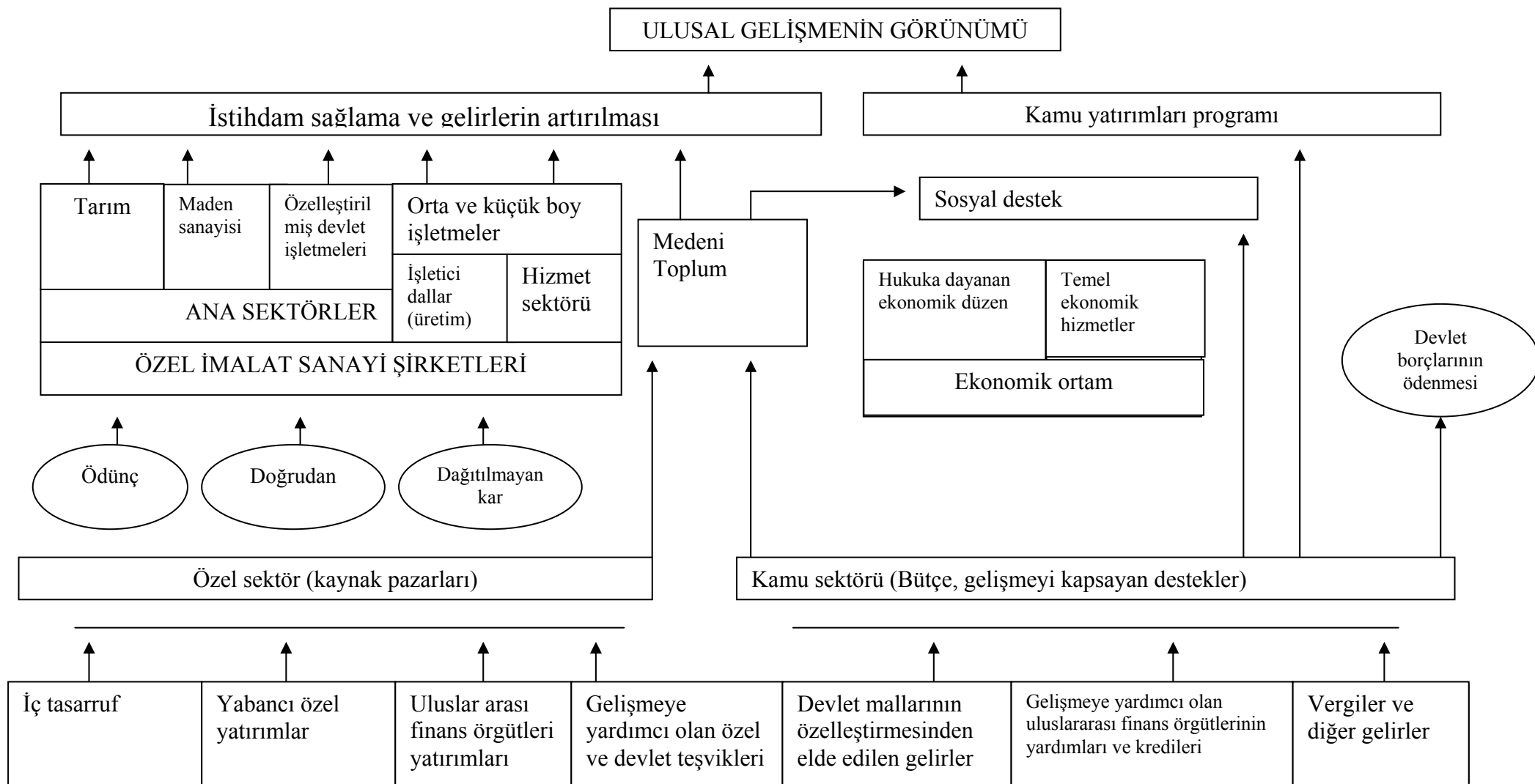

GGT' nin amaçlarına ulaşılması ve belirlenmiş stratejilerin gerçekleştirilmesi için GSYH' nin yıllık ortalama %5 artması gereklidir. Buna şu şartlarda ulaşılabilir; özel yatırımlar ve doğrudan yabancı yatırımlar 2000 yılı GSYH'ya göre %9,2 ise bu oran 2010 yılı GSYH'ya göre %16,8'e kadar artmalıdır. Aynı zamanda bütçe açığının 2000 yılı GSYH' sına göre %10,3'den 2010 yılı GSYH'ya göre %2,8'e kadar azaltılması gerekmektedir. Aslında devlet bütçesinin harcamaları artması tahmin edilmektedir, fakat GSYH hacmine göre 2000 yılı %25,9'den 2010 yılı %21,8' kadar kısılmalıdır. Vergi toplamaları ise %12,1'den, %15,0'a kadar yükselir. Gösterilen gelişmenin şartlarına uygun olarak, devletin dış borcu 2000 yılındaki GSYH'ya göre %137,2'den 2010 yılında %72,0'e kadar azaltılmalıdır.

Tablo 5.2. Makro Ekonomik Tahminlerin Göstergeleri, (Akaev, A. ve ark., “Kompleksnaya Osnova Razvitiya K.R. do 2010”, Bişkek 2001. s.90).

GÖSTERGE	SONUÇ		TAHMİNLER			
	1999	2000	2001	2004	2007	2010
Mal ve hizmetlerin GSYH'ya göre ihracat %	42,2	43,9	40,7	33,4	35,7	37,3
Mal ve hizmetlerin GSYH'ya göre ithalatın %	56,4	49,1	48,2	43,2	40,6	42,0
GSYH'ya göre cari işlemlerin hesabı %	-14,8	-5,1	-7,9	-10,1	-5,0	-5,4
GSYH'ya göre net ithalat %	-14,2	-5,1	-7,4	-9,8	-4,9	-4,7
Yedekler (ithalat aylar olarak)	4,1	4,3	4,1	3,3	3,6	3,5

Kırgızistan'ın ekonomisinin gelişmesi için 2010 yılına kadar makro ekonomik stratejisini oluşturmuştur. Tablo 5.2.'de görüldüğü gibi 1999 yılındaki mal ve hizmetlerin GSYH'ya göre ihracatı %42,2 ise 2010 yılında %37,3; 1999 yılındaki mal ve hizmetlerin GSYH'ya göre ithalatı %56,4 ise 2010 yılında %42,0; 1999 yılı GSYH'ya göre cari işlemlerin hesabı %-14,8 ise, 2010 yılında %-5,4 ve 1999 yılındaki GSYH'ya göre net ithalatı %-14,2 ise 2010 yılında %-4,7'ye ulaşması söz konusudur.

2010 yılında fakirliğin iki kat azalması beklenmektedir. GGT' nin genel amacına ulaşması ve Kırgızistan geleceğinin refahlı olması durmadan çalışmak ve eğitilmiş Kırgız vatandaşlarının verebileceği hizmetlere bağlıdır.<sup>142</sup>

Dış ekonomik politikasının gücünü artırmak için, Kırgızistan'ın DTÖ'ne sunduğu avantajlardan yararlanabilmesi için, bölgesel birlikleri oluşturmak, iki ve çok taraflı anlaşmalar yapmak, geleneksel ticari partnerleri ile olduğu işbirliğini artırmak veya yerli mallar ve hizmetleri için yeni tüketim pazarlarını bulmak gerekmektedir.

Ekonomik yapının önemli unsurları olarak ilk sırada milli tüketim için yerli mallar ile ithal mallarının karıştırılmaması, devletin karşılaştırmalı avantajlarının ve rekabetsiz ürünlerinin geliştirilmesi, enerjinin ihracattaki potansiyelinin artırılması, köy ve tarım sanayi dalları ve hizmet alanlarının geliştirilmesi konularına dikkat çekilmektedir.<sup>143</sup>

Kırgızistan'ın dış ticaretini geliştirme stratejisinde, altın kaynaklarının rolü büyüktür. Ancak bu zenginiler planlı kullanılmadığından ve belirli bir stratejinin olmamasından dolayı Kırgızistan'ın gelişmiş bir ülke haline gelmesinde hak ettiği katkıyı sağlayamamaktadır.

Kumtor altın kaynağının rezervi 55,4 mln. Ton; altın cevherlerinin bulunduğu alanlar ise Togolok ve Jangart, Kuylyu, Eçkilitaş'dır.<sup>144</sup>

Dünyadaki altın kaynaklarının yaklaşık onda biri Kırgızistan'da Kumtör'de bulunmaktadır. Kumtör altınını işletmek için 1992 yılından itibaren anlaşmalar hazırlanmaya başlanmıştır. 1997 yıldan bu yana "Kumtör Gold Company" (Kumtör altın şirketi) adı altında bir Kırgız-Kanada ortak şirketi altın üretmektedir. İkili anlaşmalarla Kumtör programının hayata geçirilmesi, altının çıkarılması ve ekonomik faaliyetlerin yürütülmesi yetkisi Kanada'nın "Cameco" şirketinin bir bağlı kuruluşu olan "Kumtör Operating Company"e verilmiştir. Şirketin kurulmasına 176 mln. ABD dolarından fazla harcama yapılmıştır, ama bu paraların nasıl ve nereye

<sup>142</sup>Akayev, A. ve ark., a.g.e., Bişkek 2001, s.20

<sup>143</sup>Akayev, A., ve ark., a.g.e., Bişkek 2001., s.40

<sup>144</sup>Otorbaev, K. ve Koyçumanov, T., "Kırgız Cumhuriyetinin. Ekonomisi", Bişkek 2003, s.277

harcandığı kontrol edilememiştir. 6 yıl içerisinde 115,8 tondan fazla saf altın üretilmiştir. Üretilen altınlar doğrudan dış pazara çıkmış Kırgızistan'da kalmamıştır. Bu altınlardan devletin bütçesi sadece 63 mln. dolara yakın gelir elde etmiştir. 2002 yılında Kanada “Kumtör Gold Company”yi yeniden yapılandırma teklifini sunmuştur. Kanada, Kırgızistan’ın kendisine ait olan hisselerini, ayrıcalıklı hisselerle değiştirmesi teklifinde bulunmuştur. Kırgızistan’ın hisseleri karşılığında da Kanada tarafı 4–5 yıl içerisinde Kırgızistan’ın bütçesine 57 mln. dolar fazla gelir sağlayacaktı. Bu ise Kırgızistan'ın "Kumtör Gold Company" fabrikasında yönetim hakkını tamamen kaybetmesi anlamına gelmektedir. Çünkü ayrıcalıklı hisselerin; hisse senetleri yönetiminde yönetim sistemine karışma hakkı yoktur. İşin mahiyeti zamanında açıkça anlaşılmalı Kırgızistan tarafının Hakkıları çiğnendiği görülmüştür. Eğer Kırgızistan bu teklifi kabul etmiş olsaydı, bu altın kaynağını kaybedecekti.

Bu kadar altın üretilip satılmasına rağmen Kırgızistan’ın halkı halen fakir durumundadır. Bunun sebebi de Genel Anlaşma yapılırken Kırgız tarafının kendi çıkarlarını düşünmemesi olmuştur. Bilim adamları ve müfettişlerin araştırmalarına göre “Kumtor Gold Company”tarafından 6 yıl içerisinde Kırgız bütçesine 100 mln. Civarında zarar verdiğini açıklamışlardır.

“Kumtör altın fabrikası Teknik ve Ekonomik yöntemlerle çalıştırılırsa, 24 senede 600 mln. ABD doları (dünyadaki şimdiki altın fiyatı 1 gr-11,25 ile hesaplırsak) gelir elde edilebilir.

Anlaşmaya göre “gelirin 200 mln. dolarını “Komeko” şirketi elde edecek, 400 mln Kırgız tarafı elde edecek ve vergi ve başka ödemeler 200 mln. dolar olursa, toplam Kırgız bütçesi 400 mln. dolara sahip olacak” –diye yazmıştı. Ama “Kumtör–1” programından 4–5 kat daha az gelir elde edilmesi beklenmektedir.

Böylece Kırgızistan genel anlaşmada kendi çıkarlarını düşünmemiş ve haklarını kaybetmiştir.

Bunun diđer bir sebebi de, altın üretimini geliştirme üzerine akademik çalışmalarının ve iktisadi stratejinin olmamasıdır.<sup>145</sup>

Bunun sonucunda, Kırgızistan, “Kırgızaltın” ve Kanada’nın “Cameco” Firması ortaklığı ile kurulan “Kumtor Gold” İşletmeleri’nden istediğini alamayınca mevcut oluşumda değişikliğe gitmektedir. Bu çerçevede Kırgızistan Hükümeti ile ilgili firmalar arasında varılan anlaşma üzerine bundan böyle dünya altın borsalarında hisselerini bulundurabilecek ve Kırgızistan’a daha çok gelir sağlayacak “Senterra Gold” adında yeni bir firma kurulmuştur.

Kırgız hükümetinin böyle bir değişikliğe gitmesinde, 1997 yılında işe aktif girişen Kumtor Gold” Firması’ndan istenilen düzeyde gelir elde edememe nedeninin yattığı belirtilmektedir.

2004 yılbaşı itibariyle toplam 136 ton 400 kg altın üreten bu firma yolu ile ülke bütçesine 100 milyon dolar girdi olurken, ülkenin kaybettiği asıl gelir miktarının ise 120 milyon dolar dolayında olduğu öne sürülmektedir.

Bu arada Kırgız Hükümeti’nin isteği üzerine, “Senterra Gold” adında yeni bir firmanın kurulmasıyla, ülke bütçesinin bundan sonraki yıllarda ortalama 30 milyon dolar gelir elde edeceği dile getirilmektedir.<sup>146</sup>

Tablo 5.3. Kırgız-Kanada ortak “Kumtor Altın İşletmeleri” tarafından çıkartılan altının yıllara göre dağılımı, (Kıtiad, “Vizyon” Dergisi, No: 5, 20 Mart, Bişkek 2004).

Yıl	Çkarıltilan Altın Miktarı (ton)	Yıl	Çkarıltilan Altın Miktarı (ton)
1997	15,6	2001	23,4
1998	20,1	2002	16,4
1999	19,0	2003	21,1
2000	20,8		

<sup>145</sup>Düyşeev, O., “Aalam” gazetesi, Bişkek 2003, s.6.

<sup>146</sup> Kıtiad, Vizyon Dergisi, No: 5, 20 Mart, Bişkek 2004

Kumtör altın yatağı yıllık 20–25 ton altın üretime gücüne sahiptir.<sup>147</sup> Tablo 5.3.'deki bilgilere göre en büyük üretim miktarı 2001 yılında 23,4 ton altın üretmişler.

Kırgızistan kendi altınını kendisi işletmelidir. Yani altının millileştirilmesi gerekmektedir. Böylece her yıl çıkarılacak toplam altın miktarı, Kırgızistan ekonomisine çok önemli katkıda bulunacaktır. Bu ise açılacak fabrika ve işletmelerde ana sermaye olacaktır.

## 5.2. Ticareti Geliştirmedeki Zorluklar

Kırgızistan'ın DTÖ'ye üye olması gelişmesinin ilk adımıydı. Amaç-Kırgızistan'ın uluslararası standartta uygun ticareti geliştirme prosesini hızlandırmak ve perspektifte verimli sonuca ulaşmaktır. Kırgızistan DTÖ'ye üye olduğundan itibaren bu güne kadar Uluslararası ekonomik örgütte yer almıştır. Ticarete istikrar ve güvenlik artmıştır. Devletin yaptığı hareketler daha açık ve tahmin edebilecek hale gelmiştir. İç piyasada rekabetin artmasından dolayı tüketiciye daha kaliteli mal ve hizmet verebilecek hale duruma kavuşmuştur. Yasaları uluslararası standartlara uygun olarak sistemli gözden geçirilmektedir. DTÖ ve onun üyeleri arasında Kırgız ihracatı daha elverişli karşılanmaktadır. Kırgızistan'ın ihracatında yeni pazarlar bulunmaktadır. Örneğin Çin'in DTÖ'ye üye olması Kırgızistan'ın bu ülke ile olan ticaretinin büyümesinde büyük perspektiflere yol açmıştır. Kırgızistan'ın Orta Asya'da bölgesel ticaretini artırmak için Uluslararası örgütler tarafından desteklenmektedir. DTÖ'nün işlemlerinin gerçekleştirilmesi için eğitim kurumların geliştirmektedirler. Örneğin: Ülkede teknik düzenlerin, standartların, hijyenik ve ziraat odalarının DTÖ'nün ölçü ve sınırlarına uygun olarak kabul edilmesi ve kullanılması ve işletilmesiyle ilgili danışma hizmetleri oluşturulmuştur.

Ülke DTÖ'nün uluslararası koşullara uygun zengin iş tecrübelerinden yararlanmaktadır. Belirtmek gerekir ki, Kırgızistan her zaman bütün Orta Asya bölgelerinin eski tarihi olan İpek Yolu adetlerinin yeniden canlandırılması için maksimum tedbirleri göstermektedirler. Çünkü bu bölgelerdeki ülkeler her zaman ticarete açık ve birbirleriyle ve dünyanın her ülkesiyle serbest ticaret yaparlardı.

<sup>147</sup> Düyşekcev, O., a.g.m., Bişkek 2003, s.6

Bunlardan dolayı 2001 yılı Almatı'da düzenlenen uluslararası toplantıda Kırgızistan Cumhurbaşkanı Askar Akayev, Orta Asya bölgelerinin kapsamlı geliştirilmesi hakkında fikirlerini sunmuştur. Bu fikir bütün bölgelerde pazar ekonomisinin ve serbest ticareti geliştirilmesi veya bütün sorunların kapsamlı olarak çözülmesini sunuyordu.

Kırgızistan bugün ticaretini geliştirmede karşılaştığı sorunları iç ve dış ticaret problemleri olarak ikiye ayırabiliriz.<sup>148</sup>

### 5.2.1. Önemli Dış Problemlerin Bazıları

- Devlet DTÖ'ye üye olan potansiyel çekici ülkelere coğrafi uzaklık sorununu daha çözememiştir.
- Kırgızistan DTÖ kurallarına uygun resmi olarak, ülke bütün bölgesel ticari anlaşmalarına kayıt yaptırmış ve DTÖ'nün bölgesel anlaşmalarında belirtildiği bir üye sorunlulukların taşınmasında çözülmesi zor olan problemler ile karşı karşıya gelmiştir
- Transit taşıma güvenliğinde sınırlarda ve ülke içi kontrollerde problemler bulunmaktadır. Bu problemlerden dolayı Kırgız işadamları Kırgız malların transit masrafları karşısına çıktığı gibi zaman ve nakliye maliyeti kaybına uğramaktadır.
- Kırgızistan DTÖ'ne üye olduğundan sonra diğer BDT ülkeleri Kırgızistan için ithalatı kısıtlama politikasını uygulamaya başlatmışlar. Bugüne kadar Kırgızistan kendi mal ve hizmetlerin bu ülkelere arz etmesinde devamlı tarifeli ve tarifeli olmayan engellerle karşılaşmaktadır.
- Kırgızistan, BDT ülkeleriyle yapılan iki veya çok taraflı bazı anlaşmalarda sorumluluklarını yerine getirmemiş olarak da biliniyor. Ancak uluslararası tartışmalar için daha net bir mekanizma gerçekleştirilmemiştir.

<sup>148</sup> 2001-2003 Natsyonalnaya strategiya sokrasheniya bednosti, Ekim 2004



- Belirtilen bütün problemler ülkenin bölgesel ticaretin gelişmesine ters etkisin vermektedir. Bunun gibi engellerin sonucunda diğer ticari partner ülkelerin pazarlarında sınırlı olan Kırgız malları pahalı ve rekabet edemeyecek durumundadır. Bu sebeplerden dolayı Kırgız sanayicileri kendi mallarını geleneksel alt yapıda ihraç etmeyi reddetmektedirler.

### 5.2.2. Önemli İç Problemlerin Bazıları

- Ülkede GGT ve FAUS'ne (fakirliği azaltmanın ulusal stratejisi) uygun elverişli makro çevreni biçimlendirebilecek düzeyde, başarılı ticareti geliştirmek için henüz ticareti geliştirmenin genel stratejisi oluşturulmamıştır.
- Bu zamana kadar zamana çağdaş, dış ülkeleriyle aktif ve sağlam pazarlama bulunmamaktadır. Nedense Kırgızistan'ı ve ülke imkânlarını dünyada bilen azdır.
- Bundan ziyade, ülkedeki iş adamları kendi ürünlerini dünya pazarına sunmaya imkân ve yetenekleri yoktur.
- Ticari ilişkileri düzenleyen kanunlar eksik ve çelişkilidir. Bu arada gümrük ve vergi yasaları ekonominin belirli dallarının gelişmesini yönlendirmektedir.
- Yerli özel sektör faaliyetlerinin güçlendirilmesi için devlet tarafından düzeltme sistemi henüz oturmamıştır. İşletmelerin kayıt yaptırılması sisteme sokulmamıştır. Sistem karma karışık ve devlet teşkilatları kanun dışı olarak özel sektörlerin faaliyetlerine karışmaktadır.
- Gümrük sistemi de çağdaş taleplere cevap vermemektedir. Sınırlardan geçen ithal malları uzun süre kontrol edilmektedir. Sınırlardan geçen mallarda düzgün kontrol yapılmadığından dolayı kaçak malların girmesine yol vermektedir.
- Sınırlardaki gümrükler ile vergi müfettişler arasında telekomünikasyon bağlantıları bulunmamaktadır.

- Ülkede üretilen malların sertifikaları ve kalite kontrol sistemleri devlet tarafından yeterince geliştirilmemiştir. İş adamları BDT ülkeleri ile olan ticaretlerinde sertifika, standart ve marka proseslerinin yetersiz olduğundan çeşitli sorunlar ile karşılaşmaktadır.
- Telekomünikasyon hizmetleri ülkenin bütün bölgelerinde kaliteli hizmet vermemektedir. Bu problemlerden dolayı çağdaş iletişim aracı olan İnternet hizmetlerinden yararlanmaktadırlar. Teknoloji ticaret iletişiminin aracı olduğundan dolayı çeşitli sorunlar yaratmaktadır. Ülkede E-ticaret konusunda yeterli bilgiye sahip kadrolar yok sayılmaktadır.
- Ülke, ticaret politikaların üreten kadrolara, özel sektörler ise kaliteli işletmecilere ihtiyaç duymaktadır.
- Ülkede resmi ticari işlemlerin planını yapan, ticareti destekleme enstitüleri gelişmemiştir.
- Kırgız sanayicilerin ve Kırgız malların tanıtımında, ülkenin dış ülkelerdeki ticari temsilcileri verimli çalışmamaktadır.
- Dürüst ticaret yapılması için ülkenin iç pazarındaki iş adamlarının faaliyetlerinin korunması için devlet tarafından işlemler yapılmamaktadır.
- Ticaretin geliştirilmesi için devlet tarafından maddi destekler yeterli değildir.

### 5.3. Ticareti Geliştirmenin Temel Yönleri

Ticareti geliştirmenin temel yönlerin üç başlık altına alabiliriz. Bu yönler:<sup>149</sup>

1. Ticaret için makro çevreyi geliştirme
2. Ticareti destekleme enstitülerinin sağlamlaştırılması

<sup>149</sup>2001-2003 Natsyonalnaya Strategiya Sokrasheniya Bednosti, Ekim, 2004

### 3. İşletmelerin potansiyelinin sağlamaştırılması

Kırgızistan'ın küçük iç piyasasının korunması yerine daha çok mal ve hizmetlerinin uluslararası pazarlara girmesini desteklemesi gerekmektedir. Bunun için DTÖ'nün standartlarına uygun devlet kanunlarının çıkartılması lazımdır.

#### **5.3.1. Ticaret için Makro çevreyi Geliştirme**

Gelecek yıllarda GGT stratejileri üzerinde çalışılması gereklidir. Ülkenin mal ve hizmetlerinin uluslararası piyasalarda önemli pazarlama işlemlerinin gerçekleştirilmesi gerekmektedir. Bu aktif yürütülen pazarlama faaliyetlerinin ardından Dünya ülkelerine Kırgızistan'ın turizm imkânlarını daha iyi tanıtılması zaruridir. Dış ülkeler için Kırgızistan kendisinin kökü, tarihi ve medeniyeti ile çekicidir. Ülkenin ekolojik temiz gıda ürünlerini dış piyasalara sunması gerekmektedir. Ülke sınırından geçen malların sıkı kontrol edilmesi için modern gümrük sisteminin oluşturulması lazımdır.

DTÖ'nün kurallarına uygun kalite, standartları kontrol edici sistemler oluşturulmalıdır. Özel sektörün geliştirilmesi için teknik norm sistemler teşkil edilmelidir.

Bundan başka Kırgızistan'ı transit bir geçiş ülkesi yapacak uluslararası kara ve demir yollarının inşaatı devam etmektedir. Bu ise "Tarihi İpek Yolu" fikrini gerçekleştirecektir. Ülkenin Güney ile Kuzey'ini bağlayan Oş-Bişkek kara yolunun yeniden yapılması ve Kırgızistan'dan geçen Fergana vadisi ile Çin'i bağlayan demir yolu inşaatı İpek Yolunun canlanmasına neden olacaktır.

Bunun yanı sıra günümüzde gittikçe önem kazanan internet tabanlı ticarete önem verilmelidir. Bunun sağlanması için E-ticaret konusunda iyi eğitilmiş kadroları yetiştirmek lazımdır.

### 5.3.2. Ticareti Destekleme Enstitülerinin Sağlamaştırılması

Devlet yönetim sistemlerinin genel olarak yeniden yapılanmasında ticareti destekleme kurumlarının sağlamaştırılması konusuna dikkatle önem verilmesi gerektirir.

İlk olarak ticaret politikalarının, kalite standart kontrollerinin, ürün sertifikalarını üreten ve yürüten devlet kurumların yeniden yapılandırılması gerekmektedir.

Alt yapının ve telekomünikasyonun geliştirilmesi, gümrük sistemlerinin geliştirilmesi gibi konuları kapsayan devlet organizasyonlarının kurumsal gelişimine önem verilmesi gerekir.

Belirtilen yeniden yapılanma koşulları, gerçekleştirilecek olan ticareti geliştirme stratejisi birbiriyle yakından bağlantılı olmalıdır. Yeniden yapılanma sonucunda özel sektör ve özel sektör ticaretinde, devletin bunlara kaliteli yönetim hizmetlerini sunması gerekmektedir.

2003–2005 yıllarında banka sistemlerinin yeniden yapılanma stratejisi için gerekenlerin yapılacağı belirtilmiştir. Banka sisteminin geliştirilmesi iş adamlarının kredi ve kaliteli mali hizmetlerindeki taleplerini tatmin edecek yönde olmalıdır. Para havalelerini hızlı gerçekleştiren, çağdaş ödeme sisteminin geliştirilmesi lazımdır.

İş adamlarının kaliteli ticari bilgilere ulaşabilmeleri için devletlerarası enformasyon merkezinin oluşturulması gerekmektedir. Bu merkezlerde: Uluslararası ticaretin dinamiği, üretiminin çağdaş prosesleri, ürün kalitesi ve ambalaj, pazarlama danışmanlığı ve başka ek enformasyon hizmetlerinden yararlanma imkanlarını sunulmalıdır. Bunlar şirketlerin dış ülkelerdeki fuarlara katılmalarına da imkân sağlayacaktır.

E-ticaretin geliştirilmesi için eğitim merkezleri oluşturulması gerekmektedir. Bu ise işadamlarının internet kullanarak yatırım, düşük faizde kredileri, ticari partnerleri, ürün reklamlarını bulabilmelerine yardımcı olacaktır.

DTÖ'nün taleplerine ve Uluslararası standartlara uygun standart, kalite güvencesi vb. konularında yeni yasalar çıkartılmalıdır. Kırgızistan, İSO ve İEC gibi örgütlere üye olmalıdır.

Devlet, iç piyasadaki ürünlerin rekabetlerinin gelişmesi için imkânlar sunmalıdır.

Sadece, kaliteli ekolojik temiz ürün üretilmesi değil daha çok dizaynı, ambalajı, muhafazası, kullanılması vb. koşullarda modern tüketici taleplerine uyum sağlaması gereklidir.

Kırgız ürünlerinin dış ülkelere daha çok çıkması için müttefik pazarlama ağını oluşturması gerekmektedir.

Kırgızistan dış ülkelerde devamlı ticari programları, fuarları oluşturarak ülkenin mal ve hizmetlerinin sunması ihracatı artıracaktır.

Çağdaş ve kaliteli yönetimiyle, kaliteli kadrosuyla ülkenin her ilinde ticaret odalarının açılması gereklidir. Ticaret odaları kendileri arasında rekabet ederek ticaret odalarının hizmetlerini kaliteye yönlendirir.

Genel olarak, ülke yasaları ve rekabetsiz çevreyi, ticareti gelişmesini gerekli olan koşulları gerçekleştirir.

### **5.3.3. İşletmelerin Potansiyelinin Sağlamlaştırılması**

Bu yön, işletmelerin işlerindeki kalitelerinin artmasına bağlıdır. Bunun için çağdaş teknolojinin kullanılması, daha çok ticari bilgilere sahip olunması, çağdaş işletmecilerin yetiştirilmesi ve kaliteli uzmanların yetiştirilmesi gerekmektedir.

Bu yön ilk önce yönetim kalitesinin ilerlemesine bağlıdır. Ülke, ekonomi sektörlerinde uluslararası düzeydeki yeterli sayıda uzman işletmecilere sahip olmalıdır.

Devlet, işletme sisteminin modernleşmesinde ve sanayide yeni teknolojilere sahip olunmasına yol göstermelidir.

Dış ülkelere olan ihracatı artırmak için işletmenin sermayesini artırmak, kredi kaynakları sağlamak ve üretim artışını gerçekleştirmek yollarına gidilmelidir.

Küçük boyuttaki işletmeler dış piyasalara çıkmaları ve çıkarları hakkında devletin kararlarıyla birleşerek kooperatifleri oluşturmaları lazımdır.

Ülkedeki, işletmelerin gelişmesi, sanayi üretimi ve turizm gibi ekonomik sektörleri ile bire bir bağlantılı olmalıdır. Bunun sonucunda ekonominin yapısının sanayi ve hizmet sektörlerinde değiştirebilir veya Kırgız ihracatını artırma imkânlarına sahip olacaklardır.<sup>150</sup>

---

<sup>150</sup>2001-2003 Natsyonalnaya Strategiya Sokrasheniya Bednosti, Ekim 2004.

## 6. ÖRNEK OLAY: “ATLAS COTTON LTD COMPANY”

### 6.1. Genel Bilgi

“ATLAS COTTON LTD COMPANY” şirketi Türkiye sermayeli olup, İzmir şehrinde bulunan “Etem Özsoy” A.Ş.’nin sahibi Erdem Özsoy tarafından 1995 yılında Kırgızistan’ın Celalabat şehrinde faaliyete geçirilmiştir. Firmanın kapitali 2 mln. dolar olup ilave yatırımlarla 2.5 mln dolara ulaşmaktadır. Firmanın kuruluş ve Kırgızistan’a giriş sebebi kardeş ülke Kırgızistan’ın pamuğunu dünya pazarına tanıtmak, ihracatına katkı sağlamak, çalışmayan nüfusa istihdam sağlamak ve kar sağlamaktır.

Kırgızistan’ın yabancı iş adamlarına sunduğu şartlar ve koşullar uygun olursa ikinci aşamada rafine ve vinterize yağ fabrikası kurma planları bulunmaktadır. Celalabat ilinin iki büyük ilçesi sayılan Bazar-Korgon ve Nooken’de firmanın yılda 20.000 ton çekirdekli pamuk manipilasyon edecek güce sahip iki adet pamuk çırçır işletmesi bulunmaktadır. Dünyada var olan iki teknolojidenden biri olan ROLLER-GİNE teknolojisini kullanılmaktadır. Her iki fabrikada toplam 220 işçi istihdam edilmektedir. Kaliteye verilen önemden dolayı söz konusu teknolojiyi bilen ve konularında uzman olan iki adet usta Türkiye’den istihdam edilmektedir. Ayrıca kütlü pamuğun alınması istiflenmesi, manipilasyonu ve tüm kalite analizi için yine konularında uzman iki adet pamuk eksperisi istihdam edilmektedir.

Bölüm 3.2.’de ülkenin sosyalist sistemden liberal sisteme geçmeye uğraşan “geçiş ekonomisi” döneminde piyasa mekanizmasına adapte olmak üzere uygulanan özelleştirmenin sonucunda çiftçilerin nitelikli tohum ve tarım ilaçları tedarik edebilme olanakları bir yana, tarlaya ekecek tohumlarının bile kalmaması konusundan söz edilmektedir. Bu dönemde “Atlas Cotton Ltd. Company” şirketi tarafından da çiftçilere destek verilmiştir. Çiftçilere pamuk yetiştirmeleri amacıyla tohum, ilaç ve gübreleri alabilmeleri için nakit kredileri vermişlerdir. Ama geçiş ekonomisinde, çiftçilerin yeni sistem hakkında hiç bilgisi olmamasından ve pamuk fiyatının çok ucuz olduğundan bu verilen kredileri bile ödeyememişlerdir. Çünkü

tarım sektöründe çiftçiler için devlet tarafından yeterli destek ve strateji uygulanmamaktadır.

## 6.2. Dış Ticaret Açısından “Atlas Cotton Ltd. Company”

Son yıllarda ülkede yetiştirilen bütün pamuklar dış ticarete gönderilmektedir. Pamuğun daha çok gönderilen ülkeler olarak Çin, Rusya, Almanya’dır. 25 bin hektar alana pamuk ekilmektedir, bu ise ülkenin bütün kullanılan tarlalarının %8 demektir.<sup>151</sup>

Kırgızistan’ın pamuk piyasasında yabancı şirketler daha büyük payı almaktadırlar. Her yıl Kırgızistan’ın pamuk piyasasına giren yabancı şirketlerin sayısı artmaktadır. Çünkü devlet ülke ihracatı için çeşitli kolaylıklar sağlamaktadır. Bu, yabancı şirketlerin birisi de “Atlas Cotton Ltd Company” şirketi Kırgızistan pamuk piyasasına ilk girenlerden biridir. Şirket çiftçilere kolaylıkları sağlayarak, kendi çevresinde güven kazanan ve uzun dönem faaliyetini sürdüren şirkettir. Kırgızistan pamuk piyasasında bilinen bir şirket olan “Atlas Cotton Ltd Company” şirketini örnek olarak gösteririz.

Şirketin dış ticaretine bakıldığında, bahsedilen iki fabrikanın faaliyete geçtiği günden bugüne kadar Türkiye’ye ve Çek Cumhuriyeti’ne mahlıç pamuk ihraç etmektedir. Pamuk ticaretinde demir yolu sevkıyat için uygundur. Çek Cumhuriyetine ihraç edilen pamuklar Devlet Demir Yolu ile vagonlarda sevk edilmektedir. İhracat için vagon yetersizliği devamlı karşılaşılan sorunlardan biridir. Ama Türkiye’ye kadar demir yolunun olmadığı için pamukları kara yolu ile tırlar ile sevk etmektedirler. Tablo 6.1.’de gösterildiği şirket dinamik bir stratejiye sahip olduğu gibi her yıl değişik miktarları oluşturmaktadır, 1996–2004 yılına kadar sevk edilen pamuğun toplam miktarı 31.943 tonu oluşturmuştur.

<sup>151</sup> “Ekonomika K.R.”, Bişkek 2003, s.432



Tablo 6.1. İşletmenin Yıllara göre Toplam İhracatı, (“Atlas Cotton Ltd Company”. İhracat Belgeleri).

Üretim Yılı	Mahlıç Pamuk Miktarı (ton)
1996–1997	3200
1997–1998	6400
1998–1999	4100
1999–2000	2250
2000–2001	4350
2001–2002	3600
2002–2003	6000
2003–2004	2043
Toplam 1996–2004;	31.943

### 6.3. İhracattaki Gelişme

Bu konuyu Kırgızistan pamuğu için düşünecek olursak kısa vadede (1–5 yıl) toplam üretilen (25000–35000 ton) mahlıç pamuğun ihraç edilmesine şayet memleket resmi kurumlarının yasaklayıcı tutum takınmaması veya yüksek vergi koymaması halinde ihracatta büyük bir sıkıntı yaşanmayacaktır. Ancak orta vadede (5–10 yıl) ve uzun vadede (10–15 yıl) kaliteye önem verilmezse çiftçinin ürettiği çekirdekli pamuğa iyi tohum, zirai ilaç ve gübre yardımı teşvik veya kredi olarak memleketin ilgili kuruluşları verilmez ise üretilecek mahlıç pamuğu ihraç edecekleri ülke bulmakta zorlanılacaktır.<sup>152</sup>

Kırgızistan’ın pamuk ihracatında partner ülkeler olarak ilk sırada Rusya ve Güney Kore gelmektedir. Çünkü bu ülkelerde pamuk yetişmemektedir. Bu nedenle dünya piyasasındaki fiyat eksenine göre ayrıca ulaşım yakınlığı nedeniyle de bu ülkeler partner olmaktadır. Ancak fiyatlar dünya fiyatları seviyesinde olması gerekmektedir.

<sup>152</sup> Bu bilgi Atlas Cotton şirketinin genel müdürü A. Necmi ile yapılan görüşmelerden elde edilmiştir (15 Ekim 2003).

## 6.4. Firma düzeyinde stratejiler

1995 yılından bu güne kadar tüm mahlıç pamuk üretimini Avrupa ve Türkiye pazarlarına ihraç etmiş bulunmaktadır. Söz konusu ülkelere ihracat yapmak kaliteli lif pamuk üretilmesi halinde mümkün olacaktır. Aksi halde satmak mümkün değildir. 1995 ile 1999 yılları arasında ağırlıklı olarak Çek Cumhuriyetine ihraç yapılmıştır. Daha sonra kalitenin belli bir üst seviyeye gelmesiyle birlikte Türkiye ve Avrupa ülkelerine ihracat yapmaya başlamışlardır. İhracat imkânlarını sürekli artırmak için Avrupa ve Türkiye'deki pazarlama firmalarımızı da devreye koyarak güçlerini artırmış bulunmaktadır.

Firmada stratejiler durağan değil dinamiktir. Ağustos ve 15 Eylül arası stratejiler belirlenmektedir. İhracat rakamlarının bazı yıllar düşmesi bazı yıllar yükselmesi dünyadaki ekonomik krizlerin, savaşların ve arz talepteki belirsizliklerden dolayı ihtiyatlı yaklaşımlarının sonuçlarına göre gelişmektedir. Bu bakımdan her yıl değişen şartlara göre strateji tespit edilmektedir.

Avrupa'da Liverpool borsası Dünya pamuk borsasına hükmeden bir borsadır. Burada bütün ülkelerin pamuğu alınıp satılmaktadır. Kırgızistan çiftçileri için de bu önemli bir konudur. Liverpool piyasasında pamuk fiyatı ne kadar pahalı olursa, çiftçilerin geçinmeleri için o kadar iyidir. Çünkü Kırgızistan'ın en zor şartlarda ve çok emek vererek yetiştirip, pamuğunu toplayan çiftçilerin her yıl verdiği emeklerinin karşılığı söz edilen borsaya bağlıdır.

## 6.5. Karşılaşılan Sorunlar

Devletin ilgili organları Kırgızistan'daki yabancı yatırımcıları kolay ve zahmetsizce para kazanan ve hata para basan yerler olarak görmekte ve çeşitli bahanelerle yardımlar (nakit veya gayri nakit) talep edilmektedir.

Bundan daha önemlisi ise, gece ve gündüz can ve mal güvenliği sağlayacak organların yetersiz oluşlarıdır. Genelde halkın satın alma gücü az olduğu bu ülkede Nüfusun (5 mln.) olmasına rağmen işsizliğin yoğun olması düşündürücüdür. Bu noktada Kırgızistan'ın yabancı yatırımcıya, teknolojiye ve kapitale şiddetle ihtiyacı

bulunmaktadır. Ancak bu noktada devletin deęişmezlięi esasından hareketle devlet garantisi ve teřviklerin özendirici olması gerekmektedir.

Örneęin yatırımcıya bedava veya çok ucuza arsa/bina tahsis edilmesi, vergi muafiyeti, enerji ve ihracat teřviki akla gelen belli bařlı teřviklerden başlanması uygun olacaktır. Bunun yanında gümrüklerde formalitelerin ve işlemlerin basit ve otokontrollü olması, ihracata giden transport, vagonlarda sıkıntı olmaması, yeni ve yeterli vagon tahsisi gibi sorunların çözümlenmesi gerekmektedir.

## 7. SONUÇ VE DEĞERLENDİRME

Türk Cumhuriyetleri'nde, planlı ekonomik yapıdan piyasa mekanizmasına geçmek amacıyla yürütmekte olan reform programlarının performansı ne kadar Merkezi ve Doğu Avrupa Ülkeleri'nin (MDAÜ) gerisinde kalsa da, genel olarak değerlendirildiğinde, küçümsenmeyecek değişimlerin gerçekleştirildiği de bir vakadır. Diğer taraftan, reformların ikinci on yılının başladığı 2000'li yılların başlarında yakalanan pozitif büyüme, enflasyonun kontrol altında alınması, temel mamuller piyasalarında dış ticaret hadlerinin lehlerine dönmesi ve Rusya krizinin atlatılması gibi faktörler dikkate alındığında, diğer şartlar sabit kalmak kaydıyla, önümüzdeki 10 yılın ekonomik reformlar açısından daha başarılı olacağı tahminde bulunmak gerçeği yansıtmaktadır.

Ekonomik reformların birinci on yılında yaşanan gelişmeler ve gerçekleştirilen reform denemeleri gelecek on yılda da sürmesi beklenen reformlar için bir altyapı-hazırlık dönemi teşkil etmiştir. Halihazırda Türk Cumhuriyetleri'nde yakalanan hızlı büyüme ve düşük enflasyon trendinin reform sürecinin negatif etkilerini azalmaya yardımcı olacağı piyasa mekanizmasına geçiş ve uluslararası ekonomik sistemle entegrasyon konusunda bu ülkelere önümüzdeki dönemde büyük kolaylık sağlayacağı düşünülmektedir.<sup>153</sup>

Bağımsız olan Kırgızistan, kendi inisiyatifine dayalı ekonomik ve siyasi faaliyetlerde bulunma imkanlarını elde etmiştir. Ancak, ülke dış ekonomik faaliyetlerinde yeterli deneyime sahip olmadığı ve uluslararası standartları yakalayamadığı için bir takım sorunlar yaşamaktadır. İthalatın büyük kısmı (%60'dan fazlası) karşılıklı ticaret yoluyla gerçekleşen Kırgızistan'da dış ekonomik faaliyetlerde liberalleşme, ihracatın gelişmesi yerine hammaddelere dayalı bir ihracat yapısının oluşmasına neden olmuştur. İç piyasada fiyat artışları ve ekonomik istikrarsızlık dış ticaret ilişkilerinin sistemleştirmesini engellemiştir. Dış piyasalar ve fiyatlar hakkında yeterince bilgi sahibi olmayan Kırgızistan, her ne pahasına olursa olsun mutlaka ihracat yapmak anlayışıyla hareket ettiğinden ihracatına oldukça kayıp

<sup>153</sup> Yaman, Ş., "Türk Cumhuriyetlerinde Ekonomik Reformların 10 yılı", 06/2005

vermiştir.<sup>154</sup> Bunlardan dolayı dış ödemede açık vermiştir. Zamanla, Kırgızistan halkı serbest ticareti anlamaya başlamıştır, ama bugün için hala dış ticarete yeterli bilgiye sahip değildirler. Ticaretin geliştirilmesi için, ülke yeni nesilleri için eğitimde katkıda bulunması ve kaliteli genç kadroları yetiştirmesi gerekmektedir. Çünkü Kırgızistan'ın geleceğinin dış ticaret stratejisini uluslararası ticarete bilgili ve kaliteli kadrolar oluşturacaktır.

Ekonomik kriz sonucu sanayi çökmüş, tarım ve hayvancılıkta üretim gerilemiştir. Makine ve maden işletme sanayi, konfeksiyon, deri ve un sanayileri halen iktisadi krizden çıkmamıştır. Enerji, et, ve süt sanayilerinin durumu ise endişe verici bir niteliktedir. Büyük ölçüde durmuş olan sanayileri canlandırmak için ülke ekonomisinin ulusal kaynaklarla finanse edemeyeceği ölçüde ek kaynağa ihtiyaç duymaktadır. Tüm bu gelişmeler, ihracat imkânlarının azalmasının ve dış ticaret açığının artmasının nedenleri sayılabilir.

Ülkenin en önemli iktisat kalemlerinden olan tarım ve hayvancılığı yeniden canlandırılması gerekmektedir. Devletin bu konuda gerekirse gelişmiş kırsal kesimlerde bizzat girişimci olarak görev alması gerekmektedir. Çiftçilerin yaşam standartları için, tarım sistemi yeniden gözden geçirilmeli, tarımsal yatırımlar için devletçe gerekli destekler verilmeli ve bu sektör için bazı vergisel teşviklerin uygulamaya geçirilmesi gerekmektedir. Çünkü bir çiftçinin bazı mevsim yılında sağladığı gelir miktarının hepsi vergileri ödemesi ile kapatılmaktadır. Özellikle, sağlıklı bir tarımsal kredi politikası belirlenerek üretici birimler mali açıdan desteklenmeli, üreticinin serbestçe fiyat belirleme politikasına işlerlik kazandırılması gerekmektedir.

Özellikle, Kırgızistan'ın dış ödemeler dengesini sağlamaya yönelik politikaları uygulaması lazımdır. Bu çerçevede, öncelikle ithalat ve ihracat yapısı iyi analiz edilip, disiplin altına alınmalıdır. Bu konuda Kırgızistan'ın önemli iktisatçıları T. Koyçuyev: “Bugün ülkemizde iktisadi açıdan hesap edilmiş yeterli devlet ihracat politikası yoktur. Ekonomik açıdan daha karlı ithalat politikası olmadığı gibi, iktisadi kriz sonucunda bünyemizde deforme edilmiş yıkık ekonomi ve dağılmış sanayi

---

<sup>154</sup> Toktomamatov, K. Ş., “Kırgız Cumhuriyet’inin Sosyal Ekonomik Gelişmesinin Modern Yorumu”, Bişkek 1999, s.110-111

vardır. Rasyonel olmayan ithalatı biz kendimiz istediğimizden değil ithal ettiğimiz malların çoğunu üretilmediğimiz, önceden üretmiş olsak bile, şimdi yıkılmış üretim ve finansal kaynakların noksanlığı nedeniyle üretme imkânımız olmadığı için yapmamaktayız. Mesela, kömürü Kazakistan ve Almanya'dan bile ithal etmekteyiz, ama kendi kömür madenlerimizi işletmemekteyiz. Zengin kömür madenlerimiz değerlendirilmemektedir. Maden suları ithal edilmektedir, ama ülke içinde kırktan fazla benzersiz şifalı, halen değerlendirilmemiş kaynağımız var” demektedir.<sup>155</sup>

Sanayiye yeniden işlerlik kazandırmak ve dış ticaret dengesini sağlamak üzere Kırgızistan'ın belli bir süre için ithal ikameci sanayileşme politikasını yürütmesi gerekmektedir. Üretimin artırılması, sermaye birikiminin hızlandırılması, yurt içi talebin genişletilmesi ve yeni iş imkânlarının yaratılması bakımından tercih edebilen ithal ikameci sanayileşme stratejisi aynı zamanda ödemeler dengesi güçlüklerini de gidermeye de yardımcı olabilir.

Kronikleşen ödeme bilançosu açıkları mutlaka kontrol altına alınmalıdır. Bilindiği gibi, süreklilik gösteren açıkları mevcut rezervleri kullanarak finanse etmek mümkün değildir. Bu nedenle devletin başka yöntemlere başvurması kaçınılmazdır. İlk akla gelen yol, dış ticaret ve kambiyo kısıtlamaları ile açıkları baskı altına almaktır. Bu uygulama liberalleşme ve dünya ekonomisindeki küreselleşme eğilimine ters düşmekte, DTÖ ilkeleriyle bağdaşmamaktadır. İkinci yol ise, tedavi edici yöntemlere başvurmaktadır. Bu bağlamda, döviz kuru ayarlamaları, gelir-fiyat mekanizması ve parasal yaklaşım politikaları ele alınabilir.<sup>156</sup>

Kur ayarlamaları, açık veren ülkede ulusal paranın dış değerinin düşürülmesi, yani devalüasyona gidilmesi şeklinde ifade edilebilir. Kur değişmelerinin dış dengeyi sağlayıcı etki doğurması, Marşall-Lerner koşulu'nun gerçekleşmesine bağlıdır. Bu konuda Kırgız ekonomisine bakıldığında, döviz kuru ayarlamalarının olumlu sonuç verebilmesi için öncelikle yıkık sanayi onarılarak üretim artışının sağlanması lazımdır. Yoksa ithal edilen dayanıksız tüketim ürünlerinin çoğu daha önce iç piyasada üretilmiştir. Ama bugün üretilmesi rantlı olan ürünlerdir. Örneğin, yetiştirilen ayçiçeği ham olarak ihraç edilmekte, ihraç edilen ülkeden tekrar ayçiçek

<sup>155</sup> Koyçuyev, T., “Sovyet Sonrası Yeniden Yapılanma”, Bişkek 2002, s.121

yağı olarak ithal edilmektedir. Ülkeye ayçiçek yağı farikasının kurulması her açıdan karlıdır: istihdamın sağlanması, başka ülkelere göre ucuz işçi gücü, çiftçilere ürün pazarlamasında destek, devletin üretim faktörlerine sağladıkları destekler, ülkenin ihracatında ilerileme, ucuz maliyet, tüketicilerin daha uzuca satın alabilmesi, hazır durmuş olan tesislerin yeniden çalıştırılması vs.

Toplam harcama yaklaşımına göre, dış ticaretteki dengesizlik yurtiçi harcamalarla yurt içi üretim arasındaki farklılığın bir sonucudur. Toplam iç harcamaların yerli üretimi aşması durumunda bir dış ödeme açığı ortaya çıkacaktır. Bu durumda yapılacak bir devalüasyon ihracat ve ithalatta rakip kesime olan toplam talebi uyararak yurt içi üretimi genişletmektedir. Bu da dış açığı önleyici etkide bulunmaktadır. Ancak bunun için ekonomi eksik istihdamda olmalıdır. Yani, bu yaklaşım eksik istihdam içinde olan Kırgızistan ekonomisi ve dış ticareti açısından oldukça açıklayıcıdır. Ancak, bu politika uygulanmadan önce, ulusal tasarruf yeterli olmadığından, yurt içi üretimi artıracak, ithalata rakip ya da ikame olabilecek mamulleri üretecek yatırımları gerçekleştirecek doğrudan yabancı sermayeyi çekecek cazip düzenlemeler hayata geçirilmelidir.

Dış dengeyi sağlamanın bir diğer yolu da milli gelir değişmelerinin bir politika aracı olarak kullanılmasıdır. Para ve maliye politikası önlemleriyle milli gelirin daraltılması, ithalat fonksiyonunu gereğince ithalatı azaltır. Bu da ticaret bilançosundaki açığı kapayıcı etki yapar. Bu yol, milli geliri ve dolayısıyla kişi başına düşen gelirin çok düşük olduğu Kırgızistan'da sosyal sıkıntılar da beraberinde getirme riski taşıdığından uygulamaya geçirilmesi zor bir politika'dır.

Kırgızistan'ın sağlıklı ve dengeli bir dış ticaret politikasının olmaması, iktisadi kriz sonucu deforme olmuş yıkık ekonomi ve dağılmış sanayi yapısı, rasyonel olmayan ithalat ve ihracat profili ülkeyi dış ödeme açığına mahkum etmiştir. Ayrıca, etkin bir iktisadi politikanın uygulanmaması ve mali disiplinin sağlanamamasının yani sıra gerekli hukuki düzenlemeler yapılmadığından kayıt dışı ekonomi giderek büyümektedir.<sup>157</sup> Kırgızistan, bağımsızlık sonrası yeni politik ve iktisadi koşullar sonucu oluşan potansiyel dikkate alınarak, ekonomik etkinlik ve karşılıklı fayda

<sup>156</sup> Seyidoğlu, H., "Uluslararası Finans", İstanbul 1997, s.62-72

<sup>157</sup> Koyçuyev, T., a.g.e., Bişkek 2002, s.151-152

temeline dayalı ortaklık arayışı çerçevesinde BDT dışındaki diğer ülkelerle de iktisadi ve ticari ilişkiler geliştirilmelidir.

Sanayileşmeye uygun bir coğrafyaya sahip olmayan Kırgızistan'ın dış ticaret stratejisinin oluşturabilecek alternatif bir sektör de turizmdir. Kırgızistan'ın Orta Asya'da turizm alanında bir iddialı ülkesi olarak ön plana çıkıp bu sektörden aslan payını alması için fevkalade cazip enstrümanlar bulunmaktadır.<sup>158</sup> Bunlardan en önemlisi, Tanrı dağlarının ülke içerisindeki uzantısını oluşturan ve bölgede Aladağlar olarak bilinen muhteşem dağ silsilesidir. Bu dağların Avrupa'daki bir küçük maketi görünümünde olan Alplerin, İsviçre'yi dünyanın en önemli kayak merkezlerinden birisi haline getirdiği gerçeği göz önüne alınırsa, Kırgızistan sahip olduğu hazinenin büyüklüğü ortaya çıkacaktır. Kırgızistan'ın turizm sektörü yönünden ikinci önemli avantajı ise, ülkenin kuzeydoğu kesiminde deniz seviyesinden 1600 metre yükseklikte bulunan, "Kırgız Denizi" olarak adlandırılabilen Issık Göl'dür. Dağ ve deniz ikliminin karışımı olan Issık Göl iklimi, şifalı çamur ve mineralleriyle çok meşhur bir sağlık merkezi durumundadır. Bu bölgede kurulan sanatoryumlar onbinlerce turisti ağırlama kapasitesine sahiptir.

Kırgızistan'ın turizm sektörü içerisinde yararlanabileceği önemli bir diğer avantajı da, sahip olduğu tarihsel mirastır. Tarihte Avrasya kıtasını muhtelif bölgelerinde kurulan büyük devlet ve imparatorlukların pek çoğu bugünkü Kırgızistan coğrafyası ve onun yakın çevresinde kurulmuşlardır. Avrasya kıtasının merkezinde, farklı medeniyetlerin kavşak noktasında bulunan Kırgızistan, geçmişten günümüze dünyanın birçok ülkesi arasında dostluk köprüsü görevini yerine getirmiştir. Kırgızistan'ı dünyaya tanıtan diğer bir özelliği de, Büyük İpek Yolu boyunca kurulmuş olan tarihi, mimari eserlerin hala muhafaza ediliyor olmasıdır. Tarihi İpek Yolu'nun canlandırılması amacıyla yapılan demir yolunun inşaatının bitmesi dünya ülkelerinin Kırgızistan'ın turizmi hakkında bilgiye sahip olmalarına neden olacaktır. Beş milyon nüfuslu Kırgızistan için turizm sektörüne yatırım yapılarak, geliştirilmesi bile ülke hizmetleriyle dış ticaretinin artmasına ve ülkenin gelişmesine birden bir neden olabilir. Bunun için Kırgızistan devlet desteğiyle turizme yönelik dış ticaret stratejileri oluşturması ve turizm reklâmlarına önem verilmesi gerekmektedir.

<sup>158</sup> Budak, F., "Kırgızistan, Dünü, Bugünü, Yarını" 2, Baskı, Ocak Yayınları, Ankara 1997



Gerek kamu kuruluşları gerek özel sektörde kaliteli iş gücünün karşılanmasında yeterli Kırgız personel bulunmaması Kırgızistan'ın stratejik politikalarını olumsuz yönde etkilemektedir. Özellikle, turizm sektöründe, uluslararası ticarete, ekonomide zamana çağdaş kaliteli Kırgız personellerinin yetiştirilmesi gerekmektedir.

## KAYNAKLAR

### Türkçe Kaynaklar

1. Alkın, E. “Büyük Ekonomi Ansiklopedisi”, Sabah Gazetesi Yayınları İstanbul, tarihsiz.
2. Aka, B., “Uluslararası Ödeme Şekilleri”, T.C. Başbakanlık İ.G.E.M.E. yayın No: 108, Ankara
3. Parasız, İ. ve Yıldırım, K., “Uluslararası Finansman”, Bursa 1994
4. Akat, Ö., Uluslararası pazarlama Karması ve Yöntemi, Bursa 1998.
5. Ataman, Ü. ve SUMER H., “Dış Ticaret İşlemleri”, İstanbul 1996.
6. Berk, N., “Finansal Yönetim”, İstanbul 1995.
7. Gürsoy, C., “Barter El Kitabı”, İstanbul 1998.
8. Hatipoğlu, Z., “Temel Uluslararası İktisat”, İstanbul 1993.
9. Karluk, R., “Uluslararası Ekonomi”, İstanbul 1996.
10. Onursal, E., “Dış Ticaret İşlemleri ve Uygulama”, Ankara 1996.
11. Rodoplu, G. ve Akdemir, A., “İşletme Bilimine Giriş”, Isparta 1998.
12. Seyidoğlu, H., “Uluslararası Finans”, Geliştirilmiş 2. Baskı, Güzem yayınları No.12, İstanbul 1997.
13. Seyidoğlu, H., “Uluslararası İktisat”, İstanbul 1997.

14. Merih, K., “Eylem Mayıs”, 2002
15. Bruno, M., “Kriz, İstikrar Programları ve Ekonomik Reform” (Çev: Zülfü Dicleli), İstanbul 1994.
16. Budak, F., “Kırgızistan, Dünü, Bugünü, Yarını” 2. Baskı, Ocak Yayınları, Ankara 1997.
17. DPT, Türkiye ile Türk Cumhuriyetleri ve Bölge Ülkeleri İlişkileri Özel İhtisas Komisyonu Raporu, “Sekizinci Beş yıllık Kalkınma Planı”, DTP yayını: 2511- ÖİK-258. Ankara 2000.
18. Eroğlu, A., “Akademik Araştırmalar” Dergisi, Sayı:7-8 (Kasım 2000-Nisan 2001),
19. Tika, “Kırgızistan Ülke Raporu”, Türk İşbirliği ve Kalkınma Ajansı Yayınları No:31. Ankara 1996.
20. Armaoğlu, F., “20 Yüzyıl Siyasi Tarihi (1914-1990)”, Cilt:2, İş Bankası Yay. İstanbul 1991.
21. Ortadoğu Gazetesi. “Kırgızistan BDT Dışına Açılıyor” 28 Şubat, İstanbul 2004.
22. Okman, C., “Strateji Teorisine Giriş”, İstanbul 1999.
23. Avrasya Dosyası (TİKA), Temmuz 1997, s.1.
24. Tika, 1996, S.25
25. Dış Ticaret Müsteşarlığı, Uluslararası İktisadi Kuruluşlar, Ankara 1997,
26. Reiman, M., “Stalinizmin Doğuşu-İkinci Devrim’in Arifesinde SSCB, Çev., Tanatar, B., Metis Yayınları, İstanbul 1998

27. Arman, K., Yeni Dünyada Strateji ve Yönetim, Sistem Yayıncılık, İstanbul, 1998,  
<http://www.foreigntrade.gov.tr/ead/DTDERGI/tem98/global.htm>
28. Eren, E., "İşletmelerde Strateji Planlama", Bölüm I, s.3-17, İstanbul 1979.
29. Eren, E., İşletmelerde Stratejik Yönetim ve İşletme Politikası, 5.Basım, Beta Yayınları, İstanbul 2000.
30. <http://www.geocities.com/seciltastan>, 20.12.2004
31. Solak, F., "Kırgızistan'da Dış Ticaretin Gelişimi ve Türkiye ile İlişkiler", Türkler , C.19, Yeni Türkiye Yay.,Ankara 2002.
32. Yeni Türkiye, Yıl.3, S.15, Mayıs-Haziran 1997.
33. Yaman, Ş., "Türk Cumhuriyetlerinde Ekonomik Reformların 10 yılı", <http://www.foreigntrade.gov.tr/ead/DTDERGI/ocakozel2002/reform.htm>, 06/2005
34. DPT, "Türkiye ile Türk Cumhuriyetleri ve Bölge ülkeleri İlişkileri Özel İhtisas Komisyonu Raporu, Sekizinci Beş Yıllık Kalkınma Planı, DTP yayını,2511-ÖİK-528, Ankara 2000.
35. Seyidoğlu, H., "Uluslar arası İktisat", Güzem yayınları, İstanbul 1998
36. Yüce, M., Endüstri İlişkileri ve İnsan Kaynakları Dergisi "Kırgızistan'ın Gelir Dağılımına Genel Bir Bakış", [http://www.isguc.org/arc\\_view.php?ex=40](http://www.isguc.org/arc_view.php?ex=40), 15/10/2004
37. Koyçuyev, T., "Sovyet Sonrası Dönemde Orta Asya'nın Dünya Toplumuna Girişi", Avrasya Etütleri, Ankara, İlkbahar 1994/1.
38. Açılova R., "Kırgızistan Dış Politikasındaki Öncelikler ve Politik Kültür", Avrasya Etütleri, Ankara, İlkbahar 1995, C:2, S:1s.2.

39. Akyol, N. “Atlas Cotton Ltd. Company” şirketinin Genel Müdürü ile yapılan Görüşme, Celalabat 2003
40. Eren, E., <http://www.merih.net/m2/str/strinx.htm>, 29/12/2004
41. <http://www.foreigntrade.gov.tr/ead/DTDERGI/tem98/küresel.htm>,20.12.2004
42. DigiTiy, Akatlar, <http://www.digitiy.com/strateji/instrat.html>, İstanbul 12.01.2004

## **Yabancı Kaynaklar**

1. Findlay, R., “Factor Proportions – Trade and Growth”, Massachusetts 1995.
2. Krugman, P.R., “Rethinking International Trade”, Massachusetts 1994.
3. Lindert, P.H. ve Kindleberger, C.P., “International Economics”, Illinois 1982.
4. Rahmanova, A., “Kırgızistan Ekonomisi Gerçekler ve Perspektifler, Dış Ticaret Liberalizasyonu”, Bişkek 2001.
5. “Kırgız Cumhuriyeti’nin Gümrük Kanunu”, Bişkek 1999.
6. “Kırgızistan Milli İstatistik Komitesi, 10 Yıl İçerisinde Bağımsız Kırgızistan”, Bişkek 2001.
7. The Economist Intelligence Unite, “Kyrgyz Republic-Tajikistan Country Profile”, 2000.
8. Altay, A., “Piyasa ekonomisine geçiş Sürecinde Kamu Maliyesi Sorunları ve Çözüm Önerileri” Manas Üniversitesi Sosyal Bilimler Dergisi, Sayı:2, Bişkek 2001.

9. EIU, The Economist Intelligence Unit, “Kırgız Republic Country Profile”, 2000
10. Kırgızistan Milli İstatistik Komitesi, “10 yıl İçerisinde Bağımsız Kırgızistan”, Bişkek 2001.
11. Koyçuyev, T., “Sovyet Sonrası Yeniden Yapılanma –Teori, İdeoloji, Realiteler”, (Çev: Çevik, S., ve Osmonaliyev, C.), Kırgızistan-Türkiye Manas Üniversitesi Yayınları No:23, Bişkek 2002.
12. Toktomamatov, K. Ş., “Kırgız Cumhuriyet’inin Sosyal Ekonomik Gelişmesinin Modern Yorumu”, Bişkek 1999.
13. KITIAD, (Kırgızistan-Türkiye İşadamları Derneği), “Vizyon”, Temmuz, No12, Bişkek 2003.
14. Oterbayev, K., Koyçumanav, T., ve ark.”Ekonomika K.R.” (K.C. Ekonomisi), Bişkek 2003
15. “Deloviye Vesti” dergisi, TTP, №1. Bişkek 2002.
16. Rahmanova, A., “Vozdeystviye Globalizatsii na Razvitiye K.R.” (K.C. Gelişmesinde Küreseleşmenin etkisi), Bişkek 2003
17. “Tamojenniy Kodeks K.R.” (K.C. Gümrük Kanunu), Bişkek 1999.
18. Kuruyev, P.K.-Toktomamatov, K.Ş., “Perehodniy Period Realii I Perspektivi Ekonomičeskogo Razvitiya K.R.” Celalabat 1996.
19. Kırgızistan Investment Guide, The State Property Fund of The K.R., May-1994
20. Öztürk C., “Qualitative Trade Sector Study in The K.R.”, Bişkek 1995
21. Devlet İstatistik Enstitüsü, Bişkek 2003

22. KITIAD, “Vizyon” Dergisi, No: 5, 20 Mart, Bişkek 2004
23. Ekonomika Kırgızstana”, (K.C. Ekonomisi) Bişkek 2003
24. Rahmanova, A., “Ekonomika K.R.”, (K.C. Ekonomisi) Bişkek 2001
25. [http://cdf.gov.kg/ru/strateji/trade\\_content.htm](http://cdf.gov.kg/ru/strateji/trade_content.htm), Natsyonalnaya strategiya sokrasheniya bednosti
26. Business Information Service for The Newly Independent States, [www.mac.gov/bisnis/data](http://www.mac.gov/bisnis/data).

## **Kırgız Türkçesinen Alınan Kaynaklar**

1. “Kırgız Memleketinin Adamdı Ömöktüü Önüktürüünün Strategiyası”,(İnsan Temelinin Gelişmesi hakkında Kırgız Cumhuriyeti'nin Stratejisi), Bişkek 1998.
2. Akaev, A. ve ark., “Kompleksnaya Osnova Razvitiya Kırgızskoy Respubliki do 2010”,(Kırgız Cumhuriyet'inin 2010 yılına kadar Gelişmesinin Genel Temelleri), Bişkek 2001.
3. Düşkeev O, “Aalam” gazetesi, Bişkek 03.10.2003.
4. “Atlas Cotton Ltd. Company” şirketinin arşivi ve 2004. İhraç evrakları. Celalabat 2004.
5. 2001–2003 Natsyonalnaya Strategiya Sokrasheniya Bednosti, Ekim 2004, [http://cdf.gov.kg/ru/strateji/trade\\_content.htm](http://cdf.gov.kg/ru/strateji/trade_content.htm)

## ÖZGEÇMİŞ

20 Aralık 1977’de Kırgızistan’ın Celalabat ilinin, Taş-Kömür şehrinde doğdu.

1984–1994 yılları arası Taş-Kömür şehrinin No.9 ortaokulunu başarı ile bitirdi.

1994–1999 yılları arası Türk Dünyası Araştırmaları Vakfının Kırgızistan’ın Celalabat şehrinde kurduğu Celalabat İşletme fakültesinden mezun oldu. 1999–2002 yılları arası Kırgızistan’da faaliyet gösteren “Atlas Cotton Ltd Company” şirketinde çalıştı. 2005 yılında GYTE’de Yüksek Lisans eğitimini tamamlamıştır.



## **EKLER**

### **EK-1. Çifte Vergilendirmeyi Önleme Anlaşması**

Anlaşmanın İmza Tarihi	01.07.1999
Resmi Gazete Tarihi	12.12.2001
Resmi Gazete No	24611
Yürürlük Tarihi	20.12.2001
Uygulama Tarihi	01.01.2002

#### **TÜRKİYE CUMHURİYETİ İLE KIRGIZ CUMHURİYETİ ARASINDA GELİR ÜZERİNDEN ALINAN VERGİLERDE ÇİFTE VERGİLENDİRMEYİ ÖNLEME VE VERGİ KAÇAKÇILIĞINA ENGEL OLMA ANLAŞMASI TÜRKİYE CUMHURİYETİ VE KIRGIZ CUMHURİYETİ**

Gelir üzerinden alınan vergilerde çifte vergilendirmeyi önleyen ve vergi kaçakçılığına engel olan bir Anlaşma yapmak isteğiyle

#### **AŞAĞIDAKİ ANLAŞMAYA VARMIŞLARDIR:**

#### **MADDE 1. KİŞİLERE İLİŞKİN KAPSAM**

Bu Anlaşma, Akit Devletlerden birinin veya her ikisinin mukimi olan kişilere uygulanacaktır.

#### **MADDE 2. KAVRANAN VERGİLER**

1. Bu Anlaşma, ne şekilde alındığına bakılmaksızın, bir Akit Devlet ya da mahalli idareler adına gelir üzerinden alınan vergilere uygulanacaktır.

2. Menkul veya gayrimenkul varlıkların devrinden doğan kazançlara uygulanan vergiler ile ücretin veya maaşın toplam tutarı üzerinden teşebbüsler tarafından ödenen vergiler de dâhil olmak üzere, toplam gelir veya gelirin unsurları üzerinden alınan tüm vergiler, gelirden alınan vergiler olarak kabul edilecektir.

3. Anlaşmanın uygulanacağı şu anda geçerli olan vergiler özellikle:

a) Türkiye'de:

i) Gelir vergisi;

ii) Kurumlar vergisi;

iii) Gelir vergisi ve kurumlar vergisi üzerinden alınan fon payı;

(Bundan böyle "Türk vergisi" olarak bahsedilecektir).

b) Kırgızistan'da:

i) tüzel kişilerden alınan kazanç vergisi;

ii) gerçek kişilerden alınan gelir vergisi;

iii) gelir üzerinden alınan vergi;

(Bundan böyle "Kırgız vergisi" olarak bahsedilecektir).

4. Anlaşma aynı zamanda, Anlaşmanın imza tarihinden sonra mevcut vergilerin yerine veya onlara ilave olarak alınacak olan ve mevcut vergilerle aynı nitelikte olan veya onlara önemli ölçüde benzeyen vergilere de uygulanacaktır. Akit Devletlerin yetkili makamları, ilgili vergi mevzuatlarında yapılan önemli değişiklikleri birbirlerine bildireceklerdir.

**MADDE 3. GENEL TANIMLAR**

1. Bu Anlaşmanın amaçları yönünden, metin aksini öngörmedikçe:

a) i) "Türkiye" terimi, Türkiye'nin sahip olduğu egemenlik alanını, karasularını, aynı zamanda uluslararası hukuka uygun olarak doğal kaynakların aranması, işletilmesi ve korunması amaçlarıyla yargı yetkisi veya egemenlik haklarına sahip olduğu deniz alanlarını ifade eder;"Bir akit Devlet" ve "diğer akit Devlet" deyimleri metindeki kullanıldığı yere göre; Türkiye Cumhuriyeti veya Avusturya Cumhuriyetini belirtir.

ii) "Kırgızistan" terimi, Kırgız Cumhuriyetini ifade eder. Coğrafi anlamda kullanıldığında, Kırgızistan terimi, Kırgız Cumhuriyeti'nin uluslararası hukuka uygun olarak üzerinde yargı yetkisi ve egemenlik haklarına sahip olduğu alanları ifade eder.

b) "Bir Akit Devlet" ve "diğer Akit Devlet" terimleri, metnin gereğine göre, Türkiye veya Kırgızistan anlamına gelir;

c) "Vergi" terimi, bu Anlaşmanın 2 inci maddesinde kavranan vergiler anlamına gelir;

d) "Kişi" terimi, bir gerçek kişiyi, bir şirketi ve kişilerin oluşturduğu diğer herhangi bir kuruluşu kapsamına alır;

e) "Şirket" terimi, herhangi bir kurum veya vergileme yönünden kurum olarak muamele gören herhangi bir kuruluş anlamına gelir ve Kırgızistan yönünden bir anonim şirketi, limitet şirketi, ortaklığı, iş ortaklığını veya diğer herhangi bir tüzel kişiliği veya Kırgızistan mevzuatına göre kurulup, kazançlar üzerinden vergiye tabi tutulan diğer kuruluşları kapsar;

f) "Kayıtlı merkez" terimi, Akit Devletlerin ilgili Kanunlarına göre tescil edilen merkezi ifade eder;

g) "Vatandaş" terimi:

i) bir Akit Devletin vatandaşlığına sahip herhangi bir gerçek kişiyi;

ii) bir Akit Devlette yürürlükte olan mevzuata göre statü kazanan herhangi bir hükmi şahsı, ortaklığı veya derneği ifade eder;

h) "Bir Akit Devletin teşebbüsü" ve "diğer Akit Devletin teşebbüsü" terimleri sırasıyla, bir Akit Devletin bir mukimi tarafından işletilen bir teşebbüs ve diğer Akit Devletin bir mukimi tarafından işletilen bir teşebbüs anlamına gelir;

i) "Yetkili makam" terimi:

i) Türkiye'de, Maliye Bakanını veya onun yetkili temsilcisini ve

ii) Kırgızistan'da, Maliye Bakanlığını veya onun yetkili temsilcisini ifade eder;

j) "Uluslararası trafik" terimi, bir Türk veya Kırgız teşebbüsü tarafından, yalnızca Türkiye veya Kırgızistan sınırları içinde gerçekleştirilen uçak veya kara nakil vasıtası işletmeciliği hariç, uçak veya kara nakil vasıtası işletilerek yapılan taşımacılığı ifade eder.

2. Bir Akit Devletin bu Anlaşmayı herhangi bir zamanda uygulaması bakımından, metin aksini öngörmedikçe, Anlaşmada tanımlanmamış herhangi bir terim, Anlaşmanın uygulanacağı vergilerin amaçları yönünden, o dönemde, bu Devletin mevzuatındaki anlamı taşıyacak; bu Devletin uygulanan vergi mevzuatındaki herhangi bir anlam, bu Devletin diğer mevzuatında bu terime karşılık gelen anlama göre öncelik taşıyacaktır.

#### **MADDE 4. MUKİM**

1. Bu Anlaşmanın amaçları bakımından, "bir Akit Devletin mukimi" terimi, o Devlet ve mahalli idaresini de içermekte olup, o Devletin mevzuatı gereğince ev, ikametgah, kanuni ana merkez, yönetim yeri veya benzer yapıda diğer herhangi bir kriter nedeniyle vergi mükellefi olan kişi anlamına gelir. Ancak bu terim, yalnızca o Devletteki kaynaklardan elde edilen gelir nedeniyle vergiye tabi tutulan herhangi bir kişiyi kapsamaz.

2. 1 inci fıkra hükümleri dolayısıyla bir gerçek kişi her iki Akit Devlette de mukim olduğunda, bu kişinin durumu aşağıdaki şekilde belirlenecektir:

a) Bu kişi, yalnızca daimi olarak kalabileceği bir meskenin bulunduğu Devletin mukimi kabul edilecektir. Eğer bu kişinin her iki Devlette de daimi olarak kalabileceği bir meskeni varsa, bu kişi, kişisel ve ekonomik ilişkilerinin daha yakın olduğu Devletin mukimi kabul edilecektir (hayati menfaatlerin merkezi);

b) Eğer kişinin hayati menfaatlerinin merkezinin yer aldığı Devlet saptanamazsa veya her iki Devlette de daimi olarak kalabileceği bir meskeni yoksa bu kişi, yalnızca kalmayı adet edindiği evin bulunduğu Devletin mukimi kabul edilecektir;

c) Eğer kişinin her iki Devlette de kalmayı adet edindiği bir ev varsa veya her iki Devlette de böyle bir ev söz konusu değilse, bu kişi, yalnızca vatandaşı bulunduğu Devletin bir mukimi kabul edilecektir;

d) Eğer kişi her iki Devletin de vatandaşıysa veya her iki Devletin de vatandaşı değilse, Akit Devletlerin yetkili makamları sorunu karşılıklı anlaşmayla çözeceklerdir.

3. 1 inci fıkra hükümleri dolayısıyla gerçek kişi dışındaki bir kişi her iki Akit Devletin de mukimi olduğunda, bu kişi, yalnızca kayıtlı merkezinin bulunduğu Devletin bir mukimi olarak kabul edilecektir.

## **MADDE 5. İŞYERİ**

1. Bu Anlaşmanın amaçları bakımından "işyeri" terimi, bir teşebbüsün işinin tamamen veya kısmen yürütüldüğü işe ilişkin sabit bir yer anlamına gelir.

2. "İşyeri" terimi özellikle şunları kapsamına alır:

a) Yönetim yeri;

b) Şube;

c) Büro;

d) Fabrika;

e) Atölye ve

f) Maden ocağı, petrol veya doğal gaz kuyusu, taş ocağı veya doğal kaynakların çıkarıldığı diğer herhangi bir yer.

3. "İşyeri" terimi aynı zamanda;

i) 15 ayı aşan bir süre devam eden bir inşaat şantiyesi, yapım, kurma veya montaj projesi veya bu faaliyetlerle ilgili gözetim hizmetlerini;

ii) Danışmanlık hizmetleri de dâhil olmak üzere bir mukim tarafından bu amaçla işe alınan ücretli veya diğer personel vasıtasıyla ülke içinde 12 ayı aşan bir süreyle (aynı veya bağlı proje için) ifade edilen hizmetleri kapsar.

4. Bu maddenin daha önceki hükümleri ile bağlı kalınmaksızın, "işyeri" teriminin aşağıdaki hususları kapsamadığı kabul edilecektir:

a) Teşebbüs olanaklarının, yalnızca teşebbüse ait malların veya ticari eşyanın depolanması, teşhiri veya teslimi amacıyla kullanılması;

b) Teşebbüse ait mal veya ticari eşya stoklarının yalnızca depolama, teşhir veya teslim amacıyla elde tutulması;

c) Teşebbüse ait mal veya ticari eşya stoklarının yalnızca bir başka teşebbüse işlettirilmesi amacıyla elde tutulması;

d) İşe ilişkin sabit bir yerin yalnızca teşebbüse mal veya ticari eşya satın alma veya bilgi toplama amacıyla elde tutulması;

e) İşe ilişkin sabit bir yerin teşebbüs için yalnızca hazırlayıcı veya yardımcı karakter taşıyan diğer herhangi bir işin yapılması amacıyla elde tutulması;

f) İŒe iliŒkin sabit bir yerin, yalnızca (a) ila (e) bentlerinde bahsedilen faaliyetlerin bir veya birkaçını bir arada icra etmek için elde tutulması; ancak bu faaliyetlerin bir arada icra edilmesi sonucunda kendini gösteren toplu faaliyetin hazırlayıcı veya yardımcı karakterde olması gerekmektedir.

5. 1 inci ve 2 inci fıkra hükümleriyle baėlı kalınmaksızın, bir kiŒi -6 ncı fıkranın uygulanacaėı baėımsız nitelikteki bir acente dıŒında- bir Akit Devlette bir teŒebbüs adına hareket eder ve bu teŒebbüsün adına mukavele akdetme yetkisine sahip olur ve bu yetkisini mutadan kullanırsa, söz konusu kiŒinin faaliyetleri 4 üncü fıkrada belirtilen ve iŒe iliŒkin sabit bir yerden yapılması durumunda bu yeri iŒyeri haline getirmeyen nitelikteki faaliyetlerle sınırlı olmamak kaydıyla iŒyerinin varlıėı kabul edilecektir.

6. Bir Akit Devlet teŒebbüsü, diėer Devlette iŒlerini yalnızca, bir simsar, bir genel komisyon acentesi veya baėımsız statüde diėer herhangi bir acente vasıtasıyla yürüttüėü için bu diėer Akit Devlette bir iŒyerine sahip kabul olunmayacaktır; Œu kadar ki, bu kiŒilerin kendi iŒlerine olaėan Œekilde devam etmeleri Œarttır.

7. Bir Akit Devletin mukimi olan bir Œirket, diėer Akit Devletin mukimi olan veya bu diėer Devlette ticari faaliyette bulunan bir Œirketi (bir iŒyeri vasıtasıyla veya diėer bir Œekilde) kontrol eder ya da onun tarafından kontrol edilirse, bu Œirketlerden herhangi biri diėeri için bir iŒyeri oluŒturmayacaktır.

## **MADDE 6. GAYRİMENKUL VARLIKLARDAN ELDE EDİLEN GELİR**

1. Bir Akit Devlet mukiminin diėer Akit Devlette bulunan gayrimenkul varlıklardan elde ettiėi gelir (tarım veya ormancılıktan elde edilen gelir dâhil), bu diėer Devlette vergilendirilebilir.

2. “Gayrimenkul mallar” terimi, bu malların bulunduėu akit Devlet’in mevzuatına göre tanımlanır. Bu terim, her halükarda, teferruatı, ziraat ve orman iŒletmelerinin tesisatı ve teėhizatı ile hayvanlarını, her türlü deniz avlanma mahallini, gayrimenkul mülkiyetine iliŒkin özel hukuk hükümlerinin uygulandıėı hakları, gayrimenkul intifa hakları ile maden ocaklarının, kaynakların ve diėer yeraltı

servetlerinin işletme ve imtiyazlarından doğan sabit veya değişken bedeller üzerindeki hakları kapsar; gemiler, vapurlar ve hava taşıtları gayrimenkul mal sayılmazlar.

3. 1 inci fıkra hükümleri, gayrimenkul varlığın doğrudan kullanımından, kiralanmasından veya diğer herhangi bir şekilde kullanımından elde edilen gelire uygulanacaktır.

4. 1 inci ve 3 üncü fıkra hükümleri aynı zamanda, bir teşebbüsün gayrimenkul varlıklardan elde ettiği gelir ile serbest meslek faaliyetlerinin icrasında kullanılan gayrimenkul varlıklardan elde edilen gelire de uygulanacaktır.

## **MADDE 7. TİCARİ KAZANÇLAR**

1. Bir Akit Devlet teşebbüsüne ait kazanç, söz konusu teşebbüs diğer Akit Devlette yer alan bir işyeri vasıtasıyla ticari faaliyette bulunmadıkça, yalnızca bu Devlette vergilendirilecektir. Eğer teşebbüs yukarıda bahsedilen şekilde ticari faaliyette bulunursa, teşebbüsün kazançları bu diğer Devlette, yalnızca, bu işyerine atfedilebilen miktarla sınırlı olmak üzere vergilendirilebilir.

2. 3 üncü fıkra hükümleri saklı kalmak üzere, bir Akit Devlet teşebbüsü diğer Akit Devlette yer alan bir işyeri vasıtasıyla ticari faaliyette bulunduğu, bu işyerine her iki Akit Devlette de, eğer bu işyeri, aynı veya benzer koşullar altında, aynı veya benzer faaliyetlerde bulunan, tamamen ayrı ve bağımsız bir teşebbüs olsaydı ve işyerini oluşturduğu teşebbüsten tamamen bağımsız nitelik kazansaydı, ne kazanç elde edecek ise, aynı miktarda bir kazanç atfedilecektir.

3. Bir işyerinin kazancı belirlenirken, işyerinin bulunduğu Devlette veya başka herhangi bir yerde yapılan, yönetim ve genel idare giderlerini de kapsamına alan, işyerinin amaçlarına uygun düşen giderlerin indirilmesine müsaade edilecektir.

4. İşyerine, bu işyeri tarafından teşebbüs adına yalnızca mal veya ticari eşya satın alınması dolayısıyla hiç bir kazanç atfedilmeyecektir.



5. Kazanç, bu Anlaşmanın diğer maddelerinde ayrı olarak düzenlenen gelir unsurlarını da kapsamına aldığına, o maddelerin hükümleri bu madde hükümlerinden etkilenmeyecektir.

## **MADDE 8. ULUSLARARASI TAŞIMACILIK**

1. Bir Akit Devlet teşebbüsünün, uluslararası trafikte uçak veya kara nakil vasıtası işletmeciliğinden elde ettiği kazanç, yalnızca bu Devlette vergilendirilecektir.

2. Bu maddenin amaçları bakımından, bir Akit Devlet teşebbüsünce uluslararası trafikte uçak işletmeciliğinden elde edilen kazançlar:

a) uçakların tam donanımlı veya çıplak olarak kiralanmasından elde edilen kazançları;

b) uluslararası trafikte kullanılan konteynerlerin (çekici ve konteynır taşımacılığı ile ilgili ekipmanlar dahil) kullanımı veya kiralanmasından elde edilen kazançları da;

Bu kazançların 1 inci fıkraya hükümlerindeki kazançların yanı sıra arızı olarak yapıyorsa kapsayacaktır.

3. Bu maddenin 1 inci fıkraya hükümleri aynı zamanda, bir ortaklığa, bağlı işletmeye veya uluslararası işletilen bir acenteye iştirak dolayısıyla elde edilen kazançlara da uygulanacaktır.

## **MADDE 9. BAĞIMLI TEŞEBBÜSLER**

1. a) Bir Akit Devlet teşebbüsü doğrudan veya dolaylı olarak diğer Akit Devlet teşebbüsünün yönetim, kontrol veya sermayesine katıldığında veya

b) Aynı kişiler, doğrudan veya dolaylı olarak bir Akit Devlet teşebbüsünün ve diğer Akit Devlet teşebbüsünün yönetim, kontrol veya sermayesine katıldığında ve her iki halde de, iki teşebbüs arasındaki ticari ve mali ilişkilerde oluşan veya empoze

edilen koşullar, bağımsız teşebbüsler arasında oluşması gereken koşullardan farklılaştığında, bu teşebbüslerden birisinde olması gereken, fakat bu koşullar dolayısıyla kendini göstermeyen kazanç, o teşebbüsün kazancına eklenir ve buna göre vergilendirilebilir.

2. Bir Akit Devletin kendi teşebbüsünün kazancına dâhil edip vergilendirdiği kazanç, diğer Akit Devlette vergilendirilen diğer Devletin teşebbüsünün kazancını içermesi ve aynı zamanda, ilk bahsedilen Devletin kavradığı kazanç, iki teşebbüs arasında olması gereken koşullar göz önünde tutularak, sonradan ilk bahsedilen Devletçe yapılan hesaplamalar sonucunda belirlenen kazanç olması durumunda diğer Devlet bu belirlemenin yerinde olduğu kanaatine varırsa, söz konusu kazanç üzerinden aldığı verginin miktarında gerekli düzeltmeleri yapacaktır. Bu düzeltme yapılırken, bu Anlaşmanın diğer hükümleri göz önünde tutulacak ve gerektiğinde Akit Devletlerin yetkili makamları birbirlerine danışacaklardır.

## **MADDE 10. TEMETTÜLER**

1. Bir Akit Devletin mukimi olan bir şirket tarafından diğer Akit Devletin bir mukimine ödenen temettüler, bu diğer Devlette vergilendirilebilir.

2. Bununla beraber söz konusu temettüler, aynı zamanda temettü ödemesini yapan şirketin mukim olduğu Akit Devlette ve bu Devletin mevzuatına göre de vergilendirilebilir; ancak, temettünün gerçek lehtarını diğer Akit Devletin bir mukimi ise, bu şekilde alınacak vergi gayrisafi temettü tutarının yüzde 10' unu aşmayacaktır.

3. Bu maddede kullanılan "temettü" terimi, hisse senetlerinden, kurucu hisse senetlerinden veya alacak niteliğinde olmayıp kazanca katılmayı sağlayan diğer haklardan elde edilen gelirleri, bunun yanı sıra dağıtımını yapan şirketin mukim olduğu Devletin mevzuatına göre, vergileme yönünden hisse senetlerinden elde edilen gelirle aynı muameleyi gören diğer şirket haklarından elde edilen gelirler ile yatırım fonu ve yatırım ortaklığından elde edilen gelirleri kapsar.

4. Diğer Akit Devlette yer alan bir işyeri vasıtasıyla ticari faaliyette bulunan bir Akit Devlet şirketinin kazancı, bu işyerinin bulunduğu Akit Devlette 7 inci maddeye göre vergilendirildikten sonra, kalan kısım üzerinden, bu maddenin 2 inci fıkrasına uygun olarak vergilendirilebilir.

5. Bir Akit Devlet mukimi olan temettünün gerçek lehtarı, temettüyü ödeyen şirketin mukim olduğu diğer Akit Devlette yer alan bir işyeri vasıtasıyla ticari faaliyette bulunursa veya bu diğer Devlette bir sabit yeri kullanarak serbest meslek faaliyeti icra ederse ve söz konusu temettü elde ediş olayı ile bu işyeri veya sabit yer arasında etkin bir bağ bulunmaktaysa, 1 inci ve 2 inci fıkra hükümleri uygulanmayacaktır. Bu durumda, olayına göre, 7 inci veya 14 üncü madde hükümleri uygulanacaktır.

## **MADDE 11. FAİZ**

1. Bir Akit Devlette doğan ve diğer Akit Devletin bir mukimine ödenen faiz, bu diğer Devlette vergilendirilebilir.

2. Bununla beraber bu faiz, elde edildiği Akit Devlette ve o Devletin mevzuatına göre de vergilendirilebilir; ancak, faizin gerçek lehtarı diğer Akit Devletin bir mukimi ise, bu şekilde alınacak vergi, faizin gayrisafi tutarının yüzde 10'unu aşmayacaktır.

3. 2 inci fıkra hükümlerine bakılmaksızın:

a) Kırgızistan'da doğan ve Türkiye Hükümetine veya Türkiye Merkez Bankasına ödenen faizler Kırgız vergisinden muaf tutulacaktır;

b) Türkiye'de doğan ve Kırgızistan Hükümetine veya Kırgızistan Ulusal Bankasına ödenen faizler Türk vergisinden muaf tutulacaktır.

4 Bu maddede kullanılan "faiz" terimi, ipotek garantisine bağlı olsun olmasın veya borçlunun kazancına katılma hakkını tanısin tanımasın, her nevi alacaktan doğan gelirleri ve özellikle, kamu menkul kıymetleri ile tahvil veya bonolardan elde edilen gelirleri kapsar.

5. Bir Akit Devlet mukimi olan faizin gerçek lehtarı, faizin elde edildiği diğer Akit Devlette yer alan bir işyeri vasıtasıyla ticari faaliyette bulunursa veya bu diğer Devlette yer alan bir sabit yerden serbest meslek faaliyeti icra ederse söz konusu faizin ödendiği alacak ile bu işyeri veya sabit yer arasında etkin bir bağ bulunmaktaysa, 1 inci ve 2 inci fıkra hükümleri uygulanmayacaktır. Bu durumda, olayına göre, 7 inci veya 14 üncü madde hükümleri uygulanacaktır.

6. Bir Devletin kendisi, mahalli idaresi veya bu Devletin bir mukimi tarafından ödenen faizin, o Akit Devlette elde edildiği kabul olunacaktır. Bununla beraber faiz ödeyen kişi, bir Akit Devletin mukimi olsun veya olmasın, bir Akit Devlette faiz ödemeye neden olan borç-alacak ilişkisiyle bağlantılı bir işyerine veya sabit yere sahip olduğunda ve faiz bu işyerinden veya sabit yerden kaynaklandığında, söz konusu faizin işyerinin veya sabit yerin bulunduğu Akit Devlette elde edildiği kabul olunacaktır.

7. Alacak karşılığında ödenen faizin miktarı, ödeyici ile gerçek lehtar arasında veya her ikisi ile bir başka kişi arasında var olan özel ilişki nedeniyle, böyle bir ilişkinin olmadığı durumlarda ödeyici ve lehtar arasında kararlaştırılacak miktarı aştığında, bu madde hükümleri yalnızca en son bahsedilen miktara uygulanacaktır. Bu durumda ilave ödeme, bu Anlaşmanın diğer hükümleri de dikkate alınarak her bir Akit Devletin mevzuatına göre vergilendirilecektir.

## **MADDE 12. GAYRİMADDİ HAK BEDELLERİ**

1. Bir Akit Devlette doğan ve diğer Akit Devletin bir mukimine ödenen gayri maddi hak bedelleri, bu diğer Devlette vergilendirilebilir.

2. Bununla beraber, söz konusu gayri maddi hak bedelleri elde edildikleri Akit Devlette ve o Devletin mevzuatına göre de vergilendirilebilir; ancak, gayri maddi hak bedelinin gerçek lehtarı diğer Akit Devletin bir mukimi ise, bu şekilde alınacak vergi, gayri maddi hak bedelinin gayrisafî tutarının yüzde 10' unu aşmayacaktır.

3. Bu maddede kullanılan "gayri maddi hak bedelleri" terimi, sinema filmleri ile radyo ve televizyon yayınlarında kullanılan bantlar dâhil olmak üzere edebi,

sanatsal veya bilimsel her nevi telif hakkının, her nevi patentin, alameti farikanın, desen veya modelin, planın, gizli formül veya üretim yönteminin; sınai, ticari, bilimsel teçhizatın kullanımı veya kullanım hakkı karşılığında veya sınai, ticari veya bilimsel tecrübeye dayalı bilgi birikimi için yapılan her türlü ödemeleri kapsar.

4. Bir Akit Devlet mukimi olan gayri maddi hak bedelinin gerçek lehtar, söz konusu bedelin elde edildiği diğer Akit Devlette yer alan bir işyeri vasıtasıyla ticari faaliyette bulunursa veya diğer Devlette bulunan bir sabit yerden serbest meslek faaliyeti icra ederse ve söz konusu bedelin ödendiği hak veya varlık ile bu işyeri veya sabit yer arasında etkin bir bağ bulunmaktaysa, 1 inci ve 2 inci fıkra hükümleri uygulanmayacaktır. Bu durumda, olayına göre, 7 inci veya 14 üncü madde hükümleri uygulanacaktır.

5. Bir Devletin kendisi, mahalli idaresi veya bu Devletin bir mukimi tarafından ödenen gayri maddi hak bedelinin, o Akit Devlette elde edildiği kabul olunacaktır. Bununla beraber, gayri maddi hak bedelini ödeyen kişi bir Akit Devletin mukimi olsun veya olmasın, bir Akit Devlette gayri maddi hak bedelini ödemeye neden olan hak veya varlık ile bağlantılı bir işyerine veya sabit yere sahip olduğunda ve gayri maddi hak bedeli bu işyerinden veya sabit yerden kaynaklandığında, söz konusu gayri maddi hak bedelinin, işyerinin veya sabit yerin bulunduğu Devlette elde edildiği kabul olunacaktır.

6. Kullanım, hak veya bilgi karşılığında ödenen gayri maddi hak bedelinin miktarı, ödeyici ile gerçek lehtar arasında veya her ikisi ile bir başka kişi arasında var olan özel ilişki nedeniyle, böyle bir ilişkinin olmadığı durumlarda ödeyici ile gerçek lehtar arasında kararlaştırılacak miktarı aştığında, bu madde hükümleri yalnızca en son bahsedilen miktara uygulanacaktır. Bu durumda ilave ödeme, bu Anlaşmanın diğer hükümleri de dikkate alınarak, her bir Akit Devletin mevzuatı uyarınca vergilendirilecektir.

**MADDE 13. SERMAYE DEĞER ARTIŞ KAZANÇLARI**

1. Bir Akit Devlet mukimince, diğer Akit Devlette yer alan ve 6 ncı maddede belirtilen gayrimenkul varlıkların elden çıkarılmasından sağlanan kazançlar, bu diğer Devlette vergilendirilebilir.

2. Bir Akit Devlet teşebbüsünün diğer Akit Devlette sahip olduğu bir işyerinin ticari varlığına dâhil menkul varlıkların veya bir Akit Devlet mukiminin diğer Akit Devlette serbest meslek faaliyeti icra etmek üzere kullandığı sabit bir yere ait menkul varlıkların elden çıkarılmasından doğan kazançlar, bu işyerinin (yalnız veya tüm teşebbüsle birlikte) veya sabit yerin elden çıkarılmasından doğan kazanç da dâhil olmak üzere, bu diğer Devlette vergilendirilebilir.

3. Bir Akit Devlet mukimince, uluslararası trafikte işletilen uçak veya kara nakil vasıtalarının veya söz konusu uçak veya kara nakil vasıtalarının işletilmesiyle ilgili menkul varlıkların elden çıkarılmasından sağlanan kazançlar, yalnızca bu Devlette vergilendirilecektir.

4. 1, 2 ve 3 üncü fıkralarda belirtilenlerin dışında kalan varlıkların elden çıkarılmasından sağlanan kazançlar, yalnızca elden çıkaranın mukim olduğu Akit Devlette vergilendirilecektir. Bununla beraber, diğer Akit Devletten elde edilen ve bundan önceki cümlede bahsedilen sermaye değer artış kazançları, iktisap ve elden çıkarma arasındaki süre bir yılı aşmadığı takdirde, diğer Akit Devlette vergilendirilebilecektir.

**MADDE 14. SERBEST MESLEK FAALİYETLERİ**

1. Bir Akit Devlet mukiminin, serbest meslek faaliyetleri veya bağımsız nitelikteki diğer faaliyetleri dolayısıyla elde ettiği gelir, bu kişi diğer Akit Devlette faaliyetlerini icra etmek amacıyla sürekli kullanabileceği sabit bir yere sahip olmadığı sürece, yalnızca bu Devlette vergilendirilecektir. Kişinin, böyle bir sabit yere sahip olması durumunda gelir, yalnızca söz konusu sabit yere atfedilebilen miktarla sınırlı olmak üzere, bu diğer Devlette vergilendirilebilir.

2. "Serbest meslek faaliyetleri" terimi, özellikle bağımsız olarak yürütülen bilimsel, edebi, sanatsal, eğitici veya öğretici faaliyetleri, bunun yanı sıra doktorların, avukatların, mühendislerin, mimarların, dişçilerin ve muhasebecilerin bağımsız faaliyetlerini kapsamına alır.

## **MADDE 15. BAĞIMLI FAALİYETLER**

1. 16, 18, 19 ve 20 inci maddelerin hükümleri saklı kalmak üzere, bir Akit Devlet mukiminin bir hizmet dolayısıyla elde ettiği ücret, maaş ve diğer benzeri gelirler, bu hizmet diğer Akit Devlette ifa edilmedikçe, yalnızca bu Devlette vergilendirilecektir. Hizmet diğer Devlette ifa edilirse, buradan elde edilen söz konusu gelir bu diğer Devlette vergilendirilebilir.

2. 1 inci fıkra hükümlerine bakılmaksızın, bir Akit Devlet mukiminin diğer Akit Devlette ifa ettiği bir hizmet dolayısıyla elde ettiği gelir, eğer:

a) Gelir elde eden kişi, diğer Devlette ilgili takvim yılı içinde başlayan veya sona eren herhangi bir oniki aylık dönemde bir veya bir kaç seferde toplam 183 günü aşmamak üzere kalırsa ve

b) Ödeme, diğer Devletin mukimi olmayan bir işveren tarafından veya böyle bir işveren adına yapılırsa ve

c) Ödeme, işverenin diğer Devlette sahip olduğu bir işyerinden veya sabit yerden yapılmazsa

Yalnızca ilk bahsedilen Devlette vergilendirilecektir.

3. Bu maddenin önceki fıkra hükümleri ile bağılı kalınmaksızın, bir Akit Devlet teşebbüsü tarafından uluslararası trafikte işletilen bir uçak veya kara nakil vasıtasında icra edilen çalışma karşılığında elde edilen ücret, maaş ve diğer gelirler bu Devlette vergilendirilebilir.

**MADDE 16. MÜDÜRLERE YAPILAN ÖDEMELER**

Bir Akit Devlet mukiminin, diğer Akit Devlet mukimi olan bir şirketin yönetim kurulu üyesi olması dolayısıyla elde ettiği ücret ve diğer benzeri ödemeler, bu diğer Devlette vergilendirilebilir.

**MADDE 17. SANATÇI VE SPORCULAR**

1. 14 ve 15 inci maddelerin hükümlerine bakılmaksızın, bir Akit Devlet mukimi olan tiyatro, sinema, radyo veya televizyon sanatçısı gibi bir sanatçının, bir müzisyenin veya bir sporcunun diğer Akit Devlette icra ettiği şahsi faaliyetleri dolayısıyla elde ettiği gelir, bu diğer Devlette vergilendirilebilir.

2. Bir sanatçının ya da sporcunun icra ettiği şahsi faaliyetlerden doğan gelir, sanatçının veya sporcunun kendisine değil de bir başkasına yönelirse, bu gelir 7, 14 ve 15 inci maddelerin hükümleriyle bağlı kalınmaksızın, sanatçı ya da sporcunun faaliyetlerinin icra edildiği Akit Devlette vergilendirilebilir.

**MADDE 18. EMEKLİ MAAŞLARI**

1. 19 uncu maddenin 1 inci fıkrası hükümleri saklı kalmak üzere, bir Akit Devlet mukimine geçmiş çalışmalarının karşılığında ödenen emekli maaşları ve diğer benzeri menfaatler, yalnızca bu Devlette vergilendirilebilecektir. Bu hüküm aynı zamanda, bir Akit Devlet mukimine ömür boyu sağlanan düzenli ödemelere de uygulanacaktır.

2. "Düzenli ödeme" terimi, belli bir bedel ödeme yükümlülüğüne karşılık, ömür boyu veya belli bir süre veya belirlenebilir bir süre, belli zamanlarda düzenli olarak para veya para ile ölçülebilir bir menfaat şeklinde ödenecek toplam bir meblağı ifade eder.

**MADDE 19. KAMU GÖREVİ**

1. Bir Akit Devletin kendisine veya bir mahalli idaresine bir kamu görevi dolayısıyla bir gerçek kişi tarafından verilen hizmetler karşılığında, bu Devlet veya



idare tarafından emekli maaşları da dâhil yapılan ücret, maaş ve diğer benzeri ödemeler, yalnızca bu Devlette vergilendirilebilecektir.

2. Bir Akit Devletin kendisi veya bir mahalli idaresi tarafından yürütülen ticari faaliyetlerle bağlantılı hizmetler karşılığında yapılan ücret, maaş ve diğer benzeri ödemeler ile emekli maaşlarına, 15, 16, 17 ve 18 inci madde hükümleri uygulanacaktır.

## **MADDE 20. ÖĞRETMENLER VE ÖĞRENCİLER**

1. Bir Akit Devletin vatandaşı olup, diğer Akit Devlette yalnızca öğrenim veya mesleki eğitim amacıyla bulunan bir öğrenci veya stajyere geçim, öğrenim veya mesleki eğitim masraflarını karşılamak için, diğer Devletin dışındaki kaynaklardan yapılan ödemeler, bu diğer Devlette vergilendirilmeyecektir.

2. Aynı şekilde, bir Akit Devletin vatandaşı olup, diğer Akit Devlette yalnızca öğretim veya bilimsel araştırma yapmak amacıyla bulunan bir öğretmen veya öğretim üyesinin iki yılı aşmayan bir süre veya süreler için öğretim veya araştırma karşılığında kişisel hizmetlerden bu diğer Devletin dışındaki kaynaklardan elde ettiği gelirler, bu diğer Devlette vergiden istisna edilecektir.

## **Madde 21. DİĞER GELİRLER**

1. Bir Akit Devlet mukiminin, nerede doğarsa doğsun, bu Anlaşmanın daha önceki maddelerinde belirtilmeyen gelir unsurları, yalnızca bu Devlette vergilendirilecektir.

2. 6 ncı maddenin 2 inci fıkrasında tanımlanan gayrimenkul varlıklardan elde edilen gelir hariç olmak üzere, bir Akit Devlet mukimi olan ve diğer Devlette yer alan bir işyeri vasıtasıyla ticari faaliyette veya sabit yer vasıtasıyla serbest meslek faaliyetinde bulunan bir lehdarın, söz konusu işyeri ya da sabit yer ile etkin bir şekilde bağlantılı bir hak veya varlıktan bir gelir elde etmesi halinde, bu gelire 1 inci fıkra hükümleri uygulanmayacaktır. Bu durumda, olayına göre 7 inci veya 14 üncü madde hükümleri uygulanacaktır.

**Madde 22. ÇİFTE VERGİLENDİRMENİN ÖNLENMESİ YÖNTEMİ**

1. Türkiye mukimleri için çifte vergilendirme aşağıdaki şekilde önlenecektir:

a) Bir Türkiye mukimi, b) bendinde kavranan gelir hariç olmak üzere, bu Anlaşmanın hükümlerine göre Kırgızistan'da vergilendirilebilir bir gelir elde ettiğinde Türkiye, bu geliri vergiden muaf tutacaktır. Ancak, bu kişinin geriye kalan gelirinine ilişkin verginin hesaplanmasında, söz konusu gelire, istisna bulunmaması halinde uygulanacak olan vergi oranını uygulayabilir.

b) Bir Türkiye mukimi, bu Anlaşmanın 10, 11 ve 12 inci maddelerinin hükümlerine göre, Kırgızistan'da vergilendirilebilir bir gelir elde ettiğinde, Türkiye bu kişinin söz konusu gelirleri üzerindeki vergiden Kırgızistan'da ödenen vergiye eşit bir meblağın mahsubuna izin verecektir.

Bununla beraber, söz konusu mahsup Kırgızistan'da vergilendirilebilir gelir için mahsuptan önce Türkiye'de hesaplanan vergi miktarını aşmayacaktır.

2. Kırgızistan mukimleri için çifte vergilendirme aşağıdaki şekilde önlenecektir.

a) Bir Kırgızistan mukimi, bu Anlaşma hükümleri uyarınca Türkiye'de vergilendirilebilen bir gelir elde ettiğinde, Kırgızistan, Türkiye'de ödenen gelir üzerindeki vergiye eşit bir miktarı doğrudan doğruya veya indirim yoluyla bu mukimin geliri üzerinden ödeyeceği vergiden mahsup edecektir. Bununla beraber, söz konusu mahsup, Türkiye'de vergilendirilebilen gelire isabet eden gelir üzerinden alınan vergi miktarını (mahsuptan önce hesaplanan) aşmayacaktır.

b) Bir Kırgızistan mukimi, bu Anlaşma hükümleri uyarınca Türkiye'de vergilendirilebilecek bir gelir elde ettiğinde, Kırgızistan, bu geliri Kırgızistan'da vergilendirilebilen diğer gelirler üzerindeki vergi oranının belirlenmesi amacıyla vergi matrahına dâhil edebilir.

**MADDE 23. AYRIM YAPILMAMASI**

1. Bir Akit Devletin vatandaşları, diğer Akit Devlette, bu diğer Devletin vatandaşlarının aynı koşullarda karşı karşıya kaldıkları veya kalabilecekleri vergilemeden ve buna bağlı mükellefiyetlerden, özellikle mukimlik yönünden, değişik veya daha ağır vergilemeye ve buna bağlı mükellefiyetlere tabi tutulmayacaklardır.

2. 10 uncu maddenin 4 üncü fıkrası hükümleri saklı kalmak üzere, bir Akit Devlet teşebbüsünün diğer Akit Devlette sahip olduğu bir işyeri, bu diğer Devletin aynı faaliyetleri yürüten teşebbüslerine göre daha az lehe bir vergileme ile karşı karşıya kalmayacaktır.

3. 9 uncu madde, 11 inci maddenin 7 inci fıkrası veya 12 inci maddenin 6 ncı fıkrası hükümlerinin uygulanacağı haller hariç olmak üzere, bir Akit Devlet teşebbüsünce diğer Akit Devletin bir mukimine faiz, gayri maddi hak bedeli ödemesi veya diğer ödemelerde bulunulması halinde; bu teşebbüsün vergiye tabi kazancı saptanırken, sanki bu ödemeler aynı koşullardaki ilk bahsedilen Devletin bir mukimine yapılmış gibi indirilebilecektir.

4. Bir Akit Devletin, diğer Akit Devletin bir veya birkaç mukimi tarafından, doğrudan veya dolaylı olarak, kısmen veya tamamen sermayesine sahip olunan veya kontrol edilen teşebbüsleri, ilk bahsedilen Devlette, bu Devletin benzeri teşebbüslerinin tabi oldukları veya olabilecekleri vergilemeden veya buna bağlı mükellefiyetlerden değişik veya daha ağır vergilemeye ve buna bağlı mükellefiyetlere tabi tutulmayacaklardır.

5. Bu hükümler, bir Akit Devletin kendi mukimlerine şahsi veya ailevi durumları dolayısıyla uyguladığı şahsi indirimleri, vergi ve matrah indirimlerini diğer Akit Devletin mukimlerine de uygulama zorunda olduğu yönünde anlaşılacaktır.

**MADDE 24. KARŞILIKLI ANLAŞMA USULÜ**

1. Bir Akit Devlet mukimi, Akit Devletlerden birinin veya her ikisinin işlemlerinin kendisi için bu Anlaşmanın hükümlerine uygun düşmeyen bir vergileme yarattığı veya yaratacağı kanaatine vardığında, bu Devletlerin iç mevzuatlarında öngörülen müracaat usulleriyle bağlı kalmaksızın, sorunu mukimi olduğu Akit Devletin yetkili makamına veya durumu 23 üncü maddenin 1 inci fıkrasına uygun düşerse, vatandaşı olduğu Akit Devletin yetkili makamına arz edebilir. Söz konusu müracaatın, Akit Devletlerin iç mevzuatlarında belirtilen süre içinde yapılması gerekmektedir.

2. Söz konusu yetkili makam, itirazı haklı bulmakla beraber kendisi tatminkâr bir çözüme ulaşamadığı takdirde, bu Anlaşmaya ters düşen bir vergilemeyi önlemek amacıyla, diğer Akit Devletin yetkili makamıyla karşılıklı anlaşmaya gayret sarf edecektir.

3. Akit Devletlerin yetkili makamları, Anlaşmanın yorumundan veya uygulanmasından kaynaklanan her türlü güçlüğü veya tereddüdü karşılıklı anlaşmayla çözmek için gayret göstereceklerdir. Yetkili makamlar aynı zamanda, bu Anlaşmada ele alınmayan durumlardan kaynaklanan çifte vergilendirmenin ortadan kaldırılması için de birbirlerine danışabilirler.

4. Akit Devletlerin yetkili makamları, bundan önceki fıkralarda belirtilen hususlarda anlaşmaya varabilmek için birbirleriyle doğrudan doğruya yâda kendilerinden veya temsilcilerinden oluşan bir komisyon vasıtasıyla haberleşebilirler.

**MADDE 25. BİLGİ DEĞİŞİMİ**

1. Akit Devletlerin yetkili makamları, bu Anlaşma hükümlerinin yürütülmesi için gerekli olan bilgileri ve Anlaşma ile uyumsuzluk göstermediği sürece, Anlaşma kapsamına giren vergiler ile ilgili iç mevzuat hükümlerinin yürütülmesi için gerekli olan bilgileri değişime tabi tutacaklardır. Bilgi değişimi 1 inci maddeyle sınırlı değildir. Bir Akit Devlet tarafından alınan her türlü bilgi, o Devletin kendi iç mevzuatı çerçevesinde elde ettiği bilgiler gibi gizli tutulacak ve yalnızca bu Anlaşmada belirtilen vergilerin tahakkuk veya tahsilleri veya cebri icra ya da

cezasıyla ve bu hususlardaki şikayet ve itirazlara bakmakla görevli kişi veya makamlara (adli makamlar ve idari kuruluşlar dâhil) verilebilecektir. Bu kişi veya makamlar söz konusu bilgileri yalnızca bu amaçlar doğrultusunda kullanacaklardır. Bu kişi veya makamlar söz konusu bilgileri mahkeme duruşmalarında veya adli kararlar alınırken açıklayabilirler.

2. 1 inci fıkra hükümleri, hiçbir surette bir Akit Devleti:

a) Kendisinin veya diğer Akit Devletin mevzuatına veya idari uygulamalarına uymayacak idari önlemler alma;

b) Kendisinin veya diğer Akit Devletin mevzuatı veya normal idari işlemleri çerçevesinde elde edilemeyen bilgileri sunma;

c) Herhangi bir ticari, sınaî, mesleki sırrı veya ticari işlemi aleni hale getiren bilgileri veya aleniyeti kamu düzenine aykırı düşen bilgileri verme

Yükümlülüğü altına sokacak şekilde yorumlanamaz.

3. Bir akit Devlet'in sermayesi tamamen veya kısmen, doğrudan veya dolaylı olarak, diğer akit Devlet'in bir veya birden fazla mukimi elinde veya kontrolünde bulunan teşebbüsleri, ilk akit Devlet'te bu Devlet'in aynı mahiyetteki diğer teşebbüslerin tabi olduğu veya olabileceğinden başka veya daha ağır hiç bir vergi veya bununla ilgili mükellefiyete tabi tutulmaz.

## **MADDE 26. DİPLOMAT HÜVİYETİNDEKİ MEMURLAR VE KONSOLOSLUK MEMURLARI**

Bu Anlaşma hükümleri, diplomat hüviyetindeki memurlar veya konsolosluk memurlarının uluslararası hukukun genel kuralları veya özel anlaşma hükümleri uyarınca yararlandıkları mali ayrıcalıkları etkilemeyecektir.

**MADDE 27. YÜRÜRLÜĞE GİRME**

1. Her bir Akit Devlet, bu Anlaşmanın yürürlüğe girmesi için kendi iç mevzuatında öngörülen işlemlerin tamamlandığını diğer Akit Devlete bildirecektir. Bu Anlaşma, bu bildirimlerden sonuncusunun alındığı tarihte yürürlüğe girecektir.

2. Bu Anlaşmanın hükümleri:

a) Kaynakta tevkif edilen vergiler yönünden, bu Anlaşmanın yürürlüğe girdiği tarihi izleyen Ocak ayının ilk günü veya daha sonra ödenen veya mahsup edilen miktarlar için ve

b) Diğer vergiler yönünden, bu Anlaşmanın yürürlüğe girdiği tarihi izleyen Ocak ayının ilk günü veya daha sonra başlayan vergilendirme yılları için

Hüküm ifade edecektir.

**Madde 28. YÜRÜRLÜKTEN KALKMA**

Bu Anlaşma, bir Akit Devlet tarafından feshedilinceye kadar yürürlükte kalacaktır. Akit Devletlerden biri, Anlaşmanın yürürlüğe girdiği tarihten itibaren beş yıllık bir sürenin bitiminden sonra başlayan herhangi bir takvim yılının sonundan en az altı ay önce diplomatik yollardan yazılı fesih ihbarnamesi vermek suretiyle Anlaşmayı feshedebilir. Bu durumda Anlaşma:

a) Kaynakta tevkif edilen vergiler yönünden, fesih ihbarnamesinin verildiği takvim yılının bitiminden sonra ödenen veya mahsup edilen miktarlar için ve

b) Diğer vergiler yönünden, fesih ihbarnamesinin verildiği takvim yılının bitiminden sonra başlayan vergilendirme yılları için hüküm ifade etmeyecektir.

BU HUSUSLARI TEYİDEN, aşağıda imzaları bulunan tam yetkili temsilciler bu Anlaşmayı imzaladılar.

Türk, Kırgız, Rus ve İngiliz dillerinde her dört metin aynı derecede geçerli olmak üzere 1 Temmuz 1999 tarihinde Ankara'da düzenlenmiştir. Metinler arasında farklılık olduğunda, İngilizce metin geçerli olacaktır.

**T.C.  
GEBZE YÜKSEK TEKNOLOJİ ENSTİTÜSÜ  
SOSYAL BİLİMLER ENSTİTÜSÜ**

**KIRGIZİSTAN'IN DIŞ TİCARET STRATEJİSİ**

**Aizada ÖSKÖNBAEVA  
YÜKSEK LİSANS TEZİ  
STRATEJİ BİLİMİ ANABİLİM DALI**

**GEBZE  
2005**



T.C.  
GEBZE YÜKSEK TEKNOLOJİ ENSTİTÜSÜ  
SOSYAL BİLİMLER ENSTİTÜSÜ

## KIRGIZİSTAN'IN DIŞ TİCARET STRATEJİSİ

Aizada ÖSKÖNBAEVA  
YÜKSEK LİSANS TEZİ  
STRATEJİ BİLİMİ ANABİLİM DALI

TEZ DANIŞMANI  
Prof.Dr.Abdülkadir AKÇİN

GEBZE  
2005