

T. C.
FATİH SULTAN MEHMET VAKIF ÜNİVERSİTESİ
GÜZEL SANATLAR ENSTİTÜSÜ
GELENEKSEL TÜRK SANATLARI (TEZHİP) ANASANAT DALI

YÜKSEK LİSANS TEZİ

HACI SELİM AĞA KÜTÜPHANESİ YAZMALARININ
TEZHİP SANATI AÇISINDAN TANITILMASI

SONGÜL BOLAT

110301038

TEZ DANIŞMANI

PROF. DR. M. HÜSREV SUBAŞI

İSTANBUL 2014

T.C.
FATİH SULTAN MEHMET VAKIF ÜNİVERSİTESİ
GÜZEL SANATLAR ENSTİTÜSÜ
GELENEKSEL TÜRK SANATLARI (TEZHİP) ANASANAT DALI

YÜKSEK LİSANS TEZİ

HACI SELİM AĞA KÜTÜPHANESİ YAZMALARININ
TEZHİP SANATI AÇISINDAN TANITILMASI

SONGÜL BOLAT

110301038

DÜZELTİLMİŞ TEZ

Anasanat Dalı : Geleneksel Türk Sanatları

Sanat Dalı : Tezhip

Bu tez 06/05/2014 tarihinde aşağıdaki jüri tarafından Oybirliği/ Oyçokluğu ile kabul edilmiştir.

Prof. Dr. M. Hüsrev

SUBAŞI

Jüri Başkanı (Danışman)

Prof. Dr. Faruk

TAŞKALE

Jüri Üyesi

Yrd. Doç. Dr. Mustafa N.

ÇELEBİ

Jüri Üyesi

BEYAN

Bu tezin yazılmasında bilimsel ahlâk kurallarına uyulduğunu, başkalarının eserlerinden yararlanılması durumunda bilimsel normlara uygun olarak atıfta bulunulduğunu, kullanılan verilerde herhangi bir tahrifat yapılmadığını, tezin herhangi bir kısmının bu üniversite veya başka bir üniversitede başka bir tez çalışması olarak sunulmadığını beyan ederim.

Songül BOLAT

6 Haziran 2014

DÜZELTME METNİ

1. Tezin kapağı yeniden hazırlanmıştır.
2. Özet, önsöz, kısaltmalar, içindekiler bölümleri yeniden düzenlenmiştir.
3. Teze abstract ve dizin eklenmiştir.
4. Tezin bütünündeki yazım ve dilbilgisi hataları düzenlenmiştir.
5. Bölüm başlıkları yeniden düzenlenmiştir.
6. Bibliyografyaya 'Mehmet Şengenç'in Kütüphane Notları' kaynak olarak eklenmiştir.
7. Çizim ve fotoğraf listeleri yeniden düzenlemiştir.
8. Hacı Selim Ağa Kütüphanesi Müzehhep Eserler Kataloğu ile Ondört Yazma Eserin İncelendiği bölümün tezdeki sırası değiştirilmiştir.

YÖK'ÜN TEZ VERİ GİRİŞ FORMU

T.C YÜKSEKÖĞRETİM
KURULU ULUSAL TEZ
MERKEZİ

TEZ VERİ GİRİŞİ VE YAYIMLAMA İZİN FORMU

Referans No	10038641
Yazar Adı / Soyadı	SONGÜL BOLAT
Uyruğu / T.C.Kimlik No	TÜRKİYE / 18337424574
Telefon	2124882721
E-Posta	songulbolat_79@mynet.com
Tezin Dili	Türkçe
Tezin Özgün Adı	HACI SELİM AĞA KÜTÜPHANESİ YAZMALARININ TEZHİP SANATI AÇISINDAN TANITILMASI
Tezin Tercümesi	PRESENTATION OF MANUSCRİPTS İN HACI SELİM AĞA LİBRARY ACCORDING TO THE ART OF ILLUMINATION
Konu	Güzel Sanatlar = Fine Arts ; El Sanatları = Crafts
Üniversite	Fatih Sultan Mehmet Vakıf Üniversitesi
Enstitü / Hastane	Güzel Sanatlar Enstitüsü
Anabilim Dalı	Tezhip-Minyatür Anasanat Dalı
Bilim Dalı	Tezhip Sanat Dalı
Tez Türü	Yüksek Lisans
Yılı	2014
Sayfa	217
Tez Danışmanları	PROF. DR. MEHMET HÜSREV SUBAŞI 36775688662
Dizin Terimleri	
Önerilen Dizin Terimleri	
Kısıtlama	Yok

Yukarıda bilgileri kayıtlı olan tezimin, bilimsel araştırma hizmetine sunulması amacı ile Yükseköğretim Kurulu Ulusal Tez Merkezi Veri Tabanında arşivlenmesine ve internet üzerinden tam metin erişime açılmasına izin veriyorum.

05.06.2014

İmza:.....

ÖZET

İslâm medeniyetinde ilime ve kitaba verilen önem neticesinde şekillenen kitap sanatları içinde, tezhip sanatının ayrı bir yeri vardır. Emevî ve Abbasîler devrinde başta Mushaflar olmak üzere önemli yazma eserler tezhiplenmiştir. Timur devrinde bu sanat altın çağını yaşarken, çeşitli üslûplar kazanarak Selçuklu, Beylikler ve Osmanlı dönemlerinde gelişerek günümüze ulaşmıştır.

Tezhip Sanatı Fatih Sultan Mehmed'in kitaba verdiği değerle büyük ilerleme kaydetmiştir. Fatih Sultan Mehmed Topkapı Sarayı'nda bir nakkaşhane kurdurmuş, başına Özbek asıllı Baba Nakkaş'ı getirmiştir.

XV. ve XVI. yy.'da en parlak devrini yaşayan tezhip sanatı, XVII. ve XVIII. yy.'da batı etkisine girerek gerilemeye ve yozlaşmaya başlamış, XX. yy.'da Hattat Necmeddin Okyay, Feyzullah Dayıgil, Dr. Süheyl Ünver, Muhsin Demironat ve Rikkat Kunt gibi usta isimlerin çabaları neticesinde bugüne ulaşmıştır.

"Hacı Selim Ağa Kütüphanesi Yazmalarının Tezhip Sanatı Açısından Tanıtılması" başlığı altındaki tez çalışmamızda, bu kütüphanede yer alan eserler içerisinde tezhipli eserler belirlenerek bir katalog çalışması yapılmış, 246 adet tezhipli eser arasından, kompozisyon ve işçilik açısından güzel ve etkileyici bulunan 14 eser ayrıntılı biçimde incelenmiştir.

Çalışmanın Giriş Bölümünde yazma eserler ve kitap sanatları hakkında bilgi verilmiş, tezde nasıl bir yol izlendiği, çalışma sırasında karşılaşılan güçlükler belirtilmiştir.

Birinci Bölümde kütüphanenin kurucusu Hacı Selim Ağa 'nın hayatı, kütüphanenin mimarîsi ve bünyesindeki eserlerle ilgili alt başlıklar açılmıştır.

İkinci Bölümde tezhipleri bakımından en güzel 14 eser incelenmiştir. Eserlerin künyeleri, fotoğrafları, anlatımları ve desen analizleri verilmiştir.

Üçüncü Bölümde kütüphanede yer alan 4363 eserin kayıt fişleri esas alınarak hazırlanan bir katalog çalışması sunulmuştur. Çalışmanın temelini oluşturan bu bölümde eserlerin künyeleri verilmiştir.

Değerlendirme ve Sonuç Bölümünde tezde izlenen yöntem, karşılaşılan zorluklar belirtilmiş, tezhiplerin yapıldığı dönemlere ait oluşan düşünceler ortaya konmaya çalışılmıştır.

Anahtar Kelimeler: Tezhip, Hacı Selim Ağa, Yazma Eser, Hat, Kütüphane.

ABSTRACT

As a result of the importance given to knowledge and therefore books in İslamic Civilization; Illumination is highly valued amongst the book-arts. Most of the hand-written books in which replications of Qu’ran takes first place, are illuminated in the Abbasid and Umayyad Era. This art has reached its golden age in time of Timur of Timurid Empire and developed many schools as the dynasties of Seljuk, Turkish segniories and Ottomans.

The Illumination made breakthroughs thanks to Sultan Mehmet the Conqueror who highly valued books and knowledge. By the order of Sultan Mehmet the Conqueror illumination workshops were established and Baba Nakkaş of Uzbeks was given the task to lead.

Having its golden age in 15th and 16th centuries, the art of Illumination fell behind and started to be corrupted by the effect of the Western Civilization in the 17th and 18th centuries. It has reached to this day by the efforts of masters named Hattat Necmettin Okyay, Feyzullah Dayıgil, Dr. Süheyl Ünver, Muhsin Demironat and Rikkat Kunt.

In this thesis titled “Presentation of Manuscripts in Hacı Selim Ağa Library According to the Art of Illumination”, we classified and examined the ornamented works in Hacı Selim Ağa library by examining in detail 14 works out of 246 which are beautiful and impressive in terms of composition and crafting.

In the introduction part of the thesis, information about manuscripts and book arts are given. We also gave information the methods were followed and which problems were encountered in the process of examination since the thesis started.

In the first chapter, more detailed information is given about the life of Hacı Selim Ağa who was the founder of the library, the architecture of the library and the pieces in the library.

In the second chapter, 14 pieces are analyzed in terms of book-illumination. The identities, photo-graphs, descriptions and pattern analysis of the pieces are clarified.

In the third chapter, a work of classification of 4363 works in the library are presented based on the registry slips. Being the basis of the work, the identities of the pieces are given in this chapter.

In the chapters of Evaluation and Conclusion, the method which was followed in the thesis and the problems that are encountered are stated and the ideas emerged at the time the works were crafted are explained.

Key Words: Illumination, Hacı Selim Ağa, Manuscript, Calligraphy, Library.

ÖNSÖZ

Bu araştırma Fatih Sultan Mehmet Vakıf Üniversitesi, Güzel Sanatlar Enstitüsü Geleneksel El Sanatları Bölümü, Tezhip Ana Sanat Dalı Yüksek Lisans Tezi olarak hazırlanmıştır.

Müslüman toplumlarda Kur'ân-ı Kerîm'i en güzel şekilde yazmak ve dağılmadan bir arada durmasını sağlamak amacıyla ve bilhassa Türklerin yazıya ve kitaba saygı derecesinde önem vermeleri, hat, tezhip ve cilt sanatı gibi kitap sanatlarının büyük bir gelişme kaydederek günümüze kadar gelmesini sağlamıştır.

Araştırma konusu olarak Hacı Selim Ağa Yazma Eser Kütüphanesi'ndeki tezyînlî yazma eserler seçilmiştir. Tezyînlî yazma eserlerle ilgili bir katalog çalışması olmadığından kütüphane fişleri tek tek incelenerek bir katalog hazırlanmıştır. Yapılan araştırmada elde edilen makale, defter kayıtları vb. bilgiler ışığında kataloglama çalışması yürütülmüştür. Hacı Selim Ağa Kütüphanesi, Süleymaniye Kütüphanesi, Beyazıt Devlet Kütüphanesi, İsam Kütüphanesi ve FSMV Üniversitesi Kütüphanesi'nde araştırma kaynakları tespit edilmiştir.

Her gün önünden geçtiğimiz ama dikkat etmediğimiz bu mütevazî kütüphane kuruluşundan bu yana nefis eserlere ev sahipliği yapmıştır. Kimi zaman bazı misafirlerini başka kütüphanelere uğurlarken bazen de talihsiz gidişlerine tanık olmuştur. Biz bu çalışmada kısıtlı zaman ve bilgilerle yol almaya çalıştık. Kütüphanenin elektronik bir ortama geçmemiş olması en büyük kısıtlardan biriydi. Yazma eserlerle ilgilenen araştırmacılar için çok güzel bir çalışma sahası olan bu kütüphane ile ilgili geniş bir çalışma yapılmalıdır. Yapılan bu çalışmanın bizden sonraki araştırmacılara yardımcı olmasını dilerim.

Bu tezin hazırlanmasında katkıları olan değerli danışman hocam Prof. Dr. M. Hüsrev Subaşı'na, fikir ve önerilerini benimle paylaşan hocam Yrd. Doç. Dr. M. Nasuh Çelebi'ye, yardımlarını esirgemeyen hocam Yrd. Doç. Dr. Ülkü Gezer'e, desteğini her zaman hissettiğim merhûm babam Hüseyin Toru'ya, Hacı Selim Ağa Kütüphanesi yetkilisi Osman Düzcan başta olmak üzere tüm kütüphane çalışanlarına, katkılarından dolayı teşekkür ederim.

İÇİNDEKİLER

BEYAN	II
YÖK TEZ VERİ GİRİŞ FORMU	III
ÖZET	IV
ABSTRACT	V
ÖNSÖZ	VI
İÇİNDEKİLER	VII
KISALTMALAR.....	VIII
GİRİŞ	1
1. HACI SELİM AĞA YAZMA ESER KÜTÜPHANESİ	9
1.1. Hacı Selim Ağa	9
1.2. Hacı Selim Ağa Kütüphanesi'nin Mimarî Özellikleri.....	11
1.3. Kütüphanedeki Koleksiyonlar	14
1.4. Hacı Selim Ağa Kütüphanesi'nden Çalınan Yazma Eserler	19
3. ONDÖRT ADET YAZMA ESERİN TEZHİPLERİNİN İNCELENMESİ	25
4. HACI SELİM AĞA KÜTÜPHANESİ'NDEKİ MÜZEHHEP YAZMALAR	131
5. DEĞERLENDİRME VE SONUÇ	192
6. BİBLİYOGRAFYA	194
7. DİZİN	200
8. EKLER	211
8.1. Fotoğraf Listesi	211
8.2. Çizim Listesi	215

KISALTMALAR

a. e.	: Aynı eser
a. g. e.	: Adı geçen eser
a. g. m.	: Adı geçen makale
Ank.	: Ankara
Ansk.	: Ansiklopedi
BDK	: Beyazıt Devlet Kütüphanesi
c.	: Cilt
EHK	: Emir Hoca Kemankeş Bölümü
Env. No	: Envanter Numarası
Fak.	: Fakülte
FSMVÜK	: Fatih Sultan Mehmet Vakıf Üniversitesi Kütüphanesi
HSA	: Hacı Selim Ağa
HE	: Hüdai Efendi
İBB	: İstanbul Büyük Şehir Belediyesi
İst.	: İstanbul
İ. Ü.	: İstanbul Üniversitesi
KBMKB	: Kültür Bakanlığı Milli Kütüphane Başkanlığı
KTBY	: Kültür ve Turizm Bakanlığı Yayınları
MEB	: Milli Eğitim Bakanlığı
MSGSÜ	: Mimar Sinan Güzel Sanatlar Üniversitesi
MÜ	: Marmara Üniversitesi
neşr.	: Neşreden
nr.	: Numara
S.	: Sayı

s.	: Sayfa
st.	: Satır
SK	: Süleymaniye Kütüphanesi
SM	: Sabancı Müzesi
TA	: Türk Ansiklopedisi
TİBKY	: Türk İş Bankası Kültür Yayınları
TİEM	: Türk İslam Eserleri Müzesi
TKDB	: Türk Kütüphaneciler Derneği Bülteni
TS	: Topkapı Sarayı
TSMK	: Topkapı Sarayı Müzesi Kütüphanesi
yy.	: Yüzyıl
Üniv.	: Üniversite
Üsk. Bel.	: Üsküdar Belediyesi
YA	: Yakup Ağa
Yay.	: Yayıncılık/Yayınlayan
yk.	: Yaprak

GİRİŞ

Tarihlerinin bin yıllık bir devresini İslâm kültürü dairesi içerisinde geçirmiş ve Ortaçağ Hristiyan Avrupa'sına çeşitli müesseseleri ile tesir etmiş olan Türklerin, ortaya koydukları Türk-İslâm kültür ve medeniyeti, kitaba, okumağa ve ilme çok değer veren bir dünya görüşüne sahipti. Çünkü onun inandığı ve iman ettiği dininin, kendi peygamberine ulaştırdığı ilk emri "Oku!" olmuştu.

O müstesna kitap sevgisidir ve dostluğudur ki bazen bir yazma kitap sayfasında "Benim için dünyada en hayırlı celis ve müsahib kitaptır." beyti ile, bazen de bir kütüphane kitabesinde "İdüp her harf-i evrak-ı kitabınca sevab ihsan" cümlesi ile karşımıza çıkmış. Biz tarihimiz boyunca kitaba ve kütüphaneye gönül vermiş, her ilim müessesesinin köşesinde kütüphaneler kurmuş ve bunları zengin vakıflarla beslemiş bir milletiz.¹

Kütüphane tarihi açısından Osmanlı Devleti'nin yüzyıllar boyunca süren hakimiyetinin her döneminde kitaba, bilime, sanata verdiği önem bilinmektedir. Osmanlı Devleti'nin bilinen ilk medrese kütüphanesi Bursa'da Yıldırım Bayezit döneminde yaptırılan İnebey Medresesi bünyesinde kurulan ve ayrı bir oda halinde kullanılan kütüphanedir.

Bunun yanı sıra Osman Gazi ve Orhan Gazi'nin kendilerine ait bir kitaplığı olduğu kendi dönemlerinde İznik ve Bursa'da kurulan medreselerde kurulmuş olduğu bazı kaynaklarda ifade edilmektedir. Özellikle I. Murat Hüdavendigâr döneminden itibaren kurulan medreselerde kütüphanelere daha sık yer verilmeye başlanmıştır.

Fatih Sultan Mehmet kendine ait ilk kütüphaneyi tarihi tam olarak belirlenemeyen ancak XV. yy. 'ın ilk yarısı sonları (1441-1449) olarak tahmin edilen dönemde Manisa Saruhan Sancakbeyliği sırasında Şehzadeler Sarayı'nda kurmuştur. Fatih döneminde kendi kurduğu saray kütüphanelerinin dışında ülkenin çeşitli şehirlerinde yaptırılan külliye, cami, medrese gibi eğitim öğretim kurumları içerisinde de çok sayıda kütüphane kurulmuştur. Kendisinin kurduğu Fatih Camii ve Külliyesi bunun en önemli örneklerinden biridir. Kendi kütüphanesinde çeşitli bilimlere ait kitapları olan II. Bayezit, Fatih'ten sonra en fazla kitaba sahip olan padişahdır.

Yavuz Sultan Selim döneminde kütüphanelerle ilgili olarak dikkat çekici olan nokta 1514-1517 yılları arasında Doğu Anadolu, Suriye, Mısır'a yapılan seferlerdir. Bu seferlerde geçmiş dönemlerde Urfa, Kahire, İskenderiye, Halep, Kudüs, Şam gibi kentlerin ele geçirilmesiyle bu kentlerdeki kültür ve sanat eserleri İstanbul'a gönderilmiştir. Sözü edilen

¹ İsmet Binark, "*Kitap Sevgisi ve Dostluğu Üzerine*", TKDB, Ank. 1969, c. 18, S. 1, s. 23-24.

merkezlere bulunan kütüphanelerden alınan kitaplar Yavuz Sultan Selim'in seferler sonunda kurduğu saray kütüphanesinin dermesini oluşturmuştur.

Kanuni Sultan Süleyman döneminde sarayda kurulan kütüphanelerden çok medrese ve külliyelerde kurulan kütüphanelerin ön planda olduğu görülmektedir. Bu dönemde nicelik bakımından diğer dönemlere nazaran bir artış söz konusudur. Bunun en büyük nedeni "vakıf" kurumunun devletin içerisinde bulunduğu ekonomik ve sosyal yönlerden en üst seviyeye çıkmasıyla büyük gelişim göstermiş olmasıdır.

III. Ahmet 1719'da Topkapı Sarayı bünyesinde kurmuş olduğu kütüphanesi ile Osmanlı kütüphane kültürüne önemli katkılar da bulunmuş padişahlardandır. XVII. yy. 'ın ikinci yarısından itibaren (1678) medrese, külliye, cami, tekke, mevlevihane ve evlerde kurulan kütüphanelere, kendine özgü mimarîsi olan bağımsız tam anlamıyla özgür birer kütüphane kimliği taşıyan kütüphaneler eklenmiştir.² Bunlardan biri de tezimizin konusunun mekanı olan Hacı Selim Ağa Kütüphanesi'dir.

Geçmiş yüzyıllardaki ilimlerimizin, kültürlerimizin ve bilhassa kitap sanatlarımızın yaşayan şahitleri olarak günümüze gelen el yazmaları, şüphesiz önemli ve üzerinde durulması gereken bir konudur. Birçok milletin kabul ettiği İslâmiyet, bu milletler arasında yalnız müşterek bir din olarak kalmamış, aynı zamanda müşterek bir medeniyetin, müşterek ilimlerin, müşterek sanatların doğmasına da sebep olmuştur.

Türk kitap tarihinde elyazması devri Orta Asya'da Uygur Türkleriyle başlar. İlk Türk elyazmalarının tarihi yaklaşık olarak IX. yüzyıldır. Bu yazmalardan çoğu Kara Hoço'da yapılan Turfan kazılarında bulunmuş, Avrupa'nın çeşitli kütüphanelerine götürülmüştür. En önemli koleksiyon Berlin'deki Stadsbibliothek'tedir. Yaprak halinde bir kısım Uygur yazmaları da Marburg Üniversite Kütüphanesi'nde bulunmaktadır. Birkaç yaprak, bir iki kitap istisna edilirse, Türk kütüphanelerinde Uygur devrine ait yazma yoktur.

Uygur yazmaları az vokalli, bitişik harfli kendine has bir yazıyla kaleme alınmıştır. Kitap süslemeleri çoğunca kırmızı renktedir. Bir kısmı Albert von Lecoq tarafından yayınlanan minyatürlerin bir kısmı ise İkinci Dünya Savaşında kaybolmuştur. Tanınmış Sinolog Prof. Eberhard'ın "Çin Tarihi" nde bildirdiğine göre, ilk kitap ciltleri de Uygur yazmalarında görülmektedir. Türk elyazmalarında asıl gelişme on asır devam eden İslâm devri yazmalarında olmuştur.

Türk elyazmalarının şekli, tomar halindeki bazı hanedan, aile, tarikat ve ilim şecereleriyle takvimler istisna edilirse, çoğunlukla kodekstir. Kitapların iç, bir başka

² Hakan Anameriç, "Osmanlılarda Kütüphane Kültürü ve Bilimsel Yaşama Etkisi", www.eprints.rclis.org

deyimle metin düzeni, diğer İslâm eserlerinde olduğu gibidir. Çoğunlukla besmele, hamdele ve salveyle başlayan kitabın yazılış sebebini, yazarını, kitabın adını, bazen fasıl ve bölümlerini bildiren bir girişi müteakip, asıl metne geçilir. Metin bir hatime ve dua kısmıyla son bulur, kitabın en sonunda da istinsah kaydı yer alır.

XII. yüzyılın ortalarına kadar Türk elyazmalarını Arap ve İran yazmalarından ayırmak zordur. Bunda yazı birliği kadar dil birliğinin de rolü büyüktür. Çünkü o çağlarda çoğunca Türklerin hükümler oldukları bölgelerin devlet ve ilim dili Arapça, edebiyat dili Farsçadır. Bu sebeple aslen Türk olan bir çok alim ve şairlerin eserleri gibi, bu eserlerin el yazmaları da başka milletlere mal edilivermişlerdir.

Önce Anadolu'da Selçuk Türk yazmalarının, daha sonra Mısır'da Memlûk Türk yazmalarının bir şahsiyet kazanarak, diğer İslâmî yazmalardan ayrıldıkları göze çarpıyor. Bu ayrılık cilt, tezhip, yazı, minyatür, kısaca kitap sanatlarında görülmektedir. Memlûk kitap sanatı XVI. yüzyılda son bulur, Selçuk kitap sanatı, Beylikler devrinde de devam ederek Türk-Osmanlı kitap sanatının doğuşunda âmil olur. Elyazmalarında kitap sanatının gelişmesinde Türk Saraylarının, bilhassa Selçuk, Memlûk ve Osmanlı hükümdarlarının büyük rolü olmuştur.

Türk-Osmanlı elyazmalarında klasik üslup, XV. yüzyıl sonlarıyla XVI. ve XVII. yüzyıllarda en olgun çağına ulaşır. XVII. yüzyılın sonlarında yeni bir üslûba girer ve nihayet XIX. yüzyılda Batının Barok üslûbunun etkisi altında kalarak geriler. Bunda 1727 yılında İstanbul'da kurulan matbaanın da büyük rolü olmuş, Türkiye'ye matbaanın girişi, bütün ön tedbirlere rağmen, bilhassa yazı ve tezhip sanatkârları arasında büyük huzursuzluk doğurmuş, bu sebeple 1729 yılından itibaren yayınlanmaya başlayan ilk matbu Türk kitapları padişahın fermanı ve şeyhülislâmın fetvası eserin başına konarak basılmıştır. Gerçekten de sonuç kitap sanatkârlarının zannettikleri gibi çıkmış, yazma kitap sanatı her yıl biraz daha gerileyerek bir bakıma tarihe karışmıştır.³

Yazma eserleri basma eserlerden ayıran en belirli özellik, onun el ile ve ancak bir nüsha yazılabilmesi ve sonra da bu nüshadan kopya edilerek çoğaltılmasıdır. Basma eserler ise bildiği gibi bir defa da binlerce nüsha olarak basılabilmektedir.

Yazma eserlerde eseri telif eden (yazan) kimse "müellif (yazar)" den başka bir de eseri kağıt üzerine yazan kimse "müstensih (hattat)" vardır. Müellif, eseri telif eder, müstensih bundan istinsah ederek (kopya ederek) çoğaltır.

³ Müjgan Cunbur, "*Türk Kitap Sanatlarına ve Minyatürlerine Genel Bir Bakış*", TKDB, Ank. 1968, c. 17, S. 2, s. 75-77.

Bütün yazma eserlerin, müellif nüshası dediğimiz, müellifin kendi el yazısı (müellif hattı) olan nüsha veya müellifin söyleyerek başkasına yazdırdığı nüsha her zaman mevcut değildir. Bazı yazmaların nüshaları tek, bazıları ise nadirdir.

Yazma eserlerin meydana getirilmesinde rolü olan müellif ve müstensih karşılık iki türlü de tarih vardır ki biri eserin müellif tarafından telif edildiği (yazıldığı) "telif tarihi", diğeri müstensih tarafından istinsah edildiği (kopya edildiği) "istinsah tarihi"dir. İstinsah tarihi kaydedilmemiş olan yazmalarda, kitabın kağıdının cinsi, yazı nev'i tezhip tarzı ve cildi yazmanın devrinin tayininde en büyük yardımcıdır.

Yazma eserlerin değerlendirilmesinde dikkate alınan diğeri bir husus da onun sanat bakımından sahip olduğu hususiyetlerdir.

Matbaanın Türkiye'ye girişine kadar yazılan eserler hat (yazı) sanatının doğmasına sebep olduğu gibi, kitaba verilen kıymet de onun süslenmesine ve kitap süsleme sanatlarının doğmasına sebep olmuştur. Tezhip, minyatür ve cilt, kitap süsleme sanatlarının en belli başlılarıdır ve her biri ayrı bir sanat kolu olarak gelişmiş, yetişen çok değerli sanatkârlar fevkalade güzel eserler meydana getirmişlerdir.⁴

Yazmaları öncelikle fiziksel özellikleriyle ele alırsak, kitabın yaprağından, kağıdından başlamalıyız. Yazma kitaplarda kullanılan kağıtlar Haşebî, Dımışkî, Semerkandî, Devletabadî, Hatayî, Hindî, Sultanî, Harirî-i Semerkandî, Venedik kağıtları v.d. adları ile adlandırılırdı ve beyaz, sarı, kırmızı, kahverengi, nohudî, mavi, siyah renklerde olurdu. Yazma eser kağıtlarının en önemli özelliği aharlanmış olması idi. Ahar, yazı yazarken meydana gelebilecek hataların düzeltilmesinde silintinin belli olmaması ve iz bırakmaması için kağıdın üzerine sürülen ve onun kuvvetlenmesini sağlayan mayidir. Üzerine bir defa ahar sürülen kağıtlara tek aharlı, iki veya daha fazla ahar sürülene de çift aharlı denilir. Aharın çeşitleri vardır. En çok kullanılan nişasta aharı ve yumurta aharıdır. Aharın içine biraz gülsuyu veya misk ve anber koyulduğu da olurdu. Aharlı kağıtlar ayrıca mührelenirdi. Böylece aharın ömrü uzun olur, kağıt da parlak ve düz hâl alırdı.

Yazı için gerekli mürekkebin yapılması da özelliği haizdi. Yazma eserlerde kullanılan mürekkebin is ile yapılırdı. İs, bezir yağından elde edilir; buna zamk-ı arabî, nar kabuğu ve saf su katılırdı. Mürekkep yapılırken mazı ve şap da kullanılır. Siyah mürekkep yanında renkli mürekkepler (sarı, gül rengi, mavi, laciverd, kırmızı v.b.) de vardır. Kıymetli eserlerin yazılmasında altın varakların ezilmesiyle elde edilen mürekkep dahi kullanılırdı.

⁴ Nimet Bayraktar, "Yazma Eserlerin Değerlendirme Ölçüleri ve Sanat Değerleri", TKDB, Ank. 1970, c. 19, S. 14, s. 321-322.

Kitaplardaki vakıf mührü ilk sayfada olabileceği gibi ara yapraklarda ve sonda da bulunabilir. Mühürlerde umumiyetle kitabı vakfedenin adı, kitabı nereye ve ne zaman vakfettiği yazılıdır. Bazen vakıf şartı da kaydedilir.

Bazı yazma eserlerin üzerinde kitaba kimin (veya kimlerin) sahip olduğunu gösteren kayıtlarda vardır ki, buna temellük kaydı denilir. Çok önemli bir kayıt da sima kaydıdır. Bu kayıt, çoğaltılan o yazma eserin müellifine okunduğunu ve onun tarafından dinlenerek (gerekiyorsa) düzeltildiğini gösterir. Diğer önemli bir kayıt ise mukabele kaydıdır. Yazılan kitabın asıl nüsha ile veya diğer doğru bir nüsha ile karşılaştırıldığını gösteren kayda bu ad verilir.

Yazma eserler umumiyetle Besmele ile başlar; Allah'a hamd, Peygambere salavat ile devam eder; sonra eserin yazılışının sebebi ve kitap adı ile müellif adı belirtilir. Daha sonra esas metin başlar ve devam eder. Metnin son bölümüne hatime denilir. Kitabın en sonunda ketebe kaydı vardır; burada eserin müstensihî (kitabı diğer bir nüshaya bakarak yazan, çoğaltan) istinsah yeri ve istinsah tarihi yazılıdır. Müstensih tevazu eseri olarak ve de kitabı Allah rızası için yazdığından dolayı çoğu zaman adını yazmaz; sadece istinsah tarihini kaydeder.

Yazma eserler çeşitli konularda olur. Bugün kütüphanelerimizde Kur'ân, tefsîr, hadis, fıkıh, akaid, kelâm, tasavvuf, ahlâk ve siyer gibi dini konular yanında mantık, hesap, hendese, tarih, coğrafya, astronomi, tıp, edebiyat, dil, kimya v.b. konularda da yazılmış pek çok yazma eser bulunmaktadır. Bunların çoğu Arapça, diğerleri Türkçe ve Farsça yazılmıştır. Bu eserlerin bir kısmı telif, bir kısmı tercümedir. Ayrıca bir eseri açıklamak, ona ilaveler yapmak, onu tamamlamak gayesiyle yazılan ve sırasıyla şerh, hâşiye, zeyl adı verilen eserler; bir müellifin veya değişik müelliflerin risalelerinin bir araya toplandığı mecmua tarzında yazmalar ve bir müellifin bütün eserlerini içine alan külliyatlar kütüphanelerdeki yazmaların belli başlı çeşitlerini teşkil etmektedir.

Yazma eser kütüphaneleri bilindiği gibi vakıf suretiyle kurulmuştur. Padişahlar, sadrazam ve vezirler, kadın sultanlar, din, devlet ve ilim adamları ve diğer hayırsever şahıslar ya kütüphane binasını da kendi yaptırarak ya da mevcut bir kütüphaneye zengin bir koleksiyon vakfederek kütüphane tesis etme yolunda adeta yarışmışlardır. Eski kütüphanelerin çoğu vakıflarının adı (Ragıp Paşa Kütüphanesi, Esad Efendi Kütüphanesi, Selim Ağa Kütüphanesi, Turhan Sultan Kütüphanesi v.b.) ile, bir kısmı da bulunduğu yerin adı (Ayasofya, Yeni Cami, Selimiye v.b.) ile anılır.

Yazma eserlerin ilk matbu katalogları 19. asrın son yıllarında bastırılan ve İstanbul kütüphanelerine ait fihristlerdir.⁵

⁵ Nail Bayraktar, "Yazma Eserler", TKDB, Ank. 1983, c. 32, s. 116-119.

Fatih Sultan Mehmet döneminde tezhip daha çok bilimsel eserler üzerinde görülmektedir. Bu dönemde yazılan Kur'ân-ı Kerîmlerin tezhibi, sayfa tasarımı, bezeme inceliği ve en önemlisi de renk uyumu o güne kadar görülmedik ustalıklarla işlenmiştir.

XVI. yy. ın dikkat çeken özelliği lacivert ve altın renginin hakim olmasıdır. Bahçe çiçekleri, çin bulutu, saz yolu motifleri, negatif tekniklerle boyanmış motifler, Haliç işi ve rumî motifler dönemin özellikleri olarak eserlere yansımıştır.

XVII. yy. Osmanlı tezyînat anlayışında bir gerilemenin başlaması, yazma sanatlarında da kendini göstermiştir. Süslemede lacivert renk canlılığını bu dönemde yitirmiştir.

XVIII. yy. başından itibaren ise Batı sanatının gölgeli çiçek boyamaları Osmanlı süsleme anlayışında kendini göstermiştir. Bu dönemde saz yolu üslûbu yeniden canlanmıştır. Natüralist çiçek, stilize edilmiş selvi ve ay yıldız gibi motifler daha fazla tercih edilmiştir. Bu dönem süslemelerinde dikkati çeken en önemli fark rengin değişmesidir. Özellikle motiflerde kullanılan lacivert renk parlaklığını ve geniş kullanım alanını kaybetmiş, soluk maviye dönüşmüştür.

Son dönemde ise yeşil ve sarı altın yıldız ile yapılan armalar, ay, yıldız, güneş ışınları, rokoko, çiçekler, bordürler bezemede yararlanılan diğer renk ve motifler olarak karşımıza çıkmaktadır.

El yazmalarının sanatsal özelliklerinin yüzyıllar içinde geçirdiği değişimi değerlendirebilmek için incelenmesi gereken yerler kütüphanelerdir. Fakat mevcut durumda bir araştırmacının nitelikli bir sonuca ulaşması günümüz koşullarında imkansızdır.

Tezhipli el yazmaları üretildikleri devrin sanat anlayışını ve zerafetini yansıtan önemli bir kültür mirasıdır. Sanat anlayışımızın geçirdiği evreleri değerlendirme de kullanılabilir araştırmaya değer kaynaklardır.

Tezimizin araştırma konusu olarak Hacı Selim Ağa Kütüphanesi'ndeki yazmalarının tezhibini ele aldık. Konu ile ilgili olarak yapılan ön araştırma neticesinde internet kanalıyla YÖK Yayınlanmamış Tezler Kataloğu'nda, İsam Kütüphanesi 1987-1994 Türkiye Tezler Kataloğu'nda daha önce bir çalışma yapıp yapılmadığı araştırılmış, Yazma Eser Kurumu Başkanlığı görevlilerinin verdiği bilgiler ışığında Hacı Selim Ağa Kütüphanesi yazmalarının tezyînatıyla ilgili bir tez çalışmasına rastlanmamıştır.

Araştırmanın temel kaynağı II. Abdülhamit devrinde basılmış Osmanlıca katalog esas alınarak oluşturulan kayıt fişleridir. Kütüphanede internet ortamına geçilmediği için, bu fişler tek tek incelenmiş, müzehhep ibareli eser numaraları tespit edilmiştir. Araştırmaya yardımcı diğer bir kaynak kütüphanede görev yapmış ve emekli olmuş

Mehmet Şengenç adındaki kütüphane görevlisinin kendi çabalarıyla tutmuş olduğu defterdir. Bu defter kütüphane ile ilgili çıkmış makaleleri, kütüphanedeki eserlerle ilgili kayıtlar, kütüphaneye gelen ziyaretçiler vs. bilgileri içermektedir. Fişlerde tespit edilen eser numaralarıyla, bu defterde müzehhep olarak geçen eser numaraları karşılaştırılmış başka tezhipli eserlerde tespit edilmiştir.

Beyazıt Devlet Kütüphanesi gazete arşivinden 25 Haziran 1947 tarihli Tanin Gazetesi'nde Esat Serezli'nin Hacı Selim Ağa Kütüphanesi ile ilgili makalesi temin edilmiş, makalede geçen eser numaraları alınarak eserler incelenmiştir. Neriman Malkoç'un İstanbul Kütüphaneleri adlı makalesi de çalışmamız için bir başka kaynaktır. Değişik makale ve yazılar incelenerek Hacı Selim Ağa Kütüphanesi'ndeki kitap sirkülasyonu incelenmiştir. Kütüphane yetkililerinden en eski ve en yeni yazma eser hakkında bir çalışma yapılmadığı bilgisinin alınması üzerine eldeki bilgilerle en eski ve en yeni yazma eserler tespit edilmiştir. Bu bilgiler ışığında Hacı Selim Ağa Kütüphanesi'ndeki tezyînlî yazmalar ile ilgili bir katalog hazırlanmış çalışmamızda bir bölüm olarak sunulmuştur.

Uzun bir zaman dilimini kapsayan eserlerin tespit aşamasının ardından Süleymaniye Kütüphanesi'nde eserlerin görüntülerine ulaşılmış, burada görülemeyen eserler Hacı Selim Ağa Kütüphanesi yetkililerinden istenmiştir. Bu çalışma neticesinde fişlerde müzehhep olarak geçen bazı eserlerin tezhipli olmadığı görülmüştür. Süleymaniye Kütüphanesi'nden 37 adet tezhipli eserin pdf görüntüleri alınmış bunlar jpeg görüntüye çevrilmiştir. Bu görüntülerin yeterli olmaması üzerine eserlerin yakın çekimi için kütüphaneye talebimiz bildirilmiş, zor şartlar altında yapabildiğimiz en iyisini yapmaya çalıştığımız bir çalışma gerçekleştirilmiştir. Kütüphane yetkilisi tarafından eserlerin zarar göreceği endişesiyle kısıtlı sayıda görüntü almamıza izin verilmiştir. Bu çalışma neticesinde 14 adet eserin fotoğraf çekimleri yapılmıştır.

Kütüphane ile ilgili yapılan araştırma esnasında gazete arşivlerinde 2002 yılında Hacı Selim Ağa Kütüphanesi'nden 9 adet yazma Kur'ân-ı Kerîm'in çalındığı tespit olmuştur. Hüdayî Efendi'ye hediye edilen rahle boyu bu Kur'ânlar hakkında Süleymaniye'de hiç bir kayda rastlanmamıştır. Esat Serezli makalesinde bu Kur'ânların numaralarını vermiştir. Neriman Malkoç'un makalesinde de bu numaralar geçer ve Müsteşrikler kongresi sergisinde teşhir edildiği belirtilir. Araştırmanın devamında internet kanalıyla www.kulturvarliklari.gov.tr sitesinden bu eserlerin künyeleri ile ilgili bilgiler elde edilmiştir.

Bu tez çalışması üç bölümden oluşmaktadır. Birinci bölümde çalışmanın gerçekleştirildiği mekan olan Hacı Selim Ağa Kütüphanesinin kurucusu Hacı Selim Ağa, kütüphanenin mimarîsi ve bünyesindeki eserler hakkında bilgiler sunulmuştur.

İkinci bölümde 14 adet yazma eserin ayrıntılı görüntüleri sunulmuş, eserler ile ilgili kayıt bilgileri, tezhip özelliklerine dair bilgiler verilmiştir. Orjinal boyutlarından büyütülerek çizimleri yapılmıştır.

Son bölümde kütüphanedeki tezyînlî eserlerle ilgili katalog çalışmasından oluşmuştur.

1. HACI SELİM AĞA KÜTÜPHANESİ

Hacı Selim Ağa Kütüphanesi, Atlamataşı semtinde ve Selamiali Efendi Caddesi üzerindedir. Kütüphane 1196 (1782) tarihinde Hacı Selim Ağa tarafından yapılmıştır.



F. 1. Hacı Selim Ağa Kütüphanesi Dış Kapı Girişi

1.1. Hacı Selim Ağa

Selim Ağa, Reisü'l-küttab Tavukçubaşı damadı Mustafa Efendi'nin (tayini, 1736-1741 ve 1744-1747) İran'dan satın almış olduğu bir köledir. Sonradan efendisi tarafından azat edilmiştir. Şeyhülislâm Reiszâde Mustafa Aşir Efendi'nin babası olan, bir çok hayratı bulunan Mustafa Efendi'nin kendi hane halkından İranlı bir cariye ile birleştirdiği Selim Ağa'ya bir süre sonra hazinedarı Bekir Ağa (daha sonra paşa) sahip çıkmış ve Darphane Eminliği'nde madenlere gönderip para ve mal sahibi olmasını temin etmişti.

Bekir Paşa'nın vezirliği zamanında onunla Mısır ve Halep'e giden Selim Ağa, Paşa'nın vefatından sonra Başdeftardar Mektubî İbrahim Sarım Efendi'nin (Paşa) dairesine girmiş ve daha sonra da 1768-1774 Osmanlı-Rus Savaşının başında Edirne Sarayı'nın tamirine memur edilmiştir. "Hırs ve açığözlülüğüne dair hareketlerinden dolayı" Sultan III. Mustafa (1757-1774) katlini emretmişken aracı şefaatçiler onu tehlikeden kurtarıp Hotin (Romanya'nın Besarabya bölgesinde bir kale) defterdarlığına tayin edilmesini

sağlamışlardı. Burada "mal toplayıp yalan ve hileli tasarruflar ile epeyce yüklü para edinmişti."

Harp sırasında ordu, Sadrazam Nişancı Yağlıkçızade Hacı Mehmet Emin Paşa (sadareti, 1768-69) kumandasında ve 1769 nisan ayının sonlarında Şumnu'ya geldiği zaman Başkapu Kulluğu ile şan kazanıp Kapucubaşılık görevine atandı. Ve bu sayede Sultan I. Abdülhamit'in merhametine intisab etmiş oldu. Bir müddet sonra Sultan Abdülhamit'in merhametini çekerek oğlu Ahmet Nazif Efendi'ye Mısır Kitâbeti'nin verilmesini sağladı. Bu sırada kendisi de Darphane Emini oldu. Daha sonra da Mutbak Emini ve Tersane Eminliği görevlerine getirildi.

Saraydaki nüfuzu gittikçe artan Selim Ağa, iş görmek isteyenlerin baş vuracakları yegane insan olmuştu. "Onlara muhalefet, korkunç bir afete uğramakla birdi." Ağa'nın bu parlak ikbali, Sultan III. Selim'in (1789-1807) tahta geçmesi ile son buldu.

Sultan Selim'in veliyaht olarak bulunduğu dairenin, dışarı ile görüşmesini sağlayan bir pencere vardı. O sırada çukadar ve sonra kaptan-ı derya olan Küçük Hüseyin Ağa (Paşa) ile bu pencere önünde sohbet ederdi. Bunu gören Selim Ağa, pencereyi tuğla ile ördürerek Sultan Selim'in tam bir hapis hayatı yaşamasına sebep olmuştu. Bu örme sırasında da kendisine hoş olmayan sözler sarfettiği rivayet edilir. Bu hadiseden dolayı Ağa'ya müthiş muğber olan (kırılan) Sultan Selim, tahta geçtikten 34 gün sonra 15 Şaban 1203 (11 Mayıs 1789) tarihinde Tersane'ye giderek, kendisinin içinde toplantı yapacağı büyük kalyonda, Tersane Emini Selim Ağa'yı cellatlara teslim etmişti.

III. Selim'in, Selim Ağa'ya başka bir yönden de kırınglığı vardı. Bu, Sadrazam Halil Hamid Paşa'nın idam meselesidir:

Selim Ağa'nın oğlu Ahmet Nazif Efendi, ahiretlik lakabıyla anılan Dürr-i Şehvar Hanım ile evlendirilmişti. Sultan I. Abdülhamit'in şehzadeliğinde bir odalığından dünyaya gelmiş olan Dürr-i Şehvar Hanım'ın babasına iletlediği bir habere göre, yeniçeriler aylıklarının verileceği gün çıkaracakları bir karışıklık ile Sultan Selim'in tahta geçmesini temin edeceklerdi. Bu karışıklığın hazırlayıcısı olduğu söylenen Sadrazam Halil Hamid Paşa, bu müthiş iftira neticesinde evvela azl (31 Mart 1785) ve sonra da idam olundu. Paşa'ya korkunç bir düşmanlık besleyen Selim Ağa'nın bu iftirayı ortaya attığı söylenir. Osmanlı Devleti'nin en değerli sadrazamlarından biri olan Halil Hamid Paşa, Haydarpaşa Mezarlığı'nda medfundur. Kallavîli iki baş şahidesi vardır.

İdam edilen Selim Ağa, kütüphanesinin yanında bulunan mektebinin bahçesine gömülmüştü. Sonradan mektep yıkıldığından oğlu Ahmet Nazif Efendi ve zevcesi Zeynep Kadın ile birlikte 1926 senesinin Aralık ayında kütüphanenin mektep tarafındaki duvar

dibine nakledilmiştir. Selim Ağa'nın idamında 41 gün sonra, büyük oğlu Ahmet Nazif Efendi idam edilmiştir.⁶

1.2. Hacı Selim Ağa Kütüphanesi'nin Mimarî Özellikleri

Hacı Selim Ağa Kütüphanesi mimarî açıdan da önemli bir yapıdır. Klasik üslupta mimar Mehmet Tahir Ağa tarafından yapılmış I. Abdülhamit dönemi eseridir. Konumuna göre; külliye içinde ayırık, zeminden yükseltilmiş, okuma salonuna göre ise merkezî, kare planlıdır. Okuma salonu ve kitap salonundan meydana gelmesi itibariyle çift mekanlı kütüphaneler arasında yer almaktadır.⁷

Selamiali Efendi Caddesi'nden kütüphane bahçesine açılan kemerli kapısının iki yanında şebekeli pencereleri vardır. Sol tarafındaki avlu duvarı en uç noktada 45 derece caddeye doğru kırılarak buraya niş şeklinde bir dinlenme mahalli yapılmıştır. Tamamen kesme taştan yapılmış olan bu duvarın üzeri harpuştalıdır.



F. 2. Kapı Girişindeki Mehmed Esad Yesarî İmzalı Kitabe

Kapı üzerinde beş satır halinde, ondört mısralı mermer bir kitabe bulunmaktadır. Şair Tefik Efendi'nin kaleme aldığı bu nefis eser, Yesarî Mehmet Esad Efendi'nin hattı ile yazılmış olup şudur:

Cenab-ı umde-i erkân-ı devlet mefharü'l-eşbâh

Sütüde menba-ı lutf ü müriüvvet zât-ı âlî-câh

⁶ Mehmet Nermi Haskan, *Yüzyıllar Boyunca Üsküdar*, Üsk. Bel. , İst. 2001, c. 2, s. 949-950

⁷ Selda Sert, "XVIII. Yüzyıldan Bir Kebikeç: Hacı Selim Ağa Kütüphanesi", *Üsküdar Sempozyumu V*, Üsk. Bel., İst. 2008, c. 1, s. 93.

*Emin-i matbah-ı şahenşehi Hacı Selim Ağa
Ki evsaf-ı cemili nâse olmuş ziver efvâh
Fena-yı devleti pâder-rikab-ı dehri derk idüp
Tedarik itdi azm-i menzil-i ukbâya zâd-ı râh
İdüp ilm-i şerife izzet ü erbabına ikram
Mükemmel bir kütübhone bina itdi livechillah
Sıgar-ı ümmete mekteb kibarına kütübhone
Binasına muvaffak oldu ol sahib-i dil-âgâh
İdüp her harf-i evrak kitabınca sevab ihsan
Dü âlemde muradın vire Hakk ber suret-i dil-hâh
Du'a gûne didi itmamının tarihini Teyfik
Zehi darü'l-kütüb ecrin mükemmel eyliye Allah
1196 Ketebehü'l-fakir Mehemed Es'ad el-Yesari gafere zünubehu ⁸*

Kitabedeki "Zehi darü'l-kütüb ecrin mükemmel eyleye Allah" mısrası kütüphanenin inşa tarihini vermektedir.⁹

Kütüphane avlusunda ve sol tarafta Selim Ağa'nın, suyunu Bülbüldere'den temin ettiği kitabesiz bir çeşme, sağ tarafta beş kabirli bir hazîre bulunmaktadır.

Kütüphanenin önünde dört mermer sütunun taşıdığı, üç beşik kubbeli bir revak vardır. Sütunlar arası mermer korkuluklu olan revakın üç yanını ahşap bir saçak çevirmektedir.

Mermer söveli kütüphane kapısının kemeri siyah beyaz mermerden yapılmıştır. Bunun üzerinde Hattat Osman imzalı Beyyine Sûresi'nin 3. ayeti vardır:

'Kal Allahu Tebareke ve Taala Fiha Kulübün Kayyime, Sadakallahü'l-azim'

⁸ Mehmet Nermi Haskan, a.g.e. , s. 951.

⁹ Nimet Bayraktar, "Üsküdar Kütüphaneleri", Vakıf Dergisi, Vakıflar Genel Müdürlüğü Yayınları, Ank. 1982, S. 16, s. 43.

Kütüphane iki bölümlüdür. Sağır kubbeli birinci kısım esas kütüphane olup arkasındaki ikinci kısım XIX. yüzyıl sonlarında yapılmıştır.¹⁰



F. 3. Hacı Selim Ağa Kütüphanesi Giriş Kapısı



F. 4. Giriş Kapısı Üzerindeki Seyyid Osman İmzalı Kitabe

Okuma salonunda özgün dolap veya niş olmadığı gibi döşeme kaplaması da orjinal değildir. Kitap deposu mekanı okuma salonundan ayrıdır. Bu bölüm havalandırma sağlanması açısından iki basamak yükseltilmiş ve döşeme ahşapla kaplanmıştır. Kitap

¹⁰ Mehmet Nermi Haskan, a.g.e. , s. 952.

deposu ve okuma salonu, 1 metre kalınlıkta basık bir kemer ve süslemeli orjinal demir parmaklıklarla ayrılmışsa da görsel bir bütünlük taşımaktadır.

Üç gözlü revakın kenarları, mermer pano korkuluklarla çevrilidir. Kapı, pencere ve revak kemerleri yarım yuvarlaktır. Okuma salonu 14 adet pencere ile dışarı açılır. Giriş cephesi kapının iki yanında birer adet dikdörtgen alt sıra pencere, sağ ve sol yan cepheler ise üçer adet tepe penceresi ile dışarı açılır.

Kitap deposu mekanı ise iki yanındaki ve giriş kapısındaki duvarlarda bulunan birer adet dikdörtgen alt sıra pencere ile dışarı açılır. Filgözü alçı revzenlidir. Geniş saçağı, revzen ve lokma parmaklıkları pencere biçimleriyle gelenekçi, başlıkları köşe yapraklı sütun ve yarım yuvarlak kemer ve dikdörtgen kesimli bölme parmaklığı ile de yenilikçi bir mimarisi vardır. Strüktür. Kare planlı okuma salonu, kubbe ile örtülüdür.

Kubbeye geçiş pandantiflerle sağlanır. Kitap deposu ve revak üstü aynalı tonoz örtülüdür. Revak örtüsü, dört adet sütun ve yuvarlak kemerler yardımı ile taşınır. Bezeme; yapı iç mekanda oldukça sadedir. Mermer ve demir işçiliği görülmektedir. Kitap deposunu okuma salonundan ayıran süslemeli demir parmaklık özgündür. Tepe penceresi alçı revzenlidir. Avlu kapısı ahşap künde-kari, kütüphane kapısı ise dövme demirdir.

Kütüphane en son 2006 yılında restorasyona girmiştir.¹¹

1.3. Kütüphanedeki Koleksiyonlar

Hacı Selim Ağa'nın Süleymaniye Kütüphanesi Fotokopi Arşivinde 20 numarada bulunan 4 Muharrem 1197 H. tarihli 32 yapraklı vakıfnamesinde yaptırmış olduğu mektep, kütüphane ve kitaplarının masrafı için İstanbul'un çeşitli yerlerinde bulunan emlakini vakfetmiş olduğunu öğreniyoruz.

1196 yılında bu kütüphaneyi kurmuş olan Hacı Selim Ağa'nın vakfettiği kitaplar 1299 (1265 yazma, 34 basma) tanedir. Kitaplarda 1196 tarihli Hacı Selim Ağa mührü vardır. Hacı Selim Ağa'nın vakfettiği kitapların basılmış bir fihristi vardır. (Defter-i Kütüphane-i el-Hacı Selim Ağa İstanbul, 1310-1311 Şirket-i Mürettebiye Matbaası, 134 s.) Bu koleksiyonda dini konulardaki eserlerden başka edebiyat, tarih, coğrafya ile hesap, hendese, heyet, ahlâk ve mantık konularında da önemli eserler vardır.¹²

Hacı Selim Ağa'nın vakfettiği 1299 kitabı için yaptırmış olduğu kütüphanesinin mevcudu, burada toplanan çeşitli koleksiyonlar ve gelen yeni yayınlarla onbeş bine

¹¹ Selda Sert, a.g.m. , s. 94.

¹² Nimet Bayraktar, a.g.m. , s. 44.

yaklaşmıştı. Gerek bu kütüphanedeki yer darlığı, gerek çevrenin başka bir kütüphaneye olan ihtiyacı düşünülerek, Üsküdar'da ikinci bir kütüphane açılmıştır. Bu kütüphane, İstanbul'un fethinin 500. yıldönümünde (29 Mayıs 1953) halkın hizmetine açılan Şemsi Paşa Halk Kütüphanesi'dir.

Yeni harfli eserlerin Şemsi Paşa Halk Kütüphanesi'ne nakledilmesiyle, Hacı Selim Ağa Kütüphanesi'ndeki yer darlığı bir dereceye kadar önlenmiş oldu ve bu kütüphane, bundan sonra bir yazma eserler kütüphanesi haline geldi. Böylece Üsküdar 1953 yılından beri biri eski, diğeri yeni harfli eserlere ait iki kütüphane binasına sahip olmuştur.

Hacı Selim Ağa Kütüphanesi'nde toplanan vakıf koleksiyonlardan başka, 1928 harf inkilâbına kadar gerek resmi müesseseler, gerek şahıslar tarafından gönderilen eski harfli basma kitaplar da "Asar-ı Cedide" adı altında ayrı bir bölüm halinde toplanmıştı. Bu bölüm içinde, çeşitli kimseler tarafından kütüphaneye hediye edilmiş yazmalar da vardı (161 yazma, 2144 basma).

Bundan başka 1946-1954 yılları arasında beş kişi tarafından bağışlanan 89 yazma, 441 eski harfli basma olmak üzere 530 eser de "Müteferrik" adı altında yeni bir bölüm teşkil etmişti.

Hacı Selim Ağa Kütüphanesi'ne sonradan katılan Gülnûş Valide Sultan, Efgâni Şeyh Ali Haydar Efendi, Haşim Paşa, Hüseyin Kâzım Bey ve İhsan Mahvi Bey koleksiyonları ile yukarıda sözü geçen Asar-ı Cedide ve Müteferrik bölümleri de 20.10.1955 tarihinde Süleymaniye Kütüphanesi'ne nakledilmiştir. Vakıf koleksiyonlar bu kütüphanede de vakıflarının adı altında birer bölüm halinde saklanmaktadır. Ancak vakıf bir koleksiyon teşkil etmeyen Asar-ı Cedide ve Müteferrik bölümlerindeki yazmalar "Yazma Bağışlar", basmalarda "Basma Bağışlar" bölümlerine geçirilmiştir.

Yapılan bu nakillerden sonra, Hacı Selim Ağa Kütüphanesi'ne kalan koleksiyonlar, Hacı Selim Ağa, Kemankeş Abdülkadir Emir Hoca, Nurbanu Valide Sultan, Yakup Ağa ve Aziz Mahmut Hüdayi Efendi koleksiyonlarıdır. Bu kütüphanede 2871 yazma, 1282 basma olmak üzere toplam 4153 kitap vardır.

İstanbul'da kütüphane tesis eden hanımların ilki olan Nurbanu Sultan'ın vakfettiği kitapların hepsi yazma olmak üzere 133 tanedir. Bunlar, sonradan aynı yere vakfedilen diğer iki kütüphane Kemankeş Emir Hoca (695 yazma, 1 basma toplam 696 adet kitap), Yakup Ağa (28 yazma, 1 basma toplam 29 adet kitap) ile birlikte 1924 yılında Üsküdar Hacı Selim Ağa Kütüphanesi'ne nakledilmiştir.

Hüdayi Efendi Kütüphanesi'nde 750 yazma, 1246 basma olmak üzere 1996 tane kitap vardır. Fihristi basılmamıştır. Hacı Selim Ağa Kütüphanesi'nde yazma fihristi vardır. Aziz Mahmud Hüdayi Efendi'nin 18 Arapça, 12 Türkçe eseri de kendi kütüphanesindedir.

Sultan II. Abdülhamit devrinde hazırlanarak bastırılan "Defter-i Kütüphane-i Emir Hoca Kemankeş" İstanbul (trs.) adını taşıyan fihrist içinde bu üç kütüphaneye ait kitaplar ayrı ayrı kayıtlıdır.¹³

Nimet Bayraktar'ın 1982 yılında Vakıflar Dergisi'nde yayınlanan "Üsküdar Kütüphaneleri" adlı makalesinde eserler hakkında yukarıdaki bilgiler yer alırken, 2001 basım tarihli Mehmet Nermi Haskan'ın "Yüzyıllar Boyunca Üsküdar" adlı kitabındaki bilgiler ise şöyledir:

'Kütüphane müdiresi Sayın Raziye Nugay Hanımefendi'nin verdiği bilgiye göre kütüphanede, 4207 eser bulunmaktadır. Selim Ağa Kütüphanesi'nin kendi kitapları 1299 adet olup sonradan buna Nurbanu Valide Sultan Camii'nden getirilen 139 kitap; Yakup Ağa Mektebi'nden getirilen 29 kitap; Kemankeş lakabıyla anılan Emir Hoca'nın 1135 (1722) senesinde Nurbanu Valide Sultan Camii içine vakfettiği 695 adet kitap ve Hüdayi Aziz Mahmud Efendi Camii avlusunda bulunan kütüphanesindeki 1996 kitap ilave edilmiştir. Bu kitapların 2049 adedi Arapça, 166 adedi Türkçe, 161 adedi Farsça, 99 adedi Arapça-Türkçe, 5 adedi Arapça-Farsça, 12 adedi Farsça-Türkçe, 1 adedi Fransızca ve 1 adedi Kürtçe'dir.¹⁴

Araştırmacı Selda Sert'in 2008 tarihli "XVIII. Yüzyıldan Bir Kebikeç: Hacı Selim Ağa Kütüphanesi" adlı makalesinde kütüphanedeki toplam eser sayısı 4172 olarak geçerken¹⁵, 1987 basım tarihli Rıfat Gökçen Ünyeli'nin "İlçeleriyle İstanbul ve Marmara Bölgesi" adlı kitabında toplam eser sayısı 6017 olarak geçer.¹⁶

Milli Kütüphane Müdürlüğü yapmış Adnan Ötüken'in 1962 yılında TKDB'nde yayınlanan "Eski Bir Defter 60 Yıl Önceki Türk Kütüphaneleri" adlı makalesinde 1956 yılı sonlarında okul arkadaşı avukat Hasan Refik Ertuğ'un kendisine gönderdiği bir defterden bahseder. Bu defterin ilk başlık sayfası şudur:

'Dersaadet ile Vilâyât-ı Osmaniyede Bulunan Kütüphanelerin Esamisiyle Kütüb-i Mevcude ve Mevkufe Miktarları' (İstanbul ile Osmanlı vilayetlerinde bulunan kütüphanelerin adlarıyla mevcut ve vakfedilmiş kitaplarının miktarları) Bu listeyi kim hazırlamış? Meçhul defterde buna ait bir kayıt yok. Herhalde böyle muntazam bir liste hazırlamış olmasında, böyle bir mevzuu itina ile ele alışında, güzel ve okunaklı eski yazısında bu zatın kütüphanelere meraklı, münevver bir insan olduğu anlaşılıyor.

¹³ Nimet Bayraktar, a.g.m. , s. 445-46-47.

¹⁴ Mehmet Nermi Haskan, a.e. , s. 952.

¹⁵ Selda Sert, a.g.m. , s. 93.

¹⁶ Rıfat Gökçen, *İlçeleriyle İstanbul ve Marmara Bölgesi*, Özyürek Basımevi, İst. 1987, s. 48.

Listeyi hazırlayan zat, Osmanlı İmparatorluğu tam manasiyle parçalanmadan evvel; Rumelide Selanik, Manastır , Üsküp, İşkodra, Yanya ve Kosova'nın; Doğuda Bağdat'ın, Haleb'in, Beyrut'un; Akdenizde Rodos, Midilli ve Sakız adalarının sınırlarımız, topraklarımız içinde bulunduğu bir devrede (tahminen 1911'e tekaddüm eden yıllarda) memleketin muhtelif yerlerinde mevcut kütüphaneleri vilayet grupları içinde toplamış. Her kütüphanenin adını vermiş, bunun nerede bulunduğunu, kimin tarafından hangi yılda kurulduğunu, kaç kitabı olduğunu göstermiş.

Defterde 298 kütüphane hakkında bilgi verilmiştir. Bu kütüphanelerde yuvarlak rakam 180.000 kitap mevcut olduğu tespit edilmiş bulunuyor. Defterdeki Hacı Selim Ağa Kütüphanesi hakkındaki bilgiler şöyle:

'Esami: Selim Ağa, Kütüphanenin bulunduğu mahal: Üsküdar'da Atlamataşı civarında Tenbeller mahallesinde, Bani ve kütüb-i mevcude vakıfı (kurucusu ve vakfeden): Matbah-ı Amire Emine Selim Ağa, Adedi kütüb (kitap sayısı): 1320, Tarih-i tesisi (kuruluş tarihi): 1196

Şu an Hacı Selim Ağa Kütüphanesi'nde bulunan Nurbanu, Emirhoca Kemankeş, Yakup Ağa koleksiyonları ile ilgili de şu bilgi yer almaktadır:

'Esami: Emir Hoca Kemankeş, Kütüphanenin bulunduğu mahal: Üsküdar Valide-i Atik cami-i derununda, Bani ve kütüb-i mevcude vakıfı (kurucusu ve vakfeden): Nurbanu Hazretleri-Üsküdarî Emir Hoca Kemankeş-Babüssaade Ağası Yakup Ağa, Adedi kütüb (kitap sayısı): 157-702-31, Tarih-i tesisi (kuruluş tarihi): 991-1135-1091¹⁷

Esat Serezli'nin 25 Haziran 1947 yılında Tanin Gazetesi'nde yayınlanan "Hacı Selim Ağa Kütüphanesi" adlı makalesinde eserler hakkında şu önemli bilgiler verilmiştir:

'Selim Ağa'nın ilk vakfettiği kitapların hepsi yazma ve takriben 1275'dir. Takriben diyoruz, çünkü Selim Ağa'dan sonra bu kütüphaneye konulan kitapların çoğuna Selim Ağa'nın büyük mührü basılmıştır ve eski vakıf defteri mevcut değildir. Evkaftan ve maariften verilen kitaplarla kütüphanelerin tevhidî sırasında buraya nakledilen kütüphanelerle ve son yıllarda yine kütüphaneye vakıf ve teslim edilen kitaplarla Selim Ağa Kütüphanesi'nin mevcudu 10044 adedine baliğ olmuştur. Bunların bir sene evvel bizzat yaptığım tetkike göre 3223 tanesi yazma, 6821 i basmadır.

Selim Ağa kitapları arasında maalesef bir çok noksanlar vardır. 1 numaradaki Mushaf-ı Şerif, 907 ve 906 numaralarda kayıtlı iki kıta nefis Hamse-i Atayi, 909 numaralı Hamse-i Nizami, 921 numaradaki Divan-ı Şevket, 924 deki Divan-ı Yahyâ, 951 deki Câmi'nin Sübhatülebrarı bunlar arasındadır. Hangi tarihte nasıl yok oldukları anlaşılıyor,

¹⁷ Adnan Ötügen, "Esi Bir Defter 60 Yıl Önceki Türk Kütüphaneleri, TKDB, Ank. 1962, C. 11, S. 3-4, s. 161.

yalnız belli olan bir şey varsa bunların altmış sene evvel yapılan bir yoklama ve tasnif esnasında kütüphanede mevcut olduklarının mukayyet ve malûm bulunmasıdır.

Üsküdar'da eski Valde Nurbanu Camii'nde kendi vakfı olan 157 adet yazma, Darüssaade ağalarından Yakup Ağa vakfından bu camide bulunan 28 yazma, Kemankeş Emir Abdülkadir Hoca'nın vakfettiği 695 yazma ve yeni Valde Gülnûş Camii'nde bulunan kethüdasına ait yazma kitapların hepsi 1341 tarihinde işbu Selim Ağa Kütüphanesi'ne konulmuştur. Bunlar arasında da her suretle tetkike şayan mühim ve nefis eserler çoktur.

Üsküdar'ın belli başlı kütüphanelerinden biri olan Aziz Hüdai Mehmet Efendi tekkesindeki kütüphane de Selim Ağa'ya getirilmiş ve kütüphanenin kıymet ve ehemmiyeti bir kat daha artmıştır. Hüdai'nin kitapları 600 idi, sonradan 1073 ü buldu. Bugün Selim Ağa'da mevcut "Hüdai" defterine nazaran bugünkü adedi 1887'dir.¹⁸

1957 tarihinde Neriman Malkoç'un "İstanbul ve Ankara Kütüphaneleri" adlı kitabında Hacı Selim Ağa Kütüphanesi'nde toplam 7369 kitap, bunlardan 496 tanesinin Türkçe yazma, 3405'inin Türkçe basma, 2742'sinin Arapça yazma, 460'ının Arapça basma, 164'ünün Farsça, 102'sinin Farsça basma olduğu bilgisine rastlanır.

Selim Ağa kitapları 1300 adet, Hüdai Efendi kitapları 1998 adet, Nurbanu Sultan kitapları 141 adet, Kemankeş Emir Hoca kitapları 704 adet, Yakup Ağa 29 adettir.¹⁹

Günay Kut'un 1980 yılında yayınlanmış "İstanbul'daki Yazma Kütüphaneleri" adlı makalesinde toplam kitap sayısının 2952 (595 Türkçe, 2226 Arapça ve 131 Farsça) olduğu diğer bir istatistiğe göre ise eser sayısının 2901 olduğu belirtilmektedir.²⁰

Farklı yıllarda yayınlanmış bu yazılarda geçen eserlerin sayıları ile ilgili bilgiler farklılıklar göstermektedir. Bu farklılık yıllar içinde bazı kitapların başka kütüphanelere nakillerinden kaynaklanmış olabilir.

Nihai olarak kütüphane görevlisi Oben Ekşi'nin verdiği güncel bilgiye göre; en son yapılan 2009 yılındaki sayımda 2988'i yazma, 1375'i basma olmak üzere toplam kitap sayısı 4363 adettir.

Kütüphanede bugüne kadar yetkililer tarafından en eski tarihli ve en yeni tarihli eserlerin tespiti ile ilgili bir çalışma yapılmamıştır. İncelediğimiz eserlerin tarihlerine bakarak bir tespit yapmaya çalıştık. Buna göre en eski tarihli yazma eserler Hacı Selim

¹⁸ Esat Serezli, "Hacı Selim Ağa Kütüphanesi", Tanin Gazetesi, 25 Haziran 1947.

¹⁹ Neriman Malkoç, *İstanbul ve Ankara Kütüphaneleri*, Milli Kütüphane Basım ve Cilt Evi, Ank. 1957, s. 94-95.

²⁰ Günay Kut, "İstanbul'da yazma Kütüphaneleri", İ.Ü. Tarih Dergisi, İst. 1980-81, S. 333, s. 361.

Ağa koleksiyonundaki Ebu Hanife-Numan bin Sabit'in 394-2, 658 demirbaş numaralı yazılış tarihleri 80-150 H. olan El-Fıkhü'l Ekber ve El-Vasiyye Ebu Hanife li Ashabihi adlı eserleridir. En yeni tarihli yazma eser ise Hüdai Efendi koleksiyonunda İsmail Müfid Efendi'nin 502 demirbaş numaralı yazılış tarihi 1202 H. olan Şerhu'l Ahlâki'l Adudiyye adlı eseridir.

Kütüphanede yapılan kitap fişleri incelemesinde Hacı Selim Ağa koleksiyonuna kayıtlı 47, 48, 49, 91, 347 demirbaş nolu eserler tezhipli ifade edilmiştir. Fakat Süleymaniye Kütüphanesi'nde katalogda yer alan eserler son sayfalarına kadar incelenmiş bu numaralara kayıtlı eserlerde tezhibe rastlanmamıştır.

Kütüphane fişlerinde rastlanmayıp, görevli Mehmet Şengenç'in tuttuğu defterde karşımıza çıkan Hacı Selim Ağa'ya kayıtlı 372, 61, 90-01, 103, 230, 293, 281, 495M, 566, 570, 579-003, 787, 794, 155, 983 numaralı tezhipli eserler kataloga eklenmiştir.

1.4. Hacı Selim Ağa Kütüphanesi'nden Çalınan Yazma Eserler

Çok değerli yazma eserlerin bulunduğu bu kütüphanede 28 Mayıs 2002'de bir soygun yaşanmıştır. 9 adet el yazması Kur'ân çalınmıştır. Bu talihsiz olayı Sabah Gazetesi "Paha Biçilmez 9 Kur'ân Göz Göre Göre Çalındı" başlığıyla haber yapmıştır. 23.07.2002 tarihli Radikal Gazetesi'nde Nuray Mert'in "Uygarlık Düzeyi" adlı yazısında da hırsızlık olayından bahsedilmiştir.

Bu Kur'ânların demirbaş numaraları kütüphane görevlisi Mehmet Şengenç'in tuttuğu defterde kayıtlıdır. Hüdai Efendi kayıtlı 5, 6, 7, 8, 9, 10, 17, 18, 19, 23, 24 numaralı pek nefis tezhipli Kur'ânlar olarak geçer. 29 numaralı Kur'ân Hicri II. asra ait nadide bir tezhip, Hüdai Efendi'ye Vezir Halil Paşa'nın vakfıdır ibaresi bulunur. Süleymaniye Kütüphanesi kayıtlarında görüntü ve künyeleri ile ilgili hiç bir bilgiye rastlanmamıştır. 29 numaralı Kur'ân 2. cüzden başlayarak 11. cüz' kadar bu kayıtlarda yer alırken 1. cüz ile ilgili hiç bir bilgi yoktur. Bu Kur'ânlarla ilgili Neriman Malkoç'un makalesinde de şu bilgiler yer alır:

'Müsteşrikler kongresi sergisinde bu kısımdan şu kitaplar teşhir edilmiştir: Kur'ân-ı Kerîmlerden nu. 4, 5, 6, 7, 8, 9, 10, 16, 17, 18, 19, 20, 21, 22, 23, 24 Hüdai Efendi fihristine kayıtlı olan bu mukaddes kitapların her biri Acem tezhibi ve cildiyle süslenmiş olup çok eski devirlere aittir. İçlerinde sülüs hattı ile yazılmış olanlar da vardır.

Hüdai Efendi'nin Kur'ânlarından 24 numarada kayıtlı olanı kûfi hattı ile ceylan derisi üzerine yazılmıştır. Yaprakları gayet kalın olan bu Kur'ân'ın Hazreti Ali tarafından

yazıldığı kuvvetle muhtemel bulunmaktadır. 24 numarada kayıtlı Kur'ân'ın her kelimesi yanında Farsça manası da verilmiştir.²¹

Yapılan araştırma sonucunda www.kulturvarliklari.gov.tr adresinde "Hacı Selim Ağa Kütüphanesi'nden Çalınan Yazma Eserler" başlığı altında eserlerin bibliyografik bilgilerine rastlanmıştır.

²¹ Neriman Malkoç, a.g.e., s. 94-95.

1.

Env. No: 4

Eser: Kur'ân-ı Kerîm

Özellikler: Arapça/ Harekeli Nesîh/ 417 yk./ 12 st./ 411x283 (285x155 mm.)

Tezyînat Özellikleri: Baştaki 2 sayfa, lacivert çerçevesi, tezhibi kalitesizdir. Durak ve sure başlıkları tezhipli, cilt müzeyyendir.

2.

Env. No: 5

Eser: Kur'ân-ı Kerîm

Özellikler: Arapça/ Harekeli Nesîh/ 321 yk./ 12 st./ 395x260 (243x135 mm.)

Tezyînat Özellikleri: Zahriye ve serlevha laciverdî, müzehhep nakışlı, satır araları, sûre başlıkları, hizip ve cüz işaretleri, duraklar müzehheptir. Not: Sonunda hatim duası vardır.

3.

Env. No: 6

Eser: Kur'ân-ı Kerîm

Özellikler: Arapça/ 348 yk./ 12 st./ 415x270 (245x140 mm.)

Hattat: Habibullah Hüsnü Şirazî

Tezyînat Özellikleri: Zahriye ve Fatıha ile Bakara Sûresi başlangıç sayfaları (serlevha sayfaları) olmak üzere ilk 4 sayfa laciverdî müzehhep fevkalade nakışlı, satır araları, sure başlıkları, hizip ve cüz işaretleri, duraklar müzehheptir. Son 6 sayfası da nakışlı, müzehhep İrankarî Farsça yazılıdır. Cildin her iki kapağı, nefis şemse ve köşebentli, tamamen müzehhep, kenarlarında Ayete'l-kürsî; miklepte "İnnallahe melaiketehu" yazılıdır.

4.

Env. No: 9

Eser: Kur'ân-ı Kerîm

Özellikler: Arapça/ 12 st.

Tezyînat Özellikleri: Bir satırı altın olmak üzere, 12 satırla yazılmış olan bu eser, Aziz Mahmud Hüdayi'nin vakfidır.

5.

Env. No: 16

Eser: Kur'ân-ı Kerîm

Özellikler: Arapça/ Kûfi/ 321 yk./ 165 st./ 240x178 (205x120 mm.)

Tezyînat Özellikleri: Soğuk damgalı, miklepli kahverengi meşin, yıpranmış cilt. Not: Kehf Sûresi'nden Kur'ân'ın sonuna kadar olan kısmı kapsamaktadır. Sondan bir yaprak eksiktir.

6.

Env. No: 17

Eser: Kur'ân-ı Kerîm

Özellikler: Arapça/ Sülüs/ 216 yk./ 350x230 mm.

Telif Tarihi: 992 H. / 1584 M.

Hattat: Hacı Gıyaseddin Muhammed et-Tebrizî

Tezyînat Özellikleri: Tezhipli ve nefis ciltlidir.

7.

Env. No: 18

Eser: Kur'ân-ı Kerîm

Özellikler: Arapça/ Sülüs ve nesîh/ 254 yk./ 350x240 mm.

Telif Tarihi: 976 H. / 1568 M.

Hattat: Nurettin Muhammed b. Hüseyin

Tezyînat Özellikleri: Cilt ve tezhip İran işidir.

8.

Env. No: 22

Eser: Kur'ân-ı Kerîm (Cüz)

Özellikler: Arapça/ Celî Sülüs/ 55 yk./ 5 st./ 400x280 (350x230 mm.)

Telif Tarihi: 710 H. / 1310 M.

Telif Yeri: Musul

Hattat: Ali b. Muhammed el-Hüseyin

Tezyînat Özellikleri: Her satırı altın, harekeleri siyah mürekkep; ketebe kaydı altın nesîh hatla yazılmıştır. Ketebe kaydının sonunda "Ketebe haze'l-cüz'u ve makablehu mine'l-ecza'i" ifadesi yazılıdır. İki ketebelidir. Cildi şemseli ve mikleplidir.

9.

Envanter No: 23

Eser: Kur'ân-ı Kerîm

Özellikler: Arapça/ Nesîh ve sülüs/ 424 yk./ 11 st./ 395x270 (285x150 mm.)

Telif Tarihi: 1024 H. / 1615 M.

Telif Yeri: İstanbul

Hattat: Muhammed ed-Defterî

Tezyînat Özellikleri: İstanbul'da yazılan ve tezhibi de İstanbul'da yapılan bu Kur'ân-ı Kerîm Osmanlı sanatının şaheserlerindedir. Zahriyede çiçekli bir daire içerisinde "el-cüz'ül-evveli min kelimillahi-kadim ve'l-Kur'ani'l-azim innehu le Kur'anün Kerimün fi Kitabî'l-mekrur la yemessehu ille'l-mutahharun tenzilün min rabbi'l-alemin" sözleri altın yıldız üzerine, altınla sülüs yazı ile yazılıdır. 1. ve 2. sayfalar mihraplı çiçek oklu, etrafları yarımşar sivri kubbeli, laciverdî üzerine altın yıldız tezhipli, serlevhalar yani Fatıha ve Bakara Sûresi ayetleri ile beraber üstübeçle yazılmış, satır araları kalın yıldızla ayrılmıştır.

Sûre başları dört renk üzerine işlenmiş, ince tezhipli ve sûreler altın zemin üzerine üstübeçle yazılmış; cüz, aşr, hizb ve secde işaretleri altın yıldızlı, oklu desenli, yürek motifli, çiçekli daireler biçimindedir. Usta tezhipçiler tarafından yapıldığı anlaşılmaktadır. Cetveller tamamen yıldızlıdır. Kur'ân'ın sonunda secavend harflerini gösteren küçük bir fihrist vardır. Çiçekli altın yıldızlı büyük daire içindeki ketebe kaydında, sülüs yazıyla ve altınla "elhamdülillahi ale't-tamam ve's salli ala Muhammedin ve alihi ve sahibihi kiram ka'd vaka'a'l-ferağ min tahriri kelamillahi kadim fi evahiri şehri Muharremu'l-haram fi sene erbaa işrin ve elf min yedi'l-abdi zayıf el-muhtac ila rahmeti rabbihi'l-latif Muhammed el-Defterî timar ma'kalemi harrare fi'l-medinetü'l-Konstantinyye ufiye anhü'l-afeti ve'l-beliye" yazılıdır. Cildi yıldızlı ve yıldız çiçekli, şemseli, köşebentli, zencirekli siyah meşin cilttir. Cildin içi kırmızı meşin üzerine oymalı yıldızlı oklu, çiçekli şemse ve köşebentlidir.

2. ONDÖRT ADET YAZMA ESERİN TEZHİPLERİNİN İNCELENMESİ

Bu bölümde 14 yazma eser ele alınmıştır. Hacı Selim Ağa Kütüphanesi'nde yapılan incelemede 2988 yazma eser içerisinde 246 adet tezhipli eser tespit edilmiş, işçilikleri açısından tezhipleri güzel olan eserler belirlenmiş, bu sayı önce 37 esere indirilmiştir. Kütüphanenin verdiği izin ölçüsünde 14 eserin yakın çekimi yapılabilmüş ve incelenebilmiştir.

Eserlerin tezhiplerinin yapıldığı devire ait bir tarih düşülmediğinden ve müzehhiplerine ait herhangi bir bilgi bulunmadığından; eserlerin istinsah tarihleri ve bezeme özellikleri dikkate alınarak kronolojik olarak sıralanmıştır.

Eserlerin öncelikle envanter numarası, adı, yazarı, varsa telif tarihi ya da istinsah tarihi, satır ve yaprak sayıları, yazı türü, konusunu içeren künye bilgileri verilmiştir. Sonrasında eserlerin tezhipli alanlarının gerçek ölçüleri verilerek kompozisyon özellikleri anlatılmıştır.

Bu anlatımdan sonra bu sayfanın tezhipli alanlarının biri genel görünümü diğeri detay olmak üzere resimleri konmuştur. Daha sonra bu sayfaların desen analizini içeren bir çizim bulunmaktadır. Bu desen analizi desenin geometrik formunu, açılan paftalarını, kaçta kaç çizilerek oluşturulduğunu, kullanılan motif çeşitlerini, tığlarını daha iyi gösterebilmek için yapılmıştır. Her tezhipli alan için bu çalışma tekrarlanmıştır.

1.

Env. No: Yakup Ağa/00010

Eser: **el-Câmiu's-Sahih (1-15.cüz)**

Yazar: Hafızuddin Muhammed b. İsmail el-Buharî

Telif Tarihi: 194 - 256 H. / 810 - 870 M.

Özellikler: Arapça/ Harekeli Nesîh/ 455 yk./ 35 st./ 405x260 (280x165 mm.)

Konu: Hadis

Eser 15 cüzden oluşmaktadır. Burada incelenen eserin 1. cüzüdür.

Zahriye sayfası

Eserin 1. cüzünün ilk dört sayfasında kenar bordürlü ve köşebentli, orta alanı bütünüyle altınla doldurulmuş tezyînat bulunur. Kenar bordür ve köşebentlerin kenarlarına sülyen ve altın renkli cetveller çekilmiştir. Bordür ve köşebentlerin zemin rengi çividî olup üzerine altınla rumîli spirallerden oluşan bir bezeme uygulanmıştır.

Bu sayfalardan sonra madalyonlu bir zahriye sayfası yer alır. 255x159 mm ebadında dikdörtgen alanın altın zeminin üzerinde 74 mm çapında dairevî bir madalyon yer alır. Madalyonun ortasında 25 mm çapındaki altın zemin üzerine "*Hâzâ Kitabu Sahih-i Buharî*" ibaresi üstübeç mürekkebiyle yazılmıştır.

Madalyonun çevresinde sırasıyla 1.5 mm'lik çividî ve 2 mm'lik sülyen renkli arasuyu bulunmaktadır. Cetvellerin bitişiyle başlayan çividî renkli 13 mm'lik dış pervazda, iç zemini nil yeşili renkte olan salbek biçimli formlar ve kırmızı gölgeli mavi rumîlerin oluşturduğu formlar ile paftalanmıştır. Bu paftaların içinden geçen hatalı helezonik bir süsleme yer alır. Sapları altın renkli olan goncalar da mavi, beyaz, sarı renklidir. Bu alan 1 mm'lik nil yeşili, 2 mm'lik çividî ve 2 mm'lik beyaz renkli arasuyu ile çevrilmiştir. En dışta çividî 30 mm'lik tığlar bulunmakla birlikte siliktir.

Bu sayfanın etrafında 13 mm'lik kalınlıkta çividî renkli bir bordür bulunmaktadır. Çevresine 1 mm'lik sülyen, 1 mm'lik altın ve 0.5 mm'lik çividî renkte cetveller çekilmiştir. Köşelerde aynı zemin renginde köşebentler bulunmaktadır. İçlerinde helezonik olarak dönen altın renkli rumîler yer alır. Dendanları sülyen renkle boyanmıştır. Zahriye sayfasının üst kısmına, siyah mürekkeple sülüs olarak şu ifadeler yazılmıştır:

"Bu kitabı Bab-ı Saade Ağası Yakup Ağa Hazretleri Üsküdar'da yaptırdığı dershaneye vakıf eyleyup amma şu şart ile ahir mekanı tefil olunmaya, tebdil ve teğir olunmaya, fûruht olunmaya, fî sebilillahi, dersbane-i merburede mutalaa olunup hıfz oluna vakıf fî sebilillahi sene tis'tyn elf"



F. 5. Y. A. 10 Env. No.lu Eserin Zahriye Sayfası



F. 6. Y. A. 10 Env. No.lu Eserin Madalyon Tezhibi

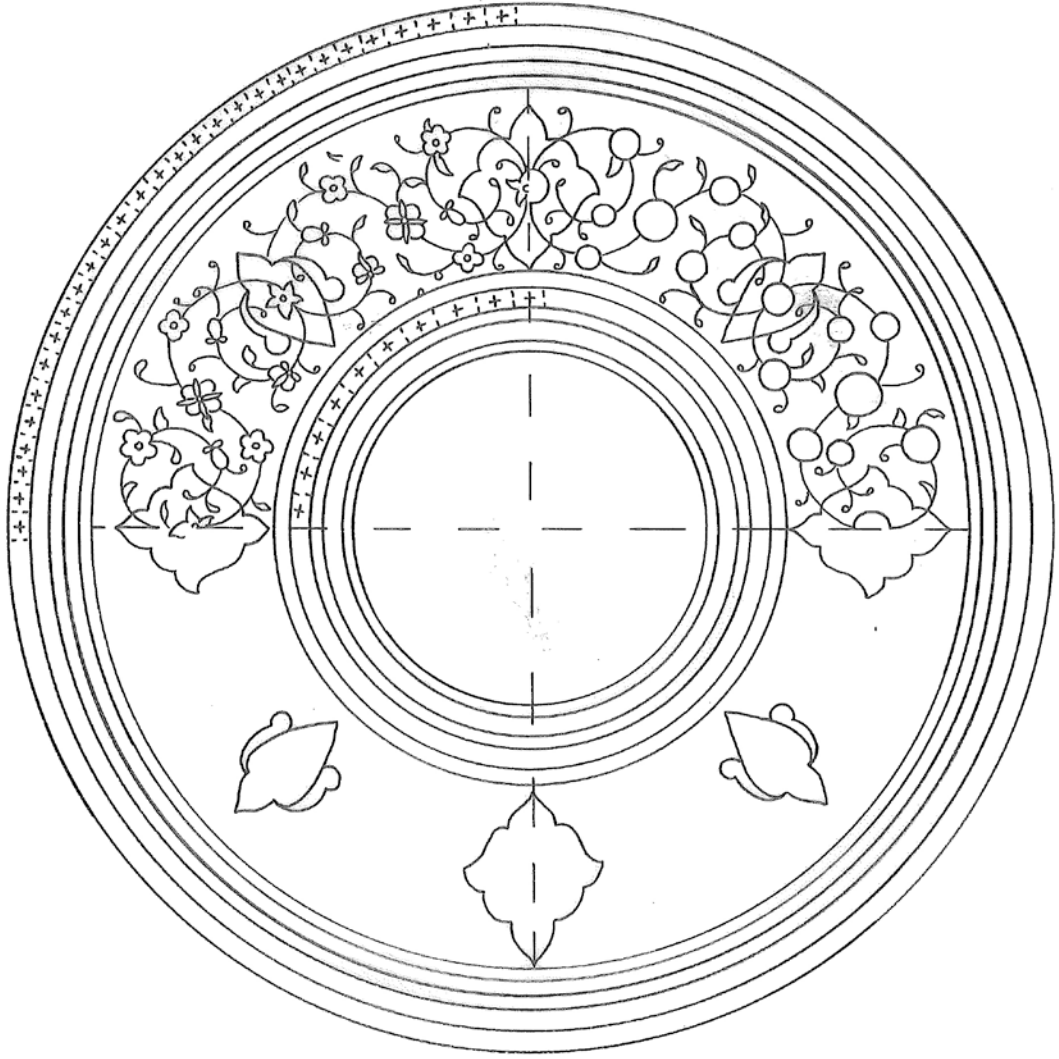

Ç. 1. Y.A. 10 Env. No.lu Eserin Madalyon Tezhibi Deseni



F. 7. Zahriye Sayfasından Detay 1



F. 8. Zahriye Sayfasından Detay 2

Unvan Tezhibi

Eserin bir sonraki sayfasının üst kısmında yatay dikdörtgen formundaki tezyîni alan, tığ yüksekliği hariç 69x170 mm ebadında biri kalın biri ince üst üste iki bölümden oluşmaktadır. 39x155 mm ölçüsündeki büyük dikdörtgen alanın içinde mavi renkli artı desenli arasuyunun oluşturduğu geometrik paftalar yer alır.

Ortadaki 20x82 mm ölçüsündeki altın zeminli yazı alanın üzerine üstübeçe sülüs besmele yazılmıştır. Besmelenin etrafında serbest bir kompozisyon çizen kırmızı gölgeli nil yeşili rumîler bulunmaktadır. Geometrik paftaların bazılarının içine nil yeşili, gül kurusu, kırmızı gölgeli beyaz rumî kapalı formlar oturtulmuştur. Bu kapalı formların iç zeminine siyah ve sülyen renk uygulanırken dış alan ise sülyen ve çivîdî renkle boyanmıştır. Dairesel paftaların içine penç motifi yerleştirilmiş, zemini sülyenle ve siyahla renklendirilmiştir. Çivîdî zemin üzerinde saplar altın olmak üzere beyaz, sarı, gül kurusu, turuncu renkli çiçeklerden oluşan helezonik bir süsleme yapılmıştır. Bu alanı 5 mm'lik altın zeminli dörtlü anahtarlı bir zencerek, 1 mm'lik nil yeşili ve 0.5 mm'lik altın arasuyu çevrelemektedir.

15x167 mm'lik üstteki ince alanda bir önceki sayfada yer alan madalyondaki bezemeyle aynıdır. Çivîdî zemin nil yeşili salbek biçimli form ve kırmızı gölgeli mavi rumîlerden oluşan formla paftalanmıştır. İçlerinden sarı, beyaz, gül kurusu, turuncu renkli goncalar helezonik olarak dönmektedir. Tasarım 23, 15, 17, 22, 13 mm 'lik ölçü olarak birbirinden farklılık gösteren çivîdî renkli tığlarla sonlandırılmıştır.

Unvan tezhibinin kenarında salbek ve şemse formundan oluşan bir detay yer alır. 77x52 mm ebadındaki bu alanın zemin rengi çivîdî olup üstünde altın rumîlerden oluşan ½ simetrik bir bezeme yer alır. Salbek biçimli formun dikey eksenini 48 mm yatay eksenini 52 mm, üzerindeki şemsenin dikey eksenini 29 mm yatay eksenini 21 mm'dir. Kenarlardaki ½ şemselerin dikey eksenini 30 mm yatay eksenini 12 mm'dir. Kitabın farklı yerlerinde buna benzer süslemeler konmuştur. Tezyînattaki kullanılan kompozisyon özellikleri ve kullanılan renkler açısından muhtemelen Fatih Devri tezhibinin ilk dönemleri XIV-XV. yy. tezhibi denebilir.



F. 9. Y.A. 10 Env. No.lu Eserin Unvan Tezhibi



F.10. Unvan Tezhibinden Detay 1



F. 11. Unvan Tezhibinden Detay 2



F. 12. Y. A. 10 Env. No.lu Eser Detay



F. 13. Y. A. 10 Env. no.lu Eser Detay



F. 14. Y. A. 10 Env. No.lu Eser Detay

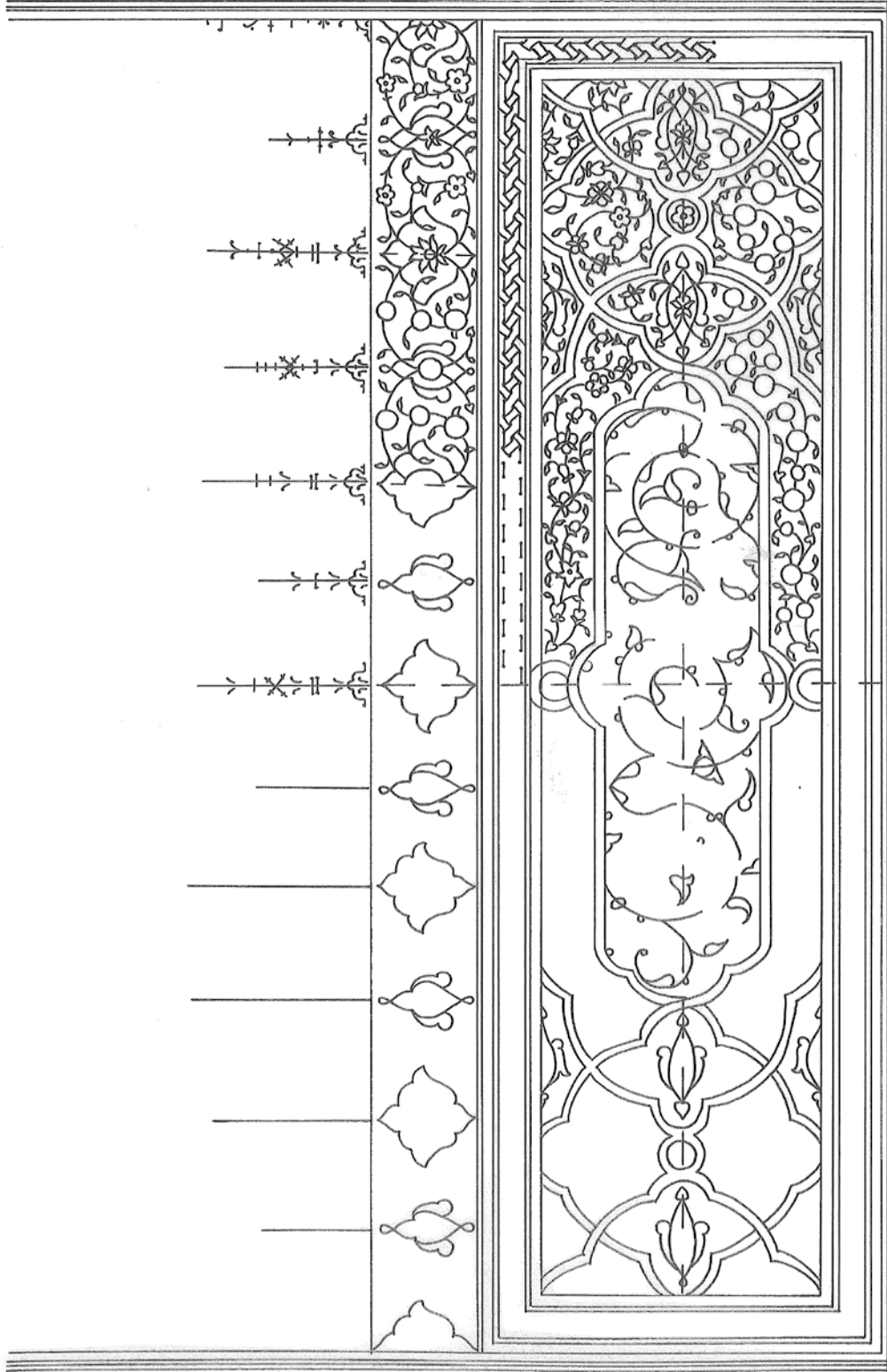

Ç. 2. Y. A. 10 Env. No.lu Eserin Unvan Tezhibi Deseni

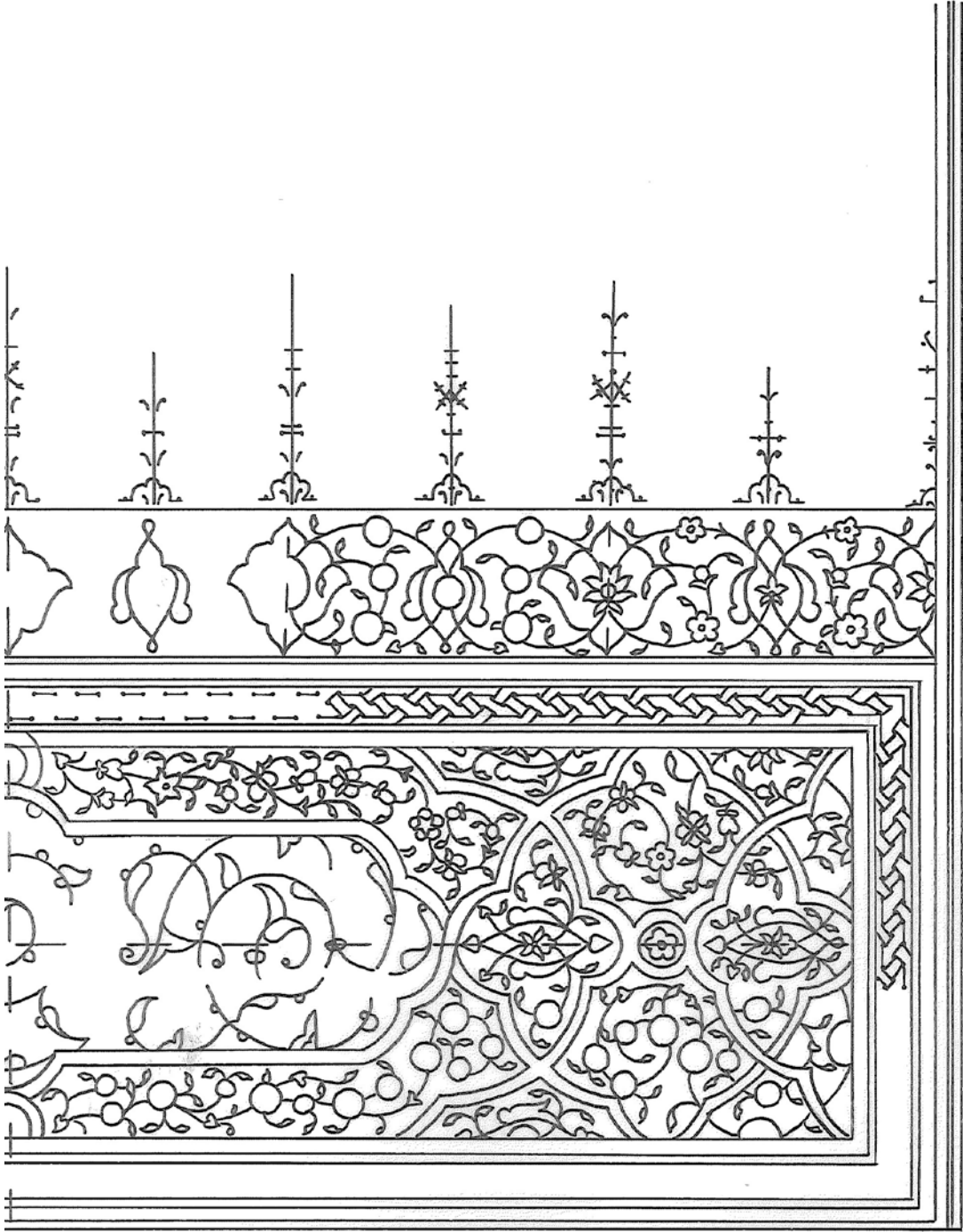

Ç. 3. Y. A. 10 Env. No.lu Eserin Unvan Tezhibi (½ Detay)

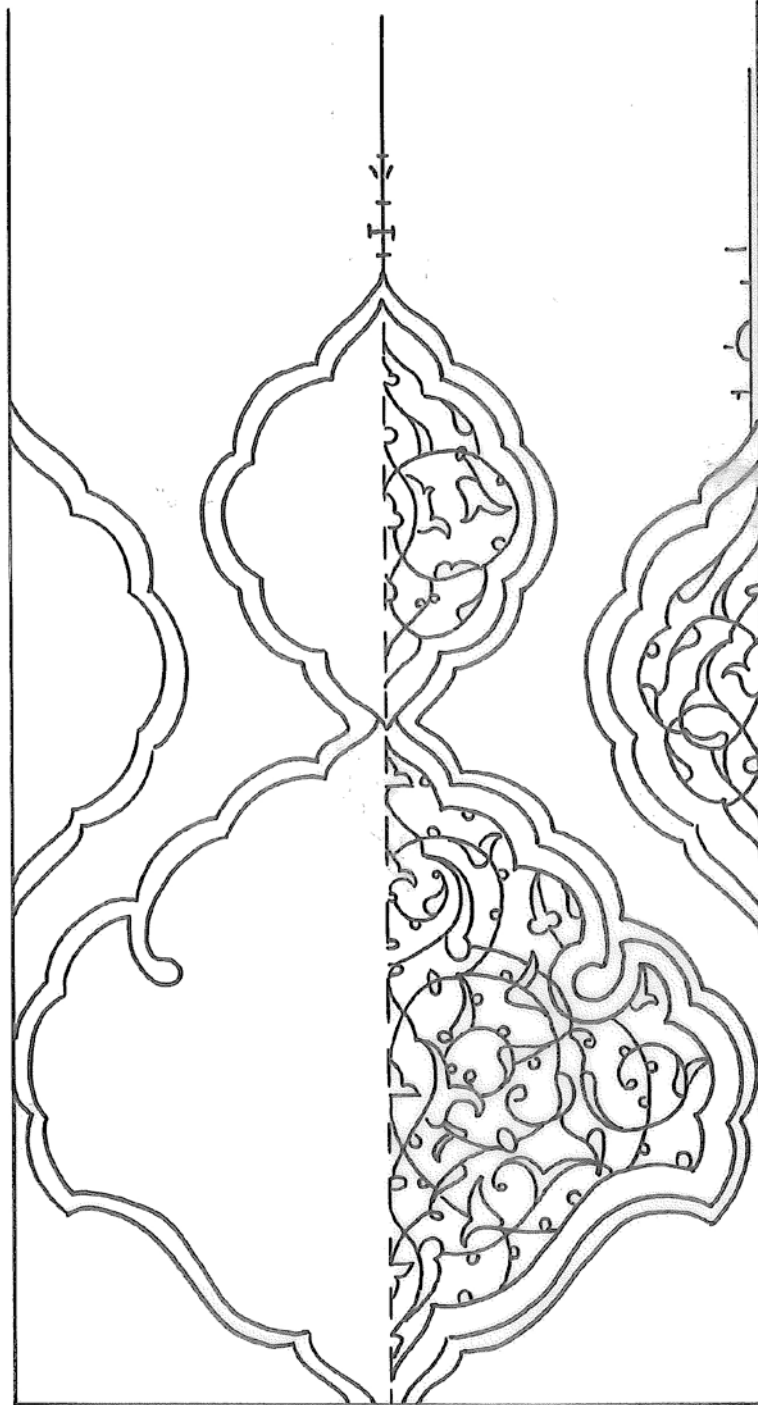

Ç. 4. Y.A. 10 Env. No.lu Eserdeki Detay Deseni

2.

Env. No: Hacı Selim Ağa/00913

Eser: **Divan-ı Camî**

Müellif: el-Camî Ebü'l Berekat Abdurrahman b. Ahmed b. Muhammed

Telif Tarihi: 817-898 H. / 1414-1493 M.

Müstensih: Sultan Mahmud el-Herevî

İstinsah Tarihi: 906 H. / 1501 M.

Özellikler: Farsça/ Talîk/ 296 yk./ 19 st./ 215x122 (143x62 mm.)

Konu: Edebiyat

Eser deri ciltlidir ve müzeyyendir. Deri cildin kenarlarına rumî, bulut ve hatai motifli, ulama desenli kartuş paftalar yerleştirilmiştir. Kartuş paftalarda hatai motifi kullanılmış, cildin üzeri yıldızlanmıştır. Cildin iç tarafında şemse ve salbeklerden oluşan rumîli kat'ı süsleme yer almaktadır.

Serlevha Tezhibi

Serlevha tezhibi, karşılıklı tezyinî açıdan birbirinin aynı olan iki sayfadan oluşmaktadır. Tığ yüksekliği hariç 154x74 mm ebadında ince uzun dikdörtgen alanın ortasında yer alan 68x29 mm 'lik yazı alanına talîk yazı siyah mürekkeple kağıdın zeminine yazılmıştır.

Bu alanın her iki tarafında yer alan 10 mm'lik koltuklarda çividî zemin, kırmızı gölgeli pembe ve lacivert gölgeli mavi rumî formlarla paftalanmıştır. Pembe rumîli paftaların içi siyah, mavi rumîli paftaların içi vişne çürüğü renkle boyanmıştır. Paftaların içinden geçen beyaz, kırmızı, sarı goncalarla bitkisel bir bezeme uygulanmıştır. İçleri siyah renklidir. Dallar ve yapraklarda altın kullanılmıştır.

Koltukların çevresinde beyaz renkte artı desenli arasuyu dönmektedir. Koltuklardan birinin yan tarafına 5 mm'lik altın zemin üzerine sapsarı nil yeşili olan sülyen ve beyaz renkli çiçeklerin bulunduğu bir sütun yapılmıştır. 25x58 mm ebadında üstte ve altta yer alan dikdörtgen alanların ortasında altın zemin üzerine üstübeçe talîk olarak "*Revân-ı Evvel*" ve "*Mevlânâ Nuredîn*" yazılmıştır. Yazının etrafında lacivert gölgeli mavi rumîli spiral dönmektedir. Dikdörtgen alanın köşelerinde ¼ simetrlili içleri vişne çürüğü ve altınla doldurulmuş altın renkli rumîlerin oluşturduğu paftalar bulunmaktadır.

Yazı alanının iki ucuna içi siyah renkle boyanmış altın rumî kapalı formlar konmuştur. Geriye kalan alan ise çividî renktedir. Sapsarı ve yaprakları altın pembe, sarı, beyaz, sülyen renkli çiçekler bu alanda helezonik olarak dönmektedir. En dıştaki bordürde çividî zemin üzerine iç zemini altınla doldurulmuş sülyen, içi vişne çürüğü renkle boyanmış altın rumîler ve içi siyah beyaz tepeliklerle paftalanmıştır. Aralarından altın renkli rumîler geçmektedir. Tezyînat çividî renkli 21 ve 12 mm'lik tığlarla sonlandırılmıştır. Tezyînat özellikleri ve kullanılan renkler itibariyle muhtemelen Fatih devri tezhibidir.



F. 15. H. S. A. 913 Env. No.lu Eserin Serlevha Sayfası



F. 16. H. S. A. 913 Env. No.10 Eserin Serlevha Tezhibi



F. 17. H. S. A. 913 Env. No.lu Eserin Serlevha Tezhibi Detayı

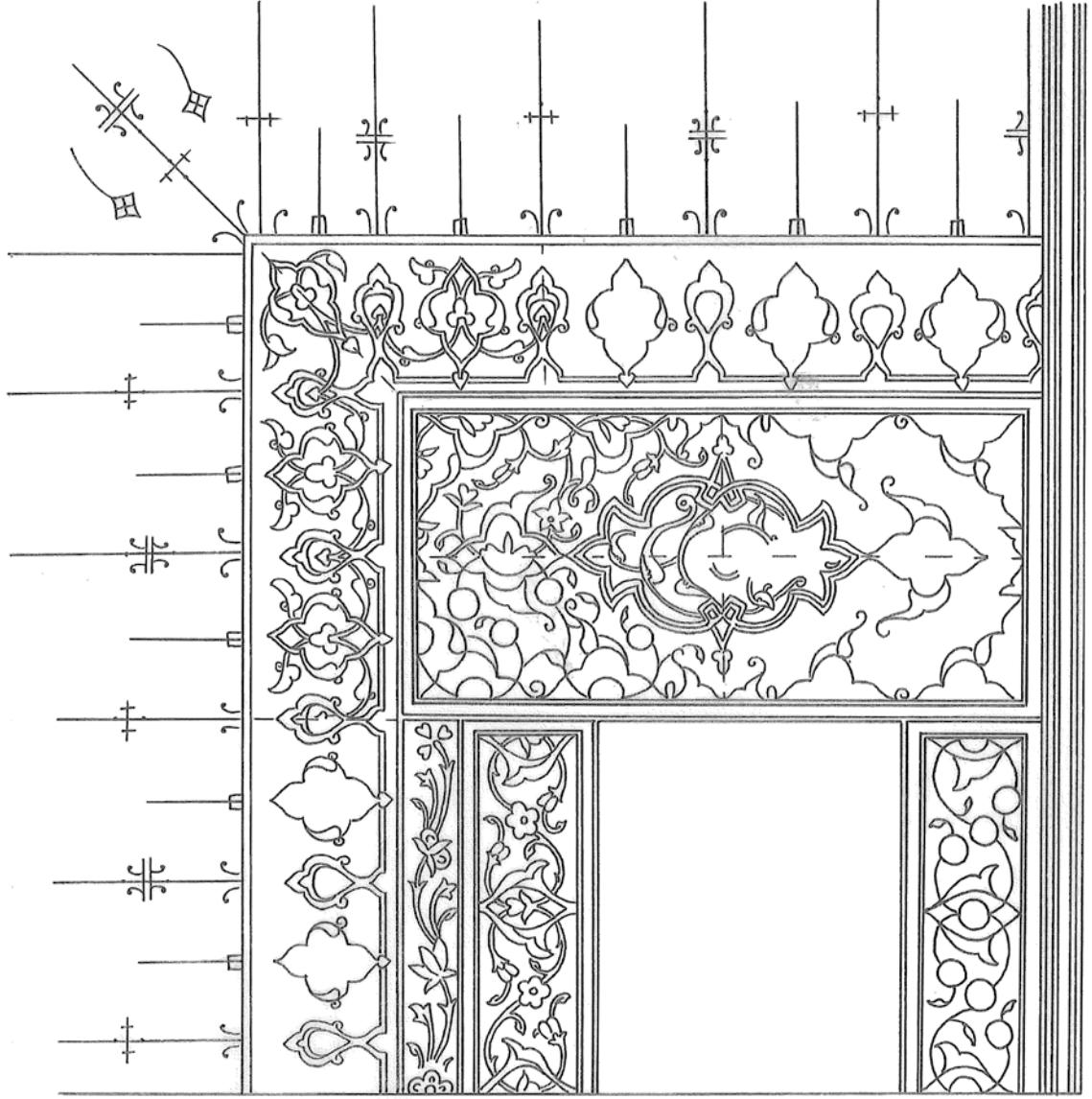

Ç. 5. H. S. A. 913 Env. No.lu Eserin Serlevha Tezhibi Deseni

3.

Env. No: Hacı Selim Ağa/00852

Eser: **Menakîbü'l-Arifîn**

Müellif: el-Eflakî Şemseddin Ahmed Dede

İstinsah Tarihi: 914 H. / 1509 M.

Özellikler: Farsça/ Celî Talîk/ 531 yk./ 15 st./ 355x145 (223x133 mm.)

Konu: Tasavvuf

Zahriye Sayfası

Eserin zahriyesinde bulunan çapı 58 mm olan madalyonun ortasındaki 35 mm'lik altın zeminli yazı alanına siyah mürekkeple "*Menâkıbü'l-Ârifîn Mollâ-yı Rûm*" ifadesi talîk hatla yazılmıştır. Bu alanın etrafında 2 mm'lik artı desenli yeşil ve 1 mm'lik altın renkli arasuyu dönmektedir. 8 mm'lik zemini mavi renkli dış pervazda altın renkli rumîlerle simetrik bir bezeme yapılmıştır. 15 mm'lik mavi renkli tığlarla süsleme sonlanmıştır.



F. 18. H. S. A. 852 Env. No'lu Eserin Zahriye Tezhibi

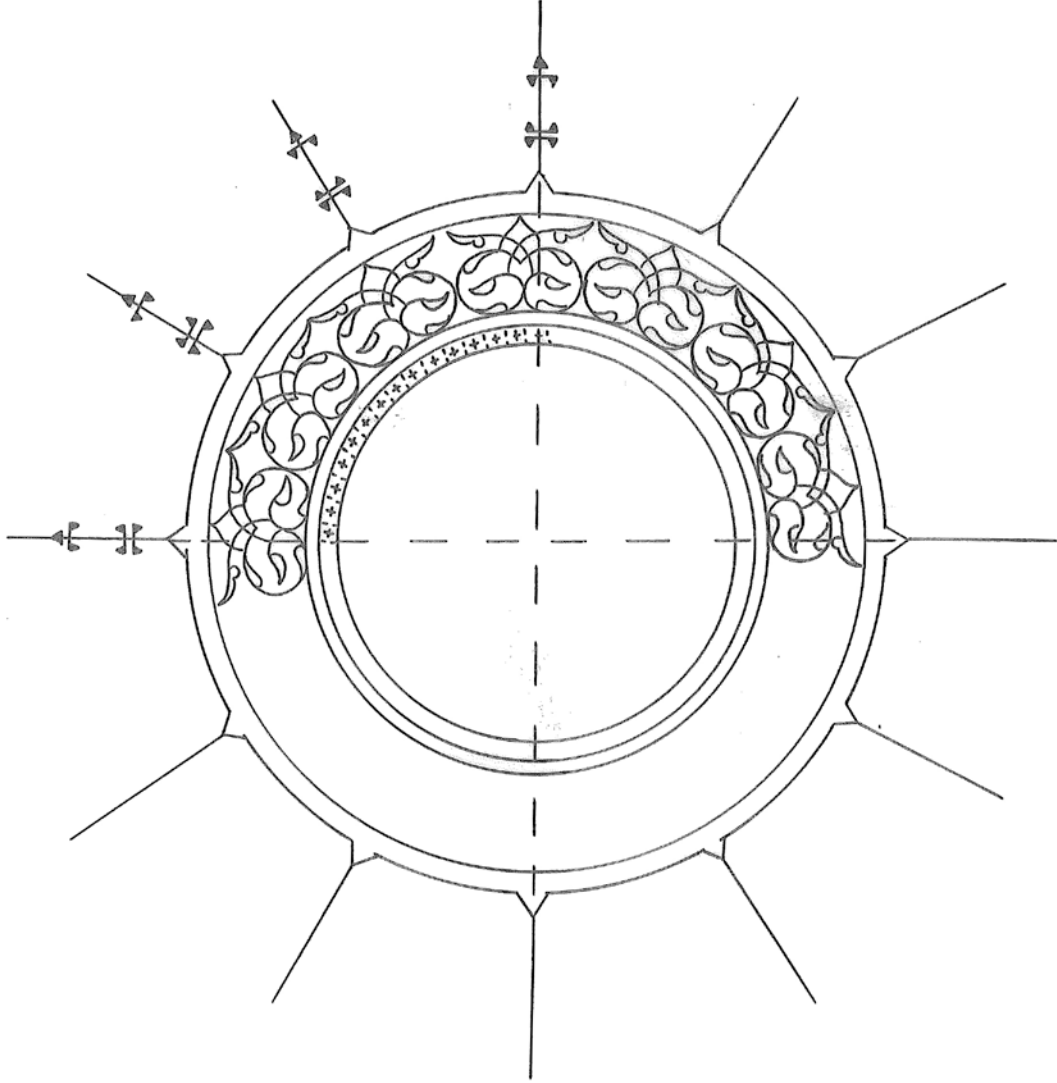

Ç. 6. H. S. A 852 Env. No'lu Eserin Zahriye Tezhibi

Unvan Tezhibi

71x135 mm ölçüsündeki yatay dikdörtgen alan çivîdî zemin renginde büyüklükleri birbirinden farklı iki bölümden oluşur. Altta yer alan 35x125 mm ebadındaki bölümün ortasında 22x42 mm'lik altın zeminli yazı alanının içine üstübeçle "Allah ve Lâ Sıvâh" kuffî hatla yazılmıştır. Çevresinde mavi renkli rumîlerden oluşan bir spiral dönmektedir.

Yazı alanının iki yanında altın ipliklerle salbek biçimli formlar oluşturulmuştur. Zemini siyah olan bu formların içinde altın renkli rumîlerden oluşan bir süsleme yapılmıştır. Siyah renkli zemine beyaz renkte üç noktalar konmuştur. Rumîli kapalı formun içi küf yeşili ile boyanmış, altın renkli rumîlere ise kırmızı gölge verilmiştir. Bu formların uçlarında ½ simetrik altın zeminli şemselerin içinde sülyen renkli rumîlerle bezeme yapılmıştır.

Salbek ve ½ şemse formların arasında kalan alanda buz mavisi renkte gölgeleri gri rumîler serbest bir kompozisyon çizmektedir. Aralarından altın renkli negatif çiçekler geçmektedir. Bu bölümüm altında ve üstünde ½ içi siyah altın renkli rumîlerin oluşturduğu formların içinden sülyen, mavi, sarı renkli çiçekler dönmektedir.

Bu alanın etrafı 2 mm'lik altın ve 2 mm'lik artı desenli buz mavisi renkte arasuyu ile çevrilmiştir. Üstteki 24 mm'lik çivîdî zemin renkli ince bölüm, yeşil gölgeli altın renkli münhani biçimli formlar ve yeşil gölgeli buz mavisi renkli rumîlerden oluşan kapalı formlarla paftalanmıştır.

Rumî formların içleri siyah renkle doldurulmuş ve beyaz üç noktalar konmuştur. Paftaların içinden sülyen, beyaz, sarı, mavi çiçekli dallar dönmektedir. Tasarım en uzun 45 mm olan diğerleri 22 mm'lik çivîdî renkli tığlarla sonlandırılmıştır. Muhtemelen Fatih Devri tezhibi denebilir.

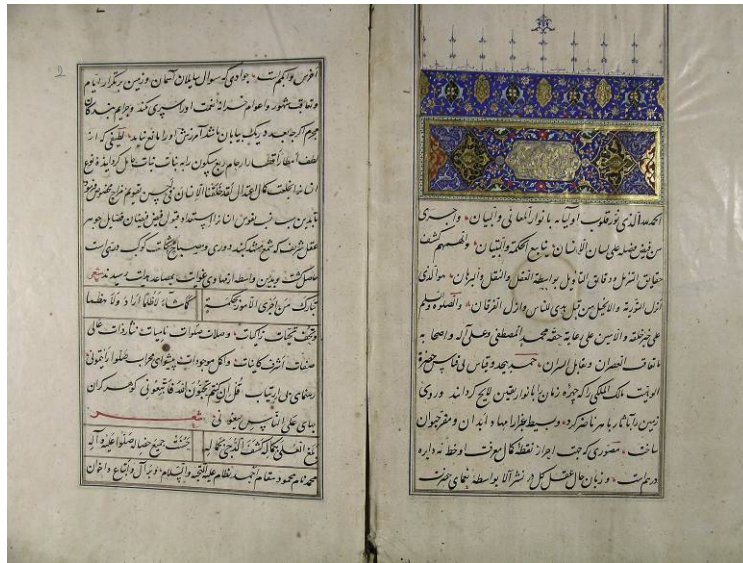

F. 19. H. S. A. 852 Env. No'lu Eserin Unvan Sayfası



F.20. H. S. A. 852 Env. No'lu Eserin Unvan Tezhibi



F. 21. H. S. A. 852 Env. No.lu Eserin Unvan Tezhibi Detay

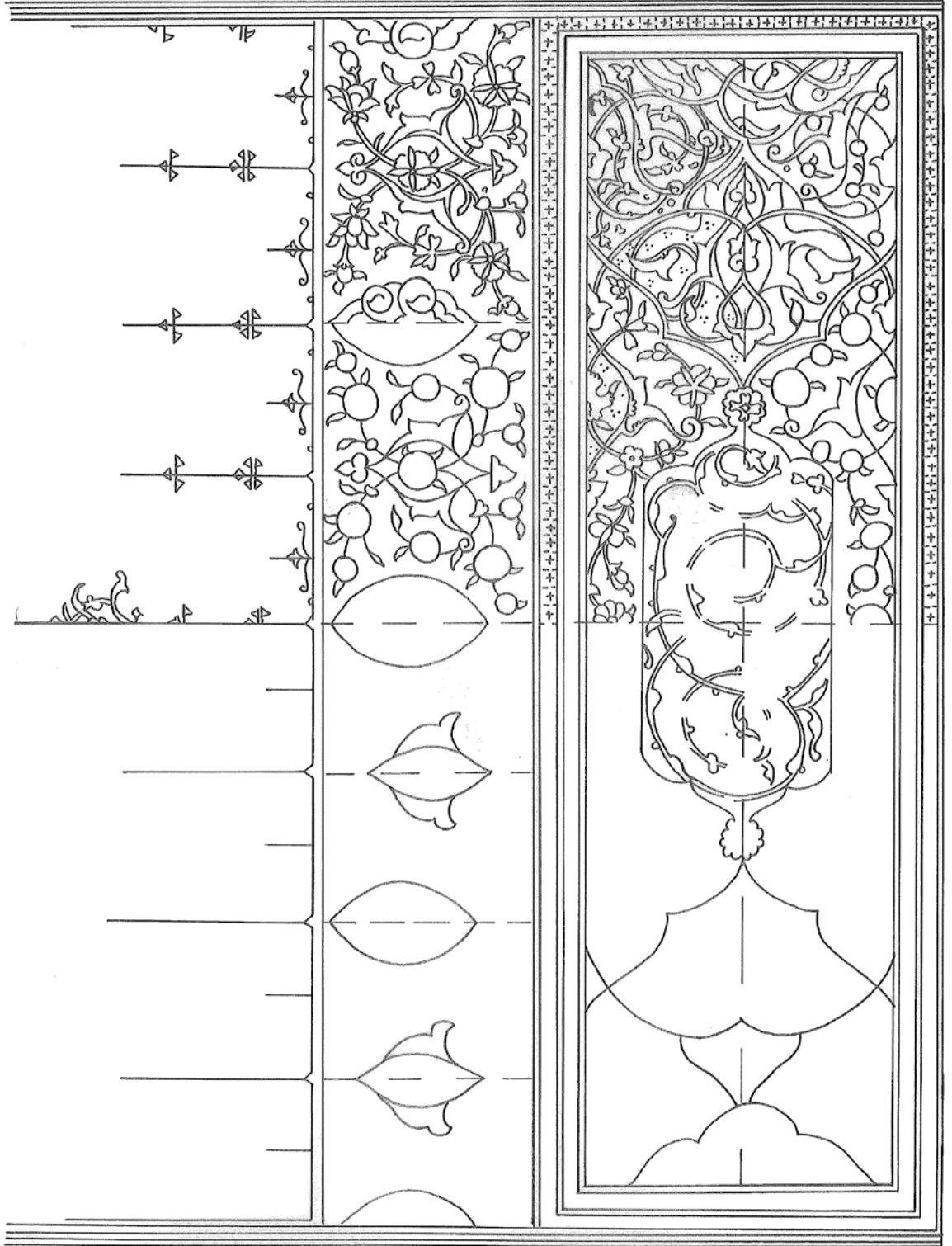

Ç. 7. H. S. A. 852 Env. No.lu Eserin Unvan Tezhibi

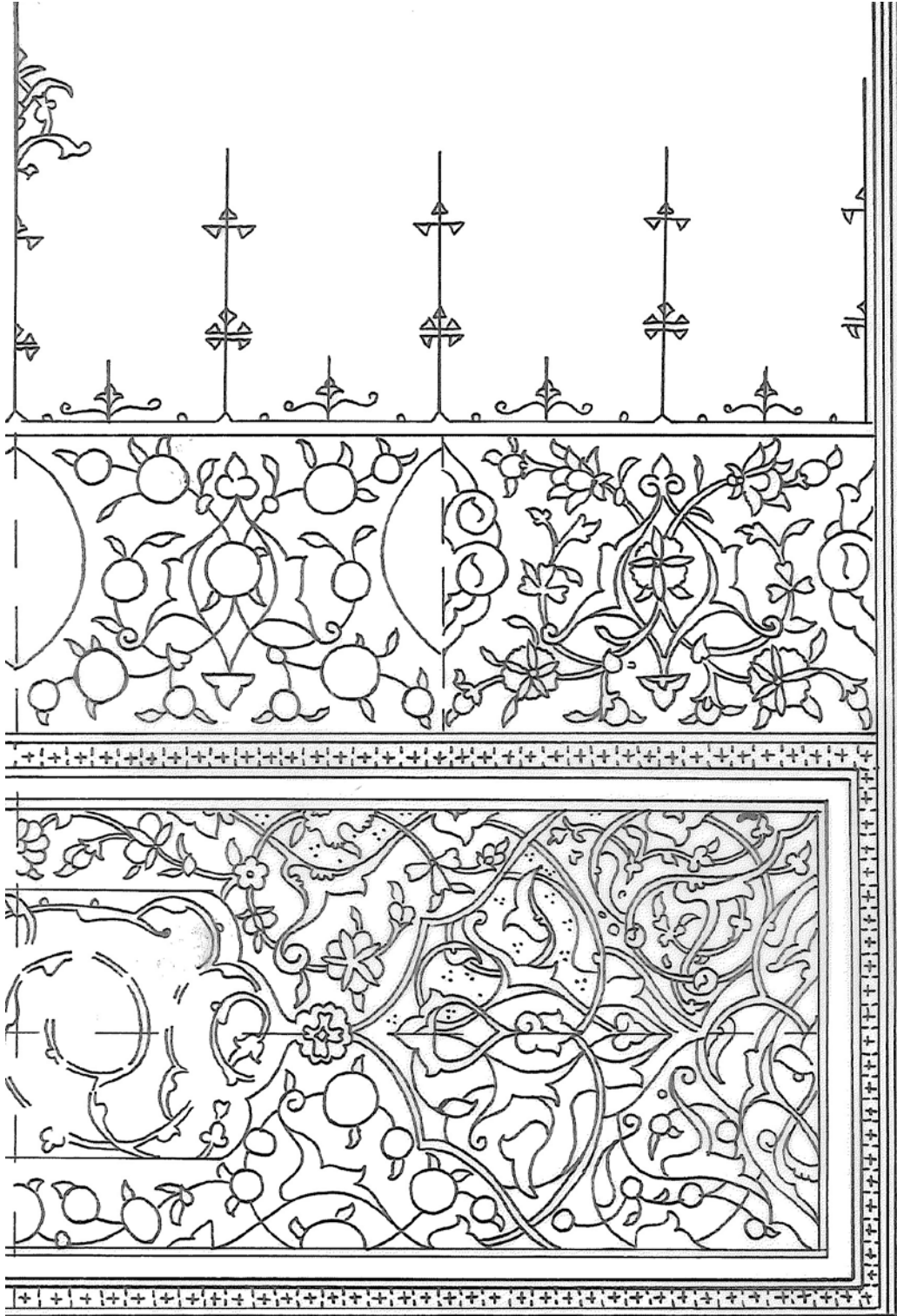

Ç. 8. H. S. A. 852 Env. No.lu Eserin Unvan Tezhibi Deseni (1/2 Detay)

4.

Env. No: Hacı Selim Ağa/00387

Eser: **Muhtasarü'l-Kudurî**

(Kitabın sonunda 922'den 1029 tarihine kadar Mısır valilerini gösterir cetvel vardır.)

Müellif: el-Kudurî-Ebü'l-Hüseyn Ahmed b. Muhammed el-Bağdadî

Müstensih: Hüseyin b. Ali

Özellikler: Arapça/ Harekeli Nesîh/ 131 yk./ 13 st./ 255x180 (170x115 mm.)

Konu: Fıkıh

Zahriye Sayfası

Eserin zahriyesinde 166x112 mm ebadında altta kare alan ve üstte dikdörtgen alandan oluşan bir süsleme yer alır. Üstteki 32x82 mm 'lik dikdörtgen alanın ortasında çividî zemin üzerine altınla "*Kitâbü'l-Kudûrî*" ifadesi kûfi olarak yazılmıştır. Etrafında yeşil renkli rumîler serbest bir kompozisyon çizmektedir.

Bu bölümün etrafı beyaz renkte eksi desenli arasuyu ile çevrilmiş, geometrik alanlar oluşturulmuştur. Dört köşeye siyah zemin üzerine beyaz çiçeklerle süsleme yapılmış, diğer paftaların altın zeminleri üzerine siyah mürekkeple rumîye benzer şekiller çizilmiştir.

Altta 88x88 mm'lik kare alanda beyaz cetvellerle sekiz kollu yıldız benzer çiçek motifi şeklinde geometrik bir bezeme bölümü oluşturulmuştur. Bu motifin ortasında zemin çividî renkte olup üzerinde altın renkli çiçek, rumî ve yeşil renkli tepeliklerle simetrik bir süsleme yapılmıştır.

Bunun dışında birbirini kat kat takip eden üçgen alanlar oluşmuştur. Öncelikle bu üçgenlere altın zemin üzerine siyah mürekkeple hatai motifi konmuş, bu üçgenlerin birleştiği noktada oluşan üçgenlerde ise çividî zemin üzerine mavi-altın renkli hatai motifi konmuştur. Sonraki birleşme noktasındaki alana ise siyah zemin üzerine mavi, yeşil, sülyen, beyaz renklerin kullanıldığı münhaniye benzeyen bir süsleme uygulanmıştır. Daha sonra altın zemin üzerine mürekkeple çizilmiş rumîler ve hatai ile kare alan sonlandırılmıştır.

Üstte ve altta yer alan bu alanların etrafı 7 mm'lik altın zeminli anahtarlı zencerek, 1 mm'lik beyaz eksi desenli arasuyu ile çevrilmiştir. En üstünde yer alan 15x106 mm'lik dış pervaz çividî zemin üzerinde içleri siyahla boyanmış beyaz salbek biçimli formlar ve altın renkli içleri turuncu agraflarla paftalanmıştır. Bu paftaların içinden altın renginde rumîli bir spiral dönmektedir. İnce uzun dikdörtgen alanın etrafını 1 mm'lik altın cetvel, 2 mm'lik çividî renkli arasuyu çevrelemektedir. Tezyînat çividî 5 mm'lik tuğlarla sonlandırılmıştır.



F. 22. H. S. A. 387 Env. No.lu Eserin Zahriye Tezhibi

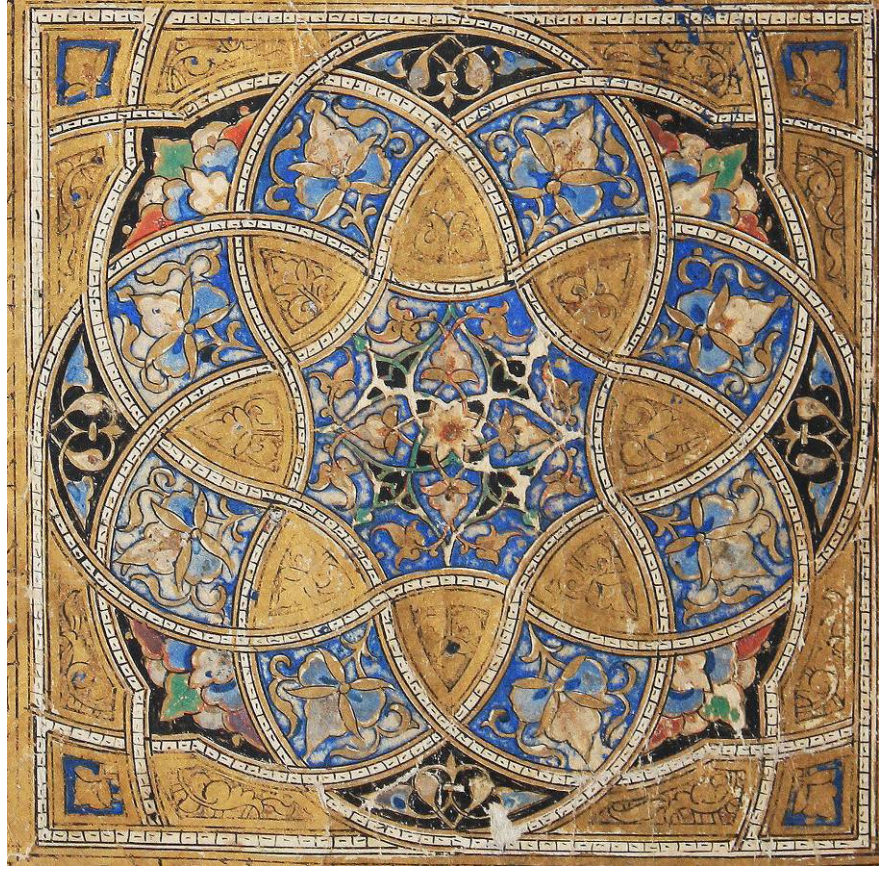

F. 23. H. S. A. 387 Env. No.lu Eserin Zahriye Tezhibi Detay 1



F. 24. H. S. A. 387 Env. No.lu Eserin Zahriye Tezhibi Detay 2

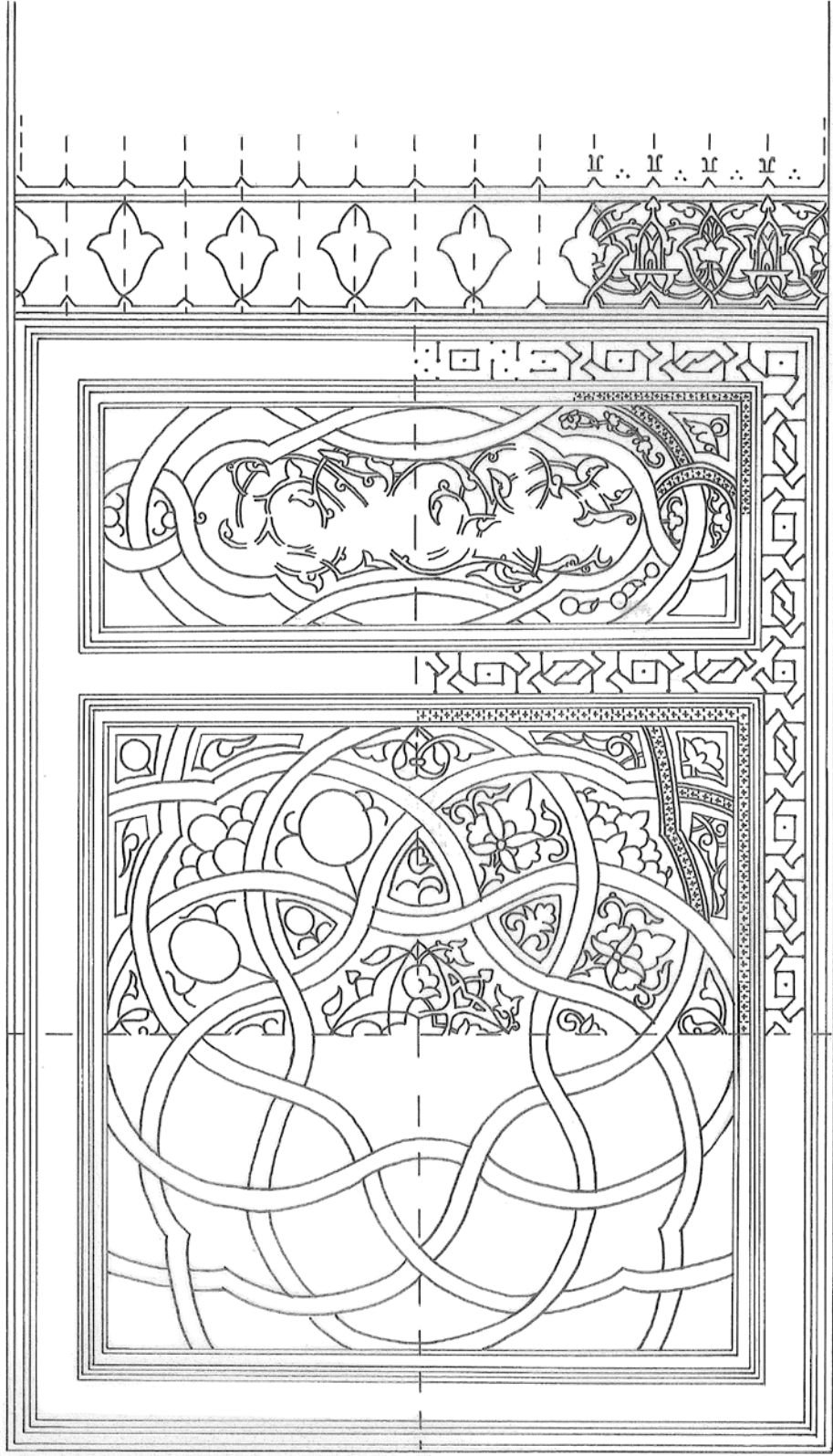

Ç. 9. H. S. A. 387 Env. No.lu Eserin Zahriye Tezhibi

Unvan Tezhibi

62x117 mm ölçüsündeki unvan tezhibinin ortasındaki 41x96 mm'lik çivîdî renkteki yazı alanına üstübeçle kûfi besmele yazılmıştır. Altın rumîlerden oluşan spiraller yazının etrafında helezonik olarak dönmektedir. Bu alan 1 mm'lik eksi desenli beyaz arasuyu ile çevrilmiştir.

Dikdörtgeni tamamlayan alanlar ise altın zemin üzerine siyah mürekkeple rumîye benzer motiflerle süslenmiştir. En dışta 6 mm'lik siyah zemin üzerine beyaz, mavi, kırmızı renkli çiçeklerle bezenmiş bir bordür bulunmaktadır. Bunun çevresine de 1 mm'lik arasuyu ve altın 1 mm'lik çivîdî renkte cetvel çekilmiştir.

Tezyînat, kompozisyon özellikleri bakımından tahminen 14. yy. başı, Fatih'in ilk dönemleri ya da Selçuklu dönemi tezhibi olabilir.



F. 25. H. S. A.387 Env. No.lu Eserin Unvan Sayfası



F.26. H. S. A . 387 Env. No.lu Eserin Unvan Tezhibi

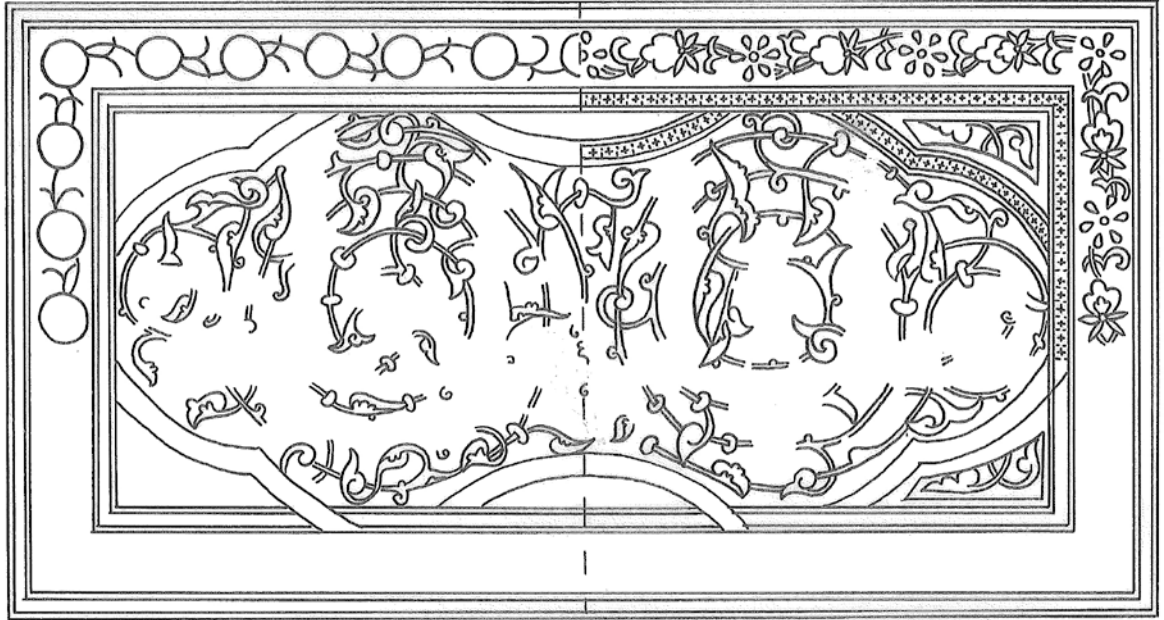

Ç. 10. H. S. A . 387 Env. No.lu Eserin Unvan Tezhibi Deseni

5.

Env. No: Hacı Selim Ağa/00982

Eser: **Divan-ı Hüsrev**

Müellif: Hüsrev ed-Dihlevî-Emir Hüsrev b. Seyfüddin Mahmud el-Buharî

Telif Tarihi: 725 H. / 1325 M.

Müstensih: Muhammed b. İbrahim el-Avhadî

Özellikler: Farsça/ Talîk/ 382 yk./ 16 st./ 225x129 (150x68 mm.)

Konu: İran Edebiyatı

Eserin bordo renkli deri cildinin üzerine şemse, salbek ve köşebentlerden oluşan saz yolu üslûbuyla altın renkte süsleme yapılmıştır.

Zahriye Tezhibi

Eserin zahriye sayfasında uçlarında salbek olan bir şemse bulunmaktadır. Şemse ve salbeklerde klasik tezhip uygulanmıştır. Yatay eksenini 52 mm, dikey eksenini 64 mm olan şemsenin uçlarındaki salbeklerin yüksekliği 14 mm'dir.

Şemsenin ortasında 23x38 mm'lik altınla boyanmış bir alan bulunur. Bu alanın alt ve üst kısmında iç zemini ve bünyesi altın olan rumî kapalı formlar vardır. Bunun dışında kalan alan lacivert olarak renklendirilmiştir. Şemse içinde altın renkli rumîler serbest bir kompozisyon çizmektedir.

Aralarında sülyen, beyaz, mavi, sarı renkte goncalar helezonik olarak dönmektedir. Salbeklerde ortada bünyesi sülyen renkli içi siyaha boyanmış tepelik ve onun etrafında altın rumîlerden oluşan bir bezeme bulunur. Bezemenin etrafına aralıklarla lacivert 19 mm'lik tığlar konmuştur.

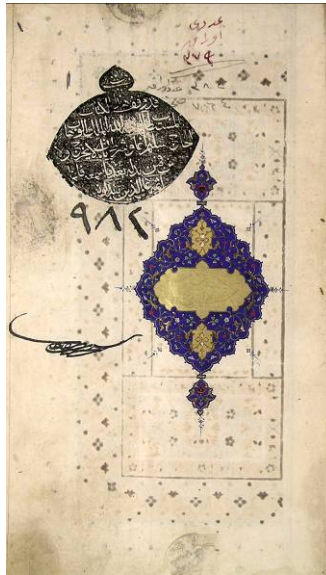

F. 27. H.S.A. 982 Env. No.lu Eserin Zahriye Sayfası

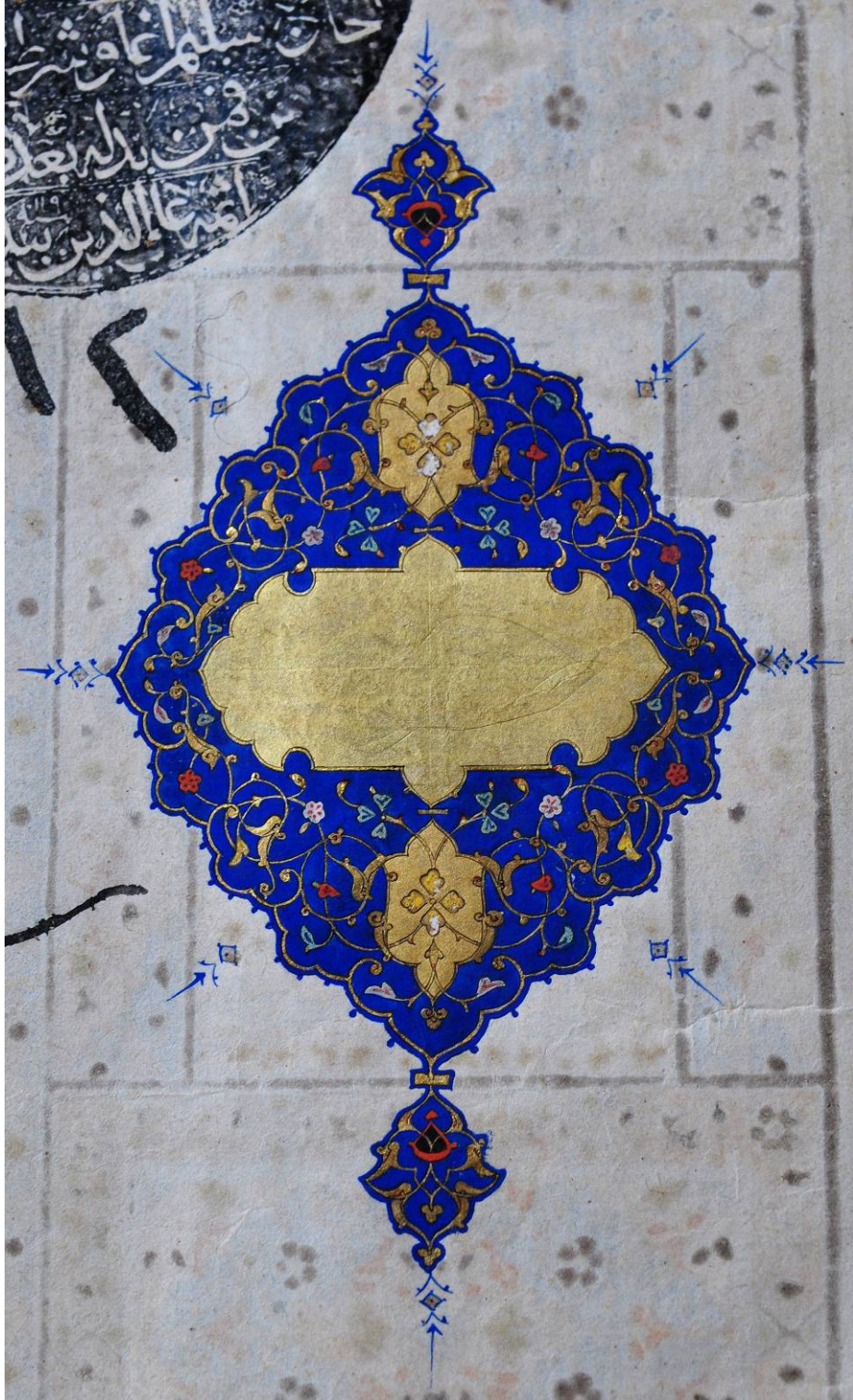

F. 28. H.S.A. 982 Env. No.lu Eserin Zahriye Tezhibi



F. 29. H.S.A. 982 Env. No.lu Eserin Zahriye Tezhibi (¼ Detay)

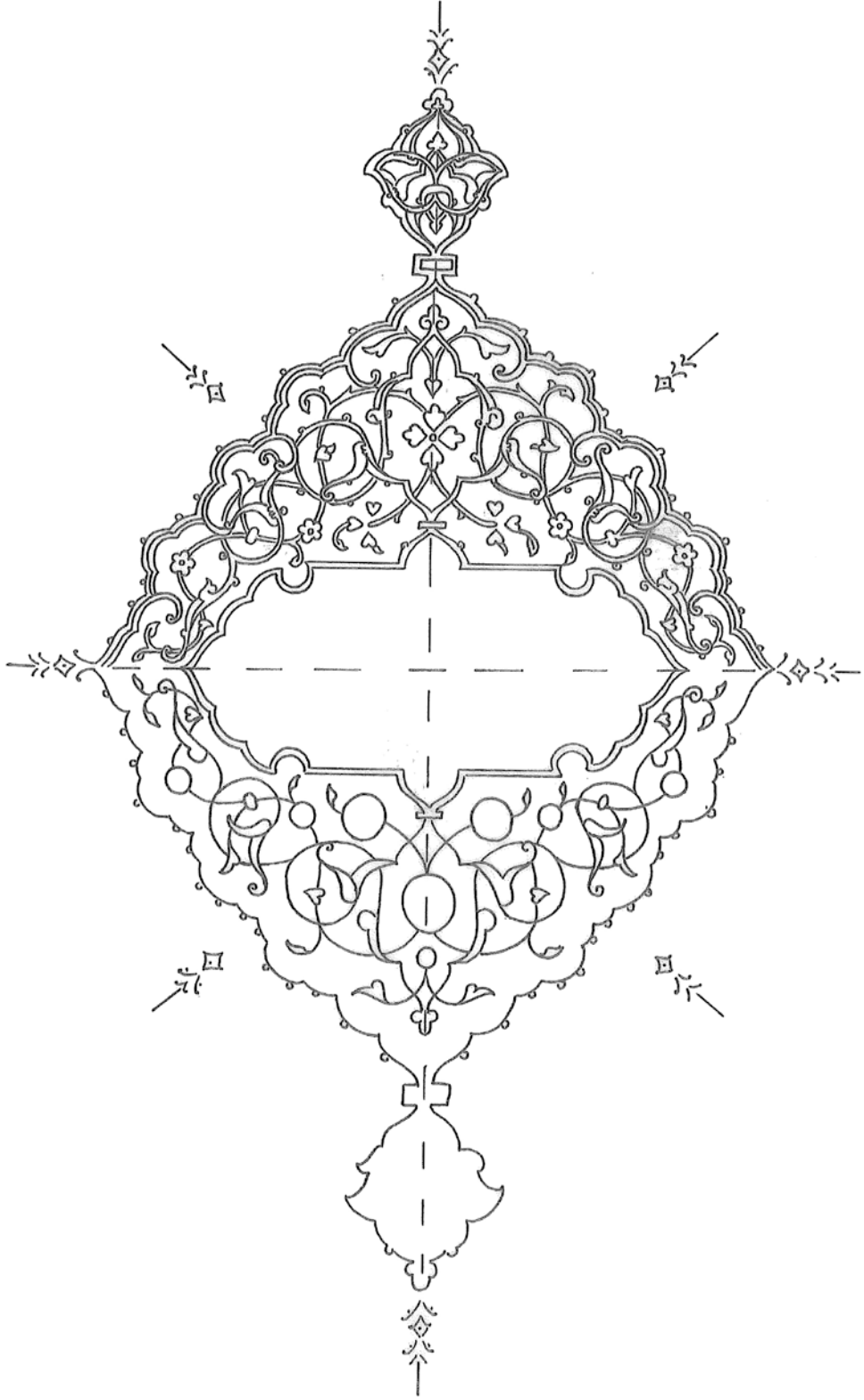

Ç. 11. H.S.A. 982 Env. No.lu Eserin Zahriye Tezhibi Deseni

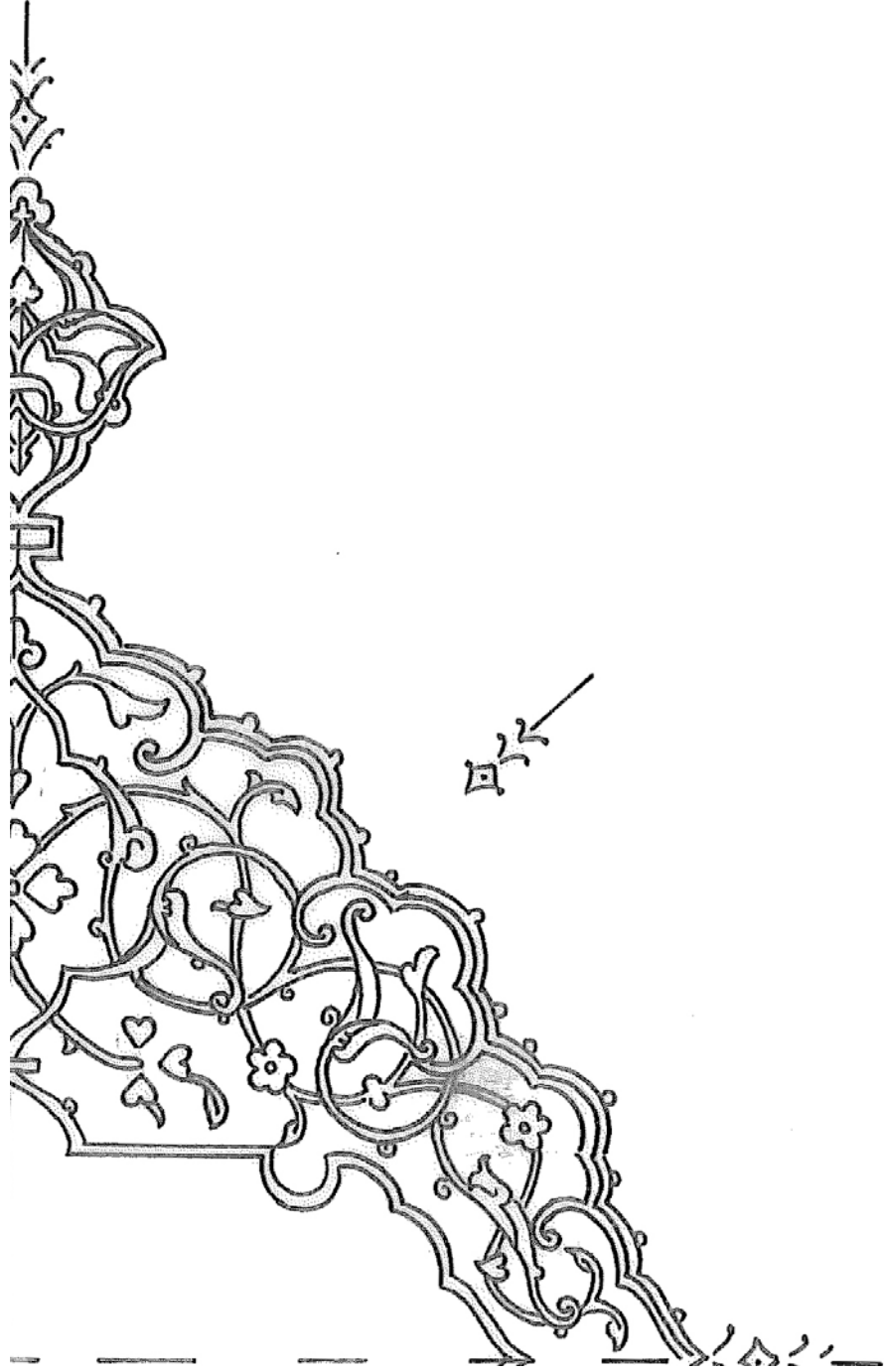

Ç. 12. H.S.A. 982 Env. No.lu Eserin Zahriye Tezhibi Deseni (¼ Detay)

Serlevha sayfası

Serlevha sayfası zahriye tezhibiyle uyumlu, tığ yüksekliği hariç 178x80 mm ebadında tezyînatları aynı olan karşılıklı iki sayfadan müteşekkildir. 65x37 mm 'lik yazı lanında talîk yazı kağıdın zemini üzerine siyah mürekkeple yazılmış etrafı altınla çevrilmiştir.

Her iki yanındaki 65x9 mm ölçüsündeki koltuklara geçiş 1 mm'lik altın ve mavi renkli artı desenli arasularıyla sağlanmıştır. Koltuklarda altın renkli rumîlerin oluşturduğu altın zemin renkli paftalar bulunmaktadır. Altın zemin dışında kalan kısımda lacivert renkle boyanmıştır. Tepelik içlerinde siyah ve lacivert renk kullanılmıştır. Burada rumîlerin içinden sülyen, mavi renkte goncaların geçtiği bir süsleme yapılmıştır. Yazının alt ve üst kısmında 23x46 mm ölçüsünde dikdörtgen alanlar bulunmaktadır.

Bu alanların içinde $\frac{1}{4}$ simetrlili rumî ve goncaldan oluşan bir süsleme yapılmıştır. Altın renkli rumîlerin oluşturduğu paftaların zemini de altın olup ana zemin laciverttir. Sapları altın olan sülyen, mavi, beyaz, sarı renkli goncalar helezonik olarak dönmektedir. Bu alanı içten dışa 1 mm'lik artı desenli arasuyu, 5 mm'lik altın zeminli kitabeli pervaz, 1 mm'lik mavi artı desenli arasuyu çevrelemektedir.

Kitabeli pervazda penç, gonca ve yaprak motifine yer verilmiştir. Kompozisyon $\frac{1}{2}$ ters simetri olup, renkler beyaz ve turuncudur. Kartuşların birleştiği noktadaki boşluklar siyahla renklendirilmiştir. 0.5 mm'lik altın ve 1 mm'lik beyaz artı desenli arasularıyla dış pervaza geçilmiştir. 16 mm kalınlıktaki dış pervaz iç zeminleri ve bünyeleri altın renkli rumîlerin oluşturduğu kapalı formlar ve altın renkli içleri siyah agraflarla paftalamıştır.

Bu paftaların içinden beyaz, mavi, turuncu renki goncalar helezonik olarak dönmektedir. Ana zemin lacivert renktedir. Tasarım 18 mm'lik lacivert tığlarla sonlandırılmıştır. Tezhipteki ince işçilik, kullanılan motif ve renkler, kompozisyon özellikleri itibariyle XVI. yy. tezhibi diyebiliriz.

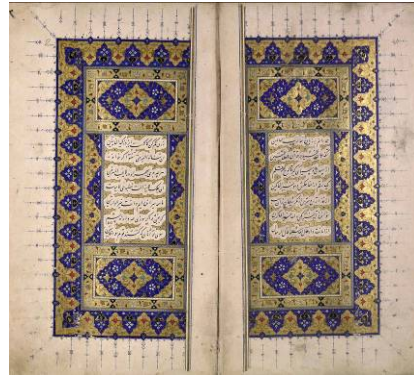

F. 30. H.S.A. 982 Env. No.lu Eserin Serlevha Sayfası



F. 31. H.S.A. 982 Env. No'lu Eserin Serlevha Tezhibi

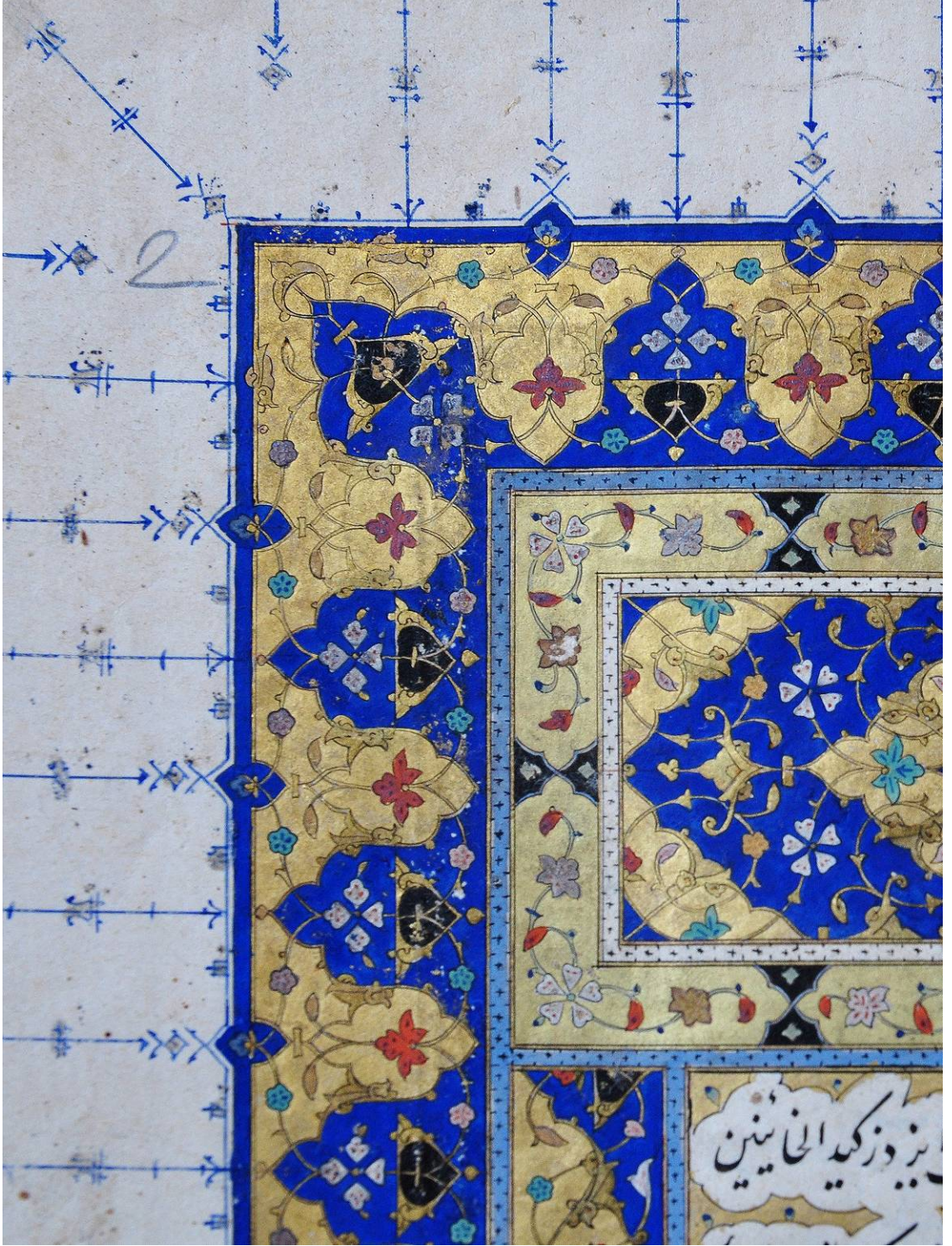

F. 32. H.S.A. 982 Env. No'lu Eserin Serlevha Tezhibi Detayı

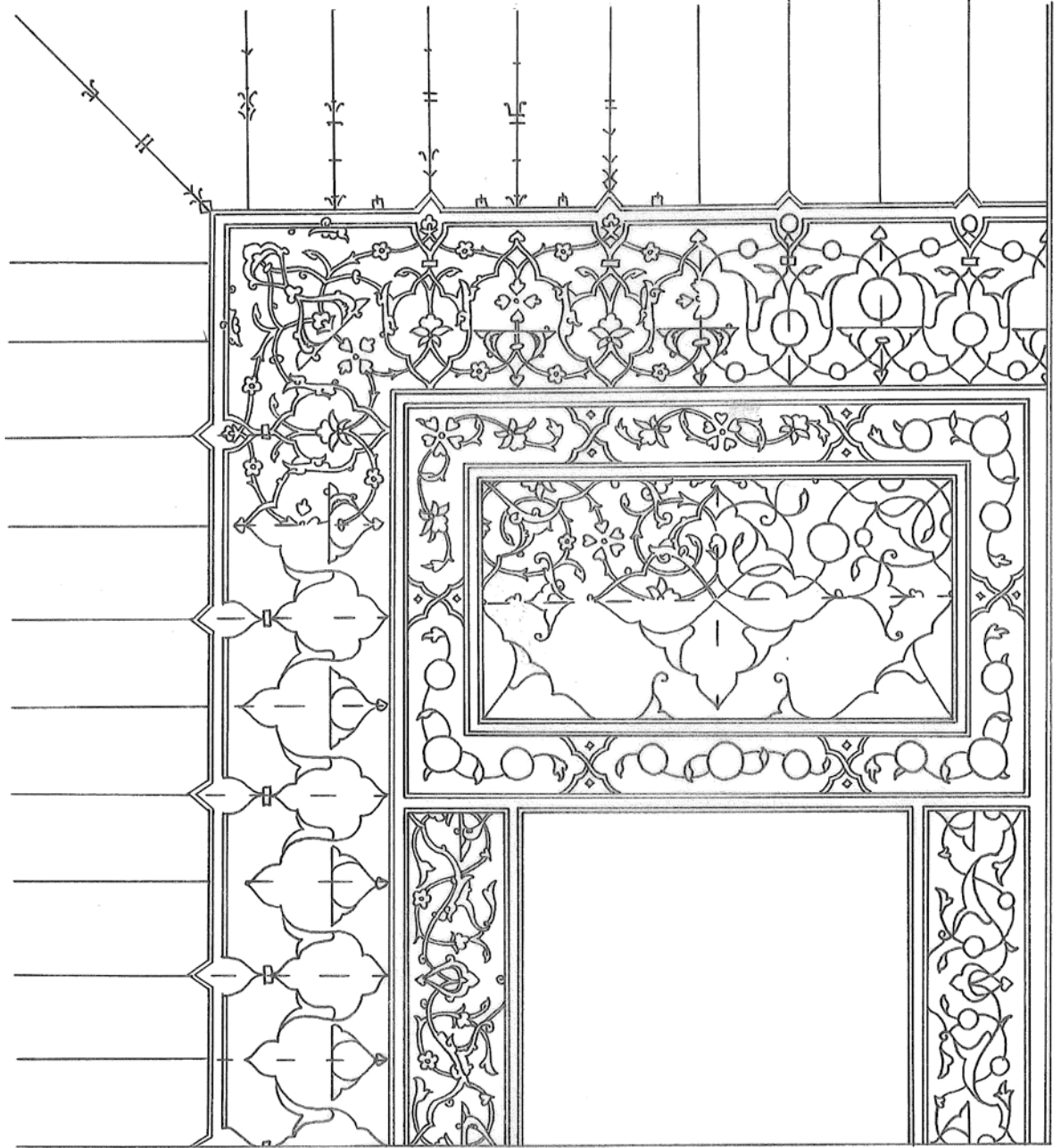

Ç. 13. H.S.A. 982 Env. No.lu Eserin Serlevha Tezhibi Deseni

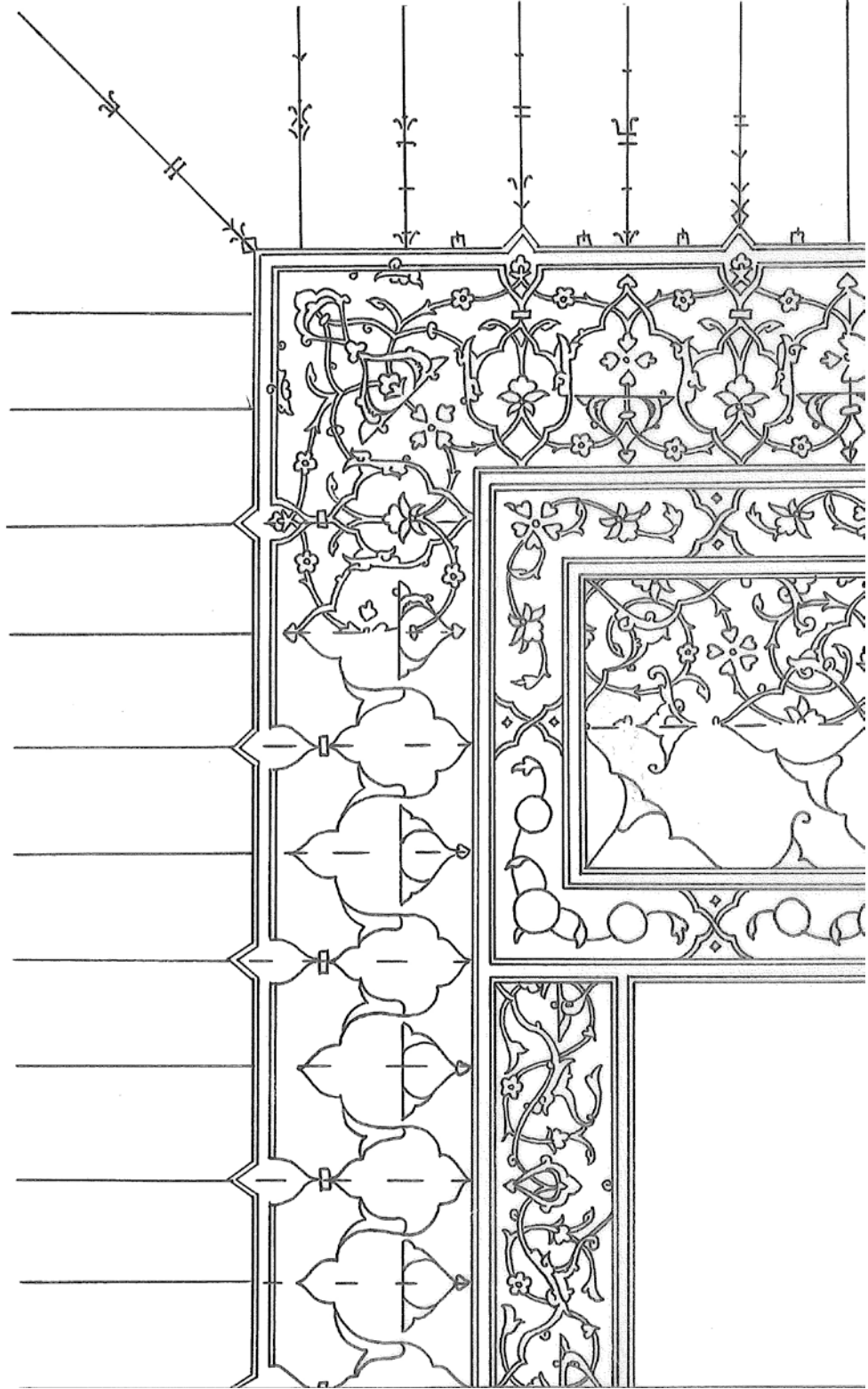

Ç. 14. H.S.A. 982 Env. No.lu Eserin Serlevha Tezhibi Detay

6.

Env. No: Hacı Selim Ağa/ 00090 -001

Eser: **Mefatihü'l-Gayb**

Müellif: Fahreddin er-Razî-Ebu Abdullah Muhammed b. Ömer

Müstensih: Ali Hasan

İstinsah Tarihi: 877 H. / 1473 M.

Özellikler: Arapça/ Nesih/ 1-566 yk./ 39 st./ 350x280 (255x165 mm.)

Eserin cildinin iç kapağında çok güzel bir kat'ı süsleme yer almaktadır.

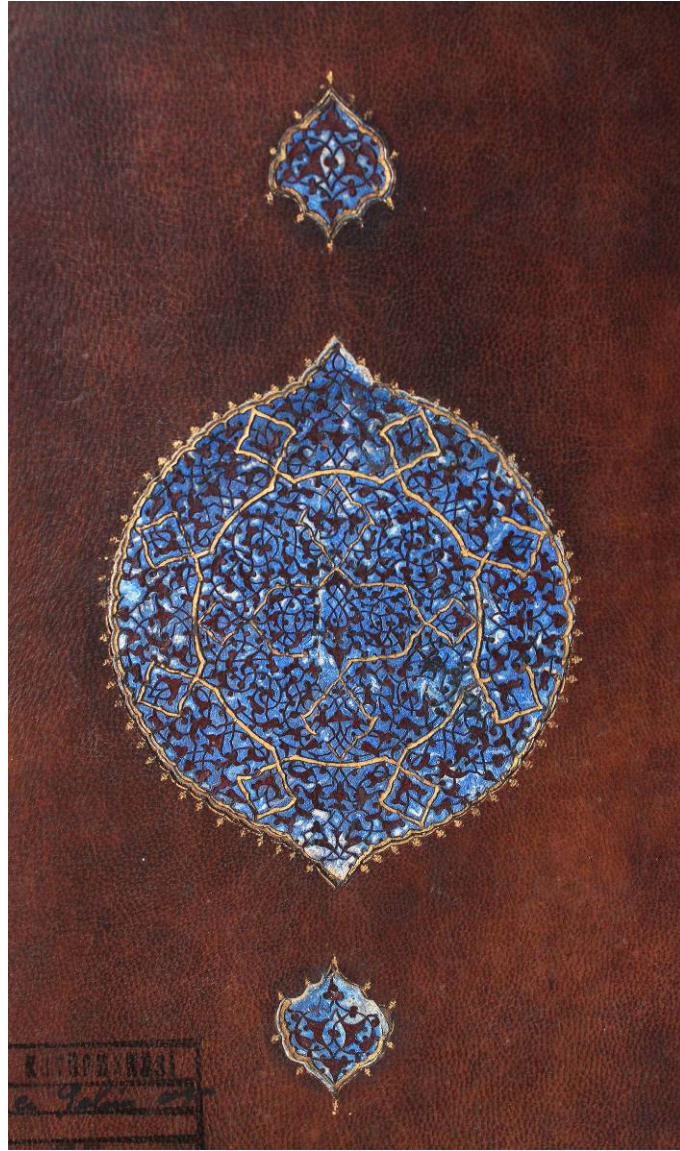

F. 33. H.S.A. 90-001 Env. No.lu Eserin Cildinin İç kapağı

Zahriye Tezhibi

Zahriyesinde yatay ekseni 86 mm dikey ekseni 128 mm olan bir şemse formu bulunmaktadır. Ortasındaki 60x91 mm'lik yazı alanına siyah mürekkeple sülüs olarak "Tefsîru Kebîr li'l- İmâm Fahreddîn Razî" ibaresi yazılmıştır. Şemse formun kenarında mavi zemin üzerinde sapları altın olan pembe, beyaz, mavi pençler dönmektedir. Dendanlara yeşil ve sarı altın, sülyen renk sürülmüştür.



F. 34. H.S.A. 90-001 Env. No.lu Eserin Zahriye Tezhibi

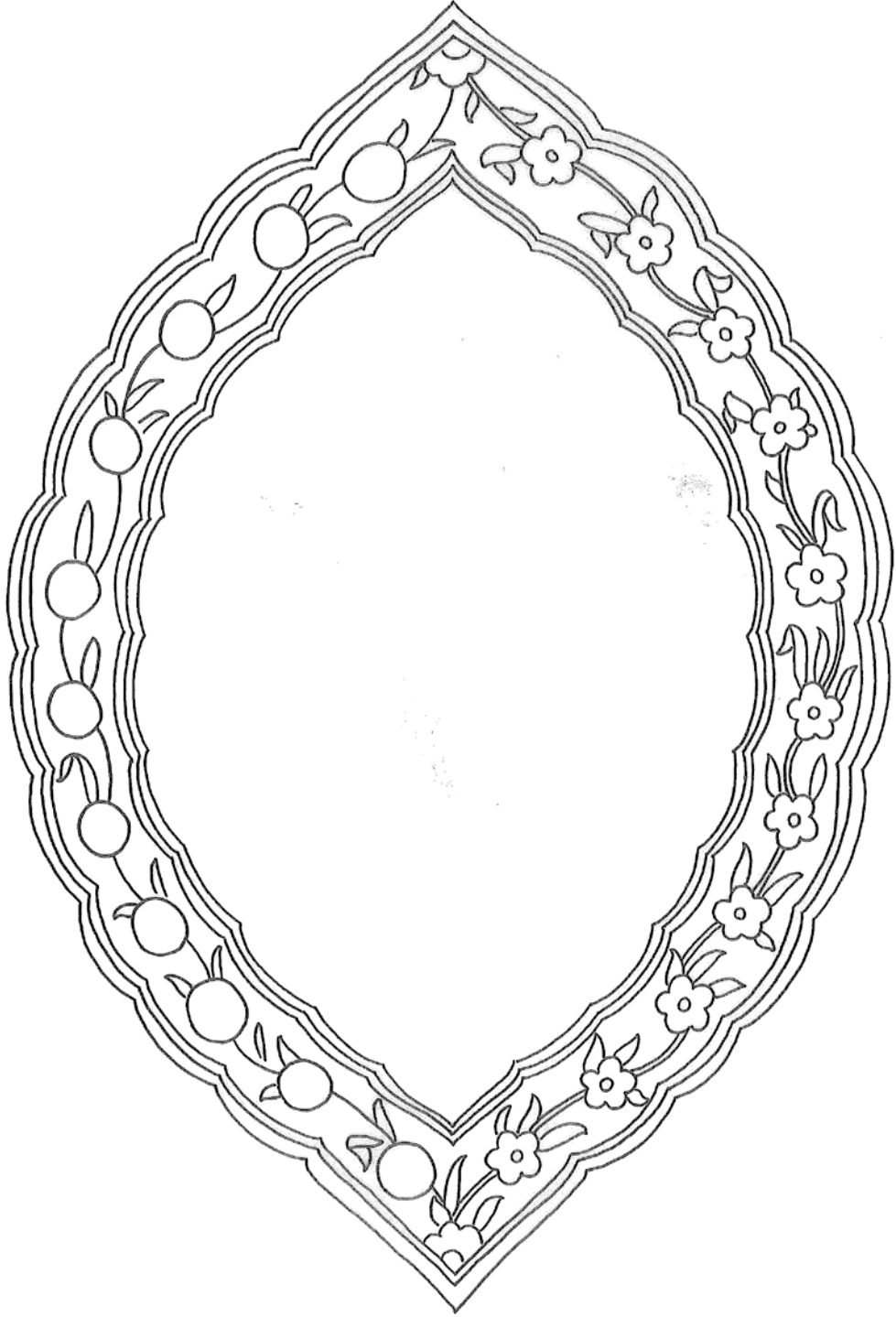

Ç. 15. H.S.A. 90-001 Env. No.lu Eserin Zahriye Tezhibi

Serlevha Tezhibi

Eserin serlevha sayfası 294x212 mm ebadında tezyînatı aynı karşılıklı iki sayfadan oluşmaktadır. Ortada bulunan 141x177 mm'lik yazı alanında nesih yazı kırmızı ve siyah mürekkeple yazılmış, etrafı altınla çevrilmiştir. Yazılı alanın iki yanındaki 23x177 mm'lik koltuklarda lacivert zemin üzerinde altın renkli rumî ve tepeliklerin paftaladığı ¼ simetrik desen uygulanmıştır. Rumî paftaların içi altın, tepeliklerin içi siyah renkle boyanmıştır. Aralarından mavi, sülyen ve beyaz goncalar geçmektedir.

Yazılı alanın altında ve üstünde 38x190 mm ölçüsünde dikdörtgen alanlar bulunmaktadır. Geçiş 1 mm'lik turkuaz renkli arasuyu ile yapılmıştır. Bu alanda nil yeşili ve beyaz renkte sarmal rumîlerle zeminleri altın olan paftalar oluşturulmuştur. Ortadaki 38x45 mm'lik altın zeminli paftada üstübeçle kûfi olarak "*Câmiu Atrâfi'l-Ulûm...*" yazılmıştır.

Yazının etrafında sapları beyaz olan beyaz, sülyen ve mavi renkli goncalar dönmektedir. Bu alanın kenarlarında ¼ simetrik altın renkli rumîlerin oluşturduğu paftalar oluşturulmuştur. Paftaların içleri altın ve siyahla renklendirilmiştir. Sapları altın renkli mavi, nil yeşili, sülyen, beyaz goncalar bu paftalardan arasından geçmektedir. Alttaki dikdörtgenin yazı alanında ise kufi olarak "*Fahrü'l-İslâm ve'l-Müslimîn Aleyhi'r-Rahme*" ifadesi yazılmıştır.

15 mm'lik lacivert zeminli dış pervazda içleri ve dışları altın renkli rumîlerin oluşturduğu kapalı formlar ve içleri siyah bünyeleri altın renkli tepelikler ile paftalanmıştır. İçlerinden mavi, beyaz, nil yeşili, sülyen goncalar geçmektedir.

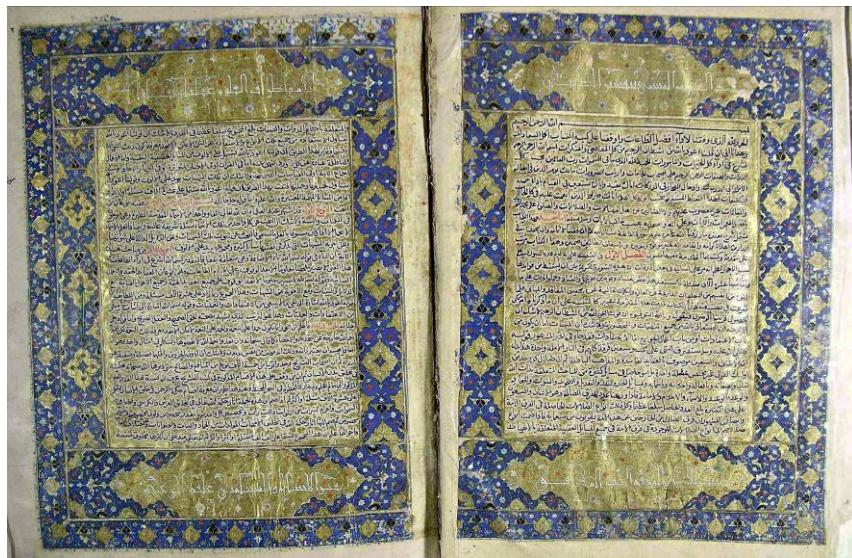

F. 35. H.S.A. 90-001 Env. No.lu Eserin Serlevha Sayfası



والتعلية بالانعام والذوات والصفات بلغ المجموع مئتي عظماء في الله ولا شك ان قولنا اعوذ بالله
 تبتا اوله لا يستغارة من جميع تلك الالوان ولا يستغارة عن الشئ بل يمكن ان يكون معرفة كون ذلك الشئ
 وقضاؤه بهذا الطريق ان قولنا اعوذ بالله يستعمل على الالوان من المسارحة الحسية البعيدة والمازالت
 الباطلة عما عن كل ورد النبي عنه اما في القرآن وفي الاخبار المتواترة وفي اشياء الاحاد والجمع
 اجماع الامة وفي العساسات الصحيحة ولا شك ان تلك المئتي هي التي شهد على الالوان وقولنا اعوذ
 مئتي وله الحمد على وجهها فثبت بهذا الطريق ان قوله اعوذ بالله يستعمل على عشرة آلاف مسألة او ازيد
 او اقل المسائل المهمة المعتمدة والله اعلم وما قوله جل جلاله **بسم الله الرحمن الرحيم** فبئذ نوعان من
 البحث **الاول** قد اشتهر عند العلماء ان الله تعالى في الفاو واحد من الالوان المقدسة المطهر وهي موجودة
 في الكائنات والسنن واشتق من ذلك الالوان من تلك الالوان مسألة شريفة عالية وايضا فالعلم بالاسماء
 لا يجوز الا اذا كان مسبوقا بالعلم بالمسمى والبحث عن ثبوت تلك السمات وعن الدلائل الدالة على ثبوتها
 وعن اجوبة الشبهات التي يذكر في نفسه سائلا كقوله ونحو ما يريد على الالوان **الفرع الثاني** من مسائل هذه
 الامة ان الالوان في قوله بسم الله ما الاضافة وهي متعلقة بفعل فالله بسم الله اشترج في اداء الطاعات
 هذا المعنى لا يصير مخصوصا بما هو الالوان الواقف على الالوان الطاعات وهي نوعان المعنى بالحق والاعمال
 الصالحة لقوله بسم الله ليس من حياوية الالوان الواقف على جميع العبادات الحقبة وجميع الاعمال الصالحة مع
 الدلائل والبيانات ومع الاجوبة عن الشبهات وهذا المجموع ربما زاد على عشرة آلاف مسألة ومن اللطائف ان
 قوله اعوذ بالله اشارة الى شئ ما ينبغي من الاعتقادات والعمليات وقوله بسم الله اشارة الى اشياء ينبغي
 من الاعتقادات والعمليات وهذا هو الترتيب الذي يشهد بصحته الخي الصحيح والعقل الصحيح واما قوله جل
 جلاله **الحمد لله** فاعلم ان الحمد انما يكون حمدا على النعمة والحمد على النعمة لا يمكن الا بعد معرفة تلك النعمة كما ان
 نعم الله خافية عن الخليل والاحصاء كما قال سبحانه وان تعدوا نعمة الله لا تحصوها ولشك في امتثال واحد وهو ان
 المعاقب ان يعتبر بالله وذلك انه موافق من نفسه ويرون ولا شك ان ادون الجزون واقبلها فضيلة ومنفعة هو
 لمدت ثم ان اصحاب الشرح وجدوا في خمسة آلاف نوع من المنافع والمصالح حتى دبرها الله سبحانه بحكمته
 في خلقه بدون الانسان ثم ان من وقف على هذه الاقسام المذكورة في كتب الفشرج عرف ان نسبة هذا القر العلو
 المذكور الى ما لم يعلم ولم يذكر كالقطرة في البحر المحيط وعند هذا يظهر ان معرفة اقسام حكمة الرحمن في خلق الانسان يستلزم
 على عشرة آلاف مسألة او اكثر ثم اذا ضم الي هذه الجملة انا رحمة الله تعالى في خلق العرش والكرسي والطايف
 السموات واجرام النيازات من القواب والسبارات وتخصيص كل واحد منها بقدرته وكونه وكونه وكونه وكونه
 مخصوصين ثم ضم اليها انا رحمة الله في خلق الامم من المولدات من الجماد والنبات والحيوانات واختلافها
 طوارقها علم ان هذا المجموع يستعمل على الف مسألة او اكثر واقابلتم الله تعالى بئذ على ان اكثرها مخلوق المنفعة

F. 36. H.S.A. 90-001 Env. No.lu Eserin Serlevha Tezhibi



F. 37. H.S.A. 90-001 Env. No.lu Eserin Serlevha Tezhibi Detay

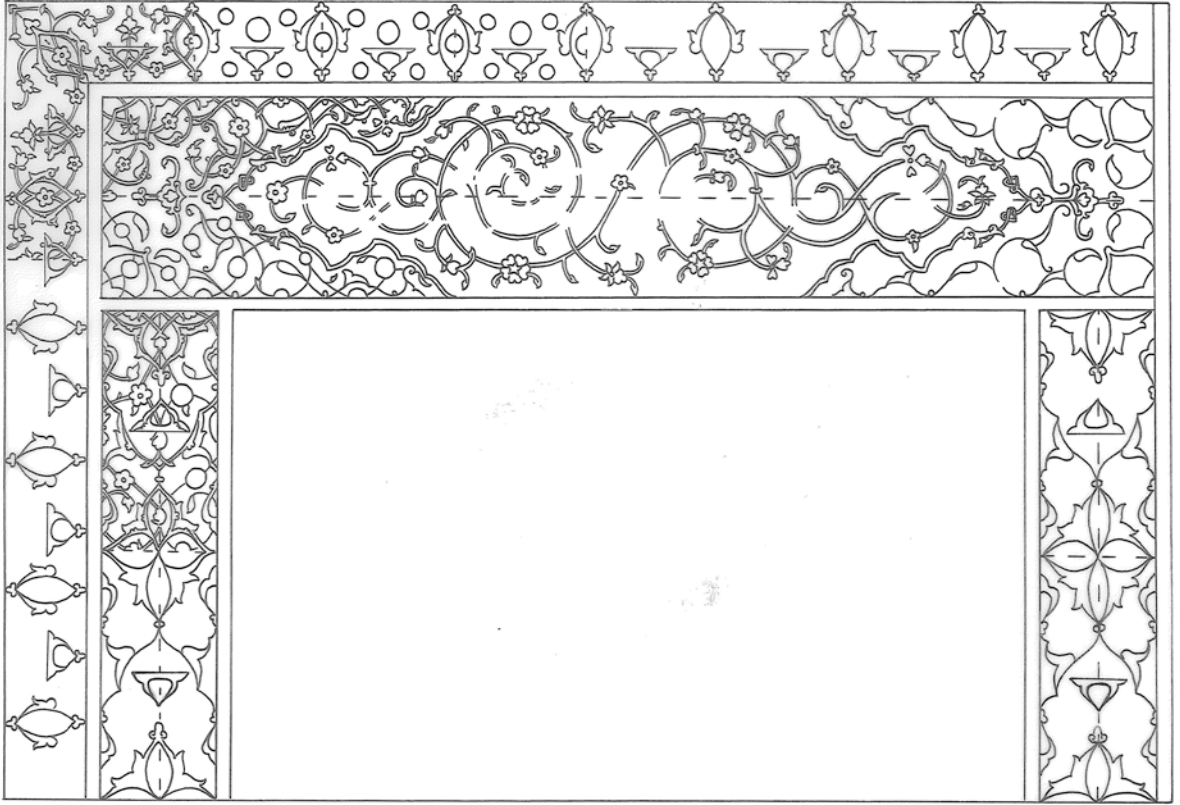

Ç. 16. H.S.A. 90-001 Env. No.lu Eserin Serlevha Tezhibi

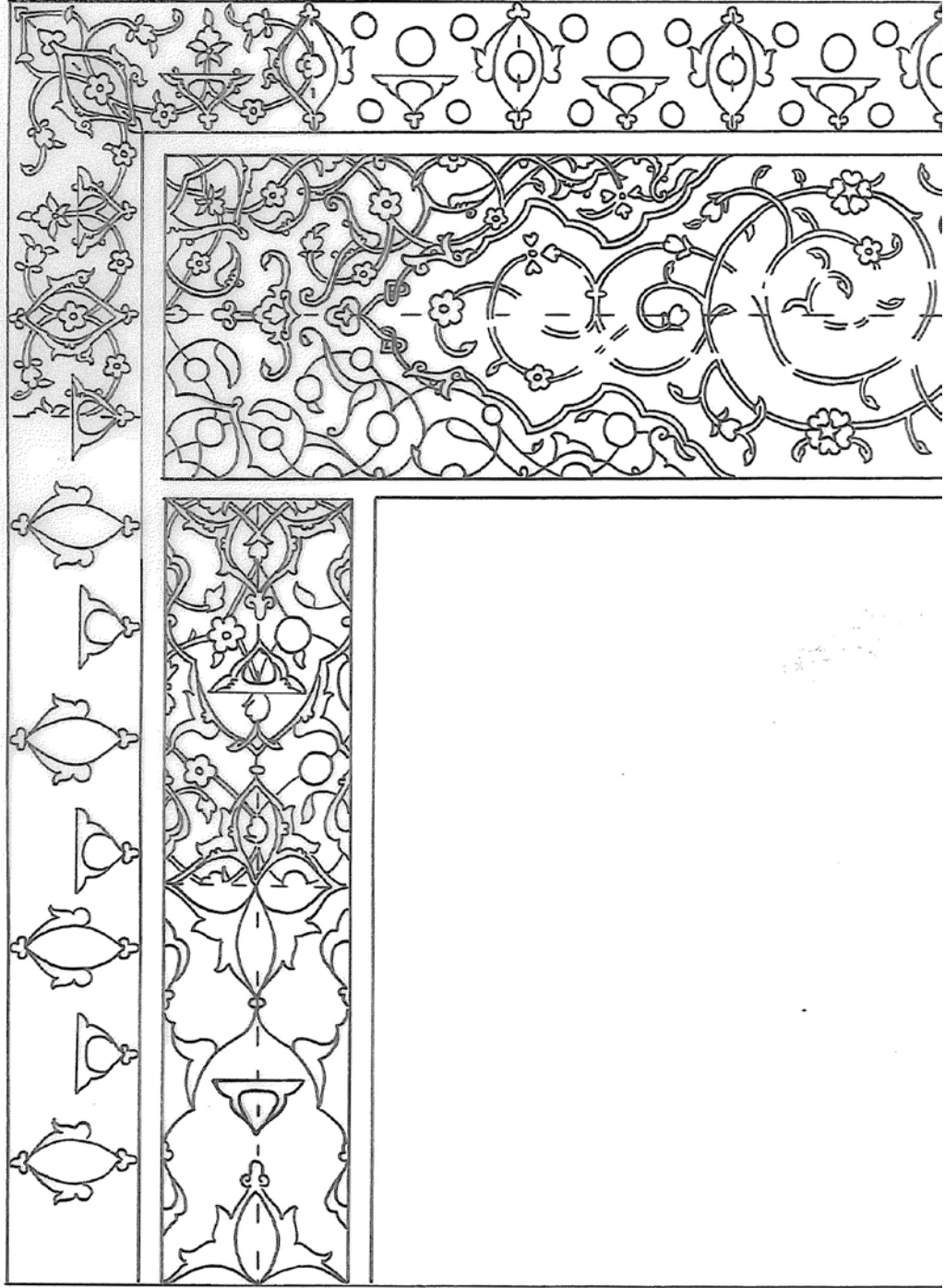

Ç. 17. H.S.A. 90-001 Env. No'lu Eserin Serlevha Sayfası Detayı

Hatime Tezhibi

Eserin hatime sayfasında barok tarzı bir süsleme vardır.



F. 38. H.S.A. 90-001 Env. No.lu Eserin Hatime Tezhibi



Ç. 18. H.S.A. 90-001 Env. No.lu Eserin Hatime Tezhibi Deseni

Eserin serlevha sayfası ile zahriye ve hatime sayfaları tezhipleri birbirleriyle uyum göstermemektedir. Serlevha sayfası kullanılan renkler, motifler ve kompozisyon özellikleri itibariyle XVI. yy. tezhibidir. Fakat zahriye ve hatime tezhipleri barok üslûbu etkisindedir.

7.

Env. No: Hacı Selim Ağa/00390

Eser: **Müstemilü'l-Ahkâm fi'l Fetâve'l-Hanefiyye**

Müellif: Fahreddin Yahya b. Abdullah el-Mudurnî

Telif Tarihi: 879 H. / 1475 M.

İstinsah Tarihi: 1005 H. / 1597 M.

Özellikler: Arapça/ Nesîh/ 4+289 yk./ 29 st./ 233x140 (157x90 mm.)

Konu: Fıkıh

Unvan Tezhibi

Eserin unvan tezhibi mürekkep unvan şeklindedir. Hem kubbeli hem de iklîl formdan oluşmaktadır. Alttaki 25x64 mm'lik dikdörtgen alanda lacivert renkli artı desenli arasularıyla geometrik paftalar oluşturulmuştur. Zemin tamamen altındır. Bu paftaların içine altın renkli rumî içleri çivîdî formlar ve beyaz agraflar konmuştur. Diğer alanlara penç ve goncaldan oluşan süslemeler uygulanmıştır.

Bu alan sırasıyla 1 mm'lik çivîdî renkli artı desenli arasuyu, 5 mm'lik altın zeminli pervaz ile çevrilmiştir. Pervazda penç ve goncalar kullanılmıştır. Bu alanın üst kısmında 8 mm'lik penç ve goncalarla süslenmiş bir bordür daha yer alır. 0.5 mm'lik sülyen ve altın renkli arasuları ile kubbe kısmına geçilmiştir.

39x77 mm'lik kubbeli alanda öncelikle alt kısımda gri gölgeli beyaz rumîlerin oluşturduğu kapalı form ve bulutlarla bir süsleme yapılmıştır. Kapalı formların içleri altınla renklendirilmiştir. Zemin çivîdî renklidir. Dendanlar sülyen renkle boyanmıştır.

Bunun üstünde altın zemin üzerine mavi, sarı, altın, sülyen renkli hatailerle helezonik bir süsleme uygulanmıştır. Dendanlara çivîdî ve altın renk sürülmüştür. Kubbenin her iki yanında 16 mm yükseklikte altın zeminle boyanmış bir alan bulunmaktadır. Bu alana ½ simetrik içleri çivîdî olan sülyen renkli tepelik konmuştur. İçinden goncalı bir dal geçmektedir. Tasarım 32 mm'lik çivîdî ve altın renkli tığlarla son bulmuştur.



F. 39. H.S.A. 390 Env. No.lu Eserin Unvan Sayfası



F. 40. H.S.A. 390 Env. No'lu Eserin Unvan Sayfasi



F. 41. H.S.A. 390 Env. No.lu Eserin Unvan Tezhibi

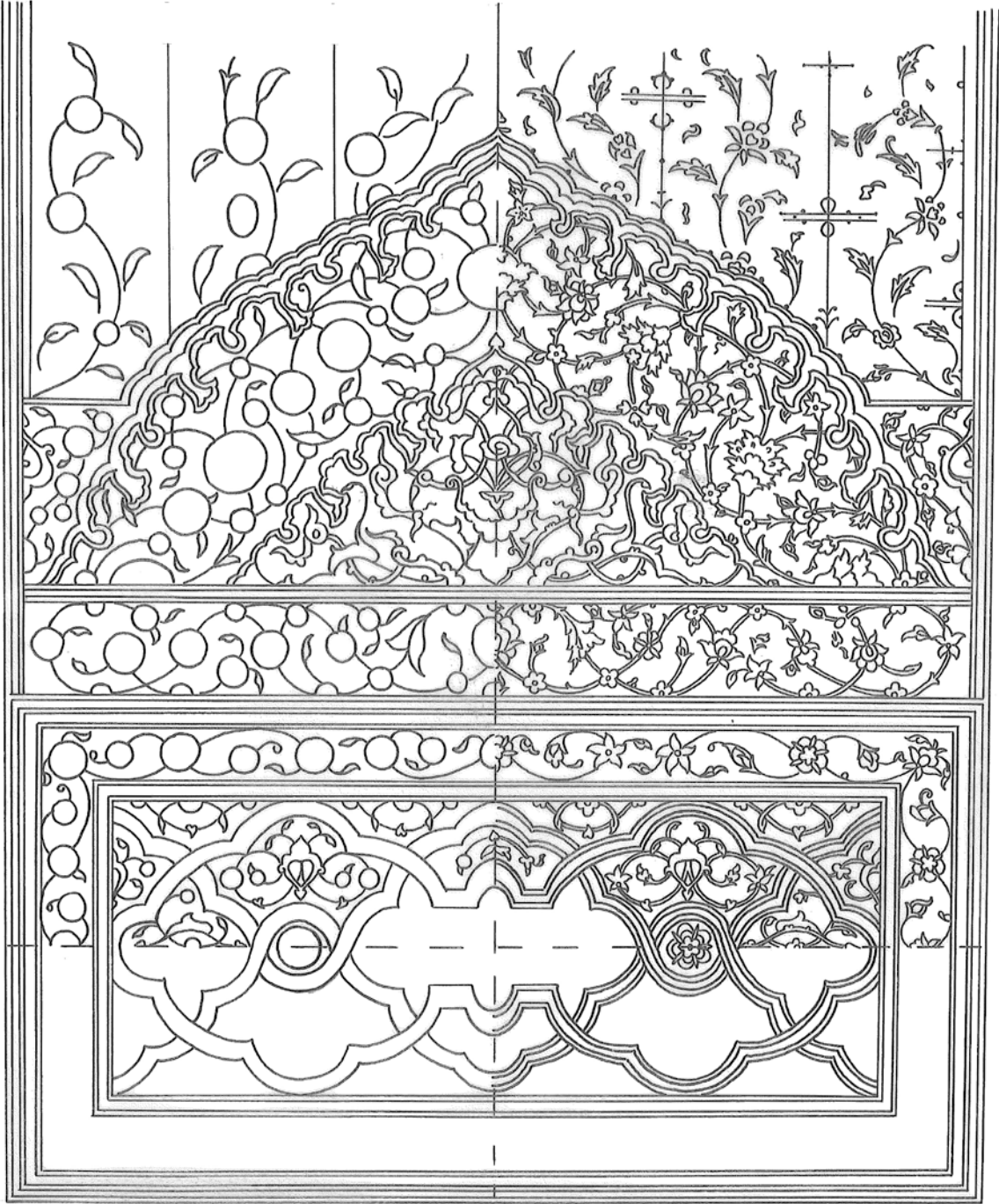

Ç. 19. H.S.A. 390 Env. No.lu Eserin Unvan Tezhibi

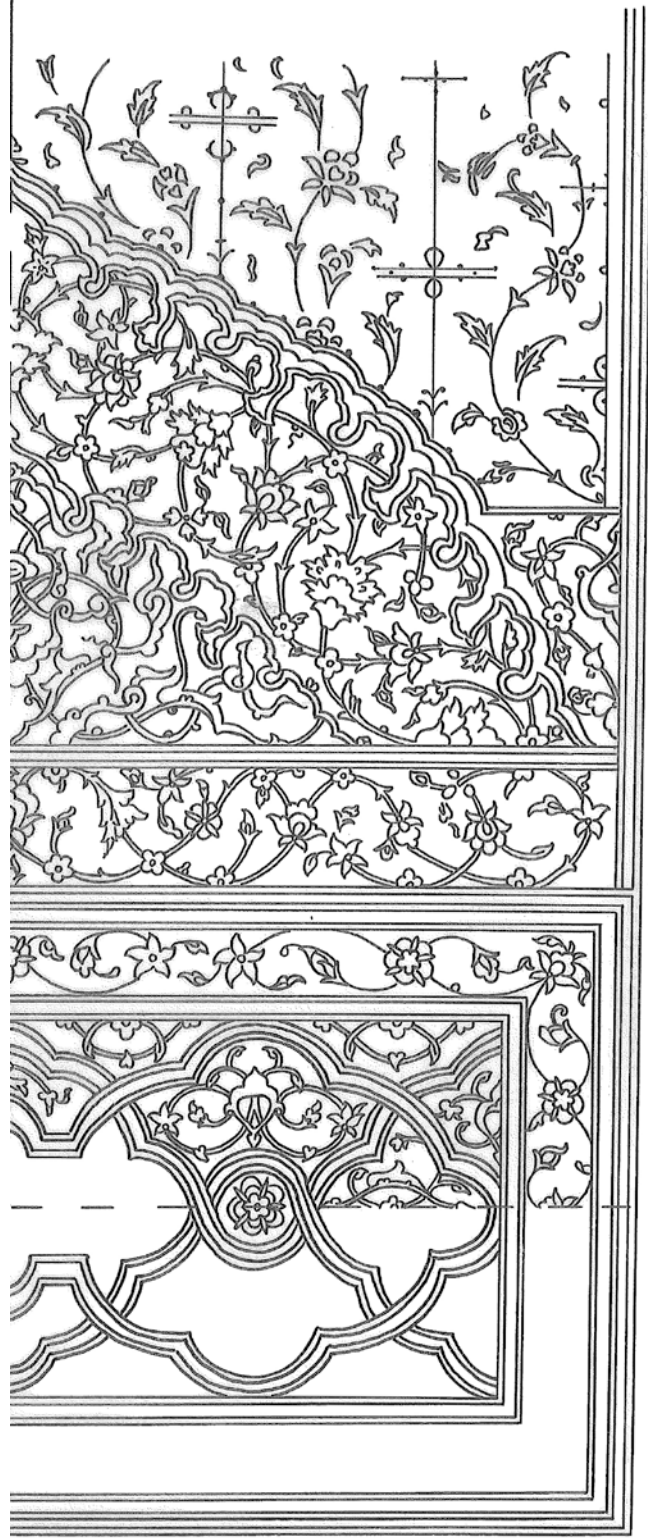

Ç. 20. H.S.A. 390 Env. No.lu Eserin Unvan Tezhibi Deseni (½ Detay)

8.

Env. No: Hacı Selim Ağa/00545M

Eser: **Kamilü't-Ta'bir**

Müellif: et-Tiflisî-Ebü'l-Fadl Kemaleddin Hubeş b. İbrahim b. Muhammed

Telif Tarihi: 629 H. / 1232 M.

Özellikler: Farsça/ Talik/ 312 yk./ 25 st./ 310x185 (210x105 mm.)

Konu: Örf ve Adetler

Serlevha Tezhibi

Serlevha sayfası tiğ yükseliği hariç 245x145 mm ebadında tezhipleri aynı olan karşılıklı iki sayfadan oluşmaktadır. 63x73 mm'lik ortadaki altın zeminli dairevî alan üzerine üstübeçle talik yazı yazılmıştır. Yazının etrafında mavi ve sülyen renkli pençerle bir bezeme yapılmıştır. Kareye tamamlayan köşelerde çividî zemin rengi olarak kullanılmış, bünyeleri ve içleri altın rumî formlar köşelere oturtulmuştur. İçlerinden hatai dalı dönmetedir.

Bu alanın her iki yanında yer alan 11 mm kalınlıktaki koltuklarda da çividî zemin rengi üzerine sülyen, pembe, beyaz, sarı çiçekli dal dönmetedir. 1 mm'lik çividî artı desenli, 1.5 mm'lik sülyen arasuları ile alttaki ve üstteki alanlara geçiş yapılmıştır. Altta ve üstte yer alan 36x84 mm'lik dikdörtgen alanların ortasında yer alan altın zeminli alana üstübeçle "*Kâmilü't-Tegayyür*" ve "*el-Kâmil Şeyh Ebu'l-Fadl*" ifadeleri talik olarak yazılmıştır.



F. 42. H.S.A. 545 M Env. No.lu Eserin Serlevha Sayfası

Dikdörtgen alanın köşeleri $\frac{1}{4}$ simetrlili sülyen renkte rumî formla paftalanmıştır. Aralarından pembe beyaz ve mavi çiçekler geçmektedir. Bu alanın etrafı 1 mm'lik çividî renkli arasuyu ve 6 mm'lik altın renkli zencerek alanı ile çevrilmiştir. 33 mm'lik dış pervazda altın renkli sarmal rumîlerle paftalanmıştır. Paftaların içleri altınla boyanmıştır. Ana zemin ise çividî renktedir.

İçlerinden sülyen, pembe, mavi, beyaz renkli goncalar geçmektedir. Tasarım 34 mm ve 30 mm'lik çividî renkte tığlarla sonlandırılmıştır. Tezyînat, özellikle orta göbekteki yazının etrafında dönen çiçekler ve kompozisyon özellikleri dikkate alındığında Herat üslûbunun izlerini taşımaktadır.

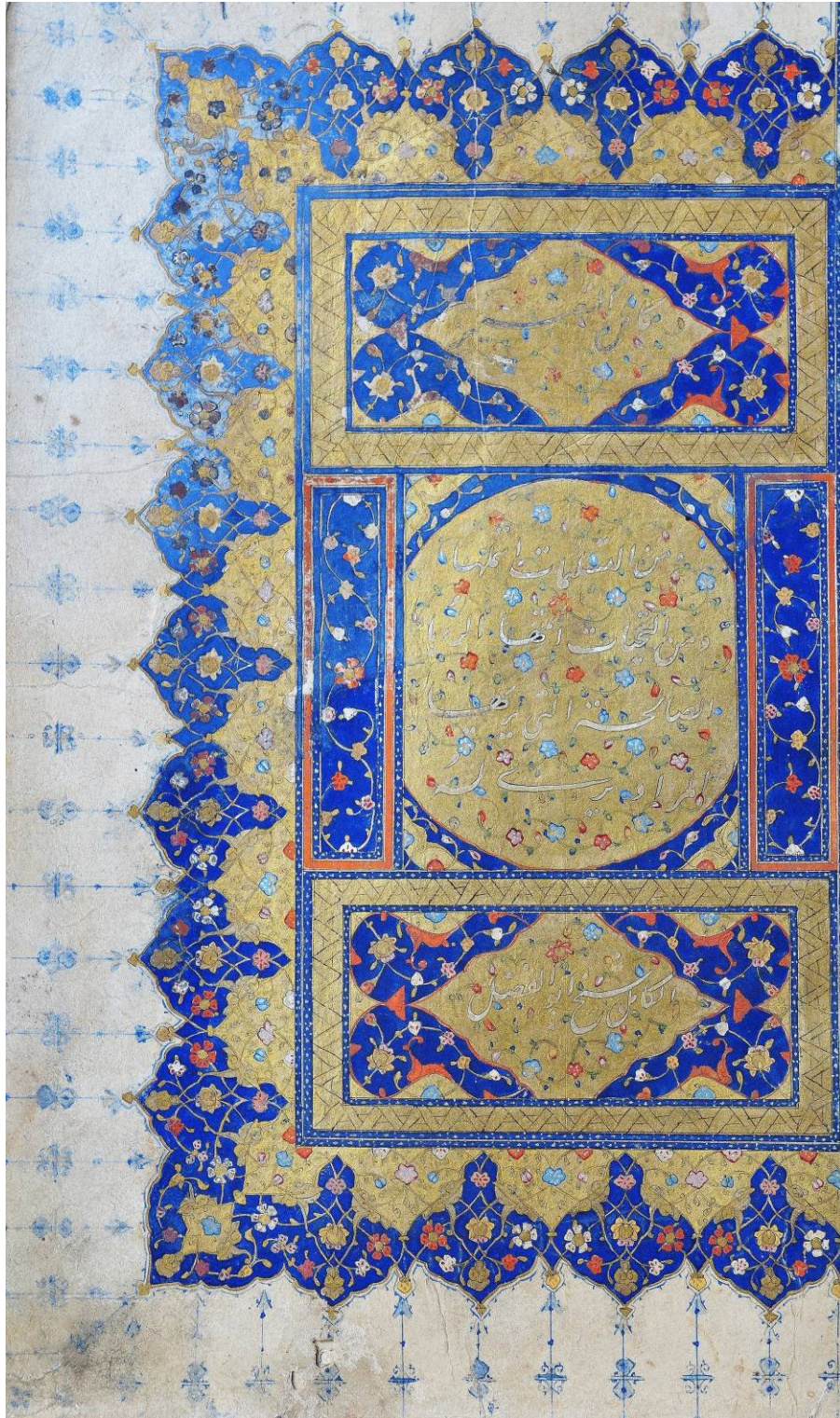

F. 43. H.S.A. 545 M Env. No.lu Eserin Serlevha Tezhibi



F.44. H.S.A. 545 M Env. No.lu Eserin Serlevha Tezhibinden Detay

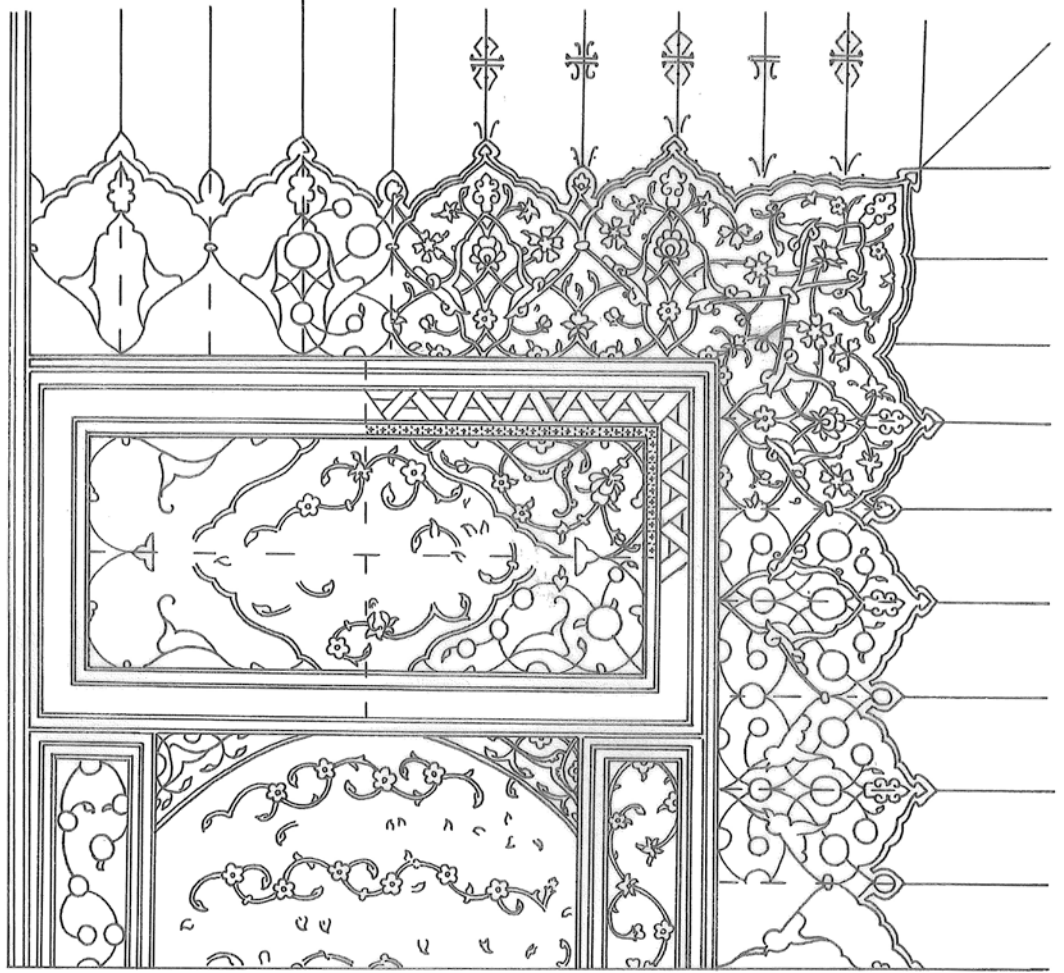

Ç. 21. H.S.A. 545 M Env. No.lu Eserin Serlevha Tezhibi

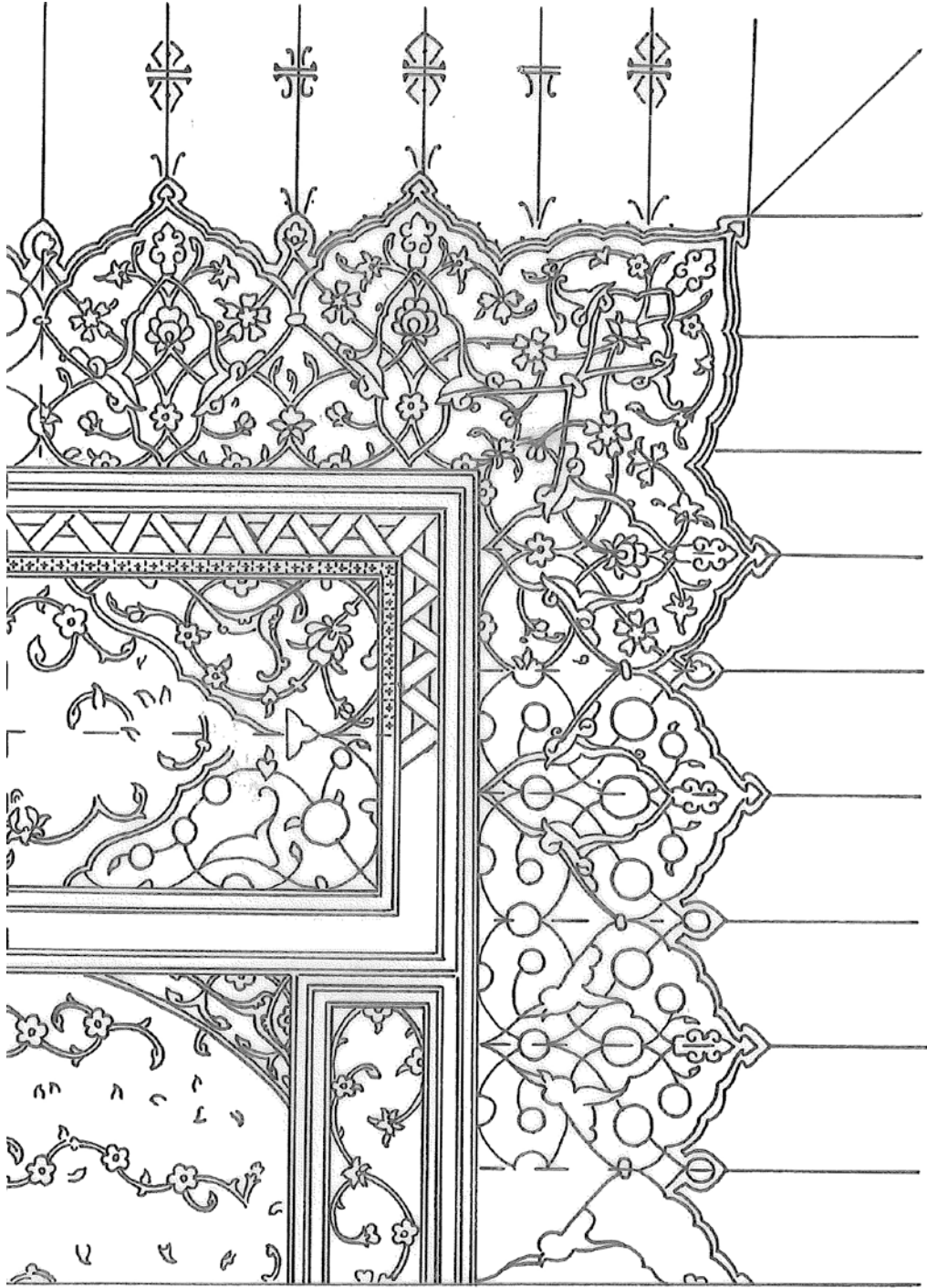

Ç. 22. H.S.A 545 M Env. No.lu Eserin Serlevha Tezhibi Detay

9.

Env. No: Hüdai Efendi/00352-01

Eser: **Tercüme-i Kimya-yı Saâdet**

Müellif: el-Gazzalî Ebu Hamid Muhammed b. Muhammed

İstinsah Tarihi: 974 H. / 1567 M.

Müstensih: Veli b. Abdullah

Sorumlular: Sahabî

Özellikler: Türkçe/ Nesih/ 593 yk./ 15 st./ 303x215 (195x110 mm.)

Konu: Tasavvuf

Şemse, salbek, ve köşelikli bordo renkli deri cildin şemse, salbek, köşelik zeminleri altın ile boyanmıştır. İçleri bulut, hatai motifleriyle süslenmiştir. Bordürde siyah zemin üzerinde altın renkli hataili helezonlar dönmektedir. Cilt büyük ölçüde tahrip olmuştur.

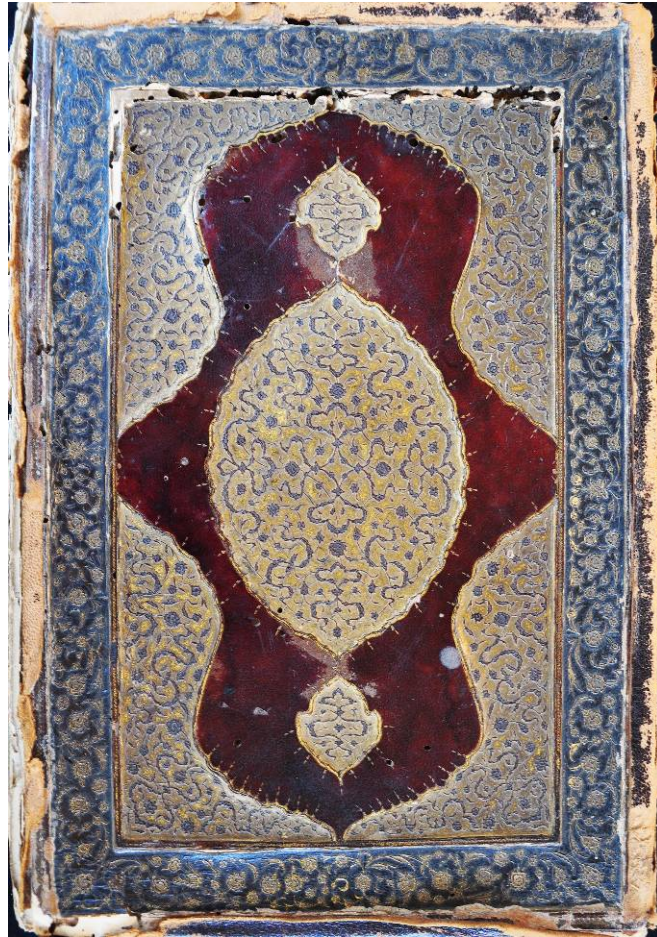

F. 45. H.E. 352 - 01 Env. No.lu Eserin Cildi

Unvan Tezhibi

Unvan tezhibi altta ve üstte olmak üzere iki tane dikdörtgen alandan müteşekkildir. Alttaki 26x108 mm ölçüsündeki alanın ortasında 16x39 mm'lik altın zeminli bir pafta yer alır. Kenarlarda altın zeminli kitabe açılmıştır. Kitabede mavi ve turuncu rengin kullanıldığı goncalarla bir süsleme uygulanmıştır. Ana zemin çividi renkte olup altın renkli negatif çiçeklerle süslenmiştir. Bu çiçekler Karamemi üslûbunu hatırlatmaktadır.

Bu alan 1 mm'lik altın, 2 mm'lik artı desenli yeşil ve 2 mm'lik altın arasuları ile çevrilmiştir. Üstteki 27x112 mm'lik dikdörtgen alanda kubbeli ve düz iki kısımdan oluşmaktadır. Kubbeli kısmın her iki yanı ½ simetrikli salbek formu ile devam etmektedir. Bu alanın zemini çividi renkte olup altın renkli negatif çiçekler ½ simetrikli helezonik olarak dönmektedir. Dendanlara beyaz renk sürülmüştür.

Dışında kalan düz zemin altınla doldurulmuştur. Bu zeminde mavi renkli bulutlar ve mavi, sülyen, beyaz, pembe renkte çiçeklerin helezonik olarak döndüğü bir süsleme yapılmıştır. Tasarım 16 mm'lik çividi renkli tuğlarla sonlandırılmıştır. Kullanılan motif ve renkler, işçiliğin kalitesi açısından tahminen XVI. yy. tezhibi denebilir.



F. 46. H.E. 352 - 01 Env. No.lu Eserin Unvan Sayfası



F 47. H.E. 352 - 01 Env. No.lu Eserin Unvan Tezhibi



F. 48. H.E. 352 - 01 Env. No.lu Eserin Unvan Tezhibi Detay

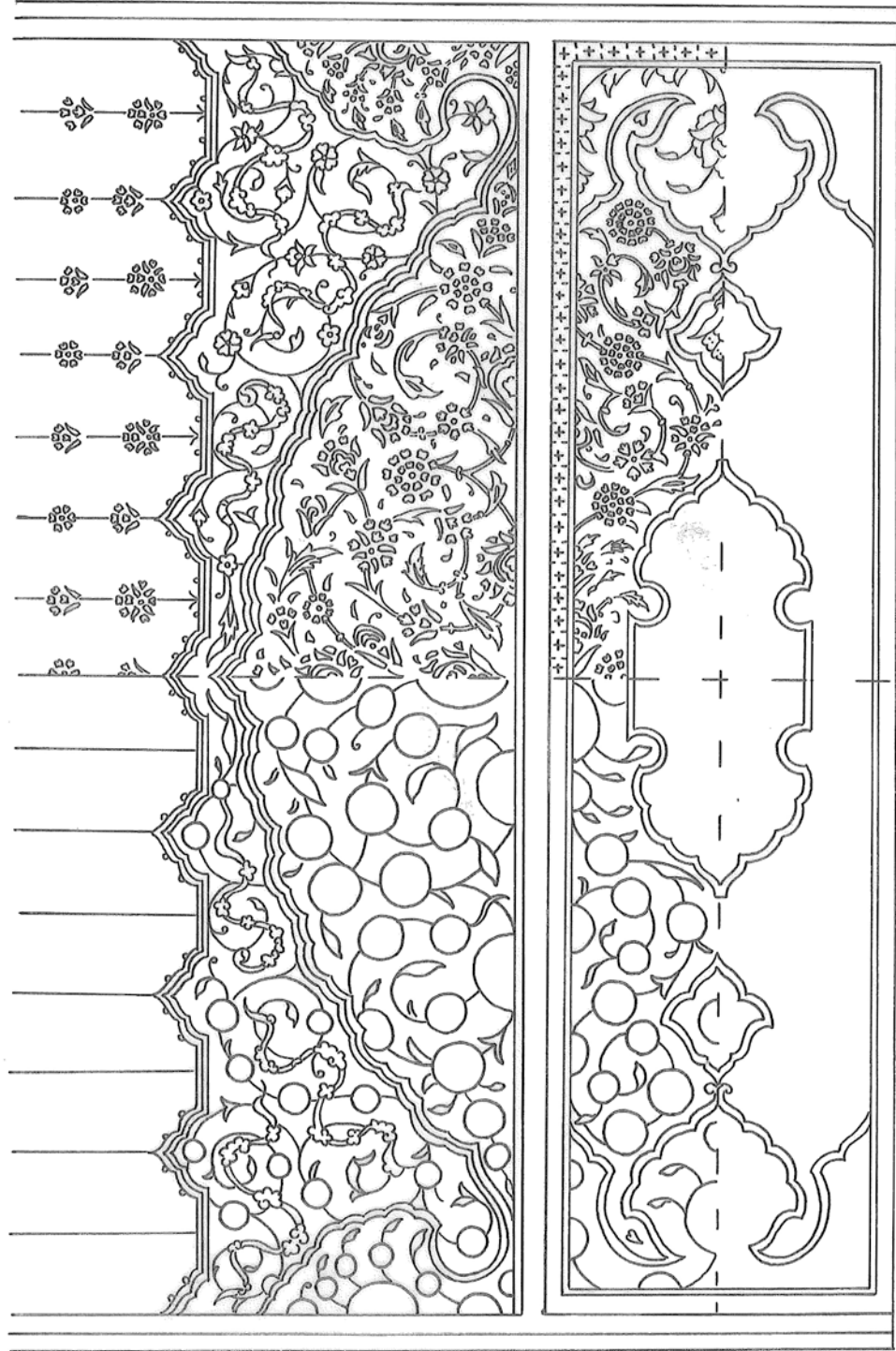

Ç. 23. H.E. 352 - 01 Env. No.lu Eserin Unvan Tezhibi Deseni

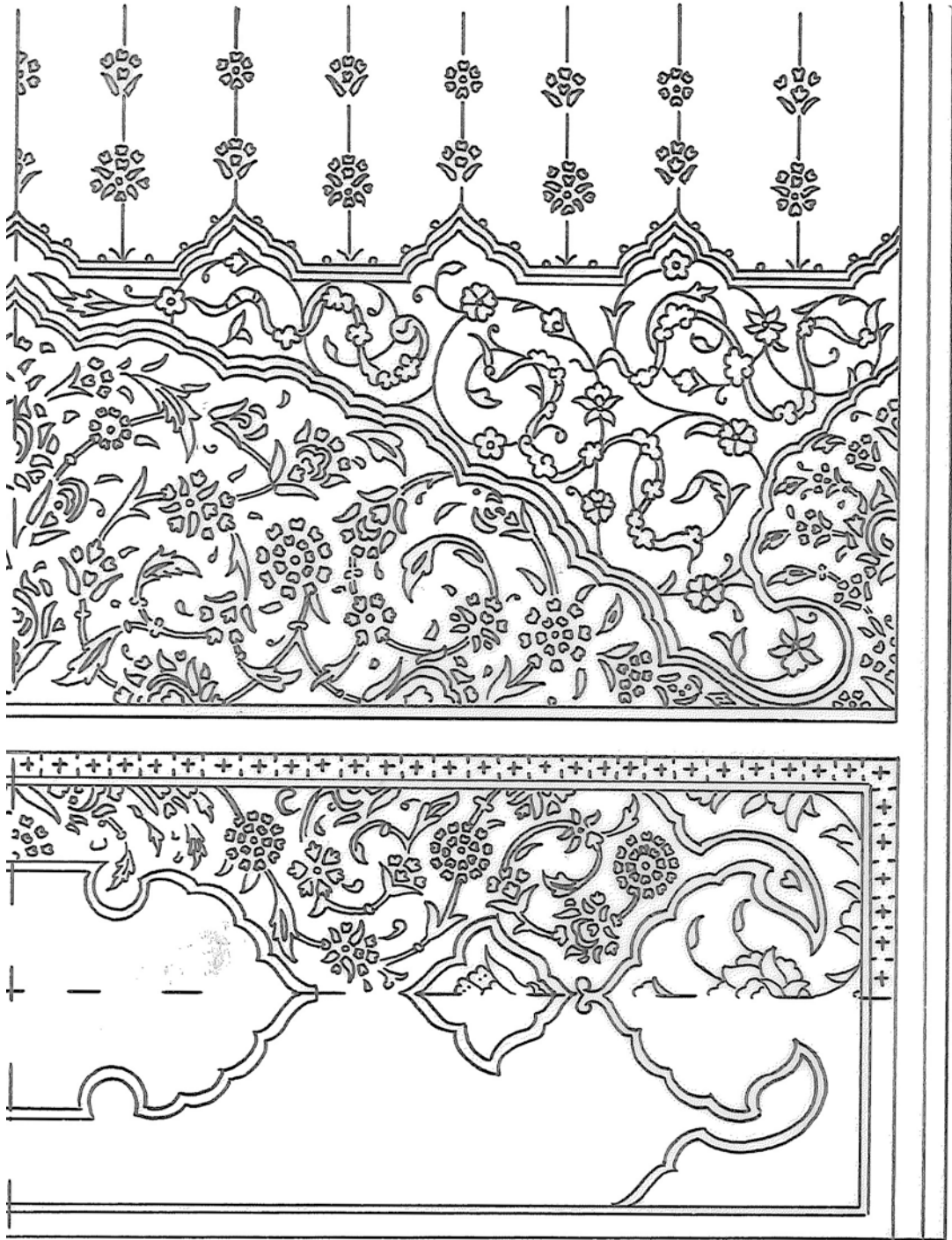

Ç. 23. H.E. 352 - 01 Env. No'lu Eserin Unvan Tezhibi Detay

10.

Env. No: Hacı Selim Ağa/00794

Eser: **Ravzatü'l-Ahbab fî Siyeri'n-Nebi ve'l-Ali ve'l Ashab**

Müellif: eş-Şirazî-Cemaleddin Ataullah b. Fadullah Cemal el-Hüseyinî

İstinsah Tarihi: 985 H. / 1577 M.

Özellikler: Arapça/ Talik/ 278 yk./ 25 st./ 354x232 (230x135 mm.)

Konu: Siyer

Müzeeyyen deri cilt üzerine şemse, salbek, köşebentlerde altın zemin üzerine rumî ve hatai motiflerinden oluşan bir bezeme yapılmıştır. Kitabeli pervazda ise kartuş paftalarda helezonik hatailerden oluşan süsleme yer alır. İç kapakta bordo zemin üzerine salbek, şemse, köşebentler, kartuş paftalarda altın ve mavi renkler zemin olarak kullanılmış rumî motifinden oluşan kat'ı sanatı uygulanmıştır. Miklebde de süsleme aynı şekilde devam etmiştir. İç kapaktaki ebru mavi ve mürdüm renginin en güzel tonları kullanılarak kapak renkleriyle bir bütünlük sağlanmıştır.



F. 49. H.S.A. 794 Env. No.lu Eserin Cildi

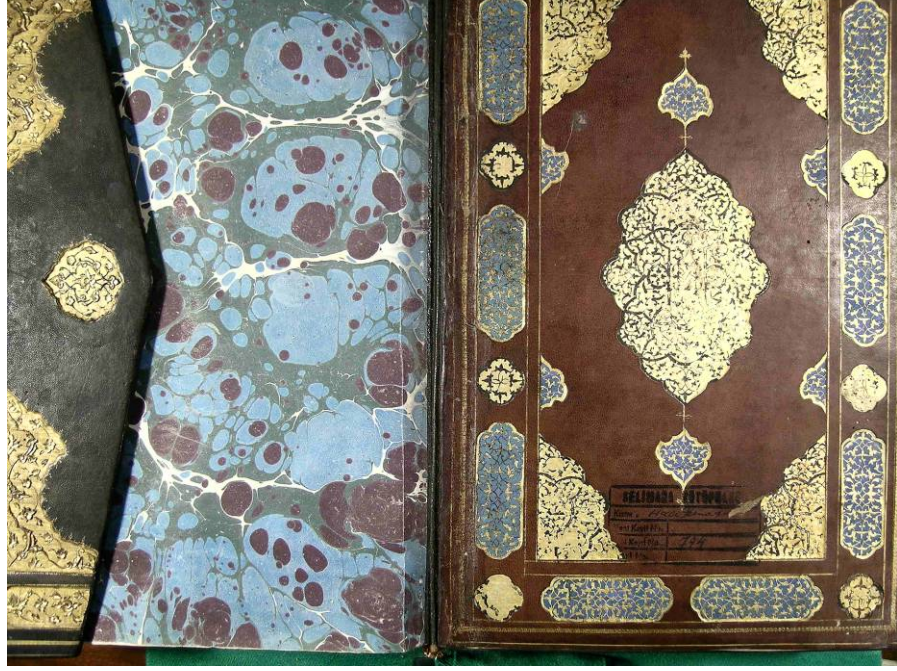

F. 50. H.S.A. 794 Env. No'lu Eserin Cildinin İç Kapağı 1



F. 51. H.S.A. 794 Env. No.lu Eserin Cildinin İç Kapağı 2

Zahriye Tezhibi

Eserin zahriye sayfası klasik tarzda bezenmiş iki sayfadan oluşmaktadır. Bezemeler gayet ince bir işçilikle yapılmıştır. 320x188 mm ebadındaki çividi cetvelle sınırlandırılmış alanın ortasında yatay ve dikey eksenli 126 mm olan sekiz dilimli rozet, rozetin uçlarında yüksekliği 22 mm olan iki salbek, köşelerde ¼ simetrik yatay eksenli 51 mm dikey eksenli 77 mm köşebentler bulunmaktadır.

Sekiz dilimli rozetin içine altın zemin üzerine üstübeçle "*Hâzâ en-Nüshatü eş-Şerife fi Siyeri'n-Nebî Sallallahu Aleyhi ve Ala Alih*" ifadesi yazılmıştır. Yazılı alanın etrafı iç zeminleri ve bünyeleri altın olan rumî kapalı form ve ortabağlarla paftalanmıştır. Ana zemin lacivert renktedir. Bu paftaların içinden geçen mavi, beyaz, sarı, sülyen, kırmızı, renkli gonca ve hataillerle helezonik bir tasarım uygulanmıştır. Salbeklerde de bu bezeme devam etmiştir. Köşebentlerde altın zeminli dendanları sülyen renkli paftalar açılmıştır. Burada da klasik tezhip uygulanmıştır. Dendanlara altın sürülmüştür.

Rozet, salbek ve köşebentlerin dışında kalan alanda altın halkarî tekniği uygulanmıştır. ¼ simetrik hataillerin helezonik olarak döndüğü bir kompozisyon yapılmıştır. Bu alanın etrafı 1 mm'lik altın desenli sülyen ve 2 mm'lik altın arasuyu ile çevrilmiştir. Dışında kalan alanda da altın halkarî devam ettirilmiştir.



F. 52. H.S.A. 794 Env. No.lu Eserin Zahriye Sayfası



F. 53. H.S.A. 794 Env. No.lu Eserin Zahriye Tezhibi



F. 54. H.S.A. 794 Env. No.lu Eserin Zahriye Tezhibi Detay

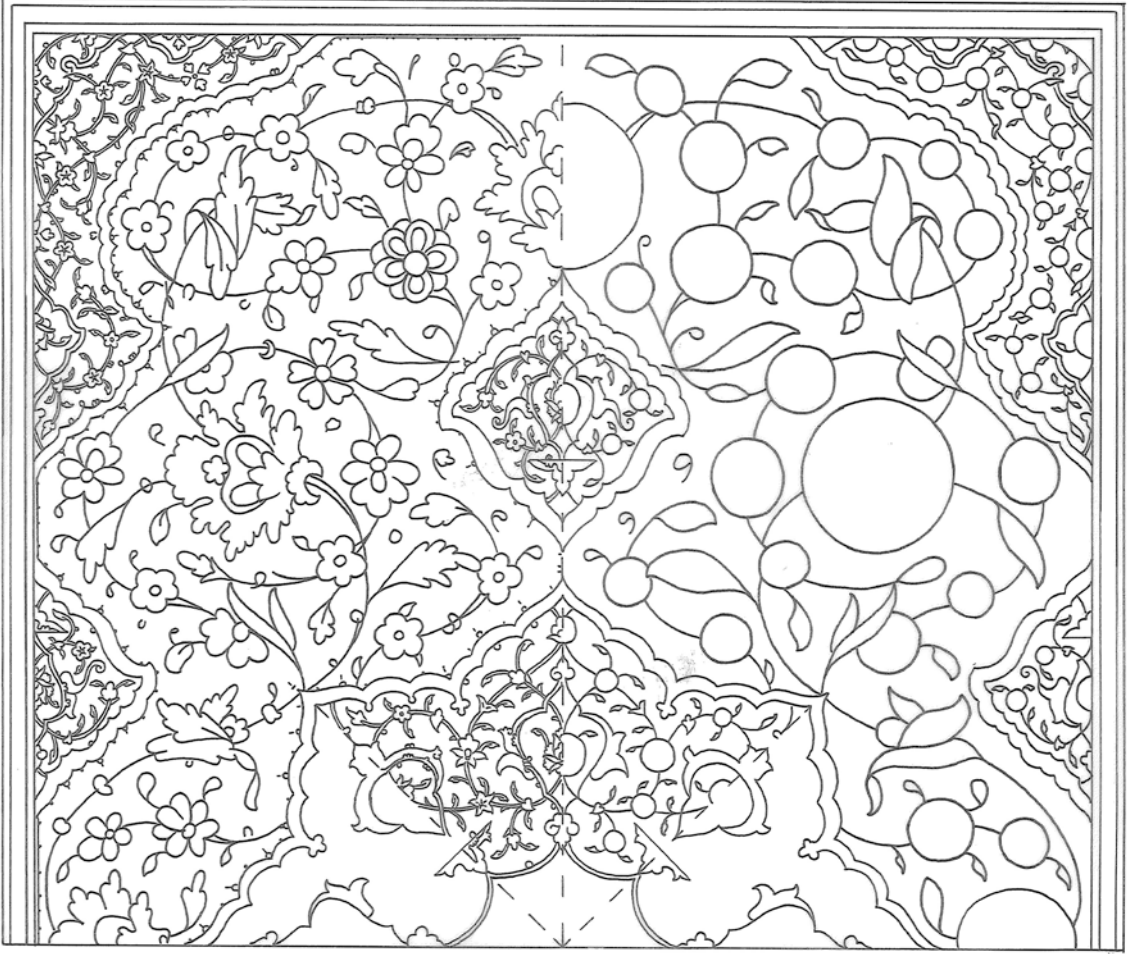

Ç. 25. H.S.A. 794 Env. No.lu Eserin Zahriye Tezhibi



Ç. 26. H.S.A. 794 Env. No.lu Eserin Zahriye Tezhibi Detay

Serlevha Sayfası

Eserin serlevhası tığ yüksekliği hariç 310x182 mm ebadında iki sayfadan oluşmaktadır. Tezhipleri aynı olmakla birlikte zahriye sayfasındaki klasik üslûp burada da devam ettirilmiştir.

Ortadaki 115x90 mm'lik yazı alanı altınla kaplanmıştır. Üzerine talik yazı siyah mürekkeple yazılmıştır. Bu alanın her iki yanında 115x21 mm'lik koltuk bulunmaktadır. Koltuklar bünyeleri ve içleri altın rumî kapalı formlar ile paftalanmıştır. Bu paftaların içinden mavi, sülyen renkli çiçekler dolanmaktadır.

Yazılı alan ve koltukların etrafı 1 mm'lik sülyen ve artı desenli lacivert arasuları ile çevrilmiştir. Altta ve üstte yer alan 36x123 mm ölçüsündeki dikdörtgen alanların ortasında yer alan altın zeminli alana "*Kitabi Ravzati'l-Ahbab*" ve "*Fi Siyeri'n-Nebî Sallallahu Aleyhi*" ifadeleri yazılmıştır.

Yazılı alanın uçlarına içleri ve bünyeleri altın rumî kapalı form konmuştur. Köşelerde ¼ simetrik altın rumî kapalı formlarla kitabe açılmıştır. Bu alanın dışında kalan zeminler de lacivert renkle boyanmıştır. Kırmızı, mavi, sülyen, beyaz renkli çiçeklerle klasik tezhip uygulanmıştır. Bu alanın etrafı 1 mm'lik lacivert arasuyu ve altın zeminli 6 mm'lik dörtlü anahtarlı zencerekle çevrenmiştir. 1 mm'lik lacivert ve sülyen arasuları ile 6 mm'lik siyah zeminli çiçekli bordüre geçiş sağlanmıştır. Bordürde mavi, beyaz, sarı çiçeklerle bir bezeme yapılmıştır.

38 mm'lik lacivert zeminli dış pervaz atın rumî kapalı formlarla paftalanmıştır. İçlerinden beyaz ve sülyen renkli goncalar geçmektedir. Dendanlara altın sürülmüştür. Dış pervazın yan tarafında kubbeli bir alan bulunur. Kubbenin zemini ve rumîler altındır, rumîlerin oluşturduğu paftanın içi lacivert renktedir. Burada ½ simetrik bir tasarım uygulanmıştır.

Rumî paftanın içinden sarı, pembe, sülyen, mavi renkli goncalar serbest olarak dönmektedir. Kubbenin dendanlarına sırasıyla sülyen, siyah, beyaz ve altın renkler sürülmüştür. Tezyînat 14 mm ve 20 mm'lik tığlarla sonlandırılmıştır. Bu alanın çevresine de altın halkarî yapılmıştır. İşçilikteki incelik, kullanılan motif ve renkler göz önüne alınırsa tahminen XVI. yy. tezhibi denebilir.



F. 55. H.S.A. 794 Env. No.lu Eserin Serlevha Tezhibi



F. 56. H.S.A. 794 Env. No.lu Eserin Serlevha Tezhibi Detay

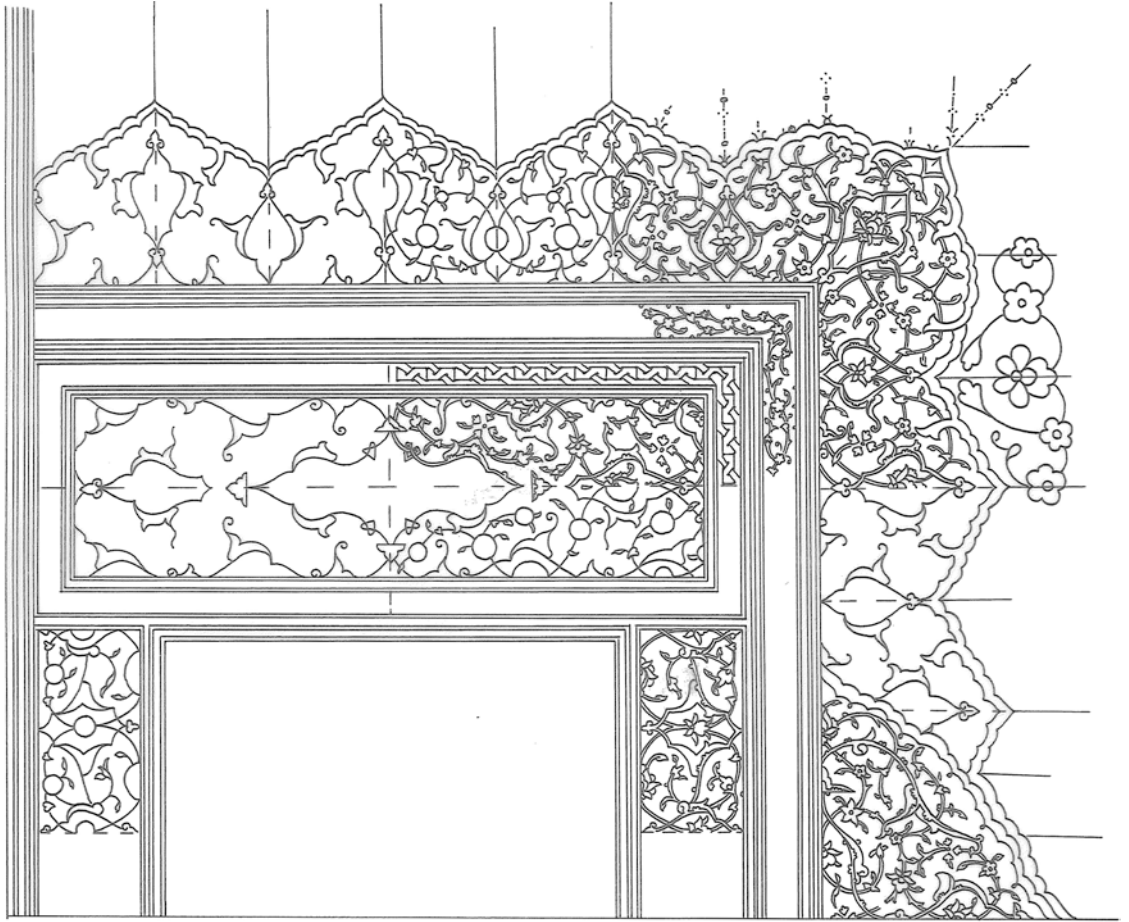

Ç. 27. H.S.A. 794 Env. No.lu Eserin Serlevha Tezhibi Deseni

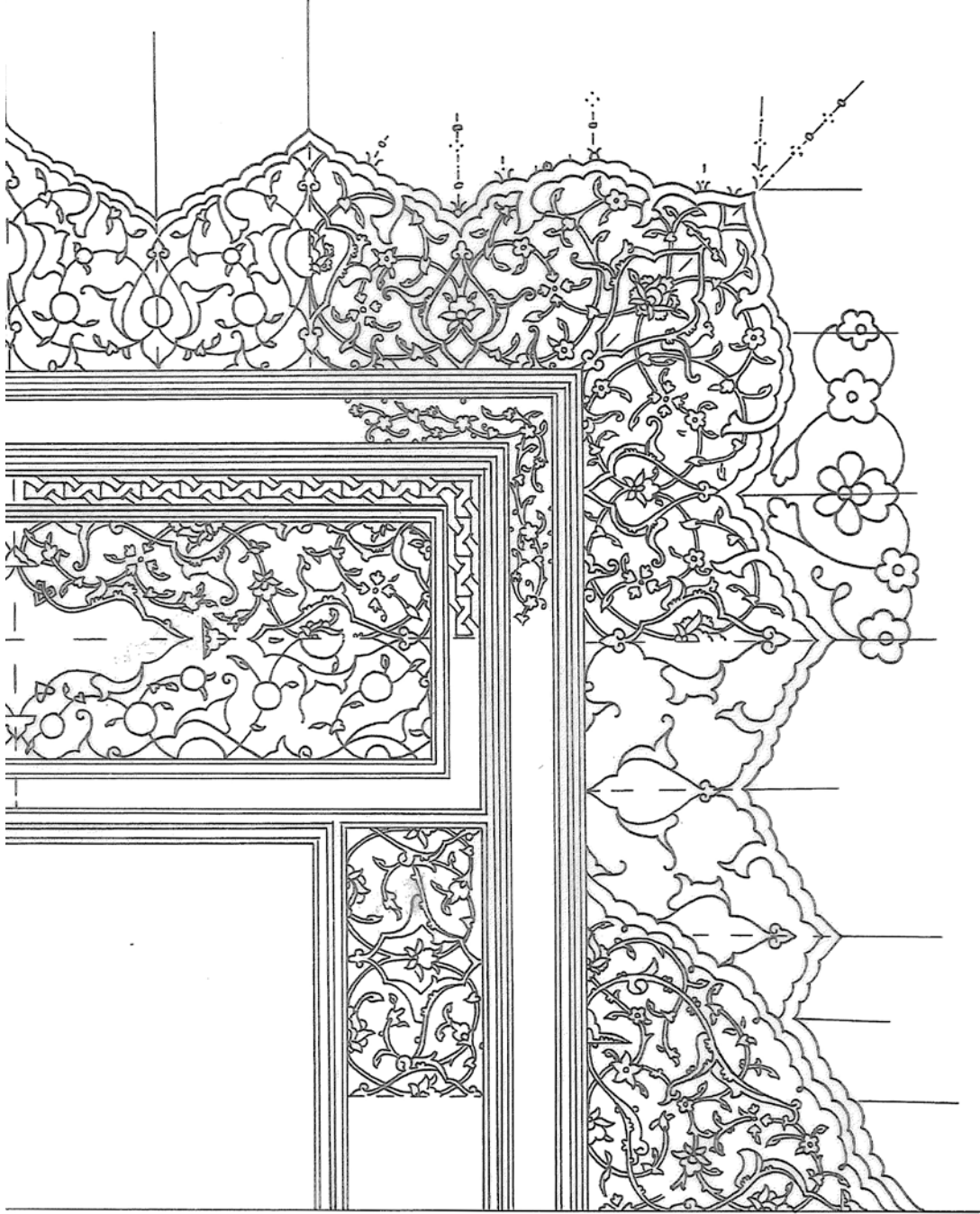

Ç. 28. H.S.A. 794 Env. No.lu Eserin Serlevha Tezhibi Deseni Detay

10.

Env. No: Hacı Selim Ağa/01006

Eser: **Hümayunname fî Tercümeti Kelile ve Dimme**

(Beydabi'nin Kelile ve Dimme adlı eserinin tercümesi)

Müellif: Filibeli Ali Çelebi

Telif Tarihi: 950 H. / 1543 M.

Müstensih: Muhammed el-Muhsin

İstinsah Tarihi: 974 H. / 1567 M.

İstinsah Yeri: Kahire

Özellikler: Türkçe/ Talîk/ 380 yk./ 21 st./ 220x125 (145x75 mm.)

Konu: Türk Edebiyatı

Unvan Tezhibi

Sayfanın üst kısmında yer alan tezyînlî alan, mürekkep unvan şeklindedir. İklîl ve kubbeli alandan oluşur. Alttaki 28x65 mm ölçüsündeki dikdörtgen alanın ortasında altın zeminli bir pafta bulunmaktadır. Dendanları turkuaz ile renklendirilmiştir. Bu paftanın her iki yanında altınla hurdelenmiş zemin rengi siyah rumîlerin oluşturduğu kapalı formlar bulunmaktadır. Bu formların iç zemini altındır.

Dikdörtgen alanın köşelerinde hurdeli rumîler $\frac{1}{4}$ simetrlî formlar oluşturmuştur. Ana zemin çividî renkte olup, üzerine altın renkli rumî ve sarı, pembe, mavi, turuncu renkli hatalardan oluşan bir süsleme yapılmıştır. Alanın çevresi 2 mm'lik altın zeminli dörtlü anahtarlı zencerek, altın ve çividî renkte arasuları ile çevrelenmiştir.



F. 57. H.S.A. 1006 Env. No.lu Eserin Unvan Sayfası

81x63 mm ölçüsündeki kubbeli alanın kenarları düz olarak tamamlanmıştır. Orta göbek çividi zemin üzerinde altın rumîler ve orta bağlarla ¼ simetrlili olarak tasarlanmıştır. Dendanları turuncu ile renklendirilmiştir. Üst kısımda zemin altın renkli olup ¼ simetrlili rumî kapalı formlar ile paftalanmıştır.

Kapalı formların iç zeminleri çividi renkte rumîler altın rengindedir. Rumîlerin dendanları mavi olup gölgeleri koyu mavidir. Sarı, pembe, mavi turuncu renkli goncalar helezonik olarak dönmektedir. Dendanlara turkuaz renk çekilmiştir.

Kenar köşelere ½ rumî kapalı formlar oturtulmuştur. Altın renkli rumîlerin oluşturduğu formların içinden sarı, pembe, mavi, turuncu renkli goncalar geçer. 25 mm uzunluktaki çividi renkli tığlarla tasarım tamamlanmıştır.



F. 58. H.S.A. 1006 Env. No.lu Eserin Unvan Tezhibi



F. 59. H.S.A. 1006 Env. No'lu Eserin Unvan Tezhibi Detay

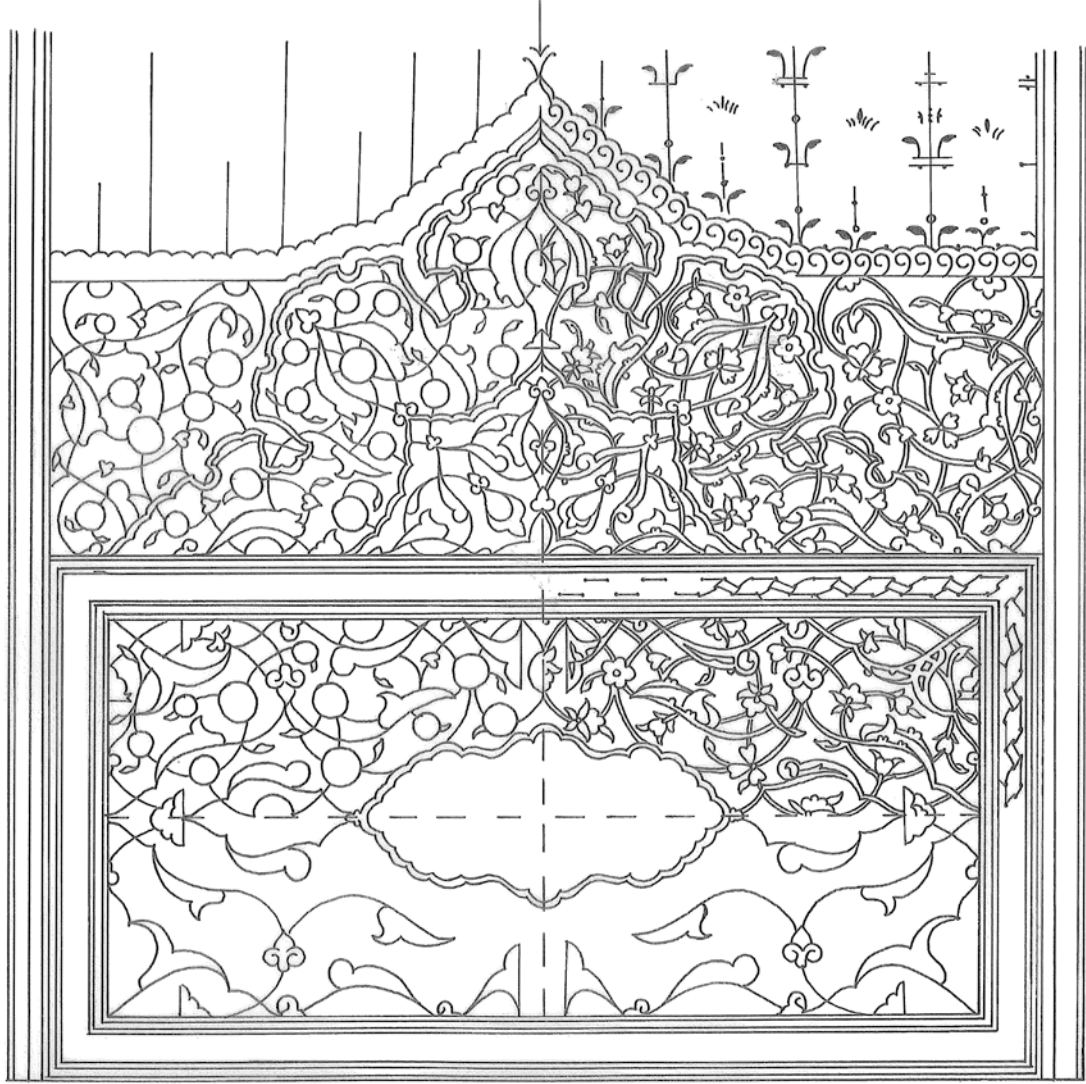

Ç. 29. H.S.A. 1006 Env. No.lu Eserin Unvan Tezhibi Deseni

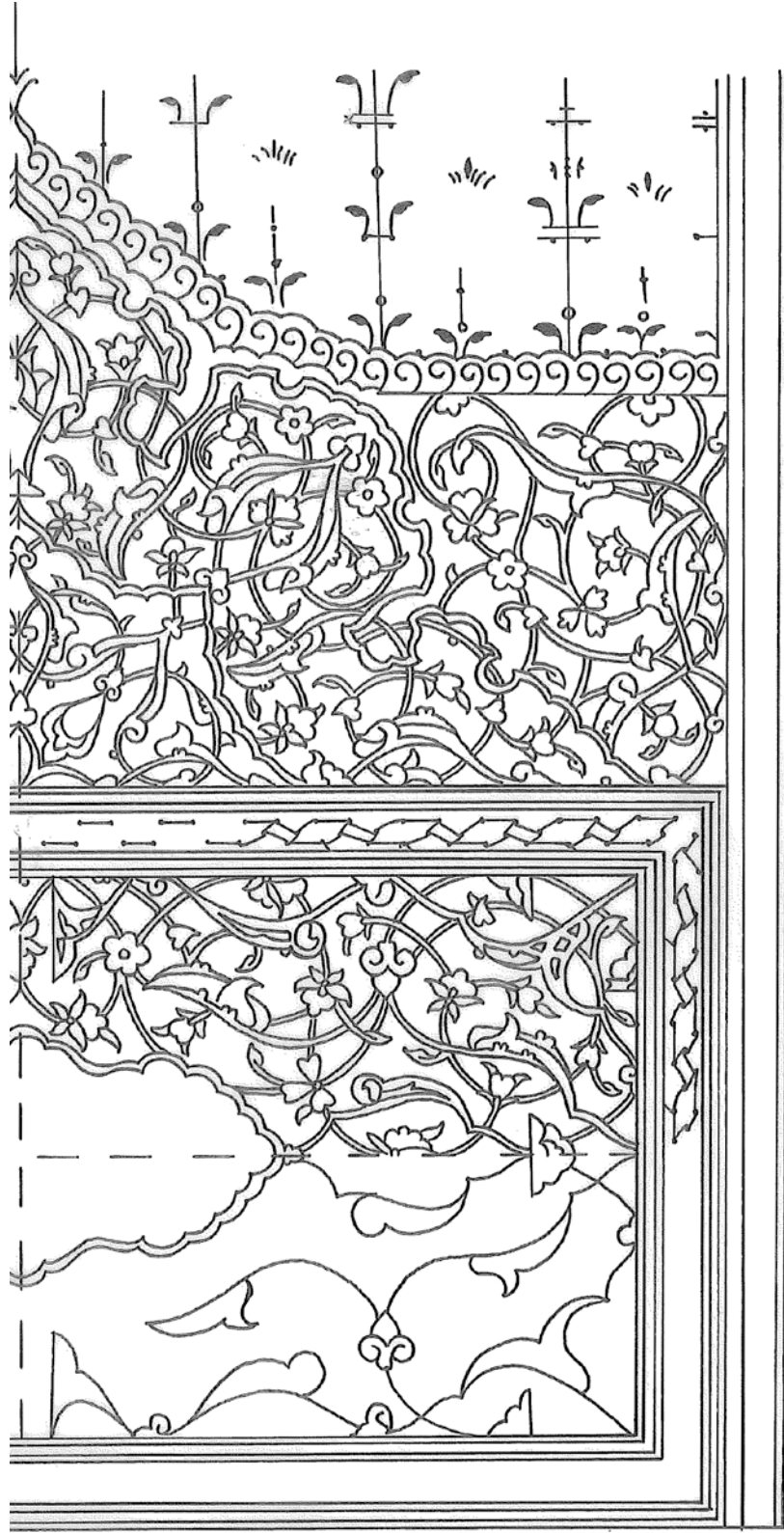

Ç.30. H.S.A. 1006 Env. No'lu Eserin Unvan Tezhibi Deseni Detay

11.

Env. No: Hacı Selim Ağa/00940

Eser: **Divan-ı Yahyâ**

Müellif: Yahya Efendi-Yahya b. Zekeriyya b. Bayram Şeyhülislâm

Telif Tarihi: 1053 H. / 1643 M.

Özellikler: Türkçe/ Talîk/ 54 yk./ 7 st./ 200x117 (115x73 mm.)

Konu: Türk Edebiyatı

Unvan Tezhibi

Eserin unvan tezhibi kubbelfî unvan biçimindedir. Bu alan $\frac{1}{4}$ simetrik olarak tasarlanmıştır. 67x33 mm ölçüsündeki dikdörtgen alanın ortasında altın zeminli bir pafta bulunur. Bu paftanın iki ucuna konan altın renkli agrafların iç zemini vişne çürüğü rengindedir. Üzerine beyaz üç noktalar konmuştur.

Altın renkli rumîlerle zemin rengi de altın olan paftalar oluşturulmuştur. Sarı, beyaz, sülyen ve mavi çiçeklerle bitkisel bir bezeme yapılmıştır. Ana zemin rengi laciverttir. Bu alanın etrafı 0.5 mm altın, 1 mm sülyen, 2 mm artı denli lacivert renkli arasuları ile çevrilmiştir.

Üst kısımda yer alan kubbeli alanda $\frac{1}{2}$ simetrik bir kompozisyon uygulanmıştır. Bu alanın göbek kısmında altın rumîlerle iç zemini de altın olan bir alan bulunmaktadır. Bu alanın dışında kalan zemin lacivert renktedir. Sarı, sülyen, mavi, beyaz renkli goncalar helezonik olarak dönmektedir. Dendanlar altınla boyanmıştır. Bu alanın çevresi 0.5 mm altın, 1 mm siyah, 2 mm bordo renkte (artı desenli) arasuyu ile çevrilmiştir. Tezyînat 22 mm'lik mavi tuğlarla sonlandırılmıştır.



F. 60. H.S.A. 940 Env. No.lu Eserin Unvan Sayfası



F. 61. H.S.A. 940 Env. No.lu Eserin Unvan Tezhibi



F. 62. H.S.A. 940 Env. No.lu Eserin Unvan Tezhibi Detay

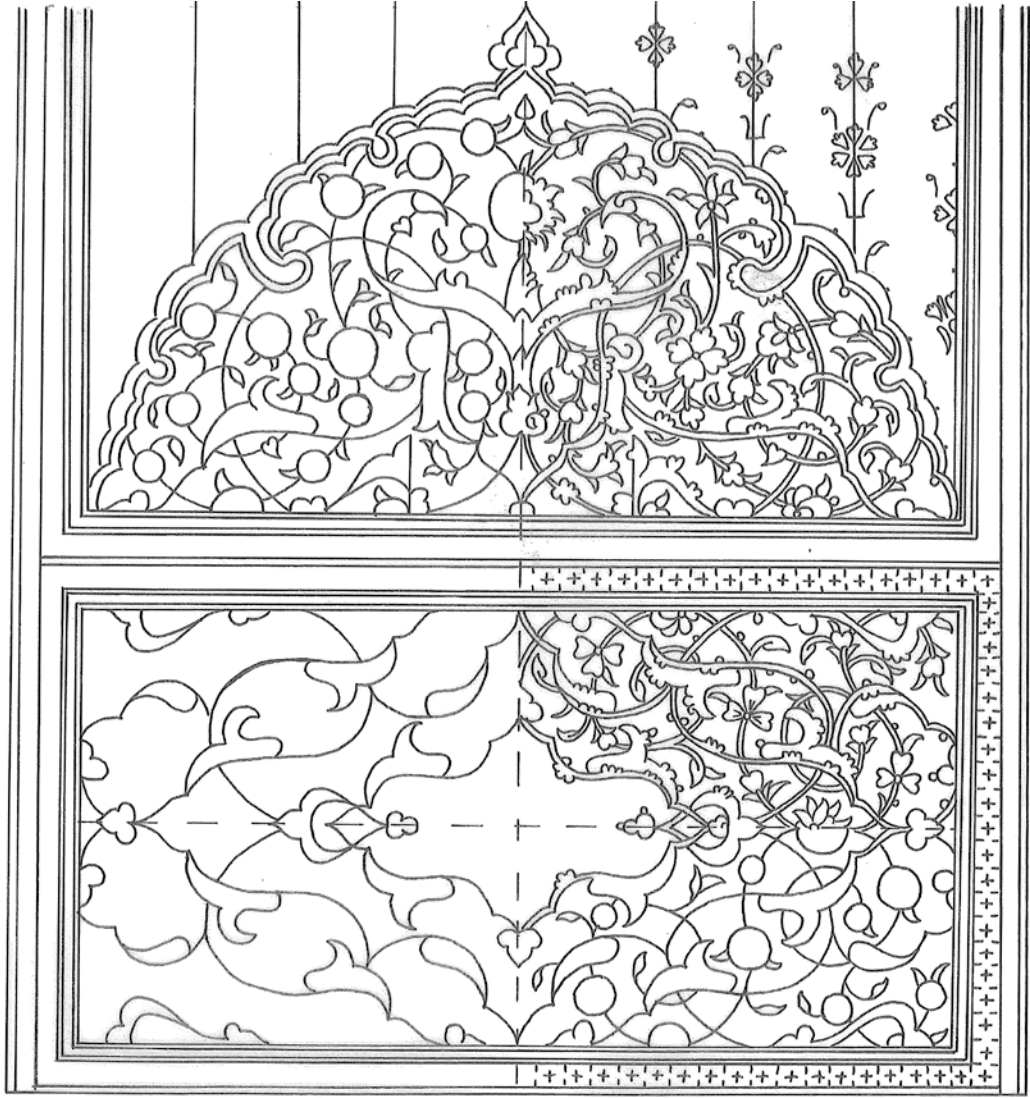

Ç. 31. H.S.A. 940 Env. No.lu Eserin Unvan Tezhibi Deseni

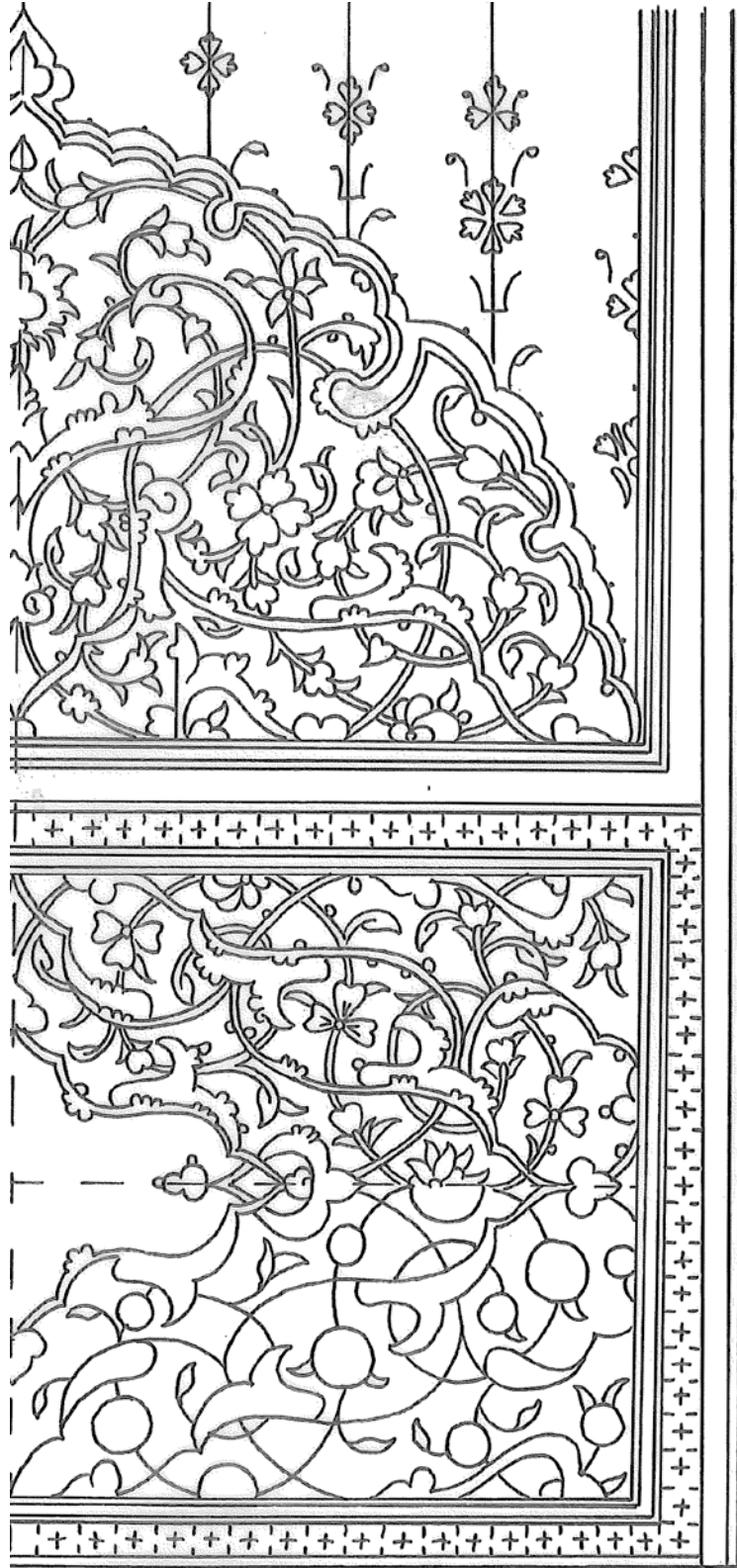

Ç. 32. H.S.A. 940 Env. No.lu Eserin Unvan Tezhibi Detay

13.

Env. No: Hacı Selim Ağa/00463

Eser: **İhyaü Ulumi'd-Din**

Müellif: el-Gazalî-Ebu Hamid Muhammed b. Muhammed

Telif Tarihi: 450-505 H. / 1058-1112 M.

Müstensih: İbn Murad Ali

İstinsah Tarihi: 1067 H. / 1657 M.

Özellikler: Arapça/ Nesîh/ 11+686 yk./ 33 st./ 330x195 (223x110 mm.)

Konu: Tasavvuf

Yeşil renkli deri cildin ortasında zemini altın yaldızlı şemse, salbek, köşebent ve kartuş paftalar bulunur. Şemsede rumîli hatalı ¼ simetrik bir bezeme yapılmıştır. Alt ve üst uçlardaki salbektelere de hatalı konmuştur. Köşebentlerde bulutlu hatalı bir bezeme uygulanırken kartuş paftalarda ters simetrik bir hatalı dalı döndürülmüştür.

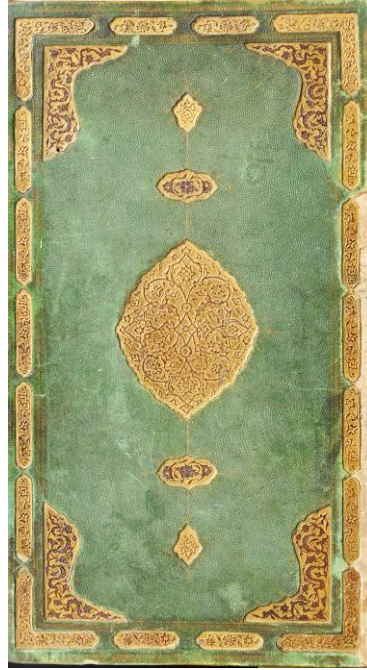

F. 63. H.S.A. 463 Env. No.lu Eserin Cildi

Serlevha Tezhibi

Eserin serlevha sayfası tezyînatları birbirinin aynı olan karşılıklı iki sayfadan oluşmaktadır. 308x180 mm ebadındaki dikdörtgen alanın 121x63 mm ölçüsündeki yazı alanına nesîh yazı siyah mürekkeple yazılmış etrafı altınla çerçevelemiştir. Yazılı alanın iki tarafındaki 117x14 mm'lik koltukların zemin rengi koyu mavidir. Pembe, turuncu,sarı,

mavi renkli goncaların sapları ve yaprakları altındır. Goncalar helezonik olarak dönmektedir.

Koltukların etrafı 2 mm'lik altın, 1 mm'lik artı desenli lacivert renkte arasuları ile çevrilmiştir. Altta ve üstte yer alan 31x94 mm ölçüsündeki dikdörtgen alanların ortasındaki yazılı alanlarda nesih yazıyla "*Vey Hucce-i İslâm be-nâm-ı tû müseccef*" ve "*Mecmûa-i erbâb-ı Kemâl ez-tû mükemmel*" ifadeleri yer almaktadır.

Bu alanda $\frac{1}{4}$ simetrik bir tasarım uygulanmıştır. Her iki yanda beyaz dendanlarla iki kitabe açılmıştır. Bu kitabelerin zemini altınla doldurulmuştur. $\frac{1}{2}$ simetrik beyaz renkli rumî kapalı formlarla altta ve üstte paftalar oluşturulmuştur. Bu paftaların iç zemini nil yeşilidir. Ana zemin rengi laciverttir. Pembe, sarı, mavi, turuncu goncalar helezonik olarak dönmektedir.

Dikdörtgen alanların etrafı 5 mm'lik kırmızı renkli zencerek, 1 mm'lik siyah, lacivert artı desenli arasuları ile çevrilmiştir. Yazı alanı ve bu dikdörtgen alanların etrafı 1 mm'lik sülyen renkli arasuyu ile çevrilmiştir, lacivert renkte cetvel çekilmiştir.

6 mm boşluk bırakılarak 37 mm'lik dış pervaza geçilmiştir. Dış pervazda altın, mavi, turuncu, sarı renklerin kullanıldığı hatailerle bir bezeme yapılmıştır. Etrafına kırmızı cetveller çekilmiştir.

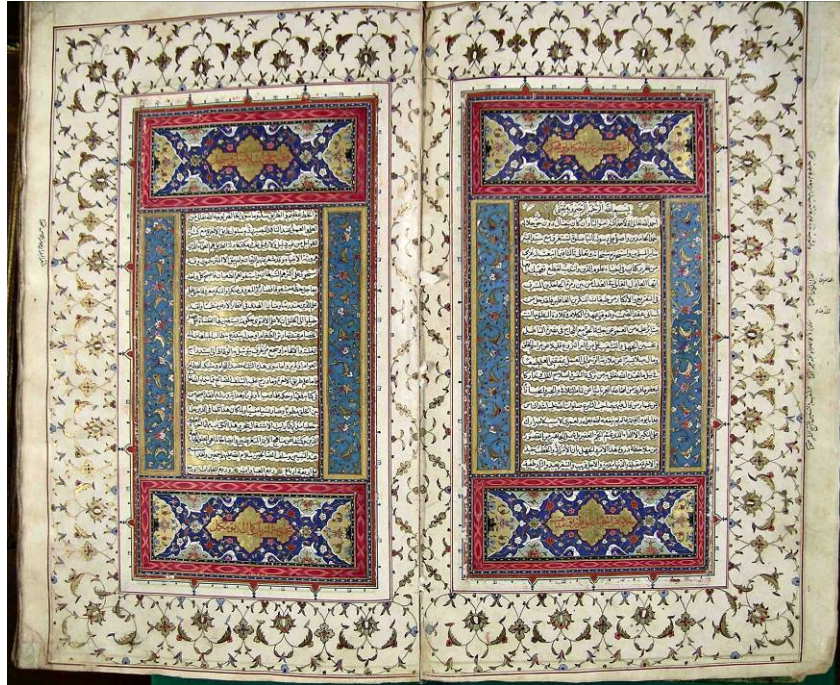

F. 64. H.S.A. 463 Env. No.lu Eserin Serlevha Sayfası



F. 65. H.S.A. 463 Env. No.lu Eserin Serlevha Tezhibi



F. 66. H.S.A. 463 Env. No.lu Eserin Serlevha Tezhibi Detay 1



F. 67. H.S.A. 463 Env. No.lu Eserin Serlevha Tezhibi Detay 2

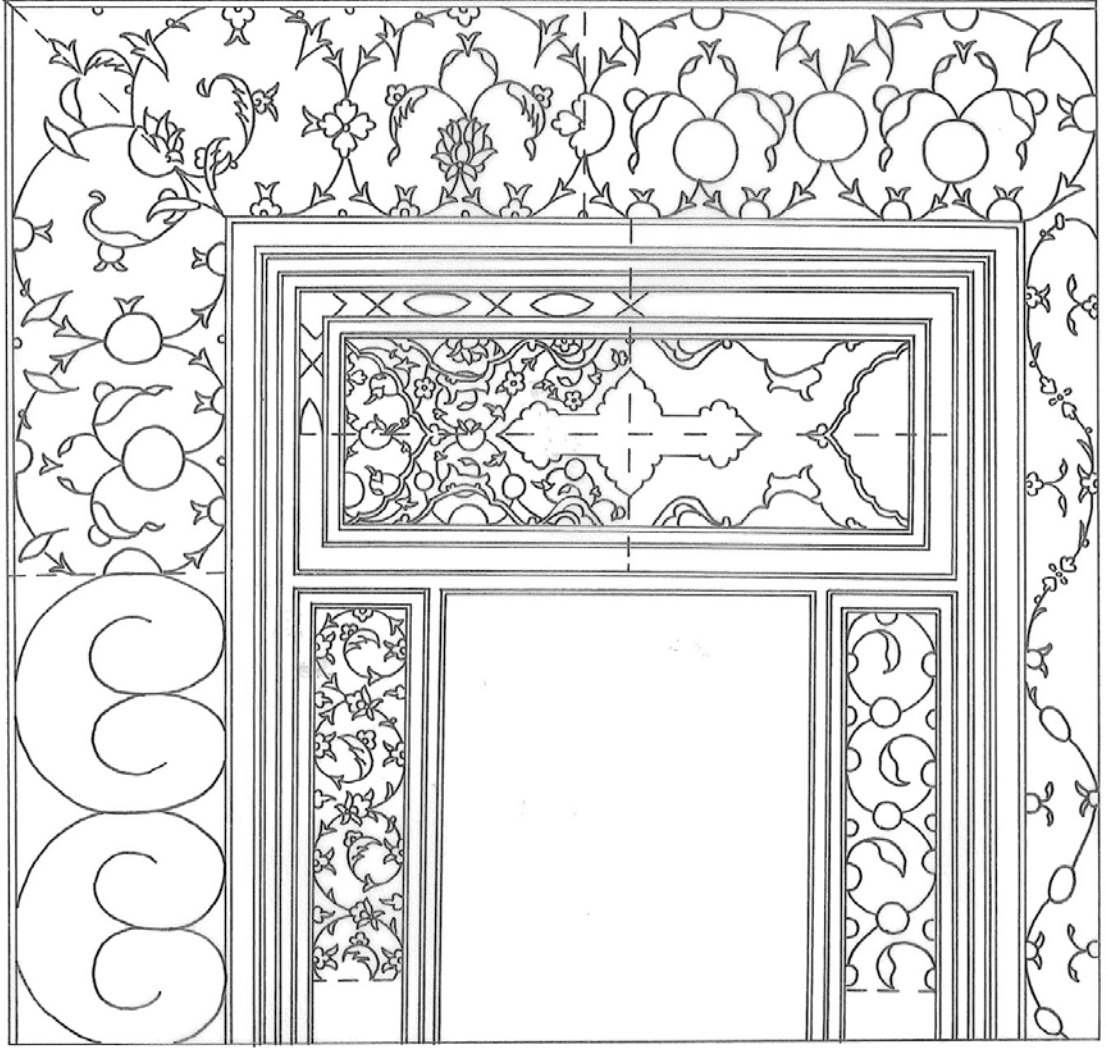

Ç. 33. H.S.A. 463 Env. No.lu Eserin Serlevha Tezhibi Deseni

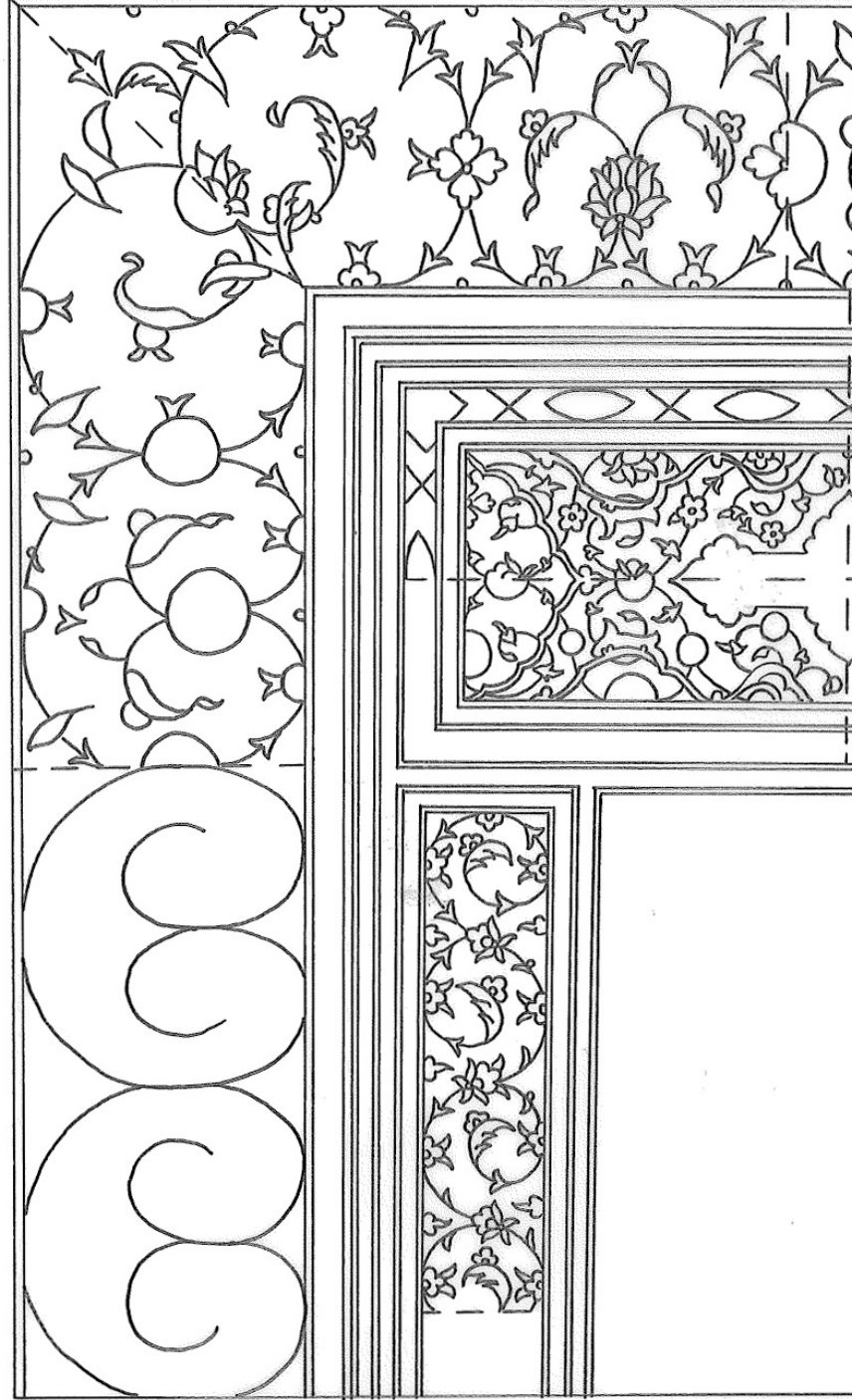

Ç. 34. H.S.A. 463 Env. No.lu Eserin Serlevha Tezhibi Deseni Detay

Fasıl Başı Tezhipleri

Eserin ilerleyen sayfalarında fasıl başı tezhipleri yer almaktadır. Biz burada iki tanesini ele aldık.

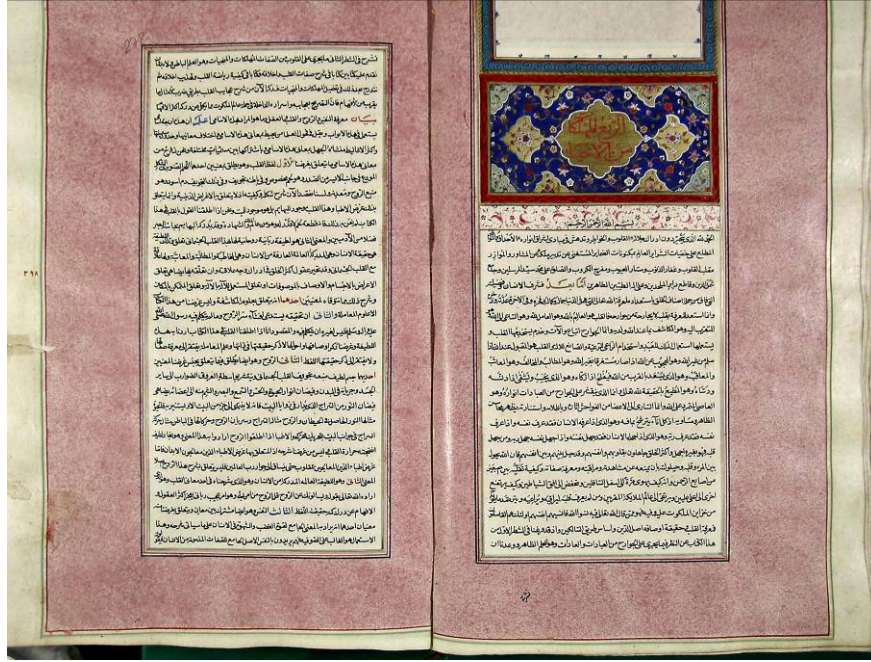

F. 68. H.S.A. 463 Env. No'lu Eserin Fasıl Başı Tezhibi 1 (v. 274)



F. 69. H.S.A. 463 Env. No'lu Eserin Fasıl Başı Tezhibi 2 (v. 449)

Fasıl Başı Tezhibi 1

Fasıl başı tezhibi (v. 274) 48x98 mm ölçüsünde dikdörtgen bir alandan oluşur. Ortasındaki altın zeminli yazı alanına kırmızı mürekkeple nesih olarak "*er-Rub'u el-Mâhlikât mine'l-ahyâ*" yazılmıştır. Bu alanın iki ucuna altın zeminli salbekler konmuştur.

Dikdörtgen alanın köşelerinde yeşil zeminli paftalar açılmıştır. Paftaların uçlarına altın zeminli salbekler konmuştur. Ana zemin rengi laciverttir. $\frac{1}{4}$ simetrik bir tasarım uygulanan alanda sarı, pembe, turuncu, mavi hatailer helezonik olarak dönmektedir. Bu alanın çevresi 0.5 mm'lik sarı renk arasuyu ve 3 mm 'lik kırmızı zemin renkli zencerek alanı ile çevrilmiştir.

Üst kısımda 1 mm'lik sarı, 4 mm'lik mavi ve 1 mm'lik sülyen renkli arasuları konmuştur.



F. 70. H.S.A. 463 Env. No.lu Eserin Fasıl Başı Tezhibi 1 (v. 274)

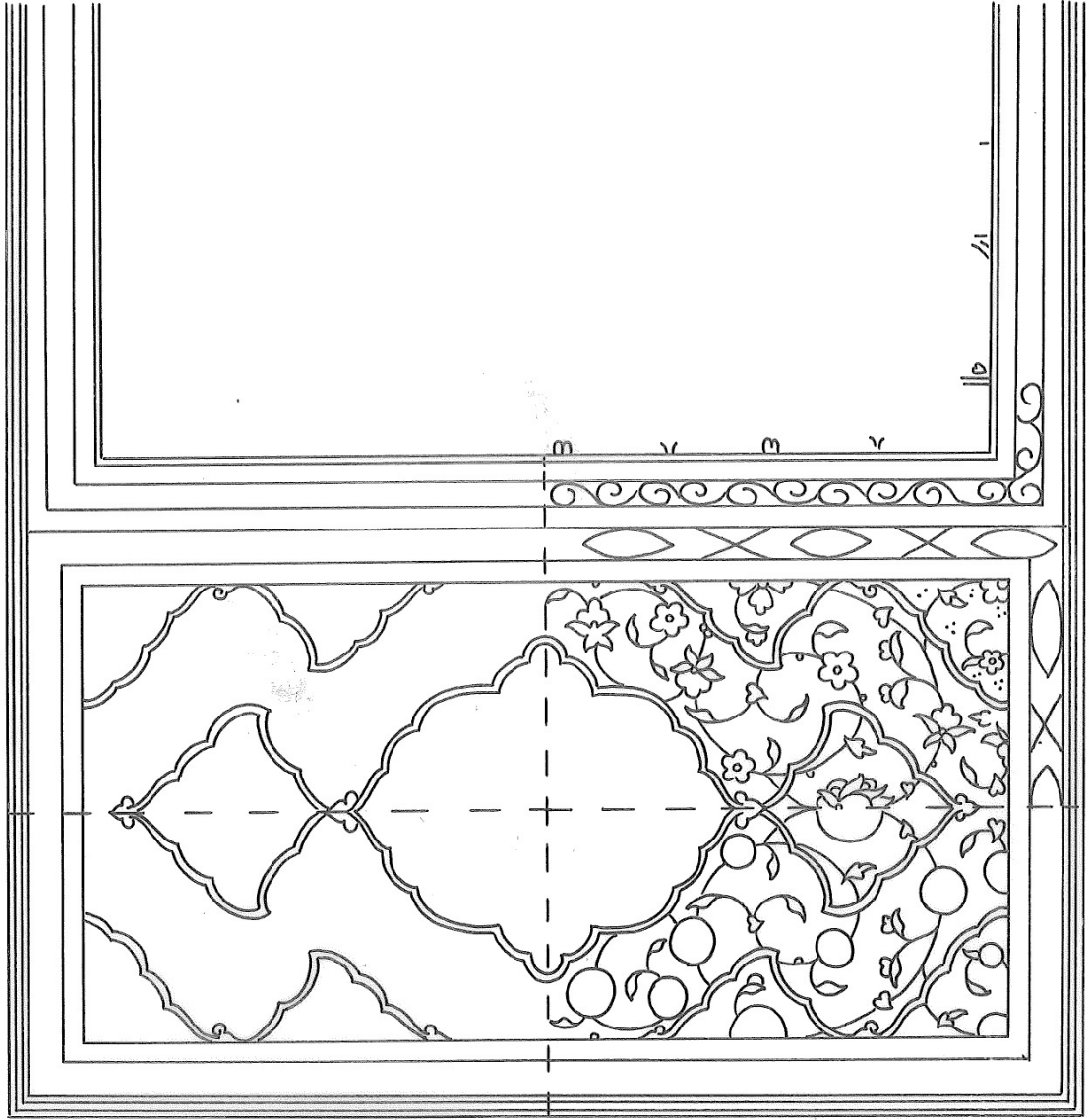

Ç. 35. H.S.A. 463 Env. No'lu Eserin Fasil Başı Tezhibi 1 Deseni (v. 274)

Fasıl Başı Tezhibi 2

Fasıl Başı Tezhibi (v. 449) dikdörtgen ve kubbeli iki alandan oluşmaktadır. 30x95 mm ölçüsündeki dikdörtgen alan $\frac{1}{4}$ simetrik olarak tasarlanmıştır. Alanın ortasındaki altın zeminli yazı alanına kırmızı mürekkeple nesih olarak "*er-Rub'u el-Mühlikât mine'l-ahyâ*" ifadesi yazılmıştır.

Alanın her iki yanında altın zeminli paftalar açılmıştır. Altta ve üstte turkuaz renkli rumî ve beyaz renkli ortabağlar $\frac{1}{2}$ simetrik olarak paftalar oluşturmuştur. Paftaların iç zemin rengi liladır. Ana zemin rengi laciverttir. Bu alanda sarı, turuncu, pembe, beyaz renkli goncalarla bitkisel bir bezeme uygulanmıştır. Bu alanın çevresi 1 mm'lik sarı arasuyu ve 3 mm'lik zencerek alanı ile çevrilmiştir.

Üst kısımdaki kubbeye geçiş 1 mm'lik mavi renk arasuyu ile sağlanmıştır. Kubbenin ortasında $\frac{1}{2}$ simetrik beyaz rumî kapalı formlar bir pafta oluşturmuştur. İç zemin rengi laciverttir. Bu alanın dışındaki alan altınla doldurulmuştur. Sarı, pembe, mavi, beyaz, turuncu hatailer helezonik olarak dönmektedir. Kubbenin dandanlarına siyah, turuncu ve altın renk sürülmüştür. En dışta lacivert bubcuklar bulunmaktadır.



F. 71. H.S.A. 463 Env. No.lu Eserin Fasıl Başı Tezhibi 2 (v. 449)

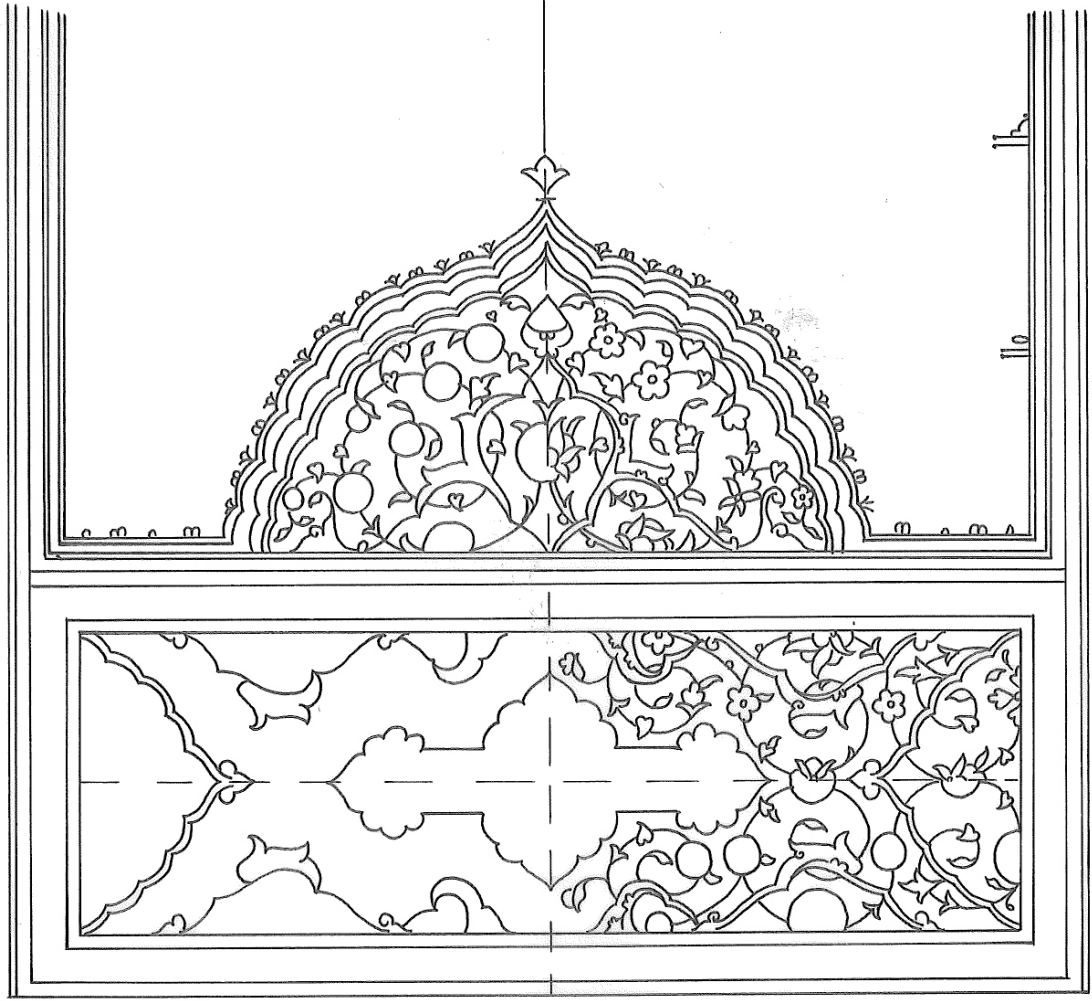

Ç. 36. H.S.A. 463 Env. No.lu Eserin Fasil Başı Tezhibi 2 Deseni (v. 449)

14.

Env. No: Hacı Selim Ağa/00100

Eser: **Me'alimü't-Tenzil**

Müellif: el-Begavî Ebu Muhammed el-Hüseyin b. Mes'ud el-Ferra

Telif Tarihi: 516 H. / 1123 M.

Müstensih: Mustafa b. Muhammed

İstinsah Tarihi: 1170 H. / 1757 M.

Özellikler: Arapça/ Harekeli Nesîh/ 755 yk./ 31 st./ 235x145 (175x85 mm.)

Konu: Tefsîr

Kahverengi deri cildin üzerinde zemini altın renkli şemse ve uçlarında salbekler bulunan bir tasarım yapılmıştır. Şemsenin içinde ¼ simetrlili sarmal rumî ve hatailerden oluşan bir bezeme uygulanmıştır. Altın renkli salbekler içine hatai motifi konmuştur.

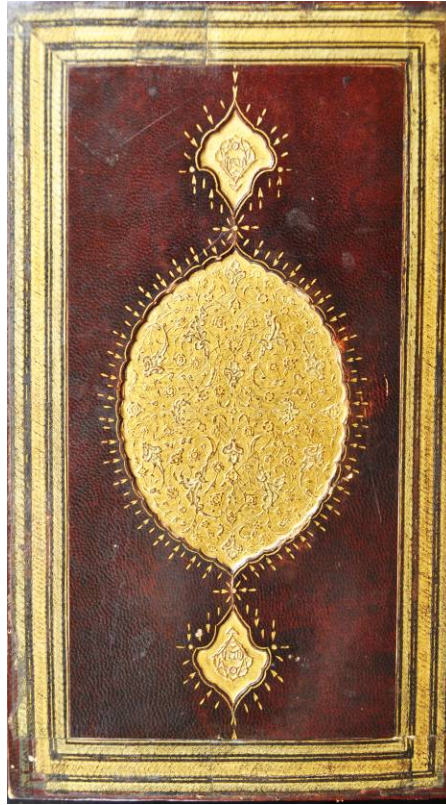

F. 72. H.S.A. 100 Env. No.lu Eserin Cildi

Unvan Tezhibi

Eserin unvan tezhibi zemini altın renkli dikdörtgen bir alan ve kubbeden oluşmaktadır. 16x73 mm ölçüsündeki dikdörtgen alanın kenarlarına pembe, beyaz, mavi renk çiçekli bahar dalları konmuştur. Bu alanın çevresine 1 mm artı desenli pembe zeminli arasuyu ve 3 mm altın zeminli zencerekli arasuları çekilmiştir.

Kubbeye altın zemin üzerine altın renkli rumîlerin oluşturduğu ½ simetrikli kapalı alan içerisinden geçen mavi, beyaz, pembe çiçeklerle süsleme yapılmıştır. Bu alanın üstünde mavi zemin üzerine altın rumî, tepelik (içleri yeşil), hurdelenmiş salbeklerden oluşan bir süsleme vardır. Altın yapraklarla lacivert, altın ve pembe renklerin kullanıldığı 38 mm'lik tığlara geçilmiştir. Unvan sayfasının kenarlarına hatailer serpilmiştir.

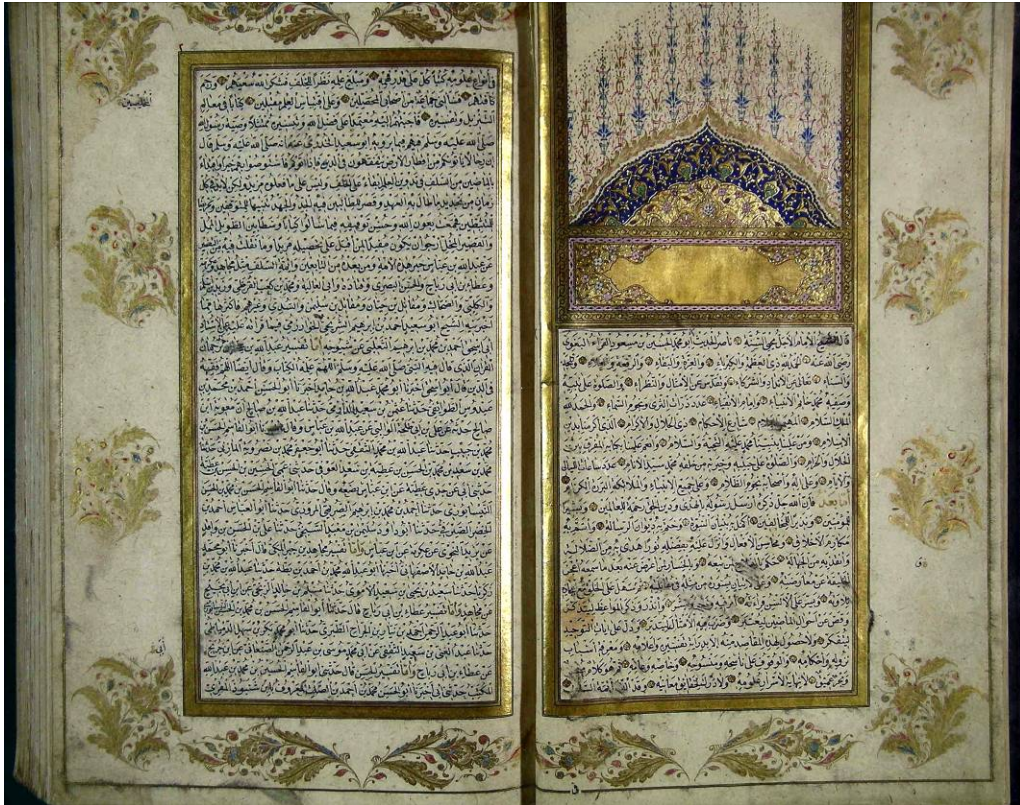

F.73. H.S.A. 100 Env. No.lu Eserin Unvan Sayfası



F.74. H.S.A. 100 Env. No.lu Eserin Unvan Tezhibi



F.75. H.S.A. 100 Env. No.lu Eserin Unvan Sayfası Detay

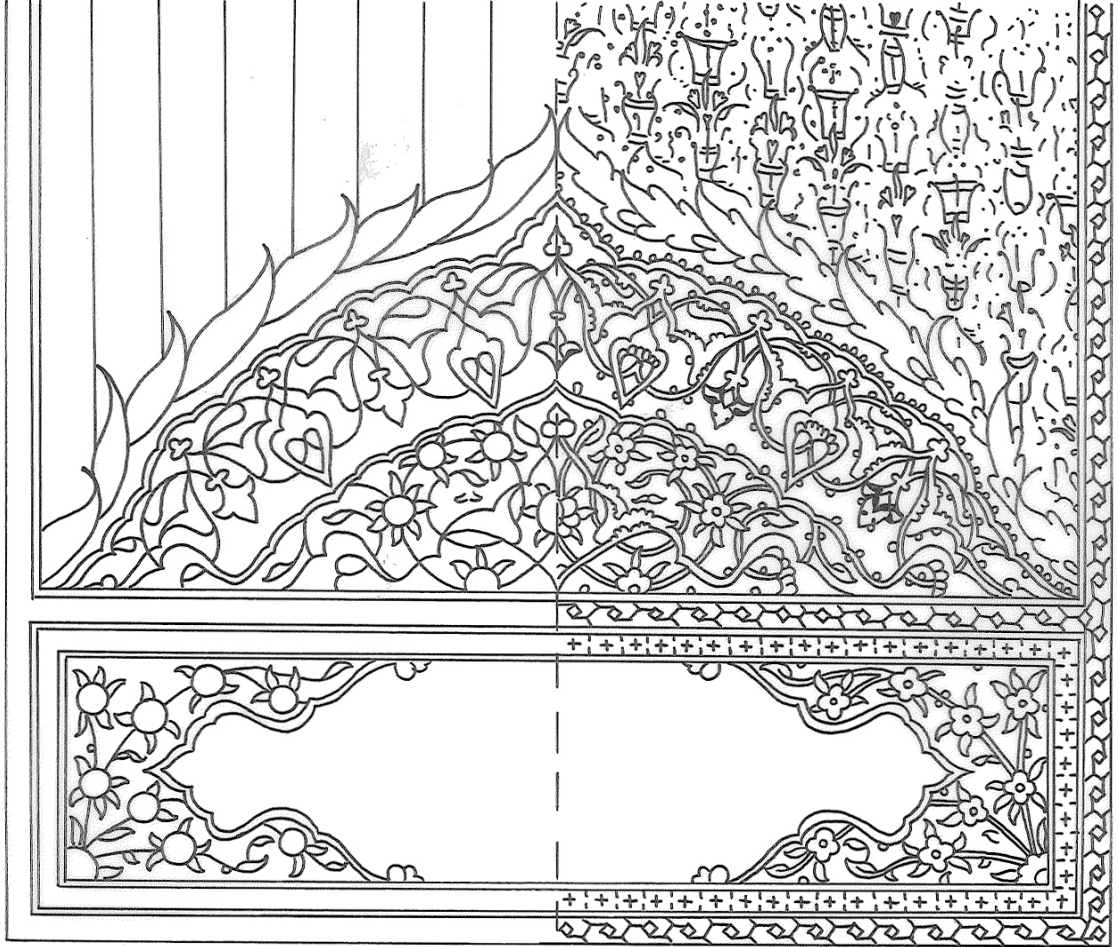

Ç. 37. H.S.A. 100 Env. No.lu Eserin Unvan Tezhibi

Hatime Sayfası

180x90 mm ölçüsündeki hatime sayfasında ise altın halkarî süsleme uygulanmıştır. Ortadaki 78 mm çapındaki dairevî yazı alanının etrafına halkarî yapraklar konmuştur.

Alttaki 25x70 mm ölçüsündeki dikdörtgen alanın içinde altın, pembe ve mavi renkler kullanılarak halkarî yapılmıştır. Bu alanın etrafı 3 mm'lik zencerekle çevrilmiştir. Hatime tezhibinin etrafında 3 mm'lik altın renkli arasuyu dönmüştür. Bezeme özellikleri dikkate alınırsa XVII. yy. tezhibi olabilir.



F.76. H.S.A. 100 Env. No.lu Eserin Hatime Sayfası

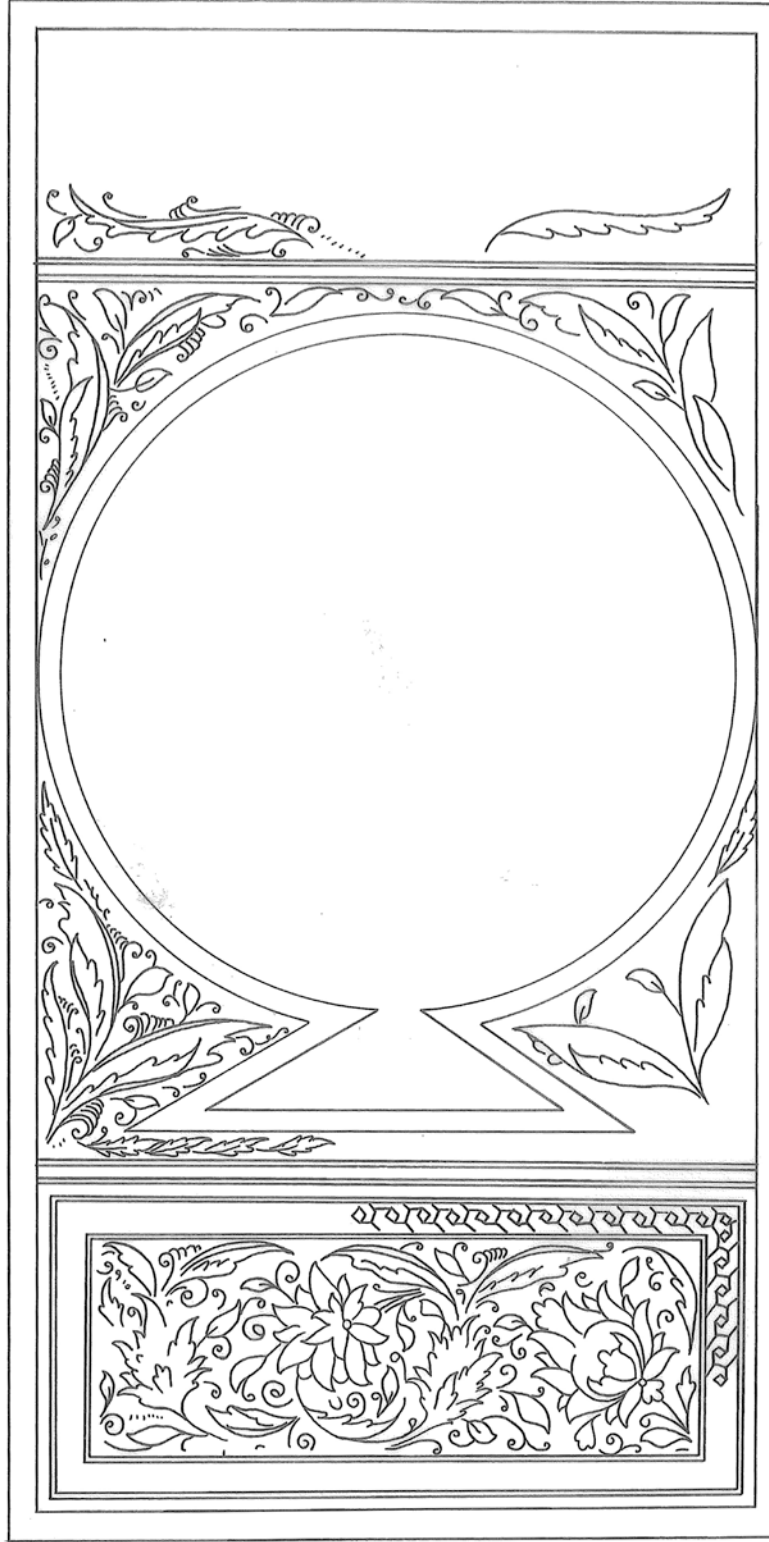

Ç. 38. H.S.A. 100 Env. No'lu Eserin Hatime Deseni

3. HACI SELİM AĞA KÜTÜPHANESİ'NDEKİ MÜZEHHEP YAZMALAR

Hacı Selim Ağa Kütüphanesi'ndeki çalışmalarımızın temelini oluşturan bu katalog, 4363 kayıt fişi esas alınmakla birlikte, emekli kütüphane görevlisi Mehmet Şengenç'in tuttuğu kayıtlardaki env. numaraları, çeşitli makalelerde yer alan bilgiler ışığında ilerleyebilmiştir.

Hacı Selim Ağa ve Süleymaniye Kütüphanesi'nde karşılaştırmalı sürdürülen çalışma sonucunda eser görüntüleri üzerinden bu katalog ortaya çıkmıştır. Kütüphane katalog bilgileri tashih edilerek yazılmıştır. Misalen; yazar ibaresi müellif, yayın tarihi istinsah tarihi, yazılış tarihi telif tarihi olarak düzenlenmiştir. Eserlerin tezyînat özellikleri kısa bilgiler şeklindedir.

HACI SELİM AĞA BÖLÜMÜ

1.

Env. No: Hacı Selim Ağa/01022

Eser : **Haşiyet alâ Hâşiyet es-Seyyid ale'l-Mutavvel**

Müellif: el-Abbadî Şihabüddin Ahmed b. Kasım es-Sabbağ el-Mısırî

Telif Tarihi: 994 H.

Müstensih: Muhammed b. Abdü'lvâhid

Özellikler: Arapça/ Talîk/ 537 yk./ 27 st./ 237x138 (155x67 mm.)

Konu: Arap Edebiyatı

Tezyînat Özellikleri: Unvan tezhipli, deri cilt.

2.

Env. No: Hacı Selim Ağa/00415

Eser: **Behcetü'l-Fetâvâ**

Müellif: Abdullah Efendi-Ebü'l-Fadl Yenişehirli Şeyhülislâm

Telif Tarihi: 1156 H.

Özellikler: Arapça/ Talîk/ 11+289 yk./ 27 st./ 235x140 (158x60 mm.)

Konu : Fıkıh

Tezyînat Özellikleri: Unvan tezhibinin iççiliği güzel, deri cilt.

3.

Env. No: Hacı Selim Ağa/00831

Eser: **Fezailü'l-Cihad**

Müellif: İbn Şeddat-Ebü'l-Mehasin Yusuf b. Rafi el-Halebî

Telif Tarihi: 1008 H.

Müstensih: Mustafa b. Muhammed

Sorumlular: Abdülbaki

İstinsah Tarihi: 1041 H.

Özellikler: Arapça/ Nesîh/ 285 yk./ 21 st./ 235x145 (170x85 mm.)

Konu: Hadis

Tezyînat Özellikleri: Unvan tezhibi barok üslubunda, deri cilt.

4.

Env. No: Hacı Selim Ağa/00899

Eser: **Tibyanü'l-Hukm bi'n-Nussi'd-Dâletî-Ale'ş-Şeref Mine'l-Ümm**

Müellif: es-Sıddıkî Abdülkadir b. Ebubekir

Telif Tarihi: 1138 H.

Özellikler: Arapça/ Nesîh 72 yk./ 23 st./ 207x125 (150x83 mm.)

Konu: Tasavvuf

Tezyînat Özellikleri: Unvan tezhibinin işçiliği zayıf, deri cilt.

5.

Env. No: Hacı Selim Ağa/00947

Eser: **Riyazu'l-inşa**

Müellif: Abdülkadir Geylanî Mahmud b. Muhammed (el-Geylanî Muhyiddin Abdülkadir b.

Musa b. Abdullah)

Telif Tarihi: 886 H.

Müstensih: Ulvan b. Abdünnebi

İstinsah Tarihi: 991 H.

Özellikler: Farsça/ Nesîh/ 157 yk./ 21 st./ 233x130 (143x70 mm.)

Konu: İran Edebiyatı

Tezyînat Özellikleri: Unvan tezhibinin işçiliği güzel, deri cilt.

6.

Env. No: Hacı Selim Ağa/00440

Eser: **Fetevâ-yı Abdürrahim Efendi**

Müellif: Menteşî-zâde-Abdürrahim Efendi (Şeyhülislâm)

Telif Tarihi: 1128 H.

Müstensih: Ulvan b. Abdünnebi (Derviş Ruhanî)

İstinsah Tarihi: 1158 H.

Özellikler: Arapça/ Talîk/ 552 yk./ 33 st./ 324x185 (232x93 mm.)

Konu: Fıkıh

Tezyînat Özellikleri: Unvan tezhibi iyi değil, deri cilt.

7.

Env. No: Hacı Selim Ağa/00725-M 02

Eser: **Tercüme-i Atlas**

Müellif: Ebubekir b. Behram ed-Dımeşkî
Telif Tarihi: 1102 H.
Müstensih: Muhammed b. Ahmed
İstinsah Tarihi: 1169 H.
Özellikler: Türkçe/ Rik'a/ 608 yk./ 35 st./ 327x200 (242x105 mm.)
Konu: Coğrafya
Tezyînat Özellikleri: Unvan tezhibi iyi değil, deri cilt.

8.

Env. No: Hacı Selim Ağa/00394 - 002
Eser: **el-Fıkhü'l-Ekber**
Müellif: Ebû Hanife Nu'man b. Sabit
Telif Tarihi: 80-150 H.
Özellikler: Arapça/ Nesîh/ 98 - 103 yk./ 17 st./ 217x135 (150x90 mm.)
Konu: Kelâm
Tezyînat Özellikleri: Unvan tezhibi barok üslûbunda, deri cilt.

9.

Env. No: Hacı Selim Ağa/00658 - 001
Eser: **el-Vasiyye Ebi Henîfe li Ashâbihî**
Müellif: Ebû Hanife Nu'man b. Sabit
Telif Tarihi: 80-150 H.
Özellikler: Arapça/ Nesîh/ 1-4 yk./ 25 st./ 233x130 (173x77 mm.)
Konu: Kelâm
Tezyînat Özellikleri: Unvan tezhibinin iççiliği iyi değil, deri cilt.

10.

Env. No: Hacı Selim Ağa/00394 - 003
Eser: **Mukaddime-i Semerkandî**
Müellif: Ebu'l-Leys es-Semerkandî Nasr b. Muhammed b. İbrahim (es-Semerkandî-Ebü'l-Leys Nasr b. Muhammed b. İbrahim)
Telif Tarihi: 375 H.
Özellikler: Arapça/ Nesîh/ 104-136 yk./ 17 st./ 217x135 (150x90 mm.)
Konu: Fıkıh
Tezyînat Özellikleri: Unvan tezhipli, deri cilt.

11.

Env. No: Hacı Selim Ağa/00394-004
Eser: **Surutu's-Salat**
Müellif: Ebu'l-Leys es-Semerkandî Nasr b. Muhammed b. İbrahim

Telif Tarihi: 375 H.

Özellikler: Arapça/ Nesîh/ 137-142 yk./ 17 st./ 217x135 (150x90 mm.)

Konu: Fıkıh

Tezyînat Özellikleri: Unvan tezhipli, deri cilt.

12.

Env. No: Hacı Selim Ağa/00044

Eser: **Tercüme-i Tefsîri-Ebu'l-Leys**

Müellif: Ebu'l-Leys es-Semerkindî Nasr b. Muhammed b. İbrahim

Telif Tarihi: 375 H.

Müstensih: Ebu'l-Leys es-Semerkindî

Özellikler: Türkçe/ Nesîh/ 547 yk./ 31 st./ 292x200 (232x140 mm.)

Konu: Tefsîr

Tezyînat Özellikleri: Unvan tezhibi iyi değil, meşin cilt.

13.

Env. No: Hacı Selim Ağa/00055

Eser: **İrşadü'l-Akli's-Selîm ilâ Mezâye'l-Kitabi'l-Kerim c. 1** (Sûre-i Fatihâ'dan Sûre-i Yusuf'a kadar)

Müellif: Ebü's-Suud Muhammed b. Mustafa el-İmadî

Telif Tarihi: 896-982 H.

Özellikler: Arapça/ Talîk/ 545 yk./ 25 st./ 310x180 (205x100 mm.)

Konu: Tefsîr

Tezyînat Özellikleri: Unvan tezhibinin iççiliği çok güzel, meşin cilt.

14.

Env. No: Hacı Selim Ağa/00056

Eser: **İrşadü'l-Akli's-Selîm ilâ Mezâye'l-Kitabi'l-Kerim c. 2** (Sûre-i Rai'd'den Kur'ân'ın sonuna kadar)

Müellif: Ebü's-Suud Muhammed b. Mustafa el-İmadî

İstinsah Tarihi: 981 H.

İstinsah Yeri: Halep

Özellikler: Arapça/ Talîk/ 568 yk./ 25/ 310x190 (205x100 mm.)

Konu: Tefsîr

Not: Şeyhülislâm Zekeriya Efendi namına yazılmıştır.

Tezyînat Özellikleri: Unvan tezhibinin iççiliği güzel, deri cilt.

15.

Env. No: Hacı Selim Ağa/00455

Eser: **Hâşiye ale'l-Fera'id's-Siraciyye**

Müellif: el-Acemî Muhyiddin Muhammed b. Ali el-Edirnevî
Telif Tarihi: 914 H.
Özellikler: Arapça/ Talîk/ 150 yk./ 15 st./ 180x115 (115x60 mm.)
Konu: Fıkıh
Tezyânat Özellikleri: Unvan tezhibi güzel, deri cilt.

16.
Env. No: Hacı Selim Ağa/00613
Eser: **Risâle fî Ef'âli'l-İbad ve'l-İradeti'l-Cüz'iyye**
Müellif: el-Akkirmanî-Muhammed b. Mustafa
Telif Tarihi: 1174 H.
Özellikler: Türkçe/ Nesîh/ 66 yk./ 9 st./ 155x105 (85x55 mm.)
Konu: Kelâm
Tezyânat Özellikleri: Unvan tezhibinin iççiliği iyi değil, deri cilt.

17.
Env. No: Hacı Selim Ağa/00536 - 003
Eser: **Nüzheti'l-Hâtr fî Tenzihî Abdülkadir**
Müellif: Ali el-Karî-Ebü'l Hasan Nureddin Ali b. Sultan Muhammed
Telif Tarihi: 1016 H.
Müstensih: Hüseyin b. Ali
İstinsah Tarihi: 1191 H.
Özellikler: Arapça/ Nesîh/ 168 - 190 yk./ 27 st./ 215x135 (155x77 mm.)
Konu: Tasavvuf
Tezyânat Özellikleri: Unvan tezhibinin iççiliği zayıf, deri cilt.

18.
Env. No: Hacı Selim Ağa/00644
Eser: **Şerhu'l-Fıkhi'l-Ekber**
Müellif: Ali el-Karî-Ebü'l Hasan Nureddin Ali b. Sultan Muhammed
Telif Tarihi: 1016 H.
Özellikler: Arapça/ Talîk/ 142 yk./ 23 st./ 217x135/ (160x70 mm.)
Konu: Kelâm
Tezyânat Özellikleri: Unvan tezhibi iyi değil, deri cilt.

19.
Env. No: Hacı Selim Ağa/00188
Eser: **Şerhu's-Şifâ fî Hukûki'l-Mustafa c. 2**
Müellif: Ali el-Karî-Ebü'l Hasan Nureddin Ali b. Sultan Muhammed
Telif Tarihi: 1016 H.

Özellikler: Arapça/ Nesîh/ 327+225 yk./ 33 st./ 217x135 (160x70 mm.)

Konu: Hadis

Tezyînat Özellikleri: Unvan tezhipli, deri cilt.

20.

Env. No: Hacı Selim Ağa/00765

Eser: **Kühü'l-Ahbar**

Müellif: Ali Efendi-Mustafa b. Ahmed b. Abdülmevla Gelibolulu

Telif Tarihi: 1008 H.

Özellikler: Türkçe/ Talîk/ 585 yk./ 31 st./ 300x180 (217x103 mm.)

Konu: Osmanlı Tarihi (Husus)

Tezyînat Özellikleri: Unvan tezhipli, deri cilt.

21.

Env. No: Hacı Selim Ağa/00843

Eser: **Kühü'l-Ahbar**

Müellif: Ali Efendi-Mustafa b. Ahmed b. Abdülmevla Gelibolulu 2 cilt

Telif Tarihi: 1008 H.

Müstensih: Hamdi

Özellikler: Arapça/ Talîk/ 362 yk./ 25 st./ 243x140 (180x85 mm.)

Konu: Osmanlı Tarihi (Husus)

Tezyînat Özellikleri: Unvan tezhibinin işçiliği zayıf, deri cilt.

22.

Env. No: Hacı Selim Ağa/00759

Eser: **Dela'il-i Nübüvvet-i el-Muhammedî ve Şemail-i Fütüvvet-i Ahmedî**

Müellif: Molla Miskin-Muinüddin Muhammed b. Abdullah el-Ferahî

Telif Tarihi: 1033 H.

Müstensih: Derviş Abdurrahman

Sorumlular: Altıparmak-Muhammed Efendi

Özellikler: Türkçe/ Nesîh/ 490 yk./ 25 st./ 277x182 (185x110 mm.)

Konu: Siyer

Tezyînat Özellikleri: Unvan tezhibinin işçiliği güzel, deri cilt.

23.

Env. No: Hacı Selim Ağa/01276-002

Eser: **el-Fevaidü'l-Behaiyye fi'l-Kavaidi'l-Hisabbiyye**

Müellif: İbnü'l-Havvam-İmadüddin Abdullah b. Muhammed

Telif Tarihi: 953-1031 H.

Özellikler: Arapça/ Talîk/ 24-37 yk./ 41 st./ 222x120 (153x55 mm.)

Konu: Matematik

Tezyinat Özellikleri: Unvan tezhibinin işçiliği zayıf, mukavva cilt.

24.

Env. No: Hacı Selim Ağa/00014-002

Eser: **ed-Dekāiku'l-Muhakeme fi Şerhi'l-Mukaddime**

Müellif: el-Ensarî-Ebu Yahya Zekeriyya b. Muhammed

Telif Tarihi: 926 H.

Özellikler: Arapça/ Nesîh/ 7 - 43 yk./ 15 st./ 198x130 (137x75 mm.)

Konu: Kur'ân İlimleri

Tezyinat Özellikleri: Unvan tezhibi iyi değil, meşin cilt.

25.

Env. No: Hacı Selim Ağa/01165

Eser: **Gunyetü'l-Erib fi Şerhi Muğni'l-Lebib**

Müellif: el-Antakî Mustafa Remzi b. Hasan

Telif Tarihi: 1100 H.

İstinsah Tarihi: 1174 H.

Özellikler: Arapça/ Talîk/ 382 yk./ 29 st./ 242x140 (147x70 mm.)

Konu: Arap Dili

Tezyinat Özellikleri: Unvan tezhibi iyi değil, deri cilt.

26.

Env. No: Hacı Selim Ağa/00194

Eser: **Umdetü'l-Kârî fi Şerhi'l Buhârî**

Müellif: el-Aynî Ebu Muhammed Bedreddin Mahmud b. Ahmed

Telif Tarihi: 855 H.

İstinsah Tarihi: 1144 H.

Özellikler: Arapça/ Nesîh/ 15+1041 yk./ 59 st./ 330x215 (270x145 mm.)

Konu: Hadis

Tezyinat Özellikleri: Unvan tezhibi farklı, hatimede kırmızı ve yeşil renklerden oluşan halkârlı bir bezeme var, deri cilt.

27.

Env. No: Hacı Selim Ağa/00239

Eser: **Mesâbîhu's-Sünne**

Müellif: el-Begavî Ebu Muhammed el-Hüseyn b. Mes'ud el-Ferra

Telif Tarihi: 516 H.

İstinsah Tarihi: 839 H.

Özellikler: Arapça/ Nesîh/ 353 yk./ 19 st./ 275x185 (195x125 mm.)

Konu: Hadis

Tezyinat Özellikleri: Serlevha müzehhep, Fatih dönemi olabilir, 1 sayfa tamamen tezhipli, deri cilt.

28.

Env. No: Hacı Selim Ağa/00068

Eser: **Envârü't-Tenzîl ve Esrârü't-Te'vil**

Müellif: el-Beydavî Ebu Said Nasîrüddin b. Abdullah b. Ömer b. Muhammed

Telif Tarihi: 685 H.

Müstensih: Berber Muhammed

İstinsah Tarihi: 1109 H.

Özellikler: Arapça/ Talîk/ 465 yk./ 29 st./ 205x120 (160x65 mm.)

Konu: Tefsîr

Tezyinat Özellikleri: Unvan tezhibi barok üslûbunda, meşin cilt.

29.

Env. No: Hacı Selim Ağa/00223

Eser: **el-Câmiu's-Sahîh (Sahihu'l-Buharî)**

Müellif: el-Buharî Ebu Abdullah Muhammed b. İsmail

Telif Tarihi: 194-256 H.

Müstensih: Mustafa b. İbrahim el-Alvanî

İstinsah Yeri: Konstantiniyye

İstinsah Tarihi: 1169 H.

Özellikler: Arapça/ Nesîh/ 470 yk./ 33 st./ 320x190 (230x120 mm.)

Konu : Hadis

Tezyinat Özellikleri: Unvan tezhibinin işçiliği iyi, barok tarzında yapılmış, deri cilt müzeyyen.

30.

Env. No: Hacı Selim Ağa/00572 M

Eser: **Nefehâtü'l-Üns min Hadarâti'l-Kuds**

Müellif: el-Camî Ebü'l - Berekat Abdurrahman b. Ahmed b. Muhammed

Telif Tarihi: 817-898 H.

İstinsah Tarihi: 956 H.

Özellikler: Farsça/ Talîk/ 6+237 yk./ 21 st./ 275x185 (187x115 mm.)

Konu: Tasavvuf

Tezyinat Özellikleri: Unvan tezhibinin işçiliği kaliteli, deri cilt.

31.

Env. No: Hacı Selim Ağa/00572

Eser: **Nefehâtü'l-Üns min Hadarâti'l-Kuds**

Müellif: el-Camî Ebü'l Berakat Abdurrahman b. Ahmed b. Muhammed

Telif Tarihi: 817-898 H.

Müstensih: Beşaret b. Abdullah

İstinsah Tarihi: 991 H.

Özellikler: Farsça/ Talîk/ 372 yk./ 17 st./ 305x175 (185x65 mm.)

Konu: Tasavvuf

Tezyînat Özellikleri: Unvan tezhibi güzel, deri cilt müzeyyen.

32.

Env. No: Hacı Selim Ağa/00012-002

Eser: **ed-Dürretü'l-Mudiyye**

Müellif: el-Cezerî-Ebü'l-Hayr Şemseddin Muhammed b. Muhammed

Telif Tarihi: 751-833 H.

Müstensih: Mustafa b. Ali

İstinsah Tarihi: 1135 H.

Özellikler: Arapça/ Harekeli Nesîh/ 44-52 yk./ 15 st./ 180x118 (115x66 mm.)

Konu: Kur'ân İlimleri

Tezyînat Özellikleri: Unvan tezhibi zayıf, meşin cilt.

33.

Env. No: Hacı Selim Ağa/00012-005

Eser: **Manzûme-i Cezerî**

Müellif: el-Cezerî-Ebü'l-Hayr Şemseddin Muhammed b. Muhammed

Müstensih: Mustafa b. Ali

İstinsah Tarihi: 1135 H.

Özellikler: Arapça/ Harekeli Nesîh/ 70-108 yk./ 15 st./ 180x118 (115x66 mm.)

Konu: Kur'ân İlimleri

Tezyînat Özellikleri: Unvan tezhibi zayıf, meşin cilt.

34.

Env. No: Hacı Selim Ağa/12-004

Eser: **Mukaddimatü'l-Cezerî**

Müellif: el-Cezerî-Ebü'l-Hayr Şemseddin Muhammed b. Muhammed

Müstensih: Ahmed b. Mustafa (Mustafa b. Ali)

İstinsah Tarihi: 1139 H.

Özellikler: Arapça/ Harekeli Nesîh/ 64-68yk./ 13 st./ 180x118 (112x70mm.)

Konu: Kur'ân İlimleri

Tezyînat Özellikleri: Unvan tezhibi zayıf, meşin cilt.

35.

Env. No: Hacı Selim Ağa/00014-001

Eser: **Mukaddimatü'l-Cezerî**

Müellif: el-Cezerî-Ebü'l-Hayr Şemseddin Muhammed b. Muhammed.

Özellikler: Arapça/ Harekeli Nesîh/ 1 - 6 yk./ 15 st./ 198x130 (137x75 mm.)

Konu: Kur'ân İlimleri

Tezyînat Özellikleri: Unvan tezhibi zayıf, meşin cilt.

36.

Env. No: Hacı Selim Ağa/00536-002

Eser: **Cilâü'l-Hâtır li'l Bahri'z-Zâhir ve'l Gaysi'l-Hâmir**

Müellif: Abdülkadir Geylanî Ebu Muhammed Muhyiddin b. Musa

Telif Tarihi: 561 H.

Özellikler: Arapça/ Nesîh/ 121-166 yk./ 27 st./ 215x135 (155x77 mm.)

Konu: Tasavvuf

Tezyînat Özellikleri: Unvan tezhibi farklı, deri cilt.

37.

Env. No: Hacı Selim Ağa/00536-001

Eser: **el-Fethu'r-Rabbanî**

Müellif: Abdülkadir Geylanî Ebu Muhammed Muhyiddin b. Musa

Müstensih: Hüseyin b. Ali

İstinsah Tarihi: 1190 H.

Özellikler: Arapça/ Nesîh/ 1 - 121 yk./ 27 st./ 215x135 (155x77 mm.)

Konu: Tasavvuf

Tezyînat Özellikleri: Unvan tezhibi farklı, deri cilt.

38.

Env. No: Hacı Selim Ağa/01051

Eser: **el-Misbah fi Şerhi'l-Kısmi's-Sâlis mine'l-Miftah**

Müellif: el-Cürcanî Ebü'l-Hasan Şerif Ali b. Muhammed

Telif Tarihi: 740-816 H.

Müstensih: İbrahim b. İshak

İstinsah Tarihi: 813 H.

Özellikler: Arapça/ Talîk/ 227 yk./ 27 st./ 277x163 (190x105 mm.)

Konu: Arap Edebiyatı

Tezyânat Özellikleri: 2a 2b tezhipli, zahriye madalyonu ve sure başı gibi başlık tezhibi bulunuyor, Fatih dönemi olabilir, tezhip güzel, deri cilt.

39.

Env. No: Hacı Selim Ağa/00439

Eser: **Fetevâ-yı Ali Efendi**

Müellif: Çatalcalı Ali Efendi

Telif Tarihi: 1103 H.

Müstensih: Salih b. İbrahim

Özellikler: Arapça/ Talîk/ 291 yk./ st./ 312x175 (225x80 mm.)

Konu: Fıkıh

Tezyânat Özellikleri: Unvan tezhipli, deri cilt.

40.

Env. No: Hacı Selim Ağa/00039

Eser: **Enharü'l-Cinân min Menâbi Âyâtî'l - Kur'ân**

Müellif: Çeteci Abdullah Paşa b. İbrahim

Telif Tarihi: 1174 H.

Özellikler: Arapça/ Harekeli Nesîh/ 152 yk./ 21 st./ 200x120 (130x55 mm.)

Konu: Tefsîr

Tezyânat Özellikleri: Serlevha 1 b, 2 a, 152 a müzehhep, barok tarzında güzel bir başlık tezhibi var, deri cilt.

41.

Env. No: Hacı Selim Ağa/00344

Eser: **Mecmau'l-Enhur fî Şerhi Mülteka'l-Ebhur c. 1**

(Kitâbü't-Tahâre'den Vakf'a kadar)

Müellif: Damad Şeyhizade-Abdurrahman b. Muhammed b.Süleyman

Telif Tarihi: 1078 H.

Özellikler: Arapça/ Nesîh/ 486 yk./ 25 st./ 260x150 (170x80 mm.)

Konu: Fıkıh

Tezyânat Özellikleri: Unvan tezhibi iyi değil, deri cilt müzeyyen.

42.

Env. No: Hacı Selim Ağa/00345

Eser: **Mecmau'l-Enhur fî Şerhi Mütaka'l-Ebhur c. 2**

(Kitabal-Buyû'dan Farâiz'e kadar)

Müellif: Damad Şeyhizade Abdurrahman b.Muhammed b. Süleyman

Müstensih: Mayli el-Edirnevî

İstinsah Tarihi: 1180 H.

Özellikler: Arapça/ Nesîh/ 407 yk./ 29 st./ 257x150 (180x80 mm.)

Konu: Tıp

Tezyînat Özellikleri: Unvan tezhibi iyi değil, deri cilt müzeyyen.

43.

Env. No: Hacı Selim Ağa/00295

Eser: **Înayetü't-Tedbîr Tetimmetü Feth'il-Kadîr c. 2**

Müellif: ed-Deyrî-Muhammed b. Abdurrahman b. Muhammed

Özellikler: Arapça/ Nesîh/ 247 yk./ 47 st./ 425x235 (320x140 mm.)

Konu: Fıkıh

Tezyînat Özellikleri: Unvan tezhibi güzel, deri cilt müzeyyen.

44.

Env. No: Hacı Selim Ağa/00753

Eser: **Mehammü'l-Fukahâ**

Müellif: el-Edirnevî Ahmed Kamil

Telif Tarihi: 1136 H.

Müstensih: İbrahim Nazır

Özellikler: Arapça/ Talîk/ 94 yk./ 21 st.7 217x124 (163x60 mm.)

Konu: Fıkıh

Tezyînat Özellikleri: Unvan tezhibi iyi değil, deri cilt.

45.

Env. No: Hacı Selim Ağa/00563

Eser: **Müzakki'n-Nüfûs**

Müellif: Eşrefoğlu Abdullah b. Eşref b. Muhammed er-Rumî

Telif Tarihi: 874 H.

Müstensih: Hasan b. Halim

İstinsah Tarihi: 1002 H.

Özellikler: Arapça/ Nesîh/ 297 yk./ 19 st./ 305x205 (225x125 mm.)

Konu: Tasavvuf

Tezyînat Özellikleri: Unvan tezhibi zarar görmüş, deri cilt.

46.

Env. No: Hacı Selim Ağa/00135

Eser: **el -Keşf an Müşkilâti'l-Keşşaf**

Müellif: el-Kazvinî-Ebu Hafs Siraceddin Ömer b. Abdurrahman el-Fârisî

Telif Tarihi: 745 H.

İstinsah Tarihi: 991 H.

Özellikler: Arapça/ Nesîh/ 699 yk./ 25 st./ 255x170 (193x90 mm.)

Konu: Tefsîr

Tezyînat Özellikleri: Unvan tezhipli, deri cilt müzeyyen.

47.

Env. No: Hacı Selim Ağa/00072

Eser: **Besairu Zevi't-Temyiz fî Letâif'il Kitabi'l-Azîz**

Müellif: el-Firuzabadî-Ebü't-Tahir Mecdüddin Muhammed b. Ya'kub

Telif Tarihi: 729-817 H.

İstinsah Tarihi: 1165 H.

Özellikler: Arapça/ Nesîh/ 490 yk./ 25 st./ 222x150 (160x90 mm.)

Konu: Tefsîr

Tezyinat Özellikleri: Unvan tezhibi iyi değil, meşin cilt.

48.

Env. No: Hacı Selim Ağa/00314

Eser: **Muhtasaru Gunyetü'l-Mütemelli fi Şerhi Münyeti'l Musalli**

Müellif: el-Halebî-Burhaneddin İbrahim b. Muhammed b. İbrahim

Telif Tarihi: 956 H.

Müstensih: İbrahim b. Musa

İstinsah Tarihi: 1191 H.

İstinsah Yeri: Kandilli

Özellikler: Arapça/ Nesîh/ 185 yk./ 21 st./ 175x115/ 120x60 mm.

Konu: Fıkıh

Tezyînat Özellikleri: Unvan tezhibi barok tarzında, deri cilt müzeyyen.

49.

Env. No: Hacı Selim Ağa/00670

Eser: **Hâşiye alâ Şerh'il Hidâye li Kādî Mir**

Müellif: el-Halhalî-Nasrullah b. Muhammed

İstinsah Tarihi: 1086 H.

Özellikler: Arapça/ Talîk/ 126 yk./ 21 st./ 187x107 (117x57 mm.)

Konu: Doğu Felsefesi

Tezyînat Özellikleri: Unvan tezhipli, deri cilt.

50.

Env. No: Hacı Selim Ağa/00995

Eser: **Makâmât-ı Harîrî**

Müellif: el-Harîrî-Ebu Muhammed Kasım b. Ali b. Muhammed b. Osman
Telif Tarihi: 516 H.
Müstensih: İsmail Halebî
İstinsah Tarihi: 1157 H.
İstinsah Yeri: İstanbul
Özellikler: Arapça/ Nesîh/ 596 yk./ 23 st./ 212x135 (150x80 mm.)
Konu: Arap Edebiyatı
Tezyînat Özellikleri: Unvan tezhibi barok tarzında, deri cilt.

51.

Env. No: Hacı Selim Ağa/00237
Eser: **Mişkâü'l-Mesâbih**
Müellif: et-Tebrizî-Ebu Abdullah Veliyüddin Muhammed b. Abdullah Hatib el-Ömerî
Telif Tarihi: 749 H.
Müstensih: İdris b. Hüseyin
İstinsah Tarihi: 1083 H.
Özellikler: Arapça/ Nesîh/ 2+175 yk./ 35 st./ 278x180 (200x100 mm.)
Konu: Hadis
Tezyînat Özellikleri: Unvan tezhibinin işçiliği çok güzel, deri cilt.

52.

Env. No: Hacı Selim Ağa/00647
Eser: **Şerhu'l-Kasîdet'in-Nûniyye fi'l-Kelâm**
Müellif: el-Hayalî-Şemseddin Ahmed b. Musa
Telif Tarihi: 860 H.
Özellikler: Arapça/ Nesîh/ 110 yk./ 19 st./ 210x120 (150x70 mm.)
Konu: Kelâm
Tezyînat Özellikleri: Unvan tezhibi barok üslûbunda, deri cilt müzeyyen.

53.

Env. No: Hacı Selim Ağa/00537
Eser: **Faslü'l-Hitâb**
Müellif: Hâce Parsa-Muhammed b. Muhammed b. Mahmud el-Buharî
Telif Tarihi: 822 H.
İstinsah Tarihi: 991 H.
Özellikler: Arapça/ Nesîh/ 266 yk./ 27 st.7 262x155 (175x90 mm.)
Konu: Tasavvuf
Tezyînat Özellikleri: Unvan tezhibinin işçiliği kaliteli, deri cilt.

54.

Env. No: Hacı Selim Ağa/00950

Eser: **Zehrü'l-Âdâb ve Semerü'l-Elbâb**

Müellif: el-Husrî-Ebu İshak İbrahim b. Ali el-Kayrevanî

Telif Tarihi: 390-453 H.

İstinsah Tarihi: 1118 H.

Özellikler: Arapça/Nesîh/ 315 yk./ 31 st./ 293x195 (210x103 mm.)

Konu: Arap Edebiyatı

Tezyînat Özellikleri: Unvan tezhibi iyi değil, deri cilt.

55.

Env. No: Hacı Selim Ağa/00642-001

Eser: **Akaid-i Sünûsi Tercümesi**

Müellif: es-Senusî Ebu Abdullah Muhammed b. Yusuf

Sorumlular: Hüseyin b. Muhammed Mustafa

Özellikler: Türkçe/ Nesîh/ 1-37 yk./ 21 st.7 210x145 (157x75 mm.)

Konu: Kelâm

Tezyînat Özellikleri: Unvan tezhibi iyi değil, deri cilt.

56.

Env. No: Hacı Selim Ağa/00045

Eser: **Tefsîru İbn-i Abbas**

Müellif: İbn Abbas-Abdullah b. Abbas b. Abdülmüttalib

Müstensih: Müezzîn Ahmed

İstinsah Tarihi: 1167 H.

Özellikler: Arapça/ Nesîh/ 354 yk.7 21 st./ 210x150 (162x83 mm.)

Konu: Tefsîr

Tezyinat Özellikleri: Serlevha tezhibinin işçiliği kalitesiz, meşin cilt.

57.

Env. No: Hacı Selim Ağa/00060 - 00061

Eser: **Adil el-Lubab min Ulûmi'l Kitab c. 2**

(Sûre-i Nisa'nın başından sûre-i Tevbe'nin sonuna kadar)

Müellif: İbn Adil-Ebu Hafs Ömer b. Ali ed-Dimaşkî el-Hanbelî

Özellikler: Arapça/ Arabî Nesih/ 323 yk./ 21 st./ 270x185 (208x127 mm.)

Tezyînat Özellikleri: 1. ciltte tezhip yok, 2. ciltte unvan tezhibi var fakat yıpranmış, deri cilt.

58.

Env. No: Hacı Selim Ağa/00044

Eser: **Tercüme-i Tefsîr-i Ebu'l Leys**

Müellif: es-Semerkandî-Ebü'l-Leys Nasr b. Muhammed b. İbrahim

Telif Tarihi: 854 H.

Müstensih: Ebü'l-Leys es-Semerkandî

Özellikler: Türkçe/ Nesih/ 547 yk./ 31 st.7 292x200 (232x140 mm.)

Konu: Tefsîr

Tezyinat Özellikleri: Unvan tezhibi iyi değil, meşin cilt.

59.

Env. No: Hacı Selim Ağa/00558

Eser: **Mecalis İsna Aşer**

Müellif: Areczade Ahmed b. Muhammed el-Kastamonî

Telif Tarihi: 1120 H.

Müstensih: Ahmad el-Uşşakî

İstinsah Tarihi: 1176 H.

İstinsah Yeri: Uşak

Özellikler: Arapça/ Nesih/ 162 yk./ 19 st./ 305x177 (195x90 mm.)

Konu: Tasavvuf

Tezyinat Özellikleri: Unvan tezhibi barok tarzında işçiliği güzel, deri cilt.

60.

Env. No: Hacı Selim Ağa/00545-001

Eser: **Ta'birü'r-Rüyâ**

Müellif: İbn Gannam-Ebu Tahir İbrahim b. Yahya el-Bağdadî

Telif Tarihi: 693 H.

İstinsah Tarihi: 993 H.

Özellikler: Arapça/ Talik/ 1-187 yk./ 15 st./ 207x147 (145x65 mm.)

Konu: Rüya Tabiri

Tezyinat Özellikleri: Unvan tezhibi güzel, kitap içerisinde tezhipli fasıl başları da var, deri cilt.

61.

Env. No: Hacı Selim Ağa/00153

Eser: **Tuhfetü'r-Râvî fi Tahrici Ehadisi Tefsîri'l-Beydavî**

Müellif: İbn Himmet-Muhammed b. Hasan ed-Dimaşkî

Telif Tarihi: 1157 H.
Müstensih: Müellif Hattı
İstinsah Tarihi: 1175 H.
Özellikler: Arapça/ Nesîh/ 257 yk./ 28 st./ 210x200 (210x100 mm).
Konu: Hadis
Tezyînat Özellikleri: Unvan tezhibi iyi değil, deri cilt.

62.

Env. No: Hacı Selim Ağa/00786-001
Eser: **ed-Dürrü's-Semîn fî Sîreti's-Sultan Nureddin eş-Şâhid**
Müellif: İbn Kadi Şuhbe-Ebü'l Fadl Bedreddin Muhammed b. Takıyyüddin
Telif Tarihi: 874 H.
Özellikler: Arapça/Nesîh/ 1 - 119 yk./ 17 st./ 223x140/ 132x69 mm.
Konu: İslâm Tarihi
Tezyînat Özellikleri: Unvan tezhibi güzel, deri cilt.

63.

Env. No: Hacı Selim Ağa/00280
Eser: **el-Eşbâh ve'n-Nezâ'ir**
Müellif: İbn Nuceym-Zeynelabidin Ömer b. İbrahim
Telif Tarihi: 970 H.
İstinsah Tarihi: 972 H.
Özellikler: Arapça/ Nesîh/ 198 yk./ 21 st./ 245x160 (205x130 mm.)
Konu: Fıkıh
Tezyînat Özellikleri: Unvan tezhipli, deri cilt.

64.

Env. No: Hacı Selim Ağa/00334
Eser: **el-Bahru'r-Râik Şerhu Kenzi'd-Dekâik**
Müellif: İbn Nuceym-Zeynelabidin Ömer b. İbrahim
Telif Tarihi: 970 H.
İstinsah Tarihi: 992 H.
Özellikler: Arapça/ Nesîh/ 1124 yk.; 33 st.; 290x192, 200x122 mm.
Konu: Fıkıh
Tezyînat Özellikleri: Kitabın başında sure başı tarzında bir tezhip var, iyi değil, meşin cilt.

65.

Env. No: Hacı Selim Ağa/00681

Eser: **Kitâb en-Necât**

Müellif: İbn Sina Ebu Ali el-Hüseyin b. Abdullah

Telif Tarihi: 428 H.

Özellikler: Arapça/ Nesîh/ 248 yk./ 17 st./ 197x115 (125x67 mm.)

Konu: İslâm Felsefesi

Tezyînat Özellikleri: Unvan tezhibi iyi, deri cilt müzeyyen.

66.

Env. No: Hacı Selim Ağa/00856

Eser: **en-Nücûmü'z-Zâhire fî ahbâri mülûki Mısır ve'l-Kahire**

Müellif: İbn Tağriberdi Ebü'l-Mehasin Cemaladdin b. Yusuf

Telif Tarihi: 873 H.

Özellikler: Arapça/ Nesîh/ 535 yk./ 33 st./ 370x240 (280x166 mm.)

Konu: Mısır Tarihi

Tezyînat Özellikleri: Unvan tezhibi gayet güzel, hatime sayfasında ki madalyon tezhip de güzel, mukavva cilt.

67.

Env. No: Hacı Selim Ağa/00397

Eser: **el-Müstetau mine'z-Zad li Efkâri'l-İbâd**

Müellif: el-İmadî-Abdurrahman b. Muhammed

Telif Tarihi: 1051 H.

İstinsah Tarihi: 1170 H.

Müstensih: İbrahim Tahir

Özellikler: Arapça/Nesîh/ 1 - 47 yk./ 13 st./ 180x115 (120x63 mm.)

Konu: Fıkıh

Tezyînat Özellikleri: Unvan tezhibi zayıf, mukavva cilt.

68.

Env. No: Hacı Selim Ağa/00525-001

Eser: **Şir'atü'l-İslâm**

Müellif: İmamzade-Muhammed b. Ebubekir el-Buharî

Telif Tarihi: 573 H.

Özellikler: Arapça/ Nesîh/ 168 yk./ 13 st./ 195x115 (125x55 mm.)

Konu: Tasavvuf

Tezyînat Özellikleri: Unvan tezhipli, deri cilt.

69.

Env. No: Hacı Selim Ağa/00071

Eser: **Envarü'l-Hakâ'ikı'r-Rabbâniyye fi Tefsîri'l-Letaifi'l Kur'âniyye**

Müellif: el-İsfahanî-Ebü's-Sena Şemseddin Mahmud b. Abdurrahman

Telif Tarihi: 749 H.

Müstensih: Muhammed Emin

İstinsah Tarihi: 1185 H.

Özellikler: Arapça/ Talîk/ 773 yk./ 44 st./ 340x200 (240x120 mm.)

Konu: Tefsîr

Tezyînat Özellikleri: Unvan tezhibi güzel, hatimede de halkâr süsleme var, mukavva cilt.

70.

Env. No: Hacı Selim Ağa/01038

Eser: **el-Etval fi Şerhi't-Telhîs**

Müellif: el-İsfainî-İsamüddin İbrahim b. Muhammed b. Arabşah

Telif Tarihi: 943 H.

İstinsah Tarihi: 983 H.

Özellikler: Arapça/ Nesîh/ 491 yk./ 27 st./ 247x143 (147x87 mm.)

Konu: Arap Edebiyatı

Tezyînat Özellikleri: Unvan tezhibi güzel, deri cilt.

71.

Env. No: Hacı Selim Ağa/000367

Eser: **Gâyetü'l-Beyan Nâdiretü'z-Zaman fi Âhiri'l Evan**

(Kitabü't-Tahâre'den Sayr'a kadar)

Müellif: el-İtkanî-Kıvamüddin Emir Katib b. Emir Ömer el-Farabî

Telif Tarihi: 758 H.

Özellikler: Arapça/ Nesîh/ 4+772 yk./ 29 st./ 320x200 (210x105 mm.)

Konu: Fıkıh

Tezyînat Özellikleri: Unvan tezhibi güzel, deri cilt müzeyyen.

72.

Env. No: Hacı Selim Ağa/00369

Eser: **Gâyetü'l-Beyan Nâdiretü'z-Zaman fi Âhiri'l Evan** (Kitabü't-Hacr'dan Huns'a ya kadar)

Müellif: el-İtkanî-Kıvamüddin Emir Katib b. Emir Ömer el-Farabî

Özellikler: Arapça/ Nesîh/ 2+632 yk./ 29 st.7 310x195 (207x107 mm.)

Konu: Fıkıh

Tezyînat Özellikleri: Unvan tezhibi güzel, deri cilt müzeyyen.

73.

Env. No: Hacı Selim Ağa/00005-001

Eser: **Bedayiu'l-Burhan alâ Umdeti'l-İrfan Vasfi Hurûfi'l-Kur'ân**

Müellif: el-İzmirî-Mustafa b. Abdurrahman b. Muhammed

Telif Tarihi: 1155 H.

Müstensih: Mustafa el-Ünyevî

İstinsah Tarihi: 1157 H.

Özellikler: Arapça/ Nesîh/ 1-252 yk./ 25 st./ 230x150 (160x85 mm.)

Konu: Kur'ân İlimleri

Tezyînat Özellikleri: Unvan tezhibi iyi değil, meşin cilt.

74.

Env. No: Hacı Selim Ağa/00762

Eser: **Ravzatü'l-Ebrâr**

Müellif: Kara Çelebizade Abdülaziz Efendi

Telif Tarihi: 1068 H.

Özellikler: Arapça/ Nesîh/ 319 yk./ 31 st./ 307x177 (215x95 mm.)

Konu: Avrupa Tarihi

Tezyînat Özellikleri: Unvan tezhibi barok tarzında güzel, deri cilt.

75.

Env. No: Hacı Selim Ağa/00042-001

Eser: **Bahriye-i Kutb-i Şâhî der İstihrac-i Âyat-i Kelâm-i İlâhî**

Müellif: Kerbelai-Muhammed Ali

Özellikler: Farsça/ Nesîh/ 1-125 yk./ 19 st./ 225x135 (180x83 mm.)

Konu: Tefsîr

Tezyînat Özellikleri: Unvan tezhibi güzel değil, meşin cilt.

76.

Env. No: Hacı Selim Ağa/00745

Eser: **Ahlâk-ı Muhsinî**

Müellif: el-Kaşîfi-Kemaleddin Hüseyin b. Ali el-Vaiz

Telif Tarihi: 910 H.

Müstensih: Alimüddin b. Ahmed

İstinsah Tarihi: 944 H.

Özellikler: Farsça/ Talîk/ 148 yk./ 17 st./ 238 x169 (165x80 mm.)
Konu: Ahlâk İlmi
Tezyînat Özellikleri: Unvan tezhibi güzel, 6 adet minyatür var, deri cilt müzeyyen.

77.

Env. No: Hacı Selim Ağa/00746
Eser: **Ahlâk-ı Muhsini**
Müellif: el-Kaşifî Kemaleddin Hüseyin b. Ali al - Va'iz
Müstensih: Mahmud b. Necib
İstinsah Tarihi: 920 H.
Özellikler: Farsça/ Talîk/ 201 yk./ 15 st./ 258 x155 (150x80 mm.)
Konu: Ahlâk İlmi
Tezyînat Özellikleri: Unvan tezhibi çok güzel, deri cilt müzeyyen.

78.

Env. No: Hacı Selim Ağa/01248
Eser: **Keşfü'z-Zunun an Esami'l-Kütübi ve'l-Fünûn**
Müellif: Katib Çelebi-Mustafa b. Abdullah Hacı Halife
Telif Tarihi: 1004-1067 H.
Özellikler: Arapça/ Nesîh/ 553 yk./ 33 st./ 292 x185 (197x103 mm.)
Konu: Bibliyografya
Tezyînat Özellikleri: Unvan tezhibi barok üslûpta güzel, deri cilt.

79.

Env. No: Hacı Selim Ağa/00220
Eser: **eş-Şifâ bi-Ta'rifi Hukukî'l-Mustafâ**
Müellif: Kadı İyaz-Ebu'l-Fazl İyaz b. Musa el-Yahsubî
Telif Tarihi: 544 H.
Müstensih: Hazinedarzade Osman
İstinsah Tarihi: 1194 H.
Özellikler: Arapça/ Talîk/ 319 yk./ 19 st./ 198 x118 (135x65 mm.)
Konu : Hadis
Tezyînat Özellikleri: Unvan tezhibi barok tarzda işçiliği güzel, deri cilt müzeyyen.

80.

Env. No: Hacı Selim Ağa/00370

Eser: **Netaicü'l-Efkar fî Keşfi'r-Rumûzi ve'l-Esrâr**

Müellif: Kadızade-Şemseddin Ahmed b. Muhammed el-Edirnevî

Telif Tarihi: 981 H.

İstinsah Tarihi: 988 H.

Özellikler: Arapça/ Talîk/ 265 yk./ 23 st./ 300x205 (190x100 mm.)

Konu: Fıkıh

Tezyînat Özellikleri: Kitabın başında sûre başı gibi bir tezhip var, deri cilt.

81.

Env. No: Hacı Selim Ağa/01175

Eser: **el-Ucab fi'n Nahiv**

Müellif: el-Kazvinî-Necmeddin Abdül-Gaffar b. Abdül-Kerim

Telif Tarihi: 665 H.

Müstensih: İbrahim b. Muhammed

İstinsah Tarihi: 714 H.

Özellikler: Arapça/ Nesîh/ 112 yk./ 13 st.7 215x150 (143x95 mm.)

Konu: Arap Dili

Tezyînat Özellikleri: Unvan tezhipli, deri cilt.

82.

Env. No: Hacı Selim Ağa/00744

Eser: **Ahlâk-i Alâî**

Müellif: Kınalızade-Alaeddin Emrullah

Telif Tarihi: 979 H.

Özellikler: Türkçe/ Talîk/ 289 yk./ 19 st./ 237x140 (170x80 mm.)

Konu: Ahlâk İlmi

Tezyînat Özellikleri: Unvan tezhibi güzel, deri cilt.

83.

Env. No: Hacı Selim Ağa/00385

Eser: **Muhtasarü'l-Kudûrî**

Müellif: el-Kudûrî-Ebü'l-Hüseyn Ahmed b. Muhammed el-Bağdadî

Telif Tarihi: 362-428 H.

İstinsah Tarihi: 1196 H.

İstinsah Yeri: Konstantiniye-İstanbul

Özellikler: Arapça/ Nesîh/ 110 yk./ 19 st./ 163x103 (117x50 mm.)

Konu: Fıkıh

Tezyânat Özellikleri: Unvan tezhibi zayıf, deri cilt.

84.

Env. No: Hacı Selim Ağa/ 00386

Eser: **Muhtasarü'l-Kudûrî**

Müellif: el-Kudûrî Ebü'l Hüseyñ Ahmed b. Muhammed el-Bağdadî

İstinsah Tarihi: 1113 H.

Müstensih: Molla Mustafa

Özellikler: Arapça/ Nesîh/ 4+141 yk./ 15 st./ 195x127 (115x60 mm.)

Konu: Fıkıh

Tezyânat Özellikleri: Unvan tezhibi iyi değil, deri cilt.

85.

Env. No: Hacı Selim Ağa/00353

Eser: **Camîu'r-Rumûz Şerhu'n-Nikāye**

(Ubeydullah b. Mesud'un Nikaye adlı eserinin şerhidir.)

Müellif: el-Kuhistanî-Şemseddin b. Muhammed b. Hüsameddin el-Horasanî

Telif Tarihi: 962 H.

İstinsah Tarihi: 1091 H.

Müstensih: Derviş Muhammed

Özellikler: Arapça/ Talîk/ 360 yk./ 29 st./ 205x140 (155x75 mm.)

Konu: Fıkıh

Tezyânat Özellikleri: Unvan tezhibi güzel, deri cilt.

86.

Env. No: Hacı Selim Ağa/00354

Eser: **Camîu'r-Rumûz Şerhu'n-Nikāye**

(Ubeydullah b. Mesud'un Nikaye adlı eserinin şerhidir.)

Müellif: el-Kuhistanî Şemseddin b. Hüsameddin el-Horasanî

Özellikler: Arapça/ Nesîh/ 680 yk./ 19 st./ 315x210 (235x135 mm.)

Konu: Fıkıh

Tezyânat Özellikleri: Unvan tezhipli, meşin cilt müzeyyen.

87.

Env. No:Hacı Selim Ağa/00355

Eser: **Camîu'r-Rumûz Şerhu'n-Nikāye**

(Ubeydullah b. Mesud'un Nikaye adlı eserinin şerhidir.)

Müellif: el-Kuhustanî Şemseddin b. Hüsameddin el-Horasanî

İstinsah Tarihi: 1059 H.

Müstensih: Ahmed b. Süleyman

Özellikler: Arapça/ Nesîh/ 371 yk./ 25 st./ 290x200 (205x120 mm.)

Konu: Fıkıh

Tezyînat Özellikleri: Unvan tezhibi zayıf, deri cilt.

88.

Env. No: Hacı Selim Ağa/00087

Eser: **el-Camu'l-Ahkami'l-Kur'ân Tefsîrü'l-Kurtubî ve'l Mubeyyin Matazammanâhu mine's-Sünne ve Âya'l-Furkan** (Baştan Sûre-i Araf'a kadar)

Müellif: el-Kurtubî-Ebu Abdullah Muhammed b. Ahmed b. Ebubekir

Telif Tarihi: 671 H.

Özellikler: Arapça/ Nesîh/ 671 yk./ 35 st./ 325x225 (230x130 mm.)

Konu: Tefsîr

Tezyînat Özellikleri: Unvan tezhipli, deri cilt.

89.

Env. No: Hacı Selim Ağa/00088

Eser: **el-Camu'l-Ahkami'l-Kur'ân Tefsîrü'l-Kurtubî ve'l Mubeyyin Matazammanâhu mine's-Sünne ve Âya'l-Furkan** (Sûre-i Araf'dan Sûre-i Ankebut'un sonuna kadar)

Müellif: el-Kurtubî Ebu Abdullah Muhammed b. Ahmed

İstinsah Tarihi: 1140 H.

Özellikler: Arapça/ Nesîh/ 649 yk./ 35 st./ 315x220 (220x120 mm.)

Konu: Tefsîr

Tezyînat Özellikleri: Unvan tezhipli, deri cilt.

90.

Env. No: Hacı Selim Ağa/00089

Eser: : **el-Camu'l-Ahkami'l-Kur'ân Tefsîrü'l-Kurtubî ve'l Mubeyyin Matazammanâhu mine's-Sünne ve Âya'l-Furkan**

(Sure-i Rûm'dan Suver-i Kur'ân'ın sonuna kadar)

Müellif: el-Kurtubî Ebu Abdullah Muhammed b. Ahmed

İstinsah Tarihi: 1142 H.

Özellikler: Arapça/ Nesîh/ 562 yk./ 39 st./ 320x220 (210x120 mm.)

Konu: Tefsîr

Tezyînat Özellikleri: Unvan tezhipli, deri cilt.

91.

Env. No: Hacı Selim Ağa/00956-001

Eser: **Şerh - i Dîbâce-i Gülistan**

Müellif: Lami'i Çelebi-Mahmud b. Osman b. Ali Bursavî

Telif Tarihi: 938 H.

Müstensih: Mehmed b. Yusuf

İstinsah Tarihi: 972 H.

Özellikler: Türkçe/ Nesîh/ 1 - 84 yk./ 19 st./ 185x107 (125x60 mm.)

Konu: İran Edebiyatı

Tezyînat Özellikleri: Unvan tezhibi güzel, deri cilt.

92.

Env. No: Hacı Selim Ağa/00484

Eser: **Hilyetü'l-Muttakîn**

Müellif: el-Meclisî-Muhammed Bakır b. Muhammed Taki b. Maksud Ali

Telif Tarihi: 1111 H.

İstinsah Tarihi: 1112 H.

Özellikler: Arapça/ Talîk/ 273 yk./ 19 st./ 250x147 (170x92 mm.)

Konu: İslâm Ahlâkı

Tezyînat Özellikleri: Unvan tezhipli, deri cilt.

93.

Env. No: Hacı Selim Ağa/00005 - 006

Eser: **Hidayetü't-Tullab fi'n-Nutkı bi'd-Dad ala Se'bili's-Savab**

Müellif: Mahmud

Özellikler: Arapça/ Nesîh/ 400 - 411 yk./ 25 st./ 230x150 (160x85 mm.)

Konu: Kur'ân İlimleri

Tezyînat Özellikleri: Unvan tezhibi iyi değil, . meşin cilt.

94.

Env. No: Hacı Selim Ağa/00038-002

Eser: **Muhadarat**

Müellif: Mahmud b. Muhammed

Özellikler: Arapça/ Nesîh/ 120 - 182 yk./ 25 st./ 230x150 (160x60 mm.)

Konu: Arap Dili

Tezyînat Özellikleri: Unvan tezhibi iyi değil, meşin cilt.

95.

Env. No: Hacı Selim Ağa/00827

Eser: **Fethu'l-Müt'al fi Medhi'n-Nial**

Müellif: el-Makkarî-Ebü'l-Abbas Şihabüddin Ahmed b. Muhammed b. Ahmed

Telif Tarihi: 1030 H.

İstinsah Tarihi: 1041 H.

İstinsah Yeri: Kahire

Özellikler: Arapça/ Talîk/ 146 yk./ 21 st./ 215x137 (142x70 mm.)

Konu: Tasavvuf

Tezyînat Özellikleri: Unvan tezhibi barok tarzında, deri cilt müzeyyen.

96.

Env. No: Hacı Selim Ağa/00005-002

Eser: **Hallü Mücmelati't-Tayyibe**

Müellif: el-Mansurî-Ali b. Süleyman

Telif Tarihi: 1107 H.

İstinsah Tarihi: 1134 H.

Özellikler: Arapça/ Nesîh/ 253 - 275 yk./ 25 st./ 230x150 (155x85 mm.)

Konu: Kur'ân İlimleri

Tezyînat Özellikleri: Unvan tezhibi iyi değil, meşin cilt.

97.

Env. No: Hacı Selim Ağa/00005 - 003

Eser: **Risâlet Tetealleku bi-Kırâti Ba'd'il-Âyat min Tarîki Tayyibeti'n an-Neşr**

Müellif: el-Mansurî-Ali b. Süleyman

İstinsah Tarihi: 1107 H.

Özellikler: Arapça/ Nesîh/ 275 - 339 yk./ 25 st./ 230x150 (160x85 mm.)

Konu: Kur'ân İlimleri

Tezyînat Özellikleri: Unvan tezhibi iyi değil, meşin cilt.

98.

Env. No: Hacı Selim Ağa/00411

Eser: **el-Hidaye fi'l Furû'al-Hanefiyye**

Müellif: el-Merginanî-Ebü'l-Hasan Burhaneddin Ali b. Ebubekir

Telif Tarihi: 593 H.

Özellikler: Arapça/ Talîk/ 375 yk./ 29 st./ 235x130 (155x70 mm.)

Konu: Fıkıh

Tezyînat Özellikleri: Unvan tezhibi güzel, deri cilt müzeyyen.

99.

Env. No: Hacı Selim Ağa/00410

Eser: **el-Hidaye fi'l Furū'al-Hanefiyye**

Müellif: el-Merginanî Ebü'l Hasan Burhaneddin Ali b. Ebubekir

İstinsah Tarihi: 1122 H.

Müstensih: Mehmed b. Osman

Özellikler: Arapça/ Talîk/ 7+443 yk./ 27 st./ 277x155 (180x87 mm.)

Konu: Fıkıh

Tezyînat Özellikleri: Unvan tezhibi iyi değil, deri cilt.

100.

Env. No: Hacı Selim Ağa/00040

Eser: **Te'vilatü'l-Kur'ân**

Müellif: el-Matüridî - Ebu Mansur Muhammed b. Muhammed b. Mahmud

Telif Tarihi: 333 H.

Özellikler: : Arapça/ Nesîh/ 910 yk./ 35 st./ 318x205 (140x125 mm.)

Konu: Tefsîr

Tezyînat Özellikleri: Unvan tezhibi güzel, deri cilt.

101.

Env. No: Hacı Selim Ağa/00894

Eser: **Mecmau'l-Emsâl**

Müellif: el-Meydanî-Ebü'l-Fadl Ahmed b. Muhammed en-Nisaburî

Telif Tarihi: 518 H.

Özellikler: Arapça/ Nesîh/ 357 yk./ 23 st./ 257x140 (177x85 mm.)

Konu: Arap Edebiyatı

Tezyînat Özellikleri: Unvan tezhibi iyi değil, deri cilt.

102.

Env. No: Hacı Selim Ağa/00553

Eser: **Mesnevi-i Şerif**

Müellif: Mevlana Celaleddin Ar-Rumî b. Hüseyin b. Muhammed

Telif Tarihi: 673 H.

İstinsah Tarihi: 914 H.

Müstensih: Ubayd b. Hızır

Özellikler: Farsça/ Nesîh/ 301 yk./ 25 st./ 247x167 (182x117 mm.)

Konu: Tasavvuf

Tezyânat Özellikleri: Kitabın başında sûre başı tarzında bir tezhip var, deri cilt.

103.

Env. No: Hacı Selim Ağa/00554

Eser: **Mesnevi-i Şerif**

Müellif: Mevlana Celaleddin Ar-Rumî b. Hüseyin b. Muhammed

Telif Tarihi: 788 H.

Müstensih: Ahmed b. Muhammed

Özellikler: Farsça/ Nesîh/ 186 yk./ 27 st./ 550x372 (395x290 mm.)

Konu Başlığı: Tasavvuf

Tezyânat Özellikleri: 1 b, 2 a, 88 b, 89 a tezhibi güzel, serlevha tezhibi var, deri cilt.

104.

Env. No: Hacı Selim Ağa /00449

Eser: **Fetevây-ı Minkari-zâde**

Müellif: Minkarizade-Yahya b. Ömer el-Alaî Şeyhülislâm

Telif Tarihi: 1088 H.

Özellikler: Türkçe/ Talîk/ 342 yk./ 11 st./ 287x185 (210x108 mm.)

Konu: Fıkıh

Tezyânat Özellikleri: Unvan tezhibi güzel değil, deri cilt.

105.

Env. No: Hacı Selim Ağa/00318

Eser: **Dürerü'l-Hukkâm fî Şerhi Gureri'l-Ahkâm**

Müellif: Molla Hüsrev b. Ali Muhammed b. Feramuz

Telif Tarihi: 885 H.

İstinsah Tarihi: 996 H.

Müstensih: Muhammed

Özellikler: Arapça/ Talîk/ 343 yk./ 25 st./ 245x138 (177x85 mm.)

Konu: Fıkıh

Tezyânat Özellikleri: Unvan tezhibi güzel, deri cilt müzeyyen.

106.

Env. No: Hacı Selim Ağa/00290

Eser: **Tercüme-i Dürer ve Gurur**

Müellif: Molla Hüsrev b. Ali Muhammed b. Feramuz

İstinsah Tarihi: 883 H.

Müstensih: Müellif Hattı

Özellikler: Türkçe/ Talîk/ 595 yk./ 33 st./ 280x160 (210x90 mm.)

Konu: Fıkıh

Tezyînat Özellikleri: Unvan tezhibi güzel, deri cilt.

107.

Env. No: Hacı Selim Ağa/00808

Eser: **Siyerü'n-Nebi Aleyhisselâm**

Müellif: Muhammed b. Abdullah b. Ömer

İstinsah Tarihi: 694 H.

Özellikler: Farsça/ Talîk/ 118 yk./ 19 st./ 238x150 (175x110 mm.)

Konu: Siyer

Tezyînat Özellikleri: Unvan tezhibi farklı, hatimede siyah zemin üzerine kırmızı rumîlerle küçük bir bezeme yapılmış, deri cilt.

108.

Env. No: Hacı Selim Ağa/00946

Eser: **Rebû'l-Ebrâr**

Müellif: el-Amasî-Ebu Ahmed Muhammed b. Kasım b. Ya'kub

Telif Tarihi: 940 H.

İstinsah Tarihi: 1000 H.

Müstensih: Muhammed b. Sinan

İstinsah Yeri: Kahire

Özellikler: Arapça/ Nesîh/ 282 yk./ 17 st./ 257x147 (165x80 mm.)

Konu: Arap Edebiyatı

Tezyînat Özellikleri: Unvan tezhibi güzel, deri cilt.

109.

Env. No: Hacı Selim Ağa/00107

Eser: **Câmiu'l-Müfredati'l-Kur'âniyye**

Müellif: el-Muradî-Murad b. Ali b. Davud el-Hüseynî el-Buharî

Telif Tarihi: 1132 H.

Özellikler: Muhtelif Talîk/ 521 yk./ 35 st./ 325x185 (225x100 mm.)

Konu: Kur'ân İlimleri

Tezyînat Özellikleri: Unvan tezhibi güzel, deri cilt.

110.

Env. No: Hacı Selim Ağa/00786-002

Eser: **Tuhfetü's-Selâtin**

Müellif: Musannifek-Alaeddin b. Mes'ud eş-Şahrudî

Telif Tarihi: 971 H.

Müstensih: Sadreddin b. Şükrullah

Özellikler: Farsça/ Nesîh/ 13 - 179 yk./ 17 st./ 223x140 (132x69 mm.)

Konu: İslâm Ahlâkı

Tezyînat Özellikleri: Unvan tezhibi çok güzel, deri cilt.

111.

Env. No: Hacı Selim Ağa/00477 M

Eser: **Tercüme-i Müfidü'l-Ulûm** (Nuru'l Hüda)

Müellif: el-Hac Mustafa

İstinsah Tarihi: 1189 H.

Müstensih: Ahmed b. Ali

Özellikler: Türkçe/ Nesîh/ 223 yk./ 25 st./ 217x145 (157x82 mm.)

Tezyînat Özellikleri: Unvan tezhipli, deri cilt.

112.

Env. No: Hacı Selim Ağa/00642 - 002

Eser: **Tercüme-i Mesâil-i Garibe**

Müellif: Mustafa b. Abdullah

Telif Tarihi: 1122 H.

Müstensih: Mütercim Hattı

Özellikler: Türkçe/ Nesîh/ 40-99 yk./ 21 st./ 210x145 (157x75 mm.)

Konu Başlığı: Kelâm

Tezyînat Özellikleri: Unvan tezhibi iyi değil, deri cilt.

113.

Env. No: Hacı Selim Ağa/00865

Eser: **Nüzhëtü'l-Ebdan fî Tercemeti Gâyeti'l-İtkân**

(İbn Selim'in Gâyeti'l-İtkân adlı eserinin tercümesidir.)

Müellif: İbn Selim-Salih b. Nasrullah el-Halebî

İstinsah Tarihi: 1163 H.

Sorumlular: Mustafa b. Muhammed

Özellikler: Arapça/ Talîk/ 14+184 yk./ 33 st./ 310x175 (222x107 mm.)

Konu: Tıp

Tezyînat Özellikleri: Unvan tezhipli, deri cilt.

114.

Env. No: Hacı Selim Ağa/01177 - 002

Eser: **el-Misbah**

Müellif: el-Mutarizî-Ebü'l-Feth Burhaneddin Nasır b. Abdüsseyyid

Telif Tarihi: 610 H.

İstinsah Tarihi: 1158 H.

Müstensih: Musa

Özellikler: Arapça/ Nesîh/ 21 - 43 yk./ 15 st./ 203x142 (130x63 mm.)

Konu: Arap Dili

Tezyînat Özellikleri: Unvan tezhibi iyi değil, deri cilt.

115.

Env. No: Hacı Selim Ağa/01000

Eser: **Münşeat-ı Nâbî**

Müellif: Nabi-Yusuf b. Abdullah er-Ruhavî

Telif Tarihi: 1124 H.

Özellikler: Türkçe/ Nesîh/ 169 yk./ 17 st./ 205x127 (147x73 mm.)

Konu: Türk Edebiyatı

Tezyînat Özellikleri: Unvan tezhibi iyi değil, deri cilt.

116.

Env. No: Hacı Selim Ağa/806

Eser: **Zeyl-i Siyer-i Veysi**

Müellif: Nabi-Yusuf b. Abdullah er-Ruhavî

Telif Tarihi: 1124 H.

Özellikler: Türkçe/ Talîk/ 261 yk./ 19 st./ 195x128 (140x65 mm.)

Konu: Siyer

Tezyînat Özellikleri: Unvan tezhibi çok güzel, deri cilt müzeyyen.

117.

Env. No: Hacı Selim Ağa/00772

Eser: **Ravzatü'l-Hüseyn fî Hulâsati Ahbari'l-Hafikayn** (Naima Tarihi)

(Baştan Hezarpare Ahmed Paşa'ya kadar)

Müellif: Naima-Mustafa b. Muhammed Efendi

Telif Tarihi: 1128 H.

Özellikler: Türkçe/ Talîk/ 593 yk./ 29 st./ 277x145 (240x77 mm.)

Konu: Avrupa Tarihi

Tezyinat Özellikleri: Unvan tezhipli, deri cilt.

118.

Env. No: Hacı Selim Ağa/00094

Eser : **Medarikü't-Tenzil ve Hakāiku't-Te'vil**

Müellif: en-Nesefî-Ebü'l-Berekat Hafızüddin Abdullah b. Ahmed

Telif Tarihi: 710 H.

İstinsah Tarihi: 1227 H.

Müstensih: Hicazi b. Afakir

Özellikler: Arapça/ Harekeli Nesîh/ 536 yk./ 35 st./ 315x200 (220x110 mm.)

Konu: Tefsîr

Tezyinat Özellikleri: Unvan tezhibi iyi değil, deri cilt.

119.

Env. No: Hacı Selim Ağa/00464

Eser: **Hilyetü'l-Ebrâr ve Şiarü'l-Ahyar fî Telhisi'd-Daavat ve'l-Ez'zari Nevevî**

Müellif: en-Nevevî-Ebu Zekeriyya Muhyiddin Yahya b. Şeref

Telif Tarihi: 676 H.

İstinsah Tarihi: 771 H.

Özellikler: Arapça/ Nesîh/ 184 yk./ 19 st./ 252x179 (185x117 mm.)

Konu: Hadis

Tezyinat Özellikleri: Zahriye sayfası tezhipli, deri cilt.

120.

Env. No: Hacı Selim Ağa/00919

Eser: **Divan-ı Rızâ**

Müellif: Neccarzade-Rızaeddin Mustafa b. Ali en-Nakşibendî

Telif Tarihi: 1159 H.

Özellikler: Türkçe/ Talîk/ 55 yk./ 17 st./ 212x135 (140x75 mm.)

Konu: Türk Edebiyatı

Tezyinat Özellikleri: Unvan tezhibi iyi değil, mukavva cilt.

121.

Env. No: Hacı Selim Ağa/00815 - 002

Eser: **Mala Bûdde li'l-Erib mine'l-Meşhuri ve'l Garib**

(Kitabın sonunda Naili'nin 22 mısralık tarihi kasidesi vardır.)

Müellif: Neyli-Ahmed Efendi Mirzazade

Telif Tarihi: 1157 H.
İstinsah Tarihi: 1165 H.
Özellikler: Türkçe/ Nesîh/ 17+350 yk./ 31 st./ 273x150 (174x83 mm.)
Konu: Tarih
Tezyînat Özellikleri: Unvan tehipli, deri cilt.

122.
Env. No: Hacı Selim Ağa/00145
Eser: **Müfredatü'l-Kur'ân**
Müellif: er-Ragıb el-İsfahanî-Ebü'l-Kasım el-Hüseyin b. Muhammed
Telif Tarihi: 535 H.
İstinsah Tarihi: 1166 H.
Müstensih: Süleyman b. Ahmed
Özellikler: Arapça/ Talîk/ 318 yk./ 25 st./ 210x157 (150x100 mm.)
Konu: Kur'ân İlimleri
Tezyînat Özellikleri: Unvan tezhibi iyi değil, deri cilt.

123.
Env. No: Hacı Selim Ağa/00987
Eser: **Muhtadaratü'l-Üdeba ve Muhâveretü'l-Büleğa**
Müellif: er-Ragıb el-İsfahanî Ebü'l-Kasım Hüseyin b. Muhammed
Telif Tarihi: 502 H.
İstinsah Tarihi: 1172 H.
Müstensih: Mustafa b. Ahmed
Özellikler: Arapça/ Nesîh/ 648 yk./ 27 st./ 310x167 (225x85 mm.)
Konu: Arap Edebiyatı
Tezyînat Özellikleri: Unvan tezhibi iyi değil, deri cilt.

124.
Env. No: Hacı Selim Ağa/00981
Eser: **Muhtadaratü'l-Üdeba ve Muhâveretü'l-Büleğa**
Müellif: er-Ragıb el-İsfahanî Ebü'l-Kasım el-Hüseyin b. Muhammed
Özellikler: Arapça/ Talîk/ 120 yk./ 21 st./ 240x147 (162x95 mm.)
Konu: Arap Edebiyatı
Tezyînat Özellikleri: Unvan tezhibi iyi değil, deri cilt.

125.

Env. No: Hacı Selim Ağa/00778

Eser: **Tercüme-i Vefeyatü'l-A'yan**

(İbn Hallikan'ın Vafeyat al-Ayan adlı eserinin tercümesidir.)

Müellif: İbn Hallikan-Ebü'l-Abbas Şemseddin Ahmed b. Muhammed

Telif Tarihi: 1113 H.

İstinsah Tarihi: 1127 H.

Müstensih: Muhammed el-Alai

Sorumlular: Rodosizade - Muhammed

Özellikler: Türkçe/ Talîk/ 6+210 yk./ 29 st./ 285x150 (190x80 mm.)

Konu: Biyografya

Tezyînat Özellikleri: Unvan tezhibi iyi değil, deri cilt.

126.

Env. No: Hacı Selim Ağa/00683-002

Eser: **Şerhu'l-İşâre**

Müellif: Razi Fahreddin Ebu Bekir Muhammed b. Ömer

Telif Tarihi: 543-606 H.

İstinsah Tarihi: 1064 H.

Müstensih: Mir Cafer Gocabağı

Özellikler: Arapça/ Arabi Nesîh/ 35-182 yk./ 36 st./ 327x180 (227x105 mm.)

Konu: İslâm Felsefesi

Tezyînat Özellikleri: Kitabın başında sûre başı tarzında tezhibi var, deri cilt müzeyyen.

127.

Env. No: Hacı Selim Ağa/00976

Eser: **Avdü's-Şebab**

Müellif: Rıdai-Ali b. Muhammed el-Kostantinî

Telif Tarihi: 1039 H.

Özellikler: Arapça/ Talîk/ 437 yk./ 19 st./ 227x117 (157x65 mm.)

Konu: Arap Edebiyatı

Tezyînat Özellikleri: Unvan tezhibi iyi değil, deri cilt.

128.

Env. No: Hacı Selim Ağa/00992

Eser: **Matmahu'l-Enzar**

Müellif: Ruh el-Amin

Özellikler: Farsça/ Talîk/ 97 yk./ 12 st./ 190x115 (130x55 mm.)

Konu: İran Edebiyatı

Tezyînat Özellikleri: Unvan tezhipli, deri cilt.

129.

Env. No: Hacı Selim Ağa/01241

Eser: **Fıkhü'l-Luga**

Müellif: es-Sealibî-Ebu Mansur Abdülmelik b. Muhammed b. İsmail

Telif Tarihi: 429 H.

İstinsah Tarihi: 1154 H.

Müstensih: Ahmed b. Yusuf

Özellikler: Arapça/ Nesîh/ 161 yk./ 21 st./ 208x162 (140x83 mm.)

Konu: Arap Dili

Tezyînat Özellikleri: Unvan tezhibi iyi değil, deri cilt.

130.

Env. No: Hacı Selim Ağa/00038-001

Eser: **el-İktibas mine'l-Kur'ân**

Müellif: es-Sealibî-Ebu Mansur Abdülmelik b. Muhammed b. İsmail

Telif Tarihi: 429 H.

Özellikler: Arapça/ Nesîh/ 1-119 yk./ 25 st./ 230x150 (165x83 mm.)

Konu: Tefsîr

Tezyînat Özellikleri: Unvan tezhibi iyi değil, meşin cilt.

131.

Env. No: Hacı Selim Ağa/00665

Eser: **Neşrü't-Tavâli**

Müellif: Saçaklızade-Muhammed b. Ebu Bekir el-Mar'aşî

Telif Tarihi: 1145 H.

Özellikler: Arapça/ Talîk/ 102 yk./ 25 st./ 223x150 (160x85 mm.)

Konu: Kelâm

Tezyînat Özellikleri: Unvan tezhibi zayıf, deri cilt

132.

Env. No: Hacı Selim Ağa/00311

Eser: **Haşiye ale'l-Înâye Şerhi'l-Hidâye**

Müellif: Sadi Çelebi-Sadullah b. İsa b. Emirhan
Telif Tarihi: 945 H.
Müstensih: Hasan el-Bursevî
Özellikler: Arapça/ Nesîh/ 337 yk./ 25 st./ 235x142 (168x68 mm.)
Konu: Fıkıh
Tezyînat Özellikleri: Unvan tezhibi güzel, deri cilt müzeyyen.

133.

Env. No: Hacı Selim Ağa/00313
Eser: **Haşiye ale'l-İnâye Şerhi'l-Hidâye** (Şair Baki'nin mührü vardır.)
Müellif: Sadi Çelebi Sadullah b. İsa b. Emirhan
Basım Bilgileri: Hasan el-Bursevî
Özellikler: Arapça/ Talîk/ 210 yk./ 23 st./ 248x161 (177x87 mm.)
Konu: Fıkıh
Tezyînat Özellikleri: Unvan tezhipli, deri cilt müzeyyen.

134.

Env. No: Hacı Selim Ağa/00129
Eser: **Hidayetü'r-Ruvât** (Hâşiye alâ Tefsîri Kadi)
Müellif: es-Sadıkî Muhammed b. Hüseyin el-Geylanî
Telif Tarihi: 970 H.
İstinsah Tarihi: 1005 H.
Özellikler: Arapça/ Nesîh/ 380 yk./ 29 st./ 300x195 (222x130 mm.)
Konu: Tefsîr
Tezyînat Özellikleri: Zahriyesinde ortada bir güneş şeklinde tığları olan bir madalyon var, köşebent sûre başı gibi süslemeler var, deri cilt müzeyyen.

135.

Env. No: Hacı Selim Ağa/00408
Eser: **Şerhu'l-Vikâyeti'r-Rivâye**
Müellif: Sadrü Şeria-Ubeydullah b. Mes'ud b. Mahmud
Telif Tarihi: 747 H.
İstinsah Tarihi: 1004 H.
Özellikler: Arapça/ Nesîh/ 2+169 yk./ 27 st./ 230x147 (155x67 mm.)
Konu: Fıkıh
Tezyînat Özellikleri: Unvan tezhibi çok güzel, deri cilt müzeyyen.

136.

Env. No: Hacı Selim Ağa/00373

Eser: **Şerhu'l-Vikāyeti'r-Rivâye**

Müellif: Sadrü Şeria-Ubeydullah b. Mes'ud b. Mahmud

Özellikler: Arapça/ Talîk/ 8+339 yk./ 19 st./ 200x117 (150x66 mm.)

Konu: Fıkıh

Tezyînat Özellikleri: Unvan tezhibi güzel, deri cilt müzeyyen.

137.

Env. No: Hacı Selim Ağa/00375

Eser: **Şerhu'l-Vikāyeti'r-Rivâye**

Müellif: Sadrü Şeria-Ubeydullah b. Mes'ud b. Mahmud

Özellikler: Arapça/ Talîk/ 9+293 yk./ 23 st./ 202x110 (130x60 mm.)

Konu: Fıkıh

Tezyînat Özellikleri: Unvan tezhibi iyi değil, deri cilt müzeyyen.

138.

Env. No: Hacı Selim Ağa/00234

Eser: **Meşâriku'l-Envari'n-Nebeviyye min Sıhahi'l-Ahbari'l-Mustafaviyye**

Müellif: es-Sağani-Radiyüddin Hasan b. Muhammed

Telif Tarihi: 650 H.

İstinsah Tarihi: 832 H.

Müstensih: Mahmud b. Murtaza

Özellikler: Arapça/ Nesîh/ 144 yk./ 15 st./ 200x160 (125x95 mm.)

Konu: Hadis

Tezyînat Özellikleri: Serlevha tezhibi güzel, deri cilt müzeyyen.

139.

Env. No: Hacı Selim Ağa/01057

Eser: **Miftahu'l-Ulum Kısım-ı Sâlis**

Müellif: es-Sekkakî-Ebu Ya'kub Yusuf b. Ebu Bekir b. Siraceddin

Telif Tarihi: 555-626 H.

Özellikler: Arapça/ Nesîh/ 175 yk./ 17 st./ 172x105 (107x50 mm.)

Konu: Arap Dili

Tezyînat Özellikleri: Unvan tezhibi güzel, deri cilt.

140.

Env. No: Hacı Selim Ağa/00140

Eser: **Şerhu Te'vilati'l-Kur'ân li'l Mâtüridî**

Müellif: es-Semerkindî Alaeddin Ali b. Yahya el-Karamanî

Özellikler: Arapça/ Talîk/ 477 yk./ 45 st./ 395x260 (300x170 mm.)

Konu: Tefsîr

Tezyînat Özellikleri: Unvan tezhibi zayıf, deri cilt.

141.

Env. No: Hacı Selim Ağa/00788

Eser: **Cevâhirü'l-İkdeyn fi Fadli's-Şerefeyn**

Müellif: es-Semhudî-Ebü'l-Hasan Nureddin Ali b. Abdullah b. Ahmed

Telif Tarihi: 804-911 H.

İstinsah Tarihi: 1106 H.

Özellikler: Arapça/ Arabi Nesîh/ 251 yk./ 13 st./ 205x151 (157x100 mm.)

Konu: İslâm Ahlâkı

Tezyînat Özellikleri: Unvan tezhibi iyi değil, mukavva cilt.

142.

Env. No: Hacı Selim Ağa/00323

Eser: **Şerhu's-Siyeri'l-Kebir**

Müellif: es-Serahsî-Ebu Bekir Şemsüleimme Muhammed b. Ahmed b. Sehl

Telif Tarihi: 483 H.

Özellikler: Arapça/ Nesîh/ 334 yk./ 39 st./ 265x163 (190x90 mm.)

Konu: Fıkıh

Tezyînat Özellikleri: Unvan tezhibi güzel, deri cilt müzeyyen.

143.

Env. No: Hacı Selim Ağa/00515

Eser: **Şerhu'l-Mesnevî**

Müellif: Sarı Abdullah Efendi Seyyid Muhammed Reisülküttab

Telif Tarihi: 1071 H.

İstinsah Tarihi: 1087 H.

Müstensih: Ebü'l-Muhtar İbrahim Tahir

Özellikler: Arapça/ Nesîh/ 508 yk./ 41st./ 288x167 (206x92 mm.)

Konu: Tasavvuf

Tezyînat Özellikleri: Unvan tezhibi çok güzel, deri cilt müzeyyen.

144.

Env. No: Hacı Selim Ağa/00101

Eser: **Tenzîlü't-Tenzîl**

Müellif: el-Münsî-Muhyiddin Muhammed b.Bedreddin el-Saruhanî

Telif Tarihi: 1000 H.

Müstensih: Abdülmecid b. Abdüsselam

Özellikler: Arapça/ Harekeli Nesîh/ 352 yk./ 31st./ 240x155 (170x90 mm.)

Konu: Tefsîr

Tezyînat Özellikleri: Unvan tezhibi iyi değil, deri cilt müzyyen.

145.

Env. No: Hacı Selim Ağa/00549

Eser: **Kenzü'l-Esrar ve Levâkihu'l-Efkar**

Müellif: es-Sanhacî-Ebu Abdullah Muhammed b. Said b. Ömer

Telif Tarihi: 701-750 H.

İstinsah Tarihi: 1167

Müstensih: Abdülmecid b. Abdüsselam

Özellikler: Arapça/ Nesîh/ 334 yk./ 15 st./ 215x160 (147x102 mm.)

Konu: İslâm Ahlâkı

Tezyînat Özellikleri: Unvan tezhibi iyi değil, deri cilt.

146.

Env. No: Hacı Selim Ağa/01263

Eser: **Mecmau'l-Fürs**

Müellif: Sururi-i Kaşani-Muhammed Kasım b. Muhammed

Telif Tarihi: 1008 H.

Müstensih: Abdülmecid b. Abdüsselam

Özellikler: Farsça/ Talîk/ 433 yk./ 25 st./ 240x150 (173x87 mm.)

Konu: İran Dili

Tezyînat Özellikleri: Serlevha ve unvan tezhipli, güzel, deri cilt müzeyyen.

147.

Env. No: Hacı Selim Ağa/00158

Eser: **el-Cami'us-Sağîr min Hadisi'l-Beşiri'n-Nezîr**

Müellif: es-Süyutî-Ebü'l-Fadl Celaleddin Abdürrahman b. Ebu Bekir

Telif Tarihi: 839-911 H.
İstinsah Tarihi: 997 H.
Özellikler: Arapça/ Nesîh7 461 yk./ 21 st./ 192x122 (120x65 mm.)
Konu: Hadis
Tezyînat Özellikleri: Zahriye ve unvan tezhibi iyi değil, deri cilt.

148.
Env. No: Hacı Selim Ağa/00002
Eser: **Kur'ân-ı Kerîm**
Fiziksel Nitelik: Arapça/ Nesîh/ 364 yk./ 13 st./ 350x170 (160x95 mm.)
Konu: Kur'ân İlimleri
Tezyînat Özellikleri: Serlevha tezhibi güzel, deri cilt müzeyyen.

149.
Env. No: Hacı Selim Ağa/00943
Eser: **Tuhfe-i Şâhidî**
Müellif: Şâhidî-İbrahim Dede el-Muğlavî
Telif Tarihi: 957 H.
Özellikler: Türkçe/ Nesîh/ 40 yk./ 17 st./ 187x120 (125x67 mm.)
Konu: İran Dili
Tezyînat Özellikleri: Unvan tezhibi iyi değil, deri cilt.

150.
Env. No: Hacı Selim Ağa/00482
Eser: **el-Cevâhir ve'd-Dürer**
Müellif: eş-Şa'ranî-Ebu Muhammed Abdülvehhab b. Ahmed
Telif Tarihi: 973 H.
İstinsah Tarihi: 1034 H.
Müstensih: Ahmed b. Ali
Özellikler: Arapça/ Nesîh/ 176 yk./ 17 st./ 243x152/ 90x80 mm.
Konu: Tasavvuf
Tezyînat Özellikleri: Zahriye ve unvan tezhibi iyi değil, yıpranmış, deri cilt.

151.
Env. No: Hacı Selim Ağa/00403
Eser: **Mizanü's-Şa'ranî**
Müellif: eş-Şa'ranî-Ebu Muhammed Abdülvehhab b. Ahmed
Telif Tarihi: 973 H.

İstinsah Tarihi: 1013 H.

Müstensih: Muhammed b. Abdül-Mün'im

Özellikler: Arapça/ Nesîh/ 463 yk./ 25 st./ 205x125 (137x62 mm.)

Konu: Tasavvuf

Tezyînat Özellikleri: Unvan tezhibi iyi değil, deri cilt müzeyyen.

152.

Env. No: Hacı Selim Ağa/00012-003

Eser: **Akiletü Atrabü'l-Kasâid fî Esne'l-Mekâsîd**

Müellif: eş-Şatibî-Ebu Muhammed b. Halef b. Ahmed Kasım b. Firruh

Telif Tarihi: 590 H.

İstinsah Tarihi: 1135 H.

Müstensih: Mustafa b. Ali

Özellikler: Arapça/ Harekeli Nesîh/ 53-64 yk./ 15 st./ 180x118 (115x66 mm.)

Konu: Kur'ân İlimleri

Tezyînat Özellikleri: Unvan tezhibi iyi değil, meşin cilt.

153.

Env. No: Hacı Selim Ağa/00012-001

Eser: **Hîrzü'l-Emanî ve Vechü't-Tehâni**

Müellif: eş-Şatibî-Ebu Muhammed b. Halef b. Ahmed Kasım b. Firruh

İstinsah Tarihi: 1135 H.

Müstensih: Mustafa b. Ali

Özellikler: Arapça/ Harekeli Nesîh/ 1-43 yk./ 15 st./ 180x118 (115x66 mm.)

Konu: Kur'ân İlimleri

Tezyînat Özellikleri: Unvan tezhibi iyi değil, meşin cilt.

154.

Env. No: Hacı Selim Ağa/00121

Eser: **Hâşiye Ale'l-Beyzavî**

Müellif: Şeyhzade-Şemseddin Muhammed b. Mustafa el-Konevî

Telif Tarihi: 951 H.

İstinsah Tarihi: 1132 H.

Müstensih: Yasin el-Aclunî

Özellikler: Arapça/ Nesîh/ 676 yk./ 51 st./ 332x21 (270x150 mm.)

Konu: Tefsîr

Tezyînat Özellikleri: Unvan tezhibi güzel, deri cilt müzeyyen.

155.

Env. No: Hacı Selim Ağa/00914

Eser: **Divan-ı Hâfız**

Müellif: Hafız-ı Şirazî-Şemseddin Muhammed b. Kemaleddin

Telif Tarihi: 792 H.

Özellikler: Farsça/ Talîk/ 209 yk./ 11 st./ 191x113 (113x57 mm.)

Konu: İran Edebiyatı

Tezyînat Özellikleri: Kitabın baş sayfasında iki minyatür var, sonraki sayfada yer alan unvan tezhibi çok güzel, deri cilt.

156.

Env. No: Hacı Selim Ağa/00133

Eser: **Hâşiye Alâ Tefsîri'l-Keşşaf**

Müellif: et-Taftazanî-Sa'düddin Mes'ud b.Ömer

Telif Tarihi: 722-791 H.

İstinsah Tarihi: 996 H.

Özellikler: Arapça/ Nesîh/ 208+157 yk./ 25 st./ 233x152 (142x85 mm.)

Konu: Tefsîr

Tezyînat Özellikleri: Unvan tezhibi güzel, deri cilt.

157.

Env. No: Hacı Selim Ağa/01039

Eser: **el-Mutavvel Ale't-Telhîs**

Müellif: et-Taftazanî-Sa'düddin Mes'ud b.Ömer

Telif Tarihi: 722-791 H.

İstinsah Tarihi: 1065 H.

Müstensih: İbrahim b. Muhammed

İstinsah yeri: Kostantiniyye

Özellikler: Arapça/ Nesîh/ 310 yk./ 19 st./ 240x145 (185x85 mm.)

Konu: Arap Edebiyatı

Tezyînat Özellikleri: Unvan tezhibi çok iyi değil, deri cilt.

158.

Env. No: Hacı Selim Ağa/01040

Eser: **el-Mutavvel Ale't-Telhîs**

Müellif: et-Taftazanî-Sa'düddin Mes'ud b.Ömer

İstinsah Tarihi: 742 H.

Özellikler: Arapça/ Nesîh/ 369 yk./ 18 st./ 272x160 (155x75 mm.)

Konu: Arap Edebiyatı

Tezyînat Özellikleri: Unvan tezhibi iyi değil, deri cilt müzeyyen.

159.

Env. No: Hacı Selim Ağa/00638

Eser: **Şerhu'l-Akaid'n-Nesefiyye**

Müellif: et-Taftazanî-Sa'düddin Mes'ud b.Ömer

Telif Tarihi: 722-791 H.

İstinsah Tarihi: 963 H.

Müstensih: Muhammed b. Mansur

Özellikler: Arapça/ Talîk/ 95 yk./ 13 st./ 170x120 (105x55 mm.)

Konu: Kelâm

Tezyînat Özellikleri: Unvan tezhibi iyi değil, deri cilt.

160.

Env. No: Hacı Selim Ağa /01060 - 001

Eser: **Ucaletü'l-Beyan fi Şerhi'l-Mizan**

Müellif: et-Taşkendî-Mirek Muhammed en-Nakşibendî

İstinsah Tarihi: 1181 H.

Müstensih: Salih b. Ebu Bekir

Özellikler: Arapça/ Talîk/ 1-106 yk./ 25 st./ 215x137 (150x80 mm.)

Konu: Arap Dili

Tezyînat Özellikleri: Unvan tezhibi iyi değil, deri cilt.

161.

Env. No: Hacı Selim Ağa/00014-003

Eser: **Şerhu'l-Cezerî**

Müellif: Taşkoprizade-Ebü'l-Hayr İsamüddin Ahmed b. Mustafa b. Halil

Telif Tarihi: 901-968 H.

Özellikler: Arapça/ Nesîh/ 44-125 yk./ 15 st./ 198x130 (137x75 mm.)

Konu: Kur'ân İlimleri

Tezyînat Özellikleri: Unvan tezhibi iyi değil, meşin cilt müzeyyen.

162.

Env. No: Hacı Selim Ağa/00817

Eser: **eş-Şakaiku'n-Nu'maniyye fi Ulemai'd-Devleti'l-Osmaniyye**

Müellif: Taşkoprizade-Ebü'l-Hayr İsamüddin Ahmed b. Mustafa b. Halil

Telif Tarihi: 901-968 H.

İstinsah Tarihi: 978 H.
Müstensih: Ahmed b. Muhammed Acamzade
Özellikler: 264 yk./ 17 st./ 183x115 (117x57 mm.)
Konu: Biyografya
Tezyînat Özellikleri: Unvan tezhibi güzel, deri cilt.

163.
Env. No: Hacı Selim Ağa/00377
Eser: **Uddetü Ashabi'l-Bidâye ve'n-Nihâye fî Tecridi Mesâili'l-Hidâye**
Müellif: Taşköprüzade Kemaleddin Mehmed Efendi
Telif Tarihi: 1024 H.
İstinsah Tarihi: 1032 H.
Müstensih: Attarzade Mustafa
Özellikler: Arapça/ Talîk/ 8+272 yk./ 37 st./ 257x162 (170x77 mm.)
Konu: Fıkıh
Tezyînat Özellikleri: Unvan tezhibi iyi değil, deri cilt.

164.
Env. No: Hacı Selim Ağa/0046
Eser: **Tercüme-i Tefsîr-i Tibyan**
Müellif: el-Hıdır b. Abdurrahman
İstinsah Tarihi: 1193 H.
Müstensih: Salih el-Katib
Özellikler: 488 yk./ 37 st./ 310x180 (230x110 mm.)
Konu: Tefsîr
Tezyînat Özellikleri: Unvan tezhibi iyi değil, meşin cilt müzeyyen.

165.
Env. No: Hacı Selim Ağa 00298
Eser: **Tenvirü'l-Ebsar ve Câmiu'l-Bihar**
Müellif: et-Timurtaşî-Şemseddin Muhammed b. Abdullah
Telif Tarihi: 1004 H.
Özellikler: Arapça/ Nesîh/ 200 yk./ 19 st./ 220x120 (127x47 mm.)
Konu: Fıkıh
Tezyînat Özellikleri: Unvan tezhibi iyi değil, deri cilt müzeyyen.

166.

Env. No: Hacı Selim Ağa/00167

Eser: **el-Câmiu't-Tirmizî**

Müellif: et-Tirmizî-Ebu İsa Muhammed b. İsa b. Sevre es-Sülemî

Telif Tarihi: 209-279 H.

İstinsah Tarihi: 1108 H.

Müstensih: Muhammed b. Hasan el-Kankarî

Özellikler: Arapça/ Nesîh/ 387 yk./ 31 st./ 252x160 (175x95 mm.)

Konu: Hadis

Tezyînat Özellikleri: Unvan tezhibi iyi değil, deri cilt müzeyyen.

167.

Env. No: Hacı Selim Ağa/00154

Eser: **Tercüme-i Delâli'l-Hayrat li'l-Fâsi**

Müellif: Tokadî-Muhammed Emin b. Mustafa

Telif Tarihi: 1158 H.

İstinsah Tarihi: 1171 H.

Sorumlular: Muhammed Emin Tokadî

Özellikler: Türkçe/ Nesîh/ 221 yk./ 32 st./ 240x160 (182x65 mm.)

Konu: Tasavvuf

Tezyînat Özellikleri: Unvan tezhibi iyi değil, deri cilt.

168.

Env.No: Hacı Selim Ağa/00349

Eser: **Mühtede'l-Enhur ila Mülteka'l Ebhur**

Müellif: el-Vahdetî-Osman b. Abdullah el-Edirnevî

Telif Tarihi: 1135 H.

İstinsah Tarihi: 1175 H.

Müstensih: Derviş Ruhani İbnü'ş-Şeyh Ali

Özellikler: Arapça/ Talîk/ 829 yk./ 41 st./ 317x205 (230x132 mm.)

Konu: Fıkıh

Tezyînat Özellikleri: Unvan tezhibi barok tarzında güzel, deri cilt.

169.

Env. No: Hacı Selim Ağa/00847

Eser: **Mecmau'l-Ahbab ve Tezkire-i üli'l-Elbâb**

Müellif: el-Vasitî-Ebu Abdullah Şemseddin Muhammed b. Kasım

Telif Tarihi: 776 H.

Sorumlular: Muhammed b. Osman es - Selami
Özellikler: Arapça/ Arabi Nesîh/ 400 yk./ 27 st./ 295x200 (245x150 mm.)
Konu: İslâm Tarihi
Tezyînat Özellikleri: Zahriye tezhipli, deri cilt.

170.

Env. No: Hacı Selim Ağa/00941
Eser: **Divan-ı Yahyâ**
Müellif: Yahya Efendi-Yahya b. Zekeriyya b. Bayram Şeyhülislâm
İstinsah Tarihi: 1032 H.
Özellikler: Türkçe/ Talîk/ 50 yk./ 19 st./ 202x125 (157x80 mm.)
Konu: Türk Edebiyatı
Tezyînat Özellikleri: Kitabın başında sûre başı tarzında bir tezhip var, deri cilt.

171.

Env. No: Hacı Selim Ağa/01266
Eser: **Merasidü'l-İttıla alâ Esmâi'l-Emkineti ve'l-Bikâ**
Müellif: Yakut el-Hamevî-Ebu Abdullah Şihabüddin Yakut b. Abdullah
Telif Tarihi: 626 H.
İstinsah Tarihi: 742 H.
Müstensih: Ahmed b. Muhammed eş-Şercî
Özellikler: Arapça/ Nesîh/ 396 yk./ 23 st./ 210x132 (150x75 mm.)
Konu: Coğrafya
Tezyînat Özellikleri: Unvan tezhibi iyi değil, deri cilt müzeyyen.

172.

Env. No: Hacı Selim Ağa/00751
Eser: **Mu'cemü'l-Büldân**
Müellif: Yakut el-Hamevî-Ebu Abdullah Şihabüddin Yakut b. Abdullah
Telif Tarihi: 626 H.
İstinsah Tarihi: 1144 H.
Özellikler: Arapça/ Nesîh/ 915 yk./ 37 st./ 323x197 (247x120 mm.)
Konu: Coğrafya
Tezyînat Özellikleri: Unvan tezhibi barok tarzında güzel, deri cilt.

173.

Env. No: Hacı Selim Ağa/00771

Eser: **Tarih-i Muzafferî**

Müellif: el-Yezdî-Muzaffer Muinüddin

Özellikler: Farsça/ Talîk/ 285 yk./ 17 st./ 234x144 (145x79 mm.)

Konu: Tarih

Tezyînat Özellikleri: Unvan tezhibi güzel, deri cilt müzeyyen.

174.

Env. No: Hacı Selim Ağa/00467

Eser: **Envârü'l-Âşîkin**

Müellif: Yazıcızade-Ahmed Bican b. Salih el-Gelibolû

Telif Tarihi: 858 H.

İstinsah Tarihi: 859 H.

İstinsah Yeri: Gelibolu

Özellikler: Türkçe/ Harekeli Nesîh/ 340 yk./ 18 st./ 255x170 (180x105 mm.)

Konu: Tasavvuf

Tezyînat Özellikleri: Unvan tezhibi güzel, deri cilt müzeyyen.

175.

Env. No: Hacı Selim Ağa/00591-001

Eser: **Hâşiye alâ Haşiyeti'l-Hayâli**

Müellif: Yusuf Efendizade-Ebu Muhammed Abdullah b. Muhammed

Telif Tarihi: 1040 H.

İstinsah Tarihi: 1167 H.

Müstensih: Müellif Hattı

Özellikler: Arapça/ Nesîh/ 1 - 317 yk./ 25 st./ 220x142 (145x73 mm.)

Konu: Kelâm

Tezyînat Özellikleri: Unvan tezhibi iyi değil, deri cilt.

176.

Env. No: Hacı Selim Ağa/00205

Eser: **İnayetü'l-Maliki'l-Mun'im fî Şerhi Sahihi'l-Müslim**

Müellif: Yusuf Efendizade-Ebu Muhammed Abdullah b. Muhammed

Telif Tarihi: 1167 H.

Özellikler: Arapça/ Nesîh/ 397 yk./ 35 st./ 315x180 (253x100 mm.)

Konu: Hadis

Tezyînat Özellikleri: Unvan tezhibi iyi değil, deri cilt.

177.

Env. No: Hacı Selim Ağa/00005-005

Eser: **Risâle fî Tahkiki Ba'di Vücuhi'l-Kıra'ati'l-Mezkure fi'ş-Şatıbî va't-Taysin**

Müellif: Yusuf Efendizade-Ebu Muhammed Abdullah b. Muhammed

Telif Tarihi: 1167 H.

Özellikler: Arapça/ Nesîh/ 360-399 yk./ 25 st./ 230x150 (160x85 mm.)

Konu: Kur'ân İlimleri

Tezyînat Özellikleri: Unvan tezhibi iyi değil, meşin cilt.

178.

Env. No: Hacı Selim Ağa/00925

Eser: **Divan-ı Zâhir**

Müellif: el-Faryabî-Zahirüddin Tahir b. Muhammed

Telif Tarihi: 565 H.

İstinsah Tarihi: 839 H.

Müstensih: Muhammed b. Ahmed Semerkand

Özellikler: Farsça/ Talîk/ 94 yk./ 17 st./ 210x125 (135x73 mm.)

Konu: İran Edebiyatı

Tezyînat Özellikleri: Unvan tezhibi güzel, Fatih dönemi olabilir, deri cilt.

179.

Env. No: Hacı Selim Ağa/01171

Eser: **Buğyetü'l-Ârif fî Şerhi Risaleti'l-Vezâif**

Müellif: ez-Zübeyrî-Ebu İshak Burhaneddin İbrahim b. Ahmed

Telif Tarihi: 991 H.

İstinsah Tarihi: 992 H.

Özellikler: Arapça/ Nesîh/ 237 yk./ 21 st./ 257x160 (160x92 mm.)

Konu: Tasavvuf

Tezyînat Özellikleri: Unvan tezhibi güzel, deri cilt.

180.

Env. No: Hacı Selim Ağa/00372

Eser: **Fethu'l-Kadir li'l-Âcizi'l-Fakir**

Müellif: İbnü'l-Hümmam-Kemaleddin Muhammed b. Abdülvahid

Özellikler: Arapça/ Nesîh/ 481 yk./ 30 st./ 270x180 (200x120 mm.)

Tezyînat Özellikleri: Kitabın 3. sayfası tamamen tezhipli, farklı bir tezhip.

181.

Env. No: Hacı Selim Ağa/00061

Eser: **el-Lübâb min Ulûmi'l-Kitab**

Müellif: İbn Adil-Ebu Hafs Ömer b. Ali ed-Dimaşkî el-Hanbelî

Özellikler: Arapça/ Nesîh/ 454 yk./ 35 st./ 344x235 (235x145 mm.)

Tezyînat Özellikleri: Unvan tezhipli, deri cilt müzeyyen.

182.

Env. No: Hacı Selim Ağa/00103

Eser: **Garâibü'l-Kur'ân ve Regâibü'l-Furkân**

Müellif: en-Nisaburî-Nizameddin Hasan b. Muhammed b. Hüseyin

Müstensih: İbrahim

İstinsah Tarihi: 1172 H.

Özellikler: Arapça/ Nesîh/ 661 yk./ 51 st./ 330x200 (265x145 mm.)

Konu: Tefsîr

Tezyînat Özellikleri: Unvan tezhibi güzel, deri cilt müzeyyen.

183.

Env. No: Hacı Selim Ağa/00230

Eser: **Şerhu Meşâriki'l-Envar**

Müellif: el-Atufî-Hayreddin Hıdır b. Mahmud b. Ömer el-Merzifonî

İstinsah Tarihi: 946 H.

Özellikler: Arapça/ Talîk/ 516 yk./ 27 st./ 250x170 (185x110 mm.)

Tezyînat Özellikleri: Zahriyede küçük bir madalyon ve ince sûre başı gibi unvan tezhibi var.

184.

Env. No: Hacı Selim Ağa/00293

Eser: **Tercüme-i Sadrüşşeria**

Müellif: Yusuf el-Maruf bi Emirî Esirî

İstinsah Tarihi: 1012 H.

Özellikler: Türkçe/ Nesîh/ 125 yk./ 17 st./ 225x130 (145x75 mm.)

Konu: Fıkıh

Tezyînat Özellikleri: Unvan tezhipli, deri cilt.

185.

Env. No: Hacı Selim Ağa/00281

Eser: **el-Eşbah ve'n Nezâir**

Müellif: İbn Nüceym-Zeynelabidin Ömer b. İbrahim

Müstensih: Ali Ebüzziya

İstinsah Tarihi: 996 H.

Özellikler: Arapça/ Nesîh/ 235 yk./ 21 st./ 200x135 (115x70 mm.)

Konu: Fıkıh

Tezyînat Özellikleri: Unvan tezhipli.

186.

Env. No: Hacı Selim Ağa/00495M

Eser: **Riyâzu's-Salihîn**

Müellif: en-Nevevî-Ebu Zekerriyya Muhyiddin Yahya b. Şeref

Müstensih: Halil b. Muhammed

İstinsah Tarihi: 747 H.

Özellikler: Arapça/ Arabi Nesîh/ 16+261 yk./ 17 st./ 260x180 (200x123 mm.)

Konu: Hadis

Tezyînat Özellikleri: Unvan tezhibi iyi değil, deri cilt müzeyyen.

187.

Env. No: Hacı Selim Ağa/00566

Eser: **Muttala'u Husûsi'l-Kelim fî Maâni Fusûsi'l Hikem**

Müellif: Davud b. Mahmud el-Kaysarî

Müstensih: Ali b. Salim

İstinsah Tarihi: 1120 H.

Özellikler: Arapça/ Nesîh/ 212 yk./ 31 st./ 293x185 (192x103 mm.)

Konu: Tasavvuf

Tezyînat Özellikleri: Unvan tezhipli, hatimede bir madalyon var, deri cilt müzeyyen.

188.

Env. No: Hacı Selim Ağa/00570

Eser: **el-Muhimmatü'd-Dîniyye fi'l-Milleti's-Sâmihati's-Sahile**

Özellikler: Arapça/ Nesîh/ 291 yk./ 25 st./ 235x145 (163x81 mm.)

Konu: Tasavvuf

Tezyînat Özellikleri: Unvan tezhibi iyi değil.

189.

Env. No: Hacı Selim Ağa/00579 - 003

Eser: **Hâşiyetu Kadı Mîr**

Müellif: el-Meyburî-Kadı Mir Hüseyin b. Muinüddin el-Hüseyinî

Müstensih: Muhammed Sivasî

Özellikler: Arapça/ Nesîh/ 77 - 165 yk./ 23 st./ 210x127 (133x53 mm.)

Konu: Doğu Felsefesi

Tezyînat Özellikleri: Unvan tezhibi iyi değil.

190.

Env. No: Hacı Selim Ağa/00787

Eser: **Risale fi'l-Fürûsiye ve Tertibi'l-Cüyûş min Kalbi's-Saltana**

Özellikler: Arapça/ Nesîh/ 60 yk./ 13 st./ 179x110 (123x67 mm.)

Konu: Askerlik

Tezyînat Özellikleri: Unvan tezhipli.

191.

Env. No: Hacı Selim Ağa/00989

Eser: **Ravdatü'l-Ahyâr el-Müntehab min Rebî'l-Ebrâr**

Müellif: el-Amasî-Ebu Ahmed Muhammed b. Kasım b. Yak'ub

İstinsah Tarihi: 940 H.

Özellikler Arapça/ Talîk/ 234 yk./ 19 st./ 187x110 (125x52 mm.)

Konu: Arap Edebiyatı

Tezyînat Özellikleri: Kitabın 7. sayfasında unvan tezhibi var.

192.

Env. No: Hacı Selim Ağa/00155

Eser: **Tenbihü'l-En'am fî Makâmi Nebiyyina EfdalüsselAti Ves-selâm**

Müellif: İbn-i Azzum-Abdülcelil b. Muhammed b. Ahmed

Müstensih: Ahmed el-Üstuvanî

İstinsah Tarihi: 1144 H.

Özellikler: Arapça/ Nesîh/ 226 yk./ 20 st./ 210x155 (150x75 mm.)

Konu: Kelâm

Tezyînat Özellikleri: Unvan tezhibi iyi değil.

193.

Env. No: Hacı Selim Ağa/00983

Eser: **Gülîstan**

Müellif: Sa'di Şirazi-Ebu Abdullah Muslihiddin Sa'di Abdullah

İstinsah Tarihi: 691 H.

Özellikler: Farsça/ Nesîh/ 175 yk./ 10 st./ 175x110 (108x65 mm.)

Konu: İran Edebiyatı

Tezyînat Özellikleri: Unvan tezhipli.

194.

Env. No: Hacı Selim Ağa/00986

Eser: **Muhdaratü'l-Evâil ve Mûsâmeretü'l-Evâhir**

Müellif: Ali Dede-Alaeddin Ali b. Mustafa el-Bosnevî ez-Zigetvarî

Özellikler: Arapça/ Nesîh/ 157 yk./ 19 st./ 205x117 (140x70 mm.)

Konu: Arap Edebiyatı

Tezyînat Özellikleri: Unvan tezhipli.

HÜDAİ EFENDİ BÖLÜMÜ

1.

Env. No: Hüdai Efendi/00786

Eser: **Behcetü'l-Fetevâ**

Müellif: Abdullah Efendi-Ebü'l-Fadl Yenişehirli Şeyhülislâm

Telif Tarihi: 1156 H.

Özellikler: Türkçe/ Talîk/ 334 yk./ 25 st./ 285x165 (195x70 mm.)

Konu: Fıkıh

Tezyînat Özellikleri: Unvan tezhibi iyi değil, mukavva cilt.

2.

Env. No: Hüdai Efendi/00486

Eser: **Terceme-i Avârifü'l-Me'ârif**

Müellif: es-Sühreverdü-Ebu Hafs Şihabüddin Ömer b. Muhammed

İstinsah Tarihi: 863 H.

Sorumlular: Ahmed b. Seyyid Begavî

Özellikler: Türkçe/ Rik'a/ 436yk./ 23 st./ 250x170 (178x175 mm.)

Konu: Tasavvuf

Tezyînat Özellikleri: Unvan tezhibi iyi değil, mukavva cilt.

3.

Env. No: Hüdai Efendi/00516-005

Eser: **er-Risâletü'n-Nûriyye**

Müellif: Akşemseddin Muhammed b. Hamza eş-Şamî el-Osmancıkî

Telif Tarihi: 856 H.

İstinsah Tarihi: 863 H.

Özellikler: Arapça/ Nesîh/ 43-83 yk./ 17 st./ 180x135 (132x82 mm.)

Konu: Tasavvuf

Tezyînat Özellikleri: Unvan tezhipli, mukavva cilt.

4.

Env. No: Hüdai Efendi/00529

Eser: **Münyetü'l-Müttakîn**

Müellif: el-Akhisarî-Ahmed b. Muhammed es-Saruhanî

Telif Tarihi: 1041 H.

Özellikler: Arapça/ Nesîh/ 328 yk./ 31 st./ 288x178 (230x118 mm.)

Konu: Tasavvuf

Tezyînat Özellikleri: Unvan tezhibi iyi değil, mukavva cilt.

5.

Env. No: Hüdai Efendi/00269-001

Eser: **Evcibe-i Mutasavvifâne**

Müellif: el-Hüdai-Aziz Mahmud b. Fadlullah b. Mahmud el-Üsküdarî

Telif Tarihi: 1038 H.

İstinsah Tarihi: 1182 H.

Özellikler: Türkçe/ Nesîh/ 24 yk./ 19 st./ 215x145 (130x73 mm.)

Konu: Tasavvuf

Tezyînat Özellikleri: Unvan tezhibi iyi değil, mukavva cilt.

6.

Env. No: Hüdai Efendi/00759

Eser: **Mesâriu'l-Eşvak ilâ Meşarii'l-Uşşak Tercümesi**

Müellif: İbn en-Nehhas Muhyiddin Ahmed b. İbrahim ed-Dimaşkî

Telif Tarihi: 814 H.

İstinsah Tarihi: 856 H.

Özellikler: Arapça/ Nesîh/ 211 yk./ 27 st./ 275x180 (205x118 mm.)

Konu: Fıkıh

Tezyînat Özellikleri: Zahriye ve hatime sayfasında tezhip var, farklı, deri cilt.

7.

Env. No: Hüdai Efendi/01497

Eser: **Kaside-i Bür'e Tercümesi**

Müellif: el-Busurî - Ebu Abdullah Şerefüddin Muhammed b. Said b. Hammad

Telif Tarihi: 1034 H.

İstinsah Tarihi: 1042 H.

Müstensih: Seyyid Hüseyin el-Amasî

Sorumlular: Es'ad Efendi

Özellikler: Türkçe/ Nesih/ 84 yk./ 15 st./ 233x145 (150x75 mm.)

Konu: Arap Edebiyatı

Tezyânat Özellikleri: Unvan tezhipli, deri cilt müzeyyen.

8.

Env. No: Hüdai Efendi/00764

Eser: **Nükülü Behceti'l-Fetevâ**

Müellif: Mehmed Es'ad Hariri-zade Üsküdarî

İstinsah Tarihi: 1201 H.

Özellikler: Arapça/ Talik/ 265 yk./ 23 st./ 213x135 (155x60 mm.)

Tezyânat Özellikleri: Unvan tezhibi iyi değil, deri cilt.

9.

Env. No: Hüdai Efendi/01285

Eser: **el-Muallekât'üs Seb'a**

Müellif: İmru'ül-Kays ve diğer Şu'ara-i Arab

Özellikler: 27 yk./ 15 st./ 220x130 (160x67 mm.)

Konu: Arap Edebiyatı

Tezyânat Özellikleri: Unvan tezhibi barok tarzında, mukavva cilt.

10.

Env. No: Hüdai Efendi/00502

Eser: **Şerhu'l-Ahlâki'l-Adudiyye**

Müellif: İsmail Müfid Efendi b. Ali el-İstanbulî

Telif Tarihi: 1202 H.

İstinsah Tarihi: 1217 H.

İstinsah Yeri: İstanbul Üsküdar

Özellikler: Arapça/ Nesih/ 52 yk./ 21 st./ 204x135 (140x55 mm.)

Konu: Ahlâk İlmi

Tezyînat Özellikleri: Unvan tezhibi güzel değil, deri cilt.

11.

Env. No: Hüdai Efendi/01288

Eser: **Tercüme ve Şerh-i Kaside-i Bürde**

Müellif: el-Busirî Ebu Abdullah Şerefüddin Muhammed b. Said b. Hammad

Sorumlular: Sadullah Efendi

Özellikler: Türkçe/ Talîk/ 65 yk./ 15 st./ 235x128 (155x65 mm.)

Konu: Arap Edebiyatı

Tezyînat Özellikleri: Unvan tezhibi güzel, deri cilt müzeyyen.

12.

Env. No: Hüdai Efendi/00352-02

Eser: **Tercüme-i Kimya-yı Saâdet**

Müellif: el-Gazzalî Ebu Hamid Muhammed b. Muhammed

Özellikler: Türkçe/ Nesîh/ 563 yk./ 15 st./ 303x203 (195x107mm.)

Konu: Tasavvuf

Tezyînat Özellikleri: Unvan tezhipli, deri cilt tahrip olmuş.

13.

Env. No: Hüdai Efendi/00293

Eser: **Şerh Fusûsi'l-Hikem**

Müellif: Bali es-Sofyevî (Sofyavî Gali Efendi)

Telif Tarihi: 960 H.

Özellikler: Arapça/ Nesîh/ 175 yk./ 27 st./ 325x215 (220x135 mm.)

Konu: Tasavvuf

Tezyînat Özellikleri: Unvan tezhibi iyi değil, deri cilt.

14.

Env. No: Hüdai Efendi/00772

Eser: **İslahu Hediyesi'l-İhvan**

Müellif: Tarikatçı-Mustafa b. Abdullah

Telif Tarihi: 1143 H.

İstinsah Tarihi: 1152 H.

Özellikler: Türkçe/ Nesîh/ 189 yk./ 15 st./ 210x148 (150x87 mm.)

Konu: Fıkıh

Tezyînat Özellikleri: Unvan tezhibi iyi değil, deri cilt.

15.

Env. No: Hüdai Efendi/00712

Eser: **Hâşiye-i Dürer**

Müellif: el-Vanî-Muhammed b. Mustafa Vankulî

Telif Tarihi: 795 H.

İstinsah Tarihi: 1000 H.

Özellikler: Arapça/ Talîk/ 200 yk./ 25 st./ 205x135 (142x76 mm.)

Konu: Fıkıh

Tezyînat Özellikleri: Unvan tezhibi iyi değil, deri cilt.

16.

Env. No: Hüdai Efendi/00374

Eser: **Şerh-i Kaside-i İsmail Hakkı**

Müellif: Zati Keşanî Celvetî

Telif Tarihi: 1151 H.

İstinsah Tarihi: 1225 H.

Özellikler: Türkçe/ Rik'a/ 36 yk./ 15 st./ 213x148 (155x85 mm.)

Tezyînat Özellikleri: Unvan tezhibi iyi değil, deri cilt.

17.

Env. No: Hüdai Efendi/00152

Eser: **eş-Şifâ bi Ta'rifi Hukûkî'l-Mustafa**

Müellif: Kadi İyad Ebü'l-Fadl İyad b. Musa el-Yahsubî

Telif Tarihi: 544 H.

İstinsah Tarihi: 1290 H.

İstinsah Yeri: Matbaa-i Halil Efendi

Özellikler: Arapça/ Basılı/ 312+298 s.

Konu: Hadis

Tezyînat Özellikleri: Unvan tezhibi barok tarzında işçilik kalitesiz, deri cilt.

18.

Env. No: Hüdai Efendi/01024

Eser: **Kitab et-Tebyin fi Ensabi'l-Kureşiyîn**

Müellif: İbn Kudame Ebu Muhammed Muvaffakuddin Abdullah b. Ahmed

Telif Tarihi: 620 H.

Müstensih: Ebu Bekir İbrahim
Özellikler: Arapça/ Nesîh/ 197 yk./ 21 st./ 215x150 (165x110 mm.)
Konu: İslâm Tarihi
Tezyînat Özellikleri: Zahriye tezhipli, tezhibi farklı, deri cilt.

19.
Env. No: Hüdai Efendi/00134
Eser: **Miftâhu Künuzi'l-Kur'ân**
Müellif: Mirza Kazım
İstinsah Tarihi: 1276 H.
İstinsah Yeri: Petersburg
Özellikler: Arapça/ Basılı/ 10+333 s.
Konu Başlığı: Tefsîr
Tezyînat Özellikleri: Zahriye ve unvan tezhipli, farklı, deri cilt.

20.
Env. No: Hüdai Efendi/01312
Eser: **Tahmîs-i Kaside-i Bür'e**
Müellif: el-Busurî-Ebu Abdullah Şerfüddin Muhammed b. Said b. Hammad
Telif Tarihi: 1151 H.
İstinsah Tarihi: 1225 H.
Müstensih: Nahifi Efendi
Özellikler: Türkçe/ Talîk/ 12 yk.; 17 st.; 200x137, 135x75 mm.
Konu: Türk Edebiyatı
Tezyînat Özellikleri: Unvan tezhibi iyi değil, mukavva cilt.

21.
Env. No: Hüdai Efendi/00143
Eser: **Nefahat'ül-Abiri's-Sari bi Ehadisi Ebu Eyyub el-Ensarî**
Müellif: el-Karafî-Ebü'l-Hasan Nureddin Ali b. Ahmed el-Ensarî
İstinsah Tarihi: 1219 H.
Müstensih: Hatibzade
Özellikler: Arapça/ Nesîh/ 48 yk.; 21 st.; 235x165, 140x90 mm.
Konu: Hadis
Tezyînat Özellikleri: Unvan tezhibi barok tarzında kalitesiz işçilik, deri cilt.

KEMANKEŞ BÖLÜMÜ

1.

Env. No: Kemankeş/00494

Eser: **Kasidetü'l-Bür'e**

Müellif: el-Busırî-Ebu Abdullah Şerefüddin Muhammed b. Said b. Hammad

Telif Tarihi: 694 H.

Özellikler: Arapça/ Sülüs/ 21 yk./ 10 st./ 302x238 (285x170 mm.)

Konu: Arap Edebiyatı

Tezyînat Özellikleri: Serlevha tezhipli, mukavva cilt.

2.

Env. No: Kemankeş/00413

Eser: **Kitab-ı Menâkıb-ı Mevlânâ-yı Rûm** (Tercüme-i Sevâkıbü'l-Ârifin)

Müellif: Mahmud Dede Konevî

İstinsah Tarihi: 1008 H.

Sorumlular. Mahmud Dede

Özellikler: Türkçe/ Talîk/ 188 yk./ 17 st./ 277x172 (150x82 mm.)

Konu: Menakıb-ı Evliya

Tezyînat Özellikleri: Unvan tezhibi güzel, deri cilt.

3.

Env. No: Kemankeş/00427

Eser: **Pend-i Ricâl**

Müellif: Müridî Aydınî

İstinsah tarihi: 1096 H.

Özellikler: Türkçe/ Harekeli Nesîh/ 133 yk./ 13 st./ 208x145 (155x103 mm.)

Konu: Ahlâk İlmi

Tezyînat Özellikleri: Unvan tezhibi iyi değil, mukavva cilt.

4.

Env. No: Kemankeş/00604

Eser: **el-Misbah fi'n-Nahv**

Müellif: el-Mutarrizî Ebü'l Feth Burhaneddin Nasır b. Abdüsseyyid

Telif Tarihi: 610 H.

Özellikler: Arapça/ Talîk/ 49 yk./ 9 st./ 202x133 (130x45 mm.)

Konu :Arap Dili

Tezyînat Özellikleri: Unvan tezhibi iyi değil, mukavva cilt.

5.

Env. No: Kemankeş/00425

Eser: **Bostan**

Müellif: Sa'di-i Şirazî-Ebu Abdullah Muslihuddin Sa'di b. Abdullah

Telif Tarihi: 641 H.

Özellikler: Farsça/ Talîk/ 162 yk./ 14 st./ 172x102 (111x53 mm.)

Konu: İran Edebiyatı

Tezyînat Özellikleri: Unvan tezhibi güzel, deri cilt.

6.

Env. No: Kemankeş/00464

Eser: **Şerh-i Baharistan**

Müellif: Şem'i-Şem'ullah Prizrenli

Telif Tarihi: 986 H.

İstinsah Tarihi: 1000 H.

Özellikler: Türkçe/ Talîk/ 211 yk./ 17 st./ 215x124 (145x58 mm.)

Konu: Türk Edebiyatı

Tezyînat Özellikleri: Unvan tezhibi güzel, deri cilt müzeyyen.

7.

Env. No: Kemankeş/00061

Eser: **eş-Şifâ bi-Tarifi'l Hukûkî'l Mustafa**

Müellif: Kadi İyad-Ebü'l Fadl İyad b. Musa el-Yahsubî

Telif Tarihi: 544 H.

İstinsah Tarihi: 771 H.

Özellikler: Arapça/ Nesîh/ 262 yk./ 17 st./ 277x182 (180x120 mm.)

Konu: Hadis

Tezyînat Özellikleri: Unvan tezhibi güzel, Fatih dönemi olabilir, deri cilt.

NURBANU BÖLÜMÜ

1.

Env. No: Nurbanu/00083

Eser: **Hâşiye ala Şerhi'l-Feraidi's Siraciye li Seyyid Şerif**

Müellif: Kasım Çelebi

Telif Tarihi: 940 H.

Özellikler: Arapça/ Nesîh/ 106 yk./ 15 st./ 180x127 (125x60 mm.)

Konu: Fıkıh

Tezyînat Özellikleri: Unvan tezhipli, deri cilt müzeyyen.

2.

Env. No: Nurbanu/00027

Eser: **el-Lübab min Ulûm'il-Kitab** (Tefsîr-i İbn Adil)

Müellif: İbn Adil-Ebu Hafs Ömer b. Ali ed-Dimaşkî el-Hanbelî

İstinsah Tarihi: 881 H.

Özellikler: Arapça/ Nesîh/ 301 yk./ 29 st./ 331x203 (225x153 mm.)

Konu: Kur'ân İlimleri

Tezyînat Özellikleri: Zahriye tezhipli, deri cilt müzeyyen.

3.

Env. No: Nurbanu/00107

Eser: **Şerhu'l-Mevakıf**

Müellif: et-Tilimsanî-Afifüddîn Süleyman b. Ali b. Abdullah

Telif Tarihi: 690 H.

Özellikler: Arapça/ Nesîh/ 200 yk./ 19 st./ 262x185 (177x120 mm.)

Konu: Tasavvuf

Tezyînat Özellikleri: Serlevha tezhipli, geometrik şekillerle oluşturulmuş bir tasarım, deri cilt.

YAKUP AĞA BÖLÜMÜ

1.

Env. No: Yakup Ağa/00008

Eser: **Hâşiye ala Tefsîri'l-Beyzavî**

Müellif: İsa Çelebi Sa'dullah b. İsa

Telif Tarihi: 945 H.

Özellikler: Arapça/ Nesîh/ 360 yk./ 29 st./ 283x190 (192x102 mm.)

Konu: Tefsîr

Tezyînat Özellikleri: Unvan tezhibi pek iyi değil, deri cilt müzeyyen.

2.

Env. No: Yakup Ağa/00002

Eser: **İrşadü'l Akli's-Selim ila Mezâye'l-Kitabi'l-Kerim c. 1**

(1. c. Sûre-i Fatiha'dan Sûre-i İbrahim'e kadar
2. c. Sûre-i İbrahim'den Kur'ân'ın sonuna kadar)
Müellif: Ebü's-Suud Muhammed b. Muhammed b. Mustafa el-İmadî
Telif Tarihi: 896 - 982 H.
İstinsah Tarihi: 1000 H.
Özellikler: Arapça/ Nesîh/ 617 yk./ 29 st./ 253x162 (160x90 mm.)
Konu: Tefsîr
Tezyînat Özellikleri: Unvan tezhibi güzel, cilt müzeyyen.

3.
Env. No: Yakup Ağa/00003
Eser: **İrşadü'l Akli's-Selim ila Mezâya'l-Kitabi'l-Kerim c. 2**
(1. c. Sûre-i Fatiha'dan Sûre-i İbrahim'e kadar
2. c. Sûre-i İbrahim'den Kur'ân'ın sonuna kadar)
Müellif: Ebü's-Suud Muhammed b. Muhammed b. Mustafa el-İmadî
Telif Tarihi: 896 - 982 H.
İstinsah Tarihi: 1000 H.
Özellikler: Arapça/ Nesîh/ 509 yk./ 29 st./ 253x162 (160x90 mm.)
Konu: Tefsîr
Tezyînat Özellikleri: Unvan tezhibi güzel, cilt müzeyyen.

4.
Env. No: Yakup Ağa/00030
Eser: **el-Kâmûsu'l-Muhît ve'l-Kâbûsü'l Vasit**
Müellif: Firuzbadî Mecdüddin Muhammed b Yakub
Telif Tarihi: 729 -817 H.
Özellikler: Arapça/ Nesîh/ 410 yk./ 41 st./ 285x180 (201x128 mm.)
Tezyînat Özellikleri: Zahriye sayfasında bir bezeme var fakat iyi değil.

5.
Env. No: Yakup Ağa/00019
Eser: **Kifâye fî Muhtasari'l-Vikâye ma'a Şerhi'l-Kühistanî**
Müellif: Sadru Şeri'a es-Sanî Ubeydullah b. Mes'ud el-Mahsubî el-Hane
Telif Tarihi: 750 H.
İstinsah Tarihi: 958 H.
Müstensih: Ebu Bekir Selanikî Mısır
Özellikler: Arapça/ Nesîh/ 235 yk./ 9 st./ 230x140 (130x65 mm.)

Tezyinat Özellikleri: Unvan tezhibi güzel, cildi yok.

6.

Env. No: Yakup Ağa/00004

Eser: **Mefâtîhu'l-Gayb c. 2**

Müellif: Razi Fahreddin Muhammed b. Ömer

Telif Tarihi: 543 - 606 H.

İstinsah Tarihi: 972 H.

Müstensih: Hasan b. Ali

Özellikler: Arapça/ Nesîh/ 603 yk./ 53 st./ 410x270 (300x170 mm.)

Konu: Tefsîr

Tezyinat Özellikleri: Unvan tezhibi güzel, deri cilt.

7.

Env. No: Yakup Ağa/00025

Eser: **Şerhu Şir'ati'l-İslâm**

Müellif: Şeyh Muhammed b. Ömer el-Maruf Kurd Efendi

Telif Tarihi: 991 H.

İstinsah Tarihi: 996 H.

Özellikler: Arapça/ Nesîh/ 525 yk./ 25 st./ 325x210 (218x110 mm.)

Tezyinat Özellikleri: Unvan tezhibi çok güzel, deri cilt müzeyyen.

5. DEĞERLENDİRME VE SONUÇ

El yazması kitaplar, hattıyla, tezhibiyle, cildiyle, minyatürüyle, kağıdıyla devirlerinin yaşam tarzını, zevklerini, edebiyat anlayışlarını ve bilimsel çalışmalarını gösteren eserler olmalarının yanı sıra estetik özellikleriyle de birer sanat eseri olmuşlardır.

İslâm dünyasında Kur'ân-ı Kerîm'e ve dinî kitaplara verilen önem neticesinde kitap sanatları gelişmiştir. Kitap sanatlarının en nadide örnekleri Kur'ân ve dinî konulu eserlerde görülürken önemli kişilere sunulmak üzere hazırlanan edebî ve ilmî yazmalarında da çok seçkin örneklerle rastlamak mümkündür.

Üsküdar Hacı Selim Ağa Kütüphanesi el yazması eserler açısından önemli merkezlerden biridir. Bulunan yazma eserlerin bir kısmı hattıyla, tezhibiyle, cildiyle, ebrusuyla birer sanat eseridir. Kütüphane mekansal dokusu, atmosferi ve barındırdığı eserlerle dikkat çeken mekanlardan biridir.

Kütüphanede 2009 yılında yapılan son sayıma göre toplam 4363 kitabın kayıt fişleri incelendiğinde, koleksiyonlara göre; Hacı Selim Ağa Bölümü 206, Hüdai Efendi Bölümü 22, Kemankeş Bölümü 7, Nurbanu Bölümü 3, Yakup Ağa Bölümü 8 olmak üzere toplam 246 tezhipli eser tespit edilmiştir.

Daha öncede ifade edildiği gibi bu kayıt fişlerinde müzehhep olarak geçen eserler Süleymaniye Kütüphanesi Okuma Salonu'nda dijital ortamda incelenmiştir. Kütüphane ile ilgili bulunan makalelerde geçen eser numaraları ve emekli kütüphane görevlisi Mehmet Şengenç'in tuttuğu kayıtlardaki eser numaraları da dikkate alınarak kütüphanede bulunan tezyinli eserler kataloğu hazırlanmıştır. Uzun bir zaman gerektiren bu çalışma kısıtlı bir zaman diliminde, kütüphanede dijital bir sistemin olmaması, tezyinli eserler ile ilgili bir katalog bulunmaması gibi nedenlerle 4363 fiş tek tek bakılarak yapılabilmektedir.

2002 yılında kütüphaneden, 9 Kur'ân'ın çalınması, kitapların kısım kısım başka kütüphanelere geçişi gibi nedenlerle yıllar içinde kitap sayısında değişiklikler olmuştur.

Asya yakasının tek yazma eser kütüphanesi olma özelliğine sahip Hacı Selim Ağa Kütüphanesi'ndeki yazma eserlerin tezhibiyle ilgili herhangi bir tez çalışmasına rastlanmaması sebebiyle bu tez çalışmasına başlanmıştır.

İmkan ve şartlar dahilinde en küçük ayrıntı dikkate alınarak çalışılmaya gayret edilmiştir. Bu çalışmanın bundan sonra daha ayrıntılı çalışma yapmak isteyen araştırmacılara katkıda bulunacağını ümit ediyorum.

Tezhipli olarak tespit edilen 246 eserden bugüne ulaşabilmiş tezhipleriyle dikkat çeken eserlerin sıralmaya tabi tutulması ve yetkililerin izin verdiği ölçüde 14 eserin yakın çekimi yapılabilmektedir. Her eserde yalnızca biri yakın biri uzak olmak üzere 2 fotoğraf almamıza izin verilmiştir. İncelenen bu eserlerin tezhipleri, yapıldıkları devir ve müzehhipleri ile ilgili herhangi bir kayıda rastlanmamıştır. Tezhip özelliklerine bakılarak yapıldıkları dönemle ilgili tahminde bulunulmuştur. Buna göre bu 14 eser arasında XV. ve

XVI. yy. tezhibi ağırlıklı olmakla birlikte, XVII. ve XVIII. yy. tezhip özelliği gösteren eserde bulunmaktadır.

Yakup Ağa 10 envanter no'lu eserin zahriye sayfası ve unvan tezhibi birbiriyle kompozisyon, renk beraberliği içindedir. Fatih dönemi tezhibinin vazgeçilmez rengi altın ile birlikte belirgin rengi çivit mavisinin kullanılmış olması, bu döneme özgü unvan sayfalarında birbirlerinden kalınlık farkı olan üst üste iki yatay dikdörtgen formun bu eserde de tercih edilmesi eserin tezhibinin Fatih döneminin ilk çeyreği, XIV. - XV. yy. olması ihtimalini arttırmaktadır.

Hüdai Efendi 352-01 envanter no'lu eserin unvan tezhibinde; lacivert ve altın renginin hakimiyeti, altın negatif çiçekler, mavi renkli bulutlar ve goncalardan oluşan kompozisyonu, lacivert tığların özellikleri XVI. yy. tezhibi olduğunu göstermektedir.

Hacı Selim Ağa 794 envanter no'lu eser çift zahriye sayfası ve serlevhasıyla eşsizdir. Klasik tarzda tezhiplenen eser gayet ince bir işçilikle yapılmıştır. Altın ve lacivert rengin yoğunlukta olduğu eserin tezhibinin XVI. yy. sonu olduğu söylenebilir.

Hacı Selim Ağa 982 envanter no'lu eserin zahriye sayfası ile serlevhası kompozisyon ve renkler açısından birbirleriyle uyumludur. Altın renkli rumiler, lacivert zemin rengi kaliteli işçilik tezhibi XVI. yy. olduğunu kuvvetlendirmektedir.

Hacı Selim Ağa 387 envanter no'lu eserin zahriye sayfası ve unvan tezhibinde geometrik geçmeli yıldız formu çizim, siyah, yeşil, az kırmızı, mavi, altın sarısı renklerin kullanılması Selçuklu dönemi tezhiplerini de hatırlatmakla birlikte Fatih devrinin ilk dönemleri de olabilir. Kuvvetli ihtimal XIV. yy. başı tezhibidir.

Hacı Selim Ağa 913 envanter no'lu eserin serlevhasındaki kompozisyon ve kullanılan renkler itibariyle Fatih dönemi tezhibi denebilir.

Hacı Selim Ağa 545M envanter no'lu eserdeki serlevhada göbekteki daire içinde altın zemin üzerine beyazla yazılmış talik yazı etrafına serpiştirilmiş goncalar tipik Herat üslûbunun özelliklerini taşımaktadır.

Hacı Selim Ağa 90-1 envanter no'lu eserin serlevhasında kullanılan lacivert renk ve altının hakimiyeti ve kompozisyon XVI. yy. tezhibi olma ihtimalini kuvvetlendirmektedir.

Hacı Selim Ağa 463 envanter no'lu eserde işçilik kalitesini yitirmiş, kullanılan renk ve kompozisyon biçiminde klasik anlayışın etkisi kaybolmuştur. Bu nedenle XVIII. yy. tezhibidir denebilir.

Hacı Selim Ağa 100 envanter no'lu eserin unvan tezhibinde altın bolca kullanılarak gösteriş sağlanılmaya çalışılmışsa da işçilik kalitesizdir. Muhtemelen XVII. yy. tezhibidir.

Hacı Selim Ağa 852 envanter no'lu eserin unvan tezhibi de Fatih döneminin izlerini taşımaktadır. Altın, mavi ve siyah rengin birbirleriyle uyumu, rumînin bolca kullanılması, o döneme özgü beyaz üç noktalar bu ihtimali arttırmaktadır.

Hacı Selim Ağa 390 envanter no'lu eserin unvan tezhibinde altının bolca kullanılması, iç içe geçen bantlarla oluşan geometrik form, kullanılan büyük hatailer Şiraz dönemi tezhiplerini hatırlatmaktadır.

Hacı Selim Ağa 1006 envanter no'lu eserin unvan tezhibi klasik döneme yakın bir dönem diyebiliriz. Yayınlanan yer Kahire olduğu gibi zevkte Mısır esintisi taşımaktadır.

Hacı Selim Ağa 940 envanter no'lu eserin istinsah kaydı olmadığı için sağlıklı bir tahmin yürütemedik. Bu tarz eserler XVI. yy. da olduğu gibi XVIII. yy. zevkini de yansıtır olabilir.

İncelediğimiz yazma eserler içinde, hattından, tezhibine, cildinden, cildin iç kapaklarındaki kat'ı ve ebrularına kadar her biri bir inceleme sahası oluşturacak kalitede eserler mevcuttur.

Mevcut durumda yazma eserleri sanat yönünden inceleyecek araştırmacıları bekleyen bir takım zorluklar bulunmaktadır. Yazma eserlerin konuları kadar sanatsal özelliklerini de kapsayan katalog çalışmalarının olmaması; dijital ortamda sunulan görüntülerin araştırmacıların kullanabileceği kalitede sunulmaması (Hacı Selim Ağa Kütüphanesi'nde dijital ortam yoktur.); eserlerin isimleri, yazarları, istinsah, yazılış tarihleri gibi ifadelerde terminolojik sorunların olması; eserlerde kullanılan kağıt türü ve filigran bilgisinin bulunmaması (Bu bilgiler eserin yazıldığı döneme ilişkin bilgi verebilmektedir.); araştırmacıların dijital görüntü almasının maliyetli olması v.b.

Bu zorlukların giderilmesi halinde bizden sonra gelecek araştırmacılar yazma eser kütüphanelerinde daha sağlıklı ve kapsamlı çalışmalar ortaya koyabileceklerdir.

6. BİBLİYOGRAFYA

- ACAR Tülay,"Paha Biçilmez 9 Kur'an Göz Göre Göre Çalındı", **Sabah Gazetesi**, 18.07.2002.
- AKAR Azade - KESKİNER Cahide, **Türk Süsleme Sanatlarında Desen ve Motif**, Tercüman Sanat ve Kültür Yayınları: 2, İst. 1978.
- AKBAŞ Muhsine - ÖZTEKİN Vesile - TANSI Ülker - TAŞAPILIOĞLU Mükerrerem, **Tezhip Sanatında Tıg**, KBMKB, Ank. 1991.
- ALPARSLAN Ali, **Osmanlı Hat Sanatı**, YKY, İst. 1999.
- ARITAN Ahmet Saim,"**Batı Dünyasının Türk Cild Tarihine Bakışı ve Türk Cild Sanatının Tarih İçindeki Gelişimi**", İSTEM, 2010, S. 15, s. 169-192, Y: 8.
- ARSEVEN Celal Esad, **Tezhip Madd.**, Sanat Ansk., MEB, İst. 1952, c. 4, s. 1982-1986.
- BAĞCI Serpil - ÇAĞMAN Filiz - RENDA Günsel - TANINDI Zeren, **Osmanlı Resim Sanatı**, KTBY, Ank. 2012.
- BAYRAKTAR Nail, "**Yazma Eserler**", TKDB, Ank. 1983, c. 32, S. 3, s. 116-120.
- BAYRAKTAR Nimet, "**Yazma Eserlerin Değerlendirme Ölçüleri ve Sanat Değerleri**", TKDB, Ank. 1970, c. 19, S. 4, s. 321-327.
- _____ "**Üsküdar Kütüphaneleri**", Vakıflar Dergisi, Vakıflar Genel Müdürlüğü Yayınları, Ank. 1982, S. 16, s. 41-51.
- _____ "**İstanbul'da Kadınlar Tarafından Kurulmuş Kütüphaneler**", TKDB, Ank. 1963, c. 12, S. 3-4, s. 85-95.
- BİNARK İsmet, "**Kitapçılık Tarihimizden Bir Sayfa: Eski Kitapçılık Sanatları**", TKDB, Ank. 1968, c. 17, S. 3, s. 143-150.
- _____ "**Kitap Sevgisi ve Dostluğu Üzerine**", TKDB, Ank. 1969, c. 18, S. 1, s. 21-27.
- _____ **Eski Kitapçılık Sanatlarımız**, Kazan Türkleri Kültür ve Yardımlaşma Derneği Yayınları, Ayyıldız Matbaası A.Ş., Ank. 1975.
- BERK Süleyman, **İstanbul'un 100 Hattatı**, Kültür A.Ş., İst. 2012.
- BİROL İnci A. -Derman Çiçek, **Türk Tezyîni Sanatlarında Motifler**, Kubbealtı Neşr. , İst. 2005.
- BİROL İnci A., **Türk Tezyîni Sanatlarında Desen Tasarımı Çizim Tekniği ve Çeşitleri**, Kubbealtı Yay. , İst. 2012.
- CUNBUR Müjgan, "**Türk Kitap Sanatlarına ve Minyatürlerine Genel Bir Bakış**", TKDB, Ank. 1968, c. 17, S. 2, s. 75-82.

- _____ "**Kanuni Devrinde Kitap Sanatı, Kütüphaneleri ve Süleymaniye Kütüphanesi**", TKDB, Ank. 1968, c. 17, S. 3, s. 134-142.
- _____ "**Gelibolulu Mustafa Âlî Menakıb-ı Hünerveran Hattatların ve Kitap Sanatçılarının Destanları**", Büyüyen Yayıncılık, İst. 2012.
- ÇAĞLAR Yusuf, "**Bir Fotoğrafın Aynasında İstanbul'un Meşhur Hattatları**", Kültür A.Ş., İst. 2010.
- ÇAĞMAN Filiz - AKSOY Şule, "**Osmanlı Hat Sanatı**", T.C. Kültür Bakanlığı Anıtlar ve Müzeler Genel Müdürlüğü, İst. 1998.
- ÇAĞMAN Filiz - TANINDI Zeren, "**Topkapı Sarayı İslam Minyatürleri**", Tercüman Sanat ve Kültür Yayınları: 1, Ali Rıza Başkan Güzel Sanatlar Matbaası A.Ş., İst. 1979.
- ÇAVDAR Tuba, "**Osmanlı Döneminde Üsküdar'da Kurulmuş Kütüphaneler**", Üsküdar Sempozyumu V 1-5 Kasım 2007 Bildiriler, Üsk. Bel. , İst. 2008, c. 1, s. 77-84.
- ÇİĞ Kemal, "**Türk Kitap Kapları**", Ankara Üniv. İlahiyat Fak. Türk ve İslam Sanatları Tarihi Ens. Yay., Ank. 1953, S. 4.
- ÇOKTAN Ahmet, "**Türk Ebru Sanatı**", Emekçin Matbaası, İst. 1992.
- DERMAN M.Uğur, "**Osmanlı Hat Sanatı Sabancı Müzesi**", Sabancı Üniv., Deutsche Guggenheim Berlin, İst. 1998.
- _____ "**Türk Sanatında Ebru**", Ak Yayınları Türk Süsleme Sanatları Serisi: 5, Ak Yay. Ltd., İst. 1977.
- DOĞRU Hülya, "**15. yy. Tezhip Sanatında Zencerek**", Eyüp Sultan Sempozyumu VII, s. 334-339.
- ERSOY Ayla, "**Türk Tezhip Sanatı**", Ak Yayınları Türk Süsleme Sanatları Serisi: 14-4, Hilal Matbaacılık, İst. 1988.
- GÖKÇEN Rıfat, "**İlçeleriyle İstanbul ve Marmara Bölgesi**", Özyürek Yayınevi, İst. 1987, s. 48.
- HASKAN Mehmet Nermi, "**Yüzyıllar Boyunca Üsküdar**", Üsk. Bel. , İst. 2001, c. 2, s. 949-955.
- KUT Günay, "**İstanbul'daki Yazma Kütüphaneleri**", İÜ Tarih Dergisi, İst. 1980-81, S. 333, s. 341-374.
- MAHİR Banu, "**Osmanlı Minyatür Sanatı**", Kabalcı Yayınevi, İst. 2005.

- MALKOÇ Neriman, **İstanbul ve Ankara Kütüphaneleri**, Milli Kütüphane Basım ve Cilt Evi, Ank. 1957, s. 94-95.
- MAVİLİ Gürcan, **Klasik Türk Cild Sanatı Duayeni İslam Seçen 45. Sanat Yılı Etkinliği**, İBB, İst. 2008.
- MERT Nuray, "Uygarlık Düzeyi", **Radikal Gazetesi**, 23.07.2002.
- ÖTÜKEN Adnan, "**Eski Bir Defter**", TKDB, Ank. 1962, c. 11, S. 3-4, s. 156-158.
- ÖZCAN Ali Rıza, **Hat ve Tezhip Sanatı**, KTBY, Ank. 2012.
- ÖZEN Mine Esiner, **Türk Cilt Sanatı**, TİBKY, Ank. 1998.
- _____ **Türk Tezhip Sanatı**, Gözen Kitap ve Yayınevi, İst. 2013.
- _____ **Yazma Kitap Sanatları Sözlüğü**, İ.Ü. Fen Fak. Döner Sermaye İşletmesi Prof. Dr. Nazım Terzioğlu Basım Atölyeleri, İst. 1985.
- ÖZKEÇECİ İlhan- ÖZKEÇECİ Şule Bilge, **Türk Sanatında Tezhip**, İst. 2007.
- ÖZSAYINER Zübeyde Cihan, **Türk Vakıf Hat Sanatları Müzesinde Bulunan Tezhipli Kur'an-ı Kerimler**, T.C. Başbakanlık Vakıflar Genel Müdürlüğü Yayınları, Ank. 1999.
- SERİN Muhittin, **Hat Sanatı ve Meşhur Hattatlar**, Kubbealtı Yay. , İst. 2010.
- _____ **Anadolu Üniv. İlahiyat Fak. Önlisans Programı İslam Sanatları Tarihi**, Esk. 2010.
- SERT Selda, "**XVIII. Yüzyıldan Bir Kebikeç: Hacı Selim Ağa Kütüphanesi**", Üsküdar Sempozyumu V 1-5 Kasım 2007 Bildiriler, Üsk. Bel. , İst. 2008, c. 1, s. 85-96.
- SEREZLİ Esat, "**Hacı Selim Ağa Kütüphanesi**", Tanin Gazetesi, 25 Haziran 1947.
- ŞENGENÇ Mehmet, "**1979-2002 Hacı Selim Ağa Kütüphane Notları**".
- TANINDI Zeren, **Başlangıcından Bugüne Minyatür Sanatı**, TİBKY Türk Sanat Dizisi, İst. 1996.
- TAŞKALE Faruk, "**20. Yüzyıl Tezhip Sanatı**", Hat ve Tezhip Sanatı, T.C. Kültür ve Turizm Bakanlığı , Ank. 2012.
- _____ "**Geçmişten Günümüze Tezhip Sanatında Bir Yolculuk**", www.faruktaskale.com.

TEKİN Şinasi, **Eski Türklerde Yazı, Kağıt, Kitap ve Kağıt Damgaları**, Eren Yay., İst. 1993.

ÜÇER Kaya - ÜÇER Münevver, **Lale-i Münevveran**, İBB, İst. 2006.

ÜLKER Muammer, **Başlangıcından Günümüze Türk Hat Sanatı**, Doğu Matbaası, TİŞBKY, Ank. 1987.

ÜNVER A. Süheyl, **İlim ve Sanat Bakımından Fatih Devri Notları**, Belediye Matbaası, İst. 1948.

_____ **Türk Süsleme Sanatçıları Müzehhipler 1**, İşaret Yay. , İst. 2007.

_____ **Türk Süsleme Sanatları 2**, İşaret Yay. , İst. 2010.

YAZIR Mahmud Bedreddin, **Medeniyet Aleminde Yazı ve İslam Medeniyetinde Kalem Güzeli I**, DİBY, Ayyıldız Matbaası A.Ş., Ank. 1972.

_____ **Medeniyet Aleminde Yazı ve İslam Medeniyetinde Kalem Güzeli II**, DİBY, Ayyıldız Matbaası A.Ş., Ank. 1974.

_____ **Medeniyet Aleminde Yazı ve İslam Medeniyetinde Kalem Güzeli III**, DİBY, Gaye Matbaacılık A.Ş., Ank. 1989.

7. DİZİN

A

Abdullah Efendi-Ebü'l-Fadl Yenişehirli Şeyhülislâm,
133, 184
Abdülkadir Geylanî Mahmud b. Muhammed, 134
Abdülbaki, 133
Abdülkadir el-Geylanî Ebu Muhammed Muhyiddin b.
Musa, 142
Abdülmecid b. Abdüsselâm, 170, 171
Adil el-Lubab min Ulûmi'l Kitab, 147
Adnan Ötüken, 16, 17
ahar, 4
Ahar, 4
Ahlâk-ı Muhsinî, 152, 153
Ahlâk-i Alâî, 154
Ahlâk İlmi, 153, 154, 186, 190
Ahmad el-Uşşakî, 148
Ahmed b. Ali, 162, 172
Ahmed b. Muhammed, 52, 141, 148, 154, 155, 158,
159, 160, 166, 175, 178, 185
Ahmed b. Muhammed eş-Şercî, 178
Ahmed b. Seyyid Begavî, 184
Ahmed b. Süleyman, 156
Ahmed b. Yusuf, 167
Ahmed el-Üstuvanî, 183
Ahmet Nazif Efendi, 10
Akai-i Sünûsi Tercümesi, 147
Akiletü Atrabü'l-Kasâid fi Esne'l-Mekâsid, 172
Akşemseddin Muhammed b. Hamza eş-Şamî el-
Osmancıkî, 184
Albert von Lecoq, 2
Ali b. Muhammed el-Hüseynî, 23
Ali b. Salim, 182
Ali Dede-Alaeddin Ali b. Mustafa el-Bosnevî ez-
Zigetvarî, 183
Ali Ebüzziya, 181
Ali Efendi-Mustafa b. Ahmed b. Abdülmevla
Gelibolulu, 138
Ali el-Karî-Ebü'l Hasan Nureddin Ali b. Sultan
Muhammed, 137
Ali Hasan, 68
Alimüddin b. Ahmed, 152
altın, 4, 6, 22, 23, 26, 31, 40, 45, 47, 52, 56, 58, 63, 69,
71, 77, 82, 83, 89, 94, 96, 101, 106, 107, 111, 116,
117, 123, 125, 127, 128, 131, 196
Altıparmak-Muhammed Efendi, 138
Anadolu, 3

Arap, 3, 133, 139, 142, 146, 147, 151, 154, 157, 159,
161, 163, 165, 166, 167, 169, 174, 175, 183, 184,
186, 189, 190
Arapça, 3, 5, 15, 16, 18, 21, 22, 23, 26, 52, 68, 77, 94,
116, 127, 133, 134, 135, 136, 137, 138, 139, 140,
141, 142, 143, 144, 145, 146, 147, 148, 149, 150,
151, 152, 153, 154, 155, 156, 157, 158, 159, 160,
161, 162, 163, 164, 165, 166, 167, 168, 169, 170,
171, 172, 173, 174, 175, 176, 177, 178, 179, 180,
181, 182, 183, 184, 185, 186, 187, 188, 189, 190,
191, 192, 193, 194
arasuyu, 26, 31, 40, 45, 47, 52, 56, 63, 71, 77, 83, 96,
101, 111, 117, 123, 125, 128, 131
Areczade Ahmed b. Muhammed el-Kastamonî, 148
Asar-ı Cedide, 15
Askerlik, 183
Attarzade Mustafa, 176
Avdü's-Şebâb, 166
Avrupa, 1, 2
Avrupa Tarihi, 152, 164
Ayasofya, 5
Aziz Mahmut Hüdayi Efendi, 15

B

Bağdat, 17
**Bahriye-i Kutb-i Şâhî der İstihrac-i Âyat-i Kelâm-i
İlâhi**, 152
Bali es-Sofyevî, 187
barok, 76, 134, 135, 140, 143, 145, 146, 148, 152, 153,
158, 177, 178, 186, 188, 189
Barok, 3
**Bedaiyu'l-Burhan alâ Umdeti'l-İrfan Vasfi Hurûfi'l-
Kur'ân**, 152
Behcetü'l-Fetevâ, 133, 184
Bekir Ağa, 9
Berber Muhammed, 140
Berlin, 2
Besairu Zevi't-Temyiz fi Letâif'il Kitabi'l-Azîz, 145
Beşaret b. Abdullah, 141
Beyazıt Devlet Kütüphanesi, 7
Beylikler, 3
Beyrut, 17
Beyyine Sûresi, 12
bezeme, 6, 25, 26, 31, 40, 45, 47, 52, 58, 82, 94, 96,
101, 111, 116, 117, 125, 127, 139, 161, 193
Bezeme, 14

Bibliyografya, 153
Biyografya, 166, 175
bordür, 6, 26, 56, 77
Bostan, 190
Buğyetü'l-Ârif fî Şerhi Risaleti'l-Vezâif, 180
Bursa, 1

C

camî, 1, 2, 17
Câmiu'l-Müfredati'l-Kur'âniyye, 161
Câmiu'r-Rumûz Şerhu'n-Nikâye, 155
Cevâhirü'l-İkdeyn fî Fadli's-Şerefeyn, 169
Cilaü'l-Hâtr li'l Bahri'z-Zâhir ve'l Gaysi'l-Hâmir,
142
cilt, 3, 4, 21, 22, 94, 133, 134, 135, 136, 137, 138, 139,
140, 141, 142, 143, 144, 145, 146, 147, 148, 149,
150, 151, 152, 153, 154, 155, 156, 157, 158, 159,
160, 161, 162, 163, 164, 165, 166, 167, 168, 169,
170, 171, 172, 173, 174, 175, 176, 177, 178, 179,
180, 181, 182, 184, 185, 186, 187, 188, 189, 190,
191, 192, 193, 194
Coğrafya, 135, 178

Ç

Çatalcalı Ali Efendi, 143
Çeteci Abdullah Paşa b. İbrahim, 143
çiçek, 6, 23, 52
çin bulutu, 6

D

Damad Şeyhizade-Abdurrahman b. Muhammed
b.Süleyman, 143
Davud b. Mahmud el-Kaysarî, 182
Dela'il-i Nübüvvet-i el-Muhammedî ve Şemail-i
Fütüvvet-i Ahmedî, 138
Derviş Abdurrahman, 138
Derviş Muhammed, 155
Derviş Ruhani İbnü's - Şeyh Ali, 177
desen analizi, 25
Devletabadî, 4
Dimişki, 4
Divan-ı Camî, 40
Divan-ı Hâfız, 173
Divan-ı Hüsrev, 58
Divan-ı Rızâ, 164
Divan-ı Yahyâ, 17, 111, 177
Divan-ı Zâhir, 180
Divan-ı Şevket, 17

Doğu Anadolu, 1
Doğu Felsefesi, 145, 182
Dürerü'l-Hukkâm fî Şerhi Gureri'l-Ahkâm, 160
Dürr-i Şehvar, 10

E

ebru, 94
Ebu Hanife-Nu'man b. Sabit, 19, 135
Ebu Bekir İbrahim, 188
Ebu Bekir Selaniki Mısır, 193
Ebu'l-Leys es-Semerkand Nasr b. Muhammed b.
İbrahim, 135, 136
Ebü's-Suud Muhammed b. Muhammed b. Mustafa el-
İmadî, 192, 193
ed-Dekâiku'l-Muhakeme fî Şerhi'l-Mukaddime, 139
ed-Deyrî-Muhammed b. Abdurrahman b. Muhammed,
144
ed-Dürretü'l-Mudiyye, 141
ed-Dürrü's-Semîn fî Sîreti's-Sultan Nureddin eş-
Şahîd, 149
Edebiyat, 40
Edirne Sarayı, 9
Efgâni Şeyh Ali Haydar Efendi, 15
el-Karafî-Ebü'l-Hasan Nureddin Ali b. Ahmed el-
Ensarî, 189
el-Keşf an Müşkilâti'l-Keşaf, 144
el-Abbadi Şihabüddin Ahmed b. Kasım es-Sabbağ el-
Mısrî, 133
el-Acemî Muhyiddin Muhammed b. Ali el-Edirnevî,
137
el-Akhisarî-Ahmed b. Muhammed es-Saruhanî, 185
el-Akkirmanî-Muhammed b. Mustafa, 137
el-Amasî-Ebu Ahmed Muhammed b. Kasım b. Ya'kub,
161
el-Amasî-Ebu Ahmed Muhammed b. Kasım b. Yak'ub,
183
el-Antakî Mustafa Remzi b. Hasan, 139
el-Atufî Hayreddin Hıdır b. Mahmud b. Ömer el-
Merzifonî, 181
el-Aynî Ebu Muhammed Bedreddin Mahmud b.
Ahmed, 139
el-Bahru'r-Râik Şerhu Kenzi'd-Dekâik, 149
el-Begavî Ebu Muhammed el-Hüseyn b. Mes'ud el-
Ferra, 127
el-Begavî Ebu Muhammed el-Hüseyn b. Mes'ud el-
Ferra, 139
el-Beydavî Ebu Said Nasirüddin b. Abdullah b. Ömer
b. Muhammed, 140
el-Buharî Ebu Abdullah Muhammed b. İsmail, 140
b. Hammad, 189

- el-Busurî-Ebu Abdullah Şerefüddin Muhammed b. Said b. Hammad, 185, 186, 189
- el-Camî Ebü'l-Berekat Abdurrahman b. Ahmed b. Muhammed, 40, 140
- el-Câmili-Ahkâmî'l-Kur'ân Tefsîrî'l Kurtubi ve'l Mubayyin Matazammanahu min as-Sunna ve Ayal-Furkan**, 156
- el-Câmiu's-Sağîr min Hadisi'l-Beşiri'n-Nezâr**, 171
- el-Câmiu's-Sahîh (Sahihu'l Buharî)**, 26, 140
- el-Câmiu't-Tirmizî**, 176
- el-Cevâhir ve'd-Dürer**, 172
- el-Cezerî-Ebü'l-Hayr Şemseddin Muhammed b. Muhammed, 141, 142
- el-Cürcanî-Ebü'l-Hasan Şerif Ali b. Muhammed, 142
- el-Edirnevî Ahmed Kamil, 144
- el-Eflakî Şemseddin Ahmed Dede, 45
- el-Ensarî-Ebu Yahya Zekeriyya b. Muhammed, 139
- el-Eşbah ve'n-Nezâir**, 149, 181
- el-Etval fî Şerhi't-Telhîs**, 151
- el-Faryabî-Zahirüddin Tahir b. Muhammed, 180
- el-Fevaidü'l-Behaiyye fî'l-Kavaidi'l-Hisabbiyye**, 138
- el-Fıkhü'l-Ekber**, 19, 135
- el-Firuzabadî-Ebü't-Tahir Mecdüddin Muhammed b. Ya'kub, 145
- el-Gazzalî Ebu Hamid Muhammed b. Muhammed, 88, 116, 187
- el-Hac Mustafa, 162
- el-Halebî-Burhaneddin İbrahim b. Muhammed b. İbrahim, 145
- el-Halhalî-Nasrullah b. Muhammed, 145
- el-Harirî-Ebu Muhammed Kasım b. Ali b. Muhammed b. Osman, 146
- el-Hayalî-Şemseddin Ahmed b. Musa, 146
- el-Hıdır b. Abdurrahman, 176
- el-Hidaye fî'l Furu al-Hanefiye**, 158
- el-Husrî-Ebu İshak İbrahim b. Ali el-Kayrevanî, 147
- el-Hüdaî-Aziz Mahmud b. Fadlullah b. Mahmud el-Üsküdarî, 185
- el-İktibas mine'l-Kur'ân**, 167
- el-İmadî-Abdurrahman b. Muhammed, 150
- el-İsfahanî-Ebü's-Sena Şemseddin Mahmud b. Abdurrahman, 151
- el-İsfainî-İsamüddin İbrahim b. Muhammed b. Arabşah, 151
- el-İtkanî-Kıvamüddin Emir Katib b. Emir Ömer el-Farabî, 151
- el-İzmirî-Mustafa b. Abdurrahman b. Muhammed, 152
- el-Kâmûsu'l-Muhît ve'l-Kâbüsü'l Vasit**, 193
- el-Kaşîfî-Kemaleddin Hüseyin b. Ali el - Vaiz, 152
- el-Kazvinî-Ebu Hafis Siraceddin Ömer b. Abdurrahman el-Farisî, 144
- el-Kazvinî-Necmeddin Abdül-Gaffar b. Abdü'l-Kerim, 154
- el-Kudurî-Ebü'l-Hüseyn Ahmed b. Muhammed el-Bağdadî, 52, 154
- el-Kuhistanî-Şemseddin b. Muhammed b. Hüsameddin el-Horasanî, 155
- el-Kurtubî-Ebu Abdullah Muhammed b. Ahmed b. Ebubekir, 156
- el-Lübab min Ulum'il-Kitab**, 180, 191
- el-Makkarî-Ebü'l-Abbas Şihabüddin Ahmed b. Muhammed b. Ahmed, 158
- el-Mansurî-Ali b. Süleyman, 158
- el-Meclisî-Muhammed Bakır b. Muhammed Taki b. Maksud Ali, 157
- el-Merginanî-Ebü'l-Hasan Burhaneddin Ali b. Ebubekir, 158
- el-Meyburî-Kadı Mir Hüseyin b. Muinüddin el-Hüseynî, 182
- el-Meydanî-Ebü'l-Fadl Ahmed b. Muhammed en-Nisaburî, 159
- el-Misbah**, 142, 163, 190
- el-Misbah fî Şerhi'l-Kısmi's-Sâlis mine'l-Miftah**, 142
- el-Misbah fî'n-Nahv**, 190
- el-Muallekât'üs Seb'a**, 186
- el-Muhimmatü'd-Dîniyye fî'l-Milleti's-Sâmihati's-Sahile**, 182
- el-Muradî-Murad b. Ali b. Davud el-Hüseynî el-Buharî, 161
- el-Mutarizî-Ebü'l-Feth Burhaneddin Nasır b. Abdüsseyyid, 163, 190
- el-Mutavvel Ale't-Telhîs**, 174
- el-Münsî-Muhyiddin Muhammed b. Bedreddin el-Saruhanî, 170
- el-Müstetau mine'z-Zad li Efkârî'l-İbâd**, 150
- el-Ucab fî'n Nahiv**, 154
- el-Vahdetî-Osman b. Abdullah el-Edirnevî, 177
- el-Vanî-Muhammed b. Mustafa Vankulî, 187
- el-Vasitî-Ebu Abdullah Şemseddin Muhammed b. Kasım, 177
- El-Vasiyye Ebu Hanife li Ashabihi, 19
- el-Vasiyye Ebi Henife li Ashâbihî**, 135
- el-Yezdî-Muzaffer Muinüddin, 178
- Enharü'l-Cinân min Menâbi Âyâtî'l-Kur'ân**, 143
- en-Nesefî-Ebü'l-Berekat Hafizüddin Abdullah b. Ahmed, 164
- en-Nevevî-Ebu Zekeriyya Muhyiddin Yahya b. Şeref, 164
- en-Nevevî-Ebu Zekeriyya Muhyiddin Yahya b. Şeref, 182
- en-Nisaburî-Nizameddin Hasan b. Muhammed b. Hüseyin, 181

Envarü'l-Hakâik'r-Rabbâniyye fî Tefsiri'l-Letaifi'l-Kur'âniyye, 151
Envârü't-Tenzîl ve Esrarü't-Te'vil, 140
Envârü'l-Âşikin, 178
er-Risâletü'n-Nûriyye, 184
 Es'ad Efendi, 185
 Esad Efendi Kütüphanesi, 5
 Esat Serezli, 7, 17, 18
 es-Sadikî Muhammed b. Hüseyin el-Geylanî, 168
 es-Sekkakî-Ebu Ya'kub Yusuf b. Ebu Bekir b. Siraceddin, 169
 es-Semerkindî-Ebü'l-Leys Nasr b. Muhammed b. İbrahim, 135, 148
 es-Semerkindî Alaeddin Ali b. Yahya el-Karamanî, 169
 es-Semhudî-Ebü'l-Hasan Nureddin Ali b. Abdullah b. Ahmed, 170
 es-Senusî Ebu Abdullah Muhammed b. Yusuf, 147
 es-Serahsî-Ebu Bekir Şemsüleimme Muhammed b. Ahmed b. Sehl, 170
 es-Sıddikî Abdulkadir b. Ebubekir, 134
 es-Sühreverdî-Ebu Hafs Şihabüddin Ömer b. Muhammed, 184
 es-Süyutî-Ebü'l-Fadl Celaleddin Abdürrahman b. Ebu Bekir, 171
 Eşrefoğlu Abdullah b. Eşref b. Muhammed er-Rumî, 144
eş-Şakaiku'n-Nu'maniyye fî Ulemai'd-Devleti'l-Osmaniyye, 175
 eş-Şaranî-Ebu Muhammed Abdülvehhab b. Ahmed, 172
 eş-Şatibî-Ebu Muhammed b. Halef b. Ahmed Kasım b. Firruh, 172, 173
eş-Şifâ bi-Ta'rifi Hukuku'l-Mustafâ, 153,188, 191
 eş-Şirazî-Cemaleddin Ataullah b. Fadullah Cemal el-Hüseynî, 94
 et-Taftazanî-Sa'düddin Mes'ud b.Ömer, 174
 et-Tebrizî-Ebu Abdullah Velîyüddin Muhammed b. Abdullah Hatib el-Ömerî, 146
 et-Tiflisî-Ebü'l-Fadl Kemaleddin Hubeys b. İbrahim b. Muhammed, 82
 et-Tilimsanî-Afifüddin Süleyman b. Ali b. Abdullah, 192
 et-Timurtaşî-Şemseddin Muhammed b. Abdullah, 176
 et-Tirmizî-Ebu İsa Muhammed b. İsa b. Sevre es-Sülemî, 176
Evcibe-i Mutasavvifâne, 185
 ez-Zübeyrî-Ebu İshak Burhaneddin İbrahim b. Ahmed, 180

F

Fahreddin er-Razî-Ebu Abdullah Muhammed b. Ömer, 68
 Fahreddin Yahya b. Abdullah el-Mudurnî, 77
 Farsça, 5, 16, 18, 20, 21, 40, 45, 58, 82, 134, 140, 141, 152, 153, 160, 161, 162, 166, 171, 173, 178, 180, 183, 190
 fasıl başı, 122
Faslü'l-Hitâb, 146
 Fatih, 1, 6, 31, 40, 47, 56, 140, 143, 180, 191, 196
 Fatih Camii, 1
 Fatih Sultan Mehmet, 1, 6
Fetevâ-yı Abdürrahim Efendi, 134
Fetevâ-yı Ali Efendi, 143
Fetevâ-yı Minkari-zâde, 160
Fethu'l-Kadir li'l-Âcizi'l-Fakir, 180
Fethu'l-Müt'al fi Medhi'n-Nial, 158
Fezailü'l-Cihad, 133
Fikhü'l-Luga, 166
 Fıkıh, 52, 77, 133, 134, 135, 136, 137, 143, 144, 145, 149, 150, 151, 152, 154, 155, 156, 159, 160, 161, 167, 168, 169, 170, 176, 177, 181, 184, 185, 187, 191
 Filgözü, 14
 Filibeli Ali Çelebi, 106
 Firuzbadî Mecdüddin Muhammed b Yakub, 193

G

Garaibü'l-Kur'ân ve Regâibü'l-Furkân, 181
Gayetü'l-Beyan Nadiretü'z-Zaman fî Ahiri'l-Evan, 151
 Gelibolu, 179
Gunyetü'l-Erib fi Şerhi Muğni'l-Lebib, 139
Gülistan, 183
 Gülnüş Valide Sultan, 15
 Günay Kut, 18

H

Habibullah Hüsnü Şirazî, 21
 Hace Parsa-Muhammed b. Muhammed b. Mahmud el-Buharî, 146
 Hacı Gıyaseddin Muhammed el-Tebrizî, 22
 Hacı Mehmet Emin Paşa, 10
 Hacı Selim Ağa, 2, 6, 7, 9, 11, 12, 13, 14, 15, 16, 17, 18, 19, 20
 Hacı Selim Ağa Kütüphanesi, 2, 6, 7, 9, 11, 13, 15, 16, 17, 18, 19, 20, 25, 133, 195, 197, 213

Hadis, 26, 134, 138, 139, 140, 146, 149, 153, 164, 169,
171, 176, 179, 182, 188, 189, 191
Hafızuddin Muhammed b. İsmail el-Buharî, 26
Haleb, 17
Halep, 1, 9, 136
Haliç işi, 6
Halil b. Muhammed, 182
halkarî, 96, 101, 131
Hallü Mücmelati't-Tayyibe, 158
Hamdi, 138
Hamse-i Atayi, 17
Hamse-i Nizami, 17
Harirî-i Semerkandî, 4
Hasan b. Ali, 193
Hasan b. Halim, 144
Hasan el-Bursevî, 167, 168
Hasan Refik Ertuğ, 16
Haşebî, 4
Haşim Paşa, 15
Hâşiye-i Dürer, 187
Hâşiye alâ Hâşiyet es-Seyyid ale'l-Mutavvel, 133
Hâşiye alâ Hâşiyeti'l-Hayali, 179
Hâşiye alâ Şerhi'l-Feraidi's Siraciye li Seyyid Şerif,
191
Hâşiye alâ Şerh'il Hidâye li Kâdî Mir, 145
Hâşiye Alâ Tefsîri'l-Keşşaf, 174
Hâşiye ala Tefsîri'l-Beyzavî, 192
Hâşiye Ale'l-Beyzavî, 173
Hâşiye ale'l-Fera'id's-Siraciyye, 136
Hâşiye ale'l-Înâye Şerhi'l-Hidâye, 167
Hâşiyetu Kadî Mir, 182
hat, 4
hatai, 40, 52, 82, 88, 94, 116, 127
Hatayî, 4
Hatibzade, 189
hatime, 3, 5, 76, 131, 150, 185
Hattat Osman, 12
hazîre, 12
Hazreti Ali, 19
Herat, 83, 196
Hîrzü'l-Emanî ve Vechü't-Tehâni, 173
Hicazi b. Afakir, 164
Hidayetü'r-Ruvât, 168
Hidayetü't-Tullab fi'n-Nutki bi'd-Dad ala Se'bilis-
Savab, 157
Hilyetü'l-Ebrâr ve Şiarü'l-Ahyar fi Telhisi'd-Daavat
ve'l-Ez'zari Nevevi, 164
Hilyetü'l-Muttakin, 157
Hindî, 4
Hüdai Efendi, 7, 18, 19, 88, 184, 185, 186, 187, 188,
189, 195, 196, 215, 218

Hümayunname fi Tercümeti Kelile ve Dimme, 106
Hüseyn b. Ali, 52, 137, 142, 152, 153
Hüseyn b. Muhammed Mustafa, 147
Hüseyn Kâzım Bey, 15
Hüsrev ed-Dihlevî-Emir Hüsrev b. Seyfüddin Mahmud
el-Buharî, 58
Hüsrev ed-Dihlevî-Emir Hüsrev b. Seyfüddin Mahmud
el-Buharî, 58

I

I. Murat Hüdavendigâr, 1
II. Abdülhamit, 6, 16
II. Bayezit, 1
III. Ahmet, 2

İ

İbn-i Azzum-Abdülcelil b. Muhammed b. Ahmed, 183
İbn Abbas-Abdullah b. Abbas b. Abdülmüttalib, 147
İbn Adil-Ebu Hafs Ömer b. Ali ed-Dimaşkî el-Hanbelî,
147, 180
İbn Adil-Ebu Hafs Ömer b. Ali ed-Dimaşkî el-Hanbelî,
191
İbn en-Nehhas Muhyiddin Ahmed b. İbrahim ed-
Dimaşkî, 185
İbn Gannam-Ebu Tahir İbrahim b. Yahya el-Bağdadî,
148
İbn Himmat-Muhammed b. Hasan ed-Dimaşkî, 148
İbn Kadî Şuhbe-Ebü'l Fadl Bedreddin Muhammed b.
Takıyyüddin, 149
İbn Kudame Ebu Muhammed Muvaffakuddin Abdullah
b. Ahmed, 188
İbn Murad Ali, 116
İbn Nüceym-Zeynelabidin Ömer b. İbrahim, 149, 181
İbn Sellum-Salih b. Nasrullah el-Halebî, 162
İbn Sina Ebu Ali el-Hüseyn b. Abdullah, 150
İbn Şeddad-Ebü'l Mehasin Yusuf b. Rafi el-Halebî,
133
İbn Tağriberdi Ebü'l-Mehasin Cemaladdin b. Yusuf,
150
İbnü'l-Havvam-İmadüddin Abdullah b. Muhammed,
138
İbnü'l-Hümmam-Kemaleddin Muhammed b. Abdülvahid,
180
İbrahim b. İshak, 142
İbrahim b. Muhammed, 145, 151, 154, 174
İbrahim b. Musa, 145
İbrahim Nazır, 144
İbrahim Sarım Efendi, 9
İbrahim Tahir, 150, 170

İdris b. Hüseyin, 146
İhsan Mahvi Bey, 15
İhyaü Ulumi'd-Din, 116
iklîl, 77
İmamzade-Muhammed b. Ebubekir el-Buharî, 150
İmru'ül-Kays ve diğer Şu'ara-i Arab, 186
İnayetü'l-Maliki'l-Mun'im fi Şerhi Sahihi'l-Müslim,
179
İnayetü't-Tedbir Tetimmetü Feth'il-Kadîr, 144
İnebey Medresesi, 1
İran, 3, 9, 23, 58, 134, 157, 166, 171, 172, 173, 180,
183, 190
İrşadü'l-Akli's-Selîm ila Mezaye'l-Kitabi'l Kerîm,
136, 192, 193
İsa Çelebi Sa'dullah b. İsa, 192
İsam Kütüphanesi, 6
İskenderiye, 1
İslahu Hediyesi'l-İhvan, 187
İslam Ahlâkı, 157, 162, 170, 171
İslam Felsefesi, 150, 166
İslam Tarihi, 149, 177, 188
İsmail Halebî, 146
İsmail Müfid Efendi, 19
İsmail Müfid Efendi b. Ali el-İstanbulî, 186
İstanbul, 1, 3, 5, 7, 14, 15, 16, 18, 23, 146, 154, 186
istinsah, 3, 4, 5
istinsah kaydı, 197
istinsah tarihi, 4, 5, 25, 133
İşkodra, 17
İznik, 1

K

Kadıızade-Şemseddin Ahmed b. Muhammed el-
Edirnevî, 154
Kadi İyad Ebü'l-Fadl İyad b. Musa el-Yahsubî, 188
Kahire, 1, 106, 150, 158, 161, 197
Kamilü't-Ta'bir, 82
Kandilli, 145
Kanuni Sultan Süleyman, 2
Kara Çelebizade Abdülaziz Efendi, 152
Kara Hoço, 2
Karamemi üslûbu, 89
kartuş pafta, 40
Kasım Çelebi, 191
Kaside-i Bür'e Tercümesi, 185
Kasidetü'l-Bür'e, 189
katalog, 6, 7, 8, 133, 195, 197
kat'ı, 40, 68, 94, 197
Katib Çelebi-Mustafa b. Abdullah Hacı Halife, 153

Kelam, 135, 137, 146, 147, 152, 162, 167, 175, 179,
183
Kemankeş, 15, 16, 17, 18, 189, 190, 191, 195
Kemankeş Abdülkadir Emir Hoca, 15
kemer, 14
Kenzü'l-Esrar ve Levâkihu'l-Efkar, 171
Kerbelai-Muhammed Ali, 152
Keşfü'z-Zunun an Esami'l-Kütübi ve'l-Fünûn, 153
ketebe kaydı, 5, 23
Kınalızade-Alaeddin Emrullah, 154
**Kifâye fi Muhtasari'l-Vikâye ma'a Şerhi'l-
Kühistanî**, 193
Kitab-ı Menâkıb-ı Mevlânây-ı Rûm, 190
Kitâb en-Necât, 150
Kitab et-Tebyin fi Ensabi'l-Kureşiyîn, 188
kitabeli pervaz, 63
klasik üslûp, 3, 101
kompozisyon, 25, 31, 47, 52, 56, 58, 63, 76, 83, 96,
111, 196
Konstantiniyye, 140
Kosova, 17
köşebent, 116, 168
kronolojik, 25
Kubbe, 14
kubbelî unvan, 111
Kudüs, 1
kufi, 47, 71
Kûfi, 22
Kur'ân İlimleri, 139, 141, 142, 152, 157, 158, 165, 173,
175, 179, 191
Kurân-ı Kerîm, 171, 195
Küçük Hüseyin Ağa, 10
külliye, 1, 2, 11
kündekari, 14
Kühnü'l-Ahbar, 138
kütüphane, 1, 2, 5, 7, 11, 12, 13, 14, 15, 17, 18, 19, 133,
195
Kütüphane, 1, 2, 7, 9, 12, 13, 14, 16, 18, 19, 133, 195

L

lacivert, 6, 21, 40, 58, 63, 71, 77, 96, 101, 111, 117,
125, 128, 196
Lami'i Çelebi-Mahmud b. Osman b. Ali Bursavî, 157

M

madalyon, 26, 150, 168, 181, 182
Mahmud, 15, 16, 22, 40, 58, 134, 139, 146, 151, 153,
157, 159, 168, 169, 181, 182, 185, 190
Mahmud b. Muhammed, 157

- Mahmud b. Necib, 153
Mahmud Dede Konevî, 190
Makâmât-ı Harîrî, 145
Mala Bûdde li'l-Erib mine'l-Meşhuri ve'l Garib, 164
Manastır, 17
Manisa Saruhan Sancakbeyliği, 1
Manzume-i Cezerî, 141
Marburg Üniversite Kütüphanesi, 2
Matbaa-i Halil Efendi, 188
Matematik, 139
Matmahu'l - Enzar, 166
Mayli el-Edirnevî, 143
Me'alimü't-Tenzîl, 127
Mecalis İсна Aşer, 148
Mecmau'l-Ahbab ve Tezkire-i üli'l-Elbâb, 177
Mecmau'l-Emsâl, 159
Mecmau'l-Enhur fi Şerhi Mülteka'l-Ebhur, 143
Mecmau'l-Fürs, 171
Medarikü't-Tenzîl ve Hakâiku't-Te'vil, 164
medrese, 1, 2
Mefâtihu'l-Gayb, 68, 193
Mehammü'l-Fukahâ, 144
Mehmed b. Osman, 159
Mehmed b. Yusuf, 157
Mehmed Es'ad Hariri-zade Üsküdarî, 186
Mehmed Esad Yesarî, 11
Mehmet Nermi Haskan, 11, 12, 13, 16
Mehmet Şengenç, 7, 19, 133, 195
Mehmet Tahir Ağa, 11
Memlük, 3
Menakıb-ı Evliya, 190
Menakibü'l-Arifin, 45
Menteşizade-Abdürrahim Efendi, 134
Merasidü'l-İttıla alâ Esmâ'l-Emkineti ve'l-Bikâ,
178
Mesariu'l-Eşvak ila Meşarii'l-Uşşak Tercümesi, 185
Mesnevi-i Şerif, 159, 160
Mesâbilu's-Sünne, 139
**Meşâriku'l-Envari'n-Nebeviyye min Sıhahi'l-
Ahbari'l-Mustafaviyye**, 169
Mevlana Celaleddin Ar-Rumî b. Hüseyin b.
Muhammed, 159
mevlevihane, 2
Mısır, 1, 3, 9, 10, 52, 150, 197
Midilli, 17
Miftâhu Künuzi'l-Kur'ân, 188
Miftahu'l-Ulum Kısım-ı Sâlis, 169
Mikleb, 94
Minkarizade-Yahya b. Ömer el-Alaî Şeyhülislâm, 160
minyatür, 2, 3, 4, 153, 173
Mir Cafer Gocabağı, 166
Mirza Kazım, 188
Mişkaü'l-Mesâbih, 146
Mizanü'ş-Şa'ranî, 172
Molla Hüsrev b. Ali Muhammed b. Feramuz, 160
Molla Miskin-Muinüddin Muhammed b. Abdullah el-
Ferahî, 138
Molla Mustafa, 155
motif, 25, 63, 89, 101
Mu'cemü'l-Büldân, 178
Muhadarat, 157
Muhammed, 22, 23, 24, 26, 58, 68, 88, 106, 116, 127,
133, 135, 136, 137, 138, 139, 140, 141, 142, 143,
144, 145, 146, 147, 148, 149, 150, 151, 152, 155,
156, 157, 159, 160, 161, 165, 166, 167, 168, 169,
170, 171, 172, 173, 175, 176, 177, 179, 180, 181,
182, 183, 184, 185, 186, 187, 188, 189, 192, 193,
194
Muhammed b. Abdullah b. Ömer, 161
Muhammed b. Abdül-Mün'im, 172
Muhammed b. Abdül-Vahid, 133
Muhammed b. Ahmed, 135, 156, 158, 170, 180, 183
Muhammed b. Ahmed Semerkand, 180
Muhammed b. Hasan el-Kankarî, 176
Muhammed b. İbrahim el-Avhadî, 58
Muhammed b. Osman es-Selami, 177
Muhammed b. Sinan, 161
Muhammed el-Alai, 166
Muhammed el-Defterî, 23, 24
Muhammed el-Muhsin, 106
Muhammed Emin, 151, 177
Muhammed Sivasî, 182
Muhdaratü'l-Evaîl ve Müsâmeretü'l-Evâhir, 183
Muhtadaratü'l-Üdeba ve Muhaveretü'l-Büleğa, 165
**Muhtasarü Gunyetü'l-Mütemelli fi Şerhi Münyeti'l
Musalli**, 145
Muhtasarü'l-Kudûrî, 52, 154
mukabele kaydı, 5
Mukaddime-i Semerkandî, 135
Musa, 134, 153, 163, 188, 191
Musannifek-Alaeddin b. Mes'ud eş-Şahrudî, 162
Mushaf-ı Şerif, 17
Mustafa Aşir Efendi, 9
Mustafa b. Abdullah, 153, 162, 187
Mustafa b. Ahmed, 138, 165
Mustafa b. Ali, 141, 164, 173
Mustafa b. İbrahim el-Alvanî, 140
Mustafa b. Muhammed, 127, 133, 162, 163
Mustafa el-Ünyevî, 152
Musul, 23
Muttala'u Husûsi'l-Kelim fi Maâni Fusûsi'l Hikem,
182

müellif, 3, 4, 5, 133
Müezzîn Ahmed, 147
Müfredatü'l-Kur'ân, 165
Mühtede'l-Enhur ila Mülteka'l Ebhur, 177
münhani, 47
Münşeat-ı Nâbî, 163
Münyetü'l-Müttakîn, 185
mürekkep, 4, 23
Mürekkep, 4
mürekkep unvan, 77, 106
Mürîdî Aydınî, 190
Müstemilü'l-Ahkam fi'l Fetave'l-Hanefiyye, 77
müstensih, 3, 4
Müşteşrikler kongresi, 7, 19
Müteferrik, 15
Müzakki'n-Nüfûs, 144
müzehhep, 6, 7, 21, 140, 143, 195
müzeyyen, 140, 141, 143, 144, 145, 146, 150, 151, 152,
153, 155, 158, 159, 160, 163, 166, 167, 168, 169,
170, 171, 172, 173, 174, 175, 176, 178, 179, 180,
181, 182, 186, 187, 191, 192, 193, 194

N

Nabi-Yusuf b. Abdullah er-Ruhavî, 163
Nahîfî Efendi, 189
Naima-Mustafa b. Muhammed Efendi, 163
**Nefahât'ül-Abiri's-Sari bi Ehadisi Ebu Eyyub el-
Ensârî**, 189
Nefehâtü'l-Üns min Hadarâti'l-Kuds, 140, 141
Neriman Malkoç, 7, 18, 19, 20
Nesih, 21, 23, 26, 52, 68, 77, 88, 116, 127, 134, 135,
136, 137, 138, 139, 140, 141, 142, 143, 144, 145,
146, 147, 148, 149, 150, 151, 152, 153, 154, 155,
156, 157, 158, 159, 160, 161, 162, 163, 164, 165,
166, 167, 168, 169, 170, 171, 172, 173, 174, 175,
176, 177, 178, 179, 180, 181, 182, 183, 184, 185,
186, 187, 188, 189, 190, 191, 192, 193, 194
Neşrû't-Tavâli, 167
Neyli-Ahmed Efendi Mirzazade, 164
Nimet Bayraktar, 4, 12, 14, 16
niş, 11, 13
Nuray Mert, 19
Nurbanu, 15, 16, 17, 18, 191, 192, 195
Nurbanu Valide Sultan, 15, 16
Nurbanu Valide Sultan Camii, 16
Nurettin Muhammed b. Hüseyin, 23
Nükülü Behceti'l-Fetevâ, 186
Nüzhetü'l-Ebdan fi Tercemeti Gäyeti'l-İtkân, 162
Nüzhetü'l-Hatır fi Tenzihî Abdülkadir, 137

O

Orhan Gazi, 1
Orta Asya, 2
Osman Gazi, 1
Osmanlı Devleti, 1, 10
Osmanlı Tarihi, 138
Osmanlıca, 6

P

pandantif, 14
penç, 31, 63, 77
Pend-i Ricâl, 190
Petersburg, 189
Prof. Eberhard, 2

R

Ragıp Paşa Kütüphanesi, 5
Ravdatü'l-Ahyâr el-Müntehab min Rebû'l-Ebrâr,
183
Ravzatü'l-Ebrâr, 152
Ravzatü'l-Hüseyn fi Hulâsati Ahbari'l-Hafikayn,
163
**Ravzatü'l-Ahbab fi Siyeri'n-Nebi ve'l-Ali ve'l
Ashab**, 94
Razi Fahreddin Muhammed b. Ömer, 193
Rebû'l-Ebrâr, 161
revak, 12, 14
revzen, 14
Rıfat Gökçen Ünyeli, 16
Rik'a, 135, 184, 188
Risâle fi Ef'âli'l-İbad ve'l-İradeti'l-Cüz'iyye, 137
**Risâle fi Tahkiki Ba'di Vücuhi'l-Kıra'ati'l-Mezkure
fi's-Şâtübî va't-Taysin**, 179
**Risâle fi'l-Fürûsiye ve Tertibi'l-Cüyûş min Kalbi's -
Saltana**, 183
**Risâlet Tetealleku bi-Kırâti Ba'dil-Âyat min Tarîki
Tayyibeti'n-Neşr**, 158
Riyazu's-Salihin, 182
Riyazu'l-inşa, 134
Rodos, 17
rokoko, 6
Ruh el-Amin, 166
rumî, 6, 31, 40, 52, 58, 63, 71, 77, 82, 83, 94, 96, 101,
106, 107, 117, 125, 127, 128
Rüya Tabiri, 148

S

Saçaklızade-Muhammed b. Ebu Bekir el-Mar'aşı, 167
Sa'di-i Şirazî-Ebu Abdullah Muslihuddin Sa'di b.
Abdullah, 183, 190
Sadi Çelebi-Sadullah b. İsa b. Emirhan, 167
Sadrazam Halil Hamid Paşa, 10
Sadreddin b. Şükrullah, 162
Sadru Şeri'a es-Sanî Ubeydullah b. Mes'ud el-Mahsubî
el-Hane, 193
Sadullah Efendi, 186
Sahabi, 88
Sahabî, 88
Sakız, 17
salbek, 26, 31, 47, 52, 58, 88, 89, 94, 96, 116
Salih b. Ebu Bekir, 175
Salih b. İbrahim, 143
Salih el-Katib, 176
saz yolu, 6
Selamiali Efendi Caddesi, 9, 11
Selanik, 17
Selçuk, 3
Selda Sert, 11, 14, 16
Selimiye, 5
Semerkandî, 4
serlevha, 21
Serlevha tezhibi, 40, 169, 172
Seyyid Hüseyin el-Amasî, 185
sima kaydı, 5
Siyer, 94, 138, 161, 163
Siyerü'n-Nebi Aleyhisselâm, 161
Stadsbibliothek, 2
Sultan I. Abdülhamit, 10
Sultan II. Abdülhamit, 16
Sultan III. Mustafa, 9
Sultan III. Selim, 10
Sultan Mahmud el-Herevî, 40
Sultanî, 4
Suriye, 1
Sururi-i Kaşani-Muhammed Kasım b. Muhammed, 171
Surutu's-Salat, 135
Sübhathilebrari, 17
Süleyman b. Ahmed, 165
Süleymaniye Kütüphanesi, 7, 14, 15, 19
sülüs, 19, 23, 26, 31, 69
Sülüs, 22, 23, 189
sülyen, 26, 31, 40, 47, 52, 58, 63, 69, 71, 77, 82, 83, 89,
96, 101, 111, 117, 123
sütun, 14

Ş

Şahidi-İbrahim Dede el-Muğlavî, 172
Şair Tevfik Efendi, 11
Şam, 1
şap, 4
Şehzadeler Sarayı, 1
Şem'i-Şem'ullah Prizrenli, 191
şemse, 21, 24, 31, 40, 47, 58, 69, 88, 94, 116, 127
Şemsi Paşa Halk Kütüphanesi, 15
Şerh-i Baharistan, 191
Şerh-i Dîbâce-i Gülistan, 157
Şerh-i Kaside-i İsmail Hakkı, 188
Şerh Fusûsi'l-Hikem, 187
Şerhu Meşâriki'l-Envar, 181
Şerhu Şir'ati'l-İslâm, 194
Şerhu Te'vilati'l-Kur'ân li'l Matürîdî, 169
Şerhu'l-Ahlâki'l-Adudiyye, 186
Şerhu'l-Akaid'n-Nesefiyye, 174
Şerhu'l-Cezerî, 175
Şerhu'l-Fıkhî'l-Ekber, 137
Şerhu'l-İşâre, 166
Şerhu'l-Kasîdet'in-Nûniyye fi'l-Kelâm, 146
Şerhu'l-Mesnevî, 170
Şerhu'l-Mevakuf, 192
Şerhu'l-Vikâyeti'r-Rivâye, 168, 169
Şerhu'l Ahlakî'l Adudiyye, 19
Şerhu's-Siyerî'l-Kebir, 170
Şerhu's-Şifâ fi Hukûki'l-Mustafa, 137
Şeyh Muhammed b. Ömer el-Maruf Kurd Efendi, 194
Şeyhülislâm Zekeriya Efendi, 136
Şeyhzade-Şemseddin Muhammed b. Mustafa el-
Konevî, 173

T

Ta'birü'r-Rüyâ, 148
Tahmîs-i Kaside-i Bür'e, 189
Talîk, 40, 45
Tanin Gazetesi, 7, 17, 18
Tarih-i Muzafferî, 178
Tarikatçı-Mustafa b. Abdullah, 187
Tasavvuf, 45, 88, 116, 134, 137, 140, 141, 142, 144,
146, 148, 150, 158, 160, 170, 172, 177, 179, 180,
182, 184, 185, 187, 192
Taşköprizade-Ebü'l-Hayr İsamüddin Ahmed b. Mustafa
b. Halil, 175
Taşköprüzade Kemaleddin Mehmed Efendi, 176
Tefsîr, 127, 136, 140, 143, 145, 147, 148, 151, 152,
156, 159, 164, 167, 168, 169, 170, 173, 174, 176,
181, 189, 191, 192, 193, 194

Tefsîru İbn-i Abbas, 147
 tekke, 2
 telif, 3, 4, 5
 telif tarihi, 4, 25, 133
 temellük kaydı, 5
Tenbihü'l-En'âm fi Makâmi Nebiyina Efdalüsselâti Ves-selâm, 183
Tenvirü'l-Ebsar ve Câmîu'l-Bihar, 176
Tenzilü't-Tenzîl, 170
Terceme-i Avarifü'l-Me'arif, 184
Tercüme-i Atlas, 134
Tercüme-i Delâilü'l-Hayrat li'l-Fâsi, 177
Tercüme-i Dürer ve Gurer, 160
Tercüme-i Mesâil-i Garibe, 162
Tercüme-i Müfidü'l-Ulûm, 162
Tercüme-i Sadrüşşeria, 181
Tercüme-i Tefsîr-i Tibyan, 176
Tercüme-i Tefsîri-Ebu'l-Leys, 136, 148
Tercüme ve Şerh-i Kaside-i Bürde, 186
Tercüme-i Kimya-yı Saâdet, 88, 187
Tercüme-i Vefeyatü'l-A'yan, 165
Te'vilatü'l-Kur'ân, 159
 tezhip, 3, 4, 6, 8, 19, 23, 58, 96, 101, 143, 147, 149, 150, 154, 160, 178, 180, 185, 196
 tezyîn, 7
 tezyînat, 6, 26, 133
 tığ, 31, 63, 82, 101
 Tıp, 144, 162
Tibyanü'l-Hukm bi'n-Nussi'd-Dâletü-Ale's-Şeref Mine'l-Ümm, 134
 Tokadî-Muhammed Emin b. Mustafa, 177
 tonoz, 14
 Topkapı Sarayı, 2
Tuhfe-i Şâhidî, 172
Tuhfetü'r-Râvî fi Tahrici Ehadisi Tefsîri'l-Beydavî, 148
Tuhfetü's-Selâtin, 162
 Turhan Sultan Kütüphanesi, 5
 Türkçe, 5, 15, 16, 18, 88, 106, 111, 135, 136, 137, 138, 147, 148, 154, 157, 160, 161, 162, 163, 164, 165, 166, 172, 177, 179, 181, 184, 185, 186, 187, 188, 189, 190, 191
 Türkiye, 3, 4, 6

U

Ubayd b. Hızır, 159
Ucaletü'l-Beyan fi Şerhi'l-Mizan, 175
Uddetü Ashabi'l-Bidâye ve'n-Nihâye fi Tecridi Mesâilü'l-Hidâye, 175
 ulama, 40

Ulvan b. Abdün-Nebi, 134
Umdetü'l-Karî fi Şerhi'l-Buhârî, 139
 Unvan tezhibi, 89, 134, 135, 136, 137, 139, 140, 141, 142, 143, 144, 145, 146, 147, 148, 149, 150, 151, 152, 153, 154, 155, 156, 157, 158, 159, 160, 161, 162, 163, 164, 165, 166, 167, 168, 169, 170, 171, 172, 173, 174, 175, 176, 177, 178, 179, 180, 181, 182, 183, 184, 185, 186, 187, 188, 189, 190, 191, 192, 193, 194
 Urfa, 1
 Uşak, 148
 Uygur, 2

Ü

Üsküdar, 11, 12, 15, 16, 17, 18, 26, 186, 195
 Üsküp, 17
 üstübeç, 23, 26

V

vakıf, 2, 5, 15, 17, 26
 Vakıflar Dergisi, 16
 Veli b. Abdullah, 88
 Venedik, 4

Y

Yahya Efendi-Yahya b. Zekeriyya b. Bayram Şeyhülislam, 111, 177
 Yahya Efendi-Yahya b. Zekeriyya b. Bayram Şeyhülislâm, 111
 Yakup Ağa, 15, 16, 17, 18, 26, 192, 193, 194, 195, 196, 213, 217
 Yakut el-Hamevî-Ebu Abdullah Şihabüddin Yakut b. Abdullah, 178
 Yanya, 17
 Yasin el-Aclunî, 173
 Yavuz Sultan Selim, 1
 Yazıcızade-Ahmed Bican b. Salih el-Gelibolulî, 178
 yazma eser, 5, 7, 19, 25, 195, 197
 Yazma eser, 4, 5
 Yazma Eser Kurumu Başkanlığı, 6
 Yeni Cami, 5
 Yıldırım Bayezit, 1
 YÖK Yayınlanmamış Tezler Kataloğu, 6
 Yusuf Efendizade-Ebu Muhammed Abdullah b. Muhammed, 179
 Yusuf el-Maruf bi Emirî Esirî, 181

Z

Zahriye, 21

zahriye sayfası, 26, 96, 196

zank-ı arabî, 4

Zatî Keşanî Celvetî, 188

Zehrü'l-Âdâb ve Semerü'l-Elbâb, 147

zencerek, 31, 52, 83, 106, 117, 123, 125

8. EKLER

8.1. FOTOĞRAF LİSTESİ

- FOTOĞRAF 1.** Hacı Selim Ağa Kütüphanesi Dış Kapı Girişi
- FOTOĞRAF 2.** Kapı Girişindeki Mehmed Esad Yesarî İmzalı Kitabe
- FOTOĞRAF 3.** Hacı Selim Ağa Kütüphanesi Giriş Kapısı
- FOTOĞRAF 4.** Giriş Kapısı Üzerindeki Seyyid Osman İmzalı Kitabe
- FOTOĞRAF 5.** Yakup Ağa 10 Env. No.lu Eserin Zahriye Sayfası
- FOTOĞRAF 6.** Yakup Ağa 10 Env. No.lu Eserin Madalyon Tezhibi
- FOTOĞRAF 7.** Zahriye Sayfasından Detay 1
- FOTOĞRAF 8.** Zahriye Sayfasından Detay 2
- FOTOĞRAF 9.** Yakup Ağa 10 Env. No.lu Eserin Unvan Tezhibi
- FOTOĞRAF 10.** Yakup Ağa 10 Env. No.lu Eserin Unvan Tezhibi Detay 1
- FOTOĞRAF 11.** Yakup Ağa 10 Env. No.lu Eserin Unvan Tezhibi Detay 2
- FOTOĞRAF 12.** Yakup Ağa 10 Env. No.lu Eserin Detay
- FOTOĞRAF 13.** Yakup Ağa 10 Env. No.lu Eserin Detay
- FOTOĞRAF 14.** Yakup Ağa 10 Env. No.lu Eserin Detay
- FOTOĞRAF 15.** Hacı Selim Ağa 913 Env. No.lu Eserin Serlevha Sayfası
- FOTOĞRAF 16.** Hacı Selim Ağa 913 Env. No.lu Eserin Serlevha Tezhibi
- FOTOĞRAF 17.** Hacı Selim Ağa 913 Env. No.lu Eserin Serlevha Tezhibi Detay
- FOTOĞRAF 18.** Hacı Selim Ağa 852 Env. No.lu Eserin Zahriye Sayfası Tezhibi
- FOTOĞRAF 19.** Hacı Selim Ağa 852 Env. No.lu Eserin Unvan Sayfası
- FOTOĞRAF 20.** Hacı Selim Ağa 852 Env. No.lu Eserin Unvan Tezhibi
- FOTOĞRAF 21.** Hacı Selim Ağa 852 Env. No.lu Eserin Unvan Tezhibi Detay

- FOTOĞRAF 22.** Hacı Selim Ağa 387 Env. No.lu Eserin Zahriye Tezhibi
- FOTOĞRAF 23.** Hacı Selim Ağa 387 Env. No.lu Eserin Zahriye Tezhibi Detay 1
- FOTOĞRAF 24.** Hacı Selim Ağa 387 Env. No.lu Eserin Zahriye Tezhibi Detay
- FOTOĞRAF 25.** Hacı Selim Ağa 387 Env. No.lu Eserin Unvan Sayfası
- FOTOĞRAF 26.** Hacı Selim Ağa 387 Env. No.lu Eserin Unvan Tezhibi
- FOTOĞRAF 27.** Hacı Selim Ağa 982 Env. No.lu Eserin Zahriye Sayfası
- FOTOĞRAF 28.** Hacı Selim Ağa 982 Env. No.lu Eserin Zahriye Tezhibi
- FOTOĞRAF 29.** Hacı Selim Ağa 982 Env. No.lu Eserin Zahriye Tezhibi (¼ Detay)
- FOTOĞRAF 30.** Hacı Selim Ağa 982 Env. No.lu Eserin Serlevha Sayfası
- FOTOĞRAF 31.** Hacı Selim Ağa 982 Env. No.lu Eserin Serlevha Tezhibi
- FOTOĞRAF 32.** Hacı Selim Ağa 982 Env. No.lu Eserin Serlevha Tezhibi Detay
- FOTOĞRAF 33.** Hacı Selim Ağa 90-001 Env. No.lu Eserin Cildinin İç Kapağı
- FOTOĞRAF 34.** Hacı Selim Ağa 90-001 Env. No.lu Eserin Zahriye Tezhibi
- FOTOĞRAF 35.** Hacı Selim Ağa 90-001 Env. No.lu Eserin Serlevha Sayfası
- FOTOĞRAF 36.** Hacı Selim Ağa 90-001 Env. No.lu Eserin Serlevha Tezhibi
- FOTOĞRAF 37.** Hacı Selim Ağa 90-001 Env. No.lu Eserin Serlevha Tezhibi Detay
- FOTOĞRAF 38.** Hacı Selim Ağa 90-001 Env. No.lu Eserin Hatime Tezhibi
- FOTOĞRAF 39.** Hacı Selim Ağa 390 Env. No.lu Eserin Unvan Sayfası
- FOTOĞRAF 40.** Hacı Selim Ağa 390 Env. No.lu Eserin Unvan Tezhibi
- FOTOĞRAF 41.** Hacı Selim Ağa 390 Env. No.lu Eserin Unvan Tezhibi Detay
- FOTOĞRAF 42.** Hacı Selim Ağa 545 M Env. No.lu Eserin Serlevha Sayfası
- FOTOĞRAF 43.** Hacı Selim Ağa 545 M Env. No.lu Eserin Serlevha Tezhibi
- FOTOĞRAF 44.** Hacı Selim Ağa 545 M Env. No.lu Eserin Serlevha Tezhibi Detay
- FOTOĞRAF 45.** Hüdai Efendi 352-01 Env. No.lu Eserin Cildi
- FOTOĞRAF 46.** Hüdai Efendi 352-01 Env. No.lu Eserin Unvan Sayfası

- FOTOĞRAF 47.** Hüdai Efendi 352-01 Env. No.lu Eserin Unvan Tezhibi
- FOTOĞRAF 48.** Hüdai Efendi 352-01 Env. No.lu Eserin Unvan Tezhibi Detay
- FOTOĞRAF 49.** Hacı Selim Ağa 794 Env. No.lu Eserin Serlevha Cildi
- FOTOĞRAF 50.** Hacı Selim Ağa 794 Env. No.lu Eserin Cildinin İç Kapağı 1
- FOTOĞRAF 51.** Hacı Selim Ağa 794 Env. No.lu Eserin Cildinin İç Kapağı 2
- FOTOĞRAF 52.** Hacı Selim Ağa 794 Env. No.lu Eserin Zahriye Sayfası
- FOTOĞRAF 53.** Hacı Selim Ağa 794 Env. No.lu Eserin Zahriye Tezhibi
- FOTOĞRAF 54.** Hacı Selim Ağa 794 Env. No.lu Eserin Zahriye Tezhibi Detay
- FOTOĞRAF 55.** Hacı Selim Ağa 794 Env. No.lu Eserin Serlevha Tezhibi
- FOTOĞRAF 56.** Hacı Selim Ağa 794 Env. No.lu Eserin Serlevha Tezhibi Detay
- FOTOĞRAF 57.** Hacı Selim Ağa 1006 Env. No.lu Eserin Unvan Sayfası
- FOTOĞRAF 58.** Hacı Selim Ağa 1006 Env. No.lu Eserin Unvan Tezhibi
- FOTOĞRAF 59.** Hacı Selim Ağa 1006 Env. No.lu Eserin Unvan Tezhibi Detay
- FOTOĞRAF 60.** Hacı Selim Ağa 940 Env. No.lu Eserin Unvan Sayfası
- FOTOĞRAF 61.** Hacı Selim Ağa 940 Env. No.lu Eserin Unvan Tezhibi
- FOTOĞRAF 62.** Hacı Selim Ağa 940 Env. No.lu Eserin Unvan Tezhibi Detay
- FOTOĞRAF 63.** Hacı Selim Ağa 463 Env. No.lu Eserin Cildi
- FOTOĞRAF 64.** Hacı Selim Ağa 463 Env. No.lu Eserin Serlevha Sayfası
- FOTOĞRAF 65.** Hacı Selim Ağa 463 Env. No.lu Eserin Serlevha Tezhibi
- FOTOĞRAF 66.** Hacı Selim Ağa 463 Env. No.lu Eserin Serlevha Tezhibi Detay 1
- FOTOĞRAF 67.** Hacı Selim Ağa 463 Env. No.lu Eserin Serlevha Tezhibi Detay 2
- FOTOĞRAF 68.** Hacı Selim Ağa 463 Env. No.lu Eserin Fasıl Başı Tezhibi 1
- FOTOĞRAF 69.** Hacı Selim Ağa 463 Env. No.lu Eserin Fasıl Başı Tezhibi 2
- FOTOĞRAF 70.** Hacı Selim Ağa 463 Env. No.lu Eserin Fasıl Başı Tezhibi 1 (v. 274)
- FOTOĞRAF 71.** Hacı Selim Ağa 463 Env. No.lu Eserin Fasıl Başı Tezhibi 2 (v. 449)

FOTOĞRAF 72. Hacı Selim Ağa 100 Env. No.lu Eserin Cildi

FOTOĞRAF 73. Hacı Selim Ağa 100 Env. No.lu Eserin Unvan Sayfası

FOTOĞRAF 74. Hacı Selim Ağa 100 Env. No.lu Eserin Unvan Tezhibi

FOTOĞRAF 75. Hacı Selim Ağa 100 Env. No.lu Eserin Unvan Tezhibi Detay

FOTOĞRAF 76. Hacı Selim Ağa 100 Env. No.lu Eserin Hatime Sayfası

8.2. ÇİZİM LİSTESİ

- ÇİZİM 1.** Yakup Ağa 10 Env. No.lu Eserin Madalyon Tezhibi Deseni
- ÇİZİM 2.** Yakup Ağa 10 Env. No.lu Eserin Unvan Tezhibi Deseni
- ÇİZİM 3.** Yakup Ağa 10 Env. No.lu Eserin Unvan Tezhibi Deseni (½ Detay)
- ÇİZİM 4.** Yakup Ağa 10 Env. No.lu Eserdeki Detay Deseni
- ÇİZİM 5.** Hacı Selim Ağa 913 Env. No.lu Eserin Serlevha Tezhibi Deseni
- ÇİZİM 6.** Hacı Selim Ağa 852 Env. No.lu Eserin Zahriye Tezhibi Deseni
- ÇİZİM 7.** Hacı Selim Ağa 852 Env. No.lu Eserin Unvan Tezhibi Deseni
- ÇİZİM 8.** Hacı Selim Ağa 852 Env. No.lu Eserin Unvan Tezhibi Deseni (½ Detay)
- ÇİZİM 9.** Hacı Selim Ağa 387 Env. No.lu Eserin Zahriye Tezhibi Deseni
- ÇİZİM 10.** Hacı Selim Ağa 387 Env. No.lu Eserin Unvan Tezhibi
- ÇİZİM 11.** Hacı Selim Ağa 982 Env. No.lu Eserin Zahriye Tezhibi Deseni
- ÇİZİM 12.** Hacı Selim Ağa 982 Env. No.lu Eserin Zahriye Tezhibi Deseni (¼ Detay)
- ÇİZİM 13.** Hacı Selim Ağa 982 Env. No.lu Eserin Serlevha Tezhibi Deseni
- ÇİZİM 14.** Hacı Selim Ağa 982 Env. No.lu Eserin Serlevha Tezhibi Deseni Detay
- ÇİZİM 15.** Hacı Selim Ağa 90-001 Env. No.lu Eserin Zahriye Tezhibi Deseni
- ÇİZİM 16.** Hacı Selim Ağa 90-001 Env. No.lu Eserin Serlevha Tezhibi Deseni
- ÇİZİM 17.** Hacı Selim Ağa 90-001 Env. No.lu Eserin Serlevha Tezhibi Deseni Detay
- ÇİZİM 18.** Hacı Selim Ağa 90-001 Env. No.lu Eserin Hatime Tezhibi Deseni
- ÇİZİM 19.** Hacı Selim Ağa 390 Env. No.lu Eserin Unvan Tezhibi Deseni
- ÇİZİM 20.** Hacı Selim Ağa 390 Env. No.lu Eserin Unvan Tezhibi Deseni (½ Detay)
- ÇİZİM 21.** Hacı Selim Ağa 545 M Env. No.lu Eserin Serlevha Tezhibi
- ÇİZİM 22.** Hacı Selim Ağa 545 M Env. No.lu Eserin Serlevha Tezhibi Detay
- ÇİZİM 23.** Hüdai Efendi 352-01 Env. No.lu Eserin Unvan Tezhibi Deseni

- ÇİZİM 24.** Hüdai Efendi 352-01 Env. No.lu Eserin Unvan Tezhibi Deseni Detay
- ÇİZİM 25.** Hacı Selim Ağa 794 Env. No.lu Eserin Zahriye Tezhibi Deseni
- ÇİZİM 26.** Hacı Selim Ağa 794 Env. No.lu Eserin Zahriye Tezhibi Deseni Detay
- ÇİZİM 27.** Hacı Selim Ağa 794 Env. No.lu Eserin Serlevha Tezhibi Deseni
- ÇİZİM 28.** Hacı Selim Ağa 794 Env. No.lu Eserin Serlevha Tezhibi Deseni Detay
- ÇİZİM 29.** Hacı Selim Ağa 1006 Env. No.lu Eserin Unvan Tezhibi Deseni
- ÇİZİM 30.** Hacı Selim Ağa 1006 Env. No.lu Eserin Unvan Tezhibi Deseni Detay
- ÇİZİM 31.** Hacı Selim Ağa 940 Env. No.lu Eserin Unvan Tezhibi Deseni
- ÇİZİM 32.** Hacı Selim Ağa 940 Env. No.lu Eserin Unvan Tezhibi Deseni Detay
- ÇİZİM 33.** Hacı Selim Ağa 463 Env. No.lu Eserin Serlevha Tezhibi Deseni
- ÇİZİM 34.** Hacı Selim Ağa 463 Env. No.lu Eserin Serlevha Tezhibi Deseni Detay
- ÇİZİM 35.** Hacı Selim Ağa 463 Env. No.lu Eserin Fasıl Başı Tezhibi 1 Deseni (v. 274)
- ÇİZİM 36.** Hacı Selim Ağa 463 Env. No.lu Eserin Fasıl Başı Tezhibi 2 Deseni (v. 449)
- ÇİZİM 37.** Hacı Selim Ağa 100 Env. No.lu Eserin Unvan Tezhibi Deseni
- ÇİZİM 38.** Hacı Selim Ağa 100 Env. No.lu Eserin Hatime Tezhibi Deseni