

T.C.
DUMLUPINAR ÜNİVERSİTESİ
SOSYAL BİLİMLER ENSTİTÜSÜ
SOSYOLOJİ ANA BİLİM DALI

146150

Yüksek Lisans Tezi

ÖTEKİNE BAKIŞIN TÜRKİYE AVRUPA BİRLİĞİ
İLİŞKİLERİNE ETKİSİ

146150

Danışman

Yrd. Doç. Dr. Musa ŞAHİN

Hazırlayan

Murat ANIL
0192050102

Kütahya – 2001,

Kabul ve Onay

Murat ANIL'ın hazırladığı "Ötekine Bakışın Türkiye AB İlişkilerine Etkisi" başlıklı *Yüksek lisans* tez çalışması, jüri tarafından lisansüstü yönetmeliğin ilgili maddelerine göre değerlendirilip oybirliği ile kabul edilmiştir.

16...102/2004

Tez Jürisi _____:

Prof.Dr.H.Musa TAŞDELEN

(Üye)



Yard.Doç.Dr.Musa ŞAHİN

(Danışman)



Yard.Doç.Dr.Ergün YILDIRIM

(Üye)



Sosyal Bilimler Enstitüsü Müdürü

Prof.Dr.Ahmet KARAASLAN

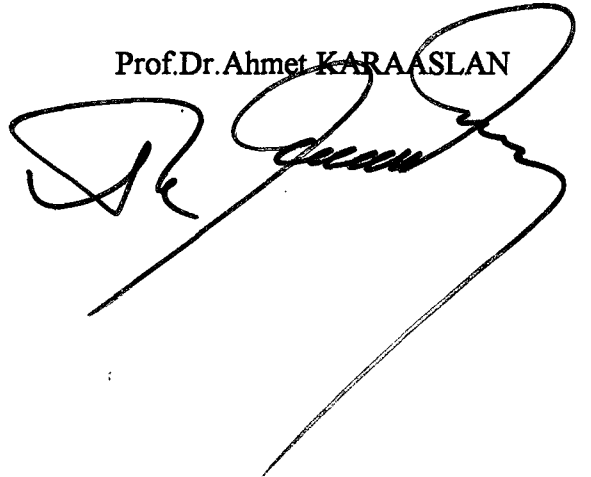

YEMİN METNİ

Yüksek lisans tezi olarak sunduđum “ÖTEKİNE BAKIŞIN TÜRKİYE AVRUPA BİRLİĐİ İLİŐKİLERİNE ETKİSİ” adlı alıŐmamın, tarafımdan bilimsel ahlak ve geleneklere aykırı dűşecek bir yardıma baŐvurmaksızın yazıldıĐını ve yararlandıĐım kaynakların kaynakada gűsterilenlerden olduĐuĐunu, bunlara atıf yapılarak yararlanılmıŐ olduĐunu belirtir ve bunu onurumla doĐrularım.

03.12.2003

Murat ANIL



ÖZGEÇMİŞ

1974 yılında Aksaray'da doğdu. İlk ve Ortaöğrenimini Sivas'ta tamamladı. 1994 yılında DPÜ Fen Edebiyat Fakültesi Sosyoloji Bölümünü kazandı. 1998 yılında aynı bölümden mezun oldu. Halen Milli Eğitim Bakanlığına bağlı Kütahya Endüstri Meslek Lisesinde felsefe grubu öğretmeni olarak görev yapmaktadır. Dumlupınar Üniversitesi Sosyal Bölümler Enstitüsü'nde 2000-2001 eğitim – öğretim yılında Sosyoloji Anabilim Dalında Yüksek Lisansa başladı. Evli ve bir çocuk babasıdır.



ÖZET

İnsanlık tarihinin başlangıcından itibaren öteki hep olagelmıştır. Dünyada cereyan eden olaylar sonucu değişen koşullar, değişen düşünceler, inanç, ideoloji ve dinler ötekiyi de değiştirmiş, ya da ötekilere yeni ötekiler eklemiştir. İnsanlar kendisine düşman gördüğünü ya da menfaatleriyle örtüşmeyen durumlarda karşısındakini öteki olarak görmüş ve tanımlamıştır. Öteki anlayışı ya da ötekine bakış, sadece insanların fikir çatışmalarıyla kalmamıştır. Tarihsel süreç incelendiğinde görüleceği gibi, insanlık tarihinde bir çok savaşlar olmuş, devletler ve milletler ortadan kalkmıştır. I. Dünya Savaşı esnasında Sovyet Rusya'da gerçekleştirilen devrim, diğer dünya devletlerini tehdit eder boyuta ulaşmış, Hitler'in Nazizmiyle II.Dünya Savaşında, milyonlarca insan yaşamını yitirmiştir. Bu gelişmeler sonuçta yeni ötekileri ortaya çıkarmıştır. Dünya değişik bloklara ayrılmış, NATO ve VARŞOVA PAKTI gibi yeni yapılanmalar ortaya çıkmıştır. I. Dünya Savaşı'na kadar en önemli bir güç olan ve Avrupa'nın ötekisi olan Osmanlı İmparatorluğu devrini tamamlamış ve yerini Türkiye Cumhuriyeti'ne bırakmıştır.

Öteki bakış, sadece bu gelişmelerle kalmamış, toplumsal yaşamda da sosyo – kültürel değişikliklere de yol açmıştır. Özellikle, küreselleşmenin hız kazanması, telekomünikasyon ve bilgi teknolojisindeki gelişmeler sonucu dünyada ortak bir kültür oluşmaya başlamıştır. Bu ortak kültürün paydasını ; insan hakları, demokrasi ve adil gelir paylaşımı gibi değerler almaya başlamıştır. Dünyada Savaş ve savaşların sonucunda ortaya çıkan felaketleri yaşamak istemeyenler, bireysel ve toplumsal güvenliği kurumlaştırmak, dünya barışının sürekliliğini sağlamak için toplumsal, bölgesel, kıtasal örgütlenme arayışlarına giriştiler. Bu arayışlardan biri de Avrupa Birliği'dir.Türkiye de küresel alandaki bu yeni örgütsel gelişmelere kayıtsız kalması düşünülemezdi.Bu yüzden Türkiye'nin 1950'li yılların sonunda AET ile başlayan Avrupa ideali, 2000'li yıllarda AB olarak devam etmektedir. Ancak, 50 yıllık bu süreçte Türkiye de AB'yi bir Hıristiyan kulübü ve dünyanın ötekilerini sömürecek bir güç olarak algılayan düşünce yanında; Kopenhag kriterleri ekseninde demokrasi, insan hak ve hürriyetleri bireysel ve kurumsal özelliklerin standardını yükseltecek bir araç olarak gören düşünce de mevcuttur. Bu araştırma, işte bu çerçevede Türkiye'de Ötekine bakışın değişimini ve niteliğini Türkiye – AB ilişkileri ekseninde sorgulamayı; yeni bir ilişkinin kurulması için gereken sağlıklı bir alt yapı oluşturmak için katkı sağlamayı amaçlamaktadır.

ABSTRACT

“Otherness has been going on since the beginning of the history of mankind. Changing conditions, beliefs, aspects, ideologies and religions as a result of evidences occurred worldwide have changed the “otherness” and added new “others” to pre-others .

Human being defines the one that he considers enemy or in the situations of profit clash as other. The opinion of “otherness” or the view of “otherness” hasn’t been only a collision of ideas when the historical process is examined, because of the otherness, many wars occurred, nations and states were destroyed. During the World War 1 revolution in Soviet Russia reached to a dimension that threatens other world states, millions of people died by Nazism of Hitler in World War 2. These developments led to new others. The world was separated into different blocks, new constructions such as NATO and VARŞOVA Paktı came into existence .

Ottoman Emperor as a most important power and that is other to Europe completed its turn and gave its place to Republic of Turkey.

Apart from these developments ,otherness caused social-cultural changes in society. Especially as results of globalizations getting spread, improvement in telecommunication and information technologies a common culture began to constitute. The values such as human rights, democracy and the equal share of income began to take their portion in this common culture. Ones who don’t want to survive wartime and the disasters that came out of the wars, began to look for social, regional and continental organizations in order to institutionalize the social security, provide the continuity at peace in world. One of the survey is European Union .It cannot be supposed that Turkey ignores the new organizational development in global area so the ideal of Turkey beginning with European Economic Community towards the end of the 1950 s, has been continuing as European Union in 2000 .But in the process of this 50 years, besides the view about European Union as Christian club and a power exploiting the others of the world ,there is also a view as an issue that heighten the standard of human rights and liberty, the individual and institutional quality in the name of Kopenhagen Criteria.

This search aims to inquire the change and quality of the view of other in the frame of Turkey – EU relation and contribute to construct a strong substructure required for foundation of a new relation.

İÇİNDEKİLER

ÖZET	v
ABSTRACT	vi
TABLolar.....	xi
GRAFİKLER.....	xvi
KISALTMALAR.....	xxiv
TEZ HAKKINDA.....	xxv

BİRİNCİ BÖLÜM

ÖTEKİ KAVRAMI EKSENİNDE SOSYOLOJİK TARTIŞMALAR

1.1.ÖTEKİ KAVRAMININ SOSYOLOJİK ANLAMı.....	2
1.1.1. Öteki Kavramı	2
1.1.2. Ötekileşme Kavramı	4
1.1.3. Ötekileştirme Kavramı	6
1.1.4. Öteki Kavramsallaştırmalarının Sınıflandırılması	6
1.1.4.1. Amprik – Kültürel Bir Nesne Olarak Öteki	6
1.1.4.2. Varlık Olarak Öteki.....	7
1.1.4.3. Söylemsel Bir Kurgu Olarak Öteki.....	7
1.1.4.4. Farklılık Olarak Öteki	8
1.2. ÖTEKİ KAVRAMININ DOĞUŞU VE DOĞU – BATI DÜŞÜNCESİ	
AÇISINDAN ÖTEKİ KAVRAMı.....	8
1.2.1. Öteki Kavramının Doğuşu, Gelişimi ve Kurumlaşması	8
1.2.2. Doğu ve Batı Düşüncesinin Gelişiminde Öteki Kavramı	15
1.2.2.1. Modernite Öncesi Osmanlı – Avrupa İlişkileri.....	19
1.2.2.2. Modernite Sonrası Osmanlı – Avrupa İlişkileri	20
1.2.3. Ötekine Bakışta İki Etken	21
1.2.3.1. Türk - İslam Fobisi (Hilal)	21
1.2.3.2. Hıristiyan Fobisi (Haçlılık)	24

1.3. ÖTEKİ ÜZERİNE YERLEŞİK YAKLAŞIMLARIN SOSYOLOJİK AÇIDAN SORGULANMASI.....	25
1.3.1. Batı’da Öteki Kavramına İlişkin Yaklaşımlar.....	25
1.3.1.1. İyimser Yaklaşım	25
1.3.1.2. Kötümser Yaklaşım.....	26
1.3.2. Türkiye’de Öteki Kavramına İlişkin Görüşler	26
1.3.2.1. İyimser Yaklaşım	27
1.3.2.2. Kötümser Yaklaşım.....	28

İKİNCİ BÖLÜM

KÜRESELLEŞME SÜRECİNDE ÖTEKİNİN YENİDEN ÖRGÜTLENMESİ VE TÜRKİYE AB İLİŞKİLERİ

2.1. KÜRESELLEŞME SÜRECİNDE ÖTEKİNİN DEĞİŞİMİ.....	32
2.1.1. Ötekinin Değişiminde Etkili Olan Nedenler	32
2.1.2. Küreselleşme Ekseninde Ötekinin Değişimi ve Yönü	34
2.1.2.1. İyimser Görüşe Göre Yarının Avrupası	35
2.1.2.2. Kötümser Görüşe Göre Yarının Avrupası.....	36
2.1.3. Değişen Paradigma ve Ötekinin Yüklendiği Rol	36
2.2. ÖTEKİNİN KÜRESELLEŞME ARAYIŞI OLARAK AVRUPA BİRLİĞİ.....	38
2.2.1. Birlik ve Avrupa Birliği Kavramı	39
2.2.2. Avrupa’da Birlik Öncesi Genel Durum	40
2.2.3. AB Düşüncesinin Kökenleri ve Kurumsallaşma Süreci	41
2.2.4. AB’nin Tarihçesi	43
2.2.5. AB’nin Kuruluş Amaçları	44
2.2.6. AB’nin Kuruluş Nedenleri	46
2.2.6.1. Bölgesel Barışı Koruyamama ve Savaşları Önleyememe Korkusu	47
2.2.6.2. ABD’ye Uydu Olma Korkusu.....	47

2.2.6.3. Büyük Pazar Oluşturamama ve Ölçek Ekonomilerinden Yararlanamama Korkusu	48
2.2.6.4. Uygarlık Yarışında Geri Kalma ve Parçalanma Korkusu	49
2.2.6.5. Sovyet Sosyalist Cumhuriyetler Birliği Korkusu.....	49
2.2.7. AB'nin Öngördüğü Yapı ve Amaçlar.....	50
2.2.7.1. Ekonomik ve Parasal Entegrasyonun Sağlanması	52
2.2.7.1.1 Avrupa Yurttaşlığı Kavramının Geliştirilmesi ve Serbest Dolaşım	53
2.2.7.1.2. Ortak Dış Politika ve Güvenlik Sistemi	54
2.3. KÜRESELLEŞME EKSENİNDE ÖTEKİNİN YENİDEN ÖRGÜTLENMESİ	
AÇISINDAN TÜRKİYE VE AVRUPA BİRLİĞİ İLİŞKİLERİ	54
2.3.1. Türkiye – AB İlişkilerinin Tarihi ve Bugünü.....	55
2.3.2. Türkiye'nin AB'ye Yönelişinin Sebepleri ve Süreçleri	60
2.3.2.1. Aydınlanma	62
2.3.2.2. Modernleşme.....	63
2.3.2.3. Oryantalizm.....	67
2.3.3. Türkiye'nin Avrupa Birliği'ne Girmesini Savunan Yaklaşımlar.....	69
2.3.4. Türkiye'nin Avrupa Birliği'ne Girmesine Karşıt Yaklaşımlar	69
2.3.5. Ötekinin Geleceği Açısından Türkiye – AB İlişkileri.....	72

ÜÇÜNCÜ BÖLÜM

ÜNİVERSİTE GENÇLİĞİNİN TÜRKİYE – AB İLİŞKİLERİNE BAKIŞI (DPÜ ALAN ARAŞTIRMASI ÖRNEĞİ)

3.1 ARAŞTIRMANIN EVRENİ.....	78
3.2 ARAŞTIRMANIN GENEL SONUÇLARI.	80
3.2.1 Araştırmada Genel Karakteristikler	80
3.2.1.1. Kimlik Göstergeleri	80
3.2.1.2. Üniversite Gençliğin AB'ye Bakışı	91
3.2.1.3. Türkiye AB Ekseninde Sosyolojik Sorunlar	101

3.2.1.4. Türkiye AB Ekseninde Gelecek Tasarımı	105
3.2.2.Üniversite Öğrencilerinin Ötekine İlişkin Yaklaşımları	124
3.2.2.1. Mesleki Farklılaşma Açısından AB'ye Yaklaşım	124
3.2.2.2. AB – Türkiye İlişkilerine Bakışın Cinsiyete Göre Dağılım	140
3.2.2.3 Farklı Yaş Gruplarında Türkiye – AB İlişkilerinin Algılanış Biçimi	152
3.2.2.4. Türkiye – AB İlişkilerinin Bölge Yaklaşımına Göre Dağılımı	164
3.2.2.5.Kentsel ve Kırsal Gençliğin AB'ye Yaklaşımı	179
3.2.2.6.Ailenin Gelir Düzeyi Açısından AB'ye Bakış	193
3.2.2.7.Ailenin Yapısal Niteliği Açısından AB'ye Bakış	205
3.2.2.8.Ötekine Bakışın Siyasi Kimliklere Göre Dağılımı.	217
3.3 ARAŞTIRMANIN GENEL DEĞERLENDİRMESİ.	231
SONUÇ VE ÖNERİLER.....	236
EKLER.	243
KAYNAKÇA.....	252
DİZİN.....	257

TABLOLAR

Tablo 3.1. Ankete Katılan Fakülte ve Yüksekokulların Dağılımı	80
Tablo 3.2. Ankete Katılan Öğrencilerin Bölümlere Göre Dağılımı	82
Tablo 3.3. Bölüm* AB'nin Bir Hıristiyan Kulübü Olduğunu Düşünüyor musunuz?...	124
Tablo 3.4. Bölüm * AB' Ülkelerinin Türkiye'yi Nasıl Gördüğünü Düşünüyorsunuz?	126
Tablo 3.5. Bölüm * Türkiye'nin AB İçinde Yer Almasını İster misiniz?	128
Tablo 3.6. Bölüm * AB'nin Türkiye'ye Karşı Bir Ayrımcılık Yaptığını Düşünüyor musunuz?	130
Tablo 3.7. Bölüm * AB'ye Girmenin En Çok Hangi Alanda Faydası Olacağını Düşünüyorsunuz	131
Tablo 3.8. Bölüm * Referandum Yapılsa Türkiye'nin AB'ye Girişine Ne Dersiniz?..	133
Tablo 3.9. AB'ye Girişte Sizce En Büyük Engel Nedir?.....	135
Tablo 3.10. Bölüm * AB'ye Girmek Felakettir Tezine Katılıyor musunuz?	137
Tablo 3.11. Bölüm * Türkiye AB İlişkileri Sürecinde En Önemli Engel Nedir?.....	139
Tablo 3.12. Cinsiyet * AB'nin Bir Hıristiyan Kulübü Olduğunu düşünüyor musunuz?.....	140
Tablo 3.13. Cinsiyet * AB' Ülkelerinin Türkiye'yi Nasıl Gördüğünü Düşünüyorsunuz	141
Tablo 3.14. Cinsiyet * Türkiye'nin AB içinde yer almasını ister misiniz?	142
Tablo 3.15. Cinsiyet*AB'nin Türkiye'ye Karşı Bir Ayrımcılık Yaptığını Düşünüyor musunuz?.....	143
Tablo 3.16. Cinsiyet * AB'ye Girmenin En Çok Hangi Alanda Faydası Olacağını Düşünüyorsunuz	144
Tablo 3.17. Cinsiyet * Referandum Yapılsa Türkiye'nin AB'ye Girişine Ne Dersiniz?.....	145
Tablo 3.18. Cinsiyet*AB'ye Girişte Sizce En Büyük Engel Nedir?	146
Tablo 3.19. Cinsiyet * AB'ye Girmek Felakettir Tezine Katılıyor musunuz?.....	147
Tablo 3.20. Cinsiyet * Türkiye AB İlişkileri Sürecinde En Önemli Engel Nedir?	148
Tablo 3.21. Cinsiyet * AB Kriterlerinin Uygulanması Toplumsal Bölünmeye Yol Açar mı?	149
Tablo 3.22. Cinsiyet * AB ile İlgili Düne Göre Düşüncelerinizde Bir Farklılaşma Var mı?	150

Tablo 3.23. Cinsiyet * Düşüncelerinizdeki Değişim Yönü Nasıl?	151
Tablo 3.24. Yaş * AB'nin Bir Hıristiyan Kulübü Olduğunu düşünüyor musunuz?	152
Tablo 3.25. Yaş * AB Ülkelerinin Türkiye'yi Nasıl Gördüğünü Düşünüyorsunuz?	153
Tablo 3.26. Yaş * Türkiye'nin AB içinde Yer Almasını İster misiniz?	154
Tablo 3.27. Yaş * AB'nin Türkiye'ye Karşı Bir Ayrımcılık Yaptığını Düşünüyor musunuz?	155
Tablo 3.28. Yaş * AB'ye Girmenin En Çok Hangi Alanda Faydası Olacağını Düşünüyorsunuz?	156
Tablo 3.29. Yaş * Referandum Yapılsa Türkiye'nin AB'ye Girişine Ne Dersiniz?	157
Tablo 3.30. Yaş * AB'ye Girişte En Büyük Engel Sizce Nedir?	158
Tablo 3.31. Yaş * AB'ye Girmek Felakettir Tezine Katılıyor musunuz?	159
Tablo 3.32. Yaş * Türkiye AB İlişkileri Sürecinde En Önemli Engel Nedir?	160
Tablo 3.33. Yaş * AB Kriterlerinin Uygulanması Toplumsal Bölünmeye Yol Açar mı?	161
Tablo 3.34. Yaş * AB ile İlgili Düne Göre Düşüncelerinizde Bir Farklılaşma Var mı?	162
Tablo 3.35. Yaş * Düşüncelerinizdeki Değişim Yönü Nasıl?	163
Tablo 3.36. Bölge * AB'nin Bir Hıristiyan Kulübü Olduğunu düşünüyor musunuz? ..	164
Tablo 3.37. Bölge * AB Ülkelerinin Türkiye'yi Nasıl Gördüğünü Düşünüyorsunuz? ..	166
Tablo 3.38. Bölge * Türkiye'nin AB içinde Yer Almasını ister misiniz?	167
Tablo 3.39. Bölge * AB'nin Türkiye'ye Karşı Bir Ayrımcılık Yaptığını Düşünüyor musunuz?	168
Tablo 3.40. Bölge * AB'ye Girmenin En Çok Hangi Alanda Faydası Olacağını Düşünüyorsunuz?	170
Tablo 3.42. Bölge * Referandum Yapılsa Türkiye'nin AB'ye Girişine Ne Dersiniz? ..	172
Tablo 3.43. Bölge * AB'ye Giriş Felakettir Tezine Katılıyor musunuz?	173
Tablo 3.44. Bölge * AB'ye Girişte En Büyük Engel Sizce Nedir?	174
Tablo 3.45. Bölge * AB Kriterlerinin Uygulanması Toplumsal Bölünmeye Yol Açar mı?	175
Tablo 3.46. Bölge * AB ile İlgili Düne Göre Düşüncelerinizde Bir Farklılaşma Var mı?	176
Tablo 3.47. Bölge * Düşüncelerinizdeki Değişim Yönü Nasıl?	178

Tablo 3.48. Kent/Kırsal * AB'nin Bir Hıristiyan Kulübü Olduğunu düşünüyor musunuz?	179
Tablo 3.49. Kent/Kırsal * AB Ülkelerinin Türkiye'yi Nasıl Gördüğünü Düşünüyorsunuz?	180
Tablo 3.50. Kent/Kırsal * Türkiye'nin AB içinde Yer Almasını ister misiniz?	181
Tablo 3.51. Kent/Kırsal* AB'nin Türkiye'ye Karşı Bir Ayrımcılık Yaptığını Düşünüyor musunuz?	182
Tablo 3.52. Kent/Kırsal * AB'ye Girmenin En Çok Hangi Alanda Faydası Olacağını Düşünüyorsunuz?	183
Tablo 3.53. Kent/Kırsal * Referandum Yapılsa Türkiye'nin AB'ye Girişine Ne Dersiniz?	184
Tablo 3.54. Kent/Kırsal * AB'ye Girişte En Büyük Engel Sizce Nedir?	186
Tablo 3.55. Kent/Kırsal * AB'ye Girmek Felakettir Tezine Katılıyor musunuz? ..	187
Tablo 3.56. Kent/Kırsal * Türkiye AB İlişkileri Sürecinde En Önemli Engel Nedir?	188
Tablo 3.57. Kent/Kırsal * AB Kriterlerinin Uygulanması Toplumsal Bölünmeye Yol Açar mı?	189
Tablo 3.58. Kent/Kırsal * AB ile İlgili Düne Göre Düşüncelerinizde Bir Farklılaşma Var mı?	191
Tablo 3.59. Kent/Kırsal * Düşüncelerinizde Değişimin Yönü Nasıl?	192
Tablo 3.60. Aile Gelir * AB'nin Bir Hıristiyan Kulübü Olduğunu düşünüyor musunuz?	193
Tablo 3.61. Aile Gelir * AB Ülkelerinin Türkiye'yi Nasıl Gördüğünü Düşünüyorsunuz?	194
Tablo 3.62. Aile Gelir * Türkiye'nin AB içinde Yer Almasını ister misiniz?	195
Tablo 3.63. Aile Gelir * AB'nin Türkiye'ye Karşı Bir Ayrımcılık Yaptığını Düşünüyor musunuz?	196
Tablo 3.64. Aile Gelir * AB'ye Girmenin En Çok Hangi Alanda Faydası Olacağını Düşünüyorsunuz?	197
Tablo 3.65. Aile Gelir * Referandum Yapılsa Türkiye'nin AB'ye Girişine Ne Dersiniz?	198
Tablo 3.66. Aile Gelir * AB'ye Girişte En Büyük Engel Sizce Nedir?	199

Tablo 3.67. Aile Gelir * AB'ye Girmek Felakettir Tezine Katılıyor musunuz?	200
Tablo 3.68. Aile Gelir * Türkiye AB İlişkileri Sürecinde En Önemli Engel Nedir? ..	201
Tablo 3.69. Aile Gelir * AB Kriterlerinin Uygulanması Toplumsal Bölünmeye Yol Açar mı?	202
Tablo 3.70. Aile Gelir * AB ile İlgili Düne Göre Düşüncelerinizde Bir Farklılaşma var mı?	203
Tablo 3.71. Aile Gelir * Düşüncelerinizdeki Değişim Yönü Nasıl?	204
Tablo 3.72. Aile Yapı * AB'nin Bir Hıristiyan Kulübü Olduğunu düşünüyor musunuz?	205
Tablo 3.73. Aile Yapı * AB Ülkelerinin Türkiye'yi Nasıl Gördüğünü Düşünüyorsunuz?	206
Tablo 3.74. Aile Yapı * Türkiye'nin AB içinde Yer Almasını ister misiniz?	207
Tablo 3.75. Aile Yapı * AB'nin Türkiye'ye Karşı Bir Ayrımcılık Yaptığını Düşünüyor musunuz?	208
Tablo 3.76. Aile Yapı * AB'ye Girmenin En Çok Hangi Alanda Faydası Olacağını Düşünüyorsunuz?	209
Tablo 3.77. Aile Yapı * Referandum Yapılsa Türkiye'nin AB'ye Girişine Ne Dersiniz?	210
Tablo 3.78. Aile Yapı * AB'ye Girişte En Büyük Engel Sizce Nedir?	211
Tablo 3.79. Aile Yapı * AB'ye Girmek Felakettir Tezine Katılıyor musunuz?	212
Tablo 3.80. Aile Yapı * Türkiye AB İlişkileri Sürecinde En Önemli Engel Nedir? ..	213
Tablo 3.81. Aile Yapı * AB Kriterlerinin Uygulanması Toplumsal Bölünmeye Yol Açar mı?	214
Tablo 3.82. Aile Yapı * AB ile İlgili Düne Göre Düşüncelerinizde Bir Farklılaşma Var mı?	215
Tablo 3.83. Aile Yapı * Düşüncelerinizdeki Değişim Yönü Nasıl?	216
Tablo 3.84. Siyasi Kimlik * AB'nin Bir Hıristiyan Kulübü Olduğunu düşünüyor musunuz?	217
Tablo 3.85. Siyasi Kimlik * AB Ülkelerinin Türkiye'yi Nasıl Gördüğünü Düşünüyorsunuz?	218
Tablo 3.86. Siyasi Kimlik * Türkiye'nin AB içinde Yer Almasını İster misiniz?	220

Tablo 3.87. Siyasi Kimlik * AB'nin Türkiye'ye Karşı Bir Ayrımcılık Yaptığını Düşünüyor musunuz?	221
Tablo 3.88. Siyasi Kimlik * AB'ye Girmenin En Çok Hangi Alanda Faydası Olacağını Düşünüyorsunuz?	222
Tablo 3.89. Siyasi Kimlik * Referandum Yapılsa Türkiye'nin AB'ye Girişine Ne Dersiniz?	223
Tablo 3.90. Siyasi Kimlik * AB'ye Girişte En Büyük Engel Sizce Nedir?	225
Tablo 3.91. Siyasi Kimlik * AB'ye Girmek Felakettir Tezine Katılıyor musunuz?	226
Tablo 3.92. Siyasi Kimlik * Türkiye AB İlişkileri Sürecinde En Önemli Engel Nedir?	227
Tablo 3.93. Siyasi Kimlik * AB Kriterlerinin Uygulanması Toplumsal Bölünmeye Yol Açar mı?	228
Tablo 3.94. Siyasi Kimlik * AB ile İlgili Düne Göre Düşüncelerinizde Bir Farklılaşma Var mı?	229
Tablo 3.95. Siyasi Kimlik * Düşüncelerinizdeki Değişim Yönü Nasıl?	230

GRAFİKLER

Grafik 3.1 : Ankete Katılan Fakülte – MYO Dağılımı.....	81
Grafik 3.2. Ankete Katılan Öğrencilerin Bölümlere Dağılımı	81
Grafik 3.3. Ankete Katılan Öğrencilerin Sınıflarına Göre Dağılımı	82
Grafik 3.4 : Ankete katılan Öğrencilerin Öğretimlerine Göre Dağılımı.....	83
Grafik 3.5. Ankete Katılan Öğrencilerin Cinsiyete Göre Dağılımı	83
Grafik 3.6. Ankete Katılan Öğrencilerin Yaşa Göre Dağılımı	84
Grafik 3.7. Ankete Katılan Öğrencilerin Doğdukları Bölgelere Göre Dağılımı.....	84
Grafik 3.8. Ankete Katılan Öğrencilerin Doğdukları Yere Göre Dağılımı	85
Grafik 3.9. Ankete Katılan Öğrencilerin Babalarının Öğrenim Durumu	85
Grafik 3.10. Ankete Katılan Öğrencilerin Annelerinin Öğrenim Durumları	86
Grafik 3.11. Ankete Katılan Öğrencilerin Baba Mesleği	86
Grafik 3.12. Ankete Katılan Öğrencilerin Anne Mesleği.....	87
Grafik 3.13. Ankete Katılan Öğrencilerin Aile Gelir Düzeyi.....	88
Grafik 3.14. Ankete Katılan Öğrencilerin Ailelerinin Oturdukları Evin Durumu	88
Grafik 3.15. Ankete Katılan Öğrencilerin Aile Bütçesine Kimlerin Katkı Sağladığı ...	89
Grafik 3.16 . Ankete Katılan Öğrencilerin Ailelerinin Yapısal Niteliği.....	89
Grafik 3.17. Ankete Katılan Öğrencilerin Ailelerinin Sosyal Çevre Niteliği.....	90
Grafik 3.18. Ankete Katılan Öğrencilerin Ailelerinde Okuyan Kişi Sayısı	90
Grafik 3.19. Ankete Katılan Öğrencilerin Siyasi Kimliklerine Göre Dağılımı	91
Grafik 3.20. Demokrasi Kültürünün Gelişmesinde Sivil Toplum Örgütlerine Bakış ..	91
Grafik 3.21. Türkiye’de En Etkili Aktör	92
Grafik 3.22. Türkiye’nin AB’ye Girişine Yönelik Çabalarını İzleme Veya İlgi Duyma	93
Grafik 3.23. Türkiye’de Yaşamaktan ve Yaşam Koşullarından Memnuniyet Durumu.....	94
Grafik 3.24. Geleceğe Ümitle Bakma Durumu	94
Grafik 3.25. Türkiye’de Demokrasinin İşleyişinden Memnuniyet Durumu.....	95

Grafik 26. Türkiye’de Düşünce ve Düşünceyi İfade Etme Özgürlüğü İçin Uyum Yasalarının Gerekliği	96
Grafik 3.27. Din ve Vicdan Özgürlüğünün Tüm Dini Grupları Kapsaması.....	96
Grafik 3.28. Türkiye’nin AB’ye Girmek İçin Yaptığı Çalışmaların Yeterlilik Durumu.....	97
Grafik 3.29. AB’nin Bir Hıristiyan Kulübü Olduğunu Düşünme.....	97
Grafik 3. 30. AB Ülkelerinin Türkiye’yi Nasıl Gördüğü Düşüncesi	99
Grafik 3.31. Türkiye’nin AB’ye Girişine Hazır Olup Olmadığı Düşüncesi.....	99
Grafik 3.32. Türkiye’nin AB İçinde Yer Alması	100
Grafik 3.33. Türkiye’de Çözülmesi Gereken Öncelikli Sorunlar.....	101
Grafik 3.34. Dil ve Eğitim İlişkisi Hakkındaki Düşünceler	102
Grafik 3.35. AB’ye Üye Olmak İçin Tüm Aday Ülkeler Gibi Türkiye’nin Yerine Getirmesi İstenilen Kriterlerin Hangi Adla Anıldığı Bilgisi.....	102
Grafik 3. 36. AB'nin Türkiye'ye Yeterince Samimi Davranıp Davranmadığı Düşüncesi.....	103
Grafik 3.37. Kopenhag Kriterlerini Okunup Okunmadığı.....	103
Grafik 3.38. AB’nin Türkiye’ye Karşı Bir Ayrımcılık Yaptığını Düşünme	104
Grafik 3.39. Yurt Dışında Yaşamakla İlgili Düşünce.....	105
Grafik 3.40. Türkiye’nin Küresel Gelişmeler Karşısında Tutumu	105
Grafik 3.41. AB’ye Girmenin En Çok Hangi Alanda Faydası Olacağı Düşüncesi	106
Grafik 3.42. AB’ye Girildiğinde, AB İle Birlikte Karar Vermenin Türkiye’de Hangi Alanlarda Sakınca Doğuracağı Düşüncesi.....	107
Grafik 3.43. Türkiye, AB’ye Tam Üye Olursa Hayatınızdaki Değişikliklerin Niteliğinin Nasıl Olacağı	108
Grafik 3.44. AB’nin Türkiye’ye Tam Üyelik ve Serbest Dolaşım Hakkı Vermesi Durumunda AB Ülkelerine Göç Etmeyi Düşünme	108
Grafik 3.45. Türkiye’nin AB’ye Girişinde En Fazla Zarar Göreceğine İnanılan Değer ve Politikalar	109
Grafik 3.46. Eğitim İmkânı Bulma Durumunda Türkiye’de mi, AB Ülkelerinde mi Eğitim Görmek İstenildiği	110
Grafik 3.47. Hangi AB ülkesinin tercih edilmek İstenildiği.....	110

Grafik 3.48. Referandum Yapılsa Türkiye'nin AB'ye Girişine Ne Denileceği.....	111
Grafik 3.49. AB'ye Girişte En Büyük Engel	111
Grafik 3.50. AB'nin Türkiye'yi Alacağına İnanç Durumu.....	112
Grafik 3.51. AB, Türkiye'yi Topluluk Bünyesine Almak İçin Oyaladığı Yönündeki Düşünce	113
Grafik 3.52. AB'ye İlişkin Öğrendiğiniz Bilgileri Yeterli Bulma	113
Grafik 3.53. Bilgi edinmeyi İsteme	114
Grafik 3.54. AB'ye Girmek Felakettir Tezine Katılma.....	114
Grafik 3.55. Türkiye'nin 21. Yüzyılda Bölgesel Güçlerle Birleşme Perspektifinin Ne Olacağı.....	115
Grafik 3.56. Türkiye'nin, AB'ye Girmek İçin Ne Kadar Hazır Olduğu.....	115
Grafik 3.57. Mezuniyet Sonrası İçin Düşünce ve Tasarım.....	116
Grafik 3.58. Türkiye'nin AB'ye Başvuru Sürecinin Nasıl Tamamlanacağı.....	117
Grafik 3.59. Bireysel Gelecekte Umutlu Olma Durumu	117
Grafik 3.60. Aile ve Çevrenizin Geleceğinden Umutlu Olma Durum	118
Grafik 3.61. Ait Oldukları Gelir Grubunun Geleceğinden Umutlu Olma Durumu.....	118
Grafik 3.62. Türk Toplumunun Geleceğinden Umutlu Olma Durumu.....	119
Grafik 3.63. Dünya Barışının Geleceğinden Umutlu Olma Durumu	119
Grafik 3.64. Öğrencilerin Kendilerinde Gördükleri En Önemli Özellik.....	120
Grafik 3.65. Türkiye AB İlişkileri Sürecinde En Önemli Engel.....	120
Grafik 3.66. AB Kriterlerinin Toplumsal Bölünmeye Yol Açma İhtimali.....	121
Grafik 3.67. Hükümetin AB İle İlgili Çalışmalarını Takip Etme	122
Grafik 3.68. AB İle İlgili Bilginin Nereden Elde Edildiği.....	122
Grafik 3.69. AB İle İlgili Düşüncede Önceki Duruma Göre Farklılaşma	123
Grafik 3.70. Düşüncelerdeki Değişimin Yönü	123
Grafik 3.71. Değişimde Etkili Olan Sebepler.....	124
Grafik 3.72. Bölüm* AB'nin Bir Hıristiyan Kulübü Olduğunu Düşünüyor musunuz?.....	125
Grafik 3.73. Bölüm * AB' Ülkelerinin Türkiye'yi Nasıl Gördüğünü Düşünüyorsunuz?	127
Grafik 3.74. Bölüm * Türkiye'nin AB İçinde Yer Almasını İster misiniz?	129

Grafik 3.75. Bölüm * AB'nin Türkiye'ye Karşı Bir Ayrımcılık Yaptığını Düşünüyor musunuz?	130
Grafik 3.76. Bölüm * AB'ye Girmenin En Çok Hangi Alanda Faydası Olacağını Düşünüyor musunuz?	132
Grafik 3.77. Bölüm * Referandum Yapılsa Türkiye'nin AB'ye Girişine Ne Dersiniz?	133
Grafik 3.78. Bölüm * AB'ye Girişte Sizce En Büyük Engel Nedir?.....	136
Grafik 3.79. Bölüm * AB'ye Girmek Felakettir Tezine Katılıyor musunuz?	138
Grafik 3.80. Bölüm * Türkiye Ab İlişkileri Sürecinde En Önemli Engel Nedir	139
Grafik 3.81. Cinsiyet * AB'nin Bir Hıristiyan Kulübü Olduğunu düşünüyor musunuz?	140
Grafik 3.82. Cinsiyet * AB Ülkelerinin Türkiye'yi Nasıl Gördüğünü Düşünüyorsunuz?	141
Grafik 3.83. Cinsiyet* Türkiye'nin AB içinde Yer Almasını İster misiniz?	142
Grafik 3.84. Cinsiyet * AB'nin Türkiye'ye Karşı Bir Ayrımcılık Yaptığını Düşünüyor musunuz?.....	143
Grafik 3.85. Cinsiyet * AB'ye Girmenin En Çok Hangi Alanda Faydası Olacağını Düşünüyorsunuz?.....	144
Grafik 86. Cinsiyet * Referandum Yapılsa Türkiye'nin AB'ye Girişine Ne Dersiniz?.....	145
Grafik 3.87. Cinsiyet * AB'ye Girişte En Büyük Engel Sizce Nedir?	146
Grafik 3.88. Cinsiyet * AB'ye Girmek Felakettir Tezine Katılıyor musunuz?.....	147
Grafik 3.89. Cinsiyet * Türkiye AB İlişkileri Sürecinde En Önemli Engel Nedir?	148
Grafik 3.90. Cinsiyet * AB Kriterlerinin Uygulanması Toplumsal Bölünmeye Yol Açar mı?	149
Grafik 3.91. Cinsiyet * AB ile İlgili Düne Göre Düşüncelerinizde Bir Farklaşma Var mı?	150
Grafik 3.92. Cinsiyet * Düşüncelerinizdeki Değişimin Yönü Nedir?	151
Grafik 3.93. Yaş * AB'nin Bir Hıristiyan Kulübü Olduğunu düşünüyor musunuz?	152
Grafik 3.94. Yaş * AB Ülkelerinin Türkiye'yi Nasıl Gördüğünü Düşünüyorsunuz? ...	153
Grafik 3.95. Yaş * Türkiye'nin AB içinde Yer Almasını İster misiniz?	154

Grafik 3.96. Yaş * AB'nin Türkiye'ye Karşı Bir Ayrımcılık Yaptığını Düşünüyor musunuz?	155
Grafik 3.97. Yaş * AB'ye Girmenin En Çok Hangi Alanda Faydası Olacağını Düşünüyorsunuz?	156
Grafik 3.98. Yaş * Referandum Yapılsa Türkiye'nin AB'ye Girişine Ne Dersiniz?.....	157
Grafik 3.99. Yaş * AB'ye Girişte En Büyük Engel Sizce Nedir?	158
Grafik 3.100. Yaş * AB'ye Girmek Felakettir Tezine Katılıyor musunuz?	159
Grafik 3.101. Yaş * Türkiye AB İlişkileri Üyelik Sürecinde En Önemli Engel Nedir?	160
Grafik 3.102. Yaş * AB Kriterlerinin Uygulanması Toplumsal Bölünmeye Yol Açar mı?	161
Grafik 3.103. Yaş * AB ile İlgili Düşüncelerinizde Düne Göre Bir Farklılaşma Var mı?	162
Grafik 3.104. Yaş * Düşüncelerinizdeki Değişim Yönü Nedir?	163
Grafik 3.105. Bölge * AB'nin Bir Hıristiyan Kulübü Olduğunu düşünüyor musunuz?	165
Grafik 3.106. Bölge * AB Ülkelerinin Türkiye'yi Nasıl Gördüğünü Düşünüyorsunuz?	166
Grafik 3.107. Bölge * Türkiye'nin AB içinde Yer Almasını ister misiniz?	168
Grafik 3.108. Bölge * AB'nin Türkiye'ye Karşı Bir Ayrımcılık Yaptığını Düşünüyor musunuz?	169
Grafik 3.109. Bölge * AB'ye Girmenin En Çok Hangi Alanda Faydası Olacağını Düşünüyorsunuz?	170
Grafik 3.110. Bölge * Referandum Yapılsa Türkiye'nin AB'ye Girişine Ne Dersiniz?.....	171
Grafik 3.111. Bölge * AB'ye Girişte En Büyük Engel Sizce Nedir?.....	172
Grafik 3.112. Bölge * AB'ye Giriş Felakettir Tezine Katılıyor musunuz?.....	173
Grafik 3.113. Bölge * Türkiye AB İlişkileri Üyelik Sürecinde En Önemli Engel Nedir?	174
Grafik 3.114. Bölge * AB Kriterlerinin Uygulanması Toplumsal Bölünmeye Yol Açar mı?	175

Grafik 3.115. Bölge * AB ile İlgili Düşüncelerinizde Düne Göre Bir Farklılaşma Var mı?	177
Grafik 3.116. Bölge * Düşüncelerinizdeki Değişim Yönü Nedir?.....	178
Grafik 3.117. Kent/Kırsal * AB'nin Bir Hıristiyan Kulübü Olduğunu düşünüyor musunuz?.....	179
Grafik 3.118. Kentsel/Kırsal * AB Ülkelerinin Türkiye'yi Nasıl Gördüğünü Düşünüyorsunuz?	180
Grafik 3.119. Kentsel/Kırsal * Türkiye'nin AB içinde Yer Almasını ister misiniz?....	181
Grafik 3.120. Kentsel/Kırsal* AB'nin Türkiye'ye Karşı Bir Ayrımcılık Yaptığını Düşünüyor musunuz?	182
Grafik 3.121. Kent/Kırsal * AB'ye Girmenin En Çok Hangi Alanda Faydası Olacağını Düşünüyorsunuz	183
Grafik 3.122. Kentsel/Kırsal * Referandum Yapılsa Türkiye'nin AB'ye Girişine Ne Dersiniz?	185
Grafik 3. 123. Kentsel/Kırsal * AB'ye Girişte En Büyük Engel Sizce Nedir?	186
Grafik 3.124. Kentsel/Kırsal * AB'ye Girmek Felakettir Tezine Katılıyor musunuz?	187
Grafik 3. 125. Kentsel/Kırsal * Türkiye AB İlişkileri Sürecinde En Önemli Engel Nedir?	188
Grafik 3.126. Kentsel/Kırsal * AB Kriterlerinin Uygulanması Toplumsal Bölünmeye Yol açar mı	190
Grafik 3.127. Kentsel/Kırsal * AB ile İlgili Düşüncelerinizde Düne Göre Bir Farklılaşma Var mı?	191
Grafik 3.128. Kentsel/Kırsal * Düşüncelerinizde Değişimin Yönü Nedir?	192
Grafik 3.129. Aile Geliri * AB'nin Bir Hıristiyan Kulübü Olduğunu düşünüyor musunuz?	193
Grafik 130. Aile Geliri * AB Ülkelerinin Türkiye'yi Nasıl Gördüğünü Düşünüyorsunuz?	194
Grafik 3.131. Aile Geliri * Türkiye'nin AB içinde Yer Almasını ister misiniz?	195
Grafik 3.132. Aile Geliri * AB'nin Türkiye'ye Karşı Bir Ayrımcılık Yaptığını Düşünüyor musunuz?	196

Grafik 3.133. Aile Geliri * AB'ye Girmenin En Çok Hangi Alanda Faydası Olacağını Düşünüyorsunuz?	197
Grafik 3.134. Aile Geliri * Referandum Yapılsa Türkiye'nin AB'ye Girişine Ne Dersiniz?	198
Grafik 3.135. Aile Geliri * AB'ye Girişte En Büyük Engel Sizce Nedir?	199
Grafik 3.136. Aile Geliri * AB'ye Girmek Felakettir Tezine Katılıyor musunuz?	200
Grafik 3.137. Aile Geliri * Türkiye AB İlişkileri Üyelik Sürecinde En Önemli Engel Nedir?	201
Grafik 3.138. Aile Geliri * AB Kriterlerinin Uygulanması Toplumsal Bölünmeye Yol Açar mı?	202
Grafik 3.139. Aile Geliri * AB ile İlgili Düşüncelerinizde Düne Göre Bir Farklılaşma var mı?	203
Grafik 3.140. Aile Geliri * Düşüncelerinizdeki Değişim Yönü Nedir?	204
Grafik 3.141. Aile Yapı * AB'nin Bir Hıristiyan Kulübü Olduğunu düşünüyor musunuz?	205
Grafik 3.142. Aile Yapı * AB Ülkelerinin Türkiye'yi Nasıl Gördüğünü Düşünüyorsunuz?	206
Grafik 3.143. Aile Yapı * Türkiye'nin AB içinde Yer Almasını ister misiniz?	207
Grafik 3.144. Aile Yapı * AB'nin Türkiye'ye Karşı Bir Ayrımcılık Yaptığını Düşünüyor musunuz?	208
Grafik 3.145. Aile Yapı * AB'ye Girmenin En Çok Hangi Alanda Faydası Olacağını Düşünüyorsunuz?	209
Grafik 3.146. Aile Yapı * Referandum Yapılsa Türkiye'nin AB'ye Girişine Ne Dersiniz?	210
Grafik 3.147. Aile Yapı * AB'ye Girişte En Büyük Engel Sizce Nedir?	211
Grafik 3.148. Aile Yapı * AB'ye Girmek Felakettir Tezine Katılıyor musunuz?	212
Grafik 3.149. Aile Yapı * Türkiye AB İlişkileri Sürecinde En Önemli Engel Nedir?	213
Grafik 3.150. Aile Yapı * AB Kriterlerinin Uygulanması Toplumsal Bölünmeye Yol Açar mı?	214
Grafik 3.151. Aile Yapı * AB ile İlgili Düşüncelerinizde Düne Göre Bir Farklılaşma Var mı?	215
Grafik 3.152. Aile Yapı * Düşüncelerinizdeki Değişim Yönü Nedir?	216

Grafik 3.153. Siyasi Kimlik * AB'nin Bir Hıristiyan Kulübü Olduğunu düşünüyor musunuz?	217
Grafik 3.154. Siyasi Kimlik * AB Ülkelerinin Türkiye'yi Nasıl Gördüğünü Düşünüyorsunuz?	219
Grafik 3.155. Siyasi Kimlik * Türkiye'nin AB içinde Yer Almasını İster misiniz? ...	220
Grafik 3.156. Siyasi Kimlik * AB'nin Türkiye'ye Karşı Bir Ayrımcılık Yaptığını Düşünüyor musunuz?	221
Grafik 3.157. Siyasi Kimlik * AB'ye Girmenin En Çok Hangi Alanda Faydası Olacağını Düşünüyorsunuz?	222
Grafik 3.158. Siyasi Kimlik * Referandum Yapılsa Türkiye'nin AB'ye Girişine Ne Dersiniz?	224
Grafik 3.159. Siyasi Kimlik * AB'ye Girişte En Büyük Engel Sizce Nedir?	225
Grafik 3.160. Siyasi Kimlik * AB'ye Girmek Felakettir Tezine Katılıyor musunuz?..	226
Grafik 3.161. Siyasi Kimlik * Türkiye AB İlişkileri Sürecinde En Önemli Engel Nedir?	227
Grafik 3.162. Siyasi Kimlik * AB Kriterlerinin Uygulanması Toplumsal Bölünmeye Yol Açar mı?	228
Grafik 3.163. Siyasi Kimlik * AB ile İlgili Düşüncelerinizde Düne Göre Bir Farklılaşma Var mı?	229
Grafik 3.164. Siyasi Kimlik * Düşüncelerinizdeki Değişim Yönü Nedir?	230

KISALTMALAR

A.g.e.	Adı geçen eser
A.g.m.	Adı geçen makale
AB	Avrupa Birliđi
ABD	Amerika Birleşik Devletleri
AET	Avrupa Ekonomik Topluluđu
AT	Avrupa Topluluđu
BDA	Birleşik Devletler Avrupa'sı
BESMYO	Beden Eğitimi Spor Meslek Yüksekokulu
MYO	Meslek Yüksekokulu
s	Sayfa
S.	Sayı
S.S.C.B.	Sovyet Sosyalist Cumhuriyetler Birliđi
ss	Sayfalar
TSK	Türk Silahlı Kuvvetleri
vb.	Ve benzeri





TEZ HAKKINDA

ARAŞTIRMANIN PROBLEMİ

Türkiye'nin Avrupa Birliğine üyelik süreci elli yıldır sürse de bu ilişki kadim bir geçmişe dayanmaktadır. Bu birikim oryantalist bir gelenek olarak günümüze kadar taşınmıştır. Küreselleşmenin bir köye dönüştürdüğü dünyada Giddens'in yaklaşımıyla içi boşalan zaman ve mekan kavramlarının yeniden doldurulması ihtiyacı, uluslar arası ilişkilerin de yeniden tanımlanmasını ve kurumlaştırılmasını zorunlu kılmaktadır. Bu yeni ilişkiler hem geleneğin hem de küreselleşmenin kıskacında şekillenmek, kurumlaşmak durumundadır. Ancak eski köye yeni adet getirmek o kadar da kolay değildir. Hele hele toplumların sosyolojik hafızalarından yeni kurumsal ilişkiler üretmek hiç de kolay değildir. Bu araştırmanın problemi ötekinin kimlik güvencesini ve var oluş pratiğini koruyacak bu örgütsel yapılanmada Türkiye'nin rolünü rasyonelleştirecek koşulları aydınlatmak; çatışma ve istilaya dayanan bir rekabet anlayışından işbirliği ve dayanışmaya dayanan bir marifet ilişkisine nasıl geçilebileceğini sorgulamaktır.

Bu temel problemin yanında; son dönemlerde "Avrupa Birliği'ne Uyum Yasaları" adı altında bir kısım değişiklikler yapılmaktadır. Yıllardır "Öteki" olarak gördükleri AB'ye karşı söylemleri dile getirenler bile bugün AB'yi Türkiye'nin demokratik gelişmesi ve ekonomik kalkınması açısından gerekli görür hale gelmişlerdir. Ancak, gerçekten de durum böyle midir? AB'ye uyum sürecinde atılan adımlar acaba "öteki"nin egemenliğini mi pekiştirecektir? Ya da Ötekinin konumu ve amaçlarını daha iyi anlaşılır, toplumun geniş kesimleri tarafından kabul görür hale getirecek midir? Öteki, buradan bakıldığında nasıl görülecektir? Bu sorulardan yola çıkarak bu çalışmada toplumun özellikle de üniversite gençliğinin sosyolojik hafızasında "öteki" kavramının algılanışındaki bir değişimin olup olmadığı da analiz edilecektir.

ARAŞTIRMANIN AMACI

Araştırmanın amacı, öteki açısından Türkiye Avrupa Birliği ilişkilerini analiz ederek, üniversite gençliğinin öteki perspektifinde Türkiye AB ilişkilerine bakış açısını ortaya koymak, öteki anlayışını ve AB'nin sosyo – kültürel gelişimi açısından bir değerlendirmesini yapmaktır.

ARAŞTIRMANIN ÖNEMİ

Öteki bir karşıtlık ifadesidir. Ötekinin daima karşısında bir beriki ya da ben vardır. Öteki düşmandır, rakiptir, fikirleri yanlış olandır, istenilmeyendir, sevilme-yendir, karşı tezdır ya da olunmak istenilen, imrenilendir. Öteki'nin konumu daima "ben" e göre belirlenir. Yani "ben" in algılamasıdır "öteki"yi şekillendiren. Türkiye'de yıllardır adı konulmasa da "öteki" tartışmaları yapılmakta ve bu tartışmalar Türkiye'nin gündemini meşgul etmektedir. Türkiye'nin jeopolitik durumu ve özellikle de dinsel kimliği nedeniyle, Selçuklularla başlayan ve Osmanlı İmparatorluğu ile devam eden uzun bir dönemde "Öteki" olarak nitelendirilen Avrupa'yla sürekli mücadele içinde olunmuş, kökeninde "din" olan ya da dinsel yönü daha çok ön plana çıkan bir çok savaş yaşanmıştır. Tarihsel açıdan değerlendirildiğinde Avrupa, ülkemiz açısından hep "öteki" olmuştur. Osmanlı'nın son döneminde yani gerileme döneminde ise çözüm arayışlarında "ötekileşme" yani "Batılılaşma" dikkat çekmiştir. Cumhuriyetin kuruluşunda da "öteki" ve "ötekileşme" kavramları hep önem kazanmıştır. Bu kavramlar Türkiye'nin modernleşme sürecinde özellikle içinde bulunduğumuz şu dönemde oryantalist kimliğinden hiçbir şey yitirmemiştir. Öyle ki, yıllardır kesintiye uğrayan demokrasinin tüm kurum ve kurallarıyla yerleşmesi, işlerlik kazanmasından ülkenin GSMH artışına ve işsizlik sorununa kadar bir çok konu, ötekileşmeye bağlanmıştır. Bütün bu söylenenler birlikte değerlendirildiğinde Türkiye- AB ekseninde yeni bir işbirliği arayışının gerek sosyo- kültürel gerekse ekonomik açıdan önemi kendiliğinden ortaya çıkar.

AET ile başlayan ve AB olarak değişim gösteren 50 yıllık yeni bir kurumsal ilişki arayış sürecinin sosyolojik açıdan hangi düzeylere ulaştığı ve entelektüel düşünce boyutu kazandırılmak istenilen üniversite gençliğinin öteki perspektifinde AB'ye bakışının değerlendirilmesi, açığa çıkarılması, sosyolojik açıdan olduğu kadar, ülkenin stratejik hedefleri açısından da önemlidir. Dolayısıyla araştırma, ülkenin geleceğini oluşturacak gençliğin sosyo – kültürel değişim trendinin belirlenmesi açısından da önemlidir.

ARAŞTIRMANIN HİPOTEZİ

Araştırmanın temel hipotezi; Türkiye AB ilişkilerinin sosyolojik derinliğindeki belirleyici oryantalist kimlik, küresel koşullarda bu kimliğe dayanan geleneksel ilişkinin yeniden üretilmesinde ve ortak birer örgütsel davranışın öznesi olmasında paradoksa yol açmakta ve çekici olmaktan çok itici bir güç merkezi yaratmaktadır. Bunun sonucunda

aktörler geleneğin etkisinden kurtulamamaktadırlar. Geleneğin ortaya koyduğu normlar eylem ve söylemlerin yönünü ve içeriğini belirlemektedir. Taraflar hala birbirlerini öteki olarak algılamayı sürdürmektedirler. Birbirlerine ilişkin kuşku alanı henüz açıklığa kavuşturulamamıştır. Yerel bir deyişle: "Türkiye AB ilişkileri peşrev düzeyinde sürmektedir."

Her yenilik gibi "öteki" anlayışındaki değişimin de geniş çaplı sosyo – kültürel etkilere sebep olması da kaçınılmazdır. Tarihsel süreçte "ötekileşen" Türkiye – Avrupa ilişkilerinde geline nokta, değişim ihtiyacının bir göstergesidir. Oryantalist bakışın yenilenmesi ve eşitlenmesi durumunda; toplumsal ve kıtasal güvenlik, küresel bir güç ve ivme kazanacaktır. Araştırmanın yan hipotezleri:

1. Türkiye'nin AB'ye girmesiyle karşılıklı bir ötekileşmenin yaşanacağı,
2. Öteki algılayışının sürdürülerek, sosyo-kültürel çatışmaları destekleyeceği,
3. Üniversite gençliğinin AB'ye kimliksel ve kurumsal anlamda hazır olmayışı nedeniyle bir kimlik aşınması yaşanacağı ,

Hipotezin sonuçları olarak:

1. Türk İslam ve Haçlılık fobisinin görece olarak oryantalist bağlamda yolaçtığı inandırıcılık ikileminin süreceği,
2. Küresel zihniyet değişiminin güç tanımlı üstünlük fikrinden insan olma erdemine dayanan üstünlük fikrine dönüşebileceği,
3. Kuşaklar arasında algı ve ideoloji farklılaşmasının devam edeceği,
4. Kuşaklar arası geçişte oryantalist kimliğin paylaşılan bir kimliğe dönüşebileceği,
5. Kuşaklar arasında sosyolojik hafıza ile yüzleşme cesaretinin giderek gelişme eğilimi göstereceği varsayılmaktadır,

ARAŞTIRMANIN VARSAYIMI

Teknolojideki hızlı değişme küresel değerlerin yeniden örgütlenmesini, birey ve toplumların ideolojilerini bu bağlamda dönüştürmelerini; temel hak ve hürriyetler, demokrasi, inanca ve insana saygı gibi insan yaşamında önemli sayılan ortak değerlerin kabulünü, öteki kavramına değişik açılardan bakılması gerektiğini kaçınılmaz kılmaktadır. AB'nin ortaya koyduğu kriterlerin, tarihsel süreçte yaşanan Hıristiyan – Müslüman çatışmalarından ve bu çatışmaların ortaya çıkardığı öteki anlayışından farklı olduğu, genel olarak demokratik değerleri ön plana çıkardığı görülmektedir. Sosyo – kültürel açıdan

önemli etkilere yol açacak bu talebin iyi analiz edilmesi, toplumun bu değişime bakış açısının rasyonel biçimde değerlendirilmesi gerekir. Özellikle ülkenin önemli bir kesimini oluşturan genç nüfusun “öteki” anlayışı ve AB’ye bakışı sosyo – kültürel değişimin sonuçları, beklentileri ve olası etkilerinin belirlenmesi açısından önemlidir. Bu bağlamda çalışmanın varsayımı ülkenin önemli bir nüfus yoğunluğunu oluşturan gençliğin özellikle de entelektüel bakışa sahip üniversite gençliğinin “öteki” kavramına bakışı ve AB’ye yaklaşımının analiz edilerek oluşturulacak politika ve stratejilerin, gelecekte ortaya çıkacak olumsuz sosyo – kültürel etkilerin bugünden ortadan kaldırılmasını mümkün kılacağıdır. Küreselleşme ulusal, kıtasal, küresel bağlamda bireyler arası ilişkileri yeniden tanımlamayı zorunlu kılmaktadır. Bu durumun sonucu olarak AB Türkiye ilişkileri yeni bir anlam boyutu kazanmaktadır.

ARAŞTIRMANIN SINIRLILIKLARI

Bu çalışmada “öteki” daha çok AB orijinde ele alınmış ve irdelenmiştir. Sosyolojik açıdan daha alt düzeylerde yani değişik kültürel birikimlere sahip marjinal grupların da “öteki”leri vardır. Buradaki “öteki” kavramı irdelenmesi, Türkiye’nin ve Avrupa’nın kültürel kimliği ve konseptleri bağlamında ele alınmıştır. Türkiye’nin AB’ye girişi ile ilgili düşünceler, girişimler, gelişmeler ve tarihsel süreç konunun irdelenmesinde etkili olmuştur. Ancak, uygulama kısmında yapılan ankette, konu sadece üniversite gençliğinin “öteki” perspektifinde AB’ye bakış açısı ve Dumlupınar Üniversitesi öğrencilerinden seçilen örneklem grubuyla sınırlıdır.

ARAŞTIRMANIN YÖNTEMİ

Araştırmada dokümantasyon yönteminden interaktif ortamda Marmara, Boğaziçi, Milli Kütüphane, ODTÜ, Hacettepe, Ege ve DPÜ üniversiteleri kütüphanelerinden, Kütahya Mustafa Yeşil ve Vahit Paşa Kütüphanelerinden literatür taraması yaparak yararlanılmıştır. Ayrıca konunun uzmanı bilim adamlarıyla da görüşmeler yapılmış, ulusal ve uluslararası süreli yayınlar incelenmiştir.

Araştırma teorisel ve uygulamadan oluşmaktadır. Araştırmanın kuramsal çerçevesi iki bölümde tartışılmış, üçüncü bölümde DPÜ’den seçilen örneklem grubunda kuramsal çerçeve test edilmiştir. Ötekine ilişkin sosyolojik bakış diyalektik eksende analiz edilmiştir. Anket tekniğiyle örneklem grubuna ilişkin elde edilen veriler SPSS 9 ortamında değerlendirilmiş, χ^2 testine göre %5 anlamlılık esas alınarak yorumlanmıştır.



BİRİNCİ BÖLÜM

ÖTEKİ KAVRAMI EKSENİNDE SOSYOLOJİK TARTIŞMALAR

1.1. ÖTEKİ KAVRAMININ SOSYOLOJİK ANLAMI

1.1.1. Öteki Kavramı

Sözlükteki anlamı ile “öteki”, bahsedilen şeylerden uzakta bulunan veya daha az önemli olan şekilde tanımlanmaktadır.¹ Ancak, sözlükteki bu anlamının dışında “öteki” kavramı üzerine bir çok görüş ortaya konmuştur. Bu görüşlerden birine göre öteki, “ben olmayan”² olarak nitelendirilmektedir. Buna göre öteki kavramı bir dışsallığı ve farklı oluşu ifade eder. Öteki kavramı “ben olmayan” olarak nitelendiğinde, kendiliğinden bir dışlama söz konusu olur. “Bazı değerleri tehdit eden, ihlal eden olarak tanımlanabilen öteki kavramı, ne olduğuna göre değil, ne yaptığına göre tanımlanmaktadır.”³

Modernitede “öteki dünyalar” dışlanmış, hor görülmüş ve marjinalleştirilmiştir.⁴ Dolayısıyla öteki kavramı Batılı olmayan kültürlerin bakış açısıyla ele alındığında sömürgeciliğin ve modernitenin zirvesindeki yeni bir egemenlik dalgası olarak görülebilir.⁵

Tarihsel süreçte elde edilen toplumsal kültür olarak bakıldığında öteki, söz konusu kültürel birikime aykırı ya da karşıt bir kültürel birikim olarak anlaşılmaktadır. Dinsel açıdan “öteki” diğer “din”ler ya da “din “ olarak algılanan değer ve yargılardır. Böyle bir yaklaşımı, “öteki dinsel geleneklerde de kurtuluş mümkün olabilir görüşünü dile getiren”⁶ Hıristiyan inklusivistlerin düşüncelerinde görmek mümkündür. Hıristiyan inklusivistlerin “öteki” ile genellikle Hıristiyan dünyasının gerek Batı ülkelerinde gerekse başta ön Asya olmak üzere çeşitli bölgelerdeki Batı’nın eski ve yeni sömürgelerinde karşı karşıya olduğu İslâm, Budizm, Hinduizm ve Yahudilik gibi dinleri kastetmektedir.⁷

¹ Mehmet Doğan, *Büyük Türkçe Sözlük*, İz Yayıncılık, İstanbul, 1999.

² S. Demirtaş, B. Diken, İ.B. Gözaydın, “Mekan Ve Ötekiler”, *Defter*, Yaz 1996, S. 28, S. 39.

³ <http://www.yorumbaba.com/yb130202.html>, 57. Hükümetin Dışişleri Bakanı İsmail CEM’in açıklamalarından alınmıştır. 30.07.2003.

⁴ Ziyaüddin Serdar, *Postmodernizm Ve Öteki Batı Kültürünün Yeni Emperyalizimi*, (Çev. Gökçe Kaçmaz), Söylem Yayınları, İstanbul, Şubat 2001, s. 24.

⁵ Serdar, a.g.m., s.8.

⁶ Şinasi Gündüz, “Çağdaş Hıristiyan Düşüncesinde Öteki’nin İnkusivist Yorumu, *Tezkire*, S. 112.

⁷ Gündüz, a.g.m., S. 112.

Müslümanlar açısından bakıldığında, Hıristiyanlar, Museviler ya da başka inançtakiler “öteki” konumunda olurken, Hıristiyanlar açısından da Müslümanlar ve başka inançtakiler “öteki” konumundadır. Bu toplumların tarih yaklaşımları, sosyolojik bakışları da yüz yılda boyu, burada sözü edilen “öteki” anlayışına göre gelişmiştir. Öteki kavramının içini, her bakış açısının kendine özgü doğruları doldurur.

Kimine göre “öteki” kavramı emperyalizmle eş anlam sayılmıştır. Bundan dolayıdır ki "öteki" kavramının, post modern emperyalizmin politik enstrümanlarından biri olarak kullanılmaya başlandığı iddia edilmiştir.⁸

Ülkelerin izledikleri dış politika ve stratejiler ile tarihsel süreçteki ilişkiler açısından da hep öteki ve ötekiler olmuştur. Yani dış politika ve tarihsel ilişkiler gereği birbirine “öteki” nazarıyla bakan ülkeler ve milletler olmuştur. İki yıl önce Çırağan Sarayı’ndaki “Medeniyetlerin Buluşması” olarak adlandırılan AB ve İslam Ülkeleri Dışişleri Bakanları’nın bir araya geldiği Konferansta da “öteki” kavramı gündeme gelir. Yunanistan Dışişleri Bakanı Papandreu’u da bu toplantıda hiçbir tepkiyle karşılaşmadan “öteki” hakkında etkileyici bir konuşma yapar. Halbuki, Türkiye ve Yunanistan birbiri için öteki olma özelliğini yıllarca korumuştur. Türkiye ne zaman siyasi bir olumsuzlukla karşılaşsa bunu Yunanistan’dan; Yunanistan da Türkiye’den bilirdi.⁹ Demek oluyor ki, ülkelerin dış politika ve stratejisindeki değişimlere paralel olarak da, “öteki” değişebilmektedir.

Bu konuda 57. Hükümette dışişleri bakanı olan İsmail Cem, “bir bölge için farklı bir bölge, bir din için farklı bir din, bir siyasi blok için farklı bir siyasi blok”un öteki olabileceğini ifade ederek 1990 öncesinde NATO için Varşova Paktı, Varşova Paktı için NATO’nun öteki konumuna dikkati çekiyor. İsmail Cem, öteki kavramını “çıkar” ile ilişkilendirmekte ve şu görüşlere yer vermektedir: “Biz ‘öteki’nden bahsederken hep bir çıkar var. Politikada, özellikle dış politikada bir ülke ‘öteki’dir denildiğinde, köşeye sıkıştırılacak, farklı olan, gerçekten de bizim ayrımcılık uygulamak istediğimiz ülke olarak görürsünüz. Bunun gerisinde de tabii ki ulusal çıkarlar yatar.” Yine İsmail Cem, ‘öteki’

⁸ <http://www.bianet.org/2003/04/17/15315.htm>, 31.07.2003

⁹ Fulya Canşen, <http://www.ntvmsnbc.com/news/212793.asp?cp1=1>, 01.08.2003.

kavramının genellikle kendi halkınızın dikkatini belli konular üzerinde yoğunlaştırmaktan uzaklaştırmak için uygulanmıştır.”¹⁰ diyerek, “öteki” kavramıyla gerçeklerden farklı bir kamuoyu oluşturma düşüncesinin olabileceğine dikkat çekmektedir.

Öteki kavramı, hep başkasını, başka bir düşünceyi, başka bir ideolojiyi, başka bir kültürel kimliği, başka bir inancı, başka bir konsepti, başka bir dini, başka bir egemenliği akla getirir. Kısacası öteki başkasıdır. Başkalıktır. Karşıtlıktır.

1.1.2. Ötekileşme Kavramı

Bazı kavramlar gündeme yeni girerek popülerleşirken, bazıları da unutuluyor. Özellikle yurtdışına işçi akımı sonrası Almanya’da yetişen ve ikinci nesil olarak adlandırılan işçi çocuklarının kendi kültürel kimliklerine yabancılaştığının tartışıldığı 1980 öncesinde, yabancılaşma kavramı sıklıkla kullanılırdı. Yabancılaşma, genelde kültürel kimlik sorunu ve bireyin kendi dünyasında kültürel kimlik çatışması içine girmesi, ait olduğu toplumun değerlerinden uzaklaşması olarak algılanmaktaydı. Söz konusu yıllar öncesinde akademik literatürde “yabancılaşma” kavramı kullanılırken, kaybolmaya yüz tutan bu kavramın yerine bugün belki de daha geniş anlam içerdiği düşünülen “ötekileşme” kavramı ikame edilmektedir.¹¹ Gerçekten de iki kavram irdelendiğinde “ötekileşme” ile anlatılmak istenilen gerek sosyolojik, gerek kültürel gerekse politik enstrümanların “yabancılaşma” kavramıyla tam olarak ifade edilemediği anlaşılmaktadır. Ötekileşme, her ne kadar yabancılaşma olarak görülse de, gerçekte etkilenilen ve geriden izlenen moderniteyi yakalama olgusudur. Yabancılaşmanın altında, sosyolojik açıdan elde edilen her türlü değer yargılarından, kültürel birikimlerden uzaklaşma ve ret düşüncesi yatarken; ötekileşmede ret düşüncesinden daha çok, modernleşmeyi gerçekleştirerek var olma durumunu sürdürme gerekçesi yatar.

Ötekileşme, başkasıyla benzeşme, gerek kültürel ve gerek sosyolojik açıdan, bir toplumun benimsediği değer yargılarının, başka bir toplumun kültürel ve sosyolojik açıdan

¹⁰ 58. Hükümetin Dışişleri Bakanı İsmail Cem’in bu görüşleri <http://www.yorumbaba.com/yb130202.html> adlı siteden alınmıştır. 30.07.2003.

¹¹ <http://www.f23.parsimony.net/forum48979/messages/7922.htm>, 30.07.2003.

başka bir toplumun değer yargılarına göre şekillenmeye başlaması ya da benzerlik göstermesidir. Ötekileşmede, ötekileşen toplumun modernliğinin gerekçesi olduğu düşünülen kültür, sanat, eğitim, politika, teknoloji ve sosyal yaşam tarzı gibi her alandaki değerleri, ötekileşme çabası içindeki toplum tarafından benimsenmeye ve uygulamaya geçirilmeye çalışılır. Ötekileşmek isteyen grup, cemaat, toplum, ötekilerle kendini karşılaştırdığında, kendini yeterli görmez. Bundan dolayı, ötekiler nasıl başarılı olmuşsa, o da öyle başaracaktır. Onun için de ötekilere benzemesi yani ötekileşmesi gerekir. Bu açıdan ötekileşme, kendini başarısız kılan değerlerden soyutlayarak, başarılı kılacağını düşündüğü ötekilerinin değerlerine geçiş sürecini anlatmaktadır.

Ötekileşmeyi çeşitli bakış açılarıyla algılayan ve benimseyen görüşler vardır. Bu görüşlere göre modernleşme, batılılaşma, liberalleşme, kapitalizmi benimseme vb. kavramlar, bazen birlikte, bazen bazı nüanslarla ötekilerden ayrılarak başlı başına ötekileşme de ana unsur kabul edilmiştir. Modernlik ve kapitalizmi birlikte ele alan bir görüşe göre ötekileşme, aslında daha sonra ayrı bir başlıkta ele alınacak olan modernleşme diğer bir deyişle de modernlik sürecidir. Bu görüşe “modernlik veya ona tam karşılık gelmese de, ana karakteri ve koordinatları itibariyle önemli farklılıklar taşımayan kapitalizm, Batı Avrupa’da ortaya çıktıktan sonra Wallerstein’in belirttiğine göre bir dünya sistemi olmak iradesini içinde barındırdığından, bütün dünyaya yayılmıştır. Bu yayılma kendiliğinden kaynaklanan bir etkinlik değil, eski rejimin ve yapıların tasfiyesi pahasına, yer yer savaşlara da varabilen mücadeleler sonucu olmuştur. Kapitalizmin yayılışı ve bir dünya sistemi haline gelişi karşısında yenilen veya en hafif tabiriyle etkilenen toplumlar var olabilmek için modernliği kendi coğrafyalarında yaratmak istemişlerdir.”¹² İşte bu durum, yani modernliğin kendi coğrafyasında yaratılmak istenilmesi, ötekileşmeden başka bir şey değildir.

¹²Samuel P. Huntington, **Medeniyetler Çatışması**, (Der. Murat Yılmaz), Vadi Yayınları, 6. Basım, Ankara, Aralık 2001, s. 18.

1.1.3. Ötekileştirme Kavramı

Ötekileştirme kavramı ise, ötekileşme kavramından daha farklıdır. Eylem yönü açısından kavram irdelendiğinde, ötekileşmede eyleme geçen ötekine yönelmek istenirken; ötekileştirmede öteki, eylem halinde olandır. Bir bakıma ötekileştirme kavramı misyonerlik faaliyetidir. Ötekileştirmede ötekileri, kendine benzetme çabası yatmaktadır.

1.1.4. Öteki Kavramsallaştırmalarının Sınıflandırılması

Sosyolojik ve antropolojik söylemlerdeki farklı öteki kavramsallaştırmalarını sınıflandırmak, Öteki'ye dair genel yaklaşımı açıklamak açısından yararlı olacaktır. Her ne kadar bütün “Öteki” kavramsallaştırmalarını kapsamasa da, burada dört farklı kavramsallaştırma üzerinde durulacaktır.

1.1.4.1. Amprik – Kültürel Bir Nesne Olarak Öteki

Öteki kavramına bu şekilde yaklaşıldığında “ “Öteki”, kanıt toplanması yoluyla açıklanabilecek bir nesne olarak görülür. Buradaki amaç, hakkında sözde nesnel ve gerçeklere dayanan bilgi sağlayarak “ Öteki” ’yi açıklamaktır. Ancak bu noktada öteki nosyonunun modern (Batılı) ve geleneksel (Batılı olmayan) arasındaki modernleştirici temellere dayanan ikilikte yerleşik olan kültürel özselciliğin bir ürünü olduğunu hemen belirtmek gerekiyor. Bu açıdan, her ne kadar nesnel ve kanıtlara dayanan bilgi arayışının diğer özne durumlarının ve kültürlerinin daha doğru bir şekilde anlaşılmasını sağladığı varsayılsa da, böyle bir arayış “Öteki'nin sabit bir varlık, esasen modern öznenin sahip olduklarından, yani rasyonalite, modernite, akıl, ilerlemeden yoksun Batılı – olmayan bir özne olarak önsel (a priori) bir şekilde nitelendirilmesinde yatar. Antropoloji bağlamında doğru bir şekilde belirtildiği gibi nesnel ve kanıtlara dayanan bilgi “Avrupa'nın ilerleme anlamındaki zafer öyküsüne” bağlı olarak halihazırda kurulu olan Batılı – olmayan kültür sınıflandırmasını kanıtlar. Bundan dolayı “Öteki”, ne olduğundan çok ne olmadığı açısından tanımlanır. Var olma koşulunun modern benliğin sahip olduğu her şeyden yoksun olduğunu gösterdiği kültürel bir nesneyi oluşturur. Böylece “Öteki”, rasyonel düşünen özne

olarak ayrıcalık atfedilen evrensel modern benlik kategorisine gönderimle söz konusu öznenin aynadaki görüntüsü olarak sunulur¹³

1.1.4.2. Varlık Olarak Öteki

Yorumlayıcı ve varoluşçu söylemlerde kullanılan varlık olarak “Öteki”, modern benliğin, benliğin oluşturulmasına yardımcı olan “görünmeyene” gönderimde bulunur. Bir yorumcu ya da varoluşçu “Öteki” hakkında yazmaz, aynı zamanda kendi benliğinin kültürel ve tarihsel ikilemlerini araştırarak “Öteki” ile yeni ilişkileri keşfetmeye çabalar. Öteki’nin bu şekilde kavranışı hem amprik bilgi toplama, hem de Öteki’nin ayrıcalıklı modern benlik içerisinde kültürel olarak eritilmesinden radikal bir şekilde ayrılır. Ancak, Öteki’yi tarihsel bir varlık “gerçek” bir tarihsel varoluş olarak görmekle gerek yorumcu gerekse varoluşçu söylem modernite rejimi içerisinde çalışır, benlik / Öteki’nin karşıtlığını sürdürür ve söylemsel bir kurgu olarak Öteki kategorisi ile bağlarını koparmaz.¹⁴

1.1.4.3. Söylemsel Bir Kurgu Olarak Öteki

Söylemsel kurgu sınıflaması bağlamında Öteki’ne bakıldığında, öteki çeşitli söylemler ve kurumlar tarafından kurulan “bir bilgi nesnesini” oluşturur. Edward Said, *Orientalism* adlı eserinde “Aydınlanma” sonrası dönemde Avrupa kültürünün kendisini yedek ve hatta gözükmeyen bir benlik çeşidi olarak Şark (Orient) karşısında konumlandırarak güç ve kimlik kazanması şeklinde “şark” adı verilen varlığın nasıl kurulduğunu, hatta üretildiğini gösterir. Şark ve Garp (Occident) arasında epistemolojik ve ontolojik ayrım temelinde şarki Öteki, Avrupa’nın maddi uygarlığının ve kültürünün ayrılmaz bir parçası olarak kurulmuş ve işlemiştir. Batı böylece kendisini modern, gelişmeci, kalkınmacı, demokratik ve bireyci gösterirken, farklı olana kendisinin zıttı nitelikler yükler. Bu nitelikler geleneksel, fanatik, az gelişmiş, toplulukçu, otriter şeklinde yansır. Böylece farklı olan Batı’nın ötekisi konumuna getirilir. Bu “Öteki”

¹³ E. Fuat Keyman *Küreselleşme, Devlet, Kimlik / Farklılık : Uluslararası İlişkiler Kuramını Yeniden Düşünmek*, Alfa Basım Yayın, İstanbul, Ekim 2000, ss. 221-222; E. Fuat Keyman, “Globalleşme, Oryantalizm ve Öteki Sorunu 11 Eylül Sonrası Dünya ve Adalet”, *Doğu Batı Düşünce Dergisi*, Yıl 4, S. 20, Ağustos, Eylül, Ekim, 2002, ss. 19-23.

¹⁴ Keyman, a.g.e., s. 222; Keyman, a.g.m., s. 21.

kavramsallaştırması gerek tarihsel bir varlık olarak öznenin tarihsel izahını reddederek, gerekse “Öteki” sorununu temsil sistemi içerisine yeniden – yerleştirerek modernist benlik kavramsallaştırılmasından epistemolojik ve felsefi kopuşa yol açar.¹⁵

1.1.4.4. Farklılık Olarak Öteki

Her ne kadar Öteki'nin söylemsel niteliğini çıkarmak yolundaki girişimi önemli bir çıkış olsa da, Şarki (Doğulu) Öteki hakkında kendi içinde fazla bir şey anlatmaz. Bunun nedeni Said'in Doğu ile Batı arasında tâli bir karşıtlık kurmaya yarayan bilgi nesnesi olarak Doğu'nun söylemsel kuruluşuyla gereğinden fazla ilgilenmesidir. Said'in girişiminde, şarki Öteki, Öteki'yi kendi içinde, kendi kültürel ve tarihselliği içerisinde anlaşılmasına izin vermeyecek şekilde bütünselleştirici ve homojen bir kurguya dönüşür. Said'e yöneltilen bu eleştiri, Öteki'nin kültürel ve ulusal kimliğin karmaşık yapılarının dikkate alınmasını mümkün kılacak şekilde farklılık olarak çözecek şekilde benlik ve Öteki'nin ilişkisel karakterini vurgular. Sömürgeci ile sömürge arasında karşılıklı bağımlılığın eleştirel bir şekilde incelenmesine olanak tanır; odağı kimlik / farklılık eksenine taşır.¹⁶

1.2. ÖTEKİ KAVRAMININ DOĞUŞU VE DOĞU – BATI DÜŞÜNCESİ

AÇISINDAN ÖTEKİ KAVRAMI

1.2.1. Öteki Kavramının Doğuşu, Gelişimi ve Kurumlaşması

Dünyada din orijinli çok savaş olmuş, bu uğurda milyonlarca insan can vermiş ve bir çok devlet tarihten silinmiştir. Türk – İslam Tarihinde de “**Haçlı Ordularının**” din adına Müslümanlara yönelik saldırıları ve savaş açmaları en çok bilinenleridir. İslâmiyet'in Doğuşu ile birlikte, müşriklerin öteki anlayışıyla, Müslümanlara yönelik çeşitli baskılar,

¹⁵Bedri Gencer, “On Dokuzuncu Asırda Medeniyetlerin Kutuplaşması”, *Akademik Araştırmalar Dergisi*, Yıl 1, S. 3, Kasım – Aralık – Ocak 1999-2000, s. 68.; Keyman, a.g.e., ss. 222-223.

¹⁶Keyman, a.g.e., s. 223.

işkenceler yaptıklarını, ambargolar uyguladıklarını gerek tarihçiler gerekse Siyer kitapları yazmaktadır. Öteki anlayışıyla yapılan muameleler sadece İslâm Dini ile başlamamıştır. Hıristiyanlığın ortaya çıktığında “ötekine” karşı tavırlar sergilenmiştir. II. Dünya Savaşı esnasında Adolf Hitler ve Naziler de “öteki” olarak nitelediği Yahudilere karşı aynı tutum ve davranış içerisinde bulunmuşlardır. Bu açıdan, ele alındığında, tarih boyunca “öteki” hep olagelmıştır.

Öteki kavramını, IV. yüzyılda Grekler, kendilerini yabancılardan ayırmak için kullanmışlardır. Ayrıca bir başka kavram olan “**barbar**”, öteki söylemi içinde alt – insanlık fikrini geliştirmek için kullanılmıştır.¹⁷

Batı dünyası, uzun tarihi boyunca farklı din, inanç ve kültürden insanların birlikte yaşamalarını sağlayacak imkânları hazırlamak yerine ya toptan yok etme ya da planlı asimilasyonlarla temizleme yolunu seçmiştir. Aslında bu, Batı’nın Roma’dan devraldığı bir mirastır. Roma, nasıl ilk Hıristiyanları aç aslanların önüne atarak bu dinin yayılmasını önlemek istemişse, Batı da Hıristiyanlığı kabul ettikten sonra aynı geleneği sürdürerek başka kültürlerden insanlara hayat hakkı tanımak istememiştir. Reconquista (İspanya’nın yeniden zaptı) hareketından sonra bu anlayış daha da yaygınlaşarak Kıt’ada Hıristiyan olmayanlara yaşama fırsatı vermemiştir. Daha sonra bu hoşgörüsüzlük, yalnız Hıristiyan olmayanlar içinde değil, hâkim mezhepten başka mezhepleri benimseyenler için de uygulanmıştır. Cathars’lar, Amauricien’ler ve Albigoise’lere karşı başlatılan Haçlı Savaşları ile meşhur Saint Barthelemie katliamı bunun göstergesidir.¹⁸

Konu ile ilgili bazı araştırmalarda “öteki” kavramının Avrupalılarca sadece olumsuz anlamda kullanılmadığı, bu kavramın “diğer yerler ve diğer insanlar “ için de kullanıldığı belirtilir. Bu kavram aynı zamanda, Avrupalıların ötekilerini tanımlamada karar kıldığı alanlarda kullanılmıştır. Yeni dünyalarla karşılaşan aydınlar, askerler ve tüccarlardan sonra “öteki” söylemi içinde “**barbar**” kavramı, 12. yüzyıldan 18. yüzyıla kadar Hıristiyan olmayan ve vahşi yollarla davrananlar için kullanılmıştır. 18. yüzyılda Rönesans

¹⁷ Edibe Sözen, “Kimlik Kavramının Yeniden Tanımlanması”, *Türkiye Günlüğü*, S. 33, Mart – Nisan 1995, s. 113.

¹⁸ Bekir Karlıağa, “İslam’ın Evrensel Barışa Katkıları”, *Köprü*, İstanbul, Bahar 2003, s. 19.

döneminde ise “öteki” kavramı, aydınlanmamış “ötekini” belirtmek için kullanılmıştır. 20. yüzyılda ise kavram, Avrupa ve Amerika’nın cahil, geleneksel ve kendilerinden daha az akıllı olarak gördükler, Üçüncü Dünya ülkelerini temsilinde kullanmışlardır.¹⁹

Burada tarihsel bir kategori olarak modernliğin zaman içerisinde Batıda kazandığı anlamıyla nasıl bir söyleme dönüştüğü, bu söylem arcılığıyla Batı’nın kendi kimliğini “öteki” dolayımı ile yeniden nasıl kurduğu ve “Aydınlanmadan” devraldığı ilerleme nosyonuyla bunu özdeşleştirip, kendine “ilerici”, ötekilere “gerici” bir rol biçtiğini anlamak “öteki” kavramının bugünkü ulaştığı ya da anlam kazandığı boyutunu anlamak açısından önemlidir.

Bu bağlamda Batı, kendini merkeze çekmiş, böylece öteki perspektifinde dünyanın Batı ve Batı dışı olarak görülmesini sağlamıştır. Yine Batı, bir ideoloji ve ideolojiler toplamı olarak farklı özelliklerin tek bir özellik altında toplanmasına yol açmaktadır. Örneğin, Batı = medeni = gelişmiş; Batı dışı = bedevi = gelişmemiş gibi bir öteki oluşmasını sağlamıştır. Yine Batı, kendisini batı –dışı dünyanın bir değerlendirme kriteri olarak görmüş ve görmektedir. Son olarak Batı, batı – dışı dünyaya ilişkin iyiyi ve kötüyü belirleyen bir söylem geliştirmiştir. Örneğin bu yaklaşıma göre Batı gelişmiştir. Doğu ise gelişmemiştir. Batı moderndir (ilerici), Doğu, gericidir. Batı yaratıcıdır, Doğu tembel ve dogmatiktir. Batı hoşgörülüdür, Doğu hoşgörüsüzdür. Batı, kimliğini ilerici ve ilerici olmaktan pek ayırt etmez. Böyle olunca da doğal olarak ilerici ve ilerici olmayanlar arasındaki karşıtlık aynı zamanda Batıyı oluşturan değerler olarak görülmektedir. Batıyı oluşturan değerler medeniyet, demokrasi, akılcılık ve özgürlük vs. iken; Batı’nın ötekisini oluşturan değerler, barbarlık, akıldışlılık, despotluktur.²⁰

Osmanlı’da ise tarihsel süreç içinde 16. Yüzyıla kadar “öteki” kavramı gelişmemiştir. Osmanlı, 17. Yüzyılın başlangıcında Avrupa’yı kültürel bir bütünlük olarak düşünmeye başlamıştır. Osmanlı’nın İslâm düşüncesi doğrultusunda (siyasi anlamda) “Dar’ül Harp ve Dar’ül İslâm” olarak dünyayı ikiye ayırması söz konusudur. Bu ayırma

¹⁹ Sözen, a.g.m., s. 113.

²⁰ Şerif Esendemir, “Modernliğe Yaklaşımlar, Tarih ve Bilinç, Tezkire, Yıl 10, S. 20, Nisan – Mayıs, Ankara, ss. 83-84.

göre Osmanlı için “öteki” “**Dar’ül Harp**” olandır. 17. ve 18. Yüzyıllarda Osmanlı Avrupa’yı Frenk ve Hıristiyan Dünyası olarak algılar ve “**Frengistan Diyarı**” olarak tanımlamaya başlar.²¹

Osmanlı İmparatorluğu, “Durma -Fetret” devrine kadar, Batıya muhtaç olmadan varlığını sürdürmüştür. Çünkü kendi kendine yetmiştir. Bu devre kadar, Batıya örnek olacak özelliklere sahip bulunduğu gibi, Batıya göre daha fazla birliğe, refaha ve hürriyete sahipti. Medeni seviyesi yüksekti. Osmanlılar Viyana önlerine kadar yayıldıkları sırada, Osmanlı İmparatorluğu Batılılaşmayı düşünmemiştir. Uzun süre, Batı ile Osmanlı İmparatorluğu, yan yana ve bir “coexistence” halinde yaşamıştır. Bu durum XVIII. yüzyılda değişmeye başlamıştır. XVIII. yüzyılda Avrupa (veya Batı) kuvvetli, Osmanlılar zayıftır. Batı, durmadan Osmanlı İmparatorluğuna karşı zaferler kazanmış, Osmanlı ülkesi içinde yayılmıştır. Bu dönemde Osmanlıları bilhassa Türkleri medeniyetin gerileticisi ilan ederek Avrupa’dan atmak istemişlerdir.²²

Avrupa’nın yüzyıllarca geliştirdiği “öteki” kavramı öncelikle dini, siyasi ve daha sonra ekonomik alanda gelişmesini sürdürmüştür. Bu süreç, Avrupa merkeziliği görüşünün de güçlenmesine yol açmıştır. Hıristiyanlığı Avrupa merkezci görüşe bağlı olarak yaygınlaştıramayan Avrupa, kapitalizmin dünya ölçeğinde yaygın ve belirleyici olduğu andan itibaren, kendine dünyayı fethetme hedefini seçmiştir. 18. Yüzyıldan itibaren böyle bir Avrupa ile karşılaşan Osmanlı, çözülme süreci sonrası kapitalizme aynı zamanda Avrupa’ya karşı yenik düşmüştür.²³ Çünkü Osmanlı Devleti, tüm mekânını merkezin varoluşunun desteklenmesi doğrultusunda örgütlediği için ne yerellikler, ne de özgürlük küresi geliştirebilmiş; kendi konumunu bir yapı, bir değişmezlik mertebesine yükseltmiş; her türlü değişimin bizatihi kendi varoluşuna kastedeceği kavrayışı içinde, olabilecek en geniş boyutta sabitleşmiş bir toplumsal yapı yaratmaya çalışmıştır.²⁴ Ancak bu sistemde de

²¹ Sözen, a.g.m., ss. 113-114.

²² Tunaya, Z.Tarık Türkiye’nin Siyasi Hayatında Batılılaşma Hareketleri, Yedigün Matbaası, İstanbul, 1960, ss. 18-19.

²³ Sözen, a.g.m., s. 114.

²⁴ Mehmet Ali Kılıçbay”, Doğunun Devleti, Batı’nın Cumhuriyeti, ss. 71-74.

kendini koruyamamıştır. Bunun sonucu olarak gücünü yitiren Osmanlı artık, zaten üretmediği ötekini dışarıda değil, içeride aramaya başladığı bir sürece girer.

Bu süreçte ve arayışta **öteki**'nin adı, çağdaş bir toplum ve hürriyetçi esaslara dayanan bir devlet kurmak üzere girişilmiş teşebbüsler, kavramsal ifadesiyle, "**Batılılaşma**" olmuştur.²⁵ Batılılaşmanın özünde, Batılı devletler karşısında zayıflığını gören Osmanlı Devleti yönetici ve aydınlarının bir dönem eski güçlerini kazanmak, bir dönem ise var olabilmek adına verilen bir mücadelenin varolduğu söylenebilir. Bu süreçte, yönetici ve aydınlar, Batı karşısındaki tavırlarını ve Batı algılamalarını değişen koşullara göre değiştirirken, Batı (yani öteki) bazen sadece bir ülke, bazen de bütün bir Avrupa olmuştur.²⁶

XIX. yüzyıl büyük bir dönüşüm çağı olarak yorumlanmaktadır. 16. yüzyıldan beri Kuzeybatı Avrupa'da kendini gösteren ve oradan giderek dünyanın diğer yörelerini de etkileyip büyük bir dönüşümü belirleyen kapitalizm, XIX.yüzyılda sanayi devrimiyle birlikte hem olgunlaşmış hem de yeni bir aşamaya gelmiştir. Bu aşamayı belirleyen ana toplumsal olgular sanayileşme ve kentleşme olmuş; böylece XIX.yüzyılın ikinci yarısından itibaren başlatılan toplumsal düzen, sanayileşmiş kent toplumu olarak tarih sahnesine çıkmıştır. Bu aynı zamanda yeni toplumsal kategorileri, örneğin yaşamını ancak emeğini kiralayarak sürdürebilen emekçi kesimi ortaya çıkarmıştır. XIX. yüzyıla damgasını vuran büyük ve kapsamlı değişimi sadece sanayileşme ve kentleşme olarak tanımlamak mümkün değildir. Merkez ülkelerdeki bu dönüşüm, aynı zamanda insanoğlunun düşünce dünyasının da köklü ve kapsamlı bir biçimde değişimi anlamına gelmektedir. Söz konusu dönemde bilim ve sanat alanında son derece parlak ve önemli gelişmeleri de beraberinde getirmiştir. Kısacası, XIX. yüzyıl, insanoğlunun ileriye doğru büyük yürüyüşünde ciddi bir sıçramayı simgelemektedir. XX. yüzyıl da en az XIX. yüzyıl kadar hareketli ve büyük değişim ya da dönüşümlere sahne olmuştur. İlk kez kapitalizme alternatif olduğunu ileri süren bir sistemin ortaya çıkması, iki büyük dünya savaşı, eski sömürgelerin bağımsızlık mücadeleleri ve

²⁵ Tunaya, a.g.e., s. 18; Araştırmanın sınırları Batılılaşmanın tarihsel sürecine geniş olarak yer vermemektedir. Bundan dolayı bu konuda geniş bilgi için bkz. Tunaya, a.g.e., ss. 19-239.

²⁶ Ayşe Almila Gök, "Osmanlı Tarihinde "Batılılaşma" Süreci ve Tartışmaları Üzerine Genel Bir Değerlendirme", *Türkiye ve Siyaset*, Mayıs Haziran 2001, s. 75.

birer ulusal toplum ve devlet olarak ortaya çıkmaları, soykırımlar, nükleer silah teknolojisi ve ilk kez insan türünün evrende yok olma tehdidi ile karşılaşması, bilim ve teknoloji alanında baş döndürücü gelişmeler ve nihayet yüzyılın son on yılında rakip sistemin çöküşü ile kapitalizmin yeniden alternatifsiz hale gelmesi, 20. yüzyıla damgasını vuran önemli büyük dönüşümlerden bazılarıdır.²⁷

Düşünüş tarihimizde Avrupa’da, farklı, örnek bir sistem olduğu anlamında Batı görüşü, Tanzimat’la birlikte oluşmuştur. Ancak, bundan yüzyıl önce Avrupa’da farklı bir medeniyet olduğu sezilmeye başlanmıştır. Fakat, bu medeniyet henüz, bir “din birimi”ne özgü ayrıcalıklar toplamı olarak görülmekte; “bir medeniyet bütünü” olarak görülmemektedir. Gerçi Avrupa’nın kendisinde de aşağı yukarı aynı dönemde, “Hıristiyanlık Dünyası”, “Hıristiyanlık Birliği” gibi kavramların yerine medeniyet (uygarlık –civilisation) kavramı yeni yeni kullanılmaya başlanmıştır.²⁸ Bu dönüşüm sürecinde Osmanlı tarafından XIX.yüzyılın sonunda ise Avrupa, milletler ve devletler topluluğu olarak görülür ve Yunan düşüncesi, Avrupa düşüncesi, hukuku, Roma Hukuku, Hıristiyanlığı, Latin Medeniyeti ve Alman halk kültürü olarak Bizans potasında erimiş bir şekilde tanımlanmaya başlanmıştır.²⁹

Ancak, XVIII. yüzyılın sonlarına doğru, Avrupa’yı bir din birliği olarak görme düşüncesi kaybolmaya başlamış, Avrupa’nın bir bütün olarak ayrı bir medeniyet olduğu bilinci gelişmeye başlamıştır.³⁰

Dünyada soğuk savaşın sona ermesinden sonra, milletlerarası siyaset, Batılı görünüşün dışına çıkarak, Batı ile Batılı olmayan medeniyetler arasında ve Batı dışı medeniyetlerin kendi aralarındaki etkileşim, milletlerarası siyasetin odak noktası haline gelmeye başlamıştır.³¹

²⁷ Gencay Saylan, *Postmodernizm*, 2. Baskı, İmge Kitabevi, Ankara, 1999, s. 17-18.

²⁸ Berkes, *a.g.e.*, ss. 188-189.

²⁹ Sözen, *a.g.m.*, ss. 113-114.

³⁰ Berkes, *a.g.e.*, s. 189.

³¹ Huntington, *a.g.e.*, s. 23.

Ancak, Sovyetler Birliğinin dağılmasından sonra dünyada tek süper güç konumunda kalan ABD'nin, izlediği politikalar, “yeni ötekileri” ortaya çıkarmıştır. Bu yaklaşıma göre, bazı ülkeler ve ülkeleri yönetenler ürettikleri kimyasal ve nükleer silahlar açısından dünyayı tehdit eder konuma gelmektedirler. Bunun için bu ülkelerin silahsızlandırılması gerekir. Aksi halde dünya barışı tehlikeye girecektir.

Bu söylemler, “öteki”ni tehlike göstererek ulusal “çıkar” sağlamanın da bir aracı olarak ABD tarafından kullanılmıştır. Özellikle “İkiz Kulelere” yapılan uçaklı intihar saldırısı, popülist bir yaklaşımla ABD'nin “öteki”lere karşı haklı olduğunun delili olarak gündeme getirilmiştir. Böylece Amerika'da “İkiz Kulelere” yapılan uçaklı intihar saldırısı, ABD'nin “öteki” olarak gördüğü coğrafya açısından değişimlerin, yeni yol haritalarının ve sıkıntılarının adeta başlangıcı olmuştur. “Global Amerikan İmparatorluğu ve Global Barış” adlı bir makalede yazar; “ 1999 yılında Amerika'ya ilk geldiğim zamanki izlenimlerim Alexis de Tocqueville'nin (1805-1859) Amerika'daki Demokrasi kitabındaki tespitleriyle paralellik gösteriyordu. Türkiye'de 28 Şubat kararlarıyla hürriyetime gelen post – modern darbenin acılarını ruhumda hissederken, birden kendimi içinde bulunduğum özgürlükler ülkesi beni büyülemişti. ... Nefis ve kalp her türlü arzularına en kolay yoldan ulaşma imkânını burada buluyordu. Nefis yönünden bakınca, sefahatte gitmek için en geniş ve en cazip yolar buradan geçiyordu. Hürriyet perdesi altında eşcinselliğe bile aile statüsü verilmeye başlanmıştı. Öte yandan kalp yönünden bakınca bütün dünya dinlerinin özgürce yaşandığı bir diyar olmuştu, Amerika. Garip bir şekilde bir çok İslam ülkesinden gelen Müslümanlar bile, bu Hıristiyan diyarında dinlerini daha özgür yaşama imkânı bulmuştu.” “ Bu güzelim rüya çok devam etmedi. Bir 11 Eylül sabahından akılları hayrette bırakan vahşet ve dehşet sahnesiyle uyandığımda tarihin seyrinin değişeceğini anlamıştım.”³² diyor.

Gerçekten de bu olaylar sonrası önemli değişimler yaşandı ve tarih sahnesinde önemli değişimler oldu. ABD, terörle mücadele ve dünya barışını koruma adına, bu olaylardan sonra Afganistan'da Taliban rejimini devirdi ve Afganistan'ı kontrol altına aldı. Nükleer silah ürettiği ve dünya barışını tehdit ettiği tezini ortaya atarak, BM kararını bile

³² Furkan Aydın, “ Global Amerikan İmparatorluğu ve Global Barış”, Köprü, İstanbul, Bahar 2003, s. 21.

hiçe sayarak Saddam Hüseyin rejimini devirmek için Irak'a savaş açtı ve Irak'ı işgal ederek Saddam rejimine son verdi. Bu gelişmeleri gözleri Ortadoğu'ya çevirirken; acaba, Samuel Huntington'un "**Medeniyetler Çatışması**" gerçek mi olacak, sorusu bu süreçte zihinleri en çok meşgul eden soruların başında gelmiştir.

Bilindiği gibi Huntington'un "**Medeniyetler Arası Çatışma**" tezi; küreselleşme sürecinin farklılaşma hatta "medeniyetler arası çatışmaya" götürdüğü üzerinde durmaktadır.³³ Huntington'un ortaya attığı bu tez ile, gözler dünyada çıkacak bir savaşa ve dünya barışının korunmasına çevrilmiş; gündemi sıkça meşgul eden "**Medeniyetler Arası Çatışma**" düşüncesi üzerine çeşitli araştırmalar yapılmış ve senaryolar ortaya konulmuştur. Böyle bir çatışmanın önlenmesi için nelerin yapılması üzerinde çeşitli araştırmalar yapılmış, sempozyumlar düzenlenmiştir. Gerçekten de "medeniyetler arası çatışma" hep ötekilerin duyduğu endişeyi yansıtırken; bu endişeye bağımlı denilebilecek "**Dinler Arası Diyalog**" adı altında atılan adımlar, "öteki" bakışı diğeri açısından yumuşatma ve üstün gücün "öteki"ne karşı tutumunu değiştirme çabası olarak ortaya atılmıştır.

"Medeniyetler Çatışması" irdelendiğinde, bu çatışmanın odağında üç Semavi Dinin yer aldığı görülmektedir. Medeniyetler Çatışması'ndan İslâm Dini ile Musevilik (Yahudilik) ve İslâm Dini ile Hıristiyanlık Dini arasındaki dünya ölçeğinde çıkacak din orijinli olası çatışmalar yani savaşlar akla gelmektedir.

1.2.2. Doğu Ve Batı Düşüncesinde Öteki Kavramı

Avrupa'nın Türkiye için sadece belli bir kıtayı, bir ülkeler grubunu ve coğrafi bölgeyi ifade etmenin ötesinde daha farklı ve köklü anlamlar taşıdığı Türkiye'de yaşayan herksin yakından bildiği husustur. Bugün "Avrupa" veya onun yerine kullanılan "Batı" kavramının bir coğrafi yön ifade etmediği bir gerçektir. Daha çok bir medeniyet, bir yaşama biçimi, dünyayı farklı bir şekilde algılama ve anlamlandırma şekli, bir kültür ve

³³Nilüfer Göle, "Batı Dışı Modernlik : Kavram Üzerine", **Modern Türkiye'de Siyasi Düşünce Modernleşme ve Batıcılık**, İletişim Yayınları, 1. Baskı, Cilt 1, İstanbul, 2002, ss. 56-57.

anlamlar kümesi olarak anlamak gerekir.³⁴ Zira öteki açısından Doğu ve Batı denildiğinde, genelde “Doğu” kavramıyla, İslam toplumları ve medeniyeti, “Batı” kavramıyla da, Avrupa ve Hıristiyan toplumları kastedilir. Aslında öteki kavramı açısından Doğu ve Batı yüz yüze boyu süren bir çatışmanın, sürtüşmenin egemen olma düşüncesinin sonucudur.

Garp, Avrupa yarımadalarının Batı kısmındaki Latin ifadesini taşıyan topraklarını içerir. Hodgson, İslam dünyasını fiilen Garp ile Şark (Uzak Doğu medeniyetlerinin) arasında göstermektedir. Ancak, önemli olan, 1600-1800 arası gerçekleşen teknik dönüşümler ve sekülerizasyon sonucu, giderek kendisini ekümeniden ayıran Garb’ın, Batıya dönüşmesidir. Garb, giderek sekülerleşen Avrupa medeniyetini ifade eden Batı kavramına dönüşürken, Şark da, Batının zihninde kendi dünyasına uymayan “Ötekiyi” ifade eden bir etiket halini almıştır.³⁵

Batının ötekisi ise yüzyıllar boyu yabancı ülkelerden gelen istilacılar, köyleri yakıp yıkan barbarlar olmuştur.³⁶ Yüzyıllar boyu, Türkler, Batı için “barbar” olarak nitelendirilen millet olmuştur. Bununla birlikte Batı için öteki “Doğu” özellikle de “İslam” olmuştur. Bu öteki anlayışına göre Müslüman öteki yüzyıllar boyu saldırgan, barbar, zalim, ahlaken düşük olarak resmedilmiş ve bu özellikler İslam’a ilişkin özellikler olarak algılanmıştır.³⁷

Bu yanlış algılamayı yüzyıllar boyu sürdüren Batı medeniyetinin birden bire ortaya çıktığı söylenemez. Binlerce yıllık Mısır ve Mezopotamya gibi başka kültürlerin de Batı medeniyetinin gelişmesine katkısı olduğu söylenebilir. Ancak, Batı medeniyetinin kökeninde Eski Yunan kültürünün etkileri yüzyıllar boyu gözlenmektedir. Eldeki verilere göre de Eski Çağ’da yaşayan toplumlardan günümüze en kapsamlı kültürel miras bırakan Yunan toplumu olduğu bilinmektedir. Bu kültürel mirasın en önemli unsurları sanat, edebiyat ve felsefe alanında kendini gösterir. Ancak, bu mirasın en önemli özelliği, siyasi

³⁴ Davut Dursun, *Yol Ayrımındaki Türkiye*, Emre Yayınları, İstanbul, 1996, s. 35.

³⁵ Gencer, a.g.m., s. 68.

³⁶ Erol Güngör, *Batı Düşüncesindeki Büyük Değişim*, Ötüken Yayınevi, 2. Basım, İstanbul, 1994, ss. 470-471.

³⁷ Arus Yumul “Modernizmden Postmodernizme Ötekilik”, *Karizma*, İstanbul, Temmuz – Ağustos – Eylül 2000, ss. 99-100.

hayattaki çeşitlilik yanında, düşünce alanındaki tahkik etme tutkusudur. Bu tutkudan dolayı Eski Yunan toplumunda felsefe- bilim ortaya çıkmıştır.³⁸

Batı kavramı irdelenirken Eski Yunan kültürü de ele alınmalıdır. Burada Eski Yunan kültürünün tarihi anlatılmayacaktır. Ancak, “öteki” kavramı açısından Batı ve Doğunun anlaşılmasını sağlamak için bu ilişki çerçevesinde genel olarak Eski Yunan medeniyetine değinilecektir. Yukarıda söz edildiği gibi, Batı’nın medeniyetinin kökeni Eski Yunan medeniyetine dayanır. Ancak, yerleşmiş bir kanıya göre de, Batı medeniyetinin temelini oluşturan unsurlar, Eski Yunan’ın bir noktadan sonra halefi konumunda olan Romalılardan ve dini açıdan da Yahudilerden miras kalmıştır.³⁹ Bundan dolayı Batı medeniyetinin kökenlerinde Hıristiyan kilisesi aracılığıyla bağlanmış Greko-Romen yani Helen medeniyetinin varlığı söz konusudur. Bu medeniyet yerine iki halef bırakmıştır. Bu medeniyet, Batı uygarlığı ile onun kardeşi ve çağdaşı olan Bizans uygarlığıdır. Bu medeniyetin selefi ise Ege medeniyetidir. Batı toplumlarında yaşayan her insan tarihi geçmişini buralarda görmektedir. Helen medeniyeti, çözülme aşamasında Roma İmparatorluğunun içine girmiş ve böylece dağılması siyasi olarak durmuştur. Dolayısıyla evrensel niteliğe kavuşamayan Eski Yunan medeniyeti, Roma’nın içine nüfuz ederek devletin yıkılışına kadar canlılığını devam ettirmiş ve daha sonra dağılmıştır. Bu gelişmeler paralelinde Hıristiyanlık hem Helen dünyasının hem de barbar istilacıların yeni ötekisi olmuştur. Yani Hıristiyan kilisesi, Helen ve Bizans kültürüyle, Roma ve Akdeniz kültürünün taşıyıcısı olmuştur. Zamanla başka şekle bürünse de Antik çağ Yunan kültürü, bütün Batı için bir model oluşturmuştur.⁴⁰

Müslümanların Batı’yla ilişkisini karakterize eden iki ana tema vardır. İslam uygarlığının uzun süre koruduğu hâkim konumunu Batı’ya kaptırması ve yaygın bir şekilde, Müslümanların kendilerini Batı tarafından kuşatılıp zayıf ve savunmasız bir duruma düşürülmüş hissetmeleridir. Müslümanlar kültür, düşünce, bilim, teknoloji ve askerlik alanlarında yaklaşık bin yıl boyunca sürüp Rönesans’la birlikte sonra eren

³⁸ Nazmi Eroğlu, “Eski Yunan Medeniyeti, Doğu ve Batı”, **Köprü**, İstanbul, Kış 2003, s. 81.

³⁹ Eroğlu, **a.g.m.**, s. 81; Claude Dalmas, **Avrupa Uygarlık Tarihi**, (Çev. Nihat Önal), Varlık Yayınevi, İstanbul, 1973, ss. 5-7.

⁴⁰ Eroğlu, **a.g.m.**, ss. 82-83.

hakimiyetlerinin kesinlikle farkındadırlar. Bunu bir düşüş dönemi izledi ve bu dönem hala sürmektedir. Aynı dönem içinde Avrupa giderek ilerlemiştir. Bu yeni dönemde yeni bir hâkimiyet kazanan Avrupa sömürgeci ve emperyalist gücünü Müslüman dünyasına dayatmıştır. (ABD ve İngiltere'nin Irak'ı gerçek dışı olduğu anlaşılan kimyasal silah bahanesiyle işgal etmesi de Batı'nın sömürgeci ve emperyalist dayatmasına dayandığı söylenebilir.) İslam uygarlığının (özellikle İslam Birliği'nin sağlayıcısı Osmanlı İmparatorluğu'nun parçalanması) kendi içinde çöküp parçalanmaya başlaması, bu kaybın getirdiği sarsıntıyı daha da ağırlaştırmıştır. Yerleşik bir kültürü, hukuku, normları ve değerleri olan İslam kültürü, son iki yüzyıl boyunca sürekli Batı kültürünün nüfuz etme çabalarıyla karşı karşıya gelmiştir.⁴¹

Batı toplumu, İslamiyet'in doğuşundan itibaren İslam'ın etkilerine açık olmuştur. Bundan dolayı, Müslüman toplumlar ortaçağdan beri Batı (Avrupa) tarafından bilimsel ve diplomatik bir gözle incelenmiştir. Tarihsel açıdan Batı, İslam hakkında çok şey bilir ve çok şey bildiğine inanır. Ancak, bu bilginin İslam dünyasının Batı hakkında bildiklerinden çok daha fazla olduğu kuşkusuzdur. İki tarafın birbirine ilişkin bilgisi ve ilgisi arasındaki bu oransızlığın en belirgin olduğu dönem Avrupa ile Osmanlı'nın karşı karşıya geldiği dönemdir.⁴²

Tarihin seyrini değiştiren, Fransız devriminin ardından Batı, üstünlüğünü belirginleştirmiştir. XIX. yüzyıl bu dönüşüm süreci bir çok sosyolojik etkileriyle birlikte, İslam tarihi açısından da bir kırılma noktasının başlangıcı olmuştur. Müslümanların en uzun yüzyılı olarak kabul edilen XIX. Asır, İslam tarihinde görülmemiş köklü bir kimlik bunalımı sürecini işaret etmesi açısından önemli bir başlangıç noktasıdır. Doğulu Müslümanlar ile Batılı Hıristiyanlar, Frenkler arasında, daha öncede çeşitli düzeylerde ve şekillerde karşılaşmalar olmuştu. Ancak, "Batı/Doğu – İslam medeniyetleri" şeklinde bir kutuplaşma XIX. yüzyıla özgü idi. İslam Modernizmi kavramından da anlaşılacağı gibi,

⁴¹Graham E. Fuller, Ian O. Lesser, **Kuşatılanlar: İslam ve Batı'nın Jeopolitiği**, (Çev. Özden ARIKAN), Sabah Kitapları, İstanbul, Aralık 1996, s. 13.

⁴² Fuller, Lesser, a.g.e, s. 13.

kimlik bunalımı çoğunlukla Müslümanların “modern çağa uyum” arayışı olarak kendini göstermiştir.⁴³

Ancak II. Dünya Savaşı'nın sonunda hatta onu izleyen dönemlerde de aradaki ilişkiye oransızlık damgasını vurmuştur. Batı medyasının dünyadaki etki alanını giderek genişletmesiyle bu durum tersine dönmüş gibi görünmektedir. Kentte yaşayan ortalama bir Faslı ya da Türk, Amerikan ya da Fransız toplumu ve bu ülkelerin politikaları hakkında belli bir bakış geliştirmiş olacaktır. Oysa Rabat ya da Ankara'daki gelişmelerden haberdar olan Amerikalılar'ın sayısı çok azdır. Batı kamuoyunun eğilimi, İslam dünyasındaki gelişmelere, ancak Batı'nın çıkarlarını etkileyen krizler söz konusu olduğunda ilgi gösterme şeklindedir. Körfez Savaşı ve Irak Savaşı bunun göstergesidir. ABD, XIX.Yüzyıl başlarına kadar Müslüman dünyasıyla gerçek anlamda etkileşime girmemişse de, Avrupa'nın yüzlerce yıllık deneyiminden kaynaklanan imajların Atlantik'in iki yakasında da İslam'a ilişkin düşünsel yaklaşımlarda önemli yeri vardır.⁴⁴

1.2.2.1. Modernite Öncesi Osmanlı – Avrupa İlişkileri

Avrupa ile Osmanlı İmparatorluğu ya da Türkiye'nin 650 yıllık ilişkilerini tek mantıkla kavramak ve yorumlamak mümkün değildir. Bu ilişkiler değişik dönemler itibariyle değerlendirmek daha doğru olur. Buna göre Avrupa'nın henüz moderniteyi yaşamaya başlamadığı ve Osmanlı İmparatorluğu'nun da modernite öncesi bir İmparatorluk olduğu dönemdeki ilişkilerdir. Osmanlı İmparatorluğu'nda yönetim, modernite öncesi tüm imparatorluklarda olduğu gibi meşruiyetini ilahi olandan alıyordu. Siyaset kutsal üzerinden yapılıyordu. Osmanlı Sultanı, bu nedenle kendini, ilahi olanla temellendirilmiş düzeni tüm dünyaya yaymakla görevlendirilmiş olarak görüyordu. Gaza ile bu düzeni bir Hıristiyan dünyası olan Avrupa'ya yaygınlaştırıyordu. Bu dönemde Osmanlılar için Avrupa kutsallar arasındaki farklılıklara dayanarak ötekileştirilmişti. Aynı bakış açısı çerçevesinde ikisi arasındaki ilişki kaçınılmaz olarak bir çatışmayı içeriyordu. Bu dönemin çatışmalarındaki

⁴³ Gencer, a.g.e., s. 65.

⁴⁴ Fuller, Lesser, a.g.e, s. 13.

boy ölçüşmelerde ise genellikle modernite öncesinin en iyi örgütlenmiş güçlerinden biri olan Osmanlılar galip çıkıyordu.⁴⁵

1.2.2.2. Modernite Sonrası Osmanlı – Avrupa İlişkileri

“Kuzey Atlantik kıyılarında modernite projesinin gelişmesi ve Avrupa’ya yayılmasıyla Avrupa – Osmanlı İmparatorluğu ilişkilerinde ikinci döneme geçilmesi sağlanmıştır. Modernite projesinin birinci boyutu ekonomide yaşanan, kapitalistleşme ve sanayileşmeyle özetlenebilecek bir dönüşümdür. İkinci boyutu ise bilgiye, ahlaka ve estetiğe yaklaşımındaki değişimdir. Bu değişim, söz konusu alanları birbirinden tamamen bağımsızlaştırmış, özellikle bilgi ve hukuk alanında evrensellik iddiasını hâkim hale getirmiştir. Üçüncü boyutu bireyin doğuşudur. Bu süreçte bireyin kapasitelerine olan güven gelişmiştir. Dördüncü boyut ise ulus – devletin doğuşudur. Bunun sonucu olarak devlet artık meşruiyetini ilahi olandan değil, yurttaşlarının seçmelerinden almaktadır. Avrupa’da doğan modernite projesini ulus – devletin sınırları içine hapsetmek olanağı yoktur. Gerek geliştirdiği ekonomik kapasiteler, gerekse ekonomiye getirdiği kurumsallaşma tüm dünyaya yayılmak ve tümünü dönüştürmek potansiyelini taşımaktadır. Benzer biçimde hukuka ve bilgiye yaklaşımı da evrensel geçerlilik iddiasına sahiptir. Avrupa’da dünyayı dönüştürmek iddiası taşıyan böyle bir proje doğduktan sonra, Avrupa ile Osmanlı İmparatorluğunun ilişkileri de nitelik değiştirmiştir. Buna paralele olarak da birbirini ötekileştirme biçimleri yeni bir içerik kazanmıştır. Bir önceki dönemde iki farklı kutsala göre adeta simetrik olarak iki tarafın bir diğer tarafı ötekilemesi söz konusuyken, bu dönemde iki taraf arasında eşitsiz bir ilişki kurulmuş, yeni ve güçlü bir ögenin eklenmesiyle simetrik ötekileştirme konumu ortadan kalkmıştır. Bu süreçte geliştirdiği ekonomik ve teknolojik kapasiteler dolayısıyla hep Avrupa kazançlı çıkmıştır.

Modernite sonrasında yeni ilişki biçimleri, Avrupa ve Osmanlı İmparatorluğu arasında yeni ötekileştirme kalıplarını ortaya çıkarmıştır. Bu ötekileştirmeler artık bir önceki dönemde olduğu gibi tek düze değildir. Farklılaşmış değişik damarlara sahiptir.

⁴⁵ İlhan Tekeli, “ Ötekileşme ve Ötekileştirme Ekseninde Tarihte Avrupa ve Türkiye İlişkileri”, *Toplumsal Tarih*, S. 100, Cilt: 16, Nisan 2002, s. 2.

Avrupa modernite projesinin getirdiği ekonomik ve teknolojik olanaklarla ve ideolojik yönelimle kendisini Osmanlı'ya yol gösterici bir konumda görmekte ve onu dönüştürmek için öneriler yapmakta haklı bulmaktadır. Bunun altında Avrupa'daki ülkelerin tek tek ekonomik çıkarları ve Osmanlı İmparatorluğu'nun güçsüzleşmesi gibi başka nedenler de vardır. Bu halde uygarlık modernitenin içeriğiyle tanımladığı için ötekileşme uygar olmamak biçiminde anlamlandırılmaktadır. Bir başka ötekileştirme damarı ise oryantalizmdir.⁴⁶

1.2.3. Ötekine Bakışta İki Etken

Antropologların belirttikleri gibi, kültürler ancak kendilerini başka bir şeyle karşılaştırarak tanımlamaları kaydıyla oluşurlar. Öteki'ne bakışta tarihsel süreçte hep böyle olmuştur.⁴⁷ Bazı toplumlar karşıt gördüğü düşünceyi, kültürü örneğin “Hilal” ve “Haç” gibi kimlik betimleyici ya da dini sembollerle betimleyip “Öteki” olarak nitelendirmişlerdir. Karşıt kültürlerin kendilerine egemen olma düşüncesi bu toplumlarda sürekli kuşkulara ya da fobilere yol açmıştır.

1.2.3.1. Türk - İslam Fobisi (Hilal)

Bugün ister Doğu'ya, isterse Batı'ya gidiniz, keskin bir Türk fobisiyle karşılaşsınız. Türklerin tarih sahnesine çıkışlarından itibaren muzaffer cengaverler oluşu, en büyük imparatorlukları kurmuş olmaları, Müslümanlığı kabul edip hiçbir millete nasip olmayacak şekilde yaşatmış oldukları hakikatler, onların diğer milletler tarafından kıskanılmalarına, imrenilmelerine ve kendilerinden nefret edilmelerine yol açmıştır. Avrupa'da Atilla'nın ortaya çıkışından günümüze bir Türk stereotipi mevcuttur. “Barbar, kan dökücü, elinde kılıcı, keskin bakışlı bu dövüşçü insanların atlarının nallarının ezdiği topraklarda ot bitmez, verim alınmaz. Bundan dolayı Türk unsuru, Hıristiyan Avrupa'nın antitezidir. Bu Türk miti, Osmanlı'nın Avrupa'ya ayak basmasıyla daha da perçinlenir. Rumlar, bundan asırlar önce ünlü Türk hakanı Atilla'nın Doğu Avrupa üzerinden

⁴⁶ Tekeli, a.g.m., ss.2-3.

⁴⁷ Peter Wagner, *Modernliğin Sosyolojisi*, (Çev. : Mehmet Küçük), Sarmal Yayınevi, İstanbul, 1996, s. 68.

Avrupa'nın içlerine kadar sarktığı ve Batı Roma İmparatorluğunun çöküşüne zemin hazırladığını çok iyi bilmekte ve unutmamaktadırlar. Atilla'nın Doğu Avrupa üzerinden Avrupa topraklarına ayak basmasından sonra Türklerle ilk ciddi temaslarını başlatmış olan Avrupalılar, o tarihten itibaren "Türk Sorununu" ciddi olarak ele almaya başladılar. Avrupalıların sadece siyasi tarihinde değil, sosyo – kültürel tarihlerinde de "Türk" konusu önemli bir yer tutmaya başlar. ... Tarih boyunca Avrupa ve İslâm, aynı coğrafyaları ele geçirmek için çabaladılar. Gerek Hıristiyanların kutsal saydığı ve ziyaret ettikleri toprakların bulunduğu Ortadoğu'nun, gerekse Avrupa'yı bir hilâl şeklinde kuşatan Güney – Batı Asya, Kuzey Afrika ve Akdeniz havzasının Müslümanlar tarafından fethedilmesi, Hıristiyan dünyasında önemli yankı buluyor, bilinç altında intikam hisleri ve fırtınalar koparıyordu. Hıristiyanlığın doğum yerinin Müslümanların eline geçmesi Avrupa'yı oldukça rahatsız etmekteydi. Haçlı Seferleri sırasında Kudüs'ü Müslümanlardan geri almak bahanesiyle harekete geçirilen milyonlarca insanın asıl amacı Kudüs'ü almak mı? yoksa Atilla'dan bu yana zihinlerinde takıntı olmuş Türklerden intikam mıydı? Tarihi gerçekler şunu gösteriyor ki, Batı'nın şuuraltında bulunan Türk düşmanlığına dayalı fobi, o tarihlerde İslam düşmanlığından daha köklüydü. Batı'da Kudüs'ün 11. asırda Müslüman Türklerin eline geçmesi, 7. asrın ortalarında Müslüman Arapların eline geçmesinden daha büyük etki uyandırmıştı. Çünkü Batı insanının şuuraltındaki Türk düşmanlığı ve Türk fobisi harekete geçirilmiş ve Kudüs'ün Türklerin eline geçmesinden sonra hafızalardaki saplantılar daha da canlanmıştı. Yaklaşık iki asır süren Haçlı Seferleri (1095-1292), Kilisenin bu ve benzeri tahrikleriyle başlamıştır. Osmanlı askerlerinin 14. asırda Gelibolu Yarımadası'na yani Avrupa kıtasına ayak basmaları, yaklaşık iki asırdır durmuş olan Haçlı Seferlerini tekrar başlamasına yol açmıştır. Avrupalılar bu olaydan sonra birkaç asır Türklere karşı Avrupa topraklarını koruma mücadelesi verirlerken, Balkanların ardından Orta Avrupa'nın da Türklerin eline geçmesi ve Batı'nın tamamen bir tehdidi altında kalması karşısında iyice bunalmışlardır. Türklerin Niğbolu'da elde ettiği zafer üzerine artık sıranın kendilerine geldiğini düşünen Bizans İmparatoru II. Manuel, Türklere karşı tüm diplomatik imkânlarını kullanarak bir Avrupa birliğinin yeniden kurulmasına çaba göstermiştir. Fakat XIV. Yüzyılın son yıllarında vahşi ve göçebe ordularını Rusya'ya, Hindistan'a, İran'a, Mezopotamya'ya, Suriye'ye süren ve nihayet Anadolu'ya saldırarak Ankara'da yapılan

savaşta Osmanlı ordusunu bozguna uğratarak Yıldırım Beyazid'i esir alan Timur'un bu hareketi, Bizans'ın ömrünün yarım asır daha uzamasına neden olur. Osmanlı'nın kısa bir sürede toparlanmasının ardından Bizans'ta yeniden bir telaş oluşur. İmparator VIII. İoannis, büyük bir aceleyle İstanbul'un surlarını yeniden gözden geçirmeye başlar. Babası gibi İtalya'ya giderek Batı ülkelerini İmparatorluğun kaderiyle yakından ilgilenmeleri için kışkırtmaya çalışır. Bu arada Papa VI. Eugene'i yeni bir Haçlı Seferi için tahrik etmeye çalışır ve bunda da başarılı olur. Balkan ulusları, Rumenler, Macarlar ve Polonyalılardan oluşan Haçlı ordusu 1444'te Varna dolaylarında Türklerin karşısına çıkar ve perişan olur. Bu olaydan sonra Batı ulusları, Bizans'la daha fazla ilgilenmeye başlar. Türklerin Avrupa'daki ileri harekâtına sekte vuran en önemli olay 1683'teki Viyana bozgunudur. Bu olaydan sonra Avrupalılar bu olayı iyi değerlendirmek ve Türkleri Avrupa'dan atmak için yoğun bir gayret içine girerler. Batılıların Haçlı Seferleriyle birlikte Müslümanlar ve Türkler hakkındaki düşünceleri artarak derinleşir. Bu dönemde kilise, Avrupa insanını Müslümanlara karşı Haçlı Seferine teşvik edebilmek için, Müslümanları zalim, İslâm dinini sapkın bir kaynak, Haz. Peygamberi de Hz. İsa'nın (A.S.) düşmanı göstermişlerdir. İslâm'ın doğuşundan II. Viyana kuşatmasına kadar Hıristiyan Avrupa, on asır boyunca mütemadiyen bir İslâm tehdidi altında yaşadığını hissetmiştir. Bir yanda İslâm ordularının önü alınamayan fetihleri, diğer yandan Hıristiyan halkın İslâm'a yönelişi büyük endişelere yol açmıştır.⁴⁸

Bu tarihsel süreç açısından değerlendirdiğimizde bugün Avrupa'nın şuuraltında "Türk Fobisi"nden öte tarihsel kökene dayalı olarak 10.yy ve 17.yy arasındaki süreçte hayata geçirdiği uygarlık karşısındaki geri kalmışlığın, yenilginin yol açtığı bir ezikliğin izlerini görmek mümkündür.

⁴⁸ Osman Özsoy, *Türkiye'nin İmaj Sorunu : 2000'li Yılların Eşiğinde Yeni Vizyon Arayışları*, Alfa Basım Yayın, İstanbul, Temmuz 1998, ss. 22-28.

1.2.3.2. Hıristiyanlık Fobisi (Haçlılık)

Hıristiyan fobisi yani “Haçlılık”, Türk- İslam fobisinin karşı görüşünü yani tarihsel süreçte Türk – İslam dünyasının “Öteki” olarak gördükleri Hıristiyanlara karşı tutumları düşünceleri ve şuuraltılarıyla ilgilidir. Daha öncede bahsedildiği gibi geçmiş Türk Devletleri döneminde başlayan ilişkiler, Osmanlı İmparatorluğu’ndan itibaren de sürmüştür. Ancak, bu ilişkiler, daha çok “çatışma “ şeklinde kendini göstermiştir. Bundan dolayı, Hıristiyan dünyasında yani Batı’da oluşan Türk İslam fobisine karşıt olarak Doğu’da da Hıristiyan fobisi ortaya çıkmıştır.

Hıristiyanlığın Avrupa serüveni bir anlamda yaşadığı değişimle Avrupalaşmış bir Hıristiyanlığın tasviridir. Avrupa’yı kendi dinsel tecrübesi ışığında değerlendirirken öteki faktörlerin önemini hafifletmeksizin Batı’da yaşanan toplumsal gelişme içinde dinin yerini anlamak, bugünü sağlıklı algılamak bakımından önemlidir. Avrupa toplumunun modernleşme sürecinde yaşadığı büyük değişimle Hıristiyanlık, Batı sosyal hayatında daha önceki kurumsal ve formel etkinliğini önemli ölçüde kaybetmiş bulunmaktadır. Ancak bununla birlikte dinin yeni taleplere yeni görüntü ve fonksiyonları altında karşılık verme özelliği, farklı şekiller içinde de olsa kendini göstermeye devam etmektedir.⁴⁹

Avrupa Birliği üyelerinin tamamının ortak bir tarih ve kültür mirasına sahip olması, ister istemez büyük toplumsal projelerde değerler kaynağı olarak Hıristiyanlığa yönelik atıfların belli bir yoğunluk kazanmasına yol açmaktadır. Ancak, AB’nin düşünsel temelinde tarihsel süreçte gelişen çoğulcu, liberal bir insan toplum anlayışının bulunması, din temelinde yapılan sınırlama eğilimlerine pek fırsat vermemektedir. Esasen AB olgusunda birliğe yönelik vurgu, kozmopolitleşmeye karşı olan bazı Kilise çevrelerinde de değişik eleştirilerin hedefi olmaktadır. Vatikan’ın ve etkili bazı kiliselerin Avrupa’nın ortak dini mirasına sürekli yaptıkları vurgulara rağmen, Avrupa Birliği’ni hukuki ve siyasi yönden bağlayıcı metinlerde “ortak din mirasına” yapılan atıflardan belirgin bir geri çekilme söz

⁴⁹ Celaledin Çelik, 2023 Dergisi, S. 26, 15 Haziran 2003, s. 41.

konusudur. Ortaya çıkan bu fiili durumun ilk yansıması, Avrupa içindeki Protestan, Ortodoks ve Katolik mezhepleri temelindeki dinsel farklılığın süreçle birlikte bütünleşme eğilimine güç katması olmuştur. Kilisenin AB üyesi ülkelerdeki saygın durumu Avrupa toplumunun sekülerleşmiş modern yapısına rağmen dinin formel olmayan görüntüleriyle devam etmektedir. Sekülerleşmenin etkisi daha çok dinin kurumsal ve formel görüntüleri üzerinde kendini gösterirken, modern toplumda “görünmeyen din” çeşitli boyut ve yönelimlerde varlığını sürdürmektedir.⁵⁰

1.3. ÖTEKİ ÜZERİNE YERLEŞİK GÖRÜŞLERİN SOSYOLOJİK

AÇIDAN SORGULANMASI

1.3.1. Batı’da Öteki Kavramına İlişkin Yaklaşım

1.3.1.1. İyimser Yaklaşım

Batı’da “Öteki” ne ilişkin iyimser görüşlerden birini küreselleşme ekseninde bir değerlendirme yapan Bryan S. Turner’ın bir makalesinde görmek mümkündür. Turner, Küreselleşme ve tüm siyasi sistemlerin en önemli boyutu olarak çok kültürlü siyasetlerin ortaya çıkması ile birlikte dış dünyanın yabancılığı algısının sürdürülmesi zorlaşmıştır. Çünkü öteki, beşeri hareketlilik, göç ve turizmin bir sonucu olarak tüm toplumlara ithal edilmiştir. Ötekilik evcileştirilmiştir. Kuşkusuz, komünizmin çöküşü ve savaş sonrası dönemin geleneksel soğuk siyasetlerinin erozyonuyla birlikte, İslâm komünist tehdidin temsil ettiği tehlikelerin yerini doldurma işlevini çok iyi görebilir. Ancak, komünizmin dışarıyla ve Sovyet askeri saldırganlığıyla özdeşleşmiş olmasına karşın, İslâm, artan bir biçimde, daha öncede olduğu gibi, Batılı dünyanın “dahili” bir parçası olmaktadır. İslâm Batılı siyasi sisteme derin bir kültürel itiraz işlevi görmektedir. Ancak bu itiraz içeriden bir itirazdır.⁵¹

⁵⁰ a.g.e., s. 42.

⁵¹ Bryan S. Turner, “Benlik ve Düşünsel Modernlik”, *Postmodernizm ve İslâm, Küreselleşme ve Oryantalizm*, 2. Baskı, Vadi Yayınları, Ankara, Eylül 1999, s. 152.

1.3.1.2. Kötümser Yaklaşım

Huntington, “Dünyada, farklı medeniyetlerin devletleri ve grupları arasında ki ilişkiler yakın olmayacak ve genellikle düşmanlı niteliğe bürünecektir. Yine de medeniyetler arası ilişkilerin bazıları, diğerlerine kıyasla daha fazla çatışma eğilimlidir.” diyerek, kötümser açıdan bir yaklaşım göstererek “Öteki”nin gelecekte “çatışmacı” olacağı görüşünü ortaya koymaktadır. Yine Huntigton, Öteki’ler arasındaki fay hatlarını betimlemektedir. Buna göre “ mikro düzeyde en belirgin fay hatları, İslâm ile Ortodoks, Hindu, Afrikalı ve Batılı Hıristiyan komşuları arasında bulunmaktadır. Makro düzeyde ise, baskın bölünme, bir tarafta Müslüman ve Asyalı toplumlar ile diğer tarafta Batı arasında cereyan eden en şiddetli çatışmalarla "Batı ve diğerleri"” arasındadır. Geleceğin tehlikeli çatışmaları, muhtemelen Batı'nın kibri, İslâm'ın hoşgörüsüzlüğü* arasında olacaktır.

1.3.2. Türkiye’de Öteki Kavramına İlişkin Görüşler

Türk tarihinde, Osmanlı'nın Batı'ya yüzünü dönmesinden itibaren “Öteki” konusunda değişik görüşler ortaya konmuş ve bu görüşlerde çeşitli ayrılıklar ortaya çıkmıştır. Bu görüşler, kökleri itibariyle Osmanlı'dan günümüze kadar gelmiştir. “Batı'ya gitmek, Avrupalılaşmak gerekir ve iyidir” görüşüyle ötekileşme eğiliminde olan düşüncenin aksine, “Batı sömürgecidir, kaynaklarımızı sömürecek, kültürel kimliğimizi ortadan kaldıracaktır.” görüşü içeride iki yeni “öteki” olarak karşı karşıya gelmiştir.

“Avrupa Birliği yolundaki gelişmelerin gerek Avrupa gerekse Birliğe dahil olma konusunda tarihsel gerekçeleri bir hayli güçlü olan Türkiye’de, onu bir “Hıristiyan Birliği” şeklinde tanımlama eğilimleri bulunmaktadır. Yeni olgu ve olaylarla ilgili toplumsal etkileşimin farklı, karşıt yorumları içeren taraftarlar ortaya çıkarması normaldir. Ancak burada özellikle olguyu öteki unsurlarını göz ardı eden bir yaklaşımla tek bir faktöre

* Yazarın bu görüşüne katılmak mümkün değildir. Çünkü İslâm hoşgörü dinidir. Burada yazarın ifade etmek istediği İslâm'ın değil, kendini İslâm ile sembolize eden bazı Ötekilerin daha da öte İslam'ı kendi akıl fenerine göre yorumlayan bazı radikal düşünce sahiplerinin İslam'ın uygun görmemesine rağmen ortaya koydukları görüşleri, tutum ve eylemleri düşünerek, bunların hoş görüsüzlüğünü ifade etmek istese gerek.

indirgeyerek açıklama eğilimleri, daha çok ideolojik bir tepkiye bağlı olarak ortaya çıkmaktadır. Hıristiyan değerleriyle özdeşleştirilen bir Avrupa Birliği imajı, özellikle her dini çevrede bulunan fundamentalist yorumların işine gelmektedir. Başka bir deyişle içe kapanan, entegrist eğilimler “ötekini” dışlamak için en etkili olan dini kullanabilmektedirler. Ancak burada belki de daha fazla dikkat edilmesi gereken nokta, bugün için Avrupa’da birlik yolunda ilerleyen sürecin, reform, rönesans, aydınlanma ve modernizm çizgisinde buluşan ortak bir kültür ve tarih tecrübesinin, yine ortak bir değerler skalası üzerinde buluşması olduğudur. Ancak bu ortak tecrübenin birikimi olarak ortaya çıkan AB değerlerinin kökünde Hıristiyanlığı görme eğilimi, kabul etmek gerekir ki, Avrupa’da da çeşitli şekillerde dile getirilmektedir.”⁵²

1.3.2.1. İyimser Yaklaşım

İlber Ortaylı’ya göre, uzlaşma ya da diyalog, “geçmişe dönük çatışma ve üstünlük iddialarının bir tarafa bırakılarak, bir anlamda bütün dinlerin özünde yer alan ötekini de anlama, kendini ötekinin yerine koyma anlayışı ile gerçekleştirilebilir. Öte yandan Batı’nın kendi tarihsel gelişiminde ortaya koyduğu liberal, çoğulcu yapılar içinde yer alan İslam kültür ve düşüncesinin kazanacağı yeni boyutlar, kuşkusuz her şeyden önce dinler ve kültürler arası diyaloga önemli katkı sağlayacaktır. Türk toplumunun bu süreçte taşıdığı en önemli avantajı ise modernleşme sürecinde demokratik, laik bir Müslüman ülke olarak, farklılıklarla bir arada yaşama tecrübesi bakımından zengin bir tarihsel ve kültürel geleneğe sahip olmasıdır.⁵³ Bu tarihsel kültür, Türkiye’de ve AB’de de kurumlaştırıldığında, Türkiye’den AB’ye ve AB’den Türkiye’ye öteki bakışta değişim ve dönüşüm gerçekleştirilecektir.

Son dönemlerde Türkiye’de değişik düşünceler ve ideolojiler açısından ötekine iyimser görüşle yaklaşanlar olmuştur. Yapılan çalışmalar ve araştırmalarda, Türkiye’de oldukça büyük desteğe sahip olan iyimser görüşün, Türkiye’de modernitenin yerleştirilmesinde ve ülkede demokratik kültürün yaygınlaştırılmasında “öteki” olarak

⁵² Çelik, a.g.e, s. 42-43.

⁵³ “İlber Ortaylı ile Söyleyişi”, 2023 Dergisi, S. 26, İstanbul, 15 Haziran 2003, s. 42.

nitelendirilen Avrupa'nın, özellikle de AB'nin ortaya koyduğu kriterlerin etkili olacağı görüşündedir. Bu görüşe göre, ülkede demokrasiden insan haklarına, ekonomiden işsizliğe kadar sosyolojik açıdan çatışmalara, bunalımlara yol açan sorunların çözümünde AB'ye tam üyelik etkili olacaktır.

1.3.2.2. Kötümser Yaklaşım

Tarihi süreç içinde öteki algılamasında farklılıklar ortaya çıkmıştır. Geçmişte, kültürel olarak “Batılılaşma ve Batı yaşam biçimini kabul etme ya da ret etme olgusu önde olmuştur. Örneğin Kemal Tahir’ göre Türk toplumu, Batılılaşmadan bu yana, çift gerçekli bir toplumdur. Ulusal kültürün bütünsel olarak belirlenmesi ise, ancak Türk gerçekliliğinin yeniden kavranmasıyla, somut gerçekliğin zihinsel olarak yeniden üretilmesiyle sağlanacaktır. Kemal Tahir’in batılılaşmaya karşı çıkışı, resmi ideolojinin Türk gerçekliğini Batı’ya özgü kavram ve kategorilere göre yeniden üretmeye kalkışmasını yanlış bulmasındandır.⁵⁴ Ahmet Hamdi Tanpınar da, Türk kültürünün sistemleştirilmesinin kendi gerçeklerimizin belirli kuramsal modellere uydurmaya çalışmakla varılamayacağı üzerinde durmuş; “kendimiz için, kendimize özgü ve bileşimin (kendi deyimiyle terkiib’in”, ancak, kendi gerçeklerimizden (gene kendi deyimiyle “memleket gerçeklerinden” yola çıkılarak temellendirileceği görüşündedir. Özellikle Tanpınar’ın ortaya koyduğu ve günümüze kadar ulaşan bu görüş, AB’ye uyum yasalarının tartışıldığı günlerde de gündemi oldukça meşgul etmiş ve koalisyonla yönetilen ülkede hükümet krizlerine yol açmıştır.* “Memleket realitelerinden” yola çıkılarak temellendirme” görüşü, bu süreçte, Türkiye’nin jeopolitik, siyasi ve kültürel açıdan kendine özgü bazı toplumsal gerçeklere dayanır. Bu görüşlerde öteki olmak uğruna ülkenin bölünmesine yol açılacağı iddia edilmiştir.⁵⁵

* Bilindiği gibi, Türkiye’de 1999 yılından 21 Kasım 2003’e kadar DSP, ANAP ve MHP’den oluşan üç partili koalisyon hükümeti devam etmiştir. Bu dönemde özellikle milliyetçiliği ve Türkçülüğü esas alan koalisyon ortağı MHP, yukarıda sözü edilen görüşe sahip çıkarak tavır koymuş, bu durum sık sık medyaya yansımıştır.

⁵⁴ Hilmi Yavuz, **Osmanlılık, Kültür ve Kimlik**, 2. Basım, Boyut Kitapları, Kasım 1998, İstanbul, ss.77-78.

⁵⁵ Ahmet Sever, “AB – Türkiye İlişkileri. Bir Muhasebe”, *Cogito Osmanlılar Özel Sayısı*, S. 19, İstanbul, 1999, ss. 59-62.

Geçmişte kötümser görüşler ya da karşı çıkışlar, kültürel açıdan olmuştur. Osmanlı Devletinde XVI. yüzyılın başlarında dünyayı “Müslüman – Kâfir” ayırımına; Rumlardan gelen “Frenk” kavramı da eklenmiştir. Osmanlı Devletinin gerileme döneminde Batı demek, “frenk kâfirliği” demek olmuştur. Müslüman – Kâfir ayırımının gerdiği perde yüzünden XVIII. yüzyıla kadar Batı ile ilişkiler kesilir. Batı da, olup biten dini, teknolojik, ekonomik, bilimsel gelişmelere karşı mutlak ilgisizlik hakim olmuştur. Halbuki Batının din rengi değişmiş, ticaret ve merkantilizm devletleri kurulmuş, siyasal ekonomik alanlarda da büyük değişiklikler olmuş, Batı kendi dışındaki dünyaya yayılmaya başlamıştır.⁵⁶

Burada sözü edilen görüşleri günümüzde de benimseyenler hala bulunmaktadır. Ancak, değişen dünya koşullarının “öteki” bakışı kültürel boyuttan, daha öteye, “ulusal menfaat” boyutuna taşıdığı da görülmektedir. Türkiye’de öteki açısından kötümser yaklaşım, “öteki” olarak nitelendirilen Avrupa’nın, Batı’nın ve ABD’nin Türkiye’ye menfaatleri doğrultusunda egemen olmak istediği, Türkiye’nin kalkınmasını, gelişmesini bunların istemediği, özellikle AB’ye girmenin ülkeye kazandıracak bir şeyi olmayacağı; aksine üniter yapıyı bozabilecek gelişmeler ile milli ve dini değerlerde aşınmaya yol açacağı için “Batı” ile birlikte olmanın bir mantığı olmadığı görüşünü ileri sürmektedir. Öteki olarak görülen AB’ye üye olmanın sonucu bu görüşe göre, egemenlik ve çoğunluk Avrupa’da olacaktır. Hıristiyanlarla birlikte yaşamak, aynı devletin vatandaşı olmak, kaideleri İslamiyetçe değil, Hıristiyan ve Musevilerce belirlenecek bir devlet anlayışını benimsemek düşmüştür. Bunun sonucunda mutlak Hıristiyan Avrupa vatandaşı yetiştirilecektir. Bundan dolayı bu görüşe göre gençlerin din değiştirmesi ve Türklüğünü inkâr etmesi istenmiyorsa Hıristiyanlaşmaya karşı tedbirler alınmak zorundadır. Çünkü Batı, doğu ve İslam aleminin kültürünü korumasına her surette karşı çıkarken; Hıristiyanların da dinlerinden çıkmalarını önlemek için ciddi çalışmalar yapmaktadır. Üstelik bunları devlet desteği ile ve doktriner katılıkları milli menfaatlerin gerisine iterek ve laikliği önemsemeden yapmaktadır. Ayrıca geçmişte Osmanlılar tarafından konulan

⁵⁶ Niyazi Berkes, *Türk Düşününde Batı Sorunu*, Bilgi Yayınevi, s. 176.

kaideler Hıristiyanlar tarafından konularak, geçmişte Osmanlı Vatandaşı görülen Türkler Avrupa Halkı olarak nitelendirilecektir.⁵⁷

Sonuçta kötümser görüş, hep bazı kuşkuları ileri sürmektedir. Bu kuşkular genelde din, milliyet ve egemenlik noktalarında toplanmaktadır.



⁵⁷ Cihan Yamakoğlu, **Türkler Yine Avrupa'da**, Akçağ Yayınları, Ankara, 1993, ss. 68-78; 158-162.



İKİNCİ BÖLÜM

KÜRESELLEŞME SÜRECİNDE ÖTEKİNİN YENİDEN ÖRGÜTLENMESİ VE TÜRKİYE AB İLİŞKİLERİ

2.1. KÜRESELLEŞME SÜRECİNDE ÖTEKİNİN DEĞİŞİMİ

Son dönemlerde sosyal, kültürel, ekonomik ve siyasal vb. alanlarda oldukça köklü değişimler yaşanmaktadır. Özellikle II. Dünya Savaşı'ndan sonraki sosyo – ekonomik, sosyo – politik ya da kültürel ortam içinde biçimlenen kurumlar, hızlı değişimlerin yaşandığı bu süreçte, değişim sürecine uyum sağlayabilmek için yeniden yapılanma çabası içine girmişlerdir. Bu süreçte, özellikle “bölgesel bütünleşme” kavramı yepyeni anlam kazanmıştır. Avrupa Birliği (AB) örneğinde görüldüğü gibi, bütünleşmenin geçmişte ihmal edilen kültür - kimlik boyutu, adeta post – modern teorideki gelişmelere paralel olarak öncelik kazanmaya başlamıştır. II. Dünya Savaşı sonrasında iki kutuplu dünya konjonktürü içinde ortaya çıkan Avrupa Birliği'nin öncü organizasyonlarının mantığı, sosyal teori açısından büyük ölçüde dönemin egemen anlayışı olan modernitenin batı merkezli “rasyonalizm” ve “evrenselcilik” gibi temel varsayımlarına dayandırılmıştır.⁵⁸

2.1.1. Ötekinin Değişiminde Etkili Olan Nedenler

Ötekinin değişiminde etkili olan bir çok neden sıralanabilir. Buraya kadar anlatılanlardan da anlaşılacağı gibi, özellikle XVIII. yüzyıldan sonra Osmanlı Devleti'nin gerilemeye başlaması sonucu Batı karşısında durumunu yeniden gözden geçirme zorunluluğu, modernite projesini bu zorunlulukta geçer yol görmesi önemli bir nedendir. Ancak, I. Dünya Savaşı sırasında Sovyet Rusya'da yaşanan ihtilal sonrası, komünizmin yayılcı tutumu ve ortaya koyduğu tahripkâr fikirler, “Öteki” ile ilgili bakış açılarında önemli bir ölçüde değişime yol açmış, yıllardır “çatışmacı” bir tutum gösteren “Doğu ve Batı”, bir diğer ifadeyle “İslâm ve Hıristiyan” dünyasını birbirine yakınlaştırmıştır. Bu dönemde en çok korkulan “Öteki”, başkasına yaşam hakkı ve özgürlük tanımayan ideolojiler ve ideolojilerin temsilcisi görünümündeki devletler olmuştur. Türkiye'nin NATO'ya girmesi de, II. Dünya Savaşı sonrası kuzeyde beliren yeni düşman, “Öteki”ye karşı, bir strateji olarak ortaya çıkmıştır. Ayrıca AB'nin oluşumunda yoğun izleri bulunan 20. yüzyıl Avrupa'sının karanlık yüzü olarak nitelendirilen Nazizmin yükselişi ve iktidara

⁵⁸ Veysel Bozkurt, *Avrupa Birliği ve Türkiye*, Vipsaş Yayın, Bursa, 2001, s. 1.

geçışı ile II. Dünya Savaşı sonrası yaşanan felaketler de, savaş sonrasında yepyeni bir Avrupa kurma isteğine meşru zemin hazırlamakla kalmamış; ötekinin değişiminde etkili olmuştur.⁵⁹

Batının sürekli ilerlemesi, refah düzeyini yükseltirken yeni değişimleri ve kendini daha medeni, daha ilerici konuma yükseltecek yapılanmaları gerçekleştirmesi; buna karşın Doğunun bu değişimlere uyum sağlayamaması ve geri kalmışlığı da, ötekinin değişiminde etkili olan başka önemli nedenlerdendir.

AB yolculuğu da, Türkiye'nin AB tarihçesinde de görüleceği gibi, yüzyıllar boyu birbirini "Öteki" olarak nitelendiren ve I. Dünya Savaşı'nda vatan topraklarını işgal eden Yunanistan'ın o zamanki adı AET olan AB'ye girmesinin haftasında başlamıştır. Dolayısıyla, XVIII. yüzyılda başlayan değişim, XX. yüzyılda daha da öteye geçmiş, "Öteki'ye karşı stratejik konumunu güçlendirmek, "Öteki'ye karşı üstünlüğünü kaptırmamak olarak değerlendirilmiş ve AB'ye dahil olmak için girişim başlamıştır.

Türkiye'de demokratik hayata geçilmesinden sonra, tam anlamıyla özgürlükçü ve demokratik hak ve hürriyetlerin hayata geçirilememesi, demokrasinin belli aralar ile inkıtaya uğratılması; buna bağlı olarak Türkiye'de karar verme, strateji ve politika geliştirmede, demokrasinin öngördüğü, siyasilerden öte, başka aktörlerin etkili olması sonucu demokrasinin tam anlamıyla yerleştirilememesi, AB'nin öngördüğü kriterlerin uygulamaya geçirilmesi sonucu demokrasi ile tam olarak entegrasyonun sağlanacağı inancının özellikle siyasilerce benimsenmesi de, ötekinin değişiminde etkili olmuştur.

Türkiye'de özellikle 12 Eylül 1980 askeri ihtilalinden sonra başlayan ve ülkenin gündeminden o günden bugüne bir türlü düşmeyen "Türban" sorunu da ve bu soruna bağlı olarak ülke içinde "eğitim" hakkını kullanamayan öğrencilerin Avrupa ve Amerika'ya gitmesi, buralarda eğitimlerine devam edebilme imkânı bulabilmeleri ve bunun kamuoyuna yansımaları, Avrupa'da özgürlüklerin daha yaygın olduğu, AB'ye girilmesi durumunda,

⁵⁹ Deniz Vardar, "Avrupa Birliği ve Kimlik Oluşum Süreci", Cogito Osmanlılar Özel Sayısı, S. 19, İstanbul, 1999, s. 33

karar verme merciinin, AB kriterlerine uymak zorunda kalacağı, Türkiye'nin de tam demokrasiye ulaşarak, hak ve hürriyetleri kullandıracağı şeklinde bir görüşün ortaya çıkması da, Türkiye'den bakış açısıyla Öteki'ne bakışta bir kırılma noktası oluşturmuştur.

Buradan hareketle “Öteki'nin değişiminde etkili olan nedenler sadece tarihsel ve kültürel olmayıp, askeri, stratejik, siyasi bazı kararlar ile küreselleşme sonucu enformasyonun gelişmesi de etkili olmuştur. Özellikle geçmişte, AB'ye karşıt olanların ileri sürdüğü, AB'ye girildiğinde milli ve manevi değerlerimiz bozulacak, vb. düşüncelerin, enformasyon alanında (iletişim teknolojileri, uydu sistemlerinin gelişmesiyle gelişen canlı televizyon yayınları, internet vb.) yaşanan gelişmeler sonucu, kişilerin bilgiye ulaşma hızlarının arttığı, enformasyonun sağlanmasıyla toplumlar arasında yakınlaşma olduğu, aynı endişeleri oradaki insanların da paylaştığı görülmüş, hızlı gelişmeleri anında bu teknolojiler ile öğrenen insanların bilgilenmeleri ve gelişmelere olumlu yaklaşımları da bu dönüşümde etkili olmuştur.

2.1.2. Küreselleşme Ekseninde Ötekinin Değişimi ve Yönü

I. Dünya Savaşı öncesi Rusya'da yaşanan “Bolşevik Devrimi”, ile özellikle II. Dünya Savaşından sonra yaşanan gelişmelerin sosyolojik, siyasi ve askeri bazı etkileri sonucu, NATO ve VARŞOVA paktı gibi askeri ağırlıklı birlikler ile daha sonra AB olarak şekillenecek AET gibi, birliklerin doğmasına neden olmuştur. Ancak özellikle NATO ve VARŞOVA Paktı ülkeleri arasında yıllarca devam eden soğuk savaş rüzgarlarının Sovyetler Birliği'nin 1990'lı yıllarda parçalanmasından ve VARŞOVA Paktının işlevini yitirip ortadan kalkmasından sonra yeniden şekillenmeye başlamıştır. Bu süreçte dünyada tek süper güç konumunda ABD kalmıştır. Ancak, AET olarak kurulan topluluk AB olarak, eskiden VARŞOVA Paktı üyesi olan bazı ülkeler ile dağılan Sovyetler Birliği'nden ayrılan bazı ülkeleri de bünyesine katarak genişleme sürecini hızlandırmıştır. AB, 1990 öncesi öteki olarak gördüğü kıta Avrupa'sında aynı kültürel ve dini değerlere sahip olduğu ülkelere demokrasiye geçiş koşuluyla destek çıkmış ve kucaklarını açmıştır. Dolayısıyla küreselleşme ekseninde AB, dünyada barışın ve refahın artması, demokratik değerlerin yerleşmesi yolunda bir çaba içine girmiş ve tek blok haline gelen dünyada yeni ve güçlü bir

blok olma yolunda ilerlemektedir. Ancak, AB'nin gelişimine ilişkin görüşler genel olarak iyimser ve kötümser olmak üzere iki görüş üzerinde toplanmaktadır.

2.1.2.1. İyimser Yaklaşımın G6re Yarımın Avrupası

1990'da Maastricht'te başlatılan yoğun bütünleşme sürecinin; Avrupa Birleşik Devletleri veya Avrupa Devletleri Federasyonu yönünde, aksamadan devam edeceği varsayımını içerir. Bu varsayımın öngörülerine göre, İngiltere de zaman içinde, süregelmekte olan AB bütünleşmesine tamamen katılmak zorunda kalacaktır. Ayrıca, AB'nin dünya üzerinde ABD ve Japonya karşısındaki ortak ekonomik ve siyasal çıkarları, AB içinde, Almanya – Fransa rekabetini ve çekişmesini ikinci plana itecektir. AB ekonomik, siyasal, sosyal ve askeri alanlarda bütünleşmesini derinleştirerek sürdürecektir. Bu iyimser varsayımın dayanak noktasını şunlar oluşturmaktadır:⁶⁰

- Yeni dünya düzeni, AB'nin ayakta kalması ve gelişmesini sürdürmesini, bu koşula bağlamaktadır. Zaman içinde, dış rakipler karşısında ortak çıkarlar daha da belirginleşecek, hatta kaçınılmaz hale gelecektir.
- AB'nin Asya karşısında etkinliğini artırması, kendi içinde bütünleşmesinin devam etmesine bağlıdır. Gevşek yapıdaki bir AB, Asya'da etkili olamayacağı gibi, ABD ve Japonya karşısında da geriler.
- Çok uluslu dev firmaların dünyada, aralarında birleşerek süper dev firmalar durumuna gelmeleri, AB bütünleşmesini gerektiren diğer bir unsurdur.
- ABD'nin ve Japonya'nın ileri teknolojideki üstünlükleri karşısında AB, ancak yoğun bütünleşme ile rekabet etme gücüne sahiptir.
- Askeri alanda AB'nin, yavaş yavaş ABD ve NATO patronajından kurtulmaları, AB ülkelerinin aralarında tam olarak bütünleşerek, "güçlü bir

⁶⁰ Erol Manisalı, *Türkiye – AB*, Derin Yayınevi, İstanbul, Temmuz 2002, ss. 45-46.

ortak ordu kurmaları” ile gerçekleşebilir. Bu gerekçeler AB’nin mevcut bütünleşme sürecinin aksamadan sürdürülmesini gerekli kılmaktadır.

2.1.2.2. Kötümser Yaklaşımın Göre Yarının Avrupası

AB’nin “genişlemesinin, AB bünyesi içinde büyük sosyal, ekonomik ve politik sorunlar yaratacağı” varsayımı ile, AB içinde “zamanla daha da artacak olan Almanya egemenliğinin” doğuracağı sorunlar üzerinde yoğunlaşmaktadır.⁶¹

- AB yeni ülkeleri içine aldıkça, zenginler ile fakirler arasındaki büyük fark yüzünden AB büyük sorunlarla karşılaşacaktır. Zenginler, fakirlere yardımı iyice kısmak zorunda kalacaklar, zenginlerde fakirlere karşı tepkiler büyüyecektir. Yeni girenlerin yaratacağı işsizlik sorunları, rahat durumdaki eski üyelerin, genişlemeye tepki göstermesine yol açacaktır.
- AB genişledikçe “heterojen” bir AB, ortaya çıkacağı için ortak ekonomik ve sosyal politikaların uygulanmasında sorunlar yaşanacaktır. Bütün bunların sonucu olarak da, AB içinde ve yanında “iki halka” oluşacaktır. Birinci halkayı 20 dolayında AB üyesi ülke, ikinci halkayı da diğeri oluşturacaktır. Esas güç ve denetim birinci halkada, diğere deyişle birinci ligi oluşturan ülkelerde bulunacak; ikinci ligdekiler ise “bağımlı olan fakirler grubunu” oluşturacaktır.

2.1.3. Değişen Paradigma ve Ötekinin Yüklendiği Rol

“Avrupa ilk dönem Hıristiyan geçmişinde kendini Müslümanlardan ve Doğu Hıristiyanlığından ayırarak içe kapanma eğilimi gösterdiği zaman bu çekilmeyi haklı göstermek için, dışlanması ve mücadele edilmesi gereken bir “öteki” imajı yaratmıştır. Bu öteki geçmişte olduğu gibi artık “barbar” ya da pagan değil, aynı yüzün iki adını oluşturan “heretik” ve “kâfir”dir. Bu süreçte şeytanın yandaşlarına karşı mücadele Haçlı seferleri ve Engizisyon aracılığıyla yürütülür. Ancak bu dinsel birliğin söz konusu olduğu dönemde

⁶¹ a.g.e. , ss. 45-46.

özellikle Haçlı seferleri ile hedefini “İslâm”da bulan “öteki”, XVI-XVII. yüzyıldan sonra dinin dışında kalan başka unsurlara dayalı olarak da inşa edilmiştir. XVIII. yüzyıldan itibaren artık çoğul bir yapı haline gelen Avrupa toplumu, kazandığı çeşitlilik içindeki kimlik belirleyici işaretlerin ve onu ötekilerden ayıran özelliklerin ne olduğunu çözmek için, bu tarihten sonra daha karmaşık nitelikte bir dizi imgede kendini görmeye başlamıştır. Avrupalılar’ın kendileri hakkında düşüncelerini ortaya koyan bu yeni yaklaşım artık dinle bir ilişkisi olmayan, ahlâki ve düşünsel üstünlüğe ilişkin inanç üzerine kurulu olan bilinçten doğmuştur. Avrupalı olmayan halklar ilkel, vahşi, barbar gibi düşük bir yaradılışı anımsatan vasıflarla anılmıştır. Modernleşme süreci bilimde, kültürde büyük gelişmelerin yanı sıra “postmodern” açılımların da gösterdiği gibi, tepkileştirici, mutlakçı despot eğilimlere de güç vermiş ve bu yönüyle farklı olanın çeşitliliğinin ve çoğulluğunun değerinin önem kazandığı yeni yaklaşımların kapısını açmıştır. Bugün Avrupa’da sosyal bilimlerde pozitivistik nomotetik eğilimin zayıflamasına karşılık anlayıcı yorumlayıcı yaklaşımların etkinlik kazanması, “ötekileştirilen “ kimlik ve kültürlerle diyalog kapısını aralamaktadır. Bu gelişme aynı zamanda dinler arası diyalog eğilimlerini anlamlı kılan bir hoşgörü ve yakınlaşma ortamı hazırlamıştır.

Avrupa her ne kadar tarihin bu evresinde ortak bir değerler ve idealler peşinde bir birlik olmaya gidiyorsa da, bu olguda güncel zemin kadar tarihsel bileşenler de rol oynamıştır. Ancak bu tarihsel ve toplumsal unsurlar, geçmişte kültürel ve dinsel bir homojenitenin ya da birliğin yaşandığı anlamına gelmez. Belki de bu birliğe doğru atılan adımların geçmişte çok sağlam dayanakları bulunmayabilir. Ama kendini tarihsel gelişmenin küresel boyutlardaki egemen yansımasını ifade eden modernitenin ortasında ve kaynağında gören bir dünyanın, özellikle modernizm tecrübesinde paylaştığı ortak geçmiş etrafında birleşilen ve geleceğe dönük umutları besleyen değerler etrafında kümelenen bir ayrıcalığı da ifade etmektedir. O halde burada Hıristiyanlık gerçeğinin bir gelecek vizyonu içinde Avrupa Birliği için temel bir araç olduğunu söylemek; ancak oluşumun içinde ve dışında onu öyle görmek isteyenlerin ortaklaşa kullandıkları bir argümanladır. Bu bağlamda içine kapanan ve kabuğuna çekilen bir kültür, bir yandan bu kapanmayı, diğer yandan da

kurmaya çalıştığı kimliği meşrulaştırmak için dışlanması, mücadele edilmesi gereken bir “öteki” imajı yaratma eğilimindedir.⁶²

Türkiye'nin adaylığı aslında her iki taraf için baş edilmesi gereken sınav görünümündedir. Kültürel farklılıkların bir ayrışma ve çatışmadan çok, bir hoşgörü ve uzlaşma zemini yaratması beklenen küreselleşme sürecindeki dünyada, gerçek anlamda bir barış ve mutluluğun gerçekleşmesi için kültürel düzeyde her türden ötekileştirme eğilimlerinin bertaraf edilmesi gerekir. Bu ise, geçmişe dönük çatışma ve üstünlük iddialarının bir tarafa bırakılarak, bir anlamda bütün dinlerin özünde yer alan “ ötekini” de anlama, kendini ötekinin yerine koyma anlayışı ile gerçekleşebilecek bir durumdur. Öte yandan Batı'nın kendi tarihsel gelişiminde ortaya koyduğu liberal, çoğulcu yapılar içinde yer alan İslâm kültür ve düşüncesinin kazanacağı yeni boyutlar, kuşkusuz dinler ve kültürler arası diyaloga önemli katkı sağlayacaktır. Tür toplumunun bu süreçte taşıdığı en önemli avantajı ise, modernleşme sürecinde demokratik, laik bir Müslüman ülke olarak farklılıklarla birarada yaşama tecrübesi bakımından zengin bir tarihsel ve kültürel geleceğe sahip olmasıdır.

2.2. ÖTEKİNİN KÜRESELLEŞME ARAYIŞI OLARAK AVRUPA BİRLİĞİ

Bütün dünyada ekonomik, sosyal ve milletlerarası politika zımî olarak bir küresel gelecek imajına dayandırılmaktadır. Bu düşünceler, dünyanın kaynaklarını ve hayatı sürdüren sistemleri nasıl ölçülülece kullanılması gerektiği veya sömürüleceğine dair olduğu kadar, aynı zamanda farklı toplumlarda insani gelişmenin nasıl gelişeceğine ilişkindir.⁶³ AB de, değişik görüşlere göre burada sözü edilen düşünceler benimsenerek iyimser ve kötümser yaklaşımlarla değişik yorumlanmasına rağmen, küreselleşme ekseninde öteki de değişim yaparak barışın hüküm sürdüğü küresel bir gelecek oluşturma imajına dayanmaktadır.

⁶² Çelik, a.g.e., ss. 42-43.

⁶³ Willis Harman, *Küresel Zihniyet Değişimi*, İz Yayıncılık, İstanbul, 2000, s. 130.

Son yirmi yılda küreselleşmenin hız kazanması ve küreselleşme ekseninde hızlı değişimler ve dönüşümler yaşanmıştır. Bu gelişmeler düne kadar değiştirilemez kabul edilen bir çok değişmezi değiştirmiş ve dönüştürmüştür. Bu gelişmenin sahip olduğu dinamik her geçen gün daha kuvvetli bir biçimde ortaya koymaktadır ki, ulus devletler tek başlarına bu sürecin gereklerinin bir çoğu için yetersiz kalmıştır. Bu nedenle, ulus – devletin aşılıp aşılamadığı tartışılmaktadır. Bu çağda, ulus devletlerin liderleri güçlüdür ve oynayacak rolleri bulunmaktadır ancak, aynı zamanda ulus – devletin yeniden şekillenme sürecine girdiğini kimsenin inkâr etmesi mümkün değildir. Bu sürece bağlı olarak ulus – devletin küreselleşmenin imkânlarını kullanmak ve eklemlene yeteneğini kazanabilmek için klasik egemenlik anlayışının değiştirilmesi ve ve egemenliğin diğerleriyle belli ölçüde paylaşması gereği ortaya çıktığı bir dönemde; AB süreci de bu anlamda, küreselleşmeye bir cevap niteliğindedir. Nitekim, AB'ye giren ülkeler, egemenliklerinin bir bölümünden gönüllü olarak vazgeçmektedirler. Buna bağlı olarak küreselleşme ekseninde AB, uluslar üstü bir sistem olma özelliğini taşımaktadır.⁶⁴

2.2.1. Birlik ve Avrupa Birliği Kavramı

Felsefeden uluslar arası entegrasyona kadar birlik kavramının literatürde geniş bir kullanım alanı vardır. Nitekim Avrupa'da değişik ülkeleri ya da sektörleri bir araya getirmek amacıyla yapılan çabalardan yola çıkılarak ortaya atılan birlik kavramları irdelendiğinde çok sayıda birlik türü ortaya çıkar. Bugüne kadar ekonomik birlik (economic union), siyasi birlik (political union), askeri birlik (military union), federal birlik (federal union), konfederal birlik (confederal union), uluslarüstü birlik (supranational union) gibi bir çok birlik kavramı ortaya atılmıştır. Bu kavramların her biri sözlük karşılığı “bazı spesifik amaçlar için ulusları, devletleri, siyasal partileri vs. grup halinde bir araya getiren ya da bağlayan kuruluş anlamına gelen birlik “union” kavramının özel bir şeklini ifade etmektedir. Bunların aralarında anlam bakımından farklar olduğu kadar, bir çok noktada da benzerlikler söz konusudur. Her biri farklı şekillerde de olsa, farklı ülkelerin ya da

⁶⁴ M. Emin Köktaş, “Avrupa Parlamentosu ve Avrupa Partileri”, *Akademik Araştırmalar Dergisi*, S. 13, 2002, s. 79.

sektörlerin bir araya gelerek işbirliğini veya bütünleşmeyi giderek geliştirmeleri anlamına gelmektedir.⁶⁵

2.2.2. Avrupa'da Birlik Öncesi Genel Durum

Antik Grek ve Roma Uygarlıkları üzerine kurulan ve şekillenen bugünkü Avrupa uygarlığı geçmişte bir çok çekişmeler, anlaşmazlıklar ve savaşların da ağırlık merkezi olmuştur. Örneğin Avrupa'daki mezhep savaşları, taht kavgaları, özellikle Fransa ve Almanya arasındaki rekabet ve düşmanlıklar Avrupa ve dolayısıyla da dünya barışını hep tehdit etmiştir. I. ve II. Dünya Savaşları yine Avrupa merkezli olarak ortaya çıkmıştır. Her iki savaş sonunda, Avrupa baştan başa yıkılmış, insanlar kitle halinde büyük acılar yaşamışlardır. Bu savaşlardan sonra imzalanan anlaşmalarla Avrupa'nın siyasi haritası yeniden şekillenmiştir. Bazı yeni devletler doğmuş, Batı ve Doğu Almanya örneğinde olduğu gibi aynı ulusun insanları ikiye bölünerek birbirlerine düşman edilmiş ve yapay ayrılıklar oluşmuştur. I. Dünya Savaşı sonunda eski Sovyetler Birliği kurulmuş, II. Dünya Savaşından sonra ise bu ülke büsbütün güçlenmiş ve bir çok Doğu Avrupa devletini egemenlik alanı içine almıştır. Kapitalist ve sosyalist siyasi rejimler arasındaki çekişme ve düşmanlıklar doruk noktasına ulaşmıştır. Soğuk savaş dönemi başlamıştır. Amerika Birleşik Devletleri kapitalist ekonomilerin özellikle de Sovyetlerin egemenlik alanı dışında kalan Avrupa devletlerinin koruyuculuğunu üstlenmiştir. Sovyetlerin yayılma alnını durdurabilmek ve bu konuda caydırıcı olabilmek amacıyla NATO kurulmuştur. Ayrıca ABD'nin, savaşta büyük yıkımlar yaşayan Batı Avrupa ülkelerinin yeniden onarımı, ekonomik ve toplumsal açıdan tekrar güçlenebilmeleri için "Marschall" yardımı adı altında bu ülkelere maddi kaynaklar sağladığı, krediler açtığı görülmüştür. Özellikle II. Dünya Savaşında yaşanan sıkıntılar ve savaş sonrasında ortaya çıkan gelişmeler, Batı Avrupalıları büyük oranda kaygılandırmış, bir III. Dünya savaşının Avrupa için büyük ve onarılması imkansız yıkım ve felakete neden olacağı kuşkularını pekiştirmiştir. Buna karşılık eski Sovyetler Birliği ile ABD'nin siyasi nüfuzları artmış, egemenlik alanları genişlemiş, ekonomileri güç kazanmıştır. O dönemin Avrupa liderleri, Avrupa'da barışın uzun soluklu

⁶⁵ Bozkurt, a.g.e., s. 27.

olarak korunabilmesi, savaş olasılığı söz konusu olacaksa bu savaşın Avrupa toprakları üzerinde yaşanmaması, Avrupa ülkelerini birbirleriyle çekişmek ve savaşmak yerine, aralarındaki dinsel, tarihsel, ekonomik ve kültürel anlaşmazlıkları bırakıp birbirleriyle kenetlenerek, ekonomik ve toplumsal açıdan hep birlikte gelişme ve kalkınmanın yollarını arayıp bulmaya itmiştir.⁶⁶

2.2.3. AB Düşüncesinin Kökenleri

Avrupalılar açısından Avrupa'nın varlığını, gücünü, kültürünü, medeniyetini ve geleceğini tehdit eden çok önemli iki kaynak vardır. Bunlardan birincisi harici, diğeri dahilidir. Hârici tehdit kaynağı , ilk olarak Avrupalıların asla kendilerinden saymadıkları Müslümanlardır. Öncelikle Araplar daha sonra da özellikle Türkler eliyle Avrupa'ya gelen İslâm'ın Avrupa'da bırakmış olduğu en önemli kalıcı iz, Avrupalılara kendilerini tanımlamaları, kimliklerini oluşturmaları hususunda oynamış buldukları “Öteki” Avrupa'nın entelektüel prenslerinden Denis de Rougemont'un ifadesiyle “öcü” rolü üstlenmek olmuştur. Diğer harici tehdit ve tehlike ise hala aktüel olan ve Hıristiyan olmalarına karşın tam anlamıyla Avrupalı kabul edilmeyen Ruslardır. Avrupalılar için en büyük dahili tehlike kaynağı ise, bizzat Avrupalıların kendileridir.⁶⁷ Avrupa Birliği'nin tarihçesine bakıldığında birden bire ortaya çıkan bir yapı olmadığı, buna öncülük eden bazı gelişmeler olduğu ve bu gelişmelerde bahsedilen tehdit ve tehlikelerin önemli yeri olduğu tarihteki gelişmelerden anlaşılır.

AB fikri, ilk defa Ortaçağda ortaya çıkmıştır. Roma İmparatorluğu'nun dağılmasından sonra, Avrupa'da çok parçalı, güçsüz ve istikrarsız bir yapı ortaya çıkmıştı. Bu dönemde Avrupalılar, hem kendilerini dış tehlikelere, özellikle de Türklere karşı korumak, hem de aralarındaki çatışmaları ortadan kaldırmak amacıyla, birlik arayışına girmişlerdir. Ancak, bu dönem birlik fikirleri, eski Roma İmparatorluğu'nun yeniden canlandırılması gibi ütöpik bir temel üzerindeydi. Bundan dolayı bu fikirler uygulamaya

⁶⁶ Halil ÇİVİ, “Avrupa Birliği ve Türkiye”, *Türk Kamu İşletmeleri Birliği Bülteni*, s. 16.

⁶⁷ Durmuş Hocaoğlu, “Avrupa Birliği, Türkiye ve Türkler Üzerine Bir Yazı Mozayiki”, *2003 Dergisi*, S. 26, Haziran 2003, ss. 8-9.

geçemedi.⁶⁸ Avrupa iç savaşları, bir yandan kıtayı tahrip ederken, diğer yandan da onu güçsüz duruma getirmiş, dış tehditler karşısında zayıflayan kıta, daha büyük facialarla karşılaşmıştır. Özellikle Türk gücünün zayıfladığı XVIII. yüzyıldan sonra dünyanın kolonyal paylaşımı mücadelesi ile daha da büyüyen bu çatışmaların en büyüğü ve önemlisi Almanya ile Fransa arasında yaşanmıştır. Fransızlarla Almanlar arasında modern zamanların en önemli çatışmalarının ilki, Fransa'nın Avusturya ve Prusya'yı 1792'de işgaliyle başlamış, Fichte'nin meşhur "Alman Milletine Nutuklarını" yazmasına ve Alman milliyetçiliğini tetiklemesine yol açmıştır. Bundan sonra da 1870-71 harbi, I. ve II. Dünya harbi gibi son derece yıkıcı sonuçları olan savaşlar yaşanmıştır. Bu savaşları Batı entelektüelleri, siyasetçileri ve kamuoyu, Avrupa'nın geleceğini tehdit eden en büyük "Avrupa içi ihtilaf" görmüşler, Avrupa'nın siyasetine, ekonomik ve askeri gücüne, kültür ve medeniyetine en büyük darbenin bu iki millet arasındaki çatışmalardan geldiği ve geleceği şeklinde bir görüşü benimsemişlerdir.⁶⁹

Kökenleri beşinci yüzyıla kadar inen "Birleşik Avrupa" ideali, Victor Hugo'nun, ilk defa 1851'de ortaya attığı "Avrupa Birleşik Devletleri" kavramıyla yaygınlık kazanmaya başlamıştır.

Bununla birlikte bu düşünceyi gerçekleştirecek koşullar, ancak XX. yüzyılda oluşmuştur. XX. yüzyılın ilk yarısında iki büyük savaşın açısını yaşayan Avrupa, bir daha böylesi çatışmaların yaşanmaması için çözüm arayışına girişmiştir. Bu konuda Churchill "Hıristiyan ahlâkının ve Hıristiyan imanının çüşmesi, antik ve modern bütün bilim ve felsefelerin membaı olan bu asil kıta, maddi ve manevi kaynaklarını heder etmiş, hırpalanmış, yorgun düşmüştür. Yapılacak tek şey, "Avrupalılar arası iç savaş "demek olan bu çatışmaların sona erdirilmesi, Abbe'de Saint Pierre ve Immanuel Kant'ın felsefi olarak temellendirdiği "ebedi barış" ve "bütüncül Avrupa"nın gerçekleştirilmesidir. O halde öncelikle Fransa ve Almanya arasındaki husumetlerin kaldırılmasıyla başlanması gerekir. Zira bu ikisinin arasındaki ihtilaflar bir ortaklığa dönüştürülemeyecek olursa hiçbir

⁶⁸Veysel Bozkurt, "Uluslarüstü Avrupa Birliği ve Türkiye", *Sosyoloji Konuşmaları* (Sadettin Elibol), Ecem Yayıncılık, Ankara, Mart, 1991, s. 162.

⁶⁹Hocaoğlu, a.g.m., s. 9.

teşebbüs fayda etmeyecektir” görüşünü dile getirir. Churchill’in bu görüşleri tahlil edildiğinde Avrupa Birliği düşüncesinde “Hıristiyanlığa “ vurgu yapıldığı görülmekte, bu düşüncenin Saint Pierre ve Kant tarafından temellendirildiği ifade edilmektedir.⁷⁰

Özellikle “Birleşik Avrupa” idealinin II. Dünya Savaşı sonrasında şekillenmesinde Avrupa devletleri arasında düşmanlığı kaldıracak bir “bütünleşme” düşüncesi dikkat çekmektedir.⁷¹

2.2.4. AB’nin Tarihçesi

Avrupa Birliği’nin temeli 9 Mayıs 1950 tarihinde dönemin Dışişleri Bakanı Robbert Schuman’ın yayınladığı ve Jean Monnet ile birlikte hazırladığı bir bildiriyle atılmıştır. Bu bildiride tüm Fransız – Alman kömür ve çelik üretim ve dağıtımının kurulacak bir birlik, daha doğrusu kartel denetimine verilmesi öngörülüyordu. Diğer ülkelerde dilerse bu kartele katılabileceklerdi. Buna Schuman Planı denilmektedir.⁷²

Kömür ve çelik savaşın iki temel maddesidir. Bu alanda bir birlik kurulmasında ikili amaç gözetilmiştir. Bunun sonucunda bir yandan Almanya’ya tek yanlı kısıtlama uygulamanın yetersizliği düşünülüyor, diğer yandan ise Almanya’yı tümüyle dışarıda bırakmanın dünya barışı üzerinde doğurabileceği tehlikelerden endişe duyuluyordu. Bundan dolayı ekonomik ve politik bağlarla sıkı sıkıya kenetlenmiş bir Avrupa oluşturmak için Almanya’yı da bu gruba üye yapmaktı. Nitekim 18 Nisan 1951’de Belçika, Almanya, Fransa, İtalya, Lüksemburg ve Hollanda’dan oluşan altı Avrupa ülkesi Avrupa Kömür ve Çelik Topluluğu’nu kuran anlaşmayı imzalamıştır. Böylece Avrupa Ekonomik Topluluğu (AET) adlı işbirliği gerçekleştirilmiştir. Daha sonra bu işbirliği her alana yayılmıştır. Hareketin adı değişmelere paralel olarak Avrupa Topluluğu (AT), bugün ise Avrupa Birliği (AB) olmuştur. Tarihsel süreci irdelendiğinde Avrupa ülkeleri birleşme ve tek devlet olma hedefine önce ekonomik işbirliği ile başlamışlardır.⁷³

⁷⁰ a.g.m., s. 9.

⁷¹ S. Buket Meydan, “ Avrupa Birliği”, **Bilim ve Aklın Aydınlığında Eğitim**, S. 35, Yıl 3, Ankara, Ocak 2003, s. 7.

⁷² Halil Seyitoğlu, **Uluslararası İktisat**, 13. Baskı, Kurtiş Matbaası, İstanbul, Ekim 1999, s. 221.

⁷³ Yamakoğlu, a.g.e., s. 9.

2.2.5. AB'nin Kuruluş Amaçları

AET olarak başlayan işbirliğinin temel kuruluş amacı “ II. Dünya Savaşından sonra, milliyet ve menfaat zıtlıklarından doğan savaşları önlemektir. Bunun yanı sıra “Savaş sanayinin ana maddeleri olan kömür ve çeliği bundan böyle birbirine karşı geliştirmemek ve dolayısıyla savaşmamak” amacı da söz konusudur.⁷⁴

Ancak, II. Dünya Savaşı'nın sona ermesinden sonra Avrupa'nın siyasi birliği için kolları sıvayarak Avrupa projesini tasarlayan “İlk Avrupalıların” beklenti ve talepleri ile artık yürürlüğe konmuş olan projeyi sürdürmek göreviyle karşı karşıya kalan bugünkü Avrupalıların beklenti ve talepleri arasında garip bir tezat ortaya çıkmıştır. Bu noktada, yalnızca retorik cephelerindeki seviye farkı değil, belirlenen hedefler arasındaki tezat da dikkat çekmektedir. Öncü kuşak “Avrupa Birleşik Devletlerinden” söz eder ve ABD ile bir karşılaştırmada bulunmaktan çekinmezken, günümüzdeki tartışmalarda bu tür örneklerden yola çıkılmıyor artık. “Fedralizm “ sözcüğü bile itici bulunuyor. Avrupa'nın bugünkü durumunu “federalistlerin” ya da “Assemblée nationale” in üyelerinkiyle karşılaştırmak mümkün olmamaktadır.⁷⁵

Dolayısıyla kuruluş nedeni olan amaçlar devam etmekle birlikte, bugün AB'nin amaçları daha da genişlemiş ve buna göre yeni söylemler geliştirilmiştir. Buna göre üye ülkeler arasında hizmet, sermaye ve işgücünün serbest dolaşımını gerçekleştirmek, ortak tarım ve ulaştırma ile gümrük duvarlarını kaldırmak, politikalarının uygulaması için hedefler geliştirmek ve ortak olmayan ülkelere karşı ortak bir ticaret politikası izlemek başlıca amaçlar arasında yer almış ve bu amaçların bir çoğu gerçekleştirilmiştir. İleri hedef ise AB ülkeleri arasında siyasi birliği sağlayarak Avrupa Devleti olmak yer almaktadır.

⁷⁴ a.g.e., s. 9.

⁷⁵ Jürgen Habermas, “ Avrupa Neden Bir Anayasa Gereksiniyor”, Politika, Ekonomi ve Bilim Forumu Deutschland, S. 6, Aralık – Ocak 2001, s. 62.

Maddeler halinde sıralandığında AB'nin amaçları şöyle özetlenebilir:⁷⁶

- Üye ülkelerin halkları arasında, iki kez, dünya savaşına dönüşen, çatışmalara yol açmış ayrımcı muameleleri, çıkar anlaşmazlıklarını ve uyrukluk dolayısıyla yaratılan engelleri ortadan kaldırmak.
- Batı Avrupa'yı, korunma duvarlarıyla çevrili küçük pazarlar halinde bölen ekonomik sınırları tarihe karıştırmak.
- Avrupa halklarının yapıcı güçlerini, yaşam koşullarının vasıf ve mahiyet olarak iyileştirilmesi yolunda çaba harcamaya yöneltmek.
- Birliği, sosyolojik ve teknolojik gelişmenin hızlandığı ve gerek sanayi gerek tarımda kaynakların en etkin biçimde kullanıldığı bir bölge haline getirmek.
- III. Dünya Savaşının çıkmasına engel olmak.
- Uluslar arası sorunlarda üyelerin tek tek gerçekleştiremeyecekleri etkiyi, Batı Avrupa adına tek bir ağızdan konuşmak yoluyla elde etmek.
- Dünya barışı açısından güçlü bir unsur ve gelişme yolundaki ülkelere yardımda ön sırayı alan bir topluluk olmak.
- Büyük Avrupa Devleti olarak Avrupa'nın varlığını ve güvenliğini kendi gücüyle sağlamak.

⁷⁶ Yamakoğlu, a.g.e., ss. 10-11.

2.2.6.1. Barışı Koruyamama ve Savaşları Önleyememe Korkusu

Avrupa ülkeleri arasında geçmişteki, özellikle Katolik ve Protestan çekişmelerine neden olan mezhep savaşları 1789 Fransız Devrimi'nden sonra ortaya çıkan "ulus – devlet" anlayışına bağlı olarak görülen Alman Nazizmi ve İtalyan Faşizmi gibi aşırı milliyetçi ve ırkçı anlayışlar, yine geçmişte, Almanya ve Fransa arasında çekişme ve savaşlara neden olan demir ve kömür maden yataklarının paylaşılmasından kaynaklanan ekonomik çıkar çatışmaları v.b. nedenleri ortadan kaldırmak. Öncelikle Avrupa uluslarının kendi aralarında birleşip bütünleşmelerine katkıda bulunmak. Böylece Avrupa insanına sürekli bir barış getirmek. Gerekirse ekonomik kaynakları, adalet ölçüleri içinde paylaşmak. Kısacası geçmişteki çekişme, çatışma ve savaşlardan ders alarak kalıcı bir barış iklimi oluşturmak.⁷⁸

2.2.6.2. ABD'ye Uydu Olma Korkusu

II. Dünya Savaşı'nın ardından harap olmuş bir Avrupa'ya kollarını açan ABD, bugün karşısında bambaşka bir kıta görmektedir. Soğuk savaş döneminde Avrupalılar, Amerikan liderliğini ve üzerinde anlaşılmış siyasi – ekonomik sistem içerisinde varolmayı kabul etmişlerdir. Bunun karşılığında ABD de kurumsallaşmış bir ortaklar ittifakı çerçevesinde kendini müttefiklerine bağlamış, kurallara göre oynayarak "müttefikler"ini danışma ve birlikte karar alma mekanizmalarına dahil etmek suretiyle işleyen siyasi süreçlerin oluşumunu mümkün kılmıştır. Bugün ise müttefikler, söz konusu "zımni" anlaşma şartları kapsamında gittikçe "eşit oyuncular" olma kapasitesine ulaşmaya başlamışlardır. II. Dünya Savaşı'nın yıkıntıları arasında Amerikan yardımıyla ayakta kalabilen Avrupa ekonomilerinin yerini, 1990'lardan sonra hegemonik gücün ekonomik imkân ve potansiyellerini yakalayan ve dolarla rekabet edebilecek güçte bir para birimi ortaya koyarak, yapısal gücün egemen olduğu, finansal üstünlüğe meydan okuyan bir Avrupa almıştır.⁷⁹ Buna ABD'nin hegemonyası altına girmeme ya da ABD'ye uydu olma

⁷⁸ Çivi, a.g.m., s. 16.

⁷⁹ Mehmet Akif Okur, "Atlantik Ötesi İlişkilerde Hegemonya ve Rekabet", 2023 Dergisi, S. 26, 15 Haziran 2003, s. 57.

korkusunun yol açtığı söylenebilir. Gerçekten de ABD yardımıyla toparlanan Avrupa, ilerleyen süreçte, ABD'nin hegemonyasına girme endişesi taşımaya başlamıştır. II. Dünya Savaşı sonrası ortaya çıkan gelişmeler, başta Fransa olmak üzere, o dönemin Batı Avrupa liderlerini, ülkelerinin ve uluslarının geleceğinden kuşkulandırmıştır. Çünkü Avrupa ülkeleri siyasi açıdan ABD'nin vesayetine girmişlerdir. Artık kapitalist ülkelerin ve Batı Avrupa devletlerinin lideri ve patronu ABD'dir. Bu ülkelerin ABD'ne askeri bağımlılıkları NATO şemsiyesiyle pekiştirilmiştir. Hatta o dönemki Batı Almanya, dış düşmanlarına karşı ordusuz ve savunmasız kalmıştır. Batı Almanya'nın savunulması NATO'ya, dolayısıyla da ABD'ye düşmektedir. Ayrıca II. Dünya Savaşında baştan başa yakılıp yıkılan, sanayisi çöken, üretim birimleri çalışamayan, binaları, yolları, köprüleri harap olan; kısacası ekonomisi felç olan Batı Avrupa ülkelerinin kurtulması “Marshall” yardımı kanalıyla ABD'nin ekonomik patronluğuna bağımlı hale gelmiştir. Tarım ürünleri iyi para eden, silah sektörü de dahil olmak üzere, sanayisi tam kapasite çalışan ABD, ekonomisi için II. Dünya Savaşı sonrası Batı Avrupa ülkeleri çok önemli bir pazar oluşturmuşlardır. Ancak, siyasi, askeri ve ekonomik açıdan giderek ABD'ye bağımlı hale gelmek o dönemin Batı Avrupa liderlerini rahatsız etmiştir.⁸⁰

2.2.6.3. Büyük Pazar Oluşturamama ve Ölçek Ekonomilerinden

Yararlanamama Korkusu

Avrupa ve özellikle de Batı Avrupa ülkeleri, nüfus yoğunluğu bakımından dünyanın en kalabalık coğrafyasını oluşturdukları halde, dinsel, kültürel, ırksal ve benzeri nedenlerle genellikle küçük devletlerden oluşmaktadır. Halbuki II. Dünya Savaşından sonra ortaya çıkan SSCB ile kalabalık bir nüfus büyüklüğüne sahip olan ABD kendi iç piyasaları açısından da oldukça büyük bir pazar ölçeğinin sahipleridir. Başta ağır sanayi, otomobil fabrikaları ve diğer beyaz eşya üretim dalları olmak üzere, belli sanayi üretim kollarında, düşük ve sabit maliyetlerle çalışarak ölçek ekonomilerinden yararlanmak, böylece rekabet gücünü artırmak askeri bir kapasite büyüklüğünü gerektirmektedir. Bugünkü AB'nin kuruluş nedenlerinden birisi de o günkü ölçeklerle optimal “kıvam” ölçekli sanayi

⁸⁰ Çivi, a.g.m., s. 16.

kuruluşları kuramama kuşkularını ortadan kaldırmak için pazar boyutunu büyütme ve ölçek ekonomilerinden yararlanma istekleridir.⁸¹

2.2.6.4. Uygarlık Yarışında Geri Kalma ve Parçalanma Korkusu

Günümüzde “Batı Uygarlığı” diye tanımlanan gelişme çizgisinin antik Grek ve Roma uygarlıklarının maddi temellerine inen Hıristiyan düşüncesinin öz eleştirisine dayalı, akılcı, pozitif, pragmatik, birey merkezli ve ekonomik refah ağırlıklı bir uygarlık olduğu söylenebilir. 1789 Fransız Devriminden sonra ortaya çıkan geniş ölçüde akla ve bilime dayanan düşünsel, teknik ve maddi gelişmeler Avrupalılar için ortak bir gurur kaynağı olmuştur. Birinci ve özellikle de II. Dünya Savaşından sonra dünya uygarlık merkezinin Amerika kıtası ve eski Sovyetler Birliği’ne taşınma olasılığı özellikle Batı Avrupalılar üzerinde olumsuz etki yapmıştır. Bu gelişmeler Avrupa üzerinde, ulusların ve ulus devletlerin kimliklerini aşan bir Avrupalılık ve Avrupa merkezilik “Eurocentryque” bilincinin oluşmasına katkıda bulunmuştur. Bu yeni bilinçlenmeden çıkan sonuç gelecekte bir Avrupa Birleşik Devletinin kurulması isteğidir. Fakat bu yeni oluşum maddi açıdan gelişmiş, çoğulcu, özgürlükçü, katılımcı ve demokratik bir anlayışa sahip insan haklarına saygılı, sadece Avrupalılara değil, tüm insanlığa ortak değerler sunabilen bir ekonomik, siyasi ve kültürel bir bütünleşmeyi amaçlamaktadır.⁸²

2.2.6.5. Sovyet Sosyalist Cumhuriyetler Birliği Korkusu

II. Dünya Savaşından sonra S.S.C.B. ekonomik, askeri ve siyasi bir dev olarak Batı Avrupa ülkelerinin karşısına dikilmişti. Üstelik bu ülkenin siyasi rejimi, ekonomik sistemi, özellikle işçi sınıfı için vaat etmiş olduğu dünyadaki ütöpik cennet önerileri Avrupa uluslarında sosyalist ya da komünist devrim beklentilerine karşı bir gelecek kuşkusu yaratmıştır. Yoksulluk ve özellikle de işçi sınıfı için vaadedilen maddi refahın, bir komünist devrimine gerek kalmadan “sosyal refah devleti” anlayışı doğrultusunda mevcut siyasi rejim ve ekonomik sistem içinde de başarılabilceği savunulmuş ve uygulamalarda bu yönde olmuştur. Amaç işçi sınıfının rejim ve sistemle bütünleşmesini sağlamak, onları

⁸¹ a.g.m., s. 17.

⁸² Çivi, a.g.m., s. 17.

maddi açıdan tatmin etmekte. Bu amaç sosyal güvenlik şemsiyesi kurularak işsizlik, hastalık, analık, sakatlık, ölüm ve benzeri durumlarda ortaya çıkacak gelir azlığı ve gelir yokluğu riskini ortadan kaldırmaktır. Çalışanları ve yoksulları gelecek kuşkusundan kurtarmak sistemle bütünleştirmektir. Tüm bunların yapılabilmesi için de güçlü bir mali kaynak ve dolayısıyla da gelişmiş bir ekonomik yapı gerekiyordu. Batı Avrupa ülkelerinin ekonomilerini güçlendirmeleri bu açıdan da önem taşıyordu. Ayrıca güçlü bir Avrupa Birleşik Devletleri fikri hem Sovyetler Birliği üzerinde caydırıcı etki yapacak, hem de Avrupa'yı ABD değil Avrupalılar koruyacaklardı. Günümüzde eski Sovyetler Birliği dağılmış olsa bile, Avrupalılar gelecekteki olası risk ve gelişmelere karşı güçlü bir Avrupa Birleşik Devletleri fikrine önem vermeye ve bu birliği güçlendirmeye devam ediyorlar.⁸³

2.2.7. AB'nin Öngördüğü Yapı ve Amaçlar

Amsterdam Antlaşması, Maastrich Antlaşması'ndaki Madde F'yi aşağıdaki şekilde değiştirerek, Avrupa Birliği'nin demokrasi, temel özgürlükler ve hukukun üstünlüğü ilkelerine verdiği önemi göstermektedir. Avrupa Birliği; özgürlük, demokrasi, insan haklarına saygı ilkeleri ile temel özgürlükler ve hukuk devleti esasına dayanmaktadır. Bunlar tüm üye ülkeler için ortak ilkelere dir. Söz konusu ilkelerin bir üye devlet tarafından ihlal edilip edilmediğini, üye devletlerin dörtte üçünün veya Komisyonun önerisi üzerine ve Avrupa Parlamentosu'nun da onayı alındıktan sonra Devlet ya da hükümet başkanlarının katılımıyla toplanan Konsey, ilgili devletin hükümetinden bir açıklama istedikten sonra oy birliğiyle belirler. Söz konusu ihlalin belirlenmesi durumunda Konsey, ilgili devletin Konsey'deki oy hakkı da dahil olmak üzere bu Antlaşmadan doğan bazı hakları kullanmasını, nitelikli oy çokluğuyla kısıtlama kararı alabilir. Burada Konsey, böyle bir kısıtlamanın özel ve tüzel kişilerin hak ve yükümlülüklerine yönelik olası etkilerini de dikkate alır. Konsey, kısıtlamanın yapılmasını gerektiren durumda daha sonra bir değişiklik olması halinde alınan önlemlerde nitelikli oy çokluğuyla değişiklik yapabilir ya da kısıtlamayı kaldırabilir.

⁸³Çivi, a.g.m., s. 17.; Ayrıntılı bilgi için bkz. Senem Aydın, Can Köstepen, AB Üyeliliğinin Türkiye Vatandaşlarına Sağlayacağı Faydalar, 2. Baskı, İ.K.V. Yayınları, Yayın No : 113, İstanbul, Ekim 2003.

Anlaşmalardan da anlaşılacağı gibi Avrupa Birliği'nde temel insan hakları ve demokrasi, hukuk metinlerinde vurgulanmıştır. Söz konusu Antlaşma'nın giriş kısmında da aynı ilkeler üzerinde durulmuştur. Burada Avrupa'nın bölünmüşlüğü'nün sonra ermesinin önemine değinilerek, halklar arasında dayanışmanın ancak onların tarihlerine, kültür ve geleneklerine daha çok saygı gösterilmesi yoluyla sağlanacağı ifade edilmiştir.

Amsterdam Antlaşması, Maastrich Antlaşması ile belirtilen Birlik hedeflerini yeniden ele alarak aşağıdaki gibi belirlemiştir:⁸⁴

- İç sınırları olmayan bir alan yaratarak ekonomik ve sosyal uyumu güçlendirip uzun vadede tek para birimini de içerecek şekilde bir ekonomik ve parasal birlik oluşturmak suretiyle* ekonomik ve sosyal ilerlemenin ve yüksek istihdam düzeyinin teşvik edilmesi, dengeli ve kalıcı gelişmenin sağlanması.
- Uluslar arası düzeyde bir Avrupa Birliği Kimliğinin özellikle ileride ortak bir savunmaya götüreceği bir ortak savunma politikasının da dahil olacağı ortak bir dış politika ve güvenlik politikası aracılığıyla öne çıkarılması.
- Bir birlik Yurttaşlığı ihdas edilerek üye ülkelerin yurttaşlarının hak ve çıkarlarının daha iyi korunması.
- Avrupa Birliği'nin dış sınırlarının kontrolünü sağlama, sığınma, göç ve terörle mücadele konularında uygun önlemler alınarak kişilerin serbest dolaşımının güvence altında tutulduğu bir özgürlük, güvenlik ve adalet alanı olarak korunması ve daha da geliştirilmesi.
- Bu anlaşma ile getirilen politika ve işbirliği türlerinin, Topluluk organları ve mekanizmalarının etkin çalışmalarını sağlamak için ne derecede bir revizyona tabi

⁸⁴ İbrahim S. Canpolat, *Uluslarüstü Sistem Avrupa Birliği : Bir Dönüşümün Analizi*, Alfa Yayınları, İstanbul, 1998, ss. 21-215.

*AB para birliğini büyük oranda sağlamış ve 2002'den itibaren birliğe bağlı ülkelerde bir kaç hariç "euro" olarak uygulamaya geçirilmiştir.

tutulmaları gerektiğinin ölçülmesi yoluyla Topluluk birikiminin tümüyle korunması ve daha da geliştirilmesi.

2.2.7.1. Ekonomik ve Parasal Entegrasyonun Sağlanması

AB'nin kuruluş felsefesinde zaten dünya ölçeğinde ekonomik gücünü artırmak yatıyor.⁸⁵ Bu felsefe doğrultusunda AB, süreç olarak ekonomik birlik aşamasına geçmiş bulunmaktadır. Bundan dolayı Avrupa Topluluğu ismi 1 Ocak 1993 tarihinde Avrupa Birliği (AB), (European Union; EU) olarak değiştirilmiştir. Ekonomik birlik aşamasıyla birlikte AB içerisinde ekonomik ve parasal birlik (EFB) hedeflerinin gerçekleştirilmesi süreci başlatılmış ve bu hedefleri gerçekleştirmeye yönelik politikalar uygulamaya konulmuştur. Avrupa Birliğinin öngördüğü ötekileştirmelerden biri de “Ekonomik ve Parasal Entegrasyonun” sağlanmasıdır. Bu çerçevede Avrupa Merkez Bankası'nın kurulması, “Tek Para Uygulamasına Geçilmesi”, kararlaştırılmıştır. 2002 yılı başında “Euro” yu tedavüle koyarak ortak para birimi uygulamasına geçilmiştir.⁸⁶ Yine bu yapılaşma doğrultusunda “Tek Ekonomik Pazar” anlayışının gerçekleştirilmesi, malların serbest dolaşımının sağlanması için “Gümrük Birliği” oluşturulması, “kişilerin, emeğin serbest dolaşımının sağlanması, sermayenin serbest dolaşımının sağlanması öngörülmüştür. Bu dört özgürlüğün önündeki engellerin kaldırılması amacıyla ekonomik yakınlaştırma ve uyum politikalarının kullanılması, özellikle tarımsal yapılardaki değişim ve dönüşümler için ortak tarım politikalarının izlenmesi siyasi birliğin sağlanması ve için gerekli görülmüştür.⁸⁷ Böylece ekonomik ve parasal birlik hedefleri doğrultusunda ortak para birimini ve ortak para politikasını uygulamaya koyan AB, diğer yandan da ekonomik birlik amaçlı olarak da ortak ekonomik ve sosyal politikaları uygulamaya koymuştur.⁸⁸

⁸⁵ “Avrupa Birliği'nden Türkiye'ye Yüklü Paralar Gelmeyecek”, (Nurettin Bilici ile yapılan söyleyişi), 2023 Dergisi, S. 26, 15 Haziran 2003, s. 44.

⁸⁶ Ramazan Kılıç, “Uluslar arası Ekonomik Entegrasyon Çerçevesinde Avrupa Birliği'nin Gelişim Süreci”, 2023 Dergisi, S. 26, 15 Haziran 2003, s. 54.

⁸⁷ a.g.m., s. 18.

⁸⁸ Kılıç, a.g.m., s. 43.

2.2.7.1.1. Avrupa Yurttaşlığı Kavramının Geliştirilmesi ve Serbest

Dolaşım

Öteki kavramının doğuşu ve gelişimi döneminde; dünyada “öteki duruşların” kesin ayrıştığı dönemlerde belki de henüz akla bile gelmeyen kavramlardan biri de “Avrupa Yurttaşlığı” ve Serbest Dolaşım”dır. Gerçekten de Avrupa Birliği’nin öngördüğü “Avrupa Yurttaşlığı”, “Serbest Dolaşım” ve yukarıda bahsedilen “Parasal Entegrasyonun Sağlanması” “ötekinde hızlı değişimin önemli göstergeleri olmuştur.⁸⁹ Roma Antlaşmasına göre göçmen işçiler “Birlikte” iş ve işçi bulma kurumunun imkanlarından o ülkenin yurttaşları gibi faydalanma hakkına sahiptir. Diğer bir deyişle, ayrıma tabi tutulmaları yasaklanmıştır.⁹⁰ Roma Antlaşmasının sosyal politikaya ilişkin en önemli düzenlemelerinin başında serbest dolaşım konusu gelmektedir. Anlaşmanın 48. 49. 50 ve 51. Maddeleri işçilerin serbest dolaşımı konusuna ayrılmıştır. İstihdamda, ödemelerle çalışma koşullarında üye ülkelerin işçileri arasında herhangi bir ayırım yapılmasını yasaklamıştır. Serbest dolaşım şu hususları kapsamaktadır:

- Açık işlere başvurma,
- Çalışmak amacıyla üye ülkelerin topraklarında serbestçe yer değiştirme,
- Kanun, tüzük ve yönetim faaliyetlerince düzenlenen ulusal otoritelerin istihdam politikaları doğrultusunda çalışma amacıyla kalabilmek,
- İşin tamamlanmasından sonra Komisyonun yaptığı düzenlemeler doğrultusunda Birlik ülkesinde kalabilmek,
- Antlaşmanın 49. Maddesi serbest dolaşımın uygulamaya geçirilmesinin

sorumluluğunu Birliğin karar organı olan Konseye vermiştir.

⁸⁹ AB’ üyeliğinin sağlayacağı faydalar ve serbest dolaşım için bkz. Senem Aydın, Can Köstepen, AB Üyeliğinin Türkiye Vatandaşlarına Sağlayacağı Faydalar, İ.K.V. Yayınları, No : 13, 2. Baskı, İstanbul, Ekim 2003, ss. 41-74.

⁹⁰ Bozkurt, a.g.e., s. 245.

2.2.7.1.2. Ortak Dış Politika ve Ortak Güvenlik Sistemi

Özellikle ulus devlet ve ulusal egemenlik kavramlarının tersine, egemenlik ve güvenlik yetki ve sorumluklarının federe devletlerinden alınıp büyük ölçüde federal ya da konfederal devlete devri söz konusu olacaktır. Bu yapılanmaya gidiş alışılacağı egemenlik hak ve yetkilerini aşan bir uygulama gerektirmektedir.

2.3. KÜRESELLEŞME VE ÖTEKİNİN YENİDEN ÖRGÜTLENMESİ

AÇISINDAN TÜRKİYE VE AB İLİŞKİLERİ

Genel bir değerlendirmeye göre küreselleşme, “tamamını olmasa bile bir çok halkı, kültürü ve toplumu etkileyecek olan dünya çapında geçerli değerler düzeni oluşturma süreci olarak görünen “ yeni bir süper – etos “ durumu” olarak nitelendirilmektedir. Başka bir görüşe göre ise küreselleşme modernitenin doğal bir sonucu olup, modernitenin demokrasi, şirleşme, rasyonalite, pazar ekonomisi ve benzeri değerlerinin yönetim, medya, hukuk, din ve aile gibi kurumlar üzerinde yaptığı değişimlere işaret etmektedir. Buna göre küreselleşme, dünya çapında yaygınlaşan kapitalist ekonomiyi, bilim, teknoloji, sağlık, eğitim ve medya sistemlerini ifade etmektedir.⁹¹

Küreselleşme entelektüellerin içinde çalışmaya zorlandıkları yeni bir kültürel bağlam üretmekteyken, kültürel küreselleşme, aynı zamanda, entelektüel çabanın doğasını dönüştürmektedir. Küreselleşme, ulus – devletlerin geleneksel başat kültürlerinin çoğuna meydan okuyan bir çok kültürelcilik düzeyiyle sonuçlanmıştır.⁹²

Gerçekten de gittikçe sıkışan, hızlı teknolojik değişimlerle adeta küçülen dünyada, insanların etrafına örülen duvarlar birer birer kalkmış, yerel değerler ve dar paradigmlar yerini daha genel ve evrensel değerlere bırakmıştır. Küreselleşme oryantalizmdeki Doğu ve Batı tartışmasının çoğunu anlamsız kılmıştır. Artık insanları kuşatan toplumsal kaos, sosyal

⁹¹ Şinasi Gündüz, “Küresel Köyde Öteki İle Bir Arada Yaşama”, *Sivil Toplum*, Yıl 1, S. 3, Temmuz, Ağustos, Eylül 2003, s. 86.

⁹² Byran S. Turner, “Benlik ve Düşünsel Modernlik”, *Postmodernizm ve İslâm, Küreselleşme ve Oryantalizm*, 2. Baskı, Vadi Yayınları, Ankara, Eylül 1999, s. 151.

adaletsizlik, açlık, fakirlik, kötü beslenme, şiddet, suç, terör, yolsuzluk, eğitimsizlik ve inanç noksanlığı gibi sorunlar küresel açıdan ele alınmakta, bu sorunlar sadece bu sorunlardan muzdarip olanları değil, hemen hemen her toplumu ilgilendiren hususlar olarak görülmektedir. Bu sorunların üstesinden gelebilecek toplumlar arası uluslararası kalıcı çözüm yolları aranmaktadır. Gittikçe etkisini artıran ve yaygınlaştıran iletişim, ulaşım ve bilgiye erişim kaynaklarıyla dünya adeta küçülmemekte, insanlar arasında örülen duvarların birer birer ortadan kalkmasıyla farklılıkların birbiriyle buluşmaları hızlanmakta ve bu bilinçli ya da bilinçsiz etkileşim ve öğrenme – öğretme sürecinin yaşanmasına zemin hazırlamaktadır. Bu süreçte toplum ve toplumsal değerlere karşı birey ve bireysel değerler ön plana çıkmakta ve toplumsal yapıların dar kalıpları aşılmaya çalışılmaktadır.⁹³

İşte bu süreçte yaşanan değişimler, Türkiye'nin hem modernleşmesine hem de AB ile olan ilişkilerine yeni yansımalar getirmiştir. Diğer bir deyişle küreselleşme, dünyada ötekileştirmede en etkili araç olmuştur. Ancak, yine de Türkiye'nin Avrupa Birliği'ne üyelik sürecinde ekonomik gelişmişlik seviyesi ve ortak tarih, kültür, sosyal değerler ile ortak dini inançlara sahip olunmaması bakımından bazı sorunlar yaşaması muhtemeldir.⁹⁴

2.3.1. Türkiye – AB İlişkilerinin Tarihçesi ve Bugünü

“Dünya sisteminde ortaya çıkan büyük değişikliklere bağlı olarak, Türkiye politik ve ekonomik sisteminde önemli değişiklikler yapma zorunluluğu duymuş ve çabalarını bu yönde yoğunlaştırarak, 1960'lara kadar geçen süre içerisinde, Avrupa kıtasında veya bu bölgeyi merkez alarak Avrupa'nın bütünleşmesi amacına dönük olarak kurulan önemli kuruluşlardan, Avrupa Konseyi, OECD ve NATO'ya üye olmuştur.

Bu gelişim çizgisi içerisinde Türkiye'yi daha ilk kuruluş yıllarından itibaren Avrupa Ekonomik Topluluğuyla ilişki kurmaya iten etkenlerin başında politik nedenler yer almıştır. Bu durum, Türkiye'nin Batı dünyası içerisindeki konumunu koruma ve geliştirme açısından önemli sayılacağı gibi, genç Cumhuriyetin yeniden şekillenen dünya haritasındaki güvenlik arayışının da bir ifadesidir.

⁹³ Gündüz, a.g.m., s. 86.

⁹⁴ Kılıç, a.g.m., s. 43.

Bu bağlamda, Türkiye'nin iktisadi, siyasi, askeri ve sosyal sorunları aşma gayretleri içinde olduğu böyle bir dönemde Yunanistan, AET'ye katılabilmek için 15 Temmuz 1959'da resmen başvuruda bulunmuştur. Özellikle AET çevrelerinde bu talep, genişlemeye yeni bir yön ve hız verecek bir gelişme olarak görülmüştür. Yunanistan'ın başvurusu, Türkiye'nin AET dışında kalması halinde Batı'daki konumunu yitireceğini açıkça belli etmiştir. Yapılan değerlendirmeler sonucu, Türkiye'nin ortaklık için AET'ye başvurusunun kaçınılmaz olduğu görüşü benimsenmiş ve Yunanistan'ın başvurusundan iki hafta sonra 31 Temmuz 1959'da, Türkiye, AET'ye ortaklık talebinde bulunmuştur. Bu talep doğrultusunda, taraflar arasında 4 yıl süren görüşmeler sonucunda, 1963 yılında imzalanan ve 1 Aralık 1964 yılında Türkiye Büyük Millet Meclisi'nin de muvafakatı ile yürürlüğe giren Ankara Anlaşması ile Türkiye, Avrupa Ekonomik Topluluğu ile ortaklık ilişkisini tesis etmiştir.⁹⁵

Ortaklığın genel çerçevesini belirleyen bu anlaşmanın öngördüğü Hazırlık Dönemini müteakiben 1 Ocak 1973 tarihinde yürürlüğe giren **Katma Protokol** ile taraflar arasında giderek bir gümrük birliği kurulmasını amaçlayan geçiş dönemi başlatılmıştır. Müzakere edildiği tarihte Ankara Anlaşması ile onun ayrılmaz parçası olan Katma Protokol, Türkiye'ye tam üyelik hedefini sarsıntısız gerçekleştirebileceği ayrıcalıklı ve öncelikli bir model olma anlayışı üzerine bina edilmiş ve buna uygun bir programa oturtulmuştur. Ortaklık ilişkisinin seyri ortaklığımızın geleceği konusunda yıllarca süren iç tartışmaların yanı sıra, 1978 ve 1980 yıllarında iki kez kesintiye uğramıştır. Bu süre zarfında, 1981 yılında Yunanistan ve 1986 yılında İspanya ve Portekiz Avrupa Topluluğu'na tam üyelik sıfatını kazanmışlar ve Topluluk şemsiyesi altında ekonomik ve siyasi açıdan önemli avantajlar elde ederek Avrupa'nın geleceği üzerinde söz sahibi olmuşlardır.

Türkiye, değişen koşulları da göz önüne alarak Roma Antlaşması'nın Avrupalı her ülkeye Topluluk üyesi olma hakkını tanıyan 237'nci maddesi çerçevesinde 14 Nisan 1987 tarihinde tam üyelik başvurusunda bulunmuştur. Ülkemiz, tam üyelik başvurusuyla gerek

⁹⁵ Türkiye'nin AB ile ilişkilerinde önemli tarihlerin kronolojik sıralaması ek 1'de verilmiştir.

Yunanistan, gerekse Portekiz ve İspanya'nın tam üyeliğin ön koşulu olan gümrük birliğini Topluluk içinde tam üyelik avantajlarından yararlanarak gerçekleştirmek düşüncesi doğrultusunda hareket etmiştir. Bu başvuruya iki yıldan biraz daha uzun bir süre sonra gelen (18 Aralık 1989) Komisyon görüşünde ise, Türkiye'nin Topluluğa katılmaya ehil olduğu vurgulanmakla birlikte, ülkemiz açısından ekonomik, Topluluk açısından ise, mevcut yapıdaki değişikliklere dayalı bazı gerekçelerle zamana ihtiyaç duyulduğu belirtilmiştir.

Gerçekten de bu dönemde Topluluk, genişlemeyi bir tarafa bırakarak derinleşme sürecine girmiş, bir diğer ifade ile, **Tek Pazar, Ekonomik ve Parasal Birlik ve Siyasi Birlik** yönündeki çalışmaları yoğunlaştırmıştır. Türkiye ise, aynı dönemde AB ile ilişkileri çerçevesinde ertelemiş olduğu yükümlülüklerini hızlandırılmış bir takvim dahilinde yerine getirmeye başlamış ve bütünleşme sürecini yeni bir mecraya sokmuştur.

Öte yandan, ülkemizin Gümrük Birliği'ni tamamlamaya çalıştığı süreç, aynı zamanda Orta ve Doğu Avrupa Ülkelerinde demokratikleşme ve serbest piyasa ekonomisine geçiş çalışmalarının başladığı, iki Almanya'nın birleştiği, SSCB'nin bölünmesiyle ortaya çıkan Bağımsız Devletler Topluluğu, Kafkasların ve Karadeniz'in yeniden önem kazandığı, ayrıca AB tarafından bir yandan Merkezi ve Doğu Avrupa Ülkelerine tam üyelik stratejilerinin hazırlandığı, diğer yandan 2010 yılına kadar bir Avrupa - Akdeniz alanı yaratma çalışmalarının başlatıldığı bir döneme rastlamıştır. Avrupa'nın böylesine yoğun süreç yaşadığı bu dönemde, Türkiye- AB ilişkileri de Kasım 1992 tarihli Ortaklık Konseyi Toplantısı ile yeni bir ivme kazanmıştır. 9 Kasım 1992 tarihli Ortaklık Konseyi'nin başarısı, Topluluğun, 25-27 Haziran 1992 tarihli Lizbon ve 21-22 Haziran 1993 tarihli Kopenhag Zirvelerinde ifadesini bulan, Türkiye ile ilişkilerin Ortaklık Anlaşmasına uygun olarak geliştirilmesi ve işbirliğinin yoğunlaştırılması ile en üst siyasal diyalog mekanizmasının çalıştırılması şeklindeki yaklaşımdan da kaynaklanmıştır.

Türkiye'nin AB ile kurduğu ortaklık ilişkisi; ortaklık kurma ve bunu tedricen geliştirerek AB'ye tam katılımı gerçekleştirme esasına uygun olarak, Gümrük Birliğinin tesisi ile öngörülen bir aşamaya ulaştırılmıştır. Türkiye'nin hiçbir blokta yer almamak gibi

bir lüksü bulunmadığı gibi, tarihi, coğrafi ve pratik gerçekler Türkiye'nin Avrupa Birliğinin başını çektiği blok içinde yer alma gereğine işaret etmektedir. Türkiye'nin Gümrük Birliği yönünde özellikle 1994 yılında yapmış olduğu yoğun çalışmalar ve atmış olduğu adımlar sonucunda ortaya çıkan Türkiye-AB Gümrük Birliği'nin tamamlanmasına ilişkin 6 Mart 1995 tarihli Ortaklık Konseyi Kararı çerçevesinde 1.1.1996 tarihinde tesis olunan Gümrük Birliği, Türkiye'nin, Avrupa ile bütünleşme politikası doğrultusunda önemli bir aşamayı oluşturmaktadır.

1997 yılına gelindiğinde, Gümrük Birliği'nin ithalat artışı şeklindeki ilk etkilerinin bertaraf edildiğini görmek mümkündür. Nitekim 1997 yılında, AB'nin dış ticaretimizdeki payı %51.9 dan %49.7'ye düşmüştür. Bu kapsamda AB'nden ithalatımızın daha çok tekstil sektörü dışındaki otomotiv, dokuma sanayiinde kullanılan makina teçhizat, elektrikli makina ve cihazlar, elektrik-elektronik sanayi girdileri, deri, kağıt, demir-çelik ürünleri ve mobilya gibi sektörlerde yoğunlaştığı gözlemlenmiştir. Söz konusu sektörlerde yapılan ithalatın daha çok yatırım malı ve girdilerde yoğunlaştığı gözlenmekte, önümüzdeki dönem içinde anılan sektörlerdeki üretim ve ihracat potansiyeline olumlu katkıda bulunması beklenmektedir. AB'ne yönelik ihracatımızın %49'unu oluşturan tekstil ve konfeksiyon ürünlerindeki ihracat artışı Gümrük Birliği sonrasında beklentilerin gerisinde %6 olarak gerçekleşmiştir. Ancak tekstil ve konfeksiyon sektöründe Türkiye'nin toplam ihracatının %65'i halen AB'ne yöneliktir. Gümrük Birliği'nin ilk uygulama yılında toplam ihracat artışının ortalama %4 civarında olduğu düşünüldüğünde, tekstil ve konfeksiyon ürünleri ihracatımızdaki artış yine de ortalamanın üzerinde seyretmiştir. Bununla beraber, ihracatımızda 1996 yılında önemli bir gelişme kaydedilmiş, nicelik olarak çok büyük rakamlar ifade etmese de, Türkiye'nin geleneksel ihraç ürünleri dışındaki sektörlerde gerçekleştirilen ihracatta oransal olarak önemli artışlar ortaya çıkmıştır. Bu gelişme Gümrük Birliği'nden uzun vadeli ekonomik beklentilerin başında gelen, Türk sanayinin yapısal değişimi ve ihracatta rekabet geleneksel sektörlerin dışına çıkması gibi hedefler açısından olumlu sinyaller vermektedir. Başta otomotiv olmak üzere, bu ürün ile elektrikli aletler, başta olmak üzere, ihracatımızda ortalamanın çok üzerinde artış gözlenmektedir. AB'ye yapılan toplam ihracatımız ortalama %4 artarken bu sektörlerdeki ihracatımız

elektrikli makine aksam ve parçaları %23, otomotiv sanayi %16.6 mobilya %14.3, optik, tıbbi alet ölçü ve ayar cihazlarında %49 seviyelerinde artışlar görülmüştür. AB'ye toplam içinde %13'lük bir paya sahip olmasına rağmen bu sektörlerdeki ihracatımızda görülen büyüme performansının Türk sanayiindeki olası yapısal değişimin ilk işaretleri olduğu düşünülmektedir.

Gümrük Birliği kapsamında, ticari ve ekonomik ilişkilerimiz bu şekilde seyrederken Aralık 1997'de gerçekleştirilen ve AB üyesi ülkelerin hükümet ve devlet başkanlarının yanı sıra, AB'nin genişleme perspektifinde yer alan aday ülke temsilcilerinin de katıldığı Lüksemburg Zirvesi sonunda alınan kararlar, Türkiye-AB ilişkilerinde yeni bir süreç başlatmıştır.

Türk hükümeti, Mart 1998'de yapılacak konferansa katılmama ve AB ile siyasi ilişkileri askıya alma kararı almıştır. Zirve'de alınan kararlarla ilgili olarak hükümet tarafından yapılan açıklamada, “iki tarafı doğrudan ve birlikte ilgilendirmeyen siyasal konuları da kapsayacak bir görüşme ortamının sağlanmasının mümkün olamayacağı, AB ile varolan ortaklık ilişkilerimizin sürdürüleceği, ancak bu ilişkilerin geliştirilmesinin AB'nin yükümlülüklerini yerine getirmesine bağlı olduğu” ifade edilmiştir. Mart 1998'de yapılan ve ülkemizin katılmayı kabul etmediği Londra Konferansı sonrasında ise AB, aday 6 ülke ile müzakere sürecini başlatmıştır.

AB Konseyi Dönem Başkanlığı'nın İngiltere'den Avusturya'ya devredildiği 15-16 Haziran 1998 tarihli Cardiff Zirvesi sonrası yayımlanan başkanlık bildirisinde Lüksemburg Zirvesi Sonuç Bildirgesi ile belirlenen aday ülkelerle genişleme sürecinin sürdürüleceği, diğer bir ifade ile ülkemizin daha önce belirlenmiş aday ülkeler arasına eklenmeyeceği, Komisyon tarafından hazırlanacak aday ülkelere ilişkin raporların yanı sıra Türkiye için kaleme alınacak raporda Ortaklık Anlaşması'nın 28. Maddesi ile Lüksemburg Zirvesi Sonuç Bildirgesi'nin esas alınacağı ve “Türkiye'nin AB'ye Üyeliğe Hazırlanmasına İlişkin Strateji (European Strategy For Turkey) Belgesi'nin, Türkiye'nin görüşleri de dikkate alınarak, zaman içinde zenginleştirilebileceği ifade edilmektedir. Bu doğrultuda Türkiye, AB ile ilişkilerinin seyrinde herhangi bir değişikliğe gitmemiş olmakla birlikte, AB

Komisyonu tarafından hazırlanan strateji belgesi'ne ilişkin olarak görüş ve önerilerini bir karşı taslak metninde derleyerek Ağustos 1998'de AB'ye tevdi etmiştir. Mevcut durum itibarıyla Türkiye kendisine getirilecek teklifleri ve AB'nin genişleme stratejisi içerisinde kaydedilecek gelişmelere paralel bir tutum benimseyecektir. Ancak, 21. Yüzyılda AB'nin neredeyse tüm Avrupa kıtasını kapsayacak bir oluşum haline gelecek olması dikkate alındığında, ülkemizin siyasi anlamda olmasa dahi ekonomik ve ticari çıkarları doğrultusunda bu entegrasyonun dışında kalmaması gereğini ortaya koymuştur.

AB ile ortaklık ilişkimizin mevcut durumu dikkate alındığında, AB'nin önümüzdeki dönemde ülkemize yönelik olarak göstereceği kararlılık ve Topluluk içinde kaydedilecek gelişmeler ilişkilerimizin geleceği açısından belirleyici olacaktır.⁹⁶

2.3.2. Türkiye'nin AB'ye Yönelişinin Sebepleri ve Süreçleri

Türk siyasal elitinin 1830'lardan itibaren giriştiği reform hareketlerinin belirgin özelliği, çağdaşlaşma ve Batılılaşma arasında ilişkiye yapılan vurgudur. Avrupa'daki devrimlerin beraberinde getirdiği yeni güçleri gözlemleyen siyasal elit, Osmanlı kurumlarının Avrupa modernitesinin saldırısı karşısında ayakta kalamayacağı sonucuna varmıştı. Kurtuluş Savaşı esnasında kullanılan anti- emperyalist söyleme karşın benzer bir özellik Cumhuriyet döneminin ilk yıllarındaki reform hareketine de hakimdi. Türkiye bu eğilimi yansıtabilecek şekilde Cumhuriyetçi anayasadan medeni hukuka, oradan da latin alfabesinin kullanılmasına kadar uzanan bir çok alanda Batı standartlarını benimsedi. Ülke II. Dünya Savaşı'nın sonunu da işte böyle bir arka planda karşılamıştı. Bu tablo 1946 çok partili sistemin kabulüyle, 1947 yılında ise Pazar ilişkilerine dayalı bir kalkınma planının benimsenmesiyle renklenmiştir. Savaş sonrası reformların, Türkiye'nin Avrupa ile ABD arasındaki ittifakın belirlediği sistemde bir yer edinme kaygısıyla ilgili olduğu açıktı. Bununla birlikte 1945 sonrası dönemdeki "Batılılaşma" yeni bir boyut kazanmıştı. Batılı olmak sadece verili bir reform modelini benimsemek değil, aynı zamanda çağdaşlaşma (modernizasyon) sürecinin geri döndürülebilme olasılığını azaltmaya çalışmak anlamına

⁹⁶ Münir Nuri Yetkin, "Türkiye-AB İlişkilerinin Tarihsel Gelişimi ve Değerlendirilmesi", www.dtm.gov.tr/ead/DTERG/Ekim98/turk-ab.htm, 20.08.2003.

gelmeye başlamıştı. Diğer bir deyişle Batı ile ilişkiler ve 1945 sonrası Batı kurumlarına üyelik sadece siyasal elitin tercihlerini yansıtmakla kalmıyor, modernizasyon projesinden sapma olasılığını azaltan bir dayanak işlevi de kazanıyordu. Batılılaşma hedefinin bir tercih olmaktan bir dayanak arayışı haline terfi ettirilmesi iki etmene dayanmaktaydı. Birincisi Batı'nın savaş sonrasındaki askeri ve ekonomik mimarisinde yer almayan bir Türkiye'nin, Batı'dan askeri ve ekonomik yardım alma şansı hemen hemen yoktu. İkincisi, o zamanın siyasal eliti, devletin öncülüğüne dayanan modernizasyon projesinin halk arasında desteğinin oldukça zayıf olduğunu, çok partili sistemin gündeme gelmesiyle birlikte bu zaafın modernizasyon projesinde sapma olasılığını artıracaklarını biliyordu. Çünkü çok partili sistem, oluşmakta olan Batı kurumlarında yer almak açısından bir zorunluluktu. Ancak, yeni partilerin popülist bir politika izleyip devlet öncülüğündeki reformlara karşı muhalefeti istismar etmeye kalkması halinde, geçmişin tüm reformlarını tehdit edici bir risk ortaya çıkabilirdi. Bu ikilemin çözümü modernizasyon projesinin Batı kurumlarına demirlenmesinden, böylece olası popülist partileri geri dönülmesi zor bir yükümlülük altına sokmaktan geçiyordu. 1930'lardaki devletçi ekonomik politikaların tam aksine, Türkiye'nin 1947'de liberal bir kalkınma planıyla piyasa ilişkilerine dayalı kapitalist ekonomiye entegre olma konusundaki istekliliğini bu bağlamda değerlendirmek gerekir. Nitekim Türkiye 2 yıl sonra, 1949'da, Avrupa değerlerine bağlılığını göstermek için Avrupa Konseyine üye oldu. Bu üyelik bir yandan Kuzey Atlantik Anlaşma Örgütü'nde (NATO), diğer yandan Avrupa Ekonomik İşbirliği Örgütü (OEEC) bir yer edinmek için harcanan yoğun çabalarla el ele yürümüştü. Avrupalı politikacılar, ABD'nin baskısı nedeniyle, ama çeşitli tereddütlerle birlikte Türkiye'yi Batı kurumlarına almak durumunda kalmışlardı. Türkiye 1959 yılında zamanın Avrupa Ekonomik Topluluğu'na (AET) ortaklık başvurusu da buna benzer kaygılar sonucuydu. Eldeki veriler, hem Türkiye'nin hem de AB'nin anlaşmanın Türkiye'nin modernizasyonuna katkıda bulunacak bir düzenleme olduğuna inandıklarını göstermektedir. Örneğin, dönemin Avrupa Komisyonu başkanı Walter Hallstein, 1963 yılındaki imza töreninde yaptığı konuşmada, anlaşmanın Topluluk'un (AET) Türkiye'nin hür dünya önündeki önemini kabul etmesi anlamına geldiğini belirtiyordu. Bu nedenle anlaşma sadece ekonomik konuların ötesinde, daha geniş bir siyasi bağlam içinde" algılanmalıydı. Türkiye açısından anlaşmanın siyasal yönleri, en az ekonomik yönleri

kadar önemliydi. Çünkü anlaşma, Türkiye'nin Avrupalı olma arzusunun hem resmi düzeyde tanınması, hem de nihai bir şekilde ifade edilmesiydi. Benzer açıklamalar daha sonra özellikle AB - Türkiye ilişkilerinde veya bölgede yaşanan önemli gelişmeler üzerine tekrarlanmıştır. Örneğin 1987'deki üyelik başvurusu, sadece Türkiye'nin Avrupa değerlerine bağlılığının güçlü bir kanıtı olarak değil, bu bağlılıkla ilgili her türlü kuşkuyu ortadan kaldıracak bir adım, Türk halkının kaderini Avrupa halklarının kaderine bağlayan bir girişim olarak sunulmuştur. Ortaklık Konseyi'nin 6 Mart 1995 tarihli Gümrük birliğine geçişi öngören kararı da, Türkiye'yi Avrupa'ya demirleyecek ve ülkenin modernizasyonuna katkıda bulunacak bir gelişme olarak değerlendirilmiştir.⁹⁷

2.3.2.1. Aydınlanma

Aydınlanma, insanın kendi suçu ile düşmüş olduğu bir ergin olmama durumundan kurtulması olarak tanımlanmaktadır.⁹⁸ Ancak toplumsal açıdan aydınlanma eleştirel bakış açısının kazanılmasını ifade eder. Bu bağlamda "Aydınlanma dönemi", temelleri XVII. yüzyılın daha başlangıcında atılan ve o dönemin felsefeleriyle ve tarihsel olaylarıyla koşullanan XVIII. yüzyılda özellikle bu yüzyılın ikinci yarısında açılımını bulan önemli bir süreçtir. Aydınlanma, Descartes'tan bu yana gelen eleştirel bir bakış açısı üzerine kurulmuş insancı ve pozitif anlayışların başında gelir. Aydınlanmayı başlatan koşullar, XVII. yüzyılla kendini gösteren uscu ve mekanikçi kavrayışlara dayanır. Yeniçağ ile birlikte, insanın ya da daha doğrusu bireyin, kendinden başka ve insan olmanın gereklerinden başka yetke tanımak istememesi yepyeni bir düşünce ve hatta yeni bir inanç çerçevesinde "Aydınlanmayı" başlatmıştır.⁹⁹ Hıristiyan dünyasında insanlar Rönesans'la birlikte dinin baskılarından kurtulma çabalarına girmişti. Aydınlanma XVII. yüzyıldan XVIII. yüzyıla kadar ekonomik ve toplumsal düzeyde değişen dinamiklere her alanda karşı çıkışın adı

⁹⁷ Mehmet Uğur, *Avrupa Birliği ve Türkiye ; Bir Dayanak / İnanırcılık İkilemi*, Everest Yayınları, İstanbul, 2000, ss. 1-4.

⁹⁸ Immanuel Kant, "Aydınlanma Nedir Sorusuna Yanıt (1784)", (Çev.: Nejat Bozkurt), *Toplum Bilim*, S. 11, Bağlam Yayınları, İstanbul, Temmuz 2000, s. 17.

⁹⁹ Aslı Kayahan, "Aydınlanma ve Jean – Jacques Rousseau", *Toplum Bilim*, S. 11, Bağlam Yayınları, İstanbul, Temmuz 2000, s. 57.

olarak ortaya çıkmıştır.¹⁰⁰ Aydınlanmacılığın birinci niteliği toplumsallıktır. Dönüştürücü ya da yalnızca düzenleyici toplumsallık.¹⁰¹ Küreselleşmeye başlayan dünyada AB de (o dönemki adı AET), dönüştürücü ve düzenleyici niteliğiyle ortaya çıkmıştı. Bundan dolayı Türkiye'nin AB'ye yönelişinin önemli bir nedeni de, dönüştürücü ve düzenleyici nitelikteki bu hareket içinde bulunarak aydınlanmayı gerçekleştirmek olarak görülebilir. Çünkü tarihsel süreçte bakıldığında, Osmanlı'nın gerileme nedenleri arasında, Avrupa'da gerçekleşen ilerlemeyi, moderniteyi ve aydınlanmayı göremeyişi ya da önemsememesi yatmaktadır. AB'ye yönelişte AB'nin sahip olduğu birikimlerden yararlanarak, hem bireysel hem de toplumsal açıdan aydınlanmayı sağlama arzusu yer almaktadır. Uluslar açısından aydınlanma olgusuna bakıldığında bu durum daha iyi anlaşılır. Buna göre aydınlanma “uluslar açısından ise bilgi oranıyla, bilgilerin önemiyle, yani bu bilgilerin insan olarak insanın; yurttaş olarak insanın yapısıyla olan ilişkileriyle; onların bütün toplum sınıflarına yansıtılmasıyla, mesleklere göre olmasıyla ilişkilidir. Böylece bir ulusun aydınlanma derecesi, en az bu dördü ilişkiye göre belirlenmektedir.”¹⁰²

2.3.2.2. Modernleşme

Gelenek kavramı, Batı'da ortaya çıkışından beridir bir çok çevrede adet, alışkanlık, miras olarak devralınmış düşünce kalıpları ve benzeri şeyleri ifade etmek için kullanılmakla birlikte kavramı tam anlamıyla karşıladığı söylenemez. Teknik anlamıyla gelenek, hakikati insanlığa açıklanmış kutsal kaynak ilkelerinin, farklı zaman ve mekanlardaki daimi bir tezahürünü ifade eder. Gelenekselci toplumsal birlikte, dini formların çokluğu geleneklerin çokluğuna işaret eder. Gelenekselci toplumsal pratikte, geleneğin alanı dışında kalan hiçbir şey yoktur. Gelenek bilginin de, ahlakında, hukukunda, siyasetin de kaynağıdır.¹⁰³

¹⁰⁰ Kayahan, a.g.m., s. 57.

¹⁰¹ Afşar Timuçin, “Aydınlanma Düşüncesi”, *Toplum Bilim*, S. 11, Bağlam Yayınları, İstanbul, Temmuz 2000, s. 51.

¹⁰² Moses Mendelssohn, “Aydınlanma Nedir Sorusu Üzerine”, (Çev.: Ali İrgat), *Toplum Bilim*, S. 11, Bağlam Yayınları, İstanbul, Temmuz 2000, s. 14.

¹⁰³ Neşet Toku, “Sosyolojide Gelenek ve Modernite”, *Akademik Araştırmalar Dergisi*, Yıl 4, S. 13, Mayıs – Temmuz, 2002, s. 149.

Modernleşme olayının neden ibaret olduğu daima tartışma konusu olmakla beraber, Batıda sanayileşmeyle birlikte ortaya çıkan değişmeye modernleşme, batı dışında kalan toplumların bu değişime uyma çabaları ise “Batılılaşma” olarak ifade edilir.¹⁰⁴ Modernleşme ya da modernite, geleneğe nispeten apayrı toplumsal pratiği ifade eden, her şeyden önce o, kendisini herhangi bir kutsal öğretiye uygun olarak örgütlemeyen sosyal yapıya karşılık gelir. Bu anlamda modernite, Avrupa’da “Aydınlanma Çağı “ ile başlayan ve sonraları bütün dünyayı etkisi altına alan Batı’ya özgü yaşam biçimi olarak düşünülmektedir. Ancak, güncel olarak modernite, modernleşme, çağdaşlık olarak kullanılmaktadır. Buna göre modernleşme, basit olarak çağdaş yapılanmaların eskilerin yerini alması olarak görülür.¹⁰⁵ Bütün bunlardan anlaşılacağı gibi modernleşmenin zımnı hedefi, geleneksel kültür realitesini reddetme ve kendi yerine bir yabancı idrakin(anlayışın, sezginin) ikamesini kabul etmeme olmuştur.¹⁰⁶

Çağdaş yapılanmaların eskilerin yerini alması olarak görülen “modernleşme endüstrileşme, kentleşme, okur-yazarlık düzeyinin artışı, eğitim, servet, sosyal mobilizasyon ve daha karmaşıklaşmış ve farklılaşmış mesleki yapıyı içermektedir. Modernleşme XVIII. yüzyılda başlayan ve daha eşi görülmemiş bir biçimde çevreyi denetlemeyi ve yeniden biçimlendirmeyi olası bir duruma getiren bilimsel ve mühendislikle ilgili bilgilerin korkunç genişlemesini ve büyümesinin bir ürünüdür.”¹⁰⁷ Doğrusal bir okumayı yetersiz ve anlamsız kılacak sapmalar, çelişkiler ve gerilimlerle örülü bir süreç olan Türk modernleşmesi, çoğunlukla Batılılaşma çabalarıyla özdeşleştirilse de en azından başlangıçta Osmanlı Devleti’nin Batı’ya karşı kendini savunma ve ona rağmen var olma mücadelesinin stratejik zorlukları olarak gündeme gelmiştir.¹⁰⁸ “Modernleşme, içinde yıkım ögesini de taşımasına, geleneksel toplumların parçalanıp yok olması, ... insanın bozulması ve acı çekmesi türünden yüksek bir fiyat karşılığında yeni imkân ve ümit getiren ve aynı

¹⁰⁴ Erol Güngör, “Kültür Değişmesi ve Milliyetçilik”, **Türk Modernleşmesi, Makaleler 4**, (Der. Mümtaz’er Türköne, Tuncay Önder), s.31.

¹⁰⁵ Tokun, **a.g.m.**, s. 151.

¹⁰⁶ Harman, **a.g.e.**, s. 167.

¹⁰⁷ S. P. Huntington, **Medeniyetler Çatışması ve Dünya Düzeninin Yeniden Kurulması**, (Çev.: Mehmet Turhan, Cem Soydemir, Yusuf Eradam), 2. Baskı, Okuyan Us Yayınları, İstanbul, Haziran 2002, s. 89.

¹⁰⁸ Alper Kaliber, “Türk Modernleşmesini Sorunsallaştıran Üç Ana Paradigma Üzerine”, **Modernleşme ve Batıcılık**, İletişim Yayınları, İstanbul, 2002, s. 107.

zamanda hem yaratıcı hem de yıkıcı bir süreç niteliğine haizdir. “¹⁰⁹ Osmanlı’dan Türkiye uzanan 150 yılı aşkın bir süre bu sürecin bahsedilen nitelikleri görülmüştür. Osmanlı Devleti’nde XVIII. yüzyılın ilk yarısında başlayan, ama asıl olarak XIX. yüzyılda gelişen (1830’larda) Batılılaşma olarak nitelendirilen bu süreç¹¹⁰, cumhuriyetin kuruluşundan sonra “**Çağdaş uygarlık düzeyine ulaşmak**” sözüyle, çağdaş uygarlık olarak konuşulmaya başlanmıştır. Çağdaş uygarlık, Sanayi Devriminden sonra her bakımdan ileri düzeye ulaşan Batı toplumlarının düzeyine ulaşmak olarak görülmüştür. Bu açıdan modernleşme, “fikri çerçevede bilgi toplumu, siyasi çerçevede artan siyasi katılım ve gelişmiş sivil toplumu, iktisadi çerçevede yüksek yatırım – tasarruf oranlarıyla, yüksek refah düzeyi, sosyal çerçevede gelişmiş sosyal göstergeler ve sosyal refah devleti ile psikolojik çerçevede nispeten dinamik mobilize ve açık toplumda ifadesini bulmaktadır.”¹¹¹

Modernleşme, Batı Avrupa toplumlarında belli tarihsel, siyasal, toplumsal, kültürel koşulların ürünü olarak gerçekleştirilen bir deneyim olarak tanımlayan ve tüm Batı dışı toplumların yenileşebilmeleri için Batı Avrupa’da gerçekleştirilen modernleşme deneyimlerini ve modellerini şu ya da bu şekilde benimsemeleri gerektiğini savunan ve öncelikli olarak Batılı sosyal bilimciler tarafından geliştirilen klasik modernleşme teorilerinin aslında tüm dünyanın Batılılaştırılması çabası olarak algılanan yaklaşımlar çoktan terk edildiği” iddia edilir. Buna göre Modernleşme ille de bir Batılılaşma veya Batılı modelleri izleme çabası değildir. Her toplum kendi tarihsel, kültürel ve toplumsal deneyimlerinden ve dinamiklerinden yola çıkarak kendine özgü modernleşme projeleri geliştirebilir. Bu çerçevede modernleşme modellerini ve paradigmalarını benimseme çabası olarak algılamak yanlış bir düşünce olarak karşımıza çıkmaktadır. Özellikle de genelde İslam dünyasının, spesifik olarak da Türkiye’nin gerçekleştirmesi gereken yenileşme çabasının Batılı modernleşme çabalarının aynen uygulaması olarak görülmemelidir. Diğer bir deyişle modernleşme, Batılılaşma çabası olarak değil, yenileşme çabası olarak

¹⁰⁹Yusuf Bayraktutan, **Türk Fikir Tarihinde Modernleşme, Milliyetçilik ve Türk Ocakları**, Kültür Bakanlığı Yayınları, Ankara, 1999, 16.

¹¹⁰Nilgün TOKER, Serdar TEKİN, “Batı Siyasi Düşüncenin Karakteristikleri ve Evreleri : Kamusuz Cumhuriyetten Kamusuz Demokrasiye”, **Modernleşme ve Batıcılık**, İletişim Yayınları, İstanbul, 2002, s.82.

¹¹¹ Bayraktutan, a.g.e., 16.

algılanmalıdır. Modernleşmenin nihai olarak bir Batılılaşma ve batılı modernleşme modellerini ve paradigmalarını benimseme çabası olarak algılamanın yanlışlığını kabul eden görüşler vardır. Özellikle de genelde İslam dünyasının, spesifik olarak ise Türkiye'nin gerçekleştirmesi gereken yenileşme çabasının Batılı modernleşme çabalarını aynen izlemesi yönünde olması gerekmemektedir.¹¹²

Böyle olmasına rağmen Türkiye'de kendini "modern" olarak tanımlayan kesimin talihsizliği, batılı anlamda kültürel bir derinlik ve entelektüel bir özeleştirici yaşamadığı halde, modernleşmenin dışsal yansımalarını benimseyip batılılaştığını sanmasıdır. Bu yüzeysel batılılaşma, bir çok sorunu beraberinde getirmiş ve getirmeye de devam etmektedir. Türkiye'de modernleşme projesi toplumun bir bölümüne ait bir idealin, normatif bir toplumsal yapının, toplumun geneline empoze edilmesi olarak görülmekteydi. Bunun sonucu olarak farklı temeller üzerinde geliştirilmiş farklı toplumsal projelerin varlığı ve bunlardan birinin devlet gücünü kendi lehine kullanabilmesi, siyasetin ötekini dışlamasına yönelik çatışmacı bir model içinde algılanmasına ve her kanadın içinde cemaatleşmesine neden olmuştur.¹¹³

Türkiye'de modernleşme yıllarca, birilerinin "devlet gücünü" arkalarına alarak modernleşme adına toplumu zoraki değiştirmeye zorlaması anlaşılmıştır. Halbuki modernleşme, gerçek anlamıyla, "devlet gücünü" ele geçirenlerin gücü zora dayalı olarak kullanması değildir. Türkiye'de bundan dolayı, "öteki" ortaya çıkmış, birbirini modernleşmeci – çağdışı nitelendirmişlerdir. Modernleşmenin nihai olarak bir Batılılaşma ve Batılı modernleşme modellerini Türkiye'de siyasi bir elit tarafından evrensel bir olgu olarak benimsenen ve bu şekliye hukukileştirilen modernleşme çabası, aynı dönemde yaşamış olan batılı bir gözlemci tarafından "ihtida" (conversion) hareketi olarak görülmüştür. *Türkiye'nin eliti Türkiye'yi batılı bir toplum olarak görürken, batı eliti Türkiye'yi böyle görmeyi reddetmektedir.* Modernleşmede iki görüş ve bu görüş çerçevesinde iki soru akla gelmektedir. Buna göre "modernleşme ya batı – dışı toplumlardaki modernleştirici elitin öngördüğü şekliyle objektif, geri dönülmez ve evrensel

¹¹² Yusuf Kaplan, "Ötekisiz Öteki", *Yeni Türkiye*, S. 36, 2000, s. 863.

¹¹³ Etyen Mahçupyan, *İdeolojiler ve Modernite*, Yol Yayınları, Temmuz 1996, ss. 149-150.

bir süreç ya da Huntington'un deyimiyle alıcı medeniyetin temsilcilerinin öngördüğü şekliyle modernleşme ile batılılaşmayı nihai kertede aynı gören bir medeniyet ihtidasıdır.” Eğer birinci doğruysa yani modernleşme bütün unsurlarıyla evrensel bir süreç ise, bir medeniyete ait medeniyet içi önermeleri tartışmaktansa gelecekle ilgili olarak batı ve doğudan bağımsız olarak evrensel insan doğası ve bu doğanın yapısı üzerinde yoğunlaşmak gerekir. Eğer medeniyet ihtidası düşüncesi doğru ise, hakim hegemonik medeniyetin güç yapılanmasının öngördüğü kültür – bağımlı bir dışlama ve merkez – çevre ilişkisi içinde bir tür yeni sömürgeci bir bakış açısı egemen olmaktadır. Kültürel çoğulculuk ve farklı medeniyetlerin kendi kendilerini üretebilme güçleri ile ilgili sorular da bu ikilemin doğal bir sonucu olarak gündeme gelmektedir. Yer kürenin bir köşesinde ortaya çıkan bir medeniyetin temel varsayımlarını evrenselleştiren modernleşme sürecine ve bu sürecin arkasındaki güç yapılanmasına rağmen yerel medeniyetleri ve kültürleri önce direnç göstermeye sonra da kısmi bir uyanışa sevk eden saikler nedir?” sorusu da bu ikilemin ötesinde medeniyetlerin varoluşları ile ilgili temel sorudur.¹¹⁴

Modernleşme, bir üst hakim medeniyete intibak etme anlamında bir değer yargısı içeriyordu. Bu anlayışa göre modernleşme, hem kaçınılmaz bir gereklilik, hem de bir medeniyet transferiydi.¹¹⁵

2.3.2.3. Oryantalizm

Oryantalizm kavramı 1830'lar Fransa'sına kadar götürülebilir. Kavram bu dönemden itibaren bir dizi anlam kazanmıştır. Oryantalizm kavramı, sadece Doğu'ya dair akademik çalışmaları içermez ama aynı zamanda resim ve fantezi yazını türlerini ve yakın zamanlarda, sayesinde Batı'nın emperyalist güçlerinin Doğu kültürlerini nesnelleştirdiği ve karaladığı bir kültürel ideolojiyi ifade eder. Oryantalizm konusu Edward Said'in “Oryantalizmi” resmettiği kitabının yayınlanışından sonra akademik çevrelerin ilgisini üzerine çekmiştir.¹¹⁶ Said, oryantalizm konusunda şu düşüncelerini açıklar: “Oryantalizm

¹¹⁴ Ahmet Davutoğlu, “Medeniyetlerin Ben - İdraki”, *Divan*, 1999, s.1.

¹¹⁵ *a.g.m.*, s. 4.

¹¹⁶ Curie K. Chong, “Oryantalizm ve Batı'nın Kendini Anlama Sorunu”, (Çev.: Özkan GÖZEL), *Tezkire*, Yıl 11, S. 25, Mart – Nisan 2002, ss. 163-164.

coğrafi bir ayırım değil, bir seri çıkarlar toplamıdır. Bu çıkarlar sadece yaratılmış değil, aynı zamanda bilimsel keşifler, filolojik çalışmalar, psikolojik analizler, manzara tarifleri ve sosyolojik açıklamalarla ayakta tutulmaya çalışılan müesseselerdir. Bu sistem açıkça ayrı bir dünyanın yönlendirilmesi, kullanılması, hatta eritilmesi için gösterilen çabaların tamamını kapsar.” Said, kavramının “Batı’nın Doğu dünyasını ezmeğe yönelik hain bir “emperyalist komplosu” anlamına gelmediğine de özellikle dikkati çeker. Ancak, oryantalizm olarak nitelenen olgu, süreç içerisinde bahsedilen sonucu doğurmuş olduğundan da kimsenin kuşkusu yoktur. Oryantalizm bu yönüyle de Doğulu’nun doğrudan doğruya idrakini, ruhunu, zihnini, mantığını yönlendirmeye daha da ötesi fethetmeye yönelik çabalar bütünüdür. Onlara göre esas olarak “Doğu “Batı için” vardır. Doğunun varlığının her türlü temsili Batı’nın anlayabileceği kavramlar ve teknikler üretilerek oluşturulmalıdır. Batılı araştırdığı, ziyaret ettiği, böldüğü, karıştırdığı, savaştığı, yönettiği, sömürdüğü, müstemleke yaptığı değiştirdiği Doğu’ya karşı kendini üstün ve farklı gösteren konsepti bizzat Doğulular’ın eliyle oluşturmak için korkunç sayılabilecek araştırmalar yapmıştır. Doğu için üretilmiş, rafine edilmiş paketlenmiş ön yargı ve paradigmlar çeşitli manipülasyonlarla ilk önce Doğulu aydına kabul ettirilmiştir. Bundan dolayı, Doğulu’nun değersizliğinin, önemsizliğinin, kendi başına adam olamayacağına, barbarlığının, ikelliğinin Doğlu entelektüeller tarafından itiraf edilmesinin anlamı da budur.¹¹⁷

Said ‘e göre, “oryantalizm, Batı – Doğu, Birinci Dünya – Üçüncü Dünya, Kuzey – Güney, modern - geleneksel arasında çizilen epistemolojik ve ontolojik karşıtlık temelinde hareket ederken, yapılan farklı olanın açıklanması ya da anlaşılması değil, aksine Batılı modern benliğin anlatılması, onun normatif öncüllüğünün, bireyselliğinin ve akılcılığının meşruiyetinin sağlanmasıdır. Bu anlamda oryantalizm, Doğu’yu ya da geleneksel olanı anlatmaz, onu Batı gözüyle kurar ve yeniden üretir; bu süreç içinde de, Batı’ya ve modern olana, daha doğrusu bu benliğin dünya üzerinde hegemonyasını kurma sürecine içseldir. Sonuçta bu açıdan öteki bir nesne değil, söylemsel bir kurgudur. Oryantalizm, kurumsal , siyasal, ekonomik, kültürel, söylemsel ve tarihsel olarak Batı epistemolojisinin Doğu’yu algılama, onu söylemsel olarak kendi zıttı olarak kurma, böylece de kendi benliğini

¹¹⁷ Yeniceri, a.g.m., s. 21.

hegemonik benlik olarak evrenselleştirme süreci, farklı olanın söylemsel olarak ötekileştirilmesi eylemdir.”¹¹⁸

Doğu daima, Avrupa'nın ütopyik tasarımlarında, köken ve kimlik arayışında, kendini eleştirmesinde ve sorgulayışında kendisine imada bulunan ve müracaat edilen unsur olmuştur. Bundan dolayı oryantalizm, bazen kendi öz imkanlarına dair idealize edilmiş vizyonları cisimleştirmek, bazen de kendi eksik ve yetersizliklerini yansıtmakla Batı'nın kendine dair tasavvurlarının ifadesi olmuştur.¹¹⁹

2.3.3. Türkiye'nin Avrupa Birliği'ne Girmesini Savunan Yaklaşımlar

Türkiye'nin Avrupa Birliği'ne girmesini savunan görüşler, Türkiye'nin gerek ekonomik gerekse demokratik gelişmesini sağlamanın ancak AB ile mümkün olacağı, modernitenin bunu gerekli kıldığı şeklinde yoğunlaşmaktadır.

Başlangıçta ülkenin dış politikasının bir gereği, Batılılaşma özlemi, ekonomik gerekçelerle ortaya çıkan AB serüveni, günümüzde AB'yi savunanların düşüncelerinde demokratikleşme ekseninde değişme göstermiştir. Özellikle son 2-3 yıl içinde güncel medyada sıklıkla karşılaşılan haberlerden ve kamuoyundaki tartışmalardan da anlaşılacağı gibi, AB'nin Türkiye'den istediği uyum yasalarının özünü, demokrasi ve insan haklarının oluşturması, Türkiye'nin AB'ye girmesini savunan görüşlerin genelde demokrasi orijininde birleşmesini sağlamıştır.

2.3.4. Türkiye'nin Avrupa Birliği'ne Girmesine Karşıt Görüşler

Türk toplumu AB karşıtı eğilimlerin de iddialarını meşrulaştırma işlevini taşımaktadır. Bu süreçte iki taraftaki dışlayıcı argümanlar, yaklaşımlarına tarihsel ve dinsel malzeme bulmada fazla sıkıntı çekmemektedirler.¹²⁰

¹¹⁸ Keyman, “Globalleşme, Oryantalizm ve Öteki Sorunu 11 Eylül Sonrası Dünya ve Adalet”, *Doğu – Batı*, Yıl 4, S. 20, Ağustos, Eylül, Ekim, 2002, ss. 21-22.

¹¹⁹ Chong, *a.g.m.*, s. 164.

¹²⁰ Çelik, *a.g.m.*, s. 43.

AB'ye karşıt yaklaşımlara göre, “neredeyse yarım yüzyıla yaklaşan bir süreç içinde AB ardından koşan Türkiye Cumhuriyeti, bu birlik uğruna kendi birliğini yitirme tehlikesine sürüklenmekte; gerçekleşip gerçekleşmeyeceği daha kesin olarak ortaya çıkmayan bir muhtemel birlik uğruna, Türkiye Cumhuriyeti'nden kendi birliğinden vazgeçmesi, AB'ye giriş koşulu olarak dayatılmaktadır.”¹²¹ Bu görüşe göre, Türkiye, geleceği belirsiz bir birlik projesi uğruna kendi birliğinden vazgeçer konuma sürüklenmektedir.¹²² Ayrıca, Türkiye, ekonomik, politik ve siyasi, toplumsal ve kültürel farklılıklardan dolayı AB üyesi olamayacaktır.¹²³

Bir başka yaklaşım ise, AB kendine özgü tarihsel tecrübesi, toplumsal dinamikleri ve ortak idealleri olan bir organizasyon teşebbüsüdür. Buna göre, Türkiye farklı bir kültürün içinden gelmekte olan bir ülkedir. Üstelik yüzyıllar boyu Avrupa ile savaşmıştır. Bu iki özellik onların böyle bir organizasyonda yer almalarına (alınmamalarına) başlıca engeldir. Daha da önemlisi, Avrupa ülkeleri sokaktaki adamdan devleti yöneten şahıslara kadar belli belirsiz bir Hıristiyanlık bilinci taşırlar. Türkiye'nin temel ve değişmez dini karakteri Müslümanlıktır.

Bir diğer yaklaşımda burada söz edilenlerin sloganlaştırılmış bir halidir. Buna göre AB, bir Hıristiyan Kulübüdür. AB'nin Türkiye'ye karşı izlediği politikalarda bazen bu görüş kendini hissettirir hale gelmiş ve Türkiye'nin en üst düzeyinden AB'ye sitem edilerek, “AB, Hıristiyan Kulübü (Birliği) olmadığını göstermek zorundadır” denilmiştir.* Gerçekten de, en üst düzeyde seslendirilen bu düşünce, Türkiye'nin AB'ye katılma şansını tamamen yitirdiği sanılan ya da Türkiye'ye karşı çekinceli davranıldığına gözlendiği ortamlarda, AB'nin “bir Hıristiyan kulübü'nün dinsel ön yargılarından kaynaklandığı” yolundaki yargıları güçlendirmiş ve yaygınlık kazanmasına yol açmıştır.¹²⁴

¹²¹ Anıl Çeçen, “Avrupa Neden Birleşemez?”, *2023 Dergisi*, S. 26, 15 Haziran 2003, s. 24.

¹²² Çeçen, *a.g.m.*, s. 24.

¹²³ Ali Kaya, “Avrupa'nın Öteki Yüzü”, *Tarih ve Düşünce*, S. 9, İstanbul, Eylül 2000, s. 60-61.

* 57. Hükümette Başbakan yardımcılığı görevinde bulunan Mesut Yılmaz'ın medyaya böylesi sözleri aksetmişti.

¹²⁴ Robert Chase, Emily HILL, Paul Kennedy, *Eksen Ülkeler Gelişen Dünyada ABD Politikasının Yeni Hatları*, (Çev. : Belkıs Ç. Dişbudak), Sabah Kitapları, İstanbul, Ağustos 2000, s. 128.

Bu düşünceleri paylaşan ve parti görüşü olarak kamuoyuna deklere eden Türkiye’de milliyetçiliği ön plana çıkaran bir siyasi parti, AB üyeliği için dört ihtirazı kaydı ortaya koymuştur:¹²⁵

- TBMM eliyle kullanılan egemenlik, Avrupa Parlamentosu’nun ipoteği altına girecektir. Bu yolla ortaya çıkacak bir “egemenlik ihlali “ kabul edilemez.
- Mülkiyette millilik ortadan kalkacaktır.
- Ekonomide millilik vasfı ortadan kalkmış olacaktır.
- Sosyo – kültürel yozlaşma hızlanacaktır.

AB’ye karşıt görüşlere göre AB ve geleceği hakkındaki en genel ve kapsayıcı iki kavramdan bahsedilebilir. Bunlar ilki “Avrupa Birleşik Devletleri” (ABD; United States of Europe : USE); diğeri “Birleşik Devletler Avrupa’sı. (BDA; United Europe of States; UES). BDA’cılar AB’nin nihai safhasının ulus devletlerden oluşmuş siyasi bir birlik olması gerektiği düşüncesini savunurlarken; ABD’ciler ise tam aksini savunarak, AB’nin hali hazırda mevcut olan ulus devletleri potasında eritecek olan çok geniş çaplı ve çok daha kapsamlı bir siyasi birlik, bir “uluslar üstü devlet” olması düşüncesini paylaşmaktadırlar. Karşıt yaklaşımlara göre Avrupa Birliği (AB) projesi, BDA (Birleşik Devletler Avrupa’sı) değil, ABD olmaktadır. AB’deki gelişmeler her adımda üye ulus – devletlerin bağımsız niteliklerini kemirmekte, AB’yi ulus – devlet üstü bir konuma doğru getirmektedir. Nitekim AB’nin bir “başşehir”, “parlamentosu”, bir “bayrağı”, bir “parası”, bir “ordusu”, dünyanın diğer ülkelerinde “büyükelçi sıfatını taşıyan temsilcileri bulunmaktadır. Bütün bunlar bağımsız ulus devletleri potasında eriterek AB’nin bağımsız bir devlet konumuna geldiğini göstermektedir. Bu bağlamda hiper ulus – devlet bünyesine katılmak isteyen, bugün parasını ortak – para (euro) ile değiştiren her devlet, yarınlarda bayrağını ve diğer bağımsızlık sembol ve kurumlarını zaman içerisinde tasfiye edeceğini; “bağımsızlık” gibi

¹²⁵ Dulaç, a.g.v., s. 95.

bir lüksü terk edeceğini çok iyi bilmek zorundadır. Bu görüş sahiplerine göre, her AB üyesi ülke gibi, Türkiye’de bağımsız bir devlet olarak varlığını bitirmek, kendi kendisini tasfiye etmek zorunda kalacaktır.¹²⁶

Bir başka görüşe göre de, Türkiye’nin Batı’nın tek alternatif olmadığı / olamayacağı; bunun hem stratejik hem kültürel hem dinsel hem de pratik yararlar bakımından böyle olduğu, Türkiye’nin AB’ye alınmamasının nedenlerinin başında, Türk toplumunun Müslümanlığı ve diğer üye ülkelerden farklı bir tarih yapısına sahip olmasıdır. Bir diğer neden de, Batı ile Türkiye’deki insanların temsil ettikleri dünya görüşü arasında devamlı çatışma ve mücadele olmasıdır.¹²⁷ Bunun için Türkiye, Batı ile bütünleşmek uğruna, kendi tarih, kültür ve coğrafya havzasından uzaklaşmamalı, geleceğini tarihsel, kültürel ve ideal olarak ortak paydaları paylaştığı bir dünyada aramalıdır.¹²⁸ AB sonucu Batı ile bütünleşen Türkiye, Avrupa’nın vesayetine giren ve dünyaya kapanan bir Türkiye olacaktır.¹²⁹

2.3.5. Ötekinin Geleceği Açısından Türkiye – AB İlişkileri

AB üzerinde yapılan tartışmalar hemen hemen herkes tarafından kabul edilen bir hususu belirginleştirmiştir. Bu husus, hem vatandaşlar hem de ülkeler bakımından daha önce benzeri olmayan yeni bir yapının şekillenmesi ve bu yapının önemini her geçen gün artırmasıyla sonuçlanmaktadır. Başlangıçta sadece bazı sınırlı ekonomik birleşmeleri hedefleyen ve uluslararası bir yapı oluşturmakta, büyük bir entegrasyon şeklinde uluslararası camiada yerini almış;¹³⁰ artık Avrupa’nın bir haritası olmuştur. AB organları, üye devletler ile onların vatandaşlarını doğrudan ilgilendiren kararlar almaktadır. Bu nedenle onların görev alanları ve faaliyetleri siyasal, ekonomik ve sosyal sorunlarla ilgili geniş bir yelpazeyi kapsamaktadır. AB artan biçimde devlet bir yapısına kavuşarak, ortak faaliyetlerin cazibe merkezi olmuş; Brüksel’de siyasal hayatın bir parçası olmuştur.¹³¹

¹²⁶ Hocaoğlu, a.g.m., s. 10.

¹²⁷ Dursun, a.g.e., ss. 32-33.

¹²⁸ a.g.e., s. 52.

¹²⁹ a.g.e., s. 91.

¹³⁰ Ali Bulaç, *Avrupa Birliği ve Türkiye*, Eylül Yayınları, İstanbul, Mayıs 2001, s. 9.

¹³¹ Köktaş, a.g.m., s. 80.

Böylesi bir yapılanma ve etki gücüne sahip olan ve bu gücü her gün güçlenen AB ile Türkiye ilişkileri değerlendirildiğinde, Türkiye'nin özel konumu ve sorunları açısından AB ile entegrasyonunu etkileyen bazı özel durumlarının olduğu görülmektedir. Nüfusun büyüklüğü, kültür ve din farklılığı ister istemez Türkiye – AB ilişkilerini değişik biçimlerde etkilemektedir. Bunlardan başka ekonomik seviyenin düşük olması, içerde yaşanan çatışmalar, demokrasi ve insan hakları gibi konularda Türkiye – AB ilişkilerini etkilemektedir. AB kriterlerinin başında insan hakları ve hukukun üstünlüğü gelirken, bir diğer kriterde rekabete dayanabilecek ekonomik yapı gelmektedir. Türkiye bu yolda önemli adımlar atmakla birlikte, AB'nin 12 aday ülke ile görüşmelere başlayarak, Türkiye ile başlamaması, Türkiye'nin özellikle demokratikleşme konusunda attığı adımların yeterli görülmemesine dayandırılmaktadır.¹³² Ancak, Türkiye – AB ilişkilerinde AB'nin, yine de Türkiye'nin tarihi, kültürel ve dini yapısından kaynaklanan endişeleri olduğu da yadsınamaz.

Bütün bunlarla birlikte, AB istese de istemese de, Türkiye'nin yapması gereken düzenlemeler bulunmaktadır. Bunun için Türkiye kendi iç siyasi, ekonomik ve sosyal yapısı ile ilgili zaten gerçekleştirmek zorunda olduğu yapısal değişiklikleri AB yönlendirmesi ve şemsiyesi olmadan da yürütecek bir siyasi irade ortaya koymak zorundadır. Bu siyasi irade, bir taraftan AB bünyesindeki dinamik seyri takip etmek, diğer taraftan da şu ana kadar sürdürüle gelen önemli çelişik tutum ve tepkileri yeni bir dengeye oturtmak zorundadır. Kabul edilse de edilmese de AB'ye giriş süreci ulusal egemenlik alanlarının dönüşmesini beraberinde getirecektir. Tahkim yasası bu dönüşümün en çarpıcı örneklerindedir. Hem klasik egemenlik kavramını tümüyle savunmak, hem de AB'ye giriş en stratejik hedef olarak göstermek ciddi bir çelişkiyi ortaya çıkarmaktadır. Kendisi bizzat federal bir yapı oluşturan AB bünyesine katılmak üniter devletin egemenlik kavramını esnetecek sonuçlar doğuracaktır. Bu sonuçlara hazırlıklı olmadan AB'yi modernleşme retoriğinin bir ön şartı kabul ederek meşrulaştırmak, sonrada onun gereğini sürekli tehir etmeye çalışmak zaman kazanmaya yönelik bir maslahat olarak görülebilir. Ancak, bu

¹³² “Avrupa Birliği'nden Türkiye'ye Yüklü Paralar Gelmeyecek”, (Nurettin BİLİCİ ile yapılan söyleyişi),

tavır, Türkiye'nin uzun dönemli stratejik hedefleri konusunda net tercihlerde bulunmasını da sürekli geciktirir. Bundan başka, iç siyaset içindeki yerleşik etki alanlarını muhafaza ederek de Kopenhag Kriterlerinin iki temel unsuru olan demokrasi ve insan hakları ilkelerini yerine getirebilmek de çok güçtür. Siyasal alanı denetim altında tutmaya çalışan anayasal çerçeve ve bu çerçevenin öngördüğü sistemi kontrol mekanizmaları ile bu kriterleri uzlaştırabilmek çok güçtür. Bu noktada kendi toplumu üzerinde yeterli meşruiyet araçlarına sahip olan devletlerin çekinmesini gerektirecek bir durum yoktur. Temel sorun siyasal meşruiyet alanı ile yeni egemenlik alanı arasında anlamlı bir bütünlük oluşturulup oluşturulamayacağıdır. Hukuki düzenlemeler bu meşruiyet alanı ile bütünlük arzettiği ve toplumsal değişmelere uygun cevaplar üretebildiği oranda söz konusu temel çelişkiler ve korkuları aşacak bir çerçeve oluşturulabilir. Aksi takdirde AB'ye intibak süreci için tepeden gelen düzenlemeler bir müddet sonra toplumsal meşruiyet alanını kaybedebilir ya da bu süreçteki olumsuz gelişmelere bağlı olarak tamamıyla iptal edebilir. Türkiye, siyasal kültürü, psikolojiyi, kurumları ve sistemi yeniden inşa etme ihtiyacı ile karşı karşıyadır. Bu inşa faaliyeti olmaksızın yapılacak hukuki düzenlemeleri yeterli toplumsal meşruiyetten ve motivasyondan yoksun kalacağı gibi,¹³³ AB'ye tam üyeliği de geciktirmeye devam edecektir.

Günümüzde askeri güç kapasitesi açısından ABD'nin gerisinde kalan Avrupa, orta ve uzun vadede önemli sonuçlar doğurabilen “yumuşak güç” alanında ciddi bir üstünlüğe ulaşmıştır. Türkiye – AB ilişkilerinin seyri ve Kıbrıs noktasında gelinen nokta, zorlama yerine “çekicilik” yoluyla sonuçlara ulaşılmayı ifade eden “yumuşak gücün etkinliğini göstermesi bakımından güncel bir örnek oluşturmaktadır. Nitekim uzun yıllar ABD'nin hegemonik alanı içerisinde yer alan Türkiye'nin AB üyeliğini tek geçerli dış politika alternatifi olarak gören kesimler, ABD ile ilişkilerin “stratejik bir ortaklıktan” ibaret olduğunu, AB'nin ise bir “medeniyet projesi” olduğunu ısrarla vurgulamaya başlamışlardır.¹³⁴

¹³³ Ahmet Davutoğlu, *Stratejik Derinlik Türkiye'nin Uluslararası Konumu*, Küre Yayınları, Dördüncü Basım, İstanbul, Eylül 2001, s.516-517.

¹³⁴ Okur, a.g.m., s. 58.

Türkiye, ülke çıkarları ve gelecekteki gelişmeleri dikkate alarak, gerek ABD gerekse AB ilişkilerini sürdürmek zorunda olduğunun bilinciyle hareket etmektedir. Gerçekten de, Türkiye’de hem iktidar hem muhalefet yıllardır ABD’yi “dost ve stratejik bir ortak “olarak gördüklerini ifade ederlerken, liberalleşme yanlısı ve son zamanlara kadar, AB’yi “Hıristiyan Kulübü” olarak değerlendirci görüşleri bilinen AB karşıtları bile, özellikle 28 Şubat 1997 sürecinin getirdiği konjonktürün etkisiyle olsa gerek AB’nin değişim sürecinde olduğunu, kuruluşundaki yaklaşımdan uzaklaşarak, demokratik değerleri nazara aldıklarını belirterek, AB’ye sıcak baktıklarını kamuoyuna deklere ettikleri görüşleriyle ortaya koymuş ve görüş değişikliğine gitmişlerdir. Buna karşılık bu değişimde etkili olan faktörün, öteki’nde de (Avrupa’da) Türkiye ve İslam konusunda ılımlı bir değişiklik olduğu ileri sürülmüştür.¹³⁵ Bunun sonucu olarak Türkiye’de yıllardır bu karşıt görüşleriyle bulunanlar ve bu görüş doğrultusunda siyaset yapma eğiliminde olan önemli bir grup, bu gruptan koparak yeni bir “**muhafazakâr demokratlık**” oluşumu içerisine girip kısa sürede iktidar olmasından sonra, AB’ye tam üyelik yönünde izlediği politikalar, Türkiye’nin AB entegrasyonu içerisinde yer alması için gereken tüm yapısal değişimlerin gerçekleştirilmesi şeklinde olmuş ve AB’ye uyum yasalarını çıkarmışlardır.

Sonuç olarak, Türkiye AB’ye üye olma yolunda önemli adımlar atmış ve dönülmez denilen bir yola girmiştir. Bu yol da Türkiye, AB üyesi olurken, kısa, orta ve uzun vadeli stratejik hedeflerinin doğru tahlilini yapmalıdır. AB’yi Türkiye’nin önüne “stratejik bir hedef” olarak konulmuştur. Ancak, son 150 yıllık tarihimize bakıldığında, dış konjonktürün Türkiye’nin önüne koyduğu tercihler, kendi başına bizim uzun vadeli hedef ve ideallerimizle örtüşmediği görülmektedir. Mevcut dünya ve bölge konjonktürü Türkiye’yi AB’ye üye olmaya itiyor ve bu iyi düşünüldüğünde çok yanlış ve zararlı bir yönelim değildir. Ama orta ve uzun vadeli stratejiler üzerinde düşünülmüşse bundan gerekli faydalar elde edilebilecektir.¹³⁶ Bu bakımdan Türkiye’de öteki’ne ilişkin görüşü değiştirecek yönde gerekli adımlar atılarak, tam üyelik sağlanmalı, üyeliğin getirdiği avantajlardan yararlanarak, daha düne kadar, Türkiye ile aynı ekonomik çıkmazlarda bulunan, ancak

¹³⁵ Bulaç, a.g.e., s. 9.

¹³⁶ Bulaç, a.g.e., s. 9.

AB'ye tam üye olduktan sonra ekonomisi hızla düzelen Yunanistan, İspanya ve Portekiz gibi, reel gelirimizi artırarak, ülke insanının kendi ülkesinde mutlu olmasını, huzur ve barış içinde yaşaması sağlanmalıdır. Çünkü, küreselleşmeye bağlı olarak dünyada hızlı gelişmeler öteki duvarlarını yıkmaktadır. Böylesine gelişmelerin olduğu ve sanal dünyada enformasyon müşterekliğinin yaşandığı ve değerlerin paylaşıldığı ortamda, ötekiler'in tutuculuk gereği, kaygılardan kaynaklandığı anlaşılmaktadır.





ÜÇÜNCÜ BÖLÜM

**ÜNİVERSİTE GENÇLİĞİNİN TÜRKİYE – AB İLİŞKİLERİNE
BAKIŞI
(DPÜ ALAN ARAŞTIRMASI ÖRNEĞİ)**

3.1. ARAŞTIRMANIN EVRENİ,YÖNTEMİ,ÖRNEKLEMİ

Bu araştırma, Kütahya Dumlupınar Üniversitesi merkez kampüsünde yer alan üç fakülte ve Germiyan Kampüsündeki iki yüksek okul öğrencilerini kapsamaktadır. Bu çalışma toplumun ve gençliğin tutumunu genel anlamda açıklama iddiasında değildir. DPÜ öğrencilerinin yaklaşımından hareketle Türkiye AB ilişkilerini öteki ekseninde sorgulamaktır. Araştırmaya değişik bölümlerde eğitim gören üniversite öğrencileri seçilmek suretiyle öğrencilerin görüş ve düşüncelerindeki benzerlikler ve farklılıklar ortaya konularak Dumlupınar Üniversitesi öğrencilerinin genel görüşü ortaya çıkarılmak istenmiştir. Bu uygulamada sadece Kütahya il merkezinde öğrenim gören öğrenciler dahil edilmiş, Kütahya ilçelerinde ve Dumlupınar Üniversitesine bağlı olarak faaliyet gösteren Bilecik ve ilçelerindeki fakülte ve yüksekokul öğrencileri dahil edilmemiştir. Dolayısıyla bu araştırmanın evreni Dumlupınar Üniversitesi merkez kampüsünde öğrenim gören öğrencilerle sınırlıdır.

Dumlupınar Üniversitesi öğrencileri arasında gerçekleştirilen bu araştırmada, 71 sorudan oluşan dört ölçekli tutum anketi, Dumlupınar Üniversitesinin değişik fakülte ve Meslek Yüksek okullarında öğrenim gören öğrencileri üzerinde uygulanmıştır. Tesadüfi örneklem yoluyla oluşturulan örneklem grubu 500 öğrenciden oluşturulmuştur.Örneklem grubunun fakülte, yüksekokul ve bölümlere dağılımında genel mevcuda oranlarına göre bir ölçek oluşturulmaya dikkat edilmiştir.Yani öğrenci sayısı yüksek olan fakültelerden yüksekokullardan daha fazla öğrenci seçilmiştir.Araştırmada özellikle olası bir değişimi gözlemlemek açısından araştırmanın evreninin fakültelerin 1. ve 4. sınıf ; Meslek Yüksekokullarından ise 1. ve 2. sınıf öğrencilerinden oluşturulmasına özen gösterilmiş, anketlerin dağıtımı da buna göre yapılmıştır. Anket dağıtımında erkek – kız öğrenci ayrımı gözetilmemiştir. Araştırmada 500 anket uygulanmış; ancak bunlardan 491'i değerlendirmeye alınmıştır.Tabakalı örneklem yoluyla farklı sınıflardan seçilen denekler aracılığıyla kuşaklar arası öteki algılayışındaki farklılaşmalar ve değişimin yönü belirlenmeye çalışılmıştır.Fen ve Sosyal Bilimler arasındaki farklılıklar da ölçülmeye çalışılmıştır.

Araştırmada söz konusu fakültelerin bölümlerinde öğrenim gören öğrencilerin farklı görüş ve düşüncelerde olduğu varsayımından hareketle fakülte ve yüksek okullara bağlı bölümlere anketler ayrı ayrı uygulanmıştır. Anket uygulanan öğrencilerin fakülte ve yüksekokul dağılımları Tablo 3.1 ve Tablo 3.2’de gösterilmiştir. Ankete katılan bölümlerin sosyal bilimler ve fen bilimlerine göre dağılımı ise aşağıdaki gibidir:

SOSYAL BİLİMLER

Sosyoloji	:22
İktisat	: 40
İşletme	: 40
Kamu Yönetimi	: 39
Maliye	: 33
Türk Dili ve Edebiyatı	: 15
Tarih	: 16
İngiliz Dili (Batı Dili)	: 14

FEN BİLİMLERİ

Fizik	: 15
Kimya	: 14
Biyoloji	: 15
Matematik	: 15
Elektrik – Elektronik Mühendisliği	: 29
Endüstri Mühendisliği	: 20
Seramik Mühendisliği	: 18
Maden Mühendisliği	: 17
Makine Mühendisliği	: 20
İnşaat Mühendisliği	: 18
Beden Eğitimi Öğretmenlik	: 21
Beden Eğitimi Antrenörlük	: 25
MYO Muhasebe Bölümü	: 45

Toplam : 491

3.2.ARAŞTIRMANIN GENEL SONUÇLARI

3.2.1. Araştırmada Genel Karakteristikler

3.2.1.1. Kimlik Göstergeleri

Bu araştırma, Dumlupınar Üniversitesinin üç fakülte ve iki meslek yüksekokulunda uygulanmıştır. Anket uygulamasının hem rasyonel bir temele dayanması, hem de öğrencilerin aldıkları eğitimin ötekine bakış ile ilişkisi öğrenilmek istenildiğinden anket uygulaması Grafik 3.1’de görüldüğü gibi üniversitenin değişik fakülte ve meslek yüksekokullarında uygulanmıştır. Ayrıca uygulamada Grafik 3.2’de görüleceği gibi, bu fakülte ve meslek yüksekokullarının 21 farklı bölümü esas alınmıştır.

Tablo 3.1. Ankete Katılan Öğrencilerin Fakülte ve Yüksekokullara Göre Dağılımı

	n	%
Fen – Edebiyat Fakültesi	126	25.7
İktisadi ve İdari Bilimler Fakültesi	152	31.0
Mühendislik Fakültesi	122	24.8
Meslek Yüksek Okulu	45	9.2
Beden – Eğitimi Spor Yüksek Okulu	46	9.4
Toplam	491	100

Grafik 3.1’de görüldüğü gibi, ankete katılım oranı en yüksek olan fakülte, İ.İ.B.F’dir. Bu fakülteyi sırasıyla Fen – Edebiyat ve Mühendislik Fakültesi izlemektedir.

Bölüm bazında Kütahya merkez ilçedeki fakültelerin tüm bölümlerine anket uygulanırken, sadece MYO muhasebe bölümünde anket uygulanmıştır. Grafik 3.2; anket uygulaması yapılan bölümleri, dağılım sayıları (frekansları) ile yüzde oranlarını göstermektedir.

Grafik 3.1 : Ankete Katılan Öğrencilerin Fakülte – MYO Dağılımı

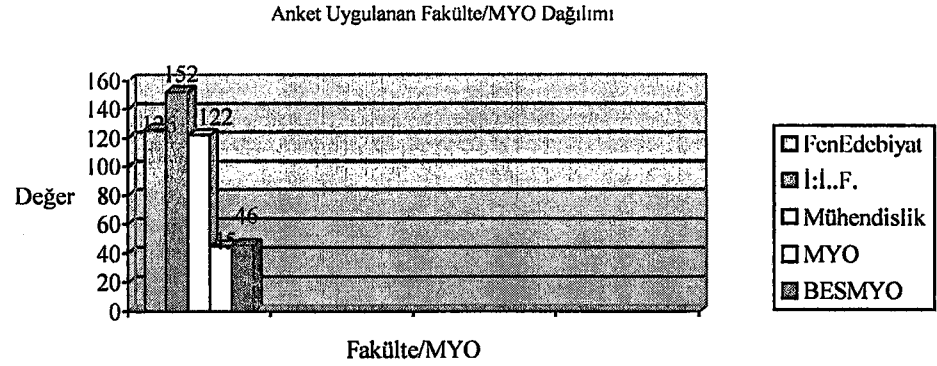

Grafik 3.2. Ankete Katılan Öğrencilerin Bölümlere Dağılımı

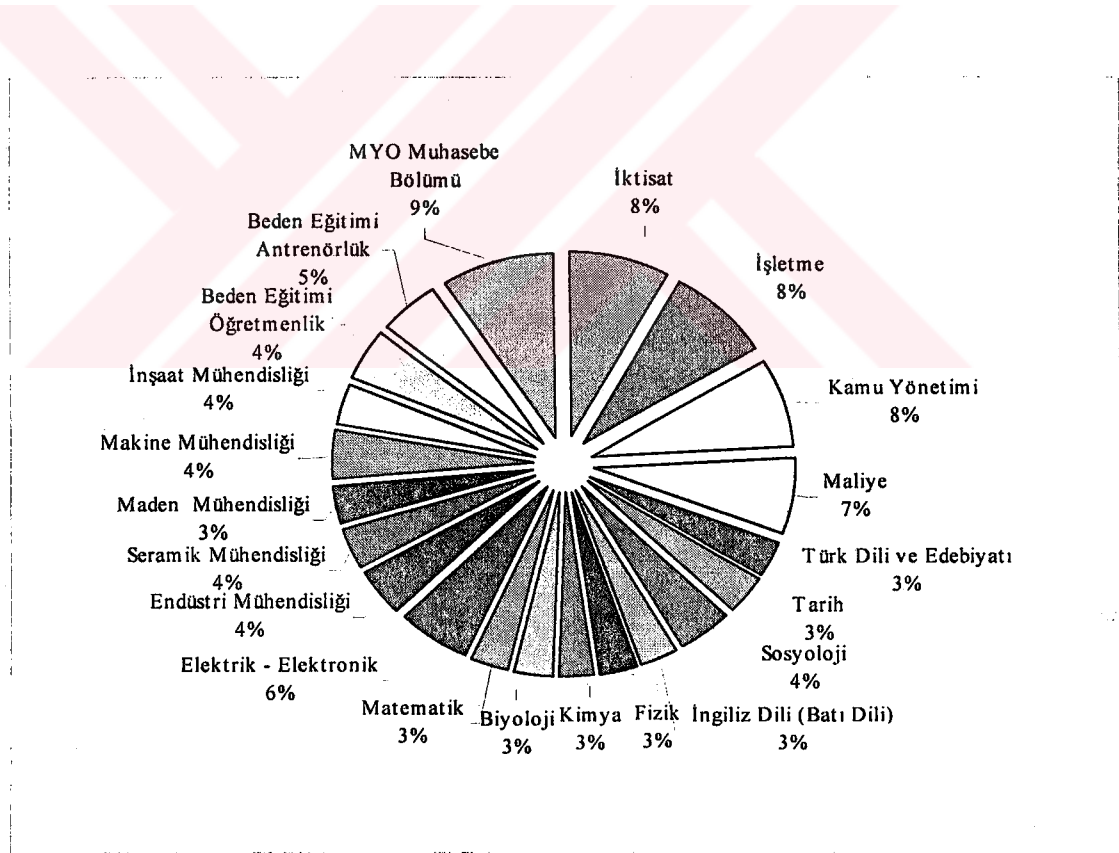

Tablo 3.2. Ankete Katılan Öğrencilerin Bölümlere Göre Dağılımı

	n	%
Sosyoloji	22	4.4
İktisat	40	8.1
İşletme	40	8.1
Kamu Yönetimi	39	7.9
Maliye	33	6.7
Türk Dili ve Edebiyatı	15	3.0
Tarih	16	3.2
İngiliz Dili (Batı Dili)	14	2.9
Fizik	15	3.1
Kimya	14	2.9
Biyoloji	15	3.1
Matematik	15	3.1
Elektrik – Elektronik	29	5.9
Endüstri Mühendisliği	20	4.1
Seramik Mühendisliği	18	3.7
Maden Mühendisliği	17	3.5
Makine Mühendisliği	20	4.1
İnşaat Mühendisliği	18	3.7
Beden Eğitimi Öğretmenlik	21	4.3
Beden Eğitimi Antrenörlük	25	5.1
MYO Muhasebe Bölümü	45	9.2
Toplam	491	100

Ankete fakülte ve meslek yüksekokullarının 1. ve 4. Sınıfları dahil edilmiştir. Ankete toplam 279 1.sınıf öğrencisi; 212 4. sınıf öğrencisi katılmıştır. Buna göre ankete katılanların %56.8'ini Fakülte ve meslek yüksek okullarının 1. sınıf öğrencileri; %43.2'sini ise 4. Sınıf öğrencileri oluşturmuştur.

Grafik 3.3. Ankete Katılan Öğrencilerin Sınıflarına Göre Dağılımı

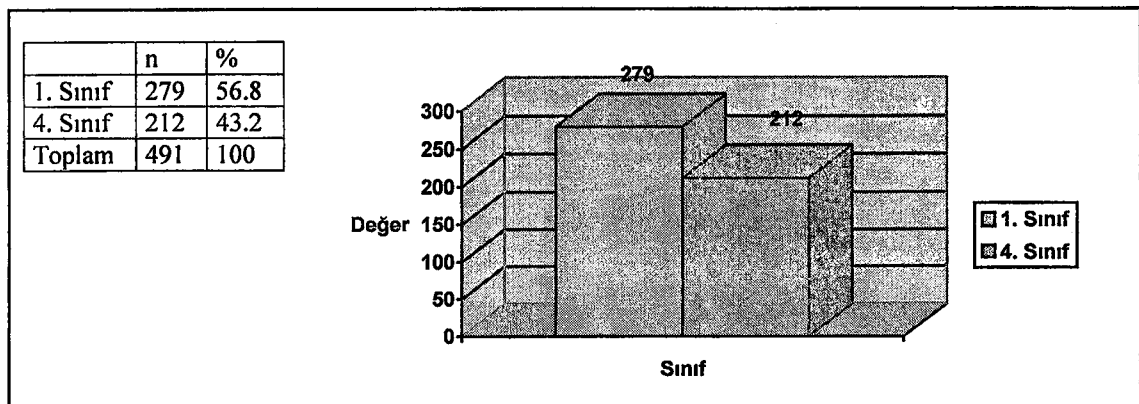

Grafik 3.4'de görüldüğü gibi anket uygulaması yapılan 491 öğrencinin 370'i I. Öğretim iken; 121'i II. öğretimdir. Bunların toplam içindeki yüzde dağılımı ise I. Öğretim %75.4; II. öğretim 24.6'dır.

Grafik 3.4 : Ankete katılan Öğrencilerin Öğretimlerine Göre Dağılımı

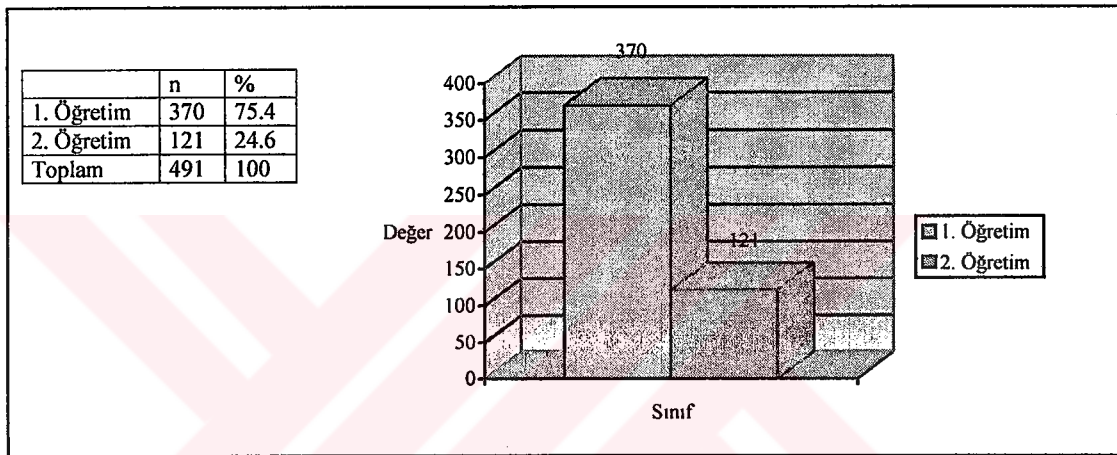

Anket uygulaması yapılan 491 öğrencinin cinsiyete göre dağılımı Grafik 3.5'de görüldüğü gibidir. Buna göre, anket uygulaması 174 kız, 317 erkek öğrenciye uygulanmıştır. Anket uygulaması yapılan öğrencilerin cinsiyetine göre dağılımı ise kız öğrencilerin %35.4; erkek öğrencilerin %64.6'dır.

Grafik 3.5. Ankete Katılan Öğrencilerin Cinsiyete Göre Dağılımı

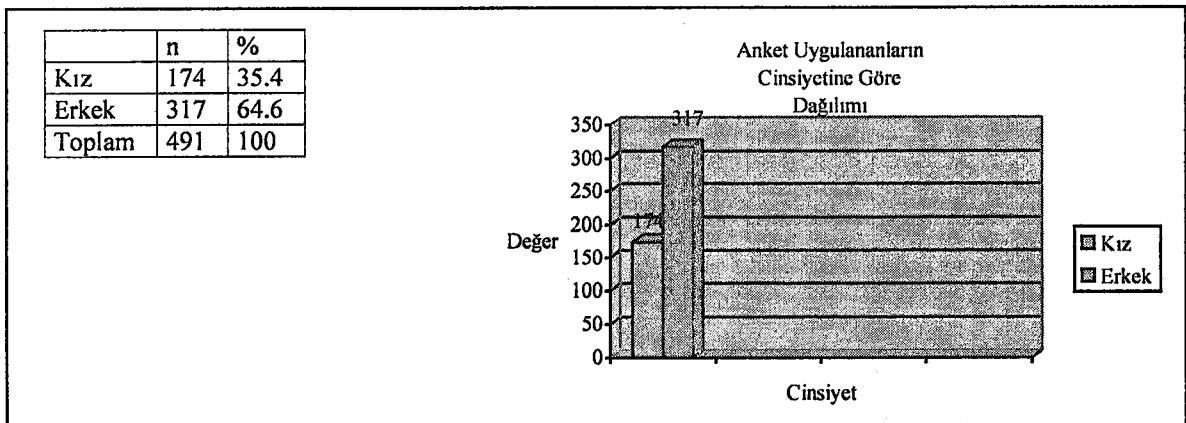

Grafik 3.5’de de görüldüğü gibi, araştırmada anket uygulanan 491 öğrencinin 174’ü kız, 317’si ise erkek öğrencidir. Anket uygulanan öğrencilerin %35.4’ü kız; %64.6’sı erkek öğrencilerden oluşmuştur.

Grafik 3.6. Ankete Katılan Öğrencilerin Yaşa Göre Dağılımı

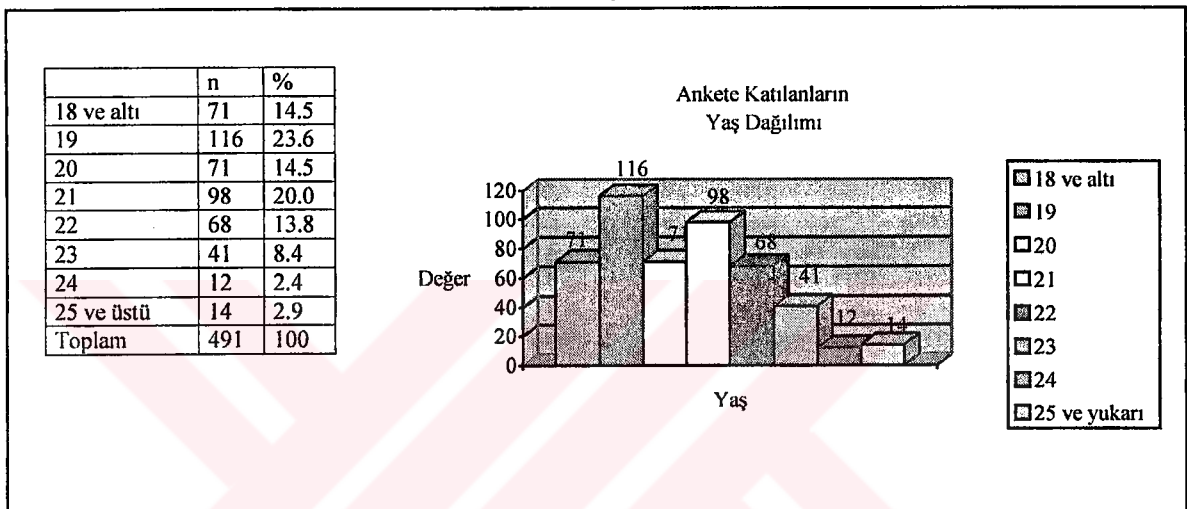

Grafik 3.6 anket uygulananların yaş durumlarını göstermektedir. Buna göre ankete katılanların en yoğun olduğu yaş grubu 19 ve 21 yaş grubudur. Anket uygulanan öğrencilerin %23.6’sı 19 yaş grubunda; 20.0’ı 21. Yaş grubundadır. Anket uygulanan öğrencilerin en düşük yoğunlukta olduğu yaş grubu 24 ve 25 üstü yaş grubudur. Anket uygulanan öğrencilerin ancak %2.4’ü 24; %2.9’u ise 25 ve üstü yaş grubundadır.

Grafik 3.7. Ankete Katılan Öğrencilerin Doğdukları Bölgelere Göre Dağılımı

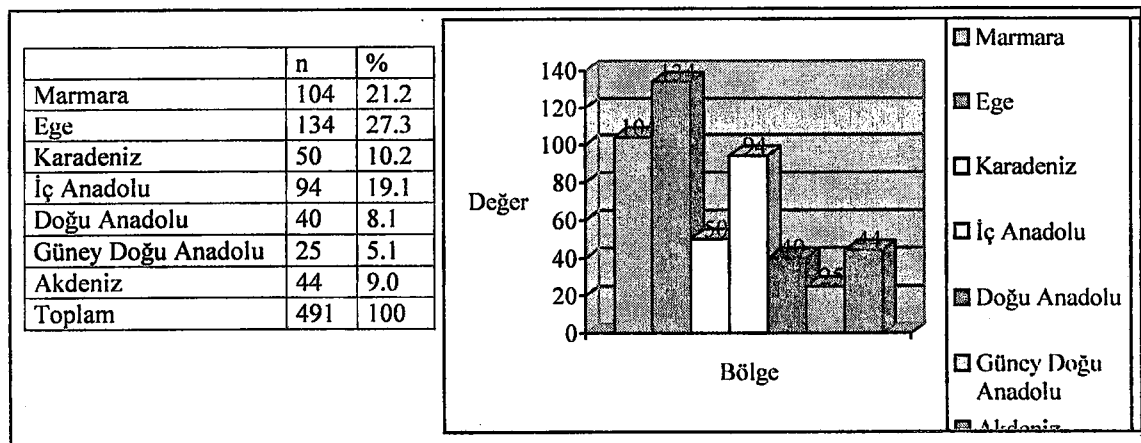

Grafik 3.7'den görüldüğü ankete uygulananların en yoğun olduğu bölge sırasıyla Ege, Marmara ve İç Anadolu'dur. Bu üç bölge ankete katılanların %65'inden fazlasını oluşturmaktadır.

Grafik 3.8. Ankete Katılan Öğrencilerin Doğdukları Yere Göre Dağılımı

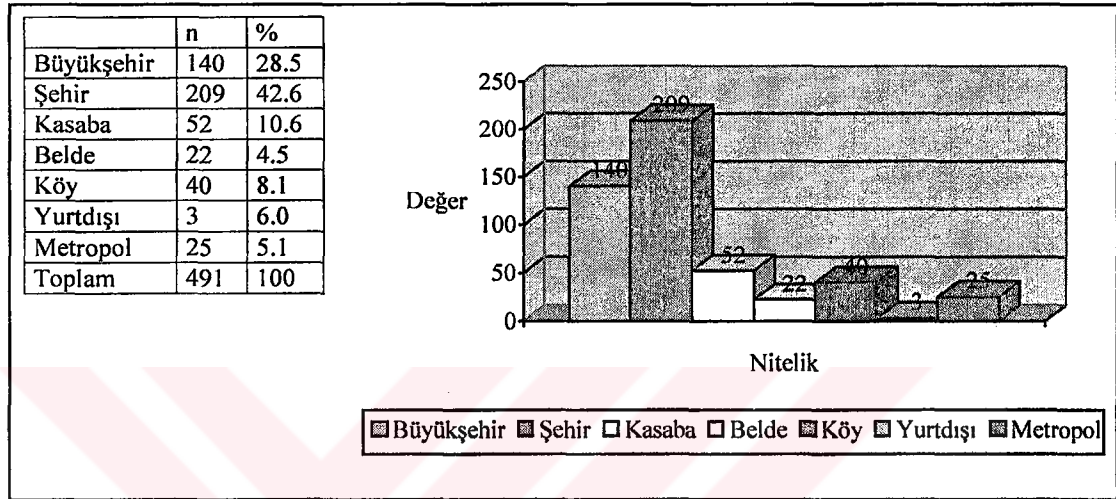

Grafik 3.8'de görüldüğü gibi anket uygulaması yapılanların doğdukları yer itibariyle analizi yapıldığında, genelde şehir ve Büyükşehirlerde doğdukları anlaşılmaktadır. Şehirde doğanların oranı % 42.6, %28.5 ise Büyükşehirlerde doğduklarını belirtmişlerdir.

Grafik 3.9. Ankete Katılan Öğrencilerin Babalarının Öğrenim Durumu

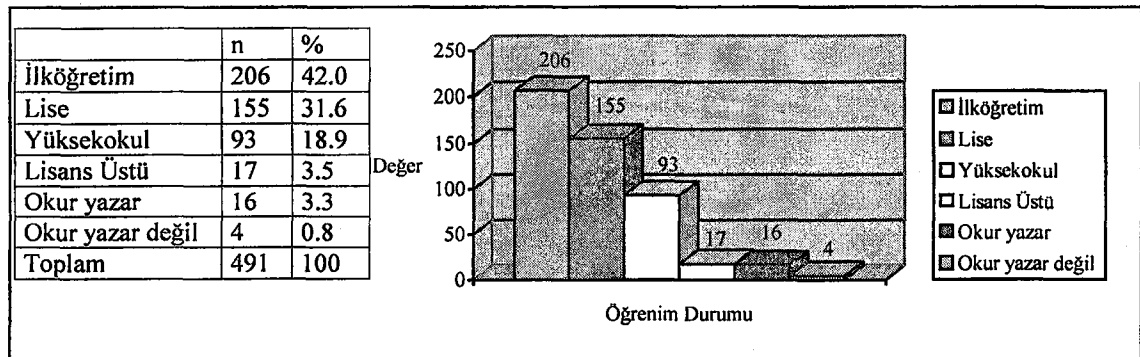

Grafik 3.9'da görüldüğü gibi, anket uygulaması yapılan öğrencilerin %42'sinin babası ilköğretim mezunu; %31.6'sı lise mezunudur. Anket uygulaması yapılan öğrencilerin babalarının öğrenim durumları analiz edildiğinde %73.6 gibi bir yoğunlukla

ilköğretim ve lise mezunu olduğu görülmektedir. Okur yazar olmayan ise %0.8 gibi düşük bir yoğunluktadır. Ancak, anket uygulaması yapılan öğrencilerin babalarının öğrenim durumları itibariyle yükseköğretim yoğunluğunun da çok fazla olmadığı görülmektedir.

Grafik 3.10. Ankete Katılan Öğrencilerin Annelerinin Öğrenim Durumları

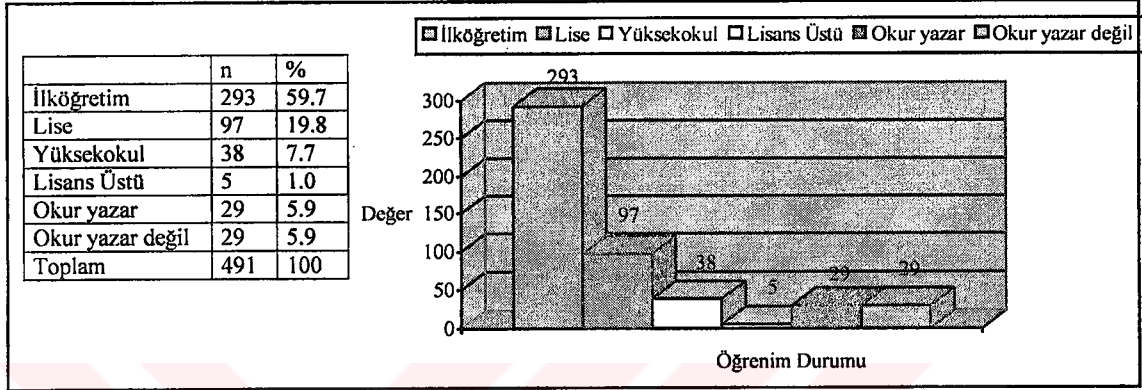

Anket uygulanan öğrencilerin annelerinin öğrenim durumları da, aynı babaların öğrenim durumlarında olduğu gibi ilköğretim ve lisede yoğunlaşmaktadır. Anketin uygulandığı öğrenci annelerinin %59.7'si ilköğretim; %19.8'i ise lise mezundur. Ancak okur yazar olmayanların oranı babalara göre daha fazla olduğu görülmektedir.

Grafik 3.11. Ankete Katılan Öğrencilerin Baba Mesleği

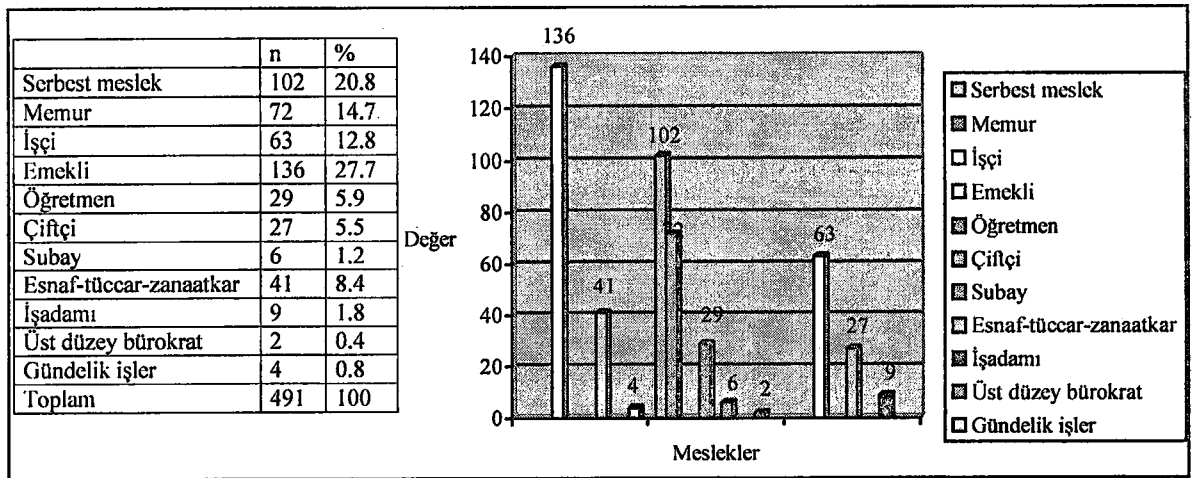

Anket uygulaması yapılan öğrencilerin babalarının meslekler itibariyle analiz edildiğinde, %27'sinin emekli, %20.8'inin serbest meslek; %14.7'sinin memur, %12.8'inin de işçi olduğu görülmektedir. Bunların toplam oranı %73.3'ü bulmaktadır. Diğer bir ifadeyle anket uygulaması yapılan öğrencilerin baba mesleğinin %73.3'ünü emekli, serbest meslek, memur ve işçi oluşturmaktadır.

Grafik 3.12. Ankete Katılan Öğrencilerin Anne Mesleği

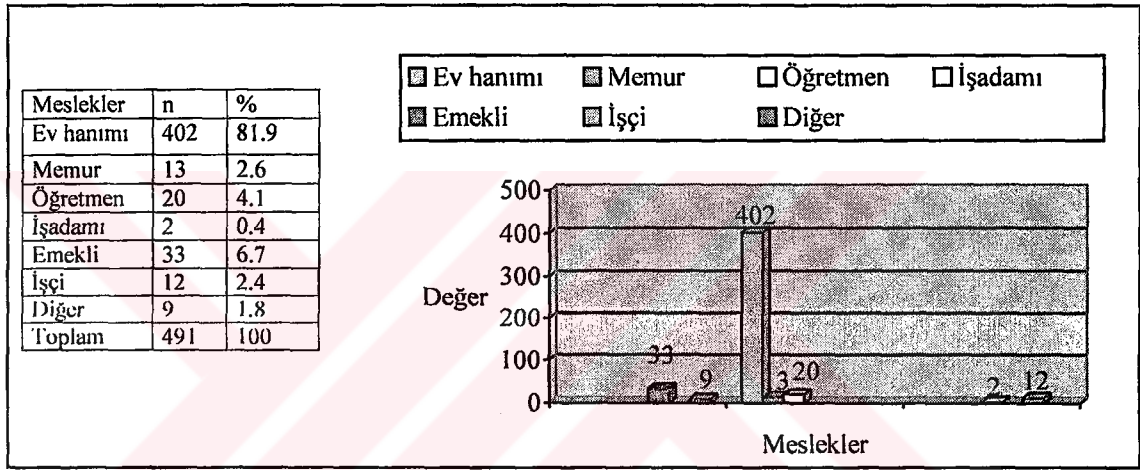

Grafik 3.12'de görüldüğü gibi anket uygulaması yapılan öğrencilerin annelerinin meslekleri sorulduğunda alınan cevap %81.9 ile ev hanımı olmuştur. Öğrencilerin %6.7'sinin annesi emekli iken; %4.1'nin annesi de öğretmendir.

Grafik 3.13. Ankete Katılan Öğrencilerin Aile Gelir Düzeyi

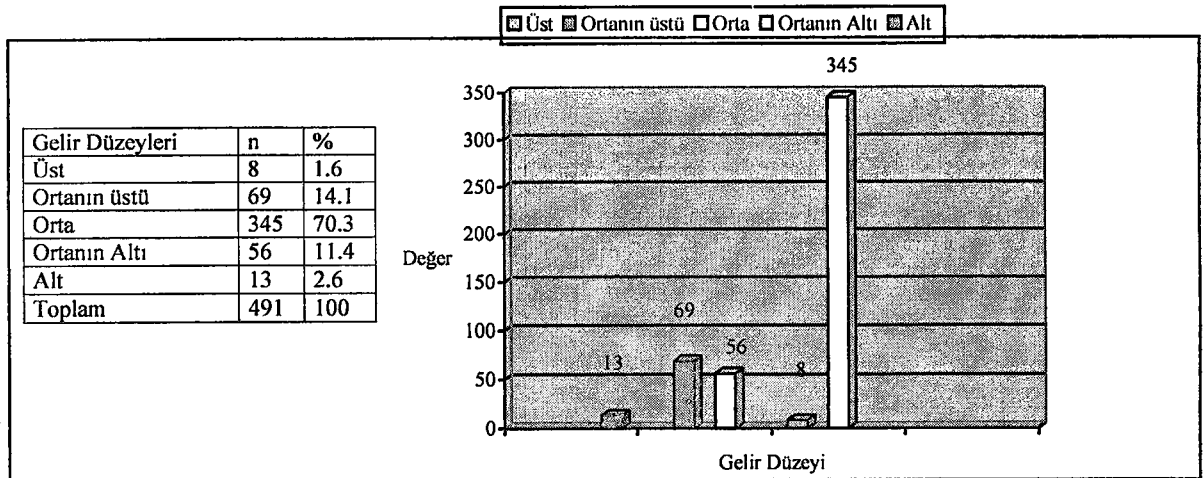

Grafik 3.13’de görüldüğü gibi anket uygulaması yapılan öğrencilerin ailelerinin gelir grubu itibariyle analizi yapıldığında anket uygulaması yapılan öğrencilerin %70’inin verdiği cevaplardan ailelerinin orta gelir düzeyine olduğu anlaşılmaktadır.

Grafik 3.14. Ankete Katılan Öğrencilerin Ailelerinin Oturdukları Evin Durumu

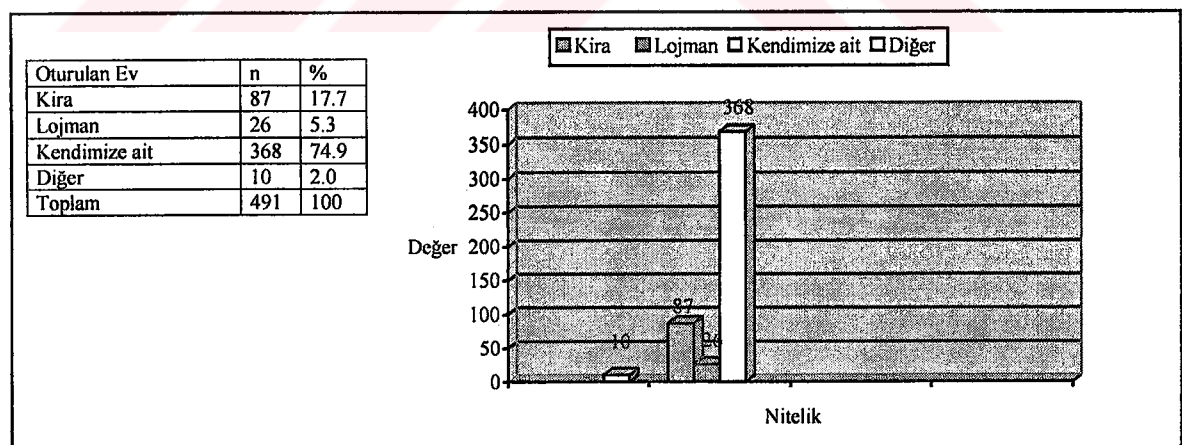

Anket uygulaması yapılan öğrencilerin verdiği cevaplardan Grafik 3.14’de de görüldüğü gibi, %74.9 oranla öğrencilerin oturdukları evlerin kendilerine ait olduğu; %17.7’lik bir cevap oranıyla da kirada oturdukları anlaşılmaktadır.

Grafik 3.15. Ankete Katılan Öğrencilerin Aile Bütçesine Kimlerin Katkı Sağladığı

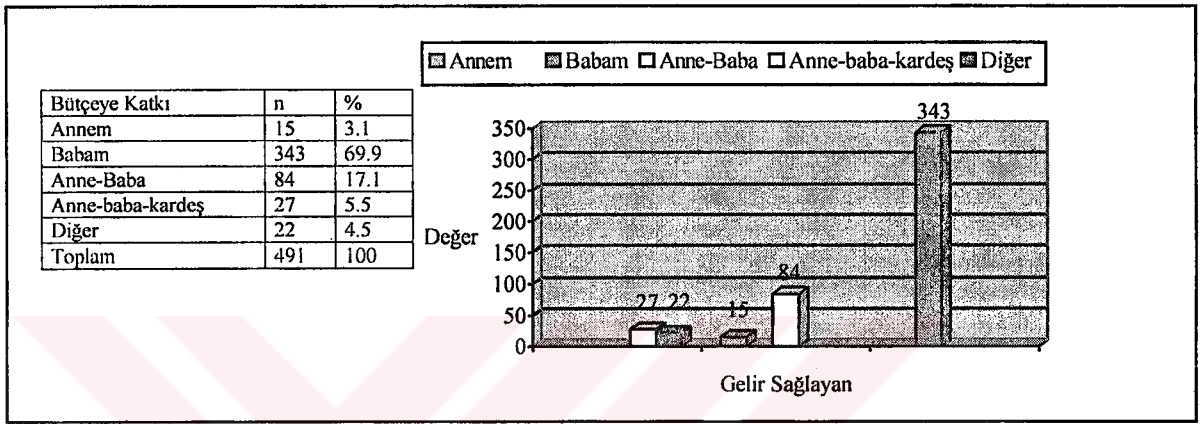

Grafik 3.15 incelendiğinde genel olarak aile bütçesine katkı sağlayanın baba olduğu anlaşılmaktadır.

Grafik 3.16 . Ankete Katılan Öğrencilerin Ailelerinin Yapısal Niteliği

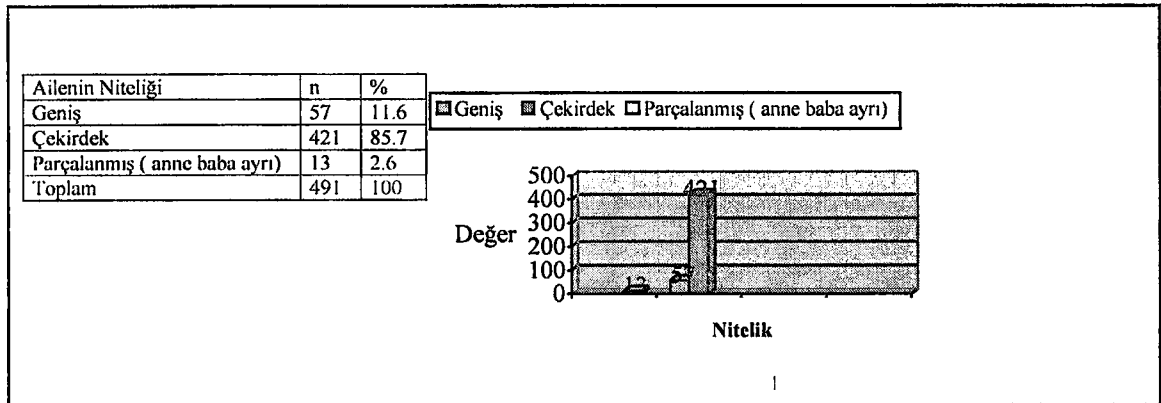

Anket uygulaması yapılan ailelerin yapısal niteliği incelendiğinde, ankete verilen cevaplardan öğrencilerin %85.7 gibi bir oranla, kendilerinin çekirdek aile içinde yaşadıkları

belirtmişlerdir. Parçalanmış diğer ifadeyle anne – babanın ayrı olduğunu ifade eden öğrencilerin oranı ise %2.6 gibi düşük orandadır.

Grafik 3.17. Ankete Katılan Öğrencilerin Ailelerinin Sosyal Çevre Niteliği

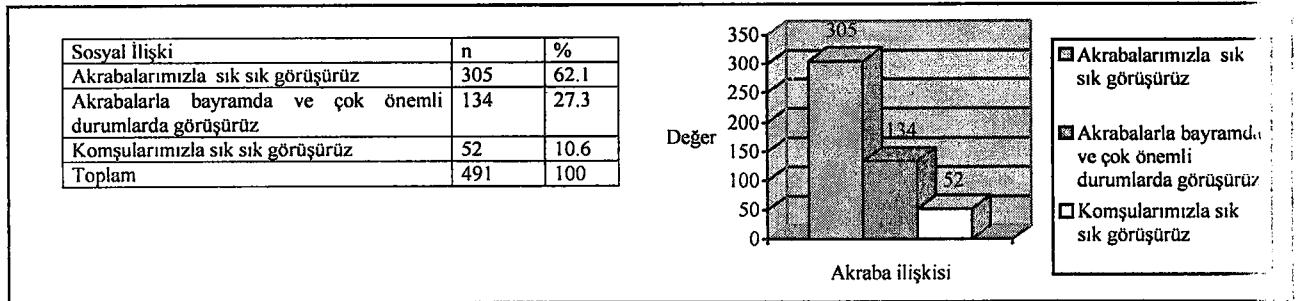

Grafik 3.17'den da anlaşılacağı gibi, anket uygulaması yapılan öğrencilerin %62.1'i akrabalarıyla sık sık görüştiklerini; %27.3'ü ise bayramlarda ve çok önemli günlerde görüştiklerini ifade etmişlerdir.

Grafik 3.18. Ankete Katılan Öğrencilerin Ailelerinde Okuyan Kişi Sayısı

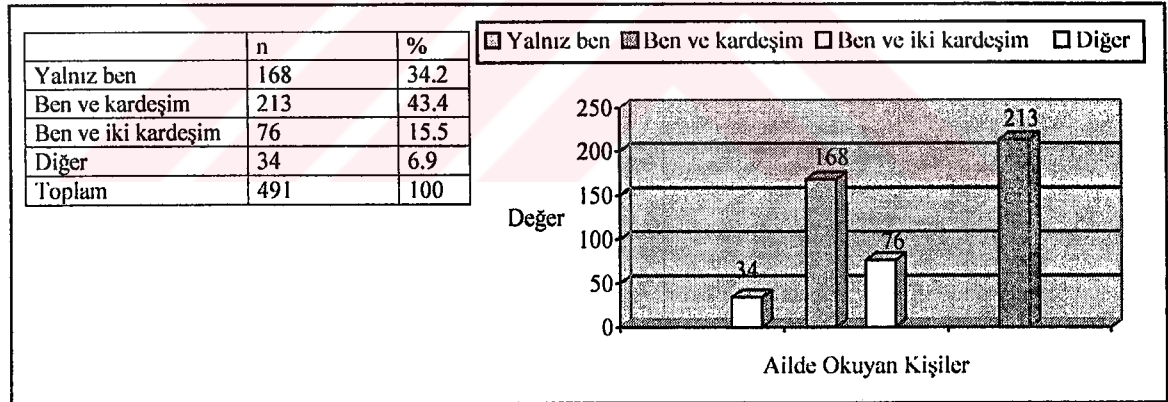

Grafik 3.18'den anlaşılacağı gibi, anket uygulaması yapılan öğrencilerin %43.4'ü kendi ve kardeşiyle birlikte okuduğunu; %34.2'si yalnız kendisinin okuduğunu belirtmiştir.

Grafik 3.19. Ankete Katılan Öğrencilerin Siyasi Kimliklerine Göre Dağılımı

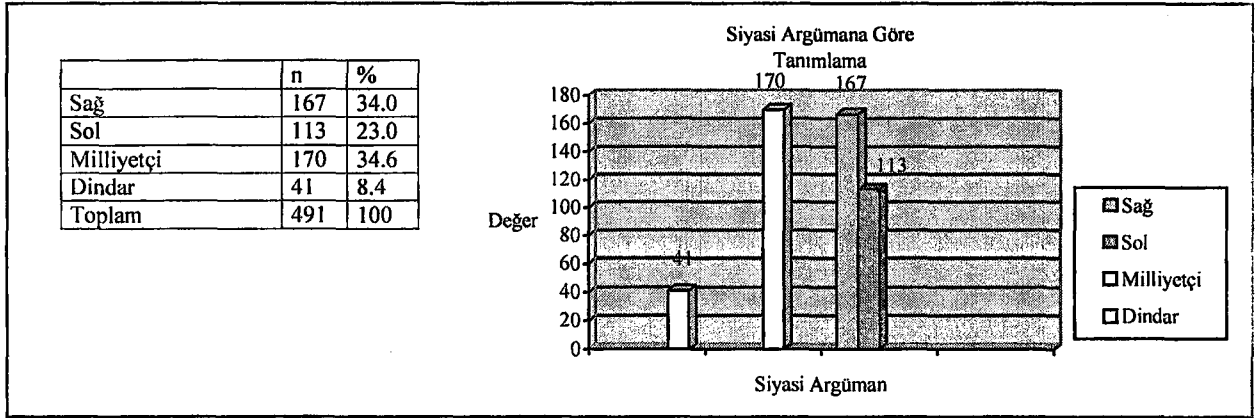

Grafik 3.19'dan anlaşılacağı gibi, anket uygulamasına katılan öğrencilerin %34.6 'sı kendisini Türkiye'deki siyasi yelpaze içinde milliyetçi; %34'ü sağ; %23'ü sol; %8.4'ü ise kendisini dindar olarak tanımlamıştır.

3.2.1.2. Üniversite Gençliğinin AB'ye Bakışı

Grafik 3.20. Demokrasi Kültürünün Gelişmesinde Sivil Toplum Örgütlerine Bakış

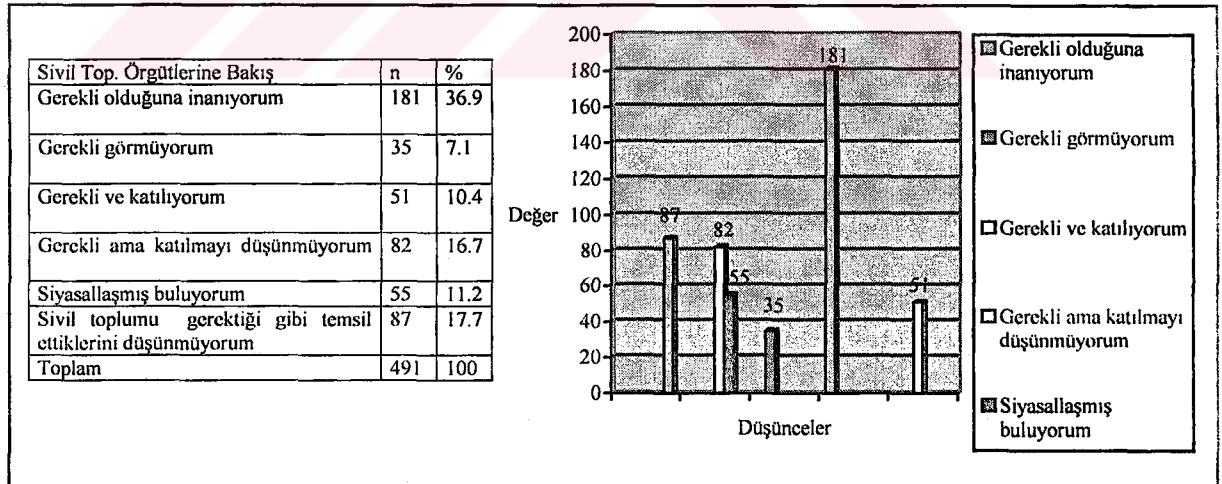

Demokrasi kültürünün gelişmesinde sivil toplum örgütlerinin rolünün sorgulandığı anket sorusuna anket uygulanan öğrencilerin %36.9'u sivil toplum

örgütlerinin gerekli olduğuna inandıklarını; %7.1 ise gerekli olmadığına inandıklarını belirtmişlerdir. Anket uygulananların % 11.2'si sivil toplum örgütlerinin siyasallaşmış bulduklarını; %17.7'si ise sivil toplum örgütlerinin gerektiği gibi temsil edilmediklerini düşündüklerini belirtmişlerdir. Sivil toplum örgütlerini gerekli olduğunu ve katıldıklarını belirten öğrencilerin oranı %10.4 iken; gerekli gördüğü halde katılmayı düşünmeyenlerin oranı %16.7'dir.

Grafik 3.21. Türkiye’de En Etkili Aktör

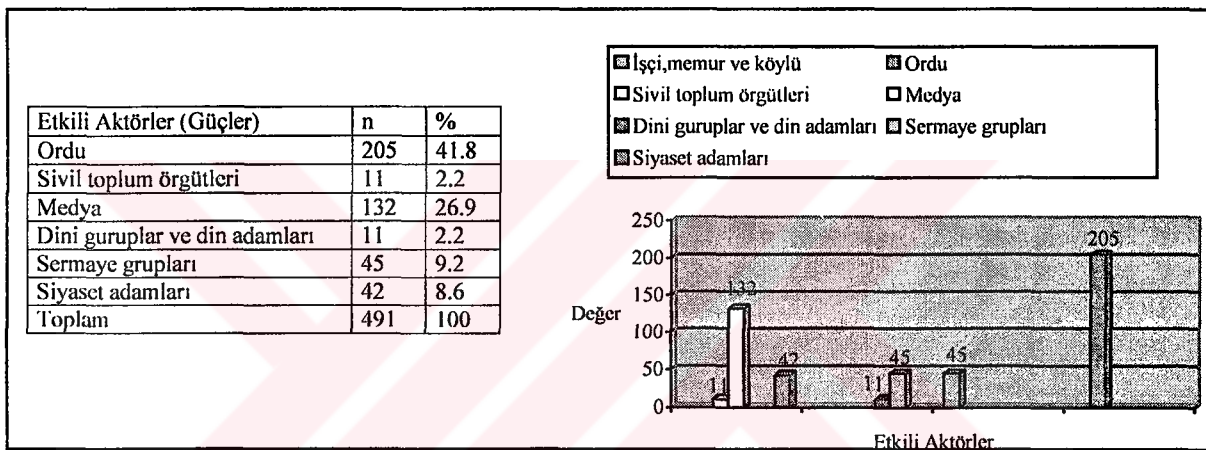

Örneklem grubunun çeşitli televizyon kanalları yanında uydu sistemleri ve internet teknolojisi ile dünyadaki gelişmeleri izleme imkânlarına sahip olmasının yanı sıra son birkaç yılda, özellikle medyada “TSK (Ordu) – AB” tartışmalarının yaşanması, bazı konularda TSK adına açıklamalar yapılması ve bunun sonucu olarak hükümetlerin karar değişikliğine gitmeleri, ayrıca tarihi açıdan geleneksel olarak “Ordu”nun Türkiye’de her zaman ağırlığı olması gibi faktörlerden olsa gerek, “Türkiye’de en etkili aktör” sorusuna, anket uygulananların % 41.8 gibi çok önemli bir oranı “Ordu” cevabını vermişlerdir. Bunu %26.9 gibi bir oranla “Medya” izlemektedir. Bu iki faktörün toplam % oranı 68.7 gibi bir yüksek oranı bulmaktadır. Buna göre anket uygulanan öğrencilerin çoğunluğu Türkiye’de en etkili aktör yani güç olarak “Ordu – medya” ikilisini görmektedir. Buna karşın siyaset adamları ve sivil toplum örgütlerini en etkili aktör olarak gördüklerini belirtenlerin toplam oranı ise %10.8’dir. Bu durum, Türkiye’nin anket uygulanan öğrenciler tarafından demokratik sistemin tam anlamıyla ülkede yerleşmemiş olduğu düşüncesini taşıdıklarını

ortaya koymaktadır. Zaten bu soruya verilen cevapların oranı ile Grafik 3.23, Grafik 3.24 ve Grafik 3.25'deki oranlar karşılaştırıldığında bu düşünceleri teyit eder mahiyette olduğu anlaşılmaktadır. Grafik 3.25'de görüleceği gibi, ankete katılanların %74.9'u Türkiye'de demokrasinin işleyişinden memnun bulunmamaktadır. Bunun sebepleri araştırıldığında, yukarıda sıralanan faktörler genel hatlarıyla ortaya çıkacaktır.

Grafik 3.22. Türkiye'nin AB'ye Girişine Yönelik Çabalarını İzleme Veya İlgı Duyma

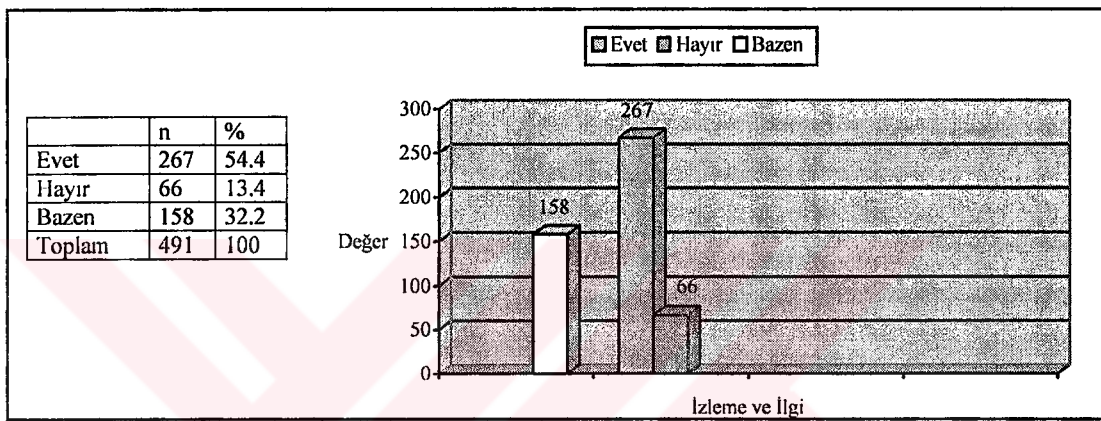

Grafik 3.22'de görüldüğü gibi anket uygulananların %54'ü AB'ye yönelik çabaları izlediklerini ya da ilgi duyduklarını belirtmişlerdir. Bu oran "bazen" cevabını veren öğrenciler de dikkate alındığında daha da yükselecektir. Dolayısıyla anket uygulananların büyük bir bölümü, Türkiye'nin AB'ye girişine yönelik çabaları izlemekte ve ilgi duymaktadırlar.

Grafik 3.23. Türkiye’de Yaşamaktan ve Yaşam Koşullarından Memnuniyet Durumu

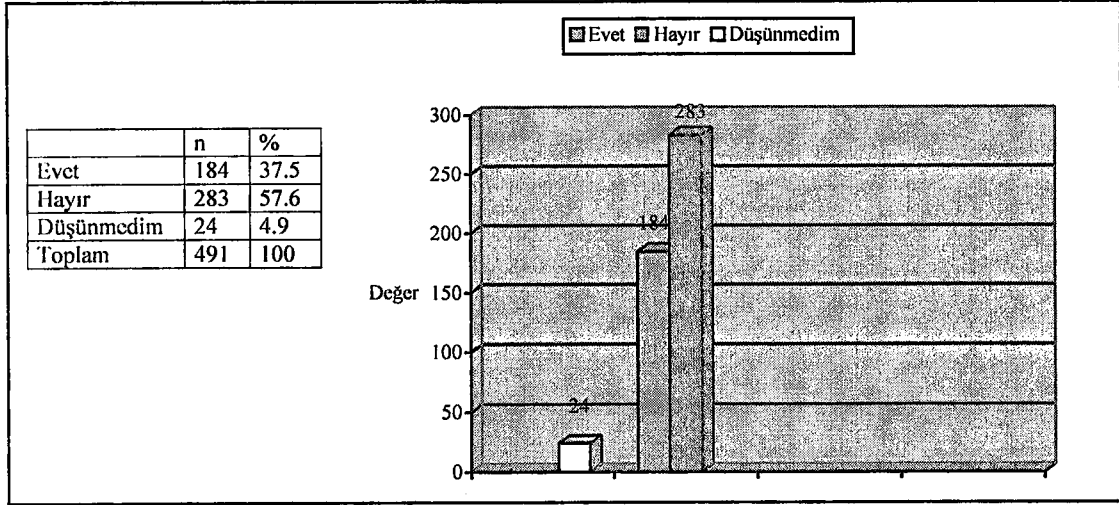

Anket uygulananlara Türkiye’de yaşamaktan ve yaşam koşullarından memnun olup olmadıklarının sorgulandığı anket sorusuna, anket uygulananların %57.6’sı “hayır”, %37.5’i “evet” cevabını vermişlerdir. Gerçekten de, peş peşe krizlerin yaşandığı, enflasyon oranının en yüksek düzeylerde seyrettiği, reel politikaların üretilmediği, işsizliğin yüksek düzeylerde olduğu, yolsuzluğun kol gezdiği, demokratik sistemin tam olarak işletilmediği, Grafik 3.24’de görüldüğü gibi geleceğe ümitle bakamayan %50’nin üstünde büyük bir oranın olduğu anlaşılmaktadır.

Grafik 3.24. Geleceğe Ümitle Bakma Durumu

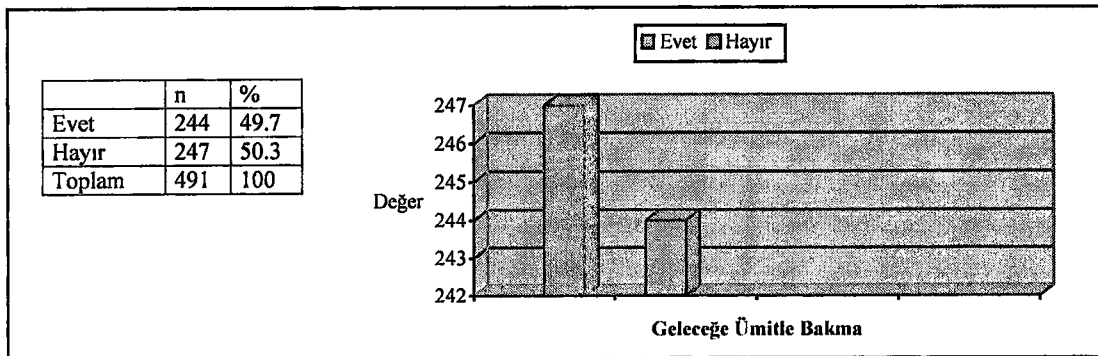

Anket uygulananların Grafik 3.24’de görüldüğü gibi, %50.3’ü geleceğe ümit ile bakmadığını; %49.7’si ise geleceğe ümitle baktıklarını belirtmişlerdir.

Grafik 3.25. Türkiye’de Demokrasinin İşleyişinden Memnuniyet Durumu

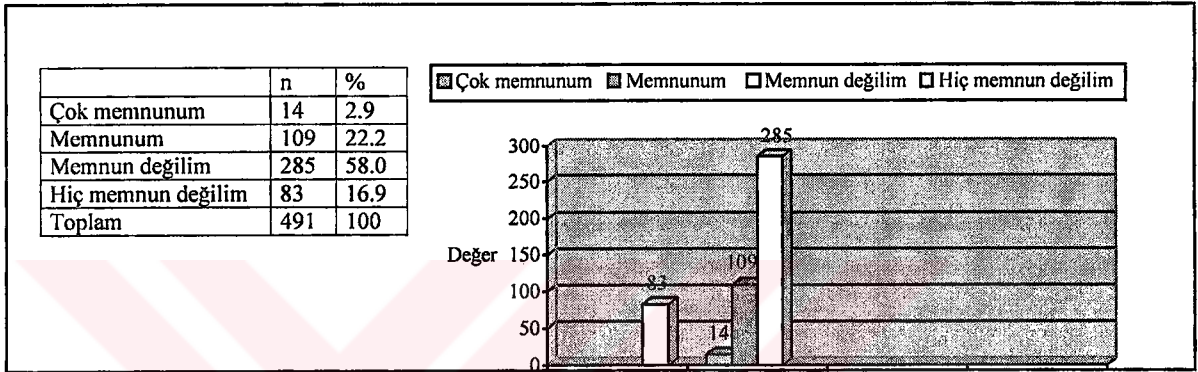

AB’nin de en çok üzerinde durduğu demokratikleşme konusunda anket uygulananlar ne düşünmektedir. Bundan dolayı “Türkiye’de demokrasinin işleyişinden memnuniyetin” sorgulandığı soruya anket uygulananların %58’i Türkiye’de demokrasinin işleyişinden memnun değilim cevabını verirken; hiç memnun olmadığını belirtenlerin oranı ise %16.9’dur. Bu oran oldukça yüksek bir oran olup, anket uygulanan öğrencilerin çoğu Türkiye’de demokrasinin işleyişinden şikayetçi durumdadır. Dolayısıyla AB’nin ortaya koyduğu Kopenhag Kriterleri benimsenip uygulamaya konulduğunda, olumsuz düşünceyi yansıtan bu oran daha aşağılara düşecektir. Dolayısıyla anket uygulananlar, Türkiye’de demokrasinin işleyişi konusunda öteki gibi bir düşünceyi taşımaktadır.

Grafik 26. Türkiye’de Düşünce ve Düşünceyi İfade Etme Özgürlüğü İçin Uyum Yasalarının Gerekliliği

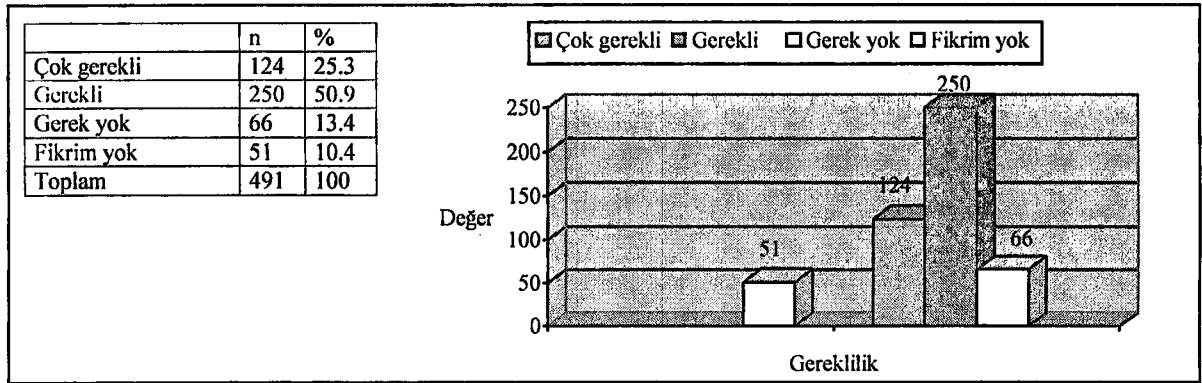

Türkiye’de AB’nin öne sürdüğü önemli koşullarından başında düşünce ve düşünceyi ifade etmek için yeni düzenlemelerin yapılmasıdır. Anket uygulananların %50.9’u “Türkiye’de düşünce ve düşünceyi ifade etme özgürlüğü için uyum yasalarının gerekli olduğunu belirirken; %25.3’ü de bunun çok gerekli olduğunu belirtmişlerdir. Dolayısıyla, anket uygulananların %75’den fazlası, AB ile aynı düşünceleri paylaşmaktadır. Diğer deyişle, anket uygulananlar bu konuda öteki gibi bir düşünceye sahiptir.

Grafik 3.27. Din ve Vicdan Özgürlüğünün Tüm Dini Grupları Kapsaması

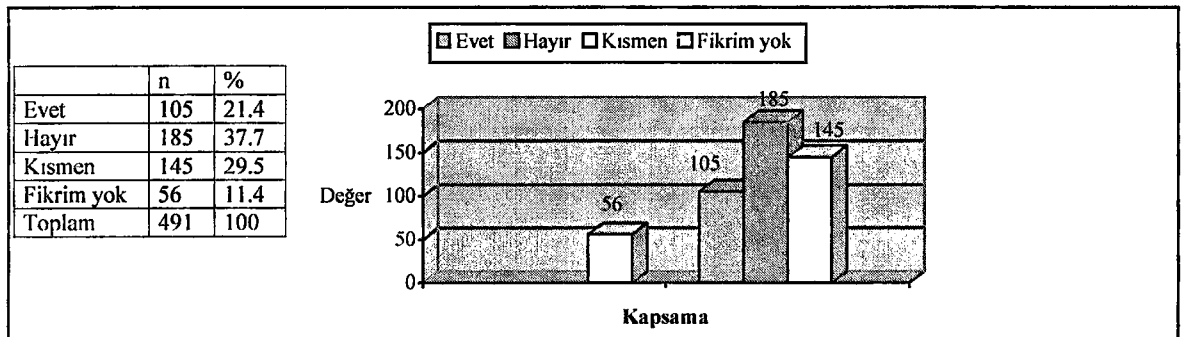

Türkiye’de din ve vicdan özgürlüğünün tüm dini grupları kapsayıp kapsamadığının sorulduğu soruya anket uygulananların %21.4 “evet” kapsıyor cevabını verirken; %37.7’si

ise “hayır” kapsamıyor cevabını vermişlerdir. Kısmen kapsadığı görüşünü paylaşanların oranı %29.5 iken; fikir beyan etmeyenlerin oranı %11.4 olmuştur. Buna göre “kısmen” cevabının da olumsuz içerdiği düşünüldüğünde anket uygulananların önemli bir bölümü Türkiye’de din ve vicdan hürriyeti konusunda da olumsuz bir düşünceye sahip bulunmaktadır. Dolayısıyla bu bakış açısı da öteki ile paralellik arz etmektedir.

Grafik 3.28. Türkiye’nin AB’ye Girmek İçin Yaptığı Çalışmaların Yeterlilik Durumu

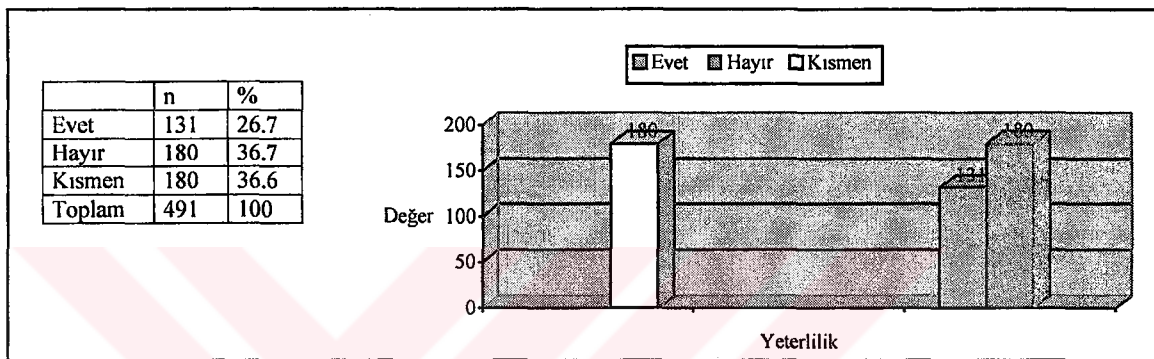

Anket uygulananların %26.7’si Türkiye’nin AB’ye girmek için yaptığı çalışmaları yeterli bulurken; %36.7’si yeterli bulmamaktadır. %36.6’sı ise kısmen yeterli bulmaktadır. Buna göre, Türkiye’nin AB’ye giriş için yaptığı çalışmalar, anket uygulananlar tarafından yeterli bulunmamaktadır.

Grafik 3.29. AB’nin Bir Hıristiyan Kulübü Olduğunu Düşünme

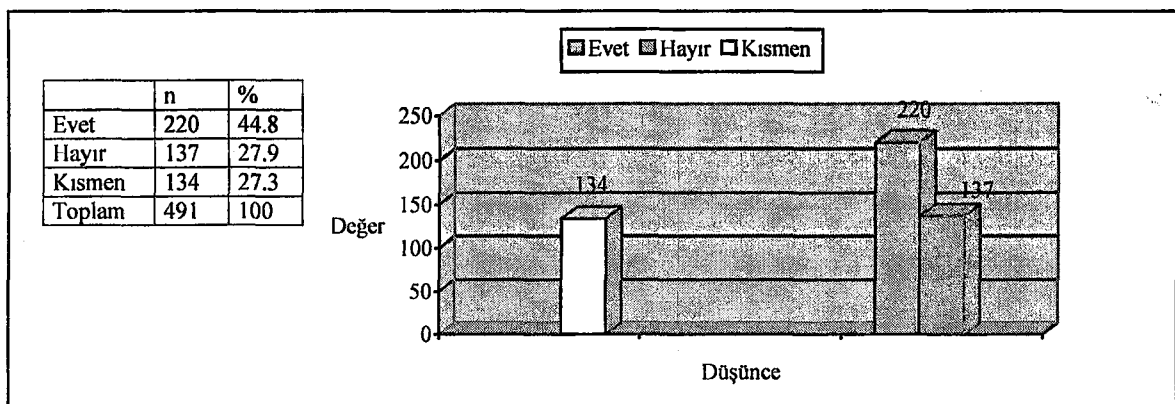

Anket uygulananların %44.8'i AB'nin bir Hıristiyan Kulübü olduğunu düşünürken; % 27.9'u bu görüşe katılmamaktadır. Buna karşın anket uygulananların %27.3' ü, kısmen de olsa AB'nin bir Hıristiyan Kulübü olduğu düşüncesinde olduklarını belirtmişlerdir. Bunda AB'nin Türk halkının ekserisinin Müslüman olmasından dolayı, Türkiye'ye karşı farklı bir politika uyguladıkları ve ard niyetli oldukları düşüncesinin hakim olduğu söylenebilir. Özellikle bazı "Doğu Bloku" ülkelerinin Sovyetler Birliği'nin dağılmasından sonra AB'ye tam üyelik müracaatı kabul edilirken; Türkiye'nin uzun süre bekletilmesi bu düşüncede ağırlıklı rol oynadığı da bir gerçektir. Buraya kadar demokratikleşme, din ve vicdan hürriyeti, düşünce ve düşünceyi ifade hürriyeti gibi bir çok konuda AB'nin ortaya koyduğu görüşlerle paralellik arz eden görüşler, böyle bir soru karşısında ötekileşmiş durumdadır.



Grafik 3.30. AB Ülkelerinin Türkiye'yi Nasıl Gördüğü Düşüncesi

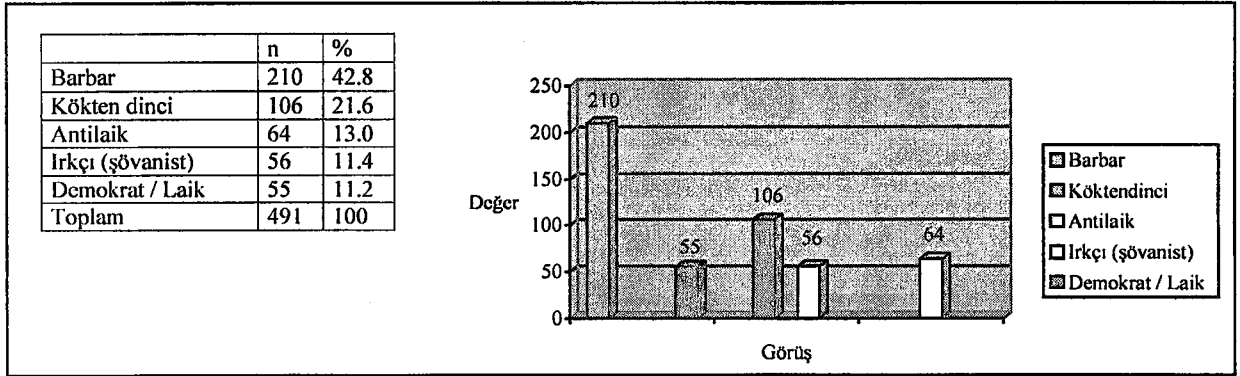

Öteki açısından bakıldığında anket uygulananların Türkiye'yi nasıl gördükleri öğrenilmek istenilmiştir. Bu doğrultuda sorulan soruya %42.8'i "barbar"; %21.6'sı "kökten dinci"; %13'ü "antilaik" ; %11.4'ü "ırkçı"; %11.2'si ise demokrat /laik olarak gördüklerini belirtmişlerdir. Diğer bir deyişle, anket uygulananlar, AB bakış açısı ile Türkiye'yi değerlendirmişlerdir. Sonuçta, AB ülkelerinin Türkiye'yi "barbar" olarak gördükleri görüşü ağırlık kazanmıştır.

Grafik 3.31. Türkiye'nin AB'ye Girişe Hazır Olup Olmadığı Düşüncesi

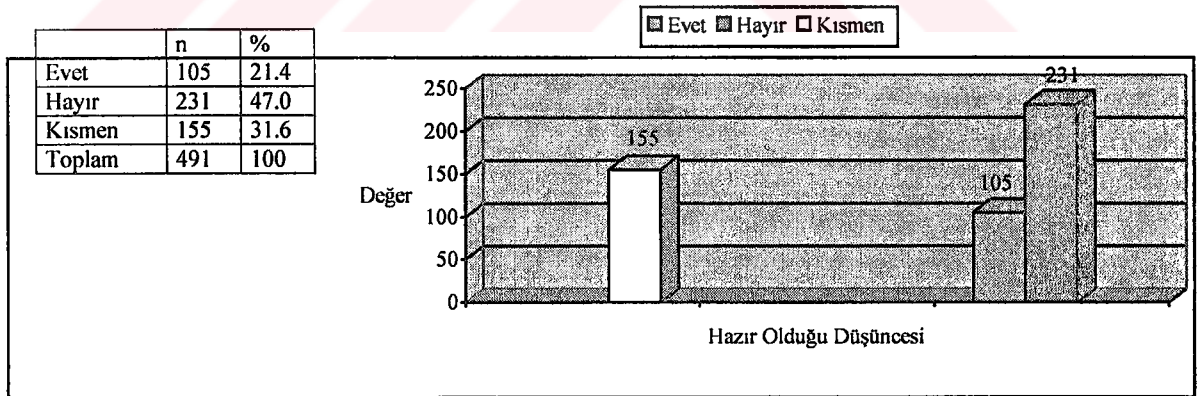

Anket uygulananların %47'si Türkiye'nin AB'ye Giriş için hazır olmadığı, %21.4'ü "hazır olduğu" yönünde görüş belirtmişlerdir. Anket uygulananların %31.6'sı "kısmen hazır" olduğu görüşünde olduklarını belirtmişlerdir.

Grafik 3.32. Türkiye'nin AB İçinde Yer Alması (Türkiye, AB'ye Üye Olmalı mıdır?)

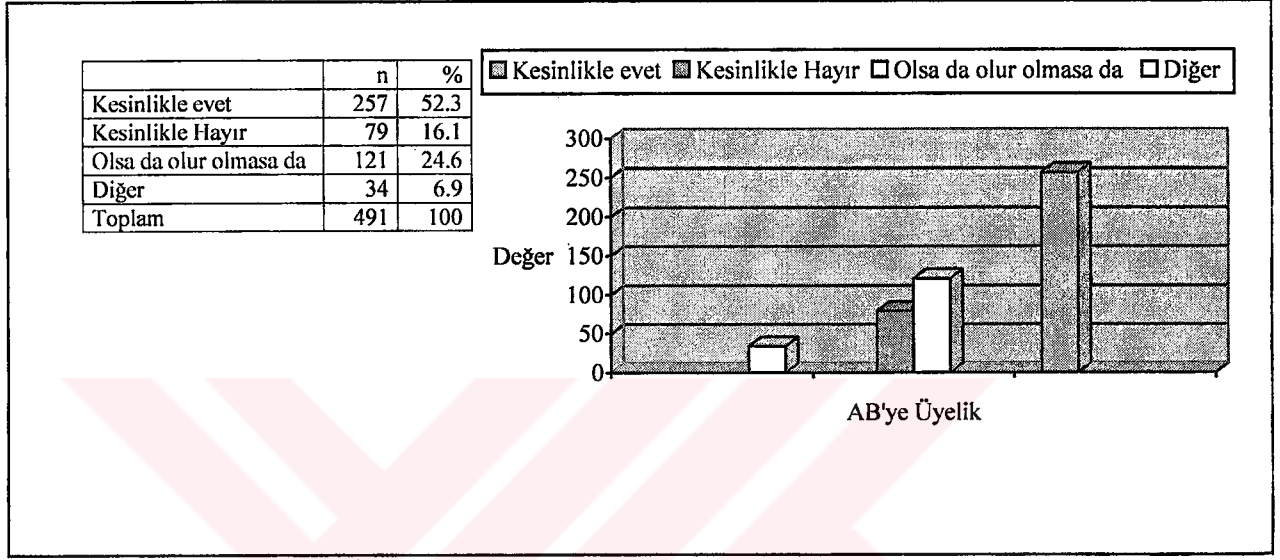

Grafik 3.32'de görüldüğü gibi, anket uygulananların %52.3'ü Türkiye AB'ye üye olmalı görüşünü belirtmişlerdir. Buna karşın Türkiye'nin AB'ye üye olmasına "kesinlikle hayır" diyenlerin oranı %16.1'dir. Görüldüğü gibi, Türkiye'nin AB'ye üye olması görüşünü belirtenlerin oranı "kesinlikle hayır" diyenlere göre oldukça yüksektir. Ayrıca, "olsa da olur olmasa da olur" diyenlerin oranı da %24.6'dır. Bu oranın %50'si olumlu %50'si olumsuz görüş kabul edilse, Türkiye AB'ye üye olmalı görüşünü belirtenlerin oranı %60'ın üzerinde olacağı iddia edilebilir. Bu da, Türkiye'de yapılan başka anket çalışmalarında, Türkiye'nin AB'ye üye olması yönünde görüş belirten anket sonuçlarıyla örtüşmektedir.

3.2.1.3. Türkiye AB Ekseninde Sosyolojik Sorunlar

Grafik 3.33. Türkiye’de Çözülmesi Gereken Öncelikli Sorunlar

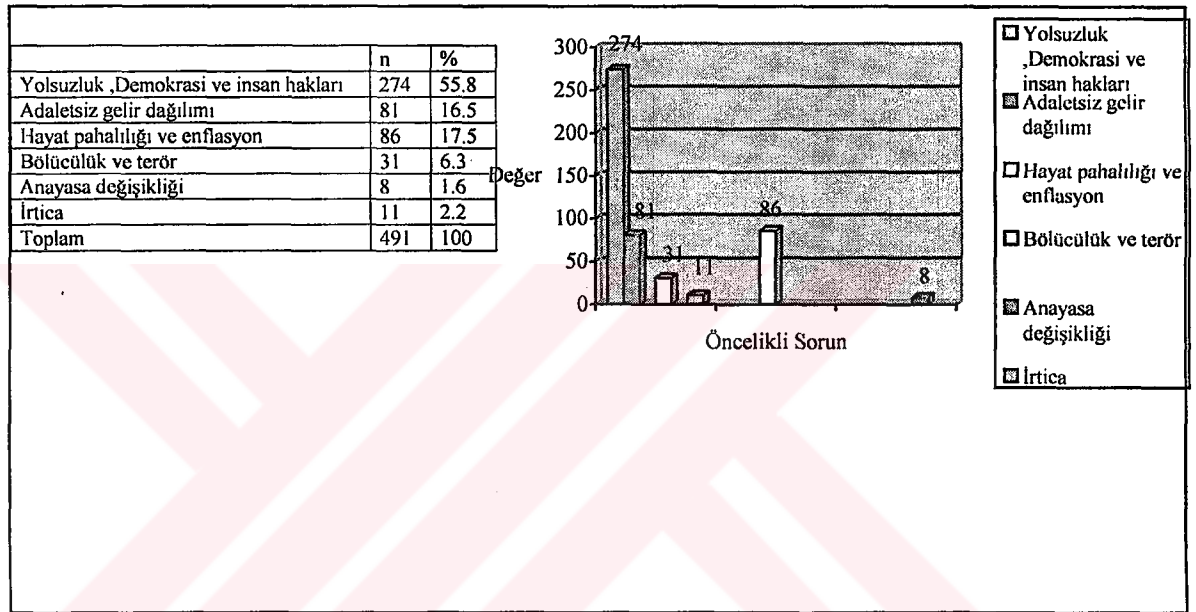

Anket uygulananların belirttikleri görüşe göre Türkiye’de çözülmesi gereken öncelikli sorunun başında %55.8 ile “yolsuzluk, demokrasi ve insan hakları” gelmektedir. Bu sorunları %17.5 ile “hayat pahalılığı ve enflasyon”, %16.5 ile “adaletsiz gelir dağılımı” izlemektedir.

Grafik 3.34. Dil ve Eğitim İlişkisi Hakkındaki Düşünceler

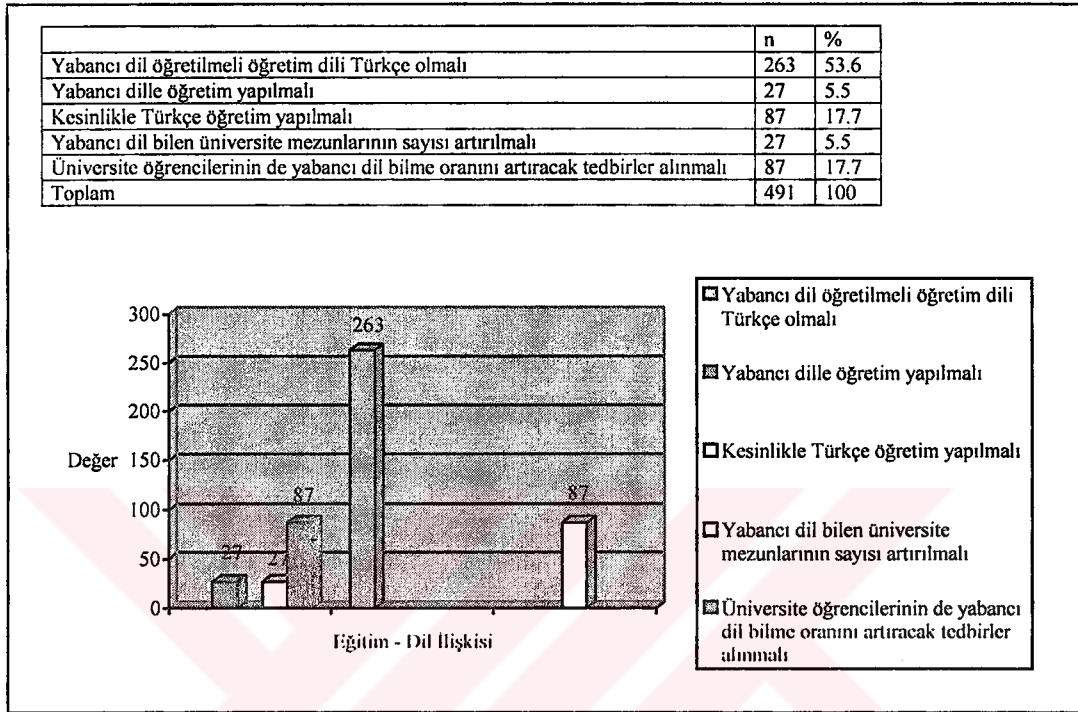

Grafik 3.34’de görüldüğü gibi, “dil ve eğitim ilişkisi hakkındaki düşünceleri “ sorulan anket uygulananların %53.6 ‘sı “yabancı dil öğretilmeli, öğretim dili Türkçe olmalı” görüşünü paylaşmaktadırlar. Anket uygulananların % 17.7’si “üniversite öğrencilerinin yabancı dil bilme oranını artıracak tedbirler alınmalı” görüşünü paylaşmaktadır.

Grafik 3.35. AB’ye Üye Olmak İçin Tüm Aday Ülkeler Gibi Türkiye’nin Yerine Getirmesi İstenilen Kriterlerin Hangi Adla Anıldığı Bilgisi

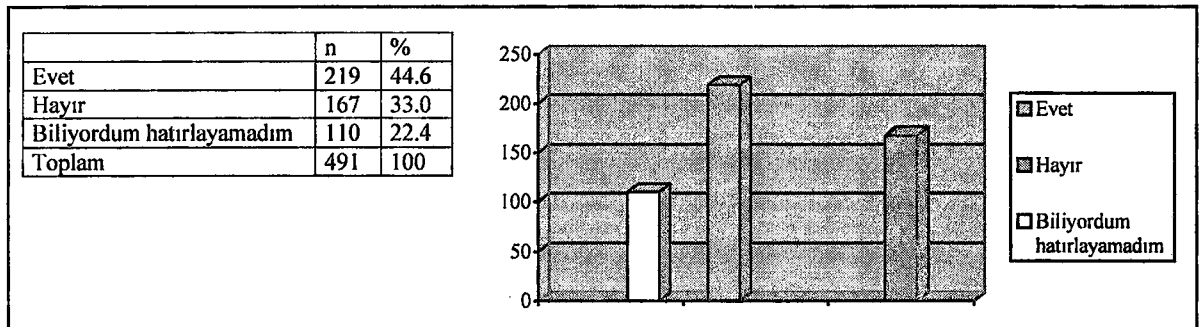

Anket uygulananların %44.6'sı "AB'ye üye olmak için tüm aday ülkeler gibi Türkiye'nin yerine getirmesi istenilen kriterleri" bildiklerini belirtmişler ve bu kriterlerin ismini forma yazmışlardır. Ancak, anket uygulananların % 33'ü "bilmediğini belirtirken; %22.4'ü ise bildiklerini ancak hatırlayamadıklarını" belirtmişlerdir.

Grafik 3. 36. AB'nin Türkiye'ye Yeterince Samimi Davranıp Davranmadığı Düşüncesi

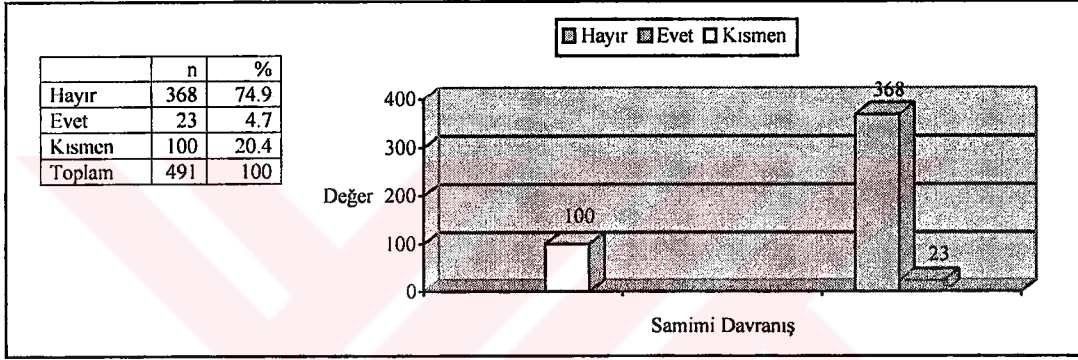

Anket uygulananların %74.9'u AB'nin Türkiye'ye yeterince samimi davranmadığı görüşünü paylaşmaktadır. Buradan çıkan sonuç AB, Türkiye'ye yeterince samimi davranmayarak, öteki bakışı göstermektedir. Buradaki sonuçlar, Grafik 3.29 ile karşılaştırıldığında anket uygulananların aynı bakışı burada da ortaya koydukları söylenebilir.

Grafik 3.37. Kopenhag Kriterlerinin Okunup Okunmadığı

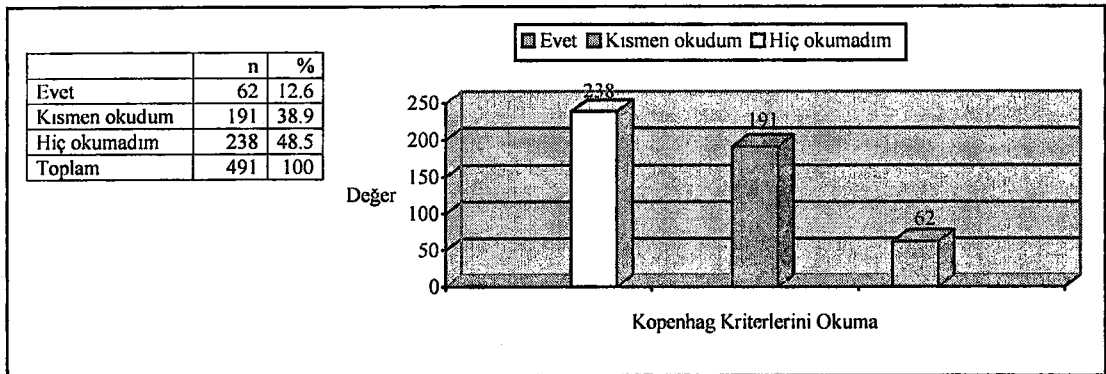

Grafik 3.37’de görüldüğü gibi anket uygulananların %12.6 gibi çok az bir kısmı AB’nin en önemli gereklerinden biri olan Kopenhag Kriterlerini okuduğunu belirtirken; %48.5’i hiç okumadığını; %38.9’u ise kısmen okuduğunu belirtmişlerdir.

Grafik 3.38. AB’nin Türkiye’ye Karşı Bir Ayrımcılık Yaptığını Düşünme

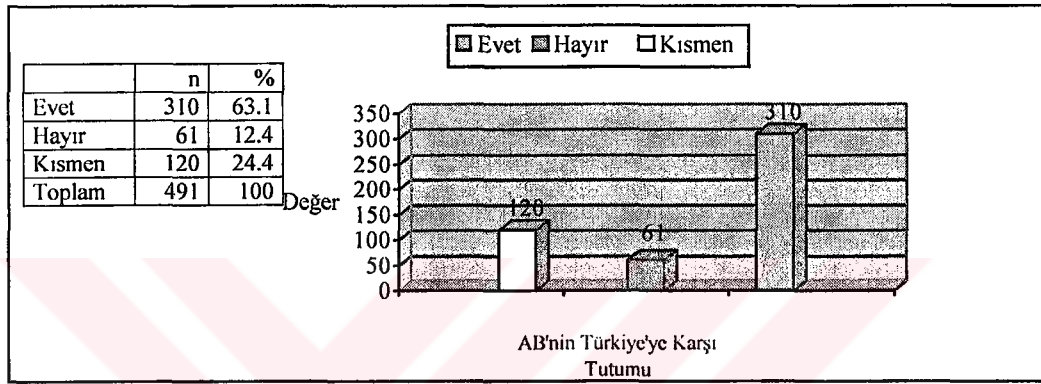

Grafik 3.36’da “AB’nin Türkiye’ye yeterince samimi davranıp davranmadığı” sorulmuş; %74.9’u AB’nin Türkiye’ye yeterince samimi davranmadığı görüşü ortaya konulmuştu. Grafik 3.38’deki oranları ortaya koyan başka cümlelerle sorulan benzer ve aynı sonucun beklenildiği “AB’nin Türkiye’ye karşı bir ayrımcılık yaptığını düşünüyor musunuz?” şeklindeki soruya anket uygulananların %63.1’i “evet” ; %12.4’ü “hayır” ; %24.4’ü ise “kısmen” ayrımcılık yapıldığı yönünde görüş belirtmişlerdir. Burada karşılaştırılması gereken Grafik 3.36’nın “hayır” cevaplarına oranla Grafik 3.38’in “evet” oranlarında yaklaşık %12’lik bir düşüş gözlemlenmektedir. Böyle olmasına rağmen, anket uygulananların %63’ünden fazlasının “AB’nin Türkiye’ye yeterince samimi davranmadığı ve ayrımcılık yaptığını” görüşünü paylaştıkları söylenebilir.

3.2.1.4. Türkiye AB Ekseninde Gelecek Tasarımı

Grafik 3.39. Yurt Dışında Yaşamakla İlgili Düşünce

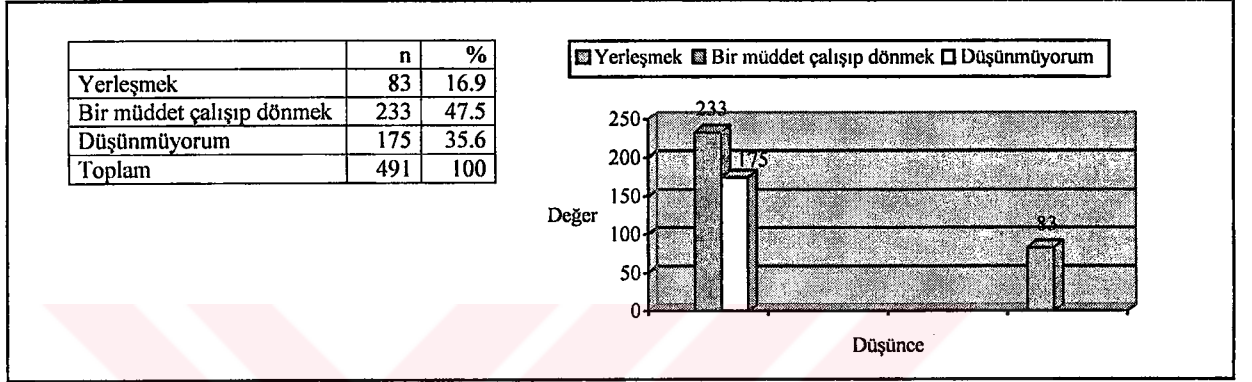

Türkiye - AB ekseninde geleceğe bakış ile ilgili bölümde, anket uygulananların geleceğe yönelik senaryolar hakkında düşünceleri öğrenilmek istenmiştir. Buna göre, anket uygulananların Grafik 3.39’da görüldüğü gibi %47.5 “bir müddet çalışıp dönmek” koşuluyla yurt dışına gitmeyi; %16.9’u ise yerleşme amacıyla yurt dışına gitmeyi düşündüklerini belirtmişlerdir. Anket uygulananların %35.6’sı ise yurt dışına gitme düşüncesi bulunmamaktadır.

Grafik 3.40. Türkiye’nin Küresel Gelişmeler Karşısında Tutumu

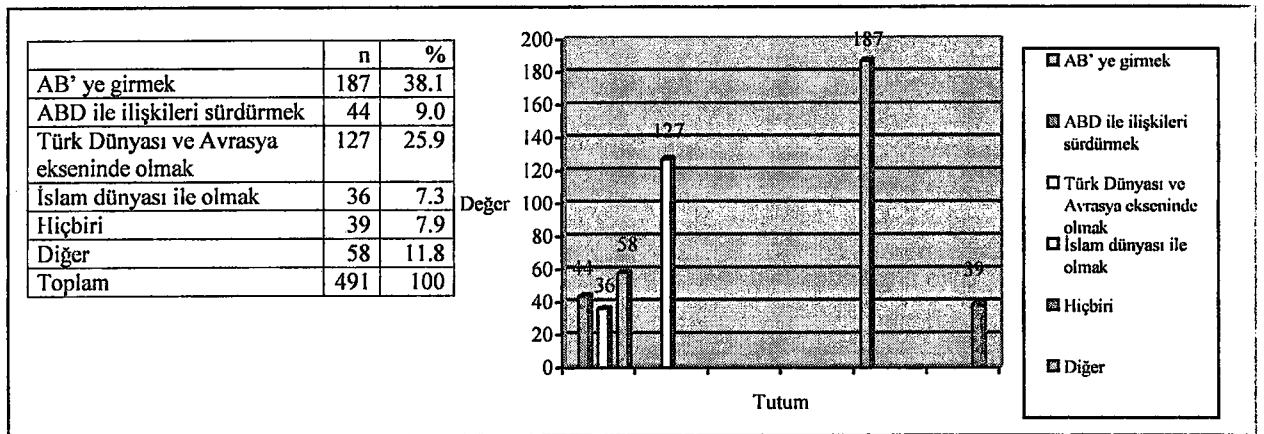

Anket uygulananların gelecek ile ilgili senaryoların ne olması gerektiği konusunda düşüncelerinin sorgulandığı bir başka soru ile “ Türkiye’nin küresel gelişmeler karşısında tutumu ne olması gerektiği” sorgulanmıştır. Bu soruya anket uygulananlar öncelikli olarak AB derken; AB’den sonra ağırlıklı olarak Türk dünyası ve Avrasya ekseninde olmak cevabı ortaya çıkmıştır. Buna göre Türkiye’nin küresel gelişmeler karşısında tutumunun AB yönünde olmalı diyenler % 38.1, %25.9, Türk dünyası ve Avrasya ekseninde olmalı; ABD ile ilişkileri sürdürmeli diyenler %9’dur.

Grafik 3.41. AB’ye Girmenin En Çok Hangi Alanda Faydası Olacağı Düşüncesi

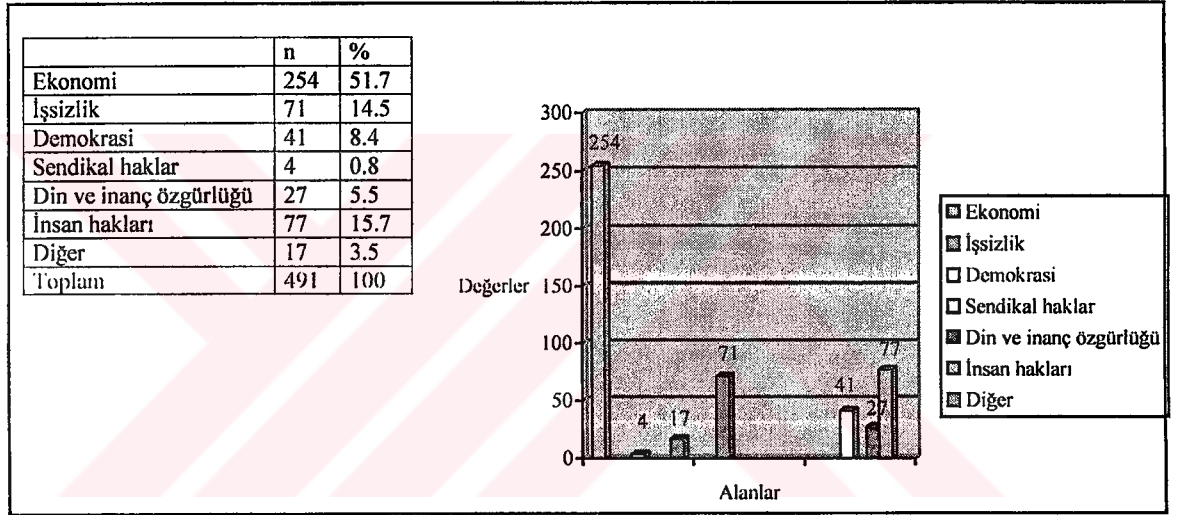

AB’ye girmenin en çok hangi alanlarda faydalı olacağını sorgulandığı soruya ise anket uygulananların % 51.7’si ekonomi; %15.7’si “insan hakları”, %14.5’i işsizlik cevabını vermişlerdir.

Grafik 3.42. AB'ye Girildiğinde, AB İle Birlikte Karar Vermenin Türkiye'de Hangi Alanlarda Sakınca Doğuracağı Düşüncesi

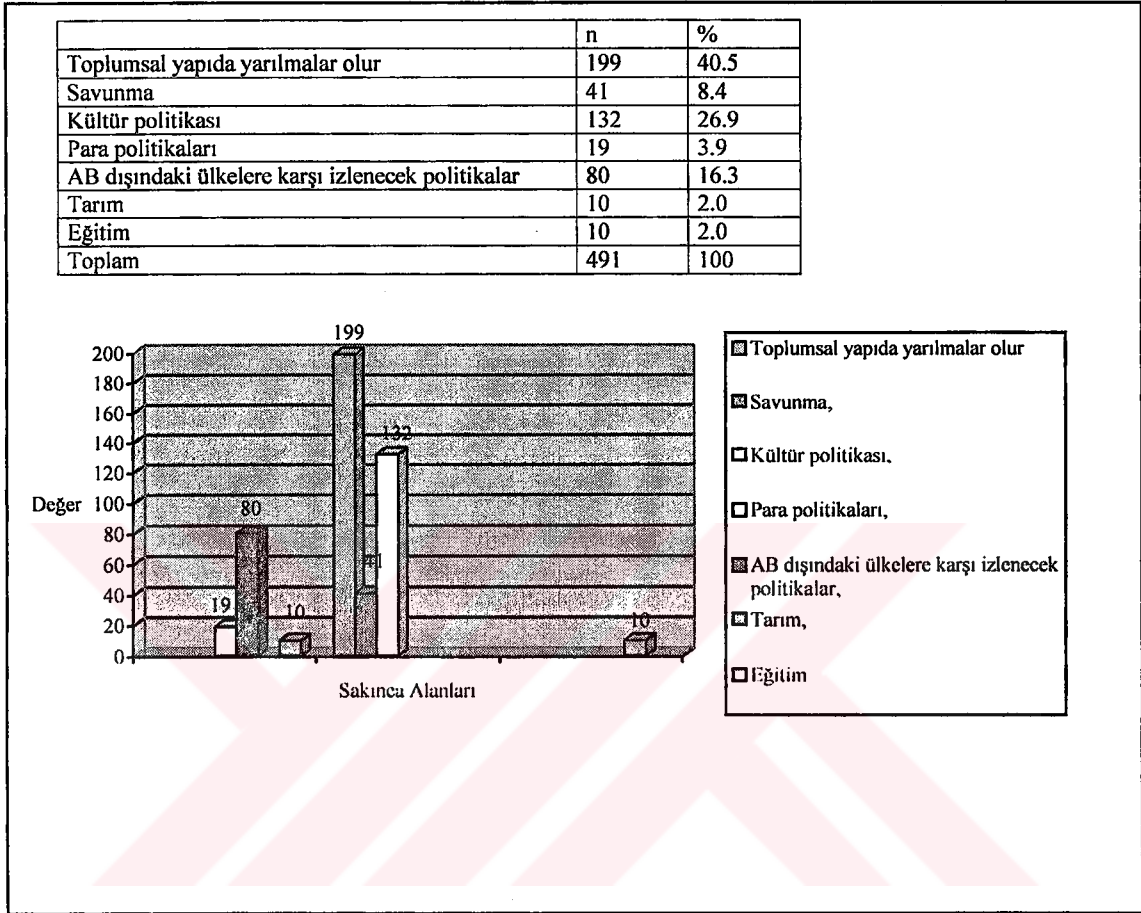

AB'ye girildiğinde AB ile birlikte karar vermenin hangi alanlarda sakınca doğuracağını sorguladığı soruya ise anket uygulananların büyük bir oranı “toplumsal yapıda yarılmalar olacağı; %26.9’ü kültür politikasının etkileneceği; %16.3’ü AB dışındaki ülkelere karşı izlenecek politikaların etkileneceği görüşünü belirtmişlerdir.

Grafik 3.43. Türkiye, AB'ye Tam Üye Olursa Hayatınızdaki Değişikliklerin Niteliğinin Nasıl Olacağı

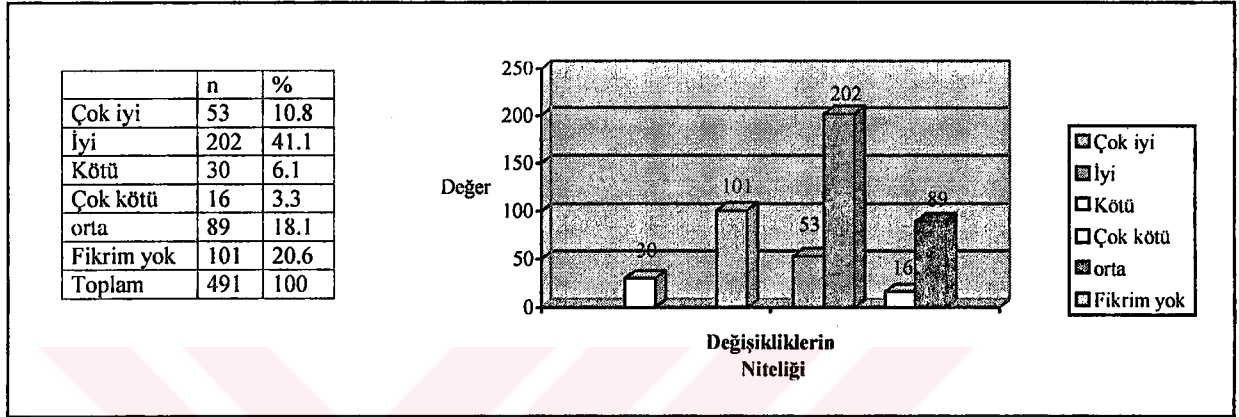

Türkiye'nin AB'ye tam üye olması durumunda hayattaki değişikliklerin nasıl olacağını sorgulandığı soruya anket uygulananların %41.1'i "iyi"; %18.1'i "orta", %10.8'i ise "çok iyi" görüşünde olduklarını belirtmişlerdir. "kötü olur" düşüncesinde olanların oranı "%6.1" gibi oldukça düşük bir orandadır. Buna karşın "fikrim yok" diyenlerin oranında bir yükseklik göze çarpmaktadır.

Grafik 3.44. AB'nin Türkiye'ye Tam Üyelik ve Serbest Dolaşım Hakkı Vermesi Durumunda AB Ülkelerine Göç Etmeyi Düşünme

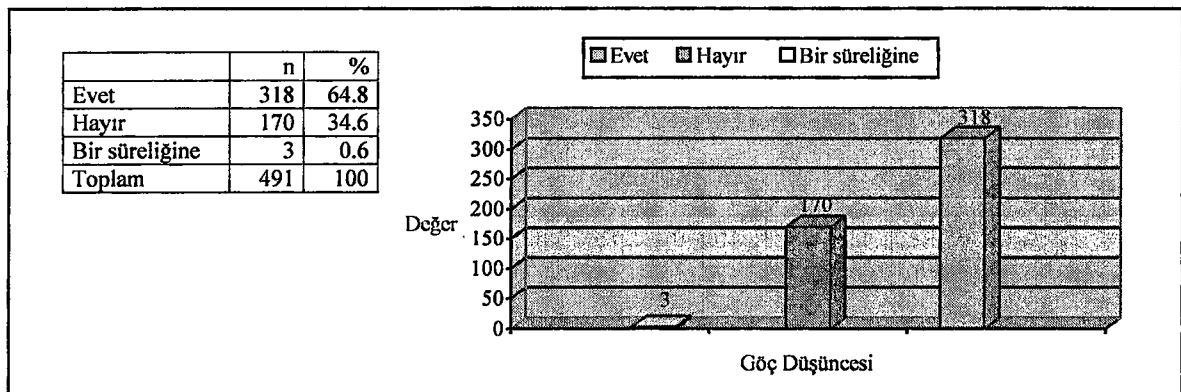

Türkiye'nin AB'ye tam üye olması ve serbest dolaşım hakkı verilmesi durumunda AB ülkelerine göç etmeyi düşünür müsünüz? Şeklindeki soruya anket uygulananların %64'ü "evet"; %34.6'sı "hayır" cevabını vermişlerdir. Buna göre "yurt dışına yerleşme" konusunda düşüncelerin ortaya konulduğu Grafik 3.39'un verileri ile; Grafik 3.44 karşılaştırıldığında çok küçük nispi bir sapma ile bir örtüşme olduğu görülmektedir. Özellikle Grafik 3.39'daki yurt dışına yerleşmeyi düşünmeyen %35.6'lık orana karşılık; Grafik 3.44'de de %34.6 oranında anket uygulanan öğrenci grubu serbest dolaşım hakkı verilse bile AB ülkelerine göç etmeyi düşünmediklerini belirtmişlerdir. Burada çelişki, Grafik 3.39'da bir müddet çalışıp dönem görüşünü belirtenlere %0.6 lık bir orana karşın, Grafik 3.44'de bu oranın %47.5'e yükseldiğidir. Dolayısıyla sorunun bu kısmına verilen cevaplarda bir çelişki söz konusudur. Ancak, burada "evet" görüşünü belirtenlerin "yerleşmek" kastıyla böyle bir cevabı vermedikleri düşünülebilir. Böyle bir düşünce çelişkiyi ortadan kaldırabilir.

Grafik 3.45. Türkiye'nin AB'ye Girişinde En Fazla Zarar Göreceğine İnanılan , Değer ve Politikalar

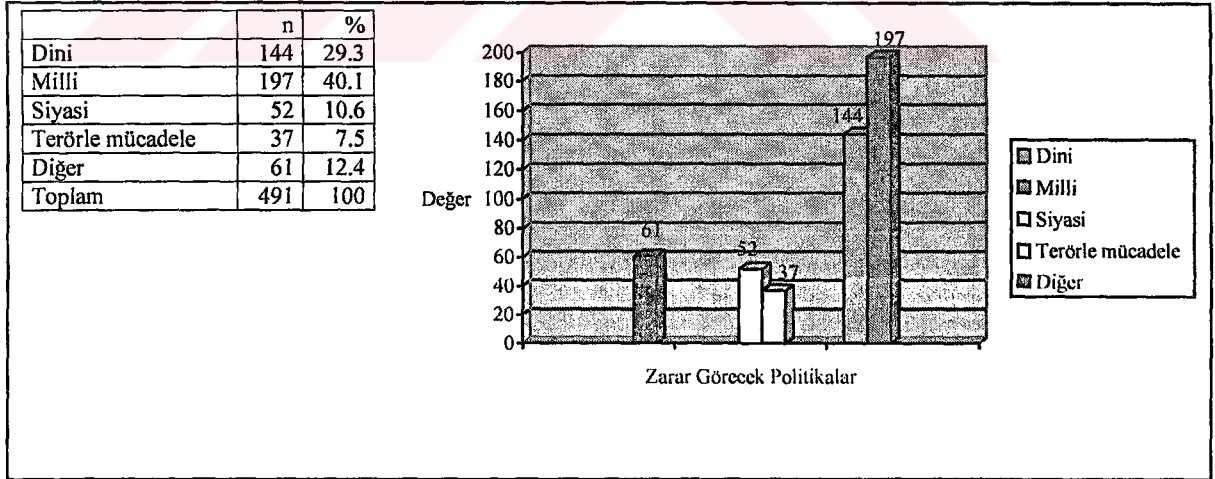

Türkiye AB'ye girdiğinde en fazla zarar göreceğine inanılan değer ve politikalar konusunda anket uygulananların belirttikleri görüşe göre %40.1 ile "milli değerler" birinci sırada gelmektedir. Milli değerleri %29.3 ile "dini değerler" izlemektedir.

Grafik 3.46. Eğitim İmkânı Bulma Durumunda Türkiye’de mi, AB Ülkelerinde mi Eğitim Görmek İstenildiği

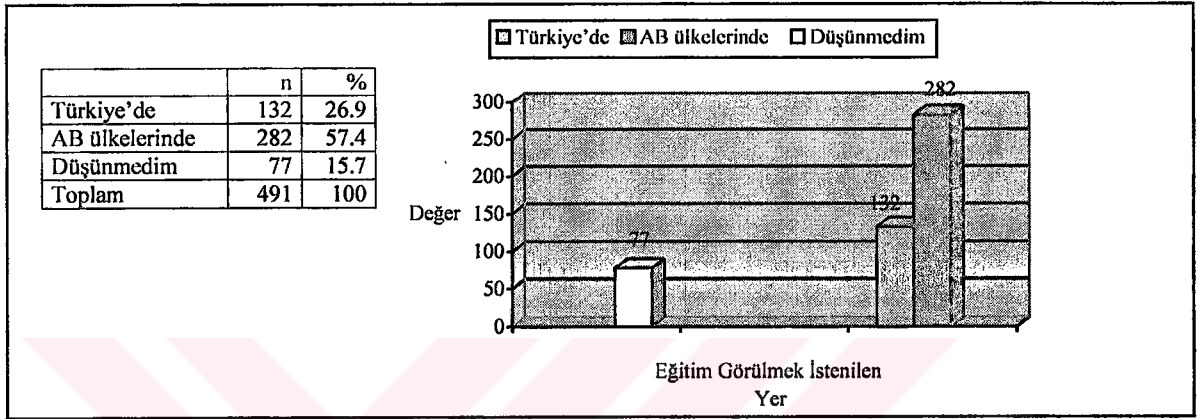

Grafik 3.46’da görüldüğü gibi eğitim imkânı bulursa anket uygulanan öğrencilerin %57’lik bir kısmı AB ülkelerinde eğitim görmek istedikleri görüşünü paylaşmaktadırlar.

Grafik 3.47. Hangi AB Ülkesinin Tercih Edilmek İstenildiği

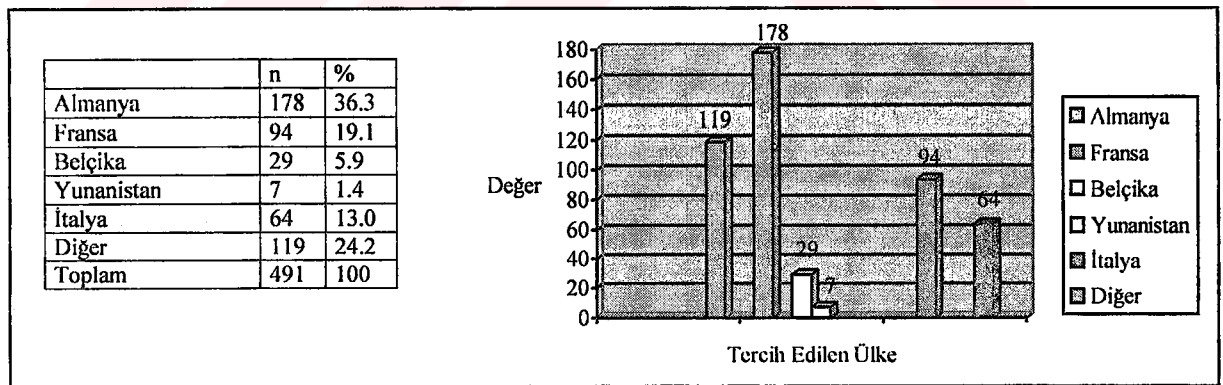

Eğitim imkânı bulunma durumuna göre %36.3 Almanya, %19.1 Fransa, %13 ile İtalya tercih edilen ülkeler olarak sıralanmaktadır. En düşük oranda ise Yunanistan yer almaktadır.

Grafik 3.48. Referandum Yapılsa Türkiye'nin AB'ye Girişine Ne Denileceği

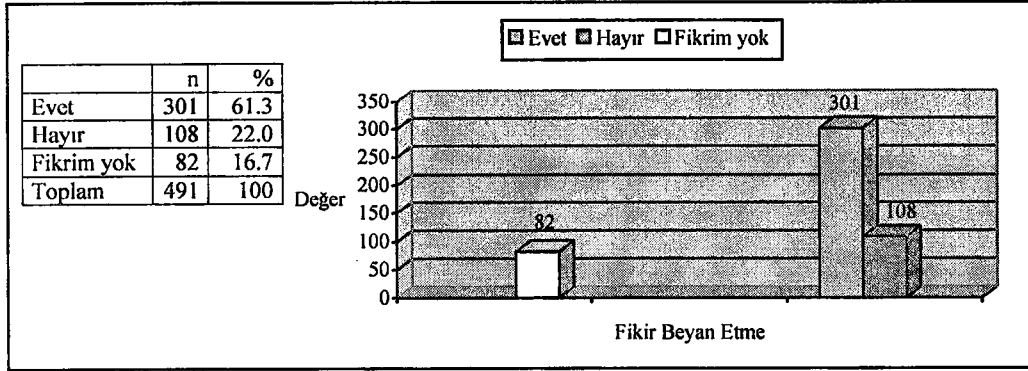

Grafik 3.48, referandum yapılsa anket uygulananların AB'ye giriş konusundaki düşüncelerini yansıtmaktadır. Buna göre anket uygulananların %61.3'ü “yapılacak bir referanduma “evet””; %22'si ise “hayır” diyeceğini belirtmişlerdir. %16.7'si ise “fikir” beyan etmemişlerdir. Grafik 3.48'deki görüşler ile “Türkiye AB'ye üye olmalı mıdır?” şeklindeki soru neticesinde oluşan Grafik 3.32'deki görüşler karşılaştırıldığında, görüşlerde önemli ölçüde bir sapma olmadığı görülmektedir. Grafik 3.32'de AB'ye kesinlikle üye olunmasından yana görüş beyan edenler ile, “olsa da olur olmasa da olur” görüşünün bir kısmının AB üyeliğinden yana olacağı düşünülürse, her iki grafik verilerinin örtüştüğü söylenebilir.

Grafik 3.49. AB'ye Girişte En Büyük Engel

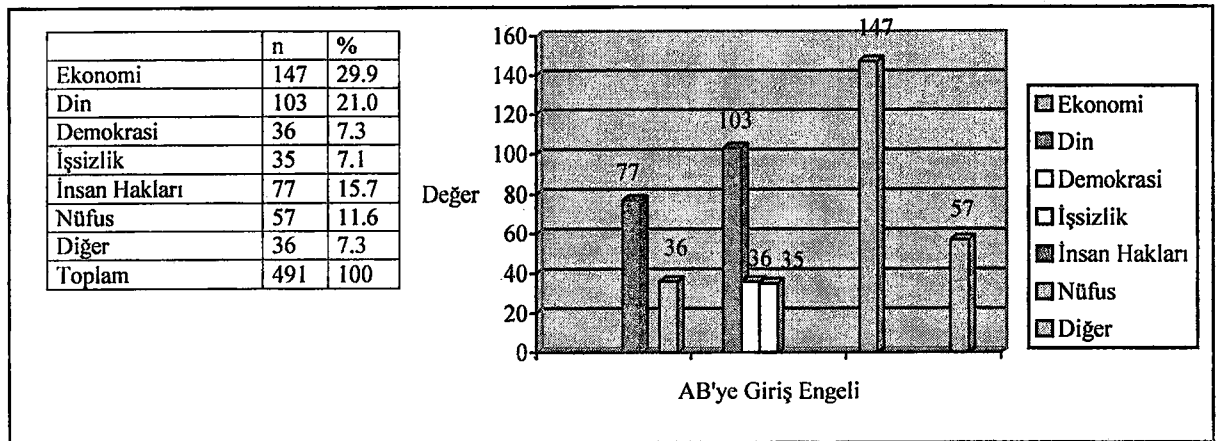

Anket uygulananların %29.9'u AB'ye girişteki en büyük engelin ekonomi olduğunu belirtirken, %21'i din faktörünü, %15.7'si de insan hakları faktörünü belirtmişlerdir.

Grafik 3.50. AB'nin Türkiye'yi Alacağına İnanç Durumu

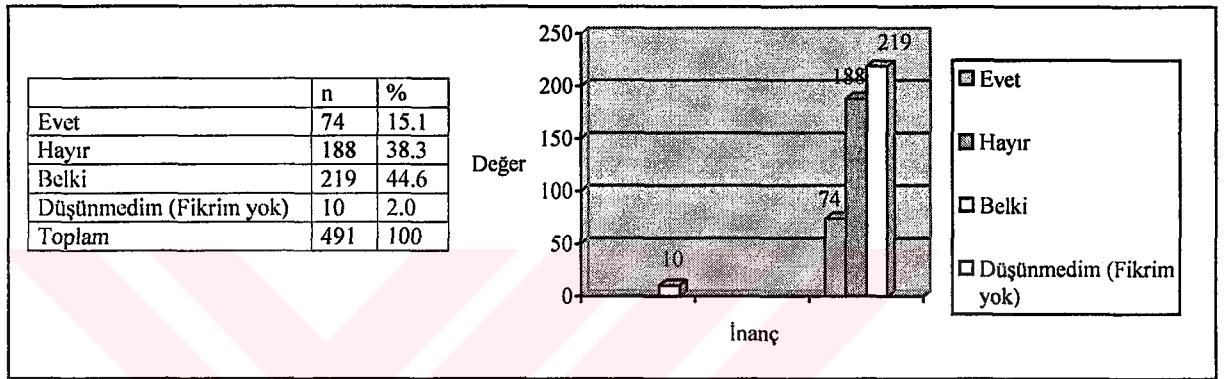

Anket uygulananların %15.1'i AB'nin Türkiye'yi AB'ye alacağı görüşünü belirtirken, %38.3'ü almayacağı görüşünde olduklarını belirtmişlerdir. Burada en yüksek oran ise "belki" görüşünü paylaşanlar oluşturmuştur. Bilindiği gibi Grafik 3.36'daki verilerden anket uygulananların %74.9'u AB'nin Türkiye'ye samimi davranmadığı; Grafik 3.38'deki verilerden ise anket uygulananların %63.1'i AB'nin Türkiye'ye ayrımcılık yaptığı; bunlara "kısmen" görüşünü paylaşanları da eklendiğinde bu oranın daha fazla olduğu görülmektedir. Dolayısıyla AB'nin Türkiye'ye karşı samimi davranmadığı ve ayrımcılık yaptığı yönünde böylesine yüksek görüşün olduğu düşünüldüğünde; anket uygulananların böylesine yüksek oranda AB'nin Türkiye'yi AB'ye "belki" alacağı yönünde görüş belirtmeleri olağan karşılanmalıdır.

Grafik 3.51. AB, Türkiye'yi Topluluk Bünyesine Almak İçin Oyaladığı Yöntündeki Düşünce

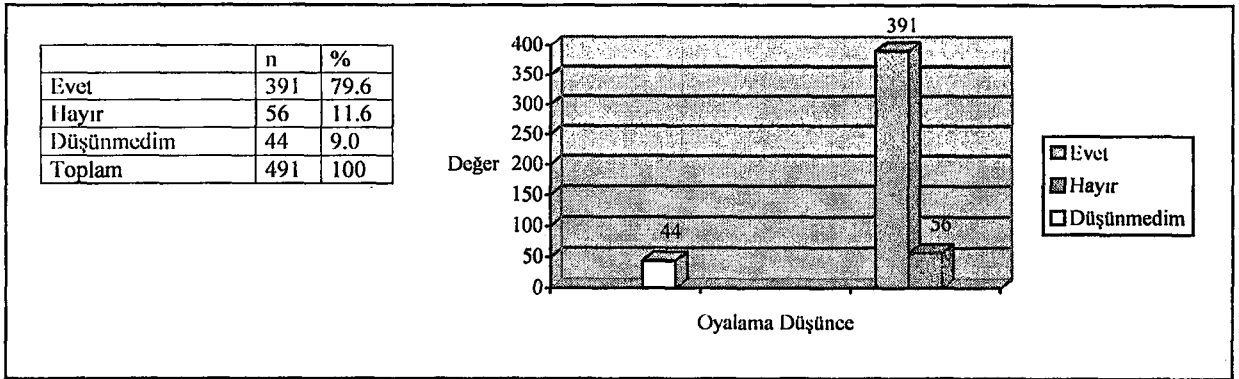

Anket uygulananların %79.6'sı AB, Türkiye'yi Topluluk bünyesine almak için oyaladığına inanmaktadır. Grafik 3.36'daki verilerle Grafik 3.38'deki veriler karşılaştırıldığında bazı nisbi sapmalar olmasına rağmen, anket uygulananların görüşlerinde, benzer bu sorulara verilen cevaplarda yaklaşık olarak bir örtüşme görülmektedir. Anket uygulananların görüşlerinden ortaya çıkan bu durum göstermektedir ki, AB, Türkiye'ye samimi davranmıyor, ayrımcılık yapıyor ve Türkiye'yi topluluk bünyesine almamak için oyalıyor.

Grafik 3.52. AB'ye İlişkin Öğrendiğiniz Bilgileri Yeterli Bulma

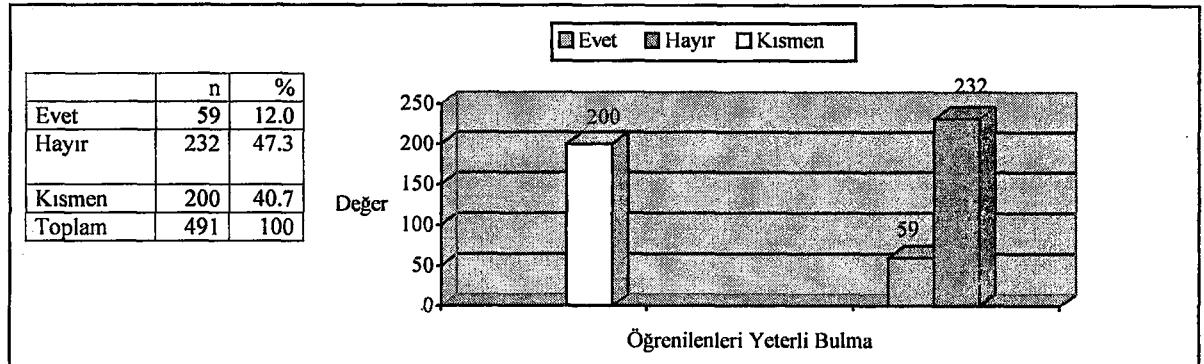

Anket uygulananların %47.3'ü AB'ye ilişkin öğrendikleri bilgileri yeterli bulmadıklarını; %4.7'si ise "kısmen" yeterli buldukları görüşünü belirtmişlerdir.

Grafik 3.53. Bilgi edinmeyi İsteme

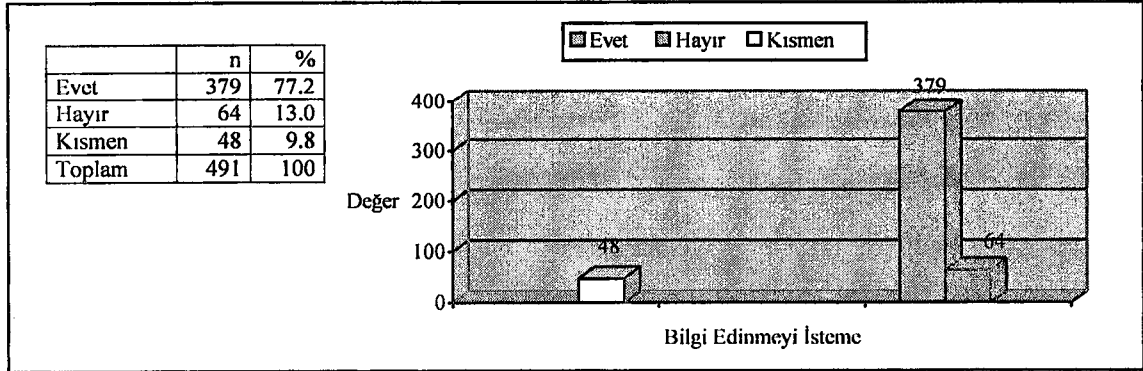

Anket uygulananların %77.2'si AB hakkında bilgi edinmek istediklerini belirtmişlerdir.

Grafik 3.54. AB'ye Girmek Felakettir Tezine Katılma

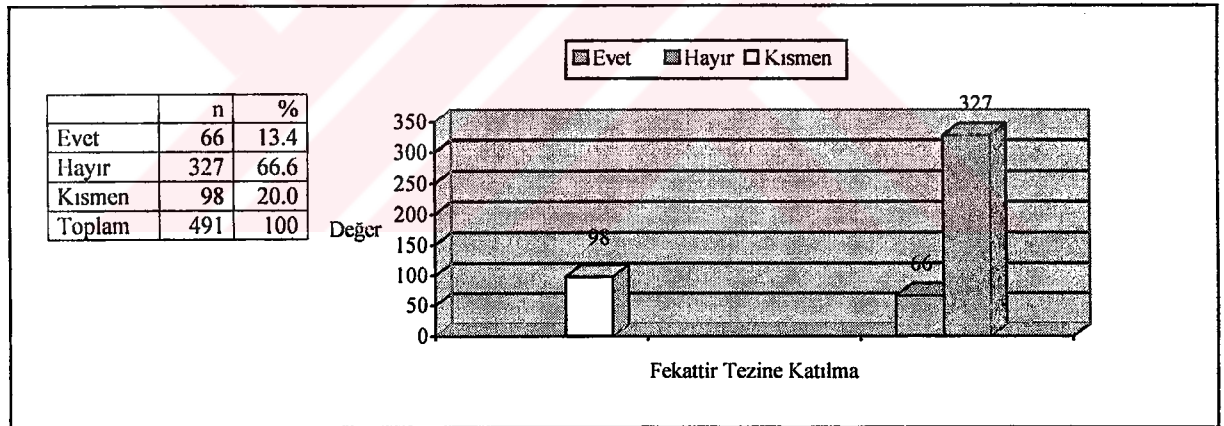

Grafik 3.54'deki verilerden anlaşılacağı gibi, anket uygulananların %66.6'sı "AB'ye girmek felakettir teze" katılmadıkları yönünde görüş belirtmişlerdir. Bu görüş oranı ile Türkiye, AB'ye üye olmalı ve referandum yapılırsa Türkiye'nin AB'ye girişine "evet" diyeceğini belirtenlerin oranı karşılaştırıldığında önemli bir çelişki olmadığı diğer deyişle, anket uygulananların Türkiye'nin AB'ye girişi ile ilgili tutarlı cevaplar verdiği söylenebilir.

Grafik 3.55. Türkiye'nin 21. Yüzyılda Bölgesel Güçlerle Birleşme Perspektifinin Ne Olacağı

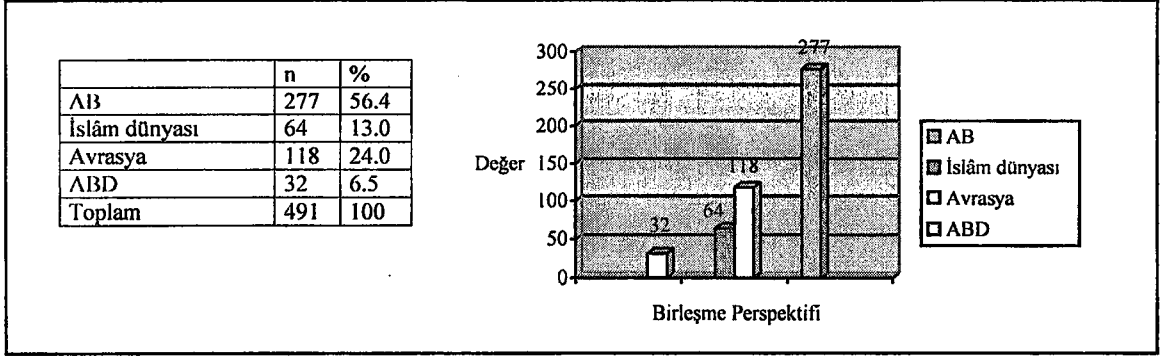

Türkiye'nin 21. Yüzyılda bölgesel güçlerle birleşme perspektifinde ne olacağını sorgulandığı soruya, anket uygulananların %56.4'ü AB, %24.0'ı Avrasya, %13'ü İslam dünyası, %6.5'i ABD görüşünü belirtmişlerdir.

Grafik 3.56. Türkiye'nin, AB'ye Girmek İçin Ne Kadar Hazır Olduğu

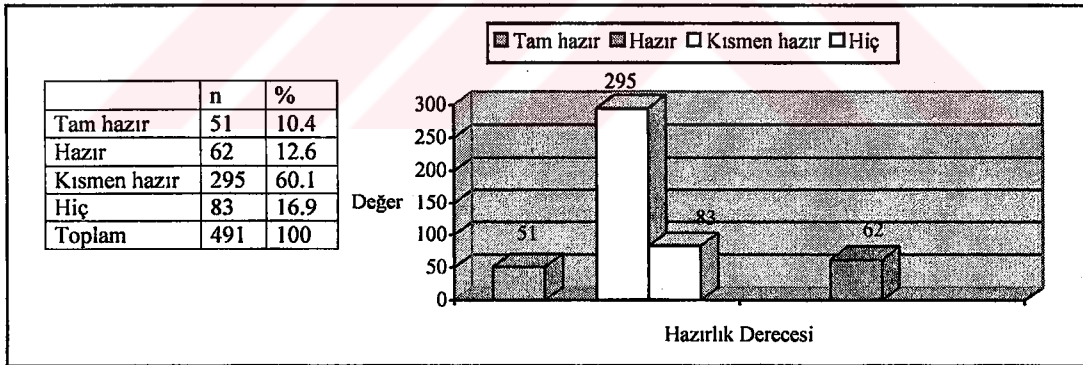

Anket uygulananların %60.1'i Türkiye'nin AB'ye girmek için "kısmen" hazır olduğu görüşünü paylaşmaktadır.

Grafik 3.57. Mezuniyet Sonrası İçin Düşünce ve Tasarım

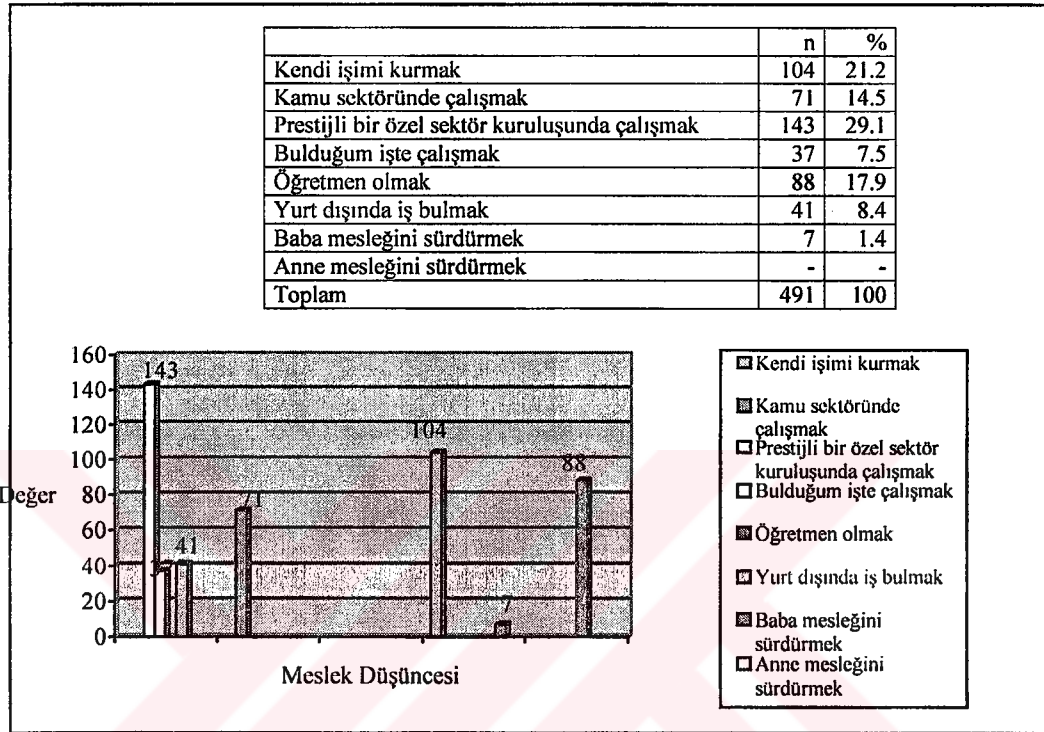

Anket uygulananların mezuniyet sonrası %29.1'i prestijli bir özel sektör kuruluşunda çalışmak; %21.2'si kendi işini kurmak; %17.9'u öğretmen olmak; %8.4'ü yurt dışında ve %7.5'i bulunduğu bir işte çalışmak istediklerini belirtmişlerdir. Anne mesleğini sürdürmek isteyen bulunmazken, baba mesleğini sürdürmek isteyenlerin oranı ise %1.4 gibi oldukça düşük bir oranda kalmıştır.

Grafik 3.58. Türkiye'nin AB'ye Başvuru Sürecinin Nasıl Tamamlanacağı

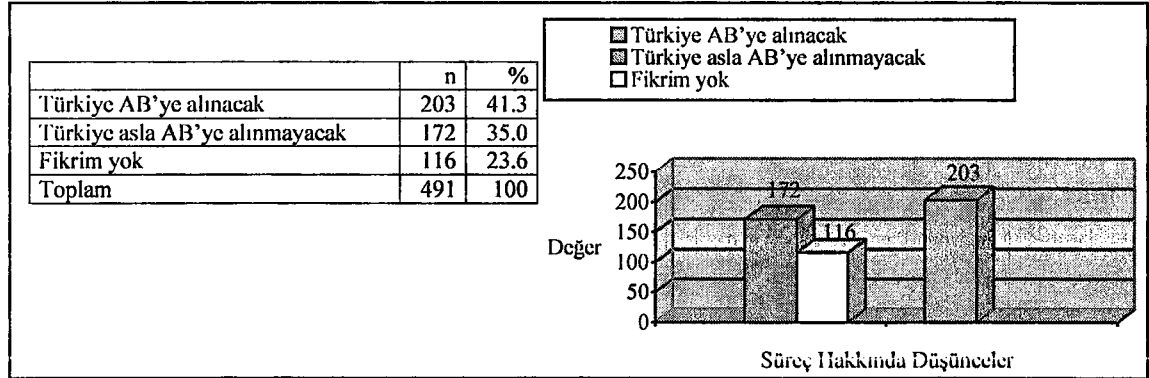

Türkiye'nin AB'ye başvuru sürecinin nasıl tamamlanacağını sorgulandığı soruya anket uygulananların %35'i asla alınmayacak, %41.3'ü alınacak görüşünü ortaya koyarken; %23.6 gibi oran ise kararsızlık göstergesi "fikrim yok" görüşünde olduklarını belirtmişlerdir.

Grafik 3.59. Bireysel Gelecekte Umutlu Olma Durumu

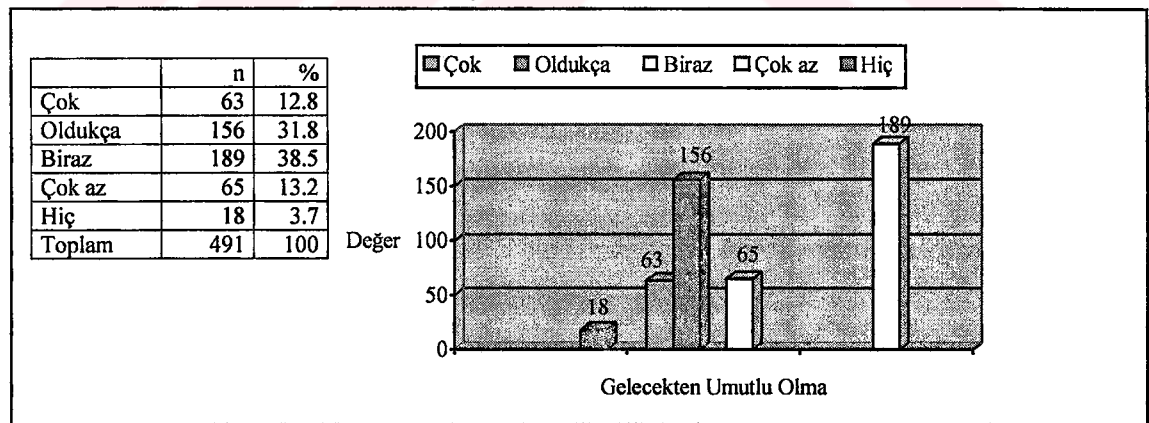

Anket uygulananların %38.5'i "biraz"; %31.8'i "oldukça"; %12.8'i ise "çok" bireysel geleceklerinden umutlu oldukları görüşünü ortaya koyarlarken; bireysel geleceğinden umutlu olmadıkları görüşünde olanların oranı ise %3.7'dir. Anket uygulananlardan bireysel geleceğinden "çok az" umutlu olanların oranı ise %13.2'dir.

Grafik 3.60. Aile ve Çevrenizin Geleceğinden Umutlu Olma Durum

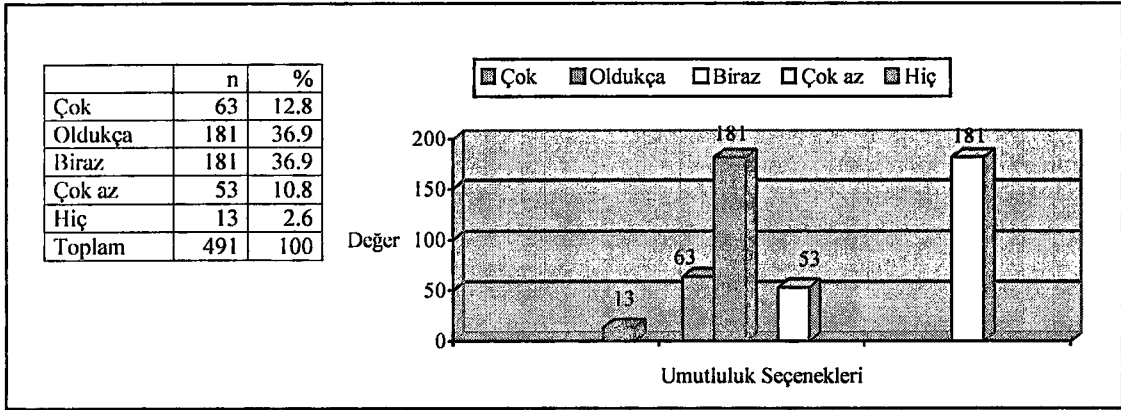

Grafik 3.60’da görüldüğü gibi anket uygulananların %12.8’i ailelerinin ve çevrelerinin geleceğinden “çok” umutlu olduklarını; %36.9’u “oldukça”; %36.9’u “biraz”; umutlu oldukları görüşünü belirtmişlerdir.

Grafik 3.61. Ait Oldukları Gelir Grubunun Geleceğinden Umutlu Olma Durumu

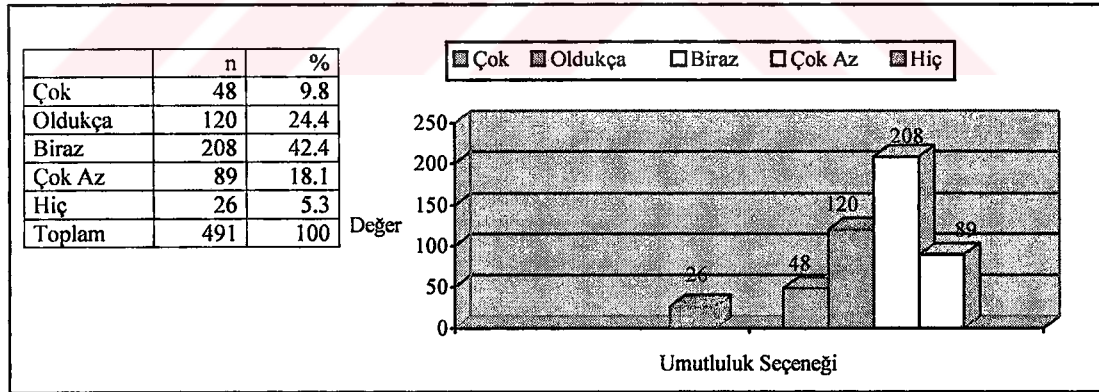

Grafik 3.61’deki veriler anket uygulananların ailelerinin ait olduğu gelir grubunun geleceğinden umutlu olmalarıyla ilgilidir. Buna göre anket uygulananların %42.4’ü ailelerinin ait olduğu gelir grubunun geleceğinden “biraz” umutlu oldukları, %24.4’ü

“oldukça”; %18.1’i “çok az”; %9.8’i ise “çok” umutlu oldukları yönünde görüş belirtmişlerdir.

Grafik 3.62. Türk Toplumunun Geleceğinden Umutlu Olma Durumu

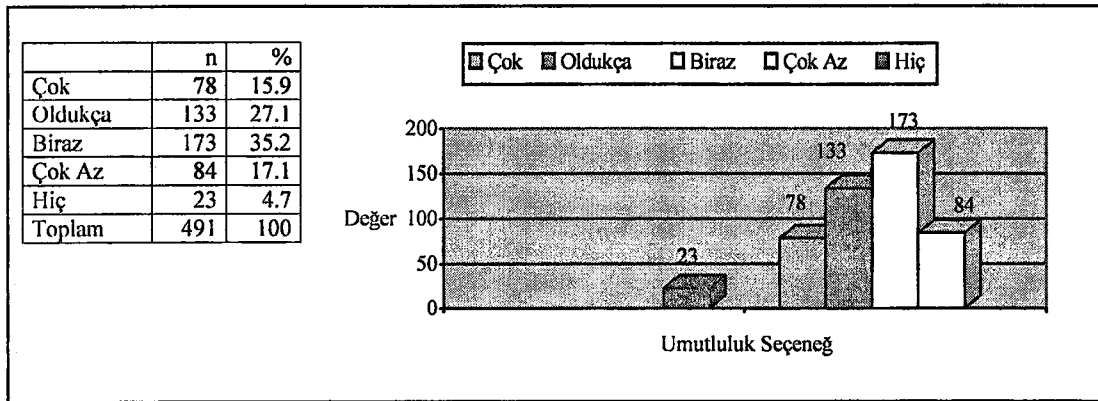

Grafik 3.62’deki veriler ise anket uygulananların Türk toplumunun geleceğinden umutlu olmalarıyla ilgilidir. Anket uygulananların önemli bir kısmı Türk toplumunun geleceğinden umutlu oldukları yönünde görüş belirtmişlerdir. Buna göre, anket uygulananların %35.2’si “biraz”; %27.1’i “oldukça”; %15.9’u ise “çok” şeklinde görüş belirtmişlerdir. Bu görüşlerin toplamı %73’ü bulmaktadır. Türk toplumunun geleceğinden “çok az” da olsa umutlu olanların oranı ise %4.7’dir. Buna karşın %4.7’si ise Türk toplumunun geleceğinden “hiç umutlu olmadıkları görüşünü ortaya koymuşlardır ki, bu oran diğerlerine nazaran oldukça düşüktür.

Grafik 3.63. Dünya Barışının Geleceğinden Umutlu Olma Durumu

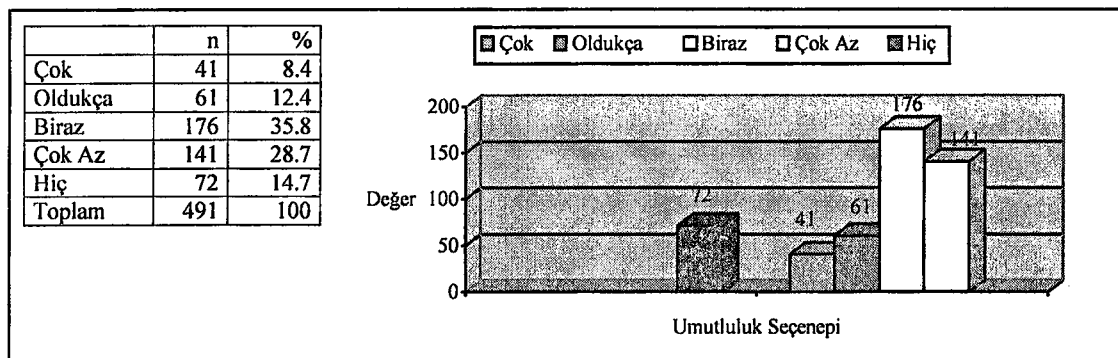

Anket uygulananların %8.4'ü “çok”; %12.4'ü “oldukça” ; %35.8'i ise “biraz” da olsa dünya barışının geleceğinden umutlu oldukları yönünde görüş belirtmişlerdir. Dünya barışının geleceğinden “hiç” umutlu olmadığı görüşünde olanların oranı ise %14.7'dir. Buna karşı “çok az” umutlu olanların oranı ise %28.7'dir. Bu verilere göre, anket uygulananların dünya barışının geleceğinden çok olmasa da, umutlu oldukları söylenebilir.

Grafik 3.64. Öğrencilerin Kendilerinde Gördükleri En Önemli Özellik

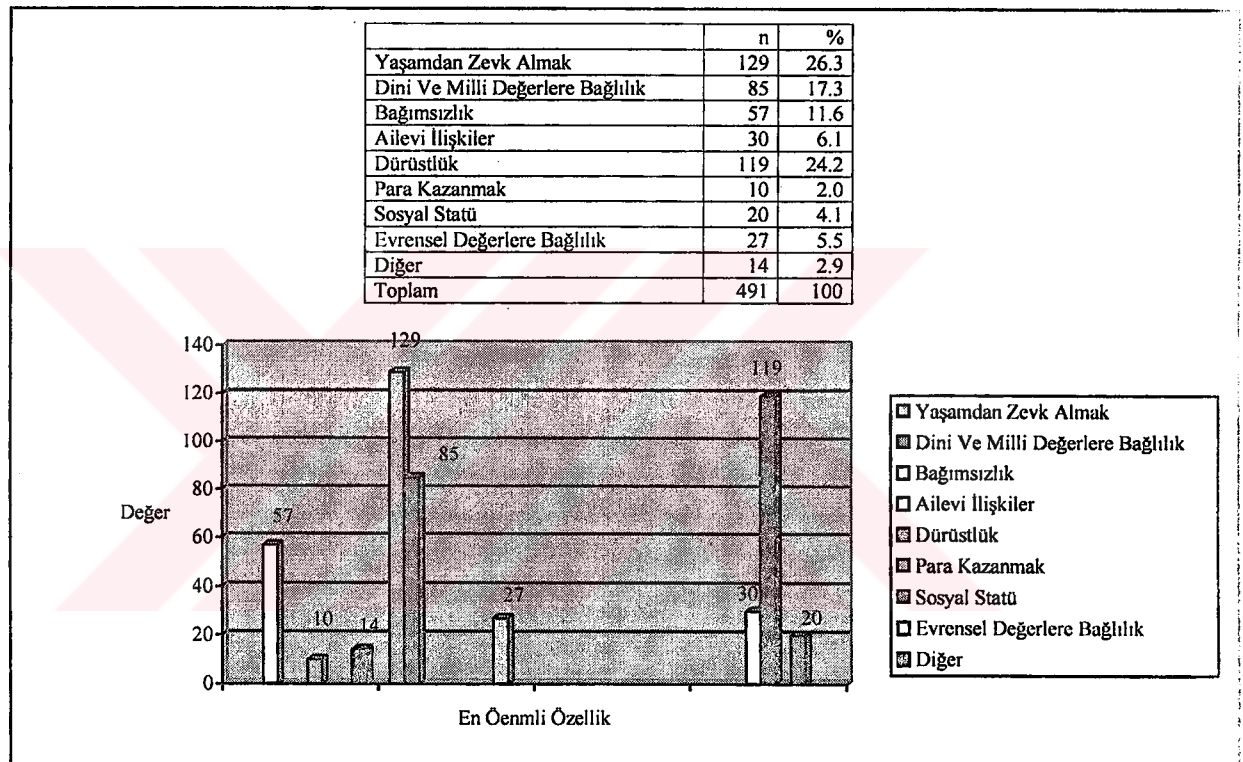

Grafik 3.65. Türkiye AB İlişkileri Sürecinde En Önemli Engel

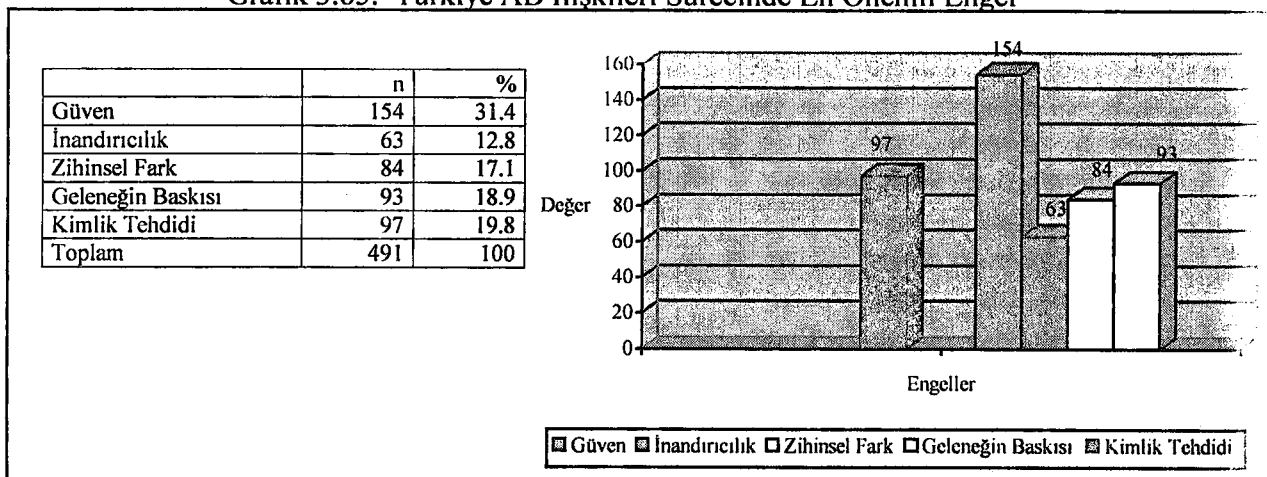

Grafik 3.65’de AB ilişkileri sürecinde en önemli engelin ne olduğu sorgulama sonuçlarına yer verilmiştir. Buna göre bu süreçte en önemli engelin güven olduğu ortaya çıkmıştır. Güven engelini %19.8 ile kimlik tehdidi; %18.9 ile geleneğin baskısı izlemektedir. Güven engeli %31.4 ile en yüksek engel olarak karşımıza çıkarken, İnanırcılık ise %12.8’dir. Bu iki görüşte gerçekte “güven” başlığı altında bir araya getirilebilir. Buna göre “güven” engeli toplam %44.2 ile en yüksek düzeyi oluşturmaktadır. Diğer bir deyişle AB – Türkiye ilişkileri sürecinde taraflar arasında en önemli engel olarak tarafların birbirine “güven” duymamaları anket uygulananların ortaya koydukları ağırlıklı görüştür.

Grafik 3.66. AB Kriterlerinin Toplumsal Bölünmeye Yol Açma İhtimali

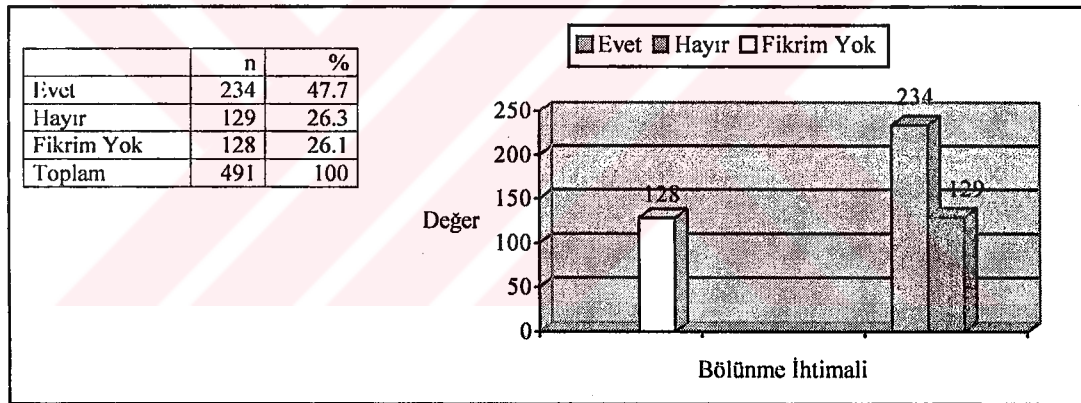

Anket uygulananların önemli bir oranı AB’ye girilmesi yönünde görüş belirtmelerine rağmen; AB kriterlerinin uygulanmasının toplumsal bölünmeye yol açacağı endişesi de taşıdıkları Grafik 3.67’deki verilerden anlaşılmaktadır. Bunun en önemli nedeni kanaatimizce AB temsilcileri tarafından yapılan ve Türkiye’de faaliyet gösteren terör örgütlerini cesaretlendirici açıklamaların yapılması ve bazı AB ülkelerinde Türkiye’de faaliyet gösteren terör örgütlerinin faaliyetlerine izin verilmesi ve bu örgütlerin politika ve söylemlerini destekler nitelikte faaliyetler gösterilmesinin medyada sıkça gündeme gelmesi; bunun bazı Türk siyasilerince de dile getirilmesi söylenebilir.

Grafik 3.67. Hükümetin AB İle İlgili Çalışmalarını Takip Etme

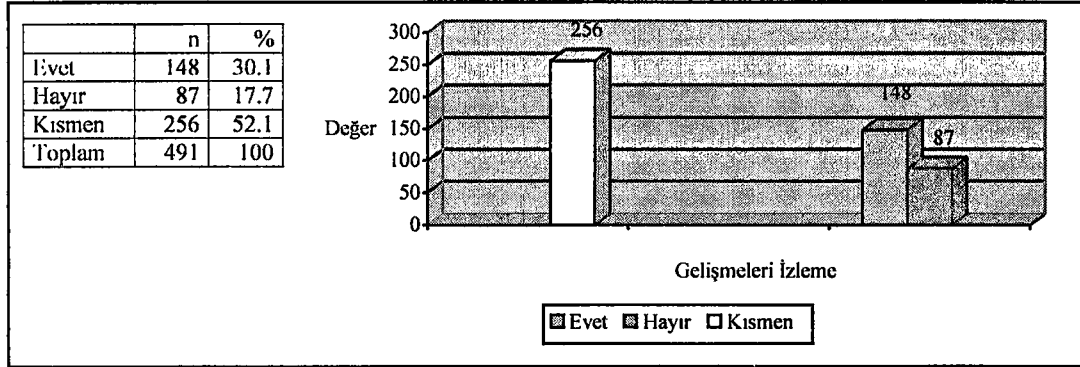

Anket uygulananların %30.1'i hükümetin AB ile ilgili yaptığı çalışmalarını izlerken; %17.7'si izlemediğini; buna karşın %52.1 gibi yüksek oranın ise "kısmen" bu çalışmalarını izlediklerini belirtmişlerdir.

Grafik 3.68. AB İle İlgili Bilginin Nereden Elde Edildiği

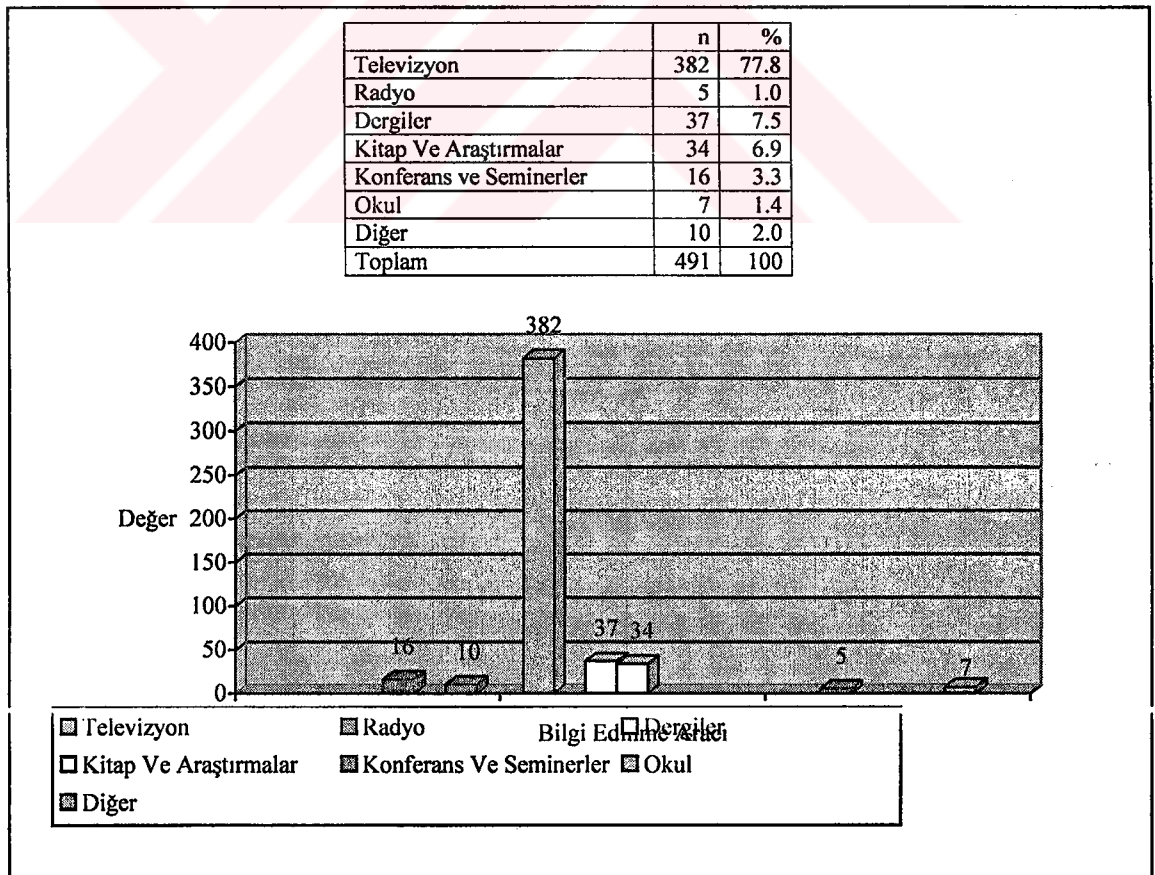

Anket uygulananların %77.8'i AB ile ilgili en çok bilgiyi televizyondan sağladıklarını belirtmişlerdir. Bunu %7.5 ile dergiler; %6.9 kitap ve araştırmalar, %3.3 ile konferans ve seminerler izlemektedir. Grafik 3.69'dan anlaşılacağı gibi, bilgilendirmede en etkili araç televizyon olmaktadır.

Grafik 3.69. AB İle İlgili Düşüncede Önceki Duruma Göre Farklılaşma

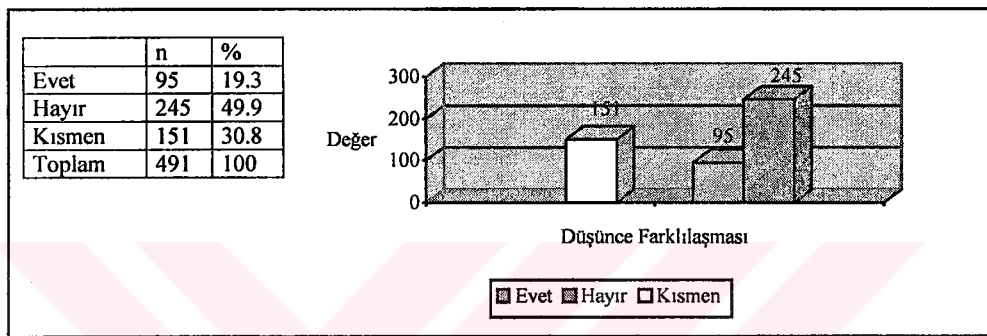

Anket uygulananların AB ile ilgili düşüncelerinde düne göre farklılaşma olduğunu belirtenlerin oranı %19.3'dür. Anket uygulananların %30.8'i ise AB ile ilgili düne göre düşüncelerinde kısmen bir farklılaşma olduğunu belirtmişlerdir. Buna karşın %49.9'u ise AB ile ilgili düşüncelerinde bir farklılaşma olmadıklarını belirtmişlerdir.

Grafik 3.70. Düşüncelerdeki Değişimin Yönü

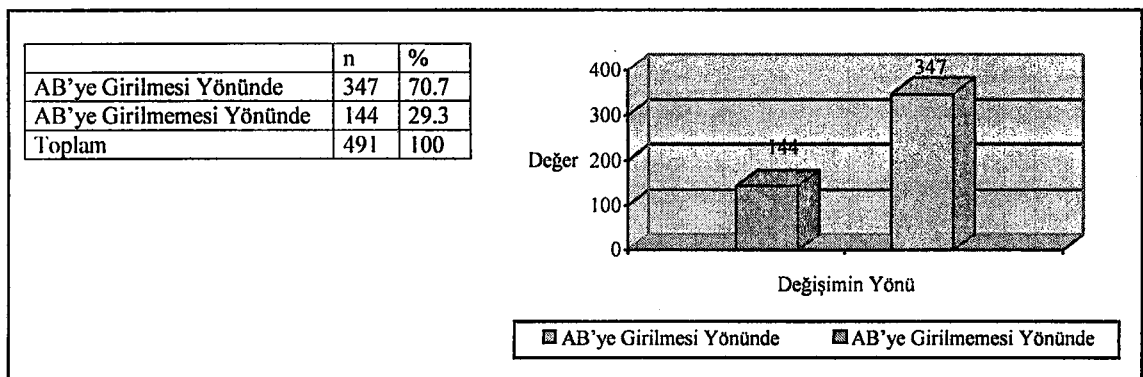

Anket uygulananların %70.7'si düşüncelerindeki değişimin yönünün AB'ye girilmesi yönünde olduğunu belirtmişlerdir.

Grafik 3.71. Değişimde Etkili Olan Sebepler

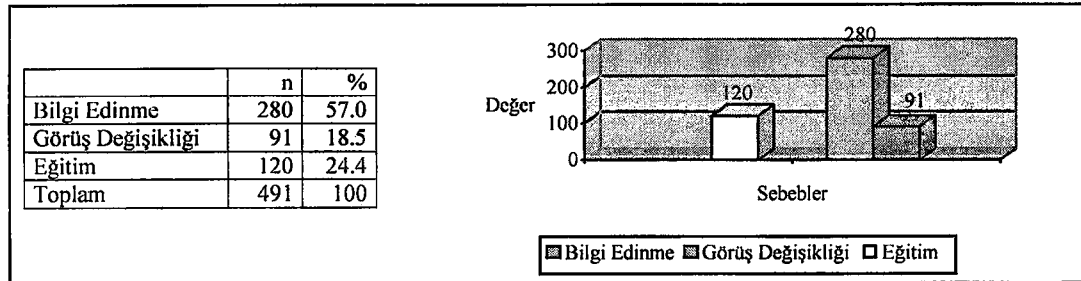

Grafik 3.71'den anlaşıldığı gibi görüş değişikliğinde en etkili sebeplerin başında bilgi edinme ile eğitim gelmektedir.

3.2.2. Üniversite Öğrencilerinin Ötekine İlişkin Görüşleri

3.2.2.1. Mesleki Farklılaşma Açısından AB'ye Yaklaşım

Tablo 3.3. Bölüm* AB'nin Bir Hıristiyan Kulübü Olduğunu Düşünüyor musunuz?

Bölümler	Evet		Hayır		Kısmen		Toplam	
	n	%	n	%	n	%	n	%
İktisat	13	32.5	15	37.5	12	30.0	40	100
İşletme	11	27.5	17	42.5	12	30.0	40	100
Kamu Yönetimi	19	48.7	9	23.1	11	28.2	39	100
Maliye	15	45.5	10	30.3	8	24.2	33	100
Türk Dili ve Edebiyatı	7	46.7	2	13.3	6	40.0	15	100
Tarih	10	62.5	1	6.3	5	31.3	16	100
Sosyoloji	9	40.9	6	27.3	7	31.8	22	100
İngiliz Dili (Batı Dili)	5	35.7	5	35.7	4	28.6	14	100
Fizik	5	33.3	6	40.0	4	26.7	15	100
Kimya	5	35.7	5	35.7	4	28.6	14	100
Biyoloji	7	46.7	7	46.7	1	6.7	15	100
Matematik	7	46.7	4	26.7	4	26.7	15	100
Elektrik - Elektronik	17	58.6	9	31.0	3	10.3	29	100
Endüstri Mühendisliği	7	35.0	5	25.0	8	40.0	20	100
Seramik Mühendisliği	6	33.3	3	16.7	9	50.0	18	100
Maden Mühendisliği	6	35.3	6	35.3	5	29.4	17	100
Makine Mühendisliği	7	35.0	4	20.0	9	45.0	20	100
İnşaat Mühendisliği	11	61.1	4	22.2	3	16.7	18	100
Beden Eğitimi Öğretmenlik	11	52.4	8	38.1	2	9.5	21	100
Beden Eğitimi Antrenörlük	12	48.0	6	24.0	7	28.0	25	100
MYO Muhasebe Bölümü	30	66.7	5	11.1	10	22.2	45	100
Toplam	220	44.8	137	27.9	134	27.3	491	100

Grafik 3.72. Bölüm* AB'nin Bir Hıristiyan Kulübü Olduğunu Düşünüyor musunuz?

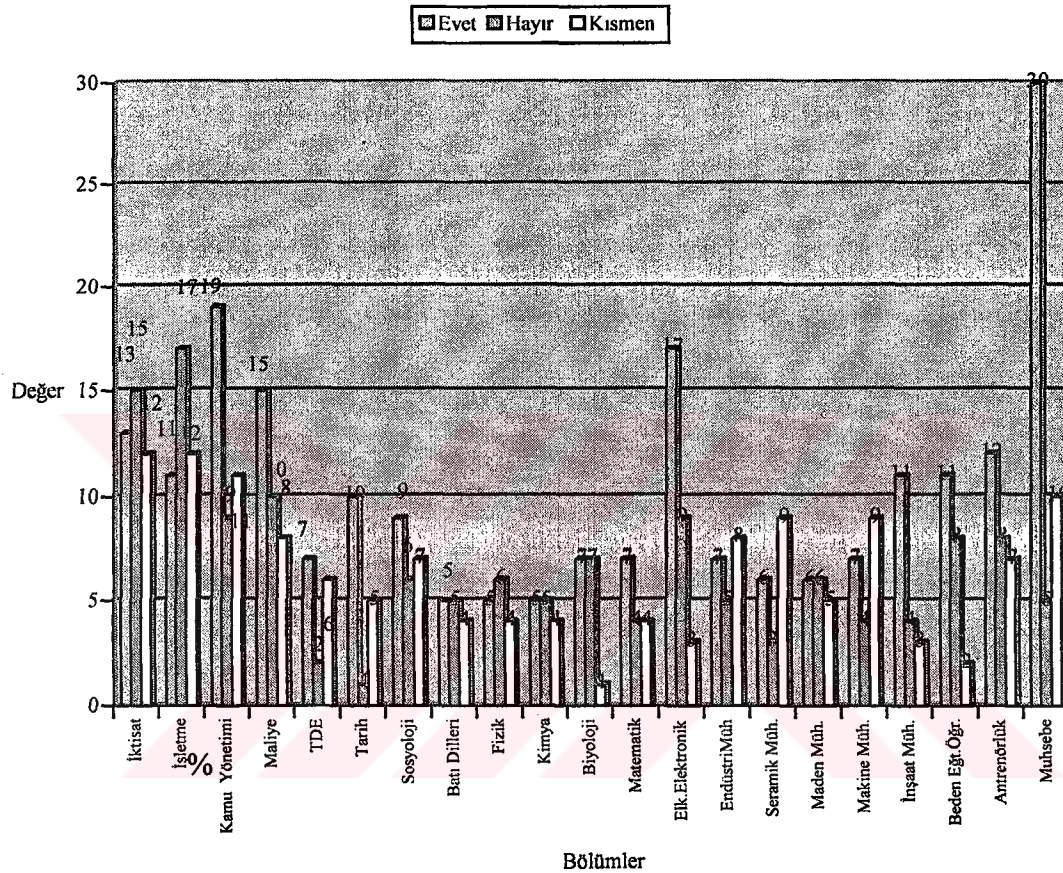

5 anlamlılık ve 40 serbestlik derecesine göre $X^2 = 52.246$ 'dır. Cevaplarda Bölüm ve AB'nin Bir Hıristiyan Kulübü Olduğunu Düşünme karşılaştırmasında değişkenlere göre anlamlı bir farklılaşma söz konusu değildir.

AB'nin Bir Hıristiyan kulübü olduğunu düşünüyor musunuz? şeklinde yöneltilen soruya, bölümler bazında anket uygulananların verdiği cevaplarda çok açık farklılıklar görülmektedir. Örneğin, anket uygulanan MYO muhasebe bölümü öğrencilerinin % 66.7'si, işletme bölümü öğrencilerinin %27.5'i "evet" cevabını vermişlerdir. Tablo

3.3'deki veriler incelendiğinde, anket uygulananların bu soruya verdikleri cevapların bu iki uç arasında tutarsız bir biçimde dağıldığı görülmektedir.

Tablo 3.4. Bölüm * AB' Ülkelerinin Türkiye'yi Nasıl Gördüğünü Düşünüyorsunuz?

Bölümler	Barbar		Köktendinci		Antilaik		Irkçı		Demokrat/Laik		Toplam	
	n	%	n	%	n	%	n	%	n	%	n	%
İktisat	24	60.0	6	15.0	1	2.5	5	12.5	4	10.0	40	100
İşletme	15	37.5	6	15.0	5	12.5	6	15.0	8	20.0	40	100
Kamu Yönetimi	9	23.1	14	35.9	3	7.7	9	23.1	4	10.3	39	100
Maliye	8	24.2	13	39.4	3	9.1	9	27.3			33	100
Türk Dili ve Edebiyatı	4	26.7	4	26.7	5	33.3	2	13.3			15	100
Tarih	7	43.8			4	25.0	2	12.5	3	18.8	16	100
Sosyoloji	6	27.3	9	40.9	5	22.7	1	4.5	1	4.5	22	100
İngiliz Dili (Batı Dili)	7	50.0	3	21.4	3	21.4	1	7.1			14	100
Fizik	9	60.0	2	13.3	3	20.0	1	6.7			15	100
Kimya	7	50.0	4	28.6	2	14.3			1	7.1	14	100
Biyoloji	3	20.0	4	26.7	4	26.7	2	13.3	2	13.3	15	100
Matematik	5	33.3	5	33.3	2	13.3	1	6.7	2	13.3	15	100
Elektrik – Elektronik	17	58.6	2	6.9	2	6.9	2	6.9	6	20.7	29	100
Endüstri Mühendisliği	14	70.0	2	10.0	1	5.0	1	5.0	2	10.0	20	100
Seramik Mühendisliği	10	55.6	3	16.7	1	5.6	3	16.7	1	5.6	18	100
Maden Mühendisliği	4	23.5	3	17.6	6	35.3	2	11.8	2	11.8	17	100
Makine Mühendisliği	6	30.0	8	40.0	4	20.0			2	10.0	20	100
İnşaat Mühendisliği	6	33.3	4	22.2	2	11.1	4	22.2	2	11.1	18	100
Beden Eğitimi Öğretmenlik	13	61.9	3	14.3	3	14.3			2	9.5	21	100
Beden Eğitimi Antrenörlük	12	48.0	3	12.0	2	8.0	3	12.0	5	20.0	25	100
MYO Muhasebe Bölümü	24	53.3	8	17.8	3	6.7	2	4.4	8	17.8	45	100
Toplam	210	42.8	106	21.6	64	13.0	56	11.4	55	11.2	491	100

Grafik 3.73. Bölüm * AB' Ülkelerinin Türkiye'yi Nasıl Gördüğünü Düşünüyorsunuz?

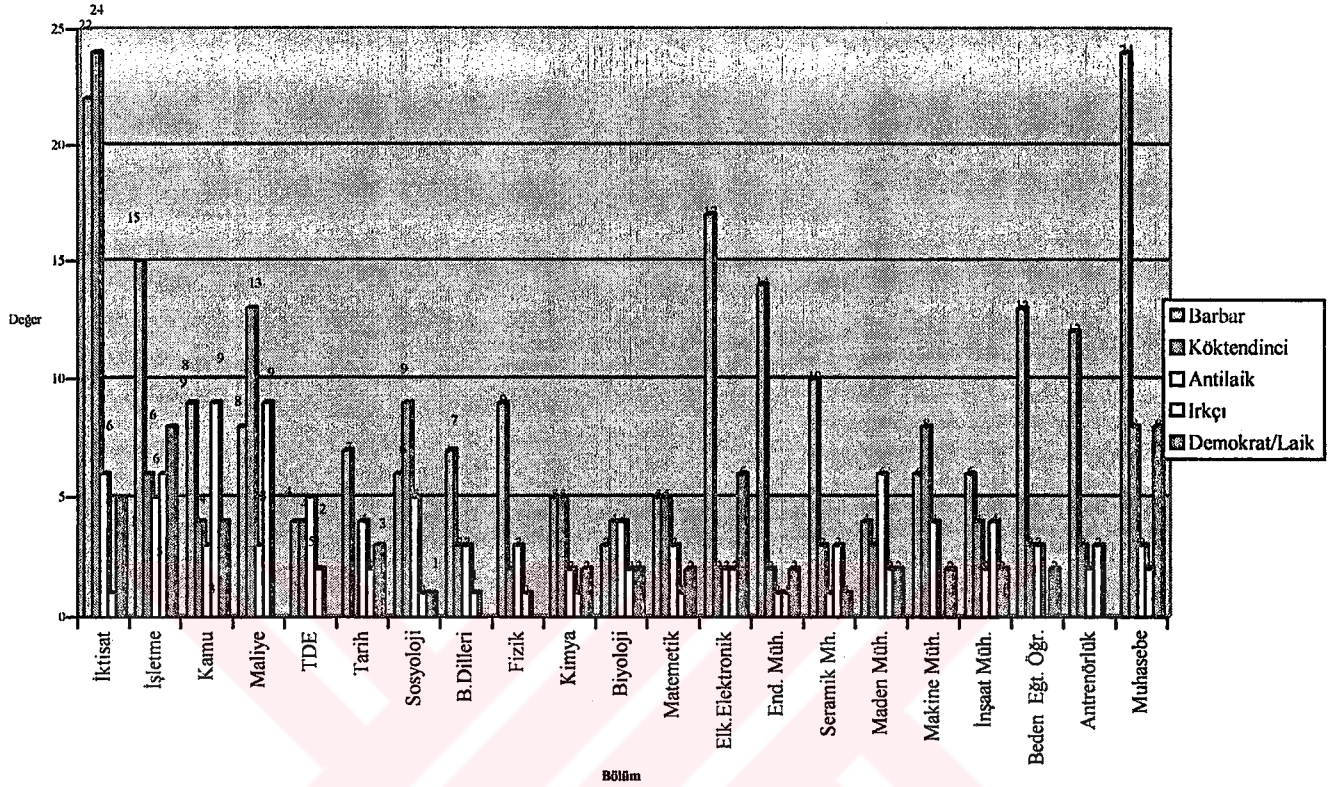

% 5 anlamlılık ve 80 serbestlik derecesine göre $X^2 = 129,377$ 'dir. Cevaplarda Bölüm * AB' Ülkelerinin Türkiye'yi Nasıl Gördüğünü Düşünüyorsunuz.? değişkenlerine göre anlamlı bir farklılaşma söz konusudur.

Anket uygulananlara, öteki bakışla bakmalarının istendiği, “AB ülkelerinin Türkiye’yi nasıl gördüğünü düşünüyorsunuz ?” şeklinde bir soru yöneltilmiştir. Bu soruya Tablo 3.4’den anlaşılacağı gibi, anket uygulananların tutarlı cevap verdiği; Türkiye’nin AB açısından tam anlamıyla demokrat ve laik görülmediği, zaten bu nedenle uyum yasalarının AB tarafından çıkarılması istendiği düşünüldüğünde, anket uygulananların anket sorusunun “demokrat laik” bölümünde fazla yoğunlaşmalarının bu soruya tutarlı cevap verdiklerini ortaya koymaktadır. Ortaya çıkan sonuca göre, bölümler bazında AB’nin Türkiye’yi “ırkçı” olarak görmediği düşüncesi de ağırlıklıdır. Esas olan ise, bu soruda yoğunlaşmanın beklenildiği gibi, sırasıyla “barbar”, köktendinci” ve “antilaik” cevaplarında yoğunlaşmış

olmasıdır. Dolayısıyla, öteki bakışla değerlendirildiğinde bölümler bazında, AB'nin Türkiye'yi "barbar", köktendinci" ve "antilaik" bakış açısıyla değerlendirdiği, henüz demokrat ve laik görmediği, ancak ırkçı olarak da değerlendirmedeği düşüncesi ortaya çıkmıştır.

Tablo 3.5. Bölüm * Türkiye'nin AB İçinde Yer Almasını İster misiniz?

Bölümler	Kesinlikle Evet		Kesinlikle Hayır		Olsa da Olur Olmasa da		Diğer		Toplam	
	n	%	n	%	n	%	n	%	n	%
İktisat	18	45.0	6	15.0	13	32.5	3	7.5	40	100
İşletme	30	75.0	4	10.0	5	12.5	1	2.5	40	100
Kamu Yönetimi	16	41.0	8	20.5	12	30.8	3	7.7	39	100
Maliye	11	33.3	5	15.2	13	39.4	4	12.1	33	100
Türk Dili ve Edebiyatı	8	53.3	3	20.0	3	20.0	1	6.7	15	100
Tarih	7	43.8	4	25.0	5	31.3	2	12.5	18	100
Sosyoloji	13	59.1	3	13.6	4	18.2	2	9.1	22	100
İngiliz Dili (Batı Dili)	5	35.7	3	21.4	4	28.6	2	14.3	14	100
Fizik	9	60.0	3	20.0	3	20.0			15	100
Kimya	8	57.1	1	7.1	3	21.4	2	14.3	14	100
Biyoloji	11	73.3	2	13.3	2	13.3			15	100
Matematik	9	60.0	2	13.3	2	13.3	2	13.3	15	100
Elektrik - Elektronik	20	69.0	4	13.8	4	13.8	1	3.4	29	100
Endüstri Mühendisliği	10	50.0			9	45.0	1	5.0	20	100
Seramik Mühendisliği	8	44.4	2	11.1	7	38.9	1	5.6	18	100
Maden Mühendisliği	10	58.8	3	17.6	3	17.6	1	5.9	17	100
Makine Mühendisliği	16	80.0	1	5.0	3	15.0			20	100
İnşaat Mühendisliği	6	33.3	6	33.3	5	27.8	1	5.6	18	100
Beden Eğitimi Öğretmenlik	13	61.9	3	14.3	4	19.0	1	4.8	21	100
Beden Eğitimi Antrenörlük	16	64.0	3	12.0	5	20.0	1	4.0	25	100
MYO Muhasebe Bölümü	13	28.9	13	28.9	14	31.1	5	11.1	45	100
Toplam	257	52.3	79	16.1	121	24.6	34	6.9	491	100

Grafik 3.74. Bölüm * Türkiye'nin AB İçinde Yer Almasını İster misiniz?

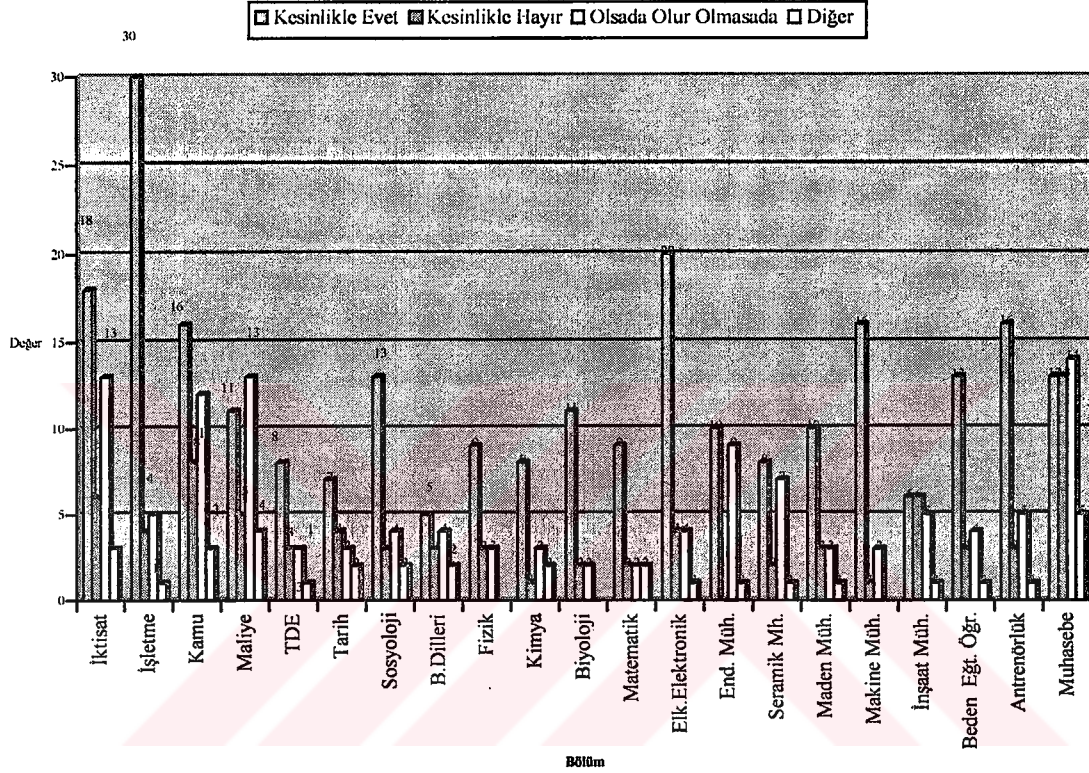

% 5 anlamlılık ve 60 serbestlik derecesine göre $X^2 = 69,563$ 'tür. Cevaplarda Bölüm * Türkiye'nin AB İçinde Yer Almasını İster misiniz? değişkenlerine göre anlamlı bir farklılaşma söz konusu değildir.

Türkiye'de yapılan değişik anketlerde %60'ın üstünde Türk halkının AB'ye girme yönünde eğilimli olduğu açıktır. "Türkiye'nin AB içinde yer almasını ister misiniz?" şeklinde yöneltilen bu soruya verilen cevapların genel ortalamasına bakıldığında da bunun böyle olduğu görülmekle birlikte; Tablo 3.5'deki verilerden bölümlere göre cevap dağılımlarına bakıldığında, "kesinlikle evet" cevabının %28.9 ile %75.0 cevapları arasında tutarsız bir dağılım izlediği görülmektedir. Dolayısıyla bölümle bazında bu soruya verilen cevaplar değerlendirildiğinde bir anlamsızlık göze çarpmaktadır.

Tablo 3.6. Bölüm * AB'nin Türkiye'ye Karşı Bir Ayrımcılık Yaptığını Düşünüyor musunuz?

Bölümler	Evet		Hayır		Kısmen		Toplam	
	n	%	n	%	n	%	n	%
İktisat	27	67.5	5	12.5	8	20.0	40	100
İşletme	15	37.5	7	17.5	18	45.0	40	100
Kamu Yönetimi	25	64.1	6	15.4	8	20.5	39	100
Maliye	21	63.6	4	12.1	8	24.2	33	100
Türk Dili ve Edebiyatı	11	73.3	1	6.7	3	20.0	15	100
Tarih	9	56.3	1	6.3	6	37.5	16	100
Sosyoloji	15	68.2	2	9.1	5	22.7	22	100
İngiliz Dili (Batı Dili)	10	71.4	2	14.3	2	14.3	14	100
Fizik	8	53.3	3	20.0	4	26.7	15	100
Kimya	6	42.9	3	21.4	5	35.7	14	100
Biyoloji	9	60.0	4	26.7	2	13.3	15	100
Matematik	10	66.7	3	20.0	2	13.3	15	100
Elektrik - Elektronik	20	69.0	4	13.8	5	17.2	29	100
Endüstri Mühendisliği	11	55.0	2	10.0	7	35.0	20	100
Seramik Mühendisliği	17	94.4			1	5.6	18	100
Maden Mühendisliği	8	47.1	2	11.8	7	41.2	17	100
Makine Mühendisliği	14	70.0	1	5.0	5	25.0	20	100
İnşaat Mühendisliği	13	72.2			5	27.8	18	100
Beden Eğitimi Öğretmenlik	13	61.9	2	9.5	6	28.6	21	100
Beden Eğitimi Antrenörlük	16	64.0	1	4.0	8	32.0	25	100
MYO Muhasebe Bölümü	32	71.1	8	17.8	5	11.1	45	100
Toplam	310	63.1	61	12.4	120	24.4	491	100

Grafik 3.75. Bölüm * AB'nin Türkiye'ye Karşı Bir Ayrımcılık Yaptığını Düşünüyor musunuz?

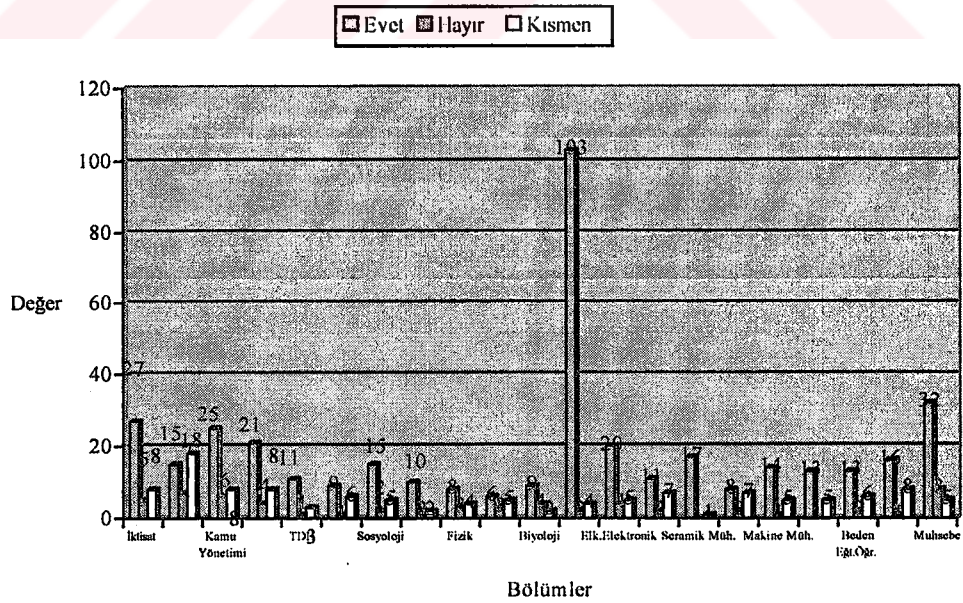

% 5 anlamlılık ve 40 serbestlik derecesine göre $X^2 = 47.696$ 'dır. Cevaplarda Bölüm * AB'nin Türkiye'ye Karşı Bir Ayrımcılık Yaptığını Düşünüyor musunuz? değişkenlerine göre anlamlı bir farklılaşma söz konusu değildir.

Anket uygulananlara yöneltilen, “ AB'nin Türkiye'ye karşı bir ayrımcılık yaptığını düşünüyor musunuz?” şeklinde soruya da, bölümler bazında Cevaplarda bir anlamsızlık göze çarpmaktadır. Tablo 4.6, incelendiğinde, bu soruya “evet” cevabı verenlerin % 37.5 ile %73.3 arasında değişik oranlarda ve dengesiz bir dağılımla cevap verildiği görülmektedir. Dolayısıyla bölümler bazında değerlendirildiğinde, bu soruya tutarlı bir cevap verilmediği görülmektedir. Diğer deyişle verilen cevaplar anlamlı bir bütün oluşturmamaktadır.

Tablo 3.7. Bölüm * AB'ye Girmenin En Çok Hangi Alanda Faydası Olacağını Düşünüyorsunuz?

Bölümler	Ekonomi		İşsizlik		Demokrasi		Sendikal Haklar		Din ve İnanç Özgürlüğü		İnsan Hakları		Diğer		Toplam	
	n	%	n	%	n	%	n	%	n	%	n	%	n	%	n	%
İktisat	19	47.5	6	15.0	3	7.5			4	10.0	6	15.0	2	5.0	40	100
İşletme	24	60.0	6	15.0					1	2.5	6	15.0	3	7.5	40	100
Kamu Yönetimi	14	35.9	2	5.1	10	25.6	1	2.6	4	10.3	7	17.9	1	2.6	39	100
Maliye	12	36.4	1	3.0	7	21.2	1	3.0	4	12.1	8	24.2			33	100
Türk Dili ve Edebiyatı	7	46.7	3	20.0							4	26.7	1	6.7	15	100
Tarih	8	50.0	2	12.5	1	6.3					4	25.0	1	6.3	16	100
Sosyoloji	8	36.4	5	22.7	2	9.1			1	4.5	5	22.7	1	4.5	22	100
İngiliz Dili (Batı Dili)	6	42.9	2	14.3					1	7.1	4	28.6	1	7.1	14	100
Fizik	6	40.0	2	13.3	1	6.7			2	13.3	4	26.7			15	100
Kimya	8	57.1	3	21.4							3	21.4			14	100
Biyoloji	7	46.7	6	40.0					1	6.7			1	6.7	15	100
Matematik	9	60.0	3	20.0	1	6.7			2	13.3					15	100
Elektrik – Elektronik	20	69.0	1	3.4	3	10.3	1	3.4	1	3.4	2	6.9	1	3.4	29	100
Endüstri Mühendisliği	10	50.0			4	20.0					6	30.0			20	100
Seramik Mühendisliği	9	50.0	4	22.2	1	5.6			1	5.6	1	5.6	2	11.1	18	100
Maden Mühendisliği	7	41.2	2	11.8	3	17.6			1	5.9	4	23.5			17	100
Makine Mühendisliği	13	65.0	5	25.0							2	10.0			20	100
İnşaat Mühendisliği	12	66.7			3	16.7	1	5.6			2	11.1			18	100
Beden Eğitimi Öğretmenlik	16	76.2	1	4.8	1	4.8			1	4.8	1	4.8	1	4.8	21	100
Beden Eğitimi Antrenörlük	17	68.0	4	16.0					2	8.0	2	8.0			25	100
MYO Muhasebe Bölümü	22	48.9	13	28.9	1	2.2			1	2.2	6	13.3	2	4.4	45	100
Toplam	254	51.7	71	14.5	41	8.4	4	0.08	27	5.5	77	15.7	17	3.5	491	100

Grafik 3.76. Bölüm * AB'ye Girmenin En Çok Hangi Alanda Faydası Olacağını Düşünüyor musunuz?

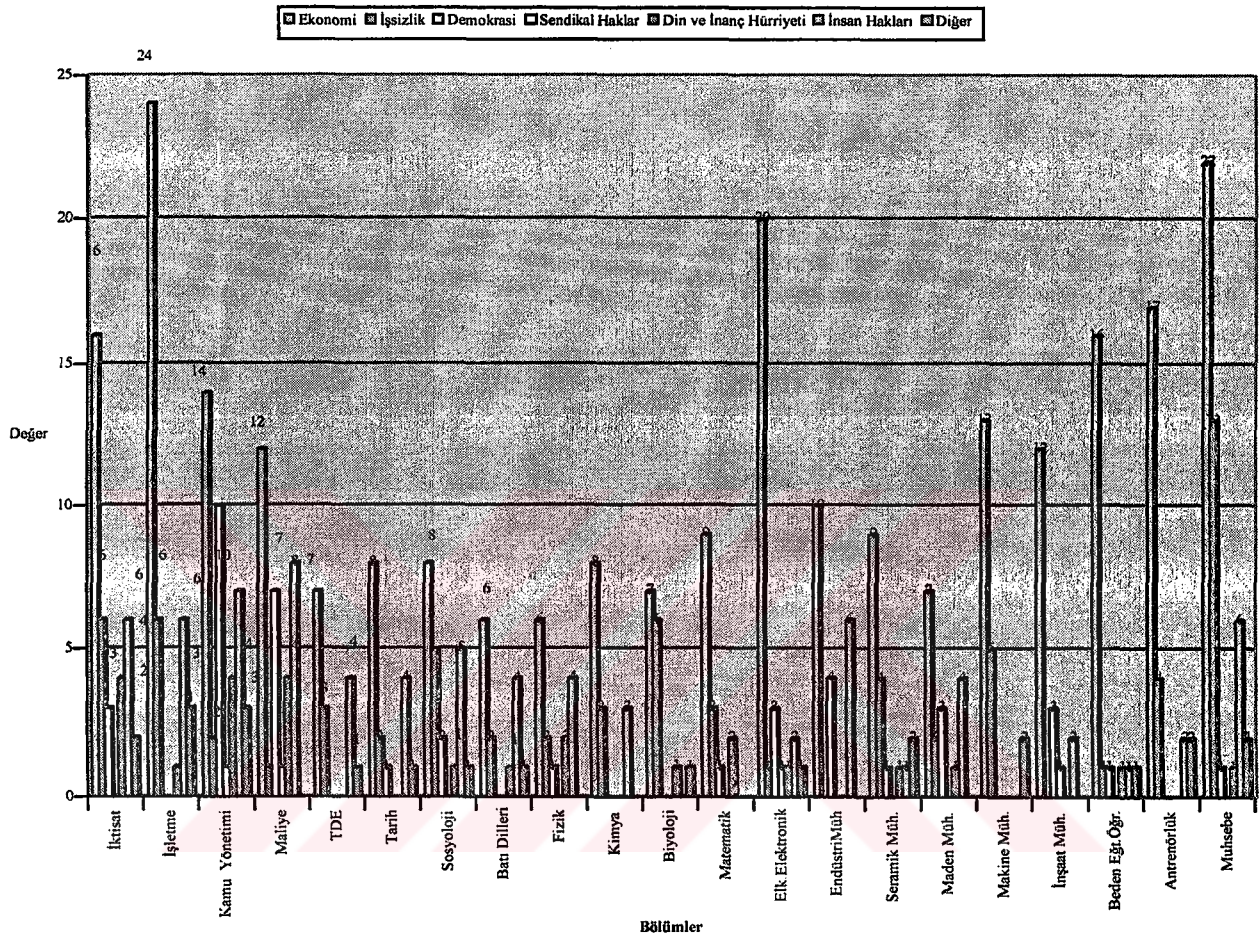

%5 anlamlılık ve 120 serbestlik derecesine göre $X^2 = 153,401$ Cavaplarda Bölüm * AB'ye Girmenin En Çok Hangi Alanda Faydası Olacağını Düşünüyor musunuz? değişkenlerine göre anlamlı bir farklılaşma söz konusudur.

Anket uygulananlara yöneltilen “AB’ye girmenin en çok hangi alanda faydası olacağını düşünüyorsunuz ?” şeklindeki soruya ise, bölüm bazında anket uygulananlar, Türkiye gerçeklerinden diğer deyişle Türkiye’nin içinde bulunduğu konumdan yola çıkarak cevap verdikleri görülmektedir. Buna göre AB’den beklenen en başta gelen faydanın

%51.7 oranıyla “ekonomi” olduğu görüşü ağırlıktadır. Bu görüşü % 15.7 ile “insan hakları”, %14.5 ile “işsizlik” izlemektedir. Gerçekten de bu dağılım, Türkiye’deki AB ile ilgili fayda beklentileriyle örtüşmektedir.

Tablo 3.8. Bölüm * Referandum Yapılsa Türkiye'nin AB'ye Girişine Ne Dersiniz?

Bölümler	Evet		Hayır		Fikrim yok		Toplam	
	n	%	n	%	n	%	N	%
İktisat	19	47.5	11	27.5	10	25.0	40	100
İşletme	30	75.0	6	15.0	4	10.0	40	100
Kamu Yönetimi	23	59.0	10	25.6	6	15.4	39	100
Maliye	17	51.5	8	24.2	8	24.2	33	100
Türk Dili ve Edebiyatı	8	53.3	6	40.0	1	6.7	15	100
Tarih	10	62.5	5	31.3	1	6.3	16	100
Sosyoloji	14	63.6	5	22.7	3	13.6	22	100
İngiliz Dili (Batı Dili)	7	50.0	5	35.7	2	14.3	14	100
Fizik	10	66.7	4	26.7	1	6.7	15	100
Kimya	8	57.1	1	7.1	5	35.7	14	100
Biyoloji	12	80.0	2	13.3	1	6.7	15	100
Matematik	11	73.3	4	26.7			15	100
Elektronik - Elektronik	24	82.8	4	13.8	1	3.4	29	100
Endüstri Mühendisliği	13	65.0	4	20.0	3	15.0	20	100
Seramik Mühendisliği	15	83.3	2	11.1	1	5.6	18	100
Maden Mühendisliği	13	76.5	2	11.8	2	11.8	17	100
Makine Mühendisliği	16	80.0	2	10.0	2	10.0	20	100
İnşaat Mühendisliği	9	50.0	7	38.9	2	11.1	18	100
Beden Eğitimi Öğretmenlik	13	61.9	4	19.0	4	19.0	21	100
Beden Eğitimi Antrenörlük	15	60.0	4	16.0	6	24.0	25	100
MYO Muhasebe Bölümü	14	31.1	12	26.7	19	42.2	45	100
Toplam	301	61.3	108	22.0	82	16.7	491	100

Grafik 3.77. Bölüm * Referandum Yapılsa Türkiye'nin AB'ye Girişine Ne Dersiniz?

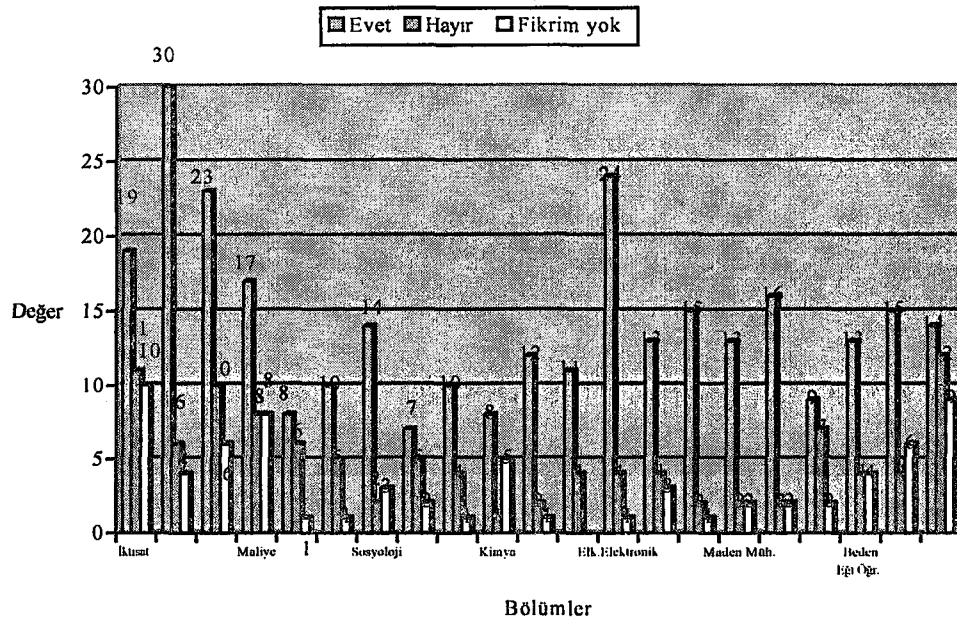

% 5 anlamlılık ve 40 serbestlik derecesine göre $X^2 = 69,914$ 'dür. Cevaplarda Bölüm * Referandum Yapılsa Türkiye'nin AB'ye Girişine Ne Dersiniz? değişkenlerine göre anlamlı bir farklılaşma söz konusudur.

Anket uygulananların referandum yapılsa AB giriş için nasıl oy kullanacaklarının sorulduğu bu soruya, anket uygulananların %61.3'ü "evet" yönünde görüş belirtmişlerdir. Bu oran, Türkiye'de yapılan çeşitli anketler ile örtüşmektedir. Kaldı ki, anket uygulananların %16.7'si kararsız bir tutum ortaya koymuştur. Bölümler bazında değerlendirildiğinde, kümülatif olarak bir anlamlılık söz konusu olmakla birlikte, MYO muhasebe bölümü öğrencilerinin diğer sorulara verdikleri cevaplarda olduğu gibi, bu soruya verdikleri cevaplarda da bir anlamsızlık göze çarpmaktadır. Ancak, sorulara verilen cevapları sınamak için değişik cümlelerle sorulan ancak aynı anlamı içeren, "Türkiye'nin AB içinde yer almasını ister misiniz?" sorusu ile "Referandum yapılsa Türkiye'nin AB'ye girişine ne dersiniz?" şeklindeki soruya verilen cevaplar (%28.9 - %31) karşılaştırıldığında, anket uygulanan MYO muhasebe bölümü öğrencilerin kendi görüşlerini tutarlı bir şekilde yansıttıkları, diğer deyişle görüşlerinde ısrarlı olduğu anlaşılmaktadır.

Tablo 3.9. AB'ye Girişte Sizce En Büyük Engel Nedir?

Bölümler	Ekonomi		Din		Demokrasi		İşsizlik		İnsan Hakları		Nüfus		Diğer		Toplam	
	n	%	n	%	n	%	n	%	n	%	n	%	n	%	n	%
İktisat	12	30.0	11	27.5	5	12.5			6	15.0	4	10.0	2	5.0	40	100
İşletme	17	42.5	6	15.0	1	2.5	2	5.0	8	20.0	3	7.5	3	7.5	40	100
Kamu Yönetimi	8	20.5	11	28.2	3	7.7	1	2.6	10	25.6	5	12.8	1	2.6	39	100
Maliye	5	15.2	9	27.3	3	9.1	2	6.1	10	30.3	3	9.1	1	3.0	33	100
Türk Dili ve Edebiyatı	4	26.7	5	33.3	1	6.7			1	6.7	1	6.7	3	20.0	15	100
Tarih	3	18.8	5	31.3	2	12.5	1	6.3	2	12.5			3	18.8	16	100
Sosyoloji	6	27.3	2	9.1	1	4.5	1	4.5	10	45.5	1	4.5	1	4.5	22	100
İngiliz Dili (Batı Dili)	3	21.4	3	21.4	2	14.3			1	7.1	1	7.1	4	28.6	14	100
Fizik	7	46.7	2	13.3			2	13.3			3	20.0	1	6.7	15	100
Kimya	2	14.3	5	35.7	4	28.6			2	14.3			1	7.1	14	100
Biyoloji	4	26.7	1	26.7			3	20.0	3	20.0			1	6.7	15	100
Matematik	2	13.3	4	26.7			3	20.0	4	26.7	1	6.7	1	6.7	15	100
Elektrik – Elektronik	9	31.0	6	20.7	2	6.9	2	6.9	2	6.9	6	20.7	2	6.9	29	100
Endüstri Mühendisliği	9	45.0	2	10.0	3	15.0			2	10.0	1	5.0	3	15.0	20	100
Seramik Mühendisliği	7	38.9	2	11.1			1	5.6	3	16.7	5	27.8			18	100
Maden Mühendisliği	8	47.1	1	5.9	1	5.9	2	11.8	3	17.6	2	11.8			17	100
Makine Mühendisliği	7	35.0	5	25.0	1	5.0	3	15.0	2	10.0	2	10.0			20	100
İnşaat Mühendisliği	4	22.2	6	33.3	2	11.1	2	11.1	1	5.6	2	11.1	1	5.6	18	100
Beden Eğitimi Öğretmenlik	9	42.9	4	19.0	1	4.8	1	4.8	2	9.5	3	14.3	1	4.8	21	100
Beden Eğitimi Antrenörlük	10	40.0	3	12.0	3	12.0	1	4.0	1	4.0	3	12.0	4	16.0	25	100
MYO Muhasebe Bölümü	11	24.4	7	15.6	1	2.2	8	17.8	4	8.9	11	24.4	3	6.7	45	100
Toplam	147	29.9	103	25.0	36	7.3	35	7.1	77	15.7	57	11.6	36	7.3	491	100

Grafik 3.78.Bölüm * AB'ye Girişte Sizce En Büyük Engel Nedir?

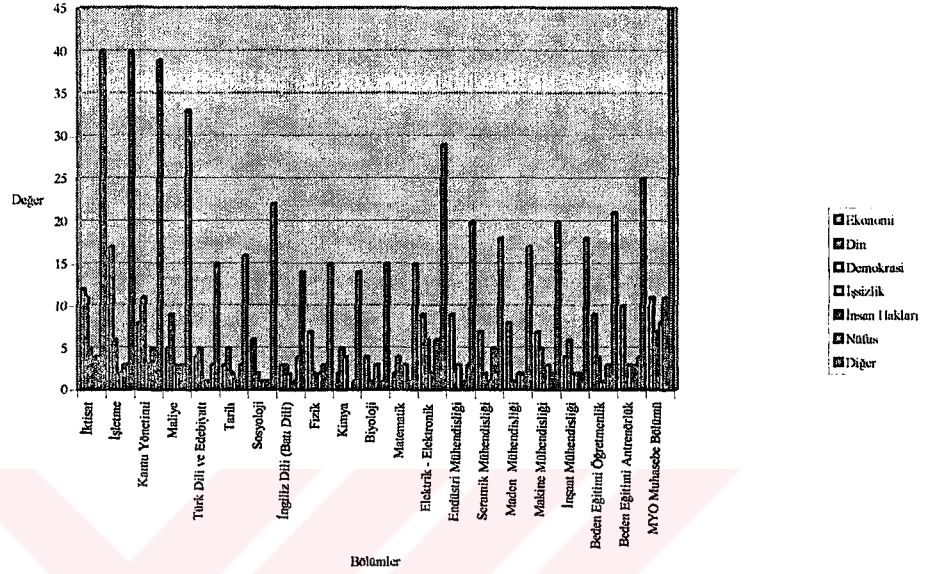

% 5 anlamlılık ve 120 serbestlik derecesine göre $X^2 = 163.634$ 'tür. Cevaplarda Bölüm * AB'ye Girmede en büyük engel sizce nedir? değişkenlerine göre anlamlı bir farklılaşma söz konusudur.

Bölgümlere göre AB'ye giriş düşüncesinde farklılıklar görölmektedir. Buna göre, öğrencilerin öncelikli olarak iktisat %30, işletme %42.5, fizik %46., biyoloji %26.7, Elektrik elektronik %31, endüstri mühendisliği %47.1, seramik mühendisliği, maden mühendisliği%35, makine mühendisliği%35, beden eğitimi öğretmenliği %42.9, beden eğitimi antrenörlük %40, MYO muhasebe bölümü de %%24.4 ekonomiyi AB'ye girişte en büyük engel görürken; insan haklarını kamu yönetimi, %25.6, maliye %30.3, sosyoloji %45.5, matematik bölümü ise %26.7 oranında AB'ye girişte en büyük engel görmekteirler. AB'ye girişte en büyük engel olarak dini ise, tarih %31.3, matematik 26.7 öncelikli olarak engel gördüğünü belirtmişlerdir. Bu durumda bölümler arası farklı tutum olduğunu ortaya koymaktadır.

AB'ye girişte en büyük engelin ekonomi, din ve insan hakları olduğu görüşünde yoğunlaşmanın olduğu; Türkiye'de yerleşik genel kanıya göre de, böyle bir düşüncenin varsayıldığı göz önüne alındığında, bölümler bazında verilen cevapların anlamlılığı anlaşılmaktadır.

Tablo 3.10. Bölüm * AB'ye Girmek Felakettir Tezine Katılıyormusunuz?

Bölümler	Evet		Hayır		Kısmen		Toplam	
	n	%	n	%	n	%	N	%
İktisat	6	15.0	21	52.5	13	32.5	40	100
İşletme	7	17.5	27	67.5	6	15.0	40	100
Kamu Yönetimi	7	17.9	23	59.0	9	23.1	39	100
Maliye	2	6.1	21	63.6	10	30.3	33	100
Türk Dili ve Edebiyatı	6	40.0	7	46.7	2	13.3	15	100
Tarih	2	12.5	11	68.8	3	18.8	16	100
Sosyoloji	1	4.5	18	81.8	3	13.6	22	100
İngiliz Dili (Batı Dili)			9	64.3	5	35.7	14	100
Fizik	3	20.0	11	73.3	1	6.7	15	100
Kimya	2	14.3	9	64.3	3	21.4	14	100
Biyoloji	1	6.7	12	80.0	2	13.3	15	100
Matematik	1	6.7	11	73.3	3	20.0	15	100
Elektrik - Elektronik	5	17.2	22	75.9	2	6.9	29	100
Endüstri Mühendisliği	2	10.0	14	70.0	4	20.0	20	100
Seramik Mühendisliği			11	61.1	7	38.9	18	100
Maden Mühendisliği			15	88.2	2	11.8	17	100
Makine Mühendisliği	1	5.0	18	90.0	1	5.0	20	100
İnşaat Mühendisliği	3	16.7	14	77.8	1	5.6	18	100
Beden Eğitimi Öğretmenlik	2	9.5	14	66.7	5	23.8	21	100
Beden Eğitimi Antrenörlük	1	4.0	19	76.0	5	20.0	25	100
MYO Muhasebe Bölümü	14	31.1	20	44.4	11	24.4	45	100
Toplam	66	13.4	327	66.6	98	20.0	491	100

Grafik 3.79. Bölüm * AB'ye Girmek Felakettir Tezine Katılıyor musunuz?

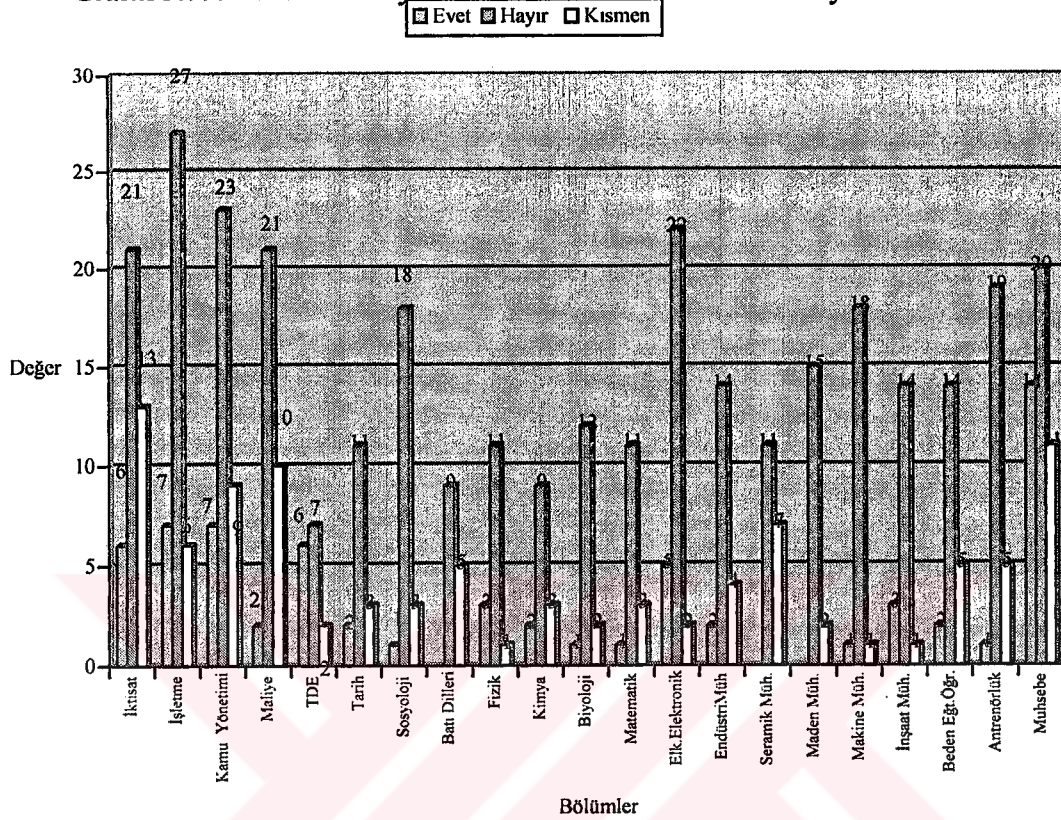

%5 anlamlılık ve 40 serbestlik derecesine göre $X^2 = 65.807$ 'dir Cevaplarda Bölüm * AB'ye Girmek Felakettir Tezine Katılıyor musunuz? değişkenlerine göre anlamlı bir farklılaşma söz konusu dur.

Bölümler bazında AB'ye giriş yönünde gösterilen eğilim ile, anket uygulananların görüşlerini sınamak için sorulan bu soruya verilen cevaplar karşılaştırıldığında bir anlamlılık kendiliğinden ortaya çıkmaktadır. Bölümler bazında bu soruya verilen cevapların AB'ye girilmesine "evet" diyecekler ile "referandum yapılsa, "evet" diyeceklerin oranına yaklaşık bir değer çıkması beklenilmekteydi. Bölümlerin verdikleri cevabın oranına bakıldığında, bu oranın %66.6 olduğu görülmektedir ki, bu oran ile söz konusu oranlar örtüşmektedir. Dolayısıyla bölümler bazında AB'ye bakış değerlendirildiğinde AB'ye girişin bir felaket olarak görülmediği ve AB'ye giriş yönünde ağırlıklı bir görüş olduğu anlaşılmaktadır.

Tablo 3.11. Bölüm * Türkiye AB İlişkileri Sürecinde En Önemli Engel Nedir?

Bölümler	Güven		İnandırıcılık		Zihinsel Fark		Geleneğin Baskısı		Kimlik Tehdidi		Toplam	
	n	%	n	%	N	%	n	%	n	%	n	%
İktisat	8	20.0	10	25.0	6	15.0	7	17.5	9	22.5	40	100
İşletme	17	42.5	6	15.0	7	17.5	5	12.5	5	12.5	40	100
Kamu Yönetimi	10	25.6	3	7.7	5	12.8	7	17.9	14	35.9	39	100
Maliye	9	27.3	3	9.1	4	12.1	6	18.2	11	33.3	33	100
Türk Dili ve Edebiyatı	4	26.7	3	20.0	1	6.7	3	20.0	4	26.7	15	100
Tarih	5	31.3	2	12.5	3	18.8	1	6.3	5	31.3	16	100
Sosyoloji	5	22.7	1	4.5	7	31.8	5	22.7	4	18.2	22	100
İngiliz Dili (Batı Dili)	2	14.3	1	7.1	3	21.4	5	35.7	3	21.4	14	100
Fizik	7	46.7	4	26.7	1	6.7	1	6.7	2	13.3	15	100
Kimya	3	21.4	1	7.1	1	7.1	7	50.0	2	14.3	14	100
Biyoloji	5	33.3	1	6.7	3	20.0	4	26.7	2	13.3	15	100
Matematik	5	33.3			4	26.7	4	26.7	2	13.3	15	100
Elektrik - Elektronik	10	34.5	4	13.8	2	6.9	8	27.6	5	17.2	29	100
Endüstri Mühendisliği	10	50.0	2	10.0	3	15.0	2	10.0	3	15.0	20	100
Seramik Mühendisliği	7	38.9	2	11.1	3	16.7	1	5.6	5	27.8	18	100
Maden Mühendisliği	5	29.4	2	11.8	7	41.2	2	11.8	1	5.9	17	100
Makine Mühendisliği	6	30.0	1	5.0	6	30.0	4	20.0	3	15.0	20	100
İnşaat Mühendisliği	6	33.3	3	16.7	1	5.6	4	22.2	4	22.2	18	100
Beden Eğitimi Öğretmenlik	4	19.0	5	23.8	6	28.6	4	19.0	2	9.5	21	100
Beden Eğitimi Antrenörlük	10	40.0	2	8.0	4	16.0	5	20.0	4	16.0	25	100
MYO Muhasebe Bölümü	16	35.6	7	15.6	7	15.6	8	17.8	7	15.6	45	100
Toplam	154	31.4	63	12.8	84	17.1	93	18.9	97	19.8	491	100

Grafik 3.80. Bölüm * Türkiye AB İlişkileri Sürecinde En Önemli Engel Nedir?

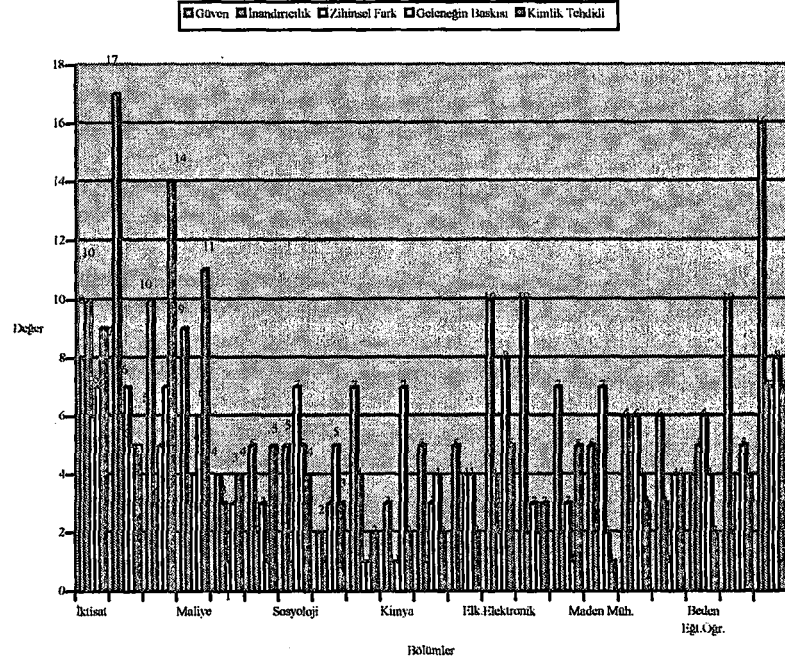

3.2.2.2. AB- Türkiye İlişkilerine Bakışın Cinsiyete Göre Dağılımı

Tablo 3.12. Cinsiyet * AB'nin Bir Hıristiyan Kulübü Olduğunu düşünüyor musunuz?

Cinsiyet	Evet		Hayır		Fikrim yok		Toplam	
	n	%	n	%	n	%	N	%
Bayan	56	32.2	62	35.6	56	32.2	174	%100
Bay	164	51.7	75	23.7	78	24.6	317	100
Toplam	220	%44.8	137	%27.9	134	%27.3	491	%100

Grafik 3.81. Cinsiyet * AB'nin Bir Hıristiyan Kulübü Olduğunu düşünüyor musunuz?

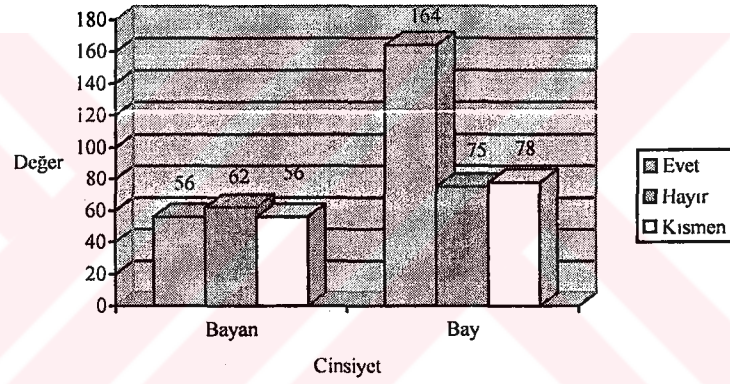

% 5 anlamlılık ve 2 serbestlik derecesine göre $X^2 = 17.719$ 'dur. Cevaplarda Cinsiyet * AB'nin Bir Hıristiyan Kulübü Olduğunu düşünüyor musunuz? değişkenlerine göre anlamlı bir farklılaşma söz konusudur.

Cinsiyete göre, "AB'nin bir Hıristiyan kulübü olduğunu düşünüyor musunuz?" sorusuna Cevaplarda önemli ölçüde farklılık göze çarpmaktadır. Anket uygulanan "bayanların" %32.2'si AB'nin bir Hıristiyan kulübü olduğu düşüncesini taşıdığını belirtirken, "bayların" %51.7'si bu görüşte olduklarını belirtmişlerdir. Dolayısıyla, bayanların, AB'ye bakışı ile "bayların" AB'ye bakışında önemli ölçüde farklılık söz konusudur.

Tablo 3.13. Cinsiyet * AB Ülkelerinin Türkiye'yi Nasıl Gördüğünü Düşünüyorsunuz?

Cinsiyet	Barbar		Köktendinci		Antilaik		İrkçı		Demokrat/Laik		Toplam	
	n	%	n	%	n	%	n	%	n	%	n	%
Bayan	70	40.2	42	24.1	23	13.2	22	12.6	17	9.8	174	100
Bay	140	44.2	64	20.2	41	12.9	34	10.7	38	12.0	317	100
Toplam	210	42.8	106	21.6	64	13.0	56	11.4	55	11.2	491	100

Grafik 3.82. Cinsiyet * AB Ülkelerinin Türkiye'yi Nasıl Gördüğünü Düşünüyorsunuz?

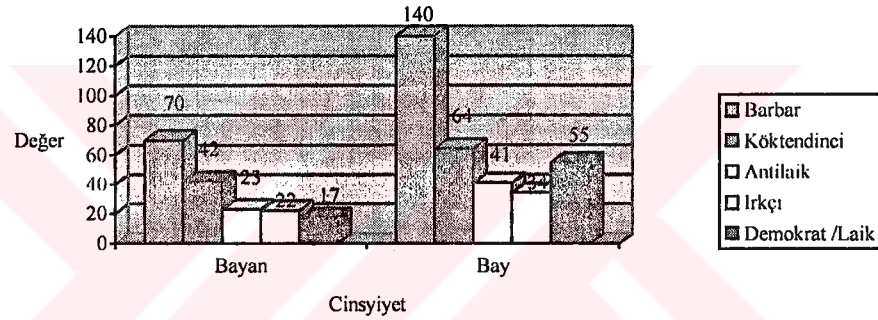

% 5 anlamlılık ve 4 serbestlik derecesine göre $X^2 = 2,080$ 'dir. Cevaplarda Cinsiyet * AB Ülkelerinin Türkiye'yi Nasıl Gördüğünü Düşünüyorsunuz? değişkenlerine göre anlamlı bir farklılaşma söz konusu değildir.

Tablo 3.28'de görüldüğü gibi, bayanlar ile bayların AB ülkelerinin Türkiye'yi nasıl gördüğüne dair düşüncelerinde, yüzde olarak çok büyük farklılık görünmemektedir. Bayanların %40.2'si AB ülkelerinin Türkiye'yi barbar, %24.1'i köktendinci, %13.2'si antilaik, %12.6'sı ırkçı gördükleri belirtirken; demokrat gördükleri düşüncesine sahip olanların oranı ise, %9.8 gibi oldukça düşüktür. Bayların ise, %44'ü barbar, %20.2'si köktendinci, %12.9 antilaik, gördüklerini belirtmişlerdir. Baylarda, demokrat / laik seçeneği %12.0 ile %10.7 ırkçı düşüncesinden önce gelmiştir.

Tablo 3.14. Cinsiyet* Türkiye'nin AB içinde Yer Almasını İster misiniz?

Cinsiyet	Kesinlikle Evet		Kesinlikle Hayır		Olursa da Olur Olmasada		Diğer		Toplam	
	n	%	n	%	n	%	n	%	n	%
Bayan	86	49.4	18	10.3	49	28.2	21	12.1	174	100
Bay	171	53.9	61	19.2	72	22.7	13	4.1	317	100
Toplam	257	52.3	79	16.1	121	24.6	34	6.9	491	100

Grafik 3.83. Cinsiyet* Türkiye'nin AB içinde Yer Almasını İster misiniz?

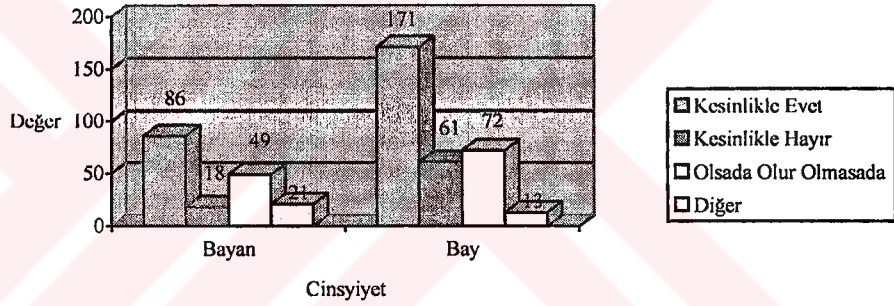

% 5 anlamlılık ve 3 serbestlik derecesine göre $X^2 = 17,619$ 'dur. Cevaplarda Cinsiyet* Türkiye'nin AB içinde Yer Almasını İster misiniz? değişkenlerine göre anlamlı bir farklılaşma söz konusudur.

Türkiye'nin AB içinde yer almasını ister misiniz?" şeklindeki soruya, bayanların "kesinlikle evet" cevabı %49.4 iken; bayların %53.9'dur. Buna karşın, "kesinlikle hayır" cevabını veren bayanların oranı % 10.3, bayların "kesinlikle hayır" cevabı ise %19'dur. Bu cevaplara göre bir farklılaşma olduğu söylenebilir. Ancak, kararsızlığı ifade eden "olsa da olur olmasada olur" cevabı bayanlarda %28.2; baylarda %22.7'dir. Kararsızların kararlarında %50 - %50 değişiklik olduğu varsayıldığında, "Türkiye'nin AB içinde yer

almasını ister misiniz? sorusuna, yaklaşık olarak hem bayanların hem de bayların %65'in üstünde "evet" diyeceği varsayılabilir.

Tablo 3.15. Cinsiyet * AB'nin Türkiye'ye Karşı Bir Ayrımcılık Yaptığını Düşünüyor musunuz?

Cinsiyet	Evet		Hayır		Kısmen		Toplam	
	n	%	n	%	n	%	n	%
Bayan	109	62.6	25	14.4	40	23.0	174	100
Bay	201	63.4	36	11.4	80	25.2	317	100
Toplam	310	63.1	61	12.4	120	24.4	491	100

Grafik 3.84. Cinsiyet * AB'nin Türkiye'ye Karşı Bir Ayrımcılık Yaptığını Düşünüyor musunuz?

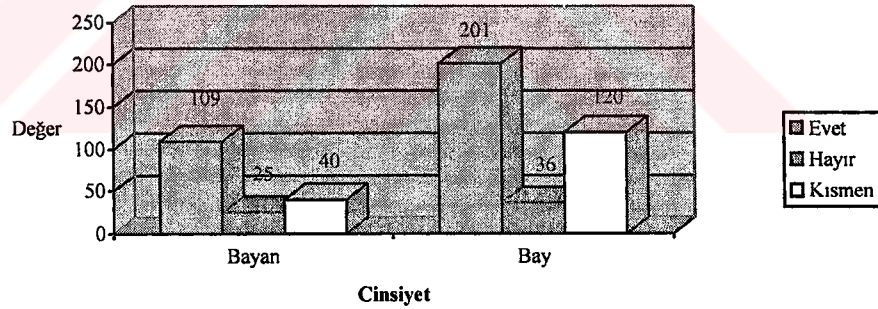

% 5 anlamlılık ve 2 serbestlik derecesine göre $X^2 = 1,063$ 'tür. Cevaplarda Cinsiyet * AB'nin Türkiye'ye Karşı Bir Ayrımcılık Yaptığını Düşünüyor musunuz? değişkenlerine göre anlamlı bir farklılaşma söz konusu değildir.

Anket uygulanan bayanların %62.6'sı; bayların ise %63.4'ü, AB'nin Türkiye'ye karşı bir ayrımcılık yaptığı düşüncesini taşımaktadırlar

Tablo 3.16. Cinsiyet * AB'ye Girmenin En Çok Hangi Alanda Faydası Olacağını Düşünüyorsunuz?

Cinsiyet	Ekonomi		İşsizlik		Demokrasi		Sendikal Haklar		Din ve İnanç Özgürlüğü		İnsan Hakları		Diğer		Toplam	
	n	%	n	%	n	%	n	%	n	%	n	%	n	%	n	%
Bayan	82	47.1	28	16.1	10	5.7	1	0.01	11	6.3	34	19.5	8	4.6	174	100
Bay	172	54.3	43	13.6	31	9.8	1	0.009	16	5.0	43	13.6	9	2.8	317	100
Toplam	254	51.7	71	14.5	41	8.4	4	0.008	27	5.5	77	15.7	17	3.5	491	100

Grafik 3.85. Cinsiyet * AB'ye Girmenin En Çok Hangi Alanda Faydası Olacağını Düşünüyorsunuz?

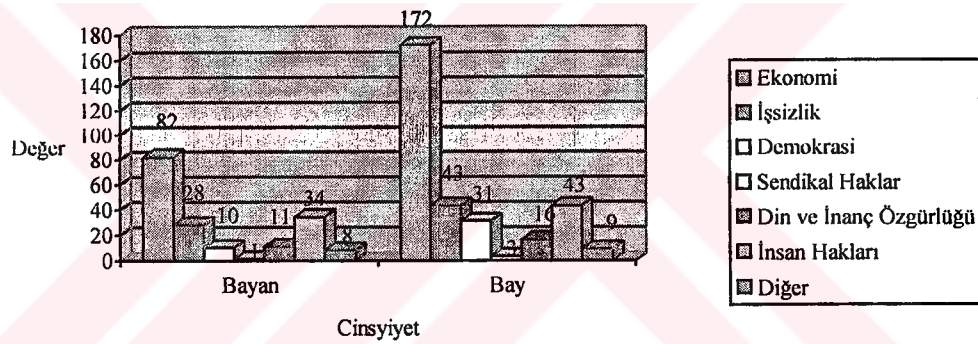

% 5 anlamlılık ve 6 serbestlik derecesine göre $X^2 = 7.872$ 'dir. Cevaplarda Cinsiyet * AB'ye Girmenin En Çok Hangi Alanda Faydası Olacağını Düşünüyorsunuz? değişkenlerine göre anlamlı bir farklılaşma söz konusu değildir.

Anket uygulanan bayanların %47.1'i, bayların % 54.3'ü ekonomi; bayanların %16.1'inin; bayların %13.6'sının işsizlik; bayanların %19.5'inin; bayların ise %13.6'sının insan hakları açısından AB'ye girmenin faydalı olacağı düşüncesini taşımaktadırlar.

Tablo 3.17. Cinsiyet * Referandum Yapılsa Türkiye'nin AB'ye Girişine Ne Dersiniz?

Cinsiyet	Evet		Hayır		Fikrim yok		Toplam	
	n	%	N	%	n	%	n	%
Bayan	104	59.8	29	16.7	41	23.6	174	100
Bay	197	62.1	79	24.9	41	12.9	317	100
Toplam	301	61.3	108	22.0	82	16.7	491	100

Grafik 3.86. Cinsiyet * Referandum Yapılsa Türkiye'nin AB'ye Girişine Ne Dersiniz?

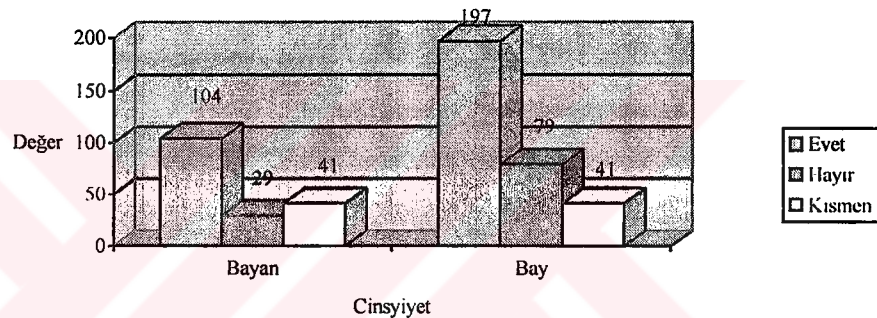

% 5 anlamlılık ve 2 serbestlik derecesine göre $X^2 = 11,183$ 'tür. Cevaplarda Cinsiyet * Referandum Yapılsa Türkiye'nin AB'ye Girişine Ne Dersiniz? değişkenlerine göre anlamlı bir farklılaşma söz konusudur.

Ankete verilen cevapların sıhhatini sınama sorularından bir olan ve Tablo 3.29'a ilişkili olan bu soruya anket uygulanan bayanların %59'u; bayların ise %62.1'i referandum yapılsa AB'ye "evet" diyeceğini belirtmişlerdir. Tablo 3.29'daki verileri yorumlarken, Tablodaki verilerden yola çıkarak, AB'ye "evet" oranlarının bay ve baylarda da "%65" dolaylarında olacağı ifade edilmişti. Tablo 3.29 ile Tablo 3.32 karşılaştırıldığında; seçenek olarak "diğer" seçeneğinin burada kaldırılarak Tablo 3.32'de seçenek sayısının üçe indirildiği görülmektedir. Ayrıca, "evet" cevabında da yaklaşık bayanlarda %12, baylarda ise %10 dolaylarında bir değişim dikkati çekmektedir. Kararsızlar için (fikrim yok) yine %50 - %50 varsayımı uygulanırsa, AB'ye "evet" oranının hem baylarda hem de bayanlarda %70

dolayına yükselebileceği söylenebilir. AB'ye “evet” yönünde çoklu seçeneklerde farklılaşma görünmesine rağmen, bu seçenekler “evet”, “hayır” seçeneğine indirildiğinde, muhtemelen farklılaşma ortadan kalkacak, Cevaplarda örtüşme olacaktır.

Tablo 3.18. Cinsiyet * AB'ye Girişte En Büyük Engel Sizce Nedir?

Cinsiyet	Ekonomi		Din		Demokrasi		İşsizlik		İnsan Hakları		Nüfus		Diğer		Toplam	
	n	%	n	%	n	%	n	%	n	%	n	%	n	%	n	%
Bayan	55	31.6	35	20.1	12	6.9	8	4.6	38	21.8	11	6.3	15	8.6	174	100
Bay	92	29.0	68	21.5	24	7.6	27	8.5	39	12.3	46	14.5	21	6.6	317	100
Toplam	147	29.9	103	21.0	36	7.3	35	7.1	77	15.7	57	11.6	36	7.3	491	100

Grafik 3.87. Cinsiyet * AB'ye Girişte En Büyük Engel Sizce Nedir?

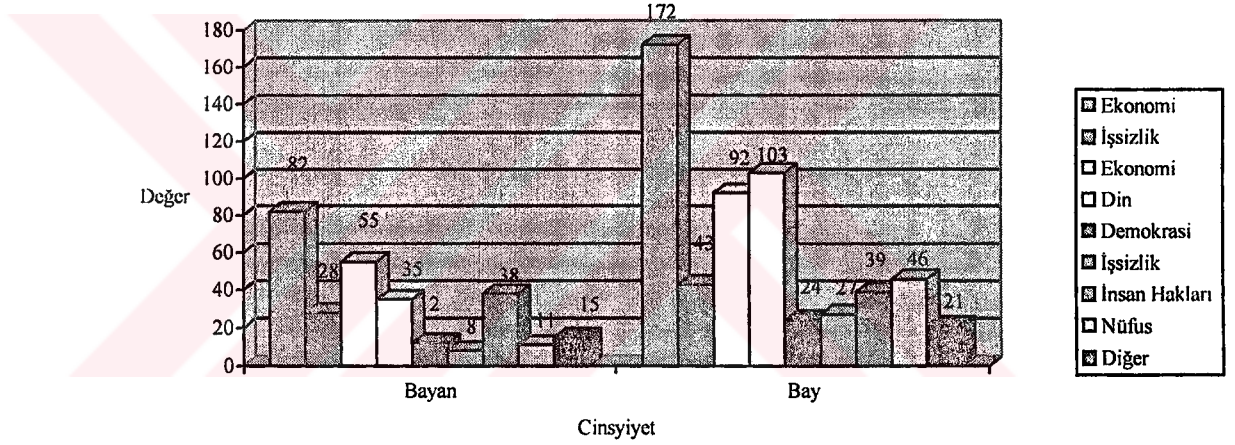

% 5 anlamlılık ve 6 serbestlik derecesine göre $X^2 = 16.452$ 'dir. Cevaplarda Cinsiyet * AB'ye Girişte En Büyük Engel Sizce Nedir? değişkenlerine göre anlamlı bir farklılaşma söz konusudur.

Tablo 3.33'den anlaşılacağı gibi, AB'ye girişte en büyük engel sizce nedir? sorusuna bayanlar ile bayların verdiği cevapların “ekonomi, din ve demokrasi” seçeneklerinde önemli bir farklılaşma ortaya çıkmazken; işsizlik, nüfus ve insan hakları görüşünde farklılıklar ortaya çıkmaktadır.

Tablo 3.19. Cinsiyet * AB'ye Girmek Felakettir Tezine Katılıyor musunuz?

Cinsiyet	Evet		Hayır		Kısmen		Toplam	
	n	%	n	%	n	%	n	%
Bayan	19	10.9	118	67.8	37	21.3	174	100
Bay	47	14.8	209	65.9	61	19.2	317	100
Toplam	66	13.4	327	66.6	98	20.0	491	100

Grafik 3.88. Cinsiyet * AB'ye Girmek Felakettir Tezine Katılıyor musunuz?

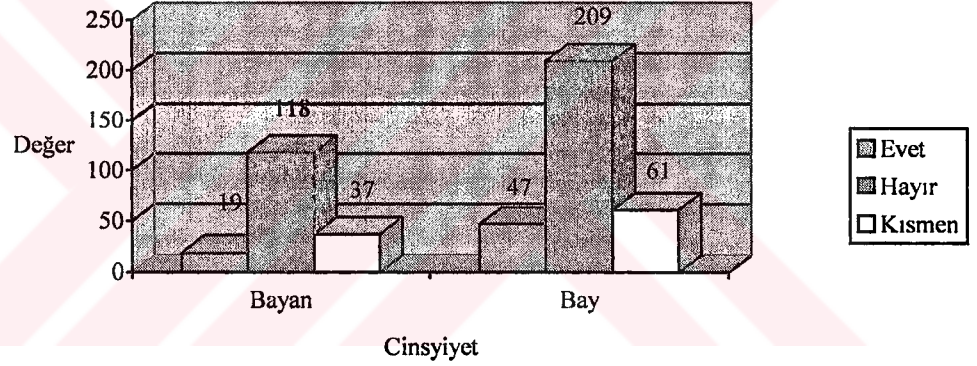

% 5 anlamlılık ve 2 serbestlik derecesine göre $X^2 = 1.566$ 'dır. Cevaplarda Cinsiyet * AB'ye Girmek Felakettir Tezine Katılıyor musunuz? değişkenlerine göre anlamlı bir farklılaşma söz konusu değildir.

Tablo 3.34'de görüldüğü gibi, bayanların 67.8'i; bayların ise %65'u "AB'ye girmek felakettir tezine katılmamaktadırlar. Her iki cevabın yüzdesinde önemli ölçüde bir farklılık bulunmamaktadır.

Tablo 3.20. Cinsiyet * Türkiye AB İlişkileri Üyelik Sürecinde En Önemli Engel Nedir?

Cinsiyet	Güven		İnanırcılık		Zihniyet farkı		Gelenğin baskısı		Kimlik Tehdidi		Toplam	
	n	%	n	%	n	%	n	%	n	%	n	%
Bayan	56	32.2	18	10.3	28	16.1	38	21.8	34	19.5	174	100
Bay	98	30.9	45	14.2	56	17.7	55	17.4	63	19.9	317	100
Toplam	154	31.4	63	12.8	84	17.1	93	18.9	97	19.8	491	100

Grafik 3.89. Cinsiyet * Türkiye AB İlişkileri Sürecinde En Önemli Engel Nedir?

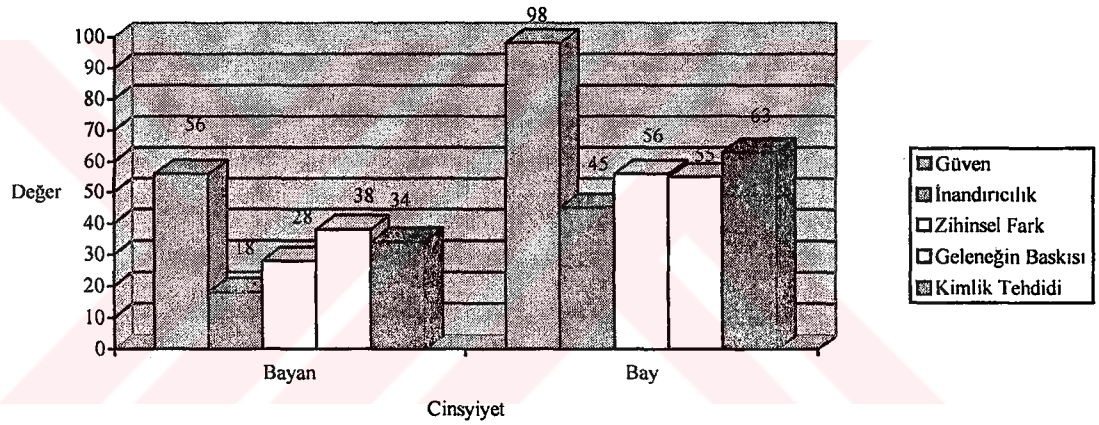

% 5 anlamlılık ve 4 serbestlik derecesine göre $X^2 = 2.720$ 'dir. Cevaplarda Cinsiyet * Türkiye AB İlişkileri Sürecinde En Önemli Engel Nedir? Değişkenlerine göre anlamlı bir farklılaşma söz konusu değildir.

Tablo 3.35'de cevap dağılımlarından anlaşılacağı gibi, Türkiye – AB ilişkilerinde en büyük engel konusunda bayanların ve bayların cevaplarında yaklaşık değerler söz konusudur. Bu konuda hem bayanlar hem baylar aynı düşünceleri paylaşmaktadırlar.

Tablo 3.21. Cinsiyet * AB Kriterlerinin Uygulanması Toplumsal Bölünmeye Yol

Açar mı?

Cinsiyet	Evet		Hayır		Kısmen		Toplam	
	n	%	n	%	n	%	n	%
Bayan	88	50.6	35	20.1	51	29.3	174	100
Bay	146	46.1	94	29.7	77	24.3	317	100
Toplam	234	47.7	129	26.3	128	26.1	491	100

Grafik 3.90. Cinsiyet * AB Kriterlerinin Uygulanması Toplumsal Bölünmeye Yol Açar mı?

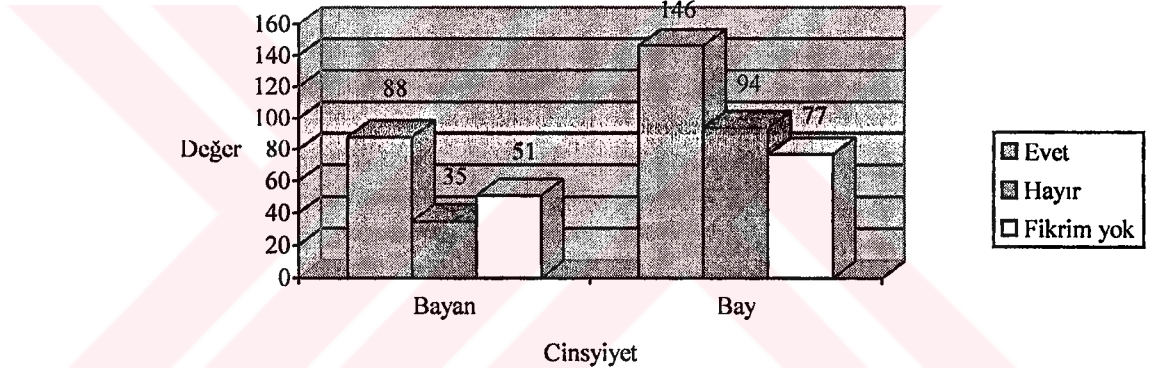

% 5 anlamlılık ve 2 serbestlik derecesine göre $X^2 = 5.457$ 'dir. Cevaplarda Cinsiyet * AB Kriterlerinin Uygulanması Toplumsal Bölünmeye Yol Açar mı? değişkenlerine göre anlamlı bir farklılaşma söz konusu değildir.

AB kriterlerinin uygulanmasının toplumsal bölünmeye yol açıp açmayacağı konusunda da, bayanların görüşleri ile bayların görüşlerinde önemli bir farklılık görünmemektedir. Bayanların %50.6'sı; bayların ise 46.1'i AB kriterlerinin uygulanmasının toplumsal bölünmeye yol açacağı endişesini taşımaktadırlar.

Tablo 3.22. Cinsiyet * AB ile İlgili Düne Göre Düşüncelerinizde Bir Farklılaşma Var mı?

Cinsiyet	Evet		Hayır		Kısmen		Toplam	
	n	%	n	%	n	%	n	%
Bayan	32	18.4	78	44.8	64	36.8	174	100
Bay	63	19.9	167	52.7	87	27.4	317	100
Toplam	95	19.3	245	49.9	151	30.8	491	100

Grafik 3.91. Cinsiyet * AB ile İlgili Düne Göre Düşüncelerinizde Bir Farklılaşma Var mı?

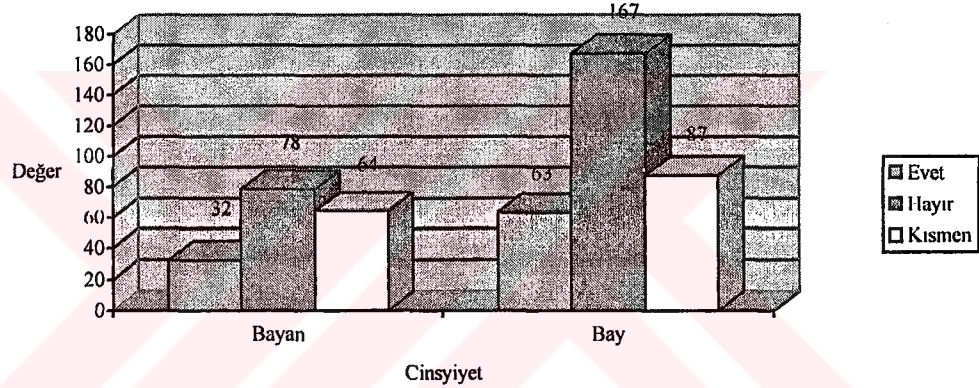

% 5 anlamlılık ve 2 serbestlik derecesine göre $X^2 = 4,701$ 'dir. Cevaplarda Cinsiyet * AB ile İlgili Düne Göre Düşüncelerinizde Bir Farklılaşma Var mı? değişkenlerine göre anlamlı bir farklılaşma söz konusu değildir.

Tablo 3.37'den de anlaşılacağı gibi, anket uygulananların cinsiyetine göre yapılan ilişkilendirmede bayanların %18.4'ü, bayların ise %19.9 düne göre düşüncelerinde değişim olduğu yönünde görüş belirtmişlerdir. Belirtilen görüş yüzdelerine bakıldığında, bayanlar ile baylar arasında yaklaşık bir değer söz konusudur.

Tablo 3.23. Cinsiyet * Düşüncelerinizdeki Değişimin Yönü Nedir?

Cinsiyet	AB'ye Girilmesi Yönünde		AB'ye Girilmemesi,		Toplam	
	n	%	n	%	n	%
Bayan	127	73.0	47	27.0	174	100
Bay	220	69.4	97	30.6	317	100
Toplam	347	70.7	144	29.3	491	100

Grafik 3.92. Cinsiyet * Düşüncelerinizdeki Değişimin Yönü Nedir?

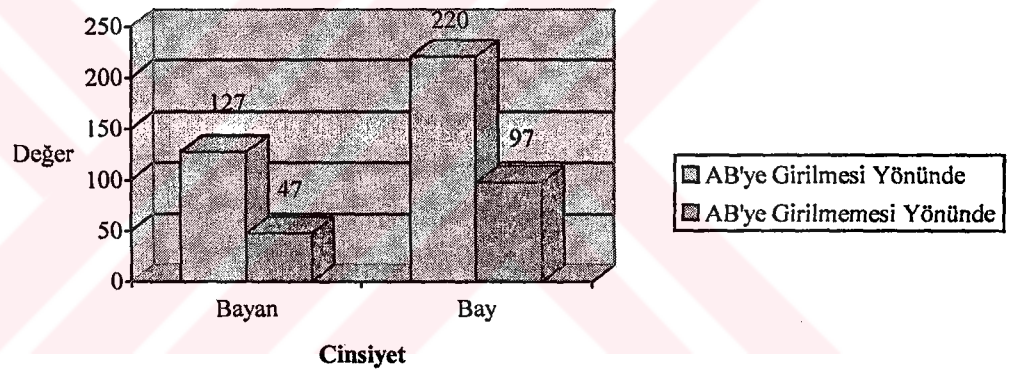

% 5 anlamlılık ve 1 serbestlik derecesine göre $X^2 = 0.698$ 'dir. Cevaplarda Cinsiyet * Düşüncelerinizdeki Değişim Yönü Nedir? değişkenlerine göre anlamlı bir farklılaşma söz konusu değildir.

Cinsiyete göre, "Düşünlerinizdeki değişim yönü nasıl?" sorusuna verilen cevapların yüzde dağılımına göre, bayanların %73'ü; bayların ise 69.4'ü AB'ye girilmesi yönünde görüş belirtmişlerdir. Bu sonuçlar, daha önce belirtilen ve varsayım olarak AB'ye "evet" yönünde hem bayanların hem de bayların % 70 dolaylarında "evet" diyecekleri şeklindeki varsayımı da doğrulamakta ve bu cevaplarda, önemli bir farklılaşma bulunmamaktadır.

3.2.2.3. Farklı Yaş Gruplarında Türkiye AB İlişkilerinin Algılanış Biçimi

Tablo 3.24. Yaş * AB'nin Bir Hıristiyan Kulübü Olduğunu düşünüyor musunuz?

Yaş	Evet		Hayır		Fikrim yok		Toplam	
	n	%	n	%	n	%	n	%
18 ve altı	30	42.3	21	29.6	20	28.2	71	100
19 yaş	51	44.0	36	31.0	29	25.0	116	100
20 yaş	34	47.9	15	21.1	22	31.0	71	100
21 yaş	45	45.9	21	21.4	32	32.7	98	100
22 yaş	32	47.1	21	30.9	15	22.1	68	100
23 yaş	17	41.5	15	36.6	9	22.0	41	100
24 yaş	4	33.3	5	41.7	3	25.0	12	100
25 yaş ve yukarı	7	50.0	3	21.4	4	28.6	14	100
Toplam	220	44.8	137	27.9	134	27.3	491	100

Grafik 3.93. Yaş * AB'nin Bir Hıristiyan Kulübü Olduğunu düşünüyor musunuz?

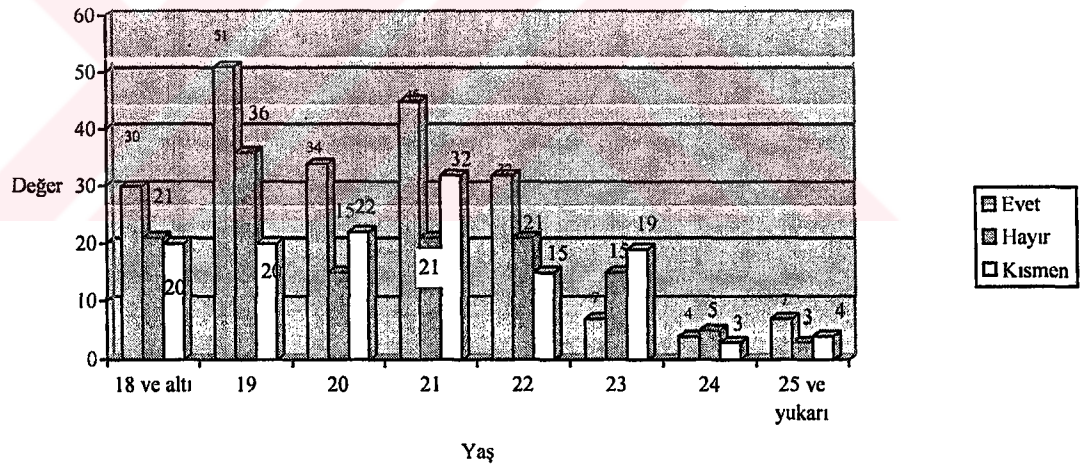

% 5 anlamlılık ve 14 serbestlik derecesine göre $X^2 = 9.157$ 'dir. Cevaplarda Yaş * AB'nin Bir Hıristiyan Kulübü Olduğunu düşünüyor musunuz? değişkenlerine göre anlamlı bir farklılaşma söz konusu değildir. Bu soruya verilen cevapların yaşlara göre dağılımında tutarlılık görülmektedir.

Tablo 3.25. Yaş * AB Ülkelerinin Türkiye'yi Nasıl Gördüğünü Düşünüyorsunuz?

Yaş	Barbar		Köktendinci		Antilaik		İrkçı		Demokrat/Laik		Toplam	
	n	%	n	%	n	%	n	%	n	%	n	%
18 ve altı	37	52.1	11	15.5	7	9.9	5	7.0	11	15.5	71	100
19 yaş	52	44.8	19	16.4	16	13.8	17	14.7	12	10.3	116	100
20 yaş	25	35.2	24	33.8	9	12.7	7	9.9	6	8.5	71	100
21 yaş	38	38.8	25	25.5	14	14.3	10	10.2	11	11.2	98	100
22 yaş	30	44.1	16	23.5	9	13.2	6	8.8	7	10.3	68	100
23 yaş	18	43.9	8	19.5	9	22.0	5	12.2	1	2.4	41	100
24 yaş	2	16.7	3	25.0			3	25.0	4	33.3	12	100
25 yaş ve yukarı	8	57.1					3	21.4	3	21.4	14	100
Toplam	210	42.8	106	21.6	64	13.0	56	11.4	55	11.2	491	100

Grafik 3.94. Yaş * AB Ülkelerinin Türkiye'yi Nasıl Gördüğünü Düşünüyorsunuz?

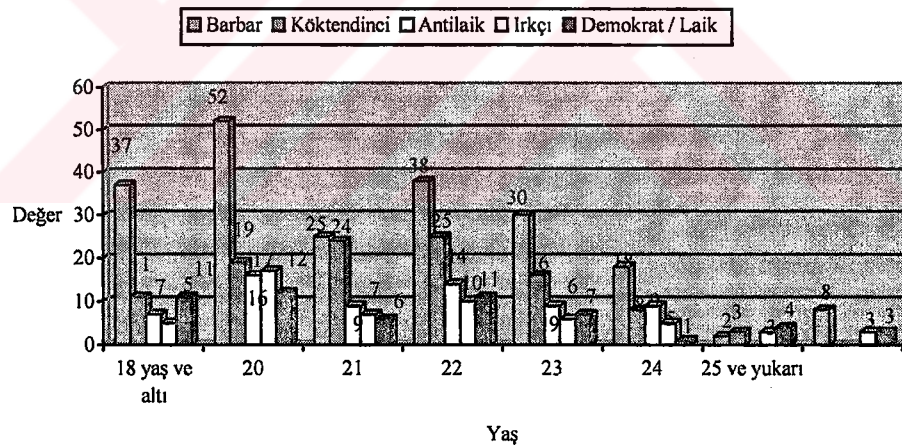

%5 anlamlılık ve 28 serbestlik derecesine göre $X^2 = 40,964$ 'tür. Cevaplarda Yaş * AB Ülkelerinin Türkiye'yi Nasıl Gördüğünü Düşünüyorsunuz? değişkenlerine göre anlamlı bir farklılaşma söz konusu değildir.

Yaş ile ilişkilendirilen AB ülkelerinin Türkiye'yi nasıl gördüğünü düşünüyorsunuz? sorusuna Cevaplardan barbar, kökten, antilaik sıralaması sınıf, cinsiyet gibi kıyaslamalarda

olduğu gibi, burada da aynı şekilde sıralanmıştır. Dolayısıyla, yaş bakımından da, bu soruya cevap verenlerin cevaplarında tutarsızlık söz konusu değildir.

Tablo 3.26. Yaş * Türkiye'nin AB içinde Yer Almasını İster misiniz?

Yaş	Kesinlikle Evet		Kesinlikle Hayır		Olursa da Olur Olmasa da		Diğer		Toplam	
	n	%	n	%	n	%	n	%	n	%
18 ve altı	37	52.1	14	19.7	16	22.5	4	5.6	71	100
19 yaş	61	52.6	15	12.9	30	25.9	10	8.6	116	100
20 yaş	33	46.5	13	18.3	21	29.6	4	5.6	71	100
21 yaş	52	53.1	15	15.3	22	22.4	9	9.2	98	100
22 yaş	40	58.8	14	20.6	12	17.6	2	2.9	68	100
23 yaş	22	53.7	2	4.9	14	34.1	3	7.3	41	100
24 yaş	7	58.3	2	16.7	2	16.7	1	8.3	12	100
25 yaş ve yukarı	5	35.7	4	28.6	4	28.6	1	7.1	14	100
Toplam	257	52.3	79	16.1	121	24.6	34	6.9	491	100

Grafik 3.95. Yaş * Türkiye'nin AB içinde Yer Almasını İster misiniz?

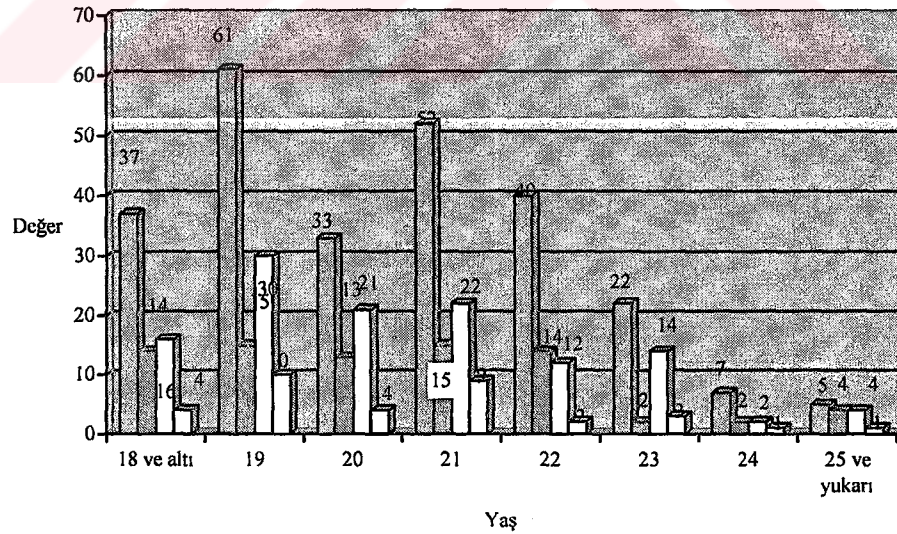

% 5 anlamlılık ve 21 serbestlik derecesine göre $X^2 = 16,321$ 'dir. Cevaplarda Yaş * Türkiye'nin AB içinde Yer Almasını İster misiniz? değişkenlerine göre anlamlı bir farklılaşma söz konusu değildir.

Türkiye'nin AB içinde yer almasını ister misiniz? sorusuna cevap verenlerin en düşük oranda 25 yaş ve üstünde %35.7 ile gerçekleştiği anlaşılmaktadır. Diğer yaş değişkenleri ile cevaplar arasında önemli bir farklılık dikkati çekmemektedir.

Tablo 3.27. Yaş * AB'nin Türkiye'ye Karşı Bir Ayrımcılık Yaptığını Düşünüyor musunuz?

Yaş	Evet		Hayır		Kısmen		Toplam	
	n	%	n	%	n	%	n	%
18 ve altı	51	71.8	8	11.3	12	16.9	71	100
19 yaş	70	60.3	19	16.4	27	23.3	116	100
20 yaş	48	67.6	8	11.3	15	21.1	71	100
21 yaş	53	54.1	19	19.4	26	26.5	98	100
22 yaş	48	70.6	3	4.4	17	25.0	68	100
23 yaş	26	63.4	3	7.3	12	29.3	41	100
24 yaş	4	33.3	1	8.3	7	58.3	12	100
25 yaş ve yukarısı	10	71.4			4	28.6	14	100
Toplam	310	63.1	61	12.4	120	24.4	491	100

Grafik 3.96. Yaş * AB'nin Türkiye'ye Karşı Bir Ayrımcılık Yaptığını Düşünüyor musunuz?

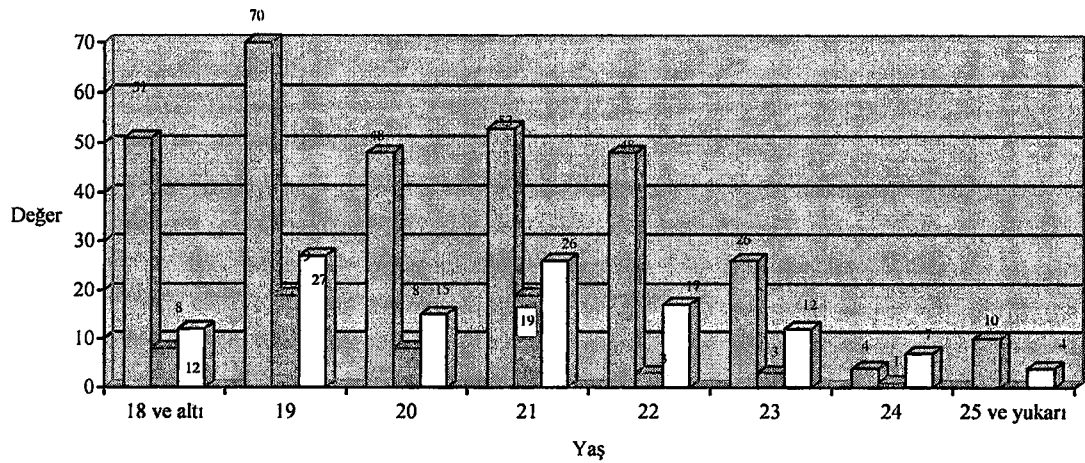

% 5 anlamlılık ve 14 serbestlik derecesine göre $X^2 = 24.992$ 'dir. Cevaplarda Yaş * AB'nin Türkiye'ye Karşı Bir Ayrımcılık Yaptığını Düşünüyor musunuz? değişkenlerine göre anlamlı bir farklılaşma söz konusu değildir.

Yaş değişkenine göre de, AB'nin Türkiye'ye karşı ayrımcılık yaptığını düşünenler çoğunlukta bulunmaktadır. Bütün yaş gruplarında AB'nin Türkiye'ye ayrımcılık yaptığı düşüncesi ağırlıklıdır.

Tablo 3.28. Yaş * AB'ye Girmenin En Çok Hangi Alanda Faydası Olacağını Düşünüyorsunuz?

Yaş	Ekonomi		İşsizlik		Demokrasi		Sendikal Haklar		Din ve İnanç Özgürlüğü		İnsan Hakları		Diğer		Toplam	
	n	%	n	%	n	%	n	%	n	%	n	%	n	%	n	%
18 ve altı	44	62.0	10	14.1	5	7.0			2	2.8	7	9.9	3	4.2	71	100
19 yaş	48	41.4	21	18.1	13	11.2	3	2.6	5	4.3	22	19.0	4	3.4	116	100
20 yaş	33	46.5	11	15.5	9	12.7			6	8.5	12	16.9			71	100
21 yaş	49	50.0	11	11.2	5	5.1	1	1.0	6	6.1	22	22.4	4	4.1	98	100
22 yaş	43	63.2	10	14.7	4	5.9			4	5.9	6	8.8	1	1.5	68	100
23 yaş	23	56.1	5	12.2	1	2.4			2	4.9	7	17.1	3	7.3	41	100
24 yaş	5	41.7	3	25.0	2	16.7			1	8.3	1	8.3			12	100
25 yaş ve yukarı	9	64.3			2	14.3			1	7.1			2	14.3	14	100
Toplam	254	51.7	71	14.5	41	8.4	4	0.08	27	5.5	77	15.7	17	3.5	491	100

Grafik 3.97. Yaş * AB'ye Girmenin En Çok Hangi Alanda Faydası Olacağını Düşünüyorsunuz?

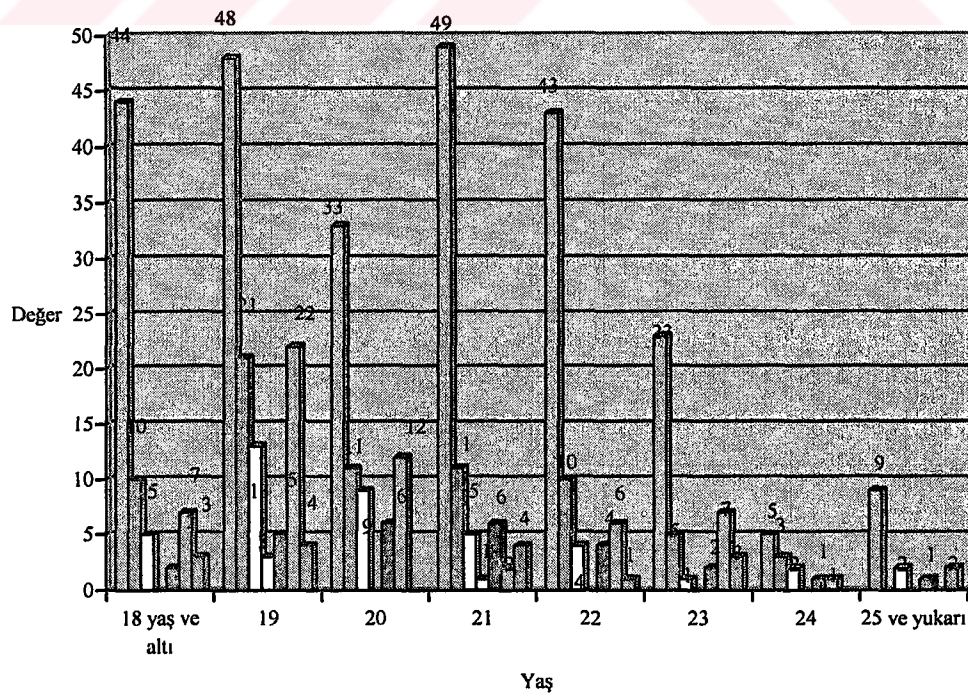

AB'ye girmenin en çok ekonomiye faydalı olacağı düşüncesi bütün yaş gruplarında hakimdir. En düşük yüzde oranı sendikal haklardır.

% 5 anlamlılık ve 42 serbestlik derecesine göre $X^2 = 49,489$ 'dür. Cevaplarda Yaş * AB'ye Girmenin En Çok Hangi Alanda Faydası Olacağını Düşünüyorsunuz? değişkenlerine göre anlamlı bir farklılaşma söz konusu değildir.

Tablo 3.29. Yaş * Referandum Yapılsa Türkiye'nin AB'ye Girişine Ne Dersiniz?

Yaş	Evet		Hayır		Fikrim yok		Toplam	
	n	%	n	%	n	%	n	%
18 ve altı	36	50.17	19	26.8	10	22.5	71	100
19 yaş	67	57.8	24	20.7	25	21.6	116	100
20 yaş	43	60.6	13	18.3	15	21.1	71	100
21 yaş	62	63.3	24	24.5	12	12.2	98	100
22 yaş	46	67.6	18	26.5	4	5.9	68	100
23 yaş	29	70.7	6	14.6	6	14.6	41	100
24 yaş	10	83.3			2	16.7	14	100
25 yaş ve yukarısı	8	57.1	4	28.6	2	14.3	14	100
Toplam	301	63.1	61	12.4	120	24.4	491	100

Grafik 3.98. Yaş * Referandum Yapılsa Türkiye'nin AB'ye Girişine Ne Dersiniz?

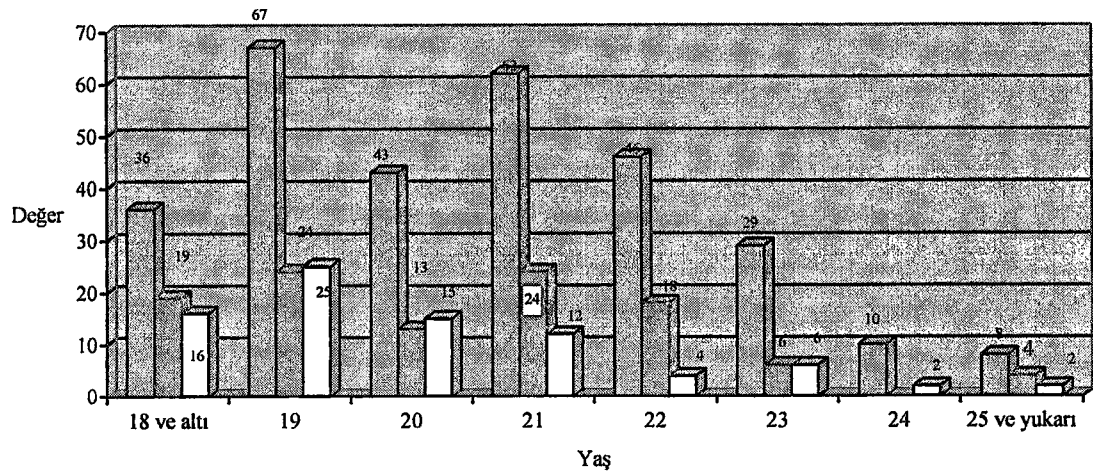

% 5 anlamlılık ve 14 serbestlik derecesine göre $X^2 = 19.718$ 'dir. Cevaplarda Yaş * Referandum Yapılsa Türkiye'nin AB'ye Girişine Ne Dersiniz? değişkenlerine göre anlamlı bir farklılaşma söz konusu değildir. Bütün yaş gruplarında referandum durumunda AB'ye "evet" denileceği görüşü hakimdir

Tablo 3.30. Yaş * AB'ye Girişte En Büyük Engel Sizce Nedir?

Yaş	Ekonomi		Din		Demokrasi		İşsizlik		İnsan Hakları		Nüfus		Diğer		Toplam	
	n	%	n	%	n	%	n	%	n	%	n	%	n	%	n	%
18 ve altı	18	25.4	18	25.4	5	7.0	13	18.3	4	5.6	10	14.1	3	4.2	71	100
19 yaş	33	28.4	19	16.4	10	8.6	4	3.4	23	19.8	13	11.2	14	12.1	116	100
20 yaş	21	29.6	25	35.2			6	8.5	7	9.9	8	11.3	4	5.6	71	100
21 yaş	29	29.6	19	19.4	6	6.1	6	6.1	20	20.4	11	11.2	7	7.1	98	100
22 yaş	28	41.2	14	20.6	5	7.4	3	4.4	10	14.7	3	4.4	5	7.4	68	100
23 yaş	7	17.1	3	7.3	9	22.0	2	4.9	9	22.0	10	24.4	1	2.4	41	100
24 yaş	6	50.0	3	25.0	1	8.3	1	8.3	1	8.3					12	100
25 yaş ve yukarı	5	35.7	2	14.3					3	21.4	2	14.3	2	14.3	14	100
Toplam	147	29.9	103	21.0	36	7.3	35	7.1	77	15.7	57	11.6	36	7.3	491	100

Grafik 3.99. Yaş * AB'ye Girişte En Büyük Engel Sizce Nedir?

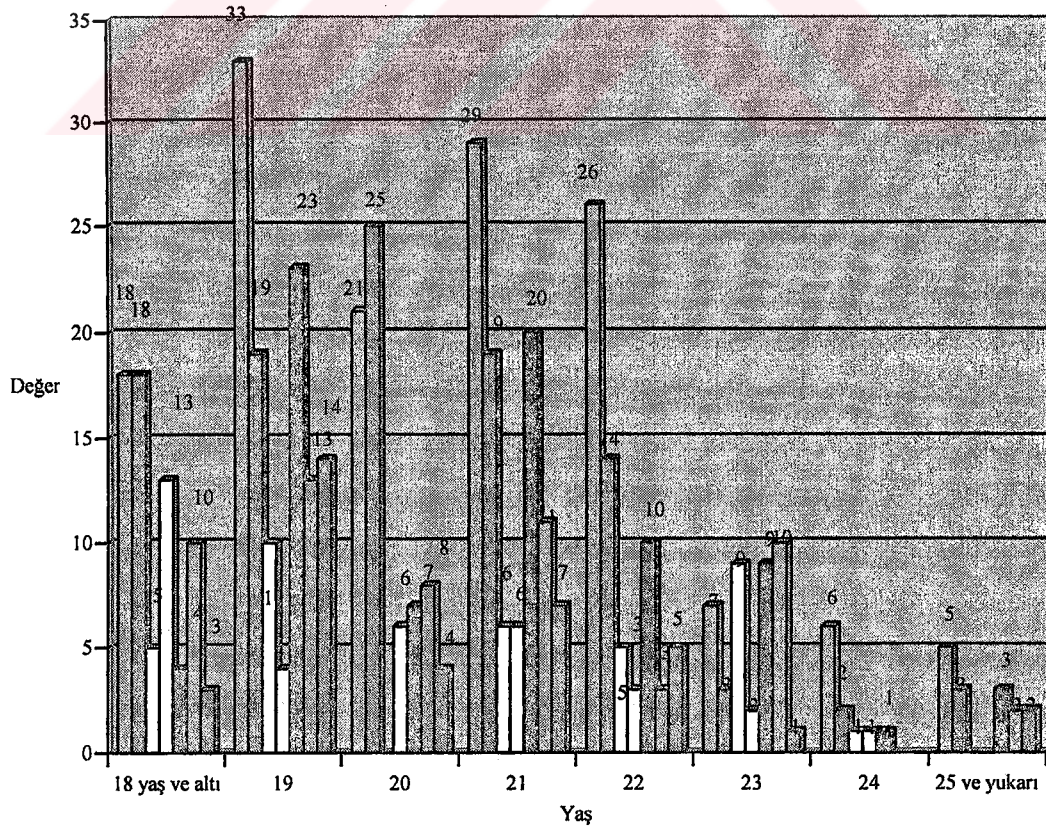

% 5 anlamlılık ve 42 serbestlik derecesine göre $X^2 = 85.140$ 'dır. Cevaplarda Yaş * AB'ye Girişte En Büyük Engel Sizce Nedir? değişkenlerine göre anlamlı bir farklılaşma söz konusudur.

AB'ye girişte en büyük engelin 18. yaş grubunda "ekonomi ve din" seçeneğinin eşit biçimde % 25.4 olurken, 20 yaş grubunda ise %35.2 ile "din" seçeneği ön plana geçmiştir. Sınıf, bölüm, cinsiyet değişkenlerine göre "ekonomi, din, insan hakları" sıralaması söz konusu iken, yaş gruplarına göre, bu sıralama özellikle ekonomi – din seçeneği arasında değişkenlik göstermiştir.

Tablo 3.31. Yaş * AB'ye Girmek Felakettir Tezine Katılıyor musunuz?

Yaş	Evet		Hayır		Fikrim yok		Toplam	
	n	%	n	%	n	%	N	%
18 ve altı	13	18.3	48	64.8	12	16.9	71	100
19 yaş	13	11.2	78	67.2	25	21.6	116	100
20 yaş	12	16.9	46	64.8	13	18.3	71	100
21 yaş	15	15.3	67	68.4	16	16.3	98	100
22 yaş	6	8.8	48	70.6	14	20.6	68	100
23 yaş	2	4.9	24	58.5	15	36.6	41	100
24 yaş	1	8.3	10	83.3	1	8.3	12	100
25 yaş ve yukarı	4	28.6	8	57.1	2	14.3	14	100
Toplam	66	13.4	327	66.6	98	20.0	491	100

Grafik 3.100. Yaş * AB'ye Girmek Felakettir Tezine Katılıyor musunuz?

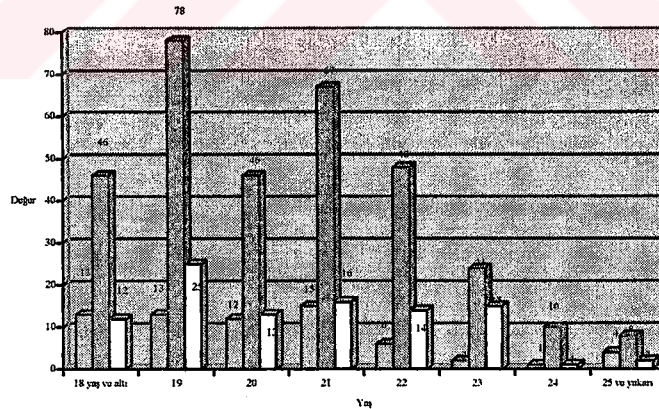

% 5 anlamlılık ve 14 serbestlik derecesine göre $X^2 = 17.835$ 'dir. Cevaplarda Yaş * AB'ye Girmek Felakettir Tezine Katılıyor musunuz? değişkenlerine göre anlamlı bir farklılaşma söz konusu değildir.

Yaş değişkenine göre, AB'ye girmek felakettir tezine, anket uygulanan bütün yaş grupları katılmamaktadır.

Tablo 3.32. Yaş * Türkiye AB İlişkileri Üyelik Sürecinde En Önemli Engel Nedir?

Yaş	Güven		İnanırcılık		Zihinsel Fark		Geleneğin Baskısı		Kimlik Tehdidi		Toplam	
	n	%	n	%	n	%	n	%	n	%	n	%
18 ve altı	20	28.2	9	12.7	10	14.1	20	28.2	12	16.9	71	100
19 yaş	39	33.6	13	11.2	22	19.0	22	19.0	20	17.2	116	100
20 yaş	24	33.8	9	12.7	7	9.9	13	18.3	18	25.4	71	100
21 yaş	33	33.7	7	7.1	17	17.3	20	20.4	21	21.4	98	100
22 yaş	19	27.9	15	22.1	12	17.6	10	14.7	12	17.6	68	100
23 yaş	11	26.8	6	14.6	10	24.4	6	14.6	8	19.5	41	100
24 yaş	2	16.7	1	8.3	4	33.3	2	16.7	3	25.0	12	100
25 yaş ve yukarı	6	42.9	3	21.4	2	14.3			3	21.4	14	100
Toplam	154	31.4	63	12.8	84	17.1	93	18.9	97	19.8	491	100

Grafik 3.101. Yaş * Türkiye AB İlişkileri Üyelik Sürecinde En Önemli Engel Nedir?

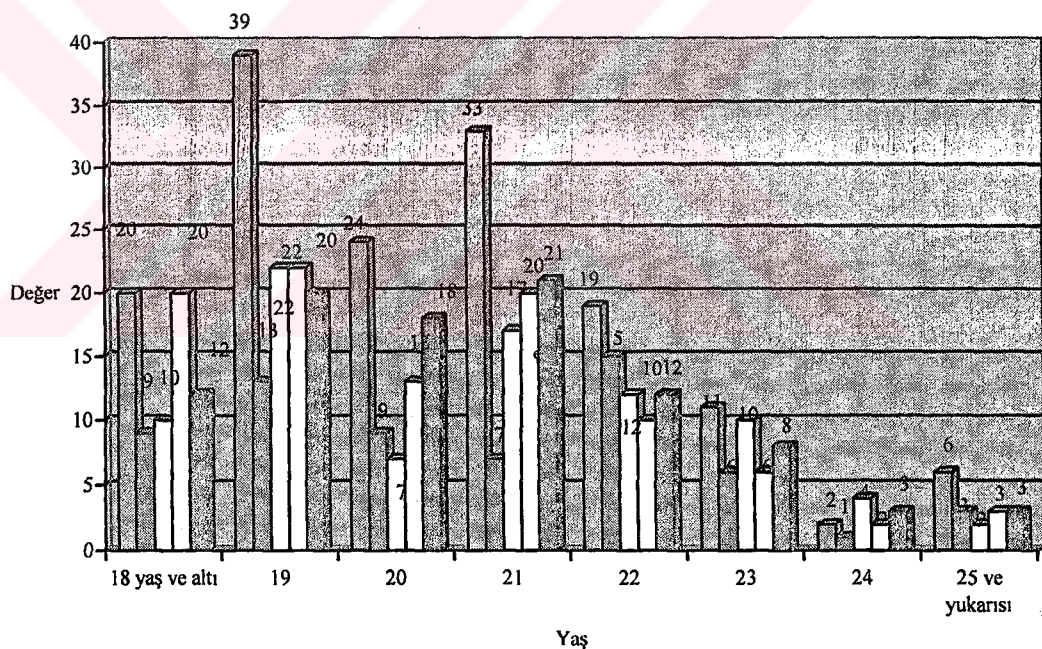

% 5 anlamlılık ve 28 serbestlik derecesine göre $X^2 = 26.294$ 'dür. Cevaplarda Yaş * Türkiye AB İlişkileri Sürecinde En Önemli Engel Nedir? değişkenlerine göre anlamlı bir farklılaşma söz konusu değildir.

Yaş değişkenine göre, Türkiye AB ilişkilerinde en önemli engel güven görülmektedir. Bütün yaş gruplarında bu görüş ağırlıklıdır.

Tablo 3.33. Yaş * AB Kriterlerinin Uygulanması Toplumsal Bölünmeye Yol Açar mı?

Yaş	Evet		Hayır		Fikrim yok		Toplam	
	n	%	n	%	n	%	n	%
18 ve altı	32	45.1	14	19.7	25	35.2	71	100
19 yaş	52	44.8	22	19.0	42	36.2	116	100
20 yaş	34	47.9	20	28.2	17	23.9	71	100
21 yaş	50	51.0	29	29.6	19	19.4	98	100
22 yaş	38	55.9	21	30.9	9	13.2	68	100
23 yaş	13	31.7	15	36.6	13	31.7	41	100
24 yaş	6	50.0	4	33.3	2	16.7	12	100
25 yaş ve yukarı	9	64.3	4	28.6	1	7.1	14	100
Toplam	234	47.7	129	26.3	128	26.1	491	100

Grafik 3.102. Yaş * AB Kriterlerinin Uygulanması Toplumsal Bölünmeye Yol Açar mı?

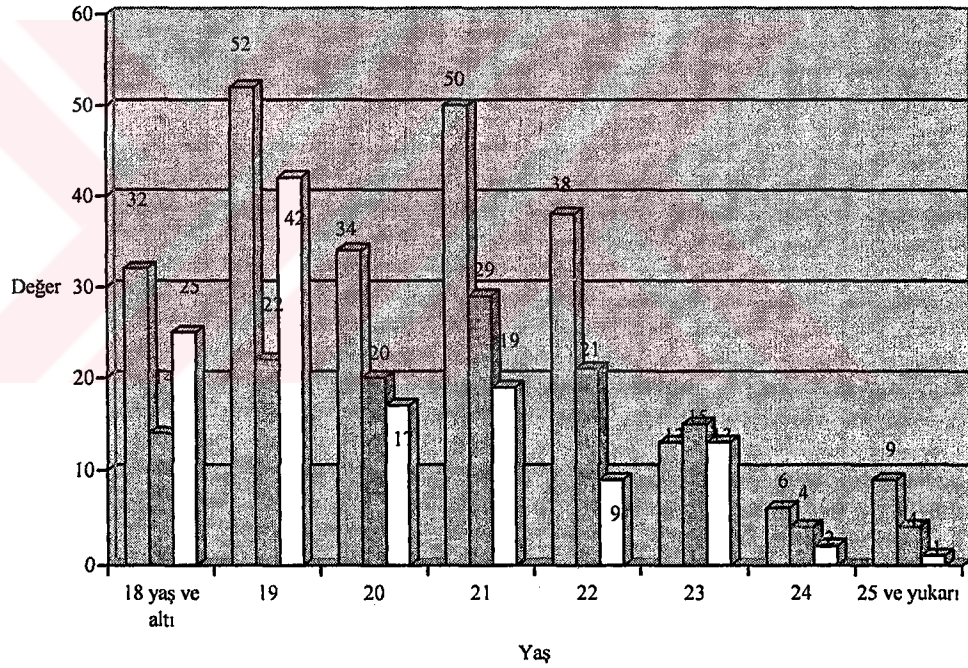

% 5 anlamlılık ve 14 serbestlik derecesine göre $X^2 = 26.777$ 'dir. Cevaplarda Yaş * AB Kriterlerinin Uygulanması Toplumsal Bölünmeye Yol Açar mı? değişkenlerine göre anlamlı bir farklılaşma söz konusudur.

Yaş değişkenine göre, 23 yaş grubunda % 31.7 AB kriterlerinin uygulanmasının toplumsal bölünmeye yol açmayacağı görüşü ağırlıktayken; 25 yaş ve üstünde %64.3'ü toplumsal bölünmeye yol açacağı endişesi duyduklarını belirtmişlerdir. Yaş gruplarına göre Cevaplarda farklılıklar olduğu görülmektedir.

Tablo 3.34. Yaş * AB ile İlgili Düşüncelerinizde Düne Göre Bir Farklılaşma Var mı?

Yaş	Evet		Hayır		Kısmen		Toplam	
	n	%	n	%	n	%	n	%
18 ve altı	17	23.9	38	53.5	16	22.5	71	100
19 yaş	22	19.0	55	47.4	39	33.6	116	100
20 yaş	23	32.4	29	40.8	19	26.8	71	100
21 yaş	11	11.2	52	53.1	35	35.7	98	100
22 yaş	14	20.6	35	51.5	19	27.9	68	100
23 yaş	3	7.3	22	53.7	16	39.0	41	100
24 yaş	3	25.0	6	50.0	3	25.0	12	100
25 yaş ve yukarı	2	14.3	8	57.1	4	28.6	14	100
Toplam	95	19.3	245	49.9	151	30.8	491	100

Grafik 3.103. Yaş * AB ile İlgili Düşüncelerinizde Düne Göre Bir Farklılaşma Var mı?

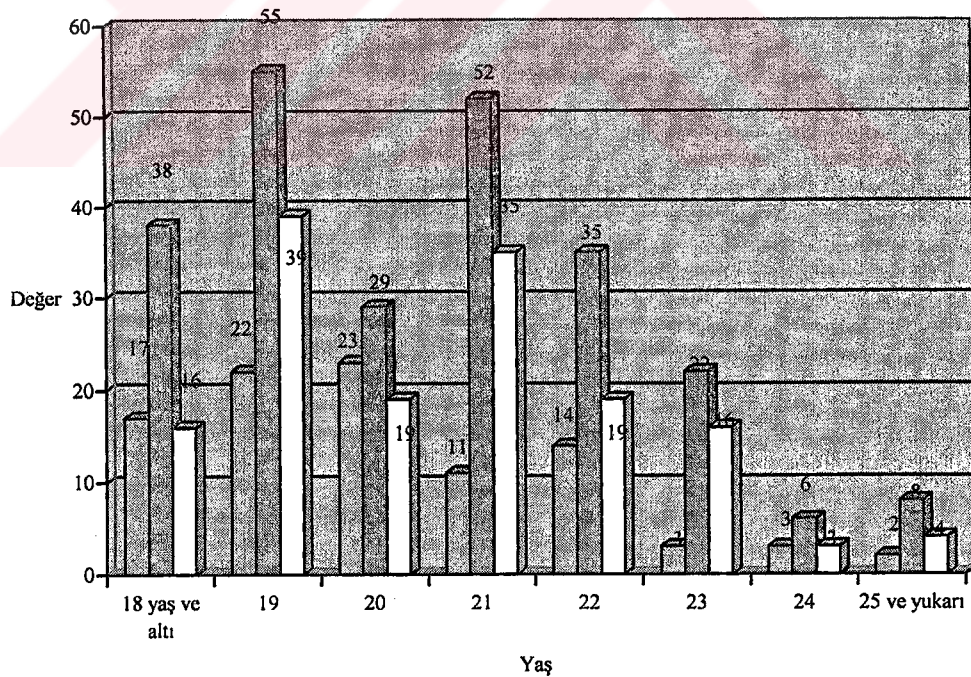

% 5 anlamlılık ve 14 serbestlik derecesine göre $X^2 = 20.126$ 'dır. Cevaplarda Yaş * AB ile İlgili Düne Göre Düşüncelerinizde Bir Farklılaşma Var mı? değişkenlerine göre anlamlı bir farklılaşma söz konusu değildir.

Tablo 3.35. Yaş * Düşüncelerinizdeki Değişim Yönü Nedir?

Yaş	AB'ye Girilmesi Yönünde		AB'ye Girilmemesi Yönünde		Toplam	
	n	%	n	%	n	%
18 ve altı	45	63.4	26	36.6	71	100
19 yaş	81	69.8	35	30.2	116	100
20 yaş	47	66.2	24	33.8	71	100
21 yaş	74	75.5	24	33.8	98	100
22 yaş	48	70.6	20	29.4	68	100
23 yaş	33	80.5	8	19.5	41	100
24 yaş	11	91.7	1	8.3	12	100
25 yaş ve yukarı	8	57.1	6	42.9	14	100
Toplam	347	70.7	144	29.3	491	100

Grafik 3.104. Yaş * Düşüncelerinizdeki Değişim Yönü Nedir?

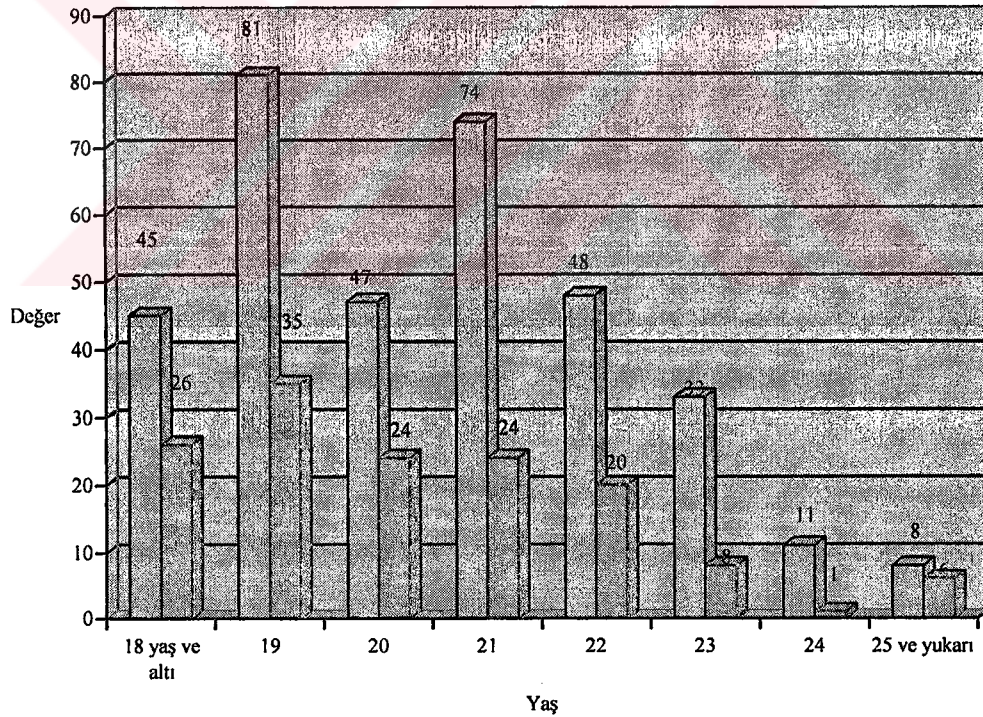

% 5 anlamlılık ve 7 serbestlik derecesine göre $X^2 = 9.348$ 'dir. Cevaplarda Yaş * Düşüncelerinizdeki Değişim Yönü Nedir? değişkenlerine göre anlamlı bir farklılaşma söz konusu değildir.

Bütün yaş gruplarında, AB'ye girilmesi yönünde görüş ağırlıklı olarak dikkat çekmektedir.

3.2.2.4. Türkiye AB İlişkilerine Bölge Yaklaşımına Göre Dağılımı

Tablo 3.36. Bölge * AB'nin Bir Hıristiyan Kulübü Olduğunu düşünüyor musunuz?

Bölge	Evet		Hayır		Kısmen		Toplam	
	n	%	n	%	n	%	n	%
Marmara	41	39.4	38	36.5	25	24.0	104	100
Ege	68	50.7	32	23.9	34	25.4	134	100
Karadeniz	23	46.0	11	22.0	16	32.0	50	100
İç Anadolu	43	45.7	21	22.3	30	31.9	94	100
Doğu Anadolu	9	22.5	10	25.0	21	52.5	40	100
G.Doğu Anadolu	12	48.0	10	40.0	3	12.0	25	100
Akdeniz	24	54.5	15	34.1	5	11.4	44	100
Toplam	220	44.8	137	27.9	134	27.3	491	100

Grafik 3.105. Bölge * AB'nin Bir Hristiyan Kulübü Olduğunu düşünüyor musunuz?

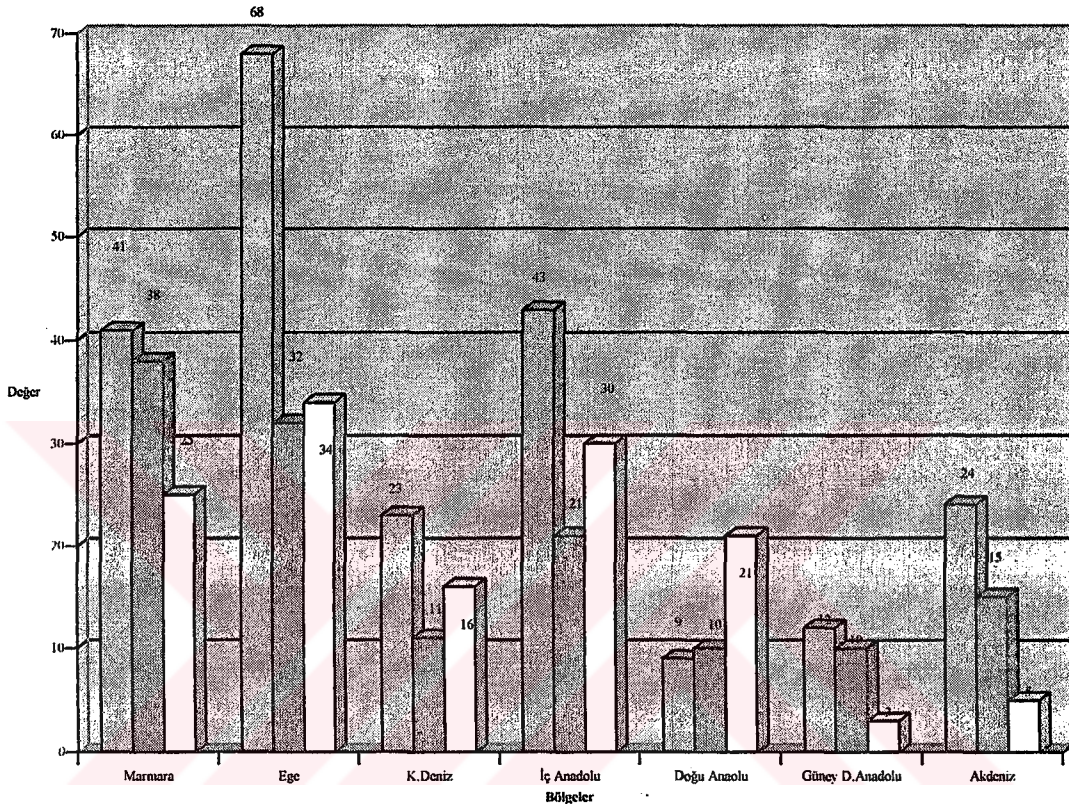

% 5 anlamlılık ve 12 serbestlik derecesine göre $X^2 = 31.724$ 'tür. Verilen cevaplarda Bölge * AB'nin Bir Hristiyan Kulübü Olduğunu düşünüyor musunuz? değişkenlerine göre anlamlı bir farklılaşma söz konusudur.

Bölge değişkenine göre, AB'nin bir Hristiyan kulübü olduğu düşüncesine göre, anket uygulananlardan Doğu Anadolu bölgesine mensup öğrencilerin % 22.5'i "evet" yönünde görüş belirtirken; Akdeniz bölgesine mensup öğrencilerin bu soruya cevap verme oranı %54.5'dir. Bu oran Marmara bölgesinde %39.4'e gerilerken, G. Doğu Anadolu bölgesine mensup öğrencilerin cevaplarında ise %48' çıkmaktadır. Dolayısıyla öğrencilerin bölge değişkenine göre verdikleri cevaplarda önemli bir farklılaşma gözlenmektedir.

Tablo 3.37. Bölge * AB Ülkelerinin Türkiye'yi Nasıl Gördüğünü Düşünüyorsunuz?

Bölge	Barbar		Köktendinci		Antilaik		İrkçı		Demokrat/Laik		Toplam	
	n	%	n	%	n	%	n	%	n	%	n	%
Marmara	48	46.2	21	20.2	14	13.5	11	10.6	10	9.6	104	100
Ege	61	45.5	35	26.1	18	13.4	6	4.5	14	10.4	134	100
Karadeniz	23	46.0	7	14.0	7	14.0	7	14.0	6	12.0	50	100
İç Anadolu	38	40.4	22	23.4	12	12.8	10	10.6	12	12.8	94	100
Doğu Anadolu	13	32.5	7	17.5	7	17.5	8	20.0	5	12.5	40	100
G.Doğu Anadolu	5	20.0	5	20.0	3	12.0	10	40.0	2	8.0	25	100
Akdeniz	22	50.0	9	20.5	3	6.8	4	9.1	6	13.6	44	100
Toplam	210	42.8	106	21.6	64	13.0	56	11.4	55	11.2	491	100

Grafik 3.106. Bölge * AB Ülkelerinin Türkiye'yi Nasıl Gördüğünü Düşünüyorsunuz?

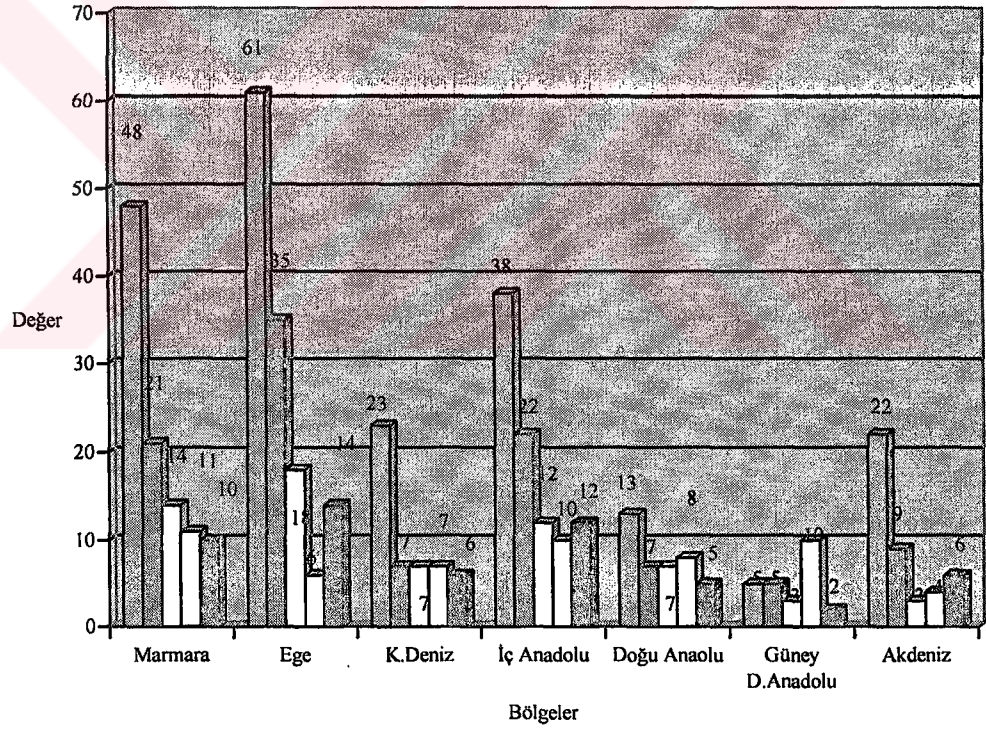

%5 anlamlılık ve 24 serbestlik derecesine göre $X^2 = 38.355$ 'dir. Cevaplarda Bölge * AB Ülkelerinin Türkiye'yi Nasıl Gördüğünü Düşünüyorsunuz? değişkenlerine göre anlamlı bir farklılaşma söz konusudur.

Bölge değişkenine göre, AB ülkelerinin Türkiye'yi nasıl gördüğünü düşünüyorsunuz? sorusuna, G. Doğu Anadolu bölgesine mensup öğrenciler, en düşük oran ile %20 “ barbar” şeklinde cevaplarken; Marmara bölgesine mensup öğrenciler ise en yüksek oranda %46.2 ile “barbar” cevabını vermiştir. Yine G. Doğu bölgesine mensup öğrencilerden %40'ı AB ülkelerinin Türkiye'yi ırkçı olarak gördüklerini belirtirken; Doğu Anadolu bölgesine mensup öğrencilerin ise %20'si, diğer bölgelerin de, Tablo 3.52'de görüldüğü gibi %15'in altında farklılık gösteren bir bölümü “ırkçı” olarak görüş belirtmişlerdir. Bu konuda en düşük görüş yüzdesi Ege bölgesine mensup öğrencilerden gelmiştir. Buna göre Ege bölgesine mensup öğrencilerin %4.5'i, AB ülkelerinin Türkiye'yi “ırkçı” gördükleri yönünde görüş belirtmişlerdir. G.Doğu Anadolu bölgesi ile Ege bölgesi arasında çok büyük fark olduğu görülmektedir.

Tablo 3.38. Bölge * Türkiye'nin AB içinde Yer Almasını ister misiniz?

Bölge	Kesinlikle Evet		Kesinlikle Hayır		Olsa da Olur Olmasa da		Diğer		Toplam	
	n	%	n	%	n	%	n	%	n	%
	Marmara	62	59.6	18	17.3	21	20.2	3	2.9	104
Ege	72	53.7	17	12.7	35	26.1	10	7.5	134	100
Karadeniz	23	46.0	11	22.0	13	24.5	3	6.0	50	100
İç Anadolu	45	47.9	15	16.0	23	24.5	11	11.7	94	100
Doğu Anadolu	23	57.5	4	10.0	12	30.0	1	2.5	40	100
G.D. Anadolu	9	36.0	5	20.0	8	32.0	3	12.0	25	100
Akdeniz	23	52.3	9	20.5	9	20.5	3	6.8	44	100
Toplam	257	52.3	79	16.1	121	24.6	34	6.9	491	100

Grafik 3.107. Bölge * Türkiye'nin AB içinde Yer Almasını ister misiniz?

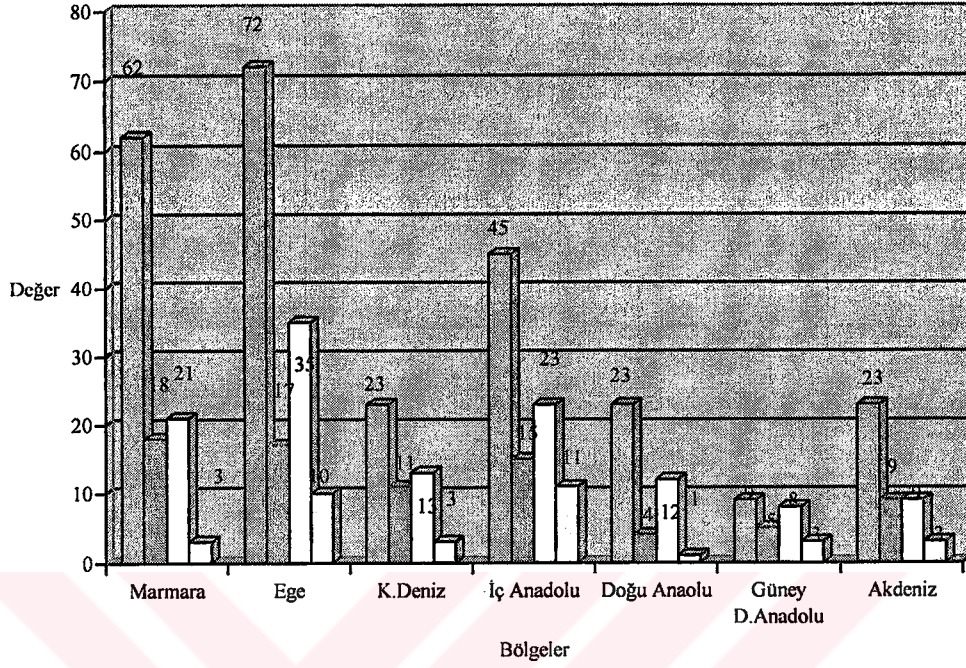

% 5 anlamlılık ve 18 serbestlik derecesine göre $X^2 = 17.200$ 'dür. Cevaplarda Bölge * Türkiye'nin AB içinde Yer Almasını ister misiniz? değişkenlerine göre anlamlı bir farklılaşma söz konusu değildir.

Marmara bölgesine mensup öğrencilerin %59.6'sı, Türkiye'nin AB içinde yer alması yönünde görüş belirtirken; G. Anadolu bölgesine mensup öğrencilerin %36'sı Marmara bölgesiyle aynı yönde görüş belirtmişlerdir. Bu iki görüş arasında yaklaşık %22.5'lik bir fark söz konusudur.

Tablo 3.39. Bölge * AB'nin Türkiye'ye Karşı Bir Ayrımcılık Yaptığını Düşünüyor musunuz?

Bölge	Evet		Hayır		Kısmen		Toplam	
	n	%	n	%	n	%	n	%
Marmara	63	60.6	18	17.3	23	22.1	104	100
Ege	89	66.4	17	12.7	28	20.9	134	100
Karadeniz	32	64.0	6	12.0	12	24.0	50	100
İç Anadolu	61	64.9	8	8.5	25	26.6	94	100
Doğu Anadolu	18	45.0	8	20.0	14	35.0	40	100
G.Doğu Anadolu	18	72.0	1	6.8	12	27.3	25	100
Akdeniz	29	65.9	3	6.8	12	27.3	44	100
Toplam	310	63.1	61	12.4	120	24.4	491	100

Grafik 3.108. Bölge * AB'nin Türkiye'ye Karşı Bir Ayrımcılık Yaptığını Düşünüyor musunuz?

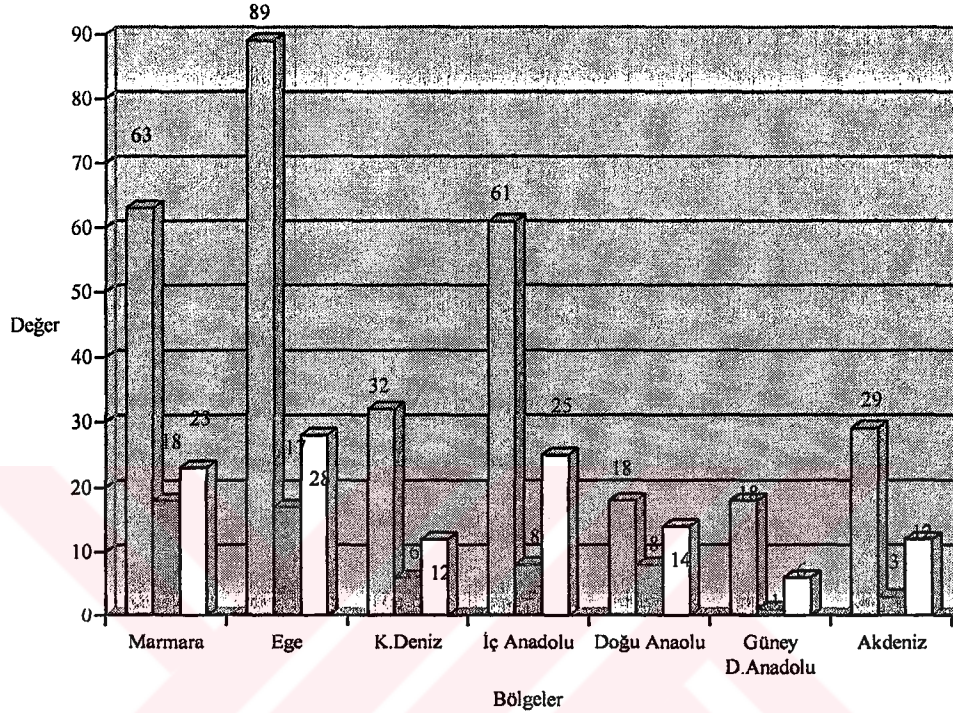

% 5 anlamlılık ve 12 serbestlik derecesine göre $X^2 = 13.469$ 'dur. Verilen cevaplarda Bölge * AB'nin Türkiye'ye Karşı Bir Ayrımcılık Yaptığını Düşünüyor musunuz? değişkenlerine göre anlamlı bir farklılaşma söz konusu değildir.

Anket uygulananlarda G. Doğu Anadolu bölgesine mensup öğrencilerin %70'i, Doğu Anadolu bölgesine mensup öğrencilerin %45'i AB'nin Türkiye'ye ayrımcılı yaptığı görüşündedir. Kısmen ayrımcılık yapıldığı şeklinde görüş ise, %20.9 - %35 arasındadır.

Tablo 3.40. Bölge * AB'ye Girmenin En Çok Hangi Alanda Faydası Olacağını Düşünüyorsunuz?

Bölge	Ekonomi		İşsizlik		Demokrasi		Sendikal Haklar		Din ve İnanç Özgürlüğü		İnsan Hakları		Diğer		Toplam	
	n	%	n	%	n	%	n	%	n	%	n	%	n	%	n	%
Marmara	59	56.7	14	13.5	7	6.7	1	1.0	3	2.9	18	17.3	2	1.9	104	100
Ege	77	57.5	27	20.1	7	5.2	1	0.07	7	5.2	11	8.2	4	3.0	134	100
Karadeniz	28	56.0	8	16.0	1	2.0	1	2.0	3	6.0	6	12.0	3	6.0	50	100
İç Anadolu	49	52.1	10	10.6	11	11.7			4	4.3	15	16.0	5	5.3	94	100
Doğu Anadolu	13	32.5	5	12.5	8	20.0			3	7.5	8	20.0	3	7.5	40	100
G.Doğu Anadolu	6	24.0	1	4.0	3	12.0	1	4.0	1	4.0	13	52.0			25	100
Akdeniz	22	50.0	6	13.6	4	9.1			6	13.6	6	13.6			44	100
Toplam	254	51.7	71	14.5	41	8.4	4	0.08	27	5.5	77	15.7	17	3.5	491	100

Grafik 3.109. Bölge * AB'ye Girmenin En Çok Hangi Alanda Faydası Olacağını Düşünüyorsunuz?

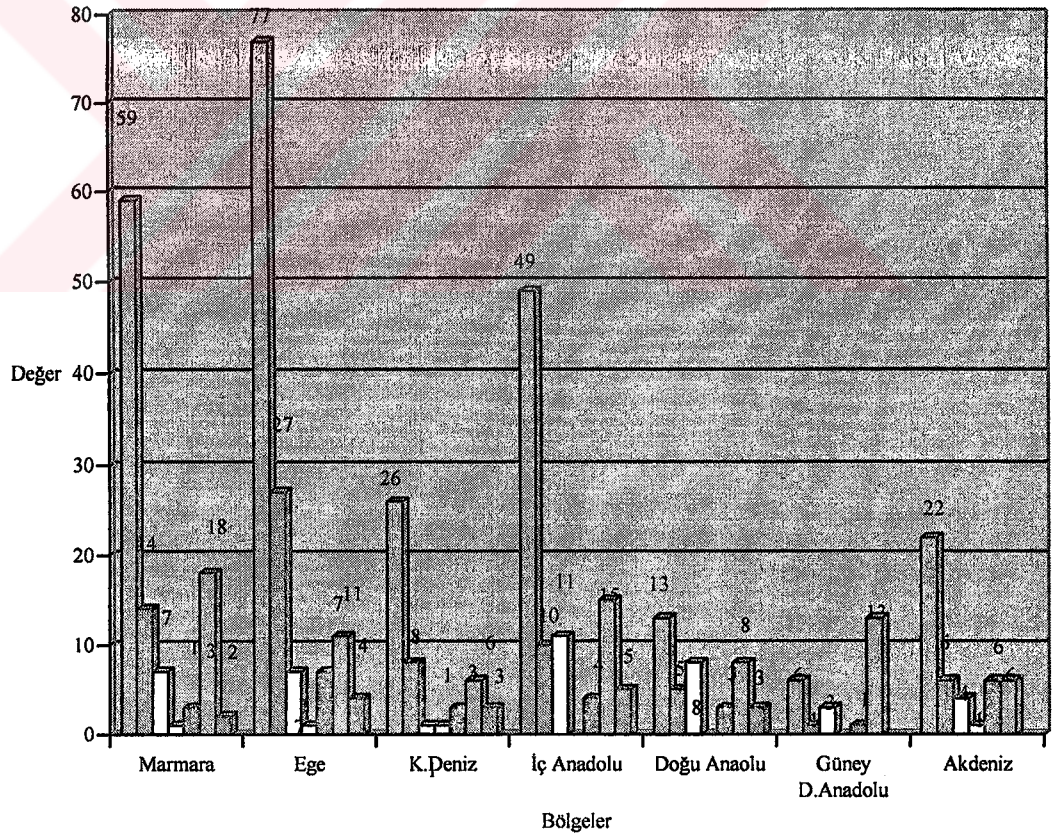

% 5 anlamlılık ve 36 serbestlik derecesine göre $X^2 = 73.452$ 'dir. Cevaplarda Bölge

* AB'ye Girmenin En Çok Hangi Alanda Faydası Olacağını Düşünüyorsunuz? değişkenlerine göre anlamlı bir farklılaşma söz konusudur.

Marmara bölgesine mensup öğrencilerin %56.7'si AB'ye girmenin en çok ekonomi alanında faydalı olacağını belirtirken; G. Doğu Anadolu bölgesine mensup öğrencilerin %24'ü bu yönde görüş belirtmiştir. Bu iki görüş arasında yaklaşık %32'lik bir fark dikkati çekmektedir. Tablo 3.55 incelendiğinde, G. Doğu Anadolu bölgesine mensup öğrencilerin %52'si, AB'ye girmenin en çok "insan haklarına" faydası olacağını belirtmişlerdir. G.Doğu ve D.Anadolu bölgesi dışında kalan diğer bölgelere mensup öğrencilerin %50'den fazlası "ekonomi" seçeneği üzerinde yoğunlaşmışlardır.

Tablo 3.41. Bölge * Referandum Yapılsa Türkiye'nin AB'ye Girişine Ne Dersiniz?

Bölge	Evet		Hayır		Kısmen		Toplam	
	n	%	n	%	n	%	n	%
Marmara	67	64.4	23	22.1	14	13.5	104	100
Ege	81	60.4	22	16.4	31	23.1	134	100
Karadeniz	28	56.0	14	28.0	8	16.0	50	100
İç Anadolu	58	61.7	24	25.5	12	12.8	94	100
Doğu Anadolu	28	70.0	7	17.5	5	12.5	40	100
G.Doğu Anadolu	11	44.0	9	36.0	5	20.0	25	100
Akdeniz	28	63.6	9	20.5	7	15.9	44	100
Toplam	301	61.3	108	22.0	82	16.7	491	100

Grafik 3.110. Bölge * Referandum Yapılsa Türkiye'nin AB'ye Girişine Ne Dersiniz?

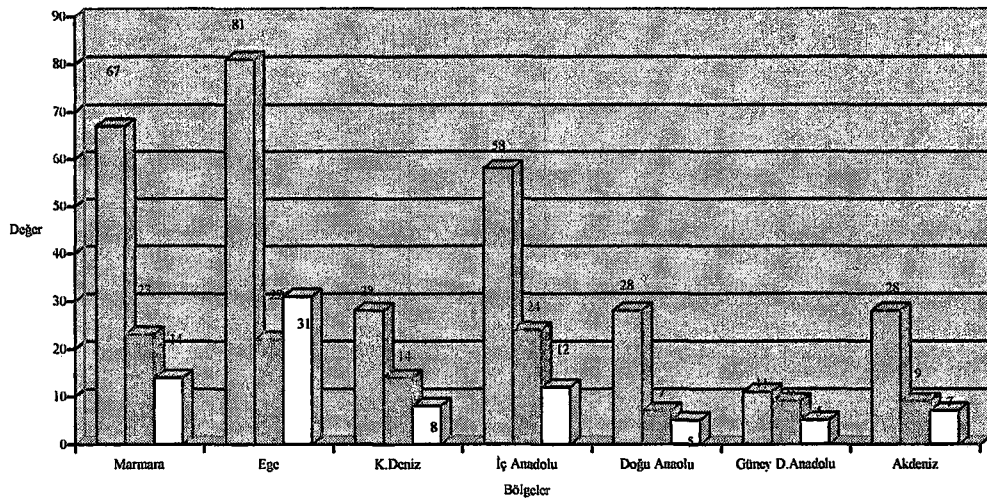

% 5 anlamlılık ve 12 serbestlik derecesine göre $X^2 = 13.523$ 'tür. Cevaplarda Bölge * Referandum Yapılsa Türkiye'nin AB'ye Girişine Ne Dersiniz? değişkenlerine göre anlamlı bir farklılaşma söz konusu değildir.

Türkiye'nin AB'ye girişine ne dersiniz" sorusuna, Doğu Anadolu bölgesine mensup öğrencilerin %70'i; G. D. Anadolu bölgesine mensup öğrencilerin %44'ü "evet" diyeceklerini belirtmektedirler. Diğer bölge dağılımları ise genelde %60'ın üstündedir.

Tablo 3.42. Bölge * AB'ye Girişte En Büyük Engel Sizce Nedir?

Bölge	Ekonomi		Din		Demokrasi		İşsizlik		İnsan Hakları		Nüfus		Diğer		Toplam	
	n	%	n	%	n	%	n	%	n	%	n	%	n	%	n	%
Marmara	24	23.1	28	26.9	8	7.7	5	4.8	16	15.4	14	13.5	9	8.7	104	100
Ege	47	35.1	24	17.9	9	6.7	13	9.7	8	6.0	21	15.7	12	9.0	134	100
Karadeniz	19	38.0	12	24.0	3	6.0	3	6.0	9	18.0	2	4.0	2	4.0	50	100
İç Anadolu	32	34.0	21	22.3	3	3.2	4	4.3	21	22.3	8	8.5	5	5.3	94	100
Doğu Anadolu	10	25.0	5	12.5	7	17.5	4	10.0	8	20.0	3	7.5	3	7.5	40	100
G.Doğu Anadolu	2	8.0	6	24.0	3	12.0	2	8.0	10	40.0	2	8.0			25	100
Akdeniz	13	29.5	7	15.9	3	6.8	4	9.1	5	11.4	7	15.9	5	11.4	44	100
Toplam	147	29.9	103	21.0	36	7.3	35	7.1	77	15.7	57	11.6	36	7.3	491	100

Grafik 3.111. Bölge * AB'ye Girişte En Büyük Engel Sizce Nedir?

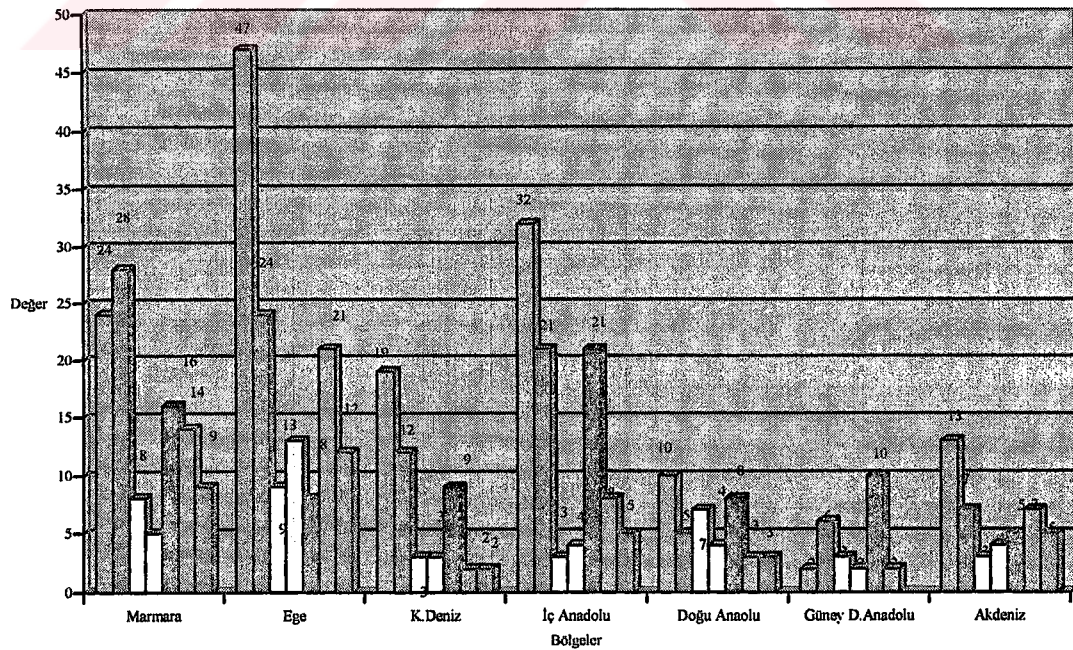

% 5 anlamlılık ve 36 serbestlik derecesine göre $X^2 = 59.374$ 'tür. Cevaplarda Bölge * AB'ye Girişte En Büyük Engel Sizce Nedir? değişkenlerine göre anlamlı bir farklılaşma söz konusudur.

Tablo 3.43. Bölge * AB'ye Giriş Felakettir Tezine Katılıyor musunuz?

Bölge	Evet		Hayır		Kısmen		Toplam	
	n	%	n	%	n	%	n	%
Marmara	9	8.7	74	71.2	21	20.2	104	100
Ege	19	14.2	87	64.9	28	20.9	134	100
Karadeniz	8	16.0	31	62.0	11	22.0	50	100
İç Anadolu	17	18.1	59	62.8	18	19.1	94	100
Doğu Anadolu	3	7.5	31	77.5	6	15.0	40	100
G.Doğu Anadolu	3	12.0	17	68.0	5	20.0	25	100
Akdeniz	7	15.9	28	63.6	9	20.5	44	100
Toplam	66	13.4	327	66.6	98	20.	491	100

Grafik 3.112. Bölge * AB'ye Giriş Felakettir Tezine Katılıyor musunuz?

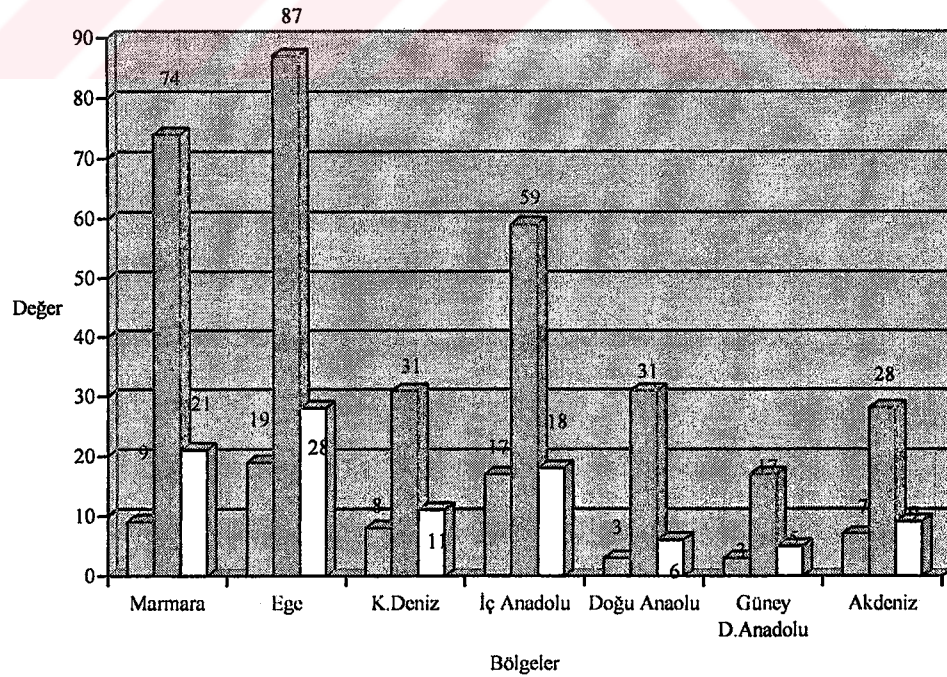

% 5 anlamlılık ve 12 serbestlik derecesine göre $X^2 = 7.088$ 'dir. Verilen cevaplarda Bölge * AB'ye Girmek Felakettir Tezine Katılıyor musunuz? değişkenlerine göre anlamlı bir farklılaşma söz konusu değildir. Anket uygulananların görüşleri bölgeler bazında, AB'ye girmek felakettir tezine katılmadıkları yönünde görüşleri yoğunlaşmıştır.

Tablo 3.44. Bölge * Türkiye AB İlişkileri Üyelik Sürecinde En Önemli Engel Nedir?

Bölge	Güven		İnanırcılık		Zihinsel fark		Geleniğin baskısı		Kimlik Tehdidi		Toplam	
	n	%	n	%	n	%	n	%	n	%	n	%
Marmara	36	34.6	16	15.4	11	10.6	18	17.3	23	22.1	104	100
Ege	42	31.3	19	14.2	26	19.4	34	25.4	13	9.7	134	100
Karadeniz	19	38.0	6	12.0	9	18.0	10	20.0	6	12.0	50	100
İç Anadolu	32	34.0	10	10.6	17	18.1	13	13.8	22	27.5	94	100
Doğu Anadolu	12	30.0	5	12.5	6	15.0	6	15.0	11	27.5	40	100
G.Doğu Anadolu	4	16.0	3	12.0	5	20.0	3	12.0	10	40.0	25	100
Akdeniz	9	20.5	4	9.1	10	22.7	9	20.5	12	27.3	44	100
Toplam	154	31.4	63	12.8	84	17.1	93	18.9	97	19.8	491	100

Grafik 3.113. Bölge * Türkiye AB İlişkileri Üyelik Sürecinde En Önemli Engel Nedir?

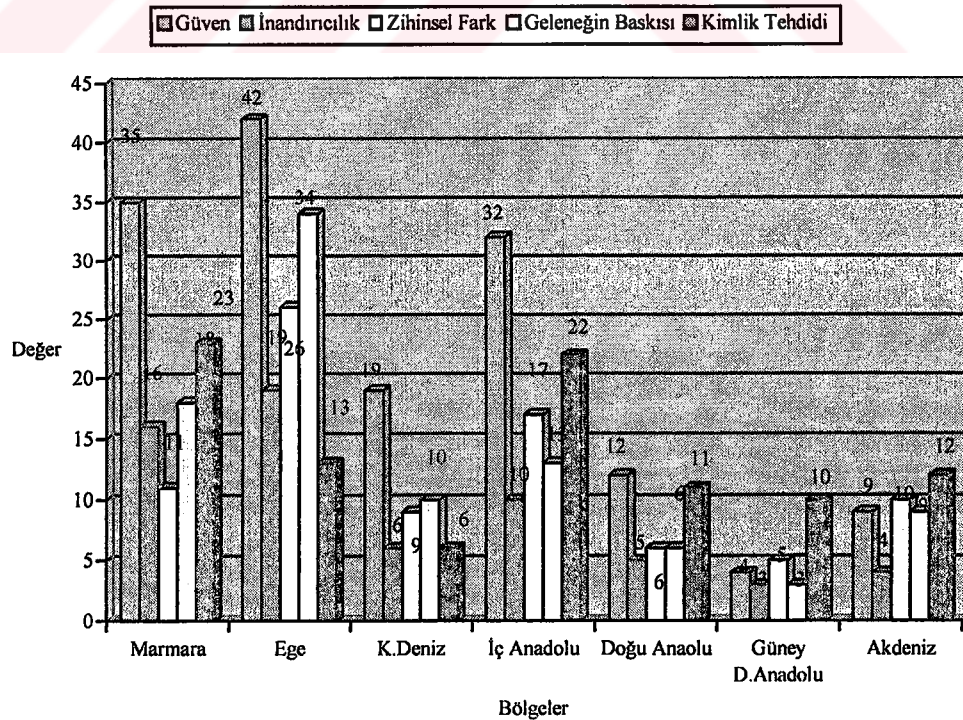

% 5 anlamlılık ve 24 serbestlik derecesine göre $X^2 = 32.937$ 'dir. Cevaplarda Bölge * Türkiye AB İlişkileri Sürecinde En Önemli Engel Nedir? değişkenlerine göre anlamlı bir farklılaşma söz konusu değildir.

Tablo 3.45. Bölge * AB Kriterlerinin Uygulanması Toplumsal Bölünmeye Yol Açar mı?

Bölge	Evet		Hayır		Kısmen		Toplam	
	n	%	n	%	n	%	n	%
Marmara	55	52.9	26	25.0	23	22.1	104	100
Ege	63	47.0	25	18.7	46	34.3	134	100
Karadeniz	29	58.0	13	26.0	8	16.0	50	100
İç Anadolu	45	47.9	26	27.7	23	24.5	94	100
Doğu Anadolu	14	35.0	16	40.0	10	25.0	40	100
G.Doğu Anadolu	7	28.0	12	48.0	6	24.0	25	100
Akdeniz	21	47.7	11	25.0	12	27.3	44	100
Toplam	234	47.7	129	26.3	128	26.1	491	100

Grafik 3.114. Bölge * AB Kriterlerinin Uygulanması Toplumsal Bölünmeye Yol Açar mı?

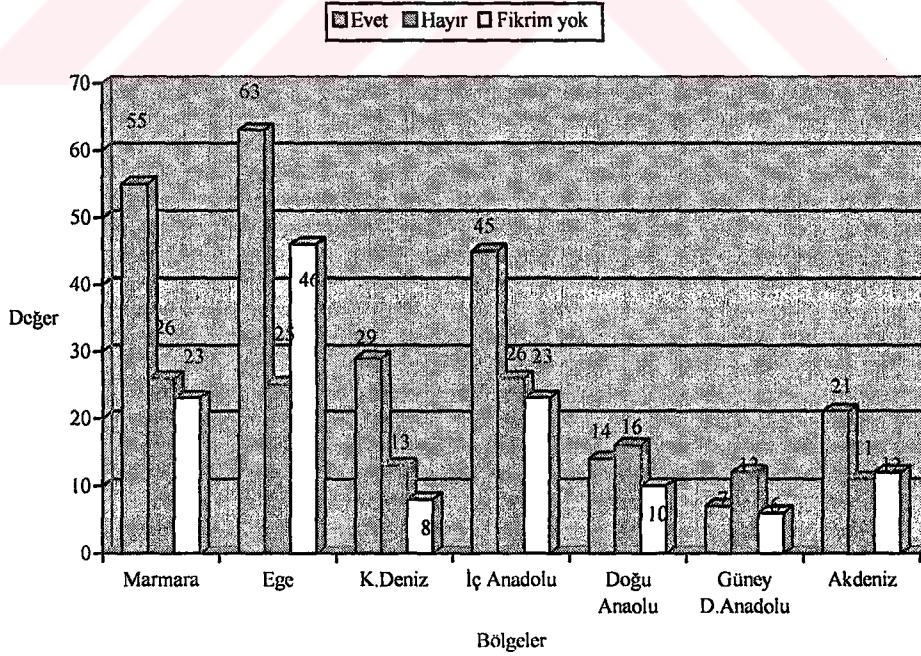

% 5 anlamlılık ve 12 serbestlik derecesine göre $X^2 = 21.834$ Cevaplarda Bölge * AB Kriterlerinin Uygulanması Toplumsal Bölünmeye Yol Açar mı? değişkenlerine göre anlamlı bir farklılaşma söz konusudur.

Anket uygulananlardan Karadeniz bölgesine mensup öğrencilerin %58'i AB kriterlerinin uygulanmasının toplumsal bölünmeye yol açacağı görüşünderken; G.Doğu Anadolu bölgesine mensup öğrencilerin %28, Doğu Anadolu bölgesine mensup öğrencilerin %35'i AB kriterlerinin toplumsal bölünmeye yol açacağı görüşündedirler. İç Anadolu bölgesine mensup öğrencilerin %47.9'u; Akdeniz bölgesine mensup öğrencilerin 47.7'si toplumsal bölünme olacağı görüşündedir.

Tablo 3.46. Bölge * AB ile İlgili Düşüncelerinizde Düne Göre Bir Farklılaşma Var mı?

Bölge	Evet		Hayır		Kısmen		Toplam	
	n	%	n	%	n	%	n	%
Marmara	12	11.5	61	58.7	31	29.8	104	100
Ege	32	23.9	68	50.7	34	25.4	134	100
Karadeniz	9	18.0	19	38.0	22	44.0	50	100
İç Anadolu	20	21.3	47	50.0	27	28.7	94	100
Doğu Anadolu	9	22.5	18	45.0	13	32.5	40	100
G.Doğu Anadolu	6	24.0	6	24.0	13	52.0	25	100
Akdeniz	7	15.9	26	59.1	11	25.0	44	100
Toplam	95	19.3	245	49.9	151	30.8	491	100

Grafik 3.115. Bölge * AB ile İlgili Düşüncelerinizde Düne Göre Bir Farklılaşma Var mı?

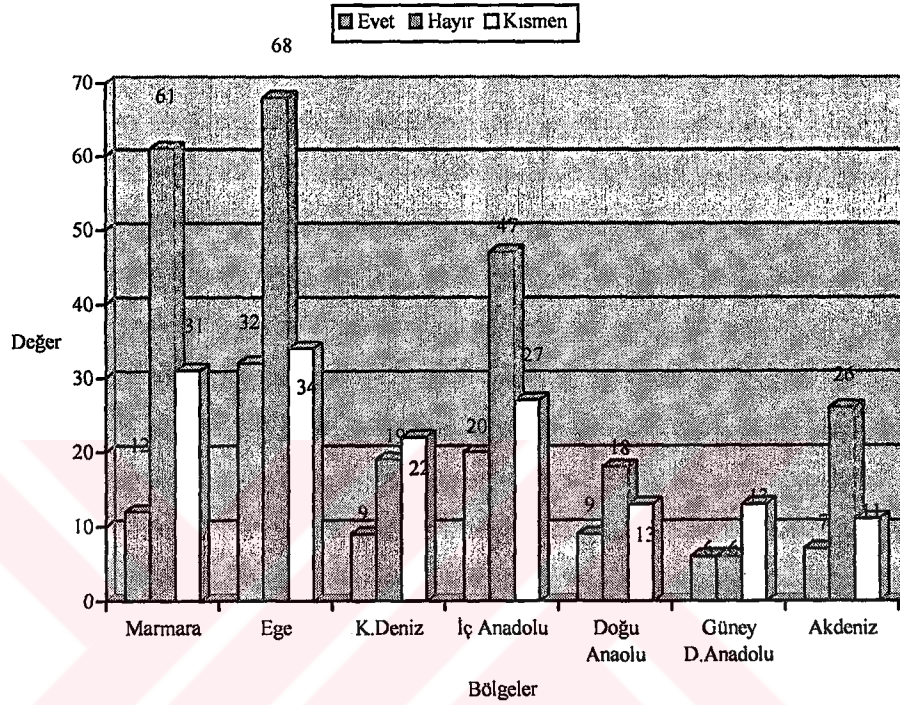

% 5 anlamlılık ve 12 serbestlik derecesine göre $X^2 = 21.470$ 'dir. Cevaplarda Bölge * AB ile İlgili Düne Göre Düşüncelerinizde Bir Farklılaşma Var mı? değişkenlerine göre anlamlı bir farklılaşma söz konusudur.

AB ile ilgili düşüncelerinizde düne göre bir farklılaşma var mı? şeklindeki soruya, bölgelere mensup öğrencilerin görüşleri %11.5 ile %24 arasında değişkenlik göstermektedir.

Tablo 3.47. Bölge * Düşüncelerinizdeki Değişim Yönü Nedir?

Bölge	AB'ye Girilmesi Yönünde		AB'ye Girilmemesi Yönünde		Toplam	
	n	%	n	%	n	%
Marmara	76	73.1	28	26.9	104	100
Ege	99	73.9	35	26.1	134	100
Karadeniz	35	70.0	15	30.0	50	100
İç Anadolu	61	64.9	33	35.1	94	100
Doğu Anadolu	29	72.5	11	27.5	40	100
G.Doğu Anadolu	11	44.0	14	56.0	25	100
Akdeniz	36	81.8	8	18.2	44	100
Toplam	347	70.7	144	29.3	491	100

Grafik 3.116. Bölge * Düşüncelerinizdeki Değişim Yönü Nedir?

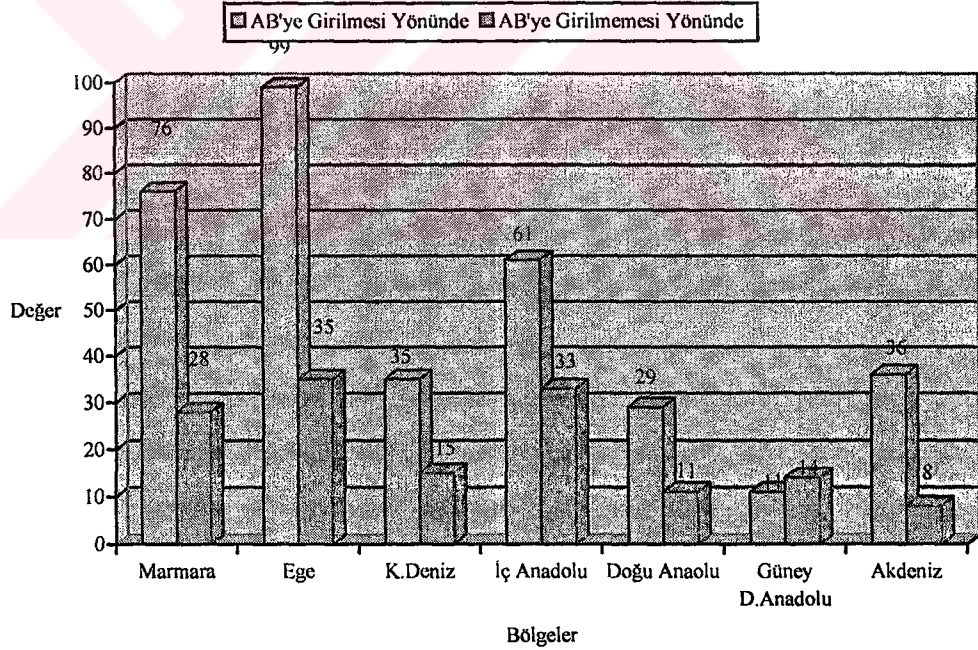

3.2.2.5. Kentsel ve Kırsal Gençliğinin AB'ye Yaklaşımı

% 5 anlamlılık ve 6 serbestlik derecesine göre $X^2 = 13.764$ 'tür. Cevaplarda Bölge * Düşüncelerinizdeki Değişim Yönü Nasıl? değişkenlerine göre anlamlı bir farklılaşma söz konusudur.

Tablo 3.48. Kent/Kırsal * AB'nin Bir Hıristiyan Kulübü Olduğunu düşünüyor musunuz?

Kent- Kırsal	Evet		Hayır		Kısmen		Toplam	
	n	%	n	%	n	%	n	%
Büyükşehir	61	43.6	41	29.3	38	27.1	140	100
Şehir	99	47.4	53	25.4	57	27.3	209	100
Kasaba	21	40.4	14	26.9	17	32.7	52	100
Belde	8	36.4	8	36.4	6	27.3	22	100
Köy	17	42.5	7	22.5	14	35.0	40	100
Yurtdışı	2	66.7	1	33.3			3	100
Metropol	12	48.0	11	44.0	2	8.0	25	100
Toplam	220	44.8	137	27.9	134	27.3	491	100

Grafik 3.117. Kent/Kırsal * AB'nin Bir Hıristiyan Kulübü Olduğunu düşünüyor musunuz?

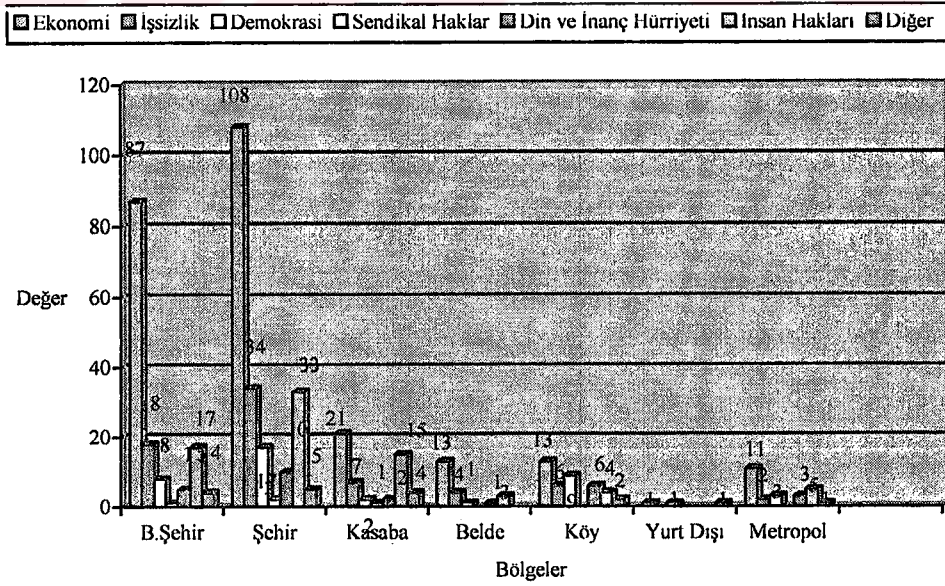

% 5 anlamlılık ve 12 serbestlik derecesine göre $X^2 = 10.946$ 'dır. Cevaplarda Kent/Kırsal * AB'nin Bir Hıristiyan Kulübü Olduğunu düşünüyor musunuz? değişkenlerine göre anlamlı bir farklılaşma söz konusu değildir.

Grafik 3.117. Kent/Kırsal * AB'nin Bir Hıristiyan Kulübü Olduğunu düşünüyor musunuz? sorusuna verilen cevapların şehirlerde belde ve köylere nazaran daha yoğun olduğu; anket uygulamasına katılım oranı en düşük olan yurt dışı değişkenine göre, AB'nin Hıristiyan kulübü olduğu görüşü %66.7'dir.

Tablo 3.49. Kentsel/Kırsal * AB Ülkelerinin Türkiye'yi Nasıl Gördüğünü Düşünüyorsunuz?

Kent- Kırsal	Barbar		Köktendinci		Antilaik		İrkçı		Demokrat/Laik		Toplam	
	n	%	n	%	n	%	n	%	n	%	n	%
Büyükşehir	66	47.1	31	22.1	20	14.3	13	9.3	10	7.1	140	100
Şehir	85	40.7	47	22.5	27	12.9	26	12.4	24	11.5	209	100
Kasaba	15	28.8	11	21.2	8	15.4	8	15.4	10	19.2	52	100
Belde	9	40.9	5	22.7	3	13.6	2	9.1	3	13.6	22	100
Köy	19	47.5	8	20.0	4	10.0	3	7.5	6	15.0	40	100
Yurtdışı	1	33.3					2	66.7			3	100
Metropol	15	60.0	4	16.0	2	8.0	2	8.0	2	8.0	25	100
Toplam	210	42.8	106	21.6	64	13.0	56	11.4	55	11.2	491	100

Grafik 3.118. Kentsel/Kırsal * AB Ülkelerinin Türkiye'yi Nasıl Gördüğünü Düşünüyorsunuz?

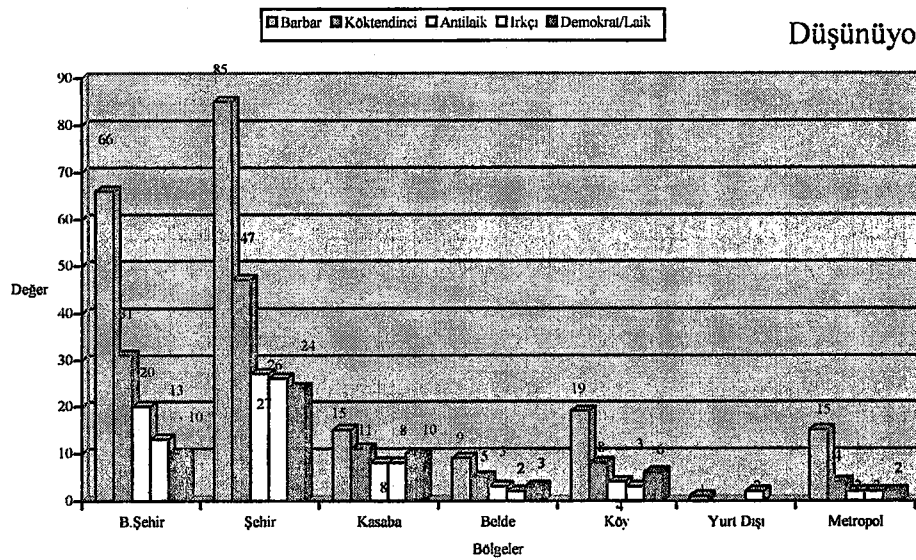

% 5 anlamlılık ve 24 serbestlik derecesine göre $X^2 = 24.610$ 'tür. Cevaplarda Kentsel/Kırsal * AB Ülkelerinin Türkiye'yi Nasıl Gördüğünü Düşünüyorsunuz? Değişkenlerine göre anlamlı bir farklılaşma söz konusu değildir.

Tablo 3.50. Kentsel/Kırsal * Türkiye'nin AB içinde Yer Almasını ister misiniz?

Kent- Kırsal	Kesinlikle Evet		Kesinlikle Hayır		Olsa da Olur Olmasa da		Diğer		Toplam	
	n	%	n	%	n	%	n	%	n	%
Büyükşehir	84	60.0	21	15.0	25	17.9	10	7.1	140	100
Şehir	103	49.3	37	17.7	54	25.8	15	7.2	209	100
Kasaba	18	34.6	6	11.5	22	42.3	6	11.5	52	100
Belde	14	63.6	2	9.1	5	22.7	1	4.5	22	100
Köy	24	60.0	6	15.0	10	25.0			40	100
Yurtdışı	1	33.3	1	33.3	1	33.3			3	100
Metropol	13	52.0	6	24.0	4	16.0	2	8.0	25	100
Toplam	257	52.3	79	16.1	121	24.6	34	6.9	491	100

Türkiye'nin AB içinde yer almasını ister misiniz? sorusuna kent/kırsal bazında verilen cevaplarda, %60 ile %33.3 arasında değişen oranlarda görüşler olduğu anlaşılmaktadır.

Grafik 3.119. Kentsel/Kırsal * Türkiye'nin AB içinde Yer Almasını ister misiniz?

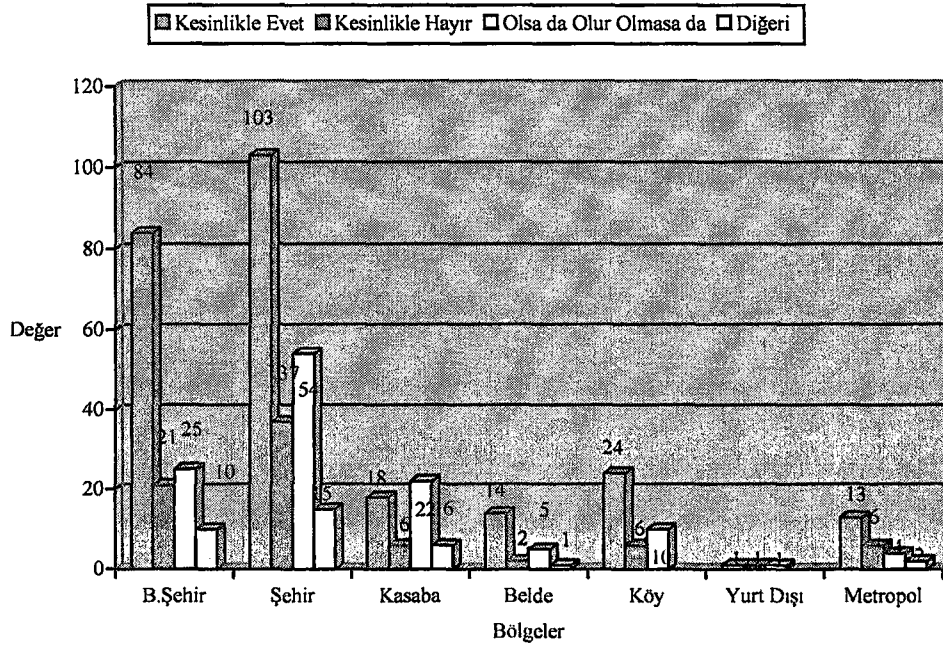

% 5 anlamlılık ve 18 serbestlik derecesine göre $X^2 = 24.626$ 'dır. Cevaplarda Kentsel/Kırsal * Türkiye'nin AB içinde Yer Almasını ister misiniz? değişkenlerine göre anlamlı bir farklılaşma söz konusu değildir.

Tablo 3.51. Kentsel/Kırsal* AB'nin Türkiye'ye Karşı Bir Ayrımcılık Yaptığını Düşünüyor musunuz?

Kent- Kırsal	Evet		Hayır		Kısmen		Toplam	
	n	%	n	%	n	%	n	%
Büyükşehir	87	62.1	15	10.7	38	27.1	140	100
Şehir	131	62.7	34	16.3	44	21.1	209	100
Kasaba	39	75.0	4	7.7	9	17.3	52	100
Belde	15	68.2	3	13.6	4	18.2	22	100
Köy	19	47.5	3	7.5	18	45.0	40	100
Yurtdışı	3	100					3	100
Metropol	16	64.0	2	8.0	7	28.0	25	100
Toplam	310	63.1	61	12.4	120	24.4	491	100

Grafik 3.120. Kentsel/Kırsal* AB'nin Türkiye'ye Karşı Bir Ayrımcılık Yaptığını Düşünüyor musunuz?

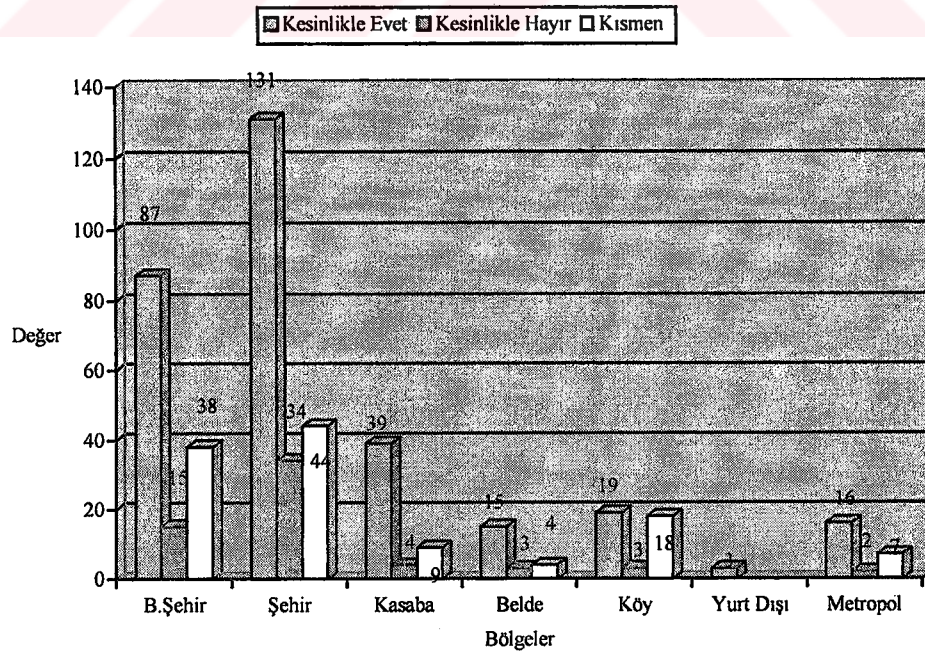

% 5 anlamlılık ve 12 serbestlik derecesine göre $X^2 = 19.416$ 'dır. Verilen cevaplarda Kent/Kırsal* AB'nin Türkiye'ye Karşı Bir Ayrımcılık Yaptığını Düşünüyor musunuz? değişkenlerine göre anlamlı bir farklılaşma söz konusu değildir.

Kent / Kırsal bazında AB'nin Türkiye'ye karşı bir ayrımcılık yaptığı konusunda genelde yaygın görüş hakimdir.

Tablo 3.52. Kent/Kırsal * AB'ye Girmenin En Çok Hangi Alanda Faydası Olacağını Düşünüyorsunuz?

Kent- Kırsal	Ekonomi		İşsizlik		Demokrasi		Sendikal Hakları		Din ve Vicdan Özgürlüğü		İnsan Hakları		Diğer		Toplam	
	n	%	n	%	n	%	n	%	n	%	n	%	n	%	n	%
Büyükşehir	87	62.1	18	12.9	8	5.7	1	0.07	5	3.6	17	12.1	4	2.9	140	100
Şehir	108	51.7	34	16.3	17	8.1	2	1.0	10	4.8	33	15.8	5	2.4	209	100
Kasaba	21	40.4	7	13.5	2	3.8	1	1.9	2	3.8	15	28.8	4	7.7	52	100
Belde	13	59.1	4	18.2	1	4.5			1	4.5	3	13.6			22	100
Köy	13	32.5	6	15.0	9	22.5			6	15.0	4	10.0	2	5.0	40	100
Yurtdışı	1	33.3			1	33.3							1	33.3	3	100
Metropol	11	44.0	2	8.0	3	12.0			3	12.0	5	20.0	1	4.0	25	100
Toplam	254	51.7	71	14.5	41	8.4	4	0.08	27	5.5	77	15.7	17	3.5	491	100

Grafik 3.121. Kent/Kırsal * AB'ye Girmenin En Çok Hangi Alanda Faydası Olacağını Düşünüyorsunuz

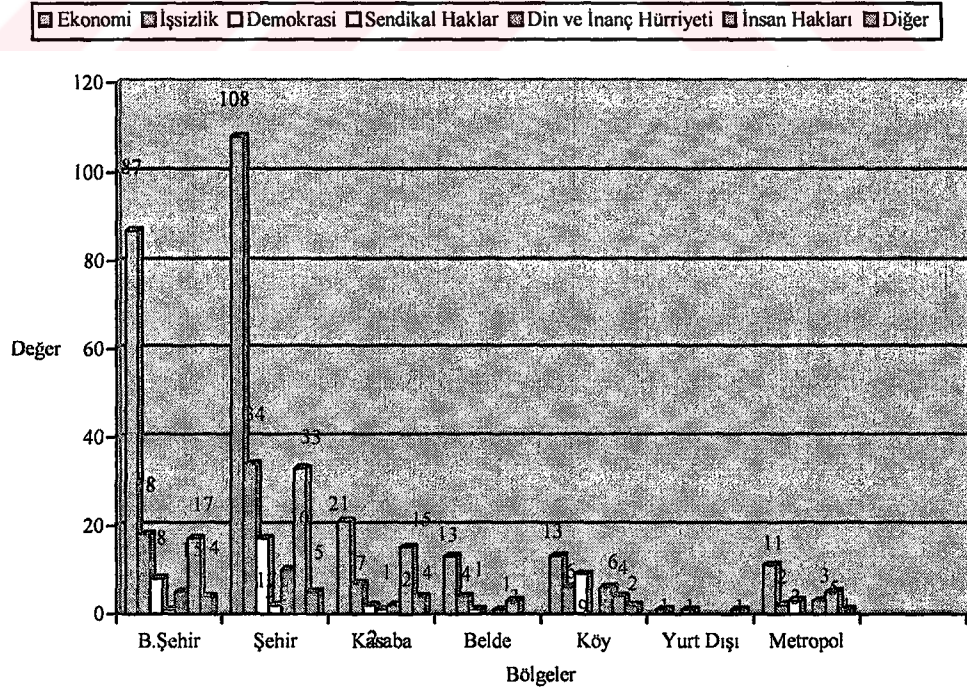

% 5 anlamlılık ve 36 serbestlik derecesine göre $X^2 = 57.491$ 'dir. Cevaplarda Kent/Kırsal * AB'ye Girmenin En Çok Hangi Alanda Faydası Olacağını Düşünüyorsunuz? değişkenlerine göre anlamlı bir farklılaşma söz konusudur.

Kent / Kırsal bazında, AB'nin yoğun bir şekilde ekonomiye faydası olacağı düşüncesi belirtilmektedir. Bu görüşü, insan hakları ve işsizlik seçenekleri izlemektedir.

Tablo 3.53. Kent/Kırsal * Referandum Yapılsa Türkiye'nin AB'ye Girişine Ne Dersiniz?

Kent- Kırsal	Evet		Hayır		Kısmen		Toplam	
	n	%	n	%	n	%	n	%
Büyükşehir	96	68.6	30	21.4	14	10.0	140	100
Şehir	120	57.4	49	23.4	40	19.1	209	100
Kasaba	27	51.9	11	21.2	14	26.9	52	100
Belde	16	72.7	3	13.6	3	13.6	22	100
Köy	29	72.5	7	17.5	4	10.0	40	100
Yurtdışı			2	66.7	1	33.3	3	100
Metropol	13	52.0	6	24.0	6	24.0	25	100
Toplam	301	61.3	108	22.0	82	16.7	491	100

Grafik 3.122. Kentsel/Kırsal * Referandum Yapılsa Türkiye'nin AB'ye Girişine Ne Dersiniz?

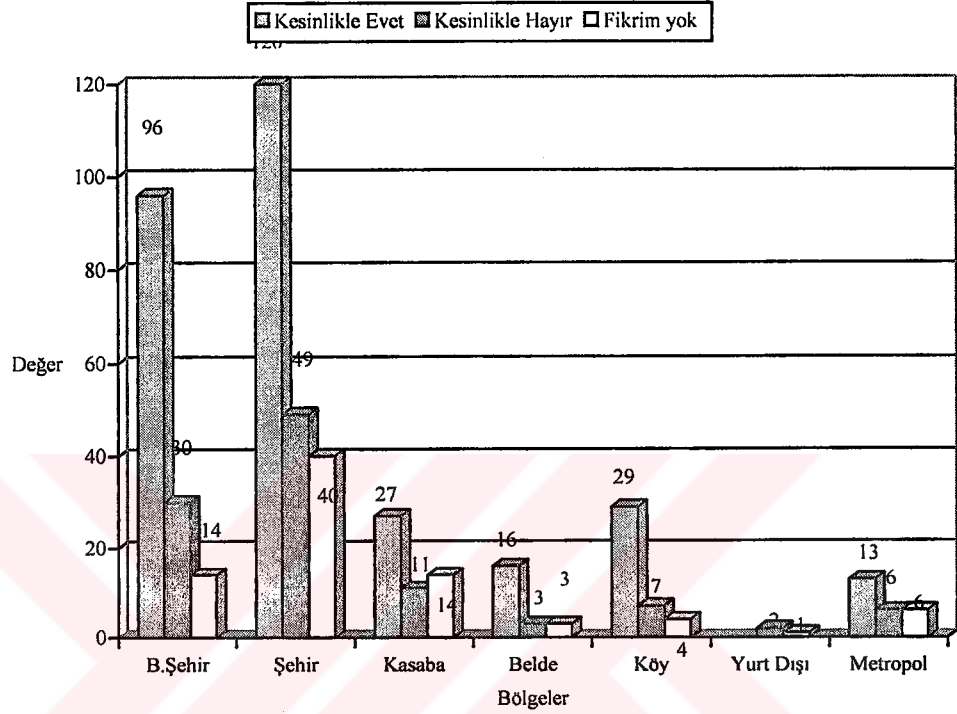

% 5 anlamlılık ve 12 serbestlik derecesine göre $X^2 = 20.272$ 'dir. Cevaplarda Kentsel/Kırsal * Referandum Yapılsa Türkiye'nin AB'ye Girişine Ne Dersiniz? değişkenlerine göre anlamlı bir farklılaşma söz konusu değildir. Kent / Kırsal bazında, referandum yapılması durumunda, AB'ye girilmesi yönünde yaygın düşünce hakimdir.

Tablo 3.54. Kentsel/Kırsal *AB'ye Girişte En Büyük Engel Sizce Nedir?

Kent- Kırsal	Ekonomi		Din		Demokrasi		İşsizlik		İnsan Hakları		Nüfus		Diğer		Toplam	
	n	%	n	%	n	%	n	%	n	%	n	%	n	%	n	%
Büyükşehir	42	30.0	36	25.7	9	6.4	9	6.4	16	11.4	15	10.7	13	9.3	140	100
Şehir	67	32.1	47	22.5	12	5.7	14	6.7	33	11.8	24	11.5	12	5.7	209	100
Kasaba	12	23.1	6	11.5	5	9.6	6	11.5	14	26.9	7	13.5	2	3.8	52	100
Belde	8	36.4	1	4.5	1	4.5	1	4.5	4	18.2	2	9.1	5	22.7	22	100
Köy	14	35.0	7	17.5	4	10.0	4	10.0	5	12.5	5	12.5	1	2.5	40	100
Yurtdışı	1	33.3					1	33.3			1	33			3	100
Metropol	3	12.0	6	24.0	5	20.0			5	20.0	3	12.0	3	12.0	25	100
Toplam	147	29.9	103	21.0	36	7.3	35	7.1	77	15.7	57	11.6	36	7.3	491	100

Grafik 3. 123. Kentsel/Kırsal *AB'ye Girişte En Büyük Engel Sizce Nedir?

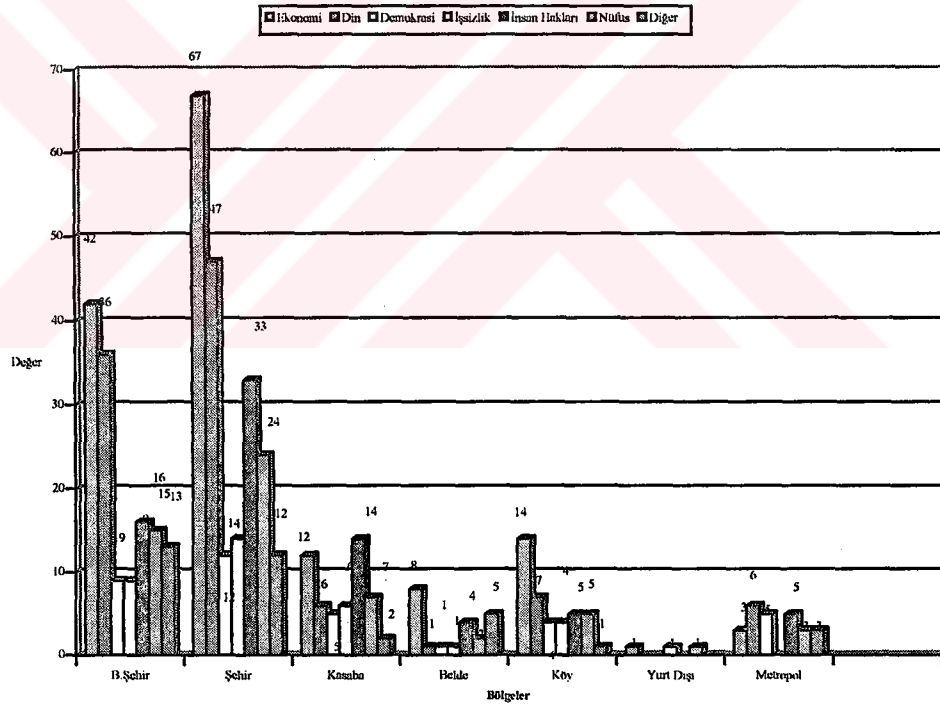

% 5 anlamlılık ve 36 serbestlik derecesine göre $X^2 = 46.883$ 'tür. Cevaplarda Kentsel/Kırsal *AB'ye Girişte En Büyük Engel Sizce Nedir? değişkenlerine göre anlamlı bir farklılaşma söz konusu değildir.

AB'ye girişte en büyük engelin Kent / Kırsal bazında ekonomi olduğu, bunu sırasıyla “din” ve “insan hakları” izlemektedir.

Tablo 3.55. Kentsel/Kırsal * AB'ye Girmek Felakettir Tezine Katılıyor musunuz?

Kent- Kırsal	Evet		Hayır		Kısmen		Toplam	
	n	%	n	%	n	%	n	%
Büyükşehir	17	12.1	9	67.1	29	20.7	140	100
Şehir	34	16.3	134	64.1	41	19.6	209	100
Kasaba	6	11.5	34	65.4	12	23.1	52	100
Belde	1	4.5	15	68.2	6	27.3	22	100
Köy	5	12.5	30	75.0	5	12.5	40	100
Yurtdışı	2	66.7	1	33.3			3	100
Metropol	1	4.0	19	76.0	5	20.0	25	100
Toplam	66	13.4	327	66.6	98	20.0	491	100

Grafik 3.124. Kentsel/Kırsal * AB'ye Girmek Felakettir Tezine Katılıyor musunuz?

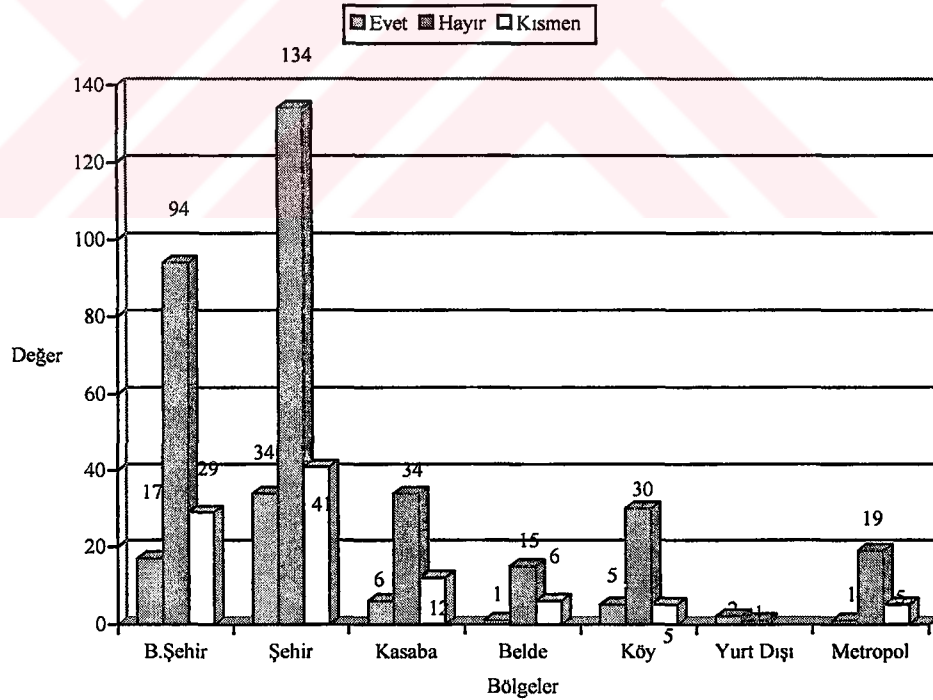

% 5 anlamlılık ve 12 serbestlik derecesine göre $X^2 = 14.943$ 'tür. Cevaplarda Kent/Kırsal * AB'ye Girmek Felakettir Tezine Katılıyor musunuz? değişkenlerine göre anlamlı bir farklılaşma söz konusu değildir.

Kent / Kırsal bazında AB'ye girmek felakettir tezine katılım oldukça düşük olmakla birlikte; yurt dışında yaşayan ve ailesi yurt dışında olan öğrenciler, AB'ye katılmak felakettir görüşünü savunmaktadırlar.

Tablo 3.56. Kent/Kırsal * Türkiye AB İlişkileri Sürecinde En Önemli Engel Nedir?

Kent- Kırsal	Güven		İnandırıcılık		Zihinsel fark		Geleneğin baskısı		Kimlik Tehdidi		Toplam	
	n	%	n	%	n	%	n	%	n	%	n	%
Büyükşehir	45	32.1	14	10.0	15	10.7	37	26.4	29	20.7	140	100
Şehir	55	26.3	32	15.3	48	23.0	35	16.7	39	18.7	209	100
Kasaba	16	30.8	7	13.5	8	15.4	10	19.2	11	21.2	52	100
Belde	11	50.0	1	4.5	3	13.6	5	22.7	2	9.1	22	100
Köy	16	40.0	4	10.0	7	17.5	2	5.0	11	27.5	40	100
Yurtdışı	1	33.3	1	33.3					1	33.3	3	100
Metropol	10	40.0	4	16.0	3	12.0	4	16.0	4	16.0	25	100
Toplam	154	31.4	63	12.8	84	17.1	93	18.9	97	19.8	491	100

Grafik 3. 125. Kent/Kırsal * Türkiye AB İlişkileri Sürecinde En Önemli Engel Nedir?

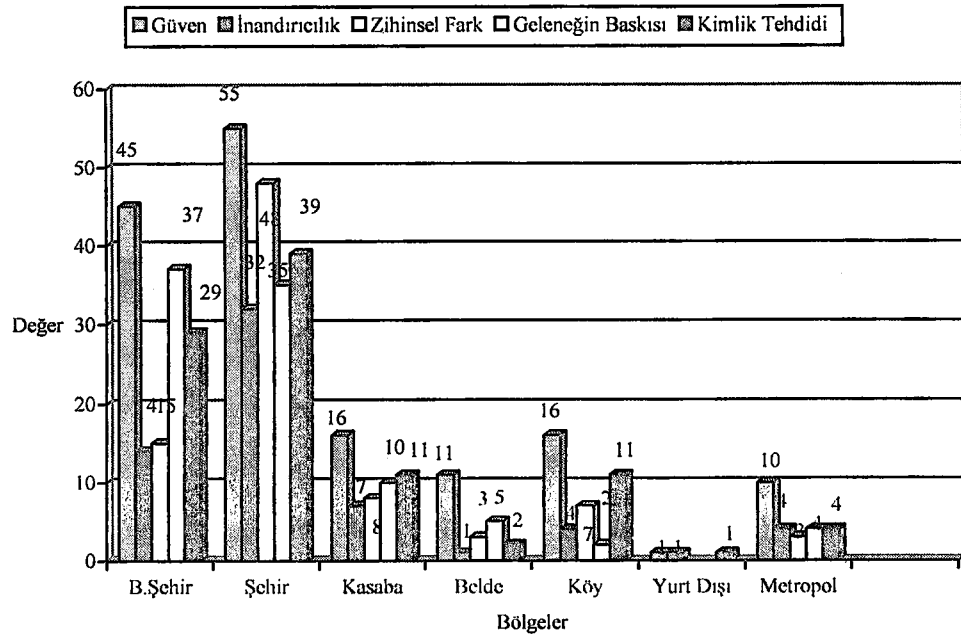

% 5 anlamlılık ve 24 serbestlik derecesine göre $X^2 = 31.710$ 'dur. Cevaplarda Kentsel/Kırsal * Türkiye AB İlişkileri Sürecinde En Önemli Engel Nedir? değişkenlerine göre anlamlı bir farklılaşma söz konusu değildir.

Kent / Kırsal bazında Türkiye AB ilişkilerinde en önemli engel olarak sırasıyla güven, kimlik tehdidi, geleneğin baskısı ve zihinsel fark izlemektedir. Belde ve köylerde şehirlere göre güven seçeneği görüşü daha ağırlıklıdır.

Tablo 3.57. Kentsel/Kırsal * AB Kriterlerinin Uygulanması Toplumsal Bölünmeye Yol Açar mı?

Kent- Kırsal	Evet		Hayır		Kısmen		Toplam	
	n	%	n	%	n	%	n	%
Büyükşehir	72	51.4	34	24.3	34	24.3	140	100
Şehir	93	44.5	56	26.8	60	28.7	209	100
Kasaba	23	44.2	14	26.9	15	28.8	52	100
Belde	13	59.1	4	18.2	5	22.7	22	100
Köy	20	50.0	11	27.5	9	22.5	40	100
Yurtdışı	1	33.3	1	33.3	1	33.3	3	100
Metropol	12	48.0	9	36.0	4	16.0	25	100
Toplam	234	47.7	129	26.3	128	26.1	491	100

Grafik 3.126. Kentsel/Kırsal * AB Kriterlerinin Uygulanması Toplumsal Bölünmeye Yol Açar mı?

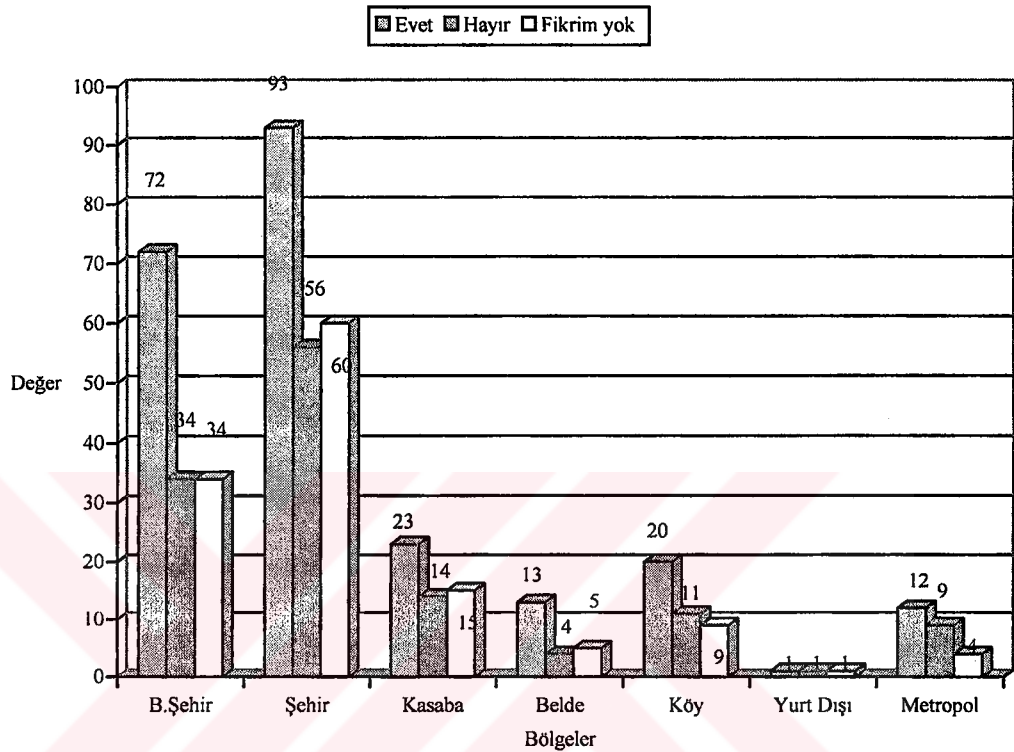

% 5 anlamlılık ve 12 serbestlik derecesine göre $X^2 = 5.738$ 'tir. Cevaplarda Kentsel/Kırsal * AB Kriterlerinin Uygulanması Toplumsal Bölünmeye Yol Açar mı? değişkenlerine göre anlamlı bir farklılaşma söz konusu değildir.

AB kriterlerine uygulanmasının toplumsal bölünmeye yol açacağı, Kent / Kırsal bazında ele alındığında, görüşü ağırlık kazanmaktadır. Kısmen "hayır", diyenlerin oranları birbirine yakındır.

Tablo 3.58. Kentsel/Kırsal * AB ile İlgili Düşüncelerinizde Düne Göre Bir Farklılaşma Var mı?

Kent- Kırsal	Evet		Hayır		Kısmen		Toplam	
	n	%	n	%	n	%	n	%
Büyükşehir	17	12.1	72	51.4	51	36.4	140	100
Şehir	48	23.0	100	47.8	61	29.2	209	100
Kasaba	7	13.5	25	48.1	20	38.5	52	100
Belde	3	13.6	14	63.6	5	22.7	22	100
Köy	16	40.0	14	35.0	10	25.0	40	100
Yurtdışı	1	33.3	1	33.3	1	33.3	3	100
Metropol	3	12.0	19	76.0	3	12.0	25	100
Toplam	95	19.3	245	49.9	151	30.8	491	100

Grafik 3.127. Kentsel/Kırsal * AB ile İlgili Düşüncelerinizde Düne Göre Bir Farklılaşma Var mı?

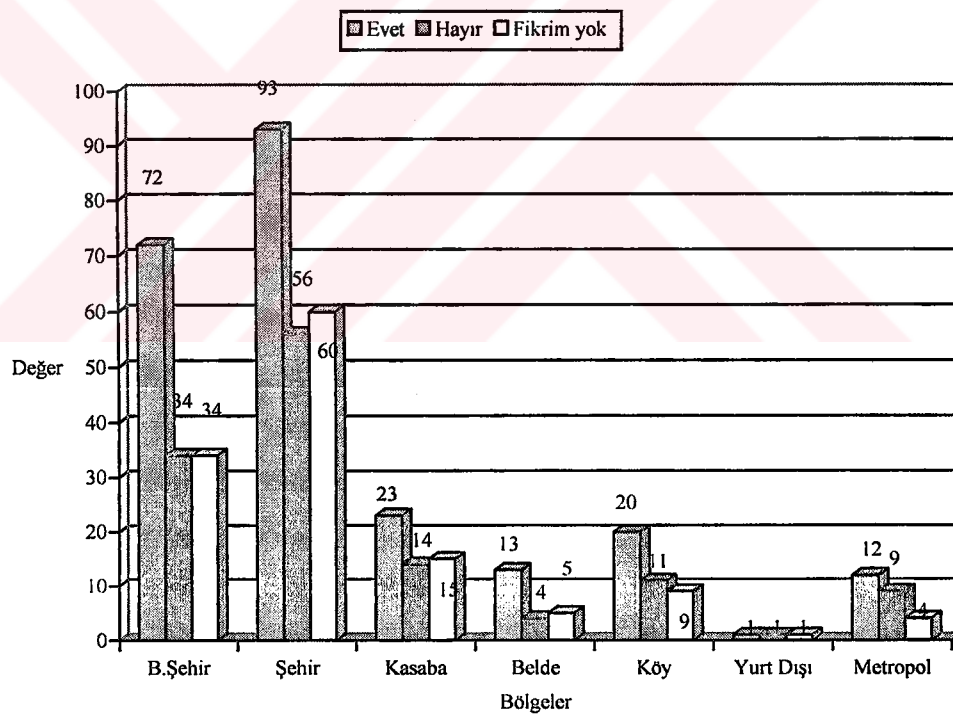

% 5 anlamlılık ve 12 serbestlik derecesine göre $X^2 = 29.152$ 'dir. Cevaplarda Kentsel/Kırsal * AB ile İlgili Düşüncelerinizde Düne Göre Bir Farklılaşma Var mı? değişkenlerine göre anlamlı bir farklılaşma söz konusudur.

AB ile ilgili düşünlerinizde düne göre bir farklılaşma var mı ? şeklindeki soruya, anket uygulananların %30.8'i kısmen, farklılaşma olduğu yönünde görüş belirtirken; 49.9'u hayır, %19.3'ü ise "evet " şeklinde cevap vermişlerdir. En yüksek farklılaşmanın köy kökenli öğrencilerde olduğu; bunu %23 ile şehir kökenli öğrencilerin izlediği görülmektedir. Büyükşehir, belde ve metropol kökenli öğrencilerin görüşlerinde benzerlik söz konusudur.

Tablo 3.59. Kentel/Kırsal * Düşüncelerinizde Değişimin Yönü Nedir?

Kent- Kırsal	AB'ye Girilmesi Yönünde		AB'ye Girilmemesi Yönünde		Toplam	
	n	%	n	%	n	%
Büyükşehir	98	70.0	42	30.0	140	100
Şehir	136	65.1	73	34.9	209	100
Kasaba	43	82.7	9	17.3	52	100
Belde	17	77.3	5	22.7	22	100
Köy	32	80.0	8	20.0	40	100
Yurtdışı	2	66.7	1	33.3	3	100
Metropol	19	76.0	6	24.0	25	100
Toplam	347	70.7	144	29.3	491	100

Grafik 3.128. Kentel/Kırsal * Düşüncelerinizde Değişimin Yönü Nedir?

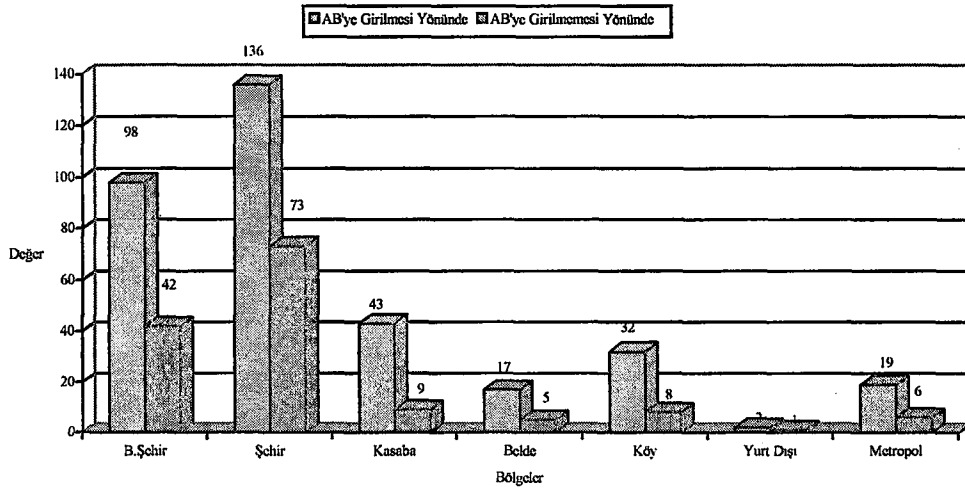

% 5 anlamlılık ve 6 serbestlik derecesine göre $X^2 = 9.325$ 'dir. Cevaplarda Kentsel/Kırsal * Düşüncelerinizde Değişimin Yönü Nedir? değişkenlerine göre anlamlı bir farklılaşma söz konusu değildir.

Tablo 3.59'dan AB'ye girilmesi yönünde bütün seçeneklerde görüş birliği vardır.

3.2.2.6. Ailenin Gelir Düzeyi Açısından AB'ye Bakış

Tablo 3.60. Aile Geliri * AB'nin Bir Hıristiyan Kulübü Olduğunu düşünüyor musunuz?

Aile Geliri	Evet		Hayır		Kısmen		Toplam	
	n	%	n	%	n	%	n	%
Üst	6	75.0	2	25.0			8	100
Ortanın Üstü	33	47.8	20	29.0	16	23.2	69	100
Orta	152	44.1	98	28.4	95	27.5	345	100
Ortanın Altı	21	37.5	17	30.4	18	32.1	56	100
Alt	8	61.5			5	38.5	13	100
Toplam	220	44.8	137	27.9	134	27.3	491	100

Grafik 3.129. Aile Geliri * AB'nin Bir Hıristiyan Kulübü Olduğunu düşünüyor musunuz?

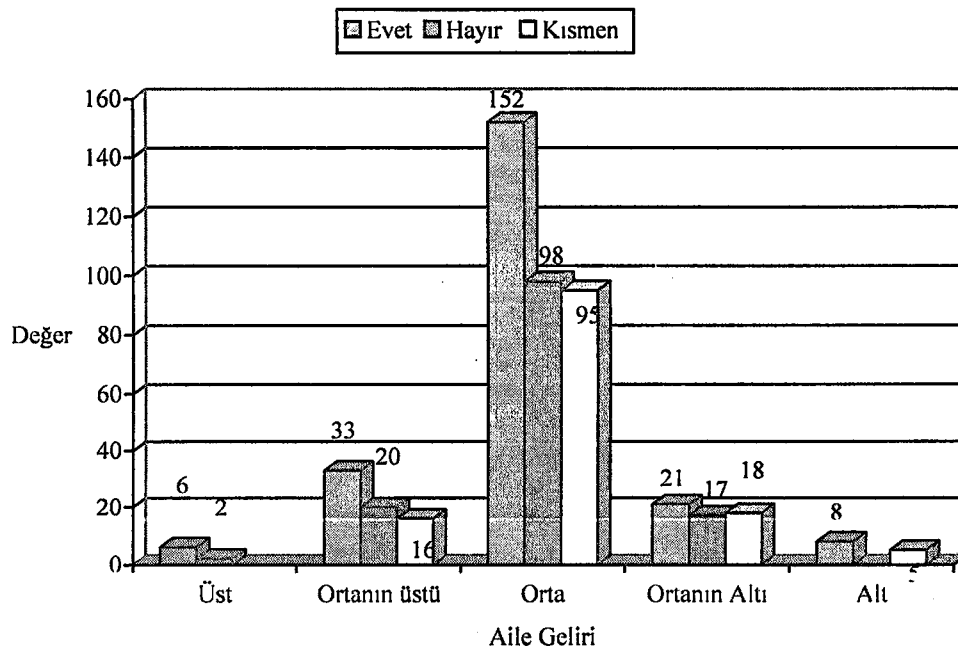

% 5 anlamlılık ve 8 serbestlik derecesine göre $X^2 = 10.817$ 'dir. Cevaplarda Aile Geliri * AB'nin Bir Hıristiyan Kulübü Olduğunu düşünüyor musunuz? değişkenlerine göre anlamlı bir farklılaşma söz konusu değildir.

Aile Gelirine göre AB'nin Bir Hıristiyan kulübü olduğunu düşünüyor musunuz? sorusuna, anket uygulanan üst gelir grubundan öğrencilerin %75'i "evet" derken, bu oran ortanın altında gelir grubunda %37.5'e gerilemiştir. Orta gelir grubunda %44.1 öğrenci yoğunluğunun AB'yi bir Hıristiyan kulübü olarak gördüklerini belirtmişleridir. En alt gelir grubunda ise, bu oran %61.5' yükselmiştir.

Tablo 3.61. Aile Geliri * AB Ülkelerinin Türkiye'yi Nasıl Gördüğünü Düşünüyorsunuz?

Aile Geliri	Barbar		Köktendinci		Antilaik		İrkçı		Demokrat/Laik		Toplam	
	n	%	n	%	n	%	n	%	n	%	n	%
Üst	1	12.5	2	25.0	2	25.0	2	25.0	1	12.5	8	100
Ortanın Üstü	21	30.4	22	31.9	9	13.0	10	14.5	7	10.1	69	100
Orta	162	47.0	67	19.4	43	12.5	35	10.1	38	11.0	345	100
Ortanın Altı	19	33.9	14	25.0	8	14.3	8	14.3	7	12.5	56	100
Alt	7	53.8	1	7.7	2	15.4	1	7.7	2	15.4	13	100
Toplam	210	42.8	106	21.6	64	13.0	56	11.4	55	11.2	491	100

Grafik 130. Aile Geliri * AB Ülkelerinin Türkiye'yi Nasıl Gördüğünü Düşünüyorsunuz?

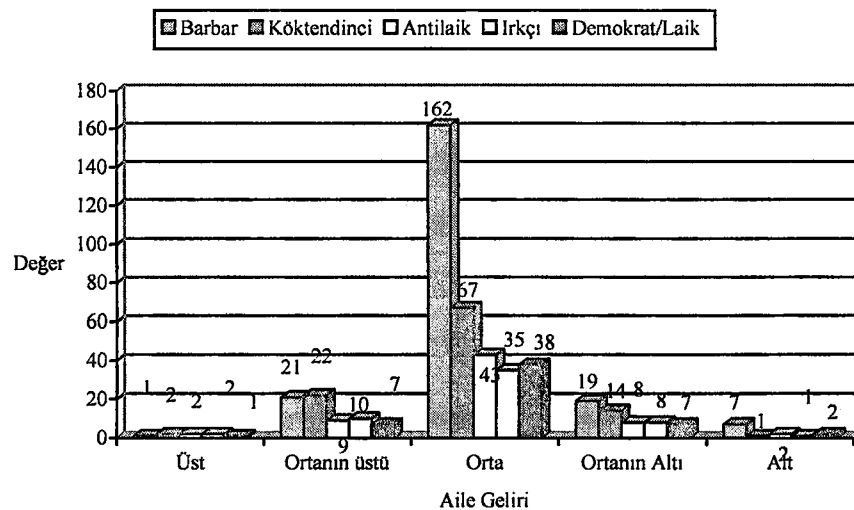

% 5 anlamlılık ve 16 serbestlik derecesine göre $X^2 = 17.010$ 'dur. Cevaplarda Aile Geliri * AB Ülkelerinin Türkiye'yi Nasıl Gördüğünü Düşünüyorsunuz? değişkenlerine göre anlamlı bir farklılaşma söz konusu değildir.

Ortanın üstü gelir düzeyinde Aile Gelirine sahip olan öğrencilerin %30.4'ü; orta düzey Aile Gelirine sahip öğrencilerin %47'si; ortanın altı Aile Geliri düzeyine sahip öğrencilerin %33.9'u; alt Aile Geliri düzeyine sahip öğrencilerin ise %53.8'i AB ülkelerinin Türkiye'yi "barbar" gördüklerini belirtirlerken, Aile Geliri düzeyinin artış ya da azalışıyla düşüncelerde bir değişiklik olduğunu söyleyebilmek mümkün değildir.

Tablo 3.62. Aile Geliri * Türkiye'nin AB içinde Yer Almasını ister misiniz?

Aile Geliri	Kesinlikle Evet		Kesinlikle Hayır		Olsa da Olur Olmasa da		Diğer		Toplam	
	n	%	n	%	n	%	n	%	n	%
Üst	5	62.5	2	25.0	1	12.5			8	100
Ortanın Üstü	43	62.3	8	11.6	16	23.2	2	2.9	69	100
Orta	177	51.3	57	16.5	86	24.9	25	7.2	345	100
Ortanın Altı	27	48.2	8	14.3	14	25.0	7	12.5	56	100
Alt	5	38.5	4	30.8	4	30.8			13	100
Toplam	257	52.3	79	16.1	121	24.6	34	6.9	491	100

Grafik 3.131. Aile Geliri * Türkiye'nin AB içinde Yer Almasını ister misiniz?

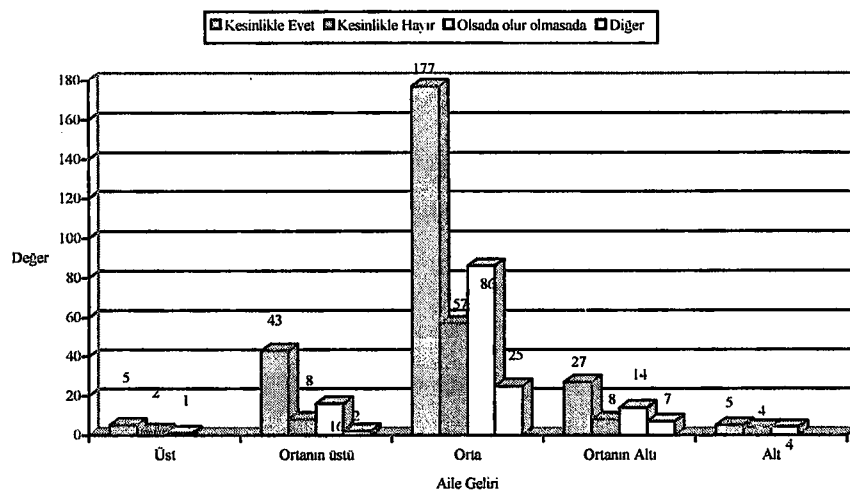

% 5 anlamlılık ve 12 serbestlik derecesine göre $X^2 = 11.742$ 'dir. Cevaplarda Aile Geliri * Türkiye'nin AB içinde Yer Almasını ister misiniz? değişkenlerine göre anlamlı bir farklılaşma söz konusu değildir.

Aile Gelirine göre, yoğunlaşma orta Aile Geliri düzeyindedir. Tablo 3.77 incelendiğinde, ortanın üstü gelir düzeyinden alt gelir düzeyine doğru, Türkiye'nin AB içinde yer almasını isteme düşüncesinde bir düşme olduğu görülmüştür.

Tablo 3.63. Aile Geliri * AB'nin Türkiye'ye Karşı Bir Ayrımcılık Yaptığını Düşünüyor musunuz?

Aile Geliri	Evet		Hayır		Kısmen		Toplam	
	n	%	n	%	n	%	n	%
Üst	6	75.0	1	12.5	1	12.5	8	100
Ortanın Üstü	44	63.8	8	11.6	17	24.6	69	100
Orta	223	64.6	41	11.9	81	23.5	345	100
Ortanın Altı	28	50.0	10	17.9	18	32.1	56	100
Alt	9	69.2	1	7.7	3	23.1	13	100
Toplam	310	63.1	61	12.4	120	24.4	491	100

Grafik 3.132. Aile Geliri * AB'nin Türkiye'ye Karşı Bir Ayrımcılık Yaptığını Düşünüyor musunuz?

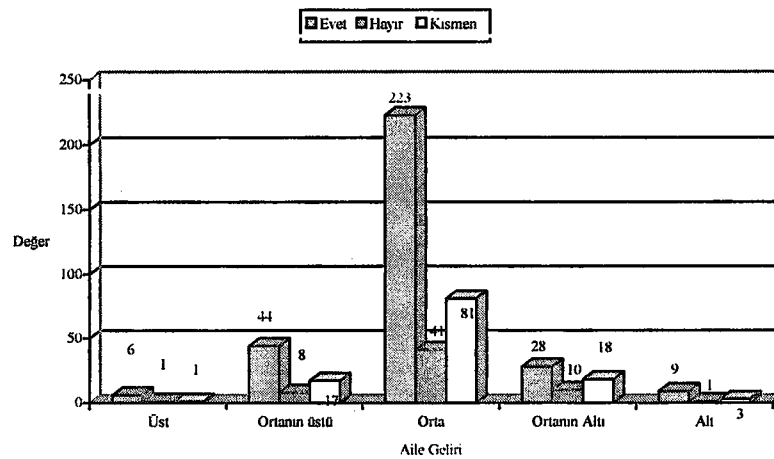

% 5 anlamlılık ve 8 serbestlik derecesine göre $X^2 = 5.565$ 'dir. Cevaplarda Aile Geliri * AB'nin Türkiye'ye Karşı Bir Ayrımcılık Yaptığını Düşünüyor musunuz? değişkenlerine göre anlamlı bir farklılaşma söz konusu değildir.

Aile Geliri düzeyine göre, anket uygulananlar, AB'nin Türkiye'ye ayrımcılık yaptığını düşünmektedirler. En üst Aile Geliri düzeyine sahip öğrencilerin %75'i; alt düzey Aile Gelirine sahip öğrencilerin %69.2'si, AB'nin Türkiye'ye karşı ayrımcılık yaptığını düşünmekteken; bu iki Aile Geliri düzeyi arasında olan öğrencilerin görüşlerinde de, ayrımcılık yapıldığı görüşü dikkat çekmektedir.

Tablo 3.64. Aile Geliri * AB'ye Girmenin En Çok Hangi Alanda Faydası Olacağını Düşünüyorsunuz?

Aile Geliri	Ekonomi		İşsizlik		Demokrasi		Sendikal Hakları		Din ve Vicdan Özgürlüğü		İnsan Hakları		Diğer		Toplam	
	n	%	n	%	n	%	n	%	n	%	n	%	n	%	n	%
Üst	4	50.0	2	25.0					1	12.5	1	12.5			8	100
Ortanın Üstü	43	62.3	11	15.9	8	11.6			2	2.9	4	5.8	1	1.4	69	100
Orta	174	50.4	50	14.5	24	7.0	4	1.2	18	5.2	63	18.3	12	3.5	345	100
Ortanın Altı	24	42.9	7	12.5	9	16.1			5	8.9	7	12.5	4	7.1	56	100
Alt	9	69.2	1	7.7					1	7.7	2	15.4			13	100
Toplam	254	51.7	71	14.5	41	8.4	4	0.08	27	5.5	77	15.7	17	3.5	491	100

Grafik 3.133. Aile Geliri * AB'ye Girmenin En Çok Hangi Alanda Faydası Olacağını Düşünüyorsunuz?

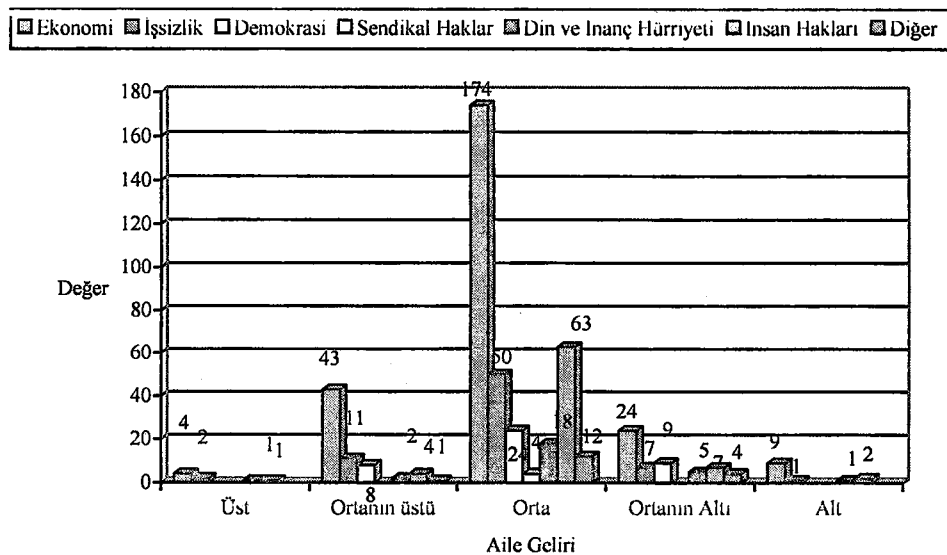

% 5 anlamlılık ve 24 serbestlik derecesine göre $X^2 = 26.456$ 'dır. Cevaplarda Aile Geliri * AB'ye Girmenin En Çok Hangi Alanda Faydası Olacağını Düşünüyorsunuz? değişkenlerine göre anlamlı bir farklılaşma söz konusu değildir.

Aile Geliri değişkenine göre, bütün gelir düzeyleri AB'ye girmenin en çok ekonomiye fayda sağlayacağı görüşü hakimdir.

Tablo 3.65. Aile Geliri * Referandum Yapılsa Türkiye'nin AB'ye Girişine Ne Dersiniz?

Aile Geliri	Evet		Hayır		Kısmen		Toplam	
	n	%	n	%	n	%	n	%
Üst	3	37.5	3	37.5	2	25.0	8	100
Ortanın Üstü	43	62.3	16	23.2	10	14.5	69	100
Orta	212	61.4	74	21.4	59	17.1	345	100
Ortanın Altı	36	64.3	10	17.9	10	17.9	56	100
Alt	7	53.8	5	38.5	1	7.7	13	100
Toplam	301	61.3	108	22.0	82	16.7	491	100

Grafik 3.134. Aile Geliri * Referandum Yapılsa Türkiye'nin AB'ye Girişine Ne Dersiniz?

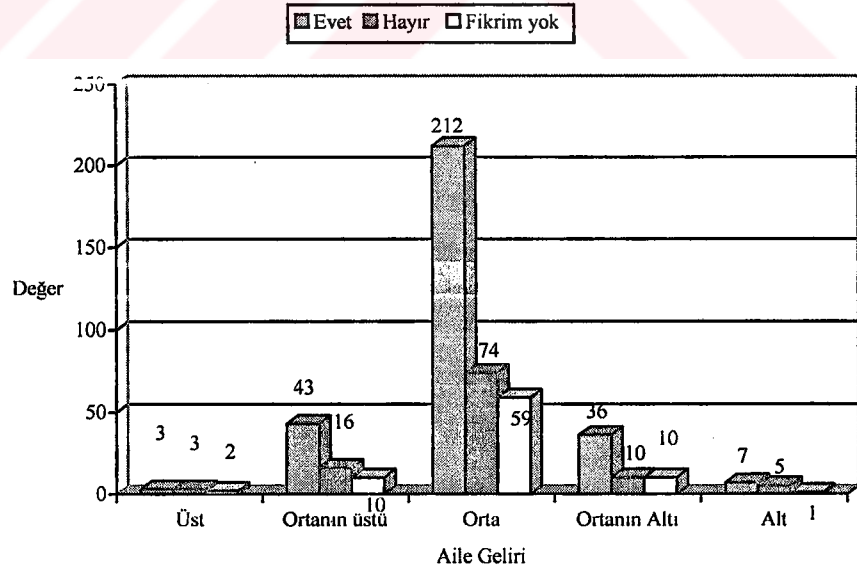

% 5 anlamlılık ve 8 serbestlik derecesine göre $X^2 = 5.197$ 'dir. Cevaplarda Aile Geliri * Referandum Yapılsa Türkiye'nin AB'ye Girişine Ne Dersiniz? değişkenlerine göre anlamlı bir farklılaşma söz konusu değildir.

Referandum yapıldığı takdirde, üst gelir düzeyine sahip öğrencilerin %37.5'i Türkiye'nin AB'ye girişine "evet" diyeceğini belirtirken; ortanın üstü alt gelir düzeyine sahip öğrencilerin ise %53 ile %64 arasında "evet" görüşünde olduklarını belirtmişlerdir. Üst geliri düzeyinde, ankete katılan öğrenci sayısı oldukça düşüktür.

Tablo 3.66. Aile Geliri * AB'ye Girişte En Büyük Engel Sizce Nedir?

Aile Geliri	Ekonomi		Din		Demokrasi		İşsizlik		İnsan Hakları		Nüfus		Diğer		Toplam	
	n	%	n	%	n	%	n	%	n	%	n	%	n	%	n	%
Üst	2	25.0					1	12.5	3	37.5	2	25.0			8	100
Ortanın Üstü	26	37.7	11	15.9	5	7.2	4	5.8	11	15.9	6	8.7	6	8.7	69	100
Orta	98	28.4	76	22.0	26	7.5	24	7.0	56	16.2	40	11.6	25	7.2	345	100
Ortanın Altı	18	32.1	13	23.2	4	7.1	4	7.1	6	10.7	8	14.3	3	5.4	56	100
Alt	3	23.1	3	23.1	1	7.7	2	15.4	1	7.7	1	7.7	2	15.4	13	100
Toplam	147	29.9	103	21.0	36	7.3	35	7.1	77	15.7	57	11.6	36	7.3	491	100

Grafik 3.135. Aile Geliri * AB'ye Girişte En Büyük Engel Sizce Nedir?

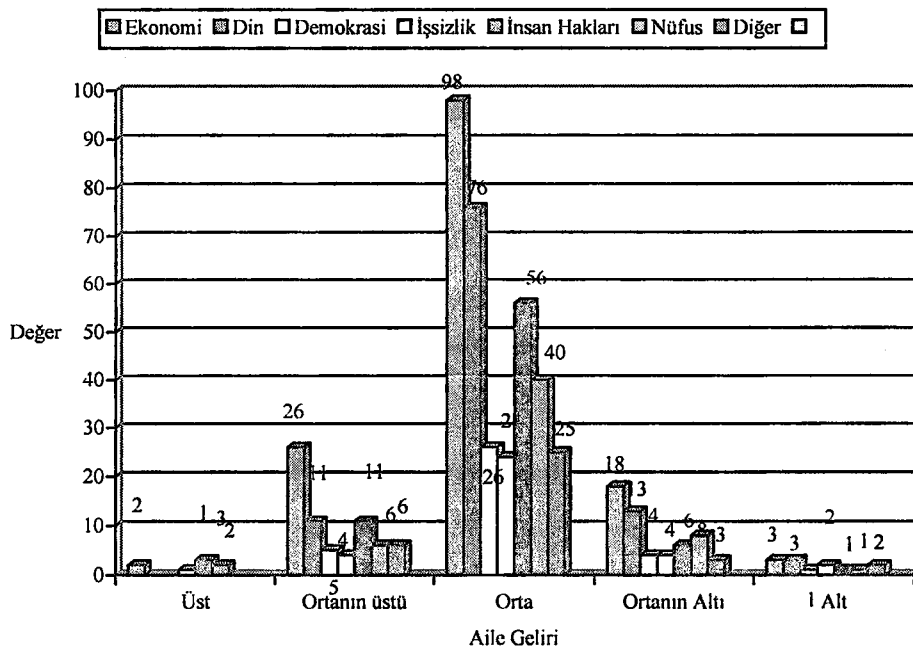

% 5 anlamlılık ve 24 serbestlik derecesine göre $X^2 = 15.611$ 'dir. Cevaplarda Aile Geliri * AB'ye Girişte En Büyük Engel Sizce Nedir? değişkenlerine göre anlamlı bir farklılaşma söz konusu değildir.

Anket uygulananların Aile Geliri düzeyine göre AB'ye girişte en büyük engel olarak ekonomi görülmektedir. Ekonomiden sonra en büyük engel "din" görülmektedir. Aile Geliri düzeylerine göre tutarlı bir dağılım söz konusu olduğu görülmektedir.

Tablo 3.67. Aile Geliri * AB'ye Girmek Felakettir Tezine Katılıyor musunuz?

Aile Geliri	Evet		Hayır		Kısmen		Toplam	
	n	%	n	%	n	%	n	%
Üst	2	25.0	4	50.0	2	25.0	8	100
Ortanın Üstü	7	10.1	50	72.5	12	17.4	69	100
Orta	47	13.6	231	67.0	67	19.4	345	100
Ortanın Altı	6	10.7	34	60.7	16	28.6	56	100
Alt	4	30.8	8	61.5	1	7.7	13	100
Toplam	66	13.4	327	66.6	98	20.0	491	100

Grafik 3.136. Aile Geliri * AB'ye Girmek Felakettir Tezine Katılıyor musunuz?

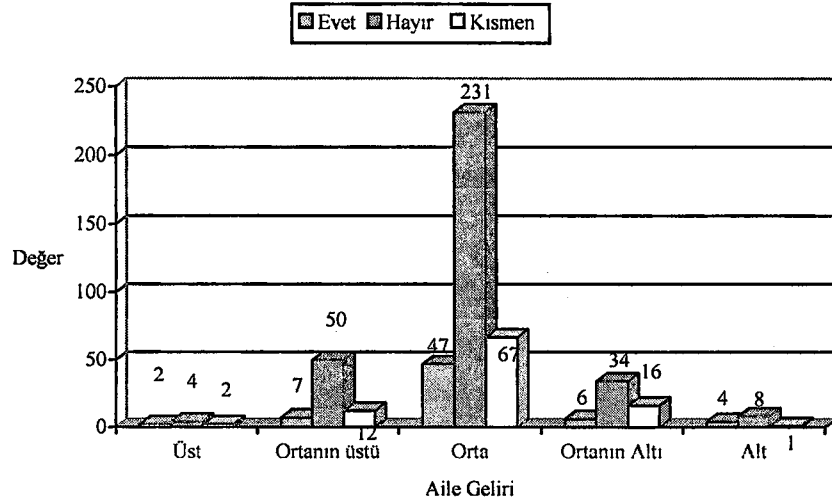

% 5 anlamlılık ve 8 serbestlik derecesine göre $X^2 = 9.051$ 'dir. Cevaplarda Aile Geliri * AB'ye Girmek Felakettir Tezine Katılıyor musunuz? değişkenlerine göre anlamlı bir farklılaşma söz konusu değildir.

Orta Aile Geliri düzeyine sahip öğrencilerden alt düzeyde olanların %30.8, AB'ye girmek felakettir tezine katıldıklarını belirtmişlerdir. Üst Aile Geliri düzeyi hariç diğer Aile Geliri düzeylerinde ise AB'ye girmek felakettir tezine büyük ölçüde katılmamaktadır. "hayır" seçeneğinin %50'den başlayıp %72.5'e kadar çıktığı görülmektedir.

Tablo 3.68. Aile Geliri * Türkiye AB İlişkileri Üyelik Sürecinde En Önemli Engel Nedir?

Aile Geliri	Güven		İnandırıcılık		Zihinsel fark		Geleneğin baskısı		Kimlik Tehdidi		Toplam	
	n	%	n	%	n	%	n	%	n	%	n	%
Üst	3	37.5	1	12.5	3	37.5	1	12.5			8	100
Ortanın Üstü	17	24.6	11	15.9	13	18.8	15	21.7	13	18.8	69	100
Orta	109	31.6	44	12.8	55	15.9	71	20.6	66	19.1	345	100
Ortanın Altı	20	35.7	7	12.5	11	19.6	4	7.1	14	25.0	56	100
Alt	5	38.5			2	15.4	2	15.4	4	30.8	13	100
Toplam	154	31.4	63	12.8	84	17.1	93	18.9	97	19.8	491	100

Grafik 3.137. Aile Geliri * Türkiye AB İlişkileri Üyelik Sürecinde En Önemli Engel Nedir?

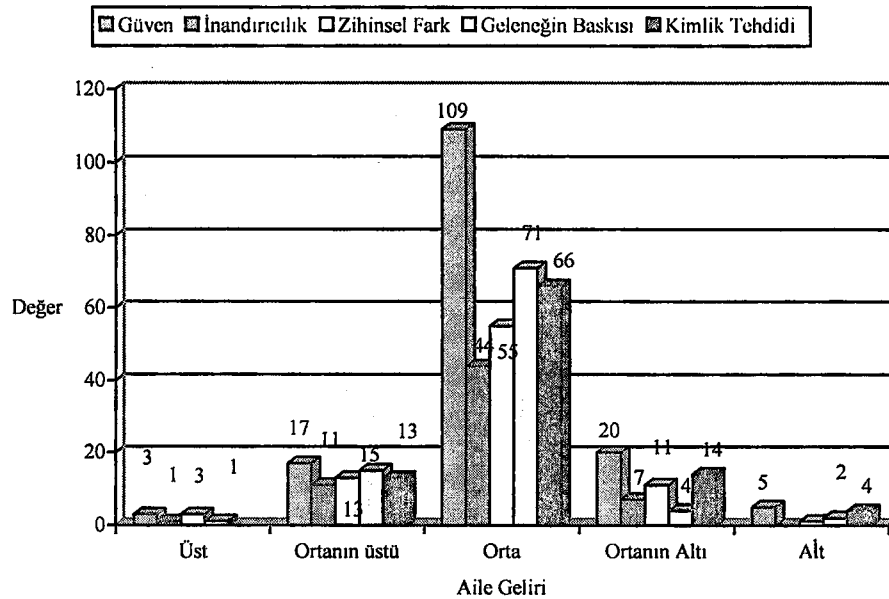

%5 anlamlılık ve 16 serbestlik derecesine göre $X^2 = 14.820$ 'dir. Cevaplarda Aile Geliri * Türkiye AB İlişkileri Sürecinde En Önemli Engel Nedir? değişkenlerine göre anlamlı bir farklılaşma söz konusu değildir.

Aile Geliri düzeylerine göre Türkiye AB ilişkilerinde en büyük engel olarak "güven" görülmektedir. Güven seçeneğini "kimlik tehdidi" ile "geleneğin" baskısı izlemektedir.

Tablo 3.69. Aile Geliri * AB Kriterlerinin Uygulanması Toplumsal Bölünmeye Yol Açarmı?

Aile Geliri	Evet		Hayır		Kısmen		Toplam	
	n	%	n	%	n	%	n	%
Üst	3	37.5	2	25.0	3	37.5	8	100
Ortanın Üstü	30	43.5	25	36.2	14	20.3	69	100
Orta	169	49.0	85	24.6	91	26.4	345	100
Ortanın Altı	23	41.1	15	26.8	13	32.1	56	100
Alt	9	69.2	2	15.4	2	15.4	13	100
Toplam	234	47.7	129	26.3	128	26.1	491	100

Grafik 3.138. Aile Geliri * AB Kriterlerinin Uygulanması Toplumsal Bölünmeye Yol Açarmı?

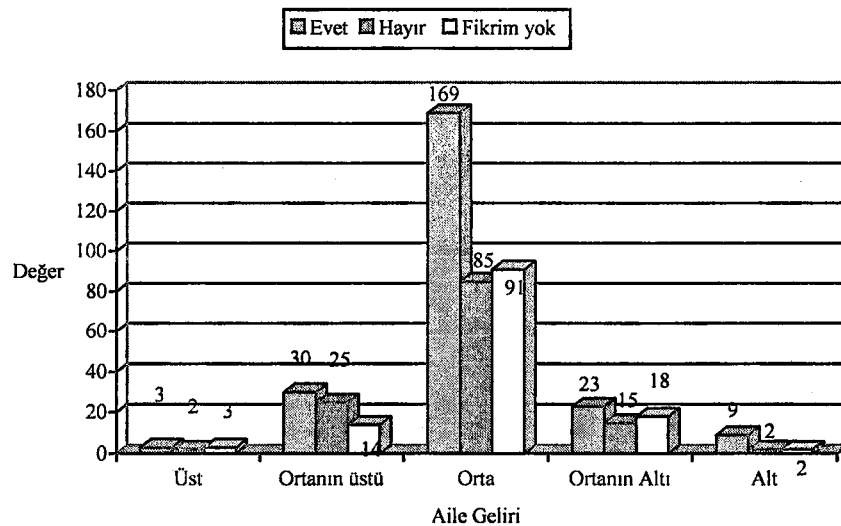

%5 anlamlılık ve 8 serbestlik derecesine göre $X^2 = 8.545$ 'dir. Cevaplarda Aile Geliri * AB Kriterlerinin Uygulanması Toplumsal Bölünmeye Yol Açar mı? değişkenlerine göre anlamlı bir farklılaşma söz konusu değildir

Aile gelir düzeyleri arasında bu soruya Cevaplarda farklılıklar dikkati çekmektedir. Üst düzey gelire sahip olan öğrencilerin AB kriterlerinin uygulanmasının toplumsal bölünmeye yol açacağı yönde görüşü % 37.5 iken, alt geliri düzeyinde % 69.2'dir.

Tablo 3.70. Aile Geliri * AB ile İlgili Düşüncelerinizde Düne Göre Bir Farklılaşma var mı?

Aile Geliri	Evet		Hayır		Kısmen		Toplam	
	n	%	n	%	n	%	n	%
Üst			6	75.0	2	25.0	8	100
Ortanın Üstü	10	14.5	38	55.1	21	30.4	69	100
Orta	66	19.1	171	49.6	108	31.3	345	100
Ortanın Altı	14	25.0	24	42.9	18	32.1	56	100
Alt	5	38.5	6	46.2	2	15.4	13	100
Toplam	95	19.3	245	49.9	151	30.8	491	100

Grafik 3.139. Aile Geliri * AB ile İlgili Düşüncelerinizde Düne Göre Bir Farklılaşma var mı?

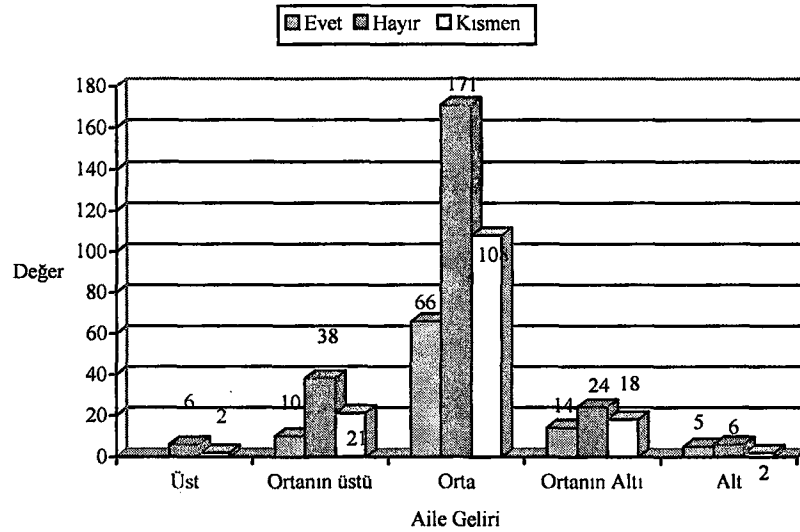

% 5 anlamlılık ve 8 serbestlik derecesine göre $X^2 = 8.913$ 'tür. Cevaplarda Aile Geliri * AB Kriterlerinin Uygulanması Toplumsal Bölünmeye Yol Açar mı? değişkenlerine göre anlamlı bir farklılaşma söz konusu değildir

Aile gelirine göre, AB ile ilgili düşüncelerinde düne göre anket uygulananların %19.3 değişim olduğunu belirtmişlerdir.

Tablo 3.71. Aile Geliri * Düşüncelerinizdeki Değişim Yönü Nasıl?

Aile Geliri	AB'ye Girilmesi Yönünde		AB'ye Girilmemesi Yönünde		Toplam	
	n	%	n	%	n	%
Üst	3	37.5	5	62.5	8	100
Ortanın Üstü	47	68.1	22	31.9	69	100
Orta	248	71.9	97	28.1	345	100
Ortanın Altı	38	67.9	18	32.1	56	100
Alt	11	84.6	2	15.4	13	100
Toplam	347	70.7	144	29.3	491	100

Grafik 3.140. Aile Geliri * Düşüncelerinizdeki Değişim Yönü Nedir?

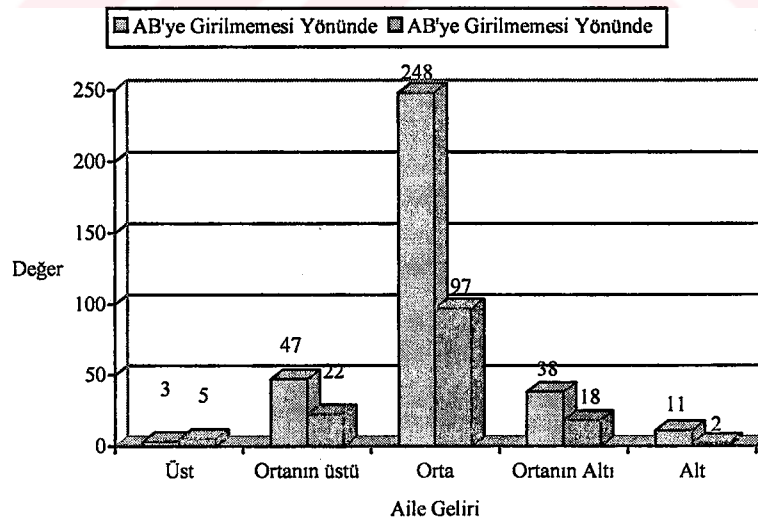

%5 anlamlılık ve 4 serbestlik derecesine göre $X^2 = 6.143$ 'tür. Cevaplarda Aile Geliri * Düşüncelerinizdeki Değişim Yönü Nasıl? değişkenlerine göre anlamlı bir farklılaşma söz konusu değildir.

Aile Geliri düzeyine göre, AB girilmesi yönünde görüşlerinde değişim olduğunu belirtenlerin oranı %70.7 iken; bu oran yaş, sınıf ve cinsiyete göre verilen cevaplarla yaklaşık olarak örtüşmektedir.

3.2.2.7. Ailenin Yapısal Niteliği Açısından AB'ye Bakış

Tablo 3.72. Aile Yapı * AB'nin Bir Hristiyan Kulübü Olduğunu düşünüyor musunuz?

Aile- Yapı	Evet		Hayır		Kismen		Toplam	
	n	%	n	%	n	%	n	%
Geniş	33	57.9	12	21.1	12	21.1	57	100
Çekirdek	181	43.0	120	28.5	120	28.5	421	100
Parçalanmış (Anne Baba Ayrı)	6	46.2	5	38.5	2	15.4	13	100
Toplam	220	44.8	137	27.9	134	27.3	491	100

Grafik 3.141. Aile Yapı * AB'nin Bir Hristiyan Kulübü Olduğunu düşünüyor musunuz?

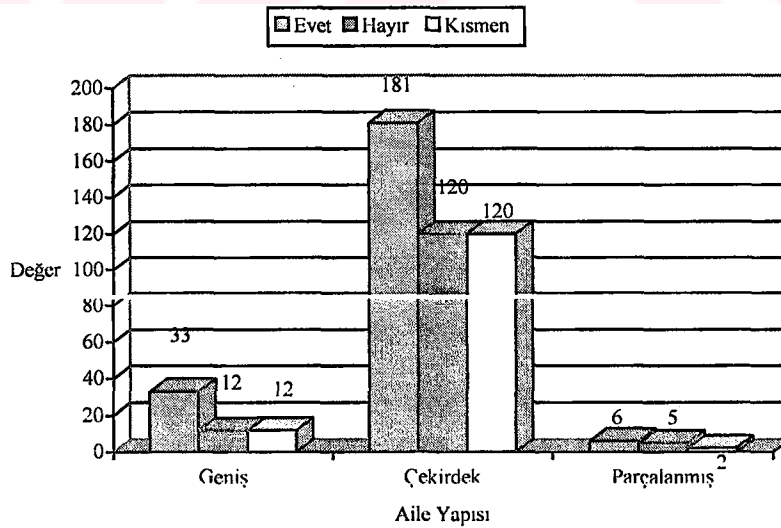

% 5 anlamlılık ve 4 serbestlik derecesine göre $X^2 = 5.741$ 'dir. Cevaplarda Aile Yapı * AB'nin Bir Hıristiyan Kulübü Olduğunu düşünüyor musunuz? değişkenlerine göre anlamlı bir farklılaşma söz konusu değildir

Aile yapısına göre Tablo 3.87 incelendiğinde, geniş aile içinde yaşayan öğrencilerin % 57.9'u, parçalanmış ailenin % 46.2'si; çekirdek ailenin ise %43'ü, AB'nin bir Hıristiyan kulübü olduğu görüşündedir.

Tablo 3.73. Aile Yapı * AB Ülkelerinin Türkiye'yi Nasıl Gördüğünü Düşünüyorsunuz?

Aile- Yapı	Barbar		Köktendinci		Antilaik		İrkçı		Demokrat/Laik		Toplam	
	n	%	n	%	n	%	n	%	n	%	n	%
Geniş	22	38.6	18	31.6	7	12.3	2	3.5	8	14.0	57	100
Çekirdek	184	43.7	85	20.2	56	13.3	53	12.6	43	10.2	421	100
Parçalanmış (Anne Baba Ayrı)	4	30.8	3	23.1	1	7.7	1	7.7	4	30.8	13	100
Toplam	210	42.8	106	21.6	64	13.0	56	11.4	55	11.2	491	100

Grafik 3.142. Aile Yapı * AB Ülkelerinin Türkiye'yi Nasıl Gördüğünü Düşünüyorsunuz?

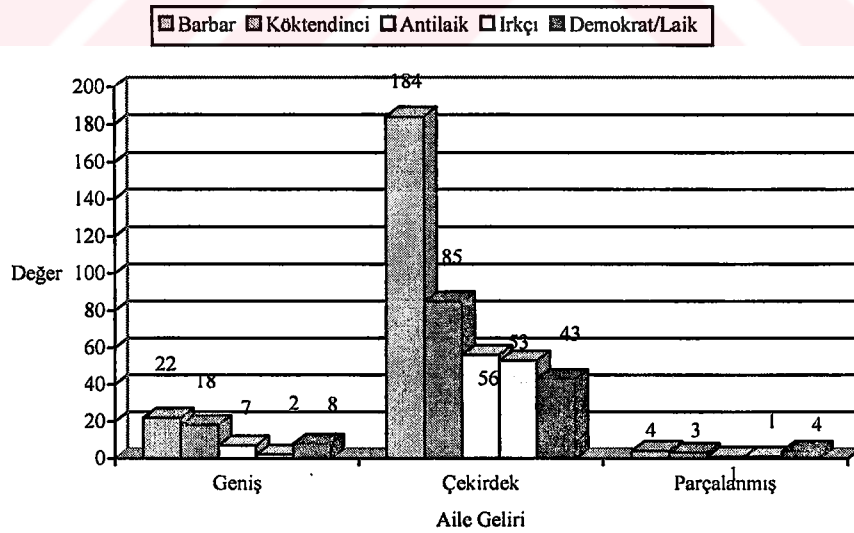

% 5 anlamlılık ve 8 serbestlik derecesine göre $X^2 = 13.128$ 'dir. Cevaplarda Aile Yapı * AB Ülkelerinin Türkiye'yi Nasıl Gördüğünü Düşünüyorsunuz? değişkenlerine göre anlamlı bir farklılaşma söz konusu değildir

Aile yapısına göre, geniş aileye sahip olan öğrencilerin %38.6'sı; çekirdek aileye sahip öğrencilerin %43.7'si; parçalanmış aileye sahip öğrencilerin %30.8'i AB ülkelerinin Türkiye'yi "barbar; yine aynı sıralamaya göre %31.6'sı, %20.2'si; % 23.1'i köktendinci; toplam olarak ise %13'ü antilaik; %11.4'ü ırkçı; %11.2'si ise demokrat / laik gördüklerini belirtmişlerdir.

Tablo 3.74. Aile Yapı * Türkiye'nin AB içinde Yer Almasını ister misiniz?

Aile- Yapı	Kesinlikle Evet		Kesinlikle Hayır		Olsa da Olur Olmasa da		Diğer		Toplam	
	n	%	n	%	n	%	n	%	n	%
	Geniş	32	56.1	8	14.0	11	19.3	6	10.5	57
Çekirdek	215	51.1	70	16.6	108	25.7	28	6.7	421	100
Parçalanmış (Anne Baba Ayrı)	10	76.9	1	7.7	2	15.4			13	100
Toplam	257	52.3	79	16.1	121	24.6	34	6.9	491	100

Grafik 3.143. Aile Yapı * Türkiye'nin AB içinde Yer Almasını ister misiniz?

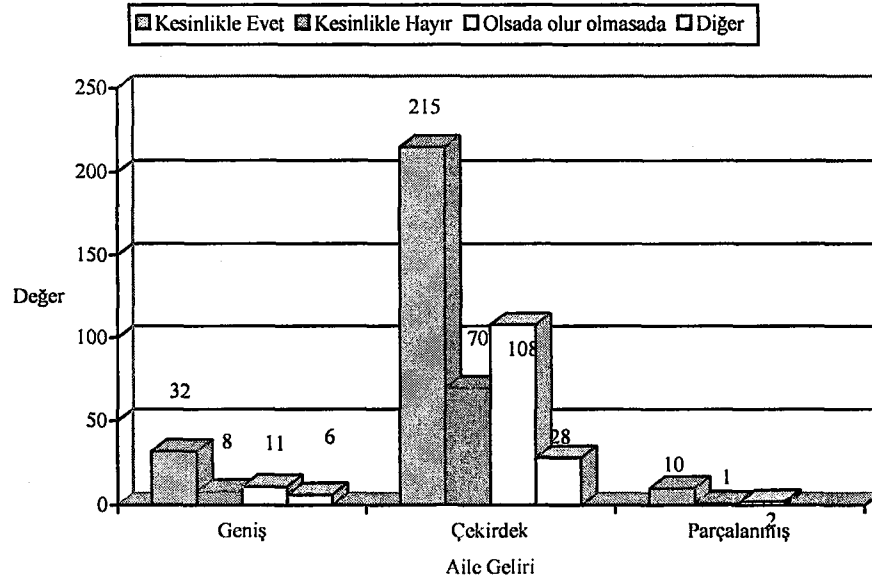

% 5 anlamlılık ve 6 serbestlik derecesine göre $X^2 = 5.884$ 'tür. Cevaplarda Aile Yapı * Türkiye'nin AB içinde Yer Almasını ister misiniz? değişkenlerine göre anlamlı bir farklılaşma söz konusu değildir

Türkiye'nin AB içinde yer almasını ister misiniz? sorusuna geniş aileye sahip olanların %56.1; çekirdek aileye sahip olanların %54.1'i, parçalanmış aileye sahip olanların ise %76.9'u Türkiye'nin AB içinde yer almasını istediklerini belirtmişlerdir. Bu oranlar, "olursa da olur olmazsa da olur" seçeneği dikkate alındığında daha da yükselecektir.

Tablo 3. 75. Aile Yapı * AB'nin Türkiye'ye Karşı Bir Ayrımcılık Yaptığını Düşünüyor musunuz?

Aile- Yapı	Evet		Hayır		Kısmen		Toplam	
	n	%	n	%	n	%	n	%
Geniş	36	63.2	9	15.8	12	21.1	57	100
Çekirdek	270	64.1	50	11.9	101	24.0	421	100
Parçalanmış (Anne Baba Ayrı)	4	30.8	2	15.4	7	53.8	13	100
Toplam	310	63.1	61	12.4	120	24.4	491	100

Grafik 3.144. Aile Yapı * AB'nin Türkiye'ye Karşı Bir Ayrımcılık Yaptığını Düşünüyor musunuz?

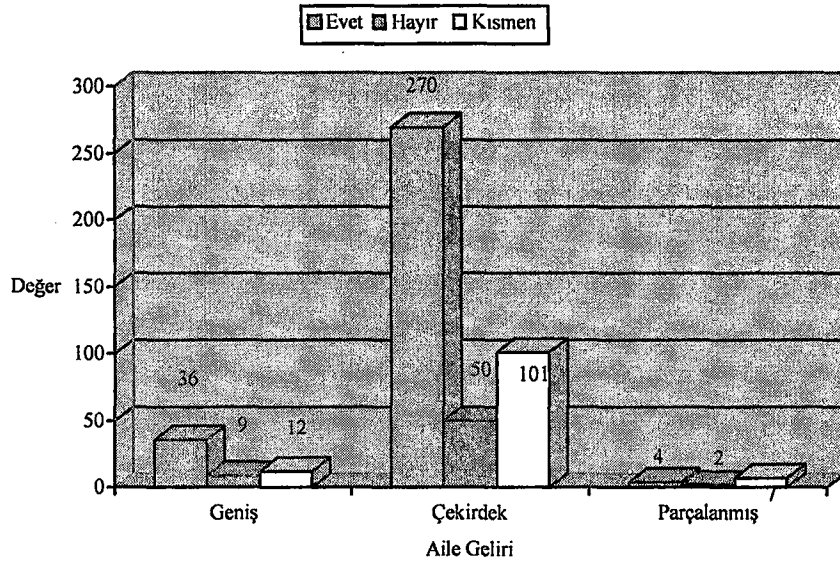

% 5 anlamlılık ve 4 serbestlik derecesine göre $X^2 = 7.838$ 'dir. Cevaplarda Aile Yapı * AB'nin Türkiye'ye Karşı Bir Ayrımcılık Yaptığını Düşünüyor musunuz? değişkenlerine göre anlamlı bir farklılaşma söz konusu değildir

Parçalanmış aileye sahip olan öğrencilerin % 30.8'i, geniş ve çekirdek aileye sahip olanların %63-64'ü, Türkiye'ye karşı bir ayrımcılık yapıldığı görüşündedirler.

Tablo 3.76. Aile Yapı * AB'ye Girmenin En Çok Hangi Alanda Faydası Olacağını Düşünüyorsunuz?

Aile- Yapı	Ekonomi		İşsizlik		Demokrasi		Sendikal Haklar		Din ve İnanç Özgürlüğü		İnsan Hakları		Diğer		Toplam	
	n	%	n	%	n	%	n	%	n	%	n	%	n	%	n	%
Geniş	28	49.1	14	24.6	4	7.0			3	5.3	6	10.5	2	3.5	57	100
Çekirdek	219	52.0	54	12.8	36	8.6	4	1.0	24	5.7	69	16.4	15	3.6	421	100
Parçalanmış (Anne Baba Ayır)	7	53.8	3	23.1	1	7.7					2	15.4			13	100
Toplam	254	51.7	71	14.5	41	8.4	4	0.08	27	5.5	77	15.7	17	3.5	491	100

Grafik 3.145. Aile Yapı * AB'ye Girmenin En Çok Hangi Alanda Faydası Olacağını Düşünüyorsunuz?

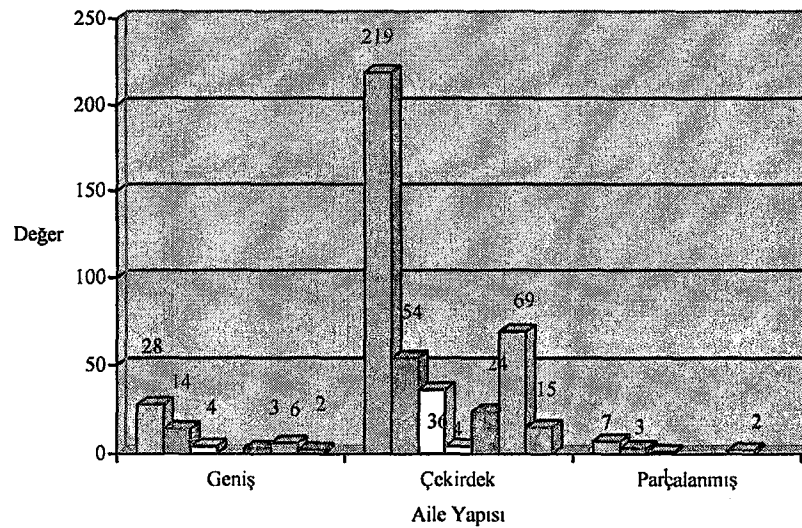

% 5 anlamlılık ve 12 serbestlik derecesine göre $X^2 = 8.689$ 'dur. Cevaplarda Aile Yapı * AB'ye Girmenin En Çok Hangi Alanda Faydası Olacağını Düşünüyorsunuz? değişkenlerine göre anlamlı bir farklılaşma söz konusu değildir

Aile yapısına göre AB'ye girmenin en çok ekonomiye ve insan haklarına faydalı olacağı görüşü hakimdir.

Tablo 3.77. Aile Yapı * Referandum Yapılsa Türkiye'nin AB'ye Girişine Ne Dersiniz?

Aile- Yapı	Evet		Hayır		Fikrim yok		Toplam	
	n	%	n	%	n	%	n	%
Geniş	38	66.7	11	19.3	8	14.0	57	100
Çekirdek	253	60.1	95	22.6	73	17.3	421	100
Parçalanmış (Anne Baba Ayrı)	10	76.9	2	15.4	1	7.7	13	100
Toplam	301	61.3	108	22.0	82	16.7	491	100

Grafik 3.146. Aile Yapı * Referandum Yapılsa Türkiye'nin AB'ye Girişine Ne Dersiniz?

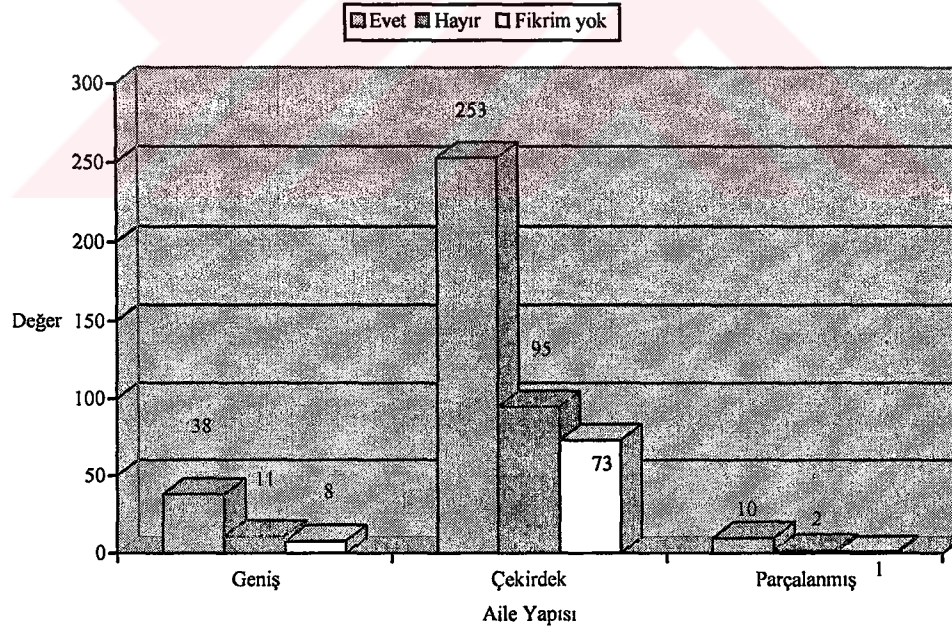

% 5 anlamlılık ve 4 serbestlik derecesine göre $X^2 = 2.371$ 'dir. Cevaplarda Aile Yapı * Referandum Yapılsa Türkiye'nin AB'ye Girişine Ne Dersiniz? değişkenlerine göre anlamlı bir farklılaşma söz konusu değildir

Aile yapısına göre referandum yapılsa, Türkiye'nin AB'ye girişine "evet" diyeceğini belirtenlerin oranı % 60.1 - % 76.9 arasında değişmektedir.

Tablo 3.78. Aile Yapı * AB'ye Girişte En Büyük Engel Sizce Nedir?

Aile- Yapı	Ekonomi		Din		Demokrasi		İşsizlik		İnsan Hakları		Nüfus		Diğer		Toplam	
	n	%	n	%	n	%	n	%	n	%	n	%	n	%	n	%
Geniş	16	28.1	11	19.3	7	12.3	4	7.0	11	19.3	3	5.3	5	8.8	57	100
Çekirdek	125	29.7	89	21.1	28	6.7	30	7.1	65	15.4	53	12.6	31	7.4	421	100
Parçalanmış (Anne Baba Ayrı)	6	46.2	3	23.1	1	7.7	1	7.7	1	7.7	1	7.7			13	100
Toplam	147	29.9	103	21.0	36	7.3	35	7.1	77	15.7	57	11.6	36	7.3	491	100

Grafik 3.147. Aile Yapı * AB'ye Girişte En Büyük Engel Sizce Nedir?

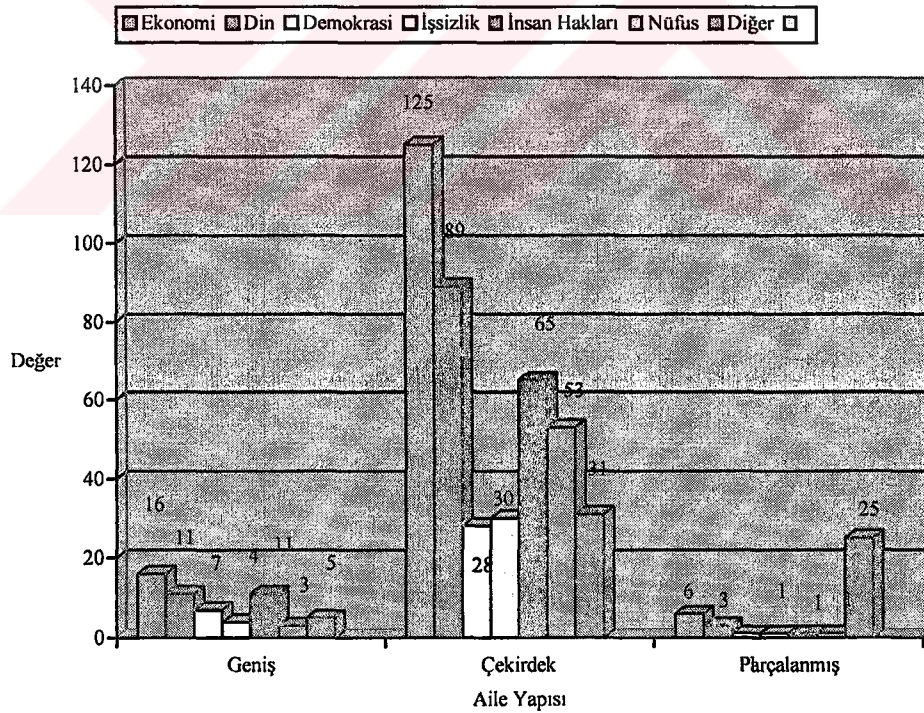

% 5 anlamlılık ve 12 serbestlik derecesine göre $X^2 = 8.138$ 'dir. Cevaplarda Aile Yapı * AB'ye Girişte En Büyük Engel Sizce Nedir? değişkenlerine göre anlamlı bir farklılaşma söz konusu değildir

Aile yapısına göre AB'ye girişte en büyük engel olarak %29.9 ile "ekonomi"; %21 ile "din", %15.7 ile "insan hakları" görülmektedir.

Tablo 3.79. Aile Yapı * AB'ye Girmek Felakettir Tezine Katılıyor musunuz?

Aile- Yapı	Evet		Hayır		Kısmen		Toplam	
	n	%	n	%	n	%	n	%
Geniş	8	14.0	33	57.9	16	28.1	57	100
Çekirdek	57	13.5	284	67.5	80	19.0	421	100
Parçalanmış (Anne Baba Ayrı)	1	7.7	10	76.9	2	15.4	13	100
Toplam	66	13.4	327	66.6	98	20.0	491	100

Grafik 3.148. Aile Yapı * AB'ye Girmek Felakettir Tezine Katılıyor musunuz?

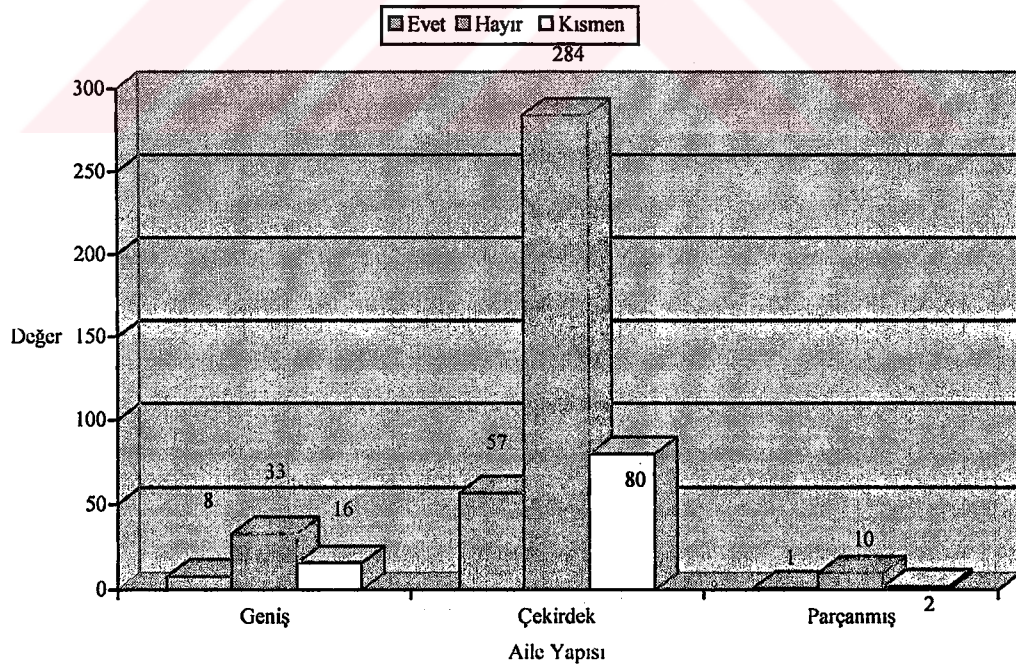

% 5 anlamlılık ve 4 serbestlik derecesine göre $X^2 = 3.449$ 'dur. Cevaplarda Aile Yapı * AB'ye Girmek Felakettir Tezine Katılıyor musunuz? değişkenlerine göre anlamlı bir farklılaşma söz konusu değildir.

AB'ye Girmek Felakettir Tezine Katılıyor musunuz? sorusuna ailesi yapısına göre Cevaplarda "evet" diyenlerin oranı oldukça düşükken; "hayır" cevabı verenlerin oranı %57.9 - %76.9 arasında değişmektedir.

Tablo 3.80. Aile Yapı * Türkiye AB İlişkileri Sürecinde En Önemli Engel Nedir?

Aile- Yapı	Güven		İnandırıcılık		Zihinsel fark		Gelenegin baskısı		Kimlik Tehdidi		Toplam	
	n	%	n	%	n	%	n	%	n	%	n	%
Geniş	19	33.3	8	14.0	5	8.8	9	15.8	16	28.1	57	100
Çekirdek	131	31.1	55	13.1	76	18.1	82	19.5	77	18.3	421	100
Parçalanmış (Anne Babası Ayrı)	4	30.8			3	23.1	2	15.4	4	30.8	13	100
Toplam	154	31.4	63	12.8	84	17.1	93	18.9	97	19.8	491	100

Grafik 3.149. Aile Yapı * Türkiye AB İlişkileri Sürecinde En Önemli Engel Nedir?

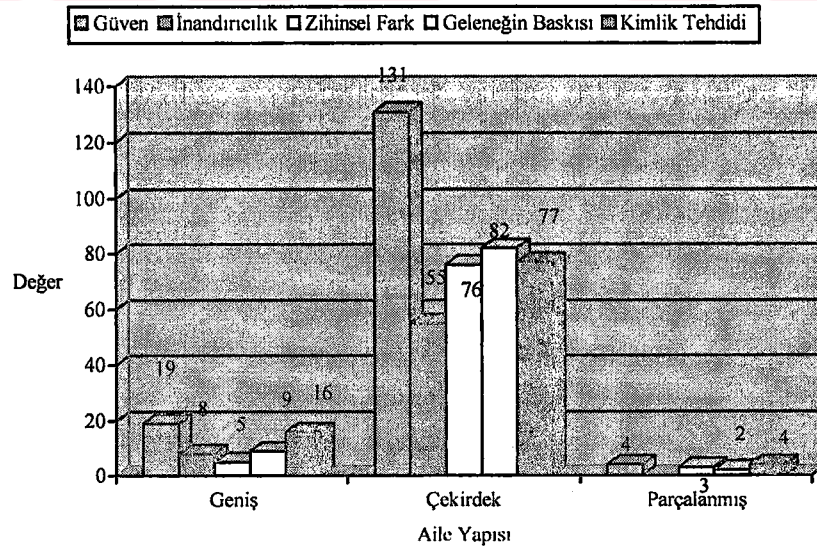

% 5 anlamlılık ve 8 serbestlik derecesine göre $X^2 = 8.336$ 'dır. Cevaplarda Aile Yapı * Türkiye AB İlişkileri üyelik Sürecinde En Önemli Engel Nedir? değişkenlerine göre anlamlı bir farklılaşma söz konusu değildir.

Tablo 3.95'den de anlaşılacağı gibi, aile yapısına göre AB Türkiye ilişkilerinde en büyük engel olarak "güven" görülürken; bunu kimlik tehdidi ve geleneğin baskısı izlemektedir.

Tablo 3.81. Aile Yapı * AB Kriterlerinin Uygulanması Toplumsal Bölünmeye Yol Açarmı?

Aile- Yapı	Evet		Hayır		Fikrim yok		Toplam	
	n	%	n	%	n	%	n	%
Geniş	29	50.9	13	22.8	15	26.3	57	100
Çekirdek	199	47.3	111	26.4	111	26.4	421	100
Parçalanmış (Anne Baba Ayrı)	6	46.2	5	38.5	2	15.4	13	100
Toplam	234	47.7	129	26.3	128	26.1	491	100

Grafik 3.150. Aile Yapı * AB Kriterlerinin Uygulanması Toplumsal Bölünmeye Yol Açarmı?

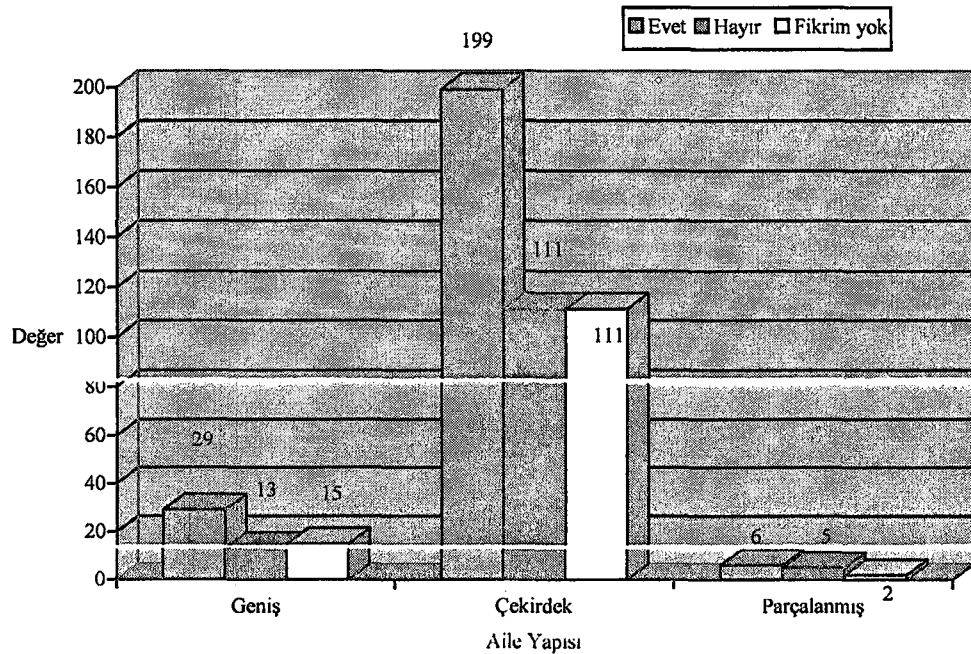

% 5 anlamlılık ve 4 serbestlik derecesine göre $X^2 = 1.725$ 'dir. Cevaplarda Aile Yapı * AB Kriterlerinin Uygulanması Toplumsal Bölünmeye Yol Açar mı? değişkenlerine göre anlamlı bir farklılaşma söz konusu değildir

Tablo 3.96'da da görüldüğü gibi, aile yapısına göre AB kriterlerinin uygulanmasının toplumsal bölünmeye yol açacağını düşünenlerin %47.7 gibi orana sahip olduğu; "hayır" diyenlerin ise %26.3 olduğu anlaşılmaktadır. Aile yapısına göre, AB kriterlerinin uygulanmasının toplumsal bölünmeye yol açacağı endişesi ağırlıklı görüştür.

Tablo 3.82. Aile Yapı * AB ile İlgili Düşüncelerinizde Düne Göre Bir Farklılaşma Var mı?

Aile- Yapı	Evet		Hayır		Fikrim yok		Toplam	
	n	%	n	%	n	%	n	%
Geniş	11	19.3	26	45.6	20	35.1	57	100
Çekirdek	82	19.5	210	49.9	129	30.6	421	100
Parçalanmış (Anne Baba Ayır)	2	15.4	9	69.2	2	15.4	13	100
Toplam	95	19.3	245	49.9	151	30.8	491	100

Grafik 3.151. Aile Yapı * AB ile İlgili Düşüncelerinizde Düne Göre Bir Farklılaşma Var mı?

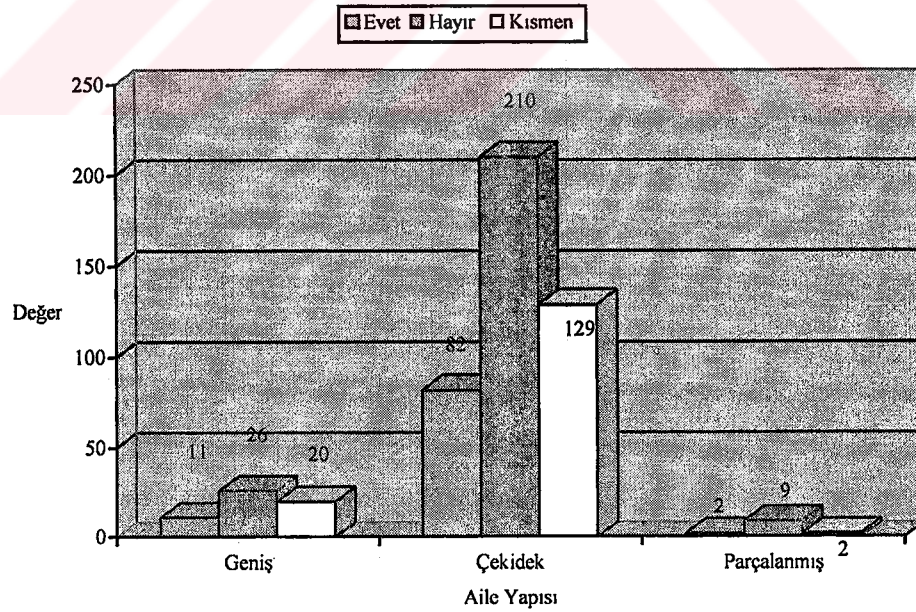

% 5 anlamlılık ve 4 serbestlik derecesine göre $X^2 = 2.641$ 'dir. Cevaplarda Aile Yapı * AB ile İlgili Düne Göre Düşüncelerinizde Bir Farklılaşma Var mı? değişkenlerine göre anlamlı bir farklılaşma söz konusu değildir

Tablo 3.83. Aile Yapı * Düşüncelerinizdeki Değişim Yönü Nedir?

Aile- Yapı	AB'ye Girilmesi Yönünde		AB'ye Girilmemesi Yönünde		Toplam	
	n	%	n	%	n	%
Geniş	49	86.0	8	14.0	57	100
Çekirdek	287	68.2	134	31.8	421	100
Parçalanmış (Anne Baba Ayrı)	11	84.6	2	15.4	13	100
Toplam	347	70.7	144	29.3	491	100

Grafik 3.152. Aile Yapı * Düşüncelerinizdeki Değişim Yönü Nedir?

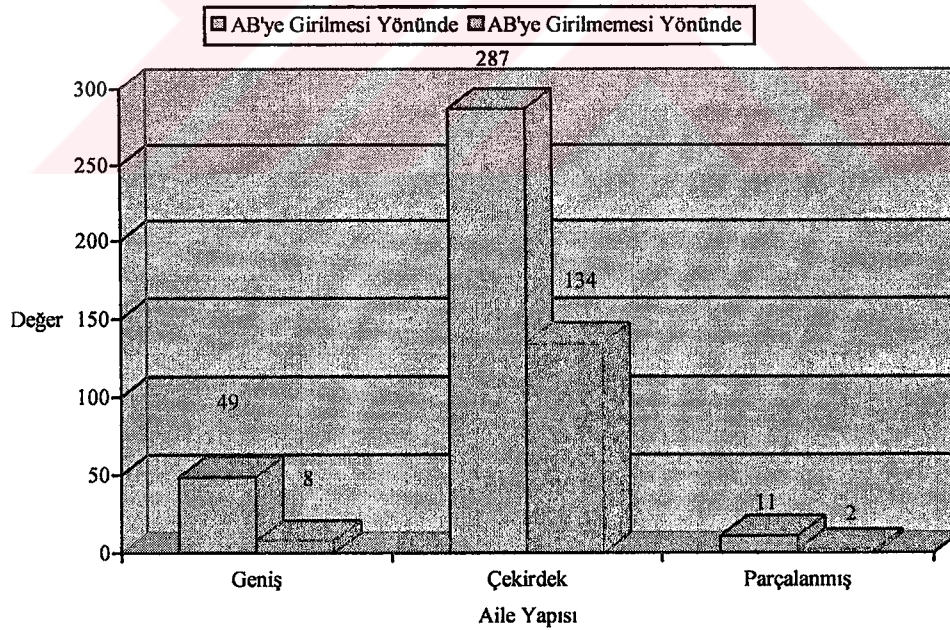

% 5 anlamlılık ve 2 serbestlik derecesine göre $X^2 = 8,922$ 'dir. Cevaplarda Aile Yapı * Düşüncelerinizdeki Değişim Yönü Nasıl? değişkenlerine göre anlamlı bir farklılaşma söz konusudur.

Aile yapısına göre düşüncelerde % 19.3 oranında düne göre düşüncelerde bir değişme olduğu görülmektedir. Bu değişimin yönü Tablo 3.98'den de anlaşılacağı gibi, AB'ye girilmesi yönündedir. AB'ye girilmesi yönünde görüş belirtenlerin oranı %70.7'dir Bu oran diğer değişkenlerle örtüşmektedir.

3.2.2.8. Ötekine Bakışın Siyasi Kimliklere Göre Dağılımı

Tablo 3.84. Siyasi Kimlik * AB'nin Bir Hıristiyan Kulübü Olduğunu düşünüyor musunuz?

Siyasi Kimlik	Evet		Hayır		Fikrim yok		Toplam	
	n	%	n	%	n	%	n	%
Sağ	78	46.7	46	27.5	43	25.7	167	100
Sol	32	28.3	41	36.3	40	35.4	113	100
Milliyetçi	88	51.0	41	24.1	41	24.1	170	100
Dindar	22	53.7	9	22.0	10	24.4	41	100
Toplam	220	44.8	137	27.9	134	27.3	491	100

Grafik 3.153. Siyasi Kimlik * AB'nin Bir Hıristiyan Kulübü Olduğunu düşünüyor musunuz?

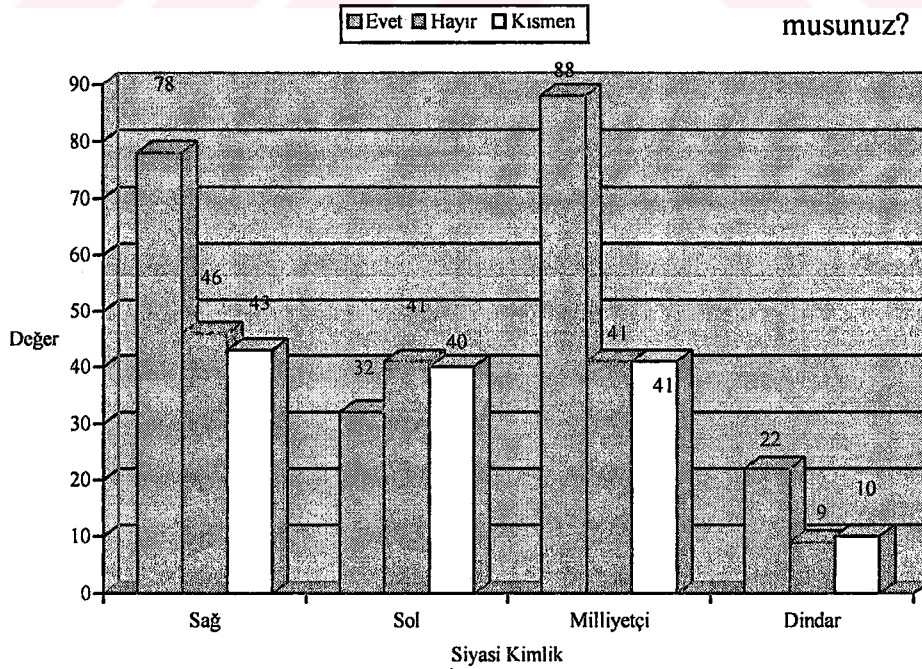

% 5 anlamlılık ve 6 serbestlik derecesine göre $X^2 = 17.411$ 'dir. Cevaplarda Siyasi Kimlik * AB'nin Bir Hıristiyan Kulübü Olduğunu düşünüyor musunuz? değişkenlerine göre anlamlı bir farklılaşma söz konusudur.

Anket uygulananlara kendilerini hangi siyasi argümanla tanımladıkları sorulmuş, Türkiye'nin siyasi geleneğine uygun biçimde ankette dört seçeneğe yer verilmişti. Bunun nedeni, kişilerin görüşlerini biçimlendiren siyasi görüşlerin, kişilerin bakış açılarında etkili olabileceği yargısıydı. Buradan hareketle, kendilerini siyasi bir argümanla tanımlayan öğrencilerin ötekine bakışı nasıl, Türkiye'nin genel siyasi kültür bu düşüncelerde nasıl etkili olmuş, ya da olmamış aşağıdaki kıyaslamada ortaya konulacaktır. Buna göre, ankete katılanlardan kendini sol argümanla tanımlayanların % 28.3'ü, sağ argümanla tanımlayanların % 46.7'si, milliyetçi olarak tanımlayanların %51'i; dindar olarak tanımlayanların ise 53.7'si, AB'nin bir Hıristiyan kulübü olduğu düşüncesinde olduklarını belirtmişlerdir. AB'nin Hıristiyan kulübü olmadığı yönünde ağırlıklı olarak görüş belirten %36.3 ile sadece kendini sol argümanla tanımlayanlardır.

Tablo 3.85. Siyasi Kimlik * AB Ülkelerinin Türkiye'yi Nasıl Gördüğünü Düşünüyorsunuz?

Siyasi Kimlik	Barbar		Köktendinci		Antilaik		İrkçı		Demokrat/Laik		Toplam	
	n	%	n	%	n	%	n	%	n	%	n	%
Sağ	78	46.7	39	23.4	18	10.8	13	7.8	19	11.4	167	100
Sol	44	38.9	23	20.4	17	15.0	22	19.5	7	6.2	113	100
Milliyetçi	78	45.9	28	16.5	25	14.7	18	10.6	21	12.4	170	100
Dindar	10	24.4	16	39.0	4	9.8	3	7.3	8	19.5	41	100
Toplam	210	42.8	106	21.6	64	13.0	56	11.4	55	11.2	491	100

Grafik 3.154. Siyasi Kimlik * AB Ülkelerinin Türkiye'yi Nasıl Gördüğünü Düşünüyorsunuz?

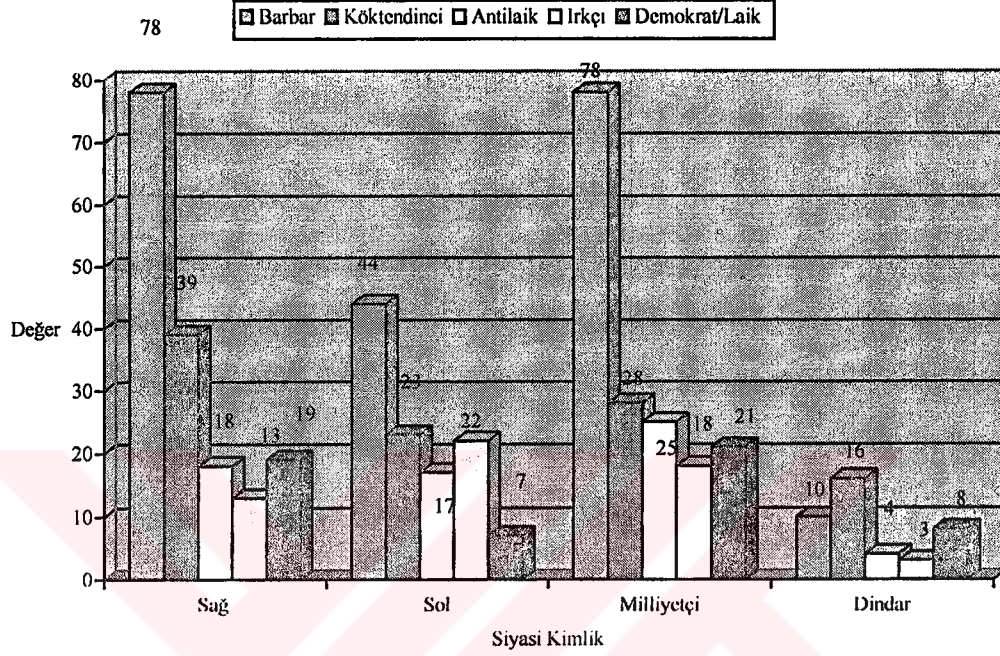

% 5 anlamlılık ve 12 serbestlik derecesine göre $X^2 = 28.803$ 'tür. Cevaplarda Siyasi Kimlik * AB Ülkelerinin Türkiye'yi Nasıl Gördüğünü Düşünüyorsunuz? değişkenlerine göre anlamlı bir farklılaşma söz konusudur.

Kendini sağ argümanla tanımlayanların % 46.7'si, AB ülkelerinin Türkiye'yi "barbar", %23.4'ü "köktendinci", %11.4'ü "demokrat / laik" gördüklerini; sol argümanla tanımlayanların % 38.9'u ise, "barbar", %20.4'ü "köktendinci", %19.5'i "ırkçı", %15'i "antilaik"; milliyetçi argümanla tanımlayanların % 45.9'u "barbar", %16.5'i "köktendinci", %14.7'si "antilaik"; dindar argümanı ile tanımlayanların %39'u "köktendinci", %24'ü "barbar", %19.5'i demokrat / laik olarak gördükleri yönünde düşüncelerini ifade etmişlerdir. Siyasi düşüncelere göre, değişkenlerde değişimler olduğu görülmektedir. Örneğin, kendini dindar argümanla tanımlayanlar, bu soruya öncelikli olarak "köktendinci" cevabını vermişlerdir. Halbuki, kıyaslamaların buraya kadar olan bölümünde, öncelikli olarak "barbar" görüşü hakimdi.

Tablo 3.86. Siyasi Kimlik * Türkiye'nin AB içinde Yer Almasını İster misiniz?

Siyasi Kimlik	Kesinlikle Evet		Kesinlikle Hayır		Olsa da Olur Olmasa da		Diğer		Toplam	
	n	%	n	%	n	%	n	%	n	%
Sağ	95	56.9	16	9.6	37	22.2	19	11.4	167	100
Sol	59	52.2	19	16.8	27	23.9	8	7.1	113	100
Milliyetçi	84	49.4	40	23.5	39	22.9	7	4.1	170	100
Dindar	19	46.3	4	9.8	18	43.9			41	100
Toplam	257	52.3	79	16.1	121	24.6	34	6.9	491	100

Grafik 3.155. Siyasi Kimlik * Türkiye'nin AB içinde Yer Almasını İster misiniz?

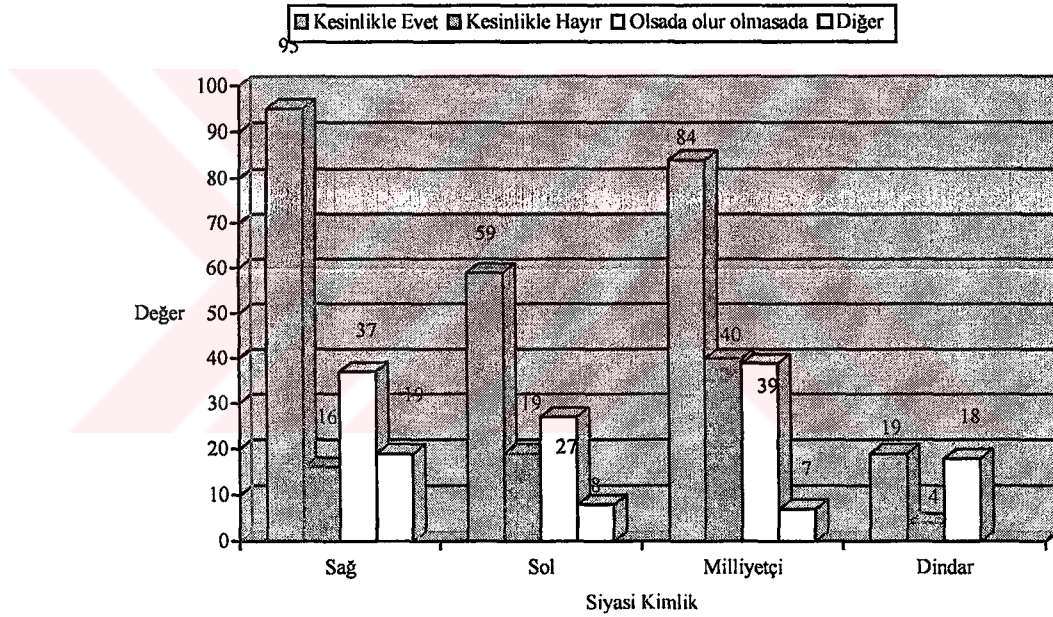

% 5 anlamlılık ve 9 serbestlik derecesine göre $X^2 = 28.899$ 'dur. Cevaplarda Siyasi Kimlik * Türkiye'nin AB içinde Yer Almasını İster misiniz? değişkenlerine göre anlamlı bir farklılaşma söz konusudur.

Kendini sağ argümanla tanımlayanların %56.9'u; sol olarak tanımlayanların %52.2'si; milliyetçi olarak tanımlayanların %49.4 ; dindar olarak tanımlayanların ise %46.3'ü Türkiye'nin AB içinde yer alması yönünde görüş belirtmişlerdir. Burada en yüksek cevap yoğunluğunun kendini sağ olarak tanımlayanlarda olduğu görülmektedir.

AB'ye daha az iyimser görüş ile bakan ise, milliyetçi ve dindar öğrenciler olduğu görülmektedir. Bu soruya verilen cevaplar ile ileride referandum yapılması durumunda verilecek cevaplar kıyaslandığı, cevaplar sınanmış olacaktır.

Tablo 3.87. Siyasi Kimlik * AB'nin Türkiye'ye Karşı Bir Ayrımcılık Yaptığını Düşünüyor musunuz?

Siyasi Kimlik	Evet		Hayır		Kısmen		Toplam	
	n	%	n	%	n	%	n	%
Sağ	102	61.1	19	11.4	46	27.5	167	100
Sol	56	49.6	20	17.7	37	32.7	113	100
Milliyetçi	126	74.1	19	11.2	25	14.7	170	100
Dindar	26	63.4	3	7.3	12	29.3	41	100
Toplam	310	63.1	61	12.4	120	24.4	491	100

Grafik 3.156. Siyasi Kimlik * AB'nin Türkiye'ye Karşı Bir Ayrımcılık Yaptığını Düşünüyor musunuz?

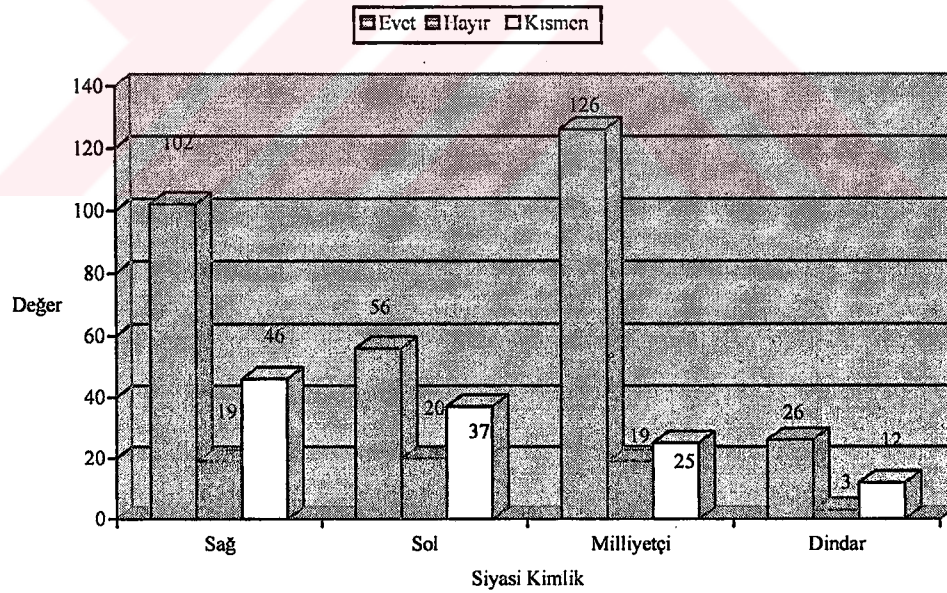

% 5 anlamlılık ve 6 serbestlik derecesine göre $X^2 = 21.240$ 'dır. Cevaplarda Siyasi Kimlik * AB'nin Türkiye'ye Karşı Bir Ayrımcılık Yaptığını Düşünüyor musunuz? değişkenlerine göre anlamlı bir farklılaşma söz konusudur.

Kendini milliyetçi argümanla tanımlayanların AB'nin Türkiye'ye ayrımcılık yaptığı yönündeki %74.1 oranında görüş hemen dikkati çekmektedir. Kendini sağ ve dinar olarak tanımlayanların Türkiye'ye ayrımcılık yapıldığı yönündeki görüşü ise birbirine oldukça yakınken; kendini sol olarak tanımlayanların ise, %49.6'sı ancak Türkiye'ye ayrımcılık yapıldığı düşüncesindedir. Dolayısıyla, milliyetçi olarak kendini tanımlayanlar ile, sol olarak tanımlayanlar arasında yaklaşık %25 fark bulunmaktadır. Böyle olmasına rağmen, Türkiye'ye ayrımcılık yapıldığı yönünde görüş ağırlık kazanmıştır.

Tablo 3.88. Siyasi Kimlik * AB'ye Girmenin En Çok Hangi Alanda Faydası Olacağını Düşünüyorsunuz?

Siyasi Kimlik	Ekonomi		İşsizlik		Demokrasi		Sendikal Haklar		Din ve İnanç Özgürlüğü		İnsan Hakları		Diğer		Toplam	
	n	%	n	%	n	%	n	%	n	%	n	%	n	%	n	%
Sağ	86	51.5	27	16.2	13	7.8			13	7.8	17	10.2	11	6.6	167	100
Sol	44	38.0	13	11.5	11	9.7	2	1.8	2	1.8	36	31.0	5	4.4	113	100
Milliyetçi	108	63.5	26	15.3	14	8.2	2	1.2	3	1.8	16	9.4	1	0.06	170	100
Dindar	16	39.0	5	12.2	3	7.3			9	22.0	8	19.5			41	100
Toplam	254	51.7	71	14.5	41	8.4	4	0.08	27	5.5	77	15.7	17	3.5	491	100

Grafik 3.157. Siyasi Kimlik * AB'ye Girmenin En Çok Hangi Alanda Faydası Olacağını Düşünüyorsunuz?

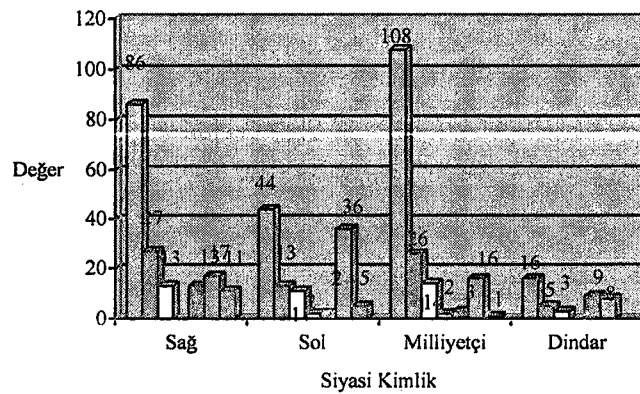
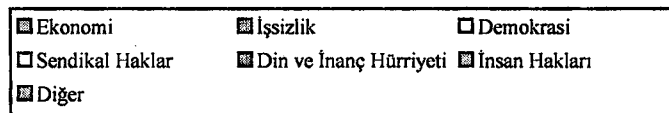

% 5 anlamlılık ve 18 serbestlik derecesine göre $X^2 = 80.437$ 'dir. Cevaplarda Siyasi Kimlik * AB'ye Girmenin En Çok Hangi Alanda Faydası Olacağını Düşünüyorsunuz? değişkenlerine göre anlamlı bir farklılaşma söz konusudur.

Kendini sağ, sol, milliyetçi ve dindar olarak tanımlayan bütün düşüncelerde "AB'ye girmenin en çok "ekonomiye" faydalı olacağı görüşü öncelik kazanmakla birlikte, bu oran kendini milliyetçi olarak tanımlayanlarda %63 gibi bir düzeye yükselmiştir. Halbuki, kendini milliyetçi olarak tanımlayan anket uygulananların %50'nin altında AB'ye girilmesi yönünde görüş belirttikleri düşünüldüğünde, bu yoğunluktaki bir cevabın ya da fikirlerin tutarlı olmadığı söylenebilir.

Kendilerini dindar olarak tanımlayanların %39'u "ekonomi" derken; %22'si din ve inanç özgürlüğü; %19.5'i ise, "insan hakları" görüşünü belirtmişlerdir.

Tablo 3.89.Siyasi Kimlik * Referandum Yapılsa Türkiye'nin AB'ye Girişine Ne Dersiniz?

Siyasi Kimlik	Evet		Hayır		Kısmen		Toplam	
	n	%	n	%	n	%	n	%
Sağ	116	69.5	33	19.8	18	10.8	167	100
Sol	69	61.1	22	19.5	22	19.5	113	100
Milliyetçi	93	54.7	47	27.6	30	17.6	170	100
Dindar	23	56.1	6	14.6	12	29.3	41	100
Toplam	301	61.3	108	22.0	82	16.7	491	100

Grafik 3.158. Siyasi Kimlik * Referandum Yapılsa Türkiye'nin AB'ye Girişine Ne Dersiniz?

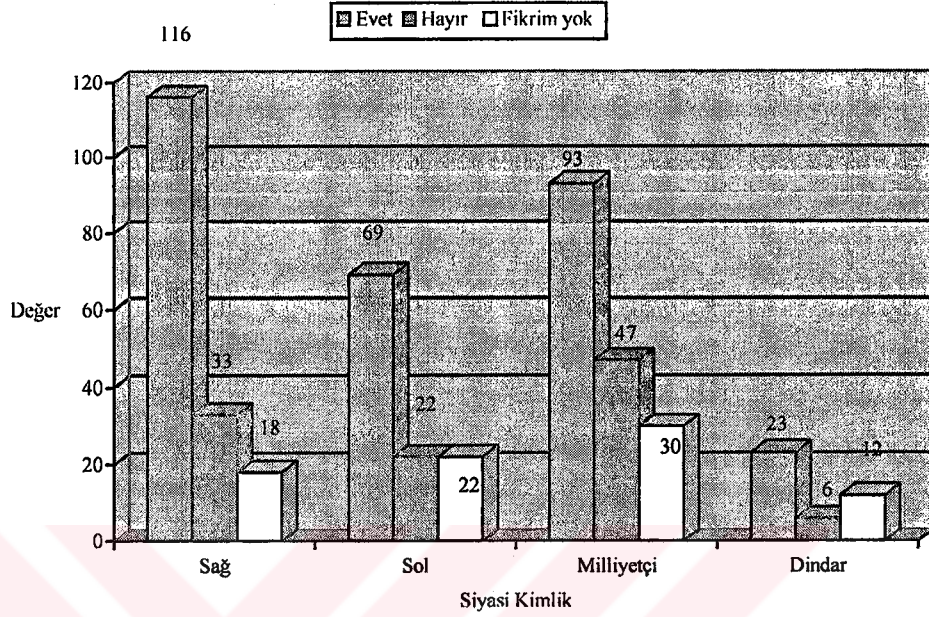

% 5 anlamlılık ve 6 serbestlik derecesine göre $X^2 = 15.382$ 'dir. Cevaplarda Siyasi Kimlik * Referandum Yapılsa Türkiye'nin AB'ye Girişine Ne Dersiniz? değişkenlerine göre anlamlı bir farklılaşma söz konusudur.

Kendini sağ argümanla tanımlayanların %69.5'i, sol argümanla tanımlayanların %61.1'i milliyetçi olarak tanımlayanların %54.7'si; dindar olarak tanımlayanların ise %56.1'i "referandum yapılsa Türkiye'nin AB'ye girişine "evet" diyeceklerini belirtirken, "evet" oranı en düşük görüş "kendini milliyetçi olarak tanımlayanlarda ortaya çıkmıştır. Dindar olarak tanımlayanların ise kararsızlık ifadesi olan "kısmen" cevabında da yoğunlaşmaları dikkati çekmektedir. Burada olduğu gibi, daha öncede (Tablo 3.101) Türkiye'nin AB'ye girişine ne dersiniz* sorusuna Cevaplarda da kendini dindar olarak tanımlayanların %43.9'u kararsızlık ifadesi olan "olsa da olur olmasa da" yoğunlaştıkları görülmüştür.

Tablo 3 103'deki verilerle karşılaştırma yapıldığında, oradaki sonuçların yaklaşık olarak buraya da aynı şekilde yansımış olduğu, siyasi görüşlerin, anket uygulananlar üzerinde etkili olduğu söylenebilir.

Tablo 3.90. Siyasi Kimlik * AB'ye Girişte En Büyük Engel Sizce Nedir?

Siyasi Kimlik	Ekonomi		Din		Demokrasi		İşsizlik		İnsan Hakları		Nüfus		Diğer		Toplam	
	n	%	n	%	n	%	n	%	n	%	n	%	n	%	n	%
Sağ	56	33.5	32	19.2	9	5.4	10	6.0	33	19.8	15	9.0	12	7.2	167	100
Sol	31	27.4	21	18.6	11	9.7	7	6.2	26	23.0	9	8.0	8	7.1	113	100
Milliyetçi	52	30.6	40	23.5	14	8.2	12	7.1	10	5.9	28	16.5	14	8.2	170	100
Dindar	8	19.5	10	24.4	2	4.9	6	14.6	8	19.5	5	12.2	2	4.9	41	100
Toplam	147	29.9	103	21.0	36	7.3	35	7.1	77	15.7	57	11.6	36	7.3	491	100

Grafik 3.159. Siyasi Kimlik * AB'ye Girişte En Büyük Engel Sizce Nedir?

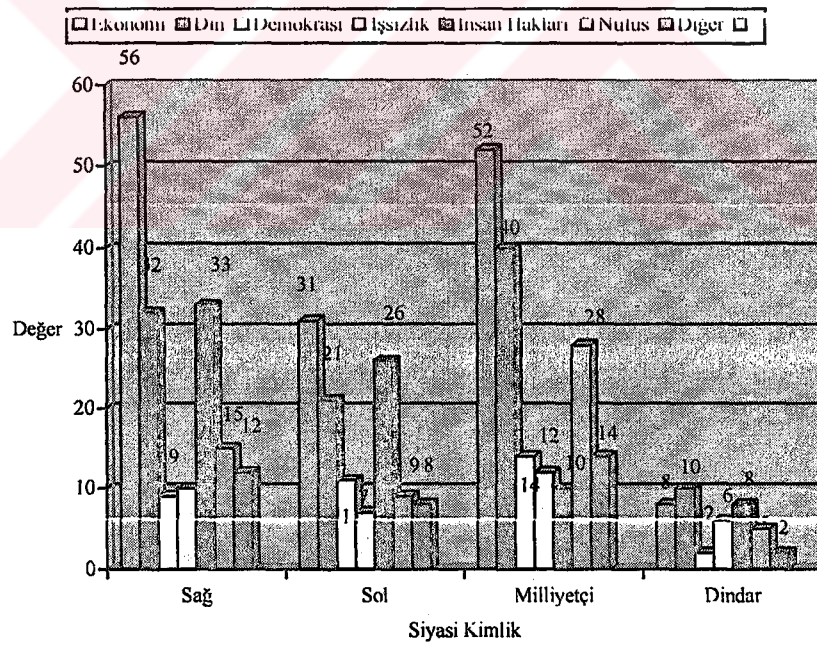

% 5 anlamlılık ve 18 serbestlik derecesine göre $\chi^2 = 32.489$ 'dur. Cevaplarda Siyasi Kimlik * AB'ye Girişte En Büyük Engel Sizce Nedir? değişkenlerine göre anlamlı bir farklılaşma söz konusudur.

AB'ye girişte en büyük engelin siyasi kimliklere göre kıyaslandığı Tablo 3.105'den de anlaşılacağı gibi, özellikle “din” hususunda toplumsal yapıya uygun yansıma olmuştur. Buna göre, kendini dindar olarak tanımlayanların %24.4'ü, AB'ye girişte en büyük engelin “din” olduğunu ifade etmişlerdir. Bu görüşü, %19.5 ile “insan hakları”, %19.5 ile de “ekonomi” izlemiştir. Kendini dindar olarak tanımlayanlara göre AB, Türkiye'yi, “farklı dinlere” mensubiyetten, “insan hakları” sorunlarından ve “ekonomik” yapısından dolayı almamaktadır. Bu görüş, diğer görüşlerde öncelik “ekonomiye” verilmiş: kendini sol olarak tanımlayanlar da ise, ikinci öncelik “insan haklarında” olmuş. “din” üçüncü sırada yer almıştır. Kendini milliyetçi olarak tanımlayanlarda “ekonomi ve din” den sonra nüfus üçüncü sırada yer almıştır.

Tablo 3.91. Siyasi Kimlik * AB'ye Girmek Felakettir Tezine Katılıyor musunuz?

Siyasi Kimlik	Evet		Hayır		Kısmen		Toplam	
	n	%	n	%	n	%	n	%
Sağ	12	7.2	119	71.3	36	21.6	167	100
Sol	14	12.4	74	65.5	25	22.1	113	100
Milliyetçi	31	18.2	110	64.7	29	17.1	170	100
Dindar	9	22.0	24	58.5	8	19.5	41	100

Grafik 3.160. Siyasi Kimlik * AB'ye Girmek Felakettir Tezine Katılıyor musunuz?

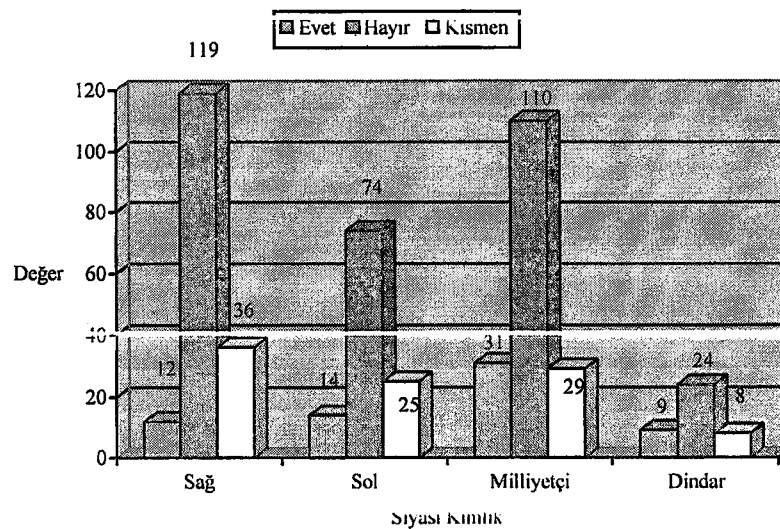

% 5 anlamlılık ve 6 serbestlik derecesine göre $X^2 = 12.327$ 'dir. Cevaplarda Siyasi Kimlik * AB'ye Girmek Felakettir Tezine Katılıyor musunuz? değişkenlerine göre anlamlı bir farklılaşma söz konusu değildir.

Kendini dört siyasi argümandan biri ile tanımlayanlar, AB'ye girmek felakettir tezine katılmadıkları yönünde ağırlıklı görüş ortaya koymuslardır.

Tablo 3.92. Siyasi Kimlik * Türkiye AB İlişkileri Sürecinde En Önemli Engel Nedir?

Siyasi Kimlik	Güven		İnanırcılık		Zihinsel fark		Gelenğin baskısı		Kimlik Tehdidi		Toplam	
	n	%	n	%	n	%	n	%	n	%	n	%
Sağ	55	32.9	23	13.8	27	16.2	36	21.6	26	15.6	167	100
Sol	31	27.4	13	11.5	24	21.2	17	15.0	28	24.8	113	100
Milliyetçi	52	30.6	21	12.4	27	15.9	35	20.6	35	20.6	170	100
Dindar	16	39.0	6	14.6	6	14.6	5	12.2	8	19.5	41	100
Toplam	154	31.4	63	12.8	84	17.1	93	18.9	97	19.8	491	100

Grafik 3.161. Siyasi Kimlik * Türkiye AB İlişkileri Sürecinde En Önemli Engel Nedir?

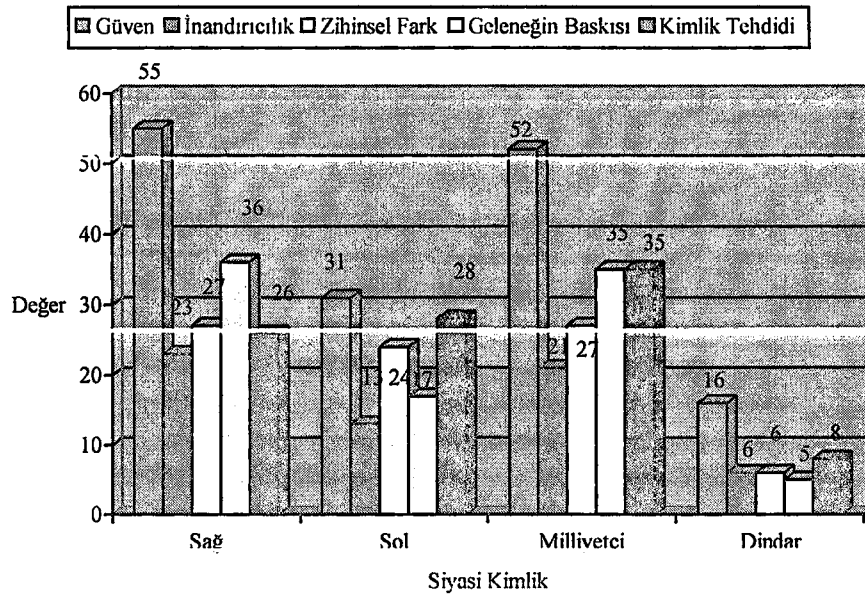

% 5 anlamlılık ve 12 serbestlik derecesine göre $X^2 = 9.125$ 'dir. Cevaplarda Siyasi Kimlik * Türkiye AB İlişkileri Sürecinde En Önemli Engel Nedir? değişkenlerine göre anlamlı bir farklılaşma söz konusu değildir.

AB Türkiye ilişkilerinde en önemli engel nedir? sorusuna cevap veren anket uygulananlar, öncelikli olarak "güven" seçeneğini ortaya çıkarmışlar. Milliyetçi olarak kendini tanımlayanların ikinci olarak "kimlik baskısı" ve "geleneğin baskısı" seçeneklerinde yoğunlaşması beklenmekteydi. Ortaya çıkan sonuçlar da bu beklentiler yönünde olmuştur.

Tablo 3.93. Siyasi Kimlik * AB Kriterlerinin Uygulanması Toplumsal Bölünmeye Yol Açar mı?

Siyasi Kimlik	Evet		Hayır		Kısmen		Toplam	
	n	%	n	%	n	%	n	%
Sağ	84	50.3	45	26.9	38	22.8	167	100
Sol	44	38.9	44	28.9	25	22.1	113	100
Milliyetçi	88	51.8	32	18.8	50	29.4	170	100
Dindar	18	43.9	8	19.5	15	36.6	41	100
Toplam	234	47.7	129	26.3	128	26.1	491	100

Grafik 3.162. Siyasi Kimlik * AB Kriterlerinin Uygulanması Toplumsal Bölünmeye Yol Açar mı?

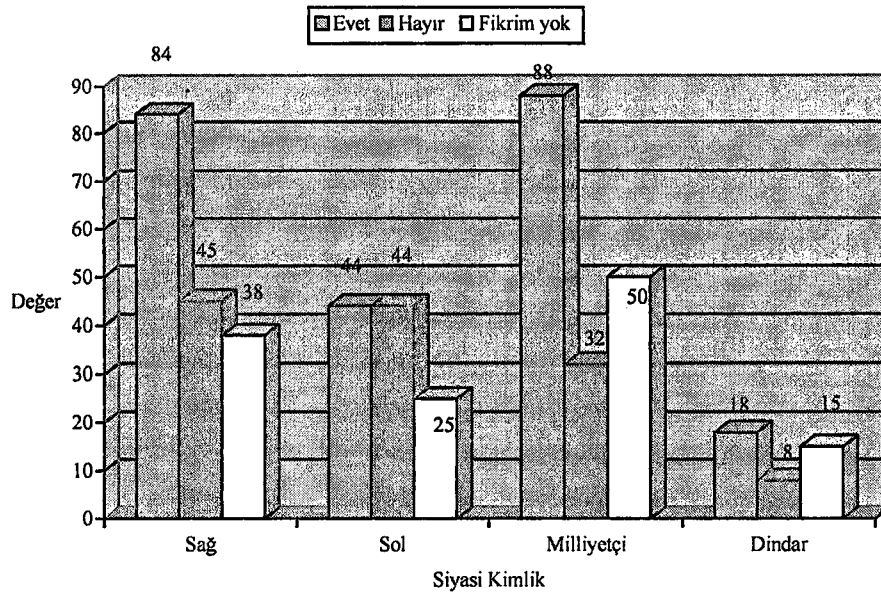

% 5 anlamlılık ve 6 serbestlik derecesine göre $X^2 = 17.849$ 'dur. Cevaplarda Siyasi Kimlik * AB Kriterlerinin Uygulanması Toplumsal Bölünmeye Yol Açar mı? değişkenlerine göre anlamlı bir farklılaşma söz konusudur.

AB kriterlerinin uygulanması sonucu toplumsal bölünmeye yol açılabileceği yönünde %51.8 görüşle kendini milliyetçi olarak tanımlayanlar gelmektedir. Milliyetçileri sağ ve dindarlar izlemektedir. Sol ise, %39.8 gibi bir görüşle, diğer görüşlere nazaran daha az toplumsal bölünme endişesi taşımaktadır.

Tablo 3.94. Siyasi Kimlik * AB ile İlgili Düşüncelerinizde Düne Göre Bir Farklılaşma Var mı?

Siyasi Kimlik	Evet		Hayır		Kısmen		Toplam	
	n	%	n	%	n	%	n	%
Sağ	33	19.8	82	49.1	52	31.1	167	100
Sol	16	14.2	57	50.4	40	35.4	113	100
Milliyetçi	34	20.0	85	50.0	51	30.0	170	100
Dindar	12	29.3	21	51.2	8	19.5	41	100
Toplam	95	19.3	245	49.9	151	30.8	491	100

Grafik 3.163. Siyasi Kimlik * AB ile İlgili Düşüncelerinizde Düne Göre Bir Farklılaşma Var mı?

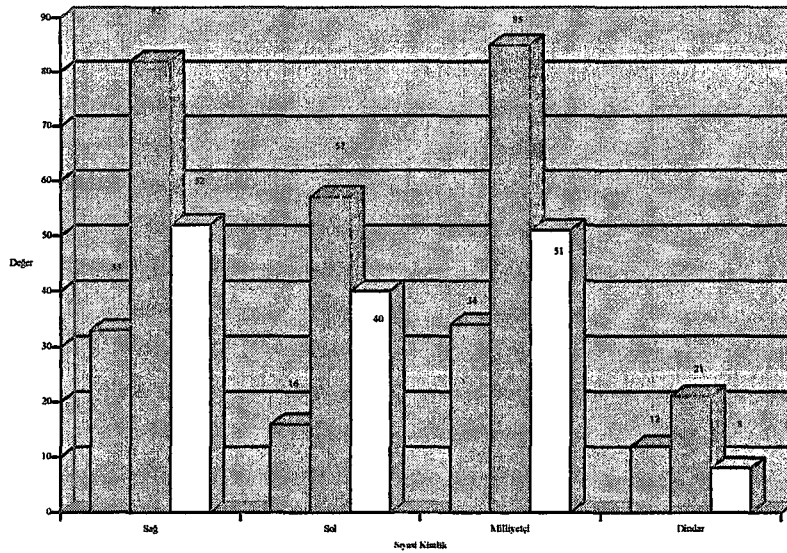

% 5 anlamlılık ve 6 serbestlik derecesine göre $X^2 = 6.269$ 'dur. Cevaplarda Siyasi Kimlik * AB ile İlgili Düne Göre Düşüncelerinizde Bir Farklılaşma Var mı? değişkenlerine göre anlamlı bir farklılaşma söz konusu değildir.

Kendini siyasi argümanlardan biriyle tanımlayanlara göre, düşüncelerde düne göre bir değişme söz konusudur.

Tablo 3.95. Siyasi Kimlik * Düşüncelerinizdeki Değişim Yönü Nedir?

Siyasi Kimlik	AB'ye Girilmesi Yönünde		AB'ye Girilmemesi Yönünde		Toplam	
	n	%	n	%	n	%
Sağ	131	78.4	36	21.6	167	100
Sol	78	69.0	35	31.0	113	100
Milliyetçi	111	65.3	59	34.7	170	100
Dindar	27	65.9	14	34.1	41	100
Toplam	347	70.7	144	29.3	491	100

Grafik 3.164. Siyasi Kimlik * Düşüncelerinizdeki Değişim Yönü Nedir?

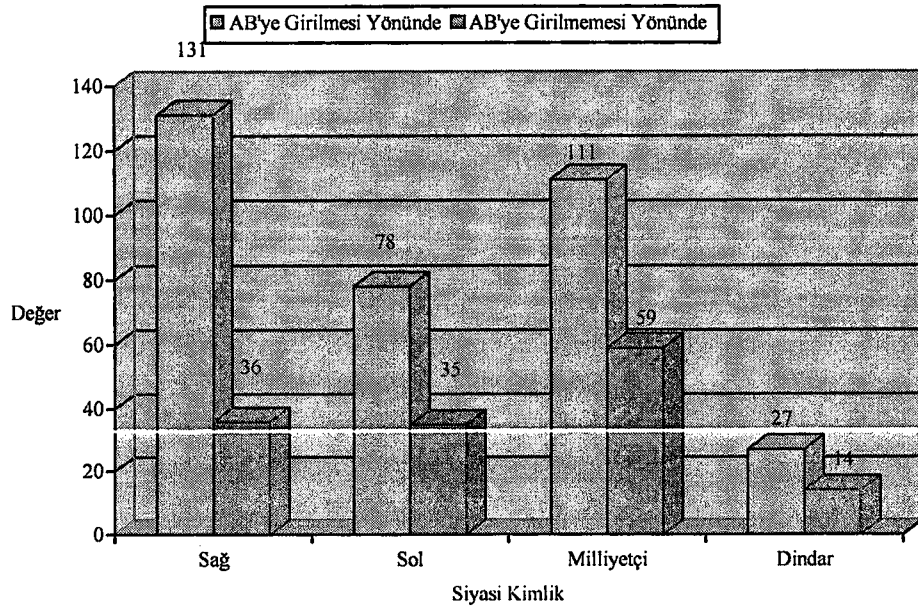

% 5 anlamlılık ve 3 serbestlik derecesine göre $X^2 = 7.845$ 'dir. Cevaplarda Siyasi Kimlik * Düşüncelerinizdeki Değişim Yönü Nedir? değişkenlerine göre anlamlı bir farklılaşma söz konusudur.

Kendini sağ olarak tanımlayanların %78.4'ü AB'ye girilmesi yönünde görüş belirtmişler, bunu sol, dindar ve milliyetçiler izlemektedir.

3.3. ARAŞTIRMANIN GENEL DEĞERLENDİRMESİ

Dumlupınar Üniversitesi öğrencileriyle yapılan bu anket uygulamasında, ötekine bakışta önemli değişiklikler ortaya çıktığı görülmektedir. Özellikle, Türkiye'de demokratik yapıya etkisi açısından yapılan bazı sorgulamalarda, Türkiye'de en etkili aktörlerin siyaset adamları ve sivil toplum örgütleri olması yönünde bir cevap yoğunluğu olması beklenirken; anket uygulanan öğrencilerin cevaplarından bunun böyle olmadığı, Türkiye'de karar vermede ya da kararları etkilemede en etkili aktörlerin diğer deyişle gücün "ordu" ve "medya" olduğu; öğrencilerin cevaplarının %68'sinin bu iki seçenekte yoğunlaştığı, demokratik sistemin işleyişinde etkili güç olması gereken siyasilerin ise etkisinin %8'ler dolayında kaldığı, öğrencilerin düşüncelerinden anlaşılmaktadır.

Bu görüşlerini doğrular nitelikte ve bu soruyla bağlantılı olan soruya verdikleri cevaplarıyla da öğrenciler, %74.9'unun Türkiye'de demokrasinin işleyişinden memnun olmadıklarını belirtmişlerdir. Bu durum, anket uygulanan öğrencilerin Türkiye'ye bakışının "öteki" bakışla örtüştüğü, AB'nin bakış açısıyla demokrasi konusuna yaklaştıklarını ve AB gibi düşündüklerini ortaya koymaktadır. Bilindiği gibi, AB'nin Türkiye'de demokratik sistemin işletilmesi ve "Ordu'nun, bu sistemdeki ağırlığının sınırların daraltılması gerektiği yönündeki söylemlerini doğrular niteliktedir. Aynı bağlamda bir diğer sonuçta, Türkiye'de "düşünce ve düşünceyi ifade etme özgürlüğü için uyum yasalarının gerekli olup olmadığı yönündeki anket sorusuna verilen cevaplarda ortaya çıkmıştır. Buna göre anket uygulanan öğrencilerin yaklaşık %75'i Türkiye'de "düşünce ve düşünceyi ifade etme özgürlüğü için uyum yasalarının gerekli "olduğu" düşüncesini ortaya koymuştur. Buraya kadar

öğrencilerin demokratikleşme, din ve vicdan hürriyeti, düşünce ve düşünceyi ifade hürriyeti gibi bir çok konuda AB'nin ortaya koyduğu görüşlerle paralellik arz eden görüşlere sahip

Anket uygulanan öğrencilerin %36.7'si Türkiye'nin AB'ye girmek için yaptığı çalışmaları yeterli bulmazken; ancak %26.7'si yeterli bulmaktadır.

Anket uygulanan öğrencilerin %44.8'i AB'nin bir Hıristiyan Kulübü olduğunu düşünürken: % 27.9'u bu görüşe katılmamaktadır. Buna karşın anket uygulananların %27.3' ü, kısmen de olsa AB'nin bir Hıristiyan Kulübü olduğu düşüncesinde olduklarını belirtmişlerdir. öğrencilerin % 63.1' inin Türkiye'ye ayırım yapıldığı, %24'ünün” kısmen yapıldığı görüşü ortaya çıkmıştır. Türkiye'yi topluluk bünyesine alma yönünde de, öğrencilerin %79.6'sı görüş birliğindedir. Dolayısıyla bu bakımdan öğrencilerin çoğunluğu, AB'nin Türkiye'ye yaklaşımının “öteki” olduğunu ortaya koymaktadır.

Anket sonucunda öğrencilerin %42.8'si AB ülkelerinin Türkiye'yi “barbar”; %21.6' sının “köktendinci”, %13' ünün “antilaik”, % 11.4' ünün ırkçı görüşünde, buna karşı ancak %11.2 gibi çok küçük bir yoğunluğun demokrat / laik görüşünü paylaştıkları belirtmişlerdir. Anket uygulanan öğrencilere göre, AB ülkelerinin büyük çoğunluğu hala Türkiye'yi geçmişteki, “haçlı “ zihniyeti ile değerlendirmekte, tarihi ve kültürel etkileri ön plana alarak Türkiye'ye karşı peşin hükümlü davranmaktadırlar. Zaten, Türkiye'ye ayrımcılık yapıldığını belirten öğrencilerin kümülatif yüzdesi ile bu sorunun “barbar” ve “köktendinci” seçeneklerine verilen kümülatif yüzde karşılaştığında, bir örtüşme olduğu görülmektedir. Buradan çıkan sonuca göre, AB, Türkiye'yi, tarihsel köklere dayanan bir yaklaşımla ele almakta; Türkiye'yi AB standartlarına uygun bir medeniyet ve demokrasi düzeyinde görmemektedir.

Farklı seçeneklerin sorulduğu ve Türkiye'nin küresel gelişmeler karşısında strateji isinin ne olması gerektiği yönündeki anket sorusuna öğrencilerin % 38.1 'i AB derken; %25.8'i Türk dünyası ve Avrasya eksenli olmak olarak cevap vermişlerdir. Öğrencilerin tercihleri, AB yönünde ön plana çıkmıştır. ABD ile olmak görüşünde olanlar %9 iken, İslam Dünyası ile o görüşünde olanların oranı %7.3'de kalmıştır. Dolayısıyla burada

öğrencilerin, dünya gerçekleriyle örtüşen ve Türkiye'nin ekonomik, sosyolojik ve jeopolitik çıkarlarının ön plana alan, rasyonel bir düşünce içinde buldukları söylenebilir.

AB'ye girildiğinde Türkiye'ye ne gibi etkileri olacağı konusunda öğrencilerin %40.5'i toplumsal yapıda yarılımlar olur derken, %26.9'u kültür politikasının etkileneceği, %16.3'ünün AB ile karar vermenin AB dışındaki ülkelere karşı izlenecek politikalarda sakınca doğuracağı görüşünde olduklarını belirtmişlerdir.

Türkiye'nin AB'ye tam üye olması durumunda öğrencilerin %10.8'i hayatlarında çok iyi yönde %41'i ise iyi olacağı yönünde görüş belirtmişlerdir.

Anket uygulanan öğrencilerin %41'i, AB'ye girilmesi durumunda en çok zarar göreceğine inandıkları değer ve politikalar olarak "milli" ; %29.3'ü ise dini olduğu görüşündedir. Bu görüşler ile yukarıda sözü edilenler karşılaştırıldığında, öğrencilerin %70'inin milli ve manevi değerler konusunda bir hassasiyete sahip oldukları, bu görüşlerinde geleneksel öteki yaklaşımı ile hareket ettikleri anlaşılmaktadır. Ancak, daha sonraki anket sorusuna verdikleri cevaplara göre, böyle bir düşünceye sahip olmalarına rağmen %57.4'ü AB ülkelerinde fırsat bulsalar eğitim görmek istemektedirler. Bu görüşte, Türkiye'deki yaşam koşullarından %57.6'sının memnun olmaması; yaklaşık %50'sinin Türkiye'de yaşamaktan ümitli olmamasından kaynaklanmış olacağı söylenebilir.

Öğrencilerin %47.5'i bir müddet çalışıp dönmek için yurt dışına gidebileceklerini; buna karşın %16.9'unun yerleşmek amacıyla yurt dışına gitme görüşünü taşıdıkları ankette çıkan bir diğer önemli sonuçtur. Öğrencilerin bu cevapları ile Serbest dolaşım hakkı verilmesi durumunda AB ülkelerine göç etmeyi düşünme arasında benzerlik görülmektedir.

Öğrencilerin 55.8'i Türkiye'de çözülmesi gereken öncelikli sorunun yolsuzluk, demokrasi ve insan hakları olduğu görüşündedirler. Bunu hayat pahalılığı ve enflasyon ile adaletsiz gelir dağılımı izlemektedir.

Anket uygulanan öğrencilerin %51.7'si, Türkiye'nin AB'ye girmesinin ülke ekonomisine; %15.7'si insan haklarına; %14.5'i ise işsizliğe fayda sağlayacağı görüşündedir.

Öğrencilerin %66.6'sı Türkiye'nin AB'ye girmesinin felaket olmadığı görüşündedir. Türkiye'nin AB 'ye girmesi yönünde görüş belirtenler ile referandum yapılsa AB 'ye girme yönünde görüş belirtenlerin kümülatif toplamı karşılaştırıldığında da, yaklaşık olarak bu görüşlerin birbirleriyle örtüştüğü anlaşılmaktadır.

Referandum yapılması durumunda öğrencilerin %61.3' ü, Türkiye'nin AB 'ye girmesi yönünde görüş belirtirken; AB'nin Türkiye'yi topluluğa ilişkin karamsarlık dikkati çekmektedir.

Öğrencilerin ancak % 15.1'i AB'nin Türkiye'yi topluluğa alacağına inanmakta; %46.2'si ise "belki" cevabını vermektedir. Bu soruya verilen cevapların sınıdığı bir diğer soruya ise öğrencilerin %41.3'ü, AB sürecinin Türkiye'nin topluluğa alınmasıyla sonuçlanacağını; %35'i ise asla alınmayacağı görüşünde olduklarını belirtmişlerdir. Bu soruya verilen cevaplarda "fikrim yok" seçeneği, %23 'e gerilemiştir. Dolayısıyla kararsızların önemli bir bölümü, kararını AB'ye alınmaktan yana değiştirmiş görünüyor. Öğrencilerin, kararsızlığında, Türkiye'nin henüz AB'ye üyelik için %60.1 'mm hazır olmadığı görüşünde olmasının etkisi de olabilir.

Öğrencilerin Türkiye'nin AB'ye alınmasının önünde en büyük engelleri de ekonomi, din ve insan hakları olarak sıralanmaktadır. Zaten beklentinin de, AB'ye girmenin en çok ekonomiye faydalı olacağı şeklinde düşünüldüğünde tutarlı bir görüşün sonuçlara yansıdığı anlaşılmaktadır.

Anket uygulanan %31.4'ü "güven", %18.9'u kimlik tehdidi, %17.1'i, "geleneğin baskısı" değişkenlerinin AB - Türkiye ilişkileri sürecinde en büyük engel olduğu görüşü yoğunluk kazanmıştı. Dolayısıyla, öğrencilerin görüşüne göre, Türkiye -AB ilişkilerinde en büyük engel, tarafların birbirlerine geleneksel bazı nedenlerden ya da demokratik değerlere bakışından dolayı kuşkulu bakmalarıdır.

Sonuç olarak, bu araştırma çerçevesinde yapılan anket sonucunda, Dumlupınar Üniversitesi ö AB'ye girilmesi yönünde, Türkiye gerçekleriyle örtüşen bir görüşe sahip oldukları ve AB'ye girilmesini istediklerini ortaya koymuştur. Ancak, ortaya çıkan sonuçlardan, geçmişten kaynaklanan Türkiye'den AB'ye bakışın ötekileri olduğu gibi, AB'den Türkiye'ye bakışta da ötekilerin bulunduğu anlaşılmaktadır. Ancak, anket uygulananların görüşlerinden Türkiye'de yaşam koşullarından memnun olunmadığı, gerek çalışmak gerekse eğitim amaçlı olarak çoğu öğrencinin AB ülkelerine gitmek istediklerini; özellikle ekonomik, insan hakları gibi nedenlerden dolayı, AB'ye katılma görüşünün ön plana çıktığı görülmektedir.

Anket uygulaması sonucunda ortaya çıkan ve AB'nin gerçekte Türkiye'nin girmesinde engel gördüğü en büyük nedenlerden biri, demokratik değerlerdir. Ortaya çıkan görüşlerden Türkiye'de demokrasinin işlemediği, bu görüşleriyle öğrencilerin “öteki” yani AB gibi, düşündüğünü; ancak yine öğrencilerin görüşlerinden AB ülkelerinin Türkiye hakkında hala geçmişteki “barbar”, köktendinci” gibi görüşlere sahip olduğu ve bundan dolayı da, Türkiye'nin AB'ye girişinin engellendiği ya da alınmadığı yönünde görüşü ortaya çıkmıştır.

SONUÇ VE ÖNERİLER

İnsanlık tarihine bakıldığında, çeşitli nedenlere bağlı olarak çıkan savaşlar ve sonrasında yok olan bir çok medeniyetin olduğu görülecektir. Bu savaşların altında bir çok neden yatmakla birlikte, öteki üzerinde egemenlik isteği en başta gelenidir. Ancak, egemenlik kurma isteği daima millet, ırk, din gibi argümanlarla meşrulaştırılmaya çalışılmıştır.

Başka bir deyişle dünyada yaşayan insanlar toplum halinde yaşadıklarından beri, kendilerini diğer toplumlardan ayıran bazı argümanlarla tanımlama ya da farklılaştırma yoluna gitmişlerdir. Aynı dili konuşan, aynı düşünceyi ya da coğrafyayı paylaşan insanlar, farklı dili konuşan, farklı coğrafyada yaşayan ve değerleri paylaşan insanları başkası ya da “öteki” olarak görmüşlerdir. Çünkü onlar, hem dilleriyle hem de yaşamlarıyla kendilerinden farklı olduklarından bu ayırım onların öteki olarak tanımlanması için yeterli olmuştur. Ayrıca, ötekilerin bu farklılıkları, kendilerini bir arada tutma, ya da kendilerini tanımlama, değerli görme için de bir kriter olmuştur.

Bazen öteki, aynı toplum içinde baş göstermiş, toplumun yıllar yılı alışık olduğu değer yargılarını sarsmıştır. Hatta daha da ötesi, toplumun değer yargılarını değiştirmiş ve eskiyi öteki konumuna getirmiştir. Ayrıca toplum içinde ortaya çıkan bu öteki yaklaşımı, toplum dışında diğer ötekilere alternatif olmuştur.

Hıristiyanlık, Musevilik, İslamiyet, bir toplumda ortaya çıktığında, öteki olarak görülerek dışlanmaya çalışılmış, ancak, zaman içinde dışlanamadığı gibi, öteki nitelendirilmesinde bulunanlar bu dinler karşısında marjinal birer öteki olmuşlardır.

Ancak, her dinden sonra, dinler arasında da “öteki” görüşü ortaya çıkmış, din eksenli savaşlar baş göstermiştir.

Öteki sadece din, ırk, milliyet bağlamında değil, yaşadıkları yerlerde doğal kaynakları ve zengin madenleri bulunan sömürülecek bazı topluluklar / toplumları da öteki

olarak görülmüştür. Yüzyıllar boyu Batı tarafından sömürülen, köle olarak alınıp satılan Afrika, sömürenler için sömürülen öteki olmuştur.

Türklerin İslamiyet’i kabul etmesinden ve Anadolu’ya yerleşmesinden sonra ise, “Hıristiyan” dünyası ile İslamiyet’i temsil eden Türkler karşı karşıya gelmişlerdir. Her iki öteki arasında yaklaşık bin yıl devam edecek “öteki” mücadelesi böylece başlamıştır.

İstanbul’un fethiyle üstünlük Türklere geçmiş, bu dönemde, saygı duyulan, imrenilen öteki İstanbul orijininde gelişmiştir.

Özellikle Avrupa’da yaşanan Rönesans ve Fransız ihtilalinden sonra ön plana hürriyet, eşitlik, insan hakları gibi kavramların girdiği, toplum içindeki değişik ötekileşmelerin ortadan kaldırıldığı bir dönem başlamıştır.

Ancak, öteki değerinden hiçbir şey kaybetmeden devam etmiştir. Bu dönemde de “din” ve milliyet” iki önemli ötekileşme kavramı olmuştur.

Endüstri Devrimi ise, dünyadaki dengeleri ve öteki yaklaşımını bir kere daha değiştirmiştir. Özellikle Türkler (Osmanlı) karşısında geri planda ve güçsüz konumda bulunan Batı, bu dönüşümle birlikte kendi lehine dengeleri değiştirmeyi başarmıştır. Bu dönüşüme Osmanlı ise ayak uyduramamış ve sürekli gerilemiştir.

Bu dönüşüme ayak uyduramama ve sürekli gerileme sonucu “ötekinin” gelişmesini gözlemleyenler, “Batı’daki” bu gelişmelerin “Batılılaşma” ile mümkün olabileceğini belirterek kendilerine “ötekileşme” olarak yeni bir hedef ortaya koymuşlardır. Osmanlı’nın son döneminde başlayan bu ötekileşme, Türkiye Cumhuriyeti döneminde de en önemli hedeflerden biri olmuştur.

1900’lü yıllar dünyada yeni ideolojilerin ortaya çıktığı ve bütün dünyayı tehdit eder hale geldiği yeni bir öteki ile dünyayı karşı karşıya getirmiştir. Bu öteki, daha önce öteki olarak birbirine bakan “dinleri”, demokrasiyi kendine karşıt öteki seçmiştir. Askeri olarak güçlü konuma gelen bu “öteki” başka ülkeleri ötekileştirerek kendine katmıştır.

Özellikle II. Dünya Savaşı sonrası ötekileşme de, NATO ve VARŞOVA Paktı olmak üzere iki ayrı askeri ağırlığı olan kutup karşı karşıya gelmiştir.

AB ise, dünyada barışın sağlanması için başlangıçta demir – çelik ve kömür ekseninde gelişen bir yapılanma olarak ortaya çıkmıştır. Ancak, bu yapılanma genişleyerek AT, sonrada AB halini almıştır. Ancak, sürekli genişleyen yapısının yanı sıra AB, kendisine özgü ancak birliğe üye ülkelerde demokrasiyi güçlendirici değerleri de, birliğe üye olmak isteyen ülkelere ön koşul olarak ileri sürmeye; Kopenhag Kriterleri olarak adlandırdığı bu kriterleri yerine getirdiğini kabul ettiği ülkeleri, birliğe tam üye olarak kabul etmeye başlamıştır.

Ancak, AB'ye Türkiye'den farklı yaklaşımlar ortaya konmuştur. AB'ye girilmesine karşıt yaklaşımlara göre, AB bir Hıristiyan kulübüdür. Türkiye'yi AB'ye almayacaktır. Türkiye'nin AB'ye girmesi, onun kültüründen, inancından bir çok şey alacaktır.

AB'ye girilmesi yönünde yaklaşım gösterenlere göre ise, AB'ye girmek çağdaş dünya ile entegre olmanın yanı sıra, ekonomik açıdan da ülkenin yararına olacaktır. Bununla da kalmayacak, ülkede demokrasinin bütün kural ve kurullarla işlemesini de sağlayacaktır.

Türkiye'nin 1950'li yıllarda başlayan AB ile ilişkileri, 2000'li yıllara gelindiğinde bir türlü sonuçlanmamıştır. Bunda hem Türkiye'nin yönetiminde söz sahibi olan güçlerin hem AB'ye uygun düşmeyen bir demokrasi anlayışının payı olduğu gibi, AB üyesi bazı ülkelerin gerçekten de, hala Türkleri öteki olarak görmesi, ayrıca, Türk halkının tamamına yakınının Müslüman oluşu yargısı yaygınlık kazanmıştır.

Gerçekten de Türkiye'den AB'ye bakışta farklılıklar olduğu gibi, AB ile aynı bakış açısıyla AB sürecine yaklaşanlar bulunmaktadır.

Ancak, yapılan anketlerde Türk halkının %65-70'inin AB'ye girilmesi yönünde bir düşünceye sahip olduğu ortaya konulmuştu. Bu araştırmada da, benzer sonuçlar ortaya çıkmıştır. Ancak, bu araştırmanın anket uygulananların görüşünden yola çıkılarak böyle bir

sonuca varmaktan çok, öteki bakış ile nasıl bir değerlendirme yapıldığının ortaya konulması, değerlendirmede etkili argümanların etkisini ortaya koyması açısından önemlidir.

Anket uygulamasında, mesleki, cinsiyet, yaş, bölgesel, aile geliri, aile yapısı, siyasi kimlik gibi değişkenler baz alınarak anket uygulanan öğrencilerin AB'ye bakışındaki farklılıklar araştırılmıştır.

Bu araştırma sonucunda, bu değişkenlere göre bazı farklılaşmalar olduğu görülmüştür. Örneğin, bayanların %32.2'si; bayların %21.7'si AB'nin bir Hıristiyan kulübü olduğunu düşünmektedir.

Yine mesleki açıdan da AB'ye bakışta farklılaşmalar olduğu anlaşılmıştır. Örneğin, işletme bölümü öğrencilerinin %27.5'i AB'yi bir Hıristiyan kulübü olarak görürken, ankete en çok katılımın olduğu MYO Muhasebe bölümü öğrencilerinin %66.7'si bu görüştedir.

Siyasi kimlik açısından da AB'ye bakışta farklılıkların olduğu görülmektedir. Buna göre referandum yapılması durumunda kendini sağ argümanı ile tanımlayanların %69.5'i, sol argümanla tanımlayanların %61.1'i, dindar argümanı ile tanımlayanların %56.1 ve milliyetçi argümanı ile tanımlayanların %54.7'si AB'ye evet diyeceğini belirtmişlerdir. Bu sonuçlardan da anlaşılacağı gibi, siyasi kimlik ile AB'ye bakış arasında bir ilişki ve bu ilişkiye göre bir farklılaşma bulunmaktadır.

AB'ye bakışta, siyasi argümanlara göre, bu siyasi argümanları temsil eden siyasi partilerin görüşleri ile anket uygulananların görüşleri arasında benzerlik olduğu görülmektedir. Dolayısıyla ötekine bakışta, kişinin kendini tanımladığı siyasi argümanın etkisi olduğu söylenebilir. Örneğin, AB'ye karşı görüşler ileri süren milliyetçiliği ön plana çıkaran siyasi bir düşüncenin tanımlandığı argümanla kendini tanımlayanların en düşük oranda AB'ye referandum yapılması durumunda evet diyeceğini belirtmesi bunu açıklamaktadır.

AB ülkelerinin Türkiye'yi "barbar" olarak gördükleri yönünde ağırlıklı görüş çıkması, sosyal hafızanın AB – Türkiye ilişkilerinde etkili olduğunu göstermektedir.

Deneklerin %63'ünün Türkiye'ye ayırım yapıldığı görüşünde olması da bu düşünceyi desteklemektedir.

Deneklerin %60'ından fazlasının AB'ye girmek felakettir tezine katılmadıkları görülmektedir.

Demokratik ülkelerde sivil iktidarın ağırlığı hissedilir biçimde dikkat çekerken; demokratik olmayan ülkelerde ya da demokratikleşme çabası içindeki ülkelerde ise sivil aktörlerin ağırlığı geri plandadır. Türkiye, Avrupa'dan, henüz demokrasiyi özümseyememiş bir ülke olarak görülmektedir. Bunun nedenleri arasında Türkiye'de son elli yıl içinde yaşanan olaylar, demokrasi de yaşanan kesintiler gösterilebilir. Bu dönemlerde güç sivil otoriteden askeri otoriteye doğru kaymıştır. Aslında Türk tarihine bakıldığında, sivil iktidarın askeri niteliği sürekli hissedilmiştir. Anket sonuçlarında da, Türkiye'de en güçlü aktör olarak "ordu" görüşü çıkmıştır. "Ordunun" en güçlü aktör konumunda olduğu görüşünün %41'lerde olması, buna karşın demokrasi açısından son derece önemli olan ve en güçlü aktör olması beklenen siyasilerin %8, sivil toplum örgütlerinin %2, sendikaların %3 gibi çok düşük oranlarda kalması Türkiye'de demokratik değerlerin tam anlamıyla kurumsallaşmadığını da ortaya koymaktadır ki, bu görüş AB tarafından da dile getirilmektedir. Dolayısıyla anket uygulanan öğrencilerin bakışı, öteki bakışla örtüşmektedir.

Sonuç olarak, tarihsel süreç içinde ötekileşmede değişmelerin olduğu gözlenmektedir. Yüzyıllar boyu birbirine "öteki" konumunda olan özellikle, tasrihsel, "dinsel" ve kültürel olarak birbirinden oldukça farklı olan Türkiye ile Avrupa'nın entegrasyonunda, her iki taraf açısından da bazı "öteki" değerlerinin terk edilemediği görülmektedir.

AB, Türkiye'nin demokratik değerleri ve kültürü tam olarak yerleştirmesini AB'ye entegrasyonun koşulu olarak görürken; anket uygulanan öğrencilerin çok önemli bir

bölümü, demokrasi konusunda öteki ile aynı düşüncede olduklarını ortaya koymuşlar, Türkiye’de demokrasinin işleyişinden memnun olmadıklarını belirtmişlerdir.

Genel olarak değerlendirildiğinde, anket uygulananların görüşlerinden yola çıkılarak yapılacak bir değerlendirmede, değişkenlere göre farklılaşma olsa da, %70’lere varan bir yoğunlukla AB’ye olumlu bakıldığı gerçeği ortaya çıkmıştır. AB’den en önemli beklenti ise ekonomi, insan hakları ve demokrasi olmaktadır.

Deneklerin çoğu AB’ye girme yönünde olumlu tutum ve davranış içinde olduğu halde; AB’yi bir Hıristiyan Kulübü gördüğü; yine Türkiye’ye karşı ayrımcılık yapıldığı yönündeki görüşlerin de oldukça yüksek olması ötekine bakışta karşılıklı güvenin tam olarak kurumsallaşmadığını göstermektedir. Dolayısıyla araştırmanın hipotezinde ortaya konulan Türkiye - Avrupa Birliği ilişkilerinde tarafların hala birbirlerini öteki olarak algılamayı sürdürdükleri, birbirlerine ilişkin kuşku alanının henüz açıklığa kavuşturulamadığı doğrulanmaktadır.

Bunun ortadan kalkması için toplumdaki kültürel birikimi geleceğe taşıyacak gençlerin bu değişime hazırlanması ve kültürel kimlik sorunları ile ilgili çatışmaların yaşanmaması için gereken demokrasi kültür ve eğitiminin; ayrıca Türkiye’nin AB’ye niçin girmek istediği, AB’nin yapısal ve işlevsel fonksiyonlarının ne olduğu konusunda sistemli bir bilgi verilmesi gerekmektedir.

Üniversitelerde konu ile ilgili derslerin konulması, AB ile ilgili seminer, panel ve sempozyumların düzenlenerek, AB’nin nasıl bir birliktelik içerdiği konusunda gereken bilgilerin verilmesi zorunluluk arz etmektedir.

AB’ye girmenin gerekçeleri, kısa ve uzun vadede Türkiye’ye ne getirip ne götüreceği açık bir şekilde ortaya konmalı, AB’ye yönelik bilgilerin medya yolu ile öğrenilmesinin öğrencilerde yol açtığı belirsizlik ve ikilem sistemli bilgi edinme yöntemleriyle ortadan kaldırılmalı, öğrencilere rasyonel değerlendirme ortamı

sağlanmalı;bireysel ve toplumsal rol değişen koşullara göre yeniden tanımlanmalı,istilacı ve çatışmacı bir geçmişten dayanışmacı ve uzlaşmacı bir geleceğe taşınmalıdır.

Küreselleşen dünyanın 21.yüzyıldaki en büyük tehdidi olan sekülerleşmeye karşı kıtasal işbirliği üretmede Tanrı inancı ortak bir referans kaynağı ve diyalog unsuru olarak algılanmalıdır.

Batı karşısında öteki giderek büyümekte,farklılaşmakta,modernlik ekseninde alternatif ötekiler yaratmaktadır.Alternatif ötekiler karşısında Türkiye artık beri yakada kalmaktadır.Uzak Asya'daki ötekiler karşısında Batının alması gereken yeni rol Türkiye ile AB'yi birbirine yaklaştırmaktadır.Küresel dengelerin değişiminden kaynaklanan bu yeni durum,karşılıklı yeni varoluş pratiğini sorgulamayı zorunlu kılmakta, tarafları yeni rol arayışlarına,algılama değişikliğine itmektedir.Bu bağlamda karşılıklı var oluş pratiğini güvence altına alarak insanlık ve erdem adına birlikte ne yapılabileceği tartışılmalı;Türk genç kimliği dünya coğrafyasına yüklenen küresel anlam değişimine göre her gün ve sürekli yeniden inşa edilmelidir.



EKLER

EK 1 : Türkiye – Avrupa Birliği İlişkilerinde Bazı Önemli Tarihler

TÜRKİYE AVRUPA BİRLİĞİ İLİŞKİLERİNE AİT BAZI ÖNEMLİ TARİHLER

1951

18 Nisan AKÇT Antlaşması, Fransa, F.Almanya, Belçika, İtalya, Hollanda ve Lüksemburg arasında Paris'te imzalandı.

1957

25 Mart AET ve EURATOM Antlaşmaları Belçika, Fransa, F.Almanya, İtalya, Lüksemburg ve Hollanda tarafından Roma'da imzalandı.

1958

1 Ocak AET ve EURATOM Antlaşmaları yürürlüğe girdi.

1959

31 Temmuz Türkiye, AET'ye ortaklık için başvurdu.

11 Eylül AET Bakanlar Konseyi, Ankara'nın ortaklık başvurusunu kabul etti.

28-30 Eylül Avrupa Toplulukları Komisyonu ile Türkiye arasındaki ilk hazırlık görüşmesi yapıldı.

1963

12 Eylül Türkiye ile AET'yi Gümrük Birliğine götürecektir ve tam üyeliği sağlayacak olan Ortaklık Anlaşması (Ankara Anlaşması) imzalandı.

12 Eylül I. Mali Protokol imzalandı.

1966

16-17 Mayıs I.Türkiye-AET Karma Parlamento Komisyonu Brüksel'de toplandı.

9 Aralık Katma Protokol görüşmeleri başladı.

1970

22 Temmuz Ortaklık Konseyi toplantılarında Katma Protokol taslağı üzerindeki çalışmalar tamamlandı.

26 Ekim İlk Gümrük İşbirliği Komitesi toplantısı yapıldı.

19 Kasım Ortaklık Konseyi'nde Katma Protokol metni kabul edildi.

23 Kasım Katma Protokol Brüksel'de imzalandı.

23 Kasım II. Mali Protokol imzalandı.

1971

5 Temmuz Katma Protokol, TBMM'de 69'a karşı 149 oyla kabul edildi.

22 Temmuz Senato, Katma Protokolü kabul etti.

1 Eylül Katma Protokol'ün ticari hükümleri "Geçici Anlaşma" ile yürürlüğe kondu.

1973

1 Ocak Katma Protokol yürürlüğe girdi. Birinci gümrük indirimi ve konsolide liberasyon listesi uyumu yapıldı.

30 Haziran I. Genişleme Anlaşması (Tamamlayıcı Protokol) Ankara'da imzalandı.

1974

1 Ocak Tamamlayıcı Protokol ile ilgili geçici anlaşma yürürlüğe kondu.

1976

1 Ocak Türkiye, Katma Protokol'den kaynaklanan yükümlülüğünü yerine getirerek ikinci gümrük indirimi ve konsolide liberasyon listesi uyumunu gerçekleştirdi.

1977

12 Mayıs III. Mali Protokol Brüksel'de imzalandı.

1 Temmuz Topluluk tarafından tanınan yeni tarım tavizleri yürürlüğe kondu.

1978

30 Ekim III. Mali Protokol'ün onay işlemleri tamamlandı.

1980

30 Haziran Ortaklık Konseyi tarım ürünlerinin tamamına yakın bir kısmında Türkiye'ye uygulanan gümrük vergilerinin 1987 yılına kadar sıfıra indirilmesini kararlaştırdı. (1/80 sayılı Karar)

1981

25 Mart Milli Güvenlik Konseyi, demokrasiye geçer geçmez AET'ye tam üyelik başvurusunun yapılmasını ve hazırlıklara başlanmasını kararlaştırdı.

1982

22 Ocak Avrupa Parlamentosu, Türkiye'de genel seçimlerin yapılması ve TBMM'nin oluşmasına kadar Karma Parlamento Komisyonu (KPK)'nın Avrupa kanadının görevinin yenilenmemesi konusunda karar aldı.

1986

16 Eylül Türkiye - AET Ortaklık Konseyi toplandı. Böylece 12 Eylül 1980 tarihinden itibaren dondurulmuş bulunan Türkiye-AET ilişkilerinin canlandırılması süreci başladı.

1987

14 Nisan Türkiye, Roma Antlaşması'nın 237 nci, AKÇT Antlaşması'nın 98 inci ve EURATOM Antlaşması'nın 205 inci maddelerine istinaden, Avrupa Toplulukları'na tam üye olmak üzere müracaat etti.

27 Nisan Türkiye'nin tam üyelik talebi Topluluk Bakanlar Konseyi tarafından incelenmek üzere Komisyon'a havale edildi.

1988

25 Nisan Türkiye ile AT arasında yapılması planlanan Ortaklık Konseyi toplantısı gerçekleştirilemedi.

- 7 Kasım Türkiye -AET arasındaki ticari ve iktisadi sorunların ele alınması amacıyla oluşturulan Ad- Hoc Komite, birinci toplantısını gerçekleştirdi.
- 20-21 Aralık Ad-Hoc Komite ikinci kez toplandı ve Türkiye, 1978 yılında askıya aldığı yükümlülüklerini yerine getirmek üzere, hızlandırılmış bir takvimi Topluluğa verdi ve bu takvime işlerlik kazandırdı.
- 1989
- 18 Aralık AT Komisyonu, Türkiye'nin tam üyelik başvurusu konusundaki "Görüş" ünde (Avis), Topluluğun, kendi iç pazarını tamamlayabilme sürecinden önce (1992) yeni bir üyeyi kabul edemeyeceği ve Türkiye'nin katılmadan önce, ekonomik, sosyal ve siyasal alanda gelişmesine ihtiyaç duyulduğu hususlarına yer verdi.
- 1990
- 6 Haziran Topluluklar Komisyonu, Türkiye ile her alanda işbirliğinin başlatılması ve hızlandırılması konusundaki önlemleri içeren bir "İşbirliği Paketi"ni hazırlayarak Konsey'in olurlarına sundu.
- 1991
- 30 Eylül Ortaklık Konseyi 1986 yılından sonra ilk kez toplandı.
- 1992
- 21 Ocak Türkiye - AT arasında bir Teknik İşbirliği Programı imzalandı.
- 29-30 Haziran Türkiye-AT KPK 34. dönem toplantısı yapıldı.
- 16 Ekim Türkiye - AT Ortaklık Komitesi'nin 99 ncu dönem toplantısı yapıldı.
- 9 Kasım Türkiye - AT Ortaklık Konseyi'nin 33 ncü dönem toplantısı yapıldı.
- 25-27 Kasım Türkiye-AT KPK 35'nci dönem toplantısı yapıldı.
- 3 Aralık Türkiye - AT ilişkilerinin yürütülmesinde ortaya çıkan ticaret ve gümrüklerle ilgili teknik sorunların çözümü için kurulmuş olan ve 12 Kasım 1982'den beri toplanamayan Gümrük İşbirliği Komitesi, 10 ncu dönem toplantısını gerçekleştirdi.
- 1993
- 24-25 Şubat 9 Kasım 1992 tarihli Ortaklık Konseyi'nde, Ortaklık Komitesi gözetimi altında çalışması kararlaştırılan teknik komitelerden Gümrük Birliği Alt Komitesi toplantısı Brüksel'de yapıldı.
- 18 Mart Brüksel'de yapılan bir toplantıyla Yönlendirme Komitesi'nin görev ve çalışma usulleri tesbit edildi.
- 16 Nisan Türkiye-AT Ortaklık Komitesi 100 ncü dönem toplantısı yapıldı.
- 5-7 Nisan Türkiye-AET KPK 36 ncü dönem toplantısı yapıldı.
- 25-26 Mayıs Yönlendirme Komitesi'nin ilk toplantısı yapıldı.
- 10 Haziran Gümrük İşbirliği Komitesi 11 nci dönem toplantısı yapıldı.
- 15-16 Temmuz İkinci Yönlendirme Komitesi toplantısı yapıldı.
- 16-17 Eylül Üçüncü Yönlendirme Komitesi toplantısı yapıldı.
- 11-13 Ekim Türkiye-AET KPK 37 nci dönem toplantısı yapıldı.
- 22 Ekim Ortaklık Komitesi 101 nci dönem toplantısı yapıldı.
- 8 Kasım Ortaklık Konseyi'nin 34 ncü dönem toplantısı yapıldı.
- 3 Aralık Gümrük İşbirliği Komitesi'nin 12 nci dönem toplantısı yapıldı.
- 10 Aralık Yönlendirme Komitesi'nin dördüncü toplantısı yapıldı.
- 1994
- 26-27 Ocak Beşinci Yönlendirme Komitesi toplantısı yapıldı.
- 10-11 Mart Altıncı Yönlendirme Komitesi toplantısı yapıldı.
- 19-20 Nisan Yedinci Yönlendirme Komitesi toplantısı yapıldı.
- 17 Mayıs Gümrük İşbirliği Komitesi'nin 13 ncü dönem toplantısı yapıldı.
- 14 Ekim Ortaklık Komitesi'nin 102 nci dönem toplantısı yapıldı.
- 2 Aralık Gümrük İşbirliği Komitesi'nin 14 ncü dönem toplantısı yapıldı.
- 19 Aralık Ortaklık Konseyi'nin 35 inci dönem toplantısı yapıldı.
- 1995
- 6 Mart Türkiye ile AB arasında Gümrük Birliği'nin tamamlanması ve uygulanmasına ilişkin usul, esas ve süreleri belirleyen 1/95 sayılı karar, Ortaklık Konseyi'nin 36 ıncı dönem toplantısında kabul edildi.
- 29 Mayıs Gümrük İşbirliği Komitesi'nin 15 nci dönem toplantısı yapıldı.
- 27 Temmuz Ortaklık Komitesi'nin 103 ncü toplantısı yapıldı.
- 23 Ekim Ortaklık Komitesi'nin 104 ncü toplantısı yapıldı.
- 27 Ekim Ortaklık Komitesi'nin 105 nci toplantısı yapıldı.
- 30 Ekim Ortaklık Konseyi, 1/95 sayılı Gümrük Birliği Kararı çerçevesinde, Türkiye'nin Gümrük Birliği'nin iyi işlemesi için gerekli teknik koşulları yerine getirdiğini tesbit eden 37'nci toplantısını gerçekleştirdi.
- 8 Kasım Gümrük İşbirliği Komitesi'nin 16 ncü dönem toplantısı yapıldı.
- 1 Aralık KPK Genişletilmiş Başkanlık Divanı toplantısı yapıldı.
- 13 Aralık 1/95 Sayılı Türkiye-AB Ortaklık Konseyi Kararı, Avrupa Parlamentosu tarafından onaylandı (343 Kabul, 149 Red, 36 Çekimser).
- 21 Aralık AB ile Türkiye arasında, AKÇT ürünlerini kapsayan Serbest Ticaret Anlaşması parafes edildi.
- 31 Aralık Türkiye'nin AB ile entegrasyonunda 22 yıl süren "Geçiş Dönemi" tamamlanmıştır.
- 1996
- 1 Ocak Sanayi ürünleri ile işlenmiş tarım ürünlerini kapsayan Türkiye-AB Gümrük Birliği yürürlüğe girmiştir.
- 19 Şubat Gümrük Birliği Ortak Komitesi 1 inci dönem toplantısı yapıldı.
- 20 Mayıs Gümrük İşbirliği Komitesi'nin 17 inci dönem toplantısı yapıldı.
- 30 Mayıs Gümrük Birliği Ortak Komitesi 2 inci dönem toplantısı yapıldı.

- 24-26 Haziran Türkiye-AB Karma Parlamento Komisyonu 38 inci dönem toplantısı yapıldı.
17 Temmuz Gümrük Birliği Ortak Komitesi 3 üncü dönem toplantısı yapıldı.
25 Temmuz Türkiye-AB AKÇT Anlaşması Brüksel'de imzalandı.
1 Ağustos Türkiye-AB AKÇT Anlaşması TCRG'de yayımlanarak yürürlüğe girdi.
9 Ağustos Türkiye ile AB gümrük alanları arasında uygulanacak geçiş hükümlerini düzenleyen 1/96 sayılı Gümrük İşbirliği Komitesi Kararı yürürlüğe girdi.
10 Ekim Gümrük Birliği Ortak Komitesi 4 üncü dönem toplantısı yapıldı.
19-20 Kasım Türkiye-AB Karma Parlamento Komisyonu 39 uncu dönem toplantısı yapıldı.
4 Aralık Gümrük İşbirliği Komitesi'nin 18 inci dönem toplantısı yapıldı.
19 Aralık Gümrük Birliği Ortak Komitesi 5 inci dönem toplantısı yapıldı.
1997
20 Mart Ortaklık Komitesi 106 inci dönem toplantısı yapıldı.
14-16 Nisan Türkiye-AB Karma Parlamento Komisyonu 40 inci dönem toplantısı yapıldı.
24 Nisan Ortaklık Komitesi 107 inci dönem toplantısı yapıldı.
29 Nisan Ortaklık Konseyi'nin 39 uncu dönem toplantısı yapıldı.
30 Mayıs Gümrük İşbirliği Komitesi'nin 19 uncu dönem toplantısı yapıldı.
23 Temmuz Gümrük Birliği Ortak Komitesi 6 inci dönem toplantısı yapıldı.
1998
9-10 Şubat Türkiye-AB Karma Parlamento Komisyonu 41 inci dönem toplantısı yapıldı.
16 Şubat Gümrük Birliği Ortak Komitesi 7 nci dönem toplantısı yapıldı.



EK 2 : Ötekine Bakışın AB – Türkiye İlişkilerine Etkisi DPÜ Alan Araştırması Örneği Anket Soruları

Saygıdeğer öğrenci arkadaşım.

...../...../2003

Bu anket uygulaması, DPÜ Sosyal Bilimler Enstitüsü'nde yapılmakta olan “Ötekine Bakışın AB – Türkiye İlişkilerine Etkisi DPÜ Alan Araştırması Örneği” adlı tez çalışmasıyla ilgilidir. Elde edilecek bilgiler yüksek lisans çalışması amaçlı olup sadece bilimsel ölçekte değerlendirilecektir. Bilimsel adımlarımızı doğru ve isabetli atabilmek için aşağıdaki sorulara içtenlikle ve titiz bir şekilde cevaplandıracağınıza inanıyor, bu anket uygulaması için yaptığınız katkıya şimdiden teşekkür ediyorum, saygıları sunarım.

Murat ANIL
DPÜ SBE Yüksek Lisans Öğrencisi

Not : Anket sorularında tercihiniz olan şıkkı ya daire içine alınız ya da tercih şıkkı üzerine X koyunuz

I - KİMLİK BİLGİSİ

- Fakülte / MYO :
- Bölüm :
- Sınıf :
- Öğretim:1.Öğretim ()
2.Öğretim ()

1.Cinsiyetiniz

- a. Kız
- b. Erkek

2. Yaşınız

- a) 18 ve altı b) 19 c) 20 d) 21 e) 22 f) 23 g) 24 h) 25 ve yukarı.

3.Hangi bölgede doğdunuz?

- a) Marmara b) Ege c) Karadeniz d) İç Anadolu e) Doğu Anadolu
- f) Güneydoğu Anadolu g) Akdeniz

4.Doğum yerinizin niteliği nedir?

- a) Büyük şehir b) Şehir c) Kasaba d) Belde e) Köy
- f) Yurtdışı g-Metropol

5.Babanızın öğrenim durumu nedir?

- a) İlköğretim b) Lise c) Yüksekokul d) Lisansüstü
- e) Okur yazar f) Okur yazar değil

6.Annenizin öğrenim durumu nedir?

- a) İlköğrenim b) lise c) Yükseköğrenim d) Lisansüstü
- e) Okur yazar f) Okuryazar değil

7.Babanızın mesleği nedir?

- a) Serbest meslek b) Memur c) İşçi d) Emekli
- e) Öğretmen f) Çiftçi g) Subay h) Esnaf-tüccar-zanaatkar
- i) İşadamı j) Üst düzey bürokrat j) Gündelik işler

8. Annenizin mesleği nedir?

- a) Ev hanımı b) Memur c) Öğretmen d) İşadamı e) Emekli
f) İşçi g) Diğer

9. Ailenizin gelir düzeyi nedir?

- a) Üst b) Ortanın üstü c) Orta d) Ortanın Altı e) Alt

10. Oturduğunuz ev kime ait?

- a) Kira b) Lojman c) Kendimize ait d) Diğer

11. Aile bütçesine kimler katkı sağlıyor?

- a. Annem b) Babam c) Anne-Baba d) Anne-baba-kardeş e) Diğer

12. Ailenin yapısal niteliği nedir?

- a. Geniş aile b) Çekirdek c) Parçalanmış (anne baba ayrı)

13. Ailenizin sosyal çevre niteliği nedir?

- a. Akrabalarımızla sık sık görüşürüz b) Akrabalarla bayramda ve çok önemli durumlarda görüşürüz
b. Komşularımızla sık sık görüşürüz

14. Ailenizde kaç kişi okuyor?

- a. Yalnız ben b) Ben ve kardeşim c) Ben ve iki kardeşim d) Diğer

15. Türkiye'deki siyasi yelpaze içinde kendinizi hangi siyasi argümanla tanımlarsınız?

- a) Sağ b) Sol c) Milliyetçi d) Dindar

II - ÜNİVERSİTE GENÇLİĞİNİN AB'YE BAKIŞI**1. Demokrasi kültürünün gelişmesinde sivil toplum örgütlerine bakışınız nedir?**

- a) Gerekli olduğuna inanıyorum b) Gerekli görmüyorum
c) Gerekli ve katılıyorum d) Gerekli ama katılmayı düşünmüyorum
e) Siyasallaşmış buluyorum f-Sivil toplumu gerektiği gibi temsil ettiklerini düşünmüyorum

2. Türkiye'de en etkili toplumsal aktör hangisidir?

- a) İşçi, memur ve köylü b) Ordu c) Sivil toplum örgütleri d) Medya
e) Dini guruplar ve din adamları f) Sermaye gurupları g) Siyaset adamları

3. Türkiye'nin AB'ye girişine yönelik çabalarını izliyor veya ilgi duyuyor musunuz?

- a) Evet b) Hayır c) Bazen

4. Türkiye'de yaşamaktan ve yaşam koşullarından memnun musunuz?

- a) Evet b) Hayır c) Düşünmedim

5. Geleceğe ümitle baktığınızı söyleyebilir misiniz?

- a) Evet b) Hayır

6. Türkiye'de demokrasinin işleyişinden ne derece memnunsunuz?

- a) Çok memnunum b) Memnunum c) Memnun değilim d) Hiç memnun değilim

7. Türkiye'de düşünce ve düşünceyi ifade özgürlüğü için gerekli koşulların oluşturulması gerekli mi?

- a) Çok gerekli b) Gerekli c) Gerek yok d) Fikrim yok

3. AB'ye girmenin en çok hangi alanda faydası olacağını düşünüyorsunuz?
a) (Ekonomi b) İşsizlik c) Demokrasi d) İnsan hakları e) Sendikal haklar
f) Din ve inanç özgürlüğü
4. AB'ye girildiğinde, AB ile birlikte karar vermenin Türkiye'de hangi alanlarda sakınca doğuracağını düşünüyorsunuz?
a) Toplum b) Savunma, c) Kültür politikası, d) Para politikaları,
b) AB dışındaki ülkelere karşı izlenecek politikalar, f) Tarım,
c) Eğitim
5. Türkiye, AB'ye tam üye olursa hayatınızda ne gibi değişiklikler olacağını düşünüyorsunuz?
a) Çok iyi b) İyi c) Kötü d) Çok kötü e) orta f) Fikrim yok
6. Türkiye AB'ye tam üye olarak girse ve serbest dolaşım hakkı verilse, AB ülkelerine göç etmeyi düşünür müsünüz?
a) Evet b) Hayır c) Bir süreliğine
7. Türkiye'nin AB'ye girişinde en fazla zarar göreceğine inandığınız değer ve politikalar nelerdir?
a) Dini b) Millî c) Siyasi d) Terörle mücadele e) Diğer
8. AB ülkelerinde eğitim imkânı bulsaydınız Türkiye'de mi, AB ülkelerinde mi eğitim görmek isterdiniz?
a) Türkiye'de b) AB ülkelerinde c) Fikrim yok
9. Referandum yapılırsa Türkiye'nin AB'ye girişine ne dersiniz?
a) Evet b) Hayır c) Fikrim yok
10. AB'ye girişte en büyük engel sizce nedir?,
a) Ekonomi b) Din c) Demokrasi d) İşsizlik e) İnsan Hakları
11. AB'nin Türkiye'yi AB'ye alacağına inanıyor musunuz?
a) Evet b) Hayır c) Belki d) Düşünmedim (Fikrim yok)
12. AB, Türkiye'yi topluluk bünyesine almak için sizce oyalıyor mu?
a) Evet b) Hayır c) Düşünmedim
13. AB'ye ilişkin öğrendiğiniz bilgileri yeterli buluyor musunuz?
a) Evet b) Hayır c) Kısmen
14. AB'ye girmek felakettir tezine katılıyor musunuz?
a) Evet b) Hayır c) Kısmen
15. Türkiye'nin 21. Yüzyılda bölgesel güçlerle birleşme perspektifi sizce ne olmalıdır?
a) AB b) İslâm dünyası c) Avrasya d) ABD
16. Türkiye, AB'ye girmek için sizce ne kadar hazır?
a) Tam hazır b) Hazır c) Kısmen hazır d) Hiç
17. Mezuniyet sorası için düşünceniz nedir?
a) Kendi işimi kurmak b) Kamu sektöründe çalışmak
c) Prestijli bir özel sektör kuruluşunda çalışmak d) Bulduğum işte çalışmak
e) Öğretmen olmak f) Yurt dışında iş bulmak
g) Baba mesleğini sürdürmek h) Anne mesleğini sürdürmek

18. Hükümetin AB ile ilgili yaptığı çalışmaları takip ediyor musunuz?

- a) Evet b) Hayır c) Kısmen

19. AB ile ilgili gelişmeler hakkında en çok nereden bilgi sahibi olduğunuzu düşünüyorsunuz?

- a) Dergiler b) Televizyon c) Konferans ve seminerlerden d) Kitap ve araştırmalarda e) Okul
e) Radyo f) Diğer -----

20. Türkiye'nin AB'ye başvuru süreci nasıl tamamlanacak?

- a) Türkiye AB'ye alınacak b) Türkiye asla AB'ye alınmayacak c) Fikrim yok

21. Bireysel geleceğinizden umutlu olma durumunuz?

- a) Çok b) Oldukça c) Biraz d) Çok az e) Hiç

22. Aile ve çevrenizin geleceğinden umutlu olma durumunuz?

- a) Çok b) Oldukça c) Biraz d) Çok az e) Hiç

23. Ait olduğunuz gelir grubunun geleceğinden umutlu olma durumunuz?

- a) Çok b) Oldukça c) Biraz d) Çok az e) Hiç

24. Türk Toplumunun geleceğinden umutlu olma durumunuz?

- a) Çok b) Oldukça c) Biraz d) Çok az e) Hiç

25. Dünya barışının geleceğinden umutlu olma durumunuz?

- a) Çok b) Oldukça c) Biraz d) Çok az e) Hiç

26. En önemli gördüğünüz özelliğiniz hangisi?

- a) Yaşamdan zevk almak b) Dini ve milli değerlere bağlılık c) Bağımsızlık
d) Ailevi ilişkiler e) Dürüstlük f) Para kazanmak
g) Sosyal statü h) Evrensel değerlere bağlılık h) Diğer (Yazınız).....

27. AB kriterlerinin uygulanması toplumsal bölünmeye yol açar mı?

- a) Evet b) Hayır c) Fikrim yok

28. Toplumsal bölünme kurumsallaştırılır mı?

- a) Evet b) Hayır c) Fikrim yok

29. AB ile ilgili düşünceleriniz düne göre bir farklılık olduğunu düşünüyor musunuz?

- a) Evet,
b) Hayır
c) Kısmen

30. Düşüncelerinizde değişim yönü nasıl oldu?

- a) AB'ye girilmesi yönünde
b) AB'ye girilmemesi yönünde

Teşekkür ederim.

KAYNAKÇA

KİTAPLAR

- AYDIN Senem, KÖSTEPEN Can, **AB Üyeliğinin Türkiye Vatandaşlarına Sağlayacağı Faydalar**, İ.K.V. Yayınları, No : 13, 2. Baskı, İstanbul, Ekim 2003.
- BAYRAKTUTAN Yusuf, **Türk Fikir Tarihinde Modernleşme, Milliyetçilik ve Türk Ocakları**, Kültür Bakanlığı Yayınları, Ankara, 1999.
- BOZKURT Veysel, **Avrupa Birliği ve Türkiye**, Vipaş Yayın, Bursa, 2001.
- , **Pürütanizmden Hedonizme Yeni Çalışma Etiği**, Alesta Yayınları, Bursa, 2000.
- BULAÇ Ali, **Avrupa Birliği ve Türkiye**, Eylül Yayınları, İstanbul, Mayıs 2001
- CANPOLAT İbrahim S., **Uluslarüstü Sistem Avrupa Birliği : Bir Dönüşümün Analizi**, Alfa Yayınları, İstanbul, 1998.
- ÇELİK Celaleddin, **2023 Dergisi**, S. 26, 15 Haziran 2003.
- CHASE Robert, HILL Emily , KENNEDY Paul, **Eksen Ülkeler Gelişen Dünyada ABD Politikasının Yeni Hatları**, (Çev. : Belkis Ç. Dişbudak), Sabah Kitapları, İstanbul, Ağustos 2000
- DALMAS Claude, **Avrupa Uygarlık Tarihi**, (Çev. Nihat ÖNAL), Varlık Yayınevi, İstanbul, 1973.
- DOĞAN Mehmet, **Büyük Türkçe Sözlük**, İz Yayıncılık, İstanbul, 1999.
- DURSUN Davut, **Yol Ayrımındaki Türkiye**, Emre Yayınları, İstanbul, 1996.
- ESENDEMİR Şerif, "Modernliğe Yaklaşımlar, Tarih ve Bilinç, **Tezkire**, Yıl 10, S. 20, Nisan – Mayıs, Ankara.
- FULLER Graham E., Ian O. LESSER, **Kuşatılanlar: İslam ve Batı'nın Jeopolitiği**, (Çev. Özden ARIKAN), Sabah Kitapları, İstanbul, Aralık 1996.
- GÜNGÖR Erol, **Batı Düşüncesindeki Büyük Değişim**, Ötüken Yayınevi, 2. Basım, İstanbul, 1994.
- Willis Harman, **Küresel Zihniyet Değişimi**, İz Yayıncılık, İstanbul, 2000

- HUNTINGTON S. P., **Medeniyetler Çatışması ve Dünya Düzeninin Yeniden Kurulması**, (Çev.: Mehmet TURHAN, Cem SOYDEMİR, Yusuf ERADAM), 2. Baskı, Okuyan Us Yayınları, İstanbul, Haziran 2002.
- HUNTINGTON Samuel P., **Medeniyetler Çatışması**, (Der. Murat YILMAZ), Vadi Yayınları, 6. Basım, Ankara, Aralık 2001.
- KEYMAN E. Fuat, **Küreselleşme, Devlet, Kimlik / Farklılık : Uluslararası İlişkileri Kuramını Yeniden Düşünmek**, Alfa Basım Yayın, İstanbul, Ekim 2000.
- KILIÇBAY Mehmet Ali, **Doğunun Devleti, Batı'nın Cumhuriyeti**,
- MANİSALI Erol, **Türkiye – AB**, Derin Yayınevi, İstanbul, Temmuz 2002
- ÖZSOY Osman, **Türkiye'nin İmaj Sorunu : 2000'li Yılların Eşiğinde Yeni Vizyon Arayışları**, Alfa Basım Yayın, İstanbul, Temmuz 1998.
- SAYLAN Gencay, **Postmodernizm**, 2. Baskı, İmge Kitabevi, Ankara, 1999.
- SERDAR Ziyaüddin, **Postmodernizm ve Öteki Batı Kültürünün Yeni Emperyalizimi**, (Çev. Gökçe KAÇMAZ), Söylem Yayınları, İstanbul, Şubat 2001.
- SEYİTOĞLU Halil, **Uluslararası İktisat**, 13. Baskı, Kurtiş Matbaası, İstanbul, Ekim 1999.
- UĞUR Mehmet, **Avrupa Birliği ve Türkiye ; Bir Dayanak / İnandırıcılık İkilemi**, Everest Yayınları, İstanbul, 2000.
- WAGNER Peter, **Modernliğin Sosyolojisi**, (Çev. : Mehmet KÜÇÜK), Sarmal Yayınevi, İstanbul, 1996.
- YAMAKOĞLU Cihan, **Türkler Yine Avrupa'da**, Akçağ Yayınları, Ankara, 1993.
- YAVUZ Hilmi, **Osmanlılık, Kültür ve Kimlik**, 2. Basım, Boyut Kitapları, İstanbul, Kasım 1998.
- TUNAYA T. Ziya , **Türkiye'nin Siyasi Hayatında Batılılaşma Hareketleri**, Yedigün Matbaası, İstanbul, 1960,

MAKALELER

- AYDINER Furkan, “Global Amerikan İmparatorluğu ve Global Barış”, **Köprü**, İstanbul, Bahar 2003.
- ÇEÇEN Anıl, “Avrupa Neden Birleşemez?”, **2023 Dergisi**, S. 26, 15 Haziran 2003.
- ÇİVİ Halil, “Avrupa Birliği ve Türkiye”, **Türk Kamu İşletmeleri Birliği Bülten**.
- DAVUTOĞLU Ahmet, “Medeniyetlerin Ben _ İdraki”, **Divan**, 1999.
- DEMİRTAŞ, S., B. DİKEN, İ.B. GÖZAYDIN, “Mekan ve Ötekiler”, **Defter**, Yaz 1996, S. 28.
- EROĞLU Nazmi, “Eski Yunan Medeniyeti, Doğu ve Batı”, **Köprü**, İstanbul, Kış 2003,
- Bedri Gencer, “On Dokuzuncu Asırda Medeniyetlerin Kutuplaşması”, **Akademik Araştırmalar Dergisi**, Yıl 1, S. 3, Kasım – Aralık – Ocak 1999-2000.
- GÖK Ayşe Almıla, “Osmanlı Tarihinde “Batılılaşma” Süreci ve Tartışmaları Üzerine Genel Bir Değerlendirme”, **Türkiye ve Siyaset**, Mayıs Haziran 2001.
- GÖLE Nilüfer, “Batı Dışı Modernlik : Kavram Üzerine”, **Modern Türkiye’de Siyasi Düşünce Modernleşme ve Batıcılık**, İletişim Yayınları, 1. Baskı, Cilt 1, İstanbul, 2002.
- GÜNDÜZ Şinasi, “Çağdaş Hıristiyan Düşüncesinde Öteki’nin İnkusivist Yorumu, **Tezkire**,
- GÜNDÜZ Şinasi, “Küresel Köyde Öteki İle Bir Arada Yaşama”, **Sivil Toplum**, Yıl 1, S. 3, Temmuz, Ağustos, Eylül 2003.
- HABERMAS Jürgen, “Avrupa Neden Bir Anayasa Gereksiniyor”, **Politika, Ekonomi ve Bilim Forumu Deutschland**, S. 6, Aralık – Ocak 2001.
- HUNTINGTON Samuel P., “Medeniyetler Çatışması Mı”, **Medeniyetler Çatışması**, Vadi Yayınları, 6. Basım, Aralık 2001.
- HOCAOĞLU Durmuş, “Avrupa Birliği, Türkiye ve Türkler Üzerine Bir Yazı Mozayiki”, **2003**, S. 26, Haziran 2003.
- KALİBER Alper, “Türk Modernleşmesini Sorunsallaştıran Üç Ana Paradigma Üzerine”, **Modernleşme ve Batıcılık**, İletişim Yayınları, İstanbul, 2002.

- KANT Immanuel, “Aydınlanma Nedir Sorusuna Yanıt (1784)”, (Çev.: Nejat BOZKURT), **Toplum Bilim**, S. 11, Bağlam Yayınları, İstanbul, Temmuz 2000,
- KAPLAN Yusuf, “Ötekisiz Öteki”, **Yeni Türkiye**, S. 36, 2000.
- KARLIĞA Bekir, “İslam’ın Evrensel Barışa Katkıları”, **Köprü**, İstanbul, Bahar 2003.
- KAYAHAN Aslı, “Aydınlanma ve Jean – Jacques Rousseau”, **Toplum Bilim**, S. 11, Bağlam Yayınları, İstanbul, Temmuz 2000.
- KAYA Ali, “Avrupa’nın Öteki Yüzü”, **Tarih ve Düşünce**, S. 9, İstanbul, Eylül 2000.
- KEYMAN, “Globalleşme, Oryantalizm ve Öteki Sorunu 11 Eylül Sonrası Dünya ve Adalet”, **Doğu – Batı**, ıl 4, S. 20, Ağustos, Eylül, Ekim 2, 2002.
- KILIÇ Ramazan, “Uluslar arası Ekonomik Entegrasyon Çerçevesinde Avrupa Birliği’nin Gelişim Süreci”, **2023 Dergisi Dergisi**, S. 26, 15 Haziran 2003.
- KÖKTAŞ M. Emin, “Avrupa Parlamentosu ve Avrupa Partileri”, **Akademik Araştırmalar Dergisi**, S. 13, 2002.
- MENDELSSOHN Moses, “Aydınlanma Nedir Sorusu Üzerine”, (Çev.: Ali IRGAT), **Toplum Bilim**, S. 11, Bağlam Yayınları, İstanbul, Temmuz 2000.
- MEYDAN S. Buket, “Avrupa Birliği”, **Bilim ve Aklın Aydınlığında Eğitim**, S. 35, Yıl 3, Ankara, Ocak 2003.
- OKUR Mehmet Akif, “Atlantik Ötesi İlişkilerde Hegemonya ve Rekabet”, **2023 Dergisi**, S. 26, 15 Haziran 2003.
- SEVER Ahmet, “AB – Türkiye İlişkileri. Bir Muhasebe”, **Cogito Osmanlılar Özel Sayısı**, S. 19, İstanbul, 1999.
- SÖZEN Edibe, “Kimlik Kavramının Yeniden Tanımlanması”, **Türkiye Günlüğü**, S. 33, Mart – Nisan 1995.
- TEKELİ İlhan, “Ötekileşme ve Ötekileştirme Ekseninde Tarihta Avrupa ve Türkiye İlişkileri”, **Toplumsal Tarih**, S. 100, Cilt: 16, Nisan 2002.
- TİMUÇİN Afşar, “Aydınlanma Düşüncesi”, **Toplum Bilim**, S. 11, Bağlam Yayınları, İstanbul, Temmuz 2000.

TOKER Nilgün, TEKİN Serdar, “Batı Siyasi Düşüncenin Karakteristikleri ve Evreleri : Kamusuz Cumhuriyetten Kamusuz Demokrasiye”, **Modernleşme ve Batıcılık**, İletişim Yayınları, İstanbul, 2002.

TURNER Byran S., “Benlik ve Düşünsel Modernlik”, **Postmodernizm ve İslâm, Küreselleşme ve Oryantalizm**, 2. Baskı, Vadi Yayınları, Ankara, Eylül 1999.

VARDAR Deniz, “Avrupa Birliği ve Kimlik Oluşum Süreci”, **Cogito Osmanlılar Özel Sayısı**, S. 19, İstanbul, 1999.

YUMUL Arus “Modernizmden Postmodernizme Ötekilik”, **Karizma**, İstanbul, Temmuz – Ağustos – Eylül 2000.

“Avrupa Birliği’nden Türkiye’ye Yüklü Paralar Gelmeyecek”, Nurettin BİLİCİ ile yapılan söyleyişi, **2023 Dergisi**, S. 26, 15 Haziran 2003.

İNTERNET KAYNAKLARI

Fulya CANŞEN, <http://www.ntvmsnbc.com/news/212793.asp?cp1=1>, 01.08.2003.

Münir Nuri YETKİN, “Türkiye-Ab İlişkilerinin Tarihsel Gelişimi Ve Değerlendirilmesi”, www.dtm.gov.tr/ead/DTERG/Ekim98/turk-ab.htm, 20.08.2003.

<http://www.yorumbaba.com/yb130202.html>, 30.07.2003.

<http://www.bianet.org/2003/04/17/15315.htm>, 31.07.2003

<http://www.yorumbaba.com/yb130202.html> 30.07.2003.

<http://www.f23.parsimony.net/forum48979/messages/7922.htm>, 30.07.2003.

DİZİN

A	
ABD 14, 18, 19, 29, 34, 35, 40, 44, 46, 47, 48, 50, 60, 70, 71, 74, 75, 105, 106, 115, 232, 249, 250, 252	
Antilaik 99, 126, 141, 153, 166, 180, 194, 206, 218, 249	
Avrupa birliği..... 22	
Aydınlanma..... 7, 62, 63, 64, 255	
B	
Barbar..... 21, 99, 126, 141, 153, 166, 180, 194, 206, 218, 249	
Batılılaşma . 11, 12, 28, 60, 64, 65, 66, 69, 237, 253, 254	
E	
Entegrasyon 52, 255	
G	
Garp 7, 16	
Globalleşme 7, 69, 255	
H	
Haçlılık..... 24	
Hıristiyan kulübü . 70, 125, 140, 165, 180, 194, 206, 218, 238, 239, 249	
Hıristiyanlık 13, 15, 17, 24, 37, 70, 236	
Hilal 21	
İ	
İyimser 25, 27, 35	
K	
Kimlik 7, 9, 28, 33, 80, 120, 139, 148, 160, 174, 188, 201, 213, 217, 218, 219, 220, 221, 222, 223, 224, 225, 226, 227, 228, 229, 230, 231, 253, 255, 256	
Kötümser26, 28, 36	
Kurgu..... 7	
Küreselleşme25, 34, 54, 253, 256	
M	
Medeni..... 11	
Modernite 19, 20, 63, 66	
Modernleşme.. 15, 37, 63, 64, 65, 67, 252, 254	
N	
NATO....3, 32, 34, 35, 40, 48, 55, 61, 237	
O	
Oryantalizm.....7, 25, 54, 67, 68, 69, 255, 256	
Ö	
Örneklem.....78	
Öteki .2, 3, 4, 6, 7, 8, 9, 15, 21, 24, 25, 26, 29, 32, 33, 34, 41, 53, 54, 66, 69, 70, 99, 236, 253, 254, 255	
Ötekileşme.....4, 20, 255	
Ötekileştirme6, 20, 255	
P	
Paradigma.....36, 64, 254	
S	
Serbest dolaşım53, 233	
Söylemsel7	
Ş	
Şark.....7, 16	
T	
Tanzimat..... 13	