

**ÇANAKKALE ONSEKİZ MART ÜNİVERSİTESİ  
SOSYAL BİLİMLER ENSTİTÜSÜ  
SANAT TARİHİ ANABİLİM TARİHİ**

**KUBAD-ABAD SARAYI KAZILARINDA ELE GEÇEN SIRSIZ SERAMİK  
BULUNTULAR (1982-1990)**

**YÜKSEK LİSANS**

**Tez Danışmanı  
Prof.Dr. Rüçhan ARIK**

**Hazırlayan  
Mürvet Yıldıztekin**

**Çanakkale - 2006**

## İÇİNDEKİLER

ÖNSÖZ	i
SUMMARY	ii
ÖZET	iv
KISALTMALAR LİSTESİ	vi
FOTOGRAF LİSTESİ	vii
ÇİZİM LİSTESİ	x
GRAFİK VE TABLO LİSTESİ	xii
1. GİRİŞ	1
2. KUBAD ABAD ve KIZ KALESİ KAZILARI	
2.1. Kubad-Abad Sarayı İle İlgili Çalışmalar	4
2.2. 1982–1990 Yılları Kazıları ve Sırsız Seramik Buluntuları	5
2.2.1. Kız Kalesi Kazıları ve Sırsız Seramik Buluntuları (1982–1985)	5
2.2.2. Küçük Saray Çevresinde Yapılan Kazı ve Bulunan Sırsız Seramik Buluntuları (1984–1990)	7
3. KUBAD-ABAD ve KIZ KALESİ KAZILARINDA ELDE EDİLEN SIRSIZ SERAMİKLERİN ÖZELLİKLERİ (1982–1990)	
3.1. Hamur Özellikleri	11
3.2. Şekillendirme Teknikleri	15
3.2.1. Çarkta Şekillendirme Tekniği	15
3.2.2. Kalıpta Şekillendirme Tekniği	16
3.2.3. Elde Şekillendirme Tekniği	17
3.3. Fırlama	17
3.4. Form Özellikleri	19
3.4.1. Ağız Şekline Göre Kap Tipleri	19
3.4.2. Dip Biçimleri	22
3.4.3. Kulp Biçimleri	23
3.5. Bezeme Teknikleri	24
3.5.1. Basit Kazıma Tekniği	24
3.5.2. Baskı Tekniği	25
3.5.3. Kabartma Tekniği	25

3.5.4. Barbutin Tekniđi	26
3.6. Bezeme Motifleri	26
4. DEĐERLENDİRME	30
5. SONUÇ	43
6. KATALOG	46
7. KAYNAKÇA	230

## ÖNSÖZ

Kubad-Abad Külliyesi, 1235- 1236 yılları arasında Sultan Alaeddin Keykubad (1226-1237) tarafından yaptırılmış Selçuklu Saray Külliyesidir. Beyşehir gölünün güney-batı kıyısında, Torosların bir kolu olan Anamas dağlarının eteklerindeki küçük alüvyon ovasında yer almaktadır.

Bu tez 1982 ve 1990 yılları arasında Kubad-Abad Selçuklu Saray Külliyesi'nin bir parçası olan Kız Kalesi ve kıyıdağı saray külliyesi içinde yer alan Küçük Saray çevresinde Prof.Dr. Rüçhan Arık tarafından yürütölen kazı çalışmalarıyla elde edilen ve halen Kubad-Abad kazı evi deposunda korunan sırsız seramik parçalarını konu edinmiştir. Kubad-Abad kazılarında açığa çıkarılan sırsız seramikler üzerine henüz etraflıca bir çalışma yapılmadığı için; bir ön deneme olarak, araştırmamız 1982–1990 yılları arasında sınırlandırılmıştır.

Konumun seçiminde beni yönlendiren ve kazı malzemesini tez konusu olarak çalışmam için izin veren, Kubad-Abad kazı başkanı ve danışmanım Prof. Dr. Rüçhan Arık' a, fikirleri ile çalışmamda bana yardımcı olan Prof. Dr. Ali Osman Uysal, Yrd. Doç. Dr. Turan Takaoğlu ve Yrd. Doç. Dr. Ayşe Türker Çaylak'a, tüm çalışmam sürecince yardımlarını esirgemeyen A. Aslıhan Karagöz'e ve Arş. Gör. Özlem Kocahan'a, desteklerini daima yanımda hissettiğim Elif Terzi, Arş. Gör. Zekiye Uysal'a ve Arş. Gör. Yusuf Acıoğlu'na teşekkürü bir borç bilirim.

Son olarak maddi manevi, her konuda desteklerini yanımda hissettiğim aileme candan teşekkürlerimi sunarım.

## SUMMARY

The Kubad-Abad Külliye is known as the unique Seljuk Palatial Külliye, built by Sultan Alaeddin Keykubad between 1226 and 1236. It is located at the south eastern shore of Beyşehir Lake, on an alluvial plain at the skirts of Anamas, Taurus Mountains.

This study investigates the unglazed ceramics in Kubad-Abad, Kız Kalesi and Küçük Saray, which were found by the excavation study under the leadership of Professor Rüçhan Arık. These samples are still stored in the Kubad-Abad Excavation House. The scope of this initial study has been limited to the years 1982 and 1990, because there has not been a detailed and comprehensive study on the unglazed ceramics found in the Kubad-Abad Excavation Study.

Considered to be ceramic ware intended for daily use, these pieces have been grouped according to their place of unearthing, namely Kız Kalesi and Küçük Saray, and have been examined according to the categories of brim, bottom, handle, mouthpiece, lid, and broken body piece. Several properties, including clay characteristics, shaping and firing methods, form properties, and decoration styles and motifs have been examined for each piece recovered.

As with many Anatolian city centres, many glazed and unglazed items of various techniques and styles recovered from Kubad-Abad have been attributed to the Middle Age. However, the fact that unglazed ceramics from the Middle Age are abundant and have similar properties make it very difficult to classify and date individual objects. On the other hand, coins, glazed tiles, glassware, mosaics and glazed ceramics discovered alongside these unglazed items, as well as comparisons

to the other unglazed items unearthed in the Middle Age centres of Anatolia help to date the unglazed ceramics of the Turkish era to between the 12<sup>th</sup> and 14<sup>th</sup> centuries. The pre-Turkish era unglazed ceramics discovered in the Kız Kalesi must belong to the Byzantine era. Those ceramic pieces found beneath the Seljuk layer around the Küçük Saray, meanwhile, are dated to the Prehistoric era.

## ÖZET

Kubad-Abad Külliyesi, 1235-1236 yılları arasında Sultan Alaeddin Keykubad (1226-1237) tarafından yaptırılmış Selçuklu Saray Külliyesidir. Beyşehir gölünün güneybatı kıyısında, Torosların bir kolu olan Anamas dağlarının eteklerindeki küçük alüvyon ovasında yer almaktadır.

Bu tez, 1982 ve 1990 yılları arasında Kubad-Abad Selçuklu Saray Külliyesi'nin bir parçası olan Kız Kalesi ve kıyıdaki saray külliyesi içinde yer alan Küçük Saray çevresinde Prof. Dr. Rüçhan Arık tarafından yürütülen kazı çalışmalarıyla elde edilen ve halen Kubad-Abad kazı evi deposunda korunan sırsız seramik parçalarını konu edinmiştir. Kubad-Abad kazılarında açığa çıkarılan sırsız seramikler üzerine henüz etraflıca bir çalışma yapılmadığı için; bir ön deneme olarak, araştırmamız 1982–1990 yılları arasında sınırlandırılmıştır.

Genelde günlük kullanım kapları olarak düşündüğümüz bu seramik parçaları Kız Kalesi ve Küçük Saray çevresi olmak üzere gruplanarak, kendi içinde ağız, dip, kulp, emzik, kapak, kırık gövde parçası olacak şekilde sıra ile ele alınmıştır. Bu parçalar hamur özellikleri, şekillendirme teknikleri, fırınlama, form özellikleri, bezeme teknikleri ve bezeme motifleri dikkate alınarak tek tek incelenmiştir.

Anadolu'nun birçok merkezinde olduğu gibi Kubad-Abad Sarayı'nda da Orta Çağ'a ait sayısız teknik ve stilde sırlı-sırsız seramik parçaları çıkarılmıştır. Ancak Orta Çağ sırsız seramiklerinin sınıflandırılmayacak, birbirine benzeyen özellikte ve fazla sayıda malzeme vermesi eserlerin tarihlendirilmesini güçleştirmektedir. Yine de gerek sırsız seramiklerle bir arada bulunmuş olan sikke, çini, cam, mozaik, sırlı seramik kapların değerlendirilmesi ve Anadolu'daki Orta Çağ merkezlerinde

bulunmuş olan sırsız seramiklerle yapılan karşılaştırmalar neticesinde; Türk devri sırsız seramiklerinin 12. ve 14. yüzyıllar arasına tarihlendirilmeleri mümkün görünmektedir. Kız Kalesinde Türk devri öncesine ait sırsız seramikler Bizans devrine ait olmalıdır. Küçük Saray çevresinde Selçuklu tabakasının altında bulunan seramik parçaları ise Eski Çağ'a verilmektedir.



**KISALTMALAR LİSTESİ**

Bkz.	: Bakınız
Env	: Envanter
Kat.	: Katalog
Sf.	: Sayfa
No	: Numara
mm	: Milimetre
vd	: Ve devamı

## FOTOĞRAF LİSTESİ

Fotoğraf 1	Çömlek (Kız Kalesi)	46
Fotoğraf 2	Çömlek (Kız Kalesi)	48
Fotoğraf 3	Çömlek (Kız Kalesi)	50
Fotoğraf 4	Çömlek (Kız Kalesi)	52
Fotoğraf 5	Küp (Kız Kalesi)	54
Fotoğraf 6	Çömlek (Kız Kalesi)	56
Fotoğraf 7	Çanak (Kız Kalesi)	58
Fotoğraf 8	Çömlek (Kız Kalesi)	60
Fotoğraf 9	Çömlek (Kız Kalesi)	62
Fotoğraf 10	Testi (Kız Kalesi)	64
Fotoğraf 11	Testi (Kız Kalesi)	66
Fotoğraf 12	Çömlek (Kız Kalesi)	68
Fotoğraf 13	Sepet Kulplu Çanak (Kız Kalesi)	70
Fotoğraf 14	Testi (Kız Kalesi)	72
Fotoğraf 15	Çanak (Kız Kalesi)	74
Fotoğraf 16	Çömlek (Kız Kalesi)	76
Fotoğraf 17	Çömlek (Kız Kalesi)	78
Fotoğraf 18	Çömlek (Kız Kalesi)	80
Fotoğraf 19	Küp (Kız Kalesi)	82
Fotoğraf 20	Testi (Kız Kalesi)	84
Fotoğraf 21	Çanak (Kız Kalesi)	86
Fotoğraf 22	Kürevî konik kap (Kız Kalesi)	88
Fotoğraf 23	Topuz Dip (Kız Kalesi)	90
Fotoğraf 24	Düz Çark Dibi (Kız Kalesi)	92
Fotoğraf 25	Düz Çark Dibi (Kız Kalesi)	94
Fotoğraf 26	Oyuk Halka Dip (Kız Kalesi)	96
Fotoğraf 27	Halka Biçimli Kaide (Kız Kalesi)	98
Fotoğraf 28	İri Düğme Biçimli Dip (Kız Kalesi)	100
Fotoğraf 29	Düz Çark Dibi (Kız Kalesi)	102
Fotoğraf 30	Düz Çark Dibi (Kız Kalesi)	104

Fotoğraf 31	Düz Çark Dibi (Kız Kalesi)	106
Fotoğraf 32	Dikey Kulp (Kız Kalesi)	108
Fotoğraf 33	Dikey Kulp (Kız Kalesi)	110
Fotoğraf 34	Dikey Kulp (Kız Kalesi)	112
Fotoğraf 35	Dikey Kulp (Kız Kalesi)	114
Fotoğraf 36	Dikey Kulp (Kız Kalesi)	116
Fotoğraf 37	Dikey Kulp (Kız Kalesi)	118
Fotoğraf 38	Dikey Kulp (Kız Kalesi)	120
Fotoğraf 39	Dikey Kulp (Kız Kalesi)	122
Fotoğraf 40	Emzik (Kız Kalesi)	124
Fotoğraf 41	Emzik (Kız Kalesi)	126
Fotoğraf 42	Emzik (Kız Kalesi)	128
Fotoğraf 43	Kırık Gövde Parçası (Kız Kalesi)	130
Fotoğraf 44	Kırık Gövde Parçası (Kız Kalesi)	132
Fotoğraf 45	Kırık Gövde Parçası (Kız Kalesi)	134
Fotoğraf 46	Kırık Gövde Parçası (Kız Kalesi)	136
Fotoğraf 47	Kırık Gövde Parçası (Kız Kalesi)	138
Fotoğraf 48	Kırık Gövde Parçası (Kız Kalesi)	140
Fotoğraf 49	Kırık Gövde Parçası (Kız Kalesi)	142
Fotoğraf 50	Kırık Gövde Parçası (Kız Kalesi)	144
Fotoğraf 51	Kırık Gövde Parçası (Kız Kalesi)	146
Fotoğraf 52	Kırık gövde parçası (Kız Kalesi)	148
Fotoğraf 53	Kırık Gövde Parçası (Kız Kalesi)	150
Fotoğraf 54	Kırık Gövde Parçası (Kız Kalesi)	152
Fotoğraf 55	Kırık Gövde Parçası (Kız Kalesi)	154
Fotoğraf 56	Kırık Gövde Parçası (Kız Kalesi)	156
Fotoğraf 57	Kırık Gövde Parçası (Kız Kalesi)	158
Fotoğraf 58	Kırık Gövde Parçası (Kız Kalesi)	160
Fotoğraf 59	Kırık Gövde Parçası (Kız Kalesi)	162
Fotoğraf 60	Kırık Gövde Parçası (Kız Kalesi)	164
Fotoğraf 61	Kırık Gövde Parçası (Kız Kalesi)	166
Fotoğraf 62	Kırık Gövde Parçası (Kız Kalesi)	168

Fotoğraf 63	Kırık Gövde Parçası (Kız Kalesi)	170
Fotoğraf 64	Çömlek (Küçük Saray)	172
Fotoğraf 65	Testi (Küçük Saray)	174
Fotoğraf 66	Çömlek (Küçük Saray)	176
Fotoğraf 67	Çömlek (Küçük Saray)	178
Fotoğraf 68	Çömlek (Küçük Saray)	180
Fotoğraf 69	Maşrapa (Küçük Saray)	182
Fotoğraf 70	Kürevî konik kap (Küçük Saray)	184
Fotoğraf 71	Çömlek (Küçük Saray)	186
Fotoğraf 72	Çömlekçik (Küçük Saray)	188
Fotoğraf 73	Çömlek (Küçük Saray)	190
Fotoğraf 74	Çanak (Küçük Saray)	192
Fotoğraf 75	Çömlek (Küçük Saray)	194
Fotoğraf 76	Çömlek (Küçük Saray)	196
Fotoğraf 77	Çömlek (Küçük Saray)	198
Fotoğraf 78	Düz Çark Dibi (Küçük Saray)	200
Fotoğraf 79	Düz Çark Dibi (Küçük Saray)	202
Fotoğraf 80	Dikey Kulp (Küçük Saray)	204
Fotoğraf 81	Dikey Kulp (Küçük Saray)	206
Fotoğraf 82	İp Delikli Tutamak (Küçük Saray)	208
Fotoğraf 83	Tutamak (Küçük Saray)	210
Fotoğraf 84	Dikey Kulp (Küçük Saray)	212
Fotoğraf 85	Dikey Kulp (Küçük Saray)	214
Fotoğraf 86	Dikey Kulp (Küçük Saray)	216
Fotoğraf 87	Kapak (Küçük Saray)	218
Fotoğraf 88	Kırık Gövde Parçası (Küçük Saray)	220
Fotoğraf 89	Kırık Gövde Parçası (Küçük Saray)	222
Fotoğraf 90	Kırık Gövde Parçası (Küçük Saray)	224
Fotoğraf 91	Kırık Gövde Parçası (Küçük Saray)	226
Fotoğraf 92	Kırık Gövde Parçası (Küçük Saray)	228

## ÇİZİM LİSTESİ

Çizim 1	Çömlek (Kız Kalesi)	46
Çizim 2	Çömlek (Kız Kalesi)	48
Çizim 3	Çömlek (Kız Kalesi)	50
Çizim 4	Çömlek (Kız Kalesi)	52
Çizim 5	Küp (Kız Kalesi)	54
Çizim 6	Çömlek (Kız Kalesi)	56
Çizim 7	Çanak (Kız Kalesi)	58
Çizim 8	Çömlek (Kız Kalesi)	60
Çizim 9	Çömlek (Kız Kalesi)	62
Çizim 10	Testi (Kız Kalesi)	64
Çizim 11	Testi (Kız Kalesi)	66
Çizim 12	Çömlek (Kız Kalesi)	68
Çizim 13	Sepet Kulplu Çanak (Kız Kalesi)	70
Çizim 14	Testi (Kız Kalesi)	72
Çizim 15	Çanak (Kız Kalesi)	74
Çizim 16	Çömlek (Kız Kalesi)	76
Çizim 17	Çömlek (Kız Kalesi)	78
Çizim 18	Çömlek (Kız Kalesi)	80
Çizim 19	Küp (Kız Kalesi)	82
Çizim 20	Testi (Kız Kalesi)	84
Çizim 21	Çanak (Kız Kalesi)	86
Çizim 22	Kürevî konik kap (Kız Kalesi)	88
Çizim 23	Topuz Dip (Kız Kalesi)	90
Çizim 24	Düz Çark Dibi (Kız Kalesi)	92
Çizim 25	Düz Çark Dibi (Kız Kalesi)	94
Çizim 26	Oyuk Halka Dip (Kız Kalesi)	96
Çizim 27	Halka Biçimli Kaide (Kız Kalesi)	98
Çizim 28	İri Düğme Biçimli Dip (Kız Kalesi)	100
Çizim 29	Düz Çark Dibi (Kız Kalesi)	102
Çizim 30	Düz Çark Dibi (Kız Kalesi)	104

Çizim 31	Düz Çark Dibi (Kız Kalesi)	106
Çizim 32	Dikey Kulp (Kız Kalesi)	108
Çizim 33	Dikey Kulp (Kız Kalesi)	110
Çizim 34	Dikey Kulp (Kız Kalesi)	112
Çizim 35	Dikey Kulp (Kız Kalesi)	114
Çizim 36	Dikey Kulp (Kız Kalesi)	116
Çizim 37	Dikey Kulp (Kız Kalesi)	118
Çizim 38	Dikey Kulp (Kız Kalesi)	120
Çizim 39	Dikey Kulp (Kız Kalesi)	122
Çizim 40	Emzik (Kız Kalesi)	124
Çizim 41	Emzik (Kız Kalesi)	126
Çizim 42	Emzik (Kız Kalesi)	128
Çizim 43	Kırık Gövde Parçası (Kız Kalesi)	130
Çizim 44	Kırık Gövde Parçası (Kız Kalesi)	132
Çizim 45	Kırık Gövde Parçası (Kız Kalesi)	134
Çizim 46	Kırık Gövde Parçası (Kız Kalesi)	136
Çizim 47	Kırık Gövde Parçası (Kız Kalesi)	138
Çizim 48	Kırık Gövde Parçası (Kız Kalesi)	140
Çizim 49	Kırık Gövde Parçası (Kız Kalesi)	142
Çizim 50	Kırık Gövde Parçası (Kız Kalesi)	144
Çizim 51	Kırık Gövde Parçası (Kız Kalesi)	146
Çizim 52	Kırık gövde parçası (Kız Kalesi)	148
Çizim 53	Kırık Gövde Parçası (Kız Kalesi)	150
Çizim 54	Kırık Gövde Parçası (Kız Kalesi)	152
Çizim 55	Kırık Gövde Parçası (Kız Kalesi)	154
Çizim 56	Kırık Gövde Parçası (Kız Kalesi)	156
Çizim 57	Kırık Gövde Parçası (Kız Kalesi)	158
Çizim 58	Kırık Gövde Parçası (Kız Kalesi)	160
Çizim 59	Kırık Gövde Parçası (Kız Kalesi)	162
Çizim 60	Kırık Gövde Parçası (Kız Kalesi)	164
Çizim 61	Kırık Gövde Parçası (Kız Kalesi)	166
Çizim 62	Kırık Gövde Parçası (Kız Kalesi)	168

Çizim 63	Kırık Gövde Parçası (Kız Kalesi)	170
Çizim 64	Çömlek (Küçük Saray)	172
Çizim 65	Testi (Küçük Saray)	174
Çizim 66	Çömlek (Küçük Saray)	176
Çizim 67	Çömlek (Küçük Saray)	178
Çizim 68	Çömlek (Küçük Saray)	180
Çizim 69	Maşrapa (Küçük Saray)	182
Çizim 70	Kürevî konik kap (Küçük Saray)	184
Çizim 71	Çömlek (Küçük Saray)	186
Çizim 72	Çömlekçik (Küçük Saray)	188
Çizim 73	Çömlek (Küçük Saray)	190
Çizim 74	Çanak (Küçük Saray)	192
Çizim 75	Çömlek (Küçük Saray)	194
Çizim 76	Çömlek (Küçük Saray)	196
Çizim 77	Çömlek (Küçük Saray)	198
Çizim 78	Düz Çark Dibi (Küçük Saray)	200
Çizim 79	Düz Çark Dibi (Küçük Saray)	202
Çizim 80	Dikey Kulp (Küçük Saray)	204
Çizim 81	Dikey Kulp (Küçük Saray)	206
Çizim 82	İp Delikli Tutamak (Küçük Saray)	208
Çizim 83	Tutamak (Küçük Saray)	210
Çizim 84	Dikey Kulp (Küçük Saray)	212
Çizim 85	Dikey Kulp (Küçük Saray)	214
Çizim 86	Dikey Kulp (Küçük Saray)	216
Çizim 87	Kapak (Küçük Saray)	218
Çizim 88	Kırık Gövde Parçası (Küçük Saray)	220
Çizim 89	Kırık Gövde Parçası (Küçük Saray)	222
Çizim 90	Kırık Gövde Parçası (Küçük Saray)	224
Çizim 91	Kırık Gövde Parçası (Küçük Saray)	226
Çizim 92	Kırık Gövde Parçası (Küçük Saray)	228

## TABLO LİSTESİ

Tablo 1	Kız Kalesi kazılarında elde edilen buluntuların yıllara göre dağılımı	36
Tablo 2	Kız Kalesi kazılarında elde edilen buluntuların hamur özellikleri	36
Tablo 3	Kız Kalesi kazılarında elde edilen buluntuların bezeme dağılımı	37
Tablo 4	Küçük Saray çevresi kazılarında elde edilen buluntuların yıllara göre dağılımı	37
Tablo 5	Küçük Saray çevresi kazılarında elde edilen buluntuların hamur özellikleri	38
Tablo 6	Küçük Saray çevresi kazılarında elde edilen buluntuların bezeme özellikleri	39

## GRAFİK LİSTESİ

Grafik 1	Kız Kalesi kazılarında elde edilen buluntuların yıllara göre dağılımı	40
Grafik 2	Kız Kalesi kazılarında elde edilen buluntuların hamur özellikleri	40
Grafik 3	Kız Kalesi kazılarında elde edilen buluntuların bezeme dağılımı	41
Grafik 4	Küçük Saray çevresi kazılarında elde edilen buluntuların yıllara göre dağılımı	41
Grafik 5	Küçük Saray çevresi kazılarında elde edilen buluntuların hamur özellikleri	42
Grafik 6	Küçük Saray çevresi kazılarında elde edilen buluntuların bezeme özellikleri	42



## 1. GİRİŞ

Bu tez 1982 ve 1990 yılları arasında Kubad-Abad Selçuklu Saray Külliyesi'nin bir parçası olan Kız Kalesi ve kıyıdaki saray külliyesi içinde yer alan Küçük Saray çevresinde, Prof.Dr. Rüçhan Arık tarafından yürütülen kazı çalışmalarıyla elde edilen ve halen Kubad-Abad kazı evi deposunda korunan sırsız seramik parçalarını konu edinmiştir.

Anadolu'da, Kubad-Abad kazılarında ele geçirilen sırsız seramik örnekleri benzerlerinin görüldüğü Diyarbakır'da Artuklu Sarayı (Aslanapa 1965: 1-3), Kars'ta Ani (Değirmencioğlu 1998: 151-161), Adıyaman'da Eski Kâhta (Lucius 1966-68: 122-133), Samsat (Öney 1981: 715), Elazığ'da Korucutepe (Bakırer 1983: 61), Alacahöyük'te Kalehisar (Aslanapa 1967: 135-142), Ahlât (Karamağaralı 1982: 398), Antalya'da Alanya İçkale (Arık 1993: 13-27), Mersin Yumuktepe (Garstang 1953: 261) gibi merkezlerde yapılan çalışmalarda sırsız seramik buluntularının fazla sayıda olduğu görülmekte ancak buna rağmen de bu konuda yapılan çalışmaların sınırlı olduğu bilinmektedir.

Seramik, organik olmayan malzemelerin oluşturduğu bileşimlerin, çeşitli yöntemlerle şekillendirilmesinden sonra, sırlanarak veya sırlanmayarak sertleşip dayanıklılık kazanacak kadar pişirilmesi sonucu oluşmaktadır (Arcasoy 1983: 1). Tarih öncesi dönemlerden itibaren günlük hayatın ihtiyaçlarını karşılamak üzere kullanılmış olan seramik kaplar zamanla formları ve süsleme gibi detayları zenginleştirilerek farklı işlevlerde de kullanılmışlardır. Kazı çalışmalarında elimize tam anlamı ile sağlam bir seramik formunun geçmemesinin sebebi olarak, seramiğin malzeme olarak mukavemetinin düşük olması, doğal şartlardan etkilenebilen dolayısıyla çabuk kırılan bir malzeme olması ve İslam inancında mezara eşya koyma âdetinin bulunmaması gibi nedenler düşünülmektedir (Kocabaş 1970: 412). Kubad-Abad sırsız seramiklerinin form özelliklerine ve buluntu durumlarına bakılarak genel anlamda günlük kullanım kabı ya da mutfak kapları olabileceklerini

söyleyebilmekteyiz. Bununla birlikte kazıda kürevî konik formdaki kap örneği ele geçirilmiştir. Bu kapların civa veya parfüm kabı ya da kandil olabileceği gibi kullanma şekline göre muhtelif işler için yapılmış olduğu da ileri sürülmüştür (Fehervari 1973:115). Ayrıca Kubad-Abad’ da az sayıdaki kalıpla üretilmiş kabartmalı seramik parçaları ele geçirilmiştir. Küçük sırsız seramik kap parçaları Suriye’deki benzer özellikler veren sırsız seramik parçalarla paralellik göstermektedir. Ayrıca 12. ve 13. yüzyıllara ait Anadolu örnekleri ise, bugün Diyarbakır, Mardin ve İstanbul müzelerinde bulunan kabartmalı figürlerle dekore edilmiş büyük kapların tekniğine çok benzer bir özellik ortaya koymaktadır (Arık 1983:305). Ayrıca Alanya İçkale kazılarında elde edilen boyalı alçı üzerinde, çerçeveler içerisinde yer alan bitkisel motifin (Arık, O. 1993: 20, foto 12) ve Ani kazılarında elde edilen baskı tekniği ile üretilmiş bitkisel motifin (Değirmencioğlu 1998:158, foto 10), 1982 yılı Kız Kalesi’nde elde edilen kalıp tekniği ile üretilmiş sırsız kırık gövde parçası üzerindeki bitkisel motifle aynı olduğu görülmektedir (Bkz. Kat. No: 43). Yine Ani kazılarında elde edilen baskı teknikli sırsız seramikler üzerinde tek merkezli ya da iç içe geçmiş daire motifleri (Değirmencioğlu 1998:159, foto 12) ve Doğu Türkistan Kengü-tarban’da Karluk devrinden, keramik ocak üzerinde bulunan iç içe geçmiş daire motifleri (Esin 1981:122, foto 48), Kız Kalesi (Bkz. Kat. No: 49) ve Küçük Saray çevresinde elde edilen sırsız seramikler üzerindeki motiflerle aynı özelliktedir (Bkz. Kat. No: 88, 89, 91).

Yukarıda adı geçen merkezler başta olmak üzere Anadolu’nun birçok merkezinde olduğu gibi Kubad-Abad Sarayı’nda da Orta Çağ’a ait sayısız teknik ve stilde sırlı-sırsız seramik parçaları çıkarılmıştır. Ancak Orta Çağ sırsız seramiklerinin sınıflandırılmayacak, birbirine benzeyen özellikte ve fazla sayıda malzeme vermesi eserlerin tarihlendirilmesini güçleştirmektedir. Yine de gerek sırsız seramiklerle bir arada bulunmuş olan sikkeler, çini, cam, mozaik, sırlı seramik kapların değerlendirilmesi ve Anadolu’daki Orta Çağ merkezlerinde bulunmuş olan sırsız seramiklerle yapılan karşılaştırmalar neticesinde; Türk devri sırsız seramiklerinin 12. ve 14. yüzyıllar arasına tarihlendirilmeleri mümkün görünmektedir (Arık 2001: 28, 29, 30). Kız Kalesinde Türk devri öncesine ait sırsız seramikler Bizans devrine ait

olmalıdır ( Arık 2001: 29). Küçük Saray çevresinde Selçuklu tabakasının altında bulunan seramik parçaları ise Eski Çağ'a verilmektedir (Arık 1991: 359).

Tezimizle ilgili çalışmamızın ilk aşamasını kazı evindeki eserlerin envanter defterindeki kayıtların incelenmesi ve depodaki 92 sırsız seramik parçasının çizim<sup>1</sup> ve fotoğraf çekimleri oluşturmuştur. Bir diğer aşamasında ise kütüphane araştırması yapılarak Kubad-Abad ile Anadolu'daki çağdaş merkezlerin rapor, kitap, makale gibi yayınları taranarak incelenmiştir.

Genelde günlük kullanım kapları olarak düşündüğümüz bu seramik parçaları Kız Kalesi ve Küçük Saray çevresi olmak üzere gruplanarak, kendi içinde ağız, dip, kulp, emzik, kapak, kırık gövde parçası olacak şekilde sıra ile ele alınmıştır. Bu parçalar hamur özellikleri, şekillendirme teknikleri, fırınlama, form özellikleri, bezeme teknikleri ve bezeme motifleri dikkate alınarak tek tek incelenmiştir.

Seramik parçalardaki teknik özelliklerin anlaşılabilmesi için hamur ve pişirim özellikleri incelenerek, hamur renklerinin belirlenmesinde CEC renk kataloğu kullanılmıştır.<sup>2</sup> Tüme yakın veya form<sup>3</sup> verebilen parçalardan anlaşıldığı kadarı ile elimizdeki örneklerin çanak, çömlek, çömlekçik, küp, kürevî konik kap, maşrapa testi, formlarını vermektedir. Bezemeli örnekler ise kazı bezek, kabartma bezek, baskı bezek ve barbutin alt başlıkları altında ele alınmıştır. Tüm bu özellikleri ile birlikte bu 92 parça fotoğrafları, çizimleri, buluntu yerleri, ölçüleri ve diğer özellikleri ile birlikte kataloğumuzda incelemeye alınmıştır.

---

<sup>1</sup> Sırsız seramiklerin çiziminde Günther Korbel' in Keramik Çizimi İçin Kullanılan Bir Sistem adlı makalesinden yararlanılmıştır.

<sup>2</sup> Hamur renklerinin tanımlanmasında CEC farbkarte (Fédération Européenne des Fabricants de carreaux céramiques) renk kataloğu kullanılmıştır.

<sup>3</sup> Parçaların formlarının tanımlanmasında Tuba Ökse'nin Önasya Arkeolojisi Seramik Terimleri kitabı fikir vermiştir.

## 2. KUBAD- ABAD ve KIZ KALESİ KAZILARI

Kubad-Abad Sarayı ile ilgili çalışmalar ve Kubad-Abad Selçuklu Saray Külliyesi'nin bir parçası olan Kız Kalesi ve kıyıdaki saray külliyesi içinde yer alan Küçük Saray çevresinde yürütülen kazı çalışmaları araştırılmış ve halen Kubad-Abad kazı evi deposunda korunan sırsız seramik parçaları konu olarak ele alınmıştır.

### 2.1. Kubad-Abad Sarayı İle İlgili Çalışmalar

Kubad- Abad, eski adıyla Hoyran bugünkü adı ile Gökaya denilen, Beyşehir'e bağlı kasabanın 3 km. kadar kuzeyindedir. Beyşehir gölünün güney-batı kıyısında, Torosların bir kolu olan Anamas dağlarının eteklerindeki küçük alüvyon ovasında göle doğru çıkıntı yapan kayalık tepe ile Toprak Tol denen Bronz Çağı höyüğü çevresine yayılan Kubad-Abad Külliyesi, Sultan I. Alaeddin Keykubad (1220–1237) tarafından yaptırılmış Selçuklu Saray Külliyesidir (Arık 1983: 301).

Kubad-Abad Külliyesi 1949 yılında Konya Müze Müdürü M. Zeki Oral tarafından keşfedilmiştir. 1965-1966'da Katharina Ottodorn'un ve 1967'de Mehmet Önder'in Kubad-Abad' da sondaj ve kazı çalışmaları devam etmiş, ardından uzun bir süre kazı çalışmaları durdurulan sarayda, çalışmalar 1980 yılından itibaren Prof. Dr. Rüçhan Arık tarafından yeniden ele alınarak sistemli kazılara başlanmıştır (Arık 1984: 301).

Kubad-Abad Sarayı'nın tarihlendirilmesinde kazı çalışmaları sırasında ele geçirilen fresk, çiniler, sikkeler, kurşun mühürler, sırlı-sırsız çeşitli seramik parçalar ve diğer küçük buluntular önemli bilgi vermektedir. Örneğin 7 yüzyıla ait Bizans sikkesi, duvarları freskli, tabanı mozaik döşeli bir Bizans kapelası, Kız Kalesi'de Bizans döneminin varlığını da göstermektedir. Buradaki diğer buluntular ise

Selçuklu dönemiyle ilgilidir. Kız Kalesi'nin tarihlendirilmesinde yardımcı olacak bir başka bilgi de buradan alınan ahşap örneklerinin 1992 yılında Cornell Üniversitesi Dendrokronoloji uzmanlarınca yapılan analiz çalışmalarıdır. Bu çalışma sonucu buranın 1155–1156 yıllarından önce yapılmış olamayacağıdır (Arık 2001: 29). Kıyıdaki saray külliyesinde ise Kubad-Abad'ın kurucusu Sultan I. Alaeddin Keykubat'a, oğlu Gıyaseddin Keyhüsrev'e ve 4. Rükneddin Kılıçaslan'a ait Selçuklu Dönemi sikkeleri Kubad-Abad tarihine ışık tutmaktadır (Arık 2000: 210). Ayrıca Büyük Saray'ın göl suyunun çekilmesi sonucu ortaya çıkan ahşap temel hatıllardan alınan örneklerin, Cornell Üniversitesi Dendrokronoloji uzmanlarınca analizleri yapılmış ve bu ahşap örneklerinin 1231 yılında ardıç ağacından kesildiği bilgisine ulaşılmıştır. Ayrıca 1314 dolayında Moğol hükümdarı Olcayto Hüdabende adına kesilmiş sikke de sarayda yaşam sürecinin devam ettiğini yansıtmaktadır (Arık 2000: 210). Bununla birlikte kazı sırasında ele geçirilen seladon türünde seramik kaplara ait parçalar da yine 14. yüzyılın ilk çeyreğine ait olmaları Kubad-Abad' da bu dönemde de yaşamın sürdüğüne kanıt teşkil etmektedir. Tüm bu verilerin ışığında Bizans çağında Kubad-Abad'da nitelik ve stil yönünden oldukça gelişmiş bir topluluğun yaşamış olduğu ve bıraktıkları bu kültür mirasının üzerine en az onlar kadar gelişmiş, yeni bir Selçuklu çağı kültürünün 14. yüzyılın ilk çeyreğine kadar canlılığını koruduğunu söyleyebilmekteyiz (Arık 2000: 212).

## **2.2. 1982–1990 Yılı Kazıları ve Sırsız Seramik Buluntuları**

### **2.2.1. Kız Kalesi Kazıları ve Sırsız Seramik Buluntuları (1982– 1985)**

1981 yılında Kubad-Abad Sarayı karşısında Beyşehir gölü açıklarında yer alan ve “Kız Kalesi” diye anılan 3000 m2 kadar bir alana sahip adacıkta çalışmalar başlamıştır.

Ada üzerinde merkeze doğru yükselen birden çok katı ve çeşitli bölümleri bulunan tek bir şato binasının kalıntısı olduğu, çalışmalar sırasında anlaşılmıştır. Araştırmalar sonunda elde edilen, özellikle sikke, çini, seramik ve cam gibi küçük buluntular, ünlü Kubad-Abad çinileri ve diğer buluntularla aynı kategoride olduğu Rüçhan Arık tarafından 1981 çalışmaları bildirisinde belirtilmiştir (Arık 1982: 302).

Sanat açısından önemli buluntular ise hamam denilen mekânda ele geçen in-situ çinilerdir. Kız Kalesinde, büyük boy çinilerin yanında, küçük haç ve yıldız formlu çiniler tespit edilmiştir. Ayrıca burada bulunan bir çini üzerindeki “Grifon” motifi ünik bir değer kazandırmaktadır (Arık 1982: 303). Hamamda ve diğer temizlik ve sondaj karelerinde, hatta yüzey araştırmalarında seramik parçaları ile tek tük bazı diğer buluntular da ele geçmiştir. Bunlar arasında; oldukça tahrip olmuş iki bakır sikke, bir bronz yüzük, çoğunluğu sgraffito tekniğinde yapılmış seramik parçalar ve içi dışı türkuaz sırlı kap parçası ele geçirilmiştir (Arık 1982: 303).

1982 yılı Kız Kalesi çalışmalarında envanterlik ve etüdlük olmak üzere kazı deposuna kaldırılmış 31 adet sırsız seramik parçası katalog kısmında değerlendirmeye alınmıştır.

1983 yılı Kız kalesi çalışmaları sırasında adanın kuzeybatısında inşa edilmiş; iç yüzleri fresk ve tabanı mozaik ile kaplanmış, doğu-batı yönünde uzanan tek nefli küçük bir şapel olduğu tahmin edilen dini bir yapı bulunmuştur. Yapının bazı yerleri oldukça tahrip olmuş mozaiklerinin benzer örneklerine Sart’ taki sinagog binasının salon döşemesinde, Eski Anamur kazısında ortaya çıkarılan hamamın apodyterium döşemesinde, bir de Pergamon’ daki mozaik döşemelerde rastlanılmaktadır. Şapelin doğu duvarının temel kalıntıları Selçuklu veya sonrası dönemlere ait yapılaşmanın altında kalmaktadır (Arık 1985: 652).

1983 yılı Kız Kalesi çalışmalarında envanterlik ve etüdlük olmak üzere kazı deposuna kaldırılmış 28 adet sırsız seramik parçası katalog kısmında değerlendirmeye alınmıştır.

1984 yılı kazı çalışmaları Kız Kalesinde ve karadaki ören yerinde sürdürülmüştür.

Adadaki buluntular arasında ortaya çıkan sıraltı tekniğinde yapılmış çini parçası, çeşitli seramik parçaları, sgraffito tekniğinde bir kap parçası, küçük bir bronz çingirak ile demir ucu, üzerinde Latince harflerin yazılı olduğu bir mermer parçası ve bakır bir Bizans sikkesi yer almaktadır (Arık 1985: 653). Ayrıca 1984 yılına ait kazı deposuna kaldırılmış 2 adet sırsız seramik parçası katalog kısmında değerlendirmeye alınmıştır.

1984 yılı çalışmalarının sonrasında kaçak kazı yapılmış ve mimari kalıntılar büyük ölçüde zarar gördüğünden 1985 yılında Kız Kalesi'nde acil kurtarma çalışması yapılmıştır. Bu çalışmalar merkezdeki yapı kalıntısı üzerinde yoğunlaşmıştır. Burada bir adet Selçuklu sikkesi, çok sayıda yıldız- haç formlu çini parçaları, bol sayıda sır akması sonucu oluşan “göz boncuğu” tabir edilen sır parçaları ve çini mozaikler gün ışığına çıkarılmıştır (Arık 1986: 304).

1985 yılına ait çalışma sonrasında kazı deposuna kaldırılan 2 adet sırsız seramik parçası katalog kısmında değerlendirmeye alınmıştır.

### **2.2.2. Küçük Saray Çevresinde Yapılan Kazılar ve Sırsız Seramik Buluntuları (1984–1990)**

1984 yılı kazı çalışmaları Kız Kalesi'nde ve karadaki ören yerinde sürdürülmüştür.

Saray sitesi içerisinde gerek temizlik ve çevre düzenlemesi gerekse teras çalışmalarında ortaya çıkarılan buluntular arasında çeşitli büyüklük, nitelik ve renklerdeki cam kırıkları, çini ve çini mozaik parçaları, sırlı, sırsız ve sgraffito

teknğinde seramikler, ağırşak, muhtelif mih, madeni parçalar, cüruf ve sır artıkları ile iki adet İslami sikke yer almaktadır (Arık 1985: 655).

Büyük Saray'ın göle bakan teras duvarlarında yapılan çalışmalar sırasında özellikle Alaeddin Keykubad adına kesilmiş 5 adet sikke, çeşitli çini ve mozaik parçaları, muhtelif cam kırıkları, sırlı-sırsız sgrafito tekniğinde yapılmış seramikler, 2 adet ağırşak, 1 adet kemik ok ucu ve metal objeler dikkat çekici buluntular arasında yer almaktadır (Arık 1985: 655).

1985 yılı kazı çalışmaları Kız Kalesi'nde ve Küçük Saray'ın kuzey duvarı dibindeki çalışmalarla devam etmiştir. Küçük Saray'ın özellikle kuzeydoğu köşedeki açmada bol sayıda buluntu ele geçirilmiştir. Yapılan çalışmalarda çok miktarda çini parçası ve profilli taş parçaları çıkartılmıştır. Yine aynı yerde yapılan çalışmalarda bol miktarda seramik bulunmuştur. Söz konusu seramikler genellikle üzeri bitkisel bezemeli sıratlı ve yoğunlukla geometrik bezemeli sgraffito tekniğinde yapılmıştır. Bunların yanı sıra zemin kotunda ele geçirilmiş sırsız prehistorik seramikler de oldukça dikkat çekicidir (Arık 1986: 306–307).

1986 yılındaki çalışmalar Küçük Saray diye adlandırılan yapıda yoğunlaşmıştır.

Yapılan çalışmalarda lüster, sıratlı boyama ve mozaik tekniğinde yapılmış Kubad-Abad'ın ünlü çinilerinden bol miktarda ele geçirilmiştir. Lüster tekniğindeki sekiz kollu ve haç biçimli çiniler üzerinde genellikle bitkisel dekor kullanılmış bunun yanı sıra çift başlı kartal gibi hayvan figürleri bazı örneklerde ise yazı ve insan figürüne rastlanmıştır. Sıraltı tekniğinde sekiz kollu yıldız formunda örnekler çoğunlukla insan ve hayvan figürleri ile dekore edilmiştir. Bu teknikteki haç şekline benzer parçalarda genellikle Kubad-abad'a özgü siyah ve turkuaz renklerle işlenmiş bitkisel dekor hâkimdir. Kazıda çok sayıda ele geçirilen ve genellikle ortası bombeli ve daire şeklinde bir form veren camların, ele geçirilen muhtelif mavi ve turkuaz renkteki örnekleri bulunmuştur. Ayrıca kazıda oldukça tahrip olmuş iki bakır sikke ele geçmiştir (Arık 1987: 353).



1986 yılı kazılarında az miktarda sırsız ve sırlı kap parçaları bulunmuştur. Çalışmamızda 1 adet sırsız seramik buluntusu katalog kısmında değerlendirmeye alınmıştır.

1987 yılı çalışmaları bir önceki yıl olduğu gibi Küçük Saray'ın kuzeydoğusunda devam edilmiştir.

Küçük Saray'daki 1987 yılı çalışmalarında çok zengin buluntular ele geçirilmiştir. Bu buluntular arasında Kubad-Abad'ın klasik sekiz kollu yıldız çinileri, haçvari çiniler, çeşitli biçimlerde kesilmiş çini mozaikler, sırlı sırsız seramik parçaları, cam metal objeler ile dört adet sikke yer almaktadır (Arık 1988: 407- 408). Çalışmamızda 1987 yılında ele geçirilmiş 1 adet sırsız seramik buluntusu katalog kısmında değerlendirmeye alınmıştır.

1988 yılı çalışmaları Büyük Saray ve Küçük Saray bölümlerinde yoğunlaşarak devam etmiştir. Mimari açıdan zengin sayılabilecek kalıntıların açığa çıkarıldığı bu alanlarda malzeme ve inşaat tekniğinin yanı sıra yapılaşma tarzları da göz önünde bulundurularak farklı aşamalarda meydana getirilmiş oldukları düşünülmektedir. Örneğin kayalık zeminin hemen üzerinde bulunmuş çamur harçlı, moloz taşlı duvar parçalarının seviyesindeki sırsız seramik parçaları, çakmak taşları, parlak perdahlı üzerleri boyalı ince sert seramik parçaları ile kırılmış durumdaki bir küpün içerisindeki bebek iskeletinin Eski Çağ'a ait olduğu anlaşılmıştır. Bunlarla hemen hemen aynı koddaki beyaz kireç harçlı, moloz taşlı duvar kalıntıları ise Selçuklu yapılaşmasının altında Selçuklu öncesi döneme ait olduğunu düşündürmektedir (Arık 1991: 128).

1988 yılı çalışmaları neticesinde Selçuklu Çağı'na ait çok sayıda küçük buluntu örneklerine rastlanılmıştır. Bunlar arasında üzerlerinde çeşitli kuşlar, yabani hayvanlar, fantastik yaratıklar yer alan yıldız formlu çiniler, soyut bitkisel desenli haç biçimli çiniler ve değişik biçimlerde çini mozaikler ile metal objeler, sikke ve renkli cam parçaları görülmektedir. Ayrıca yukarıda da değinildiği gibi Eski Çağ

buluntularının yer aldığı tabakada ise bir adet taş balta, çakmak taşları ve sırsız seramik parçaları gün ışığına çıkarılmıştır (Arık 1991: 130).

Çalışmamızda 1988 yılında ele geçirilmiş 3 adet sırsız seramik buluntusu katalog kısmında değerlendirmeye alınmıştır.

Küçük Saray adı verilen yapıda sürdürülen 1988 yılı kazı çalışmaları Selçuklu Dönemi buluntuları açısından zengin buluntu vermemiştir. Yinede buluntular içerisinde en dikkati çeken İzzettin Keykavus'a ve Alaeddin Keykubad'a ait iki bakır sikke buluntularıdır. Eski Çağ' a ait ise çok miktarda sırsız seramik parçaları ve obsidiyen gün ışığına çıkarılmıştır. Prof. Dr. Kutlu Emre'nin tespitlerine göre XXXFF karesinden çıkan çömleğin Eski Tunç Çağı' na, tek kulplu maşrapanın Geç Kalkolitik'e, obsidyenlerin ise IV. bin sonuna III. bin başlarına tarihlendirilebilmektedir (Arık 1990: 357- 359).

1990 yılı çalışmaları yine Küçük Saray adı verilen yapıda I. ve II no.lu mekânlarda gerçekleştirilmiştir. I nolu mekân Selçuklu Devri'ne ait buluntular vermiştir. Doğu köşesinde bulunmuş, döşeme taşı ile kapatılıp çevresi kiremit ve tuğlalarla çevrelenmiş bir küp bulunması II no.lu mekânın depo olduğu olarak kullanılmış olabileceği hakkında fikir vermektedir. II. no.lu mekânda çıkarılan küpten başka 1990 yılı kazısında oldukça zengin buluntular ele geçirilmiştir. Selçuk devrine ait çini ve çini mozaiklerle birlikte, özellikle sırlı ve sırsız seramik parçalar ve kaplar, sır cürufları, cam parçaları, metal objeler, sikkeler gün ışığına çıkarılmıştır. Sırlı seramikler krem renkli hamurlu ya da kiremit kırmızısı hamurludur. Buluntular içerisinde küçük sırsız çömlek türünde objeler de bulunmaktadır. Bu çömleklerin Selçuklu Dönemi öncesine ait olduğu düşünülmektedir. Bunun dışında daha önce Alanya kazılarında da tespit edilmiş yeşil sırlı Selçuklu kandili ele geçirilmiştir. Ayrıca Kubad-Abad eserleri arasında oldukça dikkat çeken sırsız esans ya da içki kabı olabileceği düşünülen seramik kaplar ele geçirilmiştir. Bu kapların barbutin tekniğinde bitkisel motiflerle süslendiği görülmektedir (Arık 1991: 460–462).

Çalışmamızda 1990 yılında ele geçirilmiş 24 adet sırsız seramik buluntusu katalog kısmında değerlendirmeye alınmıştır.

### **3. KUBAD-ABAD ve KIZ KALESİ KAZILARINDA ELDE EDİLEN SIRSIZ SERAMİKLERİN ÖZELLİKLERİ (1982–1990)**

Aşağıda Kız Kalesi ve Küçük Saray çevresinde ele geçirilen ve tez çalışmamızın konusunu oluşturan 92 adet sırsız seramik parçası, hamur özellikleri, şekillendirme teknikleri, fırınlama, form özellikleri, bezeme teknikleri ve bezeme motifleri başlıkları altında incelenmiştir.

#### **3.1.Hamur Özellikleri**

Kız Kalesi ve Küçük Saray çevresinde bulunan sırsız seramikler hamur yapılarına göre incelenmiş ve 6 gruba ayrılmıştır.

Hamur 1: İnce katkılı (kırık seramik, kalker, bitki), ince gözenekli, kalın cidarlı, iyi pişmiş; yüksek ısıda pişmeden ve ince taneli katkıdan ötürü kırık yüzeyi düzgün; pekişme oluşmadığından, katkılar ve gözenekler belirgin. Devetüyü, yeşilimsi sarı, gri tonlarındadır. Kız Kalesi'nde hamur 1 özelliği gösteren 2 adet sırsız seramik buluntusu incelenmiştir (Bkz. Kat. No: 22, 63). Küçük Saray ve çevresinde hamur 1 özelliği gösteren 1 adet sırsız seramik buluntusu incelenmiştir (Bkz. Kat. No: 70).



Hamur 2: İnce katkılı (mika, taş, kireç), ince gözenekli, orta kalınlıkta cidarlı, iyi pişmiş; yüksek ısıda pişmeden ve ince taneli katkıdan ötürü kırık yüzeyi düzgün; pekişme oluşmadığından, katkıları ve gözenekler belirgin. Kiremit kırmızısı devetüyü tonlarındadır. Kız Kalesi'nde hamur 2 özelliği gösteren 27 adet sırsız seramik buluntusu incelenmiştir (Bkz. Kat. No: 9, 10, 11, 13, 19, 21, 26, 32, 33, 34, 35, 36, 37, 38, 39, 41, 43, 44, 45, 46, 47, 48, 49, 50, 51, 52, 57). Küçük Saray ve çevresinde hamur 2 özelliği gösteren 12 adet sırsız seramik buluntusu incelenmiştir (Bkz. Kat. No: 72, 74, 76, 80, 84, 85, 86, 88, 89, 90, 91, 92).



Hamur 3: Orta yoğunlukta, orta kabalıkta mineral katkılı (mika, taş, kireç, kalker), bol ve iri gözenekli, orta derecede pişmiş, orta kalınlıkta cidarlı; orta derecede pişme ısı ve kaba katkıları nedeniyle kırık yüzeyi pürüzlü; kaba bitkisel katkının yerleri kaba gözenekler halinde kalmış. Kiremit kırmızısı, kızıl kahve tonlarındadır. Kız Kalesi'nde hamur 3 özelliği gösteren 7 adet sırsız seramik buluntusu incelenmiştir (Bkz. Kat. No: 2, 3, 7, 15, 23, 24, 27). Küçük Saray ve çevresinde hamur 3 özelliği gösteren seramik buluntusu yoktur.



Hamur 4: Yoğun ve kaba mineral katkılı (kireç, seramik kırığı, mika, taş), orta derecede pişmiş, orta kalınlıkta cidara sahip; orta derecede pişme ısı ve kaba katkıları nedeniyle kırık yüzeyi pürüzlü. Kız Kalesi'nde hamur 4 özelliği gösteren 10 adet sırsız seramik buluntusu incelenmiştir (Bkz. Kat. No: 12, 14, 17, 28, 29, 40, 59,

60, 61, 62). Küçük Saray ve çevresinde hamur 4 özelliği gösteren 4 adet sırsız seramik buluntusu incelenmiştir (Bkz. Kat. No: 65, 66, 79, 81).



Hamur 5: Orta yoğunlukta, orta kabalıkta mineral katkılı(mika, kalker, taş), bol ve iri gözenekli, orta derecede pişmiş, kalın cidarlı, gri özlü; orta derecede pişme ısısı ve kaba katkıları nedeniyle kırık yüzeyi pürüzlü, kalın cidarı nedeniyle organik katkı maddelerinin tümü oksitleşemeyerek gri öz tabakası oluşturmuş. Siyaha yakın gri tondadır. Kız Kalesi'nde hamur 5 özelliği gösteren 3 adet sırsız seramik buluntusu incelenmiştir (Bkz. Kat. No: 5, 25, 30). Küçük Saray ve çevresinde hamur 5 özelliği gösteren 2 adet sırsız seramik buluntusu incelenmiştir (Bkz. Kat. No: 82, 83).



Hamur 6: Yoğun ve kaba mineral katkılı (kireç, kalker, taş, seramik kırığı) gözenekli, orta kalınlıkta cidara sahip; orta derecede pişme ısısı ve kaba katkıları nedeniyle kırık yüzeyi pürüzlü; indirgenmiş ortamda pişmesi nedeniyle ya da ani yüksek ısı nedeniyle hemen sertleşen dış yüzeylerin oksijenin hamurdaki karbon bileşimli katılara ulaşmasını engellemesi nedeniyle siyah öz oluşmuştur. Siyaha yakın gri, yanık kahve ve yanık kırmızı tonlarındadır. Kız Kalesi'nde hamur 6 özelliği gösteren 14 adet sırsız seramik buluntusu incelenmiştir (Bkz. Kat. No:1, 4, 6, 8, 16, 18, 20, 31, 42, 53, 54, 55, 56, 58). Küçük Saray ve çevresinde hamur 6 özelliği gösteren 10 adet sırsız seramik buluntusu incelenmiştir (Bkz. Kat. No: 64, 67, 68, 69, 71, 73, 75, 77, 78, 87).



### 3.2. Şekillendirme Teknikleri

Kubad-Abad' da ele geçirilen sırsız seramik buluntularının şekillendirilmesinde kullanılan teknikler, üç ana başlık altında toplanmaktadır. Bunlar çarkta şekillendirme, kalıpta şekillendirme ve elde şekillendirme.

#### 3.2.1. Çarkta Şekillendirme Tekniği

Çark; yatay bir eksen üzerinde el veya ayak gücü ile döndürülen bir düzenektir. Plastik seramik çamurundan yuvarlak, simetrik ve düzgün bir form elde edebilmek için kullanılır. Çarkta şekillendirme tekniğinin ilk örnekleri M.Ö 5000 yıllarına kadar dayanmaktadır (Şahin 1983: 12).

Bir formun çarkta elde edilebilmesi için ilk aşama, plastik seramik çamurunun çarkın merkezine oturtulmasıdır. Dönen çarkta oluşan merkezkaç kuvvetine karşı, çamur kütesinin sabitlenebilmesi için, avuç içi ve parmaklarla bir baskı uygulanması gerekir. Bu şekilde merkeze alınan çamurdan el ve aletlerinde yardımı ile form elde edilmiş olur.

Kubad-Abad sırsız seramiklerinin bir kısmında, çark kullanıldığını görmekteyiz. Bu sonuca varmamızda, seramik yüzeyinde görülen spiral şeklindeki alet ya da parmak izleri etkilidir. Kubad-Abad'da çarkta şekillendirilen formların dip kısımları farklılık göstermektedir. Bazıları misina ya da tel gibi ince bir alet yardımı ile dip kısmından kesilip çarktan alınarak kurumaya bırakılmıştır. Bazıları ise çarktan aynı şekilde ayrıldıktan kısa bir süre sonra deri sertliğine eriştiğinde ters çevrilerek ayak ya da kaide oluşturacak şekilde oyulmuştur.

Kız Kalesi'nde ele geçirilen 45 adet sırsız seramik buluntusu (Bkz. Kat. No: 1, 2, 3, 4, 5, 6, 7, 8, 9, 10, 11, 12, 13, 14, 15, 16, 17, 18, 19, 20, 21, 24, 25, 26, 27, 28, 29, 30, 31, 40, 42, 44, 45, 46, 47, 50, 52, 53, 54, 55, 56, 58, 59, 60, 61) ve Küçük Saray çevresinde ele geçirilen 16 adet sırsız seramik buluntusu (Bkz. Kat. No: 64, 65, 66, 67, 68, 69, 71, 72, 73, 74, 75, 76, 77, 78, 79, 87) çarkta şekillendirilmiştir

### 3.2.2. Kalıpta Şekillendirme Tekniği

Kalıp; seramik çamurunun şekillendirilmesinde kullanılan, aynı formdan birden fazla sayıda elde edilebilmesi için alçı, ahşap vb. malzemelerden yapılmış bir araçtır. Seramik döküm çamurunun alçı kalıp içine dökülüp belli bir cidar kalınlığı elde edildikten sonra geri boşaltılması ya da alçı veya ahşap kalıp içine plastik haldeki çamurun basılmasıyla form elde edilir.

Kubad-Abad sırsız seramiklerinde, bu tekniğin kürevî konik ve bitkisel motif kabartmalı kaplarda kullanıldığı görülmüştür. Bu kapların kalıp tekniği ile yapıldığını cidar kalınlığının düzenli olmasından ve yüzeylerinde herhangi bir alet ya da el izi görülmemesinden anlamaktayız. Döküm çamurundan elde edilen kürevî konik kaplar, formları gereği çift parçalı kalıp tekniği ile üretilmiştir. Kubad-Abad'da ele geçirilen bitkisel motif kabartmalı kırık gövde parçası parçaların, tam olarak form oluşturulmamasından dolayı kalıp biçimi anlaşılabilir değildir. Ancak bu kaplar; dar dipli, geniş ağızlı çanak formunda ise plastik çamur ya da döküm çamuru ile tek parçalı kalıpta üretilmiş olması muhtemeldir.

Kız Kalesi'nde ele geçirilen 8 adet sırsız seramik buluntusu (Bkz. Kat. No: 22, 41, 43, 48, 49, 51, 57, 63) ve Küçük Saray çevresinde ele geçirilen 6 adet sırsız seramik buluntusu (Bkz. Kat. No: 70, 88, 89, 90, 91, 92) kalıpta şekillendirilmiştir.

### 3.2.3. Elde Şekillendirme Tekniği

Kalıp ve çark yardımı olmaksızın el becerisi ile çamur şekillendirme tekniğidir.

Kubad-Abad sırsız seramiklerinde elde şekillendirme tekniği yalnızca formların kulplarında görülmektedir. Buluntular arasında, nasıl bir formdan ayrıldığı belli olmayan kulplar da ele geçmiştir. Kulplar uzun bir dikdörtgen olarak kesilmiş sert çamurdan elde şekillendirilerek oluşturulmuştur. Deri sertliğine gelen kulba, formla birleştirileceği yerden çentik açılır ve çentiklenen yere balçık sürülür. Aynı sertliğe ulaşmış olan formlara yine çentik açılarak bu kısımlar birleştirilip alet yardımı ile düzeltilir.

Kız Kalesi'nde ele geçirilen 8 adet sırsız seramik buluntusu (Bkz. Kat. No:32, 33, 34, 35, 36, 37, 38, 39) ve Küçük Saray çevresinde ele geçirilen 7 adet sırsız seramik buluntusu (Bkz. Kat. No: 80, 81, 82, 83, 84, 85, 86) elde şekillendirilmiştir.

### 3.3. Fırınlama

Şekillendirilmiş ve kurutulmuş seramik formun dayanıklı ve kullanılabilir hale gelmesindeki en önemli aşama, fırınlamadır. Hamurun kimyasal değişime uğrayarak küçülmesi ve plastikliğini yitirmesi, bu aşamada gerçekleşir. Plastikliğini yitirme derecesi 450–500, gerçek anlamda pişme derecesi ise 700' dür. Seramik hamuru içinde bulunan minerallerde, pişirim sırasında erime oluşur ve böylelikle renk değişimi meydana gelir (Ökse 1993: 12). Pişirimin içinde gerçekleştirildiği



fırınlar, çeşitli sınıflara ayrılır. Bu sınıflar; fırın şekli, pişirmeyi sağlayan ateşin durumu ve yakıt türü ile belirlenir ( Arcasoy 1983: 91).

En ilkel seramik pişirme şekli olan açık ateşte pişirme, toprakta açılan bir çukur içinde gerçekleşir. Bu çukura odun vs. yanıcı maddeler koyulur ve yanıcı maddeler üzerine ağızları aşağıya gelecek şekilde yerleştirilen seramik formlar, dal, çalı, tezek gibi yanıcı maddelerle kapatılıp yakılır. Diğer açık pişirme yönteminde ise üzeri yanıcı madde ile kaplanmış ürünler tamamen kil ya da taş gibi yanıcı olamayan madde ile sarılır. Her iki pişirme şekli de açık havada yapıldığından, çukur içerisindeki ısı en fazla 750–800 dereceye ulaşır. İndirgenmiş ortamda<sup>4</sup> pişirilen kabın her yanı aynı derecede oksijen alamadığından kap yüzeyinde oluşan yer yer is, kabın farklı renkler almasına sebep olur (Arcasoy 1983: 101).

Bir diğer pişirim şekli fırında pişirmedir. Fırın içinde düzenli ısı ve oksijen dağılımını sağlamaktadır. Ateşleme bölümü ile kapların durduğu bölümün ızgara ile birbirinden ayrıldığı, üzeri kapalı, hava akımını sağlayan havalandırma delikleri ve bacası olan seramik fırınlarıdır. Bu fırınlarda 850 dereceye ya da daha yüksek dereceli sıcaklığa ulaşmak mümkündür. Pişen mamulün rengi, açık pişirim yöntemine göre daha düzenli bir görünüm alır. Fırının ürettiği ısıya ve kabın ateşe uzaklığına bağlı olarak, seramiklerin rengi, açık ve berrak renklere, koyu gri, siyah renklere kadar değişir (Ökse 1993: 13).

Semerkant'ta ateşlik kısmı ile pişirme hacmi arasında ızgara bulunduran ve küçük birer kubbe ile örtülü olan 9.-12. yüzyıl olarak tarihlendirilen fırın tipi ele geçirilmiştir. Tell-İblis'de bulunan Selçuklu fırını da aynı tipin biraz daha geç döneme ait örneğidir (Şahin 1989: 28). Ortaçağda 10.-14. yüzyıllarda bu fırın tipinin İran, Irak, Mısır, Anadolu, İspanya'da Endülüs Emevileri döneminde, seramik üretiminde kullanıldığı bilinmektedir (Rhodes 1968: 39).

---

<sup>4</sup> Redüksiyonun kimyasal anlatımı oksijen iyonlarının azalması veya genel olarak kısaca değer azalmasıdır. Bu nedenle "indirgenme" olarak adlandırılır.

Ebul Kasım Abdullah Bin Ali Bin Muhammed Bin Ebu Tahir Keşani tarafından yazılan “Cevahirül Arais ve Atacihün Nefais” adlı yazma Büyük Selçuklu seramikleri ve teknolojisi konusundaki tek yazılı kaynaktır. Yazmada fırın şu şekilde tanımlanmaktadır: “Fırın, oyuk kubbe gibi inşa edilmiştir. Hazırlanmış mamul, toprak kaplar içine konur. Fırın duvarı, üzerindeki deliklere çakılan toprak kazıklar üzerine dizilir. Bu kazık sıraları arasındaki uzaklık, 1,5 arşındır. Fırın, on iki saat süre ile aynı kuvvetteki ateşle ısıtılır” (Şahin 1989 28). Anadolu’da Ahlat’ta (Karamağaralı 1981: 67- 93) ve Kalehisar’da bu fırın tipi görülmüştür (Aslanapa 1967: 146), (Aslanapa 1991: 871)

Kubad-Abad kazılarında, seramiklerin pişirilme şekli hakkında bilgi verecek fırın buluntusu yoktur. Ancak yukarıda bahsettiğimiz çağdaş Selçuklu merkezlerinde ele geçirilmiş fırın buluntuları ışığında, Kubad-Abad sırsız seramiklerinin pişirimi hakkında fikir yürütmek mümkündür. Kubad-Abad sırsız seramik buluntularında her iki pişirim tekniğinin de kullanıldığını görmekteyiz. Bazı çömlek, küp, maşrapa, dip ve kulp buluntularında yüzey renginin yer yer isli görüntüsünden dolayı açık pişirim tekniğinin kullanıldığı düşünülmektedir. Çanak, çömlek, testi, kulp gibi buluntuların bazılarında, kürevî konik kap ve bitkisel motif kabartmalı kırık gövde parçalarının hepsinde düzenli ısı ve oksijen dağılımının olması, fırın içinde pişirildiğini düşündürmektedir.

Kız Kalesi sırsız seramik buluntularının 35 tanesinde açık pişirim tekniği (Bkz. Kat. No: 1, 2, 3, 4, 5, 6, 7, 8, 11, 12, 13, 14, 16, 17, 18, 19, 20, 21, 22, 23, 25, 30, 31, 40, 41, 42, 46, 52, 53, 54, 55, 56, 58, 60, 63), 28 tanesinde de fırın içinde pişirme tekniği (Bkz. Kat. No: 9, 10, 15, 24, 26, 27, 28, 29, 32, 33, 34, 35, 36, 37, 38, 39, 43, 44, 45, 47, 48, 49, 50, 51, 57, 59, 61, 62) uygulandığı görülmüştür. Küçük Saray ve çevresinde ele geçirilen sırsız seramik buluntularının 16 tanesinde açık pişirim tekniği (Bkz. Kat. No: 64, 66, 67, 68, 69, 71, 72, 73, 75, 77, 78, 81, 83, 84, 86, 87), 12 tanesinde de fırın içinde pişirme tekniği (Bkz. Kat. No: 65, 70, 74, 76, 79, 80, 85, 88, 89, 90, 91, 92) uygulandığı görülmüştür.

### 3.4. Form Özellikleri

Çalışmamızın konusunu oluşturan 1982–1990 yılı Kubad-Abad kazılarında sağlam bir kap ele geçirilememiştir. Bu sebepten dolayı buluntuların ağız şeklerinden yola çıkarak restitüsyon çalışması yapılmış ve kap tipi belirlenmeye çalışılmıştır. Dip, kulp, emzik, kapak buluntuları kendi içinde sınıflandırılmıştır.

#### 3.4.1. Ağız Şekline Göre Kap Tipleri

Kap tipleri, alfabetik sıra dikkate alınarak çanak, çömlek, çömlekçik, konik kürevi kap, küp ve testi şeklinde ele alınmıştır.<sup>5</sup>

- **Çanak:** Çapı yüksekliğinin iki katından fazla olan yayvan ve çukurca kaplara çanak adı verilmektedir. Kız Kalesi'nde 1982' de 3 (Bkz. Kat. No:7, 13,15) 1983' de 1(Bkz. Kat. No: 21) , Küçük Saray çevresinde 1990' da 1 (Bkz. Kat. No: 74) adet olmak üzere, toplam 5 adet çanak formu veren ağız buluntusu ele geçirilmiştir.
- **Çömlek:** Gövde yüksekliği gövde genişliğine yakın, ağız çapı ise gövde çapının yarısına yakın olan boyunlu ya da boyunsuz kaplardır. Kız Kalesi'nde 1982'de 8 (Bkz. Kat. No: 1, 2, 3, 4, 6, 8, 9, 12), 1983'de 3 (Bkz. Kat. No: 16, 17, 18), Küçük Saray çevresinde 1986'da 1 (Bkz. Kat. No: 64), 1988' de 3 (Bkz. Kat. No: 66, 67, 68), 1990'da 5 (Bkz. Kat. No: 71, 73, 75, 76, 77) adet olmak üzere toplam 20 adet çömlek formu veren ağız buluntusu ele geçirilmiştir.

Ayrıca Küçük Saray çevresinde 1990'da ele geçirilmiş 1 adet maşrapa<sup>6</sup> (Bkz. Kat. No: 69) ve çömlekçik<sup>7</sup> (Bkz. Kat. No:72) buluntu örneği tek olduklarından çömlek başlığı altında değerlendirmeye alınmıştır.

<sup>5</sup> Formların tanımlamaları yapılırken Tuba Ökse'nin Önasya Arkeolojisi Seramik Terimleri ve Faruk Şahin'in Seramik Sözlüğü adlı kitaplarından faydalanılmıştır.

- **Kürevî Konik Kap:** Konik bir dip üzerinde küreselleşerek yükselen dar boyunlu ve dar ağızlı kaba verilen isimdir. Kürevî konik kaplar, formları gereği çift parçalı kalıp tekniği ile üretilmiştir. Bu tipteki kapların dip kısımlarının sivri ya da yuvarlak oluşu nedeniyle, ağızları yukarı gelecek biçimde dik durmaları olanaksızdır. Bu yüzden boyun kısımlarından asıldığı, dip kısımlarına uygun yuvalı bir başka seramik kaide içinde ya da kum kaplarına gömülerek kullanıldığı düşünülmektedir.

Bu tip kaplar Mısır, Filistin, Suriye, İran, Irak, Afganistan Orta Asya, Kırım ve Anadolu' da çok sayıdaki merkezde bulunmuştur<sup>8</sup>. Bu kaplara Anadolu'da Selçuklu ve İlhanlı devri abidelerinin bulunduğu yerlerde rastlanılmaktadır (Karamağaralı 1982: )Örneğin Ahlat (Karamağaralı 1982: 399), Samsat (Öney 1983: 79)- (Bulut 1991: 28-30), Ani (Balkan, Sümer 1965: 103-118), Alanya Kaleiçi (Yener 2001: 17-20) gibi Selçuklu merkezlerini sayabiliriz.

Kürevî konik kapların kullanım alanıyla ilgili pek çok yorum bulunmaktadır<sup>9</sup>.Civa, parfüm, ilaç gibi sıvıların muhafaza kabı, el bombası, kandil, bira veya meşrubat kabı, ağırşak olabileceği gibi kullanma şekline göre muhtelif işler için yapılmış olduğu da ileri sürülmüştür (Fehervari 1973: 115). Ayrıca internet üzerinde yapılan araştırma sonucu kürevî konik kapların hem form hem de boyut olarak çok benzerleri ile karşılaşılmıştır. İlaç şişesi olarak kullanılan bu kapların 15 yüzyılda enfiye<sup>10</sup> kabı olarak kullanılmaya başlandığı da söylenmektedir ([http://en.wikipedia.org/wiki/Snuff\\_film](http://en.wikipedia.org/wiki/Snuff_film)) . Kürevî konik kapların modern tasarım örnekleri aşağıdaki gibidir.

---

<sup>6</sup> Genellikle sıvı madde ve tahıl aktarma işleminde kullanılan geniş ağızlı kulplu ve orta boylu kaplara verilen isimdir.

<sup>7</sup> Boyutları günlük kullanıma elverişli olmayacak kadar küçük ve muhtemelen süs amaçlı ya da ölü hediyesi olarak kullanılan çömlek biçimindeki kaplardır.

<sup>8</sup> Bkz. Erkan Sönmez; Konya Karatay Müzesindeki Kürevî Konik Kaplar, Çanakkale Onsekiz Mart Üniversitesi, Sosyal Bilimler Enstitüsü, Sanat Tarihi Anabilim Dalı Yayınlanmamış Yüksek Lisans Tezi sf. 3

<sup>9</sup> E. Sönmez a.g. e., sf. 4

<sup>10</sup> Çürütülmüş tütünden yapılan ve burna çekilen keyif verici toz, burun otu.



Kubad-Abad' da 1990'da 1 adet kürevî konik kap buluntusu ele geçirilmiştir. 1982'de ele geçirilen tek sivri dip, kürevî konik kap formunun kırık dip parçasıdır. Kalıpta şekillendirilmiştir. Ayrıca 1989 yılında Alaeddin tepesi karşısı inşaat çalışması sırasında ele geçirilen 10 adet Kürevi Konik Kap, Kubad-Abad Sarayı envanter defterinde No:34–43 numaraları ile kayıtlıdır. Kataloğumuzda 1990 yılı buluntusu olup ve 70 katalog numarası ile değerlendirdiğimiz kürevî konik kap örneği Konya Alaeddin Köşkü ve Kubad-Abad Sarayı çinilerinde ve seramiklerinde görülen hamur rengi ve özellikleri açısından aynı özellikleri taşımaktadır<sup>11</sup>. Bu durum Konya çevresindeki bir atölyede üretildiğini düşündürmektedir. Kız Kalesi'nde 1 (Bkz. Kat. No: 22), Küçük Saray çevresinde 1 (Bkz. Kat. No: 70) olmak üzere 2 adet kürevî konik kap formunda sırsız seramik değerlendirmeye alınmıştır.

- **Küp:** Erzak ya da sıvı besinlerin depolanmasında kullanılan büyük boyutta ve kalın cidarlı seramik türlerine verilen addır. Kız Kalesi'nde 1982 (Bkz. Kat. No: 5) ve 1985 (Bkz. Kat. No: 9) yıllarında ele geçirilen birer adet küp formu veren ağız buluntusu değerlendirmeye alınmıştır.
- **Testi:** Emzikli ya da emziksiz, kulplu, dar boğazlı, geniş gövdeli su kapları için kullanılan isimdir. Kız Kalesi'nde 1982' de 3 (Bkz. Kat. No: 10, 11, 14), 1983'de 1 (Bkz. Kat. No: 20), Küçük Saray çevresinde 1987'de 1 ( Bkz. Kat. No:65) olmak üzere toplam 5 adet testi formunda sırsız seramik ele geçirilmiş olup değerlendirmeye alınmıştır.

<sup>11</sup> Bkz..Arık, Topraksu, vd. 19.Arkeometri Sonuçları Toplantısı "Kubad-Abad Seramik ve Çinilerinin Analiz Sonuçları",TC. Kültür ve Turizm Bakanlığı Yayınları, Ankara, 2004, sf.73-78

### 3.4.2 Dip Biçimleri

- **Düz Çark Dibi (İple Kesilmiş Çark Dibi):** Çark üzerindeki formun çarktan iple kesilmesi sonucu oluşan dip düz bir biçimdedir. Düz çark diplerinde kesim sonrasında ip izine rastlanılmaktadır. Düz çark dibi bazı işlemlerden geçirilerek farklı biçimlere dönüştürülebilir.

Kız Kalesi'nde 1982'de 1 (Bkz. Kat. No: 24), 1983'de 3 (Bkz. Kat. No: 25, 29, 30), 1984'de 2 (Bkz. Kat. No: 31, 39), Küçük Saray çevresinde 1990'da 2 (Bkz. Kat. No: 78, 79) adet olmak üzere 8 adet düz çark dibi ele geçirilmiş olup değerlendirmeye alınmıştır.

- **Yuvarlak Dip:** Kız Kalesi'nde 1982'de ele geçirilmiş olan yuvarlak dipli tek örneğin (Bkz. Kat. No: 21) , düz çark dibinin deri sertliğine geldikten sonra ters çevrilerek yuvarlatılması ile şekillendirilmiş olduğunu görmekteyiz. Küçük Saray ve çevresinde yuvarlak dip formundaki sırsız seramik ele geçirilmemiştir.

- **Sivri Dip:** Kız Kalesi'nde 1982'de ele geçirilmiş olan sivri dipli tek örneği, kürevî konik kap formunun kırık dip parçasıdır. Kalıpta şekillendirilmiştir (Bkz. Kat. No: 22). Küçük Saray ve çevresinde sivri dip formundaki sırsız seramik ele geçirilmemiştir.

- **Topuz Dip (İri Düğme Dip):** Bu tip dibe sahip kaplar asılarak veya bir kaide üzerinde ya da kuma saplanarak ayakta durabilirler. Form şekillendirildikten sonra kabın alt kısmına eklenerek ya da kalıpta şekillendirilerek elde edildiği düşünülmektedir. Kız Kalesi'nde 1982' de 1 (Bkz. Kat. No: 23), 1983'de 1 (Bkz. Kat. No: 28) olmak üzere toplam 2 adet ele geçirilmiş olup değerlendirmeye alınmıştır. Küçük Saray ve çevresinde topuz dip formundaki sırsız seramik ele geçirilmemiştir.

- **Oyuk Halka Dip:** Çarkta çekilmiş form deri sertliğine geldikten sonra ters çevrilerek düz olan dibin ortasına bir oyuk açılması ile halka haline getirilmesi sonucu oluşturulmuştur. 1983' de Kız Kalesi'nde ele geçirilen 1 adet oyuk halka dip formunda sırsız seramik değerlendirmeye alınmıştır (Bkz. Kat. No: 26). Küçük Saray ve çevresinde oyuk halka dip formundaki sırsız seramik ele geçirilmemiştir.
- **Halka Biçimli Kaide:** Çarkta şekillendirilen formun dip kısmının açısı genişletilerek kalın bırakılır. Bu kısım, alttan halka biçiminde içi boşaltılarak kaide haline getirilir. 1983'de Kız Kalesi'nde ele geçirilen 1 adet halka dipli kaide formunda sırsız seramik değerlendirmeye alınmıştır (Bkz. Kat. No: 27). Küçük Saray ve çevresinde halka biçimli kaide formundaki sırsız seramik ele geçirilmemiştir.

### 3.4.3. Kulp Biçimleri

- **Dikey Kulp:** Kabin ağız kenarı ile boyun ya da karın arasında ağız kenarına dik açı ile yerleştirilmiş kulplardır. 1982 yılında Kız Kalesi'nde 8 adet (Bkz. Kat. No: 32, 33, 34, 35, 36, 37, 38, 39), 1990 yılında Küçük Saray çevresinde 5 adet (Bkz. Kat. No: 80, 81, 84, 85, 86) olmak üzere toplam 13 adet dikey kulp kataloğumuzda değerlendirilmeye alınmıştır.
- **Sepet Kulp:** Ağız kenarının bir yanından diğer yanına bağlanan yarı dairevi kulp tipidir. 1982'de 1 adet sepet kulplu çanak ele geçirilmiş olup, çanak başlığı altında kataloğumuzda değerlendirilmeye alınmıştır (Bkz. Kat. No: 13). Küçük Saray çevresinde sepet kulp formundaki sırsız seramik ele geçirilmemiştir.
- **Tutamak:** Genellikle kabin ağız kenarında olup, kabı taşımada tutma kolaylığı sağlayan iri düğme biçimli, yarı daire biçimli ya da üçgen biçimli çıkıntılardır. 1990 yılında Küçük Saray çevresinde ele geçirilmiş 1 adet tutamak

formunda sırsız seramik kataloğumuzda değerlendirilmeye alınmıştır (Bkz. Kat. No: 83). Kız Kalesi'nde tutamak formundaki sırsız seramik ele geçirilmemiştir.

- **İp Delikli Tutamak:** Tutamak üzerinde ip ya da tel gibi malzemenin geçebileceği bir delik bulduran tutamak tipidir. Kabın asılarak kullanılmasına ya da kabın kapağı ile birbirine tutturulmasında kullanılırlar. 1990 yılında Küçük Saray çevresinde ele geçirilmiş 1 adet ip delikli tutamak formunda sırsız seramik kataloğumuzda değerlendirilmeye alınmıştır (Bkz. Kat. No: 82). Kız Kalesi'nde ip delikli tutamak formundaki sırsız seramik ele geçirilmemiştir.

### 3.5. Bezeme Teknikleri

Kubad- Abad seramiklerinde basit kazıma, baskı bezek, kabartma ve barbutin olmak üzere 4 teknik uygulanmıştır.

#### 3.5.1. Basit Kazıma Tekniği

Bu teknik, sırsız seramiklerde, seramik hamuru yaşken ya da deri sertliğine geldiği zaman, ince yuvarlak, sivri uçlu ya da tarak biçimli bir aletle hamur yüzeyinin kazınması işlemine denir. Bezeme kap yüzeyi yaşken yapılmışsa çizgilerde taşkın, kap deri sertliğindeyken yapılmışsa düzgün hatlı görülmektedir. Bu tip bezeme yatay, dikey ve diagonal hatlardan oluşmuştur. Bu tip bezeme yapım şekline göre çeşitlilik göstermektedir. Çizi bezek, oluk bezek, dalga bezek, kertik, tarak isimleri ile adlandırılmaktadır. Kubad- Abad sırsız seramiklerinde form olarak çanak, çömlek, testi, küp ayrıca kırık gövde parçaları üzerinde, çizi bezek, oluk bezek, dalga bezek, kertik ve tarak bezek örnekleri görülmektedir. Bu kazıma bezek tiplerinin bazıları bazen bir arada bazen tek başına görülmektedir.

Kız Kalesi'nde 1982 yılında 11 adet (Bkz. Kat. No:1, 2, 6, 7, 8, 10, 12, 22, 44, 45, 47), 1983 yılında 14 adet (Bkz. Kat.No: 14, 16, 17, 18, , 41, 52, 55, 56, 57,



58, 59, 60, 61, 62), 1985 yılında 1 adet (Bkz. Kat. No: 63) olmak üzere toplam 26 adet sırsız seramik üzerinde basit kazıma tekniğinin uygulandığı tespit edilmiştir.

Küçük Saray çevresinde 1986 yılında 1 adet (Bkz. Kat. No: 64), 1988 yılında 2 adet (Bkz. Kat. No: 67, 68), 1990 yılında 6 adet (Bkz. Kat. No: 73, 74, 75, 76, 77, 89) olmak üzere toplam 9 adet sırsız seramik üzerine basit kazıma tekniğinin uygulandığı tespit edilmiştir.

### **3.5.2. Baskı Tekniği**

Bu teknik sırsız seramiklerde, seramik hamuru yaşken ya da deri sertliğine geldiği zaman, tarak biçimindeki bir aletle, parmakla, negatif ya da pozitif olan bir mühürle yüzey üzerine bastırılarak uygulanmıştır. Bu tip bezeme yapım şekline göre tarak baskı, parmak baskı, çukurcuk gibi bezek isimleri almaktadır. Tarak biçimindeki alet kullanıldığında yüzeyde sık noktacıklar, parmakla yapıldığında ise parmak ucu genişliğinde çukurlar, mühürle uygulandığında kap üzerinde çukur ya da kabartmalı bir görünüm elde edilir. Kubad- Abad sırsız seramiklerinde form olarak çanak, çömlek, küp, kürevî konik kap üzerinde ayrıca kırık gövde parçaları üzerinde görülmektedir.

Kız Kalesi'nde 1982 yılında 1 adet (Bkz. Kat. No:43), 1983 yılında 4 adet (Bkz. Kat. No:19, 53, 54, 55) olmak üzere toplam 5 adet sırsız seramik üzerinde baskı tekniğinin uygulandığı tespit edilmiştir. Küçük Saray çevresinde 1990 yılında 2 adet (Bkz. Kat. No: 70, 85) sırsız seramik üzerinde baskı tekniğinin uygulandığı tespit edilmiştir.

### **3.5.3. Kabartma Tekniği**

Bu teknik formun şekillendirilişi sırasında ya da daha sonra eklenerek uygulanmaktadır. Kubad- Abad buluntuları arasında, çarkta şekillendirme sırasında oluşturulmuş şeritler haricinde, cidar kalınlığının düzenli olmasından ve yüzeylerinde

herhangi bir alet ya da el izi görülmemesinden dolayı kalıp tekniği ile yapıldığını anladığımız bitkisel ve geometrik motif kabartmalı kırık gövde parçaları da bu teknikle üretilmiştir. Bu teknikte kalıp içerisinde negatif durumda olan bezeme, kalıp içerisine dökülen ya da bastırılan çamur üzerinde pozitif bir görüntü almaktadır.

Kız Kalesi'ndeki sırsız seramiklerde uygulanan kabartma tekniği için (Bkz. Kat. No: 6, 8, 10, 14, 16, 17, 21, 43, 45, 48, 49, 52, 55, 58, 60, 61), Küçük Saray ve çevresi'ndeki sırsız seramiklerde uygulanan kabartma tekniği için Bkz. Kat. No: 73, 75, 77, 80, 85, 88, 89, 90, 91, 92

#### **3.5.4. Barbutin Tekniği**

Bu teknik seramik hamuru yaşken kap üzerine süsleme amaçlı çamur eklenmesi ya da motifin uygulanacağı bölgeye motif boyutu kadar seramik hamurundan koyulup daha sonra bir aletle ya da negatif mühürle, ya motifin oluşması ya da yüzeye yerleştirilen hamurun yapışması amaçlı üzerine bastırılarak oluşturulur. Kubad-Abad sırsız seramik buluntuları arasında kataloğumuzda değerlendirmeye aldığımız 74 numaralı buluntu barbutin tekniği ile yapılmıştır. Barbutin tekniğinde yapılmış kap üzerindeki seramik parçalar, iyice yapışmadığından dış etkenlerden dolayı kap yüzeyi üzerinden düşmüştür.

Kız Kalesi'ndeki sırsız seramiklerde uygulanan barbutin tekniği için (Bkz. Kat. No: 50). Küçük Saray ve çevresi'ndeki sırsız seramiklerde barbutin tekniği yoktur.

#### **3.6. Bezeme Motifleri**

Kubad-Abad sırsız seramiklerinde motifler yatay ve dikey düzenleme ile uygulanmıştır. Basit kazıma tekniği ile uygulanan geometrik motifler arasında şerit,

kesik çizgi, dalgalı hat, saç örgüsü, iç içe aç, tarama, noktalama motifleri bulunmaktadır.

- Kız Kalesi'ndeki sırsız seramiklerde uygulanan şerit motifi için Bkz. Kat. No: 1, 2, 6, 7, 16, 22, 41, 44, 47, 55, 56, 62, 63  
Küçük Saray çevresindeki sırsız seramiklerde uygulanan şerit motifi için Bkz. Kat. No: 64, 67, 68, 73, 74, 76, 77
- Kız Kalesi'ndeki sırsız seramiklerde uygulanan kesik çizgi motifi için Bkz. Kat. No: 44, 45, 52, 57, 58, 59, 60, 61, 62  
Küçük Saray çevresindeki sırsız seramiklerde uygulanan kesik çizgi motifi için Bkz. Kat. 75
- Kız Kalesi'ndeki sırsız seramiklerde uygulanan dalgalı hat motifi için Bkz. Kat. No: 6, 17, 18, 47, 59, 63  
Küçük Saray çevresindeki sırsız seramiklerde uygulanan dalgalı hat motifi için Bkz. Kat. No. 67, 87
- Kız Kalesi'ndeki sırsız seramiklerde saç örgüsü motifi uygulanmamıştır.  
Küçük Saray çevresindeki sırsız seramiklerde uygulanan saç örgüsü motifi için Bkz. Kat. No: 77
- Kız Kalesi'ndeki sırsız seramiklerde uygulanan iç içe aç motifi için Bkz. Kat. No: 55  
Küçük Saray çevresindeki sırsız seramiklerde iç içe aç motifi uygulanmamıştır.
- Kız Kalesi'ndeki sırsız seramiklerde uygulanan tarama motifi için Bkz. Kat. No: 8, 12, 17, 55, 56, 57, 58, 59, 60, 61, 62  
Küçük Saray çevresindeki sırsız seramiklerde uygulanan tarama motifi için Bkz. Kat. No: 64, 75, 77

Baskı tekniğinde daire, noktalama, çukurcuk ve rozet çiçek motifi gibi motifler uygulanmıştır.

- Kız Kalesi'ndeki sırsız seramiklerde uygulanan daire motifi için Bkz. Kat. No: 44  
Küçük Saray çevresindeki sırsız seramiklerde daire motifi uygulanmamıştır.
- Kız Kalesi'ndeki sırsız seramiklerde uygulanan noktalama motifi için Bkz. Kat. No: 53, 54, 55  
Küçük Saray çevresindeki sırsız seramiklerde noktalama motifi uygulanmamıştır.
- Kız Kalesi'ndeki sırsız seramiklerde uygulanan çukurcuk motifi için Bkz. Kat. No: 19  
Küçük Saray çevresindeki sırsız seramiklerde uygulanan çukurcuk motifi için Bkz. Kat. No: 85
- Kız Kalesi'ndeki sırsız seramiklerde uygulanan rozet çiçek motifi için Bkz. Kat. No: 43  
Küçük Saray çevresindeki sırsız seramiklerde uygulanan rozet çiçek motifi için Bkz. Kat. No: 70

Kabartma tekniğinde şerit, ve daha önce anlatmış olduğumuz kalıp tekniği ile üretilmiş kırık gövde parçaları üzerinde halka, rozet çiçek, yaprak, üçgen, tek merkezli daireler, iç içe geçmiş daireler ve bazılarında bunları sınırlandıran kabarık çerçeveler görülmektedir.

- Kız Kalesi'ndeki sırsız seramiklerde uygulanan şerit motifi için Bkz. Kat. No: 6, 8, 10, 14, 16, 17, 21, 45, 48, 51, 52, 55, 58, 59, 60, 61  
Küçük Saray çevresindeki sırsız seramiklerde uygulanan şerit motifi için Bkz. Kat. No: 73,75, 77, 80
- Kız Kalesi'ndeki sırsız seramiklerde uygulanan halka motifi için Bkz. Kat. No: 49  
Küçük Saray çevresindeki sırsız seramiklerde uygulanan halka motifi için Bkz. Kat. No: 88, 90
- Kız Kalesi'ndeki sırsız seramiklerde uygulanan rozet çiçek motifi için Bkz. Kat. No: 52

Küçük Saray çevresindeki sırsız seramiklerde uygulanan rozet çiçek motifi için Bkz. Kat. No: 85, 88, 90, 91, 92

- Kız Kalesi'ndeki sırsız seramiklerde yaprak motifi uygulanmamıştır.  
Küçük Saray çevresindeki sırsız seramiklerde uygulanan yaprak motifi için Bkz. Kat. No: 91, 92
- Kız Kalesi'ndeki sırsız seramiklerde üçgen motifi uygulanmamıştır.  
Küçük Saray çevresindeki sırsız seramiklerde uygulanan üçgen motifi için Bkz. Kat. No: 90
- Kız Kalesi'ndeki sırsız seramiklerde uygulanan tek merkezli daire motifi için Bkz. Kat. No: 49  
Küçük Saray çevresindeki sırsız seramiklerde uygulanan tek merkezli daire motifi için Bkz. Kat. No: 88, 91
- Kız Kalesi'ndeki sırsız seramiklerde iç içe geçmiş daire motifi uygulanmamıştır.  
Küçük Saray çevresindeki sırsız seramiklerde uygulanan iç içe geçmiş daire motifi için Bkz. Kat. No: 89
- Kız Kalesi'ndeki sırsız seramiklerde çerçeve motifi uygulanmamıştır.  
Küçük Saray çevresindeki sırsız seramiklerde uygulanan çerçeve motifi için Bkz. Kat. No: 88, 91

Barbutin tekniğinde düğme biçiminde daireler görülmektedir.

- Kız Kalesi'ndeki sırsız seramiklerde uygulanan düğme motifi için Bkz. Kat. No: 50  
Küçük Saray çevresindeki sırsız seramiklerde düğme motifi uygulanmamıştır.

#### 4. DEĞERLENDİRME

Bu bölümde çalışmamızın konusunu oluşturan Kubad-Abad saray külliyesinin bir parçası olan Kız Kalesi ve Küçük Saray çevresindeki kazılarda elde edilen sırsız seramiklerin, daha önceki bölümlerde ele alınan form, üretim, hamur, bezeme özelliklerinden elde edilen verilere göre değerlendirilecektir. Değerlendirme yapılırken Kız Kalesi ve Küçük Saray çevresi buluntuları kendi içinde gruplandırılarak ele alınmıştır.

1982–1990 yılları arasında Kız Kalesi ve Küçük Saray çevresindeki kazılarda elde edilen ve kataloğumuzda değerlendirmeye aldığımız toplam 92 parçanın yüzdeleri dağılımı şöyledir: Toplamda 33 adet olan ağız buluntusu %37, toplamda 14 adet olan dip buluntusu %15, toplamda 15 adet olan kulp buluntusu %16, toplamda 3 adet olan emzik buluntusu %3, toplamda 1 emzik buluntusu %1, toplamda 26 kırık gövde parçası %28'e denk gelir.

1982 yılı Kız Kalesi kazı çalışmalarından elde edilen ve kataloğumuzda değerlendirmeye aldığımız ağız buluntusu toplam 13 adettir. Bunların tamamı çarkta şekillendirilmiş olup 8 tanesi çömlek (Bkz. Kat. No: 1, 2, 3, 4, 6, 8, 9, 12), 1 tanesi küp (Bkz. Kat. No: 5), 2 tanesi çanak (Bkz. Kat. No: 7, 13), 2 tanesi de testi (Bkz. Kat. No: 10, 11) formunu vermektedir. Sekiz çömleğin dört tanesi hamur 6 (Bkz. Kat. No: 1, 4, 6, 8), iki tanesi hamur 3 (Bkz. Kat. No: 2, 3) bir tanesi hamur 2 (Bkz. Kat. No: 9), bir tanesi de hamur 4 (Bkz. Kat. No: 12) özelliği göstermektedir. Küp formu hamur 5 (Bkz. Kat. No: 5) özelliği göstermektedir. İki çanak formundan biri hamur 3 (Bkz. Kat. No: 7), bir tanesi hamur 2 (Bkz. Kat. No: 13) özelliği göstermektedir. Testi formları hamur 2 (Bkz. Kat. No: 10, 11) özelliği göstermektedir. Çömleklerin ikisinde (Bkz. Kat. No: 3, 4) ve çanakların bir tanesinde (Bkz. Kat. No: 13) kulp görülmektedir. Kulplar elde şekillendirilmiştir. Çömleklerin dördünde kazı bezek (Bkz. Kat. No: 1, 2, 6, 8) ve ayrıca bunlardan iki tanesinin

üzerinde yuvarlak kesitli kabartma şeridi (Bkz. Kat. No: 6, 8) bulunmaktadır. Bir testide (Bkz. Kat. No: 10) yuvarlak kesitli kabartma şeridi ve şerit üzerinde kazı bezek uygulanmıştır.

1983 yılı Kız Kalesi kazı çalışmalarından elde edilen ağız buluntusu toplam 5 adet olarak ele geçirilmiştir. Bunların tamamı çarkta şekillendirilmiş olup, 3 tanesi çömlek (Bkz. Kat. No: 16, 17, 18) , 1 tanesi çanak (Bkz. Kat. No: 15), 1 tanesi testi (Bkz. Kat. No: 14) formuna sahiptir. Çömlleklerden iki tanesi hamur 6 (Bkz. Kat. No: 16, 18), bir tanesi de hamur 4 (Bkz. Kat. No: 17) özelliği taşımaktadır. Çanak, hamur 3 (Bkz. Kat. No: 15), testi ise hamur 4 (Bkz. Kat. No: 14) özelliği göstermektedir. Çanakta, elde şekillendirilmiş kulp görülmektedir (Bkz. Kat. No: 15). Çömlleklerin üçünde kazı bezek (Bkz. Kat. No: 16, 17, 18), ikisinde yuvarlak kesitli kabartma şeridi (Bkz. Kat. No: 16, 17) görülmektedir. Testide yuvarlak kabartma şerit üzerine kazı bezek (Bkz. Kat. No: 14) uygulanmıştır.

1984 yılında Kız Kalesi kazı çalışmalarında ağız buluntusu ele geçirilmemiştir.

1985 yılında Kız Kalesi kazı çalışmalarından elde edilen ağız buluntusu 1 adettir. Küp, çarkta şekillendirilmiş olup, hamur 2 özelliği göstermektedir. Kap üzerinde baskı bezek uygulaması görülmektedir (Bkz. Kat. No: 19).

1982 yılı Kız Kalesi kazı çalışmalarından elde edilen dip buluntusu toplam 5 adet (Bkz. Kat. No: 20, 21, 22, 23) olarak ele geçirilmiştir. Bunlardan bir tanesi düz çark dibi (Bkz. Kat. No: 20) bir tanesi yuvarlak dip (Bkz. Kat. No: 21), bir tanesi topuz dip, bir tanesi de kürevî konik kap dibi olan sivri diptir. Düz çark dibi hamur 6 (Bkz. Kat. No:20), yuvarlak dip hamur 2 (Bkz. Kat. No:21), topuz dip hamur 3 (Bkz. Kat. No: 23), kürevî konik kaba ait olan sivri dip hamur 1 (Bkz. Kat. No: 22) özelliği göstermektedir.

1983 yılı Kız Kalesi kazı çalışmalarından dip buluntusu toplam 6 adet (Bkz. Kat. No: 24, 25, 26, 27, 28, 29) olarak ele geçirilmiştir. Bunlardan üç tanesi düz çark

dibi (Bkz. Kat. No: 24, 25, 29), bir tanesi oyuk halka dip (Bkz. Kat. No: 26), bir tanesi iri düğme dip (Bkz. Kat. No: 28), bir tanesi de halka biçimli kaidedir (Bkz. Kat. No: 27). Düz çark dipleri hamur 3 (Bkz. Kat. No: 24), 4 (Bkz. Kat. No: 29), 5 (Bkz. Kat. No: 25), oyuk halka dip hamur 2 (Bkz. Kat. No:26), iri düğme dip hamur 4 (Bkz. Kat. No: 28), halka biçimli kaide ise hamur 3 (Bkz. Kat. No: 27) özelliği göstermektedir.

1984 yılı Kız Kalesi kazı çalışmalarından elde edilen dip buluntusu 2 adettir (Bkz. Kat. No: 30, 31). Her ikisi de düz çark dibidir. Biri hamur 5 (Bkz. Kat. No: 30), diğeri hamur 6 (Bkz. Kat. No: 31) özelliği göstermektedir.

1982 yılı Kız Kalesi kazı çalışmalarından elde edilen kulp buluntusu toplam 8 adettir (Bkz. Kat. No: 32, 33, 34, 35, 36, 37, 38, 39). Bunlardan sekizi de dikey kulptur. Kulpların tamamı hamur 2 özelliği göstermektedir.

1982 yılı Kız Kalesi kazı çalışmalarından elde edilen emzik buluntusu 1 adettir. Elde şekillendirilmiş olup, hamur 4 özelliği göstermektedir (Bkz. Kat. No: 40).

1983 yılı Kız Kalesi kazı çalışmalarından elde edilen emzik buluntusu 2 adettir. Bunlardan biri kalıpla şekillendirilmiş olup, hamur 2 özelliği göstermektedir (Bkz. Kat. No: 41). Emziğin uç kısmına doğru spiral şekilde kazıma yapılmıştır. Diğer emzik, çarkta şekillendirilmiş olup, hamur 6 özelliği taşımaktadır (Bkz. Kat. No: 42).

1982 yılında Kız Kalesi kazı çalışmalarından toplam 5 adet (Bkz. Kat. No: 43, 44, 45, 46, 47) kırık gövde parçası ele geçirilmiştir. 4 tanesinin çarkla (Bkz. Kat. No: 44, 45, 46, 47), 1 tanesinin kalıpla (Bkz. Kat. No: 43) şekillendirildiği anlaşılmaktadır. Bu kırık gövde parçalarının hepsi hamur 2 özelliği göstermektedir. Kalıpla şekillendirilen parça üzerinde rozet şeklinde çiçek motifi ve küçük daire şeklinde baskı bezek uygulanmıştır. Çarkta çekilen bir parçanın yapımı sırasında kabı şekillendiren kişinin parmak baskısıyla oluşturduğu dalgalı hat görünümü kabın



üzerinde açıkça izlenebilmektedir (Bkz. Kat. No: 46). Diğer parçalar üzerinde kazı bezek uygulamaları görülmektedir (Bkz. Kat. No: 44, 45, 47).

1983 yılında Kız Kalesi kazı çalışmalarından toplam 15 adet (Bkz. Kat. No: 48, 49, 50, 51, 52, 53, 54, 55, 56, 57, 58, 59, 60, 61, 62) kırık gövde parçası ele geçirilmiştir. 12 tanesinin çarkta (Bkz. Kat. No: 50, 52, 53, 54, 55, 56, 57, 58, 59, 60, 61, 62), 3 tanesinin kalıpla (Bkz. Kat. No: 48, 49, 51) şekillendirildiği anlaşılmaktadır. Bu kırık gövde parçalarından altı tanesi hamur 2 (Bkz. Kat. No: 48, 49, 50, 51, 52, 57), beş tanesi hamur 6 (Bkz. Kat. No: 53, 54, 55, 56, 58), dört tanesi de hamur 4 (Bkz. Kat. No: 59, 60, 61, 62) özelliği göstermektedir. Kalıpla şekillendirilen bir parça üzerinde dalgalı hat (Bkz. Kat. No:48), diğer parça üzerinde kabartmalı olarak iç içe geçmiş dalga motifleri arasına, halka ve nokta motifleri (Bkz. Kat. No: 49) uygulanmıştır. Son parçada ise birbirine paralel iki yuvarlak kesitli kabartma ile oluşturulmuş bordür arasına kısa şeritler ve rozet şeklinde beş yapraklı çiçek motifi (Bkz. Kat. No: 51) uygulanmıştır. Çarkta şekillendirilmiş bir parça üzerinde barbutin tekniğinde (Bkz. Kat. No: 50) küçük düğmecikler yüzey üzerine yapıştırılmış muhtemelen bu hamur parçalarının yüzeye daha iyi yapışması için ince “T” biçiminde bir aletle üzerine bastırılmıştır. Çarkta şekillendirilmiş diğer parçalar üzerinde kazı bezek, baskı bezek ve kabartma bezek türleri bazen tek bazen birlikte kullanılmıştır (Bkz. Kat. No: 52, 53, 54, 55, 56, 57, 58, 59, 60, 61, 62).

1985 yılında Kız Kalesi kazı çalışmalarından 1 adet kırık gövde parçası ele geçirilmiştir. Bu parça çarkta şekillendirilmiş olup, hamur 1 özelliği göstermektedir. Parça üzerinde kazı bezek uygulamaları görülmektedir (Bkz. Kat. No: 63).

1986 yılında Küçük Saray çevresi kazılarında elde edilen ağız buluntusu 1 adettir. Çömlek, çarkta şekillendirilmiş olup, 6 numaralı hamur özelliği göstermektedir. Kap üzerinde kazı bezek uygulaması görülmektedir (Bkz. Kat. No: 64).

1987 yılında Küçük Saray çevresi kazılarında elde edilen ağız buluntusu 1 adettir. Testi, çarkta şekillendirilmiş olup, 4 numaralı hamur özelliği göstermektedir. Kap üzerinde bezeme görülmemektedir (Bkz. Kat. No: 65).

1988 yılında Küçük Saray çevresi kazılarında ağız buluntusu toplam 3 adet (Bkz. Kat. No: 66, 67, 68) olarak ele geçirilmiştir. Bunların tamamı çarkta şekillendirilmiş çömlek formundadır. Bunlardan ikisi hamur 6 (Bkz. Kat. No: 67, 68), diğeri ise hamur 4 (Bkz. Kat. No: 66) özelliği göstermektedir. İki çömlek üzerinde kazı bezek görülmektedir (Bkz. Kat. No: 67, 68).

1989 yılında Küçük Saray çevresi kazılarında ağız buluntusu ele geçirilmemiştir.

1990 yılında Küçük Saray çevresi kazılarında ağız buluntusu toplam 9 adet (Bkz. Kat. No: 69, 70, 71, 72, 73, 74, 75, 76, 77) olarak ele geçirilmiştir. Bunlardan 5 tanesi tüme yakın olarak ele geçirilmiştir. Bir adet kürevî konik kap, kalıpla (Bkz. Kat. No: 70), 8 tanesi çarkla şekillendirilmiştir. 8 buluntunun bir tanesi maşrapa (Bkz. Kat. No: 69), beş tanesi çömlek (Bkz. Kat. No: 71, 73, 75, 76, 77), biri çömlekçik (Bkz. Kat. No: 72), biri de çanak (Bkz. Kat. No: 74) formundadır. Çömlekçik ve maşrapa buluntuları, değerlendirme tablolarında çömlek adı altında değerlendirmeye alınmıştır. Kürevî konik kap hamur 1 (Bkz. Kat. No: 70), maşrapa hamur 6 (Bkz. Kat. No: 69), çömlekçik hamur 2 (Bkz. Kat. No: 72), çanak hamur 2 (Bkz. Kat. No: 74), çömleklerin 4 tanesi hamur 6 (Bkz. Kat. No: 71, 73, 75, 77), bir tanesi ise hamur 2 (Bkz. Kat. No: 76) özelliği göstermektedir. Kürevî konik kap üzerine baskı (Bkz. Kat. No: 70), 2 çömlek üzerine kabartma (Bkz. Kat. No: 73, 77), 3 çömlek üzerine kazı (Bkz. Kat. No: 75, 76, 77), çanak üzerine kazıma (Bkz. Kat. No: 74) teknikleri uygulanmıştır. Maşrapa (Bkz. Kat. No: 69), çömlekçik (Bkz. Kat. No: 72) ve diğere çömlekler üzerinde herhangi bir bezeme tekniği uygulanmamıştır.

1990 yılı Küçük Saray çevresi kazılarında elde edilen dip buluntusu 2 adettir (Bkz. Kat. No: 78, 79). Her ikisi de düz çark dibidir. Biri hamur 5 (Bkz. Kat. No: 79), diğeri hamur 6 (Bkz. Kat. No: 78) özelliği göstermektedir.

1990 yılı Küçük Saray çevresi kazılarında elde edilen kulp buluntusu toplam 7 tanedir. 5 tanesi dikey kulp (Bkz. Kat. No: 80, 81, 84, 85, 86), 1 tanesi ip delikli tutamak (Bkz. Kat. No: 82), 1 tanesi de tutamaktır (Bkz. Kat. No: 83). Beş dikey kulpun üç tanesi hamur 2 (Bkz. Kat. No: 80, 84, 85), bir tanesi hamur 4 (Bkz. Kat. No: 81), bir tanesi de hamur 5 (Bkz. Kat. No: 86) özelliği göstermektedir. İp delikli tutamak (Bkz. Kat. No: 82) ve tutamak 5 (Bkz. Kat. No: 83) hamur özelliği göstermektedir.

Katalogumuzda kapak olarak değerlendirmeye aldığımız tek örnek 1990 yılında Küçük Saray çevresi kazılarında ele geçirilmiştir. Kapak çarkta şekillendirilmiş olup, hamur 6 özelliği göstermektedir (Bkz. Kat. No: 87).

1990 yılında Küçük Saray çevresi kazılarında toplam 5 adet (Bkz. Kat. No: 88, 89, 90, 91, 92) kırık gövde parçası ele geçirilmiştir. Beş parçada kalıp yöntemi ile şekillendirilmiş olup, hepsi hamur 2 özelliği göstermektedir. Parçalar üzerinde halka, tek merkezli iç içe halkalar, birbirini keserek iç içe geçmiş halkalar, rozet çiçek, üçgen, nokta, bordür içinde halkalar ve yaprak motifleri görülmektedir.

Yıllara göre Kubad-Abad sırsız seramik buluntu adedi, hamur özellikleri ve form dağılımı aşağıdaki gibidir:

**KIZ KALESİ KAZILARINDA ELDE EDİLEN BULUNTULARIN YILLARA  
GÖRE DAĞILIMI**

	ÇANAK	ÇÖMLEK	KÜP	KÜREVİ KONİK KAP	TESTİ	DİP	KULP	EMZİK	KAPAK	KIRIK GÖVDE PARÇASI
1982	2	8	1		2	5	8	1		5
1983	1	3			1	6		2		15
1984						2				
1985			1							1

Tablo 1

**KIZ KALESİ KAZILARINDA ELDE EDİLEN BULUNTULARIN HAMUR  
ÖZELLİKLERİ**

	HAMUR 1	HAMUR 2	HAMUR 3	HAMUR 4	HAMUR 5	HAMUR 6
ÇANAK		1	2			
ÇÖMLEK		1	2	2		6
KÜP		1			1	
KÜREVİ KONİK KAP						
TESTİ		2		1		
DİP	1	2	5	1	1	2
KULP		8				
EMZİK		1		1		1
KAPAK						
KIRIK GÖVDE PARÇASI	1	11		4		5

Tablo 2

**KIZ KALESİ KAZILARINDA ELDE EDİLEN BULUNTULARIN  
BEZEME DAĞILIMI**

	KAZI BEZEK				
	Çizi Bezek	Oluk Bezek	Dalga Bezek	Kertik Bezek	Tarak Bezek
1982	1	4	1	1	2
1983	1	1	1	1	10
1984					
1985					

	BASKI BEZEK			
	Tarak Baskı	Parmak Baskı	Çukurcuk	Mühür
1982				
1983	2		2	
1984				
1985				

	KABARTMA BEZEK			
	Sivri Kesitli Şerit	Yuvarlak Kesitli Şerit	Yassı Kesitli Şerit	Düğme Bezek
1982		2		
1983		6	4	
1984				
1985				

	BARBUTİN BEZEK
1982	
1983	1
1984	
1985	

Tablo 3

**KÜÇÜK SARAY ÇEVRESİ KAZILARINDA ELDE EDİLEN  
BULUNTULARIN YILLARA GÖRE DAĞILIMI**

	ÇANAK	ÇÖMLEK	KÜP	KÜREVİ KONİK KAP	TESTİ	DİP	KULP	EMZİK	KAPAK	KIRIK GÖVDE PARÇASI
1986		1								
1987					1					
1988		3								
1989										
1990	1	7		1		2	7		1	5

Tablo 4

**KÜÇÜK SARAY KAZILARINDA ELDE EDİLEN BULUNTULARIN  
HAMUR ÖZELLİKLERİ**

	HAMUR 1	HAMUR 2	HAMUR 3	HAMUR 4	HAMUR 5	HAMUR 6
<b>ÇANAK</b>		1				
<b>ÇÖMLEK</b>		2		1		8
<b>KÜP</b>						
<b>KÜREVİ KONİK KAP</b>	1					
<b>TESTİ</b>				1		
<b>DİP</b>					1	1
<b>KULP</b>		3		1	3	
<b>EMZİK</b>						
<b>KAPAK</b>						1
<b>KIRIK GÖVDE PARÇASI</b>		5				

Tablo 5

**KÜÇÜK SARAY ÇEVRESİ KAZILARINDA ELDE EDİLEN  
BULUNTULARIN BEZEME DAĞILIMI**

	KAZI BEZEK				
	Çizi Bezек	Oluk Bezек	Dalga Bezек	Kertik Bezек	Tarak Bezек
1986					1
1987					
1988	1	1	1		
1989					
1990		5	1		2

	BASKI BEZEK			
	Tarak Baskı	Parmak Baskı	Çukurcuk	Mühür
1986				
1987				
1988				
1989				
1990				1

	KABARTMA BEZEK			
	Sivri Kesitli Şerit	Yuvarlak Kesitli Şerit	Yassı Kesitli Şerit	Düğme Bezек
1986				
1987				
1988				
1989				
1990	1		1	1

	BARBUTİN BEZEK
1986	
1987	
1988	
1989	
1990	

Tablo 6

KIZ KALESİ KAZILARINDA ELDE EDİLEN BULUNTULARIN YILLARA GÖRE DAĞILIMI

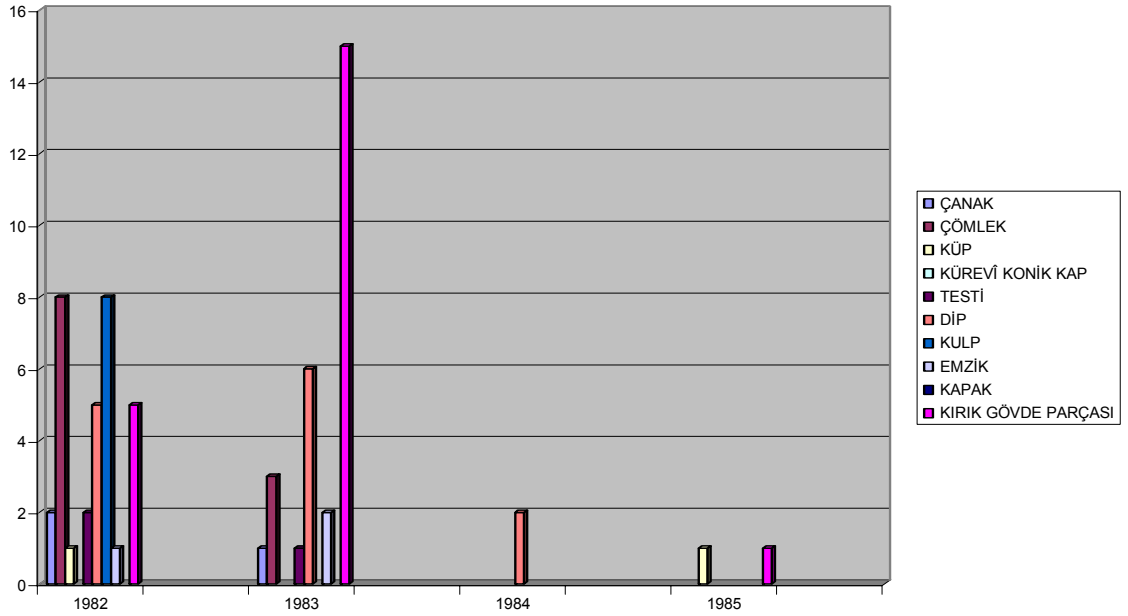

Grafik 1

KIZ KALESİ KAZILARINDA ELDE EDİLEN BULUNTULARIN HAMUR ÖZELLİKLERİ

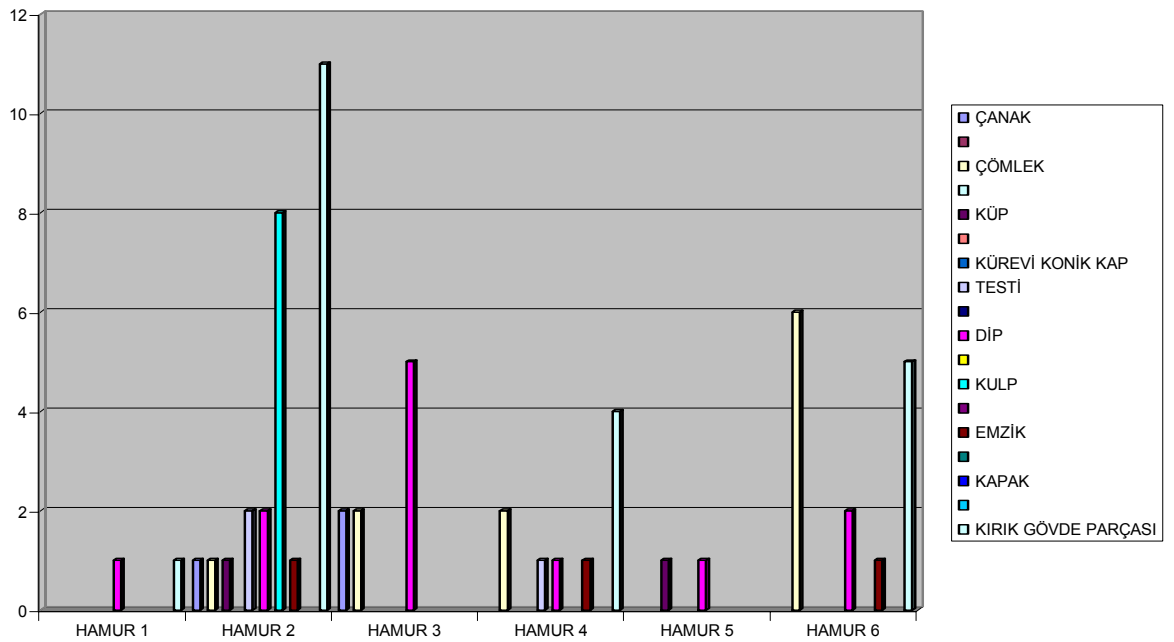

Grafik 2



KIZ KALESİ KAZILARINDA ELDE EDİLEN BULUNTULARIN BEZEME DAĞILIMI

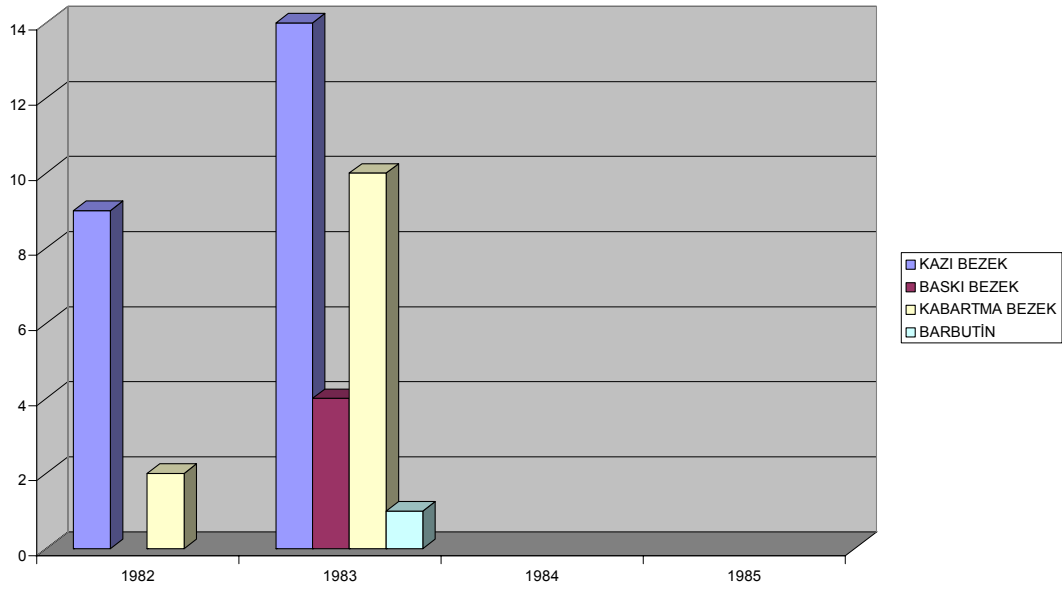

Grafik 3

KÜÇÜK SARAY ÇEVRESİ KAZILARINDA ELDE EDİLEN BULUNTULARIN YILLARA GÖRE DAĞILIMI

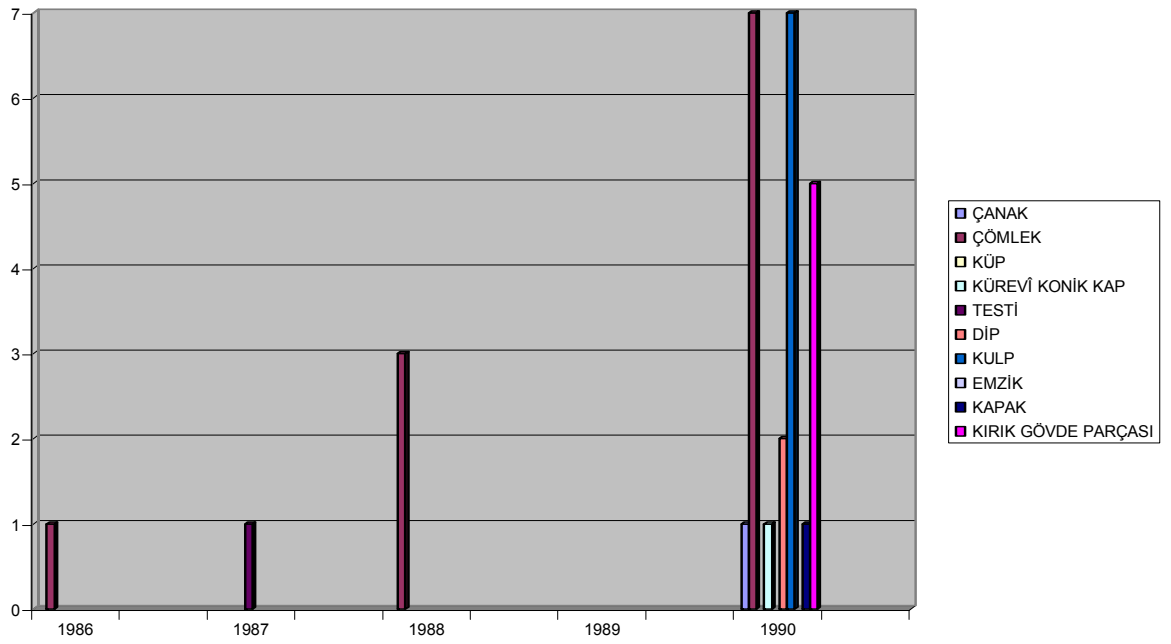

Grafik 4

KÜÇÜK SARAY ÇEVRESİ KAZILARINDA ELDE EDİLEN BULUNTULARIN HAMUR ÖZELLİKLERİ

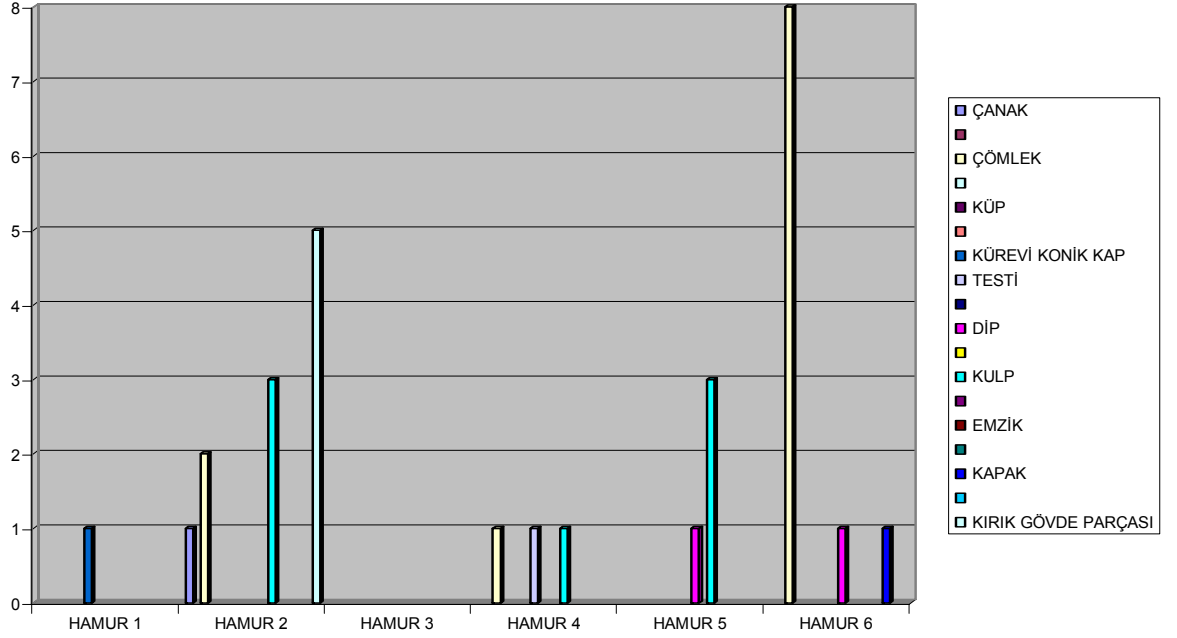

Grafik 5

KÜÇÜK SARAY ÇEVRESİ KAZILARINDA ELDE EDİLEN BULUNTULARIN BEZEME DAĞILIMI

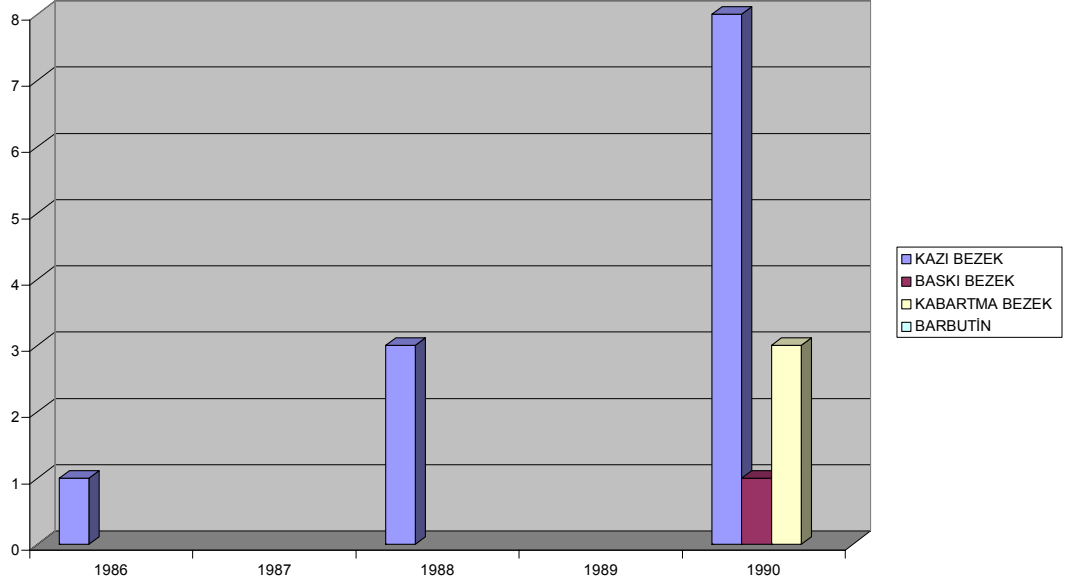

Grafik 6

## 5. SONUÇ

Bu çalışma 1982 ve 1990 yılları arasında Kubad-Abad saray külliyesinin bir parçası olan Kız Kalesi ve Küçük Saray çevresindeki kazılarda elde edilen ve halen Kubad-Abad kazı evi deposunda korunan sırsız seramik parçaları ele alınmıştır.

Anadolu'da Kubad-Abad kazılarında ele geçirilen sırsız seramik örneklerinin benzerleri, Diyarbakır'da Artuklu Sarayı, Adıyaman'da Eski Kahta, Samsat, Elazığ'da Korucutepe, Kars' ta Ani, Alanya' da Kaleiçi, Alacahöyük'te Kalehisar, Ahlât gibi merkezlerde görülmektedir.

Kubad-Abad Sarayı'nda ele geçirilen ve tez çalışmamızın konusunu oluşturan 92 adet sırsız seramik parçası hamur, üretim, form özelliklerine ve bezeme tekniklerine göre incelenmiştir. Sırsız seramiklerin hamur özelliklerinin incelenmesi sonucunda altı çeşit hamur özelliği tespit edilmiştir. Değerlendirmeye aldığımız kürevî konik kap örneği Konya Alaeddin Köşkü ve Kubad-Abad Sarayı çinilerinde ve seramiklerinde görülen hamur rengi ve özellikleri açısından aynı özellikleri taşımaktadır. Bu durum Konya çevresindeki bir atölyede üretildiğini düşündürmektedir. Sırsız seramik buluntularının şekillendirilmesinde kullanılan teknikler, üç ana başlık altında toplanmaktadır. Bunlar çarkta şekillendirme, kalıpta şekillendirme ve elde şekillendirmedir. Kap tipleri, çanak, çömlek, çömlekçik, konik kürevî kap, küp ve testi şeklinde belirlenmiştir. Dip buluntuları, düz çark dibi, yuvarlak sivri dip, topuz dip (iri düğme dip), oyuk halka dip, halka biçimli kaide olarak tipleri belirlenmiştir. Kulplarda dikey kulp, sepet kulp, tutamak, ip delikli tutamak tipleri belirlenmiştir. Bezeme teknikleri incelendiğinde de basit kazıma tekniği, baskı tekniği, kabartma tekniği ve barbutin tekniğinin kullanıldığı görülmüştür. Kubad-Abad sırsız seramiklerinde motifler yatay ve dikey düzenleme ile uygulanmıştır. Basit kazıma tekniği ile uygulanan geometrik motifler arasında şerit, kesik çizgi, dalgalı hat, saç örgüsü, iç içe aç, tarama, noktalama motifleri bulunmaktadır. Baskı tekniğinde daire, noktalama, çukurcuk ve rozet çiçek motifi gibi motifler uygulanmıştır. Kabartma tekniğinde şerit ve daha önce anlatmış olduğumuz kalıp tekniği ile üretilmiş kırık gövde parçaları üzerinde halka, rozet

çiçek, yaprak, üçgen, tek merkezli daireler, iç içe geçmiş daireler ve bazılarında bunları sınırlandıran kabarık çerçeveler görülmektedir. Barbutin tekniğinde düğme biçiminde tek merkezli daireler görülmektedir.

Kubad-Abad kazılarında, seramiklerin pişirilme şekli hakkında bilgi verecek fırın buluntusu yoktur. Çağdaş Selçuklu merkezlerinde ele geçirilmiş fırın buluntuları ışığında, Kubad-Abad sırsız seramiklerinin pişirimi hakkında fikir yürütmek mümkündür. Bazı çömlek, küp, maşrapa, dip ve kulp buluntularında yüzey renginin yer yer isli görüntüsünden dolayı açık pişirim tekniğinin kullanıldığı düşünülmektedir. Çanak, çömlek, testi, kulp gibi buluntuların bazılarında, kürevî konik kap ve bitkisel motif kabartmalı kırık gövde parçası parçaların hepsinde düzenli ısı ve oksijen dağılımının olması, fırın içinde pişirildiğini düşündürmektedir.

Kubad-Abad sırsız seramiklerinin form özelliklerine ve buluntu durumlarına bakılarak genel anlamda günlük kullanım kabı ya da mutfak kapları olabileceklerini söyleyebilmekteyiz. Boyutları günlük kullanıma elverişli olmayacak kadar küçük ve muhtemelen süs amaçlı ya da ölü hediyesi olarak kullanıldığını düşündüren çömlek biçiminde bir kaptan ele geçirilmiştir. Kazıda ele geçirilen kürevî konik formdaki kap örneği benzerleri Mısır, Filistin, Suriye, İran, Irak, Afganistan Orta Asya, Kırım ve Anadolu’da çok sayıdaki merkezde bulunmuştur. Bu kapların civa veya parfüm kabı ya da kandil olabileceği gibi kullanma şekline göre muhtelif işler için yapılmış olduğu da ileri sürülmüştür. 15 yüzyılda ilaç şişesi olarak kullanılan bu kapların enfiye kabı olarak kullanılmaya başlandığı da söylenmektedir. Kubad-Abad’da az sayıdaki kalıpla üretilmiş kabartmalı seramik parçaları ele geçirilmiştir. Küçük sırsız seramik kap parçaları Suriye’deki benzer özellikler veren sırsız seramik parçalarla paralellik göstermektedir. Ayrıca 12. ve 13. yüzyıllara ait Anadolu örnekleri ise, bugün Diyarbakır, Mardin ve İstanbul müzelerinde bulunan kabartmalı figürlerle dekore edilmiş büyük kapların tekniğine çok benzer bir özellik ortaya koymaktadır. Ayrıca Alanya İçkale kazılarında elde edilen boyalı alçı üzerinde, çerçeveler içerisinde yer alan bitkisel motif ile Ani kazılarında elde edilen baskı tekniği ile üretilmiş bitkisel motif, 1982 yılı Kız Kalesi’nde elde edilen, kalıp tekniği ile üretilmiş, sırsız kırık gövde parçası üzerindeki bitkisel motifle, aynı olduğu

görülmektedir. Yine Ani kazılarında elde edilen baskı teknikli sırsız seramikler üzerinde, tek merkezli ya da iç içe geçmiş daire motifleri ile Doğu Türkistan Kengütarban'da Karluk devrinden, keramik ocak üzerinde bulunan iç içe geçmiş daire motifleri, Kız Kalesi ve Küçük Saray çevresinde elde edilen sırsız seramikler üzerindeki motiflerle aynı özelliktedir.

Anadolu'nun birçok merkezinde olduğu gibi Kubad-Abad Sarayı'nda da Orta Çağ'a ait sayısız teknik ve stilde sırlı-sırsız seramik parçaları çıkarılmıştır. Ancak Orta Çağ sırsız seramiklerinin sınıflandırılmayacak, birbirine benzeyen özellikte ve fazla sayıda malzeme vermesi eserlerin tarihlendirilmesini güçleştirmektedir. Yine de gerek sırsız seramiklerle bir arada bulunmuş olan sikkeler, çini, cam, mozaik, sırlı seramik kapların değerlendirilmesi ve Anadolu'daki Orta Çağ merkezlerinde bulunmuş olan sırsız seramiklerle yapılan karşılaştırmalar neticesinde; Türk devri sırsız seramiklerinin 12. ve 14. yüzyıllar arasına tarihlendirilmeleri mümkün görünmektedir. Kız Kalesinde Türk devri öncesine ait sırsız seramikler Bizans devrine ait olmalıdır. Küçük Saray çevresinde Selçuklu tabakasının altında bulunan seramik parçaları ise Eski Çağ'a verilmektedir.

## VI. KATALOG



Fotoğraf No: 1 Çömlek (Kız Kalesi)

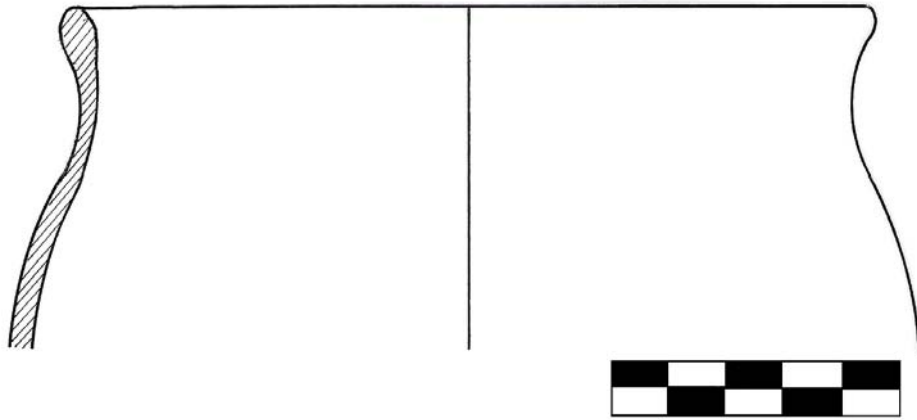

Çizim No:1 Çömlek (Kız Kalesi)

<b>Katalog No: 1</b> <b>Envanter Kazı No: 1982</b> <b>Çizim No: 1</b> <b>Fotoğraf No: 1</b>	
<b><u>Buluntu:</u></b> <b>Buluntu Yeri:</b> Kız Kalesi <b>Açma:</b> <b>Türü:</b> Çömlek	<b><u>Ölçüler</u></b> <b>Ağız Çapı:</b> 140 mm <b>Kaide Çapı:</b> Belirlenemedi <b>Yükseklik:</b> Belirlenemedi <b>Korunan Yükseklik:</b> 60 mm <b>Cidar Kalınlığı:</b> 4 mm
<b><u>Hamur</u></b> <b>Hamur Özelliği:</b> 6 <b>Hamur Rengi:</b> <b>İç:</b> Belirlenemedi <b>Dış:</b> Belirlenemedi <b>Kırık:</b> Belirlenemedi	<b><u>Bezeme</u></b> <b>Bezeme Tekniği:</b> Kazı Bezek <b>Bezeme Motifi:</b> “U” biçimli sivri uçlu bir aletle boyun kısmında ağza paralel iki yiv ile bezenmiştir.

### **Açıklama**

Buluntunun büyük bir kısmı kırıktır. Eldeki mevcut kalıntıdan kabın çarkta şekillendirildiği anlaşılmaktadır. Ağız dışı çekik çift kalınlaştırılmış, gövde küresel formdadır. Dip kısmı tamamen kırık olduğundan formu belirlenememiştir. Kulp ile ilgili kalıntı üzerinde herhangi bir iz bulunmamaktadır.



Fotoğraf No: 2 Çömlek (Kız Kalesi)

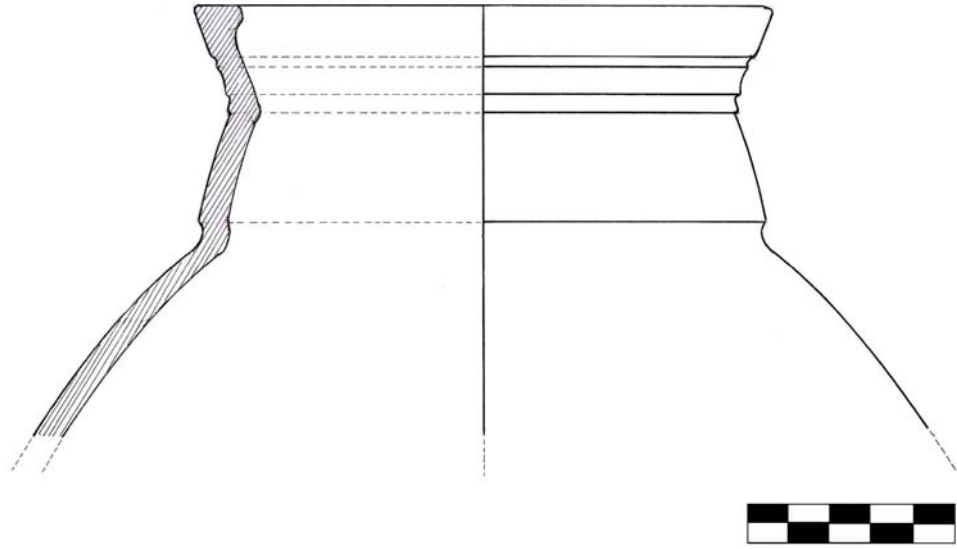

Çizim No: 2 Çömlek (Kız Kalesi)



**Katalog No: 2**

**Envanter Kazı No: 1982**

**Çizim No: 2**

**Fotoğraf No: 2**

**Buluntu:**

**Buluntu Yeri:** Kız Kalesi

**Açma:**

**Türü:** Çömlek

**Ölçüler**

**Ağız Çapı:** 140 mm

**Kaide Çapı:** Belirlenemedi

**Yükseklik:** Belirlenemedi

**Korunan Yükseklik:** 105 mm

**Cidar Kalınlığı:** 7 mm

**Hamur**

**Hamur Özelliği:** 3

**Hamur Rengi:**

**İç:** F<sub>5</sub>

**Dış:** E<sub>10</sub>

**Kırık:** F<sub>5</sub>

**Bezeme**

**Bezeme Tekniği:** Kazı Bezek

**Bezeme Motifi:** “U” biçimli sivri uçlu bir aletle boyun kısmında ağza paralel üç yiv ile bezenmiştir.

**Açıklama**

Buluntunun büyük bir kısmı kırıktır. Eldeki mevcut kalıntıdan kabın çarkta şekillendirildiği anlaşılmaktadır. Ağız içten kalınlaştırılmış, gövde küresel formdadır. Dip kısmı tamamen kırık olduğundan formu belirlenememiştir. Kulp ile ilgili kalıntı üzerinde herhangi bir iz bulunmamaktadır.



Fotoğraf No: 3 Çömlek (Kız Kalesi)

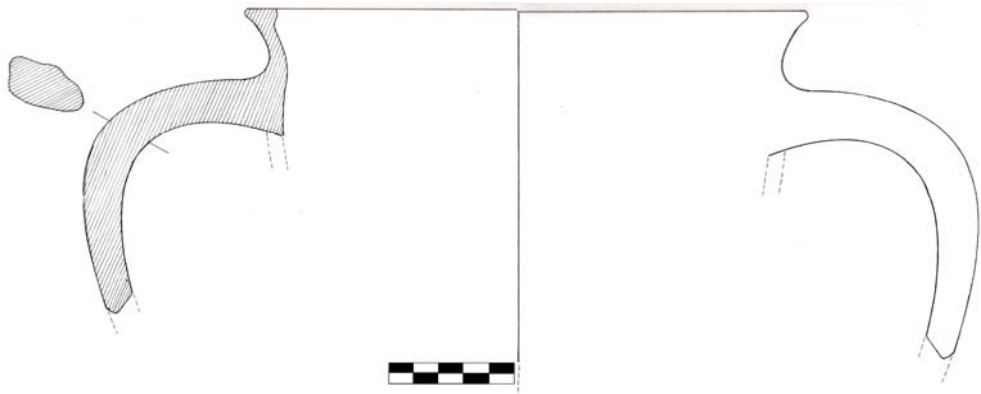

Çizim No: 3 Çömlek (Kız Kalesi)

<b>Katalog No:</b> 3 <b>Envanter Kazı No:</b> 1982.IV. D <b>Çizim No:</b> 3 <b>Fotoğraf No:</b> 3	
<b><u>Buluntu:</u></b> <b>Buluntu Yeri:</b> Kız Kalesi <b>Açma:</b> IV. D <b>Türü:</b> Çömlek	<b><u>Ölçüler</u></b> <b>Ağız Çapı:</b> 220 mm <b>Kaide Çapı:</b> Belirlenemedi <b>Yükseklik:</b> Belirlenemedi <b>Korunan Yükseklik:</b> 60 mm <b>Cidar Kalınlığı:</b> 6 mm
<b><u>Hamur</u></b> <b>Hamur Özelliği:</b> 3 <b>Hamur Rengi:</b> <b>İç:</b> Belirlenemedi <b>Dış:</b> Belirlenemedi <b>Kırık:</b> Belirlenemedi	<b><u>Bezeme</u></b> <b>Bezeme Tekniği:</b> Yok <b>Bezeme Motifi:</b> Yok

### **Açıklama**

Buluntunun büyük bir kısmı kırıktır. Eldeki mevcut kalıntıdan kabın çarkta şekillendirildiği anlaşılmaktadır. Ağız içten ve dıştan kalınlaştırılmış, gövde ve dip kısmı tamamen kırık olduğundan formu belirlenememiştir. Kulp ağza dik bir biçimde yerleştirilmiştir.



Fotoğraf No: 4 Çömlek (Kız Kalesi)

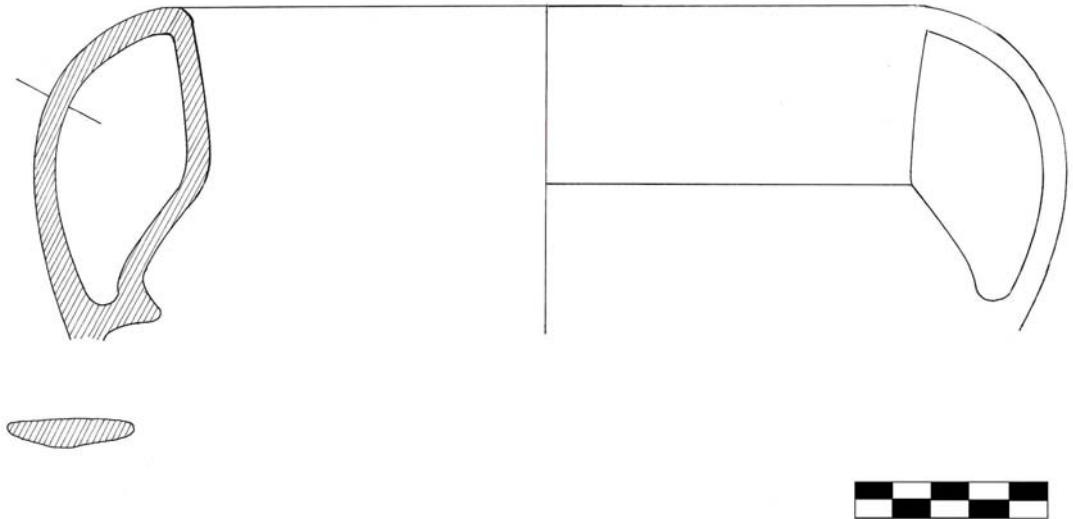

Çizim No: 4 Çömlek (Kız Kalesi)

<b>Katalog No:</b> 4 <b>Envanter Kazı No:</b> 1982 <b>Çizim No:</b> 4 <b>Fotoğraf No:</b> 4	
<b><u>Buluntu:</u></b> <b>Buluntu Yeri:</b> Kız Kalesi <b>Açma:</b> <b>Türü:</b> Çömlek	<b><u>Ölçüler</u></b> <b>Ağız Çapı:</b> 200 mm <b>Kaide Çapı:</b> Belirlenemedi <b>Yükseklik:</b> Belirlenemedi <b>Korunan Yükseklik:</b> 82 mm <b>Cidar Kalınlığı:</b> 6 mm
<b><u>Hamur</u></b> <b>Hamur Özelliği:</b> 6 <b>Hamur Rengi:</b> <b>İç:</b> Belirlenemedi <b>Dış:</b> Belirlenemedi <b>Kırık:</b> Belirlenemedi	<b><u>Bezeme</u></b> <b>Bezeme Tekniği:</b> Yok <b>Bezeme Motifi:</b> Yok

### **Açıklama**

Buluntunun büyük bir kısmı kırıktır. Eldeki mevcut kalıntıdan kabın çarkta şekillendirildiği anlaşılmaktadır. Ağız düz, boyun konik biçimdedir. Gövde ve dip kısmı tamamen kırık olduğundan formu belirlenememiştir. Kulp yassı bir forma sahip olup, ağza dik bir biçimde yerleştirilmiştir.



Fotoğraf No: 5 Küp (Kız Kalesi)

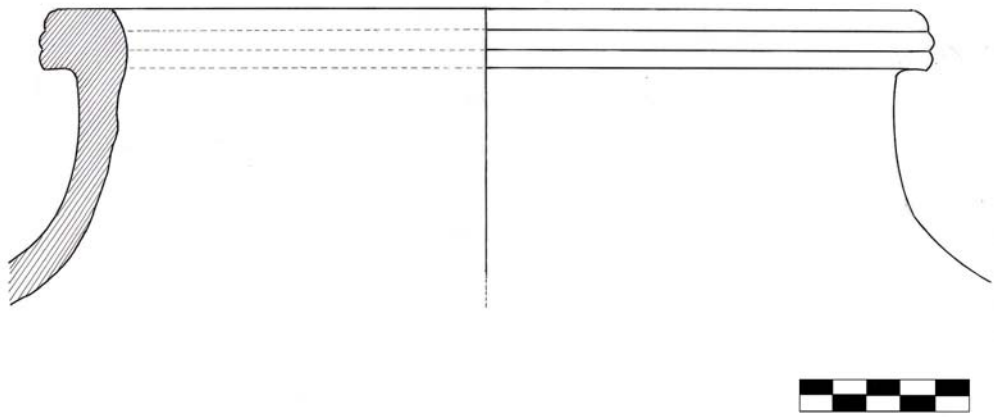

Çizim No: 5 Küp (Kız Kalesi)

<b>Katalog No: 5</b> <b>Envanter Kazı No: 1982</b> <b>Çizim No: 5</b> <b>Fotoğraf No: 5</b>	
<b><u>Buluntu:</u></b> <b>Buluntu Yeri: Kız Kalesi</b> <b>Açma:</b> <b>Türü: Küp</b>	<b><u>Ölçüler</u></b> <b>Ağız Çapı: 260 mm</b> <b>Kaide Çapı: Belirlenemedi</b> <b>Yükseklik: Belirlenemedi</b> <b>Korunan Yükseklik: 82 mm</b> <b>Cidar Kalınlığı: 11 mm</b>
<b><u>Hamur</u></b> <b>Hamur Özelliği: 5</b> <b>Hamur Rengi:</b> <b>İç: Belirlenemedi</b> <b>Dış: Belirlenemedi</b> <b>Kırık: Belirlenemedi</b>	<b><u>Bezeme</u></b> <b>Bezeme Tekniği: Yok</b> <b>Bezeme Motifi: Yok</b>

### **Açıklama**

Buluntunun büyük bir kısmı kırıktır. Ağız dıştan kalınlaştırılmış, üç boğumludur. Gövde ve dip kısmı tamamen kırık olduğundan belirlenememiştir. Kulp ile ilgili kalıntı üzerinde herhangi bir iz bulunmamaktadır.



Fotoğraf No: 6 Çömlek (Kız Kalesi)

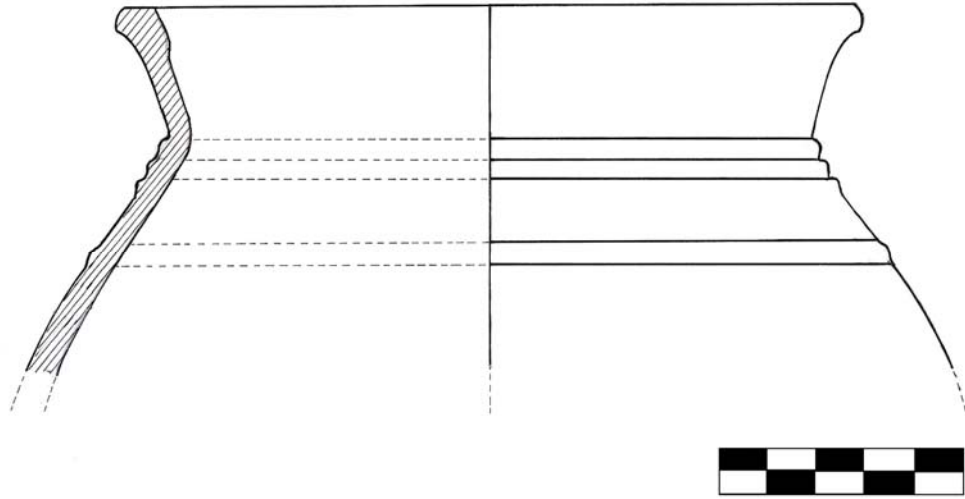

Çizim No: 6 Çömlek (Kız Kalesi)



<b>Katalog No: 6</b> <b>Envanter Kazı No: 1982</b> <b>Çizim No: 6</b> <b>Fotoğraf No: 6</b>	
<b><u>Buluntu:</u></b> <b>Buluntu Yeri: Kız Kalesi</b> <b>Açma:</b> <b>Türü: Çömlek</b>	<b><u>Ölçüler</u></b> <b>Ağız Çapı: 155 mm</b> <b>Kaide Çapı: Belirlenemedi</b> <b>Yükseklik: Belirlenemedi</b> <b>Korunan Yükseklik: 75 mm</b> <b>Cidar Kalınlığı: 6 mm</b>
<b><u>Hamur</u></b> <b>Hamur Özelliği: 6</b> <b>Hamur Rengi:</b> <b>İç: Belirlenemedi</b> <b>Dış: Belirlenemedi</b> <b>Kırık: Belirlenemedi</b>	<b><u>Bezeme</u></b> <b>Bezeme Tekniği: Kazı bezek, kabartma tekniği</b> <b>Bezeme Motifi: Boyun birbirine paralel oluklarla belirginleştirilmiş altına dalgalı hat motifi uygulayıp yuvarlak kesitli şerit ile bezeme bitirilmiştir.</b>

### **Açıklama**

Buluntunun büyük bir kısmı kırıktır. Eldeki mevcut kalıntıdan kabın çarkta şekillendirildiği anlaşılmaktadır. Ağız dışı çekik dıştan kalınlaştırılmış, boyun kısmı konik biçimde, gövde küresel formdadır. Dip kısmı tamamen kırık olduğundan belirlenememiştir. Kulp ile ilgili kalıntı üzerinde herhangi bir iz bulunmamaktadır.



Fotoğraf No: 7 Çanak (Kız Kalesi)

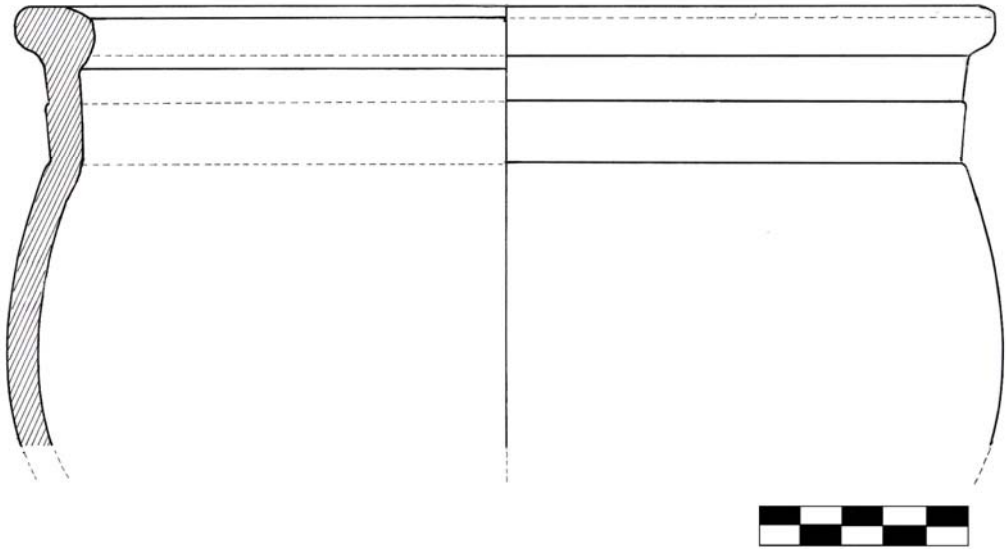

Çizim No: 7 Çanak (Kız Kalesi)

<b>Katalog No: 7</b> <b>Envanter Kazı No: 1982</b> <b>Çizim No: 7</b> <b>Fotoğraf No: 7</b>	
<b><u>Buluntu:</u></b> <b>Buluntu Yeri: Kız Kalesi</b> <b>Açma:</b> <b>Türü: Çanak</b>	<b><u>Ölçüler</u></b> <b>Ağız Çapı: 237 mm</b> <b>Kaide Çapı: Belirlenemedi</b> <b>Yükseklik: Belirlenemedi</b> <b>Korunan Yükseklik: 17 mm</b> <b>Cidar Kalınlığı:8 mm</b>
<b><u>Hamur</u></b> <b>Hamur Özelliği: 3</b> <b>Hamur Rengi:</b> <b>İç:C<sub>4</sub></b> <b>Dış: C<sub>4</sub></b> <b>Kırık:C<sub>4</sub></b>	<b><u>Bezeme</u></b> <b>Bezeme Tekniği: Kazı Bezek</b> <b>Bezeme Motifi: “U” biçimli sivri uçlu bir aletle boyun kısmında ağza paralel iki yiv ile bezenmiştir.</b>

### **Açıklama**

Buluntunun büyük bir kısmı kırıktır. Eldeki mevcut kalıntıdan kabın çarkta şekillendirildiği anlaşılmaktadır. Ağız dıştan ve içten kalınlaştırılmış, gövde küresel formdadır. Dip kısmı tamamen kırık olduğundan formu belirlenememiştir. Kulp ile ilgili kalıntı üzerinde herhangi bir iz bulunmamaktadır. Uzun süre toprak altında ve nemli ortamda kalmış buluntu yüzeyi dış etkenler nedeni ile kireç tabakası ile kaplanmıştır.



Fotoğraf No: 8 Çömlek (Kız Kalesi)

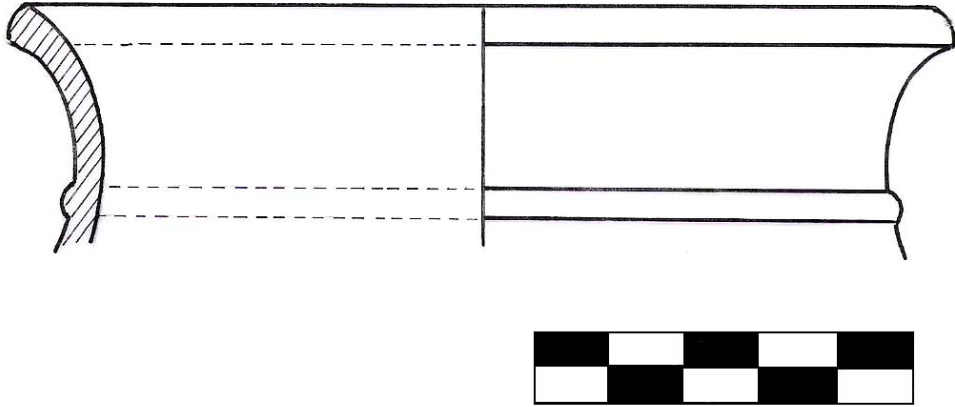

Çizim No: 8 Çömlek (Kız Kalesi)

<p><b>Katalog No:</b> 8  <b>Envanter Kazı No:</b> 1982  <b>Çizim No:</b> 8  <b>Fotoğraf No:</b> 8</p>	
<p><b><u>Buluntu:</u></b>  <b>Buluntu Yeri:</b> Kız Kalesi  <b>Açma:</b>  <b>Türü:</b> Çömlek</p>	<p><b><u>Ölçüler</u></b>  <b>Ağız Çapı:</b> 121 mm  <b>Kaide Çapı:</b> Belirlenemedi  <b>Yükseklik:</b> Belirlenemedi  <b>Korunan Yükseklik:</b> 32 mm  <b>Cidar Kalınlığı:</b> 4 mm</p>
<p><b><u>Hamur</u></b>  <b>Hamur Özelliği:</b> 6  <b>Hamur Rengi:</b>  <b>İç:</b> Belirlenemedi  <b>Dış:</b> Belirlenemedi  <b>Kırık:</b> Belirlenemedi</p>	<p><b><u>Bezeme</u></b>  <b>Bezeme Tekniği:</b> Kazı bezek, kabartma tekniği  <b>Bezeme Motifi:</b> Boyun kısmında ağza paralel bir biçimde tarak biçimli bir aletle kazıma yapılmıştır. Gövdeden boyun kısmına geçiş noktasında yuvarlak kesitli kabartma şeridi kullanılmıştır.</p>

### **Açıklama**

Buluntunun büyük bir kısmı kırıktır. Eldeki mevcut kalıttan kabın çarkta şekillendirildiği anlaşılmaktadır. Ağız dışı çekik dıştan kalınlaştırılmış, gövde küresel formdadır. Dip kısmı tamamen kırık olduğundan belirlenememiştir. Kulp ile ilgili kalıntı üzerinde herhangi bir iz bulunmamaktadır.



Fotoğraf No: 9 Çömlek (Kız Kalesi)

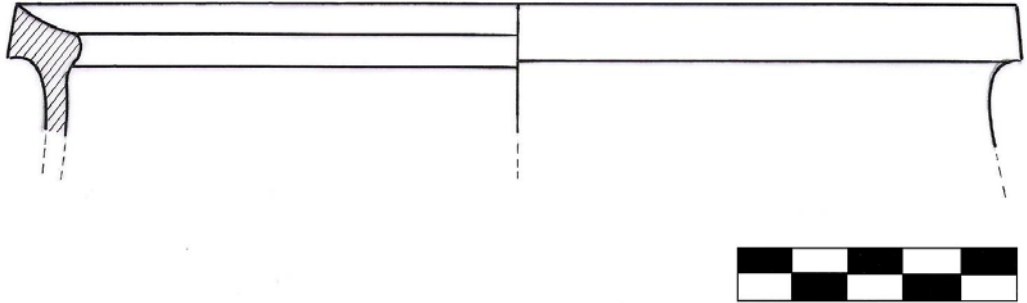

Çizim No: 9 Çömlek (Kız Kalesi)

<b>Katalog No:</b> 9 <b>Envanter Kazı No:</b> 1982 <b>Çizim No:</b> 9 <b>Fotoğraf No:</b> 9	
<b><u>Buluntu:</u></b> <b>Buluntu Yeri:</b> Kız Kalesi <b>Açma:</b> <b>Türü:</b> Çömlek	<b><u>Ölçüler</u></b> <b>Ağız Çapı:</b> 182 mm <b>Kaide Çapı:</b> Belirlenemedi <b>Yükseklik:</b> Belirlenemedi <b>Korunan Yükseklik:</b> 24 mm <b>Cidar Kalınlığı:</b> 4 mm
<b><u>Hamur</u></b> <b>Hamur Özelliği:</b> 2 <b>Hamur Rengi:</b> <b>İç:</b> E <sub>10</sub> <b>Dış:</b> E <sub>10</sub> <b>Kırık:</b> F <sub>10</sub>	<b><u>Bezeme</u></b> <b>Bezeme Tekniği:</b> Yok <b>Bezeme Motifi:</b> Yok

### **Açıklama**

Buluntunun büyük bir kısmı kırıktır. Eldeki mevcut kalıntıdan kabın çarkta şekillendirildiği anlaşılmaktadır. Ağız dıştan ve içten kalınlaştırılmış, gövde dip kısmı tamamen kırık olduğundan formu belirlenememiştir. Kulp ile ilgili kalıntı üzerinde herhangi bir iz bulunmamaktadır. 1990.XXXV. CC et: 136 numara ile kayıtlı buluntu aynı özellikleri taşımaktadır.



Fotoğraf No: 10 Testi (Kız Kalesi)

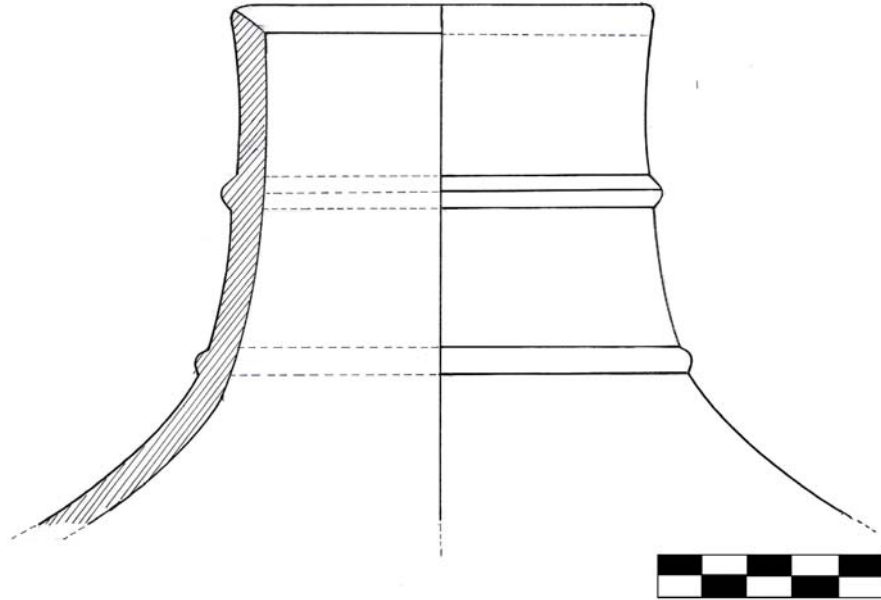

Çizim No: 10 Testi (Kız Kalesi)



<p><b>Katalog No:</b> 10  <b>Envanter Kazı No:</b> 1982  <b>Çizim No:</b> 10  <b>Fotoğraf No:</b> 10</p>	
<p><b><u>Buluntu:</u></b>  <b>Buluntu Yeri:</b> Kız Kalesi  <b>Açma:</b>  <b>Türü:</b> Testi</p>	<p><b><u>Ölçüler</u></b>  <b>Ağız Çapı:</b> 94 mm  <b>Kaide Çapı:</b> Belirlenemedi  <b>Yükseklik:</b> Belirlenemedi  <b>Korunan Yükseklik:</b> 115 mm  <b>Cidar Kalınlığı:</b> 6 mm</p>
<p><b><u>Hamur</u></b>  <b>Hamur Özelliği:</b> 2  <b>Hamur Rengi:</b>  <b>İç:</b> E<sub>10</sub>  <b>Dış:</b> E<sub>10</sub>  <b>Kırık:</b> F<sub>10</sub></p>	<p><b><u>Bezeme</u></b>  <b>Bezeme Tekniği:</b> Kabartma tekniği, kazı bezek  <b>Bezeme Motifi:</b> Kabın boyun kısmında belli bir aralıkla ağza paralel bir biçimde iki yuvarlak kesitli şerit uygulanmıştır. Gövdeye yakın yuvarlak kesit üzerine hamur yüzeyi yarı kuru iken sivri uçlu bir aletle açılmış sık aralıklı kertik bezeme uygulanmıştır.</p>

### **Açıklama**

Buluntunun büyük bir kısmı kırıktır. Eldeki mevcut kalıntıdan kabın çarkta şekillendirildiği anlaşılmaktadır. Ağız içe eğik kesik, boyun düz uzun, gövdenin küresel formda olduğu düşünülmektedir. Dip kısmı tamamen kırık olduğundan formu belirlenememiştir. Kulp ile ilgili kalıntı üzerinde herhangi bir iz bulunmamaktadır.



Fotoğraf No: 11 Testi (Kız Kalesi)

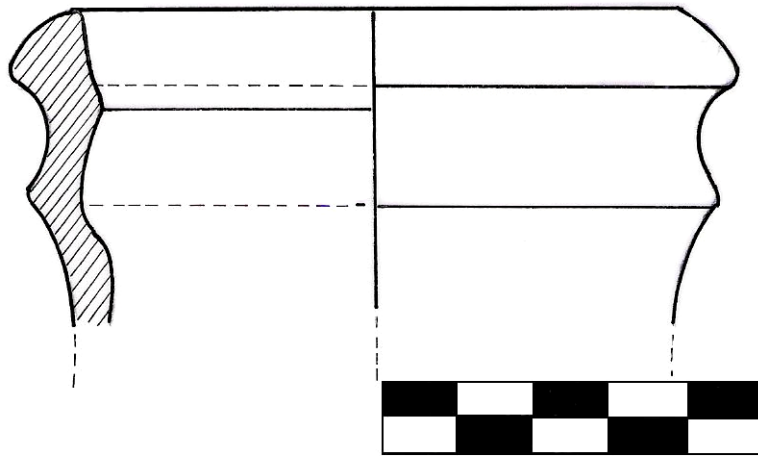

Çizim No: 11 Testi (Kız Kalesi)

<b>Katalog No:</b> 11 <b>Envanter Kazı No:</b> 1982 <b>Çizim No:</b> 11 <b>Fotoğraf No:</b> 11	
<b><u>Buluntu:</u></b> <b>Buluntu Yeri:</b> Kız Kalesi <b>Açma:</b> <b>Türü:</b> Testi	<b><u>Ölçüler</u></b> <b>Ağız Çapı:</b> 80 mm <b>Kaide Çapı:</b> Belirlenemedi <b>Yükseklik:</b> Belirlenemedi <b>Korunan Yükseklik:</b> 39 mm <b>Cidar Kalınlığı:</b> 5 mm
<b><u>Hamur</u></b> <b>Hamur Özelliği:</b> 2 <b>Hamur Rengi:</b> <b>İç:</b> E <sub>10</sub> <b>Dış:</b> E <sub>10</sub> <b>Kırık:</b> F <sub>10</sub>	<b><u>Bezeme</u></b> <b>Bezeme Tekniği:</b> Yok <b>Bezeme Motifi:</b> Yok

### **Açıklama**

Buluntunun büyük bir kısmı kırıktır. Eldeki mevcut kalıntıdan kabın çarkta şekillendirildiği anlaşılmaktadır. Ağız düz basit, boyun düz uzun, gövde ve dip kısmı tamamen kırık olduğundan formu belirlenememiştir. Kulp ile ilgili kalıntı üzerinde herhangi bir iz bulunmamaktadır.



Fotoğraf No: 12 Çömlek (Kız Kalesi)

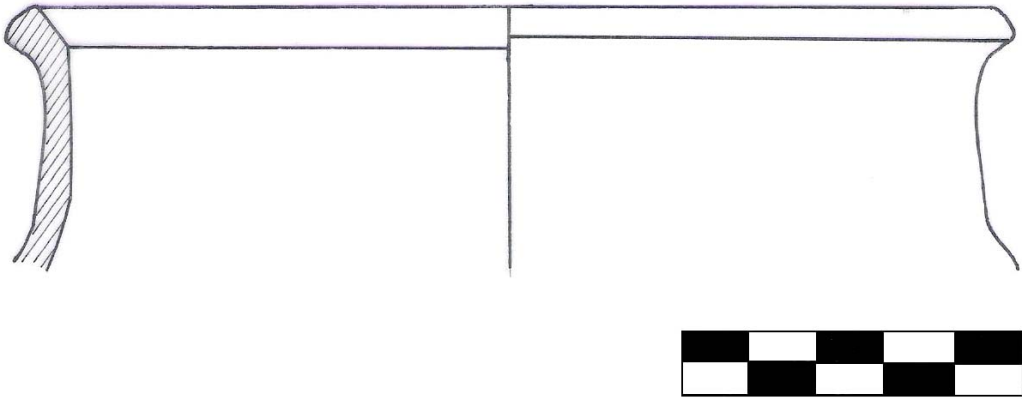

Çizim No: 12 Çömlek (Kız Kalesi)

<p><b>Katalog No:</b> 12  <b>Envanter Kazı No:</b> 1982  <b>Çizim No:</b> 12  <b>Fotoğraf No:</b> 12</p>	
<p><b><u>Buluntu:</u></b>  <b>Buluntu Yeri:</b> Kız Kalesi  <b>Açma:</b>  <b>Türü:</b> Çömlek</p>	<p><b><u>Ölçüler</u></b>  <b>Ağız Çapı:</b> 149 mm  <b>Kaide Çapı:</b> Belirlenemedi  <b>Yükseklik:</b> Belirlenemedi  <b>Korunan Yükseklik:</b> 38 mm  <b>Cidar Kalınlığı:</b> 5 mm</p>
<p><b><u>Hamur</u></b>  <b>Hamur Özelliği:</b> 4  <b>Hamur Rengi:</b>  <b>İç:</b> Belirlenemedi  <b>Dış:</b> Belirlenemedi  <b>Kırık:</b> Belirlenemedi</p>	<p><b><u>Bezeme</u></b>  <b>Bezeme Tekniği:</b> Kazı bezek  <b>Bezeme Motifi:</b> Boyun kısmına ağza 45 derecelik açı ile tarak şeklindeki bir aletle çizi bezek uygulanmıştır.</p>

### **Açıklama**

Buluntunun büyük bir kısmı kırıktır. Eldeki mevcut kalıntıdan kabın çarkta şekillendirildiği anlaşılmaktadır. Ağız dıştan kalınlaştırılmış, gövde ve dip kısmı tamamen kırık olduğundan formu belirlenememiştir. Kulp ile ilgili kalıntı üzerinde herhangi bir iz bulunmamaktadır. 1990.XL.BB.151 olarak kayıtlı ağız tipi aynı özellikleri taşımaktadır.



Fotoğraf No: 13 Sepet Kulplu Çanak (Kız Kalesi)

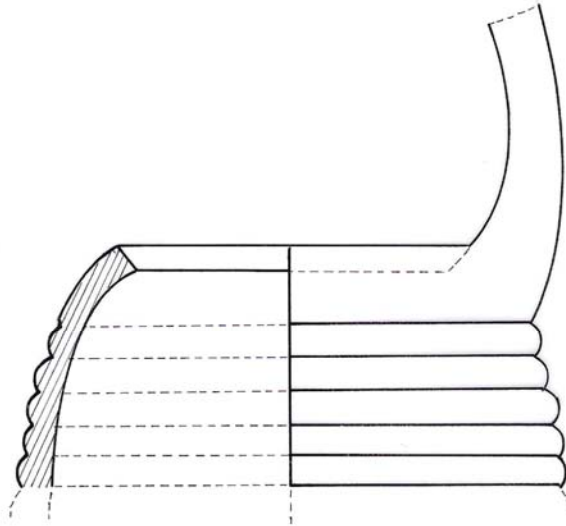

Çizim No: 13 Sepet Kulplu Çanak (Kız Kalesi)

<b>Katalog No:</b> 13 <b>Envanter Kazı No:</b> 1982.IV. D <b>Çizim No:</b> 13 <b>Fotoğraf No:</b> 13	
<b><u>Buluntu:</u></b> <b>Buluntu Yeri:</b> Kız Kalesi <b>Açma:</b> IV. D <b>Türü:</b> Sepet Kulplu Çanak	<b><u>Ölçüler</u></b> <b>Ağız Çapı:</b> 70 mm <b>Kaide Çapı:</b> <b>Yükseklik:</b> <b>Korunan Yükseklik:</b> 50 mm <b>Cidar Kalınlığı:</b> 5 mm
<b><u>Hamur</u></b> <b>Hamur Özelliği:</b> 2 <b>Hamur Rengi:</b> <b>İç:</b> Belirlenemedi <b>Dış:</b> Belirlenemedi <b>Kırık:</b> Belirlenemedi	<b><u>Bezeme</u></b> <b>Bezeme Tekniği:</b> Dalgalı Bezek <b>Bezeme Motifi:</b> Formun gövde üzerinde, çarkta çekim işlemi yapıldığı sırada dalgalı görünüm verilmiştir.

### **Açıklama**

Buluntunun büyük bir kısmı kırıktır. Eldeki mevcut kalıntıdan kabın çarkta şekillendirildiği anlaşılmaktadır. Ağız, içe eğik, gövde, küresel formdadır. Dip kısmı tamamen kırık olduğundan belirlenememiştir. Kulpun yarısı kırıktır. Ağız ucundan başlayıp ağzın diğer tarafına yaptığı eyim dolası ile sepet kulpu diyebileceğimiz bir kulpa sahip olduğu düşünülmektedir. Kulpun üzerinde ve ağız kenarındaki izlerinden kulpun elde şekillendirilip sonradan takıldığı anlaşılmaktadır.



Fotoğraf No: 14 Testi (Kız Kalesi)

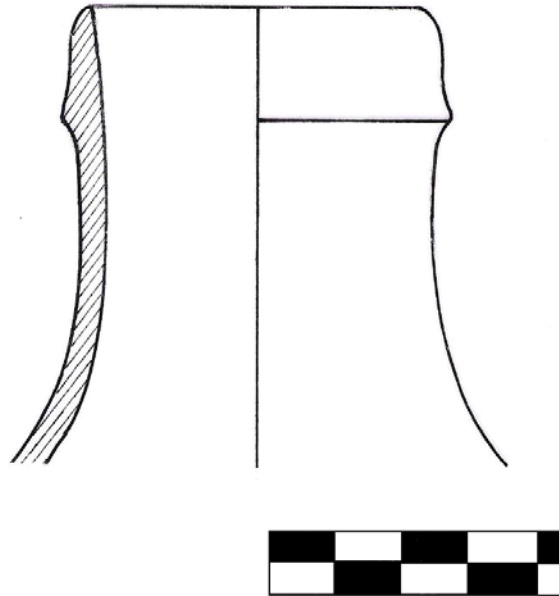

Çizim No: 14 Testi (Kız Kalesi)



<p><b>Katalog No:</b> 14  <b>Envanter Kazı No:</b> 1983.V.F  <b>Çizim No:</b> 14  <b>Fotoğraf No:</b> 14</p>	
<p><b><u>Buluntu:</u></b>  <b>Buluntu Yeri:</b> Kız Kalesi  <b>Açma:</b> V.F  <b>Türü:</b> Testi</p>	<p><b><u>Ölçüler</u></b>  <b>Ağız Çapı:</b>  <b>Kaide Çapı:</b> Belirlenemedi  <b>Yükseklik:</b> Belirlenemedi  <b>Korunan Yükseklik: ?</b>  <b>Cidar Kalınlığı:</b> 5 mm</p>
<p><b><u>Hamur</u></b>  <b>Hamur Özelliği:</b> 4  <b>Hamur Rengi:</b>  <b>İç:</b> E<sub>10</sub>  <b>Dış:</b> E<sub>10</sub>  <b>Kırık:</b> F<sub>10</sub></p>	<p><b><u>Bezeme</u></b>  <b>Bezeme Tekniği:</b> Kabartma tekniği, kazı bezek  <b>Bezeme Motifi:</b> Kabın boyun kısmında belli bir aralıkla ağza paralel bir biçimde iki yuvarlak kesitli şerit uygulanmıştır. Gövdeye yakın yuvarlak kesit üzerine hamur yüzeyi yarı kuru iken sivri uçlu bir aletle açılmış sık aralıklı oyuklar vardır.</p>

### **Açıklama**

Buluntunun büyük bir kısmı kırıktır. Eldeki mevcut kalıntıdan kabın çarkta şekillendirildiği anlaşılmaktadır. Ağız düz basit, boyun düz uzun, gövde ve dip kısmı tamamen kırık olduğundan formu belirlenememiştir. Kulp ile ilgili kalıntı üzerinde herhangi bir iz bulunmamaktadır.



Fotoğraf No: 15 Çanak (Kız Kalesi)

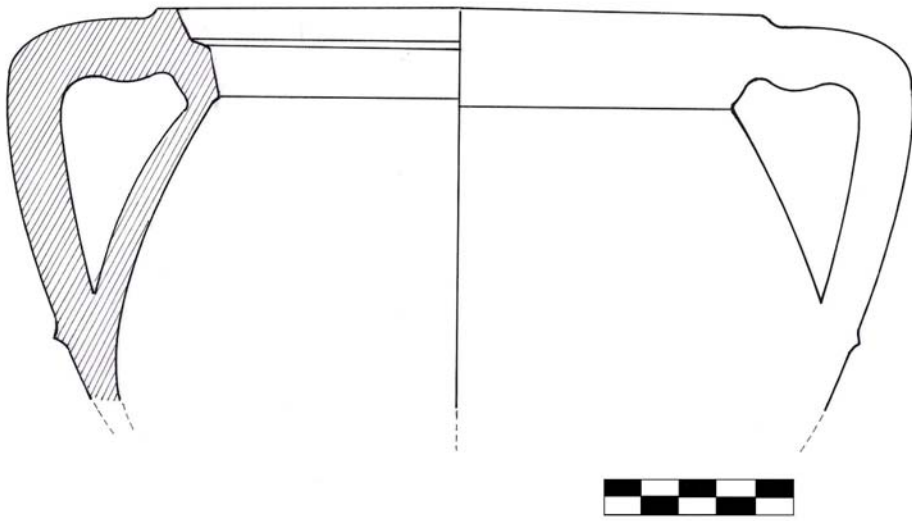

Çizim No: 15 Çanak (Kız Kalesi)

<b>Katalog No: 15</b> <b>Envanter Kazı No: 83.7D.76</b> <b>Çizim No: 15</b> <b>Fotoğraf No: 15</b>	
<b><u>Buluntu:</u></b> <b>Buluntu Yeri: Kız Kalesi</b> <b>Açma:</b> <b>Türü: Çanak</b>	<b><u>Ölçüler</u></b> <b>Ağız Çapı: 162 mm</b> <b>Kaide Çapı: Belirlenemedi</b> <b>Yükseklik: Belirlenemedi</b> <b>Korunan Yükseklik: 109mm</b> <b>Cidar Kalınlığı: 8 mm</b>
<b><u>Hamur</u></b> <b>Hamur Özelliği: 3</b> <b>Hamur Rengi:</b> <b>İç: F<sub>9</sub></b> <b>Dış: F<sub>9</sub></b> <b>Kırık: F<sub>9</sub></b>	<b><u>Bezeme</u></b> <b>Bezeme Tekniği: Yok</b> <b>Bezeme Motifi: Yok</b>

### **Açıklama**

Buluntunun büyük bir kısmı kırıktır. Eldeki mevcut kalıntıdan kabın çarkta şekillendirildiği anlaşılmaktadır. Ağız kapak yuvalı, gövde küresel formdadır. Dip kısmı tamamen kırık olduğundan belirlenememiştir. Kulp ağza dikey bir biçimde elde şekillendirilmiştir.



Fotoğraf No: 16 ömlek (Kız Kalesi)

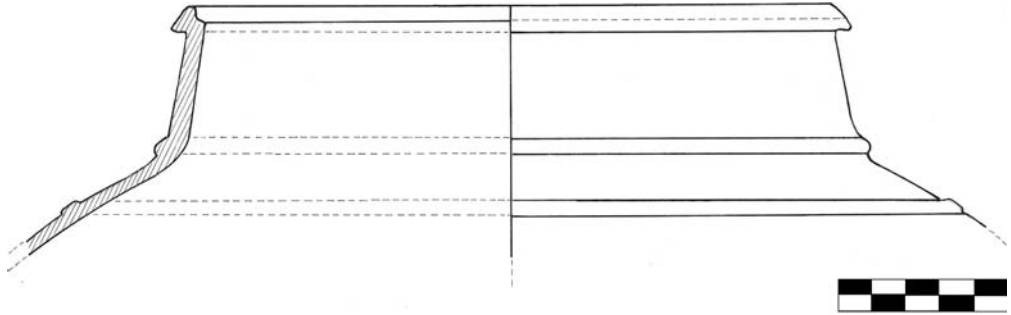

izim No: 16 ömlek (Kız Kalesi)

<p><b>Katalog No:</b> 16  <b>Envanter Kazı No:</b> 1983.VIII. b  <b>Çizim No:</b> 16  <b>Fotoğraf No:</b> 16</p>	
<p><b><u>Buluntu:</u></b>  <b>Buluntu Yeri:</b> Kız Kalesi  <b>Açma:</b> VIII. b  <b>Türü:</b> Çömlek</p>	<p><b><u>Ölçüler</u></b>  <b>Ağız Çapı:</b> 202 mm  <b>Kaide Çapı:</b> Belirlenemedi  <b>Yükseklik:</b> Belirlenemedi  <b>Korunan Yükseklik:</b> 75 mm  <b>Cidar Kalınlığı:</b> 6 mm</p>
<p><b><u>Hamur</u></b>  <b>Hamur Özelliği:</b> 6  <b>Hamur Rengi:</b>  <b>İç:</b> Belirlenemedi  <b>Dış:</b> Belirlenemedi  <b>Kırık:</b> Belirlenemedi</p>	<p><b><u>Bezeme</u></b>  <b>Bezeme Tekniği:</b> Kabartma tekniği, kazı bezek  <b>Bezeme Motifi:</b> Kalıntı üzerinde, ağza paralel olarak boyun üzerine yuvarlak kesitli şerit uygulanmıştır. “U” biçimli sivri uçlu bir aletle boyun kısmında ağza paralel yivler ile bezenmiştir.</p>

### **Açıklama**

Buluntunun büyük bir kısmı kırıktır. Eldeki mevcut kalıttan kabın çarkta şekillendirildiği anlaşılmaktadır. Dıştan kalınlaştırılmış ve kapak yuvalı dar ağza sahiptir. Gövde küresel formdadır. Dip kısmı tamamen kırık olduğundan belirlenememiştir. Kulp ile ilgili kalıntı üzerinde herhangi bir iz bulunmamaktadır.



Fotoğraf No: 17 Çömlek (Kız Kalesi)

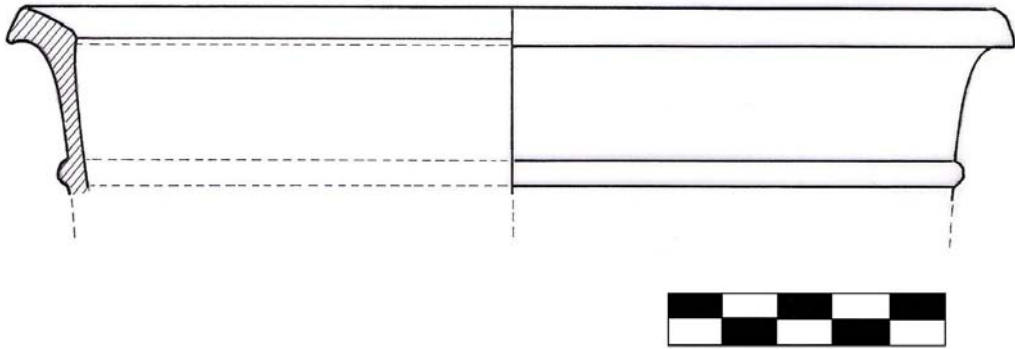

Çizim No: 17 Çömlek (Kız Kalesi)

<p><b>Katalog No:</b> 17  <b>Envanter Kazı No:</b> 1983.VIII. D  <b>Çizim No:</b> 17  <b>Fotoğraf No:</b> 17</p>	
<p><b><u>Buluntu:</u></b>  <b>Buluntu Yeri:</b> Kız Kalesi  <b>Açma:</b> VIII. D  <b>Türü:</b> Çömlek</p>	<p><b><u>Ölçüler</u></b>  <b>Ağız Çapı:</b> 174 mm  <b>Kaide Çapı:</b> Belirlenemedi  <b>Yükseklik:</b> Belirlenemedi  <b>Korunan Yükseklik:</b> 34 mm  <b>Cidar Kalınlığı:</b> 4 mm</p>
<p><b><u>Hamur</u></b>  <b>Hamur Özelliği:</b> 4  <b>Hamur Rengi:</b>  <b>İç:</b> E<sub>10</sub>  <b>Dış:</b> E<sub>10</sub>  <b>Kırık:</b> F<sub>10</sub></p>	<p><b><u>Bezeme</u></b>  <b>Bezeme Tekniği:</b> Kabartma tekniği, kazı bezek  <b>Bezeme Motifi:</b> Tarak biçimli bir aletle boyun kısmına dalgalı motif uygulanmış, motif yuvarlak hatlı şeritle sınırlandırılmıştır.</p>

### **Açıklama**

Buluntunun büyük bir kısmı kırıktır. Eldeki mevcut kalıntıdan kabın çarkta şekillendirildiği anlaşılmaktadır. Ağız dıştan kalınlaştırılmış, dışa çekik, içe eğik kesilmiştir. Gövde ve dip kısmı tamamen kırık olduğundan formu belirlenememiştir. Kulp ile ilgili kalıntı üzerinde herhangi bir iz bulunmamaktadır.



Fotoğraf No: 18 Çömlek (Kız Kalesi)

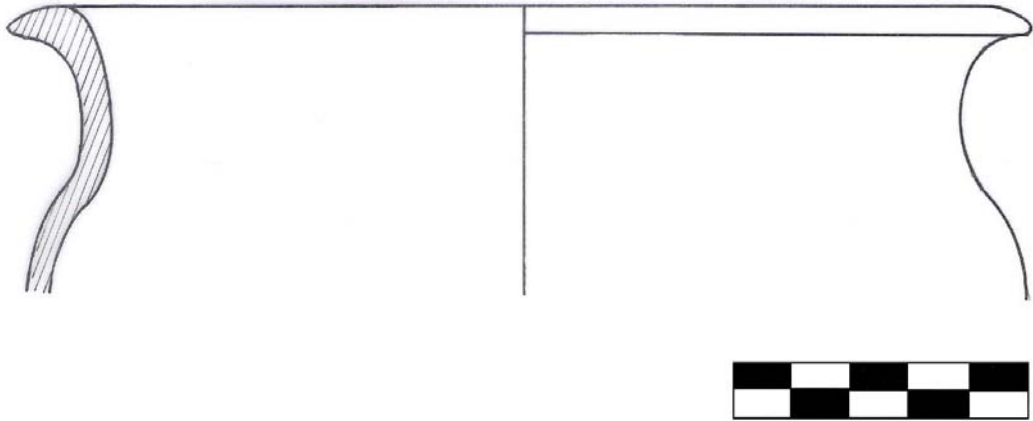

Çizim No: 18 Çömlek (Kız Kalesi)



<b>Katalog No:</b> 18 <b>Envanter Kazı No:</b> 1983. V.G <b>Çizim No:</b> 18 <b>Fotoğraf No:</b> 18	
<b><u>Buluntu:</u></b> <b>Buluntu Yeri:</b> K1z Kalesi <b>Açma:</b> V.G <b>Türü:</b> Çömlek	<b><u>Ölçüler</u></b> <b>Ağız Çapı:</b> 175 mm <b>Kaide Çapı:</b> Belirlenemedi <b>Yükseklik:</b> Belirlenemedi <b>Korunan Yükseklik:</b> 50 mm <b>Cidar Kalınlığı:</b> 5 mm
<b><u>Hamur</u></b> <b>Hamur Özelliği:</b> 6 <b>Hamur Rengi:</b> <b>İç:</b> Belirlenemedi <b>Dış:</b> Belirlenemedi <b>Kırık:</b> Belirlenemedi	<b><u>Bezeme</u></b> <b>Bezeme Tekniği:</b> Kazı bezek <b>Bezeme Motifi:</b> Kap yüzeyine kazıma tekniği ile uygulanan dalgalı hat motifindeki çizi bezek zamanla aşınmıştır.

### **Açıklama**

Buluntunun büyük bir kısmı kırıktır. Eldeki mevcut kalıntıdan kabın çarkta şekillendirildiği anlaşılmaktadır. Ağız dışı çekik, gövde küresel formdadır. Dip kısmı tamamen kırık olduğundan belirlenememiştir. Kulp ile ilgili kalıntı üzerinde herhangi bir iz bulunmamaktadır. 1990.XXX. CC et: 136 kayıtlı benzer ağız tipi bulunmaktadır.



Fotoğraf No: 19 Küp (Kız Kalesi)

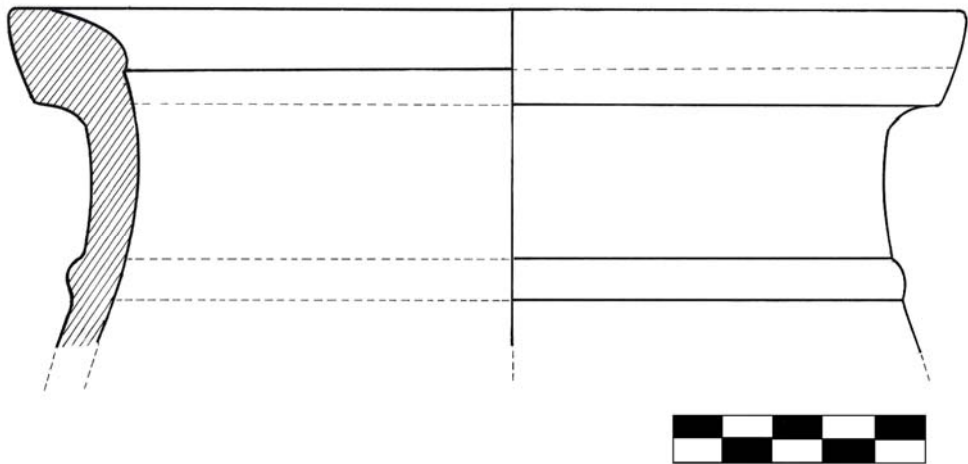

Çizim No: 19 Küp (Kız Kalesi)

<p><b>Katalog No:</b> 19  <b>Envanter Kazı No:</b> 1985  <b>Çizim No:</b> 19  <b>Fotoğraf No:</b> 19</p>	
<p><b><u>Buluntu:</u></b>  <b>Buluntu Yeri:</b> Kız Kalesi  <b>Açma:</b>  <b>Türü:</b> Küp</p>	<p><b><u>Ölçüler</u></b>  <b>Ağız Çapı:</b> Belirlenemedi  <b>Kaide Çapı:</b> Belirlenemedi  <b>Yükseklik:</b> Belirlenemedi  <b>Korunan Yükseklik:</b> 68 mm  <b>Cidar Kalınlığı:</b> 10 mm</p>
<p><b><u>Hamur</u></b>  <b>Hamur Özelliği:</b> 2  <b>Hamur Rengi:</b>  <b>İç:</b> Belirlenemedi  <b>Dış:</b> Belirlenemedi  <b>Kırık:</b> Belirlenemedi</p>	<p><b><u>Bezeme</u></b>  <b>Bezeme Tekniği:</b> Baskı  <b>Bezeme Motifi:</b> Dıştan kalınlaştırılmış ağız ve boyunda yuvarlak kil şerit üzerine parmak baskı sırası ile bezenmiş; parmak izlerine göre baskılar, hamur henüz nemli iken yapıldığı anlaşılmaktadır.</p>

### **Açıklama**

Buluntunun büyük bir kısmı kırıktır. Eldeki mevcut kalıntıdan kabın çarkta şekillendirildiği anlaşılmaktadır. Ağız dıştan kalınlaştırılmış, gövde ve dip kısmı tamamen kırık olduğundan formu belirlenememiştir. Kulp ile ilgili kalıntı üzerinde herhangi bir iz bulunmamaktadır.



Fotoğraf No: 20 Testi (Kız Kalesi)

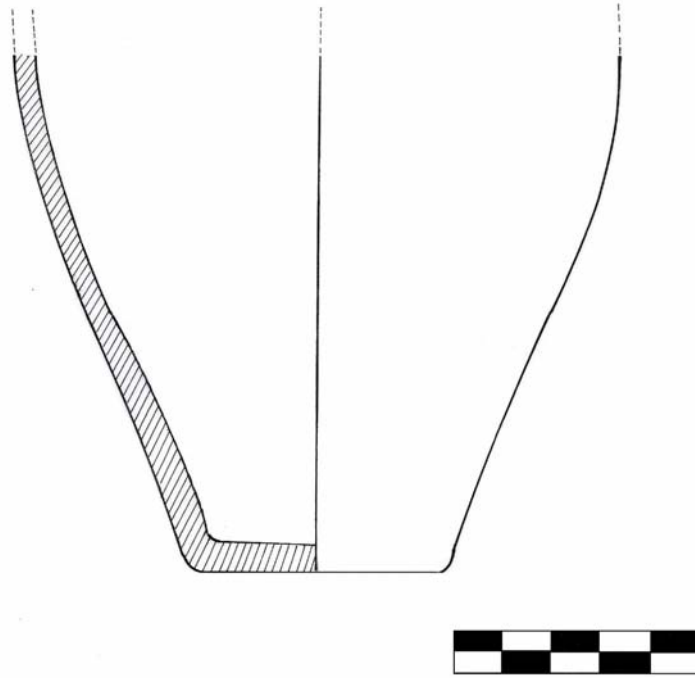

Çizim No: 20 Testi (Kız Kalesi)

<p><b>Katalog No:</b> 20  <b>Envanter Kazı No:</b> 1982  <b>Çizim No:</b> 20  <b>Fotoğraf No:</b> 20</p>	
<p><b><u>Buluntu:</u></b>  <b>Buluntu Yeri:</b> Kız Kalesi  <b>Açma:</b>  <b>Türü:</b> Testi</p>	<p><b><u>Ölçüler</u></b>  <b>Ağız Çapı:</b>  <b>Kaide Çapı:</b> 50 mm  <b>Yükseklik:</b> Belirlenemedi  <b>Korunan Yükseklik:</b> 170 mm  <b>Cidar Kalınlığı:</b> 5–7 mm</p>
<p><b><u>Hamur</u></b>  <b>Hamur Özelliği:</b> 6  <b>Hamur Rengi:</b>  <b>İç:</b> Belirlenemedi  <b>Dış:</b> Belirlenemedi  <b>Kırık:</b> Belirlenemedi</p>	<p><b><u>Bezeme</u></b>  <b>Bezeme Tekniği:</b> Yok  <b>Bezeme Motifi:</b> Yok</p>

### **Açıklama**

Buluntunun büyük bir kısmı kırıktır. Eldeki mevcut kalıntıdan kabın çarkta şekillendirildiği anlaşılmaktadır. Ağız ve boyun kısmı tamamen kırık olduğundan formu belirlenememiştir. Gövde konik bir biçimde dipten başlayıp yukarıya doğru şişkinleşmektedir. Kulp ile ilgili kalıntı üzerinde herhangi bir iz bulunmamaktadır.



Fotoğraf No: 21 Çanak (Kız Kalesi)

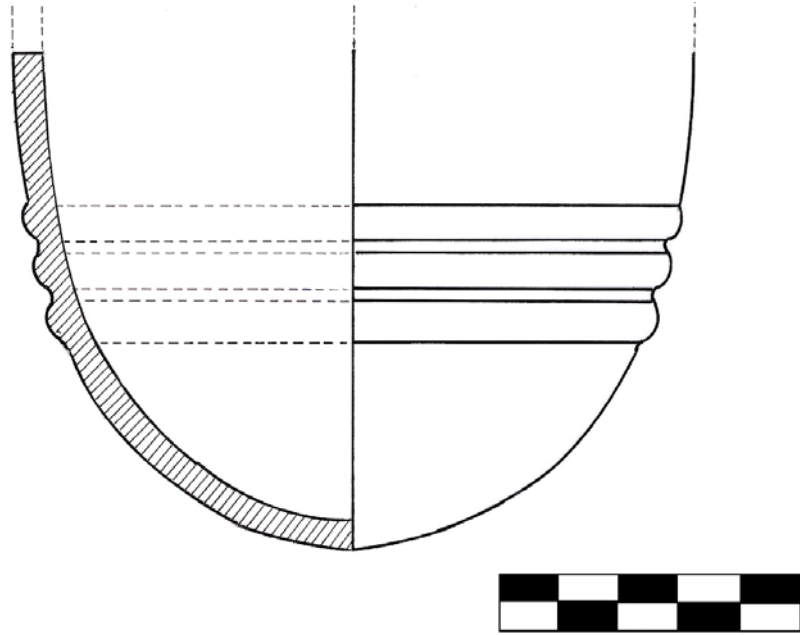

Çizim No: 21 Çanak (Kız Kalesi)

<p><b>Katalog No:</b> 21  <b>Envanter Kazı No:</b> 1982  <b>Çizim No:</b> 21  <b>Fotoğraf No:</b> 21</p>	
<p><b><u>Buluntu:</u></b>  <b>Buluntu Yeri:</b> Kız Kalesi  <b>Açma:</b>  <b>Türü:</b> Çanak</p>	<p><b><u>Ölçüler</u></b>  <b>Ağız Çapı:</b> Belirlenemedi  <b>Kaide Çapı:</b> Belirlenemedi  <b>Yükseklik:</b> Belirlenemedi  <b>Korunan Yükseklik:</b> 84 mm  <b>Cidar Kalınlığı:</b> 5 mm</p>
<p><b><u>Hamur</u></b>  <b>Hamur Özelliği:</b> 2  <b>Hamur Rengi:</b>  <b>İç:</b> Belirlenemedi  <b>Dış:</b> Belirlenemedi  <b>Kırık:</b> Belirlenemedi</p>	<p><b><u>Bezeme</u></b>  <b>Bezeme Tekniği:</b> Kabartma bezek  <b>Bezeme Motifi:</b> Dip kısma yakın bölgeye üç tane yuvarlak kesitli şerit uygulanmıştır.</p>

### **Açıklama**

Buluntunun büyük bir kısmı kırıktır. Eldeki mevcut kalıntıdan kabın çarkta şekillendirildiği anlaşılmaktadır. Ağız tamamen kırık olduğundan formu belirlenememiştir. Yuvarlak dip formuna sahiptir. Kulp ile ilgili kalıntı üzerinde herhangi bir iz bulunmamaktadır.



Fotoğraf No: 22 Kürevî konik kap (Kız Kalesi)

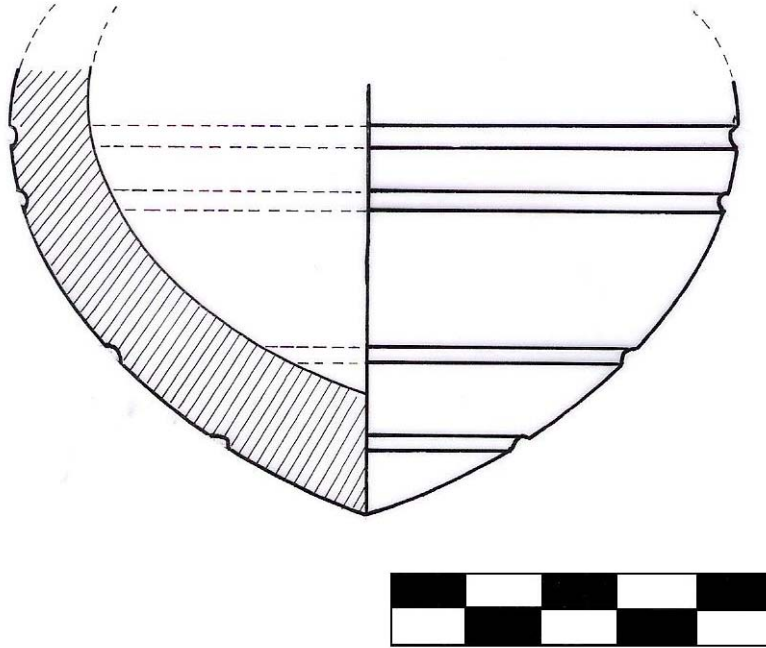

Çizim No: 22 Kürevî konik kap (Kız Kalesi)



<p><b>Katalog No:</b> 22  <b>Envanter Kazı No:</b> 1982  <b>Çizim No:</b> 22  <b>Fotoğraf No:</b> 22</p>	
<p><b><u>Buluntu:</u></b>  <b>Buluntu Yeri:</b> Kız Kalesi  <b>Açma:</b>  <b>Türü:</b> Kürevî Konik Kap</p>	<p><b><u>Ölçüler</u></b>  <b>Ağız Çapı:</b> Belirlenemedi  <b>Kaide Çapı:</b> Belirlenemedi  <b>Yükseklik:</b> Belirlenemedi  <b>Korunan Yükseklik:</b> 56 mm  <b>Cidar Kalınlığı:</b> 11–15 mm</p>
<p><b><u>Hamur</u></b>  <b>Hamur Özelliği:</b> 1  <b>Hamur Rengi:</b>  <b>İç:</b> Belirlenemedi  <b>Dış:</b> Belirlenemedi  <b>Kırık:</b> Belirlenemedi</p>	<p><b><u>Bezeme</u></b>  <b>Bezeme Tekniği:</b> Kazı bezek  <b>Bezeme Motifi:</b> “U” biçimli sivri uçlu bir aletle birbirine paralel yatay yiv uygulanmıştır.</p>

### **Açıklama**

Buluntunun büyük bir kısmı kırıktır. Eldeki mevcut kalıntıdan kalıpla şekillendirildiği anlaşılmaktadır. Ağız ve boyun kısmı tamamen kırık olduğundan formu belirlenememiştir. Gövde küresel formdadır. Dip kısmı sivri dip formuna sahiptir.



Fotoğraf No: 23 Topuz Dip (Kız Kalesi)

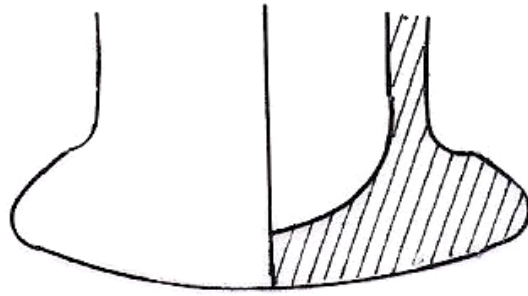

Fotoğraf No: 23 Topuz Dip (Kız Kalesi)

<p><b>Katalog No:</b> 23  <b>Envanter Kazı No:</b> 82.AY.37  <b>Çizim No:</b> 23  <b>Fotoğraf No:</b> 23</p>	
<p><b><u>Buluntu:</u></b>  <b>Buluntu Yeri:</b> Kız Kalesi  <b>Açma:</b>  <b>Türü:</b> Topuz Dip</p>	<p><b><u>Ölçüler</u></b>  <b>Ağız Çapı:</b> Belirlenemedi  <b>Kaide Çapı:</b> Belirlenemedi  <b>Yükseklik:</b> Belirlenemedi  <b>Korunan Yükseklik:</b> 22 mm  <b>Cidar Kalınlığı:</b> 3 mm</p>
<p><b><u>Hamur</u></b>  <b>Hamur Özelliği:</b> 3  <b>Hamur Rengi:</b>  <b>İç:</b> E<sub>10</sub>  <b>Dış:</b> E<sub>10</sub>  <b>Kırık:</b> F<sub>10</sub></p>	<p><b><u>Bezeme</u></b>  <b>Bezeme Tekniği:</b> Yok  <b>Bezeme Motifi:</b> Yok</p>

### **Açıklama**

Buluntunun büyük bir kısmı kırıktır. Ağız, boyun ve gövde kısmı tamamen kırık olduğundan formu belirlenememiştir. Dip topuz dip tipindedir.



Fotoğraf No: 24 Düz Çark Dibi (Kız Kalesi)

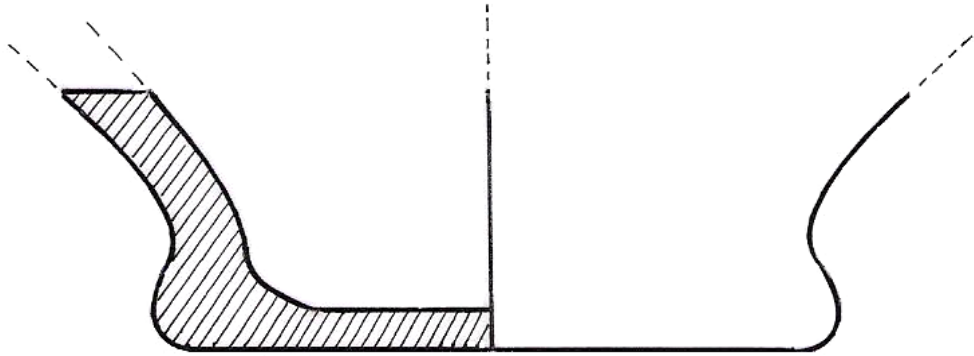

Çizim No: 24 Düz Çark Dibi (Kız Kalesi)

<b>Katalog No:</b> 24 <b>Envanter Kazı No:</b> 1983.VIII. D <b>Çizim No:</b> 24 <b>Fotoğraf No:</b> 24	
<b><u>Buluntu:</u></b> <b>Buluntu Yeri:</b> Kız Kalesi <b>Açma:</b> VIII. D <b>Türü:</b> Düz Çark Dibi	<b><u>Ölçüler</u></b> <b>Ağız Çapı:</b> Belirlenemedi <b>Kaide Çapı:</b> 65 mm <b>Yükseklik:</b> Belirlenemedi <b>Korunan Yükseklik:</b> 25 mm <b>Cidar Kalınlığı:</b> 65 mm
<b><u>Hamur</u></b> <b>Hamur Özelliği:</b> 3 <b>Hamur Rengi:</b> <b>İç:</b> F <sub>9</sub> <b>Dış:</b> F <sub>9</sub> <b>Kırık:</b> F <sub>9</sub>	<b><u>Bezeme</u></b> <b>Bezeme Tekniği:</b> Yok <b>Bezeme Motifi:</b> Yok

### **Açıklama**

Buluntunun büyük bir kısmı kırıktır. Eldeki mevcut kalıntıdan kabın çarkta şekillendirildiği anlaşılmaktadır. Ağız ve gövde tamamen kırık olduğundan formu belirlenememiştir. Dip kısmı düz çark dibi tipindedir.



Fotoğraf No: 25 Düz Çark Dibi (Kız Kalesi)

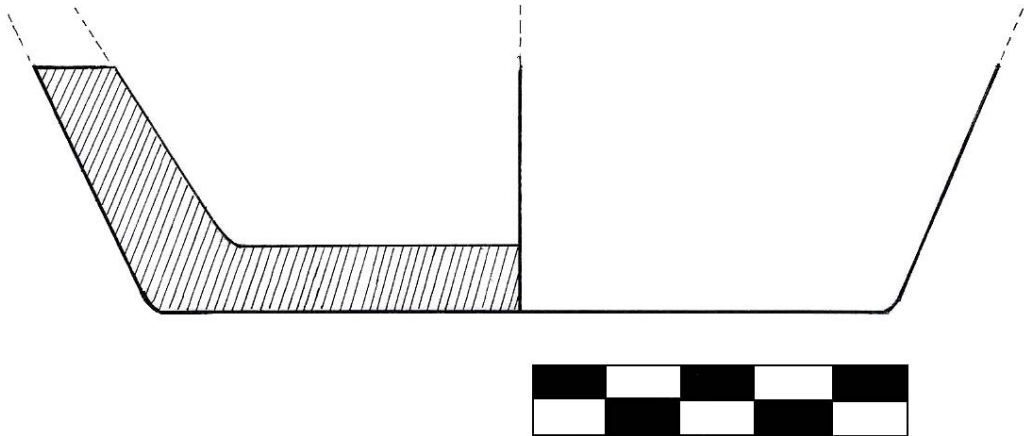

Çizim No: 25 Düz Çark Dibi (Kız Kalesi)

<p><b>Katalog No:</b> 25  <b>Envanter Kazı No:</b> 1983.VIII. D  <b>Çizim No:</b> 25  <b>Fotoğraf No:</b> 25</p>	
<p><b><u>Buluntu:</u></b>  <b>Buluntu Yeri:</b> Kız Kalesi  <b>Açma:</b> VIII. D  <b>Türü:</b> Düz Çark Dibi</p>	<p><b><u>Ölçüler</u></b>  <b>Ağız Çapı:</b> Belirlenemedi  <b>Kaide Çapı:</b> 100 mm  <b>Yükseklik:</b> Belirlenemedi  <b>Korunan Yükseklik:</b> 34 mm  <b>Cidar Kalınlığı:</b> 11 mm</p>
<p><b><u>Hamur</u></b>  <b>Hamur Özelliği:</b> 5  <b>Hamur Rengi:</b>  <b>İç:</b> Belirlenemedi  <b>Dış:</b> Belirlenemedi  <b>Kırık:</b> Belirlenemedi</p>	<p><b><u>Bezeme</u></b>  <b>Bezeme Tekniği:</b> Yok  <b>Bezeme Motifi:</b> Yok</p>

### **Açıklama**

Buluntunun büyük bir kısmı kırıktır. 2 parçanın birleştirilmesinden oluşturulmuştur. Eldeki mevcut kalıntıdan kabın çarkta şekillendirildiği anlaşılmaktadır. Ağız ve gövde tamamen kırık olduğundan formu belirlenememiştir. Dip kısmı düz çark dibi tipindedir.



Fotoğraf No: 26 Oyuk Halka Dip (Kız Kalesi)

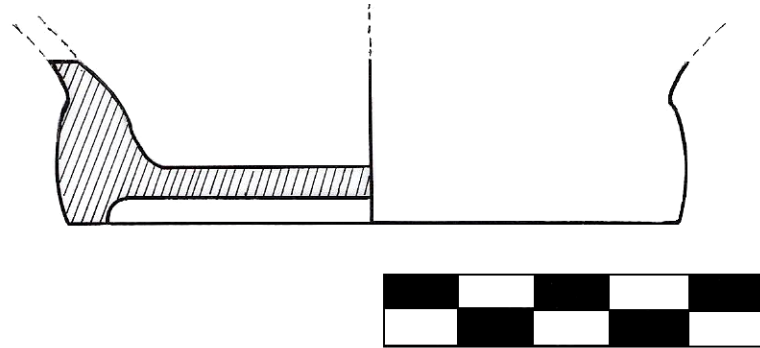

Fotoğraf No: 26 Oyuk Halka Dip (Kız Kalesi)



<p><b>Katalog No:</b> 26  <b>Envanter Kazı No:</b> 1983.VIII. D  <b>Çizim No:</b> 26  <b>Fotoğraf No:</b> 26</p>	
<p><b><u>Buluntu:</u></b>  <b>Buluntu Yeri:</b> Kız Kalesi  <b>Açma:</b> VIII. D  <b>Türü:</b> Oyuk Halka Dip</p>	<p><b><u>Ölçüler</u></b>  <b>Ağız Çapı:</b> Belirlenemedi  <b>Kaide Çapı:</b> 80 mm  <b>Yükseklik:</b> Belirlenemedi  <b>Korunan Yükseklik:</b> 22 mm  <b>Cidar Kalınlığı:</b> 4–5 mm</p>
<p><b><u>Hamur</u></b>  <b>Hamur Özelliği:</b> 2  <b>Hamur Rengi:</b>  <b>İç:</b> F<sub>5</sub>  <b>Dış:</b> F<sub>5</sub>  <b>Kırık:</b> H<sub>6</sub></p>	<p><b><u>Bezeme</u></b>  <b>Bezeme Tekniği:</b> Yok  <b>Bezeme Motifi:</b> Yok</p>

### **Açıklama**

Buluntunun büyük bir kısmı kırıktır. Eldeki mevcut kalıntıdan kabın çarkta şekillendirildiği anlaşılmaktadır. Ağız ve gövde tamamen kırık olduğundan formu belirlenememiştir. Dip kısmı oyuk halka dip tipindedir.



Fotoğraf No: 27 Halka Biçimli Kaide (Kız Kalesi)

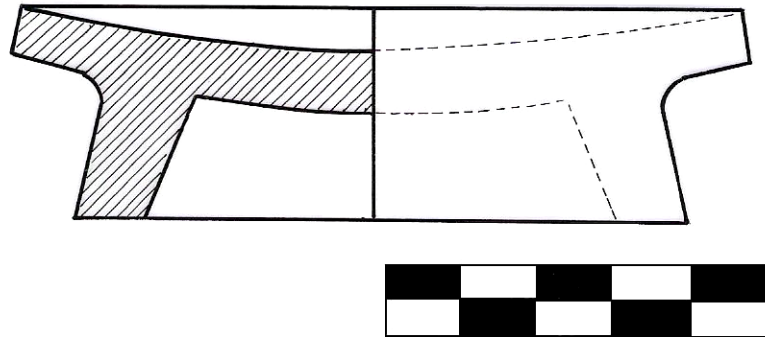

Çizim No: 27 Halka Biçimli Kaide (Kız Kalesi)

<b>Katalog No: 27</b> <b>Envanter Kazı No: 1983.VIII. D</b> <b>Çizim No: 27</b> <b>Fotoğraf No: 27</b>	
<b><u>Buluntu:</u></b> <b>Buluntu Yeri: K1z Kalesi</b> <b>Açma: VIII. D</b> <b>Türü: Halka Biçimli Kaide</b>	<b><u>Ölçüler</u></b> <b>Ağız Çapı: Belirlenemedi</b> <b>Kaide Çapı: 80 mm</b> <b>Yükseklik: Belirlenemedi</b> <b>Korunan Yükseklik: 30 mm</b> <b>Cidar Kalınlığı: 10 mm</b>
<b><u>Hamur</u></b> <b>Hamur Özelliği: 3</b> <b>Hamur Rengi:</b> <b>İç: F<sub>9</sub></b> <b>Dış: F<sub>9</sub></b> <b>Kırık: F<sub>9</sub></b>	<b><u>Bezeme</u></b> <b>Bezeme Tekniği: Yok</b> <b>Bezeme Motifi: Yok</b>

### **Açıklama**

Buluntunun büyük bir kısmı kırıktır. Eldeki mevcut kalıntıdan kabın çarkta şekillendirildiği anlaşılmaktadır. Ağız ve gövde tamamen kırık olduğundan formu belirlenememiştir. Dip kısmı alta doğru genişletilerek bir kesik koni biçiminde yapılmıştır. Muhtemelen çömlekçi çarkında şekillendirilen kap yarı kuru halde iken ters çevrilerek çarka tekrar yerleştirilip ayak kısmı oyulmuştur. Böylelikle halka biçimli yüksek bir kaide formu oluşturulmuştur.



Fotoğraf No: 28 İri Dügme Biçimli Dip (Kız Kalesi)

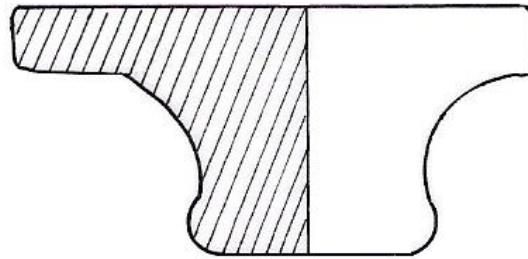

Çizim No: 28 İri Dügme Biçimli Dip (Kız Kalesi)

<p><b>Katalog No:</b> 28  <b>Envanter Kazı No:</b> 83.7E.64  <b>Çizim No:</b> 28  <b>Fotoğraf No:</b> 28</p>	
<p><b><u>Buluntu:</u></b>  <b>Buluntu Yeri:</b> Kız Kalesi  <b>Açma:</b> 7E  <b>Türü:</b> İri Düğme Biçimli Dip</p>	<p><b><u>Ölçüler</u></b>  <b>Ağız Çapı:</b> Belirlenemedi  <b>Kaide Çapı:</b> 22 mm  <b>Yükseklik:</b> Belirlenemedi  <b>Korunan Yükseklik:</b> 22 mm  <b>Cidar Kalınlığı:</b> 5–22 mm</p>
<p><b><u>Hamur</u></b>  <b>Hamur Özelliği:</b> 4  <b>Hamur Rengi:</b>  <b>İç:</b> E<sub>12</sub>  <b>Dış:</b> E<sub>12</sub>  <b>Kırık:</b> E<sub>10</sub></p>	<p><b><u>Bezeme</u></b>  <b>Bezeme Tekniği:</b> Yok  <b>Bezeme Motifi:</b> Yok</p>

### **Açıklama**

Buluntunun büyük bir kısmı kırıktır. Eldeki mevcut kalıntıdan kabın çarkta şekillendirildiği anlaşılmaktadır. Ağız ve gövde tamamen kırık olduğundan formu belirlenememiştir. Dip kısmı iri düğme dip tipindedir.



Fotoğraf No: 29 Düz Çark Dibi (Kız Kalesi)

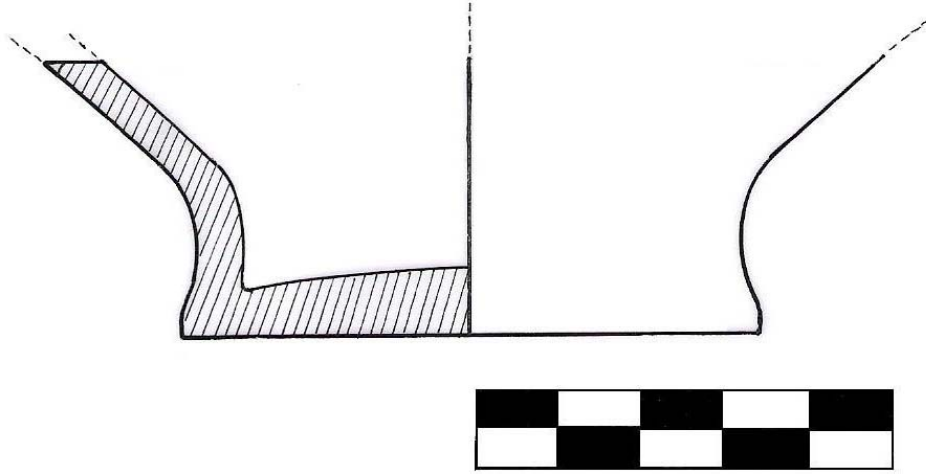

Çizim No: 29 Düz Çark Dibi (Kız Kalesi)

<b>Katalog No:</b> 29 <b>Envanter Kazı No:</b> 1983.VIII. D <b>Çizim No:</b> 29 <b>Fotoğraf No:</b> 29	
<b><u>Buluntu:</u></b> <b>Buluntu Yeri:</b> 1983 Kız Kalesi <b>Açma:</b> VIII. D <b>Türü:</b> Düz Çark Dibi	<b><u>Ölçüler</u></b> <b>Ağız Çapı:</b> Belirlenemedi <b>Kaide Çapı:</b> 7 mm <b>Yükseklik:</b> Belirlenemedi <b>Korunan Yükseklik:</b> 34 mm <b>Cidar Kalınlığı:</b> 5 mm
<b><u>Hamur</u></b> <b>Hamur Özelliği:</b> 4 <b>Hamur Rengi:</b> <b>İç:</b> E <sub>10</sub> <b>Dış:</b> E <sub>10</sub> <b>Kırık:</b> E <sub>10</sub>	<b><u>Bezeme</u></b> <b>Bezeme Tekniği:</b> Yok <b>Bezeme Motifi:</b> Yok

### **Açıklama**

Buluntunun büyük bir kısmı kırıktır. 4 kırık parçanın birleştirilmesinden oluşturulmuştur. Eldeki mevcut kalıntıdan kabın çarkta şekillendirildiği anlaşılmaktadır. Ağız ve gövde tamamen kırık olduğundan formu belirlenememiştir. Dip kısmı düz çark dibi tipindedir. 1990.XXXV. CC et: 136 numara ile kayıtlı buluntu aynı özellikleri taşımaktadır.



Fotoğraf No: 30 Düz Çark Dibi (Kız Kalesi)

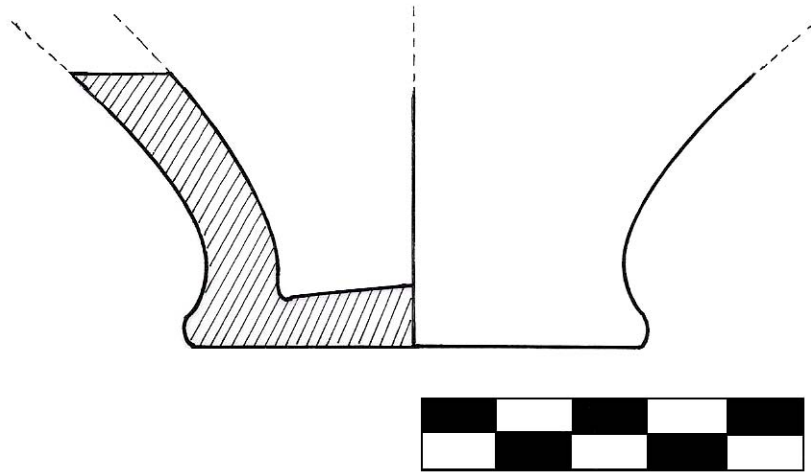

Çizim No: 30 Düz Çark Dibi (Kız Kalesi)



<b>Katalog No:</b> 30 <b>Envanter Kazı No:</b> 84. VII. F <b>Çizim No:</b> 30 <b>Fotoğraf No:</b> 30	
<b><u>Buluntu:</u></b> <b>Buluntu Yeri:</b> Kız Kalesi <b>Açma:</b> VII. F <b>Türü:</b> Düz Çark Dibi	<b><u>Ölçüler</u></b> <b>Ağız Çapı:</b> Belirlenemedi <b>Kaide Çapı:</b> 61 mm <b>Yükseklik:</b> Belirlenemedi <b>Korunan Yükseklik:</b> <b>Cidar Kalınlığı:</b> 10 mm
<b><u>Hamur</u></b> <b>Hamur Özelliği:</b> 5 <b>Hamur Rengi:</b> <b>İç:</b> Belirlenemedi <b>Dış:</b> Belirlenemedi <b>Kırık:</b> Belirlenemedi	<b><u>Bezeme</u></b> <b>Bezeme Tekniği:</b> Yok <b>Bezeme Motifi:</b> Yok

### **Açıklama**

Buluntunun büyük bir kısmı kırıktır. Eldeki mevcut kalıntıdan kabın çarkta şekillendirildiği anlaşılmaktadır. Ağız ve gövde tamamen kırık olduğundan formu belirlenememiştir. Dip kısmı düz çark dibi tipindedir.



Fotoğraf No: 31 Düz Çark Dibi (Kız Kalesi)

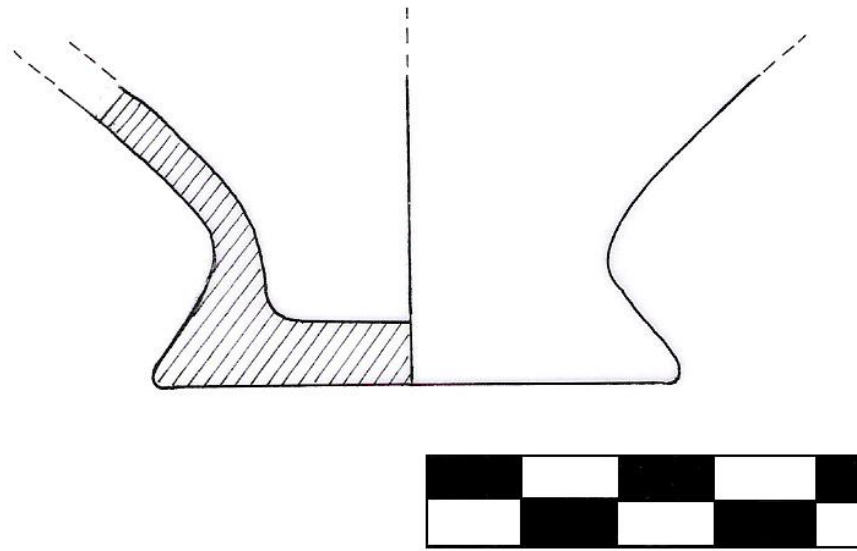

Çizim No: 31 Düz Çark Dibi (Kız Kalesi)

<b>Katalog No:</b> 31 <b>Envanter Kazı No:</b> 1984 <b>Çizim No:</b> 31 <b>Fotoğraf No:</b> 31	
<b><u>Buluntu:</u></b> <b>Buluntu Yeri:</b> K1z Kalesi <b>Açma:</b> <b>Türü:</b> Düz Çark Dibi	<b><u>Ölçüler</u></b> <b>Ağız Çapı:</b> Belirlenemedi <b>Kaide Çapı:</b> 55 mm <b>Yükseklik:</b> Belirlenemedi <b>Korunan Yükseklik:?</b> <b>Cidar Kalınlığı:</b> 5 mm
<b><u>Hamur</u></b> <b>Hamur Özelliği:</b> 6 <b>Hamur Rengi:</b> <b>İç:</b> Belirlenemedi <b>Dış:</b> Belirlenemedi <b>Kırık:</b> Belirlenemedi	<b><u>Bezeme</u></b> <b>Bezeme Tekniği:</b> Yok <b>Bezeme Motifi:</b> Yok

### **Açıklama**

Buluntunun büyük bir kısmı kırıktır. Eldeki mevcut kalıntıdan kabın çarkta şekillendirildiği anlaşılmaktadır. Ağız ve gövde tamamen kırık olduğundan formu belirlenememiştir. Dip kısmı düz çark dibi tipindedir. Çarkta çekimi yapıldıktan sonra dibe doğru hafif çökme yapmıştır. 1990.XXXV. CC et.136, Küçük Saray 1990. XXXVII. CC et. 144, 1991. XXXV. FF et:159 numaraları ile kayıtlı buluntular aynı özellikleri taşımaktadır.



Fotoğraf No: 32 Dikey Kulp (Kız Kalesi)

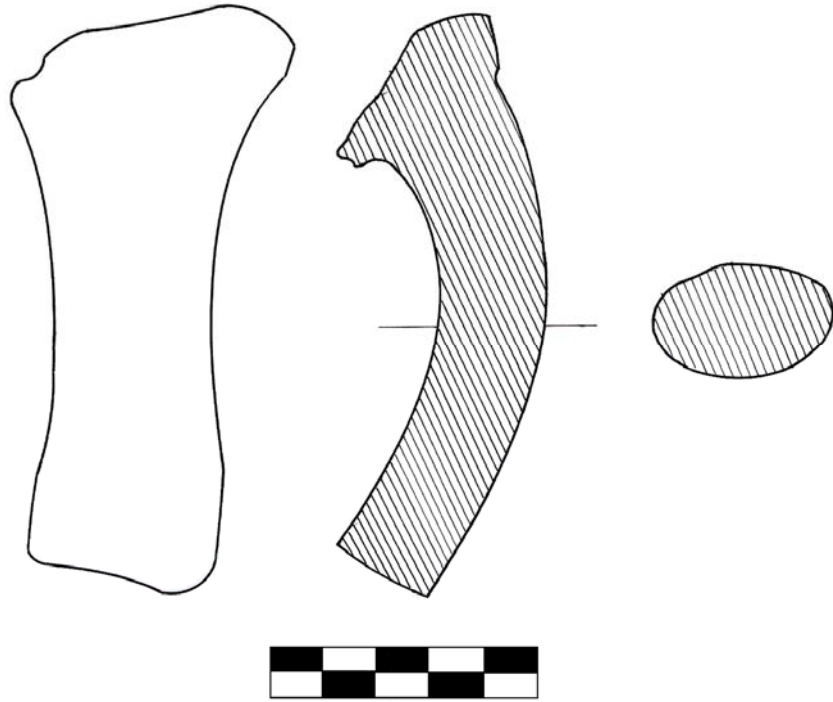

Çizim No: 32 Dikey Kulp (Kız Kalesi)

**Katalog No:** 32

**Envanter Kazı No:** 1982

**Çizim No:** 32

**Fotoğraf No:** 32

**Buluntu:**

**Buluntu Yeri:** Kız Kalesi

**Açma:**

**Türü:** Dikey Kulp

**Ölçüler**

**Ağız Çapı:** Belirlenemedi

**Kaide Çapı:** Belirlenemedi

**Yükseklik:** Belirlenemedi

**Korunan Yükseklik:** 114 mm

**Cidar Kalınlığı:**

**Hamur**

**Hamur Özelliği:** 2

**Hamur Rengi:**

**İç:** E<sub>10</sub>

**Dış:** E<sub>10</sub>

**Kırık:** F<sub>10</sub>

**Bezeme**

**Bezeme Tekniği:** Yok

**Bezeme Motifi:** Yok

**Açıklama**

Buluntunun büyük bir kısmı kırıktır. Eldeki mevcut kalıntıdan elde şekillendirildiği anlaşılmaktadır. Ağız, gövde ve dip kısmı tamamen kırık olduğundan formu belirlenememiştir. Dikey kulp tipindedir.



Fotoğraf No: 33 Dikey Kulp (Kız Kalesi)

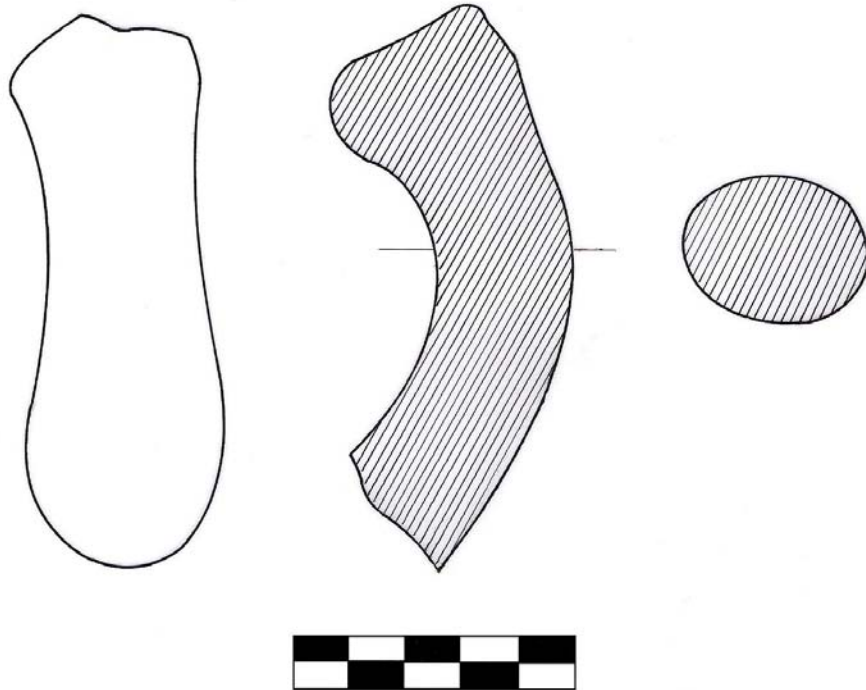

Çizim No: 33 Dikey Kulp (Kız Kalesi)

**Katalog No: 33**

**Envanter Kazı No: 1982**

**Çizim No: 33**

**Fotoğraf No: 33**

**Buluntu:**

**Buluntu Yeri:** Kız Kalesi

**Açma:**

**Türü:** Dikey Kulp

**Ölçüler**

**Ağız Çapı:** Belirlenemedi

**Kaide Çapı:** Belirlenemedi

**Yükseklik:** Belirlenemedi

**Korunan Yükseklik:** 100 mm

**Cidar Kalınlığı:** Belirlenemedi

**Hamur**

**Hamur Özelliği:** 2

**Hamur Rengi:**

**İç:** E<sub>10</sub>

**Dış:** E<sub>10</sub>

**Kırık:** F<sub>10</sub>

**Bezeme**

**Bezeme Tekniği:** Yok

**Bezeme Motifi:** Yok

**Açıklama**

Buluntunun büyük bir kısmı kırıktır. Eldeki mevcut kalıntıdan elde şekillendirildiği anlaşılmaktadır. Ağız, gövde ve dip kısmı tamamen kırık olduğundan formu belirlenememiştir. Dikey kulp tipindedir.



Fotoğraf No: 34 Dikey Kulp (Kız Kalesi)

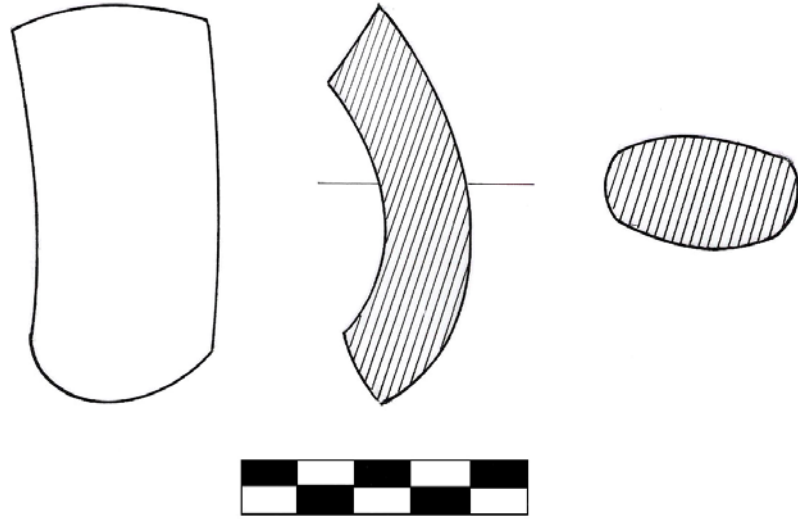

Çizim No: 34 Dikey Kulp (Kız Kalesi)



**Katalog No:** 34

**Envanter Kazı No:** 1982

**Çizim No:** 34

**Fotoğraf No:** 34

**Buluntu:**

**Buluntu Yeri:** Kız Kalesi

**Açma:**

**Türü:** Dikey Kulp

**Ölçüler**

**Ağız Çapı:** Belirlenemedi

**Kaide Çapı:** Belirlenemedi

**Yükseklik:** Belirlenemedi

**Korunan Yükseklik:** 71 mm

**Cidar Kalınlığı:** Belirlenemedi

**Hamur**

**Hamur Özelliği:** 2

**Hamur Rengi:**

**İç:** E<sub>10</sub>

**Dış:** E<sub>10</sub>

**Kırık:** F<sub>10</sub>

**Bezeme**

**Bezeme Tekniği:** Yok

**Bezeme Motifi:** Yok

**Açıklama**

Buluntunun büyük bir kısmı kırıktır. Eldeki mevcut kalıntıdan elde şekillendirildiği anlaşılmaktadır. Ağız, gövde ve dip kısmı tamamen kırık olduğundan formu belirlenememiştir. Dikey kulp tipindedir. 1990.XL. BB et: 151 numarayla kayıtlı buluntu aynı özellikleri taşımaktadır.



Fotoğraf No: 35 Dikey Kulp (Kız Kalesi)

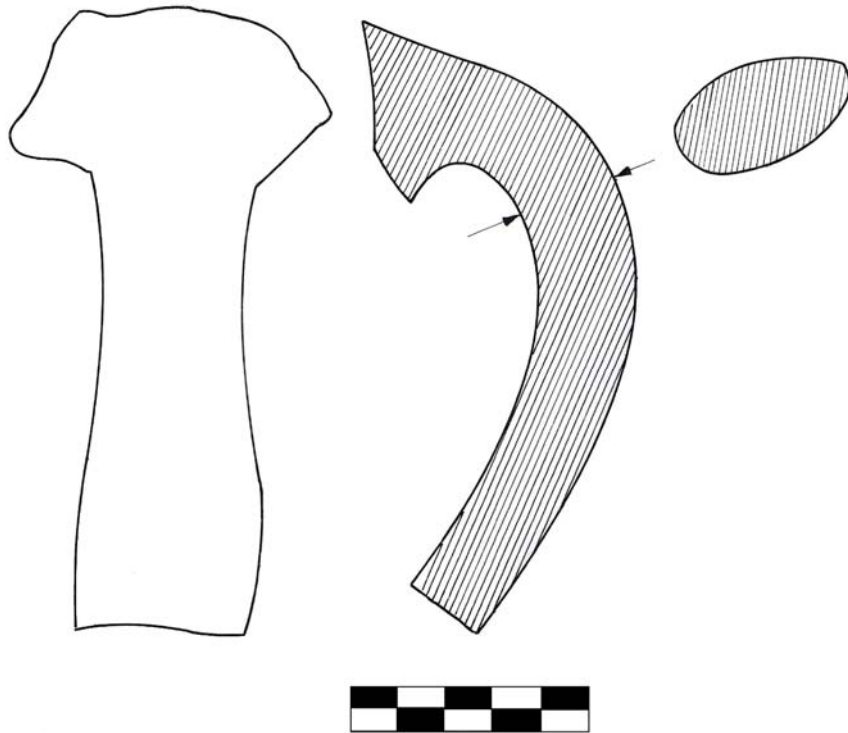

Çizim No: 35 Dikey Kulp (Kız Kalesi)

**Katalog No:** 35

**Envanter Kazı No:** 1982

**Çizim No:** 35

**Fotoğraf No:** 35

**Buluntu:**

**Buluntu Yeri:** Kız Kalesi

**Açma:**

**Türü:** Dikey Kulp

**Ölçüler**

**Ağız Çapı:** Belirlenemedi

**Kaide Çapı:** Belirlenemedi

**Yükseklik:** Belirlenemedi

**Korunan Yükseklik:** 134 mm

**Cidar Kalınlığı:** Belirlenemedi

**Hamur**

**Hamur Özelliği:** 2

**Hamur Rengi:**

**İç:** E<sub>10</sub>

**Dış:** E<sub>10</sub>

**Kırık:** F<sub>10</sub>

**Bezeme**

**Bezeme Tekniği:** Yok

**Bezeme Motifi:** Yok

**Açıklama**

Buluntunun büyük bir kısmı kırıktır. Eldeki mevcut kalıntıdan elde şekillendirildiği anlaşılmaktadır. Ağız, gövde ve dip kısmı tamamen kırık olduğundan formu belirlenememiştir. Dikey kulp tipindedir.



Fotoğraf No: 36 Dikey Kulp (Kız Kalesi)

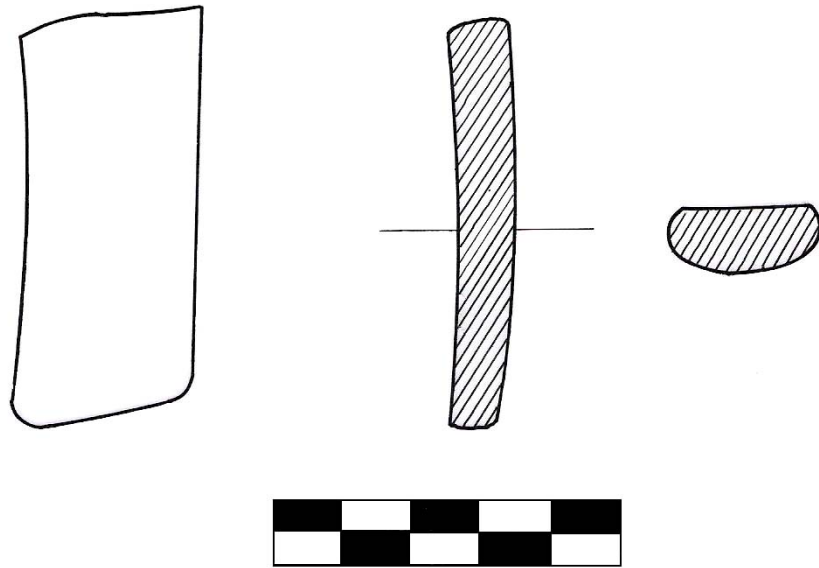

Çizim No: 36 Dikey Kulp (Kız Kalesi)

**Katalog No:** 36

**Envanter Kazı No:** 1982

**Çizim No:** 36

**Fotoğraf No:** 36

**Buluntu:**

**Buluntu Yeri:** Kız Kalesi

**Açma:**

**Türü:** Dikey Kulp

**Ölçüler**

**Ağız Çapı:** Belirlenemedi

**Kaide Çapı:** Belirlenemedi

**Yükseklik:** Belirlenemedi

**Korunan Yükseklik:** 60 mm

**Cidar Kalınlığı:** Belirlenemedi

**Hamur**

**Hamur Özelliği:** 2

**Hamur Rengi:**

**İç:** E<sub>10</sub>

**Dış:** E<sub>10</sub>

**Kırık:** F<sub>10</sub>

**Bezeme**

**Bezeme Tekniği:** Yok

**Bezeme Motifi:** Yok

**Açıklama**

Buluntunun büyük bir kısmı kırıktır. Eldeki mevcut kalıntıdan elde şekillendirildiği anlaşılmaktadır. Ağız, gövde ve dip kısmı tamamen kırık olduğundan formu belirlenememiştir. Dikey kulp tipindedir. 1990.XXXV. CC et: 136 ve 1990.XL. BB. et: 151 numaraları ile kayıtlı buluntular aynı özellikleri taşımaktadır.



Fotoğraf No: 37 Dikey Kulp (Kız Kalesi)



Çizim No: 37 Dikey Kulp (Kız Kalesi)

**Katalog No:** 37

**Envanter Kazı No:** 1982

**Çizim No:** 37

**Fotoğraf No:** 37

**Buluntu:**

**Buluntu Yeri:** Kız Kalesi

**Açma:**

**Türü:** Dikey Kulp

**Hamur**

**Hamur Özelliği:** 2

**Hamur Rengi:**

**İç:** E<sub>10</sub>

**Dış:** E<sub>10</sub>

**Kırık:** F<sub>10</sub>

**Ölçüler**

**Ağız Çapı:** Belirlenemedi

**Kaide Çapı:** Belirlenemedi

**Yükseklik:** Belirlenemedi

**Korunan Yükseklik:** 53 mm

**Cidar Kalınlığı:** Belirlenemedi

**Bezeme**

**Bezeme Tekniği:** Yok

**Bezeme Motifi:** Yok

**Açıklama**

Buluntunun büyük bir kısmı kırıktır. Eldeki mevcut kalıntıdan elde şekillendirildiği anlaşılmaktadır. Ağız, gövde ve dip kısmı tamamen kırık olduğundan formu belirlenememiştir. Dikey kulp tipindedir.



Fotoğraf No: 38 Dikey Kulp (Kız Kalesi)

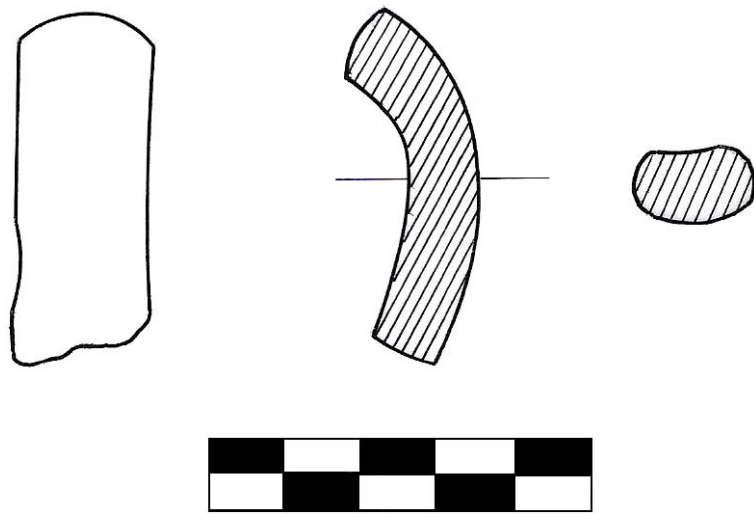

Çizim No: 38 Dikey Kulp (Kız Kalesi)



**Katalog No:** 38

**Envanter Kazı No:** 1982

**Çizim No:** 38

**Fotoğraf No:** 38

**Buluntu:**

**Buluntu Yeri:** Kız Kalesi

**Açma:**

**Türü:** Dikey Kulp

**Hamur**

**Hamur Özelliği:** 2

**Hamur Rengi:**

**İç:** E<sub>10</sub>

**Dış:** E<sub>10</sub>

**Kırık:** F<sub>10</sub>

**Ölçüler**

**Ağız Çapı:** Belirlenemedi

**Kaide Çapı:** Belirlenemedi

**Yükseklik:** Belirlenemedi

**Korunan Yükseklik:** 47 mm

**Cidar Kalınlığı:** Belirlenemedi

**Bezeme**

**Bezeme Tekniği:** Yok

**Bezeme Motifi:** Yok

**Açıklama**

Buluntunun büyük bir kısmı kırıktır. Eldeki mevcut kalıntıdan elde şekillendirildiği anlaşılmaktadır. Ağız, gövde ve dip kısmı tamamen kırık olduğundan formu belirlenememiştir. Dikey kulp tipindedir.



Fotoğraf No: 39 Dikey Kulp (Kız Kalesi)

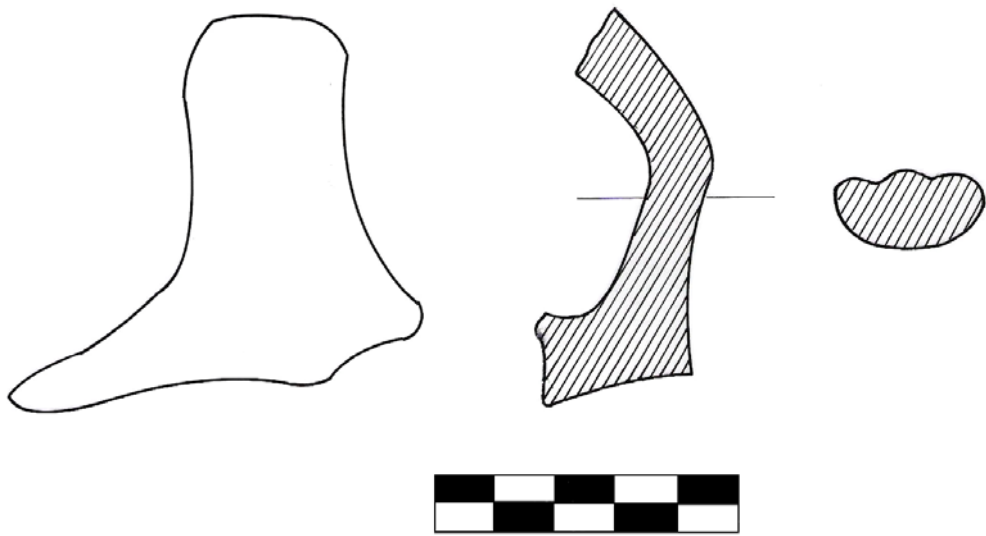

Çizim No: 39 Dikey Kulp (Kız Kalesi)

**Katalog No:** 39

**Envanter Kazı No:** 1982

**Çizim No:** 39

**Fotoğraf No:** 39

**Buluntu:**

**Buluntu Yeri:** Kız Kalesi

**Açma:**

**Türü:** Dikey Kulp

**Hamur**

**Hamur Özelliği:** 2

**Hamur Rengi:**

**İç:** E<sub>10</sub>

**Dış:** E<sub>10</sub>

**Kırık:** F<sub>10</sub>

**Ölçüler**

**Ağız Çapı:** Belirlenemedi

**Kaide Çapı:** Belirlenemedi

**Yükseklik:** Belirlenemedi

**Korunan Yükseklik:** 65 mm

**Cidar Kalınlığı:** Belirlenemedi

**Bezeme**

**Bezeme Tekniği:** Yok

**Bezeme Motifi:** Yok

**Açıklama**

Buluntunun büyük bir kısmı kırıktır. Eldeki mevcut kalıntıdan elde şekillendirildiği anlaşılmaktadır. Ağız, gövde ve dip kısmı tamamen kırık olduğundan formu belirlenememiştir. Dikey kulp tipindedir.



Fotoğraf No: 40 Emzik (Kız Kalesi)

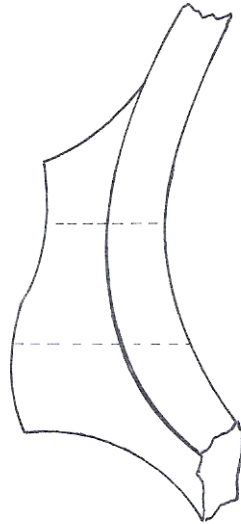

Çizim No: 40 Emzik (Kız Kalesi)

**Katalog No:** 40

**Envanter Kazı No:** 1982

**Çizim No:** 40

**Fotoğraf No:** 40

**Buluntu:**

**Buluntu Yeri:** Kız Kalesi

**Açma:**

**Türü:** Emzik

**Hamur**

**Hamur Özelliği:** 4

**Hamur Rengi:**

**İç:** C<sub>4</sub>

**Dış:** C<sub>4</sub>

**Kırık:** C<sub>4</sub>

**Ölçüler**

**Ağız Çapı:** Belirlenemedi

**Kaide Çapı:** Belirlenemedi

**Yükseklik:** Belirlenemedi

**Korunan Yükseklik:** Belirlenemedi

**Cidar Kalınlığı:** 7 mm

**Bezeme**

**Bezeme Tekniği:** Yok

**Bezeme Motifi:** Yok

**Açıklama**

Buluntunun büyük bir kısmı kırıktır. Eldeki mevcut kalıntıdan içerden dışarıya doğru delinmiş emzik olduğu anlaşılmaktadır. Küçük Saray et: 144 ve 1990.XXX.VII.CC numaraları ile kayıtlı buluntular aynı özellikleri göstermektedir.



Fotoğraf No: 41 Emzik (Kız Kalesi)

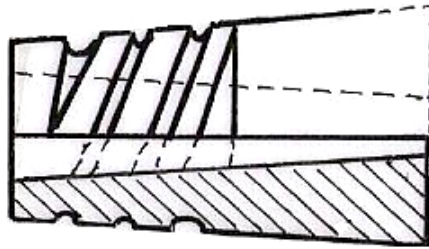

Çizim No: 41 Emzik (Kız Kalesi)

**Katalog No:** 41

**Envanter Kazı No:** 83.7d. 85

**Çizim No:** 41

**Fotoğraf No:** 41

**Buluntu:**

**Buluntu Yeri:** Kız Kalesi

**Açma:** 7d.

**Türü:** Emzik

**Hamur**

**Hamur Özelliği:** 2

**Hamur Rengi:**

**İç:** Belirlenemedi

**Dış:** Belirlenemedi

**Kırık:** Belirlenemedi

**Ölçüler**

**Ağız Çapı:** Belirlenemedi

**Kaide Çapı:** Belirlenemedi

**Yükseklik:** Belirlenemedi

**Korunan Yükseklik:** Belirlenemedi

**Cidar Kalınlığı:** 2–5 mm

**Bezeme**

**Bezeme Tekniği:** Kazı bezek

**Bezeme Motifi:** Emziğin uç kısmına doğru spiral şeklinde kazıma yapılmıştır.

**Açıklama**

Buluntunun büyük bir kısmı kırıktır. Eldeki mevcut kalıntıdan kalıpla şekillendirildiği anlaşılmaktadır. Ağız, gövde ve dip kısmı tamamen kırık olduğundan formu belirlenememiştir.



Fotoğraf No: 42 Emzik (Kız Kalesi)

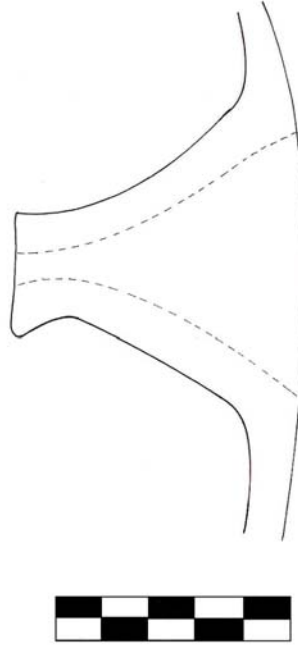

Çizim No: 42 Emzik (Kız Kalesi)



**Katalog No:** 42

**Envanter Kazı No:** 83.4G.89

**Çizim No:** 42

**Fotoğraf No:** 42

**Buluntu:**

**Buluntu Yeri:** Kız Kalesi

**Açma:** 4G

**Türü:** Emzik

**Ölçüler**

**Ağız Çapı:** Belirlenemedi

**Kaide Çapı:** Belirlenemedi

**Yükseklik:** Belirlenemedi

**Korunan Yükseklik:** Belirlenemedi

**Cidar Kalınlığı:** 4 mm

**Hamur**

**Hamur Özelliği:** 6

**Hamur Rengi:**

**İç:** Belirlenemedi

**Dış:** Belirlenemedi

**Kırık:** Belirlenemedi

**Bezeme**

**Bezeme Tekniği:** Yok

**Bezeme Motifi:** Yok

**Açıklama**

Çarkta şekillendirilmiş emzik, kap üzerine yapıştırılacak kısmı kadar kap oyulmuş ve emzik yapıştırılmıştır.



Fotoğraf No: 43 Kırık Gövde Parçası (Kız Kalesi)



Çizim No: 43 Kırık Gövde Parçası (Kız Kalesi)

**Katalog No:** 43

**Envanter Kazı No:** 82.AY.30

**Çizim No:** 43

**Fotoğraf No:** 43

**Buluntu:**

**Buluntu Yeri:** Kız Kalesi

**Açma:** AY

**Türü:** Kırık gövde parçası

**Ölçüler**

**Ağız Çapı:** Belirlenemedi

**Kaide Çapı:** Belirlenemedi

**Yükseklik:** Belirlenemedi

**Korunan Yükseklik:**

**Cidar Kalınlığı:** 5 mm

**Hamur**

**Hamur Özelliği:** 2

**Hamur Rengi:**

**İç:** E<sub>10</sub>

**Dış:** E<sub>10</sub>

**Kırık:** F<sub>9</sub>

**Bezeme**

**Bezeme Tekniği:** Kabartma tekniği, baskı bezek

**Bezeme Motifi:** Sekiz dilimli rozet formlu çiçek motifleri ve noktalı bezeme görülmektedir.

**Açıklama**

Buluntunun büyük bir kısmı kırıktır. Eldeki mevcut kalıttan kabın kalıpla şekillendirildiği anlaşılmaktadır.



Fotoğraf No: 44 Kırık Gvde Parası (Kız Kalesi)

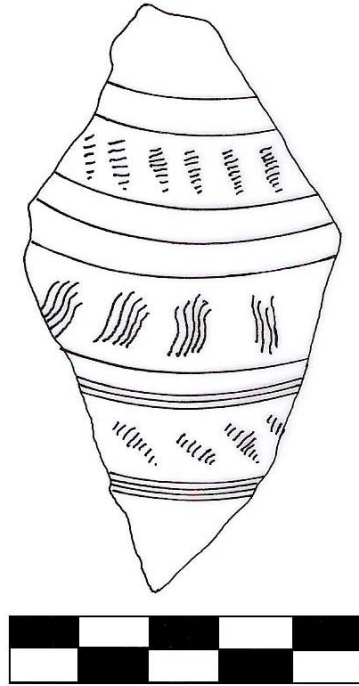

izim No: 44 Kırık Gvde Parası (Kız Kalesi)

**Katalog No:** 44

**Envanter Kazı No:** 1982

**Çizim No:** 44

**Fotoğraf No:** 44

**Buluntu:**

**Buluntu Yeri:** Kız Kalesi

**Açma:**

**Türü:** Kırık gövde parçası

**Ölçüler**

**Ağız Çapı:** Belirlenemedi

**Kaide Çapı:** Belirlenemedi

**Yükseklik:** Belirlenemedi

**Korunan Yükseklik:** Belirlenemedi

**Cidar Kalınlığı:** 5 mm

**Hamur**

**Hamur Özelliği:** 2

**Hamur Rengi:**

**İç:** F<sub>10</sub>

**Dış:** F<sub>10</sub>

**Kırık:** F<sub>9</sub>

**Bezeme**

**Bezeme Tekniği:** Kazı bezek

**Bezeme Motifi:** Kırık buluntu üzerinde, yuvarlak uçlu bir aletle açılmış birbirine paralel hatlar üzerine, tarak biçimli aletle farklı açılarda uygulanmış kazıma görülmektedir.

**Açıklama**

Buluntunun büyük bir kısmı kırıktır. Eldeki mevcut kalıntıdan kabın çarkla şekillendirildiği anlaşılmaktadır.



Fotoğraf No: 45 Kırık Gvde Parası (Kız Kalesi)

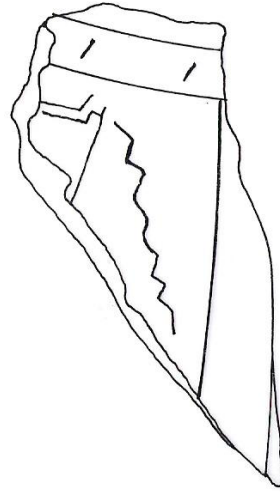

Fotoğraf No: 45 Kırık Gvde Parası (Kız Kalesi)

**Katalog No:** 45

**Envanter Kazı No:** 1982

**Çizim No:** 45

**Fotoğraf No:** 45

**Buluntu:**

**Buluntu Yeri:** Kız Kalesi

**Açma:**

**Türü:** Kırık gövde parçası

**Hamur**

**Hamur Özelliği:** 2

**Hamur Rengi:**

**İç:** F<sub>10</sub>

**Dış:** F<sub>10</sub>

**Kırık:** F<sub>9</sub>

**Ölçüler**

**Ağız Çapı:** Belirlenemedi

**Kaide Çapı:** Belirlenemedi

**Yükseklik:** Belirlenemedi

**Korunan Yükseklik:** Belirlenemedi

**Cidar Kalınlığı:** 5 mm

**Bezeme**

**Bezeme Tekniği:** Kazı bezek, kabartma tekniği

**Bezeme Motifi:** Buluntu üzerinde yuvarlak kesitli şerit üzerine hamur yüzeyi yarı kuru iken sivri uçlu bir aletle açılmış kertik bezeme vardır. Yuvarlak uçlu bir aletle bünye üzerine yuvarlak kesitli şeride dik gelecek şekilde birbirine paralel oluklar açılmış arada oluşan düz yüzeylere zigzag motifli çizi bezek uygulanmıştır.

**Açıklama**

Buluntunun büyük bir kısmı kırıktır. Eldeki mevcut kalıntıdan kabın çarkta şekillendirildiği anlaşılmaktadır.



Fotoğraf No: 46 Kırık Gvde Parası (Kız Kalesi)

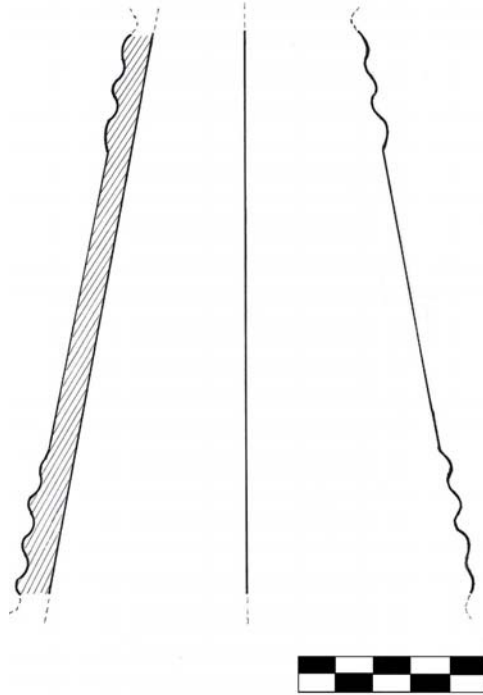

izim No: 46 Kırık Gvde Parası (Kız Kalesi)



**Katalog No:** 46

**Envanter Kazı No:** 1982.IV. D

**Çizim No:** 46

**Fotoğraf No:** 46

**Buluntu:**

**Buluntu Yeri:** Kız Kalesi

**Açma:** IV. D

**Türü:** Kırık gövde parçası

**Ölçüler**

**Ağız Çapı:** Belirlenemedi

**Kaide Çapı:** Belirlenemedi

**Yükseklik:** Belirlenemedi

**Korunan Yükseklik:** 150 mm

**Cidar Kalınlığı:** 7 mm

**Hamur**

**Hamur Özelliği:** 2

**Hamur Rengi:**

**İç:** Belirlenemedi

**Dış:** Belirlenemedi

**Kırık:** Belirlenemedi

**Bezeme**

**Bezeme Tekniği:** Dalgalı hat

**Bezeme Motif:** Kalıntının üst ve alt kısmında bulunan dalgalı hat, çark üzerinde çeken kişinin parmak baskısı ile oluşturduğu anlaşılmaktadır.

**Açıklama**

Buluntunun büyük bir kısmı kırıktır. Eldeki mevcut kalıntıdan kabın çarkta şekillendirildiği anlaşılmaktadır. Ağız ve dip kısmı tamamen kırık olduğundan formu belirlenememiştir. Gövde konik bir biçimdedir. Kulp ile ilgili kalıntı üzerinde herhangi bir iz bulunmamaktadır.



Fotoğraf No: 47 Kırık Gvde Parası (Kız Kalesi)

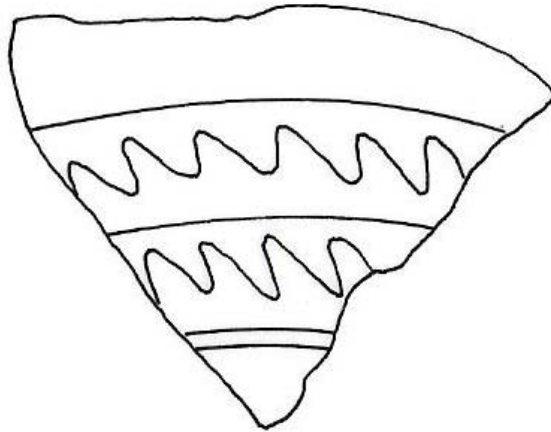

izim No: 47 Kırık Gvde Parası (Kız Kalesi)

**Katalog No:** 47

**Envanter Kazı No:** 1982

**Çizim No:** 47

**Fotoğraf No:** 47

**Buluntu:**

**Buluntu Yeri:** Kız Kalesi

**Açma:**

**Türü:** Kırık gövde parçası

**Hamur**

**Hamur Özelliği:** 2

**Hamur Rengi:**

**İç:** F<sub>10</sub>

**Dış:** F<sub>10</sub>

**Kırık:** F<sub>9</sub>

**Ölçüler**

**Ağız Çapı:** Belirlenemedi

**Kaide Çapı:** Belirlenemedi

**Yükseklik:** Belirlenemedi

**Korunan Yükseklik:** Belirlenemedi

**Cidar Kalınlığı:** 5 mm

**Bezeme**

**Bezeme Tekniği:** Kazı bezek

**Bezeme Motifi:** Yuvarlak sivri uçlu bir aletle birbirine paralel biçimde açılmış oluklar arasına sivri uçlu bir aletle dalgalı hat motifi uygulanmıştır.

**Açıklama**

Buluntunun büyük bir kısmı kırıktır. Eldeki mevcut kalıntıdan kabın çarkta şekillendirildiği anlaşılmaktadır.



Fotoğraf No: 48 Kırık Gvde Parası (Kız Kalesi)

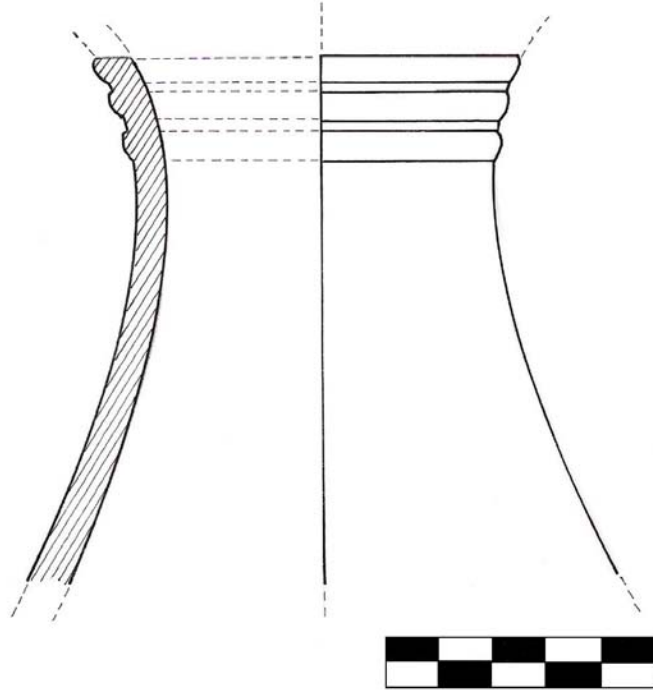

izim No: 48 Kırık Gvde Parası (Kız Kalesi)

**Katalog No:** 48

**Envanter Kazı No:** 83.4G.87

**Çizim No:** 48

**Fotoğraf No:** 48

**Buluntu:**

**Buluntu Yeri:** Kız Kalesi

**Açma:** 4G

**Türü:** Kırık gövde parçası

**Hamur**

**Hamur Özelliği:** 2

**Hamur Rengi:**

**İç:** B<sub>3</sub>

**Dış:** B<sub>3</sub>

**Kırık:** B<sub>3</sub>

**Ölçüler**

**Ağız Çapı:** Belirlenemedi

**Kaide Çapı:** Belirlenemedi

**Yükseklik:** Belirlenemedi

**Korunan Yükseklik:** 100 mm

**Cidar Kalınlığı:** 6 mm

**Bezeme**

**Bezeme Tekniği:** Kabartma tekniği

**Bezeme Motifi:** Eldeki parçanın üst

kısımında dalgalı hat uygulanmıştır.

Dalgalı hattın aşağıya doğru dikey bir

biçimde incelik kalınlaşan kabarık

şeritler yer almaktadır.

**Açıklama**

Buluntunun büyük bir kısmı kırıktır. Eldeki mevcut kalıntıdan kabın kalıpla şekillendirildiği anlaşılmaktadır.



Fotoğraf No: 49 Kırık Gövde Parçası (Kız Kalesi)

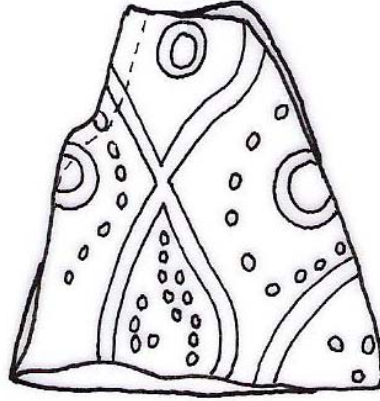

Çizim No: 49 Kırık Gövde Parçası (Kız Kalesi)

**Katalog No:** 49

**Envanter Kazı No:** 83.7D.73

**Çizim No:** 49

**Fotoğraf No:** 49

**Buluntu:**

**Buluntu Yeri:** Kız Kalesi

**Açma:** 7D

**Türü:** Kırık gövde parçası

**Ölçüler**

**Ağız Çapı:** Belirlenemedi

**Kaide Çapı:** Belirlenemedi

**Yükseklik:** Belirlenemedi

**Korunan Yükseklik:** Belirlenemedi

**Cidar Kalınlığı:** 5 mm

**Hamur**

**Hamur Özelliği:** 2

**Hamur Rengi:**

**İç:** E<sub>10</sub>

**Dış:** E<sub>10</sub>

**Kırık:** F<sub>9</sub>

**Bezeme**

**Bezeme Tekniği:** Kabartma tekniği

**Bezeme Motifi:** Halka, nokta ve dalga motifi uygulanmıştır.

**Açıklama**

Buluntunun büyük bir kısmı kırıktır. Eldeki mevcut kalıntıdan kabın kalıpla şekillendirildiği anlaşılmaktadır.



Fotoğraf No: 50 Kırık Gvde Parası (Kız Kalesi)

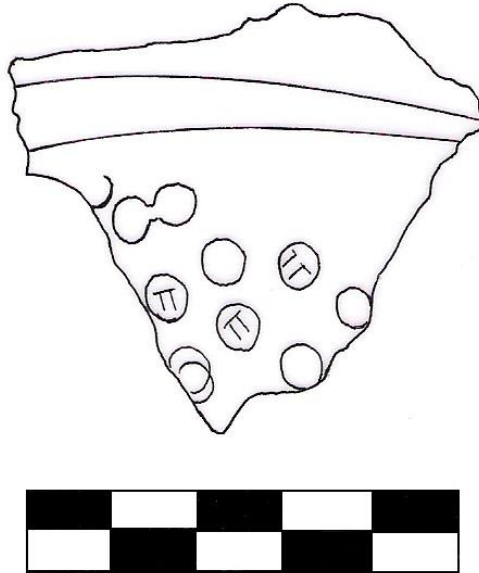

izim No: 50 Kırık Gvde Parası (Kız Kalesi)



**Katalog No:** 50

**Envanter Kazı No:** 83.VII. E.93

**Çizim No:** 50

**Fotoğraf No:** 50

**Buluntu:**

**Buluntu Yeri:** Kız Kalesi

**Açma:** VII. E

**Türü:** Kırık gövde parçası

**Ölçüler**

**Ağız Çapı:** Belirlenemedi

**Kaide Çapı:** Belirlenemedi

**Yükseklik:** Belirlenemedi

**Korunan Yükseklik:** Belirlenemedi

**Cidar Kalınlığı:** 8 mm

**Hamur**

**Hamur Özelliği:** 2

**Hamur Rengi:**

**İç:** B<sub>3</sub>

**Dış:** B<sub>3</sub>

**Kırık:** B<sub>3</sub>

**Bezeme**

**Bezeme Tekniği:** Barbutin Tekniği

**Bezeme Motifi:** Kabartma

düğmecikler üzerine "T" biçimli bir aletle bastırılmıştır.

**Açıklama**

Buluntunun büyük bir kısmı kırıktır. Eldeki mevcut kalıntıdan kabın çarkta şekillendirildiği anlaşılmaktadır.



Fotoğraf No: 51 Kırık Gövde Parçası (Kız Kalesi)

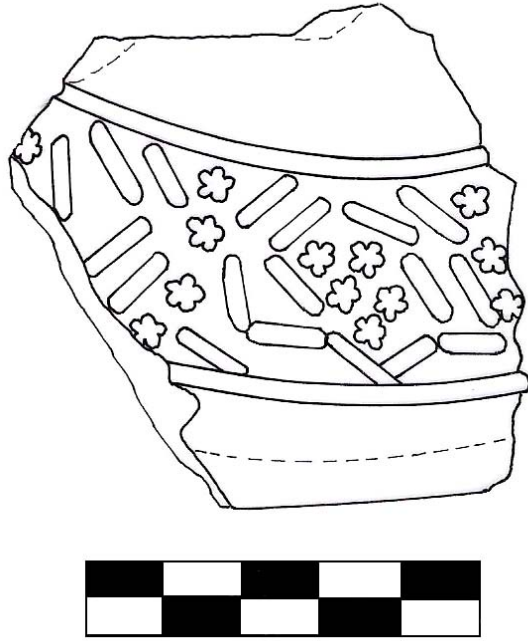

Çizim No: 51 Kırık Gövde Parçası (Kız Kalesi)

**Katalog No:** 51

**Envanter Kazı No:** 83.7d.77

**Çizim No:** 51

**Fotoğraf No:** 51

**Buluntu:**

**Buluntu Yeri:** Kız Kalesi

**Açma:** 7d.

**Türü:** Kırık gövde parçası

**Ölçüler**

**Ağız Çapı:** Belirlenemedi

**Kaide Çapı:** Belirlenemedi

**Yükseklik:** Belirlenemedi

**Korunan Yükseklik:** Belirlenemedi

**Cidar Kalınlığı:** 5 mm

**Hamur**

**Hamur Özelliği:** 2

**Hamur Rengi:**

**İç:** B<sub>3</sub>

**Dış:** B<sub>3</sub>

**Kırık:** B<sub>3</sub>

**Bezeme**

**Bezeme Tekniği:** Kabartma tekniği

**Bezeme Motifi:** Bitkisel ve geometrik motif uygulanmıştır.

**Açıklama**

Buluntunun büyük bir kısmı kırıktır. Eldeki mevcut kalıntıdan kabın kalıpla şekillendirildiği anlaşılmaktadır.



Fotoğraf No: 52 Kırık gövde parçası (Kız Kalesi)

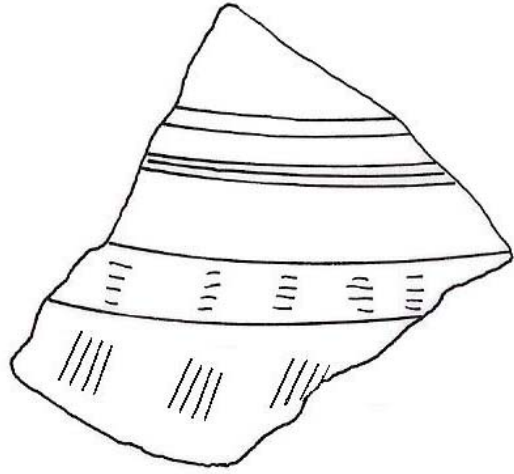

Çizim No: 52 Kırık gövde parçası (Kız Kalesi)

**Katalog No:** 52

**Envanter Kazı No:** 1983.V.F

**Çizim No:** 52

**Fotoğraf No:** 52

**Buluntu:**

**Buluntu Yeri:** Kız Kalesi

**Açma:** V.F

**Türü:** Kırık gövde parçası

**Ölçüler**

**Ağız Çapı:** Belirlenemedi

**Kaide Çapı:** Belirlenemedi

**Yükseklik:** Belirlenemedi

**Korunan Yükseklik:** Belirlenemedi

**Cidar Kalınlığı:** 5 mm

**Hamur**

**Hamur Özelliği:** 2

**Hamur Rengi:**

**İç:** F<sub>10</sub>

**Dış:** F<sub>10</sub>

**Kırık:** F<sub>9</sub>

**Bezeme**

**Bezeme Tekniği:** Kazı bezek,  
kabartma tekniği

**Bezeme Motifi:** Tarak biçimli bir aletle yuvarlak şeritli kesite paralel yatay çizgiler, yassı şerit üzerine ve alt kısmına yine aynı aletle küçük çizikler atılmıştır.

**Açıklama**

Buluntunun büyük bir kısmı kırıktır. Eldeki mevcut kalıntıdan kabın çarkta şekillendirildiği anlaşılmaktadır.



Fotoğraf No: 53 Kırık Gvde Parası (Kız Kalesi)

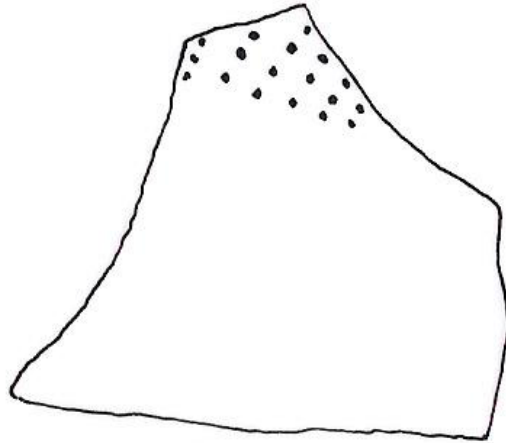

izim No: 53 Kırık Gvde Parası (Kız Kalesi)

**Katalog No:** 53

**Envanter Kazı No:** 1983.VII. E

**Çizim No:** 53

**Fotoğraf No:** 53

**Buluntu:**

**Buluntu Yeri:** Kız Kalesi

**Açma:** VII. E

**Türü:** Kırık gövde parçası

**Ölçüler**

**Ağız Çapı:**

**Kaide Çapı:**

**Yükseklik:**

**Korunan Yükseklik:**

**Cidar Kalınlığı:** 5 mm

**Hamur**

**Hamur Özelliği:** 6

**Hamur Rengi:**

**İç:** Belirlenemedi

**Dış:** Belirlenemedi

**Kırık:** Belirlenemedi

**Bezeme**

**Bezeme Tekniği:** Baskı bezek

**Bezeme Motifi:** Tarak biçimli bir aletle yüzeye bastırılarak derin noktalar açılmıştır.

**Açıklama**

Buluntunun büyük bir kısmı kırıktır. Eldeki mevcut kalıntıdan kabın çarkta şekillendirildiği anlaşılmaktadır.



Fotoğraf No: 54 Kırık Gvde Parası (Kız Kalesi)

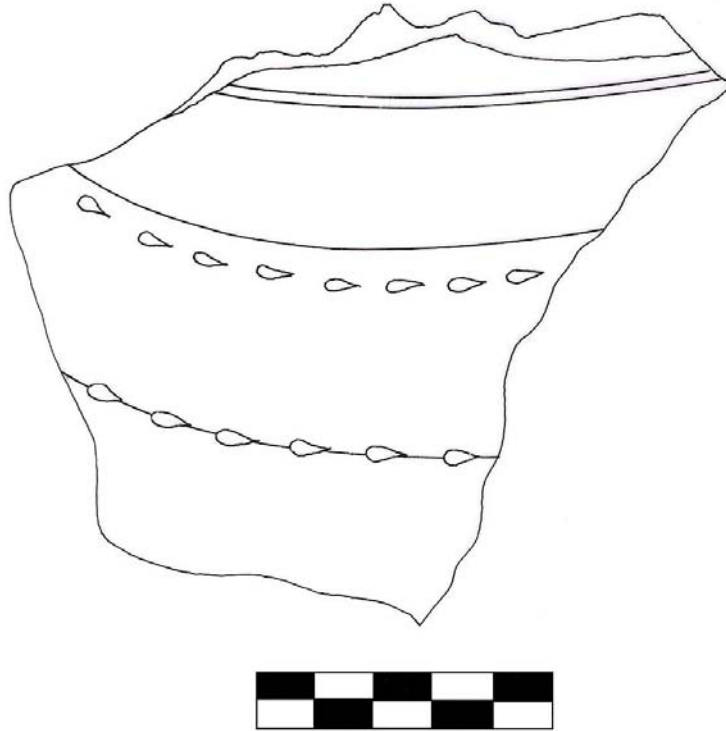

izim No: 54 Kırık Gvde Parası (Kız Kalesi)



**Katalog No:** 54

**Envanter Kazı No:** 1983.IV. G

**Çizim No:** 54

**Fotoğraf No:** 54

**Buluntu:**

**Buluntu Yeri:** Kız Kalesi

**Açma:** IV. G

**Türü:** Kırık gövde parçası

**Hamur**

**Hamur Özelliği:** 6

**Hamur Rengi:**

**İç:** Belirlenemedi

**Dış:** Belirlenemedi

**Kırık:** Belirlenemedi

**Ölçüler**

**Ağız Çapı:** Belirlenemedi

**Kaide Çapı:** Belirlenemedi

**Yükseklik:** Belirlenemedi

**Korunan Yükseklik:** Belirlenemedi

**Cidar Kalınlığı:** 5mm

**Bezeme**

**Bezeme Tekniği:** Baskı bezek

**Bezeme Motifi:** Yuvarlak uçlu bir aletle birbirine paralel ve sık aralıklarla hamur henüz yaşken bastırılarak oluşturulmuş bezeme bulunmaktadır.

**Açıklama**

Buluntunun büyük bir kısmı kırıktır. Eldeki mevcut kalıntıdan kabın çarkta şekillendirildiği anlaşılmaktadır.



Fotoğraf No: 55 Kırık Gövde Parçası (Kız Kalesi)

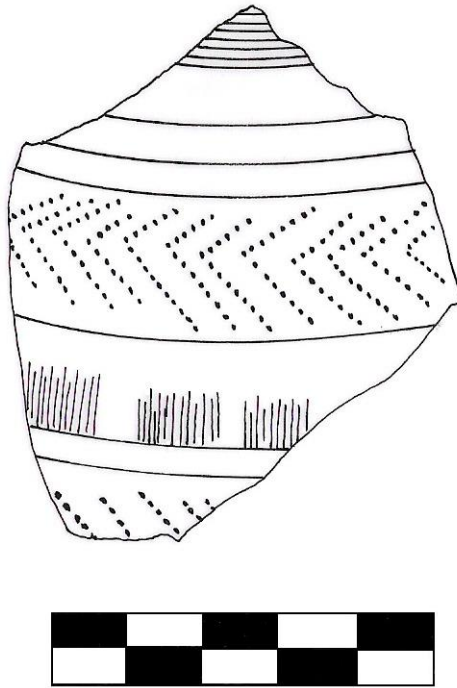

Çizim No: 55 Kırık Gövde Parçası (Kız Kalesi)

**Katalog No:** 55

**Envanter Kazı No:** 83.VIII. F

**Çizim No:** 55

**Fotoğraf No:** 55

**Buluntu:**

**Buluntu Yeri:** Kız Kalesi

**Açma:** VIII. F

**Türü:** Kırık gövde parçası

**Ölçüler**

**Ağız Çapı:** Belirlenemedi

**Kaide Çapı:** Belirlenemedi

**Yükseklik:** Belirlenemedi

**Korunan Yükseklik:** Belirlenemedi

**Cidar Kalınlığı:** 5 mm

**Hamur**

**Hamur Özelliği:** 6

**Hamur Rengi:**

**İç:** Belirlenemedi

**Dış:** Belirlenemedi

**Kırık:** Belirlenemedi

**Bezeme**

**Bezeme Tekniği:** Kazı bezek, baskı bezek, kabartma bezek

**Bezeme Motifi:** Tarak biçimli bir aletle yassı şerit üzerine basılarak iç içe açılar oluşturulmuş. Dikey ve yatayda çizgiler çekilmiştir.

**Açıklama**

Buluntunun büyük bir kısmı kırıktır. Eldeki mevcut kalıntıdan kabın çarkta şekillendirildiği anlaşılmaktadır.



Fotoğraf No: 56 Kırık Gövde Parçası (Kız Kalesi)

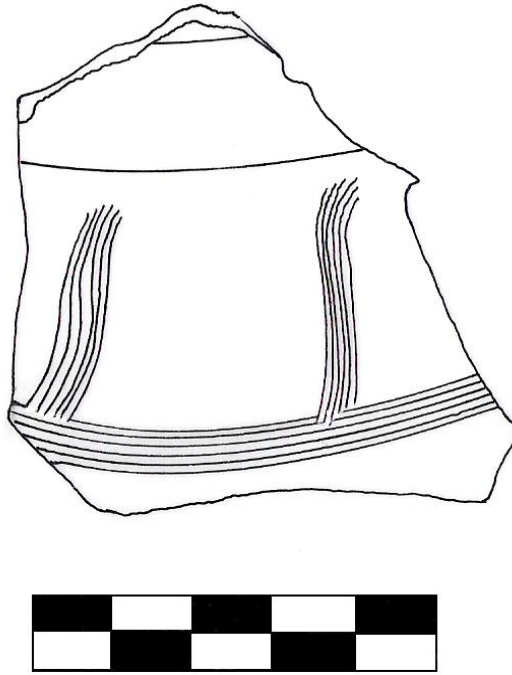

Çizim No: 56 Kırık Gövde Parçası (Kız Kalesi)

**Katalog No:** 56

**Envanter Kazı No:** 1983.VI. E

**Çizim No:** 56

**Fotoğraf No:** 56

**Buluntu:**

**Buluntu Yeri:** Kız Kalesi

**Açma:** VI. E

**Türü:** Kırık gövde parçası

**Ölçüler**

**Ağız Çapı:** Belirlenemedi

**Kaide Çapı:** Belirlenemedi

**Yükseklik:** Belirlenemedi

**Korunan Yükseklik:** Belirlenemedi

**Cidar Kalınlığı:** 5 mm

**Hamur**

**Hamur Özelliği:** 6

**Hamur Rengi:**

**İç:** Belirlenemedi

**Dış:** Belirlenemedi

**Kırık:** Belirlenemedi

**Bezeme**

**Bezeme Tekniği:** Kazı bezek

**Bezeme Motifi:** Buluntu üzerinde tarak biçimli bir aletle yatay ve dikey çizik bezek görülmektedir.

**Açıklama**

Buluntunun büyük bir kısmı kırıktır. Eldeki mevcut kalıntıdan kabın çarkta şekillendirildiği anlaşılmaktadır.



Fotoğraf No: 57 Kırık Gvde Parası (Kız Kalesi)

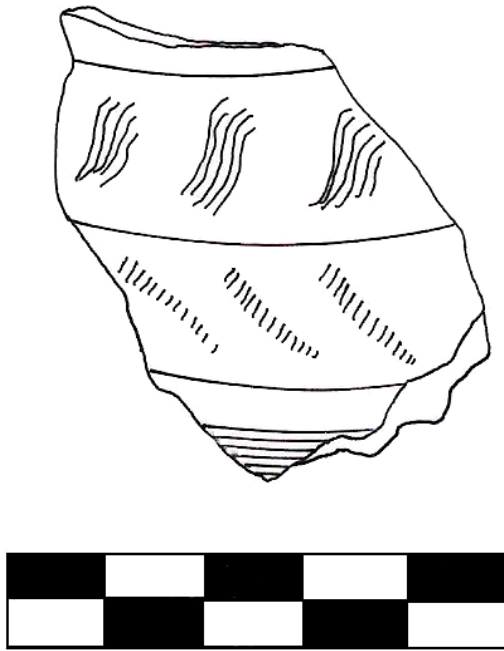

izim No: 57 Kırık Gvde Parası (Kız Kalesi)

**Katalog No: 57**

**Envanter Kazı No: 1983.VIII. C**

**Çizim No: 57**

**Fotoğraf No: 57**

**Buluntu:**

**Buluntu Yeri:** Kız Kalesi

**Açma:** VIII. C

**Türü:** Kırık gövde parçası

**Ölçüler**

**Ağız Çapı:** Belirlenemedi

**Kaide Çapı:** Belirlenemedi

**Yükseklik:** Belirlenemedi

**Korunan Yükseklik:** Belirlenemedi

**Cidar Kalınlığı:** 5 mm

**Hamur**

**Hamur Özelliği:** 2

**Hamur Rengi:**

**İç:**F<sub>10</sub>

**Dış:**F<sub>10</sub>

**Kırık:**F<sub>9</sub>

**Bezeme**

**Bezeme Tekniği:** Kazı bezek

**Bezeme Motifi:** Tarak biçimli aletle yapılmış çizi bezek motifleri.

**Açıklama**

Buluntunun büyük bir kısmı kırıktır. Eldeki mevcut kalıntıdan kabın kalıpla şekillendirildiği anlaşılmaktadır.



Fotoğraf No: 58 Kırık Gvde Parası (Kız Kalesi)

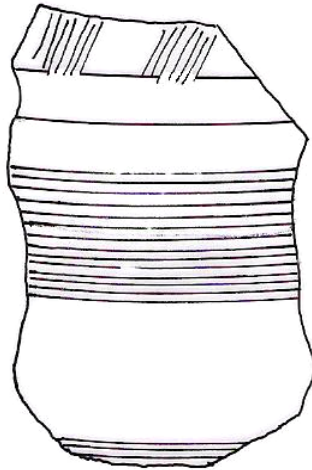

izim No: 58 Kırık Gvde Parası (Kız Kalesi)



**Katalog No:** 58

**Envanter Kazı No:** 1983.VIII. C

**Çizim No:** 58

**Fotoğraf No:** 58

**Buluntu:**

**Buluntu Yeri:** Kız Kalesi

**Açma:** VIII. C

**Türü:** Kırık gövde parçası

**Hamur**

**Hamur Özelliği:** 6

**Hamur Rengi:**

**İç:** Belirlenemedi

**Dış:** Belirlenemedi

**Kırık:** Belirlenemedi

**Ölçüler**

**Ağız Çapı:** Belirlenemedi

**Kaide Çapı:** Belirlenemedi

**Yükseklik:** Belirlenemedi

**Korunan Yükseklik:** Belirlenemedi

**Cidar Kalınlığı:** 5 mm

**Bezeme**

**Bezeme Tekniği:** Kabartma bezek,  
kazı bezek

**Bezeme Motifi:** Tarak biçimli bir aletle yassı şerit üzerine 45 derecelik eğimle, alt kısmına ise şeride paralel bir biçimde kazıma yapılmıştır.

**Açıklama**

Buluntunun büyük bir kısmı kırıktır. Eldeki mevcut kalıntıdan kabın çarkta şekillendirildiği anlaşılmaktadır.



Fotoğraf No: 59 Kırık Gvde Parası (Kız Kalesi)



Fotoğraf No: 59 Kırık Gvde Parası (Kız Kalesi)

**Katalog No:** 59

**Envanter Kazı No:** 1983.VIII. D

**Çizim No:** 59

**Fotoğraf No:** 59

**Buluntu:**

**Buluntu Yeri:** Kız Kalesi

**Açma:** VIII. D

**Türü:** Kırık gövde parçası

**Ölçüler**

**Ağız Çapı:** Belirlenemedi

**Kaide Çapı:** Belirlenemedi

**Yükseklik:** Belirlenemedi

**Korunan Yükseklik:** Belirlenemedi

**Cidar Kalınlığı:** 5 mm

**Hamur**

**Hamur Özelliği:** 4

**Hamur Rengi:**

**İç:** F<sub>9</sub>

**Dış:** F<sub>9</sub>

**Kırık:** F<sub>9</sub>

**Bezeme**

**Bezeme Tekniği:** Kazı bezek

**Bezeme Motifi:** Kalıntı üzerinde dalgalı hat motifi ve tarama görülmektedir. Bu iki motif arasına yuvarlak kesitli şerit uygulanmıştır.

**Açıklama**

Buluntunun büyük bir kısmı kırıktır. Eldeki mevcut kalıntıdan kabın çarkta şekillendirildiği anlaşılmaktadır. Uzun zaman toprak altında kalan ve zaman zaman nemli ortamda bulunan seramik yüzeyi kireç tabakası ile kaplanmıştır.



Fotoğraf No: 60 Kırık Gövde Parçası (Kız Kalesi)

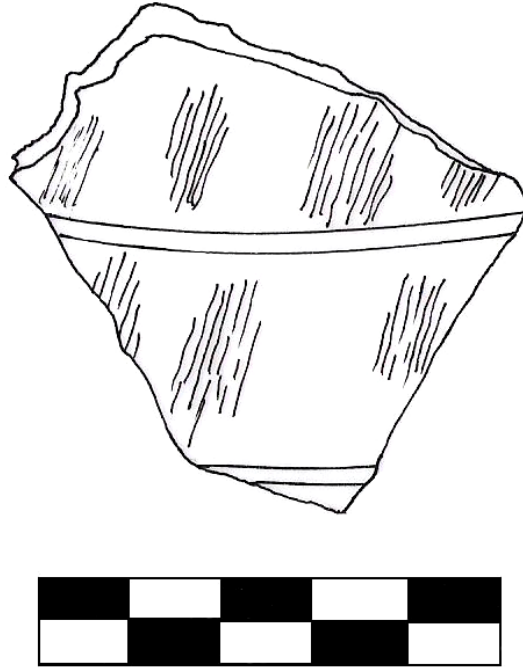

Fotoğraf No: 60 Kırık Gövde Parçası (Kız Kalesi)

**Katalog No:** 60

**Envanter Kazı No:** 1983. VI. E

**Çizim No:** 60

**Fotoğraf No:** 60

**Buluntu:**

**Buluntu Yeri:** Kız Kalesi

**Açma:** VI. E

**Türü:** Kırık gövde parçası

**Hamur**

**Hamur Özelliği:** 4

**Hamur Rengi:**

**İç:** E<sub>10</sub>

**Dış:** E<sub>10</sub>

**Kırık:** F<sub>9</sub>

**Ölçüler**

**Ağız Çapı:** Belirlenemedi

**Kaide Çapı:** Belirlenemedi

**Yükseklik:** Belirlenemedi

**Korunan Yükseklik:** Belirlenemedi

**Cidar Kalınlığı:** 5 mm

**Bezeme**

**Bezeme Tekniği:** Kazı Bezek,  
kabartma bezek

**Bezeme Motifi:** Yuvarlak kesitli  
şeridin alt ve üst kısmına tarak biçimli  
bir aletle yapılmış 45 derecelik açı ile  
yapılmış çizi bezek uygulanmıştır.

**Açıklama**

Buluntunun büyük bir kısmı kırıktır. Eldeki mevcut kalıntıdan kabın çarkta şekillendirildiği anlaşılmaktadır. Uzun zaman toprak altında kalan ve zaman zaman nemli ortamda bulunan seramik yüzeyi kireç tabakası ile kaplanmış ve kazıma tekniği ile uygulanan çizi bezek aşınmış durumdadır.



Fotoğraf No: 61 Kırık Gvde Parası (Kız Kalesi)



izim No: 61 Kırık Gvde Parası (Kız Kalesi)

**Katalog No:** 61

**Envanter Kazı No:** 83.IV. G

**Çizim No:** 61

**Fotoğraf No:** 61

**Buluntu:**

**Buluntu Yeri:** Kız Kalesi

**Açma:** IV. G

**Türü:** Kırık gövde parçası

**Ölçüler**

**Ağız Çapı:** Belirlenemedi

**Kaide Çapı:** Belirlenemedi

**Yükseklik:** Belirlenemedi

**Korunan Yükseklik:** Belirlenemedi

**Cidar Kalınlığı:** 5 mm

**Hamur**

**Hamur Özelliği:** 4

**Hamur Rengi:**

**İç:** E<sub>10</sub>

**Dış:**E<sub>10</sub>

**Kırık:**F<sub>9</sub>

**Bezeme**

**Bezeme Tekniği:** Kabartma bezek,  
kazı bezek

**Bezeme Motifi:** Yassı şeritler üzerine  
tarak biçimli aletle uygulanmış çizi  
bezekler

**Açıklama**

Buluntunun büyük bir kısmı kırıktır. Eldeki mevcut kalıntıdan kabın çarkta şekillendirildiği anlaşılmaktadır.



Fotoğraf No: 62 Kırık Gvde Parası (Kız Kalesi)

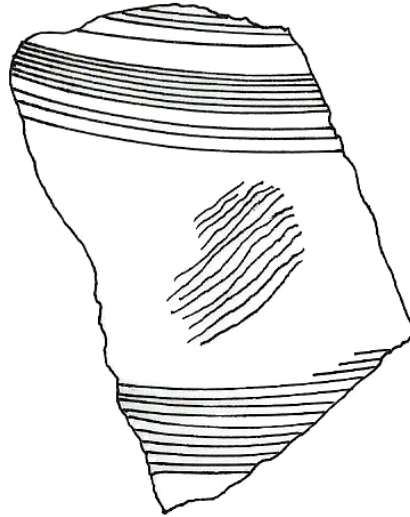

izim No: 62 Kırık Gvde Parası (Kız Kalesi)



**Katalog No:** 62

**Envanter Kazı No:** 83.VIII. C

**Çizim No:** 62

**Fotoğraf No:** 62

**Buluntu:**

**Buluntu Yeri:** Kız Kalesi

**Açma:** VIII. C

**Türü:** Kırık gövde parçası

**Ölçüler**

**Ağız Çapı:** Belirlenemedi

**Kaide Çapı:** Belirlenemedi

**Yükseklik:** Belirlenemedi

**Korunan Yükseklik:** Belirlenemedi

**Cidar Kalınlığı:** 5 mm

**Hamur**

**Hamur Özelliği:** 4

**Hamur Rengi:**

**İç:** E<sub>10</sub>

**Dış:**E<sub>10</sub>

**Kırık:**F<sub>9</sub>

**Bezeme**

**Bezeme Tekniği:** Kazı bezek

**Bezeme Motifi:** Tarak biçimli aletle uygulanmış çizi bezekler

**Açıklama**

Buluntunun büyük bir kısmı kırıktır. Eldeki mevcut kalıntıdan kabın çarkta şekillendirildiği anlaşılmaktadır.



Fotoğraf No: 63 Kırık Gvde Parası (Kız Kalesi)

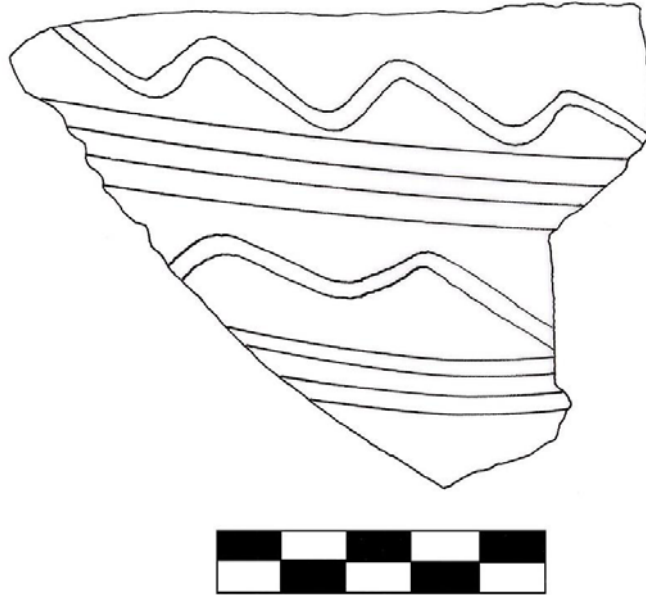

Fotoğraf No: 63 Kırık Gvde Parası (Kız Kalesi)

**Katalog No:** 63

**Envanter Kazı No:** 85.5K.39

**Çizim No:** 63

**Fotoğraf No:** 63

**Buluntu:**

**Buluntu Yeri:** Kız Kalesi

**Açma:** 5K

**Türü:** Kırık gövde parçası

**Ölçüler**

**Ağız Çapı:** Belirlenemedi

**Kaide Çapı:** Belirlenemedi

**Yükseklik:** Belirlenemedi

**Korunan Yükseklik:** Belirlenemedi

**Cidar Kalınlığı:** 8 mm

**Hamur**

**Hamur Özelliği:** 1

**Hamur Rengi:**

**İç:** Belirlenemedi

**Dış:** Belirlenemedi

**Kırık:** Belirlenemedi

**Bezeme**

**Bezeme Tekniği:** Kazı bezek

**Bezeme Motifi:** “U” kesitli üç sıra yivler arasına dalgalı motif uygulanmıştır.

**Açıklama**

Buluntunun büyük bir kısmı kırıktır. Eldeki mevcut kalıntıdan kabın kalıpla şekillendirildiği anlaşılmaktadır.



Fotoğraf No: 64 Çömlek (Küçük Saray)

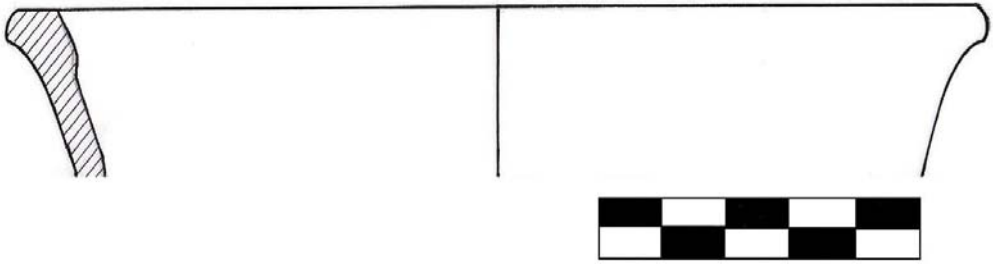

Çizim No: 64 Çömlek (Küçük Saray)

**Katalog No:** 64

**Envanter Kazı No:** 86.5.159

**Çizim No:** 64

**Fotoğraf No:** 64

**Buluntu:**

**Buluntu Yeri:** Küçük Saray

**Açma:**

**Türü:** Çömlek

**Ölçüler**

**Ağız Çapı:** 80 mm

**Kaide Çapı:** Belirlenemedi

**Yükseklik:** Belirlenemedi

**Korunan Yükseklik:** 40 mm

**Cidar Kalınlığı:** 5 mm

**Hamur**

**Hamur Özelliği:** 6

**Hamur Rengi:**

**İç:** Belirlenemedi

**Dış:** Belirlenemedi

**Kırık:** Belirlenemedi

**Bezeme**

**Bezeme Tekniği:** Kazı bezek

**Bezeme Motifi:** Tarak biçimli bir aletle yapılmış çizgisel motif.

**Açıklama**

Buluntunun büyük bir kısmı kırıktır. Eldeki mevcut kalıntıdan kabın çarkta şekillendirildiği anlaşılmaktadır. Ağız dışı çekik kapak yuvalıdır. Boyun konik formdadır. Gövde ve dip kısmı tamamen kırık olduğundan formu belirlenememiştir. Kulp ile ilgili kalıntı üzerinde herhangi bir iz bulunmamaktadır.



Fotoğraf No: 65 Testi (Küçük Saray)

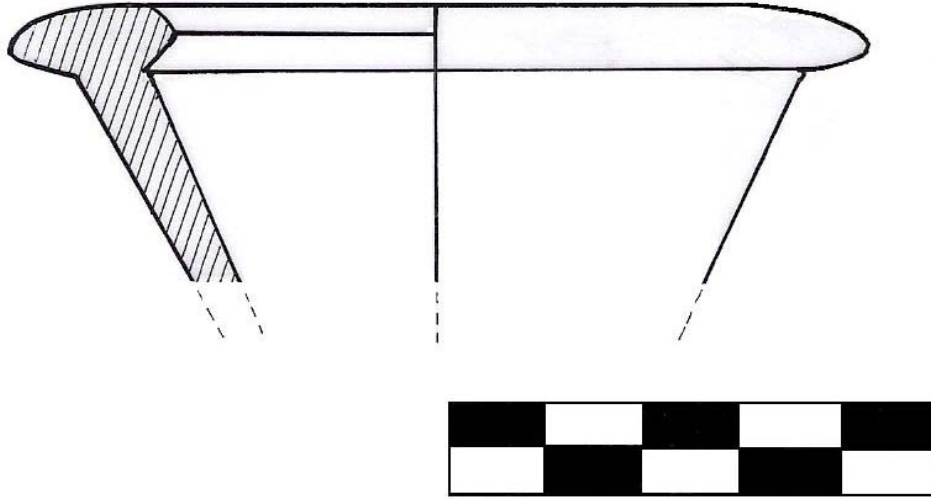

Çizim No: 65 Testi (Küçük Saray)

**Katalog No:** 65

**Envanter Kazı No:** 87.XXXII.

LL.72

**Çizim No:** 65

**Fotoğraf No:** 65

**Buluntu:**

**Buluntu Yeri:** Küçük Saray

**Açma:**

**Türü:** Testi

**Hamur**

**Hamur Özelliği:** 4

**Hamur Rengi:**

**İç:** E<sub>10</sub>

**Dış:** E<sub>10</sub>

**Kırık:** F<sub>9</sub>

**Ölçüler**

**Ağız Çapı:** 88 mm

**Kaide Çapı:** Belirlenemedi

**Yükseklik:** Belirlenemedi

**Korunan Yükseklik:** 29 mm

**Cidar Kalınlığı:** 6 mm

**Bezeme**

**Bezeme Tekniği:** Yok

**Bezeme Motifi:** Yok

**Açıklama**

Buluntunun büyük bir kısmı kırıktır. Eldeki mevcut kalıntıdan kabın çarkta şekillendirildiği anlaşılmaktadır. Ağız içten ve dıştan kalınlaştırılmış, boyun konik formdadır. Gövde ve dip kısmı tamamen kırık olduğundan formu belirlenememiştir. Kulp ile ilgili kalıntı üzerinde herhangi bir iz bulunmamaktadır.



Fotoğraf No: 66 ömlek (Küçük Saray)

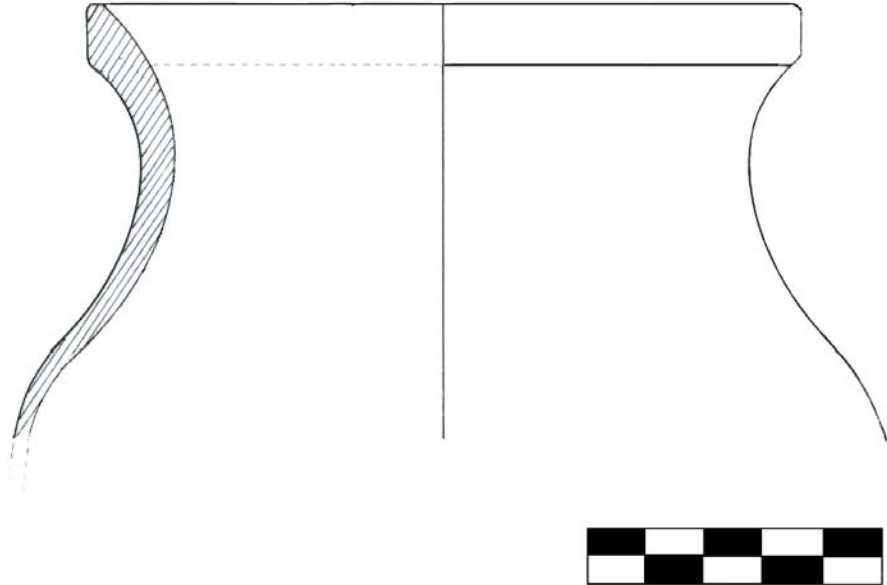

Çizim No: 66 ömlek (Küçük Saray)



**Katalog No:** 66

**Envanter Kazı No:** 88.XXXII.

HH.37

**Çizim No:** 66

**Fotoğraf No:** 66

**Buluntu:**

**Buluntu Yeri:** Küçük Saray

**Açma:** XXXII. HH

**Türü:** Çömlek

**Ölçüler**

**Ağız Çapı:** 125 mm

**Kaide Çapı:** Belirlenemedi

**Yükseklik:** Belirlenemedi

**Korunan Yükseklik:** 75 mm

**Cidar Kalınlığı:** 6 mm

**Hamur**

**Hamur Özelliği:** 4

**Hamur Rengi:**

**İç:** F<sub>9</sub>

**Dış:** F<sub>9</sub>

**Kırık:** F<sub>9</sub>

**Bezeme**

**Bezeme Tekniği:** Yok

**Bezeme Motifi:** Yok

**Açıklama**

Buluntunun büyük bir kısmı kırıktır. 5 parçanın birleştirilmesinden oluşturulmuştur. Eldeki mevcut kalıntıdan kabın çarkta şekillendirildiği anlaşılmaktadır. Ağız dışı çekik dıştan kalınlaştırılmış, gövde küresel formdadır. Dip kısmı tamamen kırık olduğundan belirlenememiştir. Kulp ile ilgili kalıntı üzerinde herhangi bir iz bulunmamaktadır.



Fotoğraf No: 67 ömlek (Küçük Saray)

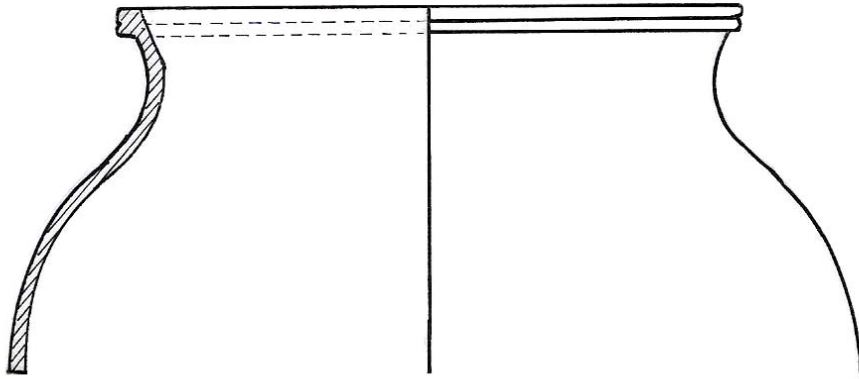

Çizim No: 67 ömlek (Küçük Saray)

**Katalog No:** 67

**Envanter Kazı No:** 88.XXXIV. EE

**Çizim No:** 67

**Fotoğraf No:** 67

**Buluntu:**

**Buluntu Yeri:** Küçük Saray

**Açma:**

**Türü:** Çömlek

**Ölçüler**

**Ağız Çapı:** 160 mm

**Kaide Çapı:** Belirlenemedi

**Yükseklik:** Belirlenemedi

**Korunan Yükseklik:** 94 mm

**Cidar Kalınlığı:** 6mm

**Hamur**

**Hamur Özelliği:** 6

**Hamur Rengi:**

**İç:** Belirlenemedi

**Dış:** Belirlenemedi

**Kırık:** Belirlenemedi

**Bezeme**

**Bezeme Tekniği:** Kazı bezek

**Bezeme Motifi:** İki paralel oluk arasına dalgali motif uygulanmıştır.

**Açıklama**

Buluntunun büyük bir kısmı kırıktır. Eldeki mevcut kalıntıdan kabın çarkta şekillendirildiği anlaşılmaktadır. Ağız dışı çekik dıştan kalınlaştırılmış ve çift boğumlu, gövde küresel formdadır. Dip kısmı tamamen kırık olduğundan belirlenememiştir. Kulp ile ilgili kalıntı üzerinde herhangi bir iz bulunmamaktadır.



Fotoğraf No: 68 Çömlek (Küçük Saray)

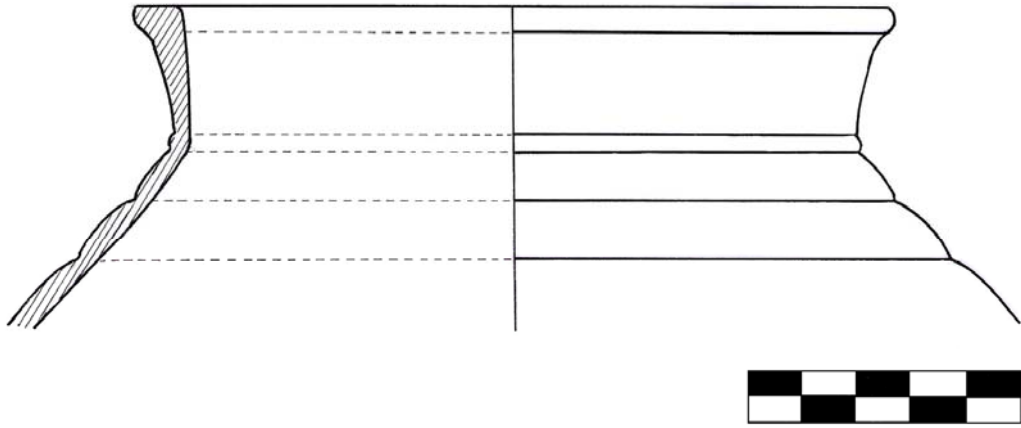

Çizim No: 68 Çömlek (Küçük Saray)

**Katalog No:** 68

**Envanter Kazı No:** 88.XXXIII.

FF.138

**Çizim No:** 68

**Fotoğraf No:** 68

**Buluntu:**

**Buluntu Yeri:** Küçük Saray

**Açma:**

**Türü:** Çömlek

**Hamur**

**Hamur Özelliği:** 6

**Hamur Rengi:**

**İç:** Belirlenemedi

**Dış:** Belirlenemedi

**Kırık:** Belirlenemedi

**Ölçüler**

**Ağız Çapı:** 140 mm

**Kaide Çapı:** Belirlenemedi

**Yükseklik:** Belirlenemedi

**Korunan Yükseklik:** 6 mm

**Cidar Kalınlığı:** 5 mm

**Bezeme**

**Bezeme Tekniği:** Kazı bezek

**Bezeme Motifi:** “U” biçimli sivri uçlu bir aletle, boyun ve gövde üzerine ağza paralel yiv uygulanmıştır.

**Açıklama**

Bulutunun büyük bir kısmı kırıktır. Eldeki mevcut kalıntıdan kabın çarkta şekillendirildiği anlaşılmaktadır. Ağız dışı çekik dıştan kalınlaştırılmış, gövde küresel formdadır. Dip kısmı tamamen kırık olduğundan belirlenememiştir. Kulp ile ilgili kalıntı üzerinde herhangi bir iz bulunmamaktadır.



Fotoğraf No: 69 Maşrapa (Küçük Saray)

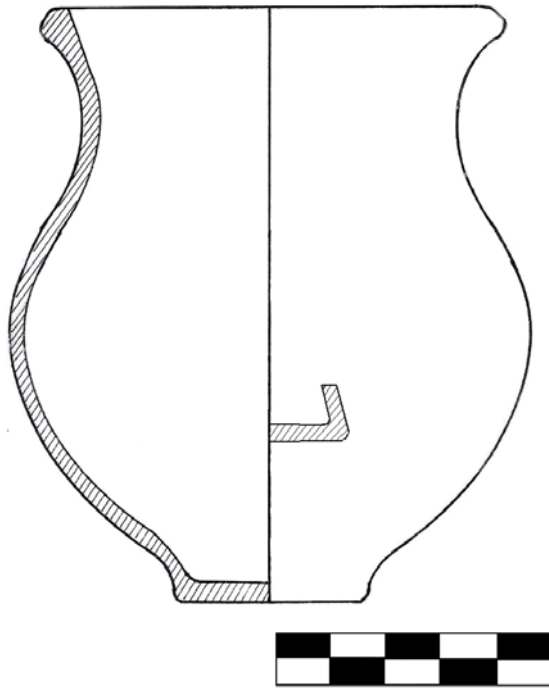

Çizim No: 69 Maşrapa (Küçük Saray)

**Katalog No:** 69

**Envanter Kazı No:** 90. XXXIV.

CC.36

**Çizim No:** 69

**Fotoğraf No:** 69

**Buluntu:**

**Buluntu Yeri:**

**Açma:** XXXIV. CC

**Türü:** Maşrapa

**Hamur**

**Hamur Özelliği:** 6

**Hamur Rengi:**

**İç:** Belirlenemedi

**Dış:** Belirlenemedi

**Kırık:** Belirlenemedi

**Ölçüler**

**Ağız Çapı:** 85 mm

**Kaide Çapı:** 35 mm

**Yükseklik:** 110 mm

**Korunan Yükseklik:** 110 mm

**Cidar Kalınlığı:** 3 mm

**Bezeme**

**Bezeme Tekniği:** Yok

**Bezeme Motifi:** Yok

**Açıklama**

Buluntunun büyük bir kısmı tamdır. Kabın çarkta şekillendirildiği anlaşılmaktadır. Ağız dışı çekik dıştan kalınlaştırılmış, gövde küresel formdadır. Dip düz çark dibidir. Gövde üzerinde kırmış kulp izi bulunmaktadır.



Fotoğraf No: 70 Kürevî konik kap (Küçük Saray)

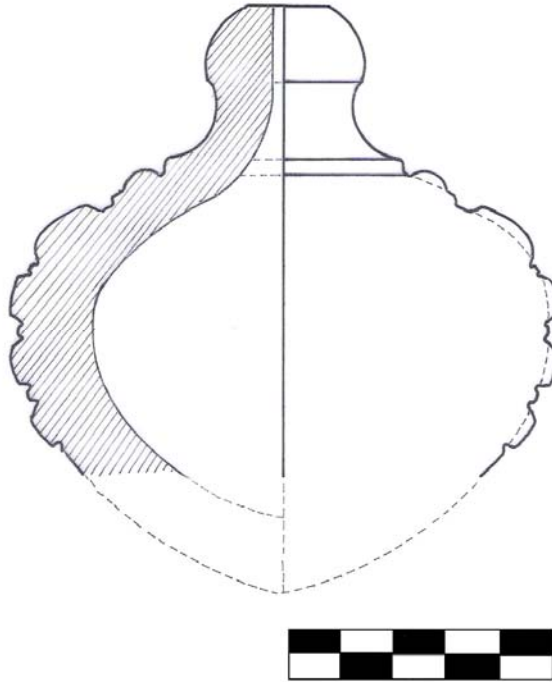

Çizim No: 70 Kürevî konik kap (Küçük Saray)



**Katalog No:** 70

**Envanter Kazı No:** 90.XXXIV.

CC.38

**Çizim No:** 70

**Fotoğraf No:** 70

**Buluntu:**

**Buluntu Yeri:**

**Açma:**

**Türü:** Kürevi Konik Kap

**Hamur**

**Hamur Özelliği:** 1

**Hamur Rengi:**

**İç:** C<sub>4</sub>

**Dış:**C<sub>4</sub>

**Kırık:**C<sub>4</sub>

**Ölçüler**

**Ağız Çapı:** 106mm

**Kaide Çapı:**

**Yükseklik:**

**Korunan Yükseklik:** 90 mm

**Cidar Kalınlığı:** 105 mm

**Bezeme**

**Bezeme Tekniği:** Baskı Bezek

**Bezeme Motifi:** Gövde üzerin üç farklı boyutta sistemli bir biçimde bitkisel motif uygulanmıştır.

**Açıklama**

Buluntunun büyük bir kısmı kırıktır. Eldeki mevcut kalıntıdan kabın kalıpla şekillendirildiği anlaşılmaktadır. Ağız dar ve düz basit, gövde konik-küresel formdadır. Dip kısmı kırık olduğundan belirlenememiştir. Ancak benzer örnekler dikkate alındığında sivri ya da yuvarlak yapıda olduğu düşünülmektedir. Form kalıpla şekillendirildikten sonra sistemli bir biçimde üzerine mühür ile baskı yapılarak bitkisel motifli bezeme uygulanmıştır. 1989 yılında Alaeddin tepesi karşısı inşaat çalışması sırasında ele geçirilen 10 adet Kürevi Konik Kap, Kubad-Abad Sarayı envanter defterinde No:34–43 numaraları ile kayıtlıdır.



Fotoğraf No: 71 ömlek (Küçük Saray)

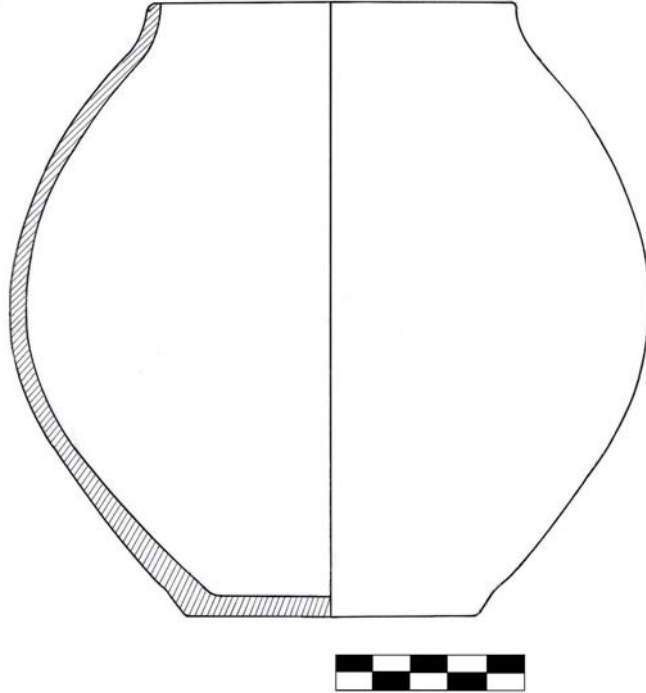

Çizim No: 71 ömlek (Küçük Saray)

**Katalog No:** 71

**Envanter Kazı No:** 90.XXXIV.

CC.33

**Çizim No:** 71

**Fotoğraf No:** 71

**Buluntu:**

**Buluntu Yeri:** Küçük Saray

**Açma:** XXXIV. CC

**Türü:** Çömlek

**Ölçüler**

**Ağız Çapı:** 100 mm

**Kaide Çapı:**

**Yükseklik:**

**Korunan Yükseklik:** 161 mm

**Cidar Kalınlığı:** 5 mm

**Hamur**

**Hamur Özelliği:** 6

**Hamur Rengi:**

**İç:** Belirlenemedi

**Dış:** Belirlenemedi

**Kırık:** Belirlenemedi

**Bezeme**

**Bezeme Tekniği:** Yok

**Bezeme Motifi:** Yok

**Açıklama**

Buluntunun küçük bir kısmı kırıktır. Eldeki mevcut kalıntıdan kabın çarkta şekillendirildiği anlaşılmaktadır. Ağız düz basit, gövde küresel formdadır. Dip kısmı düz çark dibidir. Kulp ile ilgili kalıntı üzerinde herhangi bir iz bulunmamaktadır.



Fotoğraf No: 72 Çömlekçik (Küçük Saray)

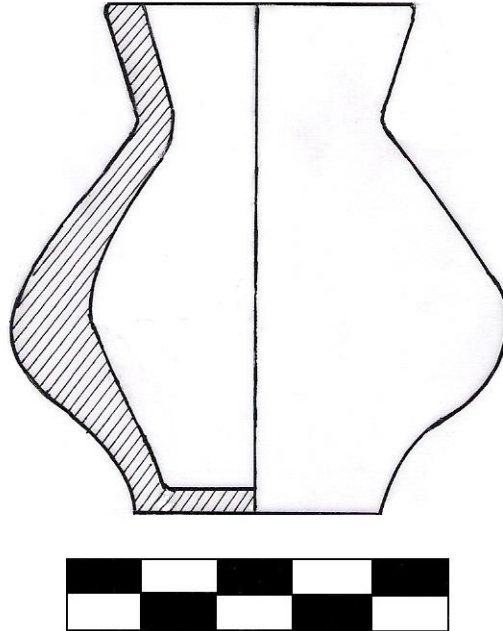

Çizim No: 72 Çömlekçik (Küçük Saray)

**Katalog No:** 72

**Envanter Kazı No:** 90.XXXVII.

CC.78

**Çizim No:** 72

**Fotoğraf No:** 72

**Buluntu:**

**Buluntu Yeri:**

**Açma:** XXXVII. CC

**Türü:** Çömlekçik

**Ölçüler**

**Ağız Çapı:** 4 mm

**Kaide Çapı:** 33 mm

**Yükseklik:** 67 mm

**Korunan Yükseklik:** 67 mm

**Cidar Kalınlığı:** 5-10 mm

**Hamur**

**Hamur Özelliği:** 2

**Hamur Rengi:**

**İç:** B<sub>3</sub>

**Dış:** B<sub>3</sub>

**Kırık:** B<sub>3</sub>

**Bezeme**

**Bezeme Tekniği:** Yok

**Bezeme Motifi:** Yok

**Açıklama**

Buluntunun büyük bir kısmı tamdır. 5 parçanın birleştirilmesinden oluşturulmuştur. Eldeki mevcut kalıntıdan kabın çarkta şekillendirildiği anlaşılmaktadır. Ağız dışı çekik düz, gövde küresel formdadır. Dip kısmı düz çark dibidir. Kulp ile ilgili kalıntı üzerinde herhangi bir iz bulunmamaktadır.



Fotoğraf No: 73 Çömlek (Küçük Saray)

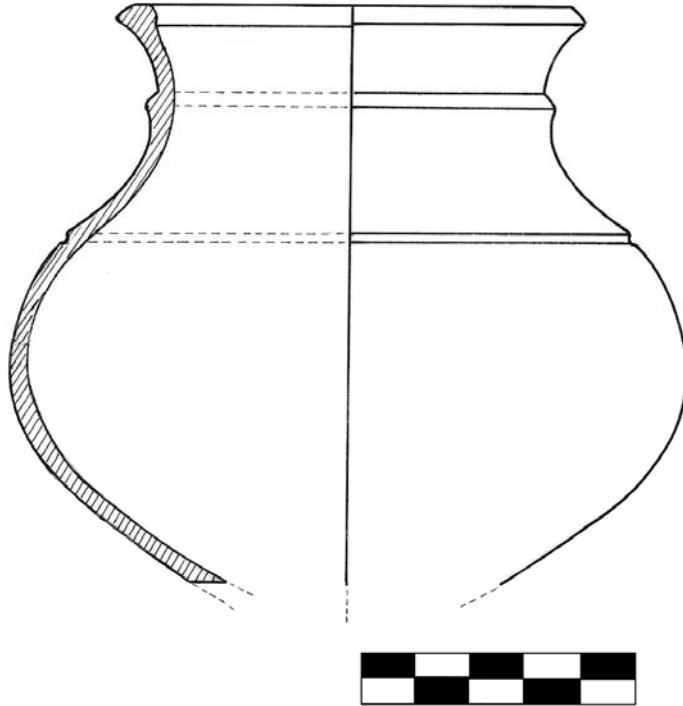

Çizim No: 73 Çömlek (Küçük Saray)

**Katalog No:** 73

**Envanter Kazı No:** 90.XXXIX-II;XL-II-2

**Çizim No:** 73

**Fotoğraf No:**73

**Buluntu:**

**Buluntu Yeri:** Küçük Saray

**Açma:** XXXIX-II; XL-II

**Türü:** Çömlek

**Hamur**

**Hamur Özelliği:** 6

**Hamur Rengi:**

**İç:** Belirlenemedi

**Dış:** Belirlenemedi

**Kırık:** Belirlenemedi

**Ölçüler**

**Ağız Çapı:** 83 mm

**Kaide Çapı:** Belirlenemedi

**Yükseklik:** Belirlenemedi

**Korunan Yükseklik:** 108 mm

**Cidar Kalınlığı:** 4 mm

**Bezeme**

**Bezeme Tekniği:** Kabartma bezek, kazı bezek

**Bezeme Motifi:** Kalıntı üzerinde, ağza paralel olarak boyun kısmına sivri kesitli şerit ve gövde üzerine de "V" kesitli yiv uygulanmıştır.

**Açıklama**

Buluntunun büyük bir kısmı kırıktır. Eldeki mevcut kalıntıdan kabın çarkta şekillendirildiği anlaşılmaktadır. Ağız dışa çekik içten ve dıştan kalınlaştırılmış, boyun kısmı konik biçimde, gövde küresel formdadır. Dip kısmı tamamen kırık olduğundan belirlenememiştir. Kulp ile ilgili kalıntı üzerinde herhangi bir iz bulunmamaktadır.



Fotoğraf No: 74 Çanak (Küçük Saray)



Çizim No: 74 Çanak (Küçük Saray)



**Katalog No:** 74

**Envanter Kazı No:** 90. XXXVII.CC.

53

**Çizim No:** 74

**Fotoğraf No:** 74

**Buluntu:**

**Buluntu Yeri:**

**Açma:** XXXVII. CC

**Türü:** Çanak

**Ölçüler**

**Ağız Çapı:** 177 mm

**Kaide Çapı:** Belirlenemedi

**Yükseklik:** Belirlenemedi

**Korunan Yükseklik:** 73 mm

**Cidar Kalınlığı:** 10 mm

**Hamur**

**Hamur Özelliği:** 2

**Hamur Rengi:**

**İç:** C<sub>4</sub>

**Dış:** C<sub>4</sub>

**Kırık:** C<sub>4</sub>

**Bezeme**

**Bezeme Tekniği:** Kazı bezek

**Bezeme Motifi:** Yatay düzenlemede, oluk bezek ile sınırlandırılmış iç içe geçmiş dalgalı hat motifi uygulanmıştır.

**Açıklama**

Buluntunun büyük bir kısmı kırıktır. Eldeki mevcut kalıntıdan kabın çarkta şekillendirildiği anlaşılmaktadır. Ağız içe eğik kesilmiş geniş yapıdadır. Dip kısmı tamamen kırık olduğundan belirlenememiştir. Kulp ile ilgili kalıntı üzerinde herhangi bir iz bulunmamaktadır.



Fotoğraf No: 75 Çömlek (Küçük Saray)

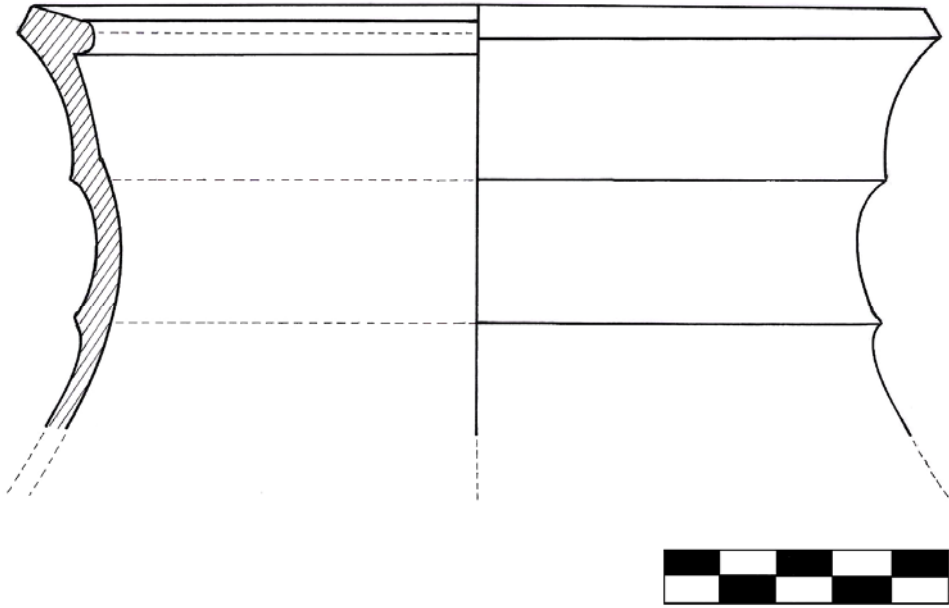

Çizim No: 75 Çömlek (Küçük Saray)

**Katalog No:** 75

**Envanter Kazı No:** 90.XXXIV.

CC.31

**Çizim No:** 75

**Fotoğraf No:** 75

**Buluntu:**

**Buluntu Yeri:** Küçük Saray

**Açma:** XXXIV. CC

**Türü:** Çömlek

**Hamur**

**Hamur Özelliği:** 6

**Hamur Rengi:**

**İç:** Belirlenemedi

**Dış:** Belirlenemedi

**Kırık:** Belirlenemedi

**Ölçüler:**

**Ağız Çapı:** 162 mm

**Kaide Çapı:** Belirlenemedi

**Yükseklik:** Belirlenemedi

**Korunan Yükseklik:** 77 mm

**Cidar Kalınlığı:** 5 mm

**Bezeme**

**Bezeme Tekniği:** Kabartma bezek,  
kazı bezek

**Bezeme Motifi:** Ağız ile sivri kesitli şerit arasına tarak biçimli bir aletle 45 derecelik açı ile çizili bezek uygulanmış sonraki sivri kesitli şerit ile gövde arasına yine aynı aletle ağza paralel çizili bezek uygulanmıştır.

**Açıklama**

Buluntunun büyük bir kısmı kırıktır. Eldeki mevcut kalıntıdan kabın çarkta şekillendirildiği anlaşılmaktadır. Ağız dışı çekik dıştan kalınlaştırılmış, gövde ve dip kısmı tamamen kırık olduğundan belirlenememiştir. Kulp ile ilgili kalıntı üzerinde herhangi bir iz bulunmamaktadır. 1990.XL. BB et. 151, 1990.XXXIV. CC. 150, 1991.XXXV. FF.159 numaraları ile kayıtlı buluntularla aynı özellikleri taşımaktadır.



Fotoğraf No: 76 ömlek (Küçük Saray)

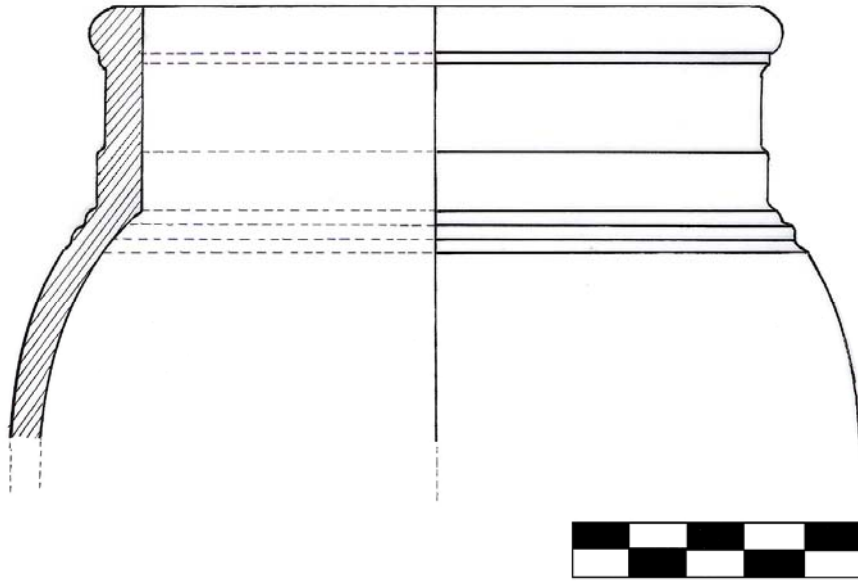

Çizim No: 76 ömlek (Küçük Saray)

**Katalog No:** 76

**Envanter Kazı No:** 90.XXXV.

BB.92

**Çizim No:** 76

**Fotoğraf No:** 76

**Buluntu:**

**Buluntu Yeri:** Küçük Saray

**Açma:** XXXV. BB

**Türü:** Çömlek

**Hamur**

**Hamur Özelliği:** 2

**Hamur Rengi:**

**İç:** B<sub>3</sub>

**Dış:** B<sub>3</sub>

**Kırık:** B<sub>3</sub>

**Ölçüler**

**Ağız Çapı:** 120 mm

**Kaide Çapı:** Belirlenemedi

**Yükseklik:** Belirlenemedi

**Korunan Yükseklik:** 76 mm

**Cidar Kalınlığı:** 6 mm

**Bezeme**

**Bezeme Tekniği:** Kazı bezek

**Bezeme Motifi:** Gövdenin boyunla birleştiği kısımda, yuvarlak uçlu bir aletle oluşturulmuş yivler bulunmaktadır.

**Açıklama**

Buluntunun büyük bir kısmı kırıktır. 17 parçanın birleştirilmesi ile oluşturulmuştur. Eldeki mevcut kalıntıdan kabın çarkta şekillendirildiği anlaşılmaktadır. Ağız dıştan kalınlaştırılmış, gövde küresel formdadır. Dip kısmı tamamen kırık olduğundan formu belirlenememiştir. Kulp ile ilgili kalıntı üzerinde herhangi bir iz bulunmamaktadır.



Fotoğraf No: 77 Çömlek (Küçük Saray)

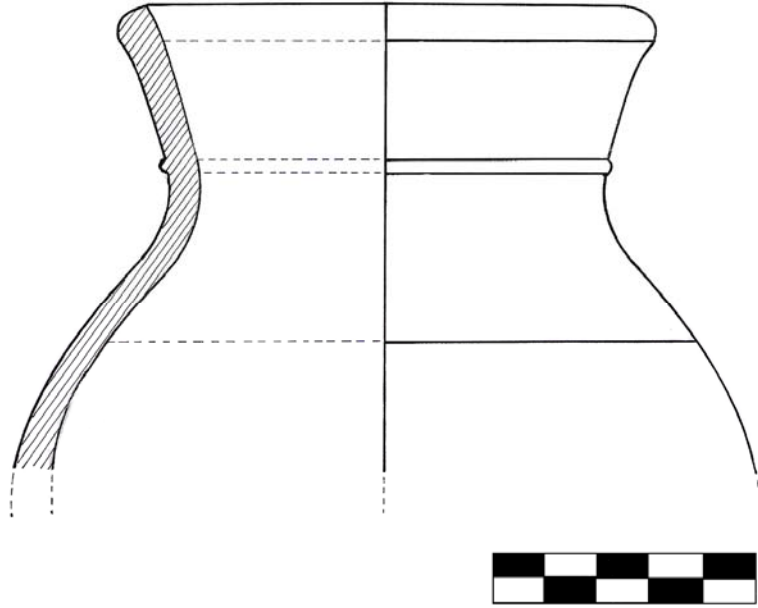

Çizim No: 77 Çömlek (Küçük Saray)

**Katalog No:** 77

**Envanter Kazı No:** 90.XXXIV.

CC.34

**Çizim No:** 77

**Fotoğraf No:** 77

**Buluntu:**

**Buluntu Yeri:** Küçük Saray

**Açma:** XXXIV. CC

**Türü:** Çömlek

**Ölçüler**

**Ağız Çapı:** 103 mm

**Kaide Çapı:**

**Yükseklik:**

**Korunan Yükseklik:** 90 mm

**Cidar Kalınlığı:** 6 mm

**Hamur**

**Hamur Özelliği:** 6

**Hamur Rengi:**

**İç:** Belirlenemedi

**Dış:** Belirlenemedi

**Kırık:** Belirlenemedi

**Bezeme**

**Bezeme Tekniği:** Kabartma bezek, kazı bezek

**Bezeme Motifi:** Boyun üzerinde, yuvarlak kesitli şerit ile sınırlandırılmış tarak biçiminde bir aletle saç örgüsü motifi uygulanmıştır. Gövde üzerine ağza paralel bir biçimde yine tarak şeklindeki bir aletle kazı bezek uygulanmıştır.

**Açıklama**

Buluntunun büyük bir kısmı kırıktır. Eldeki mevcut kalıttan kabın çarkta şekillendirildiği anlaşılmaktadır. Ağız dışı çekik, boyun kısmı konik biçimde, gövde küresel formdadır. Dip kısmı tamamen kırık olduğundan belirlenememiştir. Kulp ile ilgili kalıntı üzerinde herhangi bir iz bulunmamaktadır.



Fotoğraf No: 78 Düz Çark Dibi (Küçük Saray)

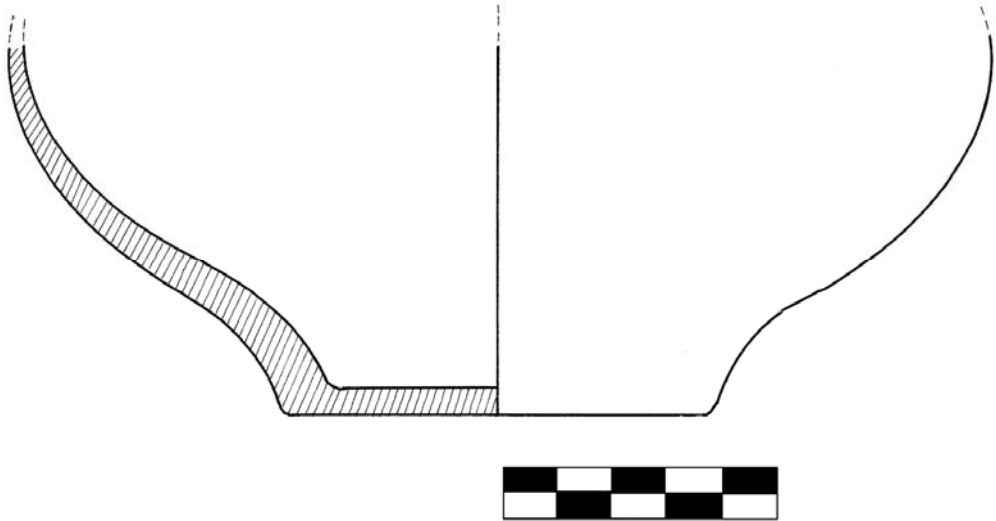

Çizim No: 78 Düz Çark Dibi (Küçük Saray)



**Katalog No:** 78

**Envanter Kazı No:** 90.XXXIV.

CC.32

**Çizim No:** 78

**Fotoğraf No:** 78

**Buluntu:**

**Buluntu Yeri:** Küçük Saray

**Açma:** XXXIV. CC.32

**Türü:** Çömlek- Düz Çark Dibi

**Ölçüler**

**Ağız Çapı:** Belirlenemedi

**Kaide Çapı:** 80 mm

**Yükseklik:** Belirlenemedi

**Korunan Yükseklik:** 68 mm

**Cidar Kalınlığı:** 4- 8 mm

**Hamur**

**Hamur Özelliği:** 6

**Hamur Rengi:**

**İç:** Belirlenemedi

**Dış:** Belirlenemedi

**Kırık:** Belirlenemedi

**Bezeme**

**Bezeme Tekniği:** Yok

**Bezeme Motifi:** Yok

**Açıklama**

Buluntunun büyük bir kısmı kırıktır. 2 parçanın birleştirilmesinden oluşturulmuştur. Eldeki mevcut kalıntıdan kabın çarkta şekillendirildiği anlaşılmaktadır. Ağız ve boyun kısmı tamamen kırık olduğundan formu belirlenememiştir. Gövde küresel formdadır. Kulp ile ilgili kalıntı üzerinde herhangi bir iz bulunmamaktadır.



Fotoğraf No: 79 Düz Çark Dibi (Küçük Saray)

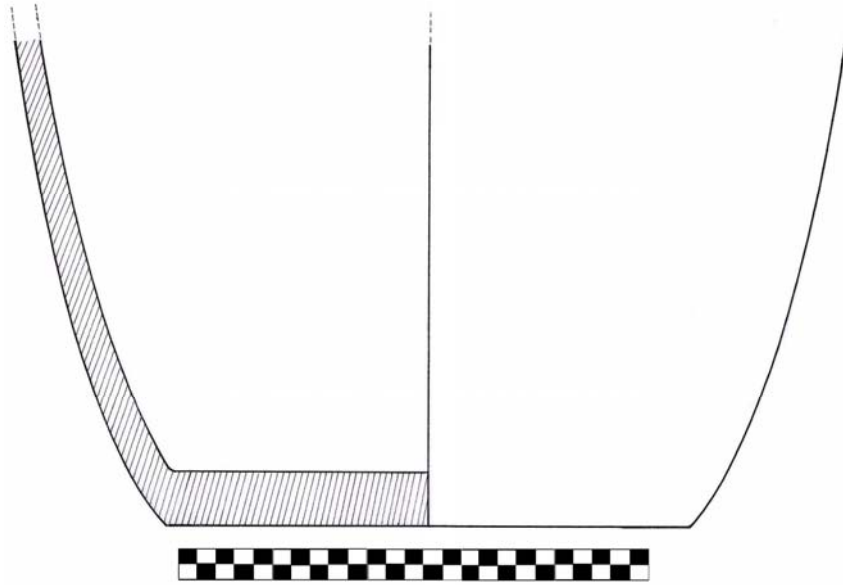

Çizim No: 79 Düz Çark Dibi (Küçük Saray)

**Katalog No:** 79

**Envanter Kazı No:** 90.XXXV. DD. a

**Çizim No:** 79

**Fotoğraf No:** 79

**Buluntu:**

**Buluntu Yeri:** Küçük Saray

**Açma:** XXXV. DD

**Türü:** Çanak

**Ölçüler**

**Ağız Çapı:** Belirlenemedi

**Kaide Çapı:** 140 mm

**Yükseklik:** Belirlenemedi

**Korunan Yükseklik:** 130 mm

**Cidar Kalınlığı:** 7mm-12mm

**Hamur**

**Hamur Özelliği:** 4

**Hamur Rengi:**

**İç:** E<sub>10</sub>

**Dış:** E<sub>10</sub>

**Kırık:** E<sub>10</sub>

**Bezeme**

**Bezeme Tekniği:** Yok

**Bezeme Motifi:** Yok

**Açıklama**

Buluntunun büyük bir kısmı kırıktır. 5 kırık parçanın birleştirilmesinden oluşturulmuştur. Eldeki mevcut kalıntıdan kabın çarkta şekillendirildiği anlaşılmaktadır. Ağız ve gövde tamamen kırık olduğundan formu belirlenememiştir. Dip kısmı düz çark dibi tipindedir. 90.XXXV. DD. b buluntusunun 2 kırık parçanın birleştirilmesinden oluşturulmuştur. 90.XXXV. DD. a kabına ait olduğu bilinmemekte ancak birleştirilememiştir.



Fotoğraf No: 80 Dikey Kulp (Küçük Saray)



Fotoğraf No: 80 Dikey Kulp (Küçük Saray)

**Katalog No:** 80

**Envanter Kazı No:** 90.XXXVII.

CC.52

**Çizim No:** 80

**Fotoğraf No:** 80

**Buluntu:**

**Buluntu Yeri:** Küçük Saray

**Açma:** XXXVII. CC

**Türü:** Dikey Kulp

**Hamur**

**Hamur Özelliği:** 2

**Hamur Rengi:**

**İç:** F<sub>9</sub>

**Dış:** F<sub>9</sub>

**Kırık:** F<sub>9</sub>

**Ölçüler**

**Ağız Çapı:** Belirlenemedi

**Kaide Çapı:** Belirlenemedi

**Yükseklik:** Belirlenemedi

**Korunan Yükseklik:** 110 mm

**Cidar Kalınlığı:**

**Bezeme**

**Bezeme Tekniği:** Kabartma tekniği

**Bezeme Motifi:** Elde şekillendirilmiş kulp üzerine ince bir şerit halindeki çamur eklenmiştir.

**Açıklama**

Buluntunun büyük bir kısmı kırıktır. Eldeki mevcut kalıntıdan elde şekillendirildiği anlaşılmaktadır. Ağız, gövde ve dip kısmı tamamen kırık olduğundan formu belirlenememiştir. Dikey kulp tipindedir. Uzun süre toprak altında ve nemli ortamda kalan seramik yüzeyi dış etkenler nedeni ile kireç tabakası ile kaplanmıştır.



Fotoğraf No: 81 Dikey Kulp (Küçük Saray)

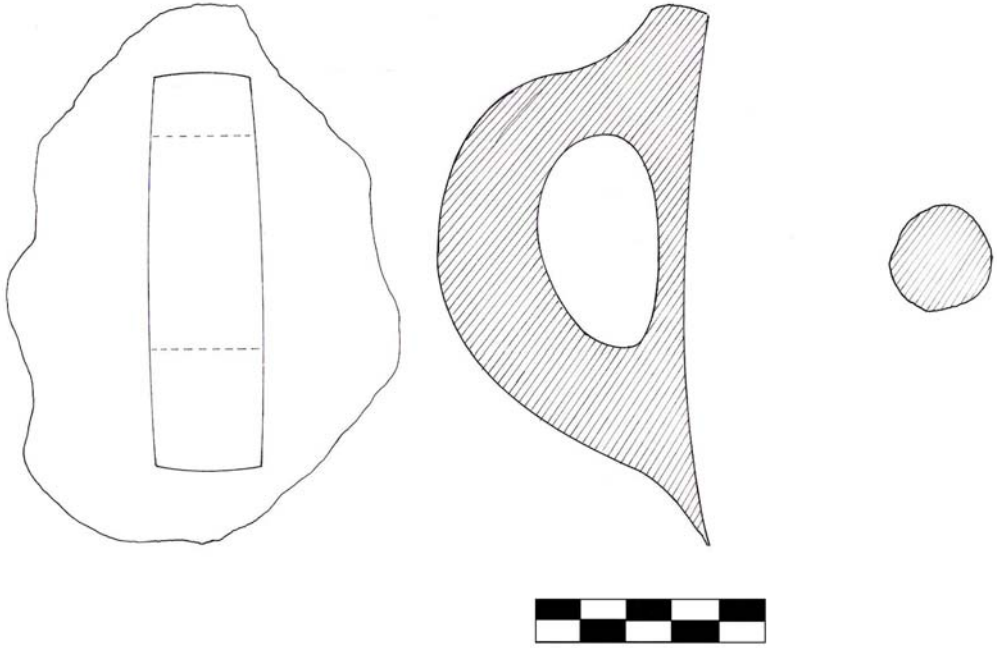

Fotoğraf No: 81 Dikey Kulp (Küçük Saray)

**Katalog No: 81**

**Envanter Kazı No: 1990**

**Çizim No: 81**

**Fotoğraf No: 81**

**Buluntu:**

**Buluntu Yeri:** Küçük Saray

**Açma:**

**Türü:** Dikey Kulp

**Ölçüler**

**Ağız Çapı:** Belirlenemedi

**Kaide Çapı:** Belirlenemedi

**Yükseklik:** Belirlenemedi

**Korunan Yükseklik:** 120 mm

**Cidar Kalınlığı:**

**Hamur**

**Hamur Özelliği:** 4

**Hamur Rengi:**

**İç:** E<sub>5</sub>

**Dış:** E<sub>5</sub>

**Kırık:** F<sub>5</sub>

**Bezeme**

**Bezeme Tekniği:** Yok

**Bezeme Motifi:** Yok

**Açıklama**

Buluntunun büyük bir kısmı kırıktır. Eldeki mevcut kalıntıdan elde şekillendirildiği anlaşılmaktadır. Ağız, gövde ve dip kısmı tamamen kırık olduğundan formu belirlenememiştir. Dikey kulp tipindedir.



Fotoğraf No: 82 İp Delikli Tutamak (Küçük Saray)

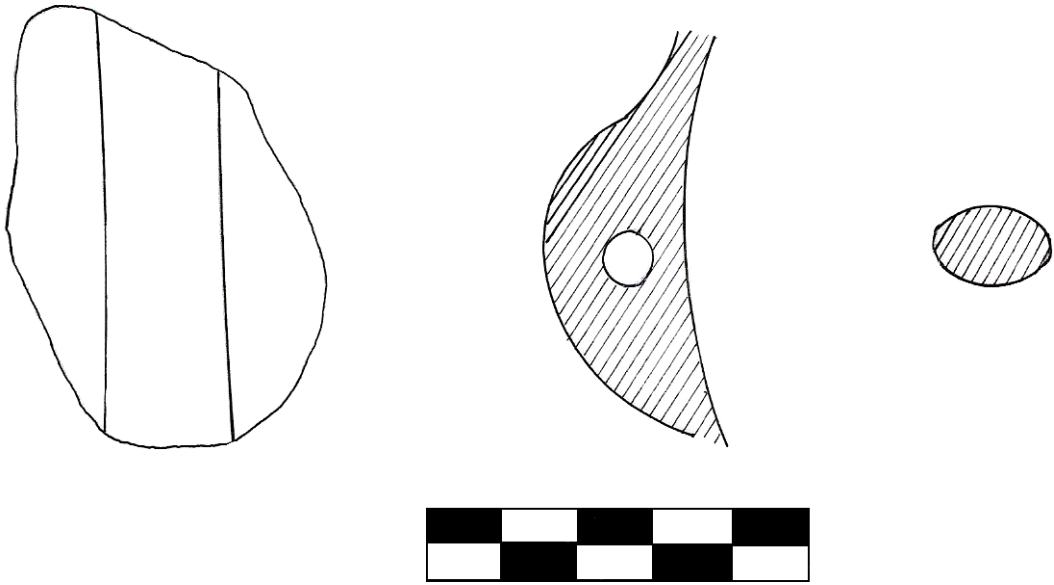

Çizim No: 82 İp Delikli Tutamak (Küçük Saray)



**Katalog No:** 82

**Envanter Kazı No:** 1990. XXXV.

DD

**Çizim No:** 82

**Fotoğraf No:** 82

**Buluntu:**

**Buluntu Yeri:** Küçük Saray

**Açma:** XXXV. DD

**Türü:** İp Delikli Tutamak

**Hamur**

**Hamur Özelliği:** 5

**Hamur Rengi:**

**İç:** Belirlenemedi

**Dış:** Belirlenemedi

**Kırık:** Belirlenemedi

**Ölçüler**

**Ağız Çapı:** Belirlenemedi

**Kaide Çapı:** Belirlenemedi

**Yükseklik:** Belirlenemedi

**Korunan Yükseklik:** 60 mm

**Cidar Kalınlığı:**

**Bezeme**

**Bezeme Tekniği:** Yok

**Bezeme Motifi:** Yok

**Açıklama**

Buluntunun büyük bir kısmı kırıktır. Eldeki mevcut kalıntıdan elde şekillendirildiği anlaşılmaktadır. Ağız, gövde ve dip kısmı tamamen kırık olduğundan formu belirlenememiştir. İp delikli tutamak tipindedir.



Fotoğraf No: 83 Tutamak (Küçük Saray)

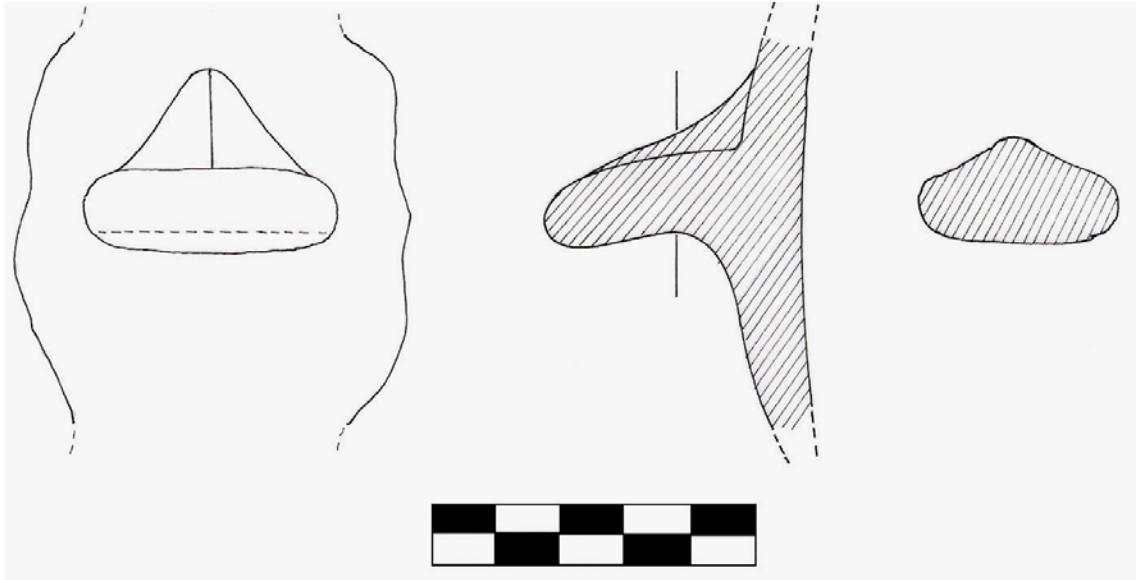

Çizim No: 83 Tutamak (Küçük Saray)

**Katalog No:** 83

**Envanter Kazı No:** 90.XXXVII. CC

**Çizim No:** 83

**Fotoğraf No:** 83

**Buluntu:**

**Buluntu Yeri:** Küçük Saray

**Açma:** XXXVII. CC

**Türü:** Tutamak

**Ölçüler**

**Ağız Çapı:** Belirlenemedi

**Kaide Çapı:** Belirlenemedi

**Yükseklik:** Belirlenemedi

**Korunan Yükseklik:** 60 mm

**Cidar Kalınlığı:**

**Hamur**

**Hamur Özelliği:** 5

**Hamur Rengi:**

**İç:** Belirlenemedi

**Dış:** Belirlenemedi

**Kırık:** Belirlenemedi

**Bezeme**

**Bezeme Tekniği:** Yok

**Bezeme Motifi:** Yok

**Açıklama**

Buluntunun büyük bir kısmı kırıktır. Eldeki mevcut kalıntıdan elde şekillendirildiği anlaşılmaktadır. Ağız, gövde ve dip kısmı tamamen kırık olduğundan formu belirlenememiştir. Tutamak tipindedir.



Fotoğraf No: 84 Dikey Kulp (Küçük Saray)

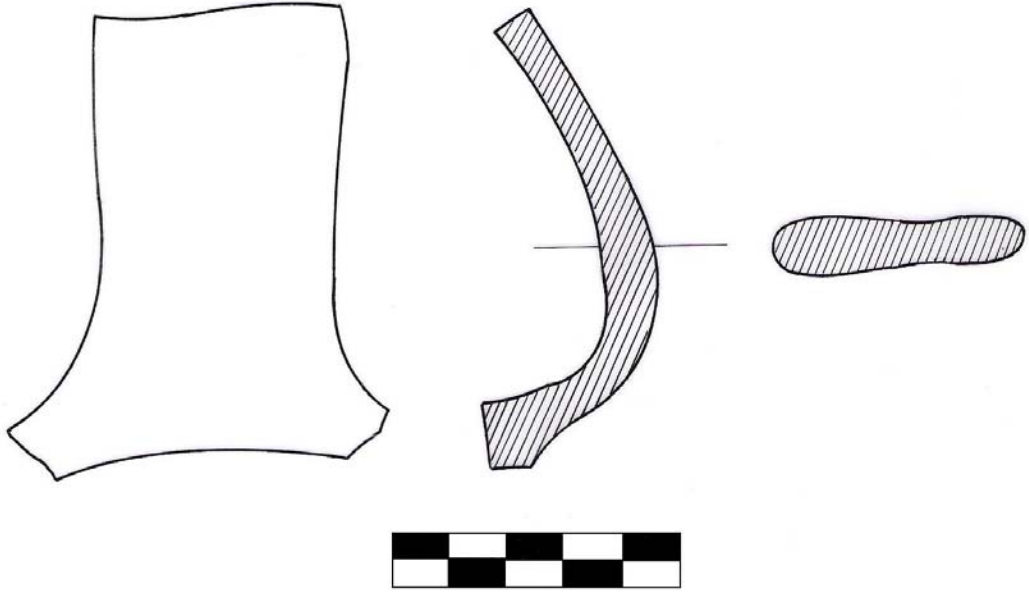

Çizim No: 84 Dikey Kulp (Küçük Saray)

**Katalog No:** 84

**Envanter Kazı No:** 90.XL. BB et:  
151

**Çizim No:** 84

**Fotoğraf No:** 84

**Buluntu:**

**Buluntu Yeri:** Küçük Saray

**Açma:** XL. BB

**Türü:** Dikey Kulp

**Hamur**

**Hamur Özelliği:** 2

**Hamur Rengi:**

**İç:** Belirlenemedi

**Dış:** Belirlenemedi

**Kırık:** Belirlenemedi

**Ölçüler**

**Ağız Çapı:** Belirlenemedi

**Kaide Çapı:** Belirlenemedi

**Yükseklik:** Belirlenemedi

**Korunan Yükseklik:** 8 mm

**Cidar Kalınlığı:** 6-10 mm

**Bezeme**

**Bezeme Tekniği:** Yok

**Bezeme Motifi:** Yok

**Açıklama**

Buluntunun büyük bir kısmı kırıktır. Eldeki mevcut kalıntıdan elde şekillendirildiği anlaşılmaktadır. Ağız, gövde ve dip kısmı tamamen kırık olduğundan formu belirlenememiştir. Dikey kulp tipindedir.



Fotoğraf No: 85 Dikey Kulp (Küçük Saray)

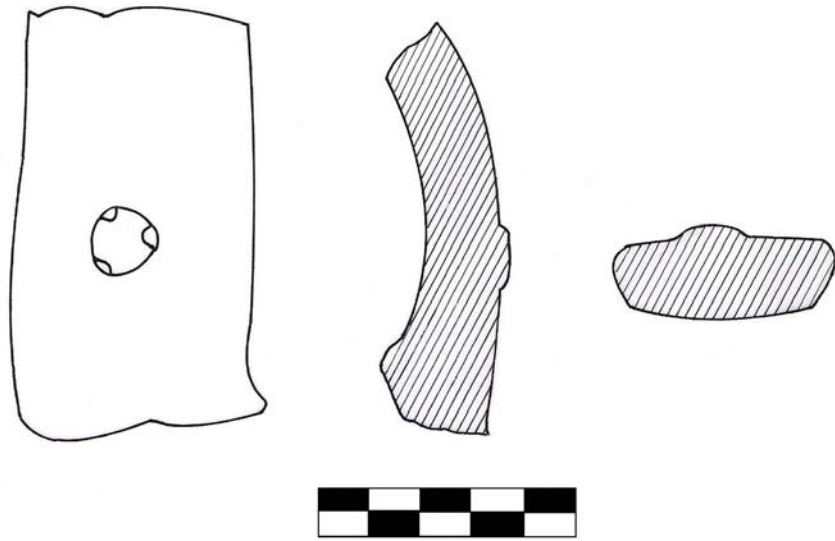

Çizim No: 85 Dikey Kulp (Küçük Saray)

**Katalog No:** 85

**Envanter Kazı No:** 90.XXXIX. CC et:  
150

**Çizim No:** 85

**Fotoğraf No:** 85

**Buluntu:**

**Buluntu Yeri:** Küçük Saray

**Açma:** XXXIX. CC

**Türü:** Dikey Kulp

**Hamur**

**Hamur Özelliği:** 2

**Hamur Rengi:**

**İç:** E<sub>10</sub>

**Dış:** E<sub>10</sub>

**Kırık:** F<sub>10</sub>

**Ölçüler**

**Ağız Çapı:** Belirlenemedi

**Kaide Çapı:** Belirlenemedi

**Yükseklik:** Belirlenemedi

**Korunan Yükseklik:** 8 mm

**Cidar Kalınlığı:** 15 mm

**Bezeme**

**Bezeme Tekniği:** Kabartma tekniği, baskı bezek

**Bezeme Motifi:** Kulp üzerine düğme biçiminde çamur eklenmiştir. Ayrıca bu düğme üzerine üç köşeden ince uçlu bir aletle bastırılmıştır. Bu işlem bezeme amaçlı ya da bu düğmeciğin kulp üzerine yapışması amacıyla yapıldığı düşünülmektedir.

**Açıklama**

Buluntunun büyük bir kısmı kırıktır. Eldeki mevcut kalıntıdan elde şekillendirildiği anlaşılmaktadır. Ağız, gövde ve dip kısmı tamamen kırık olduğundan formu belirlenememiştir. Dikey kulp tipindedir.



Fotoğraf No: 86 Dikey Kulp (Küçük Saray)

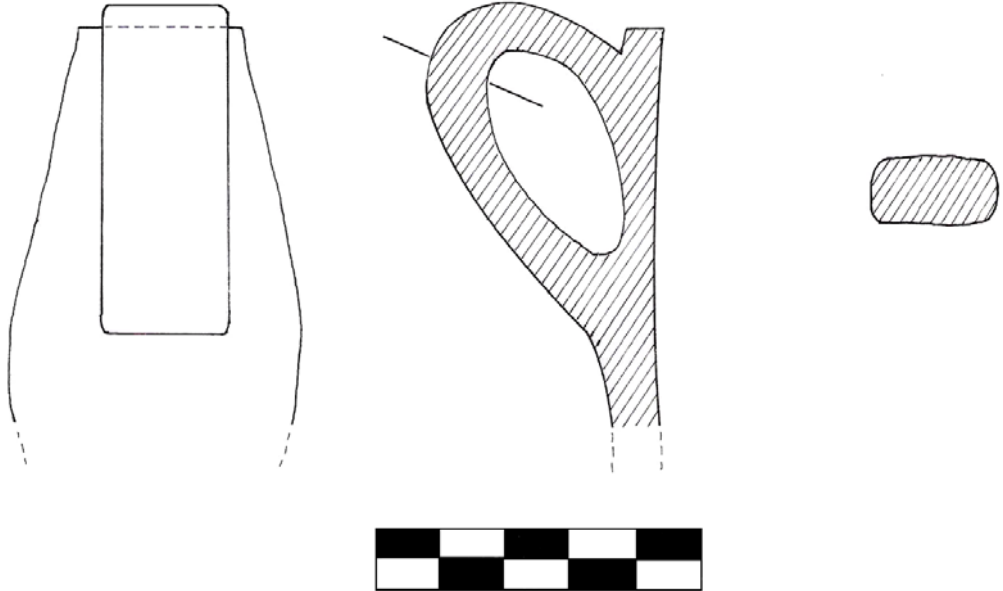

Çizim No: 86 Dikey Kulp (Küçük Saray)



**Katalog No:** 86

**Envanter Kazı No:** 90.XXXV. DD

**Çizim No:** 86

**Fotoğraf No:** 86

**Buluntu:**

**Buluntu Yeri:** Küçük Saray

**Açma:** XXXV. DD

**Türü:** Dikey Kulp

**Ölçüler**

**Ağız Çapı:** Belirlenemedi

**Kaide Çapı:** Belirlenemedi

**Yükseklik:** Belirlenemedi

**Korunan Yükseklik:** 66 mm

**Cidar Kalınlığı:**

**Hamur**

**Hamur Özelliği:** 5

**Hamur Rengi:**

**İç:** Belirlenemedi

**Dış:** Belirlenemedi

**Kırık:** Belirlenemedi

**Bezeme**

**Bezeme Tekniği:** Yok

**Bezeme Motifi:** Yok

**Açıklama**

Buluntunun büyük bir kısmı kırıktır. Eldeki mevcut kalıntıdan elde şekillendirildiği anlaşılmaktadır. Ağız, gövde ve dip kısmı tamamen kırık olduğundan formu belirlenememiştir. Dikey kulp tipindedir.



Fotoğraf No: 87 Kapak (Küçük Saray)

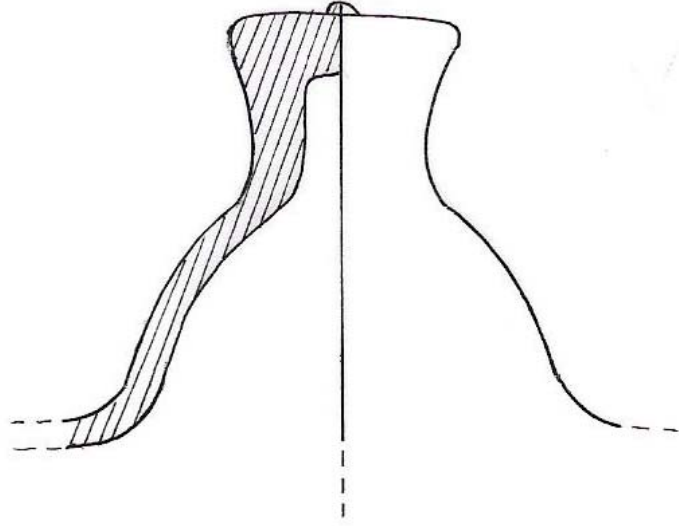

Çizim No: 87 Kapak (Küçük Saray)

**Katalog No: 87**

**Envanter Kazı No: 90. XXXIV. BB.  
93**

**Çizim No: 87**

**Fotoğraf No: 87**

**Buluntu:**

**Buluntu Yeri: Küçük Saray**

**Açma: XXXIV. BB**

**Türü: Kapak**

**Ölçüler**

**Ağız Çapı:**

**Kaide Çapı:**

**Yükseklik:**

**Korunan Yükseklik: 4 mm**

**Cidar Kalınlığı: 3 mm**

**Hamur**

**Hamur Özelliği: 6**

**Hamur Rengi:**

**İç: Belirlenemedi**

**Dış: Belirlenemedi**

**Kırık: Belirlenemedi**

**Bezeme**

**Bezeme Tekniği: Yok**

**Bezeme Motifi: Yok**

**Açıklama**

Buluntunun büyük bir kısmı kırıktır. Eldeki mevcut kalıntıdan kabın çarkta şekillendirildiği anlaşılmaktadır.



Fotoğraf No: 88 Kırık Gövde Parçası (Küçük Saray)

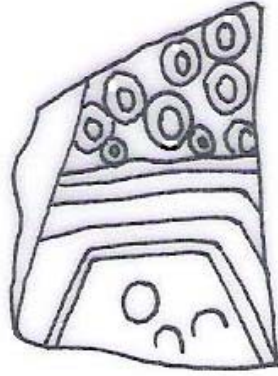

Çizim No: 88 Kırık Gövde Parçası (Küçük Saray)

**Katalog No:** 88

**Envanter Kazı No:** 90.XXXVII.

CC.62

**Çizim No:** 88

**Fotoğraf No:** 88

**Buluntu:**

**Buluntu Yeri:** Küçük Saray

**Açma:** XXXVII. CC

**Türü:** Kırık gövde parçası

**Ölçüler**

**Ağız Çapı:** Belirlenemedi

**Kaide Çapı:** Belirlenemedi

**Yükseklik:** Belirlenemedi

**Korunan Yükseklik:** Belirlenemedi

**Cidar Kalınlığı:** 5 mm

**Hamur**

**Hamur Özelliği:** 2

**Hamur Rengi:**

**İç:**

**Dış:**

**Kırık:**

**Bezeme**

**Bezeme Tekniği:** Kabartma bezek

**Bezeme Motifi:** Geometrik motif

(Tek merkezli daireler)

**Açıklama**

Buluntunun büyük bir kısmı kırıktır. Eldeki mevcut kalıntıdan kabın kalıpla şekillendirildiği anlaşılmaktadır.



Fotoğraf No: 89 Kırık Gvde Parçası (Kk Saray)



izim No: 89 Kırık Gvde Parçası (Kk Saray)

**Katalog No:** 89

**Envanter Kazı No:** 90.XXXVII. CC.

a.b.c

**Çizim No:** 89

**Fotoğraf No:** 89

**Buluntu:**

**Buluntu Yeri:** Küçük Saray

**Açma:** XXXVII. CC

**Türü:** Kırık gövde parçası

**Hamur**

**Hamur Özelliği:**2

**Hamur Rengi:**

**İç:** C<sub>4</sub>

**Dış:** C<sub>4</sub>

**Kırık:** C<sub>4</sub>

**Ölçüler**

**Ağız Çapı:** Belirlenemedi

**Kaide Çapı:** Belirlenemedi

**Yükseklik:** Belirlenemedi

**Korunan Yükseklik:**

Belirlenemedi

**Cidar Kalınlığı:** 5 mm

**Bezeme**

**Bezeme Tekniği:** Kabartma bezek,  
kazı bezek

**Bezeme Motifi:** Geometrik motif,  
bitkisel motif (tek merkezli iç içe  
geçmiş halkalar, rozet biçimli  
çiçekler, dikey çizgiler)

**Açıklama**

Buluntunun büyük bir kısmı kırıktır. Eldeki mevcut kalıntıdan kabın kalıpla şekillendirildiği anlaşılmaktadır.



Fotoğraf No: 90 Kırık Gvde Parçası (Kk Saray)

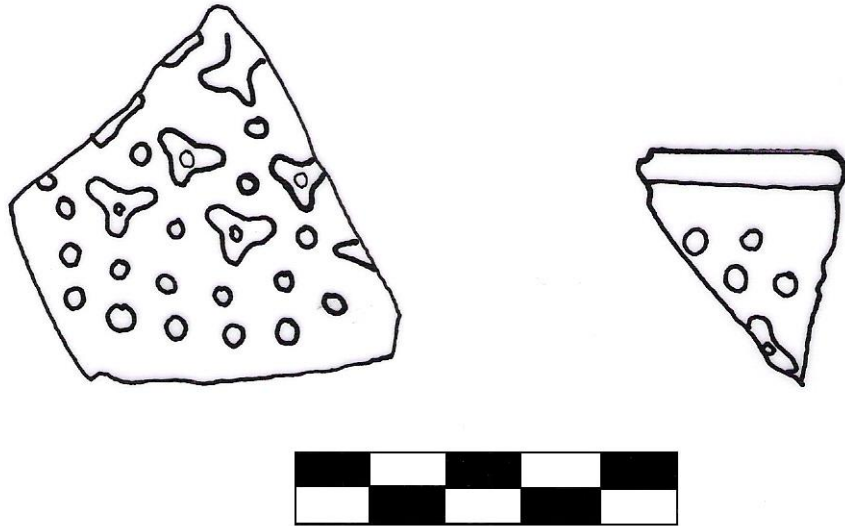

izim No: 90 Kırık Gvde Parçası (Kk Saray)



**Katalog No:** 90

**Envanter Kazı No:** 90.XL.

CC.88.a.b

**Çizim No:** 90

**Fotoğraf No:** 90

**Buluntu:**

**Buluntu Yeri:** Küçük Saray

**Açma:** XL. CC

**Türü:** Kırık gövde parçası

**Ölçüler**

**Ağız Çapı:** Belirlenemedi

**Kaide Çapı:** Belirlenemedi

**Yükseklik:** Belirlenemedi

**Korunan Yükseklik:** Belirlenemedi

**Cidar Kalınlığı:** 5 mm

**Hamur**

**Hamur Özelliği:** 2

**Hamur Rengi:**

**İç:** F<sub>9</sub>

**Dış:** F<sub>9</sub>

**Kırık:** F<sub>9</sub>

**Bezeme**

**Bezeme Tekniği:** Kabartma bezek

**Bezeme Motifi:** Geometrik motif uygulanmıştır.

**Açıklama**

Buluntunun büyük bir kısmı kırıktır. Eldeki mevcut kalıntıdan kabın kalıpla şekillendirildiği anlaşılmaktadır.



Fotoğraf No: 91 Kırık Gövde Parçası (Küçük Saray)

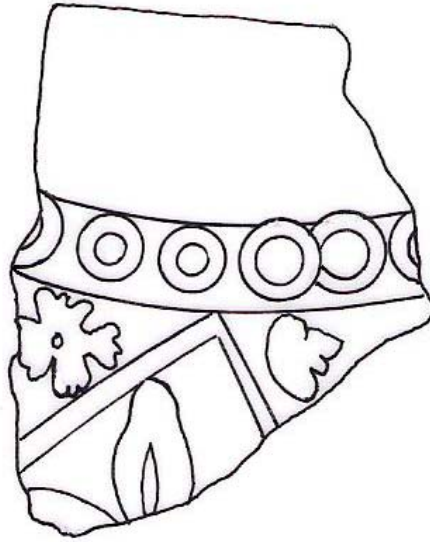

Fotoğraf No: 91 Kırık Gövde Parçası (Küçük Saray)

**Katalog No:** 91

**Envanter Kazı No:** 90.XXXVII.

CC.61

**Çizim No:** 91

**Fotoğraf No:** 91

**Buluntu:**

**Buluntu Yeri:** Küçük Saray

**Açma:** XXXVII. CC

**Türü:** Kırık gövde parçası

**Hamur**

**Hamur Özelliği:**2

**Hamur Rengi:**

**İç:**C<sub>4</sub>

**Dış:** C<sub>4</sub>

**Kırık:** C<sub>4</sub>

**Ölçüler**

**Ağız Çapı:** Belirlenemedi

**Kaide Çapı:** Belirlenemedi

**Yükseklik:** Belirlenemedi

**Korunan Yükseklik:** Belirlenemedi

**Cidar Kalınlığı:** 5 mm

**Bezeme**

**Bezeme Tekniği:** Kabartma bezek

**Bezeme Motifi:** Geometrik ve bitkisel motif uygulanmıştır.

Geometrik çerçeveler içinde çiçek motifleri ve dairesel motifler bulunmaktadır.

**Açıklama**

Buluntunun büyük bir kısmı kırıktır. Eldeki mevcut kalıntıdan kabın kalıpla şekillendirildiği anlaşılmaktadır.



Fotoğraf No: 92 Kırık Gvde Parası (Kk Saray)



izim No: 92 Kırık Gvde Parası (Kk Saray)

**Katalog No:** 92

**Envanter Kazı No:** 90.XXXVII.

CC.64 a, b, c, d

**Çizim No:** 92

**Fotoğraf No:** 92

**Buluntu:**

**Buluntu Yeri:** Küçük Saray

**Açma:** XXXVII. CC

**Türü:** Kırık gövde parçası

**Ölçüler**

**Ağız Çapı:** Belirlenemedi

**Kaide Çapı:** Belirlenemedi

**Yükseklik:** Belirlenemedi

**Korunan Yükseklik:** Belirlenemedi

**Cidar Kalınlığı:** 5 mm

**Hamur**

**Hamur Özelliği:** 2

**Hamur Rengi:**

**İç:** F<sub>9</sub>

**Dış:** F<sub>9</sub>

**Kırık:** F<sub>9</sub>

**Bezeme**

**Bezeme Tekniği:** Kabartma bezek

**Bezeme Motifi:** Bitkisel motif ve geometrik motif birlikte kullanılmıştır.

**Açıklama**

Buluntunun büyük bir kısmı kırıktır. Eldeki mevcut kalıntıdan kabın kalıpla şekillendirildiği anlaşılmaktadır.

## 7. KAYNAKÇA

ARCASOY, Ateş

1983 Seramik Teknolojisi, Güzel Sanatlar Fakültesi Seramik Anasanat Dalı  
Yayınları No:1, İstanbul

ARIK, Rüçhan

1984 “Kubad-Abad 1982 çalışmaları”, Kazı Sonuçları Toplantısı, 23-27 Mayıs  
1983, Ankara, sf.301-305

1985 “Kubad-Abad 1983 çalışmaları”, Kazı Sonuçları Toplantısı, 1984, Ankara

1986 “Kubad-Abad 1984 Yılı Çalışmaları”, VII. Kazı Sonuçları Toplantısı, 20-  
24 Mayıs 1985, Ankara, sf. 651-655

1987 “Kubad-Abad 1985 Yılı Çalışmaları”, VIII. Kazı Sonuçları Toplantısı II,  
26-30 Mayıs1986, Ankara, sf.303-307

1988 “1986 Yılı Kubad-Abad Kazısı”, IX. Kazı Sonuçları Toplantısı II, 6-10  
Nisan 1987, Ankara, sf. 351-354

1989 “1987 Yılı Kubad-Abad Kazısı”, X. Kazı Sonuçları Toplantısı II, 23-27  
1988, Ankara, sf. 401-408

1990 “1988 Yılı Kubad-Abad Kazısı”, XI. Kazı Sonuçları Toplantısı II, 18- 23  
Mayıs 1989Antalya (Ayrı Basım), Ankara, sf. 371–375

1991 “Kubad-Abad 1989 Yılı Kazısı”, XII. Kazı Sonuçları Toplantısı II, 28  
Mayıs- 1 Haziran 1990 Ankara, sf. 355–359

- 1991 “1988 Yılı Kubad-Abad Kazısı Raporu”, Höyük, Sayı 1(1988)’den Ayrıbasım, 1991, Ankara, sf. 127-130
- 1992 “Kubad-Abad 1990 Yılı Kazı Çalışmaları”, XIII. Kazı Sonuçları Toplantısı II, 27–31 Mayıs 1991, Çanakkale (Ayrı Basım), sf. 127–130
- 2000 Kubad-Abad Selçuklu Saray ve Çinileri, Türkiye İş Bankası Kültür Yayınları, İstanbul
- 2001 “Kubad-Abad Sarayı (Bir Değerlendirme) ve Malanda Köşkü, T.C. Selçuk Üniversitesi Selçuklu Araştırmaları Merkezi- I. Uluslar arası Selçuklu Kültür ve Medeniyeti Kongresi- Bildiriler I., Cilt, 2001, Konya, sf: 25-32
- 2004 “Kubad-Abad Seramik ve Çinilerinin Analiz Sonuçları”, 19. Arkeometri Sonuçları Toplantısı, T.C. Kültür ve Turizm Bakanlığı Yayınları, Ankara, 2003, sf. 73- 78

#### ARIK, Oluş

- 1993 “Alanya İçkale Kazıları ( 1985–1991)”, Selçuk Üniversitesi Selçuklu Araştırmaları Merkezi, ( Prof. Dr. Yılmaz Önge Armağanı- Ayrı Basım), 1993, Konya

#### ASLANAPA, Oktay

- 1965 Anadolu’da Türk Çini ve Keramik Sanatı, İstanbul, sf. 1–3
- 1967 “Keramiköfen und Figürliche Keramik aus Kalehisar, Anatolica I, sf,135–146
- 1991 “Anadolu’da Türk Keramik Sanatı”, Atatürk Kültür, Dil ve Tarih Yüksek Kurumu, Türk Tarih Kurumu Basımevi, Ayrı Basım, Ankara, 1991, sf, 871–876

BAKIRER, Ömür

- 1983 “Korucutepe kazılarında çıkan Ortaçağ Sırlı Seramikleri: Malzeme Analizlerinin Değerlendirmeye Katkıları”, Arkeometri Ünitesi Bilimsel Toplantı Bildirileri IV, İstanbul, sf. 61

DEĞİRMENCİOĞLU, Tülin

- 1998 “Ani Kazılarında Ele Geçen Baskı Teknikli Sırsız Seramikler”, Sanat Tarihi Dergisi, IX, I. Ortaçağ ve Türk Dönemi Kazıları Sempozyumu 9-11 Nisan 1997, İzmir, Ege Üniversitesi Yayınları, 1998, İzmir, Sf: 151-161

ESİN, Emel

- 1981 “Selçuklulardan Önceki, Proto-Türk ve Türk Keramik Sanatına Dair”, Sanat Tarihi Yıllığı IX-X, Kunsthistorische Forschungen, Ayrı Baskı-Sonderdruck, İstanbul, 1981

FEHERVARÍ, Gesa

- 1973 Islamik Pottery, London.

GARSTANG, John

- 1953 Prehistoric Mersin: Yumuktepe in Southern Turkey. Oxford,

KARAMAĞARALI, Beyhan

- 1981 “Ahlat'ta Bulunan Bir Seramik Fırını”, İlahiyat Fak. Sanat Tarihi Enstitüsü Yıllığı, Ankara, 1981, sf. 67-93

- 1982 “Ahlat Seramik Ekolü”, İslam İlimleri Enstitüsü Dergisi, V, Ankara, sf. 398



KOCABAŞ, Hüseyin

1970 “Selçuklu Çinilerinde Kullanma Eşyaları”, VII. Türk Tarihi Kongresi,  
Kongreye Sunulan Bildiriler, I Cilt, 25-29 Eylül, Ankara

KORBEL, Günther

1981 “Keramik Çizimi İçin Kullanılan Bir Sistem”, Anadolu Araştırmaları  
VII, (Ayrı Basım), 1979, İstanbul, 141–143

LUCIUS, Erwin

1966–68 “Neue Figural verzierte Seldschukische Keramik aus Anatolien”,  
Sanat Tarihi Yıllığı, İstanbul, sf.122–133

ÖKSE, Tuba

1993 Önasya Arkeolojisi Seramik Terimleri, Arkeoloji ve Sanat Yayınları,  
İstanbul

ÖNEY, Gönül

1981 “1978–79 Yılı Samsat Kazısı 12.-13. Yüzyıl Seramik ve Cam Buluntuları”,  
IX. Türk Tarihi Kongresi II. Cilt, Ankara, sf. 715–716

1983 “1978–1979 ve 1981 yılı Samsat Kazılarında Bulunan İslam Devri  
Buluntularıyla ilgili ilk Haber”, Arkeometri Ünitesi Bilimsel Toplantı  
Bildirileri IV, İstanbul, sf. 79

RHODES David

1968 Kilns: Design, Construction and Operation., Chilton Book Company,  
Radnor PA.

SÖNMEZ, Erkan

2006 Konya Karatay Müzesindeki Kürevi-Konik Kaplar, Çanakkale Onsekiz Mart Üniversitesi Sosyal Bilimler Enstitüsü, Sanat Tarihi Anabilim Dalı Yayınlanmamış Yüksek Lisans Tezi.

ŞAHİN, Faruk

1983 Seramik Sözlüğü, Anadolu Sanat Yayınları, İstanbul.

YENER, Azize

2001 “Antalya Kaleiçi’ nde Bulunmuş Kürevî-Konik Kaplar” Arkeoloji ve Sanat Tarihi Dergisi, S.105, 2001, sf. 17–21

[http://en.wikipedia.org/wiki/Snuff\\_film](http://en.wikipedia.org/wiki/Snuff_film)