

T.C.
ABANT İZZET BAYSAL ÜNİVERSİTESİ
SOSYAL BİLİMLER ENSTİTÜSÜ
PSİKOLOJİ ANABİLİM DALI
GENEL PSİKOLOJİ BİLİM DALI

ADİL DÜNYA İNANCI, ÖZ YETERLİLİK, İŞYERİ
SALDIRGANLIĞI VE İŞYERİNDE ENGELLİYE YÖNELİK
TUTUMLAR ARASINDAKİ İLİŞKİLER

YÜKSEK LİSANS TEZİ

Hazırlayan

Yeliz OK

Danışman

Prof. Dr. Nihal MAMATOĞLU

BOLU - 2019

Sosyal Bilimler Enstitüsü Müdürlüğüne,

Yeliz OK'a ait "Adil Dünya İnancı, Öz Yeterlilik, İşyeri Saldırganlığı ve İşyerinde Engelliye Yönelik Tutumlar Arasındaki İlişkiler" adlı çalışma, jürimiz tarafından **Psikoloji** Anabilim Dalında **Yüksek Lisans Tezi** olarak oybirliğiyle / oy çokluğuyla kabul edilmiştir.

25.04.2019

Akademik Unvan, Ad ve Soyad

İmza

Üye (Tez Danışmanı) : Prof. Dr. Nihal MAMATOĞLU

Nihal Mamat

Üye : Prof. Dr. Hamit COŞKUN

Hamit Coşkun

Üye : Dr. Öğr. Üyesi Ahmet Yasin ŞENYURT

Ahmet Yasin Şenyurt

Sosyal Bilimler Enstitüsü Onayı

Yaşar Ayyıldız

Doç. Dr. Yaşar AYYILDIZ

Sosyal Bilimler Enstitüsü Müdürü

ETİK UYGUNLUK BEYANI

Yüksek lisans tezi olarak sunduğum “**Adil Dünya İnancı, Öz Yeterlilik, İşyeri Saldırganlığı ve İşyerinde Engelliye Yönelik Tutumlar Arasındaki İlişkiler**” başlıklı çalışmanın yazılmasında, bilimsel ve etik kurallara uyulduğunu, başkalarının eserlerinden yararlanılması durumunda atıfta bulunulduğunu, kullanılan verilerde herhangi bir tahrifat yapılmadığını, tezin tamamının ya da bir kısmının bu üniversite veya başka bir üniversitede bir tez çalışması olarak sunulmadığını beyan ederim.

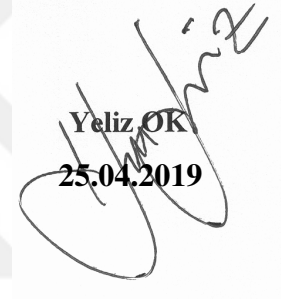
Yeliz OK
25.04.2019

ÖN SÖZ

Bu çalışmanın hazırlanmasında bana yardımcı olup yol gösteren ve destek veren değerli danışman hocam Sayın Prof. Dr. Nihal Mamatoğlu'na, yönlendirmeleriyle çalışmanın şekillenmesinde yardımcı olduğundan sonsuz şükranlarımı sunarım.

Ayrıca anket çalışmalarına katkı sağlayan kamu ve özel sektör kuruluşları olan Elazığ Emniyet Müdürlüğü, Elazığ Medikal Park Hastanesi, Elazığ İlbank, Elazığ Belediyesi yöneticileri ve çalışanlarına kıymetli katkılarından dolayı teşekkür ederim.

Yüksek lisans tez süresince bana inanan ve güvenen, ağabeyim Mustafa OK'a ve sevgili meslektaşım Erdi BAHADIR'a desteği için teşekkür ederim.

Yeliz OK
25.04.2019

ÖZET

ADİL DÜNYA İNANCI, ÖZ YETERLİLİK, İŞYERİ SALDIRGANLIĞI VE İŞYERİNDE ENGELLİYE YÖNELİK TUTUMLAR ARASINDAKİ İLİŞKİLER

Yeliz OK

Yüksek Lisans Tezi

Psikoloji Anabilim Dalı

Tez Danışmanı: Prof. Dr. Nihal MAMATOĞLU

Nisan - 2019, 124 + xiv Sayfa

Adil dünya inancı kavramı bireyin dünyayı adil algılaması ve insanların hak ettiklerini aldıklarına yönelik geliştirdiği inançtır. Saldırganlık, egemen olmak, yenmek ve yönetmek amacıyla güçlü, şiddetli ve etkili hareket olarak tanımlanmaktadır. Öz yeterlilik, bireyin bir eylemi başarmak için kapasitesine ilişkin algısıdır. Bu çalışmanın amacı, işyerinde engelliye yönelik tutum, adil dünya inancı, öz yeterlilik ve saldırganlık arasında ilişkilerin incelenmesidir. Bu amaçla 81 kadın 109 erkek olmak üzere toplam 190 katılımcıya ulaşılmış ve katılımcılara Adil Dünya İnanıcı Ölçeği, Saldırganlık Ölçeği, İşyerinde Engelliye Yönelik Tutumlar Ölçeği ve Öz Yeterlilik Ölçeği uygulanmıştır. Engellilere yönelik tutumlar ölçeği için adil dünya inancı ile anlamlı ilişki bulunmazken saldırganlık ve öz yeterlilik ile anlamlı ilişki olduğu görülmüştür. Bulgular sonucunda Saldırganlık Ölçeği açık saldırganlık ve engelleme alt boyutlarının engellilere yönelik tutumu yordadığı görülmüştür. Saldırganlık ve engellilere yönelik tutumlar arasında öz yeterliliğin aracı rolü olduğu görülmüştür. Demografik değişkenlere göre katılımcıların adil dünya inancı, öz yeterlilik ve engellilere yönelik tutumları arasında anlamlı farklılıklar elde edilmiştir. Elde edilen bulgular ilgili alan yazın ışığında tartışılmıştır.

Anahtar kelimeler: Adil Dünya İnanıcı, Saldırganlık, Öz Yeterlilik, Engelli Tutumu

ABSTRACT

RELATIONSHIP BETWEEN JUST WORLD BELIEF, SELF SUFFICIENCY, WORKPLACE AGGRESSION AND ATTITUDES TOWARDS DISABLED IN THE WORKPLACE

Yeliz OK

Master Thesis

Department of Psychology

Thesis Advisor: Prof. Dr. Nihal MAMATOĞLU

April - 2019, 124 + xiv Pages

The just word belief is the concept of fair perception of the world and the belief that people get what they deserve. Aggression is a behavior that strong, violent and effective in order to dominate, defeat and manage. Self-sufficiency is the perception of the individual's ability to achieve an action. The aim of this study was to examine the relationships between the attitudes towards the disabled in the workplace, the just world belief, self-sufficiency and aggressiveness. For this purpose, a total of 190 participants, 81 women and 109 men, participated and the Just World Belief Scale, Aggression Scale, Attitudes Towards Disabled People in the Workplace Scale and Self-Sufficiency Scale were given to participants. Findings showed that there was no significant relationship between the just world belief and attitudes towards the disabled, whereas aggression and self-sufficiency were significantly correlated with attitudes towards the disabled. Also, open aggression and frustration sub-dimensions of Aggression Scale were predictors of attitudes towards disabled. In addition, self-sufficiency played a mediator role among aggressiveness and attitudes towards disabled people. Finally, according to demographic variables, there were significant differences between the participants' fair world belief, self-efficacy and attitudes towards the disabled. These findings were discussed in the lighth of the relevant literature.

Key words: Just Word Belief, Aggression, Self-Sufficiency, Disability Attitudes

İÇİNDEKİLER

ONAY SAYFASI	ii
ETİK UYGUNLUK BEYANI	iii
ÖN SÖZ	iv
ÖZET	v
ABSTRACT	vi
İÇİNDEKİLER	vii
TABLolar LİSTESİ	xii
ŞEKİLLER LİSTESİ	xiii
KISALTMALAR LİSTESİ	xiv
GİRİŞ	1

I. BÖLÜM

1. KURAMSAL TEMELLER VE İLGİLİ ALAN YAZIN	5
1.1. Engellilik Kavramı	5
1.2. Tarihsel Süreç.....	11
1.2.1. Kültürel ve Dini Arka Plan	11
1.2.2. Siyasi ve Hukuki Arka Plan.....	12
1.3. Türkiye’deki Engelli Hakları ve Yasal Mevzuat	13
1.3.1. Anayasal Haklar	13
1.3.2. 5378 Sayılı Engelliler Hakkında Kanun’da Yer Alan Düzenlemeler.....	14
1.3.3. Engelli İstihdamını Arttırmaya Yönelik Yasal Düzenlemeler.....	15
1.4. Türkiye’de Engellilerin Çalıştırılma Yöntemleri	16
1.4.1. Kota Sistemi	16
1.4.2. Teşvik Sistemi	17
1.4.3. Korumalı İşyerleri.....	18
1.4.4. Evde Çalıştırma	18

1.4.5. Kooperatif Çalışma Yöntemi	18
1.5. Engellilerin Kamuda İstihdamı	19
1.6. Türkiye İşgücü Piyasasında Engelliler	20
1.6.1. Engellilerin İstihdam Oranları	22
1.6.2. Engelli İstihdamını Arttırmanın Yolları	22
1.6.3. Engellilerin İş Yaşamında Karşılaştığı Sorunlar	23
1.6.4. Engellilerin Çalışma Hayatına Katılımı Engelleyen Faktörler	24
1.6.4.1. Ülkelerin Gelişmişliği	24
1.6.4.2. İşverenlerin Tutumları	24
1.7. Engelli İstihdamı Konusunda Türkiye’de Yapılan Çalışmalar	25
1.8. Engellilere Yönelik Tutumlara Kuramsal Bakış	27
1.8.1. Sosyal Kimlik Kuramı	27
1.8.2. Otoriter Kişilik Kuramı	28
1.8.3. Gerçekçi Çatışma Kuramı	29
1.8.4. Temas Kuramı	29
1.8.5. Dolaylı Temas Teorisi	31
1.8.6. Kültürel ve Dini Açıklamalar	32
1.9. Adil Dünya İnancı	33
1.9.1. Adil Dünya İnancı Kuramı	33
1.9.2. Adil Dünya İnancının Oluşumu	33
1.9.3. Genel ve Bireysel Adil Dünya İnancı	34
1.9.4. Adil Dünya İnancı ve Engellilere Yönelik Tutum	35
1.10. Öz Yeterlilik	37
1.10.1. Öz Yeterliliğin Aktifleşmesi	38
1.10.1.1. Bilişsel Süreç	38
1.10.1.2. Motivasyonel Süreç	38
1.10.1.3. Duygusal Süreç	39
1.10.2. Öz Yeterlilik Kaynakları	39
1.10.2.1. Kazanılan Başarılar	39
1.10.2.2. Dolaylı Yaşantılar	40
1.10.2.3. Telkin ve İkna	40
1.10.2.4. Uyarılma Düzeyi	41

1.10.3. Öz Yeterlilik ve Engellilere Yönelik Tutum	42
1.11. Saldırganlık	43
1.11.1. Saldırganlık Kuramları	44
1.11.1.1. Psikanalitik Kuram	44
1.11.1.2. Etolojik Kuram	44
1.11.1.3. Dürtü Kuramı (Engelleme- Saldırganlık)	45
1.11.1.4. Sosyal Öğrenme Kuramı.....	46
1.11.2. Saldırganlık ve Engellilere Yönelik Tutum.....	47

II. BÖLÜM

2. AMAÇ VE YÖNTEM	49
2.1. Araştırmanın Amacı	49
2.2. Evren ve Örneklem	54
2.3. Veri Toplama Araçları	54
2.3.1. Demografik Bilgi Formu	54
2.3.2. Adil Dünya İnancı Ölçeği (GADIÖ)	55
2.3.3. İşyerinde Engelliye Yönelik Tutumlar Ölçeği (İEYTÖ).....	55
2.3.4. İşyeri Saldırganlığı Ölçeği (İSÖ).....	56
2.3.5. Öz Yeterlilik Ölçeği (GÖYÖ)	56
2.4. İşlem.....	57
2.5. Verilerin Analizi.....	57

III. BÖLÜM

3. BULGULAR.....	59
3.1. Korelasyon Analizi Sonuçları	63
3.1.1. Demografik Değişkenler ile Araştırma Değişkenleri Arasındaki İlişki	63
3.1.2. Adil Dünya İnancı İle Engellilere Yönelik Tutum Arasındaki İlişki	64
3.1.3. Öz Yeterlilik İle Engellilere Yönelik Tutum Arasındaki İlişki	64
3.1.4. Saldırganlık İle Engellilere Yönelik Tutum Arasındaki İlişki	64
3.1.5. Adil Dünya İnancı İle Saldırganlık Arasındaki İlişki.....	65
3.1.6. Öz Yeterlilik İle Saldırganlık Arasındaki İlişki	65
3.1.7. Adil Dünya İnancı İle Öz Yeterlilik Arasındaki İlişki	66

3.2. Aracı Değişkenler İçin Regresyon Analizi Sonuçları	70
3.2.1. Öz Yeterliliğin Engellilere Yönelik Tutumu Yordamasında Saldırganlığın Aracılık Rolü.....	70
3.3. Yapısal Eşitlik Analizi Sonuçları	75

IV. BÖLÜM

4. TARTIŞMA	80
4.1. Cinsiyete Göre Araştırma Ölçek ve Alt Boyut Puan Ortalamaları Arası Farklılık.....	80
4.2. Medeni Duruma Göre Araştırma Ölçek ve Alt Boyut Puan Ortalamaları Arası Farklılık	81
4.3. Engelli Faaliyetlerine Katılım, Ailede Engel Olması Durumlarına Göre Araştırma Ölçek ve Alt Boyut Puan Ortalamaları Arası Farklılık.....	81
4.4. Eğitim Durumuna Göre Araştırma Ölçek ve Alt Boyut Puan Ortalamaları Arası Farklılık	82
4.5. Engellilere Yönelik Tutumlar ile Adil Dünya İnancı Arasındaki İlişkiler.....	83
4.6. Engellilere Yönelik Tutumlar ile Öz Yeterlilik Arasındaki İlişkiler	83
4.7. Engellilere Yönelik Tutumlar ile Saldırganlık Arasındaki İlişkiler.....	84
4.8. Adil Dünya İnancı ile Saldırganlık Arasındaki İlişkiler	85
4.9. Öz Yeterlilik ile Saldırganlık Arasındaki İlişkiler	86
4.10. Öz Yeterlilik İle Adil Dünya İnancı Arasındaki İlişkiler	87
4.11. Öz Yeterliliğin Engellilere Yönelik Tutumları Yordamasında Saldırganlığın Aracılık Rolünün İncelenmesi	88

V. BÖLÜM

5. SONUÇ VE ÖNERİLER.....	90
----------------------------------	-----------

KAYNAKLAR	93
------------------------	-----------

EKLER	110
--------------------	------------

EK 1: Demografik Bilgi Formu	111
EK 2: Adil Dünya İnancı Ölçeği	113

EK 3: İş Yerinde Engellilere Yönelik Tutumlar Ölçeği.....	114
EK 4: İş Yeri Saldırganlığı Ölçeği.....	116
EK 5: Öz Yeterlilik Ölçeği.....	117
EK 6: Ölçekler İçin Alınan İzinler	118
EK 7: Etik Kurum Onay Formu	119
EK 8: Hastane İzin Formu.....	120
EK 9: Belediye İzin Formu	121
EK 10: Gönüllü Onam Formu.....	122
ÖZ GEÇMİŞ	124

TABLOLAR LİSTESİ

Tablo 3.1: Demografik Değişkenlerin Sayı ve Yüzde Dağılımı.....	59
Tablo 3.2: Araştırma Ölçek ve Alt Boyut Puanlarının Betimleyici İstatistiksel Tablosu.....	61
Tablo 3.3: Araştırma Ölçek ve Alt Boyutları İçin Korelasyon Analizi	62
Tablo 3.4: Cinsiyete Göre Araştırma Ölçek ve Alt Boyut Puan Ortalamalarının Karşılaştırılması	66
Tablo 3.5: Medeni Duruma Göre Araştırma Ölçek ve Alt Boyut Puan Ortalamalarının Karşılaştırılması.....	67
Tablo 3.6: Çocuk Sahibi Olma Durumuna Göre Araştırma Ölçek ve Alt Boyut Puan Ortalamalarının Karşılaştırılması.....	68
Tablo 3.7: Ailede veya Çevrede Engelli Varlığı Durumuna Göre Araştırma Ölçek ve Alt Boyut Puan Ortalamalarının Karşılaştırılması	68
Tablo 3.8: Eğitim Durumuna Göre Araştırma Ölçek ve Alt Boyut Puan Ortalamalarının Karşılaştırılması.....	69
Tablo 3.9: Öz Yeterliliğin Engellilere Yönelik Tutumu Yordamasında Saldırganlığın Aracılık Rolünün İncelenmesi.....	70
Tablo 3.10: Öz Yeterliliğin Engellilere Yönelik Tutumu Yordamasında Saldırganlığın Engelleme Alt Boyutunun Aracılık Rolünün İncelenmesi...72	
Tablo 3.11: Öz Yeterliliğin Engellilere Yönelik Tutumu Yordamasında Saldırganlığın Açık Saldırganlık Alt Boyutunun Aracılık Rolünün İncelenmesi	73
Tablo 3.12: Kurulan Yapısal Eşitlik Modeli İçin Elde Edilen Faktör Yükleri	76
Tablo 3.13: Revize Model İçin Elde Edilen Faktör Yükleri	78
Tablo 3.14: Revize Edilmemiş Model İçin Uyum İyiliği Değerlerinin İncelenmesi.....	79
Tablo 3.15: Revize Edilmiş Model İçin Uyum İyiliği Değerlerinin İncelenmesi.....	79

ŞEKİLLER LİSTESİ

Şekil 3.1: Araştırma Ölçekleri İçin Kurulan Yapısal Eşitlik Modeli	75
Şekil 3.2: Revize Edilmiş Model.....	77



KISALTMALAR LİSTESİ

AMOS	: Analysis of Moment Structures
ANOVA	: Analysis of Variance
BM	: Birleşmiş Milletler
ILO	: Uluslararası Çalışma Örgütü
İŞKUR	: İş ve İşçi Kurumu
KHK	: Kanun Hükmünde Kararname
SPSS	: Statistical Package for Social Sciences
TÜBİTAK	: Türkiye Bilimsel ve Teknolojik Araştırma Kurumu
TÜİK	: Türkiye İstatistik Kurumu
WHO	: World Health Organization

GİRİŞ

Sosyal hayata katılım engelliler için zor bir süreç olmakla birlikte, sosyal hayata katılımında engellilerin dışlanmaya maruz kaldıkları gözlenmektedir (Gündüz 2007: 24). Bu ayrımcılık ve dışlanma, istihdama katılımında da yaşanmakta, engellilerin iş ve gelir sahibi olması konusunda olumsuz etkilere neden olmaktadır. İşverenin olumsuz tutumu engelli istihdamında önemli bir değişkendir. Alan yazında, işyerinde engelli ve engelli olmayan çalışanlar arasındaki eşitsizliği gidermek ve engellilerin istihdam oranlarını yükseltebilmek için engellilere yönelik olumsuz tutumların nasıl oluşturulduğunu ve güçlendirildiğinin incelenmesi önerilmektedir (Mamatoğlu 2015: 525). Yıldırım ve Dökmen'in (2004: 182) engellilere yönelik tutumlar ve engelli istihdamına yönelik tutumların ilişkili olduğunu gösteren çalışmaları engelli istihdamında işverenin olumsuz tutumunu gösteren önceki araştırma bulgularını destekler durumdadır.

Alan yazın incelemesi sonucunda engellilere yönelik tutumun açıklanmasında çeşitli kuram ve yaklaşımların benimsendiği görülmüştür. Sosyal kimlik kuramına göre engellilere yönelik olumsuz tutumların temelinde kişinin kendinden olmayan gruptaki bireyleri ezme ve saldırma güdüsü yatmaktadır (Mamatoğlu ve Tasa 2018: 2). Diğer yandan tutucu, otoriter ve katı kişilik özelliklerinin engellilere yönelik olumsuz tutuma neden olduğunu inceleyen otoriter kişilik kuramı yer almaktadır (Adorno vd. 1950: 120). Şerif (1966: 33), gerçekçi çatışma kuramında ön yargı ve olumsuz tutumların temelinde gruplar arası çatışma ve yarışın neden olduğunu savunmaktadır. Allport (1954: 38) ise temas kuramında iki kişi ve grup arasında yeterli temas ve iletişimin olmamasının bakış açısını olumsuz etkilediğini düşünmektedir. Her psikolojik fenomende olduğu gibi, engellilere yönelik olumsuz tutum ve önyargının temelinde kültürel ve dini değerlerin yer aldığını gösteren çalışmalar da bulunmaktadır (Hasan 2016: 43).

Engellilere yönelik tutumun oluşmasında kültürel ve dini etkenler göz önüne alındığında, alan yazında kişinin hak ettiğini bulduğu ve cezasını çekmiş olduğu şeklinde inanışların olduğu bilinmektedir (Werner 1944: 525). Adil dünya inancı (just word belief) bireylerin dünyanın adil bir yer olduğuna inanmaları, iyilerin başına iyi şeylerin ve kötülerin başına kötü şeylerin geleceğine dair inançları adil dünya inancı olarak tanımlanmaktadır (Lerner, Miller ve Holmes 1976: 134). Adil dünya inancının da belirli olayların belirli nedenler sonucunda geliştiğine duyulan inanç olması (Kılınç ve Torun, 2011: 4) nedeniyle engellilere yönelik tutumla ilişkili olabileceği düşünülmüştür. Alan yazın incelemelerinde adil dünya inancı ile engellilere yönelik tutum arasındaki ilişkiyi gösterir çalışmalar bulunmaktadır. Kişiler engelli bireylerin engellerini hak ettikleri veya yaptıkları olumsuz bir şeyin sonucu olarak yaşadıkları yönünde çarpık bilişler geliştirmiştir (Allen vd. 2000: 407; Freedman, Sears ve Carlsmith 2003: 50; Sidanius, Pratto ve Mitchell 1994: 155).

Diğer yandan öz yeterlilik (self efficiency) kavramı ile tutumlar arasında ilişki olduğu bilinmektedir (İpek ve Acuner 2011: 25). Bu noktada engellilere yönelik tutumun olumlu veya olumsuz olmasında kişinin öz yeterlilik algısı önemli bir kavramdır. Moran, Hoy ve Hoy (1998: 202), öz yeterlilik düzeyinin öğretmenlerin engelli öğrencilere karşı tutum ve bakış açılarını değiştirebilecek bir etkisi olduğunu göstermiştir. Bu noktada yüksek bir öz yeterlilik algısının engelli öğrencilere karşı daha anlayışlı, naif ve pozitif bir tutumu beraberinde getirdiği görülmüştür. Meijer ve Foster (1988: 378), öz yeterlilik seviyesi yüksek öğretmenlerin engelli öğrencilere daha iyi hizmet sundukları, onları daha iyi anladıklarını, öğrencilere yol gösterme noktasında daha iyi yardımcı olduklarını belirtmiştir.

Engellilere yönelik olumsuz tutumlar için bir diğer kavram ise saldırganlık kavramıdır. Cox ve Hill (2018: 186) engellilere yönelik olumsuz tutumları beraberinde saldırganca eylemleri getirdiğini belirtmiştir. Siller (1964: 49), Siller ve Chipman (1965: 513), Siller ve Sternlicht (1960: 54) çalışmalarında saldırganlık ile engellilere yönelik olumsuz tutum arasında pozitif bir korelasyon olduğunu belirtmiştir. Findler, Vilchinsky ve Werner (2007: 168) engellilere yönelik düşmanca ve saldırganca davranışların bulunduğunu göstermiştir.

Çalışmanın konusu: Yapılan çalışmanın konusu, adil dünya inancı, işyeri saldırganlığı, öz yeterlilik ve işyerinde engellilere yönelik tutumlar arası ilişkinin incelenmesidir.

Çalışmanın önemi: Çalışma, engelli hizmetlerinin koordine edilmesi, ulusal bir birlik ve politika oluşturulması, engelli istihdamına bakış açısı, engellilerin işyerinde karşılaştıkları ya da karşılaşılabilecekleri problemlere çözüm sunmanın yanında adil dünya inancı, saldırgan kişilik özelliği ve öz yeterliliğin engellilere bakış açısı arasındaki ilişkileri elde etmek amaçları nedeniyle önem taşımaktadır. Bu çalışma adil dünya inancının engellilere yönelik tutumları yordamasında saldırganlık ve öz yeterliliğin aracı rolünün olup olmadığını gösterecek ve engellilere yönelik tutumların doğasının anlaşılmasında uzmanlara ve araştırmacılara yol gösterecektir.

Çalışmanın amacı: Bu çalışmada, adil dünya inancı, işyeri saldırganlığı, öz yeterlilik ve işyerinde engellilere yönelik tutumlar arasındaki ilişkilerin incelenmesi amaçlanmıştır. Engellilere yönelik olumsuz tutumlar yordanan olarak ele alındığında, bireyin adil dünya inancı, saldırganlık ve öz yeterlilik düzeyinin bu kavram etrafında nasıl şekillendiği önem kazanmaktadır. Kurulacak dörtlü modelde engellilere yönelik tutumları yordayıcı olarak görülen ve aracı etkisi olabilecek kavramların bulunması bireylerin engellilere yönelik olumsuz tutumlarının değiştirilmesi ve hangi değişkenlerin etkili olacağı noktasında çalışmacılara ve yetkili mercilere fikir sunacaktır. Elde edilecek bulgulara göre gerek terapi ortamında gerek verilecek eğitimlerde engellilere yönelik tutumun değişmesinde adil dünya inancı, saldırganlık ve öz yeterlilik konularına önem verilecek ve değişime neden olabilecek parametreler olarak ele alınacaktır.

Çalışmanın yöntemi: Yapılan bu çalışmada sosyal bilimlerde sıkça kullanılan anket veri toplama tekniği kullanılmıştır. Anket ilgili değişkenlerin ölçümü için var olan ölçekler ve demografik veri formunu içermektedir. Yapılan çalışmada ilişkisel tarama modeli tercih edilmiştir. Bu modelde grup içi katılımcılar için araştırma ölçek ve alt boyutları arasındaki ilişki ve yordama gücü incelenmiştir.

Çalışmanın sınırlılıkları: Araştırmanın kamu kurumları ve özel kuruluşlarda yürütülmesine rağmen, bu kurum ve kuruluşlarda istihdam edilen engellilerin sayılarının yetersiz olması, araştırma verilerin Elazığ ve Aksaray illerindeki katılımcılardan elde edilmesi sebebiyle Türkiye'ye genellenmesinin sınırlı olması araştırmanın kısıtlılıklarından biridir. Araştırmanın bir diğer sınırlılığı ölçek uygulamalarının mesai saatleri içerisinde yapılması nedeniyle, katılımcıların iş yükü, mesai yoğunluğu sebeplerinden katılımcı sayısının düşmesine neden olmasıdır.



I. BÖLÜM

1. KURAMSAL TEMELLER VE İLGİLİ ALAN YAZIN

1.1. Engellilik Kavramı

Engellilik, konusunda çeşitli kaynaklarda aynı anlamlara gelebilecek farklı tanımlar verilmiştir. Engellilik için genel geçer bir tanımın yapılamaması çok çeşitli tanımların önünü açmıştır. Birleşmiş Milletlerin tanımında engellilik, bireysel ya da sosyal hayatta istenilen iş, ödev veya görevlerini fiziksel veya zihinsel bir eksiklik sonucunda yapamama olarak tanımlanmıştır (Öztürk 2011: 101).

Engellilik, 2828 Sayılı Yasanın 3. Maddesi C bendinde şu şekilde tanımlanmıştır: “Doğuştan veya sonradan herhangi bir hastalık veya kaza sonucu bedensel, zihinsel, ruhsal ve sosyal becerilerin farklı derecelerde yitirilmesi sebebiyle normal yaşamın gereklerine adapte olamama konumunda olup rutin gereksinimlerini karşılamada zorluk yaşayan, korunma, bakım ve rehabilitasyon ile danışmanlık ve destek hizmetlerine ihtiyaç duyan kişi” (Kaşıkçı 2007: 31).

Engelli kelimesi sözlükte, sakat, eksik, kusurlu ve defolu kelimeleri ile karşılık bulmaktadır (Tulum 1991: 25). Engellilik durumu doğuştan gelen, hastalık sonucu veya kaza sonucu oluşabilen bedensel ve zihinsel fonksiyonlardan belirli bir azalma, kayıp veya organ yokluğu ve bozukluğu sonucunda uyum sağlamada ve günlük işlevselliği gerçekleştirmede yaşanan zorluk olarak da tanımlanmıştır (Stratejik Plan 2007: 11).

Mevzuata göre engelli; bedensel, zihinsel, ruhsal, duygusal ve sosyal yeteneklerindeki kayıpları nedeniyle çalışma gücünün en az %40'ını sağlık kurulu raporu ile kaybettiğini belgeleyen kişidir. Bu şartlar altında engelliliğin iki şartı bulunmaktadır. Birincisi; çalışma gücünün en az %40 oranında kaybolmuş olması, ikincisi; kayıpların bedensel, ruhsal, zihinsel, duygusal ve sosyal becerilerindeki eksiklerden kaynaklanıyor olması (Akyiğit 2008: 52).

Engellilik konusundaki tanımların standardize edilmesi için Dünya Sağlık Örgütü (2011: 70) uluslararası yetersizlik, özürlülük ve engellilik sınıflandırması oluşturmuştur. Dünya Sağlık Örgütü (2011: 71)'ne göre:

- Yetersizlik: Sağlık bakımından ruhsal, bedensel ve anatomik yapı ve fonksiyonlardaki yeti kaybı ve anomaliyi tanımlar.
- Özürlülük: Sağlığın kaybı sonucu oluşan noksanlıktan dolayı herhangi bir yeteneğin normal kabul edilen bir kişiye oranla azalması ya da tamamen kaybedilmesidir.
- Engellilik: Yetersizlik veya özürlülük sebebiyle, kişinin yaş, cinsiyet, sosyal ve kültürel durumuna göre normal kabul edilen yaşantısını idame ettirememesi durumudur.

Tüm dünyada ve Türkiye'de toplumun önemli bir bölümünü engelliler oluşturmaktadır. Türkiye İstatistik Kurumu (TUİK) tarafından Avrupa Birliği'ne üye olan ülkeler ile gerçekleştirilen Nüfus ve Konut Araştırması (2011)'e göre: Görme, duyma, konuşma, yürüme, öğrenme, hatırlama gibi fonksiyonlarından en az birini akranlarına göre gerçekleştiremediğini belirten kişi sayısı 5 milyona yakındır. Bu sonuca göre 2011 yılı itibariyle toplam nüfusun %7'ya yakınının en az bir engeli bulunmaktadır. En az bir fonksiyonda zorluk yaşadığını ya da hiç yapamadığını belirten erkek ve kadınların oranının eşit olduğu görülmüştür. Türkiye'de ve dünyada engelliler toplumun önemli ve büyük bir kısmını oluşturmaktadır. Türkiye Bilimsel ve Teknolojik Araştırma Kurumu (TUBİTAK 2002) tarafından yapılan Türkiye Özürlüler Araştırması'na göre Türkiye'de 8.5 milyon civarında engelli bulunmaktadır (Kenar 2007: 44).

Engellilerin sosyal yaşama katılabilmeleri bağımsız olarak yaşamlarını sürdürebilmelerine bağlıdır. Engelli bireylerin bağımsız hareket edebilmeleri, kendilerine olan güvenlerini attırabilmeleri ve toplumsal yaşamdaki tüm alanlara katılabilmeleri bakımından istihdam kritik öneme sahiptir (Altan 2008: 45).

Mamatoğlu (2015: 230) çalışmasında, engellilerin hangi sektörlerde ve hangi işlerde çalıştıkları, işverenlerin engelli çalışanların istihdam etmesi noktasında isteksiz tavırlarının olduğu ve engelli istihdamını arttırmak için uygulanan kota ve teşviklerin nasıl değerlendirildiği konularını değerlendirmiştir. Engelli çalışanların en büyük sorunlarından biri de tüm dünyada ve Türkiye’de basit işlere sabitlenip, yalnızca o işleri başarabileceklerine yönelik algıdır. Engelli bireyler nitelik gerektirmeyen işler ve büro-müşteri hizmetleri gibi alanlara daha uygun görülmektedir (Tören 2014: 22).

Mesleki bilgi ve beceri edinmemiş/edinmemiş engelliler, bu hizmetleri karşılayabilecekleri kurumlara, programlara ve eğitimlere kavuşabilmelidir (Arslan ve Altıntaş 2014: 27). Türkiye’de engelli hizmetlerini yürüten temel kurumlar; Özürlüler İdaresi Başkanlığı, Sağlık Bakanlığı, Türkiye İş Kurumu, Çalışma ve Sosyal Güvenlik Bakanlığı, Milli Eğitim Bakanlığı, Sosyal Hizmetler ve Çocuk Esirgeme Kurumu, Sosyal Yardımlaşma ve Dayanışma Vakfı, üniversiteler, valilik ve kaymakamlıklar ve yerel yönetimlerdir (Stratejik Plan 2007: 13). Türkiye, engellilerin hak ve özgürlüklerini tam ve adil bir biçimde yerine getirmesi için önemli bir adım olan Engellilerin Haklarına İlişkin Birleşmiş Milletler Sözleşmesi’ni 30.03.2007 tarihinde kabul etmiştir. Sözleşme, 27.05.2009 tarihli Bakanlar Kurulu kararı ile yürürlüğe girerken sözleşmeyi ilk imzalayan ülkelerden biri de Türkiye olmuştur (Aile ve Sosyal Politikalar Bakanlığı Raporu 2013: 33).

Engelli hizmetlerinin koordine edilmesi ve ulusal bir birlik ve politika oluşturulması amacıyla 1997 yılında Özürlüler İdaresi Başkanlığı kurulmuştur. Engellilerin eğitim, istihdam, sosyo-kültürel yaşama katılımı sorunlarının çözümlenebilmesi için yasal düzenlemeler geçmişte yapılmış günümüzde de yapılmaya devam etmektedir. Bu hususta atılan önemli bir diğer adım ise 2005 yılında çıkarılan ‘Özürlüler Kanunu’dur (Cumhurbaşkanlığı Raporu 2017: 25).

Kişinin fizyolojik olarak yaşamını idame ettirmesinin ötesinde, kişisel doyum sağlaması ve kendisini toplumun bir parçası hissetmesi de önemli bir etken olarak karşımıza çıkmakta ve çalışma hayatı ile sağlanmaktadır (Arslan ve Altıntaş 2014: 28). Engellilerin hak mahrumiyeti yaşadığı konulardan biri de istihdam konusudur. Günümüz uygulamaları engellilerin çalışma haklarını gasp ederek onları yalnızca yardımla yaşar hale getirmektedir.

Oysa bu durum insan hakları ihlali yani ayrımcılık ve suçtur. İnsan Hakları Evrensel Bildirisine ek olarak 'Sakat Kişilerin Hakları Bildirgesinde' engellilerin, topluma üretken kişiler olarak katılması ve toplumun engellilere karşı sorumlulukları yer almaktadır (Ergün 2005: 20). Engelliler arasında fakirlik oranının yüksek olması, genel olarak eğitim düzeylerinin çok düşük ve meslek edinme imkanlarının sınırlı olmasından kaynaklanmaktadır. Bu nedenle sosyo-ekonomik durumları 'sosyal felaket' olarak değerlendirilebilir (Tufan ve Arun 2002: 55).

Yapılan araştırmalar Türkiye'de ve dünyada engellilerin büyük çoğunluğunun yoksulluk içerisinde yaşadığını göstermektedir. Bu gerçek, gelişmekte olan ülkelerde daha dramatik bir hal almakla kalmayıp, yoksulluğa işsizlik ve eğitimsizlik eşlik etmektedir (Gürek 2016: 133). Eğitim ve iş hayatında sosyal dışlanmaya maruz kalan engelliler, eğitim ve iş hayatına katılma konusunda eşitsizlikler yaşamakta ve toplumsal konularda etkili karar organlarına ulaşmakta güçlük çekerek kendilerini etkileyecek kararlar üzerinde söz sahibi olamamaktadır (Mamatoğlu 2015: 528).

Engelli istihdamının düşük olmasında önemli bir faktör olarak işverenlerin olumsuz tutumları görülmektedir (Diksa ve Rogers 1996: 33). İşverenlerin bu tutumlarının temelinde engellilerin vasıfsız, verimsiz ve iş ortamına uyumsuz oldukları düşüncesi yatmaktadır (Baybora 2006: 231). Yıldırım ve Dökmen (2004: 182)'ün yaptığı çalışma alan yazında yer alan bu tutum ve istihdam engellerinin nedenlerini destekler niteliktedir. Engelli çalışana göre dizayn edilmemiş işyeri, engellilere karşı olumsuz tutumlar, engellilerin işgücü olarak değersizleştirilmesine ve bunun sonucu olarak da istihdam edilmeleri durumunda bile basitleştirilmiş belirli işlerde istihdam edilmelerine neden olmaktadır (Tören 2014: 16).

Arslan ve Altıntaş (2014: 32) çalışmalarında engellilerin mesleki bilgi ve beceri edinebilecekleri kurum ve eğitimlere ulaşabilmesi ve mesleki bilgi ve beceri sahibi olan engellilerin doğru işlere ulaşabilmesi, işe ulaşan engellinin uzun süreli takibini yürütebilecek bir kurum önerisinde bulunmuşlardır.

Engellilik tanımlarına baktığımızda ilk önce medikal/bireyci modelin sonraki süreçte ise sosyal modelin tanımlarını bulmaktayız. Değişen ve gelişen dünyada ise varlığını gösteren tanım insan hakları modelinden gelmektedir. Tarihsel dönemleri etkileyen bakış açılarının engelli tanımını da etkilediği aşikâr olup sosyal hak kavramına bakış açısı tarihsel süreçlerden etkilenerek karşımıza çıkmaktadır. Bireyin fiziksel işlevlerindeki bozukluk ve bunların hareket yeteneğinde yarattığı eksiklik ve güçlük, engelliye toplumun diğer fertlerinden ayırarak engellilerin yaşadığı ayrımcılığa neden olur (Karataş 2002: 44).

Tarihsel süreç izlendiğinde engellilik ilk etapta medikal yani tedavi edilmesi gereken bir durum olarak görülmüş ve ‘anormallik/bozuklukla’ ilişkilendirilmiştir. Medikal modelin ‘normalleştirme’ düşüncesine paralel olarak özürülülerin bozukluk olarak algılanan fiziksel eksikliklerinin tedavisi olan ‘rehabilitate etme’ ‘iyileştirme’ hizmetleri ‘hak’ anlayışının sınırlarını oluşturmuştur. Medikal model kapitalist sistem ve bilimsel ve teknolojik gelişmeler gelişmelerden bağımsız tutulamaz. Bu modelde endüstrileşme süreciyle ilişkilidir. Modern dünyanın başlangıcı beden ve aklın sistematik ve bireysel değerlendirilmesini getirmesiyle ‘engelliliğin’ doğuşuna şahit olmaktadır (Okur ve Erbil 2010: 45).

Modern çağın başlaması bugünkü tanımıyla engelliliğin doğuşuna şahitlik etmektedir. Beden ve aklın sistematik bir biçimde bireyselleştirilmesi ve tıbbileştirilmesini içeren bir model doğmuştur. Bunun anlamı ise, toplumsal yaşamdan engellilerin çıkarılması olmuştur (Barnes 1998: 34). Tıp dünyasındaki ilerlemeler ve engel durumlarındaki tedavilerin başarıları, engelliliğin tedavi edilmesi gerektiği algısını meşru kılmıştır. Engel durumlarını tanımlamak ve kategorize etmek, ‘normal-anormal’, ‘sağlıklı-sağlıksız’ ayrımlarını yapmak üzere kullanılmıştır (Barnes, Carpenter ve Dickinson 1999: 567).

Okur ve Erbil (2010: 50)'un aktardığına göre, Oliver (1996) engelliliğin sosyal olarak değerlendirilmesi gerektiğini ortaya atan ve medikal modele tepki olarak oluşan sosyal modelinde, engellilik tanımının merkezini fiziksel ya da duygusal yetersizlik değil, engelliliği çevreleyen toplumsal koşullar oluşturmaktadır. Bu modele göre engellilik kişinin kendi yetersizliği sonucu oluşan bir durum değil; engellilerin hayata katılımını etkileyen sosyal, kültürel, ekonomik ve çevresel tüm koşullar olarak belirtilmiştir. Dolayısıyla engellilik toplumsal olarak üretilen bir olgudur.

Bu kurama göre engellilik, engelli bireyleri toplumsal açıdan sınırlayan her durumdur. Medikal modele 'sosyal hak' kavrayışı ile karşı duran kuram engellilik tanımında radikal bir değişimi beraberinde getirmiştir. Engellilerin toplumda eşitlik ilkesi doğrultusunda var olmalarını benimseyen bu model, tarihsel süreçte temelde engellilerin ekonomik güçlüklerine atıfta bulunarak, çalışma, eğitim, sağlık, sosyal güvenlik gibi hakların karşılanması ve karşılanması için gerekli yasal, politik ve idari tedbirlerin alınmasına odaklıdır (Karataş 2002: 45).

Küreselleşen dünya ve ileri endüstriyel gelişimlerle değişen ekonomik ve sosyal politikalarla birlikte ortaya çıkan düşünsel gelişmeler ve bakış açısının farklılaşması engelli tanımının ve sosyal hak arayışının değişmesinde etkili olmuştur. Günümüzde varılan noktada engellilik 'insan hakları sorunu' olarak değerlendirilmektedir. Türkiye'de engellilik alanında çalışmaların geçmişinin uzun olmaması engellilerin diğer bir dezavantajı olarak karşımıza çıkmaktadır (Okur ve Erbil 2010: 29).

İnsan hakları yaklaşımına göre değerlendirildiğinde, engellilik bir insan hakları konusudur. Yalnızca insan olmak sıfatıyla kazanılan başka hiçbir şarta bakılmaksızın sahip olunan temel hak ve özgürlüklere ulaşırken, engelliler dışlanma ve ayrımcılığa maruz kalan 'azınlık' grubu oluşturmaktadır (Şenel 1996: 24). Toplumlar, engellilere karşı önyargılarından kurtulduğunda, engelli olanların ve olmayanların eşit olduğunu kabul ettiğinde engelliler için daha yaşanılabilir ve insan haklarına uygun bir çevre oluşturulmuş olacaktır. İnsana her şeyin üstünde değer veren anlayışın toplumda benimsetilip, yaygınlaştırılması ile engelli ayrımcılığının önüne geçilebilir (Karataş 2002: 44).

Toplumsal refahın toplumun bütününe dağılması, ekonomik algıları değiştirecek, engellileri üretime katılmayan kişiler olmaktan çıkaracaktır. Sosyal modelde toplumsal sorumluluk bilincinin oluşturulmasında en önemli katkılardan birini sağlayan unsurlardan biri de engelli örgütleridir. Toplum ve toplumsal sorunlardan ayrılmış engelliler yerine sorunu toplumsalın kendisinde gören sosyal model sorunlarla mücadele ederken bu örgütlerden destek almaktadır (Okur 2010: 30).

Engelliğin bireyin kendisinden kaynaklanan ya da çevresel faktörlerden oluşan birçok nedeni bulunabilmektedir. Sebepler değerlendirilirken bireyin gelişim dönemleri, kalıtım, hastalık, eğitim, kazalar, gelenek-görenekler gibi çok yönlü bir değerlendirme yapılmalıdır. Genel olarak nedenler 3 ana başlık altında toplanmıştır (Köksal 2010: 18):

Doğum Öncesi Oluşan Nedenler: Annenin genetik yapısı, yaşı, hamilelik esnasında kullandığı ilaçlar, varsa alkol sigara gibi kötü alışkanlıkları, radyasyona maruz kalma, psikolojik durumu, akraba evliliği, anne baba arasındaki kan uyumsuzluğu, annenin beslenme alışkanlığı gibi nedenler bu gruba girmektedir.

Doğum Sırasında Oluşan Nedenler: Doğum aşamasında meydana gelebilecek geç veya erken doğum, kordon dolanması gibi komplikasyonların neden olduğu durumlar bu boyuttadır.

Doğum Sonrasında Oluşan Nedenler: Çocuğun doğumdan sonra geçirdiği ateşli ve bulaşıcı hastalıklar, doğum sonrası travmalar, havale geçirme doğum sonrası nedenlerdir.

1.2. Tarihsel Süreç

1.2.1. Kültürel ve Dini Arka Plan

İnsanlık tarihinin başından bu yana toplumlarda engelli ve engelli olmayan bireyler var olmuş ve birlikte yaşamışlardır. Engellilik olgusunun tarihsel olarak

değerlendirilmesi ve değerlendirme yapılırken dönemin ekonomik, sosyal ve politik koşullarının da değerlendirmeye dahil edilmesi gerekmektedir (Okur ve Erbil 2010: 38).

Çok tanrılı dinlerde engelli çocukları olan ailelere işledikleri bir suç/günahtan dolayı engelli çocuğa sahip oldukları, ‘cezalandırıldıkları’ bakış açısıyla yaklaşıldı. ‘Ceza’ olarak bakılan bir çocuğa yardım etmeyi seçmeyen toplum engelliye yalnızlığa terk etmekteydi. Bu davranışların engelli varlığını bitirememesi toplumu farklı davranış stillerine sürüklemiştir. İnsanlar engellileri biraz daha kabul etmiştir ancak en kötü işlerde çalıştırılmışlardır. Dışlanan, hor görülen, en ağır işlerde çalıştırılan engelliler tarihin her sürecinde haksız adaletsiz davranışlara maruz kalmıştır (Köksal 2010: 19).

Çok tanrılı dinlerin hakim olduğu dönemlerde anormal doğan bebekler ve gelişim süreçlerinde anormallik olan çocuklar öldürülmüş ya da toplumdan dışlanmış, engellilerin lanetli olduğu düşünülmüştür. Hıristiyanlık, Müslümanlık gibi büyük dinlerin yayılması ile birlikte günah işlemekten sakınmak ve sevap işlemek nedeniyle engellilere daha kabullenici davranılmıştır (Köksal 2010: 19).

1.2.2. Siyasi ve Hukuki Arka Plan

Türkiye’de Cumhuriyet’in ilanı ile birlikte engellilere yönelik politikalar uluslararası seviyelere paralel olarak geliştirilmeye başlanmıştır. Engelli çocukları da koruması altına alan ‘1924 Cenevre Çocuk Hakları Bildirgesi’ Atatürk döneminde imzalanmıştır. Devam eden süreçte ise engelli hakları 1930 tarihli 1580 sayılı Belediye Kanunu, 3360 sayılı İl Özel İdaresi Kanunu, 657 sayılı Devlet Memuru Kanunu, 2022 sayılı 65 Yaşını Doldurmuş Muhtaç, Güçsüz ve Kimsesiz Türk Vatandaşlarına Aylık Bağlanması Hakkında Kanun mevzuatları ile güvence altına alınmıştır (Stratejik Plan 2007: 25).

Başta vicdani ve bireysel sorumluluklarımız akabinde İnsan Hakları Evrensel Bildirgesi ışığında engellilik toplumsal bir önem arz etmiştir. Devlet ve vatandaş sorumluluklar almaya yönelmiştir. 1961 Anayasası ile engelliler üretken hale

getirilmek istenmiş ve özel eğitim ile ilgili önlemleri almak ve izlemek için ‘Özel Eğitim Yönetmeliği’ çıkarılmıştır (Köksal 2010: 20).

Engelliler ile ilgili gelişme ve olanakların sağlanması ve izlenmesi için 1983-1992 yılları arası BM tarafından ‘Birleşmiş Milletler On Yılı’ ilan edilmiştir. Toplantının kapanış konuşmasında 3 Aralık gününün Özürlüler Günü olarak kutlanması kararlaştırılmıştır. Türkiye’de engellilere yönelik köklü ilk yasal hareket 25 Mart 1997 tarihinde Özürlüler İdaresi Başkanlığının kurulmasıdır. Türkiye Büyük Millet Meclisinde oy birliği ile kabul edilen 4216 sayılı Yetki Kanunu ile Özürlüler İdaresi’ne engellilerle ilgili Kanun Hükmünde Kararname (KHK) çıkarma yetkisi verilmiştir (Stratejik Plan 2007: 29).

1.3. Türkiye’deki Engelli Hakları ve Yasal Mevzuat

1.3.1. Anayasal Haklar

Anayasanın 10. maddesine göre;

‘Herkes dil, din, ırk, renk, cinsiyet, siyasi düşünce, felsefi inanç, mezhep ve benzeri sebeplerle ayırım gözetilmeksizin kanun önünden eşittir.’

Bununla birlikte Anayasanın 42. maddesinde yer alan düzenleme ile devletin engellilerin eğitim ihtiyaçları açısından üstlenmesi gereken rol belirlenmiştir. Söz konusu düzenlemede devletin, durumları sebebiyle özel eğitime ihtiyacı olanları topluma yararlı hale getirecek tedbirleri alması gerektiği üzerinde durulur.

Anayasanın çalışma hakkı ve ödevini düzenleyen 49. maddesinde çalışmanın herkes için eşit bir hak olduğunu belirtmekte ve devletin görevinin; çalışanların hayat seviyesinin yükseltilmesi, çalışma hayatının geliştirilmesi, çalışanın ve işsizlerin korunması, işsizlere olanak yaratılması ve çalışma barışı ve ortamının iyileştirilmesi olarak belirtilmiştir.

Anayasada yer alan, işgücü piyasası ile ilgili diğer bir düzenleme ise 50. maddenin 2. fıkrasında getirilen, bedeni ya da ruhi yetersizliği olanların çalışma

koşulları bakımından özel olarak korunmasına ilişkin hükümdür. Anayasada sosyal güvenlik bakımından özel olarak korunması gereken kişilerle ilgili 61. maddeye göre devlet, sakatların korunmaları ve toplum hayatına intibaklarını sağlayıcı tedbirler alarak, gerekli teşkilat ve tesisleri kurmak veya kurdurmak zorundadır. Anayasanın 70. maddesinde, her Türk'ün kamu hizmetlerine girmeye hakkı olduğu ve kamu hizmetlerine alınmada görevin gerektirdiği niteliklerden başka hiçbir ayrımın gözetilemeyeceği düzenlenmiştir.

1.3.2. 5378 Sayılı Engelliler Hakkında Kanun'da Yer Alan Düzenlemeler

Türkiye'de engellilere yönelik hizmetlerin düzenli, etkin ve verimli bir şekilde yürütülmesini sağlamak amacıyla ulusal ve uluslararası kurum ve kuruluşlar işbirliği ve koordinasyonu tesis etmek engellilerle ilgili ulusal politikanın oluşmasına yardımcı olmak, engellilerin problemlerini tespit etmek ve bunların çözüm yolunu araştırmak üzere, 1997 yılında çıkarılan 571 sayılı Özürlüler İdaresi Başkanlığı Teşkilat ve Görevleri Hakkında Kanun Hükmünde Kararname ile Başbakanlığa bağlı Özürlüler İdaresi Başkanlığı'nın kurulmasına karar verilmiş ve bu çerçevede Başkanlık Ankara'da faaliyete geçmiştir. Buna göre Özürlüler İdaresi Başkanlığı'nın temel amaçları kararnamede şu şekilde belirtilmiştir (Cumhurbaşkanlığı 2017: 12):

- 'Eşit katılım için, özürlülerin sahip oldukları hak ve yükümlülükler konusunda birey, aile ve toplumun bilinçlendirilmesi, tıbbi bakım ve rehabilitasyonlarının sağlanması, günlük yaşamlarında kendi başlarına yaşayabilme kapasitelerinin arttırılması,
- Bilgi, hizmet ve fiziksel çevre koşullarının özürlüler için ulaşılabilir hale getirilmesi, doğumdan başlayarak okul öncesi, okul çağı ve yetişkinleri kapsayacak biçimde tüm özürlülere eğitimde fırsat eşitliği sağlanması,
- İstihdamın, mesleki eğitim ve rehabilitasyonla birlikte gerçekleştirilmesi, istihdam alanlarının özürlülerin kullanımına uygunluğunun sağlanması ve teknolojiye uygun alet ve cihazların engellilerce elde edilmesini kolaylaştırıcı önlemlerin alınması,
- Özürlülerin sosyal güvenlikleri ve gelirlerini korunması, aile hayatı ve kişisel bütünlükleri ile kültür, eğlence, spor ve din alanlarına tam katılımlarının sağlanması,

- Özürlülere ilişkin plan ve programlar ile ekonomik ve sosyal statülerini etkileyen tüm kararların alınması sırasında özürlülerin katılımlarının sağlanması şeklindedir.’

Engelliler hakkındaki kanundaki yasal düzenlemelerden çalışmamızın temel konusu olan istihdam Anayasasının 14. maddesinde şu şekildedir sunulmuştur:

‘İstihdam: engellilerin işgücü piyasası ve çalışma ortamında sürdürülebilir istihdam için kendi işini kurmaya yönelik rehberlik ve mesleki danışmanlık hizmetlerinin geliştirilmesi de dahil olmak üzere tedbirler alınır. İşe başvuru, alım, önerilen çalışma süreleri ve şartları ile istihdamın sürekliliği, kariyer gelişimi, sağlıklı ve güvenli çalışma koşulları dahil olmak üzere istihdama ilişkin hiçbir hususta engelliliğe dayalı ayrımcı uygulamalarda bulunulamaz. Çalışan engellilerin aleyhinde sonuç doğuracak şekilde, engelinden dolayı diğer kişilerden farklı muamelede bulunulamaz. Çalışan veya iş başvurusunda bulunan engellilerin karşılaşılabileceği engel ve güçlükleri ortadan kaldırmaya yönelik istihdam süreçlerindeki önlemlerin alınması ve engellilerin çalıştığı işyerlerinde makul düzenlemelerin, bu konuda görev, yetki ve sorumluluğu bulunan kurum ve kuruluşlar ile işverenler tarafından yapılması zorunludur. Engellilik durumları sebebiyle işgücü piyasasına kazandırılmaları güç olan engellilerin istihdam edildiği korumalı işyerlerinin statüsü ve bu işyerleriyle ilgili usul ve esaslar, Çalışma ve Sosyal Güvenlik Bakanlığı ve Aile Sosyal Politikalar Bakanlığınca müştereken çıkarılan yönetmelikle belirlenir.’

1.3.3. Engelli İstihdamını Arttırmaya Yönelik Yasal Düzenlemeler

Sosyal hukuk devleti sisteminde, nüfusun önemli bir parçasını oluşturan engelli vatandaşların istihdam edilebilmesi, toplumla bütünleştirilmesi önemli devlet politikaları arasındadır. Bu nedenle engelli bireylerin bilgi ve becerilerinin eğitim faaliyetleriyle artırılması, kamu ve özel sektörde engelli çalışanlara bakış açısının değiştirilmesi, işverenlerin engelli istihdamına önyargılarının ortadan kaldırılması gerekliliktir.

Türkiye’de engelli istihdamına yönelik sosyal politikalara bakıldığında birçok yöntem bulunmakla birlikte daha çok kota ve teşvik yöntemlerinin tercih edildiği gözlenmektedir. Kontenjan sistemi olarak da adlandırılan kota sistemi, yasalarca

belirtilen sayıda işçi istihdam eden işverenlere, yine yasalarca düzenlenen belirli sayı ve oranda engelli istihdam etme zorunluluğu getirilmesi şeklinde yürütülmektedir (Mamatoğlu 2015: 527).

1.4. Türkiye’de Engellilerin Çalıştırılma Yöntemleri

1.4.1. Kota Sistemi

4857 sayılı İş Kanunu’nun 30. Maddesine göre, özel sektörde faaliyet gösteren elli ya da daha fazla işçi çalıştırılan işyerlerinde işverenlerin, çalışan sayısının %3’ü kadar engelli istihdam etmeleri gerekmektedir. Özel sektör işverenleri için engelli çalıştırma zorunluluğu kapsamında, aynı il sınırları içindeki tüm işyerleri dikkate alınarak toplam çalışan sayısı üzerinden hesaplama yapılır. Diğer taraftan kota uygulaması, farklı illerde bulunan işyerleri için ise o il içerisinde çalışan işçi sayısı üzerinden hesaplanmaktadır. Engelli çalışanlar, toplam işçi sayısına dahil edilmemektedir. Öte yandan kamu sektörü için de benzer durum söz konusudur. Buna göre, 50 ya da daha fazla sayıda çalışanı olan kamu kurumlarında %4 engelli istihdam edilmesi zorunludur. Zorunluluğa ilişkin hesaplamada, ilgili kurum ya da kuruluşun taşra teşkilatı da dahil olmak üzere toplam dolu kadro sayısı dikkate alınır (Cumhurbaşkanlığı 2017: 28).

4857 sayılı İş Kanunu’nun 30. maddesi ile Yurtiçinde İşe Yerleştirme Hizmetleri Hakkında Yönetmeliğin 13. maddesi uyarınca, işverenlerin çalıştırmakla yükümlü oldukları engelli personeli, İş ve İşçi Bulma Kurumu (İŞKUR) aracılığıyla sağlaması esastır. İŞKUR aracı olmaksızın kendi bulduğu engelli çalışanı olan işverenler, engelli personeli işe aldıkları tarihten itibaren 15 gün içerisinde Çalışma ve İş Kurumu İl Müdürlüklerine bildirmeleri gerekmektedir.

Engelli istihdam zorunluluğu kapsamında ortaya çıkabilecek kötü niyetli uygulamaların engellenmesi amacıyla, yönetmeliğin 14. maddesinde, işverenlerin engelli kontenjanlarını doldurmak için İŞKUR’a yapacakları taleplerde, işyerinde yapılan işin

gerektirdiği ağırlıklı vasıfların üstünde istihdam zorlaştırıcı şartlar öne sürülmeyeceği hükme bağlanmıştır. Bununla birlikte maddede, engelli statüsündeki işçi taleplerinde işin niteliği gerektirmediği sürece, engellilik oranına üst sınır getirilemeyeceği ve engel grupları arasında ayırım yapılamayacağı da belirtilmiştir. Yine kötü niyetli olabilecek uygulamaların önüne geçilmesi açısından aynı yönetmeliğin 15. maddesi gereğince, özel sektör işverenlerinin engelli kontenjanı açığını, yükümlülüğünün doğduğu andan itibaren 30 gün içinde karşılaması zorunlu tutulmuştur (Cumhurbaşkanlığı 2017: 19). Engelli istihdamındaki önemli bir diğer husus, çalışma ortamının engellilerin rahat çalışabileceği ortamlar olarak düzenlenmesidir.

Bu bağlamda Yurtiçinde İşe Yerleştirme Hizmetleri Hakkında Yönetmeliğin 18. maddesine göre, işverenlere getirilen sorumluluklar şu şekildedir:

- İşyerlerini, engellilerin çalışmalarını kolaylaştıracak ve işin engelli çalışana uygunluğunu sağlayacak şekilde hazırlamak,
- Engelli çalışanların sağlıkları için işyerinde gerekli tedbirleri almak,
- Engelli bireyleri mesleklerinde veya mesleklerine yakın işlerde çalıştırmak,
- Engellilerin işleriyle ilgili bilgi ve yeteneklerini geliştirmek,
- Engelli bireylere çalışmalarını için gerekleri araç ve gereçleri sağlamak.

Engelli istihdamı yükümlülüğünü yerine getirmeyen işyerlerine idari para cezası uygulanmaktadır. Söz konusu cezalardan elde edilen mali kaynak, engellilerin ve eski hükümlülerin mesleki eğitim ve rehabilitasyonu, kendi işlerini kurmaları ile engellilerin iş bulmalarını sağlayacak destek teknolojileri projelerinde kullanılmaktadır.

1.4.2. Teşvik Sistemi

Bu sistemde özel sektörde çalıştırılan engellilerin sigorta primine ait işveren hissesinin tamamı Hazine tarafından karşılanmaktadır. Bu çerçevede yer alan engelli çalışanlar, 506 sayılı Sosyal Sigortalar ve Genel Sağlık Sigortası kapsamında olanlar ile 2578 sayılı Engelliler Hakkında Kanununun 14. maddesindeki düzenleme gereğince korumalı işyerlerinde çalıştırılan kişilerdir. Diğer taraftan kontenjan fazlası engelli istihdamı noktasında, prime esas kazancın alt sınırı üzerinden hesaplanacak tutarın

yarısı Hazine tarafından karşılanmaktadır. Bu ödeme için işverenin aynı şekilde aylık prim ve hizmet belgelerini yasal süre içerisinde Sosyal Güvenlik Kurumuna vermeleri gerekmektedir (Cumhurbaşkanlığı Raporu 2017: 36).

1.4.3. Korumalı İşyerleri

Engelleri nedeniyle hayatını normal bir mesleki faaliyetle kazanamayacaklar için özel olarak düzenlenip, kurulan işyerleriyle sağlanan istihdam türü. Bu yöntem hem kota sistemini hem de ayrımcılığı önlemeye yönelik mevzuatı kabul eden ülkeler tarafından uygulanmaktadır. Bu işyerleri özel bütçe veya katma ve genel bütçeden yardım alarak devlet ya da devlet ve özel kuruluşların iş birliğiyle kurulur (Köksal 2010: 15). Ağır engeli nedeniyle hiçbir işe yerleştirilemeyenler için çözüm olarak düşünülmüştür. Türkiye’de korumalı işyerlerinin sayısı oldukça azdır. Engelliler için düzenlenen çalışma atölyeleri yerine, büyük işletmelerin içinde engellilerin üretim yapabilmesi için ayrılmış yerler olarak karşımıza çıkmaktadır. Oysaki korumalı işyerleri engelliler için uygun çalışma ortamını sağlayacağından kota sistemine kıyasla çevresel olarak daha uygun düzenlenebilecektir.

1.4.4. Evde Çalıştırma

Daha çok Fransa, Amerika Birleşik Devletleri ve Almanya’da uygulama alanı bulan bu sistem, işlerin engellilerin ev ortamına getirilerek halledilmesi ve daha sonra yine evlerinden toplanarak pazarlanması şeklinde işler. Engel derecesi yüksek olan, hareket kabiliyeti aşırı kısıtlı engelliler için uygun bir sistemdir. Bu sistemde engelliler, evde çalıştırması yasalarca kabul edilen kuruluşlarca, ağır engel durumundan kaynaklı evlerinden ayrılmadıkları için, yine yasalar çerçevesinde çalışmalıdırlar. Gerek ücret gerekse iş sağlığı ve güvenliği denetlemesi açısından güç olması istihdam konusunda bu modeli tercih edilir kılmamaktadır (Köksal 2010: 12).

1.4.5. Kooperatif Çalışma Yöntemi

Bu yöntem engellilerin kendi çabaları ve devlet desteği ile kooperatif örgütler kurarak kendilerine çalışma sahası oluşturmalarıdır. İşbirliğine dayanan sistem

engellilerin gerek aralarında iyi iletişim sağlamları açısından, gerek yetenek ve becerilerini belirli amaçlar doğrultusunda birleştirmeleri açısından birleşmeleri başarısını sağlamaktadır (Meşhur 2004: 179). Devlet desteğinin yanında engellilerin kamuda istihdam edilmesi de ayrı bir konu başlığı olarak incelenmektedir.

1.5. Engellilerin Kamuda İstihdamı

Engelliler Hakkında Kanun'a göre, mevzuata uygun olmak şartıyla engellilerin mesleklerine uygun boş kadrolara atanması ile mesleklerine yardımcı araç ve gereçlerin kurumlarınca temin edilmesi gerekmektedir. Engelli bireylerin devlet memuru olarak istihdam edilmesi açısından memuriyete alım şartları, hangi işlerde çalıştırılacakları, mesleklerine yardımcı hangi araç ve gereçlerin kurumları tarafından sağlanacağı ile zihinsel engellilerin hangi göreve asgari eğitim şartından istisna tutulacakları gibi hususlar, Maliye Bakanlığı, Sağlık Bakanlığı, Çalışma ve Sosyal Güvenlik Bakanlığı, Başbakanlık Özürlüler İdaresi ve Devlet Personel Başkanlığınca müştereken hazırlanacak yönetmeliklerle belirlenir (Cumhurbaşkanlığı 2017: 48).

Öte yandan 657 sayılı Devlet Memurları Kanunu'nda da kamu kurum ve kuruluşlarında devlet memuru olarak istihdam edilecek engelli bireylere yönelik düzenlemeler yer almaktadır. Buna göre, ilk olarak engelliler için devlet memurluğu sınavları, engelli kontenjanı açık olan kurum ve kuruluşlarca ilk defa devlet memuru olarak atanacaklar için eş zamanlı yapılmaktadır. Bir sınava ihtiyaç duyulmaması durumunda, engelli kontenjan açığı bulunduğu sürece ayrı zamanlı olmak üzere engellilik grupları ve ulaşılabilirlikleri göz önünde bulundurularak sınav gerçekleştirilir.

Kamu sektöründe engelli istihdamı ile ilgili bir diğer düzenleme olan Engellilerin Devlet Memurluğuna Alınma Şartları ile Yapılacak Yarışma Sınavları Hakkında Yönetmelik gereğince iş yerinin engellilere uygun olarak geliştirilmesi ve bütün kolaylıkların sağlanması için tedbirler almak kamu kurum ve kuruluşlarının asli görevidir. Kamu sektöründe belirli bir mesleği olan engellilerin, ilgili işlerde çalıştırılmaları esastır (Cumhurbaşkanlığı 2017: 39)

1.6. Türkiye İşgücü Piyasasında Engelliler

Uluslararası Çalışma Örgütü (2011) verileri, dünya üzerinde yaklaşık 1 milyar engelli bireyin var olduğunu söylemektedir. Bu demek oluyor ki dünya nüfusunun yüzde 15'ini engelliler oluşturmaktadır. Adı geçen engelli kişilerin yüzde 80'i çalışma çağında olmasına rağmen engelli istihdamı önünde ciddi sorunlar bulunmaktadır. Engellilerin işgücü piyasasına katılma ve istihdama erişim konusunda yaşadığı güçlükler, fiziksel engeller, bilgilendirme engelleri, işveren tutumları ve önyargılar olarak ayrılmaktadır. Engelliler sağlıklı bireylere kıyasla, ekonomik faaliyetlerden ve işgücü piyasasından daha fazla dışlanmakta ve daha yüksek düzeyde işsizlik ve yoksulluğa maruz bırakılmaktadır. Engelliler birçok ayrımcılığa maruz kalırken, bu ayrımcılık altında özelleşmiş bir diğer ayrımcılık türü ise cinsiyete dayalı olarak karşımıza çıkmaktadır (Cumhurbaşkanlığı 2017: 27). Çalışma bulguları engellilerin çalışma gücü ve isteğine sahip, çalıştığında yeterli başarıyı gösteren bireyler olduklarını söylemesine karşın, önyargılı tutumlar nedeniyle engellilerin istihdam olanağı bulamadığını göstermektedir (Hendricks 2010: 127).

Bir diğer araştırma örgüte bağlılık ve iş doyumunu açısından engelli olanlar ve olmayanlar arasında ayırım olmadığını göstermektedir. İstihdam öncesi yeterince eğitim alamayan engelliler işyerinde vasıfsız, düşük statülü işlerde istihdam edilmektedir. Kendilerini geliştirecek iş ve eğitimden yeterince yararlanamayan engelliler, yeteneklerine ve eğitimlerine uygun işlerde çalışmamaktadır (Mamatoğlu 2015: 527). Söz konusu iş pozisyonu engellinin engelinden etkilenmeyecek bir iş bile olsa, işe alım sürecinde istenen sağlık raporları önyargının devam ettiğini gösterir nitelikte değerlendirilebilir. Kennedy ve Olney (2002: 26)'e göre, kadınlar ve ağır engel gruplarına dahil olanlar işyerinde önyargılardan daha fazla etkilenmektedir (Akt. Mamatoğlu 2015: 525).

2011 Nüfus ve Konut Araştırması'na göre, Türkiye'de en az bir engeli bulunan 15 ve yukarı yaştaki çalışma çağında nüfus, 4 milyon 541 bin kişidir. Buna rağmen bu kişilerin yalnızca beşte biri işgücü piyasasına katılabilmektedir. Türkiye işgücü piyasasında 15 yaş ve yukarı yaşta en az bir engeli olan ve işgücü piyasasında bulunan

engelli sayısı 1 milyondur. Engelli işgücünün 914 bini aktif istihdam içerisinde yer alırken; 88 bin engelli aktif olarak iş aramaktadır. Bununla beraber, 3 milyon 540 bin engelli vatandaş işgücüne katılamamaktadır (Cumhurbaşkanlığı 2017: 66).

TÜİK, Nüfus ve Konut Araştırması (2011) araştırması sonucuna göre çalışma çağındaki engelli nüfusta %22.1 olan işgücüne katılma oranı, genel nüfusta %47.5; engelli nüfus için %20.1 olan istihdam oranı, genel nüfusta %43.7 ve engelli bireyler arasında %8.8 olan işsizlik oranı da genel nüfusta %7.9'dur. Engelli bireyler nüfusun geneline kıyasla işgücüne ve istihdama katılımında daha düşük düzeyde imkanlara sahip olmakla birlikte, yüksek düzeyde işsizlikle mücadele etmektedir.

Sözü geçen nedenler engellilerin işgücüne katılımında engelliler üzerinde bozucu etkiye neden olmasıyla birlikte, engellilerde işgücüne katılmama yönünde güçlü bir eğilime neden olabilmektedir. 2010 Özürlülerin Sorun ve Beklentileri Araştırması, bahsi geçen eğilimin nedenleri hakkında fikir sunmaktadır.

Araştırmaya göre, araştırmaya dahil olan engelli bireylerin çalışmama ya da iş aramama davranışları ardındaki en önemli neden, çalışamayacak durumda ağır engelli olmalarıdır. Araştırmaya katılan her iki engelliden biri bu nedeni göstermiştir. Öte yandan, emekli, öğrenci, yaşlı ya da ev işleriyle ilgilendiği için işgücüne dahil olamayanların payı %29.2'dir. Genel nüfustaki farklılık bu oranlarda da kadın-erkek arasında ayrım göstermektedir. Özellikle ev işleriyle meşgul olmanın kadın rolü olarak tanımlanması, toplumsal cinsiyet rollerinin engelliler arasında da baskın olarak karşımıza çıktığını göstermektedir.

Engelli istihdamının önündeki en temel nedenlerden biri işverenlerin engellilere yönelik önyargılarıdır. İşveren temelli ayrımcılık, kendisine iş verilmediğini düşünen kadın engelli oranı %14.5, erkek engelli oranı %18.5 ve toplam oran %16.6 olarak çıkmaktadır.

1.6.1. Engellilerin İstihdam Oranları

Bireyler kendilerinin ve bakmakla yükümlü oldukları diğer insanların ekonomik ve sosyal giderlerini karşılayabilmek için çalışma hayatına girmek durumundadır. Bu zorunluluk dünyada yaşamını sürdürmekte olan engelli vatandaşlar için de geçerlidir. Dolayısıyla engelli vatandaşlar istihdam sistemlerinin içerisinde olmalıdır (Meşhur 2004: 180).

Çalışma çağındaki engelli nüfusta istihdam oranı %20.1'dir. Söz konusu oran erkeklerde %32 iken, kadınlarda %11.6'dır. İşgücü piyasasında yer alan engellilerin, engel türüne göre dağılımları incelendiğinde en çok işleme engellilerin %26.8 istihdam edildiği görülmektedir (Cumhurbaşkanlığı 2017: 67)

İstihdam konusunda en önemli hususlardan biri olan eğitim düzeyi, engelliler için de aynı öneme sahiptir. Eğitim almak konusunda kısıtlılıklara sahip olan engelliler, eğitim süreçlerinin sağlıklı bireylerden farklı işlemesi nedeniyle de eğitim durumu olarak fazla yüksek düzeyde eğitim alamamaktadırlar. İstihdam edilen engelliler içerisinde oransal olarak yüksek paya yüksekokul mezunu olan engelliler sahiptir (TUİK 2010: 35).

2011 Nüfus ve Konut Araştırmasına bakıldığında istihdamdaki engellilerin %51.4'ünün tarımda, %18.7'sinin sanayide ve %30'unun hizmet sektöründe çalıştığı görülmektedir.

1.6.2. Engelli İstihdamını Arttırmanın Yolları

Engelli istihdamını arttırmak ve işverenlerin istihdam konusundaki çekince ve tutumlarını değiştirmek mümkün. İlk adım olarak engelli istihdamını 'zorunluluk ve cezalar' olarak değerlendirmeyi bırakmak gerekmektedir. Engelli istihdamını arttırmaya yönelik iki temel politika karşımıza çıkmaktadır; Engelli istihdam etmeyi zorunlu hale getiren, istihdam yapılmadığı durumda ceza verilen sistem ve istihdamı teşvik eden ve kolaylaştıran sistem. Türkiye'de zorunlu kılma ve cezalandırma sistemi uygulanmaktadır. İstihdamı arttırmanın en temel yolu işverenlerin engelli çalışan

hakkındaki çekincelerini ortadan kaldırmaktır. Engellilerin temel mesleki eğitimlere ulaşması önündeki engellerin kaldırılması, işverenlerin istihdam etmeme sebeplerini önemli ölçüde ortadan kaldıracaktır (Aydınolat 2012: 40).

1.6.3. Engellilerin İş Yaşamında Karşılaştığı Sorunlar

İnsan haklarının insan yaşamındaki yeri ve önemi yadsınamaz. Toplumun her bireyi için önemli olan çalışma hakkı, engellerin hayata tutunma ve toplumla bütünleşmesi açısından kilit noktadadır. Bireyin toplumsal alanda kendisini mutlu hissetmesi, var olabilmesi ve kendini gerçekleştirme üretebilmesi ile ilgilidir (Öztürk 2011: 101).

İşverenlerin engellileri işe almalarına yönelik görüşlerine yer veren araştırmalara bakıldığında işverenler engellileri aşırı duygusal bulmaktadır. Öte yandan işverenler, engellilerin diğer çalışanları rahatsız ettiklerini, çalışma temposunu düşürdüklerini ve daha fazla iş kazasına yol açtıklarını şeklinde bilişlerinin olduğu bilinmektedir. İşyerinde engelliler için yapılması gereken düzenlemelerin pahalı olması, işten çıkarma ve disiplin cezası uygulamanın zor olması gibi nedenler işverenlerin engelli çalışanlara karşı önyargıyla bakmasına neden olmaktadır (Köksal 2010: 13).

Engelli istihdamı önündeki engellerin hepsi bir bütün olarak değerlendirilmelidir. İstihdam politikalarının yetersizliği, engellilerin yeterince eğitilmemeleri, eğitilememeleri, toplumun engellilere karşı önyargıları, işverenlerin engelliye yönelik olumsuz tutumları vb. nedenler birbiriyle etkileşim halindedir ve ayrı düşünülmemelidir (Köksal 2010: 14). Lerner ve Simpson (1966) yaptıkları çalışmada, kurbanın (engellinin) durumunun değişme olanağı olmadığı ya da kişilerin kurbanın acılarını hafifletemeyecekleri hallerde, insanlar kurbanı aşağılamakta ya da durumu reddetmektedir bulgusu, olumsuz tutumları yorumlayıcı niteliktedir. Engelli olmayan çalışanlar adil dünya inançlarını zedeleyecek durumla karşılaştıklarında engelliye küçümseyecek ve suçlayacaklardır (Akt.: Kılınç ve Torun 2011: 7).

Bunların yanı sıra istihdam edilen engellilerin çalışma yaşamında ve ortamında karşılaştıkları problemler verimlerini olumsuz etkilemektedir. Döngüsel olarak bu durumda işsiz engellilerin istihdamı için dezavantaj olmaktadır. İş bulduğu için sevinen engelli sosyal ve çevresel faktörlerin etkisiyle, iş ortamının engeline uygun düzenlenmemesi nedeniyle iş ortamında olumsuz tutumlarla karşılaşabilir ve bu sebepten verimsizlik yaşayabilir.

1.6.4. Engellilerin Çalışma Hayatına Katılımı Engelleyen Faktörler

1.6.4.1. Ülkelerin Gelişmişliği

Engellilerin üretim faaliyetlerine katılması bir takım kamusal, sosyal ve çevresel düzenlemeleri içeren harcamaları gerektirmektedir. Ekonomik olarak gelişmiş ülkeler bu harcamaları kolaylıkla yapabilirken gelişmemiş ülkelerde durum böyle değildir. Gelişmiş ülkeler engellilerin mağduriyet yaşamaması için sosyal güvenlik sistemlerini geliştirmekte, engelliler için tıbbi ve mesleki rehabilitasyon süreçlerine yatırımlar yapmaktadır (Köksal 2010: 25). Az gelişmiş ülkelerde bu tür yatırımlar milli gelir için yapılması gereken yatırımların payını azaltacağı düşünülerek yapılmamaktadır.

Ekonomik sıkıntılar çeken az gelişmiş ülkelerde hali hazırda işsizlik sorunu bulunması nedeniyle engelliler de bu durumdan nasibini almaktadır. Ülkelerin ekonomik güçleri büyüyüp, işsizlik sorunları çözüldükçe üretime katkı sağlayacak bireylere ihtiyaç duyulacağından çalışmaya hazır engellilerin istihdamı da sağlanacaktır.

1.6.4.2. İşverenlerin Tutumları

Toplumun tarihsel süreç içerisinde getirmiş olduğu ön yargılar ve işverenlerin engellilere karşı nasıl bir tutum izleyeceği konusunda yeterince bilinçli olamaması engelli istihdamına ılımlı yaklaşmalarına sebebiyet vermektedir. Engelliler işverenlerin gözünde hukuki zorunluluk olmaktan çıkmadığı sürece engelli çalışandan da istenilen verimi almak güç olmaktadır. Yapılan bir çalışmaya göre işverenlerin engelli çalıştırmama nedenleri şu şekildedir (Ergün 2005: 21):

- Çok izin kullanma
- Düzgün ve iyi çalışmama
- İş kazalarına sebebiyet verme
- Alıngan ve kırılgan olmaları
- Ceza vermede güçlük yaşanması
- Diğer çalışanlar olumsuz etkilenir
- Duygusal sorunlar çok görülür
- Özürlülerin, yükselme imkanları sınırlıdır.

1.7. Engelli İstihdamı Konusunda Türkiye’de Yapılan Çalışmalar

Toplumumuz ve dünyamızın önemli bir kısmını oluşturan engellilerin istihdamı yaygınlaştıkça bu konuda yapılan çalışmalar ve politikalar da yaygınlaşmıştır. Engelliler toplumun her alanında var olması sebebiyle bu konuda yapılan çalışmalar da çok çeşitlilik göstermektedir. Türkiye’de yapılmış çalışmalardan bir kısmı aşağıdaki gibidir.

Öztürk (2011: 102) iki bölümden oluşan çalışmasında Türkiye’deki engelli profilini, engel gruplarını ve engellilik kavramını anlatmaya çalışmıştır. Çalışmanın ikinci bölümünde ise engellilerin hayatlarını kolaylaştıran düzenlemelerin dayandığı yasa ve yönetmeliklerin, hangi alanda ne tür kolaylıklar getirdiğini ve bu hakların nasıl kullanılacağı konularında okuru bilgilendirmiştir. Mevcut yasa ve yönetmeliklerin doğru bir şekilde anlaşılması ve uygulanmasının istihdam sürecini destekleyeceğini belirtmiştir.

Köksal (2010: 18) yüksek lisans tezinde Türkiye’de engelli istihdamı konusunu sunmuştur. Toplumun tüm kesimi için önemli olan çalışma hakkının engelliler tarafından da kullanılabilmesi üzerine yaptığı araştırmasında, engelli istihdamı önündeki engelleri, istihdam politikalarını ve istihdam edilecek engellilerin rehabilitasyon süreçlerini aktarmıştır. Çalışmasında işveren açısından engellilerin istihdamı sırasında karşılaşılan güçlükleri belirlemeye çalışmıştır.

Gökbay, Ergen ve Özdemir (2011: 5) engelli bireylerin istihdamında bir vaka çalışması olan ‘engelsiz eğitim’ çalışması, engelli bireylerin fiziksel koşullar ve yeterli eğitimi alamamaları nedeniyle arzu ettikleri işe kavuşamadıkları tezi üzerinde durmuştur. Bu çalışmada ‘engelsiz eğitim’ projesi vaka analizi yöntemiyle incelenerek alan yazına katkı sağlanmıştır. Araştırma keşifsel olup, derinlemesine mülakat ve uzman görüşleri ile veriler toplanmıştır. Sonuçlar engellilerin istihdam ve eğitimine yönelik olarak; engellilerin istek, ihtiyaç ve yetkinliklerine dayalı testler, bilimsel yaklaşım ve akademisyenlerin eğitmen olduğu bir programın önemini belirtmektedir.

T.C. Cumhurbaşkanlığı (2017: 4), Resmi Gazete’de engelli bireylerin istihdam edilebilirliğinin artırılması için ihtiyaç analiz raporu yayınlamıştır. Bu çalışmada TÜİK tarafından 2011 yılında yapılan ‘Nüfus ve Konut Araştırması’nda elde edilen istatistik bilgilerine de yer verilerek engel durumu, engellilerin istihdam edildiği sektörler arası dağılım, istihdam edilen engellilerde cinsiyet faktörü konularından yararlanılarak ihtiyaç analizi yapılmıştır. Öte yandan Türkiye’de engelli hakları ve yasal mevzuat, 5378 sayılı Kanundaki düzenlemeler ışığında, kamu ve özel sektörde engelli istihdamının artırılmasına yönelik planlama ve düzenleme önerilerinde bulunulmuştur.

Genç ve Çat (2013: 365) engelli istihdamını sosyal içerme ilişkisi üzerinden incelemiştir. Engelliliğin sosyal dışlanma faktörü olması üzerinde duran araştırmacılar, sosyal içerme/toplumla bütünleşmenin engelliler için taşıdığı önem üzerinden dışlanmaya maruz kalan bireylerin bu durumlarının ortadan kaldırılarak hayat şartlarının toplumla bütünleşecek duruma getirilmesinin önemi üzerinde durmuşlardır. Birbirleriyle barışık yaşayan toplumlarda iş birliği artacağından verim de doğrudan artacaktır. Engelli bireylerin sosyal hayata harmanlanması sosyal içermeye mümkündür diyen araştırmacılar, engelleri nedeniyle ayrımcılık ve dışlanmaya maruz kalan engellilerin verim kaybı yaşadığını belirtmiştir.

Engellilere yönelik tutumların oluşmasında engelli bireylerin yaşadıkları engeli yaptıkları bir eylem sonucunda hak ettikleri ve dünyanın adil bir yer olduğuna dair inanç olan adil dünya inancı geniş bir yer tutmaktadır. Bu nedenle adil dünya inancının yüksek olmasının engellilere yönelik tutumun olumsuz olmasındaki rolü etkilidir. Diğer

tarafından öz yeterliliğin tutumların oluşmasında etkili bir faktör olduğu bilinmektedir. Öz yeterliliği yüksek bireylerin naif, pozitif ve olayları çok yönlü değerlendirme kapasiteleri düşünüldüğünde engellilere yönelik tutuma etkisi olduğu görülmektedir. Son olarak engellilere yönelik tutuma bağlı olarak kişilerin saldırgan davranışları görülmektedir. Kişiler tutumları ile orantılı olacak şekilde engellilere yönelik sözel şiddetten fiziki şiddete varan saldırgan eylemlere yönelmektedir. Bütün bu bilgiler göz önüne alındığında engellilere yönelik tutum, adil dünya inancı, öz yeterlilik ve saldırganlık kavramları tek bir modelde incelenecek ve aralarındaki dinamik ilişkiler araştırılacaktır.

1.8. Engellilere Yönelik Tutumlara Kuramsal Bakış

Bu kısımda engellilere yönelik tutumları inceleyen kuramlar ve bakış açılarına yer verilmiştir.

1.8.1. Sosyal Kimlik Kuramı

İnsanlar çevreyi algılamak için sürekli bir kategorize etme ve ayırma ihtiyacı içindedir. Bu durum uyarıcıların belirli bir düzen içinde algılanmasını sağlayan bilişsel olarak pratik bir yöntem olarak görülmektedir (Tajfel 1970: 97). Sosyal hayat içerisinde bireyler kendilerini ve diğer insanları belirli gruplara ayırarak algılama ve davranışlarını bu şekilde gösterme eğilimindedir (Ashforth ve Mael 1989: 25; Dipboyle ve Colella 2013: 74). Toplum içinde her birey belirli gruplara üyedir. Bu grup futbol takımı, parti, inanış gibi değişik özelliklerde olabilir. Bir gruba ait olma birey için bir dayanak noktası ve psikolojik iyilik hali için önemli bir faktördür. Gruba ait olan kişi kendini yalnız hissetmeyecek ve benlik saygısı yüksek olacaktır. Ancak grup içi etkileşim sonucu grubun fikirlerinin benimsenmesi de olasıdır. Engellilere yönelik tutum için de belirli bir grup içinde olan bireyler kendilerini korumak için diğer grubu aşağılama şeklinde olumsuz tutumlar içine girebilir (Mamatoğlu ve Tasa 2018: 4). Bu kurama göre grupların ayrışması engellilere yönelik tutumu da değiştirmektedir.

dezavantajlı grubun üyeleri kendi grubunu küçük görmekte ve avantajlı grubun üyeleri ise kendi grubunu büyük görmektedir.

İnsanlar kendi içlerinde sürekli gruplara ayrılma ihtiyacı hissederler ve kendi gruplarının diğer gruplardan üstün olduğunu düşünme eğilimindedirler (Brehm ve Kaskin 1993: 51; Abrams ve Hogg 1988: 319). Grupla bağdaşım kişinin kendilik değeri için de önemlidir. Kişi kendilik değerini yükseltmek için gruba daha çok sarılmakta ve diğer gruplarla daha çok yarışmaktadır. Bu grup dinamikleri kişilerin değerlerini, tutumlarını, görüşlerini ve inançlarını etkileyecektir (Demirtaş 2003: 125). Sağlıklı bireylerden oluşan bir grup içerisindeki kişi engelli bireylere yönelik olumsuz tutum içinde olarak kendi grubunun üstünlüğünü gösterecek ve gruba bağlılığından dolayı kendilik değeri güçlenecektir.

1.8.2. Otoriter Kişilik Kuramı

Bu kuram engellilere yönelik tutumun oluşmasında kişilik özellikleri ve treylerin önemine vurgu yapmaktadır. Adorno ve diğerleri (1950: 29) önyargıların gelişmesinde kişilik tiplerinin etkili olduğunu belirtmiştir. Totaliter, antidemokratik, tutucu ve katı kişilik özellikleri bulunan bireylerin önyargılar ve esnemeyen katı tutumlar geliştirmeleri olasıdır. Kişi kendini ve grubunu yüceltmek için karşı tarafa saldırarak ve olumsuz tutumlar sergileyecektir. Allport (1954: 36) tarafından geliştirilen treyt kuramı da kişilik özelliklerini ele almaktadır. Allport önyargılı bireylerin değişime dirençli olduğu, tutumunu sürdürmede ısrarcı olduğu ve yıkıcı olabildiğini belirtmiştir. Engelli bireyler göz önüne alındığında kendileri savunmada ve tepki vermede kısıtlılıklarının bulunması otoriter kişilikteki bireyler tarafından daha fazla olumsuz tutuma maruz kalmaları muhtemel görülmektedir.

Otoriter kişiliğin genel özellikleri başkaları üzerinde egemenlik kurmak isteyen ve kişileri yönlendirici bireyler olmalarıdır (Özdemir vd. 2012: 36). Engelli bireylerin sağlıklı bireylere göre psikolojik sağlamlıklarının daha zayıf olabileceği göz önüne alınırsa otoriter kişilik özelliklerindeki kişilerin olumsuz tutum ve davranışlarına maruz kalmaları daha olasıdır. Diğer yandan otoriter kişi kendi güçlülüğünü ve büyüklüğünü

engelli bireyler üzerinde olumsuz tutum ve davranışlar içine girerek gösteriyor olabilir (Yavuzer 2013: 45).

1.8.3. Gerçekçi Çatışma Kuramı

Muzaffer Şerif (1966: 51) tarafından öne sürülen kurama göre önyargı ve tutumların oluşmasında iki grup arasındaki yarış ve çatışma rol oynamaktadır. Şerif bu noktada gruplar arasındaki yüklenmelerin duygusal boyuttan fiziksel boyuta kadar genişleyebilen bir yelpazede bulunduğunu belirtmiştir. Özellikle engellilere yönelik iş ortamında görülen olumsuz tutumların temellerinden biri bu kurama göre açıklanabilir. İş gibi kısıtlı bir kaynak üzerinde yarışan engelli ve sağlıklı bireyler arası çatışma olması beklenmektedir. Sağlıklı bireyler bu nedenle engellilere yönetim gerekçesi olan olumsuz tutumlar geliştirebilir ve saldırıya geçebilir.

Gerçekçi çatışma teorisinde uyuşmazlıklar genellikle haklar, adaletin sağlanmaması ve kimlik anlaşmazlıkları noktasından doğmaktadır. Engelli bireylerin mevcut noktalar üzerinde engellenmişliklerinin olması ve normal bireylerin bu haklara sahip olmaları iki grup arasında bir çatışma ortamı oluşturmaktadır. Oluşan çatışmaya sağlıklı bireylerin gözünde engellilerin yapısal, davranışsal ve algısal şemaları, tutumlarının da olumsuz olmasına neden olacaktır (Şahin 2013: 19).

1.8.4. Temas Kuramı

Temas teorisi Allport (1954: 51)'un ayrımcılık ve önyargı temelli çalışmalarının sonucunda ortaya çıkan bir teoridir. Bu teoriye göre önyargı, olumsuz tutum ve ayrımcılığın ortaya çıkmasında en önemli faktör karşılıklı temas geçilmemesidir. Allport'un temas ile kastettiği iletişim ve karşılıklı anlayıştır. Hiç temas olmadan ve karşılıklı anlayış ve diyalogun olmadığı durumlarda olumsuz tutumların oluştuğu düşünülmektedir. Alan yazın çalışmalarında Allport'un temas teorisinin engellilere yönelik tutumların daha pozitif yönde gelişmesinde etkili olduğu görülmüştür (Slininger, Sherrill ve Jankowski 2000: 178).

Temas teorisinin etkinliđi için alan yazında birçok ampirik çalışma yer almaktadır. Irk ve etnik kimlik özelinde baktığımızda siyahi komşuları ile daha çok vakit geçiren beyaz kişilerin siyahilere yönelik olumsuz tutumlarında azalma olduđu görülmüştür (Pettigrew 1988: 67). Amerikan ilkokul ve lise öğrencilerinin göçmen çocuklarla aktivitelere katılması Çinli, Meksikalı, Afrikalı ve diđer ülkelerden gelen göçmenlere karşı tutumlarının olumlu olmasına yol açmıştır (McKay ve Pitman 1993: 18; Riordan 1987: 145). Anderson (1995: 37) da engellilere yönelik tutumu olumsuz olan katılımcıların, engellilerle ilgili aktivitelere katıldıkça ve onlarla kaliteli zaman geçirdikçe tutumlarının daha pozitif olduğunu belirtmiştir. Temas teorisi tutumların negatif veya pozitif olmasında aktif karşılıklı ilişkiler ve ön yargının önemine dikkat çekmektedir.

Temas kuramı tutumların oluşmasında etkili dört farklı süreç tanımlamıştır. Bu boyutlar şu şekilde sıralanabilir (Pettigrew 1998: 68):

- Grup Dışı Bilgilerin Edinilmesi: Grup dışı bilgilerin az veya olumsuz olması ön yargıların ve olumsuz tutumların oluşmasında etkilidir. Temas teorisi doğrudan ve dolaylı bilgilerin edinilmesinin ön yargı ve olumsuz tutumların önüne geçmede önemli bir faktör olarak görmektedir. Grup dışı bilgilerin elde edilmesi olumsuz tutumların oluştuđu kişilerle temas etme olasılıđını da arttırmaktadır (Jeffries ve Ransford 1969: 314).
- Davranışsal Deđişim: Elde edilen bilgiler bilişsel boyutta bir deđişimi de beraberinde getirmektedir. Bilişsel deđişimin yanında elde edilen bilgilerin eyleme dökülmesi ile davranışsal deđişim de gelmektedir. Bu süreçte kişi karşı gruptaki kişilerle etkileşim ve iletişime geçmektedir. Bu durum temas teorisinin temelinde yer alan karşılıklı temas ilkesini göstermektedir (Jackman ve Crane 1986: 460).
- Etkinin Genellenmesi: tutumda oluşan deđişimler beraberinde davranışsal deđişimi getirmiştir. Bu davranışsal deđişim kişide kalıcı deđişimlerin oluşmasında ve davranışının genellenmesinde yardımcı olmaktadır. Bu noktada kişi karşı gruptan başka kişilerle de görüşecek ve davranışı genelleşecektir (Islam ve Hewstone 1993: 701).

- Grup İçi Yeniden Değerlendirme: Bireysel olarak gerçekleşen değişimler grup içine de yansımaktadır. Kişinin bilişsel, duygusal ve davranışsal olarak elde ettiği deneyimlerin grup içine yansımaları olacaktır. Bu yansımalar sonucunda ilgili tutum ve düşüncenin grup içerisinde tekrar değerlendirilmesi ve grup içi bir değişimin yaşanması görülecektir (Wilder ve Thompson 1980: 591).

1.8.5. Dolaylı Temas Teorisi

Brophy (1946), dolaylı temas teorisini kişilerin doğrudan engelli bireylerle etkileşime girmeden engellilere yönelik tutumunda değişikliklerin meydana gelmesi şeklinde tanımlamaktadır. Teorinin temelinde temas teorisi yatmakla birlikte tutumların değişmesinde dolaylı etkileşimin önemi gösterilmektedir. Yapılan çeşitli çalışmalarla ortaya çıkan ve etkisi görülen dolaylı temas teorisinde temel amaç kişiye engelli bireyler hakkında bilgiler vermek, tarihte başarılar kazanmış engelli bireyler hakkında resim ve hikayeler anlatmak ve en önemlisi kişi ile engelli bireyler arasındaki benzerliklerin sunulmasıdır (Akt.: Wetstein-Kroft ve Vargo 1984: 185).

Van Westervelt ve McKinney (1980: 294) engelli bireyler ile kişilerin benzerliklerinin tutum değişikliğindeki rolünü incelemiştir. Yapılan çalışmada çocuklara engelli bireylerin resimlerinin gösterildiği ve tutumların ölçüldüğü daha sonra ise çocuğun engelliler bireyler ile paylaştığı benzerliklerin anlatıldığı ve tekrar tutumların ölçüldüğü ön test-son test modeli tasarlanmıştır. Yapılan analizler sonucunda, çocukların engelli bireylerle benzer özelliklerini öğrendikten sonrasında tutumlarının daha olumlu olduğu görülmüştür.

Lazar, Gensley ve Orpet (1971: 600) ise çalışmalarında dört haftalık bir eğitim süreci tasarlamış ve çocukların tutumlarındaki değişimleri ölçmüştür. Eğitim sürecinin başında çocukların engellilere yönelik tutumu incelenmiş ve not edilmiştir. 4 haftalık süreç boyunca çocuklara Roosevelt, Franklin, Helen Keller gibi ünlü ve başarılı engelli bireylerin hayat hikayeleri anlatılmış ve başarıları hakkında detaylı bilgiler sunulmuştur.

Eğitimin sonunda tekrar yapılan ölçüm göstermiştir ki eğitim sonunda çocukların engellilere karşı olan tutumları anlamlı şekilde pozitif yönde değişim göstermiştir.

Jones ve diğerleri (1981: 366) ise rol yapma tekniğinin dolaylı etkileşim etkisiyle çocukların engellilere yönelik tutumunu değiştirdiğini belirtmiştir. Ön test-son test modelinde çocukların engelli bireylerin rollerinde kısa deneyimler yaşamasına imkan verilmiş ve etkinlik sonunda engellilere karşı tutumlarının daha pozitif olduğu görülmüştür.

1.8.6. Kültürel ve Dini Açıklamalar

Kültür bireylerin içinde büyüdüğü ve etkisini ister istemez hissettikleri dinamik bir yapıdır. Bu etkilerin başında tutumlar gelmektedir. Tutumların oluşmasında çevre önemli bir parametredir. Engellilere yönelik tutumların oluşmasında kültürel değerler ve dini görüşlerin etkili olduğu alan yazın çalışmalarında belirtilmiştir (Hasan 2016: 44; Werner 1944: 525). Çalışmalarda engellilere yönelik olumsuz tutumların temelinde bu kişilerin onaylanmayan evliliklerin sonucu olduğu, başkalarına zarar verdikleri için engelli oldukları, Tanrının mutlaklığı ve cezası olduğu, yaptığı bir hatanın karşılığı olduğu şeklindeki inançların yaygın olduğu görülmüştür. Dini boyutta yapılan açıklamalara göre engellilere yönelik tutumda bütün semavi olan ve olmayan dinlerin olumlu bir bakış açısına sahip oldukları ancak kişilerin farklı yorumları nedeniyle olumsuz tutumların ortaya çıktığı belirtilmiştir (Barker, Wright ve Gonick 1946: 50).

Bu kuramlar engellilere yönelik tutum ve davranışların olumsuz olmasındaki birçok nedeni açıklar niteliktedir. Engellilerin toplumda eşit bir yaşantı sürdükleri söylenemez. Bu nedenle engellilerin gerek sosyal gerek ise iş hayatında eşitlik kazanmaları için bazı yasal mevzuatlar ile haklarının korunması gerekmektedir.

Kültürel ve dini açıklamalarda kişilerin neden-sonuç düzleminde geliştirdikleri inançlar ve eden-bulur boyutu ile durumları değerlendirmeleri çarpık bilişlerin oluşmasında neden olmaktadır. Bu noktada engelli bireylerin yaptıkları bir yanlış, hata

veya günah sonucunda engellilerini hak ettiklerine yönelik geliştirilen adil dünya inancı önemli bir yer tutmaktadır.

1.9. Adil Dünya İnancı

1.9.1. Adil Dünya İnancı Kuramı

Lipkus ve Siegler (1993: 466), bireylerin yaptıkları eylemler ve sonuçları arasında uygunluk olduğuna dair bilinçdışı bir inanç taşıdıklarını belirtmiştir. Bireylerin dünyanın adil bir yer olduğuna inanmaları, iyilerin başına iyi şeylerin ve kötülerin başına kötü şeylerin geleceğine dair inançları adil dünya inancı olarak tanımlanmaktadır (Lerner, Miller ve Holmes 1976: 135). Kuramın temelinde yeterince iyi olmayan kişilerin mağdur olmayı hak ettiği düşüncesi yatmaktadır.

Adil dünya inancı denge prensibine göre işlemektedir. Denge prensibinde iyilik ve mutluluk arasında veya kötülük ile ceza arasında kuvvetli bir ilişki bulunmaktadır. Kişi bu durumlardan biri yaşandığında yakın kavrama gitme eğilimindedir. Aksi bir durumun ortaya çıkması halinde uyumsuzluk giderilmeyeceği için bilişsel bir strateji olarak adil dünya inancı gelişmektedir (Uğur 2007: 17).

Lerner (1965: 356) tarafından geliştirilen kuram iki aşamadan oluşmaktadır. Bunlar: suçlama-değersizleştirme ve adaletsizliğin meşrulaştırılması. İlk aşamada kurban ya da mağdur suçlanmakta ve itibarsızlaştırılmaktadır. Daha sonrasında yaşanan durum veya cezanın meşrulaştırılması aşaması gelmektedir. Örnek olarak karısına sürekli şiddet uygulayan koca verilebilir. Kişi, şiddetin nedeni olarak karısını gösterecek ve karısının yaptıklarının buna yol açtığını savunacaktır. Devam eden noktada uygulanan şiddetin uygun ve meşru olduğu üzerinde duracaktır.

1.9.2. Adil Dünya İnancının Oluşumu

Adil dünya inancının oluşumunda etkili faktörlerin başında otoriter ve dindar tutumlar gelir. Batı dinlerinin adil dünya inancını büyük ölçüde kabul ettiğini göstermektedir. Diğer yandan İsrail örneğinde yapılan bir çalışma Musevilik ve

İslam dinlerinde otoriterlik ve adil dünya inancı açısından benzerlikler olduğunu göstermektedir (Akt.: Giray 2009: 21).

Adil dünya inancının oluşumunda kişilik özellikleri de etkili olmaktadır. Günümüzde genellikle kibar, samimi, zeki, yakışıklı gibi nitelikler istenilen durumları hak etmeyi gösterirken bu özelliklerden yoksunluk tam tersi olumsuzluğu hak etmeyi ima etmektedir. Ayrıca normallikten uzak olarak tanımlanan gruplar özellikle toplumdan dışlanmakta ve daha azını veya kötüsünü hak etmeye mahkum görülmektedir (Pepitone ve L'Armand 1996: 583). Adaletsizliğe daha fazla maruz kalma adil dünya inancı geliştirmede önemli bir faktördür. Furnham ve Procter (1989: 367) sürekli adaletsizliğe uğrayan bireylerin dünyayı daha az adil olarak gördüklerini belirtmiştir. Amerika'da sürekli ırkçılığa uğrayan siyahi kişilerin beyazlara oranla daha düşük adil dünya inancı geliştirdikleri söylenebilir.

Alan yazın çalışmalarında adil dünya inancının oluşumunda sosyal normların etkisi üzerinde durulmaktadır (Lerner 1980: 34). Sosyal normların etkisi ile kişiler kendi özelliklerine benzer ve kendine yakın kişilerle birlikte kendini değerlendirmektedir. Bu noktada öteki gruplardan daha fazla şeyi hak etmesi gerektiği yönündeki inancı daha fazla olacaktır.

1.9.3. Genel ve Bireysel Adil Dünya İnancı

Adil dünya inancının bireysel ve genel boyutlarının incelenmesi Lipkus ve Bissonnette (1996: 1945) çalışmalarına dayanmaktadır. Adil dünya inancı tıpkı yüklemeler gibi içsel ve dışsal olabilmektedir. Bireyin kendi yaşamı içinde olup biten olaylara ilişkin inancı bireysel adil dünya inancı boyutunu oluştururken dünyanın ve çevrenin adil olması ile ilgili inanç genel adil dünya inancını oluşturmaktadır (Göregenli 2004: 19).

Bazı bireylerin içsel atıfları yoğunlukta olmaktadır. Başarı veya başarısızlığa karşı içsel olarak yükleme yapmaktadır. Durum ve olayların kendisinin yaptığı eylemlerin sonucu olduğuna inanmaktadır. Bu noktada ilgili durumun başkalarına

yönlendirilmesi ile içsel adil dünya inancı meydana gelmektedir. Bireysel adil dünya inancında, kişinin başına gelen durumların kendi eylem ve davranışları sonucunda hak ettiğine inanılmaktadır (Uğur 2007).

Diğer yandan bazı bireylerin dışsal atıflarda buldukları bilinmektedir (Freedman, Sears ve Carlsmith 2003: 55). Bu kişiler de başarı veya başarısızlığa karşı dışsal etmenlere yüklemelerde bulunmaktadır. Bireysel adil dünya inancının tersine, genel adil dünya inancında dünyanın neden-sonuç düzleminde işlediği ve kişinin başına gelen durum ve olayların dünyanın adil olması prensibine dayandığı düşünülmektedir. İyi eylemler iyi sonuçları getirirken kötü eylemler de kötü sonuçları getirmektedir (Furnham ve Procter 1989: 366).

Alan yazın çalışmaları incelendiğinde iki boyut arasında kesin bir ayrım olmadığı belirtilmektedir (Messick vd. 1985: 481). İki kavram arasındaki bireysel farklılıklar bu durumun en önemli nedeni olarak görülmektedir. Kişinin bireysel ve genel adil dünya inancı, durumlara ve keyfiliğe göre değişim göstermektedir. Bireylerin adil dünya inancı için belirli kıstasları bulunmaktadır. Bu kıstasların değişkenlik göstermesi iki boyut arasındaki ayrımı görünür kılmaktan uzaklaştırmaktadır (Uğur 2007: 20).

1.9.4. Adil Dünya İnancı ve Engellilere Yönelik Tutum

Adil dünya inancı, insanların başına gelen olumsuzluklara bir sorumluluk yükleme mekanizmasıdır. İnsanların başına gelenleri hak ettiklerine yönelik geliştirilen bir inanç sistemi dünyanın kader, tesadüf gibi olguların hakim olduğu bir yerden öte rasyonel, deterministik bir sistem ile çalıştığı algısı oluşmaktadır. Bu sayede birey başkalarının başına gelmiş kötü ve olumsuz durumların kendi başına gelebileceği endişesinden kendini korumaktadır (Freedman, Sears ve Carlsmith 2003: 54). Engellilere yönelik olumsuz tutumun geliştirilmesinde adil dünyanın ilişkisi vardır. Birey kendi başına gelebilecek engellilik gibi olumsuzluklardan kendini korumak için adil dünya inancı geliştirecek ve engellilere karşı tutumu olumsuz olacaktır. Diğer taraftan adil dünya inancının gelişmemesi ile felaketlerde ve olumsuzluklarda

kurbanların sorumluluklarının olmadığı ve aynı felaket ve olumsuzlukların kendi başına da gelebileceği anlamına gelmektedir (Bilgin 2003: 70; Göregenli 2004: 25).

Engellilere yönelik tutumlarda adil dünya inancı insanlık tarihi kadar eskidir. Çok tanrılı dinlerde engelli olan çocukların ailenin işlediği bir suçun cezası olduğu düşüncesi yaygındı. Engelli bir çocuğa sahip olmanın cezalandırılmış olmak ile eşdeğer olduğuna dair bir bakış açısı bulunmakta idi. Engelli çocuğa ceza gözü ile bakan toplum ona karşı tutumlarını da bu doğrultuda oluşturmakta ve çoğunlukla engelli çocuk yalnız bırakılmaktaydı (Köksal 2010: 21). Eski çağlardan beri engellilere yönelik tutumlar onların aşağı, şeytan ve kötücül ruhlar oldukları yönünde şekillenmiştir. Son yıllarda ise bu durum romanlara ve filmlere yansıtılmıştır. Engelliler kötü huylu, komikleştirilen ve şeytani özellikte kişiler olarak yansıtılmaktadır (Henderson ve Bryan 1997: 61). Engellilerin bu durumları hak ettikleri yönünde geliştirilen adil dünya inancı onlara yönelik olumsuz tutum için bir neden olarak da ileri sürülmektedir.

Engellilere yönelik olumsuz tutumlardaki adil dünya inancının oluşumunda etkili bir diğer kavram sosyal üstünlüktür (social superiority). Sosyal üstünlük kuramına göre belli guruba ve topluluğa üye olan bireyler kendilerinden olmayan insanları aşağı görme ve ezme eğilimindedir. Sosyal üstünlük yönelimi yüksek olan bireyler kendilerinden olmayan grup için olumsuzlukları ve kötülükleri hak ettikleri yönünde inanç geliştirirler ve onlara yönelik ayrımcı, ön yargılı tutumlar geliştirirler (Allen vd. 2000: 408 ; Sidanius, Pratto ve Mitchell 1994: 156).

Engellilerin kötü veya iyi, aptal veya akıllı, günahkâr veya korunmuş oldukları yönündeki inançlar engelin hak edilmiş olduğu inancı ile ilişkili bulunmuştur. Özellikle bireyin hatası sonucu ortaya çıkan bir engelin kötülüğün karşılığı ve cezası olduğu düşüncesi yaygındır (Henderson ve Bryan 1997: 57). Engel için ilk olarak birisinin (anne, baba, doktor vb.) hatası olarak görülmekte iken bu dayanak bulunmadığında günahkarlık alternatif düşünce biçimi olarak ortaya çıkmaktadır.

Yıldırım ve Dökmen (2004: 182) tarafından yapılan çalışmada engellilere yönelik tutum ile adil dünya inancı arasında negatif bir korelasyon görülmekte, birlikte

anlamli bir iliŒki olmadıęı bulunmuŒtur. Dięer yandan kiŒilerin yaptıkları davranıŒlardan kendilerinin sorumlu olduęu ynndeki kontrol odaęı ve stnlk ynelimi ile engellilere ynelik tutum arasında negatif ve anlamli bir iliŒki olduęu grlmŒtir.

Furnham (1995: 577) alıŒmasında engellilere ynelik tutum ile adil dnya inancı arasında pozitif korelasyon olduęunu belirtmiŒtir. Bu sonuca gre adil dnya inancı arttıka engellilere ynelik tutum daha olumsuz olmaktadır. Dięer yandan adil dnya inancı ile engellilere yardım arasında negatif korelasyon grlmŒtir. Adil dnya inancı yksek olan kiŒiler, engellilere yardımda bulunmamaktadır.

Furnham ve Pendred (1983: 180) engellilere ynelik tutumun olumsuz olmasında normal bireylerin dnya algıları ve inanlarının nemli bir yeri olduęunu belirtmiŒtir. KiŒilerin dnyayı arpık algılayıŒ biimine gre engellilere ynelik tutumları da olumsuz olmaktadır.

Adil dnya inancının yanında z yeterlilik kavramı da tutumların oluŒmasında etkili bir faktr olması nedeniyle engellilere ynelik tutumlar iin incelenmesi gereken bir kavramdır. z yeterlilięin dŒk veya yksek olması engellilere ynelik tutumun olumlu veya olumsuz olmasında rol oynayacaęı dŒnmektedir.

1.10. z Yeterlilik

Bandura (1977: 192)'ye gre z yeterlilik, sosyal ęrenme kuramının temel bileŒenlerinden birisidir. Algılanan davranıŒsal kontrol z yeterlilięi tanımlamaktadır. Durumlara etki edilebileceęine duyulan inan ve algı olarak karŒımıza ıkan z yeterlilik algıları, baŒkasına da aktarılabilir (Gzm ve Aksayan 1999: 23). z yeterlilik, Senemoęlu (1998) tarafından 'bireyin davranıŒları zerinde etkili olan biliŒsel algılama faktrlerinden birisidir' olarak tanımlanmıŒtır. Dięer taraftan z yeterlilik kiŒinin eylemi baŒarma ve olayları maniple etme algısını ya da belirli bir performansı sergileme ve baŒarma yargısı ile karakterizedir.

1.10.1. Öz Yeterliliğin Aktifleşmesi

Öz yeterliliğin aktifleşmesinde rol alan üç ana etmen şu şekilde sıralanabilir: Bilişsel süreç, motivasyonel süreç ve duygusal süreçtir (Bandura 2001: 4).

1.10.1.1. Bilişsel Süreç

Kişiler yetenekleri kontrol edebilmekte ve farklı amaçlar için kullanabilmektedir. Eylem, tutum ve duyguların hazırlık evresi olarak düşünce görülmektedir. Şu halde bilişler duygu ve davranışların hazırlayıcısı konumundadır. Kişinin öz yeterlilik algısı da bilişsel süreçlerden etkilenmektedir. Kendilik ve yeteneklerle ilgili algıları ve içsel gücünün farkına varması noktasında bilişsel süreçlerin öz yeterlilik için etkili bir faktör olduğu görülmektedir (Demir 2015: 29).

Bilişler kişinin kendini ve çevreyi algılamasında önemli yapılardır. Kişiler oluşturdukları bilişsel yapılar doğrultusunda bilgileri işlemekte ve duygusal tepkiler vermektedir. Bu süreç kendilik için de geçerlidir. Kişinin kendini anlaması ve tanınması sürecinde oluşturduğu bilişsel yapılan öz yeterliliğin aktifleşmesinde ayrılmaz bir süreçtir. Kişinin kendisi için çizdiği olumsuz perspektif, yanlış inançlar ve çarpıtılmış bilişler öz yeterliliğini anlamasında ve ortaya çıkarmasında ketleyici bir durumdur. Bilişsel olarak olumlu yapıların oluşturulması öz yeterliliğin oluşumunda önemli rol oynamaktadır (Alpay 2010: 35).

1.10.1.2. Motivasyonel Süreç

Kişiler davranışlarını pekiştirecek ve güçlendirecek içsel bir enerjiye sahiptir ve bu içsel enerji motivasyon olarak tanımlanır. Her kişi sonraki davranışını ve düşüncesini planlamada motivasyonel bir güce sahiptir ve bu güç sayesinde kendini organize eder. Bu halde eylemlerin sonucunda olumlu sonuçlar alınması da motivasyonu etkileyecektir. Yapabilecekleri noktasında öz yeterlilik algısı yüksek olan bireyler olumsuz sonuçlar için dışsal yükleme yapmakta ve düşük öz yeterlilikte bireyler ise olumsuz sonuçlar için içsel yükleme yapmaktadır (Yıldız 2014: 32).

Öz yeterlilik davranışların oluşmasında ve hedefe ulaşana kadar sürdürülmesi olarak tanımlanmaktadır. Bu süreçte kişinin hedef davranış için gerekli motivasyonel gücünün bulunması gerekmektedir. Motivasyon davranış ve eylemlerde içsel bir güç kaynağı olarak karşımıza çıkmaktadır. Kişinin davranışlarına ve eylemlerine yön veren motivasyon öz yeterlilik için de önemli bir kavramdır (Alpay 2010: 36).

1.10.1.3. Duygusal Süreç

Duygular hiç şüphesiz bireyleri yönlendirici bir güce sahiptir. Kimi zaman yaşanan olumsuz duygular ağır hatta patolojik düzeyde yaşanabilmektedir. Böylesi durumlarda kendilik algısı düşecek ve motivasyon kaybolacaktır. Ancak öz yeterlilik böylesi durumlarda olumsuz duygularla başa çıkmada ve duygular arasında anlaşma sağlayan bir rol üstlenmektedir. Duyguların tekrar düzenlenmesi sonucu kendilik algısı ve içsel enerji eski haline dönecektir (Şahin 2016: 24).

Duygular davranışlardan ayrı düşünülemez. Olumsuz duygular kişilerin başta bilişsel durumu olmak üzere davranışları üzerinde de olumsuz etkileri bulunmaktadır. Bu durum öz yeterlilik üzerinde de görülebilir. Duygusal süreçler kişinin yaptığı davranış üzerindeki algısını ve davranışı sürdürme üzerindeki tutumlarını ciddi ölçüde değiştirmektedir. Olumsuz duygularda öz yeterlilik düşmekte ve eyleme geçme potansiyeli düşmektedir. Düşer yandan olumlu duygu durumların kişiyi eyleme geçiren ve motivasyonel güç veren bir özelliği bulunmaktadır. Öz yeterliliğin aktifleşmesi sürecinde duyguların da göz önüne alınması gereken yapılar olduğu bilinmektedir (Kurbanoglu, 2004: 139).

1.10.2. Öz Yeterlilik Kaynakları

1.10.2.1. Kazanılan Başarılar

Başarı birey için bir ödül olarak görülmekte ve davranışın tekrarlanmasına pekiştirici görevi görmektedir. Kazanılan başarıların çok olması kişide bunu yapabilirim, başarabilirim temelli öz yeterliliği yükseltecek bir faktördür. Ancak sürekli gelen başarısızlık durumları öz yeterliliği düşürecek ve kendiliğe olumsuz yüklenmeleri

beraberinde getirecektir. Sosyal öğrenme kuramına göre öz yeterlilik algısının güçlenmesinde kazanılan başarıların önemi büyüktür (Demir 2015: 30).

Davranışsal kuram başarıların gelecekte davranışın tekrar edilmesinde pekiştirici bir rolü olduğunu belirtmektedir. Başarı sonrasında ödüllenen ve pozitif bir ortam ile karşılaşan birey, aynı durum ve duyguları tekrar yaşamak için gelecekte benzer davranışları sergileme güdüsünde olacaktır. Bu durum öz yeterlilik yönünden de açıklanabilir. Bir işi sürdürme ve başarma gayretinde olan birinin hedefine ulaşması sonucunda işi başarmak için gerekli kapasiteye sahip olduğunu görecektir. Bu durum, kişinin öz yeterlilik düzeyinin artması ile sonuçlanacaktır. Artan öz yeterlilik düzeyi sonucunda ise gelecekte benzer eylem ve davranışlar tekrar edilerek öz yeterlilik pozitif yönde etkilenecektir (Kurbanoglu 2004: 140).

1.10.2.2. Dolaylı Yaşantılar

Yaşantılar ve deneyimler her zaman için kişinin kendisince deneyimlenen durumlar olmayabilir. Bazen başkalarını izleyerek ve gözleyerek güdülenebilir ve beklenti oluşturabiliriz. Farklı kişilerin başarılarını ve sonuçlarını gören kişide kendinin de yapabileceği yönünde bir inanç gelişebilir. Şu haliyle başarılı ve iyi sonuçlu dolaylı yaşantılar kişinin kendisine yönelik yeterliliğini arttırıcı bir faktör olarak karşımıza çıkmaktadır (Schwarzer vd. 1997: 71).

Sosyal öğrenme kuramının temeli olarak kabul edilen gözlem bu noktada öz yeterlilik için önemlidir. Kişi rol model aldığı kişilerin davranışlarını gözlemleyerek kendi öz yeterliliğini yükseltebilir. Bu noktada rol modelinin bir amaç uğruna çalışıp sonunda amacına ulaştığını gören birey, gerekli motivasyonu ve içsel enerjiyi kendinde hissedebilir. Bu durum sonucunda öz yeterliliği dolaylı bir yaşantı sonucunda yükselmiş olacaktır. İlgili durum tam tersi bir şekilde de çalışabilir (Oğuz 2009: 22).

1.10.2.3. Telkin ve İkna

Telkin ve iknanın bireyler üzerindeki etkisi alan yazında bilinmektedir. Olumsuz deneyimler yaşamamızın ardından gerekli motivasyon, gerek kendi kendimi sözel telkin

ederek ve ikna ile gerekse başkalarının öğüt ve nasihatleri ile bulunmaktadır. Telkin ve iknanın niteliğine göre bireyin öz yeterlilik algısında düşüş ya da yükselme görülecektir (Aydoğan ve Özbay 2012: 17).

Telkin ve ikna dışsal bir motivasyon kaynağı olarak kişi için olumlu ve olumsuz etkileri bulunabilir. Kişiler davranışlarının sonucunda çevreden gelen dönüt ve cevaplar ışığında gelecek davranışlarını şekillendirmektedir. Çevreden gelen cevapların olumlu olması gelecek davranışlar için kişiyi olumlu düzeyde etkilerken olumsuz cevapları tam tersi bir etkide bulunacaktır. Bu noktada çevrenin kişi için önemi, cevabın geldiği kaynağın kimliği ve mesajın algılanış biçimi gibi farklı değişkenler öz yeterliliği düşmesi veya yükselmesinde etkilidir (Arpacı ve Birhanlı 2013: 1119).

1.10.2.4. Uyarılma Düzeyi

Uyarılma kişiyi harekete geçiren uyarıcının algılanması sürecidir. Uyarılmanın şiddetinin kişide yaratacağı etkiler değişkenlik gösterebilir. Ancak genel olarak yüksek düzeyde uyarılmalar performansı azaltıcı, gerginlik yaratıcı ve somatik belirtileri tetikleyici etkiler göstermektedir (Şahin 2016: 28). Bu nedenle kişide öz yeterlilik algısında azalma ve korku hali egemen olmaktadır. Bu noktada kişinin yapması gereken sakinleşmeyi başarmak ve bedenini rahatlatarak daha kontrollü düşünme becerisi kazanmaktır (Marrs 2006: 320).

Uyarılmışlık olma kişilerin davranışlarının oluşumunda ve yönlendirilmesinde etkili bir faktördür. Organizmanın harekete geçmesinde ve metabolizmanın çalışmasında uyarılma önemlidir. Sempatik sinir sisteminin aktive olması, adrenal bezlerin çalışması, yeni sinaptik bağların oluşması ve nöral aktivitedeki artışın tamamı uyarılma ile gerçekleşmektedir. Durum veya olayların kişiyi uyarma seviyesi, kişinin davranışı sergilemek için gerekli öz yeterlilik düzeyini etkilemektedir. Yüksek uyarılmışlıkta bir uyarıcı sonucu öz yeterlilik yükselirken düşük uyarılmışlıkta bir uyarıcıda düşüş göstermektedir (Özbay vd. 2012: 326).

1.10.3. Öz Yeterlilik ve Engellilere Yönelik Tutum

Öz yeterlilik kavramının tutumların oluşması ve değiştirilmesi üzerine rolü olduğu bilinmektedir (İpek ve Acuner 2011: 25). Bandura (1977: 195) tutumların bilişsel, duygusal ve davranışsal yönlerinin oluşmasında öz yeterlilik kavramının etkisinden bahsetmiştir. Bu kısımda öz yeterlilik ve engellilere yönelik tutuma ilişkin alan yazın çalışmalarına yer verilmiştir. Alan yazın bulguları genel olarak incelendiğinde çoğunlukla öğretmen örnekleme üzerinde çalışmalar olduğu görülmüştür (Şahin, 2016: 21).

Moran, Hoy ve Hoy (1998: 203), öz yeterlilik düzeyinin öğretmenlerin engelli öğrencilere karşı tutum ve bakış açılarını değiştirebilecek bir etkisi olduğunu göstermiştir. Bu noktada yüksek bir öz yeterlilik algısının engelli öğrencilere karşı daha anlayışlı, naif ve pozitif bir tutumu beraberinde getirdiği görülmüştür.

Meijer ve Foster (1988: 378), öz yeterlilik seviyesi yüksek öğretmenlerin engelli öğrencilere daha iyi hizmet sundukları, onları daha iyi anladıklarını, öğrencilere yol gösterme noktasında daha iyi yardımcı olduklarını belirtmiştir. Ayrıca bu öğretmenlerin, engelli öğrencilerin eğitsel ihtiyaçlarının yanında rehberlik ve danışmanlık noktasında da yardımcı oldukları görülmüştür. Öz yeterliliği düşük kişilerin genellikle kolayca kaçan, çaba ve anlayış göstermeden tutum ve inanç geliştiren bireyler olduğu bilinmektedir (Sodak ve Podell 1993).

Bu gibi durum ve eylemler engellilere yönelik tutumun oluşmasında negatif bir etkiye sahiptir. Öz yeterliliği düşük kişiler en kolay yol olarak engelli bireyleri küçümseyecek ve olumsuz tutum geliştirecektir.

Düşük öz yeterliliğin çevreye yüklemesi da aynı şekilde olacaktır. Kişi çevresindeki kişilere de kendisini yetersiz hissettirecek tutum ve davranışların içine girecektir. Bu durum tamamen kendiliğin korunması ve incinmemesi için yapılan bilinç dışı bir süreç olarak görülebilir. Şenel (1995: 35), engelli bireylerin fiziksel engelinin çoğu zaman bir yetersizlik olarak algılanmadığını ancak çevreden gelen olumsuz tutum ve yetersizlik algılarının engelli için sorun olduğunu belirtmiştir.

Siller (1964: 38) ve Siller ve Chipman (1965: 513) engellilere yönelik tutuma etki eden deęişkenleri inceledikleri alıřmalarında kendilik deęeri, benlik saygısı, z yeterlilik gibi kavramların iliřkili olduęunu gstermiřtir. Bulunan sonulara gre kiřinin genel yeterlilięi iyi dzeyde ve kendilik deęeri yksek ise engellilere karřı tutumu daha pozitif olmaktadır. Dięer yandan kendi ile barıřık olmayan, yeterlilik dzeyi dřk olan kiřilerin engellilere karřı tutumları daha negatif ynde olacaktır.

Cox ve Hill (2018: 186) alıřmalarında z yeterlilik dzeyi dřk ve kendi ile barıřık olmama ile karakterize olan mkemmeliyeti kiřilik zellikleri ile engellilere yönelik tutumlar arasında iliřki olduęunu belirtmiřtir. Elde edilen bulgulara gre mkemmeliyeti zellikler arttıca engellilere yönelik tutum daha olumsuz olmaktadır. Dięer taraftan z yeterlilik ve kendilikle barıřık olmaktan uzaklařmak engellilere yönelik olumsuz tutumu beraberinde getirmektedir.

Wiberg, Marklund ve Alexanderson (2017: 88) engellilerin z yeterlilikleri ve kendileri ile ilgili dřnceleri iin yaptıkları alıřmada, engelli bireylerin z yeterliliklerinin dřk olduęunu ve kendileri hakkında olumsuz dřnce ve inanlara sahip olduklarını belirtmiřtir. Christensen ve Stevns (2017: 986) engellilerin kendileri ile ilgili olumsuz tutum ve inanıřlarında z yeterlilięin neminden bahsetmiřtir. z yeterlilik dzeylerinin ykseltilmesinin engellilerinin kendileri ile ilgili tutum ve inanıřlarını pozitif ynde deęiřtirdięi gsterilmiřtir.

Engellilere yönelik tutumun olumsuz olması beraberinde birok sorunu da getirmektedir. Bu sorunlardan biri kiřinin saldırgan davranıřlar ierisinde olmasıdır. Kiřiler engellilere yönelik olumsuz tutumlarının yanında olumsuz davranıř rntlerini de benimsemektedir. Bu davranıřlar szel řiddetten fiziksel řiddete doęru geniř bir spektrumda grlmektedir.

1.11. Saldırganlık

Saldırganlık zerinde net bir tanımın bulunmadıęı bir sre olarak karřımıza çıkmaktadır. Bazı bilim adamları saldırganlıęı insan doęasında var olan ‘ldrme

içgüdü'sü' olarak tanımlarken bazıları da denetlenebilen, tahmin edilebilen, öğrenilmiş ve sosyal bir davranış olarak görmektedir. Farklı kuramsal görüşler farklı tanımlar getirmişlerdir (Öcel, 2011: 77).

1.11.1. Saldırganlık Kuramları

1.11.1.1. Psikanalitik Kuram

Sigmund Freud (1914) ve Karl Lorenz (1996) için saldırganlık doğuştan getirilen bir güdüdür. Saldırganlığı biyolojik bir temele bağlayan kuramcılar tarihsel açıdan bakıldığında saldırganlıkla ilgili farklı açıklamalar yapmıştır. Freud psikanalizin ilk dönemlerinde libido ve psiko-seksüel gelişim temelinde nevrotik eğilimleri açıklamış ve cinselliği kuramının temelini almıştır. I. Dünya Savaşını yaşamış ve bundan çok etkilenmiş olan Freud sonralarda saldırganlık kavramı üzerinde çalışmıştır. Freud ego işlevi ile açıkladığı saldırganlık kavramını yaşam ve ölüm içgüdüleri ile temellendirmiştir. Organizmanın bu içgüdülere karşı bir tepkisi olarak saldırganlık ortaya çıkmaktadır (Akt.: Öcel 2011: 77).

Saldırgan davranışlar hayatta kalmak için bireyin kullandığı hayvansal dürtülerin başında gelmektedir. Genetik olarak atalarımızdan miras kalan bu davranış örüntüsü, kişiyi tehdit eden durumlara karşı koruyucu bir rol oynamaktadır. Bu dürtünün kullanılması fizyolojik bütünlüğü koruduğu gibi psikolojik bütünlüğü korumada da etkilidir. Kişi kendilik saygısını, öz yeterliliğini, ego gücünü ve birçok intrapsişik boyutunu savunmada saldırganlık eylemine başvurur. Psikanalitik kuram saldırganlığın uygun şekilde doyurulması gereken bir eylem olduğunu belirtmekte ve saldırganlığın uygun şekilde doyurulmaması sonucunda bazı patolojilerin ortaya çıktığını savunmaktadır (Giacolini 2018: 2488).

1.11.1.2. Etolojik Kuram

Psikanalistler gibi saldırgan davranışı biyolojik kökenlerle açıklamışlardır. Hayvan davranışlarını izleyerek saldırganlığı gözleyen kuramcılar evrimsel süreçte

saldırıcılığın önemli bir işlevi olduğunu dile getirmişlerdir. Lorenz (1996), saldırıcılığı dış uyarıcılardan hariç, içsel bir enerjiden kaynaklanan bir çıktı olarak yorumlamıştır (Akt.: Öcel 2011: 80).

Hormonların saldırıcılık davranışlar üzerindeki etkisi bilinen bir olgudur. Erkeklerde testislerde kadınlar da ise yumurtalıkta üretilen testosteronun duygu durumun düzenlemesinde önemli bir rolü bulunmaktadır (Kartalıcı, 2010: 458). Cinselliğe etkisinin yanında testosteronun artışı dürtüselliği de beraberinde getirmektedir. Özellikle erkeklerde ergenlik ve ilk yetişkinlik dönemlerinde salınımı artan testosteron davranışlar üzerindeki otonomiye azaltan ve yıkıcı davranış örüntülerinin ortaya çıkmasında rol oynayan başlıca hormondur (Çelik ve Kocacıoğlu 2014: 142).

1.11.1.3. Dürtü Kuramı (Engelleme- Saldırıcılık)

Kurama göre kişi saldırıcılığa doğuştan değil, engellenmenin neden olduğu dürtü tarafından güdülenir. Amaca yönelik bir davranışın engellemesi saldırıcılık dürtüsüne yol açacaktır. Dürtü kuramına göre saldırıcılığın ortaya çıkması engelleyici ve kaygı yaratıcı deneyimlerin nitelik ve niceliğine bağlıdır. Yapılan çalışmalar farklı engelleme durumlarında saldırıcılığın düzeyi ve yoğunluğunun değişebileceğini göstermiştir (Öcel 2011: 78).

Engellenme ve kısıtlanma saldırıcılık oluşturmada olağan faktörlerdir. Kişi üzerinde bir otorite ve kısıt istemeksizin hareket etmek ve eylemlerde bulunmak istemektedir. Saldırıcılığın en yoğun görüldüğü ergenlik yılları için davranım bozukluğunda görüldüğü gibi ilk yetişkinlik dönemlerinde anti sosyal kişilik bozukluğu patolojilerinde sınırlara, yasalara ve kurallara karşı itaatsizlik ve onları tanımama karakterizedir. Bu noktada engellenmenin saldırıcılık dürtülerin ortaya çıkmasındaki etkisi görülmektedir (Ateş vd. 2009: 138).

Kişi kendi üzerinde otorite kurmak isteyen yapılara ve kavramlara karşı içsel ve dışsal saldırıcılık beslemektedir. Saldırıcılık davranışlar bu kısıtlılık ve sınırlılıkları

kaldırmak için sergilendiği gibi diğer taraftan bu durumun yarattığı içsel gerilimde kurtulmak için hedef kişi veya nesne dışına gösterilerek de görülebilir (Semiz vd. 2008: 375).

1.11.1.4. Sosyal Öğrenme Kuramı

Çevrede saldırgan davranışlara şahit olan bireylerin saldırgan davranışa daha fazla meyilli olacağı üzerinde durmuşlardır. Çünkü insan sürekli çevre ile etkileşim halindedir. Scott (1958)'a göre saldırganlığa neden olan tüm uyaranlar çevreden gelmekte ve insanlarda saldırgan davranışlar öğrenilmektedir (Öcel 2011: 80). Araçsal öğrenme ile bir davranış pekiştirilir ya da ödüllendirilirse, davranışın gelecekte yineleme olasılığı artar. Öte yandan gözlem ve model alma yolu da saldırgan davranışın öğreticisi olabilir. Özellikle çocukların örnek aldıkları yetişkinler saldırgan davranışlar sergiliyorsa, model ama yoluyla saldırganlığı öğreneceklerdir.

Son yıllarda yazılı ve görsel medyada şiddet içerikli yayın ve haberlerde artış görülmektedir (LaRose ve Eastin 2004: 360). Olumsuz etkilenecek bireyleri bundan uzak tutma girişimi ise sosyal medyanın artan etkisi ile başarısız olmaktadır. Şiddetin ve saldırganlığın artık kanıksandığı ve sıradanlaştığı toplumsal olaylara maruz kalan kişi sosyal öğrenme ile saldırgan davranışları öğrenmektedir. Diğer yandan saldırganlığı problemleri çözmede ve sorunları halletmede etkili bir yol olduğu yanlış izlenimi de sosyal öğrenme yolu ile saldırgan davranışların ortaya çıkmasında etkilidir (Güler 2010: 357).

Sosyal öğrenmenin saldırganlığa etkisinin ilk basamağı ailedir. Çocuk ebeveynlerinin davranışlarını taklit yolu ve gözlem yolu ile öğrenmekte ve sosyal hayatına uygulamaktadır. Aile içi şiddetin ve saldırganlığın normalleştirildiği aile ortamında yetişen çocukların saldırgan davranışları öğrenmeleri ve bunları gündelik hayatlarında uygulamaları daha olasıdır. Diğer yandan aile içinde çocuğa uygulanan şiddet ise saldırganlığın bir cezalandırma aracı olarak öğrenilmesine ve çocuğun başkalarını cezalandırmasında saldırgan davranışlar sergilemesine neden olacaktır. (Özmen 2004: 29).

1.11.2. Saldırganlık ve Engellilere Yönelik Tutum

Saldırganlık tutumların sonucu olarak ortaya çıkan bir davranış örüntüsüdür. Kişi düşünceleri doğrultusunda davranış sergileyeceği için saldırganlık ve engelli tutumları arasında ilişki olabileceği düşünülmektedir. Bu kısımda saldırganlık ve engellilere yönelik tutum arasındaki alan yazın çalışmaları incelenecektir.

Siller (1964: 38), çalışmasında lise ve üniversite öğrencilerinde engellilere yönelik tutum ile saldırganlık arasındaki ilişkiyi incelemiştir. Çalışma sonucunda lise örneklemini için saldırganlık ve engelli tutumu arasında $r=-0.13$ değerinde; üniversite örneklemini için saldırganlık ve engelli tutumu arasında $r=-0.34$ değerinde korelasyon katsayısı elde edilmiştir. Siller ve Chipman (1965: 513), çalışmalarında ergen ve yetişkinlerin engellilere yönelik tutumunda saldırganlık arasındaki ilişkiyi incelemiştir. Yapılan çalışma sonucunda iki değişken arasında istatistiksel olarak anlamlı bir ilişki olmadığı görülmüştür.

Siller ve Sternlicht (1960), üniversite öğrencileri ile yaptıkları çalışmanın sonucunda engellilere yönelik tutumun saldırgan davranışlara etkisi olduğunu göstermiştir (Akt.: Yuker, Block ve Young 1970: 41). Engellilere karşı tutumları olumlu olan öğrencilerin saldırganlık düzeylerinin engellilere karşı tutumları olumsuz olan öğrencilere göre anlamlı şekilde düşük olduğu görülmüştür.

Swingle (1962: 60), çalışmasında öfkeli ve iritabil kişilik özelliği ile engellilere yönelik tutum arasında $r=-0.25$ 'lik korelasyon katsayısı bulmuştur. Bu sonuca göre sinirli mizaç yapısı olan kişilerin engellilere karşı tutumlarının daha olumsuz olduğu görülmüştür. Yuker, Block ve Young (1970: 47) da agresif kişilik özellikleri ile engellilere yönelik tutum arasında $r=-0.21$ 'lik korelasyon katsayısı bulunduğunu aktarmıştır.

Hill, Maestas ve Mullen (2016: 294) çalışmalarında engellilerin istihdamındaki negatif ayrımcılığı incelemiştir. Engellilerin istihdamında iş verenler gönülsüz olmakta ve iş yerine alınan engelliler de iş arkadaşları tarafından pasif agresif eylemlere maruz

kalmaktadır. Engellilere yönelik tutumun olumsuz olması beraberinde olumsuz davranışları da getirmekte ve bu olumsuz davranışların en uç noktası olarak saldırganlık görülmektedir.

Tyrer ve diğerleri (2006: 299) engellilere yönelik olumsuz tutumun yanında özel şiddet, aşağılama, küçük düşürme gibi saldırganlık kategorilerinin de olduğunu belirtmiştir. Bireyler tutumlarına uygun şekilde davranışlarda bulunacağından olumsuz tutum beraberinde olumsuz davranışı getirecektir.

Tervo ve diğerleri (2002: 1539) tıp öğrencileri için yaptıkları çalışmada, erkek öğrencilerin engellilere karşı tutumu daha negatifken kadınların tutumlarının daha pozitif olduğu görülmüştür. Diğer yandan erkeklerin saldırganlık puanları kadınlardan anlamlı şekilde yüksek bulunmuştur.

Alan yazında engelli olmanın engelli olmayanlara oranla saldırgan eylemlere maruz kalma olasılığını arttırdığı belirtilmiştir. Heinonen ve Ellonen (2013: 174) öğrenme, hafıza, görme ve zeka engeli olan çocukların fiziksel şiddete maruz kalma olasılıklarının yüksek olduğunu göstermiştir.

Spencer ve diğerleri (2005: 610) ise fiziksel engelin çocuklar için istismar ve ihmal davranışları için risk faktörü olduğundan bahsetmiştir. Koivula ve diğerleri (2018: 319) engelli olan ve olmayan grupları karşılaştırdıkları çalışmalarında, engelli çocuklara yönelik şiddet içerikli eylemlerin daha yüksek oranda olduğunu gözlemlemiştir. Nörolojik ve psikolojik engeli olan çocuklar sürekli ve tekrarlayan fiziksel şiddet için risk grubu olarak görülmüştür.

Engellilere yönelik tutumun doğasında kişilerin adil dünya inancı, öz yeterlilik düzeyi ve saldırganlık düzeyinin önemli olduğu bilinmektedir. İncelenen alan yazın taraması sonucunda kavramlar arasında ikili ilişkilerin bulunduğu görülmüştür. Bu ikili ilişkiler araştırmanın amacı kapsamında üçlü ve dörtlü ilişkilerin incelenmesini beraberinde getirmiştir.

II. BÖLÜM

2. AMAÇ VE YÖNTEM

2.1. Araştırmanın Amacı

Araştırmanın amacı adil dünya inancı, öz yeterlilik, işyeri saldırganlığı ve işyerinde engellilere yönelik tutumlar arasındaki ilişkinin incelenmesidir. Bu amaçla yürütülen çalışmada adil dünya inancının ölçülmesi için bireysel ve genel adil dünya inancı olmak üzere iki alt boyutu bulunan Adil Dünya İnancı Ölçeği; öz yeterliliğin ölçülmesi için başlama, yılmama ve sürdürme olmak üzere üç alt boyutu olan Öz Yeterlilik Ölçeği; işyeri saldırganlığının ölçülmesi için düşmanlık, engelleme ve açık saldırganlık olmak üzere üç alt boyutu olan İşyeri Saldırganlığı Ölçeği ve işyerinde engellilere yönelik tutumların ölçülmesi için engelli istihdamına genel yaklaşımı, engellilerin iş ortamı ve işe olan uyumuna ilişkin algı ve çalışan engellinin ve yaptığı işin algılanan niteliği olmak üzere üç alt boyutu olan İş Yerinde Engellilere Yönelik Tutumlar Ölçeği kullanılmıştır. Alan yazın taraması sonucunda değişkenler arası üçlü ve dördümlü ilişkilerin incelendiği modelleme çalışmaları görülmemiştir. Bu çalışmada son olarak, üçlü dördümlü ilişkilerin incelenmesi ve aracı değişkenlerin araştırılması amaçlanmıştır.

Hipotez 1: Adil dünya inancı ile iş yerinde engellilere yönelik tutum arasında negatif ve anlamlı bir ilişki vardır.

Adil dünya inancı bireylerin belirli olayların belirli nedenler sonucunda geliştiğine duydukları inançtır. Kavram temeli bakımından kültürümüzdeki kaza ve kader inancına benzerlik göstermektedir. Diğer yandan 'ne ekersen onu biçersin' gibi

atasözlerinin varlığı bu kavramın kültürümüzdeki yerini sağlamlaştırmaktadır (Kılınç ve Torun 2011: 2). Engellilerin kötü veya iyi, aptal veya akıllı, günahkar veya korunmuş oldukları yönündeki inançlar engelin hak edilmiş olduğu inancı ile ilişkili bulunmuştur. Özellikle bireyin hatası sonucu ortaya çıkan bir engelin kötülüğün karşılığı ve cezası olduğu düşüncesi yaygındır (Henderson ve Bryan 1997: 62). Bu inanç nedeniyle kişilerin engellilere karşı tutumlarında değişimler olabileceği düşünülmüştür. Adil dünya inancı yüksek olan bireylerin engellilerin bu durumunu bazı nedenlerle hak etmiş olabileceklerini düşünmeleri mümkündür. Bu çalışmada adil dünya inancı ve iş yerinde engelliye yönelik tutumlar arasındaki ilişkiler açıklayıcı olarak çalışılacaktır.

Hipotez 2: Öz yeterlilik ile iş yerinde engellilere yönelik tutum arasında pozitif ve anlamlı bir ilişki vardır.

Öz yeterlilik ve engellilere yönelik tutum arasında güçlü bir ilişki bulunmakla birlikte alan yazın çalışmalarında genel olarak öz yeterliliğin tutum değişimleri üzerindeki etkisi incelenmiştir (İpek ve Acuner 2011: 26). Öz yeterlilik kavramının tutumların bilişsel, duygusal ve davranışsal yönlerini değiştiren dinamik bir kavram olduğu vurgulanmıştır (Bandura 1977: 195). İlgili alan yazın öz yeterliliği yüksek kişilerin engellilere daha olumlu yaklaştığını göstermektedir (Moran, Hoy ve Hoy 1998: 210). Öz yeterliliği yüksek kişiler anlayışlı, naif ve pozitif özellikler (Meijer ve Foster 1988: 380) sergiledikleri için iş yerinde engellilerin potansiyeline güvenen, anlayışlı ve olumlu tutumlar göstereceklerdir. Öz yeterliliği düşük kişiler kolayca kaçan, çaba göstermeden tutum geliştiren kişiler oldukları için (Sodak ve Podell 1993) engellileri tanımaya çalışmayacak, kolayca kalıp yargıları benimseyerek engellilere iş yerinde olumsuz tutum geliştireceklerdir. Bu çalışmada öz yeterlilik ve iş yerinde engelliye yönelik tutumlar arasındaki ilişkiler açıklayıcı olarak çalışılacaktır.

Hipotez 3: Saldırganlık ile iş yerinde engellilere yönelik tutum arasında pozitif ve anlamlı ilişki vardır.

Son olarak saldırganlık araştırma modelinde yerini almıştır. Engellilere yönelik olumsuz tutumlar için saldırganlık alan yazında bilinen bir olgudur (Cox ve Hill 2018: 186). Diğer yandan yapılan bir çalışmada engellilere yönelik düşmanca ve saldırganca

davranışların bulunduğu gösterilmiştir (Findler, Vilchinsky ve Werner 2007: 170). Saldırganlık bir haliyle düşüncenin davranışa dönüşmüş hali olarak görüleceğinden tutumlarla uyumlu davranışların sergilenmesi beklenmektedir. İlgili alan yazın saldırganlığı yüksek kişilerin engellilere daha olumsuz yaklaştığını göstermektedir (Siller, 1994: 40; Siller ve Chipman 1965: 513). Saldırganlık duyguları yoğun olan kişi dürtüsel davranışlar gösterecek, engellileri kendisi için kolay ve savunmasız bir hedef olarak görecektir ve öfkelerini engelli bireye yönlendirecektir (Swingle 1962: 61). Diğer yandan saldırganlık duygusu az olan kişi öfkelerini kontrol edebilen, dürtüsel davranışlardan kaçabilen ve duygu regülasyonunda başarılı olan (Yuker, Block ve Young 1970: 55) biri olduğu için engellilere yönelik olumlu tutumlar içerisinde olacaktır. Bu çalışmada saldırganlık ve iş yerinde engelliye yönelik tutumlar arasındaki ilişkiler açıklayıcı olarak çalışılacaktır.

Hipotez 4: Saldırganlık ile adil dünya inancı arasında negatif ve anlamlı bir ilişki vardır.

Adil dünya inancı ve saldırganlık kavramları birbirine zıt kavramlardır. Ancak bilişsel dengenin sağlanmasında etkili parametrelerdir. Bilişsel dengenin sağlanması uyumla orantılıdır (Kılınc ve Torun 2011: 4). Kişi bilişsel olarak adil dünya inancı ile uyum sağlayamadığı durumlarda bilişsel dengeyi sağlayamayıp saldırganlık gösterebilir. Saldırgan tutumları olan kişiler adil dünya inançlarının yüksek olması nedeniyle karşı tarafın bu saldırgan davranışı hak ettiği yönünde düşünce sahibi olabilirler (Öcel 2011: 80). Diğer yandan dünyanın adil bir yer olmadığına yönelik inanç kişide öfke uyandıracak ve bu adaletsizliğe karşı saldırganca tutumlar sergileyecektir (Dalbert 2002: 125). Bu çalışmada adil dünya inancı ve saldırganlık arasındaki ilişkiler açıklayıcı olarak çalışılacaktır.

Hipotez 5: Saldırganlık ile öz yeterlilik arasında negatif ve anlamlı bir ilişki vardır.

Saldırganlık ve öz yeterlilik yakından ilişkili kavramlardır. Bandura ve diğerleri (2003: 772) öz yeterliliğin duyguların düzenlenmesinde etkinliği üzerinde durmuştur. Duygusal düzenlemede yaşanacak sorunlar saldırganlık, kaygı, korku gibi birçok

duruma neden olacaktır. Düzenleyici mekanizmanın az çalışması durumun farklı stratejilerle çözülmesine olanak tanıyacaktır. Bu çalışmada iki kavram arasındaki ilişkinin varlığı sınanmıştır. Öz yeterliliği düşük bireylerin düşünceden uzak duyguları ile hareket ettiği, kolaya kaçtığı, çaba gösterme ve anlayış gibi empatik yeteneklerden uzak olduğu bilinmektedir (Sodak ve Podell 1993). Bu gibi düşük öz yeterlilik seviyesindeki kişiler kolay yol olarak saldırganlığı seçebilir ve eylemleri ile saldırgan davranışları gösterebilir. Diğer yandan yüksek öz yeterlilik düzeyine sahip kişi olayları iyi tahlil edecek, düşünecek ve anlayışlı tavırlara sahip olacağından (Meijer ve Foster 1988: 380) saldırganlık davranışları sergilemeyecektir. Bu çalışmada saldırganlık ve öz yeterlilik arasındaki ilişkiler açımlayıcı olarak çalışılacaktır.

Hipotez 6: Adil dünya inancı ile öz yeterlilik arasında pozitif ve anlamlı bir ilişki vardır.

Öz yeterlilik kişilerin atf kaynaklarını değiştiren bir olgudur. Öz yeterlilik düzeyi düşük bireyler olumsuzluklar için içsel atf, öz yeterlilik düzeyi yüksek kişiler ise olumsuzluklar için dışsal atf yapmaktadır (Yıldız, 2014: 35). Bu noktada kişilerin yaşadıkları olumsuzlukları hak ettikleri yönünde adil dünya inancı geliştiren kişilerde öz yeterlilik düzeyi ile adil dünya inancı arasında ilişki olduğu düşünülmüştür. Öz yeterliliği düşük birey olumsuzluklar için daha çok adil dünya inancı geliştirecek ve olayların ceza-hakediş düzleminde inceleyecektir. Bu çalışmada adil dünya inancı ve öz yeterlilik arasındaki ilişkiler açımlayıcı olarak çalışılacaktır.

H7: Adil dünya inancının engellilere yönelik tutumu yordamasında öz yeterliliğin aracı rolü bulunmaktadır.

Adil dünya inancı yüksek olan bireylerin engelli kişilerin bu engeli hak ettikleri yönünde inanç geliştirmeleri beklenmektedir (Kılıç ve Torun 2011). Bu tutumun oluşmasında bireyin engelliye tanımaya yönelik çaba göstermemesi, iletişime geçme gereğini duymaması ve anlayışlı bir tavır göstermemesi gibi düşük öz yeterlilik özellikleri aracılık gösterebilir. Yani adil dünya inancının yüksek olması engelliye yönelik olumsuz tutumların ortaya çıkmasında belli bir yordayıcılık seviyesindeyken,

bireyin öz yeterliliğinin düşük olması engelliye yönelik olumsuz tutumların yordanmasını kuvvetlendirmektedir. Öz yeterlilik engelliye yönelik tutumun yordanmasında adil dünya inancının kendi başına yordayıcılığına katkı sağlayarak kuvvetlendiriyor denilebilir. Bir başka deyişle adil dünya inancı ile engellilere yönelik tutumlar arasındaki ilişki öz yeterlilik süzgecinden geçerek ortaya çıkmaktadır. Bu ilişki için Öcel (2011: 81), adil dünya inancının engellilere yönelik tutumu yordamasında öz yeterliliğin düzenleyici rolü olduğunu göstermiştir. Bu çalışmada adil dünya inancının engellilere yönelik tutumu yordamasında öz yeterliliğin aracı rolü ilgili araştırma değişkenlerinin alt boyutları üzerinden açımlayıcı olarak incelenecektir.

H8: Adil dünya inancının engellilere yönelik tutumu yordamasında saldırganlığın aracı rolü bulunmaktadır.

Engelli bireylerin engellerini hak ettikleri yönünde biliş geliştirmiş birinin onlara gösterilen şiddet ve öfkeyi de hak ettikleri yönünde adil dünya inancı geliştirmeleri de olasıdır (Findler, Vilchinsky ve Werner 2007: 171). Bu halde kişilerin adil dünya inançların yüksek olmasının yanında saldırganlıkları da artacak ve engellilere yönelik tutumları olumsuz olacaktır. Saldırganlığın, adil dünya inancı ile engellilere yönelik tutum arasında aracı bir rol oynadığı söylenebilir. Bu çalışmada adil dünya inancının engellilere yönelik tutumu yordamasında saldırganlığın aracı rolü ilgili araştırma değişkenlerinin alt boyutları üzerinden açımlayıcı olarak incelenecektir.

H9: Öz yeterliliğin engellilere yönelik tutumu yordamasında saldırganlığın aracı rolü bulunmaktadır.

Öz yeterlilik düzeyinin tutum üzerinde etkisi bilinmektedir (İpek ve Acuner 2011: 26). Engellilere yönelik tutumda öz yeterlilik önemli bir parametredir. Diğer yandan saldırganlık için de önemli bir değişkendir. Öz yeterlilik duyguların düzenlenmesinde ve davranış kontrolünde etkili bir kavramdır (Bandura vd. 2003: 771). Öz yeterliliği yüksek kişi dürtüsellikten uzaklaşacak ve davranışlarını mantıksal kalıplara göre sergileyecektir. Öz yeterliliği düşük birinin ise dürtüsel ve ani davranışlarda bulunması olasıdır. Şu halde düşük öz yeterlilikteki birinde engellilere

yönelik olumsuz tutumun gelişmesinde engellilere yönelik saldırganca davranışlar sergilemesi beklenmektedir. Bu çalışmada öz yeterliliğin engellilere yönelik tutumu yordamasında saldırganlığın aracı rolü ilgili araştırma değişkenlerinin alt boyutları üzerinden açımlayıcı olarak incelenecektir.

Ayrıca bu çalışmada her biri için ayrı ayrı hipotezler kurulmamakla birlikte araştırmada kullanılan demografik değişkenler (yaş, cinsiyet, eğitim düzeyi, meslek, çalışma süresi, medeni durum, engelli faaliyetlerine katılım, ailede engelli varlığı, türü ve kimde olduğu, kişide engel varlığı ve türü) ile araştırma değişkenleri (engellilere yönelik tutum, adil dünya inancı, öz yeterlilik, saldırganlık ölçek ve alt boyut toplam puanları) için gruplar arası farklar da incelenecektir.

2.2. Evren ve Örneklem

Çalışmanın evrenini Elazığ ilinde bulunan Elazığ Emniyet Müdürlüğü çalışanları, Elazığ Belediyesi Çalışanları, Elazığ İlbank Çalışanları, Elazığ Medikal Park Hastanesi çalışanları ve Özel Aksaray Hastanesi çalışanları oluşturmaktadır. Çalışmanın örnekleme kolay örnekleme yöntemiyle seçilmiştir. Çalışmada 200 kişiye ulaşılmış ancak 10 kişinin verisi eksik ve hatalı bilgiler içerdiği için araştırmaya alınmamıştır. Çalışmaya yaş ortalaması 36.43 ± 10.78 olan 81 kadın ve 109 erkek olmak üzere toplam 190 kişi katılmıştır.

2.3. Veri Toplama Araçları

2.3.1. Demografik Bilgi Formu

Araştırmacı tarafından oluşturulan bu formda katılımcıların yaş, cinsiyet (1 = kadın, 2 = erkek), medeni durum (1 = evli, 2 = bekar) ve eğitim durumları (1 = ilköğretim, 2 = lise, 3 = ön lisans, 4 = lisans, 5 = lisansüstü) gibi demografik bilgilerinin sorulduğu sorular bulunmaktadır. Demografik bilgi formu Ek-1'de verilmiştir.

2.3.2. Adil Dünya İnancı Ölçeği (GADIÖ)

Kişilerin dünyayı ne düzeyde adil algıladığının ölçülmesi için Dalbert (1999: 85) tarafından geliştirilen ölçek Öcel (2009: 51) tarafından Türkçe'ye uyarlanmıştır. Adil Dünya İnancı Ölçeği 13 maddeden oluşan, 5'li Likert (1 = kesinlikle katılmıyorum, 5 = kesinlikle katılıyorum) tipindedir. Ölçekten alınan yüksek puan adil dünya inancının yüksek olduğunu göstermektedir. Ölçek bireysel adil dünya inancı (Örnek madde: Eninde sonunda başıma gelen her şeyi hak ettiğime inanıyorum) ve genel adil dünya inancı (Örnek madde: Dünyanın aslında adil bir yer olduğunu düşünüyorum) olarak iki faktörlü yapıdadır. Dalbert (1999: 85) tarafından hesaplanan 0.78 olan güvenilirlik katsayısı Öcel (2009: 51) tarafından Türkiye örnekleme için 0.69 olarak bulunmuştur. Bu çalışma için geçerlik katsayısı 0.90 olarak hesaplanmıştır. Ölçek Ek-2'de verilmiştir.

2.3.3. İşyerinde Engelliye Yönelik Tutumlar Ölçeği (İEYTÖ)

Ölçek, işyerinde engellilere yönelik tutumların ne düzeyde olumlu veya olumsuz olduğunun ölçülmesi için Mamatoğlu, Dökmen ve Yıldırım (2015: 190) tarafından oluşturulmuştur. 3 faktörlü bir yapıya sahip olan ölçeğin birinci faktörü engelli istihdamına genel yaklaşımı (Örnek madde: Özürlüler çalışanların çoğunun moralini bozar), ikinci faktörü engellilerin iş ortamı ve işe olan uyumuna ilişkin algıyı (Örnek madde: Çalışanların özürleri değil yaptıkları işin kalitesi önemlidir), üçüncü faktörü ise çalışan engellinin ve yaptığı işin algılanan niteliği (Örnek madde: İşyerinde sadece iyi eğitilmiş özürsüzlüler istihdam edilebilir) değerlendirmektedir.

Ölçek 47 maddeden oluşup 5'li Likert (1 = kesinlikle katılmıyorum, 5 = kesinlikle katılıyorum) tipidir. Ölçekten alınan yüksek puan engellilere yönelik tutumun olumsuz olduğunu göstermektedir. Engelli istihdamına genel yaklaşım faktörüne ait Cronbach Alfa değeri 0.93, engellilerin iş ortamı ve işe olan uyumuna ilişkin algı faktörüne ait değer 0.83 ve çalışanın engellinin yaptığı iş ile ilgili olumlu algısı faktörüne ait değer ise 0.77 olarak bulunmuştur. Ölçeğin toplam Cronbach Alfa değeri 0.95 olarak bulunmuştur. Bu çalışmada ölçek alt boyutları için geçerlik katsayıları

sırasıyla 0.80, 0.82 ve 0.71 olarak; ölçek geneli için ise 0.86 olarak hesaplanmıştır. Ölçek Ek-3'te verilmiştir.

2.3.4. İşyeri Saldırganlığı Ölçeği (İSÖ)

İşyerindeki saldırgan davranışların düzeyinin ölçülmesi için Baron ve Neuman (1998: 1178)'in geliştirdiği ölçeğin orijinal formunda 32 madde ve 3 faktör olan düşmanlık ifadeleri (Örnek madde: Birinin görüşlerini o kişi ortamda olmadığında başkalarına küçümseyerek anlatmak), engelleme (Örnek madde: Bir iş arkadaşının telefonlarına ya da notlarına kasıtlı olarak geri dönüş yapmamak) ve açık saldırganlık (Örnek madde: Birine fiziksel saldırıda (itip-kakmak, tokat ya da yumruk atmak) bulunmak) boyutları bulunmaktadır. Uğurlu (2016) ölçeğin uyarlamasını yaparak 5'li Likert (1 = hiçbir zaman, 5 = her zaman) tipi versiyonunu oluşturmuştur. Ölçekten alınan yüksek puan saldırganlık düzeyinin yüksek olduğunu göstermektedir. Ölçeğin düşmanlık boyutuna ait Cronbach Alfa katsayısı 0.84, engelleme boyutuna ait Cronbach Alfa 0.71 ve açık saldırganlık boyutuna ait Cronbach Alfa katsayısı 0.86 ve ölçeğin tümü için Cronbach Alfa katsayısı 0.80 olarak bulunmuştur. Bu çalışmada ölçek alt boyutları için geçerlik katsayıları sırasıyla 0.79, 0.70 ve 0.93 olarak; ölçek geneli için ise 0.93 olarak hesaplanmıştır. Ölçek Ek-4'de verilmiştir.

2.3.5. Öz Yeterlilik Ölçeği (GÖYÖ)

Ölçek, bireylerin genel öz yeterlilik düzeylerinin belirlenmesi için Sherer ve Adams (1983: 900) tarafından geliştirilmiştir. Öz Yeterlilik Ölçeği Türkçe formunun geçerlik ve güvenilirlik çalışması Yıldırım ve İlhan (2010: 303) tarafından yapılmıştır. Ölçek 5'li Likert (1 = hiç, 5 = çok iyi) tipinde 17 maddeden oluşmaktadır. Ölçekten alınan yüksek puan öz yeterlilik düzeyinin yüksek olduğunu göstermektedir. Ölçek başlama (Örnek madde: Sorunlarımdan biri, bir işe zamanında başlayamamamdır), yılmama (Örnek madde: Eğer bir işi ilk denemede yapamazsam, başarana kadar uğraşırım) ve sürdürme (Örnek madde: Planlar yaparken, onları hayata geçirebileceğimden eminimdir) olmak üzere 3 alt boyuttan oluşmaktadır. Türkçe uyarlama çalışmasında Cronbach Alfa katsayısı 0.80 olarak bulunmuştur. Bu çalışmada

ölçek alt boyutları için geçerlik katsayıları sırasıyla 0.82, 0.56 ve 0.51 olarak; ölçek geneli için ise 0.82 olarak hesaplanmıştır. Ölçek Ek-5'te verilmiştir.

2.4. İşlem

Uygulamaya başlanmadan önce kullanılacak ölçekler için yazarlardan izin alınmış (Ek-6) daha sonra çalışma yapılacak kurum ve kuruluşlardan gerekli izinler alınmıştır (Ek-7-8-9). Ölçekler araştırmaya gönüllü olarak katılmak isteyen kamu ve özel sektör personellerine uygulanmıştır. Anket formunda sırası ile demografik bilgilerin yer aldığı demografik veri formu, adil dünya inancının ölçüldüğü Adil Dünya İnancı Ölçeği (Dalbert 1999: 85), engellilere yönelik tutumun ölçüldüğü İşyerinde Engellilere Yönelik Tutumlar Ölçeği (Mamatoğlu, Dökmen ve Yıldırım 2015: 190), saldırganlığın ölçülmesi için İşyeri Saldırganlığı Ölçeği (Baron ve Neuman 1998: 1179) ve öz yeterlilik düzeylerinin belirlenmesi için Öz Yeterlilik Ölçeği (Sherer ve Adams, 1983: 900) yer almıştır ve bu sıra ile katılımcılara dağıtılmıştır. Araştırmacı tarafından katılımcılara araştırmanın amacına yönelik kısa bilgilendirmeler yapılmış ve daha sonra kişilerden onam alınıp (Ek-10) ölçekler dağıtılmıştır. Anketlerin dağıtımına 01.02.2017 tarihinde başlanılıp 07.04.2017 tarihinde son verilmiştir. Anket dağıtımını uygulaması araştırmacı tarafından şahsen yapılmıştır. Bir anketin doldurulma süresi ortalama 20 dakika sürmüştür. Toplam 200 veri elde edilmiş ancak 10 anket formu eksik bilgiler vermesi nedeniyle çalışmadan çıkarılmıştır.

2.5. Verilerin Analizi

Verilerin analiz edilmesinde SPSS.24 (Statistical Package for Social Sciences) paket programı ve AMOS (Analysis of Moment Structures) programı kullanılmıştır. Verilerin analizinden önce normal dağılım varsayımı incelenmiştir. Ölçekler için alınan toplam puanlarda mod-medyan ve ortalama arası farkın çok olmadığı, puanları z dönüşümlerinin ± 3 z puanını aşmadığı, normal ihtimal grafiğinde değerlerin doğru üzerinde toplandığı, trendsiz normallik grafiğinde değerlerin bir fonksiyon

oluşturmadığı, kutu grafiğinde ortancanın merkeze yakın bulunması, eğiklik ve basıklık değerlerinin standart hataya bölünmesi ile elde edilen değer ± 3 civarında olması ve çeyrekler arası aralığın standart sapmaya bölünmesi ile elde edilen değer 1-3 aralığında olduğu görülmüş ve normallik varsayımının sağlanması sonucu parametrik testlerin kullanılmasına karar verilmiştir. Demografik değişkenlerin sayı ve yüzde dağılımı için frekans, araştırma ölçek ve alt boyut toplam puanları için betimleyici istatistik, iki kategorili değişkenler için ortalamalar arası farkın incelenmesinde t testi, üç ve daha fazla kategorili değişkenler için ortalamalar arası farkın incelenmesinde tek yönlü varyans analizi (Analysis of Variance, ANOVA), değişkenler arasındaki ilişkilerin incelenmesinde korelasyon analizi, aracılık ve düzenleyicilik rollerinin incelenmesinde basit ve çoklu doğrusal regresyon analizleri kullanılmıştır. Ayrıca aracılık rolünün tespit edilmesinin ardında etkinin istatistiksel olarak anlamlı olup olmadığı Sobel testi ile sınanmıştır.

III. BÖLÜM

3. BULGULAR

Bu bölümde analiz sonucunda elde edilen bulgular tablolaştırılmış ve yorumları yapılmıştır. Bulgular kısmı örneklem demografik bilgileri, ölçek ve alt boyut betimleyici bilgileri, korelasyon analizi bulguları, bağımsız örneklem t testi ve tek yönlü varyans analizi (ANOVA) bulguları, aracılık rollerinin incelenmesi için regresyon bulguları, yapısal eşitlik modelinin yer aldığı bulgular sırası ile verilmiştir. İstatistiksel olarak karar vermede $p=0.05$; $p=0.01$ ve $p=0.001$ kriter olarak göz önüne alınmıştır.

Tablo 3.1. Demografik Değişkenlerin Sayı ve Yüzde Dağılımı

	Değişkenler	n	%
Cinsiyet	Kadın	81	42.6
	Erkek	109	57.4
Eğitim düzeyi	İlköğretim ve altı	15	7.9
	Lise	47	24.7
	Ön lisans	46	24.2
	Lisans	70	36.8
	Lisansüstü	12	6.3
Meslek	Emniyet çalışanı	38	20.0
	Belediye çalışanı	49	25.8
	Sağlık çalışanı	50	26.3
	Diğer	53	27.9
Toplam		190	100.0

Değişkenler		n	%
Çalışılan kurum	Emniyet	38	20.0
	Belediye	49	25.8
	Hastane	50	26.3
	Diğer	53	27.9
Medeni durum	Evli	129	67.9
	Bekar	61	32.1
Çocuk durumu	Var	121	63.7
	Yok	69	36.3
Engelli faaliyetlerine katılma	Evet	25	13.2
	Hayır	165	86.8
Aile ve çevrede engelli varlığı	Evet	91	48.9
	Hayır	95	51.1
Engelin kimde olduğu	Ailede	37	19.5
	Arkadaş	7	3.7
	İş arkadaşı	13	6.8
	Komşu	19	10.0
	Diğer	20	10.5
Engel sınıfı	Görme engelli	6	3.2
	İşitme engelli	8	4.2
	Ortopedik engelli	41	21.6
	Ruhsal ve duygusal	6	3.2
	Süreğen kronik	5	2.6
	Zihinsel	14	7.4
	Dil ve konuşma	5	2.6
	Sınıflandırılmayan	3	1.6
	Toplam		190

Değişkenler		n	%
Engel varlığı	Evet	9	4.9
	Hayır	177	95.1
Toplam		186	100,0
Engel grubu	Görme engelli	1	12.5
	Ortopedik engelli	6	75.0
	Süreğen kronik	1	12.5
Toplam		8	100,0

Yapılan çalışmaya 81'i (%42.6) kadın ve 109'u (%57.4) erkek olmak üzere 190 kişi katılmıştır. Katılımcıların eğitim durumu için 15'i (%7,9) ilköğretim ve altı, 47'si (%24.7) lise, 46'sı (%24.2) ön lisans, 70'i (%36.8) lisans ve 12'si (%6.3) lisansüstüdür. Emniyet çalışanı olan 38 (%20.0) kişi, belediye çalışanı 49 (%25.8) kişi, sağlık çalışanı 50 (%26.3) ve diğer sektörlerde çalışan 53 (%27.9) kişi vardır. Katılımcıların 129'u (%67.9) evli iken 61'i (%32.1) bekar. 121 (%63.7) kişinin çocuğu varken 69 (%36.3) kişinin çocuğu yoktur. 190 kişiden 25'i (%13.2) engelliler için faaliyete katılırken 165'i (%86.8) katılmamıştır. 91 (%48.9) kişinin aile ve çevresinde engelli bulunmakta, 86 (%51.1) kişinin bulunmamakta iken 4 kişi soruya cevap vermemiştir.

Engellin kimde olduđu sorusu için 37 (%19.5) kişinin ailede, 7 (%3.7) kişinin arkadaşta, 13 (%6.8) kişinin iş arkadaşında, 19 (%10.0) komşuda ve 20 (%10.5) kişinin diğer çevresindedir. Aile ve çevresindeki engellinin durumu için 6 (%3.2) kişi görme engelli, 8 (%4.2) kişi işitme engelli, 41 (%21.6) ortopedik engelli, 6 (%3.2) kişi ruhsal ve duygusal engelli, 5 (%2.6) kişi süreğen kronik engel, 14 (%7.4) zihinsel engel, 5 (%2.6) dil ve konuşma engelli ve 3 (%1.6) kişi sınıflandırılmayan engel yanıtını vermiştir. Katılımcıların 9'unda (%4.7) engel varken 177'sinde (%93.2) bulunmamaktadır ve 4 kişi soruya yanıt vermemiştir. Görme engeli olan 1 (%12.5) kişi, ortopedik engeli olan 6 (%75.0) kişi ve süreğen kronik engeli olan 1 (%12.5) kişi vardır.

Tablo 3.2. Araştırma Ölçek ve Alt Boyut Puanlarının Betimleyici İstatistiksel Tablosu

Değişkenler	Min.	Max.	\bar{x}	ss
Adil Dünya Ölçeği	13	65	38.67	10.66
Bireysel adil dünya	7	35	20.06	6.28
Genel adil dünya	6	30	18.62	5.51
Öz Yeterlilik Ölçeği	23	85	62.96	11.72
Başlama	9	45	32.99	8.05
Yılmama	5	25	18.84	3.95
Sürdürme	3	15	11.13	2.80
Saldırganlık Ölçeği Kısa Formu	14	54	17.29	6.49
Düşmanlık	6	21	7.59	2.73
Engelleme	3	11	3.84	1.61
Açık saldırganlık	5	25	5.86	2.72
İş Yerinde Engellilere Yönelik Tutumlar Ölçeği	113	223	180.86	20.95
Engelli istihdamına genel yaklaşım tutumu	46	96	81.92	10.03
Engellilerin iş ortamına uyumuna ilişkin algı tutumu	19	73	54.71	10.27
Çalışan engellinin yaptığı işin algılanan niteliği tutumu	24	60	44.24	7.35

Araştırmada kullanılan ölçekler ve alt boyutları için en küçük-büyük değer (ranj), ortalama ve standart sapma gibi betimleyici değerleri Tablo 3.2'de verilmiştir.

Tablo 3.3. Araştırma Ölçek ve Alt Boyutları İçin Korelasyon Analizi

	1	2	3	4	5	6	7	8	9	10	11	12	13	14	15	16	17	18	19	20
1-Adil Dünya Ölçeği																				
2-Bireysel adil dünya	.92***																			
3-Genel adil dünya	.89***	.63**																		
4-Öz Yeterlilik Ölçeği	.15*	.11	.17*																	
5-Başlama	.10	.07	.12	.89***																
6-Yılmama	.12	.11	.12	.77***	.46***															
7-Sürdürme	.16*	.11	.18*	.54***	.20**	.50***														
8-Saldırganlık Ölçeği Kısa Formu	-.12	-.07	-.16*	-.31***	-.23**	-.28***	.25**													
9-Düşmanlık	-.16*	-.10	-.19**	-.30***	-.21**	-.30***	-.26***	.92***												
10-Engelleme	-.07	-.01	-.12	-.28***	-.20**	-.25**	-.23**	.91***	.77***											
11-Açık saldırganlık	-.10	-.07	-.12	-.28***	-.22**	-.23**	-.19**	.93***	.74***	.81***										
12-İş Yerinde Engellilere Yönelik Tutumlar Ölçeği	-.03	-.00	-.04	.24**	.19**	.24**	.14	-.25**	-.17*	-.26***	-.26***									
13-Engelli istihdamına genel yaklaşım	-.13	-.13	-.11	.22**	.20**	.19*	.06	-.26***	-.17*	-.29***	-.29***	.88***								
14-Engellilerin iş ortamına uyumuna ilişkin algı	.13	.16*	.07	.25**	.18*	.25***	.17*	-.14	-.11	-.11	-.15*	.68***	.33***							
15-Çalışan engellinin yaptığı işin algılanan niteliği	-.08	-.06	-.08	.05	.02	.07	.07	-.15*	-.10	-.19**	-.14	.71***	.66***	.08						
16-Yaş	.03	.06	.00	-.31**	-.38**	-.10	-.06	-.12	-.08	-.13	-.12	-.04	-.03	-.06	.00					
17-Cinsiyet	.18*	.22**	.09	-.11	-.11	-.03	-.12	.05	.04	.07	.03	-.05	-.02	-.08	.00	.41**				
18-Eğitim	.01	.04	-.02	.19**	.18*	.12	.11	-.17*	-.13	-.20**	-.16*	.17*	.15*	.10	.13	.00	-.08			
19-Medeni durum	-.07	-.06	-.07	.20**	.16*	.16*	.15*	.03	.00	.01	.06	.07	.04	.10	.00	-.50**	-.48**	.07		
20-İşyeri çalışma yılı	.02	.07	-.04	-.20**	-.24**	-.09	-.05	-.04	-.02	-.08	-.02	.15*	.11	.10	.12	.69**	.28**	.03	-.28**	
21-Toplam çalışma yılı	.02	.04	.00	-.28**	-.38**	-.03	-.03	-.06	-.06	-.07	-.05	-.02	-.02	-.01	.00	.87**	.42**	-.03	-.45**	.72**

*p<0.05; **p<0.01; ***p<0.001

3.1. Korelasyon Analizi Sonuçları

3.1.1. Demografik Değişkenler ile Araştırma Değişkenleri Arasındaki İlişki

Yapılan korelasyon analizi sonucunda, yaş ile öz yeterlilik ölçeği arasında ($r=-0.31$; $p<0.01$) ve öz yeterliliğin başlama alt boyutu arasında ($r=-0.38$; $p<0.01$) negatif yönde anlamlı bir ilişki olduğu görülmüştür. Cinsiyet değişkeni ile adil dünya inancı ölçeği arasında ($r=0.18$; $p<0.05$) ve bireysel adil dünya inancı alt boyutu arasında ($r=0.22$; $p<0.01$) pozitif ve anlamlı bir ilişki bulunmuştur.

Medeni durum değişkeni ile öz yeterlilik ölçeği arasında ($r=0.20$; $p<0.01$), başlama arasında ($r=0.16$; $p<0.05$), öz yeterliliğin yılmama alt boyutu arasında ($r=0.16$; $p<0.05$) ve öz yeterliliğin sürdürme alt boyutu arasında ($r=0.15$; $p<0.05$) pozitif yönde ve istatistiksel olarak anlamlı bir ilişki olduğu görülmüştür.

Eğitim durumu değişkeni ile öz yeterlilik ölçeği arasında ($r=-0.19$; $p<0.01$), öz yeterliliğin başlama alt boyutu arasında ($r=-0.18$; $p<0.01$), saldırganlık ölçeği arasında ($r=-0.17$; $p<0.01$), saldırganlığın engelleme alt boyutu arasında ($r=-0.20$; $p<0.01$), saldırganlığın açık saldırganlık alt boyutu arasında ($r=-0.16$; $p<0.01$), iş yerinde engellilere yönelik tutum ölçeği arasında ($r=-0.17$; $p<0.01$) ve engelli istihdamına genel yaklaşım tutumu arasında ($r=-0.15$; $p<0.01$) negatif yönde ve istatistiksel olarak anlamlı bir ilişki olduğu görülmüştür.

Mevcut iş yerinde geçen çalışma yılı ile öz yeterlilik ölçeği arasında ($r=-0.20$; $p<0.01$) ve öz yeterliliğin başlama alt boyutu arasında ($r=-0.24$; $p<0.01$) negatif ve anlamlı bir ilişki bulunurken iş yerinde engellilere yönelik tutum ölçeği arasında ($r=0.14$; $p<0.05$) pozitif yönde anlamlı bir ilişki olduğu görülmüştür. Genel çalışma yılı ile öz yeterlilik ölçeği arasında ($r=-0.28$; $p<0.01$) ve öz yeterliliğin başlama alt boyutu arasında ($r=-0.38$; $p<0.01$) negatif ve anlamlı bir ilişki bulunmuştur.

3.1.2. Adil Dünya İnancı İle Engellilere Yönelik Tutum Arasındaki İlişki

Yapılan analiz sonucunda, bireysel adil dünya inancı alt boyutu ile engellilerin iş ortamına uyumuna ilişkin algı tutumu arasında ($r=0.16$; $p<0.05$) istatistiksel olarak anlamlı ve pozitif yönde bir ilişki olduğu görülmüştür. Adil dünya inancı ölçeği ve genel adil dünya inancı alt boyutu ile iş yerinde engellilere yönelik tutum ölçeği ve alt boyutları arasında anlamlı bir ilişki olmadığı sonucu bulunmuştur.

3.1.3. Öz Yeterlilik İle Engellilere Yönelik Tutum Arasındaki İlişki

Yapılan analiz sonucunda, öz yeterlilik ölçeği ile iş yerinde engellilere yönelik tutum ölçeği arasında ($r=0.24$; $p<0.01$), engellilerin istihdamına genel yaklaşım tutumu arasında ($r=0.22$; $p<0.01$) ve engellilerin iş ortamına uyumuna ilişkin algı tutumu arasında ($r=0.25$; $p<0.01$) istatistiksel olarak anlamlı ve pozitif yönde bir ilişki olduğu görülmüştür. Ek olarak öz yeterlilik ölçeği başlama alt boyutu ile iş yerinde engellilere yönelik tutum arasında ($r=0.19$; $p<0.01$), engellilerin istihdamına genel yaklaşım tutumu arasında ($r=0.20$; $p<0.01$) ve engellilerin iş ortamına uyumuna ilişkin algı tutumu arasında ($r=0.18$; $p<0.05$) istatistiksel olarak anlamlı ve pozitif yönde bir ilişki olduğu görülmüştür.

Öz yeterlilik ölçeği yılmama alt boyutu ile iş yerinde engellilere yönelik tutum arasında ($r=0.24$; $p<0.01$), engellilerin istihdamına genel yaklaşım tutumu arasında ($r=0.19$; $p<0.05$) ve engellilerin iş ortamına uyumuna ilişkin algı tutumu arasında ($r=0.25$; $p<0.001$) istatistiksel olarak anlamlı ve pozitif yönde bir ilişki olduğu görülmüştür. Son olarak öz yeterlilik ölçeği sürdürme alt boyutu ile engellilerin iş ortamına uyumuna ilişkin algı tutumu arasında ($r=0.17$; $p<0.05$) pozitif yönde anlamlı bir ilişki elde edilmiştir.

3.1.4. Saldırganlık İle Engellilere Yönelik Tutum Arasındaki İlişki

Yapılan korelasyon analizi sonucunda, saldırganlık ölçeği ile iş yerinde engellilere yönelik tutum ölçeği arasında ($r=-0.25$; $p<0.01$), engellilerin istihdamına

genel yaklaşım tutumu arasında ($r=-0.26$; $p<0.001$) ve çalışan engellinin yaptığı işin algılanan niteliği tutumu arasında ($r=-0.15$; $p<0.05$) negatif yönde anlamlı bir ilişki elde edilmiştir. Saldırganlık ölçeği düşmanlık alt boyutu ile iş yerinde engellilere yönelik tutum ölçeği arasında ($r=-0.17$; $p<0.05$) ve engellilerin istihdamına genel yaklaşım tutumu arasında ($r=-0.17$; $p<0.05$) negatif yönde ve anlamlı bir ilişki olduğu görülmüştür.

Saldırganlığın engelleme alt boyutu ile iş yerinde engellilere yönelik tutum ölçeği arasında ($r=-0,26$; $p<0,001$), engellilerin istihdamına genel yaklaşım tutumu arasında ($r=-0,29$; $p<0,001$) ve çalışan engellinin yaptığı işin algılanan niteliği tutumu arasında ($r=-0,19$; $p<0,01$) negatif yönde anlamlı bir ilişki olduğu sonucu bulunmuştur. Son olarak saldırganlığın açık saldırganlık alt boyutu ile iş yerinde engellilere yönelik tutum ölçeği arasında ($r=-0,26$; $p<0,001$), engellilerin istihdamına genel yaklaşım tutumu arasında ($r=-0,29$; $p<0,001$) ve engellinin iş ortamına uyumuna ilişkin algı tutumu arasında ($r=-0,15$; $p<0,05$) negatif ve anlamlı bir ilişki olduğu görülmüştür.

3.1.5. Adil Dünya İnancı İle Saldırganlık Arasındaki İlişki

Yapılan analiz sonucunda, adil dünya inancı ölçeği ile saldırganlığın düşmanlık alt boyutu arasında ($r=-0.16$; $p<0.05$), genel adil dünya inancı ile saldırganlık ölçeği arasında ($r=-0.16$; $p<0.05$) ve genel adil dünya inancı ile saldırganlığın düşmanlık alt boyutu arasında ($r=-0.19$; $p<0.05$) istatistiksel olarak anlamlı ve negatif yönde bir ilişki olduğu görülmüştür. Bireysel adil dünya inancı ile saldırganlık ve alt boyutları arasında anlamlı bir ilişki olmadığı sonucu bulunmuştur.

3.1.6. Öz Yeterlilik İle Saldırganlık Arasındaki İlişki

Yapılan analiz sonucunda, öz yeterlilik ölçeği ile saldırganlık ölçeği arasında ($r=-0.31$; $p<0.001$), saldırganlığın düşmanlık alt boyutu arasında ($r=-0.30$; $p<0.001$), saldırganlığın engelleme alt boyutu arasında ($r=-0.28$; $p<0.001$) ve saldırganlığın açık saldırganlık alt boyutu arasında ($r=-0.28$; $p<0.001$) istatistiksel olarak anlamlı ve negatif yönde bir ilişki olduğu görülmüştür. Diğer yandan öz yeterlilik ölçeği başlama alt

boyutu ile saldırganlık ölçeği arasında ($r=-0.23$; $p<0.01$), saldırganlığın düşmanlık alt boyutu arasında ($r=-0.21$; $p<0.01$), saldırganlığın engelleme alt boyutu arasında ($r=-0.20$; $p<0.01$) ve saldırganlığın açık saldırganlık alt boyutu arasında ($r=-0.22$; $p<0.01$) istatistiksel olarak anlamlı ve negatif yönde bir ilişki olduğu görülmüştür. Öz yeterliliğin yılmama boyutu ile saldırganlık ölçeği arasında ($r=-0.28$; $p<0.001$), saldırganlığın düşmanlık alt boyutu arasında ($r=-0.30$; $p<0.001$), saldırganlığın engelleme alt boyutu arasında ($r=-0.25$; $p<0.01$) ve saldırganlığın açık saldırganlık alt boyutu arasında ($r=-0.23$; $p<0.01$) istatistiksel olarak anlamlı ve negatif yönde bir ilişki olduğu görülmüştür. Son olarak öz yeterliliğin sürdürme alt boyutu ile saldırganlık arasında ($r=-0.25$; $p<0.01$), saldırganlığın düşmanlık alt boyutu arasında ($r=-0.26$; $p<0.001$), saldırganlığın engelleme alt boyutu arasında ($r=-0.23$; $p<0.01$) ve saldırganlığın açık saldırganlık alt boyutu arasında ($r=-0.19$; $p<0.01$) istatistiksel olarak anlamlı ve negatif yönde bir ilişki olduğu görülmüştür.

3.1.7. Adil Dünya İnancı İle Öz Yeterlilik Arasındaki İlişki

Yapılan analiz sonucunda, adil dünya inancı ölçeği ile öz yeterlilik ölçeği arasında ($r=0.15$; $p<0.05$), adil dünya inancı ile öz yeterliliğin sürdürme alt boyutu arasında ($r=0.16$; $p<0.05$), genel adil dünya inancı ile öz yeterlilik arasında ($r=0.17$; $p<0.05$) ve genel adil dünya inancı ile öz yeterliliğin sürdürme alt boyutu arasında ($r=0.18$; $p<0.05$) istatistiksel olarak anlamlı ve pozitif yönde bir ilişki olduğu görülmüştür. Bireysel adil dünya inancı ile öz yeterlilik ve alt boyutları arasında anlamlı bir ilişki olmadığı sonucu bulunmuştur.

Tablo 3.4. Cinsiyete Göre Araştırma Ölçek ve Alt Boyut Puan Ortalamalarının Karşılaştırılması

Toplam puan	Cinsiyet	n	\bar{x}	ss	$t_{(188)}$	p
Adil Dünya Ölçeği	Kadın	81	36.46	10.40	-2.505	0.013*
	Erkek	109	40.32	10.60		
Bireysel adil dünya alt boyutu	Kadın	81	18.43	5.98	-3.147	0.002**
	Erkek	109	21.27	6.25		
Genel adil dünya alt boyutu	Kadın	81	18.02	5.57	-1.276	0.204
	Erkek	109	19.06	5.45		

* $p<0.05$; ** $p<0.01$

Katılımcıların cinsiyetine göre araştırma ölçek ve alt boyut toplam puan ortalamaları arasındaki fark Tablo 3.4'te bağımsız örneklem t testi ile incelenmiştir. Yapılan analiz sonucunda kadın ve erkeklerin adil dünya inancı ($t_{(188)}=-2.505$; $p<0.05$) ve bireysel adil dünya inancı ($t_{(188)}=3.147$; $p<0.01$) toplam puan ortalamaları arasında istatistiksel olarak anlamlı bir farklılık olduğu görülmüştür. Tablo incelendiğinde erkeklerin adil dünya inancı ve bireysel adil dünya inancı puan ortalamaları daha yüksek olduğu görülmektedir.

Tablo 3.5. Medeni Duruma Göre Araştırma Ölçek ve Alt Boyut Puan Ortalamalarının Karşılaştırılması

Toplam puan	Medeni durum	n	\bar{x}	ss	$t_{(188)}$	p
Öz Yeterlilik Ölçeği	Evli	129	61.35	11.69	-2.812	0.005**
	Bekar	61	66.38	11.12		
Başlama alt boyutu	Evli	129	32.10	7.83	-2.251	0.026*
	Bekar	61	34.89	8.23		
Yılmama alt boyutu	Evli	129	18.41	4.25	-2.185	0.030*
	Bekar	61	19.74	3.06		
Sürdürme alt boyutu	Evli	129	10.84	2.98	-2.128	0.035*
	Bekar	61	11.75	2.27		

* $p<0.05$; ** $p<0.01$

Katılımcıların medeni durumlarına göre araştırma ölçek ve alt boyut toplam puan ortalamaları arasındaki fark Tablo 3.5'te bağımsız örneklem t testi ile incelenmiştir. Yapılan analiz sonucunda evli ve bekarların öz yeterlilik ölçeği ($t_{(188)}=-2.812$; $p<0.01$), öz yeterliliğin başlama alt boyutu ($t_{(188)}=-2.251$; $p<0.05$), öz yeterliliğin yılmama alt boyutu ($t_{(188)}=-2.185$; $p<0.05$) ve öz yeterliliğin sürdürme alt boyutu ($t_{(188)}=-2.128$ $p<0.05$) toplam puan ortalamaları arasında istatistiksel olarak anlamlı bir farklılık olduğu görülmüştür. Tablo incelendiğinde bekar katılımcıların öz yeterlilik ölçek ve alt boyut puan ortalamaları daha yüksek olduğu görülmektedir.

Tablo 3.6. Çocuk Sahibi Olma Durumuna Göre Araştırma Ölçek ve Alt Boyut Puan Ortalamalarının Karşılaştırılması

Toplam puan	Çocuk	n	\bar{x}	ss	$t_{(188)}$	p
Öz Yeterlilik Ölçeği	Var	121	60.93	11.57	-3.254	0.001**
	Yok	69	66.54	11.18		
Başlama alt boyutu	Var	121	31.83	7.80	-2.694	0.008**
	Yok	69	35.04	8.11		
Yılmama alt boyutu	Var	121	18.32	4.31	-2.410	0.017*
	Yok	69	19.74	3.05		
Sürdürme alt boyutu	Var	121	10.78	2.95	-2.341	0.020*
	Yok	69	11.75	2.40		

*p<0.05; **p<0.01

Katılımcıların çocuk sahibi olma durumlarına göre araştırma ölçek ve alt boyut toplam puan ortalamaları arasındaki fark Tablo 3.6'da bağımsız örneklem t testi ile incelenmiştir. Yapılan analiz sonucunda çocuk sahibi olan ve olmayan katılımcıların öz yeterlilik ölçeği ($t_{(188)}=-3.254$; $p<0.01$), öz yeterliliğin başlama alt boyutu ($t_{(188)}=-2.694$; $p<0.01$), öz yeterliliğin yılmama alt boyutu ($t_{(188)}=-2.410$; $p<0.05$) ve öz yeterliliğin sürdürme alt boyutu ($t_{(188)}=-2.341$ $p<0.05$) toplam puan ortalamaları arasında istatistiksel olarak anlamlı bir farklılık olduğu görülmüştür. Tablo incelendiğinde çocuk sahibi olmayan katılımcıların öz yeterlilik ölçek ve alt boyut puan ortalamalarının daha yüksek olduğu görülmektedir.

Tablo 3.7. Ailede veya Çevrede Engelli Varlığı Durumuna Göre Araştırma Ölçek ve Alt Boyut Puan Ortalamalarının Karşılaştırılması

Toplam puan	Engelli yakın	n	\bar{x}	ss	$t_{(184)}$	p
Adil Dünya Ölçeği	Var	91	40.56	10.99	2.450	0.015*
	Yok	95	36.84	9.69		
Bireysel adil dünya alt boyutu	Var	91	21.03	6.62	2.035	0.043*
	Yok	95	19.19	5.72		
Genel adil dünya alt boyutu	Var	91	19.53	5.47	2.396	0.018*
	Yok	95	17.65	5.20		

*p<0.05; **p<0.01

Katılımcıların ailede veya çevrede engelli varlığı durumuna göre araştırma ölçek ve alt boyut toplam puan ortalamaları arasındaki fark Tablo 3.8'de bağımsız örneklem t testi ile incelenmiştir. Yapılan analiz sonucunda ailesinde veya çevresinde engelli olan ve olmayan katılımcıların adil dünya ölçeği ($t_{(184)}=2.450$; $p<0.05$), bireysel adil dünya alt boyutu ($t_{(184)}=2.035$; $p<0.05$) ve genel adil dünya alt boyutu ($t_{(184)}=2.396$; $p<0.05$) toplam puan ortalamaları arasında istatistiksel olarak anlamlı bir farklılık olduğu

görülmüştür. Tablo incelendiğinde ailesinde veya çevresinde engelli olan katılımcıların adil dünya inancı ölçek ve alt boyut puan ortalamaları daha yüksek olduğu görülmektedir.

Tablo 3.8. Eğitim Durumuna Göre Araştırma Ölçek ve Alt Boyut Puan Ortalamalarının Karşılaştırılması

Toplam puan	Eğitim durumu	n	\bar{x}	ss	$F_{(4,185)}$	p
İş Yerinde Engellilere Yönelik Tutumlar Ölçeği	İlköğretim	15	173.87	24.52	2.608	0.037*
	Lise	47	179.94	19.67		
	Ön Lisans	46	175.07	21.30		
	Lisans	70	186.00	20.68		
	Lisansüstü	12	185.50	14.67		
Engelli istihdamına genel yaklaşım tutumu	İlköğretim	15	78.00	12.28	2.959	0.021*
	Lise	47	82.40	9.95		
	Ön Lisans	46	78.67	10.85		
	Lisans	70	84.24	8.51		
	Lisansüstü	12	83.75	9.15		

*p<0.05; **p<0.01

Katılımcıların eğitim durumuna göre araştırma ölçek ve alt boyut toplam puan ortalamaları arasındaki fark Tablo 3.10'da tek yönlü varyans analizi (ANOVA) ile incelenmiştir. Yapılan analiz sonucunda eğitim durumuna göre katılımcıların saldırganlığın engelleme alt boyutu ($F_{(4,185)}=3.100$; $p<0.05$), iş yerinde engellilere yönelik tutumlar ölçeği ($F_{(4,185)}=2.608$; $p<0.05$) ve engelli istihdamına genel yaklaşım tutumu ($F_{(4,185)}=2.959$; $p<0.05$) toplam puan ortalamaları arasında istatistiksel olarak anlamlı bir farklılık olduğu görülmüştür. Farklılığın hangi kategoriden kaynaklandığını bulmak için yapılan LSD (Post Hoc) çoklu karşılaştırma testi sonucuna göre temel farklılık saldırganlığın engelleme alt boyutu için ilköğretim; iş yerinde engellilere yönelik tutumlar ölçeği ve alt boyutu için lisans eğitim düzeyinden kaynaklanmaktadır. İlköğretim eğitim seviyesindeki katılımcıların saldırganlığın engelleme alt boyutu puan ortalaması en yüksekken lisans eğitim düzeyindeki katılımcıların iş yerinde engellilere yönelik tutumlar ölçeği ve engelli istihdamına genel yaklaşım tutum puan ortalaması en yüksektir.

3.2. Aracı Değişkenler İçin Regresyon Analizi Sonuçları

Aracılık rolünün incelenmesi için yerine getirilmesi gerek şartlar şu şekildedir (Baron ve Kenny, 1986: 1175):

1. Bağımsız değişkenin, aracı değişkeni yordaması istatistiksel olarak anlamlı olmalıdır.
2. Bağımsız değişkenin, bağımlı değişkeni yordaması istatistiksel olarak anlamlı olmalıdır.
3. Bağımsız değişken ve aracı değişkenin, bağımlı değişkeni yordaması istatistiksel olarak anlamlı olmalıdır.
4. Bağımsız değişkenin, bağımlı değişkeni yordamada regresyon yükü aracı değişkenin modele dahil edilmesi ile azalmalıdır.

3.2.1. Öz Yeterliliğin Engellilere Yönelik Tutumu Yordamasında Saldırganlığın Aracılık Rolü

Tablo 3.9. Öz Yeterliliğin Engellilere Yönelik Tutumu Yordamasında Saldırganlığın Aracılık Rolünün İncelenmesi

	Bağımlı değişkenler	Bağımsız değişkenler	B(b)	SH	Beta (β)	t	p	F	R ²
Model 1	Saldırganlık	Sabit (α)	28.17	2.46	-	11.45	0.000***	20.21***	0.10
		Öz Yeterlilik	-0.17	0.04	-0.31	-4.50	0.000***		
Model 2	Engellilere Yönelik Tutum	Sabit (α)	153.62	8.10	-	18.96	0.000***	11.70***	0.06
		Öz Yeterlilik	0.43	0.13	0.24	3.42	0.001**		
Model 3	Engellilere Yönelik Tutum	Sabit (α)	170.77	10.40	-	16.42	0.000***	9.33***	0.09
		Öz Yeterlilik	0.33	0.13	0.18	2.50	0.013*		
		Saldırganlık	-0.61	0.24	-0.19	-2.57	0.011*		

* p<0.05; ** p<0.01; *** p<0.001

Aracı rolün incelenmesi için ilk olarak öz yeterliliğin saldırganlığı yordamak için model kurulmuştur. Kurulan modelin istatistiksel olarak anlamlı olduğu görülmüştür (p<0.001). Öz yeterlilik saldırganlığı yordamada istatistiksel olarak anlamlı

bir parametredir ($B = -0.17$; $p < 0.001$). Kurulan ikinci modelde öz yeterliliğin engellilere yönelik tutumu yordaması incelenmiştir. Kurulan modelin istatistiksel olarak anlamlı olduğu görülmüştür ($p < 0.01$). Öz yeterlilik engellilere yönelik tutumu yordamada istatistiksel olarak anlamlı bir parametredir ($B = 0.43$; $p < 0.001$). Kurulan son modelde öz yeterlilik ve saldırganlığın birlikte engellilere yönelik tutumu yordaması incelenmiştir. Kurulan modelin istatistiksel olarak anlamlı olduğu görülmüştür ($p < 0.001$). Öz yeterlilik ($B = 0.33$; $p < 0.05$) ve saldırganlık ($B = -0.61$; $p < 0.05$) engellilere yönelik tutumu yordamada istatistiksel olarak anlamlı bir parametredir.

Modellerde bağımsız değişken olarak öz yeterlilik, aracı değişken olarak saldırganlık ve bağımlı değişken olarak engellilere yönelik tutum atanmıştır. Bağımsız değişkenin bağımlı değişkeni yordamadaki gücü 0.43 iken aracı değişken modele dahil olunca bu katsayı 0.33'e düşmüştür. Kurulan modellerin bütünü için aracılık rolü analizi için varsayımların sağlandığı görülmüştür ve Sobel testine geçilmiştir. Sobel testinin sınanması için öz yeterliliğin 1. ve 3. modeldeki regresyon yükleri ve standart hataları analize atanmıştır. Yapılan analiz sonucunda etkinin istatistiksel olarak anlamlı olduğu görülmüştür ($z = 2.18$; $p < 0.05$). Öz yeterliliğin regresyon katsayısının azalmış olması bize kısmi bir etkinin varlığını göstermiştir. Sonuç olarak, öz yeterliliğin engellilere yönelik tutumu yordamasında saldırganlığın kısmi aracı etkisi olduğu görülmüştür.



Tablo 3.10. Öz Yeterliliğin Engellilere Yönelik Tutumu Yordamasında Saldırganlığın Engelleme Alt Boyutunun Aracılık Rolünün İncelenmesi

	Bağımlı değişkenler	Bağımsız değişkenler	B(b)	SH	Beta (β)	t	p	F	R ²
Model 1	Engelleme alt boyutu	Sabit (α)	6.21	0.62	-	10.09	0.000***	15.40***	0.28
		Öz Yeterlilik	-0.04	0.01	-0.28	-3.92	0.000***		
Model 2	Engellilere Yönelik Tutum	Sabit (α)	153.62	8.10	-	18.96	0.000***	11.70***	0.24
		Öz Yeterlilik	0.43	0.13	0.24	3.42	0.008**		
Model 3	Engellilere Yönelik Tutum	Sabit (α)	170.26	-0.87	-	17.24	0.000***	10.12***	0.31
		Engelleme alt boyutu	-2.68	0.94	-0.21	-2.84	0.005**		
		Öz Yeterlilik	0.33	0.13	0.19	2.57	0.011*		

* p<0.05; ** p<0.01; *** p<0.001

Aracı rolün incelenmesi için ilk olarak öz yeterliliğin saldırganlığın engelleme alt boyutunu yordamak için model kurulmuştur. Kurulan modelin istatistiksel olarak anlamlı olduğu görülmüştür (p<0.001). Öz yeterlilik saldırganlığın engelleme alt boyutunu yordamada istatistiksel olarak anlamlı bir parametredir (B= -0.04; p<0.001). Kurulan ikinci modelde öz yeterliliğin engellilere yönelik tutumu yordaması incelenmiştir. Kurulan modelin istatistiksel olarak anlamlı olduğu görülmüştür (p<0.01). Öz yeterlilik engellilere yönelik tutumu yordamada istatistiksel olarak anlamlı bir parametredir (B= 0.43; p<0.001). Kurulan son modelde öz yeterlilik ve saldırganlığın engelleme alt boyutunun birlikte engellilere yönelik tutumu yordaması incelenmiştir. Kurulan modelin istatistiksel olarak anlamlı olduğu görülmüştür (p<0.001). Öz yeterlilik (B= 0.33; p<0.01) ve saldırganlığın engelleme alt boyutunu (B= -2.68; p<0.05) engellilere yönelik tutumu yordamada istatistiksel olarak anlamlı bir parametredir.

Modellerde bağımsız değişken olarak öz yeterlilik, aracı değişken olarak saldırganlığın engelleme alt boyutu ve bağımlı değişken olarak engellilere yönelik tutum atanmıştır. Bağımsız değişkenin bağımlı değişkeni yordamadaki gücü 0.43 iken aracı değişken modele dahil olunca bu katsayı 0.33'e düşmüştür. Kurulan modellerin bütünü için aracılık rolü analizi için varsayımların sağlandığı görülmüştür ve Sobel

testine geçilmiştir. Sobel testinin sınanması için öz yeterliliğin 1. ve 3. modeldeki regresyon yükleri ve standart hataları analize atanmıştır. Yapılan analiz sonucunda etkinin istatistiksel olarak anlamlı olduğu görülmüştür ($z=2.18$; $p<0.05$). Öz yeterliliğin regresyon katsayısının azalmış olması bize kısmi bir etkinin varlığını göstermiştir. Sonuç olarak, öz yeterliliğin engellilere yönelik tutumu yordamasında saldırganlığın engelleme alt boyutunu kısmi aracı etkisi olduğu görülmüştür.

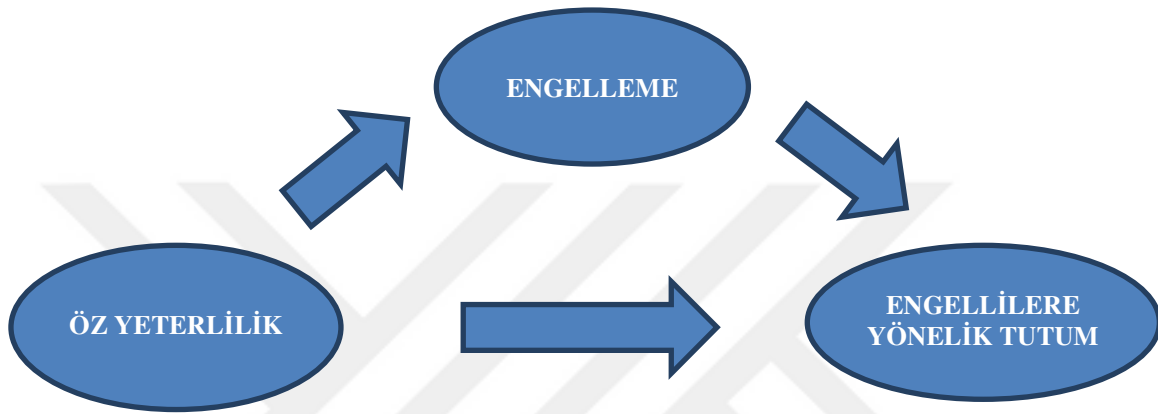

Tablo 3.11. Öz Yeterliliğin Engellilere Yönelik Tutumu Yordamasında Saldırganlığın Açık Saldırganlık Alt Boyutunun Aracılık Rolünün İncelenmesi

	Bağımlı değişkenler	Bağımsız değişkenler	B(b)	SH	Beta (β)	t	p	F	R ²
Model 1	Açık Saldırganlık alt boyutu	Sabit (α)	9.89	1.04	-	9.50	0.000***	14.49***	0.28
		Öz Yeterlilik	-0.06	0.02	-0.28	-3.94	0.000***		
Model 2	Engellilere Yönelik Tutum	α	153.62	8.10	-	18.96	0.000***	11.70***	0.24
		Öz Yeterlilik	0.43	0.13	0.24	3.42	0.000***		
Model 3	Engellilere Yönelik Tutum	α	169.63	9.67	-	17.55	0.000***	10.31***	0.32
		Açık Saldırganlık alt boyutu	-1.62	0.56	-0.21	-2.91	0.004**		
		Öz Yeterlilik	0.33	0.13	0.18	2.55	0.011*		

* $p<0.05$; ** $p<0.01$; *** $p<0.001$

Aracı rolün incelenmesi için ilk olarak öz yeterliliğin saldırganlığın açık saldırganlık alt boyutunu yordamak için model kurulmuştur. Kurulan modelin istatistiksel olarak anlamlı olduğu görülmüştür ($p < 0.001$). Öz yeterlilik saldırganlığın açık saldırganlık alt boyutunu yordamada istatistiksel olarak anlamlı bir parametredir ($B = -0.06$; $p < 0.001$). Kurulan ikinci modelde öz yeterliliğin engellilere yönelik tutumu yordaması incelenmiştir. Kurulan modelin istatistiksel olarak anlamlı olduğu görülmüştür ($p < 0.001$). Öz yeterlilik engellilere yönelik tutumu yordamada istatistiksel olarak anlamlı bir parametredir ($B = 0.43$; $p < 0.001$). Kurulan son modelde öz yeterlilik ve saldırganlığın açık saldırganlık alt boyutunun birlikte engellilere yönelik tutumu yordaması incelenmiştir. Kurulan modelin istatistiksel olarak anlamlı olduğu görülmüştür ($p < 0.001$). Öz yeterlilik ($B = 0.33$; $p < 0.01$) ve saldırganlığın açık saldırganlık alt boyutunu ($B = -1.62$; $p < 0.05$) engellilere yönelik tutumu yordamada istatistiksel olarak anlamlı bir parametredir.

Modellerde bağımsız değişken olarak öz yeterlilik, aracı değişken olarak saldırganlığın açık saldırganlık alt boyutu ve bağımlı değişken olarak engellilere yönelik tutum atanmıştır. Bağımsız değişkenin bağımlı değişkeni yordamadaki gücü 0.43 iken aracı değişken modele dahil olunca bu katsayı 0.33'e düşmüştür. Kurulan modellerin bütünü için aracılık rolü analizi için varsayımların sağlandığı görülmüştür ve Sobel testine geçilmiştir. Sobel testinin sınanması için öz yeterliliğin 1. ve 3. modeldeki regresyon yükleri ve standart hataları analize atanmıştır. Yapılan analiz sonucunda etkinin istatistiksel olarak anlamlı olduğu görülmüştür ($z = 2.18$; $p < 0.05$). Öz yeterliliğin regresyon katsayısının azalmış olması bize kısmi bir etkinin varlığını göstermiştir. Sonuç olarak, öz yeterliliğin engellilere yönelik tutumu yordamasında saldırganlığın açık saldırganlık alt boyutunu kısmi aracı etkisi olduğu görülmüştür.

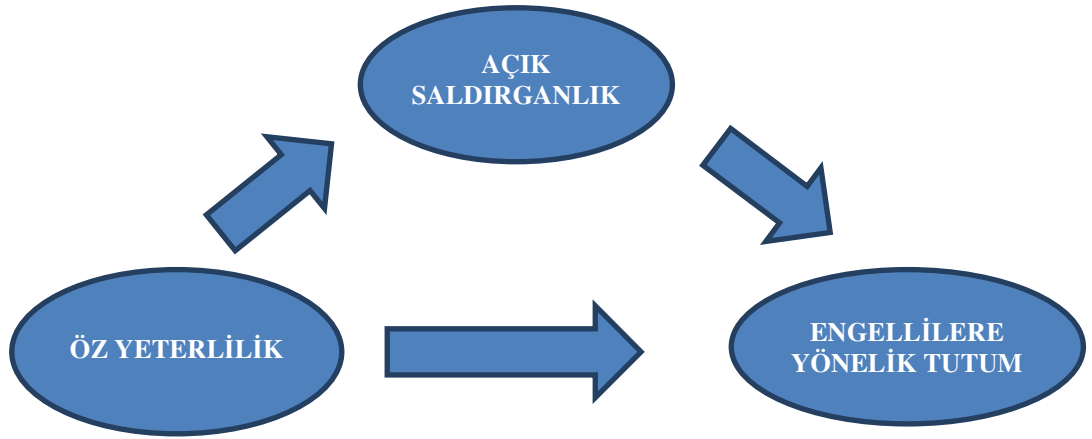

3.3. Yapısal Eşitlik Analizi Sonuçları

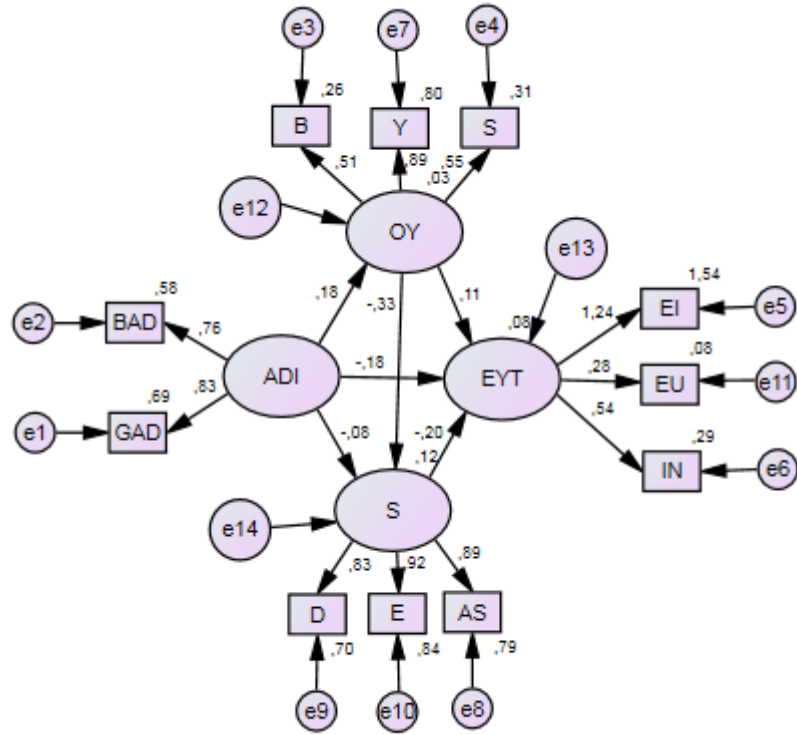

Şekil 3.1. Araştırma ölçekleri için kurulan yapısal eşitlik modeli

ADI= Adil Dünya İnancı Ölçeği; BAD= Bireysel Adil Dünya İnancı alt boyutu; GAD= Genel Adil Dünya İnancı alt boyutu; OY= Genel Öz Yeterlilik Ölçeği; B= Başlama alt boyutu; Y= Yılmama alt boyutu; S= Sürdürme alt boyutu; S= Saldırganlık Ölçeği Kısa Formu; D=Düşmanlık alt boyutu; E=Engelleme alt boyutu; AS= Açık Saldırganlık alt boyutu; EYT=İş Yerinde Engellilere Yönelik Tutumlar Ölçeği; EI= Engelli İstihdamı alt boyutu; EU= Engellilerin İş Ortamına Uyumuna Yönelik Algı alt boyutu; IN= Engellinin Yaptığı İşin Algılanan Niteliği alt boyutu; e1-14= hata payları

Araştırma ölçekleri arasındaki yordama ilişkilerinin incelenmesi için Şekil 3.1’de verilen yapısal eşitlik modeli kurulmuştur. Modelde gizil değişken olarak ölçekler atanırken gözlenen değişken olarak ölçeklerin alt boyutları atanmıştır. Modeldeki e1-e11 gözlenen değişkenlere ait hata ve e12-e14 ise gizil değişkenlere ait hata paylarıdır. Adil dünya inancının öz yeterlilik ($\beta=0.18$; $p>0.05$), saldırganlık ($\beta=-0.08$; $p>0.05$) ve işyerinde engellilere yönelik tutumu ($\beta=-0.18$; $p<0.05$) yordadığı; öz yeterliliğin saldırganlık ($\beta=-0.33$; $p<0.001$) ve işyerinde engellilere yönelik tutumu ($\beta=0.11$; $p>0.05$) yordadığı ve son olarak saldırganlığı işyerinde engellilere yönelik tutumu ($\beta=-0.20$; $p<0.01$) yordadığı yapısal eşitlik modeli sınanmıştır.

Tablo 3.12. Kurulan Yapısal Eşitlik Modeli İçin Elde Edilen Faktör Yükleri

Regresyon yolları	Standardize edilmemiş faktör yükleri	Standart hata	t	p	Standardize faktör yükleri
ADI → OY	0.16	0.09	1.80	0.072	0.18
ADI → S	-0.04	0.05	-0.90	0.370	-0.08
OY → S	-0.19	0.06	-3.46	0.000***	-0.33
ADI → EYT	-0.49	0.20	-2.40	0.017*	-0.18
OY → EYT	0.32	0.20	1.60	0.109	0.11
S → EYT	-1.05	0.32	-3.24	0.001**	-0.20
ADI → GAD	1.00				0.83
ADI → BAD	1.05	0.32	3.34	0.000***	0.76
OY → B	1.00				0.51
OY → S	0.38	0.07	5.34	0.000***	0.55
OY → Y	0.86	0.17	5.17	0.000***	0.89
EYT → EI	1.00				1.24
EYT → IN	0.32	0.09	3.56	0.000***	0.54
EYT → EU	0.23	0.08	2.96	0.003**	0.28
S → AS	1.00				0.89
S → D	0.94	0.06	15.00	0.000***	0.83
S → E	0.61	0.04	17.21	0.000***	0.92

ADI= Adil Dünya İnancı Ölçeği; BAD= Bireysel Adil Dünya İnancı alt boyutu; GAD= Genel Adil Dünya İnancı alt boyutu; OY= Genel Öz Yeterlilik Ölçeği; B= Başlama alt boyutu; Y= Yılmama alt boyutu; S= Sürdürme alt boyutu; S= Saldırganlık Ölçeği Kısa Formu; D=Düşmanlık alt boyutu; E=Engelleme alt boyutu; AS= Açık Saldırganlık alt boyutu; EYT=İş Yerinde Engellilere Yönelik Tutumlar Ölçeği; EI= Engelli İstihdamı alt boyutu; EU= Engellilerin İş Ortamına Uyumuna Yönelik Algı alt boyutu; IN= Engellinin Yaptığı İşin Algılanan Niteliği alt boyutu; * $p<0.05$; ** $p<0.01$; *** $p<0.001$

Yapısal eşitlik modelinde kurulan modelin anlamlılığı için modele dahil edilen parametreler arası bütün yolların anlamlı olması gerekmektedir. Tablo geneli incelendiğinde adil dünya inancı ile öz yeterlilik ($\beta=0.18$; $p>0.05$) ve saldırganlık ($\beta=-0.08$; $p>0.05$) arasındaki, öz yeterlilik ile engellilere yönelik tutumlar ($\beta=0.11$; $p>0.05$) arasındaki regresyon yollarının istatistiksel olarak anlamlı olmadığı

görülmüştür. Bu haliyle modelin tahmin edilemeyeceğinden mevcut yolların kaldırılarak modelin revize edilmesi sağlanmıştır.

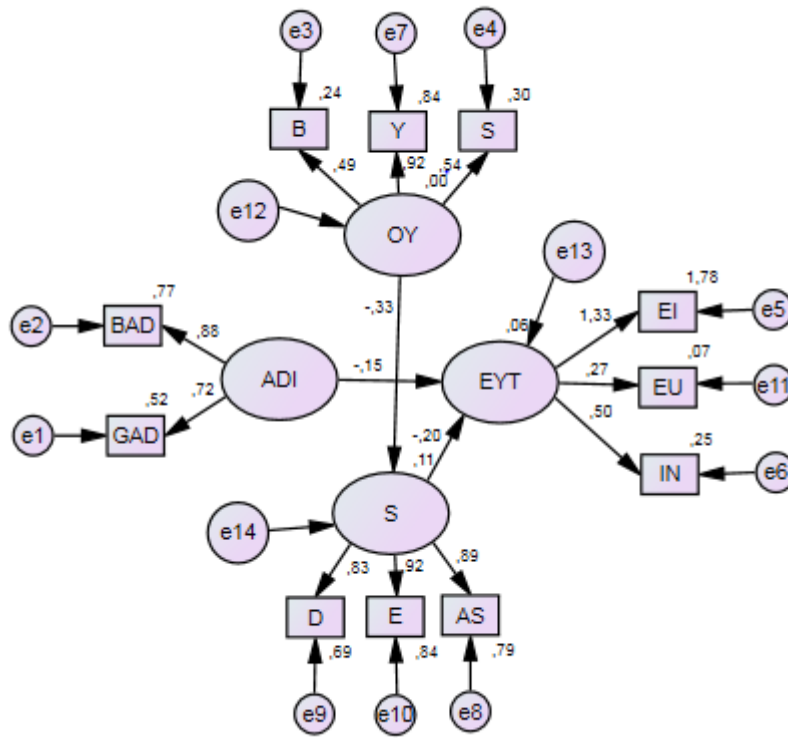

Şekil 3.2. Revize Edilmiş Model

ADI= Adil Dünya İnancı Ölçeği; BAD= Bireysel Adil Dünya İnancı alt boyutu; GAD= Genel Adil Dünya İnancı alt boyutu; OY= Genel Öz Yeterlilik Ölçeği; B= Başlama alt boyutu; Y= Yılmama alt boyutu; S= Sürdürme alt boyutu; S= Saldırganlık Ölçeği Kısa Formu; D=Düşmanlık alt boyutu; E=Engelleme alt boyutu; AS= Açık Saldırganlık alt boyutu; EYT=İş Yerinde Engellilere Yönelik Tutumlar Ölçeği; EI= Engelli İstihdamı alt boyutu; EU= Engellilerin İş Ortamına Uyumuna Yönelik Algı alt boyutu; IN= Engellinin Yaptığı İşin Algılanan Niteliği alt boyutu; e1-14= hata payları

İstatistiksel olarak anlamlı olmayan yolların çıkarılmasının ardından revize edilen model şekil 3.2’de sunulmuştur. Modelin geneli incelendiğinde adil dünya inancı ile engellilere yönelik tutum arasında $\beta = -0.15$ ’lik regresyon katsayısı bulunmuştur. Bu sonuca göre adil dünya inancı puanındaki 1 birimlik artış engellilere yönelik tutumu puanını 0.15 birim azaltacaktır. Engellilere yönelik tutumun %6’lık kısmı adil dünya inancı ve saldırganlık tarafından açıklanmaktadır. Saldırganlık ile engellilere yönelik tutum arasında $\beta = -0.20$ ’lik regresyon katsayısı bulunmuştur. Bu sonuca göre adil dünya inancı puanındaki 1 birimlik artış engellilere yönelik tutum puanını 0.20 birim azaltacaktır. Saldırganlığın %11’lik kısmı öz yeterlilik tarafından açıklanmaktadır.

Son olarak öz yeterlilik ile saldırganlık arasında $\beta = -0.33$ 'lük regresyon katsayısı bulunmuştur. Bu sonuca göre öz yeterlilik puanındaki 1 birimlik artış saldırganlık puanını 0.33 birim azaltacaktır. Aracılık rolünün incelendiği standardize edilmiş dolaylı etki sonuçları incelendiğinde öz yeterliliğin engellilere yönelik tutum puanı üzerinde %7'lik aracılık rolünün olduğu görülmüştür.

Tablo 3.13. Revize Model İçin Elde Edilen Faktör Yükleri

Regresyon yolları	Standardize edilmemiş faktör yükleri	Standart hata	t	p	Standardize faktör yükleri
OY → S	-0.20	0.06	-3.56	0.000***	-0.33
ADI → EYT	-0.51	0.19	-2.75	0.006**	-0.15
S → EYT	-1.12	0.32	-3.49	0.000***	-0.20
ADI → GAD	1.00				0.72
ADI → BAD	1.39	0.51	2.74	0.006**	0.88
OY → B	1.00				0.49
OY → S	0.38	0.07	5.35	0.000***	0.54
OY → Y	0.91	0.18	4.93	0.000***	0.92
EYT → EI	1.00				1.33
EYT → IN	0.27	0.10	2.84	0.005**	0.50
EYT → EU	0.20	0.08	2.48	0.013*	0.27
S → AS	1.00				0.89
S → D	0.94	0.06	14.98	0.000***	0.83
S → E	0.61	0.04	17.20	0.000***	0.92

ADI= Adil Dünya İnancı Ölçeği; BAD= Bireysel Adil Dünya İnancı alt boyutu; GAD= Genel Adil Dünya İnancı alt boyutu; OY= Genel Öz Yeterlilik Ölçeği; B= Başlama alt boyutu; Y= Yılmama alt boyutu; S= Sürdürme alt boyutu; S= Saldırganlık Ölçeği Kısa Formu; D=Düşmanlık alt boyutu; E=Engelleme alt boyutu; AS= Açık Saldırganlık alt boyutu; EYT=İş Yerinde Engellilere Yönelik Tutumlar Ölçeği; EI= Engelli İstihdamı alt boyutu; EU= Engellilerin İş Ortamına Uyumuna Yönelik Algı alt boyutu; IN= Engellinin Yaptığı İşin Algılanan Niteliği alt boyutu; * p<0.05; ** p<0.01; *** p<0.001

Revize edilmiş model için kurulan regresyon yollarının hepsi istatistiksel olarak anlamlı bulunmuştur (p<0.05). Elde edilen bu sonuçlar kurulan modelin güvenilirliğini göstermektedir. Güvenirlik noktası için diğer bir önemli nokta uyum iyiliği değerlerinin incelenmesi olmuştur.

Tablo 3.14. Revize Edilmemiş Model İçin Uyum İyiliği Değerlerinin İncelenmesi

Kriter	İyi uyum için değerler	Model	Model başarısı
χ^2 testi	p>0.05	p<0.05	Başarısız
Ki-kare/serbestlik derecesi	≤ 3	1,53	Başarılı
GFI	≥ 0.90	0.95	Başarılı
AGFI	≥ 0.90	0.91	Başarılı
IFI	≥ 0.95	0.98	Başarılı
TLI	≥ 0.95	0.96	Başarılı
CFI	≥ 0.95	0.97	Başarılı
RMSEA	≥ 0.05	0.05	Başarılı

Uyum iyiliği indeksleri modelin, model için işlenen veriler ile uygunluk derecesini sunan değerlerdir ($\chi^2/sd=1.53$; GFI=0.95; AGFI=0.91; IFI=0.98; TLI=0.96; CFI=0.97; RMSEA=0.05). Revize edilmemiş model için, ilgili değer için aralıklar ve model için uyumun değerlendirilmesi tablo 3.14'te verilmiştir.

Tablo 3.15. Revize Edilmiş Model İçin Uyum İyiliği Değerlerinin İncelenmesi

Kriter	İyi uyum için değerler	Model	Model başarısı
χ^2 testi	$p>0.05$	$p<0.05$	Başarısız
Ki-kare/serbestlik derecesi	≤ 3	1.58	Başarılı
GFI	≥ 0.90	0.94	Başarılı
AGFI	≥ 0.90	0.90	Başarılı
IFI	≥ 0.95	0.97	Başarılı
TLI	≥ 0.95	0.96	Başarılı
CFI	≥ 0.95	0.97	Başarılı
RMSEA	≥ 0.05	0.05	Başarılı

Uyum iyiliği indeksleri modelin, model için işlenen veriler ile uygunluk derecesini sunan değerlerdir ($\chi^2/sd=1.58$; GFI=0.94; AGFI=0.90; IFI=0.97; TLI=0.96; CFI=0.97; RMSEA=0.05). İlgili değer için aralıklar ve model için uyumun değerlendirilmesi tablo 3.15'de verilmiştir. Genel olarak bütün uyum iyiliği indeksleri için başarılı sonuçlar bulunmasına karşın χ^2 test istatistiği istatistiksel olarak anlamlıdır. χ^2 test istatistiğinin örneklem hacminden etkilenmesi ve büyük örneklerde anlamlı sonuçlar vermesi durumunda χ^2 değerinin serbestlik derecesine bölünmesi sonucu elde edilen değer, uyum iyiliği noktasında değerlendirme sağlamaktadır. Bu değer model için 3'ten küçük bulunması revize edilmiş modelin iyi uyum gösterdiği söylenebilir.

IV. BÖLÜM

4. TARTIŞMA

İş yerinde engellilere yönelik tutum birçok değişken tarafından etkilenen dinamik bir olgudur. Engelli bireyler sosyal hayattaki zorlukların yanında iş hayatında da zorluklar yaşamaktadır. Bu çalışmanın amacı iş yerinde engellilere yönelik tutum, adil dünya inancı, öz yeterlilik ve saldırganlık arasındaki ilişkinin incelenmesidir. Bu bölümde analizler sonucu elde edilen bulgular alan yazın çalışmaları ile desteklenerek tartışılmıştır.

4.1. Cinsiyete Göre Araştırma Ölçek ve Alt Boyut Puan Ortalamaları Arası Farklılık

Araştırmacı tarafından belirlenen demografik soruların araştırma ölçek ve alt boyutları üzerindeki etkisi bağımsız örneklem t testi ve varyans analizi ile incelenmiştir. Cinsiyete göre araştırma ölçek ve alt boyut ortalamaları arası farklılık incelendiğinde sadece adil dünya inancı için anlamlı farklılık olduğu görülmüştür (bkz. Tablo 3.4). Erkeklerin adil dünya inancı puan ortalamalarını kadınlardan anlamlı şekilde yüksek olduğu görülmüştür. Elde edilen bu sonuç kadınların empati düzeyinin erkeklerden yüksek olması ile açıklanabilir (Arslan 2016: 52). Empati kavramı kişinin kendisinin karşısındaki bireyin yerine koyarak duygu ve düşüncelerini anlamasıdır. Bu noktada kadınlar olumsuzluklar ve kötü olaylar yaşamış kişilerle daha iyi empati kurabildiklerinden adil dünya inancı geliştirmeleri erkeklere oranla daha düşüktür. Furnham ve Procter (1989: 370) adil dünya inancının gelişiminde adaletsizlik kavramının öneminden bahsetmiştir. Bu bağlamda daha çok adaletsizlikle karşılaşan grupların dünyayı daha az adil algıladıkları belirtilmiştir. Kadınların gerek günlük yaşantılarında gerekse sosyal hayatta karşılaştıkları adaletsizlik ve eşitsizlikler onların

daha az adil dünya inancı geliřtirmelerine neden olmuř olabilir. Elde edilen diđer bulgularda öz yeterlilik, saldırganlık ve engellilere yönelik tutumlar için kadın ve erkeklerin puan ortalaması arasında anlamlı bir farklılık olmadığı görülmüřtür.

4.2. Medeni Duruma Göre Arařtırma Ölçek ve Alt Boyut Puan Ortalamaları Arası Farklılık

Medeni durumun arařtırma ölçek ve alt boyutlarına etkisinin incelenmesi sonucunda öz yeterlilik ölçeđi ve alt boyutları için anlamlı farklılıklar bulunmuřtur. Bekar bireylerin öz yeterlilik ve alt boyut toplam puan ortalamasının evlilerden anlamlı řekilde yüksek olduđu görülmüřtür (bkz. Tablo 3.5). Elde edilen bulgular çocuđun olup olmaması deđiřkeni için elde edilen bulgularla paraleldir (bkz. Tablo 3.6). Bekar olan kiřilerin aile, eř veya çocuk gibi kaygı nedeni olabilecek sorumluluklardan uzak olmaları bu sonucu açıklayabilir. Bekar kiři, daha çok imkan ve fırsatlar bularak yařantısını zenginleřtirebilmektedir. Bu yařantı zenginliđi ise öz yeterliliđi arttıran bir faktördür (Schwarzer vd. 1997: 72). Diđer yandan bekar kiřilerde iř, kariyer ve başarı hedefleri yüksek olmaktadır. Bu noktada elde edilen başarıların çok olması bekarların öz yeterliliđinin yüksek olmasını açıklar nitelikte olabilir (Demir 2015: 54). Ayrıca bekarların eř desteđi olmadan yařamlarını tek başına sürdürmeleri gerektiđi gerçeđi de öz yeterlilik seviyelerinin yüksek olmasını açıklamaktadır. Bekar kiři desteđi olmadığını bilmekte ve eylemlerinde başarılı olmak için yeterli motivasyona sahip olmaktadır (Yıldız 2014: 36). Bu bulgulardan ayrı olarak adil dünya inancı, saldırganlık ve engellilere yönelik tutumlar için bekar ve evlilerin puan ortalaması arasında anlamlı bir farklılık olmadığı görülmüřtür.

4.3. Engelli Faaliyetlerine Katılım, Ailede Engel Olması Durumlarına Göre Arařtırma Ölçek ve Alt Boyut Puan Ortalamaları Arası Farklılık

Engelli faaliyetlerine katılım, ailede engel varlıđı ve kiřide engel varlıđı durumuna göre katılımcıların engellilere karşı tutumları arasında anlamlı bir farklılık bulunmamıřtır. Engelli faaliyetlerine katılım, ailede veya kiřide engelin varlıđı

bireylerde engellilere yönelik bakışı deęiřtiren ve empati becerisi katan durumdur (Slininger, Sherrill ve Jankowski 2000: 179). Aynı řekilde sosyal kimlik kuramı kapsamında kiři kendisini engellilere daha yakın hissedecek ve onlara karřı tutumu pozitif yönde deęiřim gösterecektir (Dipboyle ve Colella 2013). Dięer yandan ailesinde veya çevresinde engelli bulunan katılımcıların adil dünya inancı puan ortalamalarının ailesinde engelli bulunmayanlara oranla anlamlı řekilde yüksek olduęu görölmüřtür (bkz. Tablo 3.7). Ailesinde veya çevresinde engelli bulunan bireylerin dünyayı daha adil algıladıkları görölmüřtür. Bu sonuç ailesinde veya çevresinde engelli olan katılımcıların yařadıkların depresyon ve stres düzeyi ile açıklanabilir (Dereli ve Okur 2008: 166; Kaytez, Durualp ve Kadan 2015: 200). Bireyler depresyon ve stres gibi patolojilerin etkisi ile biliřsel ve duygusal deęiřimler yařamaktadır. Bu deęiřimler sonucunda karamsar düşünce ve olumsuzluęa takılma oldukça yaygındır. Kiřiler bu gibi nedenlerle ailesindeki veya çevresindeki engelli bireyin yařadığı engeli dünyanın adil olması sonucunda, yaptığı bir eylem sonucunda edindiğini düşünebilir.

4.4. Eęitim Durumuna Göre Arařtırma Ölçek ve Alt Boyut Puan Ortalamaları Arası Farklılık

Demografik deęiřkenler için elde edilen son bulgu eęitim durumunun engellilere yönelik tutumlar üzerindeki etkisidir. Yapılan analiz sonucunda ilköęretim mezunu katılımcıların engellilere yönelik daha olumsuz; yüksek öęretim mezunu katılımcıların engellilere yönelik daha olumlu tutumlara sahip olduęu görölmüřtür (bkz. Tablo 3.8). Eęitim düzeyi kiřinin yargılarının, tutumlarını ve düşüncelerinin oluşmasında en önemli etkindir. Kiřinin eleřtirel bakıř açısı ile olaylara bakmasına ve arařtırma yolu ile bilgi toplamasında eęitimin büyük önemi vardır (řahin ve Güldenoęlu 2013: 215).

Düşük eęitim düzeyindeki katılımcıların engellilere karřı tutumlarının daha olumsuz olmasına sebep olarak entelektüel becerinin az olması, empati becerisinin düşük olması, düşünce yapısının esnek olmaması ve geniş perspektifte düşünme becerisinin bulunmaması gösterilebilir.

4.5. Engellilere Yönelik Tutumlar ile Adil Dünya İnancı Arasındaki İlişkiler

Araştırmanın ilk hipotezi için adil dünya inancı ile engellilere yönelik tutum arasında istatistiksel olarak anlamlı bir ilişki olmadığı görülmüştür (Bkz. Tablo 3.3). Diğer yandan saldırganlık ve öz yeterlilik puanları ile birlikte kurulan yapısal eşitlik modelinde adil dünya inancı ölçeği toplam puanının engellilere yönelik tutumları olumsuz yönde yordadığı görülmüştür (Bkz. Şekil 3.2). Bu yordayıcılık ilişkisinde adil dünya inancının artması engellilere yönelik tutumun olumsuz olmasına neden olmaktadır. Elde edilen bulgular alan yazın ile tutarlı bilgilerdir. Adil dünya inancı temelindeki ‘eden bulur’ prensibini engellilere yansıtılması bireyler için çok basit olacaktır (Kılınç ve Torun 2011: 2). Bu bireyler kişinin başına gelen engelin onun hak ettiği yönünde çarpık bilişler geliştirecek ve tutumu olumsuz yönde olacaktır. Adil dünya inancı temelinde olumsuzun sürekli olumsuzu hak ettiği şeklinde çarpık bir inanç da bulunmaktadır. Bu çarpık inanca bağlı olarak adil dünya inancı yüksek olan bir kişi engellilerin daha kötüsünü hak ettikleri ve toplumdan dışlanmaları gerektiği yönünde fikirler geliştirebilir ve bu durum engellilere karşı tutumlarının olumsuz olmasına neden olabilir (Pepitone ve L’Armand 1996: 583).

4.6. Engellilere Yönelik Tutumlar ile Öz Yeterlilik Arasındaki İlişkiler

Araştırmanın ikinci hipotezi bağlamında öz yeterlilik ile engelli tutumu arasında ölçek ve alt boyutlar düzeyinde istatistiksel olarak anlamlı ve olumlu bir ilişki olduğu görülmüştür (Bkz. Tablo 3.3). Bu sonuca göre öz yeterlilikte artış oldukça engelli tutumlarının olumlu olacağı şeklinde yorumlanmaktadır. Ayrıca regresyon modellerinde öz yeterliliğin engellilere yönelik tutumu yordayıcı özellik göstermesi iki kavram arasındaki ilişkinin yönünü de göstermektedir. Alan yazın çalışmaları incelendiğinde öz yeterlilik ve engelli tutumu üzerinde bir çalışma bulunmamıştır. Ancak öz yeterliliğin tutumların oluşumu ve değişimi üzerinde etkisi olduğu görülmüştür (İpek ve Acuner 2011: 26). Jeong ve Kim (2011: 214) çalışmalarında öz yeterlilik ve oyun tutumu arasında pozitif ilişki olduğunu bulmuştur. Bandura (1977: 192) öz yeterliliğin bilişlerin değiştirilmesinde önemli bir nokta olduğunu savunmuştur. Bilişlerin değişimi

beraberinde duygu ve davranışların da değişimini getirecektir. Bilişsel, duygusal ve davranışsal yönleri olan tutumlar ise bu değişime en açık kavram olarak görülmektedir. Bu bilgiler, bireylerin öz yeterlilik puanlarındaki artışla birlikte engellilere yönelik olumlu tutumlarında artışı yorumlar niteliktedir.

Öz yeterlilik ve engelli tutumu arasındaki ilişki psikanalitik kurama göre de açıklanabilir (Öcel 2011: 76). Öz yeterliliği düşük olan birey bu durum ile yüzleşmek istemeyebilir ve dışa yansıtmak isteyebilir. Şu halde çevresinde gördüğü en zayıf ve savunmasız kişi olarak gördüğü engelliye yönelik tutumlarını olumsuzlaştırabilir. Bu sayede kendi içinde yaşadığı öz yeterliliğe yönelik çatışma ve kaygıdan durumun dış dünyada birisine yansıtılması sonucunda kurtulabilir. Öz yeterlilik ile engellilere yönelik tutum arasındaki ilişki bu bağlamda da açıklanabilir.

4.7. Engellilere Yönelik Tutumlar ile Saldırganlık Arasındaki İlişkiler

Araştırmanın üçüncü hipotezi kapsamında saldırganlık ve engelli tutumu arasındaki ilişki incelenmiştir. Saldırganlık ölçeği ve alt boyutları ile engelli tutumları ölçeği ve alt boyutları arasındaki korelasyon analizi sonucunda istatistiksel olarak anlamlı ve olumsuz yönde ilişki olduğu görülmüştür (Bkz. Tablo 3.3). Saldırganlık puanından alınan yüksek puan saldırganlığı ve engelli tutumları ölçeğinden alınan yüksek puan olumlu tutumları gösterdiği esas alınırsa, katılımcıların saldırganlık puanları arttıkça engellilere yönelik olumsuz tutumları da artacaktır. Korelasyon analizi bulgularını destekleyen yapısal eşitlik analizi sonuçları da saldırganlığı engellilere yönelik tutumu yordadığı yönündedir. Saldırganlık kavramı birçok kültürde değişkenlik göstermektedir. Doğu ve Batı kültürleri veya Amerika'nın saldırganlık olarak kabul ettikleri davranışlar, tutumlar ve duygular farklı olmaktadır. Robey ve diğerleri (2013: 275) engellilere yönelik tutumun kültürel arka plana göre farklılık gösterdiğini belirtmiştir. Bu çalışmada bulunan sonuçlar kültürel özellikler düşünülerek yorumlanabilir. Kültürümüzde saldırganlık ve öfke gibi kavramların çok yer tutması bulunan sonuçları desteklediği düşünülmektedir.

Engellilere yönelik tutumlar içinde acıma, empati, yardım ve özdeşleşme gibi duyguların olabileceği gibi saldırganlık duygusu da bulunmaktadır (Cox ve Hill 2018: 186). Findler, Vilchinsky ve Werner (2007: 172) engellilere yönelik düşmanca ve saldırganca tutumların varlığını belirtmiştir. Salırganlık özellikleri yüksek bireylerin engellilere yönelik tutumlarının da saldırgan ve düşmanca olması olasıdır. Siller (1964: 21) yaptığı çalışmasında, saldırganlığı ölçmek için kullandığı Gough Sıfat Kontrol Listesi ile engelli tutumu arasında $r = -0.13$ 'lük ve Zaks-Walters Salırganlık Ölçeği ile engelli tutumu arasında $r = -0.34$ 'lük korelasyon katsayısı bulmuştur. Swingle (1962: 55) çalışmasında saldırganlık ve engelli tutumu arasında $r = -0.25$ 'lik korelasyon katsayısı bulmuştur. Siller ve Sternlicht (1960) çalışmalarında, engellilere yönelik tutumları olumlu olanların saldırganlık puanlarının düşük olduklarını göstermiştir (Akt: Yuker, Block ve Young 1970: 56). Bu sonuçlara göre araştırma bulguları alan yazın çalışmaları ile benzerlik göstermektedir.

4.8. Adil Dünya İnancı ile Salırganlık Arasındaki İlişkiler

Araştırmanın dördüncü hipotezi için saldırganlık ve adil dünya inancı arasındaki ilişki yapılan korelasyon analizi ile incelenmiştir. Yapılan analizde iki değişken arasında negatif yönlü ilişki olduğu görülmüştür (Bkz. Tablo 3.3). Bu durum bilişsel denge kuramı ile açıklanabilir. Bilişsel dengenin sağlanmasında adil dünya inancının yeri büyüktür. Ancak bazı durumlarda adil dünya inancı dengeyi kuramayabilir (Kılınç ve Torun, 2011: 9). Böylesi durumlarda saldırganca davranışların sergilenmesi dengesizliğin göz ardı edilmesi için olasıdır. Diğer yandan dinamik ekol gözünden bakılırsa adil dünya inancı savunma mekanizması olarak da kullanılıyor olabilir (Vaillant 1977: 78). Savunma mekanizmaları en bariz itkiler olan libido ve agresyonu baskılamak ve içsel dengeyi kurmak üzere programlanmıştır.

Ancak adil dünya inancı savunma görevini yerine getiremediği durumlarda saldırganlığın ortaya çıkması bu nedenle olasıdır. Öcel (2011: 84) saldırganlığın belirli kişilik özelliklerinden etkilenebileceğini ve adil dünya inancının bir kişilik özelliği olarak düzenleyici rolü ile karşımıza çıkabileceğini belirtmiştir. Bu çalışmada elde

edilen bulgular alan yazın bilgileri ile tutarlı gözükmemektedir. Dalbert (2002: 130) adil dünya inancı ile saldırganlık arasındaki negatif ilişkiye dikkat çekmiştir. Dünyanın adil bir yer olmadığı ve adaletsizliklerin olduğu yönündeki inanç kişide öfke oluşturmaktadır ve bu öfkenin davranışsal çıktısı saldırgan eylemler olarak görülmektedir. Kişinin adil olmayan dünyaya inancı beraberinde saldırgan davranışları getirecektir.

Voss (2018: 71) adil dünyaya olan inancın az olmasının kişinin dünyayı daha adil bir yer yapmak için kurbanlara karşı zorbalık ve saldırganlık davranışlarını göstereceğini belirtmiştir. Bu nedenle adil dünya inancı ile saldırganlık arasındaki negatif ilişkiye işaret etmiştir. Diğer yandan adil dünya inancının fazla olması saldırgan tutumları azaltıcı bir etkidir. Correia ve Dalbert (2008: 250) lise öğrencileri ile yaptığı çalışmalarında, adil dünya inancı yüksek olan öğrencilerin diğer öğrencilere karşı daha az zorba ve saldırgan davranışlar gösterdiklerini belirtmiştir.

Fox ve diğerleri (2010: 184) genel adil dünya inancı ile saldırganlık/zorbalık arasında negatif bir korelasyon olduğunu görmüştür. Diğer yandan bireysel adil dünya inancının kontrol altına tutulması sonucunda iki değişken arasındaki ilişki anlamlılığını kaybetmektedir. İlgili sonuç genel ve bireysel adil dünya inancının saldırgan davranışlardaki etkisini göstermektedir. Gosse ve diğerleri (2008: 11) adil dünya inancı düşük olan katılımcıların kurbanlar için daha az kaygı duydukları ve onlarla konuşmak için daha az gönüllü olduklarını belirtmiştir. Bu tutumların beraberinde yüksek saldırganlık dürtülerinin de bulunduğu görülmüştür.

4.9. Öz Yeterlilik ile Saldırganlık Arasındaki İlişkiler

Araştırmanın beşinci hipotezi için öz yeterlilik ve saldırganlık arasında da istatistiksel olarak anlamlı ve olumsuz bir ilişki olduğu bulunmuştur (Bkz. Tablo 3.3). Yapısal eşitlik modelinde ise öz yeterliliğin saldırganlığı yordadığı görülmüştür. Öz yeterlilik kavramı davranış veya edimin başlatılıp sonuç alıncaya dek devam ettirilmesi olarak tanımlanmıştır (Bandura 1977: 191). Öz yeterlilik ve saldırganlık arasındaki

olumsuz ilişki öz yeterliliği az olan bireylerin ısrarcı, davranışlarında dürtüsel olmaları ve yılmamaları ile açıklanabilir (Yıldırım ve İlhan 2010: 304). Yapılan çalışmalar saldırganlık ve öz yeterlilik arasında doğrudan negatif ilişkiyi işaret etmektedir. Bireyin öz yeterliliği ve herhangi bir alanda başarılı olma inancı güçlüyse, problemlerini şiddet ve saldırganlığa başvurmaksızın ve edilgen kalmaksızın çözecektir (Balkıs, Erdinç ve Buluş 2005: 83). Araştırmalar, öngörülemeyen çevre unsurları ve diğer nedenlerden kaynaklanan stres durumlarında öz yeterlilik yeteneklerinin öneminden bahsetmektedir. Stresli ortama farklı duygusal tepkiler verilebilmekle birlikte, öz yeterliliğin düşük olması durumunda agresif saldırganlık ve regresif saldırganlık davranışları gözlenmektedir (Doğan ve Şahin 2011: 63).

Saldırganlık davranışı duyguların düzenlenmesindeki eksiklik olarak görülebilir. Öz yeterlilik kavramının duyguların düzenlenmesindeki rolü bilinmektedir (Bandura vd. 2003: 770). Duygu düzenleme ile ilgili öz yeterlik inançları bireylerin, kendi duygularının kökeni ve yoğunluğu, tepkileri ve sonuçları üzerinde aşırı kontrol de dahil olmak üzere duygusal deneyimleri kontrol edebileceğine nasıl inandıklarını gösterir. Böylece, kişinin duygu düzenleme ile ilgili öz yeterlik inançları, duyguların yorumlanması, duyguların ifade edilmesi, düzenleyici stratejilerin seçimi ve sonuçların değerlendirilmesi gibi duygusal uyarıcı durumlara tepkinin birçok yönünü etkiler (Di vd. 2018: 126). Pompilli ve diğerleri (2007: 2049) öz yeterlilik ve saldırganlık arasında ilişki olduğunu çalışmalarında belirtmiştir. Öz yeterlilik ve saldırganlık arasında bulunan olumsuz ilişki alan yazın çalışmalarına benzerlik göstermektedir.

4.10. Öz Yeterlilik İle Adil Dünya İnancı Arasındaki İlişkiler

Araştırmanın altıncı hipotezi için adil dünya inancı ve öz yeterlilik arasında anlamlı bir ilişki olduğu görülmüştür (Bkz. Tablo 3.3). Bu ilişkinin pozitif yönlü olması iki kavram arasında doğru orantı olduğunu göstermektedir. Kişinin adil dünya inancı arttıkça öz yeterlilik düzeyi de artacak veya adil dünya inancı azaldıkça öz yeterlilik düzeyi de azalacaktır. Freedman, Sears ve Carlsmith (2003: 58) adil dünya inancı geliştiren kişilerin aslında başkalarının başına gelen olumsuzluklardan çekindiklerini ve

bunların başlarına gelmesinden korktuklarını belirtmiştir. Bu nedenle kişiler kendi öz yeterliliklerini yüksek tutmak için adil dünya inancı geliştirme ihtiyacındadır. Diğer taraftan bireyin diğerlerini kötüleyerek kendisini değerli hissetmesi öz yeterliliğin artmasında motivasyonel bir süreç olarak işlemektedir (Yıldız 2014: 38). Kişi başkalarının başına gelen kötü olayları hak ettiklerini düşünerek; kendi başına gelen kötü olayları dünyanın adaletsiz olduğunu düşünerek telafi etmeye ve öz yeterliliğini yükseltmeye çalışabilir.

4.11. Öz Yeterliliğin Engellilere Yönelik Tutumları Yordamasında Saldırganlığın Aracılık Rolünün İncelenmesi

Korelasyon analizi sonucunda elde edilen ikili ilişkiler değişkenler arasındaki dinamik ilişkinin daha ayrıntılı incelenmesi için üçlü ve dördü ilişkilerde yol göstermiştir. Alan yazın çalışmalarında üçlü ve dördü ilişkilerde rastlanmaması değişkenler arası dinamik ilişkilerin incelenmesinde önemlidir. Araştırmanın yedinci hipotezi için adil dünya inancının engellilere yönelik tutumu yordamasında öz yeterliliğin aracılık rolü sınanmıştır. Benzer sonuçlar, adil dünya inancının engellilere yönelik tutumu yordamasında saldırganlığın aracılık rolünün incelenmesi için kurulan sekizinci hipotez için de görülmüştür

Son olarak araştırmanın dokuzuncu hipotezinde öz yeterliliğin engellilere yönelik tutumu yordamasında saldırganlığın ve düşmanlık dışındaki alt boyutlarının aracı rolü olduğu görülmüştür (Bkz. Tablo 3.9-3.11). Alt boyutlar içerisinde aracılık rolünün etki büyüklüğü bazında sırası ile engelleme ve açık saldırganlık görülmüştür. Öz yeterliliğin duygu ve davranış kontrolü üzerindeki etkisi bilinmektedir (Bandura vd. 2003: 776). Öz yeterliliği düşük biri dürtüsel davranışlar sergileyecek ve mantıktan uzaklaşacaktır. Bu durumlar onu duyguları ile ani eylemler sergilemeye itecektir. Bu noktada saldırganlık karşımıza çıkmaktadır. Şu halde düşük öz yeterliliği olan bireyler daha çok engelleme yolu ile saldırganlıklarını göstermekte ve engellilere karşı tutumlarını olumsuzlaştırmaktadır. Elde edilen bulgular kişilerin toplumsal normlar, dini değerler gibi ketleyici faktörleri göz önüne alarak saldırganlıklarını engelleme gibi diğer boyutlara oranla daha pasif biçimde gösterdiklerini düşündürmektedir.

Öz yeterliliği düşük bireylerin saldırgan tutumlar sergilediği bilinmektedir. Bandura ve diğerleri (2003: 779) öz yeterliliğin duyguların düzenlenmesinde etkinliği üzerinde durmuştur. Duygusal düzenlemede yaşanacak sorunlar saldırganlık, kaygı, korku gibi birçok duruma neden olacaktır. Düzenleyici mekanizmanın az çalışması durumun farklı stratejilerle çözülmesine olanak tanıyacaktır. Bu saldırgan davranışların kişiden daha dezavantajlı bir gruba yöneltilmesi de olası görülmektedir. Alan yazın çalışmaları engellilere yönelik fiziksel ve sözel saldırganlık gibi olumsuz durumları göstermektedir (Hill, Maestas ve Mullen 2016: 292; Swingle 1962: 68)



V. BÖLÜM

5. SONUÇ VE ÖNERİLER

Dünya üzerinde ve Türkiye’de yaşayan engelli sayısının her geçen gün artması, engellilerin istihdam konusunda ve alanlarında yaşadıkları zorluklar, toplumsal alanda eşit muameleyi ve istihdam konusunun daha fazla çalışılmasını gerektirmektedir. Yasal olarak uygulanan tedbirler ve toplumsal alandaki adaletsizliğin giderilmesi için atılan bütün adımlara rağmen, engelli istihdamının sağlanması ve istihdam süresince engellilerin maruz kaldığı ayrımcı davranışların devam etmesi bu konuyu daha da önemli kılmaktadır.

Bu çalışmada, öncelikle engel nedir ve engelliliğin tarihsel süreci, engelli istihdamında tarihsel gelişim ve değişim konuları sunulmuştur. Kuramsal temeller ve ilgili alan yazın inceledikten sonra, Türkiye’de engelli istihdamı ile ilgili düzenleme ve sistemler incelenmiştir. Türkiye işgücü piyasasındaki engelli istihdamı oranı yetersizliği ve engellilerin iş yaşamında karşılaştıkları sorunların nedenlerinin engelsiz çalışanların saldırgan tutumlarından etkilendiği yapılan araştırmalarca bulunan sonuçlardır. Engellilere yönelik tutumları etkileyen saldırganlık değerlerinin anlamlı oluşu geçmişteki araştırma sonuçlarını destekler durumdadır.

Diğer yandan engellilere yönelik tutumların saldırganlık, öz yeterlilik ve adil dünya inancı gibi kavramların bulunduğu bir model ile incelenmesi olumsuz tutumların temellerinin daha iyi incelenmesi imkanını sunmuştur. Engelli bireylere yönelik olumsuz tutumların temeli adil dünya inancı ve saldırganlıkta görülen yükselmedir. Ayrıca öz yeterlilik kavramının saldırganlık üzerinden engellilere yönelik tutumu yordayıcı bir özellikte olduğu görülmüştür. Elde edilen bulgular alan yazına güncel

bilgiler kazandırmanın yanında içerdiği modelleme sayesinde sonraki çalışmalarda engellilere yönelik tutumun daha iyi anlaşılması için öneriler sunmaktadır.

Sonuç olarak öz yeterliliğin engellilere yönelik tutumu yordamasında araştırma değişkenlerinden sadece saldırganlığın kısmi aracı etkisi olduğu görülmüştür. Diğer yandan düzenleyici değişken için yapılan regresyon analizleri sonucunda öz yeterlilik ve saldırganlık için anlamlı sonuçlar elde edilmemiştir.

Araştırmanın sınırlılıkları; çalışma kamu kurumları ve özel kuruluşlarda yürütülmesine rağmen çalışmanın yapıldığı kurum ve kuruluşlarda istihdam edilen engelli sayılarının yetersiz olduğu gözlenmiştir. Araştırma verilerinin Elazığ ve Aksaray illerinde faaliyet gösteren kamu kurumları ve özel sektör kuruluşlarından toplanmış olması araştırma sonucunun Türkiye'ye genellenebilmesini kısıtlayabileceği düşünülmektedir. Her türlü imkan ve kaynaklar geliştirilerek Türkiye genelinde yürütülecek bir çalışma ile araştırma alanı genişletilerek gelişmiş sonuçlar elde edilebilir.

Çalışmanın bir diğer sınırlılığı, ölçek uygulamalarının mesai saatleri içerisinde yapılması sebebiyle, çalışanların mesai yoğunluğu ve iş yükü gibi nedenlerle katılımcı sayısının düşmesine neden olmasıdır. Vardiya usulü çalışan hastane gibi kurumlarda bazı katılımcılardan ölçekler aynı gün geri alınamamış, ölçek kaybı ya da ölçeklerin boş iadesi durumlarıyla karşılaşmıştır. Bütün bu sınırlılıklar kontrol edilerek daha büyük bir örneklem ile çalışmanın yürütülmesi alan yazına önemli katkılar sağlayabilir.

Engelli istihdamı konusunda tüm kamu kurum ve kuruluşlarıyla birlikte, özel sektörün de paydaş olduğu bir hareket planı ve politikası hayata geçirilmelidir. Kamu kurum ve kuruluşları içinde;

- Diyanet İşleri Başkanlığı bünyesinde engelliliğin ilahi bir ceza olmadığı, aksine engellilere karşı koruyucu ve kollayıcı olmak gerektiği çatısı altında yoğun bir bilgilendirme seferberliği oluşturulup, Milli Eğitim ve Aile ve Sosyal Hizmetler Bakanlığı aracılığıyla toplumun her kesimine ulaşmasını sağlanmalıdır.

- Özellikle İŞ-KUR, KOSGEB ve kalkınma ajansları gibi kuruluşlar bünyesinde engelli bireylere yönelik hibe ve kredilerin verilmesiyle, sadece engellilerin istihdam edildiği, hizmeti alan ve verenin engelliler olduğu iş yerlerinin hayata geçirilmesi. Bu sayede engellilere istihdam alanı oluşturmanın yanında sosyal hayatları için de engel durumlarının dezavantajlarının ortadan kaldırıldığı hizmet ortamları sağlanmalıdır. Örneğin; görme engelliler için dizayn edilmiş bir kafe vasıtası ile çalışanlar açısından görme engelliler istihdam edilirken, müşteriler açısından da görme engellilere kaliteli bir hizmet sunulabilir. Bu oluşumların her engel grubuna göre çeşitlendirilmesi, hem engelli istihdamını arttıracak hem de engellilerin sosyal hayat kalitesini yükseltecektir. Öte yandan bu işletmelerin yaygınlaşması engelli olmayan bireylerin de yaşamında adil dünya inancı konusunda çarpık inanç ve görüşlerini pratik yaşamda değiştirecektir.

KAYNAKLAR

- Abrams, Dominic ve Hogg, A. Michael (1988). "Comments on the motivational status of self-esteem in social identity and intergroup discrimination". *European Journal of Social Psychology*, 18(4): 317-334.
- Adorno, W Theodor; Brunswik; F Else; Levinson, J. Danziel ve Sanford, R. Nevitt (1950). *The authoritarian personality*. New York: Harper and Row.
- Aile Sosyal Politikalar Bakanlığı (2011). *Nüfus ve Konut Araştırması*. Engelli Bakım Hizmetleri Daire Başkanlığı.
- Aile Sosyal Politikalar Bakanlığı (2011). *Türkiye'de Engellilik ve Kalkınma: Son 10 Yılın Raporu*. Engelli ve Yaşlı Hizmetleri Genel Müdürlüğü.
- Akyiğit, Ercan (2008). *İçtihatlı ve Açıklamalı 4857 sayılı İş Kanunu Şerhi*. C: 2, 3. Baskı, Ankara.
- Allen, W. Michael; Wilson, Marc; Nung, H. Sik ve Dunne, Michael (2000). "Values and beliefs of vegetarians and omnivores". *The Journal of Social Psychology*, 140(4): 405-422.
- Allport, W. Gordon (1954). *The nature of prejudice*. Oxford: Addison-Wesley.
- Alpay, Ayşe (2010). "Genel Öz Yeterlik Ölçeği'nin GÖYÖ Türkçe'ye uyarlama çalışması". *İnönü Üniversitesi Eğitim Fakültesi Dergisi*, 11(2): 33-46.
- Altan, Z. Ömer (2003). *İş ve sosyal güvenlik hukuku*. Eskişehir: Anadolu Üniversitesi.

- Anderson, S. Lynn (1995). *Outdoor adventure recreation and social integration: A socialpsychological perspective*. Master Thesis. Minneapolis: University of Minneapolis.
- Arpacı, Aytaç ve Birhanlı, Ayşe (2013). “Fen bilgisi öğretmen adaylarının biyoloji öğretimine yönelik öz-yeterlik algıları”. *Kastamonu Eğitim Dergisi*, 21(3): 1199-1220.
- Arslan, Hakan ve Altıntaş, Gülşen (2014). “Engellilerin çalışma yaşamına katılımını artırarak toplumla kaynaşmalarını sağlamayı hedefleyen bir model önerisi”. *Çankırı Karatekin Üniversitesi Sosyal Bilimler Enstitüsü Dergisi*, 5(2): 25-36.
- Arslan, Yusuf (2016). “Kim daha iyi empati kuruyor-empati üzerine mikro bir sosyolojik araştırma”. *Batman Üniversitesi Yaşam Bilimleri Dergisi*, 6(2/1): 51-64.
- Ashforth, E. Blake ve Mael, Fred (1989). “Social identity theory and the organization”. *Academy of Management Review*, 14(1): 20-39.
- Ateş, M. Alpay; Algül, Ayhan; Gülsün, Murat; Geçici, Ömer; Özdemir, Barbaros; Başoğlu, Cengiz ve Çetin, Mesut (2009). “Antisosyal kişilik bozukluğu olan genç erkeklerde aleksitimi, saldırganlık ve psikopati ilişkisi”. *Nöropsikiyatri Arşivi*, 46(4): 135-139.
- Aydınolat, N. Emrah (2012). Değerlendirme Notu: Engelli İstihdamını Arttırmanın Yolları.
- Aydoğan, Didem ve Özbay, Yaşar (2012). “Akademik erteleme davranışının benlik saygısı, durumluluk kaygı, öz-yeterlilik açısından açıklanabilirliğinin incelenmesi”. *Pegem Eğitim ve Öğretim Dergisi*, 2(3): 14-22.

- Balkıs, Murat; Erdinç, Duru ve Buluş, Mustafa (2005). “Şiddete yönelik tutumların özyeterlik medya şiddete yönelik inanç arkadaş grubu ve okula bağlılık duygusu ile ilişkisi”. *Ege Eğitim Dergisi*, 6(2): 81-97.
- Bandura, Albert (1977). “Self-efficacy: toward a unifying theory of behavioral change”. *Psychological Review*, 84(2): 191-205.
- Bandura, Albert (2001). “Social cognitive theory: an angetic pespective”. *Annual Review of Psychology*, 54(1): 1-26.
- Bandura, Albert; Caprara, V. Gian; Barbaranelli, Claudio; Gerbino, Maria ve Pastorelli, Concetta (2003). “Role of affective self-regulatory efficacy on diverse spheres of psychosocial functioning”. *Child Development*, 74: 769-782.
- Barker, G. Roger; Wright, A. Beatrice ve Gonick, R. Mollies (1946). *Adjustment to physical handicap and illness: A survey of the social psychology of physique and disability*. New York: Social Scientific Research Council.
- Barnes, Diana; Carpenter, John ve Dickinson, Claire (1999). “Interprofessional education for community mental health: attitudes to community care and professional stereotypes”. *Social Work Education*, 19(6): 565-583.
- Barnes, J. Peter (1998). *Kronik obstrüktif akciğer hastalığı*. Berlin: Boehringer Ingelheim.
- Baron, M. Reuben ve Kenny, A. David (1986). “The moderator mediator variable distinction in social psychological research: Conceptual, strategic and statistical consideratons”. *Journal of Personality and Social Psychology*, 51(6): 1173-1182.
- Baybora, Dilek (2006). “Çalışma hayatında özürllülere karşı ayrımcılık”. *Sosyal Siyaset Konferansları Dergisi*, 51: 229-269.

- Bilgin, Nuri (2003). *Sosyal psikoloji sözlüğü: Kavramlar, yaklaşımlar*. Ankara: Bağlam Yayıncılık.
- Brehm, Samuel ve Kassin, M. Samuel (1993). *Social Psychology*. Boston: Houghton Mifflin Company.
- Christensen, B. Lars ve Stevns, Tanja (2017). *A Self-Service Approach to Promote Self-Sufficiency, Independence and Inclusion Amongst Disabled Students*. In AAATE Conferance (pp. 985-988).
- Correia, Isabel ve Dalbert, Claudia (2008). "School bullying: Belief in a personal just world of bullies, victims, and defenders". *European Psychologist*, 13(4): 248-254.
- Cox, C. Nathan ve Hill, P. Aandrew (2018). "Trait perfectionism and attitudes towards people with disabilities". *Personality and Individual Differences*, 122: 184-189.
- Çelik, Hilal ve Kocabıyık, O. Oya (2014). "Genç yetişkinlerin saldırganlık ifade biçimlerinin cinsiyet ve bilişsel duygu düzenleme tarzları bağlamında incelenmesi". *Trakya Üniversitesi Eğitim Fakültesi Dergisi*, 4(1): 139-155.
- Dalbert, Claudia (1999). "The world is more just for me than generally: About the personal belief in a just world scale's validity". *Social Justice Research*, 12(2): 79-98.
- Dalbert, Claudia (2002). "Beliefs in a just world as a buffer against anger". *Social Justice Research*, 15(2): 123-145.
- Demir, Tamer (2015). *Okul öncesi öğretmenlerinin öz-yeterlik algılarının ve sınıf yönetimi stratejilerinin çocuk-öğretmen ilişkileri üzerindeki etkileri*. Yüksek Lisans Tezi. İzmir: Ege Üniversitesi Sosyal Bilimler Enstitüsü.

- Demirtaş, H. Andaç (2003). “Sosyal kimlik kuramı, temel kavram ve varsayımlar”. *İletişim Araştırmaları*, 1(1): 123-144.
- Dereli, Feyza ve Okur, Sibel (2008). “Engelli çocuğa sahip olan ailelerin depresyon durumunun belirlenmesi”. *Yeni Tıp Dergisi*, 25(3): 164-178.
- Di, G. Laura; Iselin, R. Anne-Marie; Lansford, E. Jennifer; Eisenberg, Nancy; Lunetti, Carolina; Thartori, Eeriona ve Gerbino, Maria (2018). “Parents' and early adolescents' self-efficacy about anger regulation and early adolescents' internalizing and externalizing problems: A longitudinal study in three countries”. *Journal of Adolescence*, 64: 124-135.
- Diksa, Edward ve Rogers, E. Sally (1996). “Employer concerns about hiring persons with psychiatric disability: Results of the employer”. *Rehabilitation Counseling Bulletin*, 40(1): 31-45.
- Dipboye, L. Robert ve Adrienne, Colella (2013) *Discrimination at work: The psychological and organizational bases*. Yale: Psychology Press.
- Doğan, Selen ve Şahin, Faruk (2011). “Yönetmelik güçlülük ve etkililik: kavramsal bir çalışma”. *Atatürk Üniversitesi İktisadi ve İdari Bilimler Dergisi*, 25(2): 61-85.
- Dünya Sağlık Örgütü (2011). *World report on disability*. Malta: World Health Publication.
- Ergün, Mustafa (2005). “Ayrımcılık ve özürllüler”. *T.C. Başbakanlık Özürllüler İdaresi Başkanlığı Hakemli-Süreli Yayın*, 2(1): 18-29.
- Findler, Liora; Vilchinsky, Noa ve Werner, Shirli (2007). “The multidimensional attitudes scale toward persons with disabilities (MAS) construction and validation”. *Rehabilitation Counseling Bulletin*, 50(3): 166-176.

- Fox, L. Claire; Elder, Tracey; Gater, Josephine ve Johnson, Elizabeth (2010). "The association between adolescents' beliefs in a just world and their attitudes to victims of bullying". *The British Journal of Educational Psychology*, 80(2): 183-198.
- Freedman, L. John; Sears, O. Danny ve Carlsmith, M. Jamie (2003). *Introduction To Social Psychology*. Çev. A. Dönmez. 41. Baskı. Ankara: İmge Kitabevi.
- Furnham, Adrian (1995). "The just world, charitable giving and attitudes to disability". *Personality and Individual Differences*, 19(4): 577-583.
- Furnham, Adrian ve Pendred, J (1983). "Attitudes towards the mentally and physically disabled". *British Journal of Medical Psychology*, 56(2): 179-187.
- Furnham, Adrian ve Procter, Edward (1989). "Belief in a Just World: Review and Critique of the Individual Difference Literature". *British Journal of Social Psychology*, 28: 365-384.
- Genç, Yusuf ve Çat, Güldane (2013). "Engellilerin istihdamı ve sosyal içerme ilişkisi". *Akademik İncelemeler Dergisi*, 8(1): 363-394.
- Giacolini, Teodosio (2018). "Psychoanalysis and affective neuroscience. The motivational / emotional system of aggression in human relations". *Frontiers in Psychology*, 9: 2475-2492.
- Giray, S. Füsün (2009). *Suç İşlemiş ve İşlememiş Ergenlerin Adil Dünya İnancı ve Bağışlayıcılık Tutumları Arasındaki İlişkinin İncelenmesi*. Yayımlanmamış Yüksek Lisans Tezi. İstanbul: Maltepe Üniversitesi Sosyal Bilimler Fakültesi.
- Gosse, Larry; Rourke, John; Belicki, Karl ve Hafer, Chris (2008). *The 'just' perpetrator: The role of belief in a just world in response to imagined transgressions*. Poster presented at the Society for Personality and Social Psychology Conference, 7-9 February, Albuquerque, New Mexico.

- Gökbay, Z. İnci; Ergen, Aahu ve Özdemir, Nersrin (2011). “Engelli bireylerin istihdamına yönelik bir vaka çalışması: Engelsiz eğitim”. *Öneri Dergisi*, 9(36): 1-8
- Göregenli, Melek (2004). *Şiddet, kötü muamele ve işkenceye ilişkin değerlendirmeler, tutumlar ve deneyimler*. İzmir: İzmir Barosu Yayınları.
- Gözüm, Sabahat ve Aksayan, Seçil (1999). “Öz-Etkililik-Yeterlik Ölçeği'nin Türkçe formunun güvenilirlik ve geçerliliği”. *Journal of Anatolia Nursing and Health Sciences*, 2(1): 21-34.
- Güler, Meltem (2010). “Sosyal psikoloji bakış açısından çocuk ve ergenlerde suçlu davranış gelişimi”. *TBB Dergisi*, 89: 355-372.
- Gündüz, S. Gökhan (2007). *Sosyal İçerme Politikalarının Uygulanmasında Kamu İstihdam Kurumlarının Rolü*. Uzmanlık Tezi. Ankara: Ankara Üniversitesi Sosyal Bilimler Enstitüsü.
- Gürek, Metin (2016). “Yerel Yönetimlerin Engellilere Yönelik Eğitim Faaliyetleri”. *ABMYO Dergisi*, 42: 131-143.
- Hasan, Firoz (2016). “Attitude towards disabled people”. *International Journal of Innovative Research and Development*, 5(5): 41-55.
- Heinonen, Anna ve Ellonen, Noora (2013). “Are children with disabilities and long-term illnesses at increased risk of disciplinary violence”? *Journal of Scandinavian Studies in Criminology and Crime Prevention*, 14(2): 172-187.
- Henderson, George ve Bryan, V. Willie (1997). *Psychosocial Aspect Of Disability*. 2. Baskı. Springfield: Charles C. Thomas Publisher.

- Hendricks, Dawn (2010). "Employment and adults with autism spectrum disorders: Challenges and strategies for success". *Journal of Vocational Rehabilitation*, 32(2): 125-134.
- Hill, J. Matthew; Maestas, Nicole ve Mullen, J. Kathleen (2016). "Employer accommodation and labor supply of disabled workers". *Labour Economics*, 41: 291-303.
- Islam, R. Mir ve Hewstone, Miles (1993). "Dimensions of contact as predictors of intergroup anxiety, perceived out-group variability, and out-group attitude: An integrative model". *Personality and Social Psychology Bulletin*, 19(6): 700-710.
- İpek, Cemalettin ve Acuner, Y. Halit (2015). "Sınıf öğretmeni adaylarının bilgisayar öz-yeterlik inançları ve eğitim teknolojilerine yönelik tutumları". *Ahi Evran Üniversitesi Kırşehir Eğitim Fakültesi Dergisi*, 12(2): 23-40.
- Jackman, R. Marry ve Crane, Marie (1986). "Some of my best friends are black...: Interracial friendship and whites' racial attitudes". *Public Opinion Quarterly*, 50(4): 459-486.
- Jeffries, Vincent ve Ransford, H. Edward (1969). "Interracial social contact and middle-class White reactions to the Watts riot". *Social Problems*, 16(3): 312-324.
- Jeong, J. Eui ve Kim, H. Doo (2011). "Social activities, self-efficacy, game attitudes, and game addiction". *Cyberpsychology, Behavior and Social Networking*, 14(4): 213-221.
- Jones, W. Thomas; Sorell, M. Virginia; Jones, K. Jones ve Butler, G. Lester (1981). "Changing children's perceptions of handicapped people". *Exceptional Children*, 47: 365-368.
- Karataş, Kasım (2002). "Engellilerin toplumla bütünleşme sorunları: Bir sosyal politika yaklaşımı". *Ufku Ötesi Bilim Dergisi*, 2(2): 43-55.

- Kartalcı, Şükrü (2010). “Testosteron ve depresyon”. *Psikiyatride Güncel Yaklaşımlar*, 2(4): 457-472.
- Kaşıkçı, Mahmut (2007). *Türk Hukukunda Vergi Kaçakçılığı Suçları*. İstanbul: Ethemler Yayıncılık.
- Kaytez, Nazan; Durualp, Ender ve Kadan, Gül (2015). “Engelli çocuğu olan ailelerin gereksinimlerinin ve stres düzeylerinin incelenmesi”. *Eğitim ve Öğretim Araştırmaları Dergisi*, 4(1): 197-214.
- Kenar, Nermin (2007). *Özürlülerin İstihdamı ve Örnek Bir Uygulama*. MESS Eğitim Vakfı, Ekim.
- Kennedy, Jae ve Olney, Marjorie (2001). “Job discrimination in the POST-ADA ERA: Estimates from the 1994 an 1995 National Health Interview Surveys”. *Rehabilitation Counseling Bulletin*, 45(1): 24-30.
- Kılınç, Sibel ve Torun, Fuat (2011). “Adil Dünya İnancı”. *Psikiyatride Güncel Yaklaşımlar*, 3(1): 1-14.
- Koivula, Tanja; Ellonen, Noora; Janson, Staffan; Jernbro, Carolina; Huhtala, Heini ve Paavilainen, Eeiya (2018). “Psychological and physical violence towards children with disabilities in Finland and Sweden”. *Journal of Child Health Care*, 22(3): 317-331.
- Köksal, Ayşegül (2010). *Türkiye’de engelli istihdamı ve bir araştırma*. Doktora tezi. İstanbul: Bahçeşehir Üniversitesi Sosyal Bilimler Enstitüsü.
- Kurbanoglu, S. Serap (2004). “Öz-yeterlik inancı ve bilgi profesyonelleri için önemi”. *Bilgi Dünyası*, 5(2): 137-152.

- LaRose, Robert ve Eastin, S. Matthew (2004). "A social cognitive theory of Internet uses and gratifications: Toward a new model of media attendance". *Journal of Broadcasting ve Electronic Media*, 48(3): 358-377.
- LaRose, Robert ve Matthew, S. Eastin. (2004). "A social cognitive theory of Internet uses and gratifications: Toward a new model of media attendance." *Journal of Broadcasting & Electronic Media* 48(3): 358-377.
- Lazar, L. Alfred; Gensley, T. Jiliana ve Orpet, E. Russel (1971). "Changing attitudes of young mentally gifted children toward handicapped persons". *Exceptional Children*, 37(8): 600-602.
- Lerner, J. Melvin (1965). "Evaluation of Performance as a Function of Performer's Reward and Attractiveness". *Journal of Personality and Social Psychology*, 1: 355-360.
- Lerner, J. Melvin (1980). *The Belief in A Just World: A Fundamental Delusion*. New York: Plenum.
- Lerner, J. Melvin; Miller, T. Dale ve Holmes, G. John (1976). "Deserving and the emergence of forms of justice". *In Advances In Experimental Social Psychology*, 9: 133-162.
- Lipkus, M. Isaac ve Bissonnette, L. Victor (1996). "Relationships among the belief in a just world, willingness to accommodate and marital well-being". *Personality and Social Psychology Bulletin*, 22: 1943-1956.
- Lipkus, M. Isaac ve Siegler, C. Ilene (1993). "The belief in a just world and perceptions of discrimination". *The Journal Of Psychology*, 127(4): 465-474.
- Mamatođlu, Nihal (2015). "Türkiye'de engelli istihdamının genel görünümü: işveren gözüyle engelli istihdamını artırma konusunda önerilen politikaları". *Alternatif Politika*, 7(3): 524-536.

- Mamatođlu, Nihal ve Tasa, Hande (2018). “Engelliye yönelik ayrımcılık ve iş yerinde engelli”. *Türkiye Klinikleri Journal of Psychology Special Topics*, 3(1): 1-10.
- Mamatođlu, Nihal; Dökmen, Y. Zehra ve Yıldırım, Fatma (2015). “İşyerinde engelliye yönelik tutumlar ölçeđi”. *Hacettepe Üniversitesi Eğitim Fakültesi Dergisi*, 32(2): 183-204.
- Marrs, A. Joyce (2006). “Stress, fears, and phobias: the impact of anxiety”. *Clinical Journal of Oncology Nursing*, 10(3): 319-322.
- McKay Susan ve Pitman Jeffery (1993). “Determinants of Anglo-Australian stereotypes of the Vietnamese in Australia”. *Australian Journal of Psychology*, 45: 17-23.
- Meijer, J.W. Claire ve Foster, F. Samuel (1988). “The Effect Of Teacher Self-Efficacy On Referral Change”. *Journal of Special Education*, 22: 378-385.
- Messick, David; Bloom, Suzanne; Boldizar, Janet ve Samuelson, Charles (1985). “Why we are fairer than others”. *Journal of Experimental Social Psychology*, 21: 480-500.
- Meşhur, H.A. Filiz (2004). “Engellilerin çalışma yaşamına katılma gerekliliđi ve uygulanan istihdam politikalarının deđerlendirilmesi”. *Öz-Veri Dergisi*. 1(2): 178-183.
- Moran, T. Megan; Hoy, A. Woolfolk ve Hoy, K. Wayne (1998). “Teacher efficacy: Its meaning and measure”. *Review of Educational Research*, 68(2): 202-248.
- Ođuz, Aytunga (2009). “Sınıf öğretmeni adaylarının akademik öz yeterlik inançlar”. *Anadolu Üniversitesi Eğitim Bilimleri Enstitüsü Dergisi*, 2(2): 21-34.
- Okur, Nejla ve Erbil, E. Fatma (2010). Sosyal haklar ve özürlüler: Özürlülük modelleri bağlamında tarihsel bir deđerlendirme. II. *Sosyal Haklar Ulusal Sempozyumu (SHUSII 2010)*, Denizli.

- Öcel, Hatem (2009). *Çalışanların örgütsel vatandaşlık ve üretim karşıtı iş davranışlarının nedenlerine ilişkin bir model önerisi*. Yayınlanmamış Doktora Tezi. Ankara: Ankara Üniversitesi Sosyal Bilimler Enstitüsü.
- Öcel, Hatem (2011). “İşyeri zorbalığı ve fiziksel rahatsızlık belirtileri: Adil dünya inancının düzenleyici rolü”. *Türk Psikoloji Yazıları*, 26: 76-86.
- Özbay, Yaşar; Palancı, Mehmet; Kandemir, Mehmet ve Çakır, Osman (2012). “Üniversite öğrencilerinin öznel iyi oluşlarının duygusal düzenleme, mizah, sosyal öz-yeterlik ve başa çıkma davranışları ile yordanması”. *Türk Eğitim Bilimleri Dergisi*, 10(2): 325-345.
- Özdemir, Osman; Özdemir, G. Pınar; Kadak, T. Mehmet ve Nasıroğlu, Serhat (2012). “Kişilik gelişimi”. *Psikiyatride Güncel Yaklaşımlar*, 4(4): 35-48.
- Özmen, K. Suna (2004). “Aile içinde öfke ve saldırganlığın yansımaları”. *Ankara Üniversitesi Eğitim Bilimleri Fakültesi Dergisi*, 37(2): 27-39.
- Öztürk, Mustafa (2011). “Türkiye’de engelli gerçeği”. *Müstakil Sanayici ve İş Adamları Derneği Cep Kitapları*, 30: 100-105.
- Pepitone, Albert ve L’Armand, Kathleen (1996). “The Justice and injustice of life events”. *European Journal of Social Psychology*, 26: 581-597.
- Pettigrew, F. Thomas (1998). “Intergroup contact theory”. *Annual review of psychology*, 49(1): 65-85.
- Pompili, Maurizio; Innamorati, Marco; Lester, David; Brunetti, Serena; Tatarelli, Roberto ve Girardi, Paolo (2007). “Gender effects among undergraduates relating to suicide risk, impulsivity, aggression and self-efficacy”. *Personality and Individual Differences*, 43(8): 2047-2056.

- Riordan, Cornelius (1987). "Intergroup contact in small cities". *International Journal of Intercultural Relations*, 11: 143-154.
- Robey, L. Kenneth; Minihan, M. Paula; Long-Bellil, M. Linda; Hahn, E. Joan; Reiss, G. John ve Eddey, E. Garry (2013). "Teaching health care students about disability within a cultural competency context". *Disability and Health Journal*, 6(4): 271-279.
- Schwarzer, Ralf; Bäessler, Judith; Kwiatek, Patricia ve Schröder, Kerstin (1997). "The Assessment of optimistic self beliefs: Comparison of the German, Spanish, and Chinese versions of the general selfefficacy scale". *Applied Psychology An International Review*, 46(1): 69-88.
- Semiz, B. Ümit; Algül, Ayhan; Başoğlu, Cengiz; Ateş, A. Mehmet; Ebrinç, Servet; Çetin, Mesut ve Günay, Hüseyin (2008). "Antisosyal kişilik bozukluğu olan erkek bireylerde subjektif uyku kalitesinin saldırganlık ile ilişkisi". *Türk Psikiyatri Dergisi*, 19(4): 373-381.
- Sherer, Mark ve Adams, H. Carol (1983). "Construct validation of the self-efficacy scale". *Psychological Reports*, 53(3): 899-902.
- Sidanius, Jin; Pratto, Felicia ve Mitchell, Michael (1994). "In-group identification, social dominance orientation, and differential intergroup social allocation". *The Journal of Social Psychology*, 134(2): 151-167.
- Siller, Jerome (1964). "Personality determinants of reaction to the physically disabled". *American Foundation for the Blind Research Bulletin*, 7: 37-52.
- Siller, Jerome ve Chipman, Andrew (1965). "Personality determinants of reaction to the physically-handicapped". *In American Psychologist*, 20(7): 513-513.
- Siller, John ve Sternlicht, Hendric (1966). *Personal communication*. Zurich: Cytat za Yüker Błoc.

Slininger, David; Sherrill, Claudine ve Jankowski, M. Catherine (2000). "Children's attitudes toward peers with severe disabilities: Revisiting contact theory". *Adapted Physical Activity Quarterly*, 17(2): 176-196.

Spencer, Nick; Devereux, Ellen; Wallace, Allice; Sundrum, Robert; Shenoy, Marie; Bacchus, Chris ve Logan, Samuel (2005). "Disabling conditions and registration for child abuse and neglect: a population-based study". *Pediatrics*, 116(3): 609-613.

Swingle, Paul (1962). *The relationship between temperament type and attitudes toward disabled persons*. Unpublished master's thesis. New York: Hofstra College.

Şahin, Feyzullah ve Güldenoğlu, Birkan (2013). "Engelliler konusunda verilen eğitim programının engellilere yönelik tutumlar üzerindeki etkisi". *Amasya Üniversitesi Eğitim Fakültesi Dergisi*, 2(1): 214-239.

Şahin, Gülay (2016). *Ruh sağlığı ve psikiyatri hemşireliği anabilim dalı ruh sağlığı ve psikiyatri hemşireliği programı*. Yüksek Lisans Tezi. İstanbul: İstanbul Üniversitesi Sağlık Bilimleri Enstitüsü.

Şahin, Yakup (2013). "Çatışma kuramları ve kimlik temelli çatışmalar: Teorik bir giriş". *Barış Araştırmaları ve Çatışma Çözümleri Dergisi*, 1(1): 18-30.

Şenel, Alaeddin (1996). *Siyasal düşünceler tarihi*. Ankara: Bilim ve Sanat Yayınları.

Şenel, G. Hatice (1995). "Yetersizliğe sahip kardeşi olanlarla, olmayanların yetersizliğe yönelik tutumları ve kaygı düzeyleri yönünden karşılaştırılması". *Özel Eğitim Dergisi*, 2(1): 33-39.

Şerif, Muzaffer (1966). *Sosyal kuralların psikolojisi*. İstanbul: Alan Yayıncılık.

T.C. Cumhurbaşkanlığı (2017). Engelli Bireylerin İstihdam Edilebilirliğinin Arttırılması İçin Teknik Yardım Projesi İhtiyaç Analizi Raporu.

- Tajfel, Henri (1970). "Experiments in intergroup discrimination". *Scientific American*, 223(5): 96-103.
- Tervo, C. Raymond; Azuma, Scott; Palmer, Glen ve Redinius, Pat (2002). "Medical students' attitudes toward persons with disability: a comparative study". *Archives of Physical Medicine and Rehabilitation*, 83(11): 1537-1542.
- Tören, Zeliha (2014). *Kamuda çalışan engelli kadınların problemleri*. Yüksek Lisans Tezi. Bingöl: Bingöl Üniversitesi Sosyal Bilimler Enstitüsü.
- Tufan, İsmail ve Arun, Özgür (2002). *Türkiye Özürlüler Araştırması İkincil Analizi*. TÜBİTAK.
- Tulum, Mertol (1991). Alfabe ve eski alfabemiz üzerine. *Dil ve Alfabe Üzerine Görüşler*, 12(4): 23-27.
- Türkiye Cumhuriyeti Aile Bakanlığı (2015). *Engelli ve yaşlı bireylere ilişkin istatistikî bilgiler*. Yıllık İstatistik Bülteni.
- Tyrer, Frank; McGrother, W. Carl.; Thorp, F. Carol; Donaldson, Methew; Bhaumik, Smith; Watson, M. John ve Hollin, Campell (2006). "Physical aggression towards others in adults with learning disabilities: prevalence and associated factors". *Journal of Intellectual Disability Research*, 50(4): 295-304.
- Uğur, Düzgün (2007). *Dünyayı Adil Algulama ve Geleceğe Dair Umut/Umutsuzluk: Depresyon Tanısı Alan ve Almayan Kişilerde Adil Dünya İnancı*. Yayınlanmamış Yüksek Lisans Tezi. Mersin: Mersin Üniversitesi Sosyal Bilimler Enstitüsü.
- Vaillant, E. George (1977). *Adaptation to life*. Harvard: Harvard University Press.

- Van Westervelt, David ve McKinney, D. John (1980). "Effects of a film on nonhandicapped children's attitudes toward handicapped children". *Exceptional Children*, 46(4): 294-296.
- Voss, David (2018). *Confronted with bullying when you believe in a just world*. Doctoral dissertation. New York: Syracuse University
- Werner, J. Cooper (1944). "Religion and nationality". *American Journal of Sociology*, 49(6): 524-529.
- Wetstein-Kroft, B. Susan ve Vargo, W. James (1984). "Children's attitudes towards disability: A review and analysis of the literature". *International Journal for the Advancement of Counselling*, 7(3): 181-195.
- Wiberg, Michael; Marklund, Staffan ve Alexanderson, Kristina (2017). "Transitions between compensated work disability, joblessness, and self-sufficiency: A cohort study 1997-2010 of those jobless in 1995". *Population Research and Policy Review*, 36(1): 85-107.
- Wilder, A. David ve Thompson, E. John (1980). "Intergroup contact with independent manipulations on in-group and out-group interaction". *Journal of Personality and Social Psychology*, 38(4): 589-599.
- Yavuzer, Nurgül (2013). "İnsanın saldırgan ve yıkıcı doğasını anlamak". *İstanbul Ticaret Üniversitesi Sosyal Bilimleri Dergisi*, 12(23): 43-57.
- Yıldırım Fatma ve Dökmen Y. Zehra (2004). "Engellilere yönelik tutumlarla sosyal üstünlük yönelimi, adil dünya inancı ve kontrol odağı inancı arasındaki ilişkiler". *Ankara Sosyal Hizmet Uzmanları Derneği Genel Merkezi*, 9: 180-195.
- Yıldırım, Fatma ve İlhan, Ö. İnci (2010). "Genel Öz Yeterlilik Ölçeği Türkçe formunun geçerlilik ve güvenilirlik çalışması". *Türk Psikiyatri Dergisi*, 21(4): 301-308.

Yıldız, Ceylan (2014). *Müziksel işitme, okuma ve yazma öz yeterlik ölçeği'nin geliştirilmesi ve müzik öğretmeni adaylarının öz yeterlik düzeylerinin bazı değişkenler açısından incelenmesi*. Yüksek Lisans Tezi. Malatya: İnönü Üniversitesi, Eğitim Bilimleri Enstitüsü.

Yuker, E. Harold; Block, R. John ve Younng, H. John (1970). *The measurement of attitudes toward disabled persons*. New York: Institute At Human Resources Center.





EKLER

EK 1: Demografik Bilgi Formu

Değerli Katılımcı;

Katılımınızı beklediğimiz çalışma Abant İzzet Baysal Üniversitesi Sosyal Bilimler Enstitüsü Genel Psikoloji Bilim Dalı Yüksek Lisans öğrencisi Yeliz Ok tarafından, Prof. Dr. Nihal MAMATOĞLU'nun danışmanlığında yürütülen yüksek lisans tezi çalışmasıdır.

Çalışmaya katılım GÖNÜLLÜLÜK ve GİZLİLİK esasına dayalıdır. Ekte verilen anket ifadelerinin bir doğru cevabı yoktur. En doğru cevap aklınıza ilk gelendir. Anketleri tek oturumda eksiksiz çalışmasının bilimsel bütünlüğü açısından önemlidir. Çalışma sonunda elde edilen bilgiler yalnızca bilimsel amaçla kullanılacak ve kimlik bilginiz paylaşılmayacaktır. Bu nedende isim soy isim bilgilerinizi yazmayınız. Çalışmaya destek verdiğiniz için teşekkür ederiz.

İletişim: yeliz.okyelizok@outlook.com

1. Yaş:
2. Cinsiyet:
3. Eğitim düzeyi:
 - a) Okur-yazar değil
 - b) Okur-yazar
 - c) İlköğretim
 - d) Lise
 - e) Ön lisans
 - f) Lisans
 - g) Lisansüstü
4. Mesleğiniz/ yaptığınız iş:
5. Çalıştığınız kurum:
6. Ne zamandır şu anki iş yerinde çalışıyorsunuz? yıl
..... ay
7. Toplam kaç yıldır çalışmaktasınız? yıl
..... ay

8. Medeni Durum:

- a) Evli
b) Bekar

9. Çocuğunuz var mı?

- a) Evet
b) Hayır

10. Var ise sayısı ve cinsiyetleri:

11. Engellilerle ilgili herhangi bir faaliyette (proje, gönüllü çalışmalar, STK, meslek) yer aldınız mı?

12. 1 () Evet (Varsa belirtiniz) 2 () Hayır

13. Ailenizde veya çevrenizde engelli birey veya uzun süreli hareket kısıtlılığı yaşayan biri var mı?

- 1 () Evet 2 () Hayır 3 () Bilmiyorum

14. Varsa şunlardan hangisidir?

- 1 () Aile 2 () Arkadaş 3 () İş Arkadaşı 4 () Komşu 5 () Diğer
(belirtiniz)

15. Varsa engel grubu hangisidir? (Birden fazla engel grubu işaretlenebilir)

- 1 () Görme Engelli 2 () İşitme Engelli 3 () Ortopedik Engelli
4 () Ruhsal ve Duygusal 5 () Süreğen(Kronik) 6 () Zihinsel Engelli
7 () Dil ve konuşma 8 ()
Sınıflanamayan(belirtiniz).....

16. Sizin bir engeliniz var mı?

- 1 () Evet 2 () Hayır

17. Varsa engel grubunuz hangisidir (Birden fazla engel grubu işaretlenebilir)

- 1 () Görme Engelli 2 () İşitme Engelli 3 () Ortopedik Engelli
4 () Ruhsal ve Duygusal 5 () Süreğen(Kronik) 6 () Zihinsel Engelli

EK 2: Adil Dünya İnancı Ölçeği

Değerli katılımcı; Aşağıda Genel Adil Dünya İnancını belirten bir grup ifade verilmiştir. ‘1’ Kesinlikle katılmıyorum, ‘2’ Katılmıyorum, ‘3’ Ne katılıyorum ne de katılmıyorum, ‘4’ Katılıyorum, ‘5’ Kesinlikle Katılıyorum anlamına gelmektedir. Siz de katılıp katılmama düzeyinize göre işaretleme yapınız.		Kesinlikle Katılmıyorum	Katılmıyorum	Ne Katılıyorum Ne de Katılmıyorum	Katılıyorum	Kesinlikle Katılıyorum
1	Eninde sonunda başıma gelen her şeyi hak ettiğime inanıyorum.					
2	Bana karşı genellikle adil davranılmıştır.					
3	Çoğunlukla ne hak ettiysem onu bulmuşumdur.					
4	Genel olarak baktığımda, yaşadığım olaylar adildir.					
5	Hayatımdaki adaletsizlikler istisnai durumlardır.					
6	Hayatta başıma gelen olayların çok büyük bir kısmının adil olduğuna inanıyorum.					
7	Benimle ilgili verilen önemli kararların çoğunlukla adil olduğunu düşünüyorum.					
8	Dünyanın aslında adil bir yer olduğunu düşünüyorum.					
9	İnsanların eninde sonunda ne hak ederlerse onu bulacaklarına inanıyorum.					
10	Adaletin her zaman adaletsizlikler karşısında galip geleceğinden eminim.					
11	Uzun vadede insanların adaletsizliklerin üstesinden geleceğine inanıyorum.					
12	Hayatın her alanındaki adaletsizliklerin (örneğin iş hayatında, aile hayatında, politik hayatta vs.) bir kural olmaktan ziyade birer istisna olduğuna inanıyorum.					
13	İnsanların önemli kararlar verirken adil olmaya gayret ettiklerine inanıyorum.					

EK 3: İş Yerinde Engellilere Yönelik Tutumlar Ölçeği

		Kesinlikle Katılmıyorum	Katılmıyorum	Ne Katılıyorum Ne de Katılmıyorum	Katılıyorum	Kesinlikle Katılıyorum
1	Özürllüer alıřanların çoęunun moralini bozar.					
2	Özürllü alıřtırma zorunluluęu iş yerinde adaletsizlik yaratıyor.					
3	Yasal zorunluluk olmasa özürllü istihdam etmeyi düşünmem.					
4	Özürllü alıřan için yapılacak yatırımın geri dönüşü olmaz, bořa gider.					
5	alıřanların özürleri deęil yaptıkları işin kalitesi önemlidir.					
6	Özürllüer işe ilişkin niteliklerine göre istihdam edildięinde işyerine yararlı bir alıřan olur.					
7	Özürllülerin ayrı bir yerde alıřtırılması iyi olur.					
8	Özürllüer is yerinde ortaya çıkacak deęişikliklere-yeniliklere kolayca uyum gösterirler.					
9	alıřanların çoęu özürllülerin varlıęından rahatsız oluyorlar.					
10	İşyerinde sadece iyi eęitimli özürllüer istihdam edilebilir.					
11	Her özürllünün yapabileceęi farklı işler vardır.					
12	Özürllüer, alıřanların çoęunluęuna göre daha niteliksizdir.					
13	Özürllüer doęru iş yeri içinde doęru noktalara yerleřtirdikleri sürece kaza riski ortadan kalkar.					
14	İşyerinde özürllü alıřtırılması sadece formalite icabıdır.					
15	Özürllü alıřanların iş disiplinleri farklı deęildir.					
16	Benim iş yerime özürllü yakışmaz.					
17	Özürllüer uyumludur.					
18	alıřma ortamına uyum konusunda özürllülerin bir farkı yoktur.					
19	Özürllüer, alıřtıkları işyerine kolayca baęlanabilirler.					
20	Özürllüer bir iş yerinin verimli alıřma temposuna uyarlar.					
21	Özürllüer kendilerine herkes kadar güvenilirler					
22	Özürllüer görünümleri nedeniyle alıřanların çoęunu rahatsız eder.					

		Kesinlikle Katılmıyorum	Katılmıyorum	Ne Katılıyorum Ne de Katılmıyorum	Katılıyorum	Kesinlikle Katılıyorum
23	Özel sektörde özurlülerin istihdamı işletme imajını sarsar.					
24	Özurlüler diđerlerinin çalıřma hakkını elinden alır.					
25	Özurlüler çalıřmayı sever.					
26	Özurlüler sadece masa bařı iřler yapabilir.					
27	Özurlüler sadece vasıfsız iřlerde çalıřabilirler.					
28	Özurlüler ustalık gerektiren iřleri yapamazlar.					
29	Özurlülerin iřyerinde hangi tür iřlerde çalıřtırılabileceđini belirlemek zordur.					
30	Özurlüler iř yerinde daha pasif iřlere yönlendirilmelidir.					
31	Bir özurlü iřimi benim kadar iyi yapabilir.					
32	Özurlülerin isine son vermek zordur.					
33	Bir iř yerinde zorunlu tutulan özurlü çalıřan sayısı geređinden fazladır.					
34	Özurlülerle birlikte çalıřmaktan çođunluk memnun olur.					
35	Özurlülere iř eđitimi verilmesi verimliliklerini arttırır.					
36	Özurlüler iřten kaçmaz.					
37	Cezası ne ise vereyim yeter ki iř yerimde özurlü görmeyeyim.					
38	Özurlüler iřyerinde öz bakımlarını /kiřisel bakımlarını yapabilirler.					
39	Özurlü birey istihdam edildiđi iřyerinde fazlalıktır.					
40	Özurlüler sadece evde istihdam edilmelidir.					
41	İřyerinde özurlü iřçi çalıřtırmak kaza riskini arttırır.					
42	İřyerinde özurlüye nasıl davranılacađını bilmek zordur.					
43	Özurlü olmayanlar iř bulamazken özurlülerin iře alınmasına karřıyım.					
44	Özurlüler, çođu çalıřanı korkutur.					
45	Özurlüler her an iřten atılma kaygısı yařarlar.					
46	Özurlülerle birlikte çalıřmak dikkat dađıtıcıdır.					
47	Özurlüler iř performanslarıyla ilgili sürekli kaygı yařarlar.					

EK 4: İş Yeri Saldırganlığı Ölçeği

Aşağıda belirtilen davranışları tek tek okuyunuz. Her birini <i>işyerinizde ne sıklıkta gerçekleştirdiğinizi</i> , yandaki sıklık değerlendirmeleri üzerinden size en uygun seçeneği işaretleyerek belirtiniz.	Hiçbir zaman	Nadiren	Ara sıra	Sık sık	Her zaman
1. Birinin görüşlerini o kişi ortamda olmadığına başkalarına küçümseyerek anlatmak					
2. Birine karşı olumsuz ya da yakışsız el kol hareketleri yapmak					
3. Birinin arkasından konuşup hakkında dedikodu çıkarmak					
4. Kişiyi ya da işini hedef alarak dalga geçmek					
5. Sahip olduğu konumla hava atarak diğerlerini küçümsemek					
6. Birisi hakkında o kişinin amirini olumsuz bilgilendirerek yanıltmak					
7. Bir iş arkadaşının telefonlarına ya da notlarına kasıtlı olarak geri dönüş yapmamak					
8. Önemli konularda diğerlerinin eyleme geçmesinin gecikmesine neden olmak					
9. Birinin işine kasıtlı olarak karışmak ya da engel olmak					
10. Birine fiziksel saldırıda (itip-kakmak, tokat ya da yumruk atmak) bulunmak					
11. Birisine fiziksel şiddet tehdidinde bulunmak					
12. Birisi tarafından ihtiyaç duyulan şirket malını sabote etmek ya da zarar vermek					
13. Birisi tarafından ihtiyaç duyulan şirket malını çalmak ya da yok etmek					
14. Birinin mesajlarını ya da maillerini yok etmek					

EK 5: Öz Yeterlilik Ölçeği

Aşağıda çeşitli konulardaki düşünceleri belirten ifadeler bulunmaktadır. Cümlede geçen ifadenin sizi ne kadar tanımladığını, '1' Hiç, '5' Çok İyi bölmesi üzerinden lütfen, size uygun olan bölmeyle işaretleme yaparak belirtiniz.

Sizi ne kadar tanımlıyor?

	1	2	3	4	5
1. Planlar yaparken, onları hayata geçirebileceğimden eminimdir.					
2. Sorunlarımdan biri, bir işe zamanında başlayamamamdır.					
3. Eğer bir işi ilk denemede yapamazsam, başarıya kadar uğraşırım.					
4. Belirlediğim önemli hedeflere ulaşmada, pek başarılı olamam.					
5. Her şeyi yarım bırakırım.					
6. Zorluklarla yüz yüze gelmekten kaçınırım.					
7. Eğer bir iş çok karmaşık görünüyorsa onu denemeye bile girişmem.					
8. Hoşuma gitmeyen bir şey yapmak zorunda kaldığımda onu bitirinceye kadar kendimi zorlarım.					
9. Bir şey yapmaya karar verdiğimde hemen işe girişirim.					
10. Yeni bir şey denerken başlangıçta başarılı olamazsam çabucak vazgeçerim.					
11. Beklenmedik sorunlarla karşılaştığımda kolayca onların üstesinden gelemem.					
12. Bana zor görünen yeni şeyleri öğrenmeye çalışmaktan kaçınırım.					
13. Başarısızlık benim azmimi arttırır.					
14. Yeteneklerime her zaman çok güvenmem.					
15. Kendine güvenen biriyim					
16. Kolayca pes ederim.					
17. Hayatta karşıma çıkacak sorunların çoğuyla baş edebileceğimi sanmıyorum.					

EK 6: Ölçekler İçin Alınan İzinler

Gönderen: melek göregenli <melekgor@gmail.com>

Gönderildi: 25 Kasım 2016 Cuma 17:06

Kime: yeliz ok

Konu: Re:

kullanabilirsin ..) sevgiler

melek

2016-11-25 15:43 GMT+02:00 yeliz ok <yeliz.okyelizok@outlook.com>:

Melek hocam merhaba nasılsınız;

Ben Yeliz Ok Abant İzzet Baysal Üniversitesi Genel Psikoloji yüksek lisans öğrencisiyim. Tez konum, Adil Dünya İnancı, Engelli İstihdamına Yönelik Atıflar, İşyeri Saldırganlığı ve İşyerinde Engellilere Yönelik Tutumlar Arası İlişkiler. Şiddet, Kötü Muamele ve İşkenceye İlişkin Değerlendirmeler, Tutumlar ve Deneyimler isimli çalışmanızdan Genel Adil Dünya İnancı Ölçeğini yüksek lisans tezimde kullanmak üzere izninizi almak istiyorum. Şimdiden teşekkürler iyi çalışmalar.

Gönderen: Duygu Uğurlu <pskduyguugurlu@hotmail.com>

Gönderildi: 9 Şubat 2017 Perşembe 20:13

Kime: yeliz ok

Konu: Ynt: ölçek kullanımı için

Merhaba Yeliz teşekkür ederim. Tabi ki kullanabilirsin. Kolay gelsin iyi çalışmalar.

Gönderen: yeliz ok <yeliz.okyelizok@outlook.com>

Gönderildi: 9 Şubat 2017 Perşembe 20:10:24

Kime: pskduyguugurlu@hotmail.com

Konu: ölçek kullanımı için

Duygu merhaba nasılsın,

Adil Dünya İnancı, Engelli İstihdamına Yönelik Atıflar, İşyeri Saldırganlığı ve İşyerinde Engellilere Yönelik Tutumlar Arası İlişkiler tez konum. Tezimde 'Saldırganlık Ölçeği Kısa Form' çalışmanı kullanabilir miyim ? Şimdiden teşekkürler iyi çalışmalar.

Gönderen: Fatma.Yildirim@politics.ankara.edu.tr <Fatma.Yildirim@politics.ankara.edu.tr>

Gönderildi: 19 Aralık 2016 Pazartesi 16:27

Kime: yeliz ok

Konu: Re: Ölçek Kullanımı İçin İzin

Merhaba,

Çalışmanızda Genel Özyeterlilik Ölçeğini elbette kullanabilirsiniz.

Ekte ölçek formunu ve makaleyi gönderiyorum.

Kolay gelsin
İyi çalışmalar

Fatma Yıldırım

2016-12-19 15:11, yeliz ok yazmış:

> Hocam Merhaba

>

> Ben Yeliz Ok Abant İzzet Baysal Üniversitesi Genel Psikoloji yüksek

> lisans öğrencisiyim. Tez konum, Adil Dünya İnancı, Engelli

> İstihdamına Yönelik Atıflar, İşyeri Saldırganlığı ve

> İşyerinde Engellilere Yönelik Tutumlar Arası İlişkiler. Genel

> Özyeterlilik Ölçeği Türkçe Formunun Geçerlilik ve Güvenirlik

> çalışması isimli yayınızdaki Genel Özyeterlilik Ölçeğini

> yüksek lisans tezimde kullanmak üzere izninizi almak istiyorum.

> Şimdiden teşekkürler, iyi çalışmalar.

EK 7: Etik Kurum Onay Formu



Abant İzzet Baysal Üniversitesi
Sosyal Bilimlerde İnsan Araştırmaları Etik Kurulu

Yeliz OK
Abant İzzet Baysal Üniversitesi
Sosyal Bilimler Enstitüsü
Psikoloji ABD

Sayın Yeliz OK,

"Adil Dünya İnancı, Engelli İstihdamına Yönelik Atıflar, İşyeri Saldırganlığı ve İşyerinde Engellilere Yönelik Tutumlar Arası İlişkiler" konulu araştırmanız ile ilgili olarak Abant İzzet Baysal Üniversitesi Sosyal Bilimlerde İnsan Araştırmaları Etik Kuruluna 03.03.2017 tarihli yapmış olduğunuz başvuru (Protokol NO. 2017/71) kurulumuzun 08.03.2017 tarihli ve 2017/03 toplantısında değerlendirilerek etik olarak uygun bulunmuştur. Bilgilerinize sunarız.

Prof. Dr. Hamit COŞKUN (Başkan)

Prof. Dr. Mehmet ERYİÇİT (Üye)

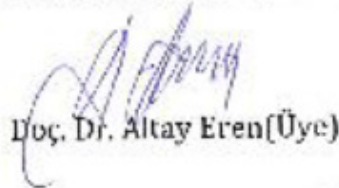
Doç. Dr. Altay Eren (Üye)

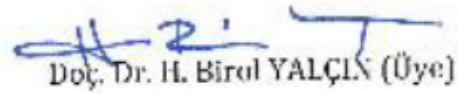
Doç. Dr. H. Bırol YALÇIN (Üye)

Doç. Dr. Seval ALKOY (Üye)

Y. Doç. Dr. Abdullah DURAKOĞLU (Üye)

Av. Zuhale Demirci (Üye)

EK 8: Hastane İzin Formu

MEDICAL PARK HASTANESİ BAŞHEKİMLİĞİNE

Elazığ İİ Emniyet Müdürlüğü Rehberlik ve Psikolojik Danışma Büro Amirliğinde, Psikolog olarak görev yapmaktayım. Abant İzzet Baysal Üniversitesi Genel Psikoloji Anabilim Dalında yüksek lisans tez dönemi öğrencisiyim. Tez konum olan Adil Dünya İnancı, Engelli İstihdamına Yönelik Atıflar, İşyeri Saldırganlığı ve İşyerinde Engellilere Yönelik Tutumlar Arası İlişkiler başlığında araştırmamı yürütmekteyim. İlgili konudaki hazırlanmış olan ölçekleri, kuruluşunuzda engelli personel istihdam etmeniz sebebiyle, gönüllülük ve gizlilik esasına dayalı olarak kurum personellerinize uygulamak istiyorum.

Gereğini bilgilerinize arz ederim.

Psikolog
Yelis Ok
[Signature]

Ek-1: Görev Belgesi
Ek-2: Uygulanacak Ölçekler

Adres: Elazığ İİ Emniyet Müdürlüğü
Rehberlik ve Psikolojik Danışma Büro Amirliği
Tel: 0506 7414735

[Signature]
25.01.17
1415.

EK 9: Belediye İzin Formu

ELAZIĞ BELEDİYE BAŞKANLIĞI'NA

Elazığ İl Emniyet Müdürlüğü Rehberlik ve Psikolojik Danışma Büro Amirliğinde, Psikolog olarak görev yapmaktayım. Abant İzzet Baysal Üniversitesi Genel Psikoloji Anabilim Dalında yüksek lisans tez dönemi öğrencisiyim. Tez konum olan Adli Dünya İnancı, Engelli İstihdamına Yönelik Attılar, İşyeri Saldırganlığı ve İşyerinde Engellilere Yönelik Tutumlar Arası İlişkiler başlığında araştırmamı yürütmekteyim. İlgili konudaki hazırlanmış olan ölçekleri, kurumunuzda engelli personel istihdam etmeniz sebebiyle, gönüllülük ve günlük esasına dayalı olarak kurum personellerinize uygulamak istiyorum.

Gereğini bilgilerinize arz ederim.

Psikolog
Yeliz OK

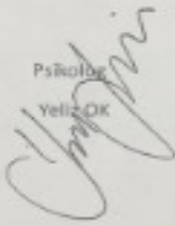

Ek-1: Görev Belgesi
Ek-2: Uygulanacak Ölçekler

Adres: Elazığ İl Emniyet Müdürlüğü
Rehberlik ve Psikolojik Danışma Büro Amirliği
Tel: 0506 7414735

EK 10: Gönüllü Onam Formu

Bu araştırma arařtırmacı Psikolog Yeliz OK tarafından Abant İzzet Baysal Üniversitesi Fen- Edebiyat Fakültesi Psikoloji Bölümü Genel Psikoloji Yüksek Lisans Tezi olarak Prof. Dr. Nihal MAMATOĞLU danışmanlığında yürütölmektedir. İletişim bilgileri: 0506 741 47 35, e-mail: yeliz.okyelizok@outlook.com

Bu arařtırmada siz verilen ölçme araçlarını doldurdunuz. Bu arařtırmada İşyerinde Engellilere Yönelik Tutumlar, Adil Dünya İnancı ve İşyeri Saldırıcılığı Arası İlişkilerin incelenmesi amaçlanmaktadır. Yapılan alan yazın taramaları sonucu adı geçen konular arasında ilişki olabileceđi düşünölmüş olup, engelli istihdamında yaşanan problem ve iyileřtirmelerin tespitine katkı sağlanmak istenmiştir. Konu ile ilgili aklınıza takılanları bize sorabilir daha fazla bilgi alabilirsiniz. Arařtırmaya gönüllü olarak katılmaktasınız, uygulama boyunca samimiyetiniz arařtırmanın geleceđi için önemlidir.

Arařtırmaya katılımda diđer esas gönüllölük olup, arařtırmanın her aşamasında diđer katılımcıları etkilemeden arařtırmadan çekilmek istediđinizi hiçbir neden ve koşula bađlı olmadan arařtırmacıya bildirebilirsiniz. Arařtırma esnasında herhangi bir rahatsızlık hissettiđinizde arařtırmadan çekilmeniz mümkündür.

Bu arařtırmaya katılmayı kabul ederseniz öncelikle yaş, cinsiyet, eğitim durumu, çalıştıđığınız kurum, medeni durumunuz ve ailenizde ya da yakın çevrenizde engelli birey olup olmadıđının sorulduđu demografik bilgi formunu doldurmanız gerekmektedir. Daha sonra arařtırmamızla ilgili anketleri doldurmanız beklenecektir. Anketlerde verilen ifadelerin dođru ya da yanlış cevabı yoktur bu yüzden size en yakın gelen seçeneđi işaretlemeniz ve samimiyetiniz bizim için deđerlidir. Uygulama ortalama 15-25 dakika arası sürmektedir.

Bu arařtırmada verilen konu ile ilgili duygu ve düşünceleriniz merak edilmektedir. Söz konusu konularda fiziksel ve psikolojik bir rahatsızlık öngörölmemektedir. Arařtırmanın size hemen dönecek bir faydası bulunmazken arařtırmaya katılımınızla arařtırma sonunda elde edilen bilimsel veriler isterseniz sizinle paylaşılacaktır.

Lütfen sormak istediklerinizi araştırma sonrasında arařtırmacıya hiç çekinmeden sorunuz. Ayrıca uygulama esnasında sizin dışınızda doğacak herhangi bir maddi hasardan sorumlu tutulmayacaksınız ve araştırma için gerekli olan doküman ve materyaller arařtırmacı tarafından sağlanacak olup hiçbir sebeple sizden ücret talep edilmeyecektir. Arařtırma esnasında paylařtığınız kişisel bilgiler kod numarası ile alınacak olup, anonim olarak kayıt altına alınacaktır. Arařtırma sonuçları İstatistiksel Yöntemlerle analiz edilecek olup, bunun sonucunda elde edilen bilgiler rapor edilip, Tez jürisine sunulacaktır. Kabul görmesi halinde alan yazına kazandırılacaktır.

Arařtırma ile ilgili daha fazla bilgi ve sorularınız için:

Arařtırma Sorumlusu Psikolog Yeliz OK - Elazığ İl Emniyet Müdürlüğü
Rehberlik ve Psikolojik Danıřma Büro Amirliđi. Adres: Cumhuriyet Mahallesi 159.
Sokak No:17/6 Bahçelievler Polis Merkezi Kat 2 Merkez/ELAZIĞ Tel: 0424 241 10 00
dahili 3363

Arařtırma Danıřmanı: Prof. Dr. Nihal Mamatođlu Abant İzzet Baysal
Üniversitesi Fen Edebiyat Fakültesi Psikoloji Anabilim Dalı Tel: 0374 253 43 24

Arařtırmaya ayırdığınız zaman ve göstermiş olduğunuz ilgiden dolayı teřekkür ederim.

Arařtırmanın koşullarını anladığımı ve arařtırmaya gönüllü olarak katılmayı taahhüt ederim.

İMZA:

TARİH:

ÖZ GEÇMİŞ

Adı Soyadı : Yeliz OK
Doğum Yeri ve Tarihi : Aksaray 13/05/1991
Yabancı Dili : İngilizce
İletişim : yeliz.okyelizok@outlook.com

Eğitim Durumu (Kurum ve Yıl):

Lise : Osman Gazi Anadolu Lisesi (2005-2009)
Lisans : Abant İzzet Baysal Üniversitesi (2009-2014)
Yüksek Lisans : Abant İzzet Baysal Üniversitesi (2015-devam ediyor)

Çalıştığı Kurum ve Kurumlar ve Yıl:

Gülşah Özel Eğitim ve Rehabilitasyon Merkezi 2014-2016
Elazığ Emniyet Müdürlüğü 2016- Devam ediyor