

**T.C.  
ATATÜRK ÜNİVERSİTESİ  
SOSYAL BİLİMLER ENSTİTÜSÜ  
SANAT TARİHİ ANABİLİM DALI**

**Sibel TIĞCI**

**İSTANBUL DİVANYOLU'NDA  
SULTAN II. MAHMUD TÜRBESİ'NİN HAZİRESİNDEKİ  
MEZAR TAŞLARI**

**YÜKSEK LİSANS TEZİ**

**TEZ YÖNETİCİSİ  
Yrd. Doç. Dr. Zerrin KÖŞKLÜ**

**Erzurum – 2010**

## TEZ KABUL TUTANAĐI

### SOSYAL BİLİMLER ENSTİTÜSÜ MÜDÜRLÜĐÜNE

Yrd. Doç. Dr. Zerrin KÖŞKLÜ danışmanlığında, Sibel TİĐCI tarafından hazırlanan bu çalışma 09/08/2010 tarihinde aşığıdaki jüri tarafından Sanat Tarihi Anabilim Dalı'nda Yüksek Lisans tezi olarak kabul edilmiştir.

**Başkan** : Yrd. Doç. Dr. Zerrin KÖŞKLÜ İmza: .....  
**Jüri Üyesi** : Doç. Dr. Haldun ÖZKAN İmza: .....  
**Jüri Üyesi** : Doç. Dr. Süleyman ÇİĐDEM İmza: .....

Yukarıdaki imzalar adı geçen öğretim üyelerine aittir. 09/08/2010

Prof. Dr. Mustafa YILDIRIM  
Enstitü Müdürü



**İÇİNDEKİLER**

<b>ÖZET .....</b>	<b>VII</b>
<b>ABSTRAC .....</b>	<b>VIII</b>
<b>ÖNSÖZ .....</b>	<b>IX</b>
<b>KISALTMALAR .....</b>	<b>X</b>
<b>GİRİŞ .....</b>	<b>1</b>

**BİRİNCİ BÖLÜM****İSTANBUL'UN COĞRAFİ KONUMU VE TARİHÇESİ**

<b>1.1. İSTANBUL'UN COĞRAFİ KONUMU .....</b>	<b>4</b>
<b>1.2. İSTANBUL'UN TARİHÇESİ .....</b>	<b>5</b>
<b>1.3. DİVANYOLU'NUN İSTANBUL'DAKİ KONUMU VE ÖNEMİ .....</b>	<b>8</b>

**İKİNCİ BÖLÜM****TÜRKLERDE MEZAR VE MEZAR TAŞI GELENEĞİ**

<b>2.1. MEZAR VE MEZAR TAŞI GELENEĞİNİN TARİH İÇİNDEKİ GELİŞİMİ .....</b>	<b>11</b>
---	-----------

**ÜÇÜNCÜ BÖLÜM****SULTAN II. MAHMUD TÜRBE Sİ VE YAPI GRUBU**

<b>3.1. TÜRBE .....</b>	<b>15</b>
<b>3.1.1. Tarihi, Yeri ve Yaptıranı .....</b>	<b>15</b>
<b>3.1.2. Mimari Özellikleri .....</b>	<b>15</b>
<b>3.2. SEBİL .....</b>	<b>17</b>
<b>3.3. ÇEŞME .....</b>	<b>17</b>
<b>3.4. HAZİRE .....</b>	<b>18</b>
<b>3.5. HAZİRE ÇEŞMESİ .....</b>	<b>19</b>
<b>3.6. SULTAN II. MAHMUD TÜRBE SİNDE YATAN KİŞİLERİN LİSTESİ .</b>	<b>20</b>
<b>3.7. NEVFİDAN ODASINDA YATAN KİŞİLERİN LİSTESİ .....</b>	<b>20</b>

**DÖRDÜNCÜ BÖLÜM**  
**KATALOG**

4.1. MATBAA-İ OSMANİYE SAHİBİ ALİ CEVAD .....	22
4.2. MISIRLI HALİL ŞERİF PAŞA .....	25
4.3. SÜDURDAN ABDÜLHAK EFENDİ .....	28
4.4. AHMED FETHİ PAŞA .....	31
4.5. HAZİNEDAR USTASI ŞEVKNİHAL KADIN .....	37
4.6. HAZİNEDAR USTASI REVNAK KADIN .....	40
4.7. MEHMED EMİN PAŞA .....	43
4.8. HAZİNEDAR USTASI FERAHNÜMA KADIN .....	45
4.9. MUHAMMED PAŞA .....	48
4.10. ŞERİF ALİ PAŞA .....	51
4.11. ABDÜLHAMİD FERİD PAŞA .....	54
4.12. DARÜSSAADE AĞASI TALHA AĞA .....	57
4.13. HASAN RIZA PAŞA .....	60
4.14. MEHMED EMİN DERVİŞ PAŞA .....	63
4.15. ŞEHREMİNİ MEHMED ÂRİF PAŞA .....	66
4.16. ABDURRAHMAN SAMİ PAŞA .....	68
4.17. RÜSUMAT EMİNİ MEHMED SABRİ PAŞA .....	71
4.18. HAMDİ PAŞA .....	74
4.19. YESARİZÂDE AHMED NECİB PAŞA .....	76
4.20. ŞERİF ABDULLAH PAŞA OĞLU MEHMED BEY .....	79
4.21. ESER KALFA KADIN .....	81
4.22. MEHMED ESAD SAFFED PAŞA .....	84
4.23. YAVER EKREM HÜSEYİN HÜSNÜ .....	87
4.24. ALYANAK MUSTAFA PAŞA .....	90
4.25. ŞERİF ABDULLAH PAŞA KIZI FAHRÜLMUHADDERAT HATUN ..	93
4.26. ATİNA ELÇİSİ ÂGAH EFENDİ .....	96
4.27. AHMED CELAL PAŞA .....	98
4.28. ABDÜLLÂTİF SUPHİ PAŞA .....	101
4.29. ÂYAN A'ZASI EDHEM PAŞA .....	103
4.30. ADLİYE NAZIRI MAHMUD ŞEVKET PAŞA .....	106

4.31. SÜLEYMANİYELİ HÜSEYİN PAŞA .....	109
4.32. DARÜSSAADE AĞASI MUHAMMED CEVHER AĞA .....	112
4.33. ŞURA-YI DEVLET AZASI HÜSEYİN PAŞA .....	115
4.34. YUSUF MAZHAR PAŞA .....	118
4.35. MUHAMMED ALİ .....	121
4.36. MALİYE MÜFETTİŞİ MEHMED MUHYEDDİN RUMİ PAŞA .....	124
4.37. ŞEHREMİNİ AHMED MAZHAR PAŞA .....	126
4.38. İBRAHİM EDİP EFENDİ .....	129
4.39. KAPTAN İBRAHİM PAŞA .....	132
4.40. AHMED FAİK .....	136
4.41. HAZİNE DAR USTASI KİRYALFER USTA .....	139
4.42. HATTAT HAFİZ OSMAN ZEKİ BEY .....	141
4.43. KAZASKER MEHMED NECİP EFENDİ .....	144
4.44. VİYANA BÜYÜK ELÇİSİ SADULLAH PAŞA .....	147
4.45. ALİ SAİB PAŞA .....	150
4.46. VELİ RIZA PAŞA .....	153
4.47. MUALLİM NACİ EFENDİ .....	156
4.48. HAZİNE KAHYASI AHMED EŞREF BEY .....	159
4.49. AHMED EYÜB PAŞA .....	162
4.50. AHMED RAŞİD ZEYNEL .....	166
4.51. ERKAN-I HARBİYE REİSİ ALİ NİZAMİ BEY .....	169
4.52. MABEYN BAŞKÂTİBİ SÜREYYA PAŞA .....	172
4.53. PARİS SEFİRİ SAİD PAŞA .....	175
4.54. HİDİV MEHMED ALİ PAŞA OĞLU HALİM PAŞA .....	178
4.55. KONYA VALİSİ MEHMED SAİD PAŞA .....	181
4.56. GİRİTLİ SIRRI PAŞA .....	184
4.57. HARİCİYE TAHRİRAT MÜDÜRÜ ÖMER VASFİ .....	187
4.58. EYÜB HALİD PAŞA .....	190
4.59. LOFÇALI İBRAHİM DERVİŞ .....	193
4.60. DOKTOR İBRAHİM PAŞA .....	196
4.61. İKİNCİ ORDU MÜŞİRİ MAHMUD HAMDİ PAŞA .....	199
4.62. ÖMER KAMİL PAŞA .....	202

4.63. MİRALAY HÜSAMEDDİN BEY .....	205
4.64. MAHMUD MÜNİR PAŞA .....	207
4.65. DAMAD HASAN HÜSNÜ PAŞA .....	210
4.66. ŞÛRA-YI DEVLET AZASINDAN İBRAHİM BEY .....	213
4.67. AHMED EDİP BEY .....	216
4.68. ATAULLAH PAŞA .....	219
4.69. NAKİBÜLEŞRAF MUSTAFA TEVFİK PAŞA .....	222
4.70. KIBRISLI SÜLEYMAN PAŞA .....	225
4.71. CAVİD BEY .....	227
4.72. SERASKER DAİRESİ REİSİ MEHMED ŞERAFEDDİN EFENDİ .....	230
4.73. FAZIL PAŞA .....	233
4.74. HAMDİ PAŞA KIZI HATİCE BEHİCE .....	235
4.75. TEŞRİFATÇI MUHAMMED FERRUH EFENDİ .....	237
4.76. DOKTOR İSHAK SÜKÛTİ .....	239
4.77. MİRALAY İHSAN BEY .....	241
4.78. ŞEYHÜLVÜZERA MEHMED TEVFİK PAŞA .....	244
4.79. HACE MAHVİSAL HANIM .....	247
4.80. İSMAİL HAKKI PAŞA .....	250
4.81. EVKAF NAZIRI ABDULLAH GALİP PAŞA .....	252
4.82. SİVEREKLİ OSMAN HULUSİ PAŞA .....	255
4.83. SADİ PAŞA .....	257
4.84. ABDÜLFETTAH EFENDİ .....	260
4.85. İBRAHİM ŞÜKRÜ PAŞA .....	262
4.86. BEREKETZÂDE RIFAT EFENDİ .....	265
4.87. MEHMED SAİD PAŞA .....	268
4.88. ŞERİF HAMİD SADEDDİN PAŞA .....	271
4.89. MÜŞİR GENÇ AĞAZADE MAHMUD NEDİM PAŞA .....	273
4.90. MÜŞİR RECEB PAŞA .....	275
4.91. ABDURRAUF REFET EFENDİ .....	278
4.92. HASAN FEHMİ BEY .....	281
4.93. ŞERİF MUHAMMED SADIK PAŞA .....	283
4.94. MEHMED ÂLİ BEY .....	286

4.95. DİYARBEKİRLİ MEHMED ÂRİF BEY .....	289
4.96. MUSTAFA SADREDDİN PAŞA .....	292
4.97. GAZETECİ AHMED SAMİM .....	295
4.98. EMİNE HANIM .....	295
4.99. MEHMED TEVFİK BEY .....	295
4.100. MALATYA MEBUSU AHMED HAMİD BEY .....	298
4.101. MUHAMMEDÜ'L ECLÂNÎ .....	300
4.102. FERİK YUSUF PAŞA .....	303
4.103. SALAHADDİN ALİ BEY .....	305
4.104. EVRENOSZÂDE ŞERİF OSMAN ÂLİ BEY .....	307
4.105. BERLİN SEFİRİ AHMET TEVFİK PAŞA, EŞİ NURİYE HANIM VE KIZI PERVİN HANIM .....	310
4.106. NAMIK KEMALZÂDE ALİ EKREM BEY'İN OĞLU CEZMİ .....	313
4.107. HARBİYE NAZİRİ ŞAKİR PAŞA .....	316
4.108. HARİCİYE TERCÜME KALEMİ MÜDÜRÜ HÜSEYİN ÂGAH .....	318
4.109. TARİHÇİ MEHMED ATA BEY .....	320
4.110. BAĞDATLI SÜLEYMAN BEY .....	322
4.111. ERŞED BEY .....	325
4.112. NİHAİ BEY .....	325
4.113. MİSİRLİ FATMA ŞİRİN .....	327
4.114. ABDURRAHMAN ŞADAN .....	329
4.115. SADRAZAM SAİD HALİM PAŞA .....	332
4.116. AHMED FAHİR BEY .....	335
4.117. CEVDET PAŞA .....	339
4.118. ZİYA GÖKALP .....	341
4.119. HAYDAR ŞEKİP .....	344
4.120. SÜLEYMAN NUMAN PAŞA .....	346
4.121. MUSTAFA FEVZİ BEY .....	349
4.122. HATTAT HAFİZ OSMAN ZEKİ KARISI FATİMETÜZZEHRA HANIM VE KIZI GILMAN HANIM .....	352
4.123. SİMAVNA KADISIOĞLU ŞEYH BEDREDDİN .....	355
4.124. ZEHRA FATMA OSMANOĞLU .....	357

4.125. HEKİMBAŞI ŞEHREMİNİ İSMAIL PAŞA .....	359
4.126. EMİNE ATİYE SULTAN .....	362
4.127. EMİNE ATİYE SULTAN'IN EŞİ DAMAD OSMAN HÂMİ BEY .....	362
4.128. FATMA GEVHERİ OSMANOĞLU .....	365
4.129. MİHRİBAN MİHRİŞAH OSMANOĞLU .....	368
4.130. ŞEHZADE ERTUĞRUL OSMAN EFENDİ .....	370
4.131. V. ADADA BULUNAN KİMLİĞİ BELİRSİZ MEZAR TAŞI .....	371
4.132. V. ADADA BULUNAN KİMLİĞİ BELİRSİZ MEZAR TAŞI .....	371
4.133. V. ADADA BULUNAN KİMLİĞİ BELİRSİZ MEZAR TAŞI .....	373
4.134. VII. ADADA BULUNAN KİMLİĞİ BELİRSİZ MEZAR TAŞI .....	375
4.135. VII. ADADA BULUNAN KİMLİĞİ BELİRSİZ MEZAR TAŞI .....	377
4.136. VII. ADADA BULUNAN KİMLİĞİ BELİRSİZ MEZAR TAŞI .....	379
KARŞILAŞTIRMA VE DEĞERLENDİRME .....	381
SONUÇ .....	396
TABLolar .....	398
LİSTELER .....	415
BİBLİYOGRAFYA .....	434
ÖZGEÇMİŞ .....	439

**ÖZET**  
**YÜKSEK LİSANS TEZİ**  
**İSTANBUL DİVANYOLU'NDA**  
**SULTAN II. MAHMUD TÜRBESİ'NİN HAZİRESİNDEKİ**  
**MEZAR TAŞLARI**  
**Sibel TIĞCI**  
**Danışman: Yrd. Doç. Dr. Zerrin KÖŞKLÜ**  
**2010- Sayfa: 724+DCCXXIV**

**Jüri: Yrd. Doç. Dr. Zerrin KÖŞKLÜ**  
**Doç. Dr. Haldun ÖZKAN**  
**Doç. Dr. Süleyman ÇİĞDEM**

Osmanlı toplumunun kültürel hareketliliğini ve bu hareketliliğin süsleme sanatına nasıl etki ettiğini en iyi yansıtan örnekler mezar taşlarıdır. Bu sebepten dolayı sanat tarihi çevresinde bu konuyla alakalı çalışmalar artmıştır.

Anadolu'da da birçok benzer örnekleri bulunan ve daha önce detaylı bir çalışma yapılmayan Sultan II. Mahmud Türbesi'nin haziresinde bulunan mezar taşları 1811-2009 yılları arasına tarihlenmektedir. Tespit edilen 136 mezar taşının birçoğu Tanzimat Dönemi'nin ileri gelen devlet adamlarına aittir. Bu dönemde ağırlıklı olarak kendini hissettiren Ampir Üslubun en iyi yansımalarını bu mezar taşlarında görebilmekteyiz.

Çalışmamızda bu mezar taşları kronolojik olarak sıralanmış, kataloglar halinde belgelenmiş ve dönemin üslup anlayışı içerisinde değerlendirilmiştir. Ayrıca Tek tek ölçümleri alınarak çizimleri yapılmış, ayrıntılı fotoğrafları çekilmiş, kitabeleri okunmuş ve mezar taşlarında ki süslemelerin çeşitliliği tespit edilerek farklı bölgelerde kullanılan mezar taşları ile karşılaştırılıp değerlendirilmiştir.

İstanbul Divanyolu'nda Sultan II. Mahmud Türbesi'nin haziresinde bulunan bu mezar taşları tipolojik olarak çeşitlilik gösterdiği için, sanduka, şahide ve başlıklarına göre sınıflara ayrılmış ve tablolar halinde sunulmuştur.

**Anahtar Kelimeler:** Mezar, mezar taşı, hazire, süsleme.

**ABSTRACT**  
**MASTER THESIS**  
**TOMBSTONES IN THE CEMETERY OF THE TOMB OF**  
**SULTAN MAHMUD II IN DİVANYOLU, İSTANBUL**  
**Sibel TİĞCI**

**Advisor : Assist. Prof. Dr. Zerrin KÖŞKLÜ**

**2010-Pages: 724+ DCCXXIV**

**Jury: Assist. Prof. Dr. Zerrin KÖŞKLÜ**

**Assoc. Prof. Dr. Haldun ÖZKAN**

**Assoc. Prof. Dr. Süleyman ÇİĞDEM**

The samples that best reflect the cultural liveliness of the Ottoman society and the effects it had on ornamentation arts are tombstones. Therefore, the number of the studies focusing on these tombstones has been increasing in the departments of history of art.

The tombstones in the cemetery of the tomb of Sultan Mahmud II, which have many similar counterparts in Anatolia and about which no detailed study has been carried out so far, date back to the period covering the years between 1811-2009. Most of the 136 tombstones detected belong to the important statesmen of the Tanzimat Period. It is easy to notice the best reflections of the Empire style, whose dominance was deeply felt at the time, on these tombstones.

In this study, the mentioned tombstones were chronologically listed, documented as catalogues and evaluated by taking the style traditions of the period into account. In addition, their drawings were made after their sizes were measured one by one. Detailed photographs of them were taken, inscriptions on them were read and the differences of ornaments were detected, compared with other tombstones found in other regions and related evaluations were made.

Because these tombstones in the cemetery of the tomb of Sultan Mahmud II in Divayolu, İstanbul differed typologically, they were classified under such names as sarcophagus, shahida and other names, and presented as tabloids.

**Key Words:** tomb, tombstone, cemetery, ornament



## ÖNSÖZ

Türk sanat tarihinin ve kültür tarihinin önemli belgeleri olan mezar taşları, Türk kimliğinin de birer simgesi olmuş, günümüze ışık tutmuştur.

Sanatın her alanındaki örneklerle ev sahipliği yapan İstanbul, en güzel şekilde işlenmiş mezar taşlarını da ağırlamıştır. Genellikle cami ve türbe hazirelerinde konumlanan mezar taşları, taş işçiliğini en iyi şekilde kullanan sanatçılar tarafından işlenmiş heykel görünümündeki sanat abideleridir.

Divanyolu'nda Sultan II. Mahmud Türbesi'nin haziresinde bulunan 136 mezar taşı tek tek incelenmiştir. Bulunduğu yerde ölçümleri alınarak fotoğraflanmıştır. Ayrıca Autocad programında çizimleri yapılmış plan üzerinden yerleri belirlenmiştir. Hazirede bulunan mezarlar kronolojik olarak sıralanmıştır. XIX. ve XXI. yüzyıllar arasına tarihlenen bu mezar taşları genellikle Tanzimat Dönemi devlet adamlarının ileri gelenleri ve onların anneleri, kardeşleri, eşleri veya kızlarına aittir. İçlerinde Tanzimat Dönemi'nde bizzat varlık gösteren kadınlar da vardır.

Mezar taşları, dönemin sanat anlayışına ve tarihine ışık tutan birer kaynaktırlar. Bu değerli kaynakların birer belge niteliği kazanması amacıyla yaptığım bu çalışmada; araştırmamın her aşamasında yardımlarını esirgemeyen, bilgi ve birikimleriyle beni yönlendiren, danışman hocam, Yrd. Doç. Dr. Zerrin KÖŞKLÜ'ye, hazirede bulunan kitabeleri okuyarak bana yardımcı olan hocam, Yrd. Doç. Dr. İbrahim AYKUN'a, araştırma konumu bana öneren, bilgi ve deneyimini benimle paylaşan hocam, Prof. Dr. Hamza GÜNDOĞDU'ya, manevi desteklerini her zaman hissettiğim hocalarım Prof. Dr. Hüseyin YURTTAŞ'a, Doç. Dr. A. Ali BAYHAN'a, Doç. Dr. Haldun ÖZKAN'a, Yrd. Doç. Dr. Mehmet YAVUZ'a, Yrd. Doç. Dr. Şerife TALİ'ye, Arş. Gör. Demet OKUYUCU'ya, Arş. Gör. Gül GEYİK'e, Arş. Gör. Sahure ÇINAR'a ve hayattaki başarımlarımın asıl kaynağı olan aileme sonsuz teşekkürlerimi sunuyorum.

**KISALTMALAR**

age.	: Adı geen eser
agm.	: Adı geen makale
agmad.	: Adı geen madde
agtez	: Adı geen tez
bkz.	: Bakınız
ev.	: eviren
izim No.	: izim Numarası
DİA.	: Diyanet Vakfı İslam Ansiklopedisi
M.	: Miladi
Mad.	: Madde
M.Ö.	: Milattan Önce
M.S.	: Milattan Sonra
s.	: Sayfa
vb.	: Ve benzeri

## GİRİŞ

Ölüyü gömme Anadolu'nun yerli geleneklerinden biridir. Ölüyü gömmek için mezar açmak ve mezarlar üzerine taş dikme geleneği çok eski zamanlara kadar uzanır. M.Ö. insanlar ölümün bir yok oluş olmadığına, ölen kişinin hayatının bir şekilde devam ettiğine, hatta geride kalanların yaşantılarını etkileyerek onlarla iletişim kurduklarına inanmışlardır. Bu inanış ölüyü gömme şekillerini de etkilemiştir. Bazı inanışlarda ölü vakit geçirilmeden ıssız yerlere gömülürken, bazı inanışlarda da evin için de bir yere gömülmüştür. Ayrıca ölüne yiyeceği ve kullanacağı eşyalar da konmuştur.

İnsanı yaşatan “ruh” kavramı eski Türkler de “tın” kelimesi ile ifade edilmiş ve kişi öldükten sonrada tın'ın iki dünya arasında istediği gibi dolaştığına inanılmıştır. Bundan dolayı ölen kişiye en güzel elbiseler giydirilerek sevdiği eşyaları, yiyecekleri, silahları ve atı ile beraber gömülmüştür. Türk kültürünün mezar taşı geleneği incelendiğinde M.Ö. ki dönemlerden günümüze kadar yansıyan ipuçlarını görmek mümkündür. Pazırık Kurganları, Orhun Kitabeleri, Ahlât mezar taşları ve diğer tarihi mezar taşları kültürümüz hakkındaki birçok bilgiyi safha safha anlatmaktadır.

Sanat Tarihi açısından önemli bir yere sahip olan mezar taşları Osmanlı Sanatının gelişim süreci içinde de önemli bir yere sahiptir. Yine bu mezar taşlarının kitabelerinde kayıtlı bilgiler Türk kültür ve sanatına önemli katkılarda bulunmuştur. Osmanlı'nın kuruluşundan itibaren sanat alanındaki gelişimi ve 19. yüzyılda form, malzeme, süsleme ve sembolik açısından Osmanlı Sanatının hangi noktalara ulaştığının en önemli göstergesidir. Mezar ve mezar taşları ile ilgili biçimsel bir tipoloji oluşturduğumuzda da dönemin diğer sanat dalları ile de bir paralellik gösterdiği görülmektedir.

Amacımız geçmişten geleceğe ışık tutan bu sanat abidelerini kataloglar halinde belgelemek ve 19. yüzyıl Osmanlı Sanatı içerisinde yerini ve önemini ortaya koymaktır. Bu dönem içerisinde yaygın olarak kullanılan Barok, Rokoko ve Ampir üslubun mezar taşları üzerindeki kullanımını ele alıp, son dönemlerde gelişen arma kültürü ile nasıl sentezlendiğini incelemektir. Paleolitik Çağdan beri birçok farklı inanışlarla şekillenen ve birer kültür ve sanat abidesi olarak ortaya konan, mezar taşlarındaki bezemenin, Osmanlı İmparatorluğu'nun XIX. yüzyılda hangi noktalara ulaştığına dikkat çekmektir. Süslemeleriyle, armalarıyla ve bunların sembolik anlamlarıyla kataloglar halinde belgelemektir. AutoCad, Freehand, PhotoShop vb. programlarla yapılan çizimler

sayesinde bezemesinin gelecek dönemlere daha kalıcı bir şekilde ulaşması sağlanacaktır. Bu çalışmayla gelecek kuşaklara kültürün aktarılması amaçlanmaktadır. Ayrıca dönemin üslup anlayışlarını bünyesinde toplayan mezar taşlarının, dönemin mimari gelişiminden nasıl etkilendiği ve çevresini ne derecede etkilediği tez çalışmasında önemli boyutlarıyla ele alınacaktır.

İstanbul Divanyolu'nda, Sultan II. Mahmud Türbesi'nin haziresinde bulunan 136 mezar taşı farklı özellikleri ile dikkat çekmektedir. Bu mezar taşları sayesinde XIX. yüzyıl Osmanlı Sanatının ortaya koyduğu ortak üslup özelliklerinin mezar taşları üzerindeki etkisi değerlendirilmiştir. Mezar taşlarında bulunan farklı arma, madalya ve sembol tasvirleri tek tek ele alınıp incelenmiştir. Sultan II. Mahmud'dan sonra belirli bir sınıf mensubu, saray ve yüksek rütbeli askerler ve onların aileleri ve farklı kimliklerle ön plana çıkan kişiler için yaptırılan bu mezar taşlarının orada yatan kişinin mesleki konumu ile süslemeleri arasındaki ilişki saptanmıştır.

Batılılaşma döneminde İbrahim Müteferrika'nın hazırladığı Batılı üsluptaki ilk armadan sonra II. Mahmud döneminden itibaren bu tür arma kullanımının arttığı görülmektedir. Osmanlı arma gelişimi mezar taşları üzerinde incelenip mezar taşlarındaki kullanım biçimi, türü ve anlamları araştırılmıştır.

Her mezar taşının yeri, kim için yapıldığı, mezar tipi, malzeme, yapım ve süsleme teknikleri ayrıntılı bir biçimde ele alınarak mezar taşları tipolojik olarak sınıflandırılıp ayrı ayrı incelenmiştir.

Çalışmaya başlarken kaynak taraması yapılmıştır. Konuyla ilgili kitap, bildiri, tez gibi şimdiye kadar çıkmış olan kaynaklara ulaşmak amacıyla Erzurum Atatürk Üniversitesi Kütüphanesi, Ankara-Milli Kütüphane, Ankara Gazi Üniversitesi Kütüphanesi, Kayseri Erciyes Üniversitesi Kütüphanesi, İstanbul Üniversitesi Kütüphanesi, İstanbul Teknik Üniversitesi Kütüphanesi, İstanbul Beyazıt Kütüphanesi, İstanbul Atatürk Kültür Merkezi Kütüphanesi, Boğaziçi Üniversitesi Kütüphanesi, Marmara Üniversitesi Fen-Edebiyat Fakültesi Kütüphanesi, Ankara Üniversitesi Kütüphanesi, Kafkas Üniversitesi Kütüphanesi gibi kütüphaneler taranmıştır.

II. Mahmud ve sonrası yaşanan siyasi ve kültürel gelişmeler araştırılıp bu olayların sanata yansımaları incelenmiştir.

Mezar taşlarının tek tek fotoğrafları çekilmiş, kitabesi bulunan mezar taşlarının kitabeleri okunmuş ve Türkçe çevirileri yapılmıştır. AutoCad, Freehand, PhotoShop vb.

programlar kullanılarak bilgisayar ortamında ölçülerine bađlı kalınarak süslemeleriyle beraber çizilmiş ve deforme olan süslemeler çizim ortamında onarılmıştır.

Mezar taşları çalışmada kolaylık sağlarnası açısından buldukları yerlere göre ada ada gruplandırılıp kataloglar haline getirilmiştir.

Karşılaştırma ve değerlendirme yapılarak mezar taşları özgün diđer İstanbul ve Anadolu örnekleriyle karşılaştırılarak değerlendirilmiş ve çalışma, sonuç bölümü ile tamamlanmıştır.

## BİRİNCİ BÖLÜM

### İSTANBUL'UN COĞRAFI KONUMU VE TARİHÇESİ

#### 1.1. İSTANBUL'UN COĞRAFI KONUMU

İstanbul konumu itibariyle tarih boyunca dünyanın en önemli şehirlerinden biri olmuştur. Karalar ve denizler arasında bir geçit merkezinde olması İstanbul'un önemini artırmaktadır. Osmanlı İmparatorluğu'na da başkentlik yapmış olan İstanbul medeniyet, kültür, sanat, ticaret ve turizm merkezidir.

İstanbul Marmara Bölgesinde, Çatalca - Kocaeli bölümünde yer alır. Karadeniz ile Marmara denizini birleştiren, Asya Kıtasıyla Avrupa Kıtasını birbirinden ayıran Boğaz'ın iki yakasında bulunmaktadır. Komşu illeri, doğuda Kocaeli, batıda Tekirdağ ve Kırklareli, kuzeyinde Karadeniz, güneyinde Marmara Denizi ve Bursa bulunmaktadır. 28°01'-29°55' doğu boylamları ile 41°33'- 40°28' kuzey enlemleri arasında yer alır. Yüz ölçümü 5.722 km<sup>2</sup> dir<sup>1</sup>.

Akarsuların yardığı, fazla yüksek olmayan bir yayla görünümündedir. Arazinin %74,7'sini plato ve yayla, %16'sını dağlar, %9,3'ünü ovalar oluşturmaktadır. Çatalca Yarımadası, Kocaeli Yarımadasına nazaran daha da alçaktır. İlin en yüksek kesimi Yalova ilçesidir. Bu ilçede bulunan Beşpınar Tepesi 926 m. yüksekliğiyle ilin en yüksek noktasını oluşturmaktadır<sup>2</sup>.

4. Jeolojik zamanda akarsu vadilerinin bir kısmı denizin istilasına uğramış ve karalar içerisine 8 km. kadar sokularak geniş ve derin bir körfez meydana gelmiştir. Haliç adı verilen bu körfez Boğazdan Çatalca Yarımadasına doğru, kuzey batı istikametinde içeri doğru uzanmaktadır. Burası gemileri fırtınadan koruyan güvenli bir liman haline gelmiştir<sup>3</sup>.

Oldukça çeşitlilik gösteren bir iklime sahiptir. Buna rağmen Akdeniz ikliminin etkisindedir. Yazları sıcak ve kurak, kışları ılık ve bol yağışlı geçer. Yaz mevsimi oldukça uzun sürer. Marmara kıyı şeridinde Akdeniz iklimi etkiliyken diğer kesimlerinde Akdeniz ikliminin etkisi azalır. Çatalca'da ise karasal iklim hakimdir. En çok yağış kasım ayında, en az yağış ise temmuz ayında görülür. En soğuk ay ocak, en sıcak ay ise ağustos ayıdır<sup>4</sup>.

<sup>1</sup> "İstanbul" mad., *Yeni Türk Ansiklopedisi*, İstanbul 1985, IV,1530; Işın Demirkent, "İstanbul" mad., DİA, İstanbul 2001, XXIII, 205; Besim Darkot, "İstanbul" mad., *İslam Ansiklopedisi*, İstanbul 1966, V/II,1135.

<sup>2</sup> Darkot, agmad., s.1140; agmad., *Yeni Türk Ansiklopedisi*, IV,1530.

<sup>3</sup> Demirkent, agmad., s.205; agmad., *Yeni Türk Ansiklopedisi*, IV,1530.

<sup>4</sup> agmad., *Yeni Türk Ansiklopedisi*, IV,1531.

Bitki örtüsü de kıyı şeritlerine göre farklılıklar göstermektedir. Karadeniz kıyılarında orman, Marmara kıyılarında ise Akdeniz bitki örtüsü, maki görülmektedir. Akdeniz ikliminin görüldüğü bazı alanlarda zeytin yetiştirilmesine de rastlanmaktadır.

On bir milyonu aşan nüfusu, 32 ilçe, 10 bucak, 180 köy, 723 mahalle ve 67 belediyesi bulunur. Osmanlıdan sonra başkent olma özelliğini kaybetmiş ama sosyo-ekonomik açıdan Türkiye'nin başkenti konumundadır<sup>5</sup>.

İstanbul tarihi, doğal ve kültürel güzellikleri ile yalnız Türkiye'nin değil tüm dünyanın ilgi duyduğu bir şehirdir. 2010 yılında Avrupa Kültür Başkentlerinden biri seçilmiştir.

## 1.2. İSTANBUL'UN TARİHÇESİ

İlk yerleşim hakkında kesin bilgiler olmamakla beraber, yerleşimin M.Ö.3000 yıllarına kadar indirmektedir. Yerleşim olarak, Boğaz ve Haliç sayesinde üç bölüme ayrılmaktadır. Haliç'in güneyinde asıl İstanbul, kuzeyinde Beyoğlu, Boğaz'ın Asya yakasında Üsküdar bulunmaktadır. En eski yerleşim yeri olarak Haliç kıyıları ve bu kıyıların ucunda bulunan Alibey ve Kağıthane derelerinin vadileri veya bu vadilere hakim tepeler gösterilebilir<sup>6</sup>.

Yerleşimi çok eski tarihlere dayanan İstanbul, tarihi süreç içerisinde çok farklı isimlerle de anılmıştır. Kesin bir kronolojik sıralama yapılamasa da şu şekilde gruplandırılmıştır:

Kuruluş öncesi coğrafi yer ve mevki adları

Efsane dönemi adları

Roma ve Bizans devri adları

Diğer ulusların verdiği adlar

Osmanlı dönemi adları<sup>7</sup>

İstanbul şehrinin tarih sayfaları içerisinde aldığı 134-135 isimden en önemlileri ise şunlardır. Alma, Roma, Asitane, Bizantion, Estantul, İslambol, İstimbal,

<sup>5</sup> agmad., *Yeni Türk Ansiklopedisi*, IV,1531; Demirkent, agmad., s.205; Darkot, agmad., 1135; Yusuf İzzettin Özen, "İstanbul" mad., *Ana Britanica Genel Kültür Ansiklopedisi*, İstanbul 1988, XII,73; "İstanbul" mad., *Yeni Rehber Ansiklopedisi*, İstanbul 1993, X,194.

<sup>6</sup> "İstanbul" mad., *Yeni Türk Ansiklopedisi*, İstanbul 1985, IV,1531; Işın Demirkent, "İstanbul" mad., DİA, İstanbul 2001, XXIII, 205.

<sup>7</sup> Necdet Sakaoğlu, "İstanbul'un Adları" mad., *Dünden Bugüne İstanbul Ansiklopedisi*, İstanbul 1994, IV,253.

Konstantiniye, Konstantinopolis, Megapolis, Estefanya, Polis, Pozontyum, Roma, Constantinum, Sitanbul ve İstanbul<sup>8</sup>.

Şehrin ilk kurucularının Megara kolonisi olduğu düşünülmektedir. M.Ö. 659'da Yunanistan'dan gelen Megaralılar, Marmara Denizini geçerek bugünkü Topkapı Sarayı'nın bulunduğu yerden İstanbul'a giriş yapmış ve Sarayburnundan Ahırkapı semtine kadar olan alana yerleşmişlerdir. Megaralılar'ın kumandanı Byzas'ın adına ithafen şehrin adını "Byzantion" koymuşlardır.

Şehir coğrafi konumu ve stratejik öneminden dolayı diğer devletlerinde ilgi odağıdır ve sürekli saldırılara maruz kalmıştır. M.Ö.508'de Perslerin istilasına uğramış, M.Ö. 479-447 yılları arasında da Spartalılar tarafından alınmıştır. Bu süre içerisinde Atina donanmasına üstlük yapmıştır. İsyanlarla bağımsızlığını kazanan şehir kısa bir süre sonra tekrar Spartalılar'ın eline geçmiştir<sup>9</sup>.

M.Ö. 340 yılında karadan ve denizden kuşatılarak Makedonya Kralı II. Filip tarafından alınmak istenmişse de başarılı olunamamıştır. Makedonya ve Yunanistan'a karşı üstünlük kazanan Roma'nın desteğini istemiş ve M.S. 73 yılında Roma topraklarına katılmıştır<sup>10</sup>.

Şehir M.S. 196 yılında Severus tarafından sınırları genişletilerek yeniden imar edilmiştir. Şehrin adı değiştirilerek, oğlunun adı olan Augusta Antonina ismi verilmiştir<sup>11</sup>.

Roma İmparatoru I. Constantinus şehrin stratejik önemini anlamış Roma'nın yeni merkezi olarak seçmiştir. Şehir alanını dört misli daha büyümüş ve sadece birkaç bin nüfuslu siteyi, 200 bin kişilik bir şehir haline getirmiştir. Şehrin etrafını da surlarla çevirtmiştir. Yedi tepe üzerine inşa edilen şehrin meydanları imparatorluğun çeşitli yerlerinden getirilen sanat eserleriyle süslenmiş ve 11 Mayıs 330 yılında şehrin açılışı yapılmıştır. Şehrin adını da kendi adıyla değiştirmiş Constantinopolis yapmıştır.

Yeni kurulan şehir tipografik olarak farklılık gösterse de Roma'ya benzetilmeye çalışılmıştır. Büyük Saray, Roma'da bulunan Circus Maximus ve Palatine Sarayları ile

<sup>8</sup> Sakaoğlu, agmad., s.253; Demirkent, agmad., s.206.

<sup>9</sup> Doğan Kuban, *İstanbul Bir Kent Tarihi*, İstanbul 1996, s.16-17.

<sup>10</sup> Halil İnalcık, "İstanbul" Mad., DİA, İstanbul 2001, XXIII,220-231; Demirkent, agmad., s.205; agmad, *Yeni Türk Ansiklopedisi*, s.1535.

<sup>11</sup> Demirkent, agmad., s.205.



benzerlik gösteriyordu. Augusteion Meydanına dikilen Milion Taşı, Roma Forumu'ndaki Milliarium ile aynı amaç için dikilmiştir<sup>12</sup>.

395 yılında, İmparator I. Theodosius zamanında, Roma İmparatorluğu Doğu ve Batı Roma olarak ikiye ayrılmıştır. İstanbul, Doğu Roma'nın başkenti olmuştur. 476 yılında Batı Roma'nın yıkılması ile beraber İstanbul Hıristiyanlığında tek merkezi olmaya devam etmiştir.

Her açıdan büyük önem taşıyan şehri ele geçirme arzusu pek çok devleti harekete geçirmiştir. 447 yılında Türk Hakanı Attila, 626 yılında Avar Türkleri ve Sasaniler şehri kuşatmıştır. Fakat Bizans İmparatorluğuna ağır kayıplar verilmesine rağmen şehri elde edememişlerdir. 711-717 yıllarında saray ihtilalleri ve anarşi, depremler ve çıkan yangınlara iyice harap olan şehri fırsat bilerek kuşatan Emeviler, yine sonuç alınamamıştır. 726 yılında başlayıp, 842'de sona eren İkonoklazma Dönemi şehir için oldukça pahalıya mal olmuş, ardı ardına çıkan yangınlar ve depremlerle de iyice harap olmuştur. 860 yılında Ruslar tarafından kuşatılan şehir, çıkan fırtına sayesinde kurtulmuştur.

Ardı arkası gelmeyen kuşatmalara 1204 yılında Latin Haçlılarda eklenmiştir. 1261 yılına kadar şehir, Latin İmparatorluğunun merkezi olmuştur. Bu dönemde de şehir ağır tahribatlara uğramış ve çok kan akıtılmıştır. VIII. Michael Paleologos şehri yeniden ele geçirerek bu kanlı sayfayı kapatmıştır<sup>13</sup>.

Osmanlı İmparatorluğu'nun kuruluşundan itibaren tüm padişahların fethetmeyi hayal ettikleri bir şehir olmuştur. Orhan Bey, I. Murat, Yıldırım Beyazıt ve II. Murat döneminde şehir kuşatılmış fakat bir sonuç alınamamıştır.

Fatih Sultan Mehmet tahta çıkınca, fetih çalışmalarını hızlandırmış, Yıldırım Beyazıt'ın fethi gerçekleştirmek amacıyla yaptırdığı Boğaz'ın Anadolu kıyısındaki Anadolu Hisarına ek olarak, 1452'de Anadolu ve Rumeli arasındaki bağlantıyı sağlamak için Boğaz'ın en dar yerine Rumeli Hisarını yaptırmıştır. Büyük topları buraya yerleştirmiştir. İstanbul için yeni bir sayfanın açılacağı fetih nihayet 29 Mayıs 1453'de gerçekleşmiştir. İlk Cuma namazını Ayasofya'da kılan Fatih Sultan Mehmet, hiç zaman kaybetmeden onarım çalışmalarına başlamıştır<sup>14</sup>.

<sup>12</sup> Demirkent, agmad., s.206; agmad., *Yeni Türk Ansiklopedisi*, s.1535.

<sup>13</sup> Demirkent, agmad., s.210-211.

<sup>14</sup> Feridun Emecen, "İstanbul" mad., *DİA*, İstanbul 2001, XXII,212-218; İnalçık, agmad., s.220.

Fetihten sonra Türk-İslam şehri hüviyeti kazan İstanbul 1517’de Yavuz Sultan Selim’in Mısır Seferi dönüşünde kutsal emanetleri buraya getirmesi ile Osmanlı İmparatorluğunun başkenti olan İstanbul, İslam Halifeliğinin de merkezi olmuştur.

Fetihten sonra çok parlak bir dönem geçiren şehir, XVII. yüzyıldan sonra III. Ahmet dönemine kadar iç karışıklıklar ve sosyal çalkantılarla sıkıntılı bir dönem içerisine girmiştir. III. Ahmet döneminde başlayan “Lale Devri” İstanbul için batıya kapılarının açıldığı bir dönem olmuştur. Bu renkli dönem 1730 yılında Patrona Halil isyanıyla sona ermiş, Haliç kıyısı boyunca yapılan köşkler, birbirinden ihtişamlı bahçeler, yok edilmiştir.

Cumhuriyetin ilanına kadar çok sıkıntılı günler yaşanmıştır. 1770’te Rus donanmasının abluka siyaseti, Bulgarların saldırıları, 1839’da Tanzimat Fermanı, 1876’da I. Meşrutiyetin ilanı, 1908’de II. Meşrutiyetin ilanı, 31 Mart Olayı, 1912’de Balkan Savaşları ve I. Dünya Savaşı ardı ardına yaşanmıştır. Bütün bu sıkıntılarının üzerine 1453’te Fatih Sultan Mehmet’in fethinden sonra ilk defa 13 Ekim 1918’de işgalci devletler tarafından resmen işgal edilmiştir.

16 Ekim 1923’te son Osmanlı padişahı VI. Mehmet’in İstanbul’u terk etmesi ile Osmanlı İmparatorluğu sona ermiştir. 6 Ekim 1923’te Türk ordusu şehre girişi ve 29 Ekim 1923’te Cumhuriyetin ilanı ile İstanbul için yeni bir dönem başlamıştır.

Bu tarihten itibaren başkent ve halifelik merkezi olma özelliğini kaybetmiş olsa da Doğu ve Batı medeniyetinin kesiştiği, önemli bir şehir olma özelliğini sürdürmektedir<sup>15</sup>.

### **1.3. DİVANYOLU’NUN İSTANBUL’DAKİ KONUMU VE ÖNEMİ**

Divanyolu, Sultanahmet ile Beyazıt Meydanı arasında kalan yolun adıdır. Günümüzdeki Divanyolu, Bizans’ın ana caddesiydi ve buraya halk arasında merkez yol anlamına gelen “Mese” adı verilmiştir. Resmi adı ise imparatorluk yolu anlamında olan “Regia”dır. Ayasofya’dan başlayıp Edirne kapıya kadar uzanan bu yolun caddesinin iki yanında sütun dizisi bulunuyordu. Çıkan yangınlarda harap olmuş yapılan yeni binalarla da iyice köhneleşmiş ve bu yol daralmıştır<sup>16</sup>.

<sup>15</sup> Emecen, agmad., s.218-219.

<sup>16</sup> Orhan Kaloğlu, “Divanyolu” mad., *Dünden Bugüne İstanbul Ansiklopedisi*, İstanbul 1994, III,72; Beşir Ayvazoğlu, “İstanbulun Can Damarı: Divanyolu”, *Skylife*, Kasım 2009, (316),120.

Fatih Sultan Mehmet İstanbul'u fethedince bugünkü İstanbul Üniversitesi ile Süleymaniye Camii'nin bulunduğu üç yüz elli bin metrekarelik alana Topkapı Sarayını yaptırmıştır. Kubbealtı, Enderun, Hazine Dairesi gibi devletin önemli merkezi birimleri burada bulunuyordu. Kubbealtı'nda toplanan Divan-ı Hümayun, toplantısı dağılınca, vezirler arabalarına binerek, gösterişli bir şekilde, Beyazıt, Aksaray, Fatih istikametine doğru gidiyorlardı. Bu sebepten yolun Sultanahmet ile Beyazıt arasında kalan bölümüne Divanyolu denmiştir<sup>17</sup>.

Divanyolu, Bizans döneminden kalan Mese'nin aksine oldukça dardı. Mese gibi düzde değildi. Fakat o dönemlerdeki gibi şehrin ana arteriydi ve şehrin tören yolu olma özelliğini korumaktaydı. Avrupa şehirlerindeki gibi geniş bir cadde özlemi içinde olanlardan Keçecizade Fuad Paşa 1865'te çıkan büyük Hocapaşa yangını ile birçok yapının yok olmasını fırsat bilerek caddeyi genişletme fırsatı bulmuştur. Genişletme çalışmaları sırasında bazı önemli yapılar yıkılmış bazıları ise tanınmaz hale getirilmiştir.

Divanyolu, birçok deprem, yangın, isyan ve yıkımlara rağmen halen tarihi eser bakımından en zengin muhitlerden birisidir. Divanyolunun başlangıcında Bizans döneminden kalma Million Sütunu bulunmaktadır. Devamında Su Terazisi, Beşir Ağa Çeşmesi, Cevri Kalfa Mektebi, İstanbul'a inşa edilen ilk cami Firuzağa Cami, bir Mimar Sinan yapısı olan Kızlarağası Mehmed Ağa Medresesi, türbe, çeşme, sebil ve okul binasından oluşan Sultan II. Mahmud Türbesi ve 1860'larda yapılan Darülfünun binası ayakta kalabilen eserler arasındadır.

Bir zamanlar, türbenin karşısında han, cami ve Köprülü Kütüphanesi bulunuyordu. Çemberlitaş Hamamının soğukluk kısmı, Köprülü Medresesinin bir bölümü, 1865'de ki yol genişletme esnasında bilinçsizce kesilerek yok edilmiştir. Yolun daha ilerisinde bugün Çemberlitaş olarak bilinen Constantinos Sütunu, ilk mimari komplekslerinden biri olan Atik Ali Paşa Külliyesinin bazı birimleri, Sinan Paşa Medresesi, Çorlulu Medresesi ve sebili, Sadrazam Merzifonlu Kara Mustafa Paşa'nın yaptırdığı medrese bu caddede halen ayakta kalabilen diğer eserlerdendir. Klasik dönemde Edirne kapıya kadar uzanan Divanyolu, Merzifonlu Kara Mustafa Paşa'nın yaptırdığı bu medrese ile son bulmaktadır.

1934'te şehir rehberi hazırlanırken Divanyolu, ikiye ayrılmış ve Atik Ali Paşa Cami ile Beyazıt Meydanı arasında kalan bölüme Yeniçeriler Caddesi denmiştir. Fakat

---

<sup>17</sup> Beşir Ayvazoğlu, *Divanyolu: Bir Caddenin Hikayesi*, İstanbul 2003, s.28; Kaloğlu, agmad., s.72.

bu isim sadece kayıtlarda kalmıştır. Bir dönem bu caddeden atlı tramvay, daha sonra da 1960'lara kadar elektrikli tramvay geçirilmiştir. 1992'den itibaren kamu ve özel iletişim araçlarının tüm yükünü taşıyan Divanyolu'na hızlı tramvay getirilerek trafik diğer araçlara kapatılmıştır<sup>18</sup>.

---

<sup>18</sup> Ayvazoğlu, age., s.27-38; Ayvazoğlu, agm., 120-124; Kaloğlu, agmad., 72-73; Maurice Cerasi, *Divanyolu*, (Çev. Ali Özdamar), İstanbul 2006, s.14-42.

## İKİNCİ BÖLÜM

### TÜRKLERDE MEZAR VE MEZAR TAŞI GELENEĞİ

#### 2.1. MEZAR VE MEZAR TAŞI GELENEĞİNİN TARİH İÇİNDEKİ GELİŞİMİ

Eski çağlardan beri insanoğlu ölümlerini, çeşitli törenlerle ve değişik usullerle uğurlamışlardır. Kimi ölüsünü toprağa gömmüş, kimi yakmış, kimi yüksek kayalıklara bırakarak yırtıcı kuşlara parçalamış, kimi ağaç üzerindeki odalara bırakmıştır<sup>19</sup>.

Ehram, mastaba, kaya mezar, anıt mezar, türbe, katakomp, kurgan eskiden kullanılan mezar çeşitleridir. Mezarların topluca bulunduğu alana mezarlık, kabristan, makbere gibi isimler verilmiştir. Daha özel bir anlama sahip hazire ise cami, türbe ve medrese gibi yapıların bahçesinde bulunmaktadır<sup>20</sup>.

Türklerde ölü gömme geleneği tıpkı diğer ırklar gibi inançları sonucu ortaya çıkmıştır<sup>21</sup>. Bilinen en erken Türk mezarları Hunlar zamanından kalmaz<sup>22</sup>. Ölü gömme merasimi sırasında elbiseleri ve başlıkları ters giyme, karalara bürünme, ata ters binme, aş verme, yüzlerini bıçakla çizme, geride kalan eşinin saç örgülerini keserek cesetle beraber mezara koyma, ölünün bindiği atın kuyruğunu kesme ve mezarına bayrak asma gibi yas adetlerinin yanı sıra; ölünün hayatının devam edeceğine inanıldığı için kabrine, ölünün elbiseleri, çeşitli eşyaları, silahları ve atları da gömülmekteydi<sup>23</sup>. Çin kaynaklarında Hunların ölümlerini tabut içerisinde gömdükleri yazmaktadır. Kurgan adı verilen mezar odalarından çıkan cesetlerinde mumyalayarak gömdükleri görülmüştür<sup>24</sup>.

Göktürkler, mezarların üzerine balbal adı verilen heykeller dikerlerdi. Bu heykellerin öldürdükleri insanları temsil ettiği ve öldürdükleri insan sayısı kadar

<sup>19</sup> Enver Behnan Şapolyo, "Türk Mezar Taşları", *Önasya*, İstanbul 1970, (57),10-11.

<sup>20</sup> *Türkçe Sözlük*, Türk Dili Kurumu, İstanbul 1999, II,1020.

<sup>21</sup> Yaşar Çoruhlu, *Erken Devir Türk Sanatının ABC'si*, İstanbul 1998, s.44; Bu konuda geniş bilgi için bkz. W. Barthold, "Türklerde ve Moğollarda Defin Merasimine Dair", *Belleten*, Ankara 1947, (11),334-535; Yıldız Kocasavaş, "Eski Türklerde Yas ve Ölü Gömme Adetleri" Mad., *Türkler*, Ankara 2002, III,67-75; Alım Karamürsel, "Türklerde Mezar Geleneği" Mad., *Türkler*, Ankara 2002, III,76-79; Alım Karamürsel, "Eski Türklerde Defin Törenleri İle İlgili Usul ve Adetler", *Tarih ve Toplum*, Ankara 1990, s.279-281; Abdulkadir İnan, *Tarihte ve Bugün Şamanizm*, Ankara 1986, s.176-200; Ciro Lo Muzio, "Erken Dönem Türklerinde Defin İşlemleri" Mad., *Türkler*, Ankara 2002, III,123-128; Jean Poul Roux, *Türklerin ve Moğolların Eski Dini*, (Çev. A. Kazancıgil), İstanbul 1994, s.207-236.

<sup>22</sup> Oktay Aslanapa, *Türk Sanatı*, İstanbul 1989, s.2.

<sup>23</sup> Çoruhlu, age., s.48; Nejat Diyarbekirli, *Hun Sanatı*, İstanbul 1972, s.67.

<sup>24</sup> Oktay Aslanapa, age., s.6; Yaşar Çoruhlu, "Hun Sanatı" Mad., *Türkler*, Ankara 2002, IV,56-64; Nejat Diyarbekirli, "Eski Türklerde Kültür ve Sanat" Mad., *Türkler*, Ankara 2002, III,857-859; Yaşar Çoruhlu, *Erken Devir Türk Sanatı*, İstanbul 2007, s.74-87; Nusret Çam, "Türk Mezar ve Türbelerinin Özellikleriyle İlgili Bazı Düşünceler", *Geçmişten Günümüze Mezarlık Kültürü ve İnsan Hayatına Etkileri Sempozyumu*, İstanbul 1998, s.63-71.

dikildiği kaynaklarda geçmektedir<sup>25</sup>. Göktürkler ölümlerini tören için önce çadıra koyarlardı. Ölenin yakınları, atlar ve koyunlar kurban ederlerdi. Bunları çadırın önüne koyup, çadırın etrafında yedi defa dönerlerdi<sup>26</sup>.

Uygurlar ise ölüyü yakarak stupa denilen anıt mezarlara gömerler ve mezarın yanına ölen kişinin özgeçmişini anlatan abide bir taş dikerlerdi. Altay Türkleri ölümlerini genellikle dağ üzerindeki gizli yerlere gömerlerdi. Ölü tam giysili olarak mezara konurdu ve yanına yiyecek içecek bir şeyler yerleştirilirdi<sup>27</sup>.

Karahanlılar döneminde Türklerin İslamiyet'i kabul etmesi ile mezar anlayışları ve gelenekleri de değişmiştir. Türk çadırını andıran kurganların yerini kubbeler almaya başlamıştır. Yeni din anlayışlarının çerçevesinde, ama eski dinlerinden de izler taşıyan mezar yapıları ve süsleme tipi meydana gelmiştir<sup>28</sup>.

İslamiyet'i seçen Türklerde öbür dünyada ihtiyacı olacak düşüncesiyle eşyaların konulması, Anadolu'nun bazı yörelerinde mezarın başına su, ekmek ve benzeri yiyeceklerin konulması şeklinde günümüze yansımıştır<sup>29</sup>. Erzincan ve Konya gibi yerleşim yerlerindeki bazı mezar taşlarında ok, yay, hançer, hayvan, araç, gereç figürleri bulunmaktadır. Kadınlara ait mezar taşlarında ise dokuma tezgahı, çatal, ibrik, tepsi ve kandil motifleri görülür. Doğu ve Batı Anadolu'da mezar taşlarına yapılan koyun, kuş, silah, bitki ve benzeri betimlemeler ve kabartmalar eski Türk inançlarının etkisinden başka bir şey değildir<sup>30</sup>.

Türkler birçok dini bağlantılı koşullara rağmen, Anadolu'ya gelmeleriyle birlikte, İslamiyet öncesi mezar geleneklerinden figürlü mezar taşı ve mezarlık sanatında büyük başarılar kazanmışlardır. Mezar taşlarına Şamanist inanç kalıntılarını da katarak Türk toplumuna özgü bir mezar örneği yaratmışlardır<sup>31</sup>.

İslamiyetten sonra Selçuklu ve Beylikler döneminde bir kültürel bütünlük nedeni ile mezar taşları arasında üslup birliği dikkat çekmektedir. Doğu Anadolu bölgesinde

<sup>25</sup> Bahaeddin Ögel, *İslamiyet'ten Önce Türk Kültür Tarihi*, İstanbul 1991, s.165-166; Barthol, agm., s.515-539; Oktay Belli, "Türklerde Taş Heykel ve Balballar" Mad., *Türkler*, Ankara 2002, III,910-913; Abdulkadir İnan, "Altay Dağlarında Bulunan Eski Türk Mezarları" Belleten, Ankara 1947, X(41-44),569-570.

<sup>26</sup> Ögel, age., s.166; Oktay Belli, *Kırgızistan'da Taş Balbal ve İnsan Biçimli Heykeller*, İstanbul 2003, s.21.

<sup>27</sup> Jean- Paul Roux, *Altay Türklerinde Ölüm*, (Çev. Aykut Kazancıgil), İstanbul 1999, s.188.

<sup>28</sup> M. Oluş Arık, "Erken Devir Anadolu Türk Mimarisinde Türbe Biçimleri", *Anatolia*, Ankara 1967, I,58; Haldun Özkan, "Erzincan Çayırılı ve Çevresinde Heykel Biçimli Mezar Taşlarından Birkaç Örnek", *VI. Ortaçağ ve Türk Kazı Sonuçları ve Sanat Tarihi Sempozyumu*, Kayseri 2002, s.607.

<sup>29</sup> Nilgün Çıblak, "Anadolu'da Ölüm Sonrası Mezarlıklar Çevresinde Oluşan İnanç ve Pratikler", *Türk Kültürü*, Ankara 2002, (474),611.

<sup>30</sup> Özkan, agm., s.35; Haldun Özkan, "Erzincan ve Çevresinde Orta Asya Türk Geleneğini Sürdüren Bezemeli Mezar Taşları" *Atatürk Üniversitesi Türkiyat Araştırmaları Enstitüsü Dergisi*, Erzurum 2000, (15),31-47.

<sup>31</sup> Yaşar Kalafat, *Doğu Anadolu'da Eski Türk İnançlarının İzleri*, Ankara 1999, s.133.

Akkoyunlu ve Karakoyunlu devletlerinin yaşadığı Erzurum ve Diyarbakır gibi yörelerde koyun, koç ve sayıca az olan at biçiminde mezar taşlarına rastlanmaktadır<sup>32</sup>. Anadolu’da, özellikle Afyon, Akşehir, Kırşehir, Tire, Tokat ve Mardin gibi merkezlerde yaygın olarak, figürlü mezar taşları bulunmaktadır. İnsan, hayvan ve kuş motiflerinin, bitkisel motifler ve yazı ile birleşmesi sonucu ortaya çıkan ve kökeni Orta Asya Türk uygarlıklarına kadar uzanan bu mezar taşlarının üzerinde bulunan figürlerin anlatımı genellikle manevi inançlara dönüktür<sup>33</sup>.

Ahlat’ta bulunan mezar taşları ise figüratif bir görünüm vermeyen, figüratif elemanların iyice stilize edilmesi sonucu ortaya çıkmış, soyut anlayışta yapıtlardır. Lahit, sanduka ve şahideli biçimleri vardır. Bütün taşlarda genel olarak net bir geometri hakimdir. Boyutları 3,5 – 4 m. kadar ulaşır<sup>34</sup>.

Osmanlı döneminde ise kültürel ilişkilerin farklı olması, doğudan uzaklaşma ve batıya yaklaşım zamanla kendi kişiliğini ve benliğini bulan yeni bir üslubun doğmasına yol açmıştır. Mimari alanda kendini iyice hissettiren bu durum, mimariye paralel gelişim gösteren mezar taşlarına da etki etmiştir. Bu nedenle Bursa’da eski gelenek ve kaynaklara dönük, çağına göre yeni bir anlayışla çalışılmış oldukça farklı karakterlerde mezar taşları ortaya çıkmıştır<sup>35</sup>.

Bu üslupta yapılmış mezar taşları genel olarak çok iyi stilize edilmiş bitkisel ve hayvansal motiflerin oluşturduğu rumi ağlarla kaplıdır. Taşların üzerinde yılan, akrep ve yengeçlerin stilizasyonu ileri bir soyutlama niteliğindedir. Bu tip mezar taşları İstanbul’da da özellikle Fatih Devri mezar taşları arasında görülür. Fakat sayıları azdır<sup>36</sup>.

Osmanlı mezar taşlarının Selçuklu ve Beylikler devri mezar taşlarına göre en belirgin özelliği daha sade ve formlarının net oluşudur. Selçuklu taç kapılarında görülen ve mezar taşlarına yansıyan karmaşık, kavranması güç ışık gölge dansı Osmanlı mezar taşlarında görülmez. Ayrıca İslamiyet’in kurallarına sıkı sıkıya bağlı oldukları için

<sup>32</sup> Abdulhaluk Çay, *Anadolu’da Türk Damgası Koç Heykel- Mezar Taşları ve Türklerde Koç-Koyun Meselesi*, Ankara 1983, s.36-37; Abdulhaluk Çay, *Türk Milli Kültüründe Hayvan Motifleri (Koç ve Keçi Etrafında Oluşan Gelenekler)*, Ankara 1990, s.37-48; Fahrettin Kırzioğlu, “Azarbeycan ve Anadolu’da Türkistan’dan Gelen Eski Milli-Gelenek: Kabirtaşları Olarak Kullanılan Koyun ve At Heykelleri”, *X. Vakıf Haftası Kitabı*, Ankara 1993, s.133-160; H. Zübeyir Koşay, “Doğu Anadolu Mezartaşlarındaki Koç ve Koyun Heykelleri”, *Milletlerarası Birinci Türk Sanatları Kongresi*, Ankara 1962, s.255-257.

<sup>33</sup> Oktay Aslanapa, “Anadolu Selçukluları ve Beylikler Devri Kültür Sanatı”, Mad., *Türkler*, Ankara, 2002, VII,716; Tuncer Baykara, “Asya Türk Kültürünün Bir Unsuru Olarak Mezar Taşı”, *X. Vakıf Haftası Kitabı*, Ankara 1993, s.127-132.

<sup>34</sup> Beyhan Karamağaralı, *Ahlat Mezar Taşları*, Ankara 1992, s.100-101.

<sup>35</sup> Metin Haseki, *Plastik Açısından Türk Mezar Taşları*, İstanbul 1976, s.11-23.

<sup>36</sup> Haseki, age., s.11-23.

figürlü elemanlar kullanılmamış bunun yerine ölen kişinin kimliğini belirten semboller kullanılmıştır<sup>37</sup>.

Lale Devri, Barok ve Ampir üslupların hakim olduğu devirlerde mezar taşları genel karakter olarak klasik dönemin mezar taşlarına uygun olarak biçimlenir. Yalnız motiflerde ve motiflerin kullanım yerlerinde ve tarzlarında değişimler görülür. Bir takım çıkıntı ve uzantılar plastik kaygılardan uzak olarak gereken ve gerekmeyen yerlerde bolca kullanılmıştır<sup>38</sup>.

Klasik döneme ait mezar taşlarında başlık olarak farklı formlarda ki serpuşlar kullanılmıştır. Bu başlık XIX. yüzyıl ilk çeyreğinden sonra yani Sultan II.Mahmud'un kıyafet kanununun uygulanmaya başlanmasından sonra yerini fes başlıklara bırakmıştır.

Kadın mezarlarda ise serpuş yerine kadın takılarını ve kadını simgeleyen gerdanlık, broş, çiçek gibi süs motiflerine rastlanmaktadır. Bu nedenle gerek başlangıç gerekse sonraki devirlerde kadın ve erkek mezar taşlarını birbirinden ayırmak kolaydır<sup>39</sup>.

---

<sup>37</sup> Haseki, age., s.45.

<sup>38</sup> Aslı Sağıroğlu Arslan, *Kayseri Zamantı Irmağı Çevresindeki Bezemeli Mezar Taşları*, (Yayımlanmış Yüksek Lisans Tezi), Erciyes Üniversitesi Sosyal Bilimler Enstitüsü Sanat Tarihi Anabilim Dalı, Kayseri 2003, s15-16; Metin Haseki, age., s.45.

<sup>39</sup> Cevdet Çağdaş, "Kıbrıs'ta Osmanlı Devri Mezarlıkları Mezar Taşları ve Bu Taşlardaki Sanat", *Milletlerarası I. Kıbrıs Tetkikleri Kongresi*, Ankara 1971, s.337; Sedat Veyis Örnek, *Anadolu Folklorunda Ölüm*, Ankara 1979, s.71-72; Haseki, age., s.11-23.



## ÜÇÜNCÜ BÖLÜM

### SULTAN II. MAHMUD TÜRBESİ VE YAPI GRUBU

#### 3.1.TÜRBE

**3.1.1. Tarihi, Yeri ve Yapıtıranı:** 1839 -1840 yılları arasında inşa edilen türbe, sebili, çeşmesi ve büyük haziresi ile Divanyolu'nda meyilli bir arsa üzerindedir (Resim 1). Sultan II. Mahmud bir müddet verem hastalığıyla mücadele etmiş ve 1 Temmuz 1839'da vefat etmiştir. Ölünce çok sevdiği ablası Esmâ Sultan'ın kışlık sarayının bahçesine merasimle gömülmüş bir yıl sonrada bahçenin bir kısmı istimlak edilerek, daha önce çadır ile örtülmüş mezarın üzerine türbe yapılmıştır<sup>40</sup>.

Türbe yapımı için resmi görevlendirmeler 5 Temmuz 1839'da yapılmış ve resmi açılışı 11 Kasım 1840 da Sultan Abdulmecid tarafından gerçekleştirilmiştir. Türbenin mimarı kaynaklarda Balyan Ailesi olarak geçmektedir. Fakat yapılan son araştırmalarla mimarının Seyyid Abdülhalim Efendi olduğu ortaya çıkmıştır<sup>41</sup>.

**3.1.2. Mimari Özellikleri:** Türbe, sekizgen gövdeli olup üzeri sekizgen kubbe ile örtülü bir şema göstermektedir (Plan 1). Tasarımdaki en önemli özellik 17 m. çapındaki büyük kubbenin yükselen değil yere yaklaşmış bir kütle etkisi yapmasıdır<sup>42</sup> (Resim 2).

Türbeye üzeri çapraz tonozlu dar bir revaktan girilir (Resim 3). Sağ ve sol tarafında üzeri beşik tonozlu iki oda yer almaktadır. Kubbe ile örtülü poligonal yapı kütleli, köşe plastırları, her kenarda dikdörtgen çerçeveler içinde kemerli pencereleri ile klasik bir tasarımdadır<sup>43</sup>. Buna karşın detaylarda ve süslemede Ampir üslubunun Osmanlı sanatında ki en güzel temsilcileri arasındadır<sup>44</sup>.

Düz atkılı ve mermer söveli kapı oldukça geniştir ve üzerinde gırland içine alınmış ayet kitabesi bulunur (Resim 3). Türbeyi içerden 6.20 m olan kenarlarına yerleştirilen yedi yuvarlak kemerli geniş ve yüksek pencereler aydınlatır. Pencereler katlanabilir ahşap kapaklara sahiptir. Bu kapakların yüzeyleri kabartma yaprak motifleri

<sup>40</sup> Oktay Aslanapa, *Osmanlı Devri Mimarisi*, İstanbul 1980; H.Burcu Özgüven, "Mahmud II Türbesi, Sebili, Çeşmesi ve Haziresi" mad., *DİA*, Ankara 2003, XXVII,357. Yılmaz Öztuna, "İkinci Mahmud", *Türk Büyükleri Dizisi:119*, Ankara 1989, s.106; Hakkı Önkal, *Osmanlı Hanedan Türbeleri*, Ankara 1992, s.257-259.

<sup>41</sup> Selman Can, *Osmanlı Mimarlık Teşkilatının XIX. Yüzyıdaki Değişim Süreci ve Eserleri ile Mimar Seyyid Abdülhalim Efendi*, (Yayımlanmamış Doktora Tezi), İstanbul Üniversitesi Sosyal Bilimler Enstitüsü İstanbul 2003, s.48-50; Günkut Akın, "Mahmud II Türbesi ve Sebili" Mad., *Dünden Bugüne İstanbul Ansiklopedisi*, İstanbul 1994, s.V, 263.

<sup>42</sup> Doğan Kuban, *Osmanlı Mimarisi*, İstanbul 1980, s.541.

<sup>43</sup> Kuban, age., s.541.

<sup>44</sup> Semavi Eyice, "Empire" Mad., *DİA*, İstanbul 1995, XI, 162.

ile süslüdür. Kilit taşları ise süs konsolları şeklindedir. Pencerelelerin alınlıklarına, altın yaldızla boyalı madeni şebekeler yerleştirilmiştir. Pencere kemerinin oluşturduğu üçgen köşeliklerde ise çiçek, dal ve yaprak motiflerinin uzandığı madalyon içerisinde çiçek motifleri bulunur. Pencerelelerin iki yanında yüzeyleri yivli birer plastır yer alır. Plastırın üzeri, plastik değeri yüksek yaprak motifleri ile bezelidir (Resim 4). Türbeyi içerden yeşil zemin üzerine altın yaldızlarla işlenmiş yazı kuşağı etrafı dolaşmaktadır. Bunu üzerinde de alçı kabartmalı geniş bir konsolla korniş oluşturulmuştur<sup>45</sup> (Resim 5).

Kubbenin oturduğu kasnak bölümü de süsleme olarak çok ilgi çekicidir. Her kenara meandırlı silmelerden oluşan birer yarım daire konulmuş, bunların alınlık ve köşelikleri alçı süslemelerle zengin bir şekilde bezenmiştir. Kilit taşları yine birer süs konsolu şeklindedir. Alınlıklarda çaprazlama konulmuş iki meşale ve bunların etrafını kabartma olarak çiçek ve yaprak motifleri doldurmuştur (Resim 6). Kemerlerin aralarında Allah, Muhammed, Dört Halife, Hasan ve Hüseyin isimlerinin bulunduğu madalyonlar konulmuştur. Madalyonların etrafı aynı tarzda kabartma olarak işlenmiştir. Kubbealtı son derece zengin alçı kabartma olarak tezyin edilmiş, değişik boyda ve kompozisyonda tıpkı birer resim çerçevesi gibi ele alınmıştır<sup>46</sup>. Her bir resim çerçevesinin içerisi de sayısız kabartma süslemelerle doldurulmuş ve kubbe kilit taşından itibaren halka halka açılarak işlenmiştir (Resim 7).

Türbe içerisinde 18 sanduka bulunmaktadır (Resim 8). Sandukalardan bazıları madeni şebeke içerisine alınmıştır. En süslü şebeke Sultan II. Abdulhamid'e aittir. Altı üstlü ters yerleştirilmiş palmetler arasındaki kartuşlara rûmi dolgular yapılmıştır. Üzerine madeni harflerle sülüs olarak Esmâ-i Hüsna yazılmıştır<sup>47</sup>.

Türbenin dış cephe düzenlemesi bazı farklılıklarla iç cephe düzenini tekrarlar. Tamamen mermer kaplıdır. Yuvarlak kemerli geniş ve yüksek pencerelerin kilit taşları tıpkı içerdeki gibi birer süs konsoluna dönüştürülmüştür. Pencerelelerin üzerinde dikdörtgen çerçeveli panolar yerleştirilmiştir. Fakat bu panoların içerisi boştur. Pencerenin iki yanında yükselen plastırlar iç düzenlemeden farklı olarak daha yüksektir ve korniş kadar uzanmaktadır. Korint tarzı hatırlatan başlıklara sahiptir (Resim 2). Bu plastırların üzerinden bir friz gövdeyi çevreler. Friz ile korniş arasında kalan dar alanda yüksek kabartma mermer süslemeleri dikkati çeker. Ortadaki yuvarlak göbekten çıkarak

<sup>45</sup> Hakkı Önkâl, age., s.257.

<sup>46</sup> Önkâl, age., s.257-258; Özgüven, agmad., s.358.

<sup>47</sup> Önkâl, age., s.257-258; Behçet Ünsal, "İstanbul Türbeleri Üzerinde Stil Araştırması", *Vakıflar Dergisi*, Ankara 1982, (16),90.

iki yana uzanan iri yapraklı motif yüzeyin orta bölümünü kaplamaktadır (Resim 9). Yanlarda ise, iki çapraz kılıç ile üzerinde ay-yıldız bulunan bir kalkanın şekillendirdiği armalar yer almaktadır. Korniş ise kuvvetlice dışa çıkıntı yapar ve kirpi saçak formundadır. Yine mermer kaplı sekizgen kasnak üzerine kurşun kaplı kubbe yapıyı tamamlar<sup>48</sup>(Resim 2). Kubbenin tepesinde altın sarısı bir metalden yapılmış, ayaklı ışın şuası şeklinde bir âlem bulunmaktadır. Işın şuasının ortası boş bırakılmıştır (Resim 10).

Kuzeyde yapıya bitişik tek katlı bir bölüm bulunmaktadır. Ortadaki koridorla türbeye bağlantı sağlanmaktadır ve iki yanda birer oda bulunmaktadır. Bu odalardan biri Hünkâr Dairesidir. Diğerisi ise Nevfidan Odasıdır (Resim 11). Nevfidan Kadın II. Mahmud'un baş kadınıdır. 27 Aralık 1855 yılında vefat edince buraya defnedilmiş ve bu oda da Nevfidan Odası olarak isimlendirilmiştir<sup>49</sup>.

### 3.2. SEBİL

Sultan II. Mahmud Türbesi yapı grubunda bulunan sebil, dönemin üslup anlayışıyla yapılmıştır<sup>50</sup>. 1840 yılında Sultan Abdülmecit tarafından yaptırılmıştır. Dışa taşkın daire formlu sebil dört toskan<sup>51</sup> sütunlarla bölümlenmiş olup dikdörtgen açıklıklı beş şebekelidir. Şebekeler, 2,55 m. yüksekliğinde ve 1,10 m. genişliğindedir. Her pencerenin altında dörder su verme yeri vardır. Üstte süslemesiz bir kubbe kasnağına sahip yapı, tasarımı itibariyle Avrupa'da benzerleri çokça bulunabilecek bir düzende olup bu tipte İstanbul'da da ele alınan ilk ve tek örnektir. Üzeri kubbe ile örtülüdür<sup>52</sup> (Resim 12). Kubbenin üzerinde yaprak motiflerinden oluşan ve bir laleyi andıran âlem ile sonlanmaktadır (Resim13).

Sebilin arkasında üçlü bir mekan grubu yer alır. Bu mekan bugün Türk Ocakları Şubesi olarak kullanılmaktadır.

### 3.3. ÇEŞME

Sultan II. Mahmud Türbesi yapı grubunun cephesinde köşede bir çeşme bulunmaktadır. Çeşme kare kaide üzerinde kare prizma bir gövde ve en üstte bir küreden meydana gelmektedir. Küre motifi, XIX. yüzyılın ilk yarısındaki kültürel

<sup>48</sup> Önkol, age., s.258.

<sup>49</sup> M. Çağatay Uluçay, *Padişahların Kadınları ve Kızları*, Ankara 1992, s.123.

<sup>50</sup> İzzet Kumbaracılar, *İstanbul Sebilleri*, İstanbul 1938, s.53.

<sup>51</sup> Antik Roma mimarlığında kullanılan bir düzen. Sütunların kanelürsüz (yivsiz) ve kaideli olarak uygulanması; Metin Sözen- Uğur Tanyeli, *Sanat Kavram ve Terimleri Sözlüğü*, İstanbul 2003, s.239.

<sup>52</sup> Özgüven, agmad., s.358; Kumbaracılar, age., s.53.

gelişmeleri yansıtması açısından ilginç bir denemedir. Yaklaşık 2,5 m. yüksekliğindeki çeşmenin üzerinde bulunan küre parçalanmış daha sonra yapıştırılarak tamir edilmiştir<sup>53</sup> (Resim 14).

Türbe caddeye doğru uzanan yuvarlak kemerli pencere ve kapılarla hazire cephesine bağlanır. Haziresi hafif meyilli arsada giderek yükselen ve mermer basamaklarla çıkılan bir platform üzerindedir<sup>54</sup>.

### 3.4. HAZİRE

Hazireye geçiş sağlayan kapılar yuvarlak kemerlidir ve alınlık kısmında gül demeti arasından fişkırın ışın şuası metal olarak işlenmiştir (Resim 15). Kapılarda ise altta kare bir pano içerisine yerleştirilen bir kalkan tasviri bulunur. Kalkanın ortasında akant yaprakları arasından çıkan bir meşale yanar vaziyettedir. Üzerinde bir gülbezek motifi ve altında çapraz uzanan iki dal bulunur. Köşelerinde de birer çiçek motifine yer verilmiştir. Kalkanın altında, iki zeytin dalı sarkıtılmıştır. Kalkanın arkasında ise çapraz olarak yerleştirilmiş iki kılıç bulunmaktadır. Kapılardaki bu panonun üzerinde de parmaklıklar arasına yerleştirilmiş bir baklava dilimi mevcuttur. Bu dilimin ortasında bir gülbezek motifi bulunmaktadır. İki meşale ve iki ok yine çapraz olarak yerleştirilmiş, boş kalan yerlere de zeytin dalları serpiştirilmiştir (Resim 16).

Kapıların üzerinde üç satırla on iki kartuşa yazılmış altı beyitlik kitabesi bulunmaktadır.

Kitabenin metni şöyledir:

Birinci giriş kapısı üzerinde (Resim 17)

Fevz ve şevketle muammer eylesin	Zâtı eslâf-ı selâtine onun
Şehriyar-ı asrî Hay Müsteân	Hayrla hayru'l-halefdir bî-gümân
Vâlidî Mahmûd Han'ın kabrine	Öyle âlî türbe kim Cennet gibi
Türbe inşa kıldı ol Şah-cihan	Dâima olmuş makam-ı kudsîyan
Fatiha İhlâs okudukça Hudâ	Ziver'â tarihim oldu cevherîn
Rûh-ı Han-ı Mahmud'u kılsun şadümân	Türbe-i Mahmud Han kasr-ı Cinan
Ketebe Yesari zade Mustafa İzzet gafere lehuma	

<sup>53</sup> Özgüven, agmad., s.358.

<sup>54</sup> Kuban, age., s.541.

İkinci giriş kapısı üzerinde (Resim 18)

Menba‘-ı mâ‘î‘l-hayât ma‘dele‘t-şâh-ı cihân	Hayr-ı câriye o şâhın meşreb-i pâkîzesi olmuş
Hazret-i Abdülmecid Hân sâye-i Rabb-i Celîl	Su gibi olmuş revân bulsa seza ecr-i cezîl
Vâlid-i zî-şânın rûh-ı şerîfi için o Şeh	Rûh-ı Mahmûd Hân garîk-i rahmet olsa var yeri
Eyledi ihyâ bu mevki‘den sebîl-i bî-adîl	Türbesi firdevs olup oldu sebîli selsebîl
Ya ilâhî teşne-gan etdikce bunda nûş-ı âb	Cevher-i târihime su verdi Ziver-i feyz-i cûd
Rûh-ı Hân-ı Mahmûd’u kıl seyrâb-ı in‘âm-ı cemîl	Cevher-i târihime su verdi Ziver-i feyz-i cûd

Kitabenin altında hattatın ismi Yesarî zade Mustafa İzzet olarak okunur.

Türbe sebîl ve giriş kapıları arasına dörderli olarak yerleştirilen pencerelerde, yuvarlak kemerli ve metal şebekelidir. Üzerinde geometrik şekiller ve yıldız formları bulunmaktadır (Resim 18).

### 3.5. HAZİRE ÇEŞMESİ

Hazirenin içerisinde dönemim üslupsal anlayışını tamamıyla ortaya koyan ikinci bir çeşme bulunmaktadır. Çeşmenin tepesinde oval bitkisel süslemelerle desteklenmiş büyükçe bir rozet bulunmaktadır. Rozetin iki yanından ok uçları görünümünde stilize tüyler çıkmaktadır. Altında yaprakların oluşturduğu bitkisel süslemeli bir korniş bulunmaktadır. Cephesinde, iki köşede vazo içerisine oturan, dikdörtgen, yivli, ortalarında çiçek motifleri bulunan birer sütunce yerleştirilmiştir. Bu sütuncelerin akant yapraklarıyla biçimlendirilmiş sütun başlıkları bulunmaktadır. Ortada ise yıldız motiflerinin dolandığı büyük oval bir aynalık bulunmaktadır. Köşelerdeki üçgen alanlarda ise stilize akant yaprakları bulunmaktadır. Çeşmenin setinde çok iri üç gülbezek motifine yer verilmiştir<sup>55</sup> (Resim 19).

Hazirenin içerisinde Tanzimat dönemi devlet adamlarının ileri gelenleri yatmaktadır. Son Osmanlının da buraya gelmesiyle beraber 136 mezar bulunmaktadır (Resim 20-21).

<sup>55</sup> *İstanbul Tarihi Çeşmeler Külliyesi*, İstanbul 2008, III,146.

### **3.6. SULTAN II. MAHMUD HAN TÜRBEİNDE YATAN KİŞİLERİN LİSTESİ**

Türbe içerisinde önden arkaya doğru sıralanış şöyledir:

1. Sultan II. Mahmud
2. Sultan Abdülaziz
3. Sultan II. Abdülhamid
4. Bezm-i Alem Valide Sultan
5. Atiye Sultan
6. Esmâ Sultan
7. Saliha Naciye Hanım
8. Dürrü Nev Kadın
9. Şevket Efendi
10. Yusuf İzzettin Efendi
11. Hibetullah Sultan
12. Hatice Sultan
13. Kamile Hanım
14. Şadiye Sultan
15. Ömer Faruk ve Mahmud Namuk Efendi
16. Emine Sultan
17. Saliha Sultan
18. Rebia Sultan

### **3.7. NEVFİDAN ODASINDA YATAN KİŞİLERİN LİSTESİ**

Bu oda içerisinde de girişten itibaren arkaya doğru sıralama şöyledir:

1. Hayrandil Kadın
2. Hüsnümelek Hanım
3. Kimliği bilinmiyor
4. Mehmed Selim Efendi
5. Emine Sultan
6. Nuritab Kadın
7. Edadil Kadın
8. Aşubcan Kadın

9. Piruz-1 Felek Kadın

10. Lebriz Hanım

11. Nevfidan Kadın

## DÖRDÜNCÜ BÖLÜM

### KOTALOG

**Katalog No:** 1

**Çizimler:** 1

**Resimler:** 22-27

**Kimliği:** Matbaa-i Osmaniye Sahibi Ali Cevad

**Yeri:** İkinci adada bulunur.

**Ölüm Tarihi:** 1811

**Kitabesi:** Silindirik olarak yükselen baş taşının dış yüzeyinde 10 satırlık kitabesi bulunmaktadır (Resim 22). Ayrıca ayak taşının iç yüzeyinde de 6 satır Türkçe harflerle kitabe yer almaktadır (Resim 23).

Kitabenin metni şu şekildedir:

Baş taşı:

Küllî nefsin zaikatül mevt  
Ser kurena hazret-i şehriyari  
Merhum Osman Beyin mahdumu ser  
Cenab-ı padişahi ve matbaa-i  
Sahib-i imtiyazı ve matbaa  
Müdiri iken irtihal-i dar-ı  
Merhum ve magfur el muhtac ila  
rahmeti rabbihi'l-gafur Ali Cevad  
Bey'in ruhiçün El Fatiha  
Sene 1226

كل نفس ذا نقت الموت  
سر قرناى حضرت شهريارى  
مرحوم عثمان بكك مخدومى سر قپوچى  
جناب پادشاه و مطبعه عثمانيه  
صاحب امتيازى و مطبعه عامره  
مدبرى ايكن ارتحال دار بكا ايدين  
مرحوم و مغفور المحتاج الى  
رحمة ربه الغفور على جواد  
بكك روحپون الفاتحه  
سنه ۱۳۳۰

Ayak taşı:

Darrüşşafaka  
Müteberrilerinden  
Merhum  
Saim  
İlkbasan  
1923

**Mezar Tipi:** Çatma lahit mezar. Sandukanın, köşeleri 36 cm pahlanarak, uzunlamasına altıgen bir form kazanmıştır (Resim 24).

**Malzemesi:** Beyaz mermer

**İşlenişi:** Yüksek kabartma



**Mezar Ölçüleri:**

Uzun Kenar	175 cm
Kısa Kenar	85 cm
Yükseklik	17 cm

**Kaide Ölçüleri:**

<b>I.Kaide</b>		<b>II.Kaide</b>		<b>Sanduka Kaidesi</b>	
Uzun Kenar	x	Uzun Kenar	x	Uzun Kenar	182 cm
Kısa Kenar	x	Kısa Kenar	x	Kısa Kenar	91 cm
Yükseklik	x	Yükseklik	x	Yükseklik	14 cm

**Kapak Ölçüleri:**

Uzun Kenar	162 cm
Kısa Kenar	72 cm
Yükseklik	18 cm

**Şahide Ölçüleri:**

<b>Baş Taşı</b>		<b>Ayak Taşı</b>	
Yükseklik	120 cm	Yükseklik	120 cm
Alt Genişlik	88 cm	Alt Genişlik	88 cm
Üst Genişlik	83 cm	Üst Genişlik	83 cm
Kalınlık	x	Kalınlık	x

**Metal Şebeke Ölçüleri:**

Uzun Kenar	x
Kısa Kenar	x
Yükseklik	x

**Başlık Ölçüleri:**

<b>Baş Taşı</b>		<b>Ayak Taşı</b>	
Yükseklik	x	Yükseklik	x
Genişlik	x	Genişlik	x

**Başlık Tipi:** Başlık yok

**Süsleme Özellikleri:**

Sandukası son derece bezemesizdir.

Silindirik kaideli şahidelerin alt kısmını lotuslar arasından yükselen yıldız formundaki çiçek motifleri süslemektedir (Resim 22-23)(Çizim 1).

122 nolu mezarla yan yanadır. Her iki mezarı mermer bir şebeke içine almaktadır. Bu iki mezarı bahçe gibi çevreleyen mermer şebeke sekizgen bir formdadır. Kenar uzunluğu 105 cm, yüksekliği 92 cm dir (Resim 25). Sekizgenin kenarlarında tıpkı hamam kurnası gibi yarım daire çıkıntılar atlamalı olarak yerleştirilmiştir. Bu çıkıntılar istiridye şeklinde daralarak aşağı doğru sarkıtılmıştır (Resim 26). Sekizgen yüzeylerin birisini metal kapı oluşturmaktadır. 100 cm genişliğinde, 112 cm yüksekliğindeki metal kapı geometrik şekillerle bezenmiştir (Resim 25). Sekizgenin her köşesine silindirik gövdeli sütunceler yerleştirilmiştir. Mermer sütuncelerin üzerinden, 135 cm yüksekliğinde yine silindirik formda ince metal sütunlar yükselir. Bu sütunların başlıkları mukarnas dolguludur. Metal çubukların oluşturduğu soğan kubbe ile sonlanan metal şebeke oldukça yüksek tutulmuştur (Resim 27).

**Arma ve Rozetler:** Arma ve rozet kullanılmamıştır.

**Kullanılan Motifler:** Lotus, yıldız çiçek, istiridye, mukarnas, geometrik bezeme.

**Katalog No:** 2

**Çizimler:** 2-3

**Resimler:** 28-31

**Kimliği:** Mısırlı Halil Şerif Paşa<sup>56</sup>

**Yeri:** Dördüncü adada bulunur. Birinci giriş kapısının sağ tarafındaki mezardır.

**Ölüm Tarihi:** 1850<sup>57</sup>

**Kitabesi:** Silindirik formda yükselen baş taşının dış yüzeyinde 9 satırlık kitabesi, kartuşlar içerisinde bulunmaktadır (Resim 28).

Kitabenin metni şu şekildedir:

Hüve'l-hallaku'l-baki  
Hariciye ve adliye nezaret-i  
Celileleriyle Paris ve Viyana  
Ve Petersbug sefaret-i seniyyelerinde  
İbraz-ı hüsn-ü hizmet ederek  
Bu kere irtihal-i dar-ı beka eden  
Merhum Mısırlı Şerif Paşa-zade  
Halil Şerif Paşa'nın ruhiçün  
Fatiha  
Fi 18 Maharremü'l-haram sene 1266

هو الخلاق الباقي  
خارجيّه و عدليّه نظارت  
جليله لريله پارس و ويانه  
و پترسبورغ سفارت سنّيّه لرنده  
ابراز حسن خدمت ايدرك  
بو كره ارتحال دار بقا ايدن  
مرحوم مصرلي شريف پاشا زاده  
خليل شريف پاشا نك روحچون  
فاتحه  
في ۱۸ محرم الحرام سنه ۱۲۹۶

**Mezar Tipi:** Çatma lahit mezar

**Malzemesi:** Beyaz mermer

**İşlenişi:** Yüksek kabartma

**Mezar Ölçüleri:**

Uzun Kenar	211 cm
Kısa Kenar	63 cm
Yükseklik	57 cm

<sup>56</sup> Mısır beylerinden Büyük Şerif Paşa'nın mahdumudur. Avrupa'da tahsil görüp geri döndükten sonra 1858'de Atina Elçisi, Eylül 1861'de Petersburg Elçisi, Eylül 1868'de Hariciye Müsteşarı, 14 Ağustos 1870'de Viyana Elçisi, 11 Ağustos 1871'de Vezir oldu. 25 Eylül 1872'de Hariciye Nazırı, oldu 10 Mart 1873'de bu vazifeden ayrıldı. Temmuz 1875'de Paris Elçisi oldu fakat gitmedi. 17 Haziran 1876'da Adliye Nazırı, 14 Ekim 1876'da Mecâlis-i Aliyye azası oldu. Şubat 1877'de tekrar Paris Elçisi oldu. Bu görevdeyken 11 Ocak 1879'da vefat etti. Siyasette başarılı, çok iyi Fransızca konuşan, yabancı kanunlara çok vakıf, şiddeti bir kişiydi. Son zamanlarında Fazıl Mustafa Paşa'nın büyük kızı Nazlı Hatunla evlendi. *Mehmed Süreyyâ, Sicill-i Osmani Yahud Tezkire-i Meşâhir-i Osmâniyye*, İstanbul 1997, II,338.

<sup>57</sup> Mehmed Süreyyâ'nın Sicill-i Osmani Yahud Tezkire-i Meşâhir-i Osmâniyye adlı eserinde ölüm tarihi 11 Ocak 1879 olarak geçmektedir. Fakat kitabesindeki tarihe göre asıl ölüm tarihi 1850 dir.

**Kaide Ölçüleri:**

<b>I.Kaide</b>		<b>II.Kaide</b>		<b>Sanduka Kaidesi</b>	
Uzun Kenar	340 cm	Uzun Kenar	x	Uzun Kenar	241 cm
Kısa Kenar	181 cm	Kısa Kenar	x	Kısa Kenar	91 cm
Yükseklik	6 cm	Yükseklik	x	Yükseklik	22 cm

**Kapak Ölçüleri:**

Uzun Kenar	249 cm
Kısa Kenar	99 cm
Yükseklik	18 cm

**Şahide Ölçüleri:**

<b>Baş Taşı</b>		<b>Ayak Taşı</b>	
Yükseklik	204 cm	Yükseklik	196 cm
Alt Genişlik	137 cm	Alt Genişlik	106 cm
Üst Genişlik	131 cm	Üst Genişlik	122 cm
Kalınlık	x	Kalınlık	x

**Metal Şebeke Ölçüleri:**

Uzun Kenar	x
Kısa Kenar	x
Yükseklik	x

**Başlık Ölçüleri:**

<b>Baş Taşı</b>		<b>Ayak Taşı</b>	
Yükseklik	x	Yükseklik	x
Genişlik	x	Genişlik	x

**Başlık Tipi:** Başlık yok

**Süsleme Özellikleri:**

Sandukanın uzun yüzeylerindeki panolar tamamen oryantalist olarak işlenmiştir. Ortada bir çiçekten köklenen ve kurdele ile fiyonc yapılmış bir gül demeti bulunmaktadır. Etrafında ise simetrik olarak çiçekli bir dal uzanmaktadır. Bu

kompozisyonun her iki yanına üç çiçek motifi ve aralarından uzanan zarif dallar yerleştirilmiştir. Panoların köşelerin de çeyrek güneş ve ışın şuası bulunmaktadır (Resim 29)(Çizim 2). Kısa yüzeylerde de bu bezemenin benzeri işlenmiştir (Resim 30)(Çizim 3).

Silindirik olarak yükselen şahideler akant yapraklarından oluşan bir çanak içerisine oturtulmuştur (Resim 31).

**Arma ve Rozetler:** Arma ve rozet kullanılmamıştır.

**Kullanılan Motifler:** Çiçek, kurdele, fiyonk, gül, güneş, ışın şuası, akant yaprağı, demet.

**Katalog No:** 3

**Çizimler:** 4-5

**Resimler:** 32-35

**Kimliği:** Südürdan Abdülhak Efendi<sup>58</sup>

**Yeri:** Dördüncü adada bulunur. Birinci giriş kapısının sağ tarafındaki mezardır.

**Ölüm Tarihi:** 19 Mayıs 1854

**Kitabesi:** Baş taşının dış yüzeyinde 11 satırlık (Resim 32), ayak taşının iç yüzeyinde ise 6 satırlık kitabesi, kartuşlar içerisinde bulunmaktadır (Resim 33).

Kitabenin metni şu şekildedir:

Baş taşı,

Hüve'lllah  
la ilahe illallah  
hicret-i nebeviyenin bin ikiyüz bir senesi  
rabîü'l-evveli  
guresinde alem-i vücuda gelüb devlet-i  
aliyyede üç defa  
reis-ül etibba-i sultani olub reis-i meclis-i  
maarif-i umumiye  
reis-i ulema iken işba bin ikiyüz yetmiş  
senesi  
şaban-ı şerifinin yigirmi birinci günü  
irtihal-i dar-ı beka  
eyleyen sudurdan Abdülhak Efendi'nin  
ruhuna  
rızaen lillah-i teala fatiha  
fi 21 Şaban 1270

هو الله  
لا اله الا الله محمد رسول الله  
هجرت نبويه نك بيك ايكوز بر سنه سي ربيع الاولى  
غره سنده عالم وجوده كلوب دولت عليّه ده اوج دفعه  
رئيس الاطبا سلطانى اولوب رئيس مجلس معارف  
عموميّه  
و رئيس العلماء ايكن اشبو بيك ايكوز يتمش سنه سي  
شعبان شريفنك بكرمى برنجى كوني ارتحال دار بقا  
ايليان صدور دن عبد الحق افندينك روحنه  
رضاً لله تعالى فاتحه  
فى ۲۱ رجب سنه ۱۲۷۰  
مرحوم مشار اليهك مخدومى و حير الله افندى  
دخى طهرانده ارتحال دار بقا ايله اوراده دفن  
اونمشدر سنه ۱۲۸۳

Ayak taşı,

Merhum muşarun ileyhın mahdumu  
Hayrullah Efendi  
dahi Tahranda irtihal-i darı  
beka ile orada defn  
olunmuşdur  
sene 1283

مرحوم مشار اليهك حفيدى  
و حير الله افندينك مخدومى  
نصوحى بكن تاريخ وفاتى در  
نصوحى عين حق ايله  
بوكون جنتده اعياندر  
۳۰ صفر سنه ۱۳۳۰ ۵ شباط سنه ۱۳۲۷

<sup>58</sup> Ser-etbbâ Behçet Efendi'nin biraderidir. 1801'de Saray-ı Hümâyûn'a tabip oldu. 6 Ocak 1822'de Keşan'a gönderildi. Kasım 1822'de geri döndü. Ocak 1828'de Selanik mollası, Temmuz 1829'da Mekke kadısı, 1832'de İstanbul payesi, 2 Mayıs 1834'de ser-etbbâ, 1836'da Anadolu payesi oldu. 28 Mart 1834'da ayrıldı. Nisan 1839'da Anadolu kadiaskeri oldu. Ocak 1848'de Meclis-i Maarif reisi oldu. 19 Mayıs 1854'de vefat etmiştir. Alim, tıp alanında ileri, iyi konuşan, edebiyatı iyi, şiir yazar biriydi. Oğlu Hayrullah Efendi'dir. Mehmed Süreyyâ, *Sicill-i Osmani Yahud Tezkire-i Meşâhir-i Osmâniyye*, İstanbul 1997, III,341.

**Mezar Tipi:** Üstü açık lahit mezar

**Malzemesi:** Beyaz mermer

**İşlenişi:** Yüksek kabartma

**Mezar Ölçüleri:**

Uzun Kenar	249 cm
Kısa Kenar	103 cm
Yükseklik	92 cm

**Kaide Ölçüleri:**

I.Kaide		II.Kaide		Sanduka Kaidesi	
Uzun Kenar	329 cm	Uzun Kenar	290 cm	Uzun Kenar	255 cm
Kısa Kenar	173 cm	Kısa Kenar	134 cm	Kısa Kenar	109 cm
Yükseklik	6 cm	Yükseklik	18 cm	Yükseklik	13 cm

**Kapak Ölçüleri:**

Uzun Kenar	x
Kısa Kenar	x
Yükseklik	x

**Şahide Ölçüleri:**

Baş Taşı		Ayak Taşı	
Yükseklik	166 cm	Yükseklik	166 cm
Alt Genişlik	152 cm	Alt Genişlik	152 cm
Üst Genişlik	158 cm	Üst Genişlik	158 cm
Kalınlık	x	Kalınlık	x

**Metal Şebeke Ölçüleri:**

Uzun Kenar	x
Kısa Kenar	x
Yükseklik	x

**Başlık Ölçüleri:**

<b>Baş Taşı</b>		<b>Ayak Taşı</b>	
Yükseklik	x	Yükseklik	x
Genişlik	x	Genişlik	x

**Başlık Tipi:** Başlık yok

**Süsleme Özellikleri:**

Oldukça sade olarak ele alınan sandukanın, yalnızca uzun yüzeylelerinin ortasında, dışa taşıntı yapan bir papatyadan dağılan gülbezek motifi görülmektedir (Resim 34)(Çizim 4-5). Şahideleri ise kısa yüzeylelerden bir miktar dışa taşıntı yaparak kaideye kadar inmektedir ve bezemesel bir motif kullanılmamıştır (Resim 35).

**Arma ve Rozetler:** Arma ve rozet kullanılmamıştır.

**Kullanılan Motifler:** Papatya, gülbezek.



**Katalog No:** 4

**Çizimler:** 6-9

**Resimler:** 36-46

**Kimliği:** Ahmed Fethi Paşa

**Yeri:** Dördüncü adada bulunur. Birinci giriş kapısının sağ tarafındaki mezardır.

**Ölüm Tarihi:** 1857

**Kitabesi:** Baş taşının dış yüzeyinde 10 satırlık kitabesi, kartuşlar içerisinde bulunmaktadır (Resim 36). Ayrıca sandukanın üst bölümünde dört yüzü çevreleyen 6 satırlık yazısı vardır (Resim 37)(Çizim 6).

Kitabenin metni şu şekildedir:

Baş taşı,

Hüve'llah

La ilehe illellah muhammedr rasulüllah

Efahim-i vükela-yı saltanat-ı seniyyeden

.....hazret-i şehriyariye

Nail olmuş ve Tophane-i amire müşiri iken

İrtihal-i dar- beka etmiş olan merhum

Me mağfur el muhtac ila rahmet-i rabbihî'l-gafur

Ahmed Fethi Paşa'nın ruh-ı

Şerifiçün el-fatih

Fi gurre-i receb sene 1274

fettah

هو الله

لا اله الا الله محمد رسول الله

افاحم وكلاى سلطنت سنیه دن

.....حضرت شهریاری یه

نائل اولمش و طوبخانه عامره مشیری ایکن

ارتحال دار بقا ایتمش اولان مرحوم

مغفور المختاج الی رحمة ربّه الغفور

احمد قتحی پاشانک روح

شریفیچون الفاتحه

فی غره رجب سنه ۱۲۷۴

فتاح

Sanduka,

Merhum müşarun ileyh cennetmekan Gazi Sultan Süleyman Han hazretlerinin dokuzyüz yigirmi dokuz sene-i hicriyesi saferü'l-hayrının altısında Rodos adasının fethine muvaffak buyuruldukları esnada ve hidemat-ı sadıkaneleri görülen ve ale'l-ınfirad padişahan-ı ızam nurullahi merakidihüm ila yevmi'l-kıyam hazretlerinin zaman-ı saltanatlarında saray-ı hümayun hidemat-ı aliyesinde istihdam ve meyl-i mahasid ve meram ile muzmarr-ı izz ü ve şan olan bir hanedan-ı şamihü'l-erkanın mebka-i nam ve rükn-ü rekin-i meali ittisamı ve adn-i aşıyan-ı sultan Abdulhamid han hazretlerinin asrı hümayunlarında rikabdarlık hizmetiyle dahil-i silk-i mukarrebim ve cennetmekan sultan Seli han-ı salis hazretlerinin cülus-u hümayunlarından sonra dahi biraz müddet yine ol hidmetinde kemîn ve hulul-i hal piriyle tekaiden çirağ olub günc-i inzivada ibadet güzün iken haftan agalığıyla canib-i hicaza gidüb avdetinde Akka canibinde Cezzar Ahmed Paşa gaddarıyla tekml hayat müstear eden rikabdar-ı esbak Hafız Hacı Ahmed Ağa'nın necl-

i necil-i asalet irtisamıdır. Pederlerinin irtihalinde rahm-i maderde bulunmalarıyla cend mah mürurunda ve bin ikiyüz altı tarihinde Eyüb iskelesine civar ve ol zaman geçince Abdullah Paşa Sarayı demekle şöhret şiar olan sahilhanede tezyin-i kamat-ı şuhud eylemiştir. Yigirmi dört tarihinde Enderun hümayuna çirag buyurularak terbiyetkarı Lalayı istiad ve fetanet ile iktisab-ı kemalat edüb bidayet-i nizam-ı Süreyya intizamında Enderun-ı hümayun agavatından mürekkeb tertib buyurulan bölüğe nefer ve kırk üç senesinde kol ağalık ve maahharan binbaşılık rutbeleriyle kamver olmuşdur ve tarihinde açılan Rusya muharebesine azimetle Aydos muharebesinde sol butundan mecruh olarak ba muharebede ve gerek muahharan İslimiye muharebesinde gösterdiği şecaatı üzerine on ikinci alayına kaimmakam ve musaleha vukuuyla dersaadete gelerek cebehane kışla-i hümayuna miralay olub maiyet-i şahanede dahi yaver hükmünde bulunmuşdur. kırk altı senesinde kurenalık şerefini ihraz ve baş çukadarlık vır kurenalık uhdesinde olduğu halde sene-i merkume şevvalinin üçünde asakir-i hassa-i şahane beglerbeğliği ünvanı ve feriklik rutbe-i refi'ası ile kesb-i imtiyaz eylemiştir. Bazı tahkikat için Konya orduyu ordu-yu hümayununa azimet ve avdet ve elli senesi evailinde büyük elçilik ünvanıyla muvakkaten Viyana'ya tevcih ce cihet-i azimet ve altı ay mürurunda yine dersaadete ricat etmiştir. Elli senesi evahirinde mabeyn-i hümayunca irtibatıyyesine hanel gelmemek üzere tekrar Viyana sefaretine gidün elli iki senesi evahirinde infisal ile Dersaadete geleceği esnada Rusiye devletinin Moskova şehrinde tertib eylediği büyük talimde bulunmak üzere taraf-ı devlet-i aliyyeden memur (kırık) celile-i vezaret müşiri ile dahi nail-i sürur-u mevfur olarak Moskova'ya azimet ve oraca dahi ifa-yı memuriyetle Dersaadete gelmiştir. Elli üç senesi evailinde uhdesine Aydın eyaleti tevcih ve Paris sefaretini inzimamıyla kadr ve şanı tenvih buyurularak (kırık) Aydına azimet ve bir ay kadar tevakkufla oraca kaimmakam nasb ederek yine dersaadete avdet edüb ol zaman İngilterede icra olunan tetevvüc resminin birine traf-ı devlet-i aliyyeden memuren evvela Londra'ya giderek badehu asıl memuriyeti olan Paris sefaretine avdet eykemiştir. Elli beş senesi evasıtında şeref vukubulan cülus-u hümayun şahane üzerine Dersaadete avdetinde ve sene-i merkume Şabanında meclis-i vâlâ azalığına tayin ve zi'l-kade ibtidalarında cennetmekan Gazi Sultan Mahmud Han-ı sani hazretlerinin kerime-i mükerreremelerinden olub, derunu türbe-i şerifelerinden gunûde-i pister-i rahmet-i rahmanı olan Atiye Sultan hazretlerinin sıhriyet-i seniyyeleriyle karirü'layn ve kâmbîn ve bu sırada ticaret nezaretiyle dahi kâlâ-yı vala-yı kadr ve itibarı tezyin buyurularak burada braz müddet mesmed-i celil-i seraskeri kaimmakamlığında bulunmuşdur. Elli yedi senesi saferi evailinde nezaret muşarun ileyhadan infisal ell sekiz senesi Saferi evahirinde defa-i saniye olarak meclis-i vâlâya aza ve elli dokuz senesi şevvali evasıtında meclis-i mezkur riyasetine ve altmış senesi zi'l-kadedesi evailinde infisal ile altmış senesi rabii'l-evvelinde harbiye nezaretine ve yine altmış bir senesi Şabanında hazine nezareti inzimamıyla Tophane-i amire müşirliğine şeref pira ve altmış sekiz senesi şavvalinin on dokuzunda infisa ile altmış dokuz senesi cemaziye'l-evvelisinde ikinci defa ticaret nezaretine ve sene-i mezbure recebinde yine tophane-i amire müşirliğine ziyet bahşa olmuşdur. Yetmiş dört senesi

muharreminin on dokuzunda infisal ve sene-i merkume rabiü'l-evveli evailinde yine tophane-i amire müşirliğine ittisal ile sene-i merkume cemaziye'l-ahirinin selhi ve şirini-i enfası ma'dudesinin zaman-ı telhi olan Pazar gecesı dar-ı bekaya irtihal etmekle hüdevendigar cennet karar

hazretlerinin türbeleri bağçesine defn olunmuşdur. Muşarun ileyh pederlerinin inşasına muvaffak olduğu ve kendülerinin mütevellisi bulunduğu Rodos'da kain kütübhanesi vakfına ilave orada bir mekteb-i rüşdiyye ve bir muvakkathane ve bir saat kalası inşa ve bunları

irad ve akar-ı mestufi ile ma'mur ve ihya edüb Üsküdarı Kırca Ahmed Sultan türbesi karşusunda pederlerinin vakfından olan ahşab cami-i şerif harab olmağla bunun dahi mücedded ve kargir olarak inşasına muvaffak olmuşdur. Rahmetullahi aleyh. Ketebehu Rıfat

مرحوم مشار اليه جنتمکان غازى سلطان سليمان حضرت تليک طقوز يوز يکرمى طقوز سنه هجرية سى صفر  
الخيرينک التيسنده ردوس اطهسنک

فتحنده موفق بيورلدقلى اسناده خدمت صادقانهلى كريلان على الانفراد پادشاهان عظام نور الله مراقدهم الى  
يوم القيام

حضراتك زمان سلطنتلرنده سراى همايون خدمات عاليه سنده استخداميل مقاصد و مرام و مضمار عز و شان  
اولان

بر خاندان شامح الاركانك مبقى نام ركن دكين معالى اتسامى و عدن آشيان سلطان عبدالمجيد خان حضرتلرينك  
عصر همايونلرنده ركابدالرق خدمتيله داخل سلك ققربين و جنتمکان سلطان سليم خان حضرتلرينك جلوس  
همايونلرندينصكره

دخى برار مدت ينه اول خدمتنده مكين و حلول حال پيرى يله تقاعدا چراغ اولوب كنج انزواده عبادت كزين ايكن  
حفتان اغالغيله جانب حازه كيدوب عودتنده عكا جانبنده جزر احمد پاشا غدريله تكميل حيات مستعارايدن ركابدال  
اسبق حافظ حاجى احمد اغانك نجل نجيل اصالت ارتساميريدن پدرايىنك ارتحالنده رحم مادرده بولنملريله چند ماه  
مرورنده و بيك ايكيوز اون التى تاريخنده

ايوب اسكلهسنه چوار و اولزمان كنججه عبد الله پاشا سراى ديمكله شهرتشعار اولان ساحلخانه ده تزيين قماط  
شهود ايلمشدر. يکيرمى درت تاريخنه اندرون همايونه چراغ بيورريله رق

تربيتكارى لالاي استعداد و فطانت ايله اكتساب كمالات ايديوب بدائيت نظام

ثريا انتظامده اندرون همايون اغواتندن مركب ترتيب بيورريان بلوکه نفر و قرق اوچسنه سنده قول اغالق و مؤخرأ  
بيكباشيلق رتبهريله كامور اولمشدراوتاريخنده اچيلان روسيه محاربه سنه عزيمتله ايدوس محاربه سنده صول  
بوطندن مجروح اوله رق بو محاربه ده و كرك

مؤخرأ اسلميه محاربه سنده كوسترديكى شجاعتى اوزرينه اون ايکينجى الاله قائممقام و مصالحه وقوعيله در  
سعادتله كلهرک جبخانه قشله همايوننه مير الای اولوب معيت شاهانه ده دخى ياور حکمنده بولنمشدر قرق التى سنه  
سنده قرنالق شرفنى احراز

و باش چوقدارلق و قرنالق عهده سنده اولديغى حالده سنه مرقومه شوالنك اوچنده عساكر خاصه شاهانه بکلربکلکى  
عنوانى و فریقلق رتبه رفيعه سى ايله كسب امتياز ايلمشدر. بعض بحقیقات ايچون قونيه اردوى همايوننه عزيمت  
و عودت

و اللى سنه سى اوائلنده بيوك ايلچيلك عنوانيله موقتاً ويانه يه توجيه و جهت عزيمت و التى اى مرورنده ينه  
درسعادتله رجعت ايتمشدر. اللى سنه سى اواخرنده ماتين همايونجه جهت ارتباطيه سنه خلال كلما مك اوزره تکرار  
ويانه سفارتنه كيدوب اللى ايکى سنه سى اواخرنده انفصال ايله درسعادتله كله جكى ائنده

روسيه دولتنك مسقوه شهرنده ترتيب ايلديكى تعليمده بولنمق اوزره طرف دولت عليه دن مأمور ..... جليله  
وزارت مشيرى ايله دخى

نائل سرور موفور اولهرق مسقويه عزيمت اوراجه دخى ايفاي مأموريتله درسعادتو كلمشدر اللى اوج سنه سى  
اوائلنده عهده سنه آيدين

ایالتی توجیه و پارس سفارتی انضمامیله قدر و شانی تنویه بیوریله رق ابتدا آیدینه عزیمت و بر آی قدر توقفله اوراجه

قایمقام نصب

ایدرك ینه درسعاده عودت ایدوب اولزمان انكلتره ده اجرا اولنان تتوج رسمنك برینه طرف دولت علیّه دن مأموراً اول لوندریه

کید رك بعده اصل مأموریّتی اولان پارس سفارتته عودت ایلمشدر. اللی بش سنه سی اواسطنده شرف وقوعبولان جلوس همایون

شاهانه اوزرنه درسعاده عودتنده و سنه مرقومه شعباننده و مجلس والا اعضالغنه تعیین و ذی الفعده سی ابتدالرنده جتتمكان غازی

سلطان محمود خانی ثانی حضر تلرینك کریمه مکر مهلرندن اولوب درون تربه ش ریفه لرنندن غنوده پستر رحمت رحمانی اولان عطیه سلطان حضر تلرینك صهریت سنیه لریله قریر العین و کامبین و بو صره ده تجارت نظارتیله دخی کالاسی و والای قدر و اعتباری تزیین بیوریله رق بو اراده براز مدت مسند جلیل

سر عسکری قائمقاملغنده دخی بولنمشدر. اللی یدی سنه سی صفری اوانلنده نظارت مشار الیهادن بالانفصال اللی سکز سنه سی صفری اواخرنده دفعه ثانیله اوله رق مجلس والایه اعضا و اللی طقوز سنه سی شوالی اواسطنده مجلس مذکور ریاستنه و التمش سنه سی ذبالقعه سی اوانلنده انفصال ایله التمش بر سنه سی ربیع الاولنده حربیه

نظارتنه و ینه التمش بر سنه سی شعباننده حرنیه نظارتی انضمامیله طوبخانه عامره مشیرلکنه شرفپیرا و التمش سکز سنه سی شوالنك اون طقوزنده انفصال ایله التمش طقوز سنه سی جمادی الاولیسنده ایکنجی دفعه تجارت نظارتنه و سنه مزبوره رجبنده ینه طوبخانه عامره مشیرلکنه زینت بخشا اولمشدر. یتمش درت سنه سی محرمنك اون طقوزنده انفصال و سنه مرقومه ربیع الاولی اوانلنده ینه طوبخانه عامره مشیرلکنه اتصال ایله سنه مرقومه جمادی الاخرینك سلخی و شیرنی انفاص معدوده سنك زمان تلخی اولان بازار کیجه سی دار بقا ارتحال ایتمکله خداوندکار جتت قرار

ایراد و عقار مستوفی ایله معمور و احیا ایدوب اسکدارده قرجه احمد سلطان تربه سی قارشوسنده پدرلرینك وقفندن اولان اخشاب جامع شریف خراب اولمغله بونك دخی مجدد و کارکیر اوله رق انشه سنه موفق اولمشلردر رحمة الله علیه کتبه رفعت.

**Mezar Tipi:** Çatma lahit mezar

**Malzemesi:** Beyaz mermer

**İşlenişi:** Yüksek kabartma

**Mezar Ölçüleri:**

Uzun Kenar	260 cm
Kısa Kenar	107 cm
Yükseklik	112 cm

**Kaide Ölçüleri:**

<b>I.Kaide</b>		<b>II.Kaide</b>		<b>Sanduka Kaidesi</b>	
Uzun Kenar	417 cm	Uzun Kenar	341 cm	Uzun Kenar	300 cm
Kısa Kenar	258 cm	Kısa Kenar	194 cm	Kısa Kenar	150 cm
Yükseklik	16 cm	Yükseklik	13 cm	Yükseklik	5 cm

**Kapak Ölçüleri:**

Uzun Kenar	x
Kısa Kenar	x
Yükseklik	x

**Şahide Ölçüleri:**

<b>Baş Taşı</b>		<b>Ayak Taşı</b>	
Yükseklik	159 cm	Yükseklik	153 cm
Alt Genişlik	37x38 cm	Alt Genişlik	37x38 cm
Üst Genişlik	107 cm	Üst Genişlik	107 cm
Kalınlık	x	Kalınlık	x

**Metal Şebeke Ölçüleri:**

Uzun Kenar	391 cm
Kısa Kenar	275 cm
Yükseklik	236 cm

**Başlık Ölçüleri:**

<b>Baş Taşı</b>		<b>Ayak Taşı</b>	
Yükseklik	x	Yükseklik	x
Genişlik	x	Genişlik	x

**Başlık Tipi:** Başlık yok

**Süsleme Özellikleri:**

Üst üste iki bölümden oluşan sandukanın üst bölümünde tüm sandukayı çevreleyen 6 satırlık yazı bulunurken, alt bölümünde ki panoda arma tasviri ve her iki yanına akant yapraklarından oluşan bitkisel bezemeye yer verilmiştir (Resim 37).

Ayrıca kenarlarına dikdörtgen birer pano daha yerleştirilerek yüzey üzerinde üç bölüm oluşturulmuştur (Resim 38). Merkezde kaideli ve kulplu vazo içinde küre yerleştirilmiştir. Kürenin üzerinde, akantus yaprakları arasında güneş ve ışın şuası bulunmaktadır. Kürenin her iki yönüne simetrik olarak yukarıdan aşağı doğru, üç mızrak, tek taraflı teber, iki mızraktan sarkan sancak, süngü ve tekerlekli top arabası yerleştirilmiştir (Resim 39). Panonun kenar boşluklarına ise akant yaprakları arasına bir kandil yerleştirilmiştir (Resim 40)(Çizim 6). Kısa yüzeylerde de benzer uygulama tekrar edilmiştir (Resim 41)(Çizim 7).

Şahideler 7 cm yüksekliğindeki 37x38 cm bir kaide üzerinde bezemesiz olarak yükselmektedir.

Sandukanın etrafını kuşatan metal şebekenin dört yüzeyinin ortasında da oval bir alan içerisine yerleştirilen arma görülmektedir. Merkezde diyagonal bir top güllesi bulunur. Top güllesinin sağ tarafın da yukarıdan aşağı doğru; pergel, ok, iki mızrağa sarılı sancak, kılıç, tüfek namlusu bulunur. Sol tarafında ise; kılıç ucu, tüfek, kılıç, top namlusunu temizleyen hülle, üç mızrağa sarılı sancak ve gönye bulunmaktadır (Resim 42). Uzun yüzeylerdeki armanın her iki kenarın mızrağa sarılı sancaklar birbirine bağlanmış olarak yerleştirilmiştir (Resim 43). Yüzeyleri alttan lale, pençberk ve akant yapraklarının oluşturduğu bir bordür, üstte ise kıvrım dallı yaprakların birbirine düğümlenmesi sonucu oluşan bir kuşak çevrelemektedir. Şebekenin üzerine mızrak uçları ve üçlü gruplar halinde top gülleleri yerleştirilmiştir (Resim 44). Köşelerine ise düşey ekseninde yüksek kabartma tekniğiyle işlenmiş havan topu vardır<sup>59</sup>(Resim 45). köşeliklerin başlıkları ise kademeli bir altlık, üzerinde bir küre ve onun üzerinde de meşalenin alev kısmı bulunmaktadır (Resim 46)(Çizim 8-9).

**Arma ve Rozetler:** Osmanlı arması kullanılmıştır.

**Kullanılan Motifler:** Akant yaprağı, vazo, küre, mızrak, sancak, süngü, tekerlekli top arabası, kandil, top güllesi, havan topu, pergel, ok, kılıç, tüfek, hülle, gönye, lale, pençberk, düğüm, yaprak, meşale alevi.

---

<sup>59</sup> Candaş Keskin, *İstanbul'da Bulunan Osmanlı Dönemi Armalı Ve Madalyalı Mezar Taşları*, (Yayımlanmamış Yüksek Lisans Tezi), Gazi Üniversitesi Sosyal Bilimler Enstitüsü Arkeoloji ve Sanat Tarihi Anabilim Dalı, Ankara 2001, s.58.

**Katalog No:** 5

**Çizimler:** 10

**Resimler:** 47-48

**Kimliği:** Hazinedar Ustası Şevknihal Kadın

**Yeri:** Üçüncü adada bulunur. Birinci giriş kapısının sol tarafındaki mezardır.

**Ölüm Tarihi:** 1860

**Kitabesi:** Alttan bir vazo tasviriyle desteklenmiş, dikdörtgen formda yükselen baş taşının dış yüzeyinde 10 satırlık kitabesi kartuşlar içerisinde bulunmaktadır (Resim 47).

Kitabenin metni şu şekildedir:

Harem-i saray-ı hümayunda sıdk ve hulul  
ile ifa-yı  
Hüsn-ü hizmet .....istikamet ederek  
Hazinedar ustalık makam-ı valasını ihraz  
Ve hüsn-ü itimad ve itibara mazhariyetle  
iktisab-ı  
İzz ve şeref ve imtiyaz etmiş olan  
Sahibü'l hayrat fahru'l- muhadderet  
merhume  
Ve magfur-u leha şevknihal usta  
hazrelerinin  
Ruh-u şerifi vasıl-ı rahmet  
Ve gufran ve nail-i ravza-i rızvan ola  
Fi 24 Rabiü'l- evvel sene 1277  
Abdul Fettah

حرمسرای همایونده صدق و خلوص ایله ایفای  
حسن خدمت..... استقامت ایدرک  
حزینه دار اوسته لق مقام والاسنی احرار  
و حسن اعتماد و اعتباره مظهریتله اکتساب  
عزّ و شرف و امتیاز ایتمش اولان  
صاحب الخیرات و فخر ال مخدرات مرحومه  
مغفور لها شوق نحال اوسته حضرتلرینک  
روح شریفی واصل رحمت  
و غفران و نائل روضه رضوان اوله  
فی ۲۴ ربیع الاول سنه ۱۲۷۷  
عبد الفتاح

**Mezar Tipi:** Çatma lahit mezar

**Malzemesi:** Beyaz mermer

**İşlenişi:** Yüksek kabartma

**Mezar Ölçüleri:**

Uzun Kenar	247 cm
Kısa Kenar	88 cm
Yükseklik	75 cm

**Kaide Ölçüleri:**

<b>I.Kaide</b>		<b>II.Kaide</b>		<b>Sanduka Kaidesi</b>	
Uzun Kenar	379 cm	Uzun Kenar	315 cm	Uzun Kenar	284 cm
Kısa Kenar	217 cm	Kısa Kenar	155 cm	Kısa Kenar	122 cm
Yükseklik	12 cm	Yükseklik	12 cm	Yükseklik	22 cm

**Kapak Ölçüleri:**

Uzun Kenar	261 cm
Kısa Kenar	102 cm
Yükseklik	13 cm

**Şahide Ölçüleri:**

<b>Baş Taşı</b>		<b>Ayak Taşı</b>	
Yükseklik	174 cm	Yükseklik	182 cm
Alt Genişlik	44 cm	Alt Genişlik	45 cm
Üst Genişlik	51 cm	Üst Genişlik	50 cm
Kalınlık	11 cm	Kalınlık	11 cm

**Metal Şebeke Ölçüleri:**

Uzun Kenar	x
Kısa Kenar	x
Yükseklik	x

**Başlık Ölçüleri:**

<b>Baş Taşı</b>		<b>Ayak Taşı</b>	
Yükseklik	18 cm	Yükseklik	18 cm
Genişlik	34x19 cm	Genişlik	35x22 cm

**Başlık Tipi:** Yapraklardan oluşan başlık

**Süsleme Özellikleri:**

Sandukanın yüzeyleri tamamen bezemesizdir. 44x28 cm kare kaide üzerine yükselen şahideleri oldukça farklı bir tipolojidedir. Kıvrım hatlarla bir vazo tasvirinden yükselen şahidelerin başlıkları baş aşağı duran yaprak motiflerinden oluşmaktadır.



Başığın altında iki yandan kıvrım yaparak taç gibi duran yaprak dizisi bulunmaktadır (Resim 48)(Çizim 10).

**Arma ve Rozetler:** Arma ve rozet kullanılmamıştır.

**Kullanılan Motifler:** Papatya, yaprak, vazo

**Katalog No:** 6

**Çizimler:** 11-13

**Resimler:** 49-53

**Kimliği:** Hazinedar Ustası Revnak Kadın

**Yeri:** Üçüncü adada bulunur. Birinci giriş kapısının sol tarafındaki mezardır.

**Ölüm Tarihi:** 1865

**Kitabesi:** Baş taşının dış yüzeyinde 9 satırlık kitabesi gül ve pençberk motiflerinin oluşturduğu bir çelenk arasında, kartuşlar içerisinde bulunmaktadır (Resim 49).

Kitabenin metni şu şekildedir:

Küll-i nefsin zaikatül mevt  
Harem-i saray-ı hümayu-nu mülükane  
Hazinedar ustalık rutbe-i celilesi  
Ve hizmet-i müstevcibü'l-mefharetinden  
İken irtihal-i dar-ı beka eden muhadderat  
Ve mesturatdan merhume ve magfur-u  
leha  
Revnak usta hazretlerinin  
Ruh-ı şerifiçün lillahi Teala Fatiha  
Fi 27 sene 1282

كل نفس ذائقة الموت  
حرمسرای هماهون ملوکانه ده  
حزینه دار اوسته لق رتبه جلیله سی  
خدمت مستوجب المخرندن  
ایکن ارتحال دار بقا ایدن مخدرات  
و مستوراتدن مرحومه و مغفور لها  
روناق استه حضرتلرینک  
روح شریفلریچون الله تعالی فاتحه  
فی ۲۷ را سنه ۱۲۸۲

**Mezar Tipi:** Çatma lahit mezar

**Malzemesi:** Beyaz mermer

**İşlenişi:** Yüksek kabartma

**Mezar Ölçüleri:**

Uzun Kenar	227 cm
Kısa Kenar	68 cm
Yükseklik	66 cm

**Kaide Ölçüleri:**

I.Kaide		II.Kaide		Sanduka Kaidesi	
Uzun Kenar	322 cm	Uzun Kenar	282 cm	Uzun Kenar	260 cm
Kısa Kenar	191 cm	Kısa Kenar	140 cm	Kısa Kenar	97 cm
Yükseklik	13 cm	Yükseklik	14 cm	Yükseklik	21 cm

**Kapak Ölçüleri:**

Uzun Kenar	261 cm
Kısa Kenar	91 cm
Yükseklik	13 cm

**Şahide Ölçüleri:**

<b>Baş Taşı</b>		<b>Ayak Taşı</b>	
Yükseklik	180 cm	Yükseklik	180 cm
Alt Genişlik	47 cm	Alt Genişlik	47 cm
Üst Genişlik	x	Üst Genişlik	x
Kalınlık	14 cm	Kalınlık	14 cm

**Metal Şebeke Ölçüleri:**

Uzun Kenar	x
Kısa Kenar	x
Yükseklik	x

**Başlık Ölçüleri:**

<b>Baş Taşı</b>		<b>Ayak Taşı</b>	
Yükseklik	41 cm	Yükseklik	41 cm
Genişlik	41 cm	Genişlik	41 cm

**Başlık Tipi:** Işın şualı tepelik

**Süsleme Özellikleri:**

Uzun yüzeylerdeki panoların ortasında gül ve gelinciklerden oluşan bir buket yerleştirilmiştir. Buketin her iki yanından simetrik olarak uzanan papatyaların oluşturduğu hantal çelenk alttan bir kurdele ile bağlanmıştır. Çelengin dış kısımlarına da lale motifleri yerleştirilmiştir. Yanlarda ise dairesel bir çelenk içerisinde gül buketi yine simetrik olarak bulunmaktadır (Resim 50)(Çizim 11). Kısa yüzeylerin panolarında ise alttan bir kurdele ile bağlanmış gül ve papatya motiflerinin oluşturduğu çelenk içerisine, çiçek gibi açılan yapraklar arasında bir gül yerleştirilmiştir. Sandukanın etrafını kıvrımlı

yapraklara sahip, zarif çiçeklerin oluşturduğu bir dal çevrelemektedir (Resim 51)(Çizim 12).

Sanduka kapağının üzerinde 34x19 cm ölçülerinde oval bir kabir suluğu bulunmaktadır (Resim 52).

Şahideleri 41x47 cm bir kaide üzerine oturmaktadır. Bu kaidenin yüksekliği 10 cm dir. Damla formundaki şahideleri alttan bir kuşak ile bağlanmış eteklik gibi açılan yaprak dizisi kaideye bağlamaktadır. Başlıkları ise ortasında çiçek bulunan şualı güneş tasviri şeklindedir. Her iki yanında yapraklar arasından sarkan pençberk motifi bulunmaktadır. Damla formundaki şahidelerin baş taşında kitabesi bulunurken; ayak taşının iç yüzeyinde, çift kulplu, geometrik formlu bir vazo içinden birbirine sarılarak yükselen iki asma dalı bulunur. Ayrıca, goncaların bulunduğu gül dalı vazunun her iki kulpuna bağlanmıştır (Resim 53)(Çizim 13).

**Arma ve Rozetler:** Arma ve rozet kullanılmamıştır.

**Kullanılan Motifler:** Gül, gelincik, papatya, lale, pençberk, gonca, çiçek, çelenk, buket, asma dalı, kurdele, ışın şuası, çift kulplu vazo, kuşak.

**Katalog No:** 7

**Çizimler:**

**Resimler:** 54-56

**Kimliği:** Mehmed Emin Paşa

**Yeri:** Dördüncü adada bulunur. Birinci giriş kapısının sağ tarafındaki mezardır.

**Ölüm Tarihi:** 1866

**Kitabesi:** Silindirik formda yükselen baş taşının dış yüzeyinde hafif sağa dönük olarak 4 satırlık kitabesi, dalgalı kartuşlar içerisinde bulunmaktadır (Resim 54).

Kitabenin metni şu şekildedir:

Hüve Allah  
Zabtiye müşiri Esseyid Mehmed  
Emin Paşa'nın ruhuna elfatiha  
Sene 1283

هو الله  
ضبطيه مشيرى السيد محمد  
امين پاشانك روحنه فاتحه  
سنه ١٢٨٣

**Mezar Tipi:** Üstü açık lahit mezar

**Malzemesi:** Beyaz mermer

**İşlenişi:** Yüksek kabartma

**Mezar Ölçüleri:**

Uzun Kenar	253 cm
Kısa Kenar	95 cm
Yükseklik	60 cm

**Kaide Ölçüleri:**

I.Kaide		II.Kaide		Sanduka Kaidesi	
Uzun Kenar	328 cm	Uzun Kenar	289 cm	Uzun Kenar	262 cm
Kısa Kenar	171 cm	Kısa Kenar	130 cm	Kısa Kenar	104 cm
Yükseklik	11 cm	Yükseklik	15 cm	Yükseklik	11 cm

**Kapak Ölçüleri:**

Uzun Kenar	x
Kısa Kenar	x
Yükseklik	x

**Şahide Ölçüleri:**

<b>Baş Taşı</b>		<b>Ayak Taşı</b>	
Yükseklik	190 cm	Yükseklik	190 cm
Alt Genişlik	106 cm	Alt Genişlik	106 cm
Üst Genişlik	119 cm	Üst Genişlik	119 cm
Kalınlık	x	Kalınlık	x

**Metal Şebeke Ölçüleri:**

Uzun Kenar	x
Kısa Kenar	x
Yükseklik	x

**Başlık Ölçüleri:**

<b>Baş Taşı</b>		<b>Ayak Taşı</b>	
Yükseklik	x	Yükseklik	x
Genişlik	x	Genişlik	x

**Başlık Tipi:** Başlık yok

**Süsleme Özellikleri:**

Sandukası tamamen bezemesiz olarak ele alınmış olan mezarın şahideleri hafif dışa taşkın olarak kaideye kadar inmektedir (Resim 55). Baş taşıdaki kitabesinin üzerine bir zil tasviri yerleştirilmiştir. Kitabenin son kartuşunda çiçek ve yaprak motifleri arasına tarih yazısı bulunmaktadır (Resim 56).

**Arma ve Rozetler:** Arma ve rozet kullanılmamıştır.

**Kullanılan Motifler:** Zil, çiçek, yaprak

**Katalog No:** 8

**Çizimler:** 14-15

**Resimler:** 57-61

**Kimliği:** Hazine­dar Ustası Ferahnüma Kadın

**Yeri:** Üçüncü adada bulunur. Birinci giriş kapısının sol tarafındaki ilk mezardır.

**Ölüm Tarihi:** 1870

**Kitabesi:** Baş taşının dış yüzeyinde 10 satırlık kitabesi pençberk motiflerinin oluşturduğu bir çelenk arasında, kartuşlar içerisinde bulunmaktadır (Resim 57).

Kitabenin metni şu şekildedir:

Hüve'l-hayyül  
Harem-i sara-yı hümayun-u mülükane­de  
Hazine­dar ustalık rutbe-i celilesi  
Hidmet-i müstevcibü'l-mefhareretine  
nailiyle  
Biraz vakit bekam ve muahharan çerağ  
Buyurulub bu defa irtihal-i dar-ı beka  
Eden muhadderat ve mesturatdan  
merhume  
Ve magfuru leha Ferahnüma Usta  
hazretlerinin  
Ruhu şerifiçün lillahi Teala Fatiha  
Sene 1287  
Selh-i Ramazan

هو الحى  
حرم سراى همایونده ملوکانه ده  
خزینه دار اوسته لق رتبه جلیله سی  
و خدمت مستوجب المفخرت املیله  
براز وقت بکام و مؤخرأ چراغ  
بیوریلوب نو دفعهارتحال دار بقا  
ایدن مخدرات و مستوراتدن مرحوم  
و مغفور لها فرحمازاسته خضرتلرینک  
روح شریفلریچون الله تعالی فاتحه  
سنه ۱۲۸۷  
سلخ رمضان

**Mezar Tipi:** Çatma lahit mezar

**Malzemesi:** Beyaz mermer

**İşlenişi:** Yüksek kabartma

**Mezar Ölçüleri:**

Uzun Kenar	223 cm
Kısa Kenar	69 cm
Yükseklik	71 cm

**Kaide Ölçüleri:**

<b>I.Kaide</b>		<b>II.Kaide</b>		<b>Sanduka Kaidesi</b>	
Uzun Kenar	279 cm	Uzun Kenar	x	Uzun Kenar	247 cm
Kısa Kenar	118 cm	Kısa Kenar	x	Kısa Kenar	92 cm
Yükseklik	16 cm	Yükseklik	x	Yükseklik	18 cm

**Kapak Ölçüleri:**

Uzun Kenar	247 cm
Kısa Kenar	92 cm
Yükseklik	16 cm

**Şahide Ölçüleri:**

<b>Baş Taşı</b>		<b>Ayak Taşı</b>	
Yükseklik	187 cm	Yükseklik	177 cm
Alt Genişlik	44 cm	Alt Genişlik	43 cm
Üst Genişlik	48 cm	Üst Genişlik	46 cm
Kalınlık	13 cm	Kalınlık	13 cm

**Metal Şebeke Ölçüleri:**

Uzun Kenar	x
Kısa Kenar	x
Yükseklik	x

**Başlık Ölçüleri:**

<b>Baş Taşı</b>		<b>Ayak Taşı</b>	
Yükseklik	41 cm	Yükseklik	41 cm
Genişlik	41 cm	Genişlik	41 cm

**Başlık Tipi:** Işın şalı tepelik

**Süsleme Özellikleri:**

Sandukanın uzun yüzeylerinde, ortaya bir güneş çiçeği yerleştirilmiştir. Ayçiçeğinden ana yönler doğru kıvrımlı dallarla akant yaprakları, ara yönlerden ise birer gül uzanmaktadır. Ayrıca panonun köşelerinden bir düğümünden çıkan ve içe doğru



uzanan akant yaprakları işlenmiştir (Resim 58)(Çizim 14). Benzer bir bezeme kısa yüzeylerde de uygulanmıştır. Sandukanın çevresini pençberklerin oluşturduğu bir bordür kuşağı çevrelemektedir (Resim 59)(Çizim 15).

Şahideleri 6 nolu mezar ile benzerlik göstermektedir. 44x40 cm bir kaide üzerine oturmaktadır. Bu kaidenin yüksekliği 10 cm dir. Damla formundaki şahideleri alttan bir kuşak ile bağlanmış eteklik gibi açılan yaprak dizisi kaideye bağlamaktadır. Başlıkları ise ortasında çiçek bulunan şalı güneş tasviri şeklindedir. Her iki yanında yapraklar arasından sarkan pençberk motifi bulunmaktadır. Damla formundaki şahidelerin baş taşında kitabesi bulunurken; ayak taşının iç yüzeyinde, çift kulplu bir vazo içinden yükselen ve üzerinden üzümlerin sarkıtıldığı asma dalı bulunur (Resim 60).

Sandukanın kapak taşının ortasında, 17x17 cm ölçülerinde 5 cm yüksekliğinde kare bir kaidenin üzerinde bir vazo bulunmaktadır. Vazo, çift kulpludur. Ağız kısmında, lotusların oluşturduğu bir çember bulunur (Resim 61).

**Arma ve Rozetler:** Arma ve rozet kullanılmamıştır.

**Kullanılan Motifler:** Pençberk, güneş çiçeği, akant yaprağı, düğüm, kuşak, ışın şuası, yaprak, çift kulplu vazo, üzüm salkımı, asma dalı, lotus.

**Katalog No:** 9

**Çizimler:** 16-19

**Resimler:** 62-65

**Kimliği:** Muhammed Paşa

**Yeri:** Dördüncü adada bulunur. Birinci giriş kapısının sağ tarafındaki mezardır.

**Ölüm Tarihi:** 1871

**Kitabesi:** Silindirik olarak yükselen baş taşının dış yüzeyinde 11 satırlık kitabesi, kartuşlar içerisinde bulunmaktadır (Resim 62).

Kitabenin metni şu şekildedir:

Hüvel baki  
İrtihal eyledi Kıbrıslı vezir  
Acıyub ağladı pir ve berna  
Geçdi üç defa makam-sadra  
Nöbet-i hidmetin etdi ifa  
Gayret ve sıdk-ı hamiyetle benam  
Eyledi beyne'l vükela ve'l-vüzera  
Akibet etdi cihandan rıhlet  
Eyleye câyini cennet Mevla  
Yazdılar seng-i mezara tarih  
Cennete gitti Muhammed Paşa  
Fi 22 C.1288

هو الباقي  
ارتحال ایلدی قبرسیلی وزیر  
اجیوب اغلادی پیر و برنا  
کچدی اوچ دفعه مقام صدره  
نوبت خدمتن ایتدی ایفا  
غیرت و صدق حمیتله بنام  
ایدی بین الوکلا و الوزرا  
عاقبت ایتدی جهاندن رحلت  
ایلیه جایینی جنت مولا  
یازدیلر پسنگ مزاره تاریخ  
جنته کتدی محمد پاشا  
فی ۲۲ ج ۱۲۸۸

**Mezar Tipi:** Çatma lahit mezar

**Malzemesi:** Beyaz mermer

**İşlenişi:** Yüksek kabartma

**Mezar Ölçüleri:**

Uzun Kenar	255 cm
Kısa Kenar	71 cm
Yükseklik	91 cm

**Kaide Ölçüleri:**

<b>I.Kaide</b>		<b>II.Kaide</b>		<b>Sanduka Kaidesi</b>	
Uzun Kenar	316 cm	Uzun Kenar	x	Uzun Kenar	280 cm
Kısa Kenar	133 cm	Kısa Kenar	x	Kısa Kenar	95 cm
Yükseklik	16 cm	Yükseklik	x	Yükseklik	22 cm

**Kapak Ölçüleri:**

Uzun Kenar	273 cm
Kısa Kenar	89 cm
Yükseklik	15 cm

**Şahide Ölçüleri:**

<b>Baş Taşı</b>		<b>Ayak Taşı</b>	
Yükseklik	170 cm	Yükseklik	166 cm
Alt Genişlik	116 cm	Alt Genişlik	114 cm
Üst Genişlik	119 cm	Üst Genişlik	117 cm
Kalınlık	x	Kalınlık	x

**Metal Şebeke Ölçüleri:**

Uzun Kenar	384 cm
Kısa Kenar	168 cm
Yükseklik	198 cm

**Başlık Ölçüleri:**

<b>Baş Taşı</b>		<b>Ayak Taşı</b>	
Yükseklik	x	Yükseklik	x
Genişlik	x	Genişlik	x

**Başlık Tipi:** Başlık yok

**Süsleme Özellikleri:**

Sandukanın uzun yüzeylerindeki panoların ortasında bir göbekten dağılan akant yapraklarının oluşturduğu gülbezek motifi bulunmaktadır. Her iki yanında ise geometrik şekilli bir çerçeve içerisine yaprakların oluşturduğu bir fiyonk yerleştirilmiştir. Yaprak

fiyonk panonun köşelerinde de tekrar edilmiştir (Resim63)(Çizim 16). Kısa yüzeylerde ise gülbezek motifi yinelenmiştir (Resim 64)(Çizim 17).

Silindirik olarak yükselen şahideleri sivri uçlu yaprakların oluşturduğu bir çanak içerisinden yükselmektedir. Baş taşında kitabesi bulunurken ayak taşı sade bırakılmıştır.

Sandukanın etrafını 198 cm yüksekliğinde metal bir şebeke çevrelemektedir. Şebeke, lotus ve kıvrım dallı yaprakların oluşturduğu bezemesel dilimlerden oluşmaktadır. Uzun kenarda 12, kısa kenarda 5 dilim yan yana sıralanmıştır. Köşelerde de geometrik bezemeli sütunlar yerleştirilmiştir (Resim 65)(Çizim 18-19).

**Arma ve Rozetler:** Arma ve rozet kullanılmamıştır.

**Kullanılan Motifler:** Gülbezek, akant yaprağı, fiyonk, yaprak, lotus.

**Katalog No:** 10

**Çizimler:** 20-21

**Resimler:** 66-69

**Kimliği:** Şerif Ali Paşa<sup>60</sup>

**Yeri:** Üçüncü adada bulunur. İkinci giriş kapısının sol tarafındaki ikinci mezardır.

**Ölüm Tarihi:** 1874

**Kitabesi:** Silindirik olarak yükselen baş taşının dış yüzeyinde 10 satırlık kitabesi kartuşlar içerisinde bulunmaktadır (Resim 66).

Kitabenin metni şu şekildedir:

Emir-i Mekke-i Mükerrerme  
Merhum Şerif Muhammed Bin  
Avn Efendinin mahdumları  
Fer'ü'ş-şecerü'l-mahsubiyyetü'n-  
nebeviyye  
Sülaletü'l asabiyyetü'l  
Haşimiyyetü'l-adnaniyye  
vükela-ı fehham-ı saltanat-ı seniyyeden  
Mecalis-i âliye aza-yı  
Kiramından Şerif Ali paşa  
Fi 6 Rabiü'l-ahir sene 1291

امير مکه مکرمه  
شريف محمد بن  
عون افنديک حدودملری  
فرع الشجر ال صطونيه النبويه  
سلالة العصايبه  
الها شميه العدنانيه و  
وکلاى فخام سلطنت سنیه دن  
و مجالس عالیه اعضاى  
کرامندن شريف على پاشا  
فى ۶ ربیع الفاتحه

**Mezar Tipi:** Üstü açık lahit mezar

**Malzemesi:** Beyaz mermer

**İşlenişi:** Yüksek kabartma

**Mezar Ölçüleri:**

Uzun Kenar	231 cm
Kısa Kenar	94 cm
Yükseklik	77 cm

<sup>60</sup> Mehmed bin Avn Efendi'nin oğludur. Pederinin ölümünden sonra Dersââdet'e gelerek Mart 1862'de Rumeli payesiyle Meclis-i Vâlâ azası, 1867'de Meclis-i Âli'ye memuru, Eylül 1871'de tekrar Meclis-i Vâlâ azası oldu. 5 Mayıs 1874'de vefat etti. Mütevazi, yumuşak huylu, bir kişiydi. Oğulları Şerif Abdullah ve Hüseyin Bey'dir. Mehmed Süreyyâ, *Sicill-i Osmani Yahud Tezkire-i Meşâhir-i Osmâniyye*, İstanbul 1997, III, 673.

**Kaide Ölçüleri:**

<b>I.Kaide</b>		<b>II.Kaide</b>		<b>Sanduka Kaidesi</b>	
Uzun Kenar	371 cm	Uzun Kenar	306 cm	Uzun Kenar	285 cm
Kısa Kenar	228 cm	Kısa Kenar	133 cm	Kısa Kenar	116 cm
Yükseklik	17 cm	Yükseklik	16 cm	Yükseklik	18 cm

**Kapak Ölçüleri:**

Uzun Kenar	x
Kısa Kenar	x
Yükseklik	x

**Şahide Ölçüleri:**

<b>Baş Taşı</b>		<b>Ayak Taşı</b>	
Yükseklik	164 cm	Yükseklik	136 cm
Alt Genişlik	115 cm	Alt Genişlik	93 cm
Üst Genişlik	112 cm	Üst Genişlik	100 cm
Kalınlık	10 cm	Kalınlık	10 cm

**Metal Şebeke Ölçüleri:**

Uzun Kenar	x
Kısa Kenar	x
Yükseklik	x

**Başlık Ölçüleri:**

<b>Baş Taşı</b>		<b>Ayak Taşı</b>	
Yükseklik	x	Yükseklik	x
Genişlik	x	Genişlik	x

**Başlık Tipi:** Başlık yok

**Süsleme Özellikleri:**

Sandukanın uzun yüzeylerindeki panoların ortasında, yaprakların oluşturduğu bir çarkıfelek motifi bulunmaktadır. Bu motif uzun yaprakların oluşturduğu bir çelek ile çevrelenmiştir. İki yanında ise simetrik olarak uzanan hançer yaprağı ve papatyalar

yerleştirilmiştir. Ayrıca bir kurdele yardımı ile ortadaki çelenge bağlanmaktadır (Resim 67)(Çizim 20). Kısa yüzeylerde de çarkıfelek motifi tekrar edilmiştir. Alt köşelerinden minik birkaç yaprak uzamaktadır. Sandukanın tüm yüzeyini zarif bir çiçeğin ve kıvrım hatlı yaprağın oluşturduğu bordür kuşağı çepeçevre dolanmaktadır (Resim 68)(Çizim 21).

Silindirik gövdeli şahideleri alttan karşılıklı iki konsol desteklemektedir. Baş taşında kitabesi bulunurken ayak taşı sade bırakılmıştır (Resim 69).

**Arma ve Rozetler:** Arma ve rozet kullanılmamıştır.

**Kullanılan Motifler:** Çarkıfelek, çelenk, çiçek, yaprak, akant yaprağı, papatya, kurdele,

**Katalog No:** 11

**Çizimler:** 22-23

**Resimler:** 70-72

**Kimliği:** Abdülhamid Ferid Paşa<sup>61</sup>

**Yeri:** Dördüncü adada bulunur. Birinci giriş kapısının sağ tarafındaki mezardır.

**Ölüm Tarihi:** 7 Mart 1875

**Kitabesi:** Bir çelenk üzerinden yükselen baş taşının dış yüzeyinde 9 satırlık kitabesi, kartuşlar içerisinde bulunmaktadır. Kitabenin üst kısmında “S” kıvrımları üzerine yerleştirilen bir fes bulunmaktadır (Resim 70).

Kitabenin metni şu şekildedir:

Hüve

Mabeyn-i hümayun müşiri

Ve hazine-i hassa-i şahane

Nazırı ve kethuda-yı mehd-i ulya-yı

Saltanat-ı seniyye iken irtihal-i

Dar-ı beka eden merhum ve magfur-u leh

Esseyyid Abdulhamid Ferid Paşa'nın

Ruhiçün elfatiha

Fi 29 M. Sene 1292

هو  
مابین همایون مشیری  
و خزینہ حصہ شاهانہ  
ناظری و کتخدای مهد علیای  
سلطنت سنیه ایکن ارتحال  
دار بقا ایدن مرحوم و مغفور له  
السید عبد الحمید فرید پاشانک  
روحي ایچون الفاتحه  
فی ۲۹ م سنه ۱۲۹۲

**Mezar Tipi:** Üstü açık lahit mezar

**Malzemesi:** Beyaz mermer

**İşlenişi:** Yüksek kabartma

**Mezar Ölçüleri:**

Uzun Kenar	244 cm
Kısa Kenar	90 cm
Yükseklik	76 cm

<sup>61</sup> İstanbulludur. Lebib Efendi'ye damad olur. M. 1839'da Amedi hulefâsından oldu. Sonrada Sultan Abdulmecid Han'a Mâbeyn-i Hümayun başkatibi oldu. Ocak 1855'de Serasker müsteşarı, Şubat 1863'de Meclis-i Vâlâ azası, daha sonra Evkaf Nazırı, Ağustos 1865'de yine Meclis-i Vâlâ azası oldu. Temmuz 1867'de Adile Sultan Hazretleri kethüdalığıyla, ikinci kez Evkaf Nazırı oldu. 22 Mart 1868'de Sadâret müsteşarı, Eylül 1869'da Mahkeme-i Nizâmiye Reisi, Temmuz 1869 icra cemiyeti reisi, 18 Ocak 1870'de Valide Sultan kethudası oldu. 18 Haziran 1871'de bu göreve ilaveten Hazine-i Hassa Nazırı oldu. 11 Eylül 1871'de Bahriye Nazırı, aynı yıl 17 Kasım'da ikinci kez Hazine-i Hassa Nazırı oldu. 29 Ocak 1875'de Bahriye nezareti vekili oldu. 7 Mart 1875'de vefat etti. Akıllı, ahlak sahibi, güzel huylu, ileriye gören bir kişiliğe sahipti. Büyük oğlu Ahmed İzzeddin Bey, Şurâ-yı Devlet Tanzimat Dairesi reisi, diğer oğlu Saadeddin Bey, taşra mektupçusudur. Babası Şadan Bey'dir. Mehmed Süreyyâ, *Sicill-i Osmani Yahud Tezkire-i Meşâhir-i Osmâniyye*, İstanbul 1997, IV/I, 21.



**Kaide Ölçüleri:**

<b>I.Kaide</b>		<b>II.Kaide</b>		<b>Sanduka Kaidesi</b>	
Uzun Kenar	379 cm	Uzun Kenar	301 cm	Uzun Kenar	267 cm
Kısa Kenar	228 cm	Kısa Kenar	152 cm	Kısa Kenar	110 cm
Yükseklik	6 cm	Yükseklik	14 cm	Yükseklik	12 cm

**Kapak Ölçüleri:**

Uzun Kenar	x
Kısa Kenar	x
Yükseklik	x

**Şahide Ölçüleri:**

<b>Baş Taşı</b>		<b>Ayak Taşı</b>	
Yükseklik	178 cm	Yükseklik	165 cm
Alt Genişlik	76 cm	Alt Genişlik	69 cm
Üst Genişlik	41 cm	Üst Genişlik	95 cm
Kalınlık	x	Kalınlık	x

**Metal Şebeke Ölçüleri:**

Uzun Kenar	x
Kısa Kenar	x
Yükseklik	x

**Başlık Ölçüleri:**

<b>Baş Taşı</b>		<b>Ayak Taşı</b>	
Yükseklik	x	Yükseklik	x
Genişlik	x	Genişlik	x

**Başlık Tipi:** Başlık yok

**Süsleme Özellikleri:**

Sandukanın uzun yüzeylerinin ortasına “C” kıvrımlı oval bir aynalık yerleştirilmiştir. Aynalığın her iki yanına simetrik olarak kıvrım hatlı yaprakların oluşturduğu bir bezeme ilerlemektedir. Bu bezemenin uç kısmında ise pençberk ve

gelincik çiçeklerinin oluşturduğu bir buket bulunmaktadır. Sandukanın kenarlarında aynı tarzda bir aynalık ve baş aşağı sarkan çiçek buketi yerleştirilmiştir (Resim 71)(Çizim 22). Benzer aynalık kısa yüzeylerin ortasında da bulunmaktadır. Fakat burada aynalığın altındaki bir kökten çıkan ve lotuslarla taçlanarak ilerleyen yaprak motifleri aynalığın etrafını sarmaktadır. Üzerinde ise yine çiçeklerden oluşan bir buket bulunmaktadır (Resim 72)(Çizim 23).

Şahideleri ise yıldız çiçek, papatya ve pençberklerin oluşturduğu bir çelenk desteklemektedir (Resim 70).

**Arma ve Rozetler:** Arma ve rozet kullanılmamıştır.

**Kullanılan Motifler:** Fes, aynalık, yaprak, pençberk, gelincik, papatya, çiçek, lotus.

- Katalog No** : 12  
**Çizimler** : 24-26  
**Resimler** : 73-77  
**Kimliği** : Darüssaade Ağası Talha Ağa<sup>62</sup>  
**Yeri** : Birinci adada bulunur ve ikinci giriş kapısının sağ tarafındaki ikinci mezardır.  
**Ölüm Tarihi** : 12 Nisan 1875  
**Kitabesi** : Akant yapraklarından oluşan bir çanak içerisinde silindirik formda yükselen baş taşının dış yüzeyinde 8 satırlık kitabesi bulunur (Resim 73).

Kitabenin metni şu şekildedir:

Hüve	هو
Darü's-saade-i şerife	دار السعادة شريفه
Ağası merhum ve mağfur	اغاسى مرحوم و مغفور
El muhtac ila rahmeti'l rabihî'l-gafur	المحتاج الى رحمة الربيه
Talha	الغافور طلحه
Ağanın ruhuna ve rızaen li'llahi'l Fatiha	اغائك رحنه رضاً
Fi 4 Rabiü'l-evvel sene 1293	الله الفاتحه
	فى ٤ ربيع الاول سنة ١٢٩٣

- Mezar Tipi** : Çatma lahit mezar  
**Malzemesi** : Beyaz mermer  
**İşlenişi** : Yüksek kabartma

#### Mezar Ölçüleri:

Uzun Kenar	180 cm
Kısa Kenar	65 cm
Yükseklik	63 cm

<sup>62</sup> Tayfur Ağa'nın kardeşidir. II. Mahmud Han'ın eşi, Sultan Abdülaziz'in annesi, Pertevniyal Valide Sultan'a Başağa olmuştur. 27 Haziran 1861 de Darüssaade Ağası oldu. 12 Nisan 1875 yılında vefat etti. Güzel huylu bir kişiliğe sahipti. Mehmed Süreyyâ, *Sicill-i Osmani Yahud Tezkire-i Meşâhîr-i Osmâniyye*, İstanbul 1997, III, 287.

**Kaide Ölçüleri:**

<b>I.Kaide</b>		<b>II.Kaide</b>		<b>Sanduka Kaidesi</b>	
Uzun Kenar	x	Uzun Kenar	x	Uzun Kenar	193 cm
Kısa Kenar	x	Kısa Kenar	x	Kısa Kenar	85 cm
Yükseklik	x	Yükseklik	x	Yükseklik	15 cm

**Kapak Ölçüleri:**

Uzun Kenar	199 cm
Kısa Kenar	88 cm
Yükseklik	16 cm

**Şahide Ölçüleri:**

<b>Baş Taşı</b>		<b>Ayak Taşı</b>	
Yükseklik	155 cm	Yükseklik	157 cm
Alt Genişlik	85 cm	Alt Genişlik	88 cm
Üst Genişlik	99 cm	Üst Genişlik	98 cm
Kalınlık	x	Kalınlık	x

**Metal Şebeke Ölçüleri:**

Uzun Kenar	x
Kısa Kenar	x
Yükseklik	x

**Başlık Ölçüleri:**

<b>Baş Taşı</b>		<b>Ayak Taşı</b>	
Yükseklik	x	Yükseklik	x
Genişlik	x	Genişlik	x

**Başlık Tipi:** Başlık yok

**Süsleme Özellikleri:**

Sandukanın dört yüzeyinde de içerisi boş birer panoya yer verilmiştir. Bu panoların etrafında birbirine geçmeli akant yaprağı, “S” ve “C” kıvrımlarından oluşan

bir dal uzanmaktadır. Üst kısımlarında ise yaprak motiflerinden oluşan ince bir bordür bulunmaktadır (Resim 74-75)(Çizim 24-25).

Yukarı doğru hafif genişleyerek yükselen silindirik formdaki baş ve ayak taşı akant yapraklarından oluşan bir çanak içerisine oturtulmuştur. Baş taşında sadece kitabesi bulunurken ayak taşının iç yüzeyinde küçük bir vazo içerisinden fişkiran ince dallar üzerine serpiştirilmiş çiçek ve küçük yaprakların bulunduğu bitkisel süslemeye yer verilmiştir (Resim 76-77)(Çizim 26).

**Arma ve Rozetler:** Arma ve rozet kullanılmamıştır.

**Kullanılan Motifler:** Akant yaprağı, vazo, çiçek, yaprak,

**Katalog No:** 13

**Çizimler:** 27

**Resimler:** 78-80

**Kimliği:** Hasan Rıza Paşa<sup>63</sup>

**Yeri:** Dördüncü adada bulunur. Birinci giriş kapısının sağ tarafındaki mezardır.

**Ölüm Tarihi:** 24 Kasım 1877

**Kitabesi:** Silindirik formdaki baş taşının dış yüzeyinde 7 satırlık kitabesi, kartuşlar içerisinde bulunmaktadır (Resim 78).

Kitabenin metni şu şekildedir:

Hüve'l-hallakul baki  
Dokuz defa mesned-i celil-i seraskeride  
Bulunmuş ve meclis-i ayan azasından  
Veda'-ı alem-i fani eylemiş olan merhum  
Ve mağfur-u leh Hasan Rıza Paşa ruhiçün  
Ve kaffe-i ehl-i imanan ruhiçin fatiha  
Fi 17 zilkade 1294

هو الخلاق الباقي  
طقوز دفعه مسند جليل سر عسكریده  
بولنمش و مجلس عالی اعضاسندن ايکن  
وداع عالم فانی ایلمش اولان مرحوم  
مغفور له حسن رضا پاشا روحیچون  
و کافه اهلک ایمان روحیچون فاتحه  
فی ۱۷ ذی القعدة سنه ۱۲۹۴

**Mezar Tipi:** Kapak taşlı mezar

**Malzemesi:** Beyaz mermer

**İşlenişi:** Yüksek kabartma

**Mezar Ölçüleri:**

Uzun Kenar	x
Kısa Kenar	x
Yükseklik	x

<sup>63</sup> Pederi attar esnafından Memiş Ağa'dır. Amcası Osman Ağa'nın yanında büyüyüp, Mısır Çarşısında çırak olduğu esnada Mabeyn-i Hümâyün'a alınıp kısa sürede padişahın yanında yer aldı. Vassaf Bey'den sonra ser-kurana oldu. 2 Haziran 1839'da Cülus-ı Hazret-i Sultan Abdülmecid Hâni'de ba-rütbe-i vezâret Mabeyn-i Hümâyün müşiri, hemen ardından hassa müşiri oldu. Nisan 1841'de ilaveten Burusa valisi, 29 Ekim 1839'da tensikat-ı harbiyyeyi müteakib serasker oldu. Haziran 1846'da Ticaret Nazırı, 4 Mayıs 1848'de tekrar serasker oldu. Ağustos 1849'da Selanik valisi, 18 Aralık 1853'de Kapdan-ı Derya oldu. 18 Ağustos 1858'de Tophane müşiri, Eylül 1861'de Halep valisi, 30 Eylül 1861'de İzmir valisi, 1 Aralık 1861'de Konya valisi oldu. 11 Şubat 1867'de Meclis-i Aliye-ye memur, 19 Şubat 1873'de ikinci kez Bahriye Nazırı oldu. 22 Kasım 1875'de dördüncü defa Bahriye Nazırı, Ocak 1876'da sekizinci kez Serasker oldu. 20 Nisan 1876'da Meclis-i Aliye-ye memur, 22 Haziran 1876'da üçüncü kez Tophane müşiri, 2 Ekim 1876'da ikinci kez Ticaret Nazırı oldu üçüncü günü istifa etti. Meclis-i Aliye-ye memur oldu. Sonrasında da bab-ı seraskeri komisyonuna memur oldu. 24 Kasım 1877'de vefat etmiştir. Zeki, fakirleri seven, servet sahibi idi. Mehmed Süreyyâ, *Sicill-i Osmani Yahud Tezkire-i Meşâhir-i Osmâniyye*, İstanbul 1997, II, 440- 441.

**Kaide Ölçüleri:**

<b>I.Kaide</b>		<b>II.Kaide</b>		<b>Sanduka Kaidesi</b>	
Uzun Kenar	377 cm	Uzun Kenar	303 cm	Uzun Kenar	x
Kısa Kenar	225 cm	Kısa Kenar	148 cm	Kısa Kenar	x
Yükseklik	41 cm	Yükseklik	17 cm	Yükseklik	x

**Kapak Ölçüleri:**

Uzun Kenar	261 cm
Kısa Kenar	100 cm
Yükseklik	16 cm

**Şahide Ölçüleri:**

<b>Baş Taşı</b>		<b>Ayak Taşı</b>	
Yükseklik	224 cm	Yükseklik	212 cm
Alt Genişlik	126 cm	Alt Genişlik	113 cm
Üst Genişlik	129 cm	Üst Genişlik	116 cm
Kalınlık	x	Kalınlık	x

**Metal Şebeke Ölçüleri:**

Uzun Kenar	x
Kısa Kenar	x
Yükseklik	x

**Başlık Ölçüleri:**

<b>Baş Taşı</b>		<b>Ayak Taşı</b>	
Yükseklik	x	Yükseklik	x
Genişlik	x	Genişlik	x

**Başlık Tipi:** Başlık yok

**Süsleme Özellikleri:**

İki yüksek kaide üzerinde kademeli mermer bloktan oluşur. Ortasında bir kabir suluğu bulunmaktadır (Resim 79).

Şahideleri akant yapraklarının oluşturduğu bir çanak içerisinde silindirik olarak yükselmektedir. Baş taşında bulunan Kitabesinin üst kısmında atışa hazır ok ve yay, ok kuburu<sup>64</sup> ve üzerinde bir fes bulunmaktadır (Resim 80)(Çizim 27). Ayak taşı sadedir.

**Arma ve Rozetler:** Arma ve rozet kullanılmamıştır.

**Kullanılan Motifler:** Fes, ok, yay, ok kuburu, akant yaprağı.

---

<sup>64</sup> Silindirik ok çantası.



**Katalog No:** 14

**Çizimler:**

**Resimler:** 81-82

**Kimliği:** Mehmed Emin Derviş Paşa

**Yeri:** Dördüncü adada bulunur. Birinci giriş kapısının sağ tarafındaki mezardır.

**Ölüm Tarihi:** 1879

**Kitabesi:** Silindirik formda yükselen baş taşının dış yüzeyinde 14 satırlık kitabesi, kartuşlar içerisinde bulunmaktadır. Hafif sağa dönüktür (Resim 81).

Kitabenin metni şu şekildedir:

Onsekiz yaşından altmış  
 Üç yaşına kadar devlet-i osmaniyeye  
 Hizmet ederek bu müddet zarfında sefaret  
 Ve nezaret gibi mutena memuriyetlere mazhar  
 Ve seksen dört tarihinde ihraz-ı rutbe  
 Ve vezaretle namûn olmuş olan  
 Meclis-i ayan ve dar-ı şura-yı  
 Askeri azalıkları  
 Uhdesinde iken vefat  
 etmiş olan meşhur hikmet  
 Hacesi(hocası) merhum ve magfur  
 Mehmed Emin Derviş  
 Paşa'nın ruhu için Fatiha  
 Fi 24 muharrem sene 1296

اون سکز یاشندن التمش  
 اوج یاشنه قدر دولت عثمانیه یه  
 خدمت ایدرک بو مدت ظرفنده سفارت  
 نظارت کبی معتنا مأموریتلرده مظاهر  
 و سکسن درت تاریخنده احراز رتبه  
 وزارتله مامور اولمش اولان  
 و مجلس اعیان و دار شورای  
 عسکری اعضالقلری  
 عهد سنده ایکن وفات  
 ایتمش بولنان مشهور حکمت  
 خواجهسی مرحوم و مغفور  
 السید محمد امین درویش  
 پاشانک روحی اچون فاتحه  
 فی ۲۴ محرم سنه ۱۲۹۶

**Mezar Tipi:** Kapak taşlı mezar

**Malzemesi:** Beyaz mermer

**İşlenişi:** Yüksek kabartma

**Mezar Ölçüleri:**

Uzun Kenar	x
Kısa Kenar	x
Yükseklik	x

**Kaide Ölçüleri:**

<b>I.Kaide</b>		<b>II.Kaide</b>		<b>Sanduka Kaidesi</b>	
Uzun Kenar	395 cm	Uzun Kenar	311 cm	Uzun Kenar	x
Kısa Kenar	222 cm	Kısa Kenar	148 cm	Kısa Kenar	x
Yükseklik	10 cm	Yükseklik	17 cm	Yükseklik	x

**Kapak Ölçüleri:**

Uzun Kenar	237 cm
Kısa Kenar	89 cm
Yükseklik	22 cm

**Şahide Ölçüleri:**

<b>Baş Taşı</b>		<b>Ayak Taşı</b>	
Yükseklik	218 cm	Yükseklik	203 cm
Alt Genişlik	132 cm	Alt Genişlik	124 cm
Üst Genişlik	133 cm	Üst Genişlik	127 cm
Kalınlık	x	Kalınlık	x

**Metal Şebeke Ölçüleri:**

Uzun Kenar	x
Kısa Kenar	x
Yükseklik	x

**Başlık Ölçüleri:**

<b>Baş Taşı</b>		<b>Ayak Taşı</b>	
Yükseklik	x	Yükseklik	x
Genişlik	x	Genişlik	x

**Başlık Tipi:** Başlık yok

**Süsleme Özellikleri:**

İki kaide üzerinde kademeli mermer bloktan oluşur. Ortasında 21x50 cm ölçülerinde köşeleri sivriltilmiş oval bir kabir suluğu bulunmaktadır.

Şahideleri akant yapraklarından oluşan bir çanak içerisinden çıkmaktadır. Yaprakların uçları dışa doğru kıvrımlıdır. Baş taşında ki kitabenin üzerinde kabartma olarak bir zil yerleştirilmiştir (Resim 82).

**Arma ve Rozetler:** Arma ve rozet kullanılmamıştır.

**Kullanılan Motifler:** Akant yaprağı, zil.

**Katalog No:** 15

**Çizimler:**

**Resimler:** 83-84

**Kimliği:** Şehremini Mehmed Ârif Paşa

**Yeri:** Dördüncü adada bulunur. Birinci giriş kapısının sağ tarafındaki mezardır.

**Ölüm Tarihi:** 1879

**Kitabesi:** Silindirik formda yükselen baş taşının dış yüzeyinde 9 satırlık kitabesi, yapraklardan oluşan oval bir bordür içerisinde bulunmaktadır (Resim 83).

Kitabenin metni şu şekildedir:

Hüve'l-hallaku'l-baki  
Vüzera-yı saltanat-ı  
seniyyeden şehr emini  
iken irtihal-i dar-ı  
Beka eden merhum  
Ve magfur-u leh Esseyyid  
Arif Paşa ruhiçün  
Rızaen lillah, Teala Fatiha  
Fi 27 Ramazan 1296

هو الخلاق الباقي  
وزرای سلطنت  
سنیہ دن شہر امینی  
ایکن ارتحال دار  
بقا ایدن مرحوم  
و مغفور له السید محمد  
عارف پاشانک روحیچون  
رضاً لله تعالی فاتحه  
فی ۲۷ رمضان سنہ ۱۲۹۶

**Mezar Tipi:** Kapak taşlı mezar

**Malzemesi:** Beyaz mermer

**İşlenişi:** Yüksek kabartma

**Mezar Ölçüleri:**

Uzun Kenar	x
Kısa Kenar	x
Yükseklik	x

**Kaide Ölçüleri:**

I.Kaide		II.Kaide		Sanduka Kaidesi	
Uzun Kenar	355 cm	Uzun Kenar	288 cm	Uzun Kenar	x
Kısa Kenar	194 cm	Kısa Kenar	137 cm	Kısa Kenar	x
Yükseklik	46 cm	Yükseklik	18 cm	Yükseklik	x

**Kapak Ölçüleri:**

Uzun Kenar	231 cm
Kısa Kenar	83 cm
Yükseklik	22 cm

**Şahide Ölçüleri:**

<b>Baş Taşı</b>		<b>Ayak Taşı</b>	
Yükseklik	192 cm	Yükseklik	193 cm
Alt Genişlik	99 cm	Alt Genişlik	71 cm
Üst Genişlik	113 cm	Üst Genişlik	91 cm
Kalınlık	x	Kalınlık	x

**Metal Şebeke Ölçüleri:**

Uzun Kenar	x
Kısa Kenar	x
Yükseklik	x

**Başlık Ölçüleri:**

<b>Baş Taşı</b>		<b>Ayak Taşı</b>	
Yükseklik	x	Yükseklik	x
Genişlik	x	Genişlik	x

**Başlık Tipi:** Başlık yok

**Süsleme Özellikleri:**

İki yüksek kaide üzerinde kademeli mermer bloktan oluşur. Ortasında 36x19 cm ölçülerinde köşeleri sivriltilmiş oval bir kabir suluğu bulunmaktadır.

Şahideleri silindirik formdadır. Kalın bir bileziğin içerisinden yükselmektedir. Tepe kısımları oldukça sivri tutulmuştur. Baş taşıdaki kitabesi, yaprak motiflerinin çevrelediği oval bir bordür içerisindedir. Ayak taşı bezemesizdir (Resim 84).

**Arma ve Rozetler:** Arma ve rozet kullanılmamıştır.

**Kullanılan Motifler:** Yaprak

**Katalog No:** 16

**Çizimler:** 28-30

**Resimler:** 85-87

**Kimliği:** Abdurrahman Sami Paşa<sup>65</sup>

**Yeri:** Dördüncü adada bulunur. Birinci giriş kapısının sağ tarafındaki mezardır.

**Ölüm Tarihi:** 1880

**Kitabesi:** Baş taşının dış yüzeyinde 17 satırlık kitabesi, kartuşlar içerisinde bulunmaktadır. Damla şeklindeki başlama metninin her iki yanına birer pençberk dalı yerleştirilmiştir (Resim 85).

Kitabenin metni şu şekildedir:

Hüve'l-hallaku'l-baki  
Ey zâir-i sahib-i nefis Hubb -u sevdadan  
meyli kes  
Dünyada kalmaz hiç kes Allah bes bâki  
heves  
nazm-ı hak-cuyanesinin kaili olan  
kudema-yı vükeladan  
Abdurrahman Sami Paşa ki mazhar-ı  
tecelliyat-ı manevi arif  
serair-i şinevi malik-i bedia şiir ve inşa  
mahbubu'l-kulub-u füzela  
ve urefa-ı vakıf irfan .....hükm .....  
kemalat Müslim idi. Seksen dokuz  
yaşında nurani sırr-ı ruhani nazar bir pir-i  
pakize-eser oldukları  
halde ferman ber-i hitab-ı ircii olarak ruh-  
u pür- fütuhları  
vasıl-ı makam-ı aliyeten ve naaş-ı  
mübarekleri mukteza-yı rü'ayı  
sadakaları üzere şu hazire-i hazırada  
defin-i hak-ı sukunet .... olmuşur.  
Magfur-u muşarun ileyh dünyada  
muhterem havas ve avam  
olarak her cihetle mesud bir ömr ve

هو الخلاق الباقي  
ای زائر صا حب نفس حبّ سوادن میلی کس  
دنیا ده قامز هیچ کس الله بس باقی هوس  
نظم حق جویانه سنک قائلی اولان قدقای وکلادن  
عبدالرحمن سامی پاشا که مظهر تجلیات معنوی  
عارف  
سرائر شنوی مالک بديعه شعر و انشا محبوب القلوب  
فضلا  
و عرفا واقف سفور الحكم ربحسریر کمالات مسلم  
ایدی سکسان طقوز  
باشنده نورانی بر روحانی نظر بر پیر پاکیزه اثر  
اولدقیری  
حاله فرمانبر خطاب ارجعی اوله رق روح  
پرفتحلری  
واسل مقام علیتین و نعش مبارکلری مقتضای رؤیای  
صادقه لری اوزره شو خطیره حضراده دفین خاگ  
سکونت  
زمین اولمشدر. مغفور مشار الیه دنیاده محترم  
خواص و عوام  
اوله رق هر جهنله مسعود بر عمر و زندکانی یه  
مظهریتله  
بکام اولمشیدی صلابت دینییه و فضائل معنویه سندن  
امیددرکه عقباده دخی مظهر تلطیفات جناب ربّ الانام  
اولور

<sup>65</sup> Moralı Şeyh Necib Efendi'nin oğludur. Mora'da Tripolis'te doğdu. Mora'dan ailesiyle Mısır'a gidip, İbrahim Paşa'ya metupçu oldu, Daha sonra birkaç sene takvim müdürlüğü yaptı. 1831'de mirlivalıkla başmuavin oldu. 1843'de general oldu. 1848'de Dersaadet'e yerleşti. Mirmiranlıkla Tırhala mutasarrıfı oldu. Kasım 1850'de Rumeli müfettişi, daha sonra Bosna ve Trabzon valisi oldu. Nisan 1852'de Vidin valisi, Temmuz 1855'de Tanzimat azası, Nisan 1857'de yenilenen Maarif-i Umûmiye Nezâreti, 1857'te ilâveten Girid valisi oldu. 1858'de geri döndü. 1882'de Meclis-i Vâlâ'ya aza oldu. Temmuz 1863'de Mecâlis-i Âliyye memur oldu. Ocak 1877'de Âyân-ı Kirâmdan oldu. 1880'de vefat etmiştir. Orta boylu, zayıf, nurlu bir kişiydi. Bilgili, Faziletli, geleceği gören, güzel konuşan, cömert, zengin ve şair idi. İlim, din ve gizli ilimlerde çok başarılıydı. Mehmed Süreyyâ, *Sicill-i Osmani Yahud Tezkire-i Meşâhir-i Osmâniyye*, İstanbul 1997, III.8.

zindeganiye mazhariyetle  
begam olmuşudu. Salabet-i diniye ve  
fezail-i maneviyesinden  
ümidirki ukbadaa dahi taltifat-ı cenab-ı  
rabbü'l-enam olur.  
rahmetullahi aleyh rahmeten vasi'a  
sene 1298  
ketebehu Aziz

رحمة الله عليه رحمة واسعة  
سنة ١٢٩٧  
كتبه عزيز

**Mezar Tipi:** Çatma lahit mezar

**Malzemesi:** Beyaz mermer

**İşlenişi:** Yüksek kabartma

**Mezar Ölçüleri:**

Uzun Kenar	228 cm
Kısa Kenar	82 cm
Yükseklik	70 cm

**Kaide Ölçüleri:**

I.Kaide		II.Kaide		Sanduka Kaidesi	
Uzun Kenar	345 cm	Uzun Kenar	282 cm	Uzun Kenar	133 cm
Kısa Kenar	189 cm	Kısa Kenar	134 cm	Kısa Kenar	87 cm
Yükseklik	1 cm	Yükseklik	11 cm	Yükseklik	12 cm

**Kapak Ölçüleri:**

Uzun Kenar	238 cm
Kısa Kenar	91 cm
Yükseklik	15 cm

**Şahide Ölçüleri:**

Baş Taşı		Ayak Taşı	
Yükseklik	176 cm	Yükseklik	175 cm
Alt Genişlik	47 cm	Alt Genişlik	35 cm
Üst Genişlik	53 cm	Üst Genişlik	41 cm
Kalınlık	9 cm	Kalınlık	13 cm

**Metal Şebeke Ölçüleri:**

Uzun Kenar	x
Kısa Kenar	x
Yükseklik	x

**Başlık Ölçüleri:**

<b>Baş Taşı</b>		<b>Ayak Taşı</b>	
Yükseklik	x	Yükseklik	x
Genişlik	x	Genişlik	x

**Başlık Tipi:** Başlık yok

**Süsleme Özellikleri:**

Uzun yüzeyler dört sütunce ile üç bölüme ayrılmıştır. Her bölümde içi boş ve köşeleri içbükey olarak tanzim edilmiş panolar bulunmaktadır (Resim 86)(Çizim 28-29). Kısa yüzeylerde de bu pano tekli olarak tekrar edilmiştir. Sandukanın kapak kısmını alttan küçük niş dizisi çevrelemektedir. Kapağın üstünde ise 27x42 cm ölçülerinde oval bir kabir suluğu bulunmaktadır (Resim 87)(Çizim 30).

**Arma ve Rozetler:** Arma ve rozet kullanılmamıştır.

**Kullanılan Motifler:** Pençberk, yaprak.



**Katalog No:** 17

**Çizimler:**

**Resimler:** 88-89

**Kimliği:** Rüsumat Emîni Mehmed Sabri Paşa<sup>66</sup>

**Yeri:** Dördüncü adada bulunur. Birinci giriş kapısının sağ tarafındaki mezardır.

**Ölüm Tarihi:** 1880<sup>67</sup>

**Kitabesi:** Silindirik formda yükselen baş taşının dış yüzeyinde 8 satırlık kitabesi, kartuşlar içerisinde bulunmaktadır (Resim 88).

Kitabenin metni şu şekildedir:

Hüve'l-hallaku'l- baki  
Vüzera-yı saltanat-ı seniyyeden  
Rusumat emini iken  
İrtihal-i dar-ı beka eden  
Merhum ve mağfur-u leh  
Mehmed Sabri Paşa'nın  
Ruhîçün el- Fatıha  
Fi 6 cemadiye'lahir sene 1297

هو الخلاق الباقي  
وزرای سلطنت سنیہ دن  
رسومات امینی ایکن  
ارتحال دار بقا ایدن  
مرحوم و مغفور له  
محمد صبری پاشانک  
روحیچون الفاتحه  
فی ۶ جمادی الاخره سنه ۱۲۹۷

**Mezar Tipi:** Kapak taşlı mezar

**Malzemesi:** Beyaz mermer

**İşlenişi:** Yüksek kabartma

**Mezar Ölçüleri:**

Uzun Kenar	x
Kısa Kenar	x
Yükseklik	x

<sup>66</sup> İzmirlidir. Tercüme odasına girip taşrada muvakkat memuriyetle gönderilmiştir. Emin Muhlis Paşa eniştesiydi. M. Nisan 1864'de mirmiranlıkla Tulçı mutasarrıfı ve sonra Vidin kaymakamı oldu. 6 Haziran 1867'de vezâretle Aydın, 7 Mart 1868'de Tuna valisi oldu. M. Ocak 1869'da Şûra-yı Devlet azası, 22 Şubat 1869'da Selanik valisi oldu. M. Eylül 1871'de bu vazifeden ayrılıp, M. Eylül 1872'de İzmir valisi oldu. 8 Ağustos 1876'da ikinci kez İzmir valisi M. Mart 1878'de Trblusgarp valisi, M. Ocak 1879'da rüsûmat emini oldu. 18 Haziran 1874 yılında vefat etmiştir. Öldüğünde yaşı altmışa yakındı. İffetli, namuslu, güler yüzlü, ılımlı bir kişiliğe sahipti. Mehmed Süreyyâ, *Sicill-i Osmani Yahud Tezkire-i Meşâhir-i Osmâniyye*, İstanbul 1997, III,250-251.

<sup>67</sup> Mehmed Süreyyâ'nın Sicill-i Osmani Yahud Tezkire-i Meşâhir-i Osmâniyye adlı eserinde ölüm tarihi 18 Haziran 1874 olarak geçmektedir. Fakat kitabesindeki tarihe göre asıl ölüm tarihi 1880 dir.

**Kaide Ölçüleri:**

<b>I.Kaide</b>		<b>II.Kaide</b>		<b>Sanduka Kaidesi</b>	
Uzun Kenar	344 cm	Uzun Kenar	254 cm	Uzun Kenar	x
Kısa Kenar	170 cm	Kısa Kenar	105 cm	Kısa Kenar	x
Yükseklik	18 cm	Yükseklik	18 cm	Yükseklik	x

**Kapak Ölçüleri:**

Uzun Kenar	202 cm
Kısa Kenar	77 cm
Yükseklik	22 cm

**Şahide Ölçüleri:**

<b>Baş Taşı</b>		<b>Ayak Taşı</b>	
Yükseklik	118 cm	Yükseklik	180 cm
Alt Genişlik	80 cm	Alt Genişlik	75 cm
Üst Genişlik	90 cm	Üst Genişlik	88 cm
Kalınlık	x	Kalınlık	x

**Metal Şebeke Ölçüleri:**

Uzun Kenar	x
Kısa Kenar	x
Yükseklik	x

**Başlık Ölçüleri:**

<b>Baş Taşı</b>		<b>Ayak Taşı</b>	
Yükseklik	x	Yükseklik	x
Genişlik	x	Genişlik	x

**Başlık Tipi:** Başlık yok

**Süsleme Özellikleri:**

İki kaide üzerinde kademeli mermer bloktan oluşur. Ortasında 21x38 cm ölçülerinde köşeleri sivriltilmiş oval bir kabir suluğu bulunmaktadır.

Şahideleri, atlamalı olarak düğüm motifli akant yapraklarından oluşan bir çanak içerisinden çıkmaktadır. Yaprakların uçları dışa doğru kıvrımlıdır (Resim 89).

**Arma ve Rozetler:** Arma ve rozet kullanılmamıştır.

**Kullanılan Motifler:** Akant yaprağı

**Katalog No:** 18

**Çizimler:** 31-32

**Resimler:** 90-93

**Kimliği:** Hamdi Paşa

**Yeri:** Dördüncü adada bulunur. Birinci giriş kapısının sağ tarafındaki mezardır.

**Ölüm Tarihi:** 1882

**Kitabesi:** Silindirik formda yükselen baş taşının dış yüzeyinde 6 satırlık kitabesi, kartuşlar içerisinde bulunmaktadır (Resim 90).

Kitabenin metni şu şekildedir:

Heve'l-hallaku'l-baki  
Ser kurenalık hidmet-i celilesinde iken irtihal-i  
Dar-ı beka eden efahim-i vüzera-yı devlet-i  
aliyyeden  
Merhum ve mağfur u leh Hamdi Paşa ruhiçün  
Rızaen lillahi Teala fatiha  
Fi Za (Zilkade) sene 1299

هو الخلاق الباقي  
سر قرنالق خدمت جلیله سنده ایکن ارتحال  
دار بقا ایدن افاحم وزرای دولت علیه دن  
مرحوم و مغفور له حمدی پاشا روحیچون  
رضاً لله تعالی فاتحه  
فی ۱۱ ذا سنه ۱۲۹۹

**Mezar Tipi:** Sanduka mezar

**Malzemesi:** Beyaz mermer

**İşlenişi:** Yüksek kabartma

**Mezar Ölçüleri:**

Uzun Kenar	210 cm
Kısa Kenar	53 cm
Yükseklik	42 cm

**Kaide Ölçüleri:**

I.Kaide		II.Kaide		Sanduka Kaidesi	
Uzun Kenar	360 cm	Uzun Kenar	292 cm	Uzun Kenar	230 cm
Kısa Kenar	219 cm	Kısa Kenar	151 cm	Kısa Kenar	88 cm
Yükseklik	9 cm	Yükseklik	17 cm	Yükseklik	22 cm

**Kapak Ölçüleri:**

Uzun Kenar	210 cm
Kısa Kenar	53 cm
Yükseklik	15 cm

**Şahide Ölçüleri:**

<b>Baş Taşı</b>		<b>Ayak Taşı</b>	
Yükseklik	147 cm	Yükseklik	147 cm
Alt Genişlik	93 cm	Alt Genişlik	93 cm
Üst Genişlik	83 cm	Üst Genişlik	77 cm
Kalınlık	x	Kalınlık	x

**Metal Şebeke Ölçüleri:**

Uzun Kenar	x
Kısa Kenar	x
Yükseklik	x

**Başlık Ölçüleri:**

<b>Baş Taşı</b>		<b>Ayak Taşı</b>	
Yükseklik	x	Yükseklik	x
Genişlik	x	Genişlik	x

**Başlık Tipi:** Başlık yok

**Süsleme Özellikleri:**

Sandukanın tüm yüzeyleri hiç boşluk bırakılmadan bitkisel ve geometrik olarak işlenmiştir. Geometrik geçmelerin arasında palmet, rumi ve lotus motifleri işlenmiştir. Sandukanın alt kısmında zincirek bezemesi bulunur. Sandukanın ortasında 29x39 cm ölçülerinde kabir suluğu bulunmaktadır (Resim 91-92)(Çizim 31).

Silindirik formdaki şahideleri yaprakların arasından yükselen, tıpkı bir mızrak ucunu andıran geometrik bir dizinin içerisine oturtulmuştur (Resim 93)(Çizim 32).

**Arma ve Rozetler:** Arma ve rozet kullanılmamıştır.

**Kullanılan Motifler:** Rumi, palmet, lotus, zincirek, geometrik bezeme, yaprak.

**Katalog No:** 19

**Çizimler:** 33-34

**Resimler:** 94-96

**Kimliği:** Yesarizâde Ahmed Necib Paşa

**Yeri:** Dördüncü adada bulunur. Birinci giriş kapısının sağ tarafındaki gruptadır.

**Ölüm Tarihi:** 1883

**Kitabesi:** Silindirik formda yükselen baş taşının dış yüzeyinde 8 satırlık kitabesi, kartuşlar içerisinde bulunmaktadır (Resim 94).

Kitabenin metni şu şekildedir:

Hüve'l baki  
Mabeyn-i hümayun hademe-i  
Hassa-i şahane ve muzıka  
Ferikan-ı kiramından iken  
İrtihal-i dar-ı beka eyleyen  
Yesari zade Ahmed Necib  
Paşa'nın ruhiçün Fatıha  
23 cemaziyel- ahire sene 1300

هو الباقي  
مابين همايون خده مه  
حاصه شاهانه و موزيقه  
فريقان كرامندن ايكن  
ارتحال دار بقا ايليان  
يسارى زاده احمد نجيب  
پاشانك روحيجون فاتحه  
۲۳ جمادى الاخره سنه ۱۳۰۰

**Mezar Tipi:** Çatma lahit mezar

**Malzemesi:** Beyaz mermer

**İşlenişi:** Yüksek kabartma

**Mezar Ölçüleri:**

Uzun Kenar	220 cm
Kısa Kenar	69 cm
Yükseklik	77 cm

**Kaide Ölçüleri:**

I.Kaide		II.Kaide		Sanduka Kaidesi	
Uzun Kenar	333 cm	Uzun Kenar	266 cm	Uzun Kenar	230 cm
Kısa Kenar	183 cm	Kısa Kenar	118 cm	Kısa Kenar	79 cm
Yükseklik	10 cm	Yükseklik	16 cm	Yükseklik	20 cm

**Kapak Ölçüleri:**

Uzun Kenar	243 cm
Kısa Kenar	94 cm
Yükseklik	20 cm

**Şahide Ölçüleri:**

<b>Baş Taşı</b>		<b>Ayak Taşı</b>	
Yükseklik	215 cm	Yükseklik	208 cm
Alt Genişlik	96 cm	Alt Genişlik	100 cm
Üst Genişlik	114 cm	Üst Genişlik	118 cm
Kalınlık	x	Kalınlık	x

**Metal Şebeke Ölçüleri:**

Uzun Kenar	x
Kısa Kenar	x
Yükseklik	x

**Başlık Ölçüleri:**

<b>Baş Taşı</b>		<b>Ayak Taşı</b>	
Yükseklik	x	Yükseklik	x
Genişlik	x	Genişlik	x

**Başlık Tipi:** Başlık yok

**Süsleme Özellikleri:**

Sandukanın uzun yüzeylerine dikdörtgen bir pano yerleştirilmiştir. Bu panonun uzun kenarları düz çerçeve şeklindedir. Fakat kısa kenarlarını ağır bir şekilde işlenmiş bitkisel bezeme oluşturur. Köşelerine sütunceler yerleştirilen sandukanın yüzeylerine de konsol şeklinde taşıntı yapan dört sütun başlığı eklenmiştir (Resim 95)(Çizim 33). Sandukanın kısa yüzeylerini de küçük plastırlar arasına yerleştirilen zarif bezemeli bir pano oluşturmaktadır (Resim 96)(Çizim 34).

Sandukanın kapak taşı üzerine, 225x76 cm uzunluğunda 16 cm yüksekliğinde bir taç yerleştirilmiştir. Ortasında 80x40 cm ölçülerinde birde kabir suluğu bulunmaktadır.

Şahideleri yarıya kadar yivli olarak yükselmektedir. Yivli bölümden düz bölüme geçişte ise gül, pençberk ve yaprakların oluşturduğu çelenkler, kurdele ile yapılmış fiyonklarla sarkıtılmıştır. Baş taşında bu bezemenin üzerine kitabesi yerleştirilirken ayak taşı boş bırakılmıştır (Resim 94).

**Arma ve Rozetler:** Arma ve rozet kullanılmamıştır.

**Kullanılan Motifler:** Gül, pençberk, yaprak, kurdele,



**Katalog No:** 20

**Çizimler:**

**Resimler:** 97-98

**Kimliği:** Şerif Abdullah Paşa oğlu Mehmed Bey

**Yeri:** Üçüncü adada bulunur. İkinci giriş kapısının sol tarafındaki mezardır.

**Ölüm Tarihi:** 1883

**Kitabesi:** Silindirik olarak yükselen baş taşının dış yüzeyinde sağa dönük olarak 9 satırlık kitabesi kartuşlar içerisinde bulunmaktadır (Resim 97).

Kitabenin metni şu şekildedir:

Hüve'l-hayyü'l La yemut  
Siyadetlü ve devletlü  
Şerif Abdi İlah  
Paşa hazretlerinin  
Necl-i necil-i âlîleri  
Mehmed Bey Efendi  
Hazretlerinin meşhed-i  
Münevverleridir lillahi'l-Fatiha  
5 Ra Sene 1301

هو الخى لا يموت  
سيادتلو ودولتلو  
شريف عبد اله  
پاشا حضرتلرينيك  
نجل نجيل عاليلىرى  
محمد بك افندى  
حضرتلرينيك مشهد  
منورلريدن الله الفاتحه  
5 راسنه 1301

**Mezar Tipi:** Kapak taşlı mezar

**Malzemesi:** Beyaz mermer

**İşlenişi:** Yüksek kabartma

**Mezar Ölçüleri:**

Uzun Kenar	x
Kısa Kenar	x
Yükseklik	x

**Kaide Ölçüleri:**

I.Kaide		II.Kaide		Sanduka Kaidesi	
Uzun Kenar	208 cm	Uzun Kenar	170 cm	Uzun Kenar	x
Kısa Kenar	132 cm	Kısa Kenar	93 cm	Kısa Kenar	x
Yükseklik	15 cm	Yükseklik	15 cm	Yükseklik	x

**Kapak Ölçüleri:**

Uzun Kenar	143 cm
Kısa Kenar	69 cm
Yükseklik	20 cm

**Şahide Ölçüleri:**

<b>Baş Taşı</b>		<b>Ayak Taşı</b>	
Yükseklik	127 cm	Yükseklik	120 cm
Alt Genişlik	89 cm	Alt Genişlik	87 cm
Üst Genişlik	89 cm	Üst Genişlik	87 cm
Kalınlık	x	Kalınlık	x

**Metal Şebeke Ölçüleri:**

Uzun Kenar	x
Kısa Kenar	x
Yükseklik	x

**Başlık Ölçüleri:**

<b>Baş Taşı</b>		<b>Ayak Taşı</b>	
Yükseklik	x	Yükseklik	x
Genişlik	x	Genişlik	x

**Başlık Tipi:** Başlık yok

**Süsleme Özellikleri:**

İki kaide üzerinde, kapak formunda kademeli mermer bloktan oluşur. Ortasında uçları sivri 35x16 cm ölçülerinde oval bir kabir suluğu bulunmaktadır.

Şahideleri, atlamalı olarak düğüm motifli akant yapraklarından oluşan bir çanak içerisinden çıkmaktadır. Yaprakların uçları dışa doğru kıvrımlıdır (Resim 98)

**Arma ve Rozetler:** Arma ve rozet kullanılmamıştır.

**Kullanılan Motifler:** Akant yaprağı, düğüm.

**Katalog No:** 21

**Çizimler:** 35

**Resimler:** 99-101

**Kimliği:** Eser Kalfa Kadın

**Yeri:** Üçüncü adada bulunur. Birinci giriş kapısının sol tarafındaki mezardır.

**Ölüm Tarihi:** 1883

**Kitabesi:** Silindirik olarak yükselen baş taşının iç yüzeyinde 9 satırlık kitabesi kartuşlar içerisinde bulunmaktadır (Resim 99).

Kitabenin metni şu şekildedir:

Hüve'l-baki  
Ya ilahi ol mübarek ism-i pakın izzeti  
Hem Rasülün fahr-i alem şah-ı kevneyn  
hürmeti  
Eyle rabbim ravza-i cennet ya ilahe'l  
alemin  
Gece gündüz eylüsün hur-i gılman  
hidmeti  
Harem-i hümayun baş katibi  
Merhume ve magfur-ı leh Eser Kalfanın  
Ruhuçün elfatiha  
Sene 1301

هو الباقي  
يا الهى المبارك اسم پاكى عزتى  
هم رسولك فخر عالم شاه كونيى حرمتى  
ايله قبرم روضه جنت يا اله العالمين  
كيجه كوندوز ايلسونلر حور غلمان خدمتى  
حرم همايون باش كاتبى  
مرحومه و مغفور له اثر قالفنك  
روحچون الفاتحه  
سنه ۱۳۰۱

**Mezar Tipi:** Kapak taşlı mezar

**Malzemesi:** Beyaz mermer

**İşlenişi:** Yüksek kabartma

**Mezar Ölçüleri:**

Uzun Kenar	x
Kısa Kenar	x
Yükseklik	x

**Kaide Ölçüleri:**

<b>I.Kaide</b>		<b>II.Kaide</b>		<b>Sanduka Kaidesi</b>	
Uzun Kenar	310 cm	Uzun Kenar	260 cm	Uzun Kenar	x
Kısa Kenar	177 cm	Kısa Kenar	128 cm	Kısa Kenar	x
Yükseklik	10 cm	Yükseklik	19 cm	Yükseklik	x

**Kapak Ölçüleri:**

Uzun Kenar	217 cm
Kısa Kenar	84 cm
Yükseklik	17 cm

**Şahide Ölçüleri:**

<b>Baş Taşı</b>		<b>Ayak Taşı</b>	
Yükseklik	188 cm	Yükseklik	182 cm
Alt Genişlik	105 cm	Alt Genişlik	112 cm
Üst Genişlik	107 cm	Üst Genişlik	108 cm
Kalınlık	x	Kalınlık	x

**Metal Şebeke Ölçüleri:**

Uzun Kenar	x
Kısa Kenar	x
Yükseklik	x

**Başlık Ölçüleri:**

<b>Baş Taşı</b>		<b>Ayak Taşı</b>	
Yükseklik	x	Yükseklik	x
Genişlik	x	Genişlik	x

**Başlık Tipi:** Başlık yok

**Süsleme Özellikleri:**

İki kaide üzerinde, kapak formunda kademeli mermer bloktan oluşur (Resim 100). Kapak şeklindeki mermer bloğun çevresini baş aşağı duran yaprak motifi

kuşatmaktadır (Resim 101)(Çizim 35). Ortasında 75x30 cm ölçülerinde oval bir kabir suluğu bulunmaktadır.

Şahideleri, atlamalı olarak düğüm motifli akant yapraklarından oluşan bir çanak içerisinden çıkmaktadır (Resim 99).

**Arma ve Rozetler:** Arma ve rozet kullanılmamıştır.

**Kullanılan Motifler:** Yaprak, akant yaprağı, düğüm.

**Katalog No:** 22

**Çizimler:** 36-37

**Resimler:** 102-105

**Kimliği:** Mehmed Esad Saffed Paşa<sup>68</sup>

**Yeri:** Dördüncü adada bulunur. Birinci giriş kapısının sağ tarafındaki mezardır.

**Ölüm Tarihi:** 16 Kasım 1883

**Kitabesi:** Silindirik formda yükselen baş taşının dış yüzeyinde 6 satırlık kitabesi, kartuşlar içerisinde bulunmaktadır. Ayrıca sandukanın sağ tarafındaki uzun yüzeyde 4 satır ve 16 bölümden oluşan kitabesi yine kartuşlar içerisinde (Resim 102).

Kitabenin metni şu şekildedir:

Baş taşı,

Küllü men aleyha fan  
Sadr-ı azam ve hariciye nazır-ı  
Esbakı merhum ve mağfur-u  
Mehmed Esad Saffet Paşa'nın ruhiçün  
Rızaen lillahi'l Fatiha  
Fi 16 muharrem sene 1301

كل من عليها فان  
صدر اعظم و خارجيه ناظرى  
اسبقى مرحوم و مغفور له  
محمد اسعد صفوت پاشانك روحىچون  
رضاً لله الفاتحه  
فى ١٦ محرم الحرام سنه ١٣٠١

<sup>68</sup> Voyvoda Mehmed Hulûsi ağa'nın oğludur. 1815'de doğdu. 1831'de divan, 1833'de tercüme kalemelerine girdi. 1836'da hocalık verildi. 1837'de mütercim-i evvel, Mayıs 1839'da takvim nazırı, Ağustos 1840'da tercüman, Temmuz 1845'de hariciye katibi, aynı yıl Hümâyün katibi, Şubat 1855'de Tanzimat azası, Şubat 1855'de hariciye müsteşarı, Nisan 1855'de nazır vekili oldu. Nisan 1856'da sadaret müsteşarı, 1858'de ikinci kez Tanzimat azası, Haziran 1860 da ise yine hariciye nazır vekili oldu. Temmuz 1861'de Ticaret Nazırı, Şubat 1863'de vezaretle Meclis-i Vâlâ reisi, Haziran 1863'de Ticaret ve Ziraat Nazırı, Şubat 1865'de Paris elçisi, Ağustos 1866'da Meclis-i Vâlâ azası, Mayıs 1867'de üçüncü kez Ticaret Nazırı Mart 1868'de Maarif Nazırı, 5 Ekim 1871 Şurâ-yı Devlet azası ve reis vekili oldu. Şubat 1872'de Islahat Komisyonu azası, 18 Mayıs 1872'de sadaret müsteşarı, 7 Ağustos 1872'de Adliye Nazırı, 10 Mart 1873'de Hariciye Nazırı oldu. 25 Kasım 1873'de Şurâ-yı Devlet azalığıyla reis vekili, 25 Mart 1874'de ikinci kez Maarif Nazırı, 17 Ocak 1875'de yine Hariciye Nazırı oldu. 1 Aralık 1875'de üçüncü kez Maarif Nazırı, 8 Mayıs 1876'da Adliye Nazırı, 18 Haziran 1876'da üçüncü kez Hariciye Nazırı, 18 Temmuz 1877 Nâfia Nazırı oldu. Ağustos 1877'de Adliye Nazırı, 2 Şubat 1878'de Şurâ-yı Devlet reisi oldu. Mart 1878'de Hariciye Nazırı ve aynı yıl 4 Aralıkta ilaveten Sadrazam oldu. 29 Temmuz 1879'da beşinci kez Hariciye Nazırı, Ekim 1879'da devair müfettişi Aralık 1880'de altıncı kez Hariciye Nazırı oldu. 16 Kasım 1883'de vefat etti. İyi dil bilen, düzgün konuşan, eli açık bir kişiydi. Mehmed Süreyyâ, *Sicill-i Osmani Yahud Tezkire-i Meşâhir-i Osmâniyye*, İstanbul 1997, III,259-260.

Sanduka,

Piřuva-yı vüzera hazret-i Safvet Pařa  
dört büyük padiřaha sıdk ile hidmet edüb  
hüsn-ü ahlakı gibi sinni kemale yetmiş  
cümle mucibi hüzn oldu vefat-ı merhum  
irci' i ferman-ı ilahisini etdi isga  
her vakit olmuşudu mazhar-ı taltif ve sena  
bir kemal ehli idi zikr-i cemile ihra  
afv ve gufran ile řad eyleye ruhun mevla  
olmamışdı daha şeyhu' l- vüzera ana kim  
ömrü mezdad ola sultan-ı zamanı etmiş idi  
daima olmuşudu sulh ve salaha mail  
Sen de tarihini yaz eşk-i teessüfle Münif  
diseler řanına řayan idi şeyhu' l- vükela  
cah-ı vala-yı sadaret ile kadrin a' la  
hasmı mur olsada incitmeyi görmezdi reva  
dar-ı dünyaya veda' eyledi Safvet Pařa

پیشوای وزرا حضرت صفوت پاشا  
درت بیوک پادشہہ صدق ایله خدمت ایوب  
حسن اخلاقی کبی سنی کماله یتمش  
جمله یه موجب حزن اولدی وفات مرحوم  
ارجعی امری الهیسنی ایندی اصغا  
هر وقت اولمشیدی مظهر تلطیف و ثنا  
بر کمال اهلی اندی ذکر جمیله احرا  
عفو و غفران ایله شاد ایلیه روحن مولا  
اولمامشیدی دها شیخ الوزرا انا کیم  
عمری مزداد اوله سلطان زان ایتمیشیدی  
دائما اولمشیدی صلح و صلاحه مائل  
سنده تاریخی یاز اشک تأسفله منیف  
دیسولر شاننه شایان ایندی شیخ الوکلا  
جاه والای صدارت ایله قدرین اعلا  
خصمی مور اللسه ده اینجتمهی کورمزدی روا  
دار دنیابه وداعیلیدی صفوت پاشا

**Mezar Tipi:** Çatma lahit mezar

**Malzemesi:** Beyaz mermer

**İşlenişi:** Yüksek kabartma

**Mezar Ölçüleri:**

Uzun Kenar	223 cm
Kısa Kenar	71 cm
Yükseklik	70 cm

**Kaide Ölçüleri:**

I.Kaide		II.Kaide		Sanduka Kaidesi	
Uzun Kenar	290 cm	Uzun Kenar	x	Uzun Kenar	246 cm
Kısa Kenar	130 cm	Kısa Kenar	x	Kısa Kenar	95 cm
Yükseklik	12 cm	Yükseklik	x	Yükseklik	17 cm

**Kapak Ölçüleri:**

Uzun Kenar	250 cm
Kısa Kenar	96 cm
Yükseklik	20 cm

**Şahide Ölçüleri:**

<b>Baş Taşı</b>		<b>Ayak Taşı</b>	
Yükseklik	223 cm	Yükseklik	207 cm
Alt Genişlik	104 cm	Alt Genişlik	100 cm
Üst Genişlik	110 cm	Üst Genişlik	106 cm
Kalınlık	x	Kalınlık	x

**Metal Şebeke Ölçüleri:**

Uzun Kenar	x
Kısa Kenar	x
Yükseklik	x

**Başlık Ölçüleri:**

<b>Baş Taşı</b>		<b>Ayak Taşı</b>	
Yükseklik	x	Yükseklik	x
Genişlik	x	Genişlik	x

**Başlık Tipi:** Başlık yok

**Süsleme Özellikleri:** ,

Sandukanın uzun yüzeyleri üç sütunce ile iki bölüme ayrılmıştır ve bu bölümlere dikdörtgen birer pano yerleştirilmiştir. Sandukanın sağ yönündeki panolarda yazı bulunmaktadır (Resim 103)(Çizim 36). Sol taraftaki panolar ise boştur. Kısa yüzeylerin ortasında ise bir aynalık yer almaktadır. Aynalığın alt ve üst kısımlarından çıkan yaprak motifi bulunur (Resim 104)(Çizim 37).

Şahideleri, atlamalı olarak düğüm motifli akant yapraklarından oluşan bir çanak içerisinden çıkmaktadır. Yaprakların uçları dışa doğru kıvrımlıdır (Resim 105).

**Arma ve Rozetler:** Arma ve rozet kullanılmamıştır.

**Kullanılan Motifler:** Aynalık, akant yaprağı, yaprak.



**Katalog No:** 23

**Çizimler:**

**Resimler:** 106-108

**Kimliği:** Yaver Ekrem Hüseyin Hüsni

**Yeri:** Birinci adada bulunur ve ikinci giriş kapısının sağ tarafındaki üçüncü mezardır.

**Ölüm Tarihi:** 1884

**Kitabesi:** Hem baş taşında hem de ayak taşında kitabe bulunmaktadır. Her iki şahideside Akant yapraklarından oluşan bir çanak içerisinde silindirik formda yükselmektedir. Baş taşının dış yüzeyinde hafif sağa dönük olarak dilimli kartuşlar içerisinde 8 satırlık kitabesi bulunur (Resim 106). Ayak taşında ise tamamen sağa dönük olarak 18 satırlık kitabesi bulunmaktadır (Resim 107). Ayak taşının kitabesi okunamamıştır.

Baş taşının Kitabe metni şu şekildedir:

Hüve'l-baki  
Vükelâ-yı Saltanat-ı  
Seniyyeden Serasker-i  
Sabık yaver-i Ekrem-i cenab-ı  
Padişahi Hüseyin Hüsni  
Paşa merhumun ruh-ı şerifi için  
El Fatiha  
Fi 5 Rabiü'l-evvel sene 1302

هو الباقي  
وكلاى سلطنت  
سنين سر عسكر  
سابق ياور اكرم جناب  
پادشاهى حسين حسنى  
پاشا مرحومك روح شريف ايچون  
الفاتحه  
في ربيع الاولى سنه ١٣٥٢

**Mezar Tipi:** Kapak taşlı mezar<sup>69</sup>

**Malzemesi:** Beyaz mermer

**İşlenişi:** Yüksek kabartma

**Mezar Ölçüleri:**

Uzun Kenar	x
Kısa Kenar	x
Yükseklik	x

<sup>69</sup> Mezarın üstünü bütünüyle kaplar, 10-20 cm yüksekliğinde tek parça mermerden yapılırlar, ortalarında bir veya yan yana iki yuvarlak delik bulunur. Halit Çal-Özlem Ataoğuz Çal, *Kastamonu Atabey Gazi Camisi ve Türbesi Hazirelerindeki Mezar Taşları*, Ankara 2008, s.5.

**Kaide Ölçüleri:**

<b>I.Kaide</b>		<b>II.Kaide</b>		<b>Sanduka Kaidesi</b>	
Uzun Kenar	307 cm	Uzun Kenar	270 cm	Uzun Kenar	x
Kısa Kenar	169 cm	Kısa Kenar	121 cm	Kısa Kenar	x
Yükseklik	24 cm	Yükseklik	16 cm	Yükseklik	x

**Kapak Ölçüleri:**

Uzun Kenar	232 cm
Kısa Kenar	84 cm
Yükseklik	17 cm

**Şahide Ölçüleri:**

<b>Baş Taşı</b>		<b>Ayak Taşı</b>	
Yükseklik	247 cm	Yükseklik	252 cm
Alt Genişlik	99 cm	Alt Genişlik	98 cm
Üst Genişlik	116 cm	Üst Genişlik	114 cm
Kalınlık	x	Kalınlık	x

**Metal Şebeke Ölçüleri:**

Uzun Kenar	x
Kısa Kenar	x
Yükseklik	x

**Başlık Ölçüleri:**

<b>Baş Taşı</b>		<b>Ayak Taşı</b>	
Yükseklik	x	Yükseklik	x
Genişlik	x	Genişlik	x

**Başlık Tipi:** Başlık yok**Süsleme Özellikleri:**

İki yüksek kaide üzerinde kademeli mermer bloktan oluşur. Ortasında sekiz formunda bir kabir suluđu<sup>70</sup> bulunur (Resim 108).

**Arma ve Rozetler:** Arma ve rozet kullanılmamıştır

**Kullanılan Motifler:** Akant yaprađı,

---

<sup>70</sup> Tülin Çoruhlu- Yaşar Çoruhlu, “İstanbul’da Bulunan Gemici/Denizci Mezar taşlarına dair bir değerlendirme”, IV. Eyüp Sultan Sempozyumu, İstanbul 1988, s.81.

**Katalog No:** 24

**Çizimler:**

**Resimler:** 109-110

**Kimliği:** Alyanak Mustafa Paşa<sup>71</sup>

**Yeri:** Birinci adada bulunur ve ikinci giriş kapısının sağ tarafındaki dördüncü mezardır.

**Ölüm Tarihi:** 1884

**Kitabesi:** Akant yapraklarından oluşan bir çanak içerisinde silindirik formda yükselen baş taşının dış yüzeyinde 8 satırlık kitabesi bulunur (Resim 109).

Kitabenin metni şu şekildedir:

Hüve hallak'ul baki  
Müşiran-ı kudema-yı  
Seraskeriyyeden  
Muhakemat reisi.  
Sabıkı Alyanak  
Mustafa Paşa  
Ruhîçün Fatıha  
Gurre-i Muharremü'l haram sene 1302

هو الحلاق الباقي  
مشيران قدمای  
عسكردن  
محاکمات رئيسی  
سابقی الیانق  
مصطفی پاشا  
روحیچون فاتحه  
في غرّه محرم الحرام سنه ۱۳۰۲

**Mezar Tipi:** Kapak taşlı mezar

**Malzemesi:** Beyaz mermer

**İşlenişi:** Yüksek kabartma

**Mezar Ölçüleri:**

Uzun Kenar	x
Kısa Kenar	x
Yükseklik	x

<sup>71</sup> Es-Seyyid Ahmed Paşa'nın oğludur. Kalem dem Asâkir-i Şahâneye girip, tabur kâtibi olduktan sonra sadr-ı esbak Rauf Paşa'ya damat olmuştur. 1854 Haziran'ın da Batum ordusunun ikinci kumandanı oldu. Aynı yılın Temmuz'un da baş kumandanı oldu. 1856 yılının Ağustos ayında Aydın, 1858 yılının Şubat ayında Edirne, 1860 yılının Ocak ayında Üsküp, Temmuz 1863 de ise Kürdistan Valisi oldu. 1867 yılının Kasım ayında 5. Ordu Mareşali oldu. Temmuz 1868 de bu görevinden ayrılmıştır. 18 Eylül 1871de Şura-yı Devlet azası oldu. Aynı yılın 20 Kasım'ın da Zaptiye Nazırı oldu. Şubat 1872 de Serasker Kaymakamı oldu. 23 Aralık 1873 de Tanzimat-ı Askeri azası, 10 Mart 1874 Şura-yı Devlet azası, 1876 da İşkodra Valisi ve sonrada Dar-ı Şura azası oldu. 1879 da Daire-i Muhakemet reisi oldu. Bu hizmette iken 21 ekim 1884 de vefat etmiştir. Namuslu, doğru, hoş, dirayetli idi. Oğlu Mehmed Paşa'dır. Mehmed Süreyyâ, *Sicill-i Osmani Yahud Tezkire-i Meşâhir-i Osmâniyye*, İstanbul 1997, IV/II, 68.

**Kaide Ölçüleri:**

<b>I.Kaide</b>		<b>II.Kaide</b>		<b>Sanduka Kaidesi</b>	
Uzun Kenar	245 cm	Uzun Kenar	x	Uzun Kenar	x
Kısa Kenar	116 cm	Kısa Kenar	x	Kısa Kenar	x
Yükseklik	15 cm	Yükseklik	x	Yükseklik	x

**Kapak Ölçüleri:**

Uzun Kenar	203 cm
Kısa Kenar	76 cm
Yükseklik	19 cm

**Şahide Ölçüleri:**

<b>Baş Taşı</b>		<b>Ayak Taşı</b>	
Yükseklik	185 cm	Yükseklik	176 cm
Alt Genişlik	88 cm	Alt Genişlik	87 cm
Üst Genişlik	99 cm	Üst Genişlik	90 cm
Kalınlık	x	Kalınlık	x

**Metal Şebeke Ölçüleri:**

Uzun Kenar	x
Kısa Kenar	x
Yükseklik	x

**Başlık Ölçüleri:**

<b>Baş Taşı</b>		<b>Ayak Taşı</b>	
Yükseklik	x	Yükseklik	x
Genişlik	x	Genişlik	x

**Başlık Tipi:** Başlık yok

**Süsleme Özellikleri:**

Kapak formunda kademeli mermer bloktan oluşur. Ortasında oval bir kabir suluğu bulunur. Baş ve ayak taşları akant yapraklarından oluşan çanak içerisinde çıkarılmaktadır ve şahidelerin baş kısmı oldukça sivridir (Resim 110).

**Arma ve Rozetler:** Arma ve rozet kullanılmamıştır.

**Kullanılan Motifler:** Akant yaprağı

**Katalog No:** 25

**Çizimler:**

**Resimler:** 111-112

**Kimliği:** Şerif Abdullah Paşa kızı Fahrülmuhadderat Hatun

**Yeri:** Üçüncü adada bulunur. İkinci giriş kapısının sol tarafındaki mezardır.

**Ölüm Tarihi:** 1884

**Kitabesi:** Silindirik olarak yükselen baş taşının dış yüzeyinde sağa dönük olarak 9 satırlık kitabesi kartuşlar içerisinde bulunmaktadır (Resim 111).

Kitabenin metni şu şekildedir:

Hüve'l-hallatu'l-baki  
Siyadetlü ve devletlü  
Şerif Abdi İlah  
Paşa Hazretlerinin  
Kerime-i fahime-i rahimeleri  
Fahru'l-muhaddarat ve tac  
ü'l- mesturat hanım Efendi  
Hazretlerinin merkad-ı pür nurudur  
El Fatiha  
Fi 26 M sene 1302

هو الخلاق الباقي  
سيادتلو دولتلو  
شريف عبد اله  
پاشا حضرتلرينك  
كريمه فخيمه رحيمه لرى  
فخر المخدر و تاج  
المستورات خانم افندى  
حضرتلرينك مرقد پرنوريدر  
الفاتحه فى ٢٦ م سنه ١٣٠٢

**Mezar Tipi:** Kapak taşlı mezar

**Malzemesi:** Beyaz mermer

**İşlenişi:** Yüksek kabartma

**Mezar Ölçüleri:**

Uzun Kenar	x
Kısa Kenar	x
Yükseklik	x

**Kaide Ölçüleri:**

<b>I.Kaide</b>		<b>II.Kaide</b>		<b>Sanduka Kaidesi</b>	
Uzun Kenar	315 cm	Uzun Kenar	268 cm	Uzun Kenar	x
Kısa Kenar	173 cm	Kısa Kenar	122 cm	Kısa Kenar	x
Yükseklik	14 cm	Yükseklik	14 cm	Yükseklik	x

**Kapak Ölçüleri:**

Uzun Kenar	226 cm
Kısa Kenar	84 cm
Yükseklik	21 cm

**Şahide Ölçüleri:**

<b>Baş Taşı</b>		<b>Ayak Taşı</b>	
Yükseklik	183 cm	Yükseklik	175 cm
Alt Genişlik	118 cm	Alt Genişlik	110 cm
Üst Genişlik	115 cm	Üst Genişlik	107 cm
Kalınlık	x	Kalınlık	x

**Metal Şebeke Ölçüleri:**

Uzun Kenar	x
Kısa Kenar	x
Yükseklik	x

**Başlık Ölçüleri:**

<b>Baş Taşı</b>		<b>Ayak Taşı</b>	
Yükseklik	x	Yükseklik	x
Genişlik	x	Genişlik	x

**Başlık Tipi:** Başlık yok

**Süsleme Özellikleri:**

İki kaide üzerinde, kapak formunda kademeli mermer bloktan oluşur. Ortasında uçları sivri 45x22 cm ölçülerinde oval bir kabir suluğu bulunmaktadır.



Şahideleri, atlamalı olarak düğüm motifli akant yapraklarından oluşan bir çanak içerisinden çıkmaktadır. Yaprakların uçları dışa doğru kıvrımlıdır (Resim 112).

**Arma ve Rozetler:** Arma ve rozet kullanılmamıştır.

**Kullanılan Motifler:** Akant yaprağı, düğüm.

**Katalog No:** 26

**Çizimler:**

**Resimler:** 113-114

**Kimliği:** Atina Elçisi Âgah Efendi<sup>72</sup>

**Yeri:** Birinci adada bulunur ve ikinci giriş kapısının yanındaki dokuzuncu mezardır.

**Ölüm Tarihi:** 1885<sup>73</sup>

**Kitabesi:** Silindirik formda yükselen baş taşının dış yüzeyinde kartuşlar içerisinde beş satırlık kitabesi bulunmaktadır (Resim 113).

Kitabenin metni şu şekildedir:

Rutbe-bala ashabından Atina sefiri  
İken irtihal-i dar-ı beka eden  
Merhum ve mağfur Agah  
Efendi'nin ruhiçün Fatiha  
Sene 1303

روتبه بالا اصحابندن اتنه سفیری  
ایکن ارتخال دار بکا ایدن  
مرحوم و مغفور اکاه  
افند نیک روحیچون فاتحه  
سنه ۱۳۰۳

**Mezar Tipi:** Çatma lahit mezar

**Malzemesi:** Beyaz mermer

**İşlenişi:** Yüksek kabartma

**Mezar Ölçüleri:**

Uzun Kenar	214 cm
Kısa Kenar	72 cm
Yükseklik	70 cm

<sup>72</sup> Çoban-zade Ömer Hulusi Efendi'nin oğludur. Tercüme odası hulefasından olup, 1861'de Posta Nazırı olmuştur. 1864'de ûlâ sınıf-ı evvelini bil-ihraz, 1865'de Divan-i muhasebata az olmuştur. 1867 yılının Mayıs ayında Avrupa'ya gitmiştir. Geri döndükten sonra 1872 Temmuz'un da İzmit mutasarrıfı oldu. 1876 da Şura-yı Devlet azası oldu. 1877 de Ankara'da memur oldu. 1885'de Atina'ya elçi oldu. Ve burada 1887 Kasım ayında vefat etti. Yabancı dil biliyordu. Evâil-i halinde Tercüman-ı Efkâr namıyla bir gazete dahi neşr eylemiş idi. Müşir Şakir Paşa'nın kardeşidir. Nebil Bey onun oğludur. Mehmed Süreyyâ, *Sicill-i Osmani Yahud Tezkire-i Meşâhir-i Osmâniyye*, İstanbul 1997, I, 378-379.

<sup>73</sup> Mehmed Süreyyâ'nın Sicill-i Osmani Yahud Tezkire-i Meşâhir-i Osmâniyye adlı eserinde ölüm tarihi Kasım 1887 olarak geçmektedir. Fakat kitabesindeki tarihe göre asıl ölüm tarihi 1885 dir.

**Kaide Ölçüleri:**

<b>I.Kaide</b>		<b>II.Kaide</b>		<b>Sanduka Kaidesi</b>	
Uzun Kenar	265 cm	Uzun Kenar	x	Uzun Kenar	226 cm
Kısa Kenar	126 cm	Kısa Kenar	x	Kısa Kenar	84 cm
Yükseklik	9 cm	Yükseklik	x	Yükseklik	13 cm

**Kapak Ölçüleri:**

Uzun Kenar	228 cm
Kısa Kenar	83 cm
Yükseklik	16 cm

**Şahide Ölçüleri:**

<b>Baş Taşı</b>		<b>Ayak Taşı</b>	
Yükseklik	190 cm	Yükseklik	172 cm
Alt Genişlik	98 cm	Alt Genişlik	92 cm
Üst Genişlik	105 cm	Üst Genişlik	103 cm
Kalınlık	x	Kalınlık	x

**Metal Şebeke Ölçüleri:**

Uzun Kenar	x
Kısa Kenar	x
Yükseklik	x

**Başlık Ölçüleri:**

<b>Baş Taşı</b>		<b>Ayak Taşı</b>	
Yükseklik	x	Yükseklik	x
Genişlik	x	Genişlik	x

**Başlık Tipi:** Başlık yok

**Süsleme Özellikleri:** Çatma lahit şeklindeki sanduka oldukça bezemesizdir (Resim 114).

**Arma ve Rozetler:** Arma ve rozet kullanılmamıştır.

**Kullanılan Motifler:** Bezemesizdir.

**Katalog No:** 27

**Çizimler:**

**Resimler:** 115-116

**Kimliği:** Ahmed Celal Paşa

**Yeri:** Birinci adada bulunur ve ikinci giriş kapısının yanındaki onuncu mezardır.

**Ölüm Tarihi:** 1885

**Kitabesi:** Akant yapraklarından oluşan bir çanak içerisinde yükselen silindirik formdaki baş taşının dış yüzeyinde hafif sağa dönük olarak 10 satırlık kitabesi bulunur (Resim 115).

Kitabenin metni şu şekildedir:

Hüve  
Sadr-ı esbak Mustafa Reşid  
Paşa merhumun necl-i necîbi  
Vüzera-yı ızamdan ve meclis-i  
Ayan-ı aza-yı kiramından  
İntihabat-ı memurin komisyonu  
Reisi iken dar-ı beka  
Eden Ahmed Celal Paşa'nın  
Ruh-i şerifiçün el-Fatiha  
Fi 13 cemadive'l-evvel  
Sene 1303

هو  
صدر اسباق مصطفى رشيد  
پاشا مرحومك نجل نجيبى  
وزراى عظامدن و مجلس  
اعيان اعضای كرامندن  
انتخابات مأمورين قوميسيونى  
رئسى ايكن ارتخال دار بقا  
ايدن احمد جلال پاشانك  
روح شريفچون الفاتحه  
فى ۱۳ جمادى الاول سنه ۱۳۰۳

**Mezar Tipi:** Kapak taşlı mezar

**Malzemesi:** Beyaz mermer

**İşlenişi:** Yüksek kabartma

**Mezar Ölçüleri:**

Uzun Kenar	x
Kısa Kenar	x
Yükseklik	x

**Kaide Ölçüleri:**

<b>I.Kaide</b>		<b>II.Kaide</b>		<b>Sanduka Kaidesi</b>	
Uzun Kenar	323 cm	Uzun Kenar	264 cm	Uzun Kenar	x
Kısa Kenar	170 cm	Kısa Kenar	115 cm	Kısa Kenar	x
Yükseklik	13 cm	Yükseklik	12 cm	Yükseklik	x

**Kapak Ölçüleri:**

Uzun Kenar	228 cm
Kısa Kenar	82 cm
Yükseklik	18 cm

**Şahide Ölçüleri:**

<b>Baş Taşı</b>		<b>Ayak Taşı</b>	
Yükseklik	220 cm	Yükseklik	216 cm
Alt Genişlik	114 cm	Alt Genişlik	114 cm
Üst Genişlik	117 cm	Üst Genişlik	115 cm
Kalınlık	x	Kalınlık	x

**Metal Şebeke Ölçüleri:**

Uzun Kenar	x
Kısa Kenar	x
Yükseklik	x

**Başlık Ölçüleri:**

<b>Baş Taşı</b>		<b>Ayak Taşı</b>	
Yükseklik	x	Yükseklik	x
Genişlik	x	Genişlik	x

**Başlık Tipi:** Başlık yok

**Süsleme Özellikleri:**

Kademeli olarak yükselen iki kaidenin üzerinde kapak formunda mermer bloktan oluşur. Ortasında oval bir kabir suluğu bulunur. Baş ve ayak taşları akant yapraklarından oluşan çanak içerisinde çıkmaktadır (Resim 116).

**Arma ve Rozetler:** Arma ve rozet kullanılmamıştır.

**Kullanılan Motifler:** Akant yaprağı.

**Katalog No:** 28

**Çizimler:**

**Resimler:** 117-118

**Kimliği:** Abdüllâtif Suphi Paşa

**Yeri:** Dördüncü adada bulunur. Birinci giriş kapısının sağ tarafındaki mezardır.

**Ölüm Tarihi:** 1885

**Kitabesi:** Silindirik formdaki baş taşının dış yüzeyinde 14 satırlık kitabesi, kartuşlar içerisinde bulunmaktadır (Resim 117). Kitabesi okunamamıştır.

**Mezar Tipi:** Çatma lahit mezar

**Malzemesi:** Beyaz mermer

**İşlenişi:** Yüksek kabartma

**Mezar Ölçüleri:**

Uzun Kenar	209 cm
Kısa Kenar	64 cm
Yükseklik	57 cm

**Kaide Ölçüleri:**

I.Kaide		II.Kaide		Sanduka Kaidesi	
Uzun Kenar	341 cm	Uzun Kenar	x	Uzun Kenar	240 cm
Kısa Kenar	150 cm	Kısa Kenar	x	Kısa Kenar	96 cm
Yükseklik	5 cm	Yükseklik	x	Yükseklik	18 cm

**Kapak Ölçüleri:**

Uzun Kenar	234 cm
Kısa Kenar	93 cm
Yükseklik	20 cm

**Şahide Ölçüleri:**

<b>Baş Taşı</b>		<b>Ayak Taşı</b>	
Yükseklik	171 cm	Yükseklik	167 cm
Alt Genişlik	120 cm	Alt Genişlik	120 cm
Üst Genişlik	101 cm	Üst Genişlik	92 cm
Kalınlık	x	Kalınlık	x

**Metal Şebeke Ölçüleri:**

Uzun Kenar	x
Kısa Kenar	x
Yükseklik	x

**Başlık Ölçüleri:**

<b>Baş Taşı</b>		<b>Ayak Taşı</b>	
Yükseklik	x	Yükseklik	x
Genişlik	x	Genişlik	x

**Başlık Tipi:** Başlık yok

**Süsleme Özellikleri:**

Tamamen bezemesizdir. Sandukanın yüzeylerinde oluşturulan panolar boş bırakılmıştır. Silindirik formdaki şahidelerin kaidesi de yine silindirik ve iki kademeli olarak ele alınmıştır. Kaidenin hemen üzerinde bir bilezik şahideyi sarmaktadır (Resim 118).

**Arma ve Rozetler:** Arma ve rozet kullanılmamıştır.

**Kullanılan Motifler:** Bezemesel motif kullanılmamıştır.



**Katalog No:** 29

**Çizimler:**

**Resimler:** 119-120

**Kimliği:** Âyan a'zası Edhem Paşa<sup>74</sup>

**Yeri:** Dördüncü adada bulunur. Birinci giriş kapısının sağ tarafındaki grupdadır.

**Ölüm Tarihi:** 1885

**Kitabesi:** Silindirik formda yükselen baş taşının dış yüzeyinde 10 satırlık kitabesi, kartuşlar içerisinde ve hafif sağa dönük olarak bulunmaktadır (Resim 119).

Kitabenin metni şu şekildedir:

Hüve'l-hallaku'l-baki  
Sadr ve kapudan-ı esbak  
Damad Mehmed Ali Paşa  
Merhumun mahdumu  
Müşiran-ı izamdanve heyet-i  
Ayan ve azasından damad-ı  
Hazret-i şehriyari  
Edhem Paşa merhumun  
Ruhîçün Fatiha  
Fi 3 cemadiyel- evvel sene 1303

هو الخلاق الباقي  
صدر و قيودان اسبق  
داماد محمد على پاشا  
مرحومك مخدومي  
مشيران عظامدن و هيئت  
اعيان اعضاسندن داماد  
حضرت شهرياري  
ادهم پاشا مرحومك  
روحچون فاتحه  
في 3 جمادى الاول سنة 1303

**Mezar Tipi:** Kapak taşlı mezar

**Malzemesi:** Beyaz mermer

**İşlenişi:** Yüksek kabartma

**Mezar Ölçüleri:**

Uzun Kenar	x
Kısa Kenar	x
Yükseklik	x

<sup>74</sup> Tophanede yetişip, tuğgeneral olarak 1887 yılında vefat etmiştir. Damad-ı Şehr-yârî Edhem Mahmud Paşa, kaptan-ı esbak Mehmed Ali Paşa'nın oğludur. M. 1850 yılında tuğgeneral olarak, Harbiye okuluna girdi. M. Ocak 1854'de Refia Sultan Hazretleri adayı oldu. M. Mayıs 1857'de Velîme Cemiyetinde general oldu. M. 1858'de Meclis-i Vâlâ'ya aza oldu. M. 1859'da ayrıldı. Sonra tekrar aza oldu. M. 1867'de Meclis-i Âliye'ye memur oldu. M. 1871'de tekrar Şûrâ-yı Devlet'e aza oldu. M. 1877'de Âyân-ı kirâmdan oldu. Daha sonra yakalandığı hastalık dolayısıyla iki yıl yatalak kalmış ve vefat etmiştir. Mehmed Süreyyâ, *Sicill-i Osmani Yahud Tezkire-i Meşâhir-i Osmâniyye*, İstanbul 1997, I,306-307.

**Kaide Ölçüleri:**

<b>I.Kaide</b>		<b>II.Kaide</b>		<b>Sanduka Kaidesi</b>	
Uzun Kenar	327 cm	Uzun Kenar	271 cm	Uzun Kenar	x
Kısa Kenar	177 cm	Kısa Kenar	119 cm	Kısa Kenar	x
Yükseklik	14 cm	Yükseklik	13 cm	Yükseklik	x

**Kapak Ölçüleri:**

Uzun Kenar	227 cm
Kısa Kenar	76 cm
Yükseklik	14 cm

**Şahide Ölçüleri:**

<b>Baş Taşı</b>		<b>Ayak Taşı</b>	
Yükseklik	208 cm	Yükseklik	200 cm
Alt Genişlik	114 cm	Alt Genişlik	102 cm
Üst Genişlik	109 cm	Üst Genişlik	95 cm
Kalınlık	x	Kalınlık	x

**Metal Şebeke Ölçüleri:**

Uzun Kenar	x
Kısa Kenar	x
Yükseklik	x

**Başlık Ölçüleri:**

<b>Baş Taşı</b>		<b>Ayak Taşı</b>	
Yükseklik	x	Yükseklik	x
Genişlik	x	Genişlik	x

**Başlık Tipi:** Başlık yok

**Süsleme Özellikleri:**

İki kaide üzerinde kademeli mermer bloktan oluşur. Ortasında 33x50 cm ölçülerinde oval, 25x42 cm ölçülerinde hilal şeklinde kabir suluğu bulunmaktadır.

Altıgen bir kaide üzerinde yükselen silindirik şahideler geniş yapraklı bir çanak içerisine oturtulmuştur (Resim 120).

**Arma ve Rozetler:** Arma ve rozet kullanılmamıştır.

**Kullanılan Motifler:** Yaprak

**Katalog No:** 30

**Çizimler:** 38-39

**Resimler:** 121-124

**Kimliği:** Adliye Nazırı Mahmud Şevket Paşa<sup>75</sup>

**Yeri:** Dördüncü adada bulunur. Birinci giriş kapısının sağ tarafındaki gruptadır.

**Ölüm Tarihi:** 11 Haziran 1886

**Kitabesi:** Silindirik formda yükselen baş taşının dış yüzeyinde 9 satırlık kitabesi, Sağa dönük olarak kartuşlar içerisinde bulunmaktadır (Resim 121).

Kitabenin metni şu şekildedir:

Hüve'l-baki  
Efehîm-i vükala-yı  
Saltanat-ı seniyyeden  
Adliye ve mezheb  
Nazırı merhum  
Ve mağfur-u leh  
Mahmud Şevket Paşa'nın  
Ruhıçün Fatıha  
Ramazan-ı şerifin sekizinci günü  
sene 1303

هو الباقي  
افخم وكلاي  
سلطنت سنیه دن  
عدلیه مذهب  
ناظری مرحوم  
مغفور له محمود  
سرور پاشانك روحیچون فاتحه  
رمضان شریفك سکزنجی كونی  
سنه ۱۳۰۳

**Mezar Tipi:** Çatma lahit mezar

**Malzemesi:** Beyaz mermer

**İşlenişi:** Yüksek kabartma

**Mezar Ölçüleri:**

Uzun Kenar	158 cm
Kısa Kenar	67 cm
Yükseklik	70 cm

<sup>75</sup> Bâb-ı Seraskeri memurlarından Servet Efendinin oğludur. M. Temmuz 1858'de hariciye mektupçusu, M. Ekim 1860'da ilk ticaret müsteşarı, M. Şubat 1863'de bu vazifesine ilave olarak altıncı daire reisi oldu. 1867 yılının başında Girid'e memur, sonrada bâ-rütbe-i bâlâ şehir-emini, Ağustos 1870'de hariciye müsteşarı, 11 Eylül 1871'de bâ rütbe-i vezaret hariciye nazırı 11 Ağustos 1872'de Paris elçisi oldu. M. Temmuz 1873'de Şûrâ-yı Devlet azası, 29 Haziran 1875'de Nafia Nazırı, 26 Ağustos 1875'de Şûrâ-yı Devlet reisi oldu. Daha sonra Hersek komiseri, M. Şubat 1876'da ikinci kez Nafia Nazırı oldu ve komiserlikten ayrıldı. 30 Temmuz 1877'de ikinci kez Hariciye Nazırı oldu. M. Mayıs 1878'de antlaşma delegeliğinden ayrıldı. O sene Ticaret Nazırı, 29 Kasım 1878'de Dahiliye Nazırı oldu. M. Eylül 1885'de Adliye Nazırı oldu. Bu görevde iken 11 Haziran 1886'da vefat etti. İleriyi görebilen, siyasete vakıf, yumuşak huylu bir kişiydi. Damad-ı şehir-yârî Halil Paşa'nın kızı Aişe Hanım'ın eşidir. Kızlarını Safvet Paşa-zâde Fehim Bey'le Asım Paşa-zâde Suad Bey'e vermiştir. Mehmed Süreyyâ, *Sicill-i Osmani Yahud Tezkire-i Meşâhir-i Osmâniyye*, İstanbul 1997, III,12.

**Kaide Ölçüleri:**

<b>I.Kaide</b>		<b>II.Kaide</b>		<b>Sanduka Kaidesi</b>	
Uzun Kenar	300 cm	Uzun Kenar	225 cm	Uzun Kenar	177 cm
Kısa Kenar	206 cm	Kısa Kenar	132 cm	Kısa Kenar	88 cm
Yükseklik	8 cm	Yükseklik	13 cm	Yükseklik	16 cm

**Kapak Ölçüleri:**

Uzun Kenar	185 cm
Kısa Kenar	96 cm
Yükseklik	14 cm

**Şahide Ölçüleri:**

<b>Baş Taşı</b>		<b>Ayak Taşı</b>	
Yükseklik	190 cm	Yükseklik	178 cm
Alt Genişlik	76 cm	Alt Genişlik	78 cm
Üst Genişlik	83 cm	Üst Genişlik	81 cm
Kalınlık	x	Kalınlık	x

**Metal Şebeke Ölçüleri:**

Uzun Kenar	x
Kısa Kenar	x
Yükseklik	x

**Başlık Ölçüleri:**

<b>Baş Taşı</b>		<b>Ayak Taşı</b>	
Yükseklik	x	Yükseklik	x
Genişlik	x	Genişlik	x

**Başlık Tipi:** Başlık yok

**Süsleme Özellikleri:**

Sandukanın uzun yüzeyleri, gövdesi yivli üç küçük plastır ile iki bölüme ayrılmaktadır. Sağ taraftaki bölümlerin ortasında pano içerisine yerleştirilmiş birer büyük çiçek motifi bulunmaktadır. Çiçekler bir göbekten dağılan yıldız formundadır

(Resim 122)(Çizim 38). Sol taraftaki panolar boştur (Resim 123). Kısa yüzeylerdeki panoda ise hasır örgülü, çift kulplu bir vazo içerisine yerleştirilen bir demet bulunmaktadır. Demeti, pençberk, gelincik, yıldız çiçekleri ve yapraklar oluşturmaktadır (Resim 124)(Çizim 39).

Sandukanın etrafını kapaktan sarkan bir niş dizisi çevrelemektedir. Kapağın üzerinde de 32x18 cm. ölçülerinde küçük bir kabir suluğu bulunmaktadır.

Şahideleri silindirik bir kaide üzerinde yine silindirik olarak yükselmektedir.

**Arma ve Rozetler:** Arma ve rozet kullanılmamıştır.

**Kullanılan Motifler:** Demet, hasır örgülü ve çift kulplu vazo, pençberk, gelincik, yıldız çiçek, yaprak, yıldız.

**Katalog No:** 31

**Çizimler:**

**Resimler:** 125-126

**Kimliği:** Süleymaniyeli Hüseyin Paşa<sup>76</sup>

**Yeri:** Birinci adada bulunur ve ikinci giriş kapısının yanındaki yola bakan ikinci mezardır.

**Ölüm Tarihi:** 18 Haziran 1887

**Kitabesi:** Akant yapraklarından oluşan bir çanak içerisinde silindirik formda yükselen baş taşının dış yüzeyinde hafif sağa dönük, kartuşlar içerisinde 8 satırlık kitabesi bulunur (Resim 125).

Kitabenin metni şu şekildedir:

Küllü nefsin zaikatü'l-mevt  
Umur-u hariciye nazırı  
Devletlü Said Paşa  
Hazretlerinin pederi ve Süleymaniye  
Hanedan-ı kadiminden ve mirmirandan  
Kiramdan Hüseyin Paşa  
Merhumun ruh-ı şerifiçün  
ElFatıha  
Yevm fi 12 Şevval sene 1304 Pazar

كل نفس ذا نقت الموت  
امور خارجيه ناظری  
دولتو سعید پاشا  
خضرتلرینک پدری وسلیمانیه  
خاندان قدیمندن و میرمیران  
کرآمدن حسین پاشا  
الفاتحه مرحومک روح شریفیچون  
فی ۱۲ شوال سنه ۱۳۰۴  
یوم بازار

**Mezar Tipi:** Kapak taşlı mezar

**Malzemesi:** Beyaz mermer

**İşlenişi:** Yüksek kabartma

**Mezar Ölçüleri:**

Uzun Kenar	x
Kısa Kenar	x
Yükseklik	x

<sup>76</sup> Süleymaniyelidir. Babanlı Ahmed Paşa'nın tabilerindedir. Bir ara kahyalıkta yapmıştır. Oğlu Said Paşa Hariciye nazırıdır. 14 Haziran 1887'de vefat etmiştir. Mehmed Süreyyâ, *Sicill-i Osmani Yahud Tezkire-i Meşâhir-i Osmâniyye*, İstanbul 1997, II,252.

**Kaide Ölçüleri:**

<b>I.Kaide</b>		<b>II.Kaide</b>		<b>Sanduka Kaidesi</b>	
Uzun Kenar	321 cm	Uzun Kenar	267 cm	Uzun Kenar	x
Kısa Kenar	172 cm	Kısa Kenar	122 cm	Kısa Kenar	x
Yükseklik	5 cm	Yükseklik	14 cm	Yükseklik	x

**Kapak Ölçüleri:**

Uzun Kenar	230 cm
Kısa Kenar	81 cm
Yükseklik	20 cm

**Şahide Ölçüleri:**

<b>Baş Taşı</b>		<b>Ayak Taşı</b>	
Yükseklik	196 cm	Yükseklik	196 cm
Alt Genişlik	109 cm	Alt Genişlik	103 cm
Üst Genişlik	118 cm	Üst Genişlik	106 cm
Kalınlık	x	Kalınlık	x

**Metal Şebeke Ölçüleri:**

Uzun Kenar	x
Kısa Kenar	x
Yükseklik	x

**Başlık Ölçüleri:**

<b>Baş Taşı</b>		<b>Ayak Taşı</b>	
Yükseklik	x	Yükseklik	x
Genişlik	x	Genişlik	x

**Başlık Tipi:** Başlık yok

**Süsleme Özellikleri:**

İki kaide üzerinde kademeli mermer bloktan oluşmaktadır. Ortasında oval kabir suluğu bulunmaktadır (Resim 126).

**Arma ve Rozetler:** Arma ve rozet kullanılmamıştır.



**Kullanılan Motifler:** Akant yaprađı.

**Katalog No:** 32

**Çizimler:**

**Resimler:** 127-128

**Kimliği:** Darüssaade Ağası Muhammed Cevher Ağa<sup>77</sup>

**Yeri:** Birinci adada bulunur.

**Ölüm Tarihi:** 1887

**Kitabesi:** Silindirik gövdenin üzerinde ve tamamen sağa dönük olarak 9 satırlık kitabesi bulunmaktadır (Resim 127).

Kitabenin metni şu şekildedir:

Hüve  
Cennet-mekan-ı Firdevs-i aşıyan  
Sultan Abdülaziz Han  
Hazretlerinin darü's-saadetüş  
Şerife Ağası merhum  
Ve mağfur el-muhtac ila rahmeti  
Rabbihi'l gafur Cevher Muhammed Ağa  
Ruhuna rızaen lillahil Fatiha  
Fi 17 Zilhicce sene 1305

هو  
جنتمکان فردوس آشیان  
سلطان عبد العزيز خان  
خضرتلرینک دار السعادة  
الشریفة اغاسی مرحوم  
و مغفور المحتاج الی رحمة  
ربه الغفور محمد جوهر اغا  
روحنه رضاءً لله الفاتحه  
فی ۱۷ ذی الحجّه سنه ۱۳۰۴

**Mezar Tipi:** Kapak taşlı mezar

**Malzemesi:** Beyaz mermer

**İşlenişi:** Yüksek kabartma

**Mezar Ölçüleri:**

Uzun Kenar	x
Kısa Kenar	x
Yükseklik	x

<sup>77</sup> Sultan Abdülaziz Han'ın Validesinin baş ağasıdır. Eylül 1874'de Hazine-dar-ı şehriyârî oldu. 1876'da Dârü's-saade Ağası oldu. 4 Eylül 1887'de vefat etti. Haysiyetli, geleceği gören bir kişiydi. Mehmed Süreyyâ, *Sicill-i Osmani Yahud Tezkire-i Meşâhir-i Osmâniyye*, İstanbul 1997, II, 98.

**Kaide Ölçüleri:**

<b>I.Kaide</b>		<b>II.Kaide</b>		<b>Sanduka Kaidesi</b>	
Uzun Kenar	322 cm	Uzun Kenar	264 cm	Uzun Kenar	x
Kısa Kenar	176 cm	Kısa Kenar	118 cm	Kısa Kenar	x
Yükseklik	12 cm	Yükseklik	13 cm	Yükseklik	x

**Kapak Ölçüleri:**

Uzun Kenar	225 cm
Kısa Kenar	76 cm
Yükseklik	14 cm

**Şahide Ölçüleri:**

<b>Baş Taşı</b>		<b>Ayak Taşı</b>	
Yükseklik	210 cm	Yükseklik	205 cm
Alt Genişlik	19x6 cm	Alt Genişlik	18x6 cm
Üst Genişlik	113 cm	Üst Genişlik	110 cm
Kalınlık	x	Kalınlık	x

**Metal Şebeke Ölçüleri:**

Uzun Kenar	x
Kısa Kenar	x
Yükseklik	x

**Başlık Ölçüleri:**

<b>Baş Taşı</b>		<b>Ayak Taşı</b>	
Yükseklik	x	Yükseklik	x
Genişlik	x	Genişlik	x

**Başlık Tipi:** Başlık yok

**Süsleme Özellikleri:**

İki kaide üzerinde, kapak formunda kademeli mermer bloktan oluşur. Ortasında sekiz yapraklı çiçek formunda kabir suluğu bulunmaktadır (Resim 128).

Şahideleri altıgen bir kaide ve yine altıgen bilezik şeklinde bir silme üzerine geniş yapraklardan oluşan bir çanak içerisinden çıkmaktadır. Yaprakların uçları dışa doğru kıvrımlıdır (Resim 127).

**Arma ve Rozetler:** Arma ve rozet kullanılmamıştır.

**Kullanılan Motifler:** Yaprak,

**Katalog No:** 33

**Çizimler:**

**Resimler:** 129-130

**Kimliği:** Şura-yı Devlet Azası Hüseyin Paşa<sup>78</sup>

**Yeri:** Birinci adada bulunur ve ikinci giriş kapısının yanındaki yola bakan üçüncü mezardır.

**Ölüm Tarihi:** 1888

**Kitabesi:** Silindirik formdaki baş taşının dış yüzeyinde 10 satırlık kitabesi bulunur (Resim 129).

Kitabe metni şu şekildedir:

Hüve'l-baki  
Ferikan-ı Asakir-i Şahaneden  
Ve ümera-i Tunusiyeden olub  
Muahharan Şura-yı devlet  
Azalığına memur buyurulmuş  
Olan şayeste-i magfiret  
Ve sezavar-ı afy ü merhamet-i  
Cenab-ı hüda Hüseyin Paşa  
Ruhîçün El-Fatiha  
Sene 1305

هو الباقي  
فريقانساكر شاهانهدن  
امرادولتعلیداولوب  
معخرأ شورای دولت  
اعضالغنه مأمور بیورلمش  
اولانشایسة مغفرت  
سزادار عوف و مرحمت  
جناب خدا حسین پاشا  
روحیچون الفاتحه  
سنه ۱۳۰

**Mezar Tipi:** Kapak taşlı mezar

**Malzemesi:** Beyaz mermer

**İşlenişi:** Yüksek kabartma

**Mezar Ölçüleri:**

Uzun Kenar	x
Kısa Kenar	x
Yükseklik	x

<sup>78</sup> Çerkezdir. Tunus valisi yanında terfi aldı. Sancak ve generallik yaptı. Tunus Maarif Müdürü oldu. Sonra Memalik-i Şahaneye gelip kısa bir dönem Şura-yı Devlet azalığı yaptı. 1888'de hastalandı ve İtalya'da vefat etti. Mehmed Süreyyâ, *Sicill-i Osmani Yahud Tezkire-i Meşâhir-i Osmâniyye*, İstanbul 1997, II, 252.

**Kaide Ölçüleri:**

<b>I.Kaide</b>		<b>II.Kaide</b>		<b>Sanduka Kaidesi</b>	
Uzun Kenar	306 cm	Uzun Kenar	264 cm	Uzun Kenar	x
Kısa Kenar	176 cm	Kısa Kenar	114 cm	Kısa Kenar	x
Yükseklik	6 cm	Yükseklik	14 cm	Yükseklik	x

**Kapak Ölçüleri:**

Uzun Kenar	224 cm
Kısa Kenar	83 cm
Yükseklik	19 cm

**Şahide Ölçüleri:**

<b>Baş Taşı</b>		<b>Ayak Taşı</b>	
Yükseklik	219 cm	Yükseklik	207 cm
Alt Genişlik	130 cm	Alt Genişlik	114 cm
Üst Genişlik	130 cm	Üst Genişlik	118 cm
Kalınlık	x	Kalınlık	x

**Metal Şebeke Ölçüleri:**

Uzun Kenar	x
Kısa Kenar	x
Yükseklik	x

**Başlık Ölçüleri:**

<b>Baş Taşı</b>		<b>Ayak Taşı</b>	
Yükseklik	x	Yükseklik	x
Genişlik	x	Genişlik	x

**Başlık Tipi:** Başlık yok

**Süsleme Özellikleri:**

İki yüksek kaide üzerinde kademeli mermer bloktan oluşmaktadır. Ortasında sekiz yapraklı çiçek formunda kabir suluğu bulunmaktadır.

Şahideleri ise alt kısmı bilezikli silmeler şeklinde sıralanmış, ortası iç bükey ve dış bükey nişe benzeyen iki sıra dilimli bezeme, üst kısım ise lotuslardan oluşan bir çanak içerisinde yükselen silindirik formdadır (Resim 130).

**Arma ve Rozetler:** Arma ve rozet kullanılmamıştır.

**Kullanılan Motifler:** Çiçek, lotus.

**Katalog No:** 34

**Çizimler:**

**Resimler:** 131-132

**Kimliği:** Yusuf Mazhar Paşa<sup>79</sup>

**Yeri:** Birinci adada bulunur ve ikinci giriş kapısının yanındaki onüçüncü mezardır.

**Ölüm Tarihi:** 1888

**Kitabesi:** Üst üste sıralan küçük akant yapraklarından oluşan bir çanak içerisinde silindirik olarak yükselen baş taşının dış yüzeyinde 10 satırlık kitabesi bulunmaktadır (Resim 131).

Kitabenin metni şu şekildedir:

Hüve Hallaku'l Baki  
Kırkbeş senes umur-ı  
Devlet-i aliyyede bulunub  
Hüsn-ü sayt ve şöhreti  
Mesellem olan Rumili  
Beylerbeğiliği paye-i kiramından  
Kerbela mutasarrıfı esbakı  
Bağdadlı Yusuf Mazhar  
Paşa merhumun ruhuna  
El-Fatiha fi 9 şevval sene 1305

هو الخلاق الباقي  
قرق بش سنه امور  
دولت عليه ده بولنوب  
حسن صيت و شهرتي  
مسلم اولان روم ايلي  
بكلربكلكي پايه كرامندن  
كربلا متصرف اسبقى  
بغدادلى يوسف مظهر  
پاشا مرحومك روحنه  
الفاتحه سنه ۱۳۰۵  
فى ۹ شوال

**Mezar Tipi:** Kapak taşlı mezar

**Malzemesi:** Beyaz mermer

**İşlenişi:** Yüksek kabartma

**Mezar Ölçüleri:**

Uzun Kenar	x
Kısa Kenar	x
Yükseklik	x

<sup>79</sup> Bağdatlıdır. Tasrada kaymakamlık ve hocalık yapmıştır. Kırk beş sene beylerbeyi payesi olmuştur. 19 Haziran 1888 vefat etmiştir. Mehmed Süreyyâ, *Sicill-i Osmani Yahud Tezkire-i Meşâhir-i Osmâniyye*, İstanbul 1997, IV/II, 86.



**Kaide Ölçüleri:**

<b>I.Kaide</b>		<b>II.Kaide</b>		<b>Sanduka Kaidesi</b>	
Uzun Kenar	273 cm	Uzun Kenar	x	Uzun Kenar	x
Kısa Kenar	119 cm	Kısa Kenar	x	Kısa Kenar	x
Yükseklik	14 cm	Yükseklik	x	Yükseklik	x

**Kapak Ölçüleri:**

Uzun Kenar	222 cm
Kısa Kenar	83 cm
Yükseklik	16 cm

**Şahide Ölçüleri:**

<b>Baş Taşı</b>		<b>Ayak Taşı</b>	
Yükseklik	173 cm	Yükseklik	160 cm
Alt Genişlik	91 cm	Alt Genişlik	81 cm
Üst Genişlik	103 cm	Üst Genişlik	89 cm
Kalınlık	x	Kalınlık	x

**Metal Şebeke Ölçüleri:**

Uzun Kenar	x
Kısa Kenar	x
Yükseklik	x

**Başlık Ölçüleri:**

<b>Baş Taşı</b>		<b>Ayak Taşı</b>	
Yükseklik	x	Yükseklik	x
Genişlik	x	Genişlik	x

**Başlık Tipi:** Başlık yok

**Süsleme Özellikleri:**

Tek kaide üzerinde kademeli kapak şeklinde mermer bloktan oluşmaktadır. Ortasında oval şeklinde fakat baş kısımları sivriltilmiş kabir suluğu bulunur (Resim 132).

**Arma ve Rozetler:** Arma ve rozet kullanılmamıştır.

**Kullanılan Motifler:** Akant yaprađı,

**Katalog No:** 35

**Çizimler:**

**Resimler:** 133-135

**Kimliği:** Muhammed Ali

**Yeri:** Dördüncü adada bulunur. Birinci giriş kapısının sağ tarafındaki gruptadır.

**Ölüm Tarihi:** 1888

**Kitabesi:** Silindirik formda yükselen baş taşının dış yüzeyinde 12 satırlık kitabesi, kartuşlar içerisinde bulunmaktadır (Resim 133).

Kitabenin metni şu şekildedir:

Hüve'l-baki  
Ola merhum Mehmed Ali Paşa ruhu  
Mazhar-ı rahmet ve gufran-ı hüha-yı  
müte'al  
Necl-i damad-ı şehinşahi kiram paşa  
irtihal etmiş idi o da mütebeddilim yeni sal  
işbu masum iken kendüsünün  
altı yaşında onun ömrüne de erdi zeval  
yaver-i paki ile Adile Sultan'a vere  
sabr ve ecr ile hüda saffet ve ömr ve ikbal  
..... musarrah tarihin okur leyl ve  
Cennete gitdi Mehmed Ali'nin buldu visal

هو الباقي  
اوله مرحوم محمد علی پاشا روحی  
مظهر رحمت و غفران خدای متعال  
نجل داماد شهنشاہ کرام پاشا  
ارتحال ایتمش ایدی اوده متبدم یکی سال  
اشبو معصوم ایکن کندوسنک حاصلی  
الٹی یاشنده انک عمر نه ده ایردی زوال  
مادر پاک ایله عادلله سلطانه ویره  
صبر و اجر یله خدا صحت و عمر و اقبال  
حمتا مصرح تاریخن اوقور بهشیت  
جنته کیندی محمد علی بک بولدی وصال  
سنه ۱۳۰۵

**Mezar Tipi:** Kapak taşlı mezar

**Malzemesi:** Beyaz mermer

**İşlenişi:** Yüksek kabartma

**Mezar Ölçüleri:**

Uzun Kenar	x
Kısa Kenar	x
Yükseklik	x

**Kaide Ölçüleri:**

<b>I.Kaide</b>		<b>II.Kaide</b>		<b>Sanduka Kaidesi</b>	
Uzun Kenar	268 cm	Uzun Kenar	223 cm	Uzun Kenar	x
Kısa Kenar	156 cm	Kısa Kenar	112 cm	Kısa Kenar	x
Yükseklik	11 cm	Yükseklik	12 cm	Yükseklik	x

**Kapak Ölçüleri:**

Uzun Kenar	180 cm
Kısa Kenar	82 cm
Yükseklik	20 cm

**Şahide Ölçüleri:**

<b>Baş Taşı</b>		<b>Ayak Taşı</b>	
Yükseklik	153 cm	Yükseklik	138 cm
Alt Genişlik	84 cm	Alt Genişlik	72 cm
Üst Genişlik	89 cm	Üst Genişlik	81 cm
Kalınlık	x	Kalınlık	x

**Metal Şebeke Ölçüleri:**

Uzun Kenar	x
Kısa Kenar	x
Yükseklik	x

**Başlık Ölçüleri:**

<b>Baş Taşı</b>		<b>Ayak Taşı</b>	
Yükseklik	x	Yükseklik	x
Genişlik	x	Genişlik	x

**Başlık Tipi:** Başlık yok

**Süsleme Özellikleri:**

İki kaide üzerinde kademeli mermer bloktan oluşur. Ortasında 21x38 cm ölçülerinde oval, 19x21 cm ölçülerinde iki adet damla şeklinde kabir suluğu bulunmaktadır (Resim 134).

Altıgen bir kaide üzerinde yükselen silindirik şahideler geniş yapraklı bir çanak içerisine oturtulmuştur (Resim 135).

**Arma ve Rozetler:** Arma ve rozet kullanılmamıştır.

**Kullanılan Motifler:** Yaprak.

**Katalog No:** 36

**Çizimler:**

**Resimler:** 136-137

**Kimliği:** Maliye Müfettişi Mehmed Muhyeddin Rumi Paşa

**Yeri:** Birinci adada bulunur.

**Ölüm Tarihi:** 1888

**Kitabesi:** Silindirik formda yükselen ayak taşının dış yüzeyinde sağa dönük olarak 10 satırlık kitabesi bulunmaktadır (Resim 136).

Kitabenin metni şu şekildedir:

Hüve'l-baki

Isdaka-yı rical-i devlet-ı

Aliyyeden olub birçok

Hidemat-ı mühimmede ve Ergani

Ve Kerbela ve Urfa mutasarrıflıklarıyla

Edirne ve Dersaadet maliye

Müfettişliklerinde bulunmuş

Mehmed Muhyeddin Rumi

Paşa merhumun ruhuna Fatiha

Fi 6 Ramazan sene 1306

هو الباقي  
اصدقاي رجال دولت  
عليهين اولوب بر چوق  
خدمات مهمهده و ارغنى  
كربلا و اورفه متصرفلقريله  
ادرنه و درسعادت ماليه  
مفتشلكلرنده بولنمش  
اكان محمدحى الدين رومى  
پاشا مرحومك روحنه فاتحه  
فى ۶ رمضان سنه ۱۳۰۶

**Mezar Tipi:** Kapak taşlı mezar

**Malzemesi:** Beyaz mermer

**İşlenişi:** Yüksek kabartma

**Mezar Ölçüleri:**

Uzun Kenar	x
Kısa Kenar	x
Yükseklik	x

**Kaide Ölçüleri:**

I.Kaide		II.Kaide		Sanduka Kaidesi	
Uzun Kenar	282 cm	Uzun Kenar	248 cm	Uzun Kenar	x
Kısa Kenar	140 cm	Kısa Kenar	94 cm	Kısa Kenar	x
Yükseklik	18 cm	Yükseklik	15 cm	Yükseklik	x

**Kapak Ölçüleri:**

Uzun Kenar	229 cm
Kısa Kenar	81 cm
Yükseklik	18 cm

**Şahide Ölçüleri:**

<b>Baş Taşı</b>		<b>Ayak Taşı</b>	
Yükseklik	206 cm	Yükseklik	182 cm
Alt Genişlik	120 cm	Alt Genişlik	115 cm
Üst Genişlik	123 cm	Üst Genişlik	113 cm
Kalınlık	x	Kalınlık	x

**Metal Şebeke Ölçüleri:**

Uzun Kenar	x
Kısa Kenar	x
Yükseklik	x

**Başlık Ölçüleri:**

<b>Baş Taşı</b>		<b>Ayak Taşı</b>	
Yükseklik	x	Yükseklik	x
Genişlik	x	Genişlik	x

**Başlık Tipi:** Başlık yok

**Süsleme Özellikleri:**

İki yüksek kaide üzerinde kademeli mermer bloktan oluşmaktadır. Ortasında sekiz yapraklı çiçek şeklinde bir kabir suluğu bulunur.

Baş ve ayak taşı. Silindirik bir kaide üzerinde ince uzun yaprakları bulunan bir bitkinin oluşturduğu çanak içerisine oturtulmuştur (Resim 137).

**Arma ve Rozetler:** Arma ve rozet kullanılmamıştır.

**Kullanılan Motifler:** Yaprak.

**Katalog No:** 37

**Çizimler:** 40-41

**Resimler:** 138-141

**Kimliği:** Şehremini Ahmed Mazhar Paşa

**Yeri:** Birinci adada bulunur.

**Ölüm Tarihi:** 1888

**Kitabesi:** Silindirik formdaki baş taşında sağa dönük olarak 11 satırlık kitabesi bulunmaktadır (Resim 138).

Kitabenin metni şu şekildedir:

Küllü nefsin zaikatül mevt  
Emin-i şehri idi galetiyile hak-perver kerem-i  
mutad  
Bu alemde kemal-i sıdk-ı safvetle gelüb gitdi  
Dedim tarihini fert-i teessürle mücevherdir  
Cenab-ı mazhar oldu ırci'i fermanına munkad  
Vüzera-yı izam-ı devletden  
Şehremini Ahmed Mazhar Paşa  
Merhumun merkadıdır  
Amme-i elsine ve üftade-i  
İhvan-ı dinden Fatıha 'l-ihvan-ı diniye  
Fi 17 şubat sene 1306

كل نفس ذا نقت الموت  
امين شهر ایدی غایتله حقیرور کرم ....  
بو عالمده کمال صدق و صفوتله کلوب کتدی  
دیدم تاریخی فرط تأثرله مجوهردر  
جناب مظهر اولدی ارجعی فرماننه منقاد  
وزرای عظام دولتدن  
شهر امینی احمد مظهر پاشا مرحومک مرقددر  
عامه السنه وافتاده  
اخوان دیندن فاتحه  
فی ۱۷ شباط سنه ۱۳۰۶

**Mezar Tipi:** Çatma lahit mezar

**Malzemesi:** Beyaz mermer

**İşlenişi:** Yüksek kabartma

**Mezar Ölçüleri:**

Uzun Kenar	222 cm
Kısa Kenar	74 cm
Yükseklik	69 cm



**Kaide Ölçüleri:**

<b>I.Kaide</b>		<b>II.Kaide</b>		<b>Sanduka Kaidesi</b>	
Uzun Kenar	326 cm	Uzun Kenar	260 cm	Uzun Kenar	233 cm
Kısa Kenar	226 cm	Kısa Kenar	133 cm	Kısa Kenar	86 cm
Yükseklik	29 cm	Yükseklik	16 cm	Yükseklik	16 cm

**Kapak Ölçüleri:**

Uzun Kenar	242 cm
Kısa Kenar	94 cm
Yükseklik	19 cm

**Şahide Ölçüleri:**

<b>Baş Taşı</b>		<b>Ayak Taşı</b>	
Yükseklik	174 cm	Yükseklik	166 cm
Alt Genişlik	113 cm	Alt Genişlik	101 cm
Üst Genişlik	118 cm	Üst Genişlik	100 cm
Kalınlık	x	Kalınlık	x

**Metal Şebeke Ölçüleri:**

Uzun Kenar	x
Kısa Kenar	x
Yükseklik	x

**Başlık Ölçüleri:**

<b>Baş Taşı</b>		<b>Ayak Taşı</b>	
Yükseklik	x	Yükseklik	x
Genişlik	x	Genişlik	x

**Başlık Tipi:** Başlık yok

**Süsleme Özellikleri:**

Sandukanın köşelerinde konsol şeklinde 8 çıkıntı bulunmaktadır. Bu çıkıntıların üzerinde yaprak motifinin sarmaladığı küçük bir küre bulunmaktadır (Resim 139). Sandukanın yüzeylerinin üst kısmında ise üzüm salkımlarının ve asma yapraklarının

oluşturduğu bir bordür kuşağı yer alır. Kuşağın altında ise dikdörtgen çerçeve içerisine alınmış birer pano bulunur. Uzun yüzeylerde bu panonun içerisi birbirine simetrik “S” ve “C” kıvrımları yaparak bir kökten uzanan akant yaprakları, çiçek ve gonca motifleri bulunmaktadır. Ortada ise bir aynalık ve üzerinde bir midye kabuğu yer almaktadır (Resim 140)(Çizim 40). Kısa yüzeylerdeki panonun içerisi de yine birbirine simetrik olarak tanzim edilen ve bir kurdele ile bağlanan yaprak ve çiçek motifleri ile doldurulmuştur (Resim 141)(Çizim 41).

Uçları tamamen dışa kıvrık olarak ele alınan akant yapraklı bir çanak içerisinden çıkan şahidelerin baş taşında kitabesi bulunur. Ayak taşı ise bezemesizdir (Resim 139).

**Arma ve Rozetler:** Arma ve rozet kullanılmamıştır.

**Kullanılan Motifler:** Üzüm salkımı, asma yaprağı, akant yaprağı, çiçek, gonca, aynalık, midye kabuğu, kurdele, küre, yaprak,

**Katalog No:** 38

**Çizimler:**

**Resimler:** 142-143

**Kimliği:** İbrahim Edip Efendi<sup>80</sup>

**Yeri:** Birinci adada bulunur.

**Ölüm Tarihi:** 11 Nisan 1889

**Kitabesi:** Silindirik olarak yükselen baş taşının dış yüzeyinde kartuşlar içerisine yerleştirilmiş 13 satırlık kitabesi bulunur (Resim 142).

Kitabenin metni şu şekildedir:

Mine'l mevt

Bin ikiyüz yetmiş tarihinde Batum???

Ordusu defterdarı iken irtihal eden

İshak Nureddin Efendi'nin mahdumu

Tuna ve Yemen defterdarı ve maliye

Müşteşarlığıyla duyun-ı muhasebat

Şura-yı devlet mülkiye riyaseti

Ve defterhane-i hakani nezaretiyle birçok

Komasyon ve meclislerde bulunan ve maliye

Nazırlığından bi'l-isti'fa dokuz sene

Rusumat emini olduğu halde vefat

Eden İbrahim Edip Efendi ruhuna Fatiha

Sene 1306 sene 1305

هو الباقي  
بيك ايكيوز يتمش تاريخنده باطوم  
اودوسي دفترداري ايكن ارتخال ايدن  
اسحق نور الدين افنديك محدومي  
طونه ويدن دفترداري و ماليه  
مستشارلغيله ديوان محاسبات  
و شوراي دولت ملكيه رياستي  
و دفترخانهء خاقاني نظارتيله چوق  
قوميسيون و مجلسلرده بولنان و ماليه  
ناظرلغندن بالاستعفا طوقوز سنه  
رسومات اميني اوديغي حالده وفات  
ايدن ابراهيم اديب افندي روحنه فاتحه  
سنه ۱۳۰۶ سنه ۱۳۰۵

**Mezar Tipi:** Kapak taşlı mezar

**Malzemesi:** Beyaz mermer

**İşlenişi:** Yüksek kabartma

**Mezar Ölçüleri:**

Uzun Kenar	x
Kısa Kenar	x
Yükseklik	x

<sup>80</sup> İshak Nureddin Efendinin sülalesindedir. 1832'de doğdu. Maliyede yetişip Yemen, Vidin ve Tuna defterdarı oldu. Ekim 1872'de maliye müsteşarı, 1873'de Şûrâ-yı Devlet azası oldu. Sonrada Bulgaristan tahkik memuru oldu. 1877'de Divân-ı Muhasebat reisi, 1879'da maliye nazırı oldu. 11 Nisan 1889'da rüsimat emini iken vefat etti. Mehmed Süreyyâ, *Sicill-i Osmani Yahud Tezkire-i Meşâhir-i Osmâniyye*, İstanbul 1997, I,308-309.

**Kaide Ölçüleri:**

<b>I.Kaide</b>		<b>II.Kaide</b>		<b>Sanduka Kaidesi</b>	
Uzun Kenar	294 cm	Uzun Kenar	245 cm	Uzun Kenar	x
Kısa Kenar	165 cm	Kısa Kenar	107 cm	Kısa Kenar	x
Yükseklik	12 cm	Yükseklik	16 cm	Yükseklik	x

**Kapak Ölçüleri:**

Uzun Kenar	222 cm
Kısa Kenar	85 cm
Yükseklik	20 cm

**Şahide Ölçüleri:**

<b>Baş Taşı</b>		<b>Ayak Taşı</b>	
Yükseklik	215 cm	Yükseklik	194 cm
Alt Genişlik	121 cm	Alt Genişlik	106 cm
Üst Genişlik	118 cm	Üst Genişlik	114 cm
Kalınlık	x	Kalınlık	x

**Metal Şebeke Ölçüleri:**

Uzun Kenar	x
Kısa Kenar	x
Yükseklik	x

**Başlık Ölçüleri:**

<b>Baş Taşı</b>		<b>Ayak Taşı</b>	
Yükseklik	x	Yükseklik	x
Genişlik	x	Genişlik	x

**Başlık Tipi:** Başlık yok

**Süsleme Özellikleri:**

İki sıra kaide üzerinde kademeli mermer bloktan oluşmaktadır. Şahideleri ise silindirik bir kaide üzerindeki bir çanağa oturtulmuştur. Çanağın içbükey ve dışbükey

niş benzeyen iki sıra dilimli bezemesi bulunur. Bu bezemenin üzerinde ise yapraklardan oluşan bitkisel bir çember yerleştirilmiştir (Resim 143).

**Arma ve Rozetler:** Arma ve rozet kullanılmamıştır.

**Kullanılan Motifler:** Yaprak.

**Katalog No:** 39

**Çizimler:** 42-45

**Resimler:** 144-149

**Kimliği:** Kaptan İbrahim Paşa<sup>81</sup>

**Yeri:** Birinci adada bulunur.

**Ölüm Tarihi:** 9 Mart 1889

**Kitabesi:** Kırık bir sütuna halatlarla bağlanmış, yelken biçimindeki baş taşının dış yüzeyine diyagonal kartuşlar içerisine yerleştirilen 9 satırlık kitabesi bulunur (Resim 144)(Çizim 42).

Kitabenin metni şu şekildedir:

Hüve'l hüyyü'l baki  
Kırk dört tarihinde silk-celil-i askeriye  
Dahil ve o zamandanberü vuku'bulan  
muhaberatda hidemat-ı  
Saire-i saltanat-ı seniyyede biraz şecceat ve  
sadakât etmekle  
Memduh'ul-akran ve emasil olmuş olan  
Mora hanedanından Tatar zadeler demekle  
ma'ruf  
Tahir Beğ mahdumu Ayandan Kapudan-ı  
esbak  
İbrahim Paşa'nın ruhiçün lillahi'l-Fatiha  
Fi 17 Receb sene 1306.

هو الخلاق الباقي  
قرق درت تاریخنده سلك عسکری یه  
داخل و او زماندنبرو وقوعبولان محارباتده و خدمات  
سائره سلطنت سنیده براز شجاعت سداقت ایتمکله  
ممدوح الاقران والامائل اولمش اولان  
موره خاندانندن تاتار داده لر دینمکله معروق  
طاهر بک مخدومی اعیانندن قبودان اسبق  
ابراهیم پاشانک روحیچون الله فاتحه  
فی ۱۷ رجب سنه ۱۳۰۶

**Mezar Tipi:** Çatma lahit mezar

**Malzemesi:** Beyaz mermer

**İşlenişi:** Yüksek kabartma

<sup>81</sup> Mora hanedanlarından Tatar-zade Tahir Bey'in oğludur. 1818 de Mora'da doğmuştur. 1828'de Tersane-i Amire'ye kaydedildi. Kırım ve Girit vakalarında görevlendirildi. Ocak 1868'de Sancak ve general olarak Kumanda meclis reisi oldu. Nisan 1868'de Bahriye meclis reisi, 1 Ocak 1873'de Bahriye nazırı, 22 Temmuz 1873'de Şûrâ-yı Devlet azası, 1873'de Kıbrıs mutasarrıfı oldu daha sonra ikinci kez Bahriye nazırı oldu. Temmuz 1878'de ayrıldı. 9 Mart 1889'da da vefat etti. Mehmed Süreyyâ, *Sicill-i Osmani Yahud Tezkire-i Meşâhir-i Osmâniyye*, İstanbul 1997, I,158-159.

**Mezar Ölçüleri:**

Uzun Kenar	189 cm
Kısa Kenar	83 cm
Yükseklik	62 cm

**Kaide Ölçüleri:**

<b>I.Kaide</b>		<b>II.Kaide</b>		<b>Sanduka Kaidesi</b>	
Uzun Kenar	272 cm	Uzun Kenar	x	Uzun Kenar	213 cm
Kısa Kenar	160 cm	Kısa Kenar	x	Kısa Kenar	103 cm
Yükseklik	10 cm	Yükseklik	x	Yükseklik	22 cm

**Kapak Ölçüleri:**

Uzun Kenar	229 cm
Kısa Kenar	115 cm
Yükseklik	32 cm

**Şahide Ölçüleri:**

<b>Baş Taşı</b>		<b>Ayak Taşı</b>	
Yükseklik	245 cm	Yükseklik	196 cm
Alt Genişlik	87 cm	Alt Genişlik	82 cm
Üst Genişlik	x	Üst Genişlik	72 cm
Kalınlık	14 cm	Kalınlık	x

**Metal Şebeke Ölçüleri:**

Uzun Kenar	x
Kısa Kenar	x
Yükseklik	x

**Başlık Ölçüleri:**

<b>Baş Taşı</b>		<b>Ayak Taşı</b>	
Yükseklik	x	Yükseklik	x
Genişlik	x	Genişlik	x

**Başlık Tipi:** Başlık yok

**Süsleme Özellikleri:**

Kaide, sanduka, sanduka kaidesi ve sanduka kapağının kısa kenarları yarım daire şeklinde 13 cm dışa doğru çıkıntı yapmaktadır. Sandukanın kaidesini çepeçevre bir zincir dolanmaktadır (Resim 145).

Sandukanın uzun yüzeylerinde sağlı sollu uzanan zeytin ve asma dalı ortada kurdele ile fiyonk şeklinde bağlanmıştır (Resim 146)(Çizim 43).

Uzun yüzeyler birbirinin aynı iken kısa yüzeyler de farklı iki arma kullanılmıştır. Baş taşının bulunduğu yönde, içerisine hilal yerleştirilen bir kalkan bulunmaktadır. Kalkan motifinin etrafında çapraz olarak teber<sup>82</sup> ve çapa yerleştirilmiştir. Dikdörtgen bir çerçeve içerisine alına bu kompozisyonda boşluklar zeytin yaprakları ile doldurulmuştur (Resim 147)(Çizim 44).

Ayak taşının bulunduğu yöndeki kısa yüzeyde ise dışa taşkın bir göbekten dağılan ve etrafı bir halatla sınırlandırılmış çiçek motifi ve yine çapraz olarak yerleştirilen teber ve çapa zeytin yaprakları arasında bulunmaktadır (Resim 148)(Çizim 45).

Sanduka kapağının üzerini zincirlerin içerisinden geçen bir halat çevreler. Kademeli olarak genişleyen kapak halattan sonra kademeli olarak daralır (Resim 145). Sanduka kapağının ortasında 19x19 cm ölçülerinde kare kaideli bir vazoz bulunmaktadır. Vazonun etrafını gırlant şeklinde çiçekler süslemektedir. Vazonun içinde de çiçek demeti konmuştur (Resim 149).

Mezarın en ilginç kısmı bir yelkene dönüştürülmüş baş taşıdır. Direğe çekilen yelkenin kumaş kıvrımları, halatın kumaş üzerinden geçiş yerlerindeki sarkma tam bir yelken görüntüsündedir.<sup>83</sup> Yelkeni direğe bağlayan halatın uç kısmında pusulaya benzeyen bir kilit bulunmaktadır (Resim 144).

Ayak taşı ise silindirik formdadır. Baş kısmı kırıktır ve etrafını iki bilezik çevrelemektedir (Resim 145).

**Arma ve Rozetler:** Gemicilik ile ilgili arma ve rozet kullanılmıştır.

<sup>82</sup> Kesici kesimi hilal biçiminde bir tür savaş baltası. Metin Sözen- Uğur Tanyeli, *Sanat Kavramları ve Terimleri Sözlüğü*, İstanbul 2003, s.232.

<sup>83</sup> Candaş Keskin, *İstanbul'da Bulunan Osmanlı Dönemi Armalı Ve Madalyalı Mezar Taşları*, (Yayımlanmamış Yüksek Lisans Tezi), Gazi Üniversitesi Sosyal Bilimler Enstitüsü Arkeoloji ve Sanat Tarihi Anabilim Dalı, Ankara 2001, s.69.



**Kullanılan Motifler:** Zincir, halat, zeytin dalı, asma dalı, teber, çapa, hilal, kalkan, çelenk, vazoz, yelken, kurdele.

- Katalog No** : 40  
**Çizimler** : 46-49  
**Resimler** : 150-154  
**Kimliği** : Ahmed Faik<sup>84</sup>  
**Yeri** : Birinci adada bulunur ve ikinci giriş kapısının sağ tarafındaki ilk mezardır (Resim 150).  
**Ölüm Tarihi** : 1889  
**Kitabesi** : Dikdörtgen şeklinde yükselen baş taşının dış yüzeyinde, yaprak motiflerinden oluşturulan elips bir bordür içerisine yerleştirilmiş 12 satırlık kitabesi bulunmaktadır (Resim 151).

Kitabenin metni şu şekildedir:

Hüve'l hayyu'l baki  
Ya zair kabri fani Ahmed  
fe es'ele li'l-afv-ı becah-ı ahmed  
min canibi'l rabbi'r rahim  
akrebühü'n naim ve'l-ayşü'l ergad  
Hala şeyhu'l-islam ve müftiyi'l-enam  
sellemehu's- selam devletlü semahatlü  
Ömer Lütü Efendi'nin necl-i necibi  
Haremeyn payelülerinden el-muhtac  
İla rehmeti'r- Rabbi'l-halik Mir  
Ahmed Faik ruhuna Elfatiha  
Fi 21 şevval sene 1307

هو الباقي  
يا نثر قبري فاني احمد  
3. فاس لى العفو بجاه احمد  
من جانب الرب الرحيم  
افتربه البعيم و العيس الارغد  
حلا شح الاسلام و مفتى الانام  
سلمه السلام دولتلو سماحتلو  
احمد لطفى افندينك نجل نجيبى  
حرمين پايهلولرندن المحتاج  
الى رحمة الرب افالق مير  
احمد فائق روحنه الفاتحه  
فى ٢١ شوال سنه ١٣٠٧

- Mezar Tipi** : Çatma lahit mezar  
**Malzemesi** : Beyaz mermer  
**İşlenişi** : Yüksek kabartma

<sup>84</sup> Şeyhülislam Ömer Lütü Efendinin oğludur. İlmî yüksek hocalardan ders aldı. İltifâten Mekke pâyesi oldu. 1307 Şevvalin ondokuzuncu gününde vefat etti. Mehmed Süreyyâ, *Sicill-i Osmani Yahud Tezkire-i Meşâhir-i Osmâniyye*, İstanbul 1997, IV/1,3.

**Mezar Ölçüleri:**

Uzun Kenar	208 cm
Kısa Kenar	70 cm
Yükseklik	67 cm

**Kaide Ölçüleri:**

<b>I.Kaide</b>		<b>II.Kaide</b>		<b>Sanduka Kaidesi</b>	
Uzun Kenar	263 cm	Uzun Kenar	x	Uzun Kenar	228 cm
Kısa Kenar	125 cm	Kısa Kenar	x	Kısa Kenar	92 cm
Yükseklik	12 cm	Yükseklik	x	Yükseklik	20 cm

**Kapak Ölçüleri:**

Uzun Kenar	231 cm
Kısa Kenar	91 cm
Yükseklik	20 cm

**Şahide Ölçüleri:**

<b>Baş Taşı</b>		<b>Ayak Taşı</b>	
Yükseklik	185 cm	Yükseklik	172 cm
Alt Genişlik	40,5 cm	Alt Genişlik	38 cm
Üst Genişlik	41 cm	Üst Genişlik	38 cm
Kalınlık	12 cm	Kalınlık	11 cm

**Metal Şebeke Ölçüleri:**

Uzun Kenar	x
Kısa Kenar	x
Yükseklik	x

**Başlık Ölçüleri:**

<b>Baş Taşı</b>		<b>Ayak Taşı</b>	
Yükseklik	25 cm	Yükseklik	x
Genişlik	89 cm	Genişlik	x

**Başlık Tipi** : Sarık (Resim 152)

**Süsleme Özellikleri** :

Lahit şeklindeki mezarın köşelerinde ve uzun kenarların ortasında birer küçük sütunceye yer verilmiştir. Ayrıca sandukanın etrafında küçük nişlerden oluşan bir kuşak dolanmaktadır. Uzun kenarında ikişer boş pano bulunur ve yüzeyler oldukça bezemesizdir (Resim 150)(Çizim 46). Kısa kenarlarında ise akant yaprağı, “S” ve “C” kıvrımlarından oluşan bir çelenk bulunur (Resim 153)(Çizim 47).

Baş taşında yaprak motiflerinin oluşturduğu elips bir bezeme içerisine kitabesi yerleştirilmişken, ayak taşının iç kısmında, ortasında çiçek motifi bulunan güneş tepeliği<sup>85</sup> bulunur. Yüzeyinde ise küçük bir vazo içerisinden fıskıran ve üzerinde üzüm salkımlarının bulunduğu iki asma dalı birbirine dolanarak yükselmektedir (Resim154)(Çizim 48-49).

**Arma ve Rozetler** : Arma ve rozet kullanılmamıştır.

**Kullanılan Motifler** : Çiçek, akant yaprağı, çelenk, vazo, yıldız.

---

<sup>85</sup> Bu biçimi güneş olarak nitelemek mümkündür. Ancak bu niteleme anladığımız kadarıyla bilgiye değil biçim benzerliğine dayanmaktadır. Bunu kabul etmek için güneş simgesinin Türk toplumunda ölümle ilgili inanışlardaki karşılığının gösterilmesi gerekmektedir. Kenarları dilimli olmamakla birlikte köylerdeki mezar taşlarında şematik bir yüz veya sadece takı işlenmiş yuvarlak tepelikli ve bir baş niyetiyle yapıldığını düşündüğümüz örnekleri biliyoruz. Halit Çal-Özlem Ataoğuz Çal, *Kastamonu Atabey Gazi Camisi ve Türbesi Hazirelerindeki Mezar Taşları*, Ankara 2008, s.11.

**Katalog No:** 41

**Çizimler:**

**Resimler:** 155

**Kimliği:** Hazinedar Ustası Kiryalfer Usta

**Yeri:** Birinci adada bulunur.

**Ölüm Tarihi:** 1890

**Kitabesi:** Silindirik gövdeli baş taşında 10 satırlık kitabesi hafif sağa dönük olarak bulunmaktadır. Kitabesi okunamamıştır.

**Mezar Tipi:** Çerçeveli mezar<sup>86</sup>

**Malzemesi:** Beyaz mermer

**İşlenişi:** Yüksek kabartma

**Mezar Ölçüleri:**

Uzun Kenar	186 cm
Kısa Kenar	94 cm
Yükseklik	14 cm

**Kaide Ölçüleri:**

I.Kaide		II.Kaide		Sanduka Kaidesi	
Uzun Kenar	227 cm	Uzun Kenar	x	Uzun Kenar	x
Kısa Kenar	133 cm	Kısa Kenar	x	Kısa Kenar	x
Yükseklik	24 cm	Yükseklik	x	Yükseklik	x

**Kapak Ölçüleri:**

Uzun Kenar	x
Kısa Kenar	x
Yükseklik	x

<sup>86</sup> Bunlar genellikle üstlerine baş ve ayak taşlarının dikildiği, mezarların doğu ve batısındaki tek parçadan oluşan taşlar, yanlardan birer uzun taş ile birleştirilirler. İçi topraktır. Halit Çal-Özlem Ataoğuz Çal, *Kastamonu Atabey Gazi Camisi ve Türbesi Hazirelerindeki Mezar Taşları*, Ankara 2008, s.4

**Şahide Ölçüleri:**

<b>Baş Taşı</b>		<b>Ayak Taşı</b>	
Yükseklik	158 cm	Yükseklik	150 cm
Alt Genişlik	73 cm	Alt Genişlik	69 cm
Üst Genişlik	89 cm	Üst Genişlik	77 cm
Kalınlık	x	Kalınlık	x

**Metal Şebeke Ölçüleri:**

Uzun Kenar	x
Kısa Kenar	x
Yükseklik	x

**Başlık Ölçüleri:**

<b>Baş Taşı</b>		<b>Ayak Taşı</b>	
Yükseklik	x	Yükseklik	x
Genişlik	x	Genişlik	x

**Başlık Tipi:** Başlık yok

**Süsleme Özellikleri:**

İki kademeli ve üzeri açık olan mezarın şahideleri akant yapraklarından oluşan çanak üzerine oturtulmuştur. Başka bezemesi bulunmamaktadır (Resim 155).

**Arma ve Rozetler:** Arma ve rozet kullanılmamıştır.

**Kullanılan Motifler:** Akant yaprağı.

**Katalog No:** 42

**Çizimler:** 50-51

**Resimler:** 156-162

**Kimliği:** Hattat Hafız Osman Zeki Bey<sup>87</sup>

**Yeri:** Üçüncü adada bulunur. Birinci giriş kapısının sol tarafındaki mezardır.

**Ölüm Tarihi:** 15 Eylül 1890

**Kitabesi:** Silindirik olarak yükselen baş taşının dış yüzeyinde sağa dönük 10 satırlık kitabesi kartuşlar içerisinde bulunmaktadır (Resim 156).

Kitabenin metni şu şekildedir:

Hüve hallaku'l-baki  
Ser kurena-yı hazret-i şehriyari  
İken irtihal-i dar-ı beka eden  
Merhum ve magfur el muhtac  
İla rahmei rabbihi'l gafur  
Ulum-ı aliyeden mezun  
Ve meşahir-i hattatinden elhac  
Hafız Osman Zeki Beğin  
Kabirleridir ruh-u şerifine fatiha  
Sene 1308

هو الخلاق الباقي  
سر قرناى حضرت شهر يارى  
ايكن ارتحال دار بقا ايدين  
مرحوم و مغفور المحتاج  
الى رحمة ربه الغفور  
علوم عاليه دن ماذون  
و مشاهير حطاطندن الحاج  
خافظ عثمان زكى بكك  
قبرلر يدير روح شريفنه فاتحه  
سنه ١٣٠٨

**Mezar Tipi:** Taçlandırılmış lahit mezar

**Malzemesi:** Beyaz mermer

**İşlenişi:** Yüksek kabartma

**Mezar Ölçüleri:**

Uzun Kenar	238 cm
Kısa Kenar	82 cm
Yükseklik	81 cm

<sup>87</sup> Hattat Mustafa Efendi'nin oğludur. Enderûn Hümâyün'da bit-tefeyyüz şehzadeliklerinde zât-ı şevket-simât hazret-i şehinşâhî hizmet-i cihan kıymetlerine memur oldu. Celüs-i hümâyunda sâni-i kurenâ-yı sultani olup, rütbe-i ferîkî ve sonra bâlâ oldu. Hamdi Paşa ile giderek ser kurenâ-yı hazreti padişâhî olmuştur. Matbaa-i Osmaniye'de birçok Kuran-ı Kerim çoğaltmıştır. Cevad ve Ömer Beyler oğullandır. 15 Eylül 1890'da vefat etmiştir. Mehmed Süreyyâ, *Sicill-i Osmani Yahud Tezkire-i Meşâhir-i Osmâniyye*, İstanbul 1997, III,526.

**Kaide Ölçüleri:**

<b>I.Kaide</b>		<b>II.Kaide</b>		<b>Sanduka Kaidesi</b>	
Uzun Kenar	368 cm	Uzun Kenar	285 cm	Uzun Kenar	248 cm
Kısa Kenar	215 cm	Kısa Kenar	134 cm	Kısa Kenar	92 cm
Yükseklik	9 cm	Yükseklik	20 cm	Yükseklik	20 cm

**Kapak Ölçüleri:**

Uzun Kenar	255 cm
Kısa Kenar	100 cm
Yükseklik	19 cm

**Şahide Ölçüleri:**

<b>Baş Taşı</b>		<b>Ayak Taşı</b>	
Yükseklik	180 cm	Yükseklik	170 cm
Alt Genişlik	96 cm	Alt Genişlik	98 cm
Üst Genişlik	104 cm	Üst Genişlik	104 cm
Kalınlık	x	Kalınlık	x

**Metal Şebeke Ölçüleri:**

Uzun Kenar	x
Kısa Kenar	x
Yükseklik	x

**Başlık Ölçüleri:**

<b>Baş Taşı</b>		<b>Ayak Taşı</b>	
Yükseklik	x	Yükseklik	x
Genişlik	x	Genişlik	x

**Başlık Tipi:** Başlık yok

**Süsleme Özellikleri:**

Sandukanın uzun yüzeylerini mukarnas başlıklı dört küçük sütunce, üç bölüme ayırmaktadır. Orta bölüm, dışa taşınılıdır ve kenarları mukarnaslardan oluşan içi boş bir çerçeve yerleştirilmiştir. Her iki yanındaki bölümlere ise, içi boş bir figür



yerleştirilmiştir. Figürün etrafı geometrik unsurlarla tamamen doldurulmuştur (Resim 157)(Çizim 50). Bu bezeme kısa yüzeylerde de tekrar edilmiştir. Mukarnas dolgularla geçilen kapak taşının üzerinde sandukanın tüm etrafını dolanan dalgalı formda taç bulunur. Tacın yüzeyi palmet, rumi ve lotuslarla doldurulmuştur (Resim 158)(Çizim 51). Silindirik gövdeli şahideleri, kaideden geçişte tek sıra mukarnas dolgu kullanılmıştır.

Sandukanın etrafını petekli mermer bir korkuluk çevrelemektedir. 406x 253 cm olan korkuluğun yüksekliği ise 80 cm dir (Resim 159). Köşeleri içbükey bir görünümde ve her iki yanına ikiz sütunce yerleştirilmiştir (Resim 160). Bu ikiz sütunceler uzun kenarların ortasında da bulunmaktadır (Resim 161). Korkuluğun köşelerine 173 cm yüksekliğinde bağımsız sütunlar yerleştirilmiştir. Üçgen bir formda yükselen sütunlar çokgen bir gövdeye dönüşmekte ve mukarnas dolgulu bir başlık ile son bulmaktadır. Bu sütunlar muhtemelen her köşede mevcuttu, fakat günümüzde yalnızca yola bakan taraftaki iki sütun kalmıştır (Resim 162).

**Arma ve Rozetler:** Arma ve rozet kullanılmamıştır.

**Kullanılan Motifler:** Palmet, rumi, lotus, mukarnas, geometrik bezeme, figür.

**Katalog No:** 43

**Çizimler:** 52-53

**Resimler:** 163-166

**Kimliği:** Kazasker Mehmed Necip Efendi<sup>88</sup>

**Yeri:** İkinci adada bulunur.

**Ölüm Tarihi:** 22 Temmuz 1891

**Kitabesi:** Silindirik olarak yükselen baş taşının dış yüzeyinde yaprak motiflerinin oluşturduğu dalgalı kemer kuşağının içerisinde 9 satırlık kitabesi bulunmaktadır (Resim 163).

Kitabenin metni şu şekildedir:

Hüve'l-baki  
Dördüncü def'a Rum  
İli (eli) Kazaskeri iken  
İrtihal-i dar-ı  
Beka eden Ahışhavî  
Salih Efendi zade  
Reis-i ulema Esseyyid Mehmed  
Necip Efendi'nin ruhiçün Fatiha  
Sene 1308  
(Fi 10 Zilhicce)

هو الباقي  
در دنجی دفعه روم  
ایلی قاضعسکری  
ایکن ارتحال دار  
بقا ایند اخسحوی  
صالح افندی زاده  
رئیس العلما السید محمد  
نجیب افندیکن روحیچون فاتحه  
فی ۱۵ ذی الحجه سنه ۱۳۲۸

**Mezar Tipi:** Çatma lahit mezar

**Malzemesi:** Beyaz mermer

**İşlenişi:** Yüksek kabartma

**Mezar Ölçüleri:**

Uzun Kenar	202 cm
Kısa Kenar	69 cm
Yükseklik	56 cm

<sup>88</sup> Ahıssalı Salih Efendi'nin oğludur. Kuran hafızıdır. Kayını Nedim Efendi vasıtasıyla Reşit Paşa'nın önderliğinde daire imamı olarak Paris ve Londra elçiliklerinde beraber olmuşlardır. Yabancı lisanlara aşinalık kazanmıştır. Sadaretinde kitapçısı ve müderris oldu. Yüksek ilmi sayesinde İstanbul ve Tuna'da evkâf müfettişi oldu. 1865'de Anadolu payesi, Şubat 1868'de Şurâ-yı devlet azası, Aralık 1879'da Anadolu Kazaskeri oldu. 1872'de Rumeli pâyesi, 1883 ile Ağustos 1889 arası Rumeli Kazaskeri oldu. Uzun süreli Şura-yı Devlet azalığından sonra yaşlandığı için bu görevinden ayrılmıştır. 22 Temmuz 1891'de vefat etmiştir. Namuslu, iffetli ve ilim sahibi bir kişiydi. Vahdet Bey oğlu, Cemal Bey Damadı'dır. Mehmed Süreyyâ, *Sicill-i Osmani Yahud Tezkire-i Meşâhir-i Osmâniyye*, İstanbul 1997, IV/II,137-138.

**Kaide Ölçüleri:**

<b>I.Kaide</b>		<b>II.Kaide</b>		<b>Sanduka Kaidesi</b>	
Uzun Kenar	303 cm	Uzun Kenar	x	Uzun Kenar	226 cm
Kısa Kenar	151 cm	Kısa Kenar	x	Kısa Kenar	91 cm
Yükseklik	15 cm	Yükseklik	x	Yükseklik	20 cm

**Kapak Ölçüleri:**

Uzun Kenar	226 cm
Kısa Kenar	94 cm
Yükseklik	23 cm

**Şahide Ölçüleri:**

<b>Baş Taşı</b>		<b>Ayak Taşı</b>	
Yükseklik	183 cm	Yükseklik	187 cm
Alt Genişlik	106 cm	Alt Genişlik	87 cm
Üst Genişlik	110 cm	Üst Genişlik	104 cm
Kalınlık	x	Kalınlık	x

**Metal Şebeke Ölçüleri:**

Uzun Kenar	x
Kısa Kenar	x
Yükseklik	x

**Başlık Ölçüleri:**

<b>Baş Taşı</b>		<b>Ayak Taşı</b>	
Yükseklik	x	Yükseklik	x
Genişlik	x	Genişlik	x

**Başlık Tipi:** Başlık yok**Süsleme Özellikleri:**

Çatma lahit tarzındaki sandukanın uzun yüzeylerini dikdörtgen bir pano içerisine yerleştirilen bitkisel bezeme oluşturmaktadır. Bir göbekten çıkan akant yapraklarının oluşturduğu dairesel bezeme yüzeyin ortasına yerleştirilmiştir. Her iki yanında ise

simetrik olarak akant yaprakları kıvrımlı hatlarla uzamaktadır. Aralarında ise birer rozet çiçek bulunur (Resim 164)(çizim 52).

Kısa yüzeylerde de bir göbekten çıkan akant yapraklarından oluşan dairesel bezeme tekrar edilmiştir. Tüm yüzeyleri üstten zarif yapraklı bir bordür çevrelemektedir (Resim 165)(Çizim 53).

Şahideleri kalın yapraklı bir bitkinin oluşturduğu çanak içerisinden silindirik olarak yükselmektedir. Baş taşında kitabesi bulunurken, ayak taşının iç yüzeyinde çift kulplu bir vazo içerisinden çıkan gül ve lalelerin yer aldığı simetrik bir bezeme bulunur. Bu bezeme oval bir çerçeve içerisine yerleştirilmiştir (Resim 166).

**Arma ve Rozetler:** Arma ve rozet kullanılmamıştır.

**Kullanılan Motifler:** Gül, lale, yaprak, akant yaprağı, rozet çiçek, çift kulplu vazo.

**Katalog No:** 44

**Çizimler:** 54-55

**Resimler:** 167-171

**Kimliği:** Viyana Büyük Elçisi Sadullah Paşa<sup>89</sup>

**Yeri:** Birinci adada bulunur.

**Ölüm Tarihi:** 19 Ocak 1891

**Kitabesi:** Silindirik formda yükselen şahidelerin üzerinde; Baş taşında 13 satır (Resim 167), Ayak taşında ise 2 satırlık kitabesi bulunmaktadır (Resim 168). Kitabelerin her ikisi de tamamen sağa dönüktür.

Baş taşının kitabe metni şu şekildedir:

Hüve'l-hallaku'l-baki  
Kutbu'l-arifin Bünyamin Ayaşı  
Kuddus-ü sırrahu'l- âlf hazretlerinin  
Sülale-i Tahirelerinden esbak  
Kürdistan valisi Esad Paşa  
Merhumun necl-i nebili olub Viyana  
Sefiri iken irtihal dar-ı beka  
Eden mütehayyizan-ı vüzera-yı saltanat-ı  
Seniyye ve vükela-yı devlet-i aliyyeden  
Merhum ve magfuru leh Esseyyid  
Sadullah Paşa'nın ruhiçün  
Elfatiha  
Sene 1308

هو الخلاق الباقي  
قطب العارفين ننيامين آياشى  
قدس سره العالی حضرت تليتك  
سلاله طاهر هلرندن اسبق  
کردستان واليسى اسعد پاشا  
مرحو مک نجل نبيلی اولوب ويانه  
سفير کبری ايکن ارتخال دار بقا  
ايدن متحيزان وزرای سلطنت  
سنییه و وکالای دولت عليه دن  
مرحوم و مغفور له السيد  
سعد الله پاشا نک روحیچون  
الفاتحه  
سنه ۱۳۰۸

Ayak taşının kitabe metni şu şekildedir:

Nolsan budur cihanda hayatın bahanesi  
Sadullah

نولسهک جهانده حياتک بهانسی  
سعدالله

**Mezar Tipi:** Çatma lahit mezar

**Malzemesi:** Beyaz mermer

**İşlenişi:** Yüksek kabartma

<sup>89</sup> Esad Muhlis sülalesindedir. 1830'da Erzurum'da doğmuştur. Maliye gelirler kalemine sonrada Dârü'l-maarif mektebine girmiştir. 1865'de Meclis-i Hazâin kalemi müdürü, 1867'de mezahib müdürü, 1868'de Şûrayı Devlet azası olmuştur. Mayıs 1870'de başkatib, Eylül 1871'de Divân-i Hümayun'da tercüman, daha sonra Defterhâne nazırı, Aralık 1875'de Mahkeme-i Temyiz reisi, Mart 1876'da ticaret nazırı ve Mabeyn-i Hümayun başkatibi olmuştur. 7 Aralık 1881'de de vezir olmuştur. 19 Ocak 1891'de Viyana'da vefat etmiştir. Vecihi Paşa'nın damadıdır. Mehmed Süreyyâ, *Sicill-i Osmani Yahud Tezkire-i Meşâhir-i Osmâniyye*, İstanbul 1997, III,26-27.

**Mezar Ölçüleri:**

Uzun Kenar	210 cm
Kısa Kenar	77 cm
Yükseklik	81 cm

**Kaide Ölçüleri:**

<b>I.Kaide</b>		<b>II.Kaide</b>		<b>Sanduka Kaidesi</b>	
Uzun Kenar	257 cm	Uzun Kenar	x	Uzun Kenar	224 cm
Kısa Kenar	122 cm	Kısa Kenar	x	Kısa Kenar	90 cm
Yükseklik	15 cm	Yükseklik	x	Yükseklik	25 cm

**Kapak Ölçüleri:**

Uzun Kenar	235 cm
Kısa Kenar	100 cm
Yükseklik	15 cm

**Şahide Ölçüleri:**

<b>Baş Taşı</b>		<b>Ayak Taşı</b>	
Yükseklik	190 cm	Yükseklik	185 cm
Alt Genişlik	122 cm	Alt Genişlik	120 cm
Üst Genişlik	116 cm	Üst Genişlik	113 cm
Kalınlık	x	Kalınlık	x

**Metal Şebeke Ölçüleri:**

Uzun Kenar	x
Kısa Kenar	x
Yükseklik	x

**Başlık Ölçüleri:**

<b>Baş Taşı</b>		<b>Ayak Taşı</b>	
Yükseklik	x	Yükseklik	x
Genişlik	x	Genişlik	x

**Başlık Tipi:** Başlık yok

**Süsleme Özellikleri:**

Çatma lahit tarzındaki mezarın köşelerine üzeri yivli plastırlar yerleştirilmiştir. Sandukanın etrafını üsten küçük niş dizisi çevrelemektedir (Resim 169). Uzun yüzeylerde dikdörtgen çerçeve içerisine alınmış panoya mezarda yatan zatın mesleği ile alakalı motifler yerleştirilmiştir. Karşılıklı iki zeytin dalı ortada bir kurdele ile fiyonk şeklinde bağlanmıştır. Zeytin dallarının arasına rulo yapılmış bir kağıt, kitap, hokka, çapraz yerleştirilen iki kamış, makas, neşter takımı ve en üstede bir küre yerleştirilmiştir (Resim 170)(Çizim 54).

Kısa yüzeylerde ise yine bir pano içerisinde karşılıklı zeytin dalları kurdele ile ortadan fiyonk şeklinde bağlanmıştır. Zeytin dalları üsten birleştirilerek bir çelenk oluşturulmuştur (Resim 171)(Çizim 55).

Şahideleri halat şeklinde bir kaide üzerinde iri akant yapraklarından oluşan bir çanak içerisine yerleştirilmiştir (Resim 169).

**Arma ve Rozetler:** Arma ve rozet kullanılmamıştır.

**Kullanılan Motifler:** Zeytin dalı, kurdele, kağıt, kitap, kamış, hokka, makas, neşter takımı, küre, halat, akant yaprağı.

**Katalog No:** 45

**Çizimler:** 56-58

**Resimler:** 172-176

**Kimliği:** Ali Saib Paşa<sup>90</sup>

**Yeri:** İkinci adada bulunur.

**Ölüm Tarihi:** 8 Ağustos 1891

**Kitabesi:** Silindirik olarak yükselen baş taşının dış yüzeyinde 20 satırlık kitabesi kartuşlar içerisinde bulunmaktadır (Resim 172). Ayrıca baş taşına içine alan oval alınlıkta iki satır, 4 bölümden oluşan yazı yer almaktadır (Resim 173). Kitabeleri okunamamıştır.

**Mezar Tipi:** Çatma lahit mezar

**Malzemesi:** Beyaz mermer

**İşlenişi:** Yüksek kabartma

#### Mezar Ölçüleri:

Uzun Kenar	228 cm
Kısa Kenar	75 cm
Yükseklik	87 cm

#### Kaide Ölçüleri:

I.Kaide		II.Kaide		Sanduka Kaidesi	
Uzun Kenar	363 cm	Uzun Kenar	275 cm	Uzun Kenar	242 cm
Kısa Kenar	212 cm	Kısa Kenar	130 cm	Kısa Kenar	96 cm
Yükseklik	11 cm	Yükseklik	8 cm	Yükseklik	22 cm

<sup>90</sup> Kayseri'ye bağlı Talaslıdır. 1792'de Harbiye mektebine girip erkan-ı harp olarak çıkmış ve albay olmuştur. 1867'de sancak, 1869'da general olmuştur. Daire-i Şûra azalığında bulunmuş ve bir müddet Daire-i Şûra reisliği yapmıştır. Daha sonra Vidin kumandanı olmuştur. Ekim 1872'de zabtiye nazırı, Mart 1873'de İşkodra valisi, 5 Mayıs 1873'de tophane nazırı 7 Temmuz 1873'de Üçüncü Ordu mareşali, Haziran 1874'de bu göreve ilaveten Manastır valisi olmuştur. 12 Aralık 1874'de serasker kaymakamı, 4 Nisan 1875'de serasker olmuştur. 9 Eylül 1875'de ikinci kez Üçüncü Ordu mareşali ve Manastır valisi olmuştur. Haziran 1876'da ayrılıp Niş kumandanı olmuştur. 3 Mart 1877'de Üçüncü Ordu mareşali, İşkodra ve Niş kumandanı olmuştur. 1 Ocak 1879'da ikinci kez tophane müşiri, 9 Eylül 1885'de ikinci kez serasker olmuştur. 8 Ağustos 1891'de kalp hastalığında vefat etmiştir. Bilgili, akıllı başında, din için çalışan, varlıklı birisiydi. Tarlabası'nda bir cami ve hayrat yaptırmıştır. İşkodra'dan Dersaâdet'e gelirken oğullarından biri ve eşi boğulmuştur. Mehmed Süreyyâ, *Sicill-i Osmani Yahud Tezkire-i Meşâhir-i Osmâniyye*, İstanbul 1997, III, 683.



**Kapak Ölçüleri:**

Uzun Kenar	254 cm
Kısa Kenar	108 cm
Yükseklik	27 cm

**Şahide Ölçüleri:**

<b>Baş Taşı</b>		<b>Ayak Taşı</b>	
Yükseklik	235 cm	Yükseklik	228 cm
Alt Genişlik	123 cm	Alt Genişlik	117 cm
Üst Genişlik	129 cm	Üst Genişlik	123 cm
Kalınlık	x	Kalınlık	x

**Metal Şebeke Ölçüleri:**

Uzun Kenar	x
Kısa Kenar	x
Yükseklik	x

**Başlık Ölçüleri:**

<b>Baş Taşı</b>		<b>Ayak Taşı</b>	
Yükseklik	x	Yükseklik	x
Genişlik	x	Genişlik	x

**Başlık Tipi:** Başlık yok

**Süsleme Özellikleri:**

İki katlı bir görünüm kazandırılan sandukanın kısa yüzeyleri yarım daire şeklinde dışa çıkıntı yapmaktadır (Resim 174). Uzun yüzeyler ise yüksek kare kaideli ve iyon başlıklı dört küçük sütun ile üç bölüm oluşturulmuştur. Ortadaki bölüm 91 cm genişliğindedir ve 11 cm dışa çıkıntı yapmaktadır. Bu bölümde silmelerden oluşan bir çerçeve ve köşelere yerleştirilen kıvrım hatlı çiçek demetleri bulunmaktadır. Üzerindeki bordürün tam ortasında küçük bir gülçe yer alır. Ortadaki panonun her iki yanına simetrik olarak yine köşeleri çiçek demetlerinden oluşan dikdörtgen birer pano

yerleştirilmiştir. Fakat buradaki panonun içerisi hasır örgü şeklinde işlenmiştir (Resim 175)(Çizim 56).

Uzun yüzeyin ikinci katıda üç bölümlüdür. Kenarları dörtlü petekler ile 31 cm yüksekliğinde, korkuluk şeklinde düzenlenirken; orta bölüm “S” ve “C” kıvrımlı akant yaprakları ile taçlandırılmıştır. 61 cm yüksekliğindeki bu tacın ortasından pençberk çiçeğinden sarkan bir sümbül bulunur. Onun altında da Ay-yıldız işlenmiştir (Resim 176)(Çizim 57).

Kısa yüzeylerinde ise arma motifi işlenmiştir. Ortada diyagonal bir davul bulunur. Davul motifinin üzerinde düşey ekseninde savaş miğferi tasvir edilmiştir.<sup>91</sup> Davulu sağ taraftan yukarıdan aşağı doğru, mızrak, çift taraflı teber, süngü, zeytin dalı; sol taraftan ise mızrak, tek taraflı teber, kılıç sapı, zeytin dalı çevrelemektedir. Savaş miğferinin üzerinde ay yıldız tasviri bulunmaktadır (Resim 174)(Çizim 58).

Aynı formu sergileyen kısa yüzeyin ikinci katında da uzun yüzeylerin ortasındaki gibi taçlandırılmış bir alınlık bulunur. Kıvrım hatlı yaprakların oluşturduğu bu tacın ortasından pençberk çiçeğinden sarkan bir sümbül bulunmaktadır. Sümbülün altından gül ve çiçek motiflerinden oluşan bir çelenk asılmaktadır. Baş taşının bulunduğu taçta sümbül yerine bir madalyon sarkıtılmıştır. Aynalığında ise iki satır dört bölümden oluşan yazı bulunmaktadır (Resim 173-174).

Şahideleri ise bezemesizdir.

**Arma ve Rozetler:** Mızık-i Hümayun arması ve madalyon bulunmaktadır.

**Kullanılan Motifler:** Çiçek, gülçe, pençberk, sümbül, gül, zeytin dalı, çelenk, Ay-yıldız, davul, savaş miğferi, mızrak, çift taraflı teber, tek taraflı teber, kılıç sapı, süngü, hasır örgü.

---

<sup>91</sup> Candaş Keskin, *İstanbul'da Bulunan Osmanlı Dönemi Armalı Ve Madalyalı Mezar Taşları*, (Yayınlanmamış Yüksek Lisans Tezi), Gazi Üniversitesi Sosyal Bilimler Enstitüsü Arkeoloji ve Sanat Tarihi Anabilim Dalı, Ankara 2001, s.74.

**Katalog No:** 46

**Çizimler:**

**Resimler:** 177-178

**Kimliği:** Veli Rıza Paşa

**Yeri:** Dördüncü adada bulunur. Birinci giriş kapısının sağ tarafındaki gruptadır.

**Ölüm Tarihi:** 1891

**Kitabesi:** Silindirik formda yükselen baş taşının iç yüzeyinde 10 satırlık kitabesi, kartuşlar içerisinde bulunmaktadır (Resim 177).

Kitabenin metni şu şekildedir:

Hüve'l-baki  
Maiyyet-i seniyye-i mülukane  
Erkan-ı harbi  
Yaver-i sani-i hazret-i  
Padişahi teftiş  
Askeri harik komisyonu  
Âlîleri aza-yı  
Kiramından ferik Velî Rıza  
Paşa bin Ali Efendi ruhuna  
Fatiha fi 10 Şaban sene 1309

هو الباقي  
معیت سنیه ملوکانه  
ارکان حربی  
یاور ثانی حضرت  
پادشاهی تفتیش  
عسکری حریق قومسیون  
عالییر باعضای  
کرامندن فریق ولی رضا  
پاشا بن علی افندی روحنه  
فاتحه  
فی ۱۰ شعبان سنه ۱۳۰۹

**Mezar Tipi:** Kapak taşlı mezar

**Malzemesi:** Beyaz mermer

**İşlenişi:** Yüksek kabartma

**Mezar Ölçüleri:**

Uzun Kenar	x
Kısa Kenar	x
Yükseklik	x

**Kaide Ölçüleri:**

<b>I.Kaide</b>		<b>II.Kaide</b>		<b>Sanduka Kaidesi</b>	
Uzun Kenar	335 cm	Uzun Kenar	277 cm	Uzun Kenar	x
Kısa Kenar	154 cm	Kısa Kenar	104 cm	Kısa Kenar	x
Yükseklik	20 cm	Yükseklik	22 cm	Yükseklik	x

**Kapak Ölçüleri:**

Uzun Kenar	220 cm
Kısa Kenar	78 cm
Yükseklik	21 cm

**Şahide Ölçüleri:**

<b>Baş Taşı</b>		<b>Ayak Taşı</b>	
Yükseklik	227 cm	Yükseklik	215 cm
Alt Genişlik	114 cm	Alt Genişlik	93 cm
Üst Genişlik	112 cm	Üst Genişlik	96 cm
Kalınlık	x	Kalınlık	x

**Metal Şebeke Ölçüleri:**

Uzun Kenar	x
Kısa Kenar	x
Yükseklik	x

**Başlık Ölçüleri:**

<b>Baş Taşı</b>		<b>Ayak Taşı</b>	
Yükseklik	x	Yükseklik	x
Genişlik	x	Genişlik	x

**Başlık Tipi:** Başlık yok

**Süsleme Özellikleri:**

İki kaide üzerinde kademeli mermer bloktan oluşur. İkinci kaidenin kenarları pahlanmıştır. Ortasında 42x23 cm. ebatlarında hilal şeklinde, 37x50 cm. ebatlarında oval bir kabir suluğu bulunur.

Şahideleri sekizgen kaide üzerinde, akant yapraklarının oluşturduğu bir çanak içerisinden yükselmektedir (Resim 178).

**Arma ve Rozetler:** Arma ve rozet kullanılmamıştır.

**Kullanılan Motifler:** Akant yaprağı

**Katalog No:** 47

**Çizimler:**

**Resimler:** 179-180

**Kimliği:** Muallim Naci Efendi

**Yeri:** Birinci adada bulunur ve ikinci giriş kapısının yanındaki sekizinci mezardır.

**Ölüm Tarihi:** 1892

**Kitabesi:** Akant yapraklarından oluşan bir çanak içerisinde silindirik formda yükselen baş taşının dış yüzeyinde kartuşlar halinde 10 satırlık kitabesi bulunur. Kartuşların ilk üç satırı dar olarak yazılmışken sonraki satırlar oldukça geniş tutulmuştur. Üçüncü kartuşun içerisinde kıvrım dallı yaprak motifleri bulunmaktadır (Resim 179).

Kitabenin metni şu şekildedir:

Hüve  
Hakperestim arz-ı ihlas ettiğim dergâh bir  
Bir nefes tevhidden ayrılmadım Allah bir  
Tarih-nüvis-i  
Selatin-i Âli Osman  
Muallim Naci Efendi  
Hazretlerinin âramgâh-ı  
Ma'nevisidir  
Veladeti sene 1265 irtihali gurre-i Ramazan sene  
1310

هو  
حق پرستم عرض احلاص ایندیکمدرکاه بر  
بر نفس توحیدن ایرلدمم الله بر  
تاریخ نویس  
سلطین العثمانی  
معلم ناجی افندی  
حضر تلترنک آرامگاه  
معنویسیدر  
ولادتی سنه ۱۲۶۵ ارتحالی  
۱۳۱۰ فی ۲۶ رمضان

**Mezar Tipi:** Kapak taşlı mezar

**Malzemesi:** Beyaz mermer

**İşlenişi:** Yüksek kabartma

**Mezar Ölçüleri:**

Uzun Kenar	x
Kısa Kenar	x
Yükseklik	x

**Kaide Ölçüleri:**

<b>I.Kaide</b>		<b>II.Kaide</b>		<b>Sanduka Kaidesi</b>	
Uzun Kenar	231 cm	Uzun Kenar	x	Uzun Kenar	x
Kısa Kenar	113 cm	Kısa Kenar	x	Kısa Kenar	x
Yükseklik	31 cm	Yükseklik	x	Yükseklik	x

**Kapak Ölçüleri:**

Uzun Kenar	189 cm
Kısa Kenar	71 cm
Yükseklik	19 cm

**Şahide Ölçüleri:**

<b>Baş Taşı</b>		<b>Ayak Taşı</b>	
Yükseklik	196 cm	Yükseklik	186 cm
Alt Genişlik	94 cm	Alt Genişlik	95 cm
Üst Genişlik	107 cm	Üst Genişlik	104 cm
Kalınlık	x	Kalınlık	x

**Metal Şebeke Ölçüleri:**

Uzun Kenar	x
Kısa Kenar	x
Yükseklik	x

**Başlık Ölçüleri:**

<b>Baş Taşı</b>		<b>Ayak Taşı</b>	
Yükseklik	x	Yükseklik	x
Genişlik	x	Genişlik	x

**Başlık Tipi:** Başlık yok

**Süsleme Özellikleri:**

Yüksek bir kaidenin üzerinde kapak formunda kademeli mermer bloktan oluşur. Ortasında sekiz formunda bir kabir suluğu bulunur. Baş ve ayak taşları akant yapraklarından oluşan çanak içerisinde çıkmaktadır (Resim 180).

**Arma ve Rozetler:** Arma ve rozet kullanılmamıştır.

**Kullanılan Motifler:** Akant yaprağı.



**Katalog No:** 48

**Çizimler:**

**Resimler:** 181-183

**Kimliği:** Hazine Kahyası Ahmed Eşref Bey

**Yeri:** Birinci adada bulunur.

**Ölüm Tarihi:** 1892

**Kitabesi:** Silindirik formda yükselen baş taşında sağa dönük olarak ve yaprak motiflerinin oluşturduğu oval bir çerçeve içerisinde 10 satırlık kitabesi bulunmaktadır. Bu çerçevenin alt kısmında bir kurdele ile yapılmış fiyonk bulunmaktadır (Resim 181).

Kitabenin metni şu şekildedir:

Hüve'l-baki  
Rical-i devlet-i aliyyeden  
Rutbe-i evveli sınıf-ı evveli  
Ashabından hazine-i hümayun  
Kethüfası merhum ve magfur  
İla rahmeti rabbihi'l-gafur  
Esseyyih Ahmed Eşref begin  
Ve kaffe-i ehl-i imanın  
Ervahiçün el Fatiha  
Sene 1310

هو الباقي  
رجال دولت عليه دن  
و رتبه اولی صنف اولی  
اصحابندن خزینه همایون  
کتخداسی مرحوم و مغفور  
الی رحمة ربه الغفور  
السید احمد اشرف بکک  
کافه اهل ایمانک  
روحیچون الفاتحه  
فی ۵ صفر سنه ۱۳۱۰

**Mezar Tipi:** Üstü açık lahit mezar

**Malzemesi:** Beyaz mermer

**İşlenişi:** Yüksek kabartma

**Mezar Ölçüleri:**

Uzun Kenar	200 cm
Kısa Kenar	73 cm
Yükseklik	73 cm

**Kaide Ölçüleri:**

<b>I.Kaide</b>		<b>II.Kaide</b>		<b>Sanduka Kaidesi</b>	
Uzun Kenar	234 cm	Uzun Kenar	x	Uzun Kenar	x
Kısa Kenar	111 cm	Kısa Kenar	x	Kısa Kenar	x
Yükseklik	5 cm	Yükseklik	x	Yükseklik	x

**Kapak Ölçüleri:**

Uzun Kenar	219 cm
Kısa Kenar	91 cm
Yükseklik	15 cm

**Şahide Ölçüleri:**

<b>Baş Taşı</b>		<b>Ayak Taşı</b>	
Yükseklik	176 cm	Yükseklik	163 cm
Alt Genişlik	81 cm	Alt Genişlik	71 cm
Üst Genişlik	76 cm	Üst Genişlik	66 cm
Kalınlık	x	Kalınlık	x

**Metal Şebeke Ölçüleri:**

Uzun Kenar	x
Kısa Kenar	x
Yükseklik	x

**Başlık Ölçüleri:**

<b>Baş Taşı</b>		<b>Ayak Taşı</b>	
Yükseklik	10 cm	Yükseklik	10 cm
Genişlik	40 cm	Genişlik	41 cm

**Başlık Tipi:** Topuz başlık

**Süsleme Özellikleri:**

Sandukanın yan yüzeylerinde birbirinin aynı ışın şuası yer almaktadır. Bu bezemenin ortasında ise çiçek ve hilal motifine yer verilmiştir. Hilalin uç kısımları kısa

yüzeylerde yukarı doğru bakarken; uzun yüzeylerde aşağı doğru bakmaktadır. Mezarın üst kısmında ise dört bir yüzeyi dolaşan küçük niş dizisi bulunmaktadır (Resim 182).

Oldukça zarif bir şekilde yükselen şahidelerin alt kısmı uçları dışa kıvrım yapmış akant yapraklarından oluşan bir çanak şeklindedir. Baş taşında yapraklar arasında kitabesi bulunurken; ayak taşında oval bir çerçeve içerisine yerleştirilmiş hurma ağacı<sup>92</sup> bulunmaktadır (Resim 183). Şahidelerin üzerinde ise yaprakların oluşturduğu topuz şeklinde birer küçük başlık yer almaktadır.

**Arma ve Rozetler:** Arma ve rozet kullanılmamıştır.

**Kullanılan Motifler:** Hurma ağacı, yaprak, akant yaprağı, ışın şuası, hilal, çiçek.

---

<sup>92</sup> Hurma ağacının, yaşamın ve ölümsüzlüğün sembolü olarak resmedilmesi şaşırtıcı değildir; bu ağacın tıpkı asma gibi, alışlageldik biçimlendirilmelerinde bol meyve taşıyan dalları bereketi, üremeyi, her zaman yeşil kalan selvi ağacı da kalıcılığı simgeler. Hans-Peter Laqueur, *Hüve'l Baki İstanbul'da Osmanlı Mezarları ve Mezar Taşları*, (Çev. Selahattin Dilidüzgün), İstanbul 1997, s.131.

**Katalog No:** 49

**Çizimler:** 59-63

**Resimler:** 184-188

**Kimliği:** Ahmed Eyüb Paşa<sup>93</sup>

**Yeri:** Dördüncü adada bulunur ve türbenin yanındaki yola bakan ilk mezardır.

**Ölüm Tarihi:** 28 Mayıs 1892

**Kitabesi:** Baş taşının dış yüzeyinde perde gibi alttan bağlanmış, ay yıldız ile başlayan 9 satırlık kitabesi bulunur. Kitabenin üst kısmı ucunda hilal bulunan bir mızrak şeklinde çikıntı yapmıştır. Mızrağın etrafından bir halat sarkıtılmıştır (Resim 184).

Kitabenin metni şu şekildedir:

Hüve'l Hayyü'l Bâkî  
Efâhim-i müşirân-ı Askeriyeden olub  
Tebdir ve fetânet ve besâlet ve şecâ'at  
Bulunduğu muharebâtın kâffesinde  
Galibiyet ile temeyyüz eylemiş iken pençe-i  
Ecele teslim-i gerden-i itaat eylemiş  
Olan kumandan-ı meşhur Ahmed Eyüb  
Paşa'nın ruhiçün el-Fatiha  
17 Ra Sene 1310

هو الخلاق الباقي  
افاحم مشيران عسكريه دن اولوب  
تدبير فطانت و بسالت و شجاعت  
بولنديغي محارباتك كافه سندن  
غالبيت ايله تمير ايلمش ايكن پنجه  
اجله تسليم كردن اطاعت ايلمش  
اولان قوماندان مشهور احمد ايوب  
پاشانك روحیچون الفاتحه  
۱۷ ر ۱۳۱۰

**Mezar Tipi:** Çatma lahit mezar

**Malzemesi:** Beyaz mermer

**İşlenişi:** Yüksek kabartma

**Mezar Ölçüleri:**<sup>94</sup>

Uzun Kenar	153 cm
Kısa Kenar	45 cm
Yükseklik	57 cm

<sup>93</sup> 1859 yılında harb okulundan iyi bir asker olarak ayrılmıştır. Önce yüzbaşı daha sonra iki yıl kolağası, beş yıl binbaşı ve bir yıl kaymakamlık yaptıktan sonra 1869 yılında tuğgeneral daha sonrada general olarak hizmet vermiştir. 12 Haziran 1873 yılında mareşal rütbesi almış ve 7. Ordu mareşali ve Yemen valisi olmuştur. 1874 yılında bu görevden istifa etmiş ve 2. Ordu mareşali olarak Sırp ve Rusya muharebelerinde bulunmuştur. Daha sonra 5. Ordu mareşali olarak görev almıştır. 1879'da 3. Ordu mareşali ve Manastır valisi olmuştur. Beş yıl sonra Yanya valisi ve daha sonra Yunanistan sınırında kumandan olmuştur. 1889'da da Manastır ve Kosova valisi olmuştur. 1890 yılında ayrılmış ve Dersâadet'e gelmiş ve burada yüksek memur olarak hizmet vermiştir. Geri döndüğünde padişahın saygın yardımcısı olmuştur. *Mehmed Süreyyâ, Sicill-i Osmani Yahud Tezkire-i Meşâhir-i Osmâniyye*, İstanbul 1997, IV/I, 350-351.

<sup>94</sup> Dört köşesinde de 11,5 cm genişliğinde 14,5 cm derinliğinde birer çıkma köşelik bulunmaktadır.

**Kaide Ölçüleri:<sup>95</sup>**

<b>I.Kaide</b>		<b>II.Kaide</b>		<b>Sanduka Kaidesi</b>	
Uzun Kenar	274 cm	Uzun Kenar	260 cm	Uzun Kenar	157 cm
Kısa Kenar	161 cm	Kısa Kenar	149 cm	Kısa Kenar	46 cm
Yükseklik	38 cm	Yükseklik	16 cm	Yükseklik	28 cm

**Kapak Ölçüleri:<sup>96</sup>**

Uzun Kenar	154 cm
Kısa Kenar	43 cm
Yükseklik	24 cm

**Şahide Ölçüleri:**

<b>Baş Taşı</b>		<b>Ayak Taşı</b>	
Yükseklik	210 cm	Yükseklik	190 cm
Alt Genişlik	103 cm	Alt Genişlik	93 cm
Üst Genişlik	100 cm	Üst Genişlik	90 cm
Kalınlık	x	Kalınlık	x

**Metal Şebeke Ölçüleri:**

Uzun Kenar	x
Kısa Kenar	x
Yükseklik	x

**Başlık Ölçüleri:**

<b>Baş Taşı</b>		<b>Ayak Taşı</b>	
Yükseklik	35 cm	Yükseklik	33 cm
Genişlik	100 cm	Genişlik	90 cm

**Başlık Tipi:** Akant yapraklarından oluşan bir çember ve onun üzerinde burgulu bir fesi çevreleyen iki sıra yaprak dizisi bulunmaktadır.

<sup>95</sup>Sanduka kaidesinin dört köşesinde de 28 cm genişliğinde 5,5 cm derinliğinde birer çıkma kaide köşeliği bulunmaktadır.

<sup>96</sup> Sanduka kapağının dört köşesinde de 28,5 cm genişliğinde 8 cm derinliğinde birer çıkma köşelik bulunmaktadır.

### Süsleme Özellikleri:

Mezarın dört yüzü de dönemin üslup anlayışına uygun olarak kabartma, bitkisel ve geometrik kompozisyonlarla son derece zengin süslenmiştir. Ayrıca arma ve rozet bezemesi de bulunmaktadır. Dört köşesinde yer alan konsol çıkıntılarda ise çiçek çelengi arasından bir akant yaprağı uzanmaktadır (Resim 185).

Sandukanın uzun yüzeylerinde geometrik bezemenin yer aldığı zarif bordürle çevrelenmiş alanın ortasında çiçeklerden oluşmuş bir çelenk ve bunun üzerinde de güllerle dolu, hasır örgülü bir vazodur. Bu bezemenin iki yanında da simetrik olarak tanzim edilmiş akant yaprakları arasında gül motifleri yer alır (Resim 186)(Çizim 59).

Kısa kenarlarda arma ve rozet kullanımına yer verilmiştir. Kitabenin bulunduğu kısa yüzeyinde Osmanlı arması, diğer yüzeyde ise Mızıkay-ı Hümayun arması yer almaktadır. Osmanlı armasının merkezinde bir kalkan bulunur. Onun üzerinde serpuşlu bir kavuk bulunur. Üzerinde de bir hilal arkasından parlayan güneş ve ışın şuası bulunmaktadır. Sağ tarafında yukarıdan aşağı doğru sırasıyla; mızrak, üzerinde ay yıldız bulunan sancak, tek taraflı teber, çift taraflı teber, mızrak, kılıç, topun ateşleme kısmı, kılıç sapı, bozdoğan bulunmaktadır. Sol tarafında ise mızrak, üzerinde ay yıldız ve çiçek demeti bulunan sancak, süngü, tek taraflı teber, tabanca, şeşper<sup>97</sup>, terazi, iki kitap bulunur. Kalkanın altında borazan, okluk ve meşale çapraz olarak yerleştirilmiştir. Kıvrım dallı yapraklardan asılan beş adet madalyon armayı alttan desteklemektedir. Bunlar sırasıyla şöyledir; Şevkat Nişanı, Nişan-ı Osmanî, Nişan-ı İftahar, Mecidi Nişanı ve Nişan-ı Âli İmtiyaz<sup>98</sup> (Resim 187)(Çizim 60).

Ayak taşı yönündeki kısa yüzeyinde bulunan Mızıkay-ı Hümayun arması ise şu şekilde sıralanmıştır; ortada diyagonal olarak yerleştirilmiş davul, onu üzerinde düşey ekseninde çadırın tepe kısmı bulunmaktadır. Etrafında ise boru, borazan, rulo şeklinde kıvrılmış kağıt, kağıdın üzerinde de iki adet çapraz olarak yerleştirilmiş davul sopası yerleştirilmiştir (Resim 188)(Çizim 61).

Şahideleri silindirik olarak yükselmektedir. Baş taşının dış yüzeyinde kitabenin bulunduğu bir levha yerleştirilmiştir. Bu levha perde gibi alt kısımdan bağlanmıştır. Üst

<sup>97</sup> Altı dilimli savaş topuzu.

<sup>98</sup> Candaş Keskin, *İstanbul'da Bulunan Osmanlı Dönemi Armalı Ve Madalyalı Mezar Taşları*, (Yayımlanmamış Yüksek Lisans Tezi), Gazi Üniversitesi Sosyal Bilimler Enstitüsü Arkeoloji ve Sanat Tarihi Anabilim Dalı, Ankara 2001, s.76.

kısımında ise mızrak ucu bulunmaktadır ve bu mızraktan bir halat sarkıtılmıştır (Çizim 62-63).

**Arma ve Rozetler:** Osmanlı hanedanlığının arması ve Mızıkay-ı Hümayun arması yer almaktadır. Ayrıca Osmanlı armasından sarkan beş adet madalyon bulunur.

**Kullanılan Motifler:** Gül, akant yaprağı, kurdele, çelenk, demet, vazo, arma, ay yıldız, halat, mızrak, kavuk, kalkan, hilal, güneş, ışın şuası, sancak, tek taraflı ve çift taraflı teber, kılıç, topun ateşleme kısmı, bozdoğan, süngü, tabanca, şşper, terazi, kitap, borazan, ok kuburu, meşale, çadır tepeliği, boru, rulo yapılmış kağıt, davul, davul sopası.

**Katalog No:** 50

**Çizimler:** 64-65

**Resimler:** 189-192

**Kimliği:** Ahmed Raşid Zeynel

**Yeri:** Dördüncü adada bulunur. Birinci giriş kapısının sağ tarafındaki gruptadır.

**Ölüm Tarihi:** 1892

**Kitabesi:** Silindirik formda yükselen baş taşının dış yüzeyinde 7 satırlık kitabesi, kartuşlar içerisinde bulunmaktadır (Resim 189).

Kitabenin metni şu şekildedir:

Rutbe-i bala ricali devletden  
Harem-i hümayun nazırı  
Ve birinci daire-i belediyye  
Müdiri merhum Ahmed  
Raşid Efendi'nin ruhiçün  
El Fatiha  
Fi 13 zil-hicce sene 1310

رتبه بالا رجالتدن  
حرم همایون ناظری  
و برنجی دائره بلدییه  
مدیری مرحوم احمد  
راشد افندینک روحیچون  
الفاتحه  
فی ۱۳ ذی الحجہ سنه ۱۳۱۰

**Mezar Tipi:** Çatma lahit mezar

**Malzemesi:** Beyaz mermer

**İşlenişi:** Yüksek kabartma

**Mezar Ölçüleri:**

Uzun Kenar	205 cm
Kısa Kenar	75 cm
Yükseklik	70 cm

**Kaide Ölçüleri:**

I.Kaide		II.Kaide		Sanduka Kaidesi	
Uzun Kenar	290 cm	Uzun Kenar	249 cm	Uzun Kenar	230 cm
Kısa Kenar	155 cm	Kısa Kenar	113 cm	Kısa Kenar	93 cm
Yükseklik	7 cm	Yükseklik	12 cm	Yükseklik	22 cm



**Kapak Ölçüleri:**

Uzun Kenar	227 cm
Kısa Kenar	93 cm
Yükseklik	17 cm

**Şahide Ölçüleri:**

<b>Baş Taşı</b>		<b>Ayak Taşı</b>	
Yükseklik	180 cm	Yükseklik	174 cm
Alt Genişlik	96 cm	Alt Genişlik	91 cm
Üst Genişlik	106 cm	Üst Genişlik	101 cm
Kalınlık	x	Kalınlık	x

**Metal Şebeke Ölçüleri:**

Uzun Kenar	x
Kısa Kenar	x
Yükseklik	x

**Başlık Ölçüleri:**

<b>Baş Taşı</b>		<b>Ayak Taşı</b>	
Yükseklik	x	Yükseklik	x
Genişlik	x	Genişlik	x

**Başlık Tipi:** Başlık yok

**Süsleme Özellikleri:**

Sandukanın tüm yüzeyleri hiç boşluk bırakılmadan mükemmel bir işçilikle işlenmiştir. Uzun yüzeylerdeki panoların ortasında bir kurdele ile bağlanan iki zeytin dalı çapraz olarak yerleştirilmiştir. Altından gül, pençberk, gelincik ve goncaların bulunduğu bir çelenk sarkıtılmıştır. Bu bezemenin her iki yanından simetrik olarak akant yaprakların oluşturduğu kıvrımlı dallar uzanmaktadır. Üst kısmında sivri yapraklı bir çiçekten dağılan akant yapraklarının oluşturduğu bordur boşluğu doldurmaktadır (Resim 190)(Çizim 64). Kısa yüzeylerde de benzer bezeme tekrar edilmiştir. Köşelerde

bulunan küçük sütuncelerin başlıkları da yine akant yapraklarının oluşturduğu bir taç şeklindedir (Resim 191)(Çizim 65).

Sanduka kapağının üzerinde 10x34 cm. ölçülerinde sekiz formunda bir kabir suluğu bulunmaktadır.

Şahideleri silindirik kaide üzerine, akant yapraklarının oluşturduğu bir çanak içerisinden yükselmektedir. Şahidelerin tepelik kısımları oldukça sivri bırakılmıştır (Resim 192).

**Arma ve Rozetler:** Arma ve rozet kullanılmamıştır.

**Kullanılan Motifler:** Kurdele, zeytin dalı, gül, pençberk, gelincik, gonca, akant yaprağı, çelenk.

**Katalog No:** 51

**Çizimler:**

**Resimler:** 193-194

**Kimliği:** Erkan-ı Harbiye Reisi Ali Nizami Bey<sup>99</sup>

**Yeri:** Birinci adada bulunur.

**Ölüm Tarihi:** 7 Temmuz 1893

**Kitabesi:** Silindirik formda yükselen baş taşında ve sağa dönük olarak 7 satırlık kitabesi bulunmaktadır (Resim 193).

Kitabesinin metni şu şekildedir:

Hüve'l-baki  
Müşiran-ı saltanat-ı seniyyeden  
işbu erkan-ı harbiye-i umumiye  
Reisi merhum ve magfuru leh  
Ali Nizami Paşa'nın  
Ruhîçü'n lillahi'l-fatîha  
Fi 1 Muharrem sene 1311

هو الباقي  
شیران سلطنت سنیه دن  
اسبق ارکان حربیه عموییه  
رئیسى مرحوم ومغفور له  
على نظامى پاشا نك  
روحیچون لله الفاتحه  
فی ۷ محرم سنه ۱۳۱۱

**Mezar Tipi:** Çatma lahit mezar

**Malzemesi:** Beyaz mermer

**İşlenişi:** Yüksek kabartma

**Mezar Ölçüleri:**

Uzun Kenar	196 cm
Kısa Kenar	65 cm
Yükseklik	64 cm

<sup>99</sup> 1822'de niğde'de doğmuştur. Dersaâdet'te Mekteb-i Hariciye'de yetişmiştir. 1839'da Viyana'ya gitmiş ve tahsilini burada tamamlamıştır. Uzun bir müddet Belgrat ve civarında, sancak, general ve komiserlik yapmıştır. 1877'de Mekteb-i Mülkiye'de ve hemen peşine Mekteb-i Sultaniye'de müdür olarak kısa bir süre çalışmıştır. 1880'de rütbe alarak Teftiş-i Askerî Komisyonunda hizmet vermiştir. 7 Temmuz 1893 de vefat etmiştir. Mehmed Süreyyâ, *Sicill-i Osmani Yahud Tezkire-i Meşâhir-i Osmâniyye*, İstanbul 1997, III,679.

**Kaide Ölçüleri:**

<b>I.Kaide</b>		<b>II.Kaide</b>		<b>Sanduka Kaidesi</b>	
Uzun Kenar	267 cm	Uzun Kenar	x	Uzun Kenar	208 cm
Kısa Kenar	131 cm	Kısa Kenar	x	Kısa Kenar	80 cm
Yükseklik	4 cm	Yükseklik	x	Yükseklik	16 cm

**Kapak Ölçüleri:**

Uzun Kenar	213 cm
Kısa Kenar	81 cm
Yükseklik	16 cm

**Şahide Ölçüleri:**

<b>Baş Taşı</b>		<b>Ayak Taşı</b>	
Yükseklik	184 cm	Yükseklik	177 cm
Alt Genişlik	97 cm	Alt Genişlik	95 cm
Üst Genişlik	105 cm	Üst Genişlik	100 cm
Kalınlık	x	Kalınlık	x

**Metal Şebeke Ölçüleri:**

Uzun Kenar	x
Kısa Kenar	x
Yükseklik	x

**Başlık Ölçüleri:**

<b>Baş Taşı</b>		<b>Ayak Taşı</b>	
Yükseklik	x	Yükseklik	x
Genişlik	x	Genişlik	x

**Başlık Tipi:** Başlık yok

**Süsleme Özellikleri:**

Köşelerinde plastırlara yer verilen sandukanın hiç bezemesi bulunmamaktadır (Resim 194).

**Arma ve Rozetler:** Arma ve rozet kullanılmamıştır.

**Kullanılan Motifler:** Bezemesizdir.

**Katalog No:** 52

**Çizimler:**

**Resimler:** 195-196

**Kimliği:** Mabeyn Başkâtibi Süreyya Paşa

**Yeri:** İkinci adada bulunur.

**Ölüm Tarihi:** 1894

**Kitabesi:** Silindirik olarak yükselen baş taşının dış yüzeyinde 6 satırlık kitabesi bulunmaktadır (Resim 195).

Kitabenin metni şu şekildedir:

Hüve'l-hallaku'l-baki  
Mabeyn-i hümayun baş katibi  
Vüzera-yı izamdan  
Merhum Süreyya Paşa'nın  
Ruhîçün Fatiha  
1312

هو الخلاق الباقي  
مابين همايون باش كاتبي  
وزراى عظامدن  
مرحوم ثريا پاشانك  
روحچون فاتحه سنه  
۱۳۱۲

**Mezar Tipi:** Üstü açık, içi boş lahit mezar

**Malzemesi:** Beyaz mermer

**İşlenişi:** Yüksek kabartma

**Mezar Ölçüleri:**

Uzun Kenar	218 cm
Kısa Kenar	89 cm
Yükseklik	79 cm

**Kaide Ölçüleri:**

I.Kaide		II.Kaide		Sanduka Kaidesi	
Uzun Kenar	341 cm	Uzun Kenar	235 cm	Uzun Kenar	x
Kısa Kenar	203 cm	Kısa Kenar	105 cm	Kısa Kenar	x
Yükseklik	5 cm	Yükseklik	15 cm	Yükseklik	x

**Kapak Ölçüleri:**

Uzun Kenar	x
Kısa Kenar	x
Yükseklik	x

**Şahide Ölçüleri:**

<b>Baş Taşı</b>		<b>Ayak Taşı</b>	
Yükseklik	182 cm	Yükseklik	177 cm
Alt Genişlik	93 cm	Alt Genişlik	86 cm
Üst Genişlik	104 cm	Üst Genişlik	98 cm
Kalınlık	15x87 cm	Kalınlık	15x87 cm

**Metal Şebeke Ölçüleri:**

Uzun Kenar	x
Kısa Kenar	x
Yükseklik	x

**Başlık Ölçüleri:**

<b>Baş Taşı</b>		<b>Ayak Taşı</b>	
Yükseklik	x	Yükseklik	x
Genişlik	x	Genişlik	x

**Başlık Tipi:** Başlık yok

**Süsleme Özellikleri:**

Tıpkı bir bahçe duvarı gibi tasarlanmış mezarın yüzeyleri sütunceye benzeyen çıkıntılarla bölümler oluşturulmuştur. Köşelerde dikdörtgen, içi boş panolar birer pano bulunur. Kısa yüzeylerin ortasına yerleştirilen iç içe geçmiş silmelerden oluşan içi boş dikdörtgen pano, uzun yüzeylerde kare bir forma dönüşmüştür. Ayrıca uzun yüzeylerdeki kare panonun her iki yanında 12 peteğin bulunduğu birer pano bulunmaktadır.

Silindirik olarak yükselen şahideleri alttan kıvrımlı hatlara sahip iki konsol desteklemektedir (Resim 196).

**Arma ve Rozetler:** Arma ve rozet kullanılmamıştır.

**Kullanılan Motifler:** Petek, geometrik bezeme.



**Katalog No:** 53

**Çizimler:**

**Resimler:** 197-198

**Kimliği:** Paris Sefiri Said Paşa

**Yeri:** İkinci adada bulunur.

**Ölüm Tarihi:** 1894

**Kitabesi:** Silindirik olarak yükselen baş taşının dış yüzeyinde 9 satırlık kitabesi bulunmaktadır (Resim 197).

Kitabenin metni şu şekildedir:

Hüve'l-hallaku'l-baki  
Mütehayyizan-ı vüzera-yı  
Saltanat-ıs senine ve vükela-yı  
Devlet-i aliyyeden sabık  
Paris sefir-i kebiri  
Merhum ve magfur leh  
Said Paşa'nın  
Ruhîçün El Fatiha  
Fi 11 Şevval-i Şerif Sene 1312

هو الخلاق الباقي  
متحيزان وزراي  
سلطنت سنیه و وکلای  
دولت علیہ دن سابق  
پارس سفیر کبیری  
سعد پاشانک  
روحیچون الفاتحه  
فی ۱۱ شوال شریف سنه  
۱۳۱۲

**Mezar Tipi:** Kapak taşlı mezar

**Malzemesi:** Beyaz mermer

**İşlenişi:** Yüksek kabartma

**Mezar Ölçüleri:**

Uzun Kenar	x
Kısa Kenar	x
Yükseklik	x

**Kaide Ölçüleri:**

I.Kaide		II.Kaide		Sanduka Kaidesi	
Uzun Kenar	340 cm	Uzun Kenar	264 cm	Uzun Kenar	x
Kısa Kenar	177 cm	Kısa Kenar	108 cm	Kısa Kenar	x
Yükseklik	16 cm	Yükseklik	15 cm	Yükseklik	x

**Kapak Ölçüleri:**

Uzun Kenar	238 cm
Kısa Kenar	79 cm
Yükseklik	16 cm

**Şahide Ölçüleri:**

<b>Baş Taşı</b>		<b>Ayak Taşı</b>	
Yükseklik	197 cm	Yükseklik	186 cm
Alt Genişlik	115 cm	Alt Genişlik	103 cm
Üst Genişlik	112 cm	Üst Genişlik	102 cm
Kalınlık	x	Kalınlık	x

**Metal Şebeke Ölçüleri:**

Uzun Kenar	336 cm
Kısa Kenar	176 cm
Yükseklik	183 cm

**Başlık Ölçüleri:**

<b>Baş Taşı</b>		<b>Ayak Taşı</b>	
Yükseklik	x	Yükseklik	x
Genişlik	x	Genişlik	x

**Başlık Tipi:** Başlık yok

**Süsleme Özellikleri:**

Yüksek bir kaidenin üzerinde kapak formunda kademeli mermer bloktan oluşur. Ortasında 35x20 cm ölçülerinde oval bir kabir suluğu bulunur. Baş ve ayak taşları akant yapraklarından oluşan çanak içerisinde çıkmaktadır (Resim 197).

Sade olarak ele alınan mezarın etrafını metal şebeke çevrelemektedir. Kısa yüzeylerde 9, uzun yüzeylerde 20 gülçenin ve kıvrım hatlarla birbirine bağlanan dalların oluşturduğu şebeke; belirli aralıklara yerleştirilen 10 metal çubuğun bir araya toplanmasından oluşan bir demet üzerine yerleştirilen 58 cm uzunluğunda bir tepelik ile son bulur (Resim 198).

**Arma ve Rozetler:** Arma ve rozet kullanılmamıştır.

**Kullanılan Motifler:** Akant yaprađı, güçle.

**Katalog No:** 54

**Çizimler:** 66-67

**Resimler:** 199-204

**Kimliği:** Hidiv Mehmed Ali Paşa oğlu Halim Paşa

**Yeri:** İkinci adada bulunur.

**Ölüm Tarihi:** 1894

**Kitabesi:** Silindirik olarak yükselen baş taşının dış yüzeyinde 8 satırlık kitabesi Kartuşlar içerisinde bulunmaktadır (Resim 199).

Kitabenin metni şu şekildedir:

Hüve'l-hayyü'l-baki  
Mısır Valisi esbak  
Mehmed Ali Paşa-zade  
Merhum ve mağfur cennet mekan  
Firdevsi aşıyan devletlü  
Halim Paşa Hazretlerinin  
Ruhu şerifleri için  
Lillahi Teala El Fatiha  
Zilhicce sene 1312 Haziran 1894

هو الخلاق الباقي  
مصر واليسى اسبق  
محمد على پاشا زاده  
مرحوم و مغفور جنتمکان  
فردوس اشيان دولتلو  
حليم پاشا حضر تلينك  
روح شريفلى ايچون  
الله تعالى الفاتحه  
ذى الحجه سنه ۱۳۱۲ حزيران ۱۸۹۴

**Mezar Tipi:** Çatma lahit mezar

**Malzemesi:** Beyaz mermer, Altın yaldız

**İşlenişi:** Yüksek kabartma

**Mezar Ölçüleri:**

Uzun Kenar	244 cm
Kısa Kenar	77 cm
Yükseklik	82 cm

**Kaide Ölçüleri:**

I.Kaide		II.Kaide		Sanduka Kaidesi	
Uzun Kenar	402 cm	Uzun Kenar	363 cm	Uzun Kenar	285 cm
Kısa Kenar	206 cm	Kısa Kenar	207 cm	Kısa Kenar	123 cm
Yükseklik	15 cm	Yükseklik	65 cm	Yükseklik	10 cm

**Kapak Ölçüleri:**

Uzun Kenar	298 cm
Kısa Kenar	135 cm
Yükseklik	25 cm

**Şahide Ölçüleri:**

<b>Baş Taşı</b>		<b>Ayak Taşı</b>	
Yükseklik	200 cm	Yükseklik	235 cm
Alt Genişlik	103 cm	Alt Genişlik	103 cm
Üst Genişlik	111 cm	Üst Genişlik	111 cm
Kalınlık	x	Kalınlık	x

**Metal Şebeke Ölçüleri:**

Uzun Kenar	389 cm
Kısa Kenar	238 cm
Yükseklik	147 cm

**Başlık Ölçüleri:**

<b>Baş Taşı</b>		<b>Ayak Taşı</b>	
Yükseklik	35 cm	Yükseklik	27 cm
Genişlik	63 cm	Genişlik	56 cm

**Başlık Tipi:** Fes başlık**Süsleme Özellikleri:**

Oldukça farklı bir tipolojidedir. Üç katlı bir görünüm sergiler. Sanduka köşeleri sütunceli, yüksek kaidenin üzerine oturmaktadır. Dört yüzeyi de son derece bezemelidir (Resim 200). Kompozit başlıklı sütuncelerin yardımıyla üç pano oluşturulan uzun yüzeyler, altın yaldızlı olarak işlenmiştir. Ortadaki panoda tıpkı rulo yapılmış bir kağıdı anımsatan bir aynalık bulunur. Aynalığı alttan ve üstten zeytin dalları dolanmaktadır. Ayrıca her iki yanından çiçek demetinin sarkıtıldığı, gül ve çiçeklerden oluşan bir çelenk asılmıştır (Resim 201). Yanlardaki panolar ise birbirinin aynıdır. Gül, gelincik ve papatyadan oluşan bir çelenk iki yandan akant yapraklarıyla tutturulmuştur. Üzerine

hasır örgü bir vazo yerleştirilmiştir. Vazonun içini kucak dolusu, gül, gelincik ve papatyadan oluşan bir demet doldurmaktadır. Köşelerde ise kıvrım hatlar arasında oval birer aynalık bulunur (Resim 202)(Çizim 66). Kısa yüzeyler, orta panonun bir tekrarıdır. Tüm bu bezemeler ve sütuncelerin kompozit başlıkları, altın yaldızlı olarak işlenmiştir (Resim 203)(Çizim 67).

Sandukanın üzerini geniş saçaklı bir kapak örtmektedir. Bu kapağın üzerinde ise yine üç bölümden oluşan 52 cm yüksekliğinde üçüncü bir kat bulunur. Bu katın orta bölümünde bezemesel bir pano oluşturulmuştur. Akant yapraklarının oluşturduğu bu panonun üzerinden yine akant yapraklarının oluşturduğu bir bordür geçmektedir. Ortada ise gül ve yasemin çiçeğinin bulunduğu bir vazo gül ve papatyalardan oluşan bir çelen üzerine yerleştirilmiştir. Üzerine 76x82 cm kaide üzerine 115 cm yüksekliğinde 20 dilimli bir soğan kubbe bulunmaktadır. Soğan kubbenin üzerinde ise bir kupa bulunmaktadır. Kupanın etrafını çiçek motiflerinin oluşturduğu bir çelenkler çevrelemektedir. İçinde de bir küçük bir küre bulunur (Resim 204).

Silindirik olarak yükselen şahideleri, küçük sütuncelerin oluşturduğu bir korkuluk çevreler. 52x52 cm ölçülerinde içbükey bir kaide üzerine oturtulan şahideleri akant yapraklarından oluşan bir çanak içerisinden yükselmektedir. Üstünde ise zincirlere bir kurdele ile bağlanmış, ortasında çiçek motifinin yer aldığı çelenk dizisi çevrelemektedir (Resim 200). Baş taşında bir fes başlık bulunurken, ayak taşında küçük bir topuz başlık yer alır.

**Arma ve Rozetler:** Arma ve rozet kullanılmamıştır.

**Kullanılan Motifler:** Zeytin dalı, gül, gelincik, papatya, yasemin, akant yaprağı, hasır örgü vazo, yivli vazo, aynalık, çelenk, kupa, kurdele.

**Katalog No:** 55

**Çizimler:** 68-69

**Resimler:** 205-208

**Kimliği:** Konya Valisi Mehmed Said Paşa

**Yeri:** İkinci adada bulunur.

**Ölüm Tarihi:** 1895

**Kitabesi:** Silindirik olarak yükselen baş taşının iç yüzeyinde 12 satırlık kitabesi bulunmaktadır (Resim 205).

Kitabenin metni şu şekildedir:

Küllü nefsün zaikatül mevt  
 Vükela-yı ma'zulin-i devletden  
 Ve efâhim-i müşiran-ı kiramdan  
 Esbak Konya valisi olub  
 Fart-ı istikamet ve hamiyet ve metanet  
 Ciddiyet ve ilm ve fazilet ile  
 Bihakkın muttasıf olarak  
 Dairesinde imrar-ı hayat etmiş  
 Olan meşhur esseyyid Mehmed  
 Said Paşa hazretlerinin  
 Ruhü şerifiçün  
 El Fatiha  
 Fi 7 Ramazan 1313 yevm-i Cuma

كل نفس ذا نقت الموت  
 وكلاى معزولين دولتن  
 و افاحم مشيران كرامدن  
 اسبق قونيه واليسى اولوب  
 فرط استقامت و حميت و مئانت  
 و جديت و علم و فضيلت ايله  
 بحق متصف اوله رق ادميت  
 دائره سنده امرار حيات ايتمش  
 اولان مشهور السيد محمد  
 سعيد پاشا خضرتلرينك  
 روح شريفچون الفاتحه  
 فى ٧ رمضان سنه ١٣٢٣ يوم جمعه

**Mezar Tipi:** Çatma lahit mezar

**Malzemesi:** Beyaz mermer

**İşlenişi:** Yüksek kabartma

**Mezar Ölçüleri:**

Uzun Kenar	210 cm
Kısa Kenar	79 cm
Yükseklik	72 cm

**Kaide Ölçüleri:**

<b>I.Kaide</b>		<b>II.Kaide</b>		<b>Sanduka Kaidesi</b>	
Uzun Kenar	311 cm	Uzun Kenar	x	Uzun Kenar	227 cm
Kısa Kenar	190 cm	Kısa Kenar	x	Kısa Kenar	96 cm
Yükseklik	7 cm	Yükseklik	x	Yükseklik	18 cm

**Kapak Ölçüleri:**

Uzun Kenar	238 cm
Kısa Kenar	116 cm
Yükseklik	16 cm

**Şahide Ölçüleri:**

<b>Baş Taşı</b>		<b>Ayak Taşı</b>	
Yükseklik	185 cm	Yükseklik	175 cm
Alt Genişlik	94 cm	Alt Genişlik	92 cm
Üst Genişlik	114 cm	Üst Genişlik	105 cm
Kalınlık	x	Kalınlık	x

**Metal Şebeke Ölçüleri:**

Uzun Kenar	x
Kısa Kenar	x
Yükseklik	x

**Başlık Ölçüleri:**

<b>Baş Taşı</b>		<b>Ayak Taşı</b>	
Yükseklik	x	Yükseklik	x
Genişlik	x	Genişlik	x

**Başlık Tipi:** Başlık yok**Süsleme Özellikleri:**

Son derece bezemeli olarak işlenen sandukanın uzun yüzeylerinde 136 cm lik orta kısım 13 cm dışarıya çıkıntı yapmaktadır. Dışa çıkıntılı bu yüzeyin her iki yanında sütüncü bulunmaktadır ve böylelikle yüzeyde üç bölüm oluşturulmuştur. Orta bölümde



Osmanlı arması kullanılmıştır. Armanın ortasında oval bir kalkan tasviri vardır. Kalkanın üst kısmında istiridye motifi işlenmiştir. Onun üzerinde de güneş ve ışın şuası bulunur. Sağ tarafında yukarıdan aşağı doğru; mızrak, üzerinde ay yıldızı ile sancak, çift taraflı teber, kılıç, topun ateşleme kısmı bulunur. Sol tarafta ise, yine yukarıdan aşağı doğru; mızrak, sancak, süngü, tek taraflı teber ve topun ateşleme kısmı bulunur. En altta ise “S” kıvrımlı bitkisel bir bezeme işlenmiştir.<sup>100</sup> Yanlardaki panolarda ise simetrik olarak yerleştirilen, çiçek buketi, nar, gülçe, akant yaprağı ve tomurcuklardan oluşan bitkisel bir kompozisyon yer alır (Resim 206)(Çizim 68).

Kısa yüzeylerde ise ortada tek ayaklı bir sehpa üzerinde küre bulunur. Etrafında da iç içe geçmiş gönye ve pergel tasviri yer alır. Alttan çiçek motifli bir kurdele ile bağlanan zeytin ve meşe palamudu dalı bu kompozisyonu çevrelemektedir (Resim 207)(Çizim 69).

Sanduka kapağının üzerinde 122x38 cm ölçülerinde kabir suluğu bulunmaktadır. Şahideleri ise akant yapraklarının oluşturduğu bir çanak içerisinde silindirik olarak yükselmektedir (Resim 208).

**Arma ve Rozetler:** Osmanlı arması kullanılmıştır.

**Kullanılan Motifler:** Çiçek, kurdele, küre, gönye, pergel, zeytin dalı, meşe palamudu dalı, buket, nar, akant yaprağı, kalkan, istiridye, güneş, ışın şuası, tek taraflı ve çift taraflı teber, ay yıldız, mızrak, sancak, kılıç, top.

---

<sup>100</sup> Candaş Keskin, *İstanbul'da Bulunan Osmanlı Dönemi Armalı Ve Madalyalı Mezar Taşları*, (Yayımlanmamış Yüksek Lisans Tezi), Gazi Üniversitesi Sosyal Bilimler Enstitüsü Arkeoloji ve Sanat Tarihi Anabilim Dalı, Ankara 2001, s.78.

**Katalog No:** 56

**Çizimler:** 70-71

**Resimler:** 209-212

**Kimliği:** Giritli Sırrı Paşa<sup>101</sup>

**Yeri:** İkinci adada bulunur.

**Ölüm Tarihi:** 1895

**Kitabesi:** Silindirik olarak yükselen baş taşının dış yüzeyinde kartuşlar içerisinde 8 satırlık kitabesi bulunmaktadır (Resim 209).

Kitabenin metni şu şekildedir:

Hüve'l-hallaku'l-baki  
Te'lifat-ı diniyesiyle ulema-yı  
Millet-i islamiye ve hüsn-ü idaresiyle  
Vüzera-yı devlet-i Osmaniye içinde  
Ve bir mevki-i mümtaz ihraz etmiş  
Olan Giridli Sırrı paşa  
Merhumun ruhiçün Fatiha  
Tarih-i veladeti sene 1260 tarihi vefatı fi  
24 Ca sene 1313

هو الخلاق الباقي  
تالیفات دینیّه سیله علمای  
ملت اسلامیّه حسن اداره سیله  
وزرای دولت عثمانیّه اچینده  
بر موقع ممتاز احراز ایتمش  
اولان کریدلی سرّی پاشا  
مرحومک روحیچون فاتحه  
تاریخ ولادتّی سنه ۱۲۶۰ تاریخ وفاتّی فی  
۲۴ جا سنه ۱۳۱۳

**Mezar Tipi:** Çatma lahit mezar

**Malzemesi:** Beyaz mermer

**İşlenişi:** Yüksek kabartma

**Mezar Ölçüleri:**

Uzun Kenar	180 cm
Kısa Kenar	57 cm
Yükseklik	65 cm

<sup>101</sup> Yazar, şair, hattat ve vezirlik yapmıştır. Hekimbaşı İsmail Paşa'nın damadıdır. Şair Leyle Saz'ın eşi, Prof Yusuf Razi Bel ve Mimar Vedat Tek'in Babasıdır. 1895'de hastalığı sebebiyle istifa edip İstanbul'a gelmiştir. 11 Aralık 1895 yılında vefat etmiştir. Tülin Çoruhlu- Yaşar Çoruhlu, "İstanbul'da Bulunan Gemici/Denizci Mezar taşlarına dair bir değerlendirme", IV. Eyüp Sultan Sempozyumu, İstanbul, s.84; Mehmed Süreyyâ, *Sicill-i Osmani Yahud Tezkire-i Meşâhir-i Osmâniyye*, İstanbul 1997, III, 16.

**Kaide Ölçüleri:**

<b>I.Kaide</b>		<b>II.Kaide</b>		<b>Sanduka Kaidesi</b>	
Uzun Kenar	268 cm	Uzun Kenar	x	Uzun Kenar	212 cm
Kısa Kenar	136 cm	Kısa Kenar	x	Kısa Kenar	76 cm
Yükseklik	14 cm	Yükseklik	x	Yükseklik	16 cm

**Kapak Ölçüleri:**

Uzun Kenar	212 cm
Kısa Kenar	76 cm
Yükseklik	16 cm

**Şahide Ölçüleri:**

<b>Baş Taşı</b>		<b>Ayak Taşı</b>	
Yükseklik	182 cm	Yükseklik	172 cm
Alt Genişlik	105 cm	Alt Genişlik	94 cm
Üst Genişlik	111 cm	Üst Genişlik	100 cm
Kalınlık	x	Kalınlık	x

**Metal Şebeke Ölçüleri:**

Uzun Kenar	x
Kısa Kenar	x
Yükseklik	x

**Başlık Ölçüleri:**

<b>Baş Taşı</b>		<b>Ayak Taşı</b>	
Yükseklik	x	Yükseklik	x
Genişlik	x	Genişlik	x

**Başlık Tipi:** Başlık yok**Süsleme Özellikleri:**

Sandukanın uzun yüzeyinin ortasında dairesel bir aynalık bulunur. Aynalığın iki yönünde de simetrik olarak uzanan “S” ve “C” kıvrımlarıyla uzanan bitkisel bir

bezemeye yer verilmiştir. Üzerinde küçük kozalakların bulunduğu bu bezeme tüm yüzeyi doldurmaktadır (Resim 210)(Çizim 70).

Kısa yüzeylerde benzer motifler farklı bir şekilde uygulanmıştır. Burada oval formda bir aynalık bulunur aynalığı iki yandan saran ve aynı kökten çıkan iki aslanağzı yukarı doğru yükselmektedir (Resim 211)(Çizim 71).

Kapak taşının ortasında 41x25 cm ölçülerinde oval bir kabir suluğu bulunmaktadır (Resim 212).

Şahideleri akant yapraklarından sarkan bir çanak içerisine oturtulmuştur. Baş taşında kitabesi bulunurken ayak taşı boştur (Resim 212).

**Arma ve Rozetler:** Arma ve rozet kullanılmamıştır.

**Kullanılan Motifler:** Aslanağzı, aynalık, akant yaprağı, kozalak, yaprak.

**Katalog No:** 57

**Çizimler:**

**Resimler:** 213-215

**Kimliği:** Hariciye Tahrirat Müdürü Ömer Vasfi

**Yeri:** Üçüncü adada bulunur. Birinci giriş kapısının sol tarafındaki mezardır.

**Ölüm Tarihi:** 1895

**Kitabesi:** Silindirik olarak yükselen baş taşının dış yüzeyinde 6 satırlık kitabesi kartuşlar içerisinde bulunmaktadır (Resim 213).

Kitabenin metni şu şekildedir:

Hüve'l-Hayyu'l-baki  
Ser kurena-yı hazreti şehriyari  
Merhum Osman Beg zade  
Tahrirat-ı hariciye evrak müdürü  
Ömer Vasfi Beg'in ruhuçün  
Fatiha gurre-i sene 1313izzet

هو الحيّ الباقي  
سر قرناي حضرت شهر ياري  
مرحوم عثمان بك زاده  
تحريرات خارجيه اوراق مديري  
عمر وصفي بك روحيچون  
فاتحه سنه ۱۳۱۳ عزت

**Mezar Tipi:** Üstü açık, içi boş lahit

**Malzemesi:** Beyaz mermer

**İşlenişi:** Yüksek kabartma

**Mezar Ölçüleri:**

Uzun Kenar	203 cm
Kısa Kenar	85 cm
Yükseklik	73 cm

**Kaide Ölçüleri:**

I.Kaide		II.Kaide		Sanduka Kaidesi	
Uzun Kenar	333 cm	Uzun Kenar	229 cm	Uzun Kenar	x
Kısa Kenar	208 cm	Kısa Kenar	97 cm	Kısa Kenar	x
Yükseklik	7 cm	Yükseklik	15 cm	Yükseklik	x

**Kapak Ölçüleri:**

Uzun Kenar	x
Kısa Kenar	x
Yükseklik	x

**Şahide Ölçüleri:**

<b>Baş Taşı</b>		<b>Ayak Taşı</b>	
Yükseklik	183 cm	Yükseklik	177 cm
Alt Genişlik	81 cm	Alt Genişlik	76 cm
Üst Genişlik	94 cm	Üst Genişlik	93 cm
Kalınlık	15x86 cm	Kalınlık	15x86 cm

**Metal Şebeke Ölçüleri:**

Uzun Kenar	x
Kısa Kenar	x
Yükseklik	x

**Başlık Ölçüleri:**

<b>Baş Taşı</b>		<b>Ayak Taşı</b>	
Yükseklik	x	Yükseklik	x
Genişlik	x	Genişlik	x

**Başlık Tipi:** Başlık yok

**Süsleme Özellikleri:**

44 ve 69 nolu mezarın bir tekrarıdır. Bir bahçe duvarı gibi tasarlanmış mezarın yüzeyleri sütunceye benzeyen çıkıntılarla bölümler oluşturulmuştur. Köşelerde dikdörtgen, içi boş panolar birer pano bulunur. Kısa yüzeylerin ortasına yerleştirilen iç içe geçmiş silmelerden oluşan içi boş dikdörtgen pano, uzun yüzeylerde kare bir forma dönüşmüştür. Ayrıca uzun yüzeylerdeki kare panonun her iki yanında 12 peteğin bulunduğu birer pano bulunmaktadır (Resim 214).

Silindirik olarak yükselen şahideleri alttan kıvrımlı hatlara sahip iki konsol desteklemektedir (Resim 215).

**Arma ve Rozetler:** Arma ve rozet kullanılmamıştır.

**Kullanılan Motifler:** Petek, Geometrik bezeme.

**Katalog No:** 58

**Çizimler:** 72-73

**Resimler:** 216-219

**Kimliği:** Eyüb Halid Paşa<sup>102</sup>

**Yeri:** İkinci adada bulunur.

**Ölüm Tarihi:** 27 Mart 1896

**Kitabesi:** Silindirik olarak yükselen baş taşının iç yüzeyinde 8 satırlık kitabesi kartuşlar içerisinde bulunmaktadır (Resim 216).

Kitabenin metni şu şekildedir:

Hüve'l-hallaku'l-baki  
Kudema-yı ferikan-ı kiramdan  
Tophane-i amire meclis-i  
Harbiye reisi iken irtihal-i  
Dar-ı beka eden merhum  
Eyyüb Halid Paşa'nın  
Ruhuna el Fatiha  
Fi 12 Şevval sene 1313

هو الخلاق الباقي  
قدمای فریقان کرامدن  
طوپخانهء عامره مجلس  
حربییه رئیسی ایکن ارتحال  
دار بقا ایدن مرحوم  
ایوب خالد پاشانک  
روحنه الفاتحه  
فی ۱۲ شوال سنه ۱۳۱۳

**Mezar Tipi:** Çatma lahit mezar

**Malzemesi:** Beyaz mermer

**İşlenişi:** Yüksek kabartma

**Mezar Ölçüleri:**

Uzun Kenar	194 cm
Kısa Kenar	69 cm
Yükseklik	63 cm

<sup>102</sup> Mühendishanede yetişmiştir. Subay, sancak ve daha sonra general olmuştur. Yirmi sene kadar Boz muhafızlıklarında, bir o kadarda Tophane meclisi başkanlığında bulunmuştur. 27 Mart 1896'da vefat etmiştir. Mehmed Süreyyâ, *Sicill-i Osmani Yahud Tezkire-i Meşâhir-i Osmâniyye*, İstanbul 1997, IV/II, 432.



**Kaide Ölçüleri:**

<b>I.Kaide</b>		<b>II.Kaide</b>		<b>Sanduka Kaidesi</b>	
Uzun Kenar	306 cm	Uzun Kenar	242 cm	Uzun Kenar	212 cm
Kısa Kenar	174 cm	Kısa Kenar	120 cm	Kısa Kenar	88 cm
Yükseklik	6 cm	Yükseklik	15 cm	Yükseklik	19 cm

**Kapak Ölçüleri:**

Uzun Kenar	212 cm
Kısa Kenar	91 cm
Yükseklik	18 cm

**Şahide Ölçüleri:**

<b>Baş Taşı</b>		<b>Ayak Taşı</b>	
Yükseklik	180 cm	Yükseklik	170 cm
Alt Genişlik	104 cm	Alt Genişlik	99 cm
Üst Genişlik	105 cm	Üst Genişlik	97 cm
Kalınlık	x	Kalınlık	x

**Metal Şebeke Ölçüleri:**

Uzun Kenar	x
Kısa Kenar	x
Yükseklik	x

**Başlık Ölçüleri:**

<b>Baş Taşı</b>		<b>Ayak Taşı</b>	
Yükseklik	x	Yükseklik	x
Genişlik	x	Genişlik	x

**Başlık Tipi:** Başlık yok

**Süsleme Özellikleri:**

Sandukanın uzun yüzeyinin ortasında geometrik hatlı bir aynalık bulunur. Aynalığın iki yönünde de simetrik olarak uzanan “S” ve “C” kıvrımlarıyla uzanan bitkisel bir bezemeye yer verilmiştir. Aralarına çiçek motifleri serpiştirilmiştir. Bitkisel

bezemeli bu panonun üzerinde ortadaki midye kabuğundan uzanan asma dalı bordür oluşturacak şekilde zarif kıvrımlarla ilerlemektedir. Üzerinde küçük tomurcuklarda bulunmaktadır (Resim 217)(Çizim 72).

Kısa yüzeylerde ise Osmanlı arması kullanılmıştır. Armanın ortasında tek ayaklı, kaideli bir vazo üzerinde küre bulunur. Kürenin iki yanına simetrik olarak, yukarıdan aşağı doğru; mızrak, üzerinde ay yıldız bulunan bir sancak, tekerlekli top arabası ve köşelerde üç adet top güllesi kullanılmıştır. İki mızrağın arasında ise güneş ve ışın şuası yer almaktadır (Resim 218)(Çizim 73).

Sandukanın dört köşesinde üzerleri yivli küçük plastırlar bulunmaktadır. Sütuncelerin üst kısmında ise birer çiçek motifine yer verilmiştir. Sanduka kapağının ortasında 43x25 cm ölçülerinde kabir suluğu bulunur (Resim 219).

Akant yaprakların arasından yükselen şahidelerinin baş taşında kitabesi bulunurken ayak taşı boştur.

**Arma ve Rozetler:** Osmanlı arması kullanılmıştır.

**Kullanılan Motifler:** Midye kabuğu, asma dalı, tomurcuk, aynalık, çiçek, akant yaprağı, vazo, küre, güneş, ışın şuası, mızrak, sancak, ay yıldız, tekerlekli top arabası, top güllesi.

**Katalog No:** 59

**Çizimler:** 74

**Resimler:** 220-222

**Kimliği:** Lofçalı İbrahim Derviş<sup>103</sup>

**Yeri:** İkinci adada bulunur.

**Ölüm Tarihi:** 1896<sup>104</sup>

**Kitabesi:** Dikdörtgen olarak yükselen baş taşının dış yüzeyinde 10 satırlık kitabesi oval bir çerçeve içerisinde bulunmaktadır (Resim 220).

Kitabenin metni şu şekildedir:

Hüve'l-hallaku'l-baki

Müşiran-ı izam

Ve mücahidin-i kiram-i

saltanat-ı seniyyeden

umum Rum ili(eli)

fevka'l-ade kumandanı

Lofçalı İbrahim

Derviş Paşa'nın

Ruhuna lillahi'l-fatiha

Tarih-i irtihali fi 10 Muharremü'l-haram  
sene 1314

هو الخلاق الباقي

مشيران عظام

و مجاهدين كرام

سلطنت سنیه دن

عموم روم ايلي

فوق العاده قوقاندانی

لوفجه لی ابراهيم

درويش پاشانك

روحنه لله افاتحه

تاريخ ارتحالی فی ۱۰ محرم الحرام سنه ۱۳۱۴

**Mezar Tipi:** Çatma lahit mezar

**Malzemesi:** Beyaz mermer

**İşlenişi:** Yüksek kabartma

<sup>103</sup> Lofçalı, Genç İbrahim Ağanın oğludur. Askeriyeye katılarak 1836'da binbaşı ve daha sonra kaymakam ve albay oldu. Sonra da uzun bir süre Serdar-ı Ekrem Ömer Paşa'ya yaverlik yaptı. Kırım muharebesinde general oldu. Şubat 1863'de Dördüncü Ordu mareşali, Ocak 1865'de beşinci Ordu mareşali, Kasım 1865'de Kürdistan valisi, Nisan 1868'de tekrar Dördüncü ordu mareşali oldu. Kasım 1869'da bir yıllığına İşkorda valisi oldu. Ağustos 1872'de Üçüncü Ordu müşiri oldu. Temmuz 1873'de Tanzimat-ı Askeriyyesi reisi, Şubat 1874'de Bosna valisi, Ağustos 1875'de Üçüncü Ordu mareşalliği ve Manastır valisi, Kasım 1875'de Mühimmat-ı Harbiye nazırı, 13 Aralık 1875'de Bahriye nazırı, 20 Nisan 1876'da serasker oldu ve 7 Mayıs 1876'da da ayrıldı. Daha sonra İškodra, Bosna, Niş, Batum, Rumeli komutanlığı yaptı. 3 Ağustos 1892'de vefat etmiştir. Yiğit, anlayışlı, çok güzel konuşan, bir kişiydi. Vefat ettiğiinde yaşı doksana yakındı. Oğulları, Damad-ı şehriyârî Halil Paşa ve Ahmed Paşa'dır. Mehmed Süreyyâ, *Sicill-i Osmani Yahud Tezkire-i Meşâhir-i Osmâniyye*, İstanbul 1997, IV/II,437-438.

<sup>104</sup> Mehmed Süreyyâ'nın *Sicill-i Osmani Yahud Tezkire-i Meşâhir-i Osmâniyye* adlı eserinde ölüm tarihi 3 Ağustos 1892 olarak geçmektedir. Fakat kitabesindeki tarihe göre asıl ölüm tarihi 1896 dir.

**Mezar Ölçüleri:**

Uzun Kenar	234 cm
Kısa Kenar	82 cm
Yükseklik	71 cm

**Kaide Ölçüleri:**

<b>I.Kaide</b>		<b>II.Kaide</b>		<b>Sanduka Kaidesi</b>	
Uzun Kenar	350 cm	Uzun Kenar	x	Uzun Kenar	250 cm
Kısa Kenar	212 cm	Kısa Kenar	x	Kısa Kenar	98 cm
Yükseklik	3 cm	Yükseklik	x	Yükseklik	16 cm

**Kapak Ölçüleri:**

Uzun Kenar	243 cm
Kısa Kenar	92 cm
Yükseklik	9 cm

**Şahide Ölçüleri:**

<b>Baş Taşı</b>		<b>Ayak Taşı</b>	
Yükseklik	183 cm	Yükseklik	178 cm
Alt Genişlik	83 cm	Alt Genişlik	83 cm
Üst Genişlik	55 cm	Üst Genişlik	55 cm
Kalınlık	11	Kalınlık	11

**Metal Şebeke Ölçüleri:**

Uzun Kenar	x
Kısa Kenar	x
Yükseklik	x

**Başlık Ölçüleri:**

<b>Baş Taşı</b>		<b>Ayak Taşı</b>	
Yükseklik	29 cm	Yükseklik	29 cm
Genişlik	79 cm	Genişlik	27x13 cm

**Başlık Tipi:** Fes başlık

**Süsleme Özellikleri:**

Çatma lahit tarzındaki sandukanın yüzeyleri kademe kademe küçülen, içi boş dikdörtgen panolardan oluşmaktadır. Herhangi bezeme unsuru bulunmamaktadır (Resim 221).

Dikdörtgen prizmal olarak yükselen baş taşının dış yüzeyinde, ortasında kitabenin bulunduğu oval bir çerçeve bulunur. Bu çerçeveyi alttan, simetrik olarak işlenmiş kıvrımlı bitkisel bir bezeme taşımaktadır. Üst köşelerine ise ay yıldız yerleştirilmiştir (Resim 220).

Ayak taşının dış yüzeyinde de aynı kompozisyon tekrarlanmıştır. Fakat ortada adeta yüzeyden dışarı fırlayacakmışçasına dışa taşıntı yapan bir vazo bulunmaktadır. Vazonun içerisi kucak dolusu gül, karanfil, gonca, gelincik ve yapraklardan oluşan koca bir buket ile doldurulmuştur. Ayrıca buketten yukarı doğru kıvrım yaparak yükselen bir gül ağacı bulunmaktadır (Resim 222)(Çizim 74).

Her iki şahidenin de iç yüzeyleri boş bırakılmıştır.

**Arma ve Rozetler:** Arma ve rozet kullanılmamıştır.

**Kullanılan Motifler:** Ay yıldız, vazo, gül, karanfil, gonca, gelincik, akant yaprağı, yaprak.

**Katalog No:** 60

**Çizimler:** 75

**Resimler:** 223-226

**Kimliği:** Doktor İbrahim Paşa

**Yeri:** İkinci adada bulunur.

**Ölüm Tarihi:** 1897

**Kitabesi:** Dikdörtgen olarak yükselen baş taşının dış yüzeyinde 12 satırlık kitabesi oval bir çerçeve içerisinde bulunmaktadır (Resim 223).

Kitabenin metni şu şekildedir:

Külli şeyin Zalikun zaikatül mevf  
 Ferik-i pâk-ı tıynet yani İbrahim Paşa kim  
 Sadakatle tefevvuk etmişidi çok etıbbaya  
 Vekil olmuşidi şura-yı bahriye reisine  
 Ol zamanda riyasettede hizmet etdi şuraya  
 Haluk ve hayır-hah ve nazik ve mükerrem idi  
 elhak  
 Olur bu hüsnü ahlakıyla mazhar lütf-u mevlaya  
 Cihan bir zıll-i zaildir hüdadan başka batıldır  
 Büyük burhan ona ibretle bakmak hal-i  
 dünyaya  
 Dedim hüzn ve esfele samiya edüb dua tarih  
 Naim ola makam-ı merkad İbrahim Paşa'ya  
 Ruhuna Fatıha fi 29 Receb 1315

كل نفس ذا نقت الموت  
 فريق پاك طينت يعنى ابراهيم اشا كيم  
 حذاقتله تفوق ايتمشيدى چوق اطبايه  
 وكيل اولمش ايدى شراى بحريه رئيسه  
 او لزمدهر ياسته ده خدمت ايتدى شورايه  
 خلوق و خير خواه و نازك و مكرم ايدى الحق  
 اولور بو حسن مظهر لطف مولايه  
 جهان بر ظل زاندر خدادق بشقه باطلدر  
 بيوك بر هان اكا عبرتله باقماق حاق دنيايه  
 ديدم خزن و اسفله ساميا ايدوب دعا تاريخ  
 نعيم اوله مقام فرقد ابراهيم پاشايه  
 روحنه الفاتحه  
 فى ٢٩ رجب سنه ١٣١٥

**Mezar Tipi:** Üstü açık lahit mezar

**Malzemesi:** Beyaz mermer

**İşlenişi:** Yüksek kabartma

**Mezar Ölçüleri:**

Uzun Kenar	231 cm
Kısa Kenar	81 cm
Yükseklik	71 cm

**Kaide Ölçüleri:**

<b>I.Kaide</b>		<b>II.Kaide</b>		<b>Sanduka Kaidesi</b>	
Uzun Kenar	348 cm	Uzun Kenar	x	Uzun Kenar	250 cm
Kısa Kenar	209 cm	Kısa Kenar	x	Kısa Kenar	98 cm
Yükseklik	11 cm	Yükseklik	x	Yükseklik	17 cm

**Kapak Ölçüleri:**

Uzun Kenar	241 cm
Kısa Kenar	85 cm
Yükseklik	9 cm

**Şahide Ölçüleri:**

<b>Baş Taşı</b>		<b>Ayak Taşı</b>	
Yükseklik	186 cm	Yükseklik	180 cm
Alt Genişlik	89 cm	Alt Genişlik	87 cm
Üst Genişlik	54 cm	Üst Genişlik	52 cm
Kalınlık	11 cm	Kalınlık	11 cm

**Metal Şebeke Ölçüleri:**

Uzun Kenar	x
Kısa Kenar	x
Yükseklik	x

**Başlık Ölçüleri:**

<b>Baş Taşı</b>		<b>Ayak Taşı</b>	
Yükseklik	19 cm	Yükseklik	26 cm
Genişlik	75x cm	Genişlik	27x11 cm

**Başlık Tipi:** Fes başlık

**Süsleme Özellikleri:**

Çatma lahit tarzındaki sanduka bezemesel olarak 59 nolu mezar ile benzerlik göstermektedir. Yüzeyleri kademe kademe küçülen, içi boş dikdörtgen panolardan oluşmaktadır. Herhangi bezeme unsuru bulunmamaktadır (Resim 224).

Dikdörtgen prizmal olarak yükselen baş taşının dış yüzeyinde, ortasında kitabenin bulunduğu oval bir çerçeve bulunur. Bu çerçeveyi alttan, simetrik olarak işlenmiş kıvrımlı bitkisel bir bezeme taşımaktadır. Üst köşelerine ise ortadan bir zincirle bağlı iki çapa yerleştirilmiştir (Resim 223).

Ayak taşının dış yüzeyinde de aynı kompozisyon tekrarlanmıştır. Fakat ortada adeta yüzeyden dışarı fırlayacakmışçasına dışa taşıntı yapan bir vazo bulunmaktadır. Vazonun içerisi kucak dolusu gül, karanfil, gonca, gelincik ve yapraklardan oluşan koca bir buket ile doldurulmuştur (Resim 225). Ayrıca buketten yukarı doğru yükselen simetrik bir gül ağacı bulunmaktadır. Köşelerine ise ay yıldız yerleştirilmiştir (Resim 226)(Çizim 75).

Her iki şahidenin de iç yüzeyleri boş bırakılmıştır.

**Arma ve Rozetler:** Arma ve rozet kullanılmamıştır.

**Kullanılan Motifler:** Çapa, Ay yıldız, vazo, gül, karanfil, gonca, gelincik, akant yaprağı.



**Katalog No:** 61

**Çizimler:**

**Resimler:** 227-228

**Kimliği:** İkinci Ordu Müşiri Mahmud Hamdi Paşa<sup>105</sup>

**Yeri:** İkinci adada bulunur.

**Ölüm Tarihi:** 1898<sup>106</sup>

**Kitabesi:** Silindirik olarak yükselen baş taşının dış yüzeyinde 13 satırlık kitabesi bulunmaktadır (Resim 227).

Kitabenin metni şu şekildedir:

Hüve'l-hallaku'l-baki  
İkinci ordu-yu hümayun müşiri  
Mahmud Hamdi Paşa  
Hanedan-ı saltanat-ı seniyyeye  
Fart-ı sadakat ve ubudiyetle  
Merbut ve müftehir eden idi  
Rutbe-i müşiriyete kadar  
İhrazat etdi meratib-i askeriyeyi  
Bütün meyadin-i gazada  
İfa-yı vazife-i cihad-perveri  
Eyleyerek haiz olmuşdur  
Allah ruhunu şâd eylesün  
28 Rabiü'l-evvel 1316- 4 Ağustos 1314

هو الخلاق الباقي  
ايکنجی اردوی همایون مشیری  
محمود حمدی پاشا  
خاندان سلطنت سنیه یه  
فرط صداقت و عبودیتله  
مربوط مفخرت ابدی  
رتبهء مشیریته قدر  
اخراج ایتدی مراتب عسکر یه  
بتون میادین غزاده  
ایفای وظیفه جهادپروری  
ایلیه رگ حانز اومشدر  
الله روحنی شاد ایلسونالفاتحه  
۲۸ ربیع الاول سنه ۱۳۱۶ ۴ اغستوس سنه ۱۳۱۴

**Mezar Tipi:** Çatma lahit mezar

**Malzemesi:** Beyaz mermer

**İşlenişi:** Yüksek kabartma

<sup>105</sup> Gürcü asıllıdır. Genç yaşta Saray-ı Hümayun'a girmiştir. Daire-i Hümayun'da tebbiyeli hizmetinden dolayı iyi derece ile kuralnığa nail olmuştur. Ağustos 1842'de padişahın baş kurenası oldu. 1848'de ayrılıp 1849'da Mîr-i miranlıkla Bolu kaymakamı oldu. Haziran 1850'de Amasya Mutasarrıfı, 21 Aralık 1850'de Kastamonu valisi, Ocak 1855 Cezair-i Bahr-ı Sefid, Aralık 1856'da Konya valisi oldu. 1857'de ayrıldı. 1859'da Meclis-i Vâlâ azası oldu. 1860'da bu görevinde ayrıldı. Haziran 1866'da Burusa, Temmuzda ise Kastamonu, Temmuz 1869'da Ankara valisi oldu. Sonra Şuray-ı Devlet azası, Eylül 1871'de ikinci kez Burusa valisi oldu ve kısa süre sonra ayrıldı. 1 Mart 1877'de Cennetmekan Sultan Abdülaziz Han Daire-i Seniyesi nazırı oldu. 24 Eylül 1882'de vefat etti. Mehmed Süreyyâ, *Sicill-i Osmani Yahud Tezkire-i Meşâhir-i Osmâniyye*, İstanbul 1997, II,272-273.

<sup>106</sup> Mehmed Süreyyâ'nın *Sicill-i Osmani Yahud Tezkire-i Meşâhir-i Osmâniyye* adlı eserinde ölüm tarihi 24 Eylül 1882 olarak geçmektedir. Fakat kitabesindeki tarihe göre asıl ölüm tarihi 1898 dir.

**Mezar Ölçüleri:**

Uzun Kenar	190 cm
Kısa Kenar	69 cm
Yükseklik	66 cm

**Kaide Ölçüleri:**

<b>I.Kaide</b>		<b>II.Kaide</b>		<b>Sanduka Kaidesi</b>	
Uzun Kenar	276 cm	Uzun Kenar	x	Uzun Kenar	206 cm
Kısa Kenar	154 cm	Kısa Kenar	x	Kısa Kenar	83 cm
Yükseklik	10 cm	Yükseklik	x	Yükseklik	18 cm

**Kapak Ölçüleri:**

Uzun Kenar	211 cm
Kısa Kenar	90 cm
Yükseklik	15 cm

**Şahide Ölçüleri:**

<b>Baş Taşı</b>		<b>Ayak Taşı</b>	
Yükseklik	181 cm	Yükseklik	174 cm
Alt Genişlik	94 cm	Alt Genişlik	86 cm
Üst Genişlik	104 cm	Üst Genişlik	95 cm
Kalınlık	x	Kalınlık	x

**Metal Şebeke Ölçüleri:**

Uzun Kenar	x
Kısa Kenar	x
Yükseklik	x

**Başlık Ölçüleri:**

<b>Baş Taşı</b>		<b>Ayak Taşı</b>	
Yükseklik	x	Yükseklik	x
Genişlik	x	Genişlik	x

**Başlık Tipi:** Başlık yok

**Süsleme Özellikleri:**

Sandukanın köşelerine üzeri yivli birer plastr yerleştirilmiştir. Yüzey kısımlarında ise içi bol dikdörtgen panolar bulunur. Üst kısımda sarkıtlar hainde sarkan bir bordür kuşağı yer almaktadır.

Şahideleri akant yapraklarından oluşan bir çanak içerisinde yükselmektedir (Resim 228).

**Arma ve Rozetler:** Arma ve rozet kullanılmamıştır.

**Kullanılan Motifler:** Akant yaprağı, sarkıt.

**Katalog No:** 62

**Çizimler:** 76-77

**Resimler:** 229-232

**Kimliği:** Ömer Kamil Paşa

**Yeri:** İkinci adada bulunur.

**Ölüm Tarihi:** 1898

**Kitabesi:** Silindirik olarak yükselen baş taşının iç yüzeyinde 14 satırlık kitabesi bulunmaktadır (Resim 229).

Kitabenin metni şu şekildedir:

Hüve'l-baki  
Bab-1 vala-yı seraskeri  
Erkan-1 harbiye umumiye dairesi  
Üçüncü ve dördüncü şubeleri  
Müdürü Menemenli zade merhum  
Mehmed Tevfik Paşa'nın  
Mahdumu ve Tophane müşiri  
Merhum Ahmed Fethi Paşa'nın  
Damadı erkan-1 harbiye  
Ferikanından Ömer Kamil  
Paşa'nın kabridir  
Ruhîçün elfatiha  
Fi 7 sene 1316 zi'l-kade  
Fi 3 sene 1315 mart

هو الباقي  
باب والانسر عسكرى  
اركان حربيه عموميه دائره سى  
اوچنجى و دردنجى شعبه لرى  
مدبرى منمئلى زاده مرحوم  
محمد توفيق پاشانك  
مخدومى و طوپخانه مشبرى  
مرحوم احمد فتحى پاشانك  
دامادى اركان حربيه  
فريقانندن عمر كامل  
پاشانك قبرىدر  
روحچون الفاتحه  
فى ٧ ذى القعدة سنه ١٣١٦  
فى ١٤ مارت سنه ١٣١٥

**Mezar Tipi:** Çatma lahit mezar

**Malzemesi:** Beyaz mermer

**İşlenişi:** Yüksek kabartma

**Mezar Ölçüleri:**

Uzun Kenar	152 cm
Kısa Kenar	50 cm
Yükseklik	54 cm

**Kaide Ölçüleri:**

<b>I.Kaide</b>		<b>II.Kaide</b>		<b>Sanduka Kaidesi</b>	
Uzun Kenar	228 cm	Uzun Kenar	198 cm	Uzun Kenar	172 cm
Kısa Kenar	125 cm	Kısa Kenar	95 cm	Kısa Kenar	63 cm
Yükseklik	4 cm	Yükseklik	12 cm	Yükseklik	11 cm

**Kapak Ölçüleri:**

Uzun Kenar	177 cm
Kısa Kenar	73 cm
Yükseklik	14 cm

**Şahide Ölçüleri:**

<b>Baş Taşı</b>		<b>Ayak Taşı</b>	
Yükseklik	167 cm	Yükseklik	158 cm
Alt Genişlik	80 cm	Alt Genişlik	75 cm
Üst Genişlik	78 cm	Üst Genişlik	74 cm
Kalınlık	x	Kalınlık	x

**Metal Şebeke Ölçüleri:**

Uzun Kenar	x
Kısa Kenar	x
Yükseklik	x

**Başlık Ölçüleri:**

<b>Baş Taşı</b>		<b>Ayak Taşı</b>	
Yükseklik	x	Yükseklik	x
Genişlik	x	Genişlik	x

**Başlık Tipi:** Başlık yok.

**Süsleme Özellikleri:**

Dört köşesinde plastırların bulunduğu sandukanın, uzun yüzeylerinde arma tasviri kullanılmıştır. Üzerinde, uç kısımları yukarı doğru bakan bir hilalin bulunduğu küre bulunmaktadır. Kürenin sağ tarafında, yukarıdan aşağı doğru sırasıyla, bir adet kılıç, iki

sancak, mızrak ve iki tane süngü; sol tarafında ise yine yukarıdan aşağı doğru sırasıyla, ağzı açık bir pergel, iki adet sancak, mızrak ve iki süngü bulunmaktadır (Resim 230)(Çizim 76).

Kısa yüzeyinde ise ortada bulunan bir kökten çıkan “S” kıvrımları yaparak tıpkı bir yılan gibi birbirine dolanan iki dal bulunmaktadır. Uçlarında ise yaprak motifi işlenmiştir (Resim 231)(Çizim 77).

Şahideleri 23x23 cm kare ve silindir iki kaide üzerine silindirik olarak yükselmektedir. Baş taşında kitabesi bulunurken ayak taşı boştur ve tepelikleri oldukça sivri bırakılmıştır (Resim 232).

**Arma ve Rozetler:** Osmanlı arma kullanılmıştır.

**Kullanılan Motifler:** Küre, kılıç, sancak, mızrak, süngü, pergel, dal, yaprak.

**Katalog No:** 63

**Çizimler:**

**Resimler:** 233

**Kimliği:** Miralay Hüsameddin Bey

**Yeri:** İkinci adada bulunur.

**Ölüm Tarihi:** 1897

**Kitabesi:** Silindirik olarak yükselen baş taşının dış yüzeyinde 10 satırlık kitabesi bulunmaktadır.

Kitabenin metni şu şekildedir:

Hüve'l-hallaku'l-baki  
Hademe-i hassa-i şahane silk-i âlisinde  
Mir alaylık rutbesi ihraz etmiş  
Cennet mekan Sultan Abdülaziz Han  
Hazretlerinin zaman-ı saltanatlarında da  
Yaverlik ve feriklik ve ser kurenalık hizmeti  
Mübecceleleriyle şeref yâb olmuş olan  
Bendegandan Hüsameddin  
Beyin ruhuna Fatiha  
Fi 17cemadiye'l-ahire sene 1315

هو الخلاق الباقي سلطنتلرينده ده  
ياورلك و قرنالق و سر قرنالق خدمت  
مبجله لريله شرفياب اولمش اولان  
بندكاندن حسام الدين  
بكك روحنه فاتحه  
في ١٧ جمادى الاخره  
خدمه خاصه شاهانه سلك عاليينده  
مير الايلق رتبهسنى احراز ايتمش و مقدا  
جنتمكا سلطان عبد العزيز خان  
حضرتلر بئك زمان سنه ١٣١٥

**Mezar Tipi:** Çatma lahit mezar

**Malzemesi:** Beyaz mermer

**İşlenişi:** Yüksek kabartma

**Mezar Ölçüleri:**

Uzun Kenar	284 cm
Kısa Kenar	69 cm
Yükseklik	72 cm

**Kaide Ölçüleri:**

I.Kaide		II.Kaide		Sanduka Kaidesi	
Uzun Kenar	245 cm	Uzun Kenar	x	Uzun Kenar	204 cm
Kısa Kenar	126 cm	Kısa Kenar	x	Kısa Kenar	90 cm
Yükseklik	9 cm	Yükseklik	x	Yükseklik	20 cm

**Kapak Ölçüleri:**

Uzun Kenar	208 cm
Kısa Kenar	92 cm
Yükseklik	18 cm

**Şahide Ölçüleri:**

<b>Baş Taşı</b>		<b>Ayak Taşı</b>	
Yükseklik	174 cm	Yükseklik	169 cm
Alt Genişlik	103 cm	Alt Genişlik	92 cm
Üst Genişlik	104 cm	Üst Genişlik	94 cm
Kalınlık	x	Kalınlık	x

**Metal Şebeke Ölçüleri:**

Uzun Kenar	x
Kısa Kenar	x
Yükseklik	x

**Başlık Ölçüleri:**

<b>Baş Taşı</b>		<b>Ayak Taşı</b>	
Yükseklik	22 cm	Yükseklik	25 cm
Genişlik	63 cm	Genişlik	56 cm

**Başlık Tipi:** Başlık yok

**Süsleme Özellikleri:**

Sandukanın yüzeyleri içi boş dikdörtgen panolardan oluşmaktadır ve bezemesizdir.

Şahideleri akant yapraklarından oluşan bir çanak içerisinde yükselmektedir (Resim 233).

**Arma ve Rozetler:** Arma ve rozet kullanılmamıştır.

**Kullanılan Motifler:** Akant yaprağı



**Katalog No:** 64

**Çizimler:** 78-79

**Resimler:** 234-236

**Kimliği:** Mahmud Münir Paşa

**Yeri:** İkinci adada bulunur.

**Ölüm Tarihi:** 1897

**Kitabesi:** Silindirik olarak yükselen baş taşının dış yüzeyinde 8 satırlık kitabesi bulunmaktadır (Resim 234).

Kitabenin metni şu şekildedir:

Hüve'l-hallaku'l-baki  
Vüzera-yı azam-ı saltanat-ı seniyyeden  
Divan-ı hümayun tercümanı  
Ve teşrifatı umumiye nazırı  
Mahmud Münir Paşa merhumun  
Ruhîçün elfatiha  
Sene 1317  
Sene 1315

هو الخلاق الباقي  
وزرای عظام سلطنت سنیه دن  
دیوان همایون ترجمانی  
تشریفات عمومیہ ناظری  
محمود منیر پاشا مرحومک  
روحیچون لله الفاتحه  
سنه ۱۳۱۷  
سنه ۱۳۱۵

**Mezar Tipi:** Çatma lahit mezar

**Malzemesi:** Beyaz mermer

**İşlenişi:** Yüksek kabartma

**Mezar Ölçüleri:**

Uzun Kenar	185 cm
Kısa Kenar	72 cm
Yükseklik	70 cm

**Kaide Ölçüleri:**

I.Kaide		II.Kaide		Sanduka Kaidesi	
Uzun Kenar	281 cm	Uzun Kenar	x	Uzun Kenar	197 cm
Kısa Kenar	170 cm	Kısa Kenar	x	Kısa Kenar	84 cm
Yükseklik	19 cm	Yükseklik	x	Yükseklik	16 cm

**Kapak Ölçüleri:**

Uzun Kenar	211 cm
Kısa Kenar	98 cm
Yükseklik	17 cm

**Şahide Ölçüleri:**

<b>Baş Taşı</b>		<b>Ayak Taşı</b>	
Yükseklik	186 cm	Yükseklik	180 cm
Alt Genişlik	100 cm	Alt Genişlik	100 cm
Üst Genişlik	101 cm	Üst Genişlik	101 cm
Kalınlık	x	Kalınlık	x

**Metal Şebeke Ölçüleri:**

Uzun Kenar	x
Kısa Kenar	x
Yükseklik	x

**Başlık Ölçüleri:**

<b>Baş Taşı</b>		<b>Ayak Taşı</b>	
Yükseklik	x	Yükseklik	x
Genişlik	x	Genişlik	x

**Başlık Tipi:** Başlık yok

**Süsleme Özellikleri:**

Çatma lahit tarzındaki sandukanın köşelerinde üzeri yivli küçük plastırlar bulunmaktadır. Plastırların üzerinde birer yapraklı çiçek dalı baş aşağı sarkıtılmıştır. Yüzeylerde ise üstten bordür sarkıtlar bulunmaktadır (Resim 235)(Çizim 78). Uzun yüzeyin ortasında geometrik bir bezeme bulunurken, kısa yüzeyin ortasında dışa taşkın bir göbekten çıkan papatya motifi bulunmaktadır (Resim 236)(Çizim 79).

Şahideleri lale ve yaprak dizisinin oluşturduğu bir çanak içerisinde yükselmektedir (Resim 234).

**Arma ve Rozetler:** Arma ve rozet kullanılmamıştır.

**Kullanılan Motifler:** Lale, yaprak, çiçek, papatya, sarkıt, geometrik bezeme.

**Katalog No:** 65

**Çizimler:** 80-81

**Resimler:** 237-240

**Kimliği:** Damad Hasan Hüsni Paşa

**Yeri:** İkinci adada bulunur.

**Ölüm Tarihi:** 1898

**Kitabesi:** Silindirik formdaki baş taşında sağa dönük olarak kartuşlar içerisinde 7 satırlık kitabesi bulunmaktadır (Resim 237).

Kitabenin metni şu şekildedir:

Hüve Hallaku'l-baki  
Heyet-i ayandan ser askeri esbak  
Şeyhu'l vüzera sır Katibi Mustafa Nuri  
Paşa-zade müşirandan selamlık resm-i  
âlisine memur Damad Hüseyin Hüsni Paşa  
Rahmetullahi aleyh  
Fi 2 Ş Sene 1316

هو الخلاق الباقي  
هيئت اعياندى سرعسكر اسبق  
شيخ الوزرا سر كاتبي مسطفي نوري  
پاشا زاده مشيراندى سلاملق رسمى  
عاليسنه مأمور داماد حسين حسنى پاشا  
رحمة الله عليه  
في ۳ ش سنه ۱۳۱۶

**Mezar Tipi:** Çatma lahit mezar

**Malzemesi:** Beyaz mermer

**İşlenişi:** Yüksek kabartma

**Mezar Ölçüleri:**

Uzun Kenar	189 cm
Kısa Kenar	69 cm
Yükseklik	65 cm

**Kaide Ölçüleri:**

I.Kaide		II.Kaide		Sanduka Kaidesi	
Uzun Kenar	242 cm	Uzun Kenar	x	Uzun Kenar	206 cm
Kısa Kenar	120 cm	Kısa Kenar	x	Kısa Kenar	88 cm
Yükseklik	13 cm	Yükseklik	x	Yükseklik	18 cm

**Kapak Ölçüleri:**

Uzun Kenar	214 cm
Kısa Kenar	92 cm
Yükseklik	17 cm

**Şahide Ölçüleri:**

<b>Baş Taşı</b>		<b>Ayak Taşı</b>	
Yükseklik	180 cm	Yükseklik	170 cm
Alt Genişlik	100 cm	Alt Genişlik	94 cm
Üst Genişlik	108 cm	Üst Genişlik	108 cm
Kalınlık	x	Kalınlık	x

**Metal Şebeke Ölçüleri:**

Uzun Kenar	x
Kısa Kenar	x
Yükseklik	x

**Başlık Ölçüleri:**

<b>Baş Taşı</b>		<b>Ayak Taşı</b>	
Yükseklik	x	Yükseklik	x
Genişlik	x	Genişlik	x

**Başlık Tipi:** Başlık yok

**Süsleme Özellikleri:**

Batılılaşma döneminin pek çok eserinde karşımıza çıkan bezemesel unsurlar bu mezar yapısının da tüm yüzeylerinde kullanılmıştır. Köşelerde küçük plastırlara yer verilmiştir. Plastırların üzeri yivlidir ve üst kısmına birer çiçek motifi yerleştirilmiştir (Resim 238). Sandukanın yüzeylerinde midye kabuğundan çıkan, üzerinde tomurcuk ve yaprakların bulunduğu zarif bir dal bordür şeklinde uzanmaktadır. Dikdörtgen panoların içerisinde ise, uzun yüzeylerde, ortada geometrik şekilli bir aynalık ve her iki yanında “S” ve “C” kıvrımları oluşturarak simetrik olarak uzanan çiçek ve yaprak motifleri yer almaktadır (Resim 239)(Çizim 80). Kısa yüzeyde de oval bir aynalık

etrafında yaprak ve çiçek motiflerinin oluşturduğu bir kompozisyon bulunmaktadır (Resim 240)(Çizim 81).

Şahideleri akant yapraklarından oluşan bir çanak içerisinden yükselmektedir. Baş taşında kitabeğe yer verilirken ayak taşı boştur.

**Arma ve Rozetler:** Arma ve rozet kullanılmamıştır.

**Kullanılan Motifler:** Çiçek, midye kabuğu, yaprak, akant yaprağı, tomurcuk, aynalık.

**Katalog No:** 66

**Çizimler:**

**Resimler:** 241-242

**Kimliği:** Şûra-yı Devlet Azasından İbrahim Bey

**Yeri:** İkinci adada bulunur.

**Ölüm Tarihi:** 1898

**Kitabesi:** Silindirik olarak yükselen baş taşının dış yüzeyinde 7 satırlık kitabesi kartuşlar içerisinde bulunmaktadır (Resim 241).

Kitabenin metni şu şekildedir:

Hüve'l-hallaku'l-baki  
Sadr-ı esbak Mehmed  
Emin Rauf Paşa  
Zade Şura-yı Devlet  
Azasından İbrahim Beg  
Merhumun ruhiçün  
Fatiha  
19 cemadiyel ahire sene 1316 Cuma

هو الخلاق الباقي  
صدر اسبق محمد  
امين رؤف پاشا  
زاده شورای دولت  
اعضاسندن ابراهيم بك  
مرحومك روحیچون  
فاتحه  
۱۹ جمادی الاخره سنه ۱۳۱۶ جمعه

**Mezar Tipi:** Çatma lahit mezar

**Malzemesi:** Beyaz mermer

**İşlenişi:** Yüksek kabartma

**Mezar Ölçüleri:**

Uzun Kenar	170 cm
Kısa Kenar	60 cm
Yükseklik	61 cm

**Kaide Ölçüleri:**

<b>I.Kaide</b>		<b>II.Kaide</b>		<b>Sanduka Kaidesi</b>	
Uzun Kenar	226 cm	Uzun Kenar	x	Uzun Kenar	193 cm
Kısa Kenar	114 cm	Kısa Kenar	x	Kısa Kenar	78 cm
Yükseklik	8 cm	Yükseklik	x	Yükseklik	19 cm

**Kapak Ölçüleri:**

Uzun Kenar	200 cm
Kısa Kenar	87 cm
Yükseklik	17 cm

**Şahide Ölçüleri:**

<b>Baş Taşı</b>		<b>Ayak Taşı</b>	
Yükseklik	138 cm	Yükseklik	136 cm
Alt Genişlik	79 cm	Alt Genişlik	78 cm
Üst Genişlik	85 cm	Üst Genişlik	83 cm
Kalınlık	x	Kalınlık	x

**Metal Şebeke Ölçüleri:**

Uzun Kenar	x
Kısa Kenar	x
Yükseklik	x

**Başlık Ölçüleri:**

<b>Baş Taşı</b>		<b>Ayak Taşı</b>	
Yükseklik	x	Yükseklik	x
Genişlik	x	Genişlik	x

**Başlık Tipi:** Başlık yok

**Süsleme Özellikleri:**

Sandukanın dört yüzeyinde de pano içerisine minik bir çiçek motifi yerleştirilmiştir.



Şahideleri, uçları dışı kıvrım yapan akant yapraklarının oluşturduğu bir çanak içerisinden yükselmektedir (Resim 242).

**Arma ve Rozetler:** Arma ve rozet kullanılmamıştır.

**Kullanılan Motifler:** Akant yaprağı, çiçek.

**Katalog No:** 67

**Çizimler:** 82-83

**Resimler:** 243-246

**Kimliği:** Ahmed Edip Bey

**Yeri:** Dördüncü adada bulunur. Birinci giriş kapısının sağ tarafındaki gruptadır.

**Ölüm Tarihi:** 1898

**Kitabesi:** Silindirik formda yükselen baş taşının iç yüzeyinde 10 satırlık kitabesi, kartuşlar içerisinde bulunmaktadır (Resim 243).

Kitabenin metni şu şekildedir:

Hüve'l baki  
Mabeyn-i hümayun baş katibi  
Merhum Süreyya Paşa'nın  
Büyük mahdumu olub  
Henüz pek genç iken  
İrtihal-i dar-ı beka eden  
Mabeyn-i hümayun katiblerinden  
Ahmed Edib Begin  
Ruhi için Fatiha  
Hicri 17 rabiü'l-evvel sene 1318 /1 Temmuz  
Sene 1316

هو الباقي  
مابين همايون باش كاتبي  
مرحوم ثريا پاشانك  
بيوك مخدومي اولوب  
هنوز بك كنج ايكن  
ارتحال دار بقا ايدين  
مابين همايون كاتبلرندن  
احمد اديب بكك  
رحى ايچون فاتحه  
فى ١٧ ربيع الاول سنه ١٣١٨ و فى ١ تموز  
سنه ١٣١٦

**Mezar Tipi:** Çatma lahit mezar

**Malzemesi:** Beyaz mermer

**İşlenişi:** Yüksek kabartma

**Mezar Ölçüleri:**

Uzun Kenar	180 cm
Kısa Kenar	57 cm
Yükseklik	64 cm

**Kaide Ölçüleri:**

<b>I.Kaide</b>		<b>II.Kaide</b>		<b>Sanduka Kaidesi</b>	
Uzun Kenar	262 cm	Uzun Kenar	214 cm	Uzun Kenar	x
Kısa Kenar	147 cm	Kısa Kenar	96 cm	Kısa Kenar	x
Yükseklik	7 cm	Yükseklik	15 cm	Yükseklik	x

**Kapak Ölçüleri:**

Uzun Kenar	196 cm
Kısa Kenar	77 cm
Yükseklik	14 cm

**Şahide Ölçüleri:**

<b>Baş Taşı</b>		<b>Ayak Taşı</b>	
Yükseklik	175 cm	Yükseklik	165 cm
Alt Genişlik	89 cm	Alt Genişlik	80 cm
Üst Genişlik	89 cm	Üst Genişlik	90 cm
Kalınlık	x	Kalınlık	x

**Metal Şebeke Ölçüleri:**

Uzun Kenar	x
Kısa Kenar	x
Yükseklik	x

**Başlık Ölçüleri:**

<b>Baş Taşı</b>		<b>Ayak Taşı</b>	
Yükseklik	36 cm	Yükseklik	35 cm
Genişlik	75 cm	Genişlik	69 cm

**Başlık Tipi:** Akant yapraklarının çevrelediği küre

**Süsleme Özellikleri:**

Sandukanın uzun yüzeylerindeki panoların ortasına istiridye tarzında bir aynalık yerleştirilmiştir. Her iki yanından simetrik olarak “S” ve “C” kıvrım dallı akant yaprakları uzanmaktadır. Yaprakların arasına da gülçeler yerleştirilmiştir. Panonun üç

etrafında kıvrımlı yaprakların oluşturduğu bordür yer almaktadır (Resim 244)(Çizim 82). Kısa yüzeylerdeki panolarda benzer şekilde bezenmiştir. Üst köşelerinde çeyrek güneş çiçeği motifi bulunmaktadır (Resim 245)(Çizim 83).

Şahideleri akant yapraklı bir çanak içerisinden yükselmektedir. Her iki şahidenin de, bir kürenin etrafını saran akant yapraklarının oluşturduğu birer başlığı bulunmaktadır (Resim 246).

**Arma ve Rozetler:** Arma ve rozet kullanılmamıştır.

**Kullanılan Motifler:** İstiridye, gülçe, akant yaprağı, yaprak, güneş çiçeği, küre.

**Katalog No:** 68

**Çizimler:** 84-85

**Resimler:** 247-250

**Kimliği:** Ataullah Paşa

**Yeri:** İkinci adada bulunur.

**Ölüm Tarihi:** 1899

**Kitabesi:** Silindirik olarak yükselen baş taşının iç yüzeyinde 7 satırlık kitabesi bulunmaktadır (Resim 247).

Kitabenin metni şu şekildedir:

Hüvel-baki  
Şura-yı devlet-i mülkiye  
Dairesi azasından  
Kevakibzade merhum  
Ataullah Paşa'nın  
Ruhuna Fatiha  
Sene 1317

هو الباقي  
شورای دولت ملکیه  
دائره سی اعضاسندن  
کواکبی زاده مرحوم  
عطا الله پاشانک  
روحنه فاتحه  
سنه ۱۳۱۷

**Mezar Tipi:** Çatma lahit mezar

**Malzemesi:** Beyaz mermer

**İşlenişi:** Yüksek kabartma

**Mezar Ölçüleri:**

Uzun Kenar	204 cm
Kısa Kenar	77 cm
Yükseklik	80 cm

**Kaide Ölçüleri:**

I.Kaide		II.Kaide		Sanduka Kaidesi	
Uzun Kenar	280 cm	Uzun Kenar	x	Uzun Kenar	215 cm
Kısa Kenar	151 cm	Kısa Kenar	x	Kısa Kenar	87 cm
Yükseklik	13 cm	Yükseklik	x	Yükseklik	23 cm

**Kapak Ölçüleri:**

Uzun Kenar	218 cm
Kısa Kenar	86 cm
Yükseklik	13 cm

**Şahide Ölçüleri:**

<b>Baş Taşı</b>		<b>Ayak Taşı</b>	
Yükseklik	185 cm	Yükseklik	180 cm
Alt Genişlik	100 cm	Alt Genişlik	91 cm
Üst Genişlik	97 cm	Üst Genişlik	93 cm
Kalınlık	x	Kalınlık	x

**Metal Şebeke Ölçüleri:**

Uzun Kenar	x
Kısa Kenar	x
Yükseklik	x

**Başlık Ölçüleri:**

<b>Baş Taşı</b>		<b>Ayak Taşı</b>	
Yükseklik	22 cm	Yükseklik	25 cm
Genişlik	63 cm	Genişlik	56 cm

**Başlık Tipi:** Topuz başlık

**Süsleme Özellikleri:**

Sandukanın uzun yüzeylerin üst kısmında üç sıra bordür bulunmaktadır. Silmelerle zenginleştirilen bordürde iki sıra baş aşağı duran lale dizisi ve ortasından geçen zincirek motifi yer alır. Sandukanın ortasında ise kısa kenarları yarım daire şeklinde çıkıntı yapan dikdörtgen bir pano bulunmaktadır. Bu panonun içerisi boş bırakılmıştır (Resim 248)(Çizim 84).

Kısa yüzeylerde iki zeytin dalı arasına yanar durumda bir meşale yerleştirilmiştir. Yüzeyin üst kısmında ise bir rustik uzanmaktadır (Resim 249).

Sandukanın köşelerinde kıvrık hatlı akantus yaprakları, süslemeyi zenginleştirmiştir (Resim 250)(Çizim 85).

Şahideleri kıvrımlı hatlarla yükselen bir kaide üzerinde, yaprak motiflerinin oluşturduğu bir çanak içerisine oturtulmuştur. Baş taşının iç yüzeyinde kitabesi bulunur. Kitabenin üst kısmında ise alttan kurdele ile fiyonk yapılmış iki zeytin dalı bulunmaktadır (Resim 247). Bu bezeme ayak taşının dış yüzeyinde de aynen tekrar edilmiştir. Baş ve ayak taşının üzerinde birer küçük topuz şeklinde başlık bulunmaktadır.

**Arma ve Rozetler:** Arma ve rozet kullanılmamıştır.

**Kullanılan Motifler:** Meşale, zeytin dalı, kurdele, zincirek, rustik, lale, akantus yaprağı, yaprak.

**Katalog No:** 69

**Çizimler:**

**Resimler:** 251-254

**Kimliği:** Nakibüleşraf Mustafa Tevfik Paşa

**Yeri:** İkinci adada bulunur.

**Ölüm Tarihi:** 1899

**Kitabesi:** Silindirik olarak yükselen baş taşının dış yüzeyinde, sola dönük, kartuşlar içerisinde 10 satırlık kitabesi bulunmaktadır (Resim 251).

Kitabenin metni şu şekildedir:

Ya erhamurrahimin  
Hace-i şehriyari  
Kürd Hoca demekle ma'ruf  
Seyyid Abdurrahman  
Efendi'nin mahdumu sabıkan  
Rumelili kazaskeri  
Nakibü'l-eşraf  
Seyyid Mustafa Tevfik  
Efendi'nin ruhuna Fatiha  
Fi 28 muharrem ve fi 4 Mayıs  
Cuma ertesi gecesi

یا ارحم الراحمین  
خواجہ شہریاری  
کرد خواجہ دیمکله معروف  
سید عبدالرحمن  
افندیگ مخدومی و سابقا  
روم ایلی قاضی عسکری  
نقیب الاشراف  
سید مصطفی توفیق  
افندیگ روحنه فاتحه  
فی ۲۸ محرم سنہ ۱۳۱۹ و فی ۴ مایس سنہ ۱۳۱۷  
جمعہ ایرتسی کیجہ سی

**Mezar Tipi:** Çatma lahit mezar

**Malzemesi:** Beyaz mermer

**İşlenişi:** Yüksek kabartma

**Mezar Ölçüleri:**

Uzun Kenar	212 cm
Kısa Kenar	88 cm
Yükseklik	70 cm



**Kaide Ölçüleri:**

<b>I.Kaide</b>		<b>II.Kaide</b>		<b>Sanduka Kaidesi</b>	
Uzun Kenar	298 cm	Uzun Kenar	x	Uzun Kenar	239 cm
Kısa Kenar	183 cm	Kısa Kenar	x	Kısa Kenar	119 cm
Yükseklik	11 cm	Yükseklik	x	Yükseklik	17 cm

**Kapak Ölçüleri:**

Uzun Kenar	212 cm
Kısa Kenar	87 cm
Yükseklik	18 cm

**Şahide Ölçüleri:**

<b>Baş Taşı</b>		<b>Ayak Taşı</b>	
Yükseklik	187 cm	Yükseklik	178 cm
Alt Genişlik	98 cm	Alt Genişlik	94 cm
Üst Genişlik	103 cm	Üst Genişlik	101 cm
Kalınlık	x	Kalınlık	x

**Metal Şebeke Ölçüleri:**

Uzun Kenar	290 cm
Kısa Kenar	175 cm
Yükseklik	200 cm

**Başlık Ölçüleri:**

<b>Baş Taşı</b>		<b>Ayak Taşı</b>	
Yükseklik	20 cm	Yükseklik	13 cm
Genişlik	91 cm	Genişlik	62 cm

**Başlık Tipi:** Sarık başlık

**Süsleme Özellikleri:**

Çatma lahit tarzındaki mezarın sandukası oldukça farklı bir formdadır. Dış görünümü ile tıpkı bir konsolu anımsatmaktadır. Ama yüzeyleri işlemezdir. Bezeme olarak yalnızca sanduka kaidesinde, baş aşağı duran akant yapraklarından bir bordür

kuşığı ve sanduka kapağının alt kısmında, kalınca bir halat sandukayı çevrelemektedir (Resim 252).

Şahideleri 33x33 cm ölçülerinde küp bir kaideye sahiptir. Kaidesinin ortasında bir göbekten dağılan akant yapraklarının oluşturduğu dairesel bir bezeme bulunur (Resim 253). Baş taşında kitabesi bulunur. Ayak taşında ise yaprak ve çiçek motiflerinin bulunduğu bir dal silindirik gövdenin tüm yüzeyini dolaşmaktadır (Resim 254). Baş taşının başlığı sarık şeklindedir. Ayak taşında ise kenarları burgulu küçük bir topuz bulunur.

Kapak taşının ortasında 26x40 cm oval bir kabir suluğu yer almaktadır.

Sandukanın etrafında oldukça yüksek metal bir şebeke bulunmaktadır. Şebeke demir çubuklarla üst kısımdan 35x45 cm dikdörtgen bir panoya bağlanmıştır (Resim 252).

**Arma ve Rozetler:** Arma ve rozet kullanılmamıştır.

**Kullanılan Motifler:** Akant yaprağı, halat.

**Katalog No:** 70

**Çizimler:**

**Resimler:** 255-256

**Kimliği:** Kıbrıslı Süleyman Paşa

**Yeri:** İkinci adada bulunur.

**Ölüm Tarihi:** 1899

**Kitabesi:** Silindirik olarak yükselen baş taşının dış yüzeyinde 7 satırlık kitabesi bulunmaktadır (Resim 255).

Kitabenin metni şu şekildedir:

Hüve'l-hallaku'l-baki  
Teftiş-i askerî komisyonu  
Reis-i 'âli azası bahriye  
Ferikanından Kıbrıslı Süleyman  
Paşa'nın ruhiçün  
El-Fatiha  
5 Zi'l-hicce-i şerife sene 1317

هو الحى  
تفتيش عسكرى قوميسيون  
عاليسى اعزاسى و بحريه  
فريقاندىن قبرسلى سليمان  
پاشانك روحيجون  
الفاتحه  
ه ذى الحجه الشريفه سنه ١٣١٧

**Mezar Tipi:** Çerçeveli mezar

**Malzemesi:** Beyaz mermer

**İşlenişi:** Yüksek kabartma

**Mezar Ölçüleri:**

Uzun Kenar	200 cm
Kısa Kenar	101 cm
Yükseklik	5 cm

**Kaide Ölçüleri:**

I.Kaide		II.Kaide		Sanduka Kaidesi	
Uzun Kenar	x	Uzun Kenar	x	Uzun Kenar	x
Kısa Kenar	x	Kısa Kenar	x	Kısa Kenar	x
Yükseklik	x	Yükseklik	x	Yükseklik	x

**Kapak Ölçüleri:**

Uzun Kenar	x
Kısa Kenar	x
Yükseklik	x

**Şahide Ölçüleri:**

<b>Baş Taşı</b>		<b>Ayak Taşı</b>	
Yükseklik	156 cm	Yükseklik	180 cm
Alt Genişlik	76 cm	Alt Genişlik	91 cm
Üst Genişlik	71 cm	Üst Genişlik	93 cm
Kalınlık	x	Kalınlık	x

**Metal Şebeke Ölçüleri:**

Uzun Kenar	x
Kısa Kenar	x
Yükseklik	x

**Başlık Ölçüleri:**

<b>Baş Taşı</b>		<b>Ayak Taşı</b>	
Yükseklik	x	Yükseklik	x
Genişlik	x	Genişlik	x

**Başlık Tipi:** Başlık yok

**Süsleme Özellikleri:**

Baş taşı geometrik bezemenin ve lotus motifinin yer aldığı bir vazo içerisinden silindirik olarak yükselmektedir (Resim 256).

**Arma ve Rozetler:** Arma ve rozet kullanılmamıştır.

**Kullanılan Motifler:** Vazo, lotus, geometrik bezeme.

**Katalog No:** 71

**Çizimler:** 86-87

**Resimler:** 257-260

**Kimliği:** Cavid Bey

**Yeri:** İkinci adada bulunur.

**Ölüm Tarihi:** 1899

**Kitabesi:** Silindirik olarak yükselen baş taşının dış yüzeyinde 12 satırlık kitabesi bulunmaktadır (Resim 257).

Kitabenin metni şu şekildedir:

Hüve'l-baki  
hidiv-i merhamet-vâye Halil Paşa sadrı- âra  
habir-i mekkardan ve bu ala tedbir ve dil- âgâh  
diriga hasreta necl-i necibi mir-i cavidi  
şehid etdi aman bir bî aman zalim ve gümrah  
bu mazlumun vefatı pir ü bernayı edüb dilhun  
inan-ı asumana çıkdı yerden nale-i cangah  
ilahi mir İbrahim Cavid'e kıyametde  
dû sibteyn-i habibü'l-ekremine ile şefa'at hâh  
yazar hün ve kederle kilik-i Refet fevtine tarih  
muhibb-i ehl-i beyt idi şehiden gitdi Cavid ah  
sene 1317

هو الباقي  
خديو مرحمتوايه خليل پاشاي صدرآرا  
خبير مكاردان و بو على تدبير و دل اگاه  
دریغا حسرتا نجل نجیبی میر جاودی  
شہید ایتدی بر بی امان و ظالم و کمراه  
بو مظلومک وفاتی ایدوب دالخون  
عنان آسمانه چیقدی یردن ناله جانگاه  
الهی میرابراهیم جاوده قیامتده  
دو سبطین حبیب اکرمک ایله شفاعت خواه  
یازار خزن و کدرله کلک رأفت فوتنه تاریخ  
محب اهل بیت شهیداً کیتدی جاوید آه  
سنه ۱۳۱۱

**Mezar Tipi:** Çatma lahit mezar

**Malzemesi:** Beyaz mermer

**İşlenişi:** Yüksek kabartma

**Mezar Ölçüleri:**

Uzun Kenar	180 cm
Kısa Kenar	76 cm
Yükseklik	70 cm

**Kaide Ölçüleri:**

<b>I.Kaide</b>		<b>II.Kaide</b>		<b>Sanduka Kaidesi</b>	
Uzun Kenar	318 cm	Uzun Kenar	255 cm	Uzun Kenar	196 cm
Kısa Kenar	205 cm	Kısa Kenar	144 cm	Kısa Kenar	92 cm
Yükseklik	13 cm	Yükseklik	15 cm	Yükseklik	16 cm

**Kapak Ölçüleri:**

Uzun Kenar	203 cm
Kısa Kenar	96 cm
Yükseklik	15 cm

**Şahide Ölçüleri:**

<b>Baş Taşı</b>		<b>Ayak Taşı</b>	
Yükseklik	110 cm	Yükseklik	185 cm
Alt Genişlik	107 cm	Alt Genişlik	107 cm
Üst Genişlik	112 cm	Üst Genişlik	110 cm
Kalınlık	x	Kalınlık	x

**Metal Şebeke Ölçüleri:**

Uzun Kenar	x
Kısa Kenar	x
Yükseklik	x

**Başlık Ölçüleri:**

<b>Baş Taşı</b>		<b>Ayak Taşı</b>	
Yükseklik	x	Yükseklik	x
Genişlik	x	Genişlik	x

**Başlık Tipi:** Başlık yok

**Süsleme Özellikleri:**

Sandukanın köşelerinde üzeri yivli 30x30 cm ölçülerinde plastırlar bulunmaktadır. Plastırların üzerine birer küçük çiçek yerleştirilmiştir (Resim 258).

Uzun yüzeylerde oluşturulan panoların içi oldukça bezemelidir. Ortada hasır örgü bir vazo içerisinde gül ve papatyalardan oluşan bir demet yerleştirilmiştir. Vazonun iki yanında simetrik olarak uzanan kıvrım dallı akant ve zeytin yapraklarından oluşan bitkisel bir bezeme bulunur. İçerisine çiçek motifleri serpiştirilmiştir. Birer gülçe ile kıvrım son bulmaktadır. Vazonun altında ise karşılıklı çiçeklerle tutturulmuş gül ve papatyalardan oluşan bir çelenk sarmaktadır. Üst kısmında ise ortada kurdele ile fiyonk yapılmış karşılıklı iki asma dalı bordür şeklinde uzanmaktadır (Resim 259)(Çizim 86).

Benzer bir düzenleme kısa yüzeyde de tekrarlanmıştır. Hasır vazo yerine, burada gittikçe küçülen dörtlü kozalak sarmaktadır (Resim 260)(Çizim 87).

Şahideleri akant yapraklarından oluşan bir çanak içerisindedir.

**Arma ve Rozetler:** Arma ve rozet kullanılmamıştır.

**Kullanılan Motifler:** Papatya, gül, zeytin yaprağı, asma dalı, hasır vazo, kurdele, çiçek, gülçe, çelenk, kozalak.

**Katalog No:** 72

**Çizimler:**

**Resimler:** 261-262

**Kimliği:** Serasker Dairesi Reisi Mehmed Şerafeddin Efendi

**Yeri:** İkinci adada bulunur.

**Ölüm Tarihi:** 1900

**Kitabesi:** Silindirik olarak yükselen baş taşının iç yüzeyinde 8 satırlık kitabesi bulunmaktadır (Resim 261).

Kitabenin metni şu şekildedir:

Hüve'l-Hallaku'l-Baki  
 Hikmet-i rabbani külli men alayha fan  
 Darı ukbaya medhal-i irfan olan  
 İşbu merkad-ı münevverde  
 Kudema-yı iazım rical-i saltanat-ı seniyyeden  
 Makam-ı vala-yı seraskeri dairesi resisi  
 Mehmed Şerafeddin Efendi'nin ruhuna Fatiha  
 Fi 8 Receb Sene 1318

هو الخلاق الباقي  
 حكمت ماني حكم كل من عليها فان  
 و دار عقبايه مدحل عرفان اولان  
 اشبو مرقد منورده انزوا كزين رحمت  
 مدمانا اعظم رجال سلطنت سنیه دن  
 مقام والای سر عسکری دائره سی رئیس  
 محمد شراف الدین افندیك روحنه فاتحه  
 فی ۸ رجب سنه ۱۳۱۸

**Mezar Tipi:** Çatma lahit mezar

**Malzemesi:** Beyaz mermer

**İşlenişi:** Yüksek kabartma

**Mezar Ölçüleri:**

Uzun Kenar	173 cm
Kısa Kenar	66 cm
Yükseklik	67 cm



**Kaide Ölçüleri:**

<b>I.Kaide</b>		<b>II.Kaide</b>		<b>Sanduka Kaidesi</b>	
Uzun Kenar	245 cm	Uzun Kenar	x	Uzun Kenar	202 cm
Kısa Kenar	126 cm	Kısa Kenar	x	Kısa Kenar	88 cm
Yükseklik	10 cm	Yükseklik	x	Yükseklik	20 cm

**Kapak Ölçüleri:**

Uzun Kenar	202 cm
Kısa Kenar	91 cm
Yükseklik	13 cm

**Şahide Ölçüleri:**

<b>Baş Taşı</b>		<b>Ayak Taşı</b>	
Yükseklik	173 cm	Yükseklik	160 cm
Alt Genişlik	104 cm	Alt Genişlik	93 cm
Üst Genişlik	107 cm	Üst Genişlik	92 cm
Kalınlık	x	Kalınlık	x

**Metal Şebeke Ölçüleri:**

Uzun Kenar	x
Kısa Kenar	x
Yükseklik	x

**Başlık Ölçüleri:**

<b>Baş Taşı</b>		<b>Ayak Taşı</b>	
Yükseklik	x	Yükseklik	x
Genişlik	x	Genişlik	x

**Başlık Tipi:** Başlık yok

**Süsleme Özellikleri:**

Sandukanın dört yüzeyinde de boş pano yerleştirilmiştir. Kapak taşının ortasında 55x34 cm ölçülerinde oval bir kabir suluğu bulunmaktadır. Şahidelerin çanak kısmında bulunan akant yaprakları dışında hiçbir bezemesel öge kullanılmamıştır (Resim 262).

**Arma ve Rozetler:** Arma ve rozet kullanılmamıştır.

**Kullanılan Motifler:** Akant yaprađı

**Katalog No:** 73

**Çizimler:** 88-89

**Resimler:** 263-266

**Kimliği:** Fazıl Paşa

**Yeri:** İkinci adada bulunur.

**Ölüm Tarihi:** 1900

**Kitabesi:** Silindirik olarak yükselen baş taşının dış yüzeyinde 12 satırlık ve 17 bölümlük kitabesi kartuşlar içerisinde bulunmaktadır (Resim 263). Kitabesi okunamamıştır.

**Mezar Tipi:** Çatma lahit mezar

**Malzemesi:** Beyaz mermer

**İşlenişi:** Yüksek kabartma

**Mezar Ölçüleri:**

Uzun Kenar	243 cm
Kısa Kenar	91 cm
Yükseklik	75 cm

**Kaide Ölçüleri:**

I.Kaide		II.Kaide		Sanduka Kaidesi	
Uzun Kenar	335 cm	Uzun Kenar	x	Uzun Kenar	215 cm
Kısa Kenar	185 cm	Kısa Kenar	x	Kısa Kenar	87 cm
Yükseklik	67 cm	Yükseklik	x	Yükseklik	23 cm

**Kapak Ölçüleri:**

Uzun Kenar	252 cm
Kısa Kenar	101 cm
Yükseklik	10 cm

**Şahide Ölçüleri:**

Baş Taşı		Ayak Taşı	
Yükseklik	168 cm	Yükseklik	168 cm
Alt Genişlik	75 cm	Alt Genişlik	74 cm
Üst Genişlik	116 cm	Üst Genişlik	116 cm
Kalınlık	14 cm	Kalınlık	14 cm

**Metal Şebeke Ölçüleri:**

Uzun Kenar	x
Kısa Kenar	x
Yükseklik	x

**Başlık Ölçüleri:**

Baş Taşı		Ayak Taşı	
Yükseklik	x	Yükseklik	x
Genişlik	x	Genişlik	x

**Başlık Tipi:** Başlık yok

**Süsleme Özellikleri:**

Oldukça yüksek bir kaidenin üzerine oturtulan sandukanın köşeleri plastırlıdır. Etrafını sarkıtlardan oluşan bezemesel bir bordür kuşağı çepeçevre dolanmaktadır (Resim 264).

Uzun yüzeyleri oluşturan dikdörtgen panolarda, ortada dairesel bir aynalık ve her iki yanında, simetrik olarak, kıvrım hatlı akant yaprakları uzanmaktadır. Yaprakların arasına birer papatya yerleştirilmiştir (Resim 265)(Çizim 88).

Kısa yüzeylerde ise “S” ve “C” kıvrımları yapan geometrik bir şekil bulunur. Bu şeklin arasından bir çiçek dalı uzanmaktadır (Resim 266)(Çizim 89).

Şahideleri yapraklardan oluşan bir konsol ile desteklenmektedir (Resim263).

**Arma ve Rozetler:** Arma ve rozet kullanılmamıştır.

**Kullanılan Motifler:** Aynalık, akant yaprağı, sarkıt, papatya, çiçek, yaprak, geometrik bezeme.

**Katalog No:** 74

**Çizimler:**

**Resimler:** 267-268

**Kimliği:** Hamdi Paşa kızı Hatice Behice

**Yeri:** Dördüncü adada bulunur. Birinci giriş kapısının sağ tarafındaki mezardır.

**Ölüm Tarihi:** 1900

**Kitabesi:** Baş taşının dış yüzeyinde 5 satırlık kitabesi bulunmaktadır. İlk satırı Osmanlıca yazılan kitabenin 4 satırı Türkçedir (Resim 267).

Kitabenin metni şu şekildedir:

Hüve'l-baki  
Başmabeyinci Hamdi Paşa Kızı  
Ve Miralay Galip Ateş zevcesi  
Behice Hanım  
1318

هو الباقي

**Mezar Tipi:** Çerçeveli mezar

**Malzemesi:** Beyaz mermer

**İşlenişi:** Oyma tekniği

**Mezar Ölçüleri:**

Uzun Kenar	252 cm
Kısa Kenar	140 cm
Yükseklik	10 cm

**Kaide Ölçüleri:**

I.Kaide		II.Kaide		Sanduka Kaidesi	
Uzun Kenar	x	Uzun Kenar	x	Uzun Kenar	x
Kısa Kenar	x	Kısa Kenar	x	Kısa Kenar	x
Yükseklik	x	Yükseklik	x	Yükseklik	x

**Kapak Ölçüleri:**

Uzun Kenar	x
Kısa Kenar	x
Yükseklik	x

**Şahide Ölçüleri:**

<b>Baş Taşı</b>		<b>Ayak Taşı</b>	
Yükseklik	38 cm	Yükseklik	x
Alt Genişlik	90 cm	Alt Genişlik	x
Üst Genişlik	70 cm	Üst Genişlik	x
Kalınlık	2 cm	Kalınlık	x

**Metal Şebeke Ölçüleri:**

Uzun Kenar	x
Kısa Kenar	x
Yükseklik	x

**Başlık Ölçüleri:**

<b>Baş Taşı</b>		<b>Ayak Taşı</b>	
Yükseklik	x	Yükseklik	x
Genişlik	x	Genişlik	x

**Başlık Tipi:** Başlık yok

**Süsleme Özellikleri:**

Üstü açık çerçeveli olarak ele alınan mezarın hiçbir bezemesi bulunmamaktadır (Resim 268).

**Arma ve Rozetler:** Arma ve rozet kullanılmamıştır.

**Kullanılan Motifler:** Bezemesel motif kullanılmamıştır.

**Katalog No:** 75

**Çizimler:**

**Resimler:** 269-270

**Kimliği:** Teşrifatçı Muhammed Ferruh Efendi

**Yeri:** İkinci adada bulunur.

**Ölüm Tarihi:** 1901

**Kitabesi:** Silindirik olarak yükselen baş taşının iç yüzeyinde kartuşlar halinde 7 satırlık kitabesi bulunmaktadır (Resim 269).

Kitabenin metni şu şekildedir:

Hüve'l-hallakku'l-baki  
Eazım-ı rical-i devlet-i aliyyeden  
Ve bendekan-ı saltanat-ı seniyyeden  
Şerifan-ı divan-ı hümayundan  
Muhammed Ferruh Efendi'nin ruhiçün  
Rızaen lillahi Teala elfatiha  
Fi 4 Şevval sene 1319

هو الخلاق الباقي  
اعظم رجال دولت عليه دن  
بندكان سلطنت سنیه دن  
تشریفاتئ دیوان همایون  
محمد فرّخ افندیك روحیچون  
رضاء لله تعالی الفاتحه  
فی ۴ شوال سنه ۱۳۱۹

**Mezar Tipi:** Çatma lahit mezar

**Malzemesi:** Beyaz mermer

**İşlenişi:** Yüksek kabartma

**Mezar Ölçüleri:**

Uzun Kenar	192 cm
Kısa Kenar	72 cm
Yükseklik	76 cm

**Kaide Ölçüleri:**

I.Kaide		II.Kaide		Sanduka Kaidesi	
Uzun Kenar	282 cm	Uzun Kenar	238 cm	Uzun Kenar	x
Kısa Kenar	152 cm	Kısa Kenar	108 cm	Kısa Kenar	x
Yükseklik	7 cm	Yükseklik	7 cm	Yükseklik	x

**Kapak Ölçüleri:**

Uzun Kenar	219 cm
Kısa Kenar	82 cm
Yükseklik	15 cm

**Şahide Ölçüleri:**

<b>Baş Taşı</b>		<b>Ayak Taşı</b>	
Yükseklik	204 cm	Yükseklik	196 cm
Alt Genişlik	113 cm	Alt Genişlik	106 cm
Üst Genişlik	115 cm	Üst Genişlik	108 cm
Kalınlık	x	Kalınlık	x

**Metal Şebeke Ölçüleri:**

Uzun Kenar	x
Kısa Kenar	x
Yükseklik	x

**Başlık Ölçüleri:**

<b>Baş Taşı</b>		<b>Ayak Taşı</b>	
Yükseklik	x	Yükseklik	x
Genişlik	x	Genişlik	x

**Başlık Tipi:** Başlık yok

**Süsleme Özellikleri:**

Sandukanın tüm yüzeyleri bezemesizdir. Kapağın ortasında 50x34 cm ölçülerinde bir kabir suluğu bulunmaktadır.

Şahideleri burgulu kaidenin üzerine, akant yapraklarından oluşan bir çanak içerisinden silindirik olarak yükselmektedir (Resim 270).

**Arma ve Rozetler:** Arma ve rozet kullanılmamıştır.

**Kullanılan Motifler:** Akant yaprakları.



**Katalog No:** 76

**Çizimler:**

**Resimler:** 271-272

**Kimliği:** Doktor İshak Sükûti

**Yeri:** Birinci adada bulunur.

**Ölüm Tarihi:** 1901

**Kitabesi:** Dikdörtgen bir levha şeklindeki baş taşının iç yüzeyinde Türkçe harflerle 6 satırlık kitabesi bulunmaktadır (Resim 271).

Kitabenin metni şu şekildedir:

İttihat ve Terakki  
Kurucularından  
Doktor  
İshak Sükûti  
Burada yatar  
1864-1901

**Mezar Tipi:** Üstü açık lahit mezar

**Malzemesi:** Beyaz mermer

**İşlenişi:** Yüksek kabartma

**Mezar Ölçüleri:**

Uzun Kenar	250 cm
Kısa Kenar	145 cm
Yükseklik	57 cm

**Kaide Ölçüleri:**

I.Kaide		II.Kaide		Sanduka Kaidesi	
Uzun Kenar	x	Uzun Kenar	x	Uzun Kenar	x
Kısa Kenar	x	Kısa Kenar	x	Kısa Kenar	x
Yükseklik	x	Yükseklik	x	Yükseklik	x

**Kapak Ölçüleri:**

Uzun Kenar	x
Kısa Kenar	x
Yükseklik	x

**Şahide Ölçüleri:**

<b>Baş Taşı</b>		<b>Ayak Taşı</b>	
Yükseklik	40,5 cm	Yükseklik	x
Alt Genişlik	56x21 cm	Alt Genişlik	x
Üst Genişlik	53x8 cm	Üst Genişlik	x
Kalınlık	x	Kalınlık	x

**Metal Şebeke Ölçüleri:**

Uzun Kenar	x
Kısa Kenar	x
Yükseklik	x

**Başlık Ölçüleri:**

<b>Baş Taşı</b>		<b>Ayak Taşı</b>	
Yükseklik	x	Yükseklik	x
Genişlik	x	Genişlik	x

**Başlık Tipi:** Başlık yok

**Süsleme Özellikleri:**

Hiçbir bezeme ögesi kullanılmamıştır. Üzeri olarak ele alınan mezarın yalnızca dikdörtgen bir baş taşı bulunmaktadır (Resim 272).

**Arma ve Rozetler:** Arma ve rozet kullanılmamıştır.

**Kullanılan Motifler:** Bezeme kullanılmamıştır.

**Katalog No:** 77

**Çizimler:** 90

**Resimler:** 273-276

**Kimliği:** Miralay İhsan Bey

**Yeri:** İkinci adada bulunur.

**Ölüm Tarihi:** 1902

**Kitabesi:** Silindirik olarak yükselen baş taşının dış yüzeyinde 9 satırlık kitabesi bulunmaktadır (Resim 273).

Kitabenin metni şu şekildedir:

Hüve'l-baki

Zair burası makber-i merdan

Âramki Uşşak mahal-i şühedadır

Geçme oku bir Fatiha hem nail-i ecr ol

Bugün bana ise yarın elbedde sanadır

Mekteb-i tıbbiye-i şahane dahiliye müdürü

Miralay Şehid-i magfur İhsan

Bey'in ruhuna El-fatiha

Fi 10 Rabiü'l-evvel sene 1320 – ve fi 2

Haziran 1318

هو الباقي

زائر بوراسی مقبر مردان خدادر

آرامکه عشاق محال شهدادر

کچمه اقمو بر فاتحه هم نائل اجر اول

بوکون بکا ایسه یارین البتده سکادر

مکتب طبیئه شاهانه داخلیه مدیری

میر الانشهید مغفور احسان

بکن روحنه الفاتحه

فی ۱۰ ربیع الاول سنه ۱۳۲۰ و فی ۲ خزیران سنه

۱۳۱۸

**Mezar Tipi:** Çatma lahit mezar

**Malzemesi:** Beyaz mermer

**İşlenişi:** Yüksek kabartma

**Mezar Ölçüleri:**

Uzun Kenar	171 cm
Kısa Kenar	76 cm
Yükseklik	74 cm

**Kaide Ölçüleri:**

I.Kaide		II.Kaide		Sanduka Kaidesi	
Uzun Kenar	273 cm	Uzun Kenar	211 cm	Uzun Kenar	x
Kısa Kenar	190 cm	Kısa Kenar	120 cm	Kısa Kenar	x
Yükseklik	17 cm	Yükseklik	17 cm	Yükseklik	x

**Kapak Ölçüleri:**

Uzun Kenar	189 cm
Kısa Kenar	92 cm
Yükseklik	14 cm

**Şahide Ölçüleri:**

<b>Baş Taşı</b>		<b>Ayak Taşı</b>	
Yükseklik	172 cm	Yükseklik	153 cm
Alt Genişlik	109 cm	Alt Genişlik	109 cm
Üst Genişlik	120 cm	Üst Genişlik	108 cm
Kalınlık	x	Kalınlık	x

**Metal Şebeke Ölçüleri:**

Uzun Kenar	x
Kısa Kenar	x
Yükseklik	x

**Başlık Ölçüleri:**

<b>Baş Taşı</b>		<b>Ayak Taşı</b>	
Yükseklik	x	Yükseklik	x
Genişlik	x	Genişlik	x

**Başlık Tipi:** Başlık yok

**Süsleme Özellikleri:**

Uzun yüzeylerde köşeleri bir yaprak motifi ile yumuşatılmış dikdörtgen pano içerisine yerleştirilen bitkisel bir bezemeden ibarettir. Ortada bir aynalık bulunur ve bitkisel bezeme bu aynalığın altındaki kökten her iki yöne simetrik olarak dağılmaktadır. Üst kısmında ise panonun dışına taşıntı yapmış istiridye motifine yer verilmiştir. Aralarına da küçük çiçekler serpiştirilmiştir (Resim 274)(Çizim 90). Kısa yüzeylerde de uzun yüzeylerdeki pano tekrar edilmiştir. Fakat içi boştur (Resim 275).

Kapak taşının ortasında 18x45 cm sekiz formunda bir kabir suluğu yer almaktadır.

Şahideleri, silindirik bir kaide üzerinde akant yapraklarının oluşturduğu bir çanak içerisinden yükselmektedir (Resim 273).

**Arma ve Rozetler:** Arma ve rozet kullanılmamıştır.

**Kullanılan Motifler:** Çiçek, aynalık, akant yaprağı, istiridye.

**Katalog No:** 78

**Çizimler:** 91

**Resimler:** 277-279

**Kimliği:** Şeyhülüzera Mehmed Tevfik Paşa

**Yeri:** İkinci adada bulunur.

**Ölüm Tarihi:** 1902

**Kitabesi:** Silindirik olarak yükselen baş taşının iç yüzeyinde kartuşlar içerisinde 9 satırlık kitabesi bulunmaktadır (Resim 277).

Kitabenin metni şu şekildedir:

Hüve'l-baki

Maliye nazır-ı esbakı

Ve mülki ve askeri

Tekaüd sandıkları

Nazır-ı sabıkı şeyhu'l-vüzera

Gaferallahu zünübehu

Lillahi'l-fatiha

Rabiül evvel Sene 1320

هو الباقي  
ماليه ناظر اسبقى  
و ملكى و عسكرى  
تقاعد سندوقلى  
ناظر سابقى شيخ الوزرا  
محمد توفيق پاشا  
غفر الله ذنوبه  
الله الفاتحه  
٥ ربيع الاول سنة ١٣٢٠

**Mezar Tipi:** Çatma lahit mezar

**Malzemesi:** Beyaz mermer

**İşlenişi:** Yüksek kabartma

**Mezar Ölçüleri:**

Uzun Kenar	189 cm
Kısa Kenar	78 cm
Yükseklik	78 cm

**Kaide Ölçüleri:**

I.Kaide		II.Kaide		Sanduka Kaidesi	
Uzun Kenar	300 cm	Uzun Kenar	x	Uzun Kenar	230 cm
Kısa Kenar	202 cm	Kısa Kenar	x	Kısa Kenar	120 cm
Yükseklik	10 cm	Yükseklik	x	Yükseklik	20 cm

**Kapak Ölçüleri:**

Uzun Kenar	222 cm
Kısa Kenar	104 cm
Yükseklik	19 cm

**Şahide Ölçüleri:**

<b>Baş Taşı</b>		<b>Ayak Taşı</b>	
Yükseklik	180 cm	Yükseklik	167 cm
Alt Genişlik	102 cm	Alt Genişlik	95 cm
Üst Genişlik	110 cm	Üst Genişlik	95 cm
Kalınlık	x	Kalınlık	x

**Metal Şebeke Ölçüleri:**

Uzun Kenar	x
Kısa Kenar	x
Yükseklik	x

**Başlık Ölçüleri:**

<b>Baş Taşı</b>		<b>Ayak Taşı</b>	
Yükseklik	x	Yükseklik	x
Genişlik	x	Genişlik	x

**Başlık Tipi:** Başlık yok

**Süsleme Özellikleri:**

Sandukanın uzun yüzeylerini kısa kenarları, yarım daire dışa taşıntı yapan, içi boş, dikdörtgen panolar oluşturmaktadır (Resim 278). Kısa kenarlarında ise oldukça farklı bir bezeme işlenmiştir. Alttan ve üstten rulo yapılmış bir kağıdın ortasına “C” kıvrımlı çerçevesi bulunan aynalık yerleştirilmiştir. Ayrıca kağıdın yanlarından çiçek demeti sarkarken alt kısmından iki zeytin dalı fişkırılmaktadır. Bu kompozisyonun her iki yanında yüksek kaideli küçük iki sütunce yerleştirilmiştir. Silindirik gövdeli sütunceler kompozit tarzında başlığa sahiptir (Resim 279)(Çizim 91).

Şahideleri yan yana dizilen akant yapraklarından oluşan bir çanak içerisinde yükselmektedir.

**Arma ve Rozetler:** Arma ve rozet kullanılmamıştır.

**Kullanılan Motifler:** Çiçek demeti, akant yaprağı, yaprak, rulo yapılmış kağıt, zeytin dalı, aynalık.



**Katalog No:** 79

**Çizimler:** 92-93

**Resimler:** 280-282

**Kimliği:** Hacı Mahvîsal Hanım<sup>107</sup>

**Yeri:** Dördüncü adada bulunur. Birinci giriş kapısının sağ tarafındaki mezardır.

**Ölüm Tarihi:** 1902

**Kitabesi:** Baş taşının dış yüzeyinde 10 satırlık kitabesi bulunmaktadır (Resim 280).

Kitabenin metni şu şekildedir:

Hüve'l-baki

Bu dünyada bulmadı hiç rahatı

İhtiyar edebilmek için rıhleti

Aklı olan benden alsun ibreti

Zevkine değmez cihanın mihneti

Cennetmekan Sultan abdulmecid

Han hazretlerinin hazinedarlarından

Kapudan-ı Derya Kayserili Ahmed Paşa

Haremi Hacı Mahvîsal hanımın ruhuna

El Fatiha sene 1320

هو الباقي  
بو دنياده بولمدم هيچ راحتى  
احتيار ايندم انك اچون رختى  
عقلى اولان بندن السون عبرتى  
ذوقنه دكمز جهانك محنتى  
جنتمکان سلطان عبد المجيد  
خان حضرتلرينك خزينه دارلرندن  
قبودان دريا قيصريلى احمد پاشا  
حرمى حاجه ماه وصال خانمك روحنه  
الفاتحه سنه ۱۳۲۸

**Mezar Tipi:** Çatma lahit mezar

**Malzemesi:** Beyaz mermer

**İşlenişi:** Yüksek kabartma

**Mezar Ölçüleri:**

Uzun Kenar	162 cm
Kısa Kenar	82 cm
Yükseklik	39 cm

**Kaide Ölçüleri:**

I.Kaide		II.Kaide		Sanduka Kaidesi	
Uzun Kenar	198 cm	Uzun Kenar	x	Uzun Kenar	x
Kısa Kenar	111 cm	Kısa Kenar	x	Kısa Kenar	x
Yükseklik	9 cm	Yükseklik	x	Yükseklik	x

<sup>107</sup> Kayserili Ahmed Paşa'nın karısıdır.

**Kapak Ölçüleri:**

Uzun Kenar	156 cm
Kısa Kenar	71 cm
Yükseklik	18 cm

**Şahide Ölçüleri:**

<b>Baş Taşı</b>		<b>Ayak Taşı</b>	
Yükseklik	144 cm	Yükseklik	112 cm
Alt Genişlik	27 cm	Alt Genişlik	21 cm
Üst Genişlik	31 cm	Üst Genişlik	29 cm
Kalınlık	6 cm	Kalınlık	6 cm

**Metal Şebeke Ölçüleri:**

Uzun Kenar	x
Kısa Kenar	x
Yükseklik	x

**Başlık Ölçüleri:**

<b>Baş Taşı</b>		<b>Ayak Taşı</b>	
Yükseklik	27 cm	Yükseklik	x
Genişlik	35 cm	Genişlik	x

**Başlık Tipi:** Bitkisel tepelikli

**Süsleme Özellikleri:**

Köşeleri yuvarlatılmış sandukanın yüzeylerinde bezemesel motif kullanılmamıştır. Uzun yüzeylerinde köşeleri içbükey iki dikdörtgen panonun iç kısımları boş bırakılmıştır. Kısa yüzeylerde ise aynı pano tek olarak yerleştirilmiştir. Sandukanın üzeri kademeli mermer bloktan bir kapak ile örtülmüştür. Kapağın ortasına 27x40 cm ölçülerinde oval bir kabir suluğu bulunmaktadır (Resim 281).

Baş taşının dış yüzeyinde kitabesi bulunur. İç yüzeyi boştur. Kitabesi dalgalı kemer formundaki bir çerçeve içerisine alınmıştır. Başlık kısmına, gül. Pençberk ve yapraklardan oluşan bir demet taç gibi yerleştirilmiştir (Resim 280)(Çizim 92). Ayak

taşının başlığı da muhtemelen benzer bir formdaydı fakat günümüze sağlam olarak ulaşamamıştır. Başlığın taç kısmı kırıktır. İç yüzeyinde ise bir vazo içerisinden zarif kıvrımlar yaparak yükselen bir çiçek dalı bulunmaktadır. Bu bezeme dalgalı bir kemer içerisine yerleştirilmiştir (Resim 282)(Çizim 93).

**Arma ve Rozetler:** Arma ve rozet kullanılmamıştır.

**Kullanılan Motifler:** Gül, pençberk, yaprak, çiçek, demet, vazo.

**Katalog No:** 80

**Çizimler:**

**Resimler:** 283-284

**Kimliği:** İsmail Hakkı Paşa

**Yeri:** Birinci adada bulunur.

**Ölüm Tarihi:** 1903

**Kitabesi:** Kıvrım yaparak daralan dikdörtgen prizmal baş taşının iç yüzeyinde Osmanlıca ve Türkçe harflerin bir arada kullanıldığı 5 satırlık kitabesi bulunmaktadır (Resim 283).

Kitabenin Osmanlıca metni şu şekildedir:

Vüzeradan Hicaz vali- esbakı  
Esseyyid Hacı İsmail  
Hakkı Paşa Emiroğlu  
Vefatı 1903

وزرادن حجاز والى اسبقى  
السيد حاجى اسماعيل  
حقى پاشا امير اغلى  
وفاتى ۱۹۰۳

Kitabenin Türkçe metni şu şekildedir:

Vefatı 1903  
Hacı İsmail Hakkı Paşa Emiroğlu

**Mezar Tipi:** Çerçeveli mezar

**Malzemesi:** Beyaz mermer

**İşlenişi:** Oyma tekniği

**Mezar Ölçüleri:**

Uzun Kenar	x
Kısa Kenar	x
Yükseklik	x

**Kaide Ölçüleri:**

I.Kaide		II.Kaide		Sanduka Kaidesi	
Uzun Kenar	288 cm	Uzun Kenar	237 cm	Uzun Kenar	x
Kısa Kenar	156 cm	Kısa Kenar	112 cm	Kısa Kenar	x
Yükseklik	20 cm	Yükseklik	11 cm	Yükseklik	x

**Kapak Ölçüleri:**

Uzun Kenar	x
Kısa Kenar	x
Yükseklik	x

**Şahide Ölçüleri:**

<b>Baş Taşı</b>		<b>Ayak Taşı</b>	
Yükseklik	51 cm	Yükseklik	x
Alt Genişlik	86x37 cm	Alt Genişlik	x
Üst Genişlik	50x 31 cm	Üst Genişlik	x
Kalınlık	x	Kalınlık	x

**Metal Şebeke Ölçüleri:**

Uzun Kenar	x
Kısa Kenar	x
Yükseklik	x

**Başlık Ölçüleri:**

<b>Baş Taşı</b>		<b>Ayak Taşı</b>	
Yükseklik	x	Yükseklik	x
Genişlik	x	Genişlik	x

**Başlık Tipi:** Başlık yok

**Süsleme Özellikleri:**

İki kademeli ve üzeri açık mezarın hiçbir süslemesi bulunmamaktadır (Resim 284).

**Arma ve Rozetler:** Arma ve rozet kullanılmamıştır.

**Kullanılan Motifler:** Bezemesizdir.

**Katalog No:** 81

**Çizimler:** 94-95

**Resimler:** 285-288

**Kimliği:** Evkaf Nazırı Abdullah Galip Paşa

**Yeri:** Üçüncü adada bulunur. İkinci giriş kapısının sol tarafındaki mezardır.

**Ölüm Tarihi:** 1904

**Kitabesi:** Silindirik olarak yükselen baş taşının dış yüzeyinde 9 satırlık kitabesi kartuşlar içerisinde bulunmaktadır (Resim 285).

Kitabenin metni şu şekildedir:

Hüve'l-hallaku'l-baki  
Nezaret ve birçok valiliklerde  
Ve on dört sene evkaf-ı hümayun  
Nezaretinde hüsn-ü hizmet edüb mehâsin  
Ve ahlak ve istikamet ile mümtaz kudema-yı  
Vükala ve vüzera-yı saltanat-ı seniyyeden merhum  
Abdullah Galib Paşa'nın ârâmgâhı  
Ma'budisidir. Ruh-u şerifiçün el Fatiha  
6 Zi'l-kade sene 1322

هو الخلاق الباقي  
نظارت و بر چوق واليكلرده  
و اون درت سنه اوقاف همایون  
نظارتنده حسن خدمت ایدوب محاسن  
اخلاق و استقامت ایله ممتاز قدمای  
وکلا و زرای سلطنت سنیه دن مرحوم  
عبد الله غالب پاشانك آرامگاه  
معبودیسدر روحی شریفی ایچون الفاتحه  
۶ ذی القعدة سنه ۱۳۲۲

**Mezar Tipi:** Çatma lahit mezar

**Malzemesi:** Beyaz mermer

**İşlenişi:** Yüksek kabartma

**Mezar Ölçüleri:**

Uzun Kenar	204 cm
Kısa Kenar	66 cm
Yükseklik	85 cm

**Kaide Ölçüleri:**

I.Kaide		II.Kaide		Sanduka Kaidesi	
Uzun Kenar	325 cm	Uzun Kenar	275 cm	Uzun Kenar	232 cm
Kısa Kenar	188 cm	Kısa Kenar	138 cm	Kısa Kenar	93 cm
Yükseklik	23 cm	Yükseklik	13 cm	Yükseklik	19 cm

**Kapak Ölçüleri:**

Uzun Kenar	226 cm
Kısa Kenar	96 cm
Yükseklik	19 cm

**Şahide Ölçüleri:**

<b>Baş Taşı</b>		<b>Ayak Taşı</b>	
Yükseklik	194 cm	Yükseklik	182 cm
Alt Genişlik	115 cm	Alt Genişlik	110 cm
Üst Genişlik	115 cm	Üst Genişlik	113 cm
Kalınlık	x	Kalınlık	x

**Metal Şebeke Ölçüleri:**

Uzun Kenar	x
Kısa Kenar	x
Yükseklik	x

**Başlık Ölçüleri:**

<b>Baş Taşı</b>		<b>Ayak Taşı</b>	
Yükseklik	x	Yükseklik	x
Genişlik	x	Genişlik	x

**Başlık Tipi:** Başlık yok

**Süsleme Özellikleri:**

Sandukanın uzun yüzeylerindeki panoların ortasında bir göbekten dağılan akant yapraklarının oluşturduğu gülbezek motifi bulunmaktadır. Her iki yanında ise simetrik olarak hançer, zeytin ve gül yapraklarının oluşturduğu bir bezeme tüm yüzeyi kaplamaktadır. Köşelere ise gül buketleri yerleştirilmiştir. Zıt yönlerde uzanan bu kıvrım dallar ortadan bir kurdele ile bağlanmıştır (Resim 286)(Çizim 94). Kısa kenarlarda da akant yapraklarının oluşturduğu gülbezek motifi tekrar edilmiştir. Köşelerdeki boşluklara ise yıldız yapraklı bir çiçek çeyrek olarak yerleştirilmiştir. Sandukanın çevresini bir asma dalı kuşatmaktadır (Resim 287)(Çizim 95).

Şahideleri silindirik kaideli, akant yapraklarının oluşturduğu bir kaide üzerinde yine silindirik olarak yükselmektedir (Resim 288).

**Arma ve Rozetler:** Arma ve rozet kullanılmamıştır.

**Kullanılan Motifler:** Gülbezek, gül, akant yaprağı, zeytin yaprağı, asma dalı, yıldız çiçek, kurdele.



**Katalog No:** 82

**Çizimler:**

**Resimler:** 289-290

**Kimliği:** Siverekli Osman Hulusi Paşa

**Yeri:** Birinci adada bulunur.

**Ölüm Tarihi:** 1905

**Kitabesi:** Sivri kemerli baş taşının üzerinde 7 satırlık kitabesi kartuşlar içerisinde bulunmaktadır (Resim 289).

Kitabenin metni şu şekildedir:

Hüve'l-baki  
Siverek eşrafından hacı Ali  
Efendi zadelere Bucak aşireti  
Reisi Muhammed Efendi mahdumu merhum  
ve magfur Elhac Osman Hulusi  
Paşa ruhiçün El Fatiha  
tarih- tevellüdü 12....1265  
tarih-i vefatı 5 Agustus 1323  
imali Kadri

هو الباقي  
سيورك اشرافندن حاجي علي  
افندی زاده لردن بوجاق عشيرتی  
رئيسی محمد افندی مخدومی مرحوم  
مغفور الحاج عثمان خلوصی  
پاشا رحیچون الفاتحه  
تاریخ تولدی ۳.....سنه ۱۲۶۵ تاریخ وفاتی ۵  
اغستوس سنه ۱۳۲۲  
اعمالی قدری

**Mezar Tipi:** Üstü açık lahit

**Malzemesi:** Beyaz mermer

**İşlenişi:** Yüksek kabartma

**Mezar Ölçüleri:**

Uzun Kenar	173 cm
Kısa Kenar	70 cm
Yükseklik	40 cm

**Kaide Ölçüleri:**

I.Kaide		II.Kaide		Sanduka Kaidesi	
Uzun Kenar	227 cm	Uzun Kenar	x	Uzun Kenar	176 cm
Kısa Kenar	124 cm	Kısa Kenar	x	Kısa Kenar	74 cm
Yükseklik	16 cm	Yükseklik	x	Yükseklik	18 cm

**Kapak Ölçüleri:**

Uzun Kenar	x
Kısa Kenar	x
Yükseklik	x

**Şahide Ölçüleri:**

<b>Baş Taşı</b>		<b>Ayak Taşı</b>	
Yükseklik	103 cm	Yükseklik	65 cm
Alt Genişlik	70 cm	Alt Genişlik	64 cm
Üst Genişlik	60 cm	Üst Genişlik	32 cm
Kalınlık	11 cm	Kalınlık	12 cm

**Metal Şebeke Ölçüleri:**

Uzun Kenar	x
Kısa Kenar	x
Yükseklik	x

**Başlık Ölçüleri:**

<b>Baş Taşı</b>		<b>Ayak Taşı</b>	
Yükseklik	17 cm	Yükseklik	12 cm
Genişlik	23 cm	Genişlik	13 cm

**Başlık Tipi:** Taçlı başlık

**Süsleme Özellikleri:**

Üzeri açık bir sandukadan ibarettir. Sivri kemer formundaki şahideleri palmet motifi ile taçlandırılmıştır. İç yüzeyinde kitabesinin bulunduğu baş taşının dış yüzeyinde de aynı tarzda boş bir pano bulunmaktadır. Köşelerinde stilize edilmiş rumi motifine yer verilmiştir (Resim 290).

**Arma ve Rozetler:** Arma ve rozet kullanılmamıştır.

**Kullanılan Motifler:** Palmet, rumi.

**Katalog No:** 83

**Çizimler:** 96-97

**Resimler:** 291-294

**Kimliği:** Sadi Paşa

**Yeri:** Dördüncü adada bulunur. Birinci giriş kapısının sağ tarafındaki gruptadır.

**Ölüm Tarihi:** 1905

**Kitabesi:** Dikdörtgen kübik formdaki baş taşının iç yüzeyinde 12 satırlık kitabesi, diyagonal olarak yerleştirilmiş kartuşlar içerisinde bulunmaktadır (Resim 291).

Kitabenin metni şu şekildedir:

Hüve'l-baki

Yaveran-ı şehriyariden ferik-i namdar  
Sa'di Paşa ibn-i Saib oldu hakka ruberah  
Kalbi oldu derd mend-i afet-i renc-i ecel  
Nagehanı kıldı daru'l- berru cennatı penah  
Validi merhumu serasker idi şunda yatıyor  
Her ikisi oldu hembezem tecelli-i ilaha  
Tatlı sözü pek güleç yüzü melek huylu idi  
Rahmetullahi aleyh Nurullah- serah  
Çıkdı üç ihlas ile tarih-i vefatı hameden  
Sadi Paşa eyledi guy-ı behiştî cilvegah  
Sene 1323

هو الباقي  
ياوران شهرياريدن فريق نامدار  
سعدى پاشا ابن صائب اولدى حقه روبراه  
قلبي اولدردمند آفت رنج اجل  
ناكهانى قيلدى دارالبرو جناتى پناه  
والد مرحومى سرعسكر ايدى شونده ياتور  
هر ايكيسى اولدى بمزم تجلى اله  
طاتلى سوزى پك كولچ يوزى ملك خويلى ايدى  
رحمة الله عليه نور الله ثراه  
چيقدى اوچ اخلاص ايله تاريخ فوتى خامه دن  
سعدى پاشا ايلدى كوى بهشتى جلوه كاه  
سنه ۱۳۲۳

**Mezar Tipi:** Çatma lahit mezar

**Malzemesi:** Beyaz mermer

**İşlenişi:** Yüksek kabartma

**Mezar Ölçüleri:**

Uzun Kenar	207 cm
Kısa Kenar	80 cm
Yükseklik	66 cm

**Kaide Ölçüleri:**

<b>I.Kaide</b>		<b>II.Kaide</b>		<b>Sanduka Kaidesi</b>	
Uzun Kenar	317 cm	Uzun Kenar	255 cm	Uzun Kenar	228 cm
Kısa Kenar	190 cm	Kısa Kenar	130 cm	Kısa Kenar	100 cm
Yükseklik	12 cm	Yükseklik	15 cm	Yükseklik	24 cm

**Kapak Ölçüleri:**

Uzun Kenar	223 cm
Kısa Kenar	98 cm
Yükseklik	18 cm

**Şahide Ölçüleri:**

<b>Baş Taşı</b>		<b>Ayak Taşı</b>	
Yükseklik	150 cm	Yükseklik	134 cm
Alt Genişlik	40x40 cm	Alt Genişlik	38x38 cm
Üst Genişlik	34x34 cm	Üst Genişlik	32x32 cm
Kalınlık	x	Kalınlık	x

**Metal Şebeke Ölçüleri:**

Uzun Kenar	x
Kısa Kenar	x
Yükseklik	x

**Başlık Ölçüleri:**

<b>Baş Taşı</b>		<b>Ayak Taşı</b>	
Yükseklik	15 cm	Yükseklik	15 cm
Genişlik	36x36 cm	Genişlik	37x37 cm

**Başlık Tipi:** Taç Başlık**Süsleme Özellikleri:**

Sandukanın uzun yüzeyi üç bölüme ayrılmıştır ve orta bölüm hafif dışa taşını yapmaktadır. Yuvarlak kemerli ve istiridye yivli bir pencere gibi tasvir edilen dört bezemesel unsur yan yana sıralanmıştır. Dışa taşınılı bölümde iki, yanlarda ise birer

pencere bulunmaktadır (Resim 292). Kısa yüzeylerde ise sekiz kollu bir yıldız göbekten dağılan gülbezek motifi işlenmiştir (Çizim 96). Sandukanın tüm çevresini iri mukarnaslardan oluşan bir sıra bordür kuşağı gibi çevrelemektedir (Resim 293).

Sanduka kapağının üzerinde palmet, rumi ve lotusların oluşturduğu bir taç bulunmaktadır.

Şahideleri kare bir kaide üzerine kübik formda yükselmektedir. Alt kısmını palmet, rumi ve lotusların oluşturduğu bir kuşak çevrelemektedir. Baş kısmında ise aynı motiflerin oluşturduğu bir taç bulunmaktadır. Köşelere uç kısımları kum saatini andıran tarzda küçük sütunceler yerleştirilmiştir (Resim 291). Ayrıca baş taşındaki kitabenin üzerine bir madalyon işlenmiştir. Madalyon stilize edilmiştir. Sekiz köşelidir. Köşelerin arasında ışın şuası bulunmaktadır<sup>108</sup>. Şuaların üzerine sekiz hilal yerleştirilmiştir (Resim 294)(Çizim 97).

**Arma ve Rozetler:** Baş taşında madalyon kullanılmıştır.

**Kullanılan Motifler:** İstiridye, sekiz kollu yıldız, gülbezek, mukarnas, palmet, rumi, lotus, hilal, ışın şuası.

---

<sup>108</sup> Candaş Keskin, *İstanbul'da Bulunan Osmanlı Dönemi Armalı Ve Madalyalı Mezar Taşları*, (Yayımlanmamış Yüksek Lisans Tezi), Gazi Üniversitesi Sosyal Bilimler Enstitüsü Arkeoloji ve Sanat Tarihi Anabilim Dalı, Ankara 2001, s.92.

**Katalog No:** 84

**Çizimler:**

**Resimler:** 295

**Kimliği:** Abdülfettah Efendi

**Yeri:** Üçüncü adada bulunur. İkinci giriş kapısının sol tarafındaki mezardır.

**Ölüm Tarihi:** 1906

**Kitabesi:** Silindirik olarak yükselen baş taşının dış yüzeyinde 9 satırlık kitabesi kartuşlar içerisinde bulunmaktadır.

Kitabenin metni şu şekildedir:

Hüve'l-baki  
Kudemâ-yı rical-i  
Devlet-i aliyyeden  
Ve rutbe-i Bâlâ ashabından  
Ser sikke ken-i cenab-ı  
Şehriyari Elhac  
Abdul Fettah Efendi  
Merhumun ruh-u  
Şeriflerine El Fatiha sene 8 m 1324

هو الباقي  
قدمای رجال  
دولت علیہ دن  
و رتبه بالا اصحابندن  
سر عسکرکن جناب  
شهر یاری الحاج  
عبد الفتاح افندی  
مرحومک روح  
شریفلرینه الفاتحه  
۱۳۲۴م ۸

**Mezar Tipi:** Kapak taşlı mezar

**Malzemesi:** Beyaz mermer

**İşlenişi:** Yüksek kabartma

**Mezar Ölçüleri:**

Uzun Kenar	x
Kısa Kenar	x
Yükseklik	x

**Kaide Ölçüleri:**

I.Kaide		II.Kaide		Sanduka Kaidesi	
Uzun Kenar	305 cm	Uzun Kenar	257 cm	Uzun Kenar	x
Kısa Kenar	183 cm	Kısa Kenar	133 cm	Kısa Kenar	x
Yükseklik	8 cm	Yükseklik	14 cm	Yükseklik	x

**Kapak Ölçüleri:**

Uzun Kenar	216 cm
Kısa Kenar	82 cm
Yükseklik	21 cm

**Şahide Ölçüleri:**

<b>Baş Taşı</b>		<b>Ayak Taşı</b>	
Yükseklik	205 cm	Yükseklik	203 cm
Alt Genişlik	107 cm	Alt Genişlik	105 cm
Üst Genişlik	105 cm	Üst Genişlik	105 cm
Kalınlık	x	Kalınlık	x

**Metal Şebeke Ölçüleri:**

Uzun Kenar	x
Kısa Kenar	x
Yükseklik	x

**Başlık Ölçüleri:**

<b>Baş Taşı</b>		<b>Ayak Taşı</b>	
Yükseklik	x	Yükseklik	x
Genişlik	x	Genişlik	x

**Başlık Tipi:** Başlık yok

**Süsleme Özellikleri:**

İki kaide üzerinde, kapak formunda kademeli mermer bloktan oluşur. Ortasında 46x21 cm ölçülerinde oval bir kabir suluğu bulunmaktadır.

Şahideleri, düğüm motifli akant yapraklarından oluşan bir çanak içerisinden çıkmaktadır. Yaprakların uçları dışa doğru kıvrımlıdır (Resim 295).

**Arma ve Rozetler:** Arma ve rozet kullanılmamıştır.

**Kullanılan Motifler:** Akant yaprağı, düğüm.

**Katalog No:** 85

**Çizimler:**

**Resimler:** 296-298

**Kimliği:** İbrahim Şükrü Paşa

**Yeri:** Üçüncü adada bulunur. İkinci giriş kapısının sol tarafındaki mezardır.

**Ölüm Tarihi:** 1906

**Kitabesi:** Silindirik olarak yükselen baş taşının iç yüzeyinde 8 satırlık kitabesi kartuşlar içerisinde bulunmaktadır (Resim 296).

Kitabenin metni şu şekildedir:

Hüve'hallaku'l-baki  
Efahim-i vüzera-yı saltanat-ı  
Seniyyeden ve ayan-ı  
Kiramdan Halil Rıfat  
Paşa damadı Süleyman  
Paşa zade İbrahim  
Şükrü Paşa El fatiha  
Sene 1324

هو الخلاق الباقي  
افاحم فزرای سلطنت  
سنیّه دن و اعیان  
کرامدن خلیل رفعت  
پاشا دامادی سلیمان  
پاشا زاده ابراهیم  
شکری پاشا الفاتحه  
سنه ۱۳۲۴

**Mezar Tipi:** Üstü açık, içi boş lahit mezar

**Malzemesi:** Beyaz mermer

**İşlenişi:** Yüksek kabartma

**Mezar Ölçüleri:**

Uzun Kenar	205 cm
Kısa Kenar	89 cm
Yükseklik	74 cm

**Kaide Ölçüleri:**

I.Kaide		II.Kaide		Sanduka Kaidesi	
Uzun Kenar	287 cm	Uzun Kenar	x	Uzun Kenar	225 cm
Kısa Kenar	175 cm	Kısa Kenar	x	Kısa Kenar	114 cm
Yükseklik	8 cm	Yükseklik	x	Yükseklik	16 cm



**Kapak Ölçüleri:**

Uzun Kenar	x
Kısa Kenar	x
Yükseklik	x

**Şahide Ölçüleri:**

<b>Baş Taşı</b>		<b>Ayak Taşı</b>	
Yükseklik	192 cm	Yükseklik	185 cm
Alt Genişlik	97 cm	Alt Genişlik	87 cm
Üst Genişlik	106 cm	Üst Genişlik	96 cm
Kalınlık	86x15 cm	Kalınlık	86x15 cm

**Metal Şebeke Ölçüleri:**

Uzun Kenar	x
Kısa Kenar	x
Yükseklik	x

**Başlık Ölçüleri:**

<b>Baş Taşı</b>		<b>Ayak Taşı</b>	
Yükseklik	x	Yükseklik	x
Genişlik	x	Genişlik	x

**Başlık Tipi:** Başlık yok

**Süsleme Özellikleri:**

Tıpkı bir bahçe duvarı gibi tasarlanmış mezarın yüzeyleri sütunceye benzeyen çıkıntılarla bölümler oluşturulmuştur. Köşelerde dikdörtgen, içi boş birer pano bulunur (Resim 297). Kısa yüzeylerin ortasına yerleştirilen iç içe geçmiş silmelerden oluşan içi boş dikdörtgen pano, uzun yüzeylerde kare bir forma dönüşmüştür. Ayrıca uzun yüzeylerdeki kare panonun her iki yanında 10 peteğin bulunduğu birer pano bulunmaktadır.

Silindirik olarak yükselen şahideleri alttan kıvrımlı hatlara sahip iki konsol desteklemektedir (Resim 298).

**Arma ve Rozetler:** Arma ve rozet kullanılmamıştır.

**Kullanılan Motifler:** Petek, geometrik bezeme.

**Katalog No:** 86

**Çizimler:** 40-41

**Resimler:** 299-302

**Kimliği:** Bereketzâde Rifat Efendi

**Yeri:** Birinci adada bulunur ve ikinci giriş kapısının sağ tarafındaki yedinci mezardır.

**Ölüm Tarihi:** 1907

**Kitabesi:** Akant yapraklarından oluşan bir çanak içerisinde silindirik formda yükselen baş taşının dış yüzeyinde 7 satırlık kitabesi bulunur (Resim 299).

Kitabenin metni şu şekildedir:

Hüve'l baki  
Antakya eşrafından  
Ve meclis-i mebusan-ı Osmani  
Azasından Bereket-zade  
Rifat Efendi'nin  
Ruhîçün el Fatiha  
Sene 1325

هو الباقي  
انطاكية اشرفان  
و مجلس مبعوثان عثمانی  
اعضاسندن برکات زاده  
مرحوم رفعت افندیك  
روحیچون الفاتحه  
سنه ۱۳۲۵

**Mezar Tipi:** Çatma lahit mezar

**Malzemesi:** Beyaz mermer

**İşlenişi:** Yüksek kabartma

**Mezar Ölçüleri:**

Uzun Kenar	219 cm
Kısa Kenar	71 cm
Yükseklik	68 cm

**Kaide Ölçüleri:**

I.Kaide		II.Kaide		Sanduka Kaidesi	
Uzun Kenar	315 cm	Uzun Kenar	266 cm	Uzun Kenar	225 cm
Kısa Kenar	218 cm	Kısa Kenar	133 cm	Kısa Kenar	82 cm
Yükseklik	21 cm	Yükseklik	14 cm	Yükseklik	16 cm

**Kapak Ölçüleri:**

Uzun Kenar	242 cm
Kısa Kenar	94 cm
Yükseklik	18 cm

**Şahide Ölçüleri:**

<b>Baş Taşı</b>		<b>Ayak Taşı</b>	
Yükseklik	188 cm	Yükseklik	175 cm
Alt Genişlik	115 cm	Alt Genişlik	103 cm
Üst Genişlik	124 cm	Üst Genişlik	111 cm
Kalınlık	x	Kalınlık	x

**Metal Şebeke Ölçüleri:**

Uzun Kenar	x
Kısa Kenar	x
Yükseklik	x

**Başlık Ölçüleri:**

<b>Baş Taşı</b>		<b>Ayak Taşı</b>	
Yükseklik	x	Yükseklik	x
Genişlik	x	Genişlik	x

**Başlık Tipi:** Başlık yok

**Süsleme Özellikleri:**

Sandukanın köşelerinde üzeri yivli küçük plastırlar bulunur. Yüzeylerin üst kısımları üzüm salkımları ve asma yapraklarından oluşan bordür kuşağı çevrelemektedir. Kuşağın altında bitkisel ve geometrik bezemeden oluşan birer pano yer alır (Resim 300). Uzun yüzeylerde bu panonun içerisi birbirine simetrik “S” ve “C” kıvrımları yaparak uzanan akant yaprağı ve çiçek motifleri bulunmaktadır. Ortada ise bir aynalık ve üzerinde bir midye kabuğu yer almaktadır (Resim 301)(Çizim 40). Kısa yüzeylerde ise alttan kurdele gibi bağlanmış akant yapraklı çiçek motifi tüm alanı kaplamaktadır (Resim 302)(Çizim 41).

Akant yapraklı bir çanak içerisinde çıkan şahidelerinden baş taşında kitabesi bulunurken ayak taşı tamamen bezemesizdir (Resim 299).

**Arma ve Rozetler:** Arma ve rozet kullanılmamıştır.

**Kullanılan Motifler:** Midye kabuğu, aynalık, üzüm salkımı, akant yaprağı, asma yaprağı, çiçek, kurdele, geometrik bezeme.

**Katalog No:** 87

**Çizimler:** 98-99

**Resimler:** 303-306

**Kimliği:** Mehmed Said Paşa

**Yeri:** Üçüncü adada bulunur. İkinci giriş kapısının sol tarafındaki ilk mezardır.

**Ölüm Tarihi:** 1907

**Kitabesi:** Silindirik olarak yükselen baş taşının dış yüzeyinde 9 satırlık kitabesi kartuşlar içerisinde bulunmaktadır (Resim 303).

Kitabenin metni şu şekildedir:

Hüvel'l-baki  
Müddet-i kalile hariciye nezaretiyle  
Şura-yı devlet riyasetinde  
bulunmuş olan ve mekarim-i  
ahlakiyesiyle şöhret-şiar bulunan  
vüzera-yı saltanatı Osmaniyeden  
Mehmed Said Paşa'nın  
Ruhîçün El Fatiha  
17 Ramazan Sene 1325

هو الباقي  
مدت قليلة خارجيه نظارتيله  
شورای دولت ریاستنده  
بولنمش اهلان مكارم  
اخلاقييه سيله شهرتشعار بولنان  
وزرای سلطنت عثمانیه دن  
محمد سعيد پاشانك  
روحچون الفاتحه  
فی ۱۷ رمضان سنه ۱۳۲۵

**Mezar Tipi:** Çatma lahit mezar

**Malzemesi:** Beyaz mermer

**İşlenişi:** Yüksek kabartma

**Mezar Ölçüleri:**

Uzun Kenar	198 cm
Kısa Kenar	75 cm
Yükseklik	83 cm

**Kaide Ölçüleri:**

I.Kaide		II.Kaide		Sanduka Kaidesi	
Uzun Kenar	294 cm	Uzun Kenar	256 cm	Uzun Kenar	208 cm
Kısa Kenar	161 cm	Kısa Kenar	124 cm	Kısa Kenar	85 cm
Yükseklik	12 cm	Yükseklik	15 cm	Yükseklik	13 cm

**Kapak Ölçüleri:**

Uzun Kenar	210 cm
Kısa Kenar	96 cm
Yükseklik	31 cm

**Şahide Ölçüleri:**

<b>Baş Taşı</b>		<b>Ayak Taşı</b>	
Yükseklik	190 cm	Yükseklik	181 cm
Alt Genişlik	111 cm	Alt Genişlik	107 cm
Üst Genişlik	89 cm	Üst Genişlik	86 cm
Kalınlık	x	Kalınlık	x

**Metal Şebeke Ölçüleri:**

Uzun Kenar	x
Kısa Kenar	x
Yükseklik	x

**Başlık Ölçüleri:**

<b>Baş Taşı</b>		<b>Ayak Taşı</b>	
Yükseklik	25 cm	Yükseklik	22 cm
Genişlik	52 cm	Genişlik	61 cm

**Başlık Tipi:** Soğan başlık

**Süsleme Özellikleri:**

Oldukça bezemeli olarak ele alınan sandukanın yüzeyleri adeta boşluk bırakmadan işlenmiştir. Sandukanın köşelerinde burgular halinde yivlenerek uzanan küçük sütunceler bulunmaktadır. Sütuncelerin üzerinde ise lotusların oluşturduğu bir çember içerisine dilimli vazo yerleştirilmiştir. Bu vazolardan birisi kırıktır.

Sandukanın uzun yüzeylerinde 106 cm bir alan dışa taşıntı yapmaktadır. Böylelikle üç bölümlü bir bezeme alanı oluşturulmuştur. Ortadaki bezeme alanında geometrik geçmelerle oluşturulan on kollu bir yıldız motifiyle bir göbek oluşturulmuştur. Kenarlardaki tüm boşluklar ise lotus, palmet ve rumilerle

doldurulmuştur. Üzerinde ise yarım daire, taçlandırılmış bir alınlık bulunmaktadır. Alınlığı palmet ve lotuslar süslemektedir. Her iki yanında 8 bölümlü sivri bir soğan kubbe ile sonlanan 28 cm genişliğinde 58 cm yüksekliğinde birer niş bulunmaktadır (Resim 304)(Çizim 98). Kısa yüzeylerdeki panoları ise geometrik geçmeli on iki kollu yıldız motifi oluşturmaktadır. Sandukanın tüm çevresini, üstten bir lotus dizisi çevrelemektedir (Resim 305)(Çizim 99).

Şahideleri silindirik olarak yükselir. Üst kısmında iki sıra silmelerle bölümlenmiş küçük niş dizisi, onun üzerinde de lotusların oluşturduğu bir taç bulunur. Baş taşı soğan şeklinde bir başlık ile sonuçlanırken ayak taşının üzerinde 22 cm yüksekliğinde bir küre yer almaktadır (Resim 306).

**Arma ve Rozetler:** Arma ve rozet kullanılmamıştır.

**Kullanılan Motifler:** Palmet, rumi, lotus, yıldız, vazo, geometrik bezeme, burgu.



**Katalog No:** 88

**Çizimler:**

**Resimler:** 307-308

**Kimliği:** Şerif Hamid Sadeddin Paşa

**Yeri:** Birinci adada bulunur.

**Ölüm Tarihi:** 1907

**Kitabesi:** Yatay dikdörtgen formunda ve dalgalı kemer tepeliği bulunan baş taşının iç yüzeyinde 6 satırlık kitabesi bulunmaktadır (Resim 307).

Kitabenin metni şu şekildedir:

Hüve'l Baki  
Şerif sa'deddin Paşa  
(sene 20 Ağustos 1337) ve oğlu  
Şerif Hamid sa'deddin  
Burada medfundur. Ruhlarına Fatiha  
16 Kânun-ı evvel sene 1907

هو الباقي  
شريف سعد الدين پاشا  
۱۶ آغستوس سنه ۱۳۳۷ و اعلو  
شريف حامد سعد الدين  
بوراده مدفوندر روحلرينه فاتحه  
۱۶ كانون اول سنه ۱۹۰۷

**Mezar Tipi:** Kapak taşlı lahit

**Malzemesi:** Beyaz mermer

**İşlenişi:** Yüksek kabartma

**Mezar Ölçüleri:**

Uzun Kenar	197 cm
Kısa Kenar	107 cm
Yükseklik	41 cm

**Kaide Ölçüleri:**

I.Kaide		II.Kaide		Sanduka Kaidesi	
Uzun Kenar	236 cm	Uzun Kenar	x	Uzun Kenar	x
Kısa Kenar	154 cm	Kısa Kenar	x	Kısa Kenar	x
Yükseklik	43 cm	Yükseklik	x	Yükseklik	x

**Kapak Ölçüleri:**

Uzun Kenar	201 cm
Kısa Kenar	110 cm
Yükseklik	10 cm

**Şahide Ölçüleri:**

<b>Baş Taşı</b>		<b>Ayak Taşı</b>	
Yükseklik	59 cm	Yükseklik	x
Alt Genişlik	70 cm	Alt Genişlik	x
Üst Genişlik	70 cm	Üst Genişlik	x
Kalınlık	11 cm	Kalınlık	x

**Metal Şebeke Ölçüleri:**

Uzun Kenar	x
Kısa Kenar	x
Yükseklik	x

**Başlık Ölçüleri:**

<b>Baş Taşı</b>		<b>Ayak Taşı</b>	
Yükseklik	x	Yükseklik	x
Genişlik	x	Genişlik	x

**Başlık Tipi:** Başlık yok

**Süsleme Özellikleri:**

Yüksek bir kaide, üzeri kapaklı ve bezemesiz bir sandukadan ibarettir (Resim 308).

**Arma ve Rozetler:** Arma ve rozet kullanılmamıştır.

**Kullanılan Motifler:** Bezemesizdir.

**Katalog No:** 89

**Çizimler:** 100

**Resimler:** 309-310

**Kimliği:** Müşir Genç Ağazade Mahmud Nedim Paşa<sup>109</sup>

**Yeri:** Birinci adada bulunur.

**Ölüm Tarihi:** 1908

**Kitabesi:** Kitabesi bulunmamaktadır.

**Mezar Tipi:** Bahçe mezar

**Malzemesi:** Beyaz mermer

**İşlenişi:** Yüksek kabartma

**Mezar Ölçüleri:**

Uzun Kenar	288 cm
Kısa Kenar	210 cm
Yükseklik	48 cm

**Kaide Ölçüleri:**

I.Kaide		II.Kaide		Sanduka Kaidesi	
Uzun Kenar	301 cm	Uzun Kenar	x	Uzun Kenar	x
Kısa Kenar	225 cm	Kısa Kenar	x	Kısa Kenar	x
Yükseklik	9 cm	Yükseklik	x	Yükseklik	x

**Kapak Ölçüleri:**

Uzun Kenar	x
Kısa Kenar	x
Yükseklik	x

<sup>109</sup> Beşir Ayvazoğlu, *Divanyolu Bir Caddenin Hikayesi*, İstanbul 2003, s.52.

**Şahide Ölçüleri:**

Baş Taşı		Ayak Taşı	
Yükseklik	x	Yükseklik	x
Alt Genişlik	x	Alt Genişlik	x
Üst Genişlik	x	Üst Genişlik	x
Kalınlık	x	Kalınlık	x

**Metal Şebeke Ölçüleri:**

Uzun Kenar	x
Kısa Kenar	x
Yükseklik	x

**Başlık Ölçüleri:**

Baş Taşı		Ayak Taşı	
Yükseklik	x	Yükseklik	x
Genişlik	x	Genişlik	x

**Başlık Tipi:** Başlık yok

**Süsleme Özellikleri:**

Oldukça farklı bir tipolojide ele alınan mezarın ortasında 50x86 cm ölçülerinde içi toprak dolu oval bir açıklık bulunur. Etrafını ise bir bahçe duvarı çevrelemektedir (Resim 309). Batı kenarında 61 cm kapı aralığı bulunan duvarın kısa yüzeyinde üç, uzun yüzeyinde ise dört pano oluşturulmuştur. Panolarda, çember içerisine alınmış bir çiçek ve akant yapraklarından oluşan bir bezeme bulunmaktadır (Resim 310).

**Arma ve Rozetler:** Arma ve rozet kullanılmamıştır.

**Kullanılan Motifler:** Çiçek, akant yaprağı.

**Katalog No:** 90

**Çizimler:**

**Resimler:** 311-313

**Kimliği:** Müşir Receb Paşa

**Yeri:** İkinci adada bulunur.

**Ölüm Tarihi:** 1908

**Kitabesi:** Silindirik olarak yükselen baş taşının iç yüzeyinde 15 satırlık (Resim 311), ayak taşının dış yüzeyinde ise 5 satırlık kitabesi kartuşlar içerisinde bulunmaktadır (Resim 312).

Baş taşının kitabe metni şu şekildedir:

Hüve  
Zair. Osmanlı devre-i hürriyetinin ilk  
Seraskeri Müşir Receb Paşa'nın merkadı  
sükun-ı  
Ebedisi burasıdır. Merhum hayat-ı insaniyesini  
Hak ve fazilete hayat-ı siyasiyesi istibdada  
Karşu hürriyete, hayat-ı askeriyesini de  
Osmanlı  
Ordusunda dastan-ı mefahir olacak hidemata  
Vakf eylemiş idi. Her millet her asırda  
Bir iki iazımın vücuduyla iftihar etmişdir.  
Receb Paşa da o eazımdandır.  
Bu sütunu mehabet-numune imale-i nigah-i  
ibtisar etdiğin  
Zaman revan-ı pakına bir Fatiha ihdasıyla  
Arz-ı ihtiram etmegi unutmama  
Tarih-i tevellüdü 1257 -mekteb-i harbiyeye  
duhulü 1276-tarih-i irtihali 19 receb 1326

هو  
زائر! عثمانلی دوره خریتنک ایلک  
سر عسکری مشیر رجب پاشانک مرقد سکون  
ابدیسی بوراسیدر. مرحوم حیات انسانیسنی  
حق و فضیلتیه حیات سیاسییه سنیه استبداده  
قارشو خریته حیات عسکریه سنیه ده عثمانلی  
اردوسده داستان مفاخر اوله حق خدماته  
وقف ایلمش ایدی. هر ملت هر عصرده  
بر ایکی اعظمک وجودیله افتخار ایتمشد  
رجب پاشا ده او اعظمدندر.  
بو ستون مهابتنمونه امالیه نگاه ابتصار ایتمدیک  
زمان روان پاکنه بر فاتحه قدسیه اهداسیله  
عرض احترام ایتمکی اونوته  
تاریخ تولدی ۱۲۵۷ مکتب خریبیه دخولی  
۱۲۷۶ تاریخ ارتحالی ۱۹ رجب ۱۳۲۶  
یوم بازار ساعت ۵

Ayak taşının kitabe metni şu şekildedir:

Vatan ordu yine sevbi siyah mateme girdi  
Olunca münhasıf bir neyyir-i ifan bî hemta  
üç ihlas eyleyüb ihda dedim tarihini hakkı  
vaataan derdiyle ukbaya revan oldu Receb Paşa

وطن اردو یینه ثوب سیاه ماتمه کیردی  
اولونجه منخسف بر نیر عرفانی همتا  
اوج اخلاص ایلیوب اهدا دیدم تاریخنی حقی  
وطن دردیله عقبایه روان اولدی رجب پاشا  
سنه ۱۳۲۶

**Mezar Tipi:** Çatma lahit mezar

**Malzemesi:** Beyaz mermer

**İşlenişi:** Yüksek kabartma

**Mezar Ölçüleri:**

Uzun Kenar	195 cm
Kısa Kenar	69 cm
Yükseklik	76 cm

**Kaide Ölçüleri:**

<b>I.Kaide</b>		<b>II.Kaide</b>		<b>Sanduka Kaidesi</b>	
Uzun Kenar	295 cm	Uzun Kenar	257 cm	Uzun Kenar	215 cm
Kısa Kenar	184 cm	Kısa Kenar	139 cm	Kısa Kenar	90 cm
Yükseklik	9 cm	Yükseklik	16 cm	Yükseklik	16 cm

**Kapak Ölçüleri:**

Uzun Kenar	223 cm
Kısa Kenar	86 cm
Yükseklik	21 cm

**Şahide Ölçüleri:**

<b>Baş Taşı</b>		<b>Ayak Taşı</b>	
Yükseklik	187 cm	Yükseklik	176 cm
Alt Genişlik	117 cm	Alt Genişlik	113 cm
Üst Genişlik	119 cm	Üst Genişlik	115 cm
Kalınlık	x	Kalınlık	x

**Metal Şebeke Ölçüleri:**

Uzun Kenar	x
Kısa Kenar	x
Yükseklik	x

**Başlık Ölçüleri:**

<b>Baş Taşı</b>		<b>Ayak Taşı</b>	
Yükseklik	x	Yükseklik	x
Genişlik	x	Genişlik	x

**Başlık Tipi:** Başlık yok

**Süsleme Özellikleri:**

Sandukanın yüzeylerinde içi boş bırakılmış, dikdörtgen biçimli birer pano yerleştirilmiştir.

Silindirik kaideli şahideleri yaprak motiflerinden oluşan bir çanak içerisine oturtulmuştur (Resim 313).

**Arma ve Rozetler:** Arma ve rozet kullanılmamıştır.

**Kullanılan Motifler:** Yaprak.

**Katalog No:** 91

**Çizimler:**

**Resimler:** 314-316

**Kimliği:** Abdurrauf Refet Efendi

**Yeri:** Dördüncü adada bulunur. Birinci giriş kapısının sağ tarafındaki gruptadır.

**Ölüm Tarihi:** 1908

**Kitabesi:** Silindirik formda yükselen baş taşının iç yüzeyinde 7 satırlık kitabesi, kartuşlar içerisinde bulunmaktadır (Resim 314).

Kitabenin metni şu şekildedir:

Küll-ü men aleyha fan  
İşbu merkad-ı münevverde inziva  
Guzin-i rahmet Müntefik mebusu  
Senevî zade Efendi zade  
Merhum ve mağfuru leh Abdurrauf  
Refet Efendi'nin ruhuna elfatiha  
Fi 2 Zil-hicce sene 1326 fi 13 Kanun-ı  
evvel sene 1326  
Pazarertesi sabah saat 2

كلّ من عليها فان  
اشبو مرقد منورده انزوا  
كزين رحمت منتفك مبعوثي  
سنوي زاده شيخ طه افندي زاده  
مرحوم و مغفور له عبد الرؤف  
رافت افنديك روحنه الفاتحه  
في 24 ذالحجه 1328 في 13 كانون اول سنه 1326  
يوم بازار ايرتسي صباح ساعت 2

**Mezar Tipi:** Kapak taşlı mezar. İki yüksek kaide üzerinde kademeli mermer bloktan oluşur. Ortasında 44x34 cm. ölçülerinde oval bir kabir suluğu bulunur (Resim 315).

**Malzemesi:** Beyaz mermer

**İşlenişi:** Yüksek kabartma

**Mezar Ölçüleri:**

Uzun Kenar	x
Kısa Kenar	x
Yükseklik	x



**Kaide Ölçüleri:**

<b>I.Kaide</b>		<b>II.Kaide</b>		<b>Sanduka Kaidesi</b>	
Uzun Kenar	320 cm	Uzun Kenar	205 cm	Uzun Kenar	x
Kısa Kenar	210 cm	Kısa Kenar	149 cm	Kısa Kenar	x
Yükseklik	18 cm	Yükseklik	21 cm	Yükseklik	x

**Kapak Ölçüleri:**

Uzun Kenar	212 cm
Kısa Kenar	105 cm
Yükseklik	24 cm

**Şahide Ölçüleri:**

<b>Baş Taşı</b>		<b>Ayak Taşı</b>	
Yükseklik	164 cm	Yükseklik	162 cm
Alt Genişlik	102 cm	Alt Genişlik	99 cm
Üst Genişlik	109 cm	Üst Genişlik	96 cm
Kalınlık	x	Kalınlık	x

**Metal Şebeke Ölçüleri:**

Uzun Kenar	x
Kısa Kenar	x
Yükseklik	x

**Başlık Ölçüleri:**

<b>Baş Taşı</b>		<b>Ayak Taşı</b>	
Yükseklik	34 cm	Yükseklik	30 cm
Genişlik	103 cm	Genişlik	80 cm

**Başlık Tipi:** Bitkisel tepelik

**Süsleme Özellikleri:**

Şahideleri, lale ve yaprakların oluşturduğu bir çanak içerisinde silindirik olarak yükselmektedir. Baş taşında kitabesi bulunmaktadır. Ayak taşının dış yüzeyinde ise, dalgalı kemerli bir pano içerisine yerleştirilmiş, çift kulplu bir vazo içerisinde yükselen

iki dal birbirine sarılarak yükselmektedir. Alt kısımdan bir kurdele ile fiyonk yapılmıştır. Üzerinde pençberk çiçekleri ve küçük yapraklar bulunmaktadır. Başlık kısımları ise yaprakların bir araya gelmesiyle oluşan lüle şeklindeki bezeme, sıralı yarım dairelerin bulunduğu kapağın üzerine yerleştirilmiştir (Resim 316).

**Arma ve Rozetler:** Arma ve rozet kullanılmamıştır.

**Kullanılan Motifler:** Lale, Pençberk, yaprak, çift kulplu vazo, kurdele, geometrik bezeme.

**Katalog No:** 92

**Çizimler:**

**Resimler:** 317-318

**Kimliği:** Hasan Fehmi Bey

**Yeri:** Dördüncü adada bulunur. Birinci giriş kapısının sağ tarafındaki gruptadır.

**Ölüm Tarihi:** 1909

**Kitabesi:** Baş taşının iç yüzeyinde 8 satırlık Türkçe kitabesi bulunmaktadır (Resim 317).

Kitabenin metni şu şekildedir:

İlk basın şehidi  
Hasan Fehmi  
(1874-1909)  
Serbesti Gazetesi Başmuharriri  
Basın hürriyeti uğruna  
Galata Köprüsü üstünde  
Şehit edildi  
Ruhuna Fatih

**Mezar Tipi:** Yüksek çerçeveli mezar

**Malzemesi:** Beyaz mermer

**İşlenişi:** Yüksek kabartma

**Mezar Ölçüleri:**

Uzun Kenar	225 cm
Kısa Kenar	115 cm
Yükseklik	45 cm

**Kaide Ölçüleri:**

I.Kaide		II.Kaide		Sanduka Kaidesi	
Uzun Kenar	249 cm	Uzun Kenar	x	Uzun Kenar	x
Kısa Kenar	141 cm	Kısa Kenar	x	Kısa Kenar	x
Yükseklik	7 cm	Yükseklik	x	Yükseklik	x

**Kapak Ölçüleri:**

Uzun Kenar	x
Kısa Kenar	x
Yükseklik	x

**Şahide Ölçüleri:**

<b>Baş Taşı</b>		<b>Ayak Taşı</b>	
Yükseklik	73 cm	Yükseklik	x
Alt Genişlik	71 cm	Alt Genişlik	x
Üst Genişlik	71 cm	Üst Genişlik	x
Kalınlık	7 cm	Kalınlık	x

**Metal Şebeke Ölçüleri:**

Uzun Kenar	x
Kısa Kenar	x
Yükseklik	x

**Başlık Ölçüleri:**

<b>Baş Taşı</b>		<b>Ayak Taşı</b>	
Yükseklik	x	Yükseklik	x
Genişlik	x	Genişlik	x

**Başlık Tipi:** Başlık yok

**Süsleme Özellikleri:**

Bezemesel hiçbir unsur kullanılmamıştır (Resim 318).

**Arma ve Rozetler:** Arma ve rozet kullanılmamıştır.

**Kullanılan Motifler:** Bezemesizdir.

**Katalog No:** 93

**Çizimler:** 101-103

**Resimler:** 319-322

**Kimliği:** Şerif Muhammed Sadık Paşa

**Yeri:** Birinci adada bulunur ve ikinci giriş kapısının sağ tarafındaki beşinci mezardır.

**Ölüm Tarihi:** 1909

**Kitabesi:** Dikdörtgen şeklinde yükselen baş taşının dış yüzeyinde, kartuşlar halinde 11 satırlık kitabesi bulunmaktadır (Resim 319).

Kitabenin metni şu şekildedir:

Allahu'l-baki  
1325 sene-i şemsiye-i maliyesi martının  
31'inde 22 Rabiü'l evvel sene 1327  
Seraskeride erbab-ı kıyama nasihat için  
Gidüb hedef-i dane-i taarruz olarak  
Fi'l hal şehid duş-u ibn-i rusulullah  
Şerifi Muhammed Sadık Paşa ibn-iü'ş-şerif  
Ahmed Adnan Paşa ibnü'ş-şerif  
Abdulmuttalib Efendi merhumun kabridir  
Ruhuna Fatiha

الله الباقي  
١٣٢٥ سنه شمسيه ماليه سي مارتك  
٣١ نده (٢٢ ربيع الاول سنه ١٣٢٧  
استانبولده وقوعه كلن اختلال  
عسكريده ارباب قيامه نصيحت ايچون  
كيدوب هدف دانه تعرض اوله رق  
في الحال شهيد دوشناين رسول الله  
شريف محمد صادق پاشا ابن الشريف  
احمد عدنان پاشا ابن الشريف  
عبد المطلب افندي مرحومك قبريدر  
روحنه فاتحه

**Mezar Tipi:** Çatma lahit mezar

**Malzemesi:** Beyaz mermer

**İşlenişi:** Yüksek kabartma

**Mezar Ölçüleri:**

Uzun Kenar	190 cm
Kısa Kenar	82 cm
Yükseklik	66 cm

**Kaide Ölçüleri:**

<b>I.Kaide</b>		<b>II.Kaide</b>		<b>Sanduka Kaidesi</b>	
Uzun Kenar	226 cm	Uzun Kenar	x	Uzun Kenar	x
Kısa Kenar	115 cm	Kısa Kenar	x	Kısa Kenar	x
Yükseklik	22 cm	Yükseklik	x	Yükseklik	x

**Kapak Ölçüleri:**

Uzun Kenar	x
Kısa Kenar	x
Yükseklik	x

**Şahide Ölçüleri:**

<b>Baş Taşı</b>		<b>Ayak Taşı</b>	
Yükseklik	136 cm	Yükseklik	138 cm
Alt Genişlik	65 cm	Alt Genişlik	66 cm
Üst Genişlik	40 cm	Üst Genişlik	41 cm
Kalınlık	17 cm	Kalınlık	18 cm

**Metal Şebeke Ölçüleri:**

Uzun Kenar	x
Kısa Kenar	x
Yükseklik	x

**Başlık Ölçüleri:**

<b>Baş Taşı</b>		<b>Ayak Taşı</b>	
Yükseklik	22 cm	Yükseklik	x
Genişlik	30 cm	Genişlik	x

**Başlık Tipi:** Fes başlık (Resim 319).

**Süsleme Özellikleri:**

Sandukanın dört yüzeyinin de ortasında çift kulplu ve dilimli bir vazo içerisine yerleştirilmiş gül demeti bulunmaktadır. Yüzeylerin köşelerinde ise güneş şeklinde uzanan çeyrek çiçek motifi yerleştirilmiştir (Resim 320-321)(Çizim 101-102).

Şahideleri kübik formda yükselir. Baş taşında üstü geometrik bezemeli bir fes bulunur. Ayak taşında ise sivri kemerli bir tepelik ve bunun altında bir merkezden dağılan akant yaprağı ve çiçek motifi yer alır. Ayak taşının gövdesi çift kulplu bir vazo içerisinden zarifçe kıvrımlar yaparak çıkan küçük yapraklar ve güller hiç boşluk bırakmadan tüm yüzeyi doldurmaktadır (Resim 322)(Çizim 103).

**Arma ve Rozetler:** Arma ve rozet kullanılmamıştır.

**Kullanılan Motifler:** Gül demeti, çift kulplu vazo, akant yaprağı, çiçek, yaprak, geometrik bezeme.

**Katalog No:** 94

**Çizimler:**

**Resimler:** 323-324

**Kimliği:** Mehmed Âli Bey

**Yeri:** Birinci adada bulunur.

**Ölüm Tarihi:** 1909

**Kitabesi:** Silindirik formdaki baş taşında dışa dönük olarak 5 satırlık kitabesi bulunmaktadır (Resim 323).

Kitabenin metni şu şekildedir:

El-fatiha

Bahriye Nazırı asbakı

Moralı İbrahim Paşa

Zade Mehmed Ali Beğ

Veladeti 1277 vefatı 1327

الفاتحه  
بحريه ناظرى اسبقى  
موره لى ابراهيم پاشا  
زاده محمد على بك  
ولادتى ١٢٧٧ وفاتى ١٣٢٧

**Mezar Tipi:** Çatma lahit mezar

**Malzemesi:** Beyaz mermer

**İşlenişi:** Yüksek kabartma

**Mezar Ölçüleri:**

Uzun Kenar	212 cm
Kısa Kenar	82 cm
Yükseklik	64 cm

**Kaide Ölçüleri:**

I.Kaide		II.Kaide		Sanduka Kaidesi	
Uzun Kenar	270 cm	Uzun Kenar	x	Uzun Kenar	x
Kısa Kenar	140 cm	Kısa Kenar	x	Kısa Kenar	x
Yükseklik	20 cm	Yükseklik	x	Yükseklik	x



**Kapak Ölçüleri:**

Uzun Kenar	135 cm
Kısa Kenar	57 cm
Yükseklik	2 cm

**Şahide Ölçüleri:**

<b>Baş Taşı</b>		<b>Ayak Taşı</b>	
Yükseklik	209 cm	Yükseklik	100 cm
Alt Genişlik	35x35 cm	Alt Genişlik	31x31 cm
Üst Genişlik	92 cm	Üst Genişlik	82 cm
Kalınlık	64 cm	Kalınlık	64 cm

**Metal Şebeke Ölçüleri:**

Uzun Kenar	257 cm
Kısa Kenar	131 cm
Yükseklik	65 cm

**Başlık Ölçüleri:**

<b>Baş Taşı</b>		<b>Ayak Taşı</b>	
Yükseklik	42 cm	Yükseklik	27 cm
Genişlik	86 cm	Genişlik	82 cm

**Başlık Tipi:** Kubbe başlık

**Süsleme Özellikleri:**

Mezarın dört yüzeyi de son derece bezemelidir. Karşılıklı rumi motifinin birleşmesinden oluşan bordür kuşağı sandukanın dört etrafını dolanmakta ve kısa kenarlarda üçgen bir alınlık oluşturmaktadır. Alınlığın ortasında kıvrımlı hatlarla birbirine sarılmış bitkisel bir bezemeye yer verilmiştir.

Kısa kenarların yüzeyinde yan yana iki pano bulunmaktadır. Panoların içerisinde, iç içe geçmiş yıldız, çiçek ve palmetlerden oluşan bir bezemeye yer verilmiştir. Bu panolar uzun kenarlarda da kullanılmıştır. Farklı olarak iki pano arasına üç gül motifi yerleştirilmiştir.

Şahidelerin her ikisi de Mastaba'yı andıran bir kaideye sahiptir. Silindirik gövdeye kademeli olarak geçilmiştir. Üç yüzeyinde gülçe motifinin bulunduğu kare bir kütlede köşelerin pahlanmasıyla silindirik bir forma geçiş yapmıştır. Baş taşında, bu geçişe yardımcı olan siyah bir bilezik kullanılmıştır. Küçük kubbe şeklindeki başlığının etek kısmında baş aşağı duran palmet dizisi bulunmaktadır. Başlığı iki katlı bir alem ile son bulur. Ayak taşının başlığı da benzer bir formdadır. Fakat ucu sivri bir şekilde sonlanır.

Mezarın etrafını metal bir şebeke çevrelemektedir. 65 cm yüksekliğindeki metal şebeke, yan yana dizilmiş ve daire içerisine alınmış lalelerden oluşmaktadır (Resim 324).

**Arma ve Rozetler:** Arma ve rozet kullanılmamıştır.

**Kullanılan Motifler:** Lale, gülçe, gül, rumi, palmet, çiçek, yıldız.

**Katalog No:** 95

**Çizimler:**

**Resimler:** 325-326

**Kimliği:** Diyarbakirli Mehmed Ârif Bey

**Yeri:** Birinci adada bulunur.

**Ölüm Tarihi:** 1909

**Kitabesi:** Silindirik formda yükselen baş taşının iç yüzeyinde 10 satırlık kitabesi bulunmaktadır (Resim 325).

Kitabenin metni şu şekildedir:

Hüve'l-baki

Oku bir Fatıha ey zair-i kabristanın  
İşte bu kabrin içinde yatıyor bir arif  
Hanedandan idi şehir-i Diyarbakır'ın  
Hakka sâi idi ol zat-ı hakayık kaşif  
Geldi aza olarak meclis-i mebusana  
Durmadı alemleri terk etdi o merd-i vakıf  
Dedi yaran kedernakına hatif tarih  
Sakin-i Gülşen-i kurb oldu Mehmed Arif  
Sene 1327

هو الباقي  
اوقو بر فاتحه ای زائر قبرستانک  
ایشته بو قبرک ایچنده یاتبور بر عارف  
خاندانندن ایدی شهر دیاربکرک  
حقه ساعی ایدی اول ذاتحقایق کاشف  
کلدی اعضا اوله رق مجلس مبعوثانه  
طورمدی عالمی ترک ایندی او مرد واقف  
دیددی یاران کدر ناکنه هاتف تاریخ  
ساکن کلشن قرب اولدی محمد عارف  
سنه ۱۲۲۷

**Mezar Tipi:** Çatma lahit mezar

**Malzemesi:** Beyaz mermer

**İşlenişi:** Yüksek kabartma

**Mezar Ölçüleri:**

Uzun Kenar	162 cm
Kısa Kenar	54 cm
Yükseklik	68 cm

**Kaide Ölçüleri:**

I.Kaide		II.Kaide		Sanduka Kaidesi	
Uzun Kenar	217 cm	Uzun Kenar	x	Uzun Kenar	187 cm
Kısa Kenar	106 cm	Kısa Kenar	x	Kısa Kenar	77 cm
Yükseklik	5 cm	Yükseklik	x	Yükseklik	15 cm

**Kapak Ölçüleri:**

Uzun Kenar	197 cm
Kısa Kenar	90 cm
Yükseklik	20 cm

**Şahide Ölçüleri:**

<b>Baş Taşı</b>		<b>Ayak Taşı</b>	
Yükseklik	168 cm	Yükseklik	164 cm
Alt Genişlik	77 cm	Alt Genişlik	75 cm
Üst Genişlik	82 cm	Üst Genişlik	72 cm
Kalınlık	x	Kalınlık	x

**Metal Şebeke Ölçüleri:**

Uzun Kenar	x
Kısa Kenar	x
Yükseklik	x

**Başlık Ölçüleri:**

<b>Baş Taşı</b>		<b>Ayak Taşı</b>	
Yükseklik	14 cm	Yükseklik	15 cm
Genişlik	49 cm	Genişlik	47 cm

**Başlık Tipi:** Topuz başlık

**Süsleme Özellikleri:**

Sandukanın dört köşesine yerleştirilen sütuncelerin gövdesi oldukça ince olarak yapılmıştır. Yüzeylerde ise, ortada “C” kıvrımlı çerçeveye sahip oval bir aynalık bulunmaktadır. Etrafında ise oldukça hantal işlenmiş yaprak motifleri simetrik olarak yerleştirilmiştir. Uzun yüzeylerde bulunan panonun köşelerinde ise dışa taşıntılı olarak birer midye kabuğu oturtulmuştur.

Şahideleri ise, dışa kıvrım yapmış yapraklardan oluşan bir çanak içerisinde ve silindirik gövdelidir. Başlık kısmında kıvrımlı bir topuz bulunmaktadır. Baş taşında

kitabesi bulunur. Ayak taşının gövdesinde bezeme yoktur. Sonradan onarıldığını gösteren harç izleri bulunmaktadır.

Sandukanın üzerinde 49x33 cm ölçülerinde oval formda bir kabir suluğu bulunmaktadır (Resim 326).

**Arma ve Rozetler:** Arma ve rozet kullanılmamıştır.

**Kullanılan Motifler:** Aynalık, Akant yaprağı, yaprak, midye kabuğu.

**Katalog No:** 96

**Çizimler:** 104

**Resimler:** 327-328

**Kimliği:** Mustafa Sadreddin Paşa

**Yeri:** Beşinci adada bulunur.

**Ölüm Tarihi:** 1910

**Kitabesi:** Mezarın ortasından yükselen dikilitaşın dış yüzeyinde 12 satırlık kitabesi sivri yapraklı bir dalın yanında sıralanmıştır (Resim 327).

Kitabenin metni şu şekildedir:

Hüve	هو
Müşiran-ı	مشیران
Azamdan	عظامدن
Moralı	مورالی
Merhum	مرحوم
Tosun Paşa zade	طوسون پاشا
Erkan-ı harbiye feriki Mustafa	ارکان حربیہ فریقی مصطفی
Sadreddin paşa'nın kabridir.	صدر الدین پاشانک قبریدر
Bi hürmedi seyyidina	بحرمة سَدنا الفاتحه
El Fatiha	تاریخ ولادتى ۱۲۶۶ فى تاریخ وفاتى فى ۹ حزیران
Tarihi veladeti fi	سنه ۱۳۲۸
sene 1266 Tarih-i	
vefatı fi 9 Haziran sene 1328	

**Mezar Tipi:** Anıt mezar

**Malzemesi:** Beyaz mermer

**İşlenişi:** Yüksek kabartma

**Mezar Ölçüleri:**

Uzun Kenar	218 cm
Kısa Kenar	257 cm
Yükseklik	41 cm

**Kaide Ölçüleri:**

<b>I.Kaide</b>		<b>II.Kaide</b>		<b>Sanduka Kaidesi</b>	
Uzun Kenar	x	Uzun Kenar	x	Uzun Kenar	x
Kısa Kenar	x	Kısa Kenar	x	Kısa Kenar	x
Yükseklik	x	Yükseklik	x	Yükseklik	x

**Kapak Ölçüleri:**

Uzun Kenar	x
Kısa Kenar	x
Yükseklik	x

**Şahide Ölçüleri:**

<b>Baş Taşı</b>		<b>Ayak Taşı</b>	
Yükseklik	x	Yükseklik	x
Alt Genişlik	x	Alt Genişlik	x
Üst Genişlik	x	Üst Genişlik	x
Kalınlık	x	Kalınlık	x

**Metal Şebeke Ölçüleri:**

Uzun Kenar	x
Kısa Kenar	x
Yükseklik	x

**Başlık Ölçüleri:**

<b>Baş Taşı</b>		<b>Ayak Taşı</b>	
Yükseklik	x	Yükseklik	x
Genişlik	x	Genişlik	x

**Başlık Tipi:** Başlık yok

**Süsleme Özellikleri:**

Sandukası yüksek çerçeveli mezar şeklindedir. Fakat ortasında bir dikilitaş bulunmaktadır. 97x97 cm. kenarları pahlanmış bir kaide üzerine yerleştirilmiştir. Kendi kaidesi 60x60 cm. ölçülerinde ve 24 cm. yüksekliğindedir. Dikilitaşın yüksekliği ise

197 cm. dir. Piramit şeklinde bir tepelikle son bulan dikili taşın yola bakan dış yüzeyinde oval bir çerçeve içerisine alınmış kitabesi ve sivri yapraklı bir dal bulunmaktadır diğer üç yüzeyi boştur (Resim 328)(Çizim 104).

**Arma ve Rozetler:** Arma ve rozet kullanılmamıştır.

**Kullanılan Motifler:** Sivri yapraklı dal, lotus.



**Katalog No:** 97-98-99

**Çizimler:** 105

**Resimler:** 329-333

**Kimliği:** Gazeteci Ahmed Samim- Emine Hanım- Mehmed Tefvik Bey

**Yeri:** Beşinci adada bulunur.

**Ölüm Tarihi:** 1910-1911-1918

**Kitabesi:** 97 nolu mezarın kitabesi 3 satır, 98 nolu mezarın kitabesi 4 satır, 99 nolu mezarın kitabesi 5 satırdır. Baş taşlarının dış yüzeyinde bulunmaktadır (Resim 329).

Kitabenin metni şu şekildedir:

97 nolu mezar (Resim 330);

Şehid  
Ahmed Samim burada medfundur  
Fi 2 Camadiye'l ahir sene 1328 Cuma

شهيد  
احمد صميم بوراده مدفوندر  
في ٣ جمادى الاخر سنة ١٣٢٨ جمعه

98 nolu mezar (Resim 331);

Fatiha  
Samimin cariyesi Ulemadan İzzet Efendinin  
Halilesi Emine hanımın kabridir  
Fi 23 Cemadiyel-ahir 1329

صميمك جاريه سي علما دن عزت افنديك  
حليله سي امينه خانمك قبريدر  
في ٢٣ جمادى الاخر ١٣٢٩

99 nolu mezar (Resim 332);

Fatiha  
Ahmed Samim'in pederi askeri  
Kaimmakamlarından tekaüd Mehmed  
Tefvik Beg'in kabridir  
Tarih-i vefatı sene 1337 Zi'l-kade

فاتحه  
احمد صميمك پدری عسکری  
قائمقاملغندن متقاعد محمد  
توفيق بكك قبريدر  
تاريخ وفاتی سنة ١٣٣٧ ذي القعدة

**Mezar Tipi:** Çerçeveli mezar

**Malzemesi:** Beyaz mermer

**İşlenişi:** Yüksek kabartma

**Mezar Ölçüleri:**

Uzun Kenar	x
Kısa Kenar	x
Yükseklik	x

**Kaide Ölçüleri:**

<b>I.Kaide</b>		<b>II.Kaide</b>		<b>Sanduka Kaidesi</b>	
Uzun Kenar	313 cm	Uzun Kenar	x	Uzun Kenar	x
Kısa Kenar	262 cm	Kısa Kenar	x	Kısa Kenar	x
Yükseklik	7 cm	Yükseklik	x	Yükseklik	x

**Kapak Ölçüleri:**

Uzun Kenar	x
Kısa Kenar	x
Yükseklik	x

**Şahide Ölçüleri:**

<b>Baş Taşı</b>		<b>Ayak Taşı</b>	
Yükseklik	147 cm	Yükseklik	x
Alt Genişlik	45x11 cm	Alt Genişlik	x
Üst Genişlik	56x19 cm	Üst Genişlik	x
Kalınlık	11 cm	Kalınlık	x

**Metal Şebeke Ölçüleri:**

Uzun Kenar	x
Kısa Kenar	x
Yükseklik	x

**Başlık Ölçüleri:**

<b>Baş Taşı</b>		<b>Ayak Taşı</b>	
Yükseklik	31 cm	Yükseklik	x
Genişlik	56x10 cm	Genişlik	x

**Başlık Tipi:** Taç başlık

**Süsleme Özellikleri:**

Üç mezarda tek bir çerçeve içerisine alınmıştır. Baş taşları ölçü ve form olarak aynıdır (Resim 333). Baş taşlarının dış yüzeyinde sivri kemerli uçları püsküllü perde tasviri kullanılmıştır ve kitabeleri bu alana yerleştirilmiştir. Başlık kısımları farklıdır. 97 nolu ve 99 nolu mezarlarda, her iki yandan yapraklarının bir konsol gibi desteklediği, yüksek kaideli bir ayaklık üzerinde küre tasviri; ortada bulunan 98 nolu mezarın başlığında ise yüksek kaideli bir kupa üzerinde çiçek demeti bulunmaktadır. 98 nolu mezarda yatan kişinin bayan olması sebebiyle çiçek demeti yerleştirilmiştir. Ayrıca 99 nolu mezarın kitabesinin üzerinde bir adet pençberk bulunmaktadır (Resim 330-331-332)(Çizim 105).

**Arma ve Rozetler:** Arma ve rozet kullanılmamıştır.

**Kullanılan Motifler:** Püskül, küre, yaprak, çiçek demeti, pençberk, kupa.

**Katalog No:** 100

**Çizimler:**

**Resimler:** 334-335

**Kimliği:** Malatya Mebusu Ahmed Hamid Bey

**Yeri:** Dördüncü adada bulunur. Birinci giriş kapısının sağ tarafındaki gruptadır.

**Ölüm Tarihi:** 1911

**Kitabesi:** Silindirik formda yükselen baş taşının iç yüzeyinde 6 satırlık kitabesi, kartuşlar içerisinde bulunmaktadır (Resim 334).

Kitabenin metni şu şekildedir:

Hüve'l-baki

Malatya sancagı

Mebusu Ahmed Hamid

Bin Elhac Mustafa

Efendi'nin ruhuna Fatiha

Fi 17 Ramazan sene 1329

Fi 29 Agustos sene 1327

هو الباقي

ملاطيه سنجاغی

مبعوثی احمد حامد

بن الحاج مصطفى

افنديك روحنه فاتحه

فی ۱۷ رمضان سنه ۱۳۲۹

۲۹ اغستوس سنه ۱۳۲۷

**Mezar Tipi:** Kapak taşlı mezar. İki kaide üzerinde kademeli mermer bloktan oluşmaktadır. Üzerinde 34x21 cm. ölçülerinde oval kabir suluğu bulunmaktadır.

**Malzemesi:** Beyaz mermer

**İşlenişi:** Yüksek kabartma

**Mezar Ölçüleri:**

Uzun Kenar	x
Kısa Kenar	x
Yükseklik	x

**Kaide Ölçüleri:**

I.Kaide		II.Kaide		Sanduka Kaidesi	
Uzun Kenar	266 cm	Uzun Kenar	222 cm	Uzun Kenar	x
Kısa Kenar	145 cm	Kısa Kenar	100 cm	Kısa Kenar	x
Yükseklik	13 cm	Yükseklik	15 cm	Yükseklik	x

**Kapak Ölçüleri:**

Uzun Kenar	193 cm
Kısa Kenar	74 cm
Yükseklik	20 cm

**Şahide Ölçüleri:**

<b>Baş Taşı</b>		<b>Ayak Taşı</b>	
Yükseklik	135 cm	Yükseklik	128 cm
Alt Genişlik	77 cm	Alt Genişlik	71 cm
Üst Genişlik	78 cm	Üst Genişlik	72 cm
Kalınlık	x	Kalınlık	x

**Metal Şebeke Ölçüleri:**

Uzun Kenar	x
Kısa Kenar	x
Yükseklik	x

**Başlık Ölçüleri:**

<b>Baş Taşı</b>		<b>Ayak Taşı</b>	
Yükseklik	x	Yükseklik	x
Genişlik	x	Genişlik	x

**Başlık Tipi:** Başlık yok

**Süsleme Özellikleri:**

Şahideleri silindirik bir kaide üzerinde kısa yaprak dizisinin oluşturduğu alçak bir çanak içerisinde yükselmektedir. Baş taşında kitabesi, ayak taşının dış yüzeyinde ise çift kulplu bir vazo içerisindeki bir kökten yükselen zarif bir dal bulunmaktadır. Üzerine küçük yapraklar ve pençberk çiçekleri serpiştirilmiştir (Resim 335).

**Arma ve Rozetler:** Arma ve rozet kullanılmamıştır.

**Kullanılan Motifler:** Yaprak, pençberk, çift kulplu vazo.

**Katalog No:** 101

**Çizimler:**

**Resimler:** 336-338

**Kimliği:** Muhammedü'l Eclânî

**Yeri:** Beşinci adada bulunur.

**Ölüm Tarihi:** 1911

**Kitabesi:** Silindirik olarak yükselen baş taşının dış yüzeyinde 12 satır 13 bölümden oluşan kitabesi kartuşlar içerisinde bulunmaktadır (Resim 336).

Kitabenin metni şu şekildedir:

Bismillahirrahmanirrahim  
 Fatiha  
 Hüve'l-baki  
 Haze zarih Muhammed el Acdani min  
 Eşraf-ı Callak sakatü'l-aktar  
 Fe kaza-ı gayb anaiye aan ehlihi  
 Lem taekza min tevdahil- evtar  
 Vagdü's-sanü'l-hal minhu münşer  
 Lemma dua hü li gurbihî'l-gaffar  
 İnni ve en azamet z unubihi  
 İrhatehu li haddi'l-muhtar  
 23 zilhicce 1239

بسم الله الرحمن الرحيم  
 فاتحه  
 هو الباقي  
 هذا ضريح محمد العجدانى من  
 اشرف جلق سقته الاقدار  
 فقضى غيباً نائياً عن اهله  
 لم تقض من توديعه الاطوار  
 وغد السان الحال منه منشدا  
 لما دعاه لقربه الغفار  
 انى و ان عظمت ذ نوبى شينن  
 ارحته لى جدى المختار  
 ٢٣ ذى الحجه سنه ١٣٣٩

**Mezar Tipi:** Çatma lahit mezar

**Malzemesi:** Beyaz mermer

**İşlenişi:** Yüksek kabartma

**Mezar Ölçüleri:**

Uzun Kenar	177 cm
Kısa Kenar	68 cm
Yükseklik	60 cm

**Kaide Ölçüleri:**

<b>I.Kaide</b>		<b>II.Kaide</b>		<b>Sanduka Kaidesi</b>	
Uzun Kenar	288 cm	Uzun Kenar	225 cm	Uzun Kenar	195 cm
Kısa Kenar	177 cm	Kısa Kenar	86 cm	Kısa Kenar	86 cm
Yükseklik	12 cm	Yükseklik	18 cm	Yükseklik	18 cm

**Kapak Ölçüleri:**

Uzun Kenar	196 cm
Kısa Kenar	85 cm
Yükseklik	20 cm

**Şahide Ölçüleri:**

<b>Baş Taşı</b>		<b>Ayak Taşı</b>	
Yükseklik	183 cm	Yükseklik	148 cm
Alt Genişlik	112 cm	Alt Genişlik	105 cm
Üst Genişlik	92 cm	Üst Genişlik	87 cm
Kalınlık	x	Kalınlık	x

**Metal Şebeke Ölçüleri:**

Uzun Kenar	x
Kısa Kenar	x
Yükseklik	x

**Başlık Ölçüleri:**

<b>Baş Taşı</b>		<b>Ayak Taşı</b>	
Yükseklik	18 cm	Yükseklik	x
Genişlik	74 cm	Genişlik	x

**Başlık Tipi:** Sarık**Süsleme Özellikleri:**

Sandukanın dört yüzeyini de iç içe geçmiş silmelerden oluşan, boş panolar oluşturmaktadır. Sanduka kapağına geçişte iri mukarnasların oluşturduğu bir sıra bordür

kuşığı gibi çevrelemektedir. Kapağının üzerinde ise 36x26 cm ölçülerinde oval bir kabir suluğu bulunmaktadır (Resim 337).

Şahideleri silindirik bir kaide üzerinde tek sıra mukarnas dolgu ve onun üzerinde de sivri kemerli dilimlerin sıralanmasıyla oluşan bir çanak içerisinden yükselmektedir (Resim 338). Baş taşında bir sarık bulunmaktadır. Ayak taşı başlıksızdır.

**Arma ve Rozetler:** Arma ve rozet kullanılmamıştır.

**Kullanılan Motifler:** Mukarnas, sivri kemer dilimi.



**Katalog No:** 102

**Çizimler:**

**Resimler:** 339-340

**Kimliği:** Ferik Yusuf Paşa

**Yeri:** Dördüncü adada bulunur. Birinci giriş kapısının sağ tarafındaki gruptadır.

**Ölüm Tarihi:** 1913

**Kitabesi:** Silindirik formda yükselen baş taşının iç yüzeyinde 7 satırlık kitabesi, kartuşlar içerisinde bulunmaktadır (Resim 339).

Kitabenin metni şu şekildedir:

Küllü nefsin zaikatü'l-mevt  
Bagdad dördüncü  
Redif müfettişliğinden  
Mütekaid Ferik Çerkes  
Yusuf Paşa'nın  
Ruhuna Fatiha  
Fi 4 rabîü'l-ahir sene 1331  
Ve fi 1 Mart sene 1329

كل نفس ذا نقت الموت  
بغداد درنجی  
ردیف مفتشکلندن  
متقاعد فریق چرکس  
یوسف پاشانک  
روحنه فاتحه  
فی ۴ ربیع الآخر سنه ۱۳۳۱  
فی ۱ مارت سنه ۱۳۲۹

**Mezar Tipi:** Kapak taşlı lahit mezar

**Malzemesi:** Beyaz mermer

**İşlenişi:** Yüksek kabartma

**Mezar Ölçüleri:**

Uzun Kenar	213 cm
Kısa Kenar	103 cm
Yükseklik	77 cm

**Kaide Ölçüleri:**

I.Kaide		II.Kaide		Sanduka Kaidesi	
Uzun Kenar	273 cm	Uzun Kenar	x	Uzun Kenar	x
Kısa Kenar	164 cm	Kısa Kenar	x	Kısa Kenar	x
Yükseklik	12 cm	Yükseklik	x	Yükseklik	x

**Kapak Ölçüleri:**

Uzun Kenar	183 cm
Kısa Kenar	74 cm
Yükseklik	14 cm

**Şahide Ölçüleri:**

<b>Baş Taşı</b>		<b>Ayak Taşı</b>	
Yükseklik	156 cm	Yükseklik	151 cm
Alt Genişlik	85 cm	Alt Genişlik	81 cm
Üst Genişlik	87 cm	Üst Genişlik	84 cm
Kalınlık	x	Kalınlık	x

**Metal Şebeke Ölçüleri:**

Uzun Kenar	x
Kısa Kenar	x
Yükseklik	x

**Başlık Ölçüleri:**

<b>Baş Taşı</b>		<b>Ayak Taşı</b>	
Yükseklik	x	Yükseklik	x
Genişlik	x	Genişlik	x

**Başlık Tipi:** Başlık yok

**Süsleme Özellikleri:**

Sandukanın tüm yüzeyleri boş bırakılmıştır. Bezemesel tek unsur şahidelerin yerleştirildiği geniş yapraklı bitkiden oluşan çanaktır.

Üzerinde 34x21 cm. ölçülerinde oval bir kabir suluğu bulunmaktadır (Resim 340).

**Arma ve Rozetler:** Arma ve rozet kullanılmamıştır.

**Kullanılan Motifler:** Yaprak.

**Katalog No:** 103

**Çizimler:**

**Resimler:** 341-342

**Kimliği:** Salahaddin Ali Bey

**Yeri:** Birinci adada bulunur.

**Ölüm Tarihi:** 1915

**Kitabesi:** Silindirik formdaki baş taşında dışa dönük olarak 7 satırlık kitabesi bulunmaktadır (Resim 341).

Kitabe metni şu şekildedir:

Damad-1 şehrivari Moralı-zade salahaddin  
Ali beğ burada yatan genç din  
Vatanın aşığı idi. Ömrünün ancak  
Baharını yaşadı idi. Ailesinin namuslu  
mazisine  
Bir temiz nam daha ilave etdi gitdi. Hayatında  
Sevdi sevildi senden bir Fatıha ister  
Veladeti 1305 vefatı 1334

داماد شهريارى مورہ لی ذاده صلاح الدين  
عالی بك بوراده ياتان كنج دين  
و وطنك عاشقى ايدى امرينك انجق  
بهارينى يشادى عائله سنك ناموسلى ماضييسنه  
بر تمیز نام دهاعلاوه ايتدی كيتدی حایتنده  
سودی و سوبلدى سندن بر فاتحه استر  
ولادتی ۱۳۰۵ وفاتی ۱۳۳۴

**Mezar Tipi:** Çatma lahit mezar

**Malzemesi:** Beyaz mermer

**İşlenişi:** Yüksek kabartma

**Mezar Ölçüleri:**

Uzun Kenar	212 cm
Kısa Kenar	82 cm
Yükseklik	64 cm

**Kaide Ölçüleri:**

I.Kaide		II.Kaide		Sanduka Kaidesi	
Uzun Kenar	270 cm	Uzun Kenar	x	Uzun Kenar	x
Kısa Kenar	140 cm	Kısa Kenar	x	Kısa Kenar	x
Yükseklik	20 cm	Yükseklik	x	Yükseklik	x

**Kapak Ölçüleri:**

Uzun Kenar	135 cm
Kısa Kenar	57 cm
Yükseklik	2 cm

**Şahide Ölçüleri:**

<b>Baş Taşı</b>		<b>Ayak Taşı</b>	
Yükseklik	209 cm	Yükseklik	100 cm
Alt Genişlik	35x35 cm	Alt Genişlik	31x31 cm
Üst Genişlik	92 cm	Üst Genişlik	82 cm
Kalınlık	64 cm	Kalınlık	64 cm

**Metal Şebeke Ölçüleri:**

Uzun Kenar	257 cm
Kısa Kenar	131 cm
Yükseklik	65 cm

**Başlık Ölçüleri:**

<b>Baş Taşı</b>		<b>Ayak Taşı</b>	
Yükseklik	42 cm	Yükseklik	27 cm
Genişlik	86 cm	Genişlik	82 cm

**Başlık Tipi:** Kubbe başlık

**Süsleme Özellikleri:**

Ölçü ve tarz olarak 94 nolu mezarın bir tekrarıdır. Bezeme olarak da aynı gibi gözükse de dikkatli bakılınca küçük farklılıklar göze çarpar. Sandukanın etrafını dolanan rumi kuşak burada daha da karmaşık olarak işlenmiştir. Ayrıca panoların içerisinde ki yıldız motifi, panoların arasına yerleştirilen güller ve şahidelerin üç yüzeyinde bulunan gülçeler burada daha farklı işlenmiştir (Resim 342).

**Arma ve Rozetler:** Arma ve rozet kullanılmamıştır.

**Kullanılan Motifler:** Lale, gülçe, gül, rumi, palmet, çiçek, yıldız.

**Katalog No:** 104

**Çizimler:** 106-108

**Resimler:** 343-346

**Kimliği:** Evrenoszâde Şerif Osman Âli Bey

**Yeri:** Birinci adada bulunur ve ikinci giriş kapısının sağ tarafındaki altıncı mezardır.

**Ölüm Tarihi:** 1916

**Kitabesi:** Akantus yapraklarından oluşan çift bilezikli bir çanak içerisinde çıkan silindirik gövdeli baş taşının üzerindeki beş satırlık kitabesi; “V” şeklini almış küçük yaprak motiflerinin oluşturduğu bir bordür içerisinde bulunmaktadır (Resim 343).

Kitabenin metni şu şekildedir:

Hüve'l-baki

Gazi Evrenos-zade

Şerif Osman Âli Beğ

Ruhuna Fatiha

16 teşrin-i evvel sene 1333 fi 28 zilhicce  
1335

هو الباقي  
غازی اورنوس زاده  
شريف عثمان عالی بك  
روحنه فاتحه  
فی ۱۶ تشرین اول سنه ۳۳۳ فی ۲۸ ذی الحجہ سنه  
۳۳۵

**Mezar Tipi:** Çatma lahit mezar

**Malzemesi:** Beyaz mermer

**İşlenişi:** Yüksek kabartma

**Mezar Ölçüleri:**

Uzun Kenar	154 cm
Kısa Kenar	60,5 cm
Yükseklik	67 cm

**Kaide Ölçüleri:**

I.Kaide		II.Kaide		Sanduka Kaidesi	
Uzun Kenar	223 cm	Uzun Kenar	182 cm	Uzun Kenar	164 cm
Kısa Kenar	140 cm	Kısa Kenar	90 cm	Kısa Kenar	70 cm
Yükseklik	19 cm	Yükseklik	14 cm	Yükseklik	10 cm

**Kapak Ölçüleri:**

Uzun Kenar	173 cm
Kısa Kenar	79 cm
Yükseklik	15 cm

**Şahide Ölçüleri:**

<b>Baş Taşı</b>		<b>Ayak Taşı</b>	
Yükseklik	148 cm	Yükseklik	146 cm
Alt Genişlik	84 cm	Alt Genişlik	80 cm
Üst Genişlik	85 cm	Üst Genişlik	83 cm
Kalınlık	x	Kalınlık	x

**Metal Şebeke Ölçüleri:**

Uzun Kenar	x
Kısa Kenar	x
Yükseklik	x

**Başlık Ölçüleri:**

<b>Baş Taşı</b>		<b>Ayak Taşı</b>	
Yükseklik	19 cm	Yükseklik	21 cm
Genişlik	39 cm	Genişlik	38 cm

**Başlık Tipi:** Topuz başlık (Resim 343).

**Süsleme Özellikleri:**

İki kademeli bir kaide üzerinde bulunan sandukanın dört yüzeyi de son derece bezemelidir. Kapağın hemen altında tüm etrafı bordür kuşağı şeklinde saran zarif çiçek motifleri bulunur. Bu bordür kuşağının alt kısmında ise uçlarında laleyi anımsatan çiçeklerin bulunduğu yuvarlak kemer dizisi yer almaktadır. Sandukanın her köşesinde dairesel bir merkezden çıkan gül, çiçek ve yapraklardan oluşan bir demet baş aşağı olarak durmaktadır (Resim 344).

Uzun yüzeylerde dikdörtgen pano içerisinde bir göbekten çıkan, çiçek formuna bürünmüş akant yaprakları ve her iki yanında simetrik olarak dağılan “S” ve “C”

kıvrımları yapan yaprak motifleri bulunur (Resim 345)(Çizim 106). Kısa yüzeyde ise bu kompozisyon daha sade olarak ele alınmıştır. Yalnız dikdörtgen bir pano içerisinde bir göbekten çıkan, çiçek formuna bürünmüş akant yaprağından ibarettir (Resim 344)(Çizim 107).

Baş ve ayak taşı silindirik formdadır ve akant yapraklarından oluşan çift bilezikli bir çanak içerisine oturtulmuştur. Başlık kısımları dilimli, küçük topuz şeklindedir. Ayak taşının iç yüzeyinde bir vazo içerisinde bir gövdeden yükselen dallardan sarkan yaprak ve gül motifleri bulunur (Resim 346)(Çizim 108).

**Arma ve Rozetler:** Arma ve rozet kullanılmamıştır.

**Kullanılan Motifler:** Gül, çiçek, vazo, akant yaprağı, yaprak, geometrik bezeme.

**Katalog No:** 105

**Çizimler:** 109

**Resimler:** 347-350

**Kimliği:** Berlin Sefiri Ahmet Tevfik Paşa, eşi Nuriye Hanım ve kızı Pervin Hanım

**Yeri:** Üçüncü adada bulunur. İkinci giriş kapısının sol tarafındaki mezardır.

**Ölüm Tarihi:** 1916

**Kitabesi:** Sanduka kapağının üstünde iki uçtan lotuslarla sivriltilmiş dalgalı bir alan içerisinde kitabesi bulunmaktadır (Resim 347).

Kitabenin metni şu şekildedir:

Hüve'llah  
Müşiran-ı izamdan  
Berlin sefir-i esbaki ekabir-i harbden  
Ahmed Tevfik Paşa  
Fi 15 R. Ahir sene 1338  
Fi 4 Kanun-ı evvel sene 1335

هو الله  
مشیران عظامدن  
برلین سفیر اسبقی ارکان حربدن  
احمد توفیق پاشا  
سنه ۱۳۳۸

**Mezar Tipi:** Baldaken, sanduka

**Malzemesi:** Beyaz mermer

**İşlenişi:** Yüksek kabartma

**Mezar Ölçüleri:**

Uzun Kenar	135 cm
Kısa Kenar	69 cm
Yükseklik	28 cm

**Kaide Ölçüleri:**

I.Kaide		II.Kaide		Sanduka Kaidesi	
Uzun Kenar	300 cm	Uzun Kenar	x	Uzun Kenar	161 cm
Kısa Kenar	300 cm	Kısa Kenar	x	Kısa Kenar	95 cm
Yükseklik	12 cm	Yükseklik	x	Yükseklik	13 cm



**Kapak Ölçüleri:**

Uzun Kenar	148 cm
Kısa Kenar	84 cm
Yükseklik	15 cm

**Şahide Ölçüleri:**

<b>Baş Taşı</b>		<b>Ayak Taşı</b>	
Yükseklik	x	Yükseklik	x
Alt Genişlik	x	Alt Genişlik	x
Üst Genişlik	x	Üst Genişlik	x
Kalınlık	x	Kalınlık	x

**Metal Şebeke Ölçüleri:**

Uzun Kenar	x
Kısa Kenar	x
Yükseklik	x

**Başlık Ölçüleri:**

<b>Baş Taşı</b>		<b>Ayak Taşı</b>	
Yükseklik	x	Yükseklik	x
Genişlik	x	Genişlik	x

**Başlık Tipi:** Başlık yok

**Süsleme Özellikleri:**

43x43x75 cm ölçülerinde yüksek kaideye sahip 273 cm uzunluğunda dört silindirik sütun üzerine oturan yüksek kasnaklı, geniş saçaklı, kubbeli bir yapıya sahiptir (Resim 348). Sütunlar, kare kaideden silindirik gövdeye geçişte köşeler pahlandırılmıştır. Sütun başlıklarında Türk üçgenini anımsatan bezemesel bir öge kullanılmıştır (Resim 349).

Baldaken olarak ele alınan mezarın, ortasında bulunan sandukasının kapağı üzerinde, içerisinde kitabesinin yer aldığı, uçlardan lotusların yardımıyla sivriltilen

dalgalı kitabelikten başka bezemesel bir öge bulunmamaktadır (Resim 347-350)(Çizim 109).

**Arma ve Rozetler:** Arma ve rozet kullanılmamıştır.

**Kullanılan Motifler:** Lotus, Türk üçgeni motifi.

**Katalog No:** 106

**Çizimler:** 110-111

**Resimler:** 351-354

**Kimliği:** Namık Kemalzâde Ali Ekrem Bey'in oğlu Cezmi

**Yeri:** Dördüncü adada bulunur. Birinci giriş kapısının sağ tarafındaki gruptadır.

**Ölüm Tarihi:** 1916

**Kitabesi:** Baş taşının iç yüzeyinde 3 satırlık kitabesi, kartuşlar içerisinde bulunmaktadır (Resim 351).

Kitabenin metni şu şekildedir:

Namık Kemâl-zade Ali Ekrem Bey'in mahdûmu  
Mehmet Cezmi'nin kabridir.  
Velâdeti: sene 1313 / vefâtı: sene 1335  
Sag taraf : Lillahi'l- Fatiha  
Sol taraf: Vebeşşirhü bi- mağfiretin

ناميك كمال زاده على اكرم بك مخدومي  
محمد جزمينك قيريدر  
ولادتي سنه ۱۳۱۳ وفاتي سنه ۱۳۳۵  
الله الفاتحه  
وبشره بمغفرة

**Mezar Tipi:** Çerçeveli mezar

**Malzemesi:** Beyaz mermer

**İşlenişi:** Yüksek kabartma

**Mezar Ölçüleri:**

Uzun Kenar	x
Kısa Kenar	x
Yükseklik	x

**Kaide Ölçüleri:**

I.Kaide		II.Kaide		Sanduka Kaidesi	
Uzun Kenar	297 cm	Uzun Kenar	253 cm	Uzun Kenar	x
Kısa Kenar	159 cm	Kısa Kenar	118 cm	Kısa Kenar	x
Yükseklik	19 cm	Yükseklik	10 cm	Yükseklik	x

**Kapak Ölçüleri:**

Uzun Kenar	x
Kısa Kenar	x
Yükseklik	x

**Şahide Ölçüleri:**

<b>Baş Taşı</b>		<b>Ayak Taşı</b>	
Yükseklik	62 cm	Yükseklik	x
Alt Genişlik	90 cm	Alt Genişlik	x
Üst Genişlik	90 cm	Üst Genişlik	x
Kalınlık	38 cm	Kalınlık	x

**Metal Şebeke Ölçüleri:**

Uzun Kenar	x
Kısa Kenar	x
Yükseklik	x

**Başlık Ölçüleri:**

<b>Baş Taşı</b>		<b>Ayak Taşı</b>	
Yükseklik	x	Yükseklik	x
Genişlik	x	Genişlik	x

**Başlık Tipi:** Başlık yok

**Süsleme Özellikleri:**

İki kademeli ve üzeri açık mezarın hiçbir süslemesi bulunmamaktadır (Resim 352). Fakat baş taşı oldukça farklı olarak ele alınmıştır. Baş taşı olarak, bir rahle ve üzerinde açık vaziyette bir kitap tasvir edilmiştir. Rahlenin iç yüzeyinde kat kat silmelerin oluşturduğu bir pano içerisine üç satılık kitabesi yerleştirilmiştir. Etrafı tamamen geometrik unsurlarla bezenmiştir (Resim 353)(Çizim 110). Rahlenin arka yüzeyi boş bırakılmıştır. Yanlarda ise kare bir pano içerisinde gülbezek motifi bulunmaktadır. Onun alt kısmında tamamen stilize edilmiş rumi ve lotusların oluşturduğu bir bezeme alanı yer alır. 30x30 cm. ölçülerinde küp ayaklar üzerine

oturmalıdır. Bu ayakların üzerinde, baklava dilimi içerisine yerleştirilmiş küçük bir çiçek bulunmaktadır (Resim 354)(Çizim 111).

Rahlenin üzerinde 30 derecelik açıyla, açık vaziyette bir kitap yerleştirilmiştir. Açık duruşuyla 40x72 cm ebatlarında ve oldukça kalın olarak tasvir edilen kitabın açık sayfasında boş iki pano bulunmaktadır(Çizim 110).

**Arma ve Rozetler:** Arma ve rozet kullanılmamıştır.

**Kullanılan Motifler:** Rahle, gülbezek, rumi, lotus, geometrik bezeme.

**Katalog No:** 107

**Çizimler:**

**Resimler:** 355-356

**Kimliği:** Harbiye Nazırı Şakir Paşa

**Yeri:** Beşinci adada bulunur.

**Ölüm Tarihi:** 1916

**Kitabesi:** Sivri kemerli baş taşının iç yüzeyinde 8 satırlık kitabesi kartuşlar içerisinde bulunmaktadır. Kitabenin 4. ve 5. satırlarının bir kısmı yıpranmıştır (Resim 355).

Kitabenin metni şu şekildedir:

Hüve'l-hallaku'l- Baki  
Batum hanedanından Gürçü  
Numan Tahuti Efendi zade  
Harbiye Nazırı müşir-i esbaki  
Şakir Paşa merhumun  
Ruhîçün Fatiha  
17 Haziran Sene 1335  
İ'mali Kadri

هو الخلاق الباقي  
باطوم خاندانندن كورجى  
نعمان طاهوتى افندى زاده  
حربييه ناظر مشير اسبقى  
شاكىر پاشا مرحومك  
روحچون فاتحه  
۱۷ حزيران سنه ۱۳۳۵ اعمالى قدرى

**Mezar Tipi:** Üstü açık lahit

**Malzemesi:** Beyaz mermer

**İşlenişi:** Yüksek kabartma

**Mezar Ölçüleri:**

Uzun Kenar	174 cm
Kısa Kenar	68 cm
Yükseklik	69 cm

**Kaide Ölçüleri:**

I.Kaide		II.Kaide		Sanduka Kaidesi	
Uzun Kenar	227 cm	Uzun Kenar	x	Uzun Kenar	177 cm
Kısa Kenar	124 cm	Kısa Kenar	x	Kısa Kenar	74 cm
Yükseklik	11 cm	Yükseklik	x	Yükseklik	17 cm

**Kapak Ölçüleri:**

Uzun Kenar	x
Kısa Kenar	x
Yükseklik	x

**Şahide Ölçüleri:**

<b>Baş Taşı</b>		<b>Ayak Taşı</b>	
Yükseklik	103 cm	Yükseklik	58 cm
Alt Genişlik	70 cm	Alt Genişlik	60 cm
Üst Genişlik	60 cm	Üst Genişlik	32 cm
Kalınlık	13 cm	Kalınlık	13 cm

**Metal Şebeke Ölçüleri:**

Uzun Kenar	x
Kısa Kenar	x
Yükseklik	x

**Başlık Ölçüleri:**

<b>Baş Taşı</b>		<b>Ayak Taşı</b>	
Yükseklik	16 cm	Yükseklik	12 cm
Genişlik	24 cm	Genişlik	12 cm

**Başlık Tipi:** Taçlı başlık

**Süsleme Özellikleri:**

Üzeri açık bir sandukadan ibarettir. Sivri kemer formundaki şahideleri palmet motifi ile taçlandırılmıştır. Dış yüzeyinde kitabesinin bulunduğu baş taşının iç yüzeyinde de aynı tarzda boş bir pano bulunmaktadır. Köşelerinde stilize edilmiş rumi motifine yer verilmiştir (Resim 356).

**Arma ve Rozetler:** Arma ve rozet kullanılmamıştır.

**Kullanılan Motifler:** Palmet, rumi.

**Katalog No:** 108

**Çizimler:**

**Resimler:** 357-358

**Kimliği:** Hariciye Tercüme Kalemi Müdürü Hüseyin Âgah

**Yeri:** Dördüncü adada bulunur. Birinci giriş kapısının sağ tarafındaki mezardır.

**Ölüm Tarihi:** 1917

**Kitabesi:** Yatay dikdörtgen formdaki baş taşının dış yüzeyinde 2 satırlık kitabesi, kartuşlar içerisinde bulunmaktadır (Resim 357).

Kitabenin metni şu şekildedir:

Hariciye nezareti terceme kalemi müdiri	خارجیه نظارتی ترجمه قلمی مدیری حسین آگاه بک
Haseyin Agah Begin ruhuna Fatiha	روحنه الفاتحه
Veladeti 5 1285 Ramazan Vefatı 10	ولادتی ۵ رمضان سنه ۱۲۸۵ وفاتی ۱۰ محرم سنه
Muharrem sene 1336	۱۳۳۶

**Mezar Tipi:** Çerçeveli mezar

**Malzemesi:** Beyaz mermer

**İşlenişi:** Yüksek kabartma

**Mezar Ölçüleri:**

Uzun Kenar	235 cm
Kısa Kenar	172 cm
Yükseklik	24 cm

**Kaide Ölçüleri:**

I.Kaide		II.Kaide		Sanduka Kaidesi	
Uzun Kenar	x	Uzun Kenar	x	Uzun Kenar	x
Kısa Kenar	x	Kısa Kenar	x	Kısa Kenar	x
Yükseklik	x	Yükseklik	x	Yükseklik	x



**Kapak Ölçüleri:**

Uzun Kenar	x
Kısa Kenar	x
Yükseklik	x

**Şahide Ölçüleri:**

<b>Baş Taşı</b>		<b>Ayak Taşı</b>	
Yükseklik	35 cm	Yükseklik	x
Alt Genişlik	100 cm	Alt Genişlik	x
Üst Genişlik	100 cm	Üst Genişlik	x
Kalınlık	4 cm	Kalınlık	x

**Metal Şebeke Ölçüleri:**

Uzun Kenar	x
Kısa Kenar	x
Yükseklik	x

**Başlık Ölçüleri:**

<b>Baş Taşı</b>		<b>Ayak Taşı</b>	
Yükseklik	x	Yükseklik	x
Genişlik	x	Genişlik	x

**Başlık Tipi:** Başlık yok

**Süsleme Özellikleri:**

Üstü açık çerçeveli olarak ele alınan mezarın hiçbir bezemesi bulunmamaktadır (Resim 358).

**Arma ve Rozetler:** Arma ve rozet kullanılmamıştır.

**Kullanılan Motifler:** Bezemesel motif kullanılmamıştır.

**Katalog No:** 109

**Çizimler:**

**Resimler:** 359-360

**Kimliği:** Tarihçi Mehmed Ata Bey

**Yeri:** Üçüncü adada bulunur. İkinci giriş kapısının sol tarafındaki mezardır.

**Ölüm Tarihi:** 1918

**Kitabesi:** Silindirik olarak yükselen baş taşının dış yüzeyinde 7 satırlık kitabesi kartuşlar içerisinde bulunmaktadır (Resim 359).

Kitabenin metni şu şekildedir:

Hüve'l-baki

Sabık maliye

Nazırı muallim

Müverrih Mehmed Ata

Begin ruhuna

El-fatiha

Sene 1337

هو الباقي  
سابق ماليه  
ناظري معلم  
مورخ محمد عطا  
بك روحنه  
الفاتحه  
سنه ١٣٣٨

**Mezar Tipi:** Çerçeveli mezar

**Malzemesi:** Beyaz mermer

**İşlenişi:** Yüksek kabartma

**Mezar Ölçüleri:**

Uzun Kenar	217 cm
Kısa Kenar	103 cm
Yükseklik	14 cm

**Kaide Ölçüleri:**

I.Kaide		II.Kaide		Sanduka Kaidesi	
Uzun Kenar	x	Uzun Kenar	x	Uzun Kenar	x
Kısa Kenar	x	Kısa Kenar	x	Kısa Kenar	x
Yükseklik	x	Yükseklik	x	Yükseklik	x

**Kapak Ölçüleri:**

Uzun Kenar	x
Kısa Kenar	x
Yükseklik	x

**Şahide Ölçüleri:**

<b>Baş Taşı</b>		<b>Ayak Taşı</b>	
Yükseklik	140 cm	Yükseklik	137 cm
Alt Genişlik	59 cm	Alt Genişlik	50 cm
Üst Genişlik	71 cm	Üst Genişlik	61 cm
Kalınlık	x	Kalınlık	x

**Metal Şebeke Ölçüleri:**

Uzun Kenar	x
Kısa Kenar	x
Yükseklik	x

**Başlık Ölçüleri:**

<b>Baş Taşı</b>		<b>Ayak Taşı</b>	
Yükseklik	x	Yükseklik	x
Genişlik	x	Genişlik	x

**Başlık Tipi:** Başlık yok

**Süsleme Özellikleri:**

Baş kısımlardan dışa doğru oval ve üzeri açık Çerçeve formunda olan mezarın şahideleri geniş yapraklarından oluşan çanak üzerine oturtulmuştur. Başka bezemesi bulunmamaktadır.

Şahidelerin tepelik kısmı oldukça sivri tutulmuştur (Resim 360).

**Arma ve Rozetler:** Arma ve rozet kullanılmamıştır.

**Kullanılan Motifler:** Yaprak

**Katalog No:** 110

**Çizimler:**

**Resimler:** 361-363

**Kimliği:** Bağdatlı Süleyman Bey

**Yeri:** Dördüncü adada bulunur. Birinci giriş kapısının sağ tarafındaki gruptadır.

**Ölüm Tarihi:** 1918

**Kitabesi:** Metal şebekesinin ayak yönündeki demirlerin arasına yerleştirilen oval formdaki taş üzerinde 5 satırlık kitabesi bulunmaktadır (Resim 361).

Kitabenin metni şu şekildedir:

Bagdad'ın çadırcı ailesinin  
Guzide evladı Süleyman beg ameliyat-ı  
cerrahiye neticesinde  
Henüz on sekiz yaşında iken İsviçrede  
irthal etdi  
Zairleden Fatiha niyez eyler  
Fi 13 Kanun-ı sani sene 1337

بغدادك چادرجی عائله سنك  
كزیده اولادی سلیمان بك عملیات جراحیه نتیجه سنده  
هنوز اون سکز یاشنده ایکن اسویچره ده ارتحال ایتمدی  
زائرندن فاتحه نیاز ایلر  
فی ۱۳ کانون ثانی سنه ۱۳۳۷

**Mezar Tipi:** Çerçeveli mezar

**Malzemesi:** Beyaz mermer

**İşlenişi:** Yüksek kabartma

**Mezar Ölçüleri:**

Uzun Kenar	x
Kısa Kenar	x
Yükseklik	x

**Kaide Ölçüleri:**

I.Kaide		II.Kaide		Sanduka Kaidesi	
Uzun Kenar	298 cm	Uzun Kenar	x	Uzun Kenar	x
Kısa Kenar	152 cm	Kısa Kenar	x	Kısa Kenar	x
Yükseklik	6 cm	Yükseklik	x	Yükseklik	x

**Kapak Ölçüleri:**

Uzun Kenar	x
Kısa Kenar	x
Yükseklik	x

**Şahide Ölçüleri:**

<b>Baş Taşı</b>		<b>Ayak Taşı</b>	
Yükseklik	x	Yükseklik	x
Alt Genişlik	x	Alt Genişlik	x
Üst Genişlik	x	Üst Genişlik	x
Kalınlık	x	Kalınlık	x

**Metal Şebeke Ölçüleri:**

Uzun Kenar	277 cm
Kısa Kenar	127 cm
Yükseklik	100 cm

**Başlık Ölçüleri:**

<b>Baş Taşı</b>		<b>Ayak Taşı</b>	
Yükseklik	x	Yükseklik	x
Genişlik	x	Genişlik	x

**Başlık Tipi:** Başlık yok

**Süsleme Özellikleri:**

Uzun yüzeyde 17 kısa yüzeyde 7 adet demir çubuğun oluşturduğu metal şebekeden ibarettir. Köşelerinden kıvrımlı hatlarla yükselen dört metal çubuk ortada altın yaldızlı bir taç ile birleşmektedir (Resim 362). Tacın yerden yüksekliği 248 cm. dir. Çevresi 88 cm. yüksekliği 15 cm. dir. Üzerine gül, gelincik, patlayarak ortaya çıkan taneleriyle nar ve kıvrım dallı akant yaprakları yerleştirilmiştir (Resim 363).

Kitabesi oval, metal bir çerçeve içerisine yerleştirilmiş mermer üzerine yazılmıştır. Ve çubuklar arasından sarkıtılmıştır (Resim 361).

**Arma ve Rozetler:** Arma ve rozet kullanılmamıştır.

**Kullanılan Motifler:** Akant yaprađı, ta, gl, gelincik, nar ve nar tanesi.

**Katalog No:** 111-112

**Çizimler:**

**Resimler:** 364-365

**Kimliği:** Erşed Bey- Nihai Bey

**Yeri:** Beşinci adada bulunur.

**Ölüm Tarihi:** 1919

**Kitabesi:** Baş taşının dış yüzeyinde besmele ile başlayan 5 satırlık Türkçe kitabeleri aynı taş üzerine işlenmiştir (Resim 364).

Kitabenin metni şu şekildedir:

Bismillahirrahmanirrahim

1919 yılında Bostancı  
Kılavuz Çayırında Rum  
Eşkıyaları tarafından  
Öldürülen Hariciye Memuru  
Erşed Bey

1919 yılında Bostancı  
Kılavuz Çayırında  
Kardeşi Erşed Beyle  
Birlikte öldürülen  
Nihai Bey

Ruhlarına Fatiha

**Mezar Tipi:** Yüksek çerçeveli mezar

**Malzemesi:** Beyaz mermer

**İşlenişi:** Yüksek kabartma

**Mezar Ölçüleri:**

Uzun Kenar	257 cm
Kısa Kenar	215 cm
Yükseklik	34 cm

**Kaide Ölçüleri:**

I.Kaide		II.Kaide		Sanduka Kaidesi	
Uzun Kenar	270 cm	Uzun Kenar	x	Uzun Kenar	x
Kısa Kenar	226 cm	Kısa Kenar	x	Kısa Kenar	x
Yükseklik	4 cm	Yükseklik	x	Yükseklik	x

**Kapak Ölçüleri:**

Uzun Kenar	x
Kısa Kenar	x
Yükseklik	x

**Şahide Ölçüleri:**

<b>Baş Taşı</b>		<b>Ayak Taşı</b>	
Yükseklik	60 cm	Yükseklik	x
Alt Genişlik	120 cm	Alt Genişlik	x
Üst Genişlik	94 cm	Üst Genişlik	x
Kalınlık	10 cm	Kalınlık	x

**Metal Şebeke Ölçüleri:**

Uzun Kenar	x
Kısa Kenar	x
Yükseklik	x

**Başlık Ölçüleri:**

<b>Baş Taşı</b>		<b>Ayak Taşı</b>	
Yükseklik	x	Yükseklik	x
Genişlik	x	Genişlik	x

**Başlık Tipi:** Başlık yok

**Süsleme Özellikleri:**

Tek bir çerçeve içerisine alınan mezarların hiç bezemesi yoktur. Baş taşı 140x15 cm ölçülerinde 8 cm. yüksekliğinde bir kaide üzerinde bulunmaktadır. Ayakucunda 24x12 cm. ölçülerinde dikdörtgen bir kabir suluğuna yer verilmiştir (Resim 365).

**Arma ve Rozetler:** Arma ve rozet kullanılmamıştır.

**Kullanılan Motifler:** Bezemesel motif kullanılmamıştır.



**Katalog No:** 113

**Çizimler:**

**Resimler:** 366-367

**Kimliği:** Mısırlı Fatma Şirin

**Yeri:** Beşinci adada bulunur.

**Ölüm Tarihi:** 1920

**Kitabesi:** Ayak taşının iç yüzeyinde 6 satırlık kitabesi Türkçe olarak bulunmaktadır (Resim 366).

Kitabenin metni şu şekildedir:

Ameliyat neticesi genç  
Yaşında hayata gözlerini  
Yuman Mısırlı Şirin Paşa  
Hafidesi Fatma Şirinin  
Ruhuna Fatiha  
6 ikinci tesrim 1920

**Mezar Tipi:** Çerçeveli mezar

**Malzemesi:** Beyaz mermer

**İşlenişi:** Oyma tekniği

**Mezar Ölçüleri:**

Uzun Kenar	x
Kısa Kenar	x
Yükseklik	x

**Kaide Ölçüleri:**

I.Kaide		II.Kaide		Sanduka Kaidesi	
Uzun Kenar	241 cm	Uzun Kenar	x	Uzun Kenar	x
Kısa Kenar	130 cm	Kısa Kenar	x	Kısa Kenar	x
Yükseklik	9 cm	Yükseklik	x	Yükseklik	x

**Kapak Ölçüleri:**

Uzun Kenar	x
Kısa Kenar	x
Yükseklik	x

**Şahide Ölçüleri:**

<b>Baş Taşı</b>		<b>Ayak Taşı</b>	
Yükseklik	x	Yükseklik	x
Alt Genişlik	x	Alt Genişlik	x
Üst Genişlik	x	Üst Genişlik	x
Kalınlık	x	Kalınlık	x

**Metal Şebeke Ölçüleri:**

Uzun Kenar	231 cm
Kısa Kenar	120 cm
Yükseklik	160 cm

**Başlık Ölçüleri:**

<b>Baş Taşı</b>		<b>Ayak Taşı</b>	
Yükseklik	x	Yükseklik	x
Genişlik	x	Genişlik	x

**Başlık Tipi:** Başlık yok

**Süsleme Özellikleri:**

Hiç bezemesi yoktur. Etrafını çevreleyen metal şebekenin uzun yüzeyinde 18 kısa yüzeyinde 8 metal çubuk bulunur. İki katlı bir görüntü sergilemektedir. Üst kısmı, 10 demirin ortada birleşmesiyle oluşan kubbe görünümündedir (Resim 367).

**Arma ve Rozetler:** Arma ve rozet kullanılmamıştır.

**Kullanılan Motifler:** Bezemesizdir.

**Katalog No:** 114

**Çizimler:** 112-114

**Resimler:** 368-369

**Kimliği:** Abdurrahman Şadan

**Yeri:** Dördüncü adada bulunur. Birinci giriş kapısının sağ tarafındaki mezardır.

**Ölüm Tarihi:** 1920

**Kitabesi:** Baş taşının dış yüzeyinde 9 satırlık kitabesi bulunmaktadır. Fakat çok silik olduğundan okunamamıştır (Resim 368).

**Mezar Tipi:** Çatma lahit mezar

**Malzemesi:** Beyaz mermer

**İşlenişi:** Yüksek kabartma

**Mezar Ölçüleri:**

Uzun Kenar	205 cm
Kısa Kenar	82 cm
Yükseklik	69 cm

**Kaide Ölçüleri:**

I.Kaide		II.Kaide		Sanduka Kaidesi	
Uzun Kenar	248 cm	Uzun Kenar	x	Uzun Kenar	208 cm
Kısa Kenar	127 cm	Kısa Kenar	x	Kısa Kenar	85 cm
Yükseklik	17 cm	Yükseklik	x	Yükseklik	19 cm

**Kapak Ölçüleri:**

Uzun Kenar	139 cm
Kısa Kenar	62 cm
Yükseklik	4 cm

**Şahide Ölçüleri:**

<b>Baş Taşı</b>		<b>Ayak Taşı</b>	
Yükseklik	142 cm	Yükseklik	100 cm
Alt Genişlik	55x31 cm	Alt Genişlik	55x28 cm
Üst Genişlik	56 cm	Üst Genişlik	49 cm
Kalınlık	31 cm	Kalınlık	28 cm

**Metal Şebeke Ölçüleri:**

Uzun Kenar	232 cm
Kısa Kenar	110 cm
Yükseklik	54 cm

**Başlık Ölçüleri:**

<b>Baş Taşı</b>		<b>Ayak Taşı</b>	
Yükseklik	28 cm	Yükseklik	17 cm
Genişlik	75 cm	Genişlik	62 cm

**Başlık Tipi:** Kubbe başlık

**Süsleme Özellikleri:**

Sandukanın uzun yüzeylerinde ortada üç adet gülbezek motifi yan yana bulunmaktadır. Gülbezeler bir papatyadan dağılmaktadır. Kenarlarda ise kare bir pano içerisine alınmış, geçmeli tarzda ele alınan lotusların oluşturduğu bir bezeme mevcuttur (Çizim 112). Kısa yüzeylerde ise lotusların oluşturduğu iki pano yan yana yerleştirilmiştir. Sandukanın etrafını çevreleyen palmet, rumi ve lotusların oluşturduğu taçlandırılmış bordür kuşağı kısa yüzeylerde üçgen bir alınlık oluşturmaktadır (Çizim 113).

Şahidelerin her ikisi de Mastaba'yı andıran bir kaideye sahiptir. Sekizgen gövdeye kademeli olarak geçilmiştir. Baş taşında, bu geçişe yardımcı olan siyah bir bilezik kullanılmıştır. Küçük kubbe şeklindeki başlığının etek kısmında baş aşağı duran palmet dizisi bulunmaktadır. Başlığı iki katlı bir alem ile son bulur. Ayak taşının başlığı da benzer bir formdadır. Fakat ucu sivri bir şekilde sonlanır (Çizim 112-113).

Mezarın etrafını metal bir Őebeke çevrelemektedir. Metal Őebekeyi yan yana dizilmiŐ ve daire iŐerisine alınmiŐ laleler oluŐturmaktadır. Uzun yzeylerde 10, kısa yzeylerde 4 lale bulunur. Ayrıca kŐŐelere denk gelen laleler yarım bırakılmıŐtır (Resim 369)(Çizim 114).

**Arma ve Rozetler:** Arma ve rozet kullanılmamıŐtır.

**Kullanılan Motifler:** Palmet, rumi, lotus, papatya, gvlbezek, geometrik bezeme, lale.

**Katalog No:** 115

**Çizimler:**

**Resimler:** 370-371

**Kimliği:** Sadrazam Said Halim Paşa<sup>110</sup>

**Yeri:** İkinci adada bulunur.

**Ölüm Tarihi:** 6 Aralık 1921

**Kitabesi:** Yüksek kaidenin üzerinde tabut formundaki mezarın, baş alınlık kısmında kartuş içerisinde bir satırlık kitabesi bulunmaktadır. Ayrıca tabutun her iki yönlü eğiminde besmele yer alır (Resim 370).

Kitabenin metni şu şekildedir:

866 Said Halim Paşa 921

٨٢٢ سعيد حليم پاشا ٩٢١

**Mezar Tipi:** Sanduka

**Malzemesi:** Beyaz mermer

**İşlenişi:** Yüksek kabartma

**Mezar Ölçüleri:**

Uzun Kenar	171 cm
Kısa Kenar	50 cm
Yükseklik	85 cm

<sup>110</sup> Kavalalı Mehmed Ali Paşa'nın torunudur. Kahire'de 1863'te doğdu. Üniversiteyi İsviçre'de okudu. Mezun olduktan sonra İstanbul'a geldi. 1888'de Şûrâ-yı Devlet azalığına seçildi. İki sene sonra Rumeli Beylerbeyi rütbesi aldı. Zararlı neşriyat ve silah bulundurmaktan soruşturma geçirdi. Avrupa'ya kaçtı, oradan da Mısır'a geçti. Meşrutiyet'in ilanından sonra İstanbul'a geri döndü. İttihat ve Terakki Partisi'nden politikaya atıldı. Şûrâ-yı Devlet Başkanlığı'na seçildi fakat çok kalamadı. 1913'te Mahmud Şevket Paşa'nın sadrazamlığında yeniden Şûrâ-yı Devlet Başkanlığı ve üç gün sonra da Hariciye Nazırı oldu. Mahmud Şevket Paşanın öldüğü gün Sadâret Kaymakamı, bir gün sonra 12 Haziran 1913'te sadrazam oldu. 3 Şubat 1917'de görevinden ayrıldı. İstanbul'un İngilizler tarafından işgali sırasında Malta'ya sürülmüştür. Sürgün hayatı bitince İstanbul'a dönmek istemiş fakat Roma'ya yerleşmek zorunda kalmıştır. 6 Aralık 1921'de, evinin önünde, bir Ermeni komitacısı tarafından kurşunlanarak öldürülmüştür. Nazım Tektaş, *Sadrazamlar, Osmanlı'da İkinci Adam Saltanatı*, İstanbul 2002, s.702-707.

**Kaide Ölçüleri:**

<b>I.Kaide</b>		<b>II.Kaide</b>		<b>Sanduka Kaidesi</b>	
Uzun Kenar	263 cm	Uzun Kenar	242 cm	Uzun Kenar	215 cm
Kısa Kenar	139 cm	Kısa Kenar	119 cm	Kısa Kenar	91 cm
Yükseklik	10 cm	Yükseklik	40 cm	Yükseklik	48 cm

**Kapak Ölçüleri:**

Uzun Kenar	x
Kısa Kenar	x
Yükseklik	x

**Şahide Ölçüleri:**

<b>Baş Taşı</b>		<b>Ayak Taşı</b>	
Yükseklik	102 cm	Yükseklik	86 cm
Alt Genişlik	86 cm	Alt Genişlik	73 cm
Üst Genişlik	80 cm	Üst Genişlik	67 cm
Kalınlık	19 cm	Kalınlık	14 cm

**Metal Şebeke Ölçüleri:**

Uzun Kenar	x
Kısa Kenar	x
Yükseklik	x

**Başlık Ölçüleri:**

<b>Baş Taşı</b>		<b>Ayak Taşı</b>	
Yükseklik	x	Yükseklik	20 cm
Genişlik	19 cm	Genişlik	14 cm

**Başlık Tipi:** Başlığı kırık

**Süsleme Özellikleri:**

Oldukça yüksek tutulan sanduka kaidesinin etrafında palmet ve rumilerin oluşturduğu ve kartuşlar içerisine yerleştirilen bir bezeme dizisi yer almaktadır. Yukarı doğru kademeli olarak daralan mezarın geçiş kısmında mukarnas dizisi bulunur.

Tabutun oturtulduđu bölümün köşelerinde cami maketini hatırlatan bir bezeme öđesi kullanılmıřtır. Tabutun üzerinde ise palmet ve rumilerden oluřan, tıpkı puřide gibi iřlenmiř bir örtü asılmıřtır. Puřidenin her iki yüzeyindeki eđiminde besmele yazısı yer alır.

Bař ve ayak tařının bulunduđu üçgen alınlıklar, palmet ve rumilerden oluřan bezeme ile tamamen doldurulmuřtur. Ayak bařlıđı yine palmet ve rumiler ile oluřturulan taç formundadır. Fakat bař tařının bařlıđı kırıktır (Resim 371).

**Arma ve Rozetler:** Arma ve rozet kullanılmamıřtır.

**Kullanılan Motifler:** Palmet, rumi, mukarnas, cami maketi.



**Katalog No:** 116

**Çizimler:**

**Resimler:** 372-376

**Kimliği:** Ahmed Fahir Bey

**Yeri:** Birinci adada bulunur.

**Ölüm Tarihi:** 1921

**Kitabesi:** Dikdörtgen prizmal olarak yükselen baş taşının iç yüzeyine yuvarlak kemerli bir pano içerisine yerleştirilen 14 satırlık kitabesi bulunmaktadır (Resim 372).

Kitabenin metni şu şekildedir:

Bu harim-i rahmetine tevdi edilen vücud-u  
kıymetdar  
Cennetmekan Sultan Abdulhamid-i Sani  
Hazretlerinin amai evkaf nazır-ı esbakı  
Merhum Galib Paşa'nın hafidi Fevzi Begin  
Mahdumu Ahmed Fevzi begdir . mader ve  
pederinin yegane ümid  
Ve medar-ı iftaharı olan o melihü'l vech  
selimü'l- kalb  
Genc melekane haslet ve iffetiyle mümtez bir  
insan-ı  
Ekmel idi. Ferd-i âferideyi incidmemiş ve  
kimseden  
İncinmemişdir. Deriga ve hayfaki henüz otuz  
sekiz  
Yaşını ikmal etmeden pür ah-ı hüzn bir  
melabe-i emel gibi ufulü  
Bedbaht oyununu matem hazincede ve ilhun  
erkan-ı aile ve umum  
Aşınalarını cidden dagdar ve mahzun etdi.  
Rahmet-i rahman  
Onunla olsun  
Fi 3 zilhicce sene 1340

بو حریم مرحمتہ تودیع ایڈیلان وجود قیمتدار  
جنتمکان سلطان عبد الحمید خان ثانی  
حضرتلرینک دامادی اوقاف ناظر اسبقی  
مرحوم غالب پاشانک خفیدی و فوزی بکک  
مخدومی احمد فاخر بکدر. مادر و پدرینک یکانه  
امید  
و مدار افتخاری اولان ملیح الوجه سلیم القلب  
کنج ملکانه خصلت و عفتیله ممتاز بر انسان  
اکمل ایدی. فردی آفریده بی انجتمه مش و کیمسه  
دن  
اینجتمه مشدر. دریغا و حیقاکه هنوز او توز سکز  
یاشنی اکمال ایتمهدن پرآه حزین بر ملعبه امل کبی  
افولی  
بدبخت ایوننی ماتم زده دلخون ارکان عائله و  
عموم  
آشیالرینی جداً داغدار و محزون ایندی رحمت  
رحمن  
اونکله اولسون  
فی ۳ ذی الحجہ سنه ۱۳۴۰

**Mezar Tipi:** Çatma lahit mezar

**Malzemesi:** Beyaz mermer ve renkli mermer

**İşlenişi:** Yüksek kabartma

**Mezar Ölçüleri:**

Uzun Kenar	200 cm
Kısa Kenar	105 cm
Yükseklik	68 cm

**Kaide Ölçüleri:<sup>111</sup>**

<b>I.Kaide</b>		<b>II.Kaide</b>		<b>Sanduka Kaidesi</b>	
Uzun Kenar	280 cm	Uzun Kenar	242 cm	Uzun Kenar	223 cm
Kısa Kenar	296 cm	Kısa Kenar	259 cm	Kısa Kenar	123 cm
Yükseklik	43 cm	Yükseklik	14 cm	Yükseklik	19 cm

**Kapak Ölçüleri:**

Uzun Kenar	225 cm
Kısa Kenar	127 cm
Yükseklik	16 cm

**Şahide Ölçüleri:**

<b>Baş Taşı</b>		<b>Ayak Taşı</b>	
Yükseklik	145 cm	Yükseklik	145 cm
Alt Genişlik	50x34 cm	Alt Genişlik	50x34 cm
Üst Genişlik	38x22 cm	Üst Genişlik	38x22 cm
Kalınlık	x	Kalınlık	x

**Metal Şebeke Ölçüleri:**

Uzun Kenar	x
Kısa Kenar	x
Yükseklik	x

<sup>111</sup> 121 nolu mezar ile ortak kaideye sahiptir.

**Başlık Ölçüleri:**

Baş Taşı		Ayak Taşı	
Yükseklik	18 cm	Yükseklik	18 cm
Genişlik	49x34 cm	Genişlik	49x34 cm

**Başlık Tipi:** Semerdan<sup>112</sup> başlık

**Süsleme Özellikleri:**

Son derece zengin bir bezemeye sahiptir. Geometrik ve bitkisel bezeme bir arada kullanılmıştır. Bazı bölümlerde farklı renk mermer kullanılarak süsleme iyice zenginleştirilmiştir. Köşelerde ve uzun yüzeylerde olmak üzere toplam sekiz sütunce kullanılmıştır. 30x30 cm ebatlarında kare kaideli sütunceler çokgen gövdelidir ve yeşilimsi bir mermer kullanılmıştır. Ayrıca sütuncelerde kompozit başlığını anımsatan bir başlık kullanılmıştır (Resim 373).

Uzun yüzeyde sütuncelerin oluşturduğu üç bölüm bulunmaktadır. Her bölümün ortasına pembe renginde kare bir aynalık çapraz olarak yerleştirilmiştir. Etrafındaki boşluklara ise akant yapraklarından, çiçeklerden ve rozet şeklinde köşelere yerleştirilen gülçelere yer verilmiştir. Kısa yüzeyde ise uzun yüzeyde bulunan bezemenin yalnızca orta bölümü tekrar edilmiştir (Resim 373).

Sandukanın üzerinde ortada 49x34 cm ebatlarında ve 18 cm yüksekliğinde mücevher kutusunu andıran bir kutu yerleştirilmiştir. Kutunun üzerine ise iki gül ve bir gonca dalı kurdele ile bağlanarak yerleştirilmiştir. Baş taşının önünde ise etrafını zeytin dalının çevrelediği bir suluk bulunmaktadır (Resim 374).

Şahidelerin dört yüzeyi de geometrik ve bitkisel olarak bezemelidir ve her yüzey birbirinin tekrarı gibidir. Yüzeylerin ortasında pembe renkli kare aynalık çapraz olarak yerleştirilmiştir. Aynalığın köşelerinden aşağı ve yukarı doğru bir karanfil dalı yükselmektedir. Şahidelerin üst kısmını yapraklar arasında, kenarından patlamış ve taneleri gözükken nar meyvesinin<sup>113</sup> bulunduğu bir bordür çevrelemektedir. Başlık kısmı semerdan şeklinde ve kademeli olarak daralmaktadır. Muhtemelen bir alem ile sonuçlanmaktaydı fakat kırılmıştır (Resim 375).

<sup>112</sup> Kare planlı bir yapıyı örten piramidal biçimli kırma çatı. Metin Sözen- Uğur Tanyeli, Sanat Kavran ve Terimleri Sözlüğü, İstanbul 2003, s.239.

<sup>113</sup> Üreme sembolü olarak kullanılan bitki motiflerinden, nar, sayısız taneleri de gösterilerek resmedilir, ama çok sık kullanılmaz. Hans-Peter Laqueur, *Hüve'l Baki İstanbul'da Osmanlı Mezarları ve Mezar Taşları*, (Çev. Selahattin Dilidüzgün), İstanbul 1997, s.131.

121 nolu mezarla yan yanadır ve her iki mezarı mermer bir Őebeke iŐine almaktadır. Bu iki mezarı bahŐe gibi  evreleyen Őebeke 380x380 cm ebatlarında ve 80 cm y kseklilindedir. Her y zey s tuncelerle  c b l me ayrılmıŐtır ve her b l mde altı s tuncenin taŐıdđđ beŐ sivri kemer dizisi bulunmaktadır. Őebekenin k Őelerinde ise 18x18 cm kare bir kaidesi olan 22 cm y kseklilinde vazo Őeklinde bir suluk yer alır (Resim 376).

**Arma ve Rozetler:** Arma ve rozet kullanılmamıŐtır.

**Kullanılan Motifler:** Zeytin dalı, g l, gonca, kurdele, m cevher kutusu, nar meyvesi ve taneleri, akant yaprađđ,  iŐek, g lŐe, karanfil, geometrik bezeme.

**Katalog No:** 117

**Çizimler:**

**Resimler:** 377-378

**Kimliği:** Cevdet Paşa

**Yeri:** Birinci adada bulunur.

**Ölüm Tarihi:** 1922

**Kitabesi:** Sivri kemerli baş taşının iç yüzeyinde 8 satırlık kitabesi kartuşlar içerisinde bulunmaktadır (Resim 377).

Kitabe metni şu şekildedir:

Hüve'l bâki

Siverek eşrafından Hacı Ali Efendi

Zadelerder Bucak aşireti reisi

Elhac Halid Efendi mahdumu

Siverek mebusu merhum ve mağfur

Cevdet(i) Paşa ruhiçün

Elfatiha

Tarihi veladeti Eylül 1288 tarihi vefatı Temmuz

1341

هو الباقي  
سيوه رك اشرفندن حاجي على افندی  
ذادهلردن بوجاق عشيره تی رئيسی  
الحاج جليل افندی مخدومی  
سيوه رك مبعوثی مرحوم ومغفور  
جودتی پائا روحیچون الفاتحه  
تاریخ تولدی ایلول ۱۲۸۸ تاریخ وفاتی تموز  
۱۳۴۱

**Mezar Tipi:** Üzeri açık lahit

**Malzemesi:** Beyaz mermer

**İşlenişi:** Yüksek kabartma

**Mezar Ölçüleri:**

Uzun Kenar	175 cm
Kısa Kenar	74 cm
Yükseklik	19 cm

**Kaide Ölçüleri:**

I.Kaide		II.Kaide		Sanduka Kaidesi	
Uzun Kenar	229 cm	Uzun Kenar	x	Uzun Kenar	x
Kısa Kenar	140 cm	Kısa Kenar	x	Kısa Kenar	x
Yükseklik	17 cm	Yükseklik	x	Yükseklik	x

**Kapak Ölçüleri:**

Uzun Kenar	x
Kısa Kenar	x
Yükseklik	x

**Şahide Ölçüleri:**

<b>Baş Taşı</b>		<b>Ayak Taşı</b>	
Yükseklik	105 cm	Yükseklik	64 cm
Alt Genişlik	70 cm	Alt Genişlik	70 cm
Üst Genişlik	60 cm	Üst Genişlik	30 cm
Kalınlık	11 cm	Kalınlık	11 cm

**Metal Şebeke Ölçüleri:**

Uzun Kenar	x
Kısa Kenar	x
Yükseklik	x

**Başlık Ölçüleri:**

<b>Baş Taşı</b>		<b>Ayak Taşı</b>	
Yükseklik	17 cm	Yükseklik	10 cm
Genişlik	22 cm	Genişlik	12 cm

**Başlık Tipi:** Taç başlık

**Süsleme Özellikleri:**

Üzeri açık bir sandukadan ibarettir. Sivri kemer formundaki şahideleri palmet motifi ile taçlandırılmıştır. İç yüzeyinde kitabesinin bulunduğu baş taşının dış yüzeyinde de aynı tarzda boş bir pano bulunmaktadır. Köşelerinde stilize edilmiş rumi motifine yer verilmiştir (Resim 378).

**Arma ve Rozetler:** Arma ve rozet kullanılmamıştır.

**Kullanılan Motifler:** Palmet, rumi.

**Katalog No:** 118

**Çizimler:** 115

**Resimler:** 379-384

**Kimliği:** Ziya Gökalp

**Yeri:** Altıncı adada bulunur.

**Ölüm Tarihi:** 1924

**Kitabesi:** Baş taşının dış yüzeyinde 9 satırlık kitabesi bulunmaktadır (Resim 379).

Kitabenin metni şu şekildedir:

Büyük mürşit Ziya Gökalp  
Burada yatıyor  
Öldüğü gün büyük bir matem  
Günü oldu  
Türk Ocağı onun aziz  
Mevcudiyetini yetiştirmekle  
Mağrur olan vatanın bu  
Toprağına ve mübarek  
Hatırasını kendi kalbine gömdü  
25 Teşrin-i evvel  
Sene: 1924.4 Gün: Cumartesi  
Mimarı: Hikmet İsmet

بویوک مرشد  
ضیا کۆک الپ بوراده یاتیور  
اولدیکی کون ملی بر ماتم کونی اولدی  
تۆک اوجاگی اونک عزیز وجودینی  
کندیسی یتشدرمکله معرور  
اولان وطنک بو طوپراغنه و مبارک  
خاطره سنی کندی قلبنه کومدی  
۲۵ تشرین اول  
سنه ۱۹۲۴ کون جمعه ارتسی

Sandukanın arkasında ki bahçe duvarında kitabenin Türkçe yazımı mermer bir levha üzerinde bulunmaktadır (Resim 380).

**Mezar Tipi:** Sanduka

**Malzemesi:** Beyaz mermer

**İşlenişi:** Yüksek kabartma

**Mezar Ölçüleri:**

Uzun Kenar	201 cm
Kısa Kenar	90 cm
Yükseklik	50 cm

**Kaide Ölçüleri:**

<b>I.Kaide</b>		<b>II.Kaide</b>		<b>Sanduka Kaidesi</b>	
Uzun Kenar	287 cm	Uzun Kenar	x	Uzun Kenar	216 cm
Kısa Kenar	176 cm	Kısa Kenar	x	Kısa Kenar	106 cm
Yükseklik	20 cm	Yükseklik	x	Yükseklik	19 cm

**Kapak Ölçüleri:**

Uzun Kenar	213 cm
Kısa Kenar	102 cm
Yükseklik	15 cm

**Şahide Ölçüleri:**

<b>Baş Taşı</b>		<b>Ayak Taşı</b>	
Yükseklik	180 cm	Yükseklik	81 cm
Alt Genişlik	86 cm	Alt Genişlik	86 cm
Üst Genişlik	65 cm	Üst Genişlik	86 cm
Kalınlık	28 cm	Kalınlık	13 cm

**Metal Şebeke Ölçüleri:**

Uzun Kenar	x
Kısa Kenar	x
Yükseklik	x

**Başlık Ölçüleri:**

<b>Baş Taşı</b>		<b>Ayak Taşı</b>	
Yükseklik	60 cm	Yükseklik	x
Genişlik	65x28 cm	Genişlik	x

**Başlık Tipi:** Taç başlık

**Süsleme Özellikleri:**

Sandukanın uzun yüzeylerinde bir pano içerisine alınmış üç çiçek motifi bulunmaktadır. Bunlardan ikisi gülbezektir. Ortadaki ise geometrik geçmelerin ve rumilerin birleşmesiyle oluşan dört yönlü bir motiftir. Bu motif kısa yüzeylerde de tek



başına uygulanmıştır. Sandukanın kaide kısmını sıralı kazayağı motifi kuşatmaktadır (Resim 381).

Sanduka kapağının üzerine 202x92 cm. ölçülerinde ve 20 cm. yüksekliğinde kaidesi olan mermer bir tabut yerleştirilmiştir. Kaidenin etrafı palmet rumi ve lotusların oluşturduğu bir bezeme ile doldurulmuştur. Tabut 170x56 cm. ölçülerinde ve 46 cm. yüksekliğindedir. Ortasından palmet, rumi ve lotuslarla işlenmiş mermer bir puşide örtülmüştür (Resim 382).

Baş taşında bulunan kitabe sivri kemerli bir alan içerisine yerleştirilmiştir. Boş kalan üçgen alanlar yıldız çiçek ve yaprak motifleriyle doldurulmuştur. Kitabeyi alttan rumilerin oluşturduğu bezeme iki yandan desteklemektedir. Ayrıca bu kısımlarda yarım daire, iki küçük kabir suluğu bulunmaktadır. Taçlandırılmış başlığa geçiş elemanı olarak tek sıra mukarnas dizisi kullanılmıştır. Başlık ise palmet ve rumilerden oluşur. En tepede ise bir adet lotus çiçeği bulunmaktadır (Resim 379)(Çizim 115).

Sandukanın etrafında bağımsız olarak 14x14 cm ölçülerinde 60 cm. yüksekliğinde 6 adet sütunce bulunmaktadır (Resim 383). Sütuncelerin gövdesi lotus ve geometrik bezemelidir. Köşeleri pahlanmıştır. Sivri bir tepelikle son bulur (Resim 384).

**Arma ve Rozetler:** Arma ve rozet kullanılmamıştır.

**Kullanılan Motifler:** Yıldız çiçek, yaprak, palmet, rumi, lotus, gülbezek, geometrik bezeme, mukarnas, kazayağı.

**Katalog No:** 119

**Çizimler:**

**Resimler:** 385-386

**Kimliği:** Haydar Şekip

**Yeri:** Altıncı adada bulunur.

**Ölüm Tarihi:** 1925

**Kitabesi:** Baş taşının dış yüzeyinde, Türkçe harflerle 4 satırlık kitabesi bulunmaktadır (Resim 385).

Kitabenin metni şu şekildedir:

Haydar Şekip  
İstanbul İş Bankası  
Müdürü  
1896- 1925

**Mezar Tipi:** Yüksek çerçeveli mezar

**Malzemesi:** Beyaz mermer

**İşlenişi:** Yüksek kabartma

**Mezar Ölçüleri:**

Uzun Kenar	x
Kısa Kenar	x
Yükseklik	x

**Kaide Ölçüleri:**

I.Kaide		II.Kaide		Sanduka Kaidesi	
Uzun Kenar	286 cm	Uzun Kenar	242 cm	Uzun Kenar	x
Kısa Kenar	158 cm	Kısa Kenar	112 cm	Kısa Kenar	x
Yükseklik	34 cm	Yükseklik	12 cm	Yükseklik	x

**Kapak Ölçüleri:**

Uzun Kenar	x
Kısa Kenar	x
Yükseklik	x

**Şahide Ölçüleri:**

<b>Baş Taşı</b>		<b>Ayak Taşı</b>	
Yükseklik	54 cm	Yükseklik	x
Alt Genişlik	85x38 cm	Alt Genişlik	x
Üst Genişlik	50x30 cm	Üst Genişlik	x
Kalınlık	30 cm	Kalınlık	x

**Metal Şebeke Ölçüleri:**

Uzun Kenar	x
Kısa Kenar	x
Yükseklik	x

**Başlık Ölçüleri:**

<b>Baş Taşı</b>		<b>Ayak Taşı</b>	
Yükseklik	x	Yükseklik	x
Genişlik	x	Genişlik	x

**Başlık Tipi:** Başlık yok

**Süsleme Özellikleri:**

Oldukça sade bırakılan mezarın tek bezemesi baş taşının dış yüzeyindeki küçük rozet çiçektir (Resim 386).

**Arma ve Rozetler:** Arma ve rozet kullanılmamıştır.

**Kullanılan Motifler:** Rozet çiçek.

**Katalog No:** 120

**Çizimler:**

**Resimler:** 387-389

**Kimliği:** Süleyman Numan Paşa

**Yeri:** Altıncı adada bulunur.

**Ölüm Tarihi:** 1925

**Kitabesi:** Mezarın ortasından yükselen dikilitaşın dış yüzeyinde, diyagonal olarak yazılmış 4 satırlık kitabesi bulunmaktadır (Resim 387).

Kitabenin metni şu şekildedir:

Kim olsan eylemez tesdil hilkat hükmünü  
Gayesi ..... Münciye mevcut olanın  
asrının üstadı tıbbiyken yine hak oldu bak  
Kabridir zair bu yer Doktor Süleyman  
Nu'man'ın

كیم اولسه ك ایله مز تبدیل خلقت  
غایه سی ..... منجی یه موجود اومه نیک  
عصرینك استاد طبیکن ینه خاک اولدی باق  
قبریدر زائر بو یردوقتور سلیمان نعمانك

**Mezar Tipi:** Anıt mezar

**Malzemesi:** Beyaz mermer

**İşlenişi:** Yüksek kabartma

**Mezar Ölçüleri:**

Uzun Kenar	174 cm
Kısa Kenar	62 cm
Yükseklik	5 cm

**Kaide Ölçüleri:**

I.Kaide		II.Kaide		Sanduka Kaidesi	
Uzun Kenar	273 cm	Uzun Kenar	x	Uzun Kenar	x
Kısa Kenar	161 cm	Kısa Kenar	x	Kısa Kenar	x
Yükseklik	25 cm	Yükseklik	x	Yükseklik	x

**Kapak Ölçüleri:**

Uzun Kenar	x
Kısa Kenar	x
Yükseklik	x

**Şahide Ölçüleri:**

<b>Baş Taşı</b>		<b>Ayak Taşı</b>	
Yükseklik	x	Yükseklik	x
Alt Genişlik	x	Alt Genişlik	x
Üst Genişlik	x	Üst Genişlik	x
Kalınlık	x	Kalınlık	x

**Metal Şebeke Ölçüleri:**

Uzun Kenar	x
Kısa Kenar	x
Yükseklik	x

**Başlık Ölçüleri:**

<b>Baş Taşı</b>		<b>Ayak Taşı</b>	
Yükseklik	x	Yükseklik	x
Genişlik	x	Genişlik	x

**Başlık Tipi:** Başlık yok

**Süsleme Özellikleri:**

96. mezar ile benzer bir tipolojidedir. Sandukası çerçeveli mezar şeklindedir. Fakat ortasında bir dikilitaş bulunmaktadır (Resim 388). 47x47 cm. ölçülerinde ve 12 cm. yüksekliğinde kare bir kaide üzerinde yükselmektedir. Köşelere yuvarlak bir tepelikle sonlanan 24 cm. yüksekliğinde dört küçük sütunce yerleştirilmiştir. Aralarında ise hasır örgülü üç bölüm bulunmaktadır (Resim 389).

Dikilitaş 188 cm. yüksekliğindedir. Piramit şeklinde bir tepelikle son bulur. Dikili taşın yola bakan dış yüzeyinde kare bir alan içerisine kitabesi diyagonal olarak

yerleřtirilmiřtir. Alt ve ũst kŕşesine rumi ve geometrik gemelerden oluřan kũuk bir motif yerleřtirilmiřtir (Resim 388).

**Arma ve Rozetler:** Arma ve rozet kullanılmamıřtır.

**Kullanılan Motifler:** Geometrik bezeme, hasır rgũ, rumi.

**Katalog No:** 121

**Çizimler:**

**Resimler:** 390-(376)

**Kimliği:** Mustafa Fevzi Bey

**Yeri:** Birinci adada bulunur.

**Ölüm Tarihi:** 1925

**Kitabesi:** Dikdörtgen prizmal olarak yükselen bak taşının iç yüzeyinde 16 satırlık kitabesi bulunmaktadır (Resim 390).

Kitabenin metni şu şekildedir:

Ey zair  
Burada medfun olan evkaf  
Nazırı esbakı merhum Galib Paşa'nın  
Damadı ve edevat-ı mahsusa  
Tamga baş müdiri Mustafa Fevzi beg'dir  
Bu zat namus perder ve mütakim  
Ve ahlak-ı hasene sahibi idi  
Yanında yatan genç oğlunun  
Uful-u nagehanından kalbinde  
Açılan yaraya tahammül edemeyüb  
Terk-i hayat eylemişdir  
Zevce-i elem-didesini dilhûn  
Ederek nihayetsiz yeis ve elem  
içinde bırakmışdır  
Ruhuna Fatiha  
1344

ای زائر  
بوراده مدفون اولان اوقاف  
ناظر اسبقی هر حوم غالب پاشانک  
دامادی واردات مخصوصه  
تمغا باش مدیری مصطفی فوزی بکدر  
بو ذات ناموسپرور و مستقیم  
و اخلاق حسنه صاحبی ایدی  
یاننده یاتان کنج او غلنک  
افولناکهانسیندن قلبنده  
آچیلان بارایه تحمل ایده میوب  
ترک حیات ایلمشدر  
زوجهء المدیده سنی دلخون  
ایده رک نهایتسز یأس و الم  
ایچنده بر اقمشدر  
روحنه فاتحه  
۱۳۴۴

**Mezar Tipi:** Çatma lahit mezar

**Malzemesi:** Beyaz mermer

**İşlenişi:** Yüksek kabartma

**Mezar Ölçüleri:**

Uzun Kenar	210 cm
Kısa Kenar	90 cm
Yükseklik	68 cm

**Kaide Ölçüleri:**<sup>114</sup>

<b>I.Kaide</b>		<b>II.Kaide</b>		<b>Sanduka Kaidesi</b>	
Uzun Kenar	280 cm	Uzun Kenar	242 cm	Uzun Kenar	217 cm
Kısa Kenar	296 cm	Kısa Kenar	259 cm	Kısa Kenar	98 cm
Yükseklik	13 cm	Yükseklik	14 cm	Yükseklik	18 cm

**Kapak Ölçüleri:**

Uzun Kenar	224 cm
Kısa Kenar	105 cm
Yükseklik	15 cm

**Şahide Ölçüleri:**

<b>Baş Taşı</b>		<b>Ayak Taşı</b>	
Yükseklik	144 cm	Yükseklik	144 cm
Alt Genişlik	44x29 cm	Alt Genişlik	44x29 cm
Üst Genişlik	31x16 cm	Üst Genişlik	31x16 cm
Kalınlık	x	Kalınlık	x

**Metal Şebeke Ölçüleri:**

Uzun Kenar	x
Kısa Kenar	x
Yükseklik	x

**Başlık Ölçüleri:**

<b>Baş Taşı</b>		<b>Ayak Taşı</b>	
Yükseklik	15 cm	Yükseklik	15 cm
Genişlik	40x25 cm	Genişlik	40x25 cm

**Başlık Tipi:** Semerdan başlık<sup>114</sup> 116 nolu mezar ile ortak kaideye sahiptir.



**Süsleme Özellikleri:**

116 nolu mezarla aynı tipolojiyi gösterse de bezemesel olarak hiçbir unsur kullanılmamıştır. Hantal kaidelere sahip şahidelerinin başlık kısmı tıpkı bir piramidi andırmaktadır (Resim 376).

**Arma ve Rozetler:** Arma ve rozet kullanılmamıştır.

**Kullanılan Motifler:** Bezeme kullanılmamıştır.

**Katalog No:** 122

**Çizimler:**

**Resimler:** 391-393

**Kimliği:** Hattat Hafız Osman Zeki karısı Fatimetüzzehra Hanım ve kızı Gılman Hanım

**Yeri:** İkinci adada bulunur.

**Ölüm Tarihi:** 1958-1920

**Kitabesi:** Silindirik olarak yükselen baş taşının dış yüzeyinde 10 (Resim 391), ayak taşının iç yüzeyinde 8 satırlık kitabesi bulunmaktadır (Resim 392).

Kitabenin metni şu şekildedir:

Baş taşı,

Hüve'l-hallaku'l-baki  
Ser kuranayı hazret-i şehriyarri  
İrtihal-i dar-ı beka eden  
Merhum ve mağfur el muhtac ila  
Rahmet-i rabbihi'l-gafur ulum-u âliyeden  
Mezun ve meşahiri hattatiden  
Hafız Osman Zeki Beyin  
Celilesi Fatmatü'z-Zehra  
Hanım'ın ruhiçün El Fatiha  
sene 1378

هو الخلاق الباقي  
سر قرين شهر يارى  
ايكن ارتحال دار بقا ايدين  
مرحوم و مغفور المحتاج الى  
رحمة ربه الغفور علوم عاليه دن  
مأذون و مشاهر حطاطيدين  
حافظ عثمان زكى بكك  
خليله سى فاطمة الزهره  
خنمك روحيجون الفاتحه  
سنه ١٣٢٨

Ayak taşı,

Ah mine'l-mevt  
Ser kurena merhum Osman Beyin Hafidesi  
Matbaa-i Osmaniye sahib ve müdiri  
Mehmed Salim Beg Efendi'nin kerimesi  
On sekiz yaşında ikmal-i  
Enfas-ı hayat eden Gılman Hanım'ın  
Ruhuna Fatiha  
Fi 8 Nisan sene 1339

أه من الموت  
سر قرنا مرحوم عثمان بكك حفيده سى  
مطبعه عثمانيه صاحب و مديرى  
محمد رضا بك افنديك كريمه سى  
اون سكر ياشنده اكمال  
انفاس حيات ايدين غلمان خانمك  
روحنه فاتحه  
فى ٨ نيسان سنه ١٣٣٩

**Mezar Tipi:** Çatma lahit mezar. Sandukanın, köşeleri 36 cm pahlanarak, uzunlamasına altıgen bir form kazanmıştır

**Malzemesi:** Beyaz mermer

**İşlenişi:** Yüksek kabartma

**Mezar Ölçüleri:**

Uzun Kenar	175 cm
Kısa Kenar	85 cm
Yükseklik	17 cm

**Kaide Ölçüleri:**

<b>I.Kaide</b>		<b>II.Kaide</b>		<b>Sanduka Kaidesi</b>	
Uzun Kenar	x	Uzun Kenar	x	Uzun Kenar	182 cm
Kısa Kenar	x	Kısa Kenar	x	Kısa Kenar	91 cm
Yükseklik	x	Yükseklik	x	Yükseklik	14 cm

**Kapak Ölçüleri:**

Uzun Kenar	162 cm
Kısa Kenar	72 cm
Yükseklik	18 cm

**Şahide Ölçüleri:**

<b>Baş Taşı</b>		<b>Ayak Taşı</b>	
Yükseklik	120 cm	Yükseklik	120 cm
Alt Genişlik	88 cm	Alt Genişlik	88 cm
Üst Genişlik	83 cm	Üst Genişlik	83 cm
Kalınlık	x	Kalınlık	x

**Metal Şebeke Ölçüleri:**

Uzun Kenar	x
Kısa Kenar	x
Yükseklik	x

**Başlık Ölçüleri:**

<b>Baş Taşı</b>		<b>Ayak Taşı</b>	
Yükseklik	x	Yükseklik	x
Genişlik	x	Genişlik	x

**Başlık Tipi:** Başlık yok

**Süsleme Özellikleri:**

1 nolu mezarla aynı tipolojiyi göstermektedir (Resim 393)

**Arma ve Rozetler:** Arma ve rozet kullanılmamıştır.

**Kullanılan Motifler:** Lotus, yıldız çiçek, istiridye, mukarnas, geometrik bezeme.

**Katalog No:** 123

**Çizimler:**

**Resimler:** 394-395

**Kimliği:** Simavna Kadıoğlu Şeyh Bedreddin

**Yeri:** Dördüncü adada bulunur. Birinci giriş kapısının sağ tarafındaki gruptadır.

**Ölüm Tarihi:** 1820 (Nakli 1961)

**Kitabesi:** Baş taşının iç yüzeyinde Türkçe harflerle yazılı, 8 satırlık kitabesi bulunmaktadır (Resim 394).

Kitabenin metni şu şekildedir:

Simavna Kadıoğlu  
Şeyh bedreddin (K.S)  
Serezde  
Doğum İdamı  
H.760 (1359) H.820 (1418) Ruhuna ElFatiha  
Bu mekana nakli  
29.11.1961

**Mezar Tipi:** Çerçeveli mezar

**Malzemesi:** Beyaz mermer

**İşlenişi:** Oyma tekniği

**Mezar Ölçüleri:**

Uzun Kenar	x
Kısa Kenar	x
Yükseklik	x

**Kaide Ölçüleri:**

I.Kaide		II.Kaide		Sanduka Kaidesi	
Uzun Kenar	300 cm	Uzun Kenar	x	Uzun Kenar	x
Kısa Kenar	130 cm	Kısa Kenar	x	Kısa Kenar	x
Yükseklik	4 cm	Yükseklik	x	Yükseklik	x

**Kapak Ölçüleri:**

Uzun Kenar	x
Kısa Kenar	x
Yükseklik	x

**Şahide Ölçüleri:**

<b>Baş Taşı</b>		<b>Ayak Taşı</b>	
Yükseklik	40 cm	Yükseklik	x
Alt Genişlik	61 cm	Alt Genişlik	x
Üst Genişlik	61 cm	Üst Genişlik	x
Kalınlık	4 cm	Kalınlık	x

**Metal Şebeke Ölçüleri:**

Uzun Kenar	x
Kısa Kenar	x
Yükseklik	x

**Başlık Ölçüleri:**

<b>Baş Taşı</b>		<b>Ayak Taşı</b>	
Yükseklik	x	Yükseklik	x
Genişlik	x	Genişlik	x

**Başlık Tipi:** Başlık yok

**Süsleme Özellikleri:**

Üstü açık çerçeveli olarak ele alınan mezarın hiçbir bezemesi bulunmamaktadır (Resim 395).

**Arma ve Rozetler:** Arma ve rozet kullanılmamıştır.

**Kullanılan Motifler:** Bezemesel motif kullanılmamıştır.

**Katalog No:** 124

**Çizimler:**

**Resimler:** 396-397

**Kimliği:** Zehra Fatma Osmanoğlu

**Yeri:** Dördüncü adada bulunur. Birinci giriş kapısının sağ tarafındaki gruptadır.

**Ölüm Tarihi:** 24 Mayıs 1965

**Kitabesi:** Baş taşının dış yüzeyinde, ay yıldız ile başlayan 9 satırlık kitabesi, Türkçe harflerle yazılmıştır (Resim 396).

Kitabenin metni şu şekildedir:

Sultan Mecid  
Ehfidından  
Burhanettin Efendinin  
Torunu İbrahim Tevfik  
Efendinin kızı  
Zehra Fatma  
Osmanoğlu  
D.20.3.1896-Ö24.5.1965  
Ruhuna Fatiha

**Mezar Tipi:** Yüksek çerçeveli mezar<sup>115</sup>

**Malzemesi:** Beyaz mermer

**İşlenişi:** Yüksek kabartma

**Mezar Ölçüleri:**

Uzun Kenar	x
Kısa Kenar	x
Yükseklik	x

<sup>115</sup> Bu tip genellikle tek parça taştan yapılır. Bakıldığında kaide gibi görünen kısmıyla beraber çoğunlukla iki kademelidir. Toprakta yüksekliği ortalama 30 cm. civarındadır. Yüksekliği az olanları çerçeveli mezardan, fazla olanları da sandık mezardan ayırmak zordur. Halit Çal-Özlem Ataoğuz Çal, *Kastamonu Atabey Gazi Camisi ve Türbesi Hazirelerindeki Mezar Taşları*, Ankara 2008, s.4

**Kaide Ölçüleri:**

<b>I.Kaide</b>		<b>II.Kaide</b>		<b>Sanduka Kaidesi</b>	
Uzun Kenar	200 cm	Uzun Kenar	171 cm	Uzun Kenar	x
Kısa Kenar	100 cm	Kısa Kenar	72 cm	Kısa Kenar	x
Yükseklik	28 cm	Yükseklik	10 cm	Yükseklik	x

**Kapak Ölçüleri:**

Uzun Kenar	x
Kısa Kenar	x
Yükseklik	x

**Şahide Ölçüleri:**

<b>Baş Taşı</b>		<b>Ayak Taşı</b>	
Yükseklik	86 cm	Yükseklik	x
Alt Genişlik	67 cm	Alt Genişlik	x
Üst Genişlik	49 cm	Üst Genişlik	x
Kalınlık	10	Kalınlık	x

**Metal Şebeke Ölçüleri:**

Uzun Kenar	x
Kısa Kenar	x
Yükseklik	x

**Başlık Ölçüleri:**

<b>Baş Taşı</b>		<b>Ayak Taşı</b>	
Yükseklik	x	Yükseklik	x
Genişlik	x	Genişlik	x

**Başlık Tipi:** Başlık yok

**Süsleme Özellikleri:** Kitabesinde bulunan ay yıldız dışında hiçbir bezemesi bulunmamaktadır (Resim 397).

**Arma ve Rozetler:** Arma ve rozet kullanılmamıştır.

**Kullanılan Motifler:** Ay yıldız



**Katalog No:** 125

**Çizimler:**

**Resimler:** 398-400

**Kimliği:** Hekimbaşı Şehremini İsmail Paşa<sup>116</sup>

**Yeri:** Dördüncü adada bulunur. Birinci giriş kapısının sağ tarafındaki mezardır.

**Ölüm Tarihi:** 1977<sup>117</sup>

**Kitabesi:** Silindirik formda yükselen baş taşının dış yüzeyinde 6 satırlık kitabesi, kartuşlar içerisinde bulunmaktadır (Resim 398).

Kitabenin metni şu şekildedir:

Kudema ve vüzera-yı  
Saltanat-ı seniyyeden  
Hekim başı demekle ma'ruf  
Şehr-emin-i esbak İsmail  
Paşa ruhiçün Fatiha  
Sene 1397  
Sırrı zade

قدمای و کلا و زرای  
سلطنت سنیه دن  
حکیم باشی دیمکله معروف  
شهر امین اسبق اسماعل  
پاشا روحیچون فاتحه  
سنه ۱۲۹۷  
بصری ذاده

**Mezar Tipi:** Kapak taşlı mezar

**Malzemesi:** Beyaz mermer

**İşlenişi:** Yüksek kabartma

**Mezar Ölçüleri:**

Uzun Kenar	x
Kısa Kenar	x
Yükseklik	x

<sup>116</sup> İzmirlidir. Rum asıllıdır. Tıbbiye Mektebini bitirmiş, Cerrahi ve ilaçlar üzerinde maharet kazanmış, cerrahhaneye müdür olmuştur. Eylül 1848'de vezaretle Yayla valisi, haftasında Nafia Nazırı, Şubat 1849'da Ticaret Nazırı olmuştur. 1851 senesinin eylül ayında istifa etmiş ekim ayında ise Tıbbiye Nazırı olmuştur. Haziran 1853'de İzmir, Ocak 1855'de İşkodra valisi olmuştur. Aynı yıl içerisinde istifa edip, Tanzimat azası olmuştur. Kasım 1856'da ikinci kez Ticaret Nazırı olmuştur. Haziran 1858'de Meclis-i Hazâin azası, Mayıs 1861'de Girid valisi olmuştur. 1866'da Girid'de başkaldırıların ortaya çıkması sonucu Dersâdet'e celb müşiri olmuştur. Şubat 1868'de İzmir valisi oldu. 1869'da görevinden ayrıldı. Ağustos 1871'de Selanik valisi oldu. 1872'de bu görevinden de ayrıldı. 16 Şubat 1873'de ikinci kez Nafia Nazırı, 11 Temmuz 1873'de Şehr-emin'i, 30 Ekim 1873'de üçüncü kez Nafia Nazırı oldu. Aynı yıl ikinci kez Şehr-emin'i oldu. 1880 yılında vefat etmiştir. Siyasete vakıf, iyi huylu, ılımlı bir kişiliğe sahipti. Kadri Paşa ve Sırrı Paşa'ya iki kızını vermiştir. Onlardan torunları vardır. Bahriye zabıtası Fuat Bey onun oğludur. Mehmed Süreyyâ, Sicill-i Osmani Yahud Tezkire-i Meşâhir-i Osmâniyye, İstanbul 1997, I,371-372.

<sup>117</sup> Mehmed Süreyyâ'nın Sicill-i Osmani Yahud Tezkire-i Meşâhir-i Osmâniyye adlı eserinde ölüm tarihi 1880 olarak geçmektedir. Fakat kitabesindeki tarihe göre asıl ölüm tarihi 1977 dir.

**Kaide Ölçüleri:**

<b>I.Kaide</b>		<b>II.Kaide</b>		<b>Sanduka Kaidesi</b>	
Uzun Kenar	301 cm	Uzun Kenar	253 cm	Uzun Kenar	x
Kısa Kenar	189 cm	Kısa Kenar	132 cm	Kısa Kenar	x
Yükseklik	16 cm	Yükseklik	16 cm	Yükseklik	x

**Kapak Ölçüleri:**

Uzun Kenar	216 cm
Kısa Kenar	92 cm
Yükseklik	16 cm

**Şahide Ölçüleri:**

<b>Baş Taşı</b>		<b>Ayak Taşı</b>	
Yükseklik	212 cm	Yükseklik	202 cm
Alt Genişlik	118 cm	Alt Genişlik	109 cm
Üst Genişlik	130 cm	Üst Genişlik	115 cm
Kalınlık	x	Kalınlık	x

**Metal Şebeke Ölçüleri:**

Uzun Kenar	x
Kısa Kenar	x
Yükseklik	x

**Başlık Ölçüleri:**

<b>Baş Taşı</b>		<b>Ayak Taşı</b>	
Yükseklik	x	Yükseklik	x
Genişlik	x	Genişlik	x

**Başlık Tipi:** Başlık yok

**Süsleme Özellikleri:**

Köşeleri yuvarlatılmış iki yüksek kaide üzerinde kademeli mermer bloktan oluşur. Ortasında 18x37 cm ölçülerinde sekiz formunda bir kabir suluğu bulunmaktadır (Resim 399)

Şahideleri akant yapraklarının oluşturduğu bir çanak içerisinde silindirik olarak yükselmektedir. Ayak taşındaki kitabesinin üzerinde, zeytin dalları arasında güneş tasvirli bir madalyon bulunmaktadır (Resim 400).

**Arma ve Rozetler:** Güneş tasvirli bir madalyon bulunmaktadır.

**Kullanılan Motifler:** Akant yaprağı, zeytin dalı, güneş.

**Katalog No:** 126-127

**Çizimler:**

**Resimler:** 401-402

**Kimliđi:** Emine Atiye Sultan ve eđi Damad Osman Hâmi Bey

**Yeri:** Altıncı adada bulunur.

**Ölüm Tarihi:** 1978- 1982

**Kitabesi:** 126. mezarın kitabesi 6 satır- 127. mezarın kitabesi ise 12 satırdır. Baş taşlarının dış yüzeyinde bulunmaktadır ve Türkçe harflerle yazılmıştır (Resim 401).

Kitabenin metni řu řekildedir:

126 nolu mezar;

V Sultan Murad torunu  
Şehzade Selahattin kerimesi  
Damad O.Hami refikası  
Emine Atiye Sultan  
Ruhuna Fatiha  
1893- 1978

127 nolu mezar;

Şeyhülvüzero sır katibi  
Mustafa Nuri Paşazade  
Osman Ferit Paşa ile ayandan  
Ali Rıza Beyin kerimesi  
Emine Fahire Hanımın ođulları  
Ve  
Emine Atiye Sulta'nın zevci  
Darüşşafaka cemiyetinin  
Hayırseer bađışçısı  
Damad Osman Hami Bey  
Ruhuna Fatiha  
1900 – 2.12.1982

**Mezar Tipi:** Yüksek çerçeveli mezar

**Malzemesi:** Beyaz mermer

**İşleniři:** Oyma tekniđi

**Mezar Ölçüleri:**

Uzun Kenar	x
Kısa Kenar	x
Yükseklik	x

**Kaide Ölçüleri:**

<b>I.Kaide</b>		<b>II.Kaide</b>		<b>Sanduka Kaidesi</b>	
Uzun Kenar	255 cm	Uzun Kenar	x	Uzun Kenar	x
Kısa Kenar	250 cm	Kısa Kenar	x	Kısa Kenar	x
Yükseklik	35 cm	Yükseklik	x	Yükseklik	x

**Kapak Ölçüleri:**

Uzun Kenar	x
Kısa Kenar	x
Yükseklik	x

**Şahide Ölçüleri:**

<b>Baş Taşı</b>		<b>Ayak Taşı</b>	
Yükseklik	90 cm	Yükseklik	x
Alt Genişlik	71 cm	Alt Genişlik	x
Üst Genişlik	71 cm	Üst Genişlik	x
Kalınlık	10 cm	Kalınlık	x

**Metal Şebeke Ölçüleri:**

Uzun Kenar	x
Kısa Kenar	x
Yükseklik	x

**Başlık Ölçüleri:**

<b>Baş Taşı</b>		<b>Ayak Taşı</b>	
Yükseklik	x	Yükseklik	x
Genişlik	x	Genişlik	x

**Başlık Tipi:** Başlık yok

**Süsleme Özellikleri:**

Bezemesel hiçbir unsur kullanılmamıştır (Resim 402).

**Arma ve Rozetler:** Arma ve rozet kullanılmamıştır.

**Kullanılan Motifler:** Bezemesizdir.

**Katalog No:** 128

**Çizimler:** 116

**Resimler:** 403-405

**Kimliği:** Fatma Gevheri Osmanoğlu

**Yeri:** Altıncı adada bulunur.

**Ölüm Tarihi:** 1980

**Kitabesi:** Baş taşının dış yüzeyinde, Türkçe harflerle 8 satırlık kitabesi bulunmaktadır (Resim 403).

Kitabenin metni şu şekildedir:

Sultan Abdülaziz Han'ın  
Torunu  
Şehzade Seyfeddin  
Osmanoğlu'nun kızı  
Bestekâr  
Fatma Gevheri  
Osmanoğlu  
1904- 1980

**Mezar Tipi:** Kapak taşlı lahit

**Malzemesi:** Beyaz mermer

**İşlenişi:** Yüksek kabartma

**Mezar Ölçüleri:**

Uzun Kenar	240 cm
Kısa Kenar	120 cm
Yükseklik	50 cm

**Kaide Ölçüleri:**

I.Kaide		II.Kaide		Sanduka Kaidesi	
Uzun Kenar	262 cm	Uzun Kenar	x	Uzun Kenar	x
Kısa Kenar	140 cm	Kısa Kenar	x	Kısa Kenar	x
Yükseklik	6 cm	Yükseklik	x	Yükseklik	x

**Kapak Ölçüleri:**

Uzun Kenar	200 cm
Kısa Kenar	85 cm
Yükseklik	4 cm

**Şahide Ölçüleri:**

<b>Baş Taşı</b>		<b>Ayak Taşı</b>	
Yükseklik	160 cm	Yükseklik	x
Alt Genişlik	58 cm	Alt Genişlik	x
Üst Genişlik	58 cm	Üst Genişlik	x
Kalınlık	11 cm	Kalınlık	x

**Metal Şebeke Ölçüleri:**

Uzun Kenar	x
Kısa Kenar	x
Yükseklik	x

**Başlık Ölçüleri:**

<b>Baş Taşı</b>		<b>Ayak Taşı</b>	
Yükseklik	x	Yükseklik	x
Genişlik	x	Genişlik	x

**Başlık Tipi:** Başlık yok

**Süsleme Özellikleri:**

129 nolu mezarla aynı tipolojidedir. Kapak taşlı sandukası bezemesizdir (Resim 404). Yuvarlak kemerli baş taşının dış yüzeyinde “S” ve “C” kıvrımlı dalların ve yaprakların bir araya gelmesiyle bir yelpaze oluşturulmuştur. Bu bezemenin altında Osmanlı tuğrası işlenmiştir. Kitabenin alt tarafında ise bestekârlığını işaret eden müzik aletleri bulunmaktadır. Müzik aletleri sırasıyla; Ud, tambur, kemençe ve kemençe yayı yüksek kabartma olarak işlenmiştir (Resim 405)(Çizim 116).

**Arma ve Rozetler:** Arma ve rozet kullanılmamıştır.



**Kullanılan Motifler:** Akant yaprađı, Osmanlı tuđrası, ud, tambur, kemençe, kemençe yayı.

**Katalog No:** 129

**Çizimler:** 117

**Resimler:** 406-408

**Kimliği:** Mihriban Mihrişah Osmanoğlu

**Yeri:** Altıncı adada bulunur.

**Ölüm Tarihi:** 1987

**Kitabesi:** Baş taşının dış yüzeyinde, Türkçe harflerle 9 satırlık kitabesi bulunmaktadır (Resim 406).

Kitabenin metni şu şekildedir:

Sultan Abdülaziz'in  
Torunu  
Veliht Yusuf İzzettin  
Efendi ile  
Leman Hanım'ın kızı  
Mihriban Mihrişah  
Osmanoğlu  
Ruhuna Fatiha  
D.1916- Ö.1987

**Mezar Tipi:** Kapak taşlı lahit

**Malzemesi:** Beyaz mermer

**İşlenişi:** Yüksek kabartma

**Mezar Ölçüleri:**

Uzun Kenar	241 cm
Kısa Kenar	120 cm
Yükseklik	48 cm

**Kaide Ölçüleri:**

I.Kaide		II.Kaide		Sanduka Kaidesi	
Uzun Kenar	262 cm	Uzun Kenar	x	Uzun Kenar	x
Kısa Kenar	140 cm	Kısa Kenar	x	Kısa Kenar	x
Yükseklik	3 cm	Yükseklik	x	Yükseklik	x

**Kapak Ölçüleri:**

Uzun Kenar	200 cm
Kısa Kenar	85 cm
Yükseklik	4 cm

**Şahide Ölçüleri:**

<b>Baş Taşı</b>		<b>Ayak Taşı</b>	
Yükseklik	160 cm	Yükseklik	x
Alt Genişlik	58 cm	Alt Genişlik	x
Üst Genişlik	58 cm	Üst Genişlik	x
Kalınlık	9 cm	Kalınlık	x

**Metal Şebeke Ölçüleri:**

Uzun Kenar	x
Kısa Kenar	x
Yükseklik	x

**Başlık Ölçüleri:**

<b>Baş Taşı</b>		<b>Ayak Taşı</b>	
Yükseklik	x	Yükseklik	x
Genişlik	x	Genişlik	x

**Başlık Tipi:** Başlık yok

**Süsleme Özellikleri:**

128 nolu mezar ile aynı tipolojidedir. Dalgalı beyaz mermerden yapılmış kapak taşlı sandukası bezemesizdir (Resim 407). Bezemesel tek öge yuvarlak kemerli baş taşının dış yüzeyinde bulunan ışın şualı güneş tasviridir. Ortasında Hüvel Baki yazısı bulunan ışın şuası 52 cm çapa sahiptir ve kitabenin üzerine yerleştirilmiştir (Resim 408)(Çizim 117).

**Arma ve Rozetler:** Arma ve rozet kullanılmamıştır.

**Kullanılan Motifler:** Işın şuası, güneş.

**Katalog No:** 130

**Çizimler:**

**Resimler:** 409

**Kimliđi:** Şehzade Ertuđrul Osman Efendi

**Yeri:** Yedinci adada bulunur.

**Ölüm Tarihi:** 2009

**Kitabesi:** Yok

**Mezar Tipi:** Yıđma toprak

**Malzemesi:**

**İşlenişi:**

**Başlık Tipi:** Başlık yok

**Süsleme Özellikleri:**

Üçlü mezar grubunun hemen yanında bulunur. Yeni olduđu için yıđma toprak olarak durmaktadır (Resim 409).

**Arma ve Rozetler:** Arma ve rozet kullanılmamıştır.

**Kullanılan Motifler:** Bezemesizdir.

**Katalog No:** 131-132

**Çizimler:**

**Resimler:** 410

**Kimliği:** Bilinmiyor

**Yeri:** Beşinci adada bulunur.

**Ölüm Tarihi:** Bilinmiyor

**Kitabesi:** Kitabesi bulunmamaktadır.

**Mezar Tipi:** Çerçevesiz mezar

**Malzemesi:** Beyaz mermer

**İşlenişi:**

**Mezar Ölçüleri:**

Uzun Kenar	x
Kısa Kenar	x
Yükseklik	x

**Kaide Ölçüleri:**

<b>I.Kaide</b>		<b>II.Kaide</b>		<b>Sanduka Kaidesi</b>	
Uzun Kenar	290 cm	Uzun Kenar	x	Uzun Kenar	x
Kısa Kenar	282 cm	Kısa Kenar	x	Kısa Kenar	x
Yükseklik	15 cm	Yükseklik	x	Yükseklik	x

**Kapak Ölçüleri:**

Uzun Kenar	x
Kısa Kenar	x
Yükseklik	x

**Şahide Ölçüleri:**

<b>Baş Taşı</b>		<b>Ayak Taşı</b>	
Yükseklik	x	Yükseklik	x
Alt Genişlik	x	Alt Genişlik	x
Üst Genişlik	x	Üst Genişlik	x
Kalınlık	x	Kalınlık	x

**Metal Şebeke Ölçüleri:**

Uzun Kenar	x
Kısa Kenar	x
Yükseklik	x

**Başlık Ölçüleri:**

<b>Baş Taşı</b>		<b>Ayak Taşı</b>	
Yükseklik	x	Yükseklik	x
Genişlik	x	Genişlik	x

**Başlık Tipi:** Başlık yok

**Süsleme Özellikleri:**

Üzeri açık Çerçevesiz mezarın hiçbir süslemesi bulunmamaktadır (Resim 410).

**Arma ve Rozetler:** Arma ve rozet kullanılmamıştır.

**Kullanılan Motifler:** Bezemesizdir.

**Katalog No:** 133

**Çizimler:**

**Resimler:** 411

**Kimliği:** Bilinmiyor

**Yeri:** Beşinci adada bulunur.

**Ölüm Tarihi:** Bilinmiyor

**Kitabesi:** Kitabesi bulunmamaktadır.

**Mezar Tipi:** Çerçevesiz mezar

**Malzemesi:** Beyaz mermer

**İşlenişi:**

**Mezar Ölçüleri:**

Uzun Kenar	x
Kısa Kenar	x
Yükseklik	x

**Kaide Ölçüleri:**

<b>I.Kaide</b>		<b>II.Kaide</b>		<b>Sanduka Kaidesi</b>	
Uzun Kenar	292 cm	Uzun Kenar	x	Uzun Kenar	x
Kısa Kenar	157 cm	Kısa Kenar	x	Kısa Kenar	x
Yükseklik	10 cm	Yükseklik	x	Yükseklik	x

**Kapak Ölçüleri:**

Uzun Kenar	x
Kısa Kenar	x
Yükseklik	x

**Şahide Ölçüleri:**

Baş Taşı		Ayak Taşı	
Yükseklik	x	Yükseklik	x
Alt Genişlik	x	Alt Genişlik	x
Üst Genişlik	x	Üst Genişlik	x
Kalınlık	x	Kalınlık	x

**Metal Şebeke Ölçüleri:**

Uzun Kenar	x
Kısa Kenar	x
Yükseklik	x

**Başlık Ölçüleri:**

Baş Taşı		Ayak Taşı	
Yükseklik	x	Yükseklik	x
Genişlik	x	Genişlik	x

**Başlık Tipi:** Başlık yok

**Süsleme Özellikleri:**

Üzeri açık Çerçevesi mezarın hiçbir süslemesi bulunmamaktadır (Resim 411).

**Arma ve Rozetler:** Arma ve rozet kullanılmamıştır.

**Kullanılan Motifler:** Bezemesizdir.



**Katalog No:** 134

**Çizimler:**

**Resimler:** 412

**Kimliği:** Bilinmiyor

**Yeri:** Yedinci adada bulunur.

**Ölüm Tarihi:** Bilinmiyor

**Kitabesi:** Yok

**Mezar Tipi:** Kapak taşlı mezar

**Malzemesi:** Beyaz mermer

**İşlenişi:**

**Mezar Ölçüleri:**

Uzun Kenar	x
Kısa Kenar	x
Yükseklik	x

**Kaide Ölçüleri:**

<b>I.Kaide</b>		<b>II.Kaide</b>		<b>Sanduka Kaidesi</b>	
Uzun Kenar	x	Uzun Kenar	x	Uzun Kenar	x
Kısa Kenar	x	Kısa Kenar	x	Kısa Kenar	x
Yükseklik	x	Yükseklik	x	Yükseklik	x

**Kapak Ölçüleri:**

Uzun Kenar	160 cm
Kısa Kenar	80 cm
Yükseklik	8 cm

**Şahide Ölçüleri:**

<b>Baş Taşı</b>		<b>Ayak Taşı</b>	
Yükseklik	133 cm	Yükseklik	128 cm
Alt Genişlik	80 cm	Alt Genişlik	69 cm
Üst Genişlik	86 cm	Üst Genişlik	80 cm
Kalınlık	x	Kalınlık	x

**Metal Şebeke Ölçüleri:**

Uzun Kenar	x
Kısa Kenar	x
Yükseklik	x

**Başlık Ölçüleri:**

<b>Baş Taşı</b>		<b>Ayak Taşı</b>	
Yükseklik	x	Yükseklik	x
Genişlik	x	Genişlik	x

**Başlık Tipi:** Başlık yok

**Süsleme Özellikleri:**

Bezemesel hiçbir unsur kullanılmamıştır. Kapak taşının köşeleri içbükey olarak şekillendirilmiştir. Ortasında 17x43 cm ölçülerinde oval bir kabir suluğu bulunmaktadır (Resim 412).

**Arma ve Rozetler:** Arma ve rozet kullanılmamıştır.

**Kullanılan Motifler:** Bezemesizdir.

**Katalog No:** 135

**Çizimler:**

**Resimler:** 413

**Kimliği:** Bilinmiyor

**Yeri:** Yedinci adada bulunur.

**Ölüm Tarihi:** Bilinmiyor

**Kitabesi:** Yok

**Mezar Tipi:** Kapak taşlı mezar

**Malzemesi:** Beyaz mermer

**İşlenişi:**

**Mezar Ölçüleri:**

Uzun Kenar	x
Kısa Kenar	x
Yükseklik	x

**Kaide Ölçüleri:**

<b>I.Kaide</b>		<b>II.Kaide</b>		<b>Sanduka Kaidesi</b>	
Uzun Kenar	x	Uzun Kenar	x	Uzun Kenar	x
Kısa Kenar	x	Kısa Kenar	x	Kısa Kenar	x
Yükseklik	x	Yükseklik	x	Yükseklik	x

**Kapak Ölçüleri:**

Uzun Kenar	123 cm
Kısa Kenar	52 cm
Yükseklik	12 cm

**Şahide Ölçüleri:**

<b>Baş Taşı</b>		<b>Ayak Taşı</b>	
Yükseklik	93 cm	Yükseklik	82 cm
Alt Genişlik	63 cm	Alt Genişlik	66 cm
Üst Genişlik	73 cm	Üst Genişlik	66 cm
Kalınlık	x	Kalınlık	x

**Metal Şebeke Ölçüleri:**

Uzun Kenar	x
Kısa Kenar	x
Yükseklik	x

**Başlık Ölçüleri:**

<b>Baş Taşı</b>		<b>Ayak Taşı</b>	
Yükseklik	x	Yükseklik	x
Genişlik	x	Genişlik	x

**Başlık Tipi:** Başlık yok

**Süsleme Özellikleri:**

Bezemesel hiçbir unsur kullanılmamıştır. Ortasında 27x14 cm ölçülerinde oval bir kabir suluğu bulunmaktadır (Resim 413).

**Arma ve Rozetler:** Arma ve rozet kullanılmamıştır.

**Kullanılan Motifler:** Bezemesizdir.

**Katalog No:** 136

**Çizimler:**

**Resimler:** 414-416

**Kimliği:** Bilinmiyor

**Yeri:** Yedinci adada bulunur.

**Ölüm Tarihi:** Bilinmiyor

**Kitabesi:** Yok

**Mezar Tipi:** Kapak taşlı mezar

**Malzemesi:** Beyaz mermer

**İşlenişi:**

**Mezar Ölçüleri:**

Uzun Kenar	x
Kısa Kenar	x
Yükseklik	x

**Kaide Ölçüleri:**

<b>I.Kaide</b>		<b>II.Kaide</b>		<b>Sanduka Kaidesi</b>	
Uzun Kenar	x	Uzun Kenar	x	Uzun Kenar	x
Kısa Kenar	x	Kısa Kenar	x	Kısa Kenar	x
Yükseklik	x	Yükseklik	x	Yükseklik	x

**Kapak Ölçüleri:**

Uzun Kenar	155 cm
Kısa Kenar	80 cm
Yükseklik	10 cm

**Şahide Ölçüleri:**

Baş Taşı		Ayak Taşı	
Yükseklik	134 cm	Yükseklik	123 cm
Alt Genişlik	82 cm	Alt Genişlik	82 cm
Üst Genişlik	85 cm	Üst Genişlik	98 cm
Kalınlık	x	Kalınlık	x

**Metal Şebeke Ölçüleri:**

Uzun Kenar	x
Kısa Kenar	x
Yükseklik	x

**Başlık Ölçüleri:**

Baş Taşı		Ayak Taşı	
Yükseklik	x	Yükseklik	x
Genişlik	x	Genişlik	x

**Başlık Tipi:** Başlık yok

**Süsleme Özellikleri:**

Bezemesel hiçbir unsur kullanılmamıştır. Kapak taşının köşeleri içbükey olarak şekillendirilmiştir. Ortasında 16x40 cm ölçülerinde oval bir kabir suluğu bulunmaktadır (Resim 414). 134-135 ve 136 nolu mezar kendi aralarında bir grup oluşturmaktadır (Resim 415).

135. mezarla arasında 45 cm yüksekliğinde mermer bir kavuk yerleştirilmiştir (Resim 416).

**Arma ve Rozetler:** Arma ve rozet kullanılmamıştır.

**Kullanılan Motifler:** Bezemesizdir.

## KARŞILAŞTIRMA VE DEĞERLENDİRME

İstanbul Divanyolu'nda Sultan II. Mahmud Türbesi'nin haziresinde 136 kişiye ait mezar taşları bulunmaktadır (Plan 2). Bu mezar taşlarının tarihsel kronolojisine baktığımızda 19. yüzyılın ilk çeyreğinden başlayıp, Son Osmanlı'nın da buraya defnedilmesiyle günümüze kadar ulaştığını görmekteyiz (Tablo 1). Bezemeli olarak ele alınan mezar taşlarının daha erken dönemlere ait olduğu anlaşılmaktadır. Bu mezar taşlarındaki bezemeler o dönemde etkisini ağırlıklı olarak hissettiren Ampir üslupta ele alınmıştır. 1826'da Sultan II. Mahmud tarafından tamamlanan Tophane Nusretiye Camii ile başlayan Ampir üslubun tüm mimaride olduğu gibi mezar taşlarına da yansıdığını görülmektedir<sup>118</sup>.

### Mezarların Kronolojik Yerleşimi

Sultan II. Mahmud Türbesi'nin haziresinde bulunan mezarlar adalar şeklinde gruplandırılmıştır. Hazirede yedi ada bulunmaktadır. Adalarda kronolojik bir sıralama yoktur. Buna rağmen yerleştirilen mezarların erken tarihlilerinin I. II. III. ve IV. adada yoğunlaştığı görülmektedir. Haziredeki V. VI. ve VII. adalarda bulunan mezar taşlarının çoğu da 20. yüzyıla tarihlenmektedir. Ayrıca V. adada bulunan 131, 132 ve 133 nolu mezarlar (Resim 410, 411) ile VII. adada bulunan 134, 135 ve 136 nolu altı mezarın (Resim 412, 413, 414) kitabesi olmadığı için kime ait oldukları ve tarihlendirilmesi yapılamamıştır (Tablo 2).

26 Eylül 2009 tarihinde vefat eden ve Son Osmanlı olarak anılan Şehzade Ertuğrul Osman Efendi de buraya defnedilmiştir. Henüz bir mezar taşı bulunmamaktadır (Resim 409).

### Mezarların Tipolojisi

Ampir üslubun özelliklerinden olan antik mabetlere benzetilme isteği İslami anlayışa uymadığı için dini mekanlarda plan olarak çok fazla etkisini gösterememiştir. Bu anlayış mezar taşlarını da etkilemiştir. Çünkü mezar taşı tipolojisi bazı farklı tipolojilerin dışında, genellikle geleneksel tipolojide kalmıştır.

Sultan II. Mahmud Türbesi'nin haziresindeki mezar taşları tipolojik olarak, çatma lahit, sanduka, kapak taşlı mezar, kapak taşlı lahit, baldaken, üstü açık lahit, içi

<sup>118</sup> Semavi Eyice, "Empire" Mad., DİA, İstanbul 1995, XI,159-163; Ayla Ödekan, "Ampir Üslubu" Mad., *Dünden Bugüne İstanbul Ansiklopedisi*, İstanbul 1993, I,247-249.

boş lahit, taçlandırılmış lahit, çerçevesiz, yüksek çerçevesiz, anıt mezar, bahçe mezar ve yığma toprak olarak gruplandırılmaktadır. Bu tipolojiler arasındaki dağılım farklılık göstermektedir (Tablo 3).

1, 2, 4, 5, 6, 8, 9, 12, 16, 22, 26, 28, 30, 37, 39, 40, 43, 44, 49, 50, 51, 55, 56, 58, 59, 61, 62, 63, 64, 65, 66, 67, 68, 69, 71, 72, 73, 75, 77, 78, 79, 81, 86, 90, 93, 94, 95, 101, 103, 104, 114, 116, 121 ve 122 nolu mezarlar çatma lahit tipolojisindedir (Resim 24, 31, 44, 48, 52, 60, 65, 77, 87, 105, 114, 118, 123, 139, 145, 150, 164, 169, 185, 192, 194, 208, 212, 219, 221, 228, 232, 233, 235, 238, 242, 246, 250, 252, 258, 262, 264, 270, 276, 278, 281, 288, 300, 313, 320, 324, 326, 337, 342, 344, 369, 373, 376, 393) ve en fazla mezar taşı da bu tipolojide ele alınmıştır. Lahit mezar tipolojisinde olup da küçük farklılıklarla ele alınan bir grup mezar taşı daha bulunmaktadır. 88, 102, 128 ve 129 nolu mezarlar kapak taşlı lahit olarak isimlendirilmiştir (Resim 308, 340, 404, 407). 3, 7, 10, 11, 48, 60, 76, 82, 107, 117 nolu mezarlar üstü açık lahit mezar tipolojisindedir (Resim 35, 55, 69, 72, 182, 224, 272, 290, 356, 378). 52, 57 ve 85 nolu mezarlar ise üstü açık ve içi boş lahit mezar olarak gruplandırılmıştır (Resim 196, 215, 298). 19, 42, 45, 54, 83 ve 87 nolu mezarlar ise kenarlarına yerleştirilen taşlar dolayısıyla taçlandırılmış lahit olarak isimlendirilmiştir (Resim 95, 159, 176, 201, 292, 305) (Tablo 3).

Haziredeki 41, 70, 74, 80, 97, 98, 99, 106, 108, 109, 110, 113, 123, 131, 132 ve 133 nolu mezar taşları çerçevesiz mezar tipolojisindedir (Resim 155, 256, 268, 284, 329, 352, 358, 360, 362, 367, 395, 410, 411). 92, 111, 112, 119, 124, 126 ve 127 nolu bir grup mezar taşı da yüksek çerçevesiz mezar tipolojisindedir (Resim 318, 365, 386, 397, 402). Geç dönemlere ait mezar taşlarının da çerçevesiz ve yüksek çerçevesiz mezar tipolojisinde olduğu dikkat çekmektedir (Tablo 3).

Sanduka mezar olarak gruplandırılan 4 mezar bulunmaktadır. Bunlar 18, 105, 115 ve 118 nolu mezarlardır (Resim 92, 348, 371, 383). Sanduka mezar olarak ele alınan 105 nolu mezarı bir baldaken çevrelemektedir (Resim 348). Bu mezarın kitabesinde Ahmet Tevfik Paşa'nın adı okunmaktadır. Fakat kaynaklarda eşi Nuriye Hanım ve kızı Pervin Hanımında burada yattığı geçmektedir.

Anıt mezar olarak isimlendirilen 96 ve 120 nolu mezarlar oldukça farklı bir tipolojidedir. Her iki mezarda da yüksek çerçevesiz bir alan içerisine obeliski anımsatan



bir taş dikilmiştir. Bu taşın tepesi tıpkı bir piramit gibi sonlanmaktadır. Bu obeliskin bir yüzeyine de kitabesi işlenmiştir (Resim 328, 388).

Haziredeki farklı bir tipolojide bahçe mezar diye adlandırılan 89 nolu mezarda görülmektedir. Dört etrafı 48 cm. yüksekliğinde bir duvarla çevrilidir. Bu duvarın sadece bir yüzeyinde 61 cm. kapı aralığı bulunmaktadır. Ortada ise sadece küçük bir kabir suluğu bırakılmıştır. Müşir Genç Ağazâde Mahmud Nedim Paşa'ya ait olduğu bilinen ve 1908 olarak tarihlenen mezarın kitabesi bulunmamaktadır (Resim 309).

### **Şahide Tipolojisi**

Hazirede bulunan mezar taşları şahide tipolojisi olarak da çeşitlilik göstermektedir (Tablo 5). Hazirede bulunan mezarların seksen sekiz tanesi silindirik gövdelidir. Bunlar 1, 2, 3, 4, 7, 9, 10, 11, 12, 13, 14, 15, 17, 18, 19, 20, 21, 22, 23, 24, 25, 26, 27, 28, 29, 30, 31, 32, 33, 34, 35, 36, 37, 38, 41, 42, 43, 44, 45, 46, 47, 48, 50, 51, 52, 53, 54, 55, 56, 57, 58, 61, 62, 63, 64, 65, 66, 67, 68, 69, 70, 71, 72, 73, 75, 77, 78, 81, 84, 85, 86, 87, 90, 91, 94, 95, 100, 101, 102, 103, 104, 109, 114, 122, 125, 134, 135 ve 136 nolu mezarlardır (Resim 22, 28, 32, 36, 54, 62, 66, 70, 73, 78, 81, 83, 88, 90, 94, 97, 99, 102, 106, 109, 111, 113, 115, 117, 119, 121, 125, 127, 129, 131, 133, 136, 138, 142, 155, 156, 163, 167, 172, 177, 179, 181, 189, 193, 195, 197, 199, 205, 209, 213, 216, 227, 229, 234, 237, 241, 243, 247, 251, 255, 257, 261, 263, 269, 273, 277, 285, 295, 296, 299, 303, 311, 314, 323, 325, 334, 336, 339, 341, 343, 359, 368, 391, 398, 412, 413, 414). Silindirik olarak yükselen şahideler genel olarak Ampir dönemin en yaygın kullanılan şahide tipolojisi olarak karşımıza çıkmaktadır. Bu tip şahidelere İstanbul dışında da sıkça rastlanmaktadır. Kastamonu Atabey Gazi Camiisi'nin haziresinde bulunan Şehzade İbrahim bin Mustafa'ya ait şahideleri (Karş. Resmi 1) ve Kastamonu Atabey Gazi Türbesi'nin haziresinde bulunan Şemsizade Mehmet Beye ait şahideleri (Karş. Resmi 2) örnek olarak gösterebiliriz<sup>119</sup>. Ayrıca Adana'da da benzer örnekler görülmektedir. Adana Müzesinde bulunan Adana Vilayeti Asakiri Zabdiyesi Alay Beyi Merati-zade İbrahim Beyin şahidesi (Karş. Resmi 3) ve

<sup>119</sup> Halit Çal- Özlem Ataoğuz Çal, *Kastamonu Atabey Gazi Camisi ve Türbesi Haziresindeki Mezar Taşları*, Ankara 2008, s.62-119.

Adana Defterdarı Sofyalı Mustafa Beyin şahidesi de (Karş. Resmi 4) benzer örnekler arasındadır<sup>120</sup>.

Hazirede bulunan şahidelerden on iki tanesi de kübik gövdelidir. Kübik gövdeli olanlardan 80 ve 119 nolu mezarların başı taşı küçük kübik bir levha şeklindedir (Resim 284, 386). 40, 59, 60, 93 ve 118 nolu mezarların baş taşı ise yüksek, dikdörtgen blok taştan oluşmaktadır (Resim 151, 220, 223, 319, 379). Bu mezar taşlarından 40 nolu mezarın şahidesinin üzerinde bir sarık bulunurken (Resim 151) 59, 60 ve 93 nolu mezarların şahidelerine birer fes yerleştirilmiştir (Resim 220, 223, 319). Sultan II. Mahmud'un 1829 yılında gerçekleştirdiği kıyafet inkılabından sonra mezar taşlarında da sarık kullanımının azaldığı görülmektedir. 118 nolu mezarın şahidesi taç ile sonlanmaktadır (Resim 383). 83, 116, 121 nolu mezarların şahideleri ise hantal bir gövdeye sahiptir (Resim 292, 373, 390).

Hazirede 13 adet levha şeklinde şahide bulunmaktadır. Bu şahideler oldukça sade bırakılmıştır. 88, 108 ve 110 nolu mezarların baş taşı Osmanlıca olarak yazılmışken diğerleri Türkçedir (Resim 307, 357, 361). Türkçe olarak yazılan mezar taşlarının çoğu bu tipolojide görülmektedir. Bunların dışında 8 mezar şahidesizdir. 106 nolu mezarın şahidesi ise oldukça farklı bir tipolojide ele alınmıştır. Şahide olarak geometrik motiflerle işlenmiş bir rahle ve üzerinde açık vaziyette bir kitap yerleştirilmiştir. Rahlenin iç yüzeyinde de 3 satırlık kitabesi bulunmaktadır (Resim 351).

### **Başlık Tipolojisi**

Haziredeki mezar taşları başlık tipolojisi olarak da çeşitlilik göstermektedir. Bu çeşitliliğe karşın şahidelerin 106 tanesinde başlık kullanılmamıştır. Başlık kullanılan şahidelerde özenle işlenmiştir. 6 ve 8 nolu mezarlarda ışın şualı tepelik kullanılmıştır (Resim 49, 57). Bir çiçek motifinden açılan ışın şuası iki yanından sarkan pençberklerle şahideye tutturulmuştur.

Haziredeki bulunan 94, 103 ve 114 nolu mezarların başlıkları da kubbe başlık şeklindedir (Resim 324, 342, 369). Bu başlıklar silindirik olarak yükselen şahidelerin üzerine zarif bir biçimde yerleştirilmiş kubbe şeklindedir. Kubbeler küçük bir âlem ile sonlanmaktadır.

<sup>120</sup> Serap Özkan, *Geç Dönem Osmanlı Adana Mezar Taşları- (XVIII-XX Yüzyıl)*, (Yayımlanmamış Yüksek Lisans Tezi), Selçuk Üniversitesi Sosyal Bilimler Enstitüsü Konya 2007, s.73-75.

48, 68, 95, 104 nolu mezarların başlıkları topuz başlık şeklindedir. Bu dört başlıkta silindirik olarak yükselen şahidelerin üzerinde ve dilimli olarak şekillendirilmiştir. Çeşitli bölgelerde de örneklerine rastladığımız bu başlık tipi kendi içerisinde de farklılıklar göstermektedir. Burgulu bir şekilde bir araya toparlanan (Resim 247, 325) ve yaprakların bir araya toparlanmasıyla (Resim 181, 343) oluşan tipleri bulunmaktadır. Yapraklardan oluşan şekline lahana başlıkta denmektedir<sup>121</sup>.

79 nolu mezarda da bitkisel tepelik olarak isimlendirilen bir başlık kullanılmıştır. Yaşmak olarak da kullanılan bu başlığın benzer örneklerini Anadolu'da da görmekteyiz. Erzincan'ın Kemah ilçesinde bulunan Sağıroğlu Mezarlığındaki Hacı Tahir Paşaya ait mezarın ayak taşında<sup>122</sup> (Karş. Resmi 5), Kastamonu Atabey Camiisi'nin haziresinde bulunan Zühre Hanıma ait mezarın baş taşında (Karş. Resmi 6), Kastamonu Atabey Camiisi'nin haziresinde bulunan Tevfika Hanıma ait mezarın baş taşı ve ayak taşında (Karş. Resmi 7), Kastamonu Atabey Türbesi'nin haziresinde bulunan Tuti Aliye Hanıma ait mezarın baş taşında (Karş. Resmi 8) benzer başlık tipleri ile karşılaşmaktayız<sup>123</sup>. Ayrıca Adana Müzesinde bulunan Süleyman Paşazade Ahmet Paşa'nın şahidesi (Karş. Resmi 9), Mennan Beyin kızı Zeynep Hanımın şahidesi (Karş. Resmi 10), Hasibe Şerife Hanımın şahidesi (Karş. Resmi 11), Adana Asri Mezarlığında bulunan kimliği belirsiz bir şahidenin (Karş. Resmi 12)<sup>124</sup>, ve Beypazarı Müzesinde bulunan Ahmet Ağaya ait mezarın şahidesinin de aynı tipolojide olduğu dikkat çekmektedir (Karş. Resmi 13)<sup>125</sup>.

Hazirede bulunan altı adet şahide başlığı ise tekil bir uygulama göstermektedir. 5 nolu mezarın başlığı yapraklardan oluşmaktadır. Bu yapraklar başlığın etrafını aşağı sarkmış bir vaziyette çevrelemektedir (Resim 47). 49 nolu mezarın başlığı ise akant yapraklarından oluşan bir çember ve onun üzerinde burgulu bir fesi çevreleyen iki sıra yaprak dizisinden oluşmaktadır (Resim 184). Bu başlık tipi fes başlık ile benzerlik gösterse de uygulanış olarak oldukça farklıdır. Bir diğer farklı uygulamada 67 nolu mezarın başlığında görülmektedir. Bu başlıkta bir küre etrafına dizilmiş akant yapraklarından oluşmaktadır. Yaprakların uç kısımları hafif dışa doğru bükülmüştür

<sup>121</sup> Özkan, agtez, s.35-37.

<sup>122</sup> Hamza Gündoğdu- Ahmet Ali Bayhan- Murat Ali Aktemur- Sibel Tıgıcı- Muhammed Arslan, *Kültür Varlıkları ile Kemah*, Ankara 2009, s.147.

<sup>123</sup> Çal- Ataoğuz Çal, age., s.99-129.

<sup>124</sup> Özkan, agtez, s.35-37.

<sup>125</sup> Gül Tuncel, "Beypazarı Müzesindeki Mezar Taşları", *Ankara Üniversitesi Dil ve Tarih-Coğrafya Fakültesi Dergisi*, Ankara 2004, (44),265-284.

(Resim 243). Benzer bir uygulama 87 nolu mezarın başlığında uygulanmıştır. Fakat burada üst üste sıralanmış silmelerin üzerinde iki sıra mukarnas dizisi onun üzerinde de lalelerin oluşturduğu bir çember bulunmaktadır. Bu sıralamanın üzerine ise dilimli hatlardan oluşan bir soğan yerleştirilmiştir (Resim 305). Bu görünüşüyle oldukça farklı bir tipoloji sergilemektedir. 116 ve 121 nolu mezarların başlıkları ise semerdan şeklinde bir örtü ile kapatılmıştır (Resim 376) (Tablo 6).

### **Malzeme ve İşlenişi**

Hazirede bulunan mezarların hepsinde beyaz mermer malzeme kullanılmıştır. 116 nolu mezarda istisna olarak beyaz mermerin yanı sıra kırmızı ve yeşil mermerde bezemesel olarak kullanılmıştır (Resim 373). Malzemenin işlenişi ise yüksek kabartma ve oyma tekniği şeklindedir. Mezarlardan 74, 80, 113, 123, 126 ve 127 nolu olanlar oyma tekniğiyle işlenmiştir (Resim 268, 284, 367, 395, 402). 130, 131, 132, 133, 134, 135 ve 136 nolu mezarların hiçbir işlemesi bulunmamaktadır (Resim 409, 410, 411, 412, 413, 414). Geriye kalan mezarların yüksek kabartma olarak ele alınmıştır. Bu mezarların plastik değeri de oldukça yüksektir. Işık-gölge oyunları ile motifler adeta yüzeyden dışarı fırlayacakmış gibi işlenmiştir (Tablo 4).

### **Bezeme Programı**

Farklı tipolojilerin bir araya toplandığı hazirede bulunan mezarlar bezemesel olarak da çeşitlilik göstermektedir. Geometrik bezeme, palmet, rumi, lotus, çarkıfelek, zincirek, gülçe, gülbezek, mukarnas dolgu gibi geleneksel motiflerin yanı sıra Batılılaşma sonrası Osmanlı sanatına giren birçok bezemesel motifde burada mezar taşlarının üzerinde yerlerini almışlardır. Yakın tarihli mezar taşlarının dışında kalan tüm mezar taşları büyük bir itina ile işlenmiştir.

18, 42, 82, 83, 87, 94, 103, 106, 107, 115, 117 ve 118 nolu mezarlarda rumi (Resim 91, 157, 290, 292, 324, 342, 352, 356, 371, 378, 381)(Çizim 31, 50, 97, 98, 111, 115), 18, 42, 82, 83, 87, 94, 103, 107, 114, 115, 117 ve 118 nolu mezarlarda palmet (Resim 91, 157, 290, 292, 324, 342, 352, 356, 369, 371, 378, 381)(Çizim 31, 50, 97, 98, 112, 115), 1, 8, 9, 11, 18, 33, 42, 70, 83, 87, 96, 105, 106, 114, 118 ve 122 nolu mezarlarda lotus motifi kullanılmıştır (Resim 24, 58, 63, 71, 95, 130, 157, 256, 292, 306, 328, 347, 352, 369, 383, 393)(Çizim 18, 31, 50, 97, 98, 104, 109, 111, 112, 115).

Geleneksel motiflerden olan palmet rumi ve lotus genel olarak mezar taşlarında bir arada ve birbirine kaynaşmış olarak karşımıza çıkmaktadır.

1, 18, 42, 52, 57, 64, 70, 73, 85, 86, 87, 91, 93, 104, 106, 114, 116, 118, 120 ve 122 nolu mezarlarda, Selçuklu Dönemi motiflerini hatırlatan, birbirine geçmeli ve sistemli bir şekilde birbirini takip ederek sonsuzluğa uzanan geometrik geçmeler karşımıza çıkmaktadır (Resim 24, 91, 157, 196, 214, 235, 256, 265, 297, 301, 304, 315, 321, 345, 352, 369, 373, 381, 388, 393)(Çizim 31, 50, 98, 99, 110, 112, 113). Fakat burada Selçuklu Dönemi motiflerinden farklı olarak tüm yüzeyi hantal bir şekilde doldurmamakta, uygun olan yerlerde zarif bir şekilde ilerlemektedir.

Türk Sanat Tarihinin geleneksel motiflerden olan çarkıfelek ise 10 nolu mezarda karşımıza çıkmaktadır (Resim 67)(Çizim 20,21). Hem uzun yüzeyinde hem de kısa yüzeyinde kendine yer edinen çarkı felek motifi dünyanın gelip geçiciliğini anlatmak için kullanılmaktadır<sup>126</sup>. Anlam itibariyle mezar taşlarına uygun olan bu motif farklı bölgelerde de bir çok mezar taşında kullanıldığı görülmektedir.

18, 68 ve 114 nolu mezarlarda zincirek motifi kullanılmıştır. 18 ve 68 nolu mezarların yüzeyinde (Resim 91, 248)(Çizim 31, 84), 114 nolu mezarın başlığında kullanılan zincirek motifi ince bordür kuşağı şeklinde bulunduğu yüzeyi çevrelemektedir (Resim 369)(Çizim 113).

45, 53, 67, 71, 94, 103 ve 116 nolu mezarlarda gülçe motifi (Resim 175, 198, 244, 259, 324, 342, 373)(Çizim 56, 82, 86), 3, 9, 81, 83, 106, 114 ve 118 nolu mezarlarda gülbezek motifi kullanılmıştır (Resim 34, 63, 288, 292, 352, 369, 383)(Çizim 4, 16, 17, 94, 95, 96, 111, 112). XIII. yüzyıldan itibaren mezar taşlarında sıkça kullanıldığı bilinen gülçe ve gülbezek motifinin, geç dönem Osmanlı mezar taşlarında da sevilerek kullanıldığı görülmektedir<sup>127</sup>.

1, 42, 83, 87, 101, 115, 118 ve 122 nolu mezarlarda sıralanmış mukarnas dolgular dikkat çekmektedir. 1 ve 122 nolu mezarı çevreleyen bahçenin etrafındaki sütun başlıklarında (Resim 26) , 42, 83, 87, 101, nolu mezarı taç kısmına bağlayan bordür kuşağında (Resim 159, 292, 306, 337)(Çizim 50, 98), 115 nolu mezarın kaidesiyle sandukayı birbirine bağlayan kuşakta (Resim 371), 118 nolu mezarın baş taşının başlığında kullanılmıştır (Resim 379)(Çizim 115).

<sup>126</sup> Aslı Sağıroğlu Arslan, *Kayseri Zamantı Irmağı Çevresindeki Bezemeli Mezar Taşları*, (Yayımlanmış Yüksek Lisans Tezi), Erciyes Üniversitesi Sosyal Bilimler Enstitüsü Sanat Tarihi Anabilim Dalı, Kayseri 2003, s.152.

<sup>127</sup> Sağıroğlu Arslan, aitez, s. 150.

105 nolu baldaken tipolojisindeki mezarın sütun başlıklarında mimaride kullanılan Türk üçgenini anımsatan geometrik bir bezeme bulunurken (Resim 349), 118 nolu mezarın kaidesinde kazayağı motifi bordür kuşağı olarak mezarı çevrelemektedir (Resim 383).

30 nolu mezarın kısa yüzeyine yerleştirilen vazunun yüzeyinde (Resim 122)(Çizim 39), 45 nolu mezarın uzun yüzeylerinde çerçeve pencere şeklinde (Resim 175)(Çizim 56), 54 nolu mezarın yüzeylerinde bulunan vazunun yüzeyinde (Resim 201)(Çizim 66) ve 120 nolu mezarın kaide kısmında geleneksel motiflerden olan hasır örgü karşımıza çıkmaktadır (Resim 388). 52, 57 ve 85 nolu mezarlarda da petek kullanımı dikkat çekmektedir (Resim 196, 215, 298).

61, 64 ve 73 nolu mezarların yüzeyinde kuşak şeklinde, bezemesel olarak sarkıtlar dizilmektedir (Resim 228, 235, 265)(Çizim 78, 79, 88, 89). Bu sarkıtlar kullanıldığı yer ve şekil itibariyle birbirleriyle oldukça benzer niteliktedir. Ayrıca 101 nolu mezarın şahidesinin alt kısmında tıpkı bir çanak gibi etrafını çevreleyen, sivri kemer dizisi bulunmaktadır (Resim 338). Bu kemerler aynı zamanda sarkıtların formunu da çağrıştırmaktadır.

Hazirede bulunan mezar taşlarında, geometrik bezemenin yanı sıra bitkisel bezemede dikkat çekmektedir. Bitkisel bezeme geometrik bezemeye nispetle çok daha fazla kullanılmıştır. Bunun kullanımın sebebi İslami inançlarla ilgilidir. Hazirede en yaygın kullanılan bitkisel bezeme akant yaprağıdır. Dönemin sevilen bezeme unsuru olan akant yaprağı, farklı şekillerde yorumlanmış ve hemen hemen tüm mezar taşlarının üzerinde kendine önemli bir yer edinmiştir. Mezarların yüzeylerinde, şahidelerde ve başlıklarda kullanılmıştır (Tablo 7).

XVIII. yüzyıldan sonra yaprak ve çiçek motifleri bir vazo içerisinde veya kurdele ile fiyonk yapılarak bağlanmış bir buket veya çelenk şeklinde tanzim edilmiş olarak karşımıza çıkmaktadır<sup>128</sup>. Ayrıca batılılaşma dönemiyle beraber çok fazla çiçek motifinin de bezeme yüzeylerinde kullanıldığını görmekteyiz.

2, 6, 19, 43, 45, 49, 50, 54, 59, 60, 71, 79, 81, 93, 94, 103, 104, 110 ve 116 nolu mezar taşlarında gül (Resim 29, 50, 94, 164, 174, 186, 190, 202, 222, 225, 259, 280, 286, 321, 324, 342, 345, 363, 374)(Çizim 2, 3, 11, 12, 13, 58, 59, 60, 61, 63, 64, 65, 66, 67, 74, 75, 86, 87, 92, 94, 101, 102, 103, 106, 107, 108), 6, 37, 50, 59, 60 ve 116 nolu

<sup>128</sup> Sağiroğlu Arslan, agtez, s. 149.

mezar taşlarında gonca (Resim 50, 140, 190, 222, 225, 374)(Çizim 11, 40, 64, 74, 75), 6, 11, 30, 50, 54, 59, 60 ve 110 nolu mezar taşlarında gelincik (Resim 50, 70, 124, 190, 222, 225, 363)(Çizim 11, 12, 13, 22, 23, 39, 64, 66, 67, 74, 75), 59, 60 ve 116 nolu mezar taşlarında karanfil (Resim 222, 225, 374)(Çizim 74, 75), 4, 6, 8, 11, 16, 19, 30, 45, 50, 79, 91, 99 ve 100 nolu mezar taşlarında pençberk (Resim 43, 51, 59, 71, 85, 95, 124, 174, 190, 280, 316, 332, 335)(Çizim 6, 13, 14, 15, 22, 23, 30, 39, 56, 57, 64, 92, 105), 54 nolu mezar taşında yasemin (Resim 202)(Çizim 66), 4, 6, 43, 64 ve 68 nolu mezar taşında lale (Resim 45, 50, 164, 234, 247)(Çizim 8, 9, 11, 84, 85), 45 nolu mezar taşlarında sümbül (Resim 174)(Çizim 58), 3, 5, 6, 10, 11, 54, 64, 71, 73 ve 114 nolu mezar taşlarında papatya (Resim 34, 47, 50, 67, 70, 201, 236, 259, 264, 369)(Çizim 4, 5, 10, 11, 12, 13, 20, 22, 23, 66, 67, 79, 86, 87, 88, 112, 113), 8 ve 67 nolu mezar taşlarında güneş çiçeği (Resim 59, 245)(Çizim 14, 15, 83), 56 nolu mezar taşında aslanağzı (Resim 211)(Çizim 71), 2, 6, 7, 10, 11, 12, 33, 37, 40, 45, 48, 55, 58, 64, 65, 66, 71, 73, 77, 79, 86, 89, 93, 94, 103, 104 ve 116 nolu mezar taşlarında çiçek (Resim 29, 50, 55, 67, 71, 74, 130, 140, 150, 175, 182, 206, 217, 235, 239, 242, 259, 265, 274, 281, 301, 309, 321, 324, 342, 345, 373)(Çizim 2, 3, 11, 12, 13, 20, 21, 22, 23, 26, 49, 56, 57, 58, 68, 69, 72, 79, 80, 81, 86, 87, 88, 90, 92, 93, 100, 101, 102, 103, 106, 107, 108), 43 ve 119 nolu mezar taşlarında rozet çiçek (Resim 164, 386)(Çizim 52), 1, 30, 81, 118 ve 122 nolu mezar taşlarında da yıldız çiçek (Resim 22, 122, 286, 381)(Çizim 1), 56 ve 71 nolu mezar taşlarında kozalak (Resim 212, 258)(Çizim 71, 86, 87), 58 ve 65 nolu mezar taşlarında da tomurcuk kullanılmıştır (Resim 219, 238)(Çizim 72, 80). Bu çiçek motifleri tekil kullanımın yanı sıra birçok mezar taşında bir arada kullanılmıştır. Farklı çiçek ve yaprak motiflerinin bir araya getirilmesiyle oluşturulmuş buket, çelenkler veya vazoların içerisine tanzim edilerek mezar taşlarının yüzeylerine yerleştirilmiştir<sup>129</sup>.

37 ve 86 nolu mezar taşlarında asma yaprağı (Resim 139, 300)(Çizim 40, 41), 6, 8, 39, 58, 71 ve 81 nolu mezar taşlarında asma dalı (Resim 52, 60, 145, 219, 158, 288)(Çizim 13, 43, 72, 73, 86, 87, 94, 95), 8, 37 ve 86 nolu mezar taşlarında ise üzüm salkımı kullanılmıştır (Resim 60, 139, 300)(Çizim 40, 41). Asma dalı ve asma yaprağı mezar taşlarının üzerinde bordür kuşağı olarak kullanılmasının yanı sıra genellikle ayak

<sup>129</sup> Aziz Doğanay, “Eyüp Sultan Camii Civarındaki Bazı Mezarların Naturalist Üslupta Klasik Devir Süslemeleri, II. Eyüp Sultan Sempozyumu Tebliğler, İstanbul 1998, s.260-267; Eyüp Nefes, *Samsun Yöresinde Bulunan Mezar Taşları*, (Yayımlanmamış Doktora Tezi) Ondokuz Mayıs Üniversitesi Sosyal Bilimler Enstitüsü, Samsun 2002, s.118-192.

taşının yüzeyinde üzüm salkımlarıyla beraber tanzim edildiği görülmektedir. Bu kullanım şekli Gördes'te bulunan Zehra Özgür, Osman Akın ve Mehmet Şahin'e ait mezar taşlarının ayak taşlarındaki kullanım ile benzerlik göstermektedir<sup>130</sup>.

39, 44, 45, 50, 54, 55, 68, 78, 116 ve 125 nolu mezar taşlarında zeytin dalı (Resim 145, 169, 174, 192, 203, 250, 278, 373, 399)(Çizim 43, 44, 45, 54, 55, 64, 65, 66, 67, 69, 85, 91), 71 ve 81 nolu mezar taşlarında ise zeytin yaprağı kullanıldığı tespit edilmiştir (Resim 258, 288)(Çizim 87, 94). 48 nolu mezar taşında hurma ağacı (Resim 182), 55, 110 ve 116 nolu mezar taşlarında nar (Resim 208, 362, 373)(Çizim 68), 110 ve 116 nolu mezar taşlarında ise nar meyvesi taneleriyle beraber kullanılmıştır. 55 nolu mezar taşında da ise meşe palamudu işlenmiştir (Resim 208)(Çizim 69). Bu meyvelerin dekoratif amaçlar için mi, yoksa sembolik bir anlamı olduğu için mi kullanıldığı tam olarak bilinmemektedir<sup>131</sup>.

45, 49, 55, 58, 59, 60 ve 124 nolu mezar taşlarında ay-yıldız işlenmiştir (Resim 176, 187, 206, 218, 220, 226, 396)(Çizim 57, 58, 60, 62, 68, 73, 74, 75). Ay-yıldız motifinin bulunduğu altı mezar taşının 1891-1897 tarihleri arası olduğu dikkat çekmektedir. Ayrıca ay-yıldız motifinin burada yatan kişinin şehit olabileceğini göstermektedir<sup>132</sup>. Bunun yanı sıra Sultan II. Mahmud'dan sonra armaların arasına da ay-yıldız yerleştirilmeye başlandığı bilinmektedir<sup>133</sup>. Kayseri'nin Tomarza ilçesine bağlı, Büyük Sövegen köyü mezarlığında bulunan kimliği belirsiz bir mezar taşında, Erzincan'ın Çayırılı ilçesinde bulunan Sarıgüney köyü mezarlığında bulunan bir mezarın baş taşının yüzeyinde ve Sivas'ın Divriği ilçesi Çayözü köyü mezarlığında bulunan bir mezarın uzun yüzeyinde de ay-yıldız motifinin işlenmiş olduğu görülmektedir<sup>134</sup>.

Hazirede bulunan bazı mezar taşlarında ise sadece hilal motifi dikkat çekmektedir. Bunlar 39, 48, 49 ve 83 nolu mezarlardır. 39 nolu mezar taşının kısa yüzeyindeki kalkan motifinin üzerine (Resim 147)(Çizim 44), 48 nolu mezar taşının yüzeylerinde bulunan ışın şuasının ortasına (Resim 182), 49 nolu mezar taşının kısa yüzeyinde bulunan armadaki iki sancak arasına (Resim 187)(Çizim 60) ve 83 nolu

<sup>130</sup> H. Kamil Biçici, "Gördes'te Bulunan Mimari Bezemeli Mezar Taşı İşçiliğinden Bazı Örnekler", *Gazi Üniversitesi Fen- Edebiyat Fakültesi Sosyal Bilimler Dergisi*, Ankara 2005, s.2-5.

<sup>131</sup> Hans-Peter Laqueur, *Hüve'l Baki İstanbul'da Osmanlı Mezarları ve Mezar Taşları*, (Çev. Selahattin Dilidüzgün), İstanbul 1997, s.133; Tülin Çoruhlu, "Eyüp Sultan ve Çevresindeki Hazirelerde Bulunan Mezar Taşlarında Kase İçinde Meyve Tasvirleri" *II. Eyüp Sultan Sempozyumu Tebliğler*, İstanbul 1988, s.102-117; Yaşar Çoruhlu, "Eyüp Sultan Çevresindeki Mezar Taşlarında Görülen Kase İçinde Meyve Tasvirlerinin Sembolizmi", *II. Eyüp Sultan Sempozyumu Tebliğler*, İstanbul 1998, s.118-127.

<sup>132</sup> Sağiroğlu Arslan, *agtez*, s.160.

<sup>133</sup> Kemal Özdemir, *Osmanlı Arması*, İstanbul 1997, s.71-75.

<sup>134</sup> Sağiroğlu Arslan, *agtez*, s.160.



mezarın baş taşında bulunan rozetin üzerine (Resim 294)(Çizim 97) hilal motifi yerleştirilmiştir. Bu motifin de yine Anadolu'da örnekleri bulunmaktadır. Sivas'ın Divriği ilçesinde ki Selimoğlu köyü mezarlığında ki bir mezarın baş taşının iç yüzeyinde ve Kayseri'nin Pınarbaşı ilçesine bağlı Büyük Komarmut köyü mezarlığında bulunan bir mezarın baş taşında hilal motifi bulunmaktadır<sup>135</sup>.

2, 49, 55, 58, 125 ve 129 nolu mezar taşlarında güneş (Resim 30,187, 206, 218, 400, 406)(Çizim 2, 3, 60, 68, 73, 117), 2, 6, 8, 48, 49, 55, 58, 83, 129 nolu mezar taşlarında ise ışın şuası motifi kullanılmıştır (Resim 30, 53, 57, 182, 187, 206, 218, 294, 406)(Çizim 2, 3, 13, 60, 68, 73, 97, 117). Birçok mezarda güneş ve ışın şuası bir arada kullanılırken 125 nolu mezarın baş taşında bulunan rozette güneş yalın olarak kullanılmıştır (Resim 400). 6, 8 ve 48 nolu mezarlarda ise ışın şuası bir çiçek motifinden dağılmaktadır<sup>136</sup>(Resim 53, 57, 182)(Çizim 13). Bu motifi hazirenin giriş kapısının alınlığında (Resim 15), türbenin kubbesini içerden çevreleyen ve giderek küçülen kartuşlar içerisine yerleştirilmiş çiçek sepetlerinin arkasında (Resim 7) ve türbenin aleminde de görmekteyiz (Resim 10). Aynı dönem içerisinde Anadolu'da da sıkça kullanılan bu motif, IX-XX. yüzyıllara tarihlenen Erzurum'da Esat Paşa Camii haziresinde bulunan mezar taşlarının üzerinde<sup>137</sup> ve Erzincan'ın Kemah ilçesinde ki Sağiroğlu aile mezarlığında bulunan bazı mezar taşlarında görülmektedir<sup>138</sup> (Karş. Resmi 14). Ayrıca bu motifin Kastamonu Atabey Gazi Camiisi ve Türbesi'nin haziresinde bulunan bazı mezar taşlarının sandukalarında ve şahidelerinde yer aldığı da görülmektedir<sup>139</sup> (Karş. Resmi 15-17). Bu motifin bu kadar yaygın kullanılması bu dönemin sevilen bezemelerinden biri olduğunu ispatlamaktadır.

54 ve 98 nolu mezarlarda birer ayaklı kupa dikkat çekmektedir. 54 nolu mezarın kapak taşının üzerinde (Resim 204)(Çizim 105), 98 nolu mezarın ise baş taşının başlığında üzerinde bir buket ile görülmektedir (Resim 331)(Çizim 105).

4, 37, 44, 55, 58, 62 ve 67 nolu mezarlarda küre kullanılmıştır (Resim 44, 139, 169, 208, 219, 232, 246)(Çizim 6, 7, 8, 9, 54, 69, 73, 76). Küre kültürel gelişmeleri yansıtması açısından önemlidir. 44 ve 55 nolu mezar taşlarındaki kürenin zeytin dalları

<sup>135</sup> Sağiroğlu Arslan, agez, s.160.

<sup>136</sup> Kadir Pektaş, *Bitlis Tarihi Mezarlıkları Mezar Taşları*, Ankara 2001, s.237.

<sup>137</sup> Canan Hanoğlu, *Erzurum Merkez'de Camii Haziresinde Bulunan XVIII. XIX. Yüzyıl Mezar Taşları*, (Yayımlanmamış Yüksek Lisans Tezi), Atatürk Üniversitesi Sosyal Bilimler Enstitüsü, Erzurum 2006, s.109-153.

<sup>138</sup> Gündoğdu- Bayhan- Aktemur- Tıgci- Arslan, age., s.143.

<sup>139</sup> Çal- Ataoğuz Çal, age., s.108-117.

arasına yerleştirilmesi bu bezemelerin sembolik anlamları düşünülerek ortaya çıktığının bir göstergesidir (Resim 169, 208)(Çizim 54, 69).

106 nolu mezarda çok farklı bir uygulama görülmektedir. İtina ile işlenmiş bir rahle üzerindeki kitap ile beraber, mezarın baş taşı olarak yerleştirilmiştir (Resim 352)(Çizim 110, 111). Benzer bir uygulama Kayseri'nin Develi ilçesine bağlı Pusatlı köyü mezarlığında bulunan Mehmet Bin İsmail'e ait mezarın uzun yüzeyinde yüksek kabartma olarak işlendiği görülmektedir<sup>140</sup>.

Haziredeki bazı mezar taşlarında silah ve savaş aletlerini kullanılmıştır. Bu motiflerin genel olarak 1890-1900 yılları arasındaki mezar taşlarında görülmesi dikkat çekmektedir. 4, 45, 49, 55, 58 ve 62 nolu mezar taşlarında mızrak (Resim 41, 174, 187, 206, 218, 230)(Çizim 6, 7, 8, 9, 58, 60, 68, 73, 76), 39, 49 ve 55 nolu mezar taşlarında kalkan (Resim 147, 187, 206)(Çizim 44, 60, 68), 39, 45, 49 ve 55 nolu mezar taşlarında teber (Resim 147, 174, 187, 206)(Çizim 44, 45, 58, 60, 55), 4, 45, 49 ve 62 nolu mezar taşlarında süngü (Resim 41, 174, 187, 230)(Çizim 6, 7, 8, 9, 58, 60, 76), 4 ve 58 top arabası (Resim 44, 218)(Çizim 7, 73), 49 nolu mezar taşında topun ateşleme bölümü (Resim 187)(Çizim 60), 4 ve 58 nolu mezar taşında top güllesi (Resim 43, 218)(Çizim 8, 73), 4 ve 55 nolu mezar taşlarında havan topu (Resim 41, 42, 206)(Çizim 6, 7, 8, 9, 68), 13 nolu mezar taşında yay (Resim 80)(Çizim 27), 4 ve 13 nolu mezar taşlarında ok (Resim 42, 80)(Çizim 9, 27), 13 ve 49 nolu mezar taşlarında ok kuburu (Resim 80, 187)(Çizim 27, 60), 4, 45, 49, 55 ve 62 nolu mezar taşlarında kılıç (Resim 42, 174, 187, 206, 230)(Çizim 6, 7, 8, 9, 58, 60, 68, 76), 49 nolu mezar taşında tabanca (Resim 187)(Çizim 60), 4 nolu mezar taşında tüfek (Resim 42)(Çizim 8, 9), 45 nolu mezar taşında miğfer (Resim 174)(Çizim 58), 49 nolu mezar taşında ise şaşper, bozdoğan, boru ve borazan işlenmiştir (Resim 187,188)(Çizim 60, 61).

Bu motifler ölen kişinin yiğit ve iyi silah kullanabilen askerler olduğunu anlatmak için kullanılmış olabilir. Çünkü tüfek, tabanca ve benzeri silahlar ölen kişinin cesaretini veya düşmanları tarafından öldürüldüğünü anlatmaktadır<sup>141</sup>. İstanbul'da bir çok örneğini gördüğümüz bu bezemelere İstanbul dışında ve Anadolu'da da karşılaşmaktayız. Örnek olarak Kayseri'nin Bünyan ilçesine bağlı Elbaşı kasabası mezarlığında bulunan bir mezarın yüzeyinde, aynı bölgede Girveli köyü mezarlığında

<sup>140</sup> Sağiroğlu Arslan, agtez, s.177.

<sup>141</sup> Harun Güngör, "Kayseri ve Çevresinde Bazı Mezar Taşları", *I. Kayseri Kültür ve Sanat Haftası Konuşmaları ve Tebliğleri*, Kayseri 1987, s.49.

ve Samağır köyü mezarlığında ki birçok mezar taşında, Pınarbaşı ilçesine bağlı Sıradan köyü mezarlığında, Tomarza ilçesine bağlı, Gülveren köyü ve Büyük Sövegen köyü mezarlığındaki bir çok mezar taşında, Samsun Kürkçüoğlu Mezarlığındaki Tugay Komutanı Ahmet Fehmi Paşa'ya ait mezar taşında çeşitli savaş aletlerine rastlanmaktadır. Ayrıca Bitlis'in Zeydan köyü mezarlığında ve Erzincan'ın Üzümlü ilçesinin mezarlığında bulunan birkaç mezar taşı üzerinde küçük bir tüfek motifi bulunmaktadır. Yine Erzurum'un Mirseyit köyü mezarlığında ki birçok mezar taşında da kesici savaş aletleri işlenmiştir<sup>142</sup>.

97, 98, 99 nolu mezarların şahidesinde bulunan iki yandan tutturulmuş perde motifi batılılaşma döneminde kullanılan bir bezemedir (Resim 329)(Çizim 105). Ayrıca Ampir dönemde görülmeye başlanan gırlant<sup>143</sup> motifi mezar taşlarının ve şahidelerin etrafında sıkça kendini göstermektedir (Resim 70, 94, 173, 186, 199). Benzer örnekleri yine Adana Müzesinde Abdurrahman Paşazade Adana Serdarı İsmail Bey'in kızı Emine Hanım'a ait mezar taşında da görmekteyiz (Karş. Resmi 18). Burada da iki halka arasından sarkıtılmış bir perde motifi bulunmaktadır<sup>144</sup>.

Haziredeki bazı mezar taşları üzerinde de terazi, davul, davul sopası, gönye, pergel, meşale, zil, kavuk, fes, kağıt, kitap, kamış, hokka, makas, neşter takımı, ud, tambur, kemeç, kemeç yayı, mücevher kutusu, zincir, halat, çapa, yelken, sancak ve cami maketi gibi mesleki sembolleri içeren çeşitli motiflerde kullanılmıştır. 49 nolu mezar taşında terazi (Resim 187)(Çizim 60), 45 ve 49 nolu mezar taşlarında davul (Resim 174, 188)(Çizim 58, 61), 49 nolu mezar taşında davul sopası (Resim 188)(Çizim 61), 4 ve 55 nolu mezar taşlarında gönye (Resim 42, 207)(Çizim 8, 9, 69), 4, 55 ve 62 nolu mezar taşlarında pergel (Resim 42, 207, 230)(Çizim 8,9, 69, 76), 49 ve 68 nolu mezar taşlarında meşale (Resim 185, 249)(Çizim 62, 63, 85), 7 ve 14 nolu mezar taşlarında zil (Resim 54, 81), 49 nolu mezar taşında kavuk (Resim 187)(Çizim 60), 11 ve 13 nolu mezar taşlarında fes (Resim 70, 80)(Çizim 23, 27), 44, 49 ve 78 nolu mezar taşlarında kağıt (Resim 170, 188, 279)(Çizim 54, 61, 91), 44 ve 49 nolu mezar taşlarında kitap (Resim 170, 188)(Çizim 54, 60), 44 nolu mezar taşında kamış, hokka, makas ve neşter takımı (Resim 170)(Çizim 54), 128 nolu mezar taşında ud, tambur,

<sup>142</sup> Sağiroğlu Arslan, *agtez*, s. 184-191; Nefes, *agtez*, s.115.

<sup>143</sup> İki nokta arasına asılmış yaprak ve çiçeklerden oluşmuş bir çelenk biçiminde bezeme ögesi "Askıçelenk" de denilir. Antik Yunan ve Roma mimarlıklarında, Rönesans'ta, Barok'ta ve 19.yüzyılın Eklektisist üsluplarında görülür. Türk mimarlığına ancak Batılılaşma sonrasında girmiştir. Metin Sözen- Uğur Tanyeli, *Sanat Kavram ve Terimleri Sözlüğü*, İstanbul 2003, s.91.

<sup>144</sup> Özkan, *agtez*, s.92-93.

kemençe ve kemençe yayı (Resim 405)(Çizim 116), 116 nolu mezar taşında mücevher kutusu (Resim 374), 39 nolu mezar taşında zincir (Resim 146), 39, 44, 49 ve 69 nolu mezar taşlarında halat (Resim 145, 169, 184, 252)(Çizim 42, 62), 39 ve 60 nolu mezar taşlarında çapa (Resim 147, 223)(Çizim 44), 39 nolu mezar taşında yelken (Resim 145), 4, 49, 55, 58 ve 62 nolu mezar taşlarında sancak (Resim 42, 187, 206, 218, 230)(Çizim 6, 7, 8, 9, 60, 68, 73, 76) ve 115 nolu mezar taşında da cami maketi kullanılmıştır (Resim 371).

Mesleki sembollerin kullanımının da Batılılaşma döneminde oldukça yaygın olduğu görülmektedir. Anadolu'da da sıkça karşılaşılan bu motiflerden, yatan kişinin katip olduğunu gösteren kalem, hokka ve kitap gibi nesnelere Erzurum'da ki bir mezar taşında, Konya'daki bazı mezar taşlarında, Kayseri'nin Develi ilçesine bağlı Pusatlı köyü mezarlığında bulunan bir mezar taşında görülmektedir<sup>145</sup>.

44 nolu mezar taşında, kamış, hokka, makas ve neşter takımının bir arada kullanılması yatan kişinin tıbbi eğitim aldığını göstermektedir (Resim 170)(Çizim 54). Kayseri'nin Tomarza ilçesine bağlı, Gülveren köyü mezarlığında bulunan bir mezar taşında makas ve iğne motifi bir arada kullanılmıştır<sup>146</sup>.

Denizci olduğu bilinen 39 ve 60 nolu mezar taşlarının yüzeyinde bulunan çapa (Resim 147, 223)(Çizim 44), birçok denizci mezarında karşımıza çıkmaktadır. İstanbul'da Miralay Giritli Hasan Bey ve Tophane Kılıç Ali Paşa Camii Haziresinde ki Ateş Mehmet Paşa'ya ait mezar taşlarında<sup>147</sup> ve İstanbul dışında Kayseri'nin Bünyan ilçesine bağlı, Kölete köyü mezarlığındaki bir mezar taşında ve Develi ilçesine bağlı, Fraktin köyü mezarlığında ki bir mezar taşında yine çapa motifi görülmektedir<sup>148</sup>.

4 nolu mezar taşında bulunan kandil yine sembolik anlamlar taşımaktadır (Resim 40)(Çizim 6, 7). Ölen kişinin ruhunu aydınlatmak ona ışık tutmak amacıyla mezar taşlarına konduğu tahmin edilmektedir<sup>149</sup>.

Sultan II. Mahmud Türbesi'nin Hazirede bulunan 4, 39, 45, 49, 55, 58 ve 62 nolu mezarlarda arma (Resim 39, 147, 174, 187, 188, 206, 218, 230)(Çizim 6, 7, 44, 58, 60, 61, 68, 73, 76), 83 ve 125 nolu mezar taşlarında rozet (Resim 294, 400)(Çizim 97),

<sup>145</sup> Sağiroğlu Arslan, agtez, s.178-179.

<sup>146</sup> Sağiroğlu Arslan, agtez, s.180.

<sup>147</sup> Tülin Çoruhlu- Yaşar Çoruhlu, "İstanbul'da Bulunan Gemici/Denizci Mezar Taşlarına Dair Bir Değerlendirme", IV. Eyüp Sultan Sempozyumu, İstanbul 2000, s.81-85.

<sup>148</sup> Sağiroğlu Arslan, agtez, s.183-184.

<sup>149</sup> Talha Uğurluel, "Eyüp Mezarlarında Cennet Meyveli Mezartaşları" VIII. Eyüp Sultan Sempozyumu Tebliğler, İstanbul 2004, s.116-121.

128 nolu mezarda ise Osmanlı tuğrası kullanıldığı tespit edilmiştir (Resim 403)(Çizim 116).

Sultanların nişan ve alameti olan tuğralar Osmanlının ilk devlet arması olarak kullanılıyorken, XVIII. yüzyılda, batıdaki gelişmeleri yakından takip etme kaygısı sonucu şekillenen Osmanlı arması kullanılmaya başlanmıştır. Armanın batılı üslupta yapılan ilk çalışması 1720 yılında İbrahim Müteferrika'nın şimşir ağacını oyarak hazırladığı bir harita üzerinde görülmektedir. Harita dışında ilk resmi belge, III. Selim 1799'da yaptırdığı bir mühründe kullandığı armadır. Bu iki arma arasında küçük farklılıklar vardır. İbrahim Müteferrika'nın haritasında arma elemanları arasına ışın şuası yerleştirilmişken, III. Selim'in mühründe arma elemanlarının arasına oval bir çerçeve içerisine tuğrası bulunmaktadır. Sultan II. Mahmud'dan sonra ise arma elemanlarının arasına ay yıldız yerleştirilmeye başlanmıştır.

Hazirede bulunan 49 nolu mezarın kısa yüzeyinde kullanılan armanın ortasında da uçları yukarı doğru bakan bir hilal ve onun ortasındaki güneşten fişkıran bir ışın şuası bulunmaktadır. Arma bu görünüşü ile Sultan II. Abdülhamid döneminde kullanılan armalarla benzerlik göstermektedir. Mezarda yatan kişinin ölüm tarihide bunu desteklemektedir (Resim 187)(Çizim 60). Benzer bir uygulamada 55 ve 58 nolu mezarda görülmektedir. Fakat burada hilal yoktur. Ayrıca sancakların ortasına yerleştirilen öğelerde farklılık göstermektedir. 55 nolu mezardaki armada oval bir rozet bulunurken 58 nolu mezardaki armada tekerlekli iki top ve aralarında ayaklı bir kupa üzerinde duran küre yer almaktadır (Resim 206, 218)(Çizim 68, 73).

1857 tarihli 4 nolu mezarın yüzeylerinde ve etrafını çevreleyen metal şebekenin üzerinde (Resim 41,42)(Çizim 8, 9) ve 1898 tarihli 62 nolu mezarın uzun yüzeyinde (Resim 230)(Çizim 76) armanın iyice stilize edilmiş hali bulunmaktadır. 62 nolu mezarda bulunan arma daha sade işlenmişken 4 nolu mezarın yüzeyinde bulunan arma daha teferruatlıdır. Ayrıca tüm boşluklar akant yapraklarıyla doldurulmuştur (Resim 41)(Çizim 6, 7). 4 nolu mezarın metal şebekesinin üzerindeki arma da ise sancaklar arasına ışın şuası değil de havan topu yerleştirilmiştir (Resim 42)(Çizim 8,9).

Haziredeki 39 nolu mezarın kısa yüzeyinde denizciliği sembolize eden bir arma bulunmaktadır (Resim 147)(Çizim 44). 45 ve 49 nolu mezarın kısa yüzeylerinde ise yine Batılılaşma sonrası Osmanlı kültürüne yansıyan mızıka-i humayûn arması kullanılmıştır (Resim 174, 188)(Çizim 58, 61).

## SONUÇ

İstanbul Divanyolu'nda bulunan Sultan II. Mahmud Türbesi, çeşmesi, sebili ve haziresi Ampir Üslubun güzel bir örneğidir. Sekizgen türbenin yüzeylerinde bulunan pencerelerin yuvarlak kemerleri, bu kemerlerin kilit taşlarının dışa taşkınlığı, iç düzenlemede yer alan plastırların başlıkları ve yatay- dikey dengesi ile Ampir Üslubunu yansıtan önemli bir komplekstir.

Tez konusunu oluşturan bu türbenin haziresinde bulunan 136 adet mezar taşı incelenmiş, XIX.-XXI. yüzyıl olarak tarihlenen mezar taşlarının kime ait oldukları saptanmış ve yapılmış oldukları dönemin süsleme elemanlarının mezar taşları üzerine nasıl yansıdığı tespit edilmeye çalışılmıştır.

Haziredeki mezarlar tipoloji olarak da çeşitlilik göstermektedir. En kalabalık grup çatma lahit olmakla beraber, Kapak taşlı mezar, kapak taşlı sanduka, kapak taşlı lahit, baldaken, sanduka, çerçeveli mezar, yüksek çerçeveli mezar, üstü açık lahit, içi boş lahit, taçlandırılmış lahit, anıt mezar, bahçe mezar ve yığma toprak olmak üzere on üç farklı tipoloji sergilemektedir.

Mezar taşlarının çeşitliliğinin yanı sıra mezarların üzerini süsleyen şahidelerde farklı farklı ele alınmıştır. Şahide tipolojisi olarak da silindirik gövdeliler, kübik gövdeliler, bezemeli, levhalı, rahle formunda ve şahidesiz olanlar şeklinde altı grup oluşturulmuştur. Fakat silindirik gövdeli olanlar haziredeki büyük çoğunluğu oluşturmaktadır.

Haziredeki mezar taşlarında yalnız mermer malzeme kullanılmıştır. 130 mezar yüksek kabartma 6 mezar ise oyma tekniğiyle işlenmiştir. Yüksek kabartma olarak işlenen mezar taşlarının bezemesi adeta yüzeyden fırlayacakmışçasına bir etki yaratmaktadır. Motifler arasında mükemmel bir ışık-gölde dansı vardır.

Ampir üslubun önemli bir temsilcisi olarak incelediğimiz bu hazirede bezeme programında kullanılan elemanlarında çok çeşitlilik gösterdiği tespit edilmiştir. Dönemin vazgeçilmezi olan akant yaprakları tüm yüzeylerde kendine bir yer edinmiştir. Bunun yanı sıra çok çeşitli çiçeklerin oluşturduğu demet, çelenk ve gırlantlar, perde motifleri gibi Batılılaşma dönemin önemli süsleme elemanlarının da mezar taşlarında cesurca kullanıldığını görülmektedir.

XVIII. yüzyılda Osmanlı sanatına giren arma 7 farklı mezarda kullanılmıştır. Ayrıca 3 mezar taşında da rozet kullanıldığı tespit edilmiştir. Bunların yanı sıra tuğra,

savaş aletleri, meşale ve mesleki sembollerinde mezar taşlarının üzerine işlendiği görülmüştür. Tüm bu motifler Batılılaşma dönemi Osmanlı sanatında kendilerine yer edinmişlerdir.

İncelediğimiz bu örnekler Batılılaşma dönemi Türk Sanatı için bol çeşit sunan bir açık hava müzesi niteliğindedir. Kültürün önemli bir parçası olan ve yapıldıkları dönemin izlerini taşıyan bu mezar taşlarını yarınlara taşımak en büyük dileğimizdir.







		Mezarların Katalog Sıralaması																																								
		103	104	105	106	107	108	109	110	111	112	113	114	115	116	117	118	119	120	121	122	123	124	125	126	127	128	129	130	131	132	133	134	135	136							
Tarih Kronolojisi	1915	x																																								
	1916		x	x	x	x																																				
	1917						x																																			
	1918							x	x																																	
	1919									x	x																															
	1920											x	x																													
	1921													x	x																											
	1922																x																									
	1924																	x																								
	1925																		x	x	x																					
	1958																					x																				
	1961																						x																			
	1965																							x																		
	1977																								x																	
	1978																									x																
	1980																											x														
	1982																										x															
	1987																												x													
	2009																													x												
?																													x								x	x	x	x	x	x

Tablo 2. Mezar Yerleşimi

		Mezarların Katalog Sıralaması																																			
		1	2	3	4	5	6	7	8	9	10	11	12	13	14	15	16	17	18	19	20	21	22	23	24	25	26	27	28	29	30	31	32	33	34		
Mezar Yerleşimi	I. Ada												X											X	X												
	II. Ada	X																																			
	III. Ada					X	X		X		X										X	X				X											
	IV. Ada		X	X	X			X		X		X		X	X	X	X	X	X	X				X						X	X	X					
	V. Ada																																				
	VI. Ada																																				
	VII. Ada																																				

		Mezarların Katalog Sıralaması																																				
		35	36	37	38	39	40	41	42	43	44	45	46	47	48	49	50	51	52	53	54	55	56	57	58	59	60	61	62	63	64	65	66	67	68			
Mezar Yerleşimi	I. Ada		X	X	X	X	X	X			X			X	X			X																				
	II. Ada									X		X							X	X	X	X	X			X	X	X	X	X	X	X	X	X	X		X	
	III. Ada								X																X													
	IV. Ada	X											X			X	X																			X		
	V. Ada																																					
	VI. Ada																																					
	VII. Ada																																					

		Mezarların Katalog Sıralaması																																			
		69	70	71	72	73	74	75	76	77	78	79	80	81	82	83	84	85	86	87	88	89	90	91	92	93	94	95	96	97	98	99	100	101	102		
Mezar Yerleşimi	I. Ada								X			X		X					X		X	X				X	X	X									
	II. Ada	X	X	X	X	X		X		X	X												X														
	III. Ada													X			X	X																			
	IV. Ada						X					X			X									X	X										X	X	
	V. Ada																												X	X	X	X			X		
	VI. Ada																																				
	VII. Ada																																				

		Mezarların Katalog Sıralaması																																				
		103	104	105	106	107	108	109	110	111	112	113	114	115	116	117	118	119	120	121	122	123	124	125	126	127	128	129	130	131	132	133	134	135	136			
Mezar Yerleşimi	I. Ada	X	X												X	X				X																		
	II. Ada													X								X																
	III. Ada			X				X																														
	IV. Ada				X		X		X				X										X	X	X													
	V. Ada					X				X	X	X																		X	X	X						
	VI. Ada																X	X	X							X	X	X	X									
	VII. Ada																												X						X	X	X	































## LİSTELER

### Plan Listesi

<b>Plan 1:</b> Türbe Planı (H. Önkal'dan) .....	440
<b>Plan 2:</b> Hazire Planı (B. Ayvazoğlu'ndan) .....	441
<b>Plan 3:</b> I. Adanın Planı .....	442
<b>Plan 4:</b> II. Adanın Planı .....	443
<b>Plan 5:</b> III. Adanın Planı .....	444
<b>Plan 6:</b> IV. Adanın Planı .....	445
<b>Plan 7:</b> V. Adanın Planı .....	446
<b>Plan 8:</b> VI. ve VII. Adanın Planı .....	447

### Çizim Listesi

<b>Çizim 1:</b> 1 Nolu ve 122 Nolu Mezarların Şahidesinden Detay .....	448
<b>Çizim 2:</b> 2 Nolu Mezarın Uzun Yüzeyi .....	448
<b>Çizim 3:</b> 2 Nolu Mezarın Kısa Yüzeyi .....	449
<b>Çizim 4:</b> 3 Nolu Mezarın Uzun Yüzeyi .....	449
<b>Çizim 5:</b> 3 Nolu Mezarın Uzun Yüzeyinden Detay .....	450
<b>Çizim 6:</b> 4 Nolu Mezarın Uzun Yüzeyinin Genel Görünüşü .....	450
<b>Çizim 7:</b> 4 Nolu Mezarın Kısa Yüzeyinden Görüntü .....	451
<b>Çizim 8:</b> 4 Nolu Mezarın Şebekesinin Uzun Yüzeyi .....	451
<b>Çizim 9:</b> 4 Nolu Mezarın Şebekesinin Kısa Yüzeyi .....	452
<b>Çizim 10:</b> 5 Nolu Mezarın Baş Taşı .....	453
<b>Çizim 11:</b> 6 Nolu Mezarın Uzun Yüzeyi .....	453
<b>Çizim 12:</b> 6 Nolu Mezarın Kısa Yüzeyi .....	454
<b>Çizim 13:</b> 6 Nolu Mezarın Ayak Taşı .....	454
<b>Çizim 14:</b> 8 Nolu Mezarın Uzun Yüzeyi .....	455
<b>Çizim 15:</b> 8 Nolu Mezarın Kısa Yüzeyi .....	455
<b>Çizim 16:</b> 9 Nolu Mezarın Uzun Yüzeyi .....	456
<b>Çizim 17:</b> 9 Nolu Mezarın Kısa Yüzeyi .....	456
<b>Çizim 18:</b> 9 Nolu Mezarın Şebekesinin Uzun Yüzeyi .....	457
<b>Çizim 19:</b> 9 Nolu Mezarın Şebekesinin Kısa Yüzeyi .....	457
<b>Çizim 20:</b> 10 Nolu Mezarın Uzun Yüzeyi .....	458

<b>Çizim 21:</b> 10 Nolu Mezarın Kısa Yüzeyi .....	458
<b>Çizim 22:</b> 11 Nolu Mezarın Uzun Yüzeyi .....	459
<b>Çizim 23:</b> 11 Nolu Mezarın Kısa Yüzeyinin Genel Görünüşü .....	459
<b>Çizim 24:</b> 12 Nolu Mezarın Uzun Yüzeyi .....	460
<b>Çizim 25:</b> 12 Nolu Mezarın Kısa Yüzeyi .....	460
<b>Çizim 26:</b> 12 Nolu Mezarın Ayak Taşı .....	461
<b>Çizim 27:</b> 13 Nolu Mezarın Baş Taşının Kısa Yüzeyi .....	461
<b>Çizim 28:</b> 16 Nolu Mezarın Uzun Yüzeyi .....	462
<b>Çizim 29:</b> 16 Nolu Mezarın Kısa Yüzeyi .....	462
<b>Çizim 30:</b> 16 Nolu Mezarın Baş Taşı .....	463
<b>Çizim 31:</b> 18 Nolu Mezarın Uzun Yüzeyi .....	463
<b>Çizim 32:</b> 18 Nolu Mezarın Şahidelerinden Detay .....	464
<b>Çizim 33:</b> 19 Nolu Mezarın Uzun Yüzeyi .....	464
<b>Çizim 34:</b> 19 Nolu Mezarın Kısa Yüzeyi .....	465
<b>Çizim 35:</b> 21 Nolu Mezardan Detay .....	465
<b>Çizim 36:</b> 22 Nolu Mezarın Uzun Yüzeyi .....	466
<b>Çizim 37:</b> 22 Nolu Mezarın Kısa Kenarı .....	466
<b>Çizim 38:</b> 30 Nolu Mezarın Uzun Yüzeyi .....	467
<b>Çizim 39:</b> 30 Nolu Mezarın Kısa Yüzeyi .....	467
<b>Çizim 40:</b> 37 ve 86 Nolu Mezarın Uzun Yüzeyi .....	468
<b>Çizim 41:</b> 37 ve 86 Nolu Mezarın Kısa Yüzeyi .....	468
<b>Çizim 42:</b> 39 Nolu Mezarın Baş Taşı .....	469
<b>Çizim 43:</b> 39 Nolu Mezarın Uzun Yüzeyi .....	469
<b>Çizim 44:</b> 39 Nolu Mezarın Kısa Yüzeyi (Baş Taşının Bulunduğu Yön) .....	470
<b>Çizim 45:</b> 39 Nolu Mezarın Kısa Yüzeyi (Ayak Taşının Bulunduğu Yön) .....	470
<b>Çizim 46:</b> 40 Nolu Mezarın Uzun Yüzeyi .....	471
<b>Çizim 47:</b> 40 Nolu Mezarın Kısa Yüzeyi .....	471
<b>Çizim 48:</b> 40 Nolu Mezarın Baş Taşı .....	472
<b>Çizim 49:</b> 40 Nolu Mezarın Ayak Taşı .....	472
<b>Çizim 50:</b> 42 Nolu Mezarın Uzun Yüzeyi .....	473
<b>Çizim 51:</b> 42 Nolu Mezarın Kısa Yüzeyi .....	473
<b>Çizim 52:</b> 43 Nolu Mezarın Uzun Yüzeyi .....	474

<b>Çizim 53:</b> 43 Nolu Mezarın Kısa Yüzeyi .....	474
<b>Çizim 54:</b> 44 Nolu Mezarın Uzun Yüzeyi .....	475
<b>Çizim 55:</b> 44 Nolu Mezarın Kısa Yüzeyi .....	475
<b>Çizim 56:</b> 45 Nolu Mezarın Uzun Yüzeyi .....	476
<b>Çizim 57:</b> 45 Nolu Mezarın Uzun Yüzeyindeki Taçtan Detay .....	476
<b>Çizim 58:</b> 45 Nolu Mezarın Kısa Yüzeyi .....	477
<b>Çizim 59:</b> 49 Nolu Mezarın Uzun Yüzeyi .....	477
<b>Çizim 60:</b> 49 Nolu Mezarın Kısa Yüzeyi (Baş Taşı Yönü) .....	478
<b>Çizim 61:</b> 49 Nolu Mezarın Kısa Yüzeyi (Ayak Taşı Yönü) .....	478
<b>Çizim 62:</b> 49 Nolu Mezarın Baş Taşı .....	479
<b>Çizim 63:</b> 49 Nolu Mezarın Ayak Taşı .....	479
<b>Çizim 64:</b> 50 Nolu Mezarın Uzun Yüzeyi .....	480
<b>Çizim 65:</b> 50 Nolu Mezarın Kısa Yüzeyi .....	480
<b>Çizim 66:</b> 54 Nolu Mezarın Uzun Yüzeyi .....	481
<b>Çizim 67:</b> 54 Nolu Mezarın Kısa Yüzeyi .....	481
<b>Çizim 68:</b> 55 Nolu Mezarın Uzun Yüzeyi .....	482
<b>Çizim 69:</b> 55 Nolu Mezarın Kısa Yüzeyi .....	482
<b>Çizim 70:</b> 56 Nolu Mezarın Uzun Yüzeyi .....	483
<b>Çizim 71:</b> 56 Nolu Mezarın Kısa Yüzeyi .....	483
<b>Çizim 72:</b> 58 Nolu Mezarın Uzun Yüzeyi .....	484
<b>Çizim 73:</b> 58 Nolu Mezarın Kısa Yüzeyi .....	484
<b>Çizim 74:</b> 59 Nolu Mezarın Ayak Taşı .....	485
<b>Çizim 75:</b> 60 Nolu Mezarın Ayak Taşı .....	485
<b>Çizim 76:</b> 62 Nolu Mezarın Uzun Yüzeyi .....	486
<b>Çizim 77:</b> 62 Nolu Mezarın Kısa Yüzeyi .....	486
<b>Çizim 78:</b> 64 Nolu Mezarın Uzun Yüzeyi .....	487
<b>Çizim 79:</b> 64 Nolu Mezarın Kısa Yüzeyi .....	487
<b>Çizim 80:</b> 65 Nolu Mezarın Uzun Yüzeyi .....	488
<b>Çizim 81:</b> 65 Nolu Mezarın Kısa Yüzeyi .....	488
<b>Çizim 82:</b> 67 Nolu Mezarın Uzun Yüzeyi .....	489
<b>Çizim 83:</b> 67 Nolu Mezarın Kısa Yüzeyi .....	489
<b>Çizim 84:</b> 68 Nolu Mezarın Uzun Yüzeyi .....	490

<b>Çizim 85:</b> 68 Nolu Mezarın Kısa Yüzeyi .....	490
<b>Çizim 86:</b> 71 Nolu Mezarın Uzun Yüzeyi .....	491
<b>Çizim 87:</b> 71 Nolu Mezarın Kısa Yüzeyi .....	491
<b>Çizim 88:</b> 73 Nolu Mezarın Uzun Yüzeyi .....	492
<b>Çizim 89:</b> 73 Nolu Mezarın Kısa Yüzeyi .....	492
<b>Çizim 90:</b> 77 Nolu Mezarın Uzun Yüzeyi .....	493
<b>Çizim 91:</b> 78 Nolu Mezarın Kısa Yüzeyi .....	493
<b>Çizim 92:</b> 79 Nolu Mezarın Baş Taşı .....	494
<b>Çizim 93:</b> 79 Nolu Mezarın Ayak Taşı .....	494
<b>Çizim 94:</b> 81 Nolu Mezarın Uzun Yüzeyi .....	495
<b>Çizim 95:</b> 81 Nolu Mezarın Kısa Yüzeyi .....	495
<b>Çizim 96:</b> 83 Nolu Mezarın Kısa Yüzeyi .....	496
<b>Çizim 97:</b> 83 Nolu Mezarın Baş Taşı .....	496
<b>Çizim 98:</b> 87 Nolu Mezarın Uzun Yüzeyi .....	497
<b>Çizim 99:</b> 87 Nolu Mezarın Kısa Yüzeyi .....	497
<b>Çizim 100:</b> 89 Nolu Mezardan Detay .....	498
<b>Çizim 101:</b> 93 Nolu Mezarın Uzun Yüzeyi .....	498
<b>Çizim 102:</b> 93 Nolu Mezarın Kısa Yüzeyi .....	499
<b>Çizim 103:</b> 93 Nolu Mezarın Ayak Taşı .....	499
<b>Çizim 104:</b> 96 Nolu Mezarın Kitabe Taşı .....	500
<b>Çizim 105:</b> 97-98-99 Nolu Mezarların Kitabeleri .....	500
<b>Çizim 106:</b> 104 Nolu Mezarın Uzun Yüzeyi .....	501
<b>Çizim 107:</b> 104 Nolu Mezarın Kısa Yüzeyi .....	501
<b>Çizim 108:</b> 104 Nolu Mezarın Ayak Taşı .....	502
<b>Çizim 109:</b> 105 Nolu Mezarın Kapağının Üzerindeki Kitabenin Etrafını Çevreleyen Bezeme .....	502
<b>Çizim 110:</b> 106 Nolu Mezarın Baş Taşının Görünüşü .....	503
<b>Çizim 111:</b> 106 Nolu Mezarın Baş Taşının Yandan Görünüşü .....	503
<b>Çizim 112:</b> 114 Nolu Mezarın Uzun Yüzeyi .....	504
<b>Çizim 113:</b> 114 Nolu Mezarın Kısa Yüzeyi .....	504
<b>Çizim 114:</b> 114 Nolu Mezarın Etrafını Çevreleyen Metal Şebekenin Uzun Yüzeyi .....	505

<b>Çizim 115:</b> 118 Nolu Mezarın Baş Taşı .....	505
<b>Çizim 116:</b> 128 Nolu Mezarın Baş Taşı .....	506
<b>Çizim 117:</b> 129 Nolu Mezarın Baş Taşı .....	506

### **Fotoğraf Listesi**

<b>Resim 1:</b> Türbe, Sebil, Çeşme ve Hazireden Genel Görüntü .....	507
<b>Resim 2:</b> Türbeden Genel Görüntü .....	508
<b>Resim 3:</b> Türbenin Girişinden Görüntü .....	508
<b>Resim 4:</b> Türbenin İçerisinden Görüntü .....	509
<b>Resim 5:</b> Türbe İçerisinde Bulunan Yazı Kuşağı .....	509
<b>Resim 6:</b> Türbe İçerisinden, Pencere Alınlıklarının Görüntüsü .....	510
<b>Resim 7:</b> Kubbe Altından Görüntü .....	510
<b>Resim 8:</b> Türbe İçerisinden, Sandukaların Genel Görüntüsü .....	511
<b>Resim 9:</b> Friz İle Korniş Arasında Kalan Alandaki Bitkisel Bezeme .....	511
<b>Resim 10:</b> Türbenin Âleminin Görünüşü .....	512
<b>Resim 11:</b> Hünkâr Dairesi ve Nevfidan Odasından Görüntü .....	512
<b>Resim 12:</b> Sebilten Genel Görüntü .....	513
<b>Resim 13:</b> Sebilin Âleminin Görünüşü .....	513
<b>Resim 14:</b> Bahçe Dışındaki Çeşmenin Genel Görünüşü .....	514
<b>Resim 15:</b> Hazire Giriş Kapısının Alınlığı .....	514
<b>Resim 16:</b> Hazire Kapı Kanadı .....	515
<b>Resim 17:</b> Birinci Giriş Kapısının Üzerindeki Kitabe .....	515
<b>Resim 18:</b> İkinci Giriş Kapısının Genel Görüntüsü .....	516
<b>Resim 19:</b> Hazire Bahçesi İçerisinde Bulunan Çeşme .....	516
<b>Resim 20:</b> Hazire İçerisinden Genel Görüntü .....	517
<b>Resim 21:</b> Hazire İçerisinden Genel Görüntü .....	517
<b>Resim 22:</b> 1 Nolu Mezarın Baş Taşı .....	518
<b>Resim 23:</b> 1 Nolu Mezarın Ayak Taşı .....	518
<b>Resim 24:</b> 1 Nolu Mezarın Sandukası .....	519
<b>Resim 25:</b> 1 ve 122 Nolu Mezarı Çevreleyen Bahçenin Metal Kapısı .....	519
<b>Resim 26:</b> 1 ve 122 Nolu Mezarı Çevreleyen Bahçenin Dışından Bir Görüntü .....	520

<b>Resim 27:</b> 1 ve 122 Nolu Mezarın Genel Görünüşü .....	520
<b>Resim 28:</b> 2 Nolu Mezarın Baş Taşı .....	521
<b>Resim 29:</b> 2 Nolu Mezarın Uzun Yüzeyi .....	521
<b>Resim 30:</b> 2 Nolu Mezarın Kısa Yüzeyi .....	522
<b>Resim 31:</b> 2 Nolu Mezarın Genel Görünüşü .....	522
<b>Resim 32:</b> 3 Nolu Mezarın Baş Taşı .....	523
<b>Resim 33:</b> 3 Nolu Mezarın Ayak Taşı .....	523
<b>Resim 34:</b> 3 Nolu Mezarın Uzun Yüzeyindeki Bezemeden Detay .....	524
<b>Resim 35:</b> 3 Nolu Mezarın Genel Görüntüsü .....	524
<b>Resim 36:</b> 4 Nolu Mezarın Baş Taşı .....	525
<b>Resim 37:</b> 4 Nolu Mezarın Uzun Yüzeyi ve Sandukayı Çevreleyen Yazı Kuşağından Bir Bölüm .....	525
<b>Resim 38:</b> 4 Nolu Mezarın Uzun Yüzeyinden Detay .....	526
<b>Resim 39:</b> 4 Nolu Mezarın Uzun Yüzeyinden Detay .....	526
<b>Resim 40:</b> 4 Nolu Mezarın Uzun Yüzeyinden Detay .....	527
<b>Resim 41:</b> 4 Nolu Mezarın Kısa Yüzeyi .....	527
<b>Resim 42:</b> 4 Nolu Mezarın Metal Şebekesinden Detay .....	528
<b>Resim 43:</b> 4 Nolu Mezarın Metal Şebekesinden Detay .....	528
<b>Resim 44:</b> 4 Nolu Mezarın Genel Görünüşü .....	529
<b>Resim 45:</b> 4 Nolu Mezarın Metal Şebekesinin Kısa Yüzeyi ve Köşelerdeki Top Tasvirinin Görünüşü .....	529
<b>Resim 46:</b> 4 Nolu Mezarın Metal Şebekesinden Detay .....	530
<b>Resim 47:</b> 5 Nolu Mezarın Baş Taşı .....	530
<b>Resim 48:</b> 5 Nolu Mezarın Genel Görünüşü .....	531
<b>Resim 49:</b> 6 Nolu Mezarın Baş Taşı .....	531
<b>Resim 50:</b> 6 Nolu Mezarın Uzun Yüzeyi .....	532
<b>Resim 51:</b> 6 Nolu Mezarın Kısa Yüzeyi .....	532
<b>Resim 52:</b> 6 Nolu Mezarın Genel Görünüşü .....	533
<b>Resim 53:</b> 6 Nolu Mezarın Ayak Taşı .....	533
<b>Resim 54:</b> 7 Nolu Mezarın Baş Taşı .....	534
<b>Resim 55:</b> 7 Nolu Mezarın Genel Görünüşü .....	534
<b>Resim 56:</b> 7 Nolu Mezarın Kitabesinden Detay .....	535

<b>Resim 57:</b> 8 Nolu Mezarın Baş Taşı .....	535
<b>Resim 58:</b> 8 Nolu Mezarın Uzun Yüzeyi .....	536
<b>Resim 59:</b> 8 Nolu Mezarın Kısa Yüzeyi .....	536
<b>Resim 60:</b> 8 Nolu Mezarın Genel Görünüşü .....	537
<b>Resim 61:</b> 8 Nolu Mezarın Kapak Taşının Üzerinde Bulunan Vazo .....	537
<b>Resim 62:</b> 9 Nolu Mezarın Baş Taşı .....	538
<b>Resim 63:</b> 9 Nolu Mezarın Uzun Yüzeyinden Detay .....	538
<b>Resim 64:</b> 9 Nolu Mezarın Kısa Yüzeyi .....	539
<b>Resim 65:</b> 9 Nolu Mezarı Genel Görüntüsü .....	539
<b>Resim 66:</b> 10 Nolu Mezarın Baş Taşı .....	540
<b>Resim 67:</b> 10 Nolu Mezarın Uzun Yüzeyi .....	540
<b>Resim 68:</b> 10 Nolu Mezarın Kısa Yüzeyi .....	541
<b>Resim 69:</b> 10 Nolu Mezarın Genel Görünüşü .....	541
<b>Resim 70:</b> 11 Nolu Mezarın Baş Taşı .....	542
<b>Resim 71:</b> 11 Nolu Mezarın Uzun Yüzeyi .....	542
<b>Resim 72:</b> 11 Nolu Mezarın Genel Görünüşü .....	543
<b>Resim 73:</b> 12 Nolu Mezarın Baş Taşı .....	543
<b>Resim 74:</b> 12 Nolu Mezarın Uzun Yüzeyi .....	544
<b>Resim 75:</b> 12 Nolu Mezarın Kısa Yüzeyi .....	544
<b>Resim 76:</b> 12 Nolu Mezarın Ayak Taşı .....	545
<b>Resim 77:</b> 12 Nolu Mezarın Genel Görünüşü .....	545
<b>Resim 78:</b> 13 Nolu Mezarın Baş Taşı .....	546
<b>Resim 79:</b> 13 Nolu Mezarın Genel Görünüşü .....	546
<b>Resim 80:</b> 13 Nolu Mezarın Şahide Bezemesinden Detay .....	547
<b>Resim 81:</b> 14 Nolu Mezarın Baş Taşı .....	547
<b>Resim 82:</b> 14 Nolu Mezarın Genel Görünüşü .....	548
<b>Resim 83:</b> 15 Nolu Mezarın Baş Taşı .....	548
<b>Resim 84:</b> 15 Nolu Mezarın Genel Görünüşü .....	549
<b>Resim 85:</b> 16 Nolu Mezarın Baş Taşı .....	549
<b>Resim 86:</b> 16 Nolu Mezarın Uzun Yüzeyi .....	550
<b>Resim 87:</b> 16 Nolu Mezarın Genel Görünüşü .....	550
<b>Resim 88:</b> 17 Nolu Mezarın Baş Taşı .....	551

<b>Resim 89:</b> 17 Nolu Mezarın Genel Görünüşü	551
<b>Resim 90:</b> 18 Nolu Mezarın Baş Taşı	552
<b>Resim 91:</b> 18 Nolu Mezarın Sandukası	552
<b>Resim 92:</b> 18 Nolu Mezarın Genel Görünüşü	553
<b>Resim 93:</b> 18 Nolu Mezarın Şahidesinden Detay	553
<b>Resim 94:</b> 19 Nolu Mezarın Baş Taşı	554
<b>Resim 95:</b> 19 Nolu Mezarın Uzun Yüzeyi	554
<b>Resim 96:</b> 19 Nolu Mezarın Kısa Yüzeyi	555
<b>Resim 97:</b> 20 Nolu Mezarın Baş Taşı	555
<b>Resim 98:</b> 20 Nolu Mezarın Genel Görünüşü	556
<b>Resim 99:</b> 21 Nolu Mezarın Baş Taşı	556
<b>Resim 100:</b> 21 Nolu Mezarın Genel Görünüşü	557
<b>Resim 101:</b> 21 Nolu Mezarın Bezemesinden Detay	557
<b>Resim 102:</b> 22 Nolu Mezarın Baş Taşı	558
<b>Resim 103:</b> 22 Nolu Mezarın Uzun Yüzeyi	558
<b>Resim 104:</b> 22 Nolu Mezarın Kısa Yüzeyi	559
<b>Resim 105:</b> 22 Nolu Mezarın Genel Görünüşü	559
<b>Resim 106:</b> 23 Nolu Mezarın Baş Taşı	560
<b>Resim 107:</b> 23 Nolu Mezarın Ayak Taşı	560
<b>Resim 108:</b> 23 Nolu Mezarın Genel Görünüşü	561
<b>Resim 109:</b> 24 Nolu Mezarın Baş Taşı	561
<b>Resim 110:</b> 24 Nolu Mezarın Genel Görünüşü	562
<b>Resim 111:</b> 25 Nolu Mezarın Baş Taşı	562
<b>Resim 112:</b> 25 Nolu Mezarın Genel Görünüşü	563
<b>Resim 113:</b> 26 Nolu Mezarın Baş Taşı	563
<b>Resim 114:</b> 26 Nolu Mezarın Genel Görünüşü	564
<b>Resim 115:</b> 27 Nolu Mezarın Baş Taşı	564
<b>Resim 116:</b> 27 Nolu Mezarın Genel Görünüşü	565
<b>Resim 117:</b> 28 Nolu Mezarın Baş Taşı	565
<b>Resim 118:</b> 28 Nolu Mezarın Genel Görünüşü	566
<b>Resim 119:</b> 29 Nolu Mezarın Baş Taşı	566
<b>Resim 120:</b> 29 Nolu Mezarın Genel Görünüşü	567



<b>Resim 121:</b> 30 Nolu Mezarın Baş Taşı .....	567
<b>Resim 122:</b> 30 Nolu Mezarın Uzun Yüzeyi .....	568
<b>Resim 123:</b> 30 Nolu Mezarın Genel Görünüşü .....	568
<b>Resim 124:</b> 30 Nolu Mezarın Kısa Yüzeyi .....	569
<b>Resim 125:</b> 31 Nolu Mezarın Baş Taşı .....	569
<b>Resim 126:</b> 31 Nolu Mezarın Genel Görünüşü .....	570
<b>Resim 127:</b> 32 Nolu Mezarın Baş Taşı .....	570
<b>Resim 128:</b> 32 Nolu Mezarın Genel Görünüşü .....	571
<b>Resim 129:</b> 33 Nolu Mezarın Baş Taşı .....	571
<b>Resim 130:</b> 33 Nolu Mezarın Genel Görünüşü .....	572
<b>Resim 131:</b> 34 Nolu Mezarın Baş Taşı .....	572
<b>Resim 132:</b> 34 Nolu Mezarın Genel Görünüşü .....	573
<b>Resim 133:</b> 35 Nolu Mezarın Baş Taşı .....	573
<b>Resim 134:</b> 35 Nolu Mezarın Kabir Sulukları .....	574
<b>Resim 135:</b> 35 Nolu Mezarın Genel Görünüşü .....	574
<b>Resim 136:</b> 36 Nolu Mezarın Baş Taşı .....	575
<b>Resim 137:</b> 36 Nolu Mezarın Genel Görünüşü .....	575
<b>Resim 138:</b> 37 Nolu Mezarın Baş Taşı .....	576
<b>Resim 139:</b> 37 Nolu Mezarın Genel Görünüşü .....	576
<b>Resim 140:</b> 37 Nolu Mezarın Uzun Yüzeyi .....	577
<b>Resim 141:</b> 37 Nolu Mezarın Kısa Yüzeyi .....	577
<b>Resim 142:</b> 38 Nolu Mezarın Baş Taşı .....	578
<b>Resim 143:</b> 38 Nolu Mezarın Genel Görünüşü .....	578
<b>Resim 144:</b> 39 Nolu Mezarın Baş Taşı .....	579
<b>Resim 145:</b> 39 Nolu Mezarın Genel Görünüşü .....	579
<b>Resim 146:</b> 39 Nolu Mezarın Uzun Yüzeyi .....	580
<b>Resim 147:</b> 39 Nolu Mezarın Kısa Yüzeyi (Baş Taşının Bulunduğu Yön) .....	580
<b>Resim 148:</b> 39 Nolu Mezarın Kısa Yüzeyi (Ayak Taşının Bulunduğu Yön).....	581
<b>Resim 149:</b> 39 Nolu Mezarın Üzerindeki Vazo .....	581
<b>Resim 150:</b> 40 Nolu Mezarın Genel Görünüşü .....	582
<b>Resim 151:</b> 40 Nolu Mezarın Baş Taşı .....	582
<b>Resim 152:</b> 40 Nolu Mezarın Başlığı .....	583

<b>Resim 153:</b> 40 Nolu Mezarın Kısa Yüzeyi .....	583
<b>Resim 154:</b> 40 Nolu Mezarın Ayak Taşı .....	584
<b>Resim 155:</b> 41 Nolu Mezarın Genel Görünüşü .....	584
<b>Resim 156:</b> 42 Nolu Mezarın Baş Taşı .....	585
<b>Resim 157:</b> 42 Nolu Mezarın Uzun Yüzeyi .....	585
<b>Resim 158:</b> 42 Nolu Mezarın Kısa Yüzeyi .....	586
<b>Resim 159:</b> 42 Nolu Mezarın Genel Görünüşü .....	586
<b>Resim 160:</b> 42 Nolu Mezarın Mermer Korkuluğundan Detay .....	587
<b>Resim 161:</b> 42 Nolu Mezarın Mermer Korkuluğundan Detay .....	587
<b>Resim 162:</b> 42 Nolu Mezarın Mermer Korkuluğun Dış Tarafındaki Sütunun Görüntüsü .....	588
<b>Resim 163:</b> 43 Nolu Mezarın Baş Taşı .....	588
<b>Resim 164:</b> 43 Nolu Mezarın Genel Görünüşü .....	589
<b>Resim 165:</b> 43 Nolu Mezarın Kısa Yüzeyi .....	589
<b>Resim 166:</b> 43 Nolu Mezarın Ayak Taşı .....	590
<b>Resim 167:</b> 44 Nolu Mezarın Baş Taşı .....	590
<b>Resim 168:</b> 44 Nolu Mezarın Ayak Taşı .....	591
<b>Resim 169:</b> 44 Nolu Mezarın Genel Görünüşü .....	591
<b>Resim 170:</b> 44 Nolu Mezarın Uzun Yüzeyi .....	592
<b>Resim 171:</b> 44 Nolu Mezarın Kısa Yüzeyi .....	592
<b>Resim 172:</b> 45 Nolu Mezarın Baş Taşı.....	593
<b>Resim 173:</b> 45 Nolu Mezarın Kısa Yüzeyinde Bulunan Alınlıktaki Kitabesi .....	593
<b>Resim 174:</b> 45 Nolu Mezarın Kısa Yüzeyi Ve Alınlığı .....	594
<b>Resim 175:</b> 45 Nolu Mezarın Uzun Yüzeyi .....	594
<b>Resim 176:</b> 45 Nolu Mezarın Uzun Yüzeyinin Alınlığı .....	595
<b>Resim 177:</b> 46 Nolu Mezarın Baş Taşı .....	595
<b>Resim 178:</b> 46 Nolu Mezarın Genel Görünüşü .....	596
<b>Resim 179:</b> 47 Nolu Mezarın Baş Taşı .....	596
<b>Resim 180:</b> 47 Nolu Mezarın Genel Görünüşü .....	597
<b>Resim 181:</b> 48 Nolu Mezarın Baş Taşı .....	597
<b>Resim 182:</b> 48 Nolu Mezarın Genel Görünüşü .....	598
<b>Resim 183:</b> 48 Nolu Mezarın Ayak Taşı .....	598

<b>Resim 184:</b> 49 Nolu Mezarın Baş Taşı .....	599
<b>Resim 185:</b> 49 Nolu Mezarın Genel Görünüşü .....	599
<b>Resim 186:</b> 49 Nolu Mezarın Uzun Yüzeyi .....	600
<b>Resim 187:</b> 49 Nolu Mezarın Kısa Yüzeyi (Baş Taşı Yönü) .....	600
<b>Resim 188:</b> 49 Nolu Mezarın Kısa Yüzeyi (Ayak Taşı Yönü) .....	601
<b>Resim 189:</b> 50 Nolu Mezarın Baş Taşı .....	601
<b>Resim 190:</b> 50 Nolu Mezarın Uzun Yüzeyi .....	602
<b>Resim 191:</b> 50 Nolu Mezarın Kısa Yüzeyi .....	602
<b>Resim 192:</b> 50 Nolu Mezarın Genel Görünüşü .....	603
<b>Resim 193:</b> 51 Nolu Mezarın Baş Taşı .....	603
<b>Resim 194:</b> 51 Nolu Mezarın Genel Görünüşü .....	604
<b>Resim 195:</b> 52 Nolu Mezarın Baş Taşı .....	604
<b>Resim 196:</b> 52 Nolu Mezarın Genel Görünüşü .....	605
<b>Resim 197:</b> 53 Nolu Mezarın Baş Taşı .....	605
<b>Resim 198:</b> 53 Nolu Mezarın Genel Görünüşü .....	606
<b>Resim 199:</b> 54 Nolu Mezarın Baş Taşı .....	606
<b>Resim 200:</b> 54 Nolu Mezarın Kısa Yüzeyi .....	607
<b>Resim 201:</b> 54 Nolu Mezarın Uzun Yüzeyi .....	607
<b>Resim 202:</b> 54 Nolu Mezarın Uzun Yüzeyinden Detay .....	608
<b>Resim 203:</b> 54 Nolu Mezarın Kısa Yüzeyi .....	608
<b>Resim 204:</b> 54 Nolu Mezarın Kapağının Üzerinden Detay .....	609
<b>Resim 205:</b> 55 Nolu Mezarın Baş Taşı .....	609
<b>Resim 206:</b> 55 Nolu Mezarın Uzun Yüzeyi .....	610
<b>Resim 207:</b> 55 Nolu Mezarın Kısa Yüzeyi .....	610
<b>Resim 208:</b> 55 Nolu Mezarın Genel Görüntüsü .....	611
<b>Resim 209:</b> 56 Nolu Mezarın Baş Taşı .....	611
<b>Resim 210:</b> 56 Nolu Mezarın Uzun Yüzeyi .....	612
<b>Resim 211:</b> 56 Nolu Mezarın Kısa Yüzeyi .....	612
<b>Resim 212:</b> 56 Nolu Mezarın Genel Görüntüsü .....	613
<b>Resim 213:</b> 57 Nolu Mezarın Baş Taşı .....	613
<b>Resim 214:</b> 57 Nolu Mezarın Uzun Yüzeyi .....	614
<b>Resim 215:</b> 57 Nolu Mezarın Genel Görünüşü .....	614

<b>Resim 216:</b> 58 Nolu Mezarın Baş Taşı .....	615
<b>Resim 217:</b> 58 Nolu Mezarın Uzun Yüzeyi .....	615
<b>Resim 218:</b> 58 Nolu Mezarın Kısa Yüzeyi .....	616
<b>Resim 219:</b> 58 Nolu Mezarın Genel Görünüşü .....	616
<b>Resim 220:</b> 59 Nolu Mezarın Baş Taşı .....	617
<b>Resim 221:</b> 59 Nolu Mezarın Genel Görünüşü .....	617
<b>Resim 222:</b> 59 Nolu Mezarın Kısa Yüzeyi Ve Ayak Taşı .....	618
<b>Resim 223:</b> 60 Nolu Mezarın Baş Taşı .....	618
<b>Resim 224:</b> 60 Nolu Mezarın Genel Görünüşü .....	619
<b>Resim 225:</b> 60 Nolu Mezarın Ayak Taşından Detay .....	619
<b>Resim 226:</b> 60 Nolu Mezarın Kısa Yüzeyi Ve Ayak Taşı .....	620
<b>Resim 227:</b> 61 Nolu Mezarın Baş Taşı .....	620
<b>Resim 228:</b> 61 Nolu Mezarın Genel Görünüşü .....	621
<b>Resim 229:</b> 62 Nolu Mezarın Baş Taşı .....	621
<b>Resim 230:</b> 62 Nolu Mezarın Uzun Yüzeyi .....	622
<b>Resim 231:</b> 62 Nolu Mezarın Kısa Yüzeyi .....	622
<b>Resim 232:</b> 62 Nolu Mezarın Genel Görünüşü .....	623
<b>Resim 233:</b> 63 Nolu Mezarın Genel Görünüşü .....	623
<b>Resim 234:</b> 64 Nolu Mezarın Baş Taşı .....	624
<b>Resim 235:</b> 64 Nolu Mezarın Uzun Yüzeyi .....	624
<b>Resim 236:</b> 64 Nolu Mezarın Kısa Yüzeyi .....	625
<b>Resim 237:</b> 65 Nolu Mezarın Baş Taşı .....	625
<b>Resim 238:</b> 65 Nolu Mezarın Genel Görünüşü .....	626
<b>Resim 239:</b> 65 Nolu Mezarın Uzun Yüzeyi .....	626
<b>Resim 240:</b> 65 Nolu Mezarın Kısa Yüzeyi .....	627
<b>Resim 241:</b> 66 Nolu Mezarın Baş Taşı .....	627
<b>Resim 242:</b> 66 Nolu Mezarın Genel Görünüşü .....	628
<b>Resim 243:</b> 67 Nolu Mezarın Baş Taşı .....	628
<b>Resim 244:</b> 67 Nolu Mezarın Uzun Yüzeyi .....	629
<b>Resim 245:</b> 67 Nolu Mezarın Kısa Yüzeyi .....	629
<b>Resim 246:</b> 67 Nolu Mezarın Genel Görünüşü .....	630
<b>Resim 247:</b> 68 Nolu Mezarın Baş Taşı .....	630

<b>Resim 248:</b> 68 Nolu Mezarın Uzun Yüzeyi .....	631
<b>Resim 249:</b> 68 Nolu Mezarın Kısa Yüzeyi .....	631
<b>Resim 250:</b> 68 Nolu Mezarın Genel Görünüşü .....	632
<b>Resim 251:</b> 69 Nolu Mezarın Baş Taşı .....	632
<b>Resim 252:</b> 69 Nolu Mezarın Genel Görünüşü .....	633
<b>Resim 253:</b> 69 Nolu Mezarın Şahidesinin Kaidesinden Detay .....	633
<b>Resim 254:</b> 69 Nolu Mezarın Ayak Taşı .....	634
<b>Resim 255:</b> 70 Nolu Mezarın Baş Taşı .....	634
<b>Resim 256:</b> 70 Nolu Mezarın Genel Görünüşü .....	635
<b>Resim 257:</b> 71 Nolu Mezarın Baş Taşı .....	635
<b>Resim 258:</b> 71 Nolu Mezarın Genel Görünüşü .....	636
<b>Resim 259:</b> 71 Nolu Mezarın Uzun Yüzeyi .....	636
<b>Resim 260:</b> 71 Nolu Mezarın Kısa Yüzeyi .....	637
<b>Resim 261:</b> 72 Nolu Mezarın Baş Taşı .....	637
<b>Resim 262:</b> 72 Nolu Mezarın Genel Görünüşü .....	638
<b>Resim 263:</b> 73 Nolu Mezarın Baş Taşı .....	638
<b>Resim 264:</b> 73 Nolu Mezarın Genel Görünüşü .....	639
<b>Resim 265:</b> 73 Nolu Mezarın Uzun Yüzeyi .....	639
<b>Resim 266:</b> 73 Nolu Mezarın Kısa Yüzeyi .....	640
<b>Resim 267:</b> 74 Nolu Mezarın Baş Taşı .....	640
<b>Resim 268:</b> 74 Nolu Mezarın Genel Görünüşü .....	641
<b>Resim 269:</b> 75 Nolu Mezarın Baş Taşı .....	641
<b>Resim 270:</b> 75 Nolu Mezarın Genel Görünüşü .....	642
<b>Resim 271:</b> 76 Nolu Mezarın Baş Taşı .....	642
<b>Resim 272:</b> 76 Nolu Mezarın Genel Görünüşü .....	643
<b>Resim 273:</b> 77 Nolu Mezarın Baş Taşı .....	643
<b>Resim 274:</b> 77 Nolu Mezarın Uzun Yüzeyi .....	644
<b>Resim 275:</b> 77 Nolu Mezarın Kısa Yüzeyi Ve Ayak Taşı .....	644
<b>Resim 276:</b> 77 Nolu Mezarın Genel Görünüşü .....	645
<b>Resim 277:</b> 78 Nolu Mezarın Baş Taşı .....	645
<b>Resim 278:</b> 78 Nolu Mezarın Genel Görünüşü .....	646
<b>Resim 279:</b> 78 Nolu Mezarın Kısa Yüzeyi .....	646

<b>Resim 280:</b> 79 Nolu Mezarın Baş Taşı .....	647
<b>Resim 281:</b> 79 Nolu Mezarın Genel Görünüşü .....	647
<b>Resim 282:</b> 79 Nolu Mezarın Ayak Taşı .....	648
<b>Resim 283:</b> 80 Nolu Mezarın Baş Taşı .....	648
<b>Resim 284:</b> 80 Nolu Mezarın Genel Görünüşü .....	649
<b>Resim 285:</b> 81 Nolu Mezarın Baş Taşı .....	649
<b>Resim 286:</b> 81 Nolu Mezarın Uzun Yüzeyi .....	650
<b>Resim 287:</b> 81 Nolu Mezarın Kısa Yüzeyi .....	650
<b>Resim 288:</b> 81 Nolu Mezarın Genel Görünüşü .....	651
<b>Resim 289:</b> 82 Nolu Mezarın Baş Taşı .....	651
<b>Resim 290:</b> 82 Nolu Mezarın Genel Görünüşü .....	652
<b>Resim 291:</b> 83 Nolu Mezarın Baş Taşı .....	652
<b>Resim 292:</b> 83 Nolu Mezarın Genel Görünüşü .....	653
<b>Resim 293:</b> 83 Nolu Mezarın Kısa Yüzeyi .....	653
<b>Resim 294:</b> 83 Nolu Mezarın Baş Taşından Detay .....	654
<b>Resim 295:</b> 84 Nolu Mezarın Genel Görünüşü .....	654
<b>Resim 296:</b> 85 Nolu Mezarın Baş Taşı .....	655
<b>Resim 297:</b> 85 Nolu Mezarın Uzun Yüzeyi .....	655
<b>Resim 298:</b> 85 Nolu Mezarın Genel Görünüşü .....	656
<b>Resim 299:</b> 86 Nolu Mezarın Baş Taşı .....	656
<b>Resim 300:</b> 86 Nolu Mezarın Genel Görünüşü .....	657
<b>Resim 301:</b> 86 Nolu Mezarın Uzun Yüzeyi .....	657
<b>Resim 302:</b> 86 Nolu Mezarın Kısa Yüzeyi .....	658
<b>Resim 303:</b> 87 Nolu Mezarın Baş Taşı .....	658
<b>Resim 304:</b> 87 Nolu Mezarın Uzun Yüzeyi .....	659
<b>Resim 305:</b> 87 Nolu Mezarın Genel Görünüşü .....	659
<b>Resim 306:</b> 87 Nolu Mezarın Uzun Yüzeyinin Genel Görünüşü .....	660
<b>Resim 307:</b> 88 Nolu Mezarın Baş Taşı .....	660
<b>Resim 308:</b> 88 Nolu Mezarın Genel Görünüşü .....	661
<b>Resim 309:</b> 89 Nolu Mezarın Genel Görünüşü .....	661
<b>Resim 310:</b> 89 Nolu Mezarın Bahçe Duvarından Detay .....	662
<b>Resim 311:</b> 90 Nolu Mezarın Baş Taşı .....	662

<b>Resim 312:</b> 90 Nolu Mezarın Ayak Taşı .....	663
<b>Resim 313:</b> 90 Nolu Mezarın Genel Görünüşü .....	663
<b>Resim 314:</b> 91 Nolu Mezarın Baş Taşı .....	664
<b>Resim 315:</b> 91 Nolu Mezarın Genel Görünüşü .....	664
<b>Resim 316:</b> 91 Nolu Mezarın Ayak Taşı .....	665
<b>Resim 317:</b> 92 Nolu Mezarın Baş Taşı .....	665
<b>Resim 318:</b> 92 Nolu Mezarın Genel Görünüşü .....	666
<b>Resim 319:</b> 93 Nolu Mezarın Baş Taşı .....	666
<b>Resim 320:</b> 93 Nolu Mezarın Genel Görünüşü .....	667
<b>Resim 321:</b> 93 Nolu Mezarın Uzun Yüzeyi .....	667
<b>Resim 322:</b> 93 Nolu Mezarın Kısa Yüzeyi Ve Ayak Taşı .....	668
<b>Resim 323:</b> 94 Nolu Mezarın Baş Taşı .....	668
<b>Resim 324:</b> 94 Nolu Mezarın Genel Görünüşü.....	669
<b>Resim 325:</b> 95 Nolu Mezarın Baş Taşı .....	669
<b>Resim 326:</b> 95 Nolu Mezarın Genel Görünüşü .....	670
<b>Resim 327:</b> 96 Nolu Mezarın Kitabe Taşı .....	670
<b>Resim 328:</b> 96 Nolu Mezarın Genel Görünüşü .....	671
<b>Resim 329:</b> 97-98-99 Nolu Mezarın Kitabelerinin Genel Görünüşü .....	671
<b>Resim 330:</b> 97 Nolu Mezarın Baş Taşı .....	672
<b>Resim 331:</b> 98 Nolu Mezarın Baş Taşı .....	672
<b>Resim 332:</b> 99 Nolu Mezarın Baş Taşı .....	673
<b>Resim 333:</b> 97-98-99 Nolu Mezarın Genel Görünüşü .....	673
<b>Resim 334:</b> 100 Nolu Mezarın Baş Taşı .....	674
<b>Resim 335:</b> 100 Nolu Mezarın Genel Görünüşü .....	674
<b>Resim 336:</b> 101 Nolu Mezarın Baş Taşı .....	675
<b>Resim 337:</b> 101 Nolu Mezarın Genel Görünüşü .....	675
<b>Resim 338:</b> 101 Nolu Mezarın Şahidesinden Detay .....	676
<b>Resim 339:</b> 102 Nolu Mezarın Baş Taşı .....	676
<b>Resim 340:</b> 102 Nolu Mezarın Genel Görünüşü .....	677
<b>Resim 341:</b> 103 Nolu Mezarın Baş Taşı .....	677
<b>Resim 342:</b> 103 Nolu Mezarın Genel Görünüşü .....	678
<b>Resim 343:</b> 104 Nolu Mezarın Baş Taşı .....	678

<b>Resim 344:</b> 104 Nolu Mezarın Genel Görünüşü .....	679
<b>Resim 345:</b> 104 Nolu Mezarın Uzun Yüzeyi .....	679
<b>Resim 346:</b> 104 Nolu Mezarın Ayak Taşı .....	680
<b>Resim 347:</b> 105 Nolu Mezarın Sanduka Kapağındaki Kitabesi .....	680
<b>Resim 348:</b> 105 Nolu Mezarın Genel Görünüşü .....	681
<b>Resim 349:</b> 105 Nolu Mezarın Sütun Başlığından Detay .....	681
<b>Resim 350:</b> 105 Nolu Mezarın Sandukasının Görünüşü .....	682
<b>Resim 351:</b> 106 Nolu Mezarın Baş Taşı .....	682
<b>Resim 352:</b> 106 Nolu Mezarın Genel Görünüşü .....	683
<b>Resim 353:</b> 106 Nolu Mezarın Baş Taşının Genel Görünüşü .....	683
<b>Resim 354:</b> 106 Nolu Mezarın Baş Taşının Yandan Görünüşü .....	684
<b>Resim 355:</b> 107 Nolu Mezarın Baş Taşı .....	684
<b>Resim 356:</b> 107 Nolu Mezarın Genel Görünüşü .....	685
<b>Resim 357:</b> 108 Nolu Mezarın Baş Taşı .....	685
<b>Resim 358:</b> 108 Nolu Mezarın Genel Görünüşü .....	686
<b>Resim 359:</b> 109 Nolu Mezarın Baş Taşı .....	686
<b>Resim 360:</b> 109 Nolu Mezarın Genel Görünüşü .....	687
<b>Resim 361:</b> 110 Nolu Mezarın Kitabesi .....	687
<b>Resim 362:</b> 110 Nolu Mezarın Genel Görünüşü .....	688
<b>Resim 363:</b> 110 Nolu Mezarın Taç Başlığı .....	688
<b>Resim 364:</b> 111 ve 112 Nolu Mezarın Baş Taşı .....	689
<b>Resim 365:</b> 111 ve 112 Nolu Mezarın Genel Görünüşü .....	689
<b>Resim 366:</b> 113 Nolu Mezarın Baş Taşı .....	690
<b>Resim 367:</b> 113 Nolu Mezarın Genel Görünüşü .....	690
<b>Resim 368:</b> 114 Nolu Mezarın Baş Taşındaki Kitabeden Detay .....	691
<b>Resim 369:</b> 114 Nolu Mezarın Genel Görünüşü .....	691
<b>Resim 370:</b> 115 Nolu Mezarın Baş Taşı .....	692
<b>Resim 371:</b> 115 Nolu Mezarın Genel Görünüşü .....	692
<b>Resim 372:</b> 116 Nolu Mezarın Baş Taşı .....	693
<b>Resim 373:</b> 116 Nolu Mezarın Görünüşü .....	693
<b>Resim 374:</b> 116 Nolu Mezarın Sanduka Kapağının Üzerinden Detay .....	694
<b>Resim 375:</b> 116 Nolu Mezarın Ayak Taşı .....	694



<b>Resim 376:</b> 116 ve 121 Nolu Mezarı Çevreleyen Bahçe Duvarının Görünüşü .....	695
<b>Resim 377:</b> 117 Nolu Mezarın Baş Taşı .....	695
<b>Resim 378:</b> 117 Nolu Mezarın Genel Görünüşü .....	696
<b>Resim 379:</b> 118 Nolu Mezarın Baş Taşı .....	696
<b>Resim 380:</b> 118 Nolu Mezarın Kitabesinin Türkçeleştirildiği Mermer Levha .....	697
<b>Resim 381:</b> 118 Nolu Mezarın Uzun Yüzeyinin Genel Görünüşü .....	697
<b>Resim 382:</b> 118 Nolu Mezarın Sandukasının Üzerini Örtten Mermer Puşide .....	698
<b>Resim 383:</b> 118 Nolu Mezarın Genel Görünüşü .....	698
<b>Resim 384:</b> 118 Nolu Mezar Etrafındaki Sütuncelerden Detay .....	699
<b>Resim 385:</b> 119 Nolu Mezarın Baş Taşı .....	699
<b>Resim 386:</b> 119 Nolu Mezarın Genel Görünüşü .....	700
<b>Resim 387:</b> 120 Nolu Mezarın Kitabe Taşı .....	700
<b>Resim 388:</b> 120 Nolu Mezarın Genel Görünüşü .....	701
<b>Resim 389:</b> 120 Nolu Mezarın Kitabe Taşından Detay .....	701
<b>Resim 390:</b> 121 Nolu Mezarın Baş Taşı .....	702
<b>Resim 391:</b> 122 Nolu Mezarın Baş Taşı .....	702
<b>Resim 392:</b> 122 Nolu Mezarın Ayak Taşı .....	703
<b>Resim 393:</b> 122 Nolu Mezarın Genel Görünüşü .....	703
<b>Resim 394:</b> 123 Nolu Mezarın Baş Taşı .....	704
<b>Resim 395:</b> 123 Nolu Mezarın Genel Görünüşü .....	704
<b>Resim 396:</b> 124 Nolu Mezarın Baş Taşı .....	705
<b>Resim 397:</b> 124 Nolu Mezarın Genel Görünüşü .....	705
<b>Resim 398:</b> 125 Nolu Mezarın Baş Taşı .....	706
<b>Resim 399:</b> 125 Nolu Mezarın Genel Görünüşü .....	706
<b>Resim 400:</b> 125 Nolu Mezarın Baş Taşından Detay .....	707
<b>Resim 401:</b> 126 ve 127 Nolu Mezarların Baş Taşı .....	707
<b>Resim 402:</b> 126 ve 127 Nolu Mezarların Genel Görünüşü .....	708
<b>Resim 403:</b> 128 Nolu Mezarın Baş Taşı .....	708
<b>Resim 404:</b> 128 Nolu Mezarın Genel Görünüşü .....	709
<b>Resim 405:</b> 128 Nolu Mezarın Baş Taşındaki Bezemeden Detay .....	709
<b>Resim 406:</b> 129 Nolu Mezarın Baş Taşı .....	710
<b>Resim 407:</b> 129 Nolu Mezarın Genel Görünüşü .....	710

<b>Resim 408:</b> 129 Nolu Mezarın Baş Taşından Detay .....	711
<b>Resim 409:</b> 130 Nolu Mezarın Genel Görünüşü .....	711
<b>Resim 410:</b> 131 ve 132 Nolu Mezarların Genel Görünüşü .....	712
<b>Resim 411:</b> 133 Nolu Mezarın Genel Görünüşü .....	712
<b>Resim 412:</b> 134 Nolu Mezarın Genel Görünüşü .....	713
<b>Resim 413:</b> 135 Nolu Mezarın Genel Görünüşü .....	713
<b>Resim 414:</b> 136 Nolu Mezarın Genel Görünüşü .....	714
<b>Resim 415:</b> 134,135 ve 136 Nolu Mezarların Genel Görünüşü .....	714
<b>Resim 416:</b> 135 ve 136 Nolu Mezarın Arasına Yerleştirilen Kavuk .....	715
<b>Karş. Resmi 1:</b> Kastamonu Atabey Camiisi'nin Haziresinde Bulunan Şehzade İbrahim Bin Mustafa'ya Ait Mezarın Görüntüsü (H.Çal- Ö.Ataoğuz Çal'dan) .....	715
<b>Karş. Resmi 2:</b> Kastamonu Atabey Türbesi'nin Haziresinde Bulunan Şemsizade Mehmet Bey'e Ait Mezarın Görüntüsü (H.Çal- Ö.Ataoğuz Çal'dan) .....	716
<b>Karş. Resmi 3:</b> Adana Vilayeti Asakiri Zabdiyesi Alay Beyi Merati-Zade İbrahim Bey'in Mezar Taşı (S.Özkan'dan) .....	716
<b>Karş. Resmi 4:</b> Adana Defterdarı Sofyalı Mustafa Bey'in Baş Taşı (S.Özkan'dan) .....	717
<b>Karş. Resmi 5:</b> Erzincan'ın Kemah İlçesinde, Sağıroğlu Mezarlığındaki Hacı Tahir Paşaya Ait Mezarın Ayak Taşı (H.Gündoğdu-A.Bayhan-A.Aktemur-S.Tığcı-M.Arslan'dan) .....	717
<b>Karş. Resmi 6:</b> Kastamonu Atabey Camiisi'nin Haziresinde Bulunan Zühre Hanıma Ait Mezarın Görüntüsü (H.Çal- Ö.Ataoğuz Çal'dan) .....	718
<b>Karş. Resmi 7:</b> Kastamonu Atabey Camiisi'nin Haziresinde Bulunan Tefrika Hanıma Ait Mezarın Baş Taşı ve Ayak Taşı (H.Çal- Ö.Ataoğuz Çal'dan) .....	718
<b>Karş. Resmi 8:</b> Kastamonu Atabey Türbesi'nin Haziresinde Bulunan Tuti Aliye Hanıma Ait Mezarın Baş Taşından Görüntüsü (H.Çal- Ö.Ataoğuz Çal'dan) .....	719
<b>Karş. Resmi 9:</b> Süleyman Paşazade Ahmet Paşanın Mezarından Görüntü (C.Hanoğlu'ndan) .....	719
<b>Karş. Resmi 10:</b> Mennan Beyin Kızı Zeyneb Hanıma Ait Mezarın Baş Taşı (C.Hanoğlu'ndan) .....	720
<b>Karş. Resmi 11:</b> Hasibe Şerife Hanımın Mezarının Baş Taşı	

(C.Hanođlu'ndan) .....	720
<b>Karş. Resmi 12:</b> Adana Asri Mezarlığında Bulunan Kimliği Belirsiz Bir Mezarın Baş Taşı (S.Özkan'dan) .....	721
<b>Karş. Resmi 13:</b> Beypazarı Müzesinde Bulunan Ahmet Ağaya Ait Mezarın Şahidesi (Gül Tuncel'den) .....	721
<b>Karş Resmi 14:</b> Erzincan'ın Kemah İlçesinde, Sađırođlu Mezarlığındaki Kimliği Belirsiz Bir Mezarın Uzun Yüzeyi (H.Gündođdu-A.Bayhan-A.Aktemur-S.Tıđcı-M.Arslan'dan) .....	722
<b>Karş. Resmi 15:</b> Kastamonu Atabey Türbesi'nin Haziresinde Bulunan Tuti Aliye Hanıma Ait Mezarın Uzun Yüzeyi (H.Çal- Ö.Ataođuz Çal'dan) .....	722
<b>Karş. Resmi 16:</b> Kastamonu Atabey Türbesi'nin Haziresinde Bulunan Şemsizade Ömer Beye Ait Mezarın Uzun Yüzeyi (H.Çal- Ö.Ataođuz Çal'dan) .....	723
<b>Karş. Resmi 17:</b> Kastamonu Atabey Türbesi'nin Haziresinde Bulunan Feride Hanıma Ait Mezarın Görüntüsü (H.Çal- Ö.Ataođuz Çal'dan) .....	723
<b>Karş. Resmi 18:</b> Abdurrahman Paşazade Adana Serdarı İsmail Bey'in Kızı Emine Hanımın Mezar Taşı (S.Özkan'dan) .....	724

## BİBLİYOGRAFYA

Akın, Günkut, “Mahmud II Türbesi ve Sebili” mad, *Dünden Bugüne İstanbul Ansiklopedisi*, İstanbul 1994, V,263-265.

Arık, M. Oluş, “Erken Devir Anadolu Türk Mimarisinde Türbe Biçimleri”, *Anatolia*, Ankara 1967, I(XI),57-119.

Aslanapa, Oktay, *Türk Sanatı*, İstanbul 1998.

....., *Osmanlı Devri Mimarisi*, İstanbul 1980.

....., Anadolu Selçukluları ve Beylikler Devri Kültür Sanat, mad., *Türkler*, Ankara 2002, VII,705-723.

Ayvazoğlu, Beşir, “İstanbul’un Can Damarı: Divanyolu”, *SkyLife*, Kasım, 2009, (316),120-126.

....., *Divanyolu: Bir Caddenin Hikayesi*, İstanbul 2003.

Barthold, W, “Türklerde ve Moğollarda Defin Merasimine Dair”, *Bellekten*, Ankara 1947, (11),334-535.

Baykara, Tuncer “Asya Türk Kültürünün Bir Unsuru Olarak Mezar Taşı”, *X. Vakıf Haftası Kitabı*, Ankara 1993, s.127-132.

Belli, Oktay, *Kırgızistan’da Taş Balbal ve İnsan Biçimli Heykeller*, İstanbul 2003.

Belli, Oktay, “Türklerde Taş Heykel ve Balballar” Mad., *Türkler*, Ankara 2002, III.910-913.

Biçici, H. Kamil, “Gördes’te Bulunan Mimari Bezemeli Mezar Taşı İşçiliğinden Bazı Örnekler”, *Gazi Üniversitesi Fen- Edebiyat Fakültesi Sosyal Bilimler Dergisi*, Ankara 2000, s.1-15.

Can, Selman, *Osmanlı Mimarlık Teşkilatının XIX. Yüzyıldaki Değişim Süreci ve Eserleri ile Mimar Seyyid Abdulhalim Efendi*, (Yayımlanmamış Doktora Tezi), İstanbul Üniversitesi Sosyal Bilimler Enstitüsü, İstanbul 2003.

Cerasi, Maurice, *Divanyolu*, (Çev. Ali Özdamar), İstanbul 2006.

Çal, Halit-Özlem, *Kastamonu Atabey Gazi Camisi ve Türbesi Hazirelerindeki Mezar Taşları*, Ankara 2008.

Çağdaş, Cevdet, “Kıbrıs’ta Osmanlı Devri Mezarlıkları Mezar Taşları ve Bu Taşlardaki Sanat”, *Milletlerarası I. Kıbrıs Tetkikleri Kongresi*, Ankara 1971, s.335-348.

Çam, Nusret, “Türk Mezar ve Türbelerinin Özellikleriyle İlgili Bazı Düşünceler”, *Geçmişten Günümüze Mezarlık Kültürü ve İnsan Hayatına Etkileri Sempozyumu*, İstanbul 1998, s.63-71.

Çay, Abdulhaluk, *Anadolu’da Türk Damgası Koç Heykel- Mezar Taşları ve Türklerde Koç-Koyun Meselesi*, Ankara 1983.

....., *Türk Milli Kültüründe Hayvan Motifleri (Koç ve Keçi Etrafında Oluşan Gelenekler)*, Ankara 1990.

Çıblak, Nilgün “Anadolu’da Ölüm Sonrası Mezarlıklar Çevresinde Oluşan İnanç ve pratikler”, *Türk Kültürü*, Ankara 2002, (474),605-614.

Çoruhlu, Tülin, “Eyüp Sultan ve Çevresindeki Hazirelerde Bulunan Mezar Taşlarında Kase İçinde Meyve Tasvirleri” *II. Eyüp Sultan Sempozyumu Tebliğler*, İstanbul 1988, s.102-117.

Çoruhlu, Tülin-Yaşar, ”İstanbul’da Bulunan Gemici / Denizci Mezar Taşlarına Dair Bir Değerlendirme”, *Eyüpsultan Sempozyumu Tebliğler IV*, İstanbul 2000, V,76-89.

Çoruhlu, Yaşar, *Erken Devir Türk Sanatının ABC’si*, İstanbul 1998.

....., “Hun Sanatı” mad., *Türkler*, Ankara 2002, IV,56-64.

....., *Erken Devir Türk Sanatı*, İstanbul 2007.

....., “Eyüp Sultan Çevresindeki Mezar Taşlarında Görülen Kase İçinde Meyve Tasvirlerinin Sembolizmi”, *II. Eyüp Sultan Sempozyumu Tebliğler*, İstanbul 1998, s.118-127.

Darkot, Besim “İstanbul” mad., *İslam Ansiklopedisi*, İstanbul 1966, V/II,1135.

Demirkent, Işın, “İstanbul” mad., *DİA*, İstanbul 2001, XXIII,205-212.

Diyarbakirli, Necat, *Hun Sanatı*, İstanbul, 1998.

....., “Eski Türklerde Kültür ve Sanat”, *Türkler*, Ankara 2002, III,857-859.

Doğanay, Aziz, “Eyüp Sultan Camii Civarındaki Bazı Mezarların Naturalist Üslupta Klasik Devir Süslemeleri, II. Eyüp Sultan Sempozyumu Tebliğler, İstanbul 1998, s.260-267.

Emecen, Feridun, “İstanbul” mad., *DİA*, İstanbul 2001, XXIII,212-220.

Eyice, Semavi, “Empire” mad., *DİA*, İstanbul 1995, XI,159-163.

Gündođdu, Hamza- Bayhan, Ahmet Ali- Aktemur, Ali Murat- Tıđcı, Sibel-Arslan, Muhammet, *Kültür Varlıkları ile Kemah*, Ankara 2009.

Güngör, Harun, “Kayseri ve Çevresinde Bazı Mezar Taşları”, *I. Kayseri Kültür ve Sanat Haftası Konuşmaları ve Tebliđleri*, Kayseri 1987, s.48-52.

Hanođlu, Canan, *Erzurum Merkez’de Cami Hazirelerinde Bulunan XVIII.-XIX. yüzyıl Mezar Taşları*, (Yayımlanmamış Yüksek Lisans Tezi), Atatürk Üniversitesi Sosyal Bilimler Enstitüsü, Erzurum 2006.

Haseki, Metin, *Plastik Açısından Türk Mezar Taşları*, İstanbul 1976.

İnalçık, Halil, “İstanbul” mad., *DİA*, İstanbul 2001, XXIII,220-239.

İnan, Abdulkadir, *Tarihte ve Bugün Şamanizm*, Ankara 1986.

.....“Altay Dağlarında Bulunan Eski Türk Mezarları” Belleten, Ankara 1947, X(41-44),569-570.

*İstanbul Tarihi Çeşmeler Külliyyatı*, S.III, İstanbul 2008.

Kalafat, Yaşar, *Dođu Anadolu’da Eski Türk İnançlarının İzleri*, Ankara 1999.

Kalođlu, Orhan, “Divanyolu”, mad., *Dünden Bugüne İstanbul Ansiklopedisi*, İstanbul 1994, s.III, 72-73.

Karamađaralı, Beyhan, *Ahlat Mezar Taşları*, Ankara 1992.

Karamürsel, Alım, “Türklerde Mezar Geleneđi” Mad., *Türkler*, Ankara 2002, III,76-79.

..... “Eski Türklerde Defin Törenleri İle İlgili Usul ve Adetler”, *Tarih ve Toplum*, Ankara 1990, s.279-281.

Keskin, Candaş, *İstanbul’da Bulunan Osmanlı Dönemi Armalı Ve Madalyalı Mezar Taşları*, (Yayımlanmamış Yüksek Lisans Tezi), Gazi Üniversitesi Sosyal Bilimler Enstitüsü Arkeoloji ve Sanat Tarihi Anabilim Dalı, Ankara 2001.

Kırziođlu, Fahrettin, “Azarbeycan ve Anadolu’da Türkistan’dan Gelen Eski Milli-Gelenek: Kabirtaşı Olarak Kullanılan Koyun ve At Heykelleri”, *X. Vakıf Haftası Kitabı*, Ankara 1993, s.133-160.

Kuban, Dođan, *Osmanlı Mimarisi*, İstanbul 1980.

....., *İstanbul Bir Kent Tarihi*, İstanbul 1996.

Kumbaracılar, İzzet, *İstanbul Sebilleri*, İstanbul 1938.

Kocasavaş, Yıldız, “Eski Türklerde Yas ve Ölü Gömme Adetleri” Mad., *Türkler*, Ankara 2002, III,67-75.

Koşay, H. Zübeyir, “Doğu Anadolu Mezartaşlarındaki Koç ve Koyun Heykelleri”, Milletlerarası Birinci Türk Sanatları Kongresi, Ankara 1962, s.255-257.

Laqueur, Hans-Peter, *Hüve'l Baki İstanbul'da Osmanlı Mezarları ve Mezar Taşları*, (Çev. Selahattin Dilidüzgün), İstanbul 1997.

Muzio, Ciro Lo, “Erken Dönem Türklerinde Defin İşlemleri” Mad., *Türkler*, Ankara 2002, III,123-128.

Nefes, Eyüp, *Samsun Yöresinde Bulunan Mezar Taşları*, (Yayımlanmamış Doktora Tezi) Ondokuz Mayıs Üniversitesi Sosyal Bilimler Enstitüsü, Samsun 2002.

Ödekan, Ayla, “Ampir Üslubu” mad., *Dünden Bugüne İstanbul Ansiklopedisi*, İstanbul 1993, I,247-249.

Ögel, Bahaddin, *İslamiyet ten Önce Türk Kültür Tarihi*, Ankara 1962.

Önkal, Hakkı, *Osmanlı Hanedan Türbeleri*, Ankara 1992.

Örnek, Sedat Veyis, *Anadolu Folklorunda Ölüm*, Ankara 1971.

Özen, Yusuf İzzettin, “İstanbul” mad., *Ana Britanica Genel Kültür Ansiklopedisi*, İstanbul 1988, XII,73-82.

Özdemir, Kemal, *Osmanlı Arması*, İstanbul 1997.

Özgüven, H.Burcu, “Mahmud II Türbesi, Sebili, Çeşmesi ve Haziresi”, mad., *DİA*, Ankara 2003, XXVII,357-358.

Öztuna, Yılmaz, *İkinci Mahmud, Türk Büyükleri Dizisi:119*, Ankara 1989.

Özkan, Haldun, “Erzincan ve Çevresinde Orta Asya Türk Geleneğini Sürdüren Bezemeli Mezar Taşları”, *Atatürk Üniversitesi Türkiyat Araştırmaları Enstitüsü Dergisi*, Erzurum 2000, (15),31-47.

.....“Erzincan Çayırılı ve Çevresinde Heykel Biçimli Mezar Taşlarından Birkaç Örnek”, *VI. Ortaçağ ve Türk Kazı Sonuçları ve Sanat Tarihi Sempozyumu*, Kayseri 2002, s.607-619.

Özkan, Serap, *Geç Dönem Osmanlı Adana Mezar Taşları- (18-20. Yüzyıl)*, (Yayımlanmamış Yüksek Lisans Tezi), Selçuk Üniversitesi Sosyal Bilimler Enstitüsü Konya 2007.

Pektaş, Kadir, *Bitlis Tarihi Mezarlıkları Mezar Taşları*, Ankara 2001.

Roux, Jean- Paul, *Altay Türklerinde Ölüm*, (Çev. Aykut Kazancıgil), İstanbul 1999.

..... *Türklerin ve Mogolların Eski Dini*, (Çev. Aykut Kazancıgil), İstanbul 1994.

Sağiroğlu Arslan, Aslı, *Kayseri Zamantı Irmağı Çevresindeki Bezemeli Mezar Taşları*, (Yayımlanmış Yüksek Lisans Tezi), Erciyes Üniversitesi Sosyal Bilimler Enstitüsü Sanat Tarihi Anabilim Dalı, Kayseri 2003.

Sakaoğlu, Necdet, "İstanbul'un Adları" mad., *Dünden Bugüne İstanbul Ansiklopedisi*, İstanbul 1994, IV,253-256.

Sözen, Metin - Tanyeli, Uğur, *Sanat Kavram ve Terimleri Sözlüğü*, İstanbul 2003.

Süreyyâ, Mehmed, *Sicill-i Osmanî Yahud Tezkire-i Meşâhir-i Osmâniyye*, İstanbul 1997.

Şapolyo, Enver Behnan, "Türk Mezar Taşları", *Önasya*, Ankara 1970, V(57), 10-11.

Tektaş, Nazım, *Sadrzamlar, Osmanlıda İkinci Adam Saltanatı*, İstanbul 2002.

Tuncel, Gül, "Beypazarı Müzesindeki Mezar Taşları", *Ankara Üniversitesi Dil ve Tarih-Coğrafya Fakültesi Dergisi*, Ankara 2004, (44),268-284.

Uluçay, M. Çağatay, *Padişahların Kadınları ve Kızları*, Ankara 1992.

Uğurluel, Talha, "Eyüp Mezarlarında Cennet Meyveli Mezartaşları" VIII, *Eyüp Sultan Sempozyumu Tebliğler*, İstanbul 2004, s.116-121.

Ünsal, Behçet, "İstanbul Türbeleri Üzerine Stil Araştırması", *Vakıflar Dergisi*, Ankara 1982, (16),77-120.

*Türkçe Sözlük*, Türk Dili Kurumu, İstanbul 1999.

*Yeni Türk Ansiklopedisi*, "İstanbul" mad., İstanbul 1985, IV,1530-1545.

*Yeni Rehber Ansiklopedisi*, "İstanbul" mad., İstanbul 1993, X,194-227.



**ÖZGEÇMİŞ**

<b>Kişisel Bilgiler</b>	
Adı Soyadı	Sibel TIĞCI
Doğum Yeri ve Tarihi	Erzurum-1977
<b>Eğitim Durumu</b>	
Lisans Öğrenimi	Atatürk Üniversitesi Güzel Sanatlar Fakültesi <i>Resim Bölümü</i>
Y. Lisans Öğrenimi	Atatürk Üniversitesi Sosyal Bilimler Enstitüsü <i>Sanat Tarihi Anabilim Dalı</i>
Bildiği Yabancı Diller	İngilizce
Bilimsel Faaliyetleri	<b>Kitap,</b> “ <i>Kültür Varlıkları İle Kemah</i> ” (ekip ile birlikte),Ankara 2009. <b>Bildiri,</b> “ <i>Kemah'tan Bir Grup Mezartaşı</i> ”, Prof. Dr. Hamza Gündoğdu ile, Atatürk Üniversitesi Güzel Sanatlar Fakültesi Geleneksel Türk El Sanatları Sempozyumu (04-06 Haziran 2009, Erzurum)(Baskıda).
<b>İş Deneyimi</b>	
Stajlar	x
Projeler	x
Çalıştığı Kurumlar	Ahi Evran Üniversitesi Mucur MYO.
<b>İletişim</b>	
E-Posta Adresi	sibeltigci@hotmail.com
<b>Tarih</b>	04.07.2010

## PLANLAR

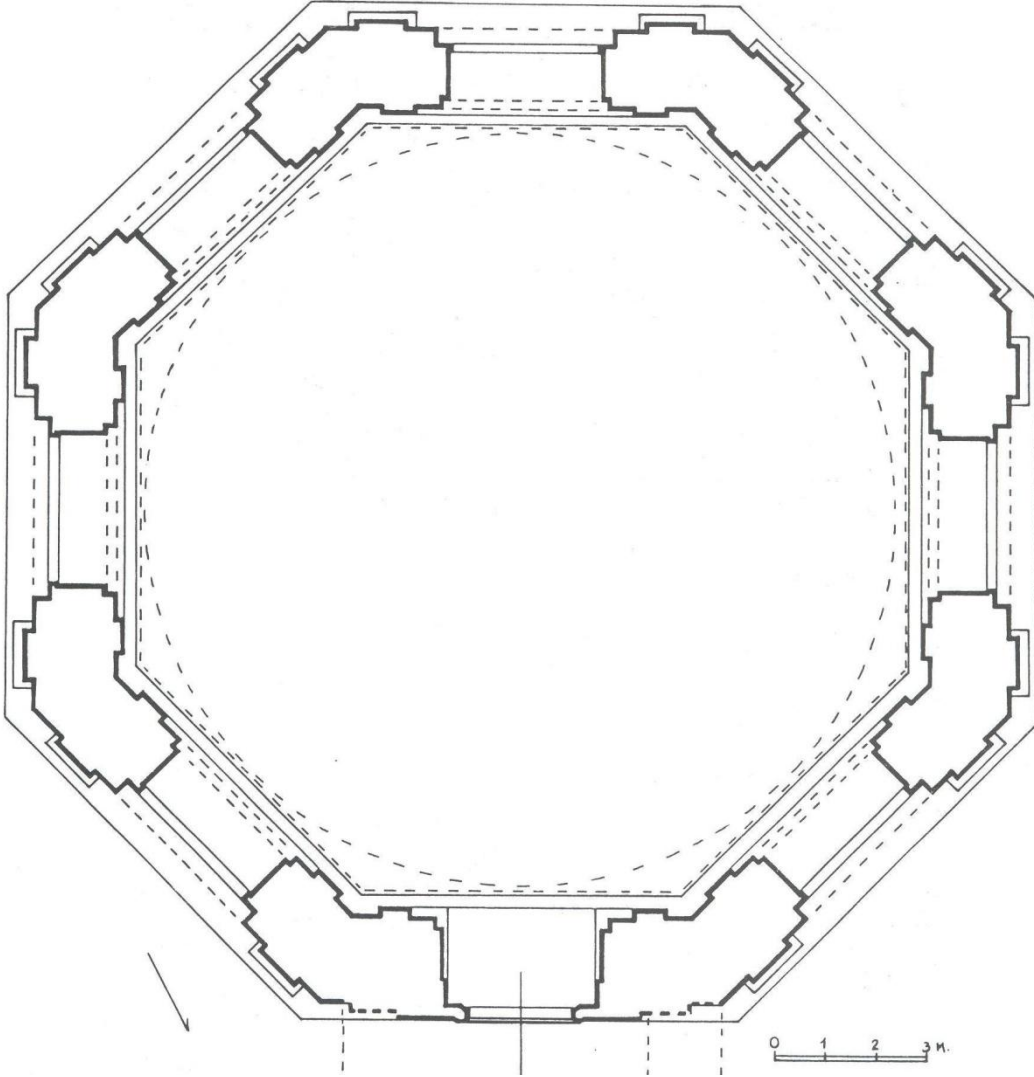
**Plan 1:**Türbe Planı

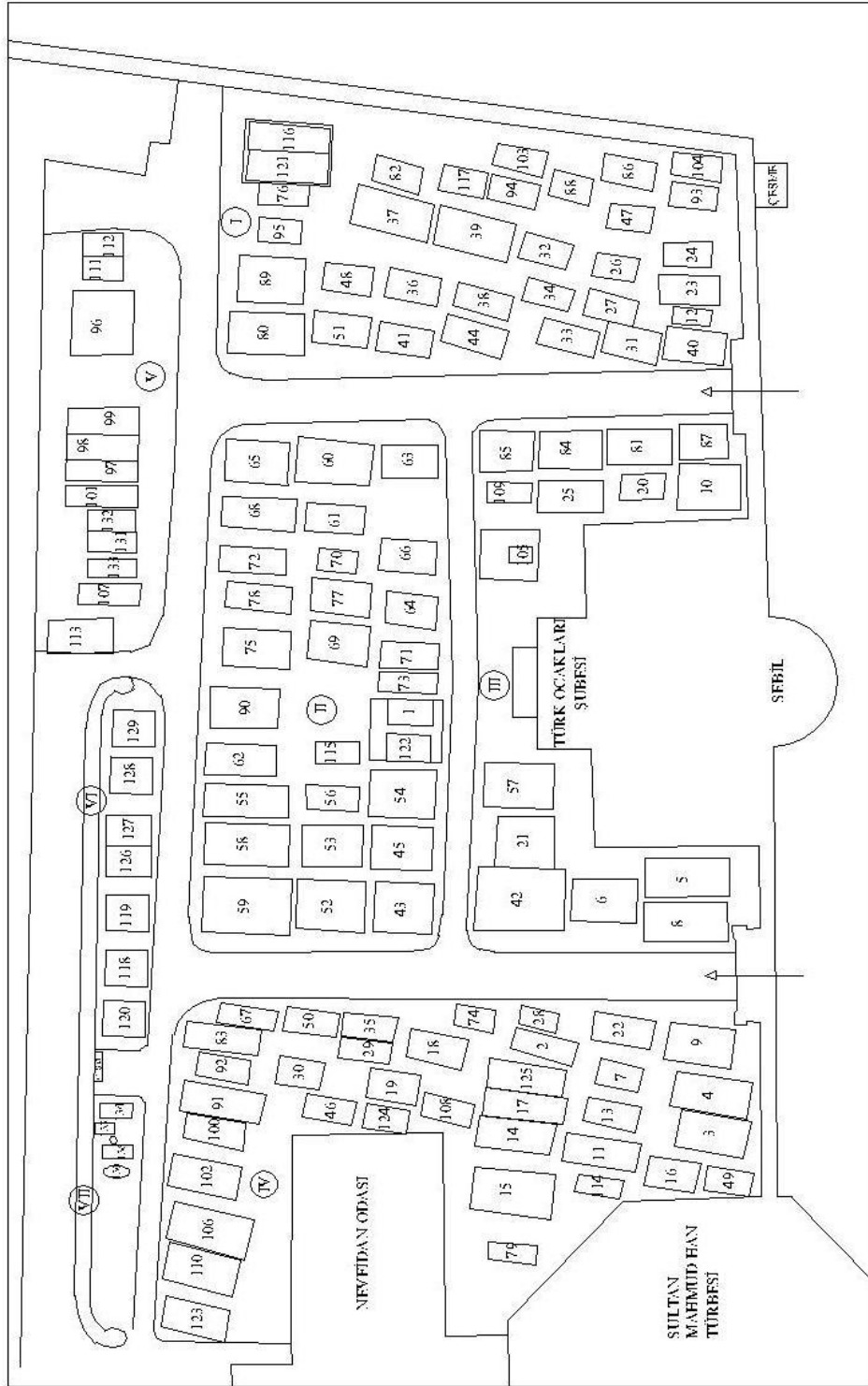

**Plan 2: Hazire Planı**

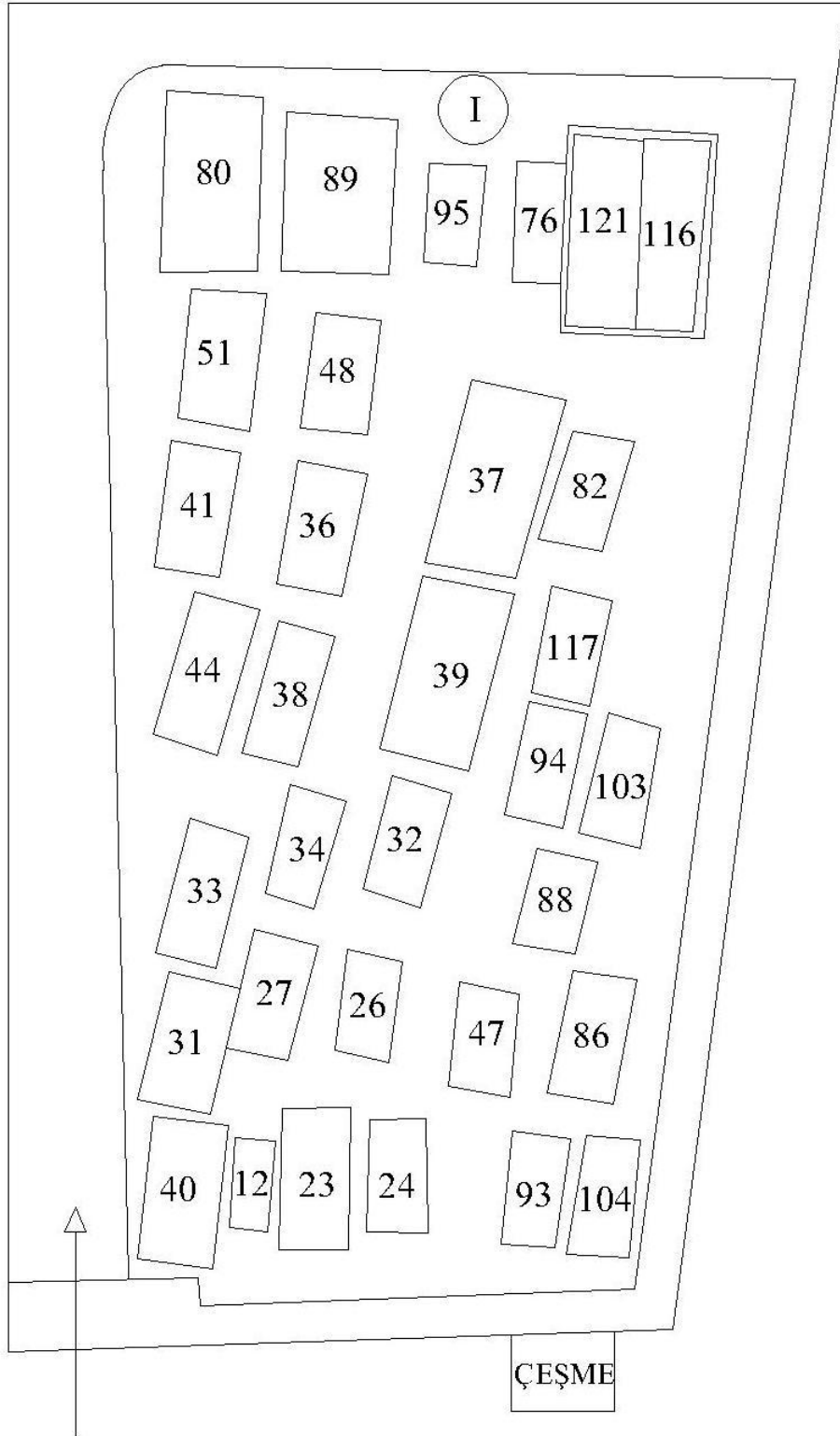

**Plan 3: I. Adanın Planı**

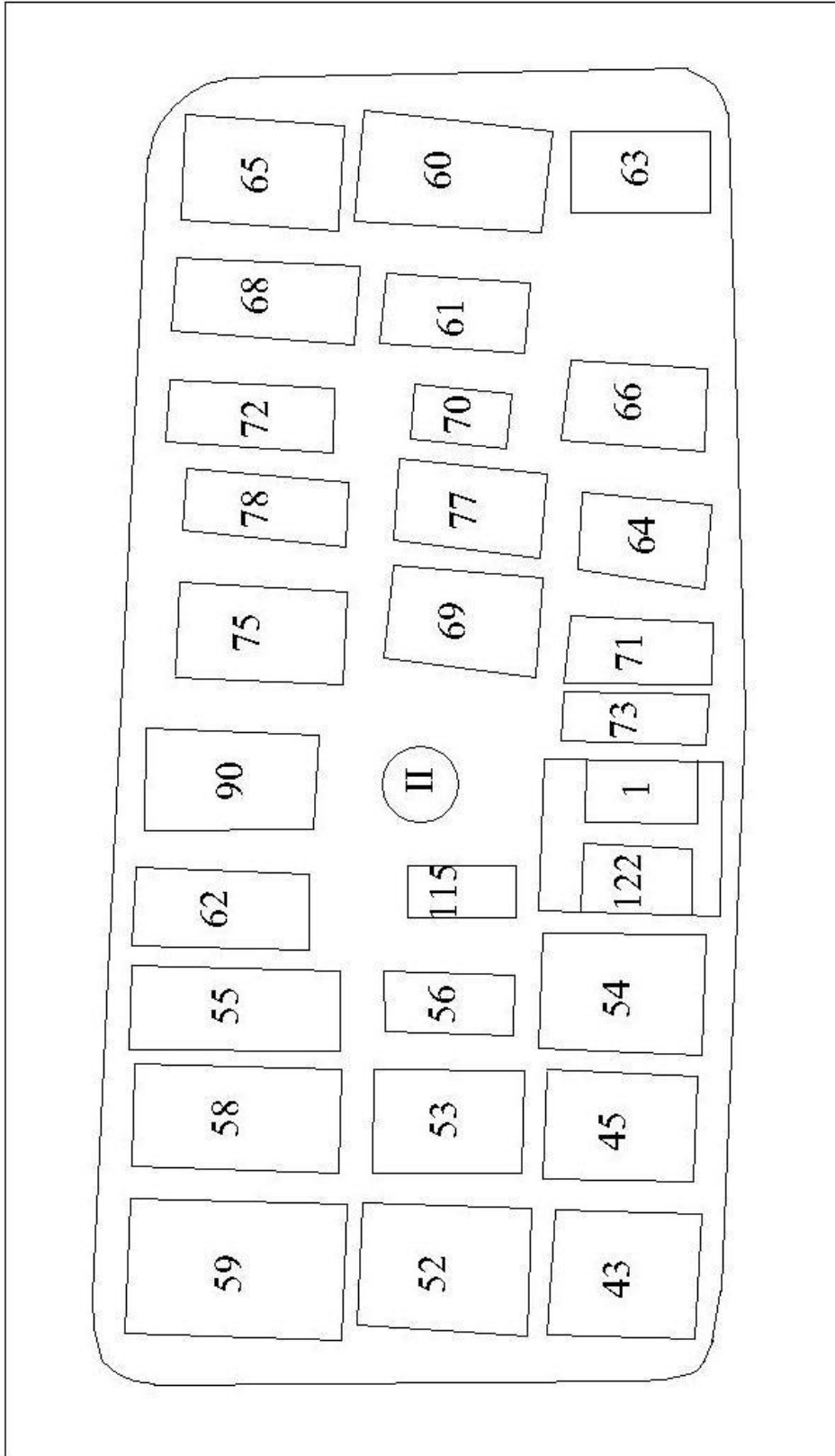

**Plan 4: II. Adanın Planı**

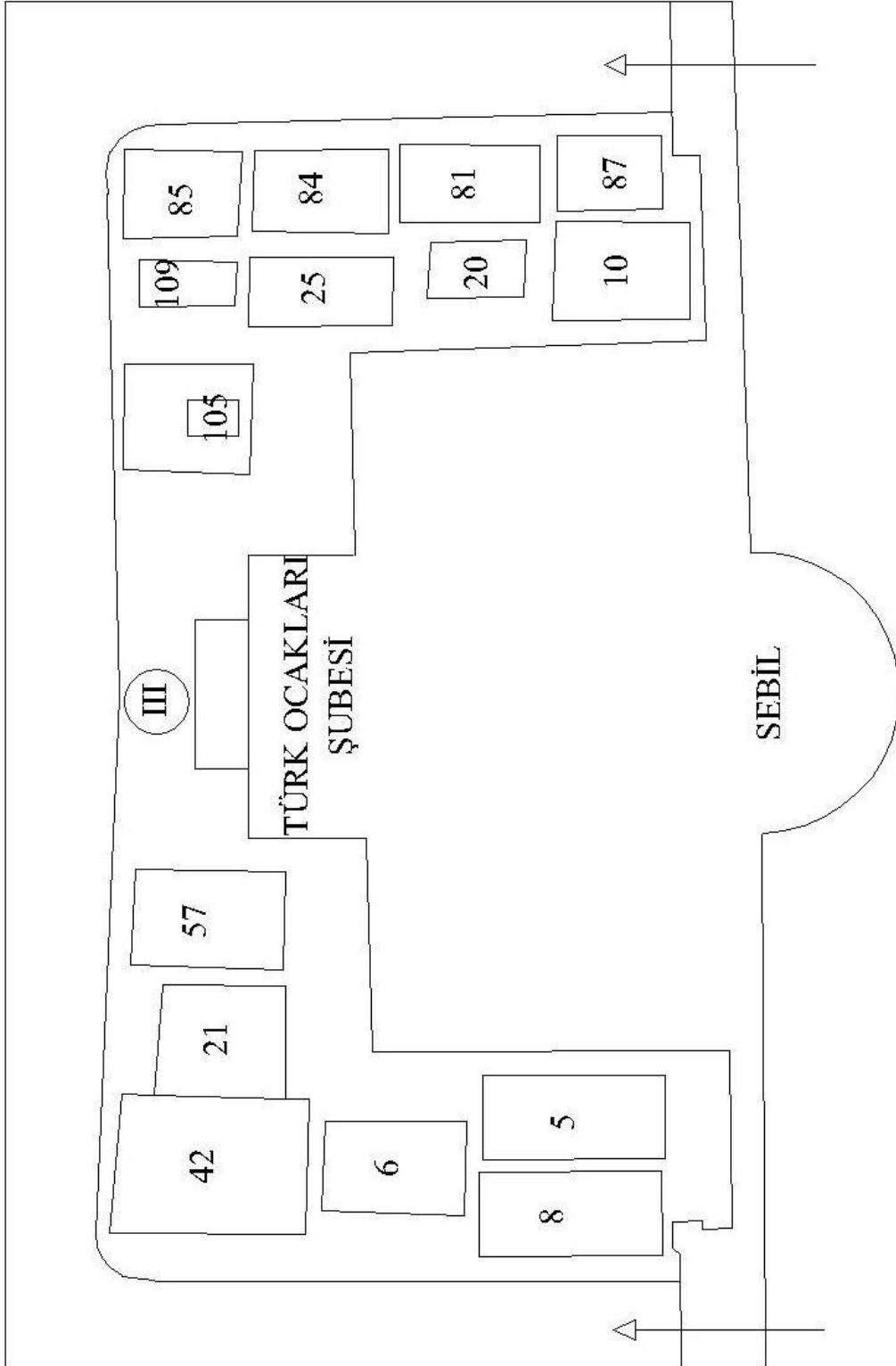

**Plan 5: III. Adanın Planı**

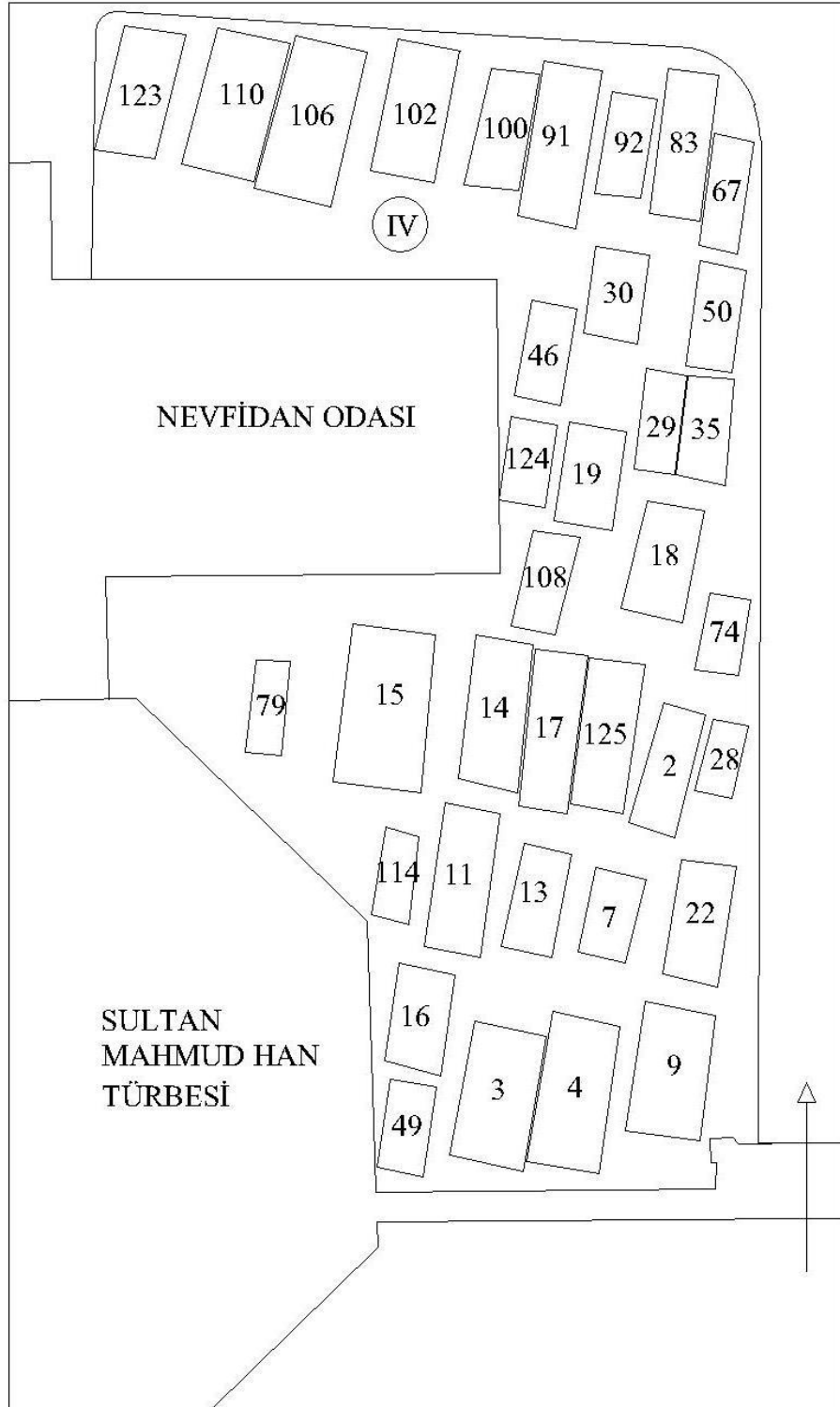

**Plan 6:** IV. Adanın Planı

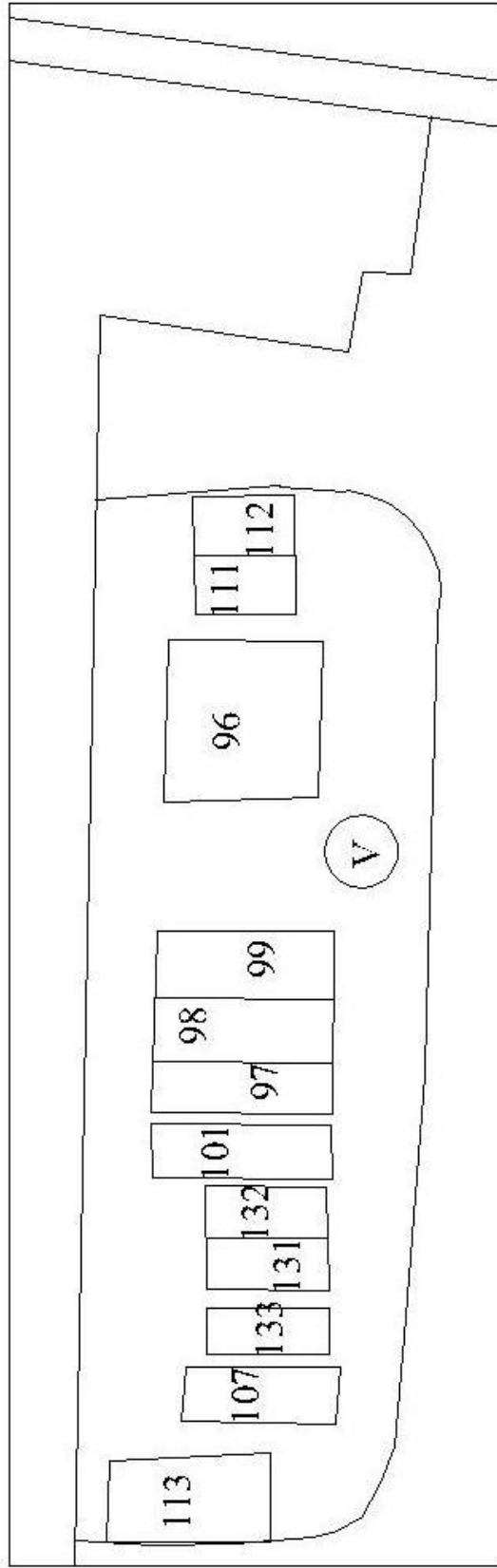

**Plan 7: V. Adanın Planı**



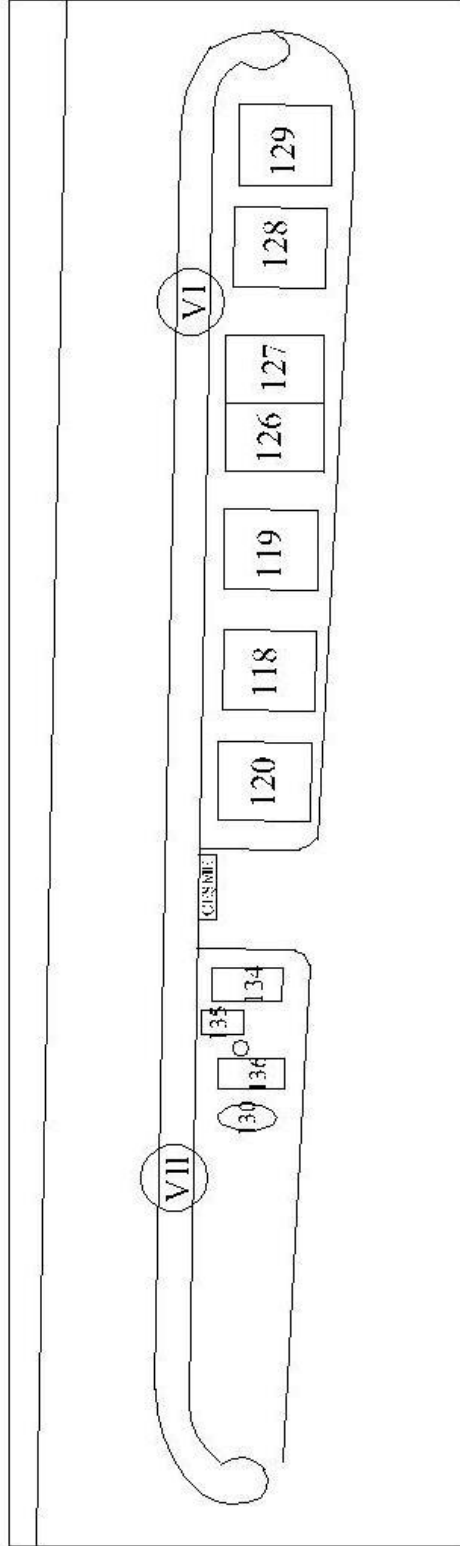

**Plan 8:** VI. ve VII. Adanın Planı

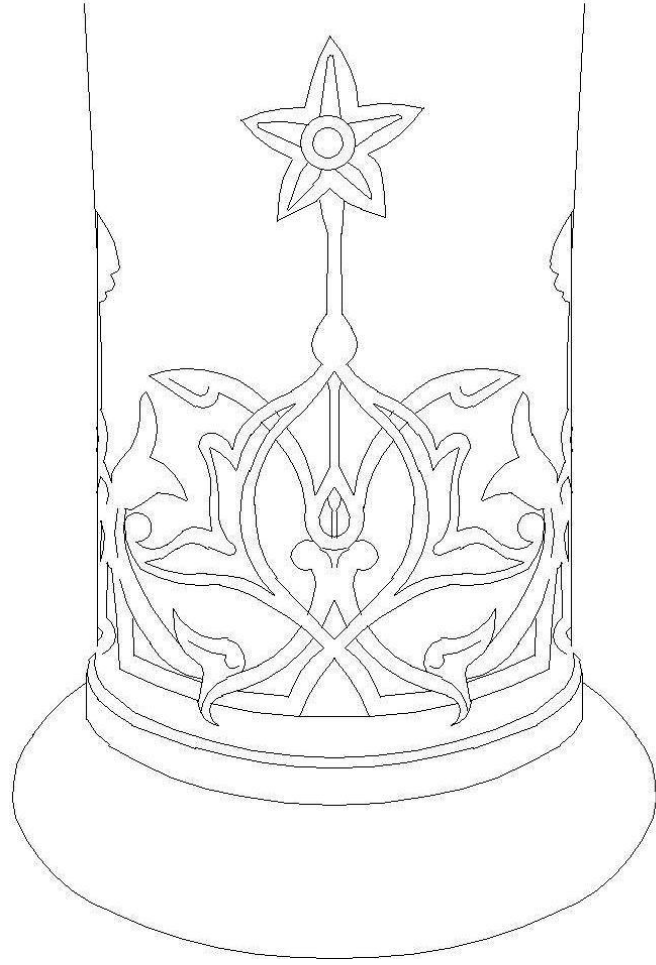
**ÇİZİMLER**

**Çizim 1:** 1 Nolu ve 122 Nolu Mezarların Şahidesinden Detay

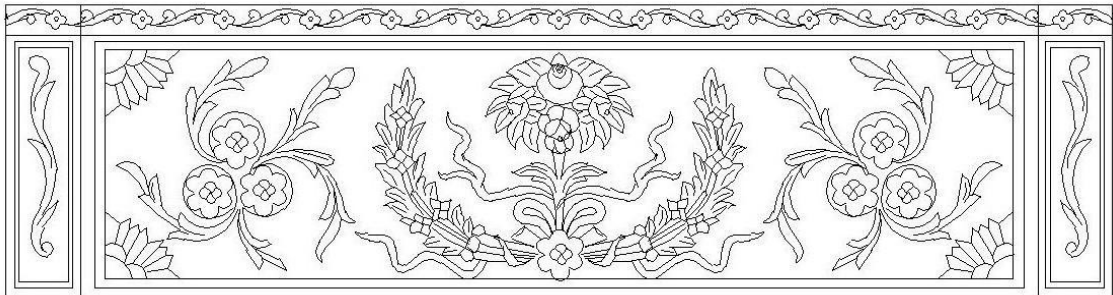

**Çizim 2:** 2 Nolu Mezarın Uzun Yüzeyi

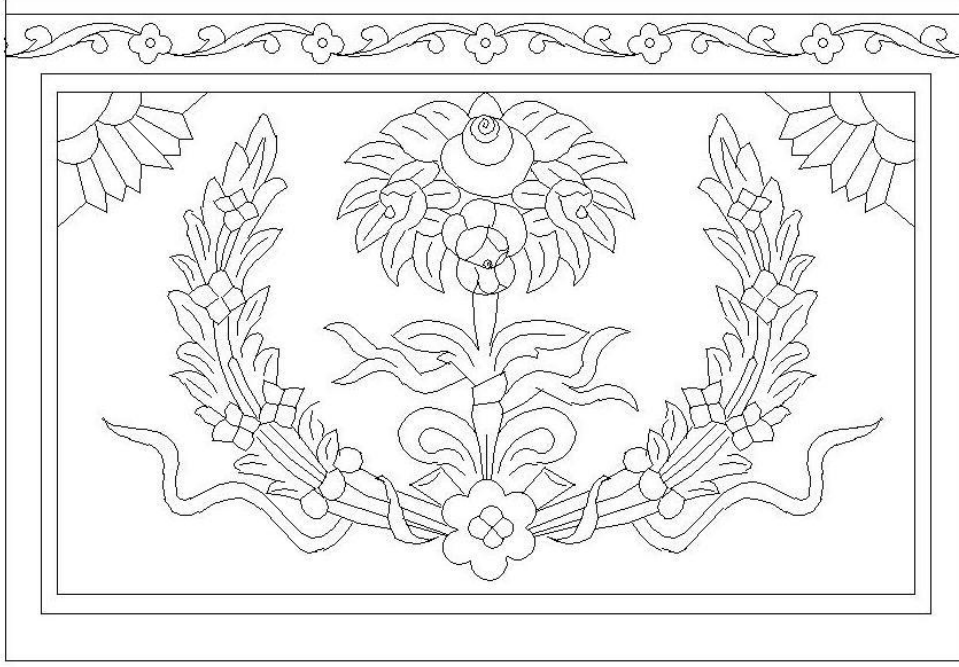

**Çizim 3:** 2 Nolu Mezarın Kısa Yüzeyi

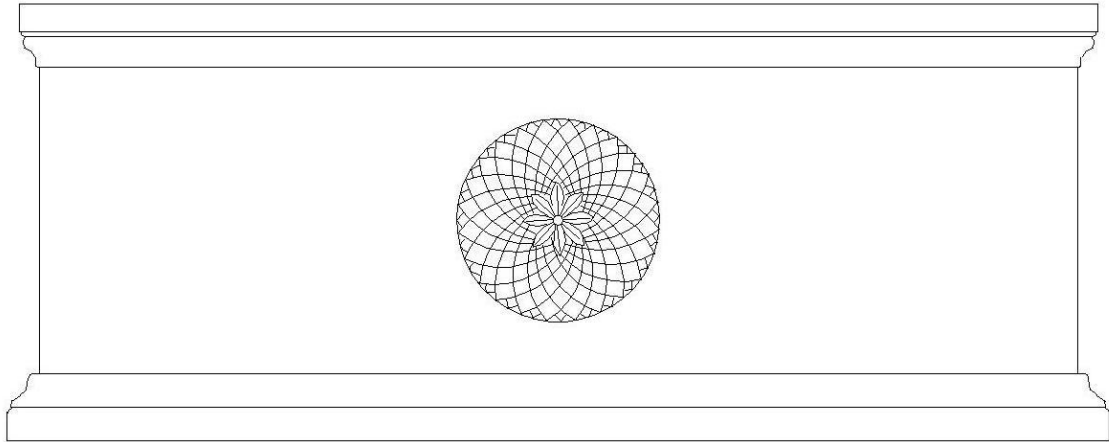

**Çizim 4:** 3 Nolu Mezarın Uzun Yüzeyi

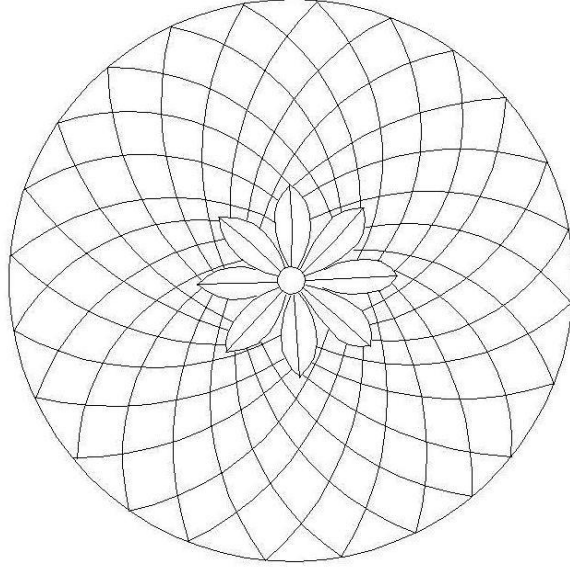

**Çizim 5:** 3 Nolu Mezarın Uzun Yüzeyinden Detay

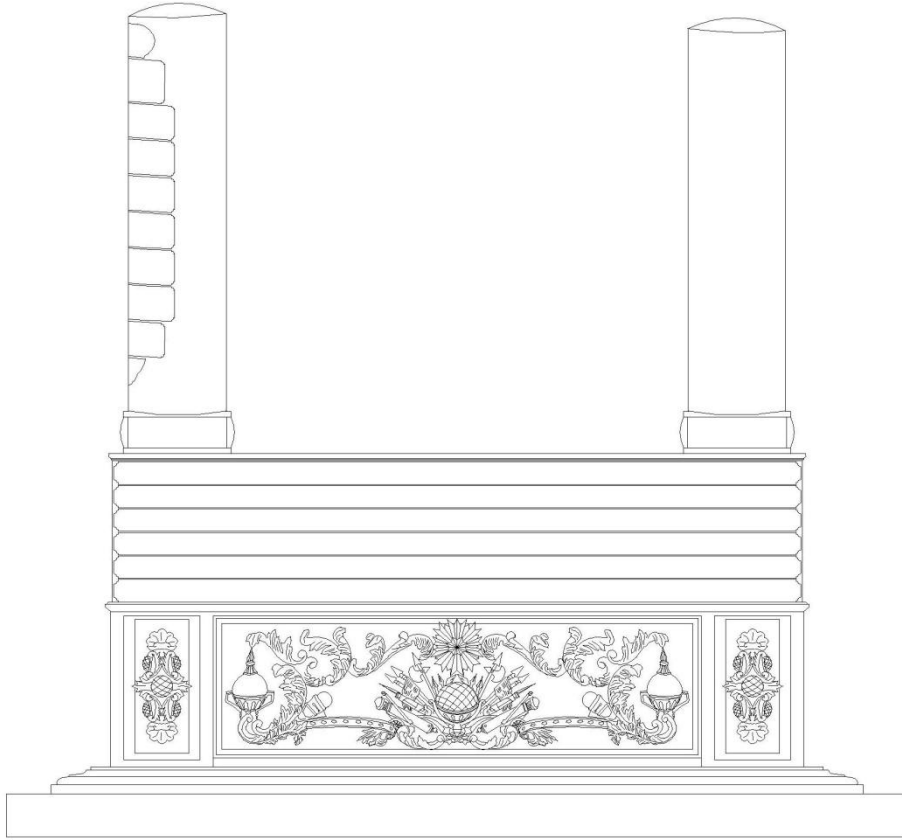

**Çizim 6:** 4 Nolu Mezarın Uzun Yüzeyinin Genel Görünüşü



**Çizim 7:** 4 Nolu Mezarın Kısa Yüzeyinden Görüntü

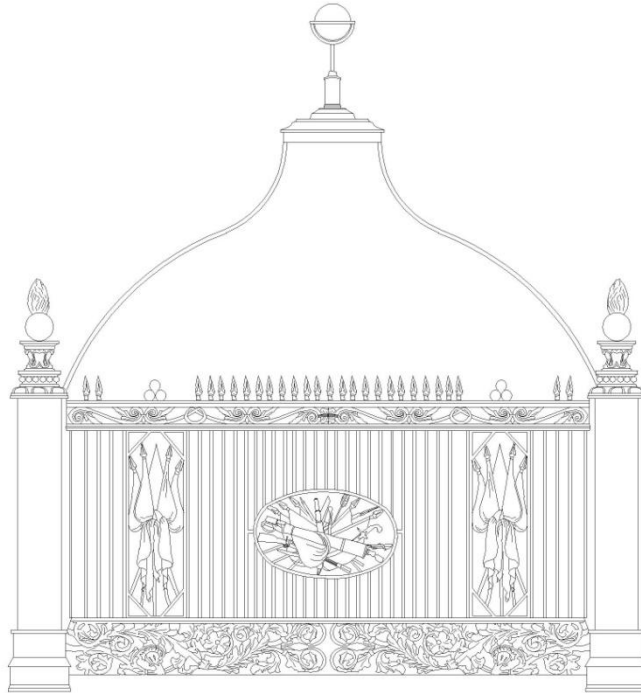

**Çizim 8:** 4 Nolu Mezarın Şebekesinin Uzun Yüzeyi

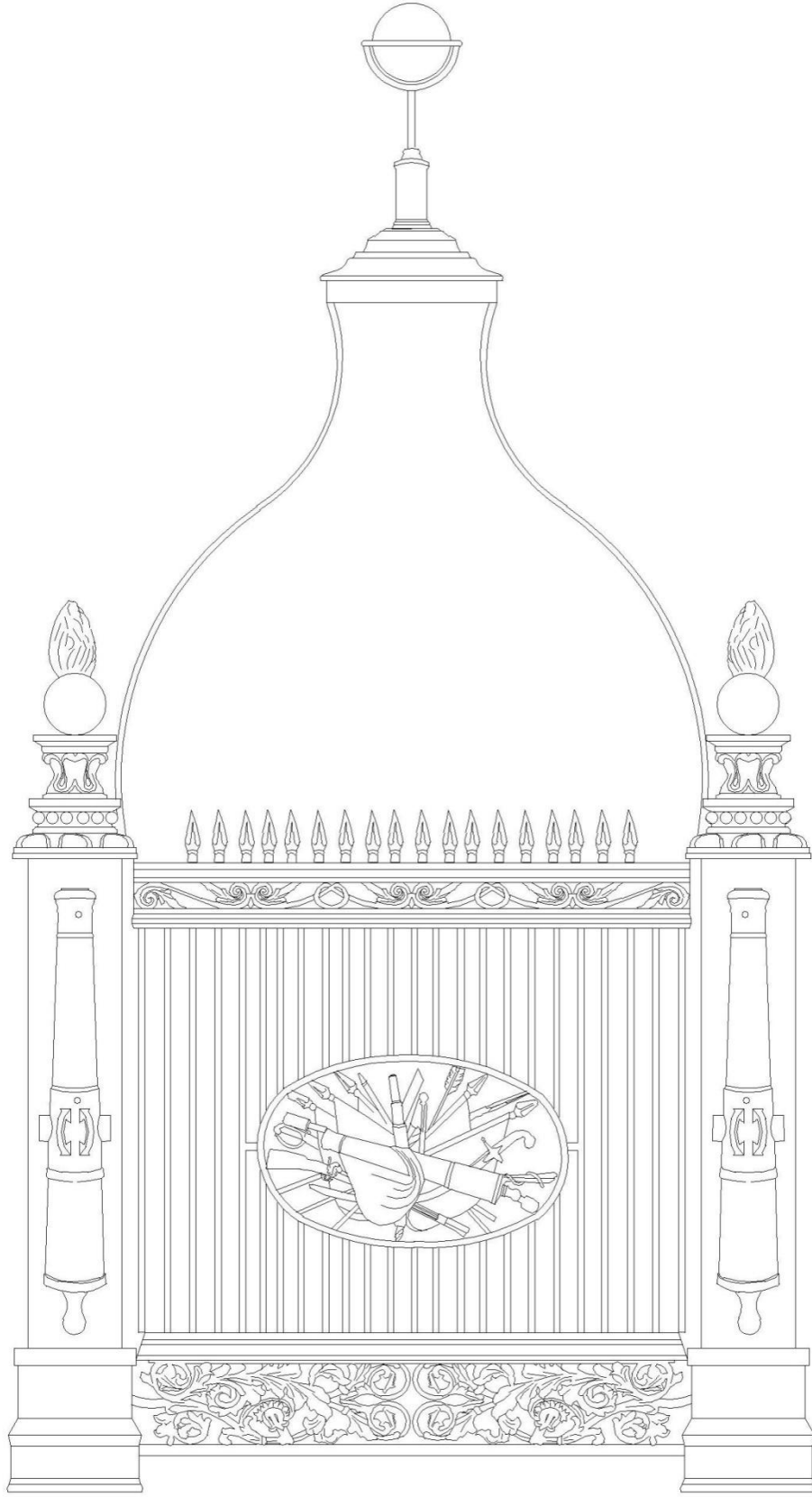

**Çizim 9:** 4 Nolu Mezarın Şebekesinin Kısa Yüzeyi

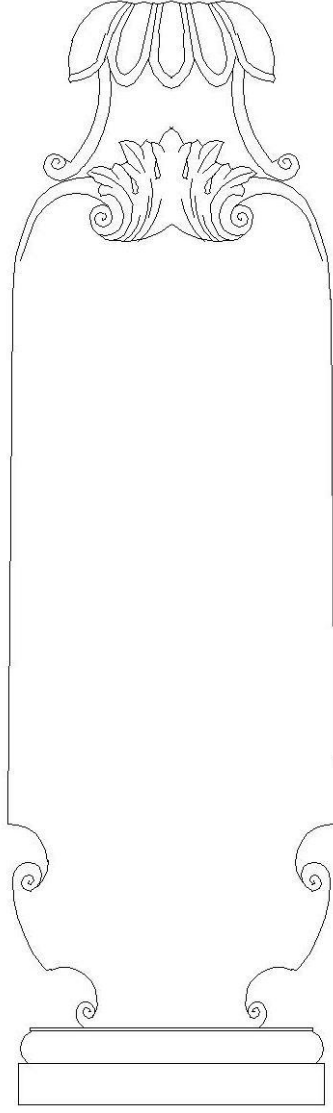

**Çizim 10:** 5 Nolu Mezarın Baş Taşı

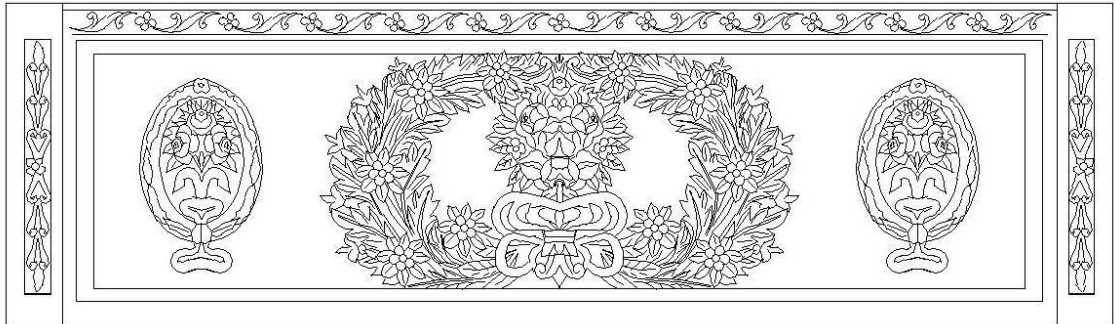

**Çizim 11:** 6 Nolu Mezarın Uzun Yüzeyi



**Çizim 12:** 6 Nolu Mezarın Kısa Yüzeyi

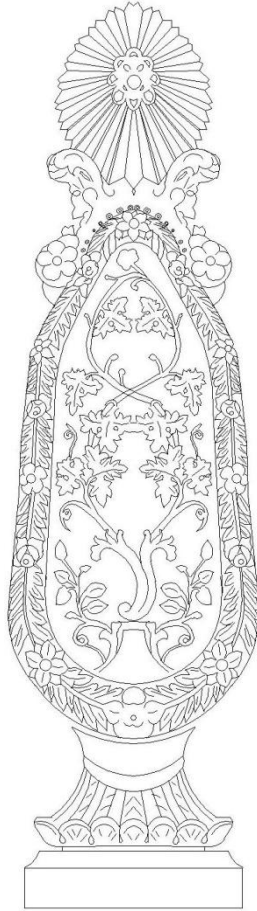

**Çizim 13:** 6 Nolu Mezarın Ayak Taşı



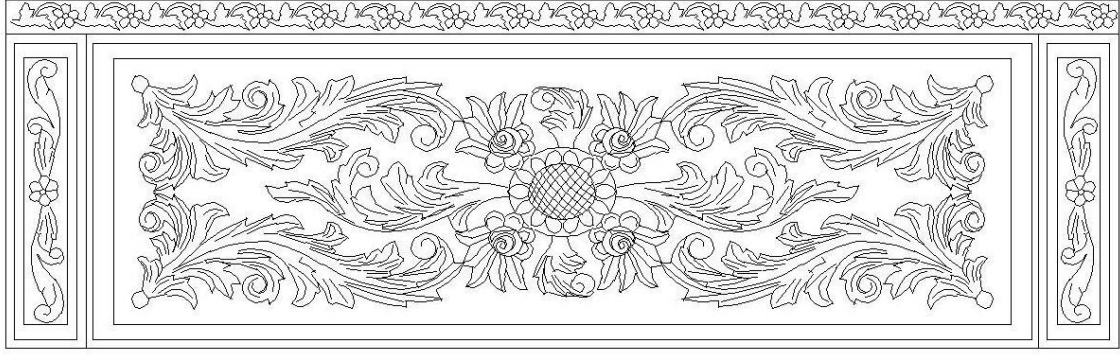

**Çizim 14:** 8 Nolu Mezarın Uzun Yüzeyi

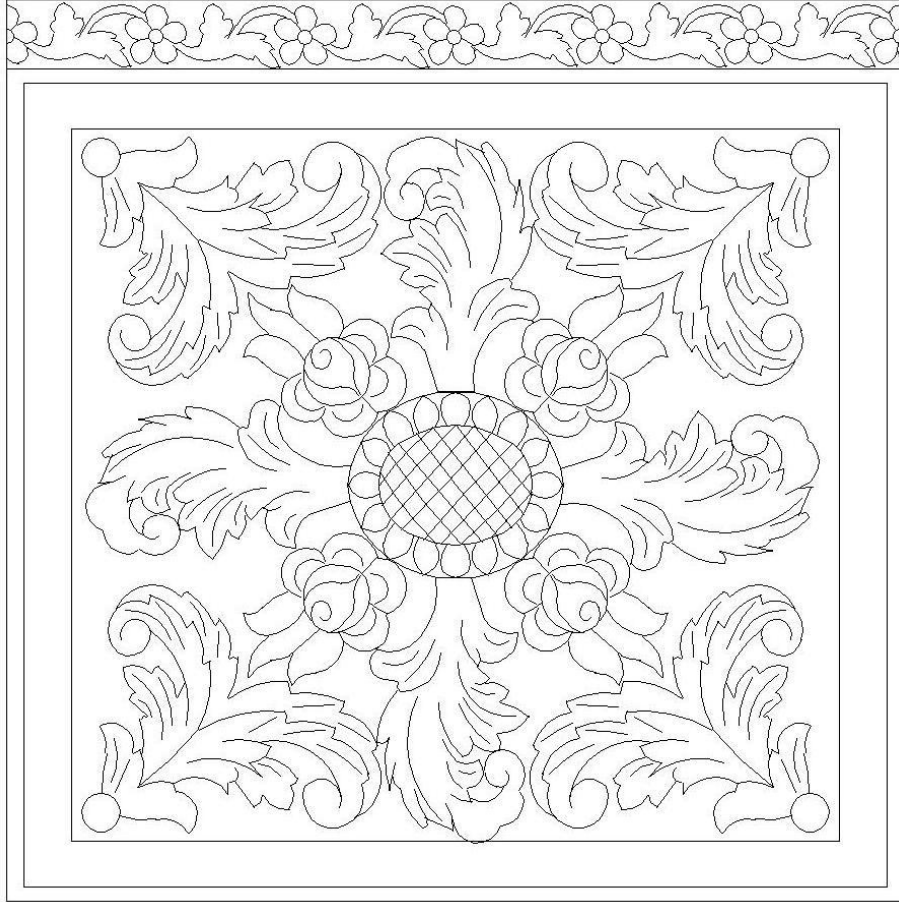

**Çizim 15:** 8 Nolu Mezarın Kısa Yüzeyi

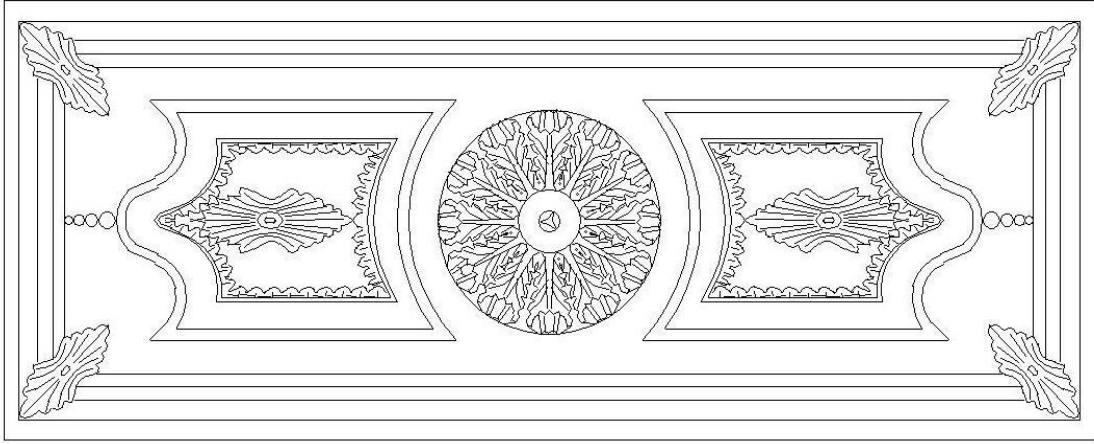

**Çizim 16:** 9 Nolu Mezarın Uzun Yüzeyi

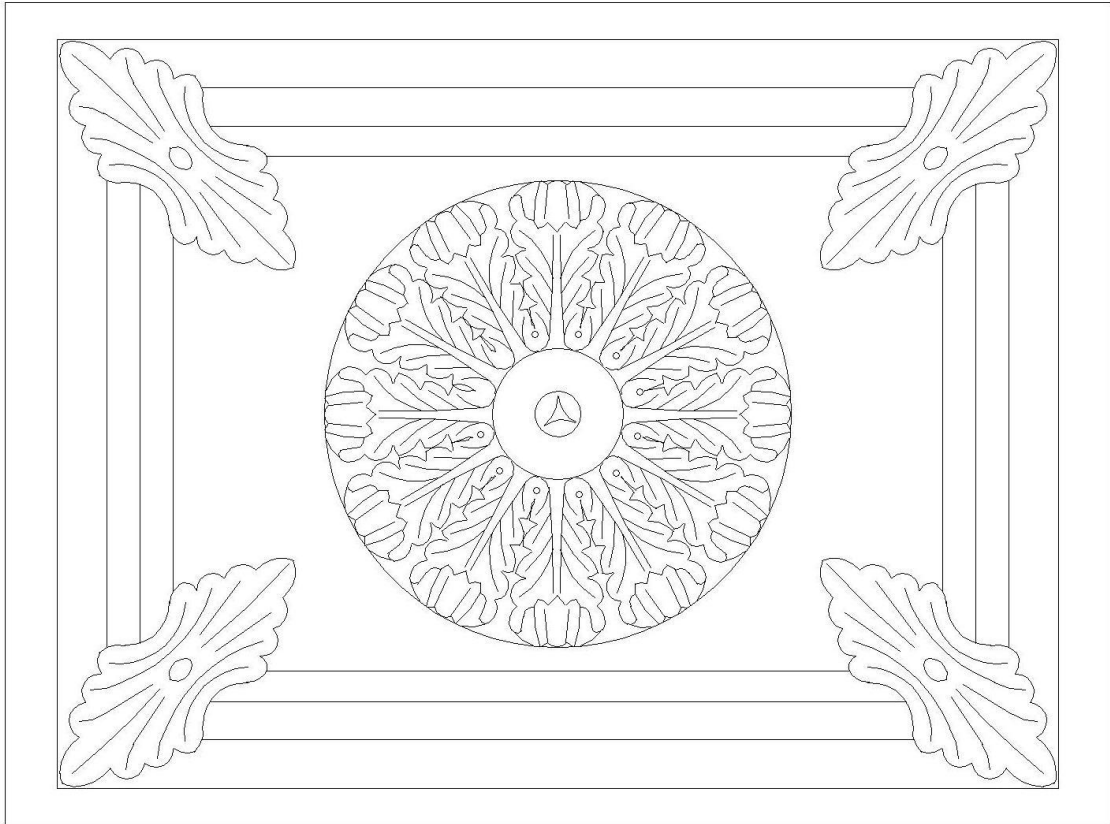

**Çizim 17:** 9 Nolu Mezarın Kısa Yüzeyi

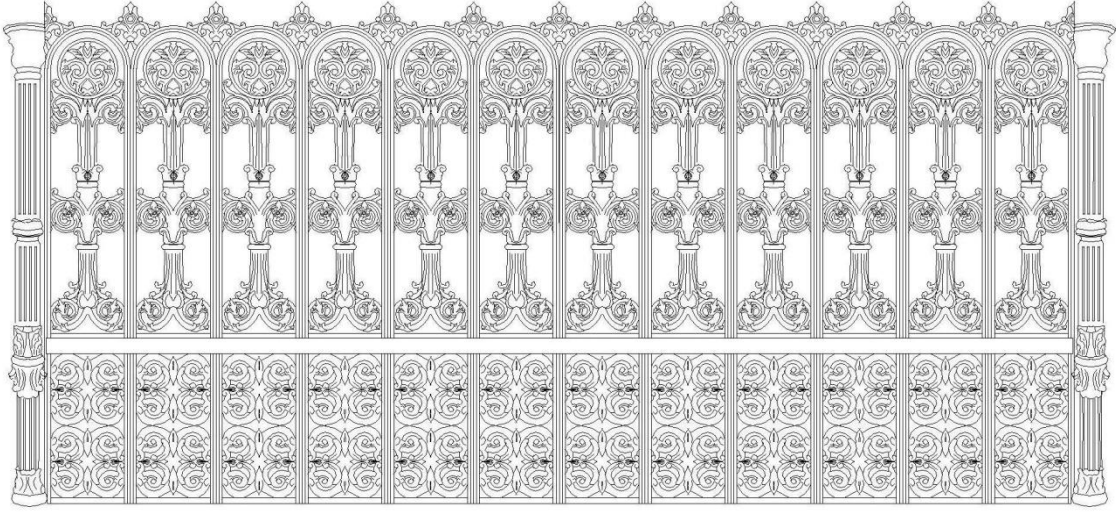

**Çizim 18:** 9 Nolu Mezarın Şebekesinin Uzun Yüzeyi

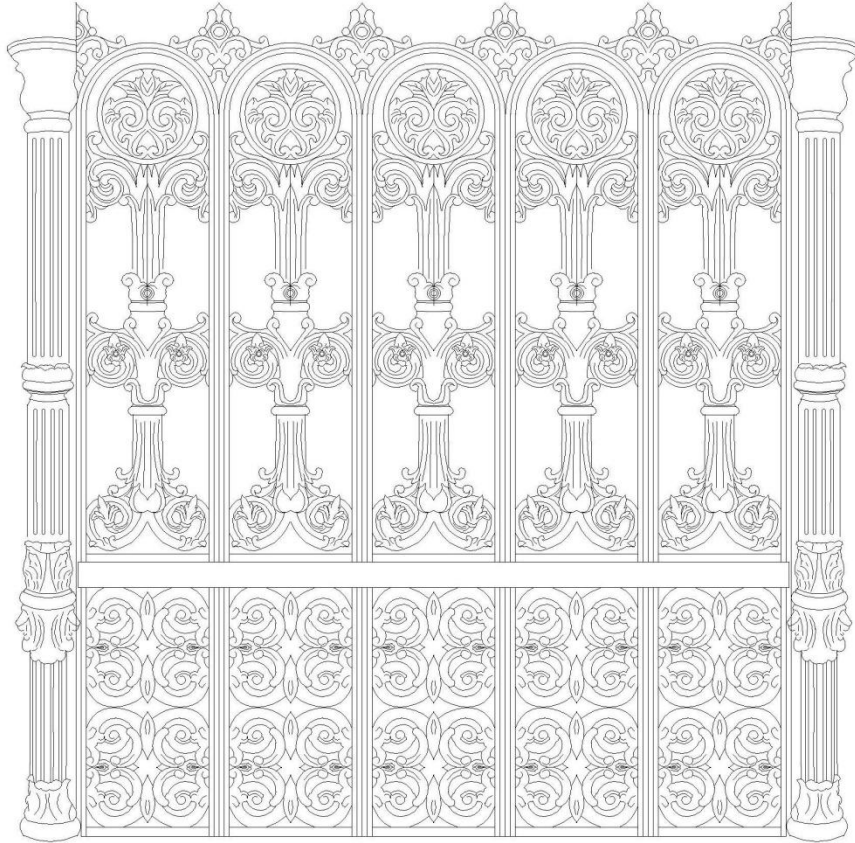

**Çizim 19:** 9 Nolu Mezarın Şebekesinin Kısa Yüzeyi

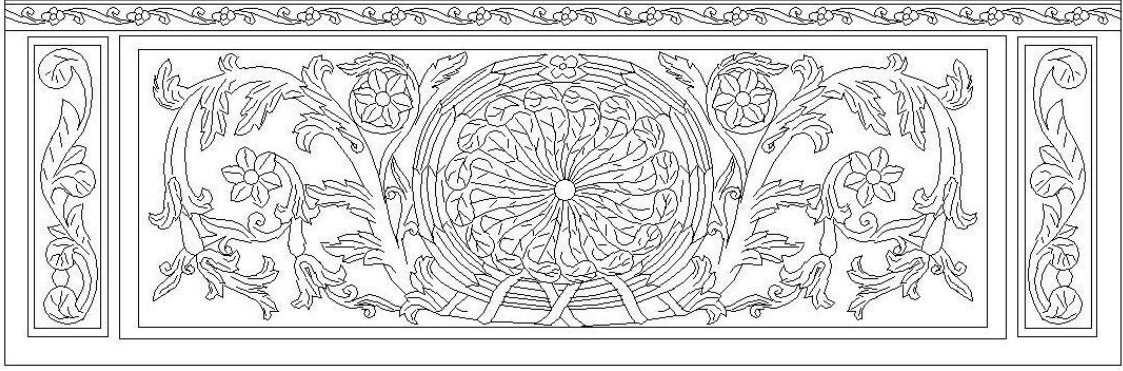

**Çizim 20:** 10 Nolu Mezarın Uzun Yüzeyi

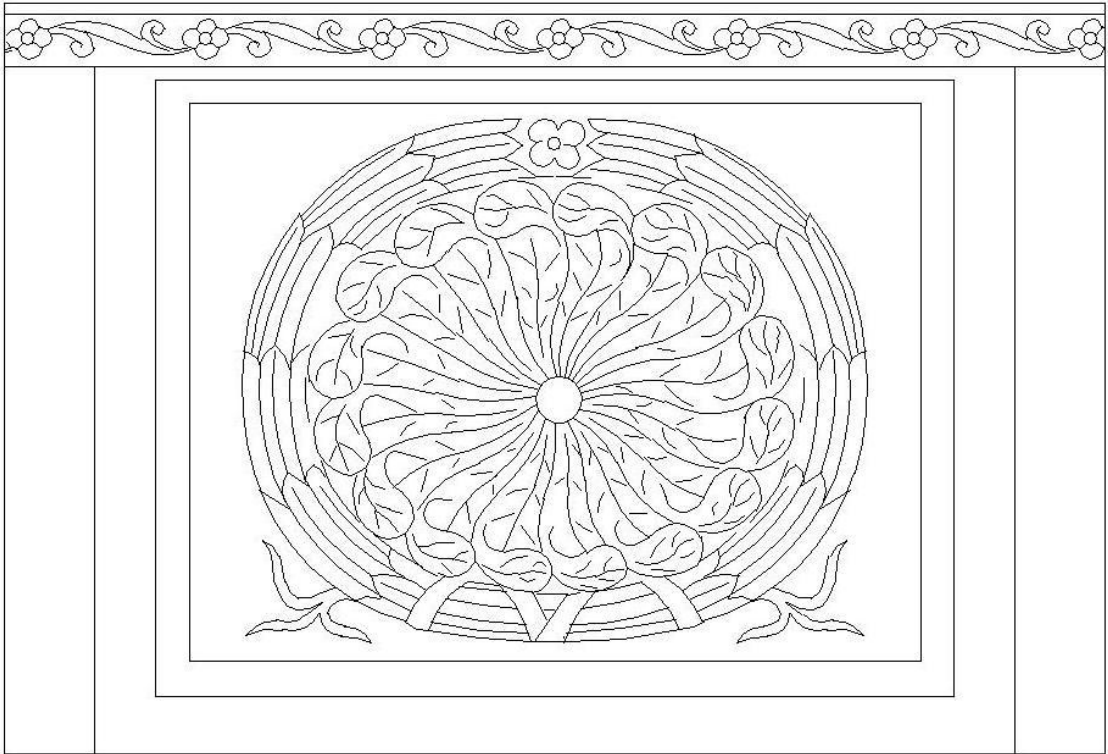

**Çizim 21:** 10 Nolu Mezarın Kısa Yüzeyi

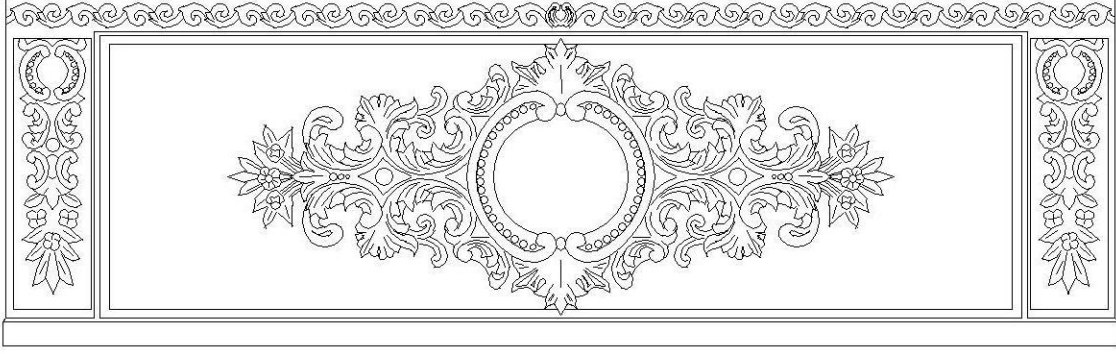

**Çizim 22:** 11 Nolu Mezarın Uzun Yüzeyi

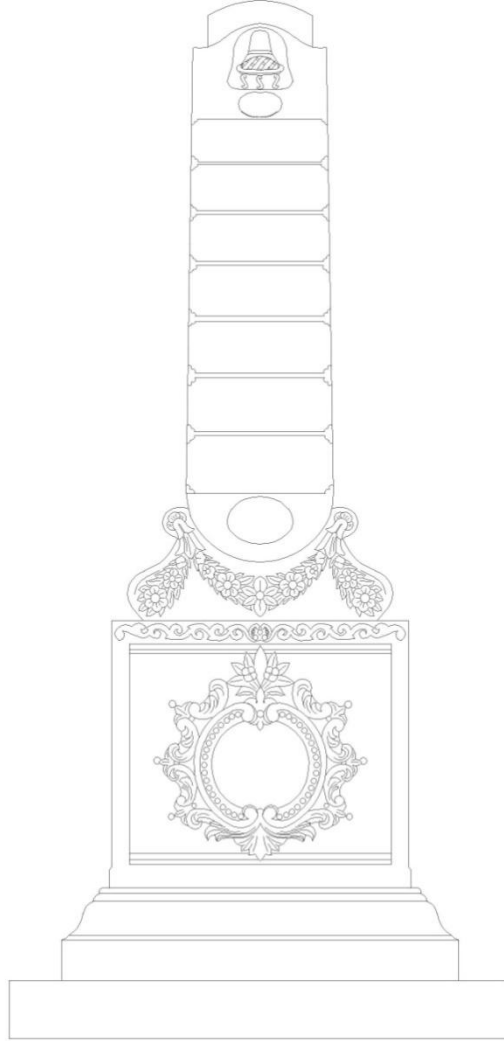

**Çizim 23:** 11 Nolu Mezarın Kısa Yüzeyinin Genel Görünüşü

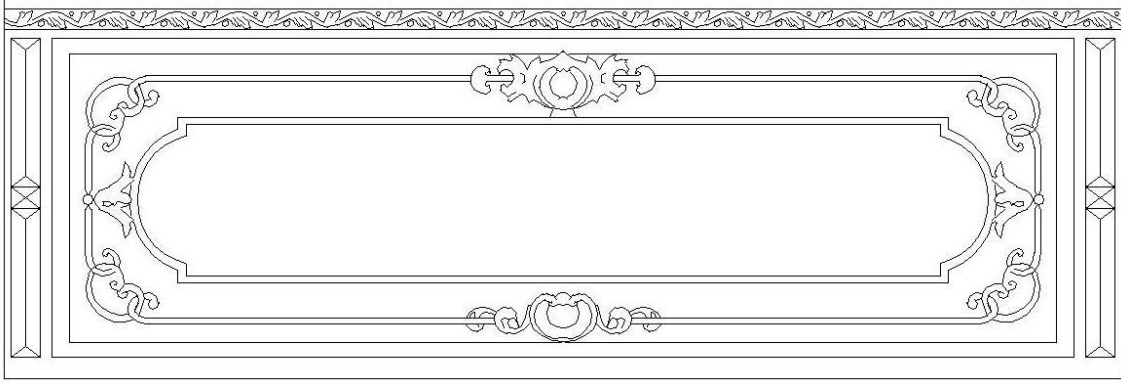

**Çizim 24:** 12 Nolu Mezarın Uzun Yüzeyi

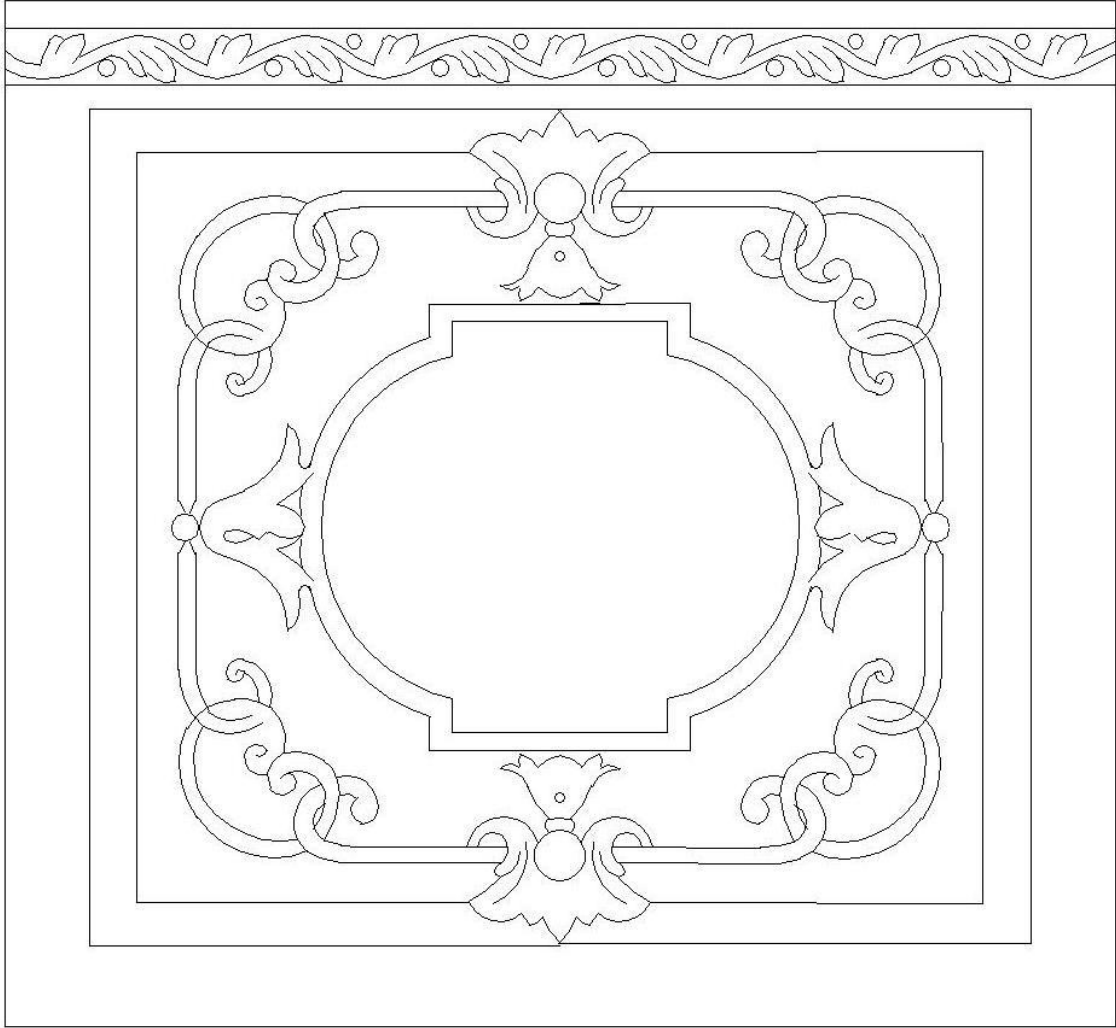

**Çizim 25:** 12 Nolu Mezarın Kısa Yüzeyi

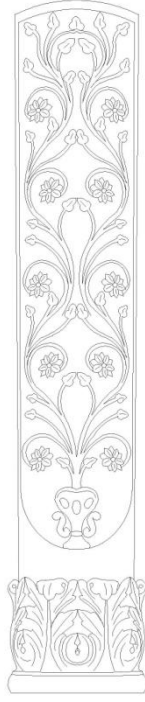

**Çizim 26:** 12 Nolu Mezarın Ayak Taşı

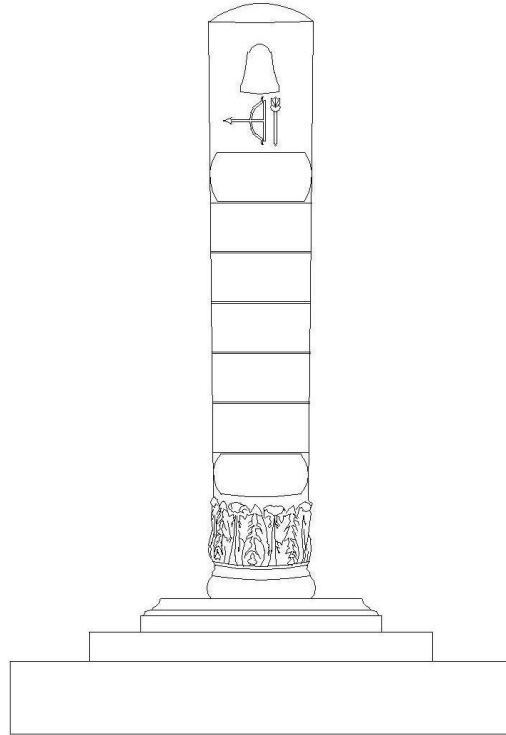

**Çizim 27:** 13 Nolu Mezarın Baş Taşı Kısa Yüzeyi

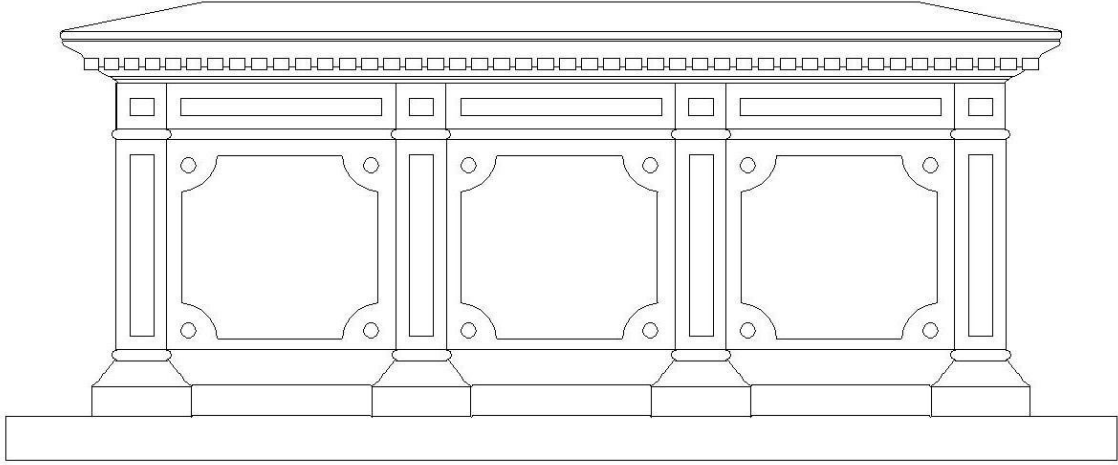

**Çizim 28:** 16 Nolu Mezarın Uzun Yüzeyi

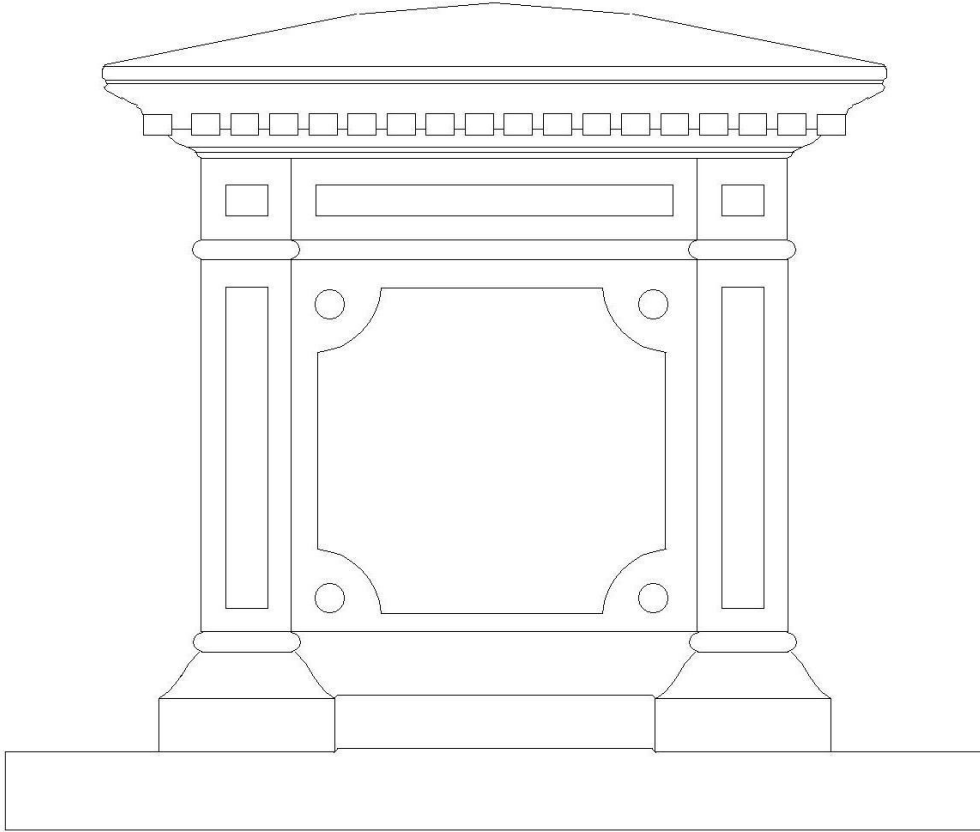

**Çizim 29:** 16 Nolu Mezarın Kısa Yüzeyi



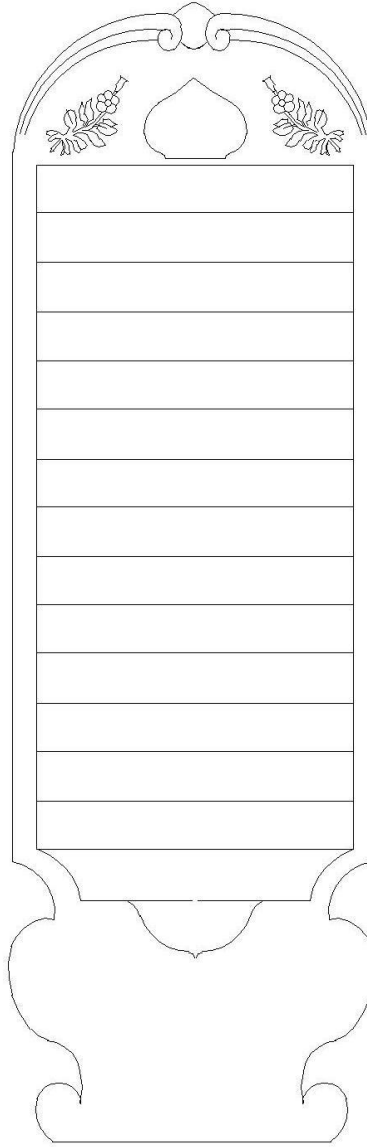

**Çizim 30:** 16 Nolu Mezarın Baş Taşı

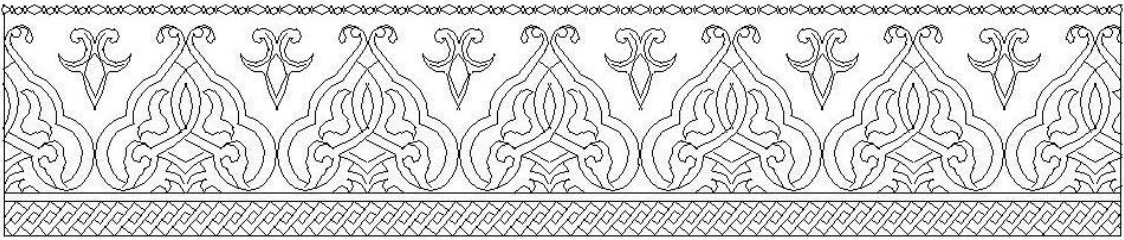

**Çizim 31:** 18 Nolu Mezarın Uzun Yüzeyi

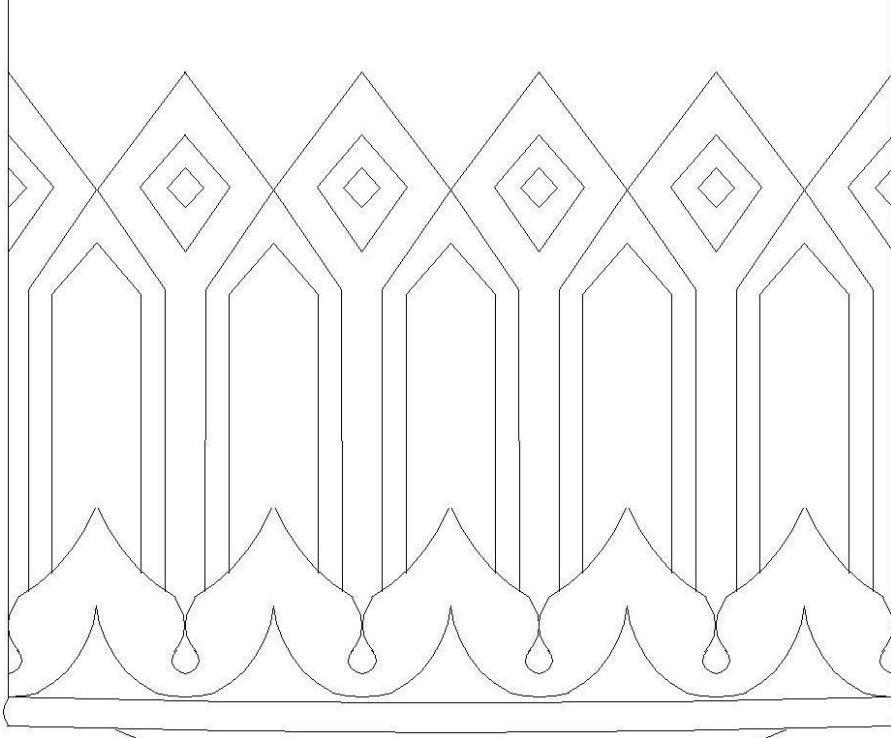

**Çizim 32:** 18 Nolu Mezarın Şahidelerinden Detay

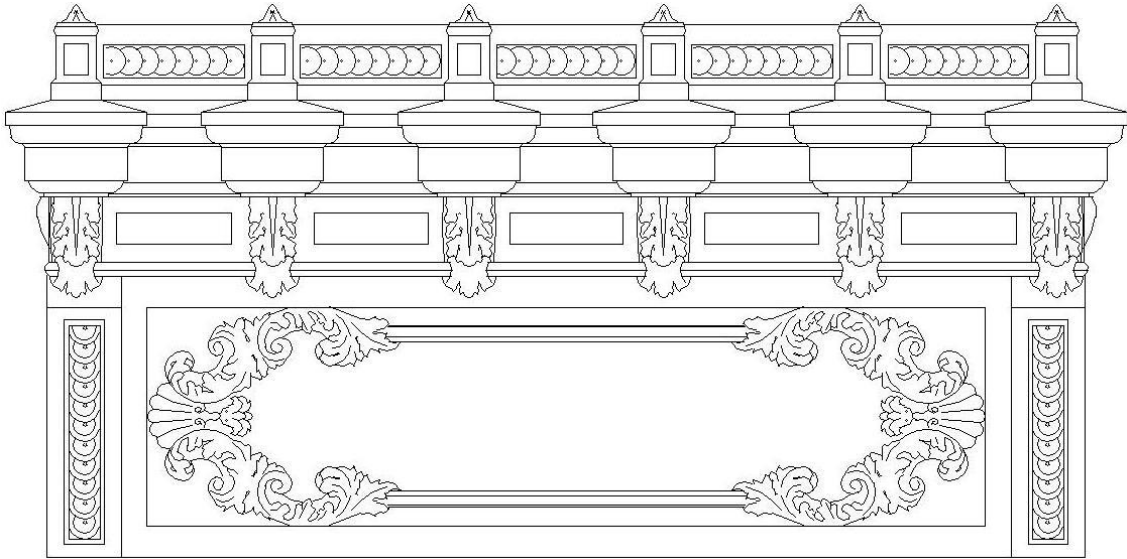

**Çizim 33:** 19 Nolu Mezarın Uzun Yüzeyi

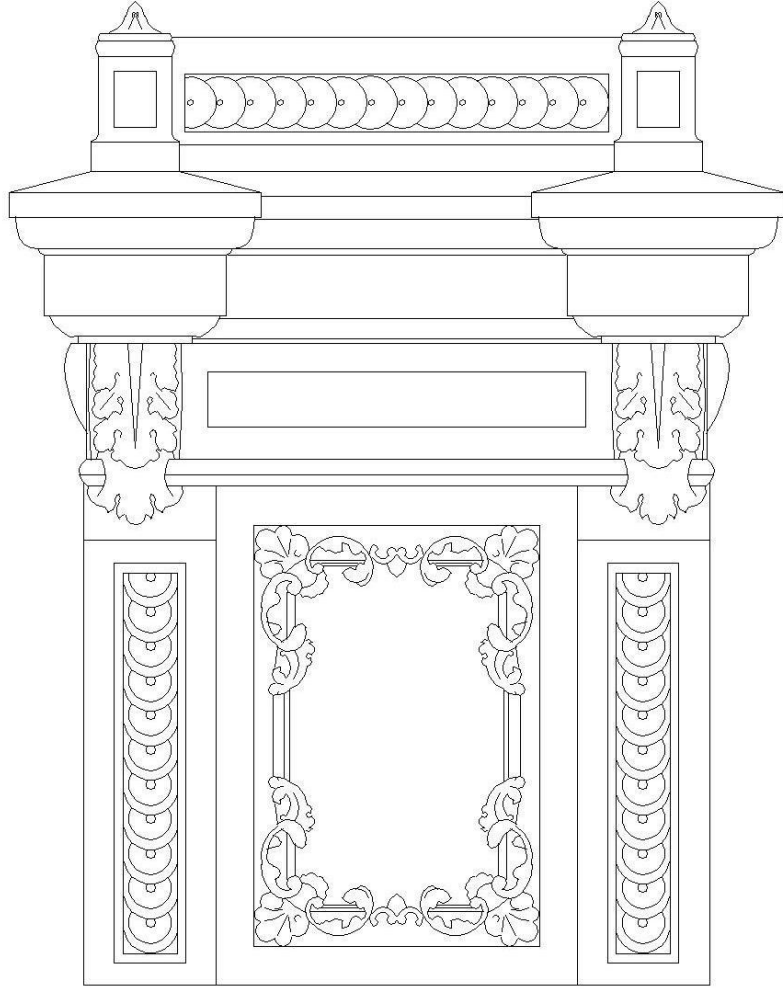

**Çizim 34:** 19 Nolu Mezarın Kısa Yüzeyi

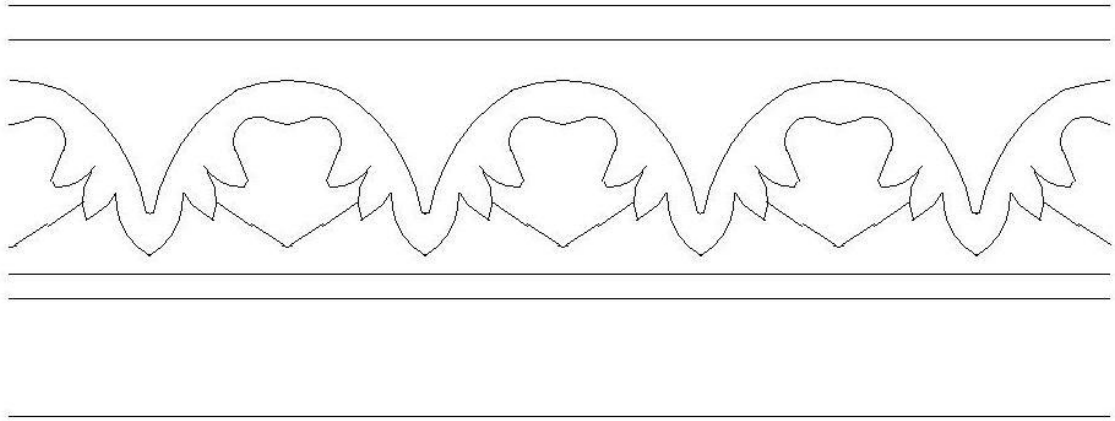

**Çizim 35:** 21 Nolu Mezardan Detay

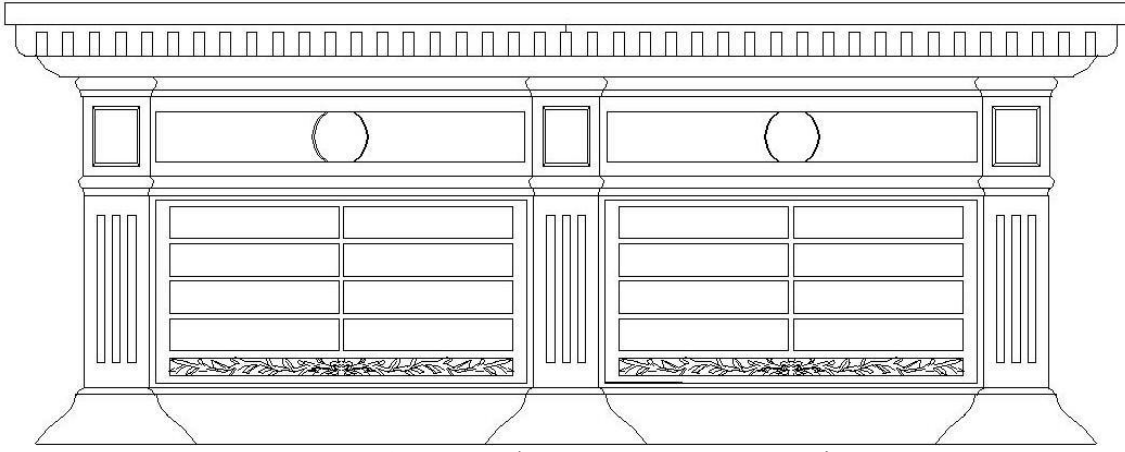

**Çizim 36:** 22 Nolu Mezarın Uzun Yüzeyi

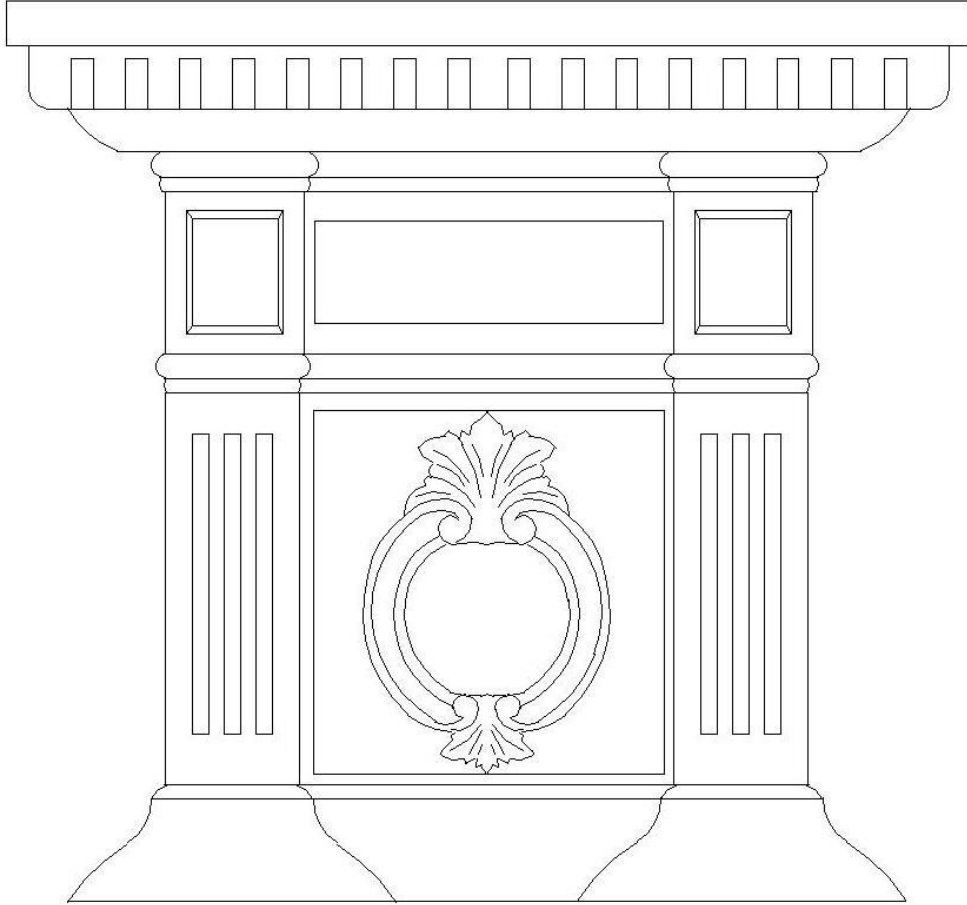

**Çizim 37:** 22 Nolu Mezarın Kısa Kenarı

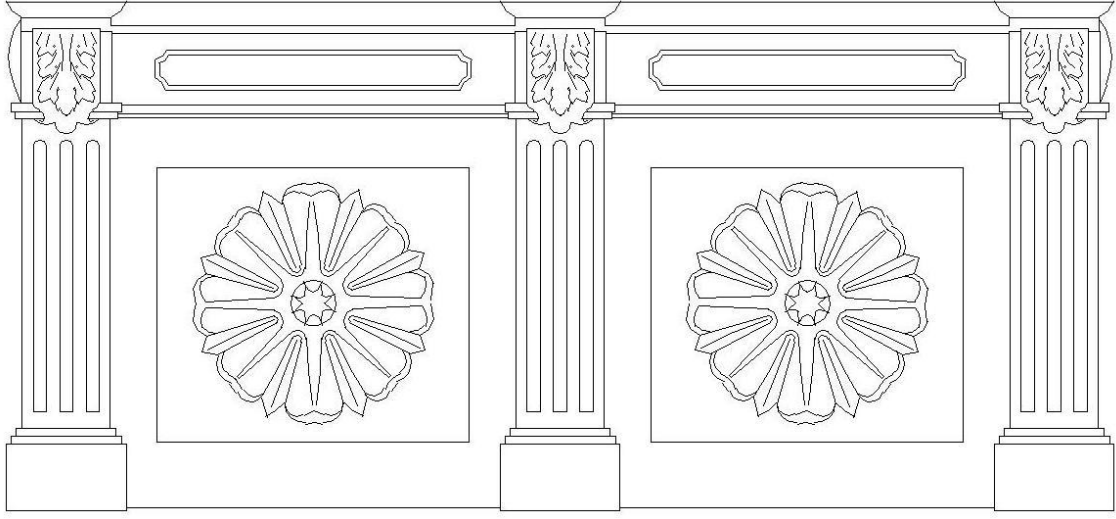

**Çizim 38:** 30 Nolu Mezarın Uzun Yüzeyi

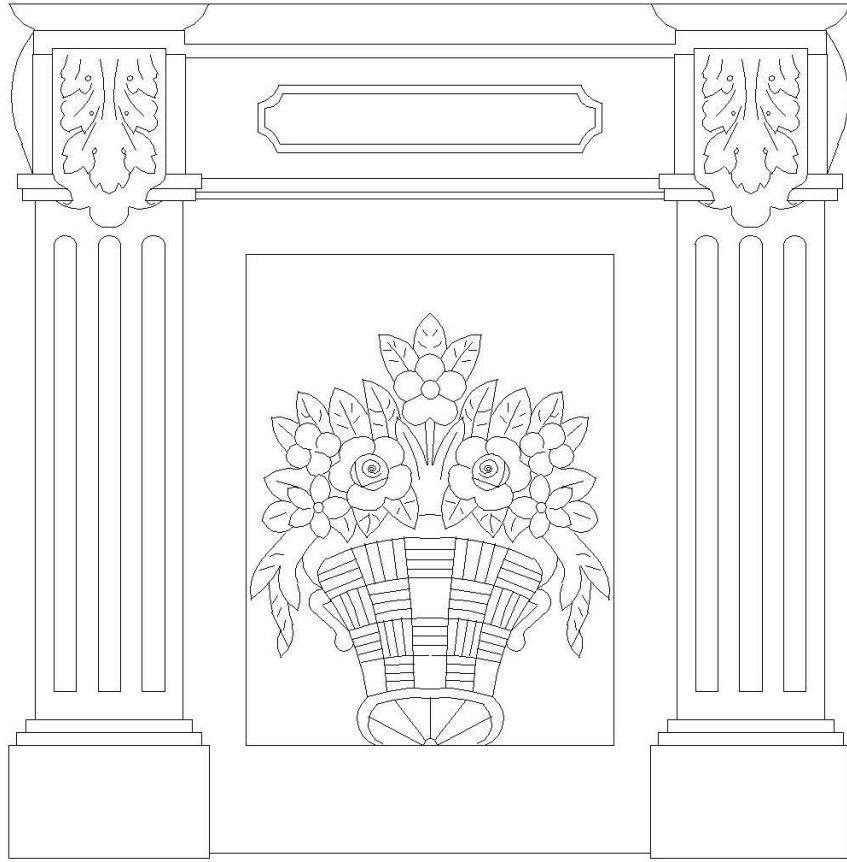

**Çizim 39:** 30 Nolu Mezarın Kısa Yüzeyi

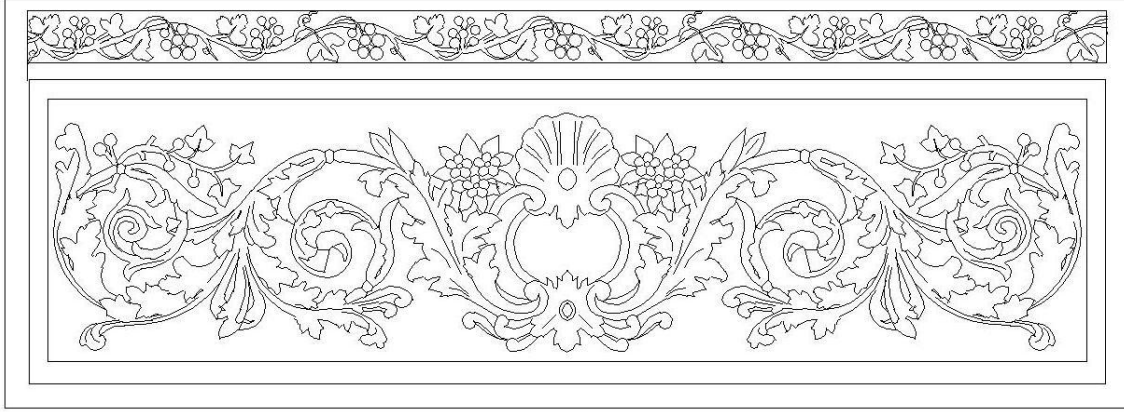

**Çizim 40:** 37 ve 86 Nolu Mezarın Uzun Yüzeyi

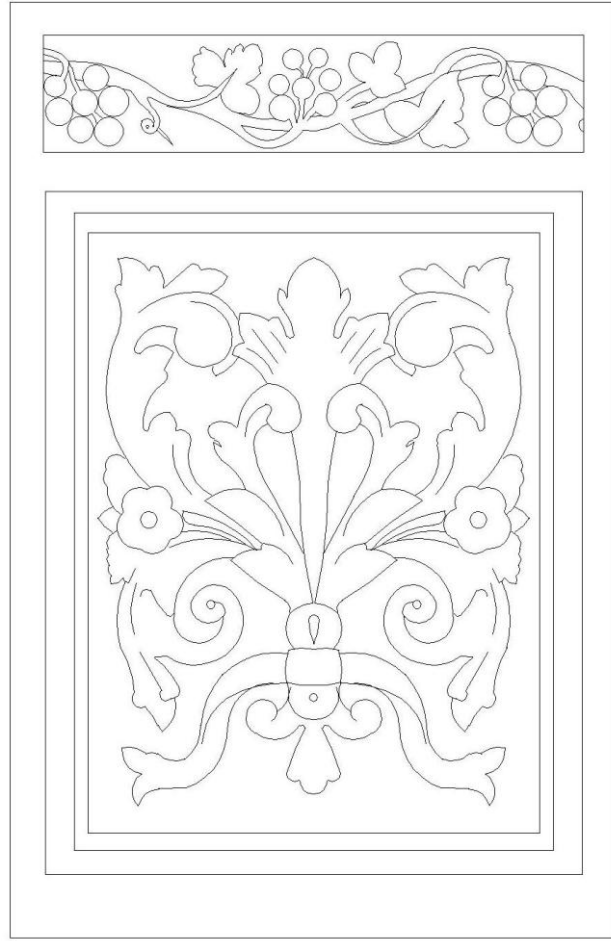

**Çizim 41:** 37 ve 86 Nolu Mezarın Kısa Yüzeyi

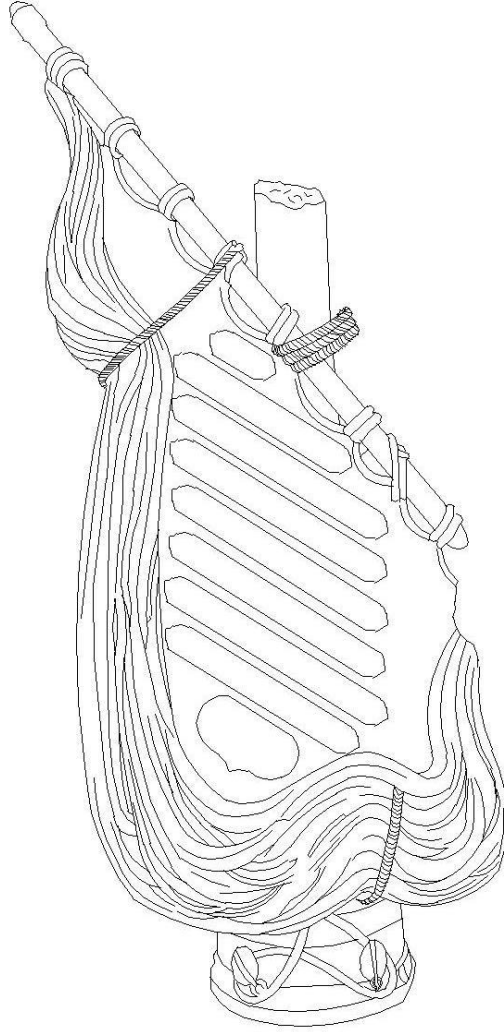

**Çizim 42:** 39 Nolu Mezarın Baş Taşı

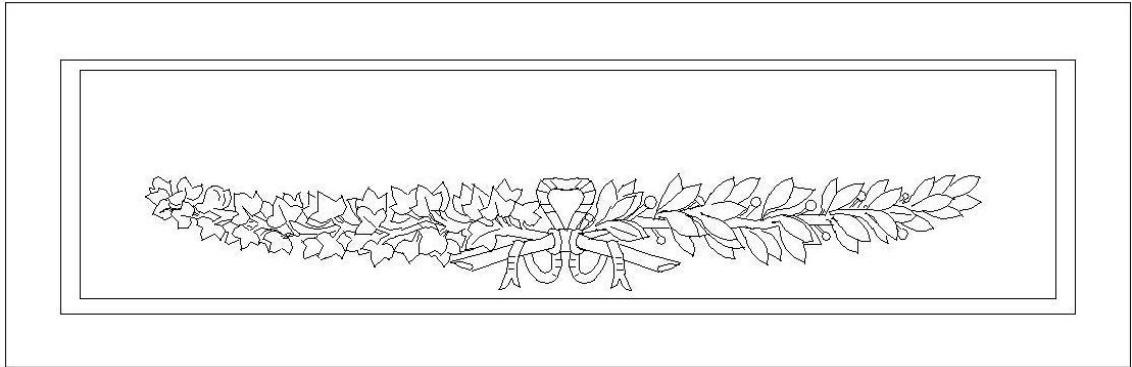

**Çizim 43:** 39 Nolu Mezarın Uzun Yüzey

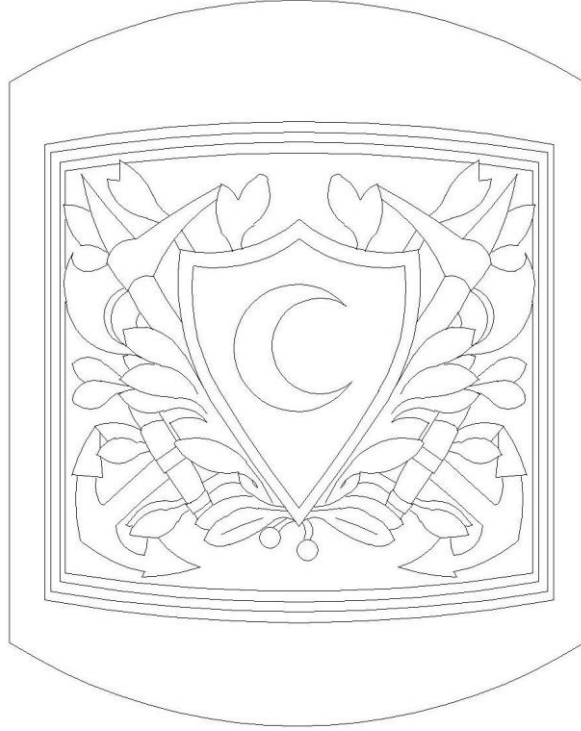

**Çizim 44:** 39 Nolu Mezarın Kısa Yüzeyi (Baş Taşının Bulunduğu Yön)

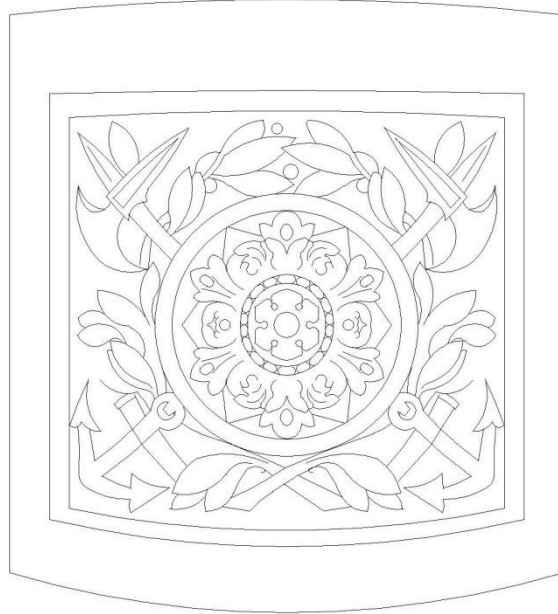

**Çizim 45:** 39 Nolu Mezarın Kısa Yüzeyi (Ayak Taşının Bulunduğu Yön)



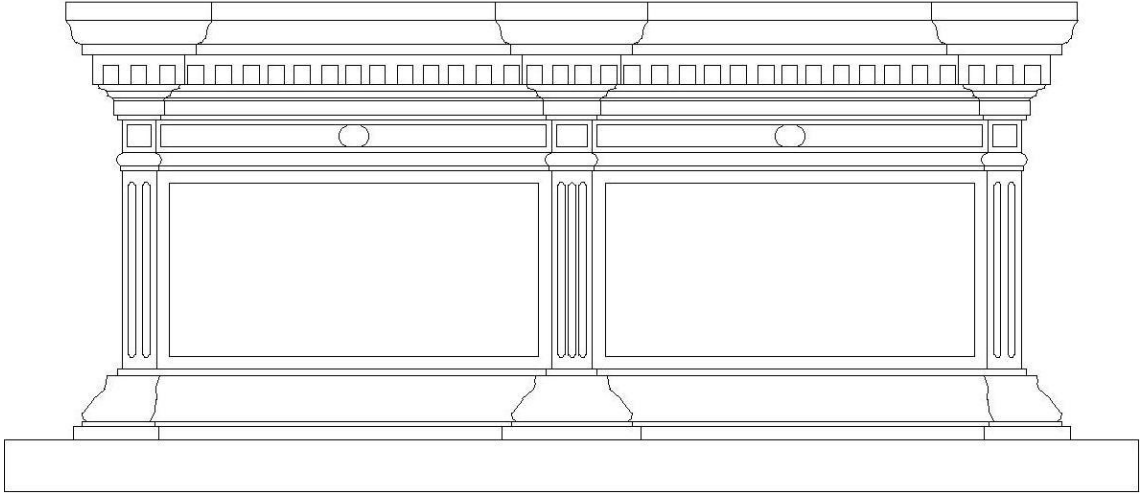

**Çizim 46:** 40 Nolu Mezarın Uzun Yüzeyi

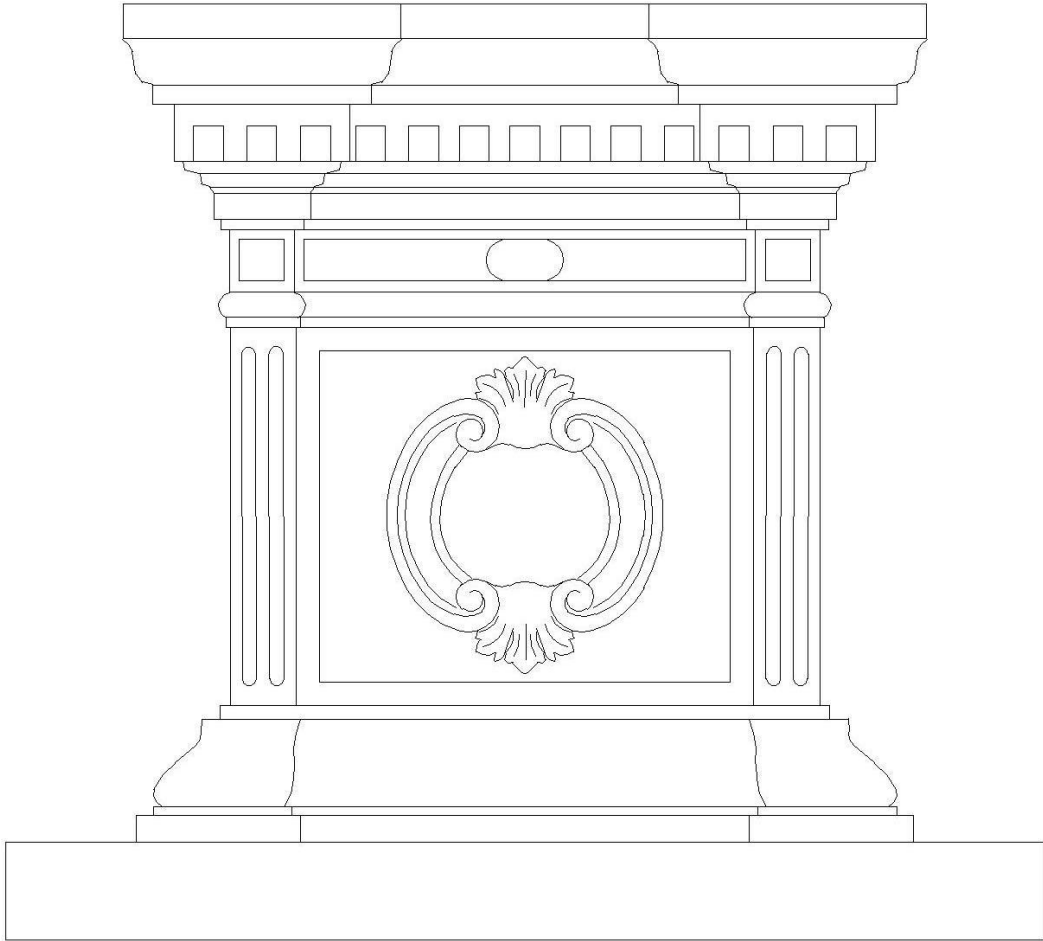

**Çizim 47:** 40 Nolu Mezarın Kısa Yüzeyi

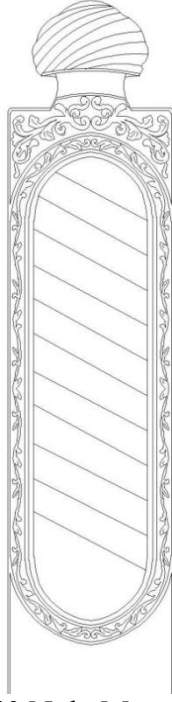

**Çizim 48:** 40 Nolu Mezarın Baş Taşı

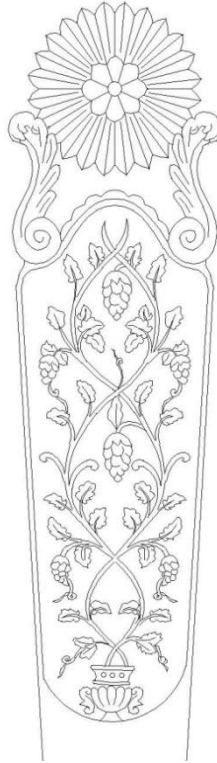

**Çizim 49:** 40 Nolu Mezarın Ayak Taşı

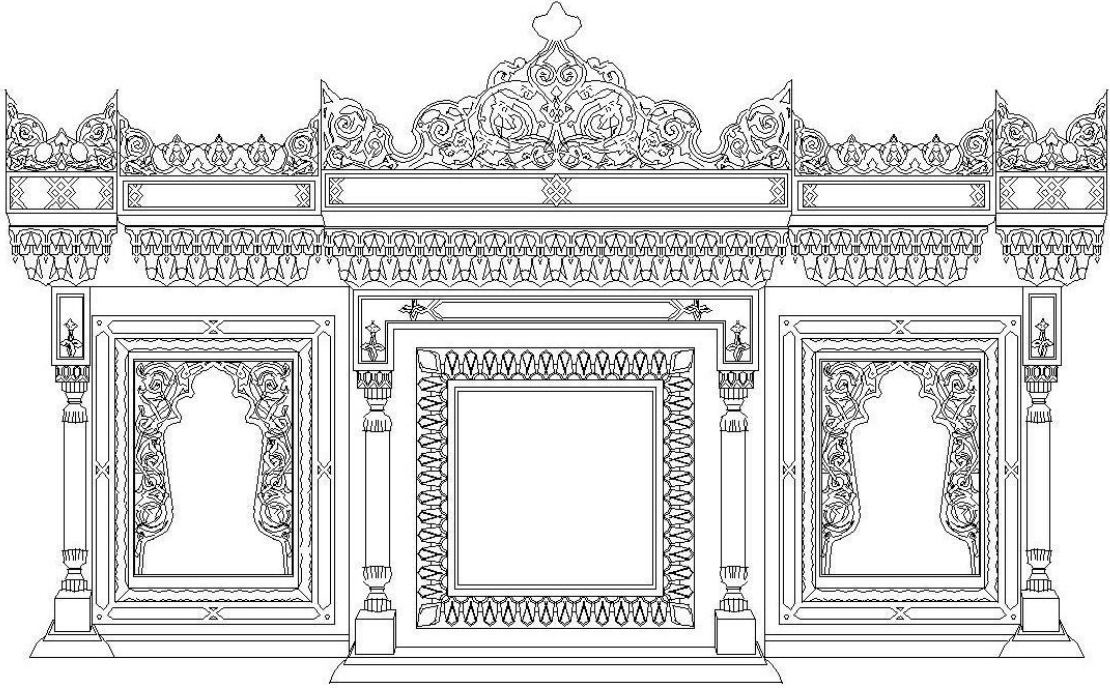

**Çizim 50:** 42 Nolu Mezarın Uzun Yüzeyi

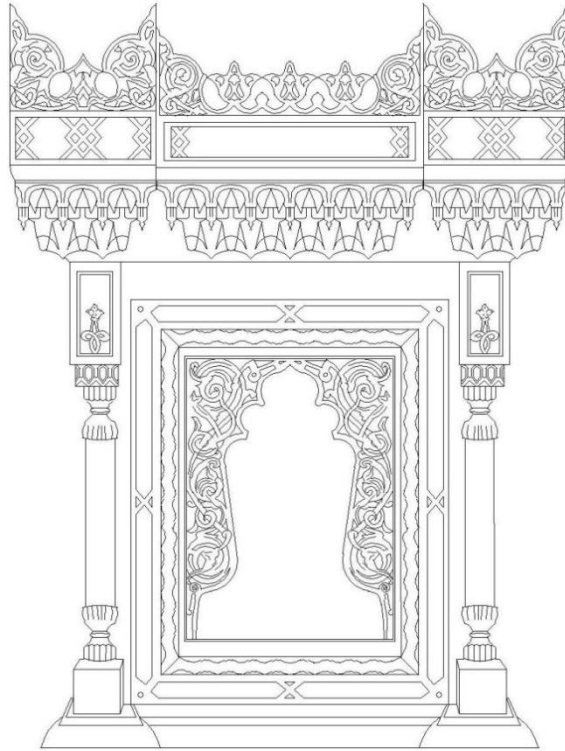

**Çizim 51:** 42 Nolu Mezarın Kısa Yüzeyi

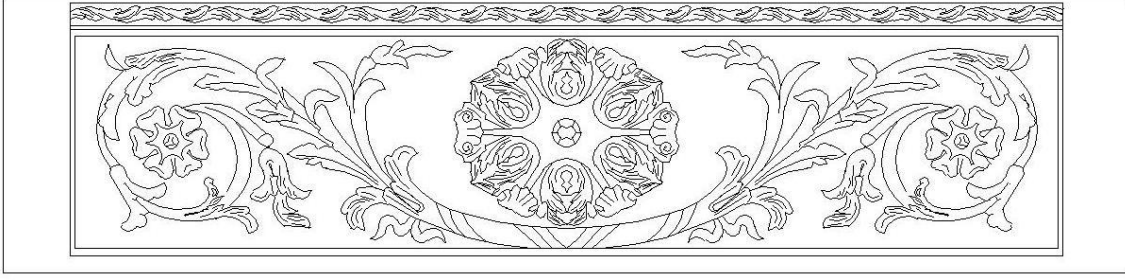

**Çizim 52:** 43 Nolu Mezarın Uzun Yüzeyi

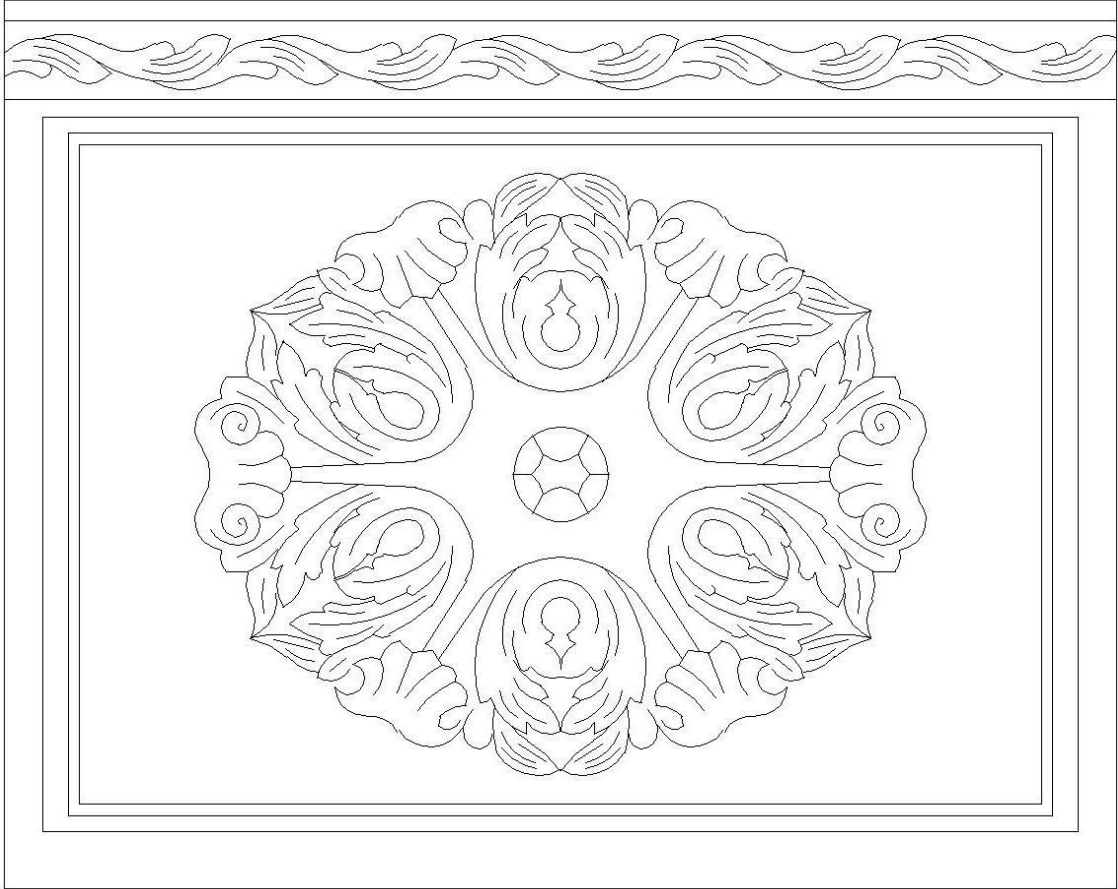

**Çizim 53:** 43 Nolu Mezarın Kısa Yüzeyi

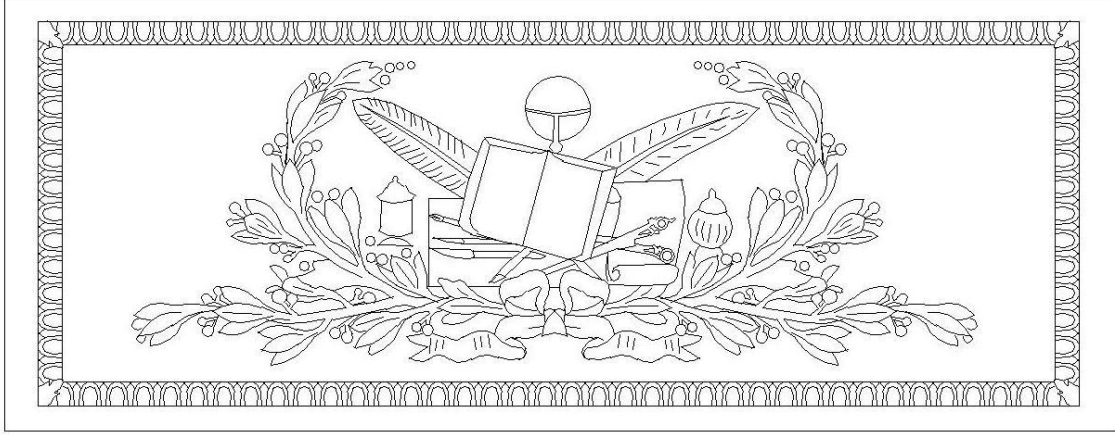

**Çizim 54:** 44 Nolu Mezarın Uzun Yüzeyi



**Çizim 55:** 44 Nolu Mezarın Kısa Yüzeyi

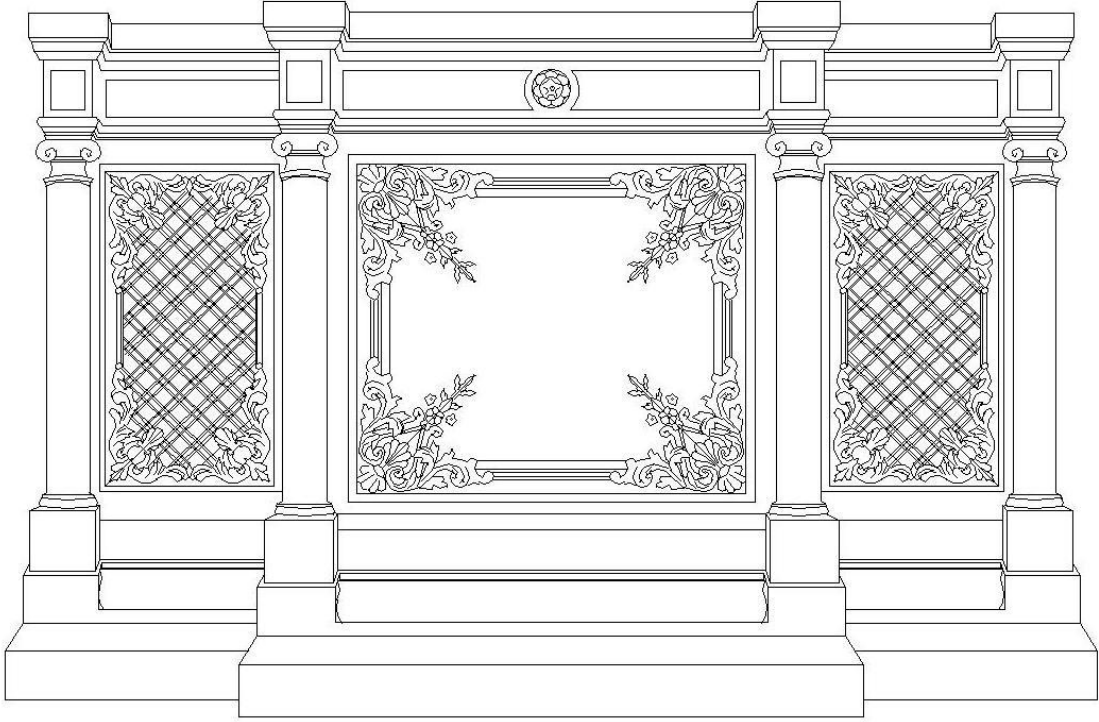

**Çizim 56:** 45 Nolu Mezarın Uzun Yüzeyi

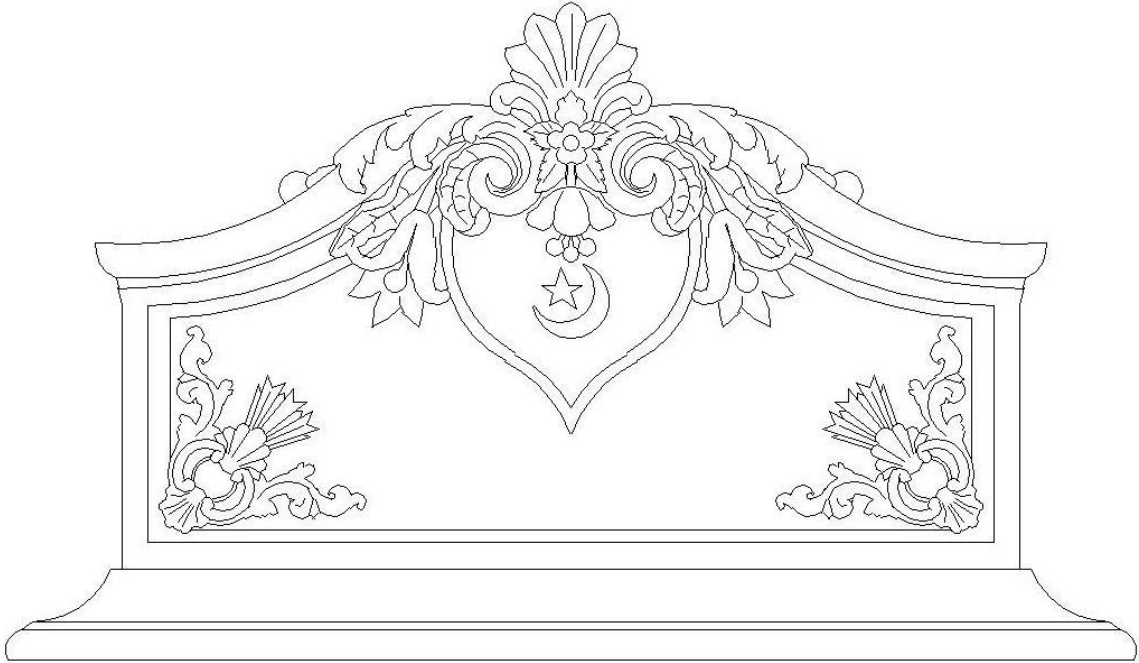

**Çizim 57:** 45 Nolu Mezarın Uzun Yüzeyindeki Taçtan Detay

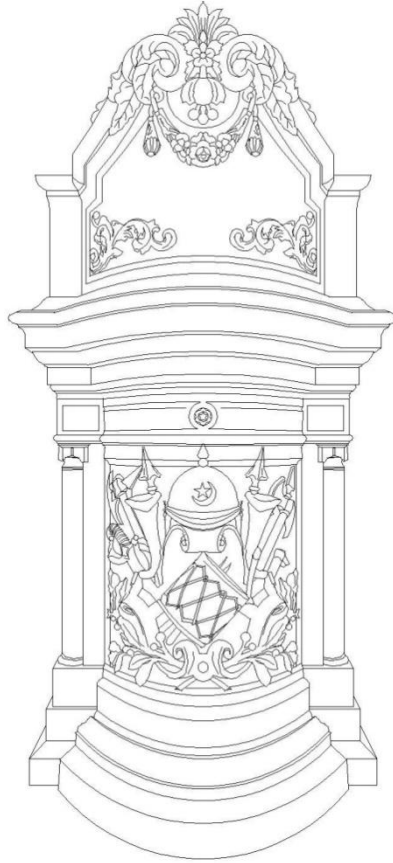

**Çizim 58:** 45 Nolu Mezarın Kısa Yüzeyi

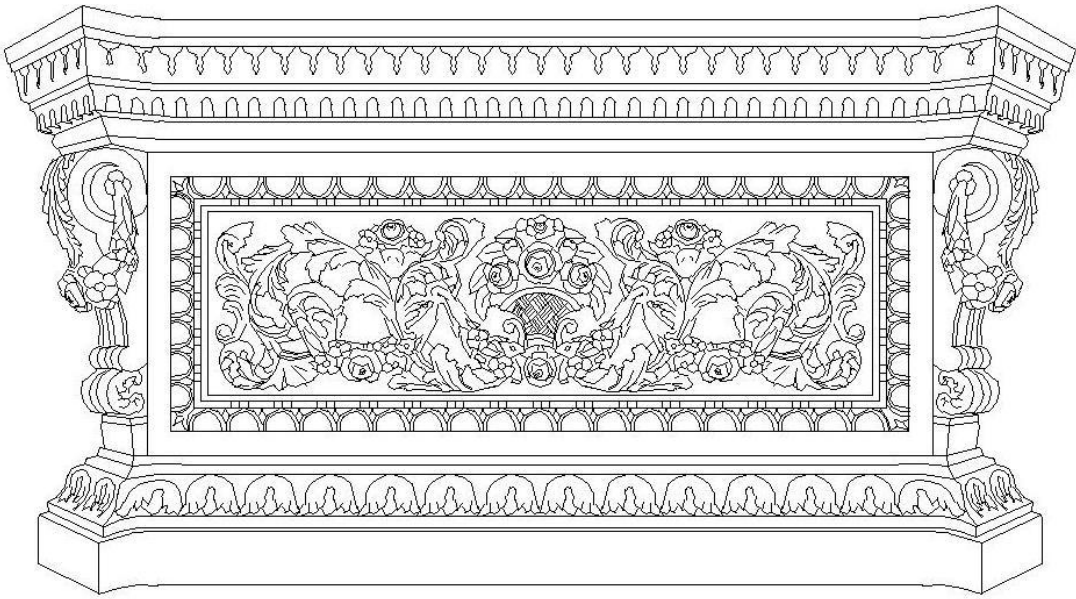

**Çizim 59:** 49 Nolu Mezarın Uzun Yüzeyi

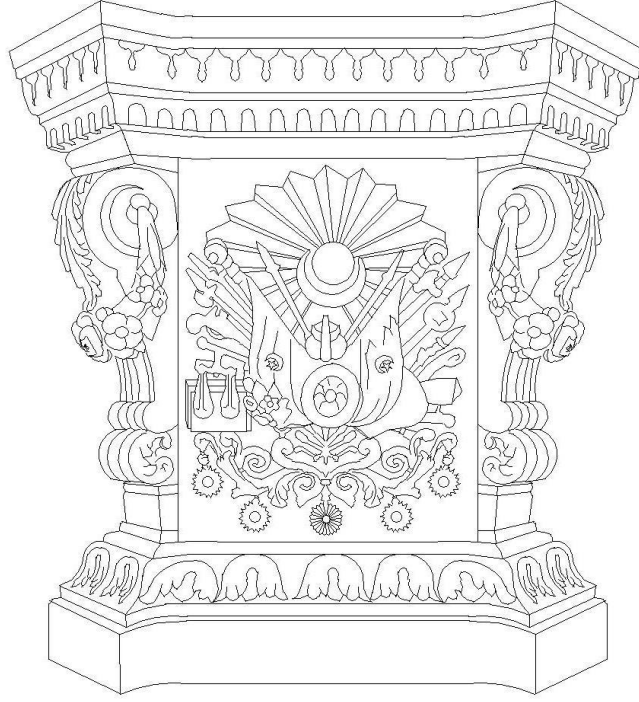

**Çizim 60:** 49 Nolu Mezarın Kısa Yüzeyi (Baş Taşı Yönü)

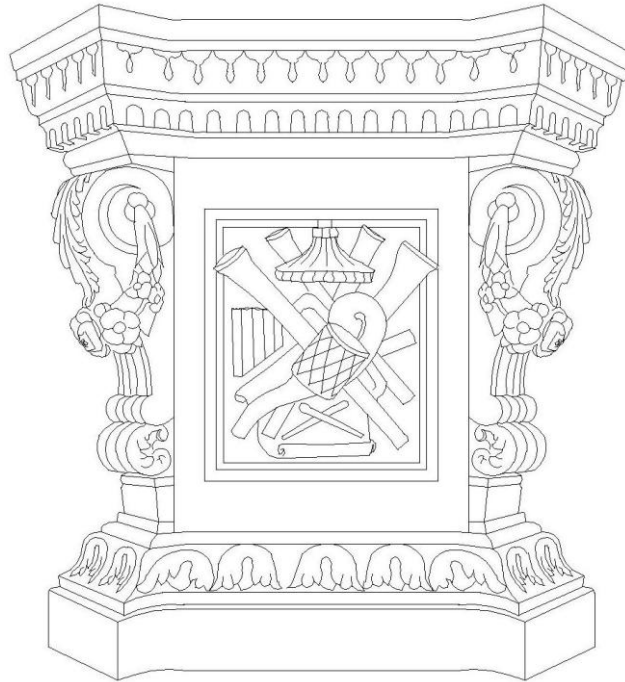

**Çizim 61:** 49 Nolu Mezarın Kısa Yüzeyi (Ayak Taşı Yönü)



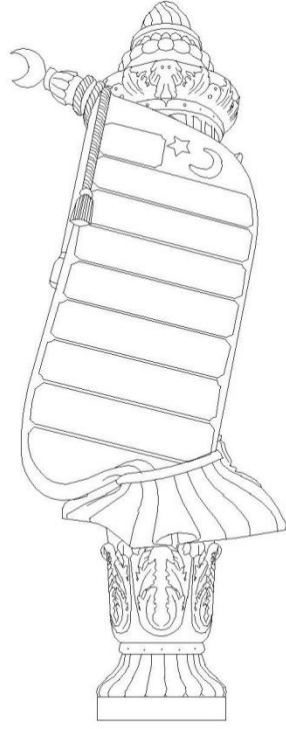

**Çizim 62:** 49 Nolu Mezarın Baş Taşı

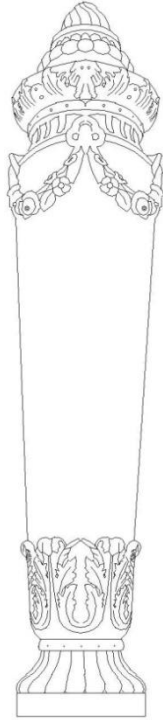

**Çizim 63:** 49 Nolu Mezarın Ayak Taşı



**Çizim 64:** 50 Nolu Mezarın Uzun Yüzeyi

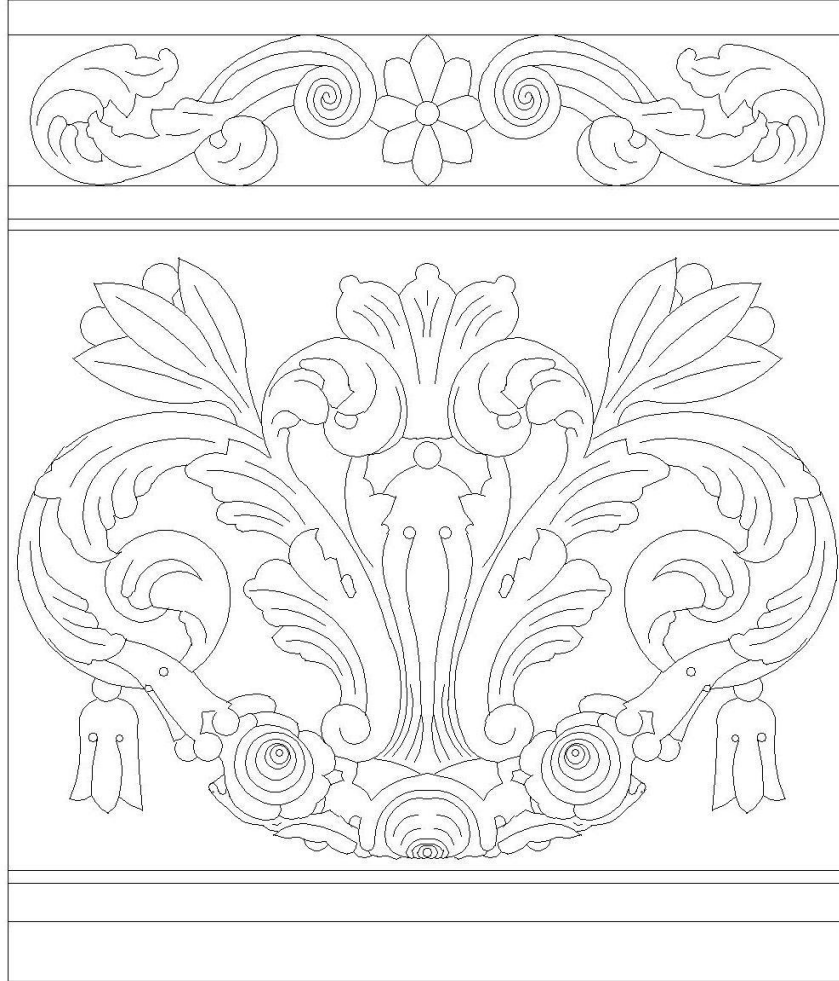

**Çizim 65:** 50 Nolu Mezarın Kısa Yüzeyi

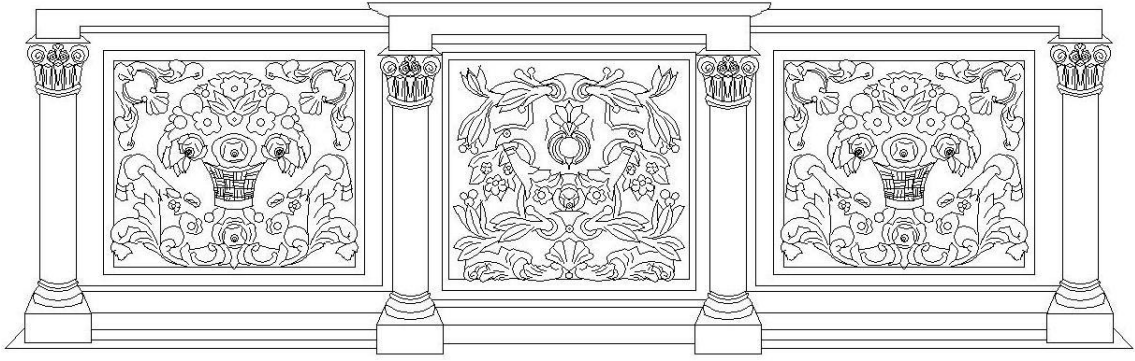

**Çizim 66:** 54 Nolu Mezarın Uzun Yüzeyi

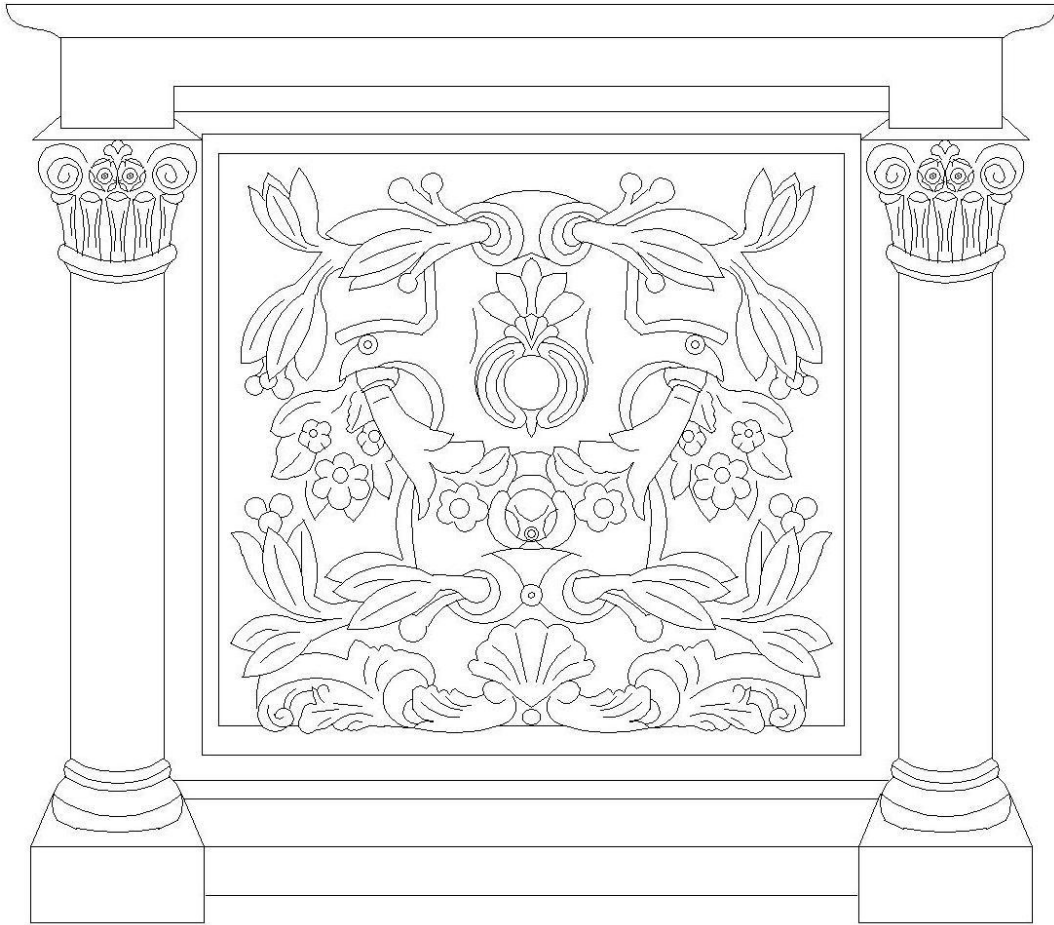

**Çizim 67:** 54 Nolu Mezarın Kısa Yüzeyi

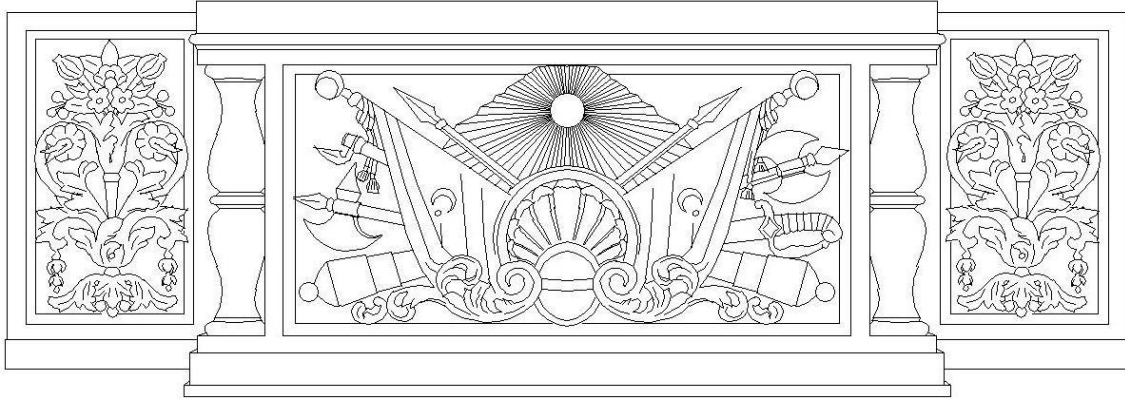

**Çizim 68:** 55 Nolu Mezarın Uzun Yüzeyi



**Çizim 69:** 55 Nolu Mezarın Kısa Yüzeyi

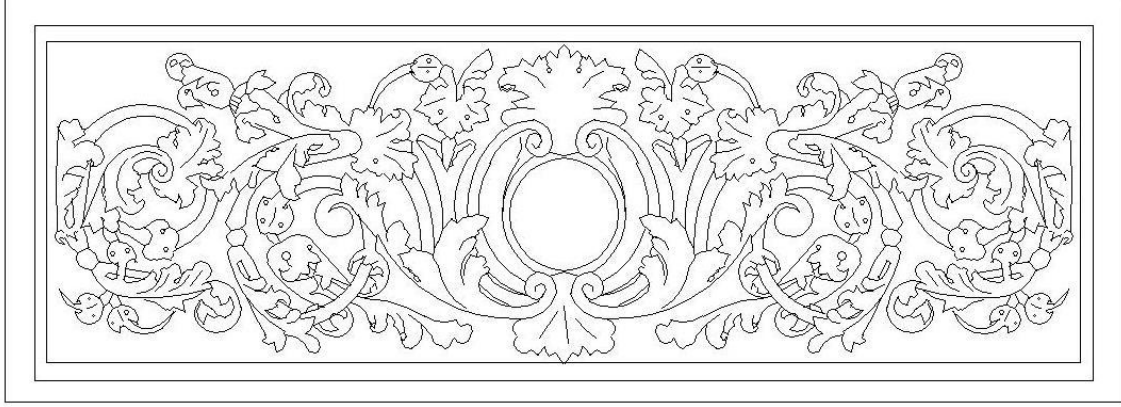

**Çizim 70:** 56 Nolu Mezarın Uzun Yüzeyi

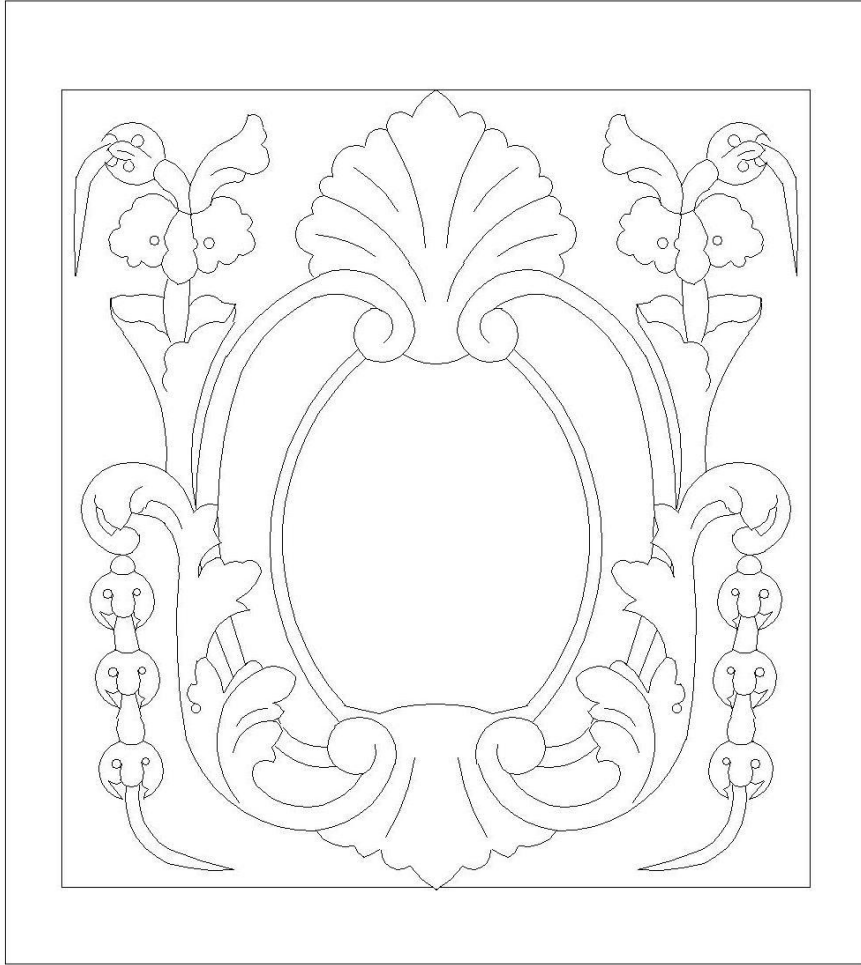

**Çizim 71:** 56 Nolu Mezarın Kısa Yüzeyi

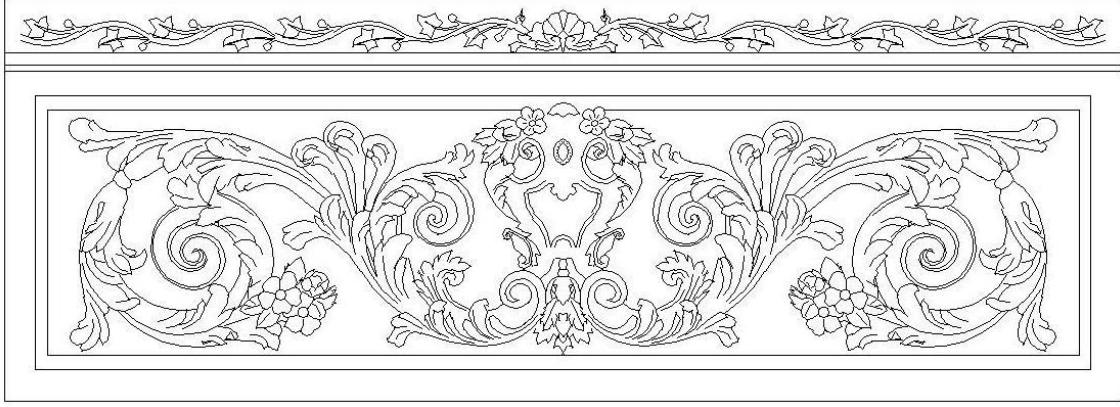

**Çizim 72:** 58 Nolu Mezarın Uzun Yüzeyi

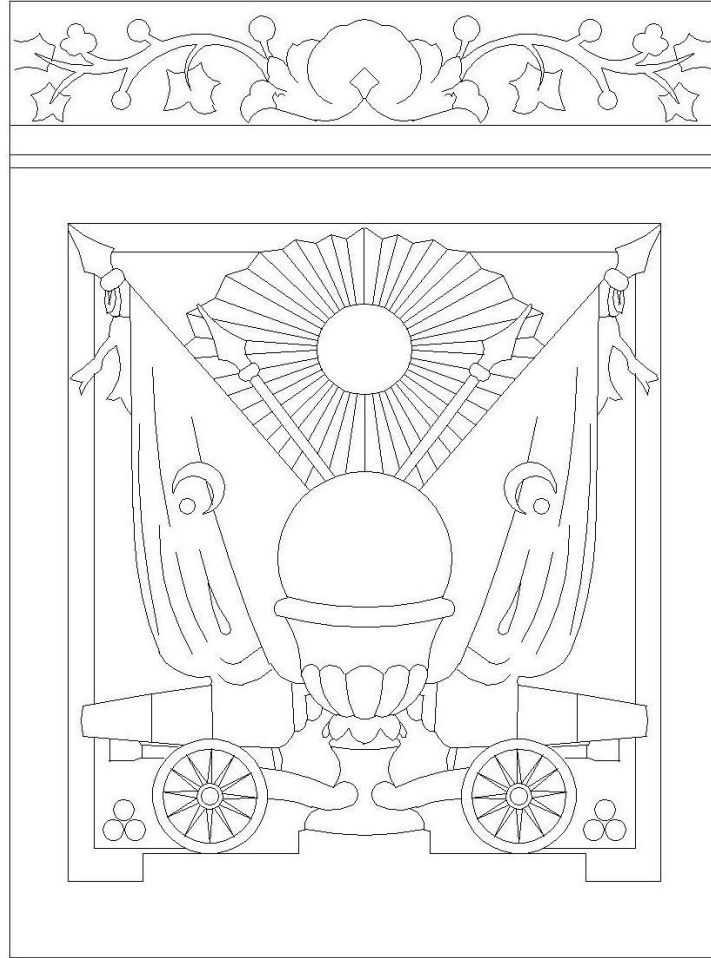

**Çizim 73:** 58 Nolu Mezarın Kısa Yüzeyi

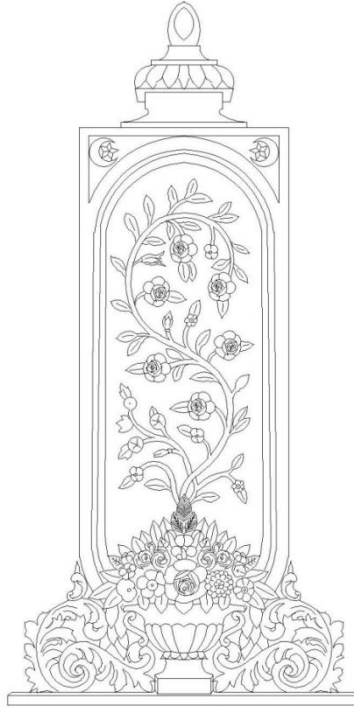

**Çizim 74:** 59 Nolu Mezarın Ayak Taşı

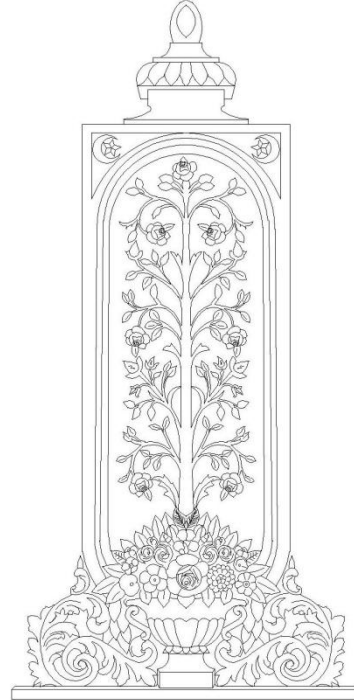

**Çizim 75:** 60 Nolu Mezarın Ayak Taşı

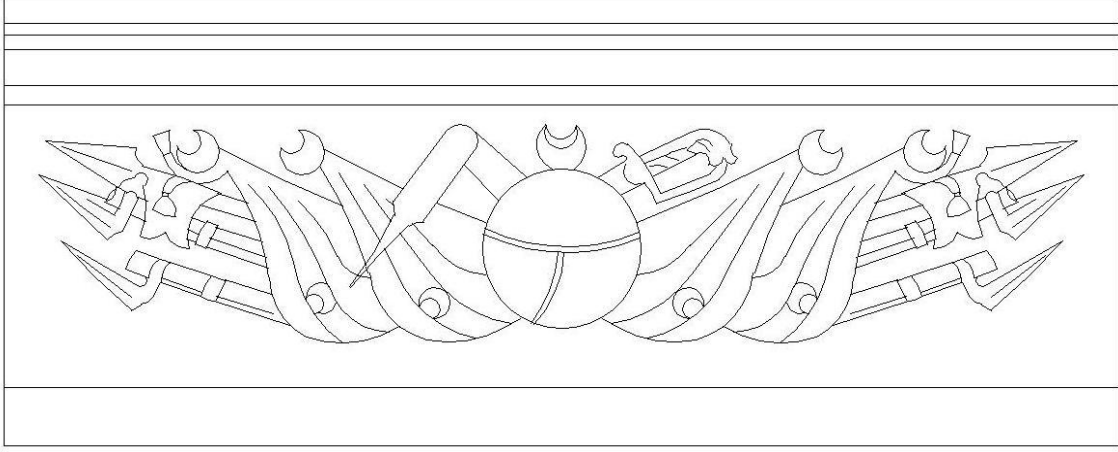

**Çizim 76:** 62 Nolu Mezarın Uzun Yüzeyi

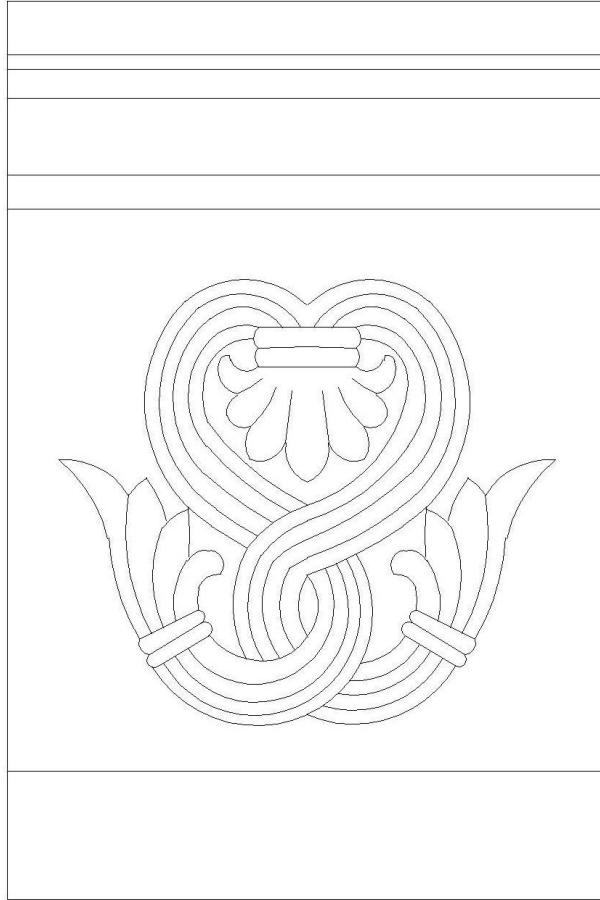

**Çizim 77:** 62 Nolu Mezarın Kısa Yüzeyi



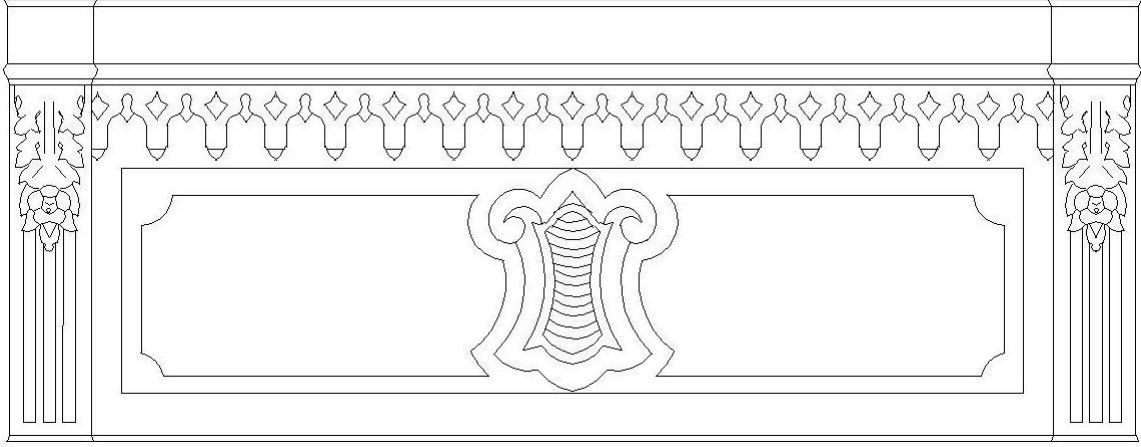

**Çizim 78:** 64 Nolu Mezarın Uzun Yüzeyi

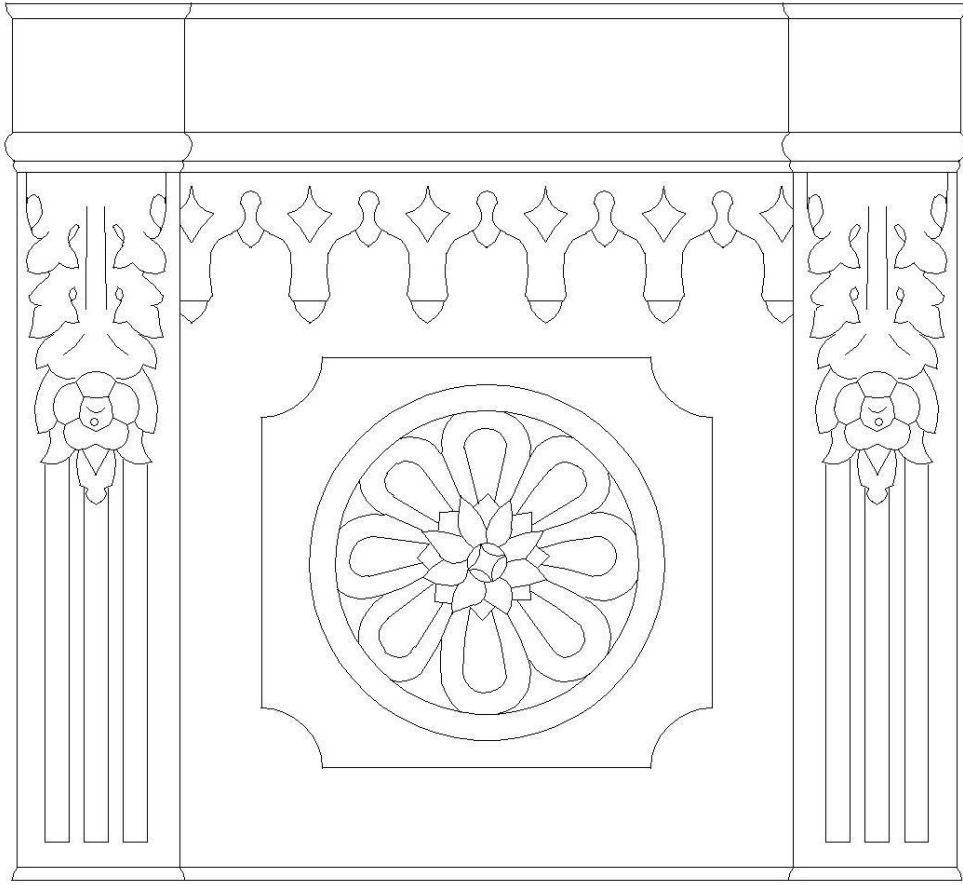

**Çizim 79:** 64 Nolu Mezarın Kısa Yüzeyi

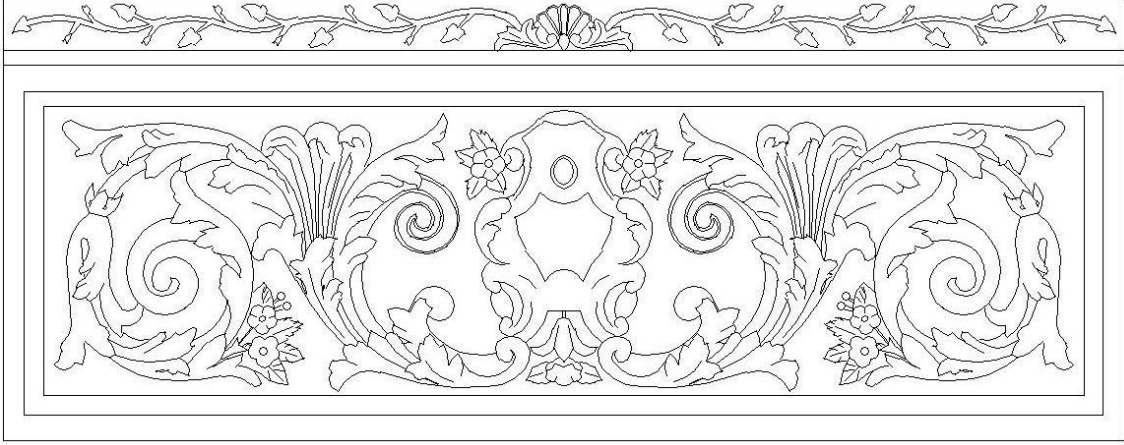

**Çizim 80:** 65 Nolu Mezarın Uzun Yüzeyi

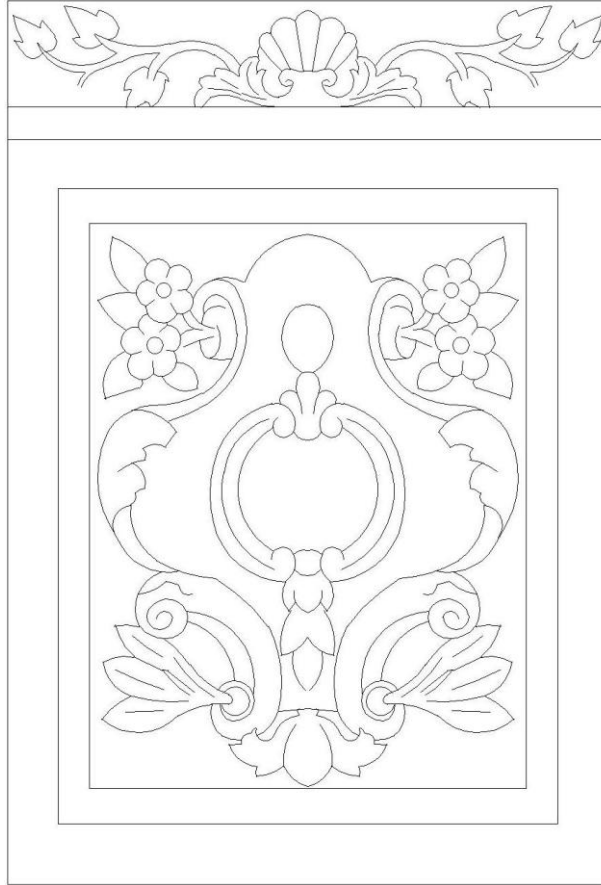

**Çizim 81:** 65 Nolu Mezarın Kısa Yüzeyi

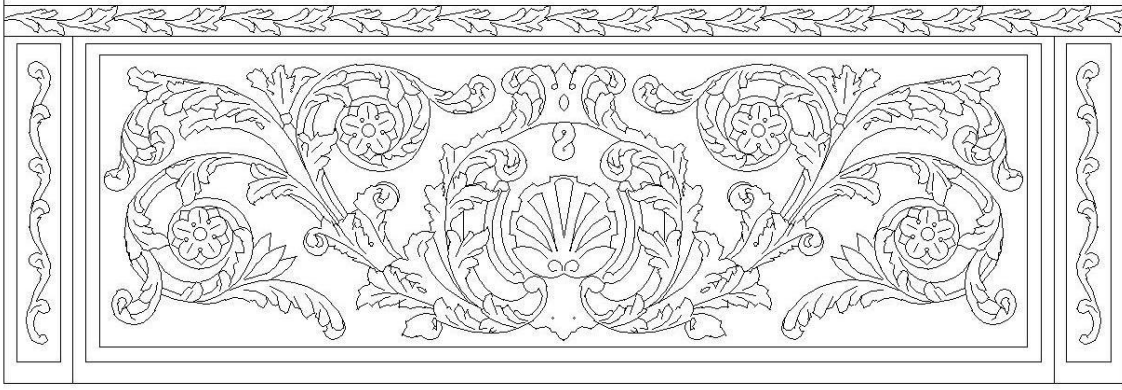

**Çizim 82:** 67 Nolu Mezarın Uzun Yüzeyi

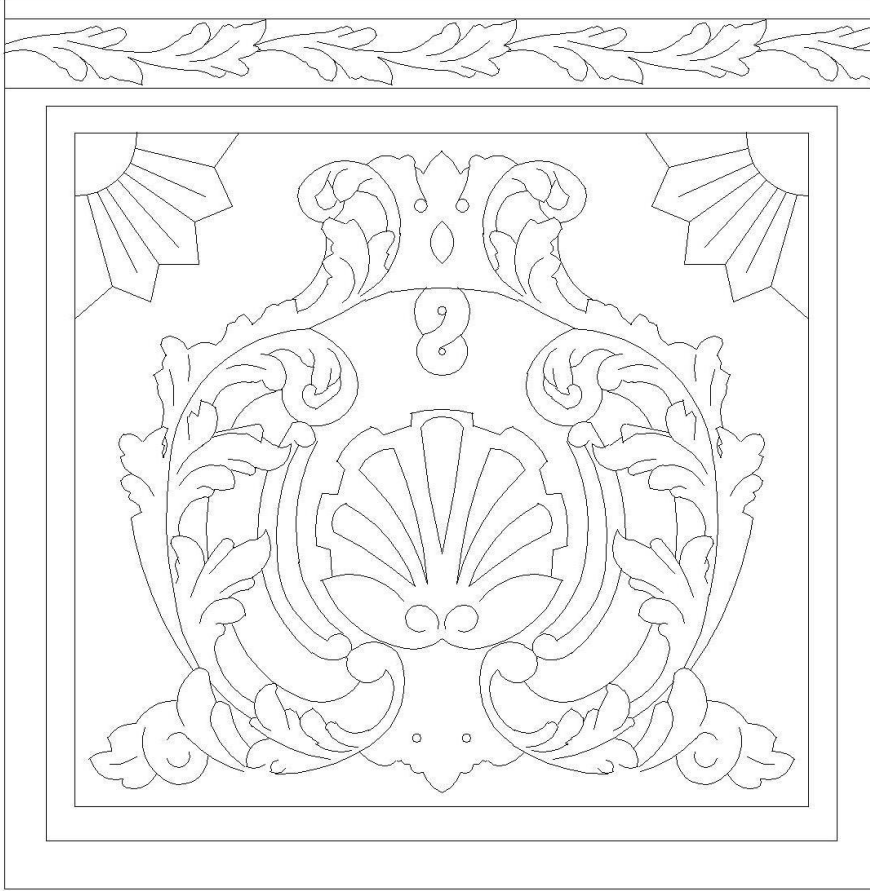

**Çizim 83:** 67 Nolu Mezarın Kısa Yüzeyi

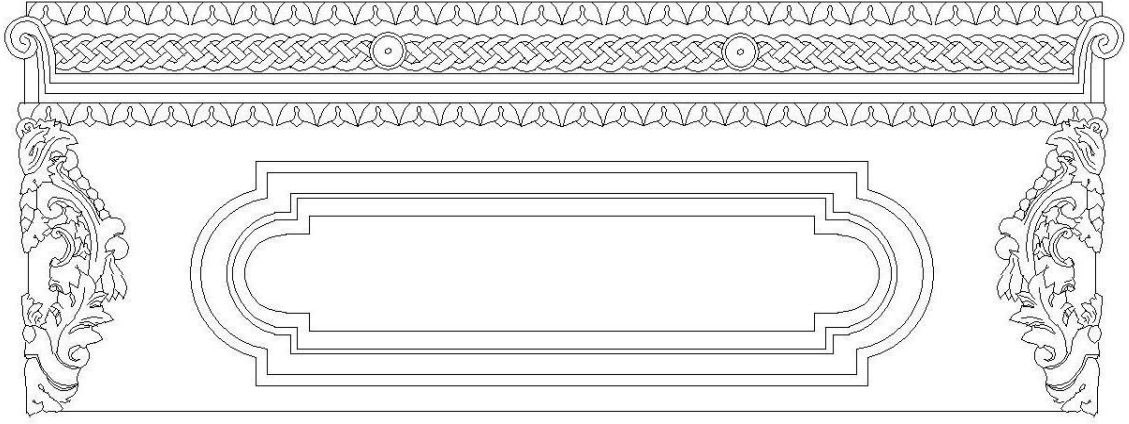

**Çizim 84:** 68 Nolu Mezarın Uzun Yüzeyi

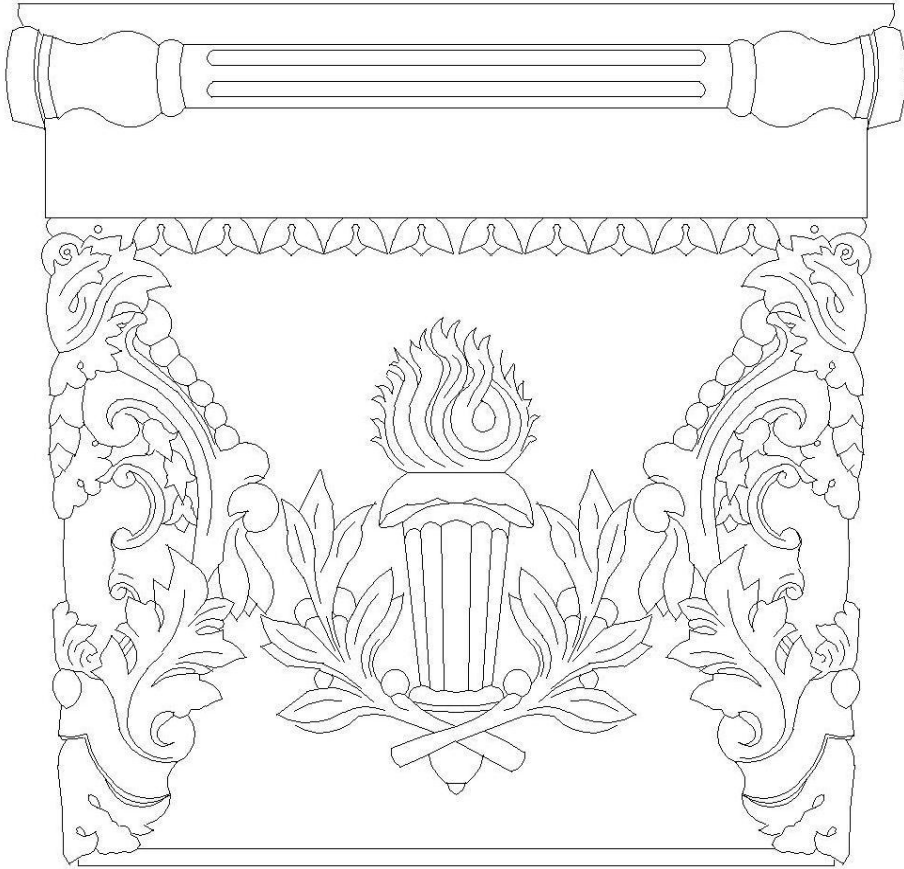

**Çizim 85:** 68 Nolu Mezarın Kısa Yüzeyi

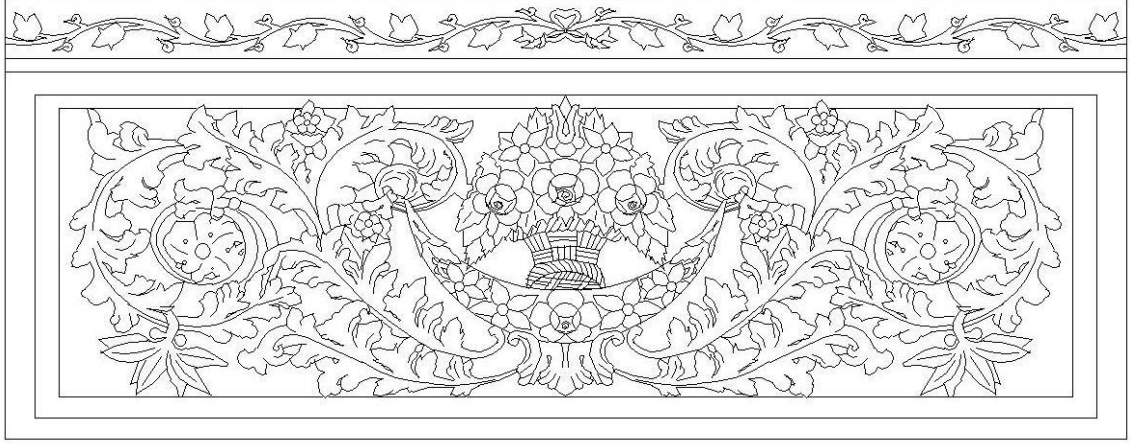

**Çizim 86:** 71 Nolu Mezarın Uzun Yüzeyi

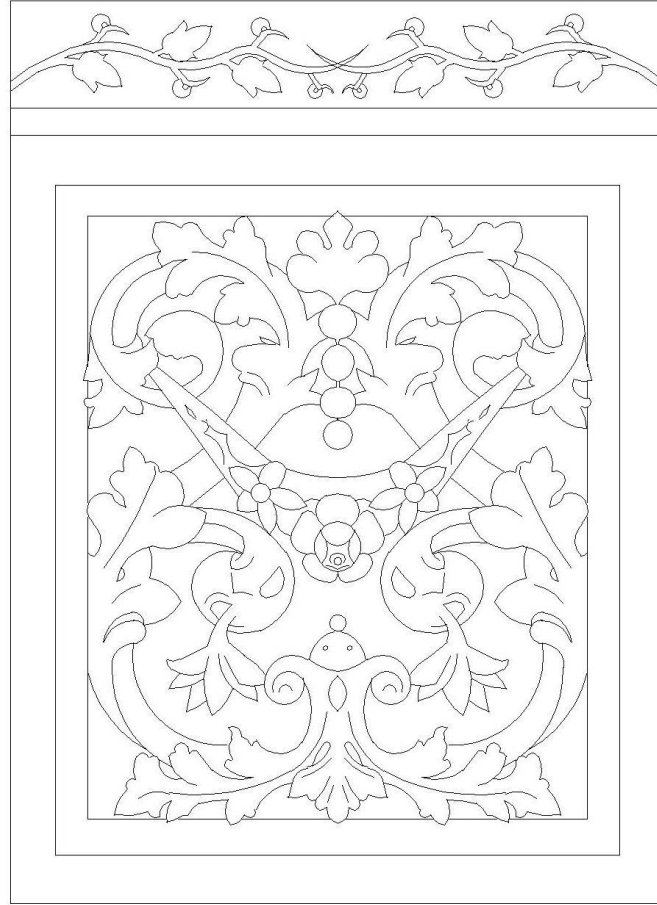

**Çizim 87:** 71 Nolu Mezarın Kısa Yüzeyi

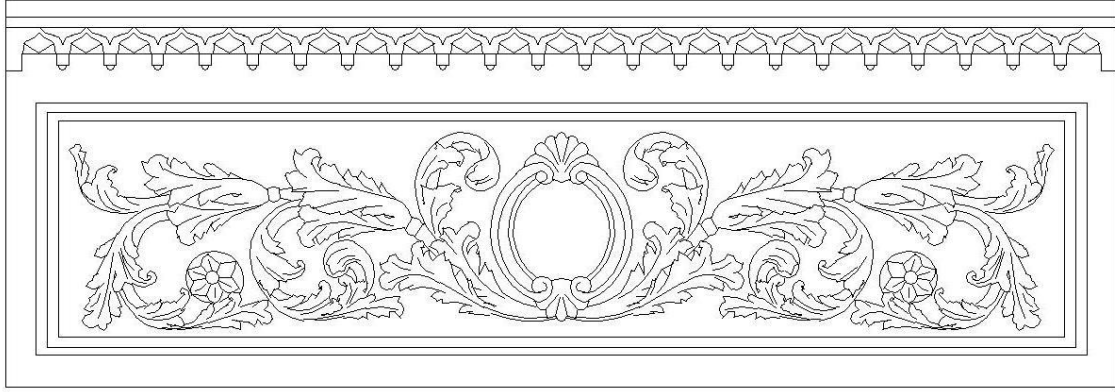

**Çizim 88:** 73 Nolu Mezarın Uzun Yüzeyi

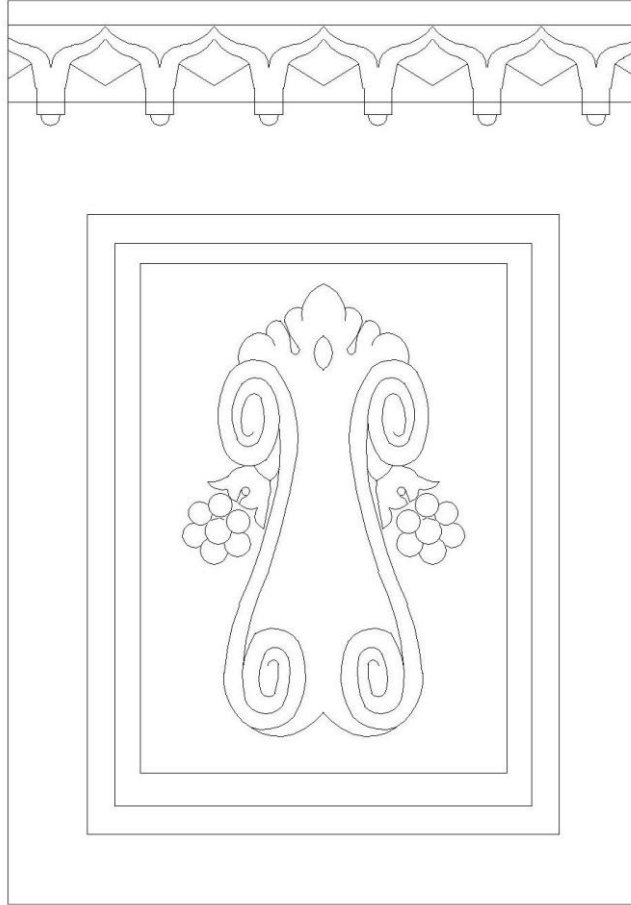

**Çizim 89:** 73 Nolu Mezarın Kısa Yüzeyi

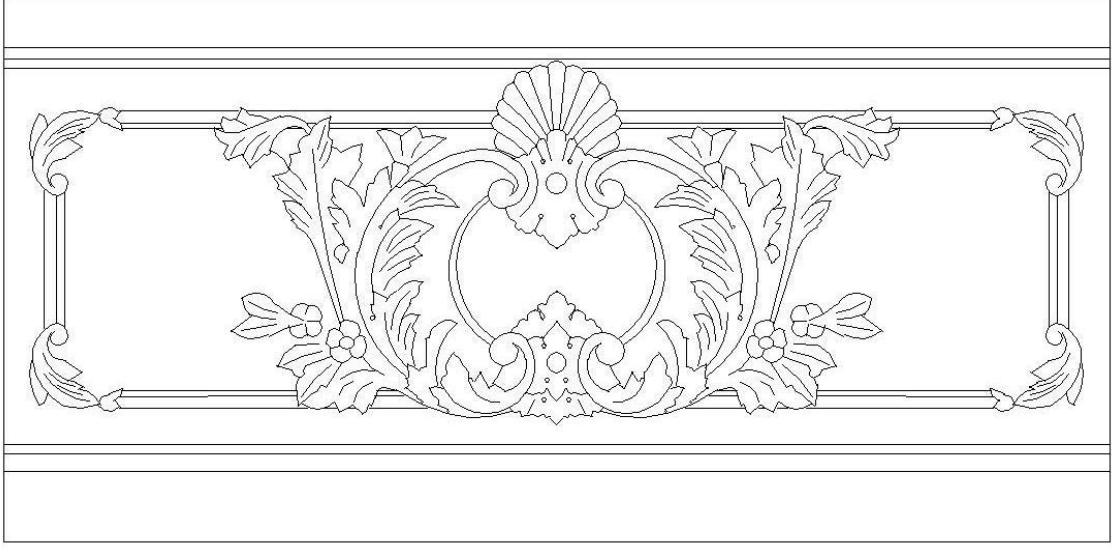

**Çizim 90:** 77 Nolu Mezarın Uzun Yüzeyi

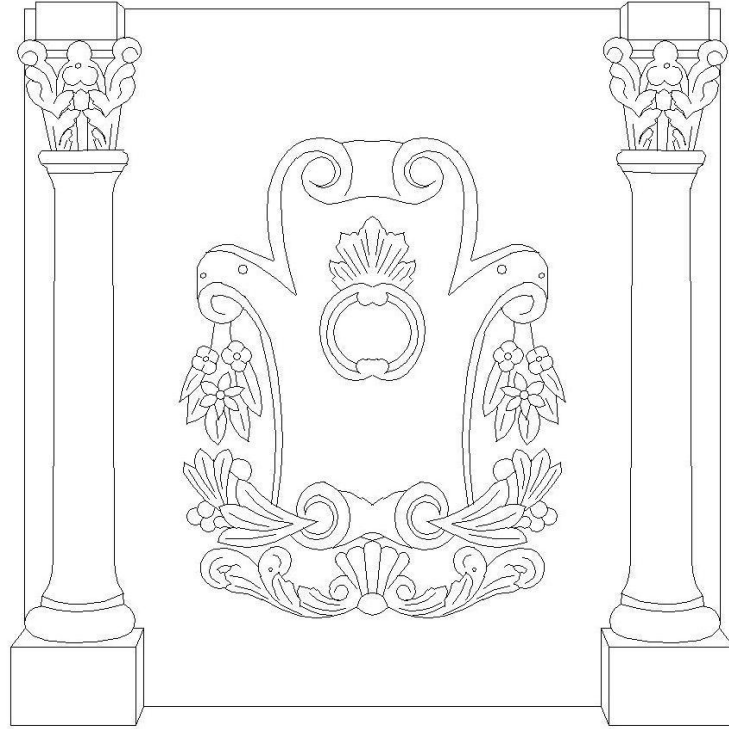

**Çizim 91:** 78 Nolu Mezarın Kısa Yüzeyi



**Çizim 92:** 79 Nolu Mezarın Baş Taşı

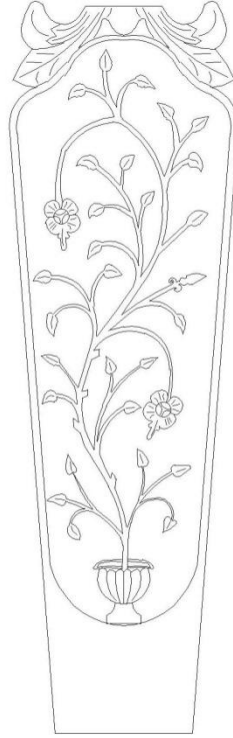

**Çizim 93:** 79 Nolu Mezarın Ayak Taşı



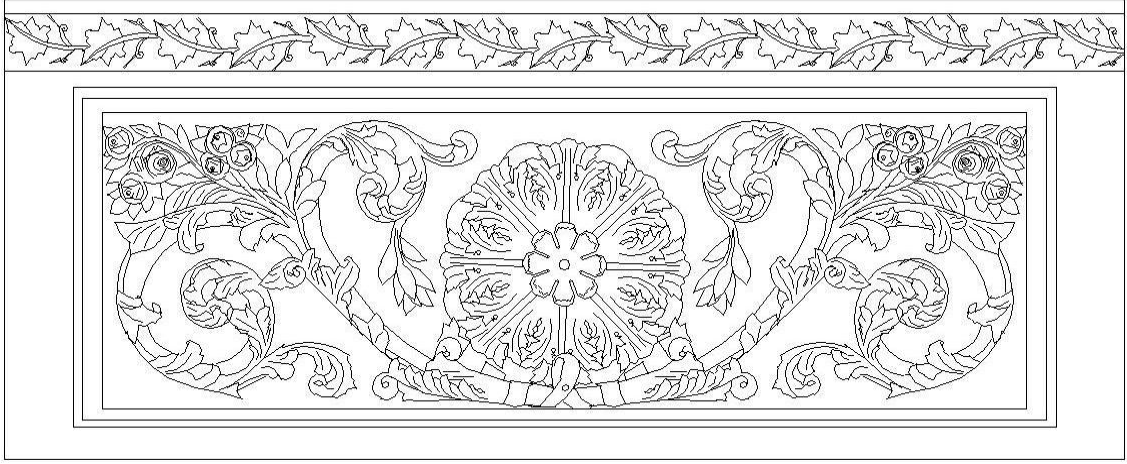

**Çizim 94:** 81 Nolu Mezarın Uzun Yüzeyi

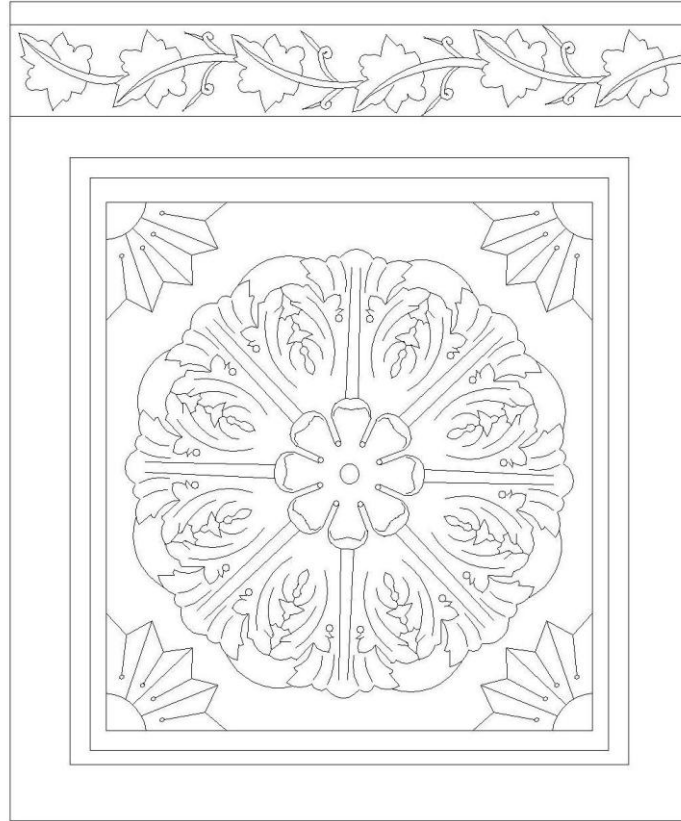

**Çizim 95:** 81 Nolu Mezarın Kısa Yüzeyi

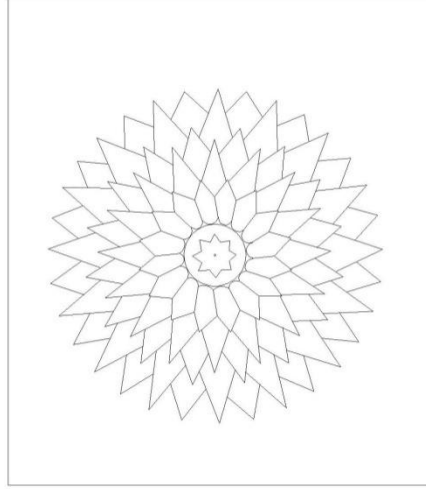

**Çizim 96:** 83 Nolu Mezarın Kısa Yüzeyi

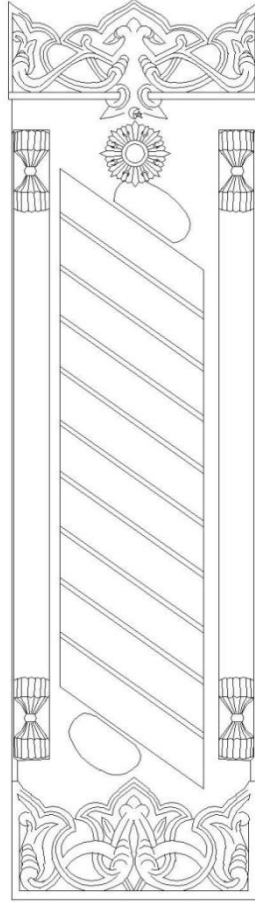

**Çizim 97:** 83 Nolu Mezarın Baş Taşı

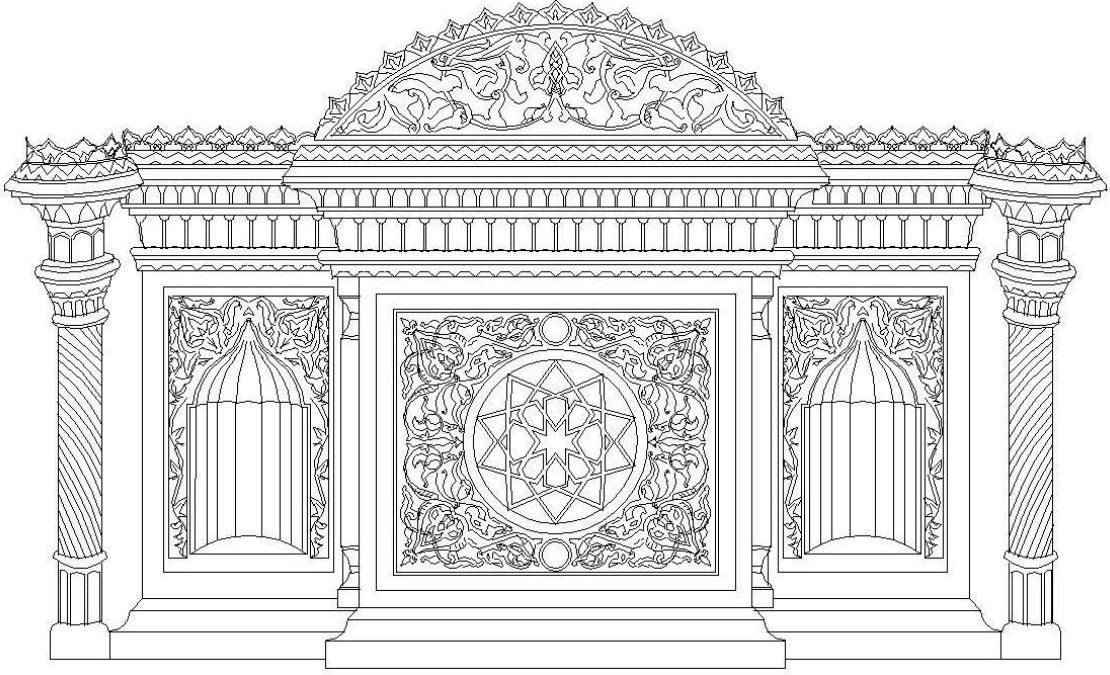

**Çizim 98:** 87 Nolu Mezarın Uzun Yüzeyi

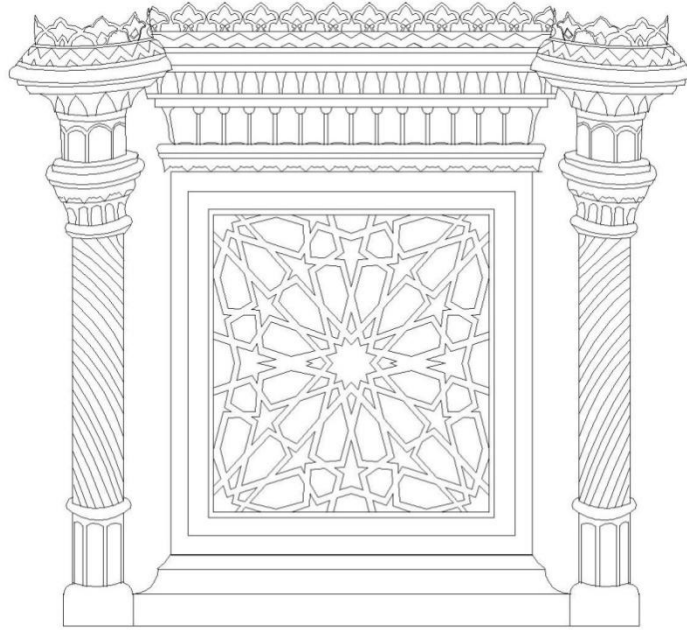

**Çizim 99:** 87 Nolu Mezarın Kısa Yüzeyi

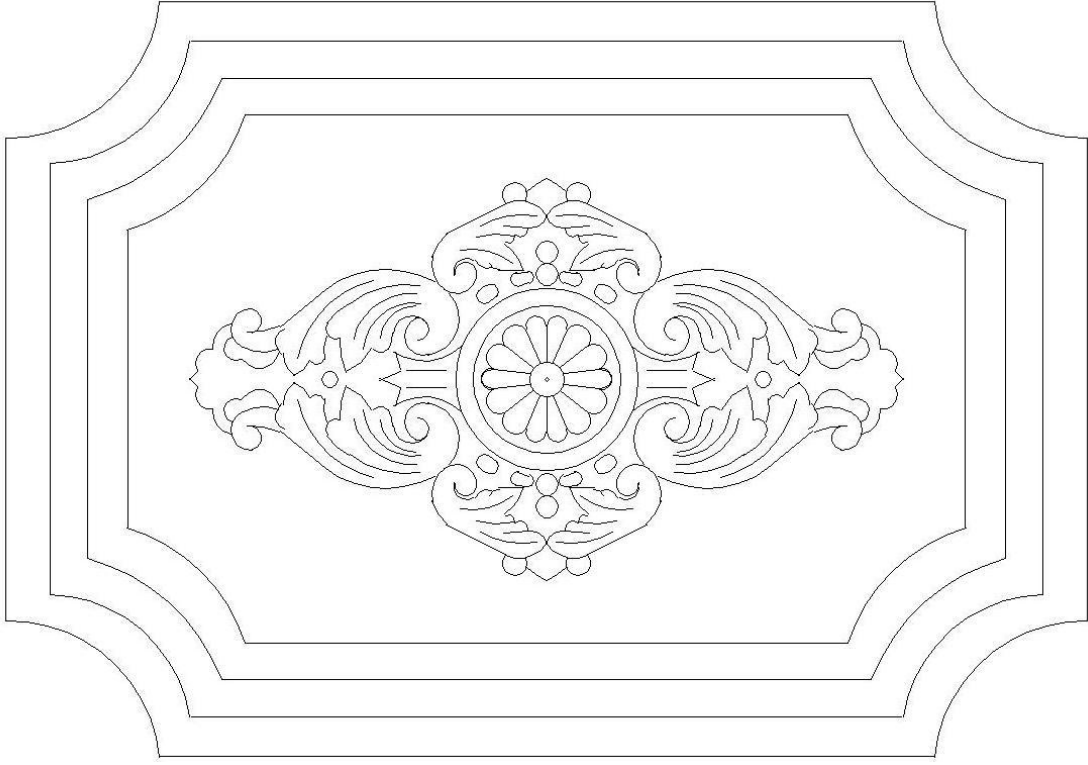

**Çizim 100:** 89 Nolu Mezardan Detay

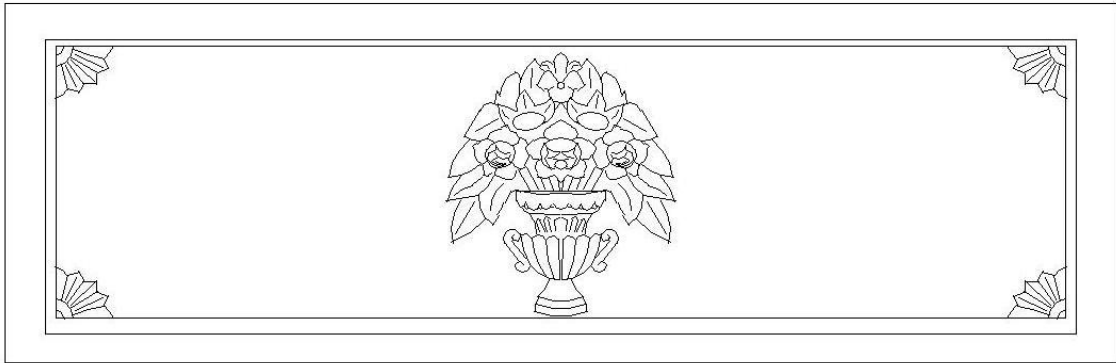

**Çizim 101:** 93 Nolu Mezarın Uzun Yüzeyi

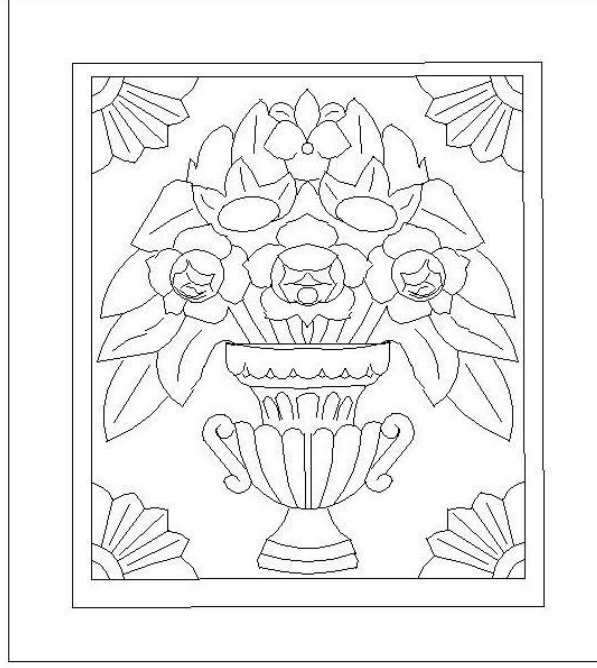

**Çizim 102:** 93 Nolu Mezarın Kısa Yüzeyi

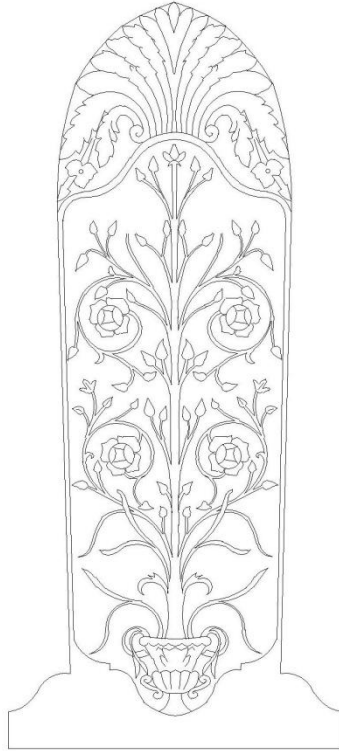

**Çizim 103:** 93 Nolu Mezarın Ayak Taşı

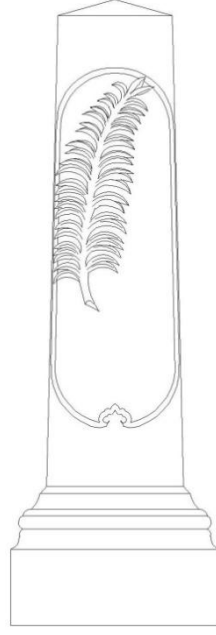

**Çizim 104:** 96 Nolu Mezarın Kitabe Taşı

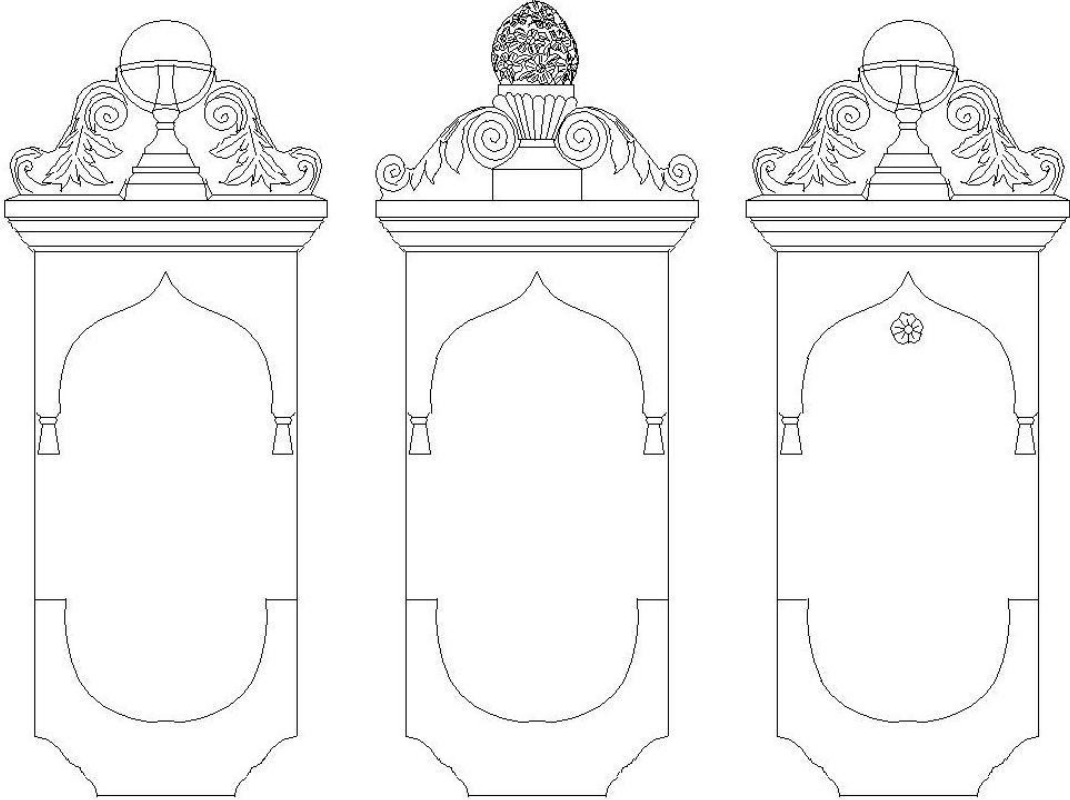

**Çizim 105:** 97-98-99 Nolu Mezarların Kitabeleri

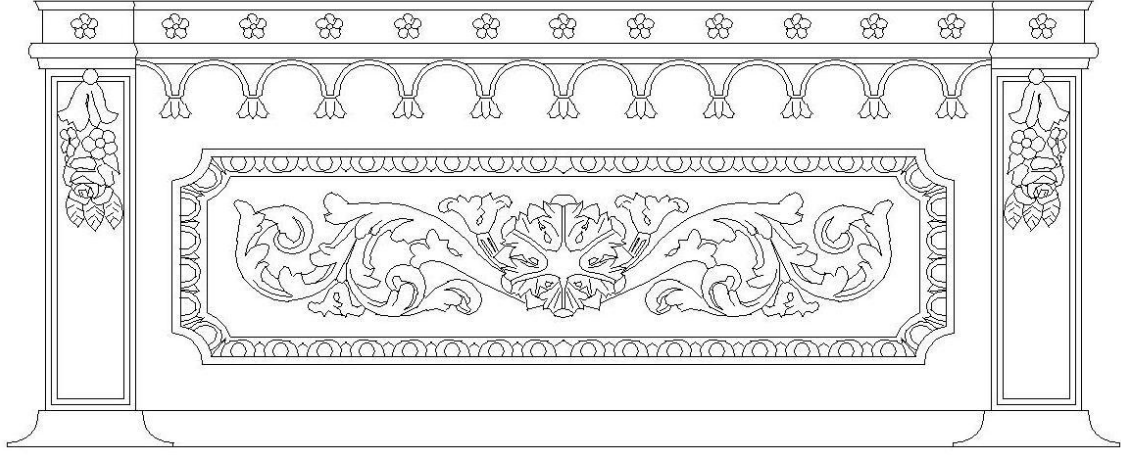

**Çizim 106:** 104 Nolu Mezarın Uzun Yüzeyi

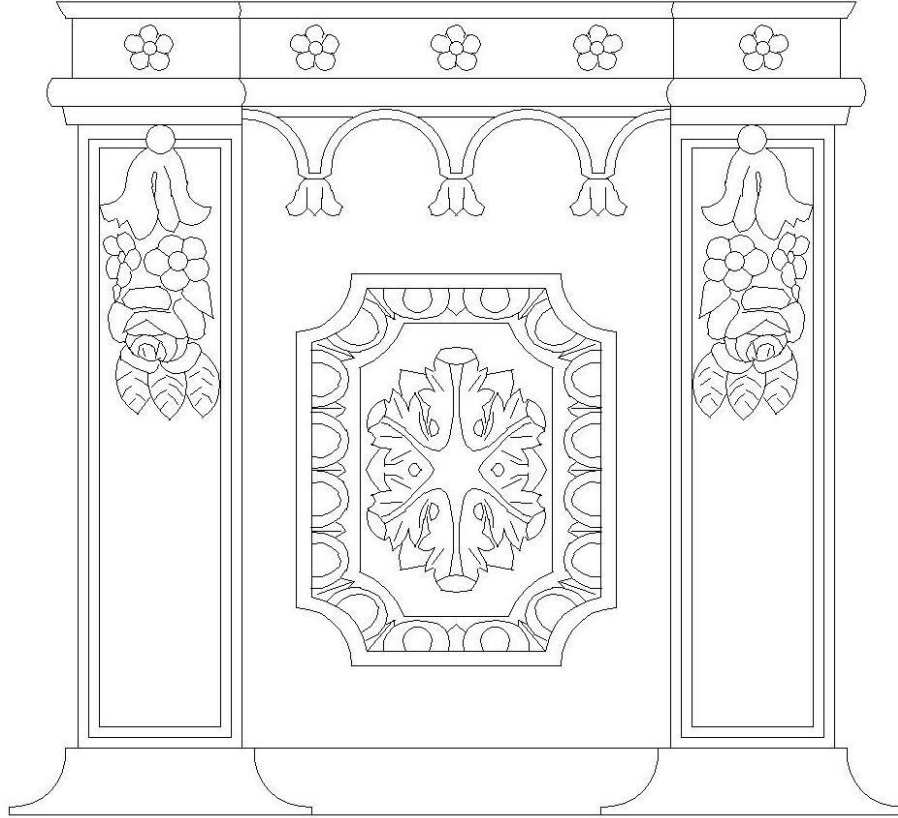

**Çizim 107:** 104 Nolu Mezarın Kısa Yüzeyi

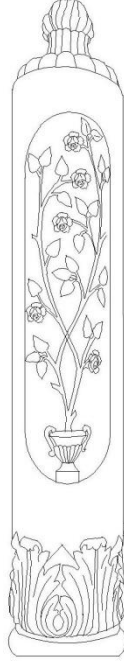

**Çizim 108:** 104 Nolu Mezarın Ayak Taşı

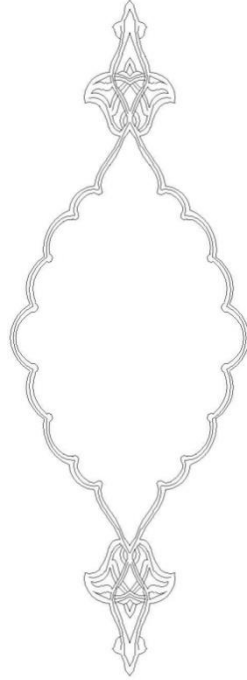

**Çizim 109:** 105 Nolu Mezarın Kapağının Üzerindeki Kitabenin Etrafını Çevreleyen  
Bezeme



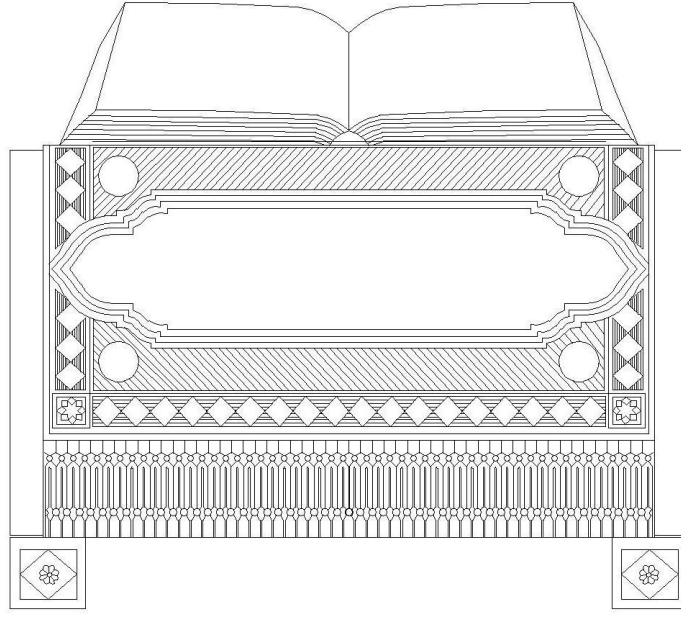

**Çizim 110:** 106 Nolu Mezarın Baş Taşının Görünüşü

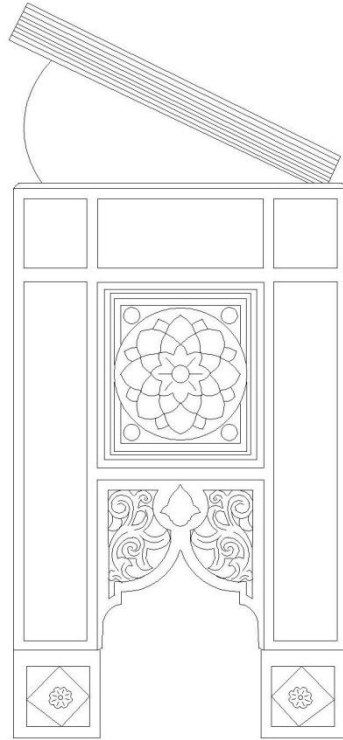

**Çizim 111:** 106 Nolu Mezarın Baş Taşının Yandan Görünüşü

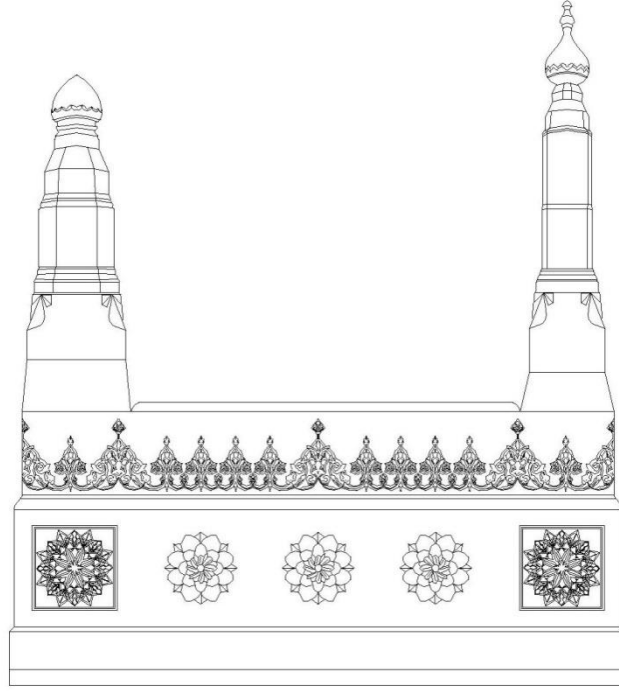

**Çizim 112:** 114 Nolu Mezarın Uzun Yüzeyi

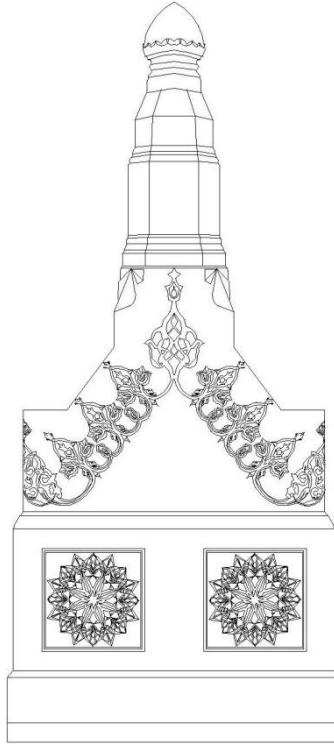

**Çizim 113:** 114 Nolu Mezarın Kısa Yüzeyi

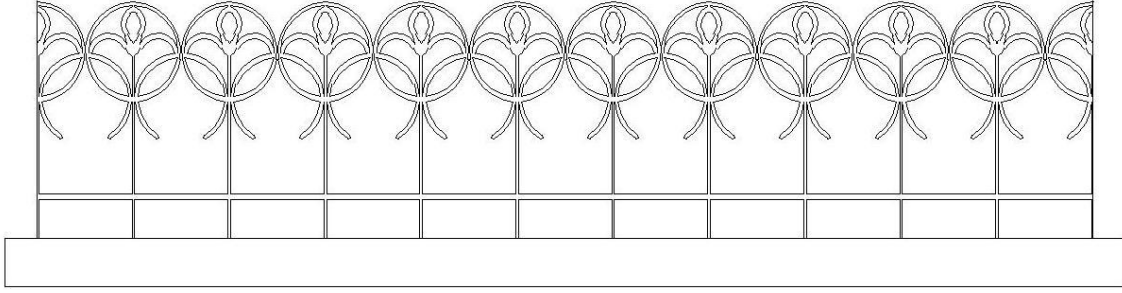

**Çizim 114:** 114 Nolu Mezarın Etrafını Çevreleyen Metal Şebekenin Uzun Yüzeyi

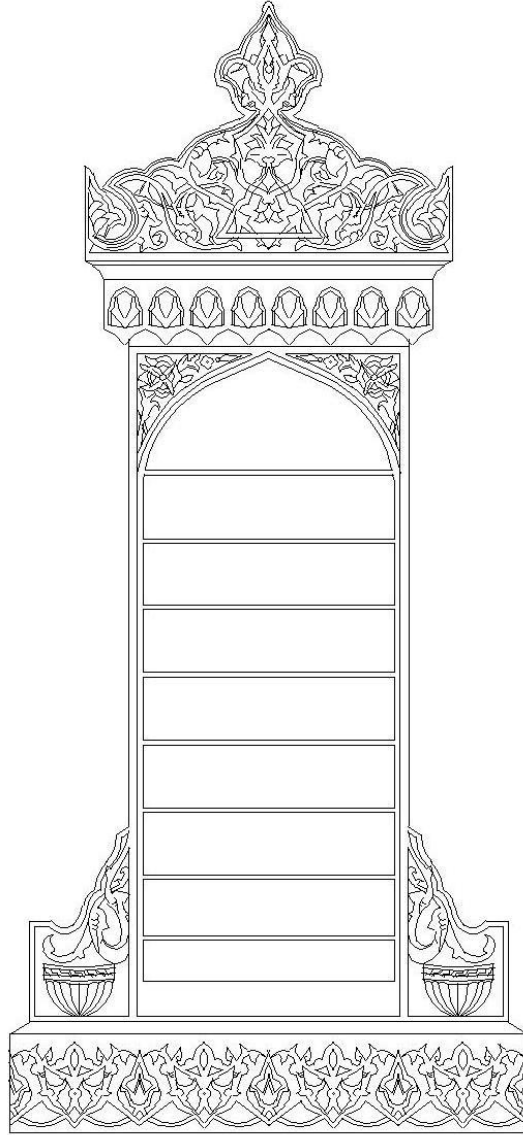

**Çizim 115:** 118 Nolu Mezarın Baş Taşı



Çizim 116: 128 Nolu Mezarın Baş Taşı



Çizim 117: 129 Nolu Mezarın Baş



**Resim 1:** Türbe, Sebil, Çeşme ve Hazireden Genel Görüntü



**Resim 2:** Türbeden Genel Görüntü



**Resim 3:** Türbenin Girişinden Görüntü



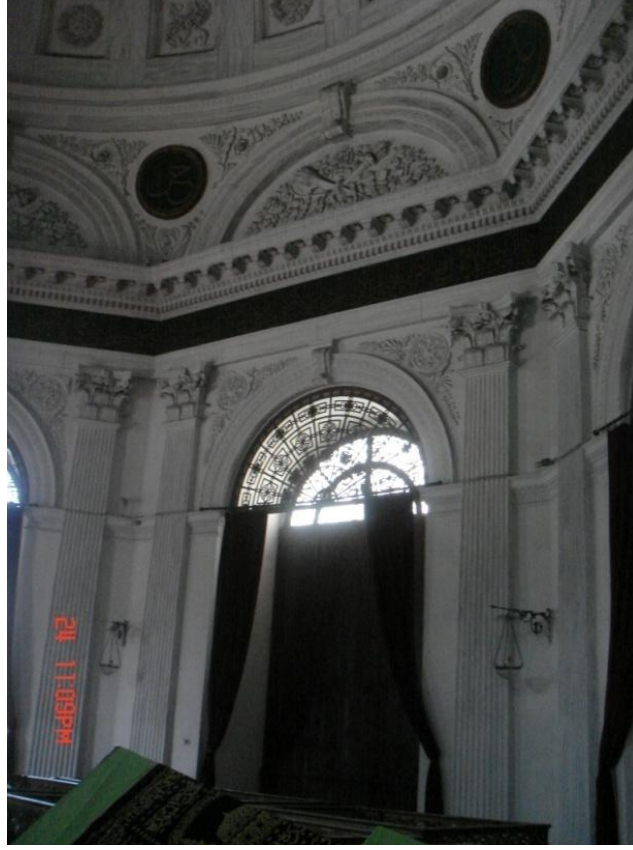

**Resim 4:** Türbenin İçerisinden Görüntü



**Resim 5:** Türbe İçerisinde Bulunan Yazı Kuşağı



**Resim 6:** Trbe ierisinden, Pencere Alınlıklarının Grnts



**Resim 7:** Kubbe Altından Grnt





**Resim 8:** Türbe İçerisinden, Sandukaların Genel Görüntüsü



**Resim 9:** Friz İle Korniş Arasında Kalan Alandaki Bitkisel Bezeme



**Resim 10:** Türbenin Âleminin Görünüşü



**Resim 11:** Hünkâr Dairesi ve Nevfidan Odasından Görüntü



**Resim 12:** Sebilden Genel Görüntü



**Resim 13:** Sebilin Âleminin Görünüşü



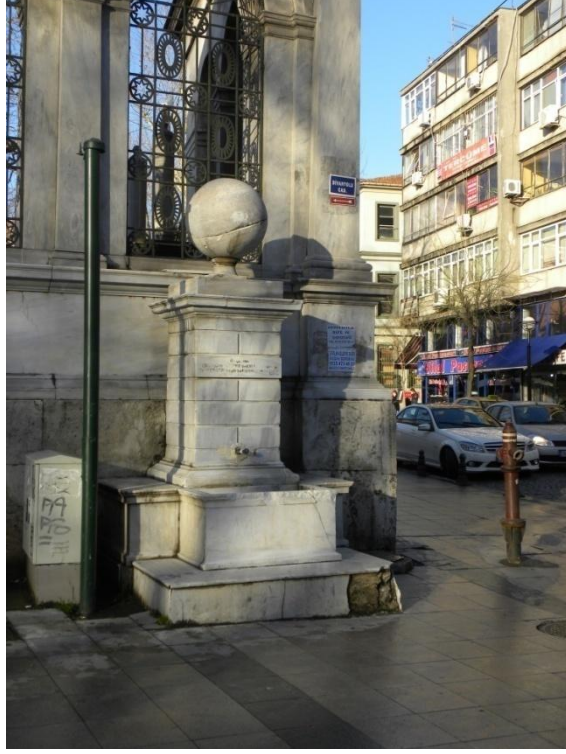

**Resim 14:** Bahçe Dışındaki Çeşmenin Genel Görünüşü



**Resim 15:** Hazire Giriş Kapısının Alınlığı



**Resim 16:** Hazire Kapı Kanadı



**Resim 17:** Birinci Giriş Kapısının Üzerindeki Kitabe





**Resim 18:** İkinci Giriş Kapısının Genel Görüntüsü



**Resim 19:** Hazire Bahçesi İçerisinde Bulunan Çeşme



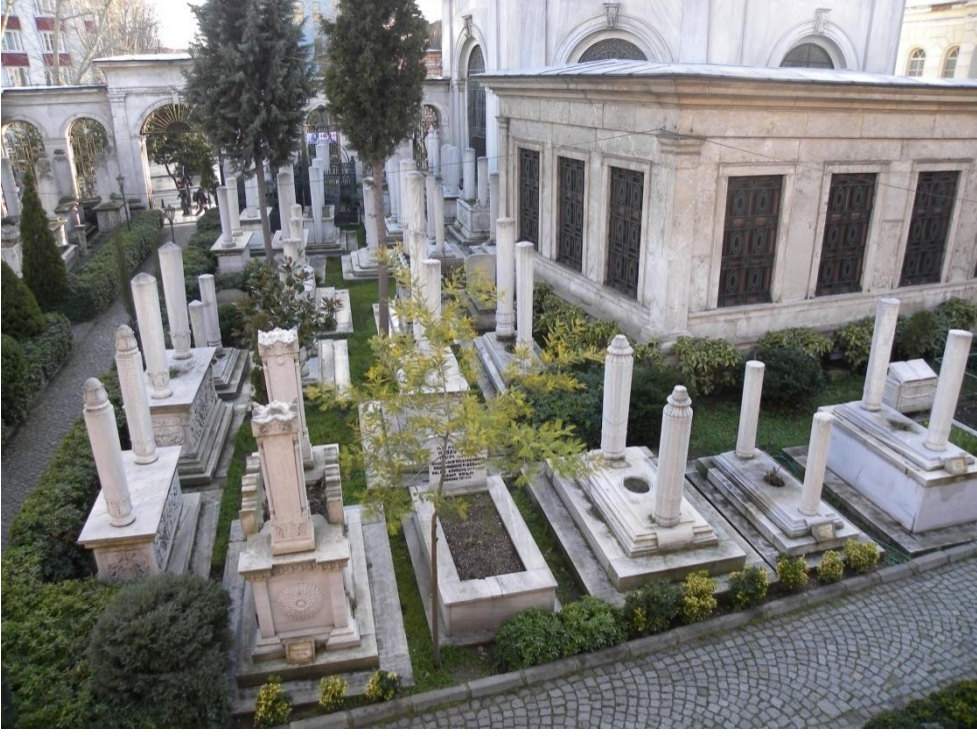

**Resim 20:** Hazire İerisinden Genel Grnt

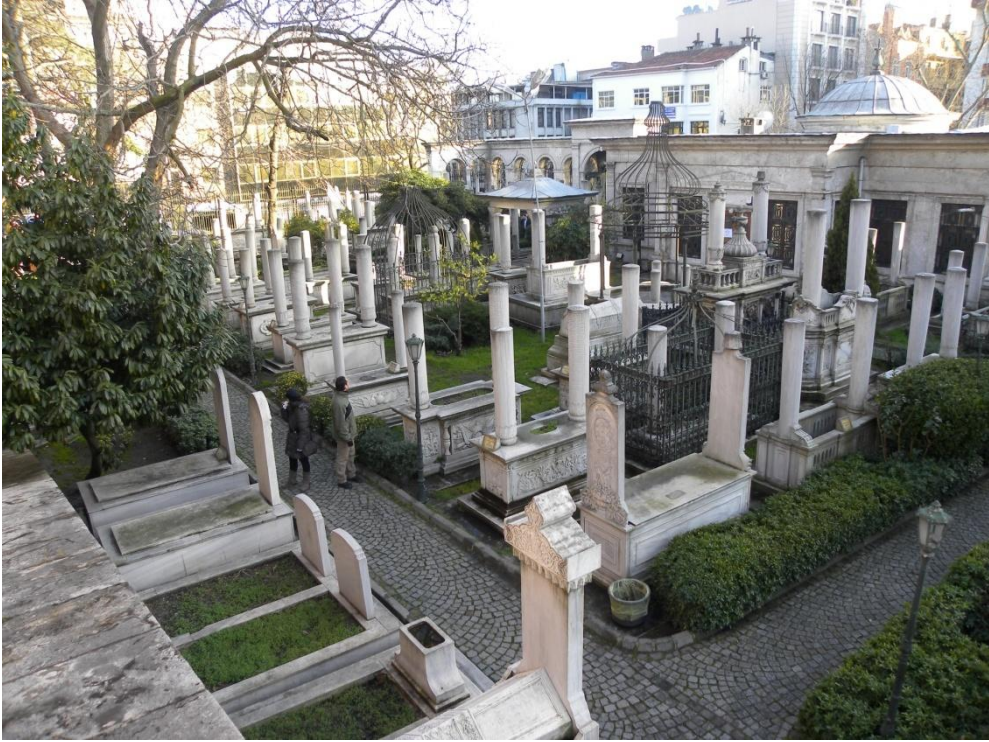

**Resim 21:** Hazire İerisinden Genel Grnt



**Resim 22:** 1 Nolu Mezarın Baş Taşı



**Resim 23:** 1 Nolu Mezarın Ayak Taşı





**Resim 24:** 1 Nolu Mezarın Sandukası



**Resim 25:** 1 ve 122 Nolu Mezarı Çevreleyen Bahçenin Metal Kapısı



**Resim 26:** 1 ve 122 Nolu Mezarı Çevreleyen Bahçenin Dışından Bir Görüntü



**Resim 27:** 1 ve 122 Nolu Mezarın Genel Görünüşü



**Resim 28:** 2 Nolu Mezarın Baş Taşı



**Resim 29:** 2 Nolu Mezarın Uzun Yüzeyi





**Resim 30:** 2 Nolu Mezarın Kısa Yüzeyi



**Resim 31:** 2 Nolu Mezarın Genel Görünüşü



**Resim 32:** 3 Nolu Mezarın Baş Taşı

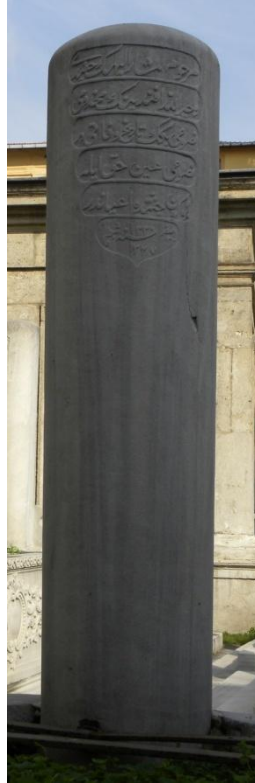

**Resim 33:** 3 Nolu Mezarın Ayak Taşı

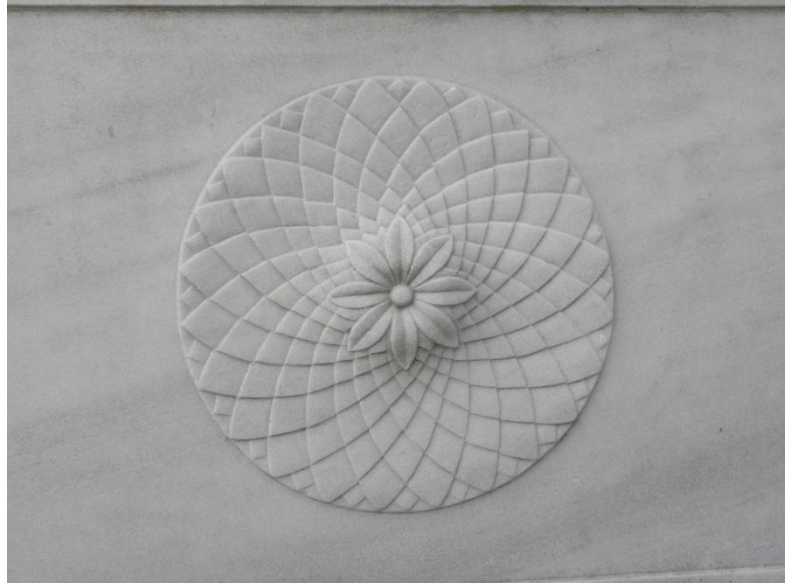

**Resim 34:** 3 Nolu Mezarın Uzun Yüzeyindeki Bezmeden Detay



**Resim 35:** 3 Nolu Mezarın Genel Görüntüsü



**Resim 36:** 4 Nolu Mezarın Baş Taşı



**Resim 37:** 4 Nolu Mezarın Uzun Yüzeyi ve Sandukayı Çevreleyen Yazı Kuşağından Bir Bölüm





**Resim 38:** 4 Nolu Mezarın Uzun Yüzeyinden Detay



**Resim 39:** 4 Nolu Mezarın Uzun Yüzeyinden Detay





**Resim 40:** 4 Nolu Mezarın Uzun Yüzeyinden Detay



**Resim 41:** 4 Nolu Mezarın Kısa Yüzeyi

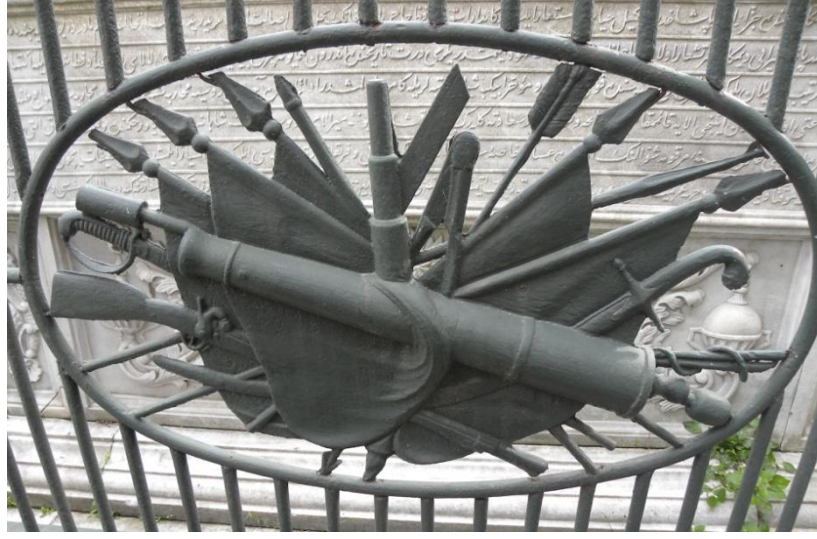

**Resim 42:** 4 Nolu Mezarın Metal Şebekesinden Detay



**Resim 43:** 4 Nolu Mezarın Metal Şebekesinden Detay



**Resim 44:** 4 Nolu Mezarın Genel Görünüü



**Resim 45:** 4 Nolu Mezarın Metal Şebekesinin Kısa Yüzeyi ve Köşelerdeki Top Tasvirinin Görünüü





**Resim 46:** 4 Nolu Mezarın Metal Şebekesinden Detay



**Resim 47:** 5 Nolu Mezarın Baş Taşı



**Resim 48:** 5 Nolu Mezarın Genel GörünüŖü



**Resim 49:** 6 Nolu Mezarın BaŖ TaŖı



**Resim 50:** 6 Nolu Mezarın Uzun Yüzeyi



**Resim 51:** 6 Nolu Mezarın Kısa Yüzeyi



**Resim 52:** 6 Nolu Mezarın Genel Görünüşü



**Resim 53:** 6 Nolu Mezarın Ayak Taşı





**Resim 54:** 7 Nolu Mezarın Baş Taşı



**Resim 55:** 7 Nolu Mezarın Genel Görünüü





**Resim 56:** 7 Nolu Mezarın Kitabesinden Detay



**Resim 57:** 8 Nolu Mezarın Baş Taşı



**Resim 58:** 8 Nolu Mezarın Uzun Yüzeyi



**Resim 59:** 8 Nolu Mezarın Kısa Yüzeyi



**Resim 60:** 8 Nolu Mezarın Genel Görünüü



**Resim 61:** 8 Nolu Mezarın Kapak Taşının Üzerinde Bulunan Vazo





**Resim 62:** 9 Nolu Mezarın Baş Taşı



**Resim 63:** 9 Nolu Mezarın Uzun Yüzeyinden Detay



**Resim 64:** 9 Nolu Mezarın Kısa Yüzeyi



**Resim 65:** 9 Nolu Mezarı Genel Görüntüsü



**Resim 66:** 10 Nolu Mezarın Baş Taşı



**Resim 67:** 10 Nolu Mezarın Uzun Yüzeyi





**Resim 68:** 10 Nolu Mezarın Kısa Yüzeyi



**Resim 69:** 10 Nolu Mezarın Genel Görünüşü

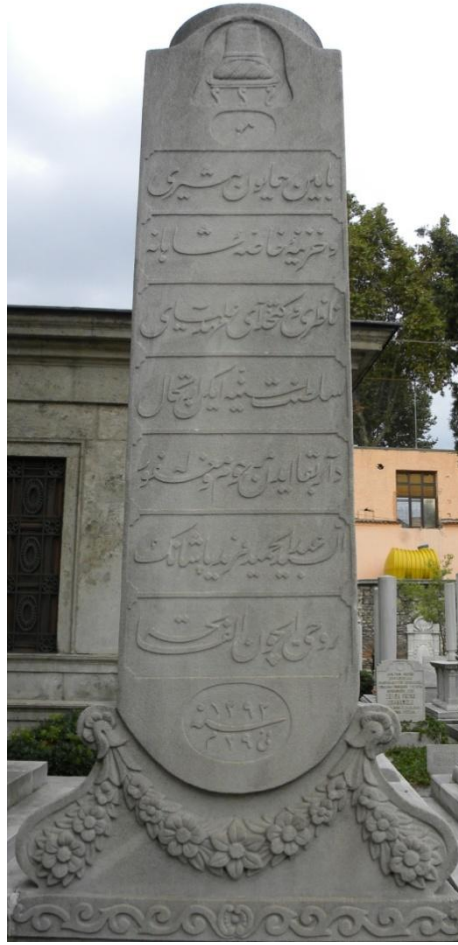

**Resim 70:** 11 Nolu Mezarın Baş Taşı



**Resim 71:** 11 Nolu Mezarın Uzun Yüzeyi





**Resim 72:** 11 Nolu Mezarın Genel Görünüü



**Resim 73:** 12 Nolu Mezarın Baş Taşı



**Resim 74:** 12 Nolu Mezarın Uzun Yüzeyi



**Resim 75:** 12 Nolu Mezarın Kısa Yüzeyi



**Resim 76:** 12 Nolu Mezarın Ayak Taşı

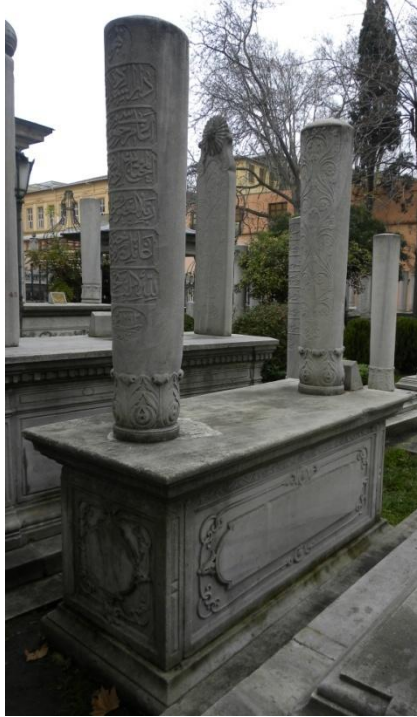

**Resim 77:** 12 Nolu Mezarın Genel Görünüü



**Resim 78:** 13 Nolu Mezarın Baş Taşı

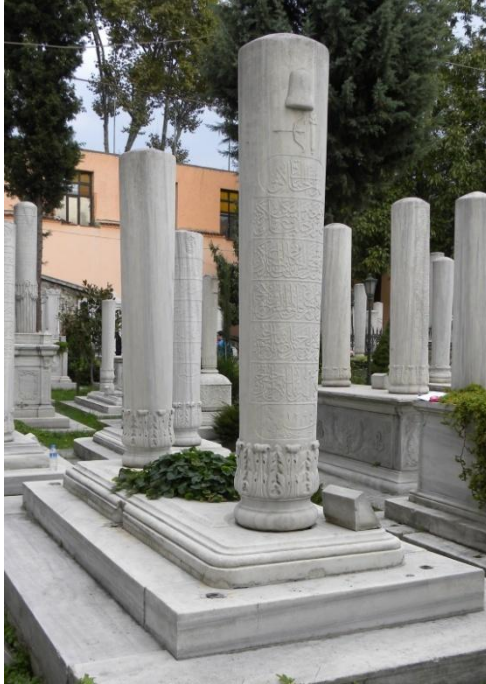

**Resim 79:** 13 Nolu Mezarın Genel Görünüşü





**Resim 80:** 13 Nolu Mezarın Şahide Bezemesinden Detay



**Resim 81:** 14 Nolu Mezarın Baş Taşı



**Resim 82:** 14 Nolu Mezarın Genel Görünüü



**Resim 83:** 15 Nolu Mezarın Baş Taşı



**Resim 84:** 15 Nolu Mezarın Genel Görünüü



**Resim 85:** 16 Nolu Mezarın Baş Taşı



**Resim 86:** 16 Nolu Mezarın Uzun Yüzeyi



**Resim 87:** 16 Nolu Mezarın Genel Görünüşü





**Resim 88:** 17 Nolu Mezarın Baş Taşı



**Resim 89:** 17 Nolu Mezarın Genel Görünüşü



**Resim 90:** 18 Nolu Mezarın Baş Taşı



**Resim 91:** 18 Nolu Mezarın Sandukası



**Resim 92:** 18 Nolu Mezarın Genel GörünüŖü



**Resim 93:** 18 Nolu Mezarın Ŗahidesinden Detay



**Resim 94:** 19 Nolu Mezarın Baş Taşı



**Resim 95:** 19 Nolu Mezarın Uzun Yüzeği



**Resim 96:** 19 Nolu Mezarın Kısa Yüzeyi



**Resim 97:** 20 Nolu Mezarın Baş Taşı





**Resim 98:** 20 Nolu Mezarın Genel Görünüşü

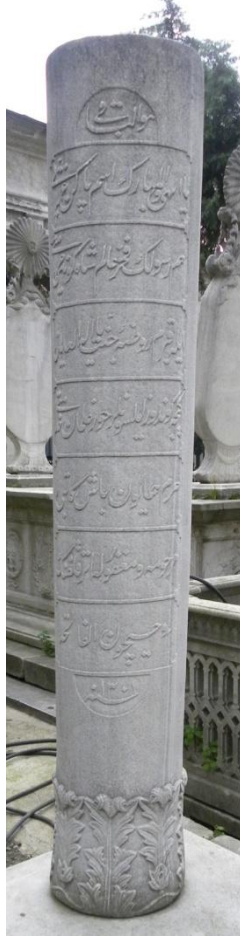

**Resim 99:** 21 Nolu Mezarın Baş Taşı



**Resim 100:** 21 Nolu Mezarın Genel Görünüşü



**Resim 101:** 21 Nolu Mezarın Bezemesinden Detay



**Resim 102:** 22 Nolu Mezarın Baş Taşı



**Resim 103:** 22 Nolu Mezarın Uzun Yüzeyi





**Resim 104:** 22 Nolu Mezarın Kısa Yüzeyi



**Resim 105:** 22 Nolu Mezarın Genel Görünüşü



**Resim 106:** 23 Nolu Mezarın Baş Taşı



**Resim 107:** 23 Nolu Mezarın Ayak Taşı



**Resim 108:** 23 Nolu Mezarın Genel Görünüüü



**Resim 109:** 24 Nolu Mezarın Baş Taşı



**Resim 110:** 24 Nolu Mezarın Genel GörünüŖü



**Resim 111:** 25 Nolu Mezarın BaŖ TaŖı



**Resim 112:** 25 Nolu Mezarın Genel Görüntüsü



**Resim 113:** 26 Nolu Mezarın Baş Taşı





**Resim 114:** 26 Nolu Mezarın Genel Görünüüü



**Resim 115:** 27 Nolu Mezarın Baş Taşı

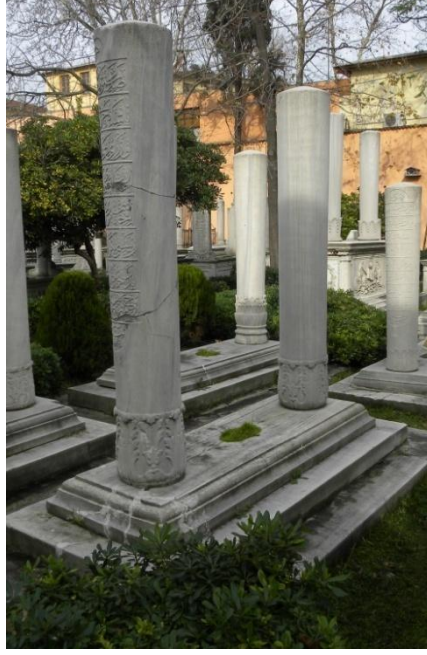

**Resim 116:** 27 Nolu Mezarın Genel Görünüü



**Resim 117:** 28 Nolu Mezarın Baş Taşı



**Resim 118:** 28 Nolu Mezarın Genel Görünüşü



**Resim 119:** 29 Nolu Mezarın Baş Taşı



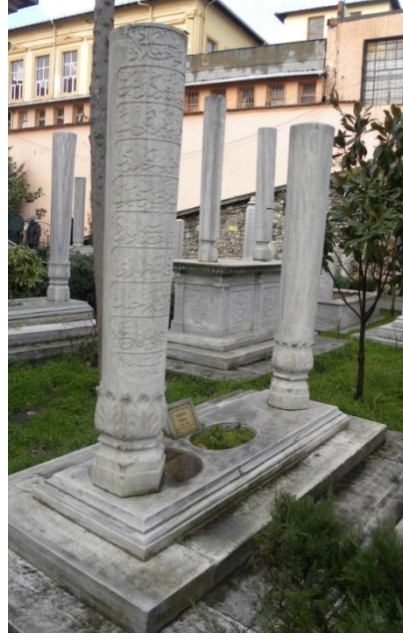

**Resim 120:** 29 Nolu Mezarın Genel Görünüşü



**Resim 121:** 30 Nolu Mezarın Baş Taşı



**Resim 122:** 30 Nolu Mezarın Uzun Yüzeği



**Resim 123:** 30 Nolu Mezarın Genel Görünüşü



**Resim 124:** 30 Nolu Mezarın Kısa Yüzeyi



**Resim 125:** 31 Nolu Mezarın Baş Taşı

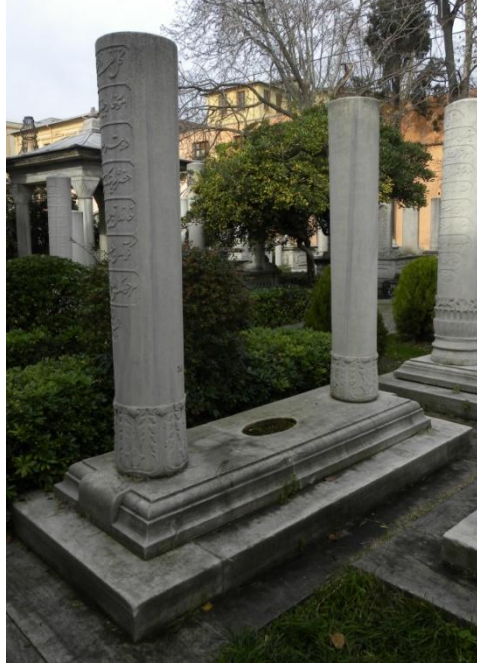

**Resim 126:** 31 Nolu Mezarın Genel Görünüşü



**Resim 127:** 32 Nolu Mezarın Baş Taşı





**Resim 128:** 32 Nolu Mezarın Genel Görünüşü

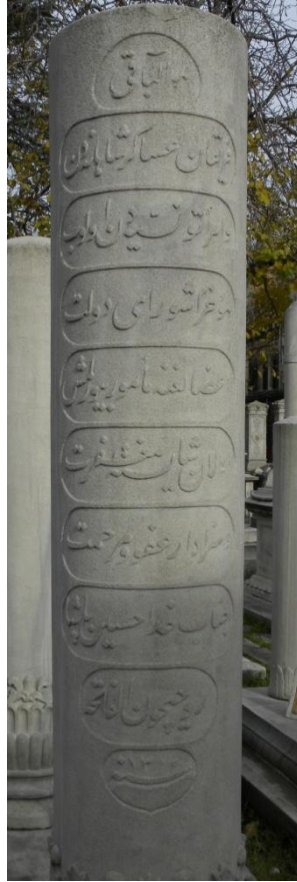

**Resim 129:** 33 Nolu Mezarın Baş Taşı

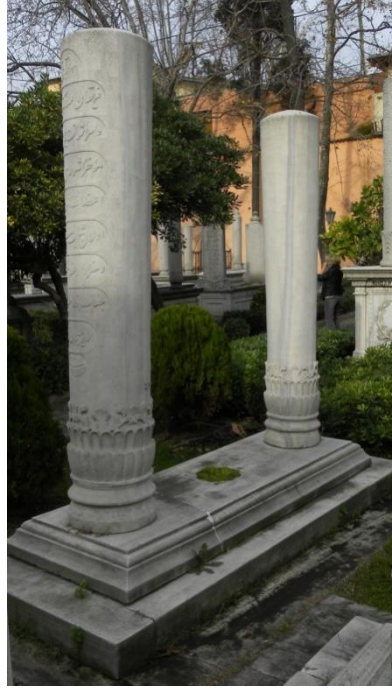

**Resim 130:** 33 Nolu Mezarın Genel Görüntüü



**Resim 131:** 34 Nolu Mezarın Baş Taşı



**Resim 132:** 34 Nolu Mezarın Genel GörünüŖü



**Resim 133:** 35 Nolu Mezarın BaŖ TaŖı



**Resim 134:** 35 Nolu Mezarın Kabir Sulukları



**Resim 135:** 35 Nolu Mezarın Genel Görünüşü





**Resim 136:** 36 Nolu Mezarın Baş Taşı

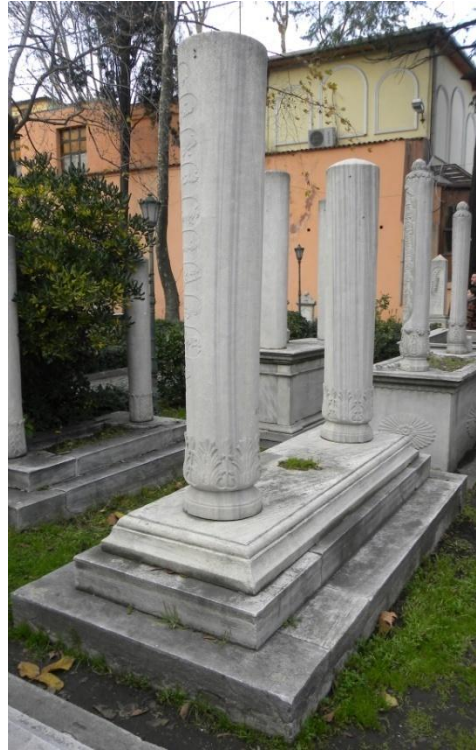

**Resim 137:** 36 Nolu Mezarın Genel Görünüşü



**Resim 138:** 37 Nolu Mezarın Baş Taşı



**Resim 139:** 37 Nolu Mezarın Genel Görünüü



**Resim 140:** 37 Nolu Mezarın Uzun Yüzeyi



**Resim 141:** 37 Nolu Mezarın Kısa Yüzeyi



**Resim 142:** 38 Nolu Mezarın Baş Taşı



**Resim 143:** 38 Nolu Mezarın Genel Görünüşü





**Resim 144:** 39 Nolu Mezarın Baş Taşı

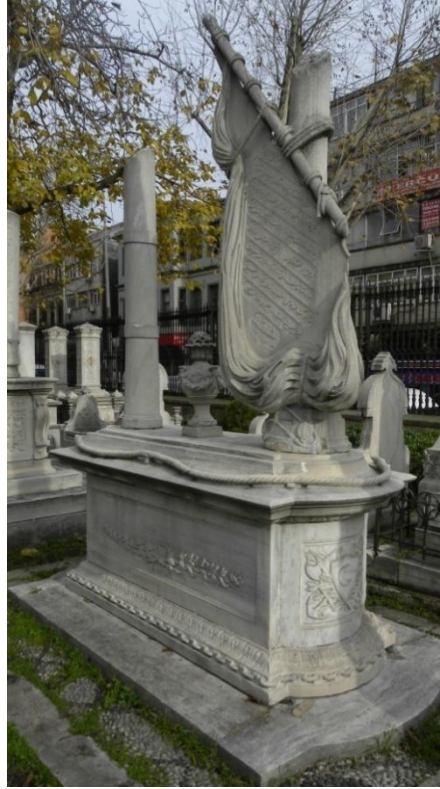

**Resim 145:** 39 Nolu Mezarın Genel Görünüüü



**Resim 146:** 39 Nolu Mezarın Uzun Yüzeyi



**Resim 147:** 39 Nolu Mezarın Kısa Yüzeyi (Baş Taşının Bulunduğu Yön)



**Resim 148:** 39 Nolu Mezarın Kısa Yüzeyi (Ayak Taşının Bulunduğu Yön)



**Resim 149:** 39 Nolu Mezarın Üzerindeki Vazo



**Resim 150:** 40 Nolu Mezarın Genel GörünüŖü



**Resim 151:** 40 Nolu Mezarın BaŖ TaŖı





**Resim 152:** 40 Nolu Mezarın Başlığı



**Resim 153:** 40 Nolu Mezarın Kısa Yüzeyi



**Resim 154:** 40 Nolu Mezarın Ayak Taşı



**Resim 155:** 41 Nolu Mezarın Genel Görünüşü



**Resim 156:** 42 Nolu Mezarın Baş Taşı



**Resim 157:** 42 Nolu Mezarın Uzun Yüzeyi





**Resim 158:** 42 Nolu Mezarın Kısa Yüzeyi



**Resim 159:** 42 Nolu Mezarın Genel Görünüşü



**Resim 160:** 42 Nolu Mezarın Mermer Korkuluğundan Detay

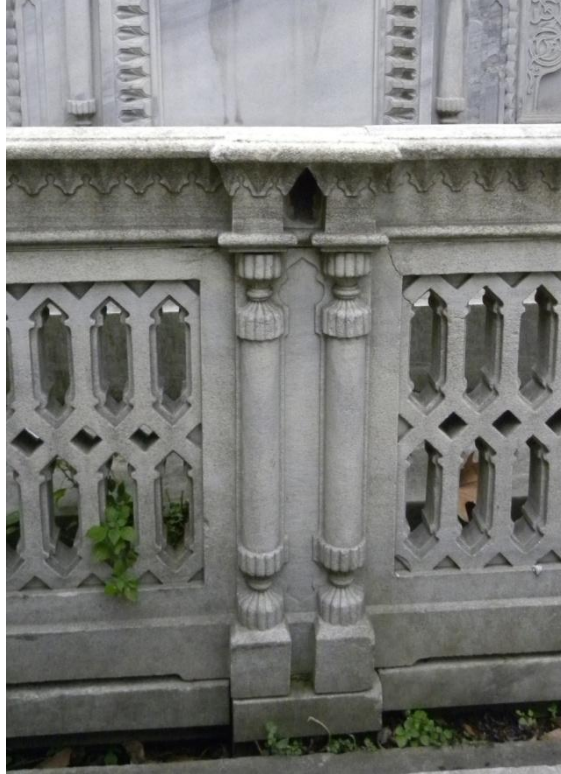

**Resim 161:** 42 Nolu Mezarın Mermer Korkuluğundan Detay



**Resim 162:** 42 Nolu Mezarın Mermer Korkuluğun Dış Tarafındaki Sütunun Görüntüsü



**Resim 163:** 43 Nolu Mezarın Baş Taşı

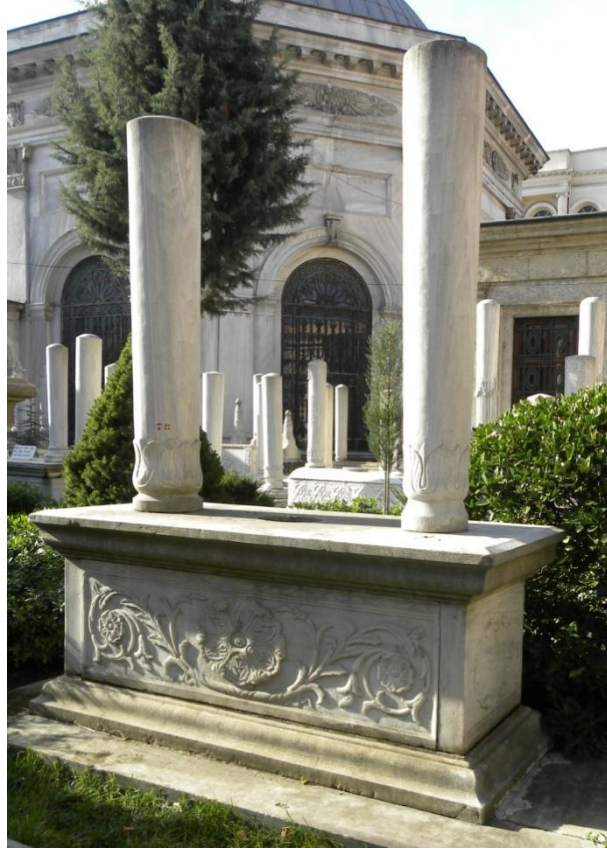

**Resim 164:** 43 Nolu Mezarın Genel Görüntüü



**Resim 165:** 43 Nolu Mezarın Kısa Yüzeyi





**Resim 166:** 43 Nolu Mezarın Ayak Taşı



**Resim 167:** 44 Nolu Mezarın Baş Taşı





**Resim 168:** 44 Nolu Mezarın Ayak Taşı

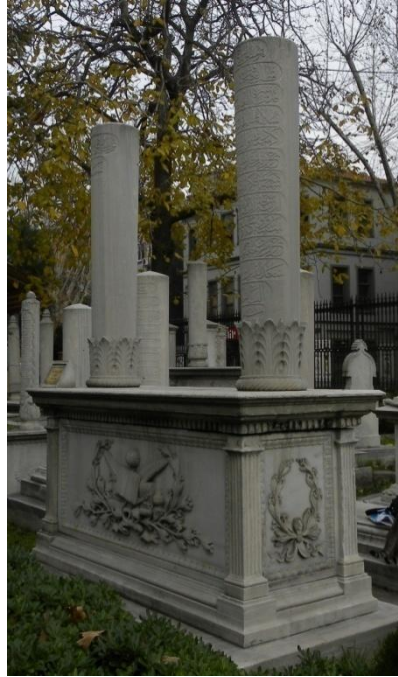

**Resim 169:** 44 Nolu Mezarın Genel Görünüü



**Resim 170:** 44 Nolu Mezarın Uzun Yüzeyi



**Resim 171:** 44 Nolu Mezarın Kısa Yüzeyi



**Resim 172:** 45 Nolu Mezarın Baş Taşı



**Resim 173:** 45 Nolu Mezarın Kısa Yüzeyinde Bulunan Alınlıktaki Kitabesi





**Resim 174:** 45 Nolu Mezarın Kısa Yüzeyi ve Alınlığı



**Resim 175:** 45 Nolu Mezarın Uzun Yüzeyi



**Resim 176:** 45 Nolu Mezarın Uzun Yüzeyinin Alınlığı

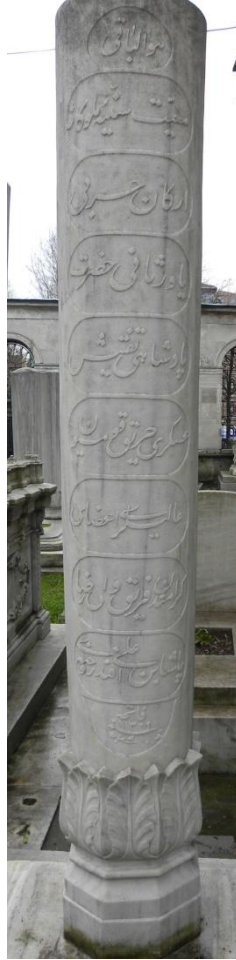

**Resim 177:** 46 Nolu Mezarın Baş Taşı



**Resim 178:** 46 Nolu Mezarın Genel GörünüŖü



**Resim 179:** 47 Nolu Mezarın BaŖ TaŖı



**Resim 180:** 47 Nolu Mezarın Genel Görünüřü



**Resim 181:** 48 Nolu Mezarın Baş Taşı





**Resim 182:** 48 Nolu Mezarın Genel GörünüŖü



**Resim 183:** 48 Nolu Mezarın Ayak TaŖı





**Resim 184:** 49 Nolu Mezarın Baş Taşı



**Resim 185:** 49 Nolu Mezarın Genel Görünüşü



**Resim 186:** 49 Nolu Mezarın Uzun Yüzeyi



**Resim 187:** 49 Nolu Mezarın Kısa Yüzeyi (Baş Taşı Yönü)



**Resim 188:** 49 Nolu Mezarın Kısa Yüzeyi (Ayak Taşı Yönü)



**Resim 189:** 50 Nolu Mezarın Baş Taşı





**Resim 190:** 50 Nolu Mezarın Uzun Yüzeyi



**Resim 191:** 50 Nolu Mezarın Kısa Yüzeyi



**Resim 192:** 50 Nolu Mezarın Genel Görünüŧü

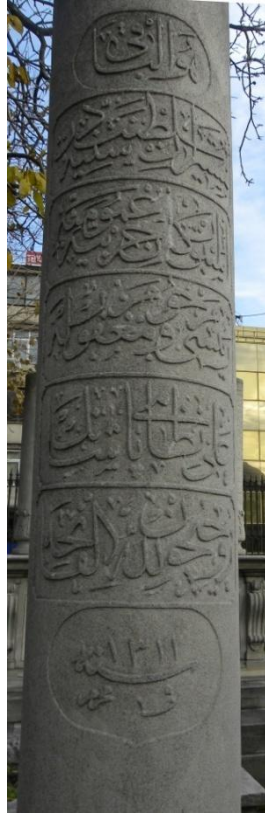

**Resim 193:** 51 Nolu Mezarın Baŧ Taŧı



**Resim 194:** 51 Nolu Mezarın Genel Görüntüü



**Resim 195:** 52 Nolu Mezarın Baş Taşı



**Resim 196:** 52 Nolu Mezarın Genel GörünüŖü



**Resim 197:** 53 Nolu Mezarın BaŖ TaŖı





**Resim 198:** 53 Nolu Mezarın Genel Görünüü



**Resim 199:** 54 Nolu Mezarın Baş Taşı



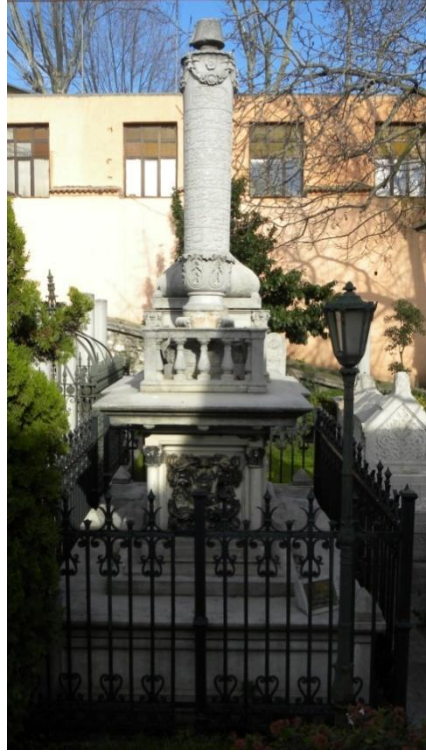

**Resim 200:** 54 Nolu Mezarın Kısa Yüzeyi



**Resim 201:** 54 Nolu Mezarın Uzun Yüzeyi



**Resim 202:** 54 Nolu Mezarın Uzun Yüzeyinden Detay



**Resim 203:** 54 Nolu Mezarın Kısa Yüzeyi



**Resim 204:** 54 Nolu Mezarın Kapađının Üzerinden Detay



**Resim 205:** 55 Nolu Mezarın Baş Taşı





**Resim 206:** 55 Nolu Mezarın Uzun Yüzeyi



**Resim 207:** 55 Nolu Mezarın Kısa Yüzeyi



**Resim 208:** 55 Nolu Mezarın Genel Görüntüsü

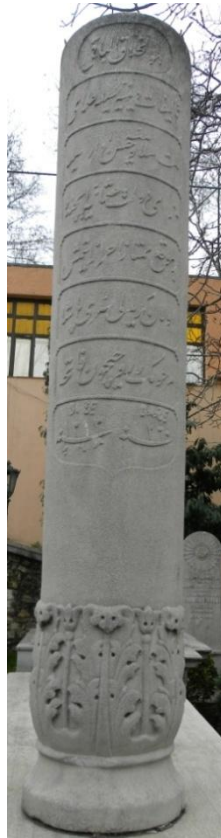

**Resim 209:** 56 Nolu Mezarın Baş Taşı



**Resim 210:** 56 Nolu Mezarın Uzun Yüzeyi



**Resim 211:** 56 Nolu Mezarın Kısa Yüzeyi





**Resim 212:** 56 Nolu Mezarın Genel Görüntüsü



**Resim 213:** 57 Nolu Mezarın Baş Taşı



**Resim 214:** 57 Nolu Mezarın Uzun Yüzeyi



**Resim 215:** 57 Nolu Mezarın Genel Görünüşü





**Resim 216:** 58 Nolu Mezarın Baş Taşı



**Resim 217:** 58 Nolu Mezarın Uzun Yüzeyi



**Resim 218:** 58 Nolu Mezarın Kısa Yüzeyi



**Resim 219:** 58 Nolu Mezarın Genel Görünüşü



**Resim 220:** 59 Nolu Mezarın Baş Taşı



**Resim 221:** 59 Nolu Mezarın Genel Görünüşü



**Resim 222:** 59 Nolu Mezarın Kısa Yüzeyi ve Ayak Taşı



**Resim 223:** 60 Nolu Mezarın Baş Taşı





**Resim 224:** 60 Nolu Mezarın Genel Görünüşü



**Resim 225:** 60 Nolu Mezarın Ayak Taşından Detay



**Resim 226:** 60 Nolu Mezarın Kısa Yüzeyi ve Ayak Taşı



**Resim 227:** 61 Nolu Mezarın Baş Taşı



**Resim 228:** 61 Nolu Mezarın Genel Görüntüsü



**Resim 229:** 62 Nolu Mezarın Baş Taşı





**Resim 230:** 62 Nolu Mezarın Uzun Yüzeyi



**Resim 231:** 62 Nolu Mezarın Kısa Yüzeyi





**Resim 232:** 62 Nolu Mezarın Genel Görünüşü



**Resim 233:** 63 Nolu Mezarın Genel Görünüşü



**Resim 234:** 64 Nolu Mezarın Baş Taşı



**Resim 235:** 64 Nolu Mezarın Uzun Yüzeyi



**Resim 236:** 64 Nolu Mezarın Kısa Yüzeyi

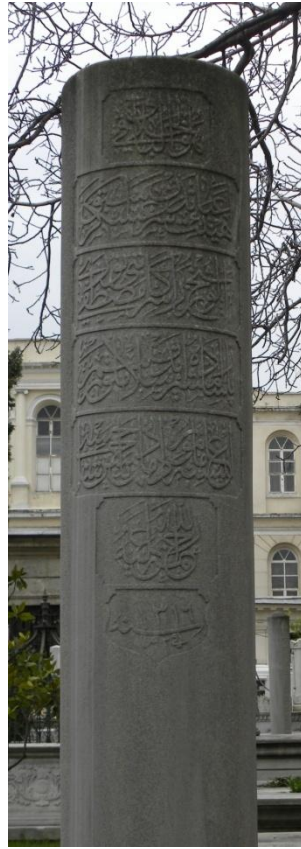

**Resim 237:** 65 Nolu Mezarın Baş Taşı





**Resim 238:** 65 Nolu Mezarın Genel Görünüşü



**Resim 239:** 65 Nolu Mezarın Uzun Yüzeyi



**Resim 240:** 65 Nolu Mezarın Kısa Yüzeyi



**Resim 241:** 66 Nolu Mezarın Baş Taşı



**Resim 242:** 66 Nolu Mezarın Genel Görünüşü



**Resim 243:** 67 Nolu Mezarın Baş Taşı





**Resim 244:** 67 Nolu Mezarın Uzun Yüzeyi



**Resim 245:** 67 Nolu Mezarın Kısa Yüzeyi

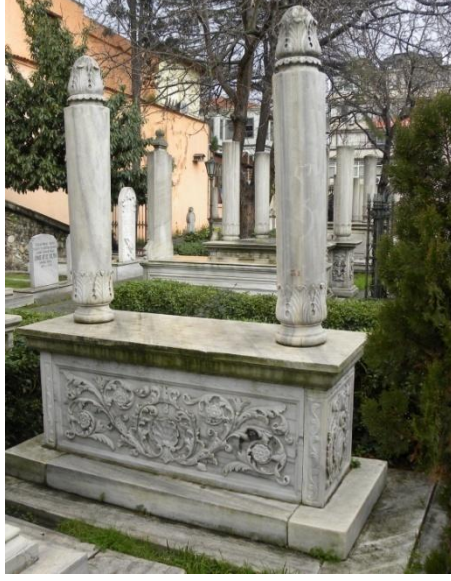

**Resim 246:** 67 Nolu Mezarın Genel Görüntüü



**Resim 247:** 68 Nolu Mezarın Baş Taşı





**Resim 248:** 68 Nolu Mezarın Uzun Yüzeyi



**Resim 249:** 68 Nolu Mezarın Kısa Yüzeyi



**Resim 250:** 68 Nolu Mezarın Genel Görünüşü



**Resim 251:** 69 Nolu Mezarın Baş Taşı



**Resim 252:** 69 Nolu Mezarın Genel Görünüü



**Resim 253:** 69 Nolu Mezarın Şahidesinin Kaidesinden Detay



**Resim 254:** 69 Nolu Mezarın Ayak Taşı



**Resim 255:** 70 Nolu Mezarın Baş Taşı





**Resim 256:** 70 Nolu Mezarın Genel Görünüşü



**Resim 257:** 71 Nolu Mezarın Baş Taşı



**Resim 258:** 71 Nolu Mezarın Genel Görünüüü



**Resim 259:** 71 Nolu Mezarın Uzun Yüzeyi



**Resim 260:** 71 Nolu Mezarın Kısa Yüzeyi



**Resim 261:** 72 Nolu Mezarın Baş Taşı





**Resim 262:** 72 Nolu Mezarın Genel Görüntüü



**Resim 263:** 73 Nolu Mezarın Baş Taşı





**Resim 264:** 73 Nolu Mezarın Genel Görünüőü



**Resim 265:** 73 Nolu Mezarın Uzun Yüzeyi



**Resim 266:** 73 Nolu Mezarın Kısa Yüzeyi



**Resim 267:** 74 Nolu Mezarın Baş Taşı





**Resim 268:** 74 Nolu Mezarın Genel Görünüşü



**Resim 269:** 75 Nolu Mezarın Baş Taşı



**Resim 270:** 75 Nolu Mezarın Genel Görünüşü

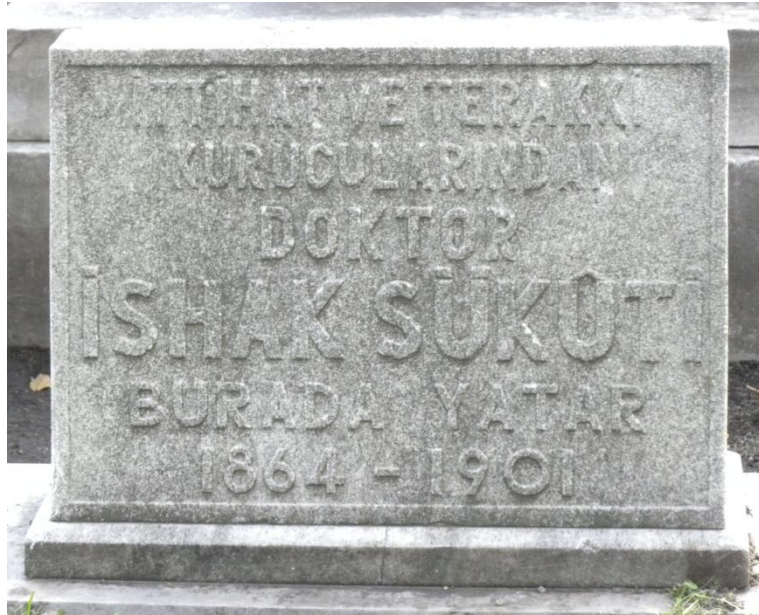

**Resim 271:** 76 Nolu Mezarın Baş Taşı

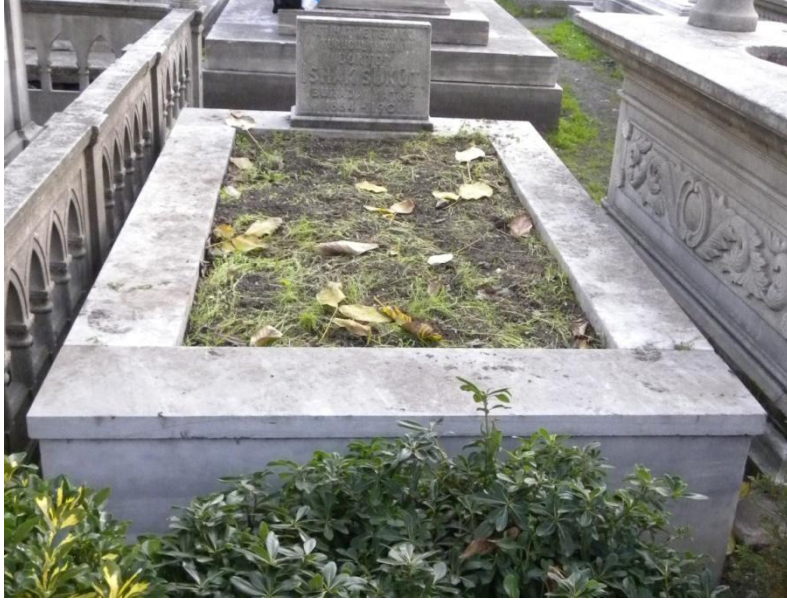

**Resim 272:** 76 Nolu Mezarın Genel Görünüşü



**Resim 273:** 77 Nolu Mezarın Baş Taşı





**Resim 274:** 77 Nolu Mezarın Uzun Yüzeyi



**Resim 275:** 77 Nolu Mezarın Kısa Yüzeyi ve Ayak Taşı



**Resim 276:** 77 Nolu Mezarın Genel GörünüŖü



**Resim 277:** 78 Nolu Mezarın BaŖ TaŖı



**Resim 278:** 78 Nolu Mezarın Genel Görüntüsü



**Resim 279:** 78 Nolu Mezarın Kısa Yüzeyi





**Resim 280:** 79 Nolu Mezarın Baş Taşı



**Resim 281:** 79 Nolu Mezarın Genel Görünüşü



**Resim 282:** 79 Nolu Mezarın Ayak Taşı



**Resim 283:** 80 Nolu Mezarın Baş Taşı



**Resim 284:** 80 Nolu Mezarın Genel GörünüŖü



**Resim 285:** 81 Nolu Mezarın BaŖ TaŖı





**Resim 286:** 81 Nolu Mezarın Uzun Yüzeyi



**Resim 287:** 81 Nolu Mezarın Kısa Yüzeyi



**Resim 288:** 81 Nolu Mezarın Genel GörünüŖü



**Resim 289:** 82 Nolu Mezarın BaŖ TaŖı

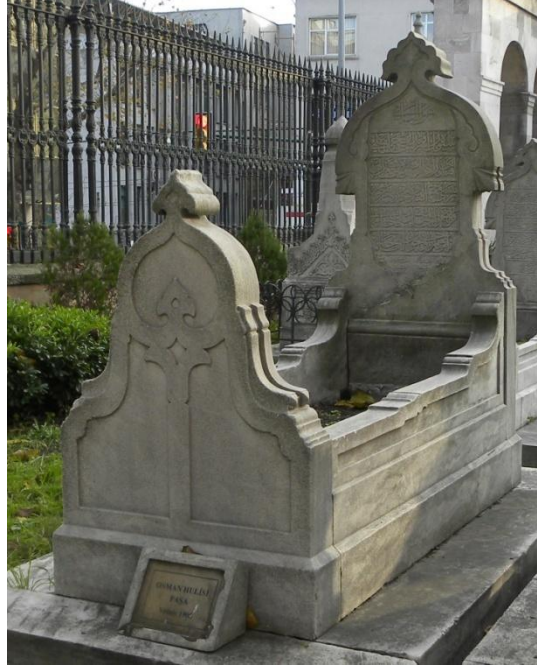

**Resim 290:** 82 Nolu Mezarın Genel Görünüşü



**Resim 291:** 83 Nolu Mezarın Baş Taşı



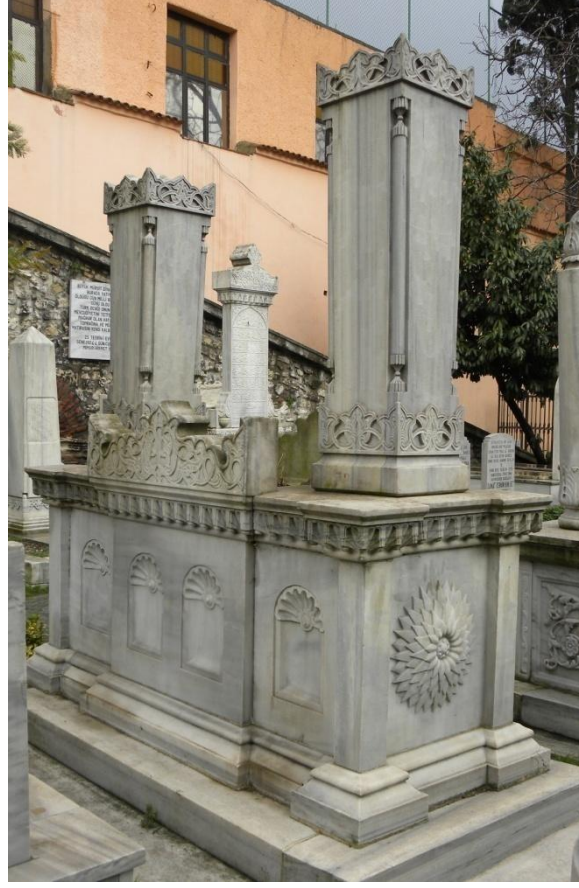

**Resim 292:** 83 Nolu Mezarın Genel Görünüü

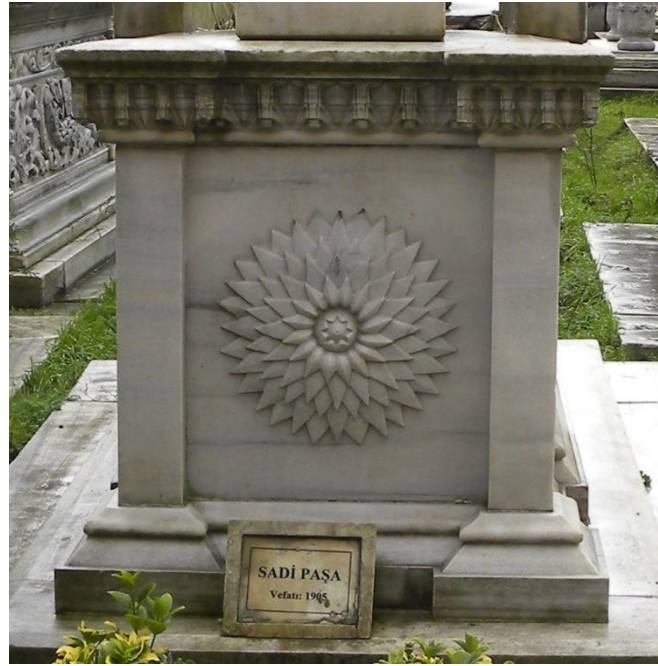

**Resim 293:** 83 Nolu Mezarın Kısa Yüzeyi



**Resim 294:** 83 Nolu Mezarın Baş Taşından Detay



**Resim 295:** 84 Nolu Mezarın Genel Görünüşü





**Resim 296:** 85 Nolu Mezarın Baş Taşı



**Resim 297:** 85 Nolu Mezarın Uzun Yüzeyi



**Resim 298:** 85 Nolu Mezarın Genel Görünüřü



**Resim 299:** 86 Nolu Mezarın Bař Tařı

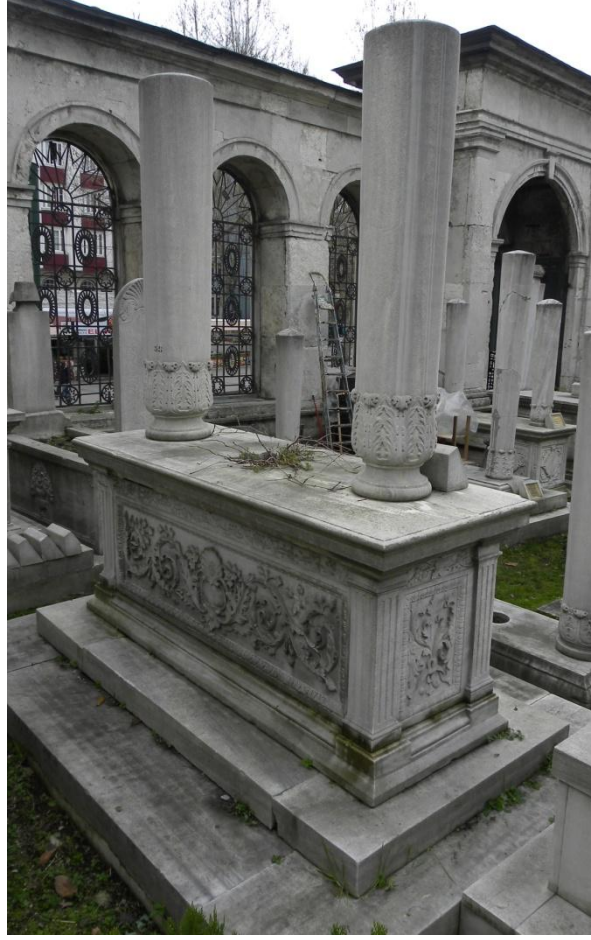

**Resim 300:** 86 Nolu Mezarın Genel Görünüőü



**Resim 301:** 86 Nolu Mezarın Uzun Yüzeyi





**Resim 302:** 86 Nolu Mezarın Kısa Yüzeyi



**Resim 303:** 87 Nolu Mezarın Baş Taşı



**Resim 304:** 87 Nolu Mezarın Uzun Yüzeyi



**Resim 305:** 87 Nolu Mezarın Genel Görünüşü



**Resim 306:** 87 Nolu Mezarın Uzun Yüzeyinin Genel Görünüşü

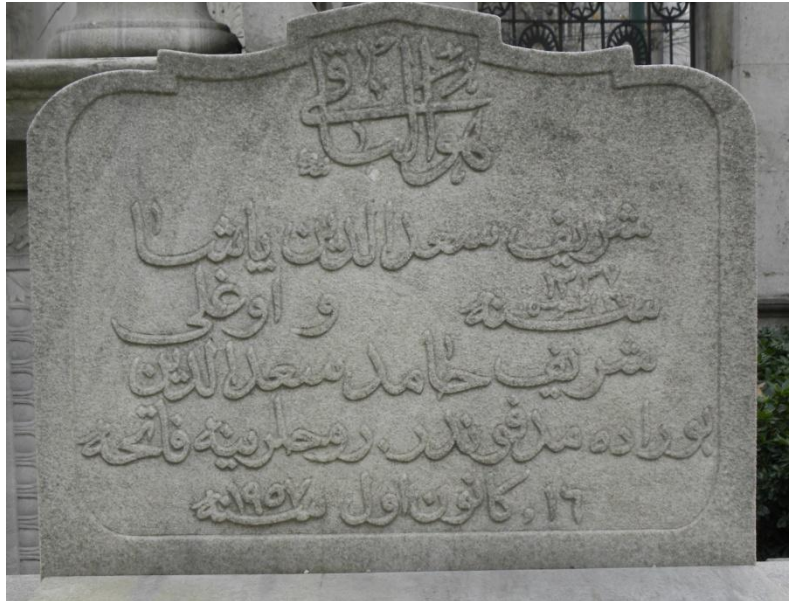

**Resim 307:** 88 Nolu Mezarın Baş Taşı





**Resim 308:** 88 Nolu Mezarın Genel Görüntüü



**Resim 309:** 89 Nolu Mezarın Genel Görüntüü



**Resim 310:** 89 Nolu Mezarın Bahçe Duvarından Detay



**Resim 311:** 90 Nolu Mezarın Baş Taşı





**Resim 312:** 90 Nolu Mezarın Ayak Taşı



**Resim 313:** 90 Nolu Mezarın Genel Görünüü

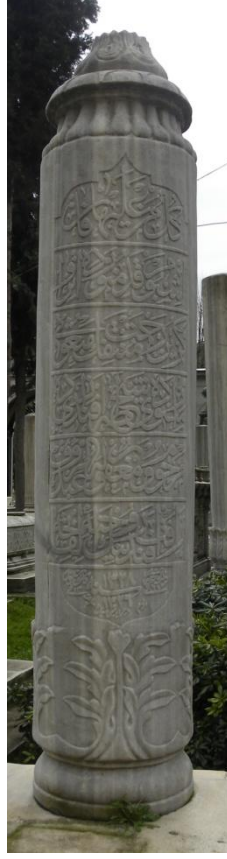

**Resim 314:** 91 Nolu Mezarın Baş Taşı

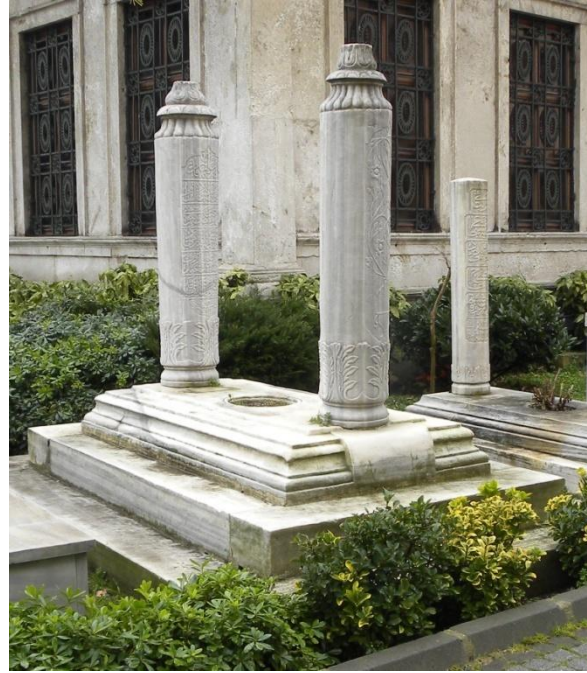

**Resim 315:** 91 Nolu Mezarın Genel Görünüşü



**Resim 316:** 91 Nolu Mezarın Ayak Taşı

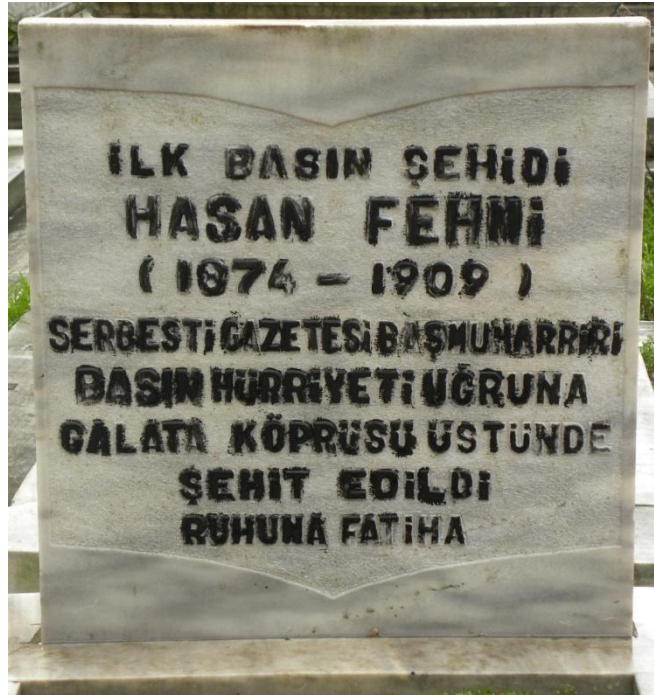

**Resim 317:** 92 Nolu Mezarın Baş Taşı

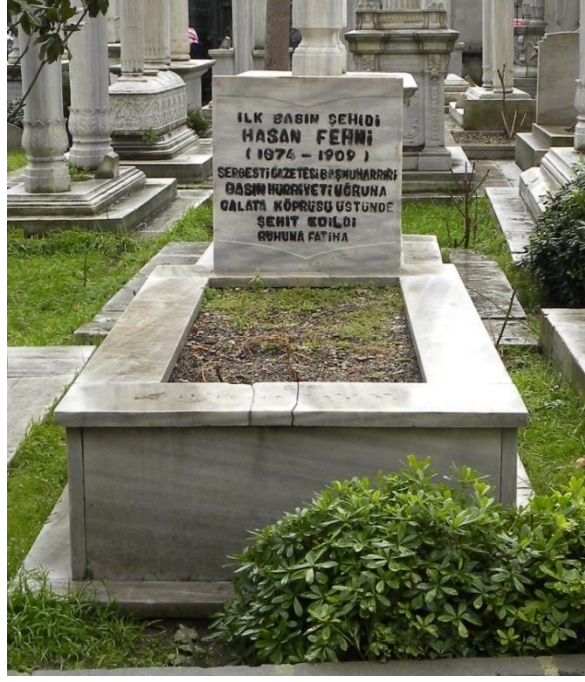

**Resim 318:** 92 Nolu Mezarın Genel GörünüŖü



**Resim 319:** 93 Nolu Mezarın BaŖ TaŖı





**Resim 320:** 93 Nolu Mezarın Genel Görünüü



**Resim 321:** 93 Nolu Mezarın Uzun Yüzeyi



**Resim 322:** 93 Nolu Mezarın Kısa Yüzeyi Ve Ayak Taşı



**Resim 323:** 94 Nolu Mezarın Baş Taşı



**Resim 324:** 94 Nolu Mezarın Genel Görünüşü



**Resim 325:** 95 Nolu Mezarın Baş Taşı



**Resim 326:** 95 Nolu Mezarın Genel Görüntüsü



**Resim 327:** 96 Nolu Mezarın Kitabe Taşı



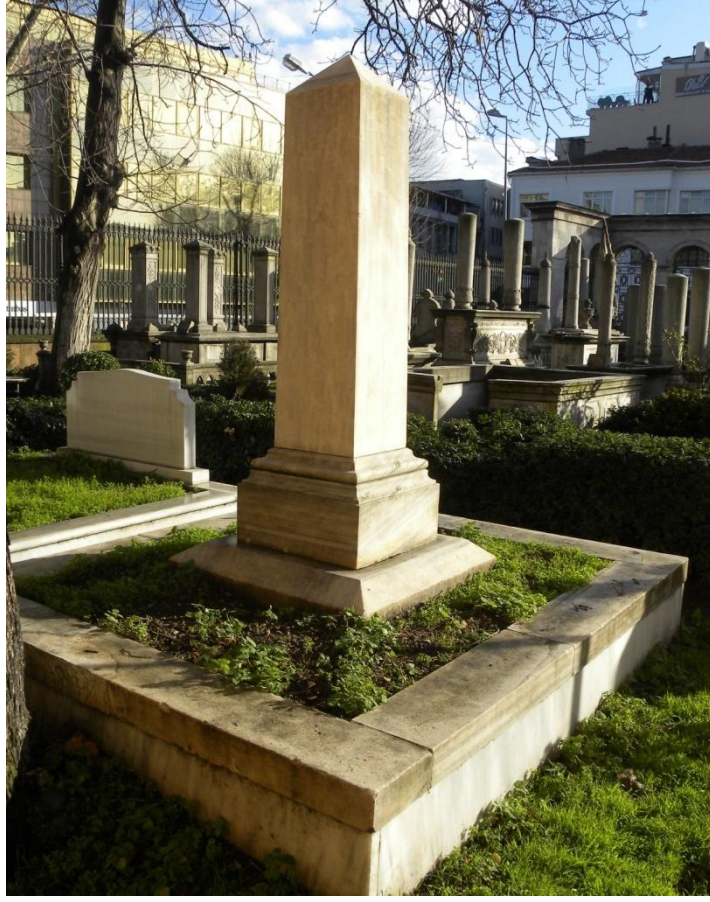

**Resim 328:** 96 Nolu Mezarın Genel Görünüü



**Resim 329:** 97-98-99 Nolu Mezarlarının Kitabelerinin Genel Görünüü



**Resim 330:** 97 Nolu Mezarın Baş Taşı



**Resim 331:** 98 Nolu Mezarın Baş Taşı



**Resim 332:** 99 Nolu Mezarın Baş Taşı



**Resim 333:** 97-98-99 Nolu Mezarların Genel Görünüşü





**Resim 334:** 100 Nolu Mezarın Baş Taşı

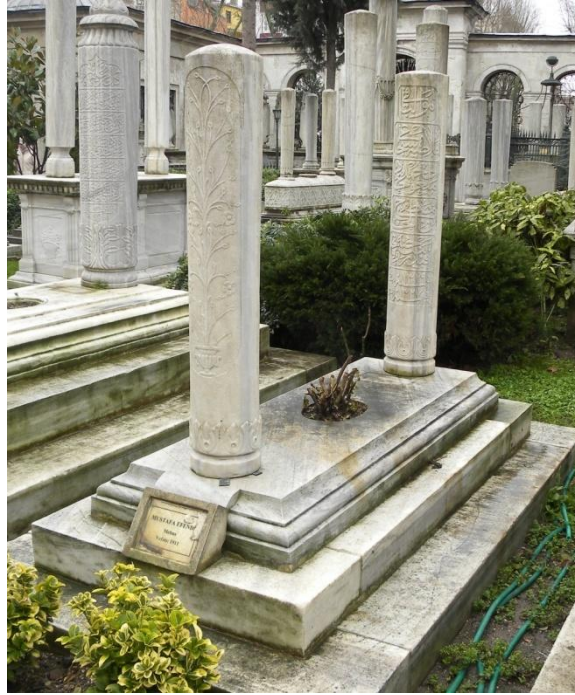

**Resim 335:** 100 Nolu Mezarın Genel Görünüşü



**Resim 336:** 101 Nolu Mezarın Baş Taşı

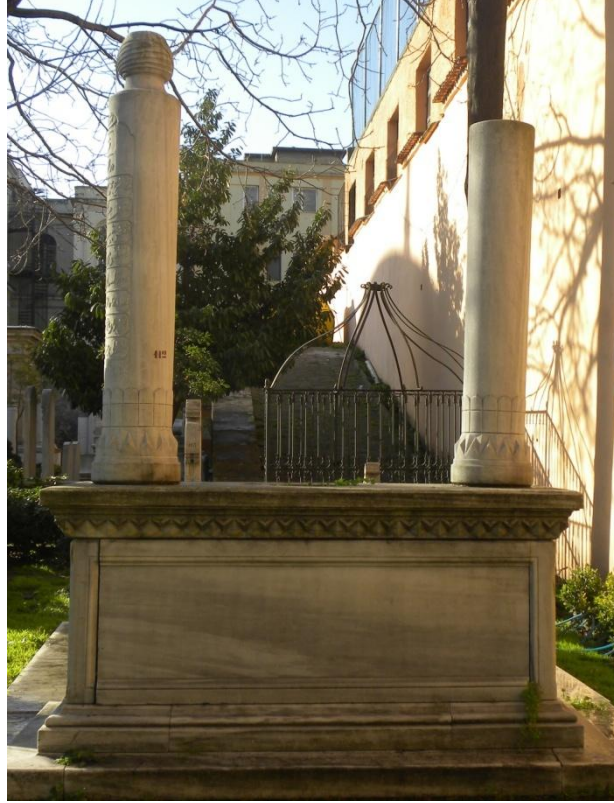

**Resim 337:** 101 Nolu Mezarın Genel Görünüşü



**Resim 338:** 101 Nolu Mezarın Şahidesinden Detay



**Resim 339:** 102 Nolu Mezarın Baş Taşı



**Resim 340:** 102 Nolu Mezarın Genel Görünüü



**Resim 341:** 103 Nolu Mezarın Baş Taşı



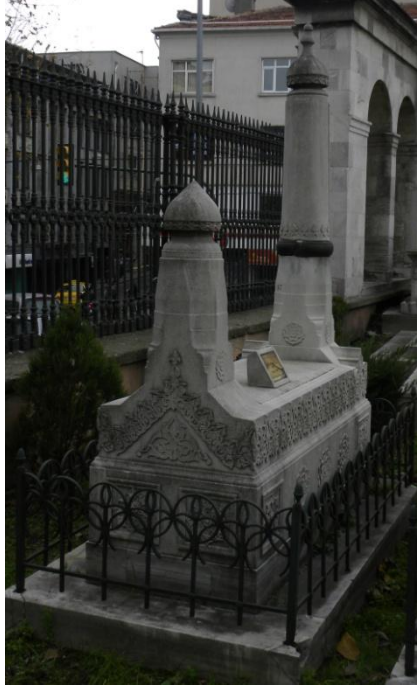

**Resim 342:** 103 Nolu Mezarın Genel Görünüşü



**Resim 343:** 104 Nolu Mezarın Baş Taşı





**Resim 344:** 104 Nolu Mezarın Genel GörünüŖü



**Resim 345:** 104 Nolu Mezarın Uzun Yüzeyi



**Resim 346:** 104 Nolu Mezarın Ayak Taşı



**Resim 347:** 105 Nolu Mezarın Sanduka Kapağındaki Kitabesi



**Resim 348:** 105 Nolu Mezarın Genel Görünüőü



**Resim 349:** 105 Nolu Mezarın Sütun Başlığında Detay





**Resim 350:** 105 Nolu Mezarın Sandukasının Görünüşü

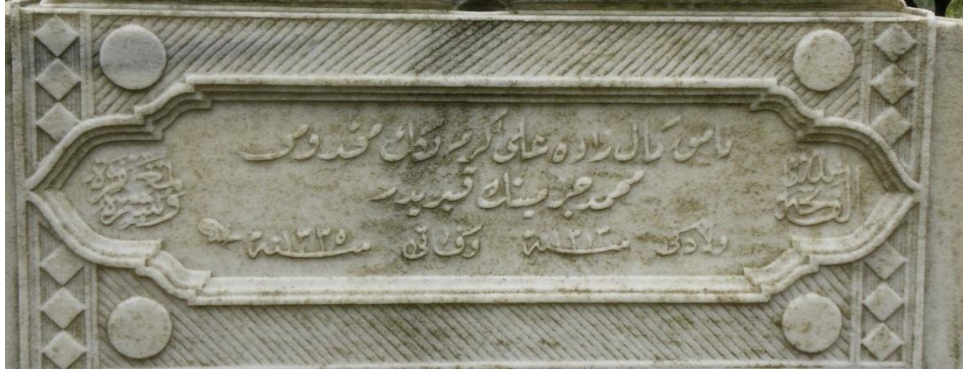

**Resim 351:** 106 Nolu Mezarın Baş Taşı

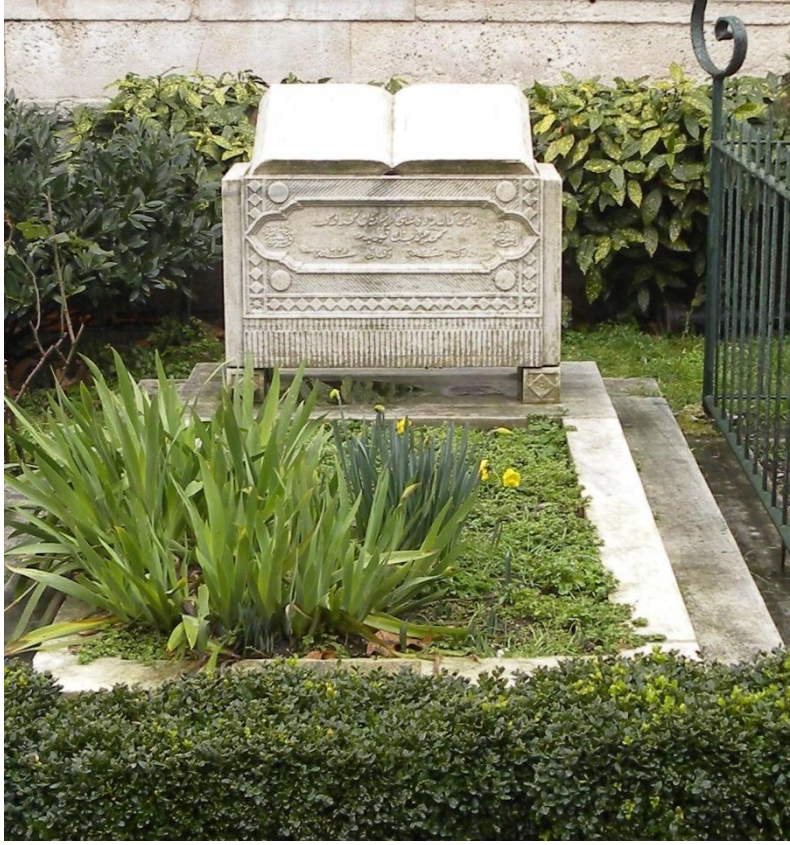

**Resim 352:** 106 Nolu Mezarın Genel Görünüşü



**Resim 353:** 106 Nolu Mezarın Baş Taşının Genel Görünüşü





**Resim 354:** 106 Nolu Mezarın Baş Taşının Yandan Görünüüü



**Resim 355:** 107 Nolu Mezarın Baş Taşı



**Resim 356:** 107 Nolu Mezarın Genel Görünüşü



**Resim 357:** 108 Nolu Mezarın Baş Taşı





**Resim 358:** 108 Nolu Mezarın Genel GörünüŖü



**Resim 359:** 109 Nolu Mezarın BaŖ TaŖı





**Resim 360:** 109 Nolu Mezarın Genel Görünüşü



**Resim 361:** 110 Nolu Mezarın Kitabesi



**Resim 362:** 110 Nolu Mezarın Genel Görünüşü



**Resim 363:** 110 Nolu Mezarın Taç Başlığı





**Resim 364:** 111 ve 112 Nolu Mezarın Baş Taşı



**Resim 365:** 111 ve 112 Nolu Mezarın Genel Görünüşü

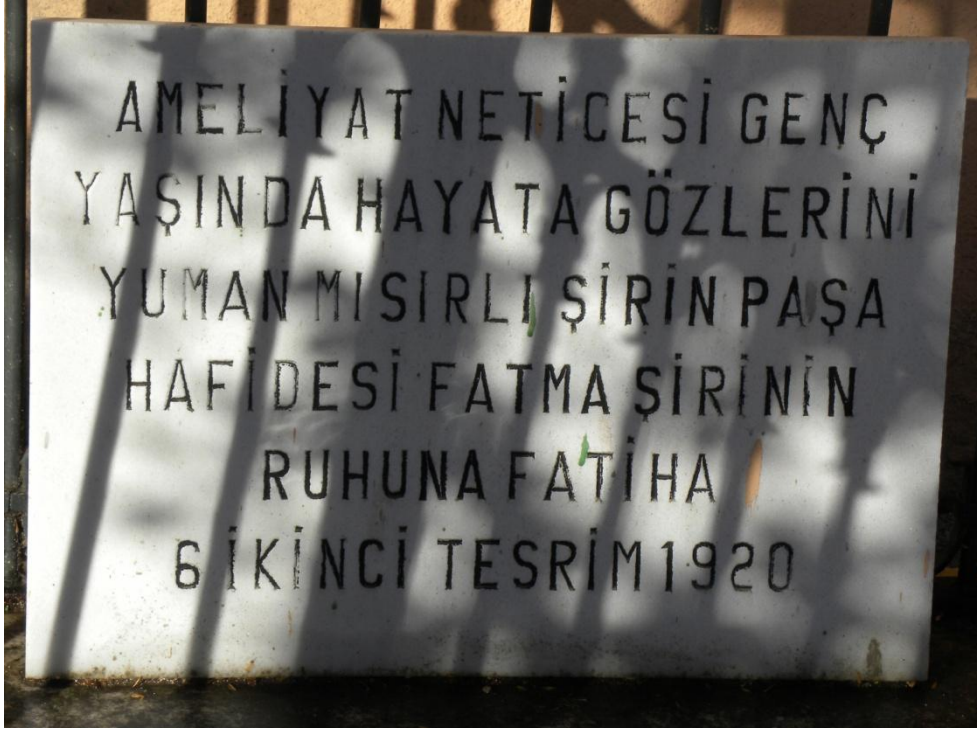

**Resim 366:** 113 Nolu Mezarın Baş Taşı



**Resim 367:** 113 Nolu Mezarın Genel Görünüşü





**Resim 368:** 114 Nolu Mezarın Baş Taşındaki Kitabeden Detay



**Resim 369:** 114 Nolu Mezarın Genel Görünüşü



**Resim 370:** 115 Nolu Mezarın Baş Taşı



**Resim 371:** 115 Nolu Mezarın Genel Görünüşü



**Resim 372:** 116 Nolu Mezarın Baş Taşı



**Resim 373:** 116 Nolu Mezarın Görünüü





**Resim 374:** 116 Nolu Mezarın Sanduka Kapağının Üzerinden Detay



**Resim 375:** 116 Nolu Mezarın Ayak Taşı





**Resim 376:** 116 ve 121 Nolu Mezarı Çevreleyen Bahçe Duvarının Görünüşü



**Resim 377:** 117 Nolu Mezarın Baş Taşı



**Resim 378:** 117 Nolu Mezarın Genel Görünüşü



**Resim 379:** 118 Nolu Mezarın Baş Taşı



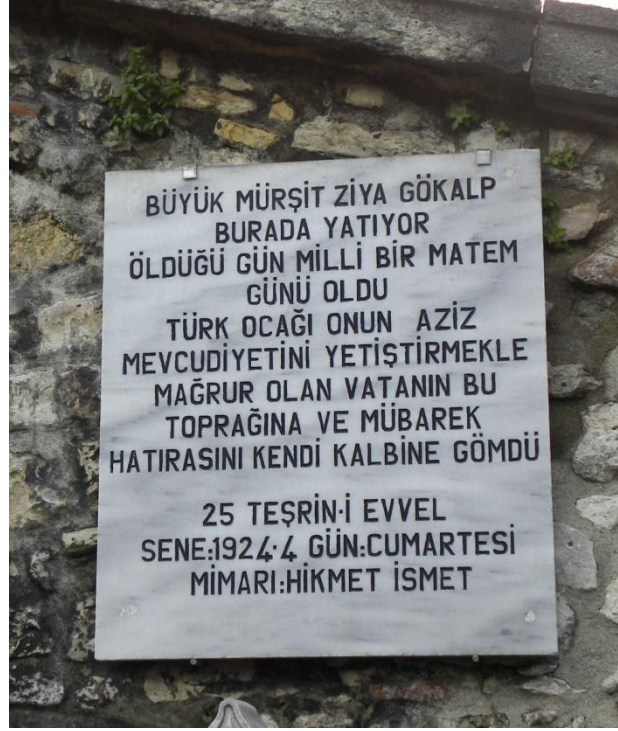

**Resim 380:** 118 Nolu Mezarın Kitabesinin Türkçeleştirildiği Mermer Levha



**Resim 381:** 118 Nolu Mezarın Uzun Yüzeyinin Genel Görünüşü



**Resim 382:** 118 Nolu Mezarın Sandukasının Üzerini Örtten Mermer Puşide



**Resim 383:** 118 Nolu Mezarın Genel Görünüşü





**Resim 384:** 118 Nolu Mezar Etrafındaki Sütuncelerden Detay



**Resim 385:** 119 Nolu Mezarın Baş Taşı



**Resim 386:** 119 Nolu Mezarın Genel Görünüşü

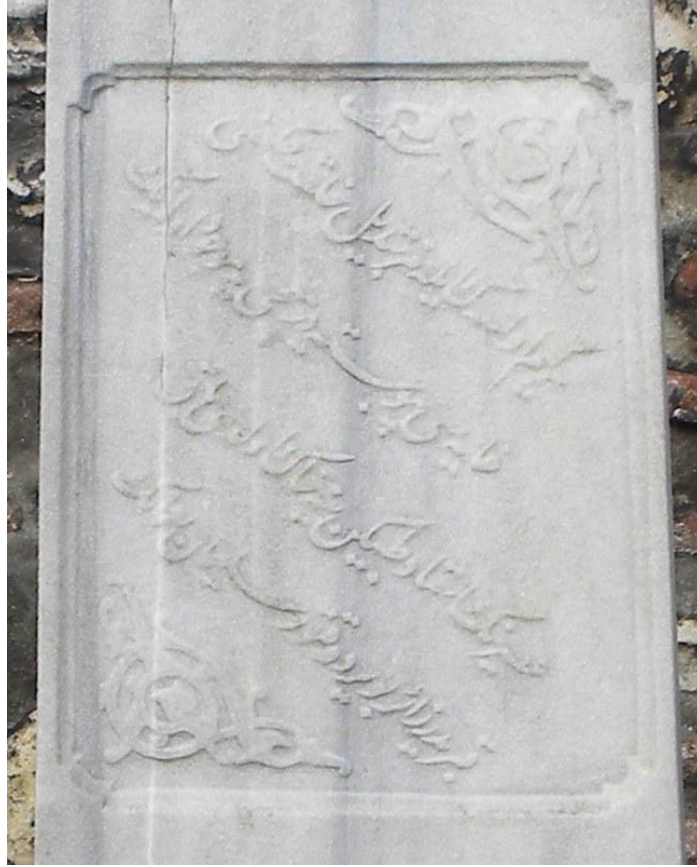

**Resim 387:** 120 Nolu Mezarın Kitabe Taşı





**Resim 388:** 120 Nolu Mezarın Genel Görünüşü



**Resim 389:** 120 Nolu Mezarın Kitabe Taşından Detay



**Resim 390:** 121 Nolu Mezarın Baş Taşı



**Resim 391:** 122 Nolu Mezarın Baş Taşı





**Resim 392:** 122 Nolu Mezarın Ayak Taşı



**Resim 393:** 122 Nolu Mezarın Genel Görünüşü



**Resim 394:** 123 Nolu Mezarın Baş Taşı



**Resim 395:** 123 Nolu Mezarın Genel Görünüşü





**Resim 396:** 124 Nolu Mezarın Baş Taşı



**Resim 397:** 124 Nolu Mezarın Genel Görünüşü



**Resim 398:** 125 Nolu Mezarın Baş Taşı

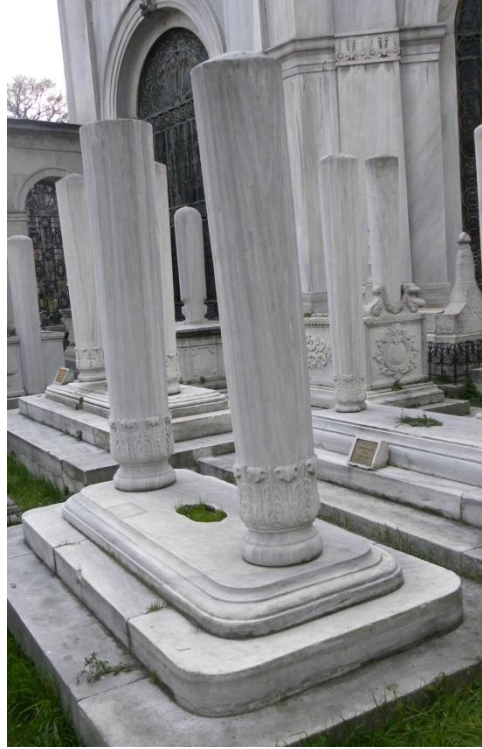

**Resim 399:** 125 Nolu Mezarın Genel Görünüşü



**Resim 400:** 125 Nolu Mezarın Baş Taşından Detay



**Resim 401:** 126 ve 127 Nolu Mezarların Baş Taşı





**Resim 402:** 126 ve 127 Nolu Mezarların Genel Görünüşü



**Resim 403:** 128 Nolu Mezarın Baş Taşı



**Resim 404:** 128 Nolu Mezarın Genel Görünüşü



**Resim 405:** 128 Nolu Mezarın Baş Taşındaki Bezemeden Detay



**Resim 406:** 129 Nolu Mezarın Baş Taşı



**Resim 407:** 129 Nolu Mezarın Genel Görünüşü





**Resim 408:** 129 Nolu Mezarın Baş Taşından Detay



**Resim 409:** 130 Nolu Mezarın Genel Görünüşü





**Resim 410:** 131 ve 132 Nolu Mezarların Genel Görünüşü



**Resim 411:** 133 Nolu Mezarın Genel Görünüşü





**Resim 412:** 134 Nolu Mezarın Genel Görünüşü



**Resim 413:** 135 Nolu Mezarın Genel Görünüşü



**Resim 414:** 136 Nolu Mezarın Genel Görünüşü



**Resim 415:** 134,135 ve 136 Nolu Mezarların Genel Görünüşü





**Resim 416:** 135 ve 136 Nolu Mezarın Arasına Yerleřtirilen Kavuk

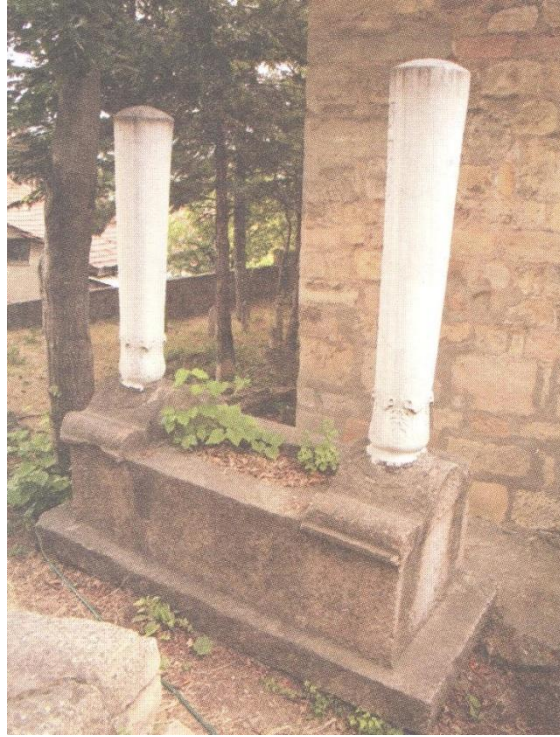

**Karş. Resmi 1:** Kastamonu Atabey Camiisi'nin Haziresinde Bulunan Şehzade İbrahim Bin Mustafa'ya Ait Mezarın Görüntüsü



**Karş. Resmi 2:** Kastamonu Atabey Türbesi'nin Haziresinde Bulunan Şemsizade Mehmet Beye Ait Mezarın Görüntüsü



**Karş. Resmi 3:** Adana Vilayeti Asakiri Zabdiyesi Alay Beyi Merati-Zade İbrahim Bey'in Mezar Taşı





**Karş. Resmi 4:** Adana Defterdarı Sofyalı Mustafa Bey'in Baş Taşı



**Karş. Resmi 5:** Erzincan'ın Kemah İlçesinde, Sağıroğlu Mezarlığındaki Hacı Tahir Paşaya Ait Mezarın Ayak Taşı

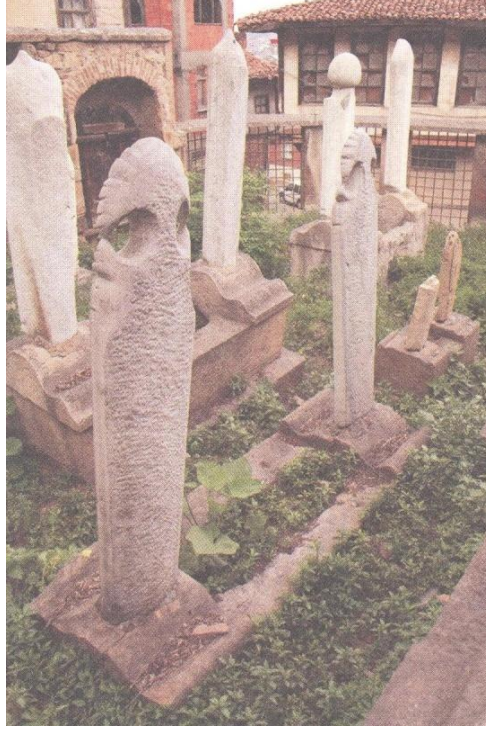

**Karş. Resmi 6:** Kastamonu Atabey Camiisi'nin Haziresinde Bulunan Zühre Hanıma Ait Mezarın Görüntüsü



**Karş. Resmi 7:** Kastamonu Atabey Camiisi'nin Haziresinde Bulunan Tefrika Hanıma Ait Mezarın Baş Taşı ve Ayak Taşı





**Karş. Resmi 8:** Kastamonu Atabey Türbesi'nin Haziresinde Bulunan Tuti Aliye Hanıma Ait Mezarın Baş Taşından Görüntüsü



**Karş. Resmi 9:** Süleyman Paşazade Ahmet Paşanın Mezarından Görüntü



**Karş. Resmi 10:** Mennan Beyin Kızı Zeyneb Hanıma Ait Mezarın Baş Taşı



**Karş. Resmi 11:** Hasibe Şerife Hanımın Mezarının Baş Taşı

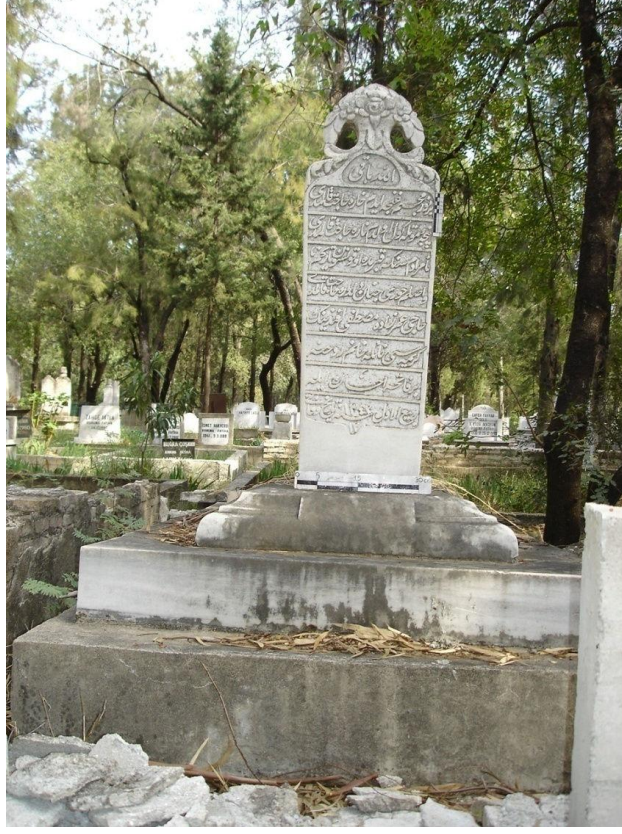

**Karş. Resmî 12:** Adana Astri Mezarlığında Bulunan Kimliği Belirsiz Bir Mezarın Baş Taşı

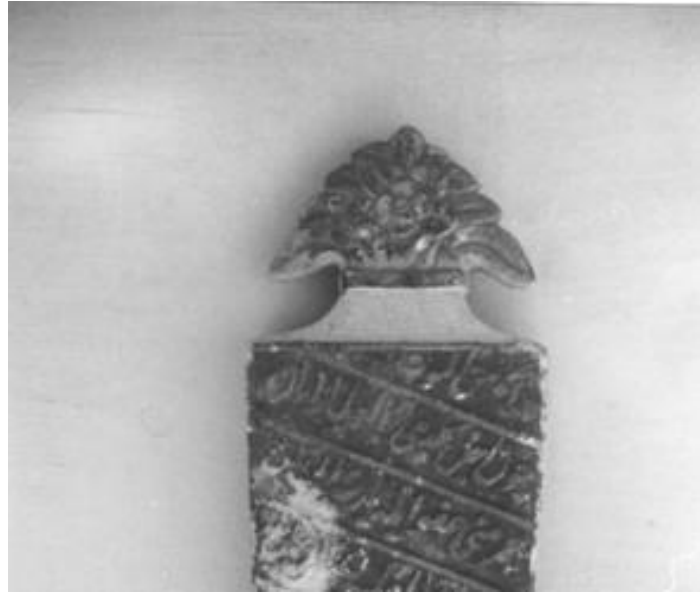

**Karş. Resmî 13:** Beypazarı Müzesinde Bulunan Ahmet Ağaya Ait Mezarın Şahidesi





**Karş Resmi 14:** Erzincan'ın Kemah İlçesinde, Sağıroğlu Mezarlığındaki Kimliği Belirsiz Bir Mezarın Uzun Yüzeyi



**Karş. Resmi 15:** Kastamonu Atabey Türbesi'nin Haziresinde Bulunan Tuti Aliye Hanıma Ait Mezarın Uzun Yüzeyi





**Karş. Resmi 16:** Kastamonu Atabey Türbesi'nin Haziresinde Bulunan Şemsizade Ömer Beye Ait Mezarın Uzun Yüzeyi



**Karş. Resmi 17:** Kastamonu Atabey Türbesi'nin Haziresinde Bulunan Feride Hanıma Ait Mezarın Görüntüsü



**Karş. Resmi 18:** Abdurrahman Paşazade Adana Serdari İsmail Bey'in Kızı Emine Hanımın Mezar Taşı