



**ESKİÇAĞ ANADOLU'SUNUN
ANTROPOMORFİK KAPLARI**

Göknil ARDA

**Doktora Tezi
Eskiçağ Tarihi Anabilim Dalı
Prof. Dr. Alpaslan CEYLAN
2017**

Her Hakkı Saklıdır

**T.C.
ATATÜRK ÜNİVERSİTESİ
SOSYAL BİLİMLER ENSTİTÜSÜ
ESKİÇAĞ TARİHİ ANABİLİM DALI**

Göknil ARDA

ESKİÇAĞ ANADOLU'SUNUN ANTROPOMORFİK KAPLARI

DOKTORA TEZİ

**TEZ YÖNETİCİSİ
Prof. Dr. Alpaslan CEYLAN**

ERZURUM-2017



T.C.
ATATÜRK ÜNİVERSİTESİ
SOSYAL BİLİMLERİ ENSTİTÜSÜ



TEZ BEYAN FORMU

17.03.2017

SOSYAL BİLİMLERİ ENSTİTÜSÜ MÜDÜRLÜĞÜNE

BİLDİRİM

Atatürk Üniversitesi Lisansüstü Eğitim-Öğretim ve Sınav Yönetmeliğine göre hazırlamış olduğum “**ESKİÇAĞ ANADOLU’SUNUN ANTROPOMORFİK KAPLARI**” adlı tezin tamamen kendi çalışmam olduğunu ve her alıntıya kaynak gösterdiğimi taahhüt eder, tezimin/raporumun kağıt ve elektronik kopyalarının Atatürk Üniversitesi Sosyal Bilimler Enstitüsü arşivlerinde aşağıda belirttiğim koşullarda saklanmasına izin verdiğimi onaylarım:

Lisansüstü Eğitim-Öğretim yönetmeliğinin ilgili maddeleri uyarınca gereğinin yapılmasını arz ederim.

- Tezimin/Raporumun tamamı her yerden erişime açılabilir.
- Tezim/Raporum sadece Atatürk Üniversitesi yerleşkelerinden erişime açılabilir.

■ Tezimin/Raporumun 3 yıl süreyle erişime açılmasını istemiyorum. Bu sürenin sonunda uzatma için başvuruda bulunmadığım takdirde, tezimin/raporumun tamamı her yerden erişime açılabilir.

Gökül ARDA



T.C.
ATATÜRK ÜNİVERSİTESİ
SOSYAL BİLİMLER ENSTİTÜSÜ



TEZ KABUL TUTANAĞI

SOSYAL BİLİMLER ENSTİTÜSÜ MÜDÜRLÜĞÜNE

Prof. Dr. Alpaslan CEYLAN danışmanlığında, Göknil ARDA tarafından hazırlanan bu çalışma 17/03/2017 tarihinde aşağıdaki jüri tarafından. Tarih Anabilim Dalı'nda Doktora Tezi olarak kabul edilmiştir.

Başkan : Prof. Dr. Alpaslan CEYLAN

Jüri Üyesi : Prof. Dr. Şeyhmus Recai TEKOĞLU

Jüri Üyesi : Prof. Dr. Yüksel ARSLANTAŞ

Jüri Üyesi : Prof. Dr. Nurettin ÖZTÜRK

Jüri Üyesi : Yrd. Doç. Dr. Oktay ÖZGÜL

İmza:

İmza:

İmza:

İmza:

İmza:

Yukarıdaki imzalar adı geçen öğretim üyelerine aittir. / /

Prof. Dr. Mehmet TÖRENEK
Enstitü Müdürü

İÇİNDEKİLER

ÖZET.....	IV
ABSTRACT.....	V
KISALTMALAR LİSTESİ.....	VI
HARİTALAR LİSTESİ.....	VII
LEVHALAR LİSTESİ	X
TABLolar LİSTESİ.....	XLVIII
GRAFİKLER LİSTESİ.....	LII
TEŞEKKÜR	LIII

GİRİŞ

I. KONUNUN NİTELİĞİ, AMACI ve KAPSAMI	1
II. ÇALIŞMANIN YÖNTEMİ ve KULLANILAN TERMİNOLOJİ.....	2

BİRİNCİ BÖLÜM

KAVRAM OLARAK ANTROPOMORFİZM VE ANTROPOMORFİK

1.1. ANTROPOMORFİZM NEDİR?.....	5
1.2. ANTROPOMORFİK NEDİR?	7

İKİNCİ BÖLÜM

ANADOLU KÜLTÜR BÖLGESİNDE ANTROPOMORFİK KAPLAR

2.1. TÜRKİYE’NİN COĞRAFİ YAPISI.....	11
2.1.1. Konumu ve Sınırları	11
2.1.2. Yeryüzü Şekilleri.....	12
2.1.3. İklim ve Bitki Örtüsü.....	15
2.1.4. Nüfus ve Yerleşme	17
2.2. ESKİÇAĞ ANADOLU’SUNDA ANTROPOMORFİK KAPLAR	20
2.1.1. İnsan Yüzü Tasvirli Kaplar	20
2.1.2. İnsan Vücudu Biçimli Kaplar.....	47

ÜÇÜNCÜ BÖLÜM

ANADOLU'DAKİ ANTROPOMORFİK KAPLARIN ANADOLU DIŞINDAKİ KÜLTÜR BÖLGELERİYLE ETKİLEŞİMİ

3.1. MEZOPOTAMYA KÜLTÜR BÖLGESİ.....	64
3.2. İRAN ve ORTA ASYA KÜLTÜR BÖLGESİ	69
3.3. BALKANLAR, KARPAT HAVZASI ve ORTA AVRUPA KÜLTÜR BÖLGESİ.....	73
3.4. EGE ADALARI, YUNANİSTAN ve MAKEDONYA KÜLTÜR BÖLGESİ...	89
3.5. ANADOLU'DA BULUNMUŞ ANTROPOMORFİK KAPLARIN, ANADOLU DIŞINDAKİ KÜLTÜR BÖLGELERİ'NDEKİLERLE KARŞILAŞTIRILMASI	97

DÖRDÜNCÜ BÖLÜM

ESKİÇAĞ ANADOLU'SUNDAKİ ANTROPOMORFİK KAPLARIN TİPOLOJİSİ

4.1. KAP TİPOLOJİSİ	102
4.1.1. İnsan Yüzü Tasvirli Kap Tipolojisi	103
4.1.2. İnsan Vücudu Biçimli Kap Tipolojisi	106
4.2. BEZEME TİPOLOJİSİ.....	108
4.2.2. Kaplardaki İnsan Vücudu Biçiminin Tipolojisi	112
4.2.3. Kaplardaki Antropomorfizmin Kronolojik Tipolojisi.....	114

BEŞİNCİ BÖLÜM

ANTROPOMORFİK KAPLARIN İŞLEVİ

5.1. ANTROPOMORFİK KAPLARIN KULLANIM AMACI.....	118
5.1.1. Kaplar Üzerinde İnsan Yüzü Tasviri ve Görünümüyle İnsan Vücudu Şeklinde Olan Kaplar	118
5.1.2. İnsan Yüzü Tasvirli ve İnsan Vücudu Biçimli Kapların İşlevi	125
DEĞERLENDİRME	137
SONUÇ.....	171
KAYNAKÇA	178

EKLER.....	227
EK 1. HARİTALAR.....	227
EK 2. LEVHALAR	260
EK 3. TABLOLAR	345
EK 4. GRAFİKLER	405
ÖZGEÇMİŞ.....	407



ÖZET**DOKTORA TEZİ****ESKİÇAĞ ANADOLU'SUNUN ANTROPOMORFİK KAPLARI****Göknil ARDA****Tez Danışmanı: Prof. Dr. Alpaslan CEYLAN****2017, 407 sayfa****Jüri: Prof. Dr. Alpaslan CEYLAN
Prof. Dr. Şeyhmus Recai TEKOĞLU
Prof. Dr. Yüksel ARSLANTAŞ
Prof. Dr. Nurettin ÖZTÜRK
Yrd. Doç. Dr. Oktay ÖZGÜL**

Bu çalışmamızda “Eskiçağ Anadolu’sunun Antropomorfik Kapları”nı ele aldık. Çünkü eskiçağ kültürü araştırmalarımızda bu konuyla ilgili fark ettiğimiz bazı eksiklikleri gidermek hem alanımıza yeni katkılar sağlayacak hem de bu alanda uluslararası bağlantıları ortaya çıkaracaktır. Başka bir ifadeyle kültürel akışın uluslar arasındaki önemini vurgulayacak ve dolayısıyla bu alanın global bütünlüğünü sağlayacaktır.

Çalışmamızda Anadolu coğrafyasında ortaya çıkarılmış antropomorfik kaplar coğrafi bölgelere göre ayrılarak tanıtılmış ve bu kaplardan Anadolu’da bulunmuş olanların kap biçimsel, bezemesel ve kaplardaki antropomorfizmin kronolojik tipolojisi tarafımızdan düzenlenmiştir. Bunun yanı sıra Anadolu’da ve Anadolu coğrafyası dışında ortaya çıkan antropomorfik kaplar genel olarak incelenmiş, Anadolu dışındaki bölgelerin ve kültürlerin söz konusu kaplarının bir bölümü karşılaştırma malzemesi olarak ele alınmıştır. Bu kaplar, işlev ve tasvir yönünden de irdelenmiştir. Burada ülkeler arası kültürel benzerlikler öne çıkarılmış ve tarafımızdan bir tablo halinde düzenlenmesi yapılmıştır.

Anadolu’da ve Anadolu dışındaki coğrafi bölgeler ile kültürlerde ortaya çıkmış antropomorfik kaplar buluntu bölgeleri bağlamında ve kronolojik olarak irdelenmiş, ulusal ve uluslar arası kültürel ilişkilendirmeler de yapılmıştır. Ayrıca bu çalışmamız sırasında anılan kaplarla ilgili çivi yazılı metinlerdeki olası ifadelerle yeni bir yorum da getirilmeye çalışılmıştır.

Anahtar Kelimeler: Antropomorfik, İnsan Yüzlü, İnsan Vücudu Biçimli.

ABSTRACT**Ph. D. DISSERTATION****THE ANTHROPOMORPHIC VESSELS OF ANCIENT ANATOLIA****Göknil ARDA****Advisor: Prof. Dr. Alpaslan CEYLAN****2017, Page: 407****Jury: Prof. Dr. Alpaslan CEYLAN
Prof. Dr. Şeyhmus Recai TEKOĞLU
Prof. Dr. Yüksel ARSLANTAŞ
Prof. Dr. Nurettin ÖZTÜRK
Assist. Prof. Dr. Oktay ÖZGÜL**

In this study we examined “The Anthropomorphic Vessels of Ancient Anatolia”. Because overcoming some deficiencies related to this topic which we have noticed during our researches on prehistoric culture will make new contributions to our field and also reveal the international linkages in this field. In other words, it will emphasize the importance of the cultural flow between the nations and accordingly will contribute to the global integrity of this field.

In our study anthropomorphic vessels unearthed in Anatolian geography were presented by splitting up them into groups according to their geographical regions, and the chronological typology of the anthropomorphism, and figuration and adornment in those vessels found in Anatolia was set up by us. Besides that, the anthropomorphic vessels found both in Anatolia and outside of the Anatolian geography were examined in general, and some of the vessels belonging to the regions and cultures outside of Anatolia were handled for the purpose of comparison. These vessels were studied also with respect to their functions and visual representations. In this study, the cultural similarities between the countries were highlighted and they were presented in a table.

Anthropomorphic vessels found both in Anatolia and in the geographical regions and cultures outside of Anatolia were examined within the context of their findspots and according to their chronology, and also the cultural linkages were evaluated on national and international basis. Additionally, in our study we tried to make a new interpretation for the possible expressions in the cuneiform scripts related with the above mentioned vessels.

Keywords: Anthropomorphic, human face and human body shaped.

KISALTMALAR LİSTESİ

Abb.	: Abbildung
ADNKS	: Adrese Dayalı Nüfus Kayıt Sistemi
bkz.	: Bakınız
ca.	: Circa
çev.	: Çeviren
Çiz.	: Çizim
DİE	: Devlet İstatistik Enstitüsü
ed.	: Editör
Eκ.	: Eκόνα
Σχ.	: Σχέδιο
Fig.	: Figure
Fot.	: Fotoğraf
GAP	: Güneydoğu Anadolu Projesi
km	: Kilometre
Lev.	: Levha
m	: Metre
mm	: Milimetre
MÖ	: Milattan önce
MS	: Milattan sonra
No.	: Numara
Pl.	: Plate
Res.	: Resim
Şek.	: Şekil
Taf.	: Tafel
TÜİK	: Türkiye İstatistik Kurumu
vb.	: Ve benzeri, ve bunun gibi
vd.	: Ve devamı, ve diğerleri
yy.	: Yüzyıl

HARİTALAR LİSTESİ

Harita 1. İnsan Yüzü Tasvirli ve İnsan Vücudu Biçimli Kapların Anadolu'daki Buluntu Yerleri.....	227
Harita 2. Neolitik Kültürlerin Yayılımı (<i>Özdoğan, 2011: 82-83</i>).....	228
Harita 3. Anadolu ve Yakınođu İlk Kalkolitik Çağ Kültür Bölgeleri (<i>Özdoğan, 2011: 106</i>).....	229
Harita 4. Anadolu ve Yakınođu Orta Kalkolitik Çağ Kültür Bölgeleri (<i>Özdoğan, 2011: 108</i>).....	230
Harita 5. Batı Anadolu İlk Tunç Çağı Kültürleri (<i>Efe, 2011: 228-229</i>).	231
Harita 6. İlk Tunç Çağı I Dönemi Kültürleri (<i>Frangipane, 2011_a: 171</i>).....	232
Harita 7. İlk Tunç Çağı II-III Dönemi Kültürleri (<i>Frangipane, 2011_b:F 184</i>).....	233
Harita 8. Orta ve Son Tunç Çağı Dođu Anadolu Bölgesi Kültürleri (<i>Sevin, 2011: 345</i>)	234
Harita 9. Geç Tunç Çağı Anadolu'su (<i>Kozal, 2012: 292-293</i>).....	235
Harita 10. Geç Tunç Çağı'nda Anadolu ve Çevre Kültür Bölgeleri (<i>Ersöz, 2012: 42-43</i>).	236
Harita 11. MÖ 1. Binyılın Başlarında Çanak Çömlek Kültürlerinin Dağılımı (<i>Sevin, 2011:459</i>)	237
Harita 12. Önyasya'dan Diđer Coğrafyalara Neolitik Medeniyetin Geçişi Hakkında Bir Hipotez (<i>Fiedler, 1956: 2</i>).	238
Harita 13. Teselya'da Dimini ve Kalkolitik Çağ'a Tarihlendirilen Buluntu Yerleri (<i>Hauptmann, Milojčić, 1969: Abb. 2</i>).	238
Harita 14. Makedonya'da Neolitik Dönem Yerleşmeleri (<i>Gimbutas, 1976: 4</i>).	239
Harita 15. Güneydođu Avrupa'da Sesklo, Starčevo ve Karanovo Kültür Grupları (<i>Gimbutas, 1976: Fig. 244</i>).....	240
Harita 16. Girit Adası (<i>Gesell, 1985: 151</i>).	241
Harita 17. Yunanistan'daki Buluntu Merkezleri (<i>Schachermeyr, 1976</i>).	242
Harita 18. Balkan Yarımadası (<i>Gimbutas, 1976: Figure 1</i>).	243
Harita 19. Balkanlar'daki Buluntu Merkezleri (<i>Milojčić, 1949: Fig. 1</i>).	243
Harita 20. Erken Vinča Kültürü ve Karanovo III Safhasının Dođu Balkan Kültüründe Görüldüğü Yerler (<i>Gimbutas, 1976: Figure 65</i>).....	244
Harita 21. Neolitik Çağ'ın Avrupa'ya Yayılımı (<i>Keefer, 1973: 80</i>).	245

Harita 22. Bandkeramik ve La Hoguette Kültürünün Yayılım Bölgesi (<i>Keefler, 1973: 81</i>).	245
Harita 23. Balkanlar'da Prehistorik Kültürler, MÖ 3000 ca. (<i>Milojčić, 1949: Fig. 3a</i>).	246
Harita 24. Balkanlar'da Prehistorik Kültürler, MÖ 2600 ca. (<i>Milojčić, 1949: Fig. 3b</i>).	246
Harita 25. Balkanlar'da Prehistorik Kültürler, MÖ 2200 ca. (<i>Milojčić, 1949: Fig. 3c</i>).	247
Harita 26. Karpat Havzası'nda Erken Neolitik Çağ Kültürleri (<i>Kalicz, 1998: Karte 2</i>).....	247
Harita 27. Karpat Havzası'nda Orta Neolitik Çağ Kültürleri (<i>Kalicz, 1998: Karte 3</i>).....	248
Harita 28. Karpat Havzası'nda Geç Neolitik Çağ Kültürleri (<i>Kalicz, 1998: Karte 4</i>).....	248
Harita 29. Geç Neolitik Çağ Kültürlerinin Yayılımı (<i>Kalicz, Makkay: 1977: Karte 8</i>).....	248
Harita 30. Doğu Macaristan'da Orta Neolitik Çağ Kültürleri (<i>Horváth, 1983: Abb. 5</i>).	249
Harita 31. Doğu Macaristan'da Szakálhát-Tipi İnsan Yüzü Tasvirli Kaplar (<i>Horváth, 1983: Abb. 6</i>).	249
Harita 32. Sembolik İnsan Yüzü Tasvirlerinin Yayılımı (<i>Kalicz, Makkay: 1977: Abb. 4</i>).	250
Harita 33. Budapeşte Bölgesinde İnsan Yüzü Tasvirli Kaplar (<i>Virág, 2000: Fig. 1</i>).	251
Harita 34. Romanya'da İnsan Yüzü Tasvirli Kapların Buluntu Yerleri (<i>Horvát, 1972: Fig. 3</i>).	252
Harita 35. AVK ve Tiszadob-Grubunun Geç Safhalarının Buluntu Yerleri (<i>Kalicz, Makkay, 1977: Karte 4</i>).....	252
Harita 36. Tiszadob ve Erken Bükk-Grubunun Buluntu Yerleri (<i>Kalicz, Makkay, 1977: Karte 5</i>).....	253
Harita 37. Szilmeg, Esztár ve Szakálhát-Grubunun Buluntu Yerleri (<i>Kalicz, Makkay, 1977: Karte 7</i>).....	254

Harita 38. Tisza Bölgesi'nin Geç Neolitik Çağ Yerleşmeleri (<i>Raczky, 1987: 8-9</i>).....	255
Harita 39. Karpat Havzası'ndaki Buluntu Merkezleri I (<i>Kalicz, Makkay, 1972: Abb. 15</i>).....	256
Harita 40. Karpat Havzası'ndaki Buluntu Merkezleri II (<i>Kalicz, 1998: Karte 1</i>).....	257
Harita 41. Csanytelek Bölgesinin Yerleşim Yerleri (<i>Hegedús, 1981: Fig. 1</i>).	258
Harita 42. Nieder-Österreich'ta Linearkeramik'e Özgü Kült Objelerinin Buluntu Yerleri (<i>Maurer, 1982: Abb. 1</i>).....	258
Harita 43. Orta Avrupa'da En Eski Linearbandkeramik'in Yayılımı (<i>Quitta, 1959: Abb. 3</i>).	259
Harita 44. Erken Demir Çağı'nda Orta Avrupa (<i>Griese vd., 1999</i>).	259



LEVHALAR LİSTESİ

Levha 1 260

- a) Tülintepe'den göz tasvirli kap (*Esin, 1993: Fig. 2*).
- b) Troia'dan insan yüzü tasvirli kap parçası (*Blegen, 1950: 238/1*).
- c) Troia'dan insan yüzü tasvirli kap parçası (*Blegen, 1950: 257/3*).
- ç) Troia'dan insan yüzü tasvirli kap parçası (*Blegen, 1950: 238/5*).
- d) Troia'dan insan yüzü tasvirli kap parçası (*Blegen, 1950: 238/4*).
- e) Troia'dan insan yüzü tasvirli kap parçası (*Blegen, 1950: 238/6*).
- f) Elmalı-Karataş'dan insan yüzü tasvirli kap parçası (*Warner, 1994: Pl. 180/f*).
- g) Kumtepe'den insan yüzü tasvirli kap parçası (*Sperling, 1976: Pl. 79/824*).
- ğ) Kumtepe'den insan yüzü tasvirli kap parçası (*Sperling, 1976: Pl. 79/823*).
- h) Güvercinkayası'ndan insan yüzü tasvirli kap parçası (*Gülçur, Sağır, 2003: Resim 7*).
- ı) Kocabaş Tepe'den insan yüzü tasvirli kap parçası (*Arda 2002: Lev. XVI/20*).
- i) Güvercinkayası'ndan insan yüzü tasvirli kap parçası (*Gülçur vd., 2002: Res. 7*).
- j) Bağlararası'ndan insan yüzü tasvirli kap parçası
(<http://ankusam.ankara.edu.tr/cesme>).
- k) Bağlararası'ndan insan yüzü tasvirli kap (*Şahoğlu, 2007: Fig. 6*).
- l) Seyitömer'den insan yüzü tasvirli kap (*Efe, 2011: 211*).

Levha 2 261

- a) Seyitömer'den insan yüzü tasvirli kap parçası (*Efe, İlaslı, 1997: Pl. I/17*).
- b) Seyitömer'den insan yüzü tasvirli kap parçası (*Efe, İlaslı, 1997: Pl. I/16*).
- c) Seyitömer'den insan yüzü tasvirli kap parçası (*Efe, İlaslı, 1997: Pl. I/15*).
- ç) Tekeköy'den insan yüzü tasvirli kap parçası
(www.net4you.co.at/users/poellauerg/Amazons/teke_d.html).
- d) Liman Tepe'den insan yüzü tasvirli kap parçası (*Günel, 1999: Abb. 15/20, Taf. 12/4*).
- e) Liman Tepe'den insan yüzü tasvirli kap parçası (*Arda, 2002: Lev. VII/2*).
- f) Liman Tepe'den insan yüzü tasvirli kap parçası (*Günel, 1999: Abb. 15/25*).
- g) Liman Tepe'den insan yüzü tasvirli kap parçası (*Arda, 2002: Lev. VII/4*).
- ğ) Liman Tepe'den insan yüzü tasvirli kap parçası (*Arda, 2002: Lev. IX/6*).
- h) İkiztepe'den insan yüzü tasvirli kap parçası (*Alkım, 2012: Lev. VI/4*).

- ı) İkiztepe'den insan yüzü tasvirli kap parçası (*Alkım, 2012: Lev. VI/5*).
- ı) İkiztepe'den insan yüzü tasvirli kap parçası (*Alkım, 2012: Lev. VI/2*).
- ı) Liman Tepe'den insan yüzü tasvirli kap parçası (*Arda, 2002: Lev. XII/11*).
- k) Liman Tepe'den insan yüzü tasvirli kap parçası (*Arda, 2002: Lev. IX/5*).
- l) Liman Tepe'den insan yüzü tasvirli kap parçası (*Arda, 2002: Lev. X/7*).
- m) Kocabaş Tepe'den insan yüzü tasvirli kap parçası (*Arda, 2002: Lev. XVI/18*).
- n) Liman Tepe'den insan yüzü tasvirli kap parçası (*Arda, 2002: Lev. XIII/13*).
- o) Kocabaş Tepe'den insan yüzü tasvirli kap parçası (*Arda, 2002: Lev. XVI/19*).
- ö) Liman Tepe'den insan yüzü tasvirli kap parçası (*Arda, 2002: Lev. XI/9*).
- p) Liman Tepe'den insan yüzü tasvirli kap parçası (*Arda, 2002: Lev. XI/10*).
- r) Liman Tepe'den insan yüzü tasvirli kap parçası (*Günel, 1999: Tafel 12/6*).
- s) Liman Tepe'den insan yüzü tasvirli kap parçası (*Arda, 2002: Lev. XIV/15*).
- ş) Liman Tepe'den insan yüzü tasvirli kap parçası (*Arda, 2002: Lev. X/8*).
- t) Troia'dan insan yüzü tasvirli kap parçası (*Schmidt, 1902: No. 1845*).
- u) Boğazköy'den insan yüzü tasvirli kap parçası (*Boehmer 1983: Taf. IV/5*).
- ü) Ilıpınar'dan insan yüzü tasvirli kap parçası (*Roodenberg, Thissen, 2001: Fig. 13*).
- v) Liman Tepe'den insan yüzü tasvirli kap parçası (*Arda 2002: Lev. XII/12*).
- y) Hacılar'dan insan yüzü tasvirli kap parçası (*Mellaart, 1970: Pl. LXX/8*).

Levha 3.....262

- a) Karaz'dan insa yüzü tasvirli kap (*Işıklı, 2011: Res. C*).
- b) Pulur/Sakyol'dan insan yüzü tasvirli kap (*Uzunoğlu, 1983: No. A. 184*).
- c) Pulur/Sakyol'dan insan yüzü tasvirli kap (*Uzunoğlu, 1983: No. A. 183*).
- ç) Eskiypar'dan insan yüzü tasvirli kap (*Özgüç, 1999_a: Pl. 4*).
- d) Eskiypar'dan insan yüzü tasvirli kap (*Özgüç, 1999_a: Pl. 5*).
- e) Troia'dan insan yüzü tasvirli kap parçası (*Blegen vd., 1950: 238/3*).
- f) Troia'dan insan yüzü tasvirli kap parçası (*Blegen, 1963: Pl. 16*).
- g) Liman Tepe'den insan yüzü tasvirli kap parçası (*Arda, 2002: Lev. XIII/14, XIX/11*).
- ğ) Kültepe'den insan yüzü tasvirli kap parçası (*Özgüç, 1954: Res. 19*).
- h) Troia'dan insan yüzü tasvirli kap parçası (*Schmidt, 1902: No. 1037*).

Levha 4..... 263

- a) Kültepe'den insan yüzü tasvirli kap parçası (*Özgüç, 1983: Taf. 84/4*).
- b) Kültepe'den insan yüzü tasvirli kap parçası (*Özgüç, 1979: Lev. IX/1*).
- c) Kusura'dan insan yüzü tasvirli kap parçası (*Duru, 1974: Fig. 86*).
- ç) Kültepe'den insan yüzü tasvirli kap (*Özgüç, 1983: Taf.84/3*).
- d) Kültepe'den insan yüzü tasvirli kap parçası (*Özgüç, 1979: Lev.-Pl. IX/2*).
- e) Karahöyük'ten insan yüzü tasvirli kap (*Bossert, 1942: No. 613-616*).
- f) Çatalhöyük'ten insan yüzü tasvirli kap parçaları
(http://www.catalhoyuk.com/sites/default/files/Catal_News_2007.pdf).
- g) Çatalhöyük'ten insan yüzü tasvirli kap parçaları
(http://www.catalhoyuk.com/sites/default/files/media/pdf/Archive_Report_2006.pdf).
- ğ) Kültepe'den insan yüzü tasvirli kap parçası (*Özgüç, 1983: Taf. 85/1a-c*).
- h) Kültepe'den insan yüzü tasvirli kap parçası (*Özgüç, 1983: Taf.84/2a-b*).

Levha 5..... 264

- a) Boğazköy'den insan yüzü tasvirli kap parçası (*Boehmer, 1983: Taf. IV/8*).
- b) Maşat Höyük'ten insan yüzü tasvirli kap parçası (*Özgüç, 1982: Lev. 88/3a-b*).
- c) Boğazköy'den insan yüzü tasvirli kap parçası (*Boehmer, 1983: Taf. IV/7e*).
- ç) Eskiypar'dan insan yüzü tasvirli kap parçası (*Özgüç, 1999_a: Pl. 10*).
- d) Boğazköy'den insan yüzü tasvirli kap parçası (*Boehmer, 1983: Taf. IV/6*).
- e) Kültepe'den insan yüzü tasvirli kap (*Bittel, 1976: Abb. 57*).
- f) Kültepe'den insan yüzü tasvirli kap (*Özgüç, 2005: No. 229*).
- g) Kültepe'den insan yüzü tasvirli kap (*Özgüç, 2005: No. 230*).
- ğ) Kültepe'den insan yüzü tasvirli kap (*Özgüç, 2005: No. 231*).
- h) Ahlat Müzesi'nden insan yüzü tasvirli kap parçası (*Yiğitpaşa, 2012_a: Res. 11*).
- ı) Ahlat Müzesi'nden insan yüzü tasvirli kap parçası (*Yiğitpaşa, 2012_a: Res. 11*).
- i) Ahlat Müzesi'nden insan yüzü tasvirli kap parçası (*Yiğitpaşa, 2012_a: Res. 11*).
- j) Paşatepe'den insan yüzü tasvirli kap (*Yiğitpaşa, 2012_a: Res. 12*).

Levha 6..... 265

- a) Troia'dan insan yüzü tasvirli kap parçası (*Schmidt, 1902: No. 1841*).
- b) Troia'dan insan yüzü tasvirli kap parçası (*Schmidt, 1902: No. 1840*).
- c) Troia'dan insan yüzü tasvirli kap parçası (*Blegen vd., 1951: Fig. 79/34.390*).

- ç) Troia'dan insan yüzü tasvirli kap parçası (*Schmidt, 1902: No. 309*).
- d) Troia'dan insan yüzü tasvirli kap parçası (*Schmidt, 1902: No. 308*).
- e) Troia'dan insan yüzü tasvirli kap parçası (*Schmidt, 1902: No. 313*).
- f) Troia'dan insan yüzü tasvirli kap parçası (*Blegen vd., 1950: 405/II-330*).
- g) Troia'dan insan yüzü tasvirli kap parçası (*Blegen vd., 1950: 405/II-339*).
- ğ) Troia'dan insan yüzü tasvirli kap parçası (*Schmidt, 1902: No. 312*).
- h) Eskiypar'dan insan yüzü tasvirli kap parçası (*Özgüç, 1999_a: Pl. 11/a-b*).
- ı) Bozüyük'ten insan yüzü tasvirli kap parçası (*Koerte, 1899: Taf. II/5*).
- i) İkiztepe'den insan yüzü tasvirli kap parçası (*Alkım, 2012: Fig. VI/3*).
- j) Smintheion'dan insan yüzü tasvirli kulp parçası (*Özdemir vd., 2014: Res. 4/8*).

Levha 7 266

- a) Çatalhöyük'ten çift insan yüzü tasvirli kap parçası
(http://www.catalhoyuk.com/sites/default/files/Catal_News_2007.pdf).
- b) Kültepe'den çift insan yüzü tasvirli kap parçası (*Özgüç, 1979: Lev.-Pl. XI/1-2*).
- c) Kültepe'den çift insan yüzü tasvirli kap (*Bittel, 1976: Abb. 86*).
- ç) Kültepe'den çift insan yüzü tasvirli kap (*Kulakoğlu, 2009: Foto 6*).

Levha 8 267

- a) Hacılar'dan insan yüzü tasvirli kapak/bardak (*Mellaart, 1970: Pl. CXVIII/b*).
- b) Troia'dan insan yüzü tasvirli kapak (*Schmidt, 1902: No. 1051*).
- c) Troia'dan insan yüzü tasvirli kapak (*Schmidt, 1902: No. 1835*).
- ç) Troia'dan insan yüzü tasvirli kapak (*Blegen vd., 1951: Fig. 79/34.390*).
- d) Troia'dan insan yüzü tasvirli kapak (*Efe, 2011: 226*).
- e) Troia'dan insan yüzü tasvirli kapak (*Blegen vd., 1951: Fig. 79/33.215*).
- f) Troia'dan insan yüzü tasvirli kapak (*Schmidt, 1902: No. 1048a, b*).
- g) Troia'dan insan yüzü tasvirli kapak (*Schmidt, 1902: No. 327*).
- ğ) Troia'dan insan yüzü tasvirli kapak (*Blegen 1963: Pl. 31*).
- h) Troia'dan insan yüzü tasvirli kapak (*Blegen vd., 1951: Fig. 79/33.214*).
- ı) Troia'dan insan yüzü tasvirli kapak (*Blegen 1963: Pl. 31*).
- i) Troia'dan insan yüzü tasvirli kapak (*Schmidt, 1902: No. 318a, b*).
- j) Troia'dan insan yüzü tasvirli kapak parçası (*Schmidt, 1902: No. 329*).

- k) Troia'dan insan yüzü tasvirli kapak ve insan vücudu biçimli kap (*Schmidt, 1902: No. 1044, 1051*).
- l) Troia'dan insan yüzü tasvirli kapak ve insan vücudu biçimli kap (*Schmidt, 1902: No. 1847*).
- m) Troia'dan insan yüzü tasvirli kapak ve insan vücudu biçimli kap (*Korfmann, 2003: Abb. 6*).
- n) Troia'dan insan yüzü tasvirli kapak ve insan vücudu biçimli kap (*Korfmann, 211: 237*).
- o) Troia'dan insan yüzü tasvirli kapak ve insan vücudu biçimli kap (*Schmidt, 1902: No. 1080, 1084*).

Levha 9 268

- a) Troia'dan insan vücudu biçimli kap (*Blegen vd., 1951: Fig. 74/34.288*).
- b) Troia'dan insan vücudu biçimli kap (*Blegen vd., 1951: Fig. 168/37.1001*).
- c) Troia'dan insan vücudu biçimli kap (*Schmidt, 1902: No. 1036*).
- ç) Troia'dan insan vücudu biçimli kap (*Schmidt, 1902: No. 306*).
- d) Troia'dan insan vücudu biçimli kap (*Schmidt, 1902: No. 1068*).
- e) Troia'dan insan vücudu biçimli kap parçası (*Blegen vd., 1951: Fig. 79/34.389*).
- f) Troia'dan insan vücudu biçimli kap (*Schmidt, 1902: No. 1831*).
- g) Troia'dan insan vücudu biçimli kap (*Schmidt, 1902: No. 1072*).
- ğ) Troia'dan insan vücudu biçimli kap (*Blegen vd., 1951: Fig. 168/37.1023*).
- h) Troia'dan insan vücudu biçimli kap (*Charbonneaux, 1929: Pl. LXII*).
- ı) Bakla Tepe'den insan vücudu biçimli kap (*Erkanal, Özkan, 1999: Res. 2*).
- i) Aphrodisias'dan insan vücudu biçimli kap (*Joukowsky, 1986: Fig. 310*).
- j) Bavurdu'dan insan vücudu biçimli kap (*Uzunoğlu, 1994: No. A 76*).

Levha 10 269

- a) Karataş-Semayük'ten insan vücudu biçimli kap (*Uzunoğlu, 1983: A. 432*).
- b) Bolu'dan (?) insan vücudu biçimli kap (*Uzunoğlu, 1994: No. A 75*).
- c) Ulucak'tan insan vücudu biçimli kap (*Hansen, 2006_a: 203*).
- ç) Köşk Höyük'ten insan vücudu biçimli kap (*Öztan, 2007: Fig. 13*).
- d) Köşk Höyük'ten insan vücudu biçimli kap (*Schwarzberg, 2010: Taf. 1/1*).

- e) Hacılar'dan (?) insan vücudu biçimli kap (*Umurtak, 1996: Levha 13*).
- f) Hacılar'dan (?) insan vücudu biçimli kap (*Hansen, 2006_a: 202*).
- g) Hacılar'dan (?) insan vücudu biçimli kap
(<http://abegg-stiftung.ch/en/collection/ancient-near-east/>).

Levha 11 270

- a) Hacılar'dan insan vücudu biçimli kap (*Schwarzberg, 2010: Taf. 1/2*).
- b) Hacılar'dan insan vücudu biçimli kap parçası (*Mellaart, 1970: Pl. CLXXII/a*).
- c) Hacılar'dan insan vücudu biçimli kap parçası (*Mellaart, 1970: Pl. CLXXII/b,c*).
- ç) Troia'dan insan vücudu biçimli kap (*Bossert, 1983: Tafel 40/2, 3*).
- d) Troia'dan insan vücudu biçimli kap (*Korfmann, 211: 237*).
- e) Kültepe'den insan vücudu biçimli kap (*Özgüç, 1983: Tafel 84/1a-c*).

Levha 12 271

- a) Seyitömer'den insan vücudu biçimli kap (*Bilgen vd., 2015: Fig. 145*).
- b) Seyitömer'den insan vücudu biçimli kap (*Bilgen vd., 2015: Fig. 150*).
- c) Seyitömer'den insan vücudu biçimli kap (*Bilgen vd., 2015: Fig. 151a-b*).

Levha 13 272

- a) Aşağı Pınar'dan insan vücudu biçimli kap (*Özdoğan vd., 1999: Res. 10*).
- b) Karahöyük'ten insan vücudu biçimli kap (*Katalog, 2002: Kat. No. 56*).
- c) Kültepe'den insan vücudu biçimli kap (*Özgüç, 2005: Res. 165*).
- ç) Aşağı Pınar'dan insan vücudu biçimli kap (*Özdoğan, 2000b: Fig. 9*).
- d) Afyonkarahisar'dan insan vücudu biçimli kap (*Uzunoğlu vd., 1994: 98*).
- e) Domuztepe'den insan vücudu biçimli kap parçası (*Carter, Campell, 2006: Fig. 10*).
- f) Toptepe'den insan vücudu biçimli kap (*Hansen, 2006_a: 202*).
- g) Maşat Höyük'ten insan vücudu biçimli kap (*Özgüç, 1982: Lev. 68, 1a-b*).
- ğ) Maşat Höyük'ten insan vücudu biçimli kap parçası (*Özgüç, 1982: Lev. 78, 2; Şek. 152*).
- h) Eskişehir'den insan vücudu biçimli kap parçası (*Sipahi, 2014: Res. 3C*).

Levha 14 273

- a) Kültepe'den insan vücudu biçimli kap parçası (*Özgüç, 1979: Lev.-Pl. I, II*).

- b) Höyücek'ten insan vücudu biçimli (?) kap (*Duru, 1996: Lev. 18/3*).
- c) Höyücek'ten insan vücudu biçimli (?) kap (*Duru, 1996: Lev. 23/1*).
- ç) Köşk Höyük'ten insan vücudu biçimli kap parçası (*Öztan, Özkan, 2003: Fig. 3/3:1*).
- d) Köşk Höyük'ten insan vücudu biçimli kap parçası (*Öztan, Özkan, 2003: Fig. 3/3:2*).
- e) Kültepe'den insan vücudu biçimli kap (*Sipahi, 1995: Lev. I*).
- f) İnanıktepe'den insan vücudu biçimli kap (*Sipahi, 1995: Lev. III/2*).
- g) Maşat Höyük'ten insan yüzü tasvirli kap (*Özgüç, 1982: Lev.-Pl. 50/3*).

Levha 15 274

- a) Hódmezővásárhely-Kotacpart'dan insan yüzü tasvirli kap (*Kalicz, 1970: Taf. 6*).
- b) Hagia Irini'den insan yüzü tasvirli kap parçası (*Wilson, 1999: Pl. 54/II-330*).
- c) Hagia Irini'den insan yüzü tasvirli kap parçası (*Wilson, 1999: Pl. 54/II-326*).
- ç) Tepe Giyan'dan insan yüzü tasvirli kap (*Contenau, Ghirshman, 1935: Pl. XIII/3*).
- d) Girairan'dan insan yüzü tasvirli kap parçası (*Stein, 1969: Plate XIV/16*).
- e) Tell Agrab'dan insan yüzü tasvirli kap parçası (*Delougaz, 1952: Pl. 51/c*).
- f) Hafaje'den insan yüzü tasvirli kap parçası (*Delougaz, 1952: Pl. 51/d*).
- g) Uruk'dan insan yüzü tasvirli kap (*Strommenger, 1962: Taf. VI*).
- ğ) Hafaje'den insan yüzü tasvirli kap (*Strommenger, 1962: Taf. VII*).
- h) Parta'dan insan yüzü tasvirli kap (*Constantina, 2006: 361, δ*).
- i) Yunanistan'dan insan yüzü tasvirli kap

(https://commons.wikimedia.org/wiki/Category:Staatliche_Antikensammlungen_-_Room_2#/media/File:Eye-cup_Staatliche_Antikensammlungen_589.jpg).

- i) Yunanistan'dan insan yüzü tasvirli kap

(https://commons.wikimedia.org/wiki/Category:Staatliche_Antikensammlungen_-_Room_2#/media/File:Eye-cup_Staatliche_Antikensammlungen_589.jpg).

Levha 16 275

- a) Langenbach-Niederhummel'den insan yüzü tasvirli kap (*Schwarzberg, 2014: Abb. 3, 4, 10/1-2*).
- b) Barleben'den insan yüzü tasvirli kap (*Lies, 1963: Taf. 2/a*).
- c) Stuttgart-Bad Cannstatt'dan insan yüzü tasvirli kap parçası (*Keefer, 1993: 97*).
- ç) Gradešnica'dan insan yüzü tasvirli kap (*Constantina, 2006: 361, a*).
- d) Yassa-Tepe'den insan yüzü tasvirli kap parçası (*Constantina, 2006: Eik. 22. Ç*).

- e) Nebo'dan insan yüzü tasvirli kap parçası (*Constantina, 2006: Eικ. 22. στ*).
- f) Berettyószentmárton'dan insan yüzü tasvirli kap parçası (*Máthé, 1979: Abb. 1*).
- g) Nea Nikomedeia'dan insan yüzü tasvirli kap parçası (*Theocharis, 1970: No. 220*).
- ğ) Kenézló'den insan yüzü tasvirli kap (*Kalicz, Makkay, 1977: Taf. 107/7*).
- h) Malča-Radačie'den insan yüzü tasvirli kap (*Horváth, 1972: Fig. 5/7*).
- ı) Rakitovo'dan insan yüzü tasvirli kap (*Naumov, 2008: Figure 9/4*).

Levha 17 276

- a) Azmaška Mogila'dan insan yüzü tasvirli kap (*Georgiev, 1965: Pl. VI/c*).
- b) Svino-Seeland'dan insan yüzü tasvirli kap (*Mellink, Filip, 1974: No. 317a*).
- c) Čavdar'dan insan yüzü tasvirli kap (*Schwarzberg, 2006: Taf. 2/6*).
- ç) Ruginoasa'dan insan yüzü tasvirli kap parçası (*Horváth, 1972: Fig. 5/10*).
- d) Pécsvárad'dan insan yüzü tasvirli kap parçası (*Kalicz, 1963: Taf. VII*).
- e) Zelenikovo'dan insan yüzü tasvirli kap parçası (*Naumov, 2008: Figure 5/2*).
- f) Preria-Makrygialos'dan insan yüzü tasvirli kap parçası (*Nanoglou, Pappa, 2009: Σχ. 5/β*).
- g) Asomatos'dan insan yüzü tasvirli kap parçası (*Marketou, 1997: Res. 5*).
- ğ) Hagia Irini'den insan yüzü tasvirli kap parçası (*Caskey, 1972: Pl. 81/C 51a*).
- h) Vasilika'dan insan yüzü tasvirli kap parçası (*Katalog, 1988: No. 15*).
- ı) Yaïladjik'dan insan yüzü tasvirli kap parçası (*Rey, 1921: Fig. 28*).
- i) Ayios Kosmas'dan insan yüzü tasvirli kap parçası (*Wilson, 1999: Pl. 54/II-346*).
- j) Skyros'dan insan yüzü tasvirli kap parçası (*Teochari, Parlama, 1997: Res. 13*).
- k) Ksanthi'den insan yüzü tasvirli kap parçası (*Constantina, 2006: Eικ. 1. ι*).
- l) Kommos'dan insan yüzü tasvirli kap parçası (*Betancourt, 1990: Pl. 73/1384*).
- m) Tiszafüred-Majoroshalom'dan insan yüzü tasvirli kap (*Kovácz, 1977: Taf. 45-46*).
- n) Felgyó, Újmajor'dan insan yüzü tasvirli kap (*Trogmayer, 1972: Taf. 4*).
- o) Chiusi'den insan yüzü tasvirli kap (*Ghirshman, 1963: 405, 435*).

Levha 18 277

- a) Ladi Didymoteichou'dan insan yüzü tasvirli kap parçası (*Constantina, 2006: Eικ. 1. θ*).
- b) Topolniča'dan insan yüzü tasvirli kap parçası (*Constantina, 2006: Eικ. 1. η*).
- c) Achilleion'dan insan yüzü tasvirli kap parçası (*Constantina, 2006: Eικ. 1. α*).

- ç) Achilleion'dan insan yüzü tasvirli kap parçası (*Constantina, 2006: Eικ. 1. α, β*).
- d) Sesklo'dan insan yüzü tasvirli kap parçası (*Constantina, 2006: Eικ. 1. ε*).
- e) Makrygialos'dan insan yüzü tasvirli kap parçası (*Constantina, 2006: 360, α*).
- f) Drama'dan insan yüzü tasvirli kap parçası (*Constantina, 2006: Eικ. 22. η*).
- g) Thespiai'den insan yüzü tasvirli kap parçası (*Constantina, 2006: Eικ. 1. ια*).
- ğ) Pelion'dan insan yüzü tasvirli kap parçası (*Constantina, 2006: Eικ. 1. ιβ*).
- h) Paliampela'dan insan yüzü tasvirli kap parçası (*Constantina, 2006: Eικ. 4. α*).
- ı) Mikro Vouni'den insan yüzü tasvirli kap (*Constantina, 2006: Eικ. 4. β*).
- i) Parta'dan insan yüzü tasvirli kap (*Vajsov vd., 2012*).
- j) Vinča'dan insan yüzü tasvirli kap (*Naumov, 2008: Figure 2/7*).
- k) Topolnica'dan insan yüzü tasvirli kap (*Todorova, 2012: Fig. 10*).
- l) Tószeg-Laposhalom'dan insan yüzü tasvirli kap parçası (*Kovácz, 1977: Taf. 42*).
- m) Heraion'dan insan yüzü tasvirli kap parçası (*Milojčić, 1961: Taf. 34/2*).
- n) Rakamaz-Timár'dan insan yüzü tasvirli kap parçası (*Kalicz, Makkay, 1977: Taf. 84/1*).
- o) Nea Nikomedeia'dan insan yüzü tasvirli kap parçası (*Theocharis, 1970: No. 219*).
- ö) Tizzasas-Rév I'den insan yüzü tasvirli kap parçası (*Kalicz, Makkay, 1977: Taf. 148/2*).
- p) Csóka-Kremenják'dan insan yüzü tasvirli kap parçası (*Kalicz, 1970: Taf. 51*).
- r) Lassithi'den insan yüzü tasvirli kap parçası (*Constantina, 2006: Eικ. 1. ιδ*).
- s) Lassithi'den insan yüzü tasvirli kap parçası (*Constantina, 2006: Eικ. 1. ιδ*).
- ş) Lassithi'den insan yüzü tasvirli kap parçası (*Constantina, 2006: Eικ. 1. ιδ*).

Levha 19 278

- a) Biatorbágy-Tyúkberek'den insan yüzü tasvirli kap (*Schwarzberg, 2014: Abb. 12/5*).
- b) Parta'dan insan yüzü tasvirli kap (*Constantina, 2006: 361, δ*).
- c) Szentes-Ilonapart'dan insan yüzü tasvirli kap (*Constantina, 2006: Eικ. 11. α*).
- ç) Makro-Evros'dan insan yüzü tasvirli kap (*Constantina, 2006: 358*).
- d) Ráksi-Maisfeld'den insan yüzü tasvirli kap parçası (*Draveczy, 1971: Abb. 1*).
- e) Tiszaígar-Csikóstanya'dan insan yüzü tasvirli kap parçası (*Kalicz, Makkay, 1977: Taf. 152/1*).
- f) Patince o. Hurbanovo'dan insan yüzü tasvirli kap parçası (*Dušek, 1959: Obr. 288/2*).

- g) Bekasmegyer'den insan yüzü tasvirli kap parçası (*Kalicz, Makkay, 1977: Taf. 152/4*).
- ğ) Szentes-Ilonapart'dan insan yüzü tasvirli kap parçası (*Horváth, 1983: 73*).
- h) Szentes-Nagyhegy'den insan yüzü tasvirli kap parçası (*Müller-Kuales, 1939: Taf. II (VIII)/6*).
- i) Szentes'den insan yüzü tasvirli kap parçası (*Kalicz, Makkay, 1977: Taf. 153/6*).
- i) Kunszentmárton-Kettőshalom'dan insan yüzü tasvirli kap parçası (*Kalicz, Makkay, 1977: Taf. 153/5*).
- j) Csanytelek'den insan yüzü tasvirli kap parçası (*Hegedús, 1981: Fig. 5-6*).

Levha 20 279

- a) Bulgaristan'dan insan yüzü tasvirli kap (*Vajsov, 1993: 292/6*).
- b) Bulgaristan'dan insan yüzü tasvirli kap (*Vajsov, 1993: 292/5*).
- c) Sofya-Slatina'dan insan yüzü tasvirli kap parçası (*Vajsov, 1993: 300/39*).
- ç) Hassuna'dan insan yüzü tasvirli kap parçası (*Strommenger, 1962: Taf. 1*).
- d) Amur'dan insan yüzü tasvirli kap parçası (*Çirkin, 2013*).
- e) Morphou'dan insan yüzü tasvirli kap (*Karageorghis, 1982: Fig. 59*).
- f) Dimini'den insan yüzü tasvirli kap (*Papathanassopoulos, 1981: Fig. 21*).
- g) Drakhmani- Orchomenos'dan insan yüzü tasvirli kap (*Constantina, 2006: 358*).
- ğ) Karphi'den insan yüzü tasvirli kap (*Gesell, 1985: Fig. 158*).
- h) Čavdar'dan insan yüzü tasvirli kap parçası (*Constantina, 2006: Etk. 22. β*).
- i) Moiros'dan insan yüzü tasvirli kap parçası (*Simandiraki, Grimshaw, 2013: Figure 03*).

Levha 21 280

- a) Korint'ten insan yüzü tasvirli kap parçası (*Kosmopoulos, 1948: Pl. IV/a*).
- b) Yassa-Tepe'den insan yüzü tasvirli kap (*Vajsov, 1993: 311/73*).
- c) Szegvár-Túzköves'den insan yüzü tasvirli kaplar (*Korek, 1987: No. 21*).
- ç) Szegvár-Túzköves'den insan yüzü tasvirli kap (*Kalicz, 1970: Taf. 44*).
- d) Füzesabony-Kettőshalom'dan insan yüzü tasvirli kap parçası (*Kalicz, Makkay, 1977: Taf. 87/1*).
- e) Szegvár-Túzköves'den insan yüzü tasvirli kap (*Mellink, Filip, 1974: No. 305b*).

Levha 22 281

- a) Karphi'den insan vücudu biçimli kap (*Gesell, 1985: Fig. 159a*).
- b) Aszód, Kom. Pes'den insan vücudu biçimli kap (*Kalicz, 1998: Abb. 62*).
- c) Kıbrıs Adası'ndan insan vücudu biçimli kap (*Gjerstad, 1926: Fig. 17/1*).
- ç) Sechselbach Kr. Mergentheim'dan insan yüzü tasvirli kap parçası (*Hommel, 1935: Taf. VIII/2*).
- d) Vidra'dan insan yüzü tasvirli kapak (*Rosetti, 1938: Taf. 22/2a-2b*).
- e) Vidra'dan insan yüzü tasvirli kapak parçaları (*Rosetti, 1938: Taf. 21/3*).
- f) Csóka-Kremenyák'dan insan yüzü tasvirli kapak parçası (*Kalicz, 1970: Taf. 49*).
- g) Vidra'dan insan yüzü tasvirli kap parçası (*Rosetti, 1938: Taf. 24/1; 25/1*).

Levha 23 282

- a) Tiszavasvári-Paptelekhát'dan insan yüzü tasvirli kap parçası (*Kalicz, 1970: Taf. 22*).
- b) Ráksi, Maisfeld'den insan yüzü tasvirli kap parçası (*Draveczy, 1971: Abb. 1-2*).
- c) Bodrogkeresztúr'den insan yüzü tasvirli kap parçası (*Kalicz, Makkay, 1977: Taf. 84/7*).
- ç) Sommerein'dan insan yüzü tasvirli kap parçası (*Maurer, 1982: Abb. 18/1*).
- d) Poigen'den insan yüzü tasvirli kap parçası (*Maurer, 1982: Abb. 18/2*).
- e) Tiszazug, evtl. Szelevény-Ördögárok'dan insan yüzü tasvirli kap parçası (*Kalicz, Makkay, 1977: Taf. 84/6*).
- f) Tepe Sialk'den insan yüzü tasvirli kap parçası (*Ghirshman, 1956: Pl. XXIII/2*).
- g) Hafaje'den insan yüzü tasvirli kulp (*Delougaz, 1952: Pl. 87/g-q*).
- ğ) Hafaje'den insan yüzü tasvirli kulp parçaları (*Delougaz, 1952: Pl. 87/g-q*).
- h) Makrygialos'dan insan yüzü tasvirli kulp parçaları (*Nanoglou, Pappa, 2009: Eικ. 1*).
- ı) Makrygialos'dan insan yüzü tasvirli kulp parçaları (*Nanoglou, Pappa, 2009: Eικ. 2*).

Levha 24 283

- a) Pulkau'dan insan yüzü tasvirli kap parçası (*Maurer, 1982: Abb. 17/3*).
- b) Pulkau'dan insan yüzü tasvirli kap parçası (*Maurer, 1982: Abb. 16/2*).
- c) Thespiiai'den insan yüzü tasvirli kap parçası (*Caskey, 1951: Pl. 86/A*).
- ç) Pulkau'dan insan yüzü tasvirli kap parçası (*Maurer, 1982: Abb. 16/1*).
- d) Louka Vroublevetskaya'dan insan yüzü tasvirli kap parçası (*Horváth, 1972: Fig. 5/8a*).

- e) Thespiiai'den insan yüzü tasvirli kap parçası (*Andrieşescu, 1924: Pl. XXI/3*).
- f) Dadiwan'dan insan yüzü tasvirli kap (*Zhimin, 1992: Gig. 1*).
- g) Galabnik insan yüzü tasvirli kap (*Vajsov, 1993: 292/8*).
- ğ) Jandavlattepa/Džandavláttepa insan yüzü tasvirli kap (*Stančo, 2006: Tab. IV, Obr. 2*).
- h) Sogdiana-Urguj insan yüzü tasvirli kap (*Stančo, 2006: Tab. V, Obr. 6*).
- ı) Kafir Kala insan yüzü tasvirli kap (*Stančo, 2006: Tab. IV, Obr. 4*).
- i) Pergamon'dan insan yüzü tasvirli kap (*Stanco, 2006: Tab. V, Obr. 8*).

Levha 25 284

- a) Eisen'den insan yüzü tasvirli urneler (*Griesea vd., 1999: Taf. 86*).
- b) Klein-Katz'dan insan yüzü tasvirli urneler (*Griesea vd., 1999: Taf. 87*).
- c) Ózd'den insan vücudu biçimli urneler (*Korek, 1972: Taf. 27*).
- ç) Ózd'den insan vücudu biçimli urne (*Kalicz, 1963: Taf. III*).
- d) Ózd'den insan vücudu biçimli urne (*Kalicz, 1963: Taf. II*).
- e) Şah Tepe'den insan vücudu biçimli kap (*Öğüt, Piller, 2014: Fig. 4/c*).
- f) Qal'eh Kash'dan insan vücudu biçimli kap (*Öğüt, Piller, 2014: Fig. 4/e*).
- g) Tepe Hissar'dan insan vücudu biçimli kap (*Öğüt, Piller, 2014: Fig. 4/a*).
- ğ) Amlash'dan insan vücudu biçimli kap
(<https://gillescohen.wordpress.com/tag/amlash/>).
- h) Manastır'dan insan vücudu biçimli kap (*Naumov, 2008: Figure 6/6*).
- ı) Ukázka'dan insan vücudu biçimli urne (*Stančo, 2006: Tab. V, Obr. 7*).
- i) Kiklad Adaları'ndan insan vücudu biçimli kap (*Katalog, 1976: Abb. 78*).

Levha 26 285

- a) Svodin'den insan vücudu biçimli kap (*Mellink, Filip, 1974: No. 300*).
- b) Achilleion'dan insan vücudu biçimli kap parçası (*Constantina, 2006: Etk. 2. a*).
- c) Agios Georgios'dan insan vücudu biçimli kap parçaları (*Constantina, 2006: Etk. 2. b*).
- ç) Medvendnjak'dan insan vücudu biçimli kap (*Naumov, 2008: Figure 4/3*).
- d) Ráckeve'den insan vücudu biçimli kap (*Naumov, 2008: Figure 4/1*).
- e) Ráckeve'den insan vücudu biçimli kap (*Kalicz, 1963: Abb. 6*).
- f) Vidra'dan insan vücudu biçimli kap (*Constantina, 2006: 364, a*).
- g) Siliştea-Videle'den insan vücudu biçimli kap (*Constantina, 2006: 364, b*).

- ğ) Jilava'dan insan vücudu biçimli kap (*Constantina, 2006: 364, y*).
- h) Vidra'dan insan vücudu biçimli kap (*Rosetti, 1938: Taf. 20/1*).
- ı) Vidra'dan insan vücudu biçimli kap (*Rosetti, 1938: Taf. 20/2*).
- i) Vidra'dan insan vücudu biçimli kap parçası (*Rosetti, 1938: Taf. 20/3-5*).
- j) Vidra'dan insan vücudu biçimli kap parçası (*Rosetti, 1938: Taf. 20/6*).

Levha 27 286

- a) Rákóczifalva'dan insan vücudu biçimli kap (*Trogmayer, 1972: Taf. 3*).
- b) Gorzsa'dan insan vücudu biçimli kap (*Trogmayer, 1972: Taf. 1*).
- c) Öcsöd'den insan vücudu biçimli kap (*Trogmayer, 1972: Taf. 2*).
- ç) Hódmezővásárhely'den insan vücudu biçimli kap (*Constantina, 2006: Etk. 14. α*).
- d) Vidra'dan insan vücudu biçimli kap (*Rosetti, 1938: Taf. 21/1; 22/1; 23*).
- e) Kurilo'dan insan vücudu biçimli kap parçası (*Vajsov, 1993: 298/36*).
- f) Rakitovo'dan insan vücudu biçimli kap (*Vajsov, 1993: 74*).
- g) Vrsnik-Tarinci'den insan vücudu biçimli kap (*Naumov, 2010: Fig. 3*).
- ğ) Orlavaz'dan insan vücudu biçimli kap (*Naumov, 2008: Figure 2/9, 3/1*).
- h) Orlavat'dan insan vücudu biçimli kap (*Constantina, 2006: Etk. 14. στ*).
- ı) Sultana'dan insan vücudu biçimli kap (*Constantina, 2006: Etk. 14. ια*).
- i) Sultana'dan insan vücudu biçimli kap
(http://www.nytimes.com/slideshow/2009/11/25/science/112409_ARCH_3.html?_r=0).
- j) Minerali Bani'den insan vücudu biçimli kap (*Constantina, 2006: 364, δ*).
- k) Sultana'dan insan vücudu biçimli kap (*Constantina, 2006: Etk. 14. θ*).

Levha 28 287

- a) Yarim Tepe'den insan vücudu biçimli kap (*Carter, Campell, 2006: Fig. 12/a-b*).
- b) Tzani Magoula'dan insan vücudu biçimli kap parçası (*Constantina, 2006: Etk. 3. α*).
- c) Draßburg'dan insan vücudu biçimli kap parçası (*Willvonseder, 1940: Abb. 1*).
- ç) Biblos'dan insan vücudu biçimli kap (*Erkanal, 1996: Resim 6*).
- d) Cucuteni'den insan vücudu biçimli kap (*Constantina, 2006: 361/α*).
- e) Cucuteni'den insan vücudu biçimli kap (*Constantina, 2006: 361/β*).
- f) Cucuteni'den insan vücudu biçimli kap (*Constantina, 2006: 361/γ*).
- g) Drenovac'dan insan vücudu biçimli kap (*Naumov, 2008: Figure 3/2*).
- ğ) Svodin'den insan vücudu biçimli kap (*Naumov, 2008: Figure: 3/5*).

- h) Vinča'dan insan vücudu biçimli kap (*Naumov, 2008: Figure 2/5*).
- ı) Gumelnita'dan insan-hayvan vücudu biçimli kap (*Constantina, 2006: Eık. 28. β*).
- i) Vinča'dan insan yüzü tasvirli kapak (*Constantina, 2006: Eık. 25. α*).
- j) Vinča'dan insan yüzü tasvirli kapak (*Constantina, 2006: Eık. 25. α*).
- k) Gumelnita'dan insan yüzü tasvirli kapak (*Constantina, 2006: Eık. 25. β*).
- l) Duran Kulak'dan insan yüzü tasvirli kapak (*Constantina, 2006: Eık. 29. y*).
- m) Sultana'dan insan vücudu biçimli kap (*Constantina, 2006: 362*).
- n) Bereketska'dan insan vücudu biçimli kap (*Constantina, 2006: Eık. 16. α*).
- o) Sultana'dan insan vücudu biçimli kap (*Constantina, 2006: 362*).

Levha 29 288

- a) Yehud'dan insan vücudu biçimli kap (<http://www.archaeology.org/news/5039-161123-israel-thinker-figurine>).
- b) Hınıslı (Khinisly=Xınıslı)'dan insan vücudu biçimli kap
https://commons.wikimedia.org/wiki/File:Antropomorf_qab,_X%C4%B1n%C4%B1s1%C4%B1_1.JPG.
- c) Hınıslı (Khinisly=Xınıslı)'dan insan vücudu biçimli kap
(<http://masterpieces.asemus.museum/masterpiece/detail.nhn?objectId=12184>).
- ç) Kazanlāk'dan insan vücudu biçimli kap (*Vajsov, 1993: Puc. 204, 72*).
- d) Sukulukhskoe goradišće'den insan vücudu biçimli kap (*Stančo, 2006: Tab. IV, Obr. 3a, b*).
- e) Amlash'dan insan vücudu biçimli kap (<http://collections.lacma.org/node/184846>).
- f) Amlash'dan insan vücudu biçimli kap (*Gabus, Junod, 1967: Plate III*).
- g) Marlik'den insan vücudu biçimli kap
(<https://tr.pinterest.com/pin/431923420489730079/>).

Levha 30 289

- a) Amlash'dan insan vücudu biçimli kap (*Gabus, Junod, 1967: Plate I*).
- b) Gournia'dan insan vücudu biçimli kap (*Betancourt, 1985: Pl. 31B*).
- c) Marlik'den insan vücudu biçimli kap (<http://www.clevelandart.org/art/1967.35>).
- ç) Marlik'den insan vücudu biçimli kap
(<http://www.cb-gallery.com/produkt/antropomorphes-gefaess/>).
- d) Marlik'den insan vücudu biçimli kap (*Negahban, 1964_a: Plate XI*).

- e) Marlik'den insan vücudu biçimli kap (*Gabus, Junad, 1967: Plate II*).
- f) Marlik'den insan vücudu biçimli kap (*Negahban, 1964_a: Plate II/b*).
- g) Mallia'dan insan vücudu biçimli kap (*Gesell, 1985: Fig. 38*).
- ğ) Vasiliki'den insan vücudu biçimli kap (*Branigan, 1970: Pl. 11/b*).
- h) Vasiliki'den insan vücudu biçimli kap (*Gesell, 1985: Fig. 37*).
- ı) Myrtos'dan insan vücudu biçimli kap (*Simandiraki, Grimshaw, 2013*).

Levha 31 290

- a) Mohelnice'den insan vücudu biçimli kap parçası (*Tichý, 1956: Obr. 7*).
- b) Hasanlu'dan insan vücudu biçimli kap (*Ghirshman, 1963: 335, 432*).
- c) İran'dan insan vücudu biçimli kap (*Goff, 1969: Pl. III/c*).
- ç) Luristan'dan insan vücudu biçimli kap (*Ghirshman, 1963: 108, 423*).
- d) Baba Jan'dan insan vücudu biçimli kap (*Goff, 1969: Pl. III/a-b*).
- e) Batı İran'dan insan vücudu biçimli kap (<http://collections.lacma.org/node/184870>).
- f) İran'dan insan vücudu biçimli kap (*Kunsthhaus, Zürich, 1962*).
- g) Lengyel'den insan vücudu biçimli kap (*Kalicz, 1998: Abb. 38*).
- ğ) Kamnik'den insan vücudu biçimli kap parçası (*Constantina, 2006: Eık. 18*).
- h) Magura Gorgana'dan insan vücudu biçimli kap (*Müller, 2011: Tafel 3/1*).
- ı) Magura Gorgana'dan insan vücudu biçimli kap parçası (*Müller, 2011: Tafel 3/2*).
- i) Gumelnita'dan insan vücudu biçimli kap parçası (*Constantina, 2006: Eık. 26. α*).
- j) Dimitra'dan insan vücudu biçimli kap parçası (*Constantina, 2006: Eık. 3. β*).
- k) Hotnica'dan insan vücudu biçimli kap (*Constantina, 2006: 362/α*).

Levha 32 291

- a) Kökénydomb'dan insan vücudu biçimli kap (*Banner, 1959: Taf. 5*).
- b) Hódmezővásárhely-Kökénydomb'dan insan vücudu biçimli kap (Mellink, Filip, 1974: No. 305a).
- c) Törökbálint-Dulácska'dan insan vücudu biçimli kap (*Constantina, 2006: Eık. 24. γ*).
- ç) Amlash'dan insan vücudu biçimli kap
(<https://tr.pinterest.com/pin/473581717044433048/>).
- d) Elam'dan insan vücudu biçimli kap
(<http://centuriespast.tumblr.com/search/neo+elamite>).
- e) Phaistos'dan insan başı biçimli kap (*Bossert, 1921: Abb. 201*).

- f) Tell Brak'dan insan başı biçimli kap (*Mallowan, 1947: Pl. XL*).
- g) Enkomi'den insan başı biçimli kap (*Hall, 1914: Pl. XXII*).
- ğ) Minet el-Beida'dan insan başı biçimli kap (*Bossert, 1937: Fig. 501*).
- h) Minet el-Beida'dan insan başı biçimli kap (*Bossert, 1937: Fig. 500*).
- ı) Warka (?)'dan insan başı biçimli kap (*Bossert, 1937: Fig. 505*).
- i) Asur'dan insan başı biçimli kap (*Bossert, 1937: Fig. 507*).

Levha 33 292

- a) Cucuteni'den insan başı biçimli kap (*Romanian Ministry, 1997: 95*).
- b) Dimitra'dan insan başı biçimli kap parçası (*Marangou, 1996: Figure 7*).
- c) Telis-Redutite'den insan başı biçimli kap (*Constantina, 2006: Etk. 21. β*).
- ç) Gladnice'den insan yüzü tasvirli kap (*Horváth, 1972: Fig. 5/11*).
- d) Gonur-Depe'den insan başı tasvirli kap (*Sarianidi, Dubova, 2006: 40*).
- e) Gonur-Depe'den insan başı tasvirli kapak (*Sarianidi, Dubova, 2006: 43*).
- f) Piskokephalo'dan insan yüzü tasvirli kap (*Gesell, 1985: Fig. 55a-c; Simandiraki, Grimshaw, 2013*).
- g) Kannia'dan insan yüzü tasvirli kap (*Gesell, 1985: Fig. 173*).

Levha 34 293

- a) Tchoga Zambil'den insan yüzü tasvirli kap (*Ghirshman, 1968: Pl. VIII*).
- b) Tchoga Zambil'den insan yüzü tasvirli kap (*Ghirshman, 1968: Pl. VIII*).
- c) Tchoga Zambil'den insan yüzü tasvirli kap (*Ghirshman, 1966: Pl. LXIII/1-3*).
- ç) Moskova-State Historical Museum'dan insan yüzü tasvirli kap (*Foto: T. Arda*).
- d) Moskova-State Historical Museum'dan insan yüzü tasvirli kap (*Foto: T. Arda*).
- e) Doğu Yunanistan'dan insan yüzü tasvirli kap (*Walter-Karydi, 1973: Taf. 57*).
- f) Doğu Yunanistan'dan insan yüzü tasvirli kap parçası (*Walter-Karydi, 1973: Taf. 57*).
- g) Doğu Yunanistan'dan insan yüzü tasvirli kap parçası (*Walter-Karydi, 1973: Taf. 57*).
- ğ) Doğu Yunanistan'dan insan yüzü tasvirli kap parçası (*Walter-Karydi, 1973: Taf. 61/478*).
- h) Doğu Yunanistan'dan insan yüzü tasvirli kap (*Walter-Karydi, 1973: Taf. 57*).

Levha 35 294

- a) Doğu Yunanistan'dan çift insan yüzü tasvirli kap (*Walter-Karydi, 1973: Taf. 57*).
- b) Miletos'dan çift insan yüzü tasvirli kap (<http://www.mfa.org/collections/object/high-handled-drinking-cup-kantharos-154574>).
- c) Doğu Yunanistan'dan çift insan yüzü tasvirli kap
https://upload.wikimedia.org/wikipedia/commons/8/86/Janiform_kantharos_Staatliche_Antikensammlungen_2014_02.jpg;
https://upload.wikimedia.org/wikipedia/commons/e/ed/Janiform_kantharos_Staatliche_Antikensammlungen_2014_01.jpg)

Levha 36 295

- a) Attika'dan çift insan yüzü tasvirli kap (<http://www.mfa.org/collections/object/high-handled-drinking-cup-kantharos-in-the-form-of-two-female-heads-153962>).
- b) Attika'dan çift insan yüzü tasvirli kap (<http://www.mfa.org/collections/object/high-handled-drinking-cup-kantharos-in-the-form-of-two-heads-153959>).
- c) Castellani Koleksiyonu'ndan çift insan yüzü tasvirli kap
(<http://www.flickrriver.com/photos/medievalpoc/13582203933/>).
- ç) Yunanistan'dan çift insan yüzü tasvirli kap
(<http://marinni.livejournal.com/633473.html?thread=9549697>).
- d) Atina'dan insan yüzü tasvirli kap
(<http://www.artic.edu/aic/collections/artwork/40897>).
- e) İonia'dan insan yüzü tasvirli kap
(https://commons.wikimedia.org/wiki/Category:Staatliche_Antikensammlungen_-_Room_2#/media/File:Aryballos_woman_bust_Staatliche_Antikensammlungen_526_5.jpg)
- f) Spina'dan çift insan yüzü tasvirli kap (*Naumov, 2013_b: Fig. 3/5*).
- g) Münih'den insan yüzü tasvirli kap (*Naumov, 2013_b: Fig. 3/2*).
- ğ) Atina'dan çift insan yüzü tasvirli kap (*Naumov, 2013_b: Fig. 3/4*).
- h) Mezia'dan insan yüzü tasvirli kap (*Naumov, 2013_b: Fig. 3/6*).

Levha 37 296

- a) Mari'den Tanrıça heykeli (*Strommenger, 1962: Taf. 162*).
- b) Tchoga Zanbil'den elinde kap tutan kadın heykeli (*Ghirshman, 1968: Pl. VII/7*).

- c) Mezopotamya'dan silindir mühür baskısı (*Goff, 1963: Fig. 370*).
- ç) Seyitömer'den göz motifli ocak (*Bilgen vd., 2015: Fig. 81*).
- d) Hirbemerdon Tepe'den insan yüzü tasvirli ocak parçası (*Laneri vd., 2006: Fig. 9/1a-d, 17*).
- e) Seyitömer'den göz motifli ocak (*Bilgen vd., 2015: Fig. 81*).
- f) Cinis Höyük'den insan yüzü tasvirli ocak parçası (*Işıklı, 2011: Res. D*).

Levha 38 297

- a) Makedonya'dan antropomorfik nesnelere (*Turk, 2008*).
- b) Lánycsók'dan insan vücudu biçimli altar (*Kalicz, 1998: 33, Abb. 3.2*).
- c) Szegvár-Tüzköves'den insan yüzü tasvirli altar (*Korek, 1987: 59, No. 27*).
- ç) Gumelnița'dan insan yüzü tasvirli altar (*Horváth, 1972: Fig. 5/9*).
- d) Târgu Frumos'dan insan yüzü tasvirli altar parçası (*Ursulescu vd., 2014: Figure 14*).
- e) Progar Medvednjak'dan insan yüzü tasvirli altar (*Naumov, 2013_b: Fig. 1/5*).
- f) Porodin'den insan yüzü tasvirli altar (*Naumov, 2010: Fig. 6*).
- g) Belgrad Müzesi'nden insan vücudu biçimli altar (*Petrović, Spasić, 2013: 22*).
- ğ) Truşeşti'den insan vücudu biçimli altar (*Marangou, 1996: Figure 1*).

Levha 39 298

- a) Porodin, Svodol, Dobromiri, Veluşka Tumba ve Magila'dan antropomorfik ev modelleri (*Bugaj vd., 2014: Fig. 2/1-6*).
- b) Madjari'den antropomorfik ev modeli (*Naumov, 2013_b: Fig. 1/7*).
- c) Govrlevo'dan antropomorfik ev modeli (*Naumov, 2013_b: Fig. 1/9*).
- ç) Stence ve Madjari'den antropomorfik ev modelleri (*Naumov, 2008: Figure 8*).
- d) Anadolu Medeniyetleri Müzesi'nden insan başı biçiminde mühür (*Yağcı, 1996: Lev. I, Fig. 1*).
- e) Köşk Höyük'ten kabartmalı kap parçası (*Öztaş, 2007*).
- f) Köşk Höyük'ten kabartmalı kap parçası (*Öztaş, 2007*).
- g) Konya Müzesi'nden insan başı tasvirli çingirak (*Ekmen, 2016: Figür 10/1*).
- ğ) Kültepe'den insan yüzü tasvirli çingirak (*Ekmen, 2016: Figür 10/2*).

Levha 40 299

- a) Tell Mardik'den kült teknesi (*Sipahi, 1995: 717, Lev. III/1*).

- b) Kültepe'den silindir mühür baskısı (*Erkanal, 1996: 595-597, Resim 6*).
 c) Hakkâri'den antropomorfik stel (*Sevin, 2015: Resim 24*).

Levha 41 300

- a) Troia'dan insan yüzü tasvirli kap parçası (*Blegen vd., 1950: 257/1*).
 b) Troia'dan insan yüzü tasvirli kap parçası (*Blegen vd., 1950: 257/8*).
 c) Troia'dan insan yüzü tasvirli kap parçası (*Blegen vd., 1950: 257/5*).
 ç) Hacılar'dan insan yüzü tasvirli kap (*Mellaart, 1970: No. 144/2*).
 d) Hacılar'dan insan yüzü tasvirli kap (*Mellaart, 1970: No.150/1*).
 e) Hacılar'dan insan yüzü tasvirli kap (*Constantina, 2006: Σχ. 35. δ*).
 f) Troia'dan insan yüzü tasvirli kap parçası (*Schliemann, 1972: No. 2*).
 g) Beşik-Yassitepe'den insan yüzü tasvirli kap parçası (*Korfmann, 1985: Resim 7*).
 ğ) Yümüktepe'den insan yüzü tasvirli kap parçası (*Garstang, 1953: Fig. 54/13*).
 h) Koca Höyük II'den insan yüzü tasvirli kap parçası (*Mellaart, 1963: Fig. 10/2*).
 ı) Karagündüz'den insan yüzü tasvirli kap parçası (*Sevin, Kavaklı, 1996: Res. 8/7*).
 i) Karagündüz'den insan yüzü tasvirli kap parçası (*Sevin, Kavaklı, 1996: Res. 8/7*).
 j) Karaz'dan insan yüzü tasvirli kap (*Sagona, 1984: Fig. 15/1*).
 k) Anı'dan insan yüzü tasvirli kap (*Sagona, 1984: Fig. 12/9*).
 l) Sarlak'tan insan yüzü tasvirli kap parçası (*Mellaart, 1963: Fig. 10/23*).
 m) Troia'dan insan yüzü tasvirli kap parçası (*Lamb, 1951: Fig. 4/a*).
 n) Troia'dan insan yüzü tasvirli kap parçası (*Blegen vd., 1950: 257/4*).
 o) Troia'dan insan yüzü tasvirli kap parçası (*Schliemann, 1972: No. 1*).
 ö) Kumtepe'den insan yüzü tasvirli kap parçası (*Sperling, 1976: Pl. 79/824*).
 p) Kumtepe'den insan yüzü tasvirli kap parçası (*Sperling, 1976: Pl. 79/823*).

Levha 42 301

- a) Liman Tepe'den insan yüzü tasvirli kap parçası (*Günel, 1999: Abb. 15/20, Taf. 12/4*).
 b) Kerhane'den insan yüzü tasvirli kap parçası (*Mellaart, 1963: Fig. 10/15*).
 c) Kızlar'dan insan yüzü tasvirli kap parçası (*Mellaart, 1963: Fig. 10/16*).
 ç) Liman Tepe'den insan yüzü tasvirli kap parçası (*Arda, 2002: Lev. XVII/2*).
 d) Liman Tepe'den insan yüzü tasvirli kap parçası (*Arda, 2002: Lev. XVII/3*).
 e) Liman Tepe'den insan yüzü tasvirli kap parçası (*Arda, 2002: Lev. XVII/4*).
 f) İkiztepe'den insan yüzü tasvirli kap parçası (*Alkım, 2012: Lev. I/3*).

- g) Liman Tepe'den insan yüzü tasvirli kap parçası (*Arda, 2002: Lev. XVIII/6*)
- ğ) Liman Tepe'den insan yüzü tasvirli kap parçası (*Arda, 2002: Lev. IX/6*).
- h) İkiztepe'den insan yüzü tasvirli kap parçası (*Alkım, 2012: Lev. I/11*).
- ı) İkiztepe'den insan yüzü tasvirli kap parçası (*Alkım, 2012: Lev. I/9*).
- i) Çanakkale- Bandırma Bölgesi'nden insan yüzü tasvirli kap parçası (*Özdoğan, 1991: Res. 4/1366*).
- j) Tülintepe'den insan yüzü tasvirli kap parçası (*Esin, 1993: Fig. 4*).
- k) Liman Tepe'den insan yüzü tasvirli kap parçası (*Arda, 2002: Lev. X/7*).
- l) Liman Tepe'den insan yüzü tasvirli kap parçası (*Arda, 2002: Lev. XVII/5*).
- m) Kocabaş Tepe'den insan yüzü tasvirli kap parçası (*Arda, 2002: Lev. XX/14*).
- n) Liman Tepe'den insan yüzü tasvirli kap parçası (*Arda, 2002: Lev. XI/10*).
- o) Liman Tepe'den insan yüzü tasvirli kap parçası (*Arda, 2002: Lev. XI/9*).
- ö) Kocabaş Tepe'den insan yüzü tasvirli kap parçası (*Arda, 2002: Lev. XX/15*).

Levha 43 302

- a) Liman Tepe'den insan yüzü tasvirli kap parçası (*Arda, 2002: Lev. XVIII/8*).
- b) Bakla Tepe'den insan yüzü tasvirli kap parçası (*Arda, 2002: Lev. XX/13*).
- c) Orman Fidanlığı'ndan insan yüzü tasvirli kap parçası (*Efe, 1990: Fig. 11/58*).
- ç) Can Hasan'dan insan yüzü tasvirli kap parçası (*French, 2005: Fig. 188/7*).
- d) Orman Fidanlığı'ndan insan yüzü tasvirli kap parçası (*Efe, 1990: Fig. 12/59, 15/59*).
- e) Çanakkale- Bandırma Bölgesi'nden insan yüzü tasvirli kap parçası (*Özdoğan, 1991: Res. 9/1363*).
- f) Liman Tepe'den insan yüzü tasvirli kap parçası (*Günel, 1999: Abb. 15/24*).
- g) Liman Tepe'den insan yüzü tasvirli kap parçası (*Günel, 1999: Abb. 15/21*).
- ğ) Liman Tepe'den insan yüzü tasvirli kap parçası (*Günel, 1999: Abb. 15/22*).
- h) Liman Tepe'den insan yüzü tasvirli kap parçası (*Arda, 2002: Lev. X/8*).
- ı) İkiztepe'den insan yüzü tasvirli kap parçası (*Atak, 2012: Çiz. 46*).
- i) İkiztepe'den insan yüzü tasvirli kap parçası (*Atak, 2012: Çiz. 46*).
- j) İkiztepe'den insan yüzü tasvirli kap parçası (*Atak, 2012: Çiz. 48*).
- k) Kültepe'den insan yüzü tasvirli kap (*Emre, 1963: Fig. 10*).
- l) Kültepe'den insan yüzü tasvirli kap (*Emre, 1963: Fig. 12*).

Levha 44..... 303

- a) Aşağı Pınar'dan insan yüzü tasvirli kap parçası (*Schwarzberg, 2006: Taf. 1/3*).
- b) Aşağı Pınar'dan insan yüzü tasvirli kap parçası (*Schwarzberg, 2006: Taf. 1/2*).
- c) Aşağı Pınar'dan insan yüzü tasvirli kap parçası (*Schwarzberg, 2006: Taf. 1/1*).
- ç) Aşağı Pınar'dan insan yüzü tasvirli kap parçası (*Schwarzberg, 2006: Taf. 1/4*).
- d) Kuşaklı-Sarissa'dan insan yüzü tasvirli kap parçası (*Mielke, 2006: Tafel 81/1*).
- e) Pulur-Sakyol'dan insan yüzü tasvirli kap (*Yakar, 1985: Fig. XXI/2*).
- f) Boğazköy'den insan yüzü tasvirli kap parçası (*Boehmer, 1983: Taf. III/5*).
- g) Liman Tepe'den insan yüzü tasvirli kap parçası (*Günel, 1999: Abb. 15/23*).
- ğ) Kurtbaba'dan insan yüzü tasvirli kap parçası (*Mellaart, 1963: Fig. 10/24*).
- h) Kanaç'tan insan yüzü tasvirli kap parçası (*Mellaart, 1963: Fig. 10/20*).
- ı) Yanagelmez'den insan yüzü tasvirli kap parçası (*Mellaart, 1963: Fig. 10/22*).
- i) Üçhüyük'ten insan yüzü tasvirli kap parçası (*Mellaart, 1963: Fig. 10/19*).
- j) Karaca'dan insan yüzü tasvirli kap parçası (*Mellaart, 1963: Fig. 10/17*).
- k) Akçşehir'den insan yüzü tasvirli kap parçası (*Mellaart, 1963: Fig. 10/18*).
- l) Liman Tepe'den insan yüzü tasvirli kap parçası (*Arda 2002: Lev. XVIII/7*).
- m) Pulur-Sakyol'dan insan yüzü tasvirli kap (*Koşay, 1971: Lev. 77/1*).
- n) Pulur-Sakyol'dan insan yüzü tasvirli kap (*Koşay, 1971: Lev. 77/2*).
- o) Pulur-Sakyol'dan insan yüzü tasvirli kap (*Sagona, 1984: Fig. 17/2; 122/233-236*).

Levha 45..... 304

- a) Can Hasan'dan insan yüzü tasvirli kap parçası (*French, 2005: Fig. 059/12*).
- b) İkiztepe'den insan yüzü tasvirli kap parçası (*Atak, 2012: Çiz. 47*).
- c) Troia'dan insan yüzü tasvirli kap parçası (*Blegen vd., 1951: Fig. 258/14*).
- ç) Beycesultan'dan insan yüzü tasvirli kap (*Mellaart, Murray, 1995: Fig. P. 15/9*).
- d) Beycesultan'dan insan yüzü tasvirli kap parçası (*Mellaart, Murray, 1995: Fig. P. 23/7*).
- e) Beycesultan'dan insan yüzü tasvirli kap parçası (*Mellaart, Murray, 1995: Fig. P. 21/7*).
- f) Demircihöyük-Sarıket'ten insan yüzü tasvirli kap parçası (*Seeher, 2000: Abb. 43, G. 376*).
- g) Demircihöyük-Sarıket'ten insan yüzü tasvirli kap (*Seeher, 1993: Abb. 1/1*).

- ğ) Liman Tepe'den insan yüzü tasvirli kap parçası (*Arda, 2002: Lev. XIX/11*).
- h) Troia'dan insan yüzü tasvirli kap parçası (*Blegen vd., 1950: 257/2*).
- ı) Troia'dan insan yüzü tasvirli kap parçası (*Blegen vd., 1950: 257/7*).
- i) Bozüyük'ten insan yüzü tasvirli kap (*Efe, 1988: Taf. 66/1*).
- j) Smintheion'dan insan yüzü tasvirli kulp parçası (*Özdemir vd., 2014: Res. 3/8*).

Levha 46 305

- a) Kültepe'den insan yüzü tasvirli kap (*Özgüç, 1992: Fig. 1*).
- b) Boğazköy'den insan yüzü tasvirli kap parçası (*Boehmer, 1983: Taf. III/6*).
- c) Boğazköy'den insan yüzü tasvirli kap parçası (*Boehmer, 1983: Taf. III/8*).
- ç) Boğazköy'den insan yüzü tasvirli kap parçası (*Boehmer, 1983: Taf. III/7*).
- d) Kültepe'den insan yüzü tasvirli kap (*Boehmer, 1983: Abb. 5*).
- e) Ahlat Müzesi'nden insan yüzü tasvirli kap parçası (*Yiğitpaşa, 2012_a: Çiz. 20*).
- f) Ahlat Müzesi'nden insan yüzü tasvirli kap parçası (*Yiğitpaşa, 2012_a: Çiz. 20*).
- g) Ahlat Müzesi'nden insan yüzü tasvirli kap parçası (*Yiğitpaşa, 2012_a: Çiz. 20*).
- ğ) Paşatepe'den insan yüzü tasvirli kap (*Yiğitpaşa, 2012_a: Çiz. 21*).
- h) Kültepe'den çift insan yüzü tasvirli kap (*Özgüç, 2005: No. 231-234*).
- ı) Hacılar'dan insan yüzü tasvirli kapak/bardak (*Mellaart, 1970: No. 102*).
- i) Hacılar'dan insan yüzü tasvirli kapak/bardak (*Mellaart, 1970: No. 102*).

Levha 47 306

- a) Hacılar'dan insan yüzü tasvirli kapak/bardak (*Mellaart, 1970: 264/57-6*).
- b) Hacılar'dan insan yüzü tasvirli kapak/bardak (*Mellaart, 1970: 328/89-16*).
- c) Troia'dan insan yüzü tasvirli kapak (*Blegen vd., 1951: Fig. 61, No. 33.215*).
- ç) Troia'dan insan yüzü tasvirli kapak (*Yakar, 1985: Fig. XI/20*).
- d) Troia'dan insan yüzü tasvirli kapak (*Blegen vd., 1950: 405/37.1033*).
- e) Troia'dan insan yüzü tasvirli kapak (*Schliemann, 1990: Taf. 158*).
- f) Troia'dan insan yüzü tasvirli kapak (*Blegen vd., 1951: No. 33.214*).
- g) Troia'dan insan yüzü tasvirli kapak ve insan vücudu biçimli kap (*Yakar, 1985: Fig. XI/19*).
- ğ) Troia'dan insan yüzü tasvirli kapak ve insan vücudu biçimli kap (*Schliemann, 1972: No. 98*).
- h) Troia'dan insan vücudu biçimli kap (*Schliemann, 1972: No. 97*).

- 1) Troia'dan insan vücudu biçimli kap (*Schliemann, 1972: No. 100*).
 i) Troia'dan insan vücudu biçimli kap (*Schliemann, 1990: Taf. 191*).

Levha 48 307

- a) Uğurlu'dan insan vücudu biçimli kulp/tutamak (*Harmankaya, Erdoğan, 2003: 470, Fig. 3/b-c*)
 b) Troia'dan insan vücudu biçimli kap (*Schliemann, 1972: No. 101*).
 c) Troia'dan insan vücudu biçimli kap (*Naumov, 2008: Figure 11/3*).
 ç) Bakla Tepe'den insan vücudu biçimli kap (*Arda, 2002: Lev. XIX/12 a-c*).
 d) Aphrodisias'dan insan vücudu biçimli kap (*Yakar, 1985: No. 426/12*).
 e) Bavurdu'dan insan vücudu biçimli kap (*Bossert, 1983: Abb. 9*).

Levha 49 308

- a) Hacılar'dan insan vücudu biçimli kap (*Mellaart, 1970: No. 114/36*).
 b) Hacılar'dan insan vücudu biçimli kap (*Mellaart, 1970: No. 114/35*).
 c) Ulucak'dan insan vücudu biçimli kap (*Derin vd., 2002: Çiz. 2/14*).
 ç) Köşk Höyük'ten insan vücudu biçimli kap parçası (*Silistrelî, 1989: Lev. XIII/3*).

Levha 50 309

- a) Hacılar'dan insan vücudu biçimli kap (*Mellaart, 1970: No. 248/1*).
 b) Hacılar'dan insan vücudu biçimli kap (*Mellaart, 1970: No. 249/1*).
 c) Hacılar'dan insan vücudu biçimli kap parçası (*Mellaart, 1970: No. 249/3-5*).
 ç) Hacılar'dan insan vücudu biçimli kap (*Mellaart, 1970: No. 249/2*).
 d) Troia'dan insan vücudu biçimli kap (*Naumow, 2008: Fig. 6/3*).

Levha 51 310

- a) Domuztepe'den insan vücudu biçimli kap parçası (*Carter, Campell, 2006: Fig. 11*).
 b) Kültepe'den insan vücudu biçimli kap (*Özgüç, 1979: Şek.-Fig. 1-4*).
 c) Aşağı Pınar'dan insan vücudu biçimli kap (*Schwarzberg, 2006: Taf. 1/5*).
 ç) Hacılar'dan insan vücudu biçimli kap (*Mellaart, 1970: No. 114/38*).
 d) Hacılar'dan insan vücudu biçimli kap (*Constantina, 2006: Σχ. 34. β*).

Levha 52 311

- a) Domuztepe'den insan vücudu biçimli kap parçası (*Carter, Campell, 2006: Fig. 10*).
- b) Toptepe'den insan vücudu biçimli kap (*Özdoğan, 2000a: Fig. 2*).
- c) Maşat Höyük'ten insan vücudu biçimli kap parçası (*Özgüç, 1982: Lev. 78, 3a-b; Şek. 162*).

Levha 53 312

- a) Höyücek'den insan vücudu biçimli (?) kap (*Umurtak, 1996: Lev. 2/2*).
- b) Höyücek'den insan vücudu biçimli (?) kap (*Duru, 1996: Lev. 18/3*).
- c) Höyücek'den insan vücudu biçimli (?) kap (*Umurtak, 1996: Lev. 2/3*).
- ç) Höyücek'den insan vücudu biçimli (?) kap (*Duru, 1996: Lev. 20/2*).
- d) Köşk Höyük'ten insan vücudu biçimli kap parçası (*Öztan, Özkan, 2003: Fig. 1/Çizim 1*).
- e) Köşk Höyük'ten insan vücudu biçimli kap parçası (*Öztan, Özkan, 2003: Fig. 1/Çizim 2*).
- f) Kültepe'den insan vücudu biçimli kap (*Sipahi, 1995: 712*).

Levha 54 313

- a) Ubeyd mal grubuna ait kaplardaki göz sembolleri (*Goff, 1963: Fig. 124/32*).
- b) Ubeyd mal grubuna ait kaplardaki göz sembolleri (*Goff, 1963: Fig. 124/35*).
- c) İberya'dan göz tasvirli kap parçaları (*Eogan, 1999: Fig. 6*).
- ç) İberya'dan göz tasvirli kap (*Eogan, 1999: Fig. 6*).
- d) İberya'dan göz tasvirli kap (*Eogan, 1999: Fig. 6*).
- e) Danimarka Adaları'ndan insan yüzü tasvirli kap (*Eogan, 1999: Fig. 2/6*).
- f) Danimarka Adaları'ndan insan yüzü tasvirli kap (*Eogan, 1999: Fig. 2/7*).
- g) İspanya'dan insan yüzü tasvirli kap (*Müller-Karpe, 1998: Abb. 39*).
- ğ) İberya'dan insan yüzü tasvirli kap (*Eogan, 1999: Fig. 6*).
- h) İberya'dan insan yüzü tasvirli kap parçası (*Eogan, 1999: Fig. 6*).
- ı) Tepe Gawra'dan insan yüzü tasvirli kap parçası (*Goff, 1963: Fig. 136*).
- i) İspanya'dan insan yüzü tasvirli kap (*Müller-Karpe, 1998: Abb. 39*).

Levha 55 314

- a) Cemdet Nasr'dan insan yüzü tasvirli kap parçası (*Nagel, 1964: Plate XXXI*).

- b) Szegvár-Tűzköves'den insan yüzü tasvirli kap parçası (*Korek, 1987: No. 20*).
- c) Szegvár-Tűzköves'den insan yüzü tasvirli kap parçası (*Korek, 1987: No. 18*).
- ç) Szegvár-Tűzköves'den insan yüzü tasvirli kap parçası (*Korek, 1987: No. 19*).
- d) Hódmezővásárhely-Kökénydomb'dan insan yüzü tasvirli kap parçası (*Kalicz, Raczky, 1987: No. 6*).
- e) Öcsöd-Kováshalom'dan insan yüzü tasvirli kap parçası (*Raczky, 1987: No. 33*).
- f) Öcsöd-Kováshalom'dan insan yüzü ve vücudu tasvirli kap parçaları (*Raczky, 1987: No. 34, 35*).
- g) Kolsh'dan insan yüzü tasvirli kap parçası (*Constantina, 2006: Σχ. 10. α*).
- ğ) Kolsh'dan insan yüzü tasvirli kap parçası (*Constantina, 2006: Σχ. 10. β*).
- h) Podgorie'den insan yüzü tasvirli kap parçası (*Constantina, 2006: Σχ. 10. γ*).
- ı) Achilleion'dan insan yüzü tasvirli kap parçası (*Constantina, 2006: Σχ. 1. α*).
- i) Dunavec'den insan yüzü tasvirli kap parçası (*Constantina, 2006: Σχ. 10. δ*).
- j) Dunavec'den insan yüzü tasvirli kap parçası (*Constantina, 2006: Σχ. 10. στ*).
- k) Kustánszeg, Kom. Zala'dan insan yüzü tasvirli kap parçası (*Kalicz, 1998: Abb. 14/1*).
- l) Szentés'den insan yüzü tasvirli kap parçası (*Müller-Karpe, 1968: Taf. 186/5a*).
- m) Hódmezővásárhely-Kökénydomb'dan insan yüzü tasvirli kap parçası (*Kalicz, Raczky, 1987: No. 7*).
- n) Hódmezővásárhely-Kökénydomb'dan insan yüzü tasvirli kap parçası (*Kalicz, Raczky, 1987: No. 8*).
- o) Achilleion'dan insan yüzü tasvirli kap parçası (*Constantina, 2006: Σχ. 1. β*).
- ö) Achilleion'dan insan yüzü tasvirli kap parçası (*Constantina, 2006: Σχ. 1. γ*).
- p) Achilleion'dan insan yüzü tasvirli kap parçası (*Constantina, 2006: Σχ. 1. δ*).
- r) Achilleion'dan insan yüzü tasvirli kap parçası (*Constantina, 2006: Σχ. 1. ε*).
- s) Öcsöd-Kováshalom'dan insan yüzü tasvirli kap parçası (*Raczky, 1987: 79-80, No. 38*).

Levha 56 315

- a) Dimini'den insan yüzü tasvirli kap (*Nagel, 1964: Taf. 48/19*).
- b) Berettyószentmárton'dan insan yüzü tasvirli kap parçası (*Máthé, 1979: Abb. 1*).
- c) Tsangli'den insan yüzü tasvirli kap parçası (*Teocharis, 1970: 297*).
- ç) Tsangli'den insan yüzü tasvirli kap parçası (*Teocharis, 1970: 297*).

- d) Dimini'den insan yüzü tasvirli kap parçası (*Teocharis, 1970: 297*).
- e) Sofya-Slatina'dan insan yüzü tasvirli kap parçası (*Schwarzberg, 2014: Abb. 12/4*).
- f) Amphoriskos'dan insan yüzü tasvirli kap parçası (*Hauptmann, Milojević, 1969: Beilage 2/67*).
- g) Los Millares'den insan yüzü tasvirli kap (*Korfmann, 1999: Abb. 3/14*).
- ğ) Los Millares'den insan yüzü tasvirli kap (*Korfmann, 1999: Abb. 3/14*).
- h) Folkton Wold'den insan yüzü tasvirli kap (*Korfmann, 1999: Abb. 3/35*).
- ı) Folkton Wold'den insan yüzü tasvirli kap (*Korfmann, 1999: Abb. 3/34*).

Levha 57 316

- a) Barleben'den insan yüzü tasvirli kap (*Müller-Karpe, 1968: Taf. 223/8*).
- b) Stuttgart-Bad Cannstatt'dan insan yüzü tasvirli kap parçası (*Müller-Karpe, 1968: Taf. 223/5*).
- c) Hausen'den insan yüzü tasvirli kap parçası (*Galay, Hansen, 2006: Abb. 8/2*).
- ç) Friedberg-Dorheim insan yüzü tasvirli kap parçası (*Kneipp, 2001: Abb. 4/1*).
- d) Lebö'den insan yüzü tasvirli kap (*Constantina, 2006: Σχ. 12. στ*).
- e) Čavdar'dan insan yüzü tasvirli kap (*Schwarzberg, 2006: Taf. 3/1*).
- f) Čavdar'dan insan yüzü tasvirli kap (*Vajsov, 1993: Puc. 203, 29*).
- g) Rakitovo'dan insan yüzü tasvirli kap (*Schwarzberg, 2006: Taf. 3/3*).
- ğ) Polgár-Folyás'dan insan yüzü tasvirli kap (*Müller-Karpe, 1968: Taf. 184/4*).
- h) Močovice insan yüzü tasvirli kap (*Müller-Karpe, 1968: Taf. 197/C*).
- ı) Orchomenos'dan insan yüzü tasvirli kap (*Theocharis, 1970: No. 199*).
- i) Blankenburg-Derenburg insan yüzü tasvirli kap (*Pavlů, 1966: Fig. 217(2).73*).
- j) Draschwitz'den insan yüzü tasvirli kap parçası (*Pavlů, 1966: Fig. 220(5).77*).
- k) Butzbach-Nieder-Weisel'den insan yüzü tasvirli kap parçası (*Kneipp, 2001: Abb. 3/3*).
- l) Tepe Yahya'dan insan yüzü tasvirli kap parçası (*Lamberg, Karlovsky, 1970: Figur 31/K*).
- m) Tepe Yahya'dan insan yüzü tasvirli kap parçası (*Lamberg, Karlovsky, 1970: Figur 31/L*).

Levha 58 317

- a) Nobitz'den insan yüzü tasvirli kap parçası (*Pavlů, 1966: Fig. 220(5).710*).

- b) Heraion'dan insan yüzü tasvirli kap parçası (*Milojčić, 1961: Taf. 35/86*).
- c) Nebo'dan insan yüzü tasvirli kap parçası (*Müller-Karpe, 1968: Taf. 151/C 4*).
- ç) Rakamaz-Timár'dan insan yüzü tasvirli kap parçası (*Kalicz, Makkay, 1977: Taf. 186/4*).
- d) Köln-Lindenthal'dan insan yüzü tasvirli kap parçası (*Müller-Karpe, 1968: Taf. 223/4*).
- e) Iacobeni'den insan yüzü tasvirli kap parçası (*Becker, Debiec, 2014: Fig. 9/5*).
- f) Kochstedt'den insan yüzü tasvirli kap parçası (*Pavlû, 1966: Fig. 220(5).78*).
- g) Göttingen'den insan yüzü tasvirli kap parçası (*Pavlû, 1966: Fig. 217(2).75*).
- ğ) Zauschwitz'den insan yüzü tasvirli kap parçası (*Pavlû, 1966: Fig. 217(2).74*).
- h) Schleben'den insan yüzü tasvirli kap parçası (*Pavlû, 1966: Fig. 217(2).76*).
- ı) Końska Jáma'dan insan yüzü tasvirli kap parçası (*Pavlû, 1966: Fig. 217(2).51*).
- i) Dunavec'den insan yüzü tasvirli kap parçası (*Constantina, 2006: Σχ. 10. ζ*).
- j) Dunavec'den insan yüzü tasvirli kap parçası (*Constantina, 2006: Σχ. 10. ζ*).
- k) Dunavec'den insan yüzü tasvirli kap parçası (*Constantina, 2006: Σχ. 10. ζ*).
- l) Franchthi'den insan yüzü tasvirli kap parçası (*Constantina, 2006: Εχ. 1. θ*).
- m) Grotta Scaloria'dan insan yüzü tasvirli kap parçası (*Müller-Karpe, 1968: Taf. 259/B 3*).
- n) Kommos'dan insan yüzü tasvirli kap parçası (*Betancourt, 1990: Taf. 54/1384*).
- o) Makrygialos'dan insan yüzü tasvirli kap parçası (*Constantina, 2006: Εχ. 7. α*).
- ö) Makrygialos'dan insan yüzü tasvirli kap parçası (*Constantina, 2006: Εχ. 7. β*).
- p) Makrygialos'dan insan yüzü tasvirli kap parçası (*Constantina, 2006: Εχ. 7. γ*).
- r) Makrygialos'dan insan yüzü tasvirli kap parçası (*Constantina, 2006: Εχ. 7. δ*).
- s) Ruginoasa'dan insan yüzü tasvirli kap parçası (*Dumitrescu, 1933: Fig. 25/1*).
- ş) Ruginoasa'dan insan yüzü tasvirli kap parçası (*Dumitrescu, 1933: Fig. 25/2*).
- t) Thespiei'den insan yüzü tasvirli kap parçası (*Constantina, 2006: Εικ. 1. ια*).
- u) Dunavec'den insan yüzü tasvirli kap parçası (*Constantina, 2006: Σχ. 10. ε*).
- ü) Supska'dan insan yüzü tasvirli kap parçası (*Constantina, 2006: Σχ. 11. στ*).
- v) Makrygialos'dan insan yüzü tasvirli kap parçası (*Constantina, 2006: Σχ. 1/ ια*).

Levha 59 318

- a) Gandhāra'dan insan yüzü tasvirli kap (*Dani, 1992: Fig. 4*).

- b) Azmaška Mogila'dan insan yüzü tasvirli kap (*Müller-Karpe, 1968: Taf. 155/C 2*).
- c) Gradechnitza'dan insan yüzü tasvirli kap (*Virág, 2000: Fig. 8/2*).
- ç) Hódmezővásárhely-Kökénydomb'dan insan yüzü tasvirli kap (*Kalicz, Makkay, 1977: Taf. 189/12*).
- d) Öcsöd-Kováshalom'dan insan yüzü tasvirli kap (*Constantina, 2006: Σχ. 12. γ*).
- e) Tiszaug-Kemenydető'den insan yüzü tasvirli kap parçası (*Raczky, 1980: Fig. 10/1*).
- f) Eggendorf'dan insan yüzü tasvirli kap parçası (*Müller-Karpe, 1968: Taf. 209/12*).
- g) Vinča'dan insan yüzü tasvirli kap (*Virág, 2000: Fig. 1*).

Levha 60 319

- a) Anza'dan insan yüzü tasvirli kap (*Gimbutas, 1976: Fig. 209*).
- b) Anza'dan insan yüzü tasvirli kap parçaları (*Gimbutas, 1976: Fig. 160, 191-194*).
- c) Angelci'den insan yüzü tasvirli kap parçaları (*Naumov, 2008: Figure 5/2*).
- ç) Hassuna'dan insan yüzü tasvirli kap parçası (*Chang, 1965: Fig. 1*).
- d) Hassuna'dan insan yüzü tasvirli kap parçası (*Chang, 1965: Fig. 1*).
- e) Pan-shan'dan insan yüzü tasvirli kap parçası (*Chang, 1965: Fig. 1*).
- f) Pan-shan'dan insan yüzü tasvirli kap parçası (*Chang, 1965: Fig. 1*).
- g) Gumelnița'dan insan yüzü tasvirli kap parçası (*Treuil, 1983: Fig. 247*).
- ğ) Crivăt'dan insan yüzü tasvirli kap (*Horváth, 1972: Fig. 2/3*).
- h) Vinča'dan insan yüzü tasvirli kap (*Horváth, 1972: Fig. 4/6*).

Levha 61 320

- a) Nea Nikomedeia'dan insan yüzü tasvirli kap parçası (*Müller-Karpe, 1968: Taf. 135/B 21*).
- b) Anza'dan insan yüzü tasvirli kap parçası (*Gimbutas, 1976: Figure 189*).
- c) Anza'dan insan yüzü tasvirli kap parçası (*Gimbutas, 1976: Figure 151*).
- ç) Trapeza Mağarası'ndan insan yüzü tasvirli kap parçası (*Pendlebury vd., 1939: Fig. 6/T. 11*).
- d) Trapeza Mağarası'ndan insan yüzü tasvirli kap parçası (*Pendlebury vd., 1939: Fig. 6/T. 12*).
- e) Trapeza Mağarası'ndan insan yüzü tasvirli kap parçası (*Pendlebury vd., 1939: Fig. 6/T. 14*).

- f) Trapeza Mağarası'ndan insan yüzü tasvirli kap parçası (*Pendlebury vd., 1939: Fig. 6/T. 13*).
- g) Gladnice'den insan yüzü tasvirli kap parçası (*Horváth, 1972: Fig. 6/1*).
- ğ) Starčevo'dan insan yüzü tasvirli kap parçası (*Horváth, 1972: Fig. 6/2*).
- h) Mohelnice'den insan yüzü tasvirli kap parçası (*Müller-Karpe, 1968: Taf. 199/D*).
- ı) Dimini'den insan yüzü tasvirli kap parçası (*Horváth, 1972: Fig. 4/2*).
- i) Velký Pesek/Želiezovce'den insan yüzü tasvirli kap parçası (*Müller-Karpe, 1968: Taf. 199/E*).
- j) Velký Harčaš'dan insan yüzü tasvirli kap parçası (*Müller-Karpe, 1968: Taf. 199/F*).
- k) Sofya-Slatina'dan insan yüzü tasvirli kap parçası (*Schwarzberg, 2006: Taf. 2/8*).
- l) Huşi'den insan yüzü tasvirli kap parçası (*Horváth, 1972: Fig. 1/1*).
- m) Vădastra'dan insan yüzü tasvirli kap parçası (*Müller-Karpe, 1968: Taf. 179/B 2*).
- n) Vădastra'dan insan yüzü tasvirli kap parçası (*Horváth, 1972: Fig. 1/12*).
- o) Čavdar'dan insan yüzü tasvirli kap parçası (*Schwarzberg, 2010: Taf. 2/6*).
- ö) Thermi'den insan yüzü tasvirli kap parçası (*Constantina, 2006: Eix. 1. ıβ*).
- p) Vădastra'dan insan yüzü tasvirli kap parçası (*Horváth, 1972: Fig. 1/13*).
- r) Rodojce'den insan yüzü tasvirli kap parçası (*Naumov, 2008: Figure 9/3*).
- s) Bekasmeşyer'den insan yüzü tasvirli kap parçası (*Naumov, 2008: Figure 2/3*).

Levha 62 321

- a) Tizsasas-Rév I'den insan yüzü tasvirli kap parçası (*Kalicz, Makkay, 1977: Taf. 189/1*).
- b) Békásmeşyer'den insan yüzü tasvirli kap parçası (*Virág, 2000: Fig. 5/1*).
- c) Békásmeşyer'den insan yüzü tasvirli kap parçası (*Virág, 2000: Fig. 5/2*).
- ç) Békásmeşyer'den insan yüzü tasvirli kap parçası (*Virág, 2000: Fig. 5/3*).
- d) Győr-Pápai vám'dan insan yüzü tasvirli kap parçası (*Virág, 2000: Fig. 4/6*).
- e) Keszthely-Zsidi út'den insan yüzü tasvirli kap parçası (*Virág, 2000: Fig. 4/4*).
- f) Békásmeşyer'den insan yüzü tasvirli kap parçası (*Virág, 2000: Fig. 5/5*).
- g) Békásmeşyer'den insan yüzü tasvirli kap parçası (*Virág, 2000: Fig. 5/6*).
- ğ) Mužla-Čenkov'dan insan yüzü tasvirli kap parçası (*Kuzma, 1990: Obr. 3*).
- h) Mužla-Čenkov'dan insan yüzü tasvirli kap parçası (*Kuzma, 1990: Obr. 4*).

- i) Győr, Kom. Győr-Sopron'dan insan yüzü tasvirli kap parçası (*Kalicz, 1998: Abb. 12/7*).
- i) Deve Höyük'den insan yüzü tasvirli kap (*Moorey, 1980: Fig. 4/28*).
- j) Deve Höyük'den insan yüzü tasvirli kap (*Moorey, 1980: Fig. 3/27*).
- k) Tiszaígar-Csikóstanya'dan insan yüzü tasvirli kap parçası (*Kalicz, Makkay, 1977: Taf. 189/3*).
- l) Patince'den insan yüzü tasvirli kap parçası (*Müller-Karpe, 1968: Taf. 197/D 3*).
- m) Szentés-Nagyhegy'den insan yüzü tasvirli kap parçası (*Kalicz, Makkay, 1977: Taf. 189/8*).
- n) Békásmegyer'den insan yüzü tasvirli kap parçası (*Kalicz, 1998: Abb. 12/8*).
- o) Békásmegyer'den insan yüzü tasvirli kap parçası (*Kalicz, 1998: Abb. 12/9*).
- ö) Törökbálint-Dulácska'dan insan yüzü tasvirli kap parçası (*Virág, 2000: Fig. 4/1*).
- p) Törökbálint-Dulácska'dan insan yüzü tasvirli kap parçası (*Virág, 2000: Fig. 4/2*).
- r) Aranyhegyi út'den insan yüzü tasvirli kap parçası (*Kalicz, 1998: Abb. 12/10*).
- s) Ráksi'den insan yüzü tasvirli kap parçası (*Virág, 2000: Fig. 4/5*).

Levha 63 322

- a) Gödrösök'den insan yüzü tasvirli kap (*Virág, 2000: Fig. 8/5a-c*).
- b) Szentés-Ilonapart'dan insan yüzü tasvirli kap (*Kalicz, Makkay, 1977: Tafel 189/7*).
- c) Vinča'dan insan yüzü tasvirli kap (*Kalicz, Makkay, 1977: Tafel 189/11*).

Levha 64 323

- a) Szentés'den insan yüzü tasvirli kap parçası (*Kalicz, Makkay 1977*).
- b) Kunszentmárton-Kettőshalom'dan insan yüzü tasvirli kap parçası (*Kalicz, Makkay 1977*).

Levha 65 324

- a) Békásmegyer'den çift insan yüzü tasvirli kap (*Kalicz, Makkay, 1972_b: Abb. 8/1-2*).
- b) Biatorbágy-Tyúkberek'den çift insan yüzü tasvirli kap (*Virág, 2000: Fig. 4/3a-b*).
- c) Parta'dan çift insan yüzü tasvirli kap (*Virág, 2000: Fig. 7/2*).
- ç) Aranyhegyi út'den çift insan yüzü tasvirli kap (*Kalicz, 1998: Abb. 13/2*).
- d) Nea Nikomedeia'dan insan yüzü tasvirli kap parçası (*Kalicz, Makkay, 1977: Abb. 3/a*).

- e) Szelvény-Felsőföldek'den insan yüzü tasvirli kap parçası (*Galay, Hansen, 2006: Abb. 16*).
- f) Szegvár-Tüzköves'den insan yüzü tasvirli kap (*Müller-Karpe, 1968: Taf. 187/A 3*).
- g) Szegvár-Tüzköves'den insan yüzü tasvirli kap (*Müller-Karpe, 1968: Taf. 187/A 2*).

Levha 66 325

- a) Vidra'dan insan yüzü tasvirli kapak (*Müller-Karpe, 1968: Taf. 177/3*).
- b) Vidra'dan insan yüzü tasvirli kap parçası (*Müller-Karpe, 1968: Taf. 177/6a-b*).
- c) Aszód, Kom. Pes'den insan vücudu biçiminde kap (*Kalicz, 1998: Abb. 63*).
- ç) Kıbrıs'dan insan vücudu biçimli kap (*Myres, 1943: Fig. 5/21*).
- d) Sechselbach Kr. Mergentheim'dan insan yüzü tasvirli kap parçası (*Höckmann, 1967: Abb. 7/5*).
- e) Tiszavasvári-Keresztfal'dan insan yüzü tasvirli kap parçası (*Kalicz, Makkay, 1977: Taf. 186/5*).
- f) Tiszavasvári-Paptelekhát'dan insan yüzü tasvirli kap parçası (*Kalicz, Makkay, 1977: Abb. 3/b*).
- g) Karád, Kom. Somogy'den insan yüzü tasvirli kap parçası (*Kalicz, 1998: Abb. 12/5*).
- ğ) Szöny, Kom. Komárom'dan insan yüzü tasvirli kap parçası (*Kalicz, 1998: Abb. 12/6*).
- h) Tolcsva-Előhegy'den insan yüzü tasvirli kap parçası (*Kalicz, Makkay, 1977: Taf. 186/18*).
- i) Tiszazug, evtl. Szelevény-Ördögárok'dan insan yüzü tasvirli kap parçası (*Kalicz, Makkay, 1977: Taf. 186/17*).
- ı) Griedel Kr. Butzbach'dan insan yüzü tasvirli kap parçası (*Höckmann, 1967: Abb. 7/3*).
- j) Mužlo-Čenkov'dan insan yüzü tasvirli kap parçası (*Becker, 2007: Fig. 1/4*).
- k) Aranyhegyi út'den insan yüzü tasvirli kap parçası (*Kalicz, 1998: Abb. 12/4*).
- l) Tártária'dan insan yüzü tasvirli kap parçası (*Horváth, 1972: Fig. 1/11*).

Levha 67 326

- a) Sommerein'dan insan yüzü tasvirli kap parçası (*Maurer, 1982: Abb. 6/2*).
- b) Griedel'den insan yüzü tasvirli kap parçası (*Galay, Hansen, 2006: Abb. 8/3*).
- c) Mužla-Čenkow'dan insan yüzü tasvirli kap parçası (*Kuzma, 1990. Obr. 14*).

- ç) Ak-Tepe II'den insan yüzü tasvirli kap parçası (*Stančo, 2006: Tab. V, Obr. 5*).
- d) Louka Vroublevetskaya'dan insan yüzü tasvirli kap parçası (*Horváth, 1972: Fig. 4/7*).
- e) Hotărani'den insan yüzü tasvirli kap parçası (*Schwarzberg, 2010: Taf. 4/5*).
- f) Buštehrad'dan insan yüzü tasvirli kap parçası (*Schwarzberg, 2010: Taf. 4/3*).
- g) Vaihingen an der Enz'den insan yüzü tasvirli kap parçası (*Galay, Hansen, 2009: Abb. 8/4*).
- ğ) Demeter'den insan yüzü tasvirli kap parçası (*Constantina, 2006: Eç. 8*).
- h) Bulgaristan'dan insan yüzü tasvirli kap parçası (*Vajsov, 1984: 23/1a-b*).
- ı) Greaca'dan insan yüzü tasvirli kulp/tutamak (?) parçası (*Horváth, 1972: Fig. 2/1-5a-c*).
- i) Târpeşti'den insan yüzü tasvirli kulp/tutamak (?) parçası (*Becker, Dębiec, 2014: Fig. 9/7*).
- j) Bad Nauheim-Nieder Mörlen'den insan yüzü tasvirli kulp/tutamak (?) parçası (*Becker, 2007: Fig. 1/1*).
- k) Turdaş'dan insan yüzü tasvirli kulp/tutamak (?) parçası (*Horváth, 1972: Fig. 1/9*).
- l) Turdaş'dan insan yüzü tasvirli kulp/tutamak (?) parçası (*Horváth, 1972: Fig. 1/3*).
- m) Turdaş'dan insan yüzü tasvirli kulp/tutamak (?) parçası (*Horváth, 1972: Fig. 1/10*).
- n) Turdaş'dan insan yüzü tasvirli kulp/tutamak (?) parçası (*Horváth, 1972: Fig. 1/14*).
- o) Turdaş'dan insan yüzü tasvirli kulp/tutamak (?) parçası (*Horváth, 1972: Fig. 1/2*).
- ö) Turdaş'dan insan yüzü tasvirli kulp/tutamak (?) parçası (*Horváth, 1972: Fig. 1/15*).

Levha 68 327

- a) Turdaş'dan insan yüzü tasvirli kap parçası (*Horváth, 1972: Fig. 1/5*).
- b) Anza'dan insan yüzü tasvirli (?) tutamak parçası (*Gimbutas, 1976: Fig. 150*).
- c) Makrygialos'dan insan vücudu biçiminde tutamaklı kap (*Nanoglou, Pappa, 2009: Eç. 4*).
- ç) Anza'dan insan yüzü tasvirli (?) tutamak parçası (*Gimbutas, 1976: Fig. 148*).
- d) Aba, Kom. Fejér'den insan yüzü tasvirli tutamak parçası (*Kalicz, 1998: Abb. 12/1*).
- e) Anza'dan insan yüzü tasvirli (?) tutamak parçası (*Gimbutas, 1976: Fig. 149*).
- f) Susa'dan insan yüzü tasvirli ve insan vücudu biçimli tutamaklar (*Korfmann, 1999: Abb. 3/17*).

- g) Turdaş'dan insan yüzü tasvirli kap parçası (*Horváth, 1972: Fig. 1/7*).
- ğ) Turdaş'dan insan yüzü tasvirli kap parçası (*Horváth, 1972: Fig. 1/8*).
- h) Kurilo'dan insan yüzü tasvirli kap parçası (*Schwarzberg, 2006: Taf. 3/4*).
- ı) Jašatepe'den insan yüzü tasvirli kap (*Müller-Karpe, 1968: Taf. 155/2*).
- i) Jašatepe'den insan vücudu biçimli kap parçası (*Müller-Karpe, 1968: Taf. 177/9*).
- j) Jašatepe'den insan vücudu biçimli kap (*Müller-Karpe, 1968: Taf. 155/3*).
- k) Komín Bez. Brno/Brünn-Stadt'dan insan vücudu biçimli kap parçası (*Höckmann, 1967: Abb. 7/7*).
- l) Turdaş'dan insan yüzü tasvirli kap (*Horváth, 1972: Fig. 1/6*).
- m) İran'dan insan yüzü tasvirli kap (*Moorey, 1974: Fig. 1*).

Levha 69 328

- a) Monsheim'dan insan yüzü tasvirli kap parçası (*Höckmann, 1967: Abb. 7/2*).
- b) Pouchov Bez. Hradec Králové'den insan+boğa yüzü tasvirli kap parçası (*Höckmann, 1967: Abb. 7/1*).
- c) Vinča'dan insan yüzü tasvirli kapak (*Milojčić, 1949: Fig. 6/6*).
- ç) Vinča'dan insan yüzü tasvirli kapak (*Naumov, 2008: Fig. 2/2*).
- d) Vinča'dan insan yüzü tasvirli kapak (*Milojčić, 1949: Fig. 5/12*).
- e) Vinča'dan insan yüzü tasvirli kapak (*Constantina, 2006: Eç. 28. β*).
- f) Pulkau'dan insan yüzü tasvirli kap parçası (*Maurer, 1982: Abb. 7/2*).
- g) Pulkau'dan insan yüzü tasvirli kap parçası (*Maurer, 1982: Abb. 7/1*).
- ğ) Poigen'den insan yüzü tasvirli kap parçası (*Maurer, 1982: Abb. 6/4*).
- h) Pulkau'dan insan yüzü tasvirli kap parçası (*Maurer, 1982: Abb. 8/1*).
- ı) Breitenach'dan insan yüzü tasvirli kap parçası (*Maurer, 1982: Abb. 6/3*).
- i) Pulkau'dan insan yüzü tasvirli kap parçası (*Maurer, 1982: Abb. 8/2*).
- j) Ziersdorf'dan insan yüzü tasvirli kap parçası (*Maurer, 1982: Abb. 6/1*).
- k) Thespiiai'den insan yüzü tasvirli kap parçası (*Müller-Karpe, 1968: Taf. 136/H*).
- l) Sultana'dan insan yüzü tasvirli kap parçası (*Andrieşescu, 1924: Pl. XXII/3*).
- m) Brunn an der Wild'den insan yüzü tasvirli kap parçası (*Maurer, 1982: Abb. 8/3*).

Levha 70 329

- a) Svodin'den insan vücudu biçimli kap (*Müller-Karpe, 1968: Taf. 199/K*).
- b) Achilleion'dan insan vücudu biçimli kap (*Constantina, 2006: Σχ. 4. a*).

- c) Gournia'dan insan vücudu biçimli kap ve kap parçası (*Hall, 1914: Fig. 55*).
- ç) Svodin'den insan vücudu biçimli kap (*Kalicz, 1998: Abb. 58/6*).
- d) Achilleion'dan insan vücudu biçimli kap parçası (*Constantina, 2006: Σχ. 4. β*).
- e) Svodin'den insan vücudu biçimli kap parçası (*Kalicz, 1998: Abb. 58*).
- f) Svodin'den insan vücudu biçimli kap parçası (*Kalicz, 1998: Abb. 58*).
- g) Achilleion'dan insan vücudu biçimli kap parçası (*Constantina, 2006: Σχ. 2. α*).
- ğ) Achilleion'dan insan vücudu biçimli kap parçası (*Constantina, 2006: Σχ. 2. β*).
- h) Achilleion'dan insan vücudu biçimli kap parçası (*Constantina, 2006: Σχ. 2. γ*).
- ı) Vidra'dan insan vücudu biçimli kap (*Müller-Karpe, 1968: Taf. 177/4*).
- i) Vidra'dan insan vücudu biçimli kap (*Müller-Karpe, 1968: Taf. 177/2*).
- j) Jilava'dan insan vücudu biçimli kap (*Müller-Karpe, 1968: Taf. 165/G*).
- k) Ráckeve'den insan vücudu biçimli kap (*Naumov, 2008: Figure 4/1*).

Levha 71 330

- a) Ózd ve Troya'dan insan vücudu biçimli kaplar (*Kalicz, 1963: 63*).
- b) Lemnos Adası'ndan insan vücudu biçimli kap (*Naumov, 2013_b: Fig. 2/7*).
- c) Komarevo'dan insan vücudu biçimli kap (*Schwarzberg, 2006: Taf. 3/6*).
- ç) Kazanlák'dan insan vücudu biçimli kap (*Schwarzberg, 2006: Taf. 2/5*).
- d) Klein-Katz'dan insan vücudu biçimli urne (*Griesa vd., 1999: Taf. 88*).
- e) Pomerania'dan insan vücudu biçimli urne (*Naumov, 2008: Figure 11/5*).
- f) Hoch-Redlau'dan insan vücudu biçimli urneler (*Naumov, 2008: Figure 11/7, 8*).

Levha 72 331

- a) Gorzsa'dan insan vücudu biçimli kap (*Müller-Karpe, 1968: Taf. 186/1*).
- b) Vidra'dan insan vücudu biçimli kap (*Müller-Karpe, 1968: Taf. 177/11a-c*).
- c) Hábăşeşti'den insan vücudu biçimli kap (*Constantina, 2006: Σχ. 21. γ*).
- ç) Biblos'dan insan vücudu biçimli kap (*Erkanal, 1996: Resim 5*).
- d) Goljamo Delčevo'dan insan vücudu biçimli kap (*Constantina, 2006: Σχ. 22. α*).
- e) Rakitovo'dan insan vücudu biçimli kap (*Constantina, 2006: Σχ. 21. α*).

Levha 73 332

- a) Scânteia'dan insan vücudu biçimli kap (*Constantina, 2006: Σχ. 21. δ*).
- b) Draßburg'dan insan vücudu biçimli kap parçası (*Willvonseder, 1940: Abb. 2*).

- c) Kiklad Adaları'ndan insan vücudu biçimli kap (*Katalog, 1976: Abb. 78, 83-84*).
 ç) Sultana'dan insan vücudu biçimli kap (*Constantina, 2006: Σχ. 21. ε*).
 d) Legelő'den insan vücudu biçimli kap parçası (*Paluch, 2013: Fig. 8, 9*).

Levha 74 333

- a) Baba Jan'dan insan vücudu biçimli kap (*Goff, 1978: Fig. 13/1*).
 b) Gabarevo'dan insan vücudu biçimli kap (*Constantina, 2006: Σχ. 22. β*).
 c) Gwoździec'den insan vücudu biçimli kap parçası (*Becker, Débiec, 2014: Fig. 9/4*).
 ç) Bulgaristan'dan insan vücudu biçimli kap parçası (*Vajsov, 1984: 23/1a-b*).
 d) Târgu Frumos'dan insan vücudu biçimli kap parçası (*Ursulescu vd., 2014: Figure 4/2a-b*).
 e) Vinča'dan insan vücudu biçimli kap (*Naumov, 2008: Figure 2/5*).
 f) Zhukaigou'dan insan vücudu biçimli kaplar (*Linduff, 1998: Figure 9/1, 2, 4*).
 g) Zhukaigou'dan insan vücudu biçimli kap (*Linduff, 1998: Figure 9/12*).
 ğ) Zhukaigou'dan insan vücudu biçimli kaplar (*Linduff, 1998: Figure 10/4, 5*).
 h) Zhukaigou'dan insan vücudu biçimli kaplar (*Linduff, 1998: Figure 10/1-3*).

Levha 75 334

- a) Mohelnice'den insan vücudu biçimli kap parçası (*Müller-Karpe, 1968: Taf. 199/D*).
 b) Bordjos insan vücudu biçimli kap (*Behm-Blancke, 1964: Abb. 6/2*).
 c) Vinča'dan insan vücudu biçimli kap (*Müller-Karpe, 1998: Abb. 22*).
 ç) Vasiliki'den insan vücudu biçimli kap (*Betancourt, 1985: Fig. 23*).
 d) Parta'dan insan vücudu biçimli kap (*Constantina, 2006: 361, δ*).
 e) Parta'dan insan vücudu biçimli kap (*Constantina, 2006: Eç. 12. η*).
 f) Hotnica'dan insan vücudu biçimli kap parçası (*Müller-Karpe, 1968: Taf. 177/6a-b*).
 g) Gumelnita'dan insan vücudu biçimli kap (*Müller-Karpe, 1998: Abb. 22*).
 ğ) Gumelnita'dan insan vücudu biçimli kap parçası (*Müller, 2013: Abb. 13/1*).
 h) Glina'dan insan vücudu biçimli kap parçası (*Müller, 2013: Abb. 13/5*).
 ı) Cascioarele'den insan vücudu biçimli kap parçası (*Müller, 2013: Abb. 13/4*).
 i) Magura Gorgana'dan insan vücudu biçimli kap (*Müller, 2013: Abb. 13-14*).

Levha 76 335

- a) Jandavlattepa/Džandavlattepa'den insan yüzü tasvirli kap parçası (*Stančo, 2006: Fig. 1, Tab. IV, Obr. 2*).
- b) Tell Brak'dan insan başı biçimli kap (*Mallowan, 1947: 185-186, Pl. XL*).
- c) Enkomi'den insan başı biçimli kap (*Dussaud, 1914: Fig. 177*).
- ç) Tchoga Zanbil'den insan yüzü tasvirli kap (*Ghirshman, 1966: Pl. XCIV*).
- d) Tchoga Zanbil'den insan yüzü tasvirli kap (*Ghirshman, 1966: Pl. XCIV*).
- e) Tchoga Zanbil'den insan yüzü tasvirli kap (*Ghirshman, 1966: Pl. XCIV*).
- f) Tchoga Zanbil'den insan yüzü tasvirli kap (*Ghirshman, 1966: Pl. XCIV*).

Levha 77 336

- a) Kökénydomb'dan insan vücudu biçimli kap (*Müller-Karpe, 1968: Taf. 186/14*).
- b) Hódmezővásárhely-Kökénydomb'dan insan vücudu biçimli kap (*Müller-Karpe, 1968: Taf. 186/13*).
- c) Kökénydomb'dan insan vücudu biçimli kap (*Behm-Blancke, 1964: Abb. 4*).

Levha 78 337

- a) Öcsöd-Kováshalom'dan insan vücudu biçimli kap (*Raczky, 1987: No. 32*).
- b) Vésztó-Mágor'dan insan vücudu biçimli kap parçaları (*Hegedús, Makkay, 1987: No. 9*).
- c) Kökénydomb'dan insan vücudu biçimli kap parçaları (*Banner, 1959: Abb. 3*).

Levha 79 338

- a) Törökbálint-Dulácska'dan insan vücudu biçimli kap parçaları (*Virág, 2000: Fig. 2/1a-c*).
- b) Törökbálint-Dulácska'dan insan vücudu biçimli kap parçaları (*Virág, 2000: Fig. 2/2a-c*).
- c) Szegvár-Túzköves'den insan vücudu biçimli kap (*Constantina, 2006: Σχ. 30. α*).

Levha 80 339

- a) Szegvár-Túzköves'den insan vücudu biçimli kap parçası (*Korek, 1987: No. 15*).
- b) Szegvár-Túzköves'den insan vücudu biçimli kap parçası (*Korek, 1987: No. 16*).

- c) Vésztó-Mágör'dan insan vücudu biçimli kap parçası (*Hegedús, Makkay, 1987: No. 10*).
- ç) Erfurt'dan insan vücudu biçimli kap parçası (*Behm-Blancke, 1964: Abb. 1*).
- d) Mužla-Čenkow'dan insan vücudu biçimli kap parçaları (*Kuzma, 1990: Obr. 9*).
- e) Vésztó-Mágör'dan insan vücudu biçimli kap parçaları (*Constantina, 2006: Σχ. 30. δ*).
- f) Erfurt'dan insan vücudu biçimli kap parçaları (*Behm-Blancke, 1964: Abb. 2*).

Levha 81 340

- a) Erfurt'dan insan vücudu biçimli kap parçası (*Höckmann, 1967: Abb. 6/1*).
- b) Immenhausen'den insan vücudu biçimli kap parçası (*Kneipp, 2001: Abb. 4/2*).

Levha 82 341

- a) Pulus/Sakyol'dan insan yüzü tasvirli altar (*Korfmann, 1999: Abb. 4/22*).
- b) Pulus/Sakyol'dan insan yüzü tasvirli altar (*Korfmann, 1999: Abb. 4/23*).
- c) Hirbemerdon Tepe'den insan yüzü tasvirli ocak parçaları (*Laneri vd., 2006: Fig. 9/1a-d, 17*).
- ç) Vinča'dan insan yüzü tasvirli altar (*Milojčić, 1949: Fig. 5/14*).
- d) Cinis Höyük'den insan yüzü tasvirli ocak parçası (*Takaoğlu, 2000: Fig. 2/a*).
- e) Târgu Frumos'dan insan yüzü tasvirli altar parçası (*Ursulescu vd., 2014: Fig. 14*).
- f) Tabara el-Akrad'dan insan yüzü tasvirli ocak (*Korfmann, 1999: Abb. 4/20*).
- g) Pulus/Sakyol'dan insan yüzü tasvirli ocak (*Korfmann, 1999: Abb. 4/21*).
- ğ) Ovcarovo'dan ev modeli (*Marangou, 1996: Figure 6*).
- h) Donja'dan insan yüzü tasvirli altar (*Naumov, 2010: Fig. 6*).
- ı) Smilčić'den insan vücudu biçimli altar (*Naumov, 2010: Fig. 6*).
- i) Fafos'dan insan vücudu biçimli altar (*Naumov, 2010: Fig. 6*).
- j) Pelagonia'dan insan vücudu biçimli altarlara (*Petrović vd., 2009*).

Levha 8 342

- a) Polog, Skopje ve Pelagonia'dan antropomorfik ev modelleri (*Naumov, 2014: Fig. 9*).
- b) Scupi ve Stobi'den insan yüzü tasvirli kandiller (*Naumov, 2013_b: Fig. 3/7-9*).
- c) Deve Hüyük'den insan yüzü tasvirli kandil (*Moorey, 1980: 24, Fig. 5, 61*).
- ç) Troia'dan insan yüzü tasvirli ağırşak (*Katalog, 1983: No. A. 284*).

- d) Medvendnjak, Govrlevo ve Kurilo'dan insan yüzü tasvirli mühürler (*Naumov, 2010: Fig. 7*).
- e) Alişar'dan insan biçimli çingirak (*Ekmen, 2016: Fig. 3/2*).
- f) Troia'dan insan biçimli çingirak (*Ekmen, 2016: Fig. 3/1*).
- g) Tchoga Zanbil'den elinde kap tutan kadın heykeli (*Ghirshman, 1968: Pl. VII/7, 9*).

Levha 84343

- a) Troia'dan antropomorfik stel parçası (*Korfmann, 1999: Abb. 3/15*).
- b) Troia'dan antropomorfik stel parçası (*Korfmann, 1999: Abb. 3/16*).
- c) Shevchenko'dan antropomorfik stel (*Telegin, 2002: Figure 3.11/30*).
- ç) Pervomaevka'dan antropomorfik stel (*Telegin, 2002: Figure 3.11/8*).
- d) Kernosovka'dan antropomorfik stel (*Telegin, 2002: Figure 3.11/15*).
- e) Limany'den antropomorfik stel (*Telegin, 2002: Figure 3.11/16*).
- f) Goyul Deresi'nden antropomorfik stel (*Sevin, 2015: Resim 59*).
- g) Kültepe'den idoller ve parçaları (*Korfmann, 1999: Abb. 2/9-12*).
- ğ) Demircihöyük'den idoller (*Korfmann, 1999: Abb. 2/6-8*).
- h) Tell Brak'dan idoller. (*Korfmann, 1999: Abb. 2/2-5*).

Levha 85 344

- a) Köşk Höyük'den idoller (*Öztan, 2007*).
- b) Köşk Höyük'den kabartmalı kap parçaları (*Öztan, 2007*).
- c) Franchti, Hacılar, Sesklo, Teselya, Malthi, Mykene, Achilleion, Nea Nikomedeia, Anzabegovo, Azmaška Mogila, Hoca Çeşme, Ruse ve Porovec'den kolye uçları (*Hansen, 2003: Abb. 3*).

TABLOLAR LİSTESİ

Tablo 1. Anadolu Kronolojisi I (<i>Harmankaya, Erdoğan, 2002</i>).....	345
Tablo 2. Anadolu Kronolojisi II (<i>Bittel, 1950: 25</i>).	346
Tablo 3. Kuzeybatı Anadolu, İç Batı Anadolu, Güneybatı Anadolu, Güney Anadolu ve Poliochni Kronolojisi (<i>Efe, İlşah, 1997: Fig. 2</i>).....	347
Tablo 4. Kuzeybatı Anadolu, İç Batı Anadolu, Güneybatı Anadolu, Orta Anadolu ve Doğu Ege Adaları Kronolojisi (<i>Efe, 1990: 102</i>).	347
Tablo 5. Güneybatı Anadolu ve Kuzeybatı Anadolu Kronolojisi (<i>Schubert, 1999:</i> <i>Tafel 165</i>)	348
Tablo 6. Anadolu Kronolojisi: Alt Paleolitik Çağ, Geç Neolitik Çağ (<i>Mellink, 1992:</i> <i>171</i>).	349
Tablo 7. Anadolu Kronolojisi: Kalkolitik Çağ, Erken Tunç Çağı Başlangıcı (<i>Mellink,</i> <i>1992: 172</i>).	349
Tablo 8. Anadolu Kronolojisi: Erken Tunç Çağı (<i>Mellink, 1992: 173</i>).....	350
Tablo 9. Anadolu ve Mezopotamya Kronolojisi: Geç Kalkolitik Çağ (<i>Pearce, 2000:</i> <i>Fig. 19</i>).....	351
Tablo 10. Doğu Anadolu ve Mezopotamya Kronolojisi: Kalkolitik Çağ (<i>Gülçur: 2000: Tabelle 1</i>).....	352
Tablo 11. Suriye Kronolojisi I: MÖ 10 000-2000 ca. (<i>Weiss, Schwartz, 1992: 187</i>) ..	353
Tablo 12. Suriye Kronolojisi II: MÖ 10 000-2000 ca. (<i>Weiss, Schwartz, 1992: 188</i>). 354	
Tablo 13. Suriye Kronolojisi III: MÖ 3. Binyıl (<i>Lebeau, 2000: Table III</i>).....	355
Tablo 14. Mezopotamya-Suriye Kronolojisi (<i>Lebeau, 2000: Table II</i>).	355
Tablo 15. Mezopotamya Kronolojisi I: MÖ 7000-5000 ca. (<i>Porada vd., 1992: 94</i>)... 356	
Tablo 16. Mezopotamya Kronolojisi II: MÖ 3000-1600 ca. (<i>Porada vd., 1992: 98</i>).. 357	
Tablo 17. Mezopotamya Kronolojisi III: MÖ 3000-1600 ca. (<i>Porada vd., 1992: 100</i>).	358
Tablo 18. Uruk Kronolojisi (<i>Butterlin, 2000: Fig. 5</i>).	359
Tablo 19. İran Kronolojisi I (<i>Voigt, Dyson, 1992: 126</i>).....	360
Tablo 20. İran Kronolojisi II (<i>Voigt, Dyson, 1992: 127</i>).....	361
Tablo 21. Ege Kıyıları, Anadolu ve Mezopotamya Kronolojisi (<i>Efe, 1988: Abb. 98</i>).	362

Tablo 22. Balkan, Yunanistan, Kikladlar, Girit, Anadolu, Mezopotamya ve Mısır Kronolojisi (<i>Weinberg, 1965: 313</i>).	363
Tablo 23. Batı Anadolu, Yunanistan, Kikladlar ve Girit Adası (<i>Günel, 1999: Tab. 1</i>).	364
Tablo 24. Ege ve Anadolu Kronolojisi: Erken Tunç Çağı (<i>Kouka, 1998: Abb. 1</i>).	365
Tablo 25. Ege Kültür Bölgesi Kronolojisi: Neolitik Çağ (<i>Renfrew, 1972: Table 5. 1</i>).	366
Tablo 26. Kikladlar, Güney Yunanistan ve Girit Adası Kronolojisi (<i>Badisches Landesmuseum, 1976: 581</i>).	367
Tablo 27. Ege Kronolojisi: Neolitik Çağ-Erken Tunç Çağı (<i>Coleman, 1992: 204</i>)	368
Tablo 28. Teselya Kronolojisi: Neolitik Çağ-Erken Tunç Çağı (<i>Coleman, 1992: 205</i>).	368
Tablo 29. Yunanistan, Peloponnes, Teselya ve Kiklad Adaları Kronolojisi: Neolitik Çağ-Erken Tunç Çağı (<i>Coleman, 1992: 206</i>).	369
Tablo 30. Kıbrıs Kronolojisi (<i>Coleman, 1992: 223</i>).	370
Tablo 31. Girit Adası Kronolojisi: Neolitik Çağ (<i>Pendlebury, 1939</i>).	370
Tablo 32. Romanya, Moldova, Ukrayna, Bulgaristan ve Yunanistan Kronolojisi (<i>Romanian Ministry, 1997</i>).	371
Tablo 33. Güneydoğu Avrupa Prehistoryası Kronolojisi (<i>Stevanovič, Tringham, 1998</i>).	372
Tablo 34. Karpat Havzası Kronolojisi (<i>Kovács, 1997</i>).	373
Tablo 35. Karpat Havzası ve Orta Avrupa Kronolojisi (<i>Quitta, 1959: Abb. 14</i>).	374
Tablo 36. Orta ve Güneydoğu Avrupa: Neolitik Kültürler Kronolojisi (<i>Pavúk, 1964</i>).	375
Tablo 37. Güneydoğu Avrupa Kronolojisi I (<i>Ehrich, Bankoff, 1992: 341</i>).	376
Tablo 38. Güneydoğu Avrupa Kronolojisi II (<i>Ehrich, Bankoff, 1992: 342</i>).	377
Tablo 39. Güneydoğu Avrupa Kronolojisi III (<i>Ehrich, Bankoff, 1992: 343</i>).	378
Tablo 40. Güneydoğu Avrupa Kronolojisi IV (<i>Ehrich, Bankoff, 1992: 344</i>).	379
Tablo 41. Karpat Havzası ve Güneydoğu Avrupa Kronolojisi (<i>Kalicz, 1998</i>).	380
Tablo 42. Kuzeybatı Avrupa Kronolojisi I (<i>Thomas, Rowlett, 1992: 288</i>).	381
Tablo 43. Kuzeybatı Avrupa Kronolojisi II (<i>Thomas, Rowlett, 1992: 289</i>).	381
Tablo 44. Kuzeybatı Avrupa Kronolojisi III (<i>Thomas, Rowlett, 1992: 290</i>).	382

Tablo 45. Orta Avrupa Kronolojisi (<i>Wells, 1992: 326</i>).....	382
Tablo 46. İber Yarımadası Kronolojisi, MÖ 6000-1500 (<i>Wells, 1992: 326</i>).....	382
Tablo 47. Kuzeybatı Akdeniz Kronolojisi (<i>Brown, 1965: 339</i>).....	383
Tablo 48. Avrupa ve Akdeniz Kronolojisi (<i>Griessa vd., 1999</i>).....	384
Tablo 49. Anadolu, Yunanistan, Bulgaristan, Karpat Havzası, Orta Avrupa ve Mezopotamya'nın Karşılaştırmalı Kronolojisi.....	385
Tablo 50. Anadolu'da İnsan Yüzü Tasvirli ve İnsan Vücudu Biçimli Kapların Bölgelere Göre Dağılımı I.	386
Tablo 51. Anadolu'da İnsan Yüzü Tasvirli ve İnsan Vücudu Biçimli Kapların Bölgelere Göre Dağılımı II.	387
Tablo 52. Anadolu'da İnsan Yüzü Tasvirli ve İnsan Vücudu Biçimli Kapların Bölgelere Göre Dağılımı III.	388
Tablo 53. Anadolu'da İnsan Yüzü Tasvirli ve İnsan Vücudu Biçimli Kapların Bölgelere Göre Dağılımı IV.	389
Tablo 54. Anadolu'da İnsan Yüzü Tasvirli ve İnsan Vücudu Biçimli Kapların Bölgelere Göre Dağılımı V.	390
Tablo 55. Anadolu'da İnsan Yüzü Tasvirli ve İnsan Vücudu Biçimli Kapların Kronolojik Dağılımı I.....	391
Tablo 56. Anadolu'da İnsan Yüzü Tasvirli ve İnsan Vücudu Biçimli Kapların Kronolojik Dağılımı II.	392
Tablo 57. Anadolu'da İnsan Yüzü Tasvirli ve İnsan Vücudu Biçimli Kapların Kronolojik Dağılımı III.	393
Tablo 58. Anadolu'da İnsan Yüzü Tasvirli ve İnsan Vücudu Biçimli Kapların Kronolojik Dağılımı IV.	394
Tablo 59. Anadolu'da İnsan Yüzü Tasvirli ve İnsan Vücudu Biçimli Kapların Kronolojik Dağılımı V.	395
Tablo 60. Anadolu'da İnsan Yüzü Tasvirli ve İnsan Vücudu Biçimli Kapların Kronolojik Dağılımı VI.	396
Tablo 61. İnsan Yüzü Tasvirli ve İnsan Vücudu Biçimli Kapların Anadolu'daki Buluntu Yerleri ve Zaman Çizelgesi.	397
Tablo 62. Anadolu'da İnsan Yüzü Tasvirli Kapların Bezeme Tipleri (Şematik).....	398
Tablo 63. Anadolu'da İnsan Vücudu Biçimli Kapların Bezeme Tipleri (Şematik).	399

Tablo 64. Anadolu'da İnsan Yüzü Tasvirli Kapların Kronolojik ve Tıpsel Dağılımı (Şematik).....	400
Tablo 65. Anadolu'da İnsan Vücudu Biçimli Kapların Kronolojik ve Tıpsel Dağılımı (Şematik).....	401
Tablo 66. Anadolu ile Anadolu Dışındaki Kültür Bölgelerindeki Antropomorfik Kapların ve Tasvirlerinin Karşılaştırılması I.....	402
Tablo 67. Anadolu ile Anadolu Dışındaki Kültür Bölgelerindeki Antropomorfik Kapların ve Tasvirlerinin Karşılaştırılması II.	403
Tablo 68. Anadolu ile Anadolu Dışındaki Kültür Bölgelerindeki Antropomorfik Kapların ve Tasvirlerinin Karşılaştırılması III.	404



GRAFİKLER LİSTESİ

Grafik 1. İnsan Yüzü Tasvirli ve İnsan Vücutu Biçimli Kapların Anadolu'da Bölgelere Göre Dağılımı.	405
Grafik 2. İnsan Yüzü Tasvirli ve İnsan Vücutu Biçimli Kapların Anadolu'da Dönemlere Göre Dağılımı.	405
Grafik 3. Anadolu'nun İnsan Yüzü Tasvirli Kap Tipolojisinin Dağılımı.	406
Grafik 4. Anadolu'nun İnsan Vücutu Biçimli Kap Tipolojisinin Dağılımı.	406



TEŞEKKÜR

Bu tez çalışmasının konusunu “Eskiçağ Anadolu’sunun Antropomorfik Kapları” oluşturmaktadır.

Çalışmamla ilgili olarak manevi desteklerini ve çok kıymetli yardımlarını esirgemeyen Türk Tarih Kurumu Kütüphanesi (Ankara), Amerikan Arkeoloji Enstitüsü (Ankara), İngiliz Arkeoloji Araştırma Enstitüsü (Ankara) ve Philipps Universität Marburg-Die Bibliothek des Vorgeschichtlichen Seminars (Almanya) çalışanlarına; Kimya Mühendisi Nilgün ERCAN’a; Arkeolog Alp Oğuz TURAN’a; yurtdışında bana bu araştırma imkânını sağlayan Federal Almanya Alman Akademik Değişim Programı’na (DAAD) ve özellikle Almanya Marburg Üniversitesi’nden (Philipps-Universität Marburg, Vor- und frühgeschichtliche Archäologie) Prof. Dr. Andreas MULLER-KARPE’ye, Almanya Würzburg Üniversitesi’nden (Julius-Maximilians-Universität Würzburg, Lehrstuhl für Altorientalistik) Prof. Dr. Gernot WILHELM’e; Ankara Üniversitesi Dil ve Tarih-Coğrafya Fakültesi öğretim üyeleri Hititolog Prof. Dr. Yaşar COŞKUN’a (emekli), Hititolog Yrd. Doç. Dr. E. Sedat ERKUT’a (merhum); Ardahan Üniversitesi Atatürk İlkeleri ve İnkılâp Tarihi Okutmanı Selim YILDIZ’a, Türk Dili Okutmanı Gülşen KAYA ve Ahmet İleriş YALIN’a, İnsani Bilimler ve Edebiyat Fakültesi Arkeoloji Bölümü öğretim üyesi Doç. Dr. Bahattin ÇELİK’e, Coğrafya Bölümü öğretim üyesi Yrd. Doç. Dr. Oğuz ŞİMŞEK’e, Tarih Bölümü araştırma görevlileri Volkan ÖZKAN, Özlem BAKAN ve Harun ARSLANTÜRK’e, öğretim üyeleri Doç. Dr. Makbule SARIKAYA ve Yrd. Doç. Dr. Suat VURAL’a; Atatürk Üniversitesi Sosyal Bilimler Enstitüsü’nden Neşe LEHİMLER’e; Atatürk Üniversitesi Edebiyat Fakültesi Tarih Bölümü Eskiçağ Tarihi Anabilim Dalı’ndan Gökhan KALMIŞ (MA), Ayşegül MORKOÇ (MA), öğretim üyeleri Yrd. Doç. Dr. Yavuz GÜNAŞTI ve Yrd. Doç. Dr. Oktay ÖZGÜL’e; Dr. Nezahat CEYLAN’a ve sonsuz destekleriyle hep yanımda olan kıymetli Ailem’e müteşekkirim.

Engin fikirleri, açıklayıcı ve yönlendirici görüşleriyle çalışmamı başından sonuna kadar destekleyen Atatürk Üniversitesi Tarih Bölümü Eskiçağ Tarihi Anabilim Dalı öğretim üyesi Hocam Sayın Prof. Dr. Alpaslan CEYLAN’a teşekkürlerim sonsuzdur.

GİRİŞ

I. KONUNUN NİTELİĞİ, AMACI ve KAPSAMI

“Eskiçağ Anadolu’sunda Antropomorfik Kaplar” bu tez çalışmasının konusu olarak belirlenmiştir.

Çalışmamızın konusunu oluşturan bu alanda, dünya literatüründe Anadolu’daki kaplarla ilgili böyle kapsamlı bir çalışma yapılmamış olmasından doğan eksikliğin giderilmesi, Türk ve dünya araştırmalarına katkıda bulunmak ve yeni araştırmaların bu konulara yönlendirilmesini sağlamak amaçlanmıştır.

Anadolu topraklarında bu konuyla ilgili olarak incelenmiş geniş kapsamlı bir araştırmanın olmaması ve özellikle de ele geçen söz konusu malzemelerde özgün çalışmalar bulunmaması bu tez çalışmasına önem kazandırmaktadır.

Bugüne kadarki çalışmalarda arkeoloji literatüründe bu türde kaplar “antropomorfik kaplar” genel adı altında incelenmiştir. Oysa insanın sadece yüzünün konu edildiği kaplar olduğu gibi, insanın vücudunun bir bütün olarak yapıldığı kaplar da vardır. Araştırmamız işte bu ayırt edici iki kap tipi üzerinde yoğunlaşacaktır. İlk önce Anadolu’daki antropomorfik kaplar tanıtılacak, sonra da bu kapların olası etkileşim bölgeleri olarak Mezopotamya, Orta Asya, Balkanlar, Karpat Havzası, Orta Avrupa, Ege Adaları, Yunanistan ve Makedonya kültür bölgeleri ve dönemleri dikkate alınarak değerlendirilecektir.

Araştırmamızda Anadolu kronolojisindeki antropomorfik kaplar ile Anadolu coğrafyasındaki bu kapların görünüşleri ve yayılımı incelenecek ve kapların buluntu konumlarına göre değerlendirilmesi yapılmaya çalışılacaktır. Ayrıca kaplar tipolojik olarak ve işlevlerine göre sınıflandırılacaktır. Kaplardaki bezemeler irdelenecek ve kapların üzerlerindeki tasvirler yorumlanacaktır.

Anadolu dışında yani Mezopotamya, Orta Asya, Balkanlar, Karpat Havzası, Orta Avrupa, Ege Adaları, Yunanistan ve Makedonya kültür bölgelerinde bu alanda bulunan örnekler ve yapılan bilimsel çalışmalar, Anadolu’da ortaya çıkmış eserlerle karşılaştırılacak; köken ve yayılım araştırmasına önem verilecektir.

Anadolu'nun bu eserleri üretmesinde, önemli üretim merkezlerine sahip olduğu bir gerçektir. Ancak bunlardan hangilerinin, nesne ve motif olarak nerelere ve nasıl gittikleri konusu derinlemesine araştırılmamıştır. Ayrıca sanatta etkileşimin doğal olduğu varsayımından hareket ederek “Anadolu’ya dışarıdan gelen motif göçleri veya etkileri var mıdır?” sorusuna da yanıt aranacaktır.

II. ÇALIŞMANIN YÖNTEMİ ve KULLANILAN TERMİNOLOJİ

Tez çalışmamızda kullandığımız yayınların araştırması için Türk Tarih Kurumu Kütüphanesi (Ankara), Amerikan Araştırma Enstitüsü (Ankara), İngiliz Arkeoloji Enstitüsü (Ankara), Philipps Universität Marburg-Die Bibliothek des Vorgeschichtlichen Seminars (Almanya) ve elektronik kaynaklardan yararlanılmıştır.

Çalışma kapsamındaki kaplar, genel olarak “antropomorfik kaplar” tanımlamasına sahip olsalar da insan yüzü tasvirli ve antropomorfik (insan vücudu biçimli) şeklinde, anlatımlarda ayırım yapılacaktır. Bu ayırımın nedenini yukarıda açıklamıştık (bkz. Giriş, Bölüm I). Burada şu konuya da açıklık getirmek istiyoruz: İnsan yüzü tasvirli kaplarda, insan yüzüne ait öğelerin sadece bezeme ve tasvir unsuru olarak kullanıldığı kaplar ile kabın bir insan başı halinde şekillendirildiği örnekler incelenmiştir. Antropomorfik (insan vücudu biçimli) kaplarda ise kapların insan vücudunu yansıtır şekilde biçimlendirilmiş olanları bu çalışmada yer almaktadır. Üzerinde bezeme unsuru olarak insan figürünün kompozisyonlarda yer aldığı kaplar ise bu çalışmanın kapsamına alınmamıştır.

İncelediğimiz antropomorfik (insan vücudu biçimli) kaplar, sadece yayını yapılmış eserleri içermektedir. Bazı eserlerin yayınlarında fotoğrafı veya çizimi olmadığı için bu eserlerle ilgili detaylı bilgi vermek mümkün olamamıştır.

Kaplarla ilgili olarak yayınlarda kullanılmış “insan yüzü tasvirli kap” veya “antropomorfik kap” ifadelerinin bir kısmı çalışmamızda belirlediğimiz ölçütler doğrultusunda tarafımızdan değiştirilmiş ve kaplar yeniden tanımlanmışlardır.

Levhalarındaki eserlerin fotoğraflarının ve çizimlerinin tamamı yayınlardan alınmış olup bunlar sayfa düzeni içinde tarafımızdan belirli oranda küçültülmüş veya büyültülmüşlerdir. Levhalarda bazı eserlerin altında ölçeğin yer almamasının nedeni, yayınlarında da kullanılmadığı içindir.

İncelenen eserlerin tarihlendirmelerinde ilgili yayınlarda verilmiş olan tarihllemeler kullanılmıştır. Tarafımızdan hiçbir eser için yeni tarihlleme önerisinde bulunulmamıştır.

Çalışmamız kapsamında ele aldığımız eserler Anadolu, Mezopotamya, İran, Orta Asya, Balkanlar, Karpat Havzası, Orta Avrupa, Ege Adaları, Yunanistan ve Makedonya kültür bölgelerine aittirler. Bilindiği üzere bu kültür bölgelerinin kronolojisi kendi içlerinde gelişim göstermektedir. Dolayısıyla da çağlar ve dönemler buralarda farklı terminolojilerde karşımıza çıkmaktadırlar. Bazı kültür bölgelerinde dönemler arasında paralellikler sağlanabilmekle beraber birbirinden bağımsız bir gelişim süreci de gözlemlenebildiği için farklı kültürlerin kronolojilerini bir araya getirmemiz daha doğrusu ortak bir tabloya yerleştirmemiz pek mümkün olamamıştır. Bundan dolayı herhangi bir bilimsel ve kronolojik hataya sebebiyet vermemek için konumuzla ilgili bölgeler ve kültürler hakkında bazı bilim insanlarınca önerilen kronoloji tablolarını, kendi düzenledikleri ve isimlendirdikleri şekilleriyle tezimize aldık. Bu tablolarda Anadolu, Mezopotamya, İran, Orta Asya, Balkanlar, Avrupa ve Ege'deki kültür bölgeleri, çağlar ve dönemler detaylı olarak gösterilmişlerdir (Pendlebury vd., 1939; Bittel, 1950: 25; Quitta, 1959: Abb. 14; Pavúk, 1964; Brown, 1965: 339; Weinberg, 1965: 313; Renfrew, 1972: Table 5. I; Katalog, 1976: 581; Efe, 1988: Abb. 98; Efe, 1990: 102; Ehrich, Bankoff, 1992: 341-344; Coleman, 1992_a: 247-288; Coleman, 1992_b: 204-206, 223; Mellink, 1992_a: 207-220; Mellink, 1992_b: 171-173; Porada vd., 1992: 77-121; Thomas, Rowlett, 1992_a: 333-344; Thomas, Rowlett, 1992_b: 288-290; Voigt, Dyson, 1992_a: 122-178; Voigt, Dyson, 1992_b: 126-127; Weiss, Schwartz, 1992_a: 221-243; Weiss, Schwartz, 1992_b: 187-188; Wells, 1992_a: 356-361; Wells, 1992_b: 326; Efe-İlaslı, 1997: Fig. 2; Katalog, 1997; Kovács, 1977; Kalicz, 1998; Kouka, 1998: Abb. 1; Stevanovič, Tringham, 1998; Griesa vd., 1999; Günel, 1999: Tab. 1; Schubert, 1999: Tafel 165; Butterlin, 2000: Fig. 5; Gülçur, 2000: Tabelle 1; Lebeau, 2000: Table II-III; Pearce, 2000: Fig. 19; Harmankaya, Erdoğan, 2002; Griffe, 2003).

Giriş bölümünde, bu tez çalışmasının niteliği, amacı, kapsamı, çalışmanın yöntemi ve kullanılan terminoloji ile ilgili bilgiler yer almaktadır.

1. Bölüm'de "Kavram Olarak Antropomorfizm ve Antropomorfik" tanımlamalarının ne anlama geldiği açıklanmaktadır.

2. Bölüm'de Anadolu'nun Bölgesi'nin coğrafi yapısı ile ilgili bilgi verildikten sonra Eskiçağ Anadolu'sundaki antropomorfik kapların bölgelerdeki buluntu merkezleri ve eser özellikleri tanıtılmaktadır.

3. Bölüm'de Anadolu'daki antropomorfik kapların etkileşimde olabileceği bölgelerde (Anadolu, Mezopotamya, İran, Orta Asya, Balkanlar, Karpat Havzası, Orta Avrupa, Ege Adaları, Yunanistan ve Makedonya) ortaya çıkmış antropomorfik kaplar genel olarak incelenmekte ve bu eserlerle ilgili değerlendirmeler yapılmakta; Anadolu dışındaki bölgelerin ve kültürlerin söz konusu kaplarının bir bölümü de karşılaştırma malzemesi olarak ele alınmaktadır.

4. Bölüm, çalışmamızda ele alınan antropomorfik kaplardan Anadolu'da bulunmuş olanların kap biçimsel, bezemesel ve kronolojik olarak tarafımızdan hazırlanmış bir tipolojik düzenlemesini içermektedir.

5. Bölüm'de antropomorfik kaplar kullanım amacı, tasvir ve işlev yönünden incelenmekte ve yorumlanmaktadır.

Değerlendirme kısmında ise Anadolu'da ve Anadolu dışındaki coğrafi bölgeler ile kültürlerde ortaya çıkmış antropomorfik kaplar buluntu bölgeleri bağlamında ve kronolojik olarak irdelenmekte; kültür bölgeleri arasındaki etkilenmeler, etkileşimler değerlendirilmekte, kapların önemi ve ayrıcalığı tartışılmaktadır. Düşünsel anlamda benzer üretime sahip diğer kültür materyallerinin seçilmiş örneklerine de bu değerlendirmede yer verilmektedir. Ayrıca çivi yazılı belgelerde bu kapların yerinin ne olduğu konusuna da değinilmektedir.

Değerlendirme kısmından sonra Sonuç, Kaynakça, Ekler ve Özgeçmiş gelmektedir. Ekler Bölümü'nde haritalar, kronolojik tablolar, çalışma kapsamında ele alınan antropomorfik kapların fotoğraflarının ve çizimlerinin bulunduğu levhalar ve tip tabloları yer almaktadır.

BİRİNCİ BÖLÜM

KAVRAM OLARAK ANTROPOMORFİZM VE ANTROPOMORFİK

1.1. ANTROPOMORFİZM NEDİR?

Yunanca “*anthropos*” kelimesi “insan”, “*morphé*” ise “vücut yapısı” anlamına gelmektedir (Brockhaus, 1986: 633; Yazoğlu, 1998). Kelime olarak insanın fiziki yapısına ait, insana benzer, insana özgü anlamlarına gelen “antropomorf”, felsefi bir terim olarak da “*Antropomorfizm (=Anthropomorphismus)*” şeklinde karşımıza çıkmaktadır (Brockhaus, 1986: 633; Ökse, 1999: 69, No. 764, Şek. 17).

“Antropomorfizm”, insanlara özgü özelliklerin veya davranışların insanüstü varlıklara, Tanrı’ya veya Tanrılara atfedilmesi, yani o varlıkların insanlaştırılması yoluyla somut bir şekilde sunulması anlayışıdır. Başka bir ifadeyle, insan olmayan bütün varlıkları insanmışlar gibi düşünen, “İnsan biçimcilik” olarak da tanımlanan “Antropomorfizm”, Tanrı veya Tanrıların, insan vücuduna, bilincine, duygularına, duyularına, düşüncelerine vb. özelliklerine sahip olduğu inancıdır (Hançerlioğlu, 1967; Brockhaus, 1986; Yazoğlu, 1998; Karlsson, 2011; Türk, 2012; Andrews, Huss, 2014).

İnsana özgü nitelikleri doğa güçlerine yükleyerek mitsel varlıklara bağlanma şeklindeki evrimci açıklamanın, öncelikle insanların ve diğer canlıların yaşamları üstünde izler bıraktığı ve dünyadaki nesne ve fenomenler üstünde etkili bulunduğu söylenen ruha ve tinlere inanç olan animizm ve totemcilikle ilişkili görüldüğünü (Karataş, 2013: 70-72, 77);¹ toplumsal gelişimin belli evrelerinde doğa güçlerinin kişiselleştirilmesinin, bu güçlere egemen olmanın bir biçimi olarak daha sonraki dinlerin temelini oluşturduğunun ileri sürüldüğünü ve animizm'in tüm dinlerin bir parçası olduğuna ilişkin düşüncenin sık sık dile getirildiğini belirten Yazoğlu’na göre

¹ Müller, kutsal fikrini tabiatüstü bir varlığa değil, bizzat tabiatın kendisine dayandırır. En soyutundan en somutuna kadar tüm bilgi ve düşüncelerimizin kaynağı tabiatın elde edilen algılardır. Tabiatın arkasında kendisini ifşa eden “sınırsızlık” algısı, zihnin işleyiş süreçlerinden geçerek kavramlaştırılmış ve isimlendirilmiştir. Doğaüstü varlık kavramı ya da kutsal fikri bu sürecin sonunda ortaya çıkmıştır. Figürizm, animizm ve antropomorfizmin öncesinde de bu basamak vardır. Müller tabii fenomenlerin arkasındaki sınırsızlık fikrinin kavranmasıyla ortaya çıkan dine Tabii Din (Natural Religion) der. Bu din, hem doğadan hem de onun bir parçası olan insan tabiatından ilham alarak doğar. Tabii din, tüm dinlerin özünde olan evrensel bir dindir. Onu hiçbir din tekeline alamaz; her dinde onun tohumları mevcuttur. Dinin kökeniyle ilgili teori sahiplerinin iddia ettiği cansız varlıkların canlandırılması demek olan animizm, kişiliği olmayan varlıklara kişilik atfedilmesi demek olan “personifikasyon” ya da insan gibi olmayan varlıkları insanlaştırmak demek olan antropomorfizm bu sürecin sonunda oluşmuştur.

“antropomorfizm ilk safhada insanın kendindeki güçleri subjektif bir açıdan varlığa, tabiata aksettirmesi ve kendi güçlerini veya benzerlerini varlıkta, tabiatta araması şeklinde görünmektedir. Bu eğilime başlangıç şekli ile animizm, daha gelişmişisi ile insan biçimcilik (antropomorfizm) de denebilir. Birincisini çocukların ve bazı ilkel kavimlerin düşünce tarzlarında gördüğümüz gibi, ikincisini bir kısım ilkel dinlerde, mitolojilerde ve mitolojik düşüncenin hükmü altında bulunan felsefe başlangıcında buluyoruz. Bununla birlikte, şart ve tecrübe arasındaki denge nisbetinin birincisi lehine bozulmasından doğan bu görüş yanlışlığı, insan düşüncesinin gelişmiş safhalarında, büyük felsefe sistemleri içinde de, en ince kavramlara bürünmüş olarak, türlü tarzlarda devam etmiştir” (Yazoğlu, 1998: 259-261).²

Dinin sembolik dili olarak ise antropomorfizmde Tanrı, insana son derece benzeyen fakat birtakım insanüstü güçlere sahip olağanüstü bir “varlık” haline gelmekte (Çağlayan, 2014: 50 vd.);³ dolayısıyla da onu oluş-yok oluş şeklinde işleyen kategorik yapının içine dâhil etmektedir (Tokat, 2009: 83).

Antik çağ tabiat filozofları tarafından varlığın ilk sebebi olarak görülen su-hava-toprak-ateş, aynı zamanda Tanrı olarak algılandıklarını gösteren verilere sahiptirler. Homeros'un anlattığı, ahlaki bakımdan insanlardan pek üstünlükleri olmayan bu eski Yunan tanrıları, Aristoteles'in de belirttiği gibi "ölümsüz insanlar" idi. Bu anlayışla ilk

² Buraya kadar yaptığımız tartışmalardan açıkça anlaşılacağı üzere, insanla Tanrı arasında bulanık orta âlemler fikri, insan-biçimciliğe felsefi temel olmuştur. Söz gelişi, Platon'un öğretisinde hakikatin bilgisine sahip olan akıl; Plotinos'un felsefi sisteminde evrenin varlığını gerektiren, bütün varlık derecelerini açıklayan sevgi; Hegel metafiziğinde, bütün var olanları içine alan, âlemin evrimlerle sürekli bir değişmeler halindeki oluşumunu açıklayan evrensel akıl; A.Schopenhauer'un düşüncesinde, öznenin formlarına bağlı olmayan gerçek töz ve mutlak varlık, bütün evrenin belirmesinde var olanların tümünün öncesiz ve sonsuz tözü olan irade; Max Scheler'in değerler felsefesinde insanı insan yapan tin, insanın kişisel etkin Tanrı'nın yerine konuluşu; Feuerbach öğretisinde felsefenin tek ve biricik, evrensel ve en yüksek ana konusu, kendini Tanrı'da gözleyen insanın kendi özü, insan tabiatının en geniş şekilde yüceltilmesi ve mutlaklaştırılması, toplumun mutlak anlamda değişimini gerçekleştiren insan eylemi ve kudreti; Auguste Comte ile başlayan Tanrı'nın insanlaştırılması; Jean Paul Sartre'nin var oluşçuluğunda Tanrı'nın yerine geçen insan ve bu anlayışların tümü çözümlendiğinde nihai anlamda antropomorfizmin iki formu olan, insanın; Tanrı'ya benzetilmesi ve insanın Tanrı'yı kendisileştirmesi gibi iki düşünce eğiliminin felsefi dili rahatlıkla görülebilir.

³ Din dilinin ne olduğu ve işlevselliği hakkında pek çok yaklaşım bulunmaktadır. Çağlayan, bu tartışmaların gereksiz olduğunu, önemli olanın din dilinde aşırı sembolizme, katı doğrulamacılığa ve anlambilimin dışına taşma gibi tutumlara yönelmemek olduğunu; deneyciliğe verdiği önem dolayısıyla pozitivistlerin öncüleri arasında sayılabilecek olan David Hume'un Tanrı hakkında konuşurken aşırı teşbihî/antropomorfizm dile müracaat edilmesinin sorunlara davetiye çıkaracağını savunduğunu belirtmektedir. “Mu'tezile'nin Tanrı hakkında kullanmış olduğu tenzihî dilin tam zıddı olarak teşbihî/antropomorfist dilden bahsetmek mümkündür. Mücessime ve Müşebbihe mezheplerinin Tanrı hakkında konuşurken kullandıkları bu dile göre Tanrı, deneysel ve mantıksal gerçekliklerle ispatlanabilir bir yapıya sahip olup Tanrı'nın ya cismanî bir varlığı bulunmaktadır, ya da insana benzeyen bir vücuda sahiptir.”

mücadele eden, bununla birlikte “insan biçimciliğin” dinlerin temel niteliği olduğuna inanan kişi Xenophanes’tir. MÖ 6. yy.da antropomorfizmin dinlerin özelliklerinden biri olduğunu savunan ve o dönemde ifade edilen şekline karşı çıkan Xenophanes, bunu eleştirirken Homeros ve Hesiodos’un insanlar arasında ne kadar ayıp ve kusur varsa hepsini Tanrılara yüklemiş olduklarını, Yunanlıların Tanrıların kendileri gibi doğmuş olduklarını ve onların kendilerinkine benzeyen elbiseleri, sesleri ve şekilleri olduğunu düşündüklerini söylemekte ve bunu şöyle açıklamaktadır: "*Homeros ile Hesiodos, ölümlüler (insanlar) arasında suç sayılan, utanılan bütün şeyleri tanrılara da yüklemişlerdir. Tanrılar hırsızlık ederler, yalan söylerler, eşlerini aldatırlar. Sonra: Ölümlüler sanıyorlar ki, tanrılar da kendileri gibi doğmuşlardır, kendileri gibi giyinirler, kendilerinin biçimindedirler. Nitekim Habeşler tanrılarını kendileri gibi kara ve yassı burunlu; Trakyalılar sarışın ve mavi gözlü olarak düşünürler. Böyle olunca atların, arslanların elleri olup da resim yapabilselerdi, atlar tanrılarını at gibi, arslanlar da arslan gibi çizeceklerdi. Oysa, tanrılar ne arslan biçimindedirler, ne zenciler gibidirler, ne de Yunan heykellerinde olduğu gibi insan kılığındadırlar.*" (Yazoğlu, 1998: 260 vd.; Yıldırım 2010: 66 vd.).⁴

1.2. ANTROPOMORFİK NEDİR?

Antropomorfizm, “doğa halkları” denilen insanların ve çocukların özellikle abstrak yani soyut yeteneklerini ve naif-gerçekçi (realist) yaşantılarını karakterize eder. Teolojik anlamda ise, sosyomorfik ve biyomorfik model düşüncelerinin özel bir durumu olarak Tanrılar, insan şekillerinde ve insanlar gibi reaksiyon gösterip, insanlar gibi davranış sergilerler şeklinde düşünülmüşlerdir. Bu felsefi bakış açısına her türlü doğa fenomeni, hayvanlar, yıldızlar vb. ayrıca Tanrı tasvirlerini içeren konular girer. Antropomorf tasvir şeklinde bir kişileştirme olayı vardır ve bu kişileştirme ile insanların Tanrılarla olan birlikteliği ve iletişim kurmaları sağlanmış olur. Felsefi ve dinsel yansımasının (*teolojik refleksiyon*) yani deney yaparak karşılaştırmacı düşünce; insanın kendi yaptıkları, düşündükleri ve hissettikleri şeyler hakkında doğruluğunu kontrol ederek kafa yorması, düşünce üretmesi çerçevesi dâhilinde antropomorf Tanrı tasvirleri

⁴ Zeus, Hera, Apolion gibi tanrılar kendi başlarına iradeyle donatılmış bulunan ve insan hayatında önemli etkinlikleri yerine getiren, insanların kaderini tepeden değiştiren canlı ve insani özelliklere sahip güçleri temsil etmekteydiler.

çok önceleri eleştirilmiştir. Xenophanes'e göre, Tanrıları insanlara özgü örneklemeye göre davranışlar yapıyor şeklinde tasvir etmek, Tanrının terbiye etme konusundaki ahlak anlayışıyla birleştirilemez. Bu temel eleştirinin yanı sıra insanlara ait görünüş şeklini sadece Tanrısal bir görünüşün şekli olarak algılayan teolojik varsayımlar (=Epiphanie) da vardır. Antropomorf ve Teriomorf yapılar arasındaki değişme veya karışık yapılar halinde tasvir etme birbirleriyle ilişkiye sokulan anlatımlardır. Böylece antropomorf gösterimler konusunda bir eleştiri ortaya çıkmıştır ve buna göre Tanrının varlığı onun görünüşünün çizgilerle ifadesinden bağımsızdır. Bunun yanı sıra antropomorf Tanrı tiplerinin savunuculuğunu yapan bir görüş vardır: İnsan, özellikle kral, Tanrının tasviridir veya Tanrı insanı kendi görünüşüne göre yaratmıştır. Böyle bir temele dayandırılan ilişkinin bu şekilde gösterilmesiyle, sadece Tanrı antropomorf özellikte görülmez, aksine insan da teomorf özellikte görülür (Brockhaus, 1986: 633-634).

Xenophanes dini reddetmemiş, eski mitolojilerden daha iyi bir din olduğuna inanmıştır: *“Tek bir Tanrı var... ne biçimi benzer ölümlülere ne de düşüncesi... Her şeyi görür, her şeyi düşünür ve her şeyi işitir... Kıpırdamadan, kıpırdatır her şeyi tinin düşüncesiyle”* (Yazoğlu, 1998: 261 vd.; Yıldırım, 2010: 68).⁵ Yıldırım, Xenophanes'in savunduğu dinin, insanların kendilerini merkeze almaları, Tanrıları kendi imgelerine göre düşünmeleri, kendi imgelerini nesnelleştirmelerinin kaçınılmaz olarak ilahi gerçekliğin tahrif edilmesiyle sonuçlanmış olduğunu; Xenophanes'in bu tespitinin gerisinde farklı toplum ve halkların farklı Tanrı telakkilerine ve farklı Tanrı inançlarına sahip olduğu gözlemi bulunduğunu düşünmektedir (Yıldırım, 2010: 68 vd.).

Antropomorfik düşüncüyü, *“doğadaki her şeye insansı nitelikler yükleyerek onların davranışlarını ya da duruşlarını anlamlandırma gayreti”* olarak yorumlayan Uhri, bu düşüncenin *“günümüzden yaklaşık 40 000 yıl önce, insanın farklı akıllarının arasındaki duvarların yıkılmaya başlaması ile ortaya çıktığı düşünülen kültürel*

⁵ Xenophanes, Homeros'un panteonuna ve Hesiodos'un Grek ilkçağının mitlerine karşı sert tepki göstermektedir. Geniş etnolojik bilgileri, bir milletin tanrılarının bu milletin sadece kendi özünün yansımasından başka bir şey olmadığını anlama imkânını kendisine sağlamıştır ve buradan da hiç çekinmeden, milletlerin Tanrı hakkındaki görüşlerinin onların çocuksu fantezilerinden doğan insan-biçimli bir yapı olduğu sonucunu çıkarmıştır. Bunun üzerine güçlü ahlaksal bir duygulanıma kapılarak özellikle halkının, klasik biçimiyle Homeros destanlarında görülen, insan-biçimli çok tanrıcılığı reddetmiştir. İnsan-biçimli çok tanrıcılığa karşı giriştiği mücadelenin şiddetine karşın bu eleştirmen yalnız inkâr etmekle kalmamış, üstelik Grek milletinin Homeros'tan bu yana büyük bir gelişme gösteren bilincine uygun, olumlu bir Tanrı anlayışı da geliştirmiştir.

patlamanın bir sonucu olarak doğduğu” varsayımını ileri sürmektedir (Uhri, 2014: 39, 76).

Plessner, “sadece ve açık seçik olarak insanlara özgü bir tekel olan taklit etme yeteneği bugüne kadar ortadan kaldırılması mümkün olmayan antropomorflardan birisidir” görüşünde olup antropomorf kavramını “metafer son derece önemli bir iştir: Dil taşır. Bir şeyin yerine bir başka şeyi iterek yerleştirir. Yani insan ile dünya arasındaki labil-ambivalent ilişkideki temsil edici bir ara medyayı kullanır” şeklinde yorumlayan Plessner’in konuyla ilgili devam eden açıklamaları şöyledir: “İnsan yüzü, sınırları ile bütün bir kişinin varlığının yansıtılması anlamındadır ve bunun anlamı da görülebilir olmaktır. Göz, bakış anlamını taşır. Bakış kavramında ise insanlararası anlaşma aracılığı saklıdır... ‘Rol’ ve ‘Oyun’ hiçbir zaman temel anlamdan ayrı olarak görünemezler. Bunlar toplum için temsil edilmesi gereken bir davranışın vurgulanarak gösterilme şeklidir... ‘Rol’ ise bugüne kadar iki anlamda anlaşılmıştı. Birincisi ‘rol’, canlı bir varlığın canlandırılması ve kişileştirilmesi olarak kullanılmıştı. Canlandırma, kimlikleştirme ve kişileştirme olarak diğer rol yapılarını da içerir. Kişileştirmenin arkaik ve doğa halklarındaki izlerine bakacak olursak; insanlar arasında kendilerini hayvanlarla kişileştirme olmuştur, hayvanlar kabilenin tanrıları ve ataları olarak saygı görmüştür, böylece antropomorfik ve daha sonra antropomorfoloji olarak isimlendirilen bu olay belirli yüksek kültürlerde bu kökten hareket ederek varlıklarını sürdürmüş olabilirler... Sosyal yaşamın en önemli unsurlarından biri olan temsil edilme olayı ilahlara ait kültlerde veya bir devlet kültüründe kendisini gösterir ve toplumsal-siyasi bir kategoriye teatral bir rol kavramı olarak yayılır. Yüce şeref sahibi kişiler kendi rollerini oynamak zorundadırlar” (Plessner, 1961: 59, 61-62, 74-75).

Antropomorfik kavramıyla ilgili olarak yapılmış bir değerlendirmede ise şu görüşler yer almaktadır: mistik teorilere kısmen benzeyen ve en önemli temsilcileri olarak A. Sabatier ve E. Menegez kabul edilen bir sembolizm teorisi, “symbolofideizm”dir. Bu teoriye göre insan, eşyanın mahiyetini bilecek durumda değildir. Eşyanın hakikatine düşünce yoluyla ulaşamaz. Tanrı’nın ne olduğunu bilemez. İnsan, eşyanın sadece “imaj”, “figür” ve “semboller”deki açılımlarını ve O’nu daha çok düşüncesinde şekillendirdiği antropomorfik temsillerle bilebilir. Bununla birlikte bu temsiller şüphesiz yaşayan bir gerçekliğin sembolleridir, fakat insanın zihin yapısı bu

gerçekliđi açıkça kavramaya müsait deđildir. Zihin O'nu sadece, O, kendisini duyusal temsillerle sunduđu zaman anlayabilir (Tokat, 2009: 91).

Cassirer ve Hegel sanat, dinsel düşünce ve bilimsel araştırmanın meraktan doğduđunu belirtmektedirler. Onlara göre realitenin bir keşfi olan sanat, realitenin kavramlar aracılıđıyla deđil, sezgiler aracılıđıyla; düşünce ortamı aracılıđıyla deđil, duyusal formlar aracılıđıyla yorumlanmasıdır. Büyüyü, dinsel törenleri, mitosları ve dini, sanat ve rüyalarla birlikte sembolik transformasyonlar olarak düşünen Langer'e göre, düşünme faaliyeti semboller üzerinde gerçekleşmektedir. Zihin kendi yaşantılarını sembollere çevirir ve onları kullanarak düşünür. Duyular tarafından getirilen malzemeler devamlı olarak zihin tarafından sembollere dönüştürülür. Kutsal şeyler ritüellerden; teolojiler ise mitoslardan doğar. İnsanda öykü anlatma ve mitos kurma içgüdüğü uyanır uyanmaz antropomorfizm ve teoloji doğmuştur. Mitos metafizik düşüncenin ilkel aşamasıdır. Büyü ve dinsel törenler ilkel sembolik fonksiyonlardır. Bütün bunlar bireyin doğayı açıklama çabaları, içinde yaşadığı evrendeki düzeni kendi zihninde yarattığı sembollerle anlatmaya yönelme yollarıdır (Tokat, 2009).

İKİNCİ BÖLÜM

ANADOLU KÜLTÜR BÖLGESİNDE ANTROPOMORFİK KAPLAR

2.1. TÜRKİYE'NİN COĞRAFİ YAPISI

2.1.1. Konumu ve Sınırları

Türkiye, eski kara kütleleri olarak bilinen, Asya-Avrupa ve Afrika'nın birbirlerine yaklaştıkları bölgede; Kuzey Yarımküre'de, yaklaşık 36°-42° kuzey paralelleri ile 26°-45° doğu meridyenleri arasında yer almaktadır. Türkiye topraklarının kuzey uç noktası, Sinop İli'nde bulunan İnceburun (42° 06' kuzey enlemi); güney uç noktası Hatay İli'nin Yayladağı İlçesi'ne bağlı Topraktutan Köyü (35° 51' kuzey enlemi), batı uç noktası Gökçeada'nın Avlaka burnu (25° 40' doğu boylamı) ve doğu uç noktası ise Iğdır İli'nin, Aralık İlçesi, Dilucu Sınır Kapısı'nın yakınında yer alan, Aras Nehri'nin ülkemizi terk ettiği Türkiye-İran-Azerbaycan'a bağlı Nahcivan Özerk Yönetimi sınırının kesiştiği noktadır (44° 48' doğu boylamı) (Güner, 2007: 21, 22).

Türkiye'nin gerçek alanı 814 578 km², izdüşüm alanı ise 779 452 km² dir. Büyük bir bölümünü oluşturan Anadolu kısmının yüzölçümü 790 200 km² iken izdüşüm alanı 755 688 km² olup, engebeli bir arazi yapısına sahip olduğundan, gerçek alan ile izdüşüm alanı arasında 35 126 km² lik bir fark vardır. Kuzey-Güney yönünde 650 km genişliğinde, Doğu-Batı doğrultusunda ise 1560 km uzunluğundadır.

Güneyi Akdeniz, Batısı Ege Denizi, kuzeybatısı Marmara Denizi, kuzeyi Karadeniz'le üç taraftan sularla çevrilmiştir. Bu özelliği ikliminin ana karakterini belirlemiştir.

Türkiye, Afrika'nın kuzeyi, Avrupa'nın doğusu ve Asya'nın batısında yer alan coğrafi konumuyla, bu üç kıtanın kesişme, birleşme, karşılaşma, geçiş ve çatışma alanlarında bir kavşak noktası olmuştur. Dünya üzerindeki konumunun sağladığı avantajları ve merkezî özelliği ile dünyanın dikkatini tarih boyunca üzerine çekmiş bir ülkedir. Tarih boyu milletlerin, kültürlerin ve medeniyetlerin karşılaştığı, buluştuğu, kaynaştığı ve hatta çatıştığı, çok zengin nimetlere, çok yönlü avantajlara ve imkânlara sahip tarihî derinlik ve geniş kültürel zenginliğiyle bir çekim merkezi hâline gelmiş

önemli bir coğrafya ve stratejik bir ülkedir (İzbirak, 1972; İzbirak, 1984; Bıyıklı, 2007: 35).

Türkiye’de üç önemli iklim (Karasal iklim, Karadeniz iklimi ve Akdeniz iklimi) özelliği de görülmesinin yanında, topraklarının büyük bir bölümü bölgelerin denize yakınlık, yükseklik ve dağların kıyıya uzanış biçimlerine göre önemli farklılıklar göstermesine rağmen Akdeniz ikliminin etkisindedir. İklim özelliklerine bağlı olarak bu coğrafyada çok çeşitli tarım ürünleri yetiştirilebilmektedir. Bu coğrafyanın bir başka avantajı da Karadeniz, Marmara Denizi, Ege Denizi ve Akdeniz ile İstanbul ve Çanakkale Boğazları sayesinde diğer deniz ve okyanuslara ulaşılabilir olmasıdır. Ulaşım ve ticaret yönünden olumlu etkiler yapan bu özelliği iç ve dış ticaretin gelişimi açısından da önemli avantajlar sağlamaktadır.

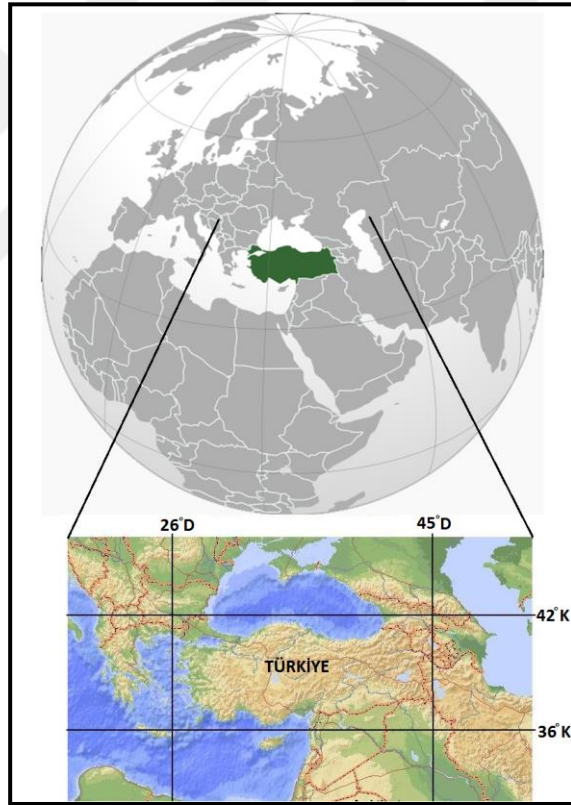

Şekil 1. Türkiye'nin Coğrafi Konumu.

2.1.2. Yeryüzü Şekilleri

Türkiye genel olarak yer şekilleri ve jeolojik bakımdan çeşitlilik gösteren bir ülke olması yanında ortalama yükseltisi (1131 m.) fazla olan bir ülkedir. Yerküre üzerinde Türkiye'nin bulunduğu alan bütün jeolojik devirler içinde en hareketli olan

sahadır. Palezoik'den (birinci zaman) Kuaterner'e kadar geçen süre içinde Anadolu yarımadası çok farklı oluşumlara sahne olmuştur. Türkiye'de bugün görülen yeryüzü şekilleri dördüncü zamanın Pleistosen döneminde oluşmuştur. Bu dönemde dikkati çeken Alpin hareketler sonucu Anadolu bloku bütünü ile yükselmiş, kıvrımlar yanında yer yer kırılmalar, çanaklaşmalar ve volkanizma olayları neticesinde lav platoları ve volkan konileri meydana gelmiştir. Bu bakımdan ülkemizdeki temel yer şekilleri (dağlar, platolar, ovalar) olmak üzere üç grupta toplanmaktadır (İzbırak, 1972; Chaput, 1976; Sungur, 1979; Erinç, 1982; İzbırak, 1984; Atalay, 1987; Atalay, 1994; Hoşgören, 1998).

Genel olarak Alp-Himalaya orojenez (dağ oluşumu) hareketleri neticesinde meydana gelen dağlar ülkemizde en geniş alanı kaplarlar. Karadeniz ve Akdeniz Bölgeleri'nde Kuzey Anadolu (Karadeniz dağları) ve Toroslar adı altında dizi teşkil edecek şekilde uzanan bu dağlar kıyıdağlından itibaren birden yükselirler. Kuzey Anadolu "Karadeniz Sıradağları" kıyıya paralel birkaç sıra halinde uzanır. Güneyde Akdeniz Bölgesinde dikkati çeken sıradağlar Toros Dağları olarak bilinir. Toroslar Kuzey Anadolu sıradağları gibi kıyıya tam olarak paralel uzanış göstermezler. Batı Toroslar, Orta Toroslar, Güneydoğu Toroslar-Amanos Dağları olmak üzere üç kısımda adlandırılmaktadır (İzbırak, 1972; Chaput, 1976; Sungur, 1979; Erinç, 1982; İzbırak, 1984; Atalay, 1994; Hoşgören, 1998; Atalay, Mortan, 2011).

Tek dağlar genelde ülkemizin iç bölgelerinde dikkati çekerler. Bu dağların oluşumlarında volkanizma olayları kadar epirojenik hareketler sonucunda kütleli yükselmeler ile ortaya çıkanlar yanında ayrıca aşınmaya direnç gösteren eski temele ait kayaçların yükseltmelerini korumaları neticesinde görülen kütleleri de sayabiliriz. Bunlar içinde çatlaklar boyunca magmanın yüzeye çıkması neticesinde ortaya çıkan volkaniklere örnek olarak İç Anadolu'nun güneybatısındaki Erciyes, Melendiz, Hasandağı, Karacadağ ve Karadağ ile Doğu Anadolu Bölgesi'nde dikkati çeken Nemrut, Süphan, Tendürek, Büyük ve Küçük Ağrı dağları sayılabilir. Ülkemizde volkanik yapıda olmayan başlıca tek dağlar ise İç Anadolu'da kuzey kesimde Elmadağ, İdris Dağı, İç-Batı Anadolu eşiği üzerindeki Türkmen Dağı, Akdağ, Simav Dağı ile Uludağ, Şaphane, Murat, Honaz Dağları ve Marmara Bölgesi'nin güneybatı kesimindeki Kazdağı olarak belirlenir (İzbırak, 1972; Chaput, 1976; Sungur, 1979; Erinç, 1982; İzbırak, 1984; Atalay, 1987; Atalay, 1994; Hoşgören, 1998).

Ülkemizin kuzey ve güneyinde yer alan dağların ortasında kalan kesimi genelde ortalama yükseltisi 1000 m.yi bulan plato görünümündedir. İç Anadolu Bölgesi'nin genelinde oldukça geniş alan kaplayan bu platoluk alanlar bölgenin genel görüntüsünü yansıtmaktadır (Cihanbeyli, Haymana, Obruk platoları). Doğu Anadolu Bölgesi'nde ise plato yüzeyleri daha yüksekte yer alıp 1500-2000 m yükseltiyeye sahiptirler (Erzurum-Kars platosu) (İzbirak, 1972; Chaput, 1976; Sungur, 1979; Erinç, 1982; İzbirak, 1984; Atalay, 1994; Atalay, Mortan, 2011).

Türkiye'de ovalar diğer bir deyişle düzlük alanlar yüzölçümü içinde son derece az yer kaplar. Ülkemizin ancak %8'i düzlük alandır. Anadolu'da oluşum biçimlerine göre çok çeşitli ova tipiyle karşılaşılır. Bunlar Delta ovaları, Kıyı ovaları, Tektonik Çöküntü ovaları, hafif yarılmış Birikim ovaları, Dağ Eteği ovaları, Eski Göl tabanı ovaları, Karstik ovalar, Lav ve Tüflerden meydana gelen ovalar gibi gruplandırılabilirler (Atalay, 1985). Birbirinden farklı biçimlerde teşekkül etmiş bulunan bu ovalar genelde kıyı bölgelerimizde alçak düzlüklerden oluşurken, iç bölgelerimizde yüksek düzlükler şeklindedir. En geniş ve önemli delta ovalarımız Seyhan, Ceyhan nehirlerinin ağızlarındaki deltalar (Çukurova) ile Karadeniz kıyısında Kızılırmak'ın ağızındaki Bafra ve Yeşilirmak'ın ağızındaki Çarşamba ovalarıdır. Ülkemizin üç yanının denizlerle çevrili olmasına ve de kıyıların uzunluğunun 8000 km.yi geçmesine karşılık kıyılarda yer alan ovalık düzlük alanlarımız çok azdır. Bunun başlıca nedeni ise dağlarımızın denizin hemen kenarında birden yükselmesi ve kıta platformunun kıyı düzlüklerini oluşturacak genişliği kazanmamış olmasıdır (İzbirak, 1972; Chaput, 1976; Sungur, 1979; Erinç, 1982; İzbirak, 1984; Atalay, 1985; Hoşgören, 1998).

Ülkemizin hemen her coğrafi bölgesinde çöküntü ovalara rastlamak mümkündür. Bu tip ovalar içinde önemli olanları Marmara Bölgesi'nde Manyas, Bursa, Susurluk; Doğu Anadolu Bölgesi'nde Malatya, Erzincan, Pasinler, Iğdır'dır (İzbirak, 1972; Chaput, 1976; Erinç, 1982; İzbirak, 1984; Atalay, 1985; Atalay, Mortan, 2011).

Ülkemiz üç taraftan denizlerle çevrili olması yanında akarsular açısından büyük bir potansiyele sahiptir. Türkiye akarsu ağı, hidrografya bakımından gelişmiş bir yapı gösterir. Akarsularımızın büyük çoğunluğu sularını denizlere ulaştırırlar. Ülkemizde Van Gölü ve İç Anadolu Bölgesi'ndeki Tuz Gölü ile Göller Yöresi kapalı havzalar olarak dikkat çeker. Ülkemiz akarsuları çoğunlukla yüksek dağ ve platolardan doğar ve

bu nedenle plato nehri karakteri taşır. Ülkemizdeki göller belli yörelerde toplanmıştır, bunlar farklı şekillerde teşekkül etmişlerdir. En büyüğü 3 713 km² alan ile Van Gölü'dür. Ayrıca son yıllarda inşa edilen barajların meydana getirdikleri göller de geniş sahalar kaplar. Bunlar içinde 817 km² alan ile Atatürk Barajı ilk sırayı alır. Ülkemiz yüzölçümünün % 12'si su birikintileri diğer bir deyişle göller ile kaplıdır. Türkiye'de dikkati çeken büyüklü küçüklü göller 9 243 km² alan kaplar. Farklı derinliklerde olan göllerimizin oluşumları da çok çeşitli olaylara bağlıdır. Bu bakımdan ülkemizdeki gölleri tektonik, volkanik (krater), buzul, setleşme, karstik göller olmak üzere ayırabiliriz (İzbırak, 1972; Erinç, 1982; İzbırak, 1984; Atalay, 1985; Hoşgören, 1998; Atalay, Mortan, 2011).

Üç taraftan denizlerle çevrili olan ülkemizin kıyılarının uzunluğu 8300 km.yi geçer. Bu değer kara sınırlarımızın uzunluğundan iki kat daha fazladır. Çevremizde yer alan denizler ile kıyılarımızın bugünkü görünümünü alması Mesozoik'te başlayıp Kuaterner'e kadar devam eden hareketler sonucu olmuştur. Kıyılarımızda Ege kıyıları hariç kıta sahanlığı çok dardır. Diğer taraftan konuya işletmecilik ve ekonomi açısından baktığımızda gerek zengin bir yapı gösteren hidrografyamızdan gerekse denizlerimizden tam anlamı ile faydalandığımız söylenemez (İzbırak, 1972; Chaput, 1976; Sungur, 1979; Erinç, 1982; İzbırak, 1984; Atalay, 1985; Hoşgören, 1998; Atalay, Mortan, 2011).

2.1.3. İklim ve Bitki Örtüsü

Ülkemiz iklim özellikleri ile diğer bir deyişle klimatik şartlar bakımından ele alındığında, yerkürede orta iklim kuşağı içinde geçit alanı üzerinde bulunur ve genel olarak Akdeniz Makrokliması'nın alanı içerisindedir. Ancak denizlere olan mesafe, yükselti, reliyef özellikleri ve bakı gibi coğrafi faktörler yanında hava kütleleri diğer bir ifadeyle plenetar amillerin etkisi nedeniyle coğrafi bölgelerimizde farklı iklim tipleri ile karşılaşılır. Buna bağlı olarak sıcaklık değerleri ile yağış miktarları da farklı bölgelerde değişik değerlerde karşımıza çıkar. Türkiye'de yüksek sıcaklık değerlerine Akdeniz Bölgesi'nde ve Güneydoğu Anadolu Bölgesi'nde rastlanırken düşük değerler ise İç ve Doğu Anadolu bölgemizdedir. Diyarbakır, Antalya, Siirt ve Çukurova'da Temmuz ayında en yüksek (38°C-40°C) değerlere ulaşılır. Ocak, Şubat ayları ise ülkemizde en soğuk aylardır. Doğu Anadolu Bölgesi'nde Erzurum, Kars, Karaköse çevrelerinde en düşük değerlere (-39°C, -40°C) rastlanır. Yağış bakımından Türkiye, kenar bölgeleri ile

iç bölgeler arasında farklılıklar gösteren bir ülkedir. Bunda başlıca neden karasallık durumu ile yükselti faktörüdür. Buna göre ülkemizde yıllık olarak 250 mm altında yağış alan yerlere karşılık 2000 mm üzerinde yağış alan alanlar da vardır. İç Anadolu'da Tuz Gölü çevresi 250 mm altında yağış alırken Doğu Karadeniz Bölümü'nde Rize çevresinde 2500-3000 mm yıllık yağış görülür (İzbırak, 1972; İzbırak, 1984, Atalay, 1994; Atalay, Mortan, 2011).

Türkiye'de bir taraftan yukarıda belirtilen faktörlerin etkisi altında, diğer taraftan da hava kütlelerine bağlı olarak genelde dört büyük iklim tipi dikkati çeker. Bunlar, Karadeniz iklim tipi, Akdeniz iklim tipi, Karasal iklim tipi ve Step iklim tipidir. Ülkemizin kuzeyinde yer alan Karadeniz kıyılarında görülen Karadeniz iklimi; her mevsim yağışlı, denizel termik özellikler gösteren ılıman karakterli bir iklim tipidir. Akdeniz iklimi; yazları sıcak ve kurak kışları ılık ve yağışlı özelliğe sahip olan bu iklim gerçek olarak Akdeniz ve Ege bölgelerimizde görülür. Bu iklimin görüldüğü yerlerde şiddetli yaz kuraklıkları ve yüksek sıcaklık değerleri hâkimdir. Step iklimi; bu iklim tipine iç bölgelerimizde rastlarız. Özellikle kuzey ve güneyde yer alan Karadeniz ve Toros dağlarının dik bir duvar gibi uzanması denizel etkilerin içlere sokulamamasına neden olur. Buna bağlı olarak bu sahalardaki iklim yazları az sıcak, kışları soğuk, yıllık yağış tutarları az yağışların daha çok ilkbahar ile kışın olduğu ve kış yağışlarının kar şeklinde görüldüğü karasal iklim tipine yakın bir şekilde karşımıza çıkar. Step iklimi İç Anadolu ve Güneydoğu Anadolu bölgelerimizde birbirinden farklı özellikler gösterir. Karasal iklim; özellikle denizel etkilerden uzakta, yükseltinin fazla olduğu Doğu Anadolu Bölgesi'nde dikkati çeker. Bu iklimin görüldüğü Doğu Anadolu bölgemizde ülkemizdeki en düşük sıcaklık değerleri ile karşılaşılır, değerler -40°C.ye kadar düşer (İzbırak, 1972; İzbırak, 1984; Atalay, 1994; Atalay, Mortan, 2011).

Ülkemizdeki büyük iklim farklılıkları nedeniyle çok çeşitli toprak tipleri de görülmektedir. Genel olarak Türkiye'deki toprak tiplerini iklim ve bitki örtüsüne bağlı olarak ortaya çıkan zonal, litolojik jeomorfolojik yapıya bağlı olarak beliren intrazonal ve de horizonlaşma göstermeyen taşınmış azonal olmak üzere başlıca üç grupta ele alabiliriz. Karadeniz Bölgesi'nde, Trakya kuzeybatısında Istrancalar'da, İç Batı Anadolu eşiği üzerindeki dağlık yüksek alanlarda, Güneydoğu Toroslar üzerinde ormanlık alanlarda Kahverengi Orman Toprakları görülürler. Doğu Karadeniz dağlarında, Bolu dağlarının Aladağlar ile Alaçam dağlarında nemli soğuk ortamlarda

sarıçam, ladin ve kayın ormanları altında Kızıl Kahverengi Podzolojik Topraklar yaygınlık gösterirler. Toprakları kalker, marn, kil ve serpantinlerden oluşan kayalar üzerinde ve genelde Akdeniz, Ege, güney Marmara bölümü bölgelerinde yayılma gösteren Terra-Rossa Toprakları kil ve demiroksitler bakımından zengin topraklardır. Kuru tarımın yoğun olarak yapıldığı Erzurum-Kars platoluk sahasında ise çernozyumlar görülmektedir (İzбірak, 1972; İzбірak, 1984; Atalay, 1994; Atalay, Mortan, 2011).

Türkiye ana çizgileri ile iklim özelliklerine bağlı olmak üzere çevresine nazaran çok değişik bir doğal bitki örtüsüne sahiptir. Toprak ve reliyef şartları yanında insan faktörünün de etkisiyle ülkemiz doğal bitki örtüsü farklı coğrafi bölgelerimizde farklı özellikler içinde farklı biçimlerde karşımıza çıkar. Ülkemizdeki doğal bitki örtüsünün bugünkü görünümünü alması dördüncü zamanda nemli ve kurak devrelerin birbirini takip ettiği süre içinde olmuştur. Ancak yeryüzünün en eski yerleşim alanlarından biri olan Anadolu yarımadasında doğal bitki örtüsü özellikle ormanlar yakacak, kereste, tarım alanı açma, otlak olarak kullanılma gibi nedenler ile yüzyıllar içinde tahrip edilmiş ve de yer yer ortadan kaldırılmıştır. Buna göre kuzey kıyılarımız boyunca her mevsimi yağışlı Karadeniz ikliminin etkisi altında bulunan yerlerde nemcil, gür bir doğal bitki örtüsüyle karşılaşılır. Ayrıca İç, Doğu ve Güneydoğu Anadolu bölgelerinin alçak alanlarında farklı iklim, toprak ve reliyef koşulları altında genelde step formasyonu dikkati çekerken yüksek kesimlerde orman sınırının üzerinde kalan sahalarda bu defa Alpin çayırlar görülür. Bunlara göre, ülkemizdeki doğal bitki örtüsü orman formasyonu, maki, garik formasyonu, step formasyonu, Alpin çayırlar, tuzcul kıyı bitkileri olmak üzere beş grupta toplanmaktadır (İzбірak, 1972; İzбірak, 1984; Atalay, 1994; Atalay, Mortan, 2011).

2.1.4. Nüfus ve Yerleşme

Türkiye'de gerçek anlamda ilk nüfus sayımı Cumhuriyet'in ilanından dört yıl sonra yani 1927 yılında yapılmıştır. Osmanlı İmparatorluğu döneminde gerek toprak-nüfus ilişkisi, gerekse askere alınacak nüfusun belirlenmesi amacıyla zaman zaman nüfus sayımları yapılmış olmakla birlikte bunlar, bugünkü anlamda nüfusun sosyo-ekonomik özelliklerini ortaya koyan sayımlar değildi. Buna rağmen 1831 yılında Anadolu topraklarında 7-7.5 milyon, 1884'te 11-12 milyon kişinin yaşadığı, bu değerlerin Cumhuriyet'in ilk yıllarında ise 12.3 milyon civarında olduğu tahmin ediliyor (Karal,

1997: 94-189). 1927 yılındaki ilk nüfus sayımında tespit edilen sayı 13.648.270'tir (DİE, 1928). Sayım dönemlerinin her birinde sürekli nüfus artmıştır. İkinci dünya savaşı yıllarında nüfus artış hızında azalma görülmüş ancak sonraki dönemlerde nüfus artış hızı tekrar artarak 2016 yılında yaklaşık 80 milyon nüfusa ulaşmıştır (79 814 871 kişi) (TÜİK, 2016).

Tablo 1. Sayım Yıllarına Göre Türkiye Nüfusu

Yıllar	Türkiye Nüfusu	Yıllık Nüfus Artış Hızı (%)
1927	13.648.270	-
1935	16.158.018	22.9
1940	17.820.950	20.5
1945	18.790.174	10.8
1950	20.947.188	22.9
1955	24.064.763	29.7
1960	27.754.820	30.6
1965	31.391.421	26.2
1970	35.605.176	26.8
1975	40.347.719	26.6
1980	44.736.957	21.7
1985	50.664.458	26.4
1990	56.473.035	22.9
2000	67.803.927	20.0
2010	73.722.988	8.7
2016	79.814.871	13.7

(DİE ve TÜİK Verileri, 1927-2016).

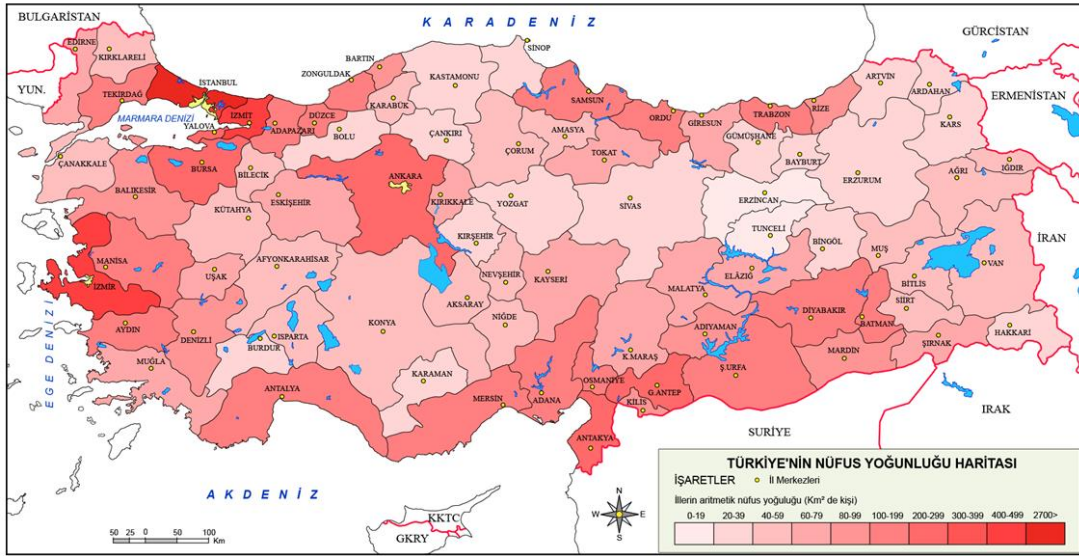

Şekil 2. Türkiye'nin Nüfus Yoğunluğu Haritası (TÜİK, 2015).

Türkiye'de nüfusun alansal dağılışına bakıldığında ilk dikkati çeken özellik, dağılımın tekdüze olmadığıdır. Konu coğrafi bölgeler yönünden de alınır, en yüksek nüfus yoğunluğu değerlerine Marmara Bölgesi'nin Çatalca-Kocaeli bölümünde ve Doğu Karadeniz kıyı şeridinde rastlanır. Ilıman bir iklimin görüldüğü bu kesimin hemen gerisinde yükselen kıyıya paralel dağlık alan nüfus yönünden oldukça boştur. Gerek çok uygun coğrafi özellikleri, gerekse beşeri faktörlerin etkisi ile Marmara Bölgesi, ülkemizin en yoğun nüfuslanmış kesimidir. Nitekim bölge içinde kuzeyde Karadeniz'e bakan Yıldız Dağları bölümü ve Biga yarımadası dışında hemen her yörede nüfus yoğunluğu yüksek düzeydedir. Ege Bölgesi'nde tarımsal verimin yüksek olduğu Gediz, Büyük Menderes, Küçük Menderes ve Bakırçay çöküntü ovaları (graben) ve İzmir civarı Türkiye nüfus yoğunluğu ortalamasının çok üstünde nüfuslanmış yerlerdir. Buna karşılık depresyonları birbirinden ayıran kırık dağları (horst) ve İçbatı Anadolu bölümünde yükselen dağ kütleleri çoğu yerde hemen hiç nüfuslanmamıştır. Akdeniz bölgesi içinde Çukurova ile Antalya ve Hatay ovaları başlıca nüfus yoğunluk bölgeleri olarak dikkati çekerler. Oysa Teke ve Taşeli platoları ile Torosların geniş dağlık sahaları sadece geçici yerleşilerek, yer yer mevsimlik olarak nüfuslanır. Doğu Anadolu'da nüfus genel olarak seyrek olmakla birlikte Iğdır, Erzurum, Erzincan, Malatya ve Elazığ depresyon ovaları yoğun nüfuslu adalar halindedir. Yüksek platolar ve dağ kütleleri ile Hakkâri bölümünün hemen tamamı (Yüksekova dışında) bomboş denilecek kadar az

nüfuslanmıştır. Geniş alanlarda düşük nüfus yoğunluğu ile karakterize olan bölgemiz ise İç Anadolu'dur. Diğer bölgelerden farklı olarak burada vadi boyları ve depresyon tabanları seyrek nüfusludur. Buna karşılık su kaynağı durumundaki dağların etekleri yoğun nüfus barındırırlar. Güneydoğu Anadolu bölgemizde az yağışlı düzlükler tenha, buna karşılık dağ etekleri ve Mardin Eşiği gibi basık sırtlar daha fazla nüfusludur. Ayrıca GAP projesinin tamamlanmasının ardından Suriye sınırı boyunca uzanan saha da yoğun bir şekilde nüfuslanmıştır (Doğanay, 1994).

2.2. ESKİÇAĞ ANADOLU'SUNDA ANTROPOMORFİK KAPLAR

Bu bölümde Anadolu coğrafyasında yapılan arkeolojik yüzey araştırması ve kazı çalışmalarında ortaya çıkarılan antropomorfik kaplar ile kap parçaları, insan yüzü tasvirli kaplar ve insan vücudu biçimli kaplar olmak üzere iki ana bölümde, bölgelere göre ve kronolojik olarak değerlendirilmeye çalışılacaktır.

2.1.1. İnsan Yüzü Tasvirli Kaplar

2.1.1.1. Marmara Bölgesi

Aşağı Pınar

Kırklareli İl merkezinin güneyinde, Asilbeyli köy yolunun doğu kenarında yer alan Aşağı Pınar Höyüğü'nde yapılan kazı çalışmalarında Geç Neolitik Çağ'a tarihlendirilmiş insan yüzü tasvirli kap parçaları (Lev. 44/a-ç) ortaya çıkarılmıştır (Harmankaya vd., 1997: Aşağı Pınar; Harmankaya vd., 1998: Aşağı Pınar; Özdoğan vd., 1999: 148; Özdoğan, 2000_b: 69-72; Harmankaya, Erdoğan, 2002: Aşağı Pınar; Erdoğan vd., 2003: Aşağı Pınar; Schwarzberg, 2006: Taf. 1/1-4; Özdoğan, 2007_a: 417-421; Schwarzberg, Özdoğan, 2012). Kapların ağız kenarlarının hemen altında, boyun bölgesinde yer alan tasvirlerde kabartma tekniğiyle gösterilmiş yüz öğeleri ve kulaklar plastik bir görünüme sahiptir (Tip No. T I/4b/d/e; T I/6d); bazılarında saplama bezeme tekniği kullanılarak oluşturulmuş noktalarla detaylar vurgulanmaya çalışılmıştır.

Çanakkale-Bandırma

Marmara Bölgesi'nde Özdoğan tarafından yapılan yüzey araştırması çalışmalarının anlatıldığı yayında “Çanakkale-Bandırma Bölgesi”nden toplanan seramikler içinde insan yüzü tasvirli bir kap parçası bulunduğu söylenmekte, ancak bu seramik parçasının bulunduğu yerle ilgili bir bilgi verilmemektedir (Özdoğan, 1991: 345-350). Ayrıca eserin hangi döneme ait olduğu belirtilmemişse de yayında “Neolitik-İlk Kalkolitik Çağ Çanak Çömleği” formları içerisinde yer alması tarihleme önerisi olarak değerlendirilebilir (Özdoğan, 1991: 361, Res. 4/1366). Bir çömleğin boyun kısmına ait olan parça (Lev. 42/i) üzerinde insan yüzüne ait tasvirde kaşlar, gözler ve burun kısmen korunmuş olup (Tip No. T I/4d) parçanın üst tarafında başka bir bezemenin devamındaki çizgiler kısmen görülmektedir. Ayrıca “Tunç Çağı Çanak Çömleği” formları içerisinde de yine bir çömleğin boyun kısmına ait parça üzerinde insan yüzüne (?) ait kaşların kısmen korunduğu (Tip No. T I/4d) bir tasvir (Lev. 43/e) yer almaktadır (Özdoğan, 1991: 361, Res. 9/1363).

Troia

Çanakkale İl merkezinin yaklaşık 30 km güneyinde, Ege Denizi'nden 6 km, Çanakkale Boğazı'ndan 4.5 km uzaklıkta, Kara Menderes (*Skamander*) ve Dümrek (*Simoeis*) çaylarının oluşturduğu kıyı ovasına hâkim Hisarlık Tepesi'nde yer alan Troia'da yapılan kazılarda Erken Tunç Çağı I-III ile Orta Tunç Çağı I'e tarihlendirilen I.-V. tabakalar arasında çok sayıda antropomorfik kap ve kap parçası ele geçmiştir (Harmankaya, Erdoğan, 2002: Hisarlık/Troia; Erdoğan vd., 2003: Hisarlık/Troia; Sevin, 2003: 108, 109, 146; Erişim: 23.11.2016, <http://www.troiavakfi.com/Home/Sayfa/1012>; Erişim: 23.11.2016, <http://www.troiavakfi.com/Home/Sayfa/1013>). Ancak bu kaplarla ilgili olarak elimizdeki yayınların çoğunda kabın fotoğrafı veya çizimi bulunmamakta; yalnız katalog bilgisine yer verilmektedir. Bu nedenle Troia insan yüzü tasvirli kaplarını ve kapaklarını biçim ve bezeme açısından tek tek değerlendirmemiz mümkün olmadığından, bu bölümde sadece fotoğrafı ve çizimi olan örnekler için tarafımızdan tip grupları oluşturulmaya çalışılmıştır. Buna göre:

Tip No. T I/1a için: Lev. 1/b, d-e; 41/a-b (Blegen vd., 1950: 238/1, 4, 6, 257/1, 8; Blegen, 1963: 54 vd., Fig. 14, Pl. 16; Arda, 2002: 34-35, Res. 2).

- Tip No. T I/1b için:* Lev. 41/n-o (Blegen vd., 1950: 238/5, 257/4; Blegen, 1963: 54 vd., Fig. 14, Pl. 16; Schliemann, 1972: 31, No. 1; Arda, 2002: 34-35, Res. 3).
- Tip No. T I/3a için:* Lev. 1/c; 8/c; 41/c, f (Schmidt, 1902: 79, No. 1835; Blegen vd., 1950: 257/3, 5; Lamb, 1951: 80, Fig. 4/a; Blegen, 1963: 54 vd., Fig. 14, Pl. 16; Schliemann, 1972: 31-32, No. 2; Schliemann, 1976_a: No. 31; Arda, 2002: 34-35, Res. 1, 4).
- Tip No. T I/3b için:* Lev. 3/e; 45/h (Blegen vd., 1950: 238/3, 257/2; Blegen, 1963: 54 vd., Fig. 14, Pl. 16).
- Tip No. T I/4a için:* Lev. 8/b (Schmidt, 1902: 48, No. 1051).
- Tip No. T I/4b için:* Lev. 1/ç; 3/f; 45/ı (Blegen vd., 1950: 238/5, 257/4, 7; Blegen, 1963: 54 vd., Fig. 14, Pl. 16).
- Tip No. T I/4c için:* Lev. 2/t (Schmidt, 1902: 80, No. 1845; Schliemann, 1972: 107, Taf. 33, No. 806).
- Tip No. T I/5a için:* Lev. 8/d; 47/d (Blegen vd., 1950: 405/37.1033; Blegen, 1963: 80-81, Fig. 19, Pl. 28; Uzunoğlu, 1983: 129; No. A. 312; Arda, 2002: 37, Res. 15).
- Tip No. T I/6a için:* Lev. 6/a-b; 45/c; 47/e-f (Schmidt, 1902: 79, 80, No. 1840-1841; Blegen vd., 1951: 76, No. 33.214, Fig. 61, 74, 79, 258/14; Blegen, 1963: 97-98, Fig. 23, Pl. 31; Schliemann, 1972: 210, Taf. 160, No. 3082; Schliemann, 1990: 213, Taf. 158; Arda, 2002: 37, Res. 17).
- Tip No. T I/6b için:* Lev. 6/c; 8/ç (Blegen vd., 1951: 58, Fig. 79/34.390; Blegen, 1963: Pl. 31; Boehmer, 1983: 14-15, Abb. 2; Arda, 2002: 36, Res. 9).
- Tip No. T I/6c için:* Lev. 3/h; 6/ç-ğ; 8/e-j; 47/c-ç (Schmidt, 1902: 14-16, 47-48, No. 308, 309, 312-313, 318, 327, 329, 1037, 1048; Dussaud, 1914: 132-133, Fig. 96; Hansen, 1933: 171 vd., Fig. 83; Blegen vd., 1950: 239, 132/D 13, 370b/D 13, 405/II-330, 339; Blegen vd. 1951: 32, 50, 76, Fig. 61, 79/III-15, No. 33.214, 33.215, Fig. 61, 74, 79, Pl. 79; Blegen, 1963: 96-98, Fig. 22-23, Pl. 28, 31; Boehmer, 1983: 14, 16, Abb. 2, 3; Uzunoğlu, 1983: 129, No. A. 324; Yakar, 1985: Fig. XI/20; Treuil vd., 1989: 265-269, Fig. 27; Arda, 2002: 36-38, Res.11-14, 16-18/a-b).

Kumtepe

Troia ile aynı coğrafyada yer alan Kumtepe’de de antropomorfik kap parçaları ele geçmiştir. Çanakkale Boğazı’ndan 2,5 km, Ege Denizi’nden 2 km uzaklıktaki Kumtepe höyüğü, Çanakkale İl merkezinin güneybatısında, Kumkale’nin güneyinde, Kara Menderes Çayı’nın batı yakasında yer alır (Harmankaya vd., 1998: Kumtepe; Harmankaya, Erdoğan, 2002: Kumtepe). Kumtepe’de Erken Tunç Çağı I’e tarihlendirilen IC2 tabakasında insan yüzü tasvirli çömlek parçaları (Lev. 1/g-ğ; 41/ö-p) bulunmuştur. Çömlüklerin olasılıkla omuz kısımlarına ait parçalar üzerinde insan yüzüne ait uzun kaşlar, yuvarlak gözler ve düz burun tasvir edilmiştir (Tip No. T I/4b). Yüz öğeleri kabartma tekniği kullanılarak gösterilmiştir (Sperling, 1976: 305, 353, Pl. 79/823, 824; Harmankaya vd., 1998: Kumtepe; Harmankaya, Erdoğan, 2002: Kumtepe; Arda, 2002: 39, Res. 21-22; Erdoğan vd., 2003: Kumtepe).

Beşik-Sivritepe

Çanakkale İli’nin güneybatısında yer alan Yeniköy’ün yaklaşık 2.1 km güney-güneybatısında ve Beşike Burnu’nun kuzeydoğusundaki tümülüsün alt tarafındaki Beşik-Sivritepe’de Troia I ile çağdaş tabakada yapılan kazı çalışmalarında insan yüzü tasvirli bir kap parçası (Lev. 41/g) ortaya çıkarılmıştır (Korfmann, 1985: 107, 111-112, Resim 7; Harmankaya vd., 1998: Beşik-Sivritepe).

Smintheion

Marmara Bölgesi’nde Biga Yarımadası’nın (Antik Troas) güneybatı köşesinde Gülpınar Beldesinde yer alan Smintheion’da “Apollon Smintheus Kutsal Alanı”nda yapılan arkeolojik kazı çalışmalarında Kalkolitik Çağ’a (MÖ 5200-4800) tarihlenen bir yerleşimle karşılaşmış ve buradaki çalışmalarda Orta Kalkolitik Çağ’a tarihlendirilmiş antropomorfik objeler bulunmuştur (Özgünel, 1982; Özgünel, Kaplan, 2011; Erişim: 07.03.2016, <http://www.smintheion.com/c>). Araştırmacılar, bu objelerin olasılıkla kapların ağız kısımlarından yükselen protomları temsil ettikleri varsayımını ileri sürmekte, birinin ise antropomorfik bir boynuz kulp parçası (Lev. 6/j; 45/j) olduğunu belirtmektedirler (Özdemir, Bamyacı, Yavşan, 2014: 14-19, Res. 3-8). Bizim düşüncemize göre, insan yüzü tasvirli boynuz kulp parçası (Tip No. T I/4a) dışındaki

diğer örneklerin kap kenarından çıkan protomlardan çok, insan biçimindeki figürinlerin parçaları olması incelediğimiz örnekleri göz önüne aldığımızda çok daha muhtemeldir. Ayrıca antropomorfik kulp parçasının yayınındaki fotoğrafı ve çizimi arasında bir uyumsuzluk gözlenmektedir.

Uğurlu

Çanakkale İli'ne bağlı Gökçeada'da yapılan arkeolojik yüzey araştırmaları sırasında çok sayıda seramik parçalarına rastlanmıştır (Erdoğu, 2012; Harmankaya, Erdoğu, 2003: 459-479). Uğurlu-Zeytinli yerleşmesinde Kalkolitik Çağ'a tarihlendirilmiş seramik kaplara ait parçalar arasında yer alan birkaç örnek, Harmankaya ve Erdoğu tarafından "boynuz kulp" (Lev. 48/a) olarak tanımlanmıştır (Harmankaya, Erdoğu, 2003: 464, 470, Fig. 3/b-c, e). Ama biz söz konusu bu kulp parçalarının insan vücudu biçimli kaplara ait, kol+kulp işlevini gören eklentiler olabileceği fikrini de burada önermek istiyoruz (Tip No. T II/2c). Çünkü hem kap biçimi hem de söz konusu kulpların kaplar üzerindeki kullanımı açısından çok yakın benzerlerini Slovakya'da Svodín ve Çekoslovakya'daki Aszód'da ortaya çıkan eserlerde bulmaktayız (bkz. Kalicz, 1998: Abb. 58/2, 4, 6; Mellink, Filip, 1974: 300; Müller-Karpe, 1968: Taf. 119/K).

2.1.1.2. Batı Anadolu Bölgesi

Liman Tepe

Liman Tepe höyüğü İzmir İl merkezinin batı-güneybatısında, Urla İlçesi'nin İskele Mahallesi'nde, Karantina Adası'nın da tam karşısında yer almaktadır (Harmankaya vd., 1997: Liman Tepe; Harmankaya vd., 1998: Liman Tepe; Günel, 1999: 41; Harmankaya, Erdoğu, 2002: Liman Tepe; Arda, 2002: 7). Höyükte Erken Tunç Çağı ve Orta Tunç Çağı'na tarihlendirilmiş tabakalarda antropomorfik kap parçaları ile karşılaşmıştır (Günel, 1999: 43-49; Şahoğlu, 2002: 15-18; Arda, 2002: 8). Bu kap parçalarını kronolojik olarak incelersek; Erken Tunç Çağı 2 tabakasına ait bir parça üzerinde kabartma tekniğinde yapılmış ve insan yüzüne (?) ait olabileceği düşünülen yarımay şeklinde bir bant korunmuştur (Arda, 2002: 13-14). Höyükte Erken Tunç Çağı'ndan Orta Tunç Çağı'na geçiş dönemine tarihlendiren seramiklerde insan

yüzüne ait sadece birer kaş ve gözün korunduğu parçalar (Lev. 2/l, ş; 42/l; 43/h) kapların karın kısımlarına aittirler (Tip No. T I/4d, e). Liman Tepe’de Orta Tunç Çağı’na tarihlenen seramik parçaları arasında kapların boyun (Lev. 2/ğ; 42/ğ), karın (Lev. 2/e, g; 42/ç, e; 43/g) ve gövde (Lev. 3/g; 45/ğ) kısımlarına ait parçalar üzerinde; Orta Tunç Çağı 2/3’e tarihlenen, dışa eğik-içe ve dışa kalınlaştırılmış ağız kenarı ve kısa-silindirik boynu korunmuş, kapaklı bir vazunun boyun parçası üzerinde (Lev. 2/j; 42/g); Orta Tunç Çağı 3’e ait kap parçalarında (Lev. 2/k; 42/k); Orta Tunç Çağı 3b safhasında kapların gövde parçaları üzerinde (Lev. 2/n, v; 43/a; 44/l); Orta Tunç Çağı 3₃ (Lev. 2/r-s; 43/f, ğ) ve Orta Tunç Çağı 3₃/4 (Lev. 2/f; 42/d), Orta Tunç Çağı 3₄ (Lev. 2/p; 42/n) ve Orta Tunç Çağı 4’e (Lev. 2/ö; 42/o; 44/g) tarihlendirilen kapların karın kısımlarına ait parçalarda; Orta Tunç Çağı/Geç Tunç Çağı (?)’na ait seramiklerde ise dışa çekik ve dışa kalınlaştırılmış ağız kenarı ve uzun-silindirik boynu korunmuş kap parçasının boyun kısmında (Lev. 2/d; 42/a) kabartma tekniğinde işlenmiş insan yüzüne ait kaşlar, gözler ve burun (Tip No. T I/4a-e, 5d) sağlam, bazı kap parçalarında ise kısmen korunmuş olarak görülmektedir (Günel 1999: 72-73, Abb. 15/20-25, Taf. 12/4-6; Arda, 2002: 14-29, Lev. VII/1, 2, 4, VIII/3, IX/5-6, 9-10, X/7, XII/11-12, XIII/13-14, XIV/15-16, XVII/1-5, XVIII/6-10, XIX/11).

Bağlararası

İzmir İli’ne bağlı Çeşme İlçesi’nde şehir merkezinde yer alan Bağlararası Mevkii’nde yürütülen kazı çalışmalarında MÖ 2. binyıla tarihlendirilmiş 2A tabakasındaki bir mekânda yüz öğelerinin kabartma tekniği kullanılarak gösterildiği (Tip No. T I/4d, e) insan yüzü tasvirli depolama kapları (Lev. 1/j-k) ortaya çıkarılmıştır (Şahoğlu, 2007; Erişim: 05.02.2016; <http://ankusam.ankara.edu.tr/cesme>; Erişim: 20.03.2016, <http://www.aktifhaber.com/insan-yuzu-kabartma-motifli-kap-bulundu>).

Bakla Tepe

Bakla Tepe höyüğü İzmir İli’ne bağlı Menderes İlçesi’ni de içine alan Cumaovası’nda, eski Bulgurca Köyü’nün kuzeyinde ve Tahtalı Çayı’nın güney kenarında yer almaktadır (Harmankaya vd., 1998: Bakla Tepe; Erkanal, Özkan, 1999: 12; Harmankaya, Erdoğan, 2002: Bakla Tepe; Arda, 2002: 9-10). Höyükteki yerleşim

alanı içinden, Erken Tunç Çağı 2'ye tarihlendirilen bir kap parçası (Lev. 43/b) ele geçmiştir (Arda, 2002: 30-31, Lev. XX/13). Parçada insan yüzüne ait olması muhtemel kaşlar ve burun tasviri ağız kenarının alt kısmında yer almaktadır (Tip No. T I/4d). İnsan yüzüne ait tüm öğeler kabartma tekniği kullanılarak işlenmiştir.

Kocabaş Tepe

Bakla Tepe'nin 6 km güneyindeki Kolophon antik kenti ile Bakla Tepe arasında yer alan Kocabaş Tepe'de gerçekleştirilmiş olan arkeolojik kazı çalışmalarında da antropomorfik kap parçaları ortaya çıkarılmıştır. Orta Tunç Çağı'na tarihlendirilmiş olan bu kap parçaları (Lev. 1/1; 2/m, o; 42/m, ö) üzerinde kabartma tekniğinde, insan yüzüne ait kaşlar, gözler ve burun (Tip No. T I/4d) tasvir edilmiştir (Erkanal, Özkan, 1999: 41-42; Arda, 2002: 11-12, 31-33, Lev. XVI/18-19, XX/14-15).

Beycesultan

Yukarı Menderes Havzası içinde, Denizli İli'ne bağlı Çivril İlçesi yakınlarındaki Beycesultan Höyük, Gördes-Uşak Yöresi'nin güney kesiminde yer almaktadır (Erişim: 18.11.2016, <http://www.beycesultan.org/>). Höyüğün Geç Tunç Çağı'na tarihlendirilmiş II. tabakasında kabartma tekniği kullanılarak şekillendirilmiş insan yüzü (?) tasvirli bir kap (Lev. 45/ç = Tip No. T I/3a) ve kap parçaları (Lev. 45/d = Tip No. T I/4b; Lev. 45/e = Tip No. T I/4d) bulunmuştur (Mellaart, Murray, 1995: 27, 29-30, Fig. P. 15/9; 21/7; 23/7).

Seyitömer

Kütahya'nın 26 km kuzeybatısındaki Seyitömer/Seydiömer Köyü'nün güneybatısında yer alan Seyitömer höyüğünde Erken Tunç Çağı II'ye tarihlendirilen tabakalarda ortaya çıkarılan kap parçaları üzerinde (Lev. 1/1; 2/a-c), kabartma tekniğinde insan yüzüne ait kaşlar, gözler ve burun (Tip No. T I/4a, b, d) tasvir edilmiştir (Efe, İlaslı, 1997: 599, 601, Pl. I/15-18; Harmankaya, Erdoğan, 2002: Seyitömer Höyük; Arda, 2002: 42, Res. 27-30; Bilgen vd., 2015: 7-8; Erişim:26.11.2016, <http://www.kutahyakulturturizm.gov.tr/TR,69428/seytomer-hoyuk-arkeolojik-kazilari.html>).

Kusura

Kusura höyüğü, Afyonkarahisar'ın 55 km güneybatısında ve Sandıklı Ovası'nın 13 km güneyinde yer alan Kusura Kasabası içindedir (Erişim: 26.11.2016, [http://tayproject.org/TAYmaster.fm\\$Retrieve?YerlesmeNo=1827&html=masterdetail.html&layout=web](http://tayproject.org/TAYmaster.fm$Retrieve?YerlesmeNo=1827&html=masterdetail.html&layout=web)). Höyükteki arkeolojik kazı çalışmalarında antropomorfik bir testi parçası (Lev. 4/c) ortaya çıkarılmıştır (Duru, 1974: 684-685, Fig. 86; Arda, 2002: 41, Res. 25). Erken Tunç Çağı'na tarihlendirilen tabakada bulunmuş parça üzerinde yüz öğelerinin kabartma tekniği kullanılarak gösterildiği insan yüzüne ait kaşlar, gözler ve burun görülmektedir (Tip No. T I/5b).

Orman Fidanlığı

Orman Fidanlığı yerleşimi, Eskişehir il merkezinin 5-6 km kadar güneybatısında, Eskişehir Belediyesi'ne bağlı Orman Fidanlığı'nın bulunduğu yerdedir (Efe, 1990: 67; Harmankaya vd., 1998: Orman Fidanlığı). Yerleşme yerinde yapılan arkeolojik kazılarda Kalkolitik Çağ'a tarihlendirilen tabakadaki iki adet kap parçası üzerinde (Lev. 43/c, d) yay biçimli birer bezeme kısmen korunmuştur (Efe, 1990: 71-72, 76, 83-84, Fig. 11/58, 12/59, 15/59). Bir tanesinde bezemenin üzerinde kazıma kısa çizgilerden oluşan detaylandırma görülmektedir. Biz, işleniş tarzından yola çıkarak tasvirin, insan yüzüne ait kaşın bir parçası olabileceğini (Tip No. T I/4d) düşünmekteyiz.

Demircihöyük-Sarıket Mezarlığı

Demircihöyük'ün 1.2 km güneyinde, Bilecik-Eskişehir İl sınırında, Eskişehir'in yaklaşık 25 km batısında, Zemzemiye köyünün güneyinde, Bursa-İstanbul karayolunun kuzeyinde, Söğüt sapağının hemen batısında yer alan Demircihöyük/Sarıket Mezarlığı'nda yapılan arkeolojik kazı çalışmalarında antropomorfik bir kap parçası (Lev. No. 45/f) ve testi (Lev. 45/g) bulunmuştur (Seeher, 2000: 110, Abb. 43, G. 376; Harmankaya, Erdoğan, 2002: Sarıket Mezarlığı). Erken Tunç Çağı'na tarihlenen bir mezar buluntusu olan akıtacak parçası üzerinde insan yüzüne ait kaşlar, gözler, burun ve kulaklar (Tip No. T I / 4d) kısmen korunmuştur. Bir insan başını yansıtan tasvir, başında yüksek bir başlık (polos) taşımaktadır. Kaşlar, burun, kulaklar ve başlık kabartma;

gözler çizi tekniği kullanılarak gösterilmiştir. Sarıket Mezarlığı'nda Orta Tunç Çağı'na tarihlendirilen mezarlardaki eşyalar arasında görülen antropomorfik testinin ise gaga şeklindeki akıtacağına sağ kenarında çentiklerden oluşan bir bezeme; testi boynunun omuza yakın olan kısmında ise birbirine paralel üç sıra yatay yiv yer almaktadır (Seeher, 1993: 220-222, 224, Abb. 1/1; Seeher, 2000: 197, 210, Abb. 64/a). Kabın omuz kısmında abartılı kaşları, yuvarlak gözleri ve küçük burnu ile bir insan yüzü tasviri görülmektedir (Tip No. T I/4d). Göz bebekleri de tasvirde gösterilmiş olup testinin sağ tarafında, kaşın hemen arkasında şematik iki hayvan tasviri bulunmaktadır. Hayvanlardan öndeki daha büyük arkadaki daha küçük boyutta tasvir edilmiştir. İnsan yüzü ve hayvanlar kabartma tekniği kullanılarak işlenmişlerdir.

Bozüyük

Günümüzde tamamen yol olan Bozüyük höyüğünün yeri, kazı sırasında çekilen fotoğrafların yardımıyla Efe tarafından tespit edilebilmiş olup höyük, Bilecik İl merkezine bağlı Bozüyük İlçesi'nin yakınında, istasyon binasının güneyinde, çağdaş caminin bulunduğu yerde olmalıdır (Harmankaya, Erdoğan, 2002: Bozüyük). Höyükteki Erken Tunç Çağı IIB ve IIIA dönemlerine tarihlendirilen malzemeler arasında yer alan bir kap (Lev. 6/i; 45/i) askos biçimindedir (Koerte, 1899: Taf. II/5; Efe, 1988: 165-166, Taf. 66/1; Harmankaya, Erdoğan, 2002: Bozüyük). Gaga ağızlı, kısa boyunlu, oval gövdeli ve iki küçük ayak üzerinde duran askos, boyundan çıkıp omuz üzerine bağlanan tek kulpa sahiptir. Kulpun hemen altında kabartma olarak yapılmış bir çıkıntı üzerinde yüz tasviri vardır (Tip No. T II/5). Kaşların, gözlerin, burnun, burun deliklerinin, ağzın ve kulakların gösterildiği bu yüzün insana mı yoksa bir hayvana mı ait olduğu tam anlaşılamamaktadır. Kabın gövdesinde birbirine paralel yatay oluklar açılmıştır. Bu görünümüyle eser, metalik bir kap taklidini andırmaktadır. Yüz öğeleri çizi tekniğinde; kulaklar ve ayaklar plastik teknik kullanılarak gösterilmiştir.

Ilıpınar

Bursa İli'ne bağlı, Orhangazi İlçesi yakınlarında yer alan Ilıpınar höyüğünde yapılan arkeolojik kazı çalışmaları sırasında X. tabakada, Neolitik/Erken Kalkolitik Çağ'a tarihlendirilmiş ve üzerinde insan yüzü tasviri olduğu düşünülen bir kap parçası

(Lev. 2/ü) bulunmuştur (Roodenberg, Thissen, 2001: Fig. 13; Erişim: 26.11.2016, <http://www.anadoluuygarliklari.com/anadolu-da-ilk-yerlesimler/145-ilipinar>; Erişim: 14.01.2017, <http://www.tayproject.org/>). Yüz öğelerinin kabartma tekniği kullanılarak şekillendirildiği parçadaki insan yüzü, aynı zamanda hayvan yüzünü yansıtırçasına bir tasvire sahiptir (Tip No. T I/4c). Abartılı işlenmiş olası kaşlar, boynuzları da andırmaktadır.

2.1.1.3. Orta Anadolu Bölgesi

Çatal Höyük

Orta Anadolu Bölgesi'nin en erken döneme tarihlendirilen insan yüzü tasvirli kap parçaları Çatal Höyük'te bulunmuştur. Konya İli'nin 52 km güneydoğusunda ve Çumra İlçesi'ne 11 km mesafede yer alır (Hodder, Özdol, 2015; Erişim: 07.03.2016, <http://www.catalhoyuk.com/research/>; Erişim: 07.03.2016, <http://www.tayproject.org/>; Erişim: 07.03.2016, <http://www.yapikredi.com.tr/>). Höyükte bir çöplükteki yığınların arasında, Neolitik Çağ'a (MÖ 6700) tarihlendirilmiş insan yüzü tasvirli kap parçaları (Lev. 4/f-g; 7/a) bulunmuştur. Oval biçimli çömleklerdeki insan yüzü tasvirlerinde burun plastik, diğer yüz öğeleri ise çizi tekniği kullanılarak gösterilmiş (Tip No. T I/3b); bir tanesinde ise çömleğin iki tarafındaki insan yüzü tasvirlerine plastik olarak işlenmiş boğa boynuzları ve kulaklarının eşlik ettiği görülmektedir (Erişim: 20.03.2016, http://www.catalhoyuk.com/sites/default/files/media/pdf/Archive_Report_2006; Erişim: 07.03.2016, http://www.catalhoyuk.com/sites/default/files/Catal_News_2007)

Güvercinkayası

Orta Anadolu Bölgesi'nde karşımıza çıkan bir diğer merkez, Güvercinkayası'dır. Aksaray İl merkezinin doğusunda, Gülağaç İlçesi'nin kuzeybatısında, Çatalsu (Apsarı) Köyü'nün 1-1,2 km batı-kuzeybatısında, Mamasın Baraj Gölü'nün kıyısında yer alan Güvercinkayası'nda yapılan arkeolojik kazı çalışmalarında Orta Kalkolitik Çağ'a tarihlenen bir yerleşim yeri tespit edilmiştir (Harmankaya vd., 1998: Güvercinkayası; Erdoğan vd., 2003: Güvercinkayası). Bu yerleşim yerinde açığa çıkarılmış seramik buluntularından insan yüzü tasvirli (?) bir çömleğin omuz kısmına ait parça üzerinde (Lev. 1/h) kaşlar, gözler ve burundan oluşan bir tasvir vardır (Tip No. T I/ d). Burun

delikleri de belirtilmiştir. Ayrıca her iki kaşın alt uçlarında birbirine paralel iki yatay çizgi görülmektedir. Kabın ağız kenarı çevresinde bir sıra yatay, bir sıra da verev kısa çizgilerden oluşan düzenleme yer almaktadır. Gülçur, yüz tasvirinin bir hayvan yüzüne ait olduğunu belirtmektedir (Gülçur, Sağır, 2002: 104, Res. 7). Biz ise hayvandan çok insan yüzüne daha yakın bir tasvir olduğu düşüncesindeyiz. Yüz öğeleri kabartma, çizi ve baskı; ağız kenarı bezemesi ise çizi tekniği kullanılarak işlenmiştir. Üzerinde insan yüzü tasvirinin yer aldığı söylenen (Gülçur, Sağır, 2003: 51, Res. 7) bir depolama kabı parçasının (Lev. 1/i) ise ilgili yayındaki fotoğrafından bezemesi tam olarak anlaşıl原因amamaktadır (Tip No. T I/4d?).

Can Hasan

Can Hasan höyüğü ise Can Hasan I, II ve III olarak tanımlanmakta olup Can Hasan I höyüğü, Karaman İli'nin 12 km kadar kuzeydoğusunda, Alaçatı Köyü'nün kuzeybatısında, Can Hasan III'ün güneydoğusunda yer alır. Can Hasan I höyüğü Kiepert'te Canasun, daha sonra Canason adıyla anılır; Kanaçyuğ adıyla tanınan Can Hasan III höyüğü ise plüvyal bir gölün kurumasından sonra kıyısına kurulmuştur (Harmankaya vd., 1997: Can Hasan 1, Can Hasan 3; Harmankaya vd., 1998: Can Hasan 1; Harmankaya, Erdoğan, 2002: Can Hasan 2; Sevin, 2003: 51, 81). Can Hasan I'de gerçekleştirilen arkeolojik kazı çalışmalarında Erken Kalkolitik Çağ'a tarihlendirilen 1. tabakada ortaya çıkarılan seramikler arasında insan yüzü tasvirli (?) bir kap parçası (Lev. 45/a) yer almaktadır (French, 2005: 19, Fig. 059/12). Vazo tipinde bir kabın boyun kısmına ait bu parça üzerinde gözler, burun ve kısmen kaşlar korunmuştur (Tip No. T I/4f). Höyükte Geç Kalkolitik Çağ'a tarihlendirilen bir başka kap parçası üzerinde de (Lev. 43/ç) insan yüzü tasviri yer almaktadır (French, 2005: 29, Fig. 188/7). Çömlek biçimindeki bir kabın karın kısmına ait bu parçada da gözler, burun ve kısmen kaşlar korunmuştur (Tip No. T I/ d). Her iki örneğin yüz öğeleri kabartma tekniği kullanılarak işlenmiştir.

Boğazköy

Boğazköy höyüğü, Çorum İl merkezinin güneybatısında, Sungurlu'nun güneydoğusunda, Boğazkale İlçesi'nin doğusunda yer alır (Harmankaya vd., 1998:

Büyükkaya; Seeher, 1999; Harmankaya, Erdoğan, 2002: Boğazköy/Hattuşa). Höyükte yapılan arkeolojik kazı çalışmalarında Asur Ticaret Kolonileri Çağı'na tarihlenen tabakalarda antropomorfik kap parçaları ortaya çıkarılmıştır (Harmankaya vd., 1998: Büyükkaya; Seeher, 1999: 178-179; Harmankaya, Erdoğan, 2002: Boğazköy; Sevin, 2013: 158). Boğazköy'de Ust., Tapınak I, Magazin'in önündeki kanalın doğu tarafında antropomorfik bir çanak parçası (Lev. 2/u; 44/f) bulunmuştur (Boehmer 1983: 14, 17, Taf. III/5, IV/5). Kabın karın bölgesine yerleştirilmiş insan yüzünün sadece tek kaşı, tek gözü ve burnu korunabilmiştir (Tip No. T I/4c). Gözlerin ortasına bastırılmak suretiyle gözbebekleri de vurgulanmıştır. Belki de bu şekilde gösteriliş, gözbebeği çukurlarına başka bir malzemenin yerleştirilmesi için yapılmıştır. Yüz öğeleri kabartma tekniği kullanılarak işlenmiştir. Ust., Ev 19'un doğu duvarı önünde başka bir antropomorfik çanak parçası (Lev. 5/a; 46/c) ele geçmiştir (Boehmer 1983: 15-17, Taf. III/8, IV/8). Kabın karın kısmına ait parça üzerinde, insan yüzüne ait iri-yuvarlak gözler kısmen korunmuş olup sivri burun ve küçük ağız görülmektedir (Tip No. T I/5a). Gözlerin etrafında tek sıra halindeki çizgi ile göz tasviri detaylandırılmaya çalışılmıştır. Ağız küçük-yatay bir çizgi ile gösterilmiştir. Burnun üst kısmında kaşların ortasında beş küçük çizgiden oluşan bir düzenleme görülmektedir. Burun ve gözler kabartma; göz çevresi, ağız ve burnun üst tarafındaki bezemeler çizi tekniği kullanılarak işlenmiştir. Büyükale'de kuzeybatı girişte bulunmuş diğer bir antropomorfik çanak parçasında (Lev. 5/c; 46/ç) ise insan yüzü tasviri kabın karın bölümüne yerleştirilmiştir (Boehmer 1983: 15, 17, Taf. III/7, IV/7a-e). Uzun kaşlı, iri-yuvarlak gözlü, sivri burunlu, küçük ağızlı, dolgun yanaklı, küçük çeneli insan yüzünde gözler iç içe iki sıra halindeki çizgilerle detaylandırılmaya çalışılmış; gözbebekleri de vurgulanmıştır. Ağız ortasındaki bir derin çizgiyle alt ve üst dudaklar belli edilmiştir. Kulakların da tasvir edildiği kaptaki dikkat çeken bir özellik, kaşlarla birlikte kulakların, yüzün çerçevesini oluşturacak bir düzenlemeye sahip olmasıdır (Tip No. T I/5a). Yüz öğeleri kabartma tekniğinde işlenmiş; gözlerde ve ağızda derin çizgilerle detaylandırma yapılmıştır. Büyükale'de III. tabakada bulunmuş antropomorfik çanak parçasında (Lev. 5/d; 46/b) ise ağız kenarının hemen altında başlayan insan yüzü tasviri, omuz bölümünde de devam etmektedir (Boehmer 1983: 15, 17, Taf. III/6, IV/6). Uzun kaşlı, iri-yuvarlak gözlü, ince burunlu ve küçük ağızlı insan yüzünde gözbebekleri içe bastırılarak gösterilmiştir (Tip No. T I/5a). Benzer durum Boğazköy'de Ust., Tapınak I'deki

yukarıda anlatılan kapta da izlenmektedir. Ağzın ortasındaki bir derin çizgiyle alt ve üst dudaklar belli edilmiştir. Yüz öğeleri bu örnekte de kabartma tekniği kullanılarak işlenmiştir.

Eskiyapar

Çorum İl merkezinin güneyindeki Alaca İlçesi'nin 5 km batısında, Alaca-Sungurlu yolu üzerinde, Eskiyapar Köyü'nün bulunduğu yerdeki Eskiyapar höyüğünde gerçekleştirilen arkeolojik kazı çalışmalarında Asur Ticaret Kolonileri Çağı ve Eski Hitit Çağı'na tarihlenen tabakalarda antropomorfik kaplar bulunmuştur (Özgüç, 1999_a: 1; Harmankaya, Erdoğan, 2002: Eskiyapar; Erdoğan vd., 2003: Eskiyapar; Erişim: 26.11.2016, <http://www.eskiyapar.org/>). Höyükte Asur Ticaret Kolonileri Çağı'na tarihlenen antropomorfik bardakların (Lev. 3/ç-d) ön tarafında omuz bölgesinde kabartma tekniği kullanılarak gösterilmiş insan yüzüne ait ince-uzun kaşlar, yuvarlak gözler ve geniş burun (Tip No. T I/4b) tasvir edilmiştir (Özgüç, 1999_a: 3-4, 9-10, Pl. 4-5). Höyüğün Eski Hitit Çağı'na tarihlenen VIa yapı katında bulunmuş antropomorfik kaplardan biri bardak parçası, diğeri ise bir testidir (Kulaçoğlu, 1992: 115, 198, No. 134; Özgüç, 1999_a: 5, 14-15, Pl. 10-11/a-b). Bardak parçası üzerinde (Lev. 5/ç) kabartma tekniği kullanılarak insan yüzüne ait uzun kaşlar, yuvarlak gözler, iri burun ve ağız (Tip No. T I/4b) tasvir edilmiştir. Yanaklar/elmacık kemikleri belirgindir. Testinin uzun-ince boyun kısmına ait parça üzerinde ise (Lev. 6/h) insan yüzüne ait uzun kaşlar, iri-yuvarlak gözler, uzun burun ve ağız tasvir edilmiştir (Tip No. T I/5a). Yuvarlatılmış çene belirgindir. Tasvir boynunda dizilerden oluşan bir kolye taşımaktadır. Özgüç, bu eserdeki yüzün bir kadına ait olduğunu söylemektedir (Özgüç, 1999_a: 5). Yüz öğeleri kabartma; kolye kazıma tekniği kullanılarak gösterilmiş; kazımaların içi ise beyaz bir maddeyle doldurulmuştur.

Kuşaklı

Sivas İl merkezinin 50 km güneybatısında; Altınyayla İlçesi'ne bağlı Başören Köyü'nün 4 km doğusundaki Kuşaklı-Sarissa'da Eski Hitit Çağı'na tarihlendirilen, yüz öğelerinin kabartma tekniği kullanılarak gösterildiği (Tip No. T I/4d), insan yüzü tasvirli bir kabın boyun kısmına ait parça (Lev. 44/d) bulunmuştur (Mielke, 2006: 151,

Tafel 81/1; Müller-Karpe, 2008; Erişim: 20.03.2016, <http://xn--sivasmzeleri-ilb.gov.tr/TR,90704/kazi-calismalari-ve-arastirmalar.html>).

Kültepe

Kültepe, Kayseri İl merkezinin yaklaşık 20-21 km kuzeydoğusunda, Merkez İlçe'ye bağlı Karaev ya da Karahöyük/Karhöyük (yeni adıyla Kültepe) köyünün hemen güneyinde yer almaktadır (Özgüç, 1999a: 1, 4-5; Harmankaya, Erdoğan, 2002: Kültepe; Sevin, 2003: 127; Özgüç, 2005: 8; Erişim: 26.11.2016, <http://www.tayproject.org/>). Höyükte Kültepe ve Kaniş Karum'daki Asur Ticaret Kolonileri Çağı tabakalarında çok sayıda antropomorfik kap ve kap parçası ortaya çıkarılmıştır. Kaniş Karum'un Ib tabakasında bulunmuş insan başı biçimindeki kap parçası (Lev. 4/a) Özgüç tarafından insan vücudu biçimli bir içki kabına ait olarak düşünülmüştür (Özgüç, 1983: 422, Taf. 84/4). Parça üzerinde uzun-yay biçimli kaşlar, fırlak gözler, iri burun ve kulaklar (Tip No. T I/4d) yer almaktadır. Baş ve kulaklar plastik olarak vurgulanmış; kaşlar, burun ve gözler kabartma tekniğiyle gösterilmiştir. Aynı tabakada bulunmuş bir diğer antropomorfik kap parçasındaki insan başı (Lev. 4/b) iri gözlere ve iri buruna (Tip No. T I/6b) sahiptir (Özgüç, 1979: 263, 265, Lev.-Pl. IX/1). Derin çizgilerle saçlar tasvir edilmiştir. Gözler ve burnun tasvirinde kabartma tekniği kullanılmıştır. Kaniş Karum'u Ia yapı katında ortaya çıkarılmış bir diğer antropomorfik kap parçasında ise insan başı (Lev. 4/d) küçük alına, geri çekik kaşlara, iri gözlere ve düz buruna (Tip No. T I/6b) sahip olup yassı-dik kulakları vardır (Özgüç, 1979: Lev.-Pl. IX/2); kaşlar, gözler, burun ve kulaklar kabartma tekniği kullanılarak tasvir edilmiş olup plastik görünümündedir. Kaniş Karum'un Ib tabakasında bulunmuş bir başka eserin (Lev. 5/e; 46/d) antropomorfik kap olup olmadığı kesin değildir (Bittel, 1976: Abb. 57; Boehmer, 1983: 15, Abb. 5; Uzunoğlu, 1983: 205, No. A. 534; Kunst- und Ausstellungshalle, 2002: Kat. No. 37; Arda, 2002: 55, Res. 62). Eser, insan başı şeklinde olup yuvarlak yüzlü, dolgun yanaklı, küçük çeneli, ince kaşlı, iri burunlu, yuvarlak-iri gözlü, gülümseyen küçük ağızlı ve büyük kulaklıdır (Tip No. T I/6c). Gözlerle birlikte gözbebekleri de gösterilmiştir. Tasvirin alınının üzerinde verev çizgileri olan ve urganı andıran ince bir bant bulunmaktadır. Sadece ağızda ve alın bandı üstündeki bezemelerde çizi tekniği kullanılmış; insan yüzünün diğer öğeleri kabartma tekniğiyle işlenmiştir. Aynı yapı katındaki bir evin içinde ele geçen antropomorfik bardakta (Lev. 5/g; 46/a) ise insan

yüzüne ait kaşlar burunla bitişik; iri gözler oval-badem biçimlidir (Uzunoğlu, 1983: 205, No. A. 534; Özgüç, 1992: 425-428, Fig. 1, Pl. Ia-d; Arda, 2002: 54, Res. 61; Özgüç, 2005: 195, No. 230). Gözlerden biri daha büyük, diğeri daha küçüktür. Burun ince-düzgün, ağız küçük, yanaklar dolgun, çene yuvarlatılmıştır. Bardağın iki yanında kulaklar da tasvir edilmiştir (Tip No. T I/6c). Kulakların önünde ucu kaşlarla birleşen ve favoriye andıran uzantılar; bu uzantıların ucunda da birer delik bulunmaktadır. Kaşlar, gözler, burun, ağız ve kulaklar kabartma tekniği kullanılarak gösterilmiştir. Özgüç, “*kabartma kadın yüzü biçiminde içki kabı*” olduğunu söylediği bu eseri şöyle tanımlamaktadır: “*Figürün yanakları üstündeki uzun saç kıvrımları yukarıdan aşağıya doğru genişlemektedir. Her saç kıvrımının alt ucunda yuvarlak bir delik vardır. Sakalsız olmaları, kadın yüzünü temsil ettiklerinin işaretidir. Yüzleri, diğer Kaniş figürlerinde olduğu gibi gülümseyen ifadelidir*” (Özgüç, 1992: 426; Özgüç, 2005: 195, 197, No. 230). Daha sonra Özgüç, eserin sanat özelliğiyle ilgili olarak “*bu üslup ve fizyonomi yalnız bu devrin değil, Hitit sanatının da karakteristiğidir. Cepheden yapılmış kadın ve erkek başı, Asur Ticaret Kolonileri Çağı’nın son evresinin Hitit üslubunu temsil etmektedir*” açıklamasını yapmaktadır (Özgüç, 1992: 426-427; Özgüç, 2005: 197). Bir diğer eser de (Lev. 5/f) Özgüç tarafından “*antropomorfik içki kabı*” olarak tanımlanmış olup yüz öğeleri kabartma tekniği kullanılarak gösterilmiş, kaşlar hemen hemen çene hizasına kadar inen uzunlukta ve burunla bitişiktir (Özgüç, 2005: 194, No. 229). Gözler, yuvarlak birer kabara halindedir. Burun ince-düzgün; ağız hafif aralık bir görünüme sahiptir (Tip No. T I/6c). Bardağın iki yanında kulaklar da tasvir edilmiştir. Kaniş Karum’un Ib yapı katındaki farklı bir eser de bir yıkanma teknesidir (Emre, 1963: 94, Fig. 12, Kt. e/k 100). Eser üzerinde (Lev. 43/l) birbirine bitişik kaşları, gözleri ve küçük burnu ile bir insan yüzü tasviri (Tip No. T I/4d) yer almaktadır. Kaniş Karum’un II. tabakasında ele geçmiş bir diğer antropomorfik kap parçasındaki (Lev. 4/ğ) insan yüzü tasviri (Tip No. T I/6c) düzgün kaşlı, iri-badem şeklinde gözlü, düzgün burunlu, küçük ağızlı, elmacık kemikleri belirgin ve ucu yuvarlatılmış-sivri çenelidir (Özgüç, 1983: 422, Taf. 85/1a-c; Arda, 2002: 54, Res. 60/a-b). Yüz, üçgenimsi bir görünüme sahiptir. İnsan yüzü plastik olarak vurgulanmış; kaşlar, gözler, burun ve ağız kabartma tekniğinde gösterilmiştir. Alt ve üst dudak ayrımı, ortadaki yatay-derin bir çizgiyle belirginleştirilmiştir. Yine aynı tabakada bulunmuş antropomorfik vazunun (Lev. 5/ğ) omuz ve karın bölgesi üzerine bir insan yüzü tasviri yerleştirilmiştir (Özgüç, 1986: 65,

Lev. 119/3, F, 4; Özgüç, 2002: 132, No. 9, Kat. No. 34; Özgüç, 2005: 196, No. 231). Yüz belirgin kaşlı, iri-badem gözlü, iri-ince burunlu ve küçük ağızlıdır. Çene kısmında kısa çizgilerle sakal vurgulanmış; kabın omuz hizasında iki yanda kulaklar da gösterilmiştir (Tip No. T I/6c). Kaşlar, gözler, burun ve kulaklarda kabartma; ağız ve sakalda ise derin kazıma tekniği kullanılmıştır. Dikkat çekici bir diğer eser de çift insan yüzü tasvirli vazodur (Bittel, 1976: 97, Abb. 86; Özgüç, 1986: 65, Lev. 119/3, F, 4; Özgüç, 2002: 132, No. 9, Kat. No. 34; Özgüç, 2005: 196, No. 231-234). Özenli bir yüzey işçiliğine sahip vazunun (Lev. 7/c; 46/h) boyun kısmında yedi sıradan oluşan yatay yiv bezemesi vardır. Vazonun omuzları üzerinde iki yanda sivri çıkıntılar halinde üç, boyun kısmının iki yanında da iki adet olmak üzere toplam sekiz boğa boynuzu tasviri görülmektedir. Kap gövdesinde bu boynuzların arasında iki ayrı insan yüzü tasvir edilmiştir (Tip No. T I/6c). Kabın bir yanında kadın, diğer yanında erkek yüzü gösterilmiştir. Erkek yüzü, iri gözlü, büyük-sivri burunlu, yatay-küçük ağızlı, dolgun yanaklı ve uzun, aşağısı yuvarlatılmış-üçgen şeklinde sakallıdır. Kadın yüzünde ise, iri gözler, büyük-sivri burun, küçük ağız ve dolgun yanaklar ile gülümseyen bir yüz görülmektedir. Her iki yüz tasviri de, yassı-dik kulaklara sahip olup kulaklarda birer delik mevcuttur. Boynuzlar, yüz öğeleri plastik teknik kullanılarak gösterilmiş; yine plastik olarak verilmiş sakalın detayları ise baskı bezeme tekniği kullanılarak vurgulanmıştır. Kültepe'den Asur Ticaret Kolonileri Çağı'na tarihlendirilmiş benzer çift insan yüzü tasvirinin (Tip No. T I/6c) kabartma tekniğiyle işlendiği başka bir kap (Lev. 7/ç) daha bilinmektedir (Kulakoğlu, 2009: Foto 6; Erişim: 15.02.2017, <http://www.kulturportali.gov.tr/medya/dokuman/dokumandetay/2309>). Kaniş Karum'un II. yapı katında ortaya çıkarılan eserler arasındaki bir kabın (Lev. 43/k) ağız kenarının altında, omuz bölgesinde bir yay ve yayın altında bir yuvarlak yer almaktadır (Emre, 1963: 89, Fig. 10, Kt. m/k 293). Bize göre bu tasvirler belki de insan yüzüne ait kaş ve gözü (Tip No. T I/1b) simgeliyor idi. Kültepe'de ortaya çıkarılmış insan yüzü tasvirli (Lev. 3/ğ) bir başka kapla (Tip No. T I/4a) ilgili olarak Özgüç, “*silindir boyunlu bir vazunun boyunu üstüne, kaba bir şekilde, kabartılarak yapılan insan yüzü, esas itibariyle, Batı Anadolu'da ve Koloni Çağında da bilindiğini göstermesi bakımından önemlidir*” açıklamasını yapmaktadır (Özgüç, 1954: 365, Res. 19). Kültepe'de bulunmuş eserler arasındaki antropomorfik kap parçalarından biri (Lev. 4/h) üzerinde kabartma tekniğinde işlenmiş düzgün-yay biçimli kaşlar, iri-badem

şeklinde gözler ve burun (Tip No. T I/6c) kısmen korunmuştur (Duru, 1974: 684-685, Fig. 87; Özgüç, 1983: 422, Taf. 84/2a-b; Arda, 2002: 52, 54, Res. 46, 59/a-b). Gözlerde detaylı bir işçilik görülmektedir; gözler koyu krem renkte astarlanmış olup gözbebekleri siyah boya ile nokta konulmak suretiyle vurgulanmıştır. Diğer eser insan başı görünümünde bir kapak/bardaktır (Özgüç, 1983: 422, Taf. 84/3). Bardak/kapak (Lev. 4/ç) sivri kafalı ve sivri çenelidir. Kalın kaşlı, iri-geniş burunlu yüzün gözleri küçüktür ve derin birer yarık görünümündedir. Açık ağız da aynı şekilde derin bir yarıkla ifade edilmiştir (Tip No. T I/6c). Baş plastik olarak vurgulanmış; kaşlar ve burun kabartma; gözler ve ağız çizi tekniğiyle gösterilmiştir. Kültepe höyüğünün Tepe bölümünde, Karum II ile çağdaş sarayda da çift insan yüzü tasvirine sahip bir antropomorfik kap parçası (Lev. 7/b) bulunmuştur (Özgüç, 1979: 263, 265-266, Lev. A, X-XI; Özgüç, 2005: 197; Özgüç, 1999_b: 40-41, 112-113, Lev. 91/1a-d). Vazonun aşağı kısmına ait parçada, bir kadın ve sakallı bir erkek yüzü tasviri (T I/6c) yer almaktadır. Yüzler, kabartma ve çizi tekniği kullanılarak biçimlendirilmişlerdir.

Konya Ovası

Konya Ovası'nda yapılan yüzey araştırmalarıyla tespit edilen yerleşim yerlerinde de yüzey malzemesi olarak antropomorfik kap parçaları ele geçmiştir.

Kerhane yerleşmesi, Konya'nın 35 km güneydoğusunda, Çumra İlçesi'nin 20 km kuzey-kuzeydoğusunda, Yarma Nahiyesi'nin 8 km güneyinde yer alır (Harmankaya vd., 1997: Kerhane; Harmankaya vd., 1998: Kerhane; Harmankaya, Erdoğan, 2002: Kerhane). Yerleşimden toplanan yüzey malzemeleri arasında Erken Tunç Çağı II'ye tarihlendirilmiş, üzerinde insan yüzü tasvirinin (Tip No. T I/4b) ve yan yana yapılmış noktalardan oluşan bir bezeme dizisinin görüldüğü bir çömlek parçası (Lev. 42/b) bulunmaktadır (Mellaart, 1963: 216, 218, Fig. 10/15; Arda, 2002: 52-53, Res. 51).

Kızlar yerleşmesi, Konya İli'nin Çumra İlçesi'nin kuzey-kuzeydoğusunda, Küçükköy Köyü'nün batısındadır (Mellaart, 1963: 208-209; Harmankaya, Erdoğan, 2002: Kızlar). Burada yapılan yüzey araştırmasında toplanmış ve Erken Tunç Çağı II'ye tarihlenmiş seramiklerin arasındaki bir çömlek parçası üzerinde (Lev. 42/c) kabartma tekniği kullanılarak işlenmiş, sadece tek kaşı, tek gözü ve kısmen burnu korunmuş (Tip

No. T I/4b) insan yüzü tasviri yer alır (Mellaart, 1963: 216, 218, Fig. 10/16; Arda, 2002: 52-53, Res. 53).

Karaca höyüğü, Konya İli Çumra İlçesi'nin kuzey-kuzeydoğusunda, Küçükköy Köyü'nün kuzeydoğusunda yer almaktadır (Mellaart, 1963; Harmankaya vd., 1998: Karaca 2; Harmankaya, Erdoğan, 2002: Karaca 2). Erken Tunç Çağı II'ye tarihlenen yüzey malzemeleri arasında insan yüzü tasvirli bir çömlek parçası (Lev. 44/j) bulunmaktadır (Mellaart, 1963: 216, 218, Fig. 10/17; Arda, 2002: 52-53, Res. 54). Parça üzerinde insan yüzü tasvirinin (Tip No. T I/4a) kaşı iç içe açılı motifleriyle bezenmiş; gözler kilin spiral şeklinde kıvrılmasıyla oluşturulmuştur. Yüz öğeleri kabartma tekniği kullanılarak işlenmiş; kaşlardaki bezeme ise baskı tekniğiyle yapılmıştır.

Karaman İl merkezinin kuzeydoğusunda, Akçaşehir'in 1,5 km kuzeyindeki Akçaşehir höyüğünde de Kerhane yerleşmesinde olduğu gibi Erken Tunç Çağı II'ye ait insan yüzü tasvirli bir çömlek parçası (Lev. 44/k) yüzey araştırması sırasında ele geçmiştir (Mellaart, 1963: 216, 218, Fig. 10/18; Harmankaya vd., 1998: Akçaşehir; Harmankaya, Erdoğan, 2002: Akçaşehir; Arda, 2002: 52-53, Res. 49). Yüz öğeleri kabartma tekniği kullanılarak işlenmiştir (Tip No. T I/4a).

Konya İl merkezinin güneyinde, Çomaklı Köyü'nün 1,5 km batısındaki Yanagelmez höyüğü; Akşehir İlçesi'nin güneydoğusunda Üçhüyük (Akait) Köyü'nün içindeki Üçhüyük; Çumra İlçesi'nin doğusunda Üçhüyükler Köyü'nün hemen kuzeyinde mezarlığın kuzeydoğusunda Sarlak höyüğü; Çumra İlçesi'nin kuzeyinde, Dedemoğlu Köyü'nün kuzeydoğusunda Kurtbaba yerleşmesi; Karaman İli'nin 7 km batı-kuzeybatısında, Konya-Karaman karayolunun kuzey tarafındaki Koca Höyük II ve Beydilli Köyü'nün 4 km güneybatısında, Kıbrıs mevkiinde Kanaç yerleşim yeri hepsi kabartma tekniğiyle işlenmiş (Tip No. T I/3a, 4a) ve Erken Tunç Çağı II dönemine ait insan yüzü tasvirli kap parçalarının (Lev. 41/h, l; 44/ğ-i) yüzey araştırmalarında bulunduğu yerler arasındadır (Mellaart, 1963: 216, 218, Fig. 10/19-24; Harmankaya vd., 1997: Koca Höyük 2; Harmankaya vd., 1998: Koca Höyük 2; Harmankaya vd., 1998: Çomaklı; Harmankaya, Erdoğan, 2002: Çomaklı; Harmankaya, Erdoğan, 2002: Üçhüyük 2; Harmankaya, Erdoğan, 2002: Sarlak Höyük 1; Harmankaya, Erdoğan, 2002: Kurtbaba Höyük; Harmankaya, Erdoğan, 2002: Koca Höyük 2; Harmankaya, Erdoğan, 2002: Kanaç Höyük; Arda, 2002: 52-53, Res. 47-48, 50, 52, 55-56).

2.1.1.4. Akdeniz Bölgesi

Hacılar

Burdur'un 25 km batısında, Hacılar Köyü sınırları içinde yer alan Hacılar höyüğü, Burdur Gölü'nün güneybatı ucuna 3-4 km uzaklıktadır (Harmankaya vd., 1997: Hacılar; Harmankaya vd., 1998: Hacılar; Sevin, 2003: 67, 69, 79; Duru, 2007: 331; Erişim: 26.11.2016, <http://www.burdurmuzesi.gov.tr/TR,100740/>). Hacılar'da yapılan arkeolojik kazı çalışmalarında Neolitik Çağ'a tarihlendirilen insan yüzünün tasvir edildiği kapaklar/bardaklar ortaya çıkarılmıştır. İnsan yüzü tasvirli kapaklar/bardaklardan biri (Lev. 8/a; 47/a) Hacılar'ın VI. tabakasında bulunmuştur (Mellaart, 1970: 264/57-3, 6, Pl. CXVIII/b, LXIII/1; Uzunoğlu, 1983: 62, No. A. 77; Umurtak, 1996: 488, Lev. 7/1; Schwarzberg, 2010: Taf. 1/4). Umurtak, MÖ 6. binyılın ortalarına, Geç Neolitik Çağ'a tarihlendirilen bu eserin "*kadın başı şeklinde*" olduğunu söylemektedir (Umurtak, 1996: 488). İnsan yüzünün kaşları birbirinden bağımsız-düz, iri gözler badem şeklinde, burun küçük ve düzgündür. Ağız tasvir edilmemiştir (Tip No. T I/4a). Başın arka kısmında, toplanmış saçlar gösterilmiştir. Kabın boyun bölümünde dört tane küçük kulp vardır. İnsan yüzü tasvirinde kaşlar ve gözler çizi, burun ve toplanmış saç ise kabartma tekniği kullanılarak işlenmiştir. Hacılar höyüğünün VI-II. tabakaları arasında ortaya çıkarılan, Geç Neolitik ve Erken Kalkolitik Çağ'a tarihlendirilen insan yüzü tasvirli diğer kapaklar/bardaklardan (Lev. 46/ı=Tip No. T I/1a, 2; Lev. 46/i=Tip No. T I/3a) bazıları (Lev. 46/i) bir insan başını yansıtır şekilde biçimlendirilmişler ve bezenmişlerdir (Mellaart, 1970: 351, No. 102; Schwarzberg, 2010: Taf. 1/5-6). Bardaklar üzerinde insan yüzüne ait sadece gözler (Lev. 46/ı) tasvir edilmiş, ağız gösterilmemiştir. İncelediğimiz örneklerden birinde baklava dilimi şekline sahip gözlerin altında yay biçiminde bir tasvir yer almaktadır ama bunun ağzı mı yoksa burunu mu betimlediği açık değildir. Göz betimlemelerinde çeşitlilik vardır: Baklava dilimi, yuvarlak, oval ve kanca. Örneklerin bir kısmında gözbebekleri de gösterilmiştir. Bazı örneklerde dikkatimizi çeken nokta ise gözlerin bir ters M-şeklinin içine yerleştirilmiş olmasıdır. Bezemelerin işlenişinde boyama tekniği kullanılmıştır. Söz konusu bardak üzerindeki tasvir, kabın doğal duruşunda baş aşağı gelmektedir. Dolayısıyla bu bardak önceki örnek gibi kapak olarak kullanım görmüş olabilir. Hacılar yerleşmesinin Erken Kalkolitik Çağ'a tarihlendirilen IIA tabakasında, insan yüzü

tasvirli çanak parçası (Lev. 2/y) bulunmuştur (Mellaart, 1970: Pl. LXX/8). Parça üzerinde insan yüzüne ait birbirine bitişik-düz kaşlar ve kaşlara birleşik burun görülmektedir (Tip No. T I/4a). Eserin yayındaki fotoğrafından anlaşılabilirdiği kadarıyla kaşların iki ucunun bitiminde birer küçük çıkıntı yer almaktadır. Bizim düşüncemize göre aynı zamanda bu çıkıntılar, insan yüzüne yerleştirilmiş boğa boynuzlarını da simgeliyor olabilir ve burada bir boğa+insan kompozisyonunun sembolik tasvirinden söz edilebilir. Aynı tabakada bulunmuş olan bir diğer eser ise, insan yüzü tasvirli başka bir kapak/bardaktır (Mellaart, 1970: 328/89-16, 329/16). Bu bardak/kapak (Lev. 47/b) insan başını yansıtabilecek derecede bezenmiş olup kaşlar burunla birleşik, iri gözler badem şeklinde, burun dikdörtgenimsi ve düzgündür; ağız tasvir edilmemiştir (Tip No. T I/4f). Tasvir, bir başlık taşımaktadır. Bu başlık üçgen motifleriyle ve yatay bir bantla bezenmiştir. Kaşların üst kısmında alında ise başlığın altından çıkan saçlar tasvir edilmiştir. Kaşlar, gözler, burun, saçlar ve başlığın bezemeleri boyama tekniği kullanılarak gösterilmiştir. Ayrıca baş ve başlık plastik bir görünüme sahiptir. Söz konusu bardak üzerindeki tasvir, kabın doğal duruşunda baş aşağı geldiği için, bu bardağın da kapak olarak kullanım görmüş olma ihtimali düşüncemizin yanlış olmayacağı kanaatindeyiz. Hacılar'ın I. tabakasında ise yine Erken Kalkolitik Çağ'a tarihlenmiş olan çömleklerin (Lev. 41/ç, e) omuz kısımları üzerinde insan yüzüne ait sadece gözler (Tip No. T I/1a) betimlenmiştir (Mellaart, 1970: 418, No. 144/2; 419, No. 2; Constantina, 2006: Σχ. 35. γ, δ; Schwarzberg, 2010: Taf. 1). Kapların bütünü zikzak ve damla motifleriyle bezelidir. Bir tanesinin ağız kenarında yaprağı andıran, diğerinin de gözlerin yanlarındaki alanda kıvrımlardan oluşan bir düzenlemesi vardır. Gözler ve gövde bezemesi boyama tekniği kullanılarak işlenmiştir. Diğer çömleğin (Lev. 41/d) ise boyun kısmı üzerinde insan yüzüne ait gözler ile burun veya ağız betimlenmiştir (Mellaart, 1970: 428, No.150/1; 429, No. 1a-b). Gözler iç içe daireler şeklinde, burun ya da ağız içi noktalı küçük bir üçgen görünümündedir (Tip No. T II/1b). Kademeli bir profile sahip gövde üzerinde karın kısmında yarım ay ve ters V-biçimli bezemeler yer almaktadır. Gözler, burun/ağız ve gövde bezemesi boyama tekniği kullanılarak işlenmiştir.

Yumuktepe

Akdeniz Bölgesi'nde söz konusu kaplarla ilgili buluntuya rastlanılan merkezlerden birisi, yöre halkı tarafından Yumuktepe olarak adlandırılan Yümüktepe, Mersin veya Mersin Soğuksutepe adlarıyla da bilinen Yumuktepe höyüğü olup Mersin İli'nin yaklaşık 3,5 km batı-kuzeybatısında, batıya giden anayol üzerinde, Soğuksu Çayı/Müftü Deresi'nin doğu kıyısında yer alır (Harmankaya vd., 1997: Yumuktepe; Harmankaya vd., 1998: Yumuktepe; Harmankaya, Erdoğan, 2002: Yumuktepe). Yumuktepe höyüğünde Erken Kalkolitik Çağ'a tarihlendirilen XXIII. tabakada antropomorfik bir kap parçası (Lev. 41/ğ) bulunmuştur (Garstang, 1953: 90-91, Fig. 54/13). Kap parçasının boyun kısmında yuvarlak gözlere ve dikey-çubuk görünümlü buruna sahip insan yüzü tasviri yer almaktadır (Tip No. T I/3a). Yayındaki çiziminden tam anlaşılammakla birlikte olasılıkla gözler kabartma; burun ve yüz çevresindeki bezemeler nokta-baskı/çizi bezeme tekniğinde yapılmış olup bezemelerin içi beyaz bir madde ile doldurulmuş olabilir.

Elmalı/Karataş-Semayük

Elmalı/Karataş-Semayük höyüğü, Antalya İl merkezinin batısında, Elmalı İlçesi'nin yaklaşık 6 km doğusunda, Bozüyük (Semayük) Köyü'nün batısında, Elmalı-Korkuteli karayolunun 5,1 km doğusundadır (Harmankaya, Erdoğan, 2002: Karataş Semayük). Höyüğün Erken Tunç Çağı II dönemine tarihlendirilen V:2 tabakasında çakıl taşı kaplı alanda bulunmuş kap parçası üzerinde (Lev. 1/f) insan yüzüne ait gözler (Tip No. T I/4d) tasvir edilmiştir (Uzunoğlu, 1983: 132, 164, No. A. 432; Warner, 1994: 119, 198, Pl. 180/f; Harmankaya, Erdoğan, 2002: Karataş Semayük). Ayrıca başın üstünde verev yapılmış çizgiler; gözlerin alt kısmında iki sıra yatay yiv; onun altında da geometrik motifler vardır. Kap parçası üzerindeki bütün bezemeler derin kazıma tekniğindedir.

2.1.1.5. Karadeniz Bölgesi

Maşat Höyük

Tokat İli'ne bağlı Zile İlçesi'nin 20 km güneybatısında, günümüzdeki adıyla Yalinyazı, eski adıyla Maşat Köyü'nün 1 km güney-güneybatısında, Maşat Ovası'nda yer alır (Harmankaya, Erdoğan, 2002: Maşat Höyük; Sevin, 2003: 164). Maşat Höyük'te Asur Ticaret Kolonileri Çağı'na tarihlendirilen V. yapı katı ile çağdaş bir evrede bulunmuş bir kulp parçası üzerinde (Lev. 5/b) insan yüzü tasviri (Tip No. T I/5a) yer almaktadır (Özgüç, 1982: 61, 147-148, Lev. 88/3a-b). Kaşlar, burun ve gözler kısmen korunmuş; çene belirgin, yüz öğeleri kabartma tekniği kullanılarak işlenmiştir.

Tekkeköy

Tekkeköy, Samsun İl merkezinin yaklaşık 16 km güneydoğusunda, Samsun-Çarşamba kara ve demiryolunun güneyinde yer alan Tekkeköy ya da Tekkeköy adıyla bilinen köyün yakınından başlayıp güneye doğru uzanan Fındıcak Vadisi içinde ve Dündartepe'nin 14 km güneydoğusunda yer almaktadır (Kökten vd., 1945: 382-383; Harmankaya, Erdoğan, 2002: Tekkeköy). Tekkeköy'deki arkeolojik çalışmalarda ana kayanın üstünde ortaya çıkarılan mezarlıktaki Erken Tunç Çağı'na tarihlenen mezarlardan bir tanesinin içinde insan yüzünün kabartma tekniği kullanılarak gösterildiği (Tip No. T I/4d) bir kap parçası (Lev. 2/ç) bulunmuştur (Kökten vd., 1945: 386-387, Lev. VI/5; Harmankaya, Erdoğan, 2002: Tekkeköy; Arda, 2002: 55, Res. 63).

İkiztepe

Samsun İli, Bafra İlçesi'nin 7 km. kuzeybatısındaki İkiztepe Köyü sınırları içerisinde yer alan İkiztepe höyüğünde, Geç Kalkolitik Çağ/Erken Tunç Çağı I'e tarihlendirilmiş, kabartma tekniğiyle yapılmış insan yüzü tasvirli (Tip No. T I/4e, f) kap parçaları (Lev. 2/h-i; 6/i; 42/f, h, ı; 43/ı-j; 45/b;) ortaya çıkarılmıştır (Alkım, 1980; Alkım, 1981; Alkım vd., 1988; Alkım vd., 2003; Alkım, 2012; Atak, 2012: 34, 70, Çiz.42-49; Erişim: 07.03.2016, <http://www.kulturvarliklari.gov.tr/TR,43975/>; Erişim: 07.03.2016, <http://www.tayproject.org/>; Erişim: 20.03.2016, <http://www.journals.istanbul.edu.tr/iuanadolu/article/viewFile/1023014896/>).

2.1.1.6. Doğu Anadolu Bölgesi

Anı

Kars İli'ne 42 km mesafedeki Ocaklı Köyü sınırları içerisinde, Türkiye-Ermenistan sınırını ayıran Arpaçay Nehri'nin batı kıyısında yer alan Anı (Anı) ören yerinde insan yüzü tasvirli bir çömlek bulunmuştur (Lev. 41/k). Omuz kısmında gözlerin ve burnun tasvir edildiği çömlek (Tip No. I/3a), Erken Tunç Çağı'na tarihlendirilmiştir (Sagona, 1984: 385, Fig. 12/9; Işıklı, 2011: 253-255; Erişim: 24.04.2017, <http://www.muze.gov.tr/tr/muzeler/ani-orenyeri>; Erişim: 24.02.2017, <http://www.kulturvarliklari.gov.tr/TR,45340/ani-tarihi-kenti-kars.html>; Erişim: 24.02.2017, <http://www.kulturportali.gov.tr/turkiye/kars/>; Erişim: 24.02.2017, <http://www.aniharabeleri.org/>)

Karaz

Erzurum İli'nin 16 km kuzeybatısındaki Karaz (Kahramanlar) Köyü'nde yer alan Karaz höyüğünde yapılan arkeolojik kazı çalışmaları sırasında, Sagona tarafından Erken Tunç Çağı'na tarihlendirilmiş insan yüzü tasvirli bir çömlek bulunmuştur (Sagona, 1984: Fig. 15/1; Işıklı, 2011: 212-216, Res. C; Işıklı, 2015; Karaz seramiği hakkında bilgi için ayrıca bkz. Öztürk, 2004). Çömleğin boyun kısmına baskı tekniği ile insan yüzüne ait gözler ve burun (Tip No. T I/3a); omuz bölümüne ise kabartma olarak çift spiral motifi işlenmiştir (Lev. 3/a; 41/j).

Tülintepe

Altınova'da Keban Baraj Gölü sularının altında kalmış höyüklerden biri olan Tülintepe, Elazığ İli'nin yaklaşık 21 km doğusunda, eski Elazığ-Bingöl demiryolu ve karayollarının arasında yer alıyordu (Esin, 1993: 105; Harmankaya vd., 1998: Tülintepe; Harmankaya, Erdoğan, 2002: Tülintepe; Sevin, 2003: 85). Tülintepe'de yapılan arkeolojik kazı çalışmalarında Erken Kalkolitik Çağ'a tarihlendirilen, üzerinde insan yüzünün tasvir edildiği bir kap ve kap parçası ortaya çıkmıştır (Harmankaya vd., 1998: Tülintepe; Harmankaya, Erdoğan, 2002: Tülintepe; Erdoğan vd., 2003: Tülintepe). Basit-yuvarlak ağız kenarlı, kısa boyunlu, düz dipli çömlekteki insan yüzüne ait unsur,

boyun kısmındaki motiflerdir (Lev. 1/a). Birer çift halinde çömleğin boyun kısmını çevreleyen bu motifler, Esin tarafından “göz motifleri” olarak yorumlanmıştır (Esin, 1993: 108, 110, 113, Fig. 2). Çekik gözler, oval şeklindeki kabaların ortalarına çizilen derin birer çizgi ile vurgulanmıştır (Tip No. T I/1a). Diğer kap parçası üzerinde de bir insan yüzü tasviri (Lev. 42/j) yer almaktadır (Esin, 1993: 108, 112, Fig. 4; Arda, 2002: 52, Res. 45). Bir çömleğin olasılıkla omuz kısmına ait olan parçadaki kaşlar, gözler ve burun (Tip No. T I/4d) kabartma tekniği kullanılarak işlenmiştir.

Pulur/Sakyol

Pulur/Sakyol höyüğü, Elazığ İl merkezinin 45 km kuzeybatısında, köyün hemen kuzeydoğusunda yer alıyordu. Murat ile Karasu'nun birleştiği yerden 4-5 km uzaklıktaki höyük, altındaki doğal yükselti ile beraber, bulunduğu kıyı ova düzlüğünden 20 m yükseklikte bulunuyordu. Tunceli'nin Çemişgezek ilçesinin güneyindeki Keban Barajı Gölü'nün suları altında kalan höyükte, “Pulur” köyün eski, “Sakyol” ise yeni adıydı. Höyüğü ilk tespit eden K. Kökten, Pulur/Sakyol höyüğünü Pulur köyü içindeki Kültepe şeklinde tanımlamaktadır (Harmankaya vd., 1998: Pulur/Sakyol; Harmankaya, Erdoğu, 2002: Pulur/Sakyol). Pulur/Sakyol'un Geç Kalkolitik ve Geç Kalkolitik/Erken Tunç Çağı'na tarihlendirilen yapı katlarında insan yüzü tasvirli kaplar bulunmuştur (Lev. 44/m-o). Höyüğün X. yapı katındaki tapınak odasında bulunan insan yüzü tasvirli çömler (Lev. 44/m-n) Geç Kalkolitik Çağ'a tarihlendirilmişlerdir (Koşay, 1971: 100, Lev. 77/1-2; Işıklı, 2011: 156 vd., Res. 36; Puduritze, 2012: 32, Pl. III/1). Yuvarlak ağız kenarlı, geniş-uzun boyunlu, omuzun karına bağlantısının keskin bir dönüşle yapıldığı ve dibe doğru daralan gövdeli, düz dipli çömleğin boyun ve omuz bölgelerinde insan yüzü tasviri vardır. Yüz, dalgalı kaşlara, iç içe dairelerden oluşan gözlere, düz buruna ve kabın omuz kısmında olasılıkla ağzı gösteren geometrik bir bezemeye sahiptir. Burada, birbiri içine geçmiş daha doğrusu birbirine ayna simetrisiyle duran M-biçiminde bir düzenleme görülmekte olup ortada kalan dilimin içine yine çizgilerden oluşan başka bir bezeme yerleştirilmiştir. Onun alt ucunda da bıyığı andıran iki kıvrım görülmektedir (Tip No. T I/4g). Ayrıca bu çömlerden birinde M-biçimli düzenlemenin iki yanında da birer kıvrımdan oluşan bezeme yer almaktadır (Lev. 44/m). Bu geometrik bezemeler kabın omuz kısmından başlayıp boyunda devam etmektedir. Kap yüzeyindeki bezemelerin tamamı kabartma tekniğinde yapılmıştır. Geç Kalkolitik/Erken Tunç

Çağı'na tarihlendirilen bu türde eserlerden biri (Lev. 3/a) XI. yapı katındaki Bereket Tanrıçası tapınağında bulunmuştur (Koşay, 1970: 141, Fot. 6; Uzunoğlu, 1983: 93, No. A. 184).⁶ Dışa kalınlaştırılmış ağız kenarlı, geniş-uzun boyunlu, omuzun karına bağlantısının keskin bir dönüşle yapıldığı ve dibe doğru daralan gövdeli, düz dipli çömleğin boyun ve omuz bölgelerinde insan yüzü tasviri vardır (Tip No. T I/4g). Burada da M-biçiminde bir düzenleme görülmekte olup ortada kalan dilimin içine baklava dilimlerini andıran başka bir bezeme yerleştirilmiştir. Bu örneklerle aynı özellikleri gösteren, boyun ve omuz bölgelerinde insan yüzü tasvirinin yer aldığı (Tip No. T I/4g), dışa kalınlaştırılmış-yuvarlak ağız kenarlı, geniş-kısa boyunlu, omuzun karına bağlantısının keskin bir dönüşle yapıldığı ve dibe doğru daralan dış bükey gövdeli, düz dipli diğer bir çömlek (Lev. 3/b) ise X. yapı katında yer alan ve 85 numaralı tapınağın deposu olduğu düşünülen 82 numaralı odada bulunmuştur (Uzunoğlu, 1983: 92, No. A.183; Harmankaya, Erdoğan, 2002: Pulur/Sakyol, No. 1). Dışa kalınlaştırılmış ağız kenarlı, geniş-uzun boyunlu, omuzun karına bağlantısının keskin bir dönüşle yapıldığı ve dibe doğru daralan gövdeli, düz dipli bir başka çömleğin de boyun ve omuz bölgelerindeki insan yüzü tasviri (Lev. 44/e) öncekilerle aynı özelliklere sahip olup farklı olarak yüz, yay biçimli kaşlara ve küçük gözlere (Tip No. T I/4d) sahiptir (Yakar, 1985: 282, Fig. XXI/2; Harmankaya, Erdoğan, 2002: Pulur/Sakyol, No. 2; Arda, 2002: 56, Res. 69; yüz tasvirli diğer örnekler için ayrıca bkz. Sagona, 1984: Fig. 17/2; 122/232-237; Shanshasvili, 2000; Shanshasvili, 2005; Shanshasvili, Ramishvili, 2009-2010: 87 vd., Pl. VI/3-7; Shanshasvili, Narimanishvili, 2016). Höyükte bulunmuş ve bazı küçük farklılıklara sahip bu türde bir diğer kap (Lev. 44/o) yuvarlak ağız kenarlı, geniş-kısa boyunlu, omuzun karına bağlantısının keskin bir dönüşle yapıldığı ve dibe doğru daralan gövdeli, düz dipli bir çömlek olup insan yüzü tasviri onun da boyun ve omuz bölgelerindedir (Yakar, 1985: 430, Fig. XXVIII/2; Arda, 2002: 56, Res. 68). Farklı olarak bu çömlekte birbiri içine geçmiş M-biçiminde veya üçgenlerden oluşan bir düzenleme görülmekte olup onların iç boşlukları tarama çizgilerle doldurulmuştur (Tip No. T I/4g). Ayrıca gözlerin iki yanında, simetrik olarak yapılmış, zikzak görünümlü bezeme vardır.

⁶ Ayrıca aynı tapınak içinde bu kapla birlikte, söz konusu çömlekle aynı biçimsel ve bezemesel özelliklere sahip bir çömlek parçası da bulunmuştur. Bu çömlek parçası hakkında bilgi için bkz. Koşay, 1970: 141, Fot. 7.

Karagündüz

Karagündüz höyüğü, Van İl merkezinin 34 km. kuzeydoğusunda, Erçek beldesinin 6 km uzağında, Eski Karagündüz (Şarokonis) Köyü'nde yer alır. Höyük, kaynaklarını Özalp yöresinden alarak, doğu-batı doğrultusunda akıp, sularını Erçek Gölü'ne boşaltan Memedik Çayı vadisinin kuzeybatı uç kesiminde ve günümüzde büyük bir bölümü gölün suları altında kalmış bulunan bereketli Erçek Düzü'nün batı ucundadır (Sevin, Kavaklı, 1996: 337-338; Harmankaya, Erdoğan, 2002: Karagündüz; Arda, 2002: 55).

Karagündüz höyüğünde yapılan arkeolojik kazı çalışmaları sırasında Erken Tunç Çağı'na tarihlendirilmiş, insan yüzü tasvirli kap parçaları (Lev. 41/1-i) bulunmuştur (Sevin, Kavaklı, 1996: Res. 8/7; Arda, 2002: 5-6, Res. 64-65). Yuvarlak ağız kenarlı, kısa-geniş boyunlu ve kısmen karın kısmı korunmuş çömlek parçalarının boyun bölümünde, insan yüzüne ait yuvarlak gözler ve düz burun (Tip No. T I/3a), parmak baskı tekniği kullanılarak işlenmiştir. Kaplardan birinin karın kısmında dalgalı hatlardan oluşan bir bezeme de (Lev. 41/1) yer almaktadır.

Paşatepe

Paşatepe, Ağrı İli'ne bağlı Patnos İlçesi'nin 1 km güneydoğusundaki Giriktepe'nin yaklaşık 500 m doğusunda yer alır (Köroğlu, 1995; Yiğitpaşa, 2010; Yiğitpaşa, 2012_a). Paşatepe'de yapılan arkeolojik kazıda insan yüzü tasvirli bir kap (Lev. 5/j; 46/g) bulunmuştur (Köroğlu, 1995: 25; Yiğitpaşa, 2012_b). Dışa çekik-oluklu/yivli ağız kenarlı, kısa boyunlu, küresel karınlı ve halka dipli çömleğin karın bölgesinde üç âdet kadın yüzü tasviri yer almaktadır (Tip No. T I/5b). Ağız kenarının dışı kahverengi ve kırmızı renkte boya kullanılarak yatay bantlarla, iç kısmı ise iç içe yarım daire dizileriyle; omuz hizasında üstte yine siyah renkte boyama ile yapılmış yatay bantların içi "3"ü veya "m" şeklini andıran bezemelerle; hemen altındaki yatay bant ise "fisto" motifleriyle bezenmiştir. Yüz tasvirlerinin arasındaki boşluklardaki iç içe ters üçgenlerin her iki tarafı yine iç içe dalga motifleri ile doldurulmuştur. Araştırmacılar kabın, gövdesindeki yarım daireler dolayısıyla "Festoon Ware/Fisto Bezeli Seramik", üçgen bezemeleriyle "Triangle Ware/Üçgen Bezeli Seramik" türünde olduğunu belirtmekte ve kabı Geç Demir Çağı/Akamenid Çağı'na tarihlendirmektedirler

(Köroğlu, 1995; Yiğitpaşa, 2010; Yiğitpaşa, 2012_a; Yiğitpaşa, 2012_b). Yüksek kabartma olarak yapılmış olan yüz tasvirlerinde detaylar boyama tekniği ile vurgulanmıştır. Yüzlerin işlenişinde ve ifadelerinde Ahlat Müzesi'nde korunan insan yüzü tasvirli çömlek parçalarındakilerle aynı özellikler izlenmektedir. Farklı olarak Paşatepe'deki kapta kadın yüzleri, kabın yüzeyine aynı kalıbın bastırılması sonucu elde edilmişcesine bir izlenim uyandırmaktadırlar. Bu görünümüleriyle de Anadolu, Ege Denizi, özellikle de Balkanlar, Karpat Havzası ve Avrupa'dan pek çok örneğini bildiğimiz, kaplar üzerinde maske şeklinde görülen insan yüzü tasvirleriyle yakın benzerlik göstermektedirler.

Buluntu Yeri Bilinmeyenler

İnsan yüzü tasvirli kaplar arasında buluntu yeri bilinmeyen ama olasılıkla Doğu Anadolu Bölgesi'ne lokalize edilen bir grup seramik de bulunmaktadır (Lev. 5/h-i; 46/e-g). Bunlardan biri Almanya'da özel bir koleksiyonda yer aldığı söylenen kaptır. Bu kabın bulunduğu yer bilgisi olarak bazen “Kafkasya” bazen de “Doğu-Türkiye” veya “Doğu Anadolu” gösterilmektedir (Köroğlu, 1995: 25; Yiğitpaşa, 2012_a: 672). Kabın Geç Demir Çağı/Akamenid Çağı'na tarihlenmesi gerektiğini ifade eden araştırmacılar, dışı kalınlaştırılmış ağız kenarlı, küresel gövdeli ve kaide şeklinde dipli çömleğin omuz ve karın bölümlerinde karşılıklı iki kadın yüzü tasviri olduğunu; yüzlerin yüksek kabartma olarak işlendiğini; saçları paralel, düz, ve dalgalı hatlardan oluşturulmuş başörtüsüyle kapatılmış olan figürün şakakları üzerinde, örtünün altından çıkan iki-üç tutam saçın gösterildiğini; göz konturları ve göz bebeğinin boya ile belirginleştirildiğini; kabartmalar arasındaki alanların siyah ve koyu kırmızı renkte boyalar kullanılarak iç içe üçgenler, yarım daireler ve fisto motifleriyle doldurulduğunu; ayrıca omuz hizasında akıtacağı andıran iki hayvan başının olduğunu söylemektedirler (Köroğlu, 1995: 26; Yiğitpaşa, 2012_a: 672). Bulduğu yer bilinmeyen ama Bitlis-Ahlat Müzesi'nde korunan insan yüzü tasvirli bu kap parçaları (Tip No. T I/5b), satın alma yoluyla ele geçmiş olup Geç Demir Çağı/Akamenid Çağı'na tarihlenmişlerdir (Köroğlu, 1995: 26-27, Resim 2-4; Yiğitpaşa, 2010: Lev. 154, 402, Lev. 90, 3a-c, Resim 6; Yiğitpaşa, 2012_a: 616-617, Çiz. 20, Res. 11; Yiğitpaşa, 2012_b). Dışa çekik ağızlı ve küresel karınlı bir çömleklere ait olduğu düşünülen üç parçada da kadın yüzü tasvirleri yer almaktadır. Hemen hemen birbirinin aynı işleme ve üslup özellikleri gösteren yüz tasvirlerinde

birleşik kaşlar, oval gözler, sivri burun, küçük ağız ve dolgun yanaklar kabartma tekniği kullanılarak gösterilmiş, detaylar ise boyama tekniğiyle vurgulanmıştır.

2.1.2. İnsan Vücudu Biçimli Kaplar

Antropomorfik kapların Anadolu'daki en erken örnekleri Neolitik Çağ'a tarihlendirilmekte olup Marmara Bölgesi, Batı Anadolu Bölgesi, Batı Anadolu Bölgesi, Orta Anadolu Bölgesi, Akdeniz Bölgesi, Akdeniz Bölgesi ve Karadeniz Bölgesi'nde ortaya çıkmışlardır.

2.1.2.1. Marmara Bölgesi

Toptepe

Tekirdağ İl merkezinin doğusunda, Marmara Bölgesi Ereğlisi'nin 4 km kadar batısında, Tekirdağ-İstanbul karayolunun yaklaşık 300 m güneyinde yer alan Toptepe höyüğünde yapılan arkeolojik kazı çalışmalarında antropomorfik bir depolama kabı (Lev. 13/f; 52/b) ortaya çıkarılmıştır (Özdoğan, 1991: 351-357, dn. 4; Harmankaya vd., 1998: Toptepe; Özdoğan, 2000_a: 77; Harmankaya, Erdoğu, 2002: Toptepe; Erdoğu vd., 2003: Toptepe). Toptepe höyüğünün II. evresinin 4. yapı katında şiddetli bir yangınla tahrip olmuş bir yapının günlük işlerde kullanılan bir odasının orta yerinde ve işliğin bitişiğinde, yana devrilmiş olarak bulunmuş kap kadın biçiminde şekillendirilmiştir (Özdoğan, Özbaşaran-Dede, 1990: 13, 19; Özdoğan, 1991: 355-356, 374, Res. 17; Umurtak, 1996: 494-495, Lev. 10/1; Harmankaya vd., 1998: Toptepe; Özdoğan, 2000_a: 77-78, Fig. 1-2; Sevin, 2003: 78; Schwarzberg, 2006: Taf. 2/4; Hansen, 2006_a: 201-202; Naumov, 2008: Figure 4/8; Hansen, 2011: Fig. 8). Kabın boyun kısmında insan yüzüne ait gözler, burun ve kulaklar; alt gövdede ise insan vücudu işlenmiştir (Tip No. T II/5). Kulaklarda delikler vardır. Omuz hizasında önde iki kabara halinde göğüsler; göğüslerin altında da karın üzerinde bükülmüş olarak tutulan kollar yer almaktadır. Gözler, burun, kulaklar, göğüsler, kollar ve eller kabartma olarak gösterilmiştir. Kabın tamamı – arka kısmı ve ayaklar hariç – kırmızı renkte boya bezemeye sahiptir. Geometrik motiflerden oluşan boya bezemeye omuzlara inen dalgalı saçlar ve figürün omuzunda şalı ve elbisesi olan giysisi betimlenmeye çalışılmıştır. Eseri Harmankaya, Tanındı ve Özbaşaran Geç Neolitik Çağ'a, Sevin Erken Kalkolitik Çağ'a, Umurtak ve Özdoğan ise

Orta Kalkolitik Çağ'a tarihlendirmişlerdir (Umurtak, 1996: 494; Harmankaya vd., 1998: Toptepe; Özdoğan, 2000_a: 77-78; Sevin, 2003: 78).

Aşağı Pınar

Kırklareli İl merkezinin güneyinde, Asilbeyli köy yolunun doğu kenarında yer alan Aşağı Pınar Höyüğü'nde yapılan kazı çalışmalarında Orta Kalkolitik Çağ'a tarihlendirilen II. tabakada antropomorfik kaplar açığa çıkartılmıştır (Harmankaya vd., 1997: Aşağı Pınar; Harmankaya vd., 1998: Aşağı Pınar; Özdoğan, 2000b: 69; Harmankaya, Erdoğan, 2002: Aşağı Pınar). Söz konusu tabakadaki bir yapının güney odası içinde bulunmuş antropomorfik vazonun (Lev. 13/a; 51/c) boyun kısmı üzerinde, üçgen bir çerçeve içine yerleştirilmiş insan yüzü tasviri yer almaktadır (Harmankaya vd., 1998: Aşağı Pınar; Özdoğan vd., 1999: 144; 154; Res. 10; Özdoğan, 2000b: 71, Fig. 7; Hansen, 2001_b: Abb.1/5; Arda, 2002: 50-51, Res. 40; Schwarzberg, 2006: Taf. 1/5; Schwarzberg, 2010: Taf. 4/1). Kabın üst gövdesinde insan vücuduna ait göğüsler betimlenmiştir (Tip No. T II/5). Ayrıca kap üzerinde üst gövdede tek, alt gövdede ise el ele tutuşmuş kadın ve erkek figürü görülmektedir. Aynı mekânda bir de antropomorfik depolama kabı (Lev. 13/ç) ortaya çıkarılmıştır (Harmankaya vd., 1998: Aşağı Pınar; Özdoğan vd., 1999: 144, 153-154, Res. 8-9a-b; Özdoğan, 2000b: 71, Fig. 9; Hansen, 2001_b: Abb.1/4). Bu kap, dört ayaklı, yüksek arkalıklı bir iskemleye oturmuş durumda betimlenmiş insan biçiminde bir kaptır (Tip No. T II/5). Kap yüzeyinde insan yüzü tasviri yer almamaktadır. Sadece gövde üzerinde insan vücuduna ait kollar, figürün karnı üzerinde durur pozisyonda gösterilmiştir. Ayrıca kabın üzerinde durduğu ayaklar da insan ayağı biçimindedir. Kap üzerindeki geometrik bezemelerin tamamı çizgi, kollar kabartma tekniğiyle; ayaklar ise plastik olarak yapılmıştır.

Troia

Çanakkale İl merkezinin yaklaşık 30 km güneyinde, Ege Denizi'nden 6 km, Çanakkale Boğazı'ndan 4.5 km uzaklıkta, Kara Menderes (*Skamander*) ve Dümrek (*Simoeis*) çaylarının oluşturduğu kıyı ovasına hâkim Hisarlık Tepesi'nde yer alan Troia'da Erken Tunç Çağı I-III ile Orta Tunç Çağı I'e tarihlendirilen I.-V. tabakalar arasında ele geçen çok sayıdaki antropomorfik kap ve kap parçasıyla ilgili olarak, insan

yüzü tasvirli kaplarda olduğu gibi elimizdeki bilgilerin çoğunda kabın fotoğrafı veya çizimi bulunmamakta; yalnız katalog bilgisine yer verilmektedir. Bu nedenle Troia antropomorfik kaplarını biçim ve bezeme açısından burada tek tek değerlendirmek mümkün olamadığı için, bu bölümde sadece fotoğrafı ve çizimi olan örnekler tip gruplarına ayrılmaya çalışılmıştır:

Tip No. T II/1a İçin: Lev. 47/i.

Tip No. T II/1c İçin: Lev. 11/ç.

Tip No. T II/1d İçin: Lev. 11/d; 50/d.

Tip No. T II/2a İçin: Lev. 9/a-b, e-f.

Tip No. T II/2b İçin: Lev. 9/c-d, g-h; 47/h-i; 48/b-c.

Tip No. T II/2c İçin: Lev. 8/k-o; 47/g-ğ.

Tip No. T II/5 İçin: Lev. 41/m (Schmidt, 1902: 14-16, 41, 47-50, 75, 79-81, 102, No. 302-305, 307, 310-311, 314-317, 319-326, 328, 330-361, 833, 1033-1035, 1038-1043, 1045-1047, 1049-1071, 1073-1079, 1082-1095, 1756-1758, 1830-1839, 1842-1844, 1850-1862, 2233-2234; Blegen vd. 1950: 354, Fig. 405/II-339; Lamb, 1951: 80, Fig. 4/a; Blegen, 1963: 54ff, Fig. 14, Pl. 16; Schliemann, 1972: No. 97-98, 100-101; Schliemann, 1976_a; Schliemann, 1976_b; Uzunoğlu, 1983: A. 323; Yakar, 1985: Fig. XI/19; Schliemann, 1990: 262, 295, Taf. 191; Harmankaya, Erdoğan, 2002: Hisarlık/Troia; Erdoğan vd., 2003: Hisarlık/Troia; Sevin, 2003: 108-109, 146; Korfmann, 2003: 8, Abb. 6; Naumov, 2008: Figure 6/3, 11/3; Naumov, 2013_b: Fig. 2/3, 9; Erişim: 23.11.2016, <http://www.troiavakfi.com/Home/Sayfa/1012>; Erişim: 23.11.2016, <http://www.troiavakfi.com/Home/Sayfa/1013>).

2.1.2.2. Batı Anadolu Bölgesi

Ulucak

Ulucak Höyük, İzmir-Ankara karayolu üzerinde, Konak İlçesi'nden 25 km ve Belkahve Geçidi'nden 2,5 km doğuda, İzmir İli'nin Ulucak Beldesi sınırları içindedir (Harmankaya vd., 1997: Ulucak Höyük; Harmankaya, Erdoğan, 2002: Ulucak Höyük; Erdoğan vd., 2003: Ulucak Höyük; Çilingiroğlu, Çilingiroğlu, 2007: 361, 364). Ulucak Höyük'te yapılan arkeolojik kazı çalışmaları sırasında IV. tabakada yer alan 14 ve 8 numaralı yapılarda antropomorfik kaplar ortaya çıkmıştır (Harmankaya vd., 1997:

Ulucak Höyük; Çilingiroğlu, Çilingiroğlu, 2007: 365). Kapların bulunduğu mekânların, ait olduğu tabakadaki diğer mekânlardan daha özel bir amaca hizmet ettiği, hem mekân içi düzenlemelerden hem de içinde ele geçen eşyalardan anlaşılmiştir (Çilingiroğlu, Çilingiroğlu, 2007: 364). Antropomorfik kaplardan bir tanesi (Lev. 10/c; 49/c), göğüslerini tutan bir kadın biçimindedir (Tip No. T II/5). Geç Neolitik Çağ'a tarihlendirilen, hemen hemen tamamı korunmuş bu vazo, kırmızı renkte boyamalara sahiptir (Derin vd., 2002: 343-346, Çiz. 2/14; Arda, 2002: 49, Res. 35; Hansen, 2006_a: 202-203; Schwarzberg, 2006: Taf. 2/3; Çilingiroğlu, Çilingiroğlu, 2007: 365, Fig. 8).

Bakla Tepe

Bakla Tepe höyüğü İzmir İli'ne bağlı Menderes İlçesi'ni de içine alan Cumaovası'nda, eski Bulgurca Köyü'nün kuzeyinde ve Tahtalı Çayı'nın güney kenarında yer alan Bakla Tepe'de Erken Tunç Çağı 2'ye tarihlendirilen bir antropomorfik kap ele geçmiştir (Harmankaya vd., 1998: Bakla Tepe; Erkanal, Özkan, 1999: 12-13; Harmankaya, Erdoğu, 2002: Bakla Tepe; Arda, 2002: 9-10). Bir küp mezar içinde bulunmuş olan antropomorfik vazunun (Lev. 9/1, 48/ç) boyun kısmında insan yüzü tasviri yer almakta olup kaşlar, gözler ve burun kısmen korunmuştur (Erkanal, Özkan, 1999: 13, Res. 2; Arda, 2002: 10, 29-30, Lev. XV/17, XIX/12 a-c). Boynun iki yanında simetrik olmayan, farklı büyüklüklerde yapılmış kulaklar sağlamdır. Oval gözlerin dış hatları kabartma olarak yapılmış, içi çukur bırakılmıştır. Belki de bu gözbebeği boşluklarına başka bir malzeme yerleştiriliyordu. Kabın karın bölgesi üzerinde önde, iki kabara halinde göğüsler tasvir edilmiş olup birinin sadece izi belirgindir (Tip No. T II/1a). Vazonun yine karın bölgesinin sağ yanında buradan bir parça kopmuş izlenimi veren bir yuvarlak alan vardır. Bu kısmın bir kulpa ait olup olmadığı anlaşılamamakta, kabın diğer yanında ve üst tarafında da herhangi bir iz bulunmamaktadır. İnsan yüzüne ve vücuduna ait tüm öğeler kabartma tekniği kullanılarak işlenmiştir.

Aphrodisias

İzmir'in yaklaşık 230 km güneydoğusunda, Aydın ilinin Karacasu ilçesine bağlı Geyre köyü yakınında yer alan Aphrodisias'ta Akropol bölgesinde antropomorfik bir

vazo (Lev. 9/i, 48/d) bulunmuştur (Yakar, 1985: 589, No. 426/12, Cat. No. 253.I; Joukowsky, 1986: Cat. No. 253.I, Fig. 310, 330, 426.12; Harmankaya vd., 1997: Aphrodisias-Pekmez; Harmankaya vd., 1998: Aphrodisias-Pekmez; Harmankaya, Erdoğan, 2002: Aphrodisias-Pekmez; Arda, 2002: 40-41, Res. 23/a; Erdoğan vd., 2003: Aphrodisias-Pekmez). Erken Tunç Çağı IIIA-B veya Tunç Çağı 4'e tarihlendirilen ve Joukowsky tarafından "urne" olarak tanımlanan bu vazanın boyun kısmı üzerinde insan yüzüne ait kaşlar, iri-oval gözler, uzun burun, açık ağız ve yuvarlak-küçük kulaklar yer almakta; kabın arka tarafında sırttan aşağı inen uzun saçlar; omuz hizasında önde ise kabarmalar halinde göğüsler tasvir edilmiştir (Tip No. T II/1a). Kabın iki yanında kulplar belki de kollar olduğunu gösteren izler vardır ama bunlar korunmamıştır. Kap üzerindeki insana ait öğelerin tamamı kabartma tekniği kullanılarak işlenmiştir.

Seyitömer

Kütahya'nın 26 km kuzeybatısındaki Seyitömer/Seydiömer Köyü'nün güneybatısında yer alan Seyitömer'de yürütülen kazı çalışmalarında Erken Tunç Çağı'na tarihlendirilen V. tabakada antropomorfik kaplar ortaya çıkarılmıştır. Sözkonusu tabakadaki tapınağın ana odasının tabanı üzerinde *in-situ* durumda ele geçen bu kaplar (Lev. 12/a-c), sırtlarında çocuk taşıyan insan biçiminde şekillendirilmiş olmaları açısından dikkate değerdir, ayrıca bilgilerimiz doğrultusunda bugüne kadar Anadolu'da benzerine rastlanmamış olması da önem arz etmektedir (Bilgen vd., 2015: 125, 130, Fig. 144-145, 150-151a-b). Kaplardaki yüze ait öğeler kabartma ve saplama tekniği, ellerdeki parmak detayları kazıma/çizi tekniği kullanılarak gösterilmiştir (Tip No. T II/1c).

Bavurdu

Afyonkarahisar İl merkezinin kuzeydoğusunda, Bayat'ın batısında, İncehisar'ın kuzeyinde, Yukarı Sakarya Ovası'na batıdan açılan geçit üzerinde yer alan Bavurdu höyüğünün (Harmankaya, Erdoğan, 2002: Bavurdu) yanından geçen karayolunun yapımı sırasında MÖ 4. binyılın sonu-MÖ 3. binyılın başına yani Erken Tunç Çağı I dönemine tarihlendirilmiş olan antropomorfik bir testi (Lev. 9/j, 48/e) bulunmuştur (Duru, 1974: 683-684, Fig. 85; Korfmann, 1979: 187-200, Abb. 4, Taf. 30/1-3; Bossert, 1983: 136,

Abb. 9, Taf. 42/1-4; Uzunoğlu, 1983: 154, No. A. 410; Yakar, 1985: 128-130, Fig. VIII/25; Uzunoğlu vd., 1994: No. A 76; Harmankaya, Erdoğan, 2002: Bavurdu; Arda, 2002: 42, Res. 26; Naumov, 2008: Fig. 7/2). Kabın uzun-silindirik boynunun bitiminde bir insan başı tasviri, küresel karın üzerinde önde ise iki küçük kabara halinde göğüsler yer almaktadır. Kollar tasvir edilmemiştir. Kabın sol omuzu üzerine gaga ağızlı bir testicik yerleştirilmiştir (Tip No. T II/1c). Bu testicik aynı zamanda kadın biçimli asıl kabın ağız işlevini de görmektedir. İnsan yüzü kurs biçimli olup, kaşlara, gözlere, buruna, ağıza ve kulaklara sahiptir. Kulaklarında ikişer adet delik yer almakta; başında da iç bükey profilli-yüksek bir başlık (polos) taşımaktadır.

Afyonkarahisar

Afyonkarahisar'dan bulunmuş ve Afyon Müzesi'nde sergilenmekte olan antropomorfik bir kap ise erkek vücudu biçiminde olup (Lev. 13/d) MÖ 2. binyılın ilk çeyreğine tarihlendirilmiştir (Uzunoğlu vd., 1994: 98). Anadolu'da örneklerine pek sık rastlanmayan tipteki (Tip No. T II/5) kapta, özellikle vurgulanmış erkeklik uzvu aynı zamanda kabın akıtacağı vazifesini görmektedir.

2.1.2.3. Orta Anadolu Bölgesi

Köşk Höyük

Niğde İli, Bor İlçesi'ne bağlı Bahçeli Beldesi'nin kuzeydoğusunda, İl merkezine 17 km uzaklıkta, Kayseri-Niğde-Adana karayolu üzerinde yer alan Köşk Höyük'te antropomorfik kaplar ve kap parçaları ortaya çıkarılmıştır (Silistreli, 1989: 361; Harmankaya vd., 1997: Köşk Höyük; Harmankaya vd., 1998: Köşk Höyük; Sevin, 2003: 82; Öztan, 2007: 223). Köşk Höyük'ün Geç Neolitik/Erken Kalkolitik Çağ'a yani MÖ 6. binyılın ikinci yarısı-MÖ 5. binyılın başına tarihlendirilen II. ve III. tabakalarında ele geçen bu kaplardan antropomorfik bir vazo (Lev. 10/ç), kadın şeklinde biçimlendirilmiştir (Öztan, 2007: 228, Fig. 13). Kabın boyun kısmında insan yüzüne ait kahve çekirdeği biçimli gözler, küçük burun ve nokta biçimli küçük ağız ile kulaklar tasvir edilmiştir; kabın omuz kısımlarından çıkan ince kollar öne karın bölgesine doğru kıvrılarak uzanmaktadır (Tip No. T II/1b). El parmakları da gösterilmiştir. Omuz hizasında önde göğüsler tasvir edilmiştir. İnsan vücuduna ait öğeler kabartma; el

parmakları çizi tekniğindedir. Köşk Höyük'ün II. katında yer alan bir evde ise antropomorfik bardak (Lev. 14/ç; 53/d) ortaya çıkmıştır. Bardak şeklindeki bu kabı (Tip No. T II/4a) Öztan ve Özkan, “*bir yivle belirtilen bel hattı, kalçalara doğru hafifçe yükselirken, önde-göbekte aşağı doğru eğimlidir. Aynı şekilde bir yivle belirtilen bacakların ayrımı aşağı doğru derinleşmektedir*” şeklinde tanımlamaktadırlar (Öztan, Özkan, 2003: 448, Fig. 1/1, 3/1). Kap üzerindeki bezemeler, çizi ve baskı bezeme teknikleri kullanılarak yapılmıştır. Yine II. tabakada bir evde bulunmuş olan antropomorfik çanak parçası (Lev. 14/d; 53/e) kabın basık küre biçimli alt bölümüne (Tip No. T II/4a) aittir. Öztan ve Özkan bu kapla ilgili olarak “*yivi, bel hattı olarak kabul edersek parçayı Ana Tanrıça biçimli kaplar gibi tamamlamak gerekmektedir*” düşüncesine sahiptirler (Öztan, Özkan, 2003: 449, Fig. 1/2, 3/2). Kap üzerindeki bezemeler, çizi tekniği kullanılarak yapılmıştır. Köşk Höyük'ün III. tabakasında bulunmuş antropomorfik vazo (Lev. 49/ç) ise kadın şeklinde olup bu kabın (Tip No. T II/1b) boyun kısmı üzerindeki insan yüzünde en çok dikkati çeken uzuv, gözlerdir (Silistreli, 1989: 371-372, Lev. XIII/3; Uzunoğlu vd., 1994: 62, No. A 62; Umurtak, 1996: 488, 492, Lev. 7/2). İri gözler badem şeklinde olup, gözlerin akları pembe üzerine beyaz boya ile boyanmış; göz bebeklerine ise açık kahverengi ve perdahlı seramik parçaları yerleştirilmiştir. Figür başında yüksek bir başlık (polos) taşımaktadır. Hem başlık hem de figürün vücudu kızıl kahverengi üzerine beyaz çizgilerle bezelidir. Boynunda bir kolye taşıyan figür, kollarını önde, göğüsleri üzerinde tutmaktadır. Tasvirin olası kıyafeti boya ile ifade edilmeye çalışılmıştır. Kollar kabartma tekniği kullanılarak gösterilmiştir. Köşk Höyük'te 40 cm yüksekliğinde kadın şeklinde bir başka kap da (Lev. 10/d) bulunmuştur (Hansen, 2006_a: 201; Schwarzbach, 2010: Taf. 1/1). Yüksek bir başlık taşıyan figür, kabartma ve çizi tekniğinin birlikte kullanılmasıyla detaylandırılmaya çalışılmıştır (Tip No. T II/1b).

İnandıktepe

Orta Anadolu Bölgesi'ndeki İnandıktepe (=Aia Vasil), Ankara-Çankırı yolu üstünde, Çankırı'nın 22 km güneyinde, İnandık Köyü'nün 6 km güneybatısındaki Hacıbey Köprüsü'nün 1 km güneydoğusunda, Tüney köyünün 2 km kuzeyindedir (Özgüç, 1988: XIX, XX, XXI; Harmanakaya, Erdoğan, 2002: İnandık). İnandıktepe'de Eski Hitit Dönemi'ne tarihlenen mabedin 34. odasında antropomorfik bir vazo (Lev.

14/f) ortaya çıkarılmıştır (Sipahi, 1995: 717, Lev. III/2; Özgüç, 1998: 13, 165, Lev. 29/4, Res. 32). Kap, birbirine bitişik sivri dipli iki ayrı gövdeye sahiptir (Tip No. T II/4b).

Eskiyapar

Çorum İl merkezinin güneyindeki Alaca İlçesi'nin 5 km batısında, Alaca-Sungurlu yolu üzerinde, Eskiyapar Köyü'nün bulunduğu yerdeki Eskiyapar höyüğünde Eskiyapar höyüğünde Erken Demir Çağı'na ait enkaz içerisinden antropomorfik bir kap parçası (Lev. 13/h) bulunmuş olup Sipahi kap parçasının ön cephesinde kabartma olarak yapılmış çift kadın göğsü ve ortasında yine kabartma olarak yapılmış boğa başı biçimli kolye tasvirinin olduğunu belirtmektedir (Sipahi, 2014: 49-50, Res. 3C). Parça üzerinde (Tip No. T II/5) göğüsler, kolye benzeri bir örgü ipi ve ona asılı boğa başı kabartma tekniğiyle gösterilmiş; göğüslerin kontürleri ve göğüs uçlarında artı işareti şeklinde birleşen bezemeler ile bunlarla bağlantılı ve kabın çevresini dolaşan bant bezeme soluk kırmızı renkle boyanmıştır.

Kültepe

Kayseri İl merkezinin yaklaşık 20-21 km kuzeydoğusunda, Merkez İlçeye bağlı Karaev ya da Karahöyük/Karhöyük (yeni adıyla Kültepe) Köyü'nün hemen güneyinde yer alan Kültepe'de höyükte yapılan arkeolojik kazı çalışmalarında Kültepe ve Kaniş Karum'da tespit edilen Asur Ticaret Kolonileri Çağı tabakalarında çok sayıda antropomorfik kap ve kap parçası ortaya çıkarılmıştır (Özgüç, 1999_a: 1, 4-5; Harmankaya, Erdoğan, 2002: Kültepe; Sevin, 2003: 127; Özgüç, 2005: 8; Erişim: 26.11.2016, <http://www.tayproject.org/>). Kaniş Karum Ia yapı katında, Ib yapı katına ait bir evin tabanı altında bir taş sanduka mezar bulunmuştur. Mezar içindeki eşyalar arasında antropomorfik bir kap (Lev. 14/a; 51/b) yer almaktadır (Özgüç, 1979: 261, 262, 264, Lev. I-II, Şek.-Fig. 1-4). Bu kabın, boynu, başı ve kısmen kolları kırıktır. Kap, yukarıdan aşağıya doğru genişlemektedir. İçi boştur ve kabın dip kısmında bir delik vardır. Boyun ve bel bölgesini çevreleyen derin yivler düzensizdir. Kabın omuz kısımlarından çıkan kollar, omuz üzerinden arkaya, sırtta doğru döndürülmüştür. İnsan biçimindeki kabın sırtına bir çanak yapıştırılmıştır ve bu çanak arkaya uzanan eller

tarafından kenarlarından tutuluyormuş veya taşınıyormuş gibi bir görünüme sahiptir (T II/5). Sırtta taşınan çanak, geniş ağızlı, basit-konik gövdeli, sivri dipli olup kulpu yoktur. Kabın, insana ait kısa bacakları ve yere basar vaziyette gösterilmiş küçük ayakları vardır. Özgüç, bacaklar arasındaki açıklığın çok geniş olmasına dayanarak “*erkeği tasvir ettiği*” düşüncesindedir (Özgüç, 1979: 262). Kaptaki insan biçiminde, kollar ve ayaklar plastik teknik kullanılarak şekillendirilmiş; el parmakları birer derin çizgi ile belli edilmiştir. Kültepe Kaniş’te II. tabakada ortaya çıkmış bir diğer antropomorfik kap (Lev. 13/c) ise farklı bir biçimlendirilişe sahiptir (Bittel, 1976: 77, Abb. 51; Uzunoğlu, 1983: 204, No. A. 531; Arda, 2002: 54, Res. 58; Özgüç, 2005: 148-149, Res. 165). İki ayrı kabın, üstlerinden bir sepet kulpla birbirine birleştirilmesiyle oluşturulmuştur (Tip No. T II/5). Kapların ön gövde üzerindeki ağız açıklıklarının olduğu yerde, insan vücudunun başı tasvir edilmiştir. Küçük-sivri kulaklar, küçük-yuvarlak gözler, ince burun ve burun delikleri burada yer almaktadır. Kabın ağız açıklığı, aynı zamanda insan figürünün de açılmış büyük ağızını tasvir etmektedir. Omuzlardan itibaren görülen kollar öne doğru kıvrılarak uzanmışlardır ve ellerinden birini ağızına doğru götürür pozisyonadırlar. El parmakları da çizilmek suretiyle gösterilmiştir. Kulaklar, burun ve kollar kabartma; gözler baskı; burun delikleri ve el parmakları çizi tekniği kullanılarak işlenmiştir. Bu kap, Özgüç tarafından “*antropomorfik kutu*” olarak tanımlanmıştır (Özgüç, 2005: 148-149, Res. 165). Bu tabakada bir taş sanduka mezarın içinden bulunmuş başka bir antropomorfik kap (Lev. 14/e; 53/f) ise madeni bir kap olmasıyla diğerlerinden farklılık gösterir (Sipahi, 1995: 711-718, Lev. I/1-2, Şek. 1; Erkanal, 1996: 593-606). Tunçtan yapılmış bu kap üstten bakıldığında dört parçadan oluşan gövdeli ve dört halka diplidir; kabın gövdesi dört derin yivle yukarıdan aşağıya doğru dört bölüme ayrılmıştır. Kap dışarıdan bakıldığında ise dört ayrı gövdeye sahipmiş gibi görünmektedir ama gövde içten tek bir parça halindedir. Bir sepet kulpa sahip kapta (Tip No. T II/4b), sepet kulp bağlantıları, birleşik çift silindir borucuk biçiminde yapılmıştır. Bu borucukların alt ve üst kenarlarında ikişer sıra yiv yer almaktadır. Kabın boyunla omuzlarının birleştiği yerde üç sıra yiv daha görülmektedir. MÖ 2. binyılın ilk çeyreğine tarihlenen eserle ilgili olarak Sipahi, boyun üzerindeki kulp bağlantılarının alt hizasındaki süslemelerinin “*küçük bir yaprağı veya ters duran damla motifini andırdığını*” ve “*motiflerin kabartma tekniği ile iç içe iki sıra olarak*” yapıldığını söylemektedir (Sipahi, 1995: 713). Höyüğün Tepe kısmının 8.

katında da antropomorfik bir vazı (Lev. 11/e) (Tip No. T II/1d) bulunmuştur (Bossert, 1983: 137, Taf. 41/1-3; Özgüç, 1983: Tafel 84/1a-c; Kulaçođlu, 1992: 198, No. 132; Özgüç, 2005: 195). Kadın şeklinde biçimlendirilmiş bu kabı Özgüç şöyle tarif etmektedir: “Başı üstünde küçük bir fincan vardır. İçi boş figürin, aslında, büyük bir kabın ağız kenarı üstüne oturtulmuştur. Başın üslubu, Kaniş Koloni Çađı üslubunun artistik ifadesinin temsilcisidir. Göğüsleri tutan ellerin parmakları siyah renkle belirlenmiştir. Bol siyah saçı başın arkasını örtmekte, iki örgü şerit de omuzlara inmektedir. Pubik kesimi siyaha boyalıdır” (Özgüç, 1983: 421, Tafel 84/1a-c). İnsan figüründe kaşlar, gözler ve burun da siyah renk ile boyanmıştır. Ayrıca figürün arkada kalça kısmında yine siyah boya kullanılarak yapılmış bir düzenleme yer almaktadır.

Karahöyük

Konya İl merkezinin 15 km güneydoğusunda Harmancık mahallesinde yer alan Konya-Karahöyük’te bulunmuş antropomorfik kap (Lev. 13/b) Hitit sanatı için ünik örneklerden biri olup MÖ 2. binyılın ilk çeyređine tarihlenmektedir (Alp, 1956: 36; Kunst- und Ausstellungshalle, 2002: Kat. No. 56; Erişim: 26.11.2016, <http://www.konya.bel.tr/sayfadetay.php?sayfaID=182>; Erişim: 26.11.2016, <http://www.ttk.gov.tr/index.php?Page=Sayfa&No=170>; Erişim: 04.03.2017, <http://www.shazinem.net/m-o-milattan-once/24043-4-ord-prof-dr-sedat-alpin-yaptigi-konya-karahoyuk-kazilarinin-sonuclari.html>). Kap, oturur pozisyonda bir insan şeklindedir (Tip No. T II/5). Yüzü detaylı bir işlenişe sahiptir. Alın kısmında üzeri çizgilerle süslenmiş kabartma bant, saç simgelemektedir. Bu bantın üst kısmında bir diadem bulunmaktadır. Kaşlar ve burun birleşik gösterilmiştir. Gözler, iri ve yuvarlak olup ortalarında bir delik vardır. Gözlerin, yüzün diđer öğelerine oranla daha büyük vurgulanması dikkat çekicidir. Burun, büyük ve yassı burun deliklerine sahiptir. Ağız, küçük tasvir edilmiştir. Yanaklar bir kıvrımla ağızdan ayrılmıştır. Büyük kulaklarda dört delik vardır. Gözlerin ve kulakların arasında kenarda bir saç lülesi yer almaktadır. Boyunda bir kolye mevcuttur. Kabın omuz hizasından çıkan kollar öne doğru kıvrılmıştır. Figür, elleriyle göğüslerini tutmaktadır. El parmakları çizgilerle belirtilmiştir. Kıvrık bacakları, figürün oturur pozisyonda olduğunu göstermektedir. Ayak parmakları da çizgilerle gösterilmiştir. Ayakları, düz bir dayanağın üstüne basmaktadır. Figürün arkasında beline kadar bir saç örgüsü uzanmaktadır. Bu saç örgüsü aynı zamanda kulp işlevini görmektedir. Kabın alt

tarafında da bir delik yer almaktadır. Alp, bu eseri “*pişmiş topraktan mamûl bir riton şeklindeki çıplak dişi tanrı heykeli*” olarak ifade eder ve kabı şöyle tanıtır: “*Oturmuş vaziyette olarak tasvir edilmiş bulunan tanrı, elleriyle göğüslerini tutmakta ve bacakları bir postament üzerinde bulunmaktadır. Postamente yakın bir seviyede bulunan kabın ağız kısmı heykelin kaidelerini teşkil etmektedir. Tanrı'nın saç örgüsü aynı zamanda kabın kulpu vazifesini görmekte idi. Tanrı'nın yüzü kesin hatları ile karakteristik bir ifade kudretine sahip bulunmaktadır*” (Alp, 1956). Aynı kapla ilgili olarak Alp, şu açıklamaları da yapmaktadır: “*Kabın içi boştur; altında/dibinde bir deliği vardır. Göğüslerini tutan kolları çok incedir. İnce bacakları, dizleri, ayak parmakları belirtilmiştir*” (Özgüç, 1979: 263-264). Alp, bu eseri, Konya'dan geldiği söylenen ve antikacıların elinde olduğu bildirilen pişmiş topraktan bir eserle ve Alishar Höyük'te ortaya çıkan başka bir eserle karşılaştırmaktadır (Alp, 1956: 36). Karahöyük'ün VII. tabakasında yer alan yapıda “*büyük bir ocak ile bir sunak ve nişi ihtiva eden merkezî kısımda gri ve kırmızı renkte orta ve küçük boyda bir sıra gaga ağızlı libasyon kabı ele geçtiğini*” söyleyen Alp, kırmızı renkteki gaga ağızlı kapların bir kısmında iki sıra halinde siyah boya ile kadın göğüslerinin tasvir edildiğini; yapının hem mimari özellikleri hem de libasyon kaplarından dolayı bu yapının “*bir ana tanrı mâbedine*” ait olduğunu belirtmektedir (Alp, 1962: 621). Bossert, Konya Karahöyük'te Hitit Çağı'na ait bazı insan başlarının (Lev. 4/e) bulunduğu bahsetmekte ve bu başların tepelerinde de birer açıklığın olduğunu belirtmektedir (Bossert, 1942: 61, No. 613-616). Pişmiş topraktan yapılmış bu eserlerin de kap olarak (Tip No. T I/6c) kullanım görmüş olmaları muhtemeldir.

2.1.2.4. Akdeniz Bölgesi

Höyücek

Höyücek höyük, Burdur İl merkezinin 35 km kadar güneyinde, Antalya'ya giden karayolu üzerindeki Bucak İlçesi sapağının yaklaşık 100 m batısında yer alır (Sevin, 2003: 63; Duru, 2007: 337-338). Höyücek'te Tapınak Dönemi yapılarında antropomorfik (?) kaplar (Lev. 14/b-c; 53/a-ç) bulunmuştur. Umurtak “*böbrek (?) biçimli*” şeklinde de tanımlamaya sahip bu kapların (Tip No. T II/3a, b) “*bir kadın vücudunun boyun ve göğüs bölgesinin şematik betimlemesi*” olabileceğini

söylemektedir (Duru, 1996: 460, Lev. 18/3; 20/2; Umurtak, 1996: 480-481, Lev. 2/1-3; 12/2). Basık-böbrek (?) biçimli karınlı ve Umurtak'ın ifadesiyle “*simetrik, sırt sırta üzer basamaklı kabartma şeklinde*” dipli kabın omuz bölgesinde önlerde ve arkada ikişer adet ip delikli dikey-tünel kulp yer almaktadır (Umurtak, 1996: 480). Bazılarının kulpların üst kenarlarında küçük birer kabara görülürken bazılarında ise kulplar boğa başı şeklindedir. Bu antropomorfik (?) vazolar, Erken Neolitik Çağ II'ye tarihlenmektedir (Duru, 2007: 338).

Hacılar

Burdur'un 25 km batısında, Hacılar Köyü sınırları içinde yer alan Hacılar höyüğünde Geç Neolitik Çağ'a tarihlendirilen VI. tabakada ortaya çıkarılmış insan vücudu biçimli bir kapta (Lev. 51/d) sadece kollar tasvir edilmiş, insan yüzüne ve vücuduna ait diğer öğeler gösterilmemiştir ((Harmankaya vd., 1997: Hacılar; Harmankaya vd., 1998: Hacılar; Sevin, 2003: 67, 69, 79; Duru, 2007: 331; Erişim: 26.11.2016, <http://www.burdurmuzesi.gov.tr/TR,100740/burdurun-tarihi-yerleri.html>; Constantina, 2006: Σχ. 34. β). Hacılar höyüğünün I. tabakasına ait olduğu düşünülen ve MÖ 6. binyılın son çeyreğine yani Geç Neolitik Çağ/Erken Kalkolitik Çağ'a tarihlendirilen insan vücudu biçimli çömlek (Lev. 11/a; 50/b) de bir kadını tasvir etmektedir (Mellaart, 1970: 235-238, 524 No. 249/1, 525 No. 1, Pl. CLXXVI; Uzunoğlu vd., 1994: No. A 74; Umurtak, 1996: 489-490, Lev. 9/1; Türk Sanatı ve Anadolu, 1996: No. 1; Harmankaya vd., 1997: Hacılar; Harmankaya vd., 1998: Hacılar; Hansen, 2006_a: 201-202; Schwarzberg, 2006: Taf. 2/2; Duru, 2007: 331; Naumov, 2008: Fig. 6/1; Schwarzberg, 2010: Taf. 1/2; Naumov, 2013_b: Fig. 2/2). İnsan yüzü kabın boyun kısmı üzerinde, vücudu ise alt gövdede betimlenmiştir. Yüz tasvirinde kaşlar, gözler, burun, kulaklar ve çene hattı görülmektedir. Gözlere obsidyen kırıkları yerleştirilmiş olması dikkat çekicidir. Ağız gösterilmemiştir. Omuzlardan çıkan kollar öne doğru uzanmakta ve iki küçük kabara halindeki göğüslerin önünde bir kabı tutmaktadır (Tip No. T II/1c). El parmakları boya bezeme tekniği kullanılarak belli edilmiştir. Umurtak, “*baştaki, zikzak şeklindeki düşey bantların, kadının alnına inen saçları olabileceğini*” belirtmekte ve “*karından kalçalara doğru iki yana açılan paralel bantların, kadın betiminin giysileri ile ilgili*” olma ihtimalini ileri sürmektedir (Umurtak, 1996: 490). Kaşlar kabartma ve boya; burun, kulaklar ve çene kabartma; diğer öğeler boya bezeme tekniği

kullanılarak işlenmiştir. Hacılar'ın I. tabakasında da yine Erken Kalkolitik Çağ'a tarihlenmiş olan antropomorfik kaplar ortaya çıkarılmıştır. Antropomorfik çömleklerden birinin (Lev. 49/a) boyun kısmı üzerinde insan yüzüne ait kaşlar, gözler, burun ve kulaklar tasvir edilmiştir (Mellaart, 1970: 367, No. 114/36). Ağız gösterilmemiştir. İnsan figürü, iki yanda omuz hizasından çıkıp karın kısmına bağlanan kollar ile oluşturulmuştur (Tip No. T II/1b). Bu kollar aynı zamanda kabın kulpları işlevini de görmektedir. Kulaklar ve kollar kabartma tekniğiyle yapılmıştır. Bir diğer antropomorfik çömleğin de (Lev. 49/b) boyun kısmı üzerindeki insan yüzünün sadece gözleri ve burnu tasvir edilmiş, kaşlar ve ağız gösterilmemiştir (Mellaart, 1970: 367, No. 114/35). Omuz hizasından çıkan kollar öne doğru kıvrılmakta ve kabın karnı üzerinde tutulmaktadır (Tip No. T II/1b). Kollar kabartma tekniğiyle yapılmıştır. Bu tabakadaki diğer antropomorfik kapların (Lev. 50/a, ç) boyun kısmı üzerinde de insan yüzüne ait kaşlar, gözler burun ve kulaklar betimlenmiştir (Mellaart, 1970: 524, No. 248/1, 249/2; Schwarzberg, 2006: Taf. 2/1). Yüzün sınırları ve çene belirgindir. Kabın omuz hizasında önde, insan figürünün göğüsleri ile göğüslerini tutar pozisyonda elleri gösterilmiştir (Tip No. T II/1b). Kabın alt gövdesi geometrik motiflerle bezelidir. Burun, çene, kulaklar, kollar ve göğüsler kabartma; alt gövdedeki bezemeler ise boyama tekniğiyle işlenmiştir. Bir diğer antropomorfik çömlek (Lev. 51/ç) ise çift gövdeli olarak şekillendirilmiş olup (Tip No. T II/5) yüz tasviri yer almamaktadır (Mellaart, 1970: 367, No. 114/38). Hacılar I. tabakada bulunmuş diğer kap parçaları ise antropomorfik vazolara (Lev. 11/b, c; 50/c) aittirler (Mellaart, 1970: 524 No. 249/3-5, 525 No. 2, 5, Pl. CLXXII/a-c; Umurtak, 1996: 489, 492, Lev. 8/1; Naumov, 2008: Fig. 6/2). Bunlar boyun ve gövde parçaları (Tip No. T II/1b-c) şeklinde olup boyun parçalarında insan yüzü tasvirleri, gövde parçalarında ise geometrik motifler yer almaktadır. Parçalar üzerinde kaşlar, gözler, burun, ağız ve kulaklar görülebilmektedir. Umurtak, bu insan yüzü tasvirli parçaların *“kadın biçimli çömleklere ait olabileceğini”* söylemektedir (Umurtak, 1996: 489). Diğer antropomorfik kap parçalarıyla ilgili olarak Umurtak, *“kağıt üzerinde, kadın biçimli bir çömlek oluşacak şekilde tamamlandığını”* ve *“bej üzerine kırmızı boya desenli ve açkılı olan parçaların, yangın nedeniyle bozulduğu ve tümünün de aynı kaba ait olmayabileceğini”* ifade etmektedir (Umurtak, 1996: 489). Bazı kap parçalarında gözlerin, obsidyen kırıkları yerleştirilerek özellikle vurgulanmış olması dikkate değerdir. Öne doğru uzanan kollar, göğsün önünde bir kabı tutmaktadır

(Tip No. T II/1c). Eserde sadece kulaklar ve burun kabartma olarak verilmiş; gözler, kollar, elde tutulan kâse ve geometrik motifler boya bezeme tekniği kullanılarak vurgulanmıştır. Yukarıda bahsettiğimiz antropomorfik kaplar ve kap parçalarının dışında özel koleksiyonlarda korunan ve Hacılar'dan gelmiş olabileceği söylenen bazı eserler de vardır. Erken Kalkolitik (?) Çağ'a ait olabileceği düşünülen bu eserlerden biri olan antropomorfik vazunun (Lev. 10/e) boyun kısmında kaşlar, gözler, burun, ağız ve kulaklar; alt gövdede ise omuzdan çıkıp öne doğru uzanan kollar (Tip No. T II/1b) görülmektedir (Umurtak, 1996: 490-491, 493, Lev. 13/1). Kaşlar, burun, kulaklar ve kollar kabartma; gözler ve ağız çizi; diğer öğeler boya bezeme tekniği kullanılarak gösterilmiştir. Bu eserle ilgili olarak Umurtak, *“gözlerin kabın yüzeyi çizilerek değil de obsidyen kırıkları ile belirtilmesi beklenebilirdi. Kadın betiminin ağız da yiv şeklinde çizilerek gösterilmiştir. Oysa Hacılar tipi kadın plastiklerinde, ağzın herhangi bir şekilde belirtildiğine rastlamıyoruz”* yorumunu yapmaktadır (Umurtak, 1996: 490). Ucko, *“kadın biçimli çömleğin gözlerini ve ağzını belirten çizgilerin, daha sonraki bir dönemde eklendiğine ilişkin bir kanıt bulunmadığını, Bolu'da bulunan kadın biçimli çömleğin gözlerinin de kabın yüzeyi çizilerek vurgulandığını”* söylemektedir (Umurtak, 1996: 490-491). Umurtak, kapla ilgili olarak *“Hacılar geleneğine uygun çizgisel boya bezeme yöntemi, bu kabın sahte olabileceğine ilişkin kuşkularımızı önemli ölçüde gidermektedir”* açıklamasını yapmaktadır (Umurtak, 1996: 491). Umurtak'ın gözlere obsidyen kırıklarının yerleştirilmesi ile ilgili beklentisine karşılık, biz, gözlerdeki ve ağızdaki derin yivlerin içine belki de tahıl tanesinin yerleştirilmiş olabileceği fikrini ileri sürmekteyiz. Ayrıca kap gövdesinin dibe yakın alt tarafında boya ile yapılan bezemenin bir kıyafeti yansıtmaktan çok, oturmuş bir figürü anlatmaya yardım eden kıvrılmış bacak ve diz kıvrımları olduğu düşüncesindeyiz. Kaba bir işlenişe sahip diğer vazodaki (Lev. 10/f) insan betimi de çok şematizedir (Umurtak, 1996: 491, Lev. 14/1; Hansen, 2006_a: 202). Kollar, omuzlardan çıkıp öne doğru kıvrılmakta ve göğüs hizasında tutulmaktadır (Tip No. T II/1b). Yayındaki fotoğraftan anlaşılabilirdiği kadarıyla burun, kulaklar ve kollar kabartma/plastik; kabın tamamı ise boya tekniği kullanılarak gösterilmiştir. Umurtak, bu vazoyla ilgili olarak *“olağan dışı küçük boyutları ile dikkatimizi çekmiştir. Bu yönden, örneği karşılaştırabileceğimiz sağlam buluntular olmadığı sürece, hakkında kesin yorum yapmadan, resmini vermekle yetiniyoruz”* açıklamasını yapmaktadır (Umurtak, 1996: 491). Özel koleksiyonlarda korunan ve

Hacılar'dan gelmiş olabileceği tahmin edilen bir diğer eser (Lev. 10/g), çift başlı insan vücudu biçimli vazodur (Tip No. T II/5). Umurtak bu vazoyla ilgili olarak şöyle bir açıklama yapmaktadır: *“Bu parçanın, bilimsel kazılarda ortaya çıkmış bir benzeri şimdilik yoktur. Anadolu dışı piyasada karşımıza çıkan bazı çift başlı kadın biçimli çömleklerin gerçek olamayacaklarını düşünmek için resimlere bakmak bile yeterli olabilir. İncelenen çömleğe ait iki kadın başı betimi birbirlerine çok benzemektedirler. Obsidyenle belirtilen gözleri, küçük kulak çıkıntıları ve ağızlarının belirtilmemiş olması yanında gövdenin ikonografik özellikleri de, yukarıda tanıtımı yapılan tek başlı kadın betimi şeklindeki kapları andırmaktadır”* (Umurtak, 1996: 491, 493, Lev. 14/2; Erişim: 27.02.2017, <http://abegg-stiftung.ch/en/collection/ancient-near-east/>).

Elmalı/Karataş-Semayük

Antalya İl merkezinin batısında, Elmalı İlçesi'nin yaklaşık 6 km doğusunda, Bozüyük (Semayük) Köyü'nün batısında, Elmalı-Korkuteli karayolunun 5,1 km doğusundaki Antalya-Elmalı/Karataş-Semayük höyüğünde VI. tabakada bir evin depolarının birindeki çukurun içinde bulunmuş ve Erken Tunç Çağı IIIA dönemine tarihenmiş antropomorfik çömleğin (Lev. 10/a) boyun bölümünde işlenen insan yüzü, burunla birleşik yay biçimli kaşlara, gözbebekleri de gösterilmiş iri-gözlere, ince-dikey buruna ve yuvarlak ağıza sahiptir (Mellink, 1968: 252-253, Pl. 82/15; Uzunoğlu, 1983: 132, 164, A. 432; Warner, 1994: 43, 45, 197, Pl. 166/a, b; Harmankaya, Erdoğan, 2002: Karataş Semayük; Arda, 2002: 41, Res. 24; Naumov, 2008: Figure 7/1). Ağız açıkmişçasına bir görünümüdür. Özellikle gözlerin detaylı ve irice işlenişi dikkat çekicidir. Boynun iki yanında kulaklar yer almaktadır. Omuz kısmında kulpların hemen dibinden çıkan kollar öne, karın üzerine doğru uzanmıştır (Tip No. T II/1b). Kaşlar, gözler, burun, ağız, kulaklar ve kollar kabartma tekniği kullanılarak gösterilmiştir.

Domuztepe

Kahramanmaraş'ın 32 km güney-güneydoğusunda ve Narlı Nahiye merkezinin güneybatısındaki Emiroğlu Köyü'nde yer alan Domuztepe höyüğünde, Neolitik Çağ'a (MÖ 6. binyıl) tarihlendirilmiş alandaki arkeolojik kazı çalışmalarında ortaya çıkarılmış insan vücudu biçiminde kaplardan biri ayakta dururken (Lev. 13/e; 52/a), diğeri de

oturur pozisyonda (Lev. 51/a) tasvir edilmişlerdir (Harmankaya vd., 1997: Domuztepe; Carter, Campell, 2006: 315-316, Fig. 10-11). Ayakta duran insan görünümdeki vazonun boyun kısmında kazıma tekniğiyle işlenmiş insan yüzü tasviri kısmen korunabilmiş; göğüsler, kollar ve beden plastik olarak şekillendirilmiş; koyu kahverengi boya ile yapılmış bezemelerle bedendeki süsleme, dövme veya kıyafet vurgulanmaya çalışılmıştır. Oturur pozisyondaki kapta ise kolda kazıma/baskı tekniğiyle yapılmış bir tasvir ile boyundaki kolye ve diğer kaptakine benzer beden süslemeleri boyama tekniğiyle işlenmiştir (Tip No. T II/5).

2.1.2.5. Karadeniz Bölgesi

Bolu (?)

Karadeniz Bölgesi'ndeki antropomorfik kap buluntusu Geç Kalkolitik Çağ'a veya Erken Tunç Çağı I'e tarihlenmekte olup bilim çevrelerinde "Bolu çömleği" (Lev. 10/b) olarak bilinmesine rağmen eserin geldiği yer belli değildir (Lamb, 1951: 77, Pl. 12; Uzunoğlu vd., 1994: No. A 75; Umurtak, 1996: 495-496, Lev. 15/1; Arda, 2002: 51-52, Res. 44; Hansen, 2006_a: 202). Çömleğin boyun kısmında insan yüzü tasviri yer almaktadır. Bu yüz küçük gözlere, dikey buruna ve delikli kulaklara sahiptir. Ağız gösterilmemiştir. Kabın omuz kısımlarından birer adet halka kulp çıkmakta ve karın hizasında son bulmaktadır. Omuz hizasında önde iki kabara halinde göğüsler yer almaktadır. Kollar ise öne doğru uzanmakta ve karın üzerinde durmaktadır (Tip No. T II/7b). Gözler çizi; burun, kulaklar, göğüsler ve kollar kabartma tekniğinde gösterilmiştir.

Maşat Höyük

Tokat İli'ne bağlı Zile İlçesi'nin 20 km güneybatısında, günümüzdeki adıyla Yalinyazı, eski adıyla Maşat Köyü'nün 1 km güney-güneybatısında, Maşat Ovası'ndaki Maşat Höyük'ün V. yapı katında, Hitit Çağı'na ait bir antropomorfik kap bulunmuştur (Özgüç, 1982: 35, Lev.-Pl. 50/3; Harmankaya, Erdoğu, 2002: Maşat Höyük; Sevin, 2003: 164. Bu kap (Lev. No. 14/g) bir kadının alt gövdesi şeklinde biçimlendirilmiştir (Tip No. T II/4b). Höyükte, MÖ 4. yüzyılın son çeyreğine (Frig Çağı) tarihlenmiş bir de testi (Lev. 13/g) bulunmuştur. Dış yüzeyi açık kırmızı renkte astarlı bu testinin omuz ve

karın bölgesinde krem renk üzerine siyah boya ile yapılmış bezeme (Tip No. T II/5) Özgüç tarafından “*tek merkezli dairelerle süslü iki yuvarlak kabartma ve boynunda aşağıya sarkan şerit kadın göğüslerini ve gerdanlığını temsil etmektedir*” şeklinde yorumlanmıştır (Özgüç, 1982: 53, Lev. 68, 1a-b). Höyükte yine II. yapı katının ilk evresine (MÖ 600-550, Frig Çağı) ait bir kabın (Lev. 13/ğ) omuz kısmında da krem renk zemin üzerine siyah renkte çizilmiş bir insan tasviri vardır (Tip No. T II/5). Özgüç’ün tanımlamasına göre “*kalın silindir boyunlu, geniş üçgen gövdeli bir insan ince kollarını (kırmızı iki yuvarlak kabartmayı) kolları altına alacak şekilde yanlara açmış. Kolların ince ucundan ince birer şerit aşağıya sarmakta. Geniş elbise baklava dilimleriyle nakışlı. Yuvarlak iki kabartmanın etrafı, ayrıca, siyah daire ile çevrilmiş. Çenesi sivrice, alnı/başı düz; bu silindir biçimli serpuş giymiş olabileceğini hatırlatıyor. İki yuvarlak düğme göğüslere benzemekte. Tasvir, hayvanları olmamakla beraber, yukarı kaldırılmış kollarından ötürü, potnia theron’u andırmaktadır. O, Kubaba’nın yerel bir tasviri de olabilir*” (Özgüç, 1982: 61, Lev. 78, 2; Şek. 152). Höyüğün Frig Çağı tabakasında ortaya çıkarılmış, hemen hemen aynı tasvir şekline benzer bir kap parçasında (Lev. 52/c), kanat şeklindeki kollarını aşağıdan yukarıya doğru kaldırmış, başında polosu ve öncekiyle aynı kıyafeti taşıyan bir potnia theron tasviri daha vardır. Tasvirde boya bezeme tekniği, göğüsleri vurgulamak için ise yuvarlak kabartmalar kullanılmıştır (Tip No. T II/5). Özgüç her iki kapla ilgili olarak “*Tanrıçanın potnia’ya benzeyen bu ilk örneği, Orta ve Kuzey Anadolu’da Kubaba’yı da andırmaktadır. Bu tasvir, Boğazköy vazosundaki arslanlar hakimesine (MDOG 86, 1952, s. 31) ve Geç Geometrik çağın Yunan örneklerine benzemektedir. Maşat ustaları, Yunan proto tiplerine göre örnekler meydana getirmişlerdir*” yorumunu yapmıştır (Özgüç, 1982: 61, Lev. 78, 3a-b; Şek. 162).

ÜÇÜNCÜ BÖLÜM

ANADOLU'DAKİ ANTROPOMORFİK KAPLARIN ANADOLU DIŞINDAKİ KÜLTÜR BÖLGELERİYLE ETKİLEŞİMİ

Anadolu dışındaki ülkeler ve yörelerdeki konumuzla ilgili kültürel malzemeyi bu bölümde değerlendirmeye çalışacağız. Böylece kültürlerarası ilişkiler, etkiler, etkileşimler, buluntuların incelenmesi ve karşılaştırılmasıyla daha belirgin olarak ortaya çıkacaktır. Bu bağlamda Mezopotamya, İran, Orta Asya, Balkanlar, Karpat Havzası, Orta Avrupa, Ege Adaları, Yunanistan ve Makedonya kültür bölgelerindeki buluntuları inceleyeceğiz.

3.1. MEZOPOTAMYA KÜLTÜR BÖLGESİ

Bu bölümde Mezopotamya'da yapılan araştırma ve kazı çalışmalarında bulunmuş antropomorfik kapların sadece Anadolu ile ilişkileri olabileceğini düşündüğümüz bir grubu değerlendirmeye alınmıştır. Sadece buluntu merkezi ve eserin niteliğine değinilmiş; söz konusu eser hakkında detaylı bir tanımlamaya gidilmemiştir. Bu bağlamda Mezopotamya kültür bölgesinde yapılan arkeolojik çalışmalarda ortaya çıkarılan antropomorfik kapların en erken örneklerinden biri (Lev. 28/a) Kuzey Irak yakınlarındaki Yarım Tepe'nin Neolitik Çağ tabakasında bulunmuştur (Carter, Campell, 2006: 316, Fig. 12/a-b).

Mezopotamya'da Diyala bölgesinde yer alan Tell Agrab'da Shara Tapınağı içinde ele geçen kaplara ait parçalar arasında insan yüzü tasvirli bir kap parçası (Lev. 15/e) yer almaktadır (Delougaz, 1952: 60; Pl. 51/c). Büyük bir kabın omuz kısmına ait parça üzerinde yay şeklinde kaşlar ve altında kabaralar halinde gözler tasvir edilmiştir. Kaşların üzeri dalgalı çizgilerle detaylandırılmaya çalışılmıştır. Erken Hanedanlar I dönemine tarihlendirilen bu kap parçasının benzerleri, Erken Hanedanlar III'de Hafaje'deki Oval Mabed II'den ve Susa'dan bilinmektedir (Delougaz, 1952: 60). Hafaje'deki parça üzerinde de (Lev. 15/f) yarım ay şeklinde kaşlar ve iki kabardan oluşan insan yüzü tasviri görülmektedir (Delougaz, 1952: 102, Pl. 51/d). Hafaje'de ve Susa'da insan yüzü tasvirli kap parçalarının yanı sıra ele geçen tutamaklar da (Lev. 23/g, ğ; 68/f) önemli bir yere sahiptir ve Proto-imparatorluk dönemine ve Erken

Hanedanlar III'e tarihlenmektedirler (Delougaz, 1952: 89, 103, Pl. 87/g-q; Korfmann, 1999: 389-390, Abb. 3/17-18). Büyük bölümünün evlerde ele geçtiği bu tutamalarda insan yüzüne ait kaşlar, gözler, burun ve göğüsler gösterilmiş; özellikle gözler ön plana çıkartılmıştır.

Irak'ta Kiş yakınlarında yer alan merkezlerden biri olan Jemdet Nasr'da bezemelerinin arasında insan yüzüne ait gözlerin de tasvir edildiği bir kabın parçaları (Lev. 55/a) bulunmuştur. Kabın ağız kenarının hemen altında başlayan boya bezeme bandı kabın üst gövdesini kaplamakta olup panellere ayrılmıştır. Bu panellerin içinde akrep, balık, su kuşları, geyik/karaca betimleri ile insan yüzüne ait iki göz tasviri yer almaktadır. Gözler sanki bir kapıdan bakıyor gibidir ve dikkat çekecek irilikte vurgulanmışlardır. Field ve Martin bu tasvirlerin Mezopotamya'dakilerden çok, İran örneklerine benzediğini belirtmektedirler (Field, Martin, 1935: 316, Pl. XXXI, XXXIV; ayrıca bkz. Goff, 1963: Fig. 346; Nagel, 1964: Taf. II/5a-b, Plate XXXI).

Ubeyd mal grubu kaplar üzerinde rastlanılan tasvirler arasında da göz sembolleriyle (Lev. 54/a, b) karşılaşmak mümkündür (Goff, 1963: Fig. 124/32, 35). Tepe Gawra'da ortaya çıkarılan Ubeyd mal grubuna ait bir kap parçası üzerinde (Lev. 54/1) olasılıkla insan yüzüne ait tek kaşı ve gözü sembolize eden bir tasvir yer almaktadır (ayrıntılı bilgi için bkz. Goff, 1963: Fig. 136).

Tell Brak'da yapılan kazılarda içinde kilden üçgen bir altarın bulunduğu odada ortaya çıkmış olan insan yüzü tasvirli bardak (Lev. 32/f; 76/b) dikkat çekicidir (Mallowan, 1947: 185-186, Pl. XL/1-2). MÖ 2. binyıla (MÖ 1350-1550) ait bardak, Subartu mal grubu içinde yer almaktadır (Mallowan, 1947: Pl. LXIV). Kap üzerindeki tasvir bir insan başını yansıtmaktadır. Tasvirde başında tacı olan sakallı ve bıyıklı genç bir erkek yüzü görülmektedir. Detayların verilmeye çalışıldığı insan başı ve yüzünde kabartma, çizi, baskı ve boyama tekniği kullanılmıştır. Mallowan "*bunun bir ritüelde, seremonide kullanılan ve tanrılar için yapılmış bir sunu kabı olabileceğini*" tahmin etmektedir (Mallowan, 1947: 185-186). Ayrıca Mallowan, bu kabın üzerindeki tasvirin belki seremonilerde de kullanımına rastlanan bir maskeye ait olabileceğini, çünkü bu tür maskelerin ve resimlerin Asur saraylarındaki anıtsal yapıların cephelerinde ve Kasit Babil'de, Asur'da ve Ras Shamra'da fayans maskeler üzerinde de bulunduğunu ve bunların MÖ 2. binyılın ortalarında Tell Brak'da görülen bardak ile aynı zamanlara

rastladıklarını; Phaistos örneğinin Orta Minos III dönemine tarihlendirilen Tell Brak bardağından 1 yy. daha erkene ait olduğunu bildirmektedir (Mallowan, 1947: 186). Tell Brak'daki bardakla ilgili bir yorum da Barnett'den gelmektedir. Barnett, bu bardağın üzerindeki resimde tasvir edilen sakallı adamın başında tüylü bir miğfer bulunduğunu, miğferinin çenesine doğru kayışlarla bağlı olduğunu ve bu baş giysisinin prototipinin Filistin'de bulunduğunu söylemekte; yaklaşık MÖ 1500'de Açıana ve Billa'daki Hurri kapları arasında benzer resimler olduğunu, hatta bu tüylü başlığın halen Ortadoğu'da bugün bile görüldüğünü ama bütün bu analojiye rağmen ait olduğu kültürün belli olmadığını ifade etmekte; Garstang ise Tell Brak ayaklı bardağını Jericho ve Girit'deki Phaistos'da bulunan örneklerle karşılaştırmakta, MÖ 17. yy.da hem Jericho'da hem de Phaistos'da benzer resimlemelerin yine ritüel kapları üzerinde görüldüğüne işaret etmektedir (Mallowan, 1947: 186). İlginç olan, aralarındaki çok uzak mesafelere rağmen Jericho, Tell Brak ve Phaistos kapları arasındaki tasvir benzerliğidir.

Tell Billah 7'de Erken Hanedanlar dönemine ait yüksek ayaklı meyvelik biçimindeki bir kabın (Lev. 56/a) ağız kenarında insan yüzüne ait gözler tasvir edilmiştir (Nagel, 1964: Taf. 48/19). Gözler bir kapıyı veya çerçeveyi andıran bir düzenlemenin içine yerleştirilmiştir. Biz bu düzenlemeyi, daha sonraki bölümlerde anlatacağımız M-biçimiyle ilişkilendirmek istiyoruz.

Hassuna'da V. tabakada yapılan kazılarda, Samarra seramik buluntuları arasında insan yüzü tasvirli kap parçaları (Lev. 20/ç; 60/ç, d) yer almaktadır (Lloyd, Safar, 1945: 281, Fig. 1/2, Pl. XVII/2; Plessner, 1961: 533; Strommenger, 1962: Taf. 1; Goff, 1963: Fig. 42; Horváth, 1972: Fig. 5/5; Mellink, Filip, 1974: 152, No. 38a; Arda, 2002: 57, Res. 70). Uzun boyunlu, kısmen korunmuş yuvarlak karınlı kabın boyun kısmında boyama tekniğiyle işlenmiş insan yüzü tasviri yer almaktadır (Lev. 20/ç; 60/d). Safar ve Lloyd "*parçanın bu erken dönem içinde yapılmış çok ilginç ve tek insan yüzü resmi*" olduğunu belirtmekte, tasvirin saç şeklinin çok daha sonraları Warka'da bulunmuş bir eserdekini anımsattığını söylemekte ve tasvirin çene ve yanakları üzerindeki düşey çizgilere dikkatleri çekmekte, bu çizgilerin "*dövme*" olduğunu ve Irak'ın kuzeyindeki kadınların yüzlerinde de buna benzer dövmelerin görüldüğünü belirtmektedirler (Safar, Lloyd, 1945: 281). Ayrıca Mezopotamya'ya uzak bir coğrafya olmasına rağmen Hassuna'daki bu örneklerin çok yakın benzerleri Çin'de Pan-shan grubu kap parçaları içinde de (Lev. 60/e-f) karşımıza çıkmaktadır (Chang, 1965: Fig. 1).

Uruk'ta Erken Sümer II dönemine ait, koyu gri taştan yapılmış, emzik şeklinde akıtacağı olan bir kap (Lev. 15/g) ilgi çekicidir (Heinrich, 1936: Taf. 26; Strommenger, 1962: Taf. VI). Taş kabın üzerinde birisi omuz hizasında, diğeri karın kısmında düzenlenmiş iki yatay bant vardır ve bu bantlar panellere ayrılarak bezenmiştir. Her iki yatay bant içinde de bezemelerin arasına yerleştirilmiş göz motifleri dikkat çekmektedir. Gözler, gözbebekleriyle birlikte özenli bir işlenişe sahiptir. Bantların arasındaki boşluklarda rozet motifleri ile geometrik motifler yer almaktadır. Kap, Heinrich tarafından "*libasyon testisi*" olarak yorumlanmaktadır (Heinrich, 1936: 35).

Hafaje (Chafadja)'da bulunmuş ve Erken Sümer II dönemine ait taştan yapılmış bir kâse üzerinde insan yüzüne ait olması muhtemel iki göz ve ağız tasviri (Taf. 15/ğ) vardır (Strommenger, 1962: Taf. VII). Kap ve bezemeler çok özenli işçiliğe sahiptir.

Suriye'deki Deve Höyük'te MÖ 1. binyıla yani Demir Çağı'na tarihlendirilmiş mezarlıkta yapılan çalışmalarda da insan yüzü tasvirli kaplar (Lev. 62/i, j) açığa çıkartılmıştır (Moorey, 1980: 18-19, Fig. 3/27, 4/28). Ayrıca Kuzey Suriye'de Minet el-Beida (Lev. 32/ğ-h), Irak'ta Warka (?) (Lev. 32/ı) ve Asur (Lev. 32/i) şehirlerinde de fayanstan yapılmış insan yüzü tasvirli kaplar ve kap parçaları bulunmuştur (Bossert, 1937: 42-43, 270, 272, Fig. 499-501, 505, 507). Yüzlerin doğala yakın bir işlenişe sahip olduğu bu kaplar bir bayan başını yansıtır şekilde düzenlenmişlerdir. Kıbrıs Adası'nda Enkomi yerleşim yerinde yine fayanstan yapılmış çok yakın benzerleri bulunan (Lev. 32/g; 76/c) Minet el-Beida insan yüzü tasvirli kapları ile Warka (?) ve Asur'daki söz konusu kaplar, Bossert tarafından Geç Hellas III dönemi çağdaşı olarak tanımlanmaktadır (Bossert, 1937: 42-43). Bu benzerlikleriyle bölgelerarası sosyo-kültürel ilişkileri en açık şekilde ortaya koyan örnekler arasında yer almaktadırlar. Bu örnekler dışında buluntu yeri ile ilgili olarak Suriye/Anadolu bilgisi verilen bir eser de (Lev. 30/ç) MÖ 2. binyıl sonu-1. binyılın ilk çeyreğine tarihlendirilmiş olan insan vücudu biçimli bir kaptır (Erişim: 26.11.2016, <http://www.cb-gallery.com/produkt/antropomorphes-gefaess/>).

Filistin'de Ghassulian ve Ekron, Pakistan'da ise Kalelai ve Loebanr'de yer alan yerleşim yerlerinde ve mezarlıklarda da çok sayıda insan yüzü tasvirli kap ortaya çıkmıştır. MÖ 4. binyılda Filistin'in Ghassulian'ında insan vücudu biçimli bir minyatür kap bulunduğunu bildiren Korfmann, "*kap üzerinde bir kadına ait göğüslerin tasvir*

edildiğini, ilginç olanın ise bu kabın karşılaştırma parçasının, çok çok uzakta, Macaristan'da Ráckeve'de Baden kültüründe olduğunu" ifade etmektedir (Korfmann, 1999: 390). Ekron, bir metropolisdir. Akropolden ve aşağı şehirden (Alan III-IV) oluşmaktadır. Aşağı şehirde 12. ve 11. yy.dan kalma anıtsal yapılar yer almaktadır. Yerleşimde deniz halklarına ait kültür malzemesi vardır. Buradaki dört bebek gömüsünde Ege tipi *terrakota* figürinlerin yanı sıra insan yüzü tasvirli halka şeklinde bir kap da bulunmuştur. Wolff, söz konusu *terrakota* figürinlerin "*ana tanrıçayı betimliyor olabileceğini*" belirtmekte, halka şeklindeki kap üzerinde görülen insan yüzü ile de "*Ege tipi Ashdoda tanrıçasının betimlendiğini*" söylemektedir (Wolff, 1994: 501, Fig. 21). Pakistan'da Kalelai ve Loeban⁷ ile Gandhāra (Lev. 59/a) ve Timurgarha'da⁸ yer alan yerleşim yerlerinde ve mezarlıklarda çok sayıda insan yüzü tasvirli kaplar ve urneler ortaya çıkarılmıştır (Dani, 1968: Plate IIIb; Gandhāra'daki bir Tunç Çağı kültürü olan "Grave kültürü", bu kültüre ait kaplar ve urneler hakkında ayrıntılı bilgi için bkz. Dani, 1992: Fig. 4; Stacul, 1999: 239, Fig. 8-9; Erişim: 20.03.2016, <http://ancientart.tumblr.com/post/113109747567/>; Erişim: 20.03.2016, <http://www.waa.ox.ac.uk/XDB/tours/indus12.asp>).

İsrail'de Tel Aviv yakınlarındaki Yehud'da yürütülen arkeolojik kazı çalışmalarında da antropomorfik bir kap bulunmuştur (Lev. 29/a). Bu kabın boyun kısmına bir insan figürü yerleştirilmiş olup, figürin şapkası aynı zamanda kabın ağız açıklığını oluşturmuştur. Araştırmacılar tarafından "thinker figurine" olarak tanımlanan kap, şu ana kadar bölgede ortaya çıkarılmış ünik bir eserdir. Bu kap, Rodin'in ünlü bir eseri olan "düşünen adam" heykelinin günümüzden 3800 yıl önceki bir yorumu olarak bilim dünyasındaki yerini almıştır (Erişim: 26.11.2016, <https://twitter.com/bbcturkce/status/801850168563867648/video/1>; Erişim: 26.11.2016, <http://www.archaeology.org/news/5039-161123-israel-thinker-figurine>; Erişim: 26.11.2016, <http://www.jewishpress.com/news/breaking-news/spectacular-3800-year-old-pottery-vessel-excavated-near-tel-aviv/2016/>).

⁷ Swat-Pakistan'da Kalelai ve Loeban'de yapılan kazılarda ortaya çıkarılan mezarlıklar çok dikkat çekmektedir. Çünkü buralarda, yakılmış (*kremasyon*) gömülerin yer aldığı mezarlıklarda insan yüzü tasvirli urneler bulunmuştur. Benzer urneler Pakistan'da Peşaver yakınında Zarif Karuna'daki mezarlıkta ortaya çıkmıştır.

⁸ Timurgarha'daki urnenin ele geçtiği Period III, MÖ 6. yy.a yani Pre-Akamenid dönemine tarihlendirilmiştir.

3.2. İRAN ve ORTA ASYA KÜLTÜR BÖLGESİ

Antropomorfik kap buluntuları İran kültür bölgesinde yoğun olarak ele geçmiş olup özellikle farklı şekillendirmeleriyle dikkatleri çekmektedirler.

İran'da Tepe Giyan'ın II. tabakasında bulunmuş bir kabın boyama tekniğiyle yapılmış geometrik bezemelerinin arasında, ağız kenarının hemen altında insan yüzüne ait göz tasvirleri (Lev. 15/ç) yer almaktadır (Contenau, Ghirshman, 1935: Pl. XIII/3). Benzer göz tasvirine sahip bir kap parçası (Lev. 15/d) Girairan'dan da bilinmektedir (Stein, 1969: 277 vd., Plate XIV/16).

İran'daki bir diğer merkez olan Tepe Yahya'nın IVB tabakasında (Proto-Elam, MÖ 3000-2500) da insan yüzü tasvirli kap parçaları (Lev. 57/l-m) ele geçmiştir (Lamberg, Karlovsky, 1970: 5, 81-82, Figur 31/K-L).

İran'daki Marlik'de bulunmuş insan vücudu biçimli vazo ise, özenli bir işçiliğe sahiptir (Lev. 29/g). MÖ 2000 yılına tarihlendirilmiş kabın ağız kısmındaki insan yüzü tasviri natüralist bir üsluptadır; plastik bir şekillendirmenin izlendiği kaptaki gözler ve parmaklar saplama/baskı tekniğinde, göğüsler kabaralarla, alt bedendeki giysi veya süsleme detayları da çizi/kazıma tekniği kullanılarak vurgulanmaya çalışılmıştır (Öğüt, Piller, 2014; Erişim: 19.03.2016; <https://tr.pinterest.com/pin/431923420489730079/>; Erişim: 19.03.2016, <http://cp12.nevsepic.com.ua/73/1352939698--1000--800-rgcipient>). Kadın vücudu biçimindeki kabın uzun boynu, boyundaki halkalardan oluşan kolye benzeri gösterimler, kafasındaki olası başlık tasviri ve şalvarı andıran alt gövdenin biçimlendirilmesi dikkate değerdir. İran'da bulunduğu belirtilen, kadın vücudu biçimli benzer tipte biçimlendirilmiş ve bezenmiş başka kaplar da bilinmekte olup; bu kaplar yaklaşık MÖ 1350-700'e tarihlendirilmiştir ve "Amlash Art" grubuna aittir. Bu örneklerin yanı sıra "Amlash Art" grubu içinde farklı şekillendirmelere sahip birçok antropomorfik kap (Lev. 29/e-g; 30/a; 32/ç) yer almaktadır. Bu kaplardan biri (Lev. 25/ğ), İran-Tepe Hissar (Lev. 25/g), Şah Tepe (Lev. 25/e), Qal'eh Kash (Lev. 25/f) ve Louvre Museum'daki kaplarla yakın benzerlik içindedir (Schmidt, 1937: Fig. 115, Plate XLVI; Öğüt, Piller, 2014: Fig. 4/a, c, e; Gabus, Junod, 1967: Plate I, III; Erişim: 19.03.2016, <https://tr.pinterest.com/pin/350788258455303228/>; Erişim: 19.03.2016, <https://tr.pinterest.com/pin/540572761497521170/>; Erişim: 19.03.2016, <http://www.artvalue.fr/auctionresult--culture-amlash-iran-an-anthropomorphic->; Erişim:

19.03.2016, <https://tr.pinterest.com/pin/350788258455303228/>; Erişim: 19.03.2016, <http://www.artvalue.com/auctionresult--culture-amlash-iran-a-spouted-vessel-with-legs-4677200.htm>; Erişim: 30.12.2016, <https://tr.pinterest.com/pin/473581717044433048/>; Erişim: 19.03.2016, <https://gillescohen.wordpress.com/tag/amlash/>; Erişim: 19.03.2016, <https://tr.pinterest.com/pin/360288038911889530/>).

MÖ 15.-8. yy. ile Akamenid dönemine tarihlendirilen, ayakta duran ve elinde tuttuğu kapla birlikte gösterilen insan biçiminde şekillendirilmiş kaplar Luristan (Lev. 31/ç), Hasanlu (Lev. 31/b, Baba Jan (Lev. 31/d; 74/a) ve İran'daki diğer merkezlerde (Lev. 31/c, f) ele geçmiştir (Kunsthau, Zürich, 1962; Ghirshman, 1963: 24, 108, 335, 423, 432; Goff, 1969: 122, Pl. III/a-c; Goff, 1978: 38, 63, Fig. 13/1; Danti, 2004; Erişim: 19.03.2016, <https://tr.pinterest.com/pin/572168327630341006/>).

Yaklaşık olarak MÖ 14.-13. yy.a tarihlendirilen antropomorfik kaplar İran-Tchoga Zanbil'den de bilinmektedir (Lev. 34/a-c; 76/ç-f). Pinikir ve Kiririsha tapınaklarında ele geçmiş bu kaplar insan başı şeklinde biçimlendirilmişlerdir (Ghirshman, 1966: Pl. XCIV, LXIII/1-3; Ghirshman, 1968: Pl. VIII, LXX).

Kuzey İran'da bulunduğu söylenen kadın vücudu biçimli bir kap (Lev. 29/e) ise MÖ 1350-800 ca. olarak tarihlendirilmiştir ve Marlik'te bulunmuş olanla hemen hemen aynı biçimsel özelliklerle karşımıza çıkmaktadır (Erişim: 19.03.2016, <http://collections.lacma.org/node/184846>).

Marlik'te MÖ 13.-12. yy.a tarihlendirilmiş başka antropomorfik kaplar da bulunmuştur Bazıları mezar buluntusu olarak ele geçmiş kaplardan biri erkek, diğeri kadın şeklindedir (Lev. 30/d-f). Erkek olanı belinde takılı bir hançerle, kadın ise göğüslerinin önündeki bir kapla gösterilmiştir. Her ikisinin de çıplak olarak tasvir edildiği kaplarda natüralist bir üslup görülmekle birlikte ayakların vücutla orantısız büyüklüğü ve cinsiyet uzuvlarının özellikle vurgulanmış olması göze çarpmaktadır (Negahban, 1964_a: 16, 24-25, Plate II/b, XI; Gabus, Junad, 1967: Plate II; Ögüt, Piller, 2014: Fig. 10; Erişim: 19.03.2016, <https://tr.pinterest.com/pin/85357355413627935/>; Erişim: 19.03.2016, <http://dc406.4shared.com/img/2a4NAGED/s7/Marlik.jpg>). Marlik'te bulunmuş, MÖ 1200-1000 ca. tarihlendirilmiş başka bir kap da (Lev. 30/c), kadın vücudu biçiminde şekillendirilmiş olmasına rağmen yüzü bir hayvanı (ayı)

andırırcasına bir ifadeye sahiptir (Erişim: 19.03.2016, <http://www.clevelandart.org/art/1967.35>).

Batı İran'da ele geçmiş ve MÖ 1000-650 ca. olarak tarihlendirilmiş antropomorfik kap (Lev. 31/e) ise biraz daha farklı bir yapıdadır. Bir erkek vücudu şeklindeki testinin ağız kısmındaki yüz tasviri sanki bir hayvan yüzünü andırmaktadır. Yüz öğelerinin kabartma ve derin kazıma tekniğiyle gösterildiği kaptaki erkek figürün kıyafet detayları ve üst gövdesindeki olası dövme motifleri boyama tekniğiyle, kolundaki bileklik ve ayağındaki çarıklar ise plastik olarak gösterilmiş; erkeklik uzvu ise eteğin altından gözükmüş şeklinde vurgulanmıştır. Figür, ileriye doğru uzattığı ellerinde akıtacaklı bir kabı tutmaktadır (Erişim: 19.03.2016, <http://collections.lacma.org/node/184870>;Erişim:19.03.2016,<https://www.flickr.com/photos/wikimediacommons/16255828839>;Erişim:19.03.2016,<https://tr.pinterest.com/pin/460985711832908689/>).

İran-Tepe Sialk'de Nekropol B'den MÖ 10.-9. yy.a tarihlendirilen, maske şeklinde yapılmış insan yüzü tasvirli bir kap parçası (Lev. 23/f) bulunmuştur (Ghirshman, 1939: 32, Pl. X/5; Ghirshman, 1956: 198, Pl. XXIII/2; Ghirshman, 1963: 2).

MÖ 8.-7. yy.a tarihlendirilmiş bir antropomorfik kap, Güneybatı İran'daki Elam'da bulunmuştur. Bir kadının üst gövdesi şeklindeki kap (Lev. 32/d), özenli bir işlenişle yapılmıştır. Figürün başlığı, saçları, kolyesi ve bileklerinin yanı sıra iri gözleri ve elleriyle tuttuğu dolgun göğüsleri özellikle dikkati çekmektedir (Erişim: 23.11.2016, <http://centuriespast.tumblr.com/search/neo+elamite>).

İran'da bulunmuş ama Samos Adası'ndan buraya getirildiği tespit edilmiş bronz bir kabın ön tarafında insan yüzü tasviri yer almakta olup (Lev. 68/m) kap, Demir Çağı II-III'e tarihlendirilmiştir (Moorey, 1974: 190, 191, Fig. 1).

Orta Asya kültür bölgesinde ise en erken antropomorfik kap örneklerinden biri, Güney Sibirya'daki Amur bölgesi Neolitik Çağı'ndan bilinen bezemeli kaplar arasında

karşımıza çıkan insan yüzü tasvirli kap parçasıdır (Lev. 20/d) ve özenli bir işçilik göstermektedir (Çirkin, 2013).⁹

Orta Asya'daki Neolitik kültürlerden biri olan “Yangshao” kültürüne (MÖ 5800-5400) ait bir kap Gansu-Qin'an'daki Dadiwan'da bulunmuş olup (Lev. 24/f), kabın boyun kısmında insan yüzü tasviri yer almaktadır (Zhimin, 1992: Gig. 1; Erişim: 19.03.2016, <http://www.kaogu.cn/uploads/soft/Chinese%20Archaeology/4/The%20Early%20Yangshao%20Settlement%20at%20Dadiwan,%20Qin'an%20County,%20Gansu%20Province.pdf>).

Ukrayna'daki Dereivka'da bir kap parçası üzerinde ters M-şeklinin altında insan yüzüne ait gözler tasvir edilmiştir. Kap, MÖ 5.-4. binyıla tarihlenmiş olan “Sredny Stog” kültürünün geç-Corded (*Sredny Stog Corded* - SSC-2 - MÖ 4000-3500 ca.) safhasına aittir (“Sredny Stog” kültürü hakkında ayrıntılı bilgi için bkz. Telegin, 2002: 25-47; “Corded ware” yayılımı için bkz. Kisamov, 2012).

Türkmenistan-Gonur Depe'deki MÖ 2300-1600'e tarihlendirilen mezarlık alanındaki çalışmalarda ise insan başı biçiminde bir kap (Lev. 33/d) ile üzerinde temsili saç ve başlık tasvirlerinin yer aldığı kapaklar (Lev. 33/d-e) ortaya çıkarılmıştır (Sarianidi, Dubova, 2006: 40, 43).

Azerbaycan-Hınıslı (Khinisly=Xınıslı)'da yapılan arkeolojik kazı çalışmalarında MÖ 4.-3. yy.a tarihlendirilen, insan vücudu biçimli iki kap (Lev. 29/b-c) bulunmuştur. Başının arkasına doğru kaldırdığı kolları aynı zamanda kulp işlevi görmektedir. Her iki kap da birbiriyle büyük benzerlik içindedir (Erişim: 19.03.2016, https://commons.wikimedia.org/wiki/File:Antropomorf_qab; Erişim: 19.03.2016, <http://masterpieces.asemus.museum/masterpiece/detail.nhn?objectId=12184>).

Orta Asya coğrafyasında daha geç dönemlere ait bu türde örnekler de bilinmektedir. İnsan yüzü tasvirli kaplar Özbekistan-Jandavlattepa/Džandavlattepa (Lev. 24/ğ; 76/a),¹⁰ Tacikistan-Kafir Kala (Lev. 24/ı),¹¹ Ak-Tepe II (Lev. 67/ç) ve Sogdiana-Urguj (Lev. 24/h)'da; insan vücudu biçimli bir kap ise Kırgızistan-Sukulukhscoe goradišče (Lev. 29/d)'de ortaya çıkarılmıştır. Hepsinin yüz tasvirlerindeki natüralist

⁹Amur Neolitiği, Baykal Gölünün doğusundan Modern Kore'ye kadar olan bir alan içerisinde Amur Nehri ve çevresinde yayılmıştır.

¹⁰; Jandavlattepa sitadeli MS 2-3. yy.a tarihlendirilmiştir.

¹¹ Bu kap, MS 6-8. yy.a tarihlendirilmiştir..

üslup dikkatleri çekmektedir (Stančo, 2006: Fig. 1, Tab. IV-V, Obr. 2-6; Stančo, 2011: 52-53).

3.3. BALKANLAR, KARPAT HAVZASI ve ORTA AVRUPA KÜLTÜR BÖLGESİ

Balkanlar, Karpat Havzası ve Orta Avrupa’da insan yüzü tasvirli ve insan vücudu biçimli kaplar geniş bir coğrafyada karşımıza çıkmakta ve çok sayıda örnekle temsil edilmektedirler.

Sadece Romanya Bölgesi’nde (*Territorium*) hepsinin de üzerinde insan yüzü tasviri bulunan sekiz çeşit kap tipi olduğundan bahseden Horváth, “*insan yüzü tasvirli kaplar literatürde genellikle insan biçimlilerle birlikte, bir kap ve nesne tipi olarak açıklanmıştır. Ama aslında ikisi de ayrı tipleri içerirler. İnsan yüzü tasvirli kaplarda sadece insan anatomisinin bir detayı vardır. İnsan biçimli kapların şekillendirilmesinde insana ait vücut taklit edildiği için birbirlerinden kesinlikle ayrılmaktadır*” ifadesiyle konu hakkındaki görüşünü açıklamaktadır (ayrıntılı bilgi için bkz. Horváth, 1983: 70 vd.; Szentes-Ilonapart Neolitik dönem insan tasvirleri için bkz. Horváth, 1983; ayrıca Linienbandkeramik’te insan tasvirleri için bkz. Kaufmann, 1969: 263-283).¹²

Kalicz ve Makkay hem *Transdanubia* (Tuna arkası bölge, yöre) hem de Macaristan’ın derin düz ovalarının güney ve kuzey bölgelerindeki insan vücudu biçimli kapları yapılış tekniğine ve tipolojik özelliklerine göre üç yöresel grup altında toplamaktadır (Draveczy, 1971: 29; Kalicz, Makkay, 1972_a: 93-105):

- 1) Alföld-Linearbandkeramik ve onun yerel grupları.
- 2) Szakálhat grubu.
- 3) Transdanubia-Linearbandkeramik grubu.

İnsan yüzü tasvirli ve insan vücudu biçimli kaplar, Linearbandkeramik’in Želiezovce-grubunda da ortaya çıkmaktadır (Pavúk, 1994; Pavúk, 1969: 269-367).

¹² İnsan yüzlü kapakların insan biçimli kapların tamamlayıcı parçaları olduğunu düşünen Horváth, Romanya’daki insan yüzü tasvirli kapları yüz şekillerine ve özellikle de burnun ve kaşların tasvirine göre dört gruba ayırmıştır. Neolitik dönem insan yüzü tasvirli kaplarının üzerindeki yüz şekilleri ve burun büyüklükleri konusunda antropolojik araştırmalar da yapılmıştır ama Horváth, bu kapların antropolojik araştırmaların objeleri olmadığı görüşündedir.

Kalicz ve Makkay söz konusu kapların belirgin tipolojik ortak özelliklerinin olmamasını, “*ustanın özgün üslubunun, ürettiği eserin işlevinden çok daha güçlü bir şekilde öne çıkması*” şeklinde yorumlamaktadır (Kalicz, Makkay, 1972_b: 9).

İnsan yüzü tasvirli kapları yukarıda değindiğimiz kişilerin dışında birçok bilim insanı da sınıflamaya çalışmıştır. Domanovsky bunları kabartma tekniğiyle yapılan insan yüzü tasvirli kaplar, applike tekniğiyle figürün kabın yüzeyine işlendiği kaplar ve görünümüyle insan şeklinde olan kaplar şeklinde sınıflandırmış; András ise insan şekliyle süslenmiş kaplar, insan yüzü tasvirli kaplar, insan vücudu biçimli kaplar ve idoller olarak bir sınıflama önermiştir (Horváth, 1983: 64).

Pavlú ise insan yüzü tasvirli kapları farklı tipolojik ölçütlere göre incelemiş ve kendi tipolojisinde bu kapları dört grupta göstermiştir (Draveczy, 1971: 28). İnsan yüzü biçimlerini karakteristik açıdan yorumlayarak, bunları “*M-stilinin farklı uygulamaları*” olarak değerlendiren ve bu kapları Vinča A-B₂ arasındaki döneme tarihlendiren Pavlú, böyle insan yüzü tasvirlerinde yüz hatlarının aşağı yarısının ya açıkça tanınabildiğini ya da yüzün stilize edilmiş M-biçimini yansıttığını söylemektedir (Erken/Orta Transdanubia Linearkeramik=Vinča A-B₂ tarihlendirmesi hakkında bilgi için Draveczy, 1971; ayrıca bkz. Horváth, 1983: 73). Yine Pavlú, bu tip urnelerin (Lev. 18/p; 19/a, d, ğ, j; 21/c-ç, e; 25/c-d; 63/b-c; 65/f-g; 71/a) yayılım bölgesinin Orta Avrupa ve özellikle Orta Tuna havzası olduğunu belirtmekte ve bu kapların birbirlerinden farklı özelliklere sahip olsalar da “*ilginç bir şekilde Karpat havzasında, Balkanlar’da ve Ege’de ortak bir noktada buluştuklarını*” ifade etmektedir (Draveczy, 1971: 28, Abb. 1; Horváth, 1983: 73, Abb. 1, Taf. XVIII/1-2; XIX/1-4; ayrıca bkz. Müller-Karpe, 1968: Taf. 150/C; Kalicz, 1970: 84, Taf. 24-27, 44-47, 51, 65-70; Hegedús, 1981: Fig. 5-6; Korek, 1987: 47 vd., No. 21; Arda, 2002: 58, Res. 72).

Pavlú tipolojik ayrımları yapılmış buluntuları şu şekilde bölgelere ayırmıştır (Pavlú, 1966: 706-708, Fig. 6; ayrıca Anadolu ve Linearband seramik kültürü hakkında bilgi için bkz. Pavlú, 2003: 141-146).¹³

a) Tisza-Tuna Bölgesi

¹³ Pavlú, hazırladığı bir haritada Avrupa Neolitik kültürlerinin yayılımını göstermiştir. Haritada, buluntuların dağılımı ve karşılıklı yerleşim konumu görülmekte olup bunlar kuzeydoğu Yugoslavya’dan kuzeybatı Almanya’ya kadar olan alanı kapsamaktadır. Pavlú “daha önce yapılmış çalışmalarda farklı bölgelerde bulunmuş olan insan yüzü tasvirli kapların kronolojik olarak da paralel oldukları şeklindeki” görüşlere karşı yeni bir kronoloji de önermektedir.

- b) Labe Bölgesi
- c) Rhine Land (=Ren Eyalet Bölgesi)
- d) Morovia Bölgesi

İnsan yüzü tasvirli kaplar hem Erken Neolitik dönemde Körös hem de Alföld-Linearbandkeramik'in Orta Neolitik kültüründe ortaya çıkmışlardır. Bazı araştırmacılar Erken Neolitik dönemi bu kapların "başlangıç çağı", Orta Neolitik dönemi ise "altın çağı" olarak tanımlamışlardır (Horváth, 1983: 68-86).

İnsan yüzü tasvirli kaplar Karpat Havzası'ndaki Körös kültürünün karakteristik buluntu malzemesi olup aynı zamanda bu kültürün Balkan-Ege bağlantılarının önemli kanıtlarıdır. Körös kültürü insan yüzü tasvirli kapları (Lev. 19/a, ğ; 63/b-c), Avrupa Erken Neolitik döneminin en kuzeydeki temsilcileridir (Kalicz, Makkay, 1977: Tafel 189/7, 11; Horváth, 1983: 70-73; Schwarzberg, 2014: Abb. 12/5). Bu döneme ait insan yüzü tasvirli kaplar Güneydoğu Avrupa'da Yunanistan'da Nea Nikomedeia (Lev. 16/g; 18/o; 21/d; 61/a; 65/d), Achilleion (Lev. 18/ c-ç; 55/ı, o-r), Makrygialos (Lev. 18/e); Bulgaristan'da (Lev. 67/h; 74/ç), Kurilo (Lev. 68/h), Galabnik Gradešnica (Lev. 16/ç), Sofya-Slatina (Lev. 20/c; 56/e; 61/k), Rakitovo (Lev. 16/ı; 27/f; 57/g; 72/e), Starčevo (Lev. 61/ğ), Komarevo (Lev. 71/c), Gladnice (Lev. 33/ç; 61/g), Galabnik (Lev. 20/a-b; 24/g), Čavdar (Lev. 17/c; 20/h; 57/e-f; 61/o), Kazanlak (Lev. 29/ç; 71/ç), Duran Kulak (Lev. 28/l), Azmaška Mogila (Lev. 17/a; 59/b), Telis-Redutite (Lev. 33/c), Gumelnița (Lev. 60/g), Bereketska (Lev. 28/n) ve Jašatepe (Lev. 68/ı-i); Polonya (Lev. 74/c) ile Sırbistan-Vinča (Lev. 18/j), Rodojce (Lev. 61/r), Vrsac, Topolnica (Lev. 18/b, k), Supska (Lev. 58/ü) ve Medvendnjak (Lev. 26/ç); Kalkolitik Çağ'da Hotnica'dan (Lev. 31/k) bilinmektedir (Georgiev, 1965: Pl. VI/c; Müller-Karpe, 1968: Taf. 135/B 21, 155/C 2, D 2-3; Horváth, 1972: Fig. 5/11, 6/1-2; Kalicz, Makkay, 1977: Abb. 3/a; Treuil, 1983: 479, Fig. 247; Vajsov, 1984: 23/1a-b; Vajsov, 1993: 44 b, 74, 76, 292/5-6, 8, 300/39, Puc. 202, 203/29, 204/72; Arda, 2002: 58, Res. 74; Schwarzberg, 2006: Taf. 2/5-9, 3/1-6; Constantina, 2006: 360/α, 361/α, 362/α, Σχ. 1. α-ε, 11. στ, 21. α, Ευκ. 1. η, 16. α, 21. β, 22. β, 29. γ; Naumov, 2008: Figure 2/4, 7; 3/3; 4/3-4, 6; 9/1-4; Schwarzberg, 2010: Taf. 2/6; Todorova, 2012: Fig. 10; Vajsov vd.: 2012; Müller, 2013: Abb. 13/3; Becker, Débiec, 2014: Fig. 9/4; Schwarzberg, 2014: Abb. 12/3-4; Vajsov vd.: 2014). Raczky tarafından Nagykörü, Szajol-Csikópart ve Tiszaug-Kemenydető'de en erken Neolitik döneme ait insan yüzü tasvirli kaplar (Lev. 59/e) bulunmuştur.

Bunların paralelleri Anza ve Gradešnica yani Protosesklo-Sesklo çemberinde yer almaktadır (Máthé, 1979: No. 1; Raczky, 1980: 27-33, Fig. 10/1, 3, 7a-c).

Körös kültürünün “Venüs” olarak isimlendirilen kapları ise insan vücudu biçimli kap kategorisine aittir (Horváth, 1983: 72). Macaristan’daki Gorzsa (Lev. 27/b; 72/a), Hódmezővásárhely (Lev. 27/ç), Öcsöd (Lev. 27/c), Orlavat (Lev. 27/h), Rákóczifalva (Lev. 27/a) ve Maroslele-Panahat, Legeló (Lev. 73/d), Sırbistan’da Orlovaz (Lev. 27/ğ), Drenovac (Lev. 28/g), Vinča (Lev. 28/h; 74/e); Bulgaristan’da Kurilo (Lev. 27/e), Minerali Bani (Lev. 27/j), Goljamo Delčevo (Lev. 72/d), Romanya-Sultana (Lev. 27/ı, i, k; 73/ç). Hăbășești (Lev. 72/c) ve Scânteia (Lev. 73/a)’da bulunan “Venüs” kapları bu tiplere benzer örnekler olarak gösterilebilir (Müller-Karpe, 1968: Taf. 186/1; Kalicz, 1970: 80, Taf. 2-4; Trogmayer, 1972: 7-8, Taf. 1-3; Vajsov, 1993: 298/36; Constantina, 2006: 364/δ, Σχ. 21. ε, δ, γ, 22. α, Εικ. 14. α, στ. θ, ια; Naumov, 2008: Figure 2/5, 9; 3/1-2, 4; 6/4-5; Naumov, 2013b: Fig. 2/1; National History Museum of Romania, Bucharest:102326;Erişim:20.03.2016,<http://www.nytimes.com/slideshow/2009/11/25/science/112409>, <https://www.flickr.com/photos/homemadejam/456946687/>; Erişim: 23.11.2016, <https://tr.pinterest.com/pin/508343876668147412/>; Maroslele-Panahat, Legeló ‘deki Orta Neolitik döneme ait kadın vücudu biçimli kap hakkında ayrıntılı bilgi için bkz. Paluch, 2013: 203 vd., Fig. 8-9).

Macaristan’da Hódmezővásárhely-Kotacpart yerleşmesinde, Körös kültürüne ait, üzerinde insan yüzü tasviri bulunan büyük bir depolama kabı (Lev. 15/a) bulunmuştur. Bu tip kaplar Körös kültüründe de şu özellikleriyle görülmektedir (Behm-Blancke, 1964: 42; Horváth, 1983: 73; Kalicz, 1970: 80, Taf. 4, 6-7):

- 1) Yüz tasviri hiç yoktur, belki de buraya uygun bir kapak takılıyordu.
- 2) Kabın boyun kısmında burun plastik teknik kullanılarak vurgulanmıştır. Gözler çizgili veya hafif çukurlarla belirtilmiş ya da tamamen boş bırakılmıştır.
- 3) Yüz tasviri kabın üst kısmına sade bir çizgi ve kazıma tekniği ile çizilmiştir. Bazılarında ise sadece gözler çeşitli teknikler kullanılarak belirtilmiştir.
- 4) Yüz tasviri kabın boyun kısmı üzerine maske şeklinde bir aplikasyon olarak yapıştirilmiştir. Figürün işlevi ile kabın amacı arasında istenilen bütünlük

sağlanmıştır. Bu özellik içi boş, oturan insan figürleri için de geçerliliğini korumaktadır.

Höckmann, insan yüzü tasvirli kapakların Körös kültüründe bilinmediği görüşündedir (Höckmann, 1967: 14).

Felgyő-Újmajor'da bulunmuş, Körös kültürüne ait bir kap ise farklı bir özelliğe sahiptir (Lev. 17/n). Gözlerin ve burnun tasvir edildiği ama ağzın gösterilmediği bu kabın gövdesi kuşa benzemektedir. Bu nedenle Trogmayer kabı Tunç Çağı askosunun prototipi gibi düşünmektedir (Trogmayer, 1972: 7, Taf. 4). Felgyő'deki bu örneğe dayanarak Csalog şöyle bir yorumda bulunmaktadır: "*Ağzı olmayan bu figürler insanları değil, kuşları gösterir. Bu kuşlar da ilahları sembolize etmektedir*". Ama bu düşünce sadece Felgyő örneğinde inandırıcı görülmektedir. Çünkü diğer örnekler kuş şeklinde değildir. Benzer bir örnek ise daha geç bir döneme (MÖ 6. yy.) tarihlenmekle birlikte Etruria Bölgesindeki Chiusi'de de insan yüzü tasvirli ve kuş gövdeli bir kap (Lev. 17/o) bulunmuştur (Ghirshman, 1963: 405, 435; Csalog, 1955).

Kalicz ve Makkay, Alföld-Linearbandkeramik ile Szakálhat grubunun çağdaş olduklarını ifade eder (Horváth, 1983: 73; ayrıca bkz. Szénászky, 1979: 67-77). Horváth, insan yüzü tasvirli kapların Szakálhat grubunun en eski tabakasından beri gelişme gösteren bir form olduğunu belirtmektedir (Horváth, 1983). Bu kapların Szakálhat grubunda çoğunlukla depolama kapları şeklinde ortaya çıktığını söyleyen Horváth, Alföld-Linearbandkeramik'in buluntu yerlerindeki insan yüzü tasvirli kapların Szakálhat grubunun kökeni sorununa da yardımcı olduğu görüşündedir (Horváth, 1983: 73, 76). Parta'da da insan yüzü tasvirli (Lev. 15/h; 19/b) ve insan vücudu biçimli (Lev. 75/d-e) kaplar ortaya çıkarılmıştır. Burada kültürel ilişkilerin belgesi olabilecek başka malzemeler de vardır. Parta'daki insan yüzü tasvirli kapların benzerleri Szakálhat kültüründe bulunmaktadır. Bunlar Avrupa Neolitik Çağ'ını, Balkan ve Anadolu kompleksine bağlamaktadır (buluntu yerleri ve ayrıntılı bilgi için bkz. Lazarovici, 1989: 153, Abb. 5-7; 16/6-7; Constantina, 2006: 361, δ, Eχ. 12. η, Πίνακας 6; Vajsov vd., 2012; Erişim: 23.11.2016, http://www.nytimes.com/slideshow/2009/11/25/science/112409_ARCH_17.html).

Transdanubia'da insan yüzü tasvirli kaplar (Lev. 19/c; 59/c, g; 62/b-g, n, ö-s; 63/a, 65/a-ç) ilk olarak Notenkopfkeramik kültüründe ve erken Zseliz kültüründe ortaya

çıkmaktadır (Horváth, 1983: 73; Virág, 2000: 389-404, Fig. 1-10; Martin-von-Wagner-Museum, 2005: Abb. 17; Constantina, 2006: Етк. 11. α; Schwarzberg, 2010: Taf. 2/4). Quitta, bu kültür buluntularının hem Vinča-Orta Avrupa çevresindekiler hem de Szakálhat grubundakilerle paralel olduğunu, Transdanubia-Linearbandkeramik kültürüne ait bu parçaların Vinča B₁-B₂ dönemine tarihlendiğini belirtmektedir (Orta Avrupa’da en eski Bandkeramik’in sorunları, özellikleri ve görüldüğü yerler hakkında ayrıntılı bilgi için bkz. Quitta, 1959; Höckmann, 1972: 187-207; Kalicz, Makkay, 1972_a: Abb. 7/2a-c; Horváth, 1983: 73; Dębiec, 2014; Linearbandkeramik ve Vinča kültürü hakkında ayrıntılı bilgi için bkz. Pavúk, 1964: 169-178; ayrıca Karpatlar’da Neolitik, Kalkolitik ve Erken Tunç Çağı kronolojisi ve kültür tarihi hakkında bilgi için bkz. Parzinger, 1993). Horváth ise bunlarla ilgili olarak “*Vinča kültüründe çok az sayıda insan yüzü tasvirli kap tanınması ilginçtir. Márton Roska ve Tordos’dan bulunmuş birkaç parça Orta Avrupa örneklerine form ve işçilik açısından yakın durmaktadır*” sözlerine devamla “*Vinča kültüründeki insan yüzü tasvirli kaplar Szakálhat grubunun açıkça mirasçısıdır. Vinča’da bir evin kalıntıları içinde bulunan kap ayrıcalık arz etmektedir. Bu kap çift insan yüzü tasvirli olarak yapılmıştır ve Orta Neolitik döneme tarihlidir*” açıklamasını yapmaktadır (Horváth, 1972: Fig. 2/6; Horváth, 1983: 73). Kalicz ve Makkay aynı görüşleri paylaşmakta ve insan vücudu biçimli kaplar ile insan yüzü tasvirli kaplar arasında bir geçişi gösteren ve kült özelliği inkâr edilemeyen kapların da bulunduğunu söylemektedirler (Kalicz, Makkay, 1972_a: 93-105, Abb. 7/1a-b, 2a-c; Kalicz, Makkay, 1972_b: 10; Vinča B₂’ye tarihli insan yüzü tasvirli kaplar ve çift insan yüzü tasvirli kap için bkz. Horváth, 1983: 77). Vinča ve Gumelnita kültüründe insan yüzü tasvirli kapaklar da (Lev. 22/f; 28/i-k; 69/c-e) bilinmektedir (Kalicz, 1970: 84, Taf. 49; ayrıntılı bilgi için ayrıca bkz. Milojčić, 1949: 274, 276, 278, Fig. 5/12, 6/6; Constantina, 2006: Етк. 25. α, β; Еχ. 28. β; Naumov, 2008: Fig. 2/2). Vinča ve Csóka’da bulunan insan yüzü tasvirli kapaklar, Kalicz tarafından Ózd’dekilerle ilişkilendirilmekte, bazı araştırmacılar tarafından ise Troia örneklerinin etkisinde geliştikleri düşünülmektedir (Kalicz, 1963: 24).

Horváth, Orta Avrupa’da insan yüzü tasvirli kapların ilk kez Orta Neolitik dönemde görüldüğünü, bu bölgedekilerin Szakálhat grubundaki insan yüzü tasvirli kapların uzak akrabaları olduklarını, Orta Avrupa’nın en eski insan yüzü tasvirli kabının Barleben’de (Lev. 16/b; 57/a) bulunduğunu ve Linearbandkeramik’in orta safhasına ait

olduğunu ifade etmektedir (Lies, 1963: 9-19, Taf. 2/a; Müller-Karpe, 1968: Taf. 223/8; Horváth, 1983: 73; Schwarzberg, 2014: Abb. 11/2. Ayrıca Stuttgart-Bad Cannstatt'daki insan yüzü tasvirli kap parçası ve Neolitik Çağ kültürleri hakkında ayrıntılı bilgi için bkz. Kimmig, Hell, 1958: No. 24; Keefer, 1993: 97; Schwarzberg, 2014: Abb. 11/2; Linearbandkeramik'teki insan yüzü tasvirli kapların özellikleri ve görüldüğü yerler için bkz. Pavlů, 1966: Fig. 216-222; Müller-Karpe, 1968: Taf. 186/5-7; 187/A 2-3; 197/ C, D 3; 199/B-C, E-F; 209/B 12; 223/2-5, 7-8, 10, 12; Kalicz, 1970: 80, 82, Taf. 26; Kalicz, Makkay, 1972_b: 9-15, Taf. 11-12; Müller-Karpe, 1998: Abb. 22; Schade-Lindig, 2002: Abb. 5-6). Barleben'de bulunan kapla benzer insan yüzü tasvirli kap parçaları Stuttgart-Bad Cannstatt'da (Lev. 16/c; 57/b), Friedberg-Dorheim (Lev. 57/ç), Hausen (Lev. 57/c), Göttingen (Lev. 58/g), Blankenburg-Derenburg (Lev. 57/i), Grana-Kleinsida, Freyburg-Nißnitz, Gierstädt-Kleinfahner, Vaihingen an der Enz (Lev. 67/g), Zauschwitz (Lev. 58/ğ)'de ve Macaristan'daki Lebő'de (Lev. 57/d) ortaya çıkmıştır (Stuttgart-Bad Cannstatt'daki insan yüzü tasvirli kap parçası ve Neolitik Çağ kültürleri hakkında ayrıntılı bilgi için bkz. Kimmig, Hell, 1958: No. 24; Ouitta, 1959: Abb. 12; Pavlů, 1966: Fig. 217(2). 73-75; Müller-Karpe, 1968: Taf. 223/5; Keefer, 1993: 97; Kneipp, 2001: Abb. 4/1; Galay, Hansen, 2006: Abb. 8/2, 4; Constantina, 2006: Σχ. 12. στ; Schwarzberg, 2014: Abb. 11/1, 3-9). Bununla birlikte son yıllarda yapılan araştırmalar, Almanya'da Langenbach-Niederhummel'de bulunmuş insan yüzü tasvirli kabın (Lev. 16/a) bugüne kadar bulunmuş en eski Linearbankeramik'e ait örnek olduğu söylenmektedir (Schwarzberg, 2014: Abb. 3-4, 10/1-2).

Horváth, Lengyel kültürünün Macaristan buluntuları içinde insan yüzü tasvirli ve insan biçimli (Lev. 31/g) kaplar bulunduğundan bahsetmektedir (Horváth, 1983: 73, Abb. 1, Taf. XVIII/1; XIX/1-4; Kalicz, 1998: Abb. 38; Naumov, 2008: Figure 2/6). Macaristan'ın yanı sıra Almanya, Avusturya, Slovakya ve Çekoslovakya'da da insan yüzü tasvirli ve insan biçimli kap parçaları bulunmuştur (Lev. 16/b-c; 19/a; 31/ğ, j; 55/l; 57/a-b, ç, j-k; 58/d, g-ı; 59/f; 61/c; 63/b-c; 69/b; 81/b). Çekoslovakya'da Močovice (Lev. 57/h), Mohelnice (Lev. 31/a, 61/h, 75/a), Velký Pesek/Želiezovce (Lev. 61/i), Velký Harčaš (Lev. 61/j) ve Morotva'da Berettyőszentmárton (Lev. 16/f, 56/b) insan yüzü tasvirli kapların ortaya çıktığı merkezler arasında sayılabilir (Tichý, 1956: Obr. 7; Behm-Blancke, 1964: 44, Abb. 6/1; Pavlů, 1966: Fig. 217(2).51, 76; Höckmann, 1967: Abb. 7/4; Müller-Karpe, 1968: Taf. 186/5a, 197/C, 199/D-F, 209/12, 223/4, 5, 8; Máthé,

1979: Abb. 1; Kneipp, 2001: Abb. 3/3, 4/2; Constantina, 2006: Σχ. 10. ζ; Ευκ. 3. β, 18; Eibl, 2009: Taf. 4/4; Schwarzberg, 2010: Taf. 3/2; Becker, Débiec, 2014: Fig. 9/2-4; Schwarzberg, 2014: Abb. 11/1). Kneipp, Almanya'da "*Erfurt, Barleben ve Hempler'de bulunan insan yüzü tasvirli ve insan biçimli kap parçalarındaki bu türde süslemelerin bu bölgeye yabancı olduğunu, bunların Kuzeydoğu Balkanlar'daki Starčevo ve Körös kültürlerine girebileceğini*" söylemektedir (Kneipp, 2001: 38, Abb. 3/3; 4/1-2; Almanya-Hessen'de bulunan insan yüzü tasvirli ve insan biçimli kap parçaları ve ayrıntılı bilgi için bkz. Kneipp, 2001: 33-41).

Draveczy, konu ile ilgili olarak Kaposvar Müzesi'ndeki Linearbandkeramik'e ait insan yüzü tasvirli kap parçalarının (Lev. 19/d; 23/b; 66/g) benzerlerinin Ráksi'de ortaya çıktığını ve oradakilerin insan yüzü tasvirli urnelere ait olduğunu söylemektedir (Draveczy, 1971: 25, Abb. 1-2; ayrıca bkz. Kalicz, 1998: Abb. 12/5). Bu insan yüzü tasvirli urnelerin benzerleri Macaristan'da Szentes'de¹⁴ (Lev. 21/e; 65/f; 77/b) Nagyhegy, Knn szentmárton ve Bekasmegeyer (Lev. 19/g; 61/s; 62/n) ve Szelvény-Felsőfölk (Lev. 65/e); Avusturya'da Draßburg, Slovakya'da Patince (Lev. 19/f; 62/1), Velky Pesek ve Velky Harčas'da bulunmuştur (Müller-Kuales, 1939: 162-173, Taf. II (VIII)/6; Dušek, 1959: 782-805, Obr. 288/2; Müller-Karpe, 1968: Taf. 186/13, 197/D 3; Draveczy, 1971: 25-26, Abb. 1; Mellink, Filip, 1974: 295, No. 305a-b; Kalicz, Makkay, 1977: Taf. 152/4; Kalicz, 1998: Abb. 12/8; Arda, 2002: 58, Res. 72; Galay, Hansen, 2006: Abb. 16; Naumov, 2008: Figure 2/3). Draveczy, Karád-Berencse'de bulunan bir kap tutamağı üzerinde de plastik teknikte yapılmış insan yüzü tasvirinin yer aldığını, bu buluntunun benzerlerinin Almanya'da Schleben, Draschwitz (Lev. 57/j), Kochstedt (Lev. 58/f), Köln-Lindenthal, Nobitz (Lev. 58/a) ve Sechselbach'da bulunduğunu söylemektedir (Pavlú, 1966: Fig. 220(5).71, 77-78; Draveczy, 1971: 27-28, Abb. 2; Kalicz, 1998;). Üzerinde insan yüzü tasviri bulunan ve kap tutamağı olarak işlev görmüş olabileceği düşünülen benzer örnekler (Lev. 23/a-e; 66/ğ, k; 67/a-c, d-f, i-j; 68/d) Macaristan, Romanya, Slovenska, Almanya ve Niederösterreich'da birçok yerleşim yerinde ortaya çıkmıştır (Quitta, 1959: Abb. 11/a-b; Höckmann, 1967: Abb. 7/3; Kalicz, 1970: Taf. 22; Horváth, 1972: Fig. 1/11; 2/5a-c; 4/7; 5/4, 8a; Kalicz, Makkay, 1977: Taf. 83/2; 84/6-7; 107/3; 186/2, 17, 18a-b; Maurer, 1982: 78, 90, Abb.

¹⁴ Macaristan'da yer alan Hódmezővásárhely-Kökénydomb ve Szentes'de Szegvár-Tüzköves'de de Theiß kültürüne ait insan yüzü tasvirli urneler bulunmuştur.

6/2; 18/1-2; Kuzma, 1990. Obr. 14; Kalicz, 1998: Abb. 12/1, 4-6; Galay, Hansen, 2006: Abb. 8/3; Becker, 2007: Fig. 1/1; Schwarzberg, 2010: Taf. 4/3, 5; Becker, Dębiec, 2014: Fig. 9/7; Ursulescu vd., 2014: Figure 8).

Kalicz ve Makkay, Büyük Macaristan ovasında Linearbandkeramik grubuna ait tamamen sağlam iki kap bulunduğunu ve Linearbandkeramik için tipik bezemeye sahip olan bu kapların (Lev. 16/ğ; 55/m-n, s; 57/ğ; 79/c; 80/a-b, e) “Tiszadop” ve “Szilmeg-gruplarına” ait olduklarını vurgularlar (Kalicz, Makkay, 1977: 59-60, Taf. 107/7; 186/7-8; ayrıca bkz. Müller-Karpe, 1968: Taf. 184/4, 11; Kalicz, 1970: 81-82, Taf. 20, 24-27; Szegvár-Tüzköves'deki Tisza kültürüne ait insan yüzü tasvirli ve insan vücudu biçimli kaplar için bkz. Kalicz, Raczky, 1987: 17, No. 6, 8; Korek, 1987: 50, 57, No. 4, 15-16, 18-21; Raczky, 1987: 79-80, No. 38; Constantina, 2006: Σχ. 30. α-γ). Bunların yanı sıra Büyük Macaristan ovasında çok sayıda insan yüzü tasvirli ve insan biçimli kap ve kap parçaları (Lev. 17/d; 18/n, ö; 19/e, g, h-i; 21/c-e; 55/b-f; 58/ç; 59/ç-d; 62/a-ç, e-g, ı, k, m, o-s; 64/a-b; 65/d, f-g; 66/e) bulunmuştur (Csallány, 1939: 145-146, Taf. 15; Pavlû, 1966: Fig. 220; Müller-Karpe, 1968: Taf. 187/2-3; Kalicz, 1963: Taf. VII; Kalicz, 1970: 82, 84, Taf. 21-22, 44-47; Kalicz, Makkay, 1977: Abb. 3, Taf. 83/2; 84/1, 6-7; 87/1; 107/3, 7; 148/2; 152/1, 4-5; 153/5-6; 186/2-5, 7-8, 17-18a-b, 22; 189/1-3, 5, 7, 11-12; Korek, 1987: 47 vd., No. 18-21; Raczky, 1987: 79, No. 33-35, 133; Kalicz, Raczky, 1987: 17, No. 6; Müller-Karpe, 1998: Abb. 19; Virág, 2000: Fig. 5/1-3; Constantina, 2006: Σχ. 12. γ; Becker, 2009: Abb. 14/8).

Höckmann, Vinča'daki kaplarda görülen insan yüzü tasvirleriyle ilgili olarak “*Sechselbach Kr. Mergentheim'daki örnek, Linearkeramik kültüründeki bir idol tipinin apliance dönüşmesini gösteriyor olmalıdır*” (Lev. 22/ç; 66/d) şeklinde bir iddiada bulunmaktadır (Hommel, 1935: 46, 47, Taf. VIII/2; Höckmann, 1967: 14, Abb. 7/5; Müller-Karpe, 1968: Taf. 223/10). Böyle bir örnek Monsheim'da da (Lev. 69/a) ortaya çıkarılmıştır (Höckmann, 1967: 15, Abb. 7/2). Maskeyi andıran yüz tasvirinin benzer örnekleri (Lev. 22/ç; 23/a-e; 24/d; 66/d, f-j) Macaristan, Romanya, Slovakya, Almanya ve Niederösterreich'da yer alan merkezlerde de bulunmuştur (Hommel, 1935: Taf. VIII/2; Müller-Karpe, 1968: Taf. 223/7, 10, 12; Höckmann, 1967: Abb. 7/1-3, 5; Kalicz, 1970: Taf. 22; Draveczy, 1971: Abb. 2; Horváth, 1972: Fig. 1/11; 2/5a-c; 4/7; 5/8a; Kalicz, Makkay, 1977: Abb. 3/10, Taf. 83/2; Maurer, 1982: 78-80, 90, Abb. 6/1-4; 7/1-

2; 8/1-3; 18/1-2; Kuzma, 1990: Obr. 14; Kalicz, 1998: Abb. 12/1, 4-6; 84/6-7; 107/3; 186/4, 17, 18a-b; Becker, 2007: Fig. 1/4).

Behm-Blancke ve Horváth aşağıdaki konularda ortak görüşlere sahiptir. Bunlar özetle şu şekildedir (Behm-Blancke, 1964: 14, Abb. 1): Thüringen-Erfurt'dan Linearbandkeramik'e ait oturan kadın biçimindeki kült kabının (Lev. 80/ç) gövdesi üzerinde dikdörtgen şeklinde, eteğe benzeyen bir elbise parçasının çizgileri belirgin şekilde görülmektedir. Buna benzeyen önlük tasvirleri Balkanlar bölgesindeki masif idoller üzerinde de bulunmaktadır. Erfurt'da bulunan bu kült kabı, Macaristan'daki Hódmezővásárhely-Kökénydomb'da ortaya çıkarılıp, "Venüs" olarak adlandırılan insan biçimli kap (Lev. 32/b; 77/b) ile benzerlikler taşımaktadır (Theiß kültürüne ait "Venüs" kabı hakkında bilgi için bkz. Behm-Blancke, 1964: 41, Abb. 1, 3/2; Kalicz, 1970: 83, Taf. 35-37; Mellink, Filip, 1974: 295, No. 305a; Kalicz, Raczky, 1987: No. 2-5; Martin-von-Wagner-Museum, 2005: 18). Bu idol kaplar Yunanistan, Anadolu, Güneydoğu Avrupa ve Doğu Avrupa'dan da bilinmekte olup, buradakilerin bazıları ayakta duran kadın figürleri halindedir. Behm-Blancke bu idol kap tipinin en eski örneği olarak, Güneybatı Anadolu'da Hacılar'da bulunan, tasvirin göz çukurları içine obsidyen yerleştirilmiş, gövdesi boya bezemeli insan vücudu biçimli kabın, Geç Kalkolitik döneme tarihlenen bir obje halinde bugüne kadar geçerliliğini koruduğunu, Theiß-Lengyel ve Vinča kültürlerinin etkisiyle bunların daha sonra Linearbandkeramik'e ulaştığını; Hacılar'da bulunan idol kabın, Anadolu'dan Teselya'daki Sesklo-Dimini-Arapi kompleksi aracılığı ile Vinča'ya ulaştığını ve bu bölgeler arasında kurulmuş ilişkinin varlığını da böylece kanıtladığını düşünmektedir (Lev. 32/a-c; 61/ı; 77/a-c; 78/c; 80/ç-d, f; 81/a) (Behm-Blancke, 1964: 43, Abb. 1-4, 6; Banner, 1959: 14-35, Abb. 3, Taf. 5; Constantina, 2006: Etk. 24. γ; Dimini örneği için bkz. Horváth, 1972: Fig. 4/2).

Theiß kültüründe de Neolitik döneme tarihlenmiş olan insan yüzü tasvirli kaplar ve urneler (Lev. 19/h; 21/ç, e; 55/k; 62/b-ç, e-g, ı, o; 65/f-g) bulunmaktadır (Müller-Karpe, 1968: Taf. 187/A 2-3; Kalicz, 1970: Taf. 44-47; Korek, 1972: Kat. No. 124, 126, 128, 130-132, Taf. 22-23; Kalicz, 1998: 29-30, Abb. 12/2-3, 7-11; 13/1-2; 14/1). Erken Neolitik Çağ kaplarının en özgün yanı yüz tasvirlerinin M-şekli ile birleştirilmiş olmasıdır (Lev. 19/a, c, d-g, h-j; 62/b-ç, g, k-s; 63/a-c, 65/a-ç) (Csállany, 1939: Taf. 15; Müller-Kuales, 1939: Taf. II (VIII)/6; Müller-Karpe, 1968: Taf. 150/C; Kalicz, 1970: Taf. 24-27; Horváth, 1972: Fig. 4/1, 10-11; Kalicz, Makkay, 1972_b: 10-12, Abb. 8/1-2,

Taf.12/1-2; Kalicz, Makkay, 1977: Taf. 152/4; 153/5-6; 189/2, 5, 7-8, 11; Hegedús, 1981: Abb. 5-6; Kalicz, 1998: 29-30, Abb. 12/8-10; 13/1-2; Virág, 2000: Fig. 4/3a-b; 5/1-9, 8/1, 3-5a-c). Bunların buradaki yerleşim bölgelerinden bulunan günlük kullanım eşyaları mı yoksa mezar eşyaları mı olduğu sorusuna henüz bir yanıt verilememiştir (Csállany, 1939: 145-146).¹⁵ Csállany, “*Theiß kültürünün, insan vücudu biçimli kapların kuzeybatıya yayılmasına aracılık ettiğini ve coğrafi nedenlerden dolayı Doğu Balkanlar’da bu tasvirin yaygın olduğunu*” ifade etmektedir (insan yüzü tasvirli ve insan vücudu biçimli kaplar için bkz Csállany, 1939: 146, Taf. 15; Höckmann, 1967: 9 vd., Abb. 6-7; ayrıca bkz. Müller-Karpe, 1968: Taf. 223/2-5, 7-8, 10, 12-13; Kalicz, Raczky, 1987: 14-17, No. 2-8; Macaristan’da Kökénydomb yerleşim yerinin Theiß-kültürüne ait insan vücudu biçimli kapları ve kültürlerarası ilişkiler hakkında ayrıntılı bilgi için bkz. Banner, 1959: 14-35).

Neolitik Çağ insan yüzü tasvirli ve insan vücudu biçimli kap örnekleri arasında farklı şekillendirmeler de (Lev. 17/m; 22/b; 24/a-e; 25/c-d; 26/a, d-f, h, j; 27/a-c, d; 28/c; 31/g; 66/c; 67/k-ö; 68/ 68/a, g-ğ, ı-l; 69/b, f-i, k-m 70/a, c-ç, e-f, ı-j; 71/a; 72/a-b; 73/b; 77/a; 78/a-b; 79/a-b; 80/c; 81/a-b) bilinmektedir (Rosetti, 1938: Taf. 20/1-6; 21/1; 22/1; 23/1; 28/16, 29/8; Willvonseder, 1940: Abb. 1-2; Kalicz, 1963: Abb. 6, Taf. VII/4a-b; Behm-Blancke, 1964: Abb. 1-4; Höckmann, 1967: Abb. 6/1-2; 7/7; Müller-Karpe, 1968: Taf. 136/H; 155/D 2-3; 165/G; 177/2, 4, 9-11a-c; 186/1, 13-15; 199/K; 223/13; Kalicz, 1970: Taf. 2-4, 35-37, 65-70; Korek, 1972: Taf. 27-28; Trogmayer, 1972: 8, Taf. 1-4; Horváth, 1972: Fig. 1/2-3, 5-10, 14-15; Kovács, 1977: Taf. 45-46; Maurer, 1982: 78, 88, Abb. 6/1, 3-4; 7/1-2; 8/1-3; 16/1-2; 17/3; Kalicz, 1985: Abb. 74/1-2; 75; Hegedús, Makkay, 1987: 92-93, No. 9-10; Raczky, 1987: 78-79, No. 32-35; Kuzma, 1990: Obr. 9; Kalicz, 1998: Abb. 58/2, 4, 6; 62-63; Virág, 2000: Fig. 2/1a-c, 2a-c; 9/2a-c; 10/1a-c; Kneipp, 2001: Abb. 4/2; Arda, 2002: 58, Res. 73; Res. 73; Schwarzberg, 2010: Taf. 3/1).

Kalicz, “*Péceler kültürünün anavatanı Macaristan’ın güney tarafındaki bölgelerdir*” demektedir (Kalicz, 1963: 19). Ózd şehrinin 4 km kuzeyinde yer alan buluntu merkezindeki (Merkez-Kőfej, Budapeşte) mezardan, Geç Kalkolitik döneme

¹⁵ Theiß kültüründeki örnekler içinde büyük karınlı bir amforaya ait insan yüzü tasvirli kap parçaları yer almaktadır. Kap hayvan başlı tutamaklara sahiptir. M-işaretili tipik yüz tasvirine meander motifi ve bir hayvan figürü eşlik etmektedir. Ayrıca geometrik çizgilerle yapılmış bezemeler de vardır.

tarihlendirilen ve Péceler (Badener) kültürüne ait olan insan vücudu biçimli kaplar (Lev. 25/c-d; 71/a) bulunmuştur (Kalicz, 1963: Abb. 3, 6, Taf. II-III; ayrıca bkz. Kalicz, 1970: 85, Taf. 65-70; Korek, 1972: Taf. 27-28; Naumov, 2008: Figure 11/1; Péceler kültürü kronolojisi hakkında bilgi için bkz. Kalicz, 1963: 83-87). Kalicz insan vücudu biçimli bu kaplardaki insan tasvirlerinin son derece basit ve stilize olduğunu; gözlerdeki bakış ve yukarıya kaldırılmış ellerdeki adorasyon jestini andıran tasvir şeklinin de dikkatleri çektiğini söylemektedir (Kalicz, 1963: 20). Ráckeve’de ortaya çıkarılan ve yine Péceler (Badener) kültürüne ait insan vücudu biçimli kapları da (Lev. 26/d-e; 70/k) Kalicz bu bağlamda incelemektedir (Kalicz, 1963: Abb. 6, Taf. VII/4a-b; Naumov, 2008: Figure 4/1).

Kalicz, Macaristan’daki Lengyel kültürüne ait bir yerleşim yeri olan Péscvárad-Aranyhegy’de bulunan insan yüzü tasvirli kap parçası ile Ózd kapları ve Troia’daki kaplar arasında doğrudan ilişkiler olduğunu söylemekte (Kalicz, 1963: 24) ve “*Macaristan topraklarındaki yüz tasvirli insan biçimli kapların en iyi analojisini kendi ülkelerinden çok uzakta, Troia’da bulduklarını*” belirtmekte; Ózd merkezindeki ve Troia’daki bu buluntular arasında onların aynı kökten geldiklerini gösteren benzerlikler göze çarptığını söyleyen Kalicz bu benzerlikleri (Lev. 25/c-d; 70/c) şöyle açıklamaktadır: “*En karakterize edilmiş tanıdık biçimlerde, plastik teknik kullanılarak gösterilen yukarıya kaldırılmış kollar, gözler, burun ve göğüsler görülmektedir. Gerek Macaristan’da gerekse Troia’da bulunanlar önemli tasvir özelliklerine sahiptirler. Aralarında çok önemli olmayan ufak tefek farklar da vardır. Mesela Troia kaplarında ağız ve göbek de vurgulanmıştır ama ağzın olmadığı örnekler de bulunmaktadır. Ózd’deki kaplarda hem ağız hem de göbek eksiktir. Troia kaplarında burunla birlikte kabartma bir çizgi halinde, kaşlar tasvir edilmiştir. Ózd’deki yüz tasvirli urneler ise kaşsızdır, onlar kaşa benzer yatay bir kabarıklığa sahiptir ama bu kabarıklık başta taşınan süsü/başlığı ifade etmektedir. Ózd’deki kaplar, Troia’dakilere göre daha insana benzer şekildedir, kapların enine kesiti basit-ovaldır; Troia’dakilerin kesiti ise yuvarlaktır. Ózd’ün kaplarında kapak yoktur. Troia’daki örnekler perdahlıdır*” (Kalicz, 1963: 20-21, 43). Ayrıca Kalicz, bu kaplar ile Troia buluntularını kronolojik ve kültürel açıdan yorumlamaya çalışmıştır. Bu konu hakkında şöyle bir iddiada bulunmaktadır: “*Ózd’deki buluntular ile Troia’dakilerin arasında bir bağlantı izlenmektedir. Troia’dakiler Schaffer ve Miločič’e göre yaklaşık MÖ 2300 civarına, Schachermeyers’e*

göre ise MÖ 2150 civarına tarihlenmektedir. Bu erken örnekler Péceler kültürünün başlangıcında da görülmektedir. Buna göre onların Troia'dan alınmış olacağı görüşü akla daha yatkın gelmektedir. Ama Ózd'deki kaplarda yapılan incelemeler sonucunda buradakilerin ithal malı olmadıkları, yerel üretildikleri kesinlik kazanmıştır. Hemen hemen bütün araştırmacıların ortak görüşü, kapların bu özelliklerinin güneyden ve güneydoğudan Troia'ya uzandığı yönündedir” (Kalicz, 1963: 22, 24). Kalicz, “Bulgaristan'da Geç Neolitik döneme ve Erken Tunç dönemine tarihli insan yüzü tasvirli kap parçaları urnelere aittir. Özellikle plastik teknikle verilmiş yuvarlak ve kazınmış X-işareti göbeğe sahip bu urneler Troia'da bulunanlar ile tamamen aynıdır. Zaten bu dönemlerde Bulgaristan'ın Anadolu ile olan ilişkisi bilinmektedir” şeklindeki açıklamasının devamında Bittel'in şu ifadesine yer vermektedir: “Vardar Ovası'ndaki insan yüzü tasvirli kap parçası Troia'daki insan yüzü tasvirli kaplara benzerdir” (Kalicz, 1963: 24). Kalicz, Péceler kültürüne ait buluntu yerlerinde Ózd'dekilerle benzer birçok parça bulunduğunu; böyle örneklerin hem Macaristan topraklarında hem de Slovakya¹⁶ (Lev. 26/a; 62/ğ-h; 70/a; 80/d), Yugoslavya-Nebo (Lev. 16/e; 58/c) ve Böhmen-Mähren'de ortaya çıkarıldığını belirtmektedir (Kalicz, 1963: 22; Müller-Karpe, 1968: Taf. 151/C 4, 199/K; Mellink, Filip, 1974: 294, No. 300; Kuzma, 1990: Obr. 3-5, 9; Arda, 2002: 58, Res. 73; Constantina, 2006: Етк. 22. στ; Naumov, 2008: Figure 2/8).

Rosetti, Romanya'daki Vidra'da Kalkolitik döneme tarihli insan vücudu biçimli kaplar (Lev. 26/f, h-j; 70/ı-j), insan yüzü tasvirli kapaklar (Lev. 22/d, e; 66/a) ve insan yüzü tasvirli bir kap kaidesi parçasının (Lev. 22/g; 66/b) ortaya çıktığını; bu eserlerin Gumelnita kültürüne ait olduğunu, dolayısıyla da Balkan ve Mısır kültürüyle etkileşimi bulunduğunu söylemekte; ayrıca idollerin Balkanlar'da bu etki altında ortaya çıktığını ve “Vidra Tanrıçası” olarak adlandırılan insan vücudu biçimli kapta (Lev. 27/d, 72/b) ve idollerde “bir ana tanrıça motifinin” söz konusu olduğunu belirtmektedir (Rosetti, 1938: 37-38, 49, Taf. 20/1-6; 21/3; 22/2a, 2b; 24/1; 25/1; 29/8; Müller-Karpe, 1968: Taf. 165/G; 177/1-4, 6a-b; Müller, 2013: Abb. 13/2). Bu türde kaplar Romanya'da Siliştea-Videle (Lev. 26/g) ve Jilava'dan da (Lev. 26/ğ) bilinmektedir (Constantina, 2006: 364, α-y).

¹⁶ Slovakya'daki Nitra-Svodin yerleşim yerinde ortaya çıkarılan insan vücudu biçimli kap, erken Lengyel-kültürüne (MÖ 4000 civarı) aittir.

Bulgaristan'da Gabarevo (Lev. 74/b), Yassa-Tepe (Plovdiv) (Lev. 16/d; 21/b); Romanya'da Cucuteni (Lev. 33/a), Jilava¹⁷ (Lev. 70/1), Vădastra (Lev. 61/m), Ruginoasa (Lev. 17/ç; 58/s-ş), Sultana (Lev. 24/e; 28/m, o; 69/l), Pietrele-Magura Gorgana (Lev. 31/h-1), Iacobeni (Lev. 58/e), Podgorie (Lev. 55/h), Târgu Frumos (Lev. 74/d); Arnavutluk'ta Kolsh (Lev. 55/g-ğ), Dunavec (Lev. 55/i-j; 58/i-k, u); Moldova'da Huşi (Lev. 61/l) ve birçok yerleşim yerinde (Lev. 60/ğ; 61/n, p; 66/l; 67/ı, k-ö; 68/a, g-ğ, l) insan biçimli ve insan yüzü tasvirli kaplar, kap ve kapak parçaları bulunmuş; bu kapların benzerleri Tószeg-Laposhalom (Lev. 18/l) ve Malča Radačie'de de (Lev. 16/h) ortaya çıkmıştır (Andrieşescu, 1924: Pl. XXI/3; XXII/3; Dumitrescu, 1933: Fig. 16/1-3; 25/1-2; Rosetti, 1938: Taf. 29/8; Müller-Karpe, 1968: Taf. 165/G, 179/B 2; Horváth, 1972: Fig. 1/1-15; 2/1-5; 5/3, 7, 10; Kovács, 1977: Taf. 42; Vajsov, 1993: 311/73; Romanian Ministry of Culture vd., 1997: 95; Constantina, 2006: 362, Σχ. 10. α, β, γ, δ-ζ, 22. β, Εικ. 22. ζ; Schwarzberg, 2010: Taf. 3/5; Müller, 2011: 70-72, Abb. 23, Tafel 3/1-2; Müller, 2013: Abb. 13/6; 14; Becker, Dębiec, 2014: Fig. 9/5-6; Ursulescu vd., 2014: Figure 4/2a-b).

Cucuteni kültürüne (Cucuteni A₂, A₃) ait boya bezemeli insan biçimli kaplar (Lev. 27/i, 28/d-f) özenli bir işçiliğe sahip olmalarıyla dikkat çekmektedirler (ayrıntılı bilgi için bkz. Romanian Ministry of Culture vd., 1997: 139, 141, 143, 183, 201-202, 204, No. 23, 90-91, 95, 102; Constantina, 2006: 361/α-γ; Erişim: 20.03.2016, <https://tr.pinterest.com/pin/508343876668147412/>; Erişim: 20.03.2016, <http://www.nytimes.com/slideshow/2009/11/25/science/112409>; Erişim: 20.03.2016, <https://www.flickr.com/photos/homemadejam/4569466878/>); Kalicz, Romanya'daki buluntularla ilgili olarak, Romanya'da Vidra'da bulunan yüz tasvirli bir kabın yine yüz tasvirli bir kapak taşıdığını; Moldau'daki yüz tasvirli kaplarla çağdaş iki kırık parçanın Cucuteni A Rugionasa'da ortaya çıktığını ve bunların Troia'ya özgü kaplarla ilişkilerinin açık olduğunu söylemektedir (Kalicz, 1963: 24).

Pommern bölgesinde de insan yüzü tasvirli kaplar (Lev. 25/a-b, 1; 71/d-f) bulunmuştur. Ebert bu kaplar hakkında “*Doğu Almanya'nın kuzeyinde, Weichsel Nehri'nin batısında, özellikle Pommern kırsalında Erken Demir Çağı'nda bilhassa taş sanduka mezarlar içinde insan yüzü tasvirli urnelerin çok sayıda ortaya çıkışıyla*

¹⁷ Kap, Gumelnita kültürüne aittir.

kendisini kesinlikle öne çıkararak bir kültür vardır. Bu kültür LTZ'de¹⁸ devam eder ama çok yozlaşmaya uğrar. Anadolu'daki Truva'da bulunmuş insan yüzü tasvirli vazolar, Pommern-Doğu Alman ve Etrüsk insan yüzü tasvirli urnelerine fikir ve yapım şekli bakımından çok yakın benzerlik taşırlar ama aralarında zamansal olarak hiçbir ilişki bulunmamaktadır” görüşüne sahiptir (bu urneler hakkında ayrıntılı bilgi için bkz. Ebert, 1926_a: 295-299; Griesa vd., 1999: Taf. 86-88; Stančo, 2006: Tab. V, Obr. 7; Naumov, 2008: Figure 11/4-9; Naumov, 2013_b: Fig.2/8; Erişim: 06.03.2017, <http://www.landschaftsmuseum.de/Seiten/Lexikon/>). Griesa, Weiss ve Menghin'e göre “Pommern insan yüzü tasvirli urne kültürünün çıkış yeri, daha doğudaki Hinterpommern denilen bölge olup bu bölge kuzeydeki Batı Prusya'ya kadar uzanır ve Tunç Çağı'na tarihlenmektedir. MÖ 7. yy.daki mezarlıklar genel olarak Tunç Çağı'ndaki geleneklere sahiptir” (Pommern insan yüzü tasvirli urne kültürü hakkında bilgi için bkz. Griesa vd., 1999: 135-136, Taf. 86-88; ayrıca bkz. Mellink, Filip, 1974: No. 344).¹⁹ Kalicz söz konusu kaplar ile ilgili olarak Filistin'den örneklemeler yapmakta ve “insan yüzü tasvirli urneler Filistin'de Tel-Aviv'deki Erken Tunç Çağı'na tarihli bir mezarlık kazısında da bulunmuştur. Bu urnelerin içinde insan kemikleri de korunmuştur. Biçim olarak bu kaplar Troia'dakilerle ve Ózd'dekilerle yakın akrabalık içindedir” demektedir (Kalicz, 1963: 23).

İnsan yüzü tasvirli ve insan biçimli kaplar Erken Neolitik'ten Kalkolitik Çağ'ın sonuna kadar Avrupa'nın büyük kısmında, Ege'den Orta Avrupa'nın kuzey taraflarına kadar izlenebilmektedir. Linearbandkeramik'te insan yüzü ve bedenindeki uzuvlar vb., genellikle kabın ağız kenarının alt yarısında, kabın boyun kısmında ve karın bölgesinde applike edilmiş farklı kabaralarla vurgulanmıştır. Çoğunlukla kollar, eller, göğüsler veya hepsi birlikte kabın karın kısmında gösterilmişlerdir. Yüz biçimlendirmelerinde sadeleştirilmiş tasvirler ve doğalcı tasvirler gibi zengin çeşitlilik bulunmaktadır. En basit biçimlendirmelerde sadece yüz, gözler ve ağız tasvir edilmiştir. Macaristan örneklerinde kaşlar nadiren tamamen görülmektedir. Kulak ve kaşlar bazen plastik olarak biçimlendirilmişlerdir (Horváth, 1983: 77-79). Gözler çoğunlukla iki yatay kazınmış çizgilerle ifade edilmiştir. Üçgen ve dörtgen biçiminde gösterilmiş gözler de

¹⁸ Latène Kultur Zeit=Avrupa'daki Demir Çağı'nın ikinci dönemi (MÖ 450-15).

¹⁹ Ölülerin küllerini insan şeklinde urnelerde saklama fikri İtalya'dan alınmıştır. Özellikle Chiusi bölgesinde MÖ 7.-6. yy.da böyle bir gelenek vardı. Birbirinden çok uzaklar bölgelerdeki bu ölü kültürünün devamlılığının nasıl sağlandığı sorusu ise bilinmezliğini korumaktadır.

vardır. Bukovat grubunda – olasılıkla Vinča kültürüne yakınlığından dolayı – badem şeklinde gözler de görülmektedir. Burun hepsinde vardır ve özellikle boyalı kaplarda plastik bir şekildedir. Bu özellik döneme ve coğrafi yere bağlı olmaksızın gelişmiştir. Ağız şekillendirmelerinde yeterince özen gösterilmemiştir. Genellikle yatay kazınmış kısa bir çizgi ile ifade edilmiştir. Bazılarında ağzın boyalı olabileceğini düşündüren izler vardır. Bazı durumlarda da çenedeki şekillendirmeye yüz tasviri yarı plastik bir görünüm kazanmıştır. Geç Neolitik dönemde Erken Neolitik Çağ özellikleri korunmuştur. Onların yanı sıra insan yüzü ile birlikte M-işareti olan örnekler ortaya çıkmıştır. İnsan yüzü tasvirli kaplar çoğunlukla kazınmış M-şekli tarafından çevrelenmiştir. Bu işaret Karpat havzasının güney tarafından, Orta-Batı Almanya'ya kadar aynı üretim içinde görülüyor. Aynı dönemde Vinča kültüründe de ortaya çıkan M-işaretili insan yüzü tasvirli kaplar Karpat havzasından ithal edilmiş olabilir. Balkan-Ege bölgesinde insan yüzü tasvirli kaplar değişik bir tiptedir. Bazen belli sanat eserleri bütün sembol unsurlarını birleştirmiştir. Slovakya'daki bir kap üzerinde insan yüzü tasviri ile plastik boğa maskesi birlikte gösterilmekte ve kabın omuzlarında tamamen plastik yapılmış üç hayvan figürü (köpek ?), karında da stilize hayvan başı aplikasyonu görülmektedir (Kalicz, 1998: 32). Bazı insan yüzü tasvirli kaplarda ise (Lev. 24/a-c; 69/b, f-k, m) kaşlar boğa boynuzu şeklindedir (Höckmann, 1967: Abb. 7/1; Müller-Karpe, 1968: Taf. 223/12; Maurer, 1982: 78-80, 87-89, Abb. 6/4; 7/1-2; 8/1-3; 15/2; 16/2; 17/1-4; Kalicz, 1998: 28). Vinča A'ya ait bir kap üzerinde de insan yüzü tasvirini kabın ağız kenarına yapılmış boynuzu andıran çıkıntılar tamamlarken (Lev. 60/h); Gumelnita kültürüne ait bir kaptaki yüz tasviri ise (Lev. 28/1) bir hayvanın da yüzünü andırırçasına bir işlenişe sahiptir (Milojčić, 1949: 271-272, Fig. 4/9; Horváth, 1972: Fig. 4/6; Constantina, 2006: Etk. 28. β).

Karpat havzasında bulunan kapların bazılarında çift insan yüzü tasviri vardır. Bu kült Kuzey Balkan'da (Parta) ve Budapeşte'de Békásmegyer, Aranygyi út, Biatorbágy-Tyúkberek'de de görülmektedir. Budapeşte örnekleri Orta Neolitik döneme tarihlidir ve Transdanubia-Linearbandkeramik'in Zselíz grubunda ortaya çıkmışlardır (Kalicz, Makkay, 1972a: 93-105, Abb. 7/1-2; Kalicz, 1998: 29, Abb. 13/1-2; Virág, 2000: Fig. 4/3a-b; 5/9a-b; 7/2).

Oturan insan şeklinde bir antropomorfik kap da Slovakya/Çek Cumhuriyeti-Svodín'de (Lev. 28/ğ) ele geçmiştir (Naumov, 2008: Figure: 3/5).

Mohelnice (Lev. 75/a), Bordjos (Lev. 75/b), Vinča (Lev. 75/c) ve Gumelnita (Lev. 31/i; 75/g-ğ), Hotnica (Lev. 75/f); Pietrele-Magura Gorgana (Lev. 75/i), Cascioarele (Lev. 75/ı) ve Glina (Lev. 75/h)'da görülen “elinde kap tutan” insan biçimli kaplar da dikkate değerdir (Behm-Blancke, 1964: Abb. 6/1-2; Höckmann, 1967: Abb. 7/4; Müller-Karpe, 1968: Taf. 177/6a-b, 199/D; Müller-Karpe, 1998: Abb. 22/2, 5; Kalkolitik Çağ'a tarihlendirilmiş bu kaplar hakkında ayrıntılı bilgi için bkz. Ghirshman, 1968: Pl. VII/7, 9; Constantina, 2006: Euk. 26. α; LXIX; Müller, 2013: Abb. 13/1-5; 14).

İnsan yüzü tasvirli ve insan vücudu biçimli kapların sınır tanımaz bir yayılım gösterdiğini şu birkaç örnekle de özetleyebiliriz:

İtalya'daki Grotta Scaloria'da ortaya çıkarılan insan yüzü tasvirli kap parçası (Lev. 58/m) Neolitik Çağ'a tarihlenmektedir (Müller-Karpe, 1968: Taf. 259/B 3).

Danimarka Adaları'nda MÖ 3. binyıla ve Orta Neolitik Çağ'a tarihlendirilen insan yüzü tasvirli kaplar (Lev. 17/b; 54/e-f) ortaya çıkmıştır (Mellink, Filip, 1974: 297, No. 317a; Eogan, 1999: 416-417, Fig. 2/6-7; Arda, 2002: 59, Res. 75).

İberyada insan yüzü tasvirli ve göz tasvirli kaplar (Lev. 54/c-d, ğ-h) yoğun olarak görülmektedir (Eogan, 1999: 419-421, Fig. 6).

Portekiz'de Los Millares (Lev. 56/g-ğ) ve İspanya'dan (Lev. 54/g, i) MÖ 3. binyıla tarihlendirilen insan yüzü tasvirli kaplar bilinmektedir (ayrıntılı bilgi için bkz. Müller-Karpe, 1998: 259, Abb. 39; Korfmann, 1999: 386-387, Abb. 3/14; Los Millares ve kaplar hakkında bilgi için ayrıca bkz. Eogan, 1999: 419-421).

Dalmaçya Adaları'nda Jamina Sredi yerleşim yerindeki çöp çukuru içinde de insan yüzü tasvirli bir urneye ait kırık kap parçası bulunmuştur (Kalicz, 1963: 24).

3.4. EGE ADALARI, YUNANİSTAN ve MAKEDONYA KÜLTÜR BÖLGESİ

Yunanistan'daki Preria-Makrygialos (Lev. 17/f; 58/v) ve Dimitra'da (Lev. 33/b) Neolitik Çağ'a tarihlendirilmiş insan yüzü tasvirli kaplara ait parçalar bulunmuştur (Marangou, 1996: Figure 7; Constantina, 2006: Σχ. 1. ıα; Nanoglou, Pappa, 2009: 249, Σχ. 5/ α, β).

Yunanistan-Thespiiai yerleşmesinde Neolitik Çağ'a tarihlendirilmiş bir kaba ait parça üzerindeki insan yüzü tasvirinde (Lev. 24/c; 69/k) kaşların boğa boynuzu şeklinde

gösterilmiş olması dikkat çekicidir. Yüz şekli özgün olan bu eser, sade ama iyi bir işçilik göstermektedir (Caskey, 1951: 289, Pl. 86/A-C; ayrıca bkz. Müller-Karpe, 1968: Taf. 136/H; Horváth, 1972: Fig. 4/5). Caskey, yapım tekniklerinden yola çıkarak bu eserin Boeotia üretimi olduğunu ve benzer parçaların Teselya’da Orchomenos (Lev. 20/g; 57/ı) (Schwarzberg, 2014: Abb. 12/2), Chaeronea ve daha birçok yerleşim yerinde bulunduğunu, ayrıca “*yüz ifadesi aynı olmasa da bu tür eserlerin Erken Tunç Çağı’nda Troia’da da ortaya çıktığını*” ifade etmektedir (Caskey, 1951: 290). Thespia kabındaki bu insan yüzü hem idollerle hem de maskelerle karşılaştırılmaktadır. Çünkü Tsountas’a göre “ağızdaki hafif aralık ifade bir sahne oyuncusununkini hatırlatmaktadır” (Caskey, 1951: 290). Biz, bu tasvirin, şekil itibariyle Çatalhöyük’teki kutsal mekânlarda yer alan boğa başı ve boynuzlarının tasvirine çok yakın durduğu düşüncesindeyiz. Ayrıca yine Thespiai’de bulunmuş insan yüzü tasvirli bir kap parçası (Lev. 18/g; 58/t) Orta Avrupa’da özellikle Almanya’daki bu türde kaplar ile benzerlik içerisindedir (Constantina, 2006: Etk. 1. ıα; Schwarzberg, 2014: Abb. 12/1).

Yunanistan’da Elatea’da yer alan bir diğer yerleşim yeri olan Drakhmani-Orchomenos’da ortaya çıkarılmış insan vücudu biçimli kap (Lev. 20/g; 57/ı) Geç Neolitik Çağ’a tarihlenmiştir (Theocharis, 1970: No. 199; Constantina, 2006: 358; Schwarzberg, 2014: Abb. 12/2).

Dimini akropolünde yüksek kaideli meyvelik formunda bir kaba ait parça (Lev. 20/f; 56/d) bulunmuştur. Dimini stilindeki eser, Geç Neolitik Çağ’a (MÖ 3700-3300) tarihlenmiştir (Papathanassopoulos, 1981: 75, Fig. 21). Parça üzerinde boyama ve plastik teknik kullanılarak yapılmış insan yüzü tasviri yer almaktadır. İnsan yüzünün alın kısmında, dalgalı çizgilerle saçlar gösterilmiştir. Burun özellikle belirgin yapılmış olup belki de aynı zamanda tutamak olarak işlev görüyordu. Benzer bir işleve sahip tutamaklı bir kap da Yunanistan’daki Pieria-Makrygialos’da (Lev. 23/h-ı; 68/c) bulunmuştur (Nanoglou, Pappa, 2009: 1, 2; Eç. 4, Etk. 1, 2).

Teselya’daki Tsangli’de insan yüzü tasvirli kap parçaları (Lev. 56/c, ç) bulunmuştur (Theocharis, 1970: 297; Constantina, 2006: Eç. 28. ε). Bardağın dış yüzeyinde dalgalı çizgilerin de görüldüğü bir insan yüzü tasviri yer almaktadır. Kalkolitik Çağ’a tarihlendirilen bu bardaktakine benzer tasvirler Elateia’da Amphoriskos’da görülmektedir (Hauptmann, Milojević, 1969: 35, Beilage 2/67).

Keos Adası'ndaki yerleşim yerinde bir oda içerisindeki buluntular arasında insan yüzü tasvirli bir kaba ait parçalar da yer almaktadır. Bu buluntu Erken Tunç Çağı'na tarihlenmiştir. Ayrıca Caskey "aynı kaba ait olduğu düşünülen diğer parça üzerindeki tutamak şeklinin Erken Hellas II dönemine işaret ettiğini" belirtmektedir (Caskey, 1972: 375, Pl. 81/C 51a-b). Keos Adası'nda Hagia Irini yerleşim yerinde bir mekân içinde bulunan pitosa ait parçanın yüzeyinde de insan yüzü tasviri (Lev. 17/ğ) yer almaktadır. Schachermeyr ve Wilson, Erken Tunç Çağı'na tarihlendirilen bu insan yüzünün, Troia II-V'deki vazolarda ve kapaklarda görülen insan yüzü ile benzerliğine dikkat çekmektedirler (Caskey, 1972: 375, Pl. 81/C 51a; Schachermeyr, 1976: 233-234, Taf. 31; Wilson, 1999: 48, 116, Pl. 54/II-346, 80/III-206; Arda, 2002: 44-45, Res. 32). Sözkonusu pitosun "tipik Kiklad malı" olmasına rağmen, Schachermeyr "*bu özelliğin yani insan yüzü motifinin Batı Anadolu'dan buraya geçtiğini*" belirtmektedir (Schachermeyr, 1976: 233-234). Hagia Irini'de bulunmuş bir diğer tasvir yine bir pitos parçası üzerinde görülmektedir. Eser üzerindeki tasviri Wilson, boğa boynuzları ve gözleri olarak yorumlamakta, bunun en yakın benzerinin Ayios Kosmas'da bulunan büyük bir kap (Lev. 17/i) üzerindeki koç (?) başı olduğunu söylemekte; ayrıca Tiryns ve Hagia Irini'deki boynuz şekilleriyle de karşılaştırılabileceğini belirtmektedir (Wilson, 1999: 48, Pl. 54/II-346). Biz bu tasvirlerin insan yüzünü de simgeliyor olabileceği ihtimalinin de göz önünde bulundurulması gerektiği görüşündeyiz. Hagia Irini'de ortaya çıkarılan seramik parçalarının bazıları üzerinde ise sadece göz motifleri (Lev. 15/b-c) görülmektedir (Wilson, 1999: Pl. 54/II-326, II-330).

Rodos Adası'ndaki Asomatos yerleşmesinde megaron ve megarona benzer planlı yapıların yer aldığı alandaki çalışmalar sırasında insan yüzü tasvirli bir kap parçası (Lev. 17/g) ortaya çıkarılmıştır. Bu parça çalışılan alandaki yapılarla birlikte Erken Tunç Çağı 3 dönemine tarihlendirilmiştir (Marketou, 1997: Res. 5; Arda, 2002: 45, Res. 34).

Palamari Adası'ndaki Skyros yerleşim yerinde de Erken Tunç Çağı'na tarihlendirilmiş insan yüzü tasvirli bir kap parçası (Lev. 17/j) ortaya çıkarılmıştır (Teochari, Parlama, 1997: Res. 13; Arda, 2002: 45, Res. 33).

Girit Adası, insan yüzü tasvirli ve insan vücudu biçimli kaplar açısından zengin bir koleksiyona sahiptir. Adadaki birçok yerleşim yerinde ve mezarda söz konusu

kaplardan bulunmuştur. Mochlos, Myrtos, Koumasa, Mallia, Piskokephalo, Phaistos, Karphi, Poros ve Kannia bu türde kap örneklerinin ortaya çıktığı merkezler arasında sayılabilir (Pendlebury, 1939; Branigan, 1970: Pl. 11/b; Hägg, 1981: 92, Fig. 2; Simandiraki-Grimshaw, 2013). Karphi ve Moiros’da bulunmuş ritonlar (Lev. 20/ğ, ı; 22/a) bu türde örneklerdir (Gesell, 1985: 209, Fig. 158-159a; Simandiraki, Grimshaw, 2013: Figure 03/MAV. 020-021, 33). Minos sanatının seçkin örnekleri arasında Piskokephalo ve Kannia yerleşmesinde bulunmuş çift insan yüzü tasvirli kaplar (Lev. 33/f, g) gösterilebilir (Gesell, 1985: 184, 213, Fig. 55a-c, 173; Simandiraki, Grimshaw, 2013). Mallia’da mezarlıkta bulunmuş insan vücudu biçimli kap (Lev. 30/g-ğ), boya bezemelerle detaylandırılmaya çalışılmıştır. Minos sanatına ait bu örnek “Fertility (?) Tanrıçası” olarak da tanımlanmış olup MÖ 2200-2000’e tarihlendirilmiştir (Demargne, 1964: Fig. 100-101; Branigan, 1970: Pl. 11/b; Gesell, 1985: 179, Fig. 38). Myrtos’da ortaya çıkartılan insan vücudu biçimli kap (Lev. 30/ı) ise “Myrtos Tanrıçası” şeklinde isimlendirilmiştir (Gesell, 1985: 179, Fig. 36; Simandiraki, Grimshaw, 2013). Girit Adası’ndaki bir diğer yerleşim yeri olan Phaistos’da bulunmuş ve Orta Minos III dönemine tarihlendirilmiş insan başı şeklindeki kap (Lev. 32/e) sakallı bir insan yüzünün tasvirine sahiptir (Bossert, 1921: 34, Abb. 201; Gesell, 1985: 209, Fig. 157). Kilden yapılmış eserde plastik teknik ve boyama tekniği birlikte kullanılmış olup, saç, sakal, bıyık detayları ve özellikle de gözlerin özenli bir işçilikle vurgulanışı dikkate değerdir. Girit Adası’nda insan yüzü tasvirli kap parçalarının bulunduğu bir diğer buluntu merkezi Trapeza Mağarası’dır. Bu parçalar (Lev. 61/ç-f) mağaradaki Neolitik dönem kaplarıyla birlikte bulunmuştur (ayrıntılı bilgi için bkz. Pendlebury vd., 1939: 26, 30-32, Fig. 6/T. 11-14; 7/T. 15; ayrıca bkz. Müller-Karpe, 1968: Taf. 140/F 3-4; Horváth, 1972: Fig. 4/3-4). Vasiliki yerleşim yeri de Girit Adası’nda yer almaktadır. Vasiliki’de Erken Minos II’ye tarihlendirilmiş insan vücudu biçimli vazoların (Lev. 30/h, 75/ç) benzerlerinin Mochlos ve Koumasa’da bulunduğunu belirten Pendlebury, insan vücudu biçimli ve hayvan vücudu biçimli vazoların Messara’da da çok sevildiğini ifade etmektedir (Pendlebury, 1939: 82, Pl. XII/3; Simandiraki, Grimshaw, 2013). Bu yerleşim yerlerinde ele geçen eserlerin Erken Hanedanlık döneminin ortalarında Mısır’dakilerle şaşırtıcı derecede benzerliğine dikkat çeken Pendlebury, insan biçimli vazoların güzel bir paralelinin Rifeh’de XI. Hanedanlık dönemine ait depoda bulunduğunu söylemektedir (Pendlebury, 1939: 90). Koumasa’daki insan vücudu

biçimli kapta (Lev. 30/h, 75/ç) ise omuzları üzerinde yılan taşıyan bir bayan figürü gösterilmiştir. Bu eser, Erken Minos II dönemine tarihlendirilmiştir (Betancourt, 1985: 42, Fig. 23; Gesell, 1985: 179, Fig. 37). Gournia’da bir evin içindeki bir mekânda bulunan kült kapları arasında Orta Minos dönemine tarihlendirilen insan vücudu biçimli kaplar ve kap parçaları (Lev. 70/c) görülmektedir (Hall, 1914: 154-155, Fig. 55/1-2). Benzer kulp uygulamalarına ait parçalar (Lev. 26/b-c; 70/b, d, g-h) Yunanistan’da da karşımıza çıkmaktadır (Constantina, 2006: Σχ. 2. α-y, 4. α, β, Ευκ. 2. α, β). Gournia’da yine bir evin içinde oturan insan şeklinde bir kap (Lev. 30/b) bulunmuştur. Bu eser Geç Minos IIIA:2-IIIB’ye tarihlendirilmiştir (Betancourt, 1985: 175, Pl. 31B; Simandiraki, Grimshaw, 2013: Fig. 03/MAV. 018). Kommos yerleşim yerinde bulunmuş bir kap parçası üzerinde kabartma tekniği kullanılarak yapılmış tasvir (Lev. 17/l, 58/n), Betancourt ve Foster tarafından “boğa boynuzu” veya “bir hayvana ait baş” olarak tanımlanmış olup Orta Minos IIB-III dönemine tarihlenmiştir (Betancourt, 1990: 164-165, Pl. 73/1384, Taf. 54/1384). Biz bu tasvirin “insan yüzü”ne ait olabileceği ihtimalini de düşünmekteyiz. Çünkü diğer yerleşim yerlerinde ortaya çıkan örnekler bize, insan yüzü tasvirinin simgesel boğa boynuzlarıyla bir arada kullanılmak suretiyle farklı bir boyut kazandığını göstermiştir.

Kıbrıs Adası’ndaki yerleşmelerde ele geçen kırmızı ve siyah perdahlı seramik grubu arasında insan yüzü tasvirli kap örnekleri de (Lev. 22/c; 66/ç) bulunmaktadır (Myres, 1943: Fig. 5/21). Buradaki bazı insan yüzü tasvirli kaplar diğerlerinden farklı bir yapıda karşımıza çıkmaktadır. Bu tiplerde insan yüzleri kabın boyun bölümünde ve genellikle ip delikli tutamak işlevine sahip bir şekilde görülürler (Gjerstad, 1926: 165, Fig. 17/1). Kıbrıs Adası’ndaki bir yerleşim yeri olan Enkomi’de bulunmuş eserlerin bazıları, riton olarak tanımlanmış insan başı şeklinde kaplardan oluşmaktadır (Lev. 32/g; 76/c) ve Minos dönemine aittirler (Dussaud, 1914: Fig. 177; Hall, 1914: 105, Pl. XXII). Bu kaplar, fayanstan yapılmış olmalarıyla diğer örneklerden farklılık göstermektedirler. Doğalcı bir anlayışa sahip, özenli işçiliğiyle dikkat çeken bu kapların çok yakın benzerlerinin Mezopotamya’da görülmesi ayrıca önem arz etmektedir. Söz konusu bu kaplar Kuzey Suriye’de Minet el-Beida, Irak’ta Warka (?)ve Asur şehirlerinde ortaya çıkmıştır. Bossert bu kapların Geç Hellas III dönemi ile çağdaş olduğunu belirtmektedir (Bossert, 1937: 42-43, 270, 272, Fig. 499-501, 505, 507). Morphou, Kıbrıs Adası’nda yer alan bir diğer yerleşmedir. Buradaki insan yüzü tasvirli

kap (Lev. 20/e), Orta Tunç Çağı'nın sonuna tarihlendirilmiştir (Karageorghis, 1982: 76-77, Fig. 59).

Yunanistan-Lemnos Adası'nda (Lev. 71/b) ve Tzani Magoula'da (Lev. 28/b) insan vücudu biçiminde kaplar ele geçmiştir (Constantina, 2006: Εικ. 3. α; Naumov, 2008: Figure 11/2; Naumov, 2013_b: Fig. 2/7).

Ege Denizi'ndeki adalardan birisi olan Samos Adası'nda Heraion yerleşim yerinin prehistorik dönem tabakasındaki bir depo çukuru içinde insan yüzü tasvirli kap parçası (Lev. 18/m, 58/b) bulunmuştur (Milojčić, 1961: Taf. 34/2; 35/86; Arda, 2002: 44, Res. 31).

Ayrıca bu kültür bölgesinde farklı yerleşimlerde de karşımıza antropomorfik kaplar çıkmaktadır. Örnek verecek olursak; insan vücudu biçimli derin bir bardak veya çanak (Lev. 25/i; 73/c), Erken Kiklad Dönemi'ne (MÖ 2700-2100/2000 ca.) tarihlendirilmiştir. Taştan yapılmış bu kabın, “*idollerle özellikle de Plastiras tipi figürinlerle akrabalığının açık olduğu*” belirtilmektedir (Badisches Landesmuseum, 1976: 100, Abb. 78, 83-84). Achilleion'da da insan vücudu biçimli bir kap (Lev. 70/b) görülmektedir (Constantina, 2006: Εχ. 4. α). Korint'de ortaya çıkarılmış insan vücudu biçimli bir kaba ait parça (Lev. 21/a), Korint Period III'e aittir ve “Korint'in Leydisi” olarak adlandırılmıştır (Kosmopoulos, 1948: 50, Pl. IV/a). Yunanistan'daki Nea Nikomedeia (Lev. 16/g; 18/o; 61/a), Pieria-Makrygialos (Lev. 58/o-r), Ksanthi (Lev. 17/k), Drama (Lev. 18/f), Makri-Evros (Lev. 19/ç) ve birçok yerleşim yerinde (Lev. 18/a-d, ğ-1, r-ş; 56/f; 58/l; 61/ö; 67/ğ) insan yüzü tasvirli kaplara ait parçalar bulunmuştur (Hauptmann, Milojčić, 1969: 35, Beilage 2/67; Theocharis, 1970: No. 219-220; Constantina, 2006: 358, Εχ. 7. α-δ; 19, Εικ. 1. α, β, ε, η, ι, θ, ιβ, ιδ; 4. α, β; Εχ. 1. θ, ιβ, 7, 8, 10. θ, 22. η; Nanoglou, Pappa, 2009: 249 vd., Fig. 5).

Makedonya'da yer alan önemli merkezlerden birisi, Yugoslavya'nın güneydoğusunda bulunan Anza yerleşmesidir. Bu yerleşmenin Neolitik Çağ tabakalarında insan yüzü tasvirli kaplar ve kap parçaları ortaya çıkarılmıştır. Anza IV'den bulunmuş bu eserler (Lev. 60/b; 61/b) kahverengi ve siyah perdahlıdır (Gimbutas, 1976: 229, 231, Figure 189, 192-194; Naumov, 2008: Figure 3/5, 5/7a). Burada bulunmuş bir vazodaki yüz tasviri (Lev. 60/b) Gimbutas tarafından “*kuş tanrıçasının yüzü*” olarak adlandırılmıştır (tasvirler hakkında ayrıntılı bilgi için bkz.

Gimbutas, 1976: 230, Fig. 191; Naumov, 2008: Figure 5/1). Aynı şekilde yine Anza'da ortaya çıkarılmış büyük pitos üzerindeki yüz tasvirini de (Lev. 60/a) Gimbutas “*kuş tanrıçasının yüzü*” şeklinde yorumlamaktadır (Gimbutas, 1976: 240-241, Fig. 209; Naumov, 2008: Figure 2/1). Anza III (MÖ 5500) tabakasında ortaya çıkarılan insan yüzü tasvirli vazo parçasında da (Lev. 60/b) kaşların üzerindeki noktalar koyu kahverengi boyayla, kaşlar ve gözler ise kabartma tekniği kullanılarak gösterilmiştir (Gimbutas, 1976: 215, 217, Fig. 160; Naumov, 2008: Figure 5/3). Anza II (MÖ 5800) yerleşim yerinden ise insan yüzü tasvirli (?) kap tutamağı parçaları (Lev. 61/c; 68/b, ç, e) bulunmuştur (Gimbutas, 1976: 213, Fig. 148-151). Makedonya'da Yaıldjik'te bir kap parçası üzerindeki tasvir (Lev. 17/1) Rey tarafından “*kuş gagası ve gözü*” olarak yorumlanmıştır (Rey, 1921: 211-212, Fig. 28). Biz bu örneklerde belki de insan yüzünün gösterilmiş olabileceği düşüncesini taşımaktayız. Makedonya'da Vasilika yerleşim yerinde insan yüzü tasvirli kaba ait bir parça (Lev. 17/h) ortaya çıkarılmıştır. Vasilika'nın Geç Neolitik Çağ tabakasında bulunan bu eserin benzer örnekleri Vinča kültüründen bilinmektedir. Neolitik Çağ'a tarihli insan vücudu biçimli kaplar Makedonya'da Vrsnik-Tarinci (Lev. 27/g) ve Manastır'da (Lev. 25/h) da ortaya çıkarılmıştır (Greek Ministry, 1988: 124, No. 15; Naumov, 2008: Figure 2, 3/1; 6/6; Naumov, 2010: Fig. 3; Naumov, 2015: Fig. 7). Makedonya- Zelenikovo (Lev. 17/e) ve Angelci (Lev. 60/c)'de de insan yüzü tasvirli kap parçaları bulunmuştur (Naumov, 2008: Figure 5/2).

Söz konusu kültür bölgelerinde incelediğimiz eserler içinde daha geç dönemlere tarihlendirilen bu türde kaplar da vardır; bunlar antropomorf motifinin devamlılığı açısından önemlidir. Walter-Karydi'nin “Doğu Yunanistan”daki kaplar olarak tanımladığı eserler arasında dikkatleri çeken bir grup insan yüzü tasvirli kap ise MÖ 6. yy.a tarihlendirilmiş Sami kaplarıdır. Özenli işçilikleri ile öne çıkan Kantaros biçimindeki bu kaplarda genellikle genç insanlara ait yüzler (Lev. 34/f-h), çift insan yüzü tasviri (Lev. 35/a, c) ile Yunan mitolojisinde dik, şişman, kel kafalı, sarhoş, Bakkus'un refakatçisi, kümük burunlu, oğlak ayaklı, çok kıllı Silen'in yüz tasviri (Lev. 34/e) yer almaktadır.²⁰ Bunlardan çift insan yüzü tasvirli ve yaklaşık aynı dönemlere tarihlendirilen (MÖ 550-525) benzer bir kap, İzmir-Miletos'da ortaya çıkarılmıştır (Lev.

²⁰ Bunlardan başka, içinde şifalı krem bulunduran, figürin şeklindeki kaplar diz çökmüş veya oturur halde Silen tasvirleridir. At kulaklı, kümük burunlu Silenler içki kupası olarak da şekillendirilmiş olabiliyorlar ve kilden yapılmış maskeler ve şifalı krem kapları şeklinde sıkça görülebiliyorlar.

35/b). Ayrıca Yunanistan'da Attika (Lev. 15/1-i; 36/a-b) ve Atina (Lev. 36/d, ğ) ile Etrüsk şehri olan Spina'da (Lev. 36/f) bulunmuş olanların yanı sıra farklı müzelerdeki koleksiyonlarda yer alan ve farklı ırklara mensup kişilerin yüzlerinin tasvir edildiği anlaşılan insan yüzü tasvirli kantaros, aryballos vb. kaplar (Lev. 24/i; 34/ç-d; 36/c-ç, e, g, h) çok sayıda karşımıza çıkmaktadır (MÖ 570 ca., MÖ 520-475 ca.). Ayrıca Yunanistan-Kalkidik stilinde yapılmış, üzerinde sadece insan yüzüne ait gözlerin ve burnun tasvirinin görüldüğü (MÖ 630 ca.) kaplar da (Lev. 15/1-i) bilinmektedir (Walter-Karydi, 1973: 30 vd., Tafel 55/480a-b, 56/484a-b, 57/479, 481-483, 485, 61/478; Stanco, 2006: Tab. V, Obr. 8; Naumov, 2013_b: Fig. 3/2, 4-6; Moskova-State Historical Museum;

Erişim:04.03.2016,https://upload.wikimedia.org/wikipedia/commons/8/86/Janiform_kantharos_Staatliche_Antikensammlungen_2014_02.jpg;

Erişim:04.03.2016,https://upload.wikimedia.org/wikipedia/commons/e/ed/Janiform_kantharos_Staatliche_Antikensammlungen_2014_01.jpg;

Erişim: 04.03.2016, <http://www.mfa.org/collections/object/high-handled-drinking-cup-kantharos-154574>;

Erişim: 04.03.2016, <http://www.mfa.org/collections/object/high-handled-drinking-cup-kantharos-in-the-form-of-two-heads-153959>;

Erişim: 04.03.2016, <http://www.mfa.org/collections/object/high-handled-drinking-cup-kantharos-in-the-form-of-two-female-heads-153962>;

Erişim: 04.03.2016, <http://www.artic.edu/aic/collections/artwork/40897>;

Erişim: 04.03.2016, <http://www.gettyimages.com/detail/photo/etruscan-civilization-kantharos-high-res-stock-photography/103024547>;

Erişim:04.03.2016,https://commons.wikimedia.org/wiki/Category:Staatliche_Antikensammlungen_Room_2#/media/File:Aryballos_woman_bust_Staatliche_Antikensammlungen_5265.jpg;

Erişim: 04.03.2016, <http://www.flickrriver.com/photos/medievalpoc/13582203933/>;

Erişim: 03.01.2017, <http://marinni.livejournal.com/633473>; Erişim: 04.03.2016, https://commons.wikimedia.org/wiki/Category:Staatliche_Antikensammlungen_-_Room_2#/media/File:Eye-cup_Staatliche_Antikensammlungen_589.jpg).

3.5. ANADOLU'DA BULUNMUŞ ANTROPOMORFİK KAPLARIN, ANADOLU DIŞINDAKİ KÜLTÜR BÖLGELERİ'NDEKİLERLE KARŞILAŞTIRILMASI (Tablo 66-68)

Yaptığımız bu özgün çalışma, Anadolu coğrafyasında ortaya çıkan insan yüzü tasvirli ve insan vücudu biçimli kapların önemli bir bölümünün, hem bezemesel hem de kap biçimsel benzerlerinin ve paralellerinin Anadolu coğrafyası dışındaki bölge ve kültürlerdeki varlığının bilinenden çok daha fazla olduğunu ortaya koymuştur. Bu değerlendirmelerde, ilişkilerin, etkilerin ve etkilenmelerin belirlenmesinde kronolojik bir karşılaştırmaya bazı yayınlardaki bilgilerin yetersizliğinden dolayı gidilemediğini özellikle belirtmek isteriz. Buna göre:

Troia I için tipik olan, ağız kenarında insan yüzü tasvirlerinin yer aldığı kâselerdeki göz motifi şeklindeki bezeme(Lev. 41/b, f) ve bezemenin kap yüzeyine uygulanışı açısından, Yunanistan'daki Hagia Irini'de bulunmuş olan kap parçası (Lev. 15/c) ile bir benzerlik izlenebilmektedir (bkz. Tablo 66/A).

Aşağı Pınar (Lev. 44/ç) ve Liman Tepe'de (Lev. 2/f; 42/d) ortaya çıkarılmış kap parçaları üzerindeki insan yüzüne ait bezemenin çok yakın bir benzerini Yugoslavya'daki Anza'da (Lev. 60/b) bulmaktayız (bkz. Tablo 66/B).

Kültepe'deki bir kap parçasında görülen insan yüzü tasvirinin (Lev. 4/ğ) yakın benzerini ise Romanya'da Huşi'de (Lev. 61/l) görmekteyiz (bkz. Tablo 66/C).

Demircihöyük-Sarıket Mezarlığı'ndan bulunmuş bir testi üzerindeki insan yüzü tasvirinin (Lev. 45/g) bir benzeri, Avusturya'da Eggendorf'ta (Lev. 59/f) karşımıza çıkmaktadır (bkz. Tablo 66/Ç).

Hacılar höyüğünün VI-II. tabakaları arasındaki bazı insan yüzü tasvirli bardaklar/kapaklarda (Lev. 46/ı) gözlerin ters M-şeklindeki bezemenin içine yerleştirilmiş olması, Balkanlar ve Orta Avrupa'daki insan yüzlü kaplarda görülen ve yüzlerin içine yerleştirildiği M-şeklindeki bezemeleri (Lev. 19/e-j; 62/k-o; 63/a-j; 64/a-b) hatırlatmaktadır. Pulur/Sakyol'da bulunmuş insan yüzü tasvirli çömleklerde (Lev. 3/a-b; 44/m-n) yüzün alt kısmında baklava dilimi şeklinde görülen bezemenin daha dikkatli bakıldığında düz M ve ters M-harfini de yansıttığını ve bu görünümüyle Macaristan'da Szentes-Ilonapart (Lev. 64/a) ve Kunszentmárton-Kettőshalom'da (Lev.

64/b) bulunmuş olan insan yüzü kaplarda görülen M-harfi şeklindeki bezemeye ilişkilendirilebileceği; bunların aynı inanç ve düşünce çerçevesinde üretilmiş örnekler olduğu görüşündeyiz Bu tip kap örnekleri Balkanlar'da birçok merkezde karşımıza çıkmaktadır. (bkz. Tablo 66/D).

Troia'daki insan yüzü tasvirli bir kapak (Lev. 8/g) ise hem bezeme şekli hem de kap biçimi açısından, Vidra 3b'de (Lev. 22/g; 66/b) Gumelnita B1 safhasına ait kap parçası ile yakın benzerlik içindedir. Tek fark, Vidra örneğinin kap kaidesi olarak düzenlenmiş olmasıdır (bkz. Tablo 66/E).

Çatalhöyük'te ele geçmiş insan yüzü tasvirli kap (Lev. 4/f), maskeyi andıran yüz ifadesiyle Sechselbach Kr. Mergentheim'da bulunmuş olan ve Linearbandkeramik-kültürüne ait kap parçası (Lev. 22/ç; 66/d) ile benzerlik göstermektedir (bkz. Tablo 66/F).

Konya-Karahöyük'te bulunmuş ama kap olup olmadığı konusu tartışmalı olan insan başı şeklindeki olası kabın (Lev. 4/e) biçimlendiriliş şekli açısından yakın benzerlerini Dhimitra (Lev. 33/b), Telis-Redutite (Lev. 33/c) ve Cucuteni'de (Lev. 33/a) görebilmekteyiz (bkz. Tablo 66/G).

Bozüyük'te bulunmuş askos (Lev. 6/1; 45/i), kap gövdesinin biçimlendirilişi ve bir hayvanın vücudu üzerinde insan yüzüne ait öğelerin tasvir edilmesi açısından Tiszafüred (Lev. 17/m), Felgyő (Lev. 17/n) ve Chiusi'de (Lev. 17/o) bulunmuş kaplarla benzerlik göstermektedir (bkz. Tablo 66/Ğ).

Bavurdu'da bulunmuş olan insan vücudu biçimli testinin üzerinde görülen insan yüzü tasviri (Lev. 9/j, 48/e), sanki bir maskeyi andırır tarzda bir çıkıntı oluşturan görünümüyle Tiszavasvári-Patelekhát'da (Lev. 23/a; 66/f) Alföld-Linearbandkeramik-kültüründeki parçayı, Bodrogkeresztúr (Lev. 23/c), Szöny, Kom. Komárom'da (Lev. 66/ğ) Transdanubia-Linearbandkeramik-kültürü, Karád, Kom. Somogy'de (Lev. 66/g) Transdanubia-Linearbandkeramik-kültürü, Tiszazug/Szelevény-Ördögárok (Lev. 23/e; 66/ı), Tolcsva-Előhegy (Lev. 66/h), Budapeşte'de Aranyhegyi út (Lev. 66/k), Romanya'da Tărtăria (Lev. 66/l), Ráksi-Mainfeld'de (Lev. 23/b) Linearbandkeramik-kültürü ve Almanya'da Griedel Kr. Butzbach (Lev. 66/i), Sommerein (Lev. 23/d), Mužlo-Čenkov (Lev. 66/j) ve İran'da Tepe Sialk'daki (Lev. 23/f) insan yüzü tasvirli kap parçalarını andırmaktadır (bkz. Tablo 66/H).

Smintheion'da üzerinde insan yüzü tasvirinin yer aldığı bir kulp/tutamak parçası (Lev. 6/j; 45/j) bulunmuş olup bu parçanın kaplar üzerindeki kullanım şekli ve bezemesi açısından olası benzerleri Preria-Makrygialos (Lev. 17/f; 58/v), Anza (Lev. 68/b, ç, e), Hafaje ve Susa'da (Lev. 23/g-ğ; 68/f) görülmektedir (bkz. Tablo 66/I).

Troia (Lev. 9/c-h), Bakla Tepe (Lev. 9/1, 48/ç), Aphrodisias (Lev. 9/i, 48/d), Elmalı-Karataş (Lev. 1/f), Bolu (?) (Lev. 10/b) ve Hacılar'da (Lev. 49/a-b) ortaya çıkmış insan vücudu biçimli kapların yüz bezemesi, kap biçimi ve aynı düşünce yapısı içinde benzerlerini Lemnos (Lev. 71/b), Vinča (Lev. 19/b), Macaristan'da Ózd'de (Lev. 25/c-d; 71/a) Péceler-kültürüne ait urnelerde, Slovakya'da Svodin (Lev. 26/a; 70/a, c), Sultana (Lev. 28/m, o), Bereketska (Lev. 28/n), Manastır (Lev. 25/h), Komarevo (Lev. 71/c), İran (Lev. 29/e-f, ğ; 30/a), Tepe Hissar (Lev. 25/g), Şah Tepe (Lev. 25/e) Qal'eh Kash (Lev. 25/f), Kazanlık (Lev. 29/ç; 71/ç) ve Sukulukhskoe goradišče'de (Lev. 29/d) buluyoruz (bkz. Tablo 67/A).

Troia'nın insan yüzü tasvirli kapaklarla tamamlanan insan vücudu biçimli kaplarının (Lev. 8/k-o) benzer anlayışla yapılmış örnekleri arasında Achilleion (Lev. 70/b) Ráckeve (Lev. 26/d-e), Medvendnjak (Lev. 26/ç), Ukázka (Lev. 25/ı), Duran Kulak (Lev. 28/l), Almanya'da Friedensau, Hoch-Redlau ve Polonya'daki Pommerania'da Pommern-kültüründekiler (Lev. 25/a-b; 71/d-f) sayılabilir (bkz. Tablo 67/B).

Uğurlu'da ele geçen bazı kap parçalarında ise insan vücuduna ait kol tasvirleri olmasının muhtemel olduğunu düşündüğümüz kulpların (Lev. 48/a) kaplara kazandırdığı antropomorf özelliğin görüldüğü benzer kap örnekleriyle Medvendnjak (Lev. 26/ç), Svodin (Lev. 70/e-f), Achilleion (Lev. 26/b; 70/d, g-h) ve Agios Georgios'da (Lev. 26/c) karşılaşıyoruz (bkz. 67/C).

Ulucak Höyük'de bulunmuş antropomorfik vazonun (Lev. 10/c; 49/c) çok yakın benzerleri İran'da Marlık ve Amlash-kültüründe (Lev. 29/e-g) karşımıza çıkmaktadır (bkz. Tablo 67/Ç).

Bavurdu'daki antropomorfik testide (Lev. 9/j, 48/e) kabın akıtacak kısmının yan tarafta vurgulanış biçimi açısından benzerlerini Mallia (Lev. 30/ı) ve Myrtos'da (Lev. 30/i) görmekteyiz (bkz. Tablo 67/D).

Konya-Karahöyük (Lev. 13/b), Domuztepe (Lev. 51/a) ve Kültepe'de (Lev. 14/a) karşımıza çıkan oturur pozisyondaki antropomorfik kapların benzer anlayışla yapılmış örneklerini Yehud (Lev. 29/a), Svodin (Lev. 28/ğ), Gournia (Lev. 30/b) ve Marlık'de (Lev. 30/c) bulmaktayız (bkz. Tablo 67/E).

Troia (Lev. 11/ç), Seyitömer (Lev. 12/c) ve Hacılar'da (Lev. 11/a; 50/b, ç) ortaya çıkan, elinde kap tutan insan biçimli kapların, aynı inanış ve düşünce açısından benzerleri Bordjos (Lev. 75/b), Vinča (Lev. 75/c), Tisza, Mohelnice'de (Lev. 31/a; 75/a) Bandkeramik-kültürüne ait kaplarda, ayrıca İran (Lev. 31/c, f), Hasanlu (Lev. 31/b), Marlık (Lev. 30/e-g), Luristan (Lev. 31/ç) ve Baba Jan'da (Lev. 31/d; 74/a) karşımıza çıkmaktadır (bkz. Tablo 68/A).

Kültepe (Lev. 11/e) ve Demircihöyük'te (Lev. 45/f) örneklerini gördüğümüz, başının üzerinde kap tutar şekilde yapılmış antropomorfik kapların benzerlerini Se. Kom. Vas. (Lev. 31/g), Hotnica (Lev. 31/k), Kamnik (Lev. 31/ğ), Gumelnita (Lev. 31/i; 75/g), Pietrele-Magura Gorgana (Lev. 75/i), Cascioarele (Lev. 75/ı) ve Glina'da (Lev. 75/h) görmekteyiz (bkz. Tablo 68/B).

Seyitömer'de bulunmuş, birbirinin hemen hemen aynısı olan, sırtlarında birer çocuk, ellerinde de kap tutar pozisyondaki antropomorfik kapların (Lev. 12/a-b) biçimsel açıdan benzerleri olduğunu düşündüğümüz iki örnek Parta'da (Lev. 75/d-e) bulunmaktadır (bkz. Tablo 68/C).

Afyonkarahisar'da ele geçmiş antropomorfik kap (Lev. 13/d) ise, erkeklik uzvunun özellikle vurgulanmış olması yönüyle İran-Marlık'daki (Lev. 30/e, g; 31/e) kaplarla benzerlik içindedir (bkz. Tablo 68/Ç).

Maşat Höyük (Lev. 13/g-ğ) ve Eskiypar'da (Lev. 13/h) bulunmuş bazı antropomorfik kaplarda kadın göğüsleri vurgulanmış olup benzer bir düşünce İran'da (Lev. 32/d) ortaya çıkarılmış bir kapta izlenmektedir (bkz. Tablo 68/D).

Domuztepe'den bilinen antropomorfik kap (Lev. 13/e; 52/a), ayakta duruş şekli ve kabın biçimlendirilişi açısından Maroslele-Panahat, Legeló (Lev. 73/d), Tzani Magoula (Lev. 28/b) ve Romanya-Sultana (Lev. 27/ı-i, k; 73/ç)'da bulunmuş kaplarla karşılaştırılabilir (bkz. Tablo 70/E).

Bir kadın vücudunun belden alt kısmının şematik ve stilize olarak tasvir edildiği kapların Köşk Höyük ve Kültepe'de ortaya çıkarılmış olanların yakın benzerleri Biblos (Lev. 28/ç; 72/ç), Hăbăşeşti (Lev. 72/c), Goljamo Delčevo (Lev. 72/d), Scănteia (Lev. 73/a) ve Cucuteni'de (Lev. 28/d-f) (bkz. Tablo 68/F); İnandıktepe (Lev. 14/f) ve Maşat Höyük'tekinin (Lev. 14/g) benzerleri ise Vrsnik-Tarinci (Lev. 27/g) ve Zhukaigou'da (Lev. 74/f-h) görülmektedir (bkz. Tablo 68/G).

Toptepe'de (Lev. 13/f) ortaya çıkarılmış insan vücudu biçimli depolama kabından Balkanlar'da ve Orta Avrupa'da çok sayıda bulunmuş olup Anadolu'daki örneklere biçimsel açıdan Vésztó-Mágor (Lev. 78/b) ve Törökbálint-Dulácska'dan (Lev. 32/c) kapları daha fazla benzemektedirler. (bkz. Tablo 68/Ĝ).

İncelediğimiz yayınlarda araştırmacılar Balkanlar, Karpat havzası ve Orta Avrupa'da ortaya çıkarılan insan yüzü tasvirli ve insan vücudu biçimli kapların en iyi analogisinin Anadolu'daki Troia ve Hacılar ile yapılabileceğini belirtmektedirler. Ancak Anadolu'da son dönemlerde yapılan kazı ve araştırma sonuçlarından elde edilen çok sayıda bu türde seramik örnekleri, karşılaştırmaların sadece Troia ve Hacılar ile sınırlı kalmaması, Anadolu'nun genelinin inceleme alanına alınması gerektiğini göstermektedir.

DÖRDÜNCÜ BÖLÜM

ESKİÇAĞ ANADOLU'SUNDAKİ ANTROPOMORFİK KAPLARIN TİPOLOJİSİ

4.1. KAP TİPOLOJİSİ (Grafik 3, 4)

Bu bölümde Anadolu'da bulunmuş insan yüzü tasvirli ve insan vücudu biçiminde kapları, kap biçimi açısından değerlendirmeye çalışacağız. Ancak burada şunu da belirtmek istiyoruz ki, yayınlarda birçok eserin çiziminin bulunmamasından dolayı – az sayıdaki çizimi yapılmış kaplar hariç – eserler maalesef sadece fotoğraflarındaki görünülerinden yararlanmak suretiyle genel olarak incelenebilmişler, bazıları ise tipolojik değerlendirmeye bile alınamamıştır. Ayrıca yine bu yayınlarda çoğu eser hakkında son derece yetersiz bilgiler bulunması, buluntu yeri, hamur- yüzey özellikleri, pişme, yapım tekniği vb. bilgilere yer verilmemesinden kaynaklanan bilgi eksikliklerinden dolayı söz konusu eserlerle ilgili ayrıca bir değerlendirme yapılamamıştır.

Antropomorfik kaplar bu bölümde üç farklı yönden tipolojik değerlendirmeye alınacaktır:

Birinci bölümde, tez çalışmamızın konusunu oluşturan kapların, üretim sırasında yapıldıkları kap biçimi açısından bir tipolojik düzenlemesi yapılacaktır.

İkinci bölümde, söz konusu kapların üzerinde yer alan insan yüzü tasviri ile insan vücudu biçiminde üretilmiş kaplardaki tasvirler bir bezeme unsuru olarak değerlendirmeye alınacak ve bir bezeme tipolojisi oluşturulmaya çalışılacaktır.

Üçüncü bölümde ise, Anadolu kültür bölgesinde bulunmuş olan insan yüzü tasvirli ve insan vücudu biçimli kaplardaki insan yüzü ve insan biçimi bezeme tipolojisinden yola çıkılarak zaman dizinsel (*kronolojik*) olarak tipsel bir dağılıma ve/veya ayrıma gidilmeye çalışılacaktır.

Çalışmamızda antropomorfik kapların bölgelere göre dağılımı da tablolar halinde düzenlenmiştir (Tablo 50-54; Grafik 1).

4.1.1. İnsan Yüzü Tasvirli Kap Tipolojisi

İncelediğimiz insan yüzü tasvirli kaplar ile kap parçaları, kendi tasnifimize göre kâse, çanak, çömlek, vazo, testi, askos, depolama kabı, yıkanma teknesi, bardak ve kapak/bardak olmak üzere başlıca on kap tipine ayrılmıştır:

Kâse

Kâse grubunda sadece insan yüzü tasvirli kap parçaları (Lev. 1/b-e; 3/e-f; 41/a-c, f-g, n-o; 45/h-ı) bulunmaktadır. Çizimlerinden görülebildiği kadarıyla bu kâseler basit yuvarlak (Lev. 41/c) veya içten kalınlaştırılmış ağız kenarına (Lev. 41/a-b, f-g, o; 45/h-ı) sahip; sığ veya derin gövdelidirler. Söz konusu grupta bilgilerimiz dâhilinde bugüne kadar ortaya çıkarılmış dip kısmına ait parça ve tam kap örneği olmadığı için dip özelliği hakkında bilgimiz bulunmamaktadır. Bazı kâselerde ağız kenarının üstünde kabın açılımına uygun olarak kilden tutamağı andıran eklentiler (1/b-e; 3/e-f; 41/a-b, f-g, n-o; 45/h-ı); bu eklentilerin bazılarında da ip delikleri (Lev. 41/a; 45/h) yer almaktadır. İnsan yüzü tasvirlerinin kabın ağız kenarında yapılmış bu çıkıntıların üzerinde yer aldığı kâseler, Troia ve Beşik-Sivritepe’de bulunmuşlardır. Kullanıldığı kap tipi bilinmese de bu grupta anlatılan kâselerin kenarlarındaki eklentileri andıran ama tutamak görüntüsünün daha belirgin olduğu, üzerinde insan yüzü tasvirinin yer aldığı bir tutamak parçası (Lev. 6/j; 45/j) Smintheion’dan bilinmektedir.

Çanak

Çanak olarak tanımladığımız kap (Lev. 4/e; 5/e; 43/k; 45/ç; 46/d) ve kap parçaları (Lev. 2/u, y; 4/ğ-h; 5/a-d; 42/f; 44/f; 46/b-ç) arasındaki örneklerden birisinin antropomorfik kap olup olmadığı tartışmalıdır (Lev. 5/e; 46/d); bir tanesinde dışa çekik ağız kenarı ve yuvarlak dibin bir bölümü (Lev. 5/c) korunmuştur; diğerleri ise kapların ağız veya karın kısmına ait parçalardır (Lev. 2/u, y; 4/ğ-h; 5/a-b, ç-d; 42/f; 44/f). Bu örneklerin bazılarında kaplar, tam bir insan başı şeklinde (Lev. No. 4/e; 5/e) biçimlendirilmişlerdir. İnsan yüzüne ait tasvirler ya kapların karın kısımlarında ya da ağız kenarında yer almaktadır. Bu eserler Beycesultan, Hacılar, Karahöyük, Boğazköy, Kültepe, Maşathöyük ve İkiztepe’de bulunmuşlardır.

Çömlek

Çömlek tipine giren kap örneklerimiz sadece insan yüzü tasvirli kaplardan (Lev. 1/a; 3/a-c; 5/j; 41/ç-e, j-k; 44/e, m-o; 46/ğ) ve kap parçalarından (Lev. 1/g-h; 2/a- b (?), c (?), d, h-j; 4/f-g; 5/h-i; 7/a; 41/ğ, ı-i, ö-p; 42/a, c, g-h (?), ı (?)-j; 43/b, ç-e, ı (?)-j (?); 44/a-d, h-k; 45/b, d-e; 46/e-g) oluşmakta; bu grupta insan vücudu biçimli kap bulunmamaktadır. İncelediğimiz eserler çömlek tipi kapalı kapların çoğunluğu gövde parçalarına özellikle de karın kısmına ait olup bu parçalardan yola çıkarak çömleğin nasıl bir biçime sahip olabileceğini söylemek pek mümkün değildir. Ağız ve boyun kısmı korunmuş olan parçaları incelediğimizde ise, bu çömleklerin genellikle dışa çekik ağız kenarlı (Lev. 41/h, ğ; 42/a; 43/e; 44/ı-k; 45/d-e) ve silindirik-geniş boyunlu (Lev. 2/a; 3/a-c; 44/h, 41/ğ, 42/a, c; 43/e) olduklarını görmekteyiz. Az sayıda örnek düz-basit ağız kenarlı (Lev. 1/h; 2/a; 42/c; 43/b; 44/a-d, h), silindirik-dar boyunlu (Lev. 41/h; 44/ı-k) ve boyunsuz (Lev. 1/h; 43/b) çömlek tipindedir. Tamamı korunmuş insan yüzü tasvirli çömleklerde basit-yuvarlak ağız kenarı, geniş-silindirik boyun, küresel karın, düz dip (Lev. 1/a); basit-yuvarlak ağız kenarı, geniş-silindirik boyun, basık-elips gövde, düz dip (Lev. 41/ç, e) ve basit-yuvarlak ağız kenarı, dar-silindirik boyun, kademeli-basık-elips gövde, düz dip (Lev. 41/d) görülmektedir. Ayrıca bazı çömlekler düz-basit ağız kenarlı, silindirik-geniş boyunlu, konik gövdeli ve düz dipli olup, omuz kısmı keskin bir dönüşle karına bağlanmaktadır (Lev. 3/a-c; 44/e, m-o). İnsan yüzü tasviri genellikle çömleklerin boyun bölgesinde yer almakta; birkaç eserde ise kapların karın ve omuz bölgesine bu tasvirinin yerleştirildiği görülmektedir. İnsan yüzü tasvirli çömlekler ve çömlek parçaları Aşağı Pınar, Kumtepe, Çanakkale-Bandırma arasındaki bölge, Liman Tepe, Bakla Tepe, Kocabaş Tepe, Orman Fidanlığı, Seyitömer, Yümük Tepe, Beycesultan, Çatalhöyük, Koca Hüyük II, Kanaç, Karaca, Yanagelmez, Üçhüyük, Akçaşehir, Kızlar, Canhasan I, Güvercinkayası, Kuşaklı, İkiztepe, Tülintepe, Pulus/Sakyol, Karagündüz ve Paşatepe’de bulunmuşlardır; buluntu yeri bilinmeyen birkaç parça ise Ahlat Müzesi’nde korunmaktadır.

Vazo

Vazo olarak adlandırdığımız tip içinde insan yüzü tasvirli kaplar (Lev. 5/ğ; 7/c, ç; 41/m; 46/h) ve kap parçaları (Lev. 2/t; 4/a, 6/a-b; 7/b; 11/b-c; 45/c) ile özellikle de

insan vücudu biçimli kaplar ve kap parçaları yer almaktadır. Bu kaplara vazö tipini önermemizin nedeni, söz konusu kapların biçimlendirme sırasında özgün formlarını kaybetmiş olmalarından kaynaklanmaktadır. İncelenen örnekler arasında, üzerinde insan yüzü tasvirinin yer aldığı bazı kap gövdesi parçalarının da vazö tipinde kaplara ait olabileceğini düşünmekteyiz (Lev. 2/ç, e-ğ, k-ş, ü-v; 3/g; 4/b, d; 42/ç-e, ğ, k-ö; 43/a, f-h; 44/g, l; 45/a, ğ). Vazö tipinde bu kaplar ve kap parçaları Troia, Liman Tepe, Bakla Tepe, Kocabaş Tepe, Ilıpınar, Hacılar, Can Hasan I, Kültepe ve Tekeköy’de bulunmuşlardır.

Testi

Testi grubu içinde incelediğimiz eserler de insan yüzü tasvirli kaplar ve kap parçalarının yanı sıra insan vücudu biçimli kaplardan oluşmaktadır. İnsan yüzü tasvirli dört adet testiden iki tanesi tam (Lev. 9/j; 45/g; 48/e), diğerleri parçalar halindedir (Lev. 1/f; 4/c; 6/h; 45/f). Tamamı korunmuş testilerden biri (Lev. 45/g), dik-gaga ağızlı, kısadardar boyunlu, basık-yuvarlak karınlı ve halka dipli olup ağız kenarından başlayan ve kabın karın kısmında son bulan tek kulpa sahiptir. Diğer testide ise (Lev. 9/j; 48/e), uzun-dar boyunun üst tarafı kurs şeklinde bir insan yüzü tasviri ile son bulmaktadır. Yuvarlak karınlı, düz dipli bu testiden sıvı akışı, kabın omuz kısmı üzerine ve boyunun yan tarafına denk gelecek şekilde yerleştirilmiş yatık-gaga ağızlı bir minyatür testi aracılığıyla sağlanmaktadır. Bu testiciğin kulpu ana testi gövdesinin boyun kısmına bağlanmıştır. Testilerin bir tanesinde insan yüzü tasviri kabın omuz kısmında (Lev. 45/g), diğerlerinde ise boyun bölümde (Lev. 1/f; 4/c; 6/h; 9/j; 45/f; 48/e) yer almaktadır. İnsan yüzü tasvirli testiler Demircihöyük-Sarıket Mezarlığı, Bavurdu, Kusura, Elmalı/Karataş-Semayük ve Eskiypar’da bulunmuşlardır.

Askos

Bugüne kadarki çalışmalara göre üzerinde insan yüzü tasvirinin görüldüğü askos kap tipinde, tek örnek (Lev. 6/ı; 45/i) bilinmektedir. Bu ünik askos, gaga ağızlı, oval gövdeli, ayaklı olup boyun kısmından başlayıp kabın omuz kısmında sona eren tek kulpa sahiptir. Kulpun hemen altında ve kabın arka tarafına denk gelen bölgede bir çıkıntı üzerinde insan yüzü tasviri yer almaktadır. Bu eser Bozüyük’te ele geçmiştir.

Depolama Kabı

Depolama kabı olarak tanımladığımız bu grupta hem insan yüzü tasvirli kap ve kap parçaları (Lev. 1/1-l; 41/l; 42/b; 44/ğ) hem de insan vücudu biçimli kap örnekleri yer almaktadır. Bu eserler Bağlararası, Kocabaş Tepe, Seyitömer, Kerhane, Kurtbaba, Sarlak ve Güvercinkayası'nda bulunmuşlardır.

Yıkanma Teknesi

Şimdiye kadar bu kap tipine ait insan yüzü tasvirli tek bir örnek (Lev. 43/l) bilinmektedir. Söz konusu yıkanma teknesi Kültepe'de bulunmuştur.

Bardak

İnsan yüzü tasvirli bardak örneklerinden (Lev. 3/ç-d; 5/f-g; 14/ç; 46/a; 53/d) bazıları çift kulplu, bazıları ise kulpsuz olarak yapılmışlardır. Bu eserler Kültepe, Köşk Höyük ve Eskiyyapar'da bulunmuşlardır.

Kapak/Bardak

Bu grubumuzda da sadece insan yüzü tasvirli kapaklar/bardaklar ve kapak/bardak parçaları yer almaktadır (Lev. 4/ç; 8/a-j; 46/1-i; 47/a-b, d-f). İnsan yüzü tasvirli bu kapaklar ya bezemesiz/tasvirsiz kaplarda ya da insan vücudu şeklindeki kaplara tam bir insan görünümü kazandırmak amacıyla kullanılıyordu. Bazılarının bardak olarak da işlev görüyor olması muhtemeldir. Söz konusu kapaklar silindirik, konik veya dış bükey profilli olup tutamaklı ve tutamaksız olmak üzere iki tipte görülmektedirler. İnsan yüzü tasvirli kapaklar/bardaklar Troia, Hacılar ve Kültepe'den bilinmektedir.

4.1.2. İnsan Vücudu Biçimli Kap Tipolojisi

İncelediğimiz insan vücudu biçimli kaplar ile kap parçaları çanak, çömlek, vazo, testi, bardak ve depolama kabı şeklinde gruplanabilmiştir. İnsan yüzü tasvirli kap tipolojisindeki çeşitlilik burada gözlenememektedir.

Çanak

Antropomorfik bir çanak parçası (Lev. 14/d; 53/e), insan vücudunun sadece alt kısmı şeklinde biçimlendirilmiş olup Köşk Höyük'te bulunmuştur. Uğurlu'da ele geçen çanak biçimindeki kap parçalarında ise insan vücuduna ait olması muhtemel kol tasvirleri (Lev. 48/a), kulp/tutamak olarak şekillendirilmiştir.

Çömlek

Yayındaki fotoğrafına göre çömlek formunda olduğunu düşündüğümüz antropomorfik kap parçası (Lev. 13/g) dışa kalınlaştırılmış ağız kenarlı, kısa-geniş boyunlu, omuzdan itibaren başlayan kademeli karınlı bir görünümde olup Maşat Höyük'te bulunmuştur. Antropomorfik çömlekler Hacılar'dan da bilinmektedir (Lev. 51/ç-d).

Vazo

Vazo olarak adlandırdığımız tip içinde insan yüzü tasvirli kaplar ve kap parçaları ile özellikle de insan vücudu biçimli kaplar ve kap parçaları yer almaktadır (Lev. 3/h; 6/c-ğ; 9/a-i; 10/a-g; 11/a, ç-e; 12/a-c; 13/a-c, e, h; 14/a-c, e-g; 47/h-i; 48/b-d; 49/a-ç; 50/a-ç; 51/a-b; 52/a; 53/a-ç, f). Bu kaplara vazo tipini önermemizin nedeni, söz konusu kapların biçimlendirme sırasında özgün formlarını kaybetmiş olmalarından kaynaklanmaktadır. İnsan vücudu biçimli kaplara, insan yüzüne ait unsurların yanı sıra kulak, göğüs, göbek, kol ve ayak gibi insana ait uzuvlar da eklenmiştir. Bazılarında ise sadece insanın gövdesi gösterilmekte, insana ait yüz tasviri hiç görülmemektedir (Lev. 8/k-l, n-o; 13/h; 47/g-ğ). Bu tür kaplar genellikle insan yüzü tasvirli kapaklarla tamamlanmaktadır. İnsan vücudu biçimli vazolar Aşağı Pınar, Bolu (?), Seyitömer, Troia, Ulucak, Bakla Tepe, Aphrodisias, Elmalı/Karataş-Semayük, Höyücek, Hacılar, Domuz Tepe, Kara Höyük, Kültepe, Köşk Höyük, İmandık Tepe ve Maşat Höyük'te bulunmuşlardır. Ayrıca bu vazolardan birkaçı bir Özel Koleksiyon'da yer almakta olup buluntu yerleri hakkında kesin bilgi yoktur.

Testi

Testi grubu içinde tek örnek olarak tamamı korunmuş antropomorfik bir testi bilinmektedir (Lev. 13/g). Bu testi yonca ağızlı, kısa-dar boyunlu, dikey-oval karınlı ve düz/halka dipli; ağız kenarından başlayan ve kabın omuz kısmında son bulan tek kulpa sahip olup Maşat Höyük'te bulunmuştur.

Bardak

Antropomorfik bir bardak parçası (Lev. 14/ç; 53/d), insan vücudunun sadece alt kısmı şeklinde biçimlendirilmiş olup Köşk Höyük'te bulunmuştur.

Depolama Kabı

Depolama kabı olarak tanımladığımız bu grupta hem insan yüzü tasvirli kap ve kap parçaları hem de insan vücudu biçimli kap örnekleri (Lev. 13/ç, f-g; 52/b) yer almaktadır. Bunlar içinde iki tanesi görünümleri itibariyle diğerlerinden ayrılmaktadır. Söz konusu bu kaplar ayakta durur (Lev. 13/ g; 52/b) ve oturur pozisyonda (Lev. 13/ç) insan vücudu biçimli kaplardır. Bu eserler Toptepe ve Aşağı Pınar'da bulunmuşlardır.

4.2. BEZEME TİPOLOJİSİ

Kaplar üzerine yapılmış olan insan yüzü tasvirleri birbirinden farklı tiplerde betimlenmiş olarak karşımıza çıkmaktadırlar. Bu farklılıklar kaş, göz, burun, ağız ve kulak işlenişinde kendini göstermektedir.

İnsan vücudu biçimindeki kaplar da, şekillendirmeler sırasında farklı özellikler kazanmışlardır. İnsan vücuduna ait uzuvların gösteriliş şekilleri kapların ayrı tipler halinde ortaya çıkmasına yol açmıştır.

Yaptığımız çalışmada, önce insan yüzü tasvirli kaplar (T I) ve insan vücudu biçimli kaplardan (T II) oluşan iki temel grup oluşturulmuş; daha sonra bu iki grup kendi içlerinde, bezeme özelliklerinde gösterdikleri farklılıklar göz önüne alınarak ana tip gruplarına ayrılmışlardır. Bazı ana tipler, alt gruplar oluşturmayı gerektirmiştir. Tip tanımlamalarında kullanılan kodlama şu şekildedir:

<i>Tip</i>	: T
<i>Temel Grup</i>	: I, II
<i>Ana Tip Grubu</i>	: 1, 2, 3, ...
<i>Alt Tip Grubu</i>	: a, b, c, ...

4.2.1. Kaplardaki İnsan Yüzü Bezemesinin Tipolojisi (Tablo 62, 64)

Tip I (= T I): İnsan Yüzü Tasvirli Kaplar

T I / 1

Kaplar üzerinde insan yüzüne ait gözler ve bazı örneklerde kaşlar betimlenmiştir. Burun, ağız ve kulaklar hiç gösterilmemiştir. 2 alt gruba ayrılmaktadır:

T I / 1a: Kaplar üzerinde insan yüzüne ait sadece gözler betimlenmiştir.

Lev. 1/a-b, d-e; 41/a-b, ç, e; 46/ı.

T I / 1b: Kaplar üzerinde insan yüzüne ait sadece gözler ve kaşlar betimlenmiştir.

Lev. 41/n-o; 43/k.

T I / 2

Kaplar üzerinde insan yüzüne ait sadece gözler ve ağız betimlenmiştir. Kaşlar, burun ve kulaklar hiç gösterilmemiştir.

Lev. 41/d, 45/ı.

T I / 3

Kaplar üzerinde insan yüzüne ait sadece gözler ve burun, bazı örneklerde ise gözler, burun ve ağız betimlenmiştir. Kaşlar ve kulaklar hiç gösterilmemiştir. 2 alt gruba ayrılmaktadır:

T I / 3a: Kaplar üzerinde insan yüzüne ait sadece gözler ve burun betimlenmiştir.

Lev. 1/c; 3/a; 8/c; 41/c, f, h-o; 45/ç; 46/ı.

T I / 3b: Kaplar üzerinde insan yüzüne ait gözler, burun ve ağız betimlenmiştir.

Lev. 3/e; 4/f-g; 7/a; 45/h.

T I / 4

Kaplar üzerinde insan yüzüne ait kaşlar, gözler ve burun betimlenmiştir. Ağız ve kulaklar hiç gösterilmemiştir. 7 alt gruba ayrılır:

T I / 4a: Kaşlar birleşik-düz bir çizgi halindedir. Kaşlara bitişik olarak inen dikey-uzun burun ile birlikte yüz tasviri “T” harfi şeklinde bir görüntüye sahiptir. Gözler gösterilmiştir.

Lev. 1/l; 2/v-y; 3/ğ; 6/j; 8/a-b; 44/ğ-l; 45/j; 47/a.

T I / 4b: Kaşlar, birleşik-yay şeklinde; kaşlara bitişik olarak inen burun ise dikey-uzundur. Gözler gösterilmiştir.

Lev. 1/c-ç, g-ğ; 2/b, g-ğ; 3/ç-d, f; 5/ç; 41/ö-p; 42/b-c; 44/a; 45/d, ı.

T I / 4c: Kaşlar, birleşik-uzun yay şeklinde; kaşlara bitişik olarak inen burun ise dikey-kısadır. Burun çok kısa yapıldığı için görüntüde bir orantısızlık izlenmektedir. Gözler gösterilmiştir.

Lev. 2/t-ü; 44/f-g.

T I / 4d: Kaşlar, birbirinden bağımsız-yay şeklinde; kaşlara bitişik olarak inen burun ise dikey-uzundur. Gözler gösterilmiştir.

Lev. 1/f, h-i (?), j; 2/a, c-ğ, j-p; 4/a; 42/a, ç-e, g-ğ, i-ö; 43/a-e, l; 44/b, ç- f; 45/e, g.

T I / 4e: Kaşlar, birbirinden bağımsız-uzun yay şeklinde; kaşlara bitişik olarak inen burun ise dikey-uzundur. Kaşların uçlardaki bitimi ile burun ucu yaklaşık aynı hizaya denk gelmektedir. Gözler gösterilmiştir.

Lev. 1/k; 2/h-i; r-ş; 6/i; 43/f, ğ-j; 44/b; 45/b.

T I / 4f: Kaşlar, birbirinden bağımsız-yay şeklinde; kaşlara bitişik olarak inen burun ise dikey-uzundur. Burun, diğer tiplerdekinden farklı olarak, dikey-tek bir çizgi görünümünde değil, U-harfi biçiminde bir görünüme sahiptir. Gözler gösterilmiştir.

Lev. 42/f; 45/a; 47/b.

T I / 4g: Kaşlar, birbirinden bağımsız-zikzak şeklinde; kaşlara bitişik olarak inen burun ise dikey-uzundur. Gözler gösterilmiştir.

Lev. 3/a-b; 44/m-o.

T I / 5

Kaplar üzerinde insan yüzüne ait kaşlar, gözler, burun ve ağız betimlenmiştir. Kulaklar hiç gösterilmemiştir. 2 alt tipe ayrılmaktadır:

T I / 5a: Kaşlar, birleşik-yay şeklinde; kaşlara bitişik olarak inen burun ise dikey-uzundur. Gözler ve ağız gösterilmiştir.

Lev. 5/a-c, d; 8/d; 46/b, ç; 47/d.

T I / 5b: Kaşlar, birbirinden bağımsız-yay şeklinde; kaşlara bitişik olarak inen burun ise dikey-uzundur. Gözler ve ağız gösterilmiştir.

Lev. 3/g; 4/c; 45/ğ; 46/e-ğ.

T I / 6

Kapların bazıları üzerinde insan yüzüne ait sadece gözler, burun ve kulaklar, bazılarında kaşlar, gözler, burun ve kulaklar, kimilerinde ise kaşlar, gözler, burun, ağız ve kulaklar gösterilmiştir. 3 alt gruba ayrılır:

T I / 6a: Kaplar üzerinde insan yüzüne ait sadece gözler, dikey-uzun burun ve kulaklar gösterilmiştir.

Lev. 6/a-b; 45/c; 47/e-f.

T I / 6b: Kaşlar, birbirinden bağımsız-yay şeklinde; kaşlara bitişik olarak inen burun ise dikey-uzundur. Gözler ve kulaklar gösterilmiştir.

Lev. 4/b-c, d; 6/c; 8/ç.

T I / 6c: Kaşlar, birbirinden bağımsız-yay şeklinde; kaşlara bitişik olarak inen burun ise dikey-uzundur. Gözler, ağız ve kulaklar gösterilmiştir.

Lev. 3/h; 4/ç, e, ğ-h; 5/e-ğ; 6/ç-ğ; 7/b-c; 8/e-j; 46/a, d, h; 47/c-ç, f.

4.2.2. Kaplardaki İnsan Vücutu Biçiminin Tipolojisi (Tablo 63, 65)

Tip II (= T II): İnsan Vücutu Biçimli Kaplar

T II / 1

İnsan vücutu biçimli kapların boyun kısımlarında insan yüzüne ait kaşlar, gözler, burun, ağız ve kulaklar yer alırken, kabın gövdesi üzerinde insan vücuduna ait uzuvlar gösterilmiştir. 4 alt gruba ayrılmaktadır:

T II / 1a: Kabın boyun kısmında kaşlar, gözler, burun ve kulaklar, bazı örneklerde ise ağız da gösterilmiştir. Kapta omuz hizasında önde, göğüsler vurgulanmıştır.

Lev. 9/i, i; 47/i;48/ç, d.

T II / 1b: Kabın boyun kısmında kaşlar, gözler ve burun; bazılarında sadece gözler ve burun; kimilerinde ise ağız ve kulaklar da gösterilmiştir. Kapların omuz kısımlarında yanlardan çıkan kollar, öne karın bölgesine doğru uzanmakta veya karın üzerinde birleşmektedirler. Bazı kaplarda omuz hizasında önde, göğüsler vurgulanmıştır.

Lev. 10/a-b, ç-f; 11/b-c; 49/a-ç; 50/a, c.

T II / 1c: Kabın boyun kısmında kaşlar, gözler ve burun, bazı örneklerde ağız ve kulaklar da gösterilmiştir. Bir kapta gaga ağızlı boyun kısmı izlenmektedir. Kapların omuz kısımlarında yanlardan çıkan kollar, öne karın bölgesine doğru uzanmakta ve karın bölgesinde bir kabı tutmaktadırlar. Bir örnekte söz konusu kap, omuz üzerine yerleştirilmiştir. Bazı kaplarda omuz hizasında önde, göğüsler vurgulanmıştır.

Lev. 9/j; 11/a, ç; 12/a-c; 48/e; 50/b, ç.

T II / 1d: Kabın boyun kısmında kaşlar, gözler ve burun, bazı örneklerde ağız ve kulaklar da gösterilmiştir. Kapların omuz kısımlarında yanlardan çıkan kollar, öne karın bölgesine doğru uzanmakta ve karın bölgesinde bir kabı tutmaktadırlar; ayrıca başları üzerinde de ikinci bir kap durmaktadır. Bazı kaplarda omuz hizasında önde, göğüsler vurgulanmıştır.

Lev. 11/d-e; 50/d.

T II / 2

İnsan vücudu biçimli kapların boyun kısımlarında insan yüzüne ait kaşlar, gözler, burun, ağız ve kulaklar yer alırken, kabın gövdesi üzerinde insan vücuduna ait uzuvlar gösterilmiştir. 3 alt gruba ayrılmaktadır:

T II / 2a: Kabın boyun kısmında kaşlar, gözler ve burun, bazı örneklerde ağız ve kulaklar da gösterilmiştir. Kapların omuz kısımlarında yanlardan çıkan kollar, yukarıya doğru uzanmaktadır. Bazı örneklerde bu kollar, kulp vazifesini görmektedir. Kaplarda omuz hizasında önde, göğüsler vurgulanmıştır.

Lev. 9/a-b, e-f.

T II / 2b: Kabın boyun kısmında kaşlar, gözler ve burun, bazı örneklerde ağız ve kulaklar da gösterilmiştir. Kapların omuz kısımlarında yanlardan çıkan kollar, yukarıya doğru uzanmaktadır. Bazı örneklerde bu kollar, kulp vazifesini görmektedir. Kaplarda omuz hizasında önde, göğüsler; karın bölgesinde önde ise tek bir kabara ile göbek vurgulanmıştır.

Lev. 9/c-d, g-h; 47/h-i; 48/b-c.

T II / 2c: Kabın boyun kısmında kaşlar, gözler ve burun betimlenmemiştir. Yani kaptaki insan yüzü tasvirinin yer almasının gerektiği boyun kısmı boş bırakılmıştır. Kapların omuz kısımlarında yanlardan çıkan kollar, yukarıya doğru uzanmaktadır. Bazı örneklerde bu kollar, kulp vazifesini görmektedir. Bazı kaplarda omuz hizasında önde, göğüsler ve göbek gösterilmiştir. Bu tip grubundaki kaplar, insan yüzü tasvirli kapaklarla tamamlanmaktadır. Bu kapaklar, tutamaklı-silindir biçimli ve tutamaksız-silindir biçimli olarak iki tipte karşımıza çıkmaktadırlar.

Lev. 8/k-o; 47/g-ğ; 48/a.

T II / 3

“Böbrek biçimli” olarak tanımlanan insan vücudu biçimli (?) kaplar ile yine insan vücudu biçimli (?) olduğu söylenen başka bir kap tipi, bu grupta yer alır. 2 alt tipe ayrılmaktadır:

T II / 3a: “Böbrek biçimli” kaplarda insan yüzü betimlenmemiştir. Sadece, kabın gövde kısmında insana ait (?) olduğu söylenen bir şekillendirme vardır. Bu kaplar da olasılıkla insan yüzü tasvirli kapaklarla tamamlanıyordu.

Lev. 14/b; 53/a-c.

T II / 3b: Kap üzerinde insan yüzü betimi yer almamaktadır. Kap gövdesi insan vücudu biçiminde (?) şekillendirilmiştir.

Lev. 14c; 53/ç.

T II / 4

İnsan vücudu biçimli bu kaplarda sadece insanın alt gövdesinin şekillendirmesi yer almaktadır. 2 alt tipe ayrılmaktadır:

T II / 4a: Kabın bütününde bir insanın alt gövdesinin şekillendirilmesi görülmektedir.

Lev. 14/ç-d; 53/d-e.

T II / 4b: Kabın bütününde bir insanın alt gövdesinin şekillendirilmesi görülmektedir. Özellik, iki ayrı kap gövdesinin birleştirilmesiyle vurgulanmıştır.

Lev. 14/e-g; 53/f.

T II / 5

Bezeme olarak yukarıdaki tiplerden hiçbirine uygun olmayan ve kap biçimi açısından farklı yapıda özellik gösteren insan vücudu biçimli kaplar, “özel tipler” olarak bu grupta yer almaktadır.

Lev. 6/i; 10/c, g; 13/a-h; 14/a; 41/m; 45/i; 51/b-d; 52/a-c.

4.2.3. Kaplardaki Antropomorfizmin Kronolojik Tipolojisi (Tablo 55-60, 64-65; Grafik 2)

İnsan vücudu biçimli olarak tanımlanan kapların Anadolu’da bugüne kadar bilinen en erken örnekleri Erken Neolitik/Orta Neolitik Çağ’a tarihlenmektedir. T II/3a ve T II/3b tipi insan vücudu biçimli kaplar, Erken Neolitik/Orta Neolitik Çağ’da üretilmeye ve kullanılmaya başlamıştır.

Geç Neolitik Çağ'da T II/3a tipi kaplar kullanılmaya devam etmiş; T II/3b tipi ortadan kaybolmuştur. Bunun yanı sıra Geç Neolitik Çağ insan vücudu biçimli kaplarında yeni bir tip daha görülmektedir: T II/4a. Ayrıca özel tipler olarak adlandırdığımız bir kap tipi de ilk kez bu dönemde ortaya çıkmaktadır. Geç Neolitik Çağ'da T II/3a, T II/4a ve T II/5 tipinde kapların yanı sıra T II/1b tipi insan vücudu biçimli ve T I/4a olarak tanımlanan insan yüzü tasvirli kap tipleri de ilk kez karşımıza çıkmaktadır. Yani bu çağda insan vücudu biçimli kapların yanı sıra insan yüzü tasvirli kaplar da ilk kez üretilmeye ve kullanılmaya başlamış; ancak hem T II/3a hem de T II/4a tipi kaplar, şimdiki bilgilerimiz ışığında bu çağdan sonra bir daha hiç görülmemek üzere üretimden ve kullanımdan kalkmıştır.

Erken Neolitik Çağ'da insan yüzü tasvirli kaplar T I/3b tipi ile ilk kez görülmeye başlamıştır. Geç Neolitik/Erken Kalkolitik Çağ'da insan yüzü tasvirli kaplara hiç rastlanmamakta, insan vücudu biçimli kaplar ise tek bir tipte, T II/1b tipinde görülmektedir. Bunun yanı sıra T II/5 tipinde kaplar kullanılmaya devam etmektedir.

Erken Kalkolitik Çağ'a gelindiğinde ise insan yüzü tasvirlerinde bir çeşitlenme başladığı göze çarpmaktadır. T I/2, T I/3a, T I/4a-f ve T I/6b tiplerinin kullanıldığı kaplar ortaya çıkmaya başlar. İnsan vücudu biçimli tiplerde ise Geç Neolitik Çağ'daki T II/1b ve T II/5 tipinin devam ettiği izlenmekte, yeni bir tip görülmemektedir.

Erken Kalkolitik/Geç Kalkolitik Çağ'da insan yüzü tasvirli kaplarla hiç karşılaşılmamakta, sadece yine önceki dönemden devam eden T II/1b tipi insan vücudu biçimli kaplar kullanım görmektedir.

Orta Kalkolitik Çağ'da insan yüzü tasvirli kaplar T I/4d, insan vücudu biçimli kaplar ise T II/1b tipi ile temsil edilirler.

Geç Kalkolitik/Erken Tunç Çağı'nda insan yüzü tasvirli kaplar sadece bir tek tipte, yani T I/4g tipinde karşımıza çıkmakta; insan vücudu biçimli kaplar ise hiç görülmemektedir.

Erken Tunç Çağı'nda hem insan yüzü tasvirli hem de insan vücudu biçimli kapların sayısında ve çeşidinde ani bir artış gözlemlenmektedir. Kapların yanı sıra kapaklar da sayıca çoğalmaktadır. İnsan yüzü tasvirli kaplarda ve kapaklarda T I/1a-b, T I/3a-b, T I/4a-e, T I/5a-b ve T I/6a-c; insan vücudu biçimli kaplarda ise T II/1a-d, T II/2a-c ve T II/5 tipleri karşımıza çıkmaktadır.

Orta Tunç Çağı'nda insan yüzü tasvirli kaplarda T I/3a, T I/4c-e, T I/5a-b ve T I/6c; insan vücudu biçimli kaplarda ise T II/1b, T II/1d, T II/4b ve T II/5 tipi görülmektedir.

Geç Tunç Çağı'na gelindiğinde ise insan yüzü tasvirli kaplarda T I/3a ve T I/4b, d tipleri karşımıza çıkarken, insan vücudu biçimli kaplarla hiç rastlanmamaktadır.

Erken Demir Çağı'nda insan vücudu biçimli kaplar sadece T II/5 tipinde görülmekte, insan yüzü tasvirli kaplarla ise karşılaşmamaktadır.

Geç Demir Çağı insan yüzü tasvirli kapları T I/5b tipi, insan vücudu biçimli kaplar ise T II/5 ile temsil edilirler.

Özel tipler (T II/5) ise Geç Neolitik Çağ, Erken Kalkolitik Çağ, Orta Kalkolitik Çağ, Erken Tunç Çağı, Orta Tunç Çağı, Erken Demir Çağı ve Geç Demir Çağı'nda farklı özelliklerle temsil edilmektedirler.

Genel olarak değerlendirdiğimizde, çağlar boyunca en sevilerek kullanım görmüş tipin, T II / 1b olarak tanımladığımız insan vücudu biçimli kap olduğu anlaşılmaktadır. Geç Neolitik Çağ'dan Orta Kalkolitik Çağ'ın sonuna kadar sürekli kullanım gören bu kap tipine sadece Geç Kalkolitik'ten Erken Tunç Çağı'na geçiş döneminde rastlanmamaktadır. Bu tip, Erken Tunç Çağı ve Orta Tunç Çağı'nda da kullanılmaya devam etmiştir.

İnsan yüzü tasvirli tiplerde ise T I / 4a, T I / 4d ve T I / 3a tipleri, kaplar üzerinde daha fazla karşımıza çıkmakta ve dönemler arasında bir devamlılık izlenebilmektedir.

T II / 3b tipi sadece Erken Neolitik/Orta Neolitik Çağ; T II / 3a ve T II / 4a tipi Geç Neolitik Çağ için söz konusu; T I / 2 ve T I / 4f tipi Erken Kalkolitik Çağ; T I / 4g tipi Geç Kalkolitik Çağ/Erken Tunç Çağı; T I / 1a-b, T I / 3b, T I / 6a, T II / 1a, T II / 1c ve T II / 2a-c tipleri Erken Tunç Çağı'na özgü olup diğer dönemlerde görülmezler. T II / 4b tipi ise Orta Tunç Çağı'nda karşımıza çıkmaktadır.

Geçiş dönemlerinde hem insan yüzü tasvirli hem de insan vücudu biçimli kap tiplerinin sayısında azalma olduğunu, birdenbire tek bir tipe kadar düşebildiğini hatta yok olduklarını görmekteyiz. Yani Erken Neolitik/Orta Neolitik Çağ'da tek bir tipte kaplar üretilmiş ve kullanılmışken, Geç Neolitik Çağ'da tip sayısı 4'e çıkmakta, buna karşın Geç Neolitik Çağ'dan Erken Kalkolitik Çağ'a geçiş döneminde tekrar tek bir tipe

inmektedir. Aynı durum, Erken Kalkolitik Çağ'da da izlenmektedir. Önceki geçiş döneminde tek tip kap söz konusuyken, Erken Kalkolitik Çağ'da tip sayısı 7'ye yükselmekte, Erken Kalkolitik/Geç Kalkolitik Çağ geçiş evresi ise yine tek bir tiple temsil edilmektedir. Söz konusu bu durum Geç Kalkolitik Çağ'dan Erken Tunç Çağı'na geçiş döneminde de aynı şekilde karşımıza çıkmaktadır. Orta Kalkolitik Çağ'da 2 tip görülürken, geçiş döneminde sadece tek tip izlenmektedir.

Erken Tunç Çağı'na gelindiğinde, insan yüzü tasvirli ve insan vücudu biçimli kaplar, en geniş tip yelpazesine sahiptir. Geç Kalkolitik Çağ'dan Erken Tunç Çağı'na geçiş döneminde sadece bir tip görülürken, Erken Tunç Çağı'nda birdenbire bir çeşitlenme olmakta, insan yüzü tasvirli kaplarda ve kapaklarda 14, insan vücudu biçimli kaplarda 7 tip ortaya çıkmaktadır. İnsan yüzleri ve insan biçimleri ulaşabildiği en zengin çeşitlemelerle Erken Tunç Çağı'nda izlenebilmektedir.

Orta Tunç Çağı'nda Erken Tunç Çağı'nda görülen tiplerin bir kısmı kullanılmaya devam etmekte, bununla birlikte tiplerde sayıca bir düşüş izlenmekte ve çeşitlilik azalmaktadır.

Geç Tunç Çağı, Erken Demir Çağı ve Geç Demir Çağı'nda ise antropomorfik kapların üretimi ve kullanımı yok denecek kadar azalmıştır.

BEŞİNCİ BÖLÜM

ANTROPOMORFİK KAPLARIN İŞLEVİ

5.1. ANTROPOMORFİK KAPLARIN KULLANIM AMACI

Bu bölümde günümüze kadar yapılan kazı ve araştırma çalışmalarında ortaya çıkarılan insan yüzü tasvirli ve insan vücudu biçimli buluntulara ve bunlarla ilgili yayınlardaki yorumlara yer verilmiş ve irdelemeler yapılmıştır.²¹

5.1.1. Kaplar Üzerinde İnsan Yüzü Tasviri ve Görünümüyle İnsan Vücudu Şeklinde Olan Kaplar

Ayrıcalıklı yapı arz eden insan yüzü tasvirli ve insan vücudu biçimli kaplar kadar buldukları mekânlar da önem taşımaktadır. Bu kapların bazıları şüphesiz sakral bir alana aittiler. Problem, onların koruyucu rollerinin ne zaman ve nasıl uygulandığıdır. Bu kaplar bazen “kurban çukurlarından” bulunmuşlardır. Kalicz de, insan vücudu biçimli kaplardaki insan tasvirlerinde gözlerdeki bakış ve özellikle de yukarıya kaldırılmış kolların adorasyon jestini hatırlattığını; basit sanat özelliğine sahip bu kapların şüphesiz dini hayatta ve inanç temsiline o zamanki kültür taşıyıcıları olarak özel bir rol oynadıklarını söylemekte ve “*Macaristan’ın Ózd merkezinde açığa çıkarılan urneler bu şekilde insana yolun ötesinde refakat ediyorlardı. Buna rağmen düşünce olarak, yaşam ve ölümle bağlantıda birbirinden ayrılamıyorlar. Anadolu Erken Tunç Çağı ve Geç Kalkolitik Dönem Péceler kültüründe bu inanç Magna Mater kültüne işaret eder*” demektedir (Kalicz, 1963: 20, 21). Yani urneler, yaşanan zamandaki kültür ve inanç çizgisini, öteki dünyaya da taşımaktadır. Bu kaplar çoğunlukla sosyal hayatta yalın boyutlu korunma ihtiyacı olarak tanrıyı temsil ediyor olmalıydılar. Gournia’da bir evde bulunmuş insan vücudu biçimli kap, Betancourt tarafından Minos seramik geleneğine ait özgün bir kült kabı olarak yorumlanmakta ve “*her iki kolda da farklı bir hareket izlenmekte olup, bu hareket şekli, muhtemelen ritüelle ilgilidir. Seremonide kullanıldığı düşünülen ve bir ritüele işaret eden bu tip kaplar çok nadir ele geçmektedir*” bilgilendirmesi yapılmaktadır (Betancourt, 1985: 175, Fig. 31/B).

²¹ Bu bölüm, çalışmamız sırasında yaralandığımız kaynaklara göre düzenlenmiştir; inceleyemediğimizden dolayı burada yer veremediğimiz konuyla ilgili farklı yayınların da varlığı muhakkaktır.

Kalicz, Macaristan'ın "Körös" ve "Starčevo" kültür bölgesinde çöp çukurları içinde heykelciklerle birlikte insan vücudu biçimli kap parçaları bulunduğunu, bunların tahminen ritüele ait olduklarını ve çoğunlukla dişi figürler halinde tasvir edildiklerini belirtmekte ve bir buluntudan yola çıkarak düşüncelerini şöyle ifade etmektedir: "*Kuzey Balkan'da Geç Neolitik dönemde tahilla doldurulmuş çukurda bir heykel bulunmuştur. Bu buluntuyla ilgili bu yer, tahıl ve heykel arasındaki bağlantıyı en iyi şekilde göstermektedir. Kaplar gibi kırık heykelcikler de daha çok tarımsal ritüellerle ilgili seremonilerde kullanılıyorlardı*" (Kalicz, 1998: 19).

Erfurt'daki bir kap ise Behm-Blancke tarafından ünlü şarkiyatçı Oberhuber'in düşünceleri bağlamında açıklanmıştır. Ona göre, "*bu tür kaplar 'tahıl anası' anlamındadır. Bunun anlamı: son tohumda kudret gizlidir, ondaki bu kudret yeniden ekilme dönemine kadar mevcut kalır. Başlangıç ve bitişi gösteren bu kaplarda sıvı bir madde – daha çok da su – saklanırdı. Bu bir tarım halkı için 'hayat bahşeden yağmur' anlamında yüksek derecede takdir edilmiştir. Önemli olan bu görevin sadece bir tek tanrıçaya verilmiş olduğudur. Bu tanrıça tarlaların verimliliğinin sağlanması için yağmur yağması gereksinimini dile getirir*" (Höckmann, 1967: 9 vd.).

Griesa, Weiss, Menghin ve Rainer, "Pommern" kültüründeki insan yüzü tasvirli urneler üzerindeki çizgilerin, ölen kişinin sosyal statüsü ve cinsiyeti ile ilgili bilgiler verdiği düşüncesindedirler (Griesa vd., 1999: 135-136). Behm-Blancke, "*bazı insan vücudu biçimli kapların kolları üzerindeki kırmızı boya izleri dikkat çekicidir. Bazı idollerde de ayak veya bacaklarda bu aşı boyası izleri görülmektedir. Tüzköves mezarlıklarından çıkan iskeletlerin ayak ve kol kemikleri üzerinde de kırmızı boya izlerinin görülmesi, 'bu tanrıçanın' ölümler kültü ile de ilişkili olduğu düşüncesini akla getirmekte*" demektedir (Behm-Blancke, 1964: 44-45).

Avusturya'nın Aşağı Tuna bölgesinde, Draßburg (Germenler'deki adıyla Mattersburg) yöresindeki Taborac'da bulunmuş ve "Tselizer" kültürüne ait insan vücudu biçimli büyük bir çömleğin boyun parçasında elbisesiz bir bayan tasviri görülmektedir. "Draßburg Venüsü" adı verilmiş bu eser verimlilik tanrıçasını simgelemektedir ("Draßburg Venüsü" hakkında ayrıntılı bilgi ve benzer örnekler için bkz. Willvonseder, 1940: 1-5, Abb. 1-2). Höckmann, "*Venüs figürünün korkulan bir şeyden korunmak, oturur pozisyondaki Venüs kaplarının ise insanların buldukları*

yerden uzaklaşmalarını önlemek için kullanıldığı” görüşünde olup, “*buluntuların bazılarının ayaklarının bilinçli olarak koparılıp alınması suretiyle onların mezarı terk etmelerini önlemenin amaçlandığını*” ifade etmektedir (Höckmann, 1967: 9 vd.).

Kalicz antropomorfik kaplar hakkında bu alanda çalışan diğer bilim insanlarının görüşlerini kısaca şöyle açıklamaktadır (Kalicz, 1963: 22): Frankfort, Troia buluntularının kökeninin İstar-kültünün geldiği Mezopotamya’dan Batı’ya geçmiş olduğu sonucuna varmıştır. Lamb ve Bittel, Frankfort ile aynı görüşü paylaşır ve bu eserlerin Mezopotamya kökenli olabileceği görüşündedir. Hoernes, kadın vücudu biçimindeki kapları Magna Mater ile özdeşleştirerek sosyal yaşama taşınmış olarak görmektedir. Bazı araştırmacılar insan yüzü tasvirli kapları bereket tanrıçası kültüne bağlamıştır. Mellaart, insan yüzü tasvirli Troia kaplarının Romanya’daki uzantısına değinerek, onların Gumelnita kültürüne ait olduğunu ileri sürmektedir. Schliemann ise baykuş biçimli görünüşe sahip bir kabı Tanrıça Athena ile ilişkilendirmiştir.

Kneipp, Macaristan’ın Theiß kültüründeki tahtta oturan tanrıçayı “Dünya Anası” olarak ifade etmekte, Almanya’da Wollmirstedt bölgesindeki Barleben’de bulunan insan yüzü tasvirli kapta, tasvirin kalça etrafında kemer/ şerit şeklinde bir çizgi bulunduğunu belirtmekte ve bu kemeri “*kült kemeri*” olarak yorumlamaktadır (Kneipp, 2001: 38). Ayrıca Kneipp, elinde kap tutan tanrıça tasvirlerinde elde tutulan kabı “*bağış kasesi*” olarak isimlendirmekte ve bu tipteki kapları “*göğsünde bağış kasesi olan*” idol kaplar şeklinde ifade etmektedir (Kneipp, 2001: 38). İnsan yüzü tasvirli ve insan vücudu biçimli kapların birbirinden çok uzak yerleşim yerlerinde ele geçmelerine rağmen hemen hemen büyük benzerlikler göstermelerini Kneipp, “*bu kapların arka planlarında birbirine çok benzer özellikleri olan bir kült ve inanç dünyasının bulunduğu*” şeklinde yorumlamakta ve bu konuyu da “*sağlam bir Tanrılar Âleminin varlığıyla*” ilişkilendirmektedir (Kneipp, 2001: 41).

İnsan yüzü tasvirli ve insan vücudu biçimli kaplar hakkında araştırmacılar arasında farklı görüşler olmasının yanı sıra birleştikleri ortak noktalar da vardır. Özellikle kapların çoğundaki dişil ve az sayıdaki eril cinsiyet uygulamaları konusunda görüş birliği bulunmaktadır (Kalicz, 1998: 28-30). Bazılarına göre, insan ve boğa bağlantısı üzerinde durulmakta ve insan yüzü ile boğa kombinasyonunun maske etkisi yarattığı ileri sürülmektedir. Bu belki de çift cinsiyetliliği temsil ediyordu. Yüzlerin bu

şekilde kullanılışı ile Yaratan iki figürün, bir bayanı ve bir erkeği mi ifade ettiği, yoksa büyüleyici ve sihirli kuvvete sahip bir figürü mü temsil ettiği ya da daha başka bir anlamı mı olduğu konusu tartışmalara açıktır. Höckmann, “*idoller, Linearbandkeramik’de kısa bir süre önem kazandıktan sonra yok olmuştur. Bazı bölgelerde kil figürin ve amulet yoktur. Bunun sebebi de kült anlayışındaki değişiklikler olabilir. Pouchov’daki başlı kap örneğinde olduğu gibi, farklı kompozisyonlar görülebilmektedir. Burada boğa başı ile insan yüzü arasında bir kararsızlık göze çarpmaktadır. Bu kap daha eski kült tasvirlerinin iç içe kaynaşmasını ifade eder. Yani insan tipli idoller teriomorfik figürlerle yeni bir ifade kazanmıştır*” görüşünde olup “*dini niteliklere sahip bu malzemedeki kült değişiklikleri belki de ekonomik nedenlerle ilgilidir. Özellikle ziraata karşın hayvan besiciliğinin gitgide sürekli bir hal alması buna neden olabilir. Ayrıca iklimsel şartlar da bu tür kült değişikliklerinin bir göstergesi olmuştur*” demektedir (Höckmann, 1967: 9 vd). Böylelikle kültteki değişimleri iklim ve çevre koşullarına bağlamaktadır.

Geç Minos döneminde tapınak eşyaları arasında özellikle kaplar üzerinde boğa boynuzları ve yılan tasvirinin yoğun kullanımı dikkat çekicidir. Gournia’da bir evde bulunmuş kült kapları arasındaki insan vücudu biçimli kaplardan biri üzerinde “yılanlı tanrıça” tasviri görülmektedir. Bu kutsal kaplar arasında yılan motifi ile ona eşlik eden boğa boynuzlarının birlikte gösterildiği kap da dikkat çekicidir. Hall, Orta Minos dönemine tarihli bu eserlerin evde ele geçmiş olması, yılan ve yılanlı tanrıça motifinin tapınak dışında, evlerde de dini amaçlar için kullanıldığını göstermesi açısından önem taşıdığını, Roma’da olduğu gibi, Gournia’da ev içinde bulunan yılan motiflerinin de ev kültürüyle ilişkili olduğunu belirtmektedir (Hall, 1914: 154-155, Fig. 55/1-3). Branigan, Minos döneminde Girit’de açık hava tapınaklarının yanı sıra, yapılacak seremoniler için önem taşıyan kapalı mekânların da düzenlendiğini ve bu özel törenlere ait tapınak eşyalarının hem Orta Minos hem de Geç Minos döneminde tapınaklarda var olduğunu belirtmekte, özellikle de “yılan” motiflerinin ve “yılanlı tanrıçaların” yer aldığı eşyalara Orta Minos IA-II dönemlerinde tapınaklarda çok sık rastlandığına ve önemli olduklarına işaret etmekte; Nillson “*acaba bu büyük tapınaklar yılanlı tanrıça için mi yapılmıştı yoksa bu tapınakların kendi tanrıçaları var mıydı?*” teorisini ileri sürmektedir (Branigan, 1970: 107-109). Branigan, tapınak eşyaları arasında yılanın yanı sıra “*çift balta ve boğa*” sembollerinin de varlığına işaret etmekte, “*bu üç motifin Saraylar*

Döneminde Girit'te Minos dininin önemli unsurları olduğunu belirtmekte ve “*boğa motifinin çok daha erken dönemlerden beri kullanıldığına ve ‘Toprak Ana’ ile birlikte ‘baba kültü’nün de varlığına*” dikkatleri çekmektedir (bu konu ve Minos dininde boğa tasvirleri hakkında bilgi için bkz. Branigan, 1970).²² Koumasa’da ortaya çıkarılmış insan vücudu biçimli bir kap dikkatleri çekmektedir. Bu eserde, bir bayan figürü omuzları üzerinde bir yılan taşımaktadır. Betancourt eserin Erken Minos dönemindeki dini anlayış hakkında fikir vermesi açısından önem taşıdığını ifade etmekte ve Koumasa’da bir tholos mezarın dış tarafında bulunmuş olan eserin, “*bir kült objesi veya sunu olarak oraya bırakılmış olabileceğini*” ve bu kabın, MÖ 2. binyıldaki “*yılanlı tanrıçaların atası*” olarak da görülebileceğini belirtmektedir (Betancourt, 1985: 42, Fig. 23).²³ Hutchinson, bir arada ele geçen tapınak eşyalarından yola çıkarak “*çift balta ile tanrıça arasında bir ilişki olduğunu*” vurgulamakta; Branigan ise Girit’de Saraylar Dönemi dini hakkındaki görüşlerinde şunları da ifade etmektedir: “*Saraylar Döneminde tapınak eşyaları arasında kuşlar özellikle de güvercin/kumru dikkat çekmektedir. Yine Saraylar Dönemine ait tasvirlerde tanrıça figürüne eşlik eden hayvan motifleri arasında, çoğunlukla boğa ve boğa boynuzlarının yanı sıra kuşların da olması dikkate değerdir. Tanrıçalarla bu hayvanların sıklıkla birlikte görülmesi bir ritüele işaret eder. Kazılarda bunların hepsinin bir arada bulunması da buna kanıt olarak gösterilebilir*” (Branigan, 1970: 112-113).

İnsan yüzü tasvirli ve insan vücudu biçimli kapların Anadolu örneklerini incelediğimizde de benzer gelişimler ve özellikler gösterdiklerini görmekteyiz.

Troia I’de kâselerin kenarlarında görülen insan yüzü tasvirine ait gözler düzgün olmayan bir yapı arz ederler. Bu göz tasvirlerinin bilinçli olarak düzgün yapılmadığına dikkat çeken Sayce, böylece “*kötü göz*” etkisinin yaratılmasının amaçlandığı düşüncesinde olup benzer göz tasvirlerine Çin, Malta ve Sicilya’da gemi, tekne vb. üzerinde boyama yoluyla işlenmiş olarak rastlandığını, Fas’ta bulunmuş seramik kap

²² Branigan “söz konusu üç motifin Girit’de Erken Tunç Çağı yerleşmelerindeki varlığı henüz açıklık kazanmasa da, silindirik kapların yanı sıra Platonos ve Sphoungaras (Mochlos?)’da bulunan taş-damga mühürler ile Koumasa’da ortaya çıkarılan insan biçimli kabın konuya biraz daha ışık tuttuğunu” söylemektedir.

²³ Betancourt eserle ilgili olarak şunları söylemektedir: “Branigan’ın düşüncesinde olduğu gibi belki de bir libasyon töreninde sıvı sunmak için kullanılmıştı. Kadın figürünün tasvirinde kuvvetli bir stilizasyon vardır. Bu dönemdeki diğer sanat eserleriyle karşılaştırıldığında anatomik detaylar daha basit işlenmiştir. Kaptaki insan başı, Kiklad mermer figürinlerinin başlarını anımsatmaktadır. Bu tip başlardan Koumasa’da çok sayıda bulunmuştur. Kabın ağız kısmı, figürün sol kolu içinde yer almaktadır. İnsan biçimli vazo, kızıl-kahverengi geometrik bezemelere sahiptir. Bu bezemeler Koumasa geleneklerine uygun tarzdadır.”

parçalarının bazılarının da benzer göz tasvirleriyle süslendiğini belirtmektedir (Schliemann, 1972: 31-32, No. 1-2; Arda, 2002: 34-35).

Kaplar ve kap parçaları üzerinde bazen M-harfi şeklinde bir bezemeye karşılaşılmaktadır. M-şeklinin neyi ifade ediyor olabileceği hakkında çok farklı görüşler vardır. Söz konusu motifi Pavlû *“bu bir ana tanrıçanın tasviridir. Daha doğrusu bu tanrıçanın oğlunun tasviridir. Yüzünün alt kısmında bulunan ve M-motifi olarak adlandırılan süsleme çizgisi bir kadın simgesi olarak öne çıkarılmıştır”* şeklinde yorumlamakta; *“M-harfinin Çatalhöyük buluntularındaki yuvarlak göbekli, düz boyunlu, şişe şeklindeki vücuda sahip doğuran tanrıça ile boğayı (boğa-doğurganlık Tanrıçası kültü) simgelediğini”* belirtmektedir (Pavlû, 1966: 700-725; Draveczy, 1971: 28; Horváth, 1983: 79). Popovič, bu konudaki görüşlerini Mezopotamya ve Mısır’da Erken Hanedanlık dönemlerindeki kültürle ilişkilendirerek *“M-harfi ve hemen yakınındaki çizgi grupları bir tapınağın şematik tasviridir. Ayrıca M-harfi sadece bir tapınağı değil, aynı zamanda gökyüzüne açılan kapıyı da simgelemektedir”* açıklamasını yapmakta; Gordman ise bu M-harfinin *“iç kısmında bir çocuk simgesi”* görmektedir (Horváth, 1983: 79). Kimi araştırmacılar insan yüzü tasvirlerindeki M-harfini erkeğe özgü bıyık olarak yorumlamış; kimileri ise kaplar üzerindeki M-harfinin insan vücudunu yalın ve simgesel olarak tasvir ettiğini söylemişlerdir (Kalicz, 1998). Burdur-Hacılar höyüğünün VI-II. tabakaları arasında ortaya çıkan insan yüzü tasvirli bardaklar/kapaklar arasında insan yüzüne ait sadece gözlerin tasvir edildiği bir grupta dikkatimizi çeken bir bezeme vardır: göz tasvirleri, ters M-şeklindeki bezemenin içine yerleştirilmişlerdir. Bu bezeme şekli de bize Balkanlar ve Orta Avrupa’daki insan yüzü tasvirli kaplarda görülen ve yüz tasvirlerinin içine yerleştirildiği M-şeklindeki bezemeyi hatırlatmaktadır. Dolayısıyla da bir kültür etkileşimin varlığını ortaya koymaktadır. Edirne-Hoca Çeşme höyüğünün buluntu topluluğu arasında figürinler de önemli bir grubu oluşturmaktadır. Bunlarla ilgili olarak Özdoğan, *“IV. ve III. evre buluntuları arasında çok az sayıda figürin bulunmasına karşın, bunların arasında “M” biçimli olarak bilinen taş figürin, döneminin doğuran kadın figürleriyle yakından benzeşmektedir”* görüşündedir (Özdoğan, 2007_a: 415). Bize göre burada sözü edilen M-biçimli taş figürin ile özellikle Tuna Havzası ve Orta Avrupa seramik kültürüne ait insan yüzü tasvirli kaplar üzerinde yer alan M-harfi biçimli bezeme arasındaki anlam ilişkisi çok kuvvetlidir. Elazığ-Pulur/Sakyol’da bulunmuş insan yüzü tasvirli

çömlerlerde yüzün alt kısmında baklava dilimi şeklinde görülen bezemenin daha dikkatli bakıldığında düz M- ve ters M-harfini yansıttığını ve bu haliyle de Macaristan'da Szentes-Ilonapart ve Kunszentmárton-Kettőshalom'da bulunmuş olan insan yüzü tasvirli kaplarda görülen M-harfî şeklindeki bezemeye ilişkilendirilebileceği; bunların aynı inanç ve düşünce çerçevesinde üretilmiş ürünler olduğu görüşündeyiz.

Willvonseder ise eserinde Butter'in şu ifadesine yer vermektedir: "*Linearbandkeramik içindeki insan yüzü tasvirlerini idollerle ve bunların kült sembolleriyile ilişkilendirmeye çalışmak doğru değildir, bunlar fantezisi geniş bir çanakçının çalışmaları olarak ifade edilmelidir*" (Willvonseder, 1940: 4-5). Bu ifadeyle sanki yukarıdaki görüşlerden farklıymış gibi izlenim yaratmaktaysa da, yazar bu eserleri yapan ustanın içinde bulunduğu toplumun bir üyesi olduğunu unutmuş görünmektedir.

Kayseri-Kaniş Karum'un II. tabakasında ortaya çıkmış vazo üzerindeki insan yüzü tasviriyle ilgili olarak Özgüç, "*ölmüş bir insanın yüzünün tasviri*" yorumunu yapmaktadır (Özgüç, 2002: 132, No.9, Kat. 34).

Öztan, Niğde-Köşk Höyük kaplarının arasında, hepsi III. tabakada bulunmuş insan vücudu biçimli beş kabın yer aldığını, bunların "özel üretimler" olduğunu söylemekte ve sözlerini şöyle sürdürmektedir: "*Dini işlevlere hizmet amacına yönelik yapılmış olmalıdırlar. İnsan (kadın) biçimli kaplar birbirinden farklı özelliklerdedir. Gerçekçi veya daha şematik olarak işlenmişlerdir. Bu iki farklı stili temsil eden kaplar aynı evin buluntuları arasında yer alır. Bazıları tek renkli olarak bırakılmışken, bir kısmı boya veya çizi bezeklidir. Çizi bezekler insan ve hayvan biçimli kaplara uygulanmıştır*" (Öztan, 2007: 228). Öztan ve Özkan, Köşk Höyük'ün II. katındaki evlerde bulunan insan vücudu biçimli kapları, "*bir kadının, olasılıkla tanrıçanın göğüsten altını tasvir eden bir kült eşyası olmalıdır*" şeklinde yorumlamaktadırlar (Öztan, Özkan, 2003: 448-449, Fig. 1/1-2; 3/1-2).

Kayseri-Kültepe'de ortaya çıkarılan sepet kulplu madeni kapla ilgili olarak ise Erkanal şu açıklamayı yapmaktadır: "*Biblos'ta kap üzerinde oturan bir insan figürü vardır. Burada insanın varoluşuyla, kadının doğurganlığının sembolik olarak anlatılmak istendiği kanımca açıktır. Kadının doğurganlığının vurgulandığı tasvirli eserler bilindiği üzere, Paleolitik Dönemden başlayarak uzun bir süre çeşitli biçimlerde*

izlenmiştir. Bunlar arasında Çatalhöyük Neolitik tabakalarında “Doğuran Tanrıça” olarak tanımlanan figürler açığa çıkartılmıştır. İ.Ö. III. binin sonlarında, aşırı stilize edilmiş idoller Kültepe ve Tell Brak kazılarında ele geçirilmiş olup, bunlar arasında gövdelerinin üstünde “çocuk” tasvirleri bulunanlar da gün ışığına çıkartılmıştır. Biblos örneğinin iyi anlaşılabilmesi için, bu örneklerin de göz önünde bulundurulmaları gerekir” (Erkanal, 1996: 596).

Afyonkarahisar-Bavurdu’da ortaya çıkarılan insan vücudu biçimli kap ise Uzunoğlu tarafından “kap, şişkin karnıyla bir hamile kadın heykelciği görünümündedir” şeklinde yorumlanmıştır (Uzunoğlu vd., 1994: 19).

Neolitik devrim insanın ekonomik çevresini esaslı bir şekilde değiştirmiştir. Antropomorfik kap üretimi bilinç değişimi sonucunda ortaya çıkmış olabilir. Onun varlığı ve görünmesi Neolitik dönemin köy dünyasının bir ifadesidir. Günümüzde de bu tür dönüşüm hadiseleri göze çarpmaktadır. Küresel ısınmaya bağlı olarak tarım yavaş yavaş gerilemekte, besi hayvancılığı ön plana geçmektedir. Otların bol olduğu yaylalarda ise küçükbaş hayvancılık önemini sürdürmektedir. Aynı şekilde kültürel eserler, mimari vb. bu dönüşüm izlenmektedir.

5.1.2. İnsan Yüzü Tasvirli ve İnsan Vücudu Biçimli Kapların İşlevi

İnsan yüzü tasvirli ve insan vücudu biçimli kapların işlevleri konusunda hemen hemen hiçbir şey bilinmemektedir. Sorun, bu kapların fonksiyonunun ne olduğudur.

Horváth ise eserin bulunduğu bölge şartlarını değerlendirmek gerektiğini; insan yüzü tasvirli kapların Neolitik Çağ’ın ekonomisiyle ilgili olduğunu ve köy yaşamının çeşitli şekillerde ifadesini içerdiğini söyler (Horváth, 1983: 70-73).

Trogmayer, antropomorfik kapların kesinlik kazanmayan statik yapısından ve bazılarının kulp düzenlemelerinden yola çıkarak bunların kutsal bir mekânda ya da evin içinde asılı kap olarak kullanılmış ve verimlilik ritüeli ile ilgili bir rol oynamış olabilecekleri görüşündedir (Trogmayer, 1972: 7-8).

Csallány, “Theiß kültürü Erken Neolitik kaplarının buradaki yerleşim bölgelerinden bulunan günlük kullanım eşyaları mı yoksa mezar eşyaları mı olduğu sorusu henüz cevaplandırılmamıştır. Eğer bunlar mezar kapları iseler

Macaristan'daki Neolitik dönemde sürekli karşımıza çıkan kültür grubu âdet ve geleneklerini izlemek gerekir. Bunlar belki mezarda yatan kişinin yüz hatlarını göstermek için kullanılmış olabilirdi. Erken Buz Çağı'nda Doğu Almanlar'a özgü yüzlerin saklandığı urneleri veya Chiusi'deki eski İtalyan Canopen'lerini andırmaktadır" (Csallány, 1939: 146) düşüncesinde olmakla birlikte anlaşıldığı kadarıyla bu kapların işlevlerine ayrıntılı olarak cevap verememektedir. Horváth, şimdiye kadar insan yüzü tasvirli kapların işlevleri hakkında bilgi verecek kesin bir örneğe rastlanmadığını belirterek Csallány'yi desteklemektedir (Horváth, 1983: 70-71).

Milojčić insan ve hayvan vücudu biçimli idollerin, kabartmaların, vazoların vb. kült eşyaları olduğunu söylemekte (Behm-Blancke, 1964: 43); Horváth ise Orta Avrupa kültür çemberindeki insan yüzü tasvirli kaplara, sunu libasyonunun yapılması sırasında ihtiyaç duyulduğunu düşünmektedir (Horváth, 1983: 73).

Pavlú söz konusu kapların işlevleri konusunda "*külte özgü içeceğin ve kutsal buğdayın saklanması için kullanılan kap*" olduğunu ifade etmektedir (Draveczy, 1971: 28).

Behm-Blancke, Erfurt idol kabının hangi amaç için kullanılan bir nesne olduğu sorusuna tam bir cevap bulamamış olsa da bu konuda bazı yorumlar yapmıştır. Buradaki incelemesinde "*tahtta oturan ve ellerinde birer kap veya çocuk tutan*" kaplardan söz etmektedir: "*Erfurt kap idolü Mohelnice'de bulunan insan vücudu biçimli kapla benzerlik göstermektedir. Aynı benzerlik Troia'daki insan vücudu biçimli kaplarda ve Akdeniz bölgesindeki diğer kült kaplarında da gözlemlenmiştir. Elinde kap tutan tanrıçaların tasvirleri çok daha eski dönemlere ait örneklerle ilişkilendirilmiştir*" (Tichý, 1956: Obr. 7; Behm-Blancke, 1964: 43, Abb. 6/1-2; Höckmann, 1967: Abb. 7/4; Müller-Karpe, 1968: Taf. 199/D, Abb. 22/2, 5; Kneipp, 2001: Abb. 4/2). Behm-Blancke sözlerine devamla "*Önasya'daki İhtar örneğinde bu durum görülmektedir. Tanrıça elindeki kaptan hayat suyu akıtmaktadır*" demektedir. Bu kaplardaki tasvirlerin yayılış yönünün "*Önasya'dan Anadolu'ya oradan da Balkan Yarımadası'na*" olduğunu belirten Behm-Blancke, oradaki yerli Tizsa kültüründe bu tanrıçanın kutsal kabı tuttuğu bir örnek olarak Bordjos idolünü göstermektedir. Bu kült anlayışı Macaristan bölgesinden Moravya'ya, oradan da daha batıya ve kuzeybatıya yayılma göstermiştir. Behm-Blancke, "*bu kült, 'hayat suyu' ile yapılan kutsama yıkaması ritüelleri 'verimlilik*

tanrıçası' veya 'ata ana' ya da onlarla ilgili ölmüş atalar için geçerliydi" düşüncesine sahiptir. Onların işlevleri konusunda ise şu açıklamayı yapmaktadır: *"Onlar sihirli bir güç sayesinde verimliliği arttırmak inancıyla kullanılmışlardır. Bu güç tanrının yeniden tüm canlılara ve tarlalara bereket ışınlarını yollaması"* demektir. Behm-Blancke bu bereket verme işlevini yerine getirmek üzere şu kült nesnelere kullanılmış olduğunu belirtmektedir: *"Ana Tanrıça idolü", onun erkek karşıtı olan "phallus idolü", "adak suyu kabı", "kilden hayvan figürinleri" ile insan vücudu biçimli ve insan yüzü tasvirli kaplar. Bu durumda tanrıçanın bizzat kendisi "verimlilik bahşeden kap" olarak düşünölmüş; tamamen plastik bir masif idol halinde, kutsama suyunu içinde bulundurduğu kapla bir bütün oluşturmuştur. Yani bu kabın "gökyüzünü simgeleyen ve yağmur yağdırma ritüeli sırasında kullanılan kutsama suyunu içinde bulunduran kutsal kap" olduğunu belirten Behm-Blancke, "bu düşünce, ellerinde küçük kaplar tutan insan vücudu biçimli kaplar ve idol kaplar için de geçerli olmaktadır"* demektir (Behm-Blancke, 1964: 44).²⁴

Almanya'da Sechelbach'da Neolitik Çağ'a ait insan yüzü tasvirli maske bulunmuştur. Bu maskenin bir kabın yüzeyine yapıştırılmak için hazırlandığı düşünölmektedir. Kapta tutamak işlevini gören parçadaki maskenin sağ gözü derin bir nokta ile gösterilmiştir. Hommel, *"bu eserin urne olmadığını, bir oyuncak malzemesi olarak da yorumlanabileceğini ancak kütle de önemli bir ilgisi olabileceğini"* belirtmektedir (Hommel, 1935: 46-47). Maskenin kullanılması ve işlevi hakkında başka örnekler de bulunmaktadır. Bandkeramik'de "başlı kaplar" olarak nitelenen ve incelenen *"Monsheim maskesi"* örneğinde Höckmann şöyle bir görüş ileri sürmektedir: *"Monsheim maskesi tabiata yakın bir taklit eser olup tek parça halindedir. Gözün vurgulanışı dikkatleri çeker, çünkü bu özellik ile anılan maskenin kült amaçlı olarak kullanıldığı belli olmaktadır"* (Höckmann, 1967: 9 vd.).

Kalicz ve Makkay, Macaristan'daki insan yüzü tasvirli kap parçalarından 24 tanesinin çeşitli mağaralarda ortaya çıkarıldığını söylemekte; bu mağaraların dini törenler için kullanılmış olabileceği ifadesiyle mağaraların önemini vurgulamakta ve Slovakya'daki mağaralarda da insan yüzü tasvirli kaplar bulunduğunu belirtmektedirler (Kalicz, Makkay, 1972_b: 15).

²⁴ Nasca insanı da suya önem verir. Hem hayat veren hem de mahvedici olarak iki özellikte değerlendirir. Bunun için yeraltı sularıyla ilgili mabetler kurmuştur. Ayrıntılı bilgi için bkz. Reindel, 2001: 14-19.

Macaristan-Banat'ta Parta'da ortaya çıkarılan, Neolitik Çağ'a tarihlenen insan yüzü tasvirli bir kabın içinde çok sayıda küçük hayvan kemikleri bulunmuştur. Lazarovici bu kabın, bir mekânın zemininin altındaki mezar içinde ritüel için parçalanmış kapların arasında bulunduğunu söyler (Lazarovici, 1989: 150). Buradan da bu kapların daha çok ritüel amaçlı kullanılmış oldukları sonucu çıkmaktadır.

Yukarılarda değindiğimiz buluntu yerlerinden başka, daha güneyde İsrail'de ve doğuda İran'da ortaya çıkarılan örnekler de, insan yüzü tasvirli ve insan vücudu biçimli kapların işlevleri hakkında fikir vermektedir. Kalicz bu konuda şunları yazmaktadır: *“Tel-Aviv ve Şah Tepe'de hem yerleşim yerinden hem de mezar içinden ölüyle birlikte insan vücudu biçimli kaplar ele geçmiştir”* (Kalicz, 1963: 24). Akdeniz'de Malta ve Hagios Kosmos'da da mezarların içinde ve mezar çevresinde bu tür eserler ortaya çıkmıştır. Kalicz bütün bu buluntulardan *“en yüce tanrıçanın yani Magna Mater'in hizmetinde olan bu kaplar insanlara sadece hayatta oldukları zaman değil, ölümlerinden sonra da mezarlıklarda kült amaçlı hizmet etmişlerdi”* sonucu çıkarmaktadır (Kalicz, 1963: 24).

İnsan yüzü tasvirli ve insan vücudu biçimli kapların buluntu konumları Anadolu'da da yukarıdaki açıklamalardan farklı değildir. Çeşitli yerleşim yerlerinde bu tür kaplar mezarlarda, yaşam mekânları içinde ve kutsal mekânlarda ortaya çıkmıştır.

Anadolu'da insan yüzü tasvirli ve insan vücudu biçimli kaplar, kap parçaları ve kapaklar genellikle yerleşim yerlerinde ortaya çıkarılmışlardır. Bu eserlerin buluntu konumlarına örnek olarak Troia, Kocabaş Tepe, Aşağı Pınar, Boğazköy ve Güvercinkayası'nda mekân içinde; Aphrodisias'da Akropol bölgesinde; Pulur/Sakyol, Höyücek ve Boğazköy'de tapınak içinde bulunmuş olmalarını gösterebiliriz. Liman Tepe yerleşmesinde mekân içindeki döşeme üzerinde, küllü alanda, ocak kenarında ve kuyu içinde bu türde malzemeler açığa çıkartılmıştır. Kocabaş Tepe'de mekân içindeki çöplükte, Eskiypar'da ise kuyu içinde insan yüzü tasvirli kap parçası bulunmuştur. Boğazköy'de tapınak önündeki kanalda, Güvercinkayası'nda bir evin depo odasında bu türde malzemelere rastlanmıştır. Böylece onların sosyal yaşamla doğrudan bağlantısının bulunduğu anlaşılmaktadır. Demircihöyük-Sarıket mezarlığında hem mezar içinde hem de mezar dışında insan yüzü tasvirli testi ve testi parçaları; Bakla Tepe ve Tekeköy yerleşim yerlerindeki mezarların içinde de insan yüzü tasvirli kap parçaları

bulunmuştur. Aphrodisias'daki Akropol'de bulunmuş insan vücudu biçimli kap ise “urne” olarak tanımlanmıştır.

Kırklareli-Aşağı Pınar'da bulunmuş uzun-silindirik yükselteli, dörtgen gövdeli ve ayaklı kapların benzerlerinin, Erken Neolitik Çağ'da Makedonya'da, Parodin ve diğer yerleşim yerlerindeki yakın benzerlerine dikkati çeken Özdoğan, bu kaplarla ilgili olarak “*söz konusu yerleşmelerde, silindir biçimli yükseltinin üzerinde insan yüzü betiminin olması, bunların büyük boyutlu ve olasılıkla törenlerde kullanılmak üzere yapılmış antropomorfik heykeller ya da tapınak modelleri olduğunu göstermektedir. Aşağı Pınar örnekleri herhâlde, törenlerde üzerlerine geçirilen maskeler ya da silindirik boşluğa yerleştirilen şekillerle birlikte kullanılmaktaydı*” şeklinde düşüncesini ifade etmektedir (Özdoğan, 2007_a: 419, dn. 12).

Elazığ-Pulur/Sakyol'da yapılan kazı çalışmalarında ortaya çıkarılan bazı mekânların kutsal işlevli mekânlar olduğu içlerinde ele geçen buluntulardan ve mekân düzenlemelerinden anlaşılabilir. Buluntular arasında bizim insan yüzü tasvirli olarak adlandırdığımız fakat Koşay tarafından “*bereket tanrıçasının simgesi olan yırtıcı kuş kabartma resimleri bulunan küpler*” denilen kaplar yer almaktadır (Koşay, 1970: Fot. 6-7; Koşay, 1971: 100; Harmankaya, Erdoğan, 2002: Pulur/Sakyol). Koşay, bu kaplardan ve destekleyici diğer buluntulardan dolayı Pulur tapınaklarının “*bereket tanrıçası ile eşine ithaf olunmuş*” olabileceği düşüncesindedir (Koşay, 1971: 100). Bu tapınakların bereketle ilişkisini, içinde ele geçen insan yüzü tasvirli ocaklarla da açıklamak mümkündür (Popko, 1978: 51-54, 59).²⁵

Özkan ve Özkan insan vücudu biçimli kapların işlevinin ne olabileceği sorusuna Köşk Höyük'te ortaya çıkarılan bu tipte örneklerin ışığında yanıt aramaya çalışmışlardır: “*Aynı döneme ait bazı tasvirler bu tür kapların işlevlerine açıklık getirmekte, onların kültle ilgili olduklarını kanıtlamaktadır. Çok geniş bir coğrafyada ve değişik zaman dilimlerinde karşılaşılan bu tür kapları, bir etkileşimden çok A. Erkanal'ın da belirttiği gibi ortak düşünce biçimlerinin ürünleri şeklinde yorumlamak gerekir. Köşk Höyük kabı, aynı yapı katında bulunmuş, doğurgan özelliği vurgulanmış,*

²⁵ Ocakların kutsiyeti, Hitit çivi yazılı belgelerinde de geçmektedir. Kült amaçlı kullanılan ocaklar, onlara tapınım, bu ocakların dönem insanı için taşıdığı anlam, önem ve Hitit dinindeki rolü çivi yazılı belgelerde detaylı olarak yer almaktadır.

ana tanrıça figürlerine benzer biçimde yapılmıştır. Kap, aynı tanrıçanın bereketle ilgili kültüründe kullanılmak üzere üretilmiş olmalıdır” (Öztan, Özkan, 2003: 448).

Kaniş'te Karum II ile çağdaş sarayda ortaya çıkarılan çift insan yüzü tasvirli bir kap parçasıyla ilgili Özgüç'ün yaptığı açıklama şöyledir: *“Vazonun aşağı kısmında bir kadının ve sakallı bir erkeğin kabartmaları kısmen korunmuştur. Bunlar Kaniş'te kullanılmış ender vazolar arasındadır. Biçimlerine göre, günlük işlerde kullanılmış olmaları çok zordur. Bunlar, bu vazo tipinin dini önemini belgelendirmektedirler. Bu nedenle boynuzlu veya boynuzsuz antropomorfik Kaniş vazoları kült objeleridir. Kurşun figürinlerde olduğu gibi bu yerli tanrı ve tanrıçalar da kil vazolar üzerinde bir arada tasvir edilmişler ve bu tanrıların kültüründe bu vazolar kullanılmışlardır. Bu buluntular kült amaçlı olan bu vazoların bu çağdaki dağılımını belgelemektedir”* (Öztan, Özkan, 2003: 197, 200). Kaniş Karum'da ortaya çıkarılmış insan vücudu biçimli bir diğer kap için Özgüç, bu eserin en önemli özelliğinin *“bir ölü hediyesi olması”* olduğunu söylemektedir (Özgüç, 1979: 262). Yine Kaniş Karum'un II. tabakasında bulunmuş, yüzeyinde bir kadın ve bir erkek yüzü tasviri ile boynuz çıkıntıları olan insan yüzü tasvirli vazoyla ilgili olarak Özgüç, boğa kültürüne ait bir kült kabı olarak kullanılmış olabileceğini belirtmekte; bu vazonun da, bu tipteki diğer vazolar gibi, dinsel nitelikli ve ritüellerde kullanılan kaplardan biri olduğunu açıkça gösterdiğini ifade etmekte; bu kapların günlük hayatta kullanıma uygun olmadığını, bunların kült nesnelерinin taklitleri olduğunu ve kültle ilişkili olanların kıymetli metallere yapıldığı belirtmekte; bu kapların pişmiş topraktan yapılmış olanlarının ise olasılıkla madeni kapların taklitleri olduğunu düşünmektedir (Özgüç, 1979: 263; Özgüç, 1992: 427; Özgüç, 2002: 133, No. 12, Kat. 51). Ayrıca bu tip kapları BIBRU olarak adlandırmakta ve Hitit İmparatorluk Dönemi BIBRU'larının ataları olduğunu söylemekte; Kaniş BIBRU'larını Karahöyük'teki sfenksli kap ile karşılaştırmakta ve *“ bu sfenks şeklindeki kabın tekniği, stili ve sakallı başı, Kaniş'teki kadın ve erkek başlarının tam karşılığıdır. Ancak şimdiye kadar Kaniş'te pişmiş topraktan yapılmış sfenks şeklinde bir kap bulunamamıştır. Sedat Alp'in de dikkat çektiği üzere bu kap, libasyonda kullanılmıştır ve BIBRU'dur”* açıklamasını yapmaktadır (Özgüç, 1979: 264).

Eskiyapar'da bulunmuş antropomorfik kabın da bir kült vazosu olduğunu belirten Sipahi, kapla ilgili olarak kült vazosunun üzerindeki tasvirin, benzerlerinin en erkeni ve bu tarz süslemenin bölgeden bilinen tek örneği olduğunu; tasvirin bölgeye

yabancı olmayan kutsal kadının bereketi ile boğa ilişkisini en güzel şekilde ifade ettiğini; bu vazonun dini bir yapıya ait ve yerel özelliklere sahip bulunduğunu; böylesine özel bir kült vazosunun ancak bir kült yapısında muhafaza edilebilirliğini; Eskiyaşar ve Alaca Höyük'ün yer aldığı çevrede Ana Tanrıça kültünün güçlülüğünün Hatti ve Hitit'te bilindiğini, bu buluntunun aynı kült anlayışının Erken Demir Devrinde de önem taşıdığı Kübele/Kubaba olarak tanımlanan Demir Devri Ana Tanrıçası'na ait bir kült yapısının Eskiyaşar'daki varlığını ortaya koyduğunu söylemektedir (Sipahi, 2014: 49-50).²⁶

Eskiyaşar'da ele geçen insan yüzü tasvirli kapların ve kap parçalarının libasyon kapları olduğunu belirten Özgüç (Özgüç, 1999: 5), insan vücudu biçimli kaplar hakkında, *“bu buluntular, erkek ve kadın şeklindeki kapların, hayvan biçimli kapların yanında, MÖ 18. yüzyılın geç döneminde Kayseri-Konya bölgesinde dinsel amaçlarla kullanıldıklarını ispat etmektedirler”* görüşüne sahiptir (Özgüç, 1979: 264).

Kültepe'de bulunmuş olan sepet kulplu madeni kap ile ilgili olarak ise Sipahi, *“İnandık'ta bulunan ve Eski Hitit devrine tarihlenen sepet kulplu bir kap, incelenen eserlere kullanım özelliği ve görünüşü ile benzerlik göstermektedir. Farkı, pişmiş topraktan yapılmış olmasıdır. İnandık kabı, MÖ II. binin ilk çeyreğine Anadolu ve Kuzey Suriye'de kullanılan bir kap formunun, Anadolu'da Eski Hitit Devrinde anlayış ve düşünce olarak devamlılık göstermesiyle önem taşır”* açıklamasına yer vermektedir (Sipahi, 1995: 717; Erkanal 1996: 597-598). Erkanal da bu konu hakkında *“buluntu yerleri ve tasvir sahnesindeki konumu, bu tür kapların dini amaçlı olarak kullanıldıklarını göstermektedir. (...) bereketle ilgili bir kült kabıdır. Bu kap bir kadının belinden dizine/ayaklarına (belden aşağısına) kadar olan vücut parçası biçimindedir. (...) bunlar birer kült kabıdır ve dinsel içeriklidir. Aynı zamanda bereketle ilgili oldukları da açıkça görülür. Bunun en iyi görüldüğü örnek şüphesiz Kültepe'de ele*

²⁶ “Benzer olmasa bile aynı tasvir özelliğini taşıyan örnekler Oluz Höyük'te, Maşat Höyük'te, Alişar'da, Suluca Karahöyük'te, Topaklı'da bulunmuştur. Bunlar, Eskiyaşar tasvirine göre daha geç örneklerdir. Ş.Dönmez konu ile ilgili çalışmasında “Çift meme bezeğin en erken örneğinin Oluz Höyük çömlekleri üzerindeki kubaba figürleri ile birlikte görüldüğünün söylenebileceği” görüşünü haklı olarak öne sürmüştür. Maşat Höyük örneği MÖ 4. yüzyıla tarihlenmektedir ve burası Demir Çağı'nda bölgenin merkezi konumunda önemli bir kült merkezidir. Ancak Eskiyaşar örneği daha erken bir tarihe ait olmalıdır. Bu görüşü çift memenin diğerlerine göre çok farklı ve iri olarak yapılmış olması, boya ile bezenmesi, boğa ile bir kompozisyon oluşturması gibi özellikleri desteklemektedir. Ayrıca Eskiyaşar tasviri geç örnekler gibi henüz stilize olmamıştır. Dolayısıyla bu âdetin ilk ortaya çıktığı merkezin Eskiyaşar olduğunu söyleyebiliriz. Maşat Höyük ile Eskiyaşar'ın Demir Çağı'nda Demir Çağı seramiklerinin benzerliği daha önce de vurgulanmıştır.”

geçen mühür baskısıdır. Burada iki sahneli olan mühür üzerinde yer alan sahnelerden birinde, iki tarafında ayna simetrisi ile yerleştirilmiş boğaların arasında göğüslerini tutarken tasvir edilen “Çıplak Tanrıça”nın yer alması; diğer sahnede ise, kült kabı ile oturan figüre sunuda bulunulması, bu mühür baskısı üzerindeki iki sahnenin birbirleriyle içerik açısından da bağlantılı olduğunu ve bu kabın “Çıplak Tanrıça” ile ilişkili olduğunu düşündürmektedir. Bu da kült kabının bereketle doğrudan ilişkisini, Biblos örneğinin yanı sıra, bir kez daha vurgulamaktadır” görüşüne sahiptir (Erkanal, 1996: 594-597). Erkanal, bu tür kapların kullanımıyla ilgili görüşlerine şöyle devam etmektedir: “Bir başka önemli özellik de İnandıktepe’de, bu kabın bulunduğu mabet yapısında ele geçen, ünlü kabartmalı vazounun da bereketle ilgili bir kült kabı olmasıdır. Böylece, İnandıktepe mabedi ya da mabet sarayı, bereketle ilgili bir tanrıçanın/tanrının da kült yeri olmalıdır. Yoğun bir tahribat geçiren bu yapı kompleksinin birden fazla tanrıya ait kült yerlerini içermesi olasılığı da vardır” (Erkanal, 1996: 598).

Konya Ovası’nda yapılan yüzey araştırmasında bulunmuş insan yüzü tasvirli kap parçaları Mellaart tarafından insan yüzlü urneler (*face-urns*) olarak tanımlanmıştır (Mellaart, 1963: 218) ama biz yüzey malzemesi ve sadece parçalar halinde olan bu seramiklerden yola çıkarak söz konusu kap parçalarının urne olarak tanımlanmasının doğru olamayacağı çünkü bunun için yeterli verinin bulunmadığı kanaatindeyiz.

A. Çilingiroğlu ve Ç. Çilingiroğlu, Ulucak’ta bulunmuş bir idol aracılığıyla insan vücudu biçimli kapların kullanım şeklinin nasıl olabileceğine dikkat çekmekte ve “bir idol, gerek biçimsel özellikleri, gerekse üzerinde taşıdığı kumaş parçası ile öne çıkmaktadır. Kilden yapılmış ve köşeli hatlara sahip bu idolün sol omzunun üzerinde gövdesine doğru uzanan bir kumaşın parçası görülmektedir. Bu çeşit figürin ve idollerin, törenler esnasında “giydirilmiş” olabileceği fikrini de akla getirmektedir. Bilindiği gibi figürinler genel olarak çıplak tasvir edilseler de, kimi örneklerde karışımıza çıkan boya izleri, bunların çeşitli giysiler ile tasarlandıklarına da işaret etmektedir. Ulucak IV. tabakada bulunan insan biçimli kabın üzerindeki boya ile yapılmış işaretler de bir giysiyi temsil ediyor olabilir. Talalay’ın belirttiği gibi, törenler sırasında giydirilen figürinler olduğu gibi, kimi etnografik araştırmalar da figürinlerin kullanım görmediği zamanlarda kumaşa sarılarak saklandığını ortaya koymuştur” görüşünü ileri sürmektedirler (Çilingiroğlu, Çilingiroğlu, 2007: 368).

Domuztepe’de bulunmuş olan insan vücudu biçimli kapların da özel ve kutsal bir alanda ele geçtiğini belirten Carter ve Campell, bunların ritüellerde kullanılan kaplar olabileceği düşüncesindedirler (Carter, Campell, 2006: 315, 316).

Özdoğan, Aşağı Pınar’da ortaya çıkan çift gövdeli insan yüzü tasvirli vazo ile arkalıklı bir iskemlede oturur pozisyonundaki insan vücudu biçimli kabın da kült amaçlı kullanılan kaplar olduklarını belirtmektedir (Özdoğan, 2000_b: 71, Fig. 7, 9). Aşağı Pınar’da bulunan dörtgen biçimli gövdeli ve silindirik yükselteli kült eşyalarının benzerlerinin Balkanlar’da görüldüğünü belirten Özdoğan, bu eşyaların olası kullanımıyla ilgili şöyle bir düşünceye sahiptir: *“Aşağı Pınar’da görülen bu ilginç nesnelerin yakın bir benzeri Makedonya’da, gene ilk Neolitik döneme tarihlenen Parodin olmak üzere çeşitli yerlerden bilinmektedir. Söz konusu yerleşmelerde, silindir biçimli yükseltinin üzerinde insan yüzü betiminin olması, bunların büyük boyutlu ve olasılıkla törenlerde kullanılmak üzere yapılmış antropomorfik heykeller ya da tapınak modelleri olduğunu göstermektedir. Aşağı Pınar örnekleri herhalde, törenlerde üzerlerine geçirilen maskeler ya da silindirik boşluğa yerleştirilen şekillerle birlikte kullanılmaktaydı”* (Özdoğan, 2007_a: 419, dn. 12). Bu kapların bulunduğu yapının şiddetli bir yangın geçirdiğini belirten Özdoğan, *“yapının yanma şekli yapının kült amaçlı, bilinçli olarak yakıldığını düşündürmektedir. Bu uygulamayı Anadolu ve Yakındoğu taş ve kerpiç Neolitik yapılarında görülen bilinçli “bina gömme” uygulamasıyla benzer bir uygulama olarak düşünebiliriz”* görüşünü ileri sürmektedir (yanmış yapı ile ilgili bilgi için bkz. Özdoğan, 2007_a: 418-419).

Yapılan araştırmalar ve bu tez çalışmasında incelenen örnekler, “ana tanrıça” tapınımlarıyla birlikte “baba tanrı” fikrinin ve inanın da geliştiğini ve aynı önemde saygı gördüğünü göstermiştir. Afyonkarahisar’da bulunmuş törensel içki kabı da (Uzunoğlu vd., 1994: 98), erkek vücudu biçiminde ve özellikle vurgulanmış erkeklik organıyla bunun güzel bir örneğini oluşturur. Özdoğan’ın *“doğurganlığı üretimle özdeşleştirilerek Neolitik dönemin vazgeçilmez simgesi durumuna gelen “ana tanrıça”nın, Anadolu Neolitiği için taşıdığı önem giderek daha fazla sorgulanmaktadır. Artık rahatlıkla tapınak olarak adlandırabildiğimiz kült yapıları, Neolitik dönemin kurgusunda “baba tanrı”nın ne kadar büyük bir öneme sahip olduğunu giderek daha fazla öne çıkartmaktadır. (...) Şimdiye kadar “ana tanrıça” olarak yorumlanabilecek kadın heykelcikleri tanımlı kült yapıları içinde değil, tapınak dışı konut alanlarında*

bulunmuştur. Bu durum Neolitik dönemde toplum üzerindeki gücü tartışmasız olan yönetici-ruhban sınıfı ile sıradan insanların inanç sistemleri arasında belirgin bir farkın olduğunu düşündürmektedir; olasılıkla şamanizmin yanı sıra yönetim modeline hâkim olan simge erkek, bireysel inancın simgesi ise dişi olarak ayrılmaktaydı. Kuşkusuz yaptığımız bu genellemenin halen tartışılacak birçok yanı vardı; ancak son yıllarda gerek Güneydoğu Anadolu, gerek Kuzey Suriye ve gerekse Kıbrıs buluntuları giderek, Neolitik dönemdeki inanç sisteminin toplumun yaşam ve düzeni üzerinde ne kadar katı bir şekilde belirleyici bir etkisi olduğunu, aynı zamanda da, bir anlamda “resmi” ve “bireysel” inanç sistemleri arasındaki ikilemi yansıtmaktadır” şeklindeki görüşleri de bu düşüncemizi destekler niteliktedir (Özdoğan, 2007_b: 441 vd.).

Bugüne kadar yapılan araştırmalar ve kazı çalışmaları sonucunda çok sayıda çivi yazılı tablet gün ışığına çıkmıştır. Bunlar arasında özellikle bayramları ve ritüelleri anlatan metinler azımsanmayacak bir çoğunluğa sahiptir. Tez çalışmamız sırasında imkânlarımız ölçüsünde bu metinleri de incelemeye çalıştık. Çünkü Anadolu’da çok yoğun bir şekilde kullanımını gördüğümüz, insan yüzü tasvirli ve insan vücudu biçimli kapların yapılarındaki amacın ve kullanım işlevlerinin ne şekilde ve nasıl olduğu gibi sorulara, çivi yazılı metinlerdeki bazı bilgilerin ışık tutabileceğini düşündük. Bu amaçla özellikle dinsel içerikli metinlerde “insan yüzü tasvirli” veya “insan vücudu biçimli” kapların yer alıp almadığını araştırdık. Ama yaptığımız bu çalışmada, söz konusu kapların kullanımına ilişkin herhangi bir ifadeye rastlayamayınca konuyu alanında uzman olan kişilere²⁷ danıştık. Konu hakkındaki sorunumuzu belirttiğimiz kişilerden aldığımız görüşlere benzer şekilde Hititolog Prof. Dr. G. Wilhelm de mektubumuza şu cevabı yazmıştır:²⁸ Tercümesi: “Geçen hafta Mainz’da idim. Sözlük kartekslerinde sizin araştırmanız için ilginç olabilecek belgeleri araştırdım. Maalesef hiçbir şey bulamadım. Mainz’daki Koşak ve Müller beylerle yaptığım görüşmede de insan yüzü tasvirli vazolar ve antropomorfik kaplara ilişkin sorular için bir sonuç çıkmadı.”

²⁷ Sayın Prof. Dr. Yaşar Coşkun, Prof. Dr. Gernot Wilhelm ve Yrd. Doç. Dr. Sedat Erkut’a değerli fikir paylaşımları ve yardımları için teşekkür ederim. Yakın zamanda kaybettiğimiz hocam Sayın Yrd. Doç. Dr. Sedat Erkut’u rahmetle ve minnetle anıyorum.

²⁸ Prof. Dr. G. Wilhem’e elektronik posta yoluyla yazdığımız mektuba verdiği cevap: “Letzte Woche war ich in Mainz und habe in der Wörterbuchkartei nach Belegen gesucht, die für Ihre Recherche interessant sein könnten. Leider habe ich nichts gefunden. Auch im Gespräch mit Herrn Koşak und Herrn Miller in Mainz ergab sich nichts, was für die Frage der Gesichtsvasen und anthropomorphen Gefäße herangezogen werden könnte.”

Erkanal, insan vücudu biçimli bazı kapları, çivi yazılı metinlerde geçen kimi kap formlarıyla ilişkilendirmek istemekte ve şöyle bir fikir ileri sürmektedir: “Araştırmacılar tarafından, filolojik belgelere dayanarak, “kap kadınlar” (Gefaessfrauen) ve “göbek kapları” (Bauchgefaesse) diye anılan antropomorf kült kapları doğuran ve emziren Ana Tanrıça'nın sembolleri olarak yorumlanmak istenmektedir. Arkeolojik belgeler yardımı ile yapılan araştırma ve karşılaştırmalarımız sonucunda; bizim burada ele aldığımız ve bir kadının belden aşağısını betimleyen kült kabımız; biçimsel ve işlevsel açılardan yukarıda tanımlanan kaplarla yakın bir benzerlik gösterir” (Erkanal, 1996: 598).

Araştırmalarımız sırasında incelediğimiz Hitit dinindeki kült objeleri ile ilgili çivi yazılı metinlerde karşımıza çıkan bir kullanım ve tapınım objesi dikkatimizi çekmiştir. Bu kült objesi “pithos”dur. Pithos ile ilgili olarak Popko, “pitos içine konulmuş tahıl, bu pithosun adanmış olduğu tanrının kendi malıdır, bu kabın kutsallığı da bu yüzdendir. Pitosa şarap, bal, meyve veya yağ doldurulabilirdi. Bunlar genellikle tapınakta ayrı bir mekânda saklanırdı. É.ŠA haršijallijaš “pithosun iç odası” denilmektedir. Burada tanrının heykeli de bulunabilirdi” yorumunu ve bilgilendirmesini yapmakta ve kült objesi olarak pithosların açık ve kapalı adak yerlerinde de görüldüğünü belirtmekte; “harši(jalli)- özellikle yağmuru getiren ve böylece iyi bir ürün olmasını sağlayan, göğün Hava Tanrısı ile ilişkisi olan Hava Tanrıları demektir. Bu hava tanrıları, Hattiler'in, Zippalanda, Kuliwišna ve Mamnanta'nın hava tanrılarıdır. Bu tanrıların işlevleri hava tanrısınıninkiyle benzerdir. Ayrıca Pirwa ve İŠTAR tanrıları da bu görüşümüzde yer almaktadır” açıklamasını yapmaktadır (Popko, 1978: 85).

Pithosa yapılan ritüellere ve tapınımlara birkaç örnek verecek olursak (Popko, 1978: 86):

ABoT. 1 I 12 ff. “Zorla (bir pithosu) açtı. Pithosun önünde sağ tarafa bir sunu masası konuldu. Bunun üzerine askerlerin ekmekleri yerleştirildi, asker yemeklerinin üstünde ise (”.

KBo XV 36 II 12 f. “O pitos içindeki şaraptan kadehine üç kere doldurur ve yere döker.”

Pitosa saygı gösterme belgesi, KUB XXXII 108 Vs. 10 f. “Kraliçe ilahi iç odaya girer (), (kraliçe) pithosun önünde saygı ile eğilir.”

Popko bu gibi pek çok örneğin, “*Anadolu’da pithos kültürünün gelişmiş şeklini kanıtladığını*” ifade ettiğini; özellikle tarım mevsiminde yapılan şenliklerde bu kültleri uyguladıklarını belirtmekte; pithosun önemini ise, “*tanrı simgesi olarak işlev yaptığı*” şeklinde açıklamaktadır (Popko, 1978: 86).

Bugüne kadar yapılan çalışmalardan, çivi yazılı metinlerde insan yüzü tasvirli ve insan vücudu biçimli kapların şeklinin ve işlevinin nasıl olduğu sorusunu doğrudan karşılayan kesin bir cevap bulunamamış ve konu henüz aydınlığa kavuşturulamamıştır. Ama burada biz içine Tanrı heykelinin de konulabildiği bu kutsal pithosun, sembolik inanç dünyasındaki bir diğer anlatımının insan yüzü tasvirli ve insan vücudu biçimli kaplar olabileceği önerisinde bulunmak istiyoruz.



DEĞERLENDİRME

Bu bölümde Anadolu’da ortaya çıkmış olan insan yüzü tasvirli ve insan vücudu biçimli kaplar ile ilgili olarak araştırmacılar tarafından yapılmış değerlendirmelere yer vereceğiz ve daha sonra bunları Anadolu dışındaki kültür bölgeleriyle, Mezopotamya, İran, Orta Asya, Balkanlar, Karpat Havzası, Orta Avrupa, Ege Adaları, Yunanistan ve Makedonya’daki aynı türde buluntularla birlikte yorumlamaya çalışacağız. Böylece kültürlerarası ilişkiler, etkiler ve etkileşmelerin, buluntuların incelenmesi ve karşılaştırılmasıyla daha belirgin olarak tespit edilmesi hedeflenmektedir.

İncelemeye Marmara Bölgesi’nden başladığımızda karşımıza çıkan ilk merkez, Edirne-Hoca Çeşme’dir. Özdoğan, Hoca Çeşme yerleşim yerinde “*IV. evre buluntu topluluğu içinde, sayıca çok az da olsa, insan ya da hayvan biçimli kapların*” bulunduğundan söz etmektedir (Özdoğan, 2007_a: 415).

Özdoğan, Kırklareli-Aşağı Pınar’ın II. tabakasında bulunmuş olan insan vücudu biçimli çift gövdeli kaptan yola çıkarak, “*bu tür çift gövdeli kaplar yalnızca Hacılar I tabakasından bilinmekte, buna karşılık insan kabartma bezek ise Romanya’dan İç Anadolu’ya kadar geniş bir dağılım göstermektedir*” bilgisini vermektedir (Özdoğan vd., 1999: 144; ayrıca bkz. Schwarzberg, 2006; Schwarzberg, 2010: 65-66).²⁹ Schwarzberg, Aşağı Pınar’da bulunmuş insan yüzü tasvirli kapların birinde görülen delinmiş kulakların Anadolu’daki Neolitik Çağ plastiğinde görüldüğünü; bunun KGK VI (Kodžadermen-Gumelnita-Karanovo VI) kompleksinde Kalkolitik Çağ’da yapılan figürinlerde olağanüstü önem taşıyan bir gelişme gösterdiğini belirtmektedir (Schwarzberg, 2006).

Tekirdağ-Toptepe höyüğü insan vücudu biçimli kabının özellikle Vésztó-Mágor ile Kökénydomb’da bulunmuş kaplarla benzerliğine dikkat çeken Özdoğan, Toptepe kabı ile Macaristan örnekleri arasındaki en önemli fark olarak, Macaristan’da çizi bezek ile belirtilen ayrıntıların Toptepe’de boya ile yapılmış olmasını göstermektedir

²⁹ Schwarzberg konuyu “özetleyecek olursak, burada tanıtılan Geç Neolitik yüz tasvirli parçaların Türkiye’de Aşağı Pınar’daki bir görünüşe ait olduğu ve bunun bütün Güney Avrupa bölgesinde ve Batı Anadolu’da tespit edildiği ortaya çıkıyor. Beklenildiği gibi güçlü stilize edilmiş resimler uzun boyunlu kapların boyunlarında kenar kısımlarının altında bulunmakta ve bu haliyle batıdaki sınır komşusu Trakya’da ve Batı Bulgaristan’daki şeklen birbirine çok yakın paralellerde görülmektedir. Burada karşımıza bir tasvir şekli çıkıyor, bu daha önceleri Önyasya’daki Neolitik seramikten geliştirilmiştir ve buna uygun olan üzerinde süs olmayan kap şekilleri de daha önceki kontekslerden çok iyi bilinmektedir” şeklinde yorumlamıştır.

(Özdoğan, 1991: 357). Özdoğan, Toptepe buluntusunun, Balkan, Orta Avrupa ve Anadolu kültürleri arasındaki ilişkilere yeni bir boyut kazandırdığını belirtmekte ve konuyla ilgili olarak, “*bu evreye ait elimizde iki C 14 tarihi vardır: G.Ö. 6155±40 ve 6095±40 olan bu tarihler de Tisza kültürünün tarihleri ile uyuşmaktadır*” bilgilendirmesini yapmaktadır (Özdoğan, 1991: 357). Toptepe yerleşmesinin 4. yapı katında ortaya çıkan kadın biçimli büyük depolama kabı ile Aşağı Pınar’da bulunmuş, iskemlede oturur pozisyondaki kült kabı, biçim ve bezeme özellikleri açısından Orta Tuna Bölgesi’nin Tisza kültürlerinde bulunan heykel biçimli kaplar ile Macar ovalarındaki kültürlerde görülen kaplara benzemektedir (Harmankaya vd., 1998: Toptepe; Özdoğan vd., 1999: 144; Özdoğan, 2000_a: 78-79; Sevin, 2003: 78; Schwarzberg, 2010: 65-66).

Bursa-Ilıpınar’da yapılan kazılarda bulunan kap parçaları arasında Neolitik/Erken Kalkolitik Çağ’a tarihlendirilmiş, üzerinde insan yüzü tasvirinin olduğu düşünülen bir parçadaki insan yüzü aynı zamanda hayvan yüzünü de yansıtırçasına işlenmiştir (Roodenberg, Thissen, 2001: Fig. 13). Kaşların gösteriliş biçiminin boynuzları da andırması, Orta Avrupa’daki örnekleri çağrıştırmaktadır. Yaptığımız incelemeler Niederösterreich (=Aşağı Avusturya)’da Breitenach, Poigen, Pulkau, Brunn an der Wild ve Ziersdorf’da, Ilıpınar’daki insan yüzü (?) tasvirli kap parçasının çok yakın benzerlerinin olduğunu bize göstermiştir (Maurer, 1982: 78-80, 87-89, Abb. 6/1, 3-4; 7/2; 8/2-3; 15/2; 16/1; 17/1, 3).

İçten kalınlaştırılmış ağız kenarlı kâselerin çıkıntı biçiminde yapılmış tutamaklarının iç taraflarındaki insan yüzü tasvirleri, Çanakkale-Troia I için tipiktir. Troia II’den itibaren görülmeye başlayan insan yüzü tasvirli kapağı olan kaplar, Troia III-V’de aynı şekilde karşımıza çıkmaktadır. Troia’da bulunmuş insan yüzü tasvirli bu kaplar, kapaklar ve insan vücudu biçimli kaplar için Podzuweit, kendi içlerinde bir tipolojik düzenleme yapmaya çalışmış, Troia insan yüzü tasvirli kaplarını kâse, amfora, küçük depolama kapları, kapaklar ve özel formlar şeklinde sınıflamıştır (Arda, 2002: 34-39; ayrıntılı bilgi için bkz. Podzuweit, 1979: 110, 184, 216, 236, Taf. 1, 11-12, 15, 22, 25, 27-28, 30-31, 33; ayrıca bkz. Schachermeyr, 1955: 74, 167-168). Lamb, urne olarak tanımlanan insan yüzü tasvirli çömlüklerin ve kapakların ilk kez Troia II’de görüldüğünü ve bu tipin Troia IV’den sonra da kullanılmaya devam ettiğini söylemektedir (Lamb, 1951: 77). Harmankaya ve Erdoğan, Troia IIc-g katlarında yanmış

saray yıkıntıları ve ek binalar içinde, ayrıca rampalı girişin batı yakasında, yaklaşık yirmi kadar hazine buluntusu ele geçtiğini, Hazine A'nın en zengin olduğunu ve Korfmann tarafından bu buluntuların bazılarının Troia III tabakasına ait olduğunu iddia edildiğini belirtmekte ve “*bu grup içerisinde gümüşten iki adet antropomorfik biçimli kap bulunduğu*” bilgisini vermektedirler (Harmankaya, Erdoğan, 2002: Hisarlık/Troia). Kalicz “*Malta Adası'ndaki Tarsien'de bir mezarda insan yüzü tasvirli urnelere ait kırık parçalar bulunduğunu ve bu parçaların Troia'dan gelmiş olduğunu*” vurgulamakta; ayrıca, Milojčić'in insan vücudu biçimli kapların yayılımı ile ilgili şu görüşüne de yer vermektedir (Kalicz, 1963: 24 vd.): “*En doğudaki yer, İran'da Şah Tepe'dir. Mezar buluntusudur. Buluntuyu kazı başkanı MÖ 2000-1800'e, Schäffer ise MÖ 2300-2100'e tarihlenmiştir. Bu tarih özellikle Troia III insan yüzü tasvirli kaplarına denk düşmektedir. Girit'te de bu tipte bir insan vücudu biçimli kap ortaya çıkmıştır. Bu kaplar yoğun olarak Balkan Yarımadası'nda görülmektedir ve bu kapların Troia'dakilerle akrabalığı çok olasıdır.*” Troia insan yüzü tasvirli kaplarıyla ilgili olarak Lamb, “*gözler ve kaşlarla tasvir edilmiş açık kapların en belirgin özelliği, kenarlarının iç yüzeyleri kazınmış kâselerin sadece Marmara ile sınırlı olmasıdır*” demekte ve görüşlerine şöyle devam etmektedir (Lamb, 1951: 75-77): “*Troia I'dekilerle Thermi'de orta dönemdekiler muhtemelen çağdaştır. Kaplardan bir tanesi Frankfort ve Mallowan'ın da belirttiği gibi, Tell Agrab'daki mühür üzerindeki baklava biçimli gözleri çağrıştırmaktadır. Bir diğer Troia örneğinde ise belki de Tip 2'deki Troia kaplarının plastik yüzlerinin bir prototipi canlandırılmış olmalıdır.*” Harmankaya ve Erdoğan, Balıkesir-Yeni Yeldeğirmeni Tepe'de “*Erken Tunç Çağı çanak çömlekleri arasında Troia II tabakası insan yüzü biçimli kapların da bulunduğunu*” belirtmektedirler (Erişim:03.02.2017, <http://www.tayproject.org/>; Erişim: 04.03.2017, <http://arkeodenemeler.blogspot.com.tr/2011/09/yeni-yeldegirmeni-tepe-hoyuk-balikesir.html>).

Izmir-Ulucak Höyük'de ortaya çıkartılan insan vücudu biçimli kaplar hakkında A. Çilingiroğlu ve Ç. Çilingiroğlu şu açıklamaları yapmışlardır: “*IV. tabakada bulunan ve özel denilebilecek bir form, insan biçimli kaplardır. 14 ve 8 nolu yapılarda bulunan insan biçimli kaplardan bir tanesi tüme yakındır. Göğüslerini tutan bir kadın şeklinde yapılan ve kırmızı boyalı olan bu kap, hem bu tür kapların bulunduğu diğer yerleşmelerle kronolojik bir bağlantı sağlaması hem de Ulucak Neolitik insanının*

sembolik dünyasına bir kapı açması açısından önem taşımaktadır” (Çilingiroğlu, Çilingiroğlu, 2007: 365).

İzmir-Liman Tepe’de bulunan insan yüzü tasvirli kap parçalarının benzerlerinin Erken Tunç Çağı’nda Troia’nın II-IV. tabakalarında ortaya çıktığını belirten Günel, söz konusu kapların Troia’nın Tip C 30 kapları veya Tip D kapakları sınıflamasında yer aldığını; Liman Tepe’dekilerle benzer diğer örneklerle Seyitömer ile Erken Tunç Çağı’nda Rodos’taki Asomatos’da rastlandığını söylemekte ve “*Liman Tepe malzemesi, insan yüzlü vazoların yapım tekniğindeki geleneğin Tunç Çağı’nın ortalarına kadar gittiğini göstermiştir*” açıklamasını yapmaktadır (Günel, 1999: 54).

Efe, Kütahya-Seyitömer höyüğünde bulunmuş insan yüzü tasvirli pitos ve kap parçalarının stil olarak Konya Ovası’ndaki insan yüzü tasvirlerini yansıttığını ve Seyitömer örneklerinin Troia II’den daha erkene ait olabileceğini belirtmektedir (Efe, İlaslı, 1997: 601). Ayrıca, Troia I’deki kaplarda görülen insan yüzlerinin çizi; daha geç örneklerin ise kabartma tekniğinde yapıldığını, bunların Konya yöresinden etkilendiğini ve Konya Ovası’ndan Eskişehir Ovası’na oradan da Troas’a giden bir etkinin muhtemel olduğunu söylemektedir (Efe, İlaslı, 1997: 601; Harmankaya, Erdoğan, 2002: Seyitömer Höyük).

Eskişehir-Orman Fidanlığı yerleşim yerinin I-V. katlarındaki bulgularını inceleyen Efe, Yukarı Porsuk Vadisi’ndeki Asmainler, Asarkaya, Kanlıtaş ve Kes Kaya yerleşmelerinde de benzer buluntuların varlığına işaret etmekte, bu verileri “Porsuk Kültürü” adı altında toplamakta ve Balkanlar’daki Vinça kültürünün kökenini Porsuk kültürüne kadar indirmektedir (Harmankaya vd., 1998: Orman Fidanlığı).

Burdur-Höyücek “böbrek” tipi kapları, Tapınak Dönemi’nin kutsal yapıları içinde bulunmuştur. Duru “*kendinden önceki ve sonraki dönemlerden göreceli olarak daha özenli üretilen TD malları arasında, biçim açısından çok değişik olan bazı kaplar vardır. Bu tür kaplardan “böbrek biçimli” olarak isimlendirdiklerimizin sayıları artmıştır. Genel görünümü ile bu kaplara benzeyen bir başka kap, 3. evin büyük odasının fırını içinde bulunmuştur*” açıklamasını yapmakta (Duru, 1996: 460) ve “*C14 tarihlerine göre, Tapınak Dönemi’nin son ara mimari evresinin, MÖ 7. binyılın ortalarına ait*” olduğunu belirtmektedir (Duru, 2007: 342). Höyücek’te ortaya çıkarılan 3, 4 ve 5 nolu yapılar, Duru tarafından “*kutsal işlevi*” olan yapılar olarak yorumlanmış

(Duru, 2007: 339);³⁰ Höyücek yerleşim yerinin dini karakteri hakkında da görüşler ileri sürmüştür (Duru, 2007: 341).³¹

Burdur-Hacılar'da bulunan çömlek ise Uzunoğlu'nun tanımlamasına göre *“tümüyle bir kadın heykeli görünümündedir. Kadın kollarını dirsekten öne kıvrımış, elleriyle omurgalı derin bir kâseyi tutar durumdadır”* (Uzunoğlu vd., 1994: No. A 74). Umurtak'ın *“günümüzden 25-30 yıl kadar önce, dünya piyasalarında ilgiyi çeken bir grup Hacılar tipi eser arasında, kadın biçimli kaplar ve bunların ardında da parçaların özgün olup olmadıkları konusunda giderek büyüyen kuşkulular yer almaktaydı”* açıklamasını yaptığı ve aralarında insan vücudu biçimli kapların da bulunduğu bazı eserler özel koleksiyonlarda korunmaktadır (Umurtak, 1996: 490). Ucko, bu tartışmalı eserlerle ilgili olarak, *“Hacılar tipi parçaların, bu merkezden kaçak yollarla ele geçirilmiş olabileceğini”* belirtmekte ve *“eserlerin bölgede aynı karakterde boyalı mal üreten başka merkezlerden yağma edilerek antika pazarlarına sürülebileceği gibi, mezarlar ya da mezarlıklardan gelmiş veya tümünün ya da bazısının sahte olabileceğini”* düşünmektedir (Umurtak, 1996: 491). Umurtak ise Ucko'nun eserlerin tümünün sahte olabileceği şeklindeki görüşüne katılmamakta, *“sahte olanlar dışındaki parçaların, bu arada kadın biçimli çömleklerin de, Hacılar I kültürünün, J. Mellaart tarafından da belirtilen geniş ve yoğun yayılım alanı içinde yer alan büyük bir üretim merkezinden (merkezlerinden) yasadışı yollarla ele geçirilmiş olabileceğini düşünüyoruz”* şeklinde kendi görüşünü ifade etmektedir (Umurtak, 1996: 492). Söz konusu insan vücudu biçimli vazoların gerek bulunuş şekli gerekse kap formu ve bezemeleri üzerindeki sır perdesi henüz kaldırılmış değildir.

³⁰ Bu yapılar hakkında Duru şu yorumları yapmaktadır: “4. yapıdaki taşınmaz ve taşınır eşyaların niteliklerinden dolayı, bu küçük mekân ile buraya giriş veren 3 numaralı yapı kutsal işlevli olmalıdır. 3. yapı esas “Tapınak”, 4. yapı da tapınağın “En Kutsal Yeri (Adyton)” idi. Adyton'un alçak bir duvarla ayrılmış güney kısmının, tapınağın bazı kutsal/törenselleşmiş eşyalarının saklandığı ve muhtemelen yiyeceklerin depolandığı yer olabileceği, 5. yapının da tapınak görevlilerinin konutu olarak yapıldığı düşünülmüştür.”

³¹ “Höyücek kazılarının bitiminde bizde oluşan kanı, en erken yerleşim süreci olan Erken Yerleşmeler Dönemi'nin normal, sıradan bir köy yerleşmesi olduğu, buna karşılık ve Tapınak Dönemi ve Kutsal Alanlar Dönemi'nde bu küçük höyüğün farklı bir nitelik kazanarak, bir dinsel merkez haline geldiği idi. Tapınak Dönemi'nde bir tapınak ve ekleri ile burada görevlilerin oturacakları binalar (!) yapılmıştı. Bu dönemi sona erdiren yangından sonra belki kısa bir süre burada herhangi bir yapılaşma olmamış, fakat kutsallık olasılıkla devam etmiştir. Bu dönemde yeni bir tapınak yapılmamışsa da, burası bir “Dini Ziyaret” yeri niteliği kazanmış olmalıdır. Bu son işlevde buraya gelenler, büyük olasılıkla beraberlerinde getirdikleri adak eşyalarını, hediyelerini usulüne göre hazırlanan alanlara koyuyor ve ibadetlerini yapıyorlardı. Ele geçen küçük buluntuların çeşitliliği ve yapımlardaki farklılıkların açıklaması ancak böyle olabilir.”

Mellink, Antalya-Elmalı/Karataş-Semayük'te bulunmuş insan vücudu biçimli çömleği Troia'daki insan yüzü tasvirli kaplar ve kapaklarla karşılaştırmakta, Elmalı/Karataş insan vücudu biçimli çömleğinin Troia IIg'de ortaya çıkanlardan biraz daha erken olabileceğini, Karataş'takinin şüphesiz yerel üretim olduğunu; insan yüzü tasvirli kapların MÖ 3. binyılda Konya Ovası'nda da görüldüğünü ifade eden Mellink, Elmalı/Karataş insan vücudu biçimli çömleğinin bir benzerinin de Aphrodisias'ta ortaya çıktığını belirtmektedir (Mellink, 1968: 252).

Carter ve Campell, Kahramanmaraş-Domuztepe'de bulunmuş insan vücudu biçimli kapların benzerlerinin Yarım Tepe ve Tepe Gawra'dan bilindiğini ve oradakilerle benzer ritüellerin (ocak, ateş, hayvan kemikleri, figürinler vb.) Domuztepe'deki bu kaplarda da izlenebileceğini düşünmektedirler (Carter, Campell, 2006: 316, Fig. 10-12).

Mellaart, Konya Ovası insan yüzü tasvirli kaplarının Erken Tunç Çağı'nda paralellerinin sadece Troia II-V arasında olduğunu, ayrıca Kumtepe Ic ile daha erken örneklerinin Troia I'de, Orta Tunç Çağı'nda da Konya-Karahöyük'de ortaya çıktığını belirtmektedir (Mellink, 1968: 218).

Bossert, Konya-Karahöyük'te Hitit Çağı'na ait bazı insan başlarının bulunduğu bahsetmekte ve bu başların tepelerinde de birer açıklığın olduğunu bildirmektedir (Bossert, 1942: 61, No. 613-616). Pişmiş topraktan yapılmış bu eserlerin de kap olarak kullanılmış olmaları muhtemeldir. Ayrıca Alp, Konya-Karahöyük buluntuları arasında yer alan bir küpten söz eder ve küpü şu şekilde tanıtır (Alp, 1956: 36): *“Bir küp parçası üzerine aslında küpün çevresini sarmış olması gereken, kabartma halinde bir girland motifine rastlanmıştır. Bu eser, girland yarım halkalarının alt kısmını dolduran yine kabartma halinde boğa başı ve üst kısmını dolduran hiyeroglif işareti - veya bir burun ile iki göz - ile Milâttan önce ikinci bine ait Anadolu Arkeolojisinde şimdiye kadar benzeri ele geçmemiş olan bir parçadır”* demektedir ve *“küpün muhafaza edilmemiş olan diğer kısımlarında tekerrür ettiğini tahmin ettiğimiz işaret, belki de kabın sahibinin isminin yazılışını kısaltılmış olarak ifade etmektedir”* Burada, Alp'in *“veya bir burun ile iki göz”* ifadesinden yola çıkarak küp üzerindeki tasvirin belki de bir insan yüzüne ait gözleri ve burnu temsil ediyor olma ihtimali yüksek görülmektedir. Çünkü bu tür gösterimler, Konya Ovası'nda ele geçmiş diğer kap

örnekleri üzerinde de sıkça izlenmektedir. Alp, Konya-Karahöyük'te bulunmuş insan yüzü tasvirli başka kap parçaları ile ilgili olarak “*özellikle Karahöyük’de en derin tabakalardan en üstteki tabakaya kadar bulunan yüz vazosu tipindeki kaplar Karahöyük’le Truva’da temsil edilen kültürün yakın ilişkisini vurgulamaktadır. Bir kap biçiminde hazırlanmış olan seramikten Ana Tanrıça heykeli, fragmanter olarak ele geçmiş olan bir Kültepe eseriyle yakın ilişki halindedir*” açıklamasını yapmaktadır (Erişim: 04.03.2017, <http://www.shazinem.net/m-o-milattan-once/24043-4-ord-prof-dr-sedat-alpin-yaptigi-konya-karahoyuk-kazilarinin-sonuclari.html>).

Özgüç, Kültepe’de bulunmuş antropomorfik kapları insan biçimli içki kapları, insan başı biçimli içki kabı ve kabartma insan başlarıyla süslü kaplar olmak üzere üç grupta inceler (Özgüç, 1983: 422; Özgüç, 2005: 195-202).³² Özgüç, Kültepe’de ortaya çıkmış insan yüzü tasvirli bir kap parçasıyla ilgili olarak, “*esas itibariyle, Batı Anadolu’da ve Koloni Çağında da bilindiğini göstermesi bakımından önemlidir*” demektedir ve motif devamlılığına dikkat çekmektedir (Özgüç, 1954: 365, Res. 19).

Kültepe’de bulunmuş olan sepet kulplu bronz kap ise Asur Ticaret Kolonileri Devrine ait II. tabakada, bir taş sanduka mezarda ele geçmiştir (Sipahi, 1995: 711-713,

³² “1) *İnsan Biçimli İçki Kapları*: 1. grubu, Tepe’de Karum II ile çağdaş olan 8. katta bulunmuş kadın şeklindeki kil vazo temsil eder. Baş üstünde küçük bir fincan vardır. İçi boş figürin, aslında, büyük bir kabın ağız kenarı üstüne oturtulmuştur. Başın üslubu, Kaniş Koloni Çağı üslubunun artistik ifadesinin temsilcisidir. Göğüslerini tutan ellerin parmakları siyah renkle belirlenmiştir. Bol siyah saç başın arkasını örtmekte, iki örgü şerit de omuzlara inmektedir. Pubik kesimi siyaha boyalıdır. Bu çıplak figürinin bağlı bulunduğu kap, kült amacıyla kullanılmış olmalıdır. 2) *İnsan Başı Biçimli İçki Kabı*: 2. gruba giren insan başı biçimi fincan türünün Kaniş’te, II. yapı katında ilk defa bulunmuş ünik bir örneğidir. Koyu kırmızı astarlı, perdahlıdır. Kaşlar buruna bitişiktir. Burun ince ve uzun, gözler oval badem şeklinde, ağız küçük, çene yuvarlaktır. Üslubu bütün Kaniş insan figürleri üslubunun aynıdır; ancak en önemli özelliği ölü bir insanın yüzünü tasvir etmiş olmasındadır. Fincanı Anadolu’da eşsiz kılan da bu özelliğidir. İb yapı katında uzun gagalı, yuvarlak dipli, ayaklı, insan yüzü kabartmalı kaplar da bulunmuştur. Figürün yanakları üstündeki uzun saç kıvrımları yukarıdan aşağıya doğru genişlemektedir. Her saç kıvrımının alt ucunda yuvarlak bir delik vardır. Sakalsız olmaları kadın yüzünü temsil ettiklerinin işaretidir. Yüzleri, diğer Kaniş figürinlerinde olduğu gibi gülümseyen ifadelidir. Bu üslup ve fizyonomi yalnız bu devrin değil, Hitit sanatının da karakteristiğidir. Cepheden yapılmış kadın ve erkek başı, Asur Ticaret Kolonileri Çağı’nın son evresinin Hitit üslubunu temsil etmektedir. 3) *Kabartma İnsan Başlarıyla Süslü Kaplar*: 3. grubu, iki insan başı kabartmalı içki kapları oluşturur. II. kat vazolarının bir yanında kadın başı, öteki yanında üçgen sakallı erkeğin başı vardır; başların her ikisi de kabartmadır. Antropomorfik vazunun diğer iki yanında da üçer boğa boynuzu vardır. İnsan başları boğa boynuzları arasına yerleştirilmiştir. Vazonun ağız kenarının hemen altında iki boğa boynuzu daha görülür. Uzun, silindirik vazo yivlerle bezeli ve yüksek halka diplidir.”

Lev. I/1-2, Şek. 1).³³ Sipahi, Kültepe sepet kulplu madeni kabına kullanım özelliği ve görünüşü ile benzerlik gösteren başka bir kabın İnandık'ta bulunduğunu ve Eski Hitit Dönemine tarihlendiğini belirtmekte (Sipahi, 1995: 717, Lev. III/2) ve “incelediğimiz İnandık kabı, MÖ II. binin ilk çeyreğine Anadolu ve Kuzey Suriye’de kullanılan bir kap formunun, Anadolu’da Eski Hitit Devrinde anlayış ve düşünce olarak devamlılık göstermesiyle önem taşır” şeklinde görüşünü açıklamaktadır (Sipahi, 1995: 717). İnandiktepe sepet kulplu çift kabının bir benzerine de Hitit Çağı’nda, Maşat Höyük’ün V. yapı katında rastlanmaktadır (Özgüç, 1982: 35, Lev.-Pl. 50/3). Özgüç, tek kulplu çift bardak tipinin bu bölgede yaygın olduğunu belirtmekte ve İnandiktepe’dekinden farklarının sepet kulplarının olmaması olarak açıklamaktadır (Özgüç, 1988: 13; Özgüç, 1982: 35). Sipahi “kabın madenden yapılmış en yakın paralelinin Biblos’da bulunduğunu ve MÖ 19.-15. yy. gibi geniş bir zaman periyodu içine tarihlendiğini” söylemektedir (Sipahi, 1995: 714). Erkanal da Biblos örneğini (Lev. 28/ç, 72/ç) aynı kapsamda değerlendirmektedir (Erkanal, 1996: 595-597, Resim 6). Tasvirli eserler üzerinde de bu kabın izlendiğini belirten Erkanal, buna örnek olarak “Kültepe’de aşağı şehirde, II. tabakada Adad Sululi arşivinde ele geçen “Suriye Koloni Üsluplu” bir mühür baskısını” (Lev. 40/b) göstermektedir (Erkanal, 1996: 594). Erkanal ve Sipahi, Kültepe’deki söz konusu kabın sanat eserlerindeki tasvirine örnek olarak Tell Mardik (Ebla)’da ortaya çıkarılan kült teknesine (Lev. 40/a) işaret etmektedirler (Sipahi, 1995). Erkanal, “Ayrıca burada ele alınan örnekler, bu tür kült kaplarının Anadolu, Suriye ve Filistin Bölgelerinde MÖ II. binin başında yaygın olarak kullanıldıklarını ve bu geleneğin Hitit İmparatorluk Döneminde de devam ettiğini göstermektedir. Bu nedenle, bir kadının belden aşağısını betimleyen kült kabımız, gerek diğer kült kapları; gerekse bu kap biçiminin Hitit dini inançlarında oynadığı rolün ve Hitit dininin yakından

³³ Sipahi sepet kulplu bronz kabı detaylı bir şekilde şöyle tanımlamaktadır: “Bu kap, alımlı dışı dışında dört kısımlı gövdeye sahiptir. Gövde dört derin yivle yukarıdan aşağı doğru dört kısma ayrılmış, böylece ortaya çıkan dört yuvarlak omuzdan dibe doğru daralan gövde, dört halka diple sona ermiştir. Kabın ağız kenarı dışa çekik olarak şekillendirilmiştir. Ağız kenarı yukarıdan bakıldığı zaman düz bir yüzey oluşturur. Gövdeye doğru genişleyen, uzun silindirik bir boyuna sahiptir. Kesiti, ağız kenarındaki inceliğini tüm gövdede devam ettirir. Dışarıdan dört bölümlü gözükmesine karşın, gövdesi içten tek parça olarak yapılmıştır. Boyunla gövdenin birleşme yerinde, omuzların üst seviyesi üç paralel yivle süslenmiştir. Omuz yuvarlaklığını takip eden bu üçlü yiv dizisinin hemen üstünde, boyun yüzeyinde sepet kulp bağlantılarının alt hizasına gelen kesimde, karşılıklı olarak yer alan süslemeleri görülmektedir. Boyun üzerindeki bu süslemeler küçük ebatlı bir yapıya veya ters duran damla motifini andırmaktadır. Motifler kabartma tekniği ile iç içe iki sıra olarak yapılmışlardır. Sepet kulp bağlantıları, birleşik çift silindirik borucuk biçimindedir. Bu borucukların alt ve üst kenarları ikişer sıra yivle sınırlandırılmıştır. Her iki sepet kulp yuvası, boyun yüzeyine perçinleme tekniği ile bağlıdır.”

tanımlanmasında yeni bakış açıları kazandırması açısından da son derece önemlidir” demektedir (Erkanal, 1996: 598). Ayrıca Erkanal söz konusu sepet kulplu madeni kabın farklı kültür coğrafyalarındaki örneklerine de değinmekte ve “*bu tür pişmiş toprak kaplara Habaşesti’de Cucuteni kültüründe de rastlanmıştır. Bu da, bu kült kabının kullanımının Avrupa içlerine kadar birbirinden uzak bölgelerde ve kültürlerde nasıl yayılmış olduğunu gösteren ilginç bir örneği oluşturur*” ifadesine yer vermektedir (Erkanal, 1996: 598). Sipahi, Kültepe’den bulunmuş sepet kulplu madeni kapla ilgili olarak şu açıklamayı da yapmaktadır: “*MÖ II. binin ilk çeyreğinde, Kültepe ile Kuzey Suriye arasında mevcut olan yoğun ticari ilişkilerin sonucunda, kabımızın ithal edildiği veya o bölgeden gelen dini bir inanca dayanan düşünceye dayalı olarak üretilmiş olabileceğini de söyleyebiliriz*” (Sipahi, 1995: 718). Bu tez çalışmamız sırasında incelediğimiz yayınlardan birinde, Moğolistan’ın iç kesiminde güneybatıdaki Zhukaigou’da 1977-1984 yılları arasında yapılan kazılarda bulunmuş eserler arasında yukarıda değinilen sepet kulplu kaplarla, zaman ve nesne benzerliği olan, ama gerek Anadolu gerekse Kuzey Suriye ve Balkanlar’daki örneklerinden daha erken bir döneme tarihlendirilmiş benzer kaplarla (Lev. 74/f-h) karşılaşılmış olması önem arz etmektedir (ayrıntılı bilgi için bkz. Linduff, 1998: 619-643, Figure 9/1-4, 12; 10/1-5).

Niğde-Köşk Höyük’teki insan vücudu biçimli kapların tüm yüzeyinde bezemeler yer almaktadır (Harmankaya vd., 1997: Köşk Höyük; Öztan, Özkan, 2003: 447-458; Sevin, 2003: 81; Öztan, 2007: 228, Fig. 13). Bu bezemelerle ilgili olarak Öztan ve Özkan “*insan biçimli kaplarda bezek bütün yüzeye uygulanmıştır. Bezeme alanı, ağız kenarı altında bir çizgi ya da yivle sınırlandırılmış, hiçbir zaman ağız kenarına taşırılmamıştır. Sarmal bu grubun en yaygın motifidir. İnsan biçimli kaplarda kullanılan bir başka motif, sözde meanderlerdir*” ifadelerine yer vermekte; “*Köşk Höyük’ün burada incelenen Ana Tanrıça biçimli iki kabı, aynı teknikte yapılmış benzer motiflerle bezenmiştir. Her ikisinde de bir yivle belirtilen bel hattının altında kalan kısım tamamen sözde meander motifleri ile kaplıdır. Tek fark, aralarda oluşturulan eşkenar dörtgen alanların bir ya da daha çok nokta ile doldurulmasıdır. Belden üstlerinde ise sarmal motifli bezemeler yer alır. Spekülasyondan kaçınmakla birlikte, Balkan örnekleri için önerildiği gibi, bu motiflerin de belli anlamları olması düşünülebilir. Bu iki motif Neolitik ve Kalkolitik çağlarda Anadolu damga mühürlerinin başlıca bezekleri arasındadır. Aynı motifler boya ve çizi bezekli kaplarda da sevilerek*

kullanılmıştır. (...) bu durumda boya bezekli örnekleri Köşk Höyük ve Hacılar'dan tanınan kaplara çizi bezekli bir yenisi katılmaktadır” açıklamasını yapmaktadırlar (Özcan, Özkan, 2003: 448-449). Köşk Höyük'te III. tabakada bulunmuş ve yüksek bir başlık taşıyan insan vücudu biçimli kapla ilgili olarak Silistreli, “bu insan biçimli vazo, çarpıcı bir şekilde gerek formu gerekse anlayış bakımından, Hacılar'da bulunan ve I. tabakasına verilen insan biçimli vazoya benzemektedir” karşılaştırmasını yapmakta ve değerlendirmesine “Hassuna'da V. tabakada bulunan renkli vazunun da korunmuş olan üst kısmının boynu, Köşk Höyük ve Hacılar örneklerinde olduğu gibi muhtemelen bir kadın yüzü şeklindedir” sözleriyle devam etmektedir (Silistreli, 1989: 372). Özcan, Acemhöyük'ün III. katında ortaya çıkarılan yanmış binanın 10. odasında “bir kaba ait insan başı şeklinde parça” bulunduğunu da söylemektedir (Özcan, 2003: 43). Köşk Höyük insan vücudu biçimli kapları hakkında “Köşk Höyük'te bulunmuş, biri kısmen diğerinin yarısı korunmuş iki kap, eski Yakın Doğu arkeolojisi için önemli bilgiler sunmaktadır. Her ikisi de II. katın konutlarında ele geçmiştir” bilgisini veren Özcan ve Özkan bu kapların diğer kültür bölgelerinde bulunan örneklerle karşılaştırmasında şu görüşe sahiptirler: “Anadolu'da bilinen çağdaşları arasında şimdilik tam benzeri yoktur. Diğer taraftan bu kaba çok uzak kültür bölgelerinde, Orta ve Güneydoğu Avrupa'da ele geçen bazı örnekler paralel olarak gösterilebilir. Büyük kısmı MÖ IV. bine tarihlenen bu örneklerin detayları, stilleri tamamen farklıdır. Bunlarla Köşk Höyük kabı arasında kurulabilecek benzerlik daha çok anlam bakımındandır. Bu tip kapların daha sonraki dönemlerde de üretildikleri bilinmektedir. Bunların başında MÖ II. binde Anadolu ve Suriye'de ele geçen metalden yapılmış kulplu örnekler gelmektedir” (Özcan, Özkan, 2003: 448).

Çorum-Alaca Höyük'te bulunmuş insan yüzü tasvirli kaplarla ilgili olarak Lamb, “Alaca II, 3 orta tabakadan bulunmuşlardır ve geç MÖ 16.-15. yy.dan daha erken değildir. Bu tabakaya ait iki parça dikkate değerdir. Her biri kalın, gaga biçimli burun, kalın kaş ve düğme biçimli gözlere sahiptir ve olasılıkla kâselere aittir” açıklamasını yapmaktadır (Lamb, 1951: 78, Fig. 3/b-c).

Çorum-Boğazköy'de bulunan bu türde eserlerle ilgili olarak ise Lamb, “keskin burun, aşağı doğru meyilli göz kapakları, bazen Troia'daki gibi küçük ağız, Hitit başkentinde karşımıza çıkmaktadır. Bittel, parçayı ritona ait olabilir şeklinde açıklar. Dışa dönük kenarlı, gri kahverengi killi, kırmızı astarlı ve perdelidir. Alaca ve

Boğazköy'deki örnekler MÖ 1500'den önceye aittirler" görüşüne sahiptir (Lamb, 1951: 78-79; ayrıca Hitit dininde kült kapları hakkında ayrıntılı bilgi için bkz. Haas, 1994: 520-521, 528-530).

Tokat-Maşat Höyük'te ortaya çıkarılan ve Asur Ticaret Kolonileri Çağı'na tarihlenen insan yüzü tasvirli kulp parçası ile ilgili olarak Özgüç "*Asur Ticaret Kolonileri Çağı'nda kulpların hayvan başları ile süslenmesi âdeti çok yaygındır. Ancak, insan başı tasvirli kulplara çok az rastlanmaktadır*" açıklamasını yapmaktadır (Özgüç, 1982: 147-148).

Karadeniz Bölgesi'nde Samsun yakınlarındaki Tekeköy'de bulunmuş olan kaplar arasında "*plastik şekillendirilmiş göz ve göz kapağı olan, siyah perdahlı küçük bir kap parçasının yer aldığını*" belirten Lamb (Lamb, 1951: 78), Tekeköy'de bulunan parça ile Troas'dakiler arasında bir etkileşimin olmasının muhtemel olduğunu ve bu etkileşimin Troia ile Alaca Höyük arasında çok eskiden beri bilindiğini söylemektedir (Lamb, 1951: 79). Kökten, N. Özgüç ve T. Özgüç, Kalkolitik Çağ'a tarihlendirdikleri Tekeköy mezarlığında ortaya çıkarılmış insan yüzü tasvirli bu kap parçası ile ilgili olarak "*I-II Truva vazolarının silindir boyunlarına ve kapaklarına çizilen insan yüzlerinin Bolu, Alacahöyük, Boğazköy ve Vinça'ya kadar yayıldığına başka bir yerde işaret etmiştik. Şimdi bu en eski Anadolu âdetinin Karadeniz kıyılarına kadar yayıldığını görüyoruz*" şeklinde düşüncelerini ifade etmektedirler (Kökten vd., 1945: 384-387).

Lamb, Bolu (?)'da bulunmuş insan vücudu biçimli çömlek hakkında "*kollar ve kulaklar için açılmış delikler vardır. Göğüs dolgundur ve gözler yatay kazıma çizgilerle betimlenmiştir. Ağız oval biçimlidir. Kabın yüksekliği 24 cm.dir. Kil, kahverengimsi sarı olup, kap yüzeyinde düz perdah izleri mevcuttur. Kendini beğenmiş, şişman ve uykulu figürün Troia'dakilerden ayrıldığı nokta, gözlerin tasvir şeklidir. Bolu örneği stil olarak Kalkolitik veya Erken Tunç Çağı'nı göstermektedir*" açıklamalara sahiptir (Lamb, 1951: 77). Umurtak ise "Bolu çömleği" ile ilgili olarak "*kendinden daha eski olan «Hacılar tipi» kaplarla bir benzerlik içinde gibidir. Bu benzerlik, ayrıntılarda arandığında, küçük kulaklar, iyice vurgulanmış bir burun, ağzın gösterilmemesi, kolların öne doğru yönelmesi ve vücudun alt kısmının küresel biçimde bitirilmesi, bacakların belirtilmemesi gibi özellikler hemen sıralanabilir. İncelenen kadın betiminin*

kulaklarındaki delikler ve kolların gövdeye bitişmeden, sanki birer kulp oluşturacak gibi ayrıık şekilde öne uzanması ise bu parçaya özgü farklılıklardır” şeklinde görüşlerini belirtmekte; kabı “Geç Kalkolitik Çağın hemen başlarına” tarihlemeyi önermekte ve “Erken Kalkolitik Çağ sonlarına tarihlenen «Hacılar tipi» kadın biçimli çömleklerle arasındaki zamansal uzaklık, Anadolu’nun batı yarısında, Hacılar I kültürüne özgü yaratıcılığın henüz unutulamayacağı kadar kısa bir süre olarak düşünölmelidir. Bolu çömleğinin gösterdiği küçük biçimsel ayrıcalar ve tek renkli, bezemesiz oluşunun, bu kısa zaman farkı ve yerel uzaklıkla açıklanabileceğini sanıyoruz” açıklamasını yapmaktadır (Umurtak, 1996: 495).

“Anadolu’da insan özellikleriyle betimlenmiş bu kapların en az 800 yıldır yapılmakta” olduğunu belirten Lamb, “bununla birlikte Troia dışında 3. binin ikinci yarısı boyunca büyük miktarda olmadığını” söylemektedir (Lamb, 1951: 79). Ancak incelediğimiz örnekler insan yüzü tasvirli ve insan biçimli kapların Anadolu’da MÖ 2. binyıl boyunca da yoğun bir şekilde üretilmeye ve kullanılmaya devam ettiğini göstermiştir.

Balkanlar, Karpat Havzası ve Orta Avrupa’da insan yüzü tasvirli ve insan vücudu biçimli kaplar geniş bir coğrafyada karşımıza çıkmakta ve çok sayıda örnekle temsil edilmektedirler. Anadolu’da olduğu gibi bu coğrafyalarda da söz konusu kaplarla ilgili olarak karşımıza bir terminoloji sorunu çıkmaktadır. Çünkü bu kaplar literatürde genellikle bir başlık altında toplanmış, “insan yüzlü kaplar”, “insan biçimli kaplar” veya “antropomorf(ik) kaplar” şeklinde isimlendirilmişlerdir.³⁴

³⁴ Bazı bilim insanları bu konuda farklı sınıflama veya tipolojik düzenleme girişimlerinde de bulunmuşlardır. Balkanlar, Karpat Havzası ve Orta Avrupa’da antropomorfik kaplar geniş bir coğrafyada karşımıza çıkmakta ve çok sayıda örnekle temsil edilmektedirler. Anadolu’da olduğu gibi bu coğrafyada da antropomorfik kaplarla ilgili olarak karşımıza bir terminoloji sorunu çıkmaktadır. Çünkü bu kaplar arkeoloji literatüründe genellikle tek bir başlık altında toplanmış, şeklinde isimlendirilmişlerdir. Ama bazı bilim insanları bu konuda farklı sınıflama veya tipolojik düzenleme girişimlerinde de bulunmuşlardır. Horváth sadece Romanya Bölgesi’nde (*Territorium*) hepsinin de üzerinde insan yüzü tasviri bulunan sekiz çeşit kap tipi olduğundan bahsetmekte ve “*insan yüzlü kaplar literatürde genellikle insan biçimlilerle birlikte, bir kap ve nesne tipi olarak açıklanmıştır. Ama aslında ikisi de ayrı tipleri içerirler. İnsan yüzü tasvirli kaplarda sadece insan anatomisinin bir detayı vardır. İnsan vücudu biçimli kapların şekillendirilmesinde insana ait vücut taklit edildiği için birbirlerinden kesinlikle ayrılmaktadır*” ifadesiyle konu hakkındaki görüşünü açıklamaktadır (Horváth, 1983: 70 vd.).³⁴ İnsan yüzü tasvirli kapların insan vücudu biçimli kapların tamamlayıcı parçaları olduğunu düşünen Horváth, Romanya’daki insan yüzü tasvirli kapları yüz şekillerine ve özellikle de burnun ve kaşların tasvirine göre dört gruba ayırmıştır (Horváth, 1983: 70, 71, 78,79). İnsan tasvirli kapları yukarıda değindiğimiz kişilerin dışında birçok bilim

Horváth, sadece Romanya Bölgesi'nde (*Territorium*) hepsinin de üzerinde insan yüzü tasviri bulunan sekiz çeşit kap tipi olduğundan bahseder (Horváth, 1983: 71; Szentes-Ilonapart Neolitik dönem insan tasvirleri için bkz. Horváth, 1983; ayrıca Linienbandkeramik'te insan tasvirleri için bkz. Kaufmann, 1969: 263-283). İnsan yüzü tasvirli kapların insan vücudu biçimli kapların tamamlayıcı parçaları olduğunu düşünen Horváth, Romanya'daki insan yüzü tasvirli kapları yüz şekillerine ve özellikle de burnun ve kaşların tasvirine göre dört gruba ayırmıştır (ayrıntılı bilgi için bkz. Horváth, 1983: 70-71, 78-79). Neolitik dönem insan yüzü tasvirli kapların üzerindeki yüz şekilleri ve burun büyüklükleri konusunda antropolojik araştırmalar da yapılmıştır ama Horváth, bu kapların antropolojik araştırmaların objeleri olmadığı görüşündedir (Horváth, 1983: 78-79). Bizim kanatimize göre ise antropolojik araştırmalar mutlaka özellikle bu tür kaplar, figürinler vb. buluntular için göz ardı edilmemesi gereken unsurlardır.

Kalicz ve Makkay, Transdanubia ve Macaristan'ın derin düz ovalarının güney ve kuzey bölgelerindeki insan vücudu biçimli kapların belirgin tipolojik ortak özelliklerinin olmamasını, "*ustanın özgün üslubunun, ürettiği eserin işlevinden çok daha güçlü bir şekilde öne çıkması*" olarak yorumlamaktadırlar (Kalicz, Makkay, 1972_b: 9). Antropomorfik kapları Domanovsky kabartma tekniğiyle yapılan insan tasvirli kaplar, aplike tekniğiyle figürün kabın yüzeyine işlendiği kaplar ve görünümüyle insan şeklinde olan kaplar şeklinde sınıflandırırken, András insan şekliyle süslenmiş kaplar, insan yüzü tasvirli kaplar, insan vücudu biçimli kaplar ve idoller olarak gruplandırmayı önermektedir (Horváth, 1983: 64).

İnsan yüzü tasvirli kapları farklı tipolojik ölçütlere göre inceleyen Pavlú ise bu kapları dört gruba ayırmış; insan yüzü tasvirli urnelerin yayılım bölgesinin Orta Avrupa ve özellikle Orta Tuna havzası olduğunu, bu kapların birbirlerinden farklı özelliklere sahip olsalar da "*ilginç bir şekilde Karpat havzasında, Balkanlar'da ve Ege'de ortak bir*

insanı da sınıflamaya çalışmıştır (Horváth, 1983: 64). Bunlardan Domanovsky'nin sınıflandırmasına göre, kabartma tekniğiyle yapılan insan tasvirli kaplar, aplike tekniğiyle figürün kabın yüzeyine işlendiği kaplar ve görünümüyle insan vücudu şeklinde olan kaplar söz konusudur. András'ın sınıflama önerisi de şöyledir: İnsan şekliyle süslenmiş kaplar, insan yüzü tasvirli kaplar, insan vücudu biçimli kaplar ve idoller. Pavlú ise insan yüzü tasvirli kapları farklı tipolojik ölçütlere göre incelemiş ve bu kapları dört grupta göstermiştir (Draveczy, 1971: 28).

noktada buluştuklarını” belirtmektedir (Draveczy, 1971: 28, Abb. 1; Horváth, 1983: 73, Abb. 1, Taf. XVIII/1-2; XIX/1-4; ayrıca bkz. Müller-Karpe, 1968: Taf. 150/C; Kalicz, 1970: 84, Taf. 24-27, 44-47, 51, 65-70; Hegedús, 1981: Fig. 5-6; Arda, 2002: 58, Res. 72).³⁵ Pavlú, hazırladığı bir haritada Avrupa Neolitik kültürlerinin yayılımını göstermiştir. Bu haritada, buluntuların dağılımı ve karşılıklı yerleşim konumu görülmekte olup bunlar kuzeydoğu Yugoslavya’dan kuzeybatı Almanya’ya kadar olan alanı kapsamaktadır (Pavlú, 1966: 706, Fig. 6). Karpat Havzasındaki “Körös” kültürünün karakteristik buluntu grubu olan insan yüzü tasvirli kaplar, Balkan-Ege kültür bölgeleri arasındaki bağlantıyı göstermesi açısından önem taşırlar. Parta’da ortaya çıkarılmış insan yüzü tasvirli kaplar da Avrupa Neolitik Çağ’ını, Balkan ve Anadolu kompleksine bağlar (buluntu yerleri ve ayrıntılı bilgi için bkz. Lazarovici, 1989: 153, Abb. 5-7; 16/6-7).

Kneipp, Almanya’da “*Erfurt, Barleben ve Hempler’de bulunan insan yüzü tasvirli ve insan vücudu biçimli kap parçalarındaki süslemelerin bu bölgeye yabancı olduğunu, bunların Kuzeydoğu Balkanlar’daki Starčevo ve Körös kültürlerine girebileceğini*” söylemektedir (Kneipp, 2001: 38, Abb. 3/3; 4/1-2; Almanya-Hessen’de bulunan insan yüzü ve insan biçimli kap parçaları ve ayrıntılı bilgi için bkz. Kneipp, 2001: 33-41).

Anadolu, Yunanistan, Güneydoğu ve Doğu Avrupa’dan da bilinen idol kaplar “Körös” kültüründe yoğun bir şekilde karşımıza çıkmaktadır (Behm-Blancke, 1964: 42; Horváth, 1983: 73; ayrıca bkz. Kalicz, 1970: 80, Taf. 4). Behm-Blancke bu idol kap tipinin en eski örneği olarak, Güneybatı Anadolu’da Hacılar’daki göz çukurları içine obsidyen yerleştirilmiş, gövdesi boya bezemeli insan vücudu biçimli kabı göstermekte; “*bu idol kabın, Anadolu’dan Teselya’daki Sesklo-Dimini-Arapi kompleksi aracılığı ile Vinča’ya, daha sonra da Linearbandkeramik’e ulaştığını ve bölgeler arasında*

³⁵ Kalicz ve Makkay hem Transdanubia (= Tuna arkası bölge, yöre) hem de Macaristan’ın derin düz ovalarının güney ve kuzey bölgelerindeki insan vücudu biçimli kapları yapılış tekniğine ve tipolojik özelliklerine göre üç yöresel grup altında toplamaktadır: Alföld-Linearbandkeramik ve onun yerel grupları, Szakálhat grubu ve Transdanubia-Linearbandkeramik grubu (Draveczy, 1971: 29; Kalicz, Makkay, 1972a: 93-105). Kalicz ve Makkay bunların belirgin tipolojik ortak özelliklerinin olmamasını, “*ustanın özgün üslubunun, ürettiği eserin işlevinden çok daha güçlü bir şekilde öne çıkması*” şeklinde yorumlamaktadırlar (Kalicz, Makkay, 1972b: 9). İnsan yüzü tasvirli ve insan vücudu biçimli kaplar, Linearbandkeramik’in Želiezovce-grubunda da ortaya çıkmaktadır (Pavúk, 1969: 269-367; Pavúk, 1994).

kurulmuş ilişkinin varlığını da böylece kanıtladığını” belirtmektedir (Behm-Blancke, 1964: 43, Abb. 1-4, 6; Dimini örneği için bkz. Horváth, 1972: Fig. 4/2; Hansen, 2006_a: 195).³⁶ Bu kabı farklı bir şekilde yorumladığımızda, obsidyenin göz çukurlarına yerleştirildiği insan vücudu biçimli kapta sanatta özgünlüğün öne çıkarılmış olabileceğini düşünebiliriz. Böylece arz talep de söz konusudur. Örneğin, zengin müşteriye pahalı sanat eseri.

Schwarzberg, insan yüzü öğelerinin bütünüyle bir kabın üzerinde görünmek zorunda olmadığını, bazen yüz alanlarının bir amblem tarzında vurgulanarak yapıldığını, böylece bu durumlarda maske tarzı karakteri olan yüz alanlarının ortaya çıkabileceğini; başka durumlarda yüz alanlarının çizgilerle açık ve seçik kenarlarla değil, aksine bu üst yüzeyin çerçeveler ve sembollerle tanımlandığını ifade etmekte; MÖ 7. binyılın ortalarından, örneğin Hassuna ve Irak’taki Tell-es Sawwan’dan bilinen bu sembollerin ve süsleme amaçlı işaretlerin öne çıkarak Orta Avrupa’ya kadar uzandığını; burada Halaf kültürünün sadece ayrıcalıklı bir şekil veren rolü oynadığı değil, aynı zamanda bu şekillerin batıya geçirilmesi konusunda önemli bir özelliği olduğunu belirterek insan yüzü tasvirli kaplardaki şekillendirici unsurların, bu erken dönemde açıkça Batı Anadolu’dan Sofya havzasına taşındığını ispatladığı görüşünü ileri sürer (ayrıntılı bilgi için bkz. Schwarzberg, 2010).³⁷ Kalicz, Macaristan’daki “Lengyel” kültürüne ait bir yerleşim yeri olan Péscvárád-Aranyhegy’de bulunan insan yüzü tasvirli kap parçası ile Ózd kapları ve Troia’daki kaplar arasında doğrudan ilişkiler olduğu, kaplardaki özelliklerin güneyden ve güneydoğudan Troia’ya uzandığı görüşündedir (Kalicz, 1963: 20-22, 24, 43). Ayrıca Erken Demir Çağı’nda Pommern bölgesinden bilinen antropomorfik urneler düşünce ve üretim şekli ile Troia, Tel-Aviv ve Ózd örnekleriyle ilişkilendirilmekte, bazı araştırmacılarca da Toia örneklerinin etkisinde geliştikleri ileri sürülmektedir (Pommern insan yüzlü urne kültürü hakkında bilgi için bkz. Griesa vd., 1999: 135-136, Taf. 86-88; ayrıca bkz. Mellink,

³⁶ Benzer bir tasvir Anadolu’dan bilinmektedir. Şanlıurfa’da bulunmuş bir erkek heykelinin boş göz oyuklarının ilk halinde obsidyenle doldurulmuş olduğu tahmin edilmekte, ağız iyi işlenilmemiş, burun kısmı ise parçalanmıştır.

³⁷ “MÖ 6. binyıl ile MÖ 5. binyıla geçişin ortasında Orta ve Güneydoğu Avrupa’daki yüz şekilli kapların hazırlanışı, işlevleri, özellikle bir altın çağ yaşadıkları ve bunların Küçük Asya’da kullanıldıkları biliniyor, ama bunları Asya’daki kullanım şekillerinden farklılaştırma anlayışı var.”

Filip, 1974: No. 344; Kalicz, 1963: 23-24).³⁸ Bulgaristan'da Geç Neolitik Çağ'a ve Erken Tunç Çağı'na tarihli insan yüzü tasvirli urnelerin Troia'da bulunanlar ile yakın benzerlikleri bu dönemlerdeki Bulgaristan-Anadolu arasındaki ilişkileri göstermektedir. Kalicz de, Moldau'da bulunmuş insan yüzü tasvirli kaplarla çağdaş iki kırık parçanın Cucuteni A Rugionasa'da ortaya çıktığını ve bunların Troia'ya özgü kaplarla ilişkilerinin açık olduğunu söylemektedir (Kalicz, 1963: 24). Sofya bölgesindeki Čavdar'da Neolitik Çağ'a tarihlendirilmiş Tabaka II-VI'da "Kremikovci" grubuna ait insan yüzü tasvirli kaplar bulunmuştur. Buradaki üçgen yüz alanlarına, Aşağı Pınar'da bulunan insan yüzü tasvirli kap parçalarında ve "Starčevo" kültürünün figür tasvirlerinde rastlanmıştır (Schwarzberg, 2006: 4, Taf. 3, 1; 2, 6-7).

Rosetti, Romanya-Vidra'daki Gumelnita kültürüne ait antropomorfik kaplar, kap parçaları ve kapakların Balkan ve Mısır kültürüyle etkileşimi bulunduğunu söylemektedir (Rosetti, 1938: 37-38, 49, Taf. 20/1-6; 24/1; 25/1; 29/8; ayrıca bkz. Müller-Karpe, 1968: Taf. 165/G; 177/1, 2, 4, 6a-b).

İnsan yüzü tasvirli ve insan vücudu biçimli kaplar Erken Neolitik'ten Kalkolitik Çağ'ın sonuna kadar olan süreçte Ege'den Orta Avrupa'nın kuzey taraflarına kadar görülmektedir.

Mohelnice, Bordjos, Vinča ve Gumelnita'da bulunmuş "elinde kap tutan" insan vücudu biçimli kap tiplerine Anadolu'da da rastlanmıştır (Behm-Blancke, 1964: Abb. 6/1, 2; Höckmann, 1967: Abb. 7/4; Müller-Karpe, 1968: Taf. 199/D; Müller-Karpe, 1998: Abb. 22/2, 5). Biz bu kapların öncülü olarak Mezopotamya'da Mari'deki Zimrilim Sarayı'nda bulunmuş, Larsa dönemine (MÖ 2040-1870) ait, taştan yapılmış ve elinde tuttuğu kaptan "su bahşeden tanrıça" heykelini (Lev. 37/a) (Strommenger, 1962: Taf. 162) önermek istiyoruz. Benzer bir eser de İran-Tchoga Zanbil'deki Pinikir Tapınağı'nda (Lev. 37/b; 83/g) ortaya çıkmıştır (Ghirshman, 1968: Pl. VII/7, 9).

Pendlebury, Girit Adası'nda Vasiliki, Mochlos ve Koumasa'daki insan ve hayvan biçimli vazoların Mısır'daki Erken Hanedanlık döneminin ortalarına tarihlenen eserlerle benzerliğine dikkati çekmekte ve bunların bir paralelinin de Rifeh'de XI. Hanedanlık dönemine tarihlendirilen bir örnek olduğunu söylemektedir (Pendlebury,

³⁸ Ölülerin küllerini insan şeklinde urnelerde saklama fikri İtalya'dan alınmıştır. Özellikle Chiusi bölgesinde MÖ 7.-6. yy.da böyle bir gelenek vardı. Birbirinden çok uzaklar bölgelerdeki bu ölü kültürünün devamlılığının nasıl sağlandığı sorusu ise bilinmezliğini korumaktadır.

1939: 82, 90, Pl. XII/3). Minos sanatının seçkin örneklerinden birkaçı da Piskokephalo ve Kannia'daki çift insan yüzü tasvirli kaplar olup benzer anlayışla yapılmış olanları Anadolu ve Karpat havzasında da ortaya çıkmıştır (Gesell, 1985: 184, 213, Fig. 55a-c, 173).

Kıbrıs Adası'ndaki Enkomi'de ele geçmiş, fayanstan yapılmış olmalarıyla diğer örneklerden farklılık gösteren insan başı şeklindeki kaplar sanatta yeni bir aşamayı da ifade etmektedirler (Dussaud, 1914: Fig. 177; Hall, 1914: 105, Pl. XXII). Natüralist bir üsluba sahip, özenli işçiliğiyle dikkat çeken bu kapların çok yakın benzerlerinin Mezopotamya'da görülmesi de ayrıca önem arz etmektedir. Söz konusu bu kaplar Kuzey Suriye'de Minet el-Beida, Irak'ta Warka (?) ve Asur şehirlerinde bulunmuşlardır (Bossert, 1937: 42-43, 270, 272, Fig. 499-501, 505, 507).

Keos Adası'ndaki Hagia Irini'de bulunmuş ve Erken Tunç Çağı'na tarihlendirilmiş insan yüzü tasvirli pitos ile ilgili olarak Schachermeyr ve Wilson, bu kaptaki insan yüzünün Troia II-V'deki vazolarda ve kapaklarda görülen insan yüzü ile benzerliğini vurgulamakta; insan yüzü motifinin Batı Anadolu'dan buraya geçtiğini düşünmektedirler (Caskey, 1972: 375, Pl. 81/C 51a; Schachermeyr, 1976: 233-234, Taf. 31; Wilson, 1999: 48, 116, Pl. 54/II-346, 80/III-206; Arda, 2002: 44-45, Res. 32). Bir başka eserin Troia ile karşılaştırmalı bir yorumu da Kalicz'den gelmektedir. Kalicz, Yunanistan'da Hagios Kosmos'da bulunan insan yüzü tasvirli kırık parçanın sadece zamansal olarak Troia ile bağlantılı olduğunu belirtmekte ve Thermi'deki insan yüzü kap parçalarının Troia'daki örneklerle benzerliğini dile getirmektedir (Kalicz, 1963: 23-24).

Thespiyai yerleşmesinde bulunmuş kaptaki insan yüzü tasviri hem idollerle hem de maskelerle karşılaştırılmaktadır (Caskey, 1951: 289, Pl. 86/A-C; ayrıca bkz. Müller-Karpe, 1968: Taf. 136/H; Horváth, 1972: Fig. 4/5), çünkü Tsountas'a göre "ağızdaki hafif aralık ifade bir sahne oyuncusununkini hatırlatmaktadır" (Caskey, 1951: 290). Bize göre bu "ilahî veya dua okuyan birisini" simgelemekte olup yine Neolitik Çağ'a tarihlendirilen kap parçasındaki bu tasvirin, şekil itibariyle Çatalhöyük'teki kutsal mekânlarda yer alan boğa başı ve boynuzlarının tasvirine çok yakın durduğu görüşündeyiz.

Tunç Çağı'nda Tuna Bölgesi, Teselya, Ege Denizi ve Anadolu arasında ilişki kesintiye uğramaksızın sürmüştür. Hatta Avusturya'da Akdeniz tipi kapların yanı sıra Doğu Akdeniz örneklerini andıran figürinler ortaya çıkmıştır (Hansen, 1933). Söz konusu bölgelerde ortaya çıkan buluntular özellikle de seramik malzeme (askoslar, gaga ağızlı testiler, çanaklar, insan yüzü tasvirli ve insan vücudu biçimli kaplar vb.) bunu açıkça ortaya koymaktadır.

“Proto-Sesklo” kültür çağında Anadolu'dan Yunanistan'a seramik ve genel kültür alanlarında etkileşimler olmuştur. “Proto-Sesklo” kültürü ile kurulan bağlantının ilk izlerinin görüldüğü Nea Nikomedeia'daki insan vücudu biçimli kap parçaları ve bununla bağlantılı olan kült, “Proto-Sesklo” kültürü aracılığıyla “Körös” kültürü alanına geçmiştir (Trogmayer, 1972: 8; Nea Nikomedeia'da bulunan insan yüzlü ve insan biçimli parçalar için ayrıca bkz. Rodden, Rodden, 1964: 564 vd., Fig. 7-8; Müller-Karpe, 1968: Taf. 135/B 21). Nea Nikomedeia'da bulunan parçaların benzerleri Mezopotamya'da Hassuna ve Matarrah'da da ortaya çıkmıştır (ayrıntılı bilgi için bkz. Lloyd, Safar, 1945: 281, Fig. 1/2, Pl. XVII/2; Plessner, 1961: 533; Strommenger, 1962: No. 1; Goff, 1963: Fig. 42; Horváth, 1972: Fig. 5/5; Mellink, Filip, 1974: 152, No. 38a; Arda, 2002: 57, Res. 70; Hassuna'daki ve Halaf seramikleri içindeki diğer insan yüzlü kaplar için ayrıca bkz. Chan, 1965: 512-513, Fig. 1; Trogmayer, 1972: 8; Nea Nikomedeia'da bulunan insan yüzlü ve insan biçimli parçalar için ayrıca bkz. Rodden, Rodden, 1964: 564 vd., Fig. 7, 8; Müller-Karpe, 1968: Taf. 135/B 21). “Proto-Sesklo” kültüründeki bu kapların ikinci derecede bir görünüş arz edip etmedikleri sorusunun cevabı kesinlik kazanmamıştır. Çünkü bu tipin doğuş yerini Anadolu'da aramak gerektiği savunulmaktadır. Bunu göçebe grupların Teselya'ya göç etmeleriyle açıklamak mümkündür (ayrıntılı bilgi için bkz. Kalicz, 1970: 80, Taf. 5; Trogmayer, 1972; ayrıca bkz. Perles, 2001: 264-265, Fig. 12.3). Neolitik dönemdeki başarılar halkın toplumsal gelişmesinin bir sonucudur.

Field ve Martin, Irak'taki Jemdet Nasr'da bulunmuş bir kap parçasının ağız kenarının hemen altında başlayan bir bezeme bandındaki panellerin içinde akrep, balık, su kuşları, geyik/karaca betimleri ile insan yüzüne ait iki göz tasvirinin Mezopotamya'dakilerden çok, İran örneklerine benzediğini belirtmektedirler (Field, Martin, 1935: 316, Pl. XXXI, XXXIV; ayrıca bkz. Nagel, 1964: Taf. II/5a-b; Goff, 1963: Fig. 346). Bu bize göre astrolojideki burçların ve “Tanrının Gözü”nün tasviri de

olabilir. Tepe Gawra'daki bir kap parçası üzerindeki tasvir olasılıkla insan gözünü ve kaşını sembolize etmektedir (ayrıntılı bilgi için bkz. Goff, 1963: Fig. 136). İri bakışlı ve uzun kirpikli gözleri Güneş Tanrısını da simgeliyor olabilir (ayrıntılı bilgi için bkz. Bahşaliev, 1998: 2-3).³⁹ Buradan şu sonucu çıkarıyoruz: Neolitik Çağ'dan itibaren görülmeye başlayan Tanrının Gözü tasvirinin, “koruyucu, esirgeyici” anlamda Erken Demir Çağı'ndaki malzemelerde de uygulamaya devam edilmesi, bu inancın sürekliliğini gösterir.

Tell Brak'da bulunmuş insan yüzü tasvirli bir bardakla ilgili olarak Mallowan “*bunun bir ritüelde, seremonide kullanılan ve tanrılar için yapılmış bir sunu kabı olabileceğini*” tahmin etmektedir (Mallowan, 1947: 185-186, Pl. XL/1-2). Ayrıca Mallowan, bu kabın üzerindeki tasvirin belki de seremonilerde kullanımına rastlanan bir maskeye ait olabileceğini, çünkü bu tür maskelerin ve resimlerin Asur saraylarındaki anıtsal yapıların cephelerinde ve Kasit dönemindeki Babil'de, ayrıca Asur ve Ras Shamra'da fayans maskeler üzerinde de bulunduğunu ve bunların MÖ 2. binyılın ortalarında Tell Brak'da görülen bardak ile aynı zamanlara rastladıklarını bildirmekte; Barnett, bardağın üzerindeki resimde tasvir edilen sakallı adamın başında tüylü bir miğfer olduğunu, miğferinin çenesine doğru kayışlarla bağlandığını, bu baş giysisinin prototipinin Filistin'de bulunduğunu, yaklaşık MÖ 1500'de Açana ve Billa'daki Hurri kapları arasında benzer resimler olduğunu, hatta bu tüylü başlığın halen Ortadoğu'da bugün bile görüldüğünü ama bütün bu analogiye rağmen ait olduğu kültürün belli olmadığını söylemektedir (Mallowan, 1947: 186). Garstang, Tell Brak ayaklı bardağını Jericho ve Girit-Phaistos'da bulunan Orta Minos III dönemine tarihlenmekte ve Tell Brak bardağından bir yüzyıl daha erkene ait örneklerle karşılaştırmakta, MÖ 17. yy.da hem Jericho'da hem de Phaistos'da benzer resimlemelerin yine ritüel kapları üzerinde bulunduğuna işaret etmektedir (Mallowan, 1947: 186). Bu örnekler değerlendirildiğinde

³⁹ “Bu duvar resimlerindeki insanların baş kısmı, içerisi noktalı daire şeklindedir. Bu tür resimler Koustan'da, Gemikaya'da, Katunçay'ın orta akarlarında, Kyahta bölgesinin kayaüstü resimleri içerisinde yaygın olarak görülür. Araştırmacılara göre, içerisi noktalı daireler güneşi sembolize eder. Bu tür güneş resimleri Kareliya'dan İskandinavya'ya dek geniş bir çevreye yayılmıştır. Bu bölgelerde yayılmış güneş resimleri çoğunlukla antropomorfik detaylarla verilmiştir. Buna benzer güneş kafalı insan resimlerine Azerbaycan'da Hocalı-Gedebey kültürüne ait kil kaplar üzerinde rastlanılmaktadır. İçerisinde nokta olan daire, birçok kültürde görülen ve güneşi sembolize eden bir figür olup, Mısır hiyerogliflerinde ve Orhon-Yenisey yazıtlarında sıkça görülür. Elde edilen bilgilere dayanarak söyleyebiliriz ki, birinci resimde Güneş Tanrısı figürüne yer verilmiştir. İkinci resimdeki figürlerin benzerlerine mitolojik varlıklar içerisinde rastlanmadığından, bunun hangi anlamda verildiğini söylemek zordur. Ancak kafası güneşi simgelediğinden, bunun mezarı kötülüklerden koruyacak bir varlığı yansıttığını söyleyebiliriz.”

Tanrı tasvirinde hep aynı unsurlar görüldüğü ve bütün kültürlerde aynı simgelerle “Tanrı”nın tasvir edildiği açıkça ortadadır. İlginç olan, aralarındaki çok uzak mesafelere rağmen Jericho, Tell Brak ve Phaistos kapları arasındaki tasvir benzerliğidir.

Tell Billah 7’de Erken Hanedanlar dönemine ait yüksek ayaklı meyvelik biçimindeki kabın hemen ağız kenarındaki insan yüzüne ait gözler bir kapıyı veya çerçeveyi andıran bir düzenlemenin içine yerleştirilmiştir (Nagel, 1964: Taf. 48). Biz bu düzenlemeyi, özellikle Balkanlar ve Avrupa’daki antropomorfik kaplarda görülen M-biçimiyle ilişkilendirmek istiyoruz.⁴⁰

Hassuna’da V. tabakada bulunmuş insan yüzü tasvirli bir kap parçası hakkında Safar ve Lloyd “*parçanın bu erken dönem içinde yapılmış çok ilginç ve tek insan yüzü resmi*” olduğunu belirtmekte, tasvirin saç şeklinin çok daha sonraları Warka’da bulunmuş bir eserdekini anımsattığını söylemekte ve tasvirin çene ve yanakları üzerindeki düşey çizgilere dikkat çekmekte, bu çizgilerin “dövme” olduğunu ve Irak’ın kuzeyindeki kadınların yüzlerinde de buna benzer dövmelerin görüldüğünü belirtmektedirler (ayrıntılı bilgi için bkz. Safar, Lloyd, 1945: 281, Fig. 1/2, Pl. XVII/2; Plessner, 1961: 533; Strommenger, 1962: Taf. 1; Goff, 1963: Fig. 42; Horváth, 1972: Fig. 5/5; Mellink, Filip, 1974: 152, No. 38a; Arda, 2002: 57, Res. 70). Ancak bu tasvirlerde ifade edilen anlam bize göre biraz daha değişik olabilir; burada “yas tutan bir kadın” anlamı da ağırlık kazanmaktadır.

Uruk’ta Erken Sümer II dönemine tarihlendirilmiş taş kapta birisi omuz hizasında, diğeri karın kısmında düzenlenmiş iki yatay bant içindeki panellerde bezemelerin arasına yerleştirilmiş göz motifleri dikkat çekmektedir. Kap, Heinrich tarafından “libasyon testisi” olarak yorumlanmaktadır (Heinrich, 1936: 35, Taf. 26; Strommenger, 1962: Taf. VI). Bize göre, içinde şifa verici, iksirli bir içecek bulunmuş

⁴⁰ İnsan yüzü biçimlerini karakteristik açıdan yorumlayarak, bunları M-stilinin farklı uygulamaları olarak değerlendiren ve bu kapları Vinča A-B₂ arasındaki döneme tarihlendiren Pavlů, böyle insan yüzü tasvirlerinde yüz hatlarının aşağı yarısının ya açıkça tanınabildiğini ya da yüzün stilize edilmiş M-biçimini yansıttığını söylemekte; insan yüzü tasvirli bu tip urnelerin yayılım bölgesinin Orta Avrupa ve özellikle Orta Tuna havzası olduğunu belirtmekte ve bu kapların birbirlerinden farklı özelliklere sahip olsalar da “*ilginç bir şekilde Karpat havzasında, Balkanlar’da ve Ege’de ortak bir noktada buluştuklarını*” ifade etmektedir. (Müller-Karpe, 1968; Draveczy, 1971; Hegedús, 1981; Horváth, 1983).

olmalıydı; kabın çok titiz bir çalışmayla yapılmış olması da “şifa” verici önemini öne çıkarmaktadır.

Hafaje’de ele geçmiş ve Erken Sümer II dönemine ait taştan bir kâse üzerinde de insan yüzüne ait olması muhtemel iki göz ve ağız tasviri yer almaktadır (Strommenger, 1962: Taf. VI). Kabın çok özenli bir işçiliğe sahip olması, kutsal bir amaç için kullanılmış olabileceğini düşündürmektedir.

Kuzey Suriye’de Minet el-Beida, Irak’ta Warka (?) ve Asur’da ortaya çıkarılmış, fayanstan yapılmış insan yüzü tasvirli kaplar ve kap parçalarında yüz tasvirleri çok natüralist bir işlenişe sahiptir (Bossert, 1937: 42-43, 270, 272, Fig. 499-501, 505, 507). Bütünüyle bir bayan başını yansıtır şekilde düzenlenmiş kapların çok yakın benzerlerini Kıbrıs Adası’nda Enkomi yerleşim yerinde bulmaktayız. Bu benzerlikleriyle bölgelerarası sosyo-kültürel ilişkileri en açık şekilde ortaya koyan örnekler arasında yer almaktadırlar. Buradaki yüksek başlık yani “Polos” veya “Taç” daha sonraki zaman diliminde Kybele ve Artemis tasvirlerinde de görülmekte ve kutsallığı ifade etmektedir.

Suriye’de Deve Höyük’deki mezarlıkta MÖ 1. binyıla, olasılıkla Orta Demir Çağı’na (MÖ 900-600 ca.) tarihlenmiş kaplar arasında insan yüzü tasvirli iki testi bulunmuş ve araştırmacılar bunları “Bes” kapları olarak yorumlamışlardır (ayrıntılı bilgi için bkz. Moorey, 1980: 18-19, Fig. 3, 27; 4, 28).

İran’daki Marlik’de bulunmuş kadın vücudu biçimli vazo, kap tipi ve alt gövdedeki bezeme şekli açısından Yarım Tepe, Tepe Gawra ve Kahramanmaraş-Domuztepe’dekilerle ilişkili görülmektedir.

Ukrayna’daki Dereivka’da bir kap parçasında bir ters M-şeklinin altında insan yüzüne ait gözlerin tasvir edilmesi Balkanlar, Karpat Havzası ve Avrupa’daki insan yüzü tasvirli ve insan vücudu biçimli kaplardaki M-şeklindeki bezemenin farklı bir yorumudur.

İnsan yüzü tasvirli ve insan vücudu biçimli kaplarla ilişkileri yadsınamayacak en büyük buluntu grubunu idoller, insan figürinleri ve heykelleri oluşturur. Taştan, kilden, kemikten vd. malzemelerden üretilmiş bu örnekler Önasya’dan Avrupa’ya kadar çok geniş bir kültür coğrafyasında etki alanı bulmuşlardır (figürin ve heykel olarak insan tasvirleri hakkında ayrıntılı bilgi için bkz. Dani, Thapar, 1992; Masson, 1992; Schaffer, Thapar, 1992; Vajsov, 1993; Marangou, 1996; Hansen, 2001_a; Hansen, 2001_b;

Todorova, 2002; Vajsov, 2002; Kletter, Herzog, 2003; Sakal, 2003; Bailey, 2005; Makowsky, 2005; Martin-von-Wagner-Museum, 2005; Nanoglou, 2005; Dubova, 2006; Galay, Hansen, 2006; Hansen, 2006_a; Hansen, 2006_b; Hansen, 2006_c; Nanoglou, 2006; Sarianidi, Dubova, 2006; Aydingün, 2007; Bailey, 2007; Becker, 2007; Hurtado, 2008; Nanoglou, 2008_a; Nanoglou, 2008_b; Turk, 2008; Becker, 2009; Eibl, 2009; Nanoglou, Pappa, 2009; Marangou, 2009; Petrović vd., 2009; Becker, 2010; Hurtado, 2010; Kletter vd., 2010; Nanoglou, 2010; Naumov, 2010; Schwarzberg, 2010; Becker, Thomas, 2011; Dietrich, 2011; Hansen, 2011; Porčić, 2011; Kletter, Saarelainen, 2011; Bartl, 2012; Becker, 2012; Olson, 2012; Vajsov vd., 2012; Allentuck, 2013; Arslantaş, 2013; Claßen, 2013; Feagans, 2013; Garvān, 2013; Hansen, 2013; Hofmann, Hofmann, 2013; Kajkowski, Szczepanik, 2013; Makowsky, 2013; Morris, 2009; Müller, 2013; Naumov, 2013_a; Paluch, 2013; Petrović, Spasić, 2013; Terna, 2013; Terna, Turcanu, 2013; Becker vd., 2014; Dębiec, 2014; Ursulescu vd., 2014; Naumov, 2014; Bugaj vd., 2014; Ögüt, Piller, 2014; Palaguta, Mitina, 2014; Starnini, 2014; Vajsov vd., 2014; Vuković, Perić, 2014). Kadın şeklindekilerle ilgili yaygın görüş, bunların sadece verimlilikle ilişkili veya Tanrıçaların tasvirleri oldukları; erkek figürlerinde ve heykellerinde ise kudret ve üstün yöneticilik payelerinin ifadesi olduklarıdır (Hansen, 2006_a: 194 vd.). Dikkate değer bir buluntu da, 1958 yılında Limburg-Weilburg civarındaki Weilmünster-Dietenhausen'deki olasılıkla Geç Hallstatt-dönemine ait bir tümülüsün kazılışı sırasında bulunmuş bir heykelciğdir. İlginç olan ise, Hallstatt dönemi gömüsü ile hiçbir ilgisi olmayan bu heykelciğin araştırmacılar tarafından “*Küçük Asya’ya ait verimlilik/bereket idoli*” olarak yorumlanmış olmasıdır. Schoppa, bu heykelciğin doğrudan mukayese edilebilecek paralel eserleri olarak Mezopotamya’da Tell Asmar (Eşnunna), Hafaje ve Tepe Gavra’da bulunmuş olan bazı heykelcikleri göstermektedir. Dietenhausen objesi için Tell Asmar’dan çıkarılan heykelciğin Erken Hanedanlar II (MÖ 2750-2600)’ye tarihlenmesi esas alındığı takdirde Mittel Hessen’deki heykelciğin “schnurr-keramik” kültürünün görüldüğü Neolitik (MÖ 2800-2100) Çağ’a ait olması gerektiği görüşüne katılan Schoppa, bu heykelciğin daha çok ticaret yoluyla ve gezgin bir grup aracılığıyla Mezopotamya’dan Dietenhausen’e ulaştığı tahmininde bulunmaktadır (ayrıntılı bilgi için bkz. Hansen, 2001_a).

Antropomorfik figürinlerin üretimine ve kullanım işlevine dair farklı bir çalışma Dietrich tarafından yapılmıştır. Dietrich, “Wietenberg” ve “Tei” kültürüne ait

antropomorfik figürinlerin ateş ile olan ilgisinin göz çarptığını, bunların bir ocak yakınında ve toplu halde bir aile ortamındaymış gibi bulunduğunu, yakılarak gömülmüş bir mezara konulan figürünün de ateşle olan ilişkisinin yoğunluk kazandığını, mezar hediyesi olarak bırakılma sırasında önemli bir defin işleminin yapıldığını; figürinlerin çoğunun hasar görmüş veya parçalar halinde gözükmesinin dikkati çeken bir başka konu olduğunu, çünkü bunların rastgele bir parçalanma olmadığını belirtmektedir (Dietrich, 2011: s. 87-106). Çok sayıda ele geçen bu tür nesnelerin dünyanın birçok kültür bölgesinde sıkça görülmesinin yanı sıra özellikle Yakın Doğu, Anadolu, Balkan, Ege ve Avrupa gibi büyük bir bölgede yaygın olarak görünmesi, yerleşik toplulukların inanç kültürlerini yansıtan kutsal mekânlarda; kùltte, ritüellerde veya benzeri seremonilerde kullanılan araç-gereçlerde benzerlikler hatta akrabalık çizgileri bulunduğunu düşündürmektedir (Marangou, 1996: Figure 1; Kalicz, 1998: 18; Turk, 2008: Kapak resmi; Naumov, 2010: Fig. 5; Naumov, 2013_b: Fig. 1/5; Petrović, Spacić, 2013: 23).

Anadolu'da ve Anadolu dışındaki kültür bölgelerinde ortaya çıkan insan yüzü tasvirli ve insan vücudu biçimli kapları genel olarak değerlendirdiğimizde, onların çok önemli bir buluntu grubu olan idollerle ve figürinlerle ilişkileri yadsınamaz bir gerçektir. Bilimsel araştırma ve kazı çalışmalarını incelediğimizde, idollerin sayıca dağılımının Mezopotamya'dan yani Doğu'dan Batı'ya gelindikçe başka bir ifadeyle Anadolu ve Balkanlar üzerinden Orta Avrupa yönüne doğru sürekli olarak azaldığını görmekteyiz. Korfmann, bu konuyla ilgili olarak "*idol üretiminin son buluntu noktalarını Balkanlar üzerinden Orta Avrupa'ya doğru bakacak olursak, Yugoslavya'nın kuzeyinde, Avusturya'da, Bohemya'da ve Macaristan'da bulabilmekteyiz*" açıklamasını yapmakta (Korfmann, 1999: 382) ve göz sembolünün Mezopotamya'da Erken Hanedanlar III döneminden sonra hemen hemen hiç görülmeyecek şekilde azaldığını belirtmektedir (Korfmann, 1999: 384; ayrıca bkz. Shanshasvili, 2000).

Mezopotamya'da Tell Brak'da Erken Cemdet Nasr dönemine tarihlendirilen bir mabette bulunmuş onbinlerce figürinin (Lev. 84/h) en dikkat çektikleri nokta, gözlerin özellikle vurgulanmış olmasıdır. Bu figürler beyaz ve siyah alabastardan yapılmış olup bazılarında oyularak yapılmış göz çizgileri beyaz bir dolgu maddesiyle doldurulmuş, böylece gözlerdeki anlam kuvvetlendirilmiştir. Figürlerde genellikle bir çift göz

görülürken, ikili veya üçlü göz tasvirli örneklerle de rastlanmaktadır. Burada söz konusu anlatımla ilgili olarak “Tanrının Gözü” tanımlamasının geçerli bir ifade olacağı kanaatindeyiz. Figürler çoğunlukla “polos” adı verilen tanrıçalara özgü yüksek başlıkla görülmekte olup çıplak kadın figürü daha çoğunluktadır. Riemschneider göz konusuna farklı bir yaklaşım getirerek Cemdet Nasr döneminde silindir mühürlere kazınmış olan örgü bandın bu göz şeklinden geliştirilmiş olduğunu ifade etmekte; Korfmann ise “*bu tipin Mısır’a kadar görüldüğünü, bunun da kültürel ilişkinin nerelere kadar ulaştığını gösterdiğini*” vurgulamaktadır (Korfmann, 1999: 383-384, 386).⁴¹ Mezopotamya bölgesinde ele geçmiş bir silindir mühür baskısındaki tasvirde de (Lev. 37/c) gözlerin çok özel ve kutsal bir anlam taşıdığı açıkça anlaşılabilir (ayrıntılı bilgi için bkz. Goff, 1963: Fig. 370; Bray, Trump, 1975: 285; Korfmann, 1999: 383-384, 386).⁴²

Mezopotamya-Anadolu ilişkisine idoller ışığında bakıldığında Korfmann bu karşılaştırmaları şöyle açıklamaktadır (Korfmann, 1999: 382, Abb. 2): “*Türkiye’deki Kültepe’ye bakacak olursak burada 500 yıl daha erken olmasına rağmen Tell Brak’la olan ilişkiler görülür. Gözlerin çift olarak veya üçlü olarak vurgulanması veya çocukların karın bölgesinde tasvir edilmesi açıkça analogiler olarak gösterilmektedir. Oradaki taş idoller üzerindeki daireler aynı şekilde göz biçiminde oyularak yapılmıştır ve kesinlikle aynı anlamda kullanılmışlardır.*” Köşk Höyük’teki kabartma bezemeli kaplardaki benzer diğer bezemeler hakkında Öztan şu bilgileri vermektedir (Öztan, 2007: 229): “*Kabartmalar arasında simgesel betimler de yer alır. Kapların omuzları üzerine yapılmış hilâl ve güneş motifleri, en azından gece ve gündüzü simgeliyor olmalıdır. Kapların ağız kenarına bir kadının sadece kol ve göğüsleri yapılarak olasılıkla ana tanrıça-bereket simgelenmiştir. Benzer bir durum, bazı kapların konusu olan göz biçimli simgede de söz konusudur. Bu motifin, bir kabartma parçası üstündeki erkek figürünün boynuna asılmış amulet olduğu anlaşılmaktadır.*”

Kültepe (Lev. 84/g) ve Troia idollerinden başka diğer yerleşimlerdeki örnekleri de değerlendiren Korfmann, bunları Demircihöyük’ün Troya I ile çağdaş tabakalarından

⁴¹ Troia I’de gözlerin özellikle vurgulandığı idollerin varlığına işaret eden Korfmann, Tell Brak’ta ve erken Troia I’in kâselerinin kenarlarında gözlerin bu derece kuvvetle vurgulanmasına dikkat çekmekte; ayrıca Kiklad idollerinin bazılarının gözlerinin kırmızı ve mavi renklerle özellikle süslenmiş olduğunu karşılaştırma olarak sunmaktadır.

⁴² Arkeoloji sözlüğünde “*Oculus = Göz motif*” kavramı yer alır. Çift spiral ve dairelerden oluşan göz motifi özellikle İspanya’da ele geçen seramikler üzerindeki sıklıkla karşılaşılan bir semboldür. Gözler olasılıkla bir tanrı veya tanrıçayı sembolize ederler (krş. Dolmen ilâhları). Bu gözler kendisine tapan kişiyi korumakla yükümlüdür. Göz motifi MÖ 3. binyılda Batı Avrupa’da yaygındı.

ele geçen ve MÖ 3. binyılın ilk yüzyılına ait olan idollerle de (Lev. 84/ğ) karşılaştırmakta (Korfmann, 1999: 383, 384) ve “*bir yeni buluntu alabastardan bir göz sembolüdür, Tell Brak’daki ile akrabadır, “Geç Kalkolitik” (veya Erken Tunç Çağı ?) Çağ’a aittir. Güneydoğu Türkiye’de Hassek Höyük’te bulunanlarla bağlantıları vardır ve MÖ 4. binyılın sonuna tarihlenirler*” bilgisini vermektedir (Korfmann, 1999: 384). Korfmann idoller hakkında, “idoller bazen boyuna takılacak bir süs eşyasının geliştirilmiş başka bir şekli olarak görülmektedir. Bir çocuğun ya da bir fetüsün tasvirinde bunun bir dişi varlık olduğu vurgulanmıştır” yorumunu da getirmektedir (Korfmann, 1999: 382). Bunu Köşk Höyük’te örnekler üzerinde de (Lev. 39/e-f; 85/a-b) görmemiz mümkündür (Öztan, 2007). Aynı vurguya işaret eden benzer motifler Erken Neolitik Çağ’da Hacılar, Hoca Çeşme, Franchti, Sesklo, Teselya, Malthi, Mykene, Achilleion, Nea Nikomedeia, Anzabegovo, Azmaška Mogila, Ruse ve Porovec’deki örneklerde (Lev. 85/c) karşımıza çıkmaktadır (Hansen, 2003: Abb. 3). Ayrıca bunlarla ilişkili olabilecek, amulet-mühür şeklindeki insan tasvirleri de Neolitik Çağ’da hem Anadolu’da hem de Önasya, Ege, Yunanistan ve Balkanlar’da ele geçmiş örneklerden bilinmektedir (ayrıntılı bilgi için bkz. Hansen, 2003; Hansen, 2006_b; Naumov, 2010: Fig. 7). İdoller, Tanrı’dan beklentiyi ifade eden “uğur” verici “nazarlık” yani kötülüklerden koruyucu anlamlarını içerir.

Göz sembolleri sadece idollerde değil, Doğu ve Güney Akdeniz’de bulunmuş MÖ 3. binyıla tarihlendirilmiş kemik eserler üzerinde de görülmekte; Tell Cudeyde’deki Amuq G safhasına ait ve MÖ 3. binyılın başlarına tarihlenen iki parça üzerindeki damga şeklinde yapılmış göz tasvirleri de dikkatleri çekmektedir (Korfmann, 1999: 382, 384). Gözün vurgulanışı İberya’daki taş silindir üzerinde ve idollerde de belirgin bir şekilde görülmektedir (Mohen, 1989: 293; Korfmann, 1999: 386).

Korfmann, “*idoller ve göz sembolleri (3. binyılın başlarından itibaren Mezopotamya’da hiçbir rolü olmayan) ile göğüs önündeki çapraz şeridi Anadolu’ya ve Güneydoğu Balkanlar’dan Kuzey Yugoslavya’ya, İberya’ya (hatta İngiltere’ye kadar) uzanan bir yolda görmekteyiz (bu yolda çapraz kuşak 3000 yıllarında Kuzey ve Orta Anadolu’da ön plandaydı ve bu durum Türkiye’de ve Kuzey Suriye’de 2000 yılına kadar birçok parçada belgelenmiştir*” şeklinde görüşünü belirtmektedir (Korfmann, 1999: 397). Bütün bu ilişkileri değerlendiren ve örnekleri inceleyen Korfmann “*göz sembollerinin coğrafi bakımdan kökeninin Mısır’da bulunmadığının, bunların*

Mezopotamya'daki ana bölgede aranmasının gerekli olduğunu iddia ediyoruz. Anoloji sonuçları Kuzey Suriye üzerinde yoğunlaşmaktadır. Ayrıca Türkiye'nin kuzeyi ve batısındaki merkez bölgeler ile Kikladlar'da odaklanmaktadır” sonucuna ulaşmıştır (Korfmann, 1999: 386).

İnsan yüzü tasvirli ve insan vücudu biçimli kaplarla ilişkileri yadsınamayacak en büyük buluntu grubunu insan figürinleri ve heykelleri ile idoller oluşturur. Bu konuyu edebiyat ve arkeoloji disiplinleriyle birlikte yürüttüğü bilimsel çalışmaların da ışığında ayrıntılı olarak işleyen, idollerin önemini ve işlevini çok güzel betimlemelerle dile getiren kişilerden biri de, Nobel ödüllü yazarlardan Thomas Mann'dır. En ünlü eserlerinden “Yusuf ve Kardeşleri” adlı dört ciltlik romanında bu konuya değinmektedir. Yazar bu eserini yıllarca yine kendisi kadar dünya çapında ün salmış Arkeolog Kerenyi ile birlikte, araştırmalara ve belgelere dayalı olarak hazırlamıştır. Eserinden konumuzla yakın ilgisi olduğunu düşündüğümüz bazı alıntılara burada yer vermek istiyoruz (ayrıntılı bilgi için bkz. Mann, 2006: 246, 262-263, 269, 294, 309-311; Mann, 2007): “...evin zemin katı altında bir odacık vardı, bu odacık bir arşiv, küçük bir ibadet yeri ve yerleşim içi mezarlık gibi görünüyordu; çünkü burada, Bethuel'in iskeleti, pişmiş topraktan bir sandukanın içinde bulunuyordu, bunun etrafında da çanaklar ve sunu yiyecekleri ve üç ayaklı tütsü tavaları olduğu halde, hepsi bu mekanın ortasında bulunuyordu ve yine aynı mekanda zeminin daha da derin bir yerinde veya taş duvarın altında Laban'ın ilk-doğan çocuğu olan küçük oğlunun kemik ve küllerinin içinde saklandığı, pişmiş topraktan küçük sanduka bulunuyordu... Diğer sedir üzerinde ise küçük putlar sıralanmıştı, on veya oniki tane, görülmeye değer şeylerdi, bir kısmı yüksek şapkalı ve sakallı çocuk yüzlü figürlerdi, kısmen çıplak başlı ve sakalsız, pullu vücutları ve kısmen üst tarafları çıplak küçük figürlerdi, kısmen ellerini çok sevecen bir şekilde çenelerinin altında birbirine ibadet pozisyonunda birleştiren figürçüklerdi... Bunlar, Laban'ın evindeki cinler ve küçük falcı adamdı, Laban ona çok düşküdü; bu karanlık adam ona her önemli işi sırasında buradan önerilerde bulunuyordu. Onlar evi koruyorlarmış, Laban'ın Yakup'a açıkladığı gibi, havanın nasıl olacağını güvenilir bir şekilde bildiriymiş... Laban, Bethuel'in sandukası önünde dua edip onun ruhuna soğuk su koyup ona “su hibe ettikten” sonra, falcı küçük adama da birkaç kez eğilerek saygı gösterdi.”

Şanlıurfa-Nevali Çori, Mezraa-Teleilat ve Diyarbakır-Çayönü'nde kilden ve kireçtaşından yapılmış çok sayıda kadın ve erkek figürinleri bulunmuştur. Hansen'in belirttiğine göre (Hansen, 2006_a: 196 vd.; ayrıca antropomorfik plastiğin yayılım bölgeleri için bkz. Müller, 2011), *“onların duruş pozisyonları tamamen Neolitik heykel ve resim şemasına uygundur, yani vücudun üst kısmı arkaya yaslanırcasına geriye doğrudur. Bu özellikle Çayönü ve Cafer Höyük'ten çıkarılan küçük kil figürlerde açıkça görülür. Bunların yanı sıra ayakta duran kil figürinler de vardır. Ayrıca Nevali Çori'den çıkarılan kil figürinin kemeri bulunmaktadır, bunun edep yeri gizlenmemiş, aksine daha da vurgulanmıştır. İran'daki Luristan bölgesindeki Tepe Ganj Dareh'den çıkarılan heykelciklerde de biraz farklı şekilde olsa da bu kemer bulunmaktadır. Bu ayrıntıya kadar Erken Neolitik Çağ vücut tasvirlerinde geniş bir yayılmanın olduğunun işaretleri vardır. Tamamen bu kemere benzeyen tasvir Ulucak'da bulunan ve 2000 yıl daha genç olan erkek figüründe de görülmüştür, bu figür belirli tasvir uyumluluğunun ve bunun arkasında bulunan ideolojilerinin gücünü hatırlatmaktadır.”*⁴³

Korfmann, Troia I ve Troia VI'da ele geçen stellerde de (Lev. 84/a-b) Fransız menhirlerinde olduğu gibi sadece gözlerin vurgulanmasının önemli olduğunu belirtmekte ve bunu Güney Fransa'da Avignon Bölgesi'ndekilerle, İngiltere ve İrlanda'daki göz tasvirleriyle, Danimarka ve Almanya'daki insan yüzü tasvirli kaplarla, ayrıca İngiltere'de Folkton Wold (Lev. 56/h-1), İspanya'da Almeria Mursia bölgesinde, Portekiz'de Estremadura-Alto Alentejo bölgesindeki göz sembolü kaplarla ve idollerle ilişkilendirmek istemektedir. Ayrıca aralarında çok büyük mesafeler bulunmasına karşın Portekiz ve Britanya'dakilerle Fransız Atlantik Sahilleri'ndeki Peu-Richardien'dekileri de aynı ilişki bağlamında değerlendirmekte ve *“Şark'a ait kült ve dini içeriklerin Batı'ya ve Kuzey'i etkilemiş oldukları kabul edilebilir”* sonucuna ulaşmaktadır (Korfmann, 1999: 386, 394; Troia'da bulunan insan yüzü stel için ayrıca bkz. Schachermeyr, 1955: No. 1; Uzunoğlu, 1983: 123, No. A. 284).

⁴³ Hansen, figürinlerin yayılım alanıyla ilgili olarak şu görüşe sahiptir: “MÖ 6. binyılda bu heykeller en büyük yayılıma ulaşmıştır. Bunları batıda Anadolu'da, Güneydoğu ve Orta Avrupa'da Ren bölgesine kadar olan bölgede görülmektedir. Bereketli Hilal'in kuzeyinde karşılaştırılabilecek kadın heykelcikleri bulunmaktadır. Doğuda bu heykelcikler İndus'a ve Türkmenistan'ın güneyine kadar yayılmıştır. Bu son derece geniş bölgelerden kilden yapılmış heykelciklerin imalatı ve kullanılışı bilinmiyor. Kuzey Afrika ve Batı Avrupa bölgesinden bugüne kadar bulunmuş hiçbir heykelcik yoktur. (...) Coğrafi konumu nedeniyle Anadolu, bir yandan Önasya figüral sanatının bağlamında, öte yandan Güneydoğu Avrupa'ya ait bağlamda değerlendirilmelidir.”

Yüz sembolleri stellerin yanı sıra megalitler üzerinde de sık karşılan tasvirlerdendir. Yüz sembollerinin tanındığı megalit-kültürlerindeki örnekler arasında Anadolu, İspanya’da Los Millares, Almeria, Britanya Adaları ve Danimarka ile Ukrayna ve Kırım’dakiler sayılabilir (Lev. 40/a; 84/c-f) (ayrıca bkz. Lilliu vd., 1967; Arda, 2002: 60; Telegin, 2002; Hansen 2006_a; Sevin, 2015). Korfmann, Güney Fransa’da da menhirler üzerinde bu tasvirlerin görüldüğüne ve Fransa’dakilerin özellikle Ukrayna ve Kırım’dakilerle benzerliklerine dikkat çekmektedir (Korfmann, 1999; Ukrayna’daki Kalkolitik Çağ’a tarihli antropomorfik steller için bkz. Telegin, 2002: 38 vd., Figure 3.11). Ayrıca Sierra Morena’da kayalar üzerinde, Portekiz’de ve İtalya’da da megalitlerde yüz tasvirleri görülmektedir (ayrıntılı bilgi için bkz. Mohen, 1989: 236, 262, 264-265; ayrıca bkz. Millotte, Thévenin, 1988; Eogan, 1999).

Neolitik dönem insan yüzü tasvirli kaplarının üzerindeki yüz şekilleri ve burun büyüklükleri konusunda antropolojik araştırmalar da yapılmıştır ama Horváth, bu kapların antropolojik araştırmaların objeleri olmadığı görüşündedir (Horváth, 1983: 78-79). Dietrich’in yaptığı bir çalışmaya göre, insan figürlerinin buldukları yerler değerlendirildiğinde ateşle ve ocakla olan ilişkisi kaçınılmazdır; yine bunların bilinçli olarak hasara uğratılmış vaziyette mezarlara konulmasının dikkati çeken başka bir konu olduğunu ifade eden Dietrich, şöyle bir sonuç çıkarmaktadır (Dietrich, 2011: 93-94): *figürinlerin hayatta iki değişik safhası tespit edilebilmiştir. Biri yerleşim yerlerindeki bütün figürinlerin bir kullanıldığı zaman, diğeri de kırılmış veya hasar verilmiş olarak kullanıldıkları yararlanma döneminin son safhası yani gömme sırasında. Antropomorf figürinler hakkında tartışmalı olan bir diğer konu ise bunların oyuncak mı veya kült objesi mi olduklarıdır*”. Bunun çözümüne yönelik olarak etnolojik ve antropolojik araştırmalar da yaptıklarını belirten ve antropomorf objelerin bizzat kendilerinin bir kültürün içinde son derece farklı amaçlar için kullanılabilmiş olduklarını söyleyen Dietrich, Kutuplar’da yürütülmüş etnografik çalışmalardan bu figürinlerin kült amaçlı kullanımı görüşünün ağırlık kazandığını; ayrıca fizikî antropolojide kullanılan bir hesaplama yöntemi ve ölçü metotlarıyla kullanılmasıyla kil objeler üzerinde bulunan parmak izlerinden bu objeyi yapan kişinin yaşının belirlenmeye çalışıldığını ifade etmektedir (ayrıntılı bilgi için bkz. Kamp vd.: 1999; Dietrich, 2011: 95-97).⁴⁴

⁴⁴ Kamp’ın çalışmasına göre, bir kişinin parmak izinin papiller-çizgileri arasındaki mesafe objeyi yapan kişinin yaşıyla ilgilidir. Bilinen yaştaki kişilerin yeni parmak izlerinin bir grup halinde mukayesesine

Korfmann, göz sembollerinin sadece idollerde değil, MÖ 3. binyılda Doğu ve Güney Akdeniz’de çeşitli şekillerde bulunmuş kemik eserler üzerinde de görüldüğünü bildirmektedir (Korfmann, 1999: 382). Ayrıca Korfmann, Tell Cudeyde’de bulunan ve Amuq G safhasına ait olan, MÖ 3. binyılın başlarına tarihlenen iki parça üzerindeki damga şeklinde yapılmış göz tasvirlerinin de dikkat çekici olduğunu belirtmektedir (Korfmann, 1999: 384).

Göz sembolü, kaplardan başka idol, kemik vb. birçok nesne üzerinde ve mekân düzenlemelerinde bir cephe süslemesi olarak da görülebilmektedir (Korfmann, 1999: 384).⁴⁵ Göz sembolüğünün anlamını yorumlamaya çalışan Korfmann, “*Tulaylat Ghassul’da biz belirgin göz ve güneş ya da genel olarak astral semboller arasında bir ilişki olduğunu görmekteyiz*” düşüncesinde olup “*Eski Doğu panteonunun baş tanrıçası yani “ana tanrıça” veya “tanrıların anası” isimli İştâr daha doğrusu İnanna ismine bu ana bölgede rastlanmasına rağmen, aynı zamanda kuzey veya genel bir ifadeyle Mezopotamya dışındaki yapılaş tarzında bu tanrıçanın gözlerinin vurgulandığı ortadadır*” yorumunu yapmakta ve “*yüz tasvirlerinin batıya ve kuzeye doğru göçü*” tartışmasıyla ilgili olarak Riemschneider’in şu görüşüne yer vermektedir (Korfmann, 1999: 384, 386).⁴⁶ “*Göz idolleri ve Teselya’daki adak idolleri İspanya ve*

dayanarak Kamp, bir formül geliştirmiştir. Bunlar yapılırken kil kitlesinin büzülmesi de bu sırada nazar-ı itibara alınmıştır. Bazı tek tek objelerde bu objenin üreticisi hakkında geliştirdiği formül yaklaşık $\pm 4,5$ yıllık sapmalar göstermektedir. Kamp, uyguladığı metottaki başlıca problemlerin papiller-çizgilerin arasındaki mesafelerin elin ve vücudun büyüklüğü, cinsiyet ve etnik unsurların etkisi altında olduğunu görüyor. O kanaatlerini Sinagua’ların yani Kuzey Arizona’da Pueblo-grubunun çanak çömlek üretimlerinde ve ürettikleri figürlerde denemiş ve şu sonuca ulaşmıştır: kötü yapılmış figürinlerin üreticilerinin çoğu kez ortalama 12 yaşlarında, keramik kapların üreticilerinin ise ortalama olarak 18 yaşlarındaki kişiler olduklarıdır. 10 yaşındakilerin veya daha küçük yaştakilerin ürettiği bir figürün bu yüzden oyuncak olarak yapılmış olan figürinlerin bir karakterini göstermek zorunda değildir. Aynı şekilde daha genç yaştaki grup üyelerinin yaşları gereği keramik kap üreticilerine göre daha az maharet göstermesi de mümkündür.

⁴⁵ Göz motifinin mimari bir bezeme öğesi olarak kullanılması hakkında Korfmann geniş bir değerlendirme yapmaktadır: “Ölüdeniz’deki ve oldukça eski Tulaylat Ghassul’daki çok sayıdaki ev ve kült odalarının duvarlarının renkli sıvanması alışılmadık bir olaydır ve çok anlamlıdır. Sadece orada göz sembolüğü önemli bir rol oynamakla kalmıyor, bunun dışında diğer birçok ayrıntı içinde yeniden bir yıldız veya bir güneşe ilişkilendirilme olayını görmekteyiz. 1.84 m.lik yarıçapı olan son derece büyük boyutuyla bunun anlamı vurgulanmaktadır. Aynı kültür ve çağa ilişkin olarak göz sembolüğü ile süslenmiş ev urneleri örneğin Azor’da bulunanlar bunlara giriyor. Bu göz tasvirleri eskiden yaygın olan bir iç mekân süslemesi miydi yoksa cenaze töreniyle bir ilişkisi mi vardı? Ama son söylediğimiz daha olasıdır. Ghassul’dakilerle biz zaman bakımından 4. binyılda bulunmaktayız. Ghassul’un prototipleri bulunmadığı için buradan hareket ederek onun Filistin dışındaki bir yerden olduğu sonucuna varıyoruz.”

⁴⁶ Korfmann, Los Millares’de ortaya çıkmış olan bazı kapların üzerinde göz ve belki de astral sembolüğünün ispatlandığını ve bunların kesinlikle kült kapları olduğunu söylemekte ve “kaya tasvirleriyle ilişkilendirilmiş olarak da göz tasvirleriyle karşılaşıyoruz, bunları Sierra Morena’da görmekteyiz. Bu her

Portekiz'dekilerle çok benzerlik göstermektedir. Atlantik Okyanusu boyunca bulunan menhirler de göz idolleridir. Bunları insan yüzü tasvirli vazolardan ayrı tutmamak gerekir. Böylece tanrının, Akdeniz sahilleri boyunca yaptığı geziyi Atlantik Okyanusu'na doğru gayet iyi bir şekilde izleyebiliyor ve buradan o tanrının bir zamanlar bütün dünyaya hükmetmiş olduğu sonucunu çıkarabiliyorsak da, biz onun özelliğini buradan anlayamıyoruz. Bu yüzden karşımıza daima şöyle bir soru çıkıyor: Bu göz tanrısı kimdir ve adı nedir?"

Antropomorfik kaplar, steller, heykeller, figürinler ve idollerin yanı sıra antropomorfik yapıda olan farklı birtakım kültür malzemelerine de burada dikkatleri çekmek istiyoruz. Troia höyüğü Tunç Çağı buluntuları arasındaki bir ağırşığın üzerinde insan yüzü tasviri (Lev. 83/ç) yer almaktadır. Söz konusu ağırşakla ilgili olarak Korfmann, "bu insan yüzü Troya II-V'den çıkarılan insan yüzü tasvirli vazoların yapısını akla getirmektedir. Bu konunun dikkatten kaçırılmaması gerekir, çünkü daha Troya I'de antropomorf motifler göz sembolü şeklinde kâselerin kenarlarında ve stelde stilize bir insan figürü olarak mevcuttur" şeklinde görüşünü bildirmektedir (Balfanz, 1995: 131-132, Abb. 28/3; Troia'daki stel hakkında bilgi için bkz. Katalog, 1983: 123, No. A. 284).

Söz konusu ağırşığın yanı sıra Anadolu'dan yine antropomorfik karakter gösteren bir de damga mühür (Lev. 39/d) bilinmektedir. Başında polosu ile bir kadın başı şeklindeki mühür, biçimsel ve stilistik olarak değerlendirildiğinde yerel Geç Hitit-Urartu sanatının özelliklerini göstermektedir ve bize göre antropomorfik kaplarla karşılaştırılabilir bir anlatıma sahiptir (Anadolu Medeniyetleri Müzesi (AnMM) 102.62.64: Yağcı, 1996: 181-199, Lev. I, Fig. 1). Antropomorf karakterli damga mühürler Balkanlar'da da karşımıza çıkmaktadır (Lev. 83/d) (Naumov, 2010: Fig. 7).

Antropomorf bir yapı sergileyen diğer buluntu grubu da çingiraklardır. Konya Müzesi'nde yer alan ve Burdur civarından geldiği düşünülen, Orta Tunç Çağı'na tarihlendirilen insan başlı-testi gövdeli çingirak (Lev. 39/g); Kültepe'den Asur Ticaret Kolonileri Çağı'na tarihlendirilen insan yüzü tasvirli çingirak (Lev. 39/ğ) ile Troia (Lev. 83/e) ve Alişar'dan (Lev. 83/f) Erken Tunç Çağı'na ait insan (kadın) vücudu biçimli

iki büyük yıldızın yani gökyüzünde çoğu kez aynı zamanda görülmekte olan güneş ve ayın bir çift göz ile ilişkilendirilme olasılığı ne kadar birbirine yakın olabilir?" sorusunu yönelmektedir.

çingiraklar), bebek/çocuk oyuncuğu şeklinde görünse de bahsettiğimiz örneklerde insana ait yüzün ve insan bedeninin vurgulanmış olması antropomorfizm açısından önem taşımaktadır (Ekmen, 2016: 152, 161, 163, Fig. 3/1, 2; 10/1, 2).

Pulur/Sakyol'da X. yapı katındaki bazı odalarda (79-80, 83 no'lu odalar) ortaya çıkan insan yüzü tasvirli ocaklarla ilgili olarak Harmankaya ve Erdoğan'ın görüşleri şöyledir (Koşay, 1971: 100; ayrıca bkz. Koşay, 1970: 141, Fot. 4; Yakar, 1985: 430, Fig. XXVIII/3; Harmankaya, Erdoğan, 2002: Pulur/Sakyol): *“Eteklerini yaymış durumda tasvir edilmiş kutsal ana tanrıça/tanrı heykel ocaklarının bulunması ve tapınak eşyalarının da aynı mekânlarda yer alması dinsel öğelerin ağır bastığı bir toplum yaşantısını aksettirmektedir. Bu kutsal ocaklardaki tanrıça/tanrı yüzleri üçgen biçimle sınırlanmıştır. Gözleri ve ağzı kabartma halkalarla, burunu ise yine kabartma çizgi ile belirtilmiştir. Heykellerin kollarının ucunda resmedilmiş diğer yüzler ise bize tanrılar panteonu ile karşı karşıya kaldığımızı göstermektedir. Bir ocak heykelde kadınlık uzvu tasvir edilmiştir. Heykel ocağın arka tarafındaki sekinin üstündeki kanalcıklar, belki hayvan kanı akıtmak için yapılmıştır. 79-80 nolu odalarda yüzleri batıya bakan ocak heykellerden biri tanrı, biri de tanrıça sunağıdır.”* Koşay bu tapınakların ateşle ilgili olduklarını savunmakta; şaman âdetlerindeki ateşe tapınmanın kökeninin Erken Tunç Çağı'na kadar indirilebileceğini fikrine katılan Harmankaya ve Erdoğan, yan yana iki mekânda birbirine benzeyen kutsal taşınmaz ocakların varlığından yola çıkarak bunların bereket tanrıçası ve eşine (?) ait olabileceklerini söylemekte ve *“Erken Tunç Çağı'nın tüm tabakalarında kutsal seyyar ocakların varlığı çok uzun süren dinsel geleneği temsil etmektedir”* açıklamasını yapmaktadırlar (Harmankaya, Erdoğan, 2002: Pulur/Sakyol). Anadolu'nun yanı sıra Transkafkasya, Suriye-Filistin ve Kıbrıs'da bu tip ocaklara, ocak parçalarına, seyyar altarlara (Lev. 37/ç-f, 38/d-ğ, 82/c-g) özellikle Erken Tunç Çağı'nda birçok yerleşim yerinde rastlamaktayız (Koşay, 1970: Fot. 8-9; Koşay, 1971: 76, No. 1, 2; Amiran, 1989: 9, 10, Fig. 2; Korfmann, 1999: Abb. 4/20-21; Miroschedji, 2000: 255-278; Harmankaya, Erdoğan, 2002: Güzelova, s. 2, No. 6, 7; Tell Dhahab, No. 7; Tell el Cüdeyde, s.3, No. 9; Harmankaya, Erdoğan, 2002: Pulur/Sakyol, s. 1, No. 2-4; Ceylan, 2001: Res. 9-12, Çiz. 5, 6; Ceylan, 2015; Laneri vd., 2006: 161-162, 165-167, Fig. 9/1a-d, 17; Kohl, 2007: 99-101; Shanshasvili, Ramishvili, 2009-2010: Pl. VI/1, 2; Işıklı, 2011: Res. 36; D; Bilgen vd., 2015: Fig. 81; Shanshasvili, Narimanishvili, 2016; dinsel içerikli kil nesnelere hakkında ayrıntılı bilgi için bkz. Takaoğlu, 2000: 1-6; ayrıca

Balkanlar ve Karpat havzasındaki antropomorf özellik gösteren ocaklar ve altınlar için bkz. Marangou, 1996: Figure 1; Naumov, 2010: Fig. 5, 6; Naumov, 2013_b: Fig. 1/5; Petrović, Spasić, 2013: 22; Ursulescu vd., 2014: Fig. 14).⁴⁷

Yukarıda bahsettiğimiz konuyla ilişkilendirilebilecek bir buluntu türü de Suriye’de Deve Hüyük’deki Demir Çağı’na tarihlendirilmiş bir mezarlıkta bulunmuş lamba/kandildir (Lev. 83/c) (Moorey, 1980: 24, Fig. 5, 61; ateşin ve ocağın kutsallığı ve sembolizmi hakkında ayrıntılı bilgi için bkz. Tanyu, 1976). Kandilin yükseltilmiş kenarında, ateşin yandığı cepheye doğru işlenmiş bir insan yüzü tasviri görülmektedir. Bu örnekle benzer bir anlayışla yapıldığını düşündüğümüz kandil/lambalar daha geç dönemlerden de bilinmektedir (Lev. 83/b) (Naumov, 2013_b: Fig. 3/7-9).

Bunların yanı sıra Balkanlar’da yapılan araştırmalarda özellikle Makedonya’da Neolitik Çağ’a ait azımsanmayacak sayıda ele geçen antropomorfik karakterli ev modellerinin (Lev. 38/a, 39/a-ç, 83/a) de bu bağlamda değerlendirilmesi gerektiğini düşünmekteyiz (Turk, 2008; Marangou, 1996: Figure 1; Naumov, 2008: Figure 8; Naumov, 2010: Fig. 4; Naumov, 2013_a: Figure 11; Naumov, 2013_b: Fig. 1/7-9; Naumov, 2014: Fig. 9, 10; Bugaj vd., 2014: Fig. 2/1-6).

Güney ve Orta Balkan bölgesinde Erken Neolitik topluluklarında üzerlerinde insan yüzü tasvirlerinin yer aldığı birçok ayrıcalıklı kil nesne ortaya çıkmıştır ve onların dini bir kategoride yer aldıkları sanılmaktadır. Bunların içinde en önemlileri insan ve hayvan figürinleri ile farklı kült nesnelere, özellikle altar ve altarcıklar (Lev. 38/a-ç, f-ğ, 82/ç, ğ-j) olup bu nesnelere Büyük Macaristan Ovası’nın çağdaş Erken Neolitik dönem Körös kültüründe de oldukça sık görülmektedir (altarcıklarla ilgili ayrıntılı bilgi için bkz. Milojević, 1949: 274, Fig. 5/14; Horváth, 1972: Fig. 5/9; Korek, 1987: 59, No. 27; Marangou, 1996: Figure 1, 6; Kalicz, 1998: 33, Abb. 3.2; Turk 2008; Petrović vd., 2009; Naumov, 2010: Fig. 6; Petrović, Spasić, 2013: 22; Ursulescu vd., 2014: Figure 14). Lazarovici’nin insan vücudu biçimli kapların kült amaçlı kullanım gördüğü düşüncesini (Lazarovici, 1989: 153) paylaşan Kilian, kült bölgeleri için bazı kriterler göstermiştir. Birincil derecedeki kriterleri altınlar, kurban masaları, banklar/sekiler, belli

⁴⁷ İnsan başı biçiminde çıkıntılı ve insan yüzü bezemeli seyyar ocaklar Güzelova, Cinis Höyük (Erzurum), Tell Dhahab (Antakya), Tell el Cüdeyde (Antakya), Tell Tayinat (Antakya) ve Seyitömer’den de bilinmektedir. Transkafkasya ve Suriye- Filistin’de Tunç Çağı’na tarihlendirilmiş ocaklar Shengavit, Amiranis, Tabara el-Akrad, Beth Yerah, Beth Shean, Aı, Kıbrıs’da Marki Alonia ve Gürcistan’da Zveli’de bulunmuşlardır.

dini işlevi olan objeler yani fildişi figürinler, kil figürinler, insan vücudu biçimli kaplar ile ilahların tasvirlerini gösteren freskler olarak belirtmekte; ikincil derecedeki ölçütler olarak da, bir kült bölgesinde bu bağlamda ortaya çıkan küçük objeleri, süs eşyalarını vb. değerlendirmektedir (Hägg, 1981: 35-39). Çok sayıda ele geçen bu tür nesnelere büyük bir bölgede yani güneyde Balkan ve Ege bölgelerinde yaygın olarak ortaya çıkmasından yerleşik toplulukların inanç kültürlerini yansıtan dini alanlarda, kültte kullandıkları araç-gereçlerde, ritüellerde veya benzeri seremonilerde kullanılmalarından, aralarında benzerlik hatta akrabalık çizgileri bulunduğu düşünülmektedir (Kalicz, 1998: 15, 18). “Starčevo” kültüründen tanınan altarcıkların dini karakteri inkâr edilemez. Lánycsók’taki altarcık en anlamlı örneklerden birisidir (Kalicz, 1998: 39, Abb. 3. 2). Bu altarcık (Lev. 38/b) mezardaki iskeletin altında bulunmuş olup dört köşelidir. Her köşede bir insan başı tasviri yer almaktadır ve başlar yukarıya kalkmıştır. Yuvarlak yüzün gözleri ve sivri burnu dikkati çeker. Bu haliyle bir kuşun başını da andırmaktadır. Ağız hiç tasvir edilmemiştir. Masa biçimli üst kısmın ortasında 8 mm.lik bir delik yer almaktadır. Başın kuşa benzer şekilde vurgulanmasına karşın, altarcıktaki antropomorf karakter kesindir. Çünkü figürinlerde olduğu gibi burada da ayakların önünde çizgilerle tasvirin cinsiyeti gösterilmiştir, yani dişi bir karakter izlenmektedir ve bu haliyle altarcık özel bir kullanım amacına sahip olmalıdır. Görüşlere göre bu kült nesnelere bereketlilik sembolü bir nokta şeklinde delik ile ifade edilmiştir. Benzer bir örnek, Macaristan’daki Balaton Gölü yöresinde Kéthely, Kom. Somogy’de bulunmuştur. Şaşırtıcı olan altar plakasının köşesinde yer alan insana ait başta, derin açılmış gözlerin tahıl tanesi ile doldurulmuş olmasıdır. Altarcığın yakılmasından sonra kömürleşen tanelerin uçları kısmen yukarıya doğru kıvrılmıştır. Benzer durum Lánycsók’ta bulunan altardaki insan yüzü tasvirinde yer alan gözlerde de izlenebilmektedir. Kadın ve tahılın birlikte tasvirde yer almış olmasında bereketlilikle bağlantılı bir sihir/büyü, belki de tarımsal kültle ilgili bir beklenti vardır. Erken Neolitik Çağ’da bütün Güneydoğu Avrupa, hatta Yakındoğu’da gün ışığına çıkarılmış figürinler ve heykelciklerin de gözleri kuvvetle vurgulanmıştır. Bunlar “kahve çekirdeği biçiminde gözlü heykeller” olarak tanımlanmıştır (Kalicz, 1998: 20). “Starčevo” kültüründekiyle aynı anlayışa ve inanca bağlı üretilmiş ve kullanılmış insan yüzü tasvirli seyyar altarlar Anadolu’da Pulur/Sakyol’dan da bilinmektedir (Lev. 82/a, b) (Koşay, 1970: Fot. 8-9; Yakar, 1985:

XXVIII/3; Korfmann, 1999: Abb. 4/22- 23). Bu heykellerin gözlerindeki tahıl taneleri de muhtemelen yukarıda değinilen beklentiyi sembolize ediyordu.



SONUÇ

Arkeoloji literatüründe “antropomorf” veya “antropomorfik” kap ifadesi, hem üzerinde insan yüzü tasviri yer alan kapları hem de form itibarıyla insan vücudu şeklinde üretilmiş kapları tanımlamaktadır. Ancak bu çalışmamızda incelediğimiz örnekler bize, insan yüzü tasvirli kaplar ile insan vücudu biçimli kapların birbirlerinden farklı değerlendirilmeleri gerektiğini göstermiştir. Çünkü insan yüzünün tasvir edildiği kaplarda, genellikle gözler ön planda vurgulanmıştır. İnsan biçimli kaplarda ise vücudun bölümleri ya basit ama belirgin şekilde gösterilmiş ya da insan bedeni bir bütün olarak kap halinde tasvir edilmiştir. İnsan yüzü tasvirli kaplarda vurgu gözlerdeyken, insan vücudu biçimli kaplarda gözlerdeki bu vurgulama hafiflemekte ve “*Antropomorf/Antropomorfizm*” kavramını tam karşılayan kişileştirme olgusu ortaya çıkmaktadır. Bu yüzden “antropomorf kaplar” ifadesinin sadece insan vücudu biçimli kaplar için kullanılmasının daha doğru olacağı kanaatindeyiz.

Bu çalışmamızda, Eskiçağ Anadolu’sunun antropomorfik kapları incelenmiştir. Değerlendirdiğimiz örnekler göre Anadolu’da insan yüzü tasvirli kaplar ile insan vücudu biçimli/antropomorfik kapların ortaya çıkışı aynı döneme tarihlenmektedir. Kronolojik gelişime baktığımızda, bugüne kadar yapılan bilimsel araştırma ve arkeolojik kazı çalışmaları ışığında her iki kap tipinin Anadolu’da ilk kez Erken Neolitik Çağ’da görülmeye başladığı anlaşılmıştır. Kalkolitik Çağ’da özellikle Erken Kalkolitik dönemde insan yüzü tasvirli ve insan vücudu biçimli kaplarda sayıca artış gözlenmiş; en yoğun şekilde ise, Erken Tunç Çağı ve Orta Tunç Çağı’nda kullanıldığı anlaşılmıştır. Orta Tunç Çağı’nın sonlarına doğru insan yüzü tasvirli ve insan vücudu biçimli kapların kullanımında azalma gözlemlenmiştir. Başlangıçtan-MÖ 1. binyılın sonuna kadar Anadolu’nun bütün coğrafi bölgeleri değerlendirildiğinde insan yüzü tasvirli ve insan vücudu biçimli kaplar ve kap parçalarının en az Karadeniz ve Doğu Anadolu Bölgesi’nde görüldüğü, Güneydoğu Anadolu Bölgesi’nde ise, bilgilerimiz dâhilinde hiç görülmediği anlaşılmıştır. Söz konusu kaplara ait bu dağılım, belki de ekolojik sebepler ve iklimsel değişimlere bağlı yer değiştirmelerin, göç olaylarının bir sonucudur.

Üretim, bezeme teknikleri ve biçim açısından bu kapların incelenen çağlar içerisinde hemen hemen aynı geleneği devam ettirdikleri görülmüştür. Bazı buluntular

dışında bölgeler arasındaki farklar yok denecek kadar azdır. Bu nedenle, söz konusu malzemeye göre üç kültür bölgesi oluşturulabileceği düşüncesindeyiz:

- a) Marmara-Trakya-Balkanlar-Avrupa Kültür Bölgesi
- b) Batı Anadolu-Göller Yöresi-Konya Ovası-Karadeniz Kültür Bölgesi.
- c) Doğu Anadolu-İran-Mezopotamya Kültür Bölgesi

Batı Anadolu-Göller Yöresi-Konya Ovası-Karadeniz kültür bölgesinde ele geçen örnekler hem form hem teknik açıdan birbirleriyle paralellik göstermektedir. Buna karşılık Marmara Bölgesi'nde ele geçen antropomorfik kapların Balkanlar'da görülen bu tipteki örneklerle üretim ve kullanım amacı açısından yakın benzerlikleri olduğu belirlenmiştir. Hatta söz konusu örneklerin yapısal benzerlerini Karpat Havzasında ve Orta Avrupa'da ele geçen insan vücudu biçimli birçok kaptan izlemek mümkündür. Ege Adaları ve Yunanistan'da ortaya çıkan insan yüzü tasvirli ve insan vücudu biçimli kapların bir kısmı yerel kültür özelliği göstermekte, buna karşın bazılarının ise hem Anadolu hem de Güneydoğu Avrupa kültürleri içindeki örneklere yakınlığı dikkatleri çekmektedir. Başka bir ifadeyle Yakınoğu'dan Orta Avrupa'ya kadar bir kültürel akış söz konusudur. Çünkü hem Anadolu'daki hem Anadolu dışındaki coğrafyalarda ele geçen insan yüzü tasvirli ve antropomorfik kapları genel olarak değerlendirdiğimizde üretim ve kullanım amaçlarının ilk çıkış yerinin Mezopotamya olduğu belirlenmiştir. Ancak konuyu değerlendirirken Neolitik Çağ'ın yaşandığı dönemlerin Yakınoğu, Anadolu, Balkanlar ve Avrupa'da zaman kaymalarından dolayı aynı anda gerçekleşmediğini de göz önünde bulundurmalıyız. İnanç ve sanat özelliği bakımından insan yüzü tasvirli ve antropomorfik kaplar çok geniş bir coğrafyada ve çeşitli şekillerde sevilerek uygulanmış ve kıtalar arası yayılma göstermiştir.

Arkeolojik kazılarda insan yüzü tasvirli ve antropomorfik kaplar çoğunlukla yerleşim alanları içinde bulunmuşlardır. Bu kapların günlük kullanım kapları olmadıkları ve özel bir amaca hizmet ettikleri açıktır. Mekân içinde, döşeme üzerinde, çöplükte, küllü alanda, ocak kenarında, depo odasında, kuyuda, kanal içinde, kutsal mekânda veya tapınakta bu türde malzemelere rastlanılması, onların sosyal yaşamla doğrudan bağlantısı olduğunu göstermektedir. Gerek kap formu gerekse söz konusu kapların ele geçtiği alanlar, insan yüzü tasvirli ve antropomorfik kapların kült eşyaları olarak nitelenebileceğini göstermiştir. Bu kapların ocakların yakın çevresinde yer

almasıyla, ocağın ve ateşin de dini işlevi ortaya çıkmaktadır. Bu bağlamda söz konusu kapların bir ateş kültüyle ve bununla bağlantılı olarak bulunduğu mekâna kattığı manevi değerlerle ve özellikle bereketlilikle ilişkileri olduğuna inanıyoruz. İnsan yüzü tasvirli kaplar ve kap parçaları mağaralarda da ortaya çıkmıştır. Özel bir değere sahip bu tür malzemelerin mağaralarda ele geçmesi, mağaraların da, dini törenler için seçilmiş kutsal yerler olduğunu göstermektedir. Ayrıca bu tür kapların mezarlarda hem mezar eşyası hem de urne olarak kullanılmış olmalarından çıkarılan sonuç şudur: Söz konusu kapların kült özelliği, kişiye hem hayatta iken hem de ölümünden sonra hizmet ve eşlik etmektedir.

İnsan yüzü tasvirli ve insan vücudu biçimli kapların bereketlilik ritüeliyle ilgili kült nesnelere arasında yer aldığını belirten Behm-Blancke, bu kapların içinde yağmur yağdırma ritüelinde kullanılan “kutsama suyunun” bulunduğu düşüncesindedir. Günümüzde bazı dinlerde görülen vaftiz törenleri bu inanın bir uzantısı olabilir mi? Anadolu’da halen yaşayan gelenekler arasında “Nisan yağmurlarının” bereketine ve şifa vericiliğine inanılmakta ve bu dönemde kaplar içinde toplanan yağmur suyu ile banyo yapılmakta; kimileri de bu suyu içmektedir. Bu konuda Anadolu’nun farklı coğrafi bölgelerinde benzer uygulamalar ve inanışlar çeşitlilik göstererek halen devam etmektedir.

Elinde, başının üstünde, göğüs ve karın bölgesinde taşınan kaplarla üretilmiş olan antropomorfik kapların sırasıyla Mezopotamya, Anadolu, Ege, Balkan ve Avrupa kültürlerinde yayıldığını izlemekteyiz. Tasvirli eserlerde sıklıkla karşılaşılan kompozisyonlardaki sahnelerde, bir Tanrıça elinde bir vazo tutmakta ve tuttuğu vazodan sular fişkırmaktadır. Biz söz konusu bu tipteki kapların öncülü olarak Mezopotamya’da Mari’deki Zimrilim Sarayı’nda bulunmuş, taştan yapılmış ve elinde tuttuğu kaptan “su bahşeden tanrıça” heykelini göstermek istiyoruz. Bu akan su “hayat suyu” bir başka deyişle “bereketliliği sağlayan can suyu”dur. Bundan yola çıkarak elinde kap tutan antropomorfik kapları “bolluk, verimlilik bahşeden” kısaca “bereketlilik veren kap” şeklinde yorumlamamızın doğru olacağı kanaatindeyiz.

Depolama yani erzak ve içecek saklama kabı niteliğindeki insan yüzü tasvirli ve antropomorfik kaplar ise, yağmur-tahıl-bereket üçlemesini simgelemektedirler. İçlerinde genellikle sıvı depolandığı düşünülen bu tip kaplar, tarım toplumları için çok büyük

önem arz ediyordu. Çünkü onlar, toprağa yeniden can, tohumlara da hayat veren, ekinlerin gelişimini ve bereketli olmalarını sağlayan yağmurun yağması için kutsal bir rol üstlenmiş olmalıydılar. Balkanlar, Karpat Havzası ve Orta Avrupa'da ele geçen bazı insan yüzü tasvirli ve antropomorfik kapların tahılla dolayısıyla da tarımla olan bağlantısı *insitu* buluntularla belgelenmiştir: Tahılla doldurulmuş bir çukurda bulunan kap örneği ile gözlerine tahıl tanesi yerleştirilmiş insan başlı altar örneklerinde olduğu gibi. Anadolu'da da tahılla ilgili benzer geleneklerin var olduğuna inanıyoruz. Ancak Anadolu ile ilgili incelenen yayınlarda insan yüzü tasvirli ve insan vücudu biçimli kaplar ile ilgili böyle bir bağlantıya, buluntuya veya özelliğe değinilmemiştir ama söz konusu özellikteki Anadolu örneklerinin de böyle bir ilişkiyi ifade etmesinin muhtemel olduğu görüşündeyiz. Konya-Çatalhöyük'te karnına tahıl tanesi yerleştirilmiş bazı kadın heykelciklerinin bulunmuş olması, paralel bir ikonografik değerlendirmeyi ortaya koymaktadır. Anadolu dışındaki eserlerin durumu ise bu tür kapların, tarım ritüelleriyle ilgili seremonilerde kullanıldığını göstermektedir.

Ayrıcalıklı yapı arz eden insan yüzü tasvirli ve insan vücudu biçimli bu kaplar ve kapların kullanımı hakkında en somut bilgiler yazılı belgelerde bulunabilirdi ancak şimdiye kadar çivi yazılı kaynaklarda bu yönde hiçbir bilgiye rastlanmamıştır. Ama, pithosun bir kült objesi olarak önemli bir yere sahip olduğunu, ona duyulan saygıyı göstermek için seremoniler düzenlendiğini ve daha da ilginç olarak bazılarının içine tanrı heykelinin de konulduğunu çivi yazılı belgelerden öğreniyoruz. Burada özellikle dikkat çekmek istediğimiz nokta, pithos ve içindeki tanrı heykelidir. Çünkü biz buradaki iki farklı sembolün ve kutsal nesnenin daha sonra tek bir kapta, tek bir vücutta ortaya çıkmış olabileceğini düşünmekteyiz. Yani iki majik öge, insan yüzü tasvirli ve antropomorfik kaplarda tek bünyede gösterilerek manevi güçler birleştirilmiştir. Kap ile bu unsurların bir bütünleşmesi söz konusudur. İçine tanrı heykelinin de konulabildiği bu kutsal pithosun, sembolik inanç dünyasındaki bir diğer anlatımı neden insan yüzü tasvirli ve insan vücudu biçimli kaplar olmasın?

Bu kaplar dini öğretinin amacını da gütmüş olabilirler. Çünkü buradaki varlık, Tanrı ile insanlar arasında bir elçi vazifesini görmekte, insanları inanca ve dine çağırmakta, Tanrı'ya yaklaştırmaktadır. Bundan dolayı simgesel olarak anlamları açıkça bilinen bu kaplar, neden dini bir eğitim amacıyla üretilmiş ve kullanılmış olmasınlar?

Balkanlar, Karpat Havzası ve Orta Avrupa'daki insan yüzü tasvirli kaplarda çok sık uygulanan M-harfi şeklindeki tasvirin en erken örneklerinin, Anadolu'daki kaplar üzerinde görüldüğü düşüncesindeyiz. Ancak Anadolu'da bu tarz örneklerin çok az sayıda olması ilginçtir. Biz M-harfi şeklindeki bezemenin anlamının, dağ tasviriyle ve Mezopotamya'daki ikonografik eserlerde, özellikle mühür baskılarında görülen temsili tapınak tasvirleri ile eşdeğerli olduğu görüşündeyiz.

İnsan yüzü tasvirli ve antropomorfik kaplarda çoğunlukla kadın vurgulanmaktadır. Bunun yanı sıra gerek erkek yüzünün gerekse erkek vücudunun tasvir edildiği kapların sayıca çok az olsa bile görülmesi "Ana Tanrıça"nın yanı sıra "Baba Tanrı" inanışına da işaret etmektedir. Yani "Ana Ata" ve "Baba Ata" kültü yan yana gelişim göstermiş ve inanç dünyasında birlikte saygı görmüşlerdir.

Çalışmamızda incelediğimiz insan yüzü tasvirli ve insan vücudu biçimli kaplara göre, Avrupa'da ve Mezopotamya'da özellikle İran bölgesinde, Anadolu'dakilere göre sanatçı özgürlüğünün ve özgünlüğünün daha çok görüldüğü anlaşılmaktadır. Anadolu'daki ustalar, sanatçılar ilk motifteki detayları aynen yansıtmaya devam etmişlerdir. İran, Mezopotamya, Balkan ve Avrupa'daki benzer eserlerde ise sanatçı kimliği daha özgün ve daha serbest olarak ifade edilmiştir.

Kaplar üzerinde insan yüzünün şekillendirilmesi ve kimi zaman da kabın kendisinin insan biçiminde üretilmesi daha sonraki sanat olaylarına da bir zemin teşkil etmiştir. En erken dönemden itibaren görülen bu sembolizmin daha da gelişerek farklı kap formlarında ve farklı uygulamalarla bile olsa geç dönemlerde de görülmüş olması, bu sanat anlayışının devamını göstermesi, aynı zamanda bu kapların birer tasvir taşıyıcısı olmaları açısından çok önemlidir. Motiflerin yapısal özellikleri incelendiğinde tip ve şekil karşılaştırmalarından motifin ortaya çıktığı coğrafya ve topluluk tespit edilebilir. Çünkü kavimlerin göçleri, sanatçılar, ticaret kolonileri ve kervanlar, sanat yaygınlaşmasına ve sanat akışına yardım eden araçlardır.

İnsanlar inanç dünyalarını nesnelere yansıtmışlar ve beklentilerini bunlarla dile getirmeye çalışmışlardır. İnsan yüzlü kaplarda özellikle gözlerin kuvvetle vurgulanmasının altında, Tanrının bakışlarının kendi üzerlerinde olduğu, kendilerini gördüğü ve gözettiği, her an onların yanında bulunduğu, kendisine inananları ve bulunduğu mekânı kötülüklerden koruduğu inancı yatıyor olması çok muhtemeldir.

Kaplar üzerindeki insan yüzü kutsal bir varlığı simgesel olarak yansıtmaktadır. Gözlerin arkasında herkes tarafından bilinen bu simgesel varlığın gizemli anlamı bulunmakta, insan ile Tanrı(lar) arasında iletişim kurma amacı yatmaktadır. Kaplar üzerindeki kimi insan yüzü tasvirlerindeki durgun ve donuk ifade, Tanrıyla bütünleşme anının anlatımı da olabilir.

Taşınabilir ocaklar, maltızlar, lambalar/kandiller ve altarlarda yer alan insan yüzü ve göz tasvirleri yine inançlarla ilgilidir. Tarih öncesi çağlara kadar inen, ateşe tapma şeklindeki bir inanç geleneğinin devamını gösterir. Zaman ve mekân uzaklığına rağmen inanç kültürü özellikle Tanrı ve Tanrı makamı hep değişmeden yaşatılmıştır.

İnsan yüzü tasvirli ve antropomorfik kapların bazılarında tasvire eşlik eden Meander-motifi, inanç dünyasında Tanrı katından çıkan ve yeryüzünde kıvrıla kıvrıla akmaya devam eden “kutsal ırmak” düşüncesinden yola çıkılarak sanatta simgeleştirilmiş olabilir.

Kült nesneleri arasında çoğunlukla boğa boynuzları, boğa ve kuş figürinleri ile kaplar üzerinde boğa ve kuş motiflerinin görülmesi bir tesadüf değildir. Doğada gücüne en fazla inanılan hayvan olan boğa, en çok tasvir edilen hayvan betimleri arasında da ilk sırada yer alır. Bu motife eşlik eden bir diğer hayvan ise kuştur. Özellikle kutsal mekân veya tapınak gibi dini işleve sahip alanlardaki kült nesneleri arasında boğa, boğa boynuzları ve kuş objeleri aynı mekân içinde bulunmuşlardır. İnsan yüzlü ve insan vücudu biçimli kaplar da bu kült nesneleri arasında yer alırlar. İlginç olan ise, bazı insan yüzü tasvirlerinde yüzün, hayvan başını özellikle de boğa başını andırır bir görünüm sergilemesidir. Böyle örneklerde insan yüzüne ait kaşlar, sanki boğa boynuzlarıymış gibi şekillendirilmişken bazılarında da insan vücudu biçimli bir tasvirin yüzünde, kuş yüzüne benzer bir vurgulamanın yapılmış olması dikkati çekmektedir. Bu motiflerin görülmesi Tanrı ile ilişkilendirilebilir; ölen kişinin artık Tanrı olduğuna inanışın bir anlatımı da olabilir. Boğa-kuş-insan üçlüsünün aynı düşünce ve inanç dünyasının benzer kullanımları içinde hem Anadolu’da hem de Mezopotamya, Ege Adaları, Yunanistan, Balkanlar, Karpat Havzası ve Orta Avrupa’da ortaya çıkması, birbirlerinden çok uzak coğrafyalar olsa bile, bir inanç ve kültür birliğine işaret etmektedir. Anadolu’da ikonografik olarak, seramikten başka diğer tasvirli eserler üzerinde de kuş-insan ilişkisi açık bir şekilde görülmektedir. Mezopotamya ve Anadolu’daki ikonografik eserlerde

karşımıza çıkan “kuşlu tanrıça” tasviri ve bazen de tanrıçanın atribut hayvanı olan kuş özellikle de güvercin, yukarıda değindiğimiz kombinasyonların kaynağına ışık tutmaktadır. Sosyal hayattaki gelişmelere ve değişmelere rağmen daha sonraki yüzyıllarda da bu iki motife duyulan saygının öneminden bir şey kaybetmeksizin devam etmesi dikkate değerdir. Bunun yanı sıra majik iki güç tek bir karakter halinde karşımıza çıkmaktadır. Böyle bir tasvir şekli bize göre, toplumun sosyal bir aşamadan geçtiğini, kültürel düşünce ve inançlarında bir dönüşüm olduğunu da simgelemektedir. Çok Tanrıya inanmanın yerine gitgide daha güçlü Tek Tanrıya inanma şeklindeki bir yönelişin olabileceği düşüncesi de göz önünde bulundurulmalıdır.



KAYNAKÇA

- Alkım, H. (2012). “İkiztepe Geç Kalkolitik Çağ Keramiği”. *İstanbul Üniversitesi Anadolu Araştırmaları* F. 8, 99-109.
- Alkım, U. B. (1980). “Altıncı Dönem İkiztepe Kazısı (1979)”. II. *Kazı Sonuçları Toplantısı*, 151-154.
- (1981). “1980 Dönemi İkiztepe Kazısı”. III. *Kazı Sonuçları Toplantısı*, 25-29.
- Alkım, U. B., Alkım, H., Bilgi, Ö. (1988). *İkiztepe I: Birinci ve İkinci Dönem Kazıları, 1974-1975*. Ankara.
- (2003). *İkiztepe II: Üçüncü, Dördüncü, Beşinci, Altıncı, Yedinci Dönem Kazıları (1976-1980)*. Ankara.
- Allentuck, A. (2013). “Raw Material Availability and Technological Choice: Modified Metapodia from an Early Bronze Age Site in Central Israel”. *International Journal of Osteoarchaeology*, 23: 379–394.
- Alp, S. (1956). “Konya-Karahöyük Hafriyatı 1953 Kazısı”. *Türk Arkeoloji Dergisi*, VI-1, 35-37.
- (1962). “Haberler-Kazılar. Karahöyük Kazısı”. *Bellekten*, 26, 620-622.
- Amiran, R. (1989). “A note on two Items of the Kh. Kerak ware culture”. (ed. K. Emre, M. Mellink, B. Hrouda, N. Özgüç). *Anatolia and the Ancient Near East. Studies in Honor of Tahsin Özgüç*, Ankara, 9-10.
- Andrews, K., Huss, B. (2014). “Anthropomorphism, anthropectomy, and the null hypothesis”. *Biology & Philosophy*, 29 (2), DOI 10.1007/s10539-014-9442-2.
- Andrieşescu, I. (1924). “Les fouilles de Sultana”. *Dacia*, 1, 51-107.
- Arda, G. (2002). *Liman Tepe, Bakla Tepe ve Kocabaş Tepe İnsan Yüzlü Kapları*. (Yayımlanmamış Yüksek Lisans Tezi). Çanakkale: Onsekiz Mart Üniversitesi Sosyal Bilimler Enstitüsü.

- Arslantaş, Y. (2013). “Kuzey Mezopotamya’da Bir Kavşak Noktası: Tepe Gawra”. *Fırat Üniversitesi Orta Doğu Araştırmaları Dergisi*, VIII (2), 19-50.
- Atak, K. (2012). *Anadolu’da Kalkolitik Çağ Kabartma Bezemeli Seramik Geleneği*. (Yayımlanmamış Yüksek Lisans Tezi). Konya: Selçuk Üniversitesi Sosyal Bilimler Enstitüsü.
- Atalay, İ. (1985). *Türkiye Ovalarının Jeomorfolojisi I-II*. İstanbul.
- (1987). *Volkan Coğrafyası*. İstanbul.
- (1994). *Türkiye Coğrafyası*. İzmir.
- Atalay, İ., Mortan, K. (2011). *Türkiye Bölgesel Coğrafyası*. İstanbul.
- Aydingün, Ş. (2007). “Anadolu'nun Geçiş Bölgesinin Erken Tunç Çağı Pişmiş Toprak Figürinleri Terracotta Figurines in Transition Era of Anatolia in EBA”. (ed. B. Karasu, N. Ay, Z. Çobanlı, F. S. Alanyalı, R. Yamaçlı). IV. *Uluslararası Katılımlı Seramik, Cam, Metal ve Boya Semineri*, 26-28 Kasım 2007, Bildiriler Kitabı. 75-87.
- Badisches Landesmuseum Karlsruhe (1976). *Kunst und Kultur der Kykladeninseln im 3. Jahrtausend v. Chr.* (ed. J. Thimme). Ausstellung unter dem Patronat des International Council of Museums ICOM, Karlsruher Schloß vom 25. Juni-10. Oktober 1976, Karlsruhe.
- Bahşaliyev, V. B. (1998). “Nahçıvan’da Bir Erken Demir Çağı Nekropolü: Kolanı”. *Bulleten LXII* (233), 1-13.
- Bailey, D. W. (2005). *Prehistoric Figurines. Representation and corporeality in the Neolithic*. Routledge.
- (2007). “The anti-rhetorical power of representational absence: incomplete figurines in the Balkan Neolithic”. (ed. C. Renfrew, I. Morley). *Image and Imagination: A Global Prehistory of Figurative Representation*. Cambridge.
- Balfanz, K. (1995). “Bronzezeitliche Spinnwirtel aus Troia”. *Studia Troica*, 5, 117-144.

Banner, J. (1955). *Die Pécelser Kultur*. Budapest.

----- (1959). “Anthropomorphe Gefäße der Theißkultur von der Siedlung Kökénydomb bei Hódmezővásárhely (Ungarn)”. *Germania*, 37, 14-35.

Bartl, P. V. (2012). “Giricano and Ziyaret Tepe: Two Middle Bronze Age Sites in the Upper Tigris Region” (ed. P. Pfälzner). *Studien zur Urbanisierung Nordmesopotamiens*. Wiesbaden. 175-191.

Bauer, A. A. (2006). “Between the Steppe and the Sown: Prehistoric Sinop and Inter-regional Interaction along the Black Sea Coast”. (ed. D. L. Peterson, L. M. Popova, A.T. Smith). *Beyond the Steppe and the Sown*. Leiden, Boston. 227-246.

Becker, V. (2007). “Early and middle Neolithic figurines-the migration of religious belief”. *Dokumenta Praehistorica XXXIV*, 119-127.

----- (2009). “Figürliche Funde Italiens und ihre Beziehungen nach Mittel- und Südosteuropa”. (ed. V. Becker, M. Thomas, A. Wolf-Schüler). *Zeiten Kulturen Systeme. Gedenkschrift für Jan Lichardus*. Langenweißbach, 47-79.

----- (2010). “Anthropomorphe Plastiken Westbulgariens und ihre Stellung im südosteuropäischen Frühneolithikum”. *Studia Praehistorica*, 13, 23-40.

----- (2012). “Zur Zerstörung geschaffen. Figurinen der Kupferzeit Südsteuropas”. (ed. T. Link, D. Schimmelpfennig). *Taphonomische Forschungen (nicht nur) zum Neolithikum. Fokus Jungsteinzeit. Berichte der AG Neolithikum*, 3, 221-235.

Becker, V., Dębiec, M. (2014). “Chapter 4. Figural representations from the eastern border of the Linear Pottery Culture”. (ed. C.-E. Ursu, S. Țerna). *Anthropomorphism and symbolic behaviour in the Neolithic and Copper Age communities of South-Eastern Europe*. Sucava, 73-89.

- Becker, V., Dębiec, M., Leontijovič Pozihovs'kij, O. (2014). "A figurine fragment from the Linear Pottery culture site of Horiv (Rivnens'ka obl./UA)". *Archäologisches Korrespondenzblatt*, 44, 149-162.
- Becker, V., Thomas, M. (2011). "Ausgewählte Kleinfunde aus Drama, Fundstelle „Merdžumekja-Südosthang“. Typologie und stratigraphischer Kontext". (ed. H.-J. Beier, R. Einicke, E. Biermann). *Dechsel, Axt, Beil & Co - Werkzeug, Waffe, Kultgegenstand? Aktuelles aus der Neolithforschung. Beiträge der Tagung der Arbeitsgemeinschaft Werkzeuge und Waffen im Archäologischen Zentrum Hitzacker 2010 und Aktuelles*. Langenweißbach, 105-146.
- Behm-Blancke, G. (1964). "Ein Gefäßidol der Linienbandkeramik aus Erfurt (Thüringen)". *Varia Archaeologica*, 16, 39-47.
- Berndt Ersöz, S. (2012). "Demir Kayalar. Kaya Anıtları". (ed. Necmi Karul). *Son Tunç Çağı'ndan Helenistik Döneme Anadolu'nun Arkeoloji Atlası 2*, No. 2012/01, İstanbul, 38-43.
- Betancourt, P. P. (1985). *Minoan Pottery*. Princeton, New Jersey.
- (1990). *Kommos II. The Final Neolithic through Middle Minoan III Pottery*. Princeton, New Jersey.
- Bıyıklı, M. (2007). "Bir Merkez Dünya Olarak Afriavrasya Stratejiler Çemberinde Türkiye ve Orta Doğu". *Stratejik Araştırmalar Dergisi* 10, 35-53.
- Bilgen, A. N., Bilgen, Z., Coşkun, G., Çevirici Coşkun, F., Çirakoğlu, S. (2015). *Seyitömer Höyük I*. İstanbul.
- Bittel, K. (1950). "Zur Chronologie der anatolischen Frühkulturen". (ed. G. Behrens). *Reinecke-Festschrift, zum 75. Geburtstag von Paul Reinecke*, Mainz, 13-25.
- (1976). *Die Hethiter: Die Kunst Anatoliens vom Ende des 3. bis zum Anfang des 1. Jahrtausend vor Christus*. München.
- Blegen, C. W. (1963). *Troy and the Trojans*. (ed. G. Daniel). London.

- Blegen, C. W., Caskey, J. L., Rawson, M. (1951). *Troy. The Third, Fourth, and Fifth Settlements*, Vol. II, Part 1-2. Princeton.
- Blegen, C. W., Caskey, J. L., Rawson, M., Sperling, J. (1950). *Troy: General Introduction the First and Second Settlements*, Vol. I, Part 1-2. Princeton.
- Boehmer, R. M. (1983). *Die Reliefkeramik von Boğazköy: Grabungskampagnen 1906-1912, 1931-1939, 1952-1978*. Berlin.
- Bossert, Th. H. (1921). *Alt Kreta. Kunst und Kunstgewerbe im Ägäischen Kulturkreise*. Berlin.
- (1937). *The Art of Ancient Crete: From the Earliest Times to the Iron Age. The earliest cultures of the mediterranean Countries, First Volume*. London.
- (1942). *Altanatolien*. Berlin.
- Bossert, E. M. (1983). "Zu einigen Figurefäßen von den Kykladen und aus Westkleinasien". (ed. R. M. Boehmer, H. Hauptmann). *Beiträge zur Altertumskunde Kleinasien. Festschrift für Kurt Bittel*, Band 1, Mainz am Rhein, 121-138.
- Branigan, K. (1970). *The Foundations of Palatial Crete: A survey of Crete in the Early Bronze Age*. London.
- Bray, W., Trump, D. (1975). *Lexikon der Archäologie. Labyrinth 2*. Hamburg.
- Brockhaus, F. A. (1986). *Brockhaus Enzyklopädie: Band 1 (A-APT)*. Mannheim.
- Brown, D. F. (1965). "The Chronology of the Northwestern Mediterranean". (ed. R. W. Ehrich). *Chronologies in Old World Archaeology*, Chicago, London, 321-342.
- Bugaj, U., Naumov, G., Trzeciński M. (2014). "Archaeological, Geophysical and Topographic survey of The Neolithic Tells in Pelagonia". *Sprawozdania Archeologiczne* 66, 221-239.

- Butterlin, P. (2000). “La vallée de l’Euphrate et l’expansion urukéenne: problèmes stratigraphiques et chronologiques au Sud du Taurus”. (ed. C. Marro, H. Hauptmann). *Chronologies des pays du Caucase et de l’Euphrate aux IV^e-III^e millénaires*, Varia Anatolica XI, Paris, 23-51.
- Carter, E., Campell, S. (2006). “Report on the 2004 Excavation Season at Domuztepe”, 27. *Kazı Sonuçları Toplantısı*, 1, 313-324.
- Caskey, J. L. (1951). “Neolithic sherds from Thespiiai”. *Hesperia*, XX, 289-290.
- (1972). “Investigations in Keos”. *Hesperia*, 41, 357-401.
- Ceylan, A. (2001). “Erzurum Ovası’nda Önemli Bir Merkez: Cinis Höyük”. *Atatürk Üniversitesi Fen-Edebiyat Fakültesi Edebiyat Bilimleri Araştırma Dergisi*, 26, 29-41.
- (2015). *Doğu Anadolu Araştırmaları II. Erzurum-Erzincan-Kars-Iğdır (2008-2014)*. Erzurum.
- Chang, K. C. (1965). “Relative chronologies of China to the end of Chou”. (ed. R. W. Ehrich). *Chronologies in Old World Archaeology*. Chicago, London, 503-526.
- Chaput, E. (1976). *Türkiye’de Jeolojik ve Jeomorfolojik Tetkik Seyahatleri*. İstanbul.
- Claßen, E. (2013). “Mensch oder Tier–Überlegungen zu einer ältestbandkeramischen Vollplastik aus Haimbuch, Lkr. Regensburg”. *Bayerische Vorgeschichtsblätter*, 78, 17–21.
- Coleman, J. E. (1992_a). “Greece, the Aegean, and Cyprus”. (ed. R. W. Ehrich). *Chronologies in Old World Archaeology*, Vol. I, Chicago, London, 247-288.
- (1992_b). “Greece, the Aegean, and Cyprus”. (ed. R. W. Ehrich). *Chronologies in Old World Archaeology*, Vol. II, Chicago, London, 203-229.
- Constantina, P. (2006). *H νεολιθική ανθρωπόμορφη αγγειοπλαστική των Βαλκανίων. The neolithic anthropomorphic pottery of Balkans (in Greek)*. Thessaloniki.

- Contenau, G., Ghirshmann, R. (1935). *Fouilles du Te'pe'-Giyan pre`s de Ne'havend. 1931 et 1932.* Paris.
- Csallány, G. (1939). "Gesichtsdarstellungen auf Gefäßen der Theißkultur". *Germania*, 23, 145-146.
- Csalog, J. (1955). "A Tiszai műveltség viszonya a szomszédos újkőkori műveltségekhez (Die Beziehungen der Theiss-Kultur zu den neolithischen Nachbarkulturen)". *Folia Archaeologia*, 7, 23-44.
- Çağlayan, H. (2014). "Rasyonalizm Bağlamında Dilbilim ve Din Dili İlişkisi". *EKEV Akademi Dergisi*, 18 (58), 41-58.
- Çilingiroğlu, A., Çilingiroğlu, Ç. (2007). "Ulucak". (ed. M. Özdoğan, N. Başgelen). *Türkiye'de Neolitik Dönem*, İstanbul, 361-372.
- Çirkin, S. (2013). "Güney Sibiry Neolitik Çağ Kültürleri". *The Journal of Siberian Studies (SAD)*, 1(2), 1-11.
- Dani, A. H. (1968). "Gandhara Grave Complex in West Pakistan". *Asian Perspectives*, XI, 99-110.
- (1992). "Pastoral-agricultural tribes of Pakistan in the post-Indus period". (ed. A. H. Dani, V. M. Masson). *History of civilizations of Central Asia. The dawn of civilization: earliest times to 700 B.C.* Volume I. Paris. 395-420.
- Dani, A. H., Thapar, B. K. (1992). "The Indus Civilization". (ed. A. H. Dani, V. M. Masson). *History of civilizations of Central Asia. The dawn of civilization: earliest times to 700 B.C.* Volume I. Paris. 283-318.
- Danti, M. D. (2004). *The Ilkhanid Heartland: Hasanlu Tepe (Iran) Period I.* Volume II. Philadelphia.
- Dębiec, M. (2014). *Zwięczyca 3. Eine bandkeramische Siedlung am Wisłok.* Rzeszów.
- Delougaz, P. (1952). *Pottery from the Diyala Region.* The University of Chicago Oriental Institute Publications, Volume LXIII. Chicago.

- Demargne, P. (1964). *Aegean Art: The Origins of Grek Art*. London.
- Derin, Z., Abay, E, Özkan, T. (2002). “Kemalpaşa-Ulucak Höyük Kazıları, 1999-2000”.
23. *Kazı Sonuçları Toplantısı* 1, 341-350.
- DİE (1928). *Türkiye Nüfusu: 28/Teşrinievvel/1927 Umumi Nüfus Tahriri Vilayet, Kaza, Şehir ve Köyler İtibariyle*. Merkezi İstatistik Müdüriyet-i Umumiyesi. Ankara, 1928.
- Dietrich, O. (2011). “Kinderspielzeug oder Kultobjekte? Überlegungen zu anthropomorphen Figurinen der Wietenberg- und Tei-Kultur”. (ed. S. Berecki, R. Németh, B. Rezi). *Bronze Age Rites and Rituals in the Carpathian Basin. Proceedings of the International Colloquium from Târgu Mureş, 8-10 October 2010*. Târgu Mureş, 87-106.
- Doğanay, H. (1994). *Türkiye Beşeri Coğrafyası*. Ankara.
- Draveczy, B. (1971). “Linearkeramische Gefäßbruchstücke mit Gesichtsdarstellung im Museum von Kaposvár”. *Acta Antiqua et Archaeologica*, XIV, 25-29.
- Dubova, N. (2006). “Qui vivait à Gonur Dépé ?”. *Dossiers d'Archéologie*, 317, 40-45.
- Dumitrescu, H. (1933). “La station préhistorique de Ruginoasa”. *Dacia*, III-IV (1927-1932), 56-87.
- Duru, R. (1974). “A Human-Shaped Rhyton from Kumrulu”, *Mansel'e Armağan-Mélanges Mansel*, I-III Cilt, Ankara, 679-690.
- (1992). “Höyücek Kazıları 1990”. *Kazı Sonuçları Toplantısı*, XIII/1, 155-161.
- (1996). “Höyücek Kazıları-1991/1992”. *Belleten*, LIX (224-226), 447-490.
- (2007). “Göller Bölgesi Neolitiği. Hacılar-Kuruçay Höyüğü-Höyücek-Bademağacı Höyüğü”. (ed. M. Özdoğan, N. Başgelen). *Türkiye'de Neolitik Dönem*, İstanbul, 331-360.

- Dušek, M. (1959). “Neolitické Sídliisko V Patinciach, Okres Hurbanovo”. *Archeologické Rozhledy*, XI, 782-784.
- Dussaud, R. (1914). *Les Civilisations Préhelléniques*. Paris.
- Ebert, M. (1926). *Reallexikon der Vorgeschichte*. Vierter Band, Erste Hälfte. Berlin.
- Efe, T. (1988). *Demircihüyük. Die Ergebnisse Der Ausgrabungen 1975-1978*. (ed. M. Korfmann). Band III, 2. Mainz am Rhein.
- (1990). “An Inland Anatolian Site with Pre-Vinča Elements: Orman Fidanlığı, Eskişehir”. *Germania*, 68, 67-113.
- (2011). “Son Kalkolitik ve İlk Tunç Çağı. Batı Anadolu”. (ed. N. Karul). *Tarihöncesinden Demir Çağı'na Anadolu'nun Arkeolojisi Atlası*, No. 2011/01, İstanbul, 198-228.
- Efe, T., İlaslı, A. (1997). “Pottery Links Between the Troad and Inland Northwestern Anatolia During the Trojan Second Settlement”. (ed. Ch. G. Doumas, V. La Rosa). *Poliochni e l'Antica Età del Bronzo nell'Egeo Settentrionale*, Athens, 596-609.
- Ehrich, R. W., Bankoff, H. A. (1992). “East Central and Southeastern Europe”. (ed. R. W. Ehrich). *Chronologies in Old World Archaeology*, Vol. II, Chicago, London, 341-363.
- Eibl, F. (2009). “Zur anthropomorphen und zoomorphen Plastik der Bayerischen Gruppe der Stichbandkeramik und der Gruppe Oberlauterbach”. (ed. V. Becker, M. Thomas, A. Wolf-Schuler). *Zeiten Kulturen Systeme. Gedenkschrift für Jan Lichardus*. Langenweißbach. 81-101.
- Ekmen, H. (2016). “Anadolu'da Bulunan Pişmiş Toprak Çıngıraklar Üzerine Gözlemler”. (ed. S. Erkut, Ö. Sir Gavaz). *Eski Anadolu Araştırmalarına ve Hititlere Adanmış Bir Hayat. Ahmet Ünal'a Armağan*. 149-176.

- Emre, K. (1963). "The Pottery of the Assyrian Colony Period according to the building levels of the Kaniş Karum". *Anatolia*, VII, 87-99.
- Eogan, G. (1999). "Megalithic Art and Society". *Proceedings of the Prehistoric Society*, 65, 415-446.
- Erdođu, B. (2012). "Uđurlu-Zeytinlik: Gökçeada'da Tarih Öncesi Dönemlere Ait Yeni Bir Yerleşme". *Trakya Üniversitesi Edebiyat Fakültesi Dergisi*, 2 (4), 1-16.
- Erdođu, B., Tanindi, O., Uygun, D. (2003). *Türkiye Arkeolojik Yerleşmeleri ¹⁴C Veri Tabanı*. İstanbul.
- Erinç, S. (1982). *Jeomorfoloji II*. İstanbul.
- Erkanal, A. (1996). "Bir Kült Kabı Üzerine Düşünceler I". *Belleten*, LIX (224-226), 593-606.
- Erkanal, H., Karaturgut, E. (2004). "2002 Yılı Çeşme-Bağlararası Kazıları". 25. *Kazı Sonuçları Toplantısı 2*, 153-164.
- Erkanal, H., Özkan, T. (1999). "Kazı Çalışmaları: Bakla Tepe, Kocabaş Tepe". (ed. T. Özkan). *Tahtalı Barajı Kurtarma Kazısı Projesi*, İzmir, 12-42.
- Esin, U. (1993). "The Relief Decorations on the Prehistoric Pottery of Tülintepe in Eastern Anatolia". (ed. M. Frangipane, H. Hauptmann, M. Liverani, P. Matthiae, M. Mellink). *Between the Rivers and Over the Mountains*, Roma, 105-119.
- Feagans, C. T. (2013). *A Study of anthropomorphic Figurines in the neolithic of Southwest Asia and Southeastern Europe*. Arlington.
- Field, H., Martin, R. A. (1935). "Painted Pottery from Jemdet Nasr, Iraq". *American Journal of Archaeology*, XXXIX, Nr. 3, 310-320.
- Frangipane, M. (2011_a). "İlk Tunç Çağı I Dönemi. Dođu Anadolu" (ed. N. Karul). *Tarihöncesinden Demir Çağı'na Anadolu'nun Arkeoloji Atlası*, No. 2011/01, İstanbul, 158-173.

- (2011_b). “İlk Tunç Çağı II-III Dönemi. Doğu Anadolu” (ed. N. Karul). *Tarihöncesinden Demir Çağı'na Anadolu'nun Arkeoloji Atlası*, No. 2011/01, Istanbul, 174-185.
- French, D. (2005). *Canhasan Sites 2. Canhasan I: The Pottery*. Ankara.
- Gabus, J., Junod, R.-L. (1967). *Amlash Art*. Berne, Hallwag.
- Galay, G., Hansen, S. (2006). “Ein bandkeramischer Statuettenkopf aus Nidderau-Ostheim, Main-Kinzig-Kreis, Hessen”. *Germania* 84, 245-272.
- Garstang, J. (1953). *Prehistoric Mersin. Yümük Tepe in Southern Turkey*. Oxford.
- Garvăn, D. (2013). “Preliminary data on the Precucuteni Anthropomorphic Figurines from Costișa ‘Cetățuia’ (Neamț County). The 1959, 1960 and 1962 excavation campaigns”, *Buletinul Muzeului Județean Teleorman Seria Arheologie*, 5, 231-221.
- Gebhard, R., Rieder, K. H. (2002). “Zwei bronzzeitliche Bernsteinobjekte mit Bild- und Schriftzeichen aus Bernstorf (Lkr. Freising)”. *Germania*, 80-1, 115-133.
- Georgiev, G. (1965). “The Azmak Mound in Southern Bulgaria”. *Antiquity*, XXXIX, 6-13.
- Gesell, C. G. (1985). *Town, Palace, and House Cult in Minoan Crete*. Studies in Mediterranean Archaeology, Vol. LXVII, Göteborg.
- Gimbutas, M. (1976). *Neolithic Macedonia as reflected by excavation at Anza, southeast Yugoslavia*. Monumenta Archaeologica I. Los Angeles, California.
- Ghirshman, R. (1939). *Fouilles de Sialk. Près de Kashan. 1933, 1934, 1937*. Volume II. Paris.
- (1956). *Bîchâpour. Les Mosaïques Sassanides*. Vol. II. Paris.
- (1963). *Perse: Proto-iraniens, Mèdes, Achéménides*. Gallimard.
- (1966). *Tchoga Zanbil (Dur-Untash)*. Volume I. Paris.

- (1968). *Tchoga Zanbil (Dur-Untash)*. Volume II. Paris.
- Gjerstad, E. (1926). *Studies on Prehistoric Cyprus*. Uppsala.
- Goff, B. L. (1963). *Symbols of Prehistoric Mesopotamia*. New Haven.
- Goff, C. (1969). "Excavations at Bābā Jān 1967: Second Preliminary Report". *Iran*, VII, 115-130.
- (1978). "Excavations at Baba Jan: The Pottery and Metal from Levels III and II". *Iran*, XVI, 29-65.
- Greek Ministry of Culture, National Hellenic Committee-ICOM. (1988). *Ancient Macedonia*, Museum of Victoria, Melbourne (25 November, 1988-19 February, 1989), Queensland Museum, Brisbane (11 March-30 April, 1989), Australian Museum, Sydney (20 May-23 July, 1989), Athens.
- Griffe, M. (2003). *Chronologie Kleinasiens und Mesopotamiens*. France.
- Griesa, I., Weiss, R.-M., Menghin, W. (1999). *Hallstattzeit. Die Altertümer im Museum für Vor- und Frühgeschichte*. Band 2. Mainz am Rhein.
- Gülçur, S. (2000). "Norşuntepe: die chalkolitische Keramik (Elazığ/Ostanatolien)". (ed. C. Marro, H. Hauptmann). *Chronologies des pays du Caucase et de l'Euphrate aux IV^e-III^e millenaires*, Varia Anatolica XI, Paris, 375-418.
- Gülçur, S., Sağır, G. (2002). "Güvercinkayası 2000 Kazısı ve Çevre Araştırmaları". 23. *Kazı Sonuçları Toplantısı 2*, 101-114.
- (2003). "Güvercinkayası 2001 Yılı Kazısı". 24. *Kazı Sonuçları Toplantısı 1*, 49-58.
- Günel, S. (1999). "Vorbericht über die mittel-und spätbronzezeitliche Keramik von Liman Tepe". *Istanbuler Mitteilungen*, 49, 41-82.
- Güner, İ. (2007). "Türkiye'nin Coğrafi Konumu, Sınırları ve Jeopolitiği". (ed. H. Yazıcı, M. K. Koca). *Türkiye Coğrafyası ve Jeopolitiği*. 1-40.

- Haas, V. (1994). *Geschichte der hethitischen Religion*. Leiden. New York. Köln.
- Hall, H. R. (1914). *Aegean Archaeology*. London, New York.
- Hampel, A. (1989). "Bemerkenswerte Fundstücke aus der linienbandkeramischen Siedlung von Frankfurt a. M.-Niedereschbach". *Germania*, 67, 149-157.
- Hançerlioğlu, O. (1967). *Felsefe Sözlüğü*. İstanbul.
- Hansen, H. D. (1933). *Early Civilization in Thessaly*. The Johns Hopkins University Studies in Archaeology, No. 15. Baltimore.
- Hansen, S. (2001_a). "Vom Tigris an die Lahn. Eine mesopotamische Statuette in Hessen". (ed. S. Hansen, V. Pingel). *Archäologie in Hessen. Neue Funde und Befunde. Festschrift für Fritz-Rudolf Hermann zum 65. Geburtstag*. Rahden/Westf., 47-53.
- (2001_b). "Zum Größenformat neolithischer Figuralplastik". (ed. R. M. Boehmer, J. Maran). *Lux Orientis. Archäologie zwischen Asien und Europa. Festschrift für Harald Hauptmann zum 65. Geburtstag*. Rahden/Westf., 181-186.
- (2003). "Anhänger-Amulette-Siegel: Zu Einer Neolithischen Fundgruppe". (ed. M. Özdoğan, H. Hauptmann, N. Başgelen). *Köyden Kente Yakındoğu'da İlk Yerleşimler I / From Village to Cities Early Villages in the Near East*. İstanbul. 343-360.
- (2006_a). "Kleinkunst und Großplastik. Menschendarstellungen von Vorderasien-Anatolien bis in den Donaauraum". *Beiträge ANA.qxd*, 192-206. Erişim: 04.02.2016. http://www.academia.edu/2902591/Kleinkunst_und_Großplastik_Menschendarstellungen_von_Vorderasien-Anatolien_bis_in_den_Donaauraum.
- (2006_b). "Frühe Statuetten in Griechenland und ihre Vorbilder". (ed. I. Gatsov, H. Schwarzberg). *Aegean- Marmara-Black Sea: The Present State Of Research On The Early Neolithic. Proceedings of the Session held at the EAA 8th Annual Meeting at Thessaloniki, 28th September 2002*. Langenweissbach, 135-150.

- (2006_c). “New aspects of Stone Age art”. *Archäologische Mitteilungen aus Iran und Turan*, 38, 367-380.
- (2011). “Figurines in Pietrele: Copper age ideology”. *Documenta Praehistorica* XXXVIII, 1-14.
- (2013). “Figurinen aus Stein und Bein in der sudosteuropaischen Kupferzeit”. (ed. A. Anders, G. Kulcsar). *Moments in Time. Papers Presented to Pal Raczky on His 60th Birthday*. Budapest. 539-556.
- Harmankaya, S., Erdoğan, B. (2002). *TAY-Türkiye Arkeolojik Yerleşmeleri-4a/4b: İlk Tunç Çağı*, İstanbul.
- (2003). “The Prehistoric sites of Gökçeada, Turkey”. (ed. M. Özdoğan, H. Hauptmann, N. Başgelen). *Köyden Kente Yakınođu'da İlk Yerleşimler 2. Ufuk Esin'e Armağan*, İstanbul, 459-469.
- Harmankaya, S., Tanındı, O., Özbaşaran, M. (1997). *TAY-Türkiye Arkeolojik Yerleşmeleri-2: Neolitik*. İstanbul.
- (1998). *TAY-Türkiye Arkeolojik Yerleşmeleri-3: Kalkolitik*. İstanbul.
- Hauptmann, H., Milojčić, V. (1969). *Die Funde der frühen Dimini-Zeit aus der Arapi-Magula Thessalien*. Bonn.
- Hägg, R. (1981). “Official and popular cults in Mycenaean Greece”. (ed. R. Hägg, N. Marinatos). *Sanctuaries and cults in the Aegean Bronze Age, Proceedings of the First International Symposium at the Swedish Institute in Athens, 12-13 May 1980*, Acta Instituti Atheniensis Regni Sueciae, Series in 4^o, XXVIII, Stockholm, 35-39.
- Hegedús, K. (1981). “Újkökori lakótelep Csanytelek Határából (Excavations at the neolithic settlement of Csanytelek-Újhalastó)”. *Archaeologiai Értesitő*, 108-1, 3-12.

- Hegedús, K., Makkay, J. (1987). "Vésztó-Mágor. A settlement of the Tisza Culture". (ed. P. Raczky). *The Late Neolithic of the Tisza Region: A survey of Recent Excavations and their Findings*, Budapest-Szolnok, 85-104.
- Heinrich, E. (1936). *Kleinfunde aus den Archaischen Tempelschichten in Uruk*. Ausgrabungen der Deutschen Forschungsgemeinschaft in Uruk-Warka (ADFU) 1. Berlin.
- Hodder, I., Özdol, S. (2015). "2013 Çatalhöyük Kazıları". 36. *Kazı Sonuçları Toplantısı* 2, 253-264.
- Hofmann, R., Hofmann, A. (2013). "Anthropomorphe und zoomorphe Figurinen des Spätneolithikums aus Okolište und der Butmirgruppe in Zentralbosnien. Darstellungsmodi, Herstellungstechniken, Datierungen, Häufigkeiten und Fundkontexte". *Offa*, Band 69/70, 2012/13, 439–459.
- Hommel, W. (1935). "Eine menschliche Gesichtsmaske der jüngeren Steinzeit von Sechselbach". *Fundberichte aus Schwaben*, VIII (1933-1935), 46-47.
- Horváth, L. A. (1972). "Vases néolithiques à face humaine, découverts en Roumanie". *Alba Regia*, 12, 211-235.
- (1983). *Die neolithische Siedlung von Szentés-Ilonapart*. Instituti Archaeologici Universitatis de Rolando Eötvös nominatae. Dissertationes Archaeologicae, Ser. II, No. 12. Budapest.
- Hoşgören, Y. (1998). *Jeomorfolojinin Ana Çizgileri II*. İstanbul.
- Höckmann, O. (1967). "Menschliche Darstellungen in der bandkeramischen Kultur". *Jahrbuch des Römisch-Germanischen Zentralmuseums Mainz*, 12 (1965), 1-34.
- (1972). "Andeutungen zu Religion und Kultus in der Bandkeramischen Kultur" (ed. J. Fitz). Aktuelle Fragen der Bandkeramik. Atken der Pannonia Konferenzen I. *Alba Regia*, 12, 187-202.
- Hurtado, V. (2008). "Ídolos, estilos y territorios de los primeros campesinos en el sur peninsular". (ed. Cacho Quesada, C., Maicas Ramos, R., Martos, J. A., Martínez

Navarrete, M. I.) *Acercándonos al Pasado. Prehistoria en 4 Actos*. http://man.mcu.es/museo/JornadasSeminarios/acercandonos_al_pasado.html

----- (2010). “Representaciones simbólicas, sitios, contextos e identidades territoriales en el suroeste peninsular. Symbolic Representations, Sites, Contexts and Territorial Identities in the Southwestern Iberian Peninsula”. https://www.academia.edu/6224605/_Representaciones_simbólicas_sitios_contextos_e_identidades_territoriales_en_el_Suroeste_peninsular.

Işıklı, M. (2011). *Doğu Anadolu Erken Transkaşkasya Kültürü. Çok Bileşenli Gelişkin Bir Kültürün Analizi*. İstanbul.

----- (2015). “The Kura-Araxes Culture in the Erzurum Region: The Process of Its Development. Kura-Aras Kültürü’nün Erzurum Bölgesi’ndeki Gelişim Süreci”. *Türkiye Bilimler Akademisi Arkeoloji Dergisi (TÜBA-AR)*, 18, 51-69.

İzbirak, R. (1972). *Türkiye I*. Ankara.

----- (1984). *Türkiye*. İstanbul.

Joukowsky, M. S. (1986). *Prehistoric Aphrodisias: An Account of the Excavations and Artifact Studies*. Vol. I-II, *Archaeologia Transatlantica III*. Louvain, Providence.

Kajkowski, K., Szczepanik, P. (2013). “Drobna plastyka figuralna wczesnosredniowiecznych Pomorzan. The small figural art of early medieval Pomeranians”. *Materialy zacodniopomorskie*, 9 (2012), 207-247.

Kalicz, N. (1963). *Die Péceler (Badener) Kultur und Anatolien*. Budapest.

----- (1970). *Götter aus Ton. Das Neolithikum und die Kupferzeit in Ungarn*. Budapest.

----- (1985). *Kőkori falu Aszódon*. Aszód.

----- (1998). *Figürliche Kunst und Bemalte Keramik aus dem Neolithikum Westungarns*. Budapest.

- Kalicz, N., J. Makkay (1972_a). “Südliche Einflüsse im frühen und mittleren Neolithikum Transdanubiens”. *Alba Regia*, XII, 93-105.
- (1972_b), “Gefäße mit Gesichtsdarstellungen der Linienbandkeramik in Ungarn”. *Idole*, 7, 9-51.
- (1977). *Die Linienbandkeramik in der Grossen Ungarischen Tiefebene*. Studia archaeologica 7. Budapest.
- Kalicz, N., Raczky, P. (1987). “The Late Neolithic of the Tisza region: A survey of Recent Archaeological Research”. (ed. P. Raczky). *The Late Neolithic of the Tisza Region*, Budapest-Szolnok, 11-30.
- Kamp, K. A., Timmerman, N., Lind, G., Graybill, J., Natowsky, I. (1999). “Using Fingerprints to Find Children in the Archaeological Record”. *American Antiquity*, 64 (2), 309–315.
- Karageorghis, V. (1982). *Cyprus from the Stone Age to the Romans*. London.
- Karal, E.Z. (1997). *Osmanlı İmparatorluğunda İlk Nüfus Sayımı 1831*. Ankara.
- Karataş, İ. E. (2013). “Max Müller’e Göre Dinin Ortaya Çıkış Sürecinde Sınırsız (Kutsal) Fikri”. *Düzce Üniversitesi Sosyal Bilimler Enstitüsü Dergisi*, 3 (2), 54-86.
- Karlsson, F. (2011). “Anthropomorphism and mechanomorphism”. *Humanimalia*. <http://www.depauw.edu/site/humanimalia/issue%206/karlsson.html>.
- Kaufmann, D. (1969). “Zwei bemerkenswerte linienbandkeramische Neufunde mit anthropomorphen Darstellungen aus dem Nordharzvorland”. *Jahresschrift für Mitteldeutsche Vorgeschichte*, 53, 263-283.
- Keefer, E. (1993). *Steinzeit*. Sammlungen des Württembergisches Landesmuseums Stuttgart, Band 1. Stuttgart.
- Kimmig, W., Hell, H. (1958). *Vorzeit an Rhein und Donau*. Lindau und Konstanz.

- Kisamov, N. (2012). "Ethnic affiliation of the Scytho-Sarmatians". *Proceedings of Russian DNA-genealogy Academy*, 5 (8), 979-1012.
- Kletter, R., Covello-Paran, K., Saarelainen, K. (2010). "Beautiful From All Sides: Twice-moulded Figurines of the Southern Levant". *Levant*, 42 (1), 17-29.
- Kletter, R., Herzog, Z. (2003). "An Iron Age Hermaphrodite Centaur from Tel Beer Sheba, Israel". *The Bulletin of the American Schools of Oriental Research (BASOR)*, 331, 27-38.
- Kletter, R., Saarelainen, K. (2011). "Judean Drummers". *Zeitschrift des Deutschen Palästina-Vereins (ZDPV)*, 127 (1), 11-28.
- Kneipp, J. (2001). "Bandkeramische Zentralplätze und ihre kultisch-religiöse Funktion". (ed. S. Hansen, V. Pingel). *Archäologie in Hessen. Neue Funde und Befunde. Festschrift für Fritz-Rudolf Herrmann zum 65. Geburtstag*, Rahden/Westf., 33-41.
- Koerte, A. (1899). *Kleinasiatische Studien IV*, Mitteilungen des Kaiserlich Deutschen Archaeologischen Instituts Athenische Abteilung, Band XXIV. Athen.
- Kohl, P. L. (2007). *The Making of Bronze Age Eurasia*. Cambridge.
- Korek, J. (1972). "Katalog der ausgestellten Funde", *Idole*, 7, 31-44.
- (1987). "Szegvár-Tüzköves: A settlement of the Tisza Culture". (ed. P. Raczky). *The Late Neolithic of the Tisza Region*, Budapest-Szolnok, 47-60.
- Korfmann, M. (1979). "Eine weibliche Gottheit in der Frühbronzezeit Anatoliens". *Prehistorische Zeitschrift*, 54, 187-200.
- (1985). "Beşik-Yassitepe ve Beşik-Sivritepe-1983 Ön Raporu". VI. *Kazı Sonuçları Toplantısı*, 107-120.
- (1999), "Ost-West-Beziehungen im Mittelmeerraum am Beispiel einer Idolgruppe". (ed. F. R. Hermann). *Festschrift für Günter Smolla*, Wiesbaden, 381-397.

----- (2003). “Die Arbeiten in Troia/Wilusa 2002-Work in Troia/Wilusa”. *Studia Troica*, Band 13, 3-25.

----- (2011). “İlk Tunç Çağı. Denizsel Troia Kültürü”. (ed. N. Karul). *Tarihöncesinden Demir Çağı'na Anadolu'nun Arkeoloji Atlası*, No. 2011/01, İstanbul, 234-241.

Kosmopoulos, L. W. (1948). *The Prehistoric Inhabitation of Corinth*. München.

Koşay, H. Z. (1970). “Pulur (Sakyol) Kazısı 1968 Ön Raporu”. *1968 Yaz Çalışmaları*. Orta Doğu Teknik Üniversitesi Keban Projesi Yayınları, Seri I, Yayın 1, Ankara, 139-142.

----- (1971). “Pulur (Sakyol) Kazısı, 1969”. *Keban Projesi 1969 Çalışmaları*. Orta Doğu Teknik Üniversitesi Keban Projesi Yayınları, Seri I, No. 2, Ankara. 99-101.

Kouka, O. (1998). “Siedlungsorganisation in der Nord- und Ostägäis während der Frühbronzezeit (3. Jahrtausend v. Chr.)”. *Archäologisches Nachrichtenblatt*, Band 3/1, 53-59.

Kovács, T. (1977). *Die Bronzezeit in Ungarn*. Budapest.

Kozal, E. (2012). “Son Tunç Çağı. Anadolu ve Komşuları”. (ed. Necmi Karul). *Son Tunç Çağı'ndan Helenistik Döneme Anadolu'nun Arkeoloji Atlası 2*, No. 2012/01, İstanbul, 282-293.

Kökten, K., Özgüç, N., Özgüç, T. (1945). “1940 ve 1941 Yılında Türk Tarih Kurumu Adına Yapılan Samsun Bölgesi Kazıları Hakkında İlk Kısa Rapor”. *Bulleten*, IX, 361-400.

Köroğlu, K. (1995). “Doğu Anadolu Kökenli İnsan (Kadın) Yüzlü Kaplar”. *Arkeoloji ve Sanat*, 16 (68), 25-32.

Kulaçoğlu, B. (1992). *Ankara Anadolu Medeniyetleri Müzesi: Tanrılar ve Tanrıçalar*. Ankara.

- Kulakoğlu, F. (2009). *T.C. Kültür ve Turizm Bakanlığı Türkiye Kültür Portalı Projesi. Arkeoloji ve Sanat Tarihi. Arkeoloji. Eski Anadolu Uygarlıkları. Tunç Çağları. Orta ve Geç Tunç Çağları. Asur Ticaret Kolonileri Çağı. Sanat.* Ankara.
- Kunsthau Zürich. (1962). *Kunstschatze aus Iran: Kunstschatze aus Iran von der prähistorischen bis zur Islamischen Zeit : Kunsthau Zürich, 27. Mai bis 5. August 1962.* Zürich.
- Kunst- und Ausstellungshalle der Bundesrepublik Deutschland. (2002). *Die Hethiter und Ihr Reich: Das Volk der tausend Götter*, Katalog zur Ausstellung in Bonn 2002, Bonn, Stuttgart.
- Kuzma, I. (1990). "Plastika Želiezovskej Skupiny z Mužle-Čenkova". *Slovenská Archeológia*, XXVIII-2, 429-452.
- Lamb, W. (1936). "Excavations at Kusura near Afyon Karahisar", *Archaeologia*, 86, 35 vd.
- (1951). "Face-urns and kindred Types in Anatolia". *British School at Athens*, XLVI, 75-80.
- Lamberg-Karlovsky, C. C. (1970). *Excavations at Tepe Yahya, Iran. 1967-1969. Progress Report I.* Cambridge, Massachusetts.
- (1971). "The Proto-Elamite Settlement at Tepe Yahya". *Iran*, IX, 87-96.
- Laneri, N., Schwartz, M., Valentini, S., Pappalardo, G. (2006). "A Preliminary Report of the Archaeological Excavations at Hirbemerdon Tepe, Southeastern Turkey, 2005". *Anatolica*, XXXII, 153-188.
- Lazarovici. (1989). "Das neolitische Heiligtum von Parța" (ed. S. Bökönyi). Neolithic of southeastern Europe and its near Eastern Connections, Szolnok-Szeged 1987, *Varia Archaeologica Hungarica*, II, 149-174.
- Lebeau, M. (2000). "Stratified archaeological evidence and compared periodizations in the Syrian Jezirah during the third millennium B.C.". (ed. C. Marro, H.

Hauptmann). *Chronologies des pays du Caucase et de l'Euphrate aux IV^e-III^e millénaires*, Varia Anatolica XI, Paris, 167-192.

Lies, H. (1963). "Ein Gefäß der Linienbandkeramik mit reliefierten Gesichtsdarstellungen von Barleben, Kr. Wolmirstedt". *Ausgrabungen und Funde*, 8, 9-16.

Lilliu, G., Schubart, H., Thimme, J. (1967). *Civilisations Anciennes Du Bassin Méditerranéen*. Paris.

Linduff, K. M. (1998). "The Emergence and Demise of Bronze-Producing Cultures Outside the Central Plain of China". (ed. V. H. Mair). *The Bronze Age and Early Iron Age Peoples of Eastern Central Asia*, Vol. II, 619-643.

Lloyd, S., Safar, F. (1945). "Tell Hassuna: Excavations by the Iraq Government Directorate General of Antiquities in 1943 and 1944". *Journal of Near Eastern Studies*, IV, 255-284.

Makowsky, M. (2005). "Anthropomorphic Figurines of Early Bronze Age Anatolia". *Archeologia*, LVI, 7-30.

----- (2013). "Anthropomorphic Figurines Of The Second Millennium BC From Tell Arbid, Preliminary Report". *Polish Archaeology in the Mediterranean (PAM)*, 22, Research 2010, 617-626.

Mallowan, M. E. L. (1947). "Excavations at Brak and Chagar Bazar". *Iraq*, IX, 1-266.

Mann, T. (2006). *Yusuf ve Kardeşleri*. (çev. Zeki Cemil Arda). C. 1-2. Ankara.

----- (2007), *Yusuf ve Kardeşleri*. (çev. Zeki Cemil Arda). C. 3-4. Ankara.

Marangou, C. (1996). "Assembling, Displaying, and Disassembling neolithic and eneolithic figurines and models". *Journal of European Archaeology* 4, 177-202.

----- (2009). "Gendered/sexed and sexless beings in prehistory: readings of the invisible gender". (ed. K. Kopaka). *FYLO. Engendering Prehistoric 'Stratigraphies' in the Aegean and the Mediterranean. Proceedings of an*

International Conference, University of Crete, Rethymno, 2-5 June 2005, Austin. 81-99.

Marketou, T. (1997). "Asomatos on Rhodes: The megaroid buildings and their relations with the Northeast Aegean". (ed. Ch. G. Doumas, V. La Rosa). *Poliochni e l'Antica Età del Bronzo nell'Egeo Settentrionale*, Athens, 395-413.

Martin-von-Wagner-Museum der Universität Würzburg. (2005). *Katalog zur Sonderausstellung Masken Menschen Rituale. Alltag und Kultvor 7000 Jahren in der prähistorischen Siedlung von Uivar, Rumänien, 21.April–10.Juli 2005*. Würzburg.

Masson, V. M. (1992). "The Bronze Age in Khorasan and Transoxania". (ed. A. H. Dani, V. M. Masson). *History of civilizations of Central Asia. The dawn of civilization: earliest times to 700 B.C.* Volume I. Paris. 225-245.

Sz. Máthé, M. (1979). "Újkőkori település Berettyószentmárton-Morotva lelőhelyen (Neusteinzeitliche Siedlung im Fundgebiet Berettyószentmárton-Morotva)". *A Debreceni Déri Múzeum Évkönyve. Annales Musei Debreceniensis de Friderico Déri nominati 1978*, 35-56.

Maurer, H. (1982). "Linearkeramische Kultobjekte aus Niederösterreich", *Fundberichte aus Österreich*, 20 (1981), 57-94.

Mellaart, J. (1963). "Early Cultures of the South Anatolian Plateau, II. The Late Chalcolithic and Early Bronze Ages in the Konya Plain". *Anatolian Studies*, XIII, 199-236.

----- (1970). *Excavations at Hacilar I-2*. Edinburg.

Mellaart, J., Murray, A. (1995). *Beycesultan. Vol. III, Part II*. Ankara.

Mellink, M. J. (1968). "Excavations at Karataş-Semayük in Lycia, 1967". *American Journal of Archaeology*, 72, 243-259.

- (1992_a). “Anatolian Chronology”. (ed. R. W. Ehrich). *Chronologies in Old World Archaeology*, Vol. I, Chicago, London, 207-220.
- (1992_b). “Anatolia”. (ed. R. W. Ehrich). *Chronologies in Old World Archaeology*, Vol. II, Chicago, London, 171-184.
- Mellink, M. J., Filip, J. (1974). *Propyläen Kunstgeschichte*. Berlin.
- Mielke, D. P. (2006). *Kuşaklı-Sarissa: Die Keramik vom Westhang*. Rahden/Westf.
- Millotte, J. P., Thévenin, A. (1988). *Les racines: des Européens des origines aux Celtes*. Le Coteau.
- Milojčić, V. (1949). “The Prehistoric civilization of Serbia”. *The Annual of the British School at Athens*, XLIV, 258-306.
- (1961). *Samos. Die Prähistorische Siedlung unter dem Heraion. Grabung 1953 und 1955*. Band I. Bonn.
- Miroschedji, P. (2000). “La ceramique de Khirbet Kerak en Syro-Palestine: Etat de la Question”. (ed. C. Marro, H. Hauptmann). *Chronologies des pays du Caucase et de l’Euphrate aux IV^e-III^e millenaires*, Varia Anatolica XI, Paris, 255-278.
- Mohen, J. P. (1989). *Megalithkultur in Europa: Geheimnis der frühen Zivilisationen*. Stuttgart, Zürich.
- Moorey, P. R. S. (1980). *Cemeters of the First Millenium B.C. at Deve Hüyük*. England.
- (1974). “Ancient Persian Bronzes from the Island of Samos”. *Iran*, XII, 190-195.
- Morris, C. (2009). “Configuring the Individual: Bodies of Figurines in Minoan Crete”. (ed. A. L. D’Agata, A. Moortel). *Archaeologies of Cult: Essays on Ritual and Cult in Crete in Honor of Geraldine C. Gesell*. Athens. 179-187.
- Müller-Karpe, A. (2008). “Kuşaklı-Sarissa Kazısı”. (ed. F. Bayram). *Uluslararası Kazı, Araştırma ve Arkeometri Sempozyumu’nun 30. Yılı Anısına Türkiye Arkeolojisi*. Ankara. 152-153.

- Müller-Karpe, H. (1968). *Handbuch der Vorgeschichte. Jungsteinzeit. Zweiter Band.* München.
- (1998). *Grundzüge früher Menschheitsgeschichte. Von den Anfängen bis zum 3. Jahrtausend v. Chr.* Erster Band. Stuttgart.
- Müller-Kuales, G. (1939). "Bestattungen der Badener Kultur auf älteren Siedlungstrümmern in Békásmegyér (Krottendorf) bei Budapest". *Mitteilungen der Anthropologischen Gesellschaft in Wien*, LXIX, 162-173.
- Müller, M. (2011). *Die anthropomorphe Plastik vom kupferzeitlichen Siedlungshügel Mägura Gorgana bei Pietrele.* Berlin.
- (2013). "Zur Verbreitung verschiedener Typen anthropomorpher Plastik der Kupferzeit auf dem Ostbalkan und an der Unteren Donau". *Das Altertum*, Band 58, 263-288.
- Myres, J. L. (1943). "Excavations in Cyprus, 1913". *The Annual of the British School at Athens*, XL, Session 1939-1940, 68-72.
- Nagel, W. (1964). *Djamdat Nasr-Kulturen und Frühdynastische Buntkeramiker.* Berliner Beiträge zur Vor- und Frühgeschichte. Band 8. Berlin.
- Nanoglou, S. (2005). "Subjectivity and Material Culture in Thessaly, Greece: the Case of Neolithic Anthropomorphic Imagery". *Cambridge Archaeological Journal*, 15 (2), 141-156.
- (2006). "Regional Perspectives on the Neolithic Anthropomorphic Imagery of Northern Greece". *Journal of Mediterranean Archaeology*, 19 (2), 155-176.
- (2008_a). "Qualities of Humanness. Material Aspects of Greek Neolithic Anthropomorphic Imagery". *Journal of Material Culture*, 13 (3), 311-334.
- (2008_b). "Representation of Humans and Animals in Greece and the Balkans during the Earlier Neolithic". *Cambridge Archaeological Journal*, 18 (1), 1-13.

- (2010). "The representation of phalli in Neolithic Thessaly, Greece". *Documenta Praehistorica*, XXXVII, 215-225.
- Nanoglou, S., Pappa, M. (2009). "Representation of the human form in the Neolithic settlement of Makrygialos, Pieria". Αρχαιολογικό Έργο στη Μακεδονία και στη Θράκη. Θεσσαλονίκη, 249-259.
- Naumov, G. (2008). "The Vessel as a Human Body: Neolithic anthropomorphic Vessels and their Reflection in Later Periods". (ed. I. Berg). *Breaking the Mould: Challenging the Past through Pottery*. Oxford, 93-101.
- (2009). *Patterns and Corporeality: Neolithic Visual Culture from the Republic of Macedonia*. England.
- (2010). "Neolithic anthropocentrism: the principles of imagery and symbolic manifestation of corporeality in the Balkans". *Documenta Praehistorica* XXXVII, 227-238.
- (2013_a). "Figuring Out the Figurines: Towards the interpretation of Neolithic corporeality in the Republic of Macedonia". *Journal of the Flinders Archaeological Society*, DigIt Volume 2(1), 49-60.
- (2013_b). "The Objectified Corporeality. Prehistoric Implications of Anthropomorphism and Hybridism within Christian Iconography". *Anthropos* 108, 1-19.
- (2014). "Neolithic Priorities: Ritual and Visual Preferences within Burials and Corporeality in the Balkans". *European Journal of Archaeology* 17 (2), 184-207.
- (2015). "The Early Neolithic communities in Macedonia". *Archeologické rozhledy*, LXVII, 331-355.
- Negahban, E. O. (1964_a). *Marlik Excavation. Gohad Rud Expedition. Rudbar 1961-1962*. Tehran, Iran.

- (1964_b). “A Brief report on the Excavation of Marlik Tepe and Pileh Qael’eh”. *Iran*, II, 13-19.
- Olson, K. G. (2012). *The Figurines of Tureng Tepe: Ceramic Bodies and Social Life at a Bronze Age site in northeastern Iran*. <http://hdl.handle.net/1811/51899>.
- Ögüt, B., Piller, C. K. (2014). Bronze Age Anthropomorphic Figurines from Northern and North-Eastern Iran: A Reappraisal in the Light of New Discoveries”. (ed. P. Bieliński, M. Gawlikowski, R. Koliński, D. Ławecka, A. Sołtysiak, Z. Wygnańska). *Proceedings of the 8th International Congress on the Archaeology of the Ancient Near East*, 30 April – 4 May 2012, University of Warsaw. Volume 1 Plenary Sessions, Township and Villages, High and Low – The Minor Arts for the Elite and for the Populace. Wiesbaden, 585-601.
- Ökse, A. T. (1999). *Önasya Arkeolojisi Seramik Terimleri*. İstanbul.
- Özdemir, A, Bamyacı, A. O., Yavşan, Ç. (2014). “Kalkolitik Smintheion (Gülpınar) Buluntusu Antropomorfik Objeler”. *Höyük*, 5 (2012), 10-28.
- Özdoğan, M. (1991). “1989 Yılı Marmara Bölgesi Araştırmaları ve Toptepe Kazısı”. 12. *Kazı Sonuçları Toplantısı* 1, 345-375.
- (2000_a). “Toptepe Kazısı”. (ed. O. Belli). *Türkiye Arkeolojisi ve İstanbul Üniversitesi, 1932-1999*, İstanbul, 77-79.
- (2000_b). “Kırklareli Kazıları: Aşağı Pınar ve Kanlıgeçit”. (ed. O. Belli). *Türkiye Arkeolojisi ve İstanbul Üniversitesi, 1932-1999*, İstanbul, 69-76.
- (2007_a). “Marmara Bölgesi Neolitik Çağ Kültürleri”. (ed. M. Özdoğan, N. Başgelen). *Türkiye’de Neolitik Dönem*, İstanbul, 401-426.
- (2007_b). “Bazı Genellemeler-Öngörüler”. (ed. M. Özdoğan, N. Başgelen). *Türkiye’de Neolitik Dönem*, İstanbul, 441-458.
- (2011_a). “Neolitik Çağ. Çanak Çömlekli”. (ed. N. Karul). *Tarihöncesinden Demir Çağı’na Anadolu’nun Arkeolojisi Atlası*, No. 2011/01, İstanbul, 78-95.

- (2011_b). “Kalkolitik Çağ. Köyden Kente”. (ed. N. Karul). *Tarihöncesinden Demir Çağı'na Anadolu'nun Arkeolojisi Atlası*, No. 2011/01, İstanbul, 102-118.
- Özdoğan, M., Özbaşaran-Dede, N. (1990). “1989 Yılı Toptepe Kurtarma Kazısı”. *Arkeoloji ve Sanat*, 46/49, 2-23.
- Özdoğan, M., Parsinger, H., Karul, N. (1999). “Kırklareli Höyüğü 1997 Yılı Kazısı”. 20. *Kazı Sonuçları Toplantısı* 1, 139-164.
- Özgüç, T. (1954). “Kültepe’de 1953 Yılında Yapılan Kazılar”. *Belleten*, XVIII/71, 357-390.
- (1979). “Assur Ticaret Kolonileri Çağına Ait İnsan Biçimli Kap”. *Belleten*, XLIII, 261-272.
- (1982). *Maşat Höyük II. Boğazköy'ün Kuzeydoğusunda Bir Hitit Merkezi*. Ankara.
- (1983). “New Finds from Kanesh and What They Mean for Hittite Art”. (ed. R. M. Boehmer, H. Hauptmann). *Beiträge zur Altertumskunde Kleinasiens. Festschrift für Kurt Bittel*, Mainz am Rhein, 421-426.
- (1986). *Kültepe-Kaniş II. Eski Yakındoğu'nun Ticaret Merkezinde Yeni Araştırmalar*. Ankara.
- (1988). *İnandıktepe: Eski Hitit Çağında Önemli Bir Kült Merkezi*. Ankara.
- (1992). “An anthropomorphic vase from Karum of Kanesh”. (ed. H. Otten, S. Alp). *Hittite and Other Anatolian and Near Eastern. Studies in Honour of Sedat Alp*, Ankara, 425-428.
- (1999_a). “Vases Used for Ritual Purposes from Eskiyaşar”. *Bulletin of the Middle Eastern Culture Center in Japan (BMECCJ)*, XI, 1-22.
- (1999_b). *Kültepe-Kaniş/Neşa Sarayları ve Mabebetleri*. Ankara.

- (2002). “Karum-zeitliche KultgefäÙe”. (ed. Kunst- und Ausstellungshalle der Bundesrepublik Deutschland). *Die Hethiter und Ihr Reich: Das Volk der tausend Götter*, Katalog zur Ausstellung in Bonn 2002, Bonn, Stuttgart, 128-133.
- (2005). *Kültepe KaniÙ/NeÙa*. İstanbul.
- Özgünel, C. (1982). “Chryse-Apollo Smintheus Tapınağı 1980-1981 Yılı Kazıları”. IV. *Kazı Sonuçları Toplantısı*, 207-224.
- Özgünel, C., Kaplan, D. (2011). “2010 Yılı Gülpınar/Smintheion Kazı ÇalıÙmaları (31.Yıl)”. 33. *Kazı Sonuçları Toplantısı* 1, 145-172.
- Öztan, A. (2003). “2001 Yılı Acemhöyük Kazıları”. 24. *Kazı Sonuçları Toplantısı* 1, 39-48.
- (2007). “KöÙk Höyük. Niğde-Bor Ovası’nda Bir Neolitik YerleÙim”. (ed. M. Özdoğan, N. Başgelen). *Türkiye’de Neolitik Dönem*, İstanbul, 223-235.
- Öztan, A., Özkan, S. (2003). “Çizi ve Nokta Bezekli KöÙk Höyük Seramikleri”. (ed. M. Özdoğan, H. Hauptmann, N. Başgelen). *Köyden Kente Yakındoğı’da İlk YerleÙimler 2. Ufuk Esin’e Armağan*, İstanbul, 447-458.
- Öztürk, N. (2004). “Anadolu’nun Karaz Seramiğine Ait Eski ile Yeni GörüÙleri ve YerleÙim Yerleri”. *Atatürk Üniversitesi Fen-Edebiyat Fakültesi Sosyal Bilimler Dergisi*, 4 (32), 81-93.
- Palaguta, I. Mitina, M. (2014). “Chapter 11: On the problem of the interpretation of the Neolithic anthropomorphic clay sculpture: the figurine sets — their structure, functions and analogies”. (ed. C.-E. Ursu, S. Țerna). *Anthropomorphism and symbolic behaviour in the Neolithic and Copper Age communities of South-Eastern Europe*. Suceava. 275-301.
- Paluch, T. (2013). “Maroslele-Panahát, Legelö: Data to the Middle Neolithic Anthropomorphic Vessel”. (ed. A. Anders, G. Kulcsár). *Moments in Time. Papers Presented to Pál Raczky on His 60th Birthday*. Budapest, 203-212.

- Papathanassopoulos, G. (1981). *Neolithic and Cycladic Civilization*. Athens.
- Parzinger, H. (1993). *Studien zur Chronologie und Kulturgeschichte der Jungstein, Kupferzeit und Frühbronzezeit zwischen Karpaten und Mittlerem Taurus*. 2 Bände, Römisch-Germanische Forschungen, Band 52. Mainz am Rhein.
- Pavlů, I. (1966). "Problèmes actuels de la Préhistoire Européenne. Early 'Myths' relating to the Neolithic Society". *Archeologické rozhledy*, XVIII, 700-725.
- (2003). "Neolithic Traditions: Anatolia and the Linear Band Ceramic Culture". (ed. M. Özdoğan, H. Hauptmann, N. Başgelen). *Köyden Kente Yakınođu'da İlk Yerleşimler. Ufuk Esin'e Armağan*, 1, İstanbul, 141-146.
- Pavúk, J. (1964). "K Významu Importov vo Vinči pre Chronológiu Neolitu (Zur Bedeutung der Importe in Vinča für die Chronologie des Neolithikums)". *Študijné Zvesti*, 13, 37-56.
- (1969). "Chronologie der Želiezovce-Gruppe". *Slovenská Archeológia*, XVII-2, 269-367.
- (1994). *Štúrovo. Ein Siedlungsplatz der Kultur mit Linearkeramik und der Želiezovce-Gruppe*. Nitra.
- Pearce, J. (2000). "The Late Chalcolithic sequence at Hacinebi Tepe, Turkey". (ed. C. Marro, H. Hauptmann). *Chronologies des pays du Caucase et de l'Euphrate aux IV^e-III^e millénaires*, Varia Anatolica XI, Paris, 115-143.
- Pendlebury, J. D. S. (1939). *The Archaeology of Crete: An Introduction*. London.
- Pendlebury, H. W., Pendlebury, J. D. S., Money-Coutts, M. B. (1939). "Excavations in the plain of Lasithi I, the cave of Trapeza". *The Annual of the British School at Athens*, XXXVI (1935-1936), 5-33.
- Perles, C. (2001). *The Early Neolithic in Greece*. Cambridge.

- Petrović, B., Katić, V., Spasić, M. (2009). *Life in Clay. Neolithic Art on the Territory of Belgrade—Figural Plastic Artifacts from the Collection of the Belgrade City Museum*. Belgrade.
- Petrović, B., Spasić, M. (2013). *Life in Clay. Neolithic Art on the Territory of Belgrade*. Slovenija, Kranj.
- Plessner, H. (1961). “Sprache, Imitation und Reziprozität die Überhöhung des Auge-Hand-Feldes durch die Sprache”. (ed. G. Mann, A. Heuß). *Propyläen Weltgeschichte. Vorgeschichte-Frühe Hochkulturen*, Erster Band, Berlin.
- Podzuweit, C. (1979). *Trojanische Gefäßformen der Frühbronzezeit in Anatolien, der Ägäis und angrenzenden Gebieten: Ein Beitrag zur vergleichenden Stratigraphie*. Mainz am Rhein.
- Popko, M. (1978). *Kultobjekte in der Hethitischen Region (nach keilschriftlichen Quellen)*. Warszawa.
- Porada, E., Hansen, D. P., Dunham, S., Babcock, S. H. (1992). “The Chronology of Mesopotamia, ca. 7000-1600 B.C.”. (ed. R. W. Ehrich). *Chronologies in Old World Archaeology*, Vol. I, Chicago, London, 77-121.
- Porčić, M. (2011). “A Tentative Attempt to Estimate the Systemic Number of the Late Neolithic Vinča Culture Figurines”. *Issues in Ethnology and Anthropology*, Vol. 6 (3), 729-741.
- Puturidze M. (2012). “The Dynamic of Continuity in Ceramic Production At the Middle of the III Millennium B. C.: An Example of Georgia”. *Studies in Caucasian Archaeology I*, 12-70.
- Quitta, H. (1959). “Zur Frage der ältesten Bandkeramik in Mitteleuropa”. *Praehistorische Zeitschrift*, XXXVII, 1-188.
- Raczky, P. (1980). “New figural representations of the Körös culture from the Middle Tisza Region and their historical connexions”. *Szolnok Megyei Múzeumi Évkönyv*, 1979-1980, 3-33.

- (1987). "Öcsöd-Kováshalom. A settlement of the Tisza culture". (ed. L. Talas). *The Late Neolithic of the Tisza Region: A survey of recent excavations and their findings*, Budapest-Szolnok, 61-84.
- Reindel, M. (2001). "Spurensuche im Wüstensand". *Archäologie in Deutschland*, Heft 1, 14-19.
- Renfrew, C. (1972). *The Emergence of Civilization: The Cyclades and the Aegean in the Third Millennium B.C.* London.
- Rey, L. (1921). *Observations Sur Les Premiers Habitats De La Macédoine*. Bulletin de Correspondance Hellénique I-VI (1917-1919). Paris.
- Robb, J. (2008). *Tradition and agency: human body representations in later prehistoric Europe*. <http://dx.doi.org/10.1080/00438240802261358>.
- Rodden, R. J., Rodden J. M. (1964). "A European link with Chatal Höyük: Uncovering a 7 Th millenium settlement in Macedonia. Part 1-site and pottery". *ILN*, April 11, Archaeological Section No. 2179, 564-566.
- Romanian Ministry of Culture, the Romanian Academy, the Hellenic Ministry of Culture. (1997). *Cucuteni: the last great Chalcolithic civilization of Europe*. (ed. C. M. Mantu, G. Dumitroaia, A. Tsaravopoulos). Archaeological Museum of Thessaloniki, 21 September-31 December 1997. Athena.
- Roodenberg, J. J., Thissen, L. C. (2001). *The Ilipinar Excavations II*. Publications de l'Institut historique-archeologique neerlandais de Stamboul (PIHANS) 93, Leiden.
- Rosetti, D. V. (1938). "Steinkupferzeitliche Plastik aus einem Wohnhügel bei Bukarest". *Jahrbuch für Prähistorische und Ethnographische Kunst*, 12, 29-50.
- Sagona, A. G. (1984). *The Caucasian Region in the Early Bronze Age, Part i-iii*. Oxford.

- Sakal, F. (2003). "Ein neuer Blick auf einen alten Fund aus Emar". *Ugarit-Forschungen*, 35, 567-572.
- (2006). "Einige Anmerkungen über die Herkunft eines Gefäßes aus dem Bestand des British Museum". *Baghdader Mitteilungen*, Band 37, 443-454.
- Sarianidi V. I., Dubova N. A. (2006). "Foundry excavations at Gonur-Depe". *Miras*, 1, 128-131.
- Schachermeyr, F. (1955). *Die ältesten Kulturen Griechenlands*. Stuttgart.
- (1976). *Die Ägäische Frühzeit. Die Vormykenischen Perioden des Griechischen Festlandes und der Kykladen*. 1. Band. Wien.
- Schade-Lindig, S. (2002). "Idol-und Sonderfunde der bandkeramischen Siedlung von Bad Nauheim-Nieder-Mörlen 'Auf dem Hempler' (Wetteraukreis)". *Germania*, 80-1, 47-114.
- Schaffer, J. G., Thapar, B. K. (1992). "Pre-Indus and early Indus Cultures of Pakistan and India". (ed. A. H. Dani, V. M. Masson). *History of civilizations of Central Asia. The dawn of civilization: earliest times to 700 B.C.* Volume I. Paris. 247-282.
- Schliemann, H. (1972). *Troja: Results of The Latest Researches and Discoveries on the Site of Homer's Troy, and in the Heroic Tumuli and Other Sites, Made in the Year 1882; and A Narrative of A Journey in the Troad in 1881*. Chicheley.
- (1976_a). *Troy and its Remains. A Narrative of Researches and Discoveries Made on the Site of Ilium, and in the Trojan Plain*. New York.
- (1976_b). *Ilios. The City and Country of the Trojans*. New York.
- (1990). *Bericht über die Ausgrabungen in Troja in den Jahren 1871 bis 1873*. (ed. M. Korfmann). München, Zürich.
- Schmidt, E. F. (1937). *Excavations at Tepe Hissar*. Damghan. Philadelphia.

- Schmidt, H. (1902). *Heinrich Schliemann's Sammlung: Trojanischer Altertümer*. Berlin.
- Schubert, H. (1999). *Die bemalte Keramik des Frühneolithikums in Südosteuropa, Italien und Westanatolien*. Internationale Archäologie 47. Rahden/Westf.
- Schwarzberg, H. (2006). "Neolithische Gesichtsgefäße von Aşağı Pınar, Türkisch Thrakien". (ed. S. Conrad, R. Einicke, A. E. Furtwängler, H. Löhr A. Slawisch). *Pontos Euxeinos. Beiträge zur Archäologie und Geschichte des Antiken Schwarzmeer- und Balkanraumes*. Langenweißbach, 1-12.
- (2010). "Mirrors and Masks? Menschliche Gesichter auf Gefäßen des mittel- und südosteuropäischen Neolithikums". *Tagungen des Landesmuseums für Vorgeschichte Halle*, Band 4, 61-72.
- (2011). *Durch Menschliche Kunst und Gedanken Gemacht. Studien zur anthropomorphen Gefäßkeramik des 7. bis 5. vorchristlichen Jahrtausends*. Rahden/West.
- (2014). "Eine Flasche mit Gesichtsmotiv der ältesten Linearbandkeramik aus Niederhummel, Lkr. Freising". *Bayerische Vorgeschichtsblätter* 79, 7-22.
- Schwarzberg, H., Özdoğan, M. (2012). "Zwischen zwei Welten-frühe Bauernkulturen in Türkisch-Thrakien". *Archäologie in Deutschland*, 4, 56-57.
- Seeher, J. (1993). "Körperbestattung und Kremation-ein Gegensatz?". *Istanbuler Mitteilungen*, 43, 219-226.
- (1999). *Hattuşa Rehberi: Hitit Başkentinde Bir Gün*. İstanbul.
- (2000). *Die bronzezeitliche Nekropole von Demircihüyük-Sarıket*. Tübingen.
- Sevin, V. (2003). *Eski Anadolu ve Trakya. Başlangıcından Pers Egemenliğine Kadar*. İstanbul.

- (2011_a). “Orta ve Son Tunç Çağı. Doğu Anadolu”. (ed. N. Karul). *Tarihöncesinden Demir Çağı'na Anadolu'nun Arkeolojisi Atlası*, No. 2011/01, İstanbul, 342-367.
- (2011_b). “Urartu Çanak Çömlekçiliği”. (ed. N. Karul). *Tarihöncesinden Demir Çağı'na Anadolu'nun Arkeolojisi Atlası*, No. 2011/01, İstanbul, 458-459.
- (2015). *Hakkâri Taşları II. Gizemin Peşinde*. Ankara.
- Sevin, V.- E. Kavaklı (1996). “Karagündüz Höyüğü ve Nekropolü 1994 Yılı Kurtarma Kazıları”. *Kazı Sonuçları Toplantısı*, XVII/1, 337-361.
- Shanshasvili, N. (2000). “დღი დედის არქეტიპი და მისი სიმბოლური სხეულები მტკვარ-არაქსის კულტურაში (ძვ.წ.IV-III სათასწლეულები)//Der Archetyp der großen Göttin und seine symbolischen Darstellungen in der Kura-Araxes Kultur (Zusammenfassung)”. *Staatliche Ilya Tschawtschawadse Universität Tbilisi für Sprache und Kultur I*, 79-95.
- (2005). “On the Function of Sign-Symbols at Kura-Araxes Culture”. *ქიქვაძე*, No. 15-16, 84-94.
- Shanshasvili, N., Narimanishvili, G. (2016). “Dynamics and Nature of the Relations Between South Caucasus and Aegean World in the Bronze Age”. (ed. M. Kvachadze, N. Shanshashvili) *Aegean World and South Caucasus: Cultural Relations in the Bronze Age*, 23-25 September 2016, Tbilisi, 11-48.
- Shanshasvili, N., Ramishvili, A. (2009-2010). “Антропоморфный горельеф из Нацаргора (Южный Кавказ)”. *Archaeology of Caucasus*, No. 2-3, 87-97.
- Silistreli, U. (1989). “Köşk Höyük'te Bulunan Kabartma İnsan ve Hayvan Figürleriyle Bezeli Vazolar”. *Belleten*, LIII, Sayı 206, 361-374.
- Sipahi, T. (1995). “Kültepe'den Sepet Kulplu Madeni Bir Kap”. *Ankara Üniversitesi Dil ve Tarih-Coğrafya Fakültesi Dergisi*, 377, Cilt: XXXVII, Sayı:1-2, 711-718.

- (2014). “2013 Çalışmalarının Işığında Eskişehir Kazıları”. 4. *Çorum Kazı ve Araştırmalar Sempozyumu*, 45-58.
- Simandiraki-Grimshaw, A. (2013). “Anthropomorphic Vessels as Re-Imagined Corporealities in Bronze Age Crete”. *Creta Antica* 14, 17-67.
- Sperling, J. W. (1976). “Kumtepe in the Troad, Trial Excavation, 1934”. *Hesperia*, 45/4, 305-364.
- Stacul, G. (2001). “The Swat Valley in the Late 2nd and Early 1st Millennium BC”. (ed. R. Eichmann, H. Parzinger). *Migration und Kulturtransfer. Der Wandel vorder- und zentralasiatischer Kulturen im Umbruch vom 2. zum 1. vorchristlichen Jahrtausend. Akten des Internationalen Kolloquiums Berlin, 23.-26. November 1999, Kolloquien zur Vor- und Frühgeschichte, Band 6, Bonn, 237-246.*
- Stančo, L. (2006). “A jug with anthropomorphic decoration from Jandavlattepa. Antropomorfně zdobený džbáněk z Džandavlattepa”. *Studia Hercynia* X, 106-110.
- (2011). “Sector 20, the so-called “Citadel”. *Jandavlattepa. The Excavation Report for Seasons 2002-2006.* Prague, 27-93.
- Starnini, E. (2014). *Fired Clay, Plastic Figurines of The Körös Culture from The Excavations of The Early Neolithic Sites of The Körös Culture in The Körös Valley.* Trieste.
- Stein, A. (1969). *Old routes of Western Īrān : narrative of an archaeological, journey carried out and recorded.* New York.
- Stevanovič, M., Tringham, R. (1998). “The significance of Neolithic houses in the archaeological record of Southeast Europe”. *Zbornik posvećen Dragoslavo Srejšović: Antidōron, Completis LXV annis ab amicis collegis discipulis ablatum*, 193-208.
- Strommenger, E. (1962). *Fünf Jahrtausende Mesopotamien.* München.

- Sungur, K. (1979). *Kayalar ve Ayırışma*. İstanbul.
- G. Szénászky, J. (1979). "The Settlement of the early Szakálhát Group at Battonya". *Archaeologiai Értesítő*, 106, 67-77.
- Şahoğlu, V. (2002). *Liman Tepe Erken Tunç Çağı Seramiğinin Ege Arkeolojisindeki Yeri ve Önemi*. (Yayımlanmamış Doktora Tezi). Ankara: Ankara Üniversitesi Sosyal Bilimler Enstitüsü.
- (2007). "Çeşme-Bağlararası: A New Excavation in Western Anatolia". (ed. F. Felten, W. Gauss, R. Smetana). *Middle Helladic Pottery and Synchronisms*. Proceedings of the International Workshop held at Salzburg. October 31st-November 2nd, 2004. Wien, 309-322.
- Takaoğlu, T. (2000). "Heart structures in the religious pattern of Early Bronze Age northeast Anatolia". *Anatolian Studies*, 50, 1-6.
- Tanyu, H. (1976). "Türklerde Ateşle İlgili İnançlar". I. *Uluslararası Türk Folklor Kongresi Bildirileri*. 283-304.
- Telegin, D. Y. (2002). "A Discussion on Some of the Problems Arising from the Study of Neolithic and Eneolithic Cultures in the Azov Black Sea Region". (ed. K. Boyle, C. Renfrew, M. Levine). *Ancient interactions: east and west in Eurasia*. Cambridge. 25-47.
- Teochari, M., Parlama, L. (1997). "Palamari Skyros: The Early Bronze Age fortified settlement". (ed. Ch. G. Doumas, V. La Rosa). *Poliochni e l'Antica Età del Bronzo nell'Egeo Settentrionale*, Athens, 344-356.
- Țerna, S. V. (2013). "The Distribution of Clay Figurines in the Neolithic and Copper Age Necropolis of Durankulak (North-Eastern Bulgaria): A Case Study". *Stratum Plus*, 2, 167-198.
- Țerna, S. V., Țurcanu, S., (2013). "Chapter 19. Notes on an anthropomorphic figurine from the multilayered site of Bilcze-Złote (Ukraine) and the development of a specific type of figurines in Southeast Europe". (ed. C.-E. Ursu, S.

Țerna). *Anthropomorphism and symbolic behaviour in the Neolithic and Copper Age communities of South-Eastern Europe*, Suceava, 479-505.

Theocharis, D. R. (1970). *Neolithic Greece*. Athens.

Thomas, H. L., Rowlett, R. M. (1992_a). "The Archaeological Chronology of Northwestern Europe". (ed. R. W. Ehrich). *Chronologies in Old World Archaeology*, Vol. I, Chicago, London, 333-344.

----- (1992_b). "Northwest Europe". (ed. R. W. Ehrich). *Chronologies in Old World Archaeology*, Vol. II, Chicago, London, 287-310.

Tichý, R. (1956). "Neolitické sídliště v Mohelnici na Moravě". *Archeologické Rozhledy*, VIII, 3-8.

Todorova, H. (2002). *Durankulak, Band II. Die prähistorischen Gräberfelder*. Teil 2 Sofia.

----- (2012). *Geophysical Investigation and Archaeological Reality in the Neolithic Site Promachon-Topolnica*. <http://www.academia.edu/2636465>.

Tokat, L. (2009). "Dinin Sembolik Dili". *Milel ve Nihal*, 6 (1), 75-98.

Treuil, R. (1983). *Le Néolithique et le bronze ancien égéens: les problèmes stratigraphiques et chronologiques, les techniques, les hommes*. Bibliothèque des Écoles Françaises d'Athènes et de Rome, 248. Athènes, Paris.

Treuil, R., Darcque, J., Poursat, Cl., Touchais, G. (1989). *Les civilisations égéennes du Néolithique et de l'Âge du Bronze*. Paris.

Trogmayer, O. (1972). "Frühneolitische anthropomorphe Gefäße". *Idole*, 7, 7-8.

Turk, P. (2008). "From Macedonia to Slovenia, the long Path of Neolithic Changes". (ed. A. Šemrov, P. Turk). *Neolitska umetnost na območju Republike Makedonije = Neolithic art in the region of the Republic of Macedonia*. Ljubljana, 27-34.

- Türk, D. (2012). “Eleştirel Gerçekçilik Üzerine”. *Ankara Üniversitesi Siyasal Bilgiler Fakültesi (SBF) Dergisi*, 67 (3), 189-217.
- Türk Sanatı ve Anadolu Kültür Sergisi. (1996). *Türk Sanatı ve Anadolu Kültürü: Sadberk Hanım Müzesi Eserlerinden, 27 Temmuz-24 Kasım 1996*, İstanbul.
- Uhri, A. (2014). *Anadolu’da Ölümün Tarihöncesi. Bir Geleneğin Oluşum Süreçleri*. İstanbul.
- Umurtak, G. (1996). “Anadolu’nun Batı Bölgeleri’nde ve Trakya’da Tunç Çağları Öncesi Yerleşmelerde Bulunmuş Olan Ayırışık Kaplar”. *Anadolu Araştırmaları*, XIV, 479-517.
- Ursulescu, N., Boghian, D., Cotiugă, V. (2014). “Chapter 14. Contributions to the knowledge of the anthropomorphic plastic art of the Precucuteni culture. The representations from the settlement of Târgu Frumos”. (ed. C.-E. Ursu, S. Țerna). *Anthropomorphism and symbolic behaviour in the Neolithic and Copper Age communities of South-Eastern Europe*. Suceava, 377-414.
- Uzunoğlu, E. (1983). *Anadolu Medeniyetleri I*. (ed. F. Edgü). Avrupa Konseyi 18. Avrupa Sergisi, İstanbul 22 Mayıs-30 Ekim 1983, Ankara.
- Uzunoğlu, E., Baykal-Seher, A., Kızıltan, Z., Tulunay, F., Tuzcular, A., Yıldız, F., Donmaz, V., (1994). *Çağlarboyu Anadolu’da Kadın. Anadolu Kadınının 9000 Yılı*, Topkapı Sarayı Müzesi, 29 Kasım 1993-28 Şubat 1994, Ankara. 36-115.
- Vajsov, I. (1984) “Антропоморфная пластика из праисторического поселения Курило—Кременица Софийского округа”. *Studia Praehistorica* 7, 33-63.
- (1993). “Духовен Живот на Неолитното Население в България. Das Neolithikum in Bulgarien”. (ed. X. Тогорова, U. Вајсов). *Новокаменната Епоха в България*. София, 187-322.
- (1998). “The Typology of the Anthropomorphic Figurines From Northeastern Bulgaria”. (ed. M. Stefanovich, H. Todorova, H. Hauptmann). *James Harvey Gaul in memoriam*. Sofia, 107-141.

- (2002). "Die Idole aus den Gräberfeldern von Durankulak". (ed. H. Todorova). *Durankulak, Band II. Die prähistorischen Gräberfelder. Teil 2* Sofia. 257-266.
- Vajsov, I., Koukouli-Chryssanthaki, Ch., Todorova, H., Aslanis J., Valla, M. (2012). "Geophysical Investigation and Archaeological Reality in the Neolithic Site Promachon-Topolnica". (ed. E. Stefani, N. Merousis, A. Dimoula). *A Century of Research in Prehistoric Macedonia 1912-2012. International Conference Proceedings Archaeological Museum of Thessaloniki. 22-24 November 2012. Thessaloniki.* 251-260.
- Vajsov, I., Todorova, H., Zidarov, P., Valla, M., Koukouli-Chryssanthaki, C., Aslanis, I. (2014). "Promachon-Topolnica. Contacts and communication breakdowns in the distant past at the modern Bulgarian-Greek border". *International Conference "Balkan Dialogues. Spatial Boundaries and Cultural Identities in the Prehistoric Balkans". IWH-Internationales Wissenschaftsforum Heidelberg, Germany.*
- Virág, Z. M. (2000). "Anthropomorphic Vessels of Transdanubian Linear Pottery Culture". (ed. S. Hiller, V. Nikolov). *Karanovo. Beiträge zum Neolithikum in Südosteuropa, Band III, Wien,* 389-403.
- Voigt, M. M., Dyson, R. H. (1992_a). "The Chronology of Iran, ca. 8000-2000 B.C.". (ed. R. W. Ehrich). *Chronologies in Old World Archaeology. Vol. I, Chicago, London,* 122-178.
- (1992_b). "Iran". (ed. R. W. Ehrich). *Chronologies in Old World Archaeology, Vol. II, Chicago, London,* 125-153.
- Vuković, J., Perić S. (2014). "Chapter 10: Male figurines from Pavlovac-Čukar, Southern Serbia". (ed. C.-E. Ursu, S. Țerna). *Anthropomorphism and symbolic behaviour in the Neolithic and Copper Age communities of South-Eastern Europe. Suceava.* 249-274.
- Walter-Karydi, E. (1973). *Samische Gefäße des 6. Jahrhunderts v. Chr.* Bonn.

- Warner, J. L. (1994). *Elmalı-Karataş II: The Early Bronze Age Village of Karataş*. Bryn Mawr, PA.
- Weinberg, S. S. (1965). "The Relative Chronology of the Aegan in the Stone and Early Bronze Ages". (ed. R. W. Ehrich). *Chronologies in Old World Archaeology*, Chicago, London, 285-320.
- Weiss, H., Schwartz, G. M. (1992_a), "Syria, ca. 10,000-2000 B.C.". (ed. R. W. Ehrich). *Chronologies in Old World Archaeology*, Vol. I, Chicago, London, 221-243.
- (1992_b). "Syria". (ed. R. W. Ehrich). *Chronologies in Old World Archaeology*, Vol. II, Chicago, London, 185-202.
- Wells, P. S. (1992_a). "The Neolithic Chronology of Central Europe: Southern Gemany, Switzerland, and Austria". (ed. R. W. Ehrich). *Chronologies in Old World Archaeology*, Vol. I, Chicago, London, 356-361.
- (1992_b). "Central Europe". (ed. R. W. Ehrich). *Chronologies in Old World Archaeology*, Vol. II, Chicago, London, 326-333.
- Willvonseder, K. (1940). "Die Venus von Draßburg". *Germania*, 24, 1-5.
- Wilson, D. E. (1999). *Keos. Ayia Irini: Periods I-III. The Neolithic and Early Bronze Age Settlements, Part 1: The pottery and small finds*. Results of Excavations Conducted by The University of Cincinnati under The Auspices of The American School of Classical Studies at Athens, Volume IX. Mainz on Rhine.
- Wolff, S. R. (1994). "Archaeology in Israel". *Americal Journal of Archaeology*, 98, 500-501.
- Yağcı, R. (1996). "İnsan Başı ve Yumruk Biçimli Bir Grup Mühür ile Bir İğne". *Anadolu Medeniyetleri Müzesi 1995 Yıllığı*, 181-225.
- Yakar, J. (1985). *The Later Prehistory of Anatolia: The Late Chalcolithic and Early Bronze Age*, BAR International Series 268 (i, ii). Oxford.

- Yazođlu, R. (1998). "Antropomorfizm ve Hıristiyanlık". *EKEV Akademi Dergisi*, 1 (2) 259-273.
- Yıldırım, T. (2010). "Ludwig Andreas Feuerbach'ın Yansıtma Din Teorisi ve Eskatoloji Eleştirisi". *Şırnak Üniversitesi İlahiyat Fakültesi Dergisi*, 1/1(1-2), 65-85.
- Yiđitpaşa, D. (2010). "Arkeolojik Veriler Işıđında Dođu Anadolu Geç Demir Çađı (M.Ö. 6.-4. yy) Çanak Çömleđi". (*Yayımlanmamış Doktora Tezi*). Van: Yüzüncü Yıl Üniversitesi Sosyal Bilimler Enstitüsü.
- (2012_a). "Dođu Anadolu Geç Demir Çađı Seramikleri Üzerinde Görülen Figürlü ve Bitkisel Bezemeler". *Uluslararası Sosyal Araştırmalar Dergisi*, 6 (25), 613-628.
- (2012_b). "Investigations on Late Iron Age Pottery Traditions in Van Lake Area and Surrounding Regions", *ARAMAZD–Armenian Journal of Near Eastern Studies (AJNES)*, VII, 2 (11), 84-103.
- Zhimin, A. (1992). "Neolithic communities in eastern parts of Central Asia". (ed. A. H. Dani, V. M. Masson). *History of civilizations of Central Asia. The dawn of civilization: earliest times to 700 B.C.* Volume I. Paris. 153-168.

ELEKTRONİK KAYNAKLAR

- Abegg-Stiftung (t.y.). Erişim Tarihi: 27.02.2017, <http://abegg-stiftung.ch/en/collection/ancient-near-east/>
- Aktif Haber (2012). Erişim Tarihi: 20.03.2016, <http://www.aktifhaber.com/insan-yuzu-kabartma-motifli-kap-bulundu-573700h.htm>
- Anadolu Uygarlıkları (t.y.). Erişim Tarihi: 26.11.2016, <http://www.anadoluuygarliklari.com/anadolu-da-ilk-yerlesimler/145-ilipinar>
- Ancient Art (2015). Erişim Tarihi: 20.03.2016, <http://ancientart.tumblr.com/post/113109747567/a-cremation-urn-with-a-lid-from-pakistan-dating>
- Ani Harabeleri (t.y) . Erişim Tarihi: 24.04.2017, <http://www.aniharabeleri.org/>
- Ankara Üniversitesi Mustafa V. Koç Deniz Arkeolojisi Araştırma ve Uygulama Merkezi (2017). Erişim Tarihi: 05.02.2016, <http://ankusam.ankara.edu.tr/cesme>
- Archäologisches Lexikon (t.y.). Erişim Tarihi: 06.03.2017, <http://www.landschaftsmuseum.de/Seiten/Lexikon/Latenezeit.htm>
- Archaeology (2016). Erişim Tarihi: 26.11.2016, <http://www.archaeology.org/news/5039-161123-israel-thinker-figurine>
- Art Institute Chicago (t.y.). Erişim Tarihi: 04.03.2016, <http://www.artic.edu/aic/collections/artwork/40897>
- Artvalue (2015). Erişim Tarihi: 19.03.2016, <http://www.artvalue.fr/auctionresult--culture-amlash-iran-an-anthropomorphic-double-bodi-4677194.htm>
- Artvalue (2015). Erişim Tarihi: 19.03.2016, <http://www.artvalue.com/auctionresult--culture-amlash-iran-a-spouted-vessel-with-legs-4677200.htm>
- BBC Türkçe (2016). Erişim Tarihi: 26.11.2016, <https://twitter.com/bbcturkce/status/801850168563867648/video/1>

Beycesultan (t.y.). Erişim Tarihi: 18.11.2016, <http://www.beycesultan.org/>

Beycesultan (t.y.). Erişim Tarihi: 18.11.2016,

<http://www.beycesultan.org/?pnum=17&pt=Araştırma+Tarihi>

Centuriespast Tumblr (t.y.). Erişim Tarihi: 23.11.2016,

<http://centuriespast.tumblr.com/search/neo+elamite>

Chinese Archaeology (2004). Erişim Tarihi: 19.03.2016,

<http://www.kaogu.cn/uploads/soft/Chinese%20Archaeology/4/The%20Early%20Yangshao%20Settlement%20at%20Dadiwan,%20Qin'an%20County,%20Gansu%20Province.pdf>

Christoph Bacher (t.y.). Erişim Tarihi: 26.11.2011, <http://www.cb-gallery.com/produkt/antropomorphes-gefaess/>

Çatalhöyük Research Project (2016). Erişim Tarihi: 07.03.2016,

<http://www.catalhoyuk.com/research/bibliography>

Çatalhöyük Research Project (2016). Erişim Tarihi: 07.03.2016,

<http://www.yapikredi.com.tr/yapi-kredi-hakkinda/kurumsal-sosyal-sorumluluk/kurumsal-sosyal-sorumluluk-projeleri/kultur-ve-sanat-projeleri/catalhoyuk-kazilari.aspx>

Çatalhöyük Research Project (2016). Erişim Tarihi: 20.03.2016,

http://www.catalhoyuk.com/sites/default/files/media/pdf/Archive_Report_2006.pdf

Çatalhöyük Research Project (2016). Erişim Tarihi: 07.03.2016,

http://www.catalhoyuk.com/sites/default/files/Catal_News_2007.pdf.

Eskiyapar (t.y.). Erişim Tarihi: 26.11.2016, <http://www.eskiyapar.org/>

Flickr (2010). Erişim Tarihi: 20.03.2016,

<https://www.flickr.com/photos/homemadejam/4569466878>

Flickrriver (2014). Erişim Tarihi: 04.03.2016,

<http://www.flickrriver.com/photos/medievalpoc/13582203933/>

Flickr (2015). Erişim Tarihi: 19.03.2016,

<https://www.flickr.com/photos/wikimediacommons/16255828839>

Gettyimages (t.y.). Erişim Tarihi: 04.03.2016,

<http://www.gettyimages.com/detail/photo/etruscan-civilization-kantharos-high-res-stock-photography/103024547>

Gilles Cohen (2011). Erişim Tarihi: 19.03.2016,

<https://gillescohen.wordpress.com/tag/amlash/>

Gülpınar-Smintheion Kazıları Başkanlığı (2014). Erişim Tarihi: 07.03.2016,

<http://www.smintheion.com/c>

İstanbul Üniversitesi (t.y). Erişim Tarihi: 20.03.2016,

<http://www.journals.istanbul.edu.tr/iuanadolu/article/viewFile/1023014896/1023014105>

Konya Büyükşehir Belediyesi (t.y.). Erişim Tarihi: 26.11.2016,

<http://www.konya.bel.tr/sayfadetay.php?sayfaID=182>

Kültür ve Turizm Bakanlığı Kütahya İl Kültür ve Turizm Müdürlüğü (t.y.). Erişim

Tarihi:26.11.2016,<http://www.kutahyakulturturizm.gov.tr/TR,69428/seyitomer-hoyuk-arkeolojik-kazilari.html>

Kütür Portali (t.y.). Erişim Tarihi: 24.04.2017,

<http://www.kulturportali.gov.tr/turkiye/kars/gezilecekyer/an-oren-yer>

Live Journal (t.y.). Erişim Tarihi: 03.01.2017

<http://marinni.livejournal.com/633473.html?thread=9549697>.

Los Angeles County Museum of Art (LACMA). (t.y.). Erişim Tarihi: 19.03.2016,

<http://collections.lacma.org/node/184846>

Los Angeles County Museum of Art (LACMA). (t.y.). Erişim Tarihi: 19.03.2016,
<http://collections.lacma.org/node/184870>

Museum of Fine Arts Boston (t.y.). Erişim Tarihi:
 04.03.2016,<http://www.mfa.org/collections/object/high-handled-drinking-cup-kantharos-in-the-form-of-two-heads-153959>

Museum of Fine Arts Boston (t.y.). Erişim Tarihi:
 04.03.2016,<http://www.mfa.org/collections/object/high-handled-drinking-cup-kantharos-in-the-form-of-two-female-heads-153962>

Museum of Fine Arts Boston (t.y.). Erişim Tarihi:
 04.03.2016,<http://www.mfa.org/collections/object/high-handled-drinking-cup-kantharos-154574>

Müze (t.y.). Erişim Tarihi: 24.04.2017, <http://www.muze.gov.tr/tr/muzeler/ani-orenyeri>

Nevsepic (2016). Erişim Tarihi: 19.03.2016,
<http://cp12.nevsepic.com.ua/73/1352939698--1000--800-rgcipient-anthropomorphe-orng-de-motifs-incisgs-cgramique-iran.jpg>

Pinterest (t.y.). Erişim Tarihi: 19.03.2016,
<https://tr.pinterest.com/pin/350788258455303228/>

Pinterest (t.y.). Erişim Tarihi: 19.03.2016,
<https://tr.pinterest.com/pin/360288038911889530/>

Pinterest (t.y.). Erişim Tarihi: 19.03.2016,
<https://tr.pinterest.com/pin/431923420489730079/>

Pinterest (t.y.). Erişim Tarihi: 19.03.2016,
<https://tr.pinterest.com/pin/460985711832908689/>

Pinterest (t.y.). Erişim Tarihi: 30.12.2016,
<https://tr.pinterest.com/pin/473581717044433048/>

Pinterest (t.y.). Erişim Tarihi: 20.03.2016,

<https://tr.pinterest.com/pin/508343876668147412/>

Pinterest (t.y.). Erişim Tarihi: 19.03.2016,

<https://tr.pinterest.com/pin/540572761497521170/>

Pinterest (t.y.). Erişim Tarihi: 19.03.2016,

<https://tr.pinterest.com/pin/572168327630341006/>

Pinterest (t.y.). Erişim Tarihi: 19.03.2016,

<https://tr.pinterest.com/pin/85357355413627935/>

Sanal Hazine (t.y.). Erişim Tarihi: 04.03.2017, <http://www.shazinem.net/m-omilattan-once/24043-4-ord-prof-dr-sedat-alpin-yaptigi-konya-karahoyuk-kazilarinin-sonuclari.html>

Shared (t.y.). Erişim Tarihi: 19.03.2016,

<http://dc406.4shared.com/img/2a4NAGEd/s7/Marlik.jpg>

Sivas Müze Müdürlüğü (t.y.). Erişim Tarihi: , 20.03.2016, <http://xn--sivasmzeleri-ilb.gov.tr/TR,90704/kazi-calismalari-ve-arastirmalar.html>

Tao Arkeo Denemeler (2011). Erişim Tarihi: 04.03.2017, <http://arkeodenemeler.blogspot.com.tr/2011/09/yeni-yeldegirmeni-tepe-hoyuk-balikesir.html>

T.C. Kültür ve Turizm Bakanlığı Türkiye Kültür Portalı Projesi (2009). Erişim Tarihi: 15.02.2017,

<http://www.kulturportali.gov.tr/medya/dokuman/dokumandetay/2309>

T.C. Kültür ve Turizm Bakanlığı Burdur Müze Müdürlüğü (t.y.). Erişim Tarihi:26.11.2016, <http://www.burdurmuzesi.gov.tr/TR,100740/burdurun-tarihi-yerleri.html>

T.C. Kültür ve Turizm Bakanlığı Kültür Varlıkları ve Müzeler Genel Müdürlüğü (t.y.).
Erişim Tarihi: 07.03.2016, <http://www.kulturvarliklari.gov.tr/TR,43975/samsun-oren-yerleri.html>

T.C. Kültür ve Turizm Bakanlığı Kültür Varlıkları ve Müzeler Genel Müdürlüğü (t.y.).
Erişim Tarihi: 24.04.2017, <http://www.kulturvarliklari.gov.tr/TR,45340/ani-tarihi-kenti-kars.html>

The Cleveland Museum of Art (t.y.). Erişim Tarihi: 19.03.2016,
<http://www.clevelandart.org/art/1967.35>

The Jewish Press (2016). Erişim Tarihi: 26.11.2016,
<http://www.jewishpress.com/news/breaking-news/spectacular-3800-year-old-pottery-vessel-excavated-near-tel-aviv/2016/11/23/0/?print>

The New York Times (2009). Erişim Tarihi: 20.03.2016,
http://www.nytimes.com/slideshow/2009/11/25/science/112409_ARCH_3.html?_r=0

The New York Times (2009). Erişim Tarihi: 23.11.2016,
http://www.nytimes.com/slideshow/2009/11/25/science/112409_ARCH_17.html

The World of Ancient Art (t.y.). Erişim Tarihi: 20.03.2016,
<http://www.waa.ox.ac.uk/XDB/tours/indus12.asp>

Troia Vakfı (t.y.). Erişim Tarihi: 23.11.2016,
<http://www.troiavakfi.com/Home/Sayfa/1012>

Troia Vakfı (t.y.). Erişim Tarihi: 23.11.2016,
<http://www.troiavakfi.com/Home/Sayfa/1013>

Türkiye Arkeolojik yerleşmeleri-TAY Projesi (t.y.). Erişim Tarihi: 07.03.2016,
[http://www.tayproject.org/TAYmaster.fm\\$Retrieve?YerlesmeNo=561&html=masterdetail.html&layout=web](http://www.tayproject.org/TAYmaster.fm$Retrieve?YerlesmeNo=561&html=masterdetail.html&layout=web)

Türkiye Arkeolojik yerleşmeleri-TAY Projesi (t.y). Erişim Tarihi: 14.01.2017,
[http://www.tayproject.org/TAYmaster.fm\\$Retrieve?YerlesmeNo=1248&html=masterdetail.html&layout=web](http://www.tayproject.org/TAYmaster.fm$Retrieve?YerlesmeNo=1248&html=masterdetail.html&layout=web)

Türkiye Arkeolojik yerleşmeleri-TAY Projesi (t.y). Erişim Tarihi: 07.03.2016,
[http://www.tayproject.org/TAYages.fm\\$Retrieve?CagNo=1421&html=ages_detail_t.html&layout=web](http://www.tayproject.org/TAYages.fm$Retrieve?CagNo=1421&html=ages_detail_t.html&layout=web)

Türkiye Arkeolojik yerleşmeleri-TAY Projesi (t.y). Erişim Tarihi: 26.11.2016,
[http://tayproject.org/TAYmaster.fm\\$Retrieve?YerlesmeNo=1827&html=masterdetail.html&layout=web](http://tayproject.org/TAYmaster.fm$Retrieve?YerlesmeNo=1827&html=masterdetail.html&layout=web)

Türkiye Arkeolojik yerleşmeleri-TAY Projesi (t.y). Erişim Tarihi: 26.11.2016,
[http://www.tayproject.org/TAYages.fm\\$Retrieve?CagNo=2111&html=ages_detail_t.html&layout=web](http://www.tayproject.org/TAYages.fm$Retrieve?CagNo=2111&html=ages_detail_t.html&layout=web)

Türkiye Arkeolojik yerleşmeleri-TAY Projesi (t.y). Erişim Tarihi:
 03.02.2017,[http://www.tayproject.org/TAYmaster.fm\\$Retrieve?YerlesmeNo=2872&html=masterdetail.html&layout=web](http://www.tayproject.org/TAYmaster.fm$Retrieve?YerlesmeNo=2872&html=masterdetail.html&layout=web)

Türk Tarih Kurumu (t.y.). Erişim Tarihi: 26.11.2016,
<http://www.ttk.gov.tr/index.php?Page=Sayfa&No=170>

Virtual Collection of Asian Masterpieces (t.y.). Erişim Tarihi:
 19.03.2016,<http://masterpieces.asemus.museum/masterpiece/detail.nhn?objectId=12184>

Wikimedia Commons (2007). Erişim Tarihi: 04.03.2016,
https://commons.wikimedia.org/wiki/Category:Staatliche_Antikensammlungen_Room_2#/media/File:Eye-cup_Staatliche_Antikensammlungen_589.jpg

Wikimedia Commons (2007). Erişim Tarihi: 04.03.2016,
https://commons.wikimedia.org/wiki/Category:Staatliche_Antikensammlungen_-_Room_2#/media/File:Aryballos_woman_bust_Staatliche_Antikensammlungen_5265.jpg

Wikimedia Commons (2014). Eriřim Tarihi: 04.03.2016,

https://upload.wikimedia.org/wikipedia/commons/e/ed/Janiform_kantharos_Staatliche_Antikensammlungen_2014_01.jpg

Wikimedia Commons (2014). Eriřim Tarihi: 04.03.2016,

https://upload.wikimedia.org/wikipedia/commons/8/86/Janiform_kantharos_Staatliche_Antikensammlungen_2014_02.jpg

Wikimedia Commons (2014). Eriřim Tarihi: 19.03.2016,

https://commons.wikimedia.org/wiki/File:Antropomorf_qab,_X%C4%B1n%C4%B1sl%C4%B1_1.JPG



EK 1. HARİTALAR



1. Aşağı Pınar	11. Bakla Tepe	21. Afyonkarahisar	31. Acemhöyük	41. Çatalhöyük	51. Kültepe
2. Toptepe	12. Kocabaş Tepe	22. Kusura	32. Güvercinkaya	42. Sarlak	52. Kuşaklı
3. Beşik-Sivritepe	13. Çanakkale-Bandırma	23. Beycesultan	33. Köşk Höyük	43. Üçhüyük	53. Kahramanmaraş-Domuztepe
4. Uğurlu	14. Ilpınar	24. Aphrodisias	34. Kanaç	44. Akçaşehir	54. Pulur-Sakyol
5. Kumtepe	15. Bolu	25. Hacılar	35. Konya-Karahöyük	45. Can Hasan	55. Tülin Tepe
6. Troia	16. Bozüyük	26. Höyücek	36. Yanagelmez	46. Koca Höyük II	56. Paşatepe
7. Smintheion	17. Eskişehir-Orman Fidanlığı	27. Elmalı-Karataş Semayük	37. Kerhane Höyük	47. Yümüktepe	57. Karaz
8. Yeni Yeldeğirmeni Tepe	18. Demircihöyük-Sarıket Mezarlığı	28. İnandık	38. Karaca	48. İkiztepe	58. Anı
9. Ulucak	19. Seyitömer	29. Eskişehir	39. Kızlar	49. Tekkeköy	59. Ahlat
10. Liman Tepe	20. Bavurdu	30. Boğazköy	40. Kurtbaba	50. Maşat Höyük	60. Karagündüz

Harita 1: İnsan Yüzü Tasvirli ve İnsan Vücudu Biçimli Kapların Anadolu'daki Buluntu Yerleri.

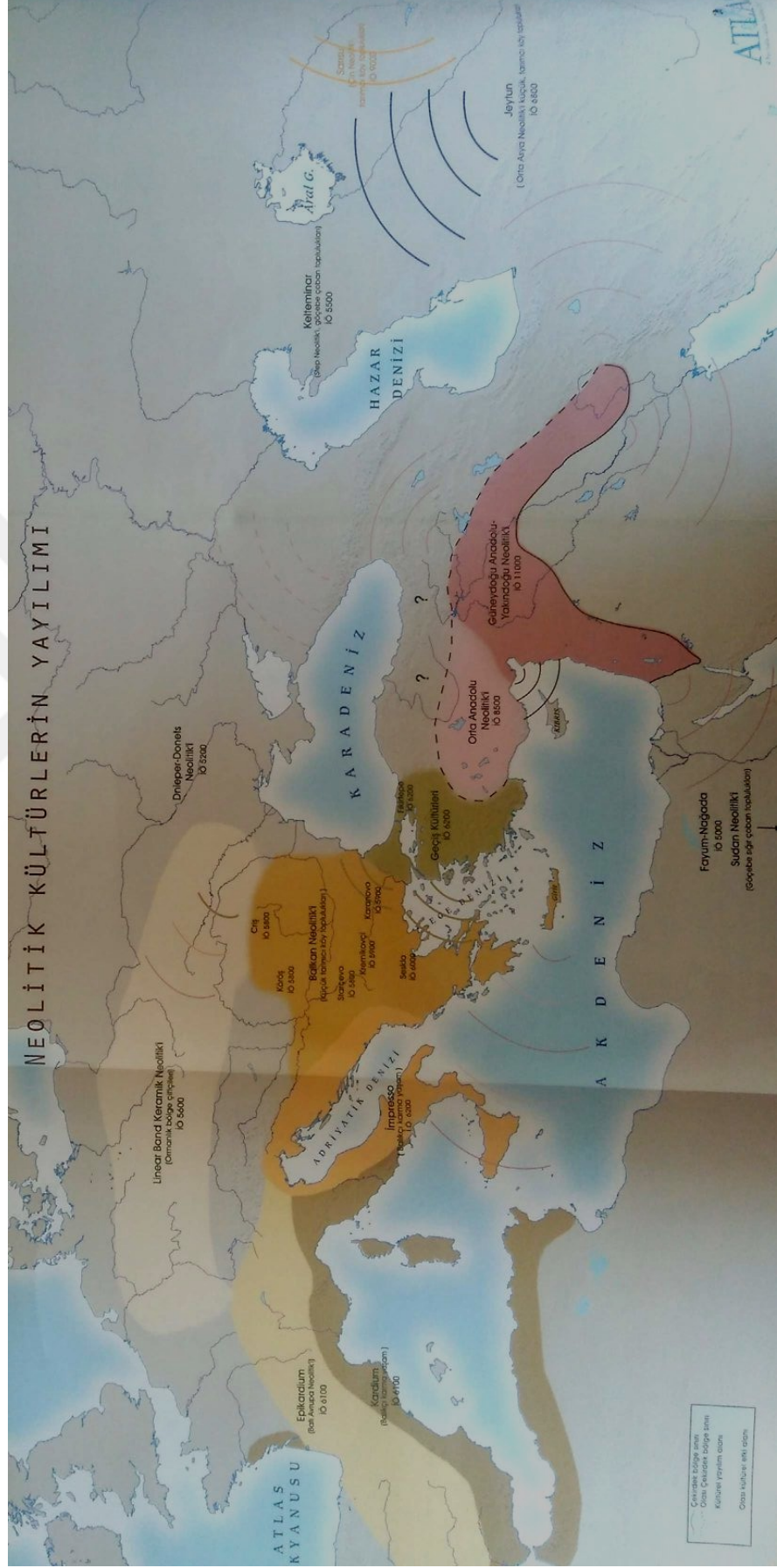

Harita 2: Neolitik Kültürlerin Yayılımı (Özdoğan, 2011: 82-83).



Harita 3: Anadolu ve Yakındoğu İlk Kalkolitik Çağ Kültür Bölgeleri (Özdoğan, 2011: 106).

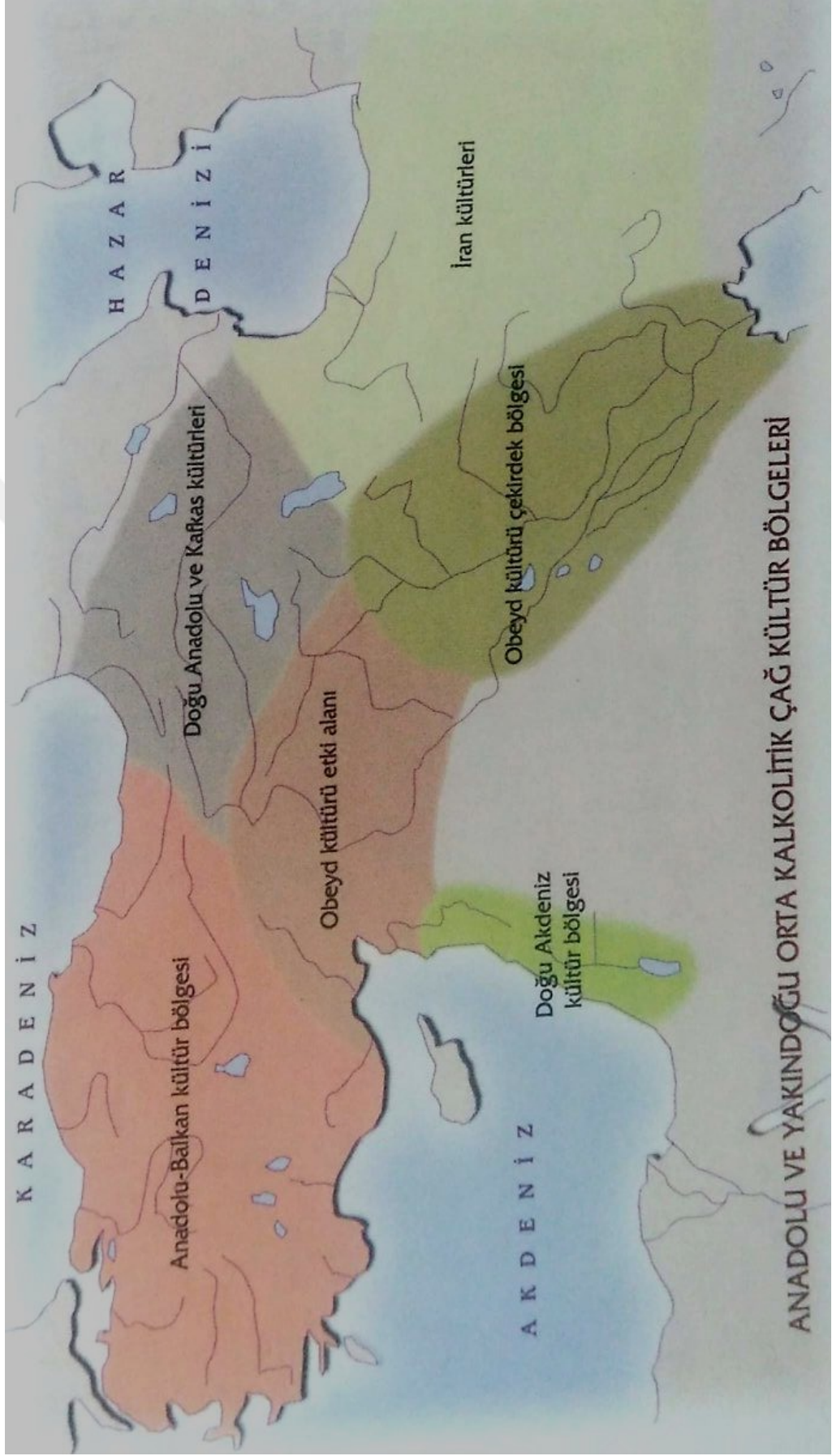

Harita 4: Anadolu ve Yakınođu Orta Kalkolitik Çađ Kültür Bölgeleri (Özdoğan, 2011: 108).



Harita 6: İlk Tunç Çağı I Dönemi Kültürleri (*Frangipane, 2011a: 171*).



Harita 7: İlk Tunç Çağı II-III Dönemi Kültürleri (Frangipane, 2011b: 184).



Harita 8: Orta ve Son Tunç Çağı Doğu Anadolu Bölgesi Kültürleri (Sevin, 2011: 345).



Harita 9: Geç Tunç Çağı Anadolu'su (Kozal, 2012: 292-293).

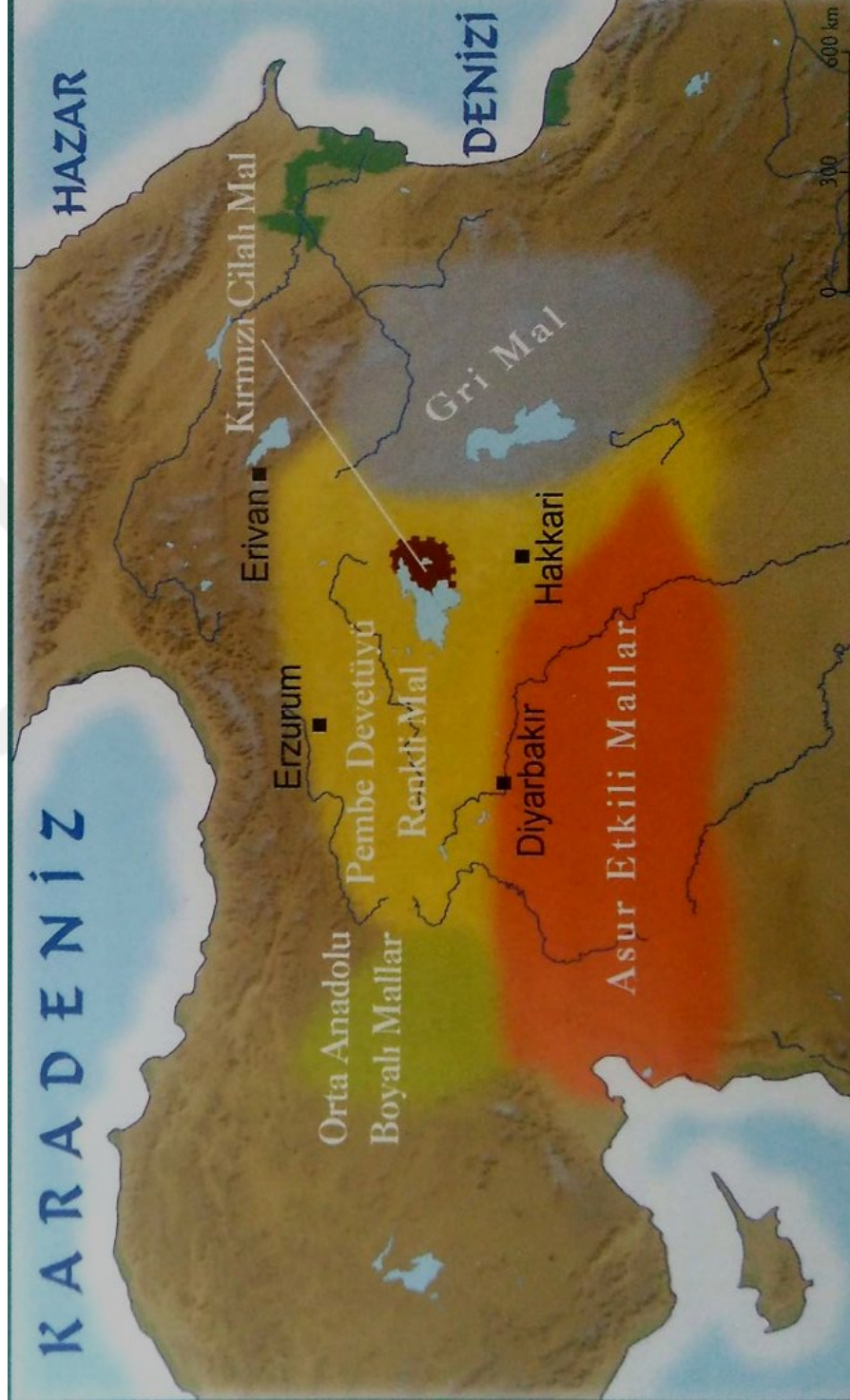

Harita 11: M.Ö. 1. Binyılın Başlarında Çanak Çömlek Kültürlerinin Dağılımı (Sevin, 2011:459).



Harita 12: Önasya'dan Diğer Coğrafyalara Neolitik Medeniyetin Geçişi Hakkında Bir Hipotez (Fiedler, 1956: 2).

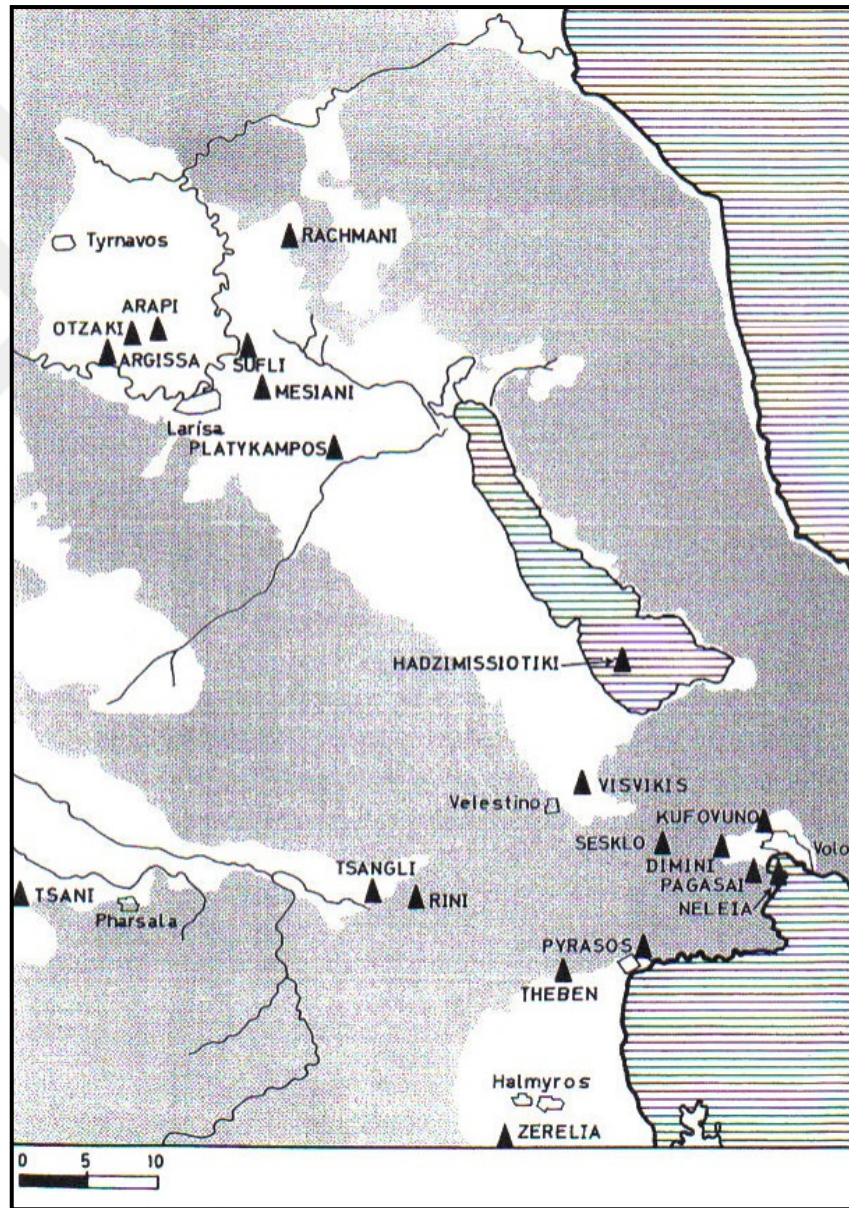

Harita 13: Teselya'da Dimini ve Kalkolitik Çağ'a Tarihlendirilen Buluntu Yerleri (Hauptmann, Milošič, 1969: Abb. 2).

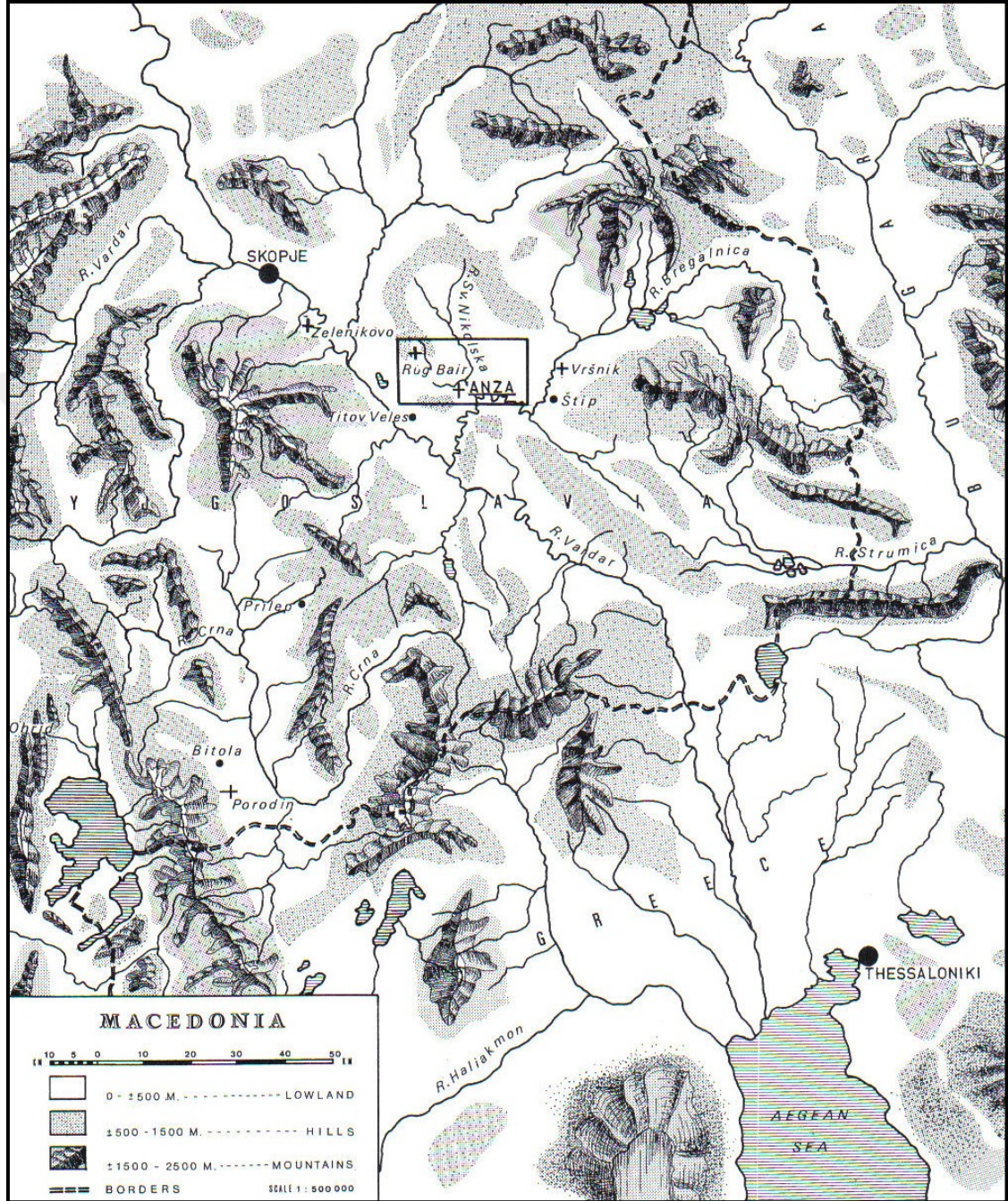

Harita 14: Makedonya'da Neolitik Dönem Yerleşmeleri (*Gimbutas, 1976: 4*).

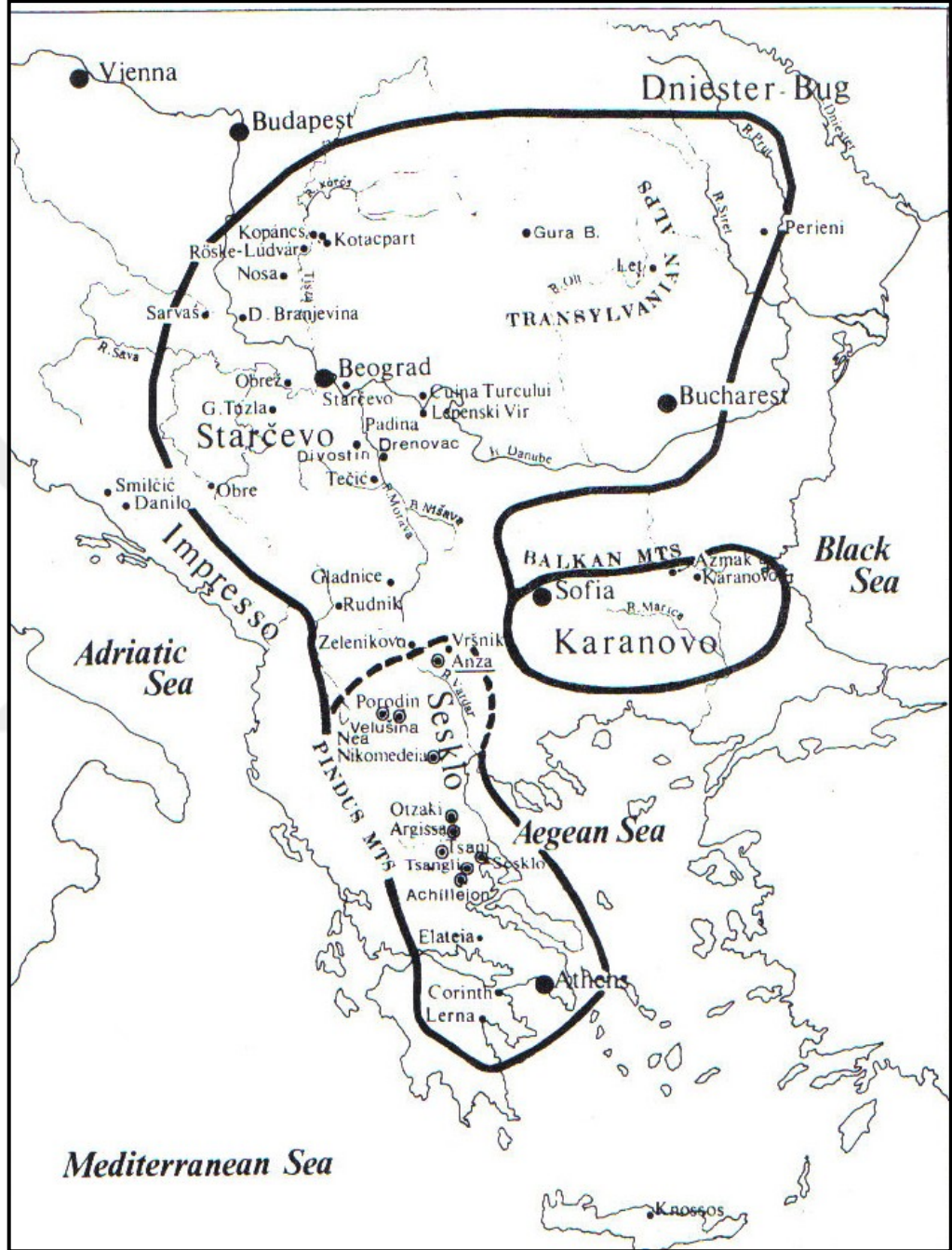

Harita 15: Güneydoğu Avrupa'da Sesklo, Starčevo ve Karanovo Kültür Grupları (Gimbutas, 1976: Fig. 244).

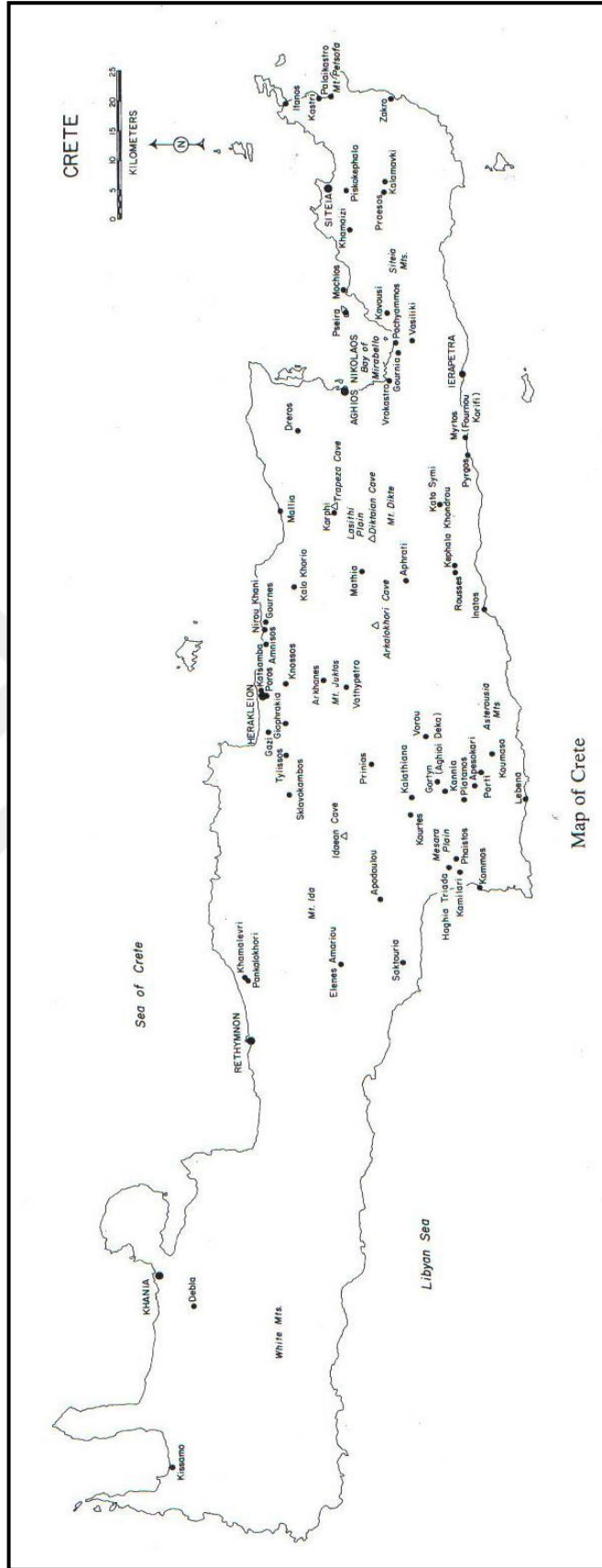

Harita 16: Girit Adası (Gesell, 1985: 151).

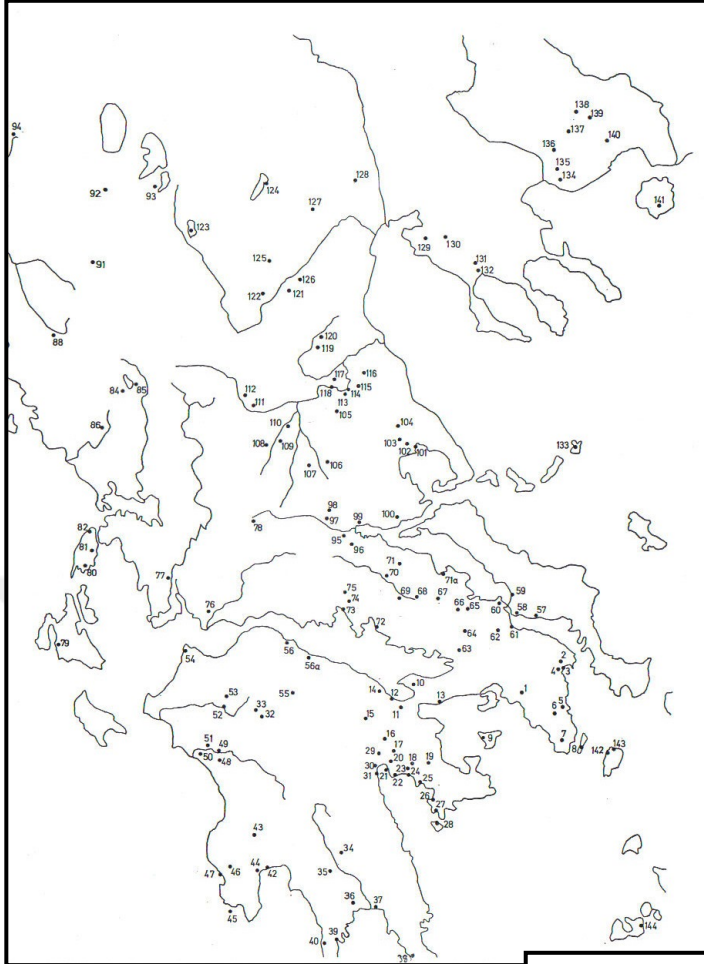

Harita 17: Yunanistan'daki Buluntu Merkezleri (Schachermeyr, 1976).

1	Athen	56	Aigion	105	Krannon
2	Kato Souli	56a	Krathion	106	Proerna
3	Plasi, Tsepi, Marathon	57	Eretria	107	Pazaraki Magoula
4	Vrana, Marathon	58	Lefkandi	108	Tsapochia Magoula
5	Brauron	59	Manika	109	Prodromos
6	Markopoulon	60	Drosia	110	Magoula Kephavorvros
7	Kitos-Höhle	61	Kesseri	111	Trikka
8	Makronisos	62	Tanagra	112	Koskina Magoula
9	Ágina	63	Platää	113	Larisa
10	Perachora	64	Theben, Lachideza, Lithares, Hypaton	114	Vryotopos Tsairli
11	Korinth		Thivon	115	Gediki Larisis
12	Korakou	65	Paralimni	116	Bunarbashi
13	Moulki H. Teodoron	66	Ptoion	117	H. Sophia, Otzaki
14	H. Gerasimos	67	Strobikion		Magoula, Arapi
15	Phlious	68	Orchomenos	118	Argissa
16	Mykene	69	Chaeronea	119	H. Anna Timavou
17	Midea	70	Elatea	120	Chasan Magoula
18	Kazarma	71	Agnadi	121	Servia
19	Asklepieion	71a	Nisi tou Mitron	122	Aiani
20	Tiryns	72	Medeon	123	Dispilla
21	Nauplion	73	Kirra	124	Arnissa
22	Asine	74	Delphi	125	Drepanon
23	Synoro	75	Korykische Höhle, Koumouli	126	Velvendos
24	Kandia	76	Kalydon	127	Nea Nikomedia
25	Iria	77	Palömanina	128	Valtochori
26	Franchthi-Höhle	78	Karpenision	129	Mesemeriani
27	Porot Cheli (Halieis)	79	Krane	130	Kyparissi Vasilika
28	H. Marina, Spetsi	80	Choirosplia	131	H. Mamas
29	Argos	81	Nidri	132	Olynthos
30	Kephalari	82	Höhle Asvotrypa	133	H. Petros, Pelago Nisi
31	Lerna	83	Gianniotion Klidiou	134	Akropotamos
32	Dimitra (Enispe)		Arta (vermag ich nicht genau zu lokalisieren)	135	Galepsos
33	Psophis	84	Noochoropoulon	136	Dimitra
34	Menelaion	85	Kastriza	137	Photolivos
35	Korfovouno	86	Lakka Souli	138	Mylopotamos
36	H. Stephanos	87	Sideri	139	Kalos Agros
37	Asteri	88	Vodhine	140	Dikelitasch
38	Pavlopetri	89	Vajce	141	Thasos (Kastri, Maries)
39	Nisis Skopa, Kotron	90	Cakran	142	H. Irini
40	Alepotrypa-Höhle	91	Kamnik	143	Kephala
41	Kythera	92	Maliq	144	Phylakopi
42	Akovitika	93	Tren		
43	Ramovouni	94	Pazhok		
44	Nichoria, Karpophora, Rhizomylos	95	Vardates		
45	Nisakouli	96	Panagia		
46	Pappoulia	97	Lianokladi		
47	Pylos	98	Styrphaka		
48	Makrysia	99	Kastraki Avlaki		
49	Olympia	100	Pelasia		
50	Epitalion	101	Pefkakia		
51	Strephi	102	Dinini		
52	Armatova	103	Seskio		
53	Portes	104	Boibe		
54	Dyrno				
55	Kastro (Kalavryta)				

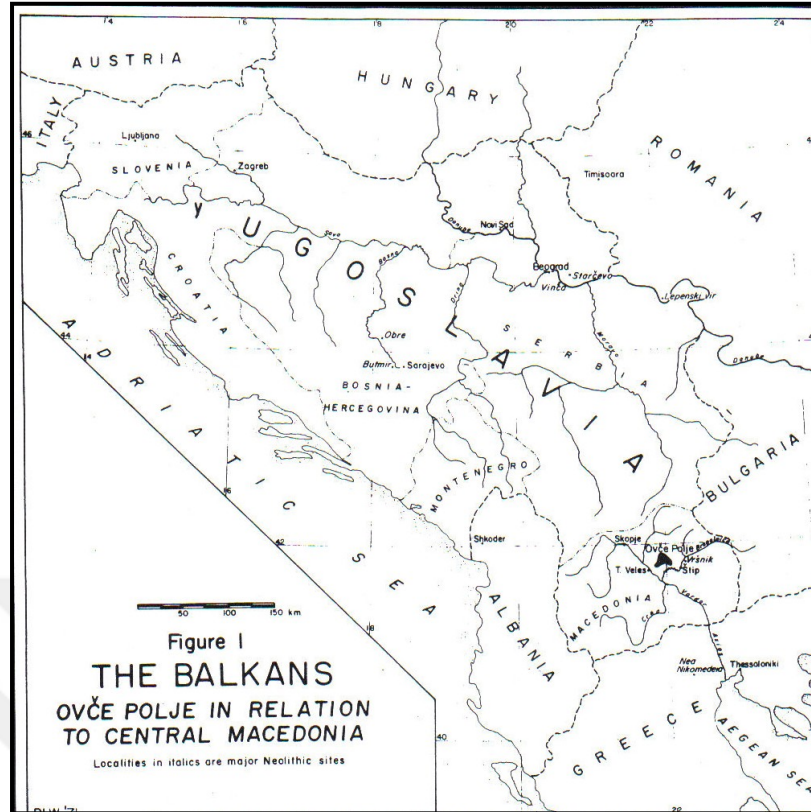

Harita 18: Balkan Yarımadası (Gimbutas, 1976: Figure 1).

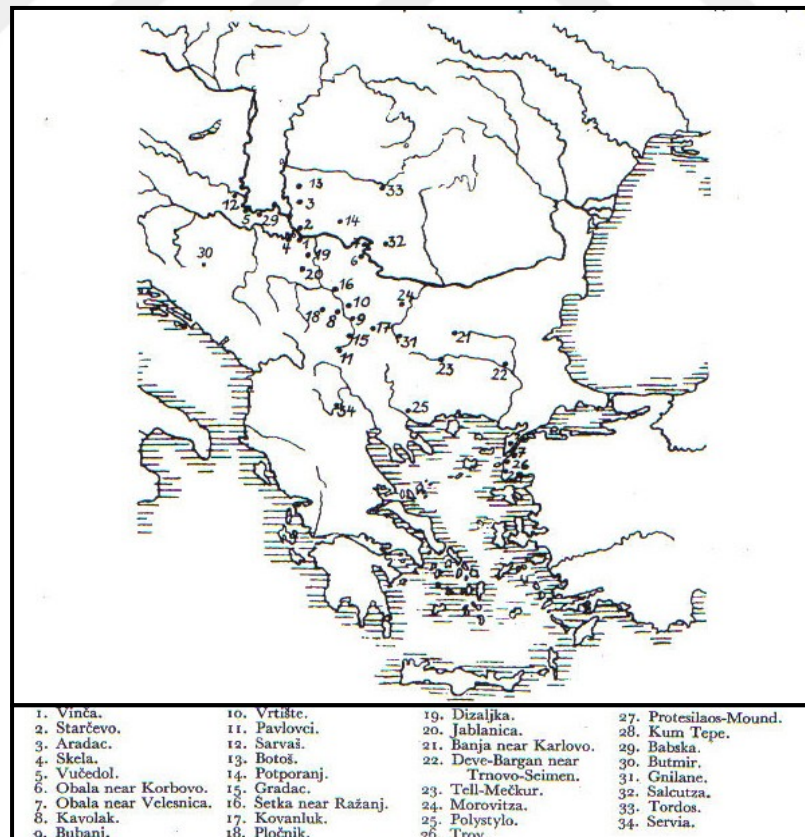

Harita 19: Balkanlar'daki Buluntu Merkezleri (Milojčić, 1949: Fig. 1).

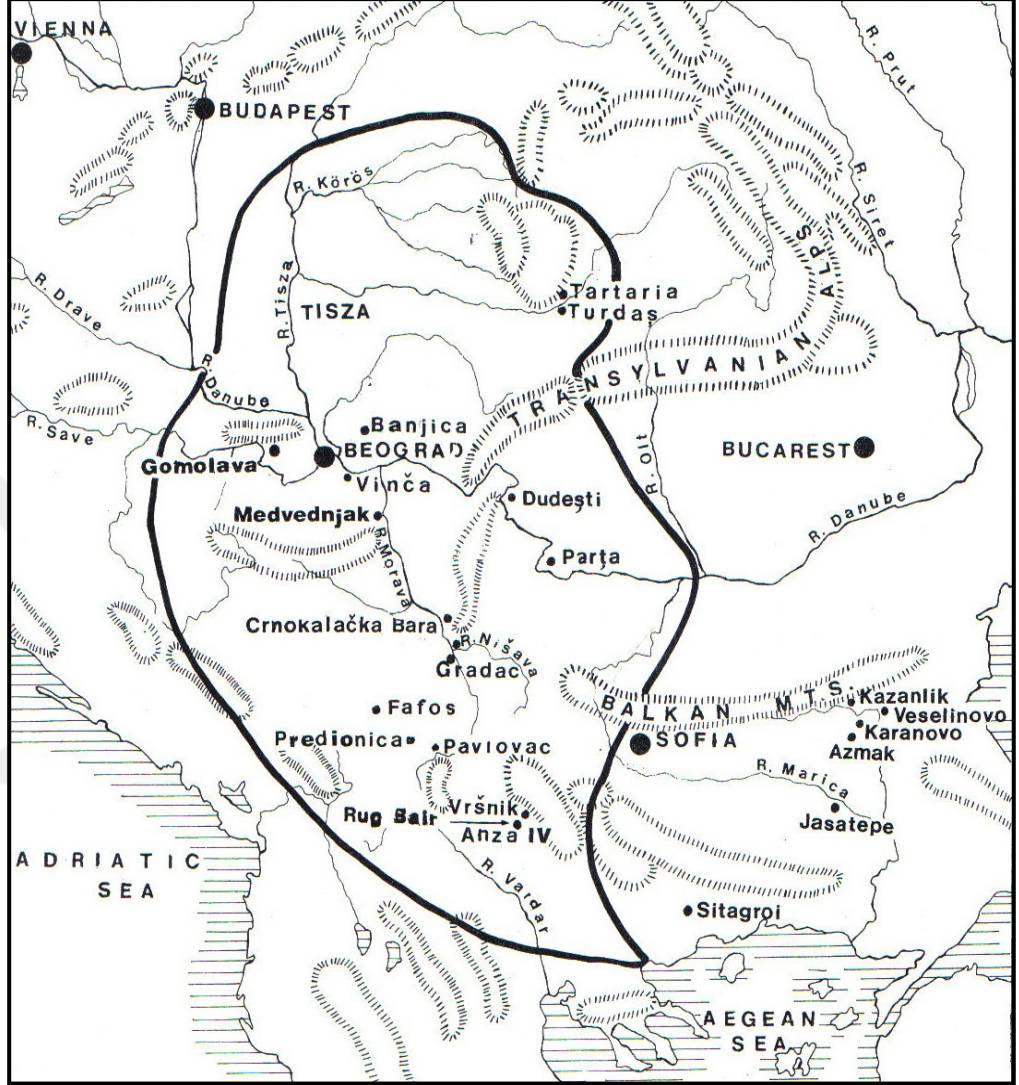

Harita 20: Erken Vinča Kültürü ve Karanovo III Safhasının Doğu Balkan Kültüründe Görüldüğü Yerler (*Gimbutas, 1976: Figure 65*).

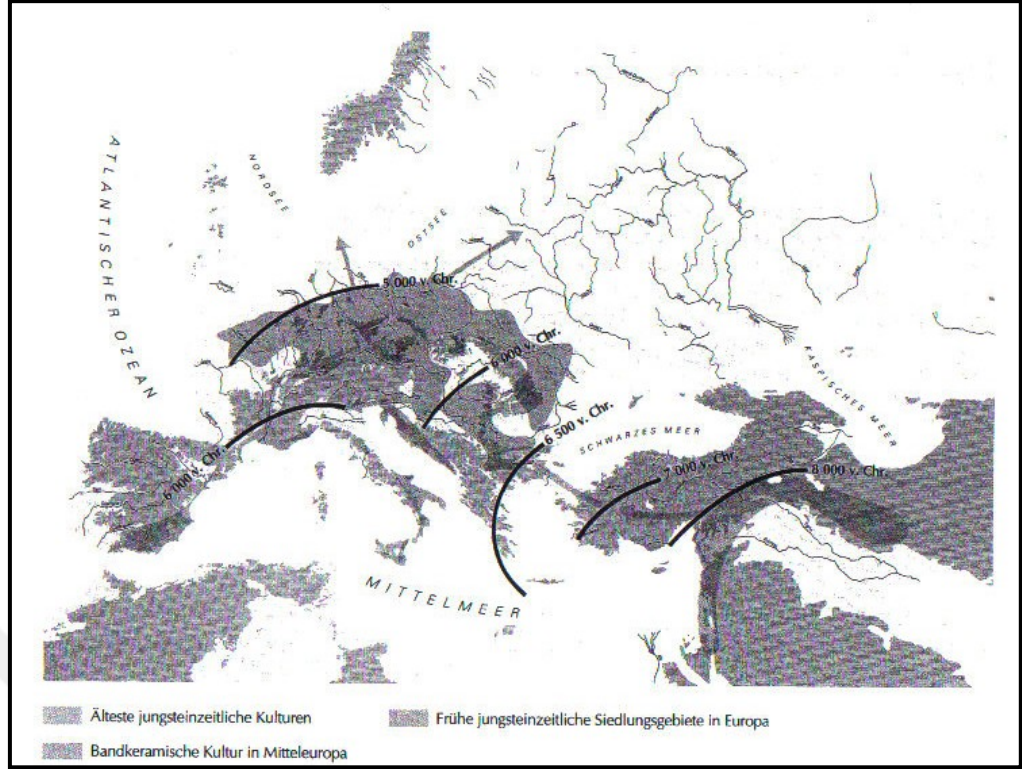

Harita 21: Neolitik Çağ'ın Avrupa'ya Yayılımı (Keefe, 1973: 80).

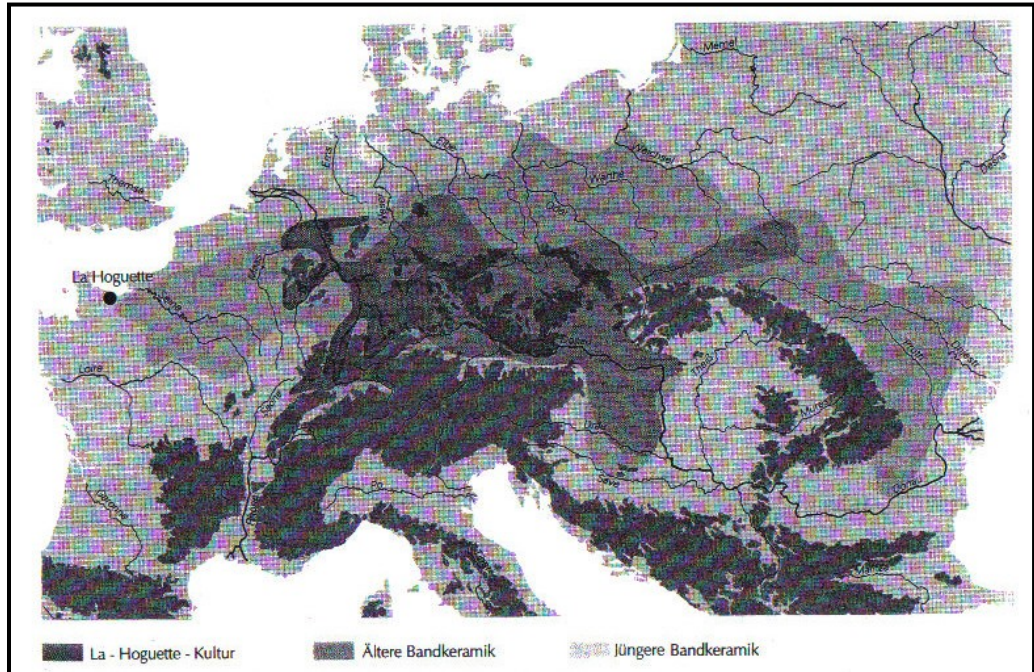

Harita 22: Bandkeramik ve La Hoguette Kültürünün Yayılım Bölgesi (Keefe, 1973: 81).

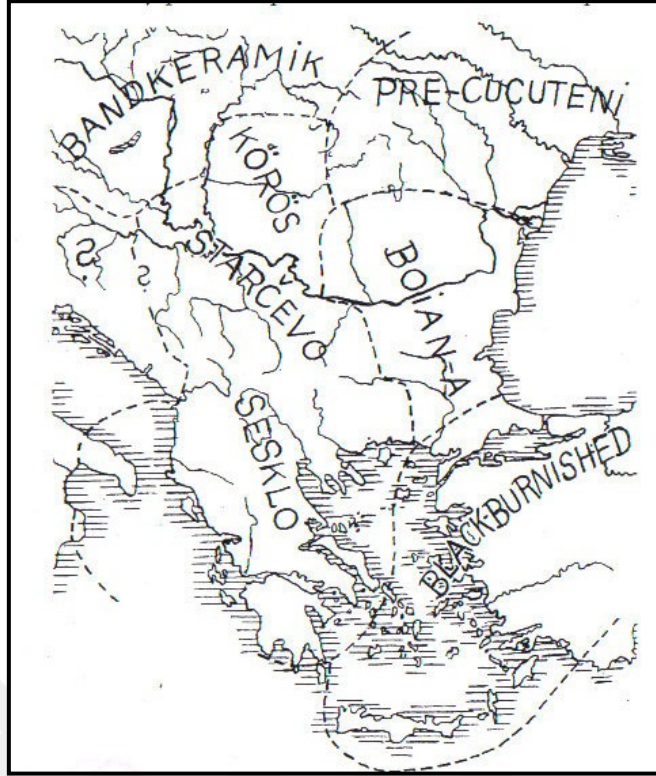

Harita 23: Balkanlar'da Prehistorik Kültürler, M.Ö. 3000 ca. (Milojčić, 1949: Fig. 3a).

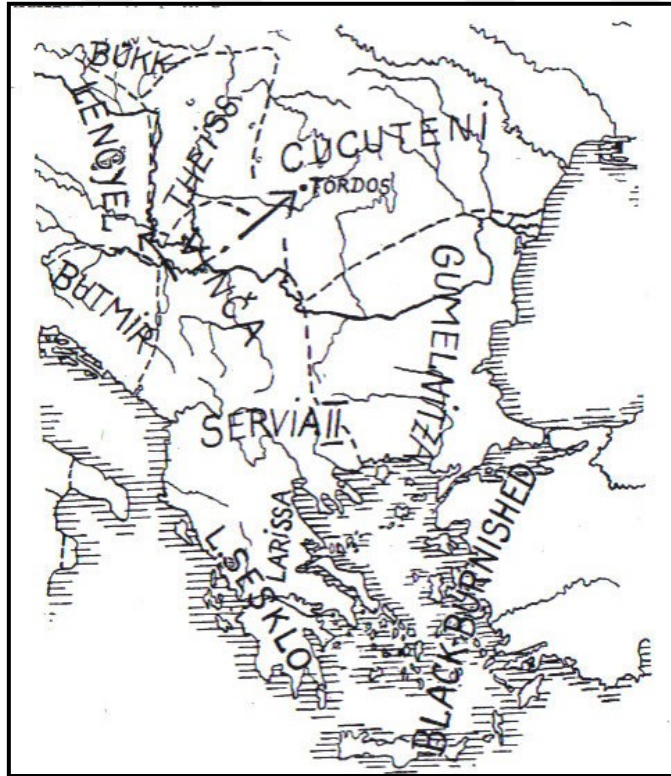

Harita 24: Balkanlar'da Prehistorik Kültürler, M.Ö. 2600 ca. (Milojčić, 1949: Fig. 3b).



Harita 25: Balkanlar'da Prehistorik Kùltürler, M.Ö. 2200 ca. (Milojčić, 1949: Fig. 3c).

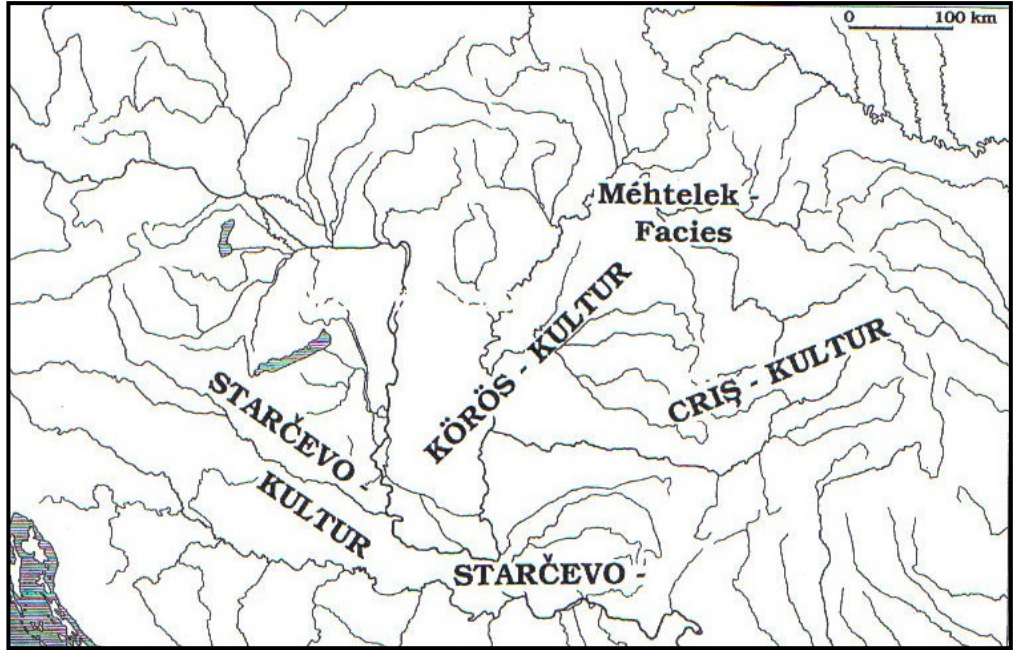

Harita 26: Karpat Havzası'nda Erken Neolitik Çağ Kùltürleri (Kalicz, 1998: Karte 2).

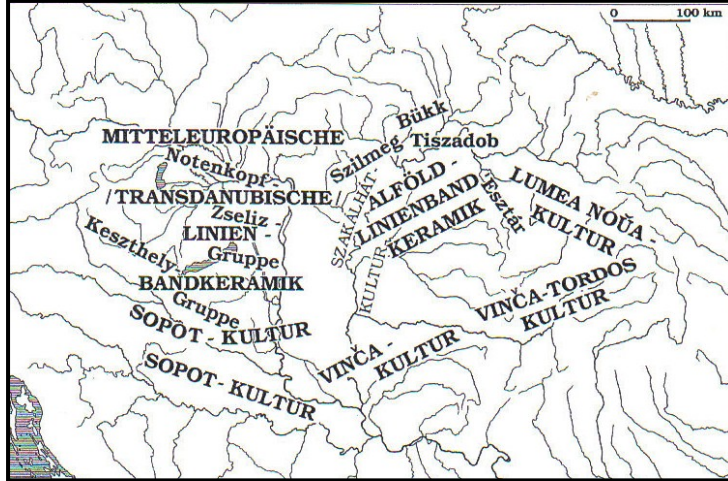

Harita 27: Karpat Havzası'nda Orta Neolitik Çağ Kültürleri (Kalicz, 1998: Karte 3).

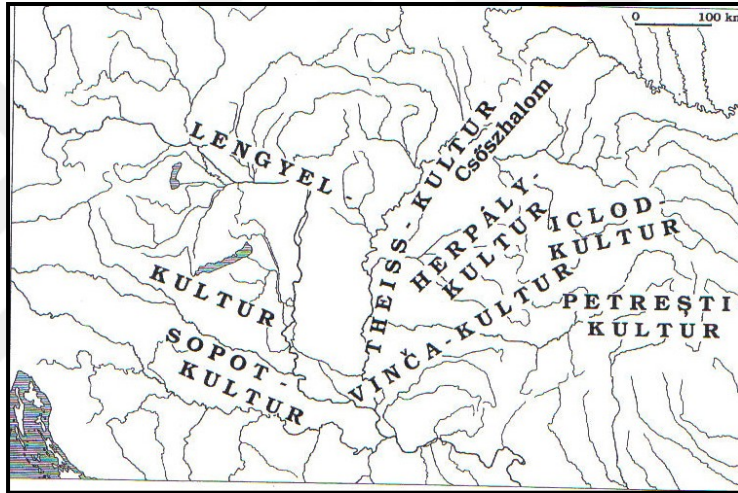

Harita 28: Karpat Havzası'nda Geç Neolitik Çağ Kültürleri (Kalicz, 1998: Karte 4).

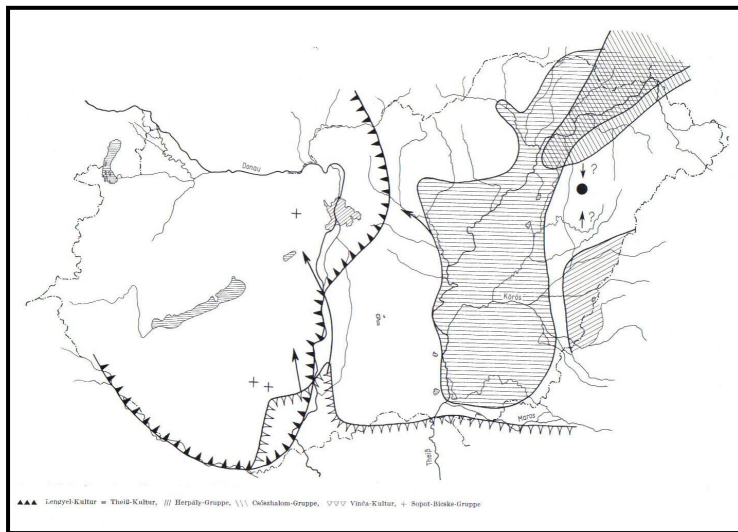

Harita 29: Geç Neolitik Çağ Kültürlerinin Yayılımı (Kalicz, Makkay: 1977: Karte 8).

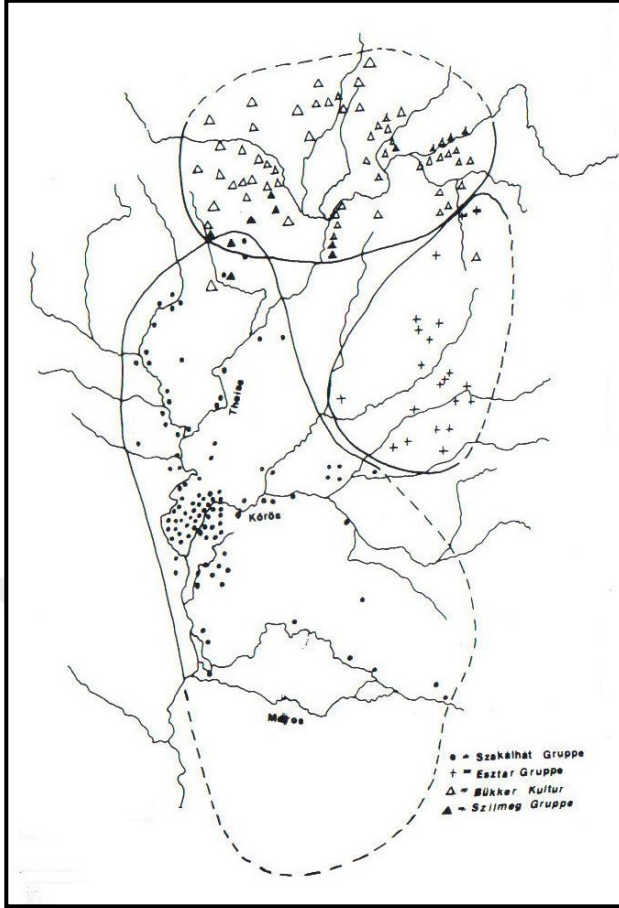

Harita 30: Doğu Macaristan'da Orta Neolitik Çağ Kültürleri (Horváth, 1983: Abb. 5).

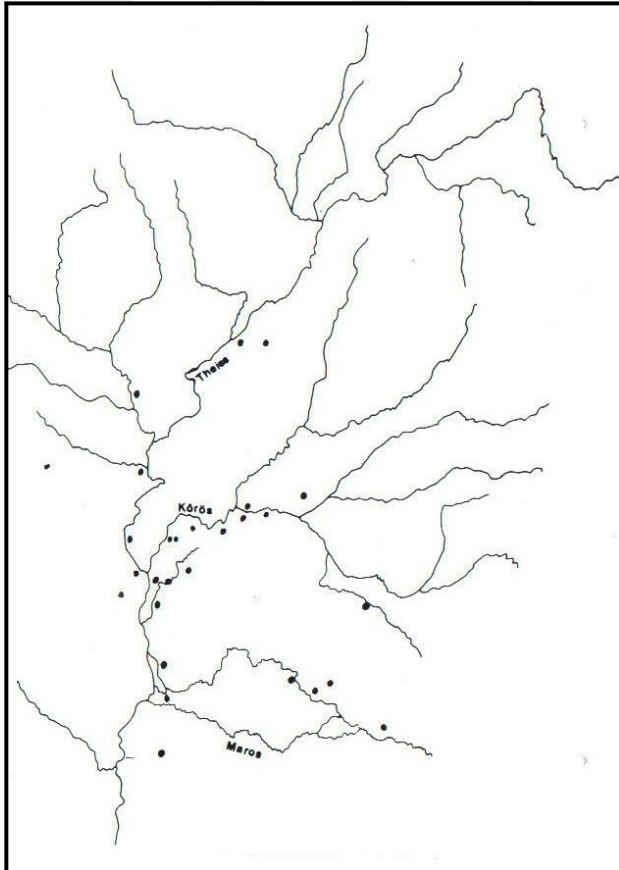

Harita 31: Doğu Macaristan'da Szakálhát-Tipi İnsan Yüzü Tasvirli Kaplar (Horváth, 1983: Abb. 6).

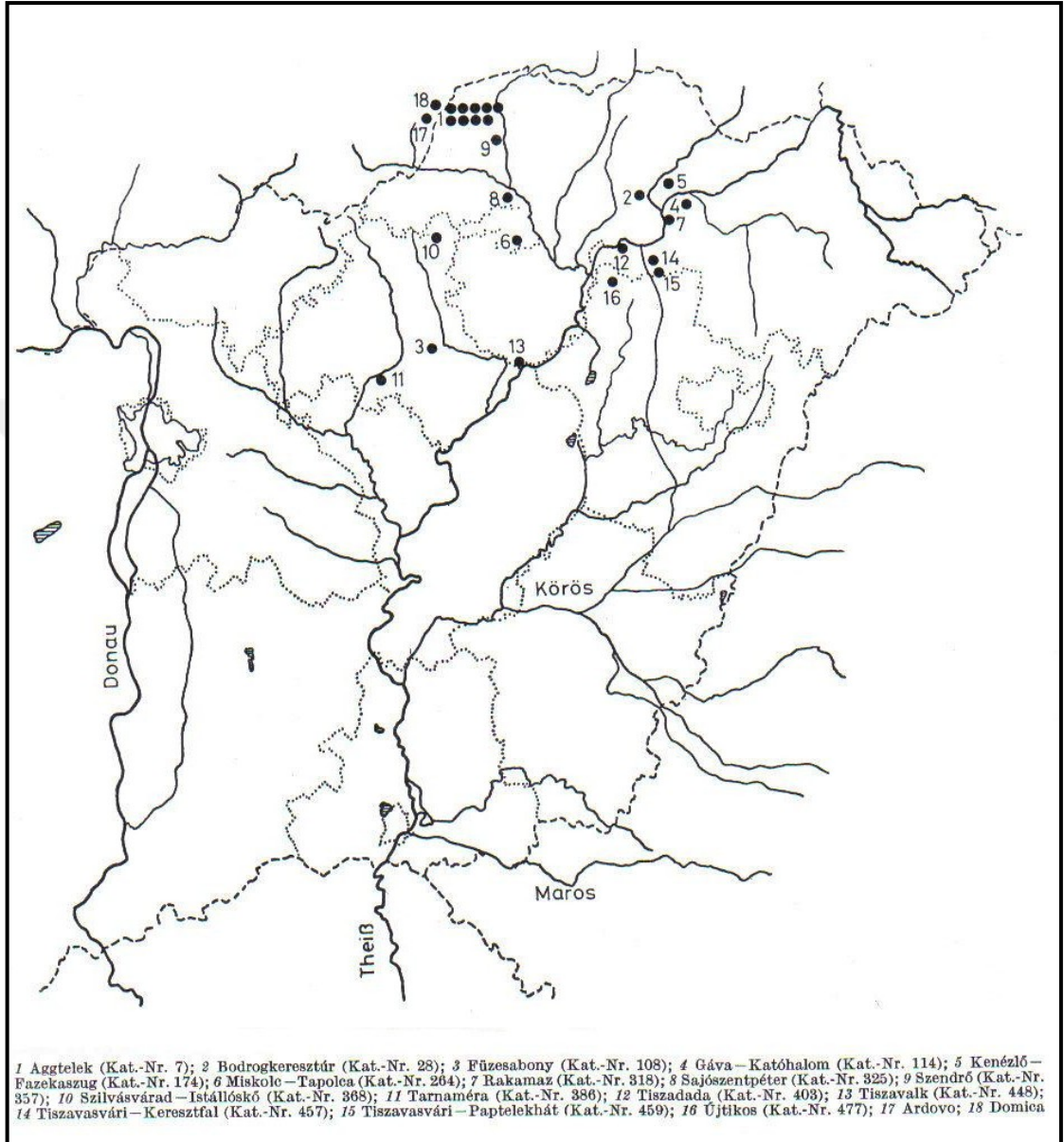

Harita 32: Szimbolik İnsan Yüzü Tasvirlerinin Yayılımı (*Kalicz, Makkay: 1977: Abb. 4*).

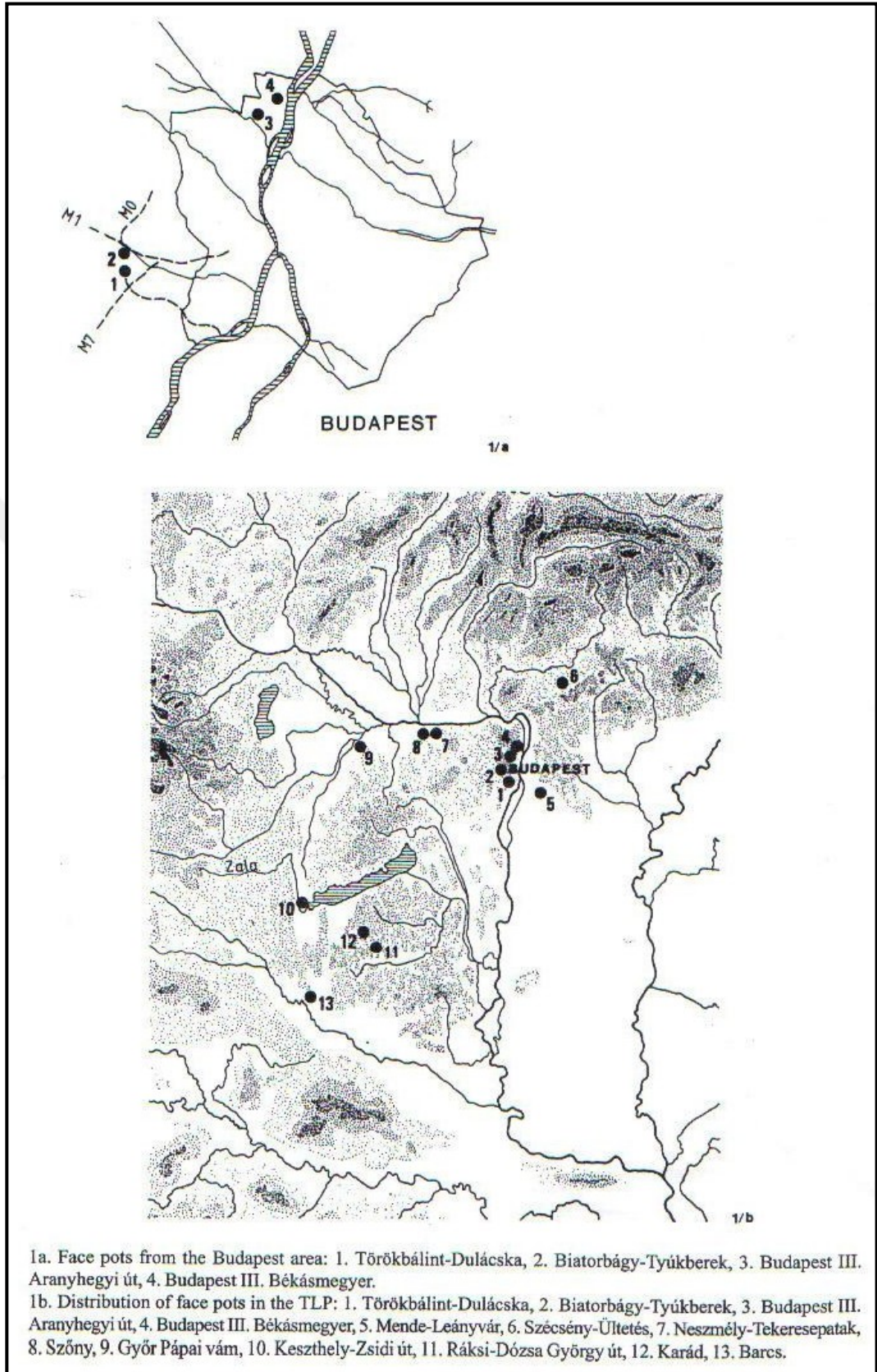

Harita 33: Budapeşte Bölgesinde İnsan Yüzü Tasvirli Kaplar (*Virág, 2000: Fig. 1*).

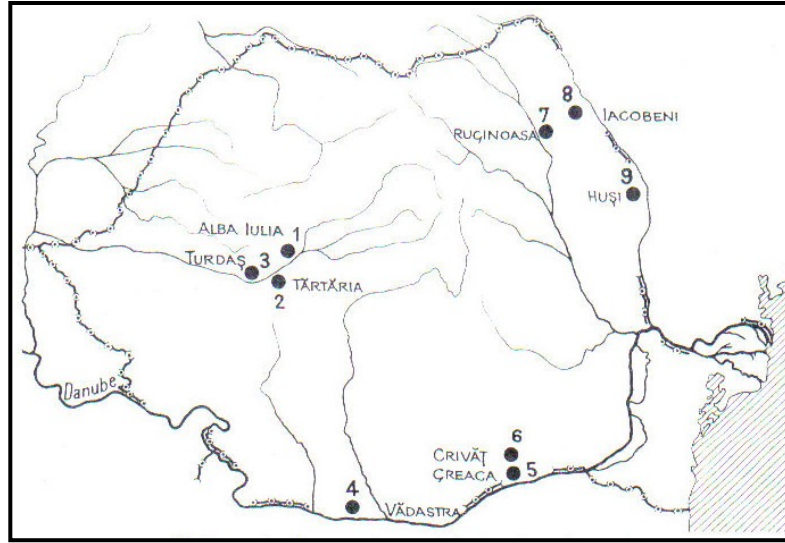

Harita 34: Romanya'da İnsan Yüzü Tasvirli Kapların Buluntu Yerleri (*Horvát, 1972: Fig. 3*).

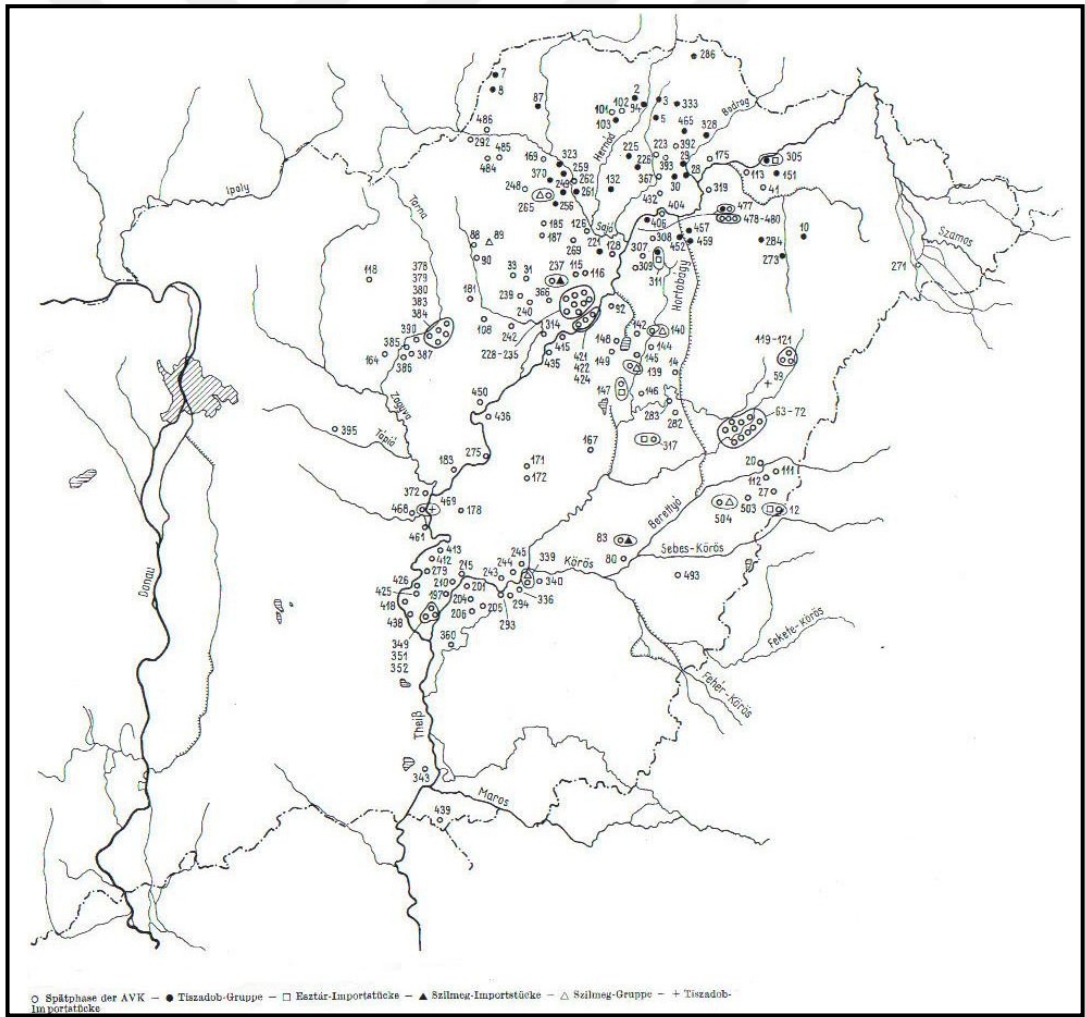

Harita 35: AVK ve Tiszadob-Grubunun Geç Safhalarının Buluntu Yerleri (*Kalicz, Makkay, 1977: Karte 4*).

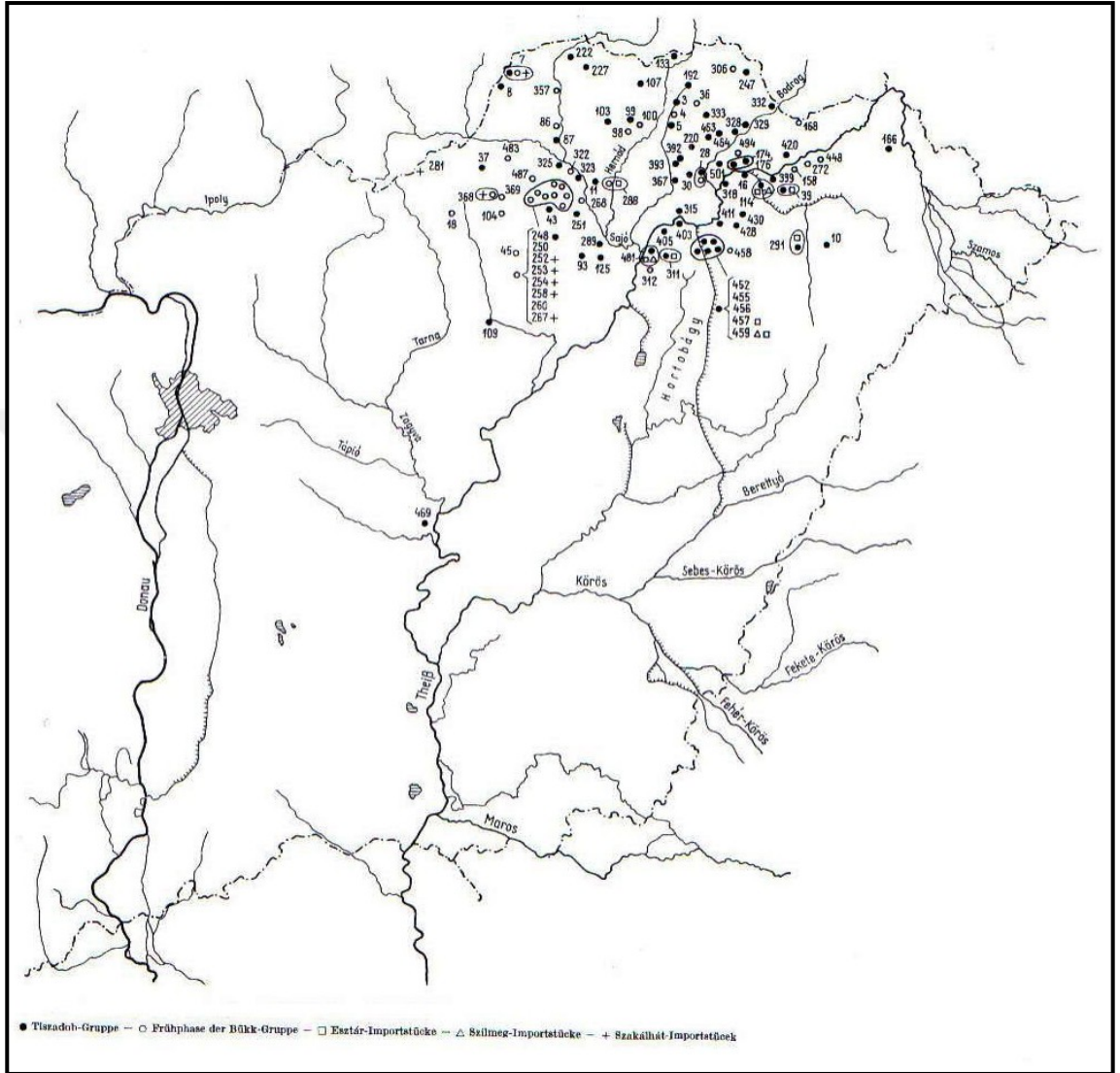

Harita 36: Tiszadob ve Erken Bükk-Grubunun Buluntu Yerleri (Kalicz, Makkay, 1977: Karte 5).

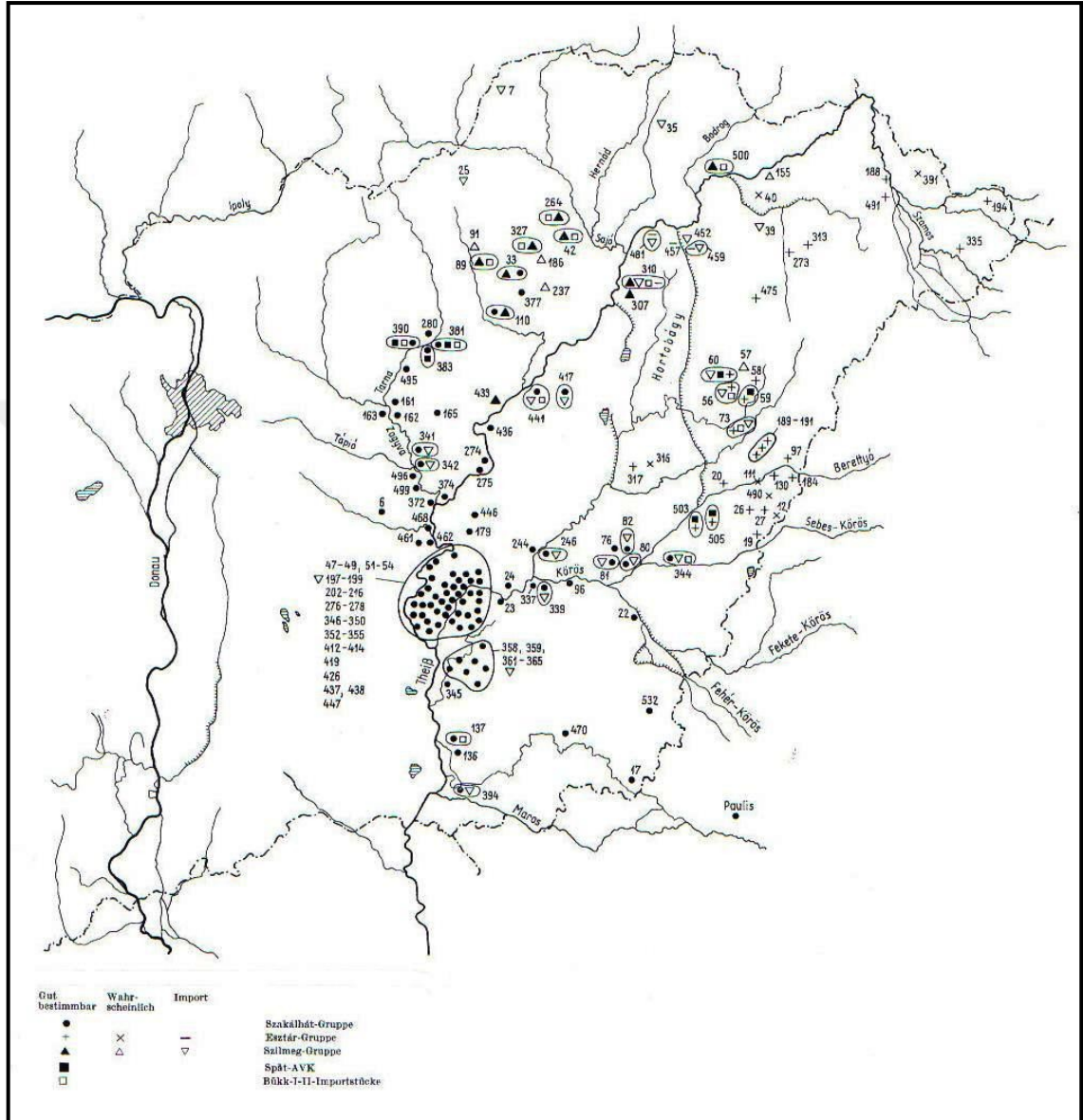

Harita 37: Szilme, Esztár ve Szakálhát-Grubunun Buluntu Yerleri (*Kalicz, Makkay, 1977: Karte 7*).

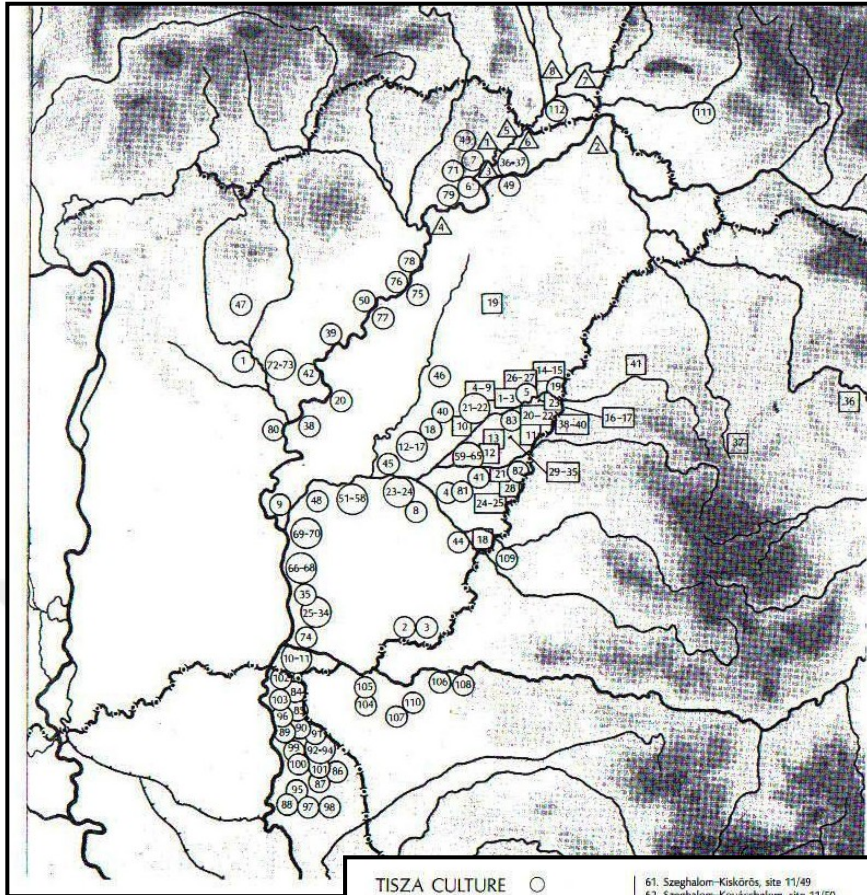

TISZA CULTURE ○

Hungary:

1. Alattyan-Tulát
2. Battonya-Cördösök
3. Battonya-Parasz-tanya
4. Békés-Povád
5. Berettyóújfalú-Herpály
6. Bodrogkeresztúr-Kutyasor
7. Bodrogzsadány (Sárazsadány)-Akasztószér
8. Csárdaszállás, site 16
9. Csépa-Telekpart
10. Deszk-ördös
11. Deszk-Vénó
12. Dévaványa-Sántósziget, site 3/9
13. Dévaványa-Kertészsziget, site 3/14
14. Dévaványa-Tóker, site 3/166
15. Dévaványa-Dombri, site 3/153
16. Dévaványa-Atyaszeg, site 3/183
17. Dévaványa-Réhely, site 3/192
18. Ecegfalva-Kelemenzug, site 4/4
19. Eszár-Környékes
20. Fegyvernek-Tiszapart
21. Füzesgyarmat-Peresdló, site 5/18
22. Füzesgyarmat-Fürjhalom, site 5/17
23. Gyoma-Alkotmány Tsz, site 4/118
24. Gyoma-Zöldéges, site 4/242
25. Hódmezővásárhely-Aranyág
26. Hódmezővásárhely-Fecskes
27. Hódmezővásárhely-Gorza
28. Hódmezővásárhely-Kis tanya
29. Hódmezővásárhely-Kökénydomb
30. Hódmezővásárhely-Nagyfa
31. Hódmezővásárhely-Solt Palé
32. Hódmezővásárhely-Solt Palé
33. Hódmezővásárhely-Székkutas
34. Hódmezővásárhely-Tarjánvég
35. Hódmezővásárhely-Terehat
36. Kenéz-léki tanya
37. Kenéz-Szöröskert
38. Kengyel (Szolnok)-Tenyősziget
39. Kisköre-Gát
40. Körösladány-Biker, site 7/16
41. Körösladány-Köpuszta, site 9/15
42. Kótelek-Tíz
43. Mád
44. Mezőberény-Tücskös
45. Mezőtúr-Berettyópart
46. Nádudvar-Farkasfőré
47. Nagyrőde
48. Ócsád-Kováshalom
49. Pászab-Öved
50. Poroszló-Ráboly
51. Szarvas-Kovácsfalom, site 8/1
52. Szarvas-Frankó tanya, site 8/20
53. Szarvas-Strázshalom, site 8/21
54. Szarvas-Cigányföldi ér, site 8/40
55. Szarvas-Halásztelek, site 8/56
56. Szarvas-BUK téglagyár, site 8/69
57. Szarvas-Pető ő, site 8/70
58. Szarvas-Straß, site 8/131
59. Szeghalom-Simasziget, site 11/16
60. Szeghalom-Kerközi dűlő, site 11/22

61. Szeghalom-Kiskörös, site 11/49
62. Szeghalom-Kovácsfalom, site 11/50
63. Szeghalom-Kistulakörös, site 11/51
64. Szeghalom-Sebes-Körös mellett, site 11/108
65. Szeghalom-Köpláló kert, site 11/168
66. Szegvár-Tüzköves
67. Szegvár-Ludasér
68. Szegvár-Kurca-Körögy összefolyása
69. Szentcsanak-Halomszer
70. Szentcsanak-Kurcapart
71. Szentcsanak-Laktatóföldvár
72. Szolnok-Fokoru
73. Szolnok-Tüzköves
74. Táppé-Lebő
75. Tiszacsvégy-Cörbetőld
76. Tiszadörögna és Tiszababóla között
77. Tiszafüred-Külsőfok
78. Tiszakécske-Szódadomb
79. Tiszaluc-Vályogos
80. Tószeg-Telek
81. Vésztő-Mágori domb, site 12/15
82. Zsadány-Püspöki domb, site 13/61
83. Zsáka-Álmozug

Yugoslavia

84. Banatsko Arandjelovo-Mali Sziget
85. Banatsko Arandjelovo-Sparkasi
86. Bočar-Budžak
87. Bočar-Sipki kraj
88. Borđoš-Borjas puszta
89. Coka-Cukalak-Kremenjak
90. Cma Bara-Zlatni breg
91. Cma Bara-Prkos
92. Iđoš-Tabla-Humka
93. Iđoš-Gradšte
94. Iđoš-Kackeler
95. Novi Bečej-Matejski brod
96. Novi Knjezevac-Kamara Humka
97. Novo Miloševce-Mali Akác
98. Novo Miloševce-Selo
99. Saján-Kremenjak I.
100. Saján-Kremenjak II.
101. Saján-Selo
102. Srpski Krstur-Bajir I.
103. Srpski Krstur-Vrboviti Siget

Romania

104. Bejenova Veche
105. Cernad
106. Chesing
107. Hodoni
108. Lipova
109. Vársand
110. Vinga

Soviet Union

111. Mukačevo (Munkács)-Kishegy

Czechoslovakia

112. Zemplin (Zemplén)-Rétrejáró

HERPÁLY CULTURE □

Hungary

1. Berettyóújfalú-Herpály
2. Berettyóújfalú-Szilhalom
3. Berettyóújfalú-Körvélyes (lámbor tanya)
4. Berettyószentmárton-Nagyhidkőz
5. Berettyószentmárton-Erdőhalom
6. Berettyószentmárton-Korhány
7. Berettyószentmárton-Téglavető
8. Berettyószentmárton-Temető
9. Berettyószentmárton-Temető mellett
10. Bihardancsháza-Halomszer
11. Bojt-Pördomb
12. Csökmő
13. Darvas
14. Esztár-Fenyvespart
15. Esztár-Csölös
16. Gáborján-Csapszékpart
17. Gáborján-Vár
18. Gyulavár-Nyilas
19. Hajdúszoboszló-Pródi halom
20. Hencsida-Csikósz
21. Körösladány-Álkködomb
22. Pocsaj-Püspökmező
23. Pocsaj-Híd
24. Sárkádkeresztúr-Temető
25. Sárkádkeresztúr-Soványhát
26. Szentpéterszeg-Kovadomb
27. Szentpéterszeg-Mogyorósdomb
28. Zsadány-Fancsika
29. Zsáka-Markó
30. Zsáka-Várdomb
31. Zsáka-Fehértó
32. Zsáka-Papkerter
33. Zsáka-Zsoldos
34. Zsáka-Cörögkatolikus templom
35. Zsáka-Temetődűlő

Romania

36. Dăbica (Dobnka)
37. Dimbul Spinzurajdar
38. Oradea (Nagyvárad)-Salca I
39. Oradea (Nagyvárad)-Salca II
40. Oradea (Nagyvárad)-Iosia
41. Sintandrei

CSŐSZHALOM GROUP △

Hungary

1. Bodrogzsadány (Sárazsadány)
2. Cserepeskenéz
3. Kenéz-Fazekaszug
4. Polgár-Csőszhalom
5. Sárospata-Vár
6. Zalkod-Jakabdomb

Czechoslovakia

7. Čičarovec
8. Oborin

Harita 38: Tisza Bölgesi'nin Geç Neolitik Çağ Yerleşmeleri (Raczky, 1987: 8-9).

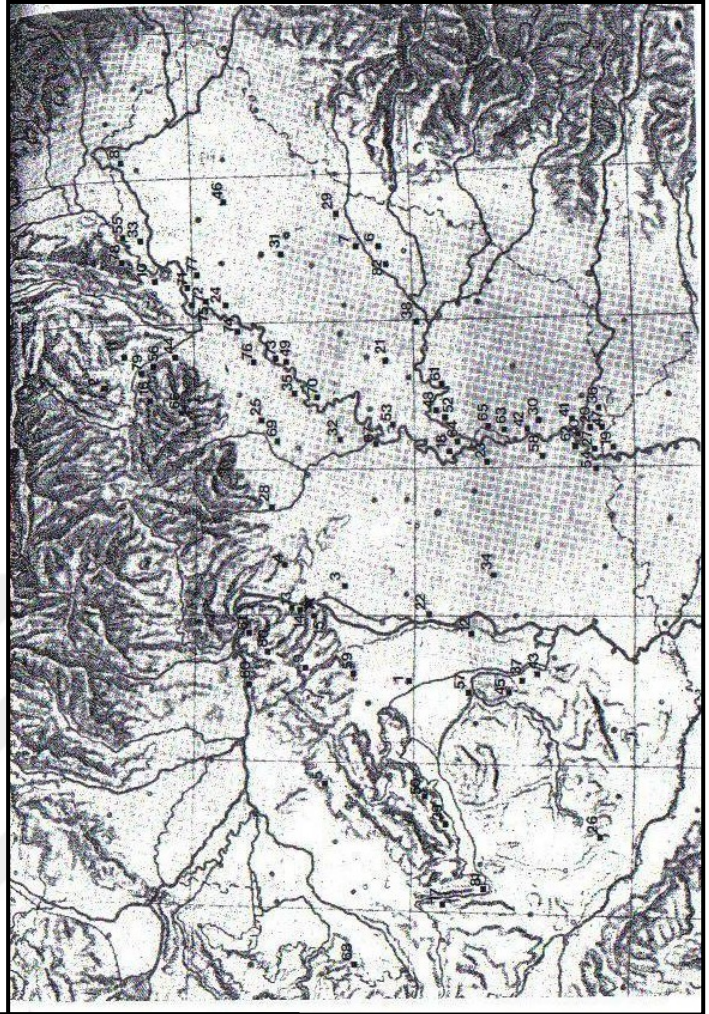

	Kat.Nr.		Kat.Nr.		
1	Aba	86	42	Mártély	113
2	Aggtelek	53, 61-64, 68, 69	43	Medina	80
3	Alsónémedi	263-265	44	Miskolc	59
4	Aszód	176-203	45	Misla	77
5	Bakonyszőlős	204	46	Nagykálló	66, 67
6	Berettyószentmárton	189	47	Ószentiván (Tiszasziget)	114
7	Berettyóújfalú	170, 171, 173	48	Ócsod	3
8	Berdőd	41	49	Órvény (Tiszaórvény)	217
9	Bicske	82, 101	50	Pécsely	96
10	Bodrogkeresztúr	52, 60, 70, 220	51	Pilismarót	273-276
11	Borsod	56, 58, 71	52	Pusztasivárháza (Kunszentmárton)	223, 224, 230
12	Bóloske	266	53	Rákóczi falva	4
13	Budakalász	250-262, 277-280	54	Röszke	13-15, 17, 18, 26-28, 32, 34, 36, 37
14	Budapest, Békásmegyér	91-94	55	Sárazsadány	175
15	Budapest, Nagytétény	97-100	56	Sajószentpéter	51
16	Center	246-249	57	Simontornya	95
17	Csáford	244-245	58	Sóváryháza	206, 207
18	Csépa	20	59	Sukoró	85, 87-89
19	Csöka (Čoka)	128, 129, 141, 159	60	Süttő	90
20	Deák	30	61	Szarvas	21, 231
21	Déaványa	109, 110	62	Szeged	120
22	Dunavecse	1	63	Szegvár	117, 118, 120, 122-127, 130, 131, 142, 145-148, 151-155
23	Felgyő	5	64	Szelevény	105, 107
24	Folyás	46	65	Szentos	102-104, 108, 218
25	Füzesabony	45	66	Szilvásvárad	78, 79
26	Görgötegy	83, 84	67	Szolnok	65
27	Gyálartét	19, 22	68	Szombathely	205
28	Hatvan	242	69	Tarnaméra	50
29	Hencida	243	70	Tiszabura	76
30	Hódmezővásárhely	2, 6-12, 16, 23-25, 33, 35, 38-40, 106, 112, 115, 116, 119, 121, 132-140, 143, 144, 156-158, 160, 161, 219, 271, 272	71	Tiszadada	55
31	Hortobágy, Zám	42	72	Tiszadob	221, 222, 225
32	Jászládány	240, 241	73	Tiszafüred	232, 236, 237
33	Kenéz	57, 174	74	Tiszakeszi	226-228
34	Kiskőrös	229	75	Tiszapolgár	172, 208-216, 233-235
35	Kisköre	162-167	76	Tiszavalk	47
36	Kiszombor	270	77	Tiszavasvári	43, 44
37	Kölesd	269	78	Tolcsa	48
38	Körösladány	54	79	Vadna	72-75
39	Kövesskál	268	80	Úny	267
40	Lebő (Táppé-Lebő)	111, 149, 150	81	Zalavár	81
41	Maroslele	29, 31	82	Zsáka	168

Harita 39: Kárpát Havzasi'n-daki Buluntu Merkezleri I (Kalicz, Makkay, 1972: Abb. 15).

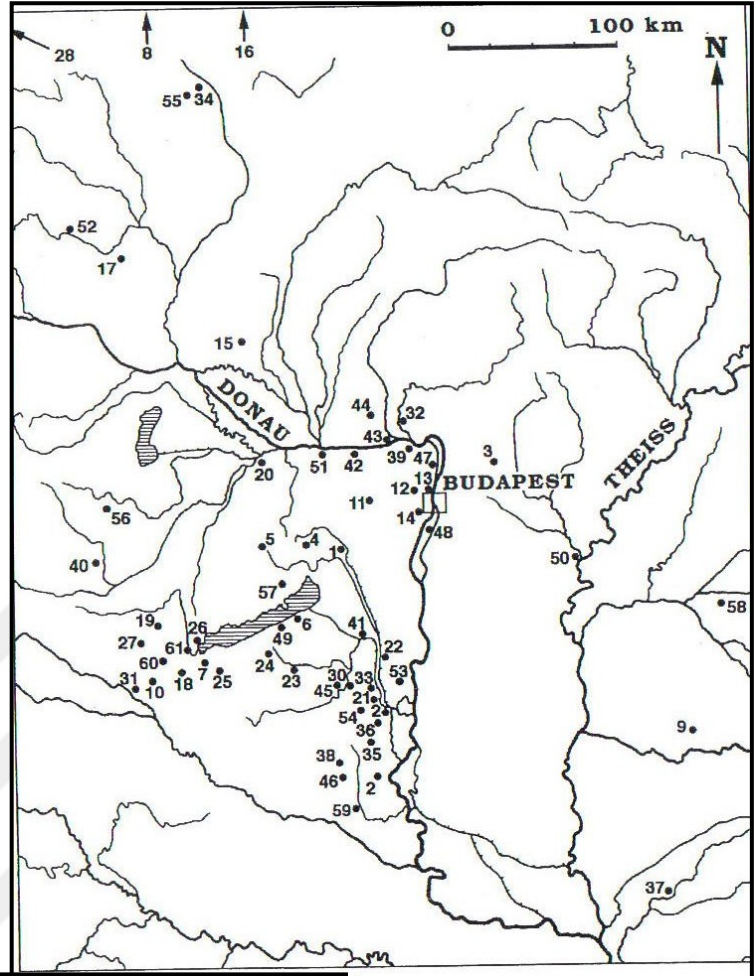

- | | |
|------------------------------------|---|
| 1. Aba, Kom. Fejér | 32. Letkés, Kom. Pest |
| 2. Ágostonpuszta, Kom. Tolna | 33. Medina, Kom. Tolna |
| 3. Aszód, Kom. Pest | 34. Mohelnice, Mähren |
| 4. Bakonycsernye, Kom. Fejér | 35. Mórág, Kom. Tolna |
| 5. Bakonyszücs, Kom. Veszprém | 36. Paradicsompuszta, Kom. Tolna |
| 6. Balatonendréd, Kom. Somogy | 37. Parța, Rumánien |
| 7. Balatonszentgyörgy, Kom. Somogy | 38. Pécs-Makár, Kom. Baranya |
| 8. Ballenstedt, Deutschland | 39. Pilismarót, Kom. Komárom |
| 9. Battonya, Kom. Békés | 40. Sé, Kom. Vas |
| 10. Becsehely, Kom. Zala | 41. Simontornya, Kom. Tolna |
| 11. Bicske, Kom. Fejér | 42. Stöttő, Kom. Komárom |
| 12. Budapest III, Aranyhegyi út | 43. Šturovó, Slowakei |
| 13. Budapest III, Békásmegyer | 44. Svodin, Slowakei |
| 14. Budapest XXII, Nagytétény | 45. Szakály, Kom. Tolna |
| 15. Cífer-Pác, Slowakei | 46. Szemely, Kom. Baranya |
| 16. Eilsleben, Deutschland | 47. Szentendre, Kom. Pest |
| 17. Friebritz, Österreich | 48. Szigetszentmiklós, Kom. Pest |
| 18. Garabonc, Kom. Zala | 49. Szólád, Kom. Somogy |
| 19. Gellénháza, Kom. Zala | 50. Szolnok, Kom. Jásznagykun-
Szolnok |
| 20. Győr, Kom. Győr-Sopron | 51. Szőny, Kom. Komárom |
| 21. Harc, Kom. Tolna | 52. Těšetice, Mähren |
| 22. Kajdacs, Kom. Tolna | 53. Tolna, Kom. Tolna |
| 23. Kánya, Kom. Somogy | 54. Újberekpuszta, Kom. Tolna |
| 24. Karád, Kom. Somogy | 55. Újezd-Zadlovce, Mähren |
| 25. Kéthely, Kom. Somogy | 56. Unterpullendorf, Österreich |
| 26. Keszthely, Kom. Zala | 57. Veszprém, Kom. Veszprém |
| 27. Kustánszeg, Kom. Zala | 58. Vésztő-Mágor, Kom. Békés |
| 28. Künzing, Deutschland | 59. Villánykövesd, Kom. Baranya |
| 29. Lánycsók, Kom. Baranya | 60. Zalaszentbalázs, Kom. Zala |
| 30. Lengyel, Kom. Tolna | 61. Zalavár, Kom. Zala |
| 31. Letenye, Kom. Zala | |

Harita 40: Karpat Havzasi'n-daki Buluntu Merkezleri II
(Kalicz, 1998: Karte 1).

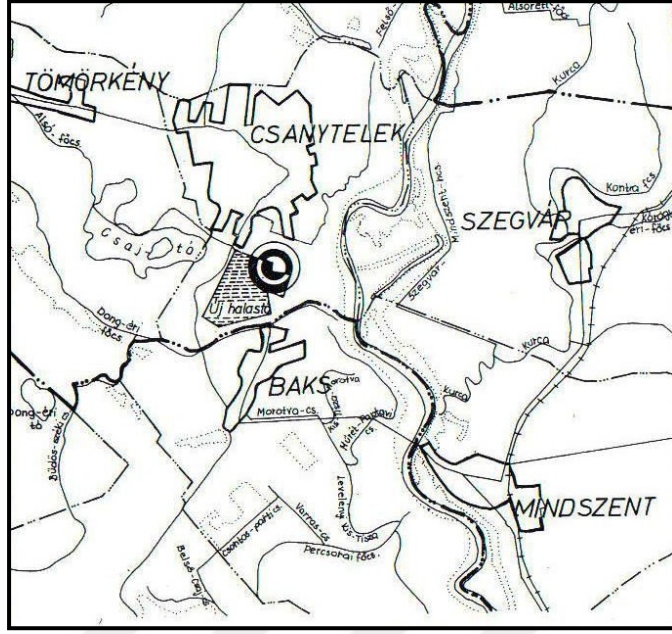

Harita 41: Csanytelek Bölgesinin Yerleşim Yerleri (Hegedűs, 1981: Fig. 1).

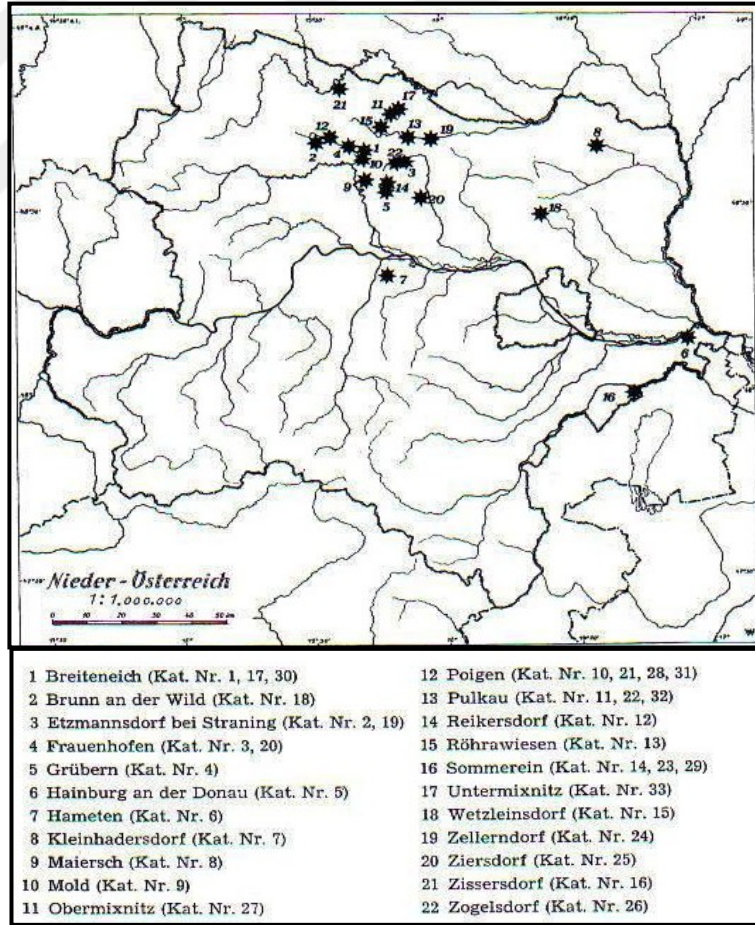

Harita 42: Nieder-Österreich'ta Linearkeramik'e Özgü Kült Objelerinin Buluntu Yerleri (Maurer, 1982: Abb. 1).

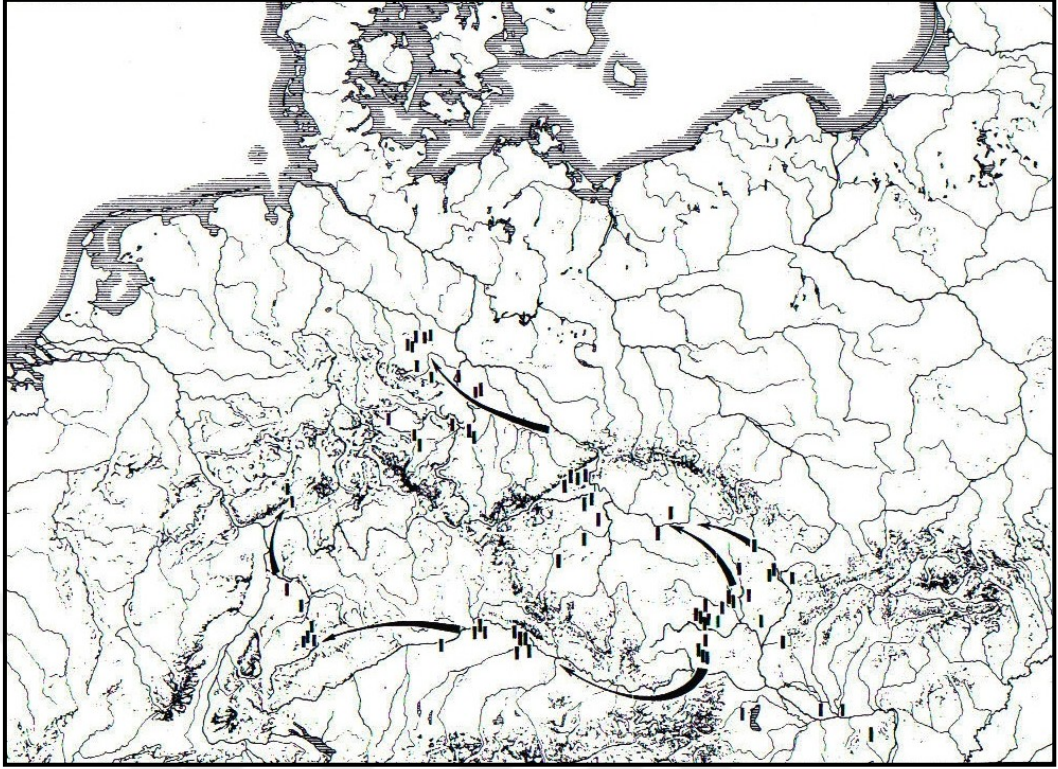

Harita 43: Orta Avrupa'da En Eski Linearbandkeramik'in Yayılımı (*Quitta, 1959: Abb. 3*).

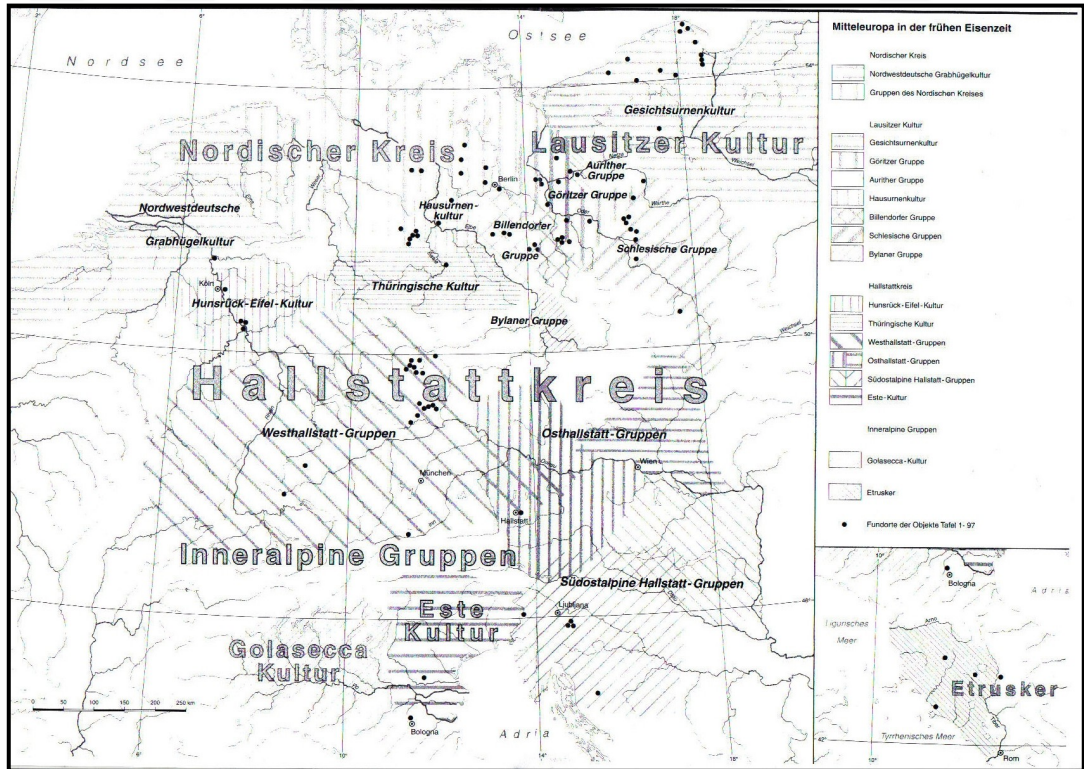

Harita 44: Erken Demir Çağı'nda Orta Avrupa (*Griessa vd., 1999*).

EK 2. LEVHALAR

LEV. 1



a



b



c



ç



d



e



f



g



ğ



h



ı

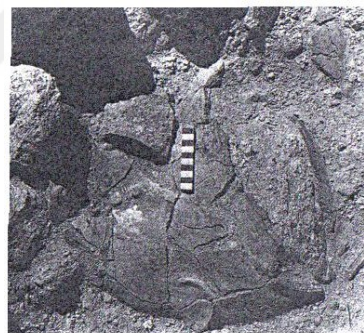

i



j



k



l



a



b



c

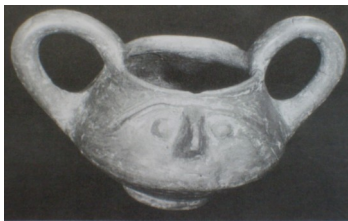

ç



d



e



f



g



ğ



h

LEV. 4



a



b



c



ç

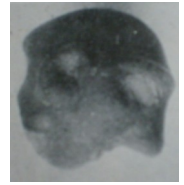

d

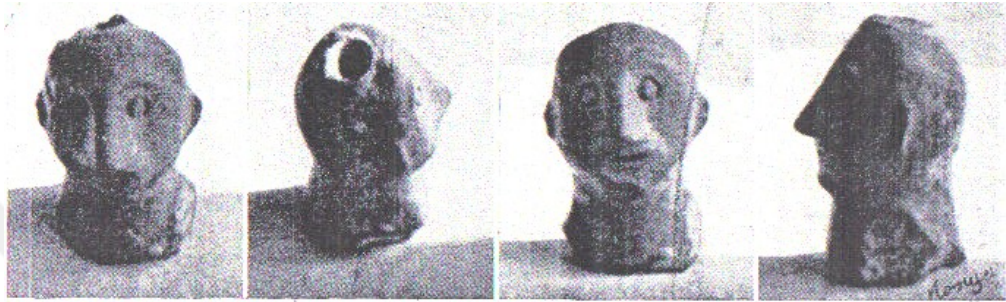

e



f



g



ğ



h

LEV. 5



a



b



c



ç

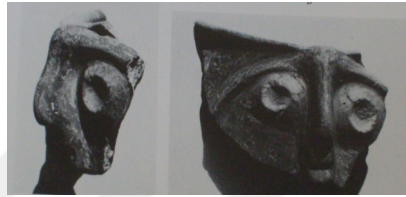

d



e



f



g



ğ



h



ı



i



j

LEV. 6

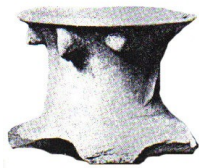

a

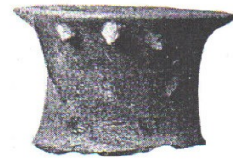

b

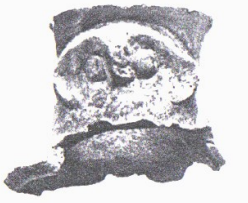

c



ç

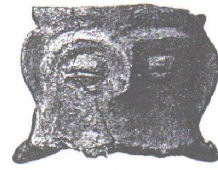

d



e



f



g



ğ



h



ı



i



j



a



b



c



ç

LEV. 8

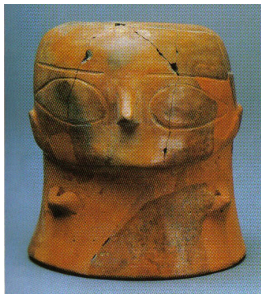

a



b



c



ç

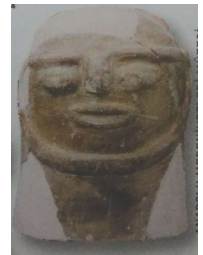

d

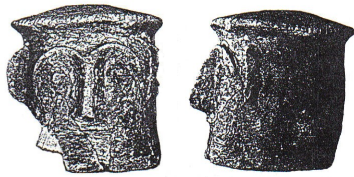

e



f



g

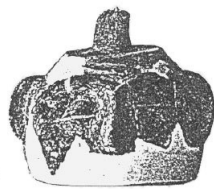

gg

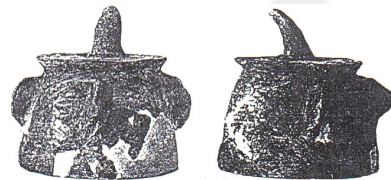

h



ı



i



j



k



l



m



n



o

LEV. 9



a

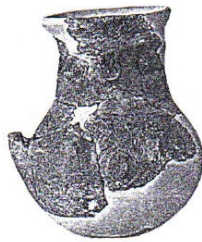

b



c



ç



d



e



f



g



ğ



h



ı



î

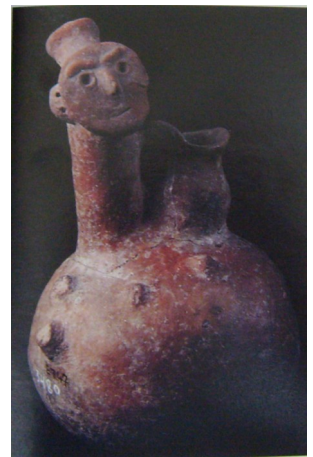

j

LEV. 10

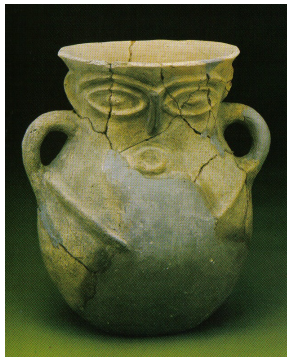

a

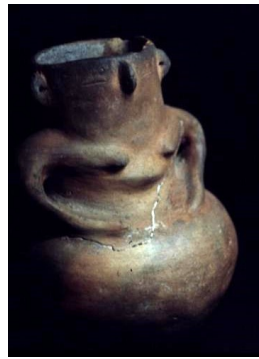

b



c



ç



d

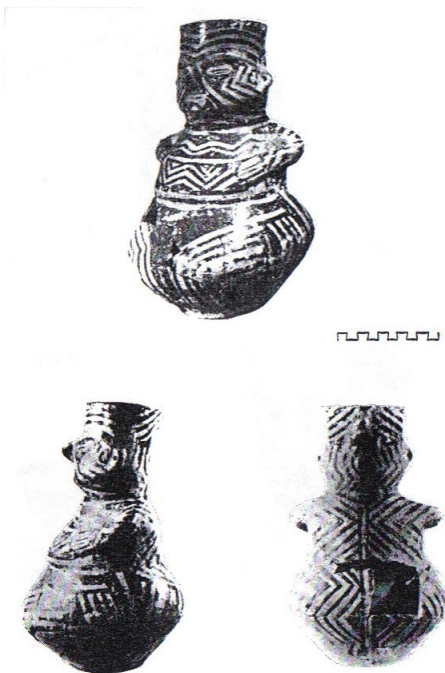

e



f



g

LEV. 11



a



b

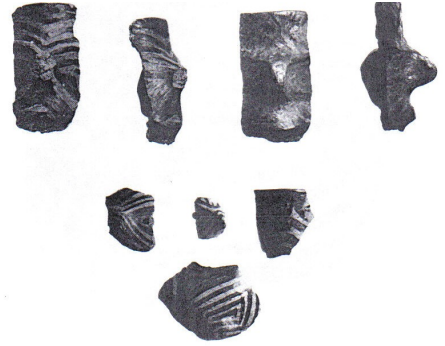

c



ç



d



e



a



b



c

LEV. 13

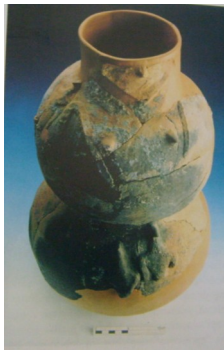

a



b



c



ç



d



e



f



1a



2a

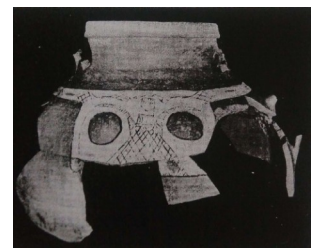

3a



h

Esc 13/24



a



b



c



ç



f



d



e



g



a



b



c



ç



d



e



f



g



ğ



h



ı



i



a



b



c

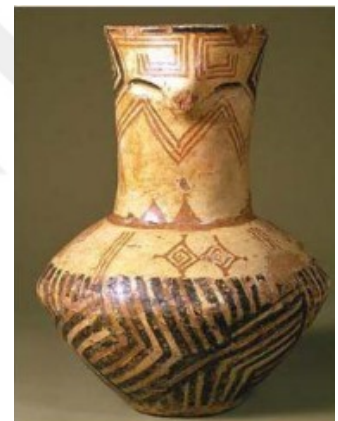

ç

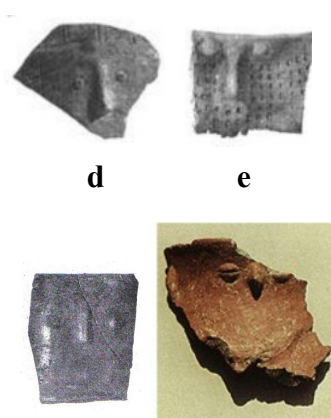

d

e

f

g



ğ

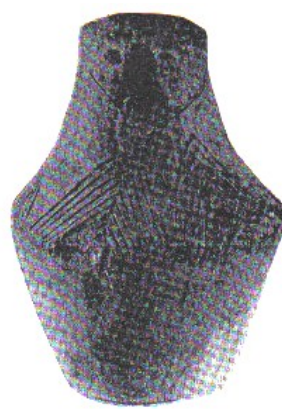

h



ı

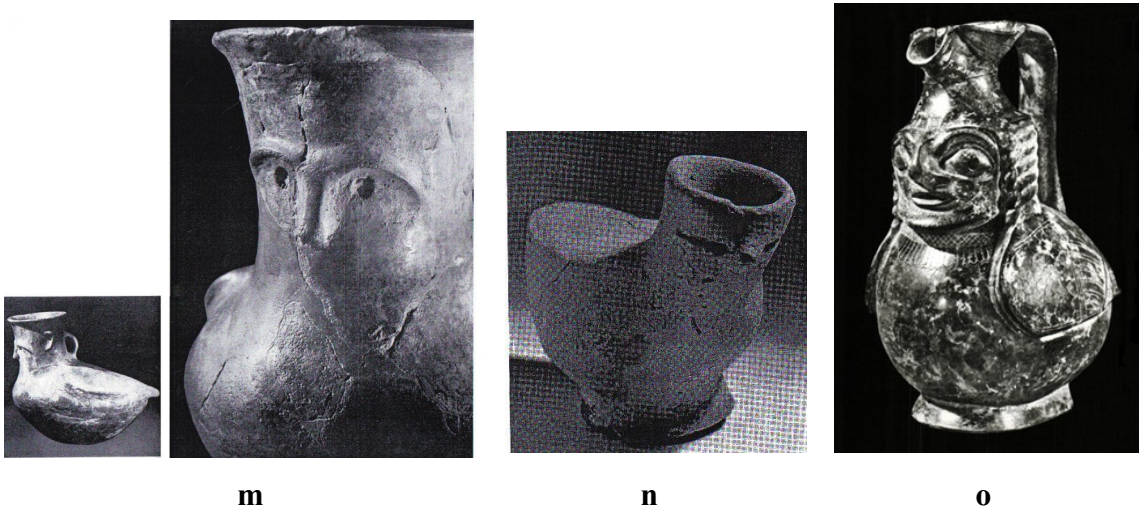
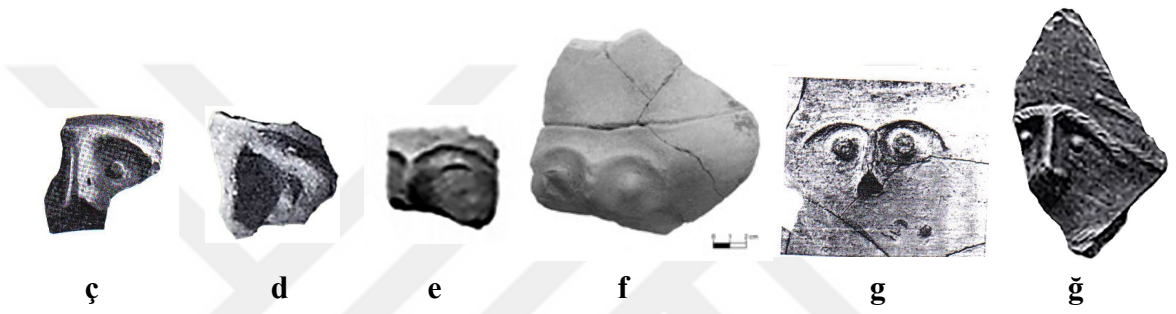

LEV. 18



a

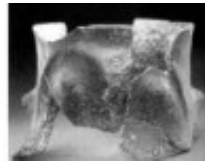

b

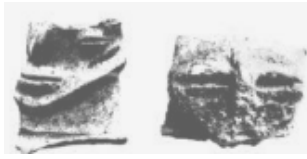

c

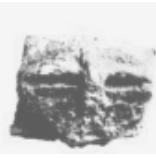

ç



d



e



f



g



ğ



h



ı



i



j



k



l



m



n



o



ö



p



r



s



ş

LEV. 19



a

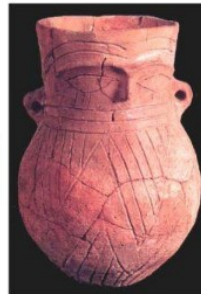

b

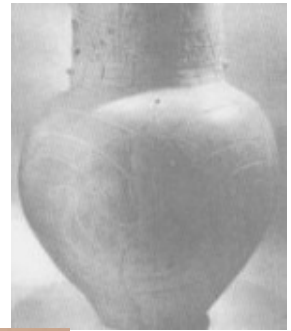

c



ç



d



e



f



g



ğ



h

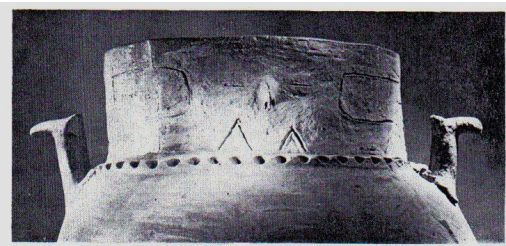

i

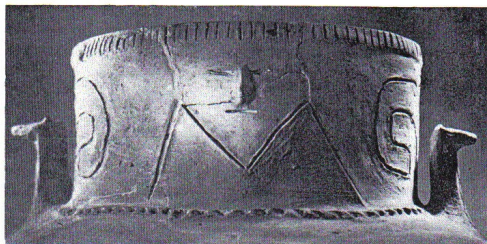

i



j

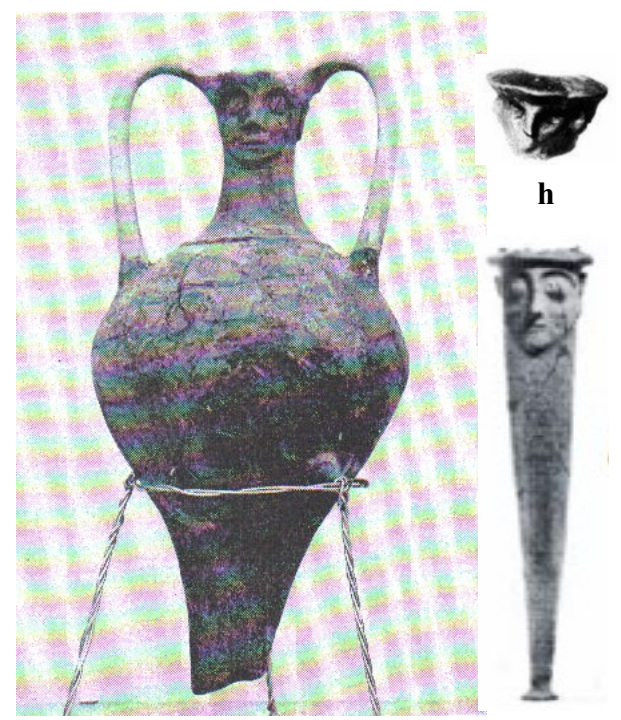

g

h

i



a



b



c



ç



d



e



a

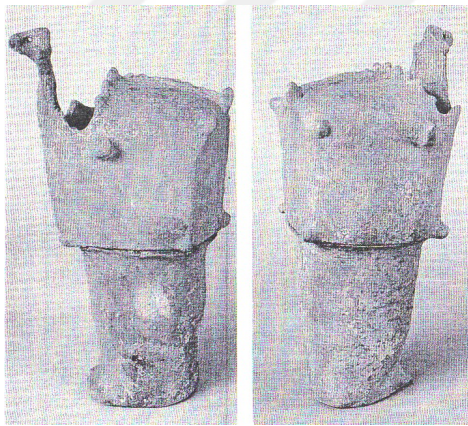

b



c



ç

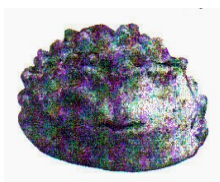

d

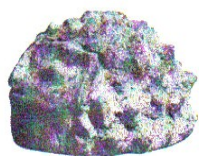

e



f



g

LEV. 23

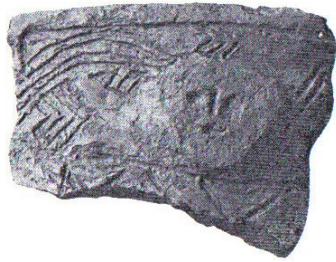

a



b



c

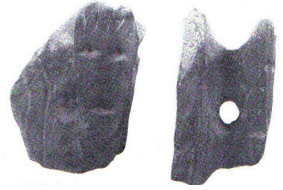

ç



d



e



f



g



h

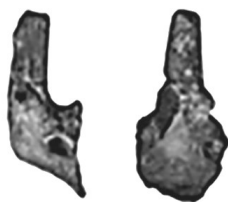

i

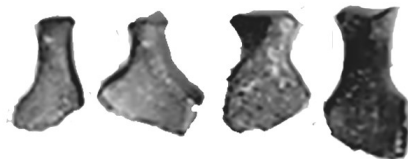

i

LEV. 24

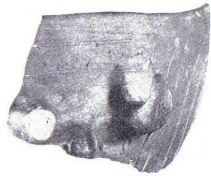

a



b



c



ç



d



e



f



g



g



h



i



i



a



b



c

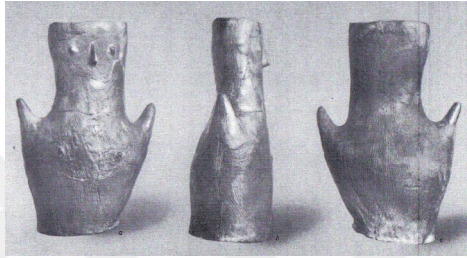

ç



d



e

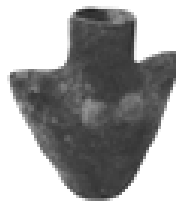

f

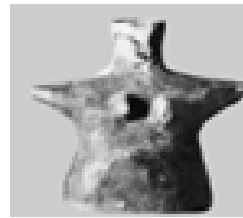

g



ğ



h



ı

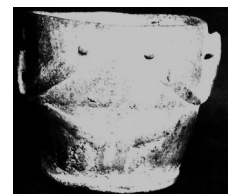

i



a



b



c



ç



d



e



f



g



ğ



h



ı



i

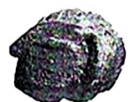

j

I.EV. 27

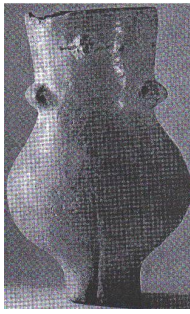

a

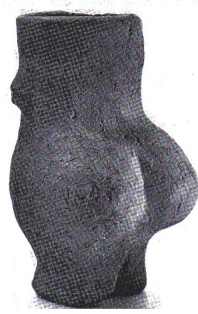

b



c



ç



d



e

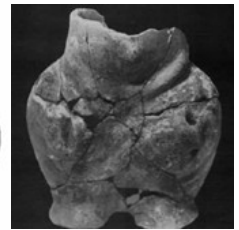

f



g



g



h



i



i



j



k

LEV. 28

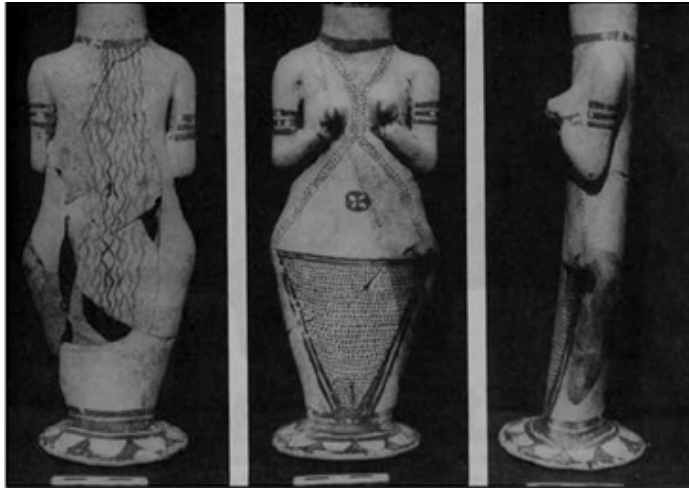

a



b



c



ç



d



e



f



g



ğ



h



ı



i



j



k



l



m



n



o



a



b



c



ç



d



e



f



g

LEV. 30



a

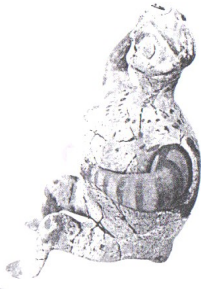

b



c



ç

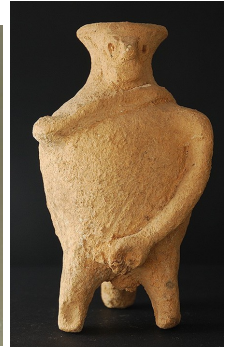

d



e



f



g



ğ

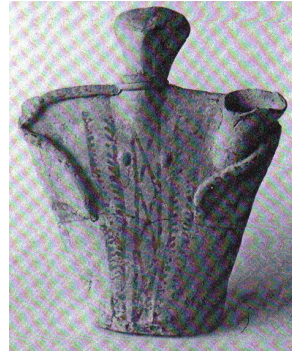

h



ı

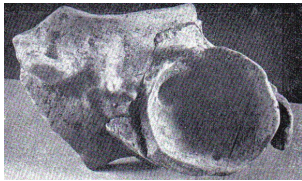

a



b



c



ç



d



e



f



g



ğ



h



ı



ı

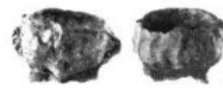

j

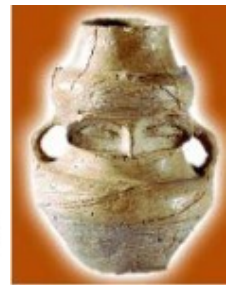

k

LEV. 32



a



b



c



ç



d



e



f

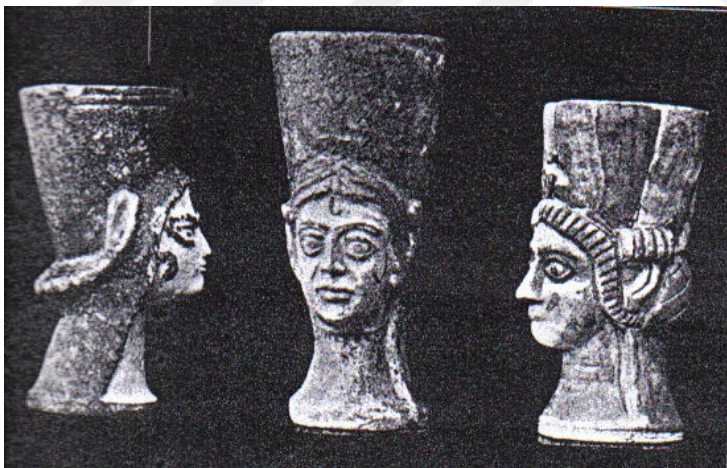

g



ğ



h



ı

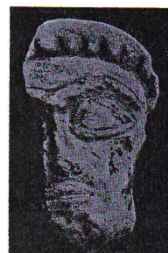

i



a



b



c



ç



d



e



f



g



a



b



c



ç



d



e



f



g



ğ



h



a



b



c



a

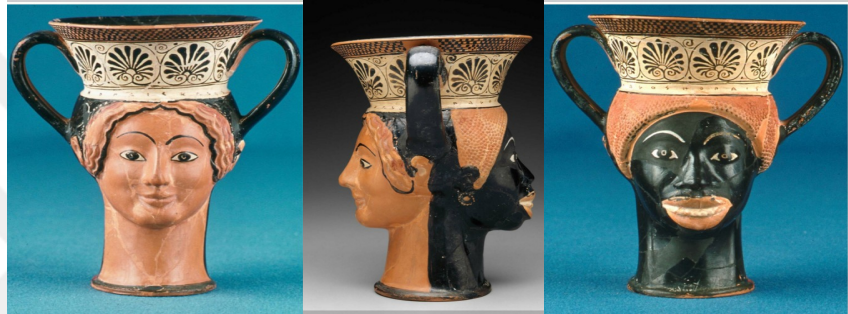

b



c



ç



d



e



f



g



ğ



h



a



b

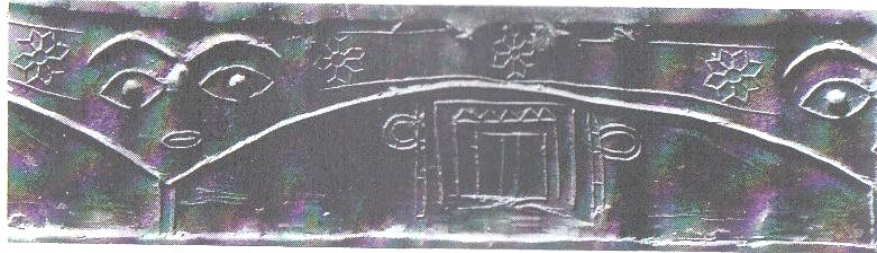

c



ç



d



e



f



a

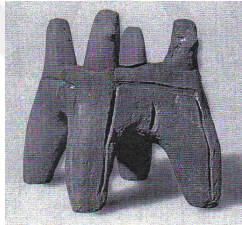

b



c



ç



d



e



f



g



h



a



b



c



ç



d



e



f



g



ğ

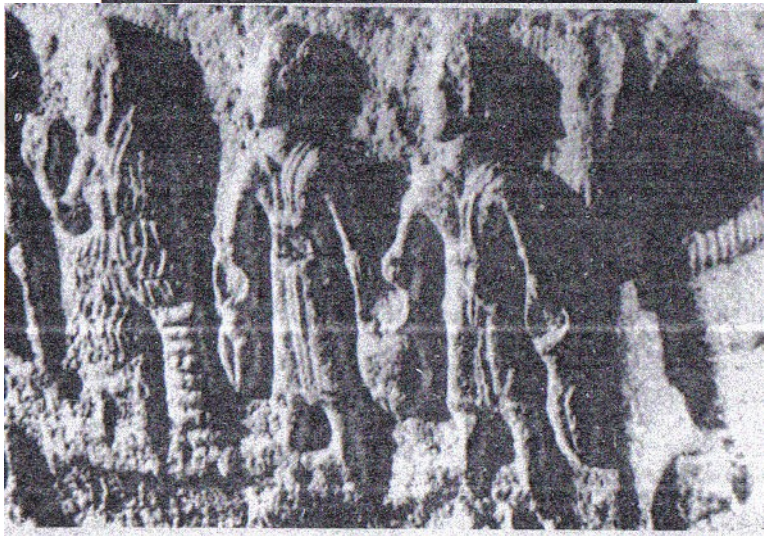
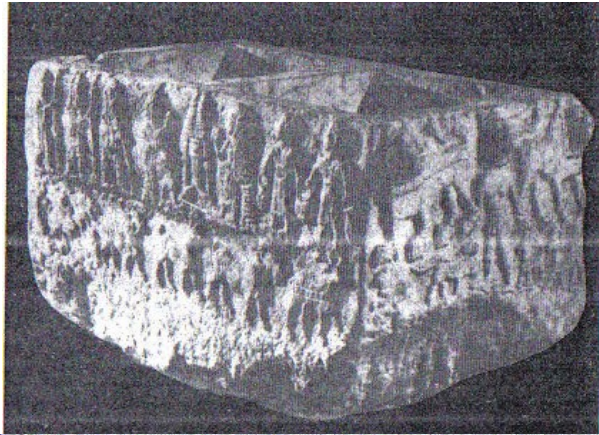

a



b



c

LEV. 41

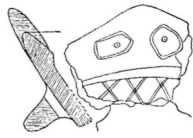

a

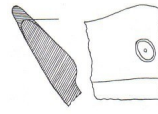

b

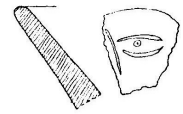

c



ç



d



e

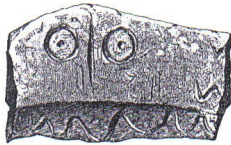

f



g

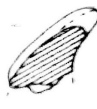

ğ



h



ı



î

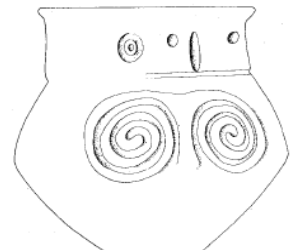

j

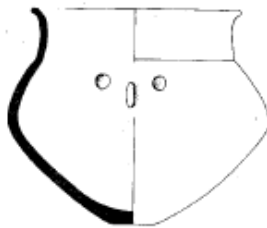

k

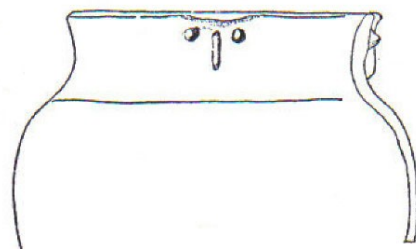

l

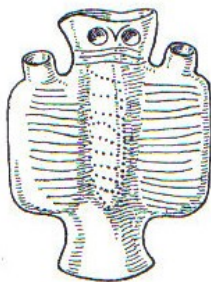

m



n

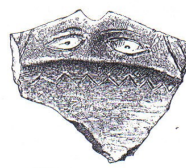

o



ö



p

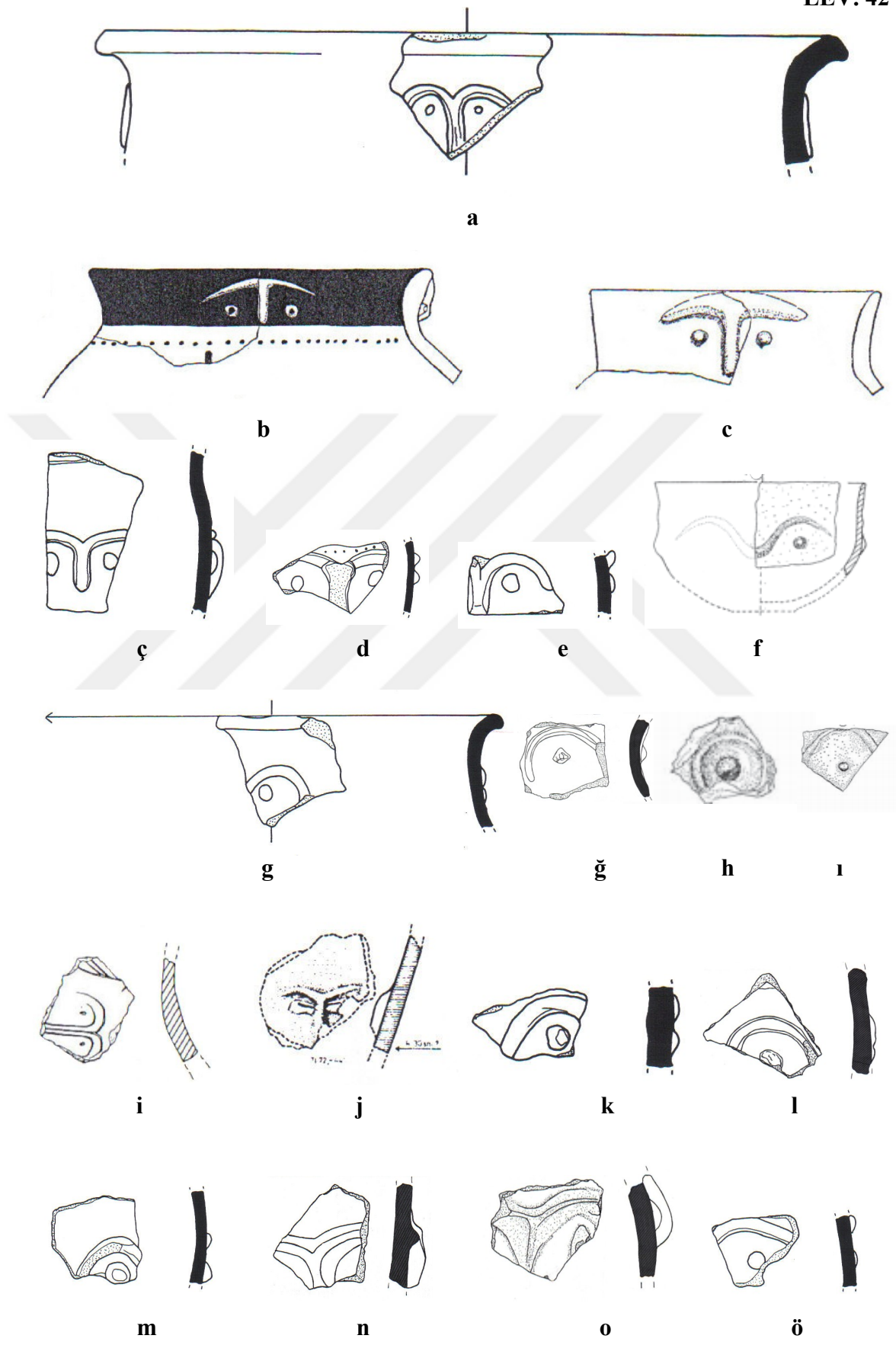

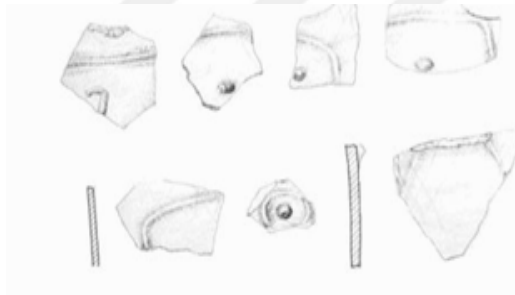
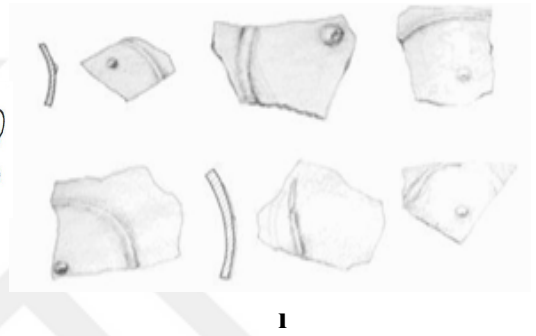
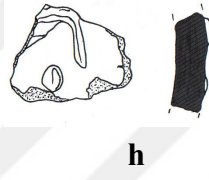
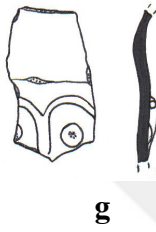
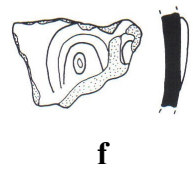
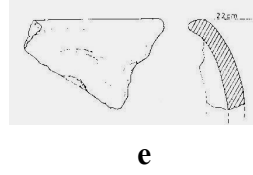
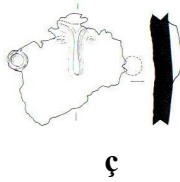
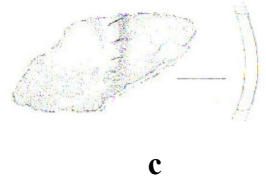
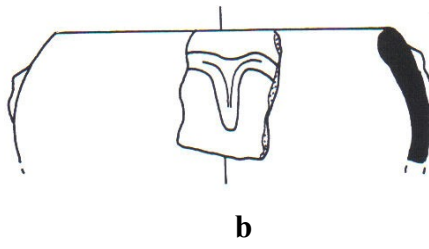

i

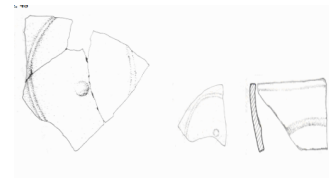

j

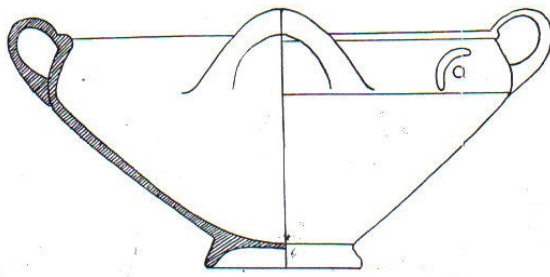

k

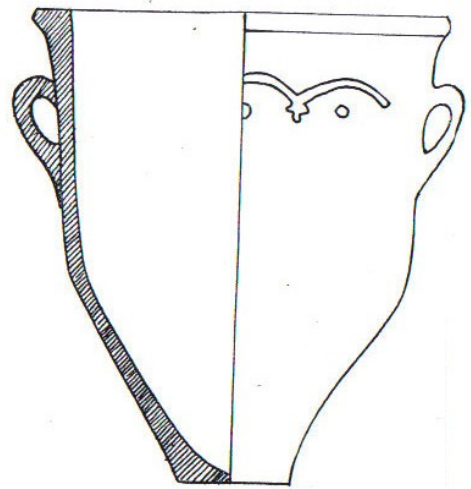

l

LEV. 44

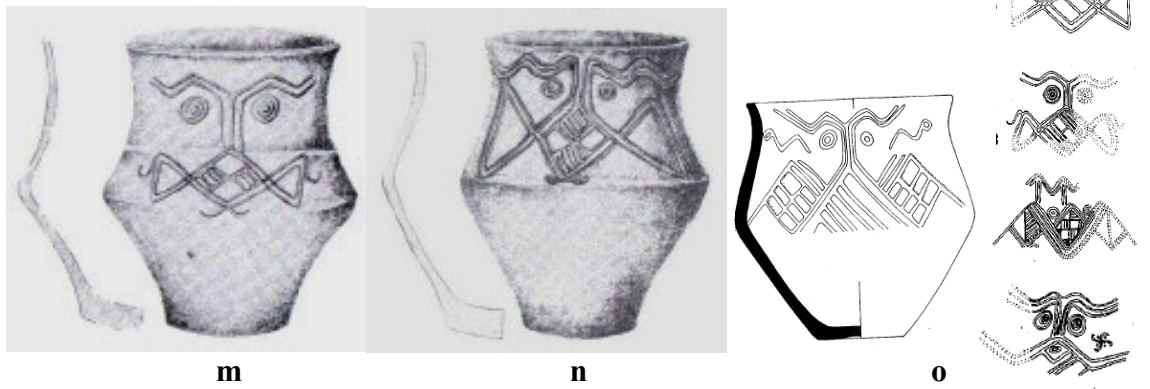
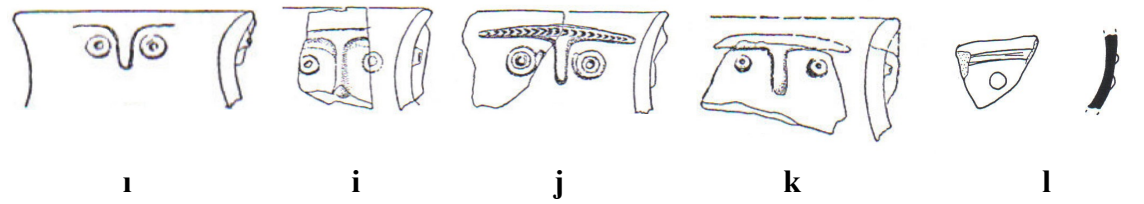
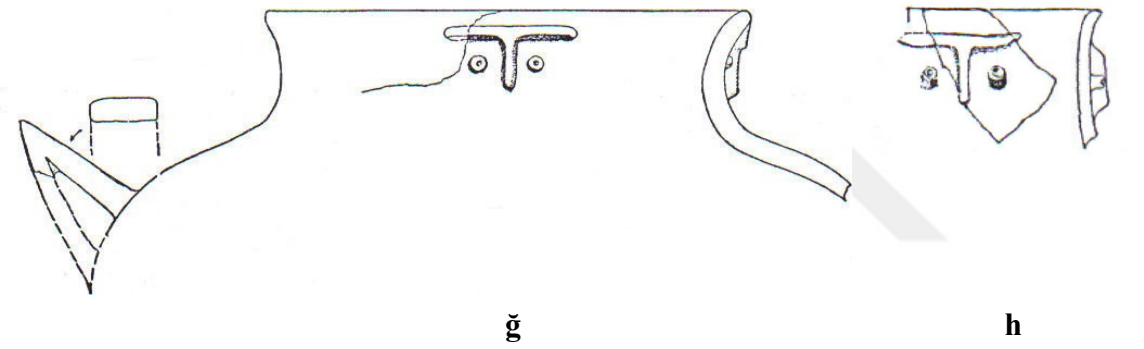
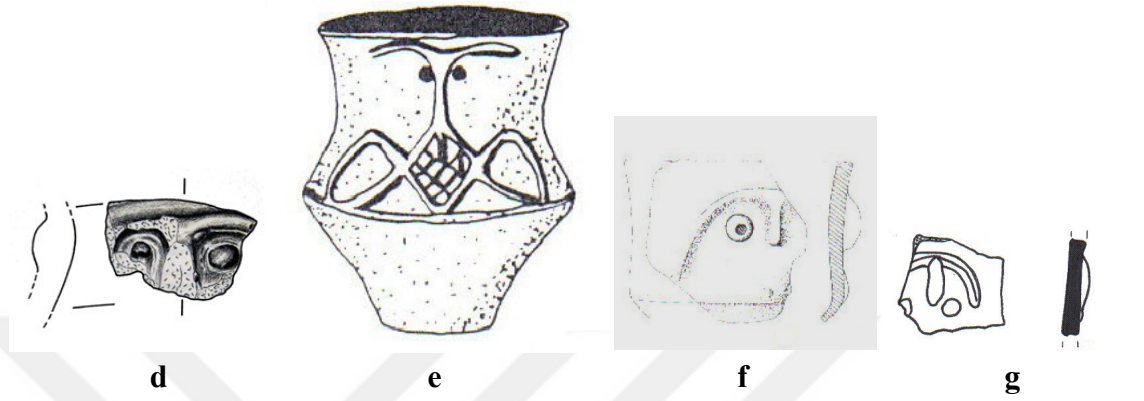



a

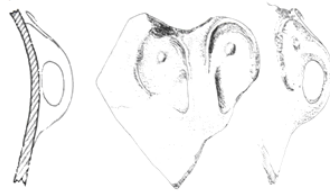

b

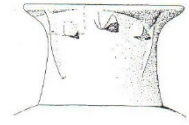

c

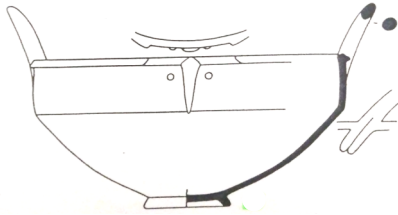

ç

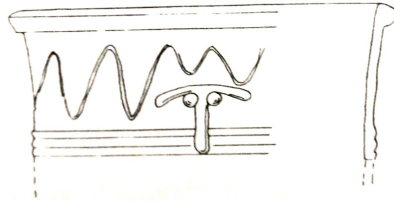

d

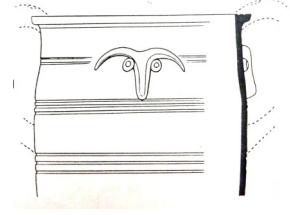

e



f

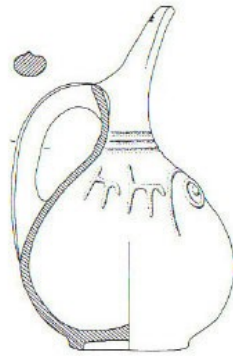

g

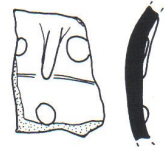
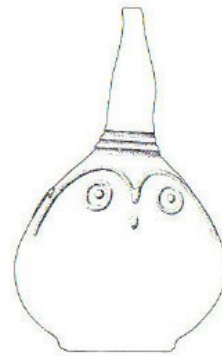

g

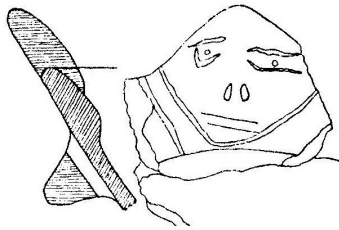

h

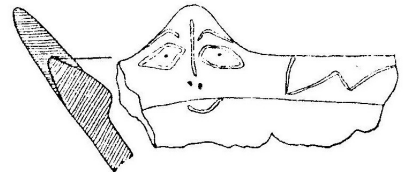

i

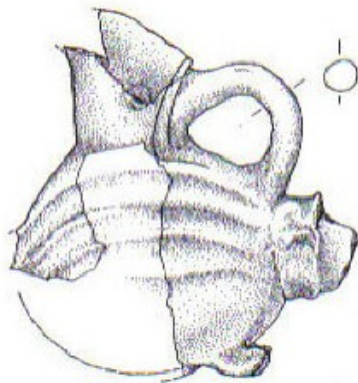

i

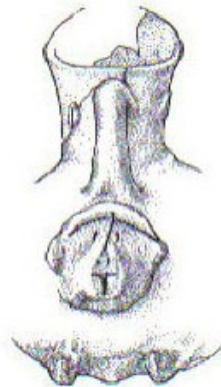

j





a

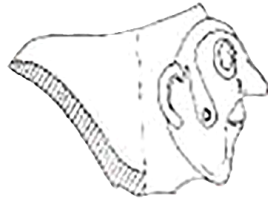

b

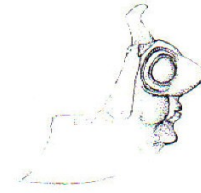

c

ç

d



e



f



g



g

21

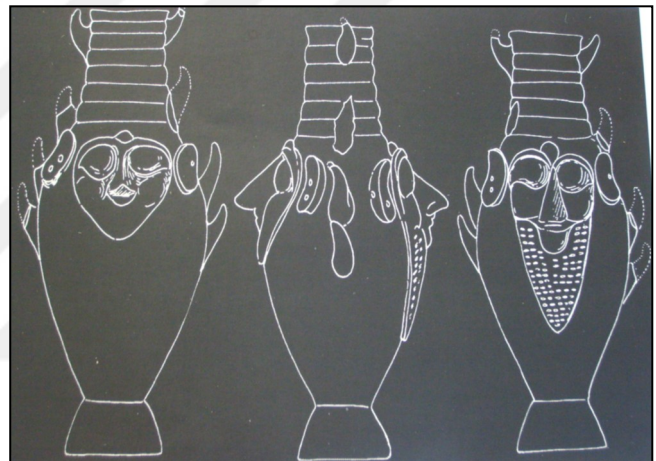

h



i



i

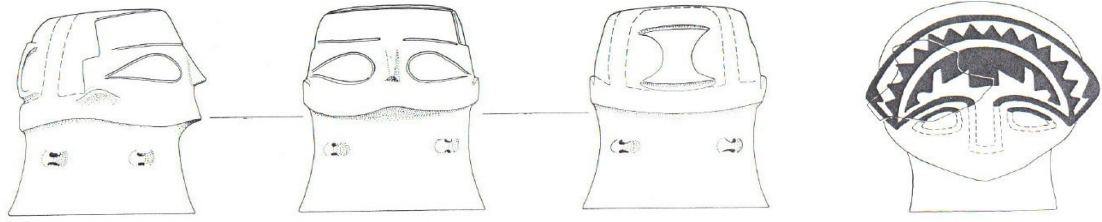

a

b

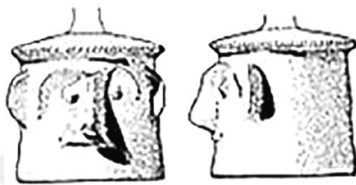

c

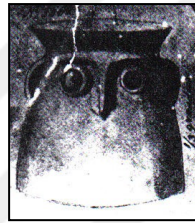

e

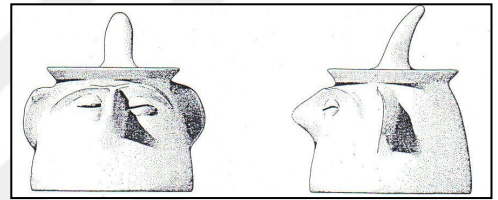

f



ç



d



g



h



h



i

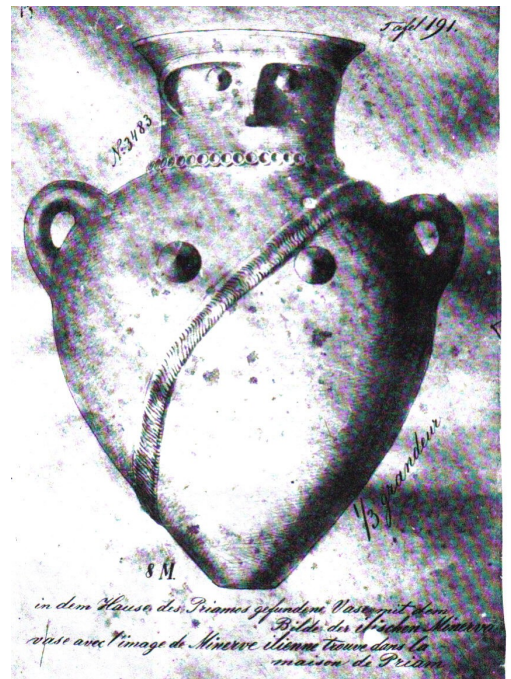

i

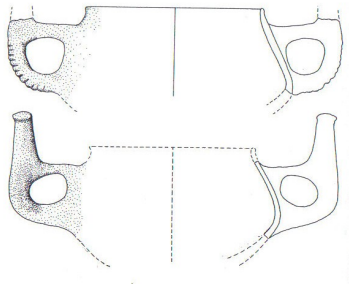

a



b

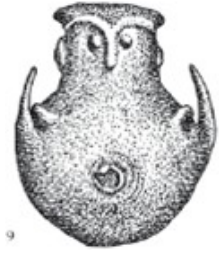

c

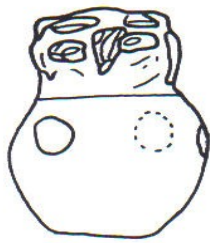

c



d

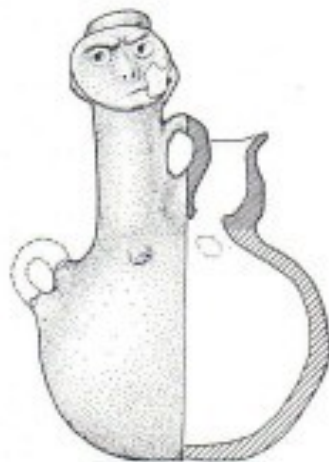
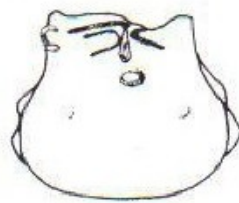

e



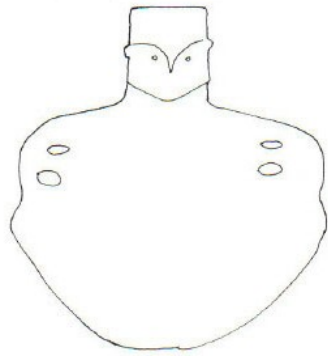

a

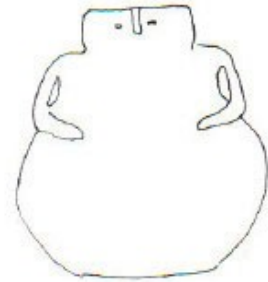

b

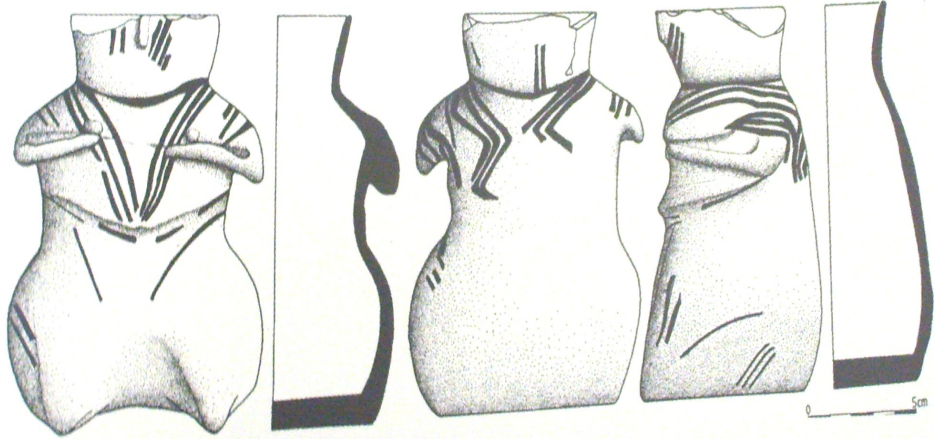

c

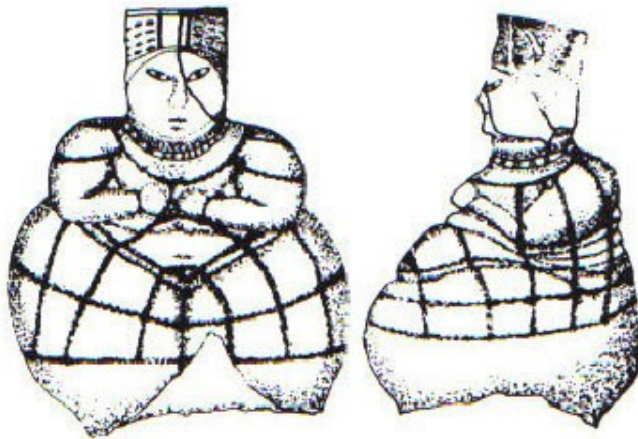

d

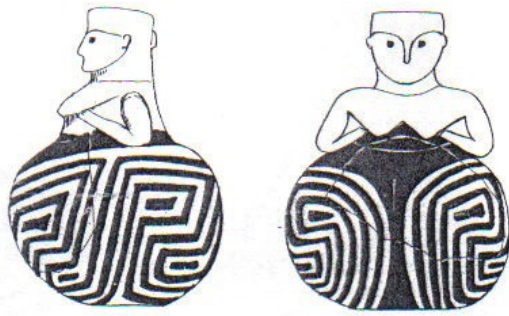

a

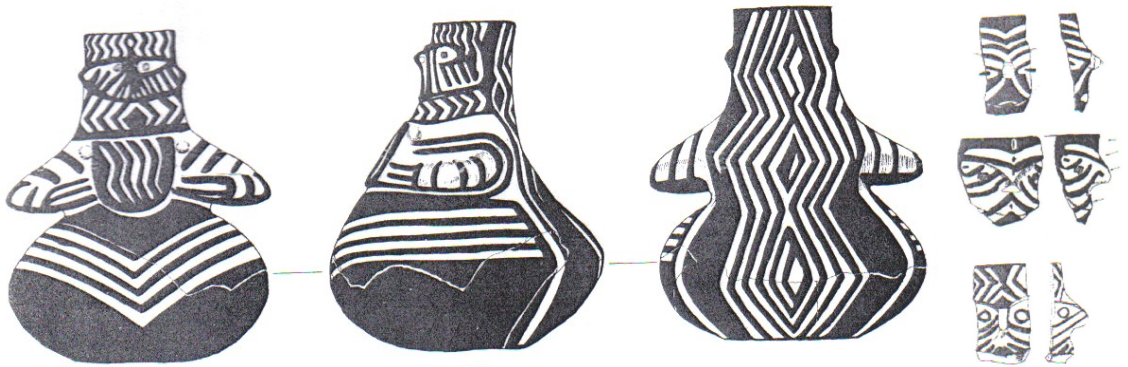

b

c



ç



d

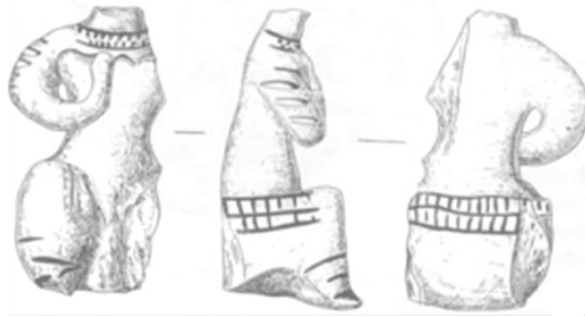

a

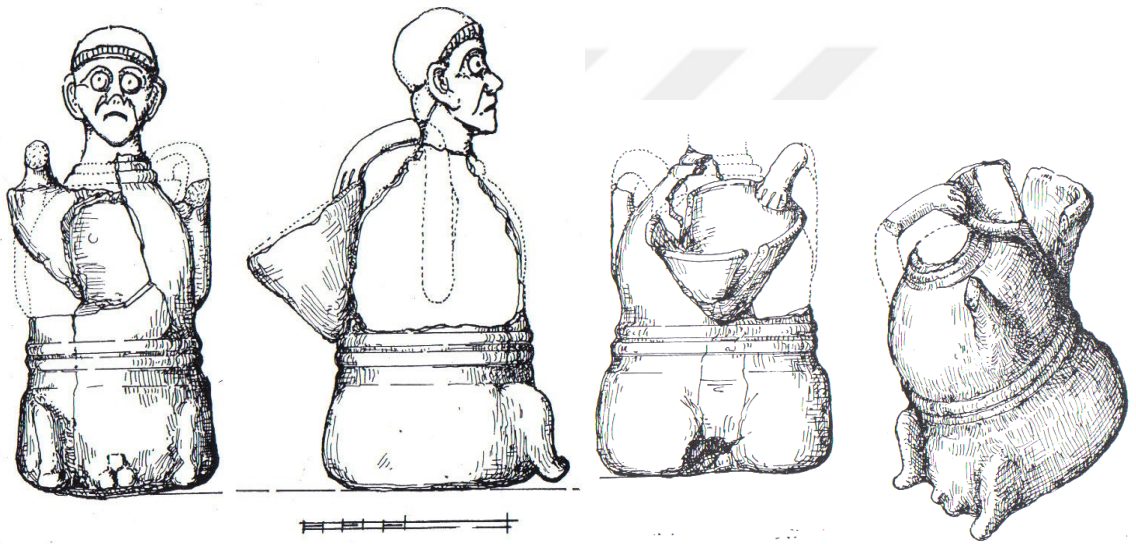

b



c



ç



d



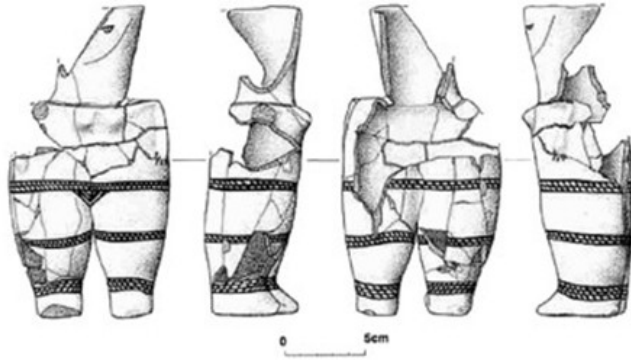

0 5cm

a

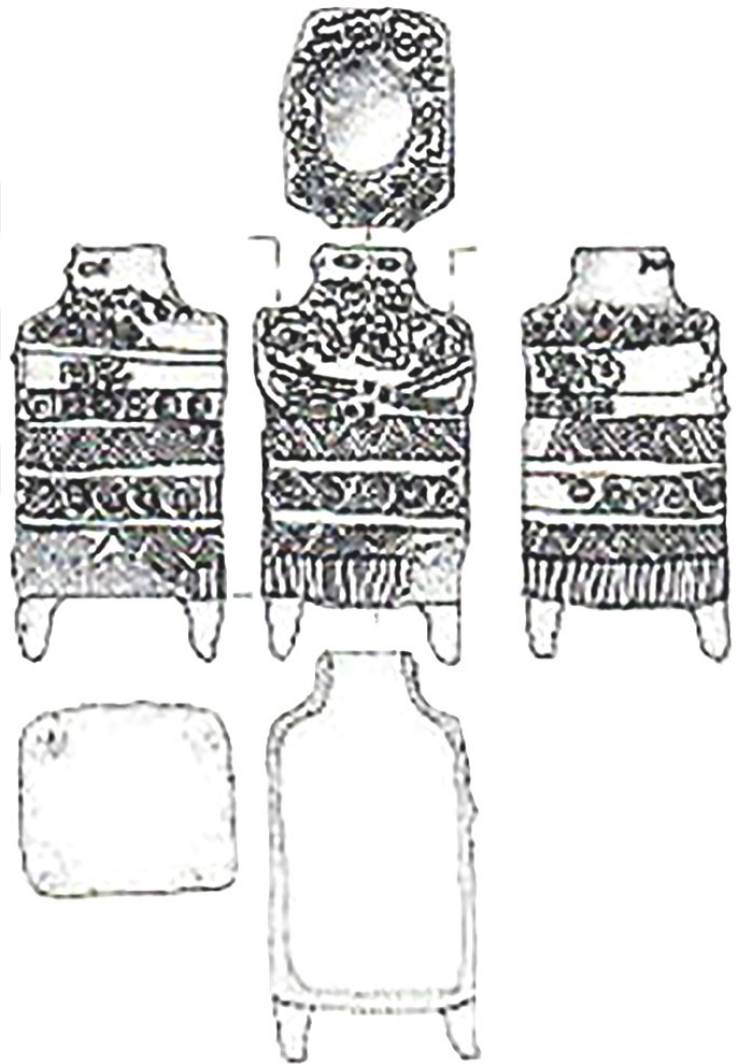

b

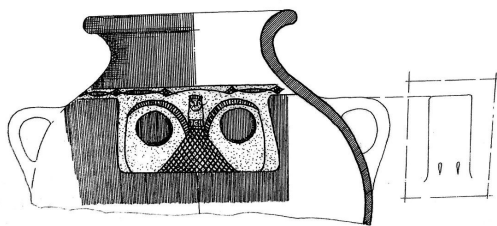

m

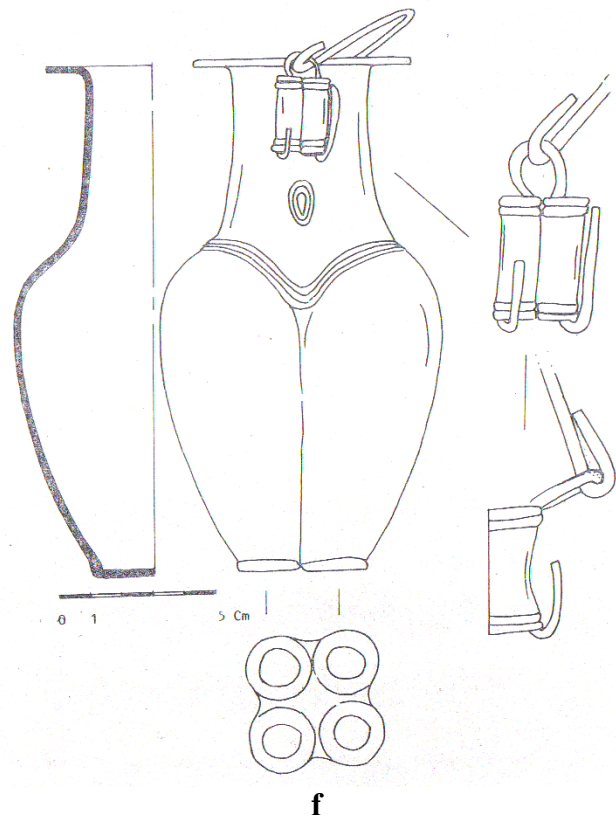
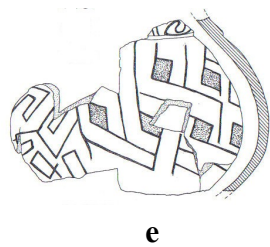
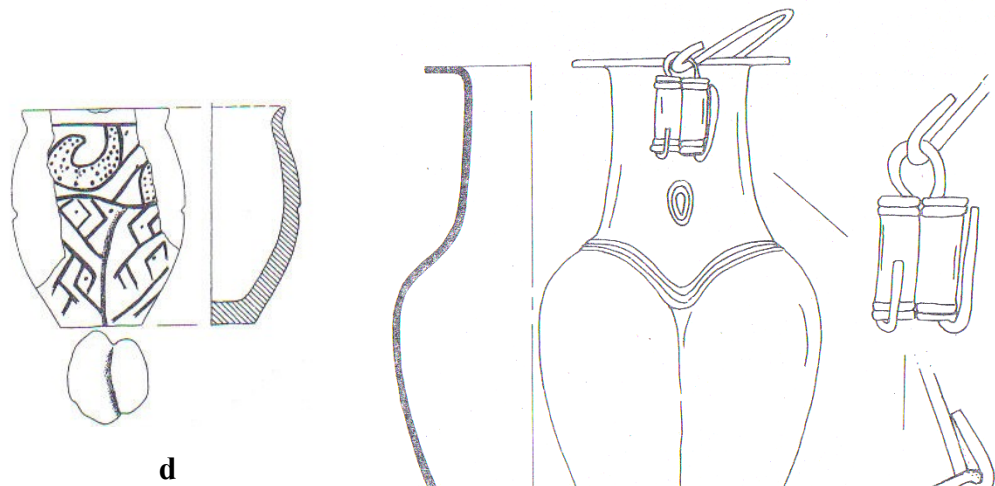
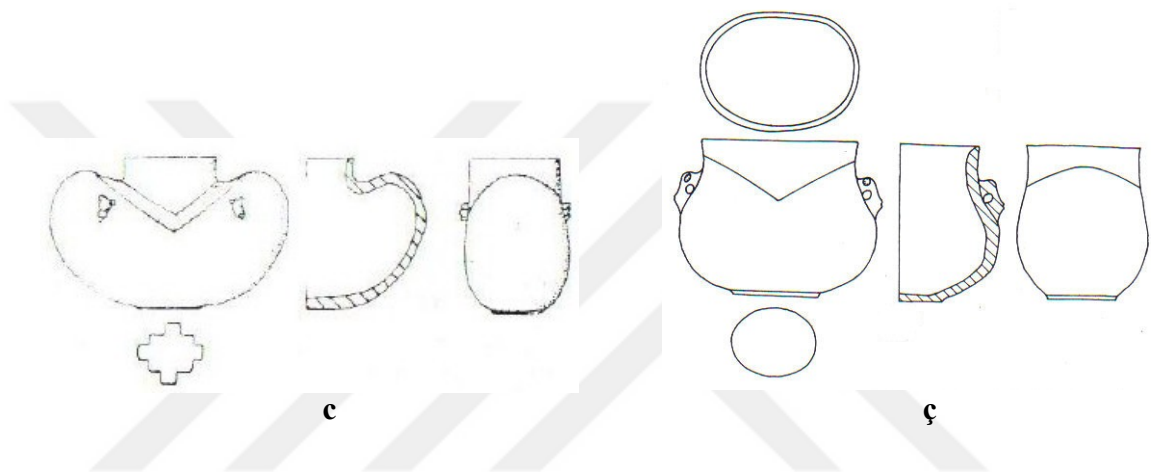
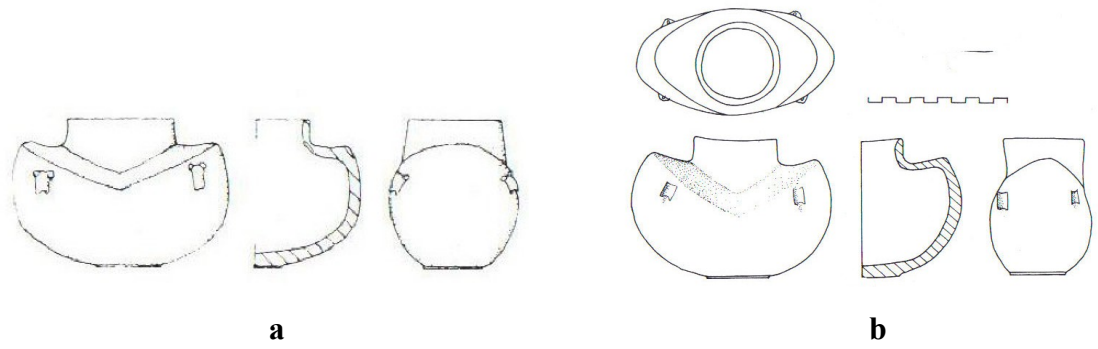

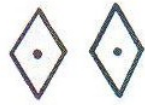

a



b

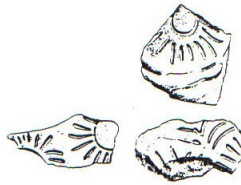

c

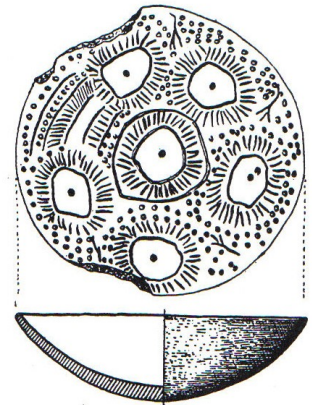

ç

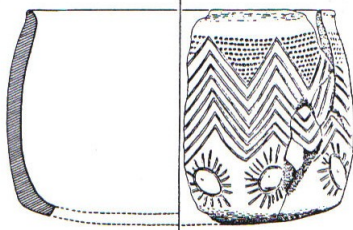

d



e

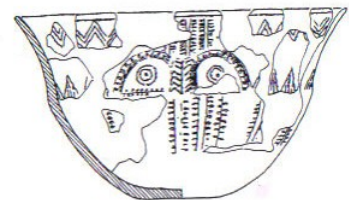

f



g



ğ

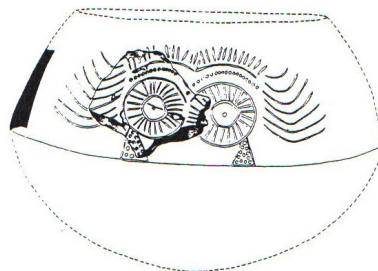

h

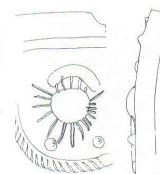

ı

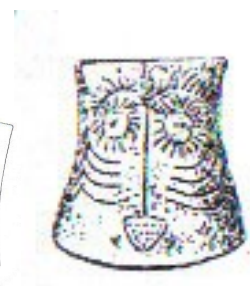

ı

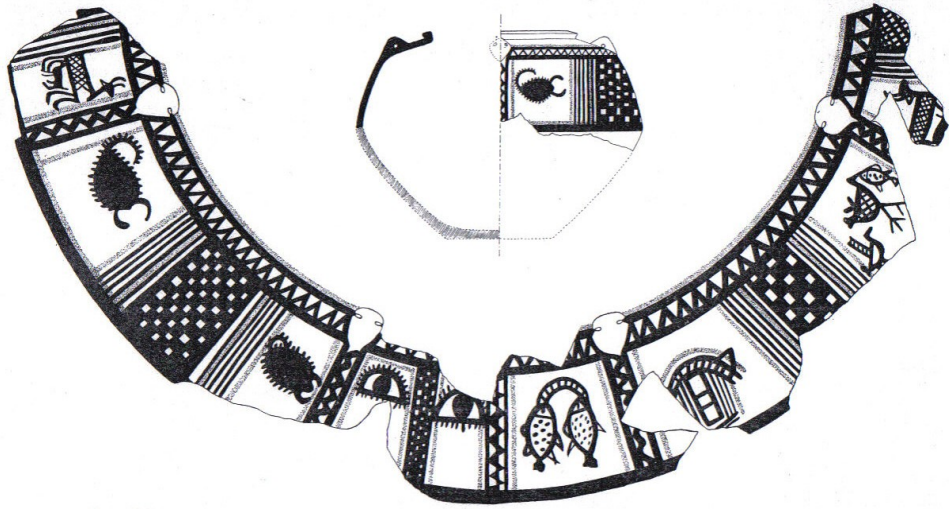

a

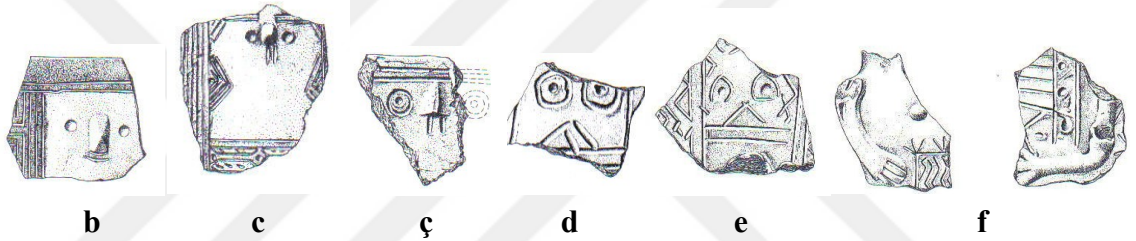

b

c

ç

d

e

f

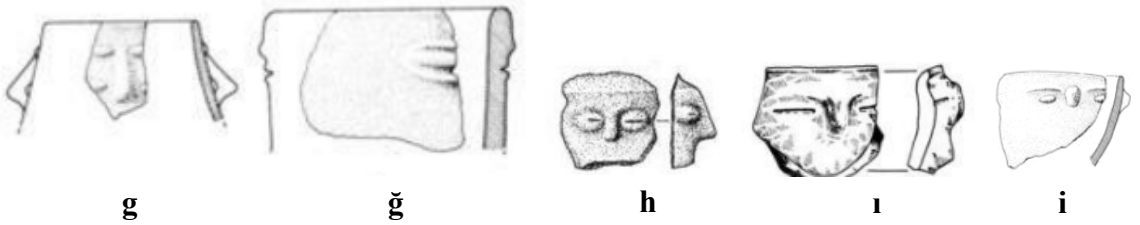

g

ğ

h

ı

i

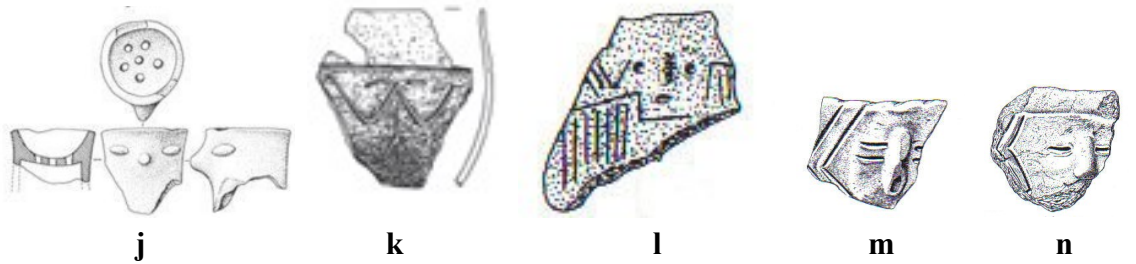

j

k

l

m

n

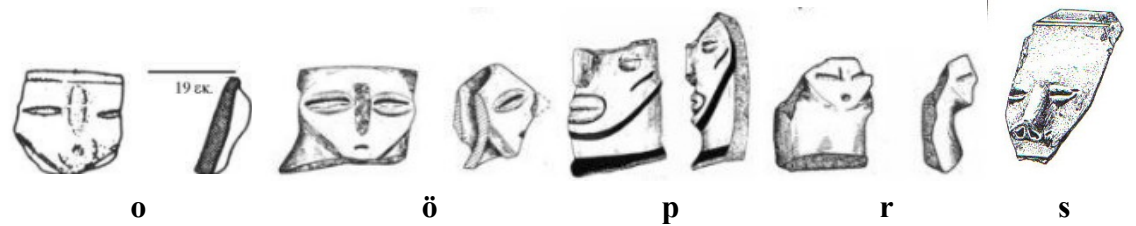

o

ö

p

r

s

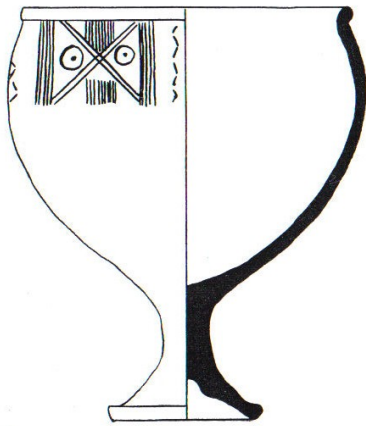

a

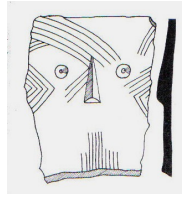

b



c



ç



d



e



f

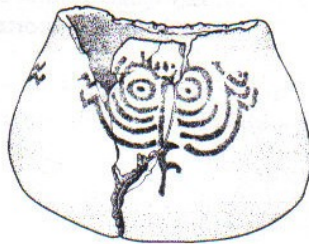

g

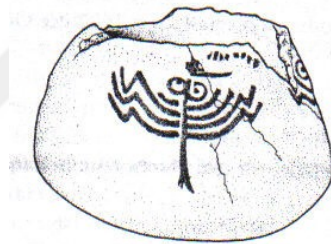

ğ



h

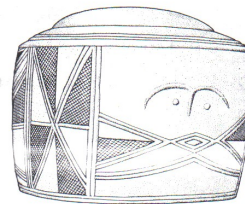

ı

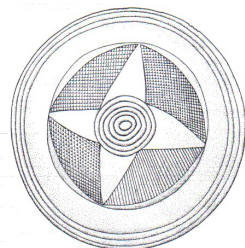
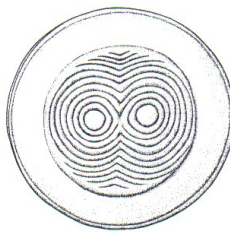

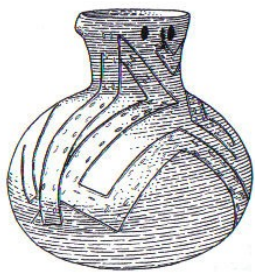

a

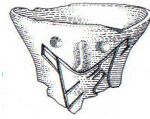

b



c

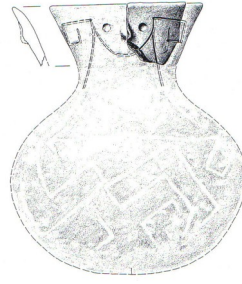

ç



d



e

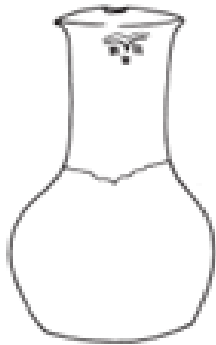

f



g

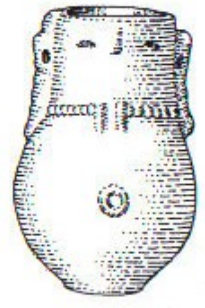

ğ

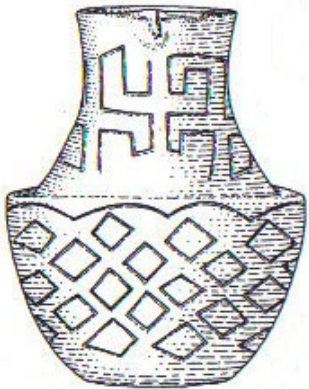

h



ı

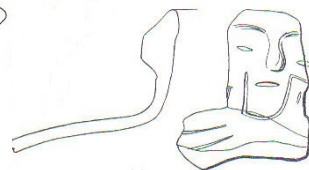

i

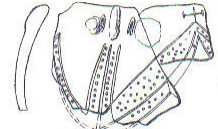

j

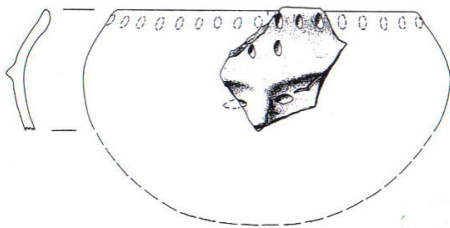

k



l

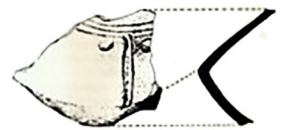

m



a



b

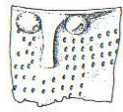

c



ç



d



e

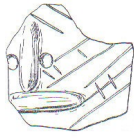

f

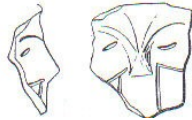

g



ğ

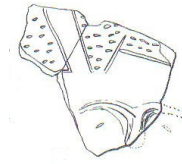

h

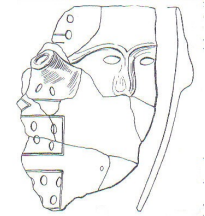

ı



i



j



k

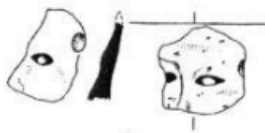

l

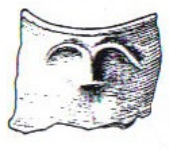

m

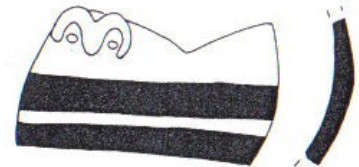

n



o

ö

p

r



t



u



s



ş



ü



v



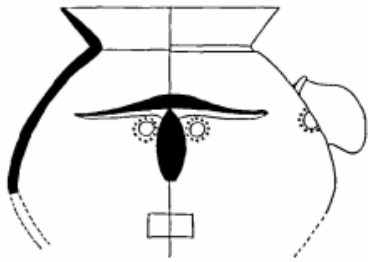

a



b



c



ç



d

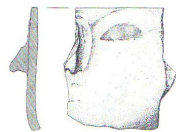

e

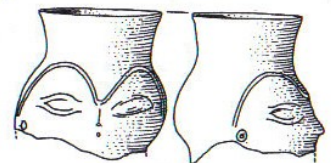

f



g

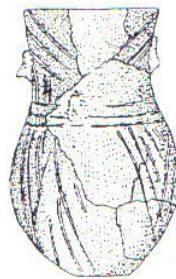

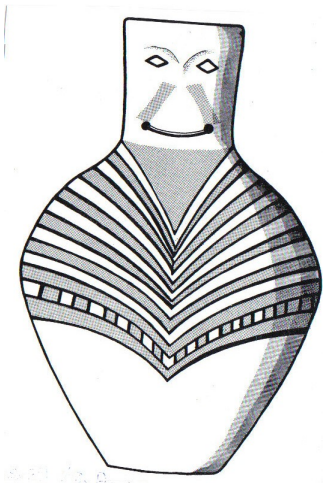

a

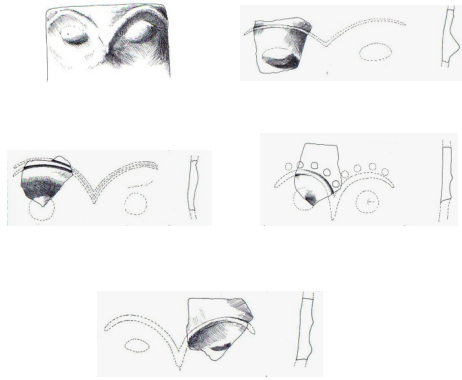

b



c



ç

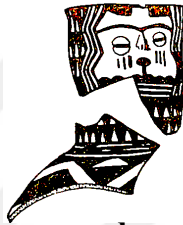

d



e



f

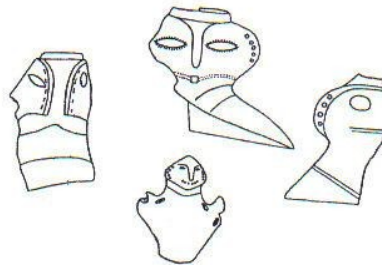

g

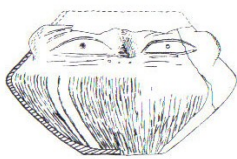

h



h

LEV. 61

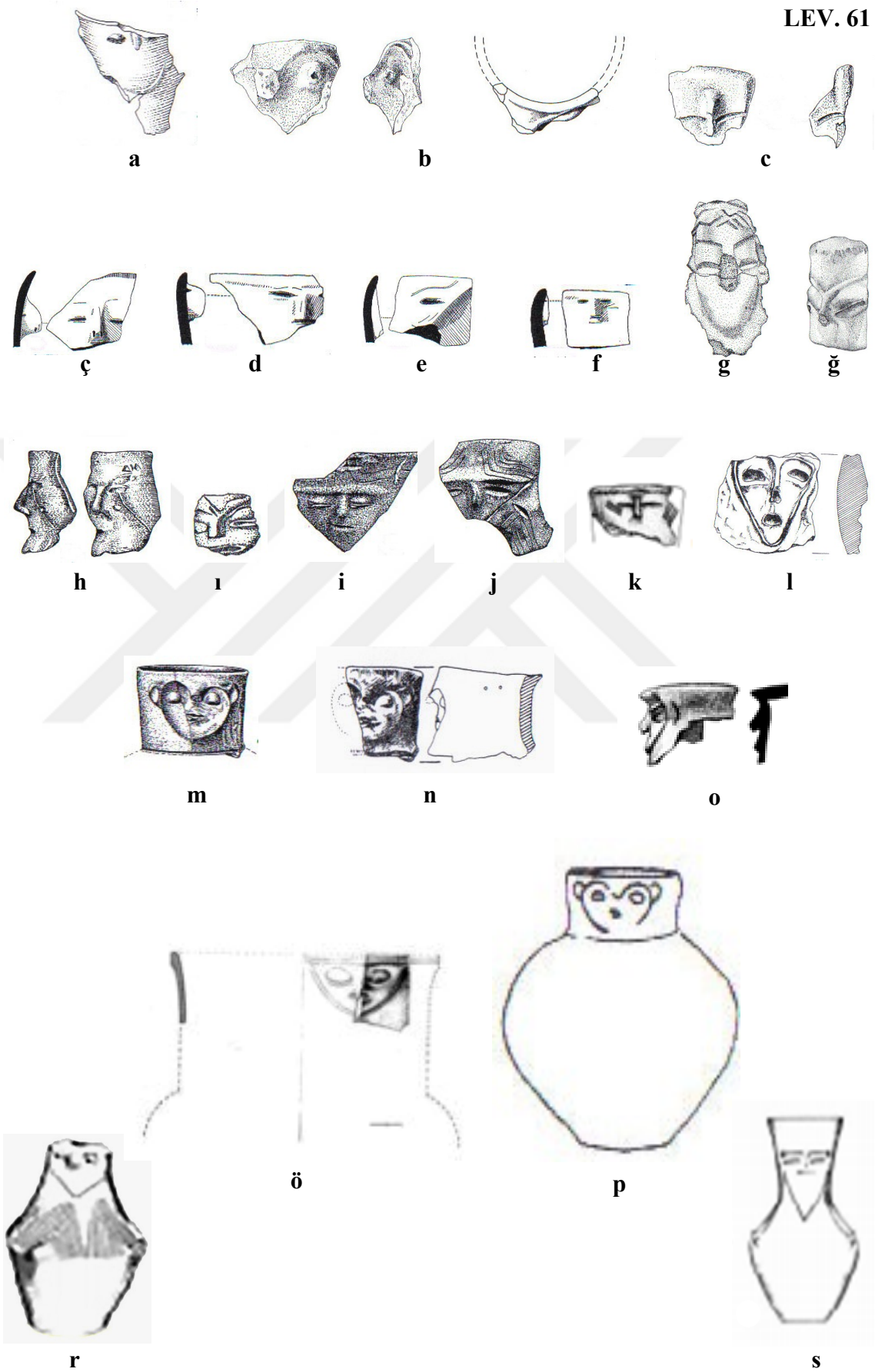



a

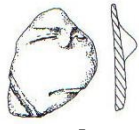

b



c



ç



d

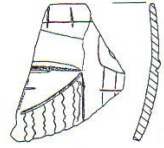

e



f



g

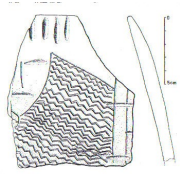

g̃

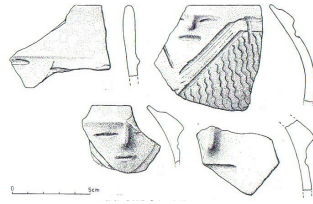

h



i



i

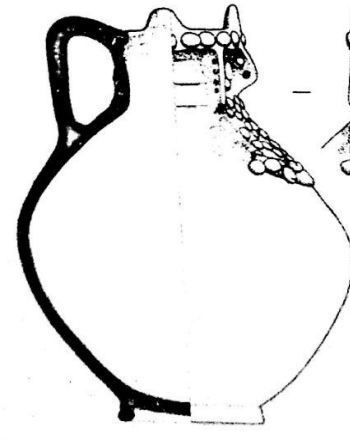
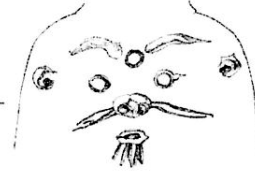

j

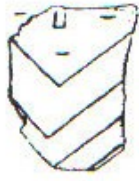

k



l



m



n



o

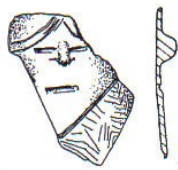

ö

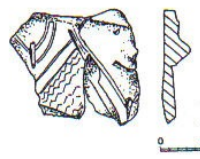

p

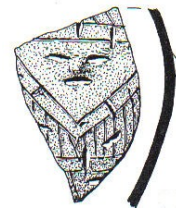

r

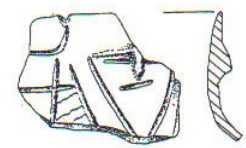

s

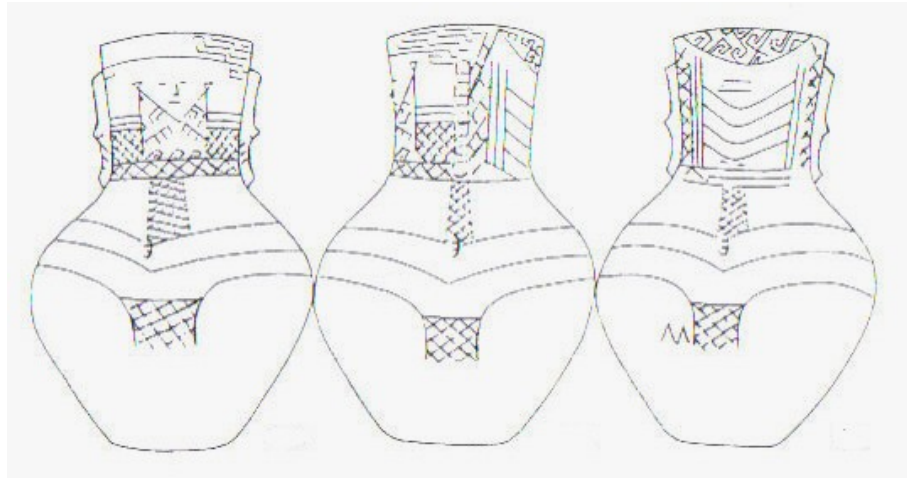

a

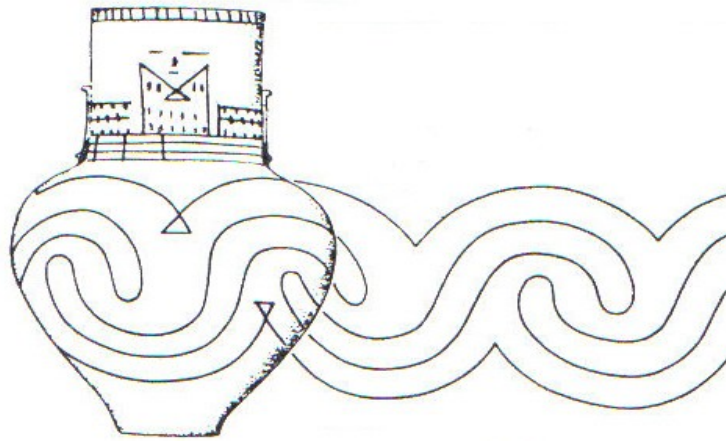

b

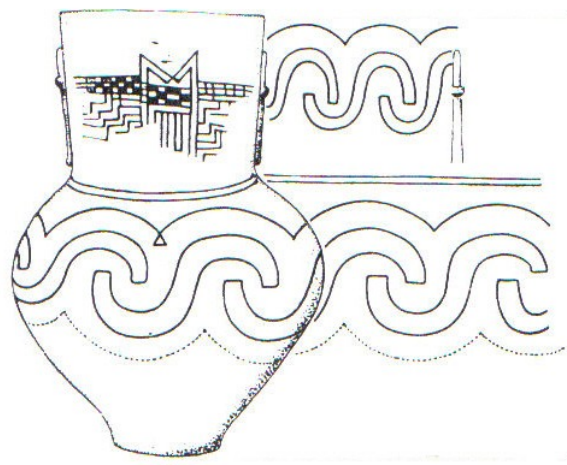

c

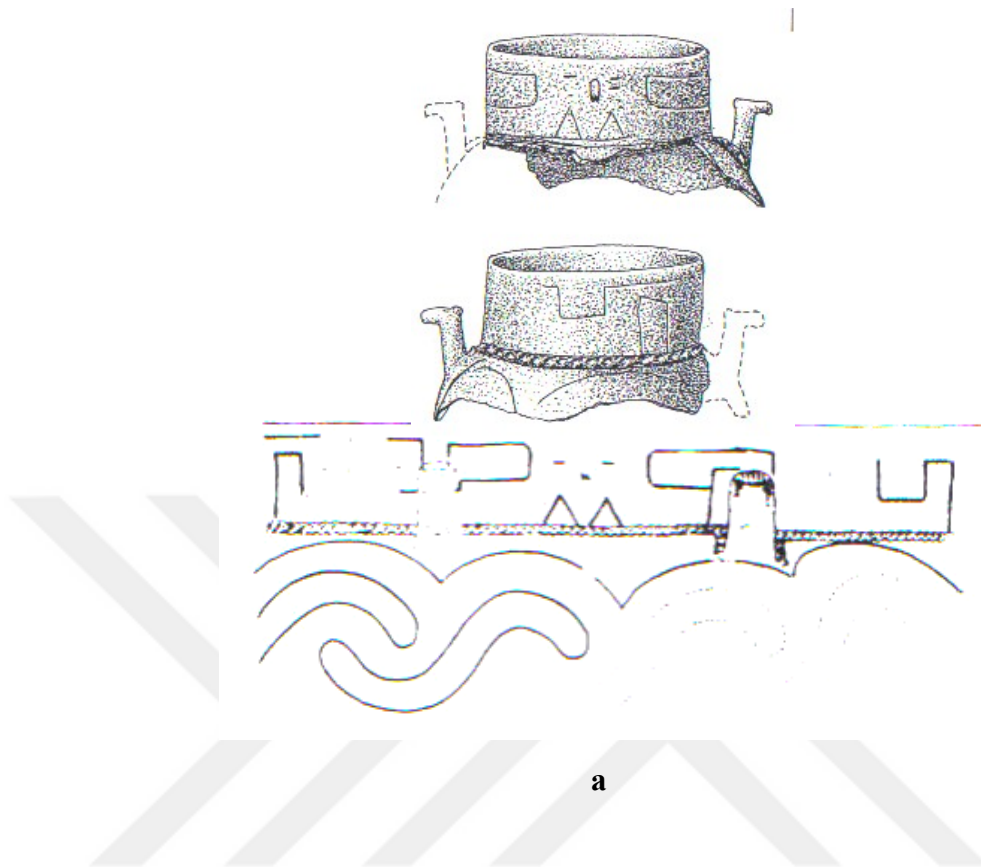

a

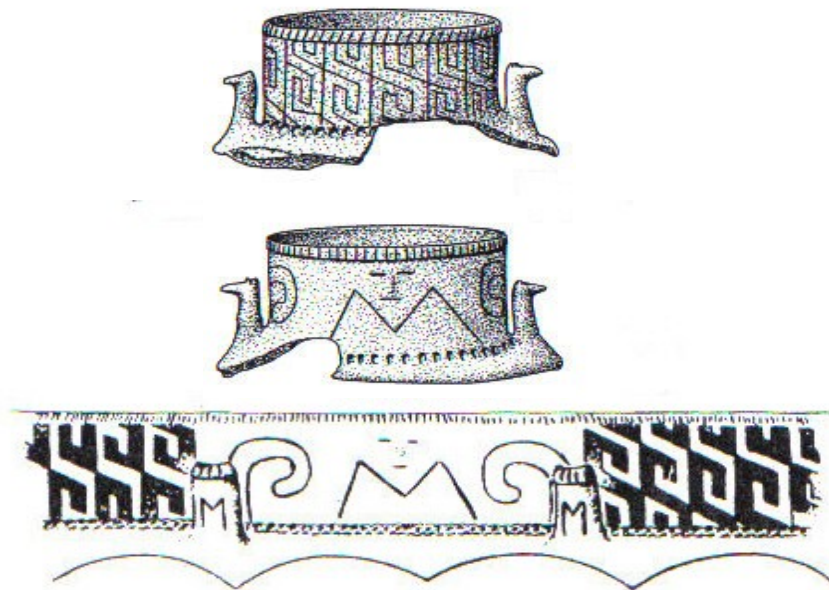

b

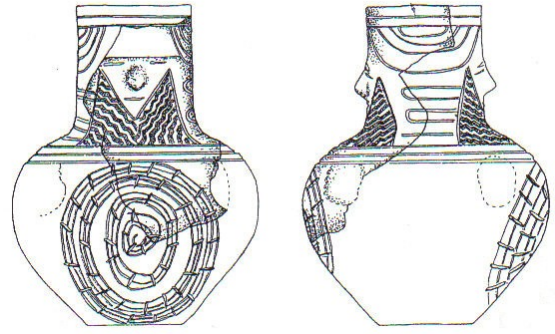
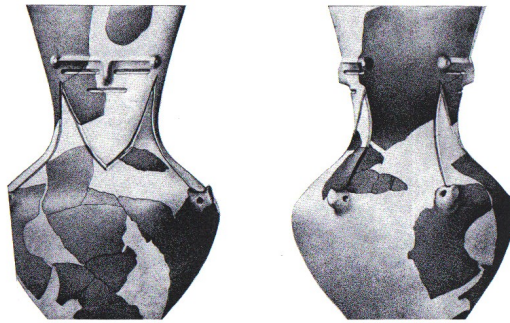
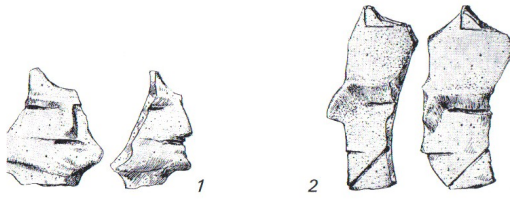

a

b

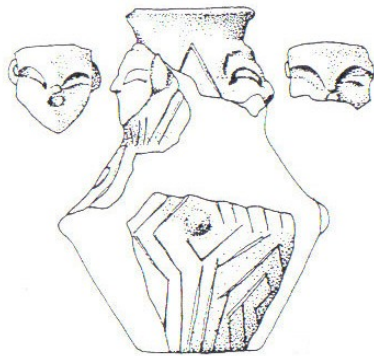

c

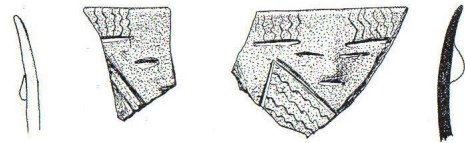

ç

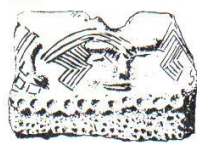

d



e

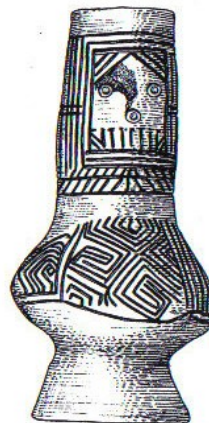

f



g

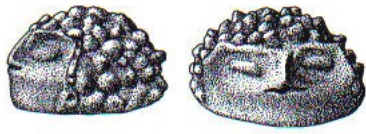

a



b

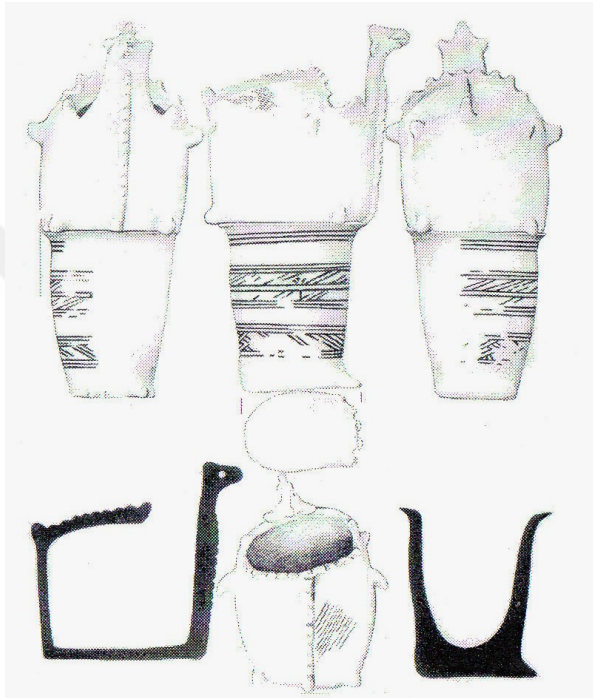

c



ç

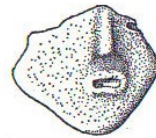

d



e



f



g

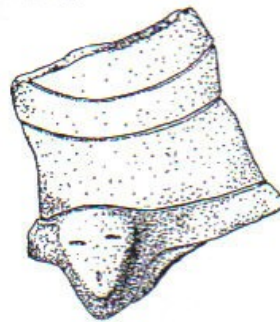

ğ



h



ı



i



j



k



l



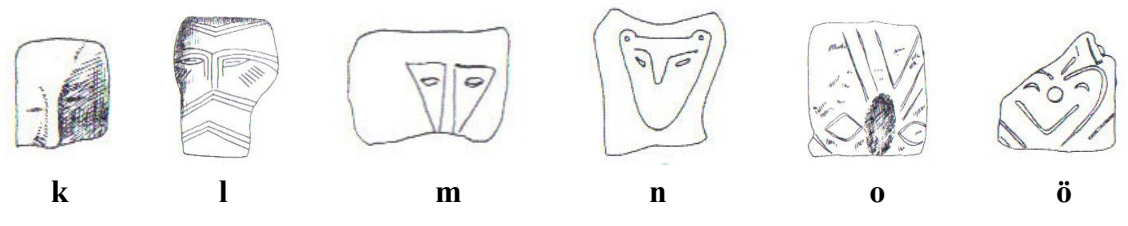
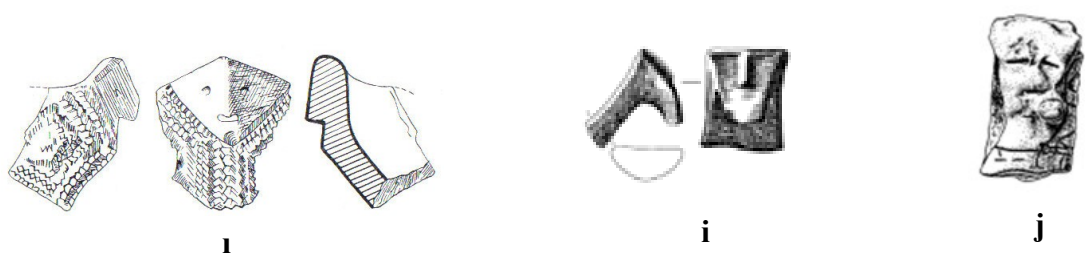
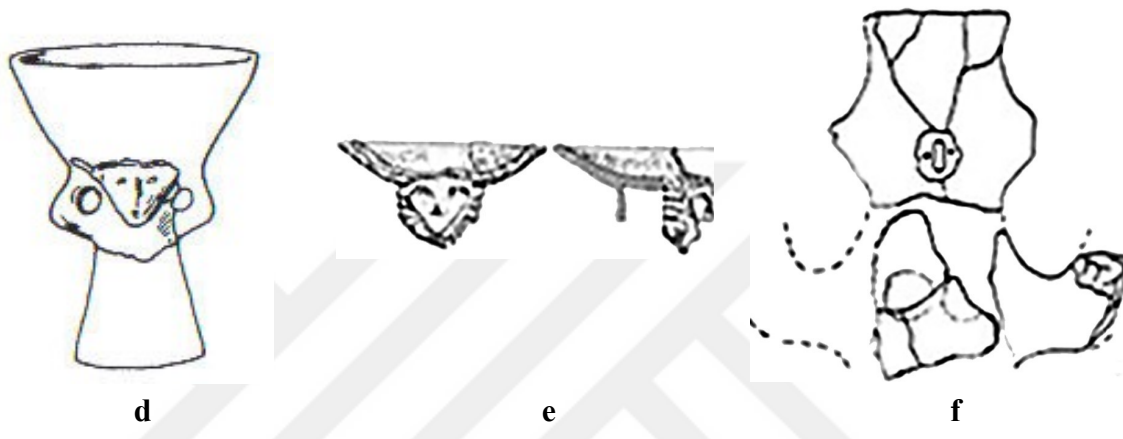
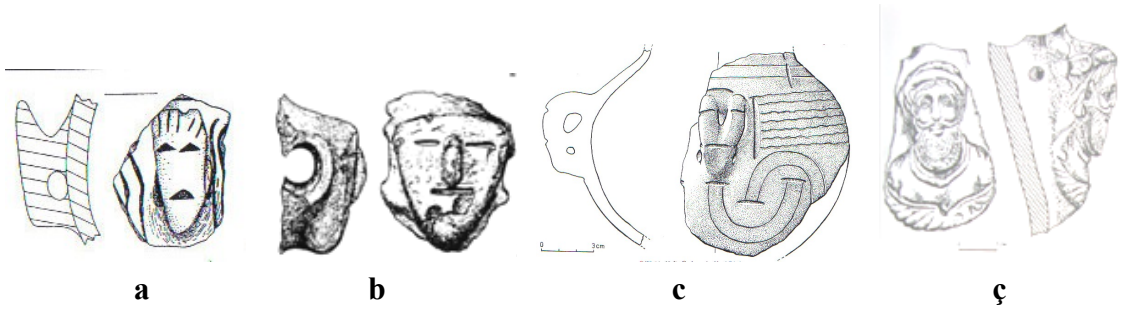



a

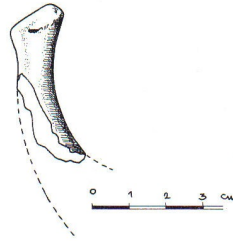

b

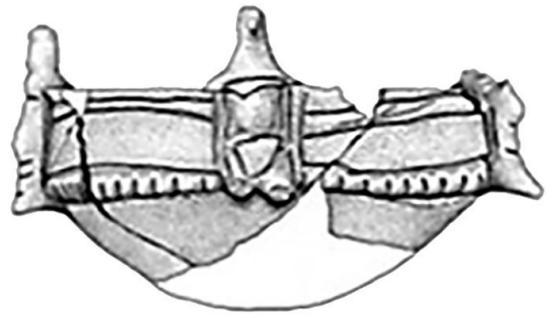

c



ç



d



e

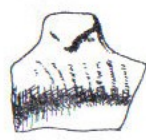
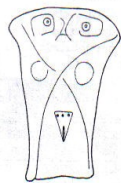

g



g



h



i

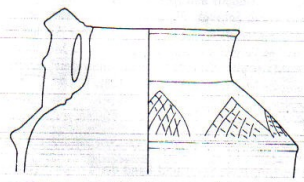
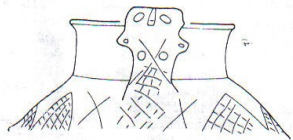

f

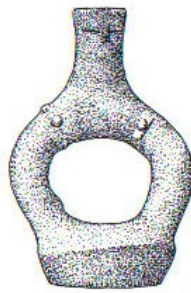

j



i

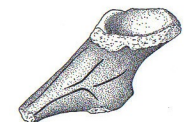

k



l



m

LEV. 69

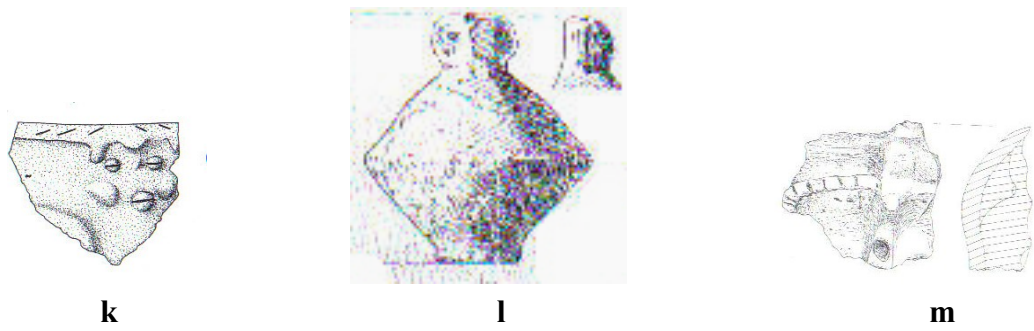
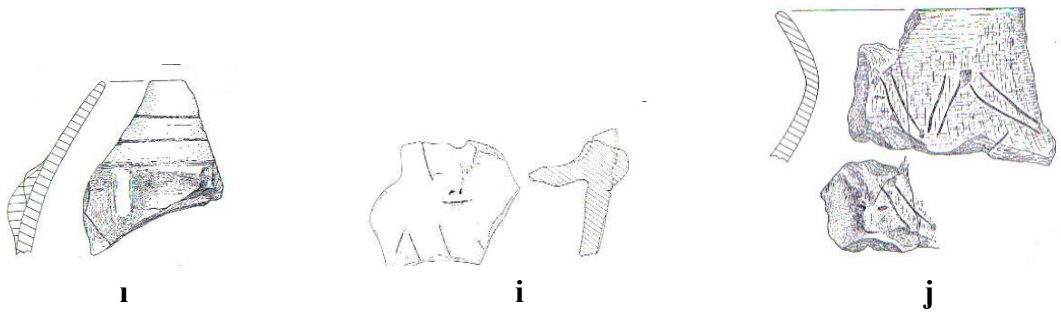
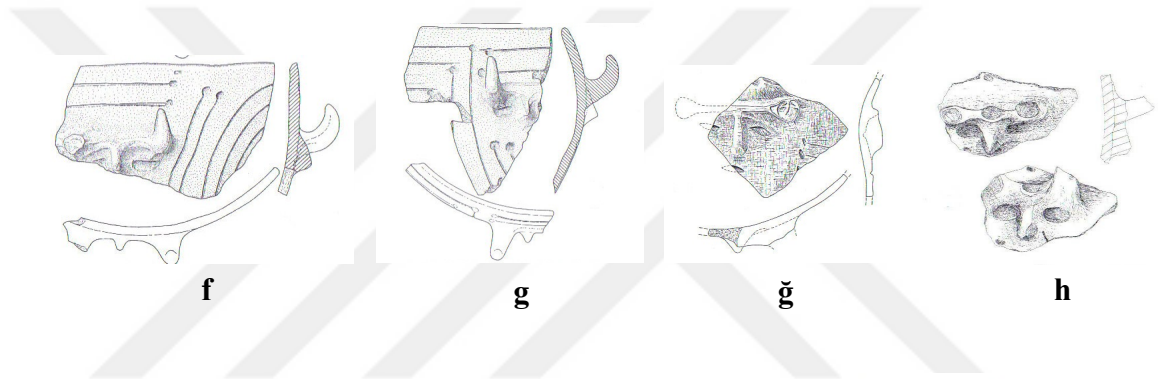
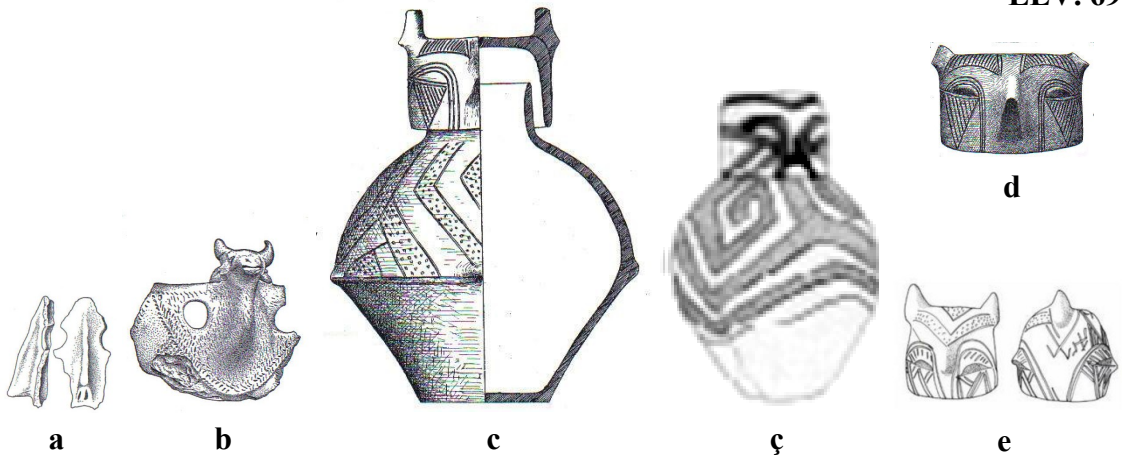

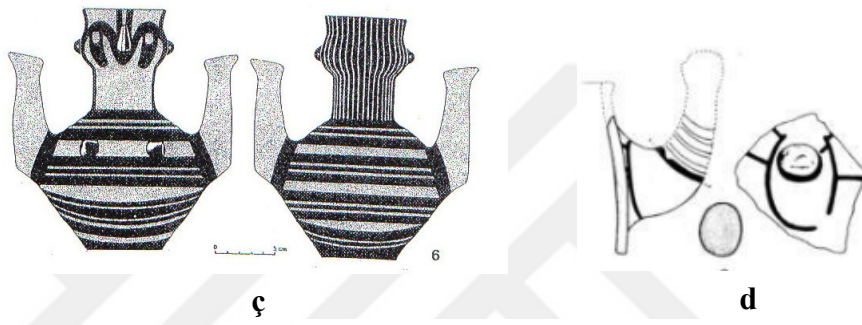
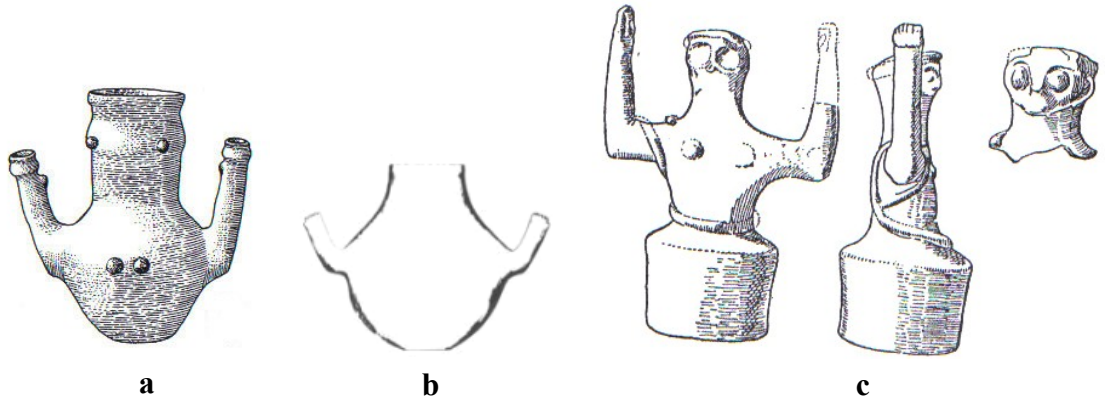

l

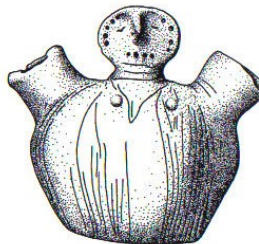

j



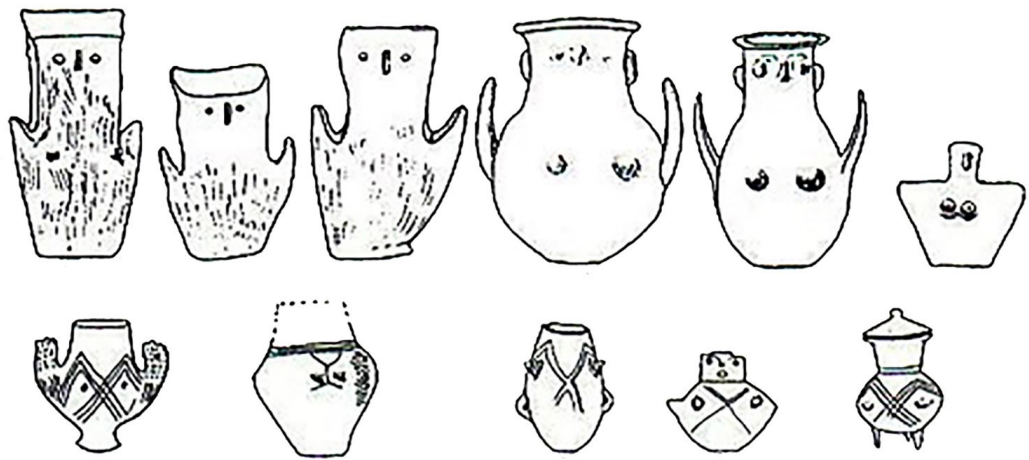

a



b



c



ç

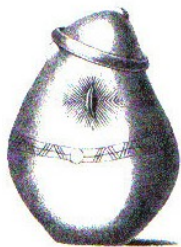
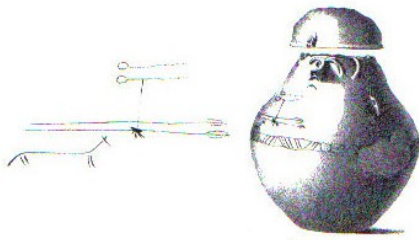

d

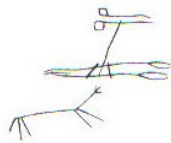

e



f

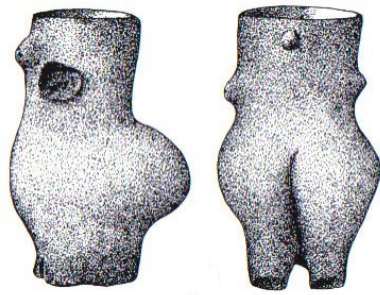

a

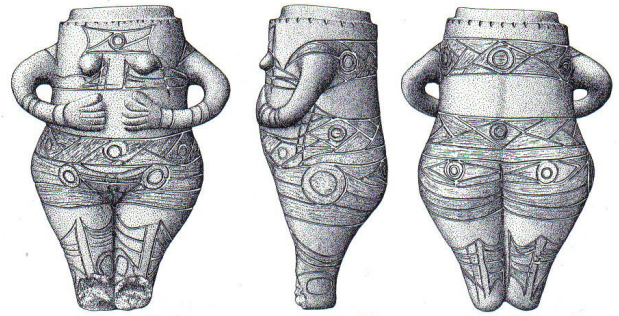

b

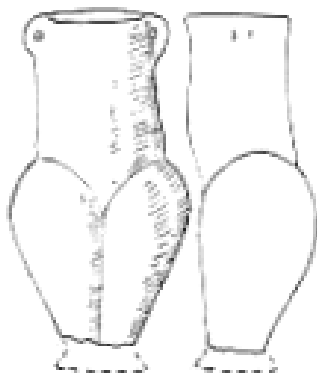

c



ç



d

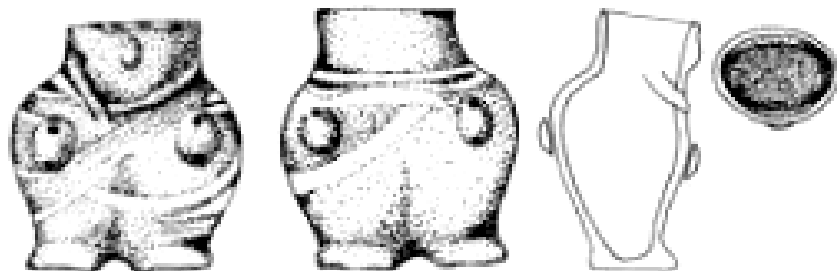

e

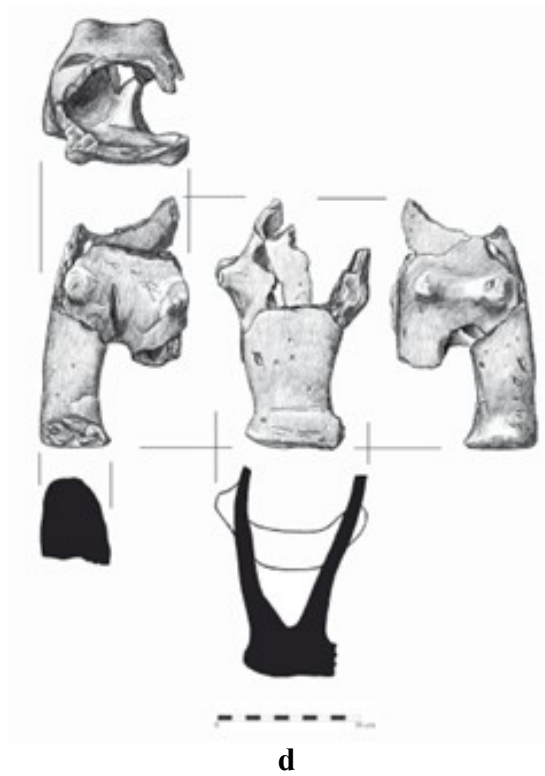
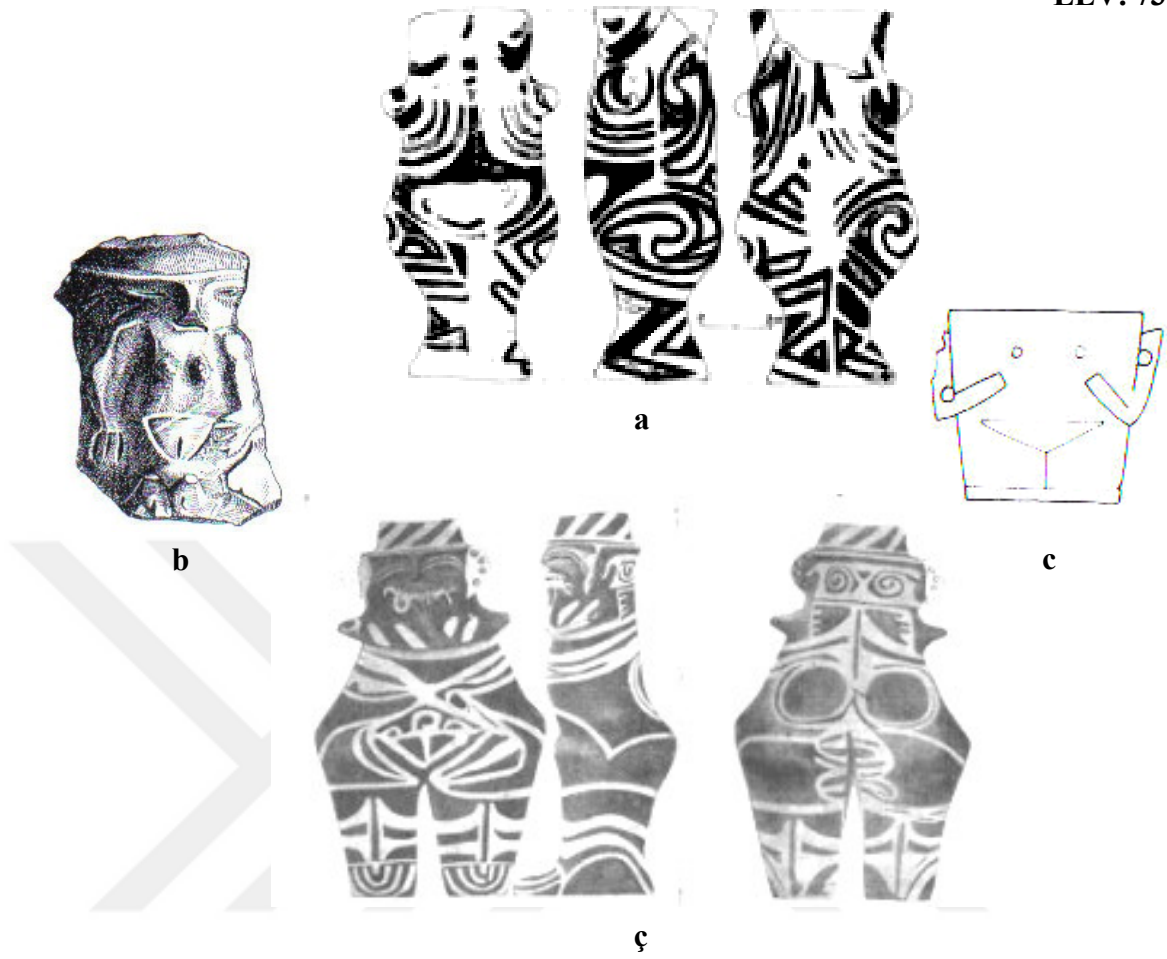



a

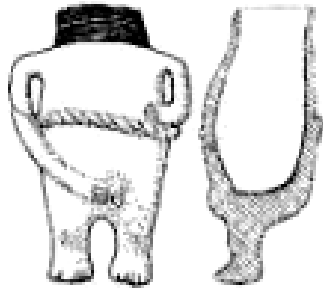

b

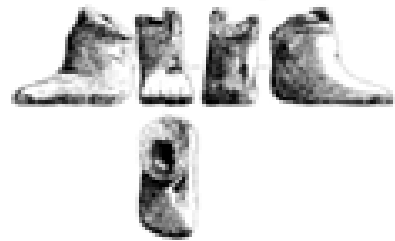

c



ç

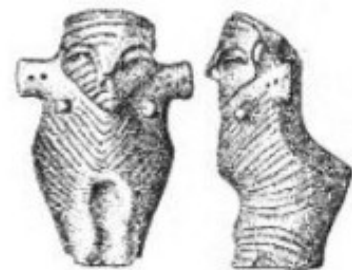

e



d

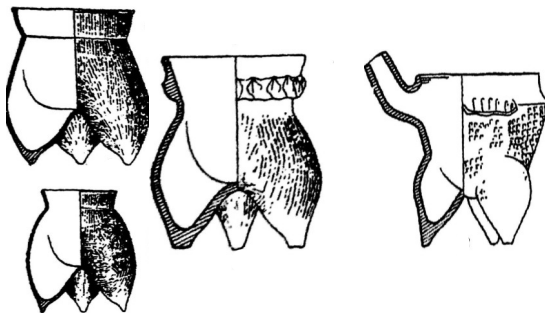

f

g

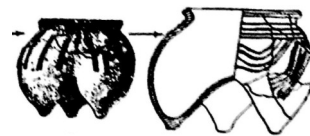

ğ



h

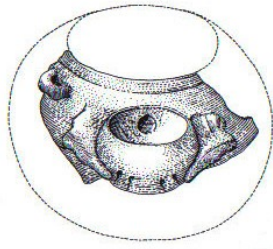

a



b



c

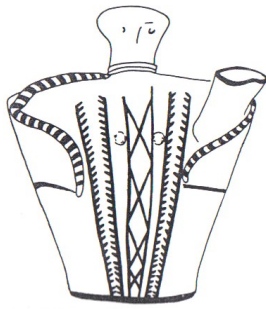

ç



d



e



f



g



ğ

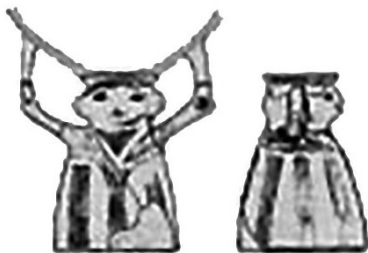

h

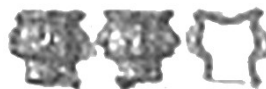

ı



i

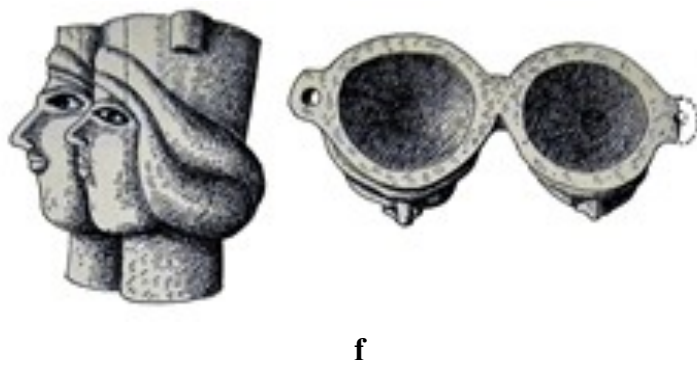
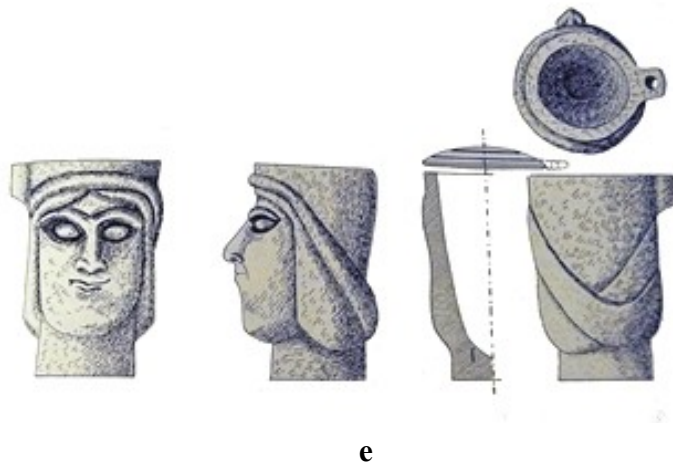

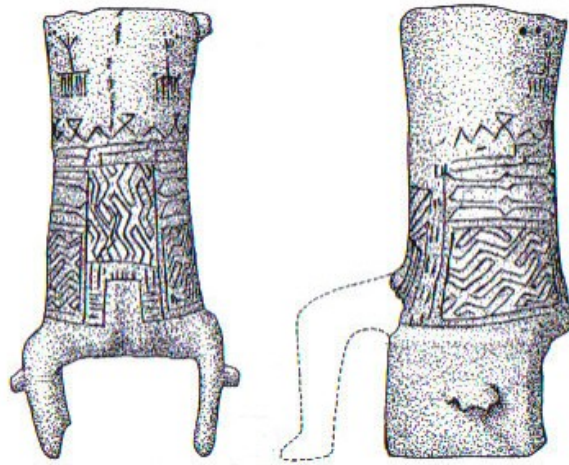

a

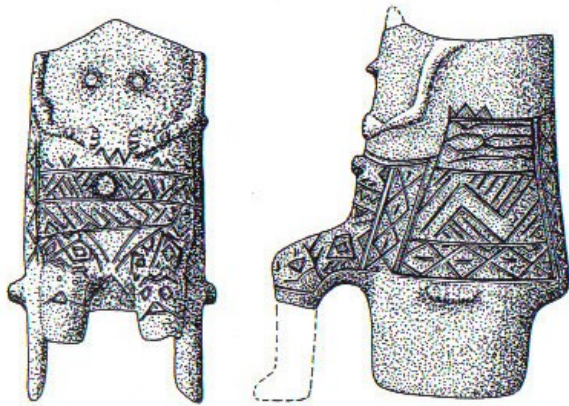

b

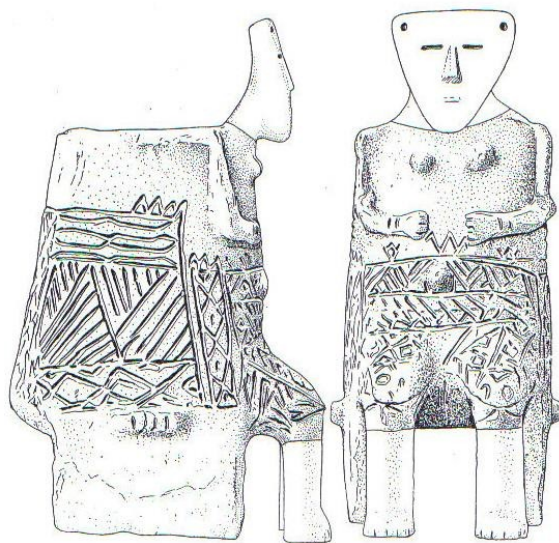

c

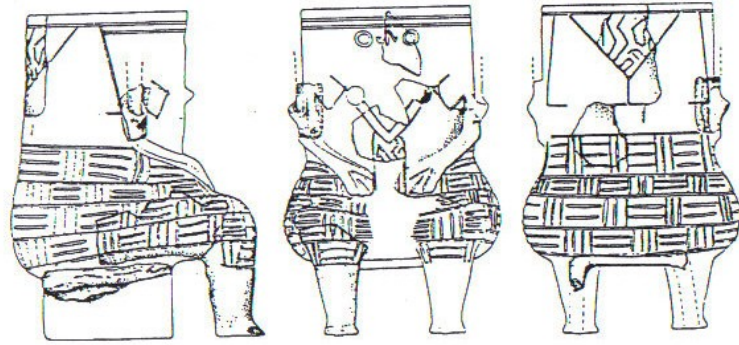

a

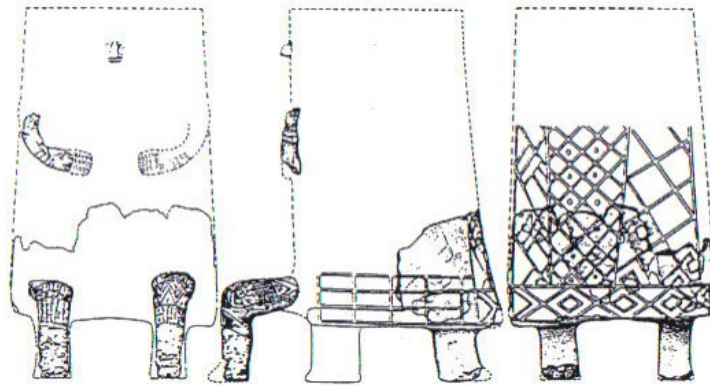

b

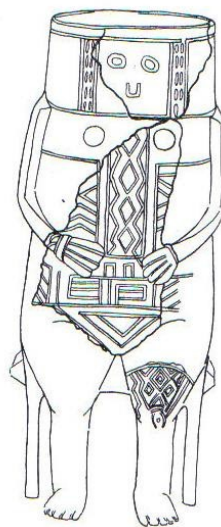

c

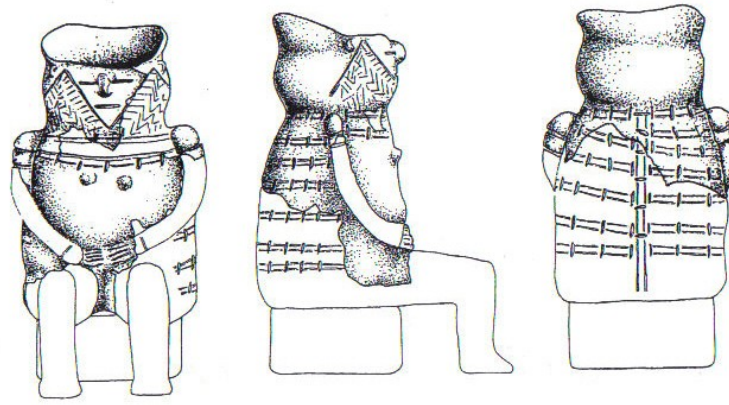

a

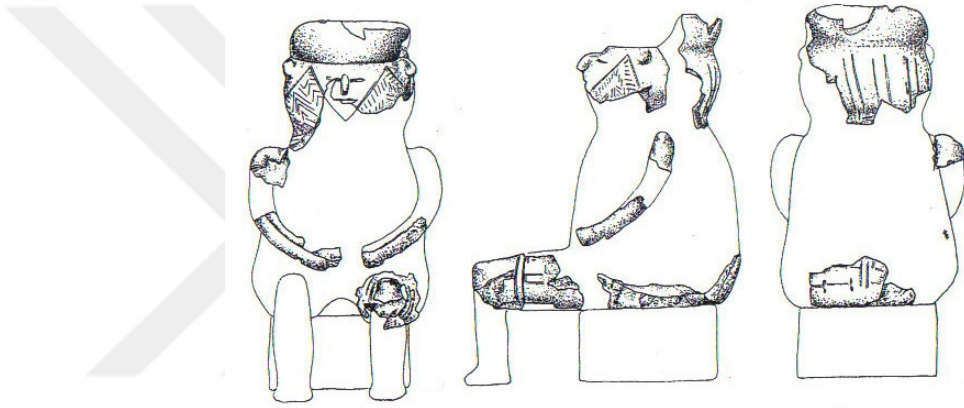

b



c



a

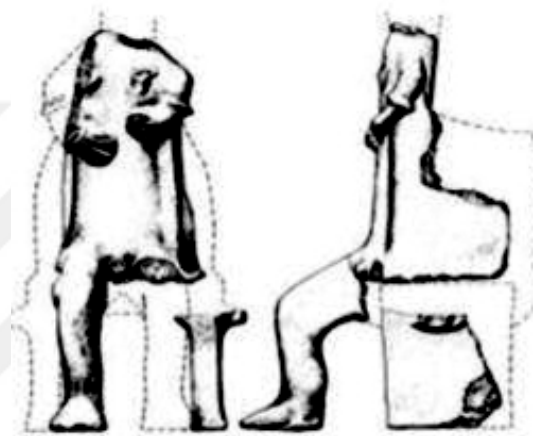

b

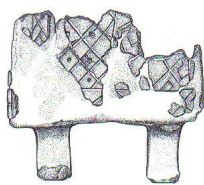

c

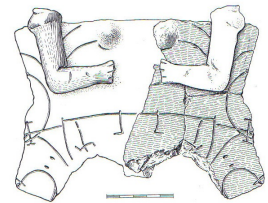
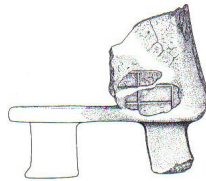

ç

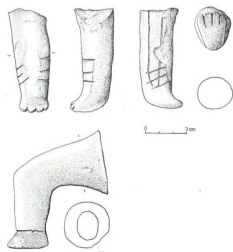

d



e



f

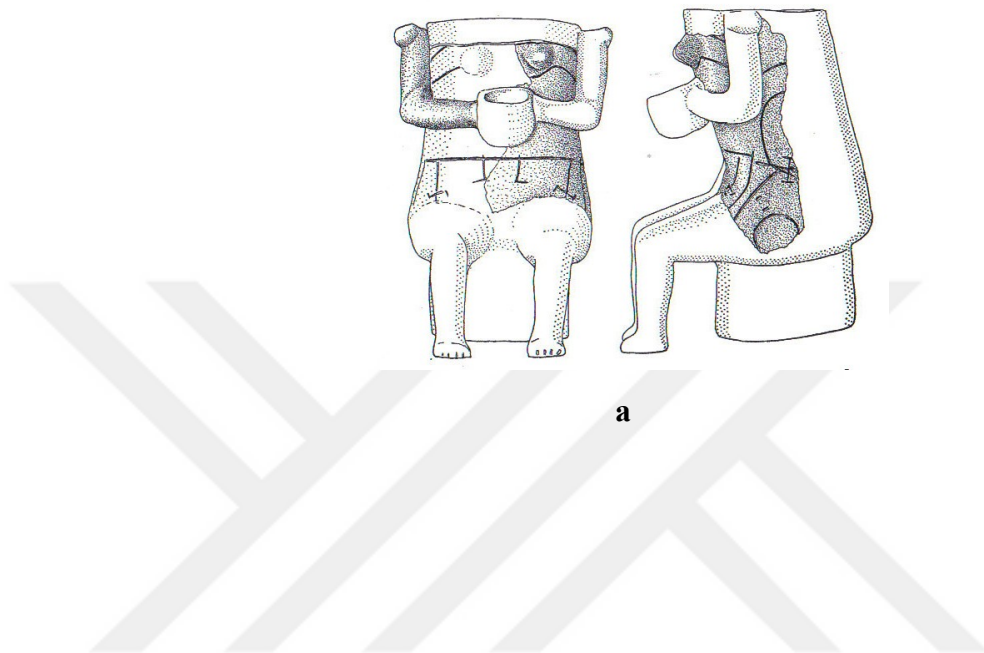

a

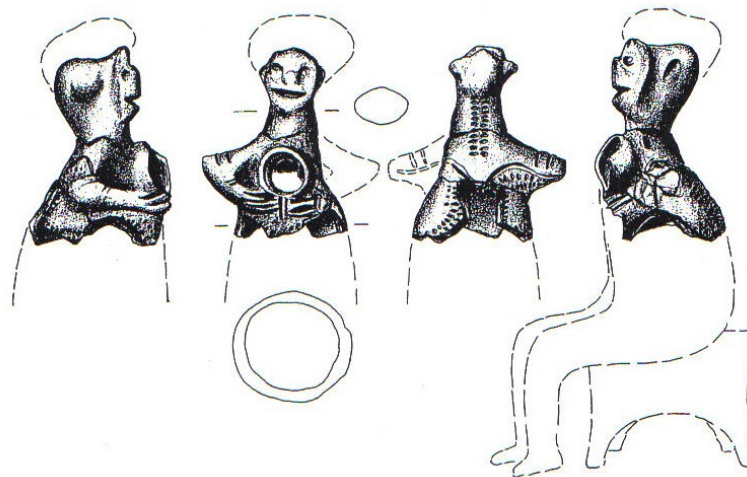

b

LEV. 82



a



c



b



ç

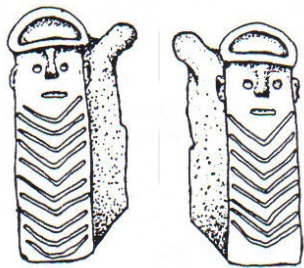

d

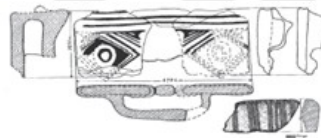

e

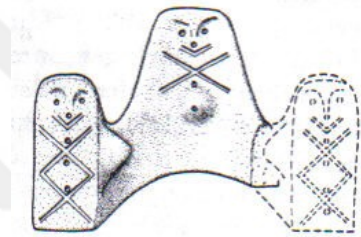

f

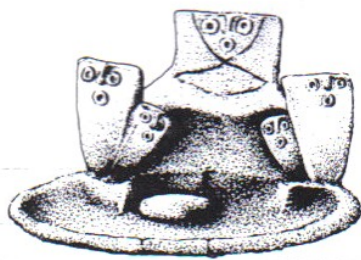

g

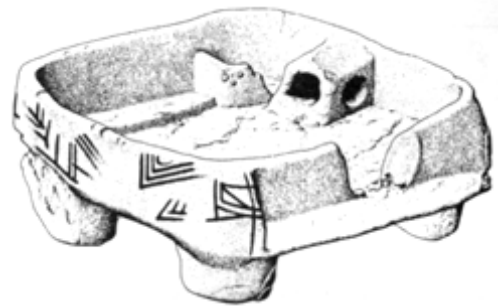

ğ



h



ı



i



j



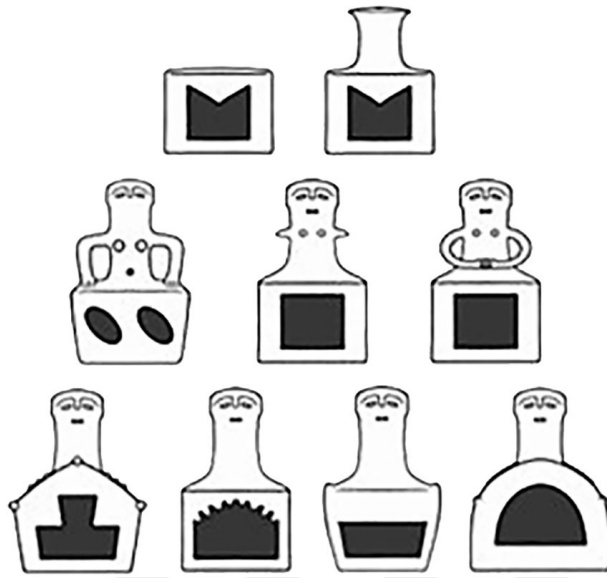

a



b

c

ç

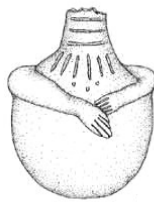

d

e

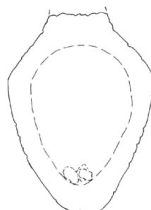
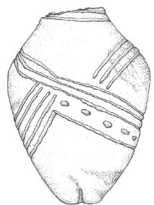

f

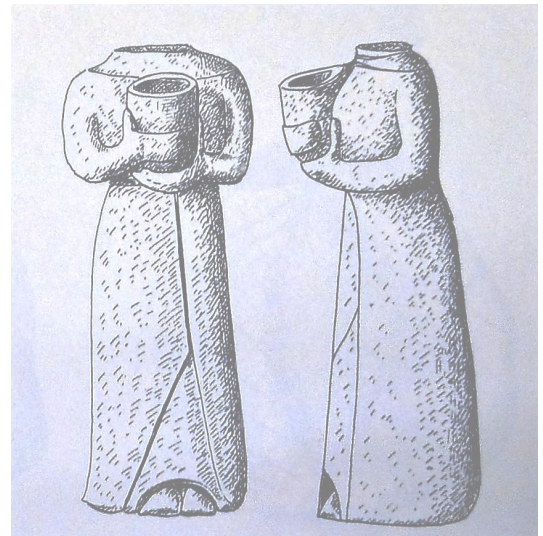

g



a

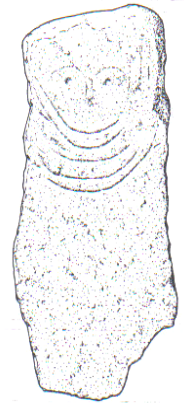

b



c



ç



d



e

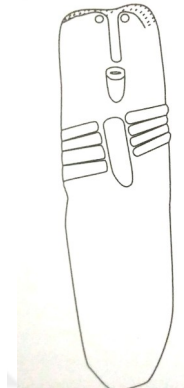

f

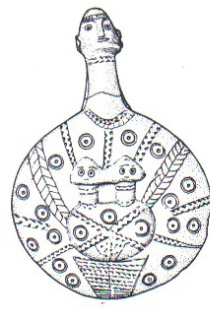
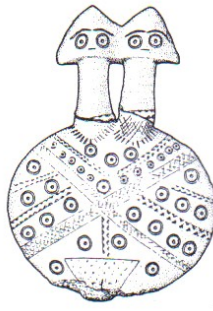

g

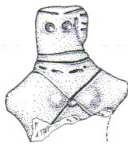
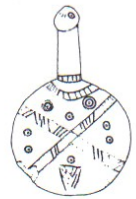

g

h



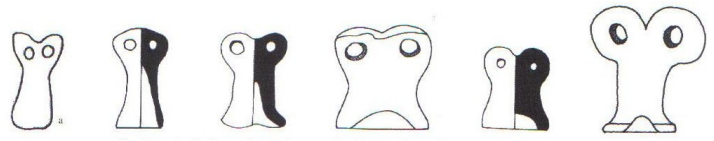

a

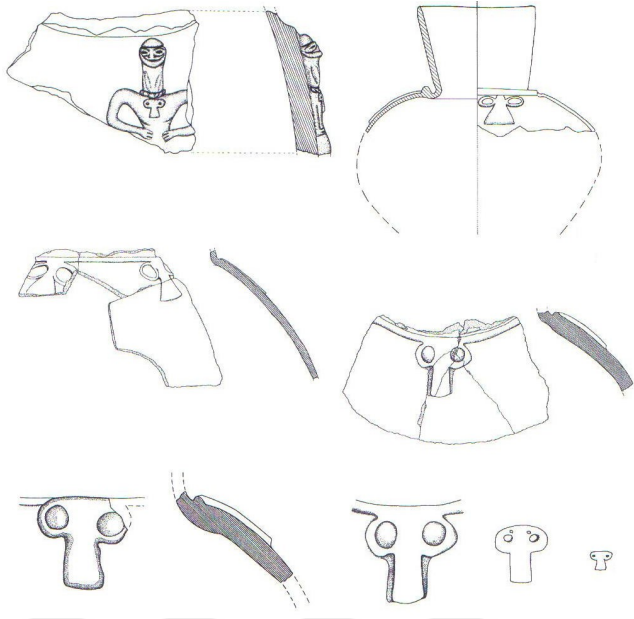

b



c

EK 3. TABLOLAR

Püremtümün Yılları (MÖ)	MARMARA		EGE		KARADENİZ				DOĞU		Anlık Mez./Suriye Ovası		
	EVLER		EĞE		AKDENİZ		Akdeniz Batı - Doğu		Cüneyt Doğu ANADOLU		DOĞU		Anlık Mez./Suriye Ovası
1900	Geçiş Dönemi	Troia V	Beyce VI Afrodissias I-VII	Polatlı XII	Kı. Alışar	İkiztepe (IV tepesi/)	Cozülükule IIIc	Gedikli Kremasyon Mez.	Sos V4 Karaz Geç	Norsun 8-6	K	İTC IVB	İsan/Laşa
2000	ITÇ IIIb	Troia IV	Kusura VIII Panaztepe Afrodissias II	Polatlı XI	Kara H. IV Balıbağı	Mahmatlar İkiztepe (I. tepesi/Mez.) Tekeköy Göller Mez. Horoztepe	Gözlü. IIIc	Oylum Gedikli Öta Mezarları	Sos Vd Norsun 9-10	Norsun 9-10	J	ITÇ IVA	Ur III
2100	IIIa	Kanlıgeçit	Beyce X	Polatlı X	Çukur Def.	Asarcık V	Viranşehir	Üstepe Samsat XVI	Sos Vd Norsun 9-10	Norsun 9-10	I	ITÇ III	Alkad
2200		Troia III C	Afrodissias III	Polatlı III-VII	Kara H. VI	Asarcık V	Gözlü. IIIa	Gedikli IIIa Lidar	Karaz Orta	Norsun 11-12			Erfane. IIb
2300		Troia II g	Afrodissias VI ?	Aharköy		Oymağaç Kussaray Dündantepe	Göltepe	Gedikli IIIa Lidar	Pulur Güzelova	Norsun 11-12			Erfane. IIIa
2400	IIIb	Troia II f	Kusura B XIII Afrodissias VII	Bozbuğuk		İkiztepe II/A-B	Karataş V	Coba VI	Sos Vc Norsun	Norsun 13-20			Erfane. II
2500		Troia II a	Afrodissias IX	Demirci Q		Tekeköy Dündantepe	Gözlü. II III	Gedikli IIIf Tiriş	Sos Vc Norsun	Norsun 13-20			Erfane. II
2600	IIa	Troia I k-n	Limantepe Beyce XIV	Demirci P Demirci Sanket Kıçuk H. Mez.	12	Dündantepe	Göltepe III	Lidar Kurban IV	Karaz Erken	Norsun 21-24			Erfane. II
2700		Troia I g	Afrodissias XII-X		13		II			Norsun 21-24			Erfane. II
2800		Troia I f	Beyce XVII	Demirci K2 K1		İkiztepe III/5	I	Hasek Mez. Faciabi Mez. Birecik Bar. Mez.	Sos Vd Norsun	Norsun 23-30			Erfane. I
2900			Çukuriçi Limantepe Ulucak	I H G F3	Maşat	Dündantepe Kocağöz H. Tekeköy Kaledonluğu	Gözlü. I	Kargamış	Sos Vd Norsun	Norsun 23-30			Erfane. I
3000	I		Kusura A	F1 E1-E2 D			Bademagacı 4-5	Coba VI	Karaz Erken	Norsun 31-40			Erfane. I
3100		Kuntepe I c						Gedikli IIIk		Norsun 31-40			Erfane. I
3200		Troia I a								Norsun 31-40			Erfane. I
3300		Hanay B. Kuntepe I b	XIX SK	C	19					Norsun 31-40			Erfane. I
3400										Norsun 31-40			Erfane. I
3500										Norsun 31-40			Erfane. I
3600										Norsun 31-40			Erfane. I
3700										Norsun 31-40			Erfane. I
3800										Norsun 31-40			Erfane. I
3900										Norsun 31-40			Erfane. I
4000										Norsun 31-40			Erfane. I
4100										Norsun 31-40			Erfane. I
4200										Norsun 31-40			Erfane. I
4300										Norsun 31-40			Erfane. I
4400										Norsun 31-40			Erfane. I
4500										Norsun 31-40			Erfane. I
4600										Norsun 31-40			Erfane. I
4700										Norsun 31-40			Erfane. I
4800										Norsun 31-40			Erfane. I
4900										Norsun 31-40			Erfane. I
5000										Norsun 31-40			Erfane. I
5100										Norsun 31-40			Erfane. I
5200										Norsun 31-40			Erfane. I
5300										Norsun 31-40			Erfane. I
5400										Norsun 31-40			Erfane. I
5500										Norsun 31-40			Erfane. I
5600										Norsun 31-40			Erfane. I
5700										Norsun 31-40			Erfane. I
5800										Norsun 31-40			Erfane. I
5900										Norsun 31-40			Erfane. I
6000										Norsun 31-40			Erfane. I
6100										Norsun 31-40			Erfane. I
6200										Norsun 31-40			Erfane. I
6300										Norsun 31-40			Erfane. I
6400										Norsun 31-40			Erfane. I
6500										Norsun 31-40			Erfane. I
6600										Norsun 31-40			Erfane. I
6700										Norsun 31-40			Erfane. I
6800										Norsun 31-40			Erfane. I
6900										Norsun 31-40			Erfane. I
7000										Norsun 31-40			Erfane. I
7100										Norsun 31-40			Erfane. I
7200										Norsun 31-40			Erfane. I
7300										Norsun 31-40			Erfane. I
7400										Norsun 31-40			Erfane. I
7500										Norsun 31-40			Erfane. I
7600										Norsun 31-40			Erfane. I
7700										Norsun 31-40			Erfane. I
7800										Norsun 31-40			Erfane. I
7900										Norsun 31-40			Erfane. I
8000										Norsun 31-40			Erfane. I
8100										Norsun 31-40			Erfane. I
8200										Norsun 31-40			Erfane. I
8300										Norsun 31-40			Erfane. I
8400										Norsun 31-40			Erfane. I
8500										Norsun 31-40			Erfane. I
8600										Norsun 31-40			Erfane. I
8700										Norsun 31-40			Erfane. I
8800										Norsun 31-40			Erfane. I
8900										Norsun 31-40			Erfane. I
9000										Norsun 31-40			Erfane. I
9100										Norsun 31-40			Erfane. I
9200										Norsun 31-40			Erfane. I
9300										Norsun 31-40			Erfane. I
9400										Norsun 31-40			Erfane. I
9500										Norsun 31-40			Erfane. I
9600										Norsun 31-40			Erfane. I
9700										Norsun 31-40			Erfane. I
9800										Norsun 31-40			Erfane. I
9900										Norsun 31-40			Erfane. I
10000										Norsun 31-40			Erfane. I

Tablo 1: Anadolu I (Harmankaya, Erdoğan, 2002).

Daten	Synchronismen	Kulturperioden	Zentral- und Ostanatolien	Kilikien	Westanatolien
± 1200		Älteste geschichtliche Periode	Bogazköy III und jüngerer IV, Alaca Hüyük II 2-3	Tarsus I und jüngerer II, Mersin V-VII	
± 1531	Mursili I.				
± 1650	Labarna I	Frühgeschichtliche Periode	Bogazköy älteres IV und V, Alışar älteres II und III, Alaca Hüyük II 4, Kültepe 1-4	Tarsus älteres II	V
± 1800	Anitta				
± 1960/20	Sarrukin				
± 2000/2100	Ibisin				IV
± 2300	Akkad-Zeit	Frühe Bronzezeit	Alışar I b, Etiyokuşu, Ahlatlibel, Alaca Hüyük III 5 (fürstliche Nekropole)	Tarsus III (1-3)	Troia III
± 2500	Früh-dynastische Zeit		Alışar I a, Alaca Hüyük III 6-8		II
± 3000	Dschemdet-Nasr	Chalkolithikum	Alaca Hüyük IV 9-15, Alışar älteste Schicht (unter I a)	Mersin XV-XVI a	Troia I
	'Obéd			Sakçegözü, Mersin (XVI b-XIX)	→ ?
± 3500	Tell Halaf	"Proto-chalkolithikum"		Mersin (XX-XXIV)	
	Hassuna	Neolithikum		Tarsus, Sakçegözü Mersin (XXV-XXVI)	
± 4000	Hassuna				

Tablo 2: Anadolu II (Bittel, 1950: 25).

	POLIOCHNI	TROY - KUMTEPE	ESKİŞEHİR- KUTAHYA	AFYON PLAIN	BEYCESULTAN	KARATAŞ- SEMYÜK
2000 BC		IV	BANÇEHİSAR KÖLLÜOBA		VII-VI	
EB 3	Yellow	III			VIII	
		h	KÖLLÜOBA AE 19 (PIT)	KAKLIK MEVKİİ GRAVES 24, 26	IX	
		g			X	
		e-f			XII-XI	
		d				VI
EB 2	Red	II	EARLY AHARKÖY			
		c			XIII a	V:3
		b	TAZILIKAYA CEMETERY	KAKLIK MEVKİİ GRAVES 18, 21, 23		
		a	SEYİTÖMER (BURNT LEVEL)		XIII b-c	V:2
		j				
EB 1B	Green	g		KARAOĞLAN MEVKİİ AND KAKLIK MEVKİİ GRAVES 1-8	XIV	V:1
		f			XV	
		e			XVI	IV
		d				
		c				
EB 1A	Blue	b	DEMİRCİHÜYÜK		XVII	I-III
		a			XVIII	
3000 BC						
EB 1A	Black	KUMTEPE IB	KUŞTEPE YUKARI SÖĞÜTÖNÜ II KIRCA TAŞLIK KÖLLÜOBA	KAKLIK MEVKİİ	XIX	hiatus
					XX	

Tablo 3: Kuzeybatı Anadolu, İç Batı Anadolu, Güneybatı Anadolu, Güney Anadolu ve Poliochni (Efe, İlaşlı, 1997: Fig. 2).

East Aegean Islands	Southwestern Anatolia	Eskişehir and the Marmara Basin	Konya plain
	Beycesultan XI		
Tigani III Emporio VIII		Asarkaya (late)	
Tigani II	Kuruçay 6-4	Keskaya	
Emporio X Tigani I	Lower Bağbaşı	Yarımburgaz 3,2	
	Aktisar-Manisa surface finds	Orman Fidanlığı	Can Hasan 2A
	Hacılar I		Çatal West Can Hasan 2 B
	Kuruçay 7	Yarımburgaz 4	
	Hacılar V	Asmalılar Demircihüyük C., D., E. wares	Can Hasan 3
Ayio Gala, Lower Cave (early pottery?)			
	Kuruçay 1/2	Fikirtepe	
	Hacılar IX		

Tablo 4: Kuzeybatı Anadolu, İç Batı Anadolu, Güneybatı Anadolu, Orta Anadolu ve Doğu Ege Adaları (Efe, 1990: 102).

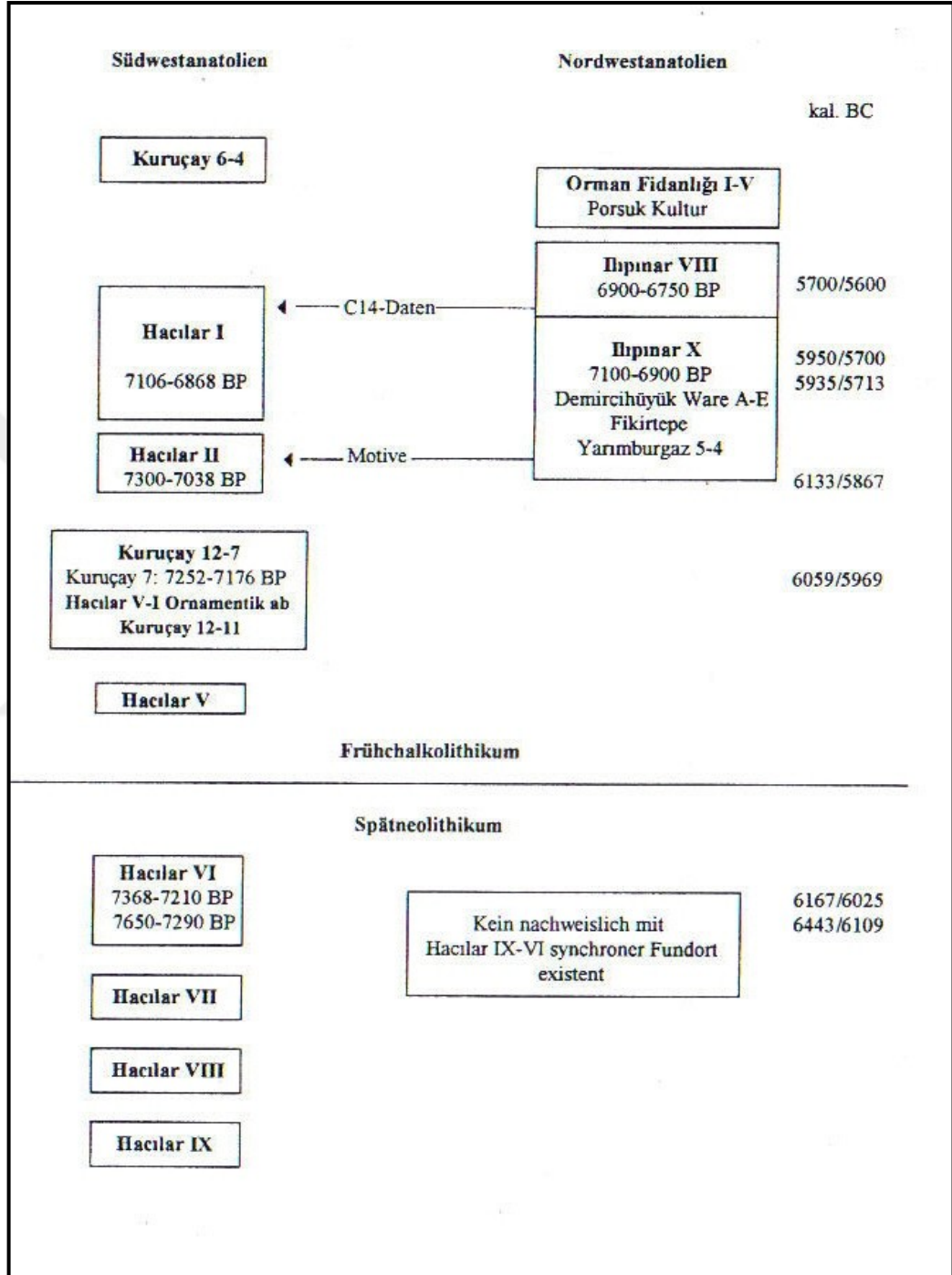

Tablo 5: Güneybatı Anadolu ve Kuzeybatı Anadolu (*Schubert, 1999: Tafel 165*).

5800 B.C.?	Northwest	Southwest	Central (Beyshehir)	Central (Konya)	Central (Niğde)	Cilicia	Euphrates	Tigris	Amuq
CERAMIC NEOLITHIC (LATE)	Gelibolu? Fikirtepe Pendik Iznik sites	Hacılar IX-VI Kuruçay Elmalı area (Gökpinar Akçay) Aphrodisias VIII.C	Erbaba I II III	Can Hasan Mound I Çatal Hüyük VI ↑ VIII	Obsidian Centers Köşk-Bor Pınarbaşı-Bor	Domuztepe Tarsus Mersin XXVI ↑	Tepecik Gelinciktepe Kumartepe		B
6000 B.C.?		Beldibi Belbaşı Karain	Suberde I II	Çatal Hüyük IX ↑ XII		Mersin XXXIII Tarsus			A
6300 B.C.?		Hacılar Karain	Suberde III	Can Hasan Mound III	Aşıklı Hüyük	?	Cafer Nevalta Çori Gritille Hayaz	Çayönü	
8000 B.C.?		Beldibi Belbaşı Karain							
MESOLITHIC		Beldibi Belbaşı Karain							
PALAEOLITHIC	Yarımburgaz	Karain Kocapınar (Elmalı)					Şehremuz terraces (Samsat) Gaziantep		

Tablo 6: Anadolu: Alt Paleolitik Çağ, Geç Neolitik Çağ (Mellink, 1992: 171).

3000 B.C.?	Northwest	Southwest	Central (Konya)	Central & North	Cilicia	Gaziantep Maraş	Euphrates	East	Amuq
EARLY BRONZE I A	Kuntepe Demirci Hüyük	Kusura A Beycesultan XX		Alışar 15M	Tarsus E.B.I. early		Tepecik W 3 Hassek H. 5 Samsat Carchemish Arslantepe VIA	Van and Erzurum area sites	G
3400 B.C.?									
LATE CHALCO-LITHIC	Beşiktepe Gelibolu	Beycesultan XI. Aphrodisias VIII.A Kuruçay 6A-B Elmalı plain Bağbaşı	Can Hasan (Mound I) I	Dündartepe İkiztepe III 1-7 Yarıkkaya B. Güllücek Alaca H. 15 Alışar 19-?M	Tarsus Domuztepe	Gedikli Sakçagözü V	Arslantepe VII Tepecik pre-14 Norşuntepe W. slope 7 Korucutepe 44-30 Kurban	?	F
4500 B.C.?									
MIDDLE CHALCO-LITHIC (ÜHAID)		Elmalı plain Kızılbel Bağbaşı	Can Hasan (Mound I) traces?		Tarsus Mersin XIIB ↑ XVI	Göksün Gedikli IV Sakçagözü IV (Coba)	Tepecik Norşuntepe Korucutepe Değirmen-tepe Samsat Kurban	Tilkitepe	E
5000 B.C.?									
MIDDLE CHALCO-LITHIC (HALAF)	Hacılar I-type strays Demirci Hüyük Iznik area sites	Elmalı plain Kuruçay 7 Hacılar I II	Can Hasan (Mound I) IIA		Mersin XVII ↑ XIX (Tarsus)	Sakçagözü Turlu	Çayboyu Korucutepe Tülintepe Çavi Tarlası Kurban Samsat Carchemish	Girikihacıyan Tilkitepe	D
5400 B.C.?									
EARLY CHALCO-LITHIC		Hacılar III V	Can Hasan (Mound I) IIB		Mersin XX XXIV (Tarsus)				C
5800 B.C.?		Hacılar gap?	Çatal Hüyük West						

Tablo 7: Anadolu: Kalkolitik Çağ, Erken Tunç Çağı Başlangıcı (Mellink, 1992: 172).

2000 B.C.?	Northwest	Southwest	Central	Kultepe Alışar	Cilicia	Gaziantep	Malatya	Euphrates	Amuq
EARLY BRONZE III B 2200 B.C.?	Troy V Troy IV Troy III	Beycesultan VI XII	İkiztepe cemetery Alaca Hüyük Eskiyapar Karahüyük- Konya 5	Kultepe Mound 11 Alışar 6 M 11 T Maşat	Tarsus E. B. III B	Tilmen Hüyük III d Gedikli cremations	Arslantepe VI D Town wall	Norşuntepe VI Lidar Kurban	J
EARLY BRONZE III A 2400 B.C.?	Troy IIg ↑ Troy IIb	Aphrodisias complex II Karataş VI trenches, 31 35-37, 66 Kusura Yazılıkaya (Phrygia)	Alaca Hüyük Eskiyapar Karaoğlan Polatlı Acembüyük Karahüyük- Konya 6	Kultepe Mound 12 13 Alışar 7 M 12 T	Tarsus E. B. III A Mersin	Gedikli cremations	Arslantepe VI D	Norşuntepe VIII-VII Konucutepe Köşkerbaba Lidar built tombs Kurban	I
EARLY BRONZE II 2700 B.C.?	Troy I Beşiktepe Demirci Hüyük H-N Yortan Bayraklı Klazomenai İasos	Beycesultan XVI-XIII A Karataş III-V cemetery Kusura	Alaca Hüyük 8 İkiztepe Acembüyük 10 Karahüyük- Konya 7	Kultepe Mound 17-14 Alışar 11-8M 14-13T	Tarsus E. B. II cf. Konya Plain sites	Gedikli Zincirli	Arslantepe VI C	Norşuntepe Hassek tombs Lidar cist graves Kurban	H
EARLY BRONZE I B	Troy I early Kumtepe Demirci Hüyük C G	Karataş I-II Beycesultan XIX-XVII	Yarıkkaya Alaca Hüyük 9 İkiztepe	Alışar 14-12 M	Tarsus E. B. I	Gedikli	Arslantepe VI B	Hassek Norşuntepe Korucutepe Tepecik Sakyol-Pulur Lidar cist graves Kurban	G

Tablo 8: Anadolu: Erken Tunç Çağı (Mellink, 1992: 173).

cal BC	Hacinebi	Kurban	Leilan	Brak	Hammam	Amuq	Arslantepe	Tabqa	South
3000	EB I	V				G	VIB2 VIB1		
3250		VIA		TW 12			VIA	Habuba Kabira	Late Uruk
3500	B2		IV	TW 13				Sheikh Hassan	Middle Uruk
3750	B1	VIB	V	TW 14 TW 15 TW 16		F	VII		Early Uruk
4000	A	VII	VIIb		VB VA IVD		VIII		

Tablo 9: Anadolu ve Mezopotamya: Geç Kalkolitik Çağ (Pearce, 2000: Fig. 19).

Coast	Amuq	Western Syria		Damascene	Palmyrene	Middle Euphrates	Balikh	Habur		Mari	Southern Mesopotamia	ca. B.C.
		Mardikh	Hama					Leilan	Brak			
Ras Shamra III A3	J	II B2	J4-1			Late Selenkahiyyeh	Hammam VI West		Agade	Hanun-Dagan Hidajl-Ema Puzur-Eshtar		2000
								II b		Ur-Nammu Guti		2100
								Late ED III		Naram-Sin		2200
Ras Shamra III A2	I	II B1	J8-5			Early Selenkahiyyeh		II a		Ismael-Dagan Ididish		2300
								GAP		Sargon		2400
											ED III	2500
												2600
Ras Shamra III A1	H	II A	K5-1					III c			ED II	2700
												2800
											ED I	2900
								III b		Jemdet Nasr		3000
												3100
												3200
	G					J. Aruda Habuba Kabira South		III a				3300
												3400
	F	KB-6		El-Kowm-2 Caracol			VI East	IV	CH 9-12	Grayya	Late Uruk	3500
Coast	Amuq	Western Syria	Damascene	Palmyrene	Middle Euphrates	Balikh	Habur		Mari	Southern Mesopotamia	ca. B.C.	
						Hammam	Leilan	Brak				
Hiatus						VB		CH 13		Early Uruk	3700	
	F							V			3800	
						VA		CH 14			3900	
											4000	
						IV D					4100	
										Ubaid 4	4200	
Ras Shamra III B	Karaca Khirbet Ali	Hama K10-9				IV C		Leilan VI b			4300	
											4400	
											4500	
						IV B		Leilan VI a		Ubaid 3	4600	
Ras Shamra III C	E	Hama				IVA					4700	
											4800	
											4900	
Ras Shamra IV A IV B	D							Aqab Transitional Aqab Chagar Late Bazar Halaf 6-11			5000	
											5100	
IV C	C							Middle Halaf 12		Ubaid 2	5200	

Table 11: Suriye I, M.Ö. 10 000-2000 ca. (Weiss, Schwartz, 1992: 187).

Coast	Amuq	Western Syria	Damascene	Palmyrene	Middle Euphrates	Balikh	Habur	Marl	Southern Mesopotamia	ca. B.C.
	Hiatus ?						Aqab Early Halaf			5400
Ras Shamra V A	B	Hama	Ramad III		Abu Hureyra Ceramic Neolithic		Chagar Bazar 15-13		Ubad 1	5500
Ras Shamra V B	A	M	Ramad II							5600
										5700
										5800
										5900
										6000
				El-Kowm PPNB Final	Bouqras Abu Hureyra Late Aceramic Neolithic Tell Es-Sinn	Assouad I - VIII				6100
			Ramad I Ghoraille II							6200
Ras Shamra V C										6300
										6400
										6500
										6600
										6700
			Aswad II Ghoraille I							6800
					Mureybit IVB					6900
Coast	Amuq	Western Syria	Damascene	Palmyrene	Middle Euphrates	Balikh	Habur	Marl	Southern Mesopotamia	ca. B.C.
					Abu Hureyra Early Aceramic Neolithic					7000
			Aswad I B							
					Mureybit IV A					7500
			Aswad I A		Mureybit II B II A II I B I A					8000
										8500
										9000
					Abu Hureyra Epipaleolithic					9500
			Yabrud	El Kowm	Obei Faraj Nahr El-Homr					10000

Tablo 12: Suriye II, M.Ö. 10 000-2000 ca. (Weiss, Schwartz, 1992: 188).

Early Jezirah' (SJFW)	Hammam et-Turk.	Khuera	Beydar	Bdëri	Melebiya	Raqa'i	Brak	Leilan	Date
0							H		c. 3050-2950
I	VIa	(I)	I	4	5-7	4	J	IIIa	c. 2900-2800
								IIIb	
II	H-123 Unit A	IB	II (Kranzhügel)	II	3	3	K	IIIc	c. 2700-2650
IIIa	VIb							IIIb	c. 2600-2550
IIIa	H-123 Unit B	IC	IIIa	IIIa		2		IIa	c. 2475-2425
IIIb	H-123 Unit C city wall-lev. 1	early ID	IIIb	IIIb	2		L		
		late							
IV	VIc		III-IV				M	IIb	c. 2325-2275
V	VIId		IVa				N		c. 2200-2150
			IVb						
									c. 2000

Tablo 13: Suriye III, M.Ö. 3. binyıl (*Lebeau, 2000: Table III*).

Date	Lower Mesopotamia	Syrian Jezirah	Western Syria
c. 3000	Jamdat Nasr	Early Jezirah 0	Early Bronze I
	Early Dynastic I	I	
	II	II	II
c. 2500	IIIa	IIIa	
	IIIb	IIIb	III Ebla IIb1
	Akkad	IV	IVa
c. 2000	Lagash II Ur III	V	IVb

Tablo 14: Mezopotamya-Suriye (*Lebeau, 2000: Table II*).

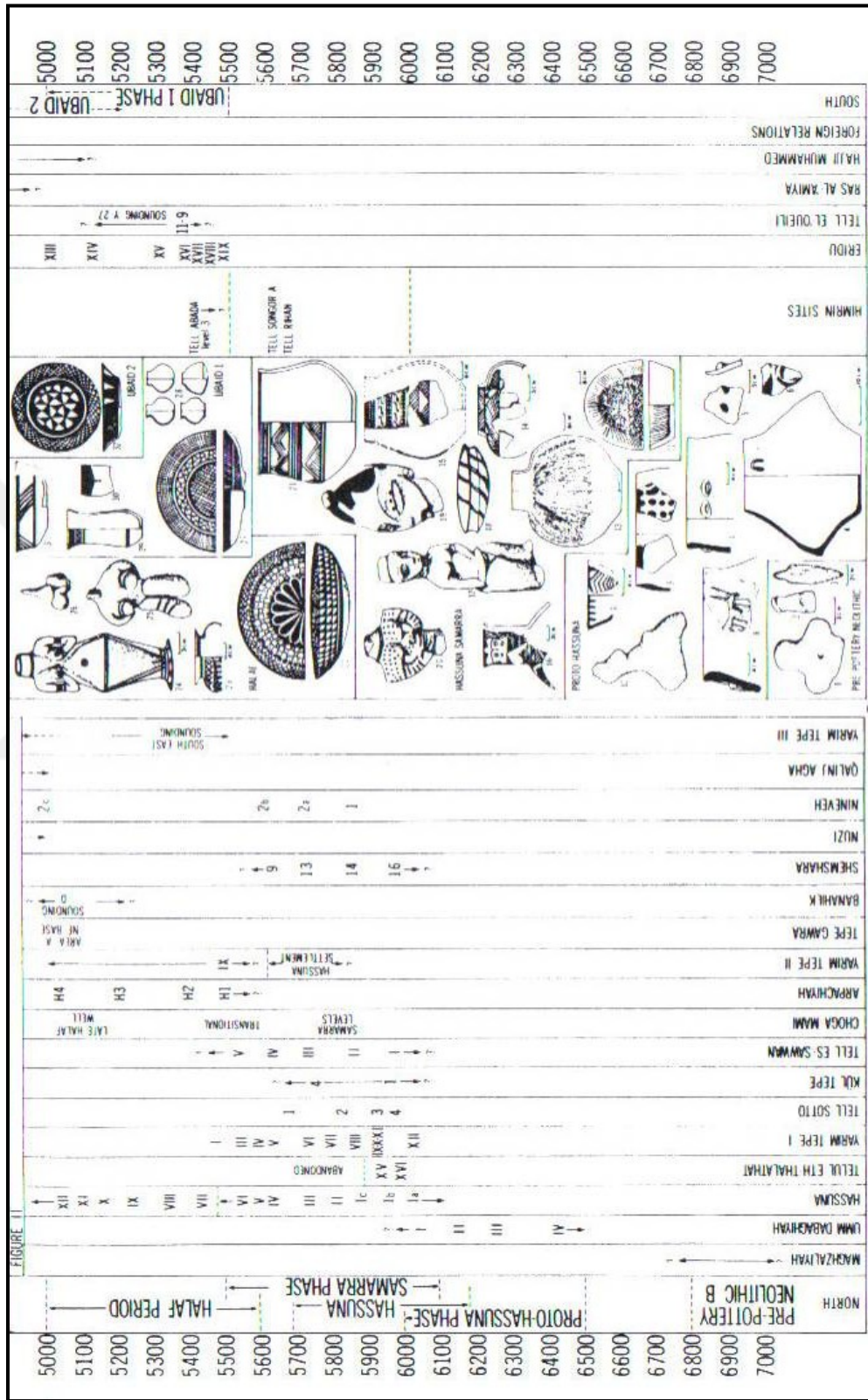

Tablo 15: Mezopotamya I, M.Ö. 7000-5000 ca. (Porada vd., 1992: 94).

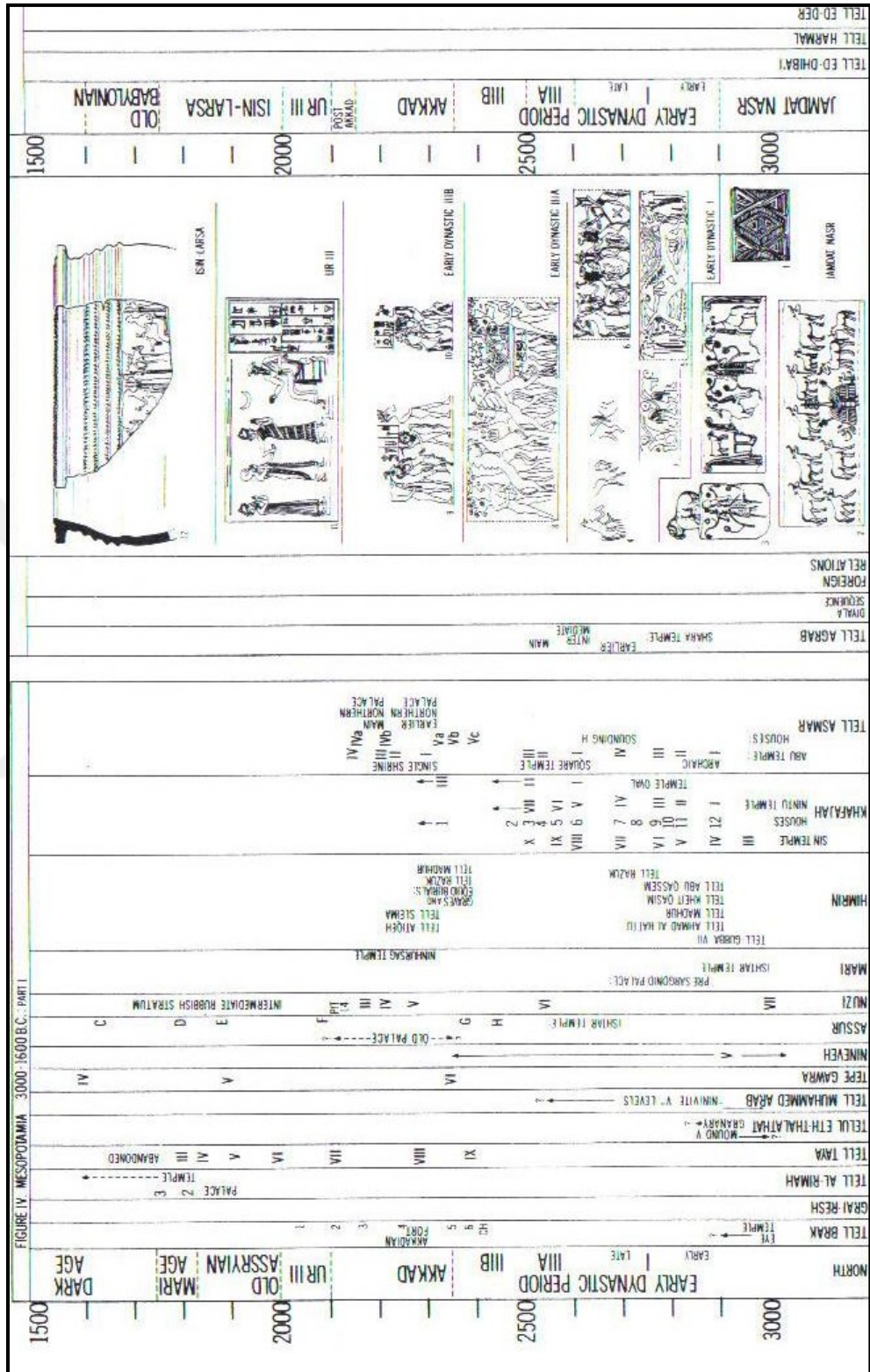

Tablo 16: Mezopotamya II, M.Ö. 3000-1600 ca. (Porada vd., 1992: 98).

Uruk Eanna	Ulysi 1946	Perkins 1948	Eliot 1950	LaBreton 1957	Nagai 1963	Hanson 1965	Porada 1966	Mallovian 1966	Sieyal 1971	Steyer 1971	Nissen 1972	Johnson 1973	Adams 1981	Verrijsdijl 1984	Dittmar 1986	Sörensen 1986-93	Nissen 1983	SAR 1980
III		Proto-literate c				Jemdet Nasr												
IV		Proto-literate b	Late Uruk			Late Uruk	Late Uruk											
V	Late Uruk			Late Warka	Early Sumerian	Late Uruk	Late Uruk											
VI		Proto-literate a	Middle Uruk			Middle Uruk	Middle Uruk											
VII																		
VIII																		
IX																		
X	Early Uruk																	
XI																		
XII																		
XIII																		
XIV																		
XV																		
XVI																		
XVII																		
XVIII																		

Tablo 18: Uruk (Butterlin, 2000: Fig. 5).

DATE B.C.	MESOPOTAMIA	IRAN							
		SOUTHWESTERN LOWLANDS (KHUZISTAN)			SW. ZAGROS	SOUTHEASTERN IRAN			
		DEH LURAN	E. SUSIANA	W. SUSIANA	MARV DASHT	KIRMAN	SOGHUN	BAMPUR	HILMAND
2000	Ur III	Elamite		Susa VB Susa VA	KAFTARI	Mashz	Yahya IVA	L. Bampur (V-VI)	S. SOKHTA IV
2500	Akkadian			Susa IVB			Yahya IVB4-1 Yahya IVB5 Yahya IVB6	E. Bampur (I-IV)	S. SOKHTA III S. SOKHTA II
3000	E. Dynastic	E. Dynastic		Susa IVA Susa IIIC Susa IIIB	L. Banesh				S. Sakhta I
	Jemdat Nasr	Jemdet Nasr	Ghaiz Stake 10	Susa IIIA	M. BANEGH		Yahya IVC		
3500	Uruk	L. Uruk M. Uruk E. Uruk	Protoliterate	Susa II	E. Banesh Lapui	Ibis VI Ibis V Ibis IV Ibis III	Alabad Yahya VA		
4000	Terminal Ubaid (Ur Ubaid 3)	Post-Farukh?	L. Susiana	SUSA A/SUSA I	L. Bakun	L. Ibis II E. Ibis II	Yahya VB Yahya VC	Chah Huseini	
4500	Ubaid 4	Farukh	Dabr Sheykheyn I-4	Chogha Meh	M. Bakun				
5000	Ubaid 3	BAYAT	M. Susiana 3	Transitional	E. Bakun	Ibis I	Yahya VI		
	Ubaid 2	Mehneh Khazneh Sebz	M. Susiana 2/1	Jaffarabad	Shamsabad		Yahya VII		
	Ubaid 1		E. Susiana						
5500	Chogha Mami Transitional	Chogha Mami Transitional	Archaic Susiana 3		Jari	Ibis 0	Muredebabad		
	SAWWAN III	Setid	Archaic Susiana 2 Archaic Susiana 1	Archaic	Mushki				
	Upper Zaymo		Formative Susiana						
	Sawwan I	Mohammud Zaffar							
	Lower Zaymo	At. Posh	Formative Susiana						
		Esis Morsh							

Tablo 19: İnan I (Voigt, Dyson, 1992: 126).

IRAN											DATE B.C.
CENTRAL WESTERN IRAN				CENTRAL NORTHERN & NORTHEASTERN IRAN			NORTHWESTERN IRAN (AZERBAIJAN)				
PUSHT-I KUH	HULAILAN	MAHIDASHT	KANGAVAR	QAZVIN/ KASHAN	DAMGHAN/ KHORASAN	MAZANDARAN/ GURGAM	S. URMIA	NE URMIA	NW URMIA	URMIA PLAIN	
E. Bronze II			Godin III 4	Sagzabad		TURENG III C	Hasanlu VI		Hattavan VIC		2000
	Bronze Age		Godin III 5		HISSAR III						
E. Bronze I		Maran Red Slip	Godin III 6			Tureng III A/B	HASANLU VII	Yank E.B. II	Hattavan VII	Geoy K.3	2500
			Godin IV	Early Bronze				Yank E.B. I	Hattavan V III	Geoy K.2	3000
				Slak IV 2	HISSAR II	Tureng IIR					
	L. Chalcolithic	Deh Saver	Godin VIV	Slak IV 1						Geoy K.1	3500
Chalcolithic (Parchinsh) (Hakalan)	M. Chalcolithic	Maran	Godin VI	Ghabristan IV Slak III 6-7	HISSAR IC/IIA	Tureng IIA		Yank Chalcolithic		Geoy M	
	E. Chalcolithic		Godin VII	Ghabristan IIG Slak III 4-5 Ghabristan I							4000
		L. Siahbid	Godin VIII		Hissar IA/B				L. Chalcolithic	Chalcolithic	
		E. Siahbid	Godin IX (Sah Gabi)				HASANLU VIII (Pedek)				4500
		J Ware	Godin X (Dalma)				Hasanlu IX (Dalma)		E. Chalcolithic		5000
	Chena A Red Burnished	L. Sarab	Sarab	Cheshmeh Ali Slak I 3-5	Cheshmeh Ali Dyetur	Cheshmeh Ali Dyetur					5500
				Zagheh	Sang-i Chakhmaq	Schwara Neolithic	Hasanlu X (Haji Firuz)	Yank L. Neolithic	Neolithic		
	Zabon Standard	E. Eivan									
	Guran (Neolithic)										
	L. Neolithic	Gem Darreh	Abdul Monem			Adabanic Neolithic					

Tablo 20: Iran II (Voigt, Dyson, 1992: 127).

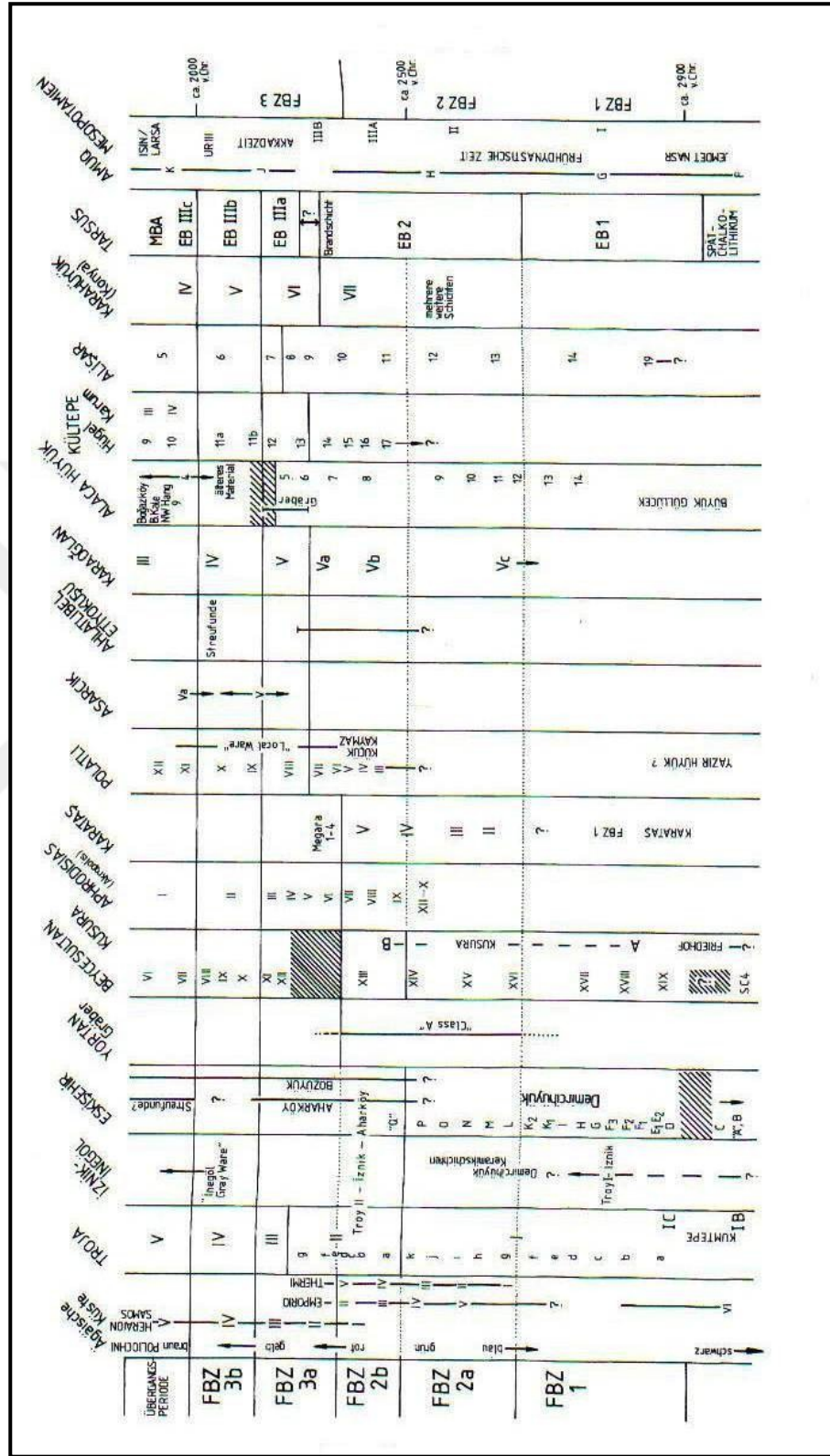

Tablo 21: Ege Kıyıları, Anadolu ve Mezopotamya (Efe, 1988: Abb. 98).

	Balkans	Northern Greece	C. Greece Peloponnese	Cyclades	Crete	Troad	Anatolia	Cilicia	Mesopot.	Egypt	
2000		MB	MH (Lerna V)	MC (Phylakopi II)	MMIa	Troy VI		MB		Dyn. XII	
			EH III (Lerna IV)	EC III (Phylakopi I)	EM III	Troy V Troy IV Troy III	EB 3B EB 3A	EB 3			2000
3000		EB	EH II (Lerna III)	EC II (Chalandriani)	EMI	Troy II	EB 2	EB 2		ED	
	Graphite Ware Crested Ware		EHI	EC I	EMI	Troy I	EB 1	EB 1		Dyn. I	3000
4000		Dimini (Thessaly B)		LN	LN	Kum Tepe Ib Besika Tepe	EB 1		Proto-Literate	Gerzean	
		LN	LN		MN	Kum Tepe Ia	L. Chal. 4 L. Chal. 3		Ubaid	Ancient	4000
5000	Danilo + Kakanj cultures	← 4-legged vases →		Megaron	EN		L. Chal. 2	Mesin XVI		Badarian	
		MN (Thessaly A)	MN				L. Chal. 1		Halaf		
6000		←	← Neolithic Distressed	Ufienis Houses	Ware		Can Hasan 2b	Mesin XVII			5000
		←	← Samarran	White patterns					Samarra		
7000	Cadulm + Barbotine Wares	→					E Chal.				
		EN	EN	← White-filled Incised Ware			LN	Mesin XXIV	Hassuna		
	Crete Stijena Level IX	←	Aceramic Neolithic	Aceramic Neolithic?	?		EN				
							Hacilar Aceramic		Jarmo Aceramic		7000

Tablo 22: Balkan, Yunanistan, Kikladlar, Girit, Anadolu, Mezopotamya ve Mısır (Weinberg, 1965: 313).

Datierung	WESTANATOLIEN		GRIECHENLAND					KYKLADEN		KRETA
	Liman Tepe	Troja	Phasen Unterphasen	Pevkakia Magula	Lerna	Ägina	Euböia Lefkandi	Ajia Irini	Phylakopi	Phasen Unterphasen
1090/1060 -1040		VII b 2								
1200		VII b 1	SH III C							SM III C
1300		VII a	SH III B							SM III B
1400	II 1	VI h	SH III A 2							SM III A
		VI f-g	SH III A 1	SB						SM II
1500		VI e	SH II B							
		VI e	SH II A		VI			VII	III ii	SM I B
1600	III 1-2	VI d	SH I	Ph 7				VI	III i	SM I A
1700			MH III B		V E		6			
			MH III A		V D	St. X		V	II iii	MM III A-B
1800		VI a-c	MH II							
1900	III 4			Ph. 6	V C	St. IX	5	IV	II ii	MM II A-B
2000		V	MH I	Ph. 5						MM I B
		IV		Ph. 4	V B	St. VIII	4			
2100				Ph. 3	V A	St. VII			I iii	MM I A
2200	IV					St. VI				
		III	FH III	Ph. 2			3			
2300					IV	St. V	2			FM III
2400		II		Ph. 1		St. IV			I ii	
				Übergangsperiode						
2500										
2600	V		FH II							FM II b
2700				FB	III	St. III	1	III	I i	FM II a
2800						St. II		II		
2900	VI	I								
3000			FH I							FM I
4000	VII									
		Kumtepe I C-B	SN I							
4500		Kumtepe I A								

Tablo 23: Batı Anadolu, Yunanistan, Kikladlar ve Girit Adası (Günel, 1999: Tab. 1).

BC	Kreta	Griechisches Festland	Kykladen	Thessalien Pevkakia	Nord-Sporaden, Skyros	Makedonien	Thasos Samothrake	Lemnos Poliochni	Lebos Thermi	Chios Emporio	Samos Heraion	Troas	NW-Kleinasiens	SW-Kleinasiens	Kilikien
2000	MS IA	MH I		Ph. 1	Palaman IV		Mikro Vouni	bruno			V	Troia VI			
2100	FM III	FH III	Phylakopi I	BPh. 8	Palaman III	Katanas 22a-21		Koukoni	MB	Arsal F	IV	Troia IV			Tarusus FB IIB
2200											III	Troia III			
2300	FM IIB	Troyes-Übergang	Lefkandi I Kasri Amorgos	BPh. 7	Palaman II	Stagros Vb		giallo			II	Troia II g		Bececulian XII-VI	Tarusus FB IIIA Mersin
2400				BPh. 6 BPh. 5	Palaman I	Katanas 23a-b		rosso			I	Troia II a-b	Demirchöyük H-N Yortan Bayrakli Klazomenai Iaes		
2500	FM IIA	FH II-III Lerna III C-D		Bph. 4			Mikro Vouni		V			Troia I-III			Tarusus FB II
2600		FH II Lerna IIA-B	Kampos			Stagros Va		verde	IVB IVA			Troia I-mittel			
2700	FM IIB			BPh. 3			Skala Sotiros A		IIIB IIIA		„Früher als Heraion I“				
2800		FH I-III		Bph. 2 Bph. 1		Katanas 28-24 Stagros IV		evolutio azzurro arancio	II	V		Troia I-früh Besiktepe/ Yastikepe	Demirchöyük C-G	Bececulian XIX-XXVII	Tarusus FB I
2900	FM IA	FH I-früh					Mikro Vouni		I						
3000			Petromagoula Rachmani III Rachmani II		Mandalo III			nero				Vor-Troia I Kumtepe (B) 1-3		Bececulian XX	Tarusus FB I- Fdh
	SN	SN/CH	Rachmani I		Mandalo I-II Stagros III		?			VI VII VIII	Tigani IV Tigani III	Kumtepe IA			

Tablo 24: Ege Kültür Bölgesi ve Anadolu: Erken Tunç Çağı (Kouka, 1998: Abb. 1).

AEGEAN REGIONS							Approx. date in calendar years, B.C.
PERIOD	MACEDONIA	THESSALY	SOUTH GREECE	CYCLADES	CRETE	EAST AEGEAN	
EARLY BRONZE AGE	IV Sitagroi Va	E. Thess. I	Eutresis Culture	Grotta-Pelos culture	E.M.I.	Emborio IV Troy I	c.2500
FINAL NEOLITHIC	IV III	Rachmani	Eutresis Gp. I-II Attic-Kephala culture	?	"Sub-neolithic" Phaistos Knossos I	V Kum Pólochni Blue VI Poliochni Black VII Kum Tepe Beşikatepe	c.3200
LATE NEOLITHIC	III II	Larissa Dhimini	Matt-painted pottery		II III	VIII	c.3300
MIDDLE NEOLITHIC	I Early Servia	Sesklo	Neolithic Urfirnis	Saliagos Saliagos	IV V VI VII	IX X Aghio Gala	c.4000
EARLY NEOLITHIC	Nea Nikomedeia	Proto-Sesklo	Early neolithic patterned ware Rainbow ware		VIII IX X		c.5000
MESOLITHIC		Voivi	Franchthi			?	c.6000

Tablo 25: Ege Kültür Bölgesi: Neolitik Çağ (Renfrew, 1972: Table 5. I).

Periode	Zeit	Kykladen		Südliches Griechenland	Kreta
Mittlere Bronzezeit	2100/2000 v. Chr.	Mittelkykladisch Stufe I	(Sonderbezeichnungen) Phylakopi II (Renfrew)	Mittelhelladisch I	Mittelminoisch Ia
Frühbronzezeit Stufe III		Frühkykladisch Stufe III	Phylakopi I (Renfrew) / Kastri-Gruppe (Renfrew)	Frühhelladisch Stufe III	Tiryns (Renfrew) / Frühminoisch III
Frühbronzezeit Stufe II	2400/2300 v. Chr.	Frühkykladisch Stufe II	Keros-Syros (Renfrew)	Frühhelladisch Stufe II	Korakou (Renfrew) / Frühminoisch II
Frühbronzezeit Stufe I	ca. 2700 v. Chr.	Frühkykladisch Stufe I	Kampos-Gruppe (Bossert)	Frühhelladisch Stufe I	Eutresis (Renfrew) / Frühminoisch I
Spätes Neolithikum	ca. 3200 v. Chr.	Spätneolithikum	Lakkoude-Gruppe (Doumas) / Kephala (Caskey, Renfrew u. a.)	Spätneolithikum	Eutresis-„Gruppe II“ (Renfrew) / Spätneolithikum
Periode	Zeit	Nordwestanatolien	Südwestanatolien	Ägypten	Orient
Mittlere Bronzezeit	2100/2000 v. Chr.	Troja VI	Mittlere Bronzezeit	Dynastie: XII Mittleres Reich	Ur III
Frühbronzezeit Stufe III		Troja III-V	Frühbronzezeit III	1. Zwischenzeit VII-VIII	Akkadische Dynastie (Naram-Sin) ((Gudea v Lagaš))
Frühbronzezeit Stufe II	2400/2300 v. Chr.	Katastrophenhorizont		VI	(Sargon)
Frühbronzezeit Stufe I	ca. 2700 v. Chr.	Troja II	Frühbronzezeit II	Altes Reich (Sahure) V	Frühgeschichte Ur I Džemdet Nasr
Frühbronzezeit Stufe I	ca. 2700 v. Chr.	Troja I	Frühbronzezeit I	(Cheops) IV III II (Menes) I	
Spätes Neolithikum	ca. 3200 v. Chr.	Kum Tepe Ib	Spätchalkolithikum	Prädynastische Zeit	Uruk VI-IV

Tablo 26: Kikladlar, Güney Yunanistan ve Girit Adası (Katalog 1976: 581).

DATE BC	Crete	Cyclades	Peloponnese, C Greece	Thessaly	W Macedonia	E Macedonia Thrace	NW Anatolia Troy Y
2000	MM	MC	MH	MBA	MBA	MBA	
2500	EM III	EC III	EH III	ETHES III	EMAC III	Sitagroi Vb	Troy II-IV
3000	EM II	EC II	EH II	ETHES II	EMAC II	Sitagroi Va	Troy I
3500	EM I	EC I	EH I	ETHES I	EMAC I	Sitagroi IV	IB Kum
4000	LN	LN II	LN II	M and L Rachmani	LN II P	break P	Tepe IA
4500	EN II, MN	LN I	LN I	LN I	LN I	Sitagroi III	CHALCO-LITHIC P
5000	EN I	no	MN	MN	MN	Sitagroi I	LNP
5500		permanent			EN	MN P	
6000	ACER N	occupation P	EN	EN			EN P
6500			ACER N	ACER N			
7000							
7500			MESOL	MESOL			
8000							

Tablo 27: Ege Kronolojisi, Neolitik Çağ-Erken Tunç Çağı (Coleman, 1992: 204).

COLEMAN	MILOJČIĆ, HAUPTMANN, ET AL.
PALAEOLITHIC	PALÄOLITHIKUM
ACERAMIC	PRÄKERAMIKUM
EARLY NEOLITHIC	FRÜHKERAMIKUM PROTOSESKLO VORSESKLO
MIDDLE NEOLITHIC	SESKLOZEIT — $\begin{cases} \text{I} \\ \text{II} \\ \text{III} \end{cases}$
LATE NEOLITHIC I	Dimini I-Tsangli Dimini II-Arapi DIMINIZEIT (LATE NEOLITHIC) Dimini III-Otzaki $\begin{cases} \text{A} \\ \text{B} \end{cases}$ (Ayia Sophia Phase P) Dimini IV-Klassische Dimini (Larissa-Kultur P)
LATE NEOLITHIC II P	CHALCO-LITHIKUM Rachmani $\begin{cases} \text{Early} \\ \text{Middle} \\ \text{Late} \end{cases}$
EARLY THESSALIAN	EARLY THESSALIAN — $\begin{cases} \text{I} \\ \text{II} \\ \text{III} \end{cases}$

Tablo 28: Teselya: Neolitik Çağ-Erken Tunç Çağı (Coleman, 1992: 205).

	CENTRAL GREECE, PELOPONNESE	THESSALY	CYCLADES
6400 B.C.			
<i>Early Neolithic</i>	Franchthi Cave Lerna Nemea	Frühkeramikum Protosesklo Vorseklo	no permanent occupation?
5700			
<i>Middle Neolithic</i>	Franchthi Cave, Lerna	: I Sesklo : II : III	no permanent occupation?
5300			
<i>Late Neolithic I</i>	Franchthi Cave, Corinth, Kitsos Cave	Dimini I-Tsangli-Larissa Dimini II-Arapi Dimini III-Otzaki A, B (Ayia Sophia phase?) Dimini IV-Otzaki C	Cave of Zeus Saliagos
4300			
<i>Late Neolithic II</i>	Kitsos Cave Ayios Dhimitrios	: Early Rachmani : Middle : Late	Cave of Zeus Kephala
3700			
3500	?		EC I
	EH I	?	
3100		?	
2900			EC II
<i>Early Bronze Age</i>	EH II	E Thess I, II	
2400			
	EH III	E Thess III	EC III
2100			
<i>Middle Bronze Age</i>	MH	M Thess	MC
1700 B.C.			

Tablo 29: Yunanistan, Peloponnes, Teselya ve Kiklad Adaları: Neolitik Çağ-Erken Tunç Çağı (Coleman, 1992: 206).

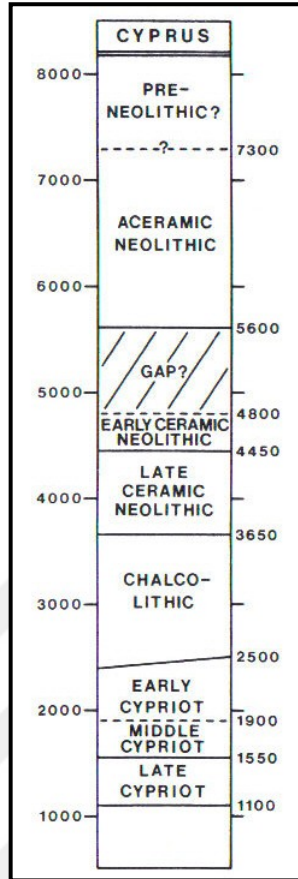

Tablo 30: Kıbrıs (Coleman, 1992: 223).

Approximate Dates	Central Crete	South Crete	East Crete
B.C. 3000	THE NEOLITHIC PERIOD		
„ 2900	SUB-NEOLITHIC		
„ 2800	EARLY MINOAN I	EARLY MINOAN I	EARLY MINOAN I
„ 2700 „ 2600 „ 2500	EARLY MINOAN II		
„ 2400 „ 2300	EARLY MINOAN III		
„ 2200	MIDDLE MINOAN Ia		
„ 2100 „ 2000	MIDDLE MINOAN Ib	MIDDLE MINOAN I	
„ 1900	MIDDLE MINOAN IIa	MIDDLE MINOAN IIa	MIDDLE MINOAN I
„ 1800	MIDDLE MINOAN IIb	MIDDLE MINOAN IIb	
„ 1700	MIDDLE MINOAN III		

Tablo 31: Girit Adası: Neolitik Çağ (Pendlebury, 1939).

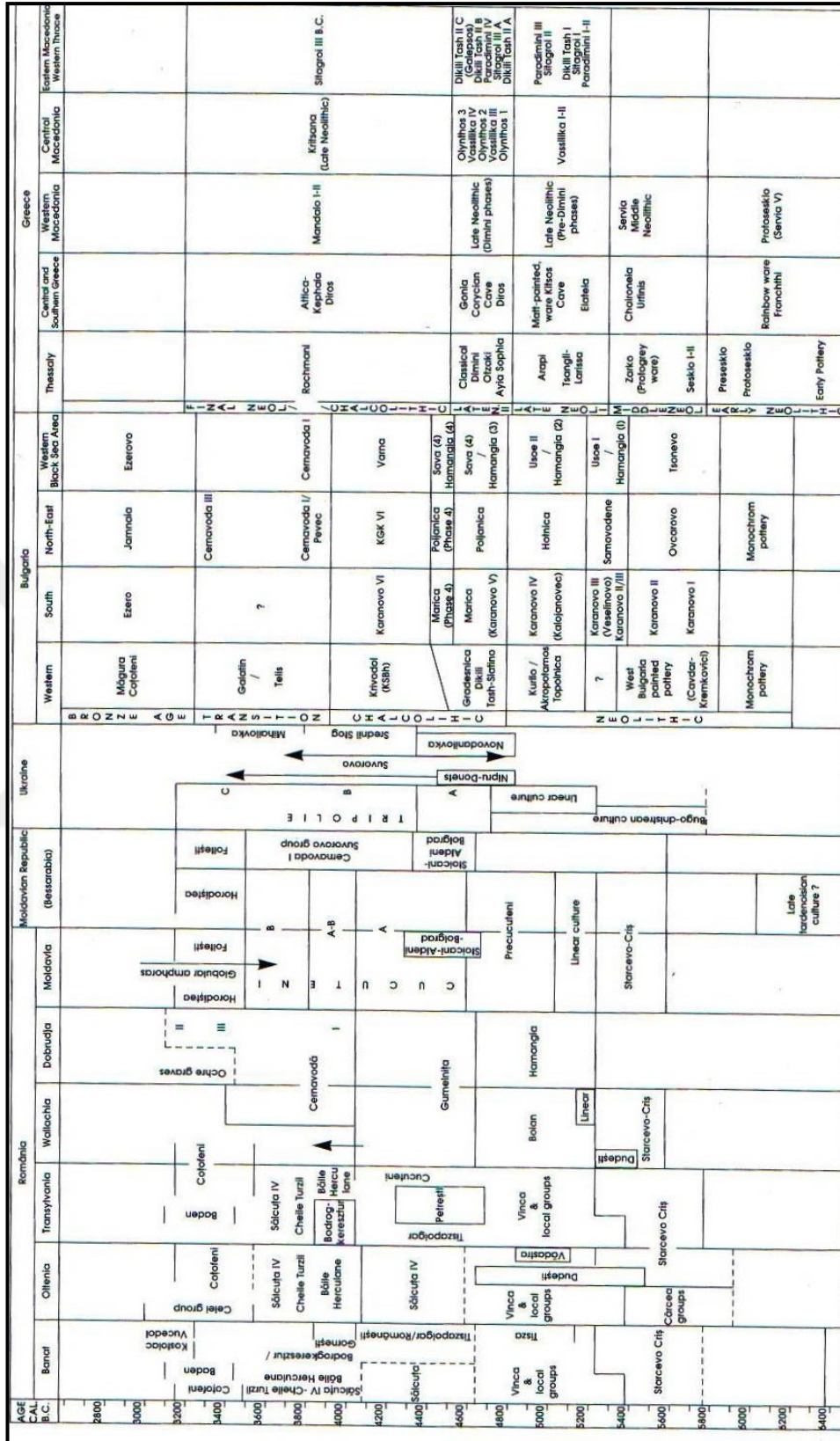
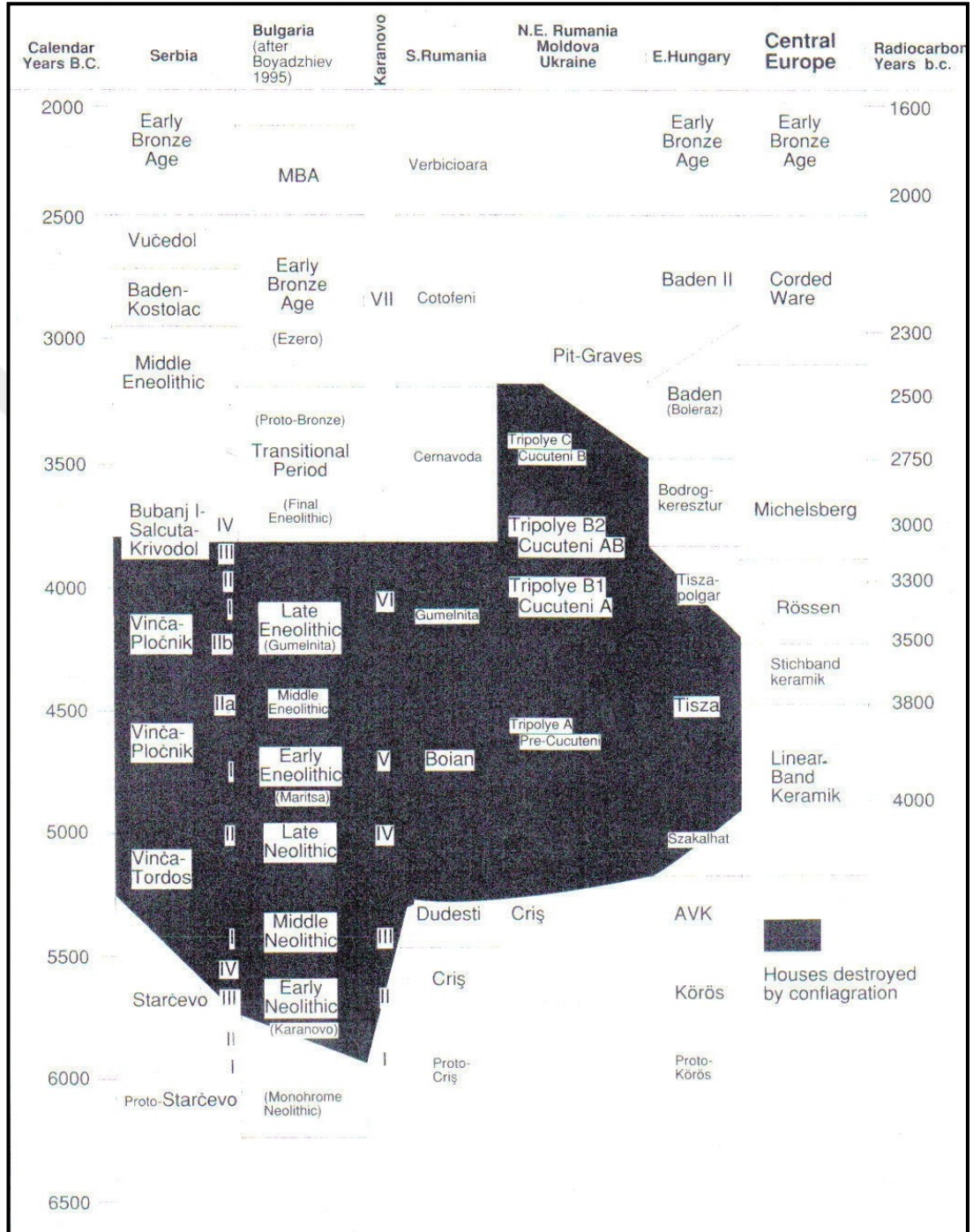

Table 32: Romania, Moldova, Ukraine, Bulgaria ve Yunanistan (Romanian Ministry, 1997).



Tablo 33: Güneydoğu Avrupa Prehistoryası (Stevanovič, Tringham, 1998).

Absolute Chronologie	Südliches Transdanubien		Nördliches Transdanubien		Gebiet zwischen Donau und Theiß		Große Tiefebene		Große Tiefebene		Nordungarn
	Südliche Theißgegend		Südliche Theißgegend		Nördliche Theißgegend		Südliche Theißgegend		Nördliche Theißgegend		
1900	Vucedoler Kultur				Zóker Kultur (Makóer Gruppe)		Zóker Kultur (Nyírséger Gruppe)				
1800	Somogyváteri Gruppe				Nagyrévai Kultur		Ottományer Kultur				
1700	Kisapostager Kultur		Tokoder Gruppe		Perjámoser Kultur		Hátvani Kultur				
1600	Volk der inkrustierten Keramik		Vayai Kultur		Füzesabonyer Kultur						
1500					Gyulavársándor Kultur						
1400	Szeremler Kultur		Dolný-Peter Phase (Rákospalotaer Phase)		Szeremler Kultur		Späte Vatinet Kultur (?)		Bodrogszerdahelyer Phase		
1300	Hügelgräberkultur		Rákóczifalvai Gruppe		Hügelgräber		Hajdúbogoser Kultur		Fejszőcséret Kultur		
1200			Csorváer Gruppe		Berkesz-Demeccserer Kultur				Pülsényer Kultur		
1100					Gávaer Kultur						
1000	Urnfelderkultur										
900					Mezőcsáti Gruppe (Frühe Eisenzeit)						
800											Kyjaticer Kultur

Tablo 34: Karpat Havzası (Kovács, 1997).

Jahre v. Zfw.	Mitteld./Böhmen	Ungarn	Serbien	Walachei	Moldau
2000	Trichterbecher [3350] Rössen Jüngere Mittlere Stb. Ältere [3890]	Baden Bodrogkeresztur Polgar Herpály [3650] Lengyel [2600] Körös ? ↓	Baden Vinča D [3600] Vinča C [3380] Vinča B ₂ Vinča B ₁ Vinča A Starčevo IV Starčevo III [4440] Starčevo [4915]	Gfina III Coțofeni Gumelnița III [3160] Gumelnița II Gumelnița I Petru- -Rareș Vidra Giulești Bolintineanu Dudești Körös	Gorodsk Ockergrab [2330] Cucuteni B [2750] Cucuteni AB [3130] Cucuteni A Proto- cucuteni Prae- cucuteni Giulești ? ↑ Körös
2500					
	Jüngste Jüngere LB [3970] Mittlere Ältere [4250]	Notenkopf Körös Alföld- LB Vinča A			
3000	Älteste				
3400					

Tablo 35: Karpat Havzası ve Orta Avrupa (Quitta, 1959: Abb. 14).

Böhmen	Mitteldonau- gebiet	Ostslowakei u. Theisengebiet	Serbien	Unteres Donaugebiet	Moldau- und Inestrgebiet	Makedonien	Thessalien	
Jordanów- Kultur Trichterbe- cher-Kultur - Stufe C	IV (Ludmice)	Bodrogkeresztur I	? (IV)	IV	B			Frühbronzezeit
Unbemalte Lengyel- keramik	III (Brodzany- -Mitra)	Tiszapolgár (Tibava)	? (III)	III	AB			
Stichband- keramik	II	Cécszhalom- Oberin	II	II	A	Crnobuki	Rechmani	Lete Neolithic
	I	Theiss-Kultur	I	I (Petru- Rares)	Prä-Cucuteni III		Larissa	
Sárka-Typus	Vorlengyel- Horizont	Bükker-Kultur Linear-Keramik Theiss-Kultur Lebb-Szakálhát -Berca III	Vinča B ₂	Vindra	Linearband- keramik			Sesklo (Servis) Protoseklo
Linearbandkeramik (Alteste)	Želiezovce-Typus	Vinča-Turdağ- Kultur	Gulești Bolintineanu Dudești	?	Porodin	Dimini		
			Starčevo-Criș					

Tablo 36: Orta ve Güneydoğu Avrupa: Neolitik Kültürler (Pavúk, 1964).

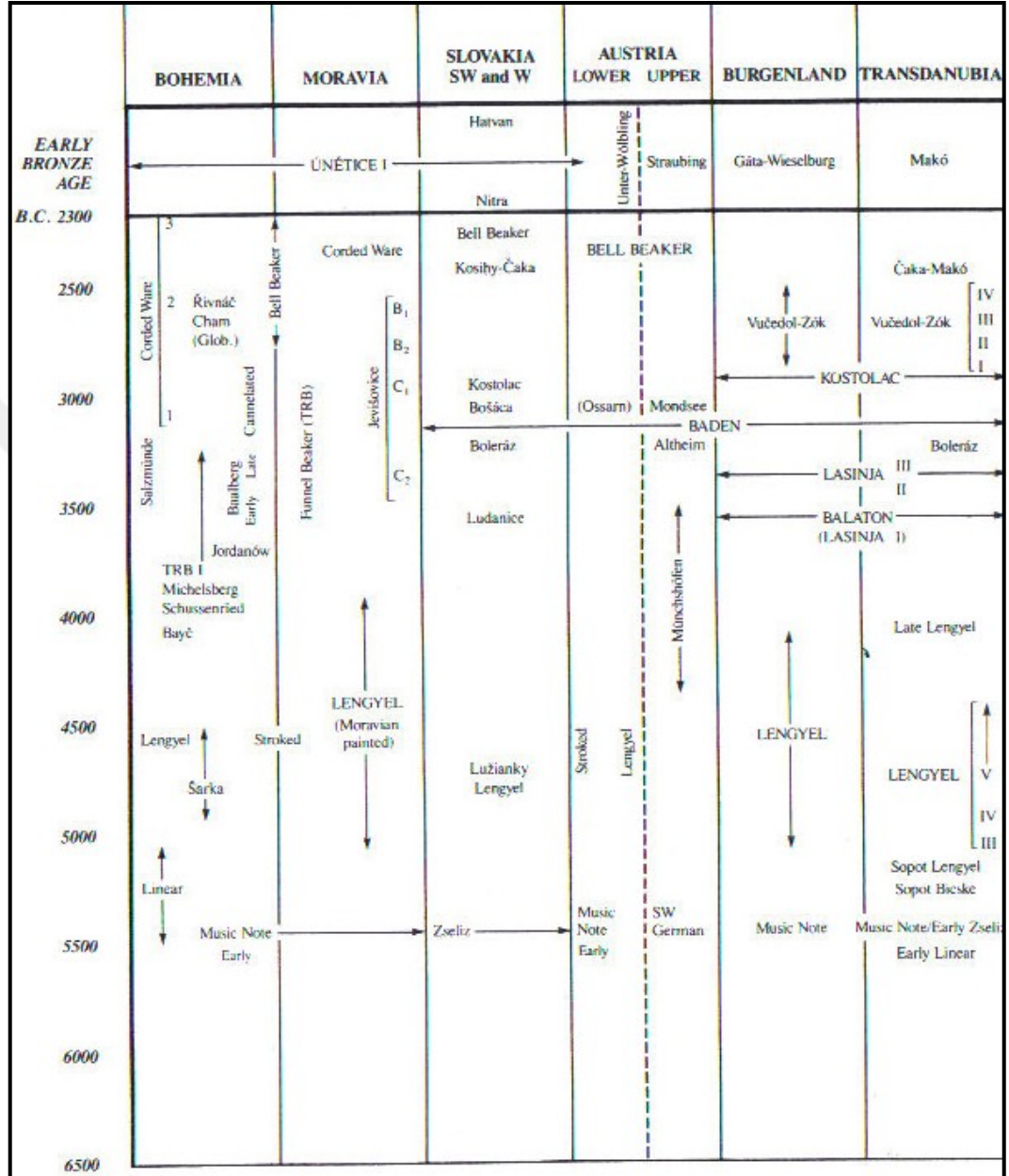

Tablo 37: Güneydoğu Avrupa I (Ehrich, Bankoff, 1992: 341).

SYRMIA SLAVONIA N. BOSNIA	SE ALPS	SLOVENIA	CENTRAL BOSNIA	DALMATIA	ALBANIA	ALFÖLD	
Somogyvár Vinkovci					Maliq Iib?	Hatvan Nagyrev Mikó	B.C. 2300
Vucedol-Zók Kostolac Baden (Viss)		Laibach Moor	Kostolac			Kostolac Baden Boleráz	2500 3000
	LASINJA III II					Bodrogkeresztúr Vinča D	3500 4000
	BALATON (LASINJA I)					Tiszapolgár Tisza Szakálhár	4500 5000
Vinča C B ₂ B ₁ A?			Butmir I II	Hvar/Lisičići I II			5500
Korenovo			Kakanj I II III	Danilo I II III	Maliq I II	Alföld Linear Szatmár Körös-Starčevo	6000
			Starčevo/Impresso	Impresso Cardial Impresso	Košh I/Blaz/ Váshémi Burim		

Tablo 38: Güneydoğu Avrupa II (Ehrich, Bankoff, 1992: 342).

	NE HUNGARY, E. SLOVAKIA	E. HUNGARY	VOJVODINA	SERBIA MACEDONIA PELAGONIA KOSMET	NW BULGARIA	TRANSYLVANIA NORTH AND CENTER	OLTENIA
EARLY BRONZE AGE B.C. 2300	Nyírség Makó Köftány	Nagyrev Makó	Moriš	Armenokhori Ila		Verbicioara	Schneckenberg
2500	Nyírség-Zatin				Bubanj-Hum III		
3000	Ochre Graves Barrows BADEN (Úny) Boleráz		BADEN	Bubanj-Hum III	Cojofeni		
3500	Lažňany	B	Sálcuja IV			Cernavoda I III	
4000		A			III IV Ia Ib	Lažňany	IV III II I
4500	Tiszapolgár			D	Sálcuja Krivodol II I		Sálcuja Vinča I 2 3 4
5000	Csöszhalom Tisza-Lengyel	Herpály B ₂ Vinča-Tordos A B ₁		C VINČA B ₂ B ₁ A		Petresti A-B Tardaş	B A
5500	Bákk Eastern Linear	Körös	Starčevo	Anza III		Crîş	Starčevo
6000			Donja Branjevića	Veluška Tumba II I	Gálánbik III II I	Ciura Bacalui	Circea A
6500							

Tablo 39: Güneydoğu Avrupa III (Ehrich, Bankoff, 1992: 343).

MUNTENIA	SE TRANSYLVANIA	MOLDAVIA	DOBRUDJA ROM. BULG.	BULGARIA CENTER AND EAST	MARICA	THRACE BULG. GREEK	B. C.
← GLINA III →		Ochre Graves					2300
	Coșofeni		Ezero	Usatovo	Karanovo VII	Late Ezero	2500
Cernavoda [III] I		Cernavoda [III] I	Cernavoda		Hiatus	Vb	2500
B ₂ (IV)		B A/B		Pevec Varna (Final)		Va	3000
B ₁ (III) Gumelnița		CUCUTENI A ₃₋₄	Gumelnița	Varna		IV	3500
A ₂ (II) A ₁ (I)		A ₁		(Transition) Sava-Varna Hotnitsa	(Marica) V	Hiatus	3500
Boian [5 4 3 2 1]	Precucuteni	Music Note	[5 4 3 2 1] Hamangia		KARANOVO IV	III	4000
	Sibiului	Criș (Middle and South)				II	4500
				(Çavdar)		I	5000
							5500
							6000
							6500

Tablo 40: Güneydoğu Avrupa IV (Ehrich, Bankoff, 1992: 344).

ÜHKÖPERZEIT	Vor-Chr. Kalibriert	TRANS-DANUBIEN				NORDWEST-KROATIEN	SEI
		MÄHREN-ÖSTERREICH	SÜDWEST-SLOWAKEI	SÜD	NORDWEST		
N E O L I T H I K U M	4500	III M. Ö. B E M A L T E	IV L E N G Y E L	b III a	III L E N G Y E L	IV T I S Z A P O L G Á R	V I N Č A
		II L E N G Y E L	III L E N G Y E L	II L E N G Y E L	II L E N G Y E L	III P R O T O - T I S Z A P O L G Á R	
M I T T E L	4900	b I a L E N G Y E L	I L E N G Y E L	I S É L	I A S Z O D	II S O P O T	K Ö R Ö S
		STICHBAND	LUŽIANKY	SOPOT	LUŽIANKY (BICSKE)	II S O P O T	
F R Ü H	5400	ŠARKA	ZSELÍZ	ZSELÍZ	ZSELÍZ	IB K O R E N O V O	S T A R Č E V O
		NOTENKOPF	NOTENKOPF	NOTENKOPF	NOTENKOPF	↑ IA ↓	
F R Ü H	6000	NOTENKOPF	NOTENKOPF	KESZTHELY	NOTENKOPF	↑ IA ↓	S T A R Č E V O
		ÁLTESTE MITTELEUROPAISCHE MITTELEUROPAISCHE LINIENBANDKERAMIK	ÁLTESTE MITTELEUROPAISCHE (TRANS-DANUBISCHE) LINIENBANDKERAMIK	BECSEHELY BARCS	BICSKE BUDAPEST III. ARANYHEGYI ÚT	S Z A K Á L H Á T T I S Z A D O B S O P O T S Z A T M Á R	

Tablo 41: Karpat Havzası ve Güneydoğu Avrupa (Kalicz, 1998).

B.C.	IRELAND	SCOTLAND	WALES & W. ENGLAND	S. & E. ENGLAND
2000	LATE BEAKER	LATE BEAKER		LATE BEAKER Stonehenge II-III
	MIDDLE BEAKER	MIDDLE BEAKER		MIDDLE BEAKER
2500	BOYNE EARLY BEAKER	BEACHARRA EARLY BEAKER Rinyo	Ronaldsway	GROOVED WARES EARLY BEAKER Wessex Dorchester East Anglian
3000	LATE NEOLITHIC	LATE NEOLITHIC	Severn Cotswold	LATE NEOLITHIC Ehbsfleet Peterborough
3500	MIDDLE NEOLITHIC Court Cairns	MIDDLE NEOLITHIC Clyde	Severn Cotswold	MIDDLE NEOLITHIC Hembury Windmill Hill Abingdon Mildenhall
4000	EARLY NEOLITHIC Ballynagilly			EARLY NEOLITHIC Bromme Heath
4500	MESOLITHIC	MESOLITHIC		MESOLITHIC
5000				
5500				
6000				

Tablo 42: Kuzeybatı Avrupa I (Thomas, Rowlett, 1992: 288).

B.C.	WEST FRANCE	SOUTHWEST	CAUSSES	LANGUEDOC	PROVENCE
2000	ARTENACIAN	QUERCY PASTEURS DES PLATEAUX Crosian	RODEZIAN Treilles	VERAZIAN Pyrenean Beaker	RHODANIAN FONTBOUISSE Rhodanian Reaker
2500					Maritime Beaker
3000	MEGALITHIC II Matignons Peu-Richard				SAINT-PONIAN FERRIÈRES
3500				LATE CHASSEY	
4000	MEGALITHIC I			EARLY CHASSEY "Middle Neolithic" Epi-Cardial	
4500	IMPRESSED WARE	Pyrenean		I CARDIAL	
5000		Montobolo			
5500				MESOLITHIC	
6000					

Tablo 43: Kuzeybatı Avrupa II (Thomas, Rowlett, 1992: 289).

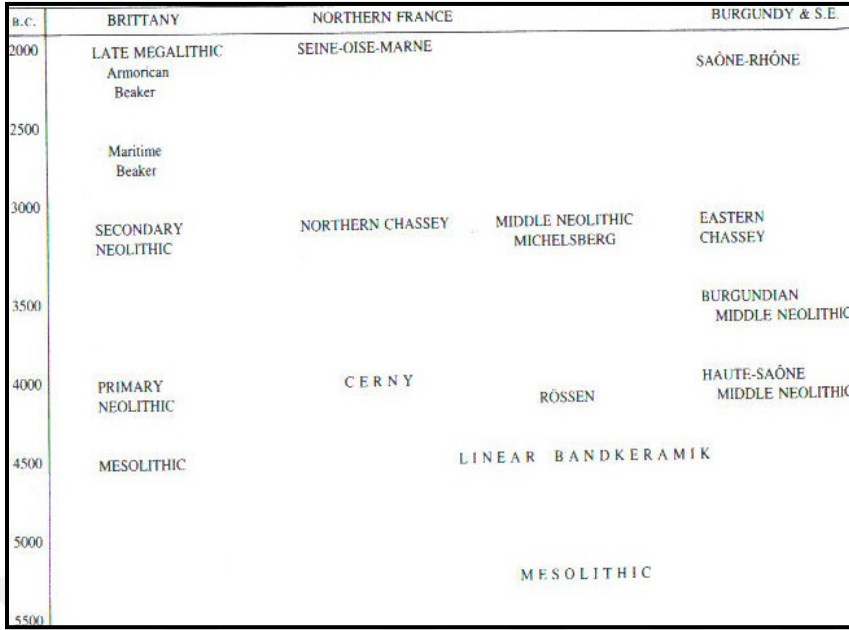

Tablo 44: Kuzeybatı Avrupa III (Thomas, Rowlett, 1992: 290).

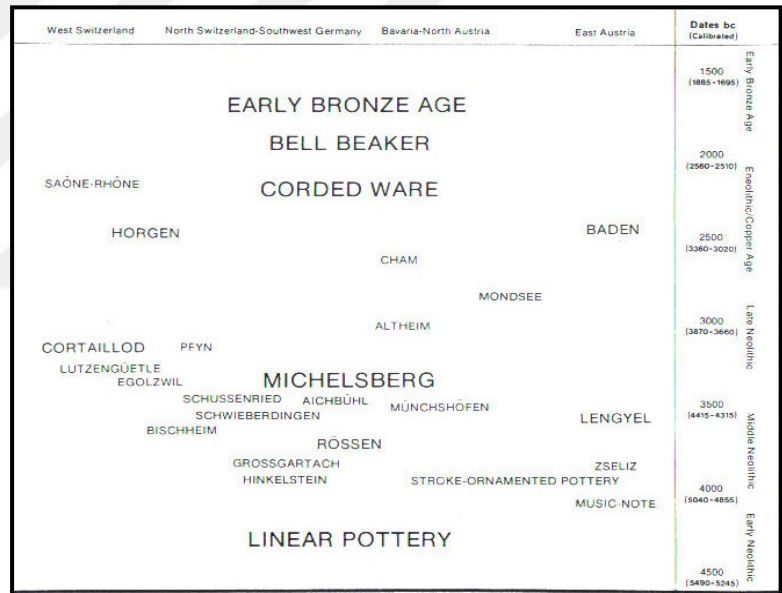

Tablo 45: Orta Avrupa (Wells, 1992: 326).

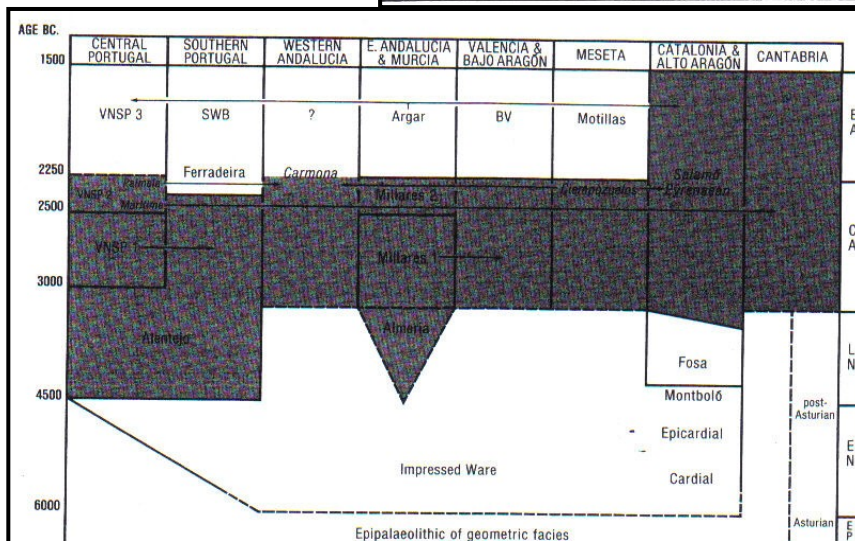

Tablo 46: İber Yarımadası, M.Ö. 6000-1500 (Wells, 1992: 326).

NORTHWESTERN MEDITERRANEAN									
PERIOD	SPAIN, FRANCE SWITZERLAND	N. ITALY	C. ITALY	S. ITALY	SICILY	AEOLIAN IS.	RADIOCARBON (BP x 1.03 - 1950)		
1400 FULL ENEOLITHIC	LOS MILLARES BELL BEAKER	ARENE CANDIDE LEVELS	RINALDONE	PROTO- APENNINE ANDRIA	CASTELLUCCIO VILAFRATI and BELL BEAKERS	CAPO GRAZIANO	1400 Barche di Solferino 1491 ± 115 (Polada)		
2000							2000		
ENEOLITHIC	BELL BEAKER HORGEN - S. O. M. ALMERIAN	5-8	RINALDONE	GAUDO	CONCA D'ORO S. IPPOLITO SERRA - FERLICCHIO	PIANO QUARTARA PIANO CONTE	Asciano (Rinaldone) 2425 ± 115 Piccioni (Remedello) 2485 ± 105 (infl.) 2600		
2600									
UPPER NEOLITHIC	CHASSEY B CORTAILLOD EGOLZWIL SPANISH FOSSA GRAVES	9-13 LAGOZZA	LAGOZZA and DIANA (NORCIA)	DIANA LATE SERRA D'ALTO	S. CONO and PIANO NOTARO MARMO (Red Mono- chrome)	DIANA (Red Mono- chrome)	Piccioni (Lagozza) 2963 ± 110 Lagozza 2988 ± 90 Zebbug (Diana) 3050 ± 150; 3190 ± 150 3200		
3200									
LATE MIDDLE NEOLITHIC	MICHELBERG CHASSEY A SPANISH IMPRESSED	17-20 BOCCA QUADRATA	SASSO	SERRA D'ALTO	STENTINELLO and SERRA D'ALTO TRACES	SERRA D'ALTO	Isolino (Chiozza) 3535 ± 180 Petescia (M. Neol) 3610 ± 145 Isolino (Chiozza) 3750 ± 144 3800		
3800									
EARLY MIDDLE NEOLITHIC	S. FRENCH IMPRESSED SPANISH IMPRESSED	21-24 BOCCA QUADRILOBATA	SASSO	FELCI-RIPOLI (RED BAND)	STENTINELLO and RED BAND	FELCI-RIPOLI CASTELLARO (RED BAND & IMPRESSED)	4400		
4400									
LOWER NEOLITHIC	S. FRENCH IMPRESSED SPANISH IMPRESSED	25-28 LIGURIAN IMPRESSED		MOLFETTA (IMPRESSED)	STENTINELLO		Piccioni (impr. & red 4484 ± 130 band) Leopardi (Figulina & 4825 ± 135 impr.) 5000		
5000									

Tablo 47: Kuzeybatı Akdeniz (Brown, 1965: 339).

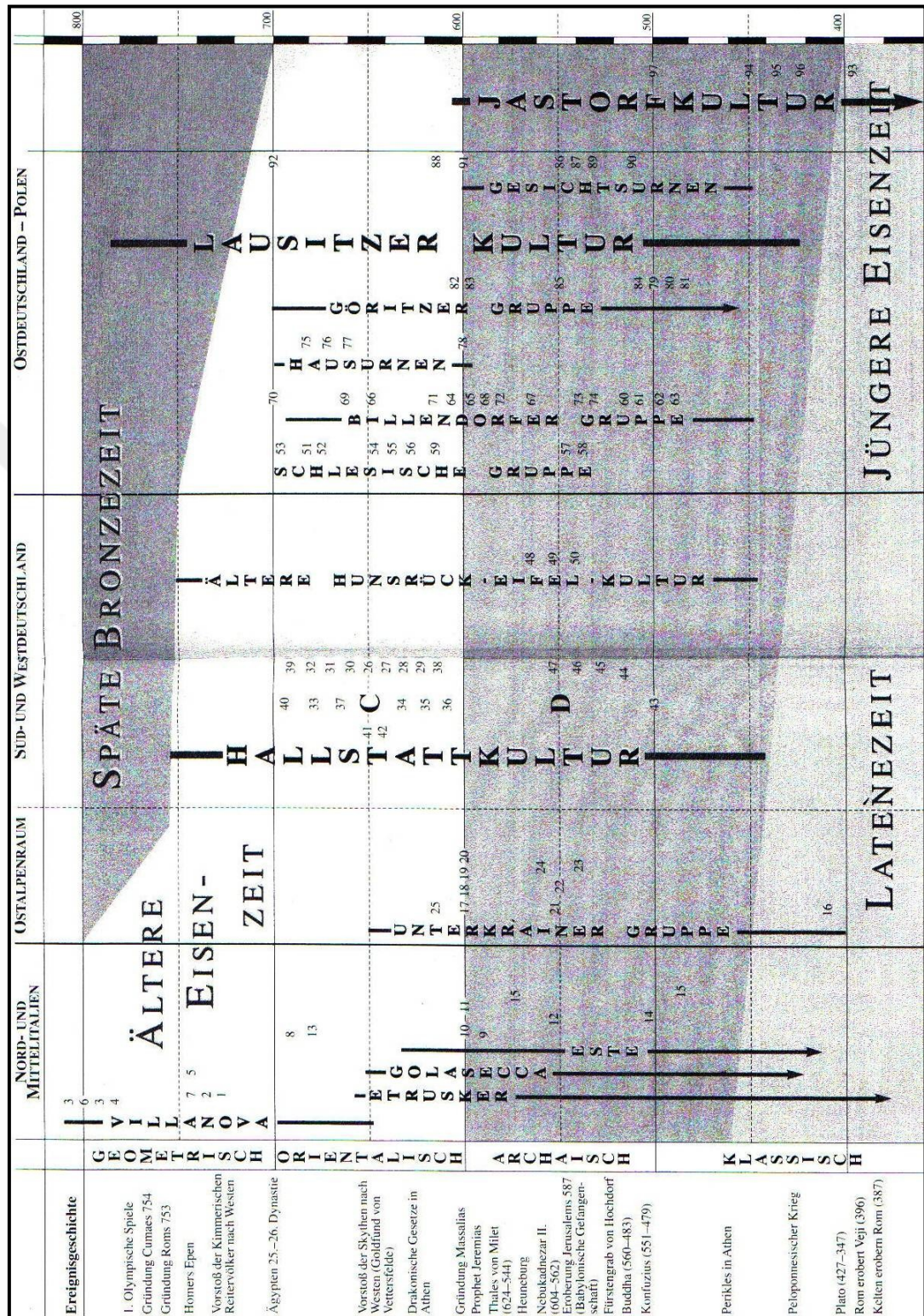

Tablo 48: Avrupa ve Akdeniz (Griosa vd., 1999).

M.Ö.	ANADOLU				YUNANİSTAN						Bulgaristan		Karpaz Havzası-Orta Avrupa		MEZOPOTAMYA			M.Ö.
	Kouka 1998	Mellink 1992	Efe 1988	Weinberg 1965	Günel 1999	Kouka 1998	Katalog 1997	Coleman 1992	Renfrew 1972	Weinberg 1965	Stevanovic/Tringham 1998	Katalog 1997	Kalicz 1998	Kovacs 1997	Porada vd. 1992	Efe 1988	Weinberg 1965	
1000	GTÇ													GTÇ				1000
1500	OTÇ		OTÇ	OTÇ	GTÇ									OTÇ				1500
2000					OTÇ									ETC	Eski Babil Isin/Larsa	İsim/ Larsa		2000
2500	ETÇ III	ETÇ HIB ETÇ HIA	ETÇ III	ETÇ III	ETÇ III			OTÇ							Akkad	Akkad		2500
2500	ETÇ II	ETÇ II	ETÇ II	ETÇ II	ETÇ II			ETÇ II							Er Hn. III	Er Hn. II	Er Hn.	2500
3000	ETÇ I	ETÇ IB	ETÇ I	ETÇ I	ETÇ I			ETÇ I							Er Hn. I	Er Hn. I		3000
3500		ETÇ IA							ETÇ						Cemdet Nasr	Cemdet Nasr		3500
4000		GKÇ													Uruk		Ubeyd	4000
4500																		4500
5000		OKÇ (Ubeyd)																5000
5500		OKÇ (Halaf)																5500
6000		EKÇ																6000
6500		GNC																6500
7000		ENC																7000
7500																		7500
8000		Mezolitik																8000
8500																		8500
9000		Paleolitik																9000

Tablo 49: Anadolu, Yunanistan, Bulgaristan, Karpaz Havzası, Orta Avrupa ve Mezopotamya'nın Karşılaştırmalı Kronolojisi.

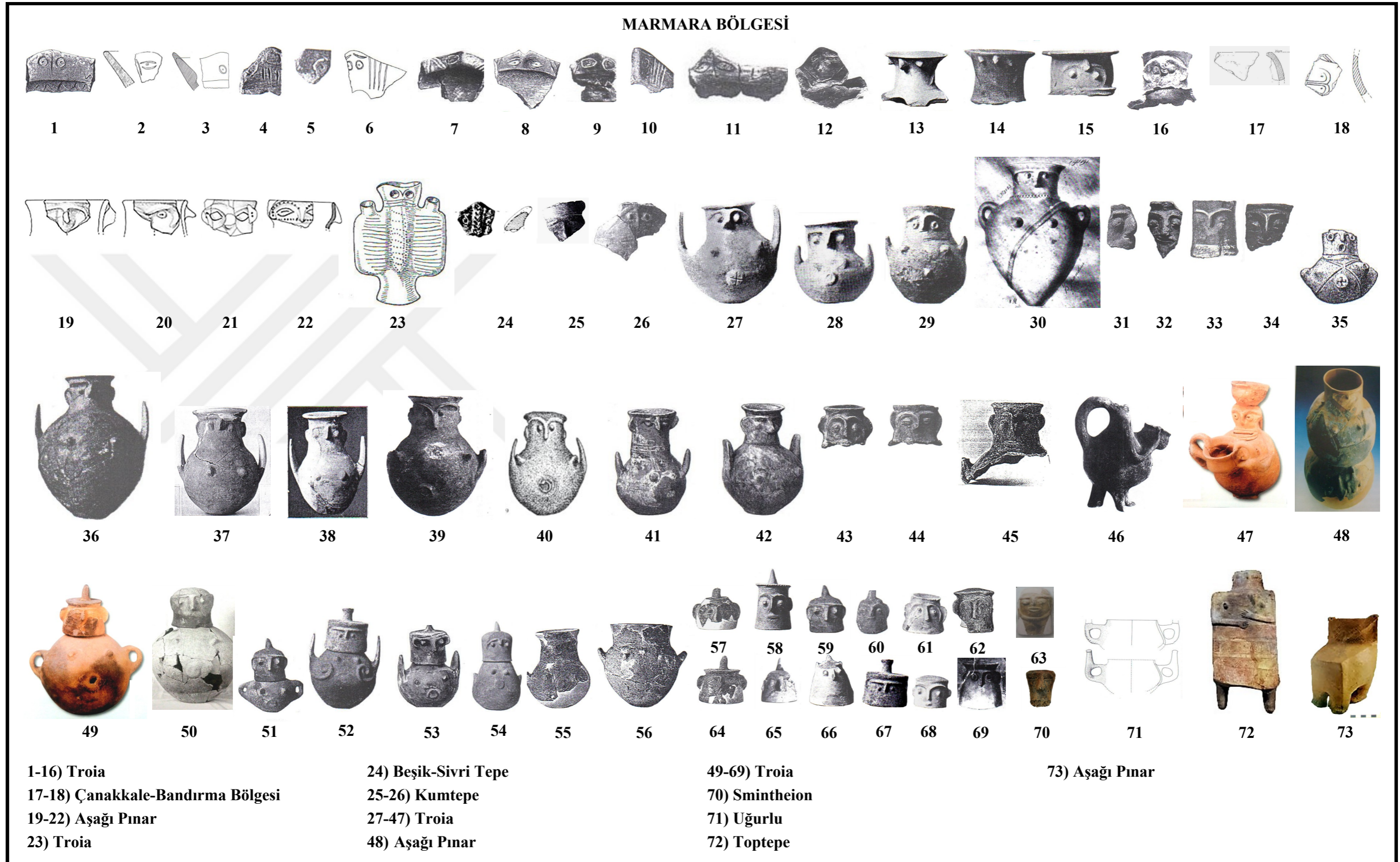

Tablo 50: Anadolu'da İnsan Yüzü Tasvirli ve İnsan Vücudu Biçimli Kapların Bölgelere Göre Dağılımı I.

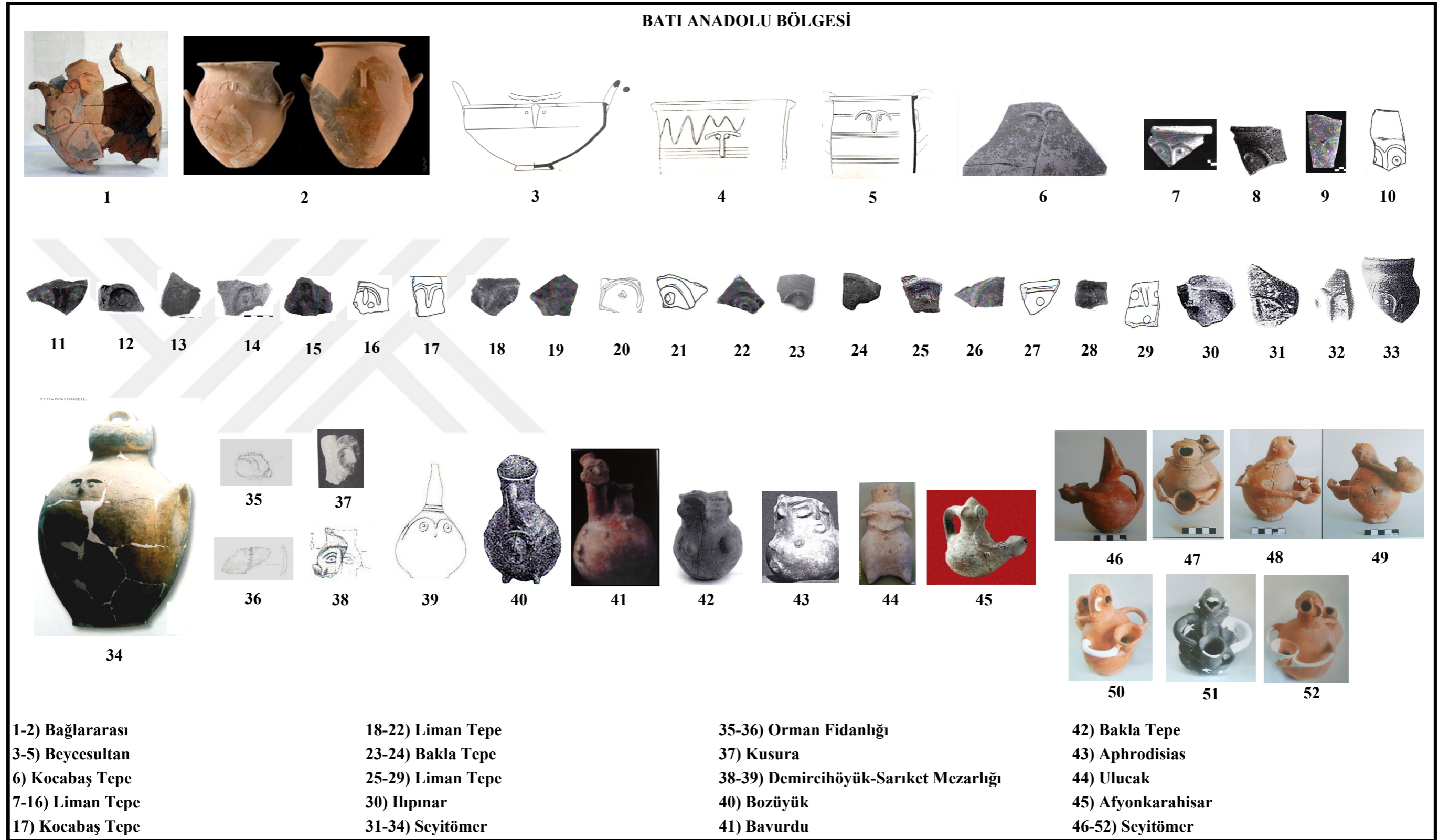

Tablo 51: Anadolu'da İnsan Yüzü Tasvirli ve İnsan Vücudu Biçimli Kapların Bölgelere Göre Dağılımı II .

AKDENİZ BÖLGESİ

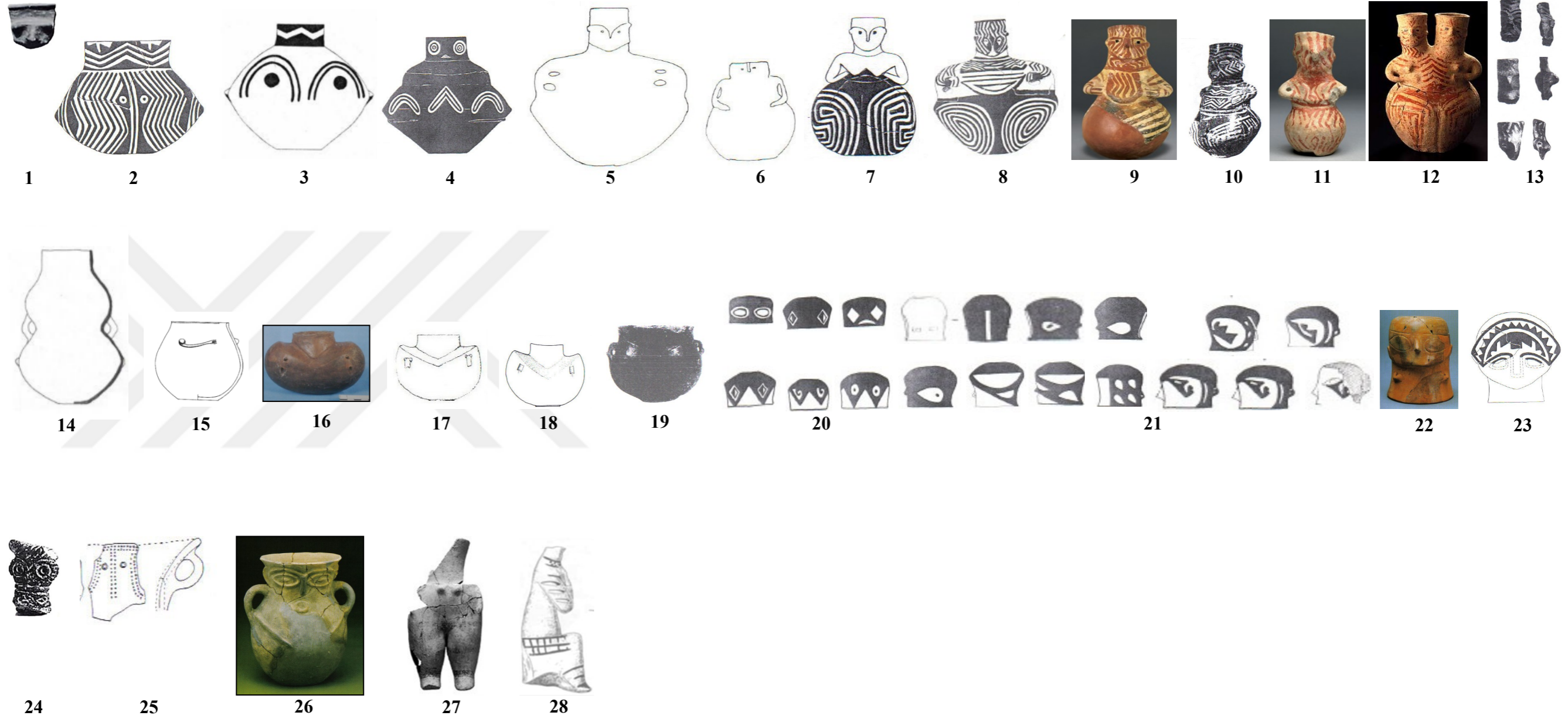

1-9) Hacılar

10-12) Özel Koleksiyon

13-15) Hacılar

16-19) Höyücek

20-23) Hacılar

24) Elmalı/Karataş-Semayük

25) Yümük Tepe

26) Elmalı/Karataş-Semayük

27-28) Domuztepe

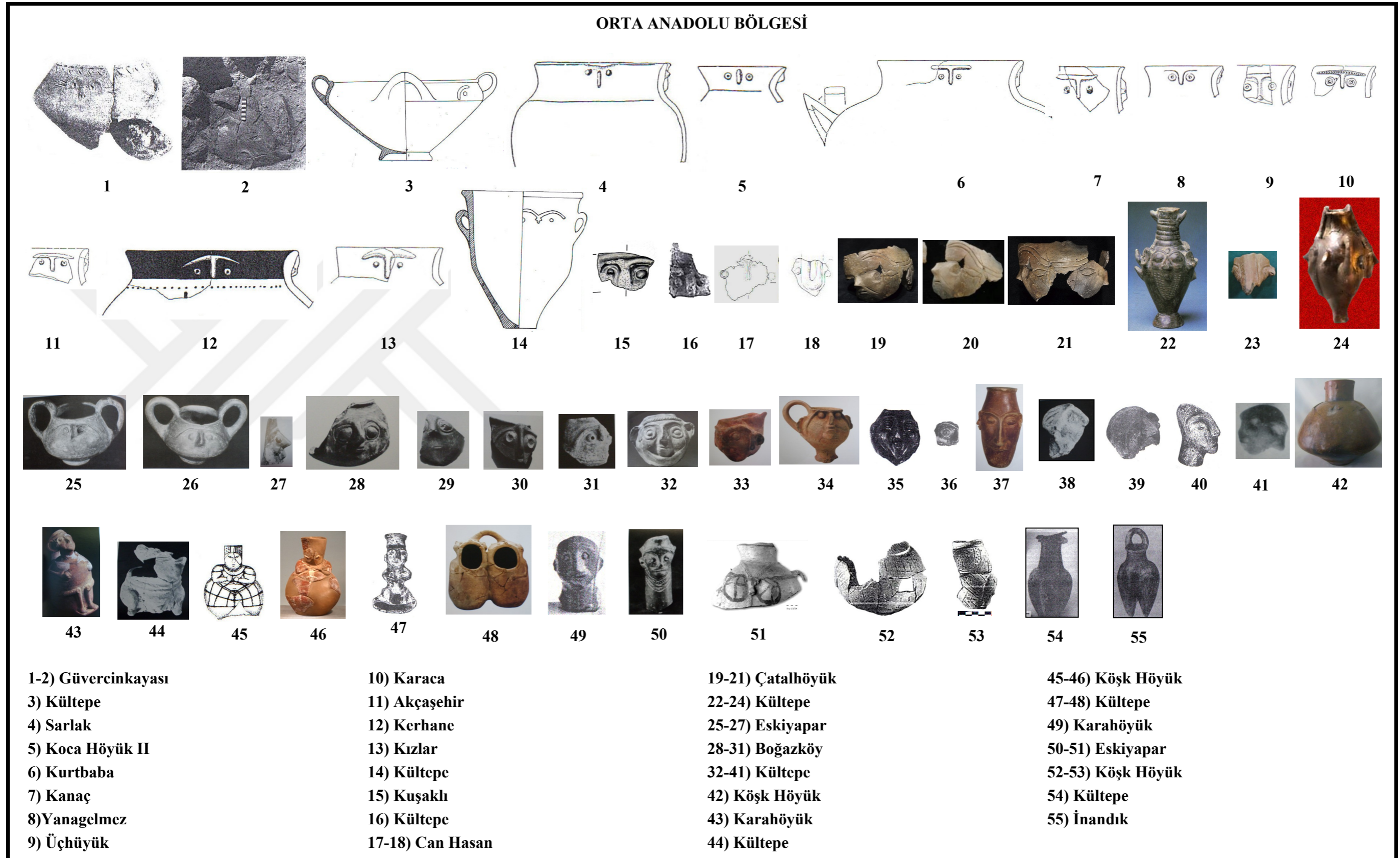

Tablo 52: Anadolu'da İnsan Yüzü Tasvirli ve İnsan Vücudu Biçimli Kapların ve Kapakların/Bardakların Bölgelere Göre Dağılımı III.

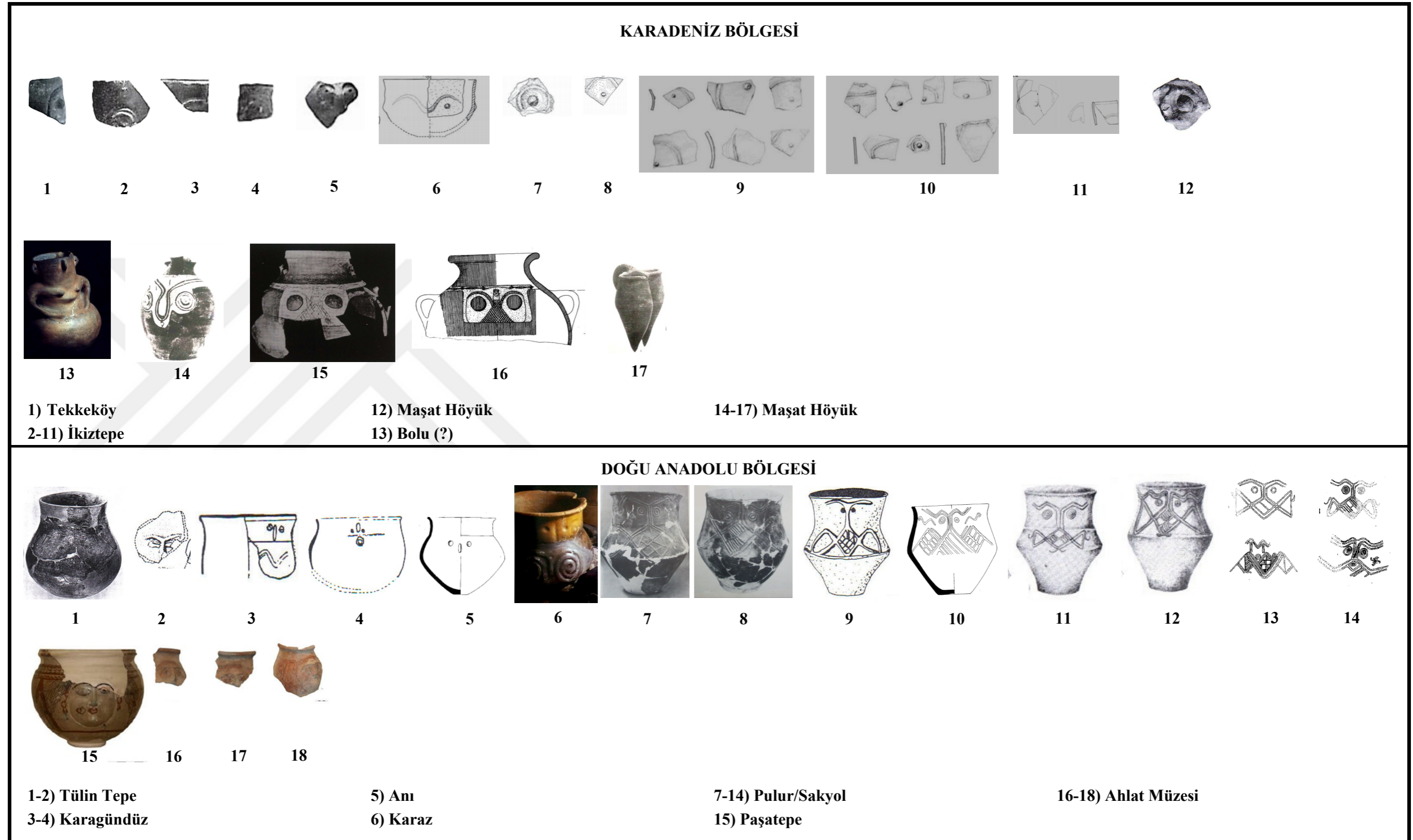

Tablo 53: Anadolu'da İnsan Yüzü Tasvirli ve İnsan Vücudu Biçimli Kapların Bölgelere Göre Dağılımı IV.

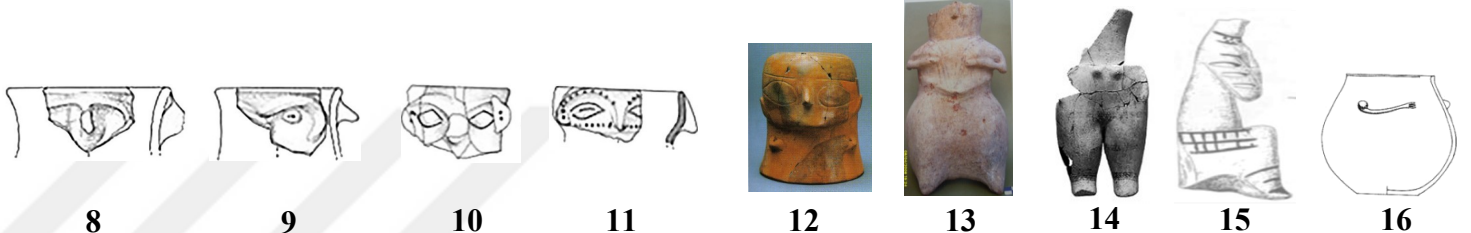

Tablo 54: Anadolu’da İnsan Yüzü Tasvirli ve İnsan Vücudu Biçimli Kapların Bölgelere Göre Dağılımı V.

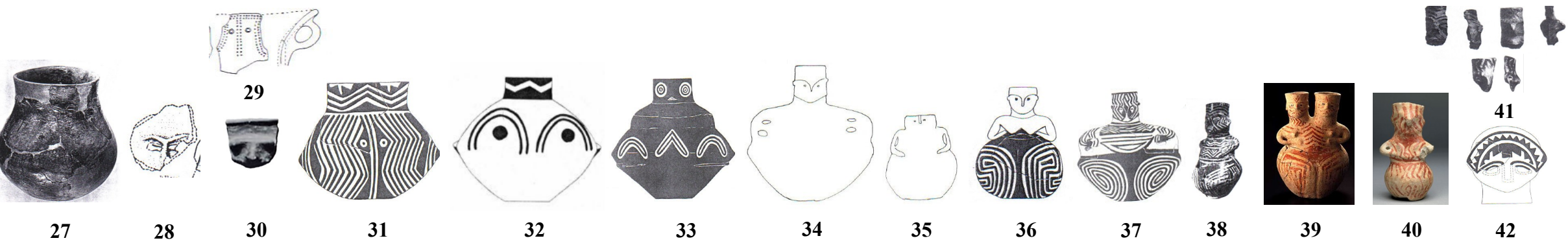
ERKEN NEOLİTİK ÇAĞ	 <p>1 2 3 4 5 6 7</p>		
GEÇ NEOLİTİK ÇAĞ	 <p>8 9 10 11 12 13 14 15 16</p>		
GEÇ NEOLİTİK / ERKEN KALKOLİTİK ÇAĞ	 <p>17 18 19 20 21 22 23 24 25 26</p>		
ERKEN KALKOLİTİK ÇAĞ	 <p>27 28 29 30 31 32 33 34 35 36 37 38 39 40 41 42</p>		
1-3) Çatalhöyük 4-7) Höyücek 8-11) İkiztepe 12) Hacılar 13) Ulucak	14-15) Domuz Tepe 16) Hacılar 17) Çanakkale-Bandırma Bölgesi 18) Ilıpınar 19-21) Köşk Höyük	22-24) Hacılar 25-26) Köşk Höyük 27-28) Tülin Tepe 29) Yumuk Tepe 30-37) Hacılar	38-40) Özel Koleksiyon 41-41) Hacılar



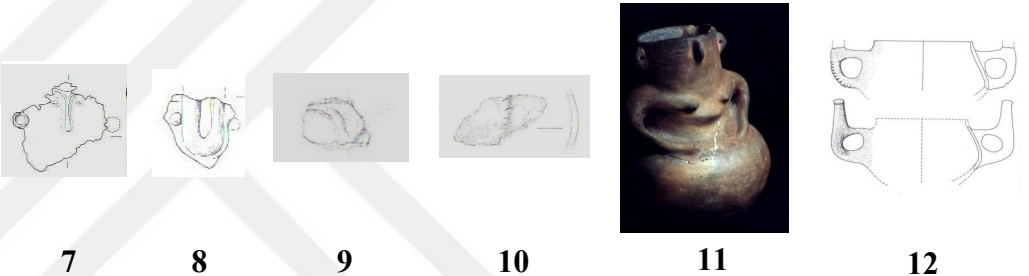
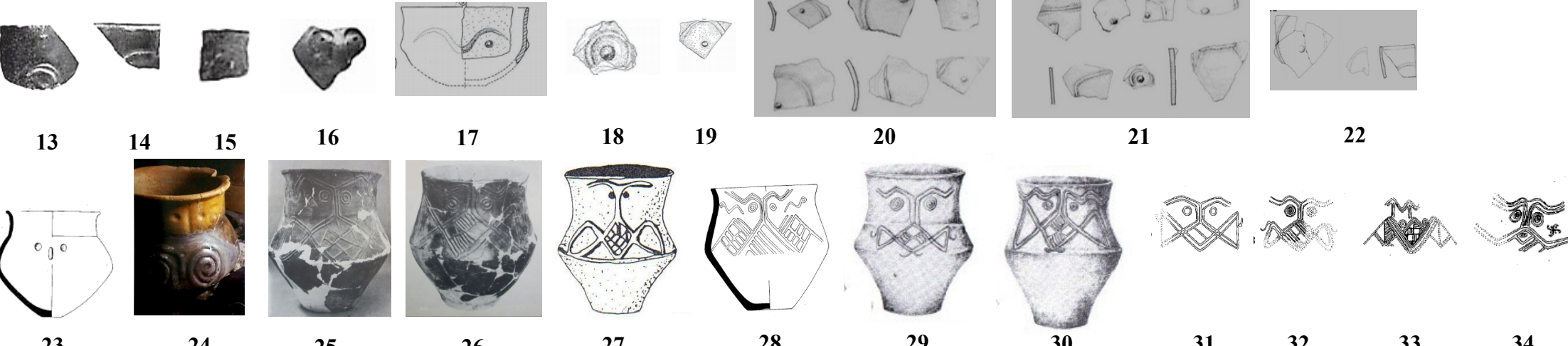



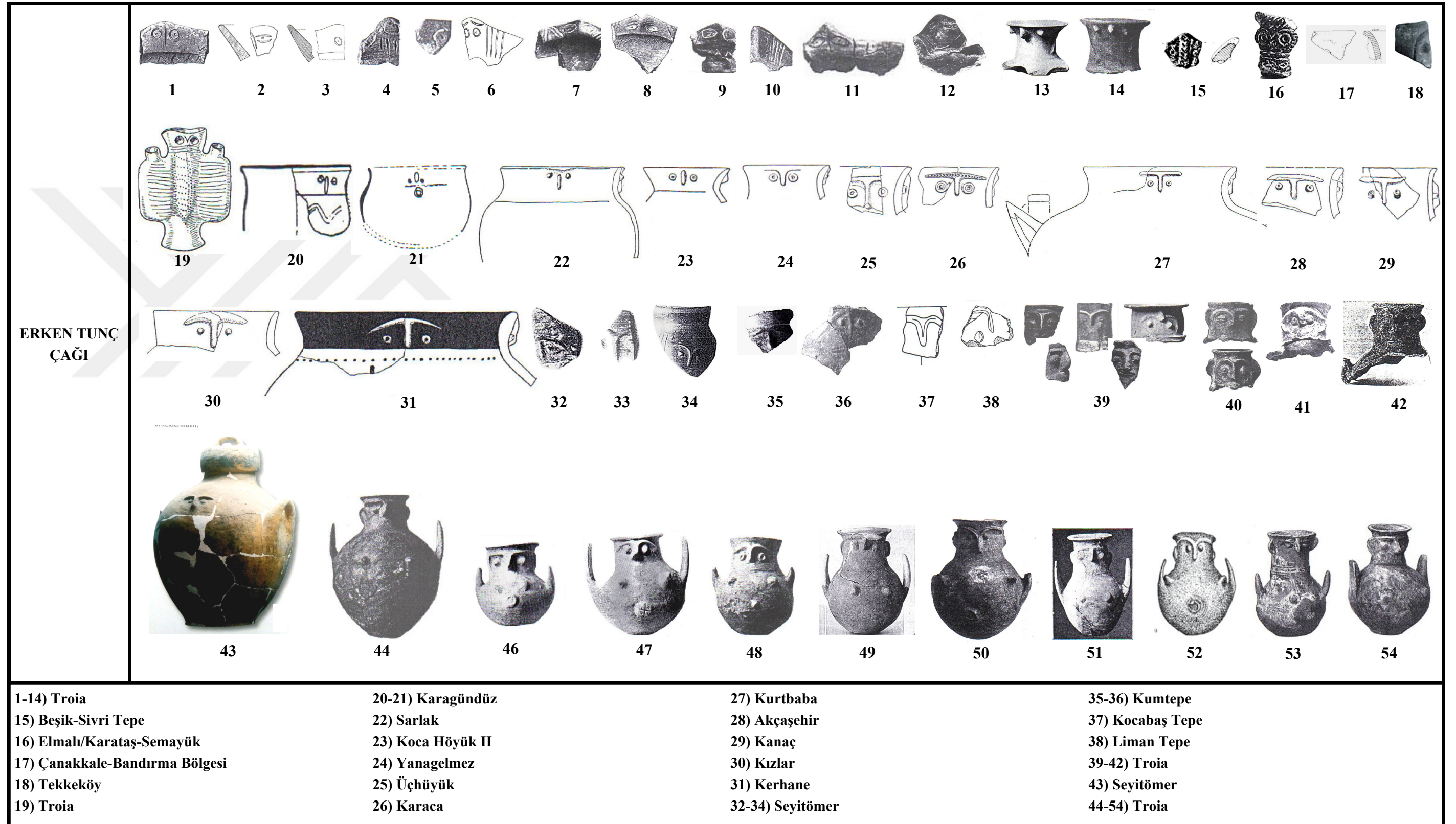



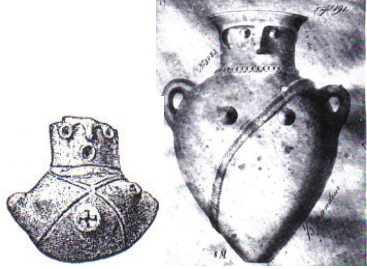

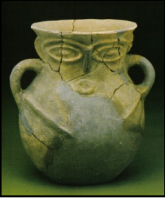







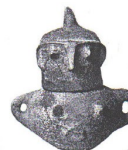















Tablo 55: Anadolu'da İnsan Yüzü Tasvirli ve İnsan Vücudu Biçimli Kapların Kronolojik Dağılımı I.

ORTA KALKOLİTİK ÇAĞ	 <p>1 2 3 4 5 6</p>		
GEÇ KALKOLİTİK ÇAĞ	 <p>7 8 9 10 11 12</p>		
GEÇ KALKOLİTİK ÇAĞ/ ERKEN TUNÇ ÇAĞI	 <p>13 14 15 16 17 18 19 20 21 22 23 24 25 26 27 28 29 30 31 32 33 34</p>		
1-2) Güvercin kayası 3) Smintheion 4) Aşağı Pınar 5) Toptepe	6) Aşağı Pınar 7-8) Can Hasan 9-10) Orman Fidanlığı 11) Bolu (?)	12) Uğurlu-Zeytinli 13-22) İkiztepe 23) Anı 24) Karaz	25-34) Pulur-Sakyol

Tablo 56 Anadolu'da İnsan Yüzü Tasvirli ve İnsan Vücudu Biçimli Kapların Kronolojik Dağılımı II.



Tablo 57: Anadolu'da İnsan Yüzü Tasvirli ve İnsan Vücudu Biçimli Kapların Kronolojik Dağılımı III.

ERKEN TUNÇ ÇAĞI																		
																		
																		

1-2) Troia

3) Bakla Tepe

4) Aphrodisias

5) Elmalı/Karataş-Semayük

6) Demircihöyük-Sarıket Mezarlığı

7) Kusura





8) Bavurdu

9) Bozüyük

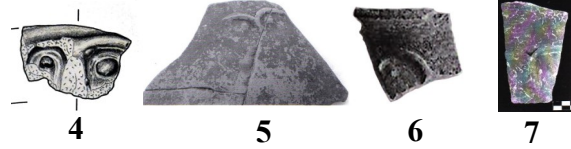
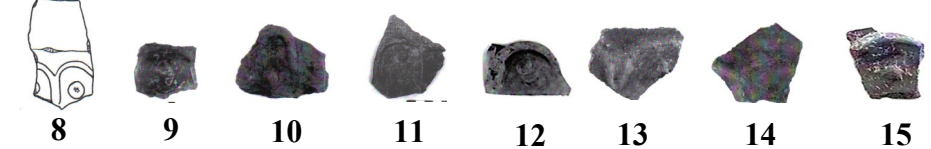
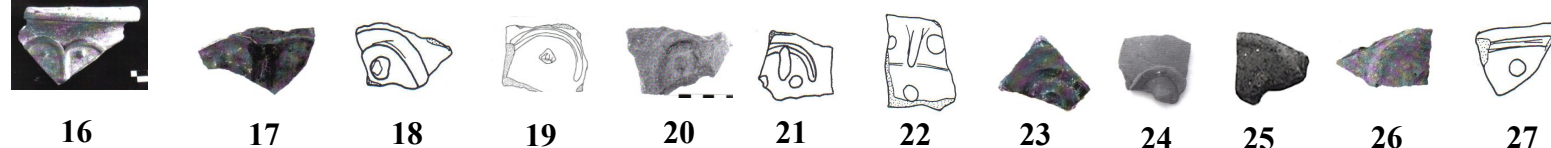
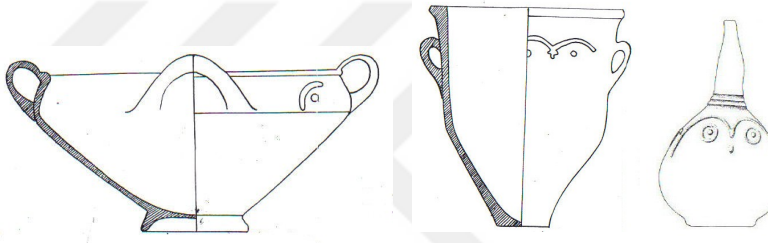

10-32) Troia

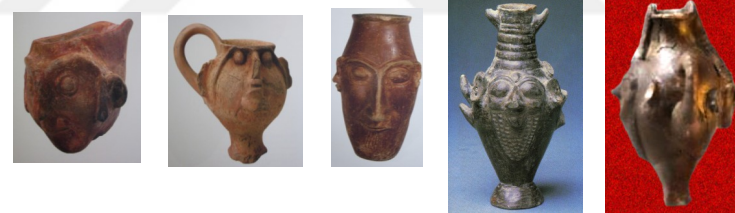
33-39) Seyitömer

Tablo 58: Anadolu'da İnsan Yüzlü ve İnsan Biçimli Kapların Kronolojik Dağılımı IV.

<p>ORTA TUNÇ ÇAĞI</p>	 <p>1 2 3</p>	 <p>4 5 6 7</p>	 <p>8 9 10 11 12 13 14 15</p>	
	 <p>16 17 18 19 20 21 22 23 24 25 26 27</p>	 <p>28 29 30</p>	 <p>31 32 33 34 35 36</p>	 <p>37 38 39 40 41 42</p>
	 <p>43 44 45 46 47</p>	 <p>48 49 50 51 52 53 54 55 56 57</p>		
	 <p>58 59 60 61 62</p>			
	<p>1-3) Bağlararası 4) Kuşaklı 5) Kocabaş Tepe 6-27) Liman Tepe 28-29) Kültepe</p>	<p>30) Demircihöyük-Sarıket Mezarlığı 31) Kültepe 32-35) Boğazköy 36-38) Eskişehir 39) Maşat Höyük</p>	<p>40-53) Kültepe 54) Karahöyük 55) Afyonkarahisar 56-58) Kültepe 59) Karahöyük</p>	<p>60) Kültepe 61) İnandık 62) Maşat Höyük</p>

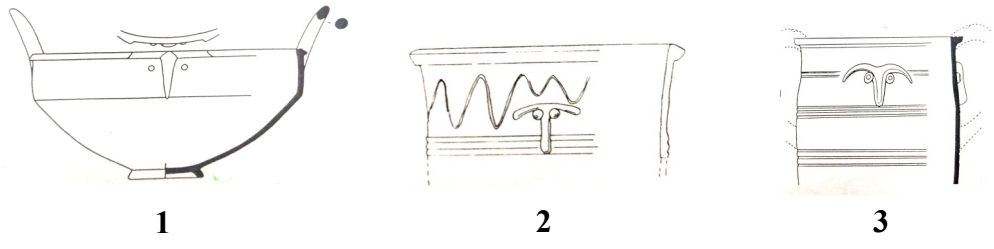



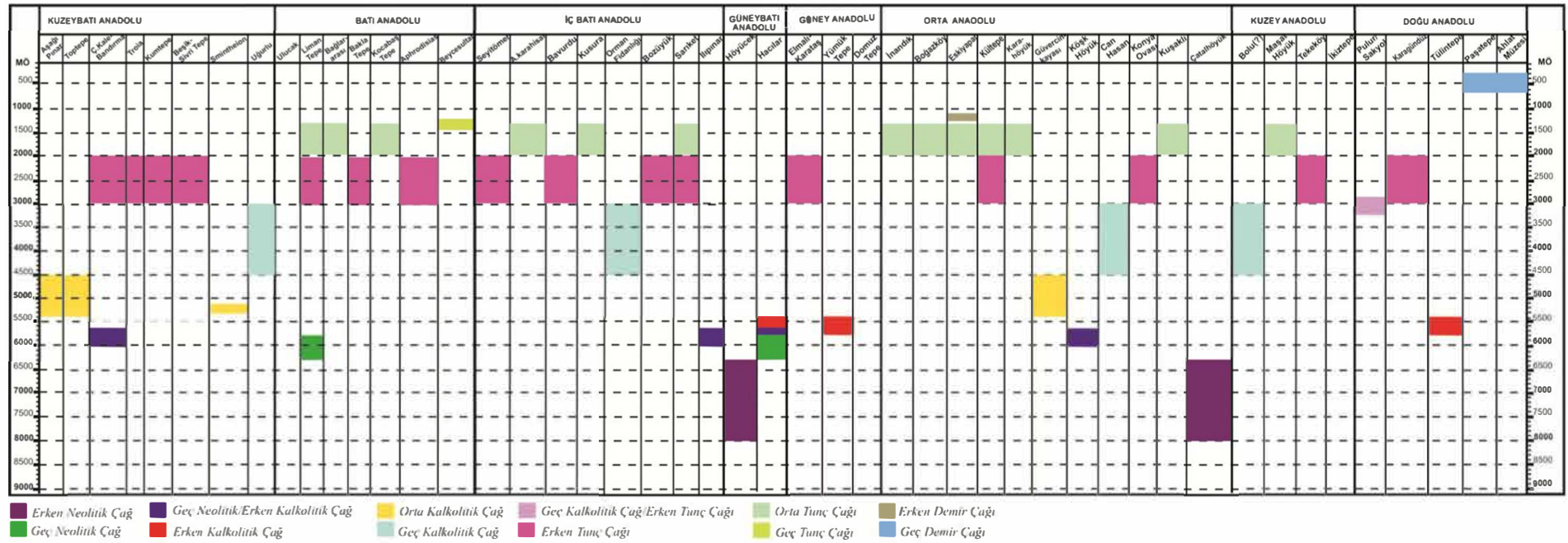

Tablo 59: Anadolu'da İnsan Yüzü Tasvirli ve İnsan Vücudu Biçimli Kapların Kronolojik Dağılımı V.

GEÇ TUNÇ ÇAĞI	 <p>1 2 3</p>
ERKEN DEMİR ÇAĞI	 <p>4</p>
GEÇ DEMİR ÇAĞI	 <p>5 6 7 8 9 10 11</p>
<p>1-3) Beycesultan 4) Eskiyaşar 5-7) Ahlat Müzesi 8) Paşatepe 9-11) Maşat Höyük</p>	

Tablo 60: Anadolu'da İnsan Yüzü Tasvirli ve İnsan Vücudu Biçimli Kapların Kronolojik Dağılımı VI.



Tablo 61: İnsan Yüzü Tasvirli ve İnsan Vücudu Biçimli Kapların Anadolu'daki Buluntu Yerleri ve Dönemleri.

<p>TI/1</p>  <p>a b</p>	<p>TI/2</p>  <p>a</p>	<p>TI/3</p>  <p>a b</p>
<p>TI/4</p>  <p>a b c d e f g</p>		
<p>TI/5</p>  <p>a b</p>	<p>TI/6</p>  <p>a b c</p>	



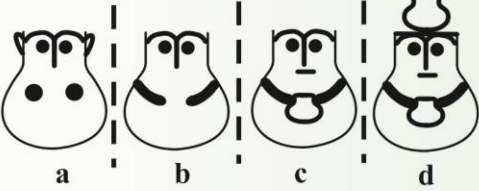
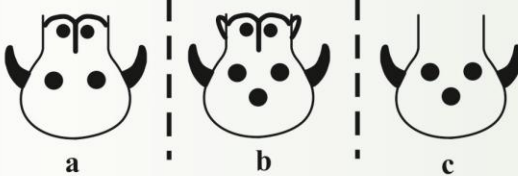
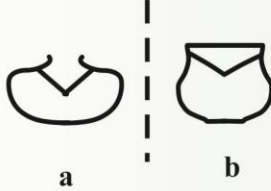
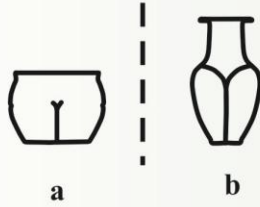























Tablo 62: Anadolu'da İnsan Yüzü Tasvirli Kapların Bezeme Tipleri (Şematik).

<p>T II / 1</p>  <p>a b c d</p>	<p>T II / 2</p>  <p>a b c</p>
<p>T II / 3</p>  <p>a b</p>	<p>T II / 4</p>  <p>a b</p>
<p>T II / 5 Özel Tipler</p>	

Tablo 63: Anadolu'da İnsan Vücutu Biçimli Kapların Tipleri (Şematik).

	TI/1		TI/2	TI/3		TI/4							TI/5		TI/6		
	a	b		a	b	a	b	c	d	e	f	g	a	b	a	b	c
Erken Neolitik Çağ					●●												
Geç Neolitik Çağ						●●											
Geç Neolitik/ Erken Kalkolitik Çağ																	
Erken Kalkolitik Çağ			●●	●●		●●		●●	●●	●●						●●●	
Erken Kalkolitik/ Geç Kalkolitik Çağ																	
Orta Kalkolitik Çağ									●●								
Geç Kalkolitik Çağ/ Erken Tunç Çağı													●●				
Erken Tunç Çağı	●●●●			●●	●●	●●	●●	●●	●●	●●			●●	●●	●●●	●●●	●●●
Orta Tunç Çağı				●●				●●	●●	●●			●●	●●			●●●
Geç Tunç Çağı				●●				●●	●●								
Erken Demir Çağı																	
Geç Demir Çağı													●●				

Tablo 64: Anadolu'da İnsan Yüzü Tasvirli Kapların Kronolojik ve Tıpsel Dağılımı (Şematik).

	T II / 1				T II / 2			T II / 3		T II / 4		T II / 5
	a	b	c	d	a	b	c	a	b	a	b	Özel Tipler
Erken Neolitik Çağ												
Geç Neolitik Çağ												
Geç Neolitik/ Erken Kalkolitik Çağ												
Erken Kalkolitik Çağ												
Erken Kalkolitik/ Geç Kalkolitik Çağ												
Orta Kalkolitik Çağ												
Geç Kalkolitik Çağ/ Erken Tunç Çağı												
Erken Tunç Çağı												
Orta Tunç Çağı												
Geç Tunç Çağı												
Erken Demir Çağı												
Geç Demir Çağı												

Tablo 65: Anadolu'da İnsan Vücudu Biçimli Kapların Kronolojik ve Tıpsel Dağılımı (Şematik).



Tablo 67: Anadolu ile Anadolu Dışındaki Kültür Bölgelerindeki Antropomorfik Kapların ve Tasvirlerinin Karşılaştırması II.

A	Troia	Seyitömer	Hacılar	Hacılar	Mohelnice	Mohelnice	Bordjos	Vinča	Hasanlı	Marlık	Marlık	Marlık	İran	İran	Luristan	İran	Baba Jan
B	Kültepe	Demircihöyük	Se, Kom. Vas.	Hotnica	Kamnık	Gumelnita	Magura Gorgana	Magura Gorgana	Cascioarele	Glina							
C	Seyitömer	Seyitömer	Seyitömer	Seyitömer	Parta	Parta	Afyonkarahisar	Marlık	Marlık	İran	Maşat Höyük	Maşat Höyük	Eskiyapar	İran			
E	Domuztepe	Tzani Magoula	Maroslele -Panahát	Sultana	Gumelnita	Minerali Bani	Sultana	Sultana	Köşk Höyük	Kültepe	Biblos	Häbäşesti	Goljamo Delčevo	Cucuteni	Cucuteni	Cucuteni	Scântea
G	İnandıktepe	Maşat Höyük	Vrsnik	Zhukaigou	Zhukaigou	Zhukaigou	Zhukaigou	Zhukaigou				Toptepe	Véztó-Mágor	Törökbálint-Dulácska			

Tablo 68: Anadolu ile Anadolu Dışındaki Kültür Bölgelerindeki Antropomorfik Kapların ve Tasvirlerinin Karşılaştırması III.

EK 4. GRAFİKLER

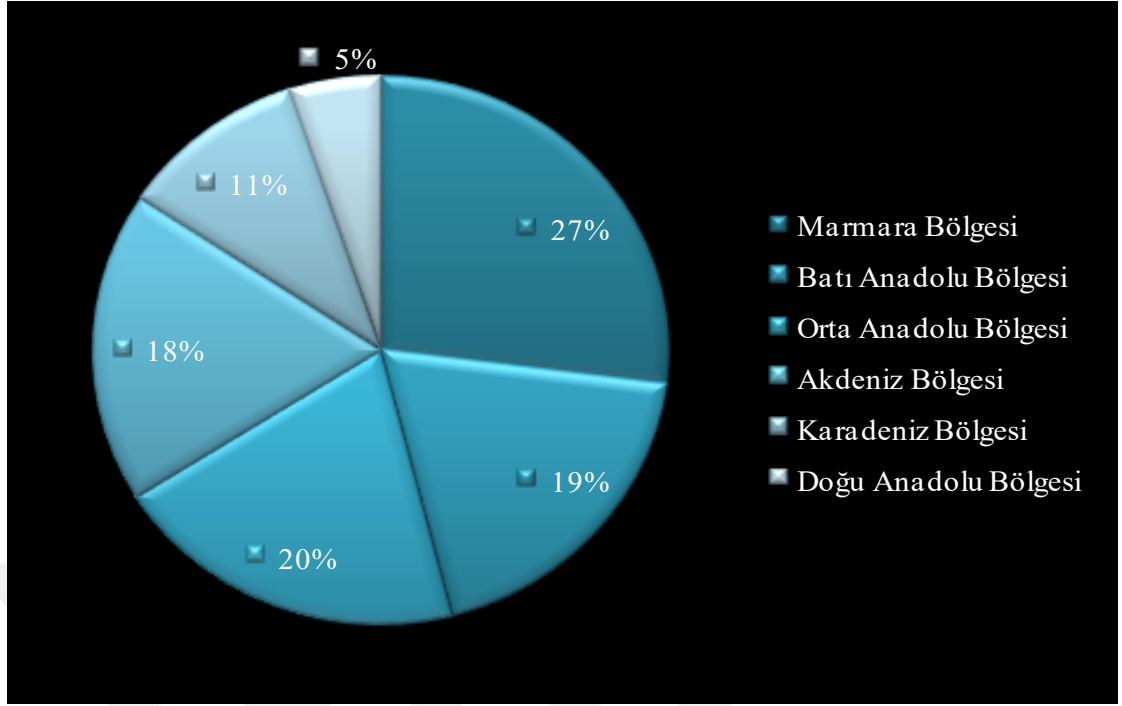

Grafik 1: İnsan Yüzü Tasvirli ve İnsan Vücudu Biçimli Kapların Anadolu'da Bölgelere Göre Dağılımı.

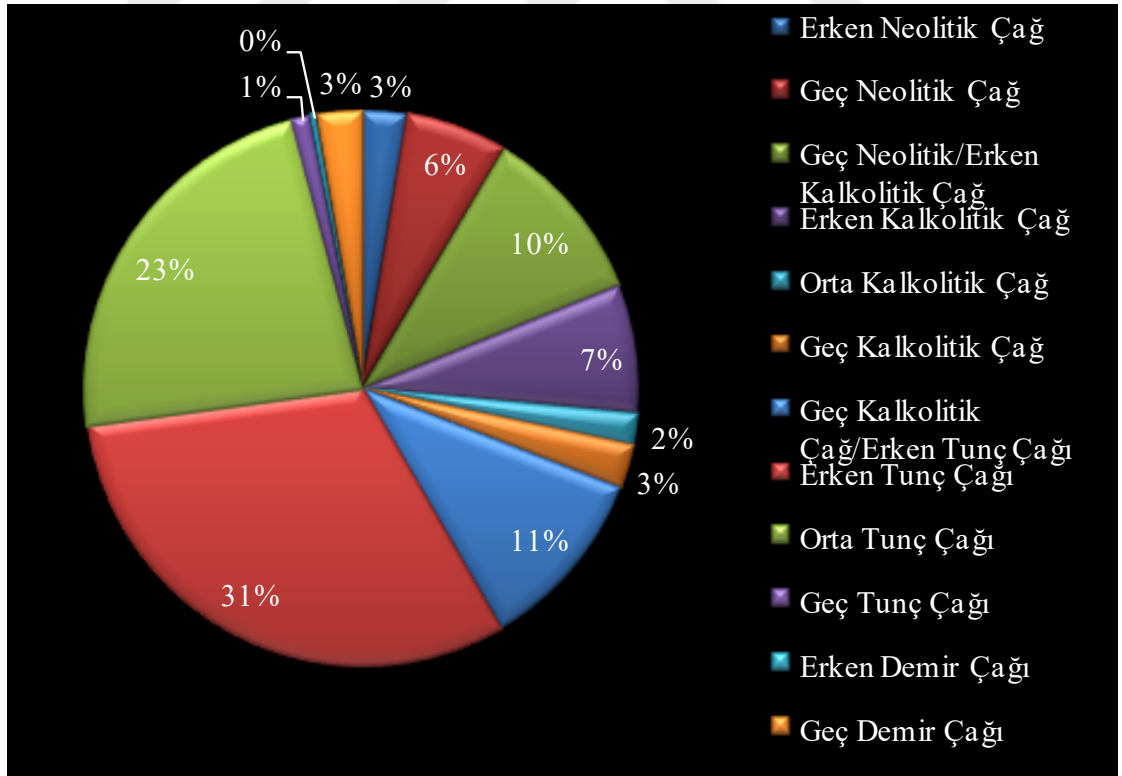

Grafik 2: İnsan Yüzü Tasvirli ve İnsan Vücudu Biçimli Kapların Anadolu'da Dönemlere Göre Dağılımı.

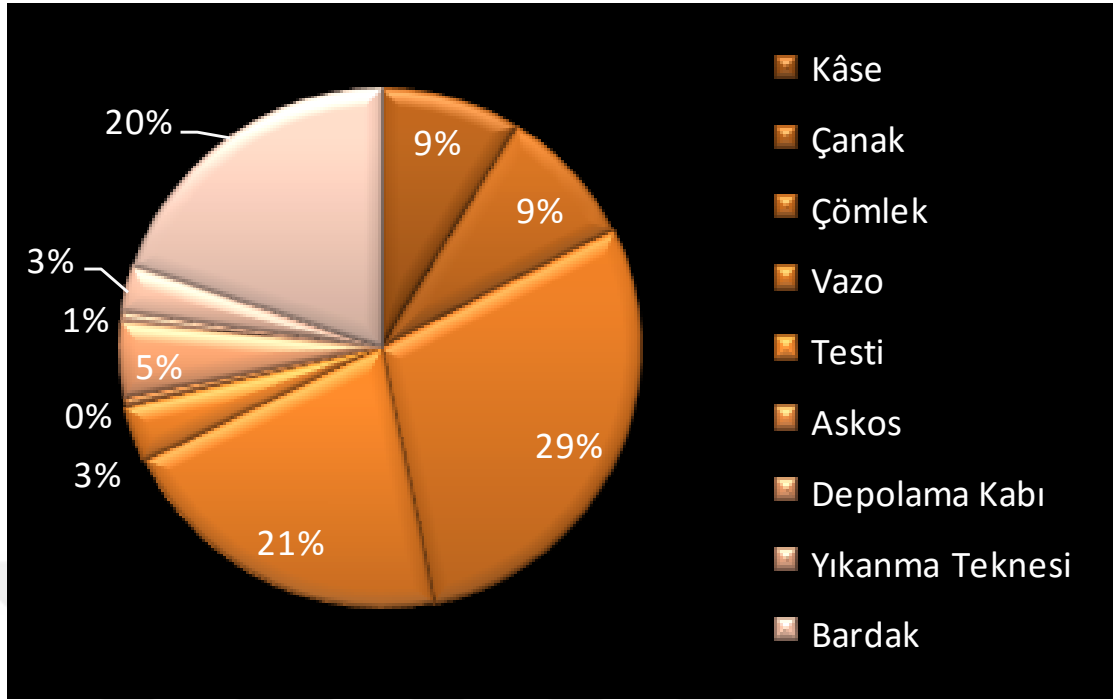

Grafik 3: Anadolu'nun İnsan Yüzü Tasvirli Kap Tipolojisinin Dağılımı.

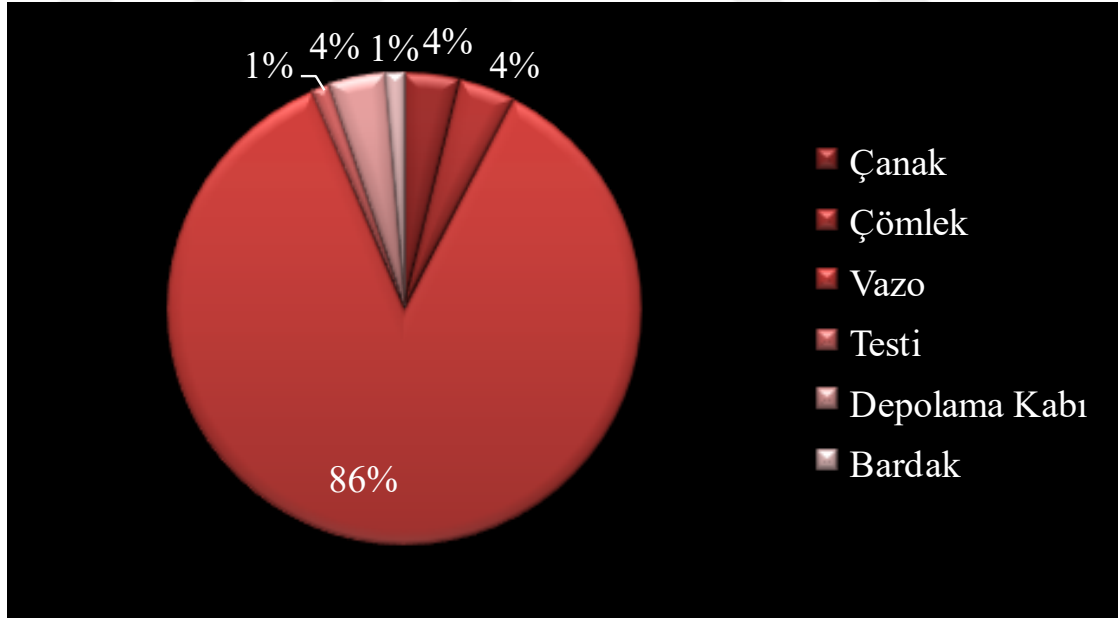

Grafik 4: Anadolu'nun İnsan Vücudu Biçimli Kap Tipolojisinin Dağılımı.

ÖZGEÇMİŞ

Kişisel Bilgiler	
Adı Soyadı	Göknil ARDA
Doğum Yeri ve Tarihi	Ankara, 28.06.1978
Eğitim Durumu	
Lisans Öğrenimi	Hacettepe Üniversitesi Edebiyat Fakültesi Arkeoloji Bölümü Protohistorya ve Önasya Arkeolojisi Anabilim Dalı
Y. Lisans Öğrenimi	Çanakkale Onsekiz Mart Üniversitesi Sosyal Bilimler Enstitüsü Arkeoloji Bilim Dalı Protohistorya ve Önasya Arkeolojisi Anabilim Dalı
Bildiği Yabancı Diller	Almanca
Bilimsel Faaliyetleri	<p>Göknil ARDA “<i>Das Wettergott von Hethitern und Das Ähnliche bei den Indern</i>”, Der Gott der Anderen, 24 Şubat 2005, Jaipur - HİNDİSTAN.</p> <p>Göknil ARDA “<i>Deutsch als Forschungssprache bei den Archäologen</i>”, 5th Annual Seminar, German Language or Literature-What does India need in the Global Context?, 28 Şubat-04 Mart 2007, Baroda / Gujerat-HİNDİSTAN.</p> <p>Göknil ARDA “<i>Eski Ahlat Şehri 2007 Yılı Kazısı Seramiklerinin İstatistiksel Değerlendirmesi</i>”, IV. Uluslararası Van Gölü Havzası Sempozyumu, 17-21 Haziran 2008, Ahlat-Bitlis.</p> <p>Göknil ARDA “<i>Eski Ahlat Şehri 2006-2007 Yıllarına Ait Sırsız Seramik Tipolojisi</i>”, XIII. Ortaçağ ve Türk Dönemi Kazıları ve Sanat Tarihi Araştırmaları Sempozyumu, 14-16 Ekim 2009, Denizli.</p> <p>Göknil ARDA “<i>Eski Ahlat Şehri Kazısı 2008-2009 Yılları Seramik İstatistiği ve Tipolojisi</i>”, XIV. Ortaçağ ve</p>

	<p>Türk Dönemi Kazıları ve Sanat Tarihi Araştırmaları Sempozyumu, 20-22 Ekim 2010, Konya.</p> <p>Göknil ARDA “<i>Eski Ahlat Şehri Kazısı 2010 Yılı Seramik İstatistiği ve Tipolojisi</i>”, Uluslararası Katılımlı XV. Ortaçağ ve Türk Dönemi Kazıları ve Sanat Tarihi Araştırmaları Sempozyumu, 19-21 Ekim 2011, Eskişehir.</p> <p>Göknil ARDA “<i>Eski Ahlat Şehri’nde Süt Ürünleri Üretimi Araç ve Gereçleri</i>”, XVII. Ortaçağ-Türk Dönemi Kazıları ve Sanat Tarihi Araştırmaları Sempozyumu, 02-05 Ekim 2013, İstanbul.</p> <p>Göknil ARDA, Alp Oğuz TURAN “<i>Kültürlerin Buluştuğu Merkezlerden Birisi: Eski Ahlat Şehri</i>”, Uluslararası Medeniyet Kongresi, 17-19 Ocak 2014, İstanbul.</p> <p>2013 Konferans: “Anadolu’da Türk Mührü: Ahlat Mezartaşları”, İstanbul Aydın Üniversitesi Fen-Edebiyat Fakültesi, 28 Şubat 2013, İstanbul (Eski Ahlat Şehri Kazısı heyet üyesi olarak katılım).</p> <p>2013 2.Menteşe Beyliği Sempozyumu, 05-06 Temmuz 2013, Milas-Muğla (Beçin Kalesi kazı heyeti üyesi olarak katılım).</p> <p>2013 Çıldır Altın At I. Kış Şöleni, 09 Şubat 2013, Ardahan (Düzenleme Kurulu).</p> <p>2014 Çıldır Altın At II. Kış Şöleni, 08 Şubat 2014, Ardahan (Düzenleme Kurulu).</p> <p>2015 Çıldır Altın At III. Kış Şöleni, 07 Şubat 2015, Ardahan (Düzenleme Kurulu).</p>
--	--

	<p>2015 37. Uluslararası Kazı, Araştırma ve Arkeometri Sempozyumu, 11-15 Mayıs 2015, Erzurum (Beçin Kalesi kazı heyeti üyesi olarak katılım).</p> <p>2016 IV. Uluslararası Türk Şöleni, 17-19 Mayıs 2016, Erzurum (Organizasyon Komitesi).</p>
İş Deneyimi	
Stajlar	-
Projeler	<p>1997, İzmir-Liman Tepe Kazısı</p> <p>1998, İzmir-Bakla Tepe Kazısı</p> <p>2000, İzmir-Panaztepe Kazısı</p> <p>1999, Çanakkale-Çanakkale İli ve Çevresi İnanç Coğrafyası Araştırma Projesi</p> <p>2001, İzmir-Liman Tepe Kazısı</p> <p>2002-2003, Sivas-Kuşaklı Kazısı</p> <p>2003-2005, Bakü-Tiflis-Ceyhan (BTC) Petrol Boru Hattı Arkeolojik Kurtarma Kazıları</p> <p>2006-2010, Bitlis-Eski Ahlat Şehri Kazısı</p> <p>2012, Antalya-Aziz Nikolaos Kilisesi Kazısı</p> <p>2013, Muğla-Beçin Kalesi Kazısı</p> <p>2013, Ardahan-Ardahan İli Eskiçağ Kültür Envanteri Yüzey Araştırması</p> <p>2014, Muğla-Beçin Kalesi Kazısı</p> <p>2015, Ahlat Müzesi-Depo Çalışması</p>
Çalıştığı Kurumlar	2000-2002 Çanakkale Onsekiz Mart Üniversitesi Fen Edebiyat Fakültesi Arkeoloji Bölümü, Araştırma Görevlisi.

	<p>2003-2005 Gazi Üniversitesi Arkeolojik Çevre Değerleri Araştırma Merkezi'nde (ARÇED) Proje Elemanı/Uzman Arkeolog.</p> <p>2006-2007 Kırşehir Ahi Evran Üniversitesi Eğitim Fakültesi İlköğretim Bölümü Sosyal Bilgiler Eğitimi Anabilim Dalı ve Fen-Edebiyat Fakültesi Tarih Bölümü, Sözleşmeli Öğretim Elemanı.</p> <p>2012- Ardahan Üniversitesi İnsani Bilimler ve Edebiyat Fakültesi Arkeoloji Bölümü Öğretim Görevlisi.</p>
İletişim	
E-Posta Adresi	goknil_arda@hotmail.com
Tarih	11.03.2017