

T.C
MARMARA ÜNİVERSİTESİ
TÜRKİYAT ARAŞTIRMALARI ENSTİTÜSÜ
YAKIN ÇAĞ TARİHİ ANABİLİM DALI

**MÜTAREKE DÖNEMİNDE ORDU VE YENİDEN
YAPILANMA**

(1918-1920)

(DOKTORA TEZİ)

42006

**ZEKERİYA TÜRKMEN
28903**

**DANIŞMAN
PROF.DR.CEVDET KÜÇÜK**

İSTANBUL 1995

İÇİNDEKİLER

ÖNSÖZ.....	VI
KISALTMALAR.....	IX
BİBLİYOGRAFYA.....	XI

GİRİŞ

I. DÜNYA SAVAŞI ÖNCESİNDE ORDUNUN DURUMUNA GENEL BİR BAKIŞ.....	I
---	---

I. B Ö L Ü M

I. DÜNYA SAVAŞI VE MONDROS MÜTAREKESİ DÖNEMİNDE ORDU

A-I. DÜNYA SAVAŞI YILLARINDA OSMANLI ORDUSU.....	16
B- MONDROS MÜTAREKESİNDEN SONRA OSMANLI ORDUSU	
I- MONDROS MÜTAREKESİNE GÖRE ORDULARIN DURUMU.....	22
a-) Mütareke Şartlarına Göre Orduların Kuruluş, Konuş ve Mevcudu.....	24
II- MONDROS MÜTAREKENAMESİNİN TATBİKATI	
a-) Ordu Komutalarının Mütareke Karşısındaki Tutumları.....	32
1-)IX.Ordu Komutanı Yakup Şevki Paşa'nın Mütareke Karşısındaki Tutumu.....	33
2-)VI.Ordu Komutanı Ali İhsan (Sabis) Paşa'nın Mütareke Karşısındaki Tutumu.....	35
3-)Yıldırım Ordular Grubu Komutanı M.Kemal Paşa'nın Mütareke Karşısındaki Tutumu.....	40
4-)II.Ordu Komutanı Nihat Paşa'nın Mütareke Karşısındaki Tutumu.....	45
5-)VII. Ordu Komutanı Ali Fuat Paşa'nın Mütareke Karşısındaki Tutumu.....	47
6-)Fevzi (Çakmak) Paşa'nın Mütareke Karşısındaki Tutumu.....	49
7-)Diğer Cephelerdeki Komutanların Mütarekeye Karşı Tutumları.....	52
b-) Osmanlı Ordusunun Silahtan Arındırılması Mes'elesi.....	53
c-) Ordunun Terhis Edilmesi.....	63

II. B Ö L Ü M

KUVA-YI MİLLİYE DÖNEMİNDE ORDUNUN YENİDEN DÜZENLENMESİ FAALİYETLERİ

I- MÜTAREKE DÖNEMİNDEN KUVA-YI MİLLİYE DÖNEMİNE GEÇİŞTE OSMANLI ORDUSUNU AYAKTA TUTMA GAYRETLERİ

A- OSMANLI ORDUSUNU YENİDEN DÜZENLEME ÇABALARI.....	71
B- NASİHAT HEY'ETLERİNİN KURULUŞU VE FAALİYETLERİ	
a-) Nasihat Hey'etlerinin Kuruluşu.....	76
b-) Nasihat Hey'etleri'nin Faaliyetleri.....	81
C- OSMANLI ORDUSUNDA MÜFETTİŞLİK TEŞKİLATINA GEÇİLMESİ	
a-) Mütareke Döneminden Önce Osmanlı Ordusunda Müfettişlik Uygulaması.....	91
b-) Mütarekeden Sonra Orduda Müfettişlik Teşkilatına Geçiş ve Uygulamalar.....	93
D- ASKERİ MÜFETTİŞLİKLERİN GÖREV VE YETKİLERİ.....	95
a-) I.Ordu Kıt'aâtı Müfettişliği.....	98
b-) Yıldırım Kıt'aâtı (II.Ordu) Müfettişliği.....	99
c-) IX. Ordu Kıt'aâtı (III.Ordu) Müfettişliği.....	100
d-) Müstakil XIII.Kolordu Komutanlığı.....	100
e-) Rumeli Kıt'aâtı Askeriyesi Müfettişliği.....	101
E- MÜFETTİŞLERİN DEVLET MERKEZİ İLE MÜNASEBETLERİ.....	101
F- MÜFETTİŞLİK TEŞKİLATINA KARŞI İŞGAL DEVLETLERİNİN TUTUMU.....	105
G- III.ORDU MÜFETTİŞLİĞİNİN ANADOLU'DAKİ ORDUNUN YENİDEN TEŞKİLATLANMASINDA ROLÜ VE ETKİNLİĞİ	
a-) M.Kemal Paşa'nın IX.Ordu (III.Ordu) Müfettişliğine Atanması ve Bunu Takip Eden Dönemde Meydana Gelen Gelişmeler.....	108
1-) Mustafa Kemal Paşa'nın Mütareke Devrinde İstanbul'daki Faaliyetleri.....	109
2-) M.Kemal Paşa'nın IX.Ordu (III.Ordu) Müfettişliğine Atanması, İstanbul'daki Askerî ve Mülkî Makamlarla Münasebetleri.....	112
b-) M.Kemal Paşa'nın Samsun'a Hareketi Mintikasındaki Faaliyetleri.....	117

c-) M.Kemal Paşa'nın Müfettişlik Mıntkasından Geri Çağrılmasına Sebep Olan Gelişmeler.....	125
1-) Hükûmet ile M.Kemal Paşa Arasındaki Telgraf Savaşı ve Sonuçları.....	128
2-) M.Kemal Paşa'nın Erzurum'a Gidişi, Müfettişlik Görevine Son Verilmesi ve Kongre Çalışmaları.....	131
H- ORDU MÜFETTİŞLİKLERİNİN KALDIRILMASI.....	138

II- KUVA-YI MİLLİYENİN KURULUŞU VE ORDU İLE İLİŞKİLERİ

A- İZMİR'İN İŞGALİNİN ARDINDAN MEYDANA GELEN GELİŞMELER

a-) İşgal Öncesinde Meydana Gelen Gelişmeler ve İşgal Olayı, İşgalin Batı Anadolu'daki Etkileri.....	141
b-) İzmir'in İşgali'nin İstanbul'da ve Memleket Sathında Yarattığı Etkiler.....	146

B- KUVA-YI MİLLİYE HAREKETİNİN OLUŞUMU VE KUVA-YI MİLLİYE-ORDU İLİŞKİLERİ

a-) Batı Anadolu'da Kuva-yı Milliye Hareketinin Ortaya Çıkışı ve Kuva-yı Milliye'nin Yunan İşgal Olayları Karşısındaki Tutumu.....	150
b-) Kuva-yı Milliye Hareketinin Ortaya Çıkışında Osmanlı Erkân-ı Harbiye-i Umumiye Riyaseti ve Ordunun Tutumu.....	153

III- HÜKÜMETİN, ORDUNUN YENİDEN TEŞKİLATLANMASI YÖNÜNDEKİ FAALİYETLERİ

A- ŞURÂ-YI ASKERÎNİN KURULMASI VE ÇALIŞMALARI

a-) Mütareke Döneminde Askerî Şûra'nın Kuruluşu.....	159
b-) Askerî Şûra'nın Görev ve Yetkileri.....	161
c-) Mütareke Döneminde Askerî Şûra'nın Faaliyetleri.....	162

B- ANADOLU'DAKİ ORDUNUN YENİDEN DÜZENLENMESİ ÇABALARI

a-) Hükûmetin Anadolu'daki Orduyu Kontrol Altına Alma ve Ayakta Tutma Gayretleri.....	166
b-) Hükûmet Merkezindeki Gelişmeler; Anadolu'daki Kongre Faaliyetleri Karşısında Hükûmetin Takip Ettiği Siyaset.....	170

C- HÜKÜMET, HALK VE ORDU İLİŞKİLERİ

a-) Erzurum Kongresinden Sonra Hükûmetin Anadolu'da Otoriteyi Yeniden Sağlama Çabala.....	172
--	-----

D- TAHKİK HEY'ETLERİNİN KURULMASI VE FAALİYETLERİ

a-) III. Damat Ferid Paşa Kabinesi Döneminde Tahkik Hey'etlerinin Kuruluşu ve Faaliyetleri.....	174
1-) Trabzon-Erzurum (Ali Fevzi Paşa) Tahkik Hey'etinin Faaliyetleri.....	177
2-) Konya-Afyon-Antalya (Süleyman Şefik Paşa) Tahkik Hey'etinin Faaliyetleri.....	180
3-) Ankara-Kastamonu (Galip Paşa) Tahkik Hey'etinin Faaliyetleri.....	181
4-) Damat Ferid Hükûmeti Döneminde Faaliyette Bulunan Tahkik Hey'etlerinin Genel Bir Değerlendirmesi.....	182
b-) Ali Rıza Paşa Hükûmeti Döneminde Kurulan Tahkik Hey'etlerinin Faaliyetleri.....	183

E- ALI RIZA PAŞA KABİNESİ DÖNEMİNDE KUVA-YI MİLLİYE İLE MÜNASEBETLER

a-) Salih Paşa Hey'eti ve Amasya Mülakatı.....	188
b-) M. Kemal Paşa'ya İade-i İtibar Mes'elesi ve İstanbul-Anadolu Münasebetlerinde Yumaşama Dönemine Geçiş.....	192
c-) Ali Rıza Paşa Kabinesinin Kuva-yı Milliye ile Münasebetleri....	196
d-) Harbiye Nezareti ve Erkân-ı Harbiye-i Umumiye Riyaseti'nin Kuva-yı Milliyenin Desteklenmesi Yolunda Gizli Emir ve Uygulamaları.....	201
e-) Batı Anadolu'daki Yunan İlerleyişi Karşısında Kuva-yı Milliye'nin Tavrı ve Hareketleri, Hükûmet ile Olan Münasebetleri....	204

III. BÖLÜM

KUVA-YI MİLLİYE'DEN DÜZENLİ ORDUYA GEÇİŞ VE ORDUNUN YENİDEN YAPILANMASI

A- YENİ ORDUNUN ALT YAPISINI KURMA ÇABALARI

a-) Kuva-yı Milliye'den Düzenli Orduya Geçiş Sürecinde Yürütülen Faaliyetler.....	211
b-) Millî Mücadele Hareketini Destekleyen Gizli Grupların Anadolu'nun Askerî Açından Güçlenmesindeki Rol ve Etkinlikleri....	218
1-) Karakol Cemiyeti ve Faaliyetlerine Kısaca Bir Bakış....	219
2-) Müdafaa-i Milliye (M.M) Grubu'nun Faaliyetleri.....	222
3-) İmalât-i Harbiye Grubu ve Faaliyetleri.....	224
4-) Felah (Hamza, Mücahid, Muharip, Felah) Grubu'nun Faaliyetleri.....	225
5-) Muavenet-i Bahriye Grubu'nun Faaliyetleri.....	228

6-) Namık Grubu'nun Faaliyetleri.....	229
7-) İhtiyat Grupları; Ferhat ve Kerimî.....	229

B- DÜZENLİ ORDUYA GEÇİŞ SIRASINDA, İNGİLİZLER'İN VE İSTANBUL HÜKUMETİNİN MUHALEFETLERİ

a-) Anzavur İsyanı, İngilizler'in Desteği ile Kuva-yı Milliye Hareketini Dağıtma Çabaları.....	231
b-) Kuva-yı İnzibatiye'nin Kuruluşu ve Faaliyetleri.....	236
c-) İstanbul Hükûmeti'nin Anadolu'da Ordunun Kontrolünü Yeniden Ele Geçirme Çabaları, Anadolu Fevkalâde Müfettişliğinin Kurulması ve Faaliyetleri.....	239

C- TBMM HÜKUMETİNİN KURULMASI VE ORDUNUN YENİDEN TEŞKİLATLANMASI.....

242

a-) EHUR (Erkân-ı Harbiye-i Umumiye Riyaseti)'nin Yeniden Teşkilâatlanması.....	245
b-) Millî Müdafaa Vekâletinin Kuruluşu ve Çalışması.....	246
c-) TBMM Hükûmeti Döneminde Ordunun Yeniden Teşkilâatlanması.....	247
d-) Kuva-yı Milliyeden Düzenli Orduya Geçişte Malî Kaynakların Temini Mes'elesi.....	253
1-) Batı Anadolu'da Malî Düzeni Sağlama Çabaları.....	255
2-) TBMM Hükûmetinin Malî Kaynakları Arttırma Gayretleri.....	257

SONUÇ.....260

EKLER.....261

ÖNSÖZ

Mütareke Dönemi ile ilgili pek çok araştırma yapılmış olmakla birlikte, bu inceleme ve araştırmalara ana kaynaklara inilmeden alıntılar ve incelemeler şeklinde karşımıza çıkmaktadır. Ancak, son zamanlarda tasnifleri tamamlanan arşiv belgelerinin araştırmacıların hizmetine açılmasıyla birlikte, belgelere dayalı çalışmalar da artmıştır. Biz de, Mütareke Döneminde ordunun içinde bulunduğu konumu ve devleti ayakta tutabilme yönündeki gayretlerini ele alıp incelemek, belgelerin ışığında bu döneme farklı bir bakış açışı getirmek istedik.

Mütareke döneminde, Osmanlı ordusunun içinde bulunduğu durum, zamanımıza kadar yapılan araştırmalarda yüzeysel olarak geçirilmiş, çoğunlukla o dönemin ünlü şahsiyetlerinin yazdığı hatırat türü eserler esas kaynak olarak alınmış, hissî bir yaklaşımla yazılan bu eserler ise, tarihçilerin yanlış yorumlar yapmalarına yol açmıştır. Bu araştırmamızda, Osmanlı ordusunun mütareke yıllarında Harbiye Nezareti ile Erkân-ı Harbiye-i Umumiye Riyaseti'nin gayretleri sonucunda gayr-ı nizami harp kuvvetlerine yani kuva-yı milliyeye dönüştürülmesi, bilahare bu kuvvetlerin tekrar üniforma giyerek Ankara merkezli TBMM hükûmeti ordusuna bağlanması konusunu ele aldık. Türk İstiklâl Savaşı yıllarını aydınlatmak maksadıyla, askerî teşkilatlanma konusundaki boşluğu bu araştırma ile doldurmak istedik. Bu konuyu araştırmaktan maksadımız, Mütareke Dönemine girerken Osmanlı ordusunun içinde bulunduğu siyasî, sosyal, ekonomik, psikolojik durumu gözler önüne sermek, I. Dünya Savaşı'ndan büyük bir moral çöküntüsü ile çıkan bir ordunun yeniden nasıl derlenip toparlanarak eski gücüne kavuşmaya çalıştığını tesbit etmektir.

Konu ile ilgili araştırma yaparken birtakım zorluklarla karşılaştık. Bunlardan birisi, dönemle ilgili belgelerin tamamının hâlâ tasnif çalışmaları devam ettiğinden, inceleme ve araştırmaya açılmamış olması idi. Öncelikle Başbakanlık Osmanlı Arşivi'nde bulunan son dönem belgeleri ile Genelkurmay ATASE Arşivi'nde, A.Ü.TİTE Arşivi'nde bulunan belgelerden hareketle konu hakkında detaylı bilgi edinmek mümkün oldu. Bu arada, Mütareke Dönemi ile ilgili yerli basının tamamına yakınına inceledik. Yabancı basında da bizi ilgilendiren yayınlara ulaşmak mümkün oldu. Bu dönemle ilgili olarak yayınlanmış olan belgelerden ve süreli yayınlardan da faydalandık. Öte yandan dönemin ünlü şahsiyetlerinin hatırat türü eserlerine de zaman

zaman müracaat etme ihtiyacını hissettik. Araştırmamızı mümkün mertebe dönemin arşiv kaynaklarından istifade ederek hazırlayıp, giriş ve üç ana bölüm halinde ele aldık:

Giriş bölümünde, I. Dünya Savaşı yıllarına gelene kadar Osmanlı ordusunun siyasî, sosyal, psikolojik, lojistik vb. durumunu genel olarak ele almaya çalıştık. I. Bölümde, ana hatlarıyla I. Dünya Savaşı yıllarında Türk ordusunda meydana gelen değişimi, bilahare Mondros Mütarekesini takip eden günlerde askerî teşkilatın genel yapısıyla ilgili değişme ve gelişmeleri inceledik. Bu bölümün başında, ordunun I. Dünya Savaşı'ndaki konumu ve faaliyetlerine yer verdik; daha sonra mütareke karşısında ordu komuta hey'etinin tutumu, terhis işlemleri, silah ve cephanenin teslimi ve ordu ile hükûmet arasındaki münasebetleri açıklamaya çalıştık. Mütarekeyi takip eden dönemde, Harbiye Nezareti ile Osmanlı Erkan-ı Harbiye-i Umumiye Riyaseti'nin Osmanlı ordusundaki çekirdek kadroyu muhafaza etmek için sarfettiği gayretleri ele aldık.

II. Bölümde ise, mütareke hükümleri gereği ortadan kaldırılmak istenen Türk ordusunun ayakta tutulması için, Harbiye Nezareti, EHUR ve Temsil Hey'etince sarfedilen çabalara, hükûmetin Anadolu'da kendi otoritesini devam ettirmek, bu arada orduda kontrolü sağlamak amacıyla görevlendirdiği Nasihat Hey'etleri'nin mülkî ve askerî makamlarla gerçekleştirdiği faaliyet ve gayretlerine yer verdik. Ayrıca, askerî müfettişliklerinin kurulmasıyla EHUR ve Harbiye Nezareti'nin orduyu ayakta tutma gayretleriyle bu alanda yapılan faaliyetleri, III. Ordu Müfettişliğinin rolü, önemi ve icraâtını açıklamaya çalıştık. Bu bölümde ayrıca, İzmir'in işgalini takip eden dönemde Batı Anadolu'da kuva-yı millîye hareketinin doğuşu ve kuva-yı millîye-ordu münasebetleri üzerinde de durduk. Bu sırada bazı ordu birliklerinin kuva-yı millîyeye dönüştürülmesi ve bunun maddî kaynaklarının temini mes'elesi, hükûmetin Anadolu'da bulunan orduyu ayakta tutma çabaları ele alındı. 1919 Ağustos ayından itibaren gündeme gelen askerî şûra çalışmalarına da yer verildi. Ayrıca, Anadolu ile İstanbul'un irtibatının kopması, sebepleriyle meydana gelen gelişmeler üzerinde de durulmuştur. Temsil Hey'eti'nin Anadolu'daki orduyu ayakta tutmak için sarfettiği çabalar izah edilmiştir. Öte yandan, Damat Ferid ve Ali Rıza Paşa kabineleri tarafından teşkil edilen Tahkik Hey'etleri'nin çalışmalarını ve faaliyetlerini inceledikten sonra, ayrıca Ali Rıza Paşa kabinesinin Anadolu ile barışması konusuna yer verilmiştir. Mustafa Kemal Paşa'nın iade-i itibar kazanması mes'elesi hakkında izahat yapılarak, bu noktanın aydınlatmasına ve kuva-yı millîye ile hükûmet arasındaki diyalogun sağlanmasına temas edilmiştir.

III. Bölümde de, kuva-yı millîyeden düzenli orduya geçiş sürecini ele almaya çalıştık. Düzenli orduya geçişi gerekli kılan TBMM'nin açılışı kısaca ifade edildikten sonra, Anadolu'da mevcut ordu kadrosunu yeniden düzenleme gayretlerini açıklamaya; bilahare, gizli grupların ordunun yeniden yapılanmasındaki katkılarına temas ettik. Öte yandan bu dönemde Anadolu'daki bu yapılanmayı dağıtmak için İngilizler'le ortak bir çaba içinde bulunan Damat Ferid hükûmetinin faaliyetlerine yer verdik. Son olarak da, TBMM hükûmetinin askerî kanadının teşekkülü ve bunun malî kaynaklarının temini mes'elisine yer vererek çalışmamızı bitirdik.

Çalışmamızda, araştırmaya açık belli başlı arşivlere ve kaynaklara inilerek, belgelerden çıkan sonuçlara göre konuları açıklamak esas prensibimiz olmuştur. Bütün dikkatimize rağmen, araştırmamızda gözümüzden kaçan eksikliklerin bulunması muhtemeldir. Bu eksikliklerin mazur görülmesini ve bilimsel tenkitlerle tamamlanmasını ümit ediyoruz.

Bu konunun araştırılmasında bize fikir veren, tenkit ve uyarıları ile yol gösteren, daha sonra çalışmamızı kontrolden geçiren, değerli Hocam Prof. Dr. Cevdet KÜÇÜK'e katkılarından dolayı teşekkür ederim. Ayrıca çalışmamız esnasında dostluk ve teşvikleri ile bizi gayretlendiren, M.Ü. Fen Edebiyat Fakültesi Tarih Bölümü öğretim üyelerine de müteşekkirim. Bu arada Başbakanlık Osmanlı Arşivi, Genelkurmay ATASE Arşivi, A.Ü.TİTE Arşivi görevlilerine; TBMM Kütüphanesi ve Mikrofilm Merkezi çalışanlarına, basınla ilgili araştırmalarımnda yardımlarını gördüğüm İ.Ü.Yazma Eserler Kütüphanesi, Bayezid Devlet, Taksim Atatürk ve Hakkı Tarık Us Kütüphaneleri görevlileriyle emeği geçen herkese teşekkür ederim.

Zekeriya TÜRKMEN
Beşiktaş-1995



KISALTMALAR

ASD.	: Atatürk'ün Söylev ve Demeçleri
ATTB	: Atatürk'ün Tamim Telgraf ve Beyannameleri
A.Ü.TİTE	: Ankara Üniversitesi Türk İnkılâp Tarihi Enstitüsü
A.Ü.SBF	: Ankara Üniversitesi Siyasal Bilgiler Fakültesi
BEO.	: Bâbiâlî Evrak Odası
Bk.	: Bakınız
BOA.	: Başbakanlık Osmanlı Arşivi
BTTD	: Belgelerle Türk Tarihi Dergisi
c.	: Cilt
Çev.	: Çeviri / Çeviren
Dİ.HMŞ.	: Dahiliye Nezareti Hukuk Müşavirliği Kalem-i
Dİ.LUM.	: Dahiliye Nezareti İdare-i Umumiye Kalem-i
DH. KMS.	: Dahiliye Nezareti Kalem-i Mahsus
DH. SYS.	: Dahiliye Nezareti Siyasî Kalem-i
DH.ŞFR.	: Dahiliye Nezareti Şifre Kalem-i
DİA.	: Diyanet İslam Ansiklopedisi
Ds.	: Dosya
DUIT.	: Dosya Usûlü İrade Tasnifi
EHUR	: Erkân-ı Harbiye-i Umumiye Riyaseti / Reisi
EHUV	: Erkân-ı Harbiye-i Umumiye Vekâleti
EI.	: Encyclopedia of İslam
F	: Fihrist
FO.	: Foreign Office
Gn.Kur ATASE	: Genelkurmay Askerî Tarih ve Stratejik Etüdler Başkanlığı
HİF	: Hürriyet ve İtilaf Fırkası
HTVD	: Harp Tarihi Vesikaları Dergisi
İA.	: İslâm Ansiklopedisi
İTC	: İttihat ve Terakkî Cemiyeti
İ.Ü	: İstanbul Üniversitesi
Kİs	: Klasör
Krş.	: Karşılaştırmalı
MAZC.	: Meclis-i Âyân Zabıt Ceridesi
MM.	: Müdafaa-i Milliye
MMV	: Müdafaa-i Milliye Vekili / Vekâleti
MMZC.	: Meclis-i Mebusan Zabıt Ceridesi
M.Ü	: Marmara Üniversitesi
MVM.	: Meclis-i Vükelâ Mazbatası
nr	: Numara
s.	: Sayfa
Sy	: Sayı
TBMM ZC.	: Türkiye Büyük Millet Meclisi Zabıt Ceridesi
TBMM GCZ.	: Türkiye Büyük Millet Meclisi Gizli Celse Zabıtları

TCTA	: Tanzimattan Cumhuriyete Türkiye Ansiklopedisi
TD	: İ.Ü.Edebiyat Fakültesi Tarih Dergisi
TSK.Tar.	: Türk Silahlı Kuvvetleri Tarihi
TV.	: Takvim-i Vekayi
vb.	: ve benzeri, ve bunun gibi
vd.	: ve devamı, ve diğerleri
Y-A-Res.	: Yıldız Arşivi Sadaret Resmî Maruzatı
Yay.	: Yayını, Yayınlayanı
Yay.Hz.	: Yayına Hazırlayan
YEE.	: Yıldız Esas Evrakı



BİBLİYOGRAFYA

I- ARŞİV KAYNAKLARI

A- BAŞBAKANLIK OSMANLI ARŞİVİ (BOA)

(Belge numaraları metin içerisinde ayrıca gösterildiğinden buraya alınmadı)

a-) Bâbiâh Evrak Odası (BEO) Gelen-Giden Defterleri

- Adliye Gelen-Giden nr: 21-1-21
- Arzıhal Gelen-Giden nr: 875-52-84; 876-52-85; 877-52-86
- Bahriye Gelen-Giden nr: 41-2-12; 50-2-22; 51-2-23
- Dahiliye Gelen-Giden nr: 85-3-34; 86-3-35; 117-3-66; 118-3-67
119-3-68; 120-3-69; 121-3-70;
122-3-71
- Harbiye Gelen-Giden nr: 237-6-45; 242-6-50; 244-6-52;
245-6-53; 272-6-80; 273-6-81
- Hariciye Gelen-Giden nr: 173-5-29; 174-5-30; 191-5-47;
192-5-48
- Hariciye Mütferrika nr: 715-29-10
- İaşe Gelen-Giden nr: 779-44-2
- İrade-i Hususiyye nr: 388-8-111; 389-8-112
- İsti'zan-ı İrade-i Seniyye nr: 337-8-60; 338-8-61; 339-8-62;
340-8-63; 341-8-64; 342-8-65;
343-8-66
- Maliye Gelen-Giden nr: 470-10-71; 471-10-72; 472-10-73;
513-10-114; 514-10-115;
515-10-116; 516-10-117;
517-10-118
- Meclis-i Mebusan Gelen-Giden nr: 525-12-3; 527-12-5;
523-12-1
- Meşihat Gelen-Giden nr: 523-13-4; 537-13-9
- Sadaret Mektubî Mühimme nr: 787-49-3; 788-49-4; 789-49-5
- Techizat-ı Askeriye Katoloğu nr: 1-2
- Telgraf Arzıhal Katoloğu nr: 881-52-90

b-) BOA. Dahiliye İdare-i Umumiye (DH.İ.UM)

c-) BOA. Dosya Usulü İrade Tasnifi (DUİT)

d-) BOA. Dahiliye Hukuk Müşavirliği Kalemî (DH.HMŞ)

e-) BOA. Dahiliye Kalem-i Mahsus (DH.KMS)

f-) BOA. Dahiliye Siyasî (DH.SYS)

g-) BOA. Dahiliye Şifre (DH.ŞFR)

h-) BOA. Harbiye Terfiat, Tevcihat

- ı-) BOA. Kavanîn ve Nizamât Defteri nr: 28, 29, 30, 31.
i-) BOA. Meclis-i Vükelâ Mazbataları nr: 124-135, 139, 173-178, 213-220
j-) BOA. Sadaret Defteri nr: 1046/124, 1047/125, 2587/484; 2588/485
k-) Yıldız Esas Evraki (YEE)
l-) YEE. Sadaret Resmî Maruzatı (Y-A-Res)
m-) YEE. Sadrazam Kâmil Paşa Evrakı
n-) İradeler :
Askeriye, Dahiliye, Hariciye, Maliye, Zabtiye, Harbiye, Hususî, Kavanîn ve Nizamât, Taltifât.

B- GENELKURMAY ATASE BAŞKANLIĞI ARŞİVİ

- a-) Osmanlı Devri İç İsyanlar Katoloğu
b-) Barış faaliyetleri katoloğu
c-) Balkan Harbi Katoloğu
d-) İç isyanlar katoloğu
e-) İstiklal Harbi katoloğu

(ATASE Arşivinde incelenen belgelerin sadece Klasör ve Dosya numaraları verilmiştir)

Kls:1,.....	Ds: 1,4.
Kls:2,.....	Ds: 6.
Kls:4,.....	Ds: 5 (16), 16.
Kls:5,.....	Ds: 22.
Kls:6,.....	Ds: 25, 26.
Kls:7,.....	Ds: 63-A / 28.
Kls:8,.....	Ds: 33.
Kls:11,.....	Ds: 164.
Kls:12,.....	Ds: 37.
Kls:14,.....	Ds: 71, 72, 131 / 57.
Kls:15,.....	Ds: 59, 60, 71.
Kls:17,.....	Ds: 102 (68).
Kls:21,.....	Ds: 143 (82).
Kls:23,.....	Ds: 78, 91, 152.
Kls:25,.....	Ds: 68.
Kls:27,.....	Ds: 35 / III, 41, 41 / 108.
Kls:28,.....	Ds: 109 (101).
Kls:33,.....	Ds: 86.
Kls:36,.....	Ds: 129, 141(120).
Kls:38,.....	Ds: 105.
Kls:41,.....	Ds: 124.
Kls:48,.....	Ds: 145.
Kls:51,.....	Ds: H-1, H-22, H-23, 198, 203.
Kls:57,.....	Ds: 59.
Kls:71,.....	Ds: 13-A.

Kls:86,.....	Ds: 3 / 8, 144 (318).
Kls:105,.....	Ds: 172.
Kls:136,.....	Ds: 628.
Kls:137,.....	Ds: 632.
Kls:196,.....	Ds: 4.
Kls:215,.....	Ds: 6.
Kls:221,.....	Ds: 22.
Kls:225,.....	Ds: 1 (1).
Kls:239,.....	Ds: 20.
Kls:242,.....	Ds: 33 (14-A).
Kls:243,.....	Ds: 16.
Kls:249,.....	Ds: H-1, 5.
Kls:250,.....	Ds: 2 (H-5), H-6, H-13.
Kls:255,.....	Ds: 1 (1).
Kls:256,.....	Ds: 5-6.
Kls:257,.....	Ds: 8.
Kls:259,.....	Ds: 19.
Kls:306,.....	Ds: 33.
Kls:308,.....	Ds: (27-C) 14.
Kls:327,.....	Ds: 3 (8), 9 (7), 50 (4).
Kls:329,.....	Ds: 3 (13).
Kls:401,.....	Ds: 3.
Kls:426,.....	Ds: 4.
Kls:427,.....	Ds: (3-3) 5.
Kls:432,.....	Ds: 4.
Kls:436,.....	Ds: 209.
Kls:461,.....	Ds: 69.
Kls:466,.....	Ds: 8.
Kls:486,.....	Ds: 16-2, (30-40) 2.
Kls:552,.....	Ds: 5.
Kls:553,.....	Ds: 14.
Kls:558,.....	Ds: 14.
Kls:572,.....	Ds: 22-57.
Kls:639,.....	Ds: 296.
Kls:641,.....	Ds: 47.
Kls:776,.....	Ds: 12.
Kls:778,.....	Ds: (6) 19.
Kls:800,.....	Ds: 67-45.
Kls:893,.....	Ds: (198-A) 3.
Kls:915,.....	Ds: 12.
Kls:963,.....	Ds: 4.
Kls:998,.....	Ds: 22.
Kls:1000,.....	Ds: 28.
Kls:1003,.....	Ds: 15, 19.
Kls:1041,.....	Ds: 118.
Kls:1048,.....	Ds: 18, 320-A.
Kls:1303,.....	Ds: 19.

Kls:1308,.....	Ds: 47.
Kls:1313,.....	Ds: 18-A.
Kls:1315,.....	Ds: 34-A, 35.
Kls:1397,.....	Ds: 35.
Kls:1463,.....	Ds: 69.
Kls:1533,.....	Ds: 2.
Kls:1534,.....	Ds: 8.
Kls:1541,.....	Ds: 2, 36.
Kls:1543,.....	Ds: 8, 47.
Kls:1563,.....	Ds: 47, 127-A.
Kls:1565,.....	Ds: 10.
Kls:1566,.....	Ds: 140.
Kls:1718,.....	Ds: 590.
Kls:1722,.....	Ds: 30.
Kls:2039,.....	Ds: 296.
Kls:2481,.....	Ds: 5.
Kls:2490,.....	Ds: 122.
Kls:2695,.....	Ds: 8.
Kls:2950,.....	Ds: H-6.
Kls:3705,.....	Ds: 28.
Kls:3707,.....	Ds: 36.
Kls:3712,.....	Ds: 15.
Kls:3723,.....	Ds: 36, 61-A (60), 61 (265).
Kls:3921,.....	Ds: Ds: H-52.
Kls:3964,.....	Ds: H-1.
Kls:4521,.....	Ds: 13-H-7 (12), 16 (14-H).
Kls:4522,.....	Ds: H-25 (29), H-15 (19), 17 (H-15).
Kls:4617,.....	Ds: 4.

C- A.Ü.TÜRK İNKILÂP TARİHİ ENSTITÜSÜ (TİTE) ARŞİVİ
(Belge Numaraları Metin İçerisinde Verilmiştir)

II- YAYINLANMIŞ BELGE VE KAYNAK ESERLER

Documents on British Foreign Policy, 1919-1939, First Series, (Ed. E. L. Woodward and R. Butler), Vols I-IV, London 1947-1952

Düstûr, İkinci Tertip, c.I, Dersaadet 1329.

_____, c.II, Dersaadet 1330.

_____, c.III, Dersaadet 1330; c.IV, Dersaadet 1330.

_____, c.V, Dersaadet 1332.

_____, c.XI, Dersaadet 1332.

Düstûr, Üçüncü Tertip, c.IX, XI, İstanbul 1928.

ERİM, Nihat, *Devletlerarası Hukuk ve Siyasî Tarih Metinleri*, c.I, Ankara 1953.

Harp Tarihi Vesikaları Dergisi (HTVD), (Yay.Gn.Kur.Harp Tarihi Dairesi), Sy: 1-51, Ankara 1952-1965.

İngiliz Belgelerinde Atatürk, (1919-1938), (Yay.Hz.Bilal Şimşir), c.I , Ankara 1992 (İkinci Baskı), c.II, Ankara 1975.
Meclis-i Âyân Zabıt Ceridesi (MAZC), 1327-1330.
Meclis-i Meb'usan Zabıt Ceridesi (MMZC), c.IV, (1328/1912), Ankara ?
Notes de la Delegation Ottomane, Paris 1919.
Salname-i Devlet-i Aliyye, 58.sene, Dersaadet 1318.
Tarih Vesikaları,
TBMM Gizli Celse Zabıtları (GCZ), c.I-IV, Ankara 1985 (Türkiye İş Bankası Yayını).
TBMM Zabıt Cerideleri (ZC), c.I-V.

III- KİTAP, MAKALE VE İNCELEMELER

ABALIOĞLU, Yunus Nadi, *Kurtuluş Savaşı Anıları,* İstanbul 1978.
AÇIKSÖZCÜ, Hüsni, *İstiklal Harbinde Kastamonu,* Kastamonu 1933.
ADIVAR, Halide Edip, *Türk'ün Ateşle İmtihanı,* İstanbul 1962.
AĞAOĞLU, Samet, *Kuva-yı Milliye Ruhu,* Ankara 1981.
AHMET ATMAN, (Midillili), *Millî Mücadele,* Ankara 1928.
AHMET HAMDİ, *Türk Ordusunun Esbâb-ı Mağlubiyeti ve Arnavutlar,* Mısır 1329.
AHMET İZZET PAŞA, *Feryadım,* (Yay.Hz.Sühey! İzzet Furgaç-Yüksel Kanar), c.I, İstanbul 1992, c.II, İstanbul 1993.
AHMET REFİK, (Altınay), *İnkılâb-ı Âzim ve 10 Temmuz 1324,* Dersaadet 1324.
AKER, Mehmet Şefik, *İstiklal Harbinde 57. Tümen ve Aydın Millî Cidâli,* c.I-III, Ankara 1937.
AKŞİN, Sina, *31 Mart Olayı,* İstanbul 1972.
_____, *İstanbul Hükümetleri ve Millî Mücadele,* İstanbul 1983.
AKTAR, Yücel, *II.Meşrutiyet Devri Öğrenci Olayları,* İstanbul 1990.
AKYÜZ, Yahya, *Türk Kurtuluş Savaşı ve Fransız Kamuoyu (1919-1922),* Ankara 1988.
ALİ CEVAT BEY, *II.Meşrutiyetin İlanı ve 31 Mart Hadisesi,* (Yay.Hz. Faik Reşit Unat), Ankara 1983.
ALİ FETHİ, (Okyar) Erkân-ı Harp Binbaşısı, "İnkılâb-ı Âhir ve Osmanlı Ordusunun Politikaya Suret-i Müdahalesi", *Asker,* İstanbul 1324, s. 133-137.
ALİ İHSAN, (Sabis Paşa?), *Balkan Harbinde Neden Münhezim Olduk?,* İstanbul 1329.
ALİ İHSAN PAŞA, *Harp Hatıralarım, Birinci Dünya Harbi,* c.I-II, (Yay.Hz.Nehir Yayınevi), İstanbul 1990; c.III-IV, İstanbul 1991, *İstiklal Harbi ve Gizli Cihetleri,* c.V-VI, İstanbul 1993.
ALKAN, Ahmet Turan, *İkinci Meşrutiyet Devrinde Ordu ve Siyaset,* Ankara 1992.
ALLENBY, General, *Filistin Hezimetini,* (Çev. Mülazım-i Evvel Hikmet), İstanbul 1335.
ALTAY, Fahrettin, "Millî Mücadele Hatıralarım", *Hayat Mecmuası,* Sy: 51, Ankara 1959, Sy: 2, Ankara 1969.
_____, *On Yıl Savaş ve Sonrası (1912-1922),* İstanbul 1970.
AMBELAS, D. Timoleonidas, *Yeni Onbinlerin İnişi,* (Çev. E. Çobanoğlu), İstanbul 1943.

- ANDERSON, M. S, *The Eastern Question 1774-1923*, New York 1966.
- APAK, Rahmi, *Yetmişlik Bir Subayın Hatıraları*, Ankara 1988.
- _____, *İstiklal Savaşında Garp Cephesi Nasıl Kuruldu*, Ankara 1990.
- ARALOV, S. İ, *Bir Sovyet Diplomatının Türkiye Anıları*, (Çev. Hasan Ali Ediz), Ankara 1985.
- ARIKAN, Zeki, *Mütareke ve İşgal Dönemi İzmir Basını*, Ankara 1989.
- ARSAN, Nimet, (Derleyen), *Atatürk'ün Tamim Telgraf ve Beyannameleri*, c.I-IV, Ankara 1963.
- ATALAY, Besim, "Besim Atalay'ın Hatıraları", *Yakın Tarihimiz*, c.III, s. 356.
- ATAMER, Hamdi, "Millî Mücadele Tarihi, Millî Direnme", *BTİD.*, Sy: 7, Nisan 1968, s. 23. vd.
- _____, "Millî Mücadeleye Katılanlar Hakkında Askerî Yargıtay Kararları", *BTİD.*, Sy: 3, (Aralık 1967), s. 3-8.
- ATATÜRK, Kemal, *Nutuk*, c.I-III, Ankara 1987, (MEB. Yayını).
- ATAY, Falih Rıfkı, *M.Kemal'in Mütareke Defteri*, İstanbul 1955.
- _____, *Atatürk'ün Hatıraları (1914-1919)*, Ankara 1965.
- _____, *Çankaya; Atatürk'ün Doğumundan Ölümüne Kadar*, İstanbul 1969.
- _____, *Kemal Atatürk Anlatıyor*, İstanbul 1985.
- ATEŞ, Toktamış, "Millî Mücadelede Ordu, Savaşlar ve Cepheleler", *TCTA*, c.V, İstanbul 1985, s. 1168-1175.
- _____, "Millî Mücadelenin Malî Kaynakları", *TCTA*, c.V, s. 1196-1197.
- AYBARS, Ergün, *İstiklal Mahkemeleri (1920-1927)*, c.I-II, İzmir 1988.
- AYDEMİR, Şevket Süreyya, *Tek Adam*, c.I-II, İstanbul 1969.
- _____, *Makedonya'dan Orta Asya'ya Enver Paşa*, c.II, İstanbul 1981, c.III, İstanbul 1985.
- AYDIN, Mesut, "Hamza Grubu", *A.Ü. Türk İnkılâp Tarihi Enstitüsü Dergisi*, Sy: 3, Mayıs 1989, s. 371-394.
- _____, *Millî Mücadele Döneminde TBMM Hükûmeti Tarafından İstanbul'da Kurulan Gizli Gruplar ve Faaliyetleri*, İstanbul 1992.
- AYDINEL, Sıtkı, *Güneybatı Anadolu'da Kuva-yı Milliye Harekâtı*, Ankara 1990.
- AYIŞIĞI, Metin, *Mareşal Ahmet İzzet Paşa, (Askerî ve Siyasî Hayatı)*, İ.Ü.Sosyal Bilimler Enstitüsü Basılmamış Doktora Tezi, İstanbul 1991.
- Balıkesir ve Alaşehir Kongreleri ve Hacim Muhittin Çarıklı'nın Kuva-yı Milliye Hatıraları*, TİTE Yay., Ankara 1967.
- BARDAKÇI, İlhan, *Taşhan'dan Kadifekale'ye*, İstanbul 1975.
- BAŞBAKANLIK OSMANLI ARŞİVİ, *Atatürk'le İlgili Arşiv Belgeleri*, Ankara 1982.
- _____, *Başbakanlık Osmanlı Arşivi Rehberi*, Ankara 1992.
- BAYAR, Celal, *Ben de Yazdım*, c.IV, İstanbul 1966, c.V-VI, İstanbul 1967, c.VII-VIII, İstanbul 1968.
- BAYCAN, Nusret, *Atatürk'ün Nişan ve Madalyaları*, Ankara Gn.Kur.ATASE Başkanlığı Yay. 1986.
- BAYDAR, Ekrem, "Mustafa Kemal'in Gizli Teşkilatını Ben İdare Ediyordum", *Cumhuriyet*, 14 Ekim 1970.
- BAYKAL, Bekir Sıtkı, *Hey'et-i Temsiliye Tutanakları*, Ankara 1974.

- BAYKARA, Tuncer, *Millî Mücadele*, Ankara 1985.
- _____, "Birinci Dünya Harbine Girişimizin Psikolojik Sebepleri", *Dördüncü Askerî Tarih Semineri Bildiriler*, Ankara 1989, s. 360-366.
- BAYTOK, Taner, *İngiliz Kaynaklarında Türk Kurtuluş Savaşı*, Ankara 1970.
- BAYUR, Yusuf Hikmet, *Türk İnkılâbı Tarihi*, c.I/1, Ankara 1983, c.II/1, III/1, III/4 Ankara 1991.
- _____, *Atatürk'ün Hayatı ve Eseri: Doğumundan Samsun'a Çıkışına Kadar*, Ankara 1990.
- BELEN, Fahri, *Birinci Cihan Harbinde Türk Harbi*, c.V, Ankara 1967.
- _____, *Türk Kurtuluş Savaşı*, Ankara 1983.
- BENETTE, John Godolphin, *Witness*, London 1962.
- BERKES, Niyazi, *Türkiye'de Çağdaşlaşma*, İstanbul Doğu-Batı Yayınevi, İstanbul Tarihsiz.
- BEYDİLLİ, Kemal, "II.Abdülhamit Devrinde Gelen İlk Alman Askerî Hey'eti Hakkında", *TD.*, Sy: 32, (Mart 1979), s. 481-494.
- BIYIKLIOĞLU, Tefvik, *Atatürk Anadolu'da (1919-1921)*, Ankara 1959.
- _____, *Trakya'da Millî Mücadele*, c.I-II, Ankara 1987.
- BİRGEN, Muhittin, "İttihat ve Terakkî'de On Sene", *Son Posta*, 24. I. Teşrin 1936.
- BİRİNCİ, Ali, *Hürriyet ve İtilaf Furkası; II. Meşrutiyet Devrinde İttihat ve Terakkiye Karşı Çıkanlar*, İstanbul 1990.
- BLEDA, Midhat Şükrü, *İmparatorluğun Çöküşü*, İstanbul 1979.
- BOSTAN, M.Hanefî, *Said Halim Paşa*, İstanbul 1992.
- BOZDEMİR, Mevlüt, *Türk Ordusunun Tarihsel Kaynakları*, A.Ü.SBF.Yay. Ankara 1982.
- _____, "Anadolu Hey'et-i Nasihatı", *Atatürk Araştırma Merkezi Dergisi*, Sy: 18, Ankara 1990, s. 569-571.
- _____, *Hey'et-i Nasihat: Anadolu ve Rumeli Nasihat Hey'etleri*, İzmir 1992.
- BUXTON, C.R., *Turkey in Revolution*, London 1909.
- CAFER TAYYAR, (Eğilmez Paşa), *Vesâik-i Resmîyeye Müstenid Arnavutluk Harekâtı*, Bursa 1334.
- CAN, Fahri, "Karakol Cemiyeti Nasıl Kurulmuştu", *Yakın Tarihimiz*, c.IV, s. 48, 257-260.
- CEBESÖY, Ali Fuat, *Millî Mücadele Hatıraları*, İstanbul 1953.
- _____, "Millî Mücadeleyi Hazırlayan Sebepler ve Atatürk", *Hayat Tarih Dergisi*, Sy: 1, İstanbul 1965, s. 81.
- CEMİL, *Mahşerde Bir Hutbe: Tarihçe-i İnkılâp*, İstanbul 1331.
- COŞAR, Ömer Sami, *Millî Mücadele Basını*, İstanbul 1964.
- _____, *İstiklal Harbi Gazetesi*, İstanbul Gazeteciler Cemiyeti Yay., Tarihsiz.
- CURCHILL, S. Winston, *The World Crisis*, Vol:V, New York 1957.
- CURZON, Sir Horald Nicolsan, *The Last Phase*, London 1934.
- ÇADIRCI, Musa, "II.Abdülhamid Döneminde Osmanlı Ordusu", *Dördüncü Askerî Tarih Semineri Bildiriler*, Ankara 1989, s. 36-48.
- ÇAKMAK, Mareşal Fevzi, *Büyük Harpte Şark Cephesi Harekâtı*, Ankara 1936.
- ÇİĞİRAÇAN, İ.Hilmi, *Türkiye'de İntihap Usulleri ve Parti Mücadeleleri*, İstanbul 1946.

- DANIŞMENT, İsmail Hâmi, *İzahlı Osmanlı Tarihi Kronolojisi*, c.IV, İstanbul 1972.
- DELİLBAŞ, Nizamettin, *Hatıralarım*, İstanbul 1946.
- DEMİREL, Ahmet, *Birinci Mecliste Muhalefet, İkinci Grup*, İstanbul 1994.
- DENNY, Jean, "Redif", *İA.*, c.IX, s. 666-667.
- _____, *Yeni Türkiye*, (Çev. Nevdet Kodolbaş), Ankara 1960.
- DRIAULT, Edward, *Şark Meselesi*, (Çev. Nazif), İstanbul 1328.
- DURAN, Tülay, "Millî Mücadelede İstanbul Hükûmetlerinin İlk Tahkik Hey'eti, Kongreler ve Erzurum Meb'usu Ziya Bey'in Çalışmaları", *BTTD.*, Sy: 57, Haziran 1957, s. 10-11.
- DURSUNOĞLU, Cevat, *Millî Mücadelede Erzurum*, Ankara 1940.
- DURU, Orhan, *Amerikan Gizli Belgelerinde Türkiye'nin Kurtuluş Yılları*, İstanbul 1978.
- EMRE, Ahmet Cevat, *İki Neslin Tarihi*, İstanbul 1960.
- ERCAN, Yavuz, "Kuva-yı Milliye'nin Yapısı ve Niteliği Üzerinde Bir Tahlil", *İkinci Askerî Tarih Semineri Bildiriler*, Ankara 1985, s. 232 vd.
- ERDEHA, Kâmil, *Millî Mücadelede Vilayetler ve Valiler*, İstanbul 1975.
- ERGİL, Doğu, *Millî Mücadelenin Sosyal Tarihi*, Ankara 1982.
- ERKÂN-I HARBİYE-İ UMUMİYE RİYASETİ (EHUR), *Zabitan Talimğâh Talimatnamesi*, İstanbul Matbaa-i Askeriye 1329.
- _____, *Teşkilat-ı Umumiye-i Askeriye Nizamnamesi*, İstanbul 14 Şubat 1913, Askerî Müze Kütüphanesi nr: 5612.
- _____, *Manevraların Suret-i İcrasına Dair Talimat-ı Muvakkata*, İstanbul 1330.
- _____, *Ordu Emirnamesi*, nr: 1, İstanbul 1 Mart 1330, nr: 83, İstanbul 1334.
- _____, *Ordu Emirnamesi*, nr: 97, İstanbul 15 Ağustos 1335.
- _____, *Yunan Fecayine Mütteallık Aydın Vilayetinin Beynelmilel Tahkik Hey'etine Verilmek Üzere Topladığı Vesaik-i Resmîyeye Müstenid Hülasa*, Dersaadet Matbaa-i Askeriye 1335.
- _____, *İzmir'in Yunanlılar Tarafından İşgali Hakkında Makamat-ı Askeriyeden Mevrud Raporlar*, Dersaadet Matbaa-i Askeriye 1335.
- _____, *Harp Kabinelerinin İsticvabı*, İstanbul 1933.
- EROĞLU, Hamza, *Devrim Tarihi*, Ankara 1977.
- EROL, Mine (Sümer), *Türkiye'de Amerikan Mandası Meselesi*, Giresun 1972.
- ERTÜRK, Hüsamettin, *Millî Mücadele Senelerinde Teşkilat-ı Mahsusa*, (Hz. Tefvik Apay), Basılmamış daktilo nüsha, Ankara 1975, ATASE Arşivi Kütüphanesi.
- ESATLI, Mustafa Ragıp, *İttihat ve Terakki*, İstanbul 1975.
- ESENGİN, Kenan, *Millî Mücadelede Hıyanet Yarıışı*, Ankara 1969.
- _____, *Millî Mücadelede İç Ayaklanmalar*, İstanbul 1975.
- EWANS, Laurence, *Türkiye'nin Paylaşılması 1914-1924*, (Çev. Tefvik Alanay), İstanbul 1972.
- FEROZ, Ahmet, *İttihat ve Terakki (1908-1914)*, (Çev. Nuran Ülken), İstanbul 1986.
- _____, *İttihatçılıktan Kemalizme*, (Çev. Fatmagül Berktaş), İstanbul 1986.
- FROMKIN, David, *Barişa Son Veren Barış Modern Ortadoğu Nasıl Yaratıldı 1914-1918*, (Çev. Mehmet Harmancı), İstanbul 1994.
- GAZİ AHMET MUHTAR PAŞA, *Takvimü's-Sinîn*, (Yay. Hz. Yücel Dağlı-Hamit Pehlivanlı), Gn.Kur.ATASE Başkanlığı, Ankara 1993.

- GAULIS, Berthe Georges, *Türk Milliyetçiliği*, (Çev. Cenap Yazansoy), İstanbul 1981.
- GLASNECK, Johannes, *Kemal Atatürk ve Çağdaş Türkiye*, (Çev. Arif Gelen), Ankara 1976.
- Gn.Kur.ATASE Başkanlığı Yayını, *Balkan Harbi*, c.I-VII, Ankara 1993, (İkinci Baskı).
- _____, *Birinci Dünya Harbi İdarî Faaliyetler*, c.X, Ankara 1985.
- _____, *Mondros Mütarekesi ve Tatbikatı*, c.I, Ankara 1994.
- _____, *Birinci Dünya Harbinde Türk Harbi, Çanakkale Cephesi Harekâtı (Haziran 1914- 25 Nisan 1915)*, c.V/1, Ankara 1993.
- _____, *Birinci Dünya Harbinde Türk Harbi, Kafkas Cephesi 3.Ordu Harekâtı*, c.I-II, Ankara 1993.
- Gn.Kur.HARP TARİHİ DAİRESİ Yay., *Türk İstiklal Harbi Hülasası*, İstanbul 1937.
- _____, *Türk İstiklal Harbi*, c.I, Ankara 1962.
- _____, *Türk İstiklal Harbi Batı Cephesi*, c.II / 2, Ankara 1965.
- _____, *Türk Silahlı Kuvvetleri Tarihi*, c.III/6-1.Kitap, Ankara 1971.
- _____, *İstiklal Harbinde Ayaklanmalar (1919-1921)*, c.IV, Ankara 1974.
- _____, *Türk İstiklal Harbi İdarî Faaliyetler*, c.VII, Ankara 1975.
- _____, *TBMM Hükümeti Dönemi*, c.IV/1, Ankara 1984.
- _____, *Birinci Dünya Harbinde Türk Harbi, Sina-Filistin Cephesi*, c.IV/2, Ankara 1986.
- GORCE, La, *Çağlar Boyu Yunanlılar*, (Çev.Doğu Araştırma Merkezi, İstanbul 1986.
- GÖKBEL, Âsâf, *Millî Mücadelede Aydın*, Aydın 1964.
- GÖKBİLGİN, Tayyip, *Millî Mücadele Başta-ben*, c.I, Ankara 1959, Ankara 1965.
- GÖZTEPE, Tarık Mümtaz, *Osmanlıların Son Padişahı Vahideddin Mütareke Gayyasında*, İstanbul 1969.
- GÜLER, Ali, *İşgal Yıllarında Yunan Gizli Teşkilatları*, Ankara 1988.
- GÜNDÜZ, Asım, *Hatıralarım*, (Hz. İhsan Ilgar), İstanbul 1973.
- GÜRALP, Şerif, *İstiklal Savaşının İcyüzü*, İstanbul 1958.
- HALİDE EDİP- YAKUP KADRI- REFİK HALİD- MEHMET ASIM, *İzmir'den Bursa'ya*, Dersaadet 1338.
- HALİL (Kut) PAŞA, *Bilinmeyen Savaş*, (Yay.Hz.Taylan Sorgun), İstanbul 1972.
- HANİOĞLU, M.Şükrü, *Bir Siyasal Örgüt Olarak İttihat ve Terakki Cemiyeti ve Jön Türklük (1889-1902)*, İstanbul 1985.
- _____, *Kendi Mektuplarında Enver Paşa*, İstanbul 1989.
- HARP AKADEMİLERİ , *Türk Harp Tarihi Derslerinde Adı Geçen Komutanlar*, İstanbul 1983.
- HASAN AMCA, *Doğmayan Hürriyet: Bir Devrin İcyüzü 1908-1918*, İstanbul 1989, (İkinci Baskı).
- HASAN SADİ (Birkök), *İttihat ve Terakkinin İflası*, İstanbul 1328.

- HAYAT TARİH MECMUASI, "Hürşit Paşa'nın Kabine Hatıraları", Sy: 10, Şubat 1964, s. 15 vd.
- HİMMETOĞLU, Hüsnü, *Kurtuluş Savaşında İstanbul ve Yardımları*, c.I-II, İstanbul 1975.
- HUREWITZ, J.C., *Ortadoğu Siyaseti: Askerî Boyutlar*, (Çev. Nusret Özselçuk), Ankara 1980.
- HÜN, İhsan, *Osmanlı Genelkurmayının Ne Suretle Teşekkül Ettiği*, İstanbul 1952.
- HÜSEYİN HÜSNÜ EMİR, *Yıldırım*, Harp Tarihi Neşriyatı İstanbul 1337.
- HÜSEYİN KÂZİM KADRI, *Meşrutiyetten Cumhuriyete Hatıralarım*, (Yay. Hz. İsmail Kara), İstanbul 1991.
- İŞİK, Hüseyin, "Anadolu'da Yunan Mezalimi", *Üçüncü Askerî Tarih Semineri Bildiriler*, Ankara 1986, s. 377-406.
- İŞİN, Mithat, *İstiklal Harbi Deniz Cephesi*, Gn.Kur. Deniz Basımevi, Ankara 1946.
- İĞDEMİR, Uluğ, "Birinci Dünya Savaşında Atatürk'le Mareşal Falkenhayn Arasında Çıkan Anlaşmazlığa Dair Bazı Belgeler", *Belleten XXXIII/132*, (1969), s. 505-515.
- _____, *Biga Ayaklanması ve Anzavur Olayları (Günlük Anılar)*, Ankara 1973.
- _____, *Atatürk'ün Yaşamı*, c.I, Ankara 1980.
- İLGÜREL, Mücteba, "Akbaş Cephaneliği Baskını", *TD.*, Sy:33, Mart 1980-1981, s. 271-182.
- İNAL, İbnülemin Mahmut Kemal, *Osmanlı Devrinde Son Sadrazamlar*, İstanbul MEB Basımevi 1940-1953.
- İNÖNÜ, İsmet, *Hatıralar*, (Hz. Sabahattin Selek), İstanbul 1985.
- İstiklal Harbinde Genelkurmay Başkanlığının Tarihçesi*, ATASE Arşivi Kütüphanesi (Daktilo Nüsha).
- JAESCHKE, Gotthard, "Osmanlı Veliahdı Abdühmecid'in 16 Temmuz 1919 Tarihli Layihası", (Çev. Cemil Koçak), *Tarih ve Toplum*, Sy: 16, Nisan 1985, s. 284 vd.
- _____, *Kurtuluş Savaşı İle İlgili İngiliz Belgeleri*, (Çev. Cemal Köprülü), Ankara 1986.
- _____, *Türk Kurtuluş Savaşı Kronolojisi*, c.I-II, Ankara 1989.
- KANSU, Mazhar Müfit, *Erzurum'dan Ölümüne Kadar Atatürk'le Beraber*, c.I-II, Ankara 1986.
- KAPLAN, Mehmet, *Devrin Yazarlarının Kaleminden Millî Mücadele ve Gazi Mustafa Kemal*, c.I, Ankara 1981.
- KARABEKİR, Cemal, *Maçka Silahhanesi Hatıraları*, (Yay.Hz. Aykut Kazancıgil), İstanbul 1991.
- KARABEKİR, Kâzım, *İstiklal Harbimiz*, (Yay.Hz.Faruk Özerengin), İstanbul 1990.
- _____, *İstiklal Harbine Neden Girdik, Nasıl Girdik, Nasıl İdare Ettik, -Paşaların Hesaplaşması-*, (Yay.Hz. İsmet Bozdağ), İstanbul 1992.
- KARACA, Ali, *Anadolu Islahatı ve Ahmet Şakir Paşa (1838-1899)*, İstanbul 1993.
- KARAY, Refik Halit, *Minel Bâb İlel Mihrap*, İstanbul 1992.
- KIRZIOĞLU, Fahrettin, *Ziya Gökalp ve Malta Konferansları*, Ankara 1985.
- KISAKÜREK, Necip Fazıl, *Vahidüddin*, İstanbul 1968.
- KINROSS, Lord, *Atatürk: Bir Milletten Yeniden Doğuşu*, (Çev. Necdet Sander), İstanbul 1981.
- KİTSİKİS, Dimitri, *Yunan Propagandası*, İstanbul 1964.
- KOCATÜRK, Utkan, *Atatürk ve Türk Devrimi Kronolojisi*, Ankara 1973.

- KODAMAN, Bayram, "Hamidiye Hafif Süvari Alayları", *TD.*, Sy: 32, İstanbul 1979, s. 427-480.
- KÖSTÜKLÜ, Nuri, *Millî Mücadelede Denizli, Isparta ve Burdur Sancakları*, Ankara 1990.
- KRESSENSTEIN, Baron Kress Von, *Türklerle Beraber Süveyş Kanalına*, (Çev. Mazhar Besim Özalpsün), İstanbul 1943.
- KURAN, Ahmet Bedevi, *İnkılap Tarihimiz ve İttihat ve Terakki*, İstanbul 1948.
- _____, *Osmanlı İmparatorluğu ve Türkiye Cumhuriyetinde İnkılap Hareketleri*, İstanbul 1959.
- _____, *Harbiye Mektebinde Hürriyet Mücadelesi*, İstanbul Tarihsiz.
- KURAT, Yuluğ Tekin, "Yunanistan'ın Küçük Asya Macerası", *Üçüncü Askerî Tarih Semineri Bildiriler*, Ankara 1986, s. 407-424.
- KURŞUN, Zekeriya, *Küçük Sait Paşa: Siyasî Hayatı, İcraatı ve Faaliyetleri 1838-1914*, M.Ü.Sosyal Bilimler Enstitüsü Basılmamış Doktora Tezi, İstanbul 1991.
- KURTCEPHE, İsrail-YILDIZ, Feridun, *Kuleli Askerî Lisesi Tarihi*, İstanbul 1986.
- KURTCEPHE, İsrail-BALCIOĞLU, Mustafa, *Kara Harp Okulu Tarihi*, Ankara 1993.
- KÜÇÜK, Cevdet, *Osmanlı Diplomasisinde Ermeni Mes'elesinin Ortaya Çıkışı 1878-1897*, İstanbul 1984.
- _____, "Damat Ferid Paşa", *DİA.*, c.VIII, (1993) s. 436-439.
- _____, "Erzurum Kongresi", *DİA.*, c. XI, (1995) s.335-337.
- KÜLÇE, Süleyman, *Firzovik Toplantısı ve Meşrutiyet*, İzmir 1944.
- _____, *Mareşal Fevzi Çakmak*, İstanbul 1953, 1952 (İkinci baskı).
- LARCHERE, M., *Büyük Harpte Türk Harbi*, (Çev.Mehmet Nihat), İstanbul 1928.
- MACİT ADİL, *İşlerin İçyüzü*, İstanbul Tarihsiz.
- MAHMUT MUHTAR PAŞA, *Maziye Bir Nazar, Berlin Muahedesinde Harb-i Umumiye Kadar Avrupa ve Türkiye-Almanya Münasebatı*, İstanbul 1341.
- MAHMUT ŞEVKET PAŞA, *Mahmut Şevket Paşa'nın Günlüğü*, (Yay.Hz. Arba Yayınevi), İstanbul 1988.
- MALİYE BAKANLIĞI BÜTÇE ve MALİ KONTROL GENEL MD.lüğü Yay., *Mali Kamunlar*, c.I, İstanbul 1956.
- MANSFIELD, Peter, *Osmanlı Sorrası Türkiye ve Arap Dünyası*, (Çev.N.Ülken), İstanbul 1975.
- MARDİN, Şerif, *Jön Türklerin Siyasî Fikirleri 1895-1908*, İstanbul 1983.
- MEHMET ARİF BEY, (Miralay Ayıcı), *Anadolu İnkılâbı, Millî Mücadele Anıları (1919-1923)*, (Yay.Hz. Bülent Demirbaş), İstanbul 1987.
- MEHMET EMİN, (Erkân-ı Harp Binbaşısı), "Harb-i Umumide Osmanlı Cepheleri Vekayii", *Mecmua-i Askeriye*, Sy: 39-40'a ek, İstanbul Mayıs-Haziran 1338.
- MEHMET SELAHATTİN, *İttihat ve Terakkinin Kuruluşu ve Osmanlı Devleti'nin Yıkılışı Hakkında Bildiklerim*, (Yay.Hz. Ahmet Varol), İstanbul 1989.
- MEHMET TEVFIK (Biren) BEY, *II.Abdülhamid, Meşrutiyet ve Mütareke Devri Hatıraları*, (Yay.Hz. F.Rezan Hürmen), c.I-II, İstanbul 1993.
- MERAY, Seha L.-OLCAY, Osman, *Osmanlı İmparatorluğunun Çöküşü Belgeleri*, Ankara 1977.
- MERT, Özcan, "Anzavur'un İlk Ayaklanmasına Ait Belgeler", *Belleten*, c.LVI / 217, Ankara 1992, s. 847-956.

- MEVLAN-ZADE RIF'AT, *Türkiye İnkılâbının İçyüzü*, (Yay.Hz. Metin Hasırcı), İstanbul 1993.
- MISİROĞLU, Kadir, *Osmanoğullarının Dramı*, Tarihsiz, (Üçüncü Baskı).
- MIKUSH, D.V., *Gazi Mustafa Kemal, (Avrupa ile Asya Arasındaki Adam)*, (Çev. Esat Nermi Erendor), İstanbul 1972.
- MİR'AT-I SİCİLL-İ MEMURİN HEY'ET-İ TAHRİRİYESİ, *Mücahid-i Hürriyet Mahmut Şevket Paşa ve Hareket Ordusu*, İstanbul 1327.
- MUHİTTİN PAŞA, *Balkan Harbi Hatıraları, (1328)*, Yazma Halinde Elimizde Mevcut.
- MUTLUÇAĞ, Hayri, " Aciz Bir Hükûmet, Küstah Bir Müstevli", *BTTD.*, Sy: 6, (Mart 1968), s.13-22.
- _____, "Dost Bildiklerimiz ve Ordumuzu Islah için İçimizde Bulduğlarımızın Marifetleri", *BTTD.*, Sy: 12, Eylül 1968, s. 34-41.
- MÜDAFAA-İ HUKUK-İ MİLLİYE CEMİYETİ, *Müdafaa-i Milliye Cemiyeti Nizamnamesi*, İstanbul Matbaa-i Âmire 1330.
- MÜDERRİSOĞLU, Alptekin, *Kurtuluş Savaşı Malî Kaynakları*, c.I-II, İstanbul 1988.
- MÜFTÜLER, Lütfi, *Millî Mücadelede Denizli Hey'et-i Milliyesi*, Balıkesir 1947.
- NUR, Rıza, *Hayat ve Hatıratım*, (Yay.Hz. A. Dilipak), c.I, İstanbul 1992.
- NUTKU, Emrullah, "Türk İstiklal Savaşında Denizciler", *Yakın Tarihimiz*, c.I, s. 13, 412.
- OKDAY, Şefik, *Osmanlı'dan Cumhuriyete, Padişah Yaveri ve İki Sadrazam Oğlu Anlatıyor*, İstanbul 1988.
- OKYAR, Fethi, *Üç Devirde Bir Adam*, (Hz. Cemal Kutay), İstanbul 1980.
- OMURTAK, Salih, vd., "ATATÜRK" Maddesi, *JA.*, c.I, (1978) s. 728 vd.
- ORBAY, Rauf, "Rauf Orbay'ın Hatıraları", *Yakın Tarihimiz*, c.III, İstanbul 1962, s. 18.
- _____, *Cehennem Değirmeni-Siyasî Hatıralarım*, c.I-II, (Yay. Emre Yayınevi), İstanbul 1993.
- ORTAYLI, İlber, *Osmanlı İmparatorluğunda Alman Nüfuzu*, İstanbul 1983.
- OSMAN SENALİ, "Üçüncü Orduya Selam", *Asker*, Sy: 1, İstanbul 1324, s. 5 vd.
- ÖKE, Mim Kemal, *Musul Meselesi Kronolojisi (1918-1926)*, İstanbul 1987.
- _____, *İngiliz Ajantı Binbaşı W.C.Noel'in Kürdistan Misyonu (1919)*, İstanbul 1989.
- ÖZALP, Kâzım, *Millî Mücadele (1918-1922)*, c.I-II, Ankara 1988.
- ÖZÇELİK, Ayfer, *Ali Fuat Paşa*, Ankara 1993.
- ÖZEL, Sabahattin, *Millî Mücadelede Trabzon*, Ankara 1991.
- ÖZKÖK, Rükü, *Düzce - Bolu İsyanları*, İstanbul 1971.
- ÖKTEM, Haydar Rüşti, *Mütareke ve İşgal Anıları*, (Yay.Hz.Zeki Arıkan), Ankara 1991.
- ÖZTOPRAK, İzzet, "Düzenli Ordunun Kuruluşu", *İkinci Askerî Tarih Semineri Bildiriler*, Ankara 1985, s. 261-284.
- PAMIANKOWISKI, Joseph, *Osmanlı İmparatorluğunun Çöküşü "1914-1918 I.Dünya Savaşı"*, (Çev. Kemal Turan), İstanbul 1990.
- PARMAKSIZOĞLU, İsmet, "Muavenet-i Bahriye Grubu", *Türk Ansiklopedisi*, c.XXV, s. 364.
- PEARS, Sir Edward, *Forty Years in Constantinople*, London 1916.

- PEHLİVANLI, Hamit, *Kurtuluş Savaşı İstihbaratında Askerî Polis Teşkilatı*, Ankara 1992.
- PEKER, Recep, *İstiklal Savaşı*, İstanbul 1955.
- POLAT, Nazım H., *Müdafaa-i Milliye Cemiyeti*, Ankara 1991.
- RAMSAUR, E. Ernest, *Jön Türkler ve 1908 İhtilali*, (Çev. Nuran Ülken), İstanbul 1972.
- RAWLINSON, Sir Alfred, *Adventures in The Near East*, London 1923.
- RESİMLİ KİTAP, "Mahmut Şevket Paşa", nr: 7, İstanbul 1325, s. 749.
- RESNELİ NİYAZI, (Kolağası), *Hatırat-ı Niyazi*, İstanbul 1326.
- ROUILLON, Leon, *Pour La Turquie*, Paris 1921.
- RYAN, Sir Andrew, *The Last of Dragomans*, London 1951.
- SANDERS, Liman Von, *Türkiye'de Beş Sene*, (Çev. EHUR), Dersaadet 1337.
- SARIHAN, Zeki, *Kurtuluş Savaşı Günlüğü*, c.I-IV, Ankara 1982-1986.
- SEDAT, *Yıldırımın Akıbeti*, İstanbul Askerî Matbaa 1927.
- SELAHATTİN ÂDİL PAŞA, *Hayat Mücadeleleri*, (Yay.Hz. Enver Koray), İstanbul 1982.
- SELEK, Sabahattin, *Anadolu İhtilali*, c.I-II, İstanbul 1987, (Kastaş Yayınları).
- SERKİS KARAKOÇ(YAN), *Tahşiyeli Kavanîn*, c.II, İstanbul 1329.
- SERTOĞLU, Mithat, "Atatürk Hakkında Üç Belge", *BTTD.*, Sy: 1, Ekim 1967, s. 3-7.
- _____, "Amasya Protokolünün Tam ve Gerçek Metni", *BTTD.*, Sy: 3, (Aralık 1967), s. 9-13.
- _____, "Millî Mücadelede Ata'nın Bilinmeyen Bir Telgrafı", *BTTD.*, Sy: 5, Şubat 1968, s. 8-10.
- _____, "İstanbul'un İşgali, 16 Mart 19202, *BTTD.*, Sy: 9, (Haziran 1968), s.3-8.
- _____, "Millî Mücadelede M.Kemal ile İlgili Bilinmeyen Belgeler", *BTTD.*, Sy: 14, (Kasım 1968), s. 5-41.
- _____, "Birinci Cihan Savaşına Girişimizin Gerçek Belgeleri", *BTTD.*, Sy: 15, (Aralık 1968), s. 3-13.
- SİMAVİ, Lütfi, *Sultan Mehmet Reşat Han'ın ve Halefinin Sarayında Gördüklerim*, İstanbul 1340.
- SİREL, Münir, "19 Mayıs ve Atatürk", *BTTD.*, Sy: 2, (Kasım 1967), s. 3-13.
- SOFUOĞLU, Adnan, "Akbaş Baskını (Olayı) ve Yankıları", *Atatürk Araştırma Merkezi Dergisi*, c.IX/26, Ankara 1993, s. 417-442.
- _____, *Kuva-yı Milliye Döneminde Kuzeybatı Anadolu 1919-1921*, Ankara 1994.
- SOKU, Ziya Şakir, *Tanzimat Devrinden Sonra Osmanlı Nizam Ordusu Tarihi*, İstanbul 1952.
- SONYEL, Salahi R., "1919 Yılı İngiliz Belgeleri Işığında Mustafa Kemal ve Millî Mukavemet", *Türk Kültürü*, Sy: 85, Kasım 1969, s. 15 vd.
- _____, *Türk Kurtuluş Savaşı ve Dış Politika*, c.I, Ankara 1987.
- SÖYLEMEZOĞLU, Galip Kemalî, *Başımıza Gelenler (1918-1922)*, İstanbul 1939.
- STODDART, Philip H., *Teşkilat-ı Mahsusı*, (Çev. Tansel Demirel), İstanbul 1993.
- SÜLEYMAN SAMİ, *Kuruluşundan Bugüne Kadar Isparta Tarihi*, (Yay.Hz. Suat Seren), c.II, İstanbul 1983.

- SÜVARİ YÜZBAŞI AHMET, *Türk İstiklal Harbinin Başında Millî Mücadele*, Ankara 1928.
- ŞAPOLYO, Enver Behnan, *Kuva-yı Milliye Tarihi*, Ankara 1957.
- _____, *Mustafa Kemal Paşa ve Millî Mücadelenin İç Alemi*, İstanbul 1967.
- ŞAYLAN, Gencay, "Ordu ve Siyaset", *Kanun-ı Esasinin 100.Yılı Armağanı*, A.Ü. SBF. Yay. Ankara 1978, s. 393-394.
- ŞEBBENDER-ZADE FİLİBELİ AHMET HİLMİ, *Muhalefetin İflası*, Kostantiniyye 1331.
- ŞEYHÜLİSLAM CEMALEDİN EFENDİ, *Hatıra-i Siyasiyye*, Dersaadet 1336.
- ŞİMŞİR, Bilal, *Malta Sürgünleri*, İstanbul 1976.
- _____, *İngiliz Belgelerinde Atatürk (1919-1938)*, c.I-IV, Ankara 1975-1992.
- TAÇALAN, Nurdoğan, *Egede Kurtuluş Savaşı Başlarken*, İstanbul 1970.
- TAHSİN PAŞA, *Sultan Abdülhamit, Tahsin Paşa'nın Yıldız Hatıraları*, İstanbul 1990.
- TAL'AT PAŞA, *Tal'at Paşa'nın Anıları*, (Yay.Hz. Alpay Kabacalı), İstanbul 1990.
- TANSEL, Selahattin, *Mondros'tan Mudanya'ya Kadar*, c.I-IV, İstanbul 1991.
- TANSU, Samih Nafiz, (Anlatan: Hüsamettin Ertürk), *İki Devrin Perde Arkası*, İstanbul 1957.
- _____, (Anlatan: Galip Vardar), *İttihat ve Terakki İçinden Dönerler*, İstanbul 1960.
- TEPEDELENLİOĞLU, Nizamettin Nazif, *Ordu ve Politika*, İstanbul 1967.
- TEPEYRAN, Ebubekir Hazım, *Belgelerle Kurtuluş Savaşı Anıları*, İstanbul 1982.
- TEVETOĞLU, Fethi, *Atatürk'le Samsun'a Çıkanlar*, Ankara 1987.
- _____, *Millî Mücadelede Kuruluşlar*, Ankara 1988.
- _____, "Karakol Cemiyeti", *Türk Ansiklopedisi*, c. XXI, s. 293.
- TEZER, Şükrü, *Atatürk'ün Hatıra Defteri*, Ankara 1972.
- TOPUZLU, Cemil, *Hatıralarım*, İstanbul 1945.
- TOROS, Taha, *Türk Hatıraları*, Ankara 1950.
- TOYNBEE, Arnold, *Türkiye*, İstanbul 1971.
- TUGAY, Âsaf, *İbret*, İstanbul 1962.
- TUNAYA, Tarık Zafer, *Türkiye'de Siyasi Partiler*, c.I, İstanbul 1984, c.III, İstanbul 1988.
- _____, *Devrim Hareketleri İçinde Atatürk ve Atatürkçülük*, İstanbul 1981.
- TÜRKEŞ, Ünal, *Kurtuluş Savaşında Muğla*, c.I-II, İstanbul 1973.
- TÜRKGELDİ, Âli, *Mondros ve Mudanya Mütarekeleri Tarihi*, Ankara 1948.
- TÜRKGELDİ, Ali Fuat, *Görüp İşittiklerim*, Ankara 1984, (Üçüncü Baskı).
- TÜRKMEN, Zekeriya, "Makedonya Mes'alesinin Çıkmasında İngilizler'in Rolüne Dair Bir Vesika", *Türk Dünyası Araştırmaları*, Sy: 61, İstanbul 1989, s. 85-106.
- _____, *Mustafa Kemal Atatürk Hakkında Bilmediklerimiz: Atatürk'ün 1909 Yılında İki Görev ve Bir Tayini*", *Türk Dünyası Tarih Dergisi*, Sy: 72, İstanbul 1992, s.29-36.
- _____, *Osmanlı Meşrutiyetinde Ordu-Siyaset Çatışması*, İstanbul 1993.
- _____, *Kuleli Kaynaklı Şehitlerimiz*, Kuleli Askeri Lisesi Komutanlığı Yayını, İstanbul 1993.

_____, Sułtan-zade Fethi Sami Baltalinmanlı ile Yapılan 10 Nisan 1994 Tarihli Mülakat, (Ses Bantı).

_____, "II.Abdülhamid Döneminde Osmanlı Ordusunun Modernizasyonu İçin Kurulan Techizât-ı Askeriye Nezareti ve Faaliyetleri", *Prof.Dr. Hakkı Dursun Yıldız Armağanı*, İstanbul (M.Ü.Fen-Edb. Fak. Yay.)1995, s. 479-493.

_____, "Yıldırım Ordular Grubunun Teşkilî ve Faaliyetleri Hakkında Kısa Bir Değerlendirme", *İlmî Araştırmalar*, Sy:1, İstanbul 1995, s. 157-166.

UÇAROL, Rıfat, "Balkan Savaşı Öncesinde Terhis Olayı ve Seferberlik İlanı Sorunu", *Dördüncü Askerî Tarih Semineri Bildiriler*, Ankara 1989, s. 257-277.

ULUBELEN, Erol, *İngiliz Gizli Belgelerinde Türkiye*, İstanbul 1982.

ULUĞ, Hakkı Naşit, *Siyasî Yönleriyle Kurtuluş Savaşı*, İstanbul 1973.

UMAR, Bilge, *İzmir'de Yunanlılar'ın Son Günleri*, Ankara 1974.

UNAT, Faik Reşit, "Mustafa Kemal Paşa'ya IX. Ordu Kıt'aatı Müfettişi Suretiyle Verilen Vazife ve Selahiyetlere Dair Bazı Vesikalar", *Tarih Vesikaları*, c.II / 12, Nisan 1942, s. 406-408.

_____, *Hicrî Tarihleri Miladî Tarihe Çevirme Kılavuzu*, Ankara 1984.

UŞAKLIGİL, Halit Ziya, *Saray ve Ötesi*, İstanbul 1965; İstanbul 1981.

UZER, Tahsin, *Makedonya'da Eşkiyalık ve Son Osmanlı Yönetimi*, Ankara 1987.

UZUNÇARŞILI, İsmail Hakkı, "1908 Yılında II.Meşrutiyetin Ne Suretle İlan Edildiğine Dair Vesikalar", *Bellekten*, c.XX / 70, Ankara 1955, s. 103-174.

ÜNAL, Tahsin, "Millî Mücadele Başlarında Mustafa Kemal", *Türk Kültürü*, Sy: 73, Ankara 1968, s. 47 vd.

WALDER, David, *Çanakkale Olayı*, (Çev. Mehmet Ali Baykal), İstanbul 1970.

WALLACH, Jeduha L., *Bir Askerî Yardımın Anatomisi*, (Çev. Fahri Çeliker), Gn.Kur.ATASE Başkanlığı Yay., Ankara 1985.

YALMAN, Ahmet Emin, *Yakın Tarihte Gördüklerim, Geçirdiklerim*, c.I, İstanbul 1970.

YAMAN, Ahmet Emin, "Millî Ordudan Düzenli Orduya", *A.Ü.TİTTE, Atatürk Yolu Dergisi*, Sy: 6, Ankara 1990, s. 377-401.

YATAK, Süleyman (Beyoğlu), *Fahrettin Paşa ve Medine Müdafası*, M.Ü.Sosyal Bilimler Enstitüsü, Basılmamış Doktora Tezi, İstanbul 1991.

YILDIZ, Hakkı Dursun, "İstiklal Harbinin Fikrî ve Manevî Temelleri", *Türk Kültürü Araştırmaları Enstitüsü, Cumhuriyetin 50.Yılı Armağanı*, Ankara 1975, s. 57 vd.

YULARKIRAN, Cevdet R., *Reşit Paşa'nın Hatıraları*, İstanbul 1939.

YUNUS NADİ, *Kurtuluş Savaşı Anıları*, İstanbul 1978.

YÜZBAŞI HAMDİ, "Şikayet", *Asker*, Sy: 16, İstanbul 1324, s. 167-176.

ZÜBEYROĞLU, Mehmet Fuat, *Yurdumuz Havza*, İstanbul 1341/1925.

ZURCHER, Erich Jan, *Millî Mücadelede İttihatçılık*, (Çev. Necdet Salihoğlu), İstanbul 1987.

IV- GAZETE VE MECMUALAR

(Gazete ve Mecmuaların sayı, cilt ve namaraları metin içinde gösterilmiştir.)

Akın

Alemdar

Anadolu'da Yenigün

Asker Mecmuası
Belgelerle Türk Tarihi Dergisi
Büyük Cihat Dergisi
Büyük Mecmua
Ceride-i Askeriye
Cumhuriyet
Hadisât
Hakimiyet-i Milliye
Hukuk-i Beşer
İfham
İkdam
İleri
Köylü
Memleket
Musavât
Orient News
Sabah
Sebilürreşat
Son Pasta
Takvim-i Vekayi
Tanin
Tanzimât
Tasvir-i Efkâr
The Times
Vakit
Yeni Gazete
Yenigün
Yeni Mecmua
Zaman

GİRİŞ

I.DÜNYA SAVAŞI ÖNCESİNDE ORDUNUN DURUMUNA GENEL BİR BAKIŞ

Askerî temeller üzerine kurulan Osmanlı Devleti için ordu en önemli unsurdur. Zamanla devletin ekonomisinde, siyasi ve sosyal durumunda görülen yozlaşma, orduda da kendini hissettirdi. Buna paralel olarak ülkenin iç ve dış güvenliği sarsıldı. Geriliğe, batının erişmiş olduğu düzeyden kopukluğun yol açtığı anlaşılınca, bu kopukluğu gidermek için ilk önlemler ordu açısından ele alınmaya çalışıldı. Osmanlı ordusunda, batılı manada teşkilat değişikliklerine ilk defa III.Selim devrinde başlandığı bilinmektedir. II.Mahmut devrinde, Yeniçeri Ocağının kaldırılışından sonra, yeni ordu kurulması çalışmalarına başlandı. İstanbul ve çevresinde subay yetiştiren okullar, 1834 yılında Harbiye Mektebi adı altında birleştirildi¹. Ordunun yeniden düzenlenmesi konusundaki faaliyetler Tanzimat döneminde de devam etti. Serasker Rıza Paşa'nın gayretiyle hazırlanan ilk askerî kanun 1843'de yürürlüğe girdi. Bu kanunla askerlik süresi beş yıl olarak belirlendi. Bu arada Osmanlı ordusu, Hassa askerlerinden oluşan I.Ordu, Dersaadet ordusu şeklinde nitelenen II.Ordu, Rumeli, Anadolu ve Arabistan Orduları olmak üzere beş kısma ayrıldı. Bu değişikliklere zaman içinde pek çok ilaveler yapıldı. 1868 yılında yapılan idarî ve mülkî taksimata paralel olarak, 1869 yılında orduda da yeni birtakım düzenlemelere gidildi, ordu merkezleri yeniden tespit edildi ve bu düzenleme Balkan Savaşları'na kadar devam etti². II.Abdülhamit döneminde, orduyu modernleştirme ve batı standartlarına yaklaştırma gayretleri artarak devam ettiği gibi, ordu mevcudunun da artırılması yoluna gidildi³. Bu zamana kadar orduda uygulanmakta olan ve çeşitli ülkelerden alınmış bulunan karma teşkilât ve taktik terk edilerek bunun yerine Alman teşkilat ve usûlü benimsendi. Almanya'dan

¹ J.C. Hurewitz, *Ortadoğu Siyaseti: Askerî Boyutlar*, (Çev. Nusret Özselçuk), Ankara 1980, s. 36 ; Harbiye Mektebinin tarihçesi için bk. İsrail Kurtcephe-Mustafa Balcıoğlu, *Kara Harp Okulu Tarihi*, Ankara 1993.

² Bu yeni düzenlemeye göre, I.Ordu İstanbul, II.Ordu Edirne, III.Ordu Manastır, IV.Ordu Erzurum, V.Ordu Şam, VI.Ordu Bağdad, VII.Ordu San'a'da bulunacaktı. Bk. İhsan Hün, *Osmanlı Genelkurmayının Ne Suretle Teşekkül Ettiği* , İstanbul 1952, s. 25 ; Ziya Şakir (Soku), *Tanzimat Devrinden Sonra Osmanlı Nizam Ordusu Tarihi*, İstanbul 1952, s.32.

³ Musa Çadircı, "II.Abdülhamid Devrinde Osmanlı Ordusu", *Dördüncü Askerî Tarih Semineri Bildiriler*, Ankara 1989, s. 36-45, s. 47'deki çizelgede ordunun mevcudu gösterilmiştir.

getirilen askerî uzmanlar⁴, orduda Alman nüfuzunun artmasına sebep oldu⁵. Ayrıca askerî okullarda Avrupalı öğretmenlerin sayısı artırıldı⁶. Bunlar arasında Osmanlı Erkân-ı Harbiye-i Umumiye Reisliğinin İkinci Başkanlığına kadar getirilen Von Der Goltz Paşa da bulunuyordu. Goltz Paşa, askerî okullardaki öğretmenliği sırasında yetişen subaylar üzerinde müspet etki bıraktı ve Osmanlı askerî gücünü, âdetâ Alman ordusunun doğu birlikleri haline getirdi⁷. Bundan başka piyade, topçu ve süvari dairelerinin başkanlıkları da Alman subaylarına devredildi⁸. Goltz Paşa'nın gayretleriyle kurulan Harp Akademileri, en yetenekli ve iktidar heveslisi subayları bünyesinde topladı⁹. Daha sonra Cumhuriyeti kuracak olan subaylar da bu akademilerden yetişti. Goltz Paşa ve yardımcılarının eğittikleri bazı subaylar I.Dünya Savaşı'nda Osmanlı Devleti'nin Almanya saflarında yer almasında önemli rol oynadılar.

II.Meşrutiyet'in ilanını takip eden yıllarda, kara ordusunun iskeletini ve çekirdeğini teşkil eden yedi ordu ve bunlara ilâve olunan iki bağımsız tümen nizamiye denilen en genç ve güvenilir askerlerden meydana gelmekte idi¹⁰. Bunlara bağımsız tümenler ve redifler de ilave olunca ordunun kadrosu tamamlanmış oluyordu¹¹. Nizâmiye ve redif ordularının yanında, Doğu Anadolu'nun genel yapısı göz önüne alınarak II.Abdülhamid devrinde kurulan Hamidiye Hafif Süvari Alayları¹², ilk devirlerde maksada uygun faaliyet göstermişlerse de, I.Dünya Savaşı'nda cepheden kaçmaları, eşkıyalık ve vurgunculuk yapmalarından dolayı, III.Ordu komutanlığının aldığı bir kararla lağv edilmiştir¹³.

⁴ II.Abdülhamit döneminde Almanya'dan ilk defa bir askerî heyetin getirilmesi 1880 yılında düşünülmüş; bilahare politika gereği Almanlar'a yaklaşmak gereği hissedilince, bu heyetlerle birlikte gelenlerin sayısı zamanla artmıştır. II.Abdülhamit dönemindeki bu ilk askerî heyetin faaliyetleri için bk. Kemal Beydilli, "II.Abdülhamit Devrinde Gelen İlk Alman Askerî Heyeti Hakkında", *TD.*, Sy: 32, (Mart 1979), s. 481-494.

⁵ İlber Ortaylı, *Osmanlı İmparatorluğunda Alman Nüfuzu*, İstanbul 1983, s.71-76 ; Osmanlı ordusunda Almanların rol ve etkinliği için bk. Jeduha L. Wallach, *Bir Askerî Yardımın Anatomisi*, (Çev. Fahri Çeliker), Ankara 1985.

⁶ 1877-1878 Osmanlı Rus savaşından sonra ordu komutanları hükûmete sundukları raporlarında, Osmanlı Devletine komşu olan ülkelerin askerî güçlerinin büyük bir tehdit unsuru olduğunu hatırlatarak kuvvetli bir ordunun kurulmasını istiyorlardı. Bk. *BOA. YEE.*, Evrak nr: 1236, Kısım: 14, Zarf : 126, Karton: 1. Öte yandan kurulması tavsiye edilen ordunun son sistem silahlarla donatılması, bu konuda Almanlar'la temasa geçilmesi ve maliyenin mümkün mertebe zorlanması gerektiği ifade edilmekte idi. Bk. *BOA. YEE.*, Evrak nr: 2627, Kısım: 9, Zarf: 72, Karton: 4.

⁷ Goltz'un mektupları için bk. Hayri Mutluçağ, "Dost Bildiklerimiz ve Ordumuzu İslah İçin İçimizde Bulundurduklarımızın Marifetleri", *BTTD.*, Sayı:12, Eylül 1968, s. 34-41.

⁸ Peter Mansfield, *Osmanlı Sonrası Türkiye ve Arap Dünyası*, (Çev.N.Ülken), İstanbul 1975, s. 34.

⁹ Mansfield, *Aynı eser.*, s. 34-37.

¹⁰ Gn.Kur.AT:ISE Arşivi, 1907-1908 yılı ordu kuvve cetveli.

¹¹ Redif ordusu zabıtları ile devamlı efradı bakımından ihtiyat ordusunu teşkil ediyordu.İhtiyaç halinde büyük ölçüde askere sahip olmak fikrinden hareketle bu ordu meydana getirilmiştir.Balkan Savaşlarını takip eden dönemde bu teşkilata son verilmiştir. Geniş bilgi için bk. J.Denny, "Redif", *İA.*, IX, s.666-667.

¹² Hamidiye Aşiret Süvari Alayları Nizamnamesi için bk. *BOA. YEE.*, Kısım: 37, Evrak: 47/27,Zarf: 47, Karton: 113. Bilindiği gibi, Hamidiye Süvari Alayları Doğu Anadolu'da Ermeni mes'lesinin ortaya çıkışından sonra düşünülmüş ve uygulamaya konulmuştur. 1878 Yılından sonra müzminleşen bu mesele hakkında geniş bilgi için bk. Cevdet Küçük, *Osmanlı Diplomasisinde Ermeni Mes'elesinin Ortaya Çıkışı 1878-1897*, İstanbul 1984.

¹³ Hamidiye Süvari Alayları hakkında geniş bilgi için bk. Bayram Kodaman, "Hamidiye Hafif Süvari Alayları", *TD.*, Sayı: 32, İstanbul 1979, s. 427-480 ; Öte yandan Mahmut Şevket Paşa'nın Harbiye

II.Meşrutiyet Döneminde Silahlı Kuvvetlerin ıslahı için bazı tedbirler alındı. 9 Temmuz 1910'da yayınlanan "*Devlet-i Aliyye-i Osmaniye Ordusunun Teşkilât-ı Esasiye Nizâm-nâmesi*", ancak 1911 yılında yürürlüğe kondu ve 1913'e kadar yürürlükte kalabildi¹⁴. Bu nizamname ile Osmanlı ordusunda modern teşkilata geçilmiş oluyordu. Bu düzenlemelerin sonunda ordu komutanlıkları ve geniş karargâhlar kaldırılarak, yerlerine yetkileri daraltılmış ufak karargâhların teşkil edilmesi kararlaştırıldı. Balkan Savaşları'ndan yenik çıkan Osmanlı Devleti, ordunun yeniden düzenlenmesi için 14 Şubat 1913'te "*Teşkilat-ı Umumiye-i Askeriye Nizâm-nâmesi*"ni neşretti; buna göre, kara ordusu dört ordu müfettişliği ile bağımsız kolordu ve tümenlerden meydana gelecekti¹⁵. Düşünülen bu yeni düzenleme, uygulamaya konulamadı. 1914 yılında I.Dünya Harbi seferberliğinin başlaması üzerine müfettişlikler lağvedilerek, ordu komutanlıklarının yeniden teşkili gündeme geldi. Türk ordusu bu yeni düzenleme ile dokuz orduya çıkarılmış ise de, her bir ordunun mevcudu bir barış kolordusu kadar dahi olamamıştı.

Ordunun mevcuduna bakıldığı zaman sayının şartlara göre artıp eksildiği dikkati çekmektedir. II.Meşrutiyet'in ilk yıllarında 544.000 kişiyi geçen kara ordusu¹⁶, Balkan Savaşları sırasında 305.000 kişiye indirildi¹⁷. Bu eksilmenin sebepleri arasında, ordudaki tasfiye hareketinin olduğu kadar, askerin siyasileşmesinin de etkisinin olduğunu belirtmek lâzımdır. Bilindiği gibi, büyük ümitleri beraberinde getiren ve ülkenin içinde bulunduğu sıkıntılardan, yolsuzluklardan ve türlü buhranlardan kurtuluşun yakın olduğu inancını hakim kılan II.Meşrutiyet hareketi, ordunun mağlubiyetleri yanında ekonomik ve sosyal problemlerin artması ve Şark Meselesi'nin¹⁸, yeniden güçlenmesi ile kısa sürede zaafa uğradı.

II.Meşrutiyet döneminde, orduda Enver Paşa ile birlikte yeni bir değişim rüzgârı esmeye başladı. Bu dönemin en önemli hadiselerinden birisi, Erkân-ı Harp Kaymakamı Enver Bey'in kısa sürede rütbeleri aşarak 4 Ocak 1914 tarihinde miriliva

Nazırlığı döneminde (1910) Hamidiye Hafif Süvari Alayları ismi "*Oğuz Alayları*" olarak değiştirilmesi teklif edilmiş; M.Şevket Paşa : "...*Güzel ama, söylene söylene Uyuz Alayları olur! En iyisi Aşiret Alayları olsun*" demiştir. Bk. Fahrettin Altay, *On Yıl Savaş ve Sonrası (1912-1922)*, İstanbul 1970, s.57.

¹⁴ 1910 Tarihli bu düzenleme ile ordu komutanlıkları kaldırılıp yerlerine ordu müfettişlikleri kurulmuş, üçer piyade tümenli kuvvetli kolordular teşkil edilmiş, bir kolordunun 41.000 kişiyi bünyesinde barındırması gerektiği tesbit edilmiş ve müslim olsun gayr-ı müslim olsun herkesin askerlik vazifesini yapması şartı getirilmişti. Bk. *Düstür*, II.Tertip, Dersaadet 1330, s. 30.

¹⁵ 14 Şubat 1913 (1 Şubat 1329) tarihli ve gizli kayıtlı nizamname için bk. Askerî Müze Kütüphanesi nr. 5612 ; Ayrıca bk. Gn.Kur. ATASE Başkanlığı Yay., *Balkan Harbi* , c.II, Ankara 1993 (İkinci baskı), s. 80-152.

¹⁶ II.Meşrutiyet'in ilk yıllarında ordunun genel mevcudu 23.870 subay, 366.881 küçük zabıt ve er, sefer zamanı bunlara ilave olunun 33 tümen redif efradı ile sayı 544.000'i buluyordu.Bk. Gn.Kur.ATASE Arşivi nr. A.1/69, Dolap:10, Göz 14 ; Gn.Kur. Harp Tarihi Bşk., *Türk Silahlı Kuvvetleri Tarihi* ,(TSK.Tar.), c.III/6-1, Ankara 1971, s. 128-129.

¹⁷ Gn.Kur. ATASE Arşivi , 1912-1913 yıllarına ait 38 numaralı kuvve cetveli.

¹⁸ Şark Meselesi hakkında geniş bilgi için bk. Edouard Driault, *Şark Meselesi* , (Çev.Nazif), İstanbul 1328. s. 17-19.

rütbesi ile Harbiye Nazırlığına getirilmesi oldu¹⁹. Ordunun dinamik ve bilgili komutanlar elinde yükselbileceğine inanan Paşa, kara ve deniz ordularında geniş ölçüde bir tasfiye hareketini başlattı²⁰. Özellikle Balkan Savaşları'nda başarı gösteremeyen subay ve paşaların yaşlı, ehliyetsiz ve bilgisiz olanları emekliye sevk edildi²¹. Böylece orduda bir gençleştirme hareketi başlatıldığı gibi, bunun yanında ordunun siyaset dışı kalmasını temin edecek köklü tedbirlerin kaçınılmaz olarak ele alınması genç subaylarda bir inanç haline geldi²².

Orduda kontrolü ele geçiren genç subaylar süratle kuruluş ve teşkilat düzenlemelerine giriştiler. Kamil Paşa'nın sadareti sırasında 292.291 kişi civarında olan Osmanlı orduları²³, Enver Paşa'nın Harbiye Nezaretinde vazifeye başlamasından itibaren sayıca artırılması çareleri aranmağa başlandı. Ordu genel olarak her biri üçer tümenli kolordulardan, tümenler de üçer piyade ve birer topçu alayı ve diğer sınıflardan ibaret bağlı birliklerden teşkil edilecekti. Tasarlanan bu kadroların tamamlanabilmesi için 450.000 kişiye ihtiyaç vardı. Halbuki ordunun iâşe kadrosu ise 200.000'i geçmemekte idi²⁴. Bu yüzden eldeki imkânlar mümkün olduğunca artırılıp en iyi şekilde kullanılacaktı. Erkân-ı Harbiye-i Umumiye Riyaseti, bu durumda kısmî birtakım tedbirlerle birlik mevcutlarını ve seferî kadroları yükseltmeye çalıştı. Bu arada 2 Ağustos 1914'te imzalanan Türk-Alman askerî ittifak antlaşmasından bir gün sonra genel seferberlik ilan edildi²⁵. Osmanlı Devleti savaşa girince, savaş gereği Almanların etkisi ve Başkomutan Vekili Enver Paşa'nın sınırsız istekleri, ordunun genel kuruluşunda birtakım değişiklikler yapılmasını zorunlu kıldı²⁶. I.Dünya Savaşı'nda Osmanlı cepheleri artıp istekler çoğaldıkça, orduların adedini arttırmakla her şeyi çözebileceğine inanan Osmanlı Genelkurmayı yanılığını ancak harbin sonunda anlayabildi.

Öte yandan, modern anlamda ordunun teşkilat ve eğitim sisteminde yapılan düzenlemeler, zabıtların görevlerini standartlaştırdığı gibi, malî, idarî görev ve yetkileri kaldırdı ve bunları sadece askerî alanla sınırlandırdı. Harbiye Mektebinde verilen

¹⁹ BOA. DUIT., nr:4, Evrak: 760, s.6 ; Ayrıca bk. Şevket Süreyya Aydemir, *Makedonya'dan Orta Asya'ya Enver Paşa*, c.II, İstanbul 1981 (ikinci baskı), s. 430 ; Enver Paşa'nın Harbiye Nazırlığına tayini esnasında cereyan eden faaliyetler için bk. M.Hanefî Bostan, *Said Halim Paşa*, İstanbul 1992, s. 42-44.

²⁰ Ali Fuat Türkgeldi, *Görüp İşittiklerim*, Ankara 1984 (Üçüncü baskı), s. 111.

²¹ Feroz Ahmet, *İttihat ve Terakki (1908-1914)*, (Çev.N.Ülken), İstanbul 1986, s. 240.

²² Fethi Okyar, *Üç Devirde Bir Adam*, (Hz.Cemal Karay), İstanbul 1980, s. 200 ; Ali Fethi Okyar, genç subaylık yıllarında da ordunun siyasetle uğraşmaması gerektiğini savunuyor ve bu yolda yazılar yazıyordu. Bk. Erkân-ı Harp Binbaşısı Ali Fethi, "İnkılâb-ı Âhîr ve Osmanlı Ordusunun Politikaya Suret-i Müdahalesi", *Asker*, İstanbul 1324, s. 133-137.

²³ Kâmil Paşa'nın sadareti (Kısım 1912-Ocak 1913) döneminde nizamiye ordusu mevcudu 222.512, bahriye 18.191, topçu 10.908, jandarma da 40.680 kişi olarak tesbit edilmiştir. Bk.BOA. YEE., Sadrazam Kâmil Paşa Evrakı, Ds: 86/37, Nr: 3626.

²⁴ TSK.Tar., c.III/6-1, s. 221.

²⁵ Joseph Pamiankowski, *Osmanlı İmparatorluğunun Çöküşü "1914-1918 I.Dünya Savaşı"*, (Çev.Kemal Turan), İstanbul 1990, s. 65.

²⁶ Ahmet İzzet Paşa hatıralarında, I.Dünya Savaşına girişimizi anlatırken Enver Paşa'yı da şu şekilde tasvir eder: "...En azılı deliler kadar hayalî, oldukça gabi ve hayli cahil olan Enver'in azim ve kanaati ve buna kuvvet veren yalancı şöhreti, bu bedbaht milleti tekrar savaşa sürükledi. Bu çocuk, kendisinden çok zeki adamları ve hatta yalancı şöhretinin yaratıcılarını bile aldattı.", Bk., *Feryadım*, c.I, İstanbul 1992, s.185-186.

eğitimle beraber, batı kültürü artık sınırlı kaynaklarla da olsa, zabıt adaylarının ilgisini çekmeye başladı. Ordunun geniş ölçüde kalkınmasını sağlamak amacıyla daha başka çarelere de başvuruldu. Bilhassa Avrupa'nın askerî alanda ileri durumda olan ülkelerine hem eğitim-öğretim yapmak, hem de yenilikleri takip etmek amacıyla subaylar gönderilmesi kararlaştırıldı²⁷. Değişik Avrupa ülkelerine eğitim için subay gönderilmesi, sırf Avrupa devletlerine hoş görünmek ve Almanya'ya yanaşmadığı hissini vermek hedefini güdüyordu. Avrupa ülkelerinde tahsil gören subaylar, modern siyasî fikirleri, hürriyet ve eşitlik, vatan sevgisi ve devlet şuurı gibi değerlerin kaçınılmaz olarak etkisi altında kaldı. Osmanlı aydınlarının yıkılmakta olan devletin kurtarılmasını hedefleyen fikir ve düşünceleri, subayları da etkileyerek siyasî ortama atılmalarına sebep oldu. Osmanlı ordusunun siyasîleşmesinde 1880'lerden 1920'lere uzanan ve son derece değişken, hareketli ve sarsıcı bir dönem olarak adlandırılan kırk yıllık bir tarih sürecinin önemli bir yer tuttuğunu belirtmek gerekir. Öte yandan, adı geçen dönemin sosyal, iktisadî ve askerî buhranları içerisinde sürüklenen Osmanlı subayı, bir dizi içtimaî şokun ürünüdür²⁸. Bu dönemde askerî öğrenciler ve genç subaylar arasında çeşitli fikirler hatta materyalist cereyanların varlığı bile dikkati çekmektedir²⁹. Neticede, modernleşme sürecinde ordu değişirken, subayların da bu değişimden nasibini alması kaçınılmazdı. Bu geçiş döneminde neferler de siyasî ortama girmeye başladı.

Batılılaşma hamlesinin devlet tarafından ele alınıp uygulanmasına disiplinli askerî kadrodan başlanması, imparatorluğun gerçek manada aydınlarının askerlerden meydana gelmesine yol açtı. Ordunun tüm gücünün silaha dayanmakta aranmasına son verilip kafa yapısının, düşüncelerinin olgunlaştırılmasına itina gösterildi. Harbiye Mektebinde hürriyetçi fikirlere mensup öğretmenlerin; "...Bu ülkede aydın kişiler komitesine muhtacdır"³⁰ telkinleri ile eğitilen; düşündükleri ideal topluma, Sultan Abdülhamit devri toplumunun uymadığını, kendilerini içtimaî bir tabip hüviyeti ile devletin kurtarıcıları olarak gören³¹ subay adaylarının fikirleri, batı etiketli kültürle tam bir tarih şuuruna ulaşamamış, içinde yaşadığı topluma yabancılaşmıştı³². Bütün bunlara rağmen bu girişimler, çok geçmeden semeresini vermiş, orduda ileriye görebilen düşünce yapısına sahip bir kadro oluşmuştu. Bunun ispatını II.Meşrutiyetin duyurulmasında ordunun oynadığı rolde ve askerî tıbbiye öğrencilerinin kurdukları İttihat ve Terakki Cemiyetinde (ITC) bulmak mümkündür. Nitekim, Genç Türklerin kurdukları İttihat ve Terakkî Cemiyeti³³, büyük ölçüde ordu mensuplarınca destekleniyordu. XX.yüzyıl başlarında ortaya çıkan Makedonya Meselesinden

²⁷ *Düstür*, İkinci Tertip, I, s.108 ; *TV*, nr: 821, 30 Nisan 1325.

²⁸ Ahmet Turan Alkan, *İkinci Meşrutiyet Devrinde Ordu ve Siyaset*, Ankara 1992, s. 25.

²⁹ Rıza Nur, *Hayat ve Hatıratım*, c.I, (Yay.Hz. A.Dilipak), İstanbul 1992, s. 96-99 ve 113-117.

³⁰ Asım Gündüz, *Hatıralarım*, (Hz. İhsan İlgar), İstanbul 1973, s. 21-22.

³¹ Şerif Mardin, *Jön Türklerin Siyasî Fikirleri 1895-1908*, İstanbul 1983, s. 16-17.

³² Ahmet Bedevi Kuran, *Harbiye Mektebinde Hürriyet Mücadelesi*, İstanbul Tarihsiz, s. 15. Şu gerçeği ifade etmek gerekirse, o zamanki entellektüel tasakları ile şimdikiiler arasında pek fark olmadığıdır. Bugün de içinde bulunulan topluma zıt fikirlere sahip olmak entellektüellikle eşdeğer tutulmaktadır.

³³ İttihat ve Terakkî Cemiyeti hakkında geniş bilgi için bk. Tarık Zafer Tunaya, *Türkiye'de Siyasî Partiler*, c.I, İstanbul 1984, s. 19-37 ; Şükrü Hanioglu, *Bir Siyasal Örgüt Olarak İttihat ve Terakkî Cemiyeti ve Jön Türklük (1889-1902)*, İstanbul 1985, s. 173-202 ; Feroz Ahmet, *İttihat ve Terakkî*, (Çev. Nuran Yavuz), İstanbul 1986, s. 17-36.

dolayı³⁴, büyük devletlerin yaptıkları baskılar³⁵, Osmanlı idarecileri tarafından reddedilince Avrupa ve Amerikan kamuoyları Türkler aleyhine çevrilmiş oldu³⁶. Reval Mülakatında³⁷ büyük devletlerin Osmanlı Devleti aleyhine aldıkları kararlar protesto edildiği gibi³⁸, bu durum İttihat ve Terakkî Cemiyetini son derecede endişeye düşürdü. III.Ordunun büyük ölçüde desteğini sağlamış olan cemiyet, -rejim değiştirerek büyük devletlerin baskısının azaltılabileceği düşüncesi ile- bir hükûmet darbesi yaparak meşrutiyeti ilan etmek için³⁹, bütün gücü ile harekete geçti⁴⁰.

Avrupa'da, Osmanlı Devleti aleyhine cereyan eden bu siyasî gelişmeler, ordu mensuplarının siyasî fırkalara daha fazla sempati duymalarına imkân tanıdı. Memleketin içinde bulunduğu kötü talihinin ancak siyasî yollarla çözümleneceği fikri, subayların İttihat ve Terakkî Cemiyeti(İTC)'ne yönelmelerini hızlandırdı⁴¹. Meşrutiyetin ilânından on gün evvel saraya bir telgraf çeken Rumeli Müfettişi Hüseyin Hilmi Paşa, III.Ordu subaylarının hemen hepsinin cemiyet ile alakası olduğunu yazıyor, siyasî suçlardan dolayı tutuklu bulunan subayların bırakılmasını istiyordu⁴². Cemiyet ve ordu meşrutiyetin yeniden ilanı ile bütün problemlerin hallolunacağı görüşünde idi. Bu fikirden hareketle II.Abdülhamit idaresine karşı ilk fiilî hareket, III.Ordu subaylarından Resneli Niyazi Bey tarafından başlatıldı⁴³; saraya çekilen telgraflarda anayasanın yürürlüğe konması istendi⁴⁴. III.Ordu ve Rumeli halkı tarafından bu hareket tasvip görünce, cemiyet kendiliğinden meşrutiyeti ilan etti; bunun üzerine II.Abdülhamit anayasayı yürürlüğe koymak mecburiyetinde kaldı⁴⁵. Sırtını orduya dayayan cemiyet, bütün devlet işlerine el atmaya başlayınca, saray-hükûmet-cemiyet arasında mücadele birtakım bunalımlara yol açtı. Cemiyet tarafından "*meşrutiyet bekçisi, koruyucusu*" ilân edilen III.Ordu tamamen siyasîleşmiş oldu.

³⁴ Makedonya Meselesi, büyük devletlerin Balkanlarda kalan son Osmanlı topraklarını da almak amacıyla sun'î olarak ihdas ettikleri bir problemdi. Bk.Zekeriya Türkmen, "Makedonya Meselesinin Çıkmasında İngiltere'nin Rolüne Dair Bir Vesika", *Türk Dünyası Araştırmaları*, Sy:61, Ağustos 1989, s. 85-106.

³⁵ Yusuf Hikmet Bayur, *Türk İnkılabı Tarihi*, c.I/1, Ankara 1983, s. 183-185 ;Tahsin Uzer, *Makedonya'da Eşkıyalık ve Son Osmanlı Yönetimi*, Ankara 1987, s. 84.

³⁶ BOA. YEE., Sadrazam Kâmil Paşa Evrakı nr: 3136, Ds: 86/32.

³⁷ 8-9 Haziran 1908'de İngiltere ve Rusya delegeleri Reval'de bir görüşme yaparak Makedonya ve Boğazlar konusunda bir takım gizli kararlar alarak Osmanlı idarecilerini endişeye düşürmüşlerdi. Bk. M.S. Anderson, *The Eastern Question 1774-1923*, New York 1966, s. 271 ; Lord Kinross, *Atatürk: Bir Milletten Yeniden Doğuşu*, (Çev. Necdet Sander), İstanbul 1981, s. 58.

³⁸ Ali Cevat Bey, *II.Meşrutiyetin İlanı ve 31Mart Hadisesi*, (Yay.Hz. Faik Reşit Unat), Ankara 1983, s.158.

³⁹ C.R. Buxton, *Turkey In Revolution*, London 1909, s. 53-54 ; Sir Edward Pears, *Forty Years In Constantinople*, London 1916, s. 287.

⁴⁰ Ahmet Bedevi Kuran, *İnkılâp Tarihimiz ve İttihat ve Terakkî*, İstanbul 1948, s. 248-249.

⁴¹ Bu sırada Harbiye Nezareti ise ordu mensuplarının siyasetten ayrılmasını istiyor ve bu yolda sık sık emirler yayınlıyordu. Bk. TV., nr: 136, 15 Şubat 1324.

⁴² İ.Hakkı Uzunçarşılı, "1908 Yılında II.Meşrutiyet Ne Suretle İlan Edildiğine Dair Vesikalar", *Bellekten*, XX/70, Ankara 1955, s. 135.

⁴³ Resneli Niyazi, 200 kadar gönüllü askeri ile 3 Temmuz 1908 dağa çıkarak Meşrutiyetin yürürlüğe konmasını istemişti. Bk. Kolağası Resneli Niyazi, *Hatırat-ı Niyazi*, İstanbul 1326, s. 73.

⁴⁴ BOA. YEE., Kısım:23, Evrak: 2046, Zarf: 12, Karton: 71 ; Ayrıca bk. İsmail Hami Danişment, *İzahlı Osmanlı Tarihi Kronolojisi*, c.IV, İstanbul 1972, s. 360-361.

⁴⁵ Yusuf Hikmet Bayur, *Aynı eser*, c.I/2, s. 20-21 ; Danişment, *Aynı eser*, s. 356.

II.Meşrutiyet'in ilânından sonra birçok subayın siyasi faaliyetlere devamda ısrarlı olması, ordudaki disiplin ve hiyerarşi anlayışını sarstı. Ordunun siyasetle uğraşması İTC'ne karşı muhalefetin giderek güçlenmesine sebep oldu. Bu arada ordudaki mektepli subayların artması⁴⁶, II.Meşrutiyet'i takip eden dönemde yeni bir düzenlemeye gidilmesine sebep oldu. Alaylı tabir olunan⁴⁷ subayların tensikat yoluyla tasfiyeleri "*mektepli-alaylı*" çatışmasını da beraberinde getirdi⁴⁸. Alaylı subayların İTC'ne mensup subaylar tarafından dışlanması, onların muhalefet saflarına geçmesine sebep oldu. Nitekim, ordunun bu durumu basında da sık sık tenkit edildiği gibi⁴⁹, II.Abdülhamit'in Mabeyn Başkâtibi Ali Cevat Bey de, siyasetin ordu efradı ile zabitanın arasını açtığını, Osmanlı Devleti gibi ordusundan başka dayanağı olmayan bir devlet için bu ayrılığın kötü sonuçlar doğuracağını belirtiyordu⁵⁰. Öte yandan, Harbiye Nazırı ve Erkân-ı Harbiye-i Umumiye Reisinin tavsiyeleri de fayda vermeyince 31 Mart Olayı patlak verdi⁵¹. Bu olayın bastırılması için gönderilen Hareket Ordusu⁵², İstanbul'a girdikten sonra bir hükümet darbesi ile cemiyetin zedelenmiş olan itibarına yeniden kavuşmasını sağladı. Bu olaydan sonra ordu, artık siyasetin kilit noktasını oluşturmaya başladı. Kamuoyunun ve muhalefetin tepkisini biraz olsun azaltabileceği düşüncesi ile yola çıkan Hareket Ordusu Komutanlığı, ordudan yapılan bu ihraçların bir kanuna uydurulmasını gerekli görerek⁵³, Meclis-i Meb'usan'ın bir "*Tasfiye-i Rütpe Kanunu*"nu çıkarmasını sağladı⁵⁴. Bu kanunla ordu mensupları ikiye bölündü: Tasfiyeye tabi tutulanlar ve tamamen emekli maaşı dahi bağlanmayıp ordudan ilgileri kesilenler⁵⁵. Aynı şekilde rütbelerde de yeni düzenlemeler yapıldı⁵⁶, bir çok subayın rütbeleri indirildi⁵⁷. Çoğunluğu II.Abdülhamit taraftarı olarak bilinen alaylı subayların bu kanuna dayanarak ordudan ihraçları⁵⁸, orduda yükselme istidadı gösteren erbaşlar da dahil olmak üzere, tüm alaylıların İTC ve onun belkemiği mesabesinde olan

⁴⁶ II.Abdülhamid'in ilk yıllarında ordudaki mektepli subayların sayısı 3.000 iken, ihtilafı da olsa en az yarım milyonluk bir ordu için bu sayı çok azdı. Bk. Nizamettin Nazif Tepedelenlioğlu, *Ordu ve Politika*, İstanbul 1967, s. 107.

⁴⁷ Ordudaki hizmeti neferlikle başlayıp gösterdiği liyakat üzerine rütbe alarak subay kadrosuna geçirilmiş, çoğu okuma yazma bilmeyen, pratik uygulamalarıyla veya sadakati ile tanınmış bir tür Osmanlı zabitidir.

⁴⁸ Geniş bilgi için bk. Zekeriya Türkmen, *Osmanlı Meşrutiyetinde Ordu-Siyaset Çatışması*, İstanbul 1993, s. 20-21.

⁴⁹ *İkdam* nr: 5340, 7 Nisan 1909 tarihli nüshasında ordunun siyasetle işgal etmesi tenkit edilirken şöyle deniyordu: "...Ordunun siyasiyat ile meşgul olması zaaf-ı milliyi husule getirecek en nazır sebeplerden ma'dud olduğu cihetle bu mazeretin ordumuzdan ref'i için pek çok vesava-yı halisanede bulunduğu halde yine bazı taraflarda bu nokta-i mühimmeye riayet edilmediği görülüyor."

⁵⁰ Ali Cevat Bey, *Aynı eser*, s. 23-24.

⁵¹ Geniş bilgi için bk. Sina Akşin, *31Mart Olayı*, İstanbul 1972, s. 40-65.

⁵² Hareket Ordusunun faaliyetleri hakkında geniş bilgi için bk. Zekeriya Türkmen, *Osmanlı Meşrutiyetinde Ordu - Siyaset Çatışması*, İstanbul 1993.

⁵³ BOA. BEO., Meclis-i Meb'usan Giden nr: 266309.

⁵⁴ Tasfiye-i Rütpe Kanunu, 25 Temmuz 1325/7 Ağustos 1909 tarihlidir. Bk. *Düstür*, Tertib-i Sani, c.1, Dersaadet 1329, s. 421.

⁵⁵ Gn.Kur.ATASE Arşivi: 9-3411, Kls: 14, Ds: 71, F: 1-39.

⁵⁶ *Düstür*, Aynı cilt, s. 324 ; *TV*, nr: 718, 28 Aralık 1326.

⁵⁷ Ali Cevat Bey, *Aynı eser*, s. 68, dipnot 2 ; Ahmet İzzet Paşa, *Feryadım*, c.1, (Yay. Süheyl İzzet Furgaç-Yüksel Kanar), İstanbul 1992, s. 45-46.

⁵⁸ Alaylı subay askerlik vazifesi için orduya girip de gösterdiği kabiliyet ve çalışkanlığı ile temayüz eden ve rütbe alan zabıtlere denir. Bunlar mevcut olan iktidarın (Padişahın), ordu kademesindeki muhafızları idi. Çoğunluğunun tahsili dahi olmayan alaylı subaylar mekteplilerle devamlı çatışma halinde idiler.

mektepli subaylara düşman olmalarına sebep oldu⁵⁹. Öte yandan dönemin padişahı Sultan V.Mehmet Reşat ise, askerlerin itaatkâr olmalarını, siyasetten uzak durarak - ordunun siyaset içerisinde yüzdüğünden âdeta habersizcesine- kanun ve nizamlara uymalarını tavsiye ediyordu⁶⁰.

İTC tarafından siyasetin içine çekilen ordu; sosyal, siyasî ve psikolojik şartlar bakımından plolitikaya tamamen adapte oldu. Rumeli'de bulunan III.Ordu, siyasî beklentilerin askerî kuvvetle birleştirilmiş şekli olarak rejimin âdeta güvencesi niteliğinde idi. Ordunun siyasete bulaşmasından sonra bu defa askerlerle siviller arasında farklı bir bakış açısı belirmeğe başladığı gibi, asker-sivil mesafesi giderek açıldı⁶¹. Bnb.Ali Fethi (Okyar) Bey ise bu sırada Asker Mecmuası'nda yazdığı makalesinde askerlerin politika ile uğraşmamaları gerektiğini belirttikten sonra, askerî vazifelere siyasî işlerin karıştırılmamasını tavsiye ediyor ve siyasî mücadeleye atılan bir askerın aslı görevini layıkıyla yerine getiremeyeceğini açıklıyordu⁶². Subayların siyasileşmesinde etkili olan unsurlar ise malî şikayetler⁶³, terfi şikayetleri⁶⁴, psikolojik rahatsızlıklar⁶⁵ ve asker-sivil kıyaslaması şeklinde sıralanıyordu⁶⁶.

Kuruluşundan beri ordu ile ilgisini izah etmekte güçlüklerle karşılaşan İTC, haklı olarak "*İttihat ve Terakkî Cemiyetinin ordusundan çok, ordunun İttihat ve Terakkî Cemiyeti*"⁶⁷ görüntüsünden kurtulamadı. Niyazi Berkes'e göre, cemiyetin asıl önemli unsurunu oluşturanlar idealist Osmanlı toplumunun önde gelenleri idiler ve hiçbiri çoğunluğu temsil etmiyorlardı. Tek güçleri vardı. O da ordu idi⁶⁸. Cemiyetin orduya bağımlılığı ilk günlerin coşkulu atmosferinde, tantanalı bir tarzda inkılâp edebiyatına da kaydediliyordu⁶⁹.

⁵⁹ Zekeriya Türkmen, *Aynı eser*, s. 123-124 ; Bu sırada alaylıların kadro haricine çıkarılmasının getirdiği tartışmalara dönemin Harbiye Nazırı Salih Paşa şöyle cevap veriyordu: "...Ordu içinde mektepli olsun, alaylı olsun bütün ümera ve zabitanın ilmen, ahlâken, disiplin ve kapasite bakımından bir değerlendirmeye tabi tutularak alaylılar yanında mektepliler de açığı alınmıştır." Bk. BOA. BEO., Meclis-i Meb'san Giden nr: 266180; BOA. BEO., Harbiye Gelen nr: 265280.

⁶⁰ Sultan Mehmet Reşat, 29 Mayıs 1909 tarihli nutkunda meşrutiyetin ilk hükümdarı olduğunu, kanunlara sadık kalacağını ve memleketin menfaati için her türlü sebebe başvuracağını ifade etmekte idi. Bk. Gn.Kur.ATASE Arşivi: 9-3411, Kls: 71, Ds: 13-A, F: 1-14 ; Bu nutk basında da yayımlanmıştır. Bk. TV., nr: 266, 17 Mayıs 1325.

⁶¹ Yzb.Hamdi, "Şikayet", *Asker*, Sy:16, İstanbul 1324, s. 167-176.

⁶² Bnb.Ali Fethi, "İnkılâb-ı Âhurde Osmanlı Ordusunun Politikaya Suret-i Müdahalesi", *Asker*, İstanbul 1324, s. 124.

⁶³ Ahmet Refik, *İnkılâb-ı Âzim 10 Temmuz 1324*, Dersaadet 1324, s. 64-65 ; Nizamettin Delilbaş, *Hatıralarım*, İstanbul 1946, s. 61 ; Hasan Amca, *Doğmayan Hürriyet: Bir Devrin İçyüzü 1908-1918*, İstanbul 1989 (İkinci Baskı), s. 46.

⁶⁴ Resneli Niyazi, *Aynı eser*, s. 33 ; Delilbaş, *Aynı eser*, s. 61 ; Tahsin Paşa, *Sultan Abdülhamid, Tahsin Paşa'nın Yıldız Hatıraları*, İstanbul 1990, s. 135 ; E.E.Ramsaur, *Jön Türkler ve 1908 İhtilâli*, (Çev. Nuran Ülken), İstanbul 1972, s. 136.

⁶⁵ Süleyman Külçe, *Firzovik Toplantısı ve Meşrutiyet*, İzmir 1944, s. 69 ; Asaf Tugay, *İbret*, Ks.II, İstanbul 1962, s. 231.

⁶⁶ Yzb. Hamdi, *Aynı makale*, s. 167 vd. ; Bnb.Ali Fethi, *Aynı makale*, s. 127 ; Tahsin Paşa, *Aynı eser*, s. 136 ; Y.Hikmet Bayur, *Aynı eser*, c.I/I, ys. 435.

⁶⁷ M.Şükrü Hamioğlu, *Kendi Mektuplarında Enver Paşa*, İstanbul 1989, s. 11.

⁶⁸ Niyazi Berkes, *Türkiye'de Çağdaşlaşma*, İstanbul Doğu-Batı Yayınevi Tarihsiz, s. 397.

⁶⁹ Cemil, *Mahşerde Bir Hutbe: Tarihçe-i İnkılâp*, İstanbul 1331, s. 10-11'de; "...Evlâd-ı vatandan ve bir çok hamiyetli mücahitler birleşip İttihat ve Terakkî Cemiyeti namıyla mukaddes ve mübeccel bir cemiyet kurup şanlı ordumuzun dahi himmetiyle Kanun-ı Esasimizi istirdat ettiler."; öte yandan

Öte yandan Balkan Savaşları arefesinde cemiyet önderleriyle, ordu hiyerarşisinin tepesinde yer alan yüksek rütbeliler arasında kurumlaşmış emir komuta zincirine uymayan bir gerginlik su yüzüne çıkmaya başladı⁷⁰. Bu disiplinsizliğe ordunun dayanması mümkün değildi. Ordu-cemiyet iç içeliği daha ziyade ordu hiyerarşisinden gelen eleştirilerle tartışmaya açıldı; hele Balkan Savaşları'ndaki bozgunundan sonra bu tenkitler giderek artmaya başladı⁷¹. Gerçi, bu eleştirilerden bir kaç yıl önce, 1909 yılı Ekim ayında Selanik'te toplanan İTC kongresinde, ordu-cemiyet ilişkileri ilk defa bir problem şeklinde ele alındı ve ordunun politika yapmasının mahzurlu olduğu ileri sürüldü. Nitekim, bu fikirler kabul görmedi ve ordunun siyasetten ayrılmasını ileri süren subaylar merkezden uzak bölgelere tayin ettirilerek susturulmaya çalışıldı⁷². Bu arada cemiyete mensup subaylar arasındaki dayanışma⁷³, memnun olmayan dışlanan kitlenin belirgin bir kuvvet haline gelmesine sebep oldu.

Bütün bu gelişmeler olurken İTC'nin basındaki en önemli sözcüsü konumunda bulunan Hüseyin Cahit (Yalçın) ise, Tanin'de neşrettiği bir makalesinde, cemiyet - ordu ilişkisini meşrutiyet rejiminin muhafazası noktasından hareketle açıklamaya çalışıyordu⁷⁴. Orduyu rejimin bekçisi olarak değerlendiren bu görüş, daha uzun yıllar boyunca ordunun politikaya bakışında değişmez bir fikir olarak kalacaktı. Bu noktada cemiyetin, ordunun siyasete karışmasında önemli bir unsur olduğunu söylemek mümkündür. Cemiyet, asker üyeleri arasında bir de fedailer zümresi oluşturarak, her krizde bunları ön safa çıkararak iktidar yolunu açık tutmakta idi⁷⁵. Bilindiği gibi İTC, fedaileri vasıtasıyla gerçekleştirdiği siyasî cinayetlerle iç politikada çirkin bir çığır açmıştı⁷⁶. Orduyu siyasete sokmanın zaruri akıbeti, ordu içinde sivrilene bir kuvvetin günün birinde büsbütün memleket yönetimini ele almasına sebep oldu⁷⁷. İTC'nin ne olursa olsun askerleri firka içinde tutma kararındaki ısrarı, cemiyetin orduya bağımlılığının en önemli göstergesi idi⁷⁸. Kısacası cemiyet, 1908-1918 yılları arasında ismini ordu ile özdeşleştirmiş durumda idi.

Osman Senai, "Üçüncü Orduya Selam". (*Asker* , Sy:1, İstanbul 1324, s. 5) adlı makalesinde; "...Zabitlerimiz bu Cemiyet-i İttihadiyeye dehaletle onun icra-yı âmâline canıyla, silahıyla muavenet edeceklerine söz verdiler." diyordu. Cemiyet, siyasî hayatta ordunun desteğinden mahrum kalınca siyasete karışmama edebiyatına başlıyordu. Bk. Hasan Sadi (Birkök), *İttihat ve Terakkînin İflası* , İstanbul 1328, s. 9.

⁷⁰ Falih Rıfki Atay, *Çankaya, Atatürk'ün Doğumundan Ölümüne Kadar* , İstanbul 1969, s. 77.

⁷¹ Ordu hakkındaki şikayetler için bk. Ahmet Hamdi, *Türk Ordusunun Esbab-ı Mağlubiyeti ve Arnavutlar*, Mısır 1329, s. 5.

⁷² Falih Rıfki, *Aynı eser*, s. 59 ; İsmet İnönü, *Hatıralar* , (Hz. Sabahattin Selek), İstanbul 1985, s. 55; Mesela bu sırada İTC karşıtı olmasından dolayı Kolağası M.Kemal (Atatürk) de Yemen'e tayin edilmişti. Bk.Zekeriya Türkmen, M.Kemal Atatürk Hakkında Bilmediklerimiz: Atatürk'ün 1909 Yılında İki Görev ve Bir Tayini", *Türk Dünyası Tarih Dergisi* , Sy: 72, İstanbul Aralık 1992, s. 29-36.

⁷³ Ali Fethi Okyar, *Üç Devirde Bir Adam*, (Hz. Cemal Kutay), İstanbul 1980, s. 160-161.

⁷⁴ *Tanin* nr: 412, 13 Tevvel 1325.

⁷⁵ Erik Jan Zürcher, *Millî Mücadelede İttihatçılık* , (Çev.Nüzhet Salihoğlu), İstanbul 1987, s.96.

⁷⁶ İbrahim H(ilmî)Ç(ığraçan), *Türkiye'de İttihat Usulleri ve Parti Mücadeleleri* , İstanbul 1946, s. 13 ; Mustafa Ragıp Esatlı, *İttihat ve Terakkî*, İstanbul 1975, s. 395 vd.

⁷⁷ Muhittin Birgen, "İttihat ve Terakkîde On Sene", *Son Posta*, 24 I.Teşrin 1936.

⁷⁸ "Hurşit Paşa'nın Kabine Hatıraları", *Hayat Tarih Dergisi*, Sy:10, 27 Şubat 1964, s. 15.

Bu arada 1912 yılında çıkan Arnavutluk İsyanı, siyasî muhalefet ve ordu arasında gelişen ilişkileri su yüzüne çıkaran bir hadise oldu. Seçimlerdeki yolsuzluklar muhalefeti bütün gücü ile iktidarı elinde bulunduranlara karşı yöneltmişti⁷⁹. Arnavutluk İsyanı, siyasî muhalefetin orduyla olan ilişkilerini artırırken, Arnavut asıllı zabıtlar harekete geçerek hükûmetten birtakım taleplerde bulundu⁸⁰. Bu hareket, hükûmetin siyasî ağırlığını sarstığı gibi, Küçük Sait Paşa'nın⁸¹ istifasına sebep oldu, İTC ileri gelenleri arasında da maneviyat kırıcı bir etki uyandırdı⁸². Arnavutluk İsyanının bir sonucu olarak kabul edilen "*Halâskâr Zabıtân Hareketi*", Osmanlı ordusunun gündelik siyasetle en yoğun iç içe olduğu bir dönemde ortaya çıktı. Nitekim, ittihatçı subayların özlük haklarını elde etmede gördükleri kolaylık, itibar ve nüfûz sahibi olmaları sonucu, ortaya çıkan imtiyazlı zabıtlar grubuna tepki olarak Halâskâr Zabitan Grubunun doğduğu anlaşılmaktadır⁸³. Grup mensupları arasında, Tasfiye-i Rûtep Kanunu sonucu mağdur durumda kalan zabıtların varlığı dikkat çekicidir⁸⁴. Bu arada siyasî sistemdeki tıkanıklık askerî bir komite faaliyeti ile aşılmaya çalışılacaktı.

Bir muhalefet hareketi olarak ortaya çıkan Halâskâr Zabitan Grubunun amacı, İTC'nin gayr-ı meşru hükûmet ve meclisinin iktidarını yıkmak, serbest seçimlerle meşru olan anayasayı yürürlüğe koymaktı. İşin ilginç yanı, Meşrutiyet devrindeki bütün muhalefet partileri gibi, bu askerî ihtilalci grup da ordunun politikadan çekilmesini istiyordu. Şüphesiz ordu, yine ordunun bozduğunu onarmak zorunda kalabilirdi; daha sonra hükûmeti politikacılar ve memurlara bırakıp asli görevine dönebilirdi. Grup bu ilkeye bağlı kalarak hiçbir sivil üye kabul etmediği gibi, üyelerinin hiç birinin devlet memuriyeti kabul etmesine izin vermedi⁸⁵. Programlarında bu fikirlerin olmasına rağmen, Halâskâr Zabıtân hareketi mensupları şaşkıncu bir şekilde siyasete müdahale ettiler⁸⁶. Nitekim, 1912 yılı Temmuz ayında aktif siyaseti başlatan Halâskâr Zabıtân Grubu, birtakım tehditlerde bulunduktan sonra Gazi Ahmet Muhtar Paşa kabinesinin istifasını istedi⁸⁷. Bu arada Halâskâr Zabitan Grubu 25 Temmuz 1912'de meşru bir kuruluş izlenimi ile program ve beyannamesini neşretti⁸⁸. Bu

⁷⁹ Şehbender-zâde Filibeli Ahmet Hilmi, *Muhalefetin İflası*, Kostantiniyye 1331, s. 32.

⁸⁰ *MAZC.*, Senc 1328/1912, D:II, 23.İçtima, c.VI, s. 183; Ahmet Bedevi Kuran, *İnkılap Tarihimiz ve Jön Türkler*, s. 302.; Tunaya, *Türkiye'de Siyasî Partiler*, c. III, İstanbul 1988, s. 322 ; İbnülemin Mahmut Kemal İnal, *Osmanlı Devrinde Son Sadrazamlar*, c.II, s. 1089.

⁸¹ Küçük Sait Paşa ve dönemi hakkında geniş bilgi için bk. Zekeriya Kurşun, *Küçük Sait Paşa : Siyasî Hayatı, İcrası ve Fikirleri 1838-1914*, M.Ü. Sosyal Bilimler Enstitüsü Basılmamış Doktora Tezi, İstanbul 1991.

⁸² *MAZC.*, c.VI, s. 683 ; *Tanin* nr: 1418, 8 Ağustos 1328, Asaf Tugay, *Aynı eser*, s. 72.

⁸³ Tunaya, *Aynı eser*, c.I, s. 313-336 ; Feroz Ahmet, *İttihat ve Terakkî 1908-1914*, (Çev.Nuran Ülken), İstanbul 1971, s. 131-132 ; Asaf Tugay, *Aynı eser*, s. 60-64 ; Yusuf Hikmet Bayur, *Aynı eser*, c.II/1, s. 249.

⁸⁴ Cafer Tayyar (Eğilmez Paşa), *Vesâik-i Resmîyeye Müstenid Arnavutluk Harekâtı*, Bursa 1334, s. 35'de pek çok subayın siyasete bulaştığını ifade eder. Ayrıca bk. Samih Nafiz Tansu, (Anlatan Galip Vardar), *İttihat ve Terakkî İçinden Dönerler*, İstanbul 1960, s. 88-89.

⁸⁵ Tunaya, *Aynı eser*, c. I, s. 337-340.

⁸⁶ Ali Birinci, *Hürriyet ve İtilaf Furkası; II.Meşrutiyet Devrinde İttihat ve Terakkîye Karşı Çıkanlar*, İstanbul 1990, s. 167.

⁸⁷ Halit Ziya Uşaklıgil, *Saray ve Ötesi*, İstanbul, 1965, s. 318.

⁸⁸ Beyanname metni için bk. *MAZC.*, c.VI, s. 722 ; *MAZC.*, 1327-1330, D:II, s: 1, 25.İçtima, s. 224 ; *TV.*, nr: 1181, 5 Temmuz 1328 ; *Sabah*, *İkdam*, 12 Temmuz 1328 ; Tunaya, *Aynı eser*, c.I, s. 337-344.

beyannâmede özetle, meşrutiyete sadık kalınmadığından devletin itibarının sarsıldığı ve bu yüzden orduya görev düştüğü belirtiliyordu. Beyannamede yer alan görüşlere bakılırsa ittihatçı bir subay ile halâskâr bir zabıt arasında dünya görüşü, entellektüel seviye ve mantık yürütme açısından büyük bir fark yoktur. Onları muhalif cereyanlara iten ittihat farklılıklarından doğan küçük âmillerdi⁸⁹. Halâskâr Zabıtân Grubu'nun, Hürriyet ve İtilaf Fırkası ile yakından bir ilişkisi olmasa bile, uzaktan bağlantılarının olabileceği kanaati hakimdi⁹⁰. Halâskâr Zabıtân hareketinin en vahim sonuçlarından birisi, ordunun tekrar siyasete karışması yanında ordu içindeki kamplaşmanın iyice belirginleşmesi oldu. İki grup arasındaki farklılık zabıtlardan erlere kadar yansıdığı gibi, birbirlerine düşman nazarıyla bakmalarına sebep oldu. Bunun sonucunda siyasî gerekçelerle ordunun önemli mevkilerine tecrübesiz kişilerin getirilmesi ordunun zaafını arttırdı.

Meşrutiyetin ilânında en önemli rolü oynayan bir güç olan Osmanlı ordusunun siyasî cereyandan kendini uzaklaştırması oldukça zordu. Siyasî hayattaki gelişmeler ordudaki yüksek rütbeli subaylardan başlayarak, erbaş ve erlere kadar siyasî beklenti ve ümitlerin hızla yayıldığını göstermekte idi. Ordunun üst düzeyinde odaklaşan ve çatışmayı giderek arttıran siyasî görüş farklılıkları, 1911'deki Trablusgarp Savaşı ve 17 Ekim 1912'de başlayıp 1913 yılına kadar sarkan Balkan Savaşları'nda olumsuz etkilerini göstermeye başladı⁹¹. Osmanlı Devleti siyasî ve askerî açıdan birlik ve beraberliğe en şiddetle ihtiyaç duyduğu bir anda bu savaşlara girdi. İTC'nin lider kadrosu ise kamuoyunu harekete geçirecek savaş çıkırtkanlığına çoktan başlamıştı⁹². İTC yanlısı basında harp arzusunu kamçılayıcı yazılar yanında⁹³, ordunun tenkit edilecek noktaları pek çoktu: Ordunun sevk ve idaresi, donanımı, moral durumu ve savaş kabiliyeti. Halbuki basında ve kamuoyunda oluşan atmosfer oldukça iyimserdi. Bu iyimserlik yabancı gözlemcilerde de mevcuttu⁹⁴. Nitekim dönemin sadrazamı Küçük Sait Paşa, ordunun siyasî telkinler ve bölünmeler sonucu gücünden çok şeyler yitirdiğini görünce, "*Ben, ordunun bu derekeye geldiğini bilmiyordum.*"⁹⁵ derken, içinde bulunduğu zor durumu izah etmekte güçlük çekiyordu. İşte Balkan Savaşı

⁸⁹ Ahmet Turan Alkan, *Aynı eser*, s. 139.

⁹⁰ Feroz Ahmet , Halâskâr Zabıtân Grubunun , Hürriyet ve İtilaf Fırkası ile ilişkisi olduğu kanaatindedir. Bk. *İttihat ve Terakki*, s. 165-166; Ayrıca bk. Macit Adil, *İşlerin İyüzü*, İstanbul Tarihsiz, s. 9.

⁹¹ BOA. DH.KMS., Ds: 63/25, 9 Şevval 1331.

⁹² *Tanin* nr: 1460, 21 Eylül 1328 ; Ayrıca bk. Operatör Cemil Topuzlu (Paşa), *Hatıralarım* , İstanbul 1945, s. 77 ; Ali Fuat Türkgeldi, *Görüp İşittiklerim* , Ankara 1984 , s. 57-58, 60 ; Yücel Aktar, *II.Meşrutiyet Devri Öğrenci Olayları* , İstanbul 1990, s. 85-86.

⁹³ Hürriyet ve İtilaf Fırkasının ünlü kalemlerinden Lütü Fikri Bey; "... Dünyanın teveccühü bizden yana, o halde harbe girmeliydik." diyordu. Bk. *Tanzimat* nr : 380, 1 T.evvel 1328 ; İhsan Adî ise aynı gazetede "Terâne-i Harp" başlıklı şiirinde ; "Sen Ey Osmanlı merdi / O namerdanı vur. ez! / Reh-i azminde Sofya / Teklifsizce git gez", *Tanzimât* nr: 382, 3 T.evvel 1328 ; Lütü Fikri Bey yine aynı gazetede, "...Hudutları neden genişletmeye hakkımız olmasın?" diye soruyordu. Bk. *Tanzimat* nr: 383, 4 T.evvel 1328.

⁹⁴ İngiliz Lord Kitchner de bu görüşte idi. Bk. Mahmut Muhtar Paşa, *Maziye Bir Nazar*, Berlin *Muahedesinden Harb-i Umumiye Kadar Avrupa ve Türkiye-Almanya Münasebatı*, İstanbul 1341, s. 172.

⁹⁵ Mahmut Şevket Paşa, *Mahmut Şevket Paşa'nın Günlüğü*, (Yay.Arba Yay.), İstanbul 1988, s. 49.

arefesinde, ordunun siyasî gruplaşmadan dolayı büyük bir zaaf içinde bulunduğu anlaşılıyordu⁹⁶.

Yukarıda izah edilmeye çalışılan zaafiyetten başka, Osmanlı ordusunda askerlerin zabıtlere bağlılığı, zabıtlerin maiyetlerine olan güveni kırıldığı gibi, emniyetsizlik her iki tarafı da mânen birbirinden ayırdı. Bazı birliklerde neferlerin hizmet süreleri dolduğu halde terhis edilmeyişleri isyanlara sebep oldu. Orduyu zaafa uğratan bir diğer konu da, Avrupa'nın Balkan Savaşına izin vermeyeceği görüşünden hareketle 100.000 civarında askerın terhis edilmesiydi⁹⁷. Nitekim savaş çıkınca ordu tuhaf bir durumda kaldı. Tecrübeli askerler terhis edilirken, yeni alınan kıt'alar hiçbir eğitime tabi tutulmadan cepheye sürüldü⁹⁸. Öteden beri var olan siyasî kadrolaşma orduda birçok kıt'anın boş kalmasına sebep olurken⁹⁹, ilk bozgunlarla zaten henüz tesis edilememiş olan disiplin ve birlik ruhu da bozuldu¹⁰⁰. İlginç olan taraf, bazı zabıt ve neferler birliklerini dahi kaybetti. Ordunun tenkit edilecek yanları bu sırada pek çoktu. Tüfek doldurmayı dahi bilmeyen bu askerlerle harbi kazanmak hayaldi. Mağlubiyetin asıl sebepleri arasında ikmal noksanlığı olduğu kadar, komuta kadrosunun yetersizliği de yer almakta idi¹⁰¹. Fakat, bütün kaynakların hemen hemen birleştikleri bir nokta vardı ki, o da bu şavaştta, ordunun mağlubiyetinin en büyük sebebi olarak siyasetle uğraşmasının gösterilmiş olmasıdır¹⁰².

Ordunun komuta heyetinde şiddetlenen siyasî çatışma ve anlaşmazlıklar, şiddetli kıskançlıklar ve çekememezlik gibi şahsî garezlerin de birleşmesi, huzursuzluk ve disiplinsizliğin boyutlarını arttırdı. Ordu cephede muharebe ederken, yüksek rütbeli subayların geride ittihatçı-ıtılafçı tartışmasıyla birbirlerine silah çektikleri görülmekte idi¹⁰³. Nitekim, bazı cephelerde ise bu çatışmalar istifa tehditlerini beraberinde getirmekte idi¹⁰⁴.

Öte yandan I.Balkan Savaşı'ndaki yenilgi, siyasî çözüm arayan Bnb.Enver Bey önderliğindeki İttihatçı asker ve sivillerin 23 Ocak 1913'te "*Babiâli Baskını*" diye bilinen olayla yönetime el koymalarına sebep oldu. Babiâli Baskını, meşrutiyetin siyasî hayatına -Hareket Ordusu'nun İstanbul'daki icraatında olduğu gibi- hükümet darbesi kavramını iyice yerleştirdiği gibi, bir avuç fedai grubu ile iktidarın değiştirilmesinin mümkün olduğunu gösterdi. Böylece darbe yoluyla iktidara geçmek, meşru olmasa

⁹⁶ BOA. DİHKMS., Ds: 3/4, 3 Zilhicce 1331/3 Kasım 1913.

⁹⁷ Rıfat Uçarol, "Balkan Savaşı Öncesinde Terhis Olayı ve Seferberlik İlanı Sorunu", *Dördüncü Askerî Tarih Semineri Bildiriler*, Ankara 1989, s. 267.

⁹⁸ Tal'at Paşa, *Tal'at Paşa'nın Anıları*, (Hz.Alpay Kabacalı), İstanbul 1990, s. 27.

⁹⁹ Mahmut Muhtar Paşa, *Aynı eser*, s. 170.

¹⁰⁰ Ali Fuat Cebesoy, "Millî Mücadeleyi Hazırlayan Sebepler ve Atatürk", *Hayat Tarih Dergisi*, Sy: 1, Şubat 1965, s. 81.

¹⁰¹ A. İhsan (Sabis Paşa?), *Balkan Harbinde Neden Münhezim Olduk?*, İstanbul 1329, s. 51.

¹⁰² Bu konu ayrıca Ayan Meclisinde de gündeme getirilmiş ve tartışma konusu olmuştur. Bk.MAZC., 1327-1330, D:II, 19.İçtima, s. 148-150 ; Ayrıca bk. Şeyhülislam Cemaleddin Efendi, *Hatıra-i Siyasiye*, Dersaadet 1336, s. 47 ; Ahmet Hilmi, *Muhalefetin İflası*, s. 8 ; Falih Rıfkı, *Çankaya*, s. 56.

¹⁰³ Rahim Apak, *Yetmişlik Bir Subayın Hatıraları*, Ankara 1988, s. 70.

¹⁰⁴ Balkan Savaşlarında yaşanan bu olaylar hakkında daha geniş bilgi için bk. Gn.Kur.ATASE Başkanlığı, *Balkan Harbi*, c.I-VII, Ankara 1993 ; Ayrıca bk. Mahmut Şevket Paşa'nın *Günlüğü*, s. 26-28 ; Zürcher, *Millî Mücadelede İttihatçılık*, s. 110.

bile, fiili geçerliliği kabul edilmiş bir yol olarak iktidara namzet olanların tercih listesine girmiş oluyordu.

Osmanlı ordusunun bu derece siyasete karışması yüksek rütbeli bazı subaylarla, birtakım sağduyu sahibi kişileri harekete geçirerek¹⁰⁵, meclise 10 Ekim 1913 tarihinde "*Askerlerin Siyasetle Uğraşmasını Men Eden Kanun*"u teklif etmelerine sebep oldu¹⁰⁶. Askerî Ceza Kanununda siyasî cürümlere karşı bir müeyyide olmadığından bu kanun tasarlanmıştı. Bu kanun, mecliste uzun tartışmalara sebep olurken, basında çıkan yazılarda da güncelliğini korudu¹⁰⁷. Nitekim bu kanun, kabinenin istifası ile kabul edilmediği gibi, yeni kurulan Gazi Ahmet Muhtar Paşa kabinesi ise, çıkardığı muvakkat kanunlarla sadece askerlerin değil, memurların da siyasetle iştigâlini yasaklayan bir dizi tedbirler aldı. Buna göre, subaylar siyasetle uğraşmayacaklarına dair yemin edeceklerdi¹⁰⁸. Ayrıca askerî personelin seçme ve seçilme hakkı da yasaklanacaktı¹⁰⁹.

Balkan Savaşları'nda şan ve şerefini kaybettiğine inanılan Osmanlı ordusunda savaştan sonra yeniden bir düzenleme başlatıldı. Yapılan tensîkatta, İttihatçı kadro, muhalif gördükleri pek çok subayın tekaüde sevkini gerçekleştirdi¹¹⁰. Bu yolda tenkitler yapılmışsa da, başarılı olamadı. Ordunun gençleştirilmesi değil, her şeyden önce siyasetin dışında tutulmasını temin edecek köklü değişimlerin yapılması genç zabitelerde kesin bir inanç haline geldi¹¹¹.

Bundan başka ordunun donanımı son derece yetersizdi. Yarım milyona yakın bir insan gücüne sahip bulunan Osmanlı ordusunun iâşe ve ikmal konusu da en başta gelen problemlerden birisi idi. Osmanlı-Rus Savaşında ordunun eksiklikleri açıkça görülünce, devlet, gerekli ikmâlın yapılması için teşebbüse geçerek, 1894 yılında "*Techizât-ı Askeriye Nezareti*"nin kurulmasına öncülük etti¹¹². Osmanlı ordusunu veya diğer bir ifade ile Savunma Sanayiini desteklemek için milletin yardımına güvenen

¹⁰⁵ BOA. DH.KMS., Ds: 63/25, 9 Şevval 1331/11 Eylül 1913.

¹⁰⁶ Bu kanun metni için bk. "Mensubîn-i Askeriyenin Siyasiyat İle Men'-i İştigali Zımında Askerî Ceza Kanununa Zeyl Olmak Üzere Tanzim Olunan Layiha-i Kanuniye", *TV.*, nr: 1251, 27 Eylül 1329/10 Ekim 1913.

¹⁰⁷ İfham'da çıkan bir makalede askerî siyasetle alakasını kesmesinin imkânsız olduğu daha önceki tecrübelerle dayanılarak açıklanıyordu. Bk. *İfham* nr: 291-107, 18 Haziran 1328.

¹⁰⁸ Bilumum memurîn ve müstahdemîn ile muallimînin fırka ve cemiyât-ı siyasiyyeye memnuiyet-i intisabı hakkında çıkan 13 Eylül 1328 tarihli irade-i seniyye için bk. *TV.*, nr : 1315, 5 K.evvel 1328.

¹⁰⁹ Askerî personelin siyasetle uğraşmaması, seçme ve seçilme yasağı hakkında çıkan kanun metni için bk. *TV.*, nr: 1215, 2 Eylül 1328 ; Ayrıca bk. Serkis Karakoç, *Tahşiyeli Kavanîn* , c.II, İstanbul 1329, s. 29-103.

¹¹⁰ Ali Fuat Türkgeldi, *Aynı eser*, s. 111 ; Mehmet Selahattin, *İttihat ve Terakkinin Kuruluşu ve Osmanlı Devletinin Yıkılışı Hakkında Bildiklerin*, (Yay. Ahmet Varol), İstanbul 1989, s. 78.

¹¹¹ A.Fethi Okyar, *Üç Devirde Bir Adam*, (Cemal Kutay Neşri), s. 200.

¹¹² II.Abdülhamid devrinde kurulan ve ilk defa tarafımızdan tesbit edilen Techizat-ı Askeriye Nezareti, 10 Ekim 1896'da bir komisyon olarak kurulmuş ve 16 Mart 1902 tarihinde bir nezaret haline getirilmiştir. Bk., BOA.Y-A-RES, Nr: 72/34 , 10.4.1312 ; BOA. BEO., Techizat-ı Askeriye : 136053 ; Ayrıca bk., *Salname-i Devlet-i Aliyye*, 58.sene, Dersaadet 1318, s. 410. Techizat-ı Askeriye Nezaretinin kuruluşu, amacı ve çalışmaları hakkında geniş bilgi için bk., Zekeriya Türkmen, "II.Abdülhamid Döneminde Osmanlı Ordusunun Modernizasyonu İçin Kurulan Techizat-ı Askeriye Nezareti ve Faaliyetleri", *Prof. Dr. Hakkı Dursun Yıldız Armağanı*, İstanbul (M.Ü.Fen Edebiyat Fakültesi) 1995, s. 479-493.

idareciler, halka neşredilen beyannameye ordu için toplanacak olan yardım parasının miktarını¹¹³, nasıl muhafaza edileceğini¹¹⁴, nerelerde harcanacağını¹¹⁵ açıklamak ihtiyacını hissederek bir de beyanname neşrettiler. Osmanlı ordusu, alman birtakım tedbirler¹¹⁶ sonucu modern araç ve gereçlerle donatıldı. II.Meşrutiyet devrinde kaldırılıncaya kadar, ordunun silah, araç-gereç ve diğer ihçiyaçlarını karşılama konusunda büyük hizmetler yapan Techizat Nezaretinin iağvedilmesi üzerine kısa bir durgunluk yaşandı¹¹⁷. 1909 Yılında yapılan bütçe görüşmelerinde orduya büyük ölçüde bir ödenek ayrılarak gerekli donanımın tamamlanması planlandı. Öte yandan Balkan bozgunu ordunun büyük miktarda silahının düşman ellerinde kalmasına sebep oldu¹¹⁸. Osmanlı ordularının, evvelki asırlarda dost ve düşmanları hayret ve gıpta içinde bırakan başarı ve zaferlerini, askerlik sanatının olumlu birçok faktörleriyle birlikte, başta gelen ikmal sistemlerinde gösterdikleri yeterlilik ve pratik uygulamalarla kazandıkları bilinmekte idi. İkmal sistemlerindeki bozulmalar askerî yenilgilerle paralel oldu. Balkan Savaşları'ndan önce Osmanlı Erkân-ı Harbiye-i Umumiye Riyaseti, Alman sevk ve idare usûlüne göre lojistik sistemin düzenlenmesi için faaliyete geçti. Ancak yapılanlar tüzük, emir ve talimatların Türkçe'ye çevirisinden öteye gidilemedi. Millî bünyeye uymayan bu modern esaslara dayanılarak yapılan -iaşe ve ikmal konusundaki- türlü hazırlıklar, memleket ve ordu için bir özenti olmaktan ileriye gidemedi.

Diğer taraftan ordunun istihbarat teşkilâtının son derece yetersiz olması düşman hedef ve hareketlerinin saptırılmasında etkili olamadığı gibi, her türlü bilginin dışarıya sızmasını da önleyemedi. Dolayısıyla lojistik desteği yetersiz, istihbarat ağı son derece zayıf bir ordunun harp kabiliyetinin yüksek olduğunu söylemek pek mümkün değildir. Öte yandan silahlı kuvvetler, yaptıkları harplerde düşman derinliklerine gidemedikleri gibi, yeterli istihbaratı da toplayamadı. Bu suretle ordu, daha barıştan itibaren alınması gereken savunma tedbirlerinden mahrum bırakıldı. Harbiye Nezareti kıt imkânlarıyla da olsa, günün askerî yeniliklerini öğretmek amacıyla talimgâh ve kurslar açarak faaliyetlerini sürdürmeye devam etti¹¹⁹. Buna ilâveten ordunun harp kabiliyetini arttırmak için yapılacak manevraların daha esaslı uygulanması ve gerçek faydalarının sağlanması maksadıyla, 1914 yılı başında bir talimat hazırlanıp

¹¹³ *Ceride-i Askeriye* nr: 18, 2 Şubat 1896.

¹¹⁴ *BOA. Y-A-RES.*, Nr: 85/27, 27.9.1314.

¹¹⁵ *BOA. Y-A-RES.*, aynı belge.

¹¹⁶ II.Abdülhamid, dünyadaki silahlanma yarışını yakından takip ederek Osmanlı Devletini de bu yarışın içirisine dahil etmek için derhal faaliyete geçilmesi emrini vermişti. Almanya'dan silah alımı için kurduğu komisyonlara Mahmut Şevket Paşa'dan başka silah bilgisi olan genç subayları seçmişti. Bk., Zekeriya Türkmen, *Aynı eser*, s. 137-138 ; Ordunun silahlanması için Techizat-ı Askeriye Nezaretinin kurulmasını gerçekleştirmişti. *BOA. Y-A-RES.*, nr: 72/34, 10.4.1312 ; 83/38, 19.5.1314 ; 85/27, 27.9.1314

¹¹⁷ *BOA. BEO.*, Techizat-ı Askeriye nr: 253982 ; Ayrıca bk. *Düstür*, II.Tertip, c.I, Dersaadet 1329, s.67; ayrıca bk. Zekeriya Türkmen, *Aynı makale*, s.488.

¹¹⁸ Balkan Harbindeki hatalarımız hakkında pek çok eser yazılmıştır. Bunlardan birisi de bu savaşlarda 17. Selanik redif fırkası komutanı bulunan Muhiddin Paşa'nın hatıralarıdır. Mirliya Muhiddin Paşa'nın elimizde bulunan notlarına bakılırsa bu savaşta tam bir bozguna uğrayan Osmanlı ordularının kaybettiği silah ve malzemenin haddi hesabı yoktur. Bk. Muhiddin Paşa, *Balkan Harbi Hatıraları (1328)*, s.125.

¹¹⁹ Erkân-ı Harbiye-i Umumiye Riyaseti (EHUR), *Zabitan Talimgâhları Talimâtname*, İstanbul Askerî Matbaa 1329, s.2-3.

uygulamaya geçildi. Bu talimata göre, manevraların tümen, kolordu ve ordu manevraları şeklinde düzenlenmesi gerekiyordu ¹²⁰. Bütün bu olumsuzluklara rağmen, harp kabiliyetini kaybetme noktasına gelmiş bulunan, siyasî çekişmelerden dolayı iyice yıpranmış olan bu ordudan yeni bir şevk, heyecan ve canlılıkla bu kabiliyeti tekrar kazanması bekleniyordu.

Mondros Mütarekesi'ne gelene kadar ordunun genel görüntüsü yukarıda kısaca izah etmeğe çalıştığımız şekilde idi. Bu dönemde eski orduyu modern hale getirmek için sürdürülen gayretler zaman zaman semeresini vermiş ise de, çoğu hedefine ulaşamamıştır. Almanların kışkırtması ve İTC'nin politikasının savaştan yana olması sonucu, I.Dünya Harbine giren Osmanlı Devleti, umduğunu bulmak şöyle dursun, elindeki pek çok şeyini yitirmek durumunda kaldı. En önemlisi memleketi savunacak, koruyacak olan ordu mağlup olduğu gibi, perişanlık dizboyu alıp yürüdü. Bu yüzden mağlup olan bu orduya yeni bir şevk ve heyecan veya yeni bir ruh kazandırmak gerekiyordu. Mütareke döneminin o karışık ortamında ülkenin kurtuluşu için ordunun yeniden yapılanması bir zaruretti. Balkan Savaşları gibi yakın bir geçmişin acı tecrübelerini yaşamış olan bir ordunun, kendine yeniden çeki düzen verirken bazı şeylere dikkat etmesi gerekmekte idi. Bu defa tamamen siyasetten uzak ve milleti ile bütünleşmiş bir ordu vücuda getirmek zamanı gelmişti. Bu da Mütareke Dönemi'nde ordunun yeniden yapılanması ile mümkün olabilecekti.

¹²⁰ EHUR., *Manevraların Suret-i İcrasına Dair Talimat-ı Muvakkata* , İstanbul 1330, s. 3-5 ; Yapılan manevraların üst rütbeden subaylar tarafından değerlendirilmesi yolunda bir ordu emri de yayınlanmıştı. Bk. EHUR., *Ordu Emirnâmesi* , nr: 1, İstanbul 1 Mart 1330, s. 3-7.

I. BÖLÜM

I.DÜNYA SAVAŞI VE MONDROS MÜTAREKESİ DÖNEMİNDE ORDU

A- I.DÜNYA SAVAŞI YILLARINDA OSMANLI ORDUSU

Balkan Savaşları'nda yenik çıkmış bulunan Osmanlı Devleti, kendini siyasi bakımdan yalnızlıktan kurtarmak için Almanlarla açık-gizli antlaşmalar yaparak¹, I.Dünya Savaşına yorgun, bitkin, ekonomik ve mali yönden sıkıntı ve bunalımlar içerisinde, mânevî bakımdan ise yıpranmış, takatsız ve huzursuz bir vaziyette girmişti².

Almanlarla ittifak konusunda, kendisine tam yetki verilen Sadrazam Sait Halim Paşa'nın³, 2 Ağustos 1914'te Almanya ile imzaladığı antlaşmadan kabinenin bazı üyelerinin haberi dahi olmamıştı⁴. Bu ittifakla her iki taraf birbirlerine karşılıklı taahhütlerde bulunmuşlardı⁵. Öte yandan müttefik ordularının sevk ve idaresinin birleştirilmesi meselesi, Harbiye Nazırı Enver Paşa'nın isteği üzerine kabine tarafından da kabul edilmişti⁶(EK-1). Osmanlı Devleti, Almanların çeşitli entrikaları sonunda⁷

¹ Ahmet Bedevi Kuran, *Osmanlı İmparatorluğu ve Türkiye Cumhuriyetinde İnkılâp Hareketleri*, İstanbul 1959, s. 651 ; Ali Fuat Türkğeldi, *Aynı eser*, s. 114 ; Tal'at Paşa'nın Anıları, s. 34-35 ; Y.Hikmet Bayur, *Türk İnkılâbı Tarihi*, c.III/1, Ankara 1991, s. 63 ve 99-103 ; Öte yandan Ali İhsan (Sabis) Paşa, hatıralarında Almanlarla imzalanan gizli ittifak antlaşması metninin kusurlu olduğunu açıklar. Bk. *Harp Hatıralarım*, c.I, (Yay.Nehir Yay.) İstanbul 1990, s. 126-135.

² Tuncer Baykara, "I.Dünya Harbine Girişimizin Psikolojik Sebepleri", *Dördüncü Askeri Tarih Semineri Bildiriler*, Ankara 1989, s. 360-366.

³ Ali Fuat Türkğeldi, *Aynı eser*, s. 114; Y.Hikmet Bayur, *Aynı eser*, c.II/4, s. 632; Sadrazam M.Sait Halim Paşa ve dönemi hakkında geniş bilgi için bk. M.Hanefi Bostan, *Sait Halim Paşa*, İstanbul 1992.

⁴ EHUR., "Cavit Bey'in İsticvabı", *Harp Kabinelerinin İsticvabı*, İstanbul 1933, s. 21; Cemal Paşa, *Hatıralar*, İstanbul 1959, s. 121-124 ; Halit Ziya Uşaklıgil, *Saray ve Ötesi*, İstanbul 1981, s. 412.

⁵ Mahmut Muhtar Paşa, *Maziye Bir Nazar*, s. 234 ; Ali İhsan Paşa, *Aynı eser*, c. I, s. 106-107.

⁶ BOA.DÜİT., Ds: 68'de kabinenin 16 T.evvel 1332/29 Ekim 1916 'da kabine müttefik ordularının Alman imparatorunun emir komutası altında olmasını kabul etti ve hükümetin bütün icraatının Almanlara bildirilmesi gerektiği ilke olarak benimsendi. Ayrıca bk. Baron Kress Von Kressenstein, *Türklerle Beraber Süveyş Kanalına*, (Çev. Mazhar Besim Özalpsün), İstanbul 1943, s. 11; Midhat Sertoğlu, "Birinci Cihan Savaşına Girişimizin Gerçek Sebepleri", *BTTD.*, Sy: 15, (Aralık 1968), s. 3-13.

⁷ 1909-1918 Yılları arasında Türkiye'de görev yapmış bulunan Avusturya - Macaristan imparatorluğu askerî ataşesi General Joseph Pamiankowiski, hatıralarında ; "...Sırp-Arnavut asıllı Enver...,babası bir Türk zabiti annesi bir Rum olan Cemal... ve bir Pomak olan Tal'at... batılulaşma konusunda Avrupa ile politik münasebetlerde bulunmayıp sadece Almanların etkisi altında kalarak körü körüne bu devletin zaferi kazanacağına inandılar. İyi düşünmeden Berlin Hükümetinin arzularına göre hareket ederek neticede Türkiye'yi felakete sürüklediler." diyordu. Bk. *Osmanlı İmparatorluğunun Çöküşü 1914-1918 I.Dünya Savaşı*, (Çev.Kemal Turan), İstanbul 1990, s. 32.

cihat fetvâsını da neşrederek⁸(EK-2), topyekün savaşa girdi⁹. Savaşın ilk yıllarında halk, bütün yük ve külfetleri memnuniyetle taşıdı, malını ve canını severek verdi ve hiçbir yerde bir yakınma işitilmedi¹⁰. Öte yandan savaşın üçüncü ve dördüncü yıllarında istek ve heyecan azaldığı gibi, mağlubiyetler birbirini izlemeye başladı¹¹. Diğer taraftan siyasi ve askerî kademelerdeki yolsuzluk ve suistimaller kamuoyunda büyük ölçüde hoşnutsuzluklara sebep olmakta idi. Savaş bitinceye kadar ülke arazisinin büyük bir kısmının tahrip olunacağı ve halkın feci yolsuzluklarla karşı karşıya kalacağı endişesi herkes üzerinde korkunç bir tesir bırakmaya başladı.

Ordunun teşkilât ve kadrosunda Balkan Savaşları'ndan önce yapılan düzenlemeler, bu mücadeleden Osmanlı Devleti'nin yenik çıkması üzerine tamamıyla bozuldu. I.Dünya Harbi öncesinde orduyu yeniden düzenlemek gerekiyordu. Bu amaçla genç subay ve komutanlar büyük ölçüde tensikat yaparak teşkilât düzenlemelerine giriştiler. Ordunun modern bir şekilde düzenlenmesi için, daha Mahmut Şevket Paşa'nın Harbiye Nazırlığı zamanında başlayan ve fakat bir türlü gerçekleştirilemeyen çalışmalar, Enver Paşa'nın Harbiye Nazırlığı sırasında gerçekleşti. Bu amaçla birçok Alman subaylarından kurulu bir askerî ıslah hey'eti General Liman Von Sanders başkanlığında İstanbul'a getirildi¹². Bu hey'etin gelişinden sonra başlatılan seferberlik hazırlıkları, Balkan Harbi seferberliğinden farklı olarak, bölge esasına göre yapılması kabul edildi. Buna göre, her kolordu bir seferberlik halinde genel olarak sefere ait insan, araç ve hayvanlarını kendi bölgesinden temin edecekti. Bunu zorlayan başlıca sebep, memleketin geniş ve bilhassa ulaştırma imkân ve vasıtalarının az ve sınırlı olması idi(EK-3). Genel olarak seferberlik hazırlıkları bakımından EHUR'un Seferberlik Şubesi ile Harbiye Nezareti daireleri arasında tam bir işbirliği ve koordinasyonun bulunmaması, seferberlik hazırlıklarının iki başlı yürütülmesine âmil olmuş, bu yüzden birtakım aksamalar ortaya çıkmıştı. Bir taraftan da memleketi, kendi memleketlerinin şartlarına ve bilgilerine göre idare etmek isteyen Alman subayların, geniş ölçüde makamları ellerine alarak işleri yürütmeye kalkmaları karışıklıkları daha da arttırdı. Öte yandan Alman askerî uzmanlar artık fiili komutanlar olmuşlardı. Kendilerine hayran olan Osmanlı komuta kademelerine karşı, son derecede âmirce ve

⁸ Cihat Fetvası hem Türkçe, hem de Arapça olarak neşredilmişti. Bk. *BOA.DH.SYS.*, Ds: 123-12, nr: 35, F: 60-61 ; öte yandan fetvanın her tarafa tebliği için de bir emir çıkmıştı. Bk. *BOA.DH.SYS.*, Ds: 123-12, nr: 35, F: 1-1 ; İlginç olan taraf şudur; hristiyan ahali de fetvaya ilgi göstererek savaşa katılmak isteğinde bulunmuştur. Bk. *BOA.DH.SYS.*, Ds: 123-12, nr:35, F: 7,8,9,10.

⁹ *BOA.DH.SYS.*, Ds: 54-2 (1-11) ; Ayrıca bk. Şevket Süreyya Aydemir, *Makedonya'dan Ortaasyaya Enver Paşa (1919-1922)*, c.III. İstanbul 1985, s. 82.

¹⁰ *Tal'at Paşa'nın Hatıraları*, s. 42.

¹¹ Savaşın son yılları olarak bilinen 1917-1918 yıllarında Osmanlı cephelerinde şiddetli bir çözülmeye başlanmış, bu da ordunun sür'atle gerilemesine sebep olmuştu. Bu konuda detaylı bilgi için bk. Erkân-ı Harp Binbaşısı Mehmet Emin, "Harb-i Umumide Osmanlı Cepheleri Vekayii", *Mecmu'a-i Askeriye*, Sy: 39-40, İstanbul Mayıs-Haziran 1338.

¹² M.Larchere, *Büyük Harpte Türk Harbi*, (Çev.Mehmet Nihat), c.III. İstanbul 1928, s. 148; İbber Ortaylı, *Osmanlı İmparatorluğunda Alman Nüfuzu*, İstanbul 1983, s. 86; Jeduha L. Wallach, *Bir Askerî Yardımın Anatomisi*, (Çev. Fahri Çeliker), Ankara 1985, s. 111-146; Joseph Pamiankowiski, *Osmanlı İmparatorluğunun Çöküşü "1914-1918 I.Dünya Savaşı"*, (Çev. Kemal Turan), İstanbul 1990, s. 35 vd.; Otto Liman Von Sanders Paşa'nın Türkiye'deki faaliyetleri hakkında geniş bilgi için bk. Liman Von Sanders, *Türkiye'de Beş Yıl*, İstanbul 1968.

hor gören bir tutum içindeydiler. İşin ilginç yanı, Türkler tarafından Alman subay ve askerlerinin çılgınlıkları hoş görülüyor, daha doğrusu görmezlikten geliniyordu¹³.

Yukarıda ifade edilen bütün bu aksaklık ve imkânsızlıklara rağmen, 3 Ağustos 1914 tarihinde başlatılan seferberlik, 25 Eylül 1914 tarihinde, yani 53 günlük bir hazırlıktan sonra, ordunun yığınak planları¹⁴, iâşe ve ikmal konuları -bazı eksiklikler olsa da- büyük ölçüde tamamlanmış kabul edildi(EK-4). Buna göre, kara ordusunun seferberlik kadrosu şöyle idi: 780.282 insan, 195.093 hayvan, 464.708 tüfek, 222 ağır makineli tüfek ve 1661 top şeklinde tesbit edildi¹⁵. Buna göre, orduların insan ve silah mevcutlarını şu tablo ile gözler önüne sermek mümkündür:

Kolordular	İnsan	Hayvan	Tüfek	Ağır Mak.Tüf.	Top
1.Kolordu	86.500	17.897	50.547	28	84
2.Kolordu	75.000	14.726	46.611	24	80
3.Kolordu	53.200	14.543	37.306	19	48
4.Kolordu	52.450	15.356	35.194	20	64
5.Kolordu	72.883	16.137	35.777	24	65
6.Kolordu	50.335	15.611	36.690	8	60
8.Kolordu	49.855	17.905	36.894	12	64
9.Kolordu	71.474	17.865	42.456	24	72
10.Kolordu	63.700	16.197	35.326	20	56
11.Kolordu	49.017	12.147	24.251	16	60
12.Kolordu	17.077	5.992	10.364	4	48
13.Kolordu	9.590	3.546	7.075	4	20
Irak ve Havalisi Komutanlığı	23.334	1.099	15.963	3	36
Süvari Tüm İeri	23.998	26.072	18.500	16	16
Seyyan Ordu Tp	698.413	195.093	432.954	222	773
Karadeniz Boğz.	6.394	--	4.634	--	147
Akdeniz Boğazı	33.636	--	21.494	--	264
Edirne Kalesi	9.070	--	2.224	--	154
Erzurum Kalesi	32.767	--	2.947	--	323
Menzil Teşkilat Mevcutları Hariç Genel Tp.	780.282	195.093	464.708	222	1.661

¹³ Bu sırada bazı Alman subayları tarafından Türk askerlerinin dövülmesi dahi örtbas ediliyordu. Kısacası bu dönemde askerî kanatta olduğu kadar, sivil kesimde de bir Alman hayranlığı alıp yürümüştü. Bk. İber Ortaylı, *Aynı eser*, s. 86.

¹⁴Harp öncesi yapılan yığınak planlarına göre; 1. ve 2. ordular Boğazlar ve Trakya bölgesine yığılmışlar; 2.ordunun bir kolordusu Samsun ve Giresun'a konuşlandırılmıştı. Bu arada 3.ordu Doğu Cephesinde, 4.ordu Suriye ve Irak cephesinde; Bağımsız 7.Kolordu, 21.Asir ve 22.Hicaz tümenleri de kendi bölgelerinde yığılmışlardı. Bk. Gn.Kur. Harp Tarihi Yayını, *T.S.K.Tar.*, c.III/6-1, Ankara 1971, s. 294.

¹⁵ Ali İhsan Sabis, *Harp Hatıralarım*, c.I, İstanbul 1990, s. 285-286.

Görüldüğü üzere, ordunun insan mevcudu, yedekleriyle beraber bir milyona yaklaşmıştı. Verilen bu rakkamlara göre ordunun muharip kuvvetinin personel sayısı 477.868 kişi idi. Bununla beraber, seferberlik harbin sonuna kadar devam etti. Ordu gün geçtikçe daha da büyüdü. Öte yandan 1914 Yılında orduda müfettişlik teşkilatı lağvedilerek, Osmanlı ordusunda yeniden dört ordu komutanlığı teşkil edildi ve yapılan yeni birtakım düzenlemelerle tümen sayıları artırıldı. Bu yeni düzenleme ile birlikte Osmanlı orduları taarruz planına göre tertip ve tanzim edilmekte idi. 1914 Yılında dört ordudan ibaret olan Türk ordusunun, 24 Mart 1915'de 5.Ordu ve Aralık 1915'de 6.Ordunun ilavesi ile sayısı artırıldı. 1917 Yılında 7., 8. ve 9.ordularla Yıldırım ve Şark (Kafkas) Ordular Grupları kuruldu. Ancak numaraları ile büyüyen ordu, bilhassa 1917 yılında bütün kaynakların kurumasıyla birlikte bir iskelet haline geldi¹⁶.

I.Dünya Savaşı seferberliği döneminde, yalnız kıt'aların seferberliği ile yetinilip kanaat edilmeyerek, keyfe göre orduların toplanıp yığılması da kararlaştırılarak kısmen uygulamaya konuldu¹⁷. Harbin başlangıç yıllarında II.Ordu komutanı bulunan Ahmet İzzet Paşa'ya göre, Alman erkânından Von Kress'in hazırlayıp hedeflerini de belirterek sunduğu rapor Enver Paşa'yı vecde getirebildiği gibi, O'nu Almanlar'a bağlayabilecek istidât ve kabileyette idi¹⁸. Nitekim, yapılan bu yeni düzenleme ve kuruluşlarla orduların maksat ve hedefleri şu şekilde belirtilmişti:

1-) I.ve II.Ordular, Bulgaristan ve Romanya'yı çiğneyerek Besarabya'dan geçecek veya yalnız I.Ordu denizden Karadeniz limanlarına çıkarılarak Ruslar'a taarruz edecek,

2-) II.Ordu başlangıçta ihtiyat olarak İstanbul civarında hazır bulundurulacak ve gereğinde I.Orduyu takip edecek,

3-) III.Ordu ile Kafkas cephesinde duruma göre savunmaya veya taarruza dayalı hareket edilecek,

4-) IV.Ordu Kudüs üzerinden Mısır'a taarruz edecek,

5-) Irak ve Havalisi Genel Komutanlığı da 38.tümen ve Aşiret kuvvetleri ile İran'a dalacak, İran ve Afganistan kuvvetlerini beraber sürükleyip Hindistan'a saldıracaktı¹⁹. Almanlar tarafından sıralanan bu hedeflerden başka, Osmanlı hükümetinin yaptığı 16 Teşrin-i Evvel 1332 (29 Ekim 1916) tarihli gizli bir oturumda müttelik orduların "umumî sevk ve idaresinin tevhiidi ve Alman imparatorunun Başkumandanlığı deruhte etmesi" kararlaştırıldı²⁰. Böylece Osmanlı hükûmeti, ordusunu Almanların kontrolüne vermiş oldu. Goltz Paşa'nın yetiştirdiği talebeler bu şekilde bir kararın alınmasını temin ederek Almanya'ya küçük bir jest(!) yapmak istemişlerdi. Bütün bu gelişmelerin sonunda, Türk orduları dört yıl boyunca Kafkasya, Filistin, Suriye, Irak, Yemen, Makedonya, Galiçya Çanakkale ve diğer cephelerde çarpışmak durumunda kaldığı gibi, harbin son yıllarında yenilgilerin giderek artması üzerine, maddî ve manevî olmak üzere pek çok kayba uğradı.²¹

¹⁶ T.S.K. Tar., c III/6-1, s. 291.

¹⁷ Ahmet İzzet Paşa, *Feryadım*, c.1, s. 192.

¹⁸ Ahmet İzzet Paşa, *Aynı eser*, s. 193-194; Ayrıca bk. Jeduha L. Wallach, *Bir Askerî Yardımın Anatomisi*, (Çev.Fahri Çeliker), Ankara 1985, s. 147 vd.

¹⁹ Ahmet İzzet Paşa, *Aynı eser*, s. 193.

²⁰ BOA, DUT, Ds: 68, F: 1-4.

²¹ Samet Ağaoğlu, *Kuva-yı Milliye Ruhu*, Ankara 1981, s. 3.

Savaş sırasında yenilgiler artınca, orduda yeni birtakım düzenlemelere gidildi. I.Dünya Savaşına 38 tümenle katılan Osmanlı ordusunun, 1914 yılı sonlarında Kafkas harekâtının, ardından Çanakkale Savaşları ve Filistin harekâtının başlaması üzerine tümen sayısında hızlı bir artış oldu. Ordu, 1916 yılı Eylül ayına gelindiğinde 54 tümene çıkarıldı. Bu sayı bilahare 61 tümen olarak yeniden tesbit edildi. Öte yandan III.Ordunun 1 Kasım 1914 tarihinde başlattığı²² Sarıkamış harekâtının başarısızlıkla sonuçlanması²³, orduda yeni bir düzenlemeye gidilmesine sebep oldu ve Şark Ordular Grubu teşkil edildi²⁴. III.Ordu veya daha sonraki ismi ile Şark Ordular Grubunun ikmâl üssü İstanbul'dan çok uzakta bulunması başarısızlığın bir diğer sebebi idi. Bu sırada devlet, bütün imkânlarını Çanakkale Cephesine çevirmiş; hatta, III.Orduya gidecek malzemeler dahi Çanakkale cephesine yöneltilmişti²⁵. Devletin en başarılı olduğu cephelerden birisi olan Çanakkale'de I.Orduya bağlı 3.Kolordu ve bağlı birlikleri bulunuyordu²⁶. Bu cephe, bilahere II. ve V.Ordularla da takviye edilerek bilinen zafere ulaşıldı²⁷. Irak Cephesinde ise, İngilizler, muhtemel bir Türk taarruzuna karşı Hindistan'ı ileriden güven altında bulundurmamak, bölgedeki petrol kaynak ve tesislerini korumak için, 6 Kasım 1914'te Basra Körfezindeki Fav'a çıkarma yaptılar. Bu bölgede bulunan 38.tümen üstün İngiliz kuvvetleri karşısında tutunamayıp geri çekildi ve 9 Aralık'ta Basra vilayeti elden çıktı. 11 Mart 1917'de de Bağdat, İngilizler tarafından işgal edildi. Irak cephesindeki bu başarısızlık, Türklerin bu cepheyi yeterince takviye edememesinden kaynaklanıyordu. Öte yandan Cephelerdeki çözümler, ordulardaki firar ve kaçakların giderek artmasına sebep oluyordu²⁸. İngilizlerin Irak cephesindeki başarıları ve Ortadoğu petrolerini yavaş yavaş ellerine geçirmeleri, Osmanlı Devletini olduğu kadar müttefiki Almanları da endişeye düşürdü. Ortadoğudaki bu gelişmelere razı olmayan Almanların teşvikleri²⁹, diğer taraftan

²² Gn.Kur. ATASE Arşivi: 4-3871, Kls: 2950, H-6, F: 1-11.

²³ Sarıkamış Harekâtı ve I.Dünya Harbinde Türk ordularının Kafkas Cephesindeki faaliyetleri hakkında geniş bilgi için bk. Gn.Kur. ATASE Bşk.lığı Yay, *Birinci Dünya Harbinde Türk Harbi, Kafkas Cephesi 3.Ordu Harekâtı*, c.I-II, Ankara 1993.

²⁴ 1918 Haziran'ında 6 ve 9. ordulardan oluşacak bir ordular grubu teşkil edilmesi planlandı. Bu ordular grubu sol kanatta bolşeviklerin hareketlerini engelleyecek; sağ kanatta yani Güneydoğu Anadolu ve İran taraflarına doğru bir taarruz hareketi düzenleyerek İngilizlerin hareketlerini önleyecekti. Bu ordular grubunun Şark Ordular Grubu olarak adlandırılması kararlaştırılmıştı. Bk. Gn. Kur.ATASE Arşivi: 1-1, Kls: 136, Ds: 628, F: 2, 11; Kls: 137, Ds: 632, F: 3, 3-1, 3-3.

²⁵ Gn.Kur.ATASE Yay, *Kafkas Cephesi 3.Ordu Harekâtı*, c.I, s. 4; 3.Ordunun sıkıntıları harp sırasında o kadar fazla idi ki, bunlardan birisi de elbise meselesi idi. Savaşın başlaması ile Irak ve Suriye Cephesinden yazlık elbiselerle Kafkas Cephesine sürülen askerlerin büyük bir kısmı soğuktan kırılmıştı.

²⁶ Gn.Kur.ATASE Arşivi: 5-2543, Kls: 3964, Ds: H-1, F: 1-1; 6-1666, Kls: 4617, Ds: 4, F: 17; ayrıca bk. Gn.Kur. ATASE yay, *Birinci Dünya Harbinde Türk Harbi, Çanakkale Cephesi Harekâtı (Haziran 1914-25 Nisan 1915)*, c.VII, Ankara 1993, s. 31-40'daki ifadelerle göre Türk kuvvetlerinin sayısı 2657 zabıt ve memur, 49.746 er ve erbaş; silah durumu ise 24.889 tüfek, 8 ağır makineli tüfek, 263 top, 760 araba, 5947 sandık piyade mermisi, 56.343 atım top mermisi mevcut idi.

²⁷ Gn.Kur. ATASE Yay, *Çanakkale Cephesi Harekâtı*, I.Kitap, s. 69 vdd.

²⁸ 1917 yılı sonu itibarıyla ordudaki firar sayısı 300.000'i bulmuştu. 3 Eylül 1918 tarihinde yalnız Yıldırım Ordular Grubundaki firar sayısı 150.000 civarında idi. Bk. Gn. Kur.ATASE Arşivi: 4-7302, Kls: 3921, Ds: H-52; F: 1-38, 1-39.

²⁹ İstanbul'daki Alman askerî temsilcisi General Von Lossow, 22 Nisan 1916 tarihinde Berlin'e gönderdiği telgrafta; "Alman Genelkurmay Başkanı Falkenhayn'ın İran ve Mezopotamya'daki çok büyük Alman çıkarlarını korumak ve kollamak amacıyla 6.Ordu komutanlığını ele geçirmesini"

Osmanlı EHUR'un de onayı alındıktan sonra Yıldırım Ordular Grubunun tesis ve teşkili gündeme geldi³⁰. Filistin Cephesindeki tehlikeli durum, Yıldırım Ordular Grubunun bu cepheye kaydırılmasını gerekli kıldı³¹. Öte yandan IV.Ordu komutanı bulunan Cemal Paşa da Sina-Filistin cephesinin tutulmasından yana idi. Böylece Yıldırım Ordular Grubu kuruluş maksadından tamamen farklı bir cepheye kaydırılmış oldu. Sina-Filistin Cephesinde 1917 yılından itibaren yenilgilerin giderek artması üzerine, Türk Orduları kuzeye doğru çekilmek durumunda kaldı ve 9 Aralık 1917 tarihinde Kudüs düştü³². Falkenhayn bu başarısızlıklardan sonra Almanya'ya döndü, Liman Von Sanders Yıldırım Ordularının başına getirildi. 1918 yılı Mart-Nisan-Mayıs aylarında Suriye cephesindeki yenilgilerin birbirini izlemesi üzerine, ordular Halep'in kuzeyine çekildi³³. Bir diğer cephe de Alman çıkarlarını korumak maksadıyla açılan Galiçya cephesi idi. Irak cephesindeki kuvvetlerin bir kısmı bu cepheye aktarılmış; bu da haliyle Irak cephesinin zayıflamasına sebep olmuştu.

Osmanlı ordularının yukarıda kısaca izah edildiği üzere, yapılan harplerin büyük bir bölümünü kaybetmesi ordu, kolordu ve tümen sayılarının giderek azalmasına sebep oldu. 1917 yılında yapılan bir takım düzenlemelerden sonra, I., III. ve VI.Ordulara bağlı bulunan tümenlerin bir kısmı lağvedildi ve yılın sonunda ordu 48 tümene indirildi. 1918 yılında yeni düzenlemeler yapılmadığı gibi, birbiri ardınca ordu, kolordu ve tümenler lağvedilmeye başlandı. 1918 yılı Mart ayından itibaren Yıldırım Ordular Grubu emir ve kuruluşunda bulunan 3, 26 ve 54.tümenlerle, Hicaz'da bulunan 57.tümen lağvedildi. Buna göre ordu, 1918 Ağustos ayı itibarıyla 44 tümen olarak yeniden düzenlendi. Eylül ayında VI.Ordu kuruluşunda bulunan 6.tümen³⁴, VIII.Ordudan 7.tümen ve Romanya cephesinden İstanbul'a dönen 25.tümenler lağvedildi; bunları yine VI.Ordudan 51 ve 52.tümenler izledi. Bu esnada ordunun genel tümen sayısı harbin başında (1914 Ağustos) mevcut olan 38 tümen seviyesine indirildi. Diğer taraftan 1918 Kasım ayında, Irak'ta VI.Ordu kuruluşunda yer alan 2 ve 14.tümenler lağvedilirken³⁵, bunları Filistin cephesindeki 16,19,26,46,48,53.tümenler izledi. Böylece savaşın son yıllarında yeni teşkilat yapılmadığı gibi, bazı birlikler birbiri

istemekte idi. Lossow, bu bölgeye Liman Von Sanders'in atanmasını teklif ediyordu. Bağdat'ın düşmesi üzerine, Alman yardımını olmadan burayı geri almanın imkânsızlığını kavrayan Enver Paşa ve Osmanlı Genelkurmayı, bu teklifi kabul etti. 6. ve 7.Osmanlı ordularından teşkili düşünülen bu ordular grubunun başına Verdün yenilgisinden sonra Almanya'da itibarı sarsılan Falkenhayn'ın getirilmesi uygun bulundu. Ordular grubunun ismi de Yıldırım Orduları Grubu şeklinde belirlendi. Almanlar bu ordular grubu için Osmanlı Devletine 5.000.000 Alman altını borç vermeyi de taahhüt ettiler. Tam bir Alman karargâhı görüntüsünde olan bu ordular grubunda yazışmaların da Almanca yapılması ilke olarak kabul edildi. Geniş bilgi için bk. Sedat, *Yıldırım*, İstanbul 1927; ayrıca bk. Joseph Pomiankowski, *Osmanlı İmparatorluğunun Çöküşü*, (Çev. Kemal Turan), İstanbul 1990, s. 241-264.

³⁰ Jeduha L. Wallach, *Bir Askerî Yardımın Anatomisi*, (Çev. Fahri Çeliker), Ankara 1985, s. 191 vd.

³¹ Yıldırım Ordular Grubu hakkında bk., Zekeriya Türkmen, "Yıldırım Ordular Grubu'nun Teşkili ve Faaliyetleri hakkında Kısa Bir Değerlendirme", *İlmî Araştırmalar*, Sy:1, İstanbul 1995, s. 157-166.

³² Sina-Filistin cephesi harekâtı hakkında geniş bilgi için bk. Gn.Kur. Yay, *Birinci Dünya Harbinde Türk Harbi, Sina-Filistin Cephesi*, c.IV-2, Ankara 1986.

³³ Gn.Kur.ATASE Arşivi: 1-1, Kls: 51, Ds: 203, F: 7-8; 4-8187, Kls: 250, Ds: 2, F: 1/32; 4-10832, Kls: 3712, Ds: 15, F: 1.

³⁴ Ali İhsan Paşa, *Harp Hatıralarım*, c.IV, İstanbul 1991, s. 228.

³⁵ Ali İhsan Paşa, *Aynı eser*, s. 226-231.

ardı sıra lağvedildi. 1918 Yılı Mart ayında 44 tümen olan Osmanlı ordusu, aynı yılın Kasım ayında 27 tümene indirildi. Harbin sonunda bu kadro 20 tümen olarak tespit edildi³⁶. Türk ordusu, İstiklal Harbine bu 20 tümenlik kuvvet ile iştirak etti.

B- MONDROS MÜTAREKESİNDEN SONRA OSMANLI ORDUSU

I- MONDROS MÜTAREKESİNE GÖRE ORDULARIN DURUMU

Filistin Cephesinde bulunan Osmanlı ordularının 1918 yılı Eylül ayı sonlarına doğru İngilizler karşısında tutunamayarak geri çekilmeleri³⁷, mütarekenin imzalanmasını kaçınılmaz bir hale getirmişti³⁸. Büyük güçlülere ve ikmâl yetersizliğine rağmen inatla cephelerde direnen Osmanlı Devleti, müttefiki Almanya'nın yenilmesi üzerine, 30 Ekim 1918 tarihinde Mondros Mütarekenamesini mecburen imzalamak durumunda kalmıştı³⁹. "*Mağlûp sulh isterse, galip omu önce kabul ettireceği mütareke şartları ile emrine bağlar.*" diyen Kâzım Karabekir Paşa'nın ifadesiyle, Osmanlı Devleti -bir yerde İngiltere'nin zorlaması sonucu-, Mondros mütarekesini imzalamakla her alanda taahhüt altına alınarak, eli kolu bağlı bir şekilde âdeta mecalsiz bırakılmıştı⁴⁰.

Mütarekenin askerî bir dayanağa engel olmak yolundaki olumsuz özellikleri hemen kendini gösterdi. Mütareke şartları, Türklerin elinde hiçbir savunma imkânı bırakılmaksızın tatbik edilmek yolunda idi. Ancak Türklerin aleyhine gelişen bu durumlarda, yer yer direnme girişimleri de görülüyordu. Bu sırada İngilizler, Türk ordusunun tamamı ile lağvedilerek mütareke şartlarının kendi arzularına göre tatbikini sağlayacak kabinelerin kurulmasını destekliyorlar ve bu yüzden Türk siyaset sahnesinde kendi sempatizanlarına kapıların açılmasını istiyorlardı. Böylece dört yıl süren harbin sonunda imzalanan Mondros Ateşkes Antlaşması ile, ülkede bezginlik ve

³⁶ TSK.Tar., c.III/6-1, s. 229.

³⁷ Gn.Kur.ATASE Arşivi: 4-11122, Kls: 3705, Ds: 28, F: 21 ; ATASE Arşivi: 5-7815, Kls: 4522, Ds: H-25(29), F: 1-1 ; Nitekim Yıldırım Orduları Grup Komutanı M.Kemal Paşa ile VII.Ordu Komutanı Vekili Ali Fuat Paşa Osmanlı Genelkurmayına gönderdikleri telgrafta düşman karşısında tutunamadıklarını ifade ederek Halep'in kuzeyine çekilmek istediklerini yazıyorlardı. Bk. ATASE Arşivi: 5-7815, Kls: 4521; 4522, Ds: 16(14-H); H-25(29), F: 66-1; 1-5 ,1-6 ; Bu sırada İngilizler 50 uçaklık bir filo ile yaptıkları hava saldırısında VII. ve VIII.Ordularımıza büyük zayıflık verdirdikleri gibi, Yıldırım Orduları karargâhını da 19-21 Eylül 1918 tarihlerinde gerçekleştirdikleri baskınlarla hasara uğratmışlardı. Bk. ATASE Arşivi: 5-7815, Kls: 4522, Ds: H-15(19), F: 1-38 ; Filistin Harekâtı sırasında İngiliz birliklerinin başında bulunan General Allenby de bir İngiliz gözü ile bu olayları anlatmıştır. Bk. General Allenby'nin Raporu, *Filistin Hezimetini* , (Çev. Mülazım-ı evvel Hikmet), İstanbul 1335, s. 15-16, 34, 47.

³⁸ Rauf Orbay, *Cehennem Değirmeni-Siyasî Hatıralarım* , c.1, İstanbul 1993, s. 66 vd ; Ahmet İzzet Paşa, *Feryadım* , c.II, (Yay.Hz. Süheyl İzzet Furgaç-Yüksel Kanar), İstanbul 1993, s. 27-28; mütarekenin imzalanması konusunda yabancı gözle yapılan bir yorum için ayrıca bk. David Fromkin, *Barışa Son Veren Barış Modern Ortadoğu Nasıl Yaratıldı 1914-1918*, (Çev. Mehmet Harmancı), İstanbul 1994, s. 361-378.

³⁹ Mondros Mütarekesinde Türk tarafını temsil eden delegelerin başında Hüseyin Rauf Orbay gelmektedir. Orbay hatıralarında mütarekenin imzalanması sırasında meydana gelen gelişmeleri uzun uzadıya anlatmaktadır. Bk. Rauf Orbay, *Cehennem Değirmeni-Siyasî Hatıralarım*, (Yay.Hz. Emre Yay.), İstanbul 1993, s. 68-157.

⁴⁰ Kâzım Karabekir Paşa, *Paşaların Hesaplaşması, İstiklal Harbine Neden Girdik, Nasıl Girdik, Nasıl İdare Ettik*, (Yay.Hz.İsmet Bozdağ), İstanbul 1992, s. 30.

ümitsizlikle birlikte derin bir karamsarlık devri başladı⁴¹. 25 Maddeden oluşan mütareke metnindeki hükümlere bakıldığında -ateşkes antlaşması olması hasebiyle- çoğunluğu askerî idi.

Mütarekenâme metninde yer alan askerî hükümleri sıralamak gerekirse; 1.maddede Boğazların istihkâmlarıyla birlikte müttefiklere teslimi ve serbest geçişin sağlanması gerektiği; 2. ve 3.maddede Osmanlı karasularında mevcut torpil ve mayınların temizlenmesi ve bu işlerin yapılması esnasında Osmanlı ordusunun yardımcı olması; 4.maddede İtilaf Devletlerine mensup harp esirlerinin teslim edilmesi; 5.maddede hudutların muhafazası ve iç asayişin sağlanması için lüzumlu askerin dışında kalan birliklerin tamamen terhis edilmesi; 6.maddede Osmanlı karasularında inzibata memur küçük gemiler dışında bütün donanma, tersane, liman ve stratejik noktaların teslimi; 8.maddede limanların İtilaf Devletlerine düşman olan ülkelere kapalı tutulması; 10.maddede Toros tünellerinin -ki askerî strateji açısından önemlidir- müttefikler tarafından işgal edilmesi; 11.maddede Kafkasya'da ve Azerbaycan'da bulunan Osmanlı ordularının harpten evvelki hudutlara geri çekilmesi; 12. ve 13.maddelerde telli telsiz muhabere vasıtaları ile deniz ve kara ordusuna ait malzemelerin tahrib edilmesi; 15.maddede demiryolların müttefiklerin kontrolüne bırakılması; 16.maddede Hicaz, Asir, Yemen, Suriye ve Irak'ta bulunan kuvvetlerin İtilaf komutanlarına teslim edilmesi; 17. ve 18.maddelerde Trablus ve Bingazi'de bulunan kıt'aların İtalyanlar'a teslim edilmesi; 19.maddede İttifak devletlerine ait bilcümle zabitanın Osmanlı ülkesini terk etmesi; 21.maddede İaşe Nezareti'nin İtilaf Devletlerine bağlı olması; 23.maddede Osmanlı hükûmetinin İttifak Devletleri'yle olan tüm bağlantılarını koparması şartı ileri sürülmekte idi⁴². Bunun yanında, Mondros Mütarekesi'nin açık olmayan bir takım hükümleri de vardı. Nitekim, Osmanlı Hey'eti Mondros mütarekesini imza ederken, Boğazlar hariç olmak üzere, Osmanlı ülkelerinden hiç birisinin işgal edilmeyeceğine ve mütareke tarihindeki ileri hatlarımızın "*mütareke hattı*" olarak kabul edileceğine inanıyordu. Diğer taraftan mütarekenameyi, iki ordu arasındaki muhasamata son veren bir mukavele sayıyordu. İstanbul, İzmir, Musul, İskenderun, Adana, Antep, Maraş ve Urfa'nın işgalleri düşünülemezdi. Batum, Kars, Ardahan'ın boşaltılabilmesi ise kayıt ve şarta bağlanmıştı. Osmanlı idarecilerindeki bu inanç ve kanaate rağmen, İtilaf Devletleri, ateşkes antlaşması hükümlerine dayanarak 1 Kasım 1918 tarihinden itibaren Musul, İskenderun ile İstanbul ve Çanakkale Boğazları ve daha sonra Trakya ve Anadolunun çeşitli bölgelerini işgal ettiler⁴³. Öte yandan, I.Dünya Harbi'nde maddî gücünden çok taşkın olarak birçok cephelerde ve daima sayıca çok üstün düşmanları karşısında dövüşüp, müttefiklerinin de tesiri ile mağlup olan Türk ordusunun, mütareke ile silah, techizat ve malzemesinin büyük bir kısmı elinden alınmaya başlandığı gibi⁴⁴,

⁴¹ Gn.Kur.ATASE Arşivi : 1-3, Kls: 6, Ds: 25, F: 3,4, 4/5 ; ATASE Arşivi: 1-1, Kls: 51, Ds: 198, F:1; Âti nr:295, 1 T.sani 1335; Mondros Mütarekesi hakkında şu kaynaklarda teferruatlı bilgi bulmak mümkündür. Âli Türkgeldi, *Mondros ve Mudanya Mütarekelerinin Tarihi* , Ankara 1948 ; Nihat Erim, *Devletlerarası Hukuk ve Siyasî Tarih Metinleri* , c.I, Ankara 1953, s. 519-524 ; Seha L.Meray-Osman Olcay, *Osmanlı İmparatorluğunun Çöküş Belgeleri* , Ankara 1977, s. 1-5 ; Ayrıca bk. Gn.Kur.ATASE Başkanlığı, *Mondros Mütarekesi ve Tatbikatı*, Ankara 1992, s. 29 vd.

⁴² Gn.Kur.ATASE Arşivi: 1-3, Kls: 6, Ds: 25, F: 3, 4, 4/5.

⁴³ David Fromkin, *Aynı eser*, s. 371-372.

⁴⁴ Kemal Atatürk, *Nutuk* , c.I, (MEB Yay.) Ankara 1987, s. 1-2.

imparatorluğun Türk'ten gayri bütün unsurları birer emperyalist kucağına atıldı⁴⁵, yurt yer yer düşman birliklerince işgal edildi, Anadolu içlerine kadar galiplerin mümessilleri gönderildi ve galipler, büyük bir iştiha ile "*Hasta Adam*" olarak vasıflandırdıkları Osmanlı Devleti'nin mirasını paylaşmaya başladı⁴⁶.

a-) Mütareke Şartlarına Göre Orduların Kuruluş, Konuş ve Mevcudu

Mondros Mütarekesinin hükümleri askerler arasında büyük bir hoşnutsuzlukla karşılanmış ve tepkilere yol açmıştı. En fazla dikkati çeken taraf, İtilaf Devletlerinin mütarekenin açık olmayan, 7.Maddesine dayanarak Türk ülkesinde istedikleri yerleri işgal edebilecekleri gerçeği idi. Nitekim, mütarekenâmenin 7.Maddesinde yer alan ve ülkenin egemenlik haklarını kısıtlayan, "*İtilaf Devletleri güvenliklerini tehdit edecek bir durumun ortaya çıkması halinde, herhangi sevkülceyş noktasını işgal hakkına haiz olacaktır.*"⁴⁷ hükmü, sivil-asker tüm halkın hoşnutsuzluğuna sebep oldu. Buna göre, galip devletler diledikleri yerleri işgal edebileceklerdi. O zaman askerlerin tuttıkları savunma mevzilerinin ve fiilî ateşkes hattının hiçbir yararı olmayacaktı. Mütarekeye göre, sınırların denetlenmesi ve içte asayişin korunması için gerekli olan birliklerin dışındaki Türk ordusu, derhal teslim edilecek, savaş gemileri, ordunun silah, araç ve gereçleri müttefiklere verilecekti. Öte yandan müttefikler Türkiye'nin güvenliğini sağlamak için 50.000 civarındaki bir jandarma gücü bulunmasını yeterli görmekte idiler. Halbuki I.Dünya Harbinin başlangıcından sonuna kadar geçen dört yıl zarfında üç milyon insanını cepheye sevk edebilen, sayıca çok kalabalık olan bir orduyu bu derece küçültmek, Türk Milletinin son derece aleyhine alınmış bir karar idi⁴⁸. Türk ordusunun sayısını mümkün olduğunca azaltmakta kararlı olan ve hükûmete devamlı baskı yapan İtilaf Devletleri ve onların sözcüsü durumunda olan İngilizler, gerekli gördükleri stratejik noktaları ele geçirmekten geri kalmadılar.

Mütareke sırasında hükûmetlerin tutumlarına bakmak gerekirse, Ahmet İzzet Paşa, mütarekeden evvel Harbiye Nazırlığını da uhdesine almak kaydıyla 14 Ekim 1918 tarihinde kabinesini kurdu⁴⁹ ve bu kritik dönemde çetin görevlerle başbaşa kaldı⁵⁰. Paşa, hükûmeti kurarken en çok ittihatçılardan çekiniyordu; bu yüzden kabine

⁴⁵ Bu sırada yapılan istatistikler şunları gösteriyordu. Arabistan hariç bütün Osmanlı hudutlarında Türkler çoğunluğu teşkil ediyorlardı. Nüfusun %70'ten fazlası Türk, %20'si ekalliyet kalan %10'luk kesim de müslüman olan diğer topluluklardan müteşekkildi. Bk. *Zaman* nr: 232, 27 T.sani 1334; Gn.Kur.Harp Tarihi Encümeni Yay., *Türk İstiklal Harbi Hılasası*, İstanbul 1937, s. 1.

⁴⁶ Düşmanlarının Hasta Adam olarak yorumladıkları Osmanlı Devleti'nin bu savaşta kaybı Dersaadet gazetesinde şu şekilde anlatılmıştır: 1.500.000 yakın asker zayıtı, Harpten evvel 34.000.000 olan nüfus 13.000.000 kişiye inmiş ve 146.284.237 lira harp masrafı tutmuş kazancımız ise bir kara leke olarak tasvir edilmiştir. Bk. *Dersaadet* nr: 22, 29 Temmuz 1336.

⁴⁷ Gn.Kur.ATASE Arşivi: I-1, Kıs:51, Ds: 198, F: 1 ; Gn.Kur. ATASE Başkanlığı, *Mondros Mütarekesi ve Tatbikatı*, s. 43-47.

⁴⁸ *Ceride-i Askeriye*, Sy: 11, 15 Ağustos 1338 , s. 7-10'da 25-26 Mayıs 1922 tarihli Fransızca *La France Militaire* gazetesinden naklen Türk ordusunun Harb-i Umumideki sayısı hakkında bilgi verilmektedir. Ayrıca bk. Selahattin Tansel, *Mondros'tan Mudanya'ya Kadar*, c.I, s. 2 dipnot 4 ; Ş.Süreyya Aydemir, *Enver Paşa*, c.III, s. 175.

⁴⁹ Metin Ayışığı, *Aynı tez*, s. 165-171.

⁵⁰ *TV.*, nr: 3368, 15 Ekim 1918.

üyeleri arasına Cavit, Fethi ve Rauf Beyler gibi ittihatçıları da dahil etti⁵¹. Bundan dolayı bu kabineye İttihat ve Terakkînin artçı kabinesi ismi verildi. Yukarıda da ifade edildiği gibi, Mondros Mütarekesinin imzalanması, Osmanlı ordusu tarafından pek hoş karşılanmamıştı. Öte yandan hükûmet ise, I.Dünya Savaşına kendisi ile beraber katılmış olan müttefikleri Almanya, Avusturya-Macaristan ve Bulgaristan'ın ateşkes antlaşması imzaladıklarını açıklayarak, barışın bir an önce yapılıp istikrarın sağlanması için mütareke akd etmeği gerekli görüyordu. Bu görüşten hareketle Mondros Mütarekesi imzalandı⁵². Sadrazam Ahmet İzzet Paşa'ya göre, Osmanlı delegelerinin imzaladığı ateşkes antlaşması, bağlaşıkları Almanya, Avusturya-Macaristan ve Bulgaristan'ın imzaladıklarına kıyasla daha hafif idi. Üstelik ateşkes hükümleri imzalanmadan evvel Mebusan ve A'yan Meclislerinde okunarak çoğunluğun muvafakatı alınmıştı⁵³. Mondros Mütarekesinin imzalanmasından sonra Sadrazam ve Harbiye Nazırı Ahmet İzzet Paşa⁵⁴, ordu komutanlarına birer şifreli telgraf göndererek mütareke şartlarını tebliğ etti⁵⁵. Bu telgrafa göre her ordunun kendine ait hususları hemen tatbik etmesi isteniyor; lüzum görüldükçe gerekli izahât ve talimat verileceği açıklanıyordu⁵⁶. EHUR de, 1 Kasım 1918 tarihinden itibaren ordu komutanlarına mütareke hakkında gerekli olan talimatı göndermekte idi. Komutanlara göre; "*hey'etimize âdeta dikte ettirilen bu mütarekenâme, kayıtsız-şartsız teslim olmak*" demektir⁵⁷. Bundan dolayı ordu komutanları mukavemetten yana bir tavır sergiliyorlardı. Öte yandan, Ahmet İzzet Paşa 2 Kasım 1918'de neşrettiği beyannamede, memleketin her zamankinden daha çok birlik ve beraberliğe ihtiyaç duyduğunu, ülkede huzurun devamı için muhtelif unsurlar arasında toprak kardeşliğini yaratmanın faydalı olacağını belirtiyor, bu yolda bütün memurların ve zabitlerin elbirliği halinde gayret göstermelerini istiyor; öte yandan, kitlelerin bu sırada son derece asayiş ve sulhe muhtaç olduklarını ifade ederken, bir umumi af çıkarılacağından da bahs ediyordu⁵⁸. Ahmet İzzet Paşa'nın hükûmet programında üzerinde ısrarla durduğu konu birlik ve beraberlik idi. Zaten bu kritik dönemde, milletin şiddetle ihtiyaç duyduğu şey, sadrazamın da ifade ettiği gibi birlik ve beraberlik ruhuydu.

⁵¹ Sina Akşin, *Aynı eser*, s. 27-29.

⁵² Ahmet İzzet Paşa, *Feryadım*, c.II, s. 28-30 ; Mütarekeyi imzalayanlardan birisi de Rauf Orbay'dır. Orbay'ın hatıraları da bu konuda ilgi çekicidir. Bk. *Cehennem Değirmeni: Siyasî Hatıralarım*, c. I, (Yay.Hz. İsmet Bozdağ), İstanbul 1993, s. 79-153; Mevlan-zâde Rifat, *Türkiye İnkılabının İçyüzü*, (Yay.Hz. Metin Hasırcı), İstanbul 1993, s. 193 ; *Mondros Mütarekesi ve Tatbikatı*, s. 20-51.

⁵³ Ahmet İzzet Paşa, *Aynı eser*, c.II, s. 29.

⁵⁴ Gn.Kur.ATASE Arşivi: 1-11007, Kls: 3769, Ds: 33, F:56 ; Ahmet İzzet Paşa bilindiği gibi, 14 Ekim 1918 tarihinde kabinesini kurmuştu. Bk. Ahmet İzzet Paşa, *Feryadım*, c.II, s. 7-15 ; Ahmet İzzet Paşa ve dönemi hakkında daha geniş bilgi için bk. Metin Ayışığı, *Mareşal Ahmet İzzet Paşa (Askerî ve Siyasî Hayatı)*, İ.Ü.Sosyal Bilimler Enstitüsü Basılmamış Doktora tezi, İstanbul 1991.

⁵⁵ Ahmet İzzet Paşa, Harbiye Nazırı sıfatı ile 31 Ekim 1918 günü saat 18.00'de gizli işaretlerle Osmanlı ordularına şu telgrafi gönderdi :

" Bugün 31 Ekim 1918 öğleden muteber olmak üzere Düvel-i İtilafiye ile mütareke akdeyledik. Düvel-i Mezkûrenin murahhasları keyfiyeti Bulgaristan, Suriye ve Irak'ta bulunan orduları komutanlarına tebliğ etmişlerdir. Mütareke şeraitine suret-i kat'iyede riayet olunması ve tebliğin alındığının iş'arı lâzumdur. Tafsilat ayrıca bildirilecektir." ; Bk. Gn.Kur.ATASE Arşivi: 1-3, Kls: 6, Ds: 25, F: 2; ATASE Arşivi: 4-8124, Kls: 248, Ds: 1-1, F: 1-4.

⁵⁶ Kâzım Karabekir, *İstiklal Harbimiz*, s. 2 ; Ali İhsan Paşa, *Aynı eser*, c. IV, s. 320.

⁵⁷ Ali İhsan Paşa, *Aynı eser*, s. 324-325 ; Ş.Süreyya Aydemir, *Enver Paşa*, c.III, İstanbul 1985, s. 424-431.

⁵⁸ Tayyip Gökbilgin, *Aynı eser*, s. 3.

Mondros Mütarekesinin imzalandığı 30 Ekim 1918 tarihinde Osmanlı ordularının konuşlandırıldığı yerler şu şekilde belirlenmiş idi: Başkomutanlık karargâhı ve I.Ordu İstanbul'da iken, II.Ordu Adana'da, III.Ordu İstanbul'da, IV.Ordu daha önceden lağv edildiğinden birlikleri de VI. ve VII.Ordular arasında paylaşılmıştı. V.Ordu Gelibolu'da, VI.Ordu Musul'da, VII.Ordu İslahiye'de, VIII.Ordu İzmir'de ve IX.Ordu Kars'ta bulunmakta idi⁵⁹. II.ve VII.Ordulardan mürekkep bulunan Yıldırım Ordular Grup Komutanlığı Adana'da, Kafkas İslam Ordusu da Bakü'de bulunuyordu⁶⁰. Bu durumda ordular, buldukları yerlerde tutunmaya çalışarak vatani koruma gayretinde olacaklardı⁶¹.

Öte yandan Mondros Ateşkes Antlaşmasının imzalanmasını müteakip Çanakkale Boğazı ve çevresine el atan İngilizler, burayı Türk kuvvetlerinden tamamen tecrit etmek için harekete geçtiler. Osmanlı hükûmetine bu doğrultuda direktifler verdiler. İşte bunun üzerine Çanakkale Müstahkem Mevki Komutanlığı ve kıt'aları İstanbul'a taşındı; V.Ordu birlikleri de Çanakkale bölgesinden uzaklaştırıldı⁶². Bölgede çok az sayıda Türk jandarması bırakıldı. Daima böyle bir fırsatı kollayan İngilizler, 10 Kasım 1918'e kadar bütün boğaza (Çanakkale) hakim oldular⁶³. İngilizlerin Çanakkale Boğazı ve çevresini kontrol altına almaları üzerine, bu bölgeden uzaklaştırılan V.Ordu bilahere lağvedildi; bu ordunun bünyesinden çıkan 1.ve 14.kolordular, bilahare Trakya bölgesinde mütareke konuş yerlerini aldılar.

Bununla beraber İzzet Paşa hükûmeti uzun ömürlü olmadı⁶⁴; dönemin siyasî ve sosyal şartları bakımından bu beklenen bir sonuçtu. Bu kabine ordunun terhisı yolunda emir çıkardı, eski İTC mensuplarının yargılanması için mecliste tartışmaları başlattı⁶⁵. Bu tarihlerden itibaren yıldızı giderek sönen İTC'nin yerini, Hürriyet ve İtilaf Fırkası almaya başladı. Zaten dönemin padişahı olan Vahdettin de İTC'nin karşıtı idi⁶⁶. İttihatçı liderlerin yurtdışına kaçmalarına göz yumması, Ahmet İzzet Paşa hükûmeti hakkında çeşitli söylentilerin çıkmasına sebep oldu. Bunun üzerine Ahmet İzzet Paşa 8 Kasım'da istifa etti⁶⁷. Yerine sarayın büyük ölçüde desteğini almış bulunan Ahmet

⁵⁹ Bu sıralamada IV.Ordu görülmemektedir. Sebebi ise Mısır'ı feth etmek için Cemal Paşa komutasında yola çıkarılan ordunun tamamına yakınının Filistin cepnesinde yok olmasıdır. Bu ordudan arta kalan birlikler ise diğer ordulara bağlanmıştır.

⁶⁰ Gn.Kur.Yay., *Türk Silahlı Kuvvetleri Tarihi*, (TSK Tar.), c. III/6-1, Ankara 1971, s. 229-230.

⁶¹ Ali İhsan Paşa, *Aynı eser*, c. V, İstanbul 1993, s. 23-25.

⁶² Gn.Kur.ATASE Arşivi: 1-4, Kls: 51, Ds: H-1, F: 20-23,24-A ; ATASE Arşivi: 6-4059, Kls: 432, Ds: 4, F: 19, 66.

⁶³ Gn.Kur.ATASE Başkanlığı, *Mondros Mütarekesi ve Tatbikatı*, s.162-171.

⁶⁴ İzzet Paşa'nın kendi ifadesi ile hükûmeti ancak 25 gün iktidarda kalabilmişti. Bk. *Feryadım*, c.II, s. 35.

⁶⁵ Nitekim İTC'nin önde gelen simaları suçlu görülerek haklarında soruşturmalar başlatılmıştı. Sait Halim Paşa da suçlu görülenler arasında idi ve mecliste açıklamada bulunmak üzere kendisine müracaat edilmişti. Bu konuda daha geniş bilgi için bk. "Sait Halim Paşa'nın İsticvabı", *Harp Kabinelerinin İsticvabı*, İstanbul 1933, s. 246-333 ; Ayrıca bk. M.Hanefi Bostan, *Sait Halim Paşa*, İstanbul 1992, s. 75-87.

⁶⁶ Sina Akşin, *Aynı eser*, s. 37-39.

⁶⁷ *İkdam* nr: 7811, 10 T.sani 1918 ; *Vakit* nr: 377, 10 T.sani 1918; *TV.*, nr: 3392, 12 Kasım 1918; ayrıca bk. Tayyip Gökbilgin, *Millî Mücadele Başlarken*, s. 8; Sina Akşin, *İstanbul Hükûmetleri ve Millî Mücadele*, İstanbul 1983, s. 78 vd.

Tevfik Paşa geçti⁶⁸. Bu yeni hükûmet ittihatçılık şüphesinden tamamen uzaktı. Padişah da bu kabine değişikliği ile siyasî otoritesini önemli ölçüde arttırdı. Mütareke şartlarını ileri sürerek 13 Kasım 1918'de İstanbul önlere demirleyen İtilaf donanmasının hareketinden yola çıkılırsa, işgal olayları kısa bir zaman sonra başlayacaktı.

Öte yandan, Suriye cephesinde geri çekilme esnasında mağlup olarak dağılan VIII.Ordu, Ekim (1918) ayı sonlarına doğru ismen ve karargâh olarak İzmir'e nakledildi. Bu ordu 13 Kasım 1918'de lağvedildi ve bünyesinden çıkan 17.kolordu (56 ve 57.tümenler) İzmir'de bırakıldı. Bu kolorduya bilahere 23 ve 61.tümenler ile Tekirdağ'daki 25.tümen dahil edildi⁶⁹. Adana'da bulunan Yıldırım Orduları Grubu karargâhı ile VII.Ordu, 7 Kasım 1918'de lağvedildi ve bu gruptaki 3.kolordu mütareke konuş yeri olan Sivas'a gönderildi. Bu sırada Yıldırım Orduları Grup Komutanı bulunan Mirliva Mustafa Kemal Paşa⁷⁰, Harbiye Nezareti emrine alındığından, ordular grubu ve bölge II.Ordu komutanı Nihat (Anılmış) Paşa'ya bırakıldı⁷¹. Ancak, Harbiye Nezareti 10 Aralık 1918'de II.Orduyu da lağvederek komutanını Adana valiliğine tayin etti. Bu suretle daha önce II.Orduya bağlı bulunan 12.kolordu karargâhı Konya'ya, 20.kolordu karargâhı Ankara'ya ve 15.kolordu karargâhı da Erzurum'a nakledildi.

Diğer yandan, mütarekeyi takip eden günlerde meclis ve hükûmet aleyhinde cereyan eden birtakım gelişmeler meclisin kapatılması konusunu gündeme getirdi. Vahdettin de ülke yönetiminde denetimsiz kalmak gayesiyle 21 Aralık 1918'de Meclis-i Meb'usânî feshetti⁷². 4 Ocak 1919 tarihinde de, yeni meb'us seçimini barış antlaşmasının imzalanmasına kadar tehir edilmesi yolunda irade yayınladı⁷³. Bilahere bu irade Takvim-i Vekayî'de de neşredildi⁷⁴. Vahdettin, meclisi dağıtırken ordudan da güvence aramıştı⁷⁵. Öte yandan meclisin kapatılmasında İtilaf Devletlerinin aşırı baskılarının da rol oynadığını ifade etmek gerekir⁷⁶.

Irak'ta bulunan VI.Ordu, Harbiye Nezareti emri üzerine 10 Kasım 1918 tarihinde Musul'u bırakarak Nusaybin'e çekildi. 2.ve 5.Tümenlerden mürekkep kalan VI.Ordu 9 Şubat 1919'da lağvedilerek adı 13.kolorduya tahvil edildi. Bu kolordu da Diyarbakır, Siirt ve Mardin'e yerleştirildi⁷⁷. Bu arada 21 Ekim 1918'de Şark Orduları Grubu karargâhı ile 1.Kafkas kolordusu lağvedilmişti. Harbiye Nezareti 27 Ekim

⁶⁸ Tevfik Paşa hükûmeti kurduğu sırada 73 yaşında idi. Kabinesi de bir nevi ihtiyarlar kabinesi şeklinde idi. *TV*, nr: 3392, 12 Kasım 1918.

⁶⁹ Rahmi Apak, *İstiklal Savaşında Garp Cephesi Nasıl Kuruldu*, Ankara 1990, s. 1.

⁷⁰ 30 Ekim 1918 tarihinde Ahmet İzzet Paşa, Yıldırım Ordular Grup Komutanı Liman Von Sanders'e bir telgraf çekerek görevini M.Kemal Paşa'ya bırakarak İstanbul'a gelmesini istemişti. Bk. Jeduha L.Wallach, *Bir Askerî Yardımın Anatomisi*, (Çev.Fahri Çeliker), Ankara 1985, s. 226; M.Kemal Paşa'nın Yıldırım Grubuna tayini için bk. *Harp Tarihi Vesikaları Dergisi* (HTVD), Sy: 27, Mart 1959, Vsk. nr. 693.

⁷¹ *BOA.DUİT.*, Ds: 77-3, F: 40.

⁷² Ali Fuat Türkgeldi, *Görüp İyittiklerim*, Ankara 1984, s. 169; Sina Akşin, *Aynı eser*, s. 112-139.

⁷³ *TV*, nr: 3425, 23 K.evvel 1918; Lütfi Simavî, *Sultan Mehmet Reşat Hanın ve Halefinin Sarayında Gördüklerim*, İstanbul 1340, s. 193-194; Ali Fuat Türkgeldi, *Aynı eser*, s. 169 vd.; Tayyip Gökbilgin, *Aynı eser*, s. 20-22; Selahattin Tansel, *Mondros'tan Mudanya'ya Kadar*, c.I, s. 70-72.

⁷⁴ *TV*, nr: 3436, 3 K.sani 1919.

⁷⁵ Sina Akşin, *Aynı eser*, s. 147.

⁷⁶ Ali Fuat Türkgeldi, *Aynı eser*, s. 169-171.

⁷⁷ Ali İhsan Paşa, *Aynı eser*, c.V, s. 32-34.

1918'de de İslâm Ordusu ve Kuzey Kafkas Komutalığını lağvetti⁷⁸. Mütarekenin imzalandığı sırada karargâhı Bakü'de bulunan Kafkas İslâm Ordusuna bağlı 15.tümen Petrowsk'ta, 36.Kafkas tümeni de Bakü'de bulunuyordu.

Mütarekenin imzalandığı sırada Kars'ta bulunan IX.Ordu, 11.Kafkas tümeni ile Hoy'da, 9.Kafkas tümeni ile Kamarlı (Erzincan'ın güneyi)'da, 12.tümeni ile Serdarâbât'ta (Erivan'ın batısı), 36.tümeni ile Gümrü'de, 3.Kafkas tümeni ile Ahıska'da ve 10.Kafkas tümeni ile Batum'da bulunmakta idi. Mütareke şartlarını ileri süren İngilizlerin, Osmanlı Hükûmetine yaptıkları baskılar sonunda IX.Ordu, 1877-1878 Osmanlı-Rus sınırına çekilmek mecburiyetinde bırakıldı. Bu suretle Kars, Ardahan ve Batum boşaltılarak, IX.Ordu Erzurum'a alındı. Bu sırada IX.Ordunun başında Mirliya Yakup Şevki Paşa bulunuyordu⁷⁹. Öte yandan 1919 yılı başında VI.Ordu komutanı Ali İhsan Paşa'nın Yakup Şevki Paşa ile işbirliği yaparak Şark vilayetlerini işgalden kurtarılması fikri VI.Ordu gibi, IX.Ordunun da lağvedilmesi üzerine düşünceden fiiliyâta geçirilemedi⁸⁰. IX.Ordudan geriye sadece Erzurum'da 15.kolordu kaldı. 15.Kolordunun 3.Kafkas tümeni Tortum'da, 12.tümeni Horasan'da, 9.Kafkas tümeni Erzurum'da ve 11.Kafkas tümeni de Van civarında konuşlandırıldı. Böylece anavatanda toplanan kuvvetler, dokuz kolordu ve bunlara bağlı bulunan 20 tümendenden oluşmakta idi⁸¹(EK-5). Kolordu sayısı İzmir'in işgalinden sonra sekize düşerken, tümen sayısında ise bir değişiklik olmadı⁸².

Kabinedeki bazı bakanların değiştirilmesi amacıyla 12 Ocak 1919'da istifa eden Tevfik Paşa, 13 Ocak 1919 tarihinde bir takım ufak değişikliklerle yeni kabinesini kurdu⁸³. Bu hükûmetin yeniden kuruluşuyla birlikte Tevfik Paşa'nın siyaseti de sertleşmeye başladı. Bu devirde İTC. mensuplarının sorgulanması için divan-ı âliler teşkil edildi. İngiliz siyaseti hükûmet işlerine de müdahale etmeğe başladı. Hükûmet ise İngilizler'in her isteğini yerine getiren bir makam haline geldi. İngiliz siyaseti özellikle ordu ve kolordu komutanlarının mütareke hükümlerine karşı çıkararak mücadelecî bir tavır sergilemelerinden kaynaklanıyordu⁸⁴. Tevfik Paşa kurduğu iki hükûmette de tereddütlü ve idare-i maslahatçı bir tutum izledi. 4 Mart 1919 tarihinde muhalefetin ve İtilaf İşgal Orduları Komutanlığının baskıları sonunda istifa etti. Yerine enerjik bir Hürriyet ve İtilaf Fırkası mensubu olan Damat Ferid Paşa hükûmeti kurmakla görevlendirildi⁸⁵. Ferid Paşa'nın iktidarı Sultan Vahdettin'in siyaseti ile birleşecek ve diğerlerine göre biraz daha uzun ömürlü olacaktı. Damat Ferid Paşa iktidarı döneminde işgal kuvvetlerinin baskıları aynı hızda devam etti. Paşa da bütün uygulamalarını onların istekleri doğrultusunda gerçekleştirmekten geri durmadı. Öte yandan İttihatçı nazır ve yüksek rütbeli subayların tutuklanıp yargılanması yolunda

⁷⁸ Kâzım Karakbekir, *İstiklâl Harbimiz*, (Yay.Hz.Faruk Özerengin), İstanbul 1990, s. 2.

⁷⁹ Ali İhsan Paşa, *Aynı eser*, c.V, s. 24.

⁸⁰ Gn.Kur.ATASE Arşivi: 4-8065, Kls: 239, Ds: 20, F: 10, 10-1 ; Ayrıca bk. Ali İhsan Paşa, *Aynı eser*, V, s. 32.

⁸¹ Gn.Kur.ATASE Arşivi: 1-1, Kls: 28, Ds: 109(101), F: 1-2.

⁸² Gn.Kur.ATASE Arşivi: 1-1, Kls: 28, Ds:109(101) , F: 2.

⁸³ TV. nr: 3445, 13.K.sani 1919 ; İbnülemin Mahmut Kemal İnal, *Osmanlı Devrinde Son Sadrazamlar*, s.1721.

⁸⁴ *Mondros Mütarekesi ve Tatbikatı*, s. 303 Ek-7'de İtilaf Devletlerince tutuklanan ve geri çağrılan komutanların isimleri yer almaktadır. Ayrıca bk. Sina Akşin, *Aynı eser*, s. 155-162.

⁸⁵ TV., nr: 3489, 6 Mart 1919.

divan-ı harpler için kanun hükmünde kararnameler çıkarttı. Damat Ferid Paşa bu yolla İngilizler'in gözüne girmeye çalıştı ise de, İngiltere'nin Osmanlı Devleti'ne karşı politikası değişmedi⁸⁶. Diğer taraftan Ferit Paşa'nın mütareke hükümlerine uyulması yolunda sık sık talimatlar yayınlaması, Hürriyet ve İtilaf Fırkası mensuplarını kayırması, kamuoyunda huzursuzluklara sebep oldu⁸⁷.

Mütarekenin imzalanmasından Şubat 1919 tarihine kadar, müttefiklerin - özellikle İngilizlerin- baskıları sonucu Harbiye Nezareti ordu komutanlıklarını birer birer lağvetti. Orduları lağvedilen komutanların bir kısmı İstanbul'da EHUR karargâhında görevlendirilirken, bir kısmı da mülkî ve askerî yeni bir takım görevlere atandılar⁸⁸. Bu arada Enver Paşa tarafından Osmanlı ordularının seferberlik teşkilatına göre kurulmuş bulunan Karargâh-ı Umumînin çalışmalarına -mütareke imzalandığından dolayı- lüzum görülmeyle padişahın iradesi de alındıktan sonra lağvına karar verilmişti⁸⁹. Karargâh-ı Umumiye tesis ederek Osmanlı ordularının tamamını kontrol altında tutmayı hedeflemiş olan Enver Paşa, 13 T.evvel 1334(1918) tarihinde orduya bir vedanâme neşrederek ülkeyi terketmek mecburiyetinde kaldı⁹⁰. Enver Paşa gibi Cemal ve Tal'at Paşalar ve diğer İTC erkânı da ülkeyi terketmek durumunda kaldı⁹¹. Bu sırada İngilizler ise, Tevfik Paşa hükûmetine baskı yaparak I.Dünya harbine sebep oldukları gerekçesi ile Enver, Cemal ve Tal'at Paşaları yargılamak üzere bir divan-ı harp kurulmasını istemişler; hükûmet de, hemen İttihat ve Terakki karşıtı olan paşalardan bir divan-ı harp teşkil ederek yargılamalara başladı. Maznunların en önemli suçu gereksiz yere ülkeyi savaşa sokmak, diğer suçları da ruhsatsız ve izinsiz olarak yurtdışına çıkmak olarak tesbit edilmişti⁹².

Bu gelişmeler olurken Vahdettin de, İttihatçı liderlerin ülkeyi terketmelerinin ardından her tarafta olduğu gibi orduda da iktidarını kabul ettirmek için harekete

⁸⁶ Damat Ferid Paşa hakkında geniş bilgi için bk. Cevdet Küçük, "Damat Ferid Paşa", *DİA*, c.VII, s. 436-437.

⁸⁷ *Sultan-zâde Fethi Sami Baltalimanlı* ile 10 Nisan 1994 tarihinde yaptığımız mülakatta, kendileri Damat Ferid Paşa'nın sadarete getirilişinin Osmanlı Devleti için büyük kayıp olduğunu, Dayı-baba olarak vasıflandırdığı Sultan Vahdettin'in de başka bir kişiyi bulamadığından bunu sadrazamlığa getirttiğini ifade etmişlerdir. Fethi Sami Bey'in ifadesine bakılırsa, Ferid'in sadaretine İngiliz İşgal Orduları kumandanlığının da diğerlerine göre ılımlı baktığı bir gerçektir.

⁸⁸ Mesela bu ordu komutanlarından Cevat, Fevzi, M.Kemal ve Mersinli Cemal Paşalar İstanbul'a davet edilerek Genelkurmay karargâhında görevlendirildiler. Bk. *BOA.DUIT.*, Ds: 77-3, F: 40.

⁸⁹ *BOA.DUIT.*, Ds: 77-3, F: 43. Bu belgeye göre 19 T.sani 1334(1918)'de karargâhı unumi lağvedilmişti.

⁹⁰ EHUR., *Ordu Emirnamesi* nr: 83, İstanbul 1334; Enver Paşa ve kabine arkadaşlarının yurtdışına kaçmaları basında geniş yankılara yol açmıştı. Refik Halit, bir makalesinde "Efendiler Nereye?" başlığı ile üç paşaya çatıyordu. Bk. *Zaman* nr: 210, 5 T.sani 1334.

⁹¹ Mondros Mütarekenamesinin imzalanmasından hemen sonra, 1/2 Kasım 1918'de İTC'nin önde gelen lider kadrosundan olan Enver, Cemal ve Tal'at Paşalar, bir Alman denizaltısı ile ülkeyi terkettiler. İTC'nin lider kadrosunun ülkeyi terketmesinden kısa bir süre önce 1 Kasım 1918'de son kongresini yapan cemiyet, 5 Kasım 1918 tarihinde kendi kendini feshetti. Fırkadan ayrılan bazı kişiler Teceddüt Fırkasını kurdular. Bk. Erik Jan Zürcher, *Millî Mücadelede İttihatçılık*, (Çev. Nüzhet Salihoğlu), İstanbul 1987, s. 135-137.

⁹² *BOA.BEO.*, Harbiye Giden nr: 340727, 27 T.sani 1334 tarihinde çıkan bir irade ile üç paşaların yargılanması için bir divan-ı harp teşkil edilmişti. Bu divan-ı harbin reisliğine Müşir Kâzım Paşa, azalıklarına Ferik Hürşit, Yusuf Kenan, İbrahim Edhem ve Ahmet Hamdi Paşalar tayin edilmişlerdi. Ayrıca bk. EHUR., *Harp Kabinelerinin İsticvabı*, İstanbul 1933.

geçti. Evvela, orduda kalan İttihatçı artıklarını tasfiye ederek işe başladı. Bilindiği üzere ordu, harp yıllarında en büyük politik kudretti ve mevcut iktidarın aynı zamanda en büyük güvencesi konumunda idi. Bundan dolayı Vahdettin kendi iktidarı döneminde ağabeyi II.Abdülhamit gibi, orduya tamamen hakim olmak, orduya güvenmek gereğini hissediyordu. İlk iş olarak Enver Paşa'nın tesis ettiği ve tüm Osmanlı ordularına hakim olmasına yardımcı olan Başkumandanlık vekâletini yukarıda izah edildiği üzere lağvetti. Bundan başka, sırasıyla ordudan saltanatına karşı gelebilecek olumsuz tavırları dizginlemek için;

1-) EHUR'u İttihatçıların teşkil ettiği bütün gizli cihazlardan, inisiyatiften mahrum ederek teknik bir büro haline sokmak istedi.

2-) Enver Paşa döneminin gizli servisi olan Teşkilat-ı Mahsusayı resmen tasfiye ettirmekle kalmayıp, kendi kontrolü dışında gizli bir kurul halinde müstakil olarak çalışabileceğini de düşünerek el altından köktünü kazımağa çalıştı.

3-) İttihat ve Terakî Partisi'nin son istihalesi olan "*Teveddüt*" hareketinin bütün kırıntılarının yok edilmesi yönünde faaliyetleri başlattı.

Vahdettin bunun için;

a-) Erkân-ı Harbiye-i Umumiye Riyasetine verdiği emirlerde Mondros Mütarekesinin harfiyyen tatbik edilmesine dikkat çekti. Bununla birlikte ordu kadrolarının düşürülmesi gündeme geldi.

b-) Şahsına bağlı yepyeni bir gizli istihbarat, casusluk teşkilatı kurdu, bunu tıpkı II.Abdülhamit gibi saraydan idare etti. Abdülhamit'in Yıldız'ı gibi, Vahdettin'in Çit Kasrı bu dönemde önem kazandı.

c-) I.Dünya Harbi yolsuzluklarını ortaya çıkarmak, aslında orduda ve sivil idaredeki ittihatçıları yargılamak amacıyla, divan-ı harpler teşkil ettirerek rakip olabilecek zümreleri susturmaya çalıştı. Kurulan divan-ı harplere ise Nemrut Mustafa Paşa, Mahmut Hayret Paşa gibi ittihatçı karşıtı olan ve Enver Paşa'nın tasfiye hareketinde ordudan ihrac edilenleri görevlendirmesi yukarıdaki düşünceleri doğrulamaktadır⁹³. Hatta bazılarında göre Vahdettin, sadakatine inanabileceği bir orduyu kurmak imkânına ulaşacağı ana kadar, ordusuz kalmayı şahsî politikasına uygun bulmuştu⁹⁴.

Harbiye Nezareti savaş suçlarının yargılanması gibi işlerin yanında son harbin verdiği tecrübelerden hareketle bir takım yeni düzenlemeler yapmak ihtiyacını hissederek, Osmanlı ordusunu dokuz kolordu olarak yeniden teşkilatlandırdı. Bu düzenlemeye göre; 1.kolordu Edirne'de bulunacak ve buna 49, 50, 60.tümenlerle Çatalca Müstahkem Mevki komutanlığı bağlı bulunacaktı. 3.Kolordu Sivas'ta yer alacak buna 5.Kafkas tümeni ile 15.tümen bağlanacaktı. 12.Kolordunun merkezi Konya idi ve 23, 41 ve 57.tümenler buna bağlı olacaktı. 13.Kolordunun merkezi Diyarbakır şehri idi ve 2 ve 5.tümenler bunun emrinde bulunacaktı. 14.Kolordu Tekirdağ'ı merkez kabul etmiş ve 56 ve 61.tümenler buna bağlanmıştı. Öte yandan 15.kolordunun merkezi Erzurum şehri olup, 3, 9, 11 ve 12. tümenlerle Erzurum

⁹³ Nizamettin Nazif Tepedelenlioğlu, *Ordu ve Politika*, İstanbul 1967, s. 227-228.

⁹⁴ Tepedelenlioğlu, *Aynı eser*, s. 228-229'da Vahdettin'in gizli servisler kurarak şahsî politikasını yürütme azminde olduğunu ifade eder. Yazar, Vahdettin'in İngilizlerin Intelligence Service'den yardım gördüğünü ve bu sayede Teşkilat-ı Mahsusa ile mücadele edebildiğini ifade eder. Fakat şurası bir gerçektir ki, Teşkilat-ı Mahsusa hiçbir zaman yok edilememiş, sadece kimlik değiştirmiş ve varlığını İstiklal Harbi yıllarında gizli gruplarda devam ettirmiştir.

Müstahkem Mevki Komutanlığı buna bağlı bulunacaktı. 17.Kolordunun merkezi İzmir şehri idi ve 56 ve 57 tümenler buna bağlı bulunacaktı. Yalnız İzmir'in işgalinden sonra bu kolordu lağvedilerek, tümenleri 12 ve 14.kolordulara bağlandı. Öte yandan 20.Kolordunun merkezi Ankara idi ve 11 ve 24.tümenler buna bağlı idiler. 25.Kolordunun merkezi ise İstanbul olup, 1 ve 10.tümenler buna bağlanacaktı⁹⁵. Diğer taraftan savaşın acı tecrübelerini dikkatle değerlendiren Osmanlı Genelkurmayı, her tûmende tûmen komutanının emri altında olmak üzere sadece piyade ve makineli tüfek kıt'alarının talim ve terbiyesi ile uğraşacak ve rütbesi kaymakam ile miralay arasında değişebilen "*Piyade Kumandanlığı*" namıyla bir kumandanlık teşkilini zaruri görmüş ve bu yolda bir düzenleme yapmıştı⁹⁶. O devrin usûl ve kaidelerine göre ordunun asıl vurucu gücü olan piyade ve en önemli ateş gücü kabul edilen makineli tüfek kıt'aları için bu şekilde bir düzenlemenin yapılması Osmanlı Erkân-ı Harbiye-i Umumiye Riyasetinin gelecek endişesinden kaynaklanıyordu. Nitekim, bu yeni düzenlemeye göre teşkil edilen bu makam, İstiklal Harbinde büyük yarar sağladı. Bu sayede düşmanın üstün silahlı birlikleri karşısında iyi eğitilmiş birliklerimiz başarılı oldu.

Mütarekeden sonra Osmanlı EHUR'un emri ile gerçekleşen terhis işlemleri sonunda Osmanlı ordusu 337.615 kişi civarında kaldı. Bu sayı 1 Nisan 1919 tarihinde mütteliklerin istekleri doğrultusunda sadece kağıt üzerinde 65.464 kişi civarına indirildi. Bakaya olup da orduya celbedilenlerin miktarı ise 5887 idi. Diğer taraftan terhis edilmesi gerekip de, halen silah altında bulunan dört kur'a efradının (1892-1896) toplamı da 43.193 kişi idi. Bu rakamlardan hareketle gerçekte, 1 Nisan 1919 tarihi itibarıyla ordunun genel mevcudu oldukça azalmış; bu rakkam 114.726 kişi olarak tesbit edilebilmiştir⁹⁷.

Öte yandan, 3 Kasım 1918 tarihinde fiilen işgal altına giren İstanbul, galip devletlerin işgal ordu komutan ve komiserlerinin karargâhı haline geldi. Sözde, mütareke hükümlerinin uygulanıp uygulanmadığını denetlemekle görevli birimler hükümetler üzerinde büyük baskılar yaptılar. Bununla beraber İstanbul'da hükümetleri etkileyen davranışları şöyle sıralamak mümkündür: İtilaf Devletleri ve temsilcilerinin müdahale ve tehditleri, Padişah'ın istek ve telkinleri, basının yerli yersiz tenkitleri, siyasî çatışmalar, kamuoyu hareketi⁹⁸. Bu şartlar altında çalışacak en kararlı ve azimli bir hükümetin dahi şaşkına döneceği ve sadece normal hükümet işlerini yapmaktan bile aciz kalacağı bir gerçektir. Hükümetlerin bu dönemde başarmak mecburiyetinde oldukları iki ana konu vardı: Biri İtilaf Devletleriyle barış yapmak, diğeri memleket içinde huzur ve güveni sağlamaktır. Bu bakımdan kurulan hükümetlerde sadrazam, harbiye nazırı, dahiliye, hariciye, adliye nazırlıkları ile şeyhülislamlık makamı önemli idi; diğerlerinin geri planda kaldıkları bir gerçektir.

Ordunun Mondros Mütarekesine göre sayıca indirimi yanında teşkilat yapısında da bir takım değişikliklerin yapılması yolunda adımlar atılmakta idi. Nitekim, Erkân-ı Harbiye-i Umumiye Riyaseti (EHUR) başlangıçta yedi şube halinde teşkilatlanmış iken, 1917 yılında yapılan bir dizi düzenlemelerle 27 şubeye kadar

⁹⁵ Gn.Kur.ATASE Arşivi : 1-1, Kls: 41, Ds: 124, F: 1-103.

⁹⁶ BOA.DUİT., Ds: 77-3, F: 45.

⁹⁷ Gn.Kur.ATASE Arşivi : 1-1, Kls:27, Ds: 41, F: 29-1.

⁹⁸ Sabahattin Selek, *Anadolu İhtilali*, c.I, İstanbul 1987, s. 57.

çıkarılmıştı. Mağlubiyetler karşısında bocalayan Osmanlı Erkân-ı Harbiye-i Umumiye Riyaseti, karargâhtaki şubelerin sayısını arttırmakla sanki herşeyin çözümlenebileceğini sanıyordu. Ne yazıkki, kağıt üzerinde yapılan bu düzenlemelerin hiçbirinin fayda sağlamadığı harbin sonunda anlaşıldı. Karargâh-ı Umumî teşkilatı ve Başkomutanlık Vekâletinin 7 Ekim 1918 tarihinde lağvedilmesinden sonra, EHUR (Karargâh-ı Umumî), Harbiye Nezaretine bağlı yedi şubeye indirildi⁹⁹. Yeniden teşkilatlanan EHUR dairesinin 1.şubesi Harekât , 2.şubesi İstihbarat, 3.şubesi Şümendüfer, 4.şubesi Eğitim, 5.şubesi Harp Tarihi, 6.şubesi Personel İşleri, 7.şubesi de Evrak ve Kütüphane (Arşiv)'den sorumlu olacaktı. Ancak bu durum çok kısa sürdü. Enver Paşa'nın ülkeyi terketmesiyle birlikte EHUR makamı boşaldı. Sırasıyla bu makama Ahmet İzzet Paşa, Cevat Paşa ve 24 Aralık 1918'de de Ferik Mustafa Fevzi Paşa atandı¹⁰⁰. Bilhassa Cevat Paşa ve Fevzi Paşa'nın EHUR'de buldukları zamanlarda Osmanlı Genelkurmayı 29 Ekim 1919'da yeni bir düzenlemeye tabi oldu. Bu yeni yapılanmaya göre; 1.şube Harekât , 2.şube İstihbarat, 3.şube Şümendüfer ve Menzil, 4.şube Teşkilat, 5.şube İkmal, 6.şube Eğitim, 7.şube Askerî Kanunlar, 8.şube Harp Tarihi, 9.şube Zatî İşler ve 10.şube de Evrak ve Kütüphane İşlerinden sorumlu bulunacaktı. Bu düzenleme tam manasıyla uygulamaya girmeden Sevr Antlaşmasını imzalayan Osmanlı Hükûmeti, bilahare EHUR'ni dört şubeye indirmek durumunda kaldı. Bu indirime, malî sıkıntılar sebep olmuştu. Nitekim, 1920 yılından itibaren malî sıkıntının had safhaya ulaşmasından dolayı, personel maaşları ödenemediği gibi, Personel şubesi lağvedilerek bunun görevi Evrak şubesine aktarıldı. Personel şubesinin lağvedilmesinden sonra, İstanbul'da kalmanın bir anlamı olmadığını belirten zabitanın tamamına yakını Anadolu'ya geçerek Millî Mücadeleye katıldı. 23 Nisan 1920 tarihinde Ankara'da Türkiye Büyük Millet Meclisinin açılması ve ardından hükûmetin kurulmasından sonra Harbiye Nezaretinin görev ve yetkilerine benzer yetkilerle Millî Müdafaa Vekâleti, EHUR yetkilerine sahip olmak üzere EHUV tesis edildi. Anadolu'da bu gelişmeler olurken İstanbul'daki EHUR kendisinin gereksizliğine inanmış olmalı ki, 1920 yılı Mayıs ayında Şümendüfer, İkmal, Eğitim, Askerî Kanunlar ve Harekât şubelerini lağvetti. 13 Haziran 1920 tarihinde yeni bir düzenlemeye tabi tutulan Osmanlı Genelkurmayı, bu düzenlemeyi imparatorluğun yıkılışına kadar devam ettirdi. Bu düzenlemeye göre EHUR şu şekilde teşkilatlandı: 1.şube Teşkilat, Nizam ve Kanunlardan, 2.şube İstihbarat ve Nakliyeden, 3.şube Eğitim ve Harp Tarihinden, 4.şube Personel İşlerinden sorumlu olacaktı¹⁰¹.

II- MONDROS MÜTAREKENÂMESİNİN TATBİKATI

a-) Ordu Komutanlarının Mütareke Karşısındaki Tutumları

Mütarekenin imzalanmasından kısa bir süre sonra, İtilaf Devletleri tarafından teşkil edilen komisyonlar, mütareke şartlarının harfiyyen icrasına çalışıyorlardı. Barış zamanı garnizonlarına iade edilmiş olan tümenlerin depolarında ve kıt'alar nezdindeki

⁹⁹ BOA.DUİT., Ds: 77-3, F: 43.

¹⁰⁰ BOA.BEO., Harbiye Giden nr: 341044.

¹⁰¹ TSK Tar., c.III/6-1, s. 259-260.

silah ve cephanelerin İngiliz murakabe subaylarına teslim edilerek anbarlarda toplanmasına dikkat ediliyordu. Galiplerin murakabe hey'etlerine karşı her türlü vasıtayı kullanarak, silahların düşmana teslimini önleyecek hamiyetli insanları - bezginlik ve ye's içinde bulunan ve uzun süren savaşıardan yorgun çıkmış halkın içinden- bulmak pek mümkün değildi. Fakat bu bezginliğe rağmen, bazı hamiyetli komutanlar "*umumi kuvve*" cetvellerinde tahrifler yaparak veya İngiliz zabitlerini bir kaç kadeh içki ile aldatarak bir miktar silah ve cephaneye kaçırmışlardı ki, düşmana ilk mukavemet yıllarında bu silahlardan büyük ölçüde istifade edilmişti¹⁰². Mütareke hükümlerinin çiğnenmesi veya İngilizler'in aşırı isteklerde bulunmaları başta ordu komutanları olmak üzere, taşradaki mülkî ve askerî erkânı harekete geçiren en önemli gelişme oldu.

1-) IX.Ordu Komutanı Yakup Şevki Paşa'nın Mütareke Karşısındaki Tutumu

Ahmet İzzet Paşa'nın emri ile Kafkasya'daki kuvvetlerimiz hudut gerisine çekilirken, Osmanlı Devleti "*elviye-i selase*"nin (Kars, Ardahan, Batum), kendi hudutları dahilinde kalmasını planlamıştı. Bu plana göre Türk ordusu, Brest-Litowsk antlaşmasıyla kazanılan yerler dışında ele geçirdiği bölgelerden çekilecekti¹⁰³. Halbuki İtilaf Devletleri, Bolşeviklerle yapılan Brest-Litowsk antlaşmasını kabul etmiyorlar, Mondros Mütarekesi hükümleri gereğince elviye-i selasenin hemen boşaltılmasını istiyorlardı. Mütarekeyi takip eden günlerde Kafkasya ve Doğu Anadolu bölgesinde bulunan IX.Ordu ve komutanı Mirliya Yakup Şevki Paşa mütareke hükümlerini tatbikte pek ağır davranıyor; bölgeyi mütteliklerin istediği kısa zaman içinde boşaltma talebi karşısında direniyordu¹⁰⁴. Nitekim, Paşa'nın bu ağır davranışı İngilizleri sinirlendirmiş, Osmanlı Devletine baskı yapmalarına sebep olmuştu. İngilizler ihmali görülen kötü niyetli zabıt ve memurların (!) şiddetle cezalandırılmalarını Harbiye Nezaretinden isterken; nezaret ise, kendi elemanlarını asla suçlu olarak kabul etmediğini ifade ettiği gibi, gecikme sebeplerini iklim ve tabiat şartları ile İtilaf Devletlerinin yerine getirilmesi imkânsız bir takım isteklerine bağlıyordu¹⁰⁵. Bu arada İngilizlerle Osmanlı hükümeti arasında yazışmalar devam ederken İngilizler, 19-24 Aralık 1918 tarihlerinde Batum'u işgal ettiler. Bir oldu bittiye getirilerek sonuçlanan bu işgal hareketini kabul etmediği gibi, elviye-i selaseyi kendi toprağı sayan Osmanlı hükümeti, bundan dolayı bu bölgedeki askerî kuvvetleriyle memur ve jandarmanın görevleri başında kalmalarını bildirmişti. Osmanlı hükümetinin bu diplomatik girişimleri sonunda İngilizler, Batum'dan askerini çekmiş, fakat bu defa şehrin idaresi çeşitli milletlerden kurulu bir hey'etin eline geçmişti. Bu hadise ile elviye-i silasedeki Osmanlı yönetimi ortadan kaldırıldıktan sonra, memur ve askerimizin Batum'dan

¹⁰² Rahmi Apak, *İstiklal Harbinde Harp Cephesi Nasıl Kuruldu*, Ankara 1990, s. 38-39.

¹⁰³ Mareşal Fevzi Çakmak, *Büyük Harpte Şark Cephesi Harekâtı*, Ankara 1936, s. 274.

¹⁰⁴ Mareşal Fevzi Çakmak, *Aynı eser*, s. 275.

¹⁰⁵ Gn.Kur.Harp Tarihi Dairesi Yay., *Harpt Tarihi Vesikalari Dergisi* (HTVD), Sy: 41, Eylül 1962, vesika: 972-973 .

dönmelerine izin verildi¹⁰⁶. Fakat buradaki memur ve askerlerimizin memleketlerine dönmeleri, ulaşım ve iklim problemlerinden dolayı güçlükle yapılabildi¹⁰⁷.

Diğer taraftan Osmanlı Erkân-ı Harbiye-i Umumiye Riyaseti, Doğu'daki işlerin görüşülüp bir karara varılması için IX.Ordu komutanı Yakup Şevki Paşa'yı memur etti. Bunun üzerine Paşa, 7 Ocak 1919 tarihinde Kars'ta İngiliz generali Walker ile buluştu; bu buluşmada İngiliz generali isteklerine uyulduğu takdirde Kars ve Ardahan'da kalan 13.000 civarındaki Türk askerinin iâşesinin temin edilebileceğini bildirdi. Adı geçen generalin isteklerine göre, Kars şehri İngilizler tarafından işgal olunup Ermenilere bırakılacak, üç sancakta bulunan Türk kuvvetleri 25 Ocak 1919'da buldukları bölgeleri tamamen boşaltmış olacaktı. Öte yandan, İngilizlerin Türk ordusunun iâşesini temin edecekleri hususu ise tamamen bir safsatadan ibaret olduğu bir müddet sonra anlaşılacaktı. Nitekim Türk ordusu, mütarekenin imzalanmasını takip eden aylarda tekrar I.Dünya Harbinin o çetin şartlarında olduğu gibi, iâşe sıkıntısı ve iklimle mücadeleyle devam etmek durumunda kalmıştı¹⁰⁸. Bu gelişmeler olurken Türk ordusunun günden güne daha da kötü duruma düşeceğini hesap eden İngilizlere karşı, IX.Ordu komutanı Yakup Şevki Paşa elindeki kıt imkânlarla mukavemet etmeye kararlı olduğunu ifade etmekte idi¹⁰⁹.

Yakup Şevki Paşa, 1919 yılı başında Osmanlı Genelkurmayından aldığı son emir üzerine mümkün olduğunca ağır bir geri çekilme ile IX.Orduyu Erzurum'a nakletti. Paşa, geri çekilme esnasında hem IX.Ordunun ihtiyaçlarını, hem de geride bıraktığı millî teşekküllerin ihtiyaçlarını da dikkate alarak malzeme, silah ve techizatını buna göre tanzim etti¹¹⁰. Yakup Şevki Paşa'nın bu geri çekilme harekâtı tam manasıyla bir taktik geri çekilme idi, yani düşmana karşı en iyi savunma yapabileceği mekâna kadar birliklerine hiçbir zayıyat verdirtmeden onları memleket içine çekme hareketi idi.

Öte yandan VI.Ordu komutanı Ali İhsan Paşa ise, yaptıkları telgraf görüşmelerinden hareketle Yakup Şevki Paşa'nın mütarekenâmeye cephe almak istemediğini, pasif davrandığını ve "*ahvâle intizâr edelim*" şeklinde baştan savma cevaplar vererek düşmana karşı mukavemetten yana olmadığını ifade ediyordu¹¹¹. Halbuki, Yakup Şevki Paşa'nın, Ali İhsan Paşa'ya bu yolda cevaplar vermesi İngiliz istihbaratına bilgi sızdırılmaması endişesinden kaynaklanıyordu. IX.Ordu bir müddet Şark Vilayetlerinin tahliyesi ile meşgul olduktan sonra¹¹², diğer Osmanlı orduları misali 3 Nisan 1919'da lağvedildi ve yerini bilahare 15.Kolorduya bıraktı. Kâzım Karabekir Paşa 15.kolordu komutanlığına tayin edildiği sırada Yakup Şevki Paşa İstanbul'a

¹⁰⁶ Kâzım Karabekir, *Aynı eser*, s. 5 ; Öte yandan bu sırada Batum'daki Türk kuvvetlerinin sayısı ise 25.000 civarında bulunuyordu. Bk. Selahattin Tansel, *Mondros'tan Mudanya'ya Kadar*, c. I, s. 53.

¹⁰⁷ *HTVD.*, Sy: 41, Eylül 1962, vesika:976-980.

¹⁰⁸ *HTVD.*, Aynı sayı, vesika: 977 ; Gn.Kur. *ATASE* Arşivi: 1-1, Kls: 5, Ds: 22, F: 16-2.

¹⁰⁹ *HTVD.*, Aynı sayı, vesika: 973.

¹¹⁰ Gn.Kur.*ATASE* Arşivi: 1-1, Kls: 23, Ds: 91, F: 34 ; Ali İhsan Paşa, *Aynı eser*, c.IV, s. 325 ; Tuncer Baykara, *Millî Mücadele*, Ankara 1985, s. 37.

¹¹¹ Ali İhsan Paşa, *Aynı eser*, s. 325 ; Diğer taraftan Kâzım Karabekir Paşa da, Yakup Şevki Paşa'nın mütareke hükümlerine göre memleketin dağılıp elden çıktığına inandığını yazar. bk. *İstiklal Harbimiz*, s. 2. Bundan da şu konuyu çıkarmak gerekir Yakup Şevki Paşa da diğer yaşlı Osmanlı Paşaları gibi statükocu idi.

¹¹² Kâzım Karabekir, *Aynı eser*, s. 9.

çağrıldı¹¹³. Yakup Şevki Paşa'nın İstanbul'a çağrıldığı sıralarda yöre halkı Erzurum'da kalarak başlatacakları istiklal mücadelesinde başlarına geçmelerini istemiş; paşa ise EHUR'den dönmesi yolunda kesin emir aldığı ve üstelik rahatsızlığından dolayı gitmek durumunda kaldığını ifade ederek kendisini ma'zur görmelerini istemişti. Yakup Şevki Paşa'nın İstanbul'a gidişi ile Ali İhsan Paşa'nın VI. ve IX.Orduları birleştirerek millî istiklali temine yönelik olan fikirleri uygulamaya konulamadı¹¹⁴. Yakup Şevki Paşa, millî mücadele hareketine iyimser bakışından dolayı uzun süre açıkta kaldı, bilahare İngilizlerin şüphesi üzerine 21 Nisan 1920 tarihinde tevkif edilerek Malta Adasına sürüldü. Paşa, 1921'de İngilizlerle yapılan esirlerin mübadelesi antlaşmasından sonra Anadolu'ya gelerek Millî Mücadele hareketini yürütmekte bulunan öğrencilerinin arasına katıldı¹¹⁵.

2-)VI.Ordu Komutanı Ali İhsan Paşa'nın Mütareke Karşısındaki Tutumu

Mütareke şartları en açık bir şekilde Musul vilayetinde çiğnenmişti. Musul vilayeti ve çevresinde ise VI.Ordu bulunuyordu. VI.Ordu komutanı Ali İhsan (Sabis) Paşa, Harbiye Nazırı Ahmet İzzet Paşa'nın mütareke imzalandığını belirten telgrafını alır almaz¹¹⁶, Bağdat'ta bulunan İngiliz generali Marshall'a bir mektup göndererek¹¹⁷, iki muharip ordunun arasında bir tampon bölge oluşturulmasını teklif etti¹¹⁸. Ali İhsan Paşa bir taraftan kendi birliklerine uyarıcı emirler verirken, diğer taraftan İngilizlerle görüşme ve protokollerini devam ettirmekte idi¹¹⁹. Mütarekenin imzalandığı tarihte İngiliz kuvvetleri Musul'a 60km.lık bir mesafe ile güneyde bulunuyordu. Bundan da anlaşıldığı gibi, mütarekenin imzalandığı gün Musul vilayeti büyük bir kısmı ile elimizde bulunmakta idi¹²⁰. Bu sırada Bağdat'ta bulunan İngiliz temsilcisi ise 31 Ekim 1918'de İngiltere'nin Hindistan Bakanlığına gönderdiği telgrafta Musul vilayetinin İngiltere için çok önemli olduğunu vurgulamakta idi¹²¹. Öte yandan VI.Ordu komutanı Ali İhsan Paşa ise mütarekenin imzalanması üzerine muhasamatın tatil edilmesi gerekeceği düşüncesi ile, iki tarafın barışa kadar oldukları yerlerde kalmalarını ve iki taraf arasındaki arazinin tarafsız bölge sayılmasını teklif etmekte idi. Bunun

¹¹³ Tefik Bıyıklıoğlu, *Atatürk Anadolu'da(1919-1921)*, Ankara 1959, s. 10 ; Karabekir, *Aynı eser*, s. 14-15 ; Ali İhsan Paşa, *Aynı eser*, c.V, s. 42-43.

¹¹⁴ Ali İhsan Paşa, kendisinin millî istiklal davasında çok atak olduğunu, buna karşılık Yakup Şevki Paşa'nın me'yusane davrandığını izah ederek onu tenkit etmektedir. Bk. *Aynı eser*, c.V, s. 42-44.

¹¹⁵ Yakup Şevki Paşa, millî mücadele liderlerinin çoğunun Osmanlı Erkân-ı Harbiye Mektebinden dolayı hocası idi. İstiklal Harbinde öğrencisi olan Mustafa Kemal Paşa'nın emrine girmekten gurur duyduğunu o dönemin basınında sık sık ifade etmiştir. M.Kemal de kendisine büyük değer verdiğini ifade etmiştir Bk. *Nutuk*, c.II, (MEB Yay.), İstanbul 1987, s. 666.

¹¹⁶ Gn.Kur.ATASE Arşivi: 4-8187, Kls: 249, Ds: H-1, F: 1-1 ; Ali İhsan Paşa, mütarekenin imzalanmasından ancak 2.T.sani (Ekim) 1918'de haberdar olmuştu. Bk. *Aynı eser*, c.IV, s. 320 ; Ahmet İzzet Paşa'nın telgrafı için bk. Karabekir, *İstiklal Harbimiz*, s. 2 ; ayrıca bk. Gn.Kur.ATASE Başkanlığı, *Mondros Mütarekesi ve Tatbikatı*, Ankara 1992, s. 54 vd.

¹¹⁷ Ali İhsan Paşa'nın İngiliz generali Marshall'a yazdığı mektup 1 Kasım 1918 tarihlidir.

¹¹⁸ Ali Türkeldi, *Mondros ve Mudanya Mütarekeleri Tarihi*, Ankara 1948, s. 103.

¹¹⁹ Gn.Kur.ATASE Arşivi: 4-8187, Kls: 249, Ds: H-1, F: 1-3, 1-6.

¹²⁰ Gn.Kur.ATASE Arşivi, Aynı dosya, F: 1-7.

¹²¹ Salahi R.Sonyel, *Türk Kurtuluş Savaşı ve Dış Politika*, c.I, Ankara 1987, s. 16'dan naklen FO : 3384/182014, Bağdat'taki siyasî temsilcisinden Hindistan Bakanlığına tel. nr: 9304, 31.10.1918.

üzerine İngilizler ise mütarekenin 7.Maddesine göre, lüzum gördükleri stratejik noktaları işgal hakkına haiz olduklarını açıklıyorlardı. Ali İhsan Paşa 7.Maddenin tatbikine imkân olmadığını, bu hududun diplomatlar tarafından tesbit edilebileceğini belirtiyordu. Nitekim bu sırada, cephedeki VI.Ordu birlikleri, ordu emri ile her türlü askerî harekâta son vermişler ve aldıkları yerlerde durmuşlardı. Fakat buna rağmen, özellikle Arap Aşiretleri, İngilizlerin tertip ve tesiriyle harekete geçtiler. Bu çapulcu Arap Aşiretleri, Musul'un doğusundaki ve batısındaki yollar üzerinde tecavüzlerde buldukları gibi, Musul'un batısındaki Tellafer erzak depolarını da yağmalıyorlardı. VI.Ordu tarafından bunlara karşı gerekli tedbirler alındığı sırada, İngilizler ahaliye zulüm yapıldığı iddiası ile müdahaleye başladılar. Bu sırada İngiliz Irak İleri Kıt'aları komutanı General Cassel, sanki mütarekeden haberi yokmuşçasına¹²², birliklerine ileri harekât emrini verdi¹²³. Zaten, 1 Kasım 1918 tarihinde de İngiliz birliklerine Musul'u işgal emri verilmişti¹²⁴. İşgalden önce İngilizler, Ali İhsan Paşa'ya gönderdikleri mektupta şehrin hemen teslimini istiyorlardı. Paşa, İngiliz isteklerini şiddetle protesto ettiği gibi, "*Ben, intihar eder; kıl'aları size teslim etmem!*" diye cevap verdi. Ali İhsan Paşa buna ilave olarak, mütarekenin 7.Maddesinin tatbiki için ortada hiç bir sebep bulunmadığını, Almanlar tarafından yapıp da Musul'u Irak hudutları içerisinde gösteren haritanın hiçbir ilmî dayanağı olmadığını açıkladı. Ali İhsan Paşa'nın bu çırpınışları karşısında İngilizler, Türklerin protestolarını duymamakta direniyor; General Marshall ise, ima yoluyla sık sık Musul'un işgaline İngiliz Savaş Bakanlığının çoktan karar verdiğini ifade etmekten geri durmuyordu¹²⁵. Bütün bu gelişmeler olurken Osmanlı Genelkurmayı ise, Ali İhsan Paşa'ya gönderdiği şifre telgrafta İngilizlerin Musul'u işgale selahiyetleri olmadığını açıklamakta idi¹²⁶.

Bütün bu müzakerelerin sonunda, İngilizlerle uzlaşmaya varmanın mümkün olmadığını anlayan Ali İhsan Paşa, Harbiye Nazırı Ahmet İzzet Paşa'ya durumu bildirdi¹²⁷. İzzet Paşa verdiği cevapta, diplomatik girişimlerin devam ettiğini, İngilizlerin ise her şeye kadir olduklarını, gerekirse barış zamanında dahi ülkeyi işgal edebileceklerini ifade ederken, İngiliz İşgal Orduları Başkomutanı Amiral Galthorpe'tan gelmesi muhtemel cevabı beklediğini de ilave ediyordu¹²⁸. Osmanlı Genelkurmayı Galthorpe'tan biraz ferahlatıcı haber beklerken, Türk ordusunun derhal Musul'u boşaltıp geri çekilmesini isteyen bir ultimatomu alınca şaşkınlık içinde kaldı. Bunun üzerine Sadrazam ve Harbiye Nazırı Ahmet İzzet Paşa, 8 Kasım'da VI.Ordu komutanı Ali İhsan Paşa'ya Musul'u boşaltarak İngilizlerin göstereceği hatta kadar geri çekilmeleri emrini verdi¹²⁹. Bu emri alan Ali İhsan Paşa, maiyetinde bulunan komutanlara geri çekilme konusunda gerekli açıklamaları yaptıktan sonra¹³⁰, Osmanlı Genelkurmayı ile koordineli olarak ordusunun tamamını silah, cephane ve teçizatıyla

¹²² Ali İhsan Paşa, *Aynı eser*, c.IV, s. 316-317.

¹²³ Gn.Kur.ATASE Arşivi: 1-1, Kls: 1, Ds: 1, F: 6.

¹²⁴ Gn.Kur.ATASE Arşivi, Aynı dosya, F: 6-6, 8-2.

¹²⁵ Gn.Kur.ATASE Arşivi: 4-8187, Kls: 250, Ds: 2, (H-5), F: 1-24 ; ATASE: 1-1, Kls: 1, Ds: 1, F: 13-8, 13-9 ; Ayrıca bk.Ali İhsan Paşa, *Aynı eser*, c.IV, s. 316 ; Y.Hikmet Bayur, *Türk İnkulâbı Tarihi*, c.III/4, Ankara 1991, s. 760-763.

¹²⁶ Gn.Kur.ATASE Arşivi: 1-1, Kls: 1, Ds: 1, F: 19 ; ATASE : 4-8187, Kls: 250, Ds: H-6, F: 1-32.

¹²⁷ Gn.Kur.ATASE Arşivi: 1-1, Kls: 1, Ds: 1, F: 25-10, 11, 13.

¹²⁸ *HTVD.*, Sy: 28, Haziran 1959, vesika: 739 ; *HTVD.*, Sy: 29, Eylül 1959, vesika: 742.

¹²⁹ Gn.Kur.ATASE Arşivi: 1-1, Kls: 1, Ds: 1, F: 32, 32-1.

¹³⁰ Gn.Kur.ATASE Arşivi, Aynı dosya , F: 36.

beraber Musul'dan Nusaybin'e geri çekineğe muvaffak oldu¹³¹. Mütarekenin imzalanmasından iki gün sonra 1 Kasım 1918'de Musul vilayetinin güney hudutlarını işgal eden İngilizler¹³², 10 Kasım 1918'de Musul vilayet merkezini işgal ettiler¹³³. Bunun üzerine kuzeye çekilen Ali İhsan Paşa, Süleymaniye-Köysancak-Kadıhane-Dipke-Güver-Büyük Zap Suyu kaynağı ve Hamam Alil'in kuzey sırtlarından Tel'af-Sincar-Resülayn-Tel'ebyat-Cerablus-Akçakoyunlu İstasyonu istikametini tuttu¹³⁴. Bu geri çekilme esnasında Erbil, Süleymaniye ve Musul vilayetinin en mühim aksamı yine Türklerin elinde kalmıştı. VI.Ordu kademe kademe geri çekilirken¹³⁵, Ahmet İzzet Paşa'dan ordunun terhis edilmesi yolunda emir de alınmıştı¹³⁶. Bu emre göre, Ali İhsan Paşa maiyetindeki komutanlara terhis meselesini iletmiş ve gelen emirler doğrultusunda hareket etmelerini tavsiye etmişti¹³⁷. VI.Ordudan EHUR'ne gönderilen 15 Kasım tarihli raporda Bağdat ve Musul'lu olmak üzere 2142 erin terhis edildiği açıklanmakta idi¹³⁸.

Türk ordusunun Musul civarından çekilmesinin ardından İngilizler girdikleri yerlerde önce resmî binaları işgal ile işe koyuldular, ardından da hakimiyetlerini kuvvetlendirecek teşebbüslere geçtiler¹³⁹. Bölgedeki Kürt aşiretlerini kışkırtarak Musul civarında kendilerine tabi kukla bir hükûmet kurmak isteyen İngilizler, bu yolda yoğun bir faaliyet de başlattılar¹⁴⁰. Bilindiği üzere İngilizlerin asıl maksadı Musul petrollerine sahip olmaktı. Bu maksada ulaşmak için de Kürtler bir araç olarak kullanılacaktı. Nitekim, 17 Kasım 1918'de Şeyh Mahmut adında bir Kürt aşiret reisi, İngilizlerin

¹³¹ Ali İhsan Paşa, *Aynı eser*, c.IV, s. 317-318 ; Ayrıca bk. *Mondros Mütarekesi ve Tatbikatı*, s. 124 vd.

¹³² M.Tayyip Gökbilgin, *Millî Mücadele Başlarken*, s. 23 ; *Mondros Mütarekesi ve Tatbikatı*, s. 110 vd.

¹³³ Osmanlı Genelkurmayından 8 Kasım 1918 tarihinde Ali İhsan Paşa'ya gelen telgrafta Musul'un tahliyesi emredilmekte idi. Gn.Kur.ATASE Arşivi: 1-1, Kls: 1, Ds: 1, F: 32, 32-1 ; Öte yandan İngilizler 8 Kasım sabahı Musul'a girince ilk iş olarak Musul hükûmet Konağındaki Türk bayrağını indirip yerine İngiliz bayrağını asmışlardı . Bk. Ali İhsan Paşa, *Aynı eser*, c.IV, s.318 vd. Paşa burada Musul'un tahliye tarihi olarak 10 Kasım'ı vermektedir.

¹³⁴ Ali İhsan Paşa, *Aynı eser*, s. 318-319.

¹³⁵ *Mondros Mütarekesi ve Tatbikatı*, s. 26-127.

¹³⁶ Gn.Kur.ATASE Arşivi: 4-8187, Kls: 249, Ds: H-1, F: 29.

¹³⁷ Gn.Kur.ATASE Arşivi: 4-8187, Kls: 249, Ds: H-1, 5, F: 30, 31.

¹³⁸ Gn.Kur.ATASE Arşivi, Aynı dosya, F: 33 ; ATASE Arşivi: 1-1, Kls: 1, Ds: 1, F: 46.

¹³⁹ BOA.BEO., Harbiye giden : 341181 ; 341317.

¹⁴⁰ VI.Ordu muntikasındaki Kürtlük cereyanları hakkında Ali İhsan Paşa'nın raporu için bk. BOA.BEO., Harbiye Giden: 341317, 341308 ; İngilizlerin Urfa bölgesindeki aşiretleri kışkırtması hakkında bk. BOA.BEO., Harbiye Giden: 240951, 341176 ; Kürtleri bir maşa olarak kullanmak amacıyla İngiliz-Ermeni işbirliğine doğru bir adım atılmakta olduğu yolundaki gelişmeler için bk. BOA.DH.ŞFR., nr: 100/77 ; İngilizlerin Musul ve civarında Şeyh Mahmut idaresinde bir hükûmet kurmak istedikleri anlaşılmaktadır. Bk. BOA.BEO., Harbiye Giden: 340987, 341308, 341181 ; hatta bu sırada İngilizler Kürtlerle Ermenilerin aynı ırktan oldukları iddialarını dahi ortaya atarak Musul petrollerini ele geçirebilmek için her türlü yolu mübah görüyorlardı. Bu iddialar için bk. BOA.DH.ŞFR., nr: 107/104 ; İngilizlerin bu bölgedeki Kürtleri ve Ermenileri kullanarak petrole sahip olmak yolundaki siyasetini bugün de süper güç olduğunu iddia eden A.B.D. devam ettirmektedir. Musul Mes'alesi hakkında daha geniş bilgi için bk. Mim Kemal Öke, *Musul Mes'alesi Kronolojisi (1918-1926)*, İstanbul 1987 ; aynı yazarın, *İngiliz Ajamı Binbaşı W.C.Noel'in "Kürdistan Misyonu" (1919)*, İstanbul 1989, adlı eseri de aynı doğrultuda yazılmıştır.

himayesinde bir "Kürt Hakimliği" kurdu¹⁴¹. Ali İhsan Paşa, 27 Aralık 1918 tarihinde Harbiye Nezaretine Kürdistan istiklali hakkında gizli kaydıyla gönderdiği 25831 sayılı şifre raporunda hükümet ve ordunun kesinlikle böyle bir sun'i yapılanmayı kabul etmemesini, bu yeni yapılanmanın aslında Ermenilik için bir basamak teşkil edeceğine dikkat çekilmesini istiyordu¹⁴². Ali İhsan Paşa, gizli kaydıyla Erkân-ı Harbiye-i Umumiye Riyasetine gönderdiği raporunda şöyle diyordu: "...Ben, şimdiki halde Musul vilayetinde esmekte olan Kürdistan istiklal rüzgârını hali hazırda işgalimizde olan araziye sokmamak ve mevcut kuvvetlerimizle Musul hududuna karşı topluca durarak evvela bu hududa başlaması lazım gelen bu gibi girişimlere mâni olmaya çalışmaktayım." Görüldüğü gibi Ali İhsan Paşa, bundan böyle mücadelesini kuzeyde sürdürmeye devam edeceğini açıklamakta idi¹⁴³. Öte yandan bu sırada Osmanlı hükümetinin korkuya varan ihtiyatı Musul gibi zengin bir vilayetin terk edilmesine ve milyonlarca lirayı bulan millî bir servetin heba olmasına sebep oldu.

İngilizler, bu sırada VI.Ordudan gelebilecek her hangi bir mukavemete karşı bölgedeki çapulcu Arap aşiretlerini Türk kuvvetlerine karşı kullanmaya kalkışmışlardı¹⁴⁴. Türklere karşı kıskırılan bu Arap aşiretlerinin saldırıları ise bilhassa terhis edilen kabilelere yönelikti¹⁴⁵. VI.Ordunun iase merkezi konumundaki Carablus şehrinin Aralık ayı (1918) sonunda İngilizlerden geri alınması tansiyonu yükselttiği gibi, Osmanlı hükümetini de İngilizler karşısında İstanbul'da mahçup duruma düşürdü (!). Osmanlı hükümeti bu durumda Ali İhsan Paşa'nın süratle Carablus'u terketmesini istedi; Paşa da bu emre uymak mecburiyetinde kaldı¹⁴⁶. Bu arada bölgedeki Kürt ve Arap aşiretleri üzerinde olumsuz propaganda yapan İngiliz İstihbarat Kaymakamı Killing, Ali İhsan Paşa tarafından tutuklanınca İngiltere ile gerginlik yeniden arttı. Paşa bu sırada İngiliz Ordu Komutanlığını şiddetle protesto ettiği gibi, Killing'in maksadını da öğrenmek istedi. Paşa, mütareke hükümlerinin aslında İngilizler tarafından bozulduğunu söyledikten sonra, Killing'e nasihatle bulunarak, -tabiri caizse kulağını çekerek- serbest bıraktı. Nitekim Killing, General Allenby ve Marshall'ın emri üzerine bölgede istihbarat yapmakta olduğunu ifade etmişti¹⁴⁷.

İngilizler için VI.Ordu bölgesinde daha serbest hareket edebilmenin yegâne çaresi ise,VI.Orduyu ve onunla birlikte komutanını ortadan kaldırmaktı. Ali İhsan Paşa, merkeze gönderdiği raporlarda, İngilizlerin Osmanlı Devletine karşı

¹⁴¹ Bu Kürt hakimliği çoğunluğu Türk olan Süleymaniye, Kerkük, Tuzhormato, Kıfri, Zohap, Sina, Bane, Revandiz, Dohuk, Nebiyunus, Erbil , Altunköprü taraflarına kadar uzanıyordu. Ayrıca İngilizler bu bölgede Türkçe konuşmayı da yasaklamışlardı. Ne yazıkki, aradan 77 yıl geçmesine rağmen (1995), tarih bugün oynanan senaryoların da öncekilerin aynısı olduğu sadece figüranların değiştiğini bize göstermektedir.

¹⁴² Gn.Kur.ATASE Arşivi: 1-1, Kls: 6, Ds: 26, F: 3, 3-3.

¹⁴³ Ali İhsan Paşa, İngilizlerin yakın bir gelecekte yeni işgallere başvuracaklarını ifade ederek hükümetin dikkatini çekmeye çalışıyordu. Gn.Kur.ATASE Arşivi: 1-1, Kls: 1,2 , Ds: 4, 6 ,F: 34-10, 18 ; Harbiye Nazırı bulunan Abdullah Paşa, VI.Ordudan gelen bu raplorlar üzerine Hükümeti uyararak zorunda kalmıştır. Bk. Gn.Kur.ATASE Arşivi: 1-3, Kls: 6, Ds: 26, F: 7.

¹⁴⁴ İngilizler Arap aşiretlerini keşif kolu olarak da kullanmakta idiler. Gn.Kur.ATASE Arşivi: 1-3, Kls: 6, Ds: 26, F: 12.

¹⁴⁵ *Mondros Mütarekesi ve Tatbikatı*, s. 136-140.

¹⁴⁶ *HTVD.*, Sy: 43, Mart 1963, vesika: 1021.

¹⁴⁷ Ali İhsan Paşa, *Aynı eser*, c.V, s. 27 ; Ayrıca bk. Gotthard Jaeschke, *Kurtuluş Savaşı İle İlgili İngiliz Belgeleri* , (Çev.Cemal Köprülü), Ankara 1986, s. 33-34.

uyguladıkları baskılardan dolayı devlet ve milletin büyük zararlara uğradığını belirtiyor; bunlara boyun eğilmemesini tavsiye ediyordu. İşin ilginç yanı mütarekenin sürekli çiğnenmesi yetmiyormuş gibi, İngilizlerin Mısır ve Suriye Orduları Başkomutanı General Allenby, 7 Şubat 1919'da İstanbul'a gelmiş; Harbiye Nazırı Abdullah Paşa ile Hariciye Nazırı Mustafa Reşit Paşa'yı -emrine amâde hizmetkârlar misali- İngiliz elçiliğinde bulunan makamına çağırarak, sert bir dille mütarekenin uygulanması yolunda yeni isteklerde bulundu¹⁴⁸. Allenby'nin bu ultiatomuna göre, VI.Ordu Komutanı Ali İhsan Paşa görevinden alınacak, VI.Ordu lağvedilecek, silah ve cephanesi General Allenby'e teslim edilecek, Generalin mıntukasındaki Türk Jandarmasının görevine son verilecek, halk silahtan tecrit edilecek, Konya'nın doğusundaki bütün demiryolları generalin kontrolünde olacak, her türlü haberleşme vasıtalarının kullanım ve denetimi ile istediği bölgeleri işgal etme hakkına sahip olacaktı¹⁴⁹. Osmanlı hükûmeti bütün bu istekleri kabul etmekle kalmamış, Allenby'nin sert hitaplarına maruz kalan nazırları istifa etmiş; Harbiye Nezaretine Cevat Paşa, EHUR'ne de Fevzi Paşa atanmıştı¹⁵⁰.

Allenby'nin notası ile istenenlerin en ağırı, hiç şüphesiz VI.Ordunun lağvedilerek silahlarına İngilizlerin el koyması idi. Bu İngiliz isteğinin yerine getirilmesi Diyarbakır, Urfa, Elazığ gibi Doğudaki altı vilayetin İngilizler'e teslimi demektir. Nitekim, Osmanlı Hükûmeti, Allenby'nin isteklerinin yerine getirilmesi yolunda gerekli mercilere talimat verdi. Harbiye Nazırı Cevat Paşa'nın, hükûmetin emirlerini uygulamakta tereddüt göstermesi Allenby'yi harekete geçirdi; İngilizler 1919 yılı Şubat ayında Maraş'ı, Mart ayında da Urfa'yı işgal etti¹⁵¹.

Osmanlı Harbiye Nezareti, General Allenby notasını ve ultiatomunu aldıktan sonra, 9 Şubat 1919'da VI.Ordu komutanı Ali İhsan Paşa'ya bir şifre telgraf gönderdi. Harbiye Nazırı Ömer Yaver Paşa'nın imzası olan bu telgraf, 12 Şubat'ta Paşa'ya ulaştı. Telgrafta VI.Ordunun lağvedildiği bildirildikten sonra, Paşa'nın yerine bir vekil bırakarak İstanbul'a gelmesi isteniyordu¹⁵². Halbuki Ali İhsan Paşa, komutası altındaki birlikleri mümkün olduğunca az zayıyla Anadolu savunma hattına çekmişti. Zaten mes'ele de buradan kaynaklanıyordu. İngilizler bölgede kendilerine engel olabilecek en küçük birliğin dahi bulunmasına razı değillerdi. Nitekim, VI.Ordu 9 Şubat 1919'da lağvedildi; teşkilat ve kadrosu 13.Kolordu adıyla yeniden düzenlendi ve başına da vekâleten Miralay Cevdet Bey atandı¹⁵³. Ömer Yaver Paşa, Allenby'nin notalarını

¹⁴⁸ Kâzım Karabekir, *İstiklat Harbimiz*, s. 8 ; Ali İhsan Paşa, *Aynı eser*, c. V, s. 38-39 ; *Mondros Mütarekesi ve Tatbikatı*, s. 142-143.

¹⁴⁹ Celal Bayar, *Ben de Yazdım*, c.V, İstanbul 1968, s. 1444-1446 ; Salahi R. Sonyel, *Türk Kuruluş Savaşı ve Dış Politika*, c.I, Ankara 1987, s. 17-18.

¹⁵⁰ Kâzım Karabekir, *İstiklat Harbimiz*, s. 8.

¹⁵¹ Salahi R. Sonyel, *Aynı eser*, s. 17.

¹⁵² Gn.Kur.ATASE Arşivi: 4-8187, Kls: 250, Ds: H-13, F: 4-15 ; Ali İhsan Paşa, *Aynı eser*, c.IV, s. 330-336.

¹⁵³ Ali İhsan Paşa, *Aynı eser*, c.V, s. 33-41 ; s. 42'de General Allenby notası geldikten sonra, Ali İhsan Paşa akıbet hakkında şunları düşündüğünü yazar : "...Allenby'nin verdiği şiddetli notayı okuduktan sonra, İstanbul'a gitmeyerek ya miskin ve korkak bir vaziyette Diyarbakır'da gizlenmek ve hastalık bahane ederek beklemek... yahut bu notayı ve İstanbul hükûmetinin miskinçe mutavaatını ileri sürerek, İstanbul'un emrine itaat etmemek; bırakılması emr olunan kumandayı bırakmayarak İstanbul hükûmetini tanımamak ve ona karşı isyan ederek Şarkî Anadolunun istiklalini ilan eylemek... gibi hareketler aklına gelmişti." Kanaatimize göre Paşa bu ikinci düşüncesini yapmış olsa

yumuşatarak -nazikane bir şekilde- Ali İhsan Paşa'yı İstanbul'a davet etti. Bu arada İstanbul basınında kendisinin Harbiye Nazırlığına getirileceğine dair şayiaların da dolaştığını ifade eden Paşa, bütün ordu komutanlarının bu sırada İstanbul'da toplandıklarını belirtmekte idi¹⁵⁴. Ali İhsan Paşa Musul'dan İstanbul'a hareketinden evvel -sanki başına gelecekleri biliyormuş gibi- Harbiye Nezaretine çektiği telgrafta İngilizlerin kendisini tevkif edebilecekleri ihtimalini de dile getirmekte idi¹⁵⁵. 21 Şubat'ta yola çıkan Ali İhsan Paşa, 2 Mart 1919'da Haydarpaşa İstasyonunda trenin inerken İngilizler tarafından tutuklanarak Malta Adası'na sürgüne gönderilmiştir. Böylece, devletin güney hudutlarını İngilizlere karşı savunmak isteyen Ali İhsan Paşa, Osmanlı EHUR'den aldığı emir gereği mütareke hükümlerine uymak durumunda kalıp İstanbul'a dönünce esarete de mahkûm oldu¹⁵⁶. Öte yandan dönemin bazı hatıralarındaki düşüncelere de yer vermek gerekirse, Ali İhsan Paşa, I.Dünya Harbi yıllarında Irak Cephesinde hakikaten başarılar kazanmıştır; fakat, Mondros Mütarekesinden sonra İngiliz generalinin isteğine uyarak Musul'u ve Kerkük'ü mukavemet etmeden boşaltmıştır¹⁵⁷. Nitekim, Nutuk'ta Mustafa Kemal Paşa'nın da Ali İhsan Paşa'yı Musul ve Kerkük'ün mukavemetsiz tesliminden dolayı suçlu gösteren ifadeleri bulunmaktadır¹⁵⁸. Ali İhsan Paşa, ancak 1921 yılı sonlarına doğru esaretten kurtulup Anadolu'ya geçerek, Millî Mücadele hareketine I.Ordu Komutanı sıfatı ile iştirak etti.

3-) Yıldırım Orduları Grup Komutanı Mustafa Kemal Paşa'nın Mütareke Karşısındaki Tutumu

Mustafa Kemal Paşa, Liman Von Sanders'in İstanbul'a çağrılmasından sonra¹⁵⁹, yani Mondros Mütarekesinin imzalandığı gün, Yıldırım Orduları Grup komutanlığına tayin edildi¹⁶⁰. M.Kemal Paşa, ordudaki Alman etkisinin mümkün

idi zaten İngilizler bölgede daha fazla etkili olamazlardı. Çünkü kamuoyları ve sömürgeler artık savaştan bıkmışlardı. Bir yerde İngilizin destekçileri azalmakta idi.

¹⁵⁴ Ali İhsan Paşa, *Aynı eser*, c. IV, s. 338.

¹⁵⁵ Gn.Kur.ATASE Arşivi: 1-1, Kls: 15, Ds: 59, F: 2-4.

¹⁵⁶ Ali İhsan Paşa, *Aynı eser*, c. IV, s. 340-345 ; Kâzım Karabekir, *İstiklal Harbimiz*, s. 11.

¹⁵⁷ Harp Akademileri Komutanlığı, *Türk Harp Tarihi Derslerinde Adı Geçen Komutanlar*, İstanbul 1983, s.391'den naklen. Asım Gündüz Paşa, *Hatıralarım*, s.234.

¹⁵⁸ M.Kemal Atatürk, *Nutuk*, c.II, Ankara 1987, s. 667-670.

¹⁵⁹ Gn.Kur.ATASE Arşivi: 5-7815, Kls: 4522, Ds: 17(H-15), F: 26, 32 ; HTVD., Sy: 27, Mart 1959, vesika: 690 , 690-A, B, C ; Ayrıca bk. Liman Von Sanders, *Türkiye'de Beş Sene*, (Çev. EHUR), Dersaadet 1337, s. 301-302; Liman Paşa son görevinden ayrılırken Osmanlı ordularına bir de vedaname neşretmişti. Bk. Ş.Süreyya Aydemir, *Enver Paşa*, c.III, s. 336.

¹⁶⁰ Gn.Kur.ATASE Arşivi: 5-7815, Kls: 4522, Ds: 17(H-15), F: 26, 26-1; HTVD., Sy: 27, Mart 1959, vesika: 693-694 ; Ayrıca bk. Sedat, *Yıldırımın Akıbeti* , İstanbul Askerî Matbaa 1927, s. 296 ; Öte yandan General Hüseyin Hüsnü Emir, Yıldırım Ordular Grubu karargâhının bir Alman karargâhından farksız olduğunu açıklar. Bk. Hüseyin Hüsnü Emir, *Yıldırım* , Harp tarihi neşriyatı 1337 ; Şükrü Tezer, *Atatürk'ün Hatıra Defteri* , Ankara 1972, s. 171. Bu hadiselerin olduğu sırada dönemin padişahı Vahidettin ile yakınlığından dolayı M.Kemal Paşa'ya 23 Eylül 1918 tarihinde "*Fahri Yaverân-ı Hazret-i Şehriyari*" rütbesi de verilmiş; böylece padişah yaverliğine atanmıştı. Bk. BOA.BEO., Harbiye Giden nr: 340052.

olduğunca azaltılmasını istiyordu. Zaten bu yüzden de Yıldırım Orduları Grubu Komutanlığında bulunmuş olan General Falkenhayn ile hiçbir zaman anlaşmamıştı¹⁶¹.

Erkân-ı Harbiye-i Umumiye Riyaseti, mütarekenin imzalanmasının ardından M.Kemal Paşa'ya gönderdiği telgrafta, ordunun Suriye'nin kuzeyine çekilmesi durumunda savunma vaziyeti alıp alamayacağını, bu sayede mütareke şartlarının değiştirilmesinin ve hafifletilmesinin mümkün olup olmadığını sormuş; mütareke şartları tebliğ olununcaya kadar uygun bir şekilde oyalanmasını istemişti¹⁶². M.Kemal Paşa bu telgrafa Halep'ten verdiği cevapta; Gâvur Dağlarında tutunup müdafaa imkânı varsa da, meydanda toplanacak bir ordu kalmadığını, zabt u rabttan mahrum olan askerin kendi bildiklerine her birinin bir tarafa kaçmakta olduklarını ve şehre İngiliz ordusunun öncü kuvvetlerinin girmiş bulunduğunu ve kendisinin de Katma-Kurtkulak ve Raco istikametine doğru geri çekilmekte olduğunu bildirdi¹⁶³, ilave olarak vekâleten idare edilmekte olan Harbiye Nazırlığının kendisine verilmesini Ahmet İzzet Paşa'dan rica etti¹⁶⁴. A.İzzet Paşa ise, M.Kemal Paşa'nın bu teklifini kabul etmeyerek, Harbiye Nazırlığının kendi uhdesinde bulunduğunu ifade ettikten sonra; "...barıştan sonra da dostluğumuzun devamını dilerim." şeklinde bir cevapla karşılık verdi¹⁶⁵. Öte yandan bu sırada II. ve VII.Ordular Yıldırım Ordular Grup Komutanlığı emrine verildi. Grup karargâhı olarak da Adana şehri seçildi¹⁶⁶.

Bununla beraber M.Kemal Paşa, Harbiye Nezareti ile muhaberatı devam ettirdi. Bölgesinde gerekli güvenlik tedbirlerini aldıktan sonra, mütarekenin bazı maddeleri tefsir edilmesini isteyerek, Suriye sınırının nasıl tesbit edileceğini, terhis meselesinin nasıl olacağını sadrazama yazdığı telgrafta soruyordu¹⁶⁷. M.Kemal Paşa, maiyetindeki komutanlara gönderdiği emirde, mütareke hükümlerinin uygulanmasının bizim için daha ağır bir duruma gelmemesini sağlamak üzere gerekli tedbirlerin alınmasını isterken, Toros Tünellerinin Osmanlı Devleti için stratejik açıdan çok büyük öneme sahip olduğunu hatırlatarak elde tutulması gerektiğini ve terhis işlerinin geçiştirilmesi veya geciktirilmesini tavsiye ediyordu¹⁶⁸. M.Kemal Paşa, 6 Kasım 1918 tarihli telgrafında Sadrazam Ahmet İzzet Paşa'ya hitaben; Mütareke şartları arasında

¹⁶¹ Uluğ İğdemir, "Birinci Dünya Savaşında Atatürk'le Mareşal Falkenhayn Arasında Çıkan Anlaşmazlığa Dair Bazı Belgeler", *Belleten*, XXXIII/132, (1969), s. 505-515 ; Ayrıca bk. Ş.Süreyya Aydemir, *Enver Paşa*, c.III, s. 306-313.

¹⁶² Gn.Kur.ATASE Arşivi: 5-11122, Kls: 3707, Ds: 36, F: 20.

¹⁶³ Mevlan-zade Rıfat, *Türkiye İnkılâbının İçyüzü*, (Yay.Hz.Metin Hasırcı), İstanbul 1993, s. 193-194.

¹⁶⁴ Sina Akşin, *İstanbul Hükümetleri ve Millî Mücadele*, İstanbul 1983, s. 73 ; Fahri Belen, *Türk Kurtuluş Savaşı*, Ankara 1983, s. 43 ; Zeki Sarıhan, *Kurtuluş Savaşı Günlüğü*, c.I, Ankara 1986, s. 45 ; Sabahattin Selek, *Anadolu İhtilali*, c.I, İstanbul 1987 (Kastaş Yay.), s. 200 ; "Atatürk" Maddesi, *İA*, c.I, s. 728 ; M.Kemal Paşa'nın telgraf metni için bk. Kâzım Karabekir, *Paşaların Hesaplaşması - İstiklal Harbine Neden Girdik, Nasıl Girdik, Nasıl İdare Ettik*, s. 31-32.

¹⁶⁵ Sabahattin Selek, *Aynı eser*, c.I, s. 200.

¹⁶⁶ Falih Rıfkı Atay, *Kemal Atatürk Anlatıyor*, İstanbul 1985, s. 86 ; "Atatürk", *İA*, c.I, s. 729.

¹⁶⁷ *Atatürk'ün Tamim Telgraf ve Beyannameleri* (ATTB), (Derleyen Nimet Arsan), Ankara 1963, s.14 ; Y.Hikmet Bayur, *Türk İnkılâbı Tarihi*, c.III/4, Ankara 1991, s. 764-765.

¹⁶⁸ *HTVD.*, Sy: 27, Mart 1959, vesika: 714 ; M.Kemal Paşa bu sırada VII.Ordu komutan vekili bulunan Ali Fuat Paşa ile de gizlice haberleşerek mütareke karşısında neler yapabileceklerini öğrenmek istemişti. Bk.Gn.Kur.ATASE Arşivi: 4-11122, Kls: 3707, Ds: 36, F: 20-5 ; Ayrıca bk. *Mondros Mütarekesi ve Tatbikatı*, s. 72-81.

anlaşmazlıkları giderecek tedbirler alınmadan, orduların terhis edilmesi ve İngilizler'in her dediğine boyun eğilmesi durumunda İngiliz ihtiraslarının önüne geçmeğe imkân olmayacağını bildiriyordu¹⁶⁹.

İngiliz ve Fransızların, Yıldırım Ordularının mukavemeti halinde, Adana ve İskenderun yöresini işgal edecekleri yolunda Osmanlı hükûmetine baskı yapmalarına rağmen M.Kemal Paşa, bölgenin teslim ve tahliyesinden yana değildi¹⁷⁰. Nitekim M.Kemal Paşa daha evvel (3 Kasım) Ahmet İzzet Paşa'ya çektiği telgrafta; bölgenin kıyı şeridindeki torpillerin bahriye müfrezesi oluşturarak toplanacağını, esirler ve ermenilerin nakli için tedbirler alınacağını¹⁷¹, kadroları en genç efrattan doldurmak üzere kuvvetli bir fırka teşkili ve jandarmayı da takviye ettireceğini, fazla malzeme vs.nin Toroslar'ın kuzeyine aktarılacağını, terhise tabi tutulacak kuvvetlere ait silah, cephane vb. gibi techizatın toplanıp depolanacağını ifade ettikten sonra, bunların nakli konusunda İstanbul'dan yardım talebinde bulunacağını da belirtmişti. M.Kemal Paşa'nın telgrafları Sadrazam ve Harbiye Nazırı Ahmet İzzet Paşa'ya adeta, "*Uyanın!*" dercesine keskin ifadeler taşıyordu¹⁷². Anlaşıldığı üzere, M.Kemal Paşa, İskenderun bölgesinin işgaline mani olabilmek için elinden gelen her türlü tedbire müracaat ediyordu. Öte yandan Ahmet İzzet Paşa, M.Kemal Paşa'ya gönderdiği 6 Kasım 1918 tarihli telgrafi ile İstanbul'daki İngiliz Amirali Galthorpe'un, İskenderun ve çevresinin mukavemetsiz teslim edilmesi istediğini bildirdi. İngilizlerin aşırı istekleri karşısında direnmekten yana olan M.Kemal Paşa ise, emri altındaki kuvvetlerin takviye edilmesi halinde bütün felaket ve sıkıntılara rağmen, Türk Milletinin sesini duyurmanın mümkün olabileceğini ifade ediyordu¹⁷³. Diğer taraftan hükûmet üzerinde İngiliz baskısının giderek artması, Ahmet İzzet Paşa'nın M.Kemal Paşa'ya mütarekenin uygulanması yolunda gönderdiği telgraflarının sıklaşmasına sebep oldu¹⁷⁴. Bunun üzerine M.Kemal Paşa, İngilizlerin İskenderun'da karaya asker çıkarmaları halinde mukavemet edileceğini ifade ettikten sonra, mütarekenâmede bu tür hareketlere cevaz verecek bir madde bulunmadığını¹⁷⁵, hatta 5 Kasım tarihinde maiyetindeki birlik

¹⁶⁹ Gn.Kur.ATASE Arşivi: 1-1, Kls: 4, Ds: 16, F: 14 ; ATASE Arşivi: 1-105, Kls: 255, Ds: 1(1), F: 12-1; M.Kemal Paşa ayrıca, "...mütareke şeraiti meyanında sui telakkıyat ve tevehhümatı izale edecek tedbir ittihaz edilmedikçe orduları terhis edecek ve İngilizlerin her dediğine boyun eğecek olursak İngilizlerin ihtirasatının önüne geçmeğe imkân kalmayacaktır." diyordu. Bk. HTVD., Sy:28, Haziran 1959, vesika: 736.

¹⁷⁰ HTVD., Sy:28, Haziran 1959, vesika: 715 ; *Mondros Mütarekesi ve Tatbikatı* , s. 64-67, 77 ; öte yandan İngiliz generalı Tawnshend'e göre Türkler, Halep'in kuzeyinde bir savunma hattı oluşturdukları takdirde Allenby ordusuna 4-5 ay, daha fazla dayanabilirlerdi. Bk. Y.Hikmet Bayur, *Türk İnkılâbı Tarihi*, c.III/4, s. 763.

¹⁷¹ Bilindiği gibi Osmanlı Devleti, millet-i sadıka sıfatını verdiği Ermenilerden XIX. sonları ile XX.yüzyıl başlarında çok kötülükler görmüştü. Zaten bu yüzden İTC hükûmeti Ermeni Tehcirini gerçekleştirmişti. M.Kemal Paşa'nın endişesi de bundan kaynaklanıyordu. Çünkü Ermeniler Osmanlı Devletinin en sıkışık zamanlarında hep düşmanı olan devletlerle aşık atmuşlardı.

¹⁷² HTVD., Sy: 27, Mart 1959, vesika: 714 ; Ayrıca bk. Y.Hikmet Bayur, *Atatürk Hayatı ve Eseri; Doğumundan Samsun'a Çıkışına Kadar* , Ankara 1990 , s. 180-181.

¹⁷³ Gn.Kur.ATASE Arşivi: 1-1, Kls: 51, Ds: 203, F: 7 ; Ayrıca bk. Falih Rıfki Atay, *Çankaya*, İstanbul 1980, s. 146-150.

¹⁷⁴ HTVD., Sy: 27, Mart 1959, vesika: 705, 710-A, B, C ; Sy: 28, Haziran 1959, vesika: 731,739.

¹⁷⁵ HTVD., Sy: 28, Haziran 1959, vesika: 719-720.

komutanlarına verdiği gizli emrinde gerekirse silahla karşı koyabileceklerini de bildirmişti¹⁷⁶.

Halbuki Osmanlı hükûmeti, işgalcilere -özellikle İngilizlere- karşı sert davranılmasını sakıncalı görüyor; onlara karşı hoşgörülü olmanın barış konferanslarında Osmanlı Devleti lehine bazı çıkarlar sağlanmasına hizmet edeceğini düşünüyordu. Nitekim, Ahmet İzzet Paşa, protestolarla bu baskıların belki azaltılabileceği kanaatinde idi¹⁷⁷. İngilizler ise bu sırada Halep taraflarındaki kuvvetlerine erzak nakledebilmek için İskenderun yolunu kullanmakta ısrar ediyordu. Ahmet İzzet Paşa, İngilizlerin bu yolu kullanmalarını müsait karşılarken, M.Kemal Paşa buna karşı çıkıyor ve İngilizlerin asıl maksadının VII.Ordunun geri çekilme yollarını kesmek olduğunu belirttikten sonra, İngilizler lehine verilecek emirlerin hiç birini yerine getirmeyeceğini ifade ediyordu. Paşa, eğer bu tutumu hükûmet tarafından hoş görülmez, İngilizler lehine kararlar verilirse, yerine başka bir komutanın tayin edilmesini istiyordu¹⁷⁸. Nitekim, yukarıdaki gelişmelerden endişe duyan Harbiye Nezareti bunun bir problemi haline gelmesini önlemek amacıyla 7 Kasım 1918 tarihinde Yıldırım Ordular Grubu ile VII.Ordu karargâhını lağvetti. M.Kemal Paşa ise Harbiye Nezareti emrine verildi¹⁷⁹.

M.Kemal Paşa'nın karşı çıkmasına rağmen, Osmanlı Hükûmeti, Amiral Galthorpe'un İskenderun'un mukavemetsiz teslimi yolundaki notasına ister istemez uymak mecburiyetinde kaldı. Aksi halde, İngilizlerin Suriye-Filistin ordusu komutanı General Allenby bu bölgeleri zorla işgal edebileceğini bildirmişti. Ahmet İzzet Paşa, İngilizlere karşı koyacak gücümüzün olmadığını ifade ederek İskenderun'un teslimini -kendince- uygun bulmuş ve İskenderun'a bu yolda bir telgraf çekmişti. 9 Kasım 1918 tarihinde İngilizler İskenderun şehrini mukavemetsiz olarak teslim aldı. İtilaf Devletlerinin mütareke hükümlerini hiçe sayan bu tutumları karşısında şaşkına dönen hükûmet, birbiriyle çelişen emir ve telgraflar yağdırarak içinde bulunduğu keşmekeş ortamının vehametini sergiliyordu. Öte yandan hükûmetin, terhis için verdiği emre uyulduğu takdirde elde mevcut silah, hayvan, malzeme, techizat vs.yi muhafaza edecek tek bir fert bile kalmamış olacaktı¹⁸⁰. Öte yandan İskenderun ve civarının kaybindan dolayı suçlanan M.Kemal Paşa¹⁸¹, gayet soğukkanlı bir şekilde bu isnat ve inancın yersiz olduğunu, şehrin teslim edilmesi yolunda hükûmetten emir aldığını

¹⁷⁶ *HTVD.*, Sy: 28, vesika: 735 ; Y.Hikmet Bayur, *Atatürk Hayatı ve Eseri* , s. 184-185 ; Ayrıca bk. Aynı yazar, *Türk İnkılabı Tarihi*, III/4, s. 768.

¹⁷⁷ *HTVD.*, Sy: 28, Haziran 1959, vesika: 721. Ne yazıkki, maziden ibret alamamışız, bugünkü dış siyasetimiz de protestolar üzerine inşa edilmiştir. Sanki bunun dışında bir yol yokmuş gibi, halbuki hasletlerimizden birisi belki de en önemlisinin cesaret olduğunu vurguladığımız halde.

¹⁷⁸ *HTVD.*, Sy: 29, Eylül 1959, vesika: 743.

¹⁷⁹ *BOA.DUİT.*, Ds: 77-3, F: 40 ; *BOA.BEO.*, Harbiye Gelen : 340546 ; Gn.Kur.*ATASE* Arşivi: 5-3516, Kls: 327, Ds: 3(8), F: 10 ; *HTVD.*, Sy: 29, Eylül 1959, vesika: 745, 745-a, b ; 746. Bu sırada II.Ordu karargâhı da lağvedilmiştir.

¹⁸⁰ *HTVD.*, Sy: 28, Haziran 1959, vesika: 718.

¹⁸¹ Ahmet İzzet Paşa, hatıralarında Filistin ric'atını büyük bir hezimet olarak yorumlar ve bunun müsebbibi olarak da M.Kemal Paşa'yı gösterir. Bk. *Feryadım*, c.II, s. 28-29 ; bir başka kaynağa göre de, M.Kemal'in devamlı karşı çıkışlarını ima ederek Ahmet İzzet Paşa'nın; "...bu gibiler yüzünden barışın yapılması mümkün değildir." ifadesini kullandığını belirtiyor. Bu zihniyet, mütareke döneminin genel psikolojisini gözler önüne sermesi bakımından önemlidir. Bk. Y.Hikmet Bayur, *Türk İnkılabı Tarihi*, c.III/4, s. 770-771.

belirtiyordu¹⁸². Paşa, 8 Kasım'da EHUR karargâhına gönderdiği telgrafta, karargâhtan gelen emir üzerine İskenderun'u bırakmak zorunda kaldığını bildiriyordu¹⁸³. Bundan sonra M.Kemal Paşa, hükûmet merkezi ile yaptığı telgraf görüşmelerinde verilen tavizleri tenkit ediyor; böyle giderse memleketin binbir türlü entrika ve istilaya maruz kalacağını izah etmeye çalışıyordu. Paşa, bu acz ve zafiyetin bir an evvel tamamen ortadan kaldırılmasını istiyordu¹⁸⁴.

Yıldırım Orduları Grup Komutanlığının lağvedildiğini belirten irade, M.Kemal Paşa'ya 10 Kasım 1918'de tebliğ edildi¹⁸⁵, bunun üzerine Paşa, emrindeki birlikleri II.Ordu komutanı Nihat Paşa'ya terk ederek aynı günün akşamı Adana'dan trenle İstanbul'a hareket etti¹⁸⁶. Öte yandan M.Kemal Paşa, Adana'dan İstanbul'a dönerken Antep eşrafından Ali Cenânî Bey'e rastlamış ve ona teşkilat kurmasını öğütleyerek silah, malzeme vs.yi temin ettireceğini söylemiş ve böylece Antep Savunmasının temelini de atmıştı¹⁸⁷. M.Kemal Paşa, İtilaf Devletleri donanmasının İstanbul'a girdiği gün, yani 13 Kasım 1918'de Haydarpaşa Garına vardı. Oradan Beyoğlu'ndaki evine giden Paşa, daha sonra Ahmet İzzet Paşa'yı aramaya koyuldu. İlk işi Paşa'yı bulmak ve bir aylık sadareti esnasında işlenen hataları söyleyerek, ilerisi için alınacak yeni tedbirler üzerinde konuşmak oldu¹⁸⁸. Nitekim, M.Kemal Paşa, mütareke hükümlerinin doğurabileceği feci akıbetleri gözönüne koymak ve bütün kayıtlara rağmen düşmanlar elinde oyuncak olmamak için, Sadrazam Ahmet İzzet Paşa'ya her defasında itiraz ve muhalefeti telgraflarıyla bildirmişti. Bu durum ise İngilizlerin, hükûmete şiddetle çatarak müdahale edici emirler vermesine yol açıyordu. M.Kemal Paşa, mütareke hükümlerinin, millet menfaatlerine uygun bir şekilde tatbikini esas tuttuğundan güneyde millî hududun elde bulundurulmasını ve sulh müzakerelerinde arkamızı dayayabileceğimiz bir gücün, yani ordunun bulunmasını istiyordu. Nitekim bu gelişmeler Sadrazam Ahmet İzzet Paşa'nın nüfuzunu kırmış, 8 Kasım 1918 tarihinde istifasına sebep olmuş¹⁸⁹; yeni kabineyi Ahmet Tefik Paşa, padişahın da onayını aldıktan sonra 11 Kasım 1918'de kurmuştu¹⁹⁰.

13 Kasım 1918 tarihinden 30 Nisan 1919 tarihinde yeni görevi olan IX.Ordu Kıt'aatı Müfettişliğine atanana kadar M.Kemal Paşa, ülkenin siyasî yollardan, özellikle kendisinin Harbiye Nazırı olarak içinde bulunacağı bir hükûmet sayesinde

¹⁸² Gn.Kur.ATASE Arşivi: 1-1, Kls: 4, Ds: 16, F: 22, 22-2 ; ATASE Arşivi: 1-1, Kls: 51, Ds:203 , F: 9.

¹⁸³ Gn.Kur.ATASE Arşivi: 1-1, Kls: 4, Ds: 16, F: 27; ATASE Arşivi: 1-1, Kls: 51, Ds: 203, F: 10.

¹⁸⁴ Hikmet Bayur, *Atatürk Hayatı ve Eseri*, s. 186-187.

¹⁸⁵ BOA.BEO., Harbiye Gelen : 340546.

¹⁸⁶ *Mondros Mütarekesi ve Tatbikatı*, s. 80 vd.

¹⁸⁷ Falih Rıfkı Atay, *Çankaya*, s. 112-113 ; Hikmet Bayur, *Atatürk Hayatı ve Eseri*, s. 188.

¹⁸⁸ "Atatürk" Maddesi, *İA.*, c.I, s. 730.

¹⁸⁹ *İkdam* nr: 7811, 10 T.Sani 1918 ; *Vakit* nr: 377, 10 T.sani 1918. Öte yandan Ali Fuat Türkgeldi, Ahmet İzzet Paşa'nın istifasının padişah üzerinde meydana getirdiği tesirden bahsederken son derece heyecanlı olduğunu ifade ettikten sonra ; "...Onların yaptıkları muameleye karşı bu iyi bir darbe oldu. İkinci darbeyi hem de daha şedit olmak üzere bugün indirdim. Beni kanun-ı esasiyi ihlal ile itham etmek istiyorlar." diyordu. Bk. *Görüp İşittiklerim*, İstanbul 1984, s. 162.

¹⁹⁰ *TV.*, nr: 3392, 3407, 12, 30 Kasım 1918; Ahmet İzzet Paşa hatıralarında sadaretinin 25 gün gibi kısa sürdüğünü izah ettikten sonra rahatsızlığından dolayı istifa etmek zorunda kaldığını açıklar. Bk. *Feryadım* , c.II, s. 32-42 ; Ahmet İzzet Paşa'nın istifası esnasında meydana gelen gelişmeler hakkında daha geniş bilgi için bk. *Metin Ayışığı*, *Aynı tez*, s. 208 vd.

kurtarılabileceğine inanıyordu. Zaten Paşa'nın Samsun'a çıkışı, bir yerde İstanbul'daki çabalarının neticesiz kalması üzerine kendisine yapılan tekliflerle gerçekleşmişti.

4-) II.Ordu Komutanı Nihat Paşa'nın Mütareke Karşısındaki Tutumu

Mütareke döneminde keyfi uygulamalara karşı çıkanlardan biri de, II.Ordu komutanı Nihat (Anılmış) Paşa idi. Nihat Paşa, savaşın son aylarında II.Ordu komutanlığına getirildi. II.Ordu ise Adana bölgesinde bulunuyordu. M.Kemal Paşa Adana'dan İstanbul'a hareket ederken emrinde bulunan birlikleri Nihat Paşa'ya bıraktı¹⁹¹. 9 Kasım'da 15 kişilik bir müfrezeye ile İskenderun'u işgal eden İngilizler¹⁹², erzak anbarı önünde halkın gürültü yapmasını bahane ederek Türk polis ve memurlarının şehri terk etmelerini istediler¹⁹³. Halka ve idarecilere gözdağı vermek için de kaymakam ve ileri gelen devlet memurlarını haps ettirdiler¹⁹⁴. II.Ordu komutanı Nihat Paşa bu duruma çok üzülmüş, İskenderun'dan memurların çıkarılması olayını gerçekleştiren Fransız subayını İngiltere'nin Filistin Orduları Başkomutanı Allenby'e şikayet ve protesto etmiş, ancak bu şikayetten bir sonuç alamadığı gibi, aynı subay Kırıkhan mevkiindeki Türk silah ve cephane depolarına el koymuştu¹⁹⁵. Nitekim, Silah depolarına el konulması hükümetler arası müzakerelere sebep oldu. Halbuki, Filistin Cephesindeki ordumuzun elindeki bütün silahların alınmaması yolunda İngilizlerle bir anlaşmaya varılmıştı¹⁹⁶. Öte yandan Fransızların mütarekeye aykırı hareketleri yine devam etti, Türk tarafı ise bir şeyler yapamamanın acziyeti içerisinde Fransızlar'ı İngilizlere şikayet etmekle yetinmekte idi¹⁹⁷. Fakat, girişilen bütün teşebbüsler bir fayda sağlayamadığı gibi, İngilizler Adana vilayetinin de boşaltılmasını istedi. İngilizler'le Fransızlar'ın Türkler'e karşı ortaklaşa yürüttükleri bu tavır karşısında II.Ordu komutanı silahla karşı konulması emrini vermişse de Harbiye Nezareti bunu uygun bulmamıştı¹⁹⁸. Bölgedeki Türk birliklerinin İtilaf kuvvetlerine karşı tutumları yüzünden İngilizler, 12 Kasım 1918'de Nihat Paşa'ya bir nota vermişler ve Türk ordusunun Ceyhan Nehri'nin batısına çekilmesini, buradan da en geç 5 Aralık'ta Adana-Tarsus demiryolu hattının kuzeyine doğru ikinci çekilmeyi yapmalarını istemişlerdi. Bu arada Türk ordusunun teslimi de ileri sürülen şartlar arasında yer almakta idi¹⁹⁹. Kısaca İngilizler, Türk birliklerinin Halep-Katma-İskenderun yolu kuzeyine çekilmelerini istiyorlardı. Nihat Paşa da, İngilizler'e Türk tarafının isteklerini şöyle sıraladı: Buna göre, ordumuz geri çekilirken tüm silahlarını da yanına alacaktı. Silahın namus sayıldığını, bu yüzden düşmana tesliminin bir asker

¹⁹¹ Gn.Kur.ATASE Arşivi: 5-3516, Kls: 327, Ds: 3(8), F: 10 ; Ali Fuat Cebesoy, *Millî Mücadele Hatıraları*, İstanbul 1953, s. 30.

¹⁹² Gn.Kur.ATASE Arşivi: 1-1, Kls: 4, Ds: 16, F: 27.

¹⁹³ *HTVD.*, Sy: 29, Eylül 1959, vesika: 754 ; Sy: 30, Aralık 1959, vesika: 763-765.

¹⁹⁴ *HTVD.*, Sy: 31, Mart 1960, vesika: 775 ; İngilizler İskenderun'daki icraatlarını Fransızlarla birlikte icra ediyorlardı. Tutuklanma ve haps etme Fransız komutan David Beauregard tarafından gerçekleştirilmiştir. Bk. Gn.Kur. ATASE Arşivi : 1-1, Kls: 51, Ds: 203, F: 23 ; Ayrıca bk. Selahattin Tansel, *Mondros'tan Mudanya'ya Kadar*, c. 1, s. 45 vd.

¹⁹⁵ *HTVD.*, Sy: 31, Mart 1960, vesika: 772, 777, 780.

¹⁹⁶ *HTVD.*, Aynı sayı , vesika: 780.

¹⁹⁷ Bu bir nevi bozacıyı şıracıya şikayet etmek şeklinde olup bir sonuç vermemekte idi.

¹⁹⁸ Gn.Kur.ATASE Arşivi: 1-1, Kls: 51, Ds: 203, F: 28, 28-1.

¹⁹⁹ Gn.Kur.ATASE Arşivi: 1-1, Kls: 51, Ds: 203, F: 3.

için pek zor olduğunu ifade eden Nihat Paşa, İngilizler'in verdiği 12 günlük mühlet sonunda Toroslar'ın kuzeyine çekildi²⁰⁰. Bu çekilme sırasında Toroslar'ın güneyinde bol miktarda silah, cephane ve malzeme nakli mümkün olmadığından düşman elinde kaldı²⁰¹. Halbuki Nihat Paşa, bu çekilme esnasında bütün malzemenin Anadolu içerilerine çekilmesi yolunda birliklerine gerekli emirler vermiş²⁰², fakat nakil vasıtalarının eksikliği bu emrin uygulanmasına imkân bırakmamıştı.

İngilizler'in aşırı istekleri karşısında II.Ordu Komutanlığı, 7 Aralık 1918 günü bir şifre telgrafla, Harbiye Nezaretini çıkması muhtemel karışıklıklara karşı uyararak tedbir alınmasını istedi. EHUR, II.Orduya gönderdiği cevabî telgrafta, mütareke hükümlerinin gözardı edilerek ordudaki subay ve erlerin mümkün olduğu kadar Adana'da jandarmaya kaydedilip kadronun tamamlanması emr etti²⁰³. Öte yandan yukarıda izah edilen geri çekilme esnasında Nihat Paşa, verilen mühletin 12 gün daha uzatılmasını İngilizler'e teklif etti. Paşa'nın bunu teklif etmekteki amacı, ordunun elinde mevcut olan bütün erzakı Anadolu içerilerine çekmek idi²⁰⁴. Bunu tahmin eden İngilizler bu teklifi reddettikleri gibi, bildirilen tarihte çekilmeyenlerin esir muamelesine tabi tutulacağını bildirdiler²⁰⁵. Diğer taraftan Adana ve civarının boşaltılmaması ve silahların teslim edilmemesi için Osmanlı Hariciye Nezareti'nin girişimleri de kabul olunmadı²⁰⁶. Nihat Paşa'nın bölgedeki askerî personelin jandarmaya kaydedilmesi fikri diğerlerine nazaran uygulamaya konulabilmişti²⁰⁷. Bu arada II.Ordunun geri çekilmesi esnasında mevsimin kış olması hasebiyle yağmurlar artmış, bu da ordumuzun geri çekilişinde bir takım güçlükleri beraberinde getirmişti. Nihat Paşa, askerî açıdan bu bölgeleri terketmemize rağmen, hukukî açıdan elimizde olduğunun nişanesi olarak devlet memurlarının yerlerinde bırakılması lüzumunu sık sık dile getirmekte idi²⁰⁸.

Harbiye Nazırı Abdullah Paşa'nın emri ile 15 Aralık 1918'de II.Ordu lağvedilince, Nihat Paşa da Adana Vali Vekilliğine tayin edildi. II.Orduya bağlı bulunan 12 ve 20.Kolordular Harbiye Nezaretine bağlandı. Yeni görevini öğrenen Nihat Paşa, Adana'ya hareket etti, fakat şehre hemen ulaşamadı. Çünkü, bu sırada İngilizler Adana'da kontrolü tamamen ellerine geçirmişti. Diğer taraftan Harbiye Nazırı Abdullah Paşa bu sırada istifa etmiş, yerine Cevat Paşa atanmıştı²⁰⁹. Ordusu lağvedilip açıkta kalan Nihat Paşa, Pozanti'ya varınca oradaki silah ve malzemenin işgal güçlerinin eline geçmemesi yolunda büyük gayretler sarfetti; Harbiye ve Dahiliye

²⁰⁰ *HTVD.*, Sy: 31, Mart 1960, vesika: 788.

²⁰¹ *HTVD.*, Sy: 33, Eylül 1960, vesika: 830-834 ; Ayrıca bk. *Mondros Mütarekesi ve Tatbikatı*, s. 83-87.

²⁰² *HTVD.*, Sy: 31, Mart 1960, vesika: 783.

²⁰³ Gn.Kur.ATASE Arşivi: 4-5280, Kls: 242, Ds: 33(14-A), F: 4 ; EHUR bulunan Cevat Paşa, 13 Kasım 1918 tarihli şifre telgrafında ordunun geri çekilmesinin sür'atle gerçekleştirilmesini isterken, olabilecek gecikmelere karşı İngiliz generalinin uyarılarak gerekli açıklamanın yapılmasını istemişti. Bk. Gn. Kur. ATASE Arşivi: 1-1, Kls: 51, Ds: 203, F: 20 ; Ayrıca bk. Ali Fuat Cebesoy, *Aynı eser*, s. 30.

²⁰⁴ Gn.Kur.ATASE Arşivi: 1-1, Kls: 4, Ds: 16, F: 48.

²⁰⁵ Gn.Kur.ATASE Arşivi: 1-1, Kls: 4, Ds: 16, F: 56-58.

²⁰⁶ Gn.Kur.ATASE Arşivi: 1-1, Kls: 4, Ds: 16, F: 45.

²⁰⁷ Gn.Kur.ATASE Arşivi: 1-1, Kls: 4, Ds: 16, F: 55.

²⁰⁸ Gn.Kur.ATASE Arşivi: 1-1, Kls: 4, Ds: 16, F: 76-79.

²⁰⁹ *Mondros Mütarekesi ve Tatbikatı*, s. 97.

Nezaretleri ile devamlı diyalog içerisinde bulundu²¹⁰. Bütün bu olumsuzluklara rağmen Nihat Paşa, Adana'ya ulaşarak göreve başladı. Nitekim Nihat Paşa'nın Adana vali vekilliği ve Yıldırım Kıt'aatı Müfettişliği vazifelerinden hoşlanmayan İtilaf Devletleri temsilcileri, Paşa'nın azli konusunda hükûmete devamlı baskı yapmaya başladılar. İngiliz Fevkalâde Komiserliği, 2 Ocak 1919'da Hariciye Nezaretine bir yazı göndererek, Nihat Paşa'nın halkı silahlandırıp, cemiyetler teşkil etmesinden dolayı memuriyetine son verilmesini istedi. Harbiye Nazırı Cevat Paşa, sözde kalan bu yersiz isnatlardan dolayı bir şey yapamayacağını bildirdi ise de²¹¹, 16 Ocak 1919'da İngiliz Yüksek Komiserliğinin verdiği ikinci muhtıra karşısında Osmanlı hükûmeti İngiliz baskısına boyun eğmek mecburiyetinde kaldı. Nihat Paşa, 22 Ocak 1919 tarihinde valilik görevinden ve Yıldırım Kıt'aatı Müfettişliğinden alınarak İstanbul'a çağrıldı ve yerine Mersinli Cemal Paşa tayin edildi²¹². İtilaf Devletleri, güney hudutlarımızı bu şekilde silah ve ordudan tecrit ettikten ve gerekli zeminin oluştuğuna kanaat getirdikten sonra işgal hareketine büyük bir sür'atle başlamışlar, sırasıyla Maraş, Urfa, Antep illerini işgal etmişlerdi. Mütarekeye aykırı olan bu hareketleri askerî şeref ve haysiyetine yediremeyen Harbiye Nazırı Cevat Paşa bütün bunlardan sonra istifa etti, yerine Ömer Yaver Paşa atandı. Öte yandan İstanbul'a gelen Nihat Paşa, bir müddet EHUR karargâhında çalıştıktan sonra, 1920 Nisan'ından sonra Anadolu'ya geçti ve İstiklal Harbinde Elcezire Grup komutanlığına getirildi.

5-)VII.Ordu Komutanı Ali Fuat Paşa'nın Mütareke Karşısındaki Tutumu

Mondros Mütarekesi imzalandığı sırada Halep'in kuzeyinde Katma'da 20.Kolordu komutanı olarak bulunan Ali Fuat (Cebesoy) Paşa, kendisine mütareke ile ilgili emir geldiğinde çok heyecanlanmış, dört yıl cepheden cepheye koşmuş bir muharip sıfatıyla sarsılmıştı²¹³. Öte yandan, sırada Liman Von Sanders Paşa, mütarekenin 19.maddesi²¹⁴ gereği İstanbul'a hareket etti; yerine bilahare M.Kemal Paşa Yıldırım Orduları Grup Komutanlığına atandı. Öte yandan, M.Kemal Paşa'nın komuta ettiği VII.Ordu komutanlığına ise 20.Kolordu komutanlığı da uhdesinde kalmak üzere Ali Fuat Paşa vekâlet edecekti²¹⁵.

Mütarekenin imzalanmasından sonra, galiplerin "ahde vefa" gösterip göstermeyecekleri endişesinde bulunan Ali Fuat Paşa²¹⁶, 20.Kolordunun harekât sahasındaki bölgelerin tahkimi ile uğraştı²¹⁷. Ali Fuat Paşa, VII.Ordu komutan vekili sıfatıyla da bölgedeki askerî ve mülkî makamlarla irtibat kurarak, pek çok mavzer tüfeği ve cephanesi ile muhtelif techizatı Antep ve Kilis taraflarına sevk ederek Yarbay

²¹⁰ Gn.Kur.ATASE Arşivi: 1-1, Kls: 51, Ds: H-22, 25, F: 1-1 ; ATASE Arşivi: 1-4, Kls: 51, Ds: H-22, F: 27, 28.

²¹¹ Gn.Kur.ATASE Arşivi: 1-4, Kls: 51, Ds: H-23, F: 25.

²¹² Gn.Kur.ATASE Arşivi: 1-4, Kls: 51, Ds: H-23, F: 31.

²¹³ Ali Fuat Cebesoy, *Millî Mücadele Hatıraları*, İstanbul 1953, s. 15-16.

²¹⁴ Mütarekenin 19.maddesine göre; "Asker sivil olsun, Alman ve Avusturya vatandaşlarının tamamı Osmanlı topraklarını terk etmek zorundadır." ifadesi yer almakta idi. Bk. *Mondros Mütarekesi ve Tatbikati*, s. 45.

²¹⁵ Gn.Kur.ATASE Arşivi: 5-7815, Kls: 4522, Ds: 17(15-H), F: 26, 26-1.

²¹⁶ Cebesoy, *Aynı eser*, s. 27.

²¹⁷ Gn.Kur.ATASE Arşivi: 5-7815, Kls: 4522, Ds: 17(15-H), F: 15.

Osman Nuri Bey'in emrindeki 43.Fırkayı bunların güvenliğini sağlamakla görevlendirdi²¹⁸. Bilindiği gibi mütarekenin 5.maddesine göre, jandarma hariç Osmanlı ordusunun tamamının terhisi isteniyordu. Bu sebeple Türk makamları karşılıklı çıkması muhtemel yerlerde jandarmanın kuvvetlendirilmesine çalıştılar, hatta terhis edilecek erlerin büyük bir bölümü jandarmaya kaydedildi. Ali Fuat Paşa da, grup komutanı bulunan M.Kemal Paşa'nın onayı ile çeşitli yolları deneyerek jandarmanın kuvvetlendirilmesi tedbirlerini arayıp uygulamaya koydu²¹⁹. 1918 Kasım'ından itibaren İngilizler'in İskenderun'u işgal için hazırlıklar yaptığını farkedene Paşa, buna karşı çıktığı gibi, kendine bağlı kolorduları da harekete geçirdi²²⁰. Nitekim, Yıldırım Ordular Grup Komutanı bulunan M.Kemal Paşa da bu işgal hareketine karşı olduğunu, gerekirse silahlı mukavemet edileceğini kesin bir dille ifade etmişti²²¹.

İtilaf Devletlerinin -özellikle İngilizlerin- mütareke şartlarını istedikleri gibi yorumlayarak işgal hareketlerine kalkışacakları belli idi. Bu durumda M.Kemal Paşa ile Ali Fuat Paşa ortaklaşa hareket için karşılıklı fikir alışverişinde bulunmaya başladılar. M.Kemal Paşa, Ali Fuat Paşa'ya gönderdiği Kasım ayının ilk günlerine rastlayan gizli bir yazısında; *"mahallî olarak alınacak kararlarda İtilaf temsilcileriyle müzakereye oturacak olan kumandanların, müzakereyi çok iyi idare etmeleri halinde şartların ağırlığının hafifleyeceğini, aksi takdirde bu kararların bizim aleyhimize dönerek karışıklıklara sebep olacağını"* bildirmekte idi. Diğer taraftan M.Kemal Paşa, Türk ordusunun güneyde savunma tertibatı alacağı hudutları da tesbit etti²²².

2 Kasım 1918'de VI.Ordu komutanı Ali İhsan Paşa'dan Musul'u boşaltmasını isteyen İngilizlerin, bu isteklerini Yıldırım Kıt'aatı için de tekrarlayacağını anlayan M.Kemal Paşa ve Ali Fuat Paşalar; Kilis, Maraş ve Antep'te jandarma kuvveti bırakarak VII.Orduyu İslahiye'ye almak istediler²²³. Nitekim, meydana gelen gelişmeler Paşaların endişelerini haklı çıkarmıştı. İngilizler 4 Kasım 1918'de VI.Ordunun teslimini istemişlerdi. Ali Fuat Paşa'nın İngiliz karargâhına gönderdiği heyet ise, Halep'in kuzeyindeki Türk birliklerinin mütareke şartlarına dahil edilemeyeceğini; dolayısıyla teslim olunmayacağını bildirmişlerdi²²⁴. Bu cevap üzerine İngilizler, meseleyi üst makamlarla halledeceklerini belirterek Osmanlı hükûmetine baskı yapmaya başladılar²²⁵. Öte yandan Ali Fuat Paşa, M.Kemal Paşa'nın daveti üzerine 6 Kasım 1918'de Adana'ya gitti. Burada yakında lağvedileceği düşünülen Yıldırım Orduları Grubu Kıt'aatı hakkında²²⁶ durum değerlendirmesi yapıldı²²⁷. Bu görüşmede M.Kemal Paşa, Ali Fuat Paşa'nın 20.Kolordu komutanı olarak Adana'da

²¹⁸ Gn.Kur.ATASE Arşivi: 5-3516, Kls: 327, Ds: 3(8), F: 7 ; ATASE Arşivi: 4-11122, Kls: 3707, Ds: 36, F: 4-6.

²¹⁹ Gn.Kur.ATASE Arşivi: 4-11122, Kls: 3707, Ds: 36, F: 4-4.

²²⁰ Gn.Kur.ATASE Arşivi: 4-10832, Kls: 3723, Ds: 61-A(60), F: 13 ; ATASE Arşivi: 4-11122, Kls: 3707, Ds: 36, F: 20-3.

²²¹ İTVD., Sy: 28, Haziran 1959, vesika: 719-720, 737.

²²² Gn.Kur.ATASE Arşivi: 4-11122, Kls: 3707, Ds: 36, F: 20-5.

²²³ Gn.Kur.ATASE Arşivi: Aynı dosya, F: 29.

²²⁴ Gn.Kur.ATASE Arşivi: Aynı dosya, F: 32-4.

²²⁵ Gn.Kur.ATASE Arşivi: Aynı dosya, F: 32-4, 32-7.

²²⁶ Cebesoy, *Aynı eser*, s. 28.

²²⁷ Yıldırım Ordular Grup komutanlığının lağvedilmesi konusu 5 Kasım 1918 tarihinden itibaren yazışmalara konu olmaya başlamıştı. Bk. İTVD., Sy: 29, Eylül 1959, vesika: 745, 745-A.

kalmasını ve kendisine çok iş düşeceğinden ilk mukavemetin Çukurova'dan başlatılması gerektiğini ifade etmişti²²⁸. Bu sırada Sadrazam Ahmet İzzet Paşa gönderdiği telgrafta, Ali Fuat Paşa ve M.Kemal Paşalardan İskenderun'u teslim etmelerini istiyor, aksi takdirde İngilizlerin zora başvuracaklarından bahs ediyordu²²⁹. Her iki paşa da cevabî telgraflarında acz ve zaaf içinde olunmaması gerektiğini belirtiyorlardı²³⁰. Bütün bunlara rağmen, 7 Kasım 1918'de VII.Ordu karargâhı lağvedildi. Bu durumda Ali Fuat Paşa, 20.Kolordu komutanlığına devam edecekti²³¹. Hareket ve tazyike devam eden İngilizler, intikal halinde bulunan 20.Kolordu birliklerinin Kilis-Payas hattının kuzeyine çekilmelerini istiyorlardı²³². Bütün bu İngiliz tazyikine karşı Ali Fuat Paşa, mıntıkasında mümkün olduğunca ordusunu ayakta tutmaya çalıştı; elindeki silah, cephane, techizat vs.yi Anadolu içerilerine aktarmayı bir vatan borcu bildi. M.Kemal Paşa'nın İstanbul'a çağrılmasından bir müddet sonra Ali Fuat Paşa da İstanbul'a gitmek için II.Ordu komutanı Nihat Paşa'dan 17 Kasım 1918 tarihinde izin istedi. Paşa, bu izine sebep olarak da hastalığını ve şahsî bir takım işlerini gösterdi. Nitekim, Nihat Paşa bu durumu EHUR'a yazmış ve bu makam da izin talebini uygun karşılamıştı²³³. Bunun üzerine Ali Fuat Paşa, Aralık ayında hem tedavi olmak, hem de Anadolu'nun genel durumunu görüp anlamak amacıyla yanında bir müfreze asker olduğu halde trenle İstanbul'a hareket etmiş ve 20 Aralık 1918'de İstanbul'a gelmişti²³⁴. Paşa'nın 20 gün süren bu seyahati sırasında Anadolu'da gördüğü manzaralar pek içaçıcı değildi: Anadolu yorgun ve perişandı²³⁵. Ali Fuat Paşa, İstanbul'da bulunan diğer ordu ve kolordu komutanı olan arkadaşlarıyla memleket meselelerini enine boyuna tartıştıktan ve tedavi olduktan sonra²³⁶, Mart (1919) ayı ortalarına doğru İstanbul'dan Konya'ya hareket etti. Konya Ereğli'sinde bulunan 20.Kolordunun geçici karargâhına ulaştıktan sonra tekrar komutayı ele aldı²³⁷. Bir müddet sonra Ali Fuat Paşa'nın idaresindeki 20.Kolordu merkezi olarak Ankara şehri belirlendi²³⁸. Öte yandan, Ali Fuat Paşa'nın Adana'dan İstanbul'a gitmesinin ardından, İngilizler tehdit ve tazyikle 25 Aralık 1918'de Adana ve civarını işgal ettiler²³⁹.

6-) Fevzi (Çakmak) Paşa'nın Mütareke Karşısındaki Tutumu

Filistin cephesinde görev yapan komutanlardan birisi de Kavaklı Mustafa Fevzi Paşa idi. Fevzi Paşa II.Ordu komutanı iken, M.Kemal Paşa da VII.Ordu komutanlığında bulunuyordu. 15 Ekim 1918 tarihinde her iki Paşa'nın görevlerinde becayeş yapıldı, bundan böyle Fevzi Paşa VII.Ordu komutanlığı vazifesini ifa

²²⁸ Cebesoy, *Aynı eser*, s. 30.

²²⁹ Gn.Kur.ATASE Arşivi: 1-105, Kls: 225, Ds: 1(1), F: 12-1.

²³⁰ *HTVD.*, Sy: 31, Mart 1960, vesika: 781.

²³¹ Gn.Kur.ATASE Arşivi: 5-3516, Kls: 327, Ds: 3(8), F: 10 ; Cebesoy, *Aynı eser*, s. 30.

²³² Gn.Kur.ATASE Arşivi: 4-10832, Kls: 3723, Ds: 61(265), F: 74.

²³³ Gn.Kur.ATASE Arşivi: 1-1, Kls: 4, Ds: 5(16), F: 33.

²³⁴ Ayfer Özçelik, *Ali Fuat Paşa*, Ankara 1993, s. 55.

²³⁵ Cebesoy, *Aynı eser*, s. 35-36.

²³⁶ Cebesoy, *Aynı eser*, s. 37-41.

²³⁷ Ayfer Özçelik, *Aynı eser*, s. 57.

²³⁸ Gn.Kur.ATASE Arşivi: 1-105, Kls: 255, Ds: 1(1), F: 32.

²³⁹ *HTVD.*, Sy: 31, Mart 1960, vesika: 785 ; Sy: 33, Eylül 1960, vesika: 834.

edecekti²⁴⁰. Fevzi Paşa bu görevinde iken İngilizlere karşı başarılı mücadeleler verdi. Basiretsiz Alman komutanların kontrolünde bulunan Osmanlı Ordusu; bütün gayretlere rağmen Filistin-Suriye Cephesinde tutunamayarak geri çekildi²⁴¹. Osmanlı ordusu bu ric'at esnasında zaman zaman karşı taarruzlarda bulunmuşsa da pek başarı sağlayamamıştı²⁴². Bu mücadelelerde Fevzi Paşa, fevri hareketlerden mümkün olduğunca kendini uzak tutarak, ordularımızın planlı bir şekilde kuzeye çekilmesinden yana idi²⁴³. Savaşın son yıllarında özellikle yaz aylarında çetin muharebeler yapıldı. Öte yandan 60 dereceye varan aşırı sıcaklar, ordunun savaş kabiliyetini azalttığı gibi, çeşitli hastalıklara da sebep olmakta idi. Bu sırada Fevzi Paşa da amipli dizanteri hastalığına yakalanmış²⁴⁴ ve hasta haliyle VII.Orduya komuta etmişti. Hastalığı daha da şiddetlenen Paşa, 1 Ağustos 1918'de uzunca bir müddet izin alarak İstanbul'a hareket etmek mecburiyetinde kaldı. Yerine II.Ordu komutanı Nihat Paşa'yı vekil bıraktı, bilahere M.Kemal Paşa, 15 Ağustos 1918'de asaleten VII.Ordu komutanlığına atandı²⁴⁵.

Fevzi Paşa İstanbul'da kaldığı süre içerisinde hastalığının tedavisi ile uğraşırken, bir taraftan da İstanbul'daki askerî erkân ile Liman Von Sanders'in yanlış sevk ve idaresinden dolayı ard arda gelen mağlubiyetler sonucu perişan olan ordumuzun, hiç olmazsa kalan kısmının kurtarılması çarelerini aramaktan geri durmadı²⁴⁶. Mütarekeyi takip eden dönemde memleket için bir şeyler yapmak ihtiyacının hissedilen Fevzi Paşa boş durmadı. Nitekim, Tevfik Paşa kabinesi kurulduktan sonra 24 Aralık 1918'de Erkân-ı Harbiye-i Umumiye Riyasetine getirildi. Mütareke devrinde sırasıyla Harbiye Nazırı olan Cevat, Ömer Yaver, Ali Rıza, Ahmet Şakir, Ali Ferit, Ahmet Avni, Ahmet Abuk Paşalarla beraber çalıştı²⁴⁷. Harbiye Nazırlarının sık sık değişmelerine karşılık, Fevzi Paşa gösterdiği liyakat ve dürüstlüğünden dolayı uzun süre EHUR'da kalabildi. Nitekim, Fevzi Paşa, EHUR karargâhındaki bu vazifesi sırasında mühim işler başardı. Bilindiği üzere, Mondros Mütarekesi hükümlerine göre, ordunun bütün silah, araç ve gereci İtilaf Devletlerine verilecekti. Fevzi Paşa, mütareke hükümlerini tatbik eder gibi görünerek -İtilaf Devletleri tarafından kolaylıkla noklolanabilecek- silah ve cephanelerin Anadolu'da Türkler'in kontrolüne kolaylıkla geçebilecek yollardan depolara sevki yolunda emirler verdi. Mesela, Diyarbakır tarafındaki silah ve cephanenin trenle İstanbul'a sevki mümkün iken, Fevzi Paşa bunların kâğıtlarla Sivas üzerinden Samsun limanına

²⁴⁰ BOA.DUIT., Ds: 67-4 ; Ayrıca bk. *Atatürk'le İlgili Arşiv Belgeleri*, (Yay.Hz.Başbakanlık Osmanlı Arşivi Daire Başkanlığı), Ankara 1982, Belge: 12, 12-a.

²⁴¹ Filistin Ric'atı hakkında yerli ve yabancı pek çok eser kaleme alınmıştır. Bu geri çekilme esnasındaki gelişmeler için bk. Gn.Kur. Yay, *Birinci Dünya Harbinde Türk Harbi, Sina-Filistin Cephesi*, c. IV/2, Ankara 1986, s. 130-506, 516-699.

²⁴² Gn.Kur.ATASE Arşivi: 5-7815, Kls: 4521, Ds: 13 H 7 (12), F: 2-3, 2-4.

²⁴³ Gn.Kur.ATASE Arşivi: 5-7815, Kls: 4522, Ds: H 25(29), F: 1-2.

²⁴⁴ Süleyman Külçe, *Mareşal Fevzi Çakanak*, İstanbul 1953 (İkinci baskı), s. 88.

²⁴⁵ BOA.DUIT., Ds:67-4 , 10-11 Ağustos 1918 ; BOA.BEO., Harbiye Giden nr: 339592 ; Süleyman Külçe, *Aynı eser*, s. 86'da 7 Ağustos tarihini verir, halbuki bu tarihte Fevzi Paşa henüz VII.Ordunun başındadır. Gn.Kur. yayınladığı *Sina Filistin Cephesi* adlı eserin 613.sayfasında da 7 Ağustos tarihi verilir. Halbuki M.Kemal Paşa VII.Orduya 15 Ağustos 1918 tarihinde atanmıştır. Bk. *Atatürk'le İlgili Arşiv Belgeleri*, Belge nr: 15, 15-a, 16.

²⁴⁶ Süleyman Külçe, *Aynı eser*, s. 86.

²⁴⁷ T.S.K.Tar., c.III/6-1, s. 243-261 ; Ayrıca bk. Gotthard Jaeschke, *Türk Kurtuluş Savaşı Kronolojisi*, c.I, s. 11.

naklinin zaruri olduğunu izah ediyordu. Bundan da anlaşıldığı gibi Paşa, İtilaf devletlerine teslimi kararlaştırılan silah vs.nin Anadolu'da bırakılması için çeşitli senaryoları uygulamaya koymak durumunda idi²⁴⁸. Bunun yanında Kütahya'da bulunan silah vs.nin de aynı istikamet ve usullerle getirilmesini emreden Fevzi Paşa, donanmanın elinde mevcut silahların da Anadolu içerilerine aktarılmasını istiyor ve bu yolda gizli emirler veriyordu. Memleketin içinde bulunduğu büyük felaketi anlayan bir insan için bu hareket, bir vazife olmakla beraber, düşmanın gözleri önünde onların isteklerine aykırı işler yapmak büyük bir cesaret ve fedakârlıktı. Fevzi Paşa, elde kalan askerî teşekkülleri istikbalde müstevilere karşı koyacak duruma getirirken, bütün depolardaki silah, cephane ve malzemenin kurtarılması çarelerini arıyordu. O, düşman eline geçmemesi lazım gelen her kıymet için açtığı mücadeleyi, yakınlarından başlayarak her memurun kafasına yerleştirmeye uğraşmayı ilk hedef sayarak, kendinden sonra gelecek olanlara da bir düzen hazırladı²⁴⁹.

Öte yandan İngilizler, artan şüpheler sonucu Fevzi Paşa'ya "*İttihatçı*" damgası vurarak O'nun görevden uzaklaştırılması amacıyla hükûmete baskı yapmağa başlamışlardı. Zan altında kalan hükûmet de, bu zannı ortadan kaldırmak için -ittihatçı olabilir şüphesi ile- Paşa'yı I.Ordu Müfettişliğine atayarak bu İngiliz baskısını ortadan kaldırabileceğini düşündü²⁵⁰. Nitekim İngilizler, bu sırada kendilerine karşı çıkan veya çıkabilecek zihniyetteki kumandan ve idarecileri safdışı etmek için, "*ittihatçı damgası*" ile suçlu duruma düşürmeğe başlamışlardı²⁵¹. Öte yandan 1919 yılı başlarından itibaren, bazı askerî erkânın tevkif edilmesi, İstanbul'daki kumandanlar arasında huzursuzluk yarattı. Hatta EHUR Fevzi Paşa'ya danışılmadan ordudan bazı subayları atmak için tasfiye kanunu dahi hazırlanıp meclise gönderildi²⁵². Bulunduğu makamın ve otoritesinin elinden tamamen alınması üzerine Fevzi Paşa istifa etti, fakat yeni kurulan kabinede tekrar EHUR'a getirilmek mecburiyetinde kaldı²⁵³.

Mütarekeden sonraki aylarda, Osmanlı ordusunu çeşitli cephelerde idare etmiş olan komutanlar birer birer İstanbul'da toplandılar. Nitekim, Fevzi Paşa, M.Kemal Paşa, Mersinli Cemal Paşa, Kâzım Karabekir Paşa, Ali Fuat Paşa, Kâzım (Inanç) Paşa, Ali Rıza Paşa, Salih Paşa, Nihat Paşa, Ali Fuat (Erden) Paşalarla; Miralay İsmet, Re'fet, Selahattin Adil, Kâzım (Özalp) Beyler²⁵⁴, İstanbul'da toplanmışlardı. Büyük bir kısmı EHUR karargâhında görev almış bulunan bu kişiler, memleketin içinde bulunduğu feci durumu enine boyuna inceleyerek bir kadro oluşturduktan sonra Anadolu'daki yeni görevlerine tayin olundular. Böylece planları İstanbul'daki EHUR karargâhında kararlaştırılan hususlar düşman tazyikinin artması üzerine safha safha

²⁴⁸ Fatih Rıfki, *Ondokuz Mayıs*, Ankara 1944, s. 17 ; Süleyman Külçe, *Aynı eser*, s. 84.

²⁴⁹ Cemal Karabekir, *Maçka Silahhanesi Hatıraları*. (Yay.Hz. Aykut Kazancıgil), İstanbul 1991, s. 18 ; Süleyman Külçe, *Aynı eser*, s. 85.

²⁵⁰ Fatih Rıfki, *Aynı eser*, s. 33.

²⁵¹ Rahmi Apak, *Garp Cephesi Nasıl Kuruldu*, s. 39.

²⁵² Kâzım Karabekir, *İstiklal Harbimiz*, s. 9-10.

²⁵³ Tevfik Paşa kabinesi 12 Ocak 1919'da istifa etmiş, fakat 13 Ocak tarihinde hükûmeti kurmak görevi yine Tevfik Paşa'ya verilmişti. Fevzi Paşa da EHUR'ni kabullenmek durumunda kaldı. Bk. *TK*, nr: 3445, 14 Ocak 1919.

²⁵⁴ Ayfer Özçelik, *Aynı eser*, s. 34-35 ; Kâzım Karabekir, *İstiklal Harbine Neden Girdik, Nasıl Girdik, Nasıl İdare Ettik*, s. 33.

uygulamaya konulacak; askerî konularda İstanbul'un merkezliği zamanla kalkacak ve yerini Anadolu'ya terk edecekti.

7-) Diğer Cephelerdeki Komutanların Mütarekeye Karşı Tutumları

Mütareke imzalandığı sırada henüz Osmanlı Devleti hudutları içerisinde bulunan Hicaz, Asir, Yemen ile Bingazi ve Trablusgarp'ta bulunan Osmanlı kuvvetleri 6 Kasım 1918 tarihinde bundan haberdar edildiler. Osmanlı EHUR'u Medine'de bulunan Fahrettin Paşa'ya, Asir'de bulunan Muhittin Paşa'ya ve Yemen'de bulunan Tevfik Paşa'ya ve bölgedeki diğer komutanlara gönderdiği telgrafta, mütareke hükümlerine göre hareket etmelerini istiyordu²⁵⁵. İtilaf kuvvetlerine teslim olmaları yolundaki emirlerin bir kaç defa tekrarlanmasına rağmen, Medine Müdafii Fahri Paşa²⁵⁶ ile Asir'de bulunan Muhittin Paşa ve Trablusgarp'ta bulunan Şehzade Osman Fuat Efendi, padişah tarafından emir gelmedikçe teslim olmayacaklarını bildirdiler. Ancak İstanbul'dan mütareke hükümlerine uymaları yolunda tebligatta bulunmak üzere heyetlerin gönderilişinin ardından teslim olmayı kabul ettiler ve buradaki ordularımızın bütün silah, araç ve gereçleri düşman eline geçti²⁵⁷.

Bilindiği gibi, 1918 Ekim ayında karargâh olarak İzmir'e gelen VIII.Ordu, mütareke hükümleri gereği 13 Kasım 1918'de lağvedilerek, bunun bakıyesi ile 17.Kolordu kurulmuştu. 17.Kolordu komutanlığına atanan Nurettin Paşa²⁵⁸, İzmir'de Türkler'in millî teşekküller ve cemiyetler kurmalarına bütün imkânlarıyla yardımcı oldu²⁵⁹. İzmir'in ileride İtilaf Devletleri tarafından işgal edilebileceğini tahmin eden Paşa, Konya'daki 23.tümenin İzmir taraflarına getirilerek ordunun takviye edilmesini de düşünmüştü. Yalnız İngilizler bu yer değiştirmeye izin vermedi. Diğer taraftan Nurettin Paşa, Osmanlı Hükûmetine, eğer Yunan isteklerine engel olmak , onları önlemek istiyorsa, İtalyanlar'a yaklaşmasının uygun olacağını hatırlatıyor; şayet İtalyan murakabesi söz konusu olursa bundan Yunanlılar'ın çekineceklerini ve bunun İzmir'deki Müslüman Türk halkı için son derece lüzumlu olduğunu ifade ediyordu²⁶⁰. Nurettin Paşa ayrıca, İzmir Müdafaa-i Hukuk-ı Osmaniye Cemiyetinin meydana getirdiği İstişare Hey'eti ile İzmir'de bir kongre toplanmasını da kararlaştırmıştı. Kararlaştırılan bu kongre, 17 Mart 1919 tarihinde açılmış; civardaki her kazadan iki, livalardan üçer delegenin katıldığı kongreye en büyük katılımı din adamları

²⁵⁵ Selahattin Tansel, *Mondros'tan Mudanya'ya Kadar*, c.I, s. 57-58.

²⁵⁶ Fahrettin Paşa, Ahmet İzzet Paşa'nın mütareke hükümlerini tatbik etmesini istemesi üzerine padişah'tan bir buyruk almadıktan sonra teslim olmayacağını bildirmekte idi. Ayrıca Harem-i Şerif'i düşmana teslim etmeyeceğine dair Türbe-i Resulüllâh'ta yemin ettiğini söylüyordu. Bk. Galip Kemalî Söylemezoğlu, *Başımıza Gelenler (1918-1922)*, İstanbul 1939, s. 47-52 ; Fahrettin Paşa'nın Medine'deki mücadelesi hakkında pek çok eser kaleme alınmış olmakla beraber, bunların bir kısmı ilmiyetten uzaktır. Fahrettin Paşa'nın Hicaz kıt'asındaki faaliyetleri hakkında geniş bilgi için bk. Süleyman Yatak (Beyoğlu), *Fahrettin Paşa ve Medine Müdafası*, İstanbul 1991, M.Ü.Sosyal Bilimler Enstitüsü Basılmamış Doktora tezi.

²⁵⁷ G.Kemalî Söylemezoğlu, *Aynı eser*, s. 52 ; Tansel, *Aynı eser*, c.I, s. 58, 125-127.

²⁵⁸ Rahimî Apak, *Garp Cephesi Nasıl Kuruldu*, Ankara 1990, s. 2 ; Nurettin Paşa, İstiklal Harbinin meşhur Sakallı lakaplı paşasıdır.

²⁵⁹ Tansel, *Aynı eser*, c.I, s. 169.

²⁶⁰ *HTVD.*, Sy: 42, Aralık 1962, vesika: 991.

gerçekleştirmişti²⁶¹. Nitekim, Paşa'nın bu faaliyetlerinden haberdar olan İtilaf Devletleri temsilcileri, O'nun İzmir'den uzaklaştırılması için teşebbüse geçtiler. Bunun üzerine hükümet Nurettin Paşa'nın görevine son vererek İstanbul'a çağırdı. Nurettin Paşa, 22 Mart 1919'da İzmir'den ayrıldı²⁶². Bu sırada Damat Ferid Paşa hükümeti, İzmir valiliğine Kambur İzzet Paşa'yı tayin ederken, 17.Kolordu komutanlığına da emekli edilmiş iken yeniden göreve alınan Mirliya Ali Nadir Paşa'yı getirdi. Nitekim, bu tayin olunan kimselerin dirayetsiz tutumları, İzmir'in Yunanlılar tarafından kolayca işgal edilmesine sebep olmuştu²⁶³.

Mütarekenin uygulanışına karşı çıkanlardan birisi de Kâzım (Özalp) Paşa'dır. Mondros Mütarekesinin imzalandığı sırada Şarköy'de 60.Fırka komutanı bulunan Paşa, silah, cephane vb.gibi techizatın düşmana teslimine vicdanen razı olmadığını belirterek, Anadolu'da daha faydalı olabileceği düşüncesi ile Trakya'dan ayrıldığını söyler²⁶⁴. Bu arada bir müddet İzmir'de kalan Paşa, Yunan işgalinden sonra 61.Fırka komutanlığına atanarak İstiklal mücadelesine katıldı²⁶⁵.

b-) Osmanlı Ordusunun Silahtan Arındırılması Mes'alesi

Mütarekenin askerî hükümlerine bakıldığında 1,2,3 ve 6.maddelerde Boğazlar bölgesinde bulunan torpillerin temizlenmesi, 5.maddede sınırların korunması ve asayiş dışında tüm ordunun terhisi, silahların teslimi, harp gemilerinin düşman kontrolüne verilmesi gibi hükümler bulunuyordu. Bunlardan başka, askerî konularda İtilaf Devletlerinin istekleri doğrultusunda emirler verilecek ve bu emirler harfiyyen uygulanacaktı²⁶⁶. Öte yandan, Osmanlı Ordusunun elini kolunu bağlayan 5.madde idi²⁶⁷. Buna göre ordunun terhisi ve silahlarının teslimi öngörülmekte idi. 16 ve 17.Maddeler de ordunun İtilaf komutanlarına teslim edileceğini beyan ediyordu²⁶⁸. Nitekim, dahilî ve askerî vaziyet savaşa devam imkânı bırakmadığından, mütareke, memlekette -özellikle üst kademe bürokratlar tarafından- iyi karşılanmış ve hükümet için bir başarı telakki edilmişti²⁶⁹. Halbuki mütareke hükümlerine bakıldığında bir

²⁶¹ Lütfi Müftüler, *Millî Mücadelede Denizli Hey'et-i Millîyesi*, Balıkesir 1947, s. 4 ; Müftüler, Aydın cephesinin aynı zamanda kurucuları arasında yer alan din adamlarından biridir. Ayrıca bk. Celal Bayar, *Ben de Yazdım*, c.IV, İstanbul 1966, s. 1630 ; Ş.Süreyya Aydemir, *Tek Adam*, c. II, İstanbul 1964, s. 69.

²⁶² Hikmet Bayur, *Atatürk Hayatı ve Eseri*, Ankara 1990, s. 216.

²⁶³ Rahmi Apak, *Aynı eser*, s. 2-16 ; Gotthard Jaeschke, *Türk Kurtuluş Savaşı Kronolojisi*, Ankara 1989, s. 22-23.

²⁶⁴ Kâzım Özalp, *Millî Mücadele (1918-1922)*, c.I, Ankara 1988, s. 3.

²⁶⁵ Kâzım Özalp, *Aynı eser*, s. 17-18.

²⁶⁶ Gn.Kur.ATASE Arşivi: 1-3, Kls: 6, Ds: 25, F: 3, 3-1 ; Kâzım Karabekir, *İstiklal Harbimiz*, s. 3-4 ; Ayrıca bk. *Mondros Mütarekesi ve Tatbikatı*, s. 52 vd.

²⁶⁷ 5.maddede şöyle deniliyordu: "*Hudutların muhafazası ve asayiş-i dahilînin idamesi için lüzum görülecek kuvva-yı askeriyeden ma'adasının derhal terhisi. İşbu kuvva-yı askeriyenin miktar ve vaziyeti İtilaf hükûmâtı tarafından Devlet-i Aliyye ile müzakere edildikten sonra tekarrur edecektir.*" Gn. Kur. ATASE Arşivi: 1-1, Kls: 51, Ds: 198, F: 1.

²⁶⁸ 16 ve 17.Maddelerde Hicaz, Asir, Yemen, Suriye, Irak, Trablus ve Bingazi'deki orduların ve komutanların en kısa süre içinde İtilaf Devletleri kuvvetlerine teslimi şart koşulmaktaydı. Gn.Kur. ATASE Arşivi: 1-3, Kls: 6, Ds: 25, F: 3, 4, 4-5 ; Ayrıca bk., Karabekir, *Aynı eser*, s. 4.

²⁶⁹ Âli Türkogeldi, *Mondros ve Mudanya Mütarekeleri Tarihi*, Ankara 1948, s. 68.

çoğunun yanlış anlaşılmağa müsait olduğu görünüyordu²⁷⁰. Eğer, bu durum düzeltilmezse düşman ihtiraslarının önüne geçmeğe imkân yoktu.

Bilindiği üzere 31 Ekim 1918 tarihinde yürürlüğe gireceği bildirilen mütareke şartları, Osmanlı hudutları içerisinde daha tam manasıyla tebliğ edilmeden, İngilizler, mütareke hükümlerini tatbik etmek üzere harekete geçtiler. Filistin Cephesi, savaşın son yıllarında Osmanlı ordularının büyük kayıplar verdiği, daha sonra ardına bakmadan yenilgi ile birlikte kuzeye çekildiği bir cephe idi. Bu yüzden İngilizler, mütarekenin tatbiki için önce güney hudutlarımızdan harekete geçtiler. Öte yandan hükûmetin verdiği emirlere bakılırsa, İngiliz isteklerine karşı çıkılmadan aynen uygulanması lâzımdı²⁷¹. Harbin galibi olarak Ortadoğu petrollerine sahip olmak hedefini güden İngilizler, menfaatleri icabı olarak bu sırada her türlü siyasete sarılmakta idi²⁷².

Öte yandan lağvedilen ordulara bağlı birlikler, perişan bir halde çekilirken silah, cephane, erzak ve saireyi düşmana bırakmak mecburiyetinde kalan bazı birlik komutanlarının büyük bir acziyet içerisinde oldukları görünüyordu. Bazı ordu komutanları ise, mütarekenin ordunun terhis ve silahlarının teslimi ile ilgili şartlarının yanlış anlaşılmasının / yorumlanmasının önüne geçilmediği takdirde, ordu ve cephaneyi dağıtıp İngilizler'in her isteğini yerine getirirsek, düşmanın istek ve arzularının önüne geçmek mümkün olmayacaktır tezini savunuyorlar; bu düşüncelerle Osmanlı Harbiye Nezareti ve EHUR'u devamlı uyanık olmaya davet ediyorlardı²⁷³. Ordunun, mütareke hükümlerinin hemen tatbik edilmesi yönündeki baskılara rağmen, ağırlıklarıyla birlikte memleketin iç kesimlerine taşınması aylar alacaktı. Bu yüzden personelin büyük çoğunluğunun yaya olarak gönderilmesi de düşünüldü. Diğer taraftan yapılan tren seferlerinde silah, cephane, vs.malzeme gizli şekilde yüklenerak Anadolu içerilerine nakl edilmekte idi. Bu arada Konya, cephanelerin toplandığı merkez haline gelmiş, askerî malzemeler medrese, cami gibi dinî kurumlarda saklanmaya başlanmıştı. Yalnız kadro haline düşen ordu mevcudu ile depoların korunması mümkün olmuyordu. Bu da bazı bölgelerde bulunan Rum ve Ermeni çetelerinin, asker mevcudunun azlığından cesaret bularak depolara yönelik bir takım fevri hareketlere girişmelerine sebep olmakta idi²⁷⁴.

Ordunun silahtan arındırılması yanında, ordu için gerekli olan her türlü malzeme, hayvan, vb.nin de dağıtılması gerekiyordu. Buna göre, daha evvel orduda kullanılıp da kadro dışı bırakılmış olan hayvanlar çiftçilere, esnafa ve diğer ahali kesimine satılmağa başlandı²⁷⁵. Öte yandan I.Dünya Harbi yıllarında ordunun genel

²⁷⁰ M.Kemal Atatürk, *Atatürk'ün Tamim Telgraf ve Beyannameleri*, (ATTB), c.IV, Ankara 1964, s.14-23.

²⁷¹ Ali İhsan Paşa, *Harp Hatıralarım*, c. V, s. 23-24.

²⁷² İngilizlerin en önemli hedeflerinden birisi de Musul petroleri idi. Bu petrolere sahiplenmek için de ellerinden gelen her türlü teşebbüste bulunmuşlardı. Bu konu hakkında daha geniş bilgi için bk. Mim Kemal Öke, *Musul Mes'elesi Kronolojisi*, İstanbul 1987, s. 22 vd. ; İngilizlerin bu dönemdeki politik hedefleri hakkında bir İngiliz araştırmacının yazdığı eser de dikkate değerdir. Bk. Peter Mansfield, *Osmanlı Sonrası Türkiye ve Arap Dünyası*, (Çev. Nuran Ülken), İstanbul 1975, s. 48-83.

²⁷³ Gn.Kur. Harp Tarihi Arşivi Yay., *Türk İstiklal Harbi*, c.I, Ankara 1962, s.53.

²⁷⁴ Fahrettin Altay, *On Yıl Savaş (1912-1922) ve Sonrası*, İstanbul 1970, s. 152-179.

²⁷⁵ *BOA.MVM.*, nr: 213, s. 84.

olarak kontrolünü sağlayan Karargâh-ı Umuminin Vahdettin'in iradesi ile -ordunun İTC ile bütünleşmesine yardımcı olması görüşünden hareketle- lağvedilmesi, İtilaf Devletleri'nin işlerini kolaylaştırdı²⁷⁶. Halbuki Vahdettin'in Karargâh-ı Umumiye lağvetmesinden maksadı, ordudaki siyasi hizipleşmeyi engellemek, diğer bir ifade ile ordunun İttihatçı liderlerle olan bağıni koparmaktı. Bu olaylar sırasında EHUR'un ve ordu komutanlarının tavrı ise, orduları mümkün olduğunca geç terhis etmek, silah ve malzemeleri de bu esnada daha içerilere çekmek idi. Nitekim VI.Ordu Komutanı Ali İhsan Paşa, IX.Ordu Komutanı Yakup Şevki Paşa, II.Ordu Komutanı Nihat Paşa, VII.Ordu Komutan Vekili Ali Fuat Paşa ve Yıldırım Ordular Grup Komutanı M.Kemal Paşa'nın geri çekilirken silah ve malzemelerini büyük ölçüde Anadolu içerilerine çektikleri anlaşılmaktadır. İşgal Orduları komutanlıkları, Fevzi ve Cemal Paşalar'ın nazırlıkları döneminde de silahların teslimi yolunda ard arda ultimatolar iletmelerine rağmen, bu istekler ordu ve kolordu komutanlarına ya geç tebliğ ediliyor, ve yahut da İngilizler'e karşı "*idare-i maslahat*" usûlü tatbik ediliyordu. Mütarekeden sonra EHUR, Harbiye Dairesi II.Şubesi tarafından, ordu ve kolordularla, askerlik şubelerine gönderilen emirde şunların yapılması isteniyordu²⁷⁷ :

1-) Ordu, kolordu ve askerlik şubelerinin emrinde olan çeşitli sınıflardan gerek tam mevcutlu, gerekse kadro halinde bulunanların geçici kadrolarda, açık bulunan insan mevcuduna göre, yani kadroda gösterilen efrattan başka daha önce rovelvörlü ve tüfeksiz bütün efrada tüfek tahsis olunacak ve geriye kalan silahlar, ihtiyaç fazlası olduğundan depolanacaktır. Depolanacak olan silahlar mütarekenin 20.maddesine uygun olarak sürgü kolları çıkarılıp sandıklara konulacaktır. Sürgü kolları bilahire tüfeklerine takılabilmesi için tüfeklerin tertibine göre sandıkların üzerine sıra numarası ve deponun ismi yazılacaktır.

2-) Hazırlanan sürgü kolu sandıkları tercihan en yakın limana sevk edilecektir. Nakliye vasıtaları hazırlamak ve Gelibolu'ya ²⁷⁸ sevk edilmek üzere gereken irsalât miktarı ile limana varışlarının derhal Harbiye'ye bildirilmesi gerekmektedir. Buna göre, ayrıca Trakya tarafında olup da karadan nakli mümkün olmayan cephane ve silah sandıkları ise kendi bölgelerindeki depolarda muhafaza edilecekti.

Harbiye Nezareti bu emri verdikten sonra bazı hatırlatmalarda da bulunmaktan geri durmadı. Buna göre ordu, kolordu ve daha alt birimlerin önceden belirlenmiş barış kadrolarını gösteren cetveller gelmiş ise de, 4 Şubat 1919 tarihinde gönderilen şifreye göre birliklerin efrat ve silah bırakmasını, adı geçen cetvele sahip olmayan asker alma, depo, anbar, vb.müesseseler ise 1330 senesi barış kadrosuna göre hesaplama yapıp durumlarını tesbit etmeleri tavsiye olunuyordu²⁷⁹. Bu kuvve cetvellerine göre, fırka (tümen) karargâhı 3015 kişiden, taburlar ise 386 kişiden ibaret olacaktı. Bu sayı kağıt üzerinde kalmış olup, yapılan tesbitlerde taburların mevcudunun 217 kişi civarında olduğu anlaşılmaktadır²⁸⁰. Öte yandan kuvve cetvellerindeki mevcutların belgelerinde hiçbir zaman birbirini tutmadığı anlaşılmaktadır.

²⁷⁶ BOA.DUIT., nr: 77/3, F: 43.

²⁷⁷ Gn.Kur.ATASE Arşivi: 1-1, Kls: 27, Ds: 41, F: 19-8.

²⁷⁸ Gelibolu yarımadası Osmanlı ordusunun adeta cephane deposu konumunda olduğundan mütareke sonrası toplanan silahların büyük bir kısmı buradaki depolarda muhafaza altına alınmıştır.

²⁷⁹ Gn.Kur.ATASE Arşivi: 1-1, Kls: 27, Ds: 41, F: 19-7,8.

²⁸⁰ Gn.Kur.ATASE Arşivi: 1-1, Kls: 23, Ds: 152, F: 50.

Bu mütarekenin bazı yerlerde uygulandığının, bazı yerlerde ise uygulanmadığının en önemli göstergesidir.

EHUR'un emirleri doğrultusunda, kolordu birliklerinde mevcut bilumum silahlar sürgü kolları çıkarılarak depolara kaldırılmakta idi. Bazı kolordu komutanları ellerindeki mevcut silah miktarını gizleyip az gösterirken²⁸¹, bazıları da teslim etmek şöyle dursun mütareke hılâfına kuvvetlerini silahlandırmakta idi²⁸². 1919 Mart ayı itibarıyla kolordular aşağıdaki listede belirtilen miktarda tüfek ve makineli tüfek sürgü kolunu depolara teslim etmişlerdi²⁸³ :

Kolordu numarası	Kıt'aların elinde bulunan tüfekler	Kıt'alardaki makineli tüfekler	Depolardaki tüfek sürgü kolu	Depolardaki mk. tüfek sürgü kolu
I.Kolordu	2.617	24	5.236	114
III.Kolordu	7.436	24	21.931	96
XII.Kolordu	5.147	24	12.965	295
XIII.Kolordu	3.546	36	75.465	198
XIV.Kolordu	9.984	40	53.500	320
XV.Kolordu	16.146	56	13.643	204
XVII.Kolordu	10.879	28	34.136	180
XX.Kolordu	4.476	28	3.075	141
XXV.Kolordu	8.672	24	-	-
Müessesat-ı Askeriyede	10.446	7	300.000	1.616
TOPLAM	79.389	291	519.951	3.164

Yukarıdaki listede görüldüğü üzere çoğunluğu depolarda mevcut bulunan silahların büyük bölümüne İtilaf Devletleri el koymak istiyorlardı.

Öte yandan, "Taşkışla"da bulunan silahlara da, İtilaf Devletleri komisyonları el koymak istediler²⁸⁴. Nitekim, mütarekeyi takip eden dönemde, bu depoya yönelik olarak yapılan muhtelif baskınlarla 11.600 Rus yapımı tüfek ile 112.600 adet 1898 yapımı Alman mavzeri, 25.400 adet 1888 yapımı mavzer, 8.000 adet Romanya yapımı tüfek ve 29.000 adet İmalât-ı Harbiye Fabrikası (Türk yapımı) yapımı tüfeğe İtilaf komisyonları el koymuşlardı. El koydukları bu silahların mermileri hesaplanacak olursa sayısı milyara varan malzemenin kaybı söz konusu idi²⁸⁵. Bu arada İngilizlerin

²⁸¹ Gn.Kur.ATASE Arşivi: 1-1, Kls: 27, Ds: 41, F: 10, 10-3.

²⁸² Gn.Kur.ATASE Arşivi: 1-1, Kls: 27, Ds: 41, F: 4, 4-2.

²⁸³ Gn.Kur.ATASE Arşivi: 1-1, Kls: 27, Ds: 41, F: 20-4.

²⁸⁴ II.Abdülhamid'in Osmanlı ordusunu modernleştirme çabalarından mütareke dönemine kadar, ordunun silah, cephane vs. harp levazımının muhafazası için kullanılan Taşkışla, bugün İTÜ. Mimarlık Fakültesi olarak hizmet vermektedir.

²⁸⁵ Gn.Kur.ATASE Arşivi: 1-1, Kls: 27, Ds: 41, F: 29, 29-1 ; Bu belgelerden hareketle bir takım bilgiler vermek gerekirse işgal güçleri Gülhane Cephane Anbarından 34.328 sandık, Çobançeşme Anbarından 3721 sandık, Başbüyük Cephane Anbarından 35.411 sandık, Derince'den 8555 sandık, Kütahya Cephane Anbarından 83.795 sandık cephaneye el koymuşlardı. Bu miktar Osmanlı silah depolarından ele geçirdikleridir, kesin miktar hiçbir zaman belli olmamıştır. Toplanan silah ve cephaneye bakıldığında bunun devde kulak misali olduğu anlaşılmaktadır. Osmanlı Devleti 1877-78

Maçka Silah Deposundan aldıkları tüfeklerin sayısı 23 Ağustos 1919'da 268.291 adete ulaştı²⁸⁶. Bütün bu yapılanlara rağmen İtilaf Devletleri komisyonları depoların tamamında bir hakimiyet kuramadılar. Özellikle Maçka Silahhanesinde geri kalan malzeme, silah ve cephanenin büyük bir kısmı, Anadolu'daki millî hareketin başlaması ile birlikte gayet gizli bir şekilde Anadolu'ya aktarıldı²⁸⁷.

Osmanlı ordusunun Anadolu'da da muhtelif yerlerde, depo, anbar ve ordu merkezleri başta olmak üzere silahları bulunuyordu. 1918 yılı Kasım ayından itibaren Batum'u abluka altına alan İngilizler, şehrin teslimini müteakip pek çok silaha el koydukları gibi, makineli tüfeklerin sürgü kollarını da almışlardı. Öte yandan İngilizler, ele geçirdikleri 20.333 sürgü kolunu denize atarak imha ettiler. İngilizlerin bu ve buna benzer hareketlerinin mütareke devrinde sık sık tekrar edildiği görünmektedir. Yukarıda belirtilen tüfek sürgü kolları yanında, makineli tüfek sürgü kolları da İngilizler tarafından denize atılarak imha edildi. İngilizlerin bu hareketleri esnasında bazı kolordu komutanları ve hamiyetli kişilerin müdahalesi ile bir kısmının denize atılarak heba olması önlenibilmişse de Türk ordusunun bu sırada çok büyük kayıplara uğradığı bir gerçektir. İngilizler, bazı birliklerin muhtelif depolara gönderdikleri sürgü kollarına istedikleri gibi müdahale ettikleri gibi, ele geçirdikleri silahların tamamına yakınına tahrip ediyorlardı²⁸⁸.

Osmanlı ordularının silahları teslimdeki ağır tutumları karşısında, İtilaf devletleri depolara hücum ederek buralardaki silahları ele geçirerek tahrip ediyorlardı. İtilaf Devletleri mütareke hükümleri gereği teslim alarak tamamını tahrip edemedikleri silahların büyük bir kısmını işgal ettikleri Osmanlı depolarına yığıyorlardı. Gelibolu yarımadasında bulunan Akbaş Cephaneliği, silahların depolandığı yerlerden birisi idi. Akbaş cephaneliğine Rus ve Alman yapımı tüfek, makineli tüfek ve milyonları bulan cephane konulmuştu. Buradaki cephaneler daha sonra bilinen Akbaş Cephaneliği baskını hadisesinde kuva-yı milliye tarafından ele geçirilip, Anadolu'ya aktarıldı²⁸⁹. Silahlar toplanıp depolanırken, diğer taraftan İngilizler, Osmanlı Devletine karşı sert tavırlar alarak silahların teslim edilmediğini bildiriyor ve bu yolda tehditler savurmaktan geri kalmıyorlardı²⁹⁰. Öte yandan silahların teslim edilmesi esnasında bazı ordu müfettişleri, kolordu, fırka ve alay kumandanları birliklerinin hazerî kadrolarını yeniden tesbit ederek gerekli olan silah, cephane, vs.malzemelerle donatmaya büyük

Osmanlı Rus Harbinden çıktıktan sonra müthiş bir silahlanma yarışına girmişti. İtilaf Devletleri son sistem silahlarla donatılmış olan bir askerî gücü tabii karşılarında görmek istemediklerinden bu fırsatı iyi değerlendirmek istiyorlardı.

²⁸⁶ Gn.Kur.ATASE Arşivi: 1-1, Kls: 38, Ds: 105, F: 1.

²⁸⁷ Maçka Silah Deposundaki silah, malzeme, vs.nin Anadolu'ya hangi yollarla aktarıldığı ve çekilen çileler hakkında Emekli General Cemal Karabekir'in hatıraları kayda değerdir. O sıralarda silahhanenin sorumlusu olan Cemal Karabekir, kuva-yı milliyeyi destekleyen gizli gruplarla da yakın temas halindedir.Çeşitli kurnazlıklarla silahların Anadolu'ya aktarılmasını sağlayarak memlekete büyük yarar sağlamıştır. Bk. Cemal Karabekir, *Maçka Silahhanesi Hatıraları*, (Yay.Hz.Aykut Kazancıgil), İstanbul 1991, s. 14 vd ; Maçka'daki silahların Anadolu'ya kaçırılmasında Kuleli Askerî Lisesinin talebeleri de ellerinden gelen gayreti göstererek isimsiz kahramanlar olarak tarihe geçmişlerdir. Bk., Zekeriya Türkmen, *Kuleli Kaynaklı Şehitlerimiz*, Kuleli Askerî Lisesi K.lığı Yay., İstanbul 1993, s.26-30.

²⁸⁸ Gn.Kur.ATASE Arşivi: 1-1, Kls:27, Ds: 41, F: 20-4, 20-5.

²⁸⁹ Gn.Kur.ATASE Arşivi: 1-1, Kls: 36, Ds: 120, F: 2, 2-1, 27-2.

²⁹⁰ BOA.BEO., Harbiye Giden nr: 340814.

gayret sarfediyorlardı²⁹¹. Nitekim, Konya'da bulunan Yıldırım Kıt'aatı Müfettişi Mersinli Cemal Paşa kendisine bağlı bulunan 12.Kolordunun 9.226, 20.Kolordunun 8.220 adet hazerî kadro tüfeğe sahip olması gerektiğini belirtiyor; mıntkasında 1898 yapımı son sistem Alman tüfeklerinin sayısının 22.261 adet olduğunu ve bu silahların müfettişlik mıntkasındaki birliklere dağıtılması lâzım geldiğini izah ediyordu. Cemal Paşa'nın hesabına göre kolorduların ihtiyacı karşılandıktan sonra, geriye kalan 4.813 tüfek şu şekilde dağıtılacaktı : Mıntkasında mevcut bulunan 66 Asker Alma Şubesinin her birinde 16 asker bulunması kaydıyla 1.056 tüfek ayrılacak, arta kalan 3.757 tüfeğin ise jandarma efradın ellerinde bulunan eski model tüfeklerle değiştirilmesine gayret edilecekti. Üstelik Cemal Paşa bu isteklerinin acilen yerine getirilmesini de istiyordu. Öte yandan Paşa, geriye kalan 1.846 mavzer ile depolarda mevcut 14.995 adet 1888 model Alman tüfeği, 3.776 adet muhtelif sistem mavzer, 1.215 muaddel âdi martini, 701 adet Alman fişeği atan muaddel Rus tüfeğinin emir gereği sürgülerinin çıkarılarak depolara konulmasını istedi. Bu arada şayet ihtiyaç hasil olursa, kalan silahların da dağıtılmasının mümkün olduğu Cemal Paşa tarafından belirtiliyordu²⁹². Cemal Paşa izah edilen faaliyetlerinden bir müddet sonra (26 Şubat 1919'da) Harbiye Nezareti ile yaptığı muhaberede hazerî ordu kadrolarının, silah miktarının ne kadar olacağını soruyor ve ardından da sürgü kollarının Gelibolu'ya gönderilmesi yolundaki emrin kendisine ulaşmadığını söylüyordu. Halbuki Cemal Paşa'nın bütün bu gelişmelerden haberi vardı; fakat, bölgesinde bulunan son sistem gelişmiş silahları mümkün olduğu kadar birliklerine fazla miktarlarda dağıtmak için habersizmiş gibi davranması siyaset icabı idi. Nitekim Cemal Paşa, Harbiye Nezareti'nin depolara gönderilmesini istediği sürgü kollarını Gelibolu'ya değil de, 12. ve 20.Kolordular mıntkasından geçirilerek İzmit limanına gönderilmesinin daha münasip olduğunu teklif ediyor; bu yolda emir verilmesini bekliyordu. Cemal Paşa ayrıca silahların teslimi konusunda ard arda gelen emirlerin birbirleriyle çeliştiğini de ifade ederek "*hangisine uyacağımızı şaşırдық!*" demekten de kendini alamıyordu. Osmanlı ordularının tamamen silahtan arındırılması yolunda İngiliz İşgal Orduları Komutanlığının devamlı baskıları sonunda, Harbiye Nezareti, zaman zaman birbiriyle çelişen emirler vermek durumunda kalıyordu. İşte, bu çelişkili emirler yüzünden mes'elenin vehametini anlayan ordu ve kolordu komutanları hazerî kadrodan çok, bir seferî ordu kadrosunu dikkate alarak teşkilat yapmağa gayret ediyorlardı²⁹³.

Harbiye Nezareti, Şubat (1919) ayının sonlarına doğru ordunun çeşitli birliklerine gönderdiği emirde kadro fazlası silahların İtilaf devletleri kontrolünde bulunan depolara gönderilmeyip, birliklerin depolarında muhafaza altına alınmasını bildirdi. Bu arada kara ordusuna göre daha farklı bir konuma sahip bulunan jandarma, iç güvenlikten sorumlu olduğu için fazla miktarda silah bulundurabilecekti. Cemal

²⁹¹ Mütarekeyi takip eden dönemde ordu kuvve cetvellerine bakılırsa sık sık değişmeler söz konusudur. Bunun sebebi de anlaşıldığı üzere silah ve cephaneyi, eğitilmiş askerî kıt'alarda tutmak düşüncesinde idi. 1918 Yılı Ekim ayından 1919 yılı Ekim ayına gelene kadar ordu mevcudunda aşağı yukarı her ay değişme mevcut olup kadro ve malzeme farklı bir durumda idi. Bk. Gn.Kur.ATASE Arşivi: 1-1, Kls: 41, Ds: 124, F: 1-104 ; ATASE Arşivi: 1-1, Kls: 7, Ds: 63-A/28, F: 1-2 ; Nitekim Osmanlı ordusunun Nisan 1919 mevcudu 56.646 kişi olarak gösterilmektedir. Bk. ATASE Arşivi: 1-1, Kls: 27, Ds: 41, F: 29-2.

²⁹² Gn.Kur.ATASE Arşivi: 1-1, Kls: 27, Ds: 41, F: 19-4.

²⁹³ Gn.Kur.ATASE Arşivi: 1-1, Kls: 27, Ds: 41, F: 19-6.

Paşa ise, cephane ve silahların depolarda muhafazasını mahzurlu görmekte idi; çünkü, depoların çoğunluğu şehirlerin orta yerinde olup -en ufak bir dikkatsizlikten infilak etmesinin mümkün olduğundan- herhangi bir şekilde patlama ihtimaline karşı halkı korkuya sevk ediyordu²⁹⁴. Harbiye Nezaretinin, silahların teslimi konusunda kıt'alarda pek uygulanmayan emirlerinin gelmesi devam ederken, 20.Kolordu da Konya-Ereğli'de bulunan silah ve cephanesini Ankara'ya sevk etmişti. Sevkiyat sırasında Eskişehir'de bulunan İngiliz Kontrol Zabiti, topların kamalarının sökülmesi gerektiğini bildirdi. Cemal Paşa ise, piyade tüfeklerinin ve mitralyözlerin sürgü kolları ile top kamalarının sökülerek sevkinin uygun olmadığını ifade ettikten başka, kolordunun pek çok eksikliği bulunduğunu belirterek daha evvelden kamaları alınmış bulunan obüs toplarının da iade edilmesini Harbiye Nezaretinden istemekte idi²⁹⁵. Nitekim, bu sırada Anadolu'da bulunan kolorduların silahları Ankara'da toplandığından büyük ölçüde depo ve yer sıkıntısı çekilmeye başlandı. Ankara'daki askerî makamlar, şehirde bulunan iki cephaneliğin tika basa doldurulduğunu ifade ederek, daha başka binaların da cephanelik olarak tahsisini istiyorlardı. Böyle bir yer bulmak ise o gün için Ankara'da mümkün görünmüyordu. Depo yetersizliği bazı kolordu komutanlarında, birliklerinin silahtan tecrit edilmemesi kanaatini hakim kıldı. Çünkü, silah ve cephanenin toplandığı merkezlerdeki depoların yetersizliği, vatansever kumandan ve erkânın bu durumu fırsat bilip değerlendirmelerine zemin hazırlamakta idi. Bu da, silahların teslim edilmeyip ordunun elinde kalması demekti²⁹⁶.

Diğer taraftan,Çanakkale ve Gelibolu yarımadası çevresini kontrol altına alan İngilizler, Türk ordusunun yüzbinlerce şehid verdiği, kara ve deniz savaşlarında zaferler kazandığı müstahkem mevki'i ve buradaki silahların teslimini de istediler. Müstahkem Mevki Komutanı bulunan Miralay Selahattin Adil Bey (Paşa), mütarekenin imzalanmasından bir müddet sonra 11 Kasım 1918'de emir-komutayı Miralay Şükrü Bey'e bırakarak İstanbul'a hareket etti; nitekim komuta değişikliğinin yapıldığı gün İngilizler, müstahkem mevki teslim aldılar²⁹⁷. İngilizlerin oldu bitti ile Gelibolu yarımadasını kontrol altına almaları Çanakkale tarafında bulunan kolordu ve diğer birlik komutanlarının uyanık bulunmaları gereğini gözler önüne sermekte idi. Bazı birlik komutanları ise, daha cesur davranarak Gelibolu yarımadasındaki silah ve cephanenin Anadolu'ya aktarılması için çeşitli planlar hazırlamaya başlamışlardı. Bu sırada İngilizler yaptıkları istihbarat ile Türk ordusunun elinde mevcut silah ve cephanesinin miktarını tesbit etmek ve asker sayısını kesin şekli ile öğrenmek için büyük gayret sarf etmekte idiler²⁹⁸.

Mütarekenin imzalandığı sırada Tekirdağ'da 14.Kolordu komutanı olarak bulunan Kâzım Karabekir Paşa, Harbiye Nezaretine gönderdiği telgrafta, son savaşta İngiliz ve Fransızlar'dan ganimet olarak alınan ve depolarda mevcut bulunan silah ve cephanenin birliklere dağıtılması yolunda emir vermesini istiyordu. Karabekir Paşa ayrıca kolordu cephaneliklerinde mevcut 3.682 adet 1898 yapımı Alman mavzerini 55. ve 60.Firkalara dağıtmaya başlamıştı. Bu silahlar bu firkalara yeterli olmayınca Harbiye

²⁹⁴ Gn.Kur.ATASE Arşivi: 1-1, Kls: 27, Ds: 41, F: 1,3.

²⁹⁵ Gn.Kur.ATASE Arşivi: 1-1, Kls: 27, Ds: 41, F: 18-1.

²⁹⁶ Gn.Kur.ATASE Arşivi: 1-1, Kls: 27, Ds: 41, F: 15.

²⁹⁷ Selahattin Adil Paşa, *Hayat Mücadeleleri*, (Yay.Hz. Enver Koray), İstanbul 1982, s. 298-299.

²⁹⁸ Gn.Kur.ATASE Arşivi: 1-1, Kls: 27, Ds: 41, F: 13.

Nezareti'nden aynı model tüfeklerden 1.500 tane daha gönderilmesini istedi. Bütün bunlardan da anlaşılacağı gibi, askerî birimlerdeki amir pozisyonundaki kişiler silahları teslim etmektense elde mevcut orduyu en son sistem silahlarla donatmayı uygun görüyorlardı. Bundan dolayı da Harbiye Nezareti'nden devamlı silah talep ediyorlar ve bu isteklerini hiçbir zaman geri çekmiyorlardı²⁹⁹.

Bütün bunlar olurken bir yandan da, İngiliz Kontrol Zabıtları'nın denetiminde olmak üzere Anadolu'daki silah, cephane ve mühimmat İstanbul'a yakın yerlere nakledilmeye çalışılıyordu. 15 T.sani 1335 (1919) tarihinde Harbiye Dairesinden bir miralayın EHUR.ne yazdığı bir telgrafına bakılırsa Anadolu'nun muhtelif birlik ve kurumlarından 99 vagon silah ve cephane İzmit ve Derince'ye nakledilmişti. Nitekim, İzmit'e getirilen silahlar önceleri istasyona yakın Gazhane'ye yerleştirilmiş, fakat sonradan güvenlik sebebiyle buradan alınarak İzmit'in doğusunda bulunan bir camiye doldurulmuştu. Bu nakliye işi peyderpey yapıldığından Harbiye Nezareti tarafından silahların tam sayısını tesbit etmek o gün için mümkün olamadı. İzmit Mutasarrıflığı yolu ile meseleden haberdar olan Dahiliye Nezareti, 7 Kasım 1919 tarihinde Harbiye Nezaretine gizli bir yazı göndererek bu konuda haberdar olmasını sağladı. Dahiliye Nazırı yazısında, İzmit istasyonuna getirilen silah ve mühimmatın bize ait olduğunu, açıkta bırakılmamasını ve üzerlerine "*Kütahya'dan nakledilen bize (Türkler'e) ait mühimmât*" ibaresinin konularak çadırlar altında muhafaza edilmesini ve bir kaç nöbetçi tahsis ederek korunması lazım geldiğini açıklamakta idi. Ayrıca bize ait silahların İzmit civarında bulunan İngiliz silahları ile karıştırılmaması lüzumu da dile getirildi³⁰⁰. Gerçi ordunun silahtan tecridi meselesi Mondros Mütarekesinin en önemli hükümlerinden birisi idi. Fakat İstanbul dışında birliklerinin başında bulunan kolordu, fırka ve alay komutanları olsun, İstanbul'daki Harbiye ve Dahiliye Nazırları olsun bu maddenin tatbik edilmemesi/ettirilmemesi yolunda siyasetlerini tanzim ettiler. Harbiye Dairesi, toplanarak depolara yığılan silahların "*millet malı*" olduğu düşüncesinden hareketle korunması lazım geldiği yolunda devamlı emirler neşretmekte idi. Bu emirlerden birinde aynen şu ifadelere yer verilmekte idi: "*...Depolar muhteviyâtının her an için elimizde kabil-i isti'mâl ve istifade bir halde bulundurulması ve bir fişengin bile ziya'a uğratılmaması pek mühimdir. Depolar bu hususu temine ve Muelifin ile vaziyet neticesi bizim için zararlı müşkilât çıkarmayacak bir tarzda hüsn-i idareye muktedir; icabında mes'uliyeti deruhte etmek cesaretini gösterecek memurlar tayin buyrulması ricası ile takdim olunur.*"³⁰¹

Bununla beraber, EHUR ayrı bir talimat daha hazırladı. Hazırlanan bu yeni talimata göre, vaziyetin gelişmesine göre cephanelikler hakkında yazışmalar devam edecek; kolordu ve firkaların kendi mıntularında bulunan silah, mühimmat ve her nevi muhabere ve nakil vasıtaları, tayyare, tahkim malzeme ve techizatı sayılacak bir tasnife tabi tutularak eksiklikleri kaydedildikten sonra muhafaza edilecekti. Harbiye Nezareti, böylece elinde mevcut bulunan tüm malzemenin dökümanını çıkarmak istiyordu. Bu malzemelerin tesbiti için oluşturulan komisyonlar ise vakit kaybetmeden işe başlayacaktı. Nitekim, adı geçen talimata göre, silah ve cephanelerin en iyi şekilde

²⁹⁹ Gn.Kur.ATASE Arşivi: 1-1, Kls: 27, Ds: 41, F: 4-2.

³⁰⁰ Gn.Kur.ATASE Arşivi: 1-1, Kls: 27, Ds: 41, F: 62-2, 3, 4, 5.

³⁰¹ Harbiye Dairesinin muhtelif birlik komutanlarına gönderdiği bu emir 17 Aralık 1919 tarihlidir. Bk. Gn.Kur. ATASE Arşivi: 1-1, Kls: 27, Ds: 41, F: 70.

muhafazası isteniyordu. Bu arada silahların konulması için yeni depo yapımına imkân olmadığından, 1914 yılında her kolordu için yapılmış bulunan silah ve mühimmat depolarından istifade edilecek, nakliyat sırasında malzemelerin korunmasına son derece hassasiyet gösterilecekti. Eğer mevcut depolar toplanan silahlar için yeterli olmazsa, en ucuz malzeme ile ve en kısa zamanda yeni depolar inşa olunacaktı³⁰². Nitekim, EHUR yukarıdaki talimatları neşrederken, mütareke hükümleri gereğince silahtan tecrit edilmek istenen ordunun hiç olmazsa elinden alınan malzemesini -ileride mutlaka kullanılacağı düşüncesinden dolayı- en iyi bir şekilde muhafaza etmeyi kutsal bir vatan görevi telakki ediyordu.

Öte yandan Afyonkarahisar'da toplanan askerî malzemelerle Samsun'da toplanan silahlara, Türk ahalinin müdahale ederek el koymaya çalıştığını ileri süren İngilizler, bu şekilde öne sürdüklerin ileri geri fikirlerle sakin havayı gerginleştirmekte idi. Bunun üzerine Afyon mutasarrıfı ise, toplanan silahların muhafazasının kendilerine ait olduğunu ifade ederek İngilizler'in müdahalesini önlemek istiyordu³⁰³. Samsun'daki depolarda toplanan silahların, zabıtlar tarafından küçük bir meblağ karşılığı Türk ahaliye dağıtıldığı şayialarını yayan İngilizler, bu konuda Harbiye Nazırı Şakir Paşa'ya bir ihtar dahi gönderdiler. Şakir Paşa ise, buna verdiği cevapta, silah satma işinin kesinlikle uydurma olduğunu, buna imkân dahi bulunmadığını, sadece köy bekçilerine silah dağıtıldığını ifade etti. Köy bekçilerine silah dağıtılmasından maksat, Samsun civarındaki Rum çetelerinin Türk köylerine yönelik saldırılarına karşı, köyleri müdafaa etmek, saldırıları önlemektir³⁰⁴.

Silahların teslimi konusunda devlet merkezinden sık sık gönderilen emirlere rağmen, kolordu komutanlarının büyük bir bölümü işi geçiştirmeye çalıştılar. Görünürde silahları teslim etmiş gibi görünüp aslında ise, kendi birliklerini donatarak muhtemel düşman hareketlerine karşı tedbir almaktan geri durmadılar. Özellikle 12., 14., ve 15.Kolordular silahlarını teslim etmedikleri gibi, oyalayıcı taktiklerle İngilizler'in bu isteklerini geçiştirdiler³⁰⁵. Bütün bunlara rağmen, Silah teslimi konusundaki EHUR'a gönderilen raporlara bakıldığında, teslim edilen silahların yekûnunda günden güne bir artış görünmektedir. 31 Mart 1919 tarihli silah teslimat cetveline göre, Osmanlı ordusunun teslim alınan ağır silah mevcudu şu kadar idi: İtilaf Devletleri'ne 199 adet ağır top ve 70 kama, 46 sahra topu ve 151 kama, 33 cebel topu ve 74 kama teslim edilmişti. Bunun yanında ordunun elinde daha 729 ağır, 84 sahra, 148 cebel topu bulunuyordu. Öte yandan tutulan cetvellere bakılırsa 206.000'e yakın sürgü kolu İstanbul'a getirilmişti. Osmanlı ordusunda kalan cephanenin miktarının büyük bir kısmı İtilaf Devletleri'ne teslim edildiği gibi, 165.927 sandık cephaneye de elinde bırakılmış; bu arada ordunun elinde 987 makineli tüfek kalmıştı³⁰⁶.

Kıt'alarda mevcut sahra topu miktarına bakıldığı zaman büyük ölçüde bir azalma olduğu göze çarpar. 1919 Ağustos ayına gelindiği zaman Osmanlı Devleti ordusunda mevcut bulunan 9 kolordu ve bunlara bağlı birliklerde 228 kamalı, 204

³⁰² Gn.Kur.ATASE Arşivi: 1-1, Kls:27, Ds: 41, F: 23.

³⁰³ BOA.DH.KMS., Ds: 53-2, nr: 108, 27 Ağustos 1335.

³⁰⁴ BOA.DH.KMS., Ds: 50-1, nr: 75.

³⁰⁵ Gn.Kur.ATASE Arşivi: 1-1, Kls: 27, Ds: 41, F: 20-2, 3, 4.

³⁰⁶ Gn.Kur.ATASE Arşivi: 1-1, Kls: 27, Ds: 41, F: 29-5.

kamasız; depolarında 50 kamalı, 145 kamasız olmak üzere 627 sahra topu bulunuyordu³⁰⁷. Aynı tarihlerdeki ağır top miktarına bakıldığında bunda da bir azalma olduğu göze çarpar. Kolorduların elinde 12 kamalı, 241 kamasız; depolarında ise 252 kamasız ağır top mevcut idi. Yine aynı listedeki başka bir kayda bakıldığında da 14.kolorduda 119, 15.kolorduda 138 ağır toptan bahsedilmektedir³⁰⁸. Bu da yukarıda ifade ettiğimiz gibi, bu kolorduların silahlarını teslim etmedikleri görüşünü doğrulamaktadır. Bu arada Osmanlı ordularının geri çekilmek zorunda kaldıkları Azerbaycan, Trakya ve güney hudutlarımızda bulunan bir kısım top ve malzemesi İngiliz, Gürcü, Yunan ve Fransızların eline geçti³⁰⁹. Bu sırada ordumuzun hafif top miktarına bakılırsa, ordunun elinde mevcut bulunan 627 toptan, 347 tanesi kamaları sökülerek teslim edilmiş, 280 adedi de sağlam olarak bırakılmıştı³¹⁰.

Mütarekeden sonra ordunun terhisi gündeme gelince, bir kısım ordu komutanları askerlerimizin terhis olurlarken beraberlerinde tüfekleri ile bir kısım cephanelerini götürmelerine göz yumdular. Bu konu her ne kadar askerî usûl ve erkâna uymayan bir hareket olsa da, ordu komutanlarının amacı ileriye yönelikti. Nitekim, nasıl olsa bu millet, eninde sonunda topyekün bir istiklal savaşına girecekti³¹¹. Öte yandan Mütarekeyi takip eden günlerde İstanbul Muhafızlığı, silah ve cephanenin teslimi konusunda her ay cetveller hazırlanarak gönderilmesini istiyordu³¹². Bu cetvellere bakıldığında zaman zaman çelişkili rakamlara rastlamak da mümkündür. Bu da kanaatimizce ordu ve birlik komutanlarının, o sırada içinde buldukları psikolojiden kaynaklanıyordu, bazıları silahları teslim etmemekte diretirken³¹³, bazıları da teslim ediyormuş gibi gözükerek silahların nakli esnasında çete kılıklı(!) askerlerimiz tarafından yağmalanmasına göz yumuyorlardı³¹⁴. Osmanlı ordusunun silahtan tecridi mes'elesini İtilaf Devletleri canlı tuttıkları müddetçe bu tür faaliyetler sıkça tekrarlandı. Askerî erkân ise bu tür olayları önlemekten ziyade, toplanan silah ve malzemenin muvazzafların eline geçmesini arzuluyordu.

Bütün bunlara rağmen Harbiye Nezareti, yayınladığı gizli bir emirle silah ve cephanenin rutubetten korunması için depolarda muhafazasını ısrarla istemekte idi³¹⁵. Bu tür emir ve telgrafların sık sık yazılmasına rağmen, Osmanlı ordusunun o dönem için yüz milyonları bulan bir kaybı vardı. Mart 1919 tarihine kadar, İngilizler Maçka

³⁰⁷ Gn.Kur.ATASE Arşivi: 1-1, Kls: 27, Ds: 41, F: 43.

³⁰⁸ Gn.Kur.ATASE Arşivi: 1-1, aynı betge.

³⁰⁹ Gn.Kur.ATASE Arşivi: 1-1, Kls: 27, Ds: 41, F: 45, 50.

³¹⁰ Gn.Kur.ATASE Arşivi: 1-1, Kls: 27, Ds: 41, F: 44, 44-1.

³¹¹ Gn.Kur.ATASE Arşivi: 1-1, Kls: 57, Ds: 59, F: 2-1, 3-1.

³¹² Gn.Kur.ATASE Arşivi: 1-1, Kls: 57, Ds: 59, F: 4.

³¹³ Mesela, VIII.Ordu komutan vekili Nurettin Paşa, başkumandanlığa yazdığı şifrede hiç olmazsa Rus yapımı silahların teslim edilmemesini teklif ediyordu. Harbiye Nezareti ise cevaben buna imkân olmadığını ifade etmişti. Bk. Gn.Kur. ATASE Arşivi: 1-1, Kls: 57, Ds: 59, F: 5, 5-1.

³¹⁴ Mesela, Kâzım Karabekir Paşa, İngiliz Albay Rawlinson'un silahları teslim almak için teşebbüse geçmesi üzerine silahların Sarıkamış üzerinden trenle naklinin daha uygun olduğunu bildirmişti. Bu teklif İngiliz Albay tarafından da uygun görülünce Paşa hazırladığı bir plan gereği sanki silahları Ermeni çeteleri yağmalanmış gibi bir izlenim bırakmak için çete kıyafetine bürünmüş Türk askerlerince tekrar ele geçirmişti. Buna benzer mütareke döneminde pek çok olayın cereyan etmesi kuvvetle muhtemeldir. Bk. Kâzım Karabekir, *İstiklal Harbimiz*, s. 81-92.

³¹⁵ Harbiye Müsteşarı olan Miralay İsmet (İnönü) imzalı, gizli kaydı ile ordulara tamim edilen emir için bk. Gn.Kur.ATASE Arşivi: 1-1, Kls:57, Ds: 59, F: 6-9.

silah deposundan 11.600 adet Rus yapımı, 138.000 adet Alman yapımı (88-98 model mavzer) tüfeğe el koydular. Sadece Maçka deposundan ele geçirdikleri cephanenin sayısı 24.000.000'u geçmekte idi ³¹⁶.

İtilaf Devletleri Trakya ve Batı Anadolu'dan toplanan silah ve cephanenin büyük bir kısmını Gelibolu yarımadasında bulunan Akbaş Cephaneliğindeki depolarda muhafaza altına aldılar. Akbaş cephaneliği bilahire kuva-yı milliyenin en fazla ilgisini çeken mekânlardan biri oldu³¹⁷. Nitekim, 1919 Yılı Ocak ayı sonlarında, burada depolanan silahların tamamına yakını kuva-yı milliyeye gerçekleştirilen bir gece baskını ile Anadolu yakasına geçirilerek millî orduya teslim edildi ³¹⁸.

c-) Ordunun Terhis Edilmesi

Askerî açıdan mütareke hükümlerine karşı yeterli bir direniş göstermek oludukça güç olmasına rağmen, ordu komutanları tarafından takip edilen kurnazca politikalarla bu hükümlerin de zaman zaman delinmesi mümkün olmakta idi. Mütarekenin 16., 17., 18. maddeleri³¹⁹ merkeze uzak olan Yemen, Asir ve Trablusgarp gibi vilayetlerdeki askerlerin teslim edilmesi gereğini açıklarken, 20.maddede Osmanlı ordusunun terhis edilmesi lazım geldiği ifade ediliyordu³²⁰. Zaten hükümet mütarekenin imzalanması için gönderilen hey'ete; askerın terhisine dair olan İtilaf Devletleri teklifini esas itibarıyla kabul etmelerini, dahilî güvenlik için barış kadrosu kadar bir kuvvetin silah altında kalmasının yeterli olacağını izah etmişti³²¹. Sonuç itibarıyla hükümetin istekleri İtilaf Devletleri tarafından kabul edilmemiş, kendi istedikleri şartlar, Osmanlı delegelerine kabul ettirilmişti³²². Mütarekenin imzalanmasından bir hafta sonra basında çıkan haberlere göre, 1282-1309 (1866-1894) doğumlu efradın tamamının terhisinin kararlaştırıldığı haber veriliyordu³²³. Ateşkes hükümleri gereğince, Harbiye Nezareti tarafından ordunun terhis meselesine hemen el atıldı. Bu amaçla Nezaret, 5 Kasım 1334 (1918) tarihinde bir terhis

³¹⁶ Gn.Kur.ATASE Arşivi: 1-1, Kls: 27, Ds: 41, F: 29-7.

³¹⁷ BOA.DH.ŞFR., nr: 104 / 64.

³¹⁸ BOA.DH.ŞFR., nr: 106 / 146.

³¹⁹ **16.Madde:** Hicaz'da, Asir'de, Yemen'de, Suriye'de ve Irak'ta bulunan muhafız kıt'aat en yakın İtilaf kumandanına teslim olacaktır. Kilikya'daki kuvvetlerin intizamı muhafaza için muktezi miktarından ma'adası 5.maddede kararlaştırıldığı üzere terhis edilecekti.

17.Madde: Trablus ve Bingazi'de bulunan Osmanlı zabıtlarının en yakın İtalyan garnizonuna teslimi. Osmanlı Hükümeti orada bulunan zabıtanın bu emri icra etmedikleri takdirde muhabere ve yardımı kesmeyi taahhüt eder.

18.Madde: Trablus, Bingazi'de, Mısırata'da dahil olduğu halde, işgal edilen limanların en yakın İtilaf garnizonuna teslimi. Bk. Ahmet İzzet Paşa, *Feryadım*, c.II, s. 285.

³²⁰ Âli Türkgeldi, *Mondros ve Mudanya Mütarekeleri Tarihi*, Ankara 1948, s. 68 ; Ayrıca bk. *Mondros Mütarekesi ve Tatbikatı*, os s. 45 ; Ahmet İzzet Paşa, *Aynı eser*, s. 285.

³²¹ Rauf Orbay, *Cehennem Değirmeni-Siyasî Hatıralarım*, c. I, İstanbul 1993, s. 60-83 ; Ahmet İzzet Paşa, *Aynı eser*, c.II, s. 28-29; Âli Türkgeldi, *Aynı eser*, s. 32.

³²² Rauf Orbay'ın hatıralarında Amiral Galthorpe ile yapılan müzakereler uzun uzadıya anlatılır. Zaman zaman mütarekede görüşmelerin kesilme noktasına geldiğini açıklar. Orbay oldukça ağır şartlar içerdiğini belirttiği antlaşmayı imzalamak mecburiyetinde bulunduğunu da izah eder. Bk., *Aynı eser*, c.I, s. 89-149.

³²³ Âti nr : 300, 6 T.sani 1334.

talimâtnameesi hazırlayarak neşretti³²⁴. Bu talimatnameye göre, terhis hakkında padişahın iradesi çıktıktan sonra hemen uygulamaya geçilecekti. Terhis emrini alan birliklerin nasıl ve ne şekilde hareket edecekleri ve sorumlulukları şöyle hatırlatılıyordu:

- a-) Subaylar ve memurların dağıtım, görevlendirme ve terhis durumlarından
- b-) Emr olunan tertiplere mensup askerlerin terhisi, kalanların birliklere eşit olarak dağıtımından,
- c-) Ordu için kullanılmayan fazla malzemenin memlekete iadesinden,
- d-) Ordu emrinde kalacak harp malzemesinin belirli bir yerde toplanıp tanzim edilmesinden birlik komutanları sorumlu idi.

Buna göre, terhis işlerinin muntazam ve düzenli bir şekilde icrası için ordu, kolordu ve firka karargâhlarıyla haberleşilerek, trenler vasıtasıyla terhis olunan efradın hareket istikametleri, menzil teşkilatı ve tesislerinin durumuna göre icra olunacaktı. Diğer taraftan lağvedilmeyen ordu birlikleri, yeni düzenlemeye göre eski durumlarını muhafaza edecekti. Lağvolunmayan hazerî teşkilata mensup muhtelif kıt'alar hariç, kolordu ve firkalar, terhis olacak efradın terhisten sonra, nizam-ı harplerini yeniden muhafaza edeceklerdi. Lağvolumayan kıt'alar, eski numaralarını muhafaza edeceklerdi. Şayet lağvedilirlerse, malzemeleri komşu birliklere paylaşılacaktı³²⁵. Bu durumda, bir birlik lağvedilince askerlerinin tamamına yakını terhis edilmek durumu hasıl oluyordu.

Öte yandan dahili barış kadrosuna göre piyade, topçu, süvari, istihkâm, telgraf ve makineli tüfek, tayyare gibi muharip-teknik sınıflara mensup kıt'aların kesinlikle lağvedilmemesi gerektiği belirtiliyordu. İlga ve terhis işlemleri yapılırken efrat ve hayvanatın perişan olmamasına, silah, mühimmat ve malzemenin kaybolmamasına son derece dikkat ve itina gösterilmesi isteniyordu. İlga olunan birliklerin taşınır-taşınmaz mallarının muhafazası Harbiye Nezaretine bağlı şubelere ait idi. Erkân-ı Harbiye-i Umumiye Riyaseti'nin isteği üzerine, terhis işlemi devam ederken birlik komutanları onbeş günde bir merkeze rapor sunacaklardı. Lağvedilen birliklerin, yazılı evrakı Harbiye Nezareti ile Erkân-ı Harbiye-i Umumiye Riyasetleri'nin gerekli birimlerine teslim edilmesi isteniyordu³²⁶. Öte yandan yapılmak istenen bu yeni düzenlemelerle, zabitan ve memurların görevlendirme ve isteğe uygun olarak dağıtımları ordu komutanlarına ait olacaktı.

Bununla beraber hangi tertip efradın terhis edileceği emirle bildirilecek; lağvolunan kıt'anın evvela terhis muameleleri gerçekleştirilecek, ondan sonra lağvedilecekti. Öte yandan Osmanlı Erkân-ı Harbiye-i Umumiye Riyaseti, askerin terhisi sırasında sıhhi durumunun son kez olsun kontrolden geçirmesini hatırlatarak, bu konuya her kıt'anın azami ihtimam göstermesini istiyordu. Nitekim, terhis olunacak her asker aşılacak, birliklerindeki terhis komisyonlarınca sıhhati ile ilgili bir problem olmadığı tesbit edildikten sonra terhis edilecekti. Öte yandan hiçbir zabıt veya memur,

³²⁴ BOA.BEO., Harbiye Giden nr: 340515 , yukarıda adı geçen terhis talimatnamesi bu belgede yer almaktadır.

³²⁵ BOA.BEO., Harbiye Giden nr: 340515, *Terhis Talimatnamesi*, s. 2-3.

³²⁶ *Terhis Talimatnamesi*, s. 3-4.

doğrudan doğruya kendi maiyetindekileri terhis etme yetkisine sahip değildi. Terhis işleminde her asker kendi memleketine terhis edilecek, bunun yanında iş icabı başka bölgelere gitme ruhsatı da verilecekti. Şayet terhis olan asker, düşman işgali altındaki topraklar ahalisinden ise terhisi bir müddet geciktirilebilirdi. Ayrıca her terhis olacak efradın üzerinde terhis elbisesi olacaktı³²⁷. Terhis olunan efrat, toplu olarak memleketlerine gönderilecek, yolculukları esnasında mümkün olduğunca kara ve deniz ulaşım vasıtalarından istifade etmeleri sağlanacaktı. Sadrazam ve Harbiye Nazırı Vekili bulunan Ahmet İzzet Paşa tarafından hazırlatılıp, neşredilen bu terhis talimatnamesi bilahere bütün ordulara dağıtıldı³²⁸(EK-6).

Öte yandan, İtilaf Devletleri'nin istekleri doğrultusunda ordunun terhis edilmesi durumu, memleketin işgalini hızlandırmaktan başka bir sonuç getirmeyecekti. Bundan başka, galip devletlerden yüz bulan azınlıkların istekleri daha da artacağı gibi, ülke içerisinde büyük huzursuzlukların çıkmasına sebep olacaktı³²⁹. İngilizlerin sınırsız istekleri karşısında, ordu komutanlarının büyük bir çoğunluğu ordularının silahtan arındırılması meselesini hoş karşılamıyorlar, gelecek için taşıdıkları endişelerini her fırsatta dile getiriyorlardı. Türk basını ve kamuoyu da "*ordunun terhis edilip edilmeyeceği; silahtan tecrit edilip edilmeyeceği*" tartışmalarını canlı tutmaya gayret gösteriyordu³³⁰. Yabancı basına bakıldığında ise, Türkler aleyhindeki yayınların, yazıların arttığı görülmekle beraber, mesela Ortadoğu'da İngilizler'le çıkarları çatışan Fransızlar ve kamuoyları Türk devletini son derece bağlayan böyle bir mütarekenin tatbikini şaşkınlıkla karşılıyorlardı³³¹. Mütarekeden bir müddet sonra, Harbiye Nazırı Abdullah Paşa, kendisi ile mülakat yapan bir gazeteciye; Meclis-i Meb'usanın onayı ile (I.Dünya Harbinin başlaması ile birlikte) üç milyon nüfusun silah altına alındığını, savaşın sonuna doğru bu sayının üçbuçuk milyonu bulunduğunu ifade ediyordu. Harbiye Nazırının ifadesine göre, Osmanlı ordularının mütareke hükümlerini tatbik etmesi durumunda çok büyük kayıpları olacaktı³³². Ayrıca, ordunun terhisi müttefiklerin 7.maddeyi³³³ daha kolay tatbik koymalarına imkân hazırlayacaktı. Bu endişeyi duyan Harbiye Nazırı Abdullah Paşa³³⁴, 17 Kasım 1918 tarihli bir yazısında Sadrazam Tevfik Paşa'ya; "*İtilaf (Devletlerine)'a mensup herhangi bir general ve zâtin her istediği yapılacak mıdır?...*"³³⁵ diye sorma gereğini duymuştu. Nitekim, bu endişe ve kaygı Harbiye Nezareti ve buna bağlı birimlerin teyakkuzda bulunmalarını gerektiriyordu.

³²⁷ Terhis efradının üzerinde ceket, pantolon, kabalak ve bir çift ayakkabı ile bir de kaput bulunacaktı. Bk. *Terhis Talimatnamesi*, s. 6.

³²⁸ *Terhis Talimatnamesi*, s. 8.

³²⁹ Gotthard Jaeschke, *Kurtuluş Savaşı İle İlgili İngiliz Belgeleri*, s. 27.

³³⁰ *Vakit* nr: 375, 8 T.sani 1918.

³³¹ Yahya Akyüz, *Türk Kurtuluş Savaşı ve Fransız Kamuoyu (1919-1922)*, Ankara 1988, s. 72-74.

³³² *Zaman*, nr: 226, 31 T.sani 1918.

³³³ Mondros Mütarekesinin 7.maddesine göre; müttefikler emniyetlerini tehdit edecek bir vaziyet zuhurunda istedikleri her hangi bir stratejik noktayı işgal edebileceklerdi. Bk. *Mondros Mütarekesi ve Tatbikati*, s. 43.

³³⁴ Abdullah Paşa, Ahmet Tevfik Paşa'nın mütareke devrinde kurduğu ilk hükümetin Harbiye Nazırı idi. 11 Kasım - 18 Aralık 1918 tarihleri arasında 37 günlük bir nazırlık dönemi vardı.

³³⁵ *BOA.BEO.*, Harbiye Giden nr: 340668.

Zaten bu sırada İngilizler, fiilî olarak İstanbul'u bir askerî işgal altına almaya başlamışlardı³³⁶.

Mütareke hükümlerinin tatbik edilmediği yolunda İtilaf Devletleri temsilcileri hükûmete devamlı olarak baskı yapıyorlardı. Nitekim, İşgal Orduları Komutanları'nın hükûmete yaptıkları baskı sonucu Harbiye Nezareti adı geçen terhis talimatnamesinin tatbik konulduğunu açıklama ihtiyacını duydu. Bu arada, R.1310-1313 (1894-1897) doğumlu kur'a efradı dışında kalanlar terhis edildi ve taburların mevcudu 100-150 kişi civarına indi³³⁷. Öte yandan terhis edilen askerlerin işe ve ikmali de bir başka problem idi. Sadrazam Ahmet İzzet Paşa, sadareti döneminde neşrettiği 4 T.sani 1334 (1918) tarihli bir yazısında terhis edilen efradın işe ve ikmalinin yol güzergâhında bulunan Askerlik Şubeleri tarafından karşılanmasını istemekte idi. Terhis efradı için yapılacak harcamalar ise seferberlik masraflarından karşılanacaktı³³⁸. Harbiye Nezaretinin adı geçen emir ve açıklamalarının aksine ulaşım vasıtalarının yetersiz oluşu terhis işleminde büyük aksamalara yol açmakta idi³³⁹.

Şark vilayetlerinin işgaline karşı çıkan VI.Ordu komutanı Ali İhsan Paşa, IX.Ordu Komutanı Yakup Şevki Paşa kendilerine bağlı birliklerin silah ve cephanesini teslim etmek şöyle dursun, askerlerin terhis edilmesine de pek olumlu bakmıyorlardı. İngiliz istihbarat servislerinin kendi bölgelerindeki faaliyetlerini, ancak askerî bir güçle durdurmanın mümkün olduğunu belirtiyorlar, bu yüzden Harbiye Nezaretini devamlı surette uyarıyorlardı³⁴⁰. Yukarıda da belirtildiği gibi, İstanbul'daki İngiliz baskısının artması üzerine, Harbiye Nezareti terhis talimatını ordu merkezlerine göndermek durumunda kaldı. Buna rağmen Nezaret, bu emrin birliklere gönderilmesini yine de geciktiriyor; bir yerde orduların vakit kazanmalarını, muhtemel olumsuz gelişmelere karşı tedbir almalarına fırsat tanımak istiyordu³⁴¹.

Diğer taraftan, merkezden gelen terhis konusundaki emir üzerine, VI.Ordu komutanı Ali İhsan Paşa, köyleri yakın olan efradı terhis etti. Fakat Orta ve Batı Anadolu'ya gidecek efradın kış ortasında karayolu ile memleketlerine gönderilmeleri doğru bulunmadığı gibi, bu konuda nezarete bir gerekçe yazıldı. Paşa, nezarete gönderdiği diğer bir telgrafında, dört harp senesi içinde ölmeyerek ber-hayat kalmış bulunan vatan müdafilerinin köylerine dönerken fena sevkیات ve kabiliyetsiz menzil tertipleri içinde, çamur, bataklık ve soğuktan zarar görerek hastalanmalarına ve ölmelerine razı olamayacağını ve İngilizlerle muhabere edilerek terhis edilecek olan efradın Halep'ten geçen demiryolu ile Anadolu'ya nakledilmelerinin temin edilmesinin

³³⁶ BOA.BEO., Harbiye Giden nr: 340668 ; nitekim İtilaf Devletleri 13 Kasım 1918 tarihinde 22 İngiliz, 17 İtalyan, 12 Fransız, 4 Yunan savaş gemisi olduğu halde 55 parça gemi ile İstanbul önlerine demirleyip karaya asker çıkartarak işgali başlatmışlardı.

³³⁷ 1303-1309 doğumlu efradında terhisi için çalışmalar başlatılmıştı. Bk. *Âtî* nr: 361, 9 K.sani 1335 ; Rahmi Apak, *İstiklal Savaşında Garp Cephesi Nasıl Kuruldu*, Ankara 1990, s. 2.

³³⁸ BOA.BEO., Harbiye Giden nr: 340525.

³³⁹ BOA.BEO., Harbiye Giden nr: 240955 ; Öte yandan VI.Ordu Komutanı Ali İhsan Paşa, terhis olan efrad için şüمندüfer sıkıntısı çekildiğini sık sık EHUR.ne yazıyordu. Bk. BOA.BEO., Harbiye Giden nr: 341445.

³⁴⁰ Ali İhsan Paşa, *Harp Hatıraları*, c. V, s. 26-27.

³⁴¹ Ali İhsan Paşa, *Aynı eser*, s. 28.

en iyi çare olduğunu bildiriyordu³⁴². Ali İhsan Paşa, elindeki askerinin terhis halinde VI.Ordunun çok zayıf düşeceğini, bu durumda şark vilayetlerinin daha kolay işgal edileceği endişesini sık sık dile getirmekte idi. Paşa'nın bu endişeleri, mahallî milis teşkilatı mes'elesini, Müslüman ve Türk halkın kendi haklarını muhafaza ile uğraşacak Müdafaa-i Hukuk Cemiyetleri'nin bir an evvel kurulması yolunda vali ve mutasarrıflara tavsiyede bulunmasına sebep oluyordu. Öte yandan Ali İhsan Paşa, ordudaki tecrübeli askerlerini terhis etmeyerek, pek ağır mütareke şartları karşısında bu yeni mukavemet cephesine iltihak etmeyi -belki- vatan için daha faydalı olacağını düşünüyordu³⁴³. Bu kritik dönemde ordularının başında bulunan komutanların fikirleri de aşağı yukarı Ali İhsan Paşa'nın fikirlerine yakın idi. Çünkü onlar da, orduları terhis edilmekte olan veya edilmiş bir milletin, ancak mahallî milis teşkilatları ile bir nevi gerilla mücadelesi ile düşmana karşı durabileceği kanaatine sahiptiler.

Bu arada İTC'ne karşı yürütülen politika mütareke döneminde büyük bir hız kazandı. Cemiyetin ordu kanadı, bu terhis işlemleri sırasında görevden alınarak merkeze davet ediliyordu. Halbuki, İTC ise ordu sayesinde siyasî varlığını koruyabilmekte idi³⁴⁴. Padişah ise, savaş sonrası kurmayı planladığı orduda, cemiyet mensubu - büyük bir çoğunluğu mektepli olan bu- subayları bir engel olarak görüyordu. Bu aşamada kamuoyu tarafından da ittihatçılara pek iyi gözle bakıldığı söylenemez. Cemiyet mensuplarının ordudan uzaklaştırılmaları, daha önce Enver Paşa'nın tasfiye hareketi ile ordudan atılmış, yaşlı -tecrübeli, fakat statükocu-subayların yeniden kadroya dahil edilmeleri sonucunu doğurdu. Orduda gerçekleştirilmek istenen bu geriye dönüş, aslında eskiden işlenmiş olan hata ve haksızlıkları düzeltmek amacını da güdüyordu. Bunun yanında hükûmet, ittihatçı sayılan subayların tamamının terhisine de pek razı görünmüyordu. Çünkü, asayiş iyice bozulmuş olan bir ülkede, düzenin sağlanması için, uzun süren savaşlarda pişmiş olan bu genç subaylara da ihtiyaç vardı. Bu arada İngilizlerin pek güvenilir bir isnata dayanmayan iddia ve şüpheleri, bazı subayların tutuklanmaları, hatta hapis ve sürgüne gönderilmelerine sebep de oluyordu³⁴⁵. Öte yandan bu sırada, Osmanlı Erkân-ı Harbiye-i Umumiye Riyaseti ve Saray tarafından Türk subaylarının görevden alınıp, yerlerine İngilizlerin tayini veya görevlendirilmesi tezi ise tamamen asılsız bir saplantıdan ibarettir³⁴⁶. Nitekim, İngilizlerin böyle bir isteği de yoktur. Onlar baskı, korku ve sindirme yolu ile isteklerinin gerçekleşeceğine inanıyorlardı. Böyle bir istek olmuş olsa idi şayet, İtilaf Devletleri birbirlerine girebilirlerdi.

Bu sırada Vahdettin, ordu komutanlarına geçmişteki siyasî davranışlarından dolayı karşı çıkmadığı gibi, onlardan destek almak da istiyordu. Bu amaçla subayları

³⁴² BOA.BEO., Harbiye Giden nr: 341371 ; VI.Ordudan Harbiye Nezaretine yazılan şifre için bk. BOA. BEO., Harbiye Giden nr: 240955 ; Ali İhsan Paşa, *Aynı eser*, s. 28.

³⁴³ Ali İhsan Paşa, *Aynı eser*, s. 30-31.

³⁴⁴ Sina Akşin, *İstanbul Hükümetleri ve Millî Mücadele*, İstanbul 1983, s. 197-212.

³⁴⁵ Sina Akşin, *Aynı eser*, s. 212-213.

³⁴⁶ Sina Akşin, *Aynı eser*, s. 214'de bu asılsız ve hiçbir mesnede dayanmayan iddiayı dile getirmektedir. Mütareke devrinde Osmanlı genelkurmayını işgal eden kumandanlara bakılırsa pek çoğu vatanperver insanlar idi. İngiliz taleplerini mümkün olduğunca veya geciktirerek ordulara tebliğ ediyorlardı ki, ordular olumsuz bir gelişme karşısında bu fırsatı değerlendirip gerekli tedbiri alsınlar. EHUR. işgal eden ne Cevat Paşa, ne Fevzi Paşa, ne Hâdi, ne Şevket Turgut, ne de Harbiye Nazırı olarak bulunan paşalar bu İngiliz talebini hoş karşılayacak kişiler değildi.

sarayına çağırıp onların gönüllerini aldığı gibi, Rumların, Ermenilerin ve İtilaf Devletleri'nin girişecekleri çirkin hareketlere karşı tedbir almaları konusunda uyanık olmalarını tavsiye ediyordu³⁴⁷. Padişah, ordunun komuta kademesiyle yapmakta olduğu bu görüşmelerle hem hükûmete askerî destek sağlamak, hem de dışarıya karşı ülkede birlik ve beraberliğin olduğunu sergilemek istiyordu

Mondros Mütarekesinin "*askerin terhisi, ordu komutanlarının görevlerine son verilmesine*" yönelik şartına rağmen, ilk Tevfik Paşa hükûmeti emekliye ayrılmış olan subayların dahi orduya dönmeleri için hemen harekete geçti. İTC.Hükûmetleri tarafından alınan tasfiye-i rütep kararları sonucu mağdur olup, ordudan ayrılmış bulunan komutanların büyük bir kısmı görevlerine yeniden getirildi³⁴⁸. Bunların bir kısmı Osmanlı Genelkurmayında etkin görevlere atandı³⁴⁹. Öte yandan, 1919 yılı Mart'ından itibaren Harbiye Nezareti (özellikle Şakir Paşa), emekliye ayrılmış bulunan subayların listesini isteyerek bunların orduya davet edilmelerini ve müracaatlarının değerlendirilmesini istemişti³⁵⁰. Nitekim, Harbiye Nezareti bu davet karşısında subayların yarışacaklarını umuyordu³⁵¹. Tevfik Paşa hükûmeti döneminde, bu faaliyetlerin sonucunda, bir kısım emekli personel orduda yeniden göreve başladı. Fakat bu, hiçbir zaman umulan miktarda olmadı

Hükûmetin orduyu ayakta tutma gayretleri devam ederken İstanbul'a gelen İngiliz generali Allenby, 1919 yılı başından itibaren Osmanlı hükûmet ve EHUR'ni çeşitli siyasî oyunlarla baskı altına almaya çalışarak, bir takım isteklerini bu yolla kabul ettirmek istiyordu. Bu baskılar sonunda Harbiye Nazırı Ömer Yaver Paşa, terhis işleminin derhal uygulanması yolunda emirler vermek durumunda kaldı³⁵². Terhis konusunda özellikle -Anadolu dışından olup da İstanbul ve civarında görevli bulunan-Arap, Arnavut, vs. askerler bir an evvel memleketlerine gitmek için can atıyorlardı; haliyle bu durum bir takım huzursuzluklara sebep oldu. Bunun yanında bazı ordulardan terhis edilenler ise, vasıta yetersizliği ile karşı karşıya bulunuyorlardı³⁵³. Kısıtlı sayıdaki vasıtalarla veya kendi imkânları ile yola çıkanlar ise, yol güzergâhı boyunca Arap, Ermeni ve Kürt eşkiyasının baskınlarına uğramakta idi. Bu durumdan haberdar olan VI.Ordu, terhis edilen zabitan ve efradın kabileler halinde sevkedilmeleri lüzumunu teklif ediyordu³⁵⁴. Öte yandan Suriye ve Irak bölgesindeki terhis edilen askerlerin yollarını kesip onları öldüren, askerlerimizi soyan eşkiyalar İngilizlerin koruyuculuğu altında idiler. Nitekim, Ali İhsan Paşa'nın yakalayıp sorguya çektiği İngiliz Kaymakamı Killing, eşkiyayı yönlendiren istihbarat subaylarından birisi idi³⁵⁵.

³⁴⁷ Lütfi Simavî, *Sultan Mehmet Reşat Han'ın ve Halefinin Sarayında Gördüklerim*, II.Ks, İstanbul 1340, s. 185-186 ; öte yandan Sultan-zade Fethi Sami Baltalimanlı ile yaptığımız mülakatta da, Vahdettin mütareke döneminde kumandanlar arasında ayırım yapmadığı gibi, memleketin içinde bulunduğu kritik anı çok iyi değerlendirmelerini istemişti ifadesini işittim.

³⁴⁸ *TT.*, nr: 3397, 18 T.Sani 1918.

³⁴⁹ *TT.*, nr: 3460, 1 Şubat 1919.

³⁵⁰ *Alemdar* nr: 108-1418, 9 Nisan 1335 , nr:110-1420, 11 Nisan 1335.

³⁵¹ *Alemdar* nr: 50-1360, 2 Şubat 1335.

³⁵² *BOA.BEO.*, Harbiye Giden nr: 341347 ; ayrıca bk. Ali İhsan Paşa, *Aynı eser*, c.V, s. 33-39.

³⁵³ *BOA.BEO.*, Harbiye Giden nr: 341371.

³⁵⁴ *BOA.BEO.*, Harbiye Giden nr: 341348.

³⁵⁵ *BOA.BEO.*, Harbiye Giden nr: 341319 ; 341348.

Bu arada belirtmek gerekirse, mütareden itibaren 1919 yılına gelene kadar pek çok asker kıt'larından terhis edildi. Bunların büyük bir bölümü ise İstanbul'a getirildi. Bunlardan başka, İstanbul'da harp yıllarından bu yana pek çok Ermeni, Rum ve Müslüman mülteci akın etmişti. Nitekim, Harbiye Nezareti müsteşarlığından sadarete yazılan 11 K.sani 1335 tarihli maruzatta, İstanbul'da bulunan Rum ve Ermeni asıllı muhacirlerin büyük bir yekûn tuttuğu ve hastalıkların arttığı belirtildikten sonra buna çare bulunması isteniyordu. Ayrıca, peyderpey terhis edilerek Selimiye Misafirhanesinde toplanan askerin bir an evvel memleketlerine gönderilmesi gerektiği de hatırlatılıyordu. Bununla beraber terhis olarak gelen efradın kılık ve kıyafeti pek hoş görünmediği gibi, bu durumun askerliğin şanına yakışmadığı da ayrıca vurgulanıyordu³⁵⁶. Halbuki maddî sıkıntılar ordunun kılık ve kıyafetinin düzeltilmesini imkânsız hale getirmişti. Bu arada 3-4.000 kişilik bir askeri ancak barındırabilen Selimiye Kışlası Misafirhanesinde o gün için onbinin üstünde asker toplanmıştı³⁵⁷. Harbiye Nezareti, sadarete yaptığı müracaatta vapur temin edilerek bunların deniz yolu ile sevklerinin yapılmasını istiyordu³⁵⁸. Öte yandan Harbiye Nazırı Ömer Yaver Paşa, taşradaki askerin terhisi konusunda yayınladığı, 19 K.sani 1335 tarihli tezkiresinde terhis edilen efradın en yakın tren istasyonuna sevkini uygun olacağını bildiriyordu³⁵⁹. Diğer taraftan Harbiye Nezareti, daha önceki tarihlerdeki bir tezkiresinde; "...*Canını vatan uğrunda fedaya hazır bulunan bu kahraman, yiğit gâzilerin en rahat bir şekilde memleketlerine gönderilmeleri gerektiği*"ni belirtmekte idi³⁶⁰.

Öte yandan, mütarekenin imzalandığı esnada 400.000 civarında bulunan Osmanlı ordusu, çok kısa bir sürede 100.000 civarına düştü. Gerçi mütareke gereği kâğıt üzerinde gösterilen rakkam bu kadar bile değildi. Müttefikler 50.000 civarında bir orduyu Osmanlı Devleti için yeterli görmüşlerdi. Savaşın son yıllarında ve mütareke devrinde asker kaçaklarının artması mevcut asker sayısının düşmesinin en önemli sebeplerinden birisi idi. Doğuda 15.Kolorduya bağlı 17.860 mevcutlu dört tümen dışında, Osmanlı ordusu sanki bir iskelet kadro haline dönüştü. 5 Mayıs 1919 tarihli Meclis-i Vükelâ kararı ordu mevcudunun "*hadd-ı kifayede*" bulunmadığını, bundan dolayı terhis müddetini dolduran efradın memleketlerine gönderilemediği, bu da her bakımdan sakıncalı olduğundan, 1314/1898 kur'asının derhal askere alınması zaruretini ortaya çıkarıyordu³⁶¹. Fakat daha evvel, 1 K.sani 1335'de 1314, 1315, 1316 doğumlu efradın tedricen terhisleri yolunda Padişah'ın iradesi alınmıştı³⁶². Bütün bunlar gösteriyordu ki, bu kritik dönemde Osmanlı idarecileri büyük çelişkilerle karşı karşıya idi. Nitekim ordunun terhis edilmesi yanında, Dahiliye Nezaretine bağlı bulunan jandarma efradının da -malî bir takım sıkıntılardan dolayı- terhisi kararlaştırıldı. Umum Jandarma Kumandanı bulunan Ali Kemal Paşa'nın teklifi ile 7713 nefer jandarma terhis edildi³⁶³. Gerçi jandarmada terhise tabi tutulanlar zaten çok

³⁵⁶ BOA.BEO., Harbiye Giden nr: 341280 ; Harbiye Nezareti müsteşarı bulunan İsmet Bey, askerin yar u ağyara karşı perişan vaziyetinin şan-ı şeref-i askeriye uymadığını belirtiyordu. Bk. BEO., Harbiye Giden nr: 240955.

³⁵⁷ BOA.BEO., Harbiye Giden nr: 341347.

³⁵⁸ BOA.BEO., Harbiye Giden nr: 341280.

³⁵⁹ BOA.BEO., Harbiye Giden nr: 341371.

³⁶⁰ BOA.BEO., Harbiye Giden nr: 240955.

³⁶¹ BOA.MVM., nr: 215, 5 Mayıs 1335, karar nr: 213.

³⁶² TV., nr: 3436, 4.K.sani 1335 ; *Düstûr* , II.Tertip, c. XI, İstanbul 1928, nr: 29.

³⁶³ BOA. DII. KMS., Ds: 56-2, nr: 20, F: 2 ; TV., nr: 3499, 18 Mart 1335.

önceden terhis edilmesi gereken efrad idi. Öte yandan Dahiliye Nezareti daha evvel Jandarma Kumandanlıkları ve vilayetlere gönderdiği şifre telgrafta; "...Jandarma kadrolarının ikmâli için eşîrrâ ve zuafâdan olmamak kaydıyla gönüllü jandarma kaydedilmesini ve terhisi gelmiş olup da, göreve devam etmek isteyenlerin de kabul edilmesini" istiyordu³⁶⁴.

Osmanlı ordusunun terhisi, Harbiye Nezareti bütçesinin indirilmesine sebep olurken, askerî muafiyet vergisi kaldırılıyor, savaşta düşman tarafına, ya da ülke dışına kaçan subay ve erlerin cezalarının ertelenmesine karar veriliyordu³⁶⁵. Savaş esnasında düşman tarafına, ya da ülke dışına kaçanların çoğunluğunu azınlıklar oluşturmakta idi; bunların afvında dış baskının etkisi fazla idi³⁶⁶. Öte yandan ordudan firar eden asker kaçakları, memleketin her yanında asayişin bozulmasına yol açıyorlardı³⁶⁷. Öte yandan, mütarekenin imzalanmasından 5-6 ay geçmesine rağmen, terhis işlemi bir türlü sonuçlandırılmadı. Güney Anadolu'da Fransız ve İngiliz, Batı Anadolu'da Yunan işgalinden sonra başlayan millî mücadele sırasında terhis işlerinin kuva-yı milliye yanlılarınca durdurulması dahi gündeme geldi. Yalnız, belirtmek gerekir ki, lağvedilen orduların askerlerinin terhisi İtilaf Devletlerinin baskıları sonunda gerçekleşmiştir³⁶⁸.

³⁶⁴ *BOLİDİLŞER*, nr: 93/174 ; 93/216 ; 93/225 ; Safer 1337/Kasım 1918.

³⁶⁵ *TT*, nr: 3499, 18 Mart 1335 ; *Alemdar* nr: 84-1394, 15 Mart 1335 ; *Alemdar* nr: 90-1400, 21 Mart 1335 ; *Sabah* nr: 10564, 13 Nisan 1335.

³⁶⁶ Sina Akşin, *Aynı eser*, s. 218'den naklen *FO.*, nr: 371/4155, 79397 (Yüksek Komiserlerin 8 Mayıs tarihli toplantısı).

³⁶⁷ Rauf Orbay, *Aynı eser*, c.I, s. 57 ; Öte yandan asker firarileri hakkında Bursa-Karacabey, Seyran Köyünde yaşayan 87 yaşındaki (1994) babaannemden dinlediklerime göre, asker firarilerinden başka, terhis olup memleketlerine dönenler dahi eşkıyalık yapmaya kalkışmışlar. Bunların büyük bir kısmı ise bilahire Anzavur'un çetesine katılmışlardır. O dönemde kanun hakim olmadığından, zorbaların dedikleri kanun hükmünde imiş. Bunları, kuva-yı milliye tarafından bilahire Karacabey muntakasına atanan Albay Kasap Osman Bey, kendi kanunlarına göre itaat altına almıştır.

³⁶⁸ *Mondros Mütarekesi ve Tatbikatı*, s. 233-253.

II. BÖLÜM

KUVA-YI MİLLİYE DÖNEMİNDE ORDUNUN YENİDEN DÜZENLENMESİ FAALİYETLERİ

I- MÜTAREKE DÖNEMİNDEN KUVA-YI MİLLİYE DÖNEMİNE GEÇİŞTE OSMANLI ORDUSUNU AYAKTA TUTMA GAYRETLERİ

A- OSMANLI ORDUSUNU YENİDEN DÜZENLEME ÇABALARI

Mütarekenâmenin 5.maddesi ile¹ askerî konularda sıkı bir kontrol altına alınmak istenen Osmanlı Devleti, 1919 yılı başlarından itibaren ordunun yeni kuruluş ve kadrosu, silah ve cephane miktarı hakkında çalışmalara başladı. Osmanlı EHUR.'i mütareke devresi için 2 Ocak 1919 tarihinde General Sir Wilson'a² sunduğu bir yazı ile orduyu; 9 kolordu ve 20 tümen halinde yeniden teşkilatlandırmak kararında olduğunu açıkladı. Mütarekenamede elde kalacak kolordu, tümen, alay, tabur ve batarya miktarlarından bahs olunmayarak, sadece ordu mevcudu kayıt altına alındı. Mütarekenamenin bu boşluğundan faydalanmak yoluna giden Osmanlı Erkân-ı Harbiye-i Umumiye Riyaseti, zayıf da olsa; ileride mevcutları arttırmak imkânını mahfuz tutmak düşüncesiyle, mümkün olduğu kadar çok sayıda kolordu ve tümen kadrolarını elde tutmayı uygun bulmuştu. Bunda; harp tecrübesi görmüş kıymetli subaylar için kullanma yeri bulundurmak düşüncesinin de etkisi vardı.

Osmanlı Erkân-ı Harbiye-i Umumiye Riyaseti, hazerî ordu mevcudunu her biri üç tümeden oluşan dokuz kolorduluk bir kadro şeklinde düzenlemek istiyordu. Askerî konularda, devleti gözetim altında bulundurmak isteyenlerden biri olan İngiliz Generali Milen'e göre; 1 piyade ve 1 süvari tümeni ile yardımcı kuvvetlerden meydana gelen üç kolordu kurulmalı ve bunların asker sayısı 100.000 civarında olmalı idi.

¹ Mondros Mütarekenamesinin 5.maddesine göre; "*Hudutların muhafazası ve iç asayişin devam ettirilmesi için lüzum görülecek askerî kuvvetten ma'dası derhal terhis edilecek, bunların miktarı bilahare İtilaf hükümetleri tarafından kararlaştırılacaktır*" hükmü yer almakta idi. Bk. Gn.Kur.ATASE Arşivi:1-3, Kls: 6, Ds: 25, F: 3,4,4/5.

² Korgeneral Sir Wilson, mütareke döneminde İngiltere Savaş Bakanlığı tarafından Avrupa Türkiye'si Müttelik Kuvvetler komutanlığına getirilmişti.

Halbuki Türk askerî erkânı ise kolordu sayısını çok tutarak İstikbalde bundan istifade etmek niyet ve arzusunda idi. İngiltere'nin İstanbul büyükelçisi L. Mallet ise, Türk ordusunu padişahın hassa birliği ve yabancıların kontrolünde bulunan jandarmadan ibaret küçük bir fırka olarak düşünüyordu³. Öte yandan Bâbüâli, her birinin tam mevcudu 1500 olan 20 tümen kurmak istediğini, 9 Ocak 1919 tarihindeki komiserler toplantısında dile getirdi⁴.

Bu arada Osmanlı Erkân-ı Harbiye-i Umumiye Riyaseti, 21 Ocak 1919 tarihli bir proje ile mütareke devresi için ordunun er, tüfek, makineli tüfek ve top kadrolarını şu esaslara göre tesbit etti: Buna göre, ordunun elinde 20 tümen için 30.800 tüfekli er kadrosu, 9 kolordu için 152 karargâh eri, 1971 istihkâm eri; yine 9 kolordu için 1890 süvari eri, 6 uçak bölüğü için 168 er, 5820 piyade eri de geri hizmetler için olmak üzere toplam 40.801 tüfekli er ile 137 batarya için 548 top, 15'lik obüs ve 10,5'luk ağır top için 84 top olarak toplam 632 top ile 756 makineli tüfek bırakılması istenmişti⁵. İngilizler tümen sayısı, er miktarı ve silah mevcuduna dokunmamışlar, yalnız top sayısını çok bulmuşlardı. Öte yandan makineli tüfek sayısını da çok bulan İngilizler bunu 240 rakamı ile sınırlamak istiyordu. 1 Nisan 1919 tarihli Ordu Dairesi raporuna bakıldığında ordunun kâğıt üzerindeki o günkü sayısı 65.464 olarak tesbit edilirken, gerçekte ise, 1892-1896 yıllarına ait 43.193 kişilik dört kur'a efradının ve kolordu, birlik vs. karargâhlarda bulunanların da ilavesi ile ordunun gerçek sayısının 114.726 kişiye ulaştığı görülür. Öte yandan bu belgeye göre, bu zamana kadar toplam 337.615 erin terhis edildiği anlaşılmaktadır⁶.

Osmanlı EHUR.'nin yüzbinlerin üzerinde bir orduya sahip olmasına hiçbir zaman razı olmayan İtilaf komiserlikleri, bu sayının mutlaka sınırlandırılması gerektiği üzerinde duruyorlar ve bu yolda baskılar yapmaya çalışıyorlardı. Bu sert tavırlar etkisini göstermiş olmalı ki, Osmanlı Erkân-ı Harbiye-i Umumiye Riyaseti, 29 Mayıs 1919 tarihli bir yazısında, 9 kolordu karargâhı için 14.103 er, 1 tümen için 2.020 er, 20 tümen için 40.400 er olarak rakamları yeniden tesbit etti. Buna göre, sayıca yeniden bir düzenlemeye tabi tutulan tümenlerin ve kolorduların yekûnu 54.503 kişiye ulaşıyordu. Buna 24 ağır top için 900 er ilavesi ile yekûn 55.403 er etmekte, yine asker alma şube ve daireleri için yekûn olarak 5.820 er de ilave edildikten sonra, bütün ordu için er mevcudu 61.223'ü bulmakta idi⁷. Öte yandan bu yeni düzenleme ile orduda, 40.878 tüfek, 240 makineli tüfek, 256 muhtelif çapta top bulunacaktı⁸. Bu arada şunu da ilave etmek gerekirse, ordudaki zabitan kadrosunun gizli tutulduğu anlaşılmaktadır. Erlerin terhis edilmelerine karşılık zabitanlar terhis edilmedi. Büyük bir kısmı birliklerinden izinli sayıldı. Zabitan kadrosu ordunun çekirdeği, beyni mesabesinde olduğundan Osmanlı EHUR., bunun farkında idi ve bu yüzden tedbirli davranmak durumunda idi. Bu sırada Anadolu'daki karışıklıklar, işgal olayları ve İtilaf Devletleri'nin oldu bittileri karşısında harekete geçen hükümet "tedkik ve tasnif

³ Sina Akşin, *İstanbul Hükümetleri ve Milli Mücadele*, İstanbul 1983, s. 219-220'den naklen FO., nr: 371/3421, 208728 (Milen'in 1 Aralık 1918 tarihli tel).

⁴ Sina Akşin, *Aynı eser*, s. 220 ; ayrıca bk. *Mondros Mütarekesi ve Tatbikatı*, s. 263-264.

⁵ Fahri Belen, *I.Cihan Harbinde Türk Harbi*, c.V, Ankara 1967, s. 238.

⁶ Gn.Kur.ATASE Arşivi: 1-1, Kls: 27, Ds: 41, F: 29-2.

⁷ Gn.Kur.ATASE Arşivi: 1-1, Kls: 15, Ds: 60, F: 12-3.

⁸ Gn.Kur.ATASE Başkanlığı, *Birinci Dünya Harbi İdarî Faaliyetler*, c.X, Ankara 1985, s. 582.

komisyonu" adı altında bir koymisyon kurdu. Komisyona Vahdettin'in yaverlerinden ve sadrazam Tevfik Paşa'nın oğlu Ali Nuri Bey de üye yapıldı. Bu komisyonun görevi Osmanlı ordusunun en iyi subaylarını tesbit etmek ve bunları terhisin dışında tutmaktı. Bu sayının 2500 kişi kadar olduğu anlaşılmaktadır. Çalışmalarını hızla sürdüren komisyon kısa sürede bunları tamamladı⁹. Gerçi terhis işlemleri yine devam etmesine rağmen, ordunun 9 kolordu ve 20 tümen şeklinde bırakılması kararlaştırıldı. Hükûmetin iskelet halinde de olsa, kolordu ve tümen sayısını yüksek tutmasındaki amacı orduyu elde tutma düşüncesinden kaynaklanmakta idi. Bu sırada gündemde olan uygulamalardan anlaşıldığına göre, hükûmet, sicil puanı yüksek olan subayların görevleri başında kalmasından yana bir politika izlemekte idi.

İtilaf Devletleri temsilcilerinin baskıları neticesinde, ordunun silah miktarı ve personel durumu görüşülürken bir yandan da terhis işlemleri devam etmekte idi. Bu arada İngiliz Generallerinden Deedes, Türk delegeleri ile yaptığı görüşmelerde, terhis işlemlerinden memnun olduklarını ifade ediyordu¹⁰. Nisan (1919) ayında dönemin Harbiye Nazırı Şakir Paşa, yabancı bir gazeteye verdiği bir demeçte, müttefikler tarafından Türklerin yaklaşık 100.000 kişilik bir ordu kurabileceklerine ruhsat verileceğini umduğunu beyan etmekte idi.¹¹

Ordunun terhisinin yanında jandarma birliklerinin de terhis edilmeleri özellikle Batı Anadolu'da, Orta Karadeniz kesiminde eşkıyalık hareketlerinin daha çok artmasına sebep oldu. Bunun üzerine hükûmet jandarma sayısını arttırmaya yönelik bir faaliyete geçti¹². Dahiliye Nezareti, 20.000 civarındaki jandarma sayısını 35.000'e çıkarmayı, jandarmanın maddî durumunu da iyileştirmeyi planladı¹³. Nitekim, mütareke gereği ordu sayısını arttırmak mümkün olmadığından, jandarma adıyla asker kaydetmek bundan böyle Anadolu'da bulunan askerî erkân tarafından alışılmış bir uygulama haline geldi. Mütarekeyi takip eden dönemde Umum Jandarma komutanlığının vilayetlere gönderdiği şifre telgraflara bakıldığında gönüllü jandarma kaydedilmesi isteniyordu¹⁴. Umum Jandarma Kumandanlığının bu yoldaki emirleri, yani gönüllü jandarma kaydedilmesi yolundaki talimatının sık sık vilayetlere şifre edildiği anlaşılmaktadır¹⁵. Bu uygulamaların daha sonraları da devam ettiği görülecekti; nitekim, Bâbîâli Sadaret Dairesi Umur-ı Mühimme Kaleminden IX.Ordu Kıt'aatı Müfettişi M.Kemal Paşa'ya gönderilen şifrede "*yeni silah altına alınacak jandarmaların vatan vazifesi ifâ edeceklerinin ahaliye anlatılması ve kâfi miktar jandarmanın kaydedilmesi*" istenmekte idi¹⁶.

⁹ Şefik Okday, *Osmanlı'dan Cumhuriyete, Padişah Yaveri ve İki Sadrazam Oğlu Anlatıyor*, İstanbul 1988, s. 97-98.

¹⁰ Sina Akşin, *Aynı eser*, s. 220'den naklen FO., nr: 371/4155, 72717; ayrıca bk. Sabahattin Selek, *Anadolu İhtilali*, c.I, İstanbul 1987, s. 108.

¹¹ Şakir Paşa demecini Fransızların *Moniteur Oriental* gazetesine vermişti, bu gazeteden iktibas edilerek yapılan yayın için bk. *Alemdar* nr: 124-1434, 25 Nisan 1335.

¹² TV., nr: 3499, 18 Mart 1335; *Alemdar* nr: 116-1426, 17 Nisan 1335.

¹³ TV., nr: 3507, 27 Mart 1335; *Alemdar* nr: 131-1441, 3 Mayıs 1335; *Düstûr*, II.tertip, c.XI, İstanbul 1928, nr: 83.

¹⁴ BOA.DH.ŞFR., nr: 93 / 174, 16 Kasım 1918.

¹⁵ BOA.DH.ŞFR., nr: 93 / 216, 20 Kasım 1918; DH.ŞFR., nr: 93 / 225, 20 Kasım 1918.

¹⁶ BOA.DH.ŞFR., nr: 99 / 385, 27 Temmuz 1919. Bu tarih M.Kemal Paşa'nın müfettişlikten istifasından sonra olması hasebiyle ilginçtir.

Bu arada ordu mevcudundaki azalma, ülkede iç güvenliğin sarsılmasına sebep oldu. Bu durumda Osmanlı EHUR'ı, Meclis-i Vükelâ'da yapılan toplantılarda askerinin yokluğu fırsat bilinerek çıkabilecek menfi durumlara karşı tedbirler alınmasını tavsiye ediyordu. Nitekim, EHUR'nin tavsiyeleri bilahere mecliste reyeye konulmuş ve sonuçta uygulanmasına karar verilmişti. Buna göre;

1-) Her nev'i silah, cephane ve üniformanın Osmanlı ülkesine sokulması yasaklanacak;

2-) Osmanlı vatandaşı olmayan sivil yabancıların, Osmanlı ülkesine geldikleri zaman çıktıkları iskele veya istasyonda polis memurlarınca hüviyet tespiti yapılacak; niçin geldiği, nereye gideceği, ne kadar kalacağı ve ikamet yerlerini kaydettirmeleri mecbur tutulacak;

3-) Balkan savaşlarından sonra, Bulgar ve Yunanlılarla yapılan mübadele antlaşmalarına tabi olarak mübadele olunan efradın Osmanlı ülkesine girmeleri yasaklanacak;

4-) Yunan ve Bulgaristan ahalisinden geçici bir süre için de olsa Osmanlı ülkesine bir ay zarfında 50 kişiden fazla seyyah kabul olunmayacak. Gelenlerde şüpheli bir tavır görülürse, bunların hemen sınır dışı edilmeleri konusunda valilere tam yetki verilecekti¹⁷.

Hükümet de, EHUR'nin yukarıda sıralanan haklı gerekçelere dayalı isteklerini kabullenmek mecburiyetinde kaldı. Alınan bu idarî yasaklarla devlet aleyhine çıkabilecek bir takım uygunsuz vaziyetlerin önlenmesi hedeflendi.

Ordunun terhis işlemlerinin yoğun olduğu bu dönemde kurulan Nigehban Cemiyet-i Askeriyesi, bazı gazetelerde takip edeceği programı neşretme gereğini duydu¹⁸. Cemiyetin Damat Ferid Paşa iktidarı döneminde kurulması düşündürücüdür. Cemiyet, Harbiye Nezaretine sunduğu layihada kurmay subayları şikayet ediyordu¹⁹. Bu cemiyet yanlısı olan bazı gazeteler de, ordu komutanlarını sefil ve haydut başılar olarak niteliyordu²⁰. Nitekim, M.Kemal Paşa bu haberler üzerine Harbiye Nezareti'ne yazdığı ve Alemdar Gazetesinde neşrettiği yazısında, suçlamaları sert bir dille protesto ederek bunu yazanların haklarında soruşturma açılmasını istemekte idi. M.Kemal Paşa, yazısında namuslu, çalışkan ve dürüstlüklerinden kesinlikle şüphe edilmeyecek olan Fevzi Paşa, Nihat Paşa, Yakup Şevki Paşa, Ali İhsan Paşa ve Cevat Paşaları zikrediyordu²¹. Öte yandan, her ne kadar, iktidardaki değişim ile İTC'nin Türk siyaset sahnesinden çekildiği veya silindiği izlenimi ortaya çıkıyorsa da, meclisteki mebusların çoğunluğu ittihatçı idi. Diğer taraftan cemiyet, taşrada güçlü idi. Diğer taraftan, taşradaki birimleri ise düşmana karşı mücadele ruhunun temellerini atmaya çalışıyordu²².

¹⁷ BOA.BEO., Harbiye Giden nr: 342386.

¹⁸ Sabah nr: 10415, 2 K.sani 1335 ; bu cemiyet hakkında derli toplu bilgi için bk. Tarık Zafer Tunaya, *Türkiye'de Siyasî Partiler*, c.I, İstanbul 1984, s. 457.

¹⁹ Tarık Mümtaz Göztepe, *Vahidettin Mütareke Gayyasında*, İstanbul 1969, s. 123-132 ; Selahattin Tansel, *Mondros'tan Mudanya'ya Kadar*, c.I, İstanbul 1991, s. 80.

²⁰ Bu yorumlama için bk. *Hukuk-ı Beşer*, 24 Mart 1335.

²¹ *Alemdar* nr: 94-1404, 25 Mart 1335.

²² Erich Jan Zürcher, *Milli Mücadelede İttihatçılık*, (Çev. Necdet Salihoğlu), İstanbul 1987, s. 133.

Buna rağmen, cemiyetin başsız kalan mensupları, mütarekenin o karışık döneminde İstanbul'da çoğunluğu askerlerde oluşan direniş gruplarını örgütleyerek faaliyetlerini yürütüyorlardı²³. İTC bundan böyle artık, siyasî faaliyetlerden çok memleketin kurtarılmasına yönelik faaliyetlerde bulunmaya başladı. Cemiyetin eski üye veya aktif elemanları dahi siyasî faaliyetleri ikinci plana iterek millî mücadele hareketine dört elle sarıldılar. Bu sırada İstanbul'da bulunan ve İttihadçılık suçlamasından dolayı mağdur olan, devamlı takip altında bulunan genç subayların kurtuluşu Anadolu'ya geçmekte gördükleri bir gerçek haline geldi. Öte yandan bu arada, askerin siyasetle uğraşmasını men etmek maksadıyla Askerî Ceza Kanununa zeyl olmak üzere iki kanun maddesi de teklif edildi. Kabul edilen bu kanun maddelerine göre, siyasetle uğraşan askerî personelin 3-6 yıl arasında kalebent cezasına çarptırılması, askerlik hizmetinin yakılması veya birliğinin değiştirilmesi gibi suçu ile orantılı cezalar getirildi²⁴.

Mütarekeyi takip eden dönemde İTC'nin lider kadrosunun dağılmasından sonra eski gücüne ulaşması beklenemezdi. Zaten daha önce bu partiye mensup olanlar da şu gerçeği farketmişlerdi: Ordu politika yaparsa ne disiplin kalır, ne hiyerarşi anlayışı kalır, ne de savaşına güç ve kudreti. Bu yüzden mütareke döneminde yeniden yapılanması düşünülen ordudan başarı beklenecekse, mutlaka siyasetten uzak bir yapılanma ile temellendirilmesi gerekiyordu. Bilindiği gibi, Balkan Savaşları'ndaki musibet, ordunun kurmay heyetine bin nasihatten etkili oldu. Nitekim Balkan Savaşları'nda ordu, siyasî çekişmelerden dolayı birlik ve beraberlikten mahrum kaldığı gibi, komuta heyetinin siyasî çıkar çekişmeleri binlerce vatan evladının cephede şehit düşmesine, memleketin en büyük malî kaynaklarının heba olmasına, ülke topraklarının büyük bir bölümünün kaybına sebep oldu. İşte yakın geçmişin bu acı tecrübelerinden hareketle, Mütareke devrinden itibaren TBMM'nin açılışına kadar ordunun siyasî misyonunun eskisi gibi olmadığı görünecekti. Bu da, millî mücadele liderlerinin orduyu siyasetten uzak tutup, asıl maksadın yurdu istiladan kurtarmak olduğu fikrine yönelmelerine sebep oldu. Bu bakımdan, mütareke devrinde ordudaki siyasî grupların aktif bir faaliyetinden söz etmek mümkün değildir. Kısaca ordu, bu dönemde siyasetten uzak, memleketin içinde bulunduğu gerçeği kavramış, memleketin kurtarılması için neler yapılması lazım geldiği konusu üzerine bütün gayretini yönlendirmişti. Nitekim, bu dönemde zaman zaman zıt fikirlerin de bir araya geldiği görülmüştü. Öte yandan ordu, İtilaf devletleri karşısına güçlü olarak çıkabilmek için, birlik ve beraberlik içerisinde olduğunu göstermek durumunda idi.

²³ Fethi Tevetoğlu, *Millî Mücadelede Kuruluşlar*, Ankara 1988, s. 3 ; Bu konuda daha geniş bilgi için bk. Mesut Aydın , *Millî Mücadele Döneminde TBMM Hükümeti Tarafından İstanbul'da Kurulan Gizli Gruplar ve Faaliyetleri*, İstanbul 1992.

²⁴ *Alemdar* nr: 1348-38, 21 K.sani 1335.

B- NASİHAT HEY'ETLERİNİN KURULUŞU VE FAALİYETLERİ

a-) Nasihat Hey'etlerinin Kuruluşu

Mütareke hükümleri gereği ordusu dağıtılan Osmanlı ülkesinde asayiş bozuldu. Bilhassa Yunanistan'ın ve Patrikhane'nin tahrikleriyle²⁵ Osmanlı hudutlarında yaşayan Rumlar, kurdukları gizli ve açık cemiyetler vasıtasıyla pek çok siyasî haklar istedikleri gibi²⁶, diğer taraftan da Müslümanları imha etmeğe başladılar²⁷. Öldürülenler daha çok silahsız Türk ve Müslümanlar olduğu halde²⁸, İtilaf Devletleri tarafından kasıtlı olarak gayr-ı müslimlerin Türkler tarafından imha edildiği yolunda fikirler ortaya atılıyor, bunlar basın yayın yoluyla etrafa yayılıyor²⁹ ve böylece ülkenin işgaline gerekçeler hazırlanmaya çalışılıyordu³⁰. Bu sırada Batı Anadolu'nun Yunanlılar'a peşkeş çekilmesi maksadıyla İngiltere'de basın yoluyla yoğun bir Türk düşmanlığı kampanyası başlatıldı³¹. Öte yandan Amerikan Yüksek Komiseri ise, Rumlar'ın hükümet kurmak

²⁵ Mütareke döneminde Fener Patrikhanesi Yunanlılar'ın desteği ile özellikle İstanbul ve Anadolu'nun çeşitli yerlerinde kurduğu gizli ve açık örgütlerle terör havası estirmeye gayret göstermiştir. Patrikhane'nin desteğini de temin ederek teşkil edilen bu örgütler hakkında geniş bilgi için bk. Ali Güler, *İşgal Yıllarında Yunan Gizli Teşkilatları*, Ankara 1988, s.13 vdd; patrikhanenin telkiniyle başlatılan katliamlar hakkında ayrıca bk. Mehmet Hocaoğlu, *Belgelerle Yunan Barbarlığı*, İstanbul 1985, s. 43 vd.

²⁶ Damat Ferid Paşa, hükümetinin iktidara geldiği tarihlerde Batı Anadolu ve Trakya'nın Yunanistan'a ilhaki için başlatılmış olan propaganda ile karşı karşıya kaldı. Rum Kilisesi ve basını ise Yunanistan'a bağlanmak isteklerini dile getirirken, hükümet; Fener Patrikhanesine gönderdiği yazıda bu tür isteklerin haksız olduğunu ve ülke çıkarlarına ters düştüğünü ifade etmişti. Bk. *Alemdar* nr: 86/1396, 17 Mart 1335. Bundan başka resmî bir bildiri yayınlamak ihtiyacını hisseden hükümet; Rumların bir süredir ülkede asayiş bozmak için çalıştıklarını, devlete hıyanet ettiklerini, kiliselerde ibadet yerine siyaset yapıldığını açıkladıktan sonra; kanun dairesinde hareket etmelerini, medenî bir şekilde tüm haklardan istifade ederek yaşamaları gereğini ve huzursuzluk çıkarılmalarını istemişti. Bk. *Alemdar* nr: 88/1398, 19 Mart 1335. Ülkede huzur bozanların ise en şiddetli cezaya çarptırılacağı da hatırlatılmıştı. Hükümetin bu açıklamalarına rağmen, takip ettiği politika gayet ılımlı / tabir yerinde ise korkakça idi. Osmanlı vatandaşı Rumlar'ın durumunu Harbiye Nazırı Şakir Paşa tüm gerçeği ile şöyle dile getiriyordu: "...Ma'ateessüf, gayr-ı müslim unsurlar kendilerini bizden uzak tutuyorlar ve Osmanlılık rütabasından sıyrılmak için bütün kuvvetlerini sarf ediyorlar." Bk., *Alemdar* nr: 124/1434, 25 Nisan 1335. Paşa, beyanatında hükümet ve ordunun kardeşlik bağınu kuvvetlendirmek uğrunda elinden geleni yapacağını da açıklamakta idi.

²⁷ Yunanlılarla yerli işbirlikçileri olan Rumların yaptıkları mezalim hakkında bu güne kadar pek çok eser kaleme alınmıştır. Mütareke dönemindeki Yunan mezalimi hakkında bilgi için bk. Tal'at Yalazan, *Türkiye'de Yunan Vahşet ve Soy Kırımı Girişimi (15 Mayıs 1919-9 Eylül 1922)*, Ankara 1994.

²⁸ İzmir, Aydın, Ayvalık ve Havalisinin Yunanlılar Tarafından İşgal ve Yunan Mezalimi Hakkında *Makamât-ı Askeriyeden Mevrud Raporlar*, İkinci Kitap, (Hz. EHUR), Dersaadet 1335, s. 32 vd.

²⁹ Kemal Atatürk, *Nutuk*, c.II, Ankara 1987, s. 627.

³⁰ Mütareke yıllarında Büyük Devletler nezdinde Anadolu'da kendilerine büyük bir pay verilmesini isteyen Yunan devlet başkanı Venizelos bu tür yayınların çoğalmasında etkili olmuştur. Bk. Mehmet Hocaoğlu, *Aynı eser*, s. 88-89; ayrıca bk. Ali Güler, *Aynı eser*, s. 82-85.

³¹ Bu arada dış basına bakılırsa, Türkiye aleyhtarı bir kampanya başlatılmıştı. İngiliz basınında Batı Anadolu kıyılarının Yunan'a peşkeş çekilmesi istenirken, yoğun bir Türk düşmanlığı kampanyası başlatılmıştı. Times Gazetesi 14 Mayıs 1919'dan itibaren bu kampanyayı başlatmış bulunuyordu. Gazete, Türkler'in Rumları yoketmek için gizli planlar yaptığını açıklayarak kamuoyunu - nuhtemel- işgal hareketine karşı hazırlamaya çalışıyordu. Fakat kısa bir zaman sonra Hind Müslümanları, Türk Milleti'nin savunucusu sıfatıyla ortaya çıkınca, 27 Mart gün Times'da çıkan bir makalede bölgede Türk hakiniyetinden söz edilmekte idi. Buna rağmen aleyhteki propagandalara devam edilmişti. Bk. *The Times*, 4th April 1919.

için son derece yetersiz ve küçük bir topluluk olduklarını hatırlatarak³², tek çıkar yolun büyük devletlerin Batı Anadolu'da denetimi ele geçirmeleri olduğunu ifade ediyordu³³. Robert Koleji Müdür Dr. Gates ile Profesör Lybyer, Orta ve Güneydoğu Anadolu'da yaptıkları gezi sonunda hazırlayıp temsilciliklerine sundukları raporlarında, Türkler'in yenik ve herşeylerini yitirmiş sanılmalarını, büyük bir devletin hamiliğine alınmalarının uygun olduğunu ve Ermenistan fikrinden de vazgeçilmesi gerektiğini açıklıyorlardı³⁴. Fakat bütün bu gelişme ve faaliyetler işgal olayını önlemede yeterli olamadı. Bilindiği gibi, Batı Anadolu'nun Yunan işgaline uğramasından evvel, İstanbul şehri İtilaf Devletleri tarafından işgal edildi. İşgalin ilk yılında İngilizler'in İstanbul'da Türklere karşı davranışları ise son derece katı oldu³⁵.

İngilizler'in Anadolu'da Yunanlılar lehine hak ve hukuk arayışları ve gayretlerinden başka, özellikle Karadeniz (Samsun) bölgesinde faaliyet gösteren İngiliz istihbarat subaylarının raporlarında Türkler'in yeniden seferber duruma geçecekleri, Rum ve Ermeniler'den öç alacakları ifade edilmekte idi³⁶. Yüksek Komiserler toplantısında ise, Türkler tarafından Rum ve Ermenilerin boğazlanacağı belirtiliyordu³⁷. Bir diğer endişe ise, İTC ileri gelenlerinin bölgede bolşeviklerle ilişki içerisine girerek işgal kuvvetlerine ve hükûmete karşı bir politika oluşturmak istemeleri idi. Bundan dolayı IX.Ordu Komutanı Yakup Şevki Paşa görevden alınmış³⁸, İstanbul'a geldikten sonra İngilizler tarafından tutuklanmıştı. IX.Ordu Komutanı Yakup Şevki Paşa, bölgedeki görevi sırasında mücadeleye temel teşkil edecek önemli hizmetler gerçekleştirmiştir³⁹. IX.Ordu lağvedilip iki kolorduya bölününce, 3 Nisan 1919 tarihinde 15.Kolordunun başına Kâzım Karabekir Paşa tayin edildi⁴⁰. Nitekim Osmanlı ordularına müdahale ettikleri gibi, hükûmete her istediklerini yaptırabilen İngilizler, Karadeniz kıyısında Türk, Ermeni ve Rumlar arasında tam bir silahsızlanma gerçekleştirilmedikçe huzurun sağlanamayacağı, bunun için de güçlü askerî birliklerin olmasını gerekli görüyorlardı. Fransızlar'ın jandarma kuvvetiyle Anadolu'ya hakim olacaklarını dile getiren İngiliz yetkilileri, işgal orduları komutanlarından Karadeniz kıyılarına da İngiliz askerî göndermelerini istiyordu⁴¹. Öte yandan mütareke sonrası

³² M.Erol, *Türkiye'de Amerikan Mandası Mes'alesi*, Giresun 1972, s. 107-113.

³³ Sina Akşin, *Aynı eser*, s. 262'den naklen FO., nr: 371/4156, 42039.

³⁴ Sina Akşin, *Aynı eser*, s. 262.

³⁵ İşgal yıllarında İtilaf Devletleri temsilcilerinin mütareke hükümlerine karşı her türlü uygulamalarıyla Türkleri korkutmak ve sindirmek istiyorlardı. Bu sırada İstanbul'da yapılan taşkınlıklarda İngiliz askerleri başrolü oynuyorlardı. İngilizlerin bu sırada başkentte sergiledikleri tavır göstermesi bakımından o dönemi yaşamış birisinin hatıralarında şunlar dikkati çekmektedir: "...İngiliz askerleri traşavaya önden binen, eşyalarını düzensiz bir şekilde taşıyan, yaya kaldırımlarından yürümeyen Türkleri karakuş hükmü ile sık sık para cezalarına çarptırmakta veya sokak ortasında kamçılattmakta idi. Buna tahammül edemeyen kimseler ise soluğu Ankara'da almışlardı." Bu dönemdeki uygulamalar için bk., Rahmi Apak, *İstiklal Savaşında Garp Cephesi Nasıl Kuruldu*, Ankara 1990, s. 44.

³⁶ Sina Akşin, *Aynı eser*, s. 242'den naklen FO., nr: 371/4157, 49181.

³⁷ Sina Akşin, *Aynı eser*, aynı sayfadan naklen, FO., nr: 371/4155, 38735.

³⁸ Gotthard Jaeschke, *Kurtuluş Savaşı ile İlgili İngiliz Belgeleri*, (Çev. Cemal Köprülü), Ankara 1986, s. 102.

³⁹ Sabahattin Özel, *Millî Mücadelede Trabzon*, Ankara 1991, s. 57.

⁴⁰ Kâzım Karabekir, *İstiklal Harbimiz*, (Yay. Hz. Faruk Özerengin), İstanbul 1990, s. 14.

⁴¹ Sina Akşin *Aynı eser*, s. 242'den nakten, FO., nr :371/4157, 25899, 27993.

birakılmış olan az miktardaki Osmanlı ordusu da İTC'ne bağlı imişçesine kuvvetten tamamen düşürülmeye çalışılıyordu.

Buna karşılık Harbiye Nazırı Şakir Paşa, Anadolu'da Rumların ve Ermenilerin sık sık ortaya çıkan taşkınlıklarına karşı gerekli tedbirlerin alınacağını söylüyordu. Rum eşkıyalık olayları Karadeniz bölgesinde, Batı Anadolu'da, Trakya'da, Güney Marmara'da ve hatta İstanbul ve civarında da kendini hissettirmeye başlamıştı. Diğer taraftan asker kaçakları ile hükûmetin icraatından memnun olmayan grupların da eşkıyalık hareketine katıldıkları bilinmekte idi. Öte yandan hükûmet asker kaçaklarını afv ettiğini ilan ederek eşkıyalığın önüne geçmeyi programına almış ve bu yolda bir kararname de çıkartmıştı⁴². Rumlar'ın taşkınlıklarını iyiniyetle önleyemeyen hükûmet, bilahire aldığı bir karar sonucunda -biraz da EHUR ile Harbiye Nezaretinin baskısı ile- Anadolu'nun iç bölgelerine mecburî göç politikasını tatbikata koyarak huzuru sağlamayı düşünmüş ve bu yolda çalışmaları başlatmıştı⁴³. Osmanlı Devleti iç karışıklıklar sırasında bu tür uygulamaları daha önceki tarihinde de sık sık uygulamaya koymuştu; fakat bu çalışmalar sonuçlanmadan Yunan işgali ile karşı karşıya kalındı.

Dahiliye Nazırı Mehmet Ali Bey, yaptığı açıklamalarda, ülkede asayişin temini için mevcut jandarmanın yetersiz olduğunu, 20.000 kişi olan sayının 35.000'e çıkarılması gerektiğini ifade etmekte idi. Sayıca çoğaltılması istenen jandarmanın maaşlarının da iyileştirilmesi düşünülüyordu⁴⁴. Ayrıca ordu müfettişliklerinin kurulması da kararlaştırılmıştı. İtilaf Devletleri Yüksek Komiserleri ise, mütareke gereği asayişten birinci derecede hükûmeti sorumlu tutuyorlardı. Halbuki asayişin temini için ise iyi eğitilmiş, kuvvetli bir kolluk kuvvetine ihtiyaç vardı⁴⁵. İtilaf Devletleri'nin bu sıradaki asıl amaçları, asayiş konusunda Osmanlı hükûmetine acziyet içinde olduğunu hatırlatmak ve çıkartılacak bir kaç fevri hareketle ülkede yeni işgallere fırsat yaratmak şeklinde açıklanabilirdi.

Osmanlı hükûmetinin aldığı bir diğer tedbir de, ülke sathına Nasihat Hey'etleri göndermek oldu. Bu yolla ülkede "*Osmanlılık*" ruhu etrafında bütün unsurları birleştirmeyi düşünüyordu⁴⁶. Nasihata Hey'etlerine memleketin önde gelen seçkin ve saygın kişileri katılacaktı. Anadolu'nun muhtelif yerlerini ziyaret ederek halka tavsiyelerde bulunacak olan bu hey'etlere müslüman olmayan ricalden de bazı kimselerin katılması kararlaştırıldı⁴⁷. Damat Ferid Paşa basına verdiği demeçte;

⁴² BOA.DİHİMŞ., Ds: 23 / 131, 20. 3. 1337.

⁴³ BOA.DİHİMŞ., Ds: 6-2 / 12-17, 28 12. 1335.

⁴⁴ BOA. MVM., nr:212, s.42; *Alemdar* nr: 131-1441, 3 Mayıs 1335 ; mesela bu sırada bazı kolorduların tüm mevcudu ile jandarmaya tahvili gündeme geldi. Bu amaçla 13.Kolordunun askerinin tamamı jandarmaya tahvil edilmek isteniyordu. Meclis-i Vükelada 28 Mayıs 1335 tarihli toplantıda bu yolda bir karar alındı. Bk.BOA.MVM., nr : 215, s. 141.

⁴⁵ Öte yandan bu dönemde hükûmetler jandarma ve kolluk kuvvetlerinin yeniden düzenlenmesi için yeni layiha ve tüzükler de çıkarmak için gerekçeler hazırlamaya başlamışlardı. Bk. BOA.BEO., Dahiliye Giden nr: 347272.

⁴⁶ *TV.*, nr: 3534, 28 Nisan 1919 ; *Alemdar* nr: 111-1421, 12 Nisan 1335. Halbuki Osmanlılık / Osmanlılık fikri daha II.Abdülhamid Devri'nde iflas etmiş; istenen sonucu vermemişti. Nitekim hükûmetin bu dönemde Osmanlılıktan çok "*İslamcılık-Türkçülük*" noktasından bakarak olayları değerlendirmesi menfaatine olabilirdi. Fakat o karışık ortamda müttefiklere de hoş görünmek gerekiyordu.

⁴⁷ BOA.MVM., nr: 215, s. 52-A/1, 52-1 ; ayrıca bk. Gökbilgin, *Aynı eser*, s. 64.

şehzadelerin idaresinde vilayetlere mülkiye, ilmiye ve askeriyeden seçilecek kişilerden meydana gelen faal bir hey'etin gönderileceği; bu hey'etin devletin hukukunu ve varlığını devam ettirmek amacına yönelik hizmet edeceğini ve halka, Padişah adına teminat vereceğini açıkladı⁴⁸.

Nasihat hey'etlerinin gönderilmesine karar verildiği günlerde Damat Ferid Paşa, 5 Nisan 1919'da İstanbul'da bulunan İngiltere Yüksek Komiseri Vekili Amiral Webb'i ziyaretle Anadolu'daki karışıklık ve huzursuzluklara son vermek, kuvvetli bir merkezî hükûmet kurmak için hükûmet adına tüm yürütme yetkilerine sahip bulunacak olan bu komitelere İngiliz subaylarının da katılmasını istedi. Webb ise, buna imkân olmadığı yolunda bir cevap verdi. Halbuki hükûmetin bu şekilde bir talepte bulunmasının sebebi, İngilizler'in şüphesine fırsat bırakmamaktı⁴⁹. Damat Ferid Paşa'ya göre, Nasihat Hey'etlerinin görevi daha ziyade manevi idi. Asıl vazife, halka Padişah'ın selamını iletmek; Padişah'ın, tebe'asını düşündüğünü anlatmaktı⁵⁰. Diğer taraftan Anadolu Nasihat Hey'eti başkanı olan Şehzade Abdürrahim Efendi'ye göre; " *hey'etin bu seyahatten amacı, savaşın acı felaketlerinden etkilenen Anadolu halkını, padişahın selâmı ile taltif etmek ve aynı zamanda Anadolu'nun ihtiyaçlarını yakından görüp bunları hükûmete bildirmek*" idi⁵¹. Dahiliye Nazırı Mehmet Ali Bey'e göre hey'etler, unsurlar arasında ortaya çıkan karışıklıkları ve yanlış anlamaları gidirecek, halkın birbirlerine karşı vatandaşlık hisleriyle davranmalarını temin edeceklerdi.⁵² Hey'etlerine asıl amacı yukarıdaki izahatlardan da anlaşıldığı gibi, savaşın felaketlerinden müteessir olmuş ahaliye padişahın selamını iletme⁵³, ahaliyi aydınlatıp irşad etmek⁵⁴, çeşitli unsurlar arasında var olan husûmet ve düşmanlığı ortadan kaldırmak⁵⁵, huzur ve asayişin iadesini temine çalışmak idi⁵⁶.

Hükûmetin kararlaştırdığı üzere, kısa bir süre içinde biri Anadolu'ya, diğeri Trakya'ya gönderilmek üzere iki hey'et kuruldu. Anadolu'ya giden hey'ette Şehzade Abdürrahim Efendi, Ali Rıza Paşa, Ferik Mahmut Hayret Paşa, Süleyman Şefik Paşa, Bursa Müftüsü Ömer Fevzi Efendi, eski Pazarcık Müftüsü Halil Fehmi Efendi, Dahiliye Nezareti Müdürlerinden Ohannes Ferit Efendi, eski Karahisar Meb'usu Yanko Kovenidi Bey vardı. Türk, Ermeni ve Rum devlet ricalinden müteşekkil hey'et 16 Nisan 1919'da İstanbul'dan hareketle denizyolu ile Bursa'ya, buradan Balıkesir,

⁴⁸ G.Kemali Söylemezoğlu, *Başımıza Gelenler*, İstanbul 1939, s. 97.

⁴⁹ Sina Akşin, *İstanbul Hükûmetleri ve Milli Mücadele*, s. 249.

⁵⁰ *Sabah*, 1 Mayıs 1919; *Yeni Gazete*, aynı tarihli nüshası.

⁵¹ *Vakit*, 17 Nisan 1919.

⁵² *İkdam*, 11 Nisan 1919.

⁵³ *TV.*, nr: 3525, 17 Nisan 1919.

⁵⁴ *Sabah*, 14 Nisan 1919.

⁵⁵ *Alemdar* nr: 111-1421, 12 Nisan 1919.

⁵⁶ *Vakit*, 15 Nisan 1919; dönemin önde gelen fikir adamlarından olan Süleyman Nazif ise, "Anadolu'yu İmar" adlı makalesinde şunları açıklamakta idi: "...Sultan Hamid'in Anadolu'ya önem verdiği, fakat İttihatçıların etrafına para dağıtmakla meşgul oldukları bilinmektedir. Anadolu'nun imarı planında şunların yapılması lazım gelir. 1-) Yolların, köprülerin, limanların vilayetlerin ihtiyacına göre yapılması, 2-) Nehirlerin akışları kontrol altına alınmalı, 3-) ormanlar fennî usule göre, madenler de son tekniğe göre işletilmeli, 4-) Ziraat alet açısından her türlü yardım yapılmalı, 5-) Sanayi-i muhtelif imal ve inkişafa en müsait yerde kurulmalıdır, 6-) Araziler yeniden kadostraya tabi tutulmalıdır." Yazar ayrıca hastalıklarla mücadele edilmesinden başka mektepleşme oranının artması ile ülkenin kalkınabileceğini ifade etmektedir. Bk. *Hadisat* nr: 102, 12 Nisan 1335.

İzmir (26-30 Nisan), Afyon, Antalya, Isparta, Konya, Eskişehir'i dolaşp İzmir'in işgalinden sonra 18 Mayıs'ta İstanbul'a döndü⁵⁷. 28 Nisan'da Şehzade Cemaleddin Efendi başkanlığındaki ve eski Harbiye Nazırı Cevat ve Fevzi Paşalar'ın dahil olduğu hey'et de Trakya gezisine çıktı. 9 Mayıs 1919'da İstanbul'a döndü⁵⁸. Hey'etler bu gezilerinde padişahın şefkat ve teveccühünü her tabakadan halka iletmişlerdi⁵⁹.

Nasihât Hey'etlerinin bu seyahatleri zaman zaman İngilizler'in dikkatini çekti. Isparta ve Burdur'daki İngiliz denetim subayı, Şehzade Abdürrahim'in başlıca amacının unsurlar arasında barışı sağlamaktan çok, hükûmet ya da sarayın taşradan bekleyebileceği desteği tesbit etmek olduğunu rapor etmişti⁶⁰. Gerçekten de bütün bu faaliyetler, saltanatın tabandan destek bulmak amacıyla yaptığı bir çaba idi. Saray, taşradaki siyaset sahnesinde "*ben de varım*" demek istiyordu⁶¹. Bu hey'etlerdeki şehzadelere başka, Şehzade Abdülhalim Erzurum'a, Şehzade Cemaleddin de Trabzon'a gönderilmişti. Bu gelişmelere bakılırsa saray, hanedan üyeleri vasıtasıyla bu buhranlı devrede Anadolu'yu adım adım dolaşarak yanına almaya çalışmakta idi⁶².

Nasihât Hey'etlerini göndermenin bir diğer amacı da, yapılacak ıslahatları tesbit ile onlara zemin hazırlamaktı. Damat Ferid taşrada iktisadî, siyasî, yönetim, güvenlik, orman ve madenler konusunda ıslahatların yapılabilmesi için bir kaç değişik görevi üstlenmiş hey'etlerin gönderileceğini de ifade etmekte idi⁶³. Öte yandan Dahiliye Nazırı Mehmet Ali Bey ise ülkede huzur ve sükûnetin sağlanması için memleketi biri Rumeli'de, ikisi Anadolu'da olmak üzere üç bölgeye ayırmak istediğini belirtiyordu. Böylece her bölgenin ihtiyaçlarına göre bir yönetim uygulanacak ve böylece geniş kapsamlı bir ıslahât gerçekleştirilecekti⁶⁴. Ne yazık ki bu dönemde idarecilerimiz, İngilizler'in, memleketin menfaatine gelecek ıslahatlara izin vermeyeceklerini kestirememişlerdi.

Diğer taraftan iktidara geldikten sonra ittihatçıları sindirmeyi ve İTC. dönemini kötülemeyi iç ve dış politikalarının temel esası kabul eden Damat Ferid Paşa hükûmet(ler)i, mütarekeden sonraki dönemi adeta bir restorasyon dönemi olarak görmekte idi. Nasihat Hey'etlerinin kuruluşuyla yalnızca İTC. dönemi kötülenmekle kalmayacak, taşrada devam eden ittihatçılık fikirlerinin etkisi ortadan kaldırılarak yerine Hürriyet ve İtilaf Fırkası fikirleri yerleştirilecekti. Bu bakımdan Anadolu'ya

⁵⁷ *Alemdar* nr: 116-1426, 17 Nisan 1919. Anadolu Nasihat Hey'etini uğurlayan Damat Ferid Paşa, heyetin emrine 3.000.000 lira ile güvenliğin sağlanması için de 80 asker vermiştir. Ayrıca bk. Gotthard Jaeschke, *Türk Kurtuluş Savaşı Kronolojisi*, Ankara 1989, s. 26.

⁵⁸ *Alemdar* nr: 126-1436, 28 Nisan 1919; Jaeschke, *Aynı eser*, s. 28.

⁵⁹ *TV.*, nr: 3534, 28 Nisan 1919; Süleyman Nazif, Türk'ün ne zaman başı sıkışsa, "*Ya Rabbi! Mülküne sahip gönder*" der, diyerek nasihat hey'etlerinin görevinin pek mühim olduğunu belirtmek istiyordu. Süleyman Nazif devamla, Anadolu harab bir makbereye benziyor, üstündeki mahlukat ise ölümle pençeleşiyor, Refaha değil, o diyar ümide bigâne diyor. Bk. *Hadisat* nr: 107, 17 Nisan 1335.

⁶⁰ Sina Akşin, *Aynı eser*, s. 251'den naklen *FO.*, nr: 371/4218, 92732, 84425.

⁶¹ Celal Bayar, *Ben de Yazdım*, c.VI, s. 1763.

⁶² Lütfi Simavi, *Sultan Mehmet Reşat Hanın ve Halefinin Sarayında Gördüklerim*, c.II, İstanbul 1340, s. 232; Jaeschke, *Aynı eser*, s. 21, 27.

⁶³ *Alemdar* nr: 130-1440, 2 Mayıs 1919.

⁶⁴ *Alemdar* nr: 117-1427, 18 Nisan 1919.

giden Nasihat Hey'etleri İTC. aleyhinde faaliyet göstermişler⁶⁵, Hürriyet ve İtilaf kulüpleri açmışlardı⁶⁶. Öte yandan hükûmet, Nasihat Hey'etlerine azınlıklara mensup memurları da alarak bir yerde Osmanlılık ruhunu yeniden canlandırarak, ülkede tam manasıyla kontrolü sağlamayı da düşünmüşlerdi⁶⁷.

b-) Nasihat Hey'etlerinin Faaliyetleri

Şehzade Abdürrahim Efendi Başkanlığında Anadolu'ya gönderilen Nasihat Hey'etinde asker ve sivil devlet erkânından başka, azınlıklara mensup milletvekilleri ve basın mensupları da bulunuyordu⁶⁸.

Anadolu Nasihat Hey'eti gerekli hazırlıkları yaptıktan sonra Dahiliye Nezareti, 14 Nisan 1919'da Hüdavendigâr vilayetine acele notuyla gönderdiği şifre telgrafta hey'etin hareket edeceğinden bahisle Mudanya-Bursa yolu arasında tren yolu emniyetinin sağlanmasını istendi⁶⁹. Fakat gerekli hazırlıklar yapılamadığından hey'etin Bursa'ya hareketi tehir edildi. Nezaretin 15 Nisan'da Hüdavendigâr vilayetine çektiği ikinci telgrafta ise, hey'etin bir gün sonra (16 Nisan) öğleden sonra saat 4.00'te İstanbul'dan Mudanya'ya doğru vapurla hareket edeceği belirtildi. Ayrıca gelişmelerin peyderpey nezarete bildirilmesi istendi⁷⁰. Öte yandan Harbiye Nazırı Şakir Paşa da, hey'et için seçilecek binek hayvanları konusunda itina gösterilemesini isterken⁷¹, 60 kişilik bir süvari bölüğünü de hey'etin emrine tahsis etti⁷². Şakir Paşa ayrıca 17 Nisan günü İzmir'de bulunan 17.Kolordu komutanlığına, Konya'da Yıldırım Kır'aati Müfettişliğine, Sivas'ta 3.Kolordu Komutanlığı ile Erzurum'daki 15.Kolordu Komutanlığına gönderdiği emirlerde; Anadolu'nun durumunu mahallinde görüp incelemek üzere Şehzade Abdürrahim başkanlığında bir hey'etin İstanbul'dan Bursa'ya hareket ettiğini ve hey'etin Bursa, İzmir, Konya, Ankara, Sivas güzergâhını takip edeceğini; kolordu komutanlarının hey'ete gereken yardımı yapmalarını ve muntıkalarında askerî birlikleri ile refakat etmelerini bildirdi⁷³.

Bunlardan da anlaşılacağı üzere, Hükûmet, hey'ete büyük önem veriyordu. Dahiliye Nazırı Mehmet Ali Bey, İdam'a verdiği demeçte; *"hey'etlerin unsurlar arasında çıkmış olan anlaşmazlık ve yanlış anlamaların yok edilmesi ve unsurların birbirlerine karşı vatandaşlık hissi beslemelerini temin etmek amacıyla*

⁶⁵ Rahmi Apak, *İstiklal Savaşında Garp Cephesi Nasıl Kuruldu*, s. 74-75.

⁶⁶ M.Şefik Aker, *İstiklal Harbinde 57.Tümen ve Aydın Milli Cidali*, c.1, İstanbul 1937, s. 54 ; Âsaf Gökbel, *Milli Mücadelede Aydın*, Aydın 1964, s. 44.

⁶⁷ Jaeschke, *Kurtuluş Savaşı ile İlgili İngiliz Belgeleri*, s. 37.

⁶⁸ BOA.MVAI. nr: 215, s. 52-A/1, 52-2 ; BOA.DH.KMS. Ds: 51-2, nr: 3 ; Hey'ette Ali Rıza Paşa, Mahmut Hayret Paşa, Süleyman Şefik Paşa, Mirliya Ali Fevzi Paşa, Bursa Müftüsü Ömer Fevzi Efendi, eski Pazarcık Müftüsü Halil Fehim Efendi, Karahisar eski mebusu Yanko Güvenidis, Dahiliye Nezareti kalem müdürlerinden Ohannes Ferit Efendi, Şura-yı Devlet azası İstefanaki Bey. Basın mensuplarının bu seyahate iştiraki ve basında çıkan haberler hakkında bk., Burhan Cahit, "Hey'et-i Nasiha Konya Yolunda", *Yeni Mecmua*, Sy: 9, 30 Haziran 1939, s.13.

⁶⁹ BOA.DH.KMS., Aynı dosya.

⁷⁰ Gn.Kur. ATASE Arşivi: 1-1, Kls: 8, Ds: 33, F: 55, 55-1 ; BOA.DH.KMS., Aynı dosya.

⁷¹ *Hadisat*, 16 Nisan 1919.

⁷² Gn.Kur.ATASE Arşivi: 1-1, Kls. 8, aynı dosya ve belge., *Alemdar* nr: 116-1426, 17 Nisan 1919.

⁷³ Gn.Kur.ATASE Arşivi: 1-1, Kls: 8, Ds: 33, F: 49, 55, 55-1 ; *HTVD.*, Sy: 43, (1962), vesika nr: 1020.

gönderildiğini" söylüyordu⁷⁴. Memleket gazetesine verdiği demeçte ise, hey'etin, "Bursa, İzmir, Antalya, Konya ve Trabzon'a uğradıktan sonra, Trabzon'da iki kısma ayrılarak bir kısmı deniz yolu ile İstanbul'a dönerken, bir kısmının Doğu vilayetlerini dolaşarak seyahatini tamamlayacağını" belirtiyordu⁷⁵. Mehmet Ali Bey, hey'ette Rum ve Ermeni asıllı vatandaşların bulunmasından dolayı başarılı bir şekilde görevini yerine getireceği kanaatinde idi⁷⁶. Bunun yanında basında çıkan ve hey'ete halka dağıtılmak üzere hükûmetçe 3.000.000 lira verildiği haberi nüfuzlu üyelerince yalanlanmıştı⁷⁷. Halbuki hükûmet bu dönemde malî yönden büyük bir sıkıntı içerisinde bulunuyordu ve sadece hey'etin masraflarını karşılamak üzere hazineden 12.000 lira verilebilmişti⁷⁸. Bununla beraber, hey'et üyelerinin maaşları da ayrıca belirtilmişti⁷⁹.

Nasihât hey'eti Bursa'ya gelince, gayet gösterişli bir törenle karşılandı. Padişah'ın beyannameyi okundu. Halk kendisine değer verildiğinden, hey'et de halkın kendilerine gösterdiği saygıdan memnun kaldı. Damat Ferid'in kaleme aldığı beyanname, Bursa halkı tarafından pek anlaşılmasa da, saray ve hükûmet yaşanan dönemdeki sıkıntıların tek müsebbibi olarak ittihatçıları gösteriyordu. Bundan başka, Anadolu'nun değişik yerlerinde ortaya çıkan Müdafaa-i Hukuk hareketi içerisinde ittihatçıların yer aldığı belirtilerek halkın bunlara destek vermemesi isteniyordu⁸⁰. Nasihat Hey'eti, Bursa'dan İzmir'e giderken de halkın yoğun ilgisine muhatap oldu. Geçilen yol güzergâhında halkın iki büyük şikayeti göze çarpıyordu. Bunlardan bir asayiş, diğeri ise maarif idi⁸¹. Hey'etin İzmir'de parlak bir törenle karşılanması için İzmir Türk Ocağı büyük gayret sarfetti. Hey'etin gelişi ile yapılacak tezahürat hem Türkleri daha çok uyandıracak, hem de Rumluğa karşı bir gövde gösterisi yapılarak İzmir'deki Türk varlığı fiilen gösterilmiş olacaktı⁸². Öte yandan Köylü Gazetesi, gelen hey'etin kardeşlik hislerini yaymayı amaç edindiğini belirtirken görüşlerinin saray ve hükûmetin görüşleri ile paralel olduğunu ifade etmekte idi⁸³.

Nasihât Hey'eti, müslüman halktan başka yerli Rumlar tarafından da "zito" (Yaşa!) sesleri ile karşılanmakta idi. Yerli Rumların hey'ete samimi davranışları Rum basınına harekete geçirdi. Rumlar'ın önde gelen gazetelerinden Kozmos, "...emellerimize kavuşmak üzere olduğumuz şu günlerde, 600 senedir öptüğümüz kirli ve kanlı elleri öpmekte halâ devam edecek miyiz?"⁸⁴ diye soruyordu. Kozmos

⁷⁴ İkdâm , 16 Nisan 1919.

⁷⁵ Memleket, 18 Nisan 1919.

⁷⁶ Alemdar nr: 117-1427, 18 Nisan 1919.

⁷⁷ BOA.MVM., nr: 215, s. 80 'deki ifadelerden hareketle halka dağıtılmak üzere hey'ete sadece 500 lira verildiği anlaşılmaktadır. Ayrıca bk. Vakıf, İkdâm, 17 Nisan 1919.

⁷⁸ BOA.MVM., nr: 215, s. 62, 14 Nisan 1919'da Meclis-i Vükela kararı ile 12.000 liranın verilmesi kararlaştırılmış; 24 Nisan'da da bu paranın nerelerden ödeneceği belirtilmişti. Bk. Aynı mazbata, s. 77.

⁷⁹ BOA.MVM., nr:215, s. 52/A-1, 52-1.

⁸⁰ Sabah, 22 Nisan 1919 ; Ayrıca bk. Mevlüt Bozdemir, "Anadolu Hey'et-i Nasihâsı", Atatürk Araştırma Merkezi Dergisi, Sy: 18 , (Temmuz 1990), s. 569-571.

⁸¹ Bu sırada halk huzurun sağlanmasını istediği gibi, bundan sonra ne olacak endişesini de duymakta idi. Bu konudaki haberler için bk., Burhan Cahit, "Hey'et-i Nasihâ ile Beraber", Yeni Gazete, 28 Nisan 1919.

⁸² Haydar Rüştü Öktem, Mütareke ve İşgal Anıları , (Yay.Hz.Zeki Arıkan), Ankara 1991, s. 62.

⁸³ Köylü, 19 Nisan 1919.

⁸⁴ Celal Bayar, Ben de Yazdım, c.VI, İstanbul 1968, s. 1764.

gazetesinin menfi yayınlarına Musâvât Gazetesi, İtilaf Devletlerinin fazla tepkisini çekmeden basın yayın ilkeleri dahilinde cevaplar verdi⁸⁵. Hey'et İzmir'deki Rumların hareketleri samimi bulmamıştı. Rumlar ısrarladığı eli öpmeli düstûrunca hareket ediyorlardı⁸⁶.

Nasihât Hey'etinin İzmir'deki faaliyetleri İngiliz yetkililerince farklı şekilde yorumlandı. İstanbul'a gönderilen bir raporda; "hey'et Türkler'de mukavemet niyetini arttırmış, Rumlar'da ise ilgi görmemiştir." deniliyordu⁸⁷. İzmir'de bulunan bir başka İngiliz memuru ise, Şehzade'nin hükûmet adına değil de, Padişah adına konuştuğuna dikkati çekmekte idi⁸⁸. İngiltere'nin İzmir konsolosu Morgan ise, raporunda, hey'etin nizam ve asayişin sağlanması için görevlendirilmiş olduğunu ifade ediyordu⁸⁹.

Nasihât Hey'eti, bilahare Aydın üzerinden Denizli'yi gitti⁹⁰. 1 Mayıs 1919 günü Denizli'ye varan hey'et bir müddet burada kaldıktan sonra Yzb.Diyarbakırlı Ekrem komutasındaki süvari bölüğünün refakati ile Burdur'a hareket etti⁹¹. Bu arada hey'etin bir kısım üyeleri Muğla tarafına gönderildi⁹². Öte yandan şehzadenin programında Antalya'yı da ziyaret vardı. Sadrazam Damat Ferid'in İtalyan işgali sebebiyle Antalya'ya gidilmemesi yolundaki telgrafına rağmen⁹³, şehzadenin ısrarlı tutumu buna mani oldu. Burdur'da gerekli makamlarla görüşme yapıldıktan sonra⁹⁴, hey'et Mayıs başında Antalya'ya vardı⁹⁵. Antalya'da vatandaşlarla temaslar sağlandıktan sonra hey'et Burdur üzerinden 8 Mayıs'ta Isparta'ya geçti⁹⁶. Hey'et buradan da İtalyan işgali altında bulunan Konya'ya gitti⁹⁷. Dahiliye Nezareti Konya vilayetine gönderdiği bir yazıyla Şehzade'nin şehre girişinde askerî tören icra edilmesini istemiş⁹⁸; fakat, yapılan bu tören sırasında protokol kurallarından dolayı problemler ortaya çıkmıştı. Protokolde, her ne kadar Konya işgal altına girmiş olsa bile Türk askerinin ön planda yer almasında ısrar edilmiş ve kabul de ettirilmişti⁹⁹. Hey'et bir müddet çalışmalarına burada devam etti. Nasihat Hey'eti Konya'da iken İzmir işgal edildi. Damat Ferid Paşa hükûmeti işgalin ardından, hey'ete gönderdiği şifre telgrafta, derhal İstanbul'a hareket edilmesini istedi. Bu tegrifi alan hey'et, 18 Mayıs 1919 günü İstanbul'a hareket etti¹⁰⁰. Şehzade Abdürrahim Efendi, İstanbul'a dönerken XII.Süvari Fırka komutanı Fahrettin

⁸⁵ *Musavat*, 27 Nisan 1919 ; ayrıca bk. Bayar, *Aynı eser*, Aynı yer.

⁸⁶ Haydar Rüştü Ökten, *Aynı eser*, s. 62.

⁸⁷ Gotthard Jaeschke, *Türk Kurtuluş Savaşı Kronolojisi*, Ankara 1989, s. 28.

⁸⁸ Sina Akşin , *Aynı eser*, s. 251'den naklen FO., nr: 371/4218, 92732 , 84425.

⁸⁹ Jaeschke, *Kurtuluş Savaşı ile İlgili İngiliz Belgeleri*, s. 69.

⁹⁰ Mevlüt Bozdemir, *Hey'et-i Nasihat*, s. 46-48.

⁹¹ Nuri Köstüklü, *Milli Mücadelede Denizli, Isparta ve Burdur Sancakları*, Ankara 1990, s. 192.

⁹² Mahmut Hayret Paşa başkanlığındaki bir grup Muğla'ya gitmişler ve orada Hürriyet ve İtilaf Kulübünü de açmışlardı. Bk. Ünal Türkes, *Kurtuluş Savaşında Muğla*, c.II, İstanbul 1973, s. 163-164 ; Ayrıca bk. M.Şefik Aker, *Aynı eser*, s. 54.

⁹³ M.Şefik Aker, *Aynı eser*, s. 52-53.

⁹⁴ Gn. Kur. ATASE Arşivi, KIs: 27, Ds: 107, F: 35.

⁹⁵ Mevlüt Bozdemir, *Aynı eser*, s. 50-53.

⁹⁶ Süleyman Sami , *Kurtuluşundan Bugüne Kadır Isparta Tarihi*, (Yay.Hz. Suat Seren), c.II, İstanbul 1983, s. 335-336.

⁹⁷ Gn.Kur.ATASE Arşivi, KIs: 12, Ds: 37, F: 9.

⁹⁸ BOA.DH.KMS., Ds: 51-2, nr: 3.

⁹⁹ BOA.DH.ŞFR., nr: 99 /96, 7 Mayıs 1335.

¹⁰⁰ *İkdam* , 19 Mayıs 1919 ; *Alemdar* , 19 Mayıs 1919.

(Altay Paşa) Bey'le yaptığı son görüşmede "...ümidimiz sizlerdedir." diyerek mahzun bir şekilde Konya'dan ayrıldı¹⁰¹. Nitekim büyük ümitlerle yola çıkan Hey'et, hayal kırıklığı ve umutsuzlukla İstanbul'a geri döndü. Mütareke Komisyonu reisi bulunan Galip Kemali Bey, şehzadenin dönmeyip de Konya'da kalarak başa geçip büyük bir hareketi başlatmasının mümkün olabileceğini hatırlatması üzerine Abdürrahim Efendi, Padişah'ın uygun görmesi halinde tekrar Konya'ya geri dönebileceğini ifade etmiş; fakat, Damat Ferid Paşa bu fikre olumlu bakmamıştır¹⁰². Şehzade Abdürrahim Efendi hey'etinin Batı ve İç Anadolu'da yaptığı ziyaretlerde, yapılan konuşma ve telkinlerde halka, "*tevekkül zihniyeti*" aşılandı¹⁰³. Bu yüzden bu propagandalar, ilk Yunan işgali yıllarında teşekkül eden kuva-yı milliyeye, halkın olumsuz fikirler beslemesine sebep oldu. Bu seyahatlerde kuva-yı milliyeyi ittihatçılıkla suçlayan bir zihniyet de mevcuttu. Öte yandan Türk ve Müslüman ahali bir Osmanlı şehzadesi tarafından hal ve hatırının sorulmasından son derece memnun kalırken¹⁰⁴, azınlıkların aynı duyguları sergiledikleri söylenemez.

Rumeli Nasihat Hey'etinin başkanlığına ilk önce Şehzade Seyfeddin Efendi'nin getirilmesi düşünüldü, fakat bu Şehzade'nin rahatsızlığı ortaya çıkınca, yerine Şehzade Cemaleddin Efendi tayin edildi¹⁰⁵. Rumeli Nasihat Hey'etinde sabık Harbiye Nazırı Cevat Paşa, EHUR Fevzi Paşa gibi önde gelen simalar bulunuyordu¹⁰⁶. Rumeli Nasihat Hey'etinin tespitinden sonra gerekli hazırlıklara girildi. Hey'et için ayrı bir ödenek, üyeler için harcırah vs. masraflar hakkında evraklar hazırlandı. Bu konu Maliye Nezaretinin teklifi ile Meclis-i Vükelada görüşüldü ve gerekli karar da çıkartıldı¹⁰⁷.

Rumeli Nasihat hey'eti 28 Nisan'da (1919) İstanbul'dan Edirne'ye gitmek üzere trenle hareket etti¹⁰⁸. Öte yandan, İstanbul'da bulunan İngiliz ve Fransız yüksek komiserleri böyle bir hey'etin gönderilmesini uygun bulmamışlardı. Damat Ferid Paşa, itilaf işgal komisyonlarına istedikleri açıklamaları yapınca, gerekli hareket izni de sağlandı¹⁰⁹. Dahiliye Nazırı hey'etin yola çıktığı gün, yani 28 Nisan'da Edirne vilayetine çektiği telgrafta, hey'etin vilayet erkânı, eşrâf, ümerâ tarafından törenle karşılanmasını istiyordu¹¹⁰.

Hey'et Edirne'ye varınca, hazırlanan talimatlar doğrultusunda hareket etti. Padişahın beyannamesi okunarak halkın desteği talep edildi¹¹¹. 2 Mayıs'ta Kırklareli'ne

¹⁰¹ Fahrettin Altay, *On Yıl Savaş ve Sonrası (1912-1922)*, İstanbul 1970, s. 186.

¹⁰² Galip Kemali Söylemezoğlu, *Aynı eser*, s. 100.

¹⁰³ *Türk İstiklal Harbi*, c.II/1, (Ankara 1963), s. 77.

¹⁰⁴ *Hadisat* nr: 127, 128, 7/8 Mayıs 1335.

¹⁰⁵ *İkdam*, 27 Nisan 1919 ; *İleri* , 29 Nisan 1919.

¹⁰⁶ *BOA.MVM.*, nr: 215, s. 81 ; *DHKMS.*, Ds: 51-2, nr:3 , F: 16-1 ; Fevzi Paşa'nın bu görevi, Ferid Paşa'nın ısrarı ile kabul ettiği hakkında bk. Jaeschke, *Kurtuluş Savaşı ile İlgili İngiliz Belgeleri*, s. 118.

¹⁰⁷ *BOA.MVM.*, nr: 215, s. 81 , 83 ; nr: 216, s. 37.

¹⁰⁸ *Vakit* , 29 Nisan 1919.

¹⁰⁹ G.Kemali Söylemezoğlu, *Aynı eser*, s. 98.

¹¹⁰ *BOA.DH.KMS.*, Ds: 51-2, nr: 3.

¹¹¹ Mevlüt Bozdemir, *Aynı eser*, s. 59.

hareket eden hey'et¹¹², orada da büyük bir ilgi ile karşılandı¹¹³. 3 Mayıs'ta Havsa ve Lüleburgaz'a¹¹⁴, 6 Mayıs'ta ise Tekirdağı'na varıldı¹¹⁵. Tekirdağı'ndaki karşılama ve diğer törenlere Rum ve Ermenilere mensup hey'etlerin başkanları da katıldı¹¹⁶. Son olarak Gelibolu'ya uğrayan hey'et, oradan 9 Mayıs 1919 günü vapurla İstanbul'a döndü.

Rumeli Nasihat Hey'etinde gayr-ı müslim azaların bulunmayışı dikkati çeker. Bu yüzden Rum ve Ermeniler, Hey'ete yakınlık göstermedi. Bundan dolayı Hey'et, Trakya'da ulaşılmak istenen hedefin gerçekleşmesini sağlayamadı. Hükûmet ise, hristiyanların bu hey'ete dahil edilmelerinin patrikhane tarafından iyi karşılanmayacağı kanaatinde olduğundan, Rum ve Ermeniler'i bu hey'ete dahil etmemişti. Nasihat Hey'etleri bu gezilerin sonunda, rastladıkları olumlu-olumsuz konuları hükûmete rapor halinde sundular. Vilayetlerde asayişin, huzurun sağlanması için jandarma kadrosunun artırılması, gerekli islahâtın yapılması, arazi ve emlakın eşkıyanın tasallutundan korunması gibi konular hey'etler tarafından meclise sunuldu; tartışma konusu haline getirildi¹¹⁷. Bu arada hey'etlerin yol masrafları¹¹⁸ ve diğer harcamalar maliyeden istendi. Meclisin bunların ödenmesi yolunda aldığı kararlardan sonra, gerekli kaynaklar ayrılarak ödemeler yapıldı¹¹⁹.

Şehzade Cemaleddin Efendi ve Hey'etinin İstanbul'a dönüşünden sonra, Karadeniz kıyılarına gönderilmesi kararlaştırıldı, fakat bu karar uygulamaya konulamadı. Nasihat Hey'etlerinin sundukları raporlar etkili oldu. Damat Ferid Paşa, Anadolu'nun imar ve islahı konusunda mahallinde incelemeler yapmak ve uygulanacak plan ve projeleri hazırlamak üzere komisyonlar teşkiline karar verdi. Hatta bu komisyonlara Harbiye Nezaretinden Esat ve Naci Paşalar'la Erkân-ı harp Miralaylarından Harp Kömür Şubesi Müdürü Ömer Lütfi Beyler seçilmesi de gündeme geldi¹²⁰. Fakat bu projenin uygulanması da malî sıkıntılardan dolayı mümkün olmadı. Böylece şehzadelerden kurulu nasihat hey'etleri ile saray ve hükûmet, Anadolu'da bir nabız yoklaması yapmış oldu. Hükûmetin, Anadolu'da halkı ve orduyu yanına çekmek maksadıyla gerçekleştirmiş olduğu bu seyahatların gövde gösterisinden öteye gidemediği bir gerçektir. Fakat bütün bunlara rağmen, bu kritik dönemde halk, idareciler ve ordu, birlik ve beraberlik örneği sergilemişlerdir. Nasihat Hey'etlerinin bu faaliyetleri ne yazık ki, İtilaf Devletleri ve onların yandaşları tarafından Anadolu'nun işgal edilmesine engel olamadı. Bu arada, Batı Anadolu'da Yunan işgalinin başlaması, hükûmetin siyaset ve gidişatında bir takım değişiklikleri gündeme getirdi.

İzmir'in işgalini takip eden ertesi günü (16 Mayıs) hükûmet istifa etti. Damat Ferid istifanamesinde ittihatçıların kötü yönetimini devr aldıklarını, imkân dairesinde

¹¹² *Memleket*, 9 Mayıs 1919.

¹¹³ *BOA.DH.KMS.*, Aynı dosya.

¹¹⁴ *Alemdar* nr:134-1444, 6 Mayıs 1919.

¹¹⁵ *BOA.DH.KMS.*, Aynı dosya ; *Sabah* , 8 Mayıs 1919.

¹¹⁶ *BOA.DH.KMS.*, Ds: 51-2, nr: 3, F: 16-1 ; Mevlüt Bozdemir, *Aynı eser*, s. 61-62.

¹¹⁷ Tayyip Gökbilgin, *Aynı eser*, s. 91-92.

¹¹⁸ *BOA.BEO.*, Bahriye Giden : 342681 ; Maliye Giden : 342709.

¹¹⁹ *BOA.BEO.*, Maliye Giden, 342455 , 342689 ; Harbiye Giden : 342052 ; *MVM.*, nr: 215, s. 52/A-1, 52-1, 81, 83.

¹²⁰ Tayyip Gökbilgin, *Aynı eser*, s. 66.

bunları düzeltmeye çalıştıklarını, viedan ve içtihatlarına uyan gerekli her türlü tedbiri aldıklarını, fakat, İzmir'in işgali sebebiyle hükûmetin müşkil bir duruma düşmesinden dolayı istifa ettiklerini açıklamakta idi¹²¹. Bir gün evvel istifa etmiş olmasına rağmen, yeni hükûmeti kurma işi tekrar Damat Ferid Paşa'ya verildi. Hükûmetin kuruluşundan sonra bir beyanât verildi. Bu beyanatta, Türkiye'nin mütarekeden bu yana ağır bir saldırıya uğradığı açıklandı. Hükûmet, öteden beri iç düşman olarak gördüğü ittihatçılarla politik yönden mücadele etmeye, zamanın kritik olmasından dolayı bir süre ara verdi¹²². Bu gelişmelerin sonucunda memlekette öyle bir hava oluştu ki, kuva-yı milliyeye/millici veya milliyetçilere her zaman karşı olan Hürriyet ve İtilaf Partisi bu konularda şimdi önderliği kimseye kaptırmak istemiyordu. Yayınladığı genelgede " *millî istek ve tezahürâtın*" haklar elde edilene kadar süreceği açıklanıyordu¹²³. 17 Mayıs'ta Hürriyet ve İtilaf Partisi genel merkezi yaptığı toplantının sonucunda, İzmir'in işgali olayı karşısında öbür fırkalarla tek bir fikir etrafında birleşerek güçlü bir cephe oluşturmayı kararlaştı. Nitekim, ertesi günü Hürriyet ve İtilaf, Sulh ve Selamet-i Osmaniye, Millî Ahrar, Osmanlı Demokrat Fırkası, Demokrat, Sosyalist Fırkaları ile Adana ve Trabzon-Havalisi Müdafaa-i Hukuk Cemiyetleri ile İzmir Redd-i İlhak ve Trakya Paşaeli Cemiyeti murahhasları toplanarak İtilaf temsilcilerine sert bir muhtıra sundular. Bu muhtırada Türkler'e yapılan haksızlıkların düzeltilmesi istendi¹²⁴. Bu esnada Âyân Meclisi de, Kanun-ı Esasî'ye aykırı olarak¹²⁵ bir toplantı yaptı¹²⁶. Böyle kritik bir dönemde meclisin işlememesi büyük bir eksiklikti. Batı Anadolu'daki bu işgaller, kuva-yı milliyecilerin örgütlenmelerine ve bağımsızlık hedeflerine ulaşmak uğrunda mücadeleyi göze almalarına zemin hazırlamakta idi¹²⁷. Öte yandan, Damat Ferid Paşa hükûmeti, Türkiye'nin çıkarlarının mütarekeye bağlılık göstermek ve İtilaf Devletleri ile işbirliği yapmakla sağlanabileceğine inanıyordu¹²⁸. Bundan dolayı Anadolu ile ilişkilerde bu düstürden çıkmamaya gayret ediliyordu. Damat Ferid'in izlediği siyasete dikkat edildiğinde, yaptığı faaliyetlerin "İngilizleri kızdırmamak" noktasında sabitleştiği görülür. Gerçi O, İzmir'in işgalinden evvel halka, Rumlar'ın taşkınlık gösterilerinden uzak durmalarını öğütlerken¹²⁹, İngilizler'den de bu konuda yardım talep etmekte idi¹³⁰. Paşa, işgalin ardından büyük devletlere bir nota verdiği gibi¹³¹, bu olayı protesto amacıyla istifasını da sunmuştu¹³². Öte yandan bu işgalin ardından üzüntüsünden ağladığı ifade edilen Damat Ferid Paşa¹³³, bir başka beyanatında, gerekirse büyük bir yüreklilikle kurtuluşu elde edebileceklerini belirtiyordu¹³⁴. Hükûmet, bu sırada Anadolu ile bağlarını kuvvetlendirmeye gayret

¹²¹ *İkdam* nr: 7999, 17 Mayıs 1335.

¹²² *Atıf* nr: 147-1457, 148-1458, 19 - 20 Mayıs 1335.

¹²³ *İkdam* nr: 7999, 17 Mayıs 1335.

¹²⁴ *İkdam* nr: 8000, 18 Mayıs 1335 ; nr: 8001, 19 Mayıs 1335.

¹²⁵ Kanun ve yönetmeliklere kaidelere göre ayan meclisi ancak mebusan meclisi toplantı halinde iken toplanabilirdi. Halbuki Osmanlı Meclis-i Meb'usanı 21 Aralık 1918'de Padişah Vahdettin'in iradesi ile fesh edilmişti. Bk. *TV*, nr : 3425, 21 Aralık 1334.

¹²⁶ *İkdam* nr: 8000, 18 Mayıs 1335.

¹²⁷ Sina Akşin, *Aynı eser*, s. 274-275.

¹²⁸ Salâhî R. Sonyel, *Türk Kurtuluş Savaşı ve Dış Politika*, c.I, Ankara 1987, s. 47.

¹²⁹ Jaeschke, *Türk Kurtuluş Savaşı Kronolojisi*, c.I, s. 22.

¹³⁰ Sina Akşin, *Aynı eser*, s. 245.

¹³¹ Jaeschke, *Kurtuluş Savaşı İlgili İngiliz Belgeleri*, s. 61-68.

¹³² Saruhan, *Aynı eser*, c.I, s. 242.

¹³³ Refik Halit Karay, *Minelbab Helmihrap*, İstanbul 1992, s. 122-123.

¹³⁴ Jaeschke, *Türk Kurtuluş Savaşı Kronolojisi*, c.I, s. 34.

ederken, Paris Barış Konferansında Yunanlılar'ın Anadolu'dan uzaklaştırılması için büyük devletler nezdinde girişimde bulunacağını açıklıyordu¹³⁵.

Batı Anadolu'daki Yunan işgal olaylarının ardından bu bölgede giderek yaygınlaşan kuva-yı millîye hareketi karşısında hükûmet duyarsız kalamazdı. Bu sırada, İtilaf Devletlerinin kuva-yı millîye hakkındaki sert tavırlarına karşı hükûmet bu konudaki fikirlerini açıklama gereğini hissetti. Hükûmet, 23 Haziran 1919'da İtilaf Devletleri'ne verdiği bir notada "...hiçbir hükûmet halkın iradesine karşı hareket edemez. Vilayetlerde kurulmuş Millî Komitelerin ve akdedilen mitinglerde yalnız bir fikir görülmektedir : Birlik ve İstiklâl!"¹³⁶ diyerek bu hareketin meşruluğunu ifade etmek istiyordu. Ferid Paşa, bütün bunlara rağmen İtilaf Devletleri'nin kızdırılması durumunda, İngilizler tarafından ülkenin kısa sürede işgal edileceğini sanıyordu¹³⁷. İngiliz Yüksek Komiserliği siyasi memurlarından baş tercüman Andrew Ryan, hatıralarında, Padişah ile Damat Ferid'in her türlü araca baş vurarak muzaffer İtilaf Devletleri'ne karşı uzlaşıcı bir politika izlemekle, hem Osmanlı hanedanını, hem de İTC'nin tahrip ettiği imparatorluğun yıkınusundan, ne kurtarabilirsek o kârdır düsturuyla çalıştıklarını iddia eder¹³⁸. Diğer taraftan halkın taşkın duyguları karşısında kayguya düşen Padişah, bunları yatıştırmak için elinden geleni yapıyor, kendisini ziyarete gelen kurullara; "Ağzımızı açalım, bağıralım; sesimizi yükseltelim, amma elimizi kaldırmayalım."¹³⁹ diyordu. Bundan da anlaşılacağı gibi, Padişah bu dönemde halkın silahlı bir mukavemete girişmesini istemiyordu. İstanbul'daki idareciler, bu kritik günlerde büyük devletlerin himmeti ile her şeyin düzelmesini bekliyorlardı.

Öte yandan M.Kemal de, 2 Haziran 1919 tarihinde sadarete gönderdiği telgrafta İzmir'in işgaline temas ederek, "...ne millet, ne de ordu mevcudiyete karşı yapılan bu haksız tecavüzü huzur ve kabul etmeyecektir. Ancak devlet ve ordu, milletin tahlis ve selametine amâl buyuran Zât-ı Hazret-i Padişahî'ye olan sadakat-ı tâmmeye ve ...hükûmet-i seniyye'nin en kat'i teşebbüsât ve icraâtta bulunarak hukuk-ı milleti siyanet edeceğine itmi'nan-ı kâmil hasebiyle muhafaza-i sükûnet edebilmekte olduğumu arz ederim."¹⁴⁰ diyerek milletin hükûmetten çok şeyler beklediğini ve inancının tam olduğunu dile getiriyordu.

İzmir'in işgalini takip eden dönemde, Anadolu ile irtibatını devam ettirmek isteyen Damat Ferid Paşa, 20 Mayıs 1919 günü taşraya gönderdiği genelgesinde Yunanlılar'ı İtilaf Devletleri'ne şikayet ediyordu. Büyük Devletler nazarında yapılan girişimler olumlu sonuç vermezse, bütün milletin beraberce karar alacağını, özgürlük ve yüreklilikle kurtuluşu sağlamak için çalışacaklarını belirtiyordu. Ayrıca kendisi, "Padişahımız ve halifemizin teveccühâtı, millet-i muazzama-i Osmaniye'nin itimâdı" ile hükûmeti kurduğunu belirttiikten sonra, "icab ederse yarın vatanımın bir neferi

¹³⁵ Jaeschke, *Aynı eser*, s. 36.

¹³⁶ Jaeschke, *Aynı eser*, s. 45.

¹³⁷ Johannes Glasneck, *Kemal Atatürk ve Çağdaş Türkiye*, (Çev. Arif Gelen), Ankara 1976, s. 85.

¹³⁸ Sir Andrew Ryan, *The Last Of Dragonmans*, London 1951, s. 127.

¹³⁹ *İkdam* nr: 8007, 25 Mayıs 1335.

¹⁴⁰ A.Ü.TTA., nr: 24 / 3528 ; Nîmet Arsan, *Atatürk'ün Tamim Telgraf ve Beyannameleri*, c.IV, Ankara 1964, s. 23-24; ayrıca bk. Hamdi Atamer, "Millî Mücadele Tarihi-Millî Direnme", *BTTD*, Sy: 7, Nisan 1968, s.23.

olarak ifâ-yı vazifeye hazırım."¹⁴¹ diyordu. Ferid Paşa'nın bu kabinesi de Hürriyet ve İtilaf Fırkasından doğmuştu. Bundan dolayı memleketin her yerinde bu fırkanın şubeleri açılıyordu¹⁴². Taşradaki halk ise fırkacılıktan epeyce usanmıştı; bunu dikkate alan kabine kamuoyunun tepkisini daha fazla üzerine çekmemek için son zamanlarda Hürriyet ve İtilaf Fırkasından (HİF) epeyce uzaklaştı. Buna rağmen, taşradaki HİF şubeleri kendilerinin hükümetin politikasını tutan yegâne parti olduklarını iddia ediyorlardı¹⁴³. Öte yandan HİF'in taşradaki şubelerinin başkanları, zaman zaman millî teşkilatlanma aleyhine kışkırtmalarda bulunarak, Yunan işgaline güya İTC'nin uzantısı olan millî teşkilatların meydan verdiği haberini yaymakta idiler¹⁴⁴. Diğer taraftan, Müdafaa-i Hukuk-ı Milliye Cemiyetleri ise, HİF'in düşmanca tutumları karşısında millî davanın korunması için Harbiye Nezaretinden yardım istemekte idi¹⁴⁵. HİF'e mensup olan Konya valisi Cemal ise, 25 Mayıs 1919'da, İstanbul'da Posta Telgraf Genel Müdürü Refik Halid'e (Karay) bir telgraf göndererek, Millî Mücadele yanlısı olan Burdur Posta Müdürü Suphi Efendi'nin görevden alınmasını istemiş¹⁴⁶, bilahire bu görevlinin memuriyetine son verilmişti¹⁴⁷. Bundan da anlaşıldığı üzere HİF mensupları her fırsatta millî teşkilatlanmaya karşı olduklarını göstermişlerdi. Bir kısım HİF mensupları ise, kuva-yı milliyeyi içten yıkmak için bazı yönlendirmelerde bulunmuşlar¹⁴⁸; Demirci Mehmet Efe ile Hacı Şükrü Bey ve diğer kuva-yı milliyecileri karşı karşıya getirmek istemişlerdi¹⁴⁹.

Yukarıdaki faaliyetlerinden dolayı İstanbul hükümetinden de icazet aldıklarını ifade eden HİF mensupları, millî kuvvetler karşısında kısmen başarı kazanmışlarsa da, kuva-yı milliyeye yanlılarından gereken desteği bulamamışlardı¹⁵⁰. Asker ile millî kuvvetlerin arasını açmaya yönelik politikaları da başarılı olamamıştı¹⁵¹. Kuva-yı milliyeye içine sızan bir takım HİF taraftarları ise dikkatlerin üzerlerine çekilmesini engellemek için zaman zaman kuva-yı milliyeye lehine faaliyetlerde bulunmak zorunda kalmışlardı¹⁵².

Millî teşkilatların kurulup yaygınlaştırılmasına engel olmaya çalışan Damat Ferid Paşa hükümeti, 1919 Haziran başında vali ve mutasarrıflıklara gönderdiği

¹⁴¹ *TV.*, nr: 3553, 20 Mayıs 1335.

¹⁴² *Alemdar Gazetesi*, Ferid Paşa'nın bu ikinci kabinesinin kurulmasının ardından taşrada hemen 20 şubenin açıldığını yazar. Bk. *Alemdar* nr: 151-1461, 23 Mayıs 1335. Öte yandan *İkdam Gazetesi* ise Hürriyet ve İtilaf'ın taşrada 400'ün üzerinde şubesinin açıldığını yazar. bk. *İkdam* nr: 8006, 24 Mayıs 1335.

¹⁴³ Celal Bayar, *Ben de Yazdım*, c.VII, s. 2126.

¹⁴⁴ Mesela Isparta HİF başkanı Süleyman Sami kışkırtıcılık yapıyordu. Bk. Süleyman Sami, *Kuruluşundan Bugüne Kadar Isparta Tarihi*, c.II, (Yay. Hz. Suat Sceren), İstanbul 1983, s. 334 ; daha geniş bilgi için bk. Nuri Köstüklü, *Aynı eser*, s. 194-195.

¹⁴⁵ Gn.Kur.ATASE Arşivi: 1-1, Kls: 86, Ds: 3/8, F: 85.

¹⁴⁶ Gn.Kur.ATASE Arşivi: 1-1, Kls: 12, Ds: 37, F: 12.

¹⁴⁷ Gn.Kur.ATASE Arşivi: 1-1, Kls: 426, Ds: 4, F: 85, 101.

¹⁴⁸ *Cumhurbaşkanlığı Arşivi*: A:III-5, Ds: 16, F: 26-48.

¹⁴⁹ M.Şefik Aker, *İstiklal Harbinde 57.tümen ve Aydın Millî Cidali*, c.II, İstanbul 1937, s. 212-214.

¹⁵⁰ *Cumhurbaşkanlığı Arşivi*: A-III, Ds: 16, F: 26-35.

¹⁵¹ Gn.Kur.ATASE Arşivi: 1-1, Kls 2490, Ds: 122, F: 32.

¹⁵² Mesela sabık Manisa Mebusu İlhami Bey, Yunan işgali sırasında Batı Anodulu'da hükümetçe görevlendirildiği iddia edilen bir HİF mensubudur. Bk. Gn.Kur.ATASE Arşivi Kütüphanesi, *İstiklal nr:234'te* kayıtlı broşür, s. 25.

telgrafta millî ordu teşkilinin yasaklandığını bildirerek buna uymayanların şiddetle cezalandırılacağını, hatta gerekirse İstanbul'da divan-ı harbe verileceğini sert bir dille ifade etti¹⁵³. Hükûmetin bu emrine uymayanlar olduğu gibi, harfiyen uyanlar da oldu¹⁵⁴. Bu sırada II.Ordu Müfettişi Cemal Paşa, Harbiye Nezaretine gönderdiği şifre telgrafta, İstanbul'da hükûmet yanlılarının tutum ve davranışlarının düşmanın işine yaradığını ifade ediyordu¹⁵⁵. Bazı idareciler ise düşmana mukavemetten yana olmadıklarını açıkça belirtiyorlardı.¹⁵⁶ Nitekim, bunların düşmana mukavemet etmemelerinin altında, kuva-yı milliye karşı olmaları yer almakta idi¹⁵⁷.

Bunun yanında, işgal sonrası hükûmetin kuva-yı milliye ile münasebetlerine bakılacak olursa, zaman zaman menfaatler çatışmakta idi. Hükûmetin amacı büyük devletler nezdinde, bir yerde onların da himmetiyle ülkede yeniden sulh ve sükûnu temin etmek idi. Hükûmet bir ara meclisi toplamayı düşündü; fakat, seçimlerin yapılmadan meclisin toplanması mümkün değildi. Bunun üzerine hükûmet, sarayın da önayak olmasıyla önde gelen devlet ricalinin, kamu ve özel kesim temsilcilerinin katılımı ile Şûra-yı Saltanat'ın toplanmasında karar kıldı¹⁵⁸. 26 Mayıs 1919 tarihinde toplanan Şûra-yı Saltanatta yapılan konuşmalardan sonra millî bir meclisin oluşturulması fikrinde birleşildi. Milletın ve devletin hak ve hukukunu sağlayabilecek yegâne kurumun bu meclis olması lâzım geldiği kanaati güç-kuvvet kazandı¹⁵⁹. Öte yandan Şûra-yı Saltanat'da görüşülen fikirlerden birisi de ülkede yeni bir seçime gidilmesi gerektiğinin ifade edilmesi idi. Bütün bu gelişmeleri dikkatle takip eden Damat Ferid Paşa ise, böyle bir hareketin kendi aleyhine bir çıkış olacağını belirterek olumsuz karşılamakta idi¹⁶⁰. Gerçi Şûra-yı Saltanat'da önemli sayılabilecek kararlar alınamamış, yalnız birtakım kişiler kendilerine tanınan kısıtlı zaman zarfında fikirlerini açıklamışlardı. Şûra-yı Saltanat toplantısının yapıldığı günkü gazetelerde neşredilen haberlerden anlaşıldığına göre, fikirlerini açıklayan 25 kadar kişiden hemen hemen tamamı bağımsızlığı ve çok ecele olarak bir millet şûrâsının (meclisin) teşkili ile memleketin mukadderatının belirlenmesini istemişlerdi. Bu sırada yabancı basında çıkan haberlerle yerli basın bu konudaki haberlerinin birbiriyle çeliştiği anlaşılmaktadır.¹⁶¹

Şûra-yı Saltanat'ın toplanmasından üç gün sonra (29 Mayıs) şuraya katılan fırka ve cemiyetler adına sabık Harbiye Nazırı ve Sulh ve Selamet-i Osmaniye Fırkası mensubu Ali Ferid Paşa ile sabık Basra valisi Hüsnü Bey, saraya bir arıza sunarak millî meclisin teşekkülünü istediler. Bu konu ile ilgilenen Vahdettin, söz konusu meclisin nasıl teşekkül edeceğinin araştırılması gerektiğini belirtmiştir. İki gün sonra millî meclisin şuraya çağrılan fırka ve cemiyetlerden, taşra meclis-i umumilerinden ve

¹⁵³ Gn.Kur.ATASE Arşivi:1-1, Kls: 243, Ds: 16, F: 94.

¹⁵⁴ Kenan Esengin, *Millî Mücadelede Hıyanet Yarıışı*. Ankara 1969, s. 54-57.

¹⁵⁵ Gn.Kur.ATASE Arşivi: 1-1, Kls: 243, Ds: 16, F: 66 ; ayrıca bk. *HTVD.*, Sy: 6, (1953), vesika nr: 128.

¹⁵⁶ Gn.Kur. ATASE Arşivi, Aynı dosya, F: 84.

¹⁵⁷ Gn.Kur.ATASE Arşivi: 1-1, Kls: 558, Ds: 14, F: 71 ; ATASE Arşivi, Kls: 426, Ds: 4, F: 185 ; Kls: 787, Ds: 12, F: 38.

¹⁵⁸ Tayyip Gökbilgin, *Millî Mücadele Başlarken*, s. 93-94. Sina Akşin, *Aynı eser*, s. 322-323.

¹⁵⁹ Tayyip Gökbilgin, *Aynı eser*, s. 96-119.

¹⁶⁰ Sina Akşin, *Aynı eser*, s. 330-331.

¹⁶¹ Kemal Atatürk, *Nutuk*, c.III, s. 914-915.

belediyelerinden seçilecek bir veya iki üyeden oluşacağını açıkladı. Şûrada ayrıca, güvensizlik telkin eden hükûmetin istifası da talep edilmekte idi. Bu sırada Vahdettin'in endişesi kurulması tasavvur olunan bu millî meclisin İTC yanlısı bir tavır alması idi. Biraz bu mes'eleden, biraz da aleyhinde bir faaliyet olduğundan Damat Ferid Paşa da bu girişimi uygun bulmamıştı¹⁶².

Damat Ferid Paşa'ya nazaran Vükelâ Meclisi yani Bakanlar Kurulu, hükûmetin kamuoyunun tam desteğini sağlayabilmesi için bir genel seçim yapılmasının önemini vurguladı. Bununla beraber Vekiller Hey'eti, Mebusân Meclisinin açılmasının imkânsız olduğuna dikkat çekerek "...millî istek ve fikirleri bünyesinde bulundurabilecek, kısaca kamuoyunu temsil edebilecek ve hükûmete dayanak olacak bir meclis, yada şûranın" meydana getirilmesi planlanmıştı. Bu amaçla Abdurrahman Şeref Efendi ile Maliye Nazırı Tevfik ve Evkaf Nazırı Hamdi Efendi'den oluşan bir komisyon teşkil edildi. Komisyon uzmanlara danışarak hal çarelerini arayıp tesbite çalışacaktı¹⁶³. Tevfik Bey Paris'e murahhas olarak gönderilince¹⁶⁴, yerine Nafia Nazırı Ferid ile Maarif Nazırı Sait Beyler atandılar¹⁶⁵. Komisyon bilahire faaliyetlerine başlamış, fakat sonunu getirememişti. HİF Başkanı Sadık Bey gibi, bu sırada Dahiliye Nazırı bulunan Ali Kemal Bey de seçimlere karşı idi. Ali Kemal'e göre, İTC liderleri ülke dışına fırap ederken 700.000 liraya yakın bir parayı Anadolu'da bıraktıkları gizli liderlerine vermişlerdi. Eğer seçim söz konusu olursa bulanık suda balık avlamayı seven ittihatçılar, istedikleri ortamı bularak hükûmete rakip olabilirlerdi. Ali Kemal ülkenin bir bölümünün işgal altında olmasından, hristiyanların seçimlere katılmayacaklarından, seçimlere İTC mensuplarının da katılacağından dolayı seçimlere karşı çıkıyordu. Ona göre ülkede şiddetle ihtiyaç duyulan şey sükûn ve asayışı sağlamaktı¹⁶⁶. Öte yandan kuva-yı milliyeye ve M.Kemal Paşa'nın hareketine Osmanlı ordusunun arka çıkması Dahiliye Nazırının endişesini bir kat daha artırıyordu.

Bu gelişmeler olurken Hariciye Nazırı vekili Ahmet Reşid Bey, İngiliz Yüksek Komiseri Galthorpe'a gönderdiği 8 Haziran 1335 tarihli yazısında Anadolu'da asayişin temini ve vilayetlerde sükûnetin sağlanması amacıyla memleketin on askerî bölgeye ayrıldığını ve her birinin başına bir askerî yetkil görevlendirildiğini açıklamıştı¹⁶⁷, Galthorpe'u epeyce endişelendirmişti. İngiliz Yüksek Komiseri cevabî notasında zaten ordu müfettişlikleri olayının üzücü sonuçlar vermiş olduğunu hatırlatarak bu tür faaliyetlerden vaz geçilmesini istemişti¹⁶⁸. Galthorpe'un bağlı bulunduğu İngiliz Dışişleri Bakanlığı ise Türklerin direniş hazırlığı içinde buldukları yolunda istihbarat alındığını belirtir bir telgrafla kendisini uyarılmıştı¹⁶⁹. Ayrıca hükûmetin, Batı Anadolu'daki gelişmeleri izlemek üzere Bandırma'ya Fevzi Paşa (Çakmak) hey'etini göndermek istemesi İngilizlerin endişelenmesinden dolayı - Fevzi Paşa hareketinin de M.Kemal Paşa hareketine benzemesinden korktuklarından- uygulamaya

¹⁶² Ali Fuat Türkgeldi, *Görüp İştiklerim*, s. 219-223.

¹⁶³ *BOA.MVM.*, nr: 215, 1 Haziran 1335, nr: 264.

¹⁶⁴ Hükûmet tarafından Paris Sulh Konferansında Osmanlı Devletini temsilen gönderilmişti.

¹⁶⁵ *BOA.MVM.*, nr: 216, 9 Haziran 1335, nr: 291.

¹⁶⁶ *Alemdar* nr: 185-1495, 26 Haziran 1335.

¹⁶⁷ Bilal Şimşir, *İngiliz Belgelerinde Atatürk*, c.1, Ankara 1992, s. 27-28, Belge nr: EK-9/1.

¹⁶⁸ Bilal Şimşir, *Aynı eser*, s. 28-29, belge nr: EK-9/2.

¹⁶⁹ Bilal Şimşir, *Aynı eser*, s. 29, belge nr: 10.

konulamadı¹⁷⁰. Velhasıl işgal sonrası gelişmelere bakılırsa, Damat Ferid Paşa hükûmeti enine boyuna olayları değerlendirmek mecburiyetinde kalmıştı. Paşa'ya göre, ittihatçılardan devralınan pek çok aksaklıklar mevcuttu. Bunun yanında işgale dur demek için, büyük devletler nazarında hoş görünerek sulh konferanslarında kalıcı bir barışı sağlamak gerekiyordu. Bazen hükûmetin İtilaf Devletlerine karşı aşırı iyimserliği ülke menfaatlerine ters düşmüşse de Paşa'ya göre mevcut durumu korumak bir başarı sayılmakta idi. Bu haliyle Ferid Paşa'nın statükocu olduğunu söylemek mümkündür. Damat Ferid Paşa bir yerde tanzimatçı-meşrutiyetçi dış politika mirası devr almış bir idareci olarak mevcudiyetin muhafazası uğrunda bir gayret sarfetmeye, azınlıklarla ilgili bir problem çıkartmamaya, özellikle İngiliz Komiserliğinin telkinleri doğrultusunda hareket etmeye dikkat ediyordu. Mütareke döneminde beş defa sadarete getirilen Paşa, zaman zaman Fransızlar'a meyletmişse de, genelde İngiliz yanlısı bir politika takip ediyordu¹⁷¹.

C- OSMANLI ORDUSUNDA MÜFETTİŞLİK TEŞKİLÂTINA GEÇİLMESİ

a- Mütareke Döneminden Önce Osmanlı Ordusunda Müfettişlik Uygulaması

Osmanlı Devletinde çeşitli idarî ve askerî birimlerde müfettişlik teşkilâtına geçiş, bir ihtiyacın sonunda ortaya çıktı¹⁷². Osmanlı Ordusunda müfettişlik uygulamasına, Mahmut Şevket Paşa'nın Hareket Ordusu ile İstanbul'a hakim olmasından sonra geçildi¹⁷³. Ordu müfettişliği uygulaması, bundan böyle Osmanlı Harbiye ve Erkân-ı Harbiye-i Umumiye Riyasetlerinin benimsediği ve olağanüstü

¹⁷⁰ Bilal Şimşir, *Aynı eser*, s. 29-31, belge nr: EK-10.

¹⁷¹ Damat Ferid Paşa'nın biyografisi ve kişiliği hakkında geniş bilgi için bk. Cevdet Küçük, "Damat Ferid Paşa", *DİA*, c. VIII, (1993), s. 436-439.

¹⁷² Devletin siyasi, adli, mali, iktisadi ve sosyal problemlerle karşılaşması durumunda müfettişlik uygulamasına gündeme getirilmişti. Nitekim, Balkanlar'da etnik unsurların çıkardığı isyan ve ihtilaller sonunda Osmanlı Devletinin bu bölgede Doğu Rumeli vilayetini kurduğu bilinmektedir. Bilahere bu idarî teşekkülün ardından Rumeli Umum Müfettişliği teşkil edilecekti. Rumeli'de müfettişlik teşkilâtına geçişi zaruri kılan gelişmeler hakkında geniş bilgi için bk. Mahir Aydın, *Şarkî Rumeli Vilayeti*, Ankara 1992. Öte yandan Doğu Anadolu'daki Ermeni Meselesinden dolayı da II. Abdülhamid döneminde müfettişlik uygulaması gündeme getirilmişti. Bilindiği gibi, Ermeni Meselesi bu dönemden itibaren müzmin bir hal almış ve uzun yıllar devleti uğraştırmıştı. Geniş bilgi için bk. Cevdet Küçük, *Osmanlı Diplomasisinde Ermeni Meselesinin Ortaya Çıkışı 1878-1897*, İstanbul 1984. Öte yandan Doğu Anadolu Meselesini de incelemek üzere Müşir Şakir Paşa'nın fevkalâde yetkilerle müfettiş olarak görevlendirildiği anlaşılmaktadır. Şakir Paşa'nın faaliyetleri hakkında geniş bilgi için bk. Ali Karaca, *Anadolu Islahatı ve Ahmet Şakir Paşa (1838-1899)*, İstanbul 1993.

¹⁷³ Mahmut Şevket Paşa, Hareket Ordusu ile İstanbul'a girip, gerçekleştirdiği darbeden sonra zapt edilemeyen bir güç haline gelince, bütün idarî, mülki ve askerî otoriteyi eline almıştı. O zamana kadar ordu kademesinde mevcut olmayan müfettişlik uygulamasını ilk defa Mahmut Şevket Paşa gündeme getirdi. Paşa kendisini 30 Mayıs 1909 tarihinde I.II.ve III.Ordular müfettişliğine tayin ettirdi. Ordu müfettişliği makamı olağanüstü bir devrin icabı idi. Bu makam ordu komutanlıklarının üstünde bir mevkiye bulunuyordu. O günlerin siyasi ve askerî ortamı dikkate alınarak teşkil edilmiş gibi görünen bu uygulama, Mahmut Şevket Paşa'ya göre tamamen bir askerî görev idi; diğer taraftan ordunun kalkınma ve modernleşmesine yönelik bir atılımdı. Mahmut Şevket Paşa bununla da kalmamış ordunun terakki ve tealisi için her ordu kademesinde bu müfettişlik uygulamasını gündeme getirmiştir. Geniş bilgi için bk. Zekeriya Türkmen, *Osmanlı Meşrutiyetinde Ordu-Siyaset Çatışması*, İstanbul 1993, s. 107-109.

durumlarda uygulamaya koyduğu bir yöntem oldu. Nitekim, Osmanlı EHUR.'nin 9 Temmuz 1910 tarihinde kabul ettiği "*Teşkilât-ı Askeriyye Nizamnamesi*" ile ordu komutanlıkları kaldırılıp, yerlerine ordu müfettişlikleri teşkil edildi. Ordu müfettişliklerinin, personel vs. muamelât işlerinden muaf tutulmaları, yalnızca eğitim ve seferberlik işleri ve hazırlıkları ile uğraşmaları sorumluluğu verildi. Öte yandan, sefer ordusunda eski teşkilat yürürlükte bırakıldı¹⁷⁴. Kara ordusunun yanında, iç güvenliği sağlamakla görevli bulunan jandarmada da bir müddet sonra müfettişlik teşkilâtına geçildi¹⁷⁵. Böylece Osmanlı ordusunun nizamiye birlikleri I., II., III., ve IV. ordu müfettişliklerine bağlandı. Ordunun redif birlikleri ise, 57 redif tümenini de içine alacak şekilde 6 redif müfettişliği halinde yeniden teşkilatlandı¹⁷⁶. Böylece 1910 yılında hazırlanıp 1911'de uygulamaya konulan ve müfettişlik teşkilatına dayalı ordu düzeni, 14 Şubat 1913'te kabul edilen nizaname ile dört ordu müfettişliği ve bağımsız tümen teşkilatı şeklinde yeniden tanzim edildi¹⁷⁷. Bu düzenleme daha ziyade barış dönemi düzenlemesi şeklinde idi.

I.Dünya Savaşının patlak vermesi üzerine, seferber duruma geçen Osmanlı ordusunun müfettişlik teşkilâtına son verildi. Ordu komutanlıkları yeniden teşekkül etti. Bu yeni ordu kuruluşu, savaşın sonuna kadar devam etti. I.Dünya Harbinin sonlarına doğru bir takım düzenlemeler yapılması yolunda çabalar sarfedildi. Bunlardan birisi de Enver Paşa'nın yapmak istediği bir düzenleme idi. I.Dünya Savaşının başından beri, Başkumandanlık Erkân-ı Harbiye reisi bulunan Enver Paşa'nın, 29 Ağustos 1918 tarihli bir teklifi ile Osmanlı ülkesi, askerî ve mülkî olmak üzere üçe taksim edildi. Buna göre; askerî harekât için birinci derece öneme haiz yerler, ordunun muntazam bir şekilde sevk ve idaresi için Adalar Denizi ve Akdeniz sahil kesimi ile düşmanın her an tehdidine maruz kalan, düşmanın casusluk faaliyetlerine elverişli bulunan Batum, Kars, Ardahan ve Şarkî Anadolu askerî idarede bırakılacaktı. Gürcü ve Ermenilerle, İngilizlerin topraklarını genişletmek istemelerine karşı, burada bulunan kıt'alar sevk olunacaktı. Yine bu plana göre, bütün cephelere her türlü sevkiyatın yapıldığı İstanbul şehri -aynı zamanda önemli bir askerî merkez olduğundan- askerî mıntika dahilinde yer alacaktı. Öte yandan düşmanın başkent ve çevresinde casusluk faaliyetleri daha fazla olduğundan, bir yerde askerî zaruretlerin de etkisi ile İstanbul askerî mıntıkada yer almıştı. Orta Anadolu, İçbatı Anadolu ve Batı Karadeniz ile Güneydoğu Marmara bölgesi mülkî taksimat içerisinde yer almakta idi¹⁷⁸. Nitekim, dış tehditlerin etkisini azaltmak, ülke bütünlüğünü korumak amacıyla yönelik olan bu mülkî taksimat, geçici bir çare olarak düşünülmüş, fakat hedefine ulaşamamıştı¹⁷⁹. Enver Paşa'nın teklifi ile kabul edilen mülkî ve askerî olarak ülkenin taksimi mes'elesi¹⁸⁰ İTC hükûmetlerinin tasfiyesinden sonra, bunu takip eden kabinelerin de ele aldığı bir konu olmuştur.

¹⁷⁴ *Düstür*, II.Tertip, c.III, Dersaadet 1330, s. 30, nr: 26.

¹⁷⁵ *Düstür*, II.Tertip, c.V, Dersaadet 1332, s. 174, nr: 114.

¹⁷⁶ *T.S.K.Tar.*, c.III/6-1, s. 147-181.

¹⁷⁷ 1 Şubat 1329/14 Şubat 1913 tarihli ve gizli kayıtlı ordu kuruluş kablosu için bk. Askerî Müze Kütüphanesi nr: 5612; ayrıca bk. *BOA.İrade Harbiye* nr: 122, 10 Muharrem 1332/9Aralık 1913.

¹⁷⁸ *BOA.DUIT.*, Ds: 54-1 (1-10), F: 7-8.

¹⁷⁹ *BOA.MVAM.*, nr: 213, s. 60.

¹⁸⁰ Ülkenin mülkî ve askerî taksimata göre bölünerek yeniden düzenlenmesi hakkında gelişmeler için bk. *BOA.DUIT.*, Ds: 54-1 (1-10), F: 7-8.

b-) Mütarekeden Sonra Orduda Müfettişlik Teşkilâtına Geçiş ve Uygulamalar

Nasihât Hey'etleri, Anadolu ve Rumeli'nin muhtelif yerlerini dolaşmış olmalarına rağmen, bu seyahatler beklenen sonucu vermedi¹⁸¹. Nasihat Hey'etlerinin seyahatleri esnasında halkın saltanata bağlılığı yapılan gösterişli tören alayları ile gezilen yerlerde tekrarlandı. Öte yandan, Mütareke hükümleri gereği orduların lağvedilmesi, kuruluş ve kadrolarının yeniden düzenlenmesi zaruretini ortaya çıkardı. Anadolu'da ve Trakya'da toplanan 9 kolordu ve bunlara bağlı 20 tûmenden ibaret olan ordu, yeniden bir düzenlemeye tabi tutuldu. Hükûmet bu sırada İstanbul'da toplanmış bulunan genç ve muktedir komutanların Anadolu'da etkin görevlere atanarak buralarda asayişin iadesini düşündü. Anadolu ve Trakya'da bulunan kolorduların başına Kâzım Karabekir Paşa, Ali Fuat Paşa, Nurettin Paşa, Yusuf İzzet Paşa, Refet Bey, Selahattin Adil Bey, Kâzım (Özalp) Bey, Şefik (Aker) Bey, Cafer Tayyar Paşa vb. gibi önde gelen komutanlar atandı. Ancak divan-ı harp üyelikleri ve başkanlıklarına İTC aleyhtarı olanların getirilmesine dikkat edildi¹⁸². Ordu müfettişliklerinin kurulması ise, orduların lağvedilmesi ile görevlerinden alınarak İstanbul'da toplanmış olan üst rütbeli komutanların yeniden aktif vazifeye atılmaları için hazırlanmış büyük bir fırsat olarak telakki edilebilir. Şakir Paşa'dan sonra Harbiye Nezaretine getirilen Hafız Şevket Turgut Paşa, Cevat Paşa ve Fevzi Paşa - Anadolu'nun mütarekeden sonra mutlaka düşmanlar tarafından işgal edileceği görüşünden hareketle- vatanın kurtarılmasına yönelik olarak 1919 yılı Nisan ayı içerisinde İstanbul'da yaptıkları gizli toplantılarda, hal çareleri aramaya koyulmuşlardı¹⁸³. Bunların yaptıkları müzakerelerde geçen konuları şu şekilde sıralamak mümkündür:

¹⁸¹ Geniş bilgi için bk. Mevlüt Bozdemir, *Hey'et-i Nasihâ: Anadolu ve Rumeli Nasihat Hey'etleri*, İzmir 1992.

¹⁸² Damat Ferid Paşa kabinesi işbaşına gelir gelmez ilk iş olarak 8 Mart 1335 (1919) tarihli bir kararname ile Divan-ı Harb-i Örfî kurulmasına karar verdi. Bk. *TV.*, nr: 3493, 11 Mart 1335 ; *Düstür*, II. Terüp, c.XI. Dersaadet 1332, s. 135 ; Ali Fuat Türkgeldi, *Görüp İştittiklerim*, s. 198 ; Gotthard Jaeschke, *Kurtuluş Savaşı ile İlgili İngiliz Belgeleri*, s. 177. Bu divan-ı harplerde ele alınan en önemli konu ise Ermeni ve Rum tehciri idi. Bk. *BOA.MVM.*, nr: 214, s. 120 ; Türkgeldi, *Aynı eser*, s. 198-199. Nitekim divan-ı harplerde İTC mensuplarının çoğunluğu suçlu bulundu ve Bekirağa bölüğüne hapsedildiler. Bk. Türkgeldi, *Aynı eser*, s. 199; Hüsamettin Ertürk, *İki Devrin Perde Arkası*, (Yay.Hz. Samih Nafiz Tansu), İstanbul 1964, s. 202-203 ; Fethi Okyar, *Üç Devirde Bir Adam*, (Yay.Hz.Cemal Kutay), İstanbul 1980, s. 278; *Sebilürreşad*, c.XVI, Sy: 396-397, s. 80 ; Mithat Şükrü Bleda, *İmparatorluğun Çöküşü*, İstanbul 1979, s. 126 . Divan-ı harplerin üyelerinin tamamına yakını İTC düşman olan veya sempati duymayan eski paşalardı. Bir kısmı da ittihatçılar tarafından ordudan tasfiye edilmişlerdi. Divan-ı harplerin üyelerinin listesi için bk. *TV.*, nr: 3503, 23 Mart 1335 , nr: 3519, 29 Nisan 1335 ; İTC üyelerinin yargılanmaları konusunda basında çıkan haberler için bk. *İkdam* , nr: 7995, 13 Mayıs 1335 ; Fahrettin Kırzioğlu, *Ziya Gökalp, Malta Konferansları*, Ankara 1985, s. 15-18. Öte yandan, mülki makamlara yapılan atamalarda ise, kaht-ı ricalden (adam kıtlığı) dolayı -particilik yapmamış, tehcir olayına karışmamış olan- İTC hükümetleri döneminde hizmette bulunmuş olan bir çok yöneticilere de vazife verilmiştir. Bununla beraber görev verilirken şahsın kuva-yı milliye ile ilgisinin olmaması, ya da ona karşı olması tercih ediliyordu. Nitekim, Yunan işgal olaylarından sonraki dönemde kuva-yı milliyeci sayılanların görevden alınmaları olayları ile sık sık karşılaşmak mümkündür. Mesela Nurettin Paşa, bu sırada 17. Kolordu Komutanlığına getirilmişti. Bk. *TV.*, nr: 3452, 23 Ocak 1335; nr: 3470, 12 Şubat 1335.

¹⁸³ Bu görüşmelerin 1919 yılı Nisan ayında sık sık tekrar edildiği anlaşılmaktadır. Zaten bu ayda ordu müfettişliklerinin kurulduğu da anlaşılmaktadır. Bk. Gn.Kur. *ATASE* Arşivi: 1-1, Kıs: 11, Ds: 164, F: 83 ; Öte yandan Süleyman Külçe ise bu misakın 15 Mayıs 1919 tarihinde gerçekleştiğini

1-)Yapılan çalışmaların sonunda kararlaştırılmış olan üç ordu müfettişliğinin bir an evvel teşkili ile ordunun emir ve kumandasının tanzimi lâzımdır.

2-) Mümkün olduğu kadar çok miktarda silah, cephane , mühimmât ve sairenin Anadoludaki muhtelif depolarda toplatılarak İtilaf devletlerine teslim edilmemesi vatanî bir vazifedir.

3-) İstanbul'daki hükûmet, İngiliz İşgal kuvvetlerinin elinde esir olduğundan buradan (İstanbul) verilen/verilecek emirlerin -icra ediliyormuş gibi gösterilerek- icra edilmemesi, Anadoluda "*millî bir idare vücuda getirilmesi*" elzem görülmektedir.

4-) Millî galeyandan istifade edilerek, kuva-yı milliye teşkili ve millî iradenin buna istinat ettirilmesi gerekmektedir.

5-) Bundan böyle mutlak müdafaada kalınmayarak, tecavüzkâr düşmanlarımız üzerine mukabil taarruzlara geçilmesi lâzımdır¹⁸⁴.

Tarihe "*Üçler Misâkı*" adıyla geçen ve Kavaklı Mustafa Fevzi (Çakmak) Paşa tarafından Harbiye Nezaretine sunulan gerekçeli rapor, EHUR'de uzun münakaşalara sebep olduktan sonra, nihayet böyle bir teşkilatın yapılmasının lüzumu üzerinde durulduktan sonra tasdik edildi. Harbiye Nazırı Şakir Paşa, işgal orduları komutanlığının fazla dikkatlerini çekmeden bu teşkilatın yapılması yolunda emirler verdi¹⁸⁵; 1919 yılı Nisan ayının sonlarına doğru gerçekleştirilen bu teşkilatlanma EHUR tarafından kabul edildi. 30 Nisan 1919 tarihinde de Harbiye Nezaretinin tasdikinden geçti. Aynı tarihte Padişah'ın da, müfettişlik teşkilatına geçilmesi hakkında iradesi çıktı¹⁸⁶. Buna göre irade hükümlerinin yürütülmesi Harbiye Nezaretine verilmişti. Harbiye Nazırı Şakir Paşa, hazırladığı talimatnameleri 6-7 Mayıs 1919'da ordu müfettişlerine tebliğ etti¹⁸⁷. Ayrıca sadarete de bilgi vererek gerekli yerlere durumu bildirmesini istedi¹⁸⁸. Konu, hükûmetin 17 Mayıs 1919 tarihli toplantısında yeniden müzareke edildi ve gereken yerlere talimat yazılması kararlaştırıldı¹⁸⁹. Ertesi günü de Dahiliye Nezareti ile Harbiye Nezaretine bilgi verildi¹⁹⁰. Böylece müfettişlik teşkilatı resmen kurulmuş oldu. Buna göre, I.Ordu Müfettişliğinin merkezi İstanbul olup başına Kavaklı Mustafa Fevzi (Çakmak) Paşa, Yıldırım Kıt'aatı (daha sonra II.Ordu) Müfettişliğinin merkezi Konya şehri olup başına Mersinli Cemal Paşa, Dokuzuncu Ordu Kıt'aatı (daha sonra III.Ordu) Müfettişliğinin merkezinin Erzurum şehri olup başına da Mustafa Kemal Paşa'nın atanması kararlaştırıldı¹⁹¹. Ayrıca, Rumeli Kıt'aatı Askeriyesi Müfettişliği'nin teşkili ve başına (Sakallı) Nurettin Paşa'nın tayin

yazar. Bk., *Aynı eser*, s. 108 : halbuki Külçe'nin verdiği tarih oldukça geçtir. Bu tarihte her şey bitmiş olup ordu müfettişleri bilfiil vazifeye başlamışlardı.

¹⁸⁴ Süleyman Külçe, *Aynı eser*, s. 108.

¹⁸⁵ Süleyman Külçe, *Mareşal Fevzi Çakmak*, İstanbul 1958, (ikinci baskı), s. 106.

¹⁸⁶ BOA. DUT, nr: 68/11, 30 Nisan 1335.

¹⁸⁷ Gn.Kur. ATASE Arşivi nr:1-1, Kls:11, Ds:164, F:83; BOA. BEO., Harbiye Giden nr: 342984; 343173; ayrıca bk. *Atatürk'le İlgili Arşiv Belgeleri*, (Yay. Hz. Başbakanlık Osmanlı Arşivi Daire Başkanlığı), Ankara 1982, s.22-24, belge nr: 20-21.

¹⁸⁸ BOA. BEO., Harbiye Giden nr: 342984; *Atatürk'le İlgili Arşiv Belgeleri*, s. 24, belge nr: 22.

¹⁸⁹ BOA. MFM., nr: 215, 17 Mayıs 1335, s. 115. Bu konu bir müddet sonra yeniden hükümet tarafından görüşüldü. Bk. BOA. MFM., nr: 215, 28 Mayıs 1335, s. 133.

¹⁹⁰ BOA.BEO., Harbiye Giden nr: 342984; ayrıca bk. *Atatürk'le İlgili Arşiv Belgeleri*, s. 25, belge nr: 23-24.

¹⁹¹ BOA. BEO., Harbiye Giden nr: 343173 ; ayrıca bk *T.S.K.Tar.*, c.III/6-1, s. 233.

edilmesi karara bağlandı¹⁹². Yapılan bu son düzenleme ile Diyarbakır, Urfa ve Mardin taraflarında konuşlandırılmış bulunan 13. Kolordu, müstakilen Harbiye Nezaretine bağlı olmak üzere teşkilatlandırılıp, geri kalan sekiz kolordu ise I., Yıldırım (II.Ordu) ve Dokuzuncu Ordu (III. Ordu) müfettişliği namı ile üç müfettişliğine taksim edilmiş oldu¹⁹³(EK-7).

D- ASKERİ MÜFETTİŞLİKLERİN GÖREV VE YETKİLERİ

Mondros mütarekesinin imzalanmasından kısa bir süre sonra, ülke içinde huzur ve asayişin sağlanması amacıyla, 11 K.evvel 1334 (1918) tarihli bir Meclis-i Vükelâ kararıyla, Osmanlı ülkesi mülkî açıdan -numaralandırma usûlüne göre- 10 bölüme taksim edilerek, bunların başlarına da birer mülkiye müfettişi tayin edilmesi kararlaştırılmış¹⁹⁴ ve Dahiliye Nezareti tarafından mülkiye müfettişlerine bazı yetkiler verilmişti¹⁹⁵.

Mülkiye Müfettişleri, idarî açıdan her türlü problemle uğraşacaklardı. Mülkiye Müfettişlerinin bundan başka, buldukları bölgenin askerî üst düzey yetkilileri ile de ortaklaşa çalışmaları gerekiyordu. Ülkenin en kritik bir döneminde yapılan bu

¹⁹² *Yeni Gazete* nr: 175 / 1739. 26 Mayıs 1335.

¹⁹³ Gn.Kur. *ATASE* Arşivi: 1-1, Kls: 11, Ds: 164, F: 44.

¹⁹⁴ *BOA.M.M.*, nr: 213. s.60, 11 K.evvel 1334 (1918) tarihli meclis oturumunda mülkiye müfettişlik teşkilatına geçilmesi kabul edilmiştir. Kabul edilen bu usûle göre Osmanlı ülkesi şu şekilde müfettişliklere bölünmüştür: 1.Mülkiye Müfettişliği ; Ankara, Kastamon, Bolu; 2.Mülkiye Müfettişliği ; Trabzon, Samsun; 3.Mülkiye Müfettişliği ; Bursa , İzmit, Edirne , Çatalca; 4.Mülkiye Müfettişliği ; Karesi, Çanakkale , İzmir; 5.Mülkiye Müfettişliği ; Konya, Eskişehir, Afyonkarahisar, Kütahya, Antalya; 6.Mülkiye Müfettişliği ; Sivas, Kayseri, Yozgat; 7.Mülkiye Müfettişliği ; Erzurum, Van, Bitlis; 8.Mülkiye Müfettişliği ; Diyarbakır, Mamüretlaziz; 9.Mülkiye Müfettişliği ; Adana, Zor, Ayıntap; 10.Mülkiye Müfettişliği; muntakası belirlenmemiştir. Mütareke döneminin şartları içinde düşünülmüş ve bilahire kabul edilmiş bulunan mülkiye müfettişlik teşkilatı, ancak 1919 yılında tatbika konuldu. Yukarıda belirtilen müfettişlikler bünyesinde 15 vilayet ve 15 bağımsız mutasarrıflık yer almakta idi. Bu mülki teşkilat, İstiklal Harbi boyunca devam etmiş, teşkilatın değiştirilip daha uygun hale getirilmesine savaşın olağanüstü durumu ve şartları müsaade etmemişti. İdarî açıdan bir takım güçlükler sebep olan bu durumun düzeltilmesi harbin sonuna bırakılmıştı. Öte yandan, millî mücadele döneminden sonra da, mülkiye müfettişliği uygulamasına devam edildiği görülmektedir. Nitekim, bu uygulamalar, bilahare yeni Türk devletine de model teşkil edecekti. Bk. *T.S.K. Tar.*, c.III/6-1, s. 111.

¹⁹⁴ *BOA.DH.HMŞ.*, Ds: 27 / 83.

¹⁹⁵ Mülkiye Müfettişleri için hazırlanan talimatnamede şu maddeler yer almakta idi: 1-) Mülkiye genel müfettişleri memur oldukları daire içerisinde istedikleri şehri ve yeri kendilerine merkez seçebilir; 2-) Daireler içinde kendilerinin veya görevlendirdikleri kişilerin teftiş ve sairesini de kendileri tayin ederler; 3-) Gerek görürlerse, ikametgâhlarında muhabereyi temin için telgraf memuru, jandarına veya asker bulundurabilir. 4-) Görevli oldukları muntakanın kanunlarının teftişini yapar. 5-) Yaptıkları teftiş sonucunda kanunların uygun olmayanlarını değiştirebilirler bu amaçla Bâbîâlî ile irtibat kurabilirlerdi. 6-) Buldukları bölgenin liva hudutlarını kolordu komutanlıkları ve mülki amirlerle beraber çalışarak çıkan aksaklıkları çözüme kavuştururlar. 7-) Teftiş bölgelerinde bulunan etnik unsurların huzurunu temin eder. 8-) Müfettişlik muntakasındaki memurların her türlü problemleri ile ilgilenirler, görevlerini hakkıyla yapıp yapmadıklarını kontrol ederler. 9-) Görevlerini kötüye kullanan memurları icabında azl eder veya başka yerlere tayin edebilirlerdi. 10-) Azl edilen memur vs.'nin durumu kanun ve kararnameye göre tesbit edilir ve olay belgelenir. 11-) Mülkiye, adliye, nafi'a vesair müfettişler genel müfettişe tabidir. Bk. *BOA. DH. HMŞ.*, Ds: 27/83 tarihsiz.

teşkilatlanma ile siyasî açıdan dağılan devlet otoritesinin düzene konulması amaçlanmıştı. Fakat, Mülkiye müfettişlikleri ile ülkenin siyasî açıdan dağılan otoritesinin düzene konulmasının mümkün olmadığını anlayan Osmanlı hükûmeti, ordu müfettişliklerini bir mecburiyet karşısında teşkil ederek, mülkiye müfettişlerinin görev ve yetkilerin de ordu müfettişlerine verdi. Yeni kurulan üç ordu müfettişliğine bilahere Rumeli Müfettişliği de ilave edildi; fakat Rumeli müfettişliği sadece kâğıt üzerinde kaldı, uygulamaya geçilemedi. Yeni teşkil edilen müfettişliklerin görev ve yetkileri de arttırıldı¹⁹⁶(EK-8). 30 Nisan 1919 tarihinde teşkilatı onaylanan üç ordu müfettişliği ile müstakil 13.kolordu için hazırlanan talimata göre, müfettişlikler hem askerî, hem de mülkî yetkilerle donatıldı. Buna göre, müfettişliklerle 13.kolordunun görev ve yetkileri şunlardı:

1-) Müşterek Vazifeler ;

a-) Mıntikalarda dahilî güvenliğin iade ve istikrarı, asayişsizlik sebeplerinin araştırılarak tesbit edilmesi,

b-) Mıntikalarda ötede beride bulunan silah, cephane vesairenin bir an evvel toplatılarak münasip depolarda muhafaza altına alınması,

2-) Müfettişlik ve kolorduların, yukarıda sıralanan vazifeleri gerçekleştirmek, uygulamak için verecekleri her türlü talimatı, mıntikalarında bulunan vilayetlerle mutasarrıflıklar doğrudan doğruya yerine getireceklerdir.

3-) Müfettişlikler ve kolordular kendi mıntikaları civarındaki asayişin sağlanması vesair işler için doğrudan doğruya civar kolordu ve müfettişliklerle koordineli olarak vazife icrası için muhabere edeceklerdir.

4-) Müfettişlik emrinde bulunan kolordular harekât ve asayiş hususlarında doğrudan doğruya müfettişlikle irtibat halinde bulunurken, yazışma ve personel işleri ile olsun, silah ve techizat ikmalî konularında olsun eskiden olduğu gibi Harbiye Nezareti ile muhabere etmek mecburiyetinde idi. Fırka veya mıntika komutanlığı veya özel bir göreve tayin edilecek subayların tayin veya tebdilleri müfettişliğin muvafakat ve talebiyle gerçekleştirilecekti. Bununla beraber, diğer hususlarda lüzum menfaate göre müfettişliklerin verdikleri talimatı kolordu komutanları aynen uygulamaya koyacaklardı. Öte yandan mıntika komutanları, subayların tayin ve tebdillerinden de yetkili kılınmışlardı¹⁹⁷.

Osmanlı EHUR tarafından, yukarıda görev ve yetkileri izah edilmeye çalışılan müfettişlik teşkilâtının kurulmasıyla, Osmanlı ordusu, görünüşte seferî kadro düzeninden hazerî kadro teşkilâtına geri dönmüş oluyordu. Mütareke hükümleri gereği lağvedilen ordu komutanlıklarının yerini alan ordu müfettişlikleri, normal olarak talim ve terbiye vb. gibi hususlarla uğraşacağı gibi, ötede beride dağınık bir halde bulunan silah, cephane ve techizatı depolarda toplatılarak koruma altına aldı. Bu arada bölgelerinde huzuru bozacak her türlü harekete mani olduktan başka güven ortamını tesis etti. Nitekim, ilk bakışta sanki mütareke hükümlerini tatbik mevkiine koymak için kurulmuş teşekküller olarak göze çarpan ordu müfettişlikleri, icraatlarına ve başlarındaki görevli kişilerin tavır ve hareketlerine bakılırsa memleket menfaatine kurulmuş bulunan olağanüstü devrin en önemli teşekkülleri olduğu göze çarpar. Öte

¹⁹⁶ BOA.DH.HMS., Ds: 27 / 83 tarihsiz.

¹⁹⁷ Gm.Kur.ATASE Arşivi: 1-1, Kls: 11, Ds: 164, F: 44-2.

yandan, müfettişliklerin başına âmir olarak atanan kişiler son derece vatanperver, ülkenin içerisinde bulunduğu zor şartları hakkıyla idrak etmiş kimselerdi. Zira, ordu müfettişliklerine Padişah'ın en fazla itimadını kazanmış kişiler tayin olundu¹⁹⁸. Bu kişiler, hükümet nazarında da en seçkin ve güvenilir komutanlar arasında yer alıyordu. Kuruluş amacı yukarıda izah edilen maddelerdeki gibi olmuş olsa bile, başlarındaki kumandanlar tarafından İtilaf Devletleri lehine bir tavır sergilenmesi mümkün değildi. Diğer taraftan, Osmanlı EHUR'nin hazerî kadro esasına dayanarak teşkil ettiği bu yeni düzenlemeler, İtilaf Devletleri temsilcilikleri tarafından da sakıncalı bulunmamıştı¹⁹⁹.

Aslında ordu müfettişlikleri, hazerî kadrodan ziyade bir nevi seferî ordu kadrosu hüviyetinde idi(EK-9). Bu durumu, müfettişliklerin kuruluş günlerinde verilen emir ve talimatnameler de doğrulamaktadır. Nitekim, Harbiye Nezareti, 30 Nisan 1919 tarihinde Şakir Paşa'nın imzası ve "gizli" kaydıyla ordu müfettişlikleri ve kolordulara gönderdiği emirde, ordunun seferber durumda olduğunu açıklamıştı. Bu arada seferberlik zamanında olduğu gibi, askerî faaliyetlerin aksatılmadan icrası istenmişti. Buna göre, her ne kadar mütareke imzlanmış olsa da, "harp hali" hâlâ devam ettiğinden, istihbarat konusunda aksamalara meydan bırakılmaması isteniyordu. Bunun için gerek hudutlarda, gerekse memleket içerisinde bulunan ecnebi hükümet ve orduları hakkında elde edilecek olan her türlü bilgi ve belgeler muntazam bir şekilde ve "gayet gizli" kaydıyla EHUR.(Genelkurmay) İstihbarat Kısmına gönderilecekti. Harbiye Nezareti, istihbarat konusunda çalışmalar yapılırken, nelere dikkat edilmesi gerektiğini de izah etmekte idi. Bu açıklamaya göre, genel olarak Türklüğün leh ve aleyhindeki siyasî fikir ve cereyanlar, komşu ülkelerdeki siyasî değişiklikler, askerî birliklerin durumları ve miktarları, hudut komşularımızın silahlı kuvvetlerinin genel durumu, memleket dahilinde bulunan işgalci düşman birliklerinin tavır ve hareketleri yalnızca ordu müfettişlikleri ve müstakil 13.Kolordu Komutanlığı aracılığı ile üst makamlara bilgi verilecekti²⁰⁰. Böylece ordu müfettişlerinin en önemli vazifelerinden birisi, istihbarat faaliyetlerini aksatmadan yürütmektir. Bu konuda Harbiye Nezareti, çok hassas davranarak titiz bir çalışma sergilenmesini istiyor; ülkenin bu kritik devrede en çok birlik ve beraberliğe muhtaç olduğunu izah ediyordu. Müfettişlerin, bu bilgi toplama işleminde en büyük yardımcılarının vali, mutasarrıf ve kolordu komutanları olduğu anlaşılmaktadır²⁰¹. EHUR bulunan Cevat Paşa ise, İzmir'i işgalini takip eden günlerde ordu müfettişliklerine gönderdiği emirde, çok nazik bir dönemde bulunulduğunu ifade ederek ordu müfettişlerinin görevlerine daha sıkı bir şekilde sarılmalarını öğütlemekte idi²⁰². Görevlerinin bilincinde olan müfettişler de, muntakalarındaki askerî birlik ve kıt'aların genel durumlarını inceden inceye denetleyerek, aksaklıkların mümkün olduğunca giderilmesine çalışmakta idiler²⁰³. Bunun yanında, Ordu müfettişlikleri görev bölgelerindeki siyasî ve askerî gelişmeleri

¹⁹⁸ Kâzım Karabekir, *İstiklal Harbimiz*, s. 8'de Padişah Vahdettin'in komutanlara hitaben; "...Sizin gibi mert ve cesur, güvenilir komutanlara malik bir millet elbet yok olmaz!" dediğini belirtir.

¹⁹⁹ Bilahire EHUR'nin yaptığı açıklamalardan anlaşıldığına göre, ordu aslında seferî kadro esasına dayandırılmak isteniyordu. Fakat bu sırada EHUR, İtilaf Devletlerini ürkütmemek için hazerî kadro esasını gündemde canlı tutuyordu. Bk. Gn. Kur. ATASE Arşivi: 1-1, Kls: 11, Ds: 164, F: 17.

²⁰⁰ Gn. Kur. ATASE Arşivi: 4-8065, Kls: 239, Ds: 20, F: 12.

²⁰¹ Gn. Kur. ATASE Arşivi: 1-1, Kls: 11, Ds: 164, F: 14, 14-1 ; BOA.DH.ŞFR., nr: 99 / 137.

²⁰² Gn. Kur. ATASE Arşivi: 4-8065, Kls: 239, Ds: 20, F: 21-2.

²⁰³ BOA.DH.ŞFR., nr: 99 / 55.

telgraflarla birbirlerine aktararak, koordineli bir şekilde hareket etmeğe gayret sarfettiler²⁰⁴.

Bu arada, ordu müfettişlerinin zaman zaman kendilerine verilen talimatın dışına çıktıkları da oluyordu²⁰⁵. Bilhassa Yunan işgal olaylarının başlamasını takip eden dönemde, millî heyecanın canlı tutulması ve heyecanlı tezahüratlarla milletin sesinin duyurulması yolunda büyük gayret sarfetmekte idiler. Bir yerde sükûneti sağlamakla vazifelendirilmiş olan müfettişlikler, millî heyecanın ağır basması sonucu İtilaf Devletlerine karşı halkı kendi saflarına çekerek önemli bir cephe oluşturmuşlardı²⁰⁶.

1-) I.Ordu Kıt'aatı Müfettişliği

I.Ordu müfettişliğinin merkezi İstanbul idi. I. Ordu Kıt'aatı Müfettişliği, 1., 14.ve 25. kolordulardan müteşekkil idi. I.Ordu Müfettişliğine Ferik Kavaklı Mustafa Fevzi (Çakmak) Paşa atandı. 1. Kolordu komutanlığının başında Miralay Cafer Tayyar Bey, 14. Kolordu komutanlığının başında da Mirliya Yusuf İzzet Paşa, 25. Kolordu komutanlığının başında da Mirliya Sait Paşa bulunuyordu²⁰⁷. I.Ordu Müfettişliğinin sorumluluk sahası bütün Rumeli, güney Marmara ile doğu Marmara civarındaki bütün vilayet ve mutasarrıflıklardı. Bu mntıkaya İzmir ve Afyon hattının kuzeyinde kalan mntikalar da dahil edilmekte idi²⁰⁸. İzmir'in işgalinden önce bu bölgede bulunan 17. kolordu da I.Ordu Kıt'aatı Müfettişliğine bağlı bulunuyordu²⁰⁹; fakat, kısa bir süre sonra bu kolordu Yıldırım Kıt'aatı (II.Ordu) müfettişliğine bağlandı.

I.Ordu müfettişliğinin bağlı birliklerinin buldukları yerlere bakılırsa Trakya ve Marmara çevresinde yer aldıkları dikkati çeker. 1.Kolordu Edirne'de, 14. kolordu Tekirdağ'da²¹⁰, 25.Kolordu İstanbul ve İzmit civarında konuşlandırılmıştı²¹¹. Kolorduların mntikalarına bakıldığında karşımıza şu manzara çıkıyordu:

1.Kolorduya Kırklareli'nde bulunan 49.tümen ile Keşan-Malkara'da bulunan 60.tümen bağlı idi. Gelibolu, Tekirdağ ve Çatalca dışında kalan tüm Trakya 1.kolordu mntikası olarak belirlenmişti.

²⁰⁴ Ahmet Cevat Emre, *İki Neslin Tarihi*, İstanbul 1960, s. 236; Özellikle İzmir'in işgalinden sonra, ordu müfettişlikleri ile kolordular arasındaki muhaberede büyük ölçüde bir artış oldu. Bu sırada II.Ordu Müfettişi Mersinli Cemal Paşa ile devandı temas halinde bulunan III.Ordu Müfettişi M.Kemal Paşa, memleketin Yunan istilasından nasıl kurtarılacağı yolunda fikir teatisinde bulduktan sonra, Konya'da bir "*Vatan Ordusu*"nun teşkiliyle mukavemetin sürdürülmesinden söz ediyordu. Geniş bilgi için bk., Gn.Kur. ATASE Arşivi nr: 4-8065, Kls: 239, Ds: 20, F: 29.

²⁰⁵ EHUR'un yaptığı açıklamalara göre bu sırada ordu seferî kadro esasına göre düzenlenmek isteniyordu. Bk., Gn.Kur.ATASE Arşivi:1-1, Kls: 11, Ds: 164, F:17; öte yandan hükümetin müfettişlik teşkilâtını bir hazerî kadro olarak göstermesinin amacı belki de İtilaf Devletleri'nin özellikle bu sırada İngiltere'nin dikkatini çekmeme düşüncesinden kaynaklanıyordu.

²⁰⁶ Gn.Kur.ATASE Arşivi: 4-8065, Kls: 239, Ds: 20, F: 31, 32, 34.

²⁰⁷ Gn.Kur.ATASE Arşivi: 1-1, Kls: 11, Ds: 164, F: 83.

²⁰⁸ Gn.Kur.ATASE Arşivi: 1-1, Kls: 11, Ds: 164, F: 44.

²⁰⁹ *T.S.K.Tar.*, c.III/6-1, s. 231, kroki 6.

²¹⁰ 14.Kolordu kısa bir süre sonra 1919 yılı Mayıs ayında Bandırma'ya nakl olunacaktı. Bk. Tevfik Bıyıklıoğlu, *Trakya'da Millî Mücadele*, c.I, Ankara 1987, s. 197-198.

²¹¹ Gn.Kur.ATASE Arşivi: 1-50, Kls: 466, Ds: 8, F: 1-1.

14.Kolorduya Tekirdağ(o zamanki adı Tekfırdağı)'da bulunan 55. tümen ile, Bandırma'daki 61. tümen bağlı bulunuyordu. Tekirdağ, Keşan, Çanakkale , Balıkesir, Bandırma , Bursa ve Bilecik mutasarrıflık ve vilayetleri 14. kolordu mıntıkası olarak tesbit edilmişti.

25.Kolorduya İzmit'teki 1.tümen ile İstanbul'daki 10.Kafkas tümeni bağlanmıştı. İstanbul, Çatalca, İzmit, Adapazarı, Bolu ve Zonguldak vilayet ve mutasarrıflıkları 25. kolordu mıntıkası sayılmıştı²¹².

2-) Yıldırım Kıt'aâtı (II.Ordu) Müfettişliği

Önceleri Yıldırım Kıt'aâtı Müfettişliği adı ile anılan bu teşkilat, bilahire II.Ordu Kıt'aatı Müfettişliği ismi ile anılmaya başlandı ve merkez olarak da Konya şehri kabul seçildi. Bu müfettişliğe 12., 17. ve 20. kolordular bağlı bulunuyordu. II.Ordu Kıt'aatı Müfettişliğine, mütarekeden önce II.Ordu Komutanlığı görevinde bulunmuş olan Ferik Mersinli Cemal Paşa atandı . Maiyetinde bulunan 12.kolorduya Miralay Selahattin Bey, 20.kolorduya Mirliva Ali Fuat Paşa ve 17.kolordu komutanlığına da ilk önce Mirliva Nurettin Paşa, daha sonra Mirliva Ali Nadir Paşalar tayin edildiler²¹³.

12.Kolorduya Niğde'de bulunan 11. tümen ile Karaman'da bulunan 41. tümen bağlanmıştı. Bu kolordunun mıntıkasında Kayseri, Konya, Beyşehir, Aksaray, Niğde, Karaman, Ereğli ve Anamur bulunuyordu.Daha evvel I.Ordu Müfettişliğine bağlı bulunan 17.Kolordu İzmir'in işgalinin ardından II.Ordu Müfettişliğine bağlandı. 17.Kolordunun mıntıkasında Edremit, Denizli, Isparta ve Antalya şehirleri bulunuyordu. Kısaca Batı Anadolu bu kolordunun mıntıkası sayılıyordu.Öte yandan 20.Kolordunun merkezi ise Ankara idi. Afyon'da bulunan 23.tümen ile Ankara'da bulunan 24.tümen buna bağlanmıştı. Afyon, Uşak, Kütahya, Eskişehir, Ankara, Çankırı, Kastamonu ve Sinop 20.Kolordu mıntıkasında bulunuyordu²¹⁴.

II.Ordu müfettişliğinin sorumluluk alanında İzmir, Konya, Ankara, Kastamonu vilayetleri ile Menteşe, Antalya, Silifke , Afyonkarahisar, Kütahya , Eskişehir, Kayseri müstakil mutasarrıflıkları bulunuyordu²¹⁵ .15 Mayıs 1919'da İzmir'in işgalinden sonra bu müfettişlik mıntıkasında bir daralma oldu. Mersinli Cemal Paşa bu mıntıkadaki vazifesini Temmuz (1919) ayına kadar başarı ile yürüttü. II.Ordu Müfettişliği mıntıkasına bakıldığında bu bölgenin Yunan, İtalyan, Fransız ve İngiliz emellerinin çatıştığı bir yer olmasından dolayı kritik bir bölge olduğu dikkati çeker.

²¹² Gn.Kur.ATASE Arşivi: 1-1, Kls: 11, Ds: 164, F: 44 ; ATASE Arşivi: 1-50, Kls: 466, Ds: 8, F: 1-1.

²¹³ Gn.Kur.ATASE Arşivi: 1-1, Kls: 11, Ds: 164, F: 83.

²¹⁴ Gn.Kur.ATASE Arşivi, aynı belge ; ATASE Arşivi: 1-50, Kls: 466, Ds: 8, F: 1-1.

²¹⁵ BOA.BEO., Harbiye Giden nr: 343173.

3-) IX.Ordu Kıt'aâtı (III.Ordu) Müfettişliği

Ordu müfettişliği teşkilâtına geçildiği sırada ilk önceleri IX.Ordu Kıt'aatı Müfettişliği adı ile anılan bu teşekkül, bilahare, III. Ordu Müfettişliği olarak numarası değiştirildi. IX.Ordu müfettişliği, diğer ordu müfettişliklerine bakışta biraz farklı bir durumda bulunuyordu. Barıştan ziyade bir harp karargâhı görünümünde ve belirli bir merkezi olmayıp seyyar bir konumda idi²¹⁶. IX.Ordu Müfettişliği teşkilatı 1919 Haziran ayında III.Ordu Müfettişliği olarak sadece numarası değiştirilerek yeniden düzenlendi²¹⁷. Bu arada Erzurum şehri de III.Ordu Müfettişliğinin merkezi kabul edildi. IX.Ordu Kıt'aatı müfettişliğine daha önceki tecrübelerine binaen, Mirliva Mustafa Kemal Paşa tayin olunurken²¹⁸, 3.Kolordu Komutanlığına Miralay Refet (Bele Paşa) Bey²¹⁹, 15.Kolordu komutanlığına da Mirliva Kâzım Karabekir Paşa atandı²²⁰.

III.Ordu müfettişliğine Sivas'ta bulunan 3.kolordu ile Erzurum'da bulunan 15. kolordu bağlandı. 3.Kolorduya Amasya'daki 5.Kafkas tümeni ile Samsun'da bulunan 15.tümen bağlı idi. Kolordu mıntıkası olarak belirlenen vilayet ve sancaklar ise, Sivas, Amasya, Tokat, Canik ve Samsun idi. Öte yandan 15.kolorduya Tortum'daki 3. Kafkas tümeni (daha sonra Trabzon'a nakl olundu), Erzurum'daki 12.Kafkas tümeni, Van'da bulunan 11.Kafkas tümeni ile Hasankale'de bulunan 9.Kafkas tümenleri bağlı bulunuyordu²²¹. 15.Kolordunun mıntıkasında Doğu Karadenizin tamamı ile Erzincan, Erzurum, Kars, Ağrı, Van, Hakkari, Elazığ, Bingöl, Bitlis vilayet ve mutasarrıflıkları bulunmakta idi²²².

Ordu müfettişlikleri içerisinde en geniş alana sahip bulunan III.Ordu müfettişliğinin personel açısından bakıldığında diğerlerine göre en kalabalık askere sahip olduğu anlaşılır. Zaten bu müfettişlik mıntıkasında bulunan 15. kolordu mütareke hükümlerine göre teslim etmek zorunda olduğu silah ve cephanesini teslim etmediği gibi, askeri de terhis edip memleketlerine göndermemiştir(EK-10).

4-) Müstakil XIII.Kolordu Komutanlığı

Yukarıda izah edilen üç ordu müfettişliğinin haricinde Diyarbakır'da bulunan 13.kolordu doğrudan doğruya İstanbul'da EHUR'ne bağlı idi. 13.Kolordu mıntıkasında Diyarbakır, Bitlis , Mamüretlaziz vilayetleri ile Urfa, Maraş, Ayıntap ve Elbistan müstakil mutasarrıflıkları bulunuyordu²²³. Bilindiği gibi, 13.Kolordu mütareke

²¹⁶ Gn.Kur.ATASE Arşivi: 1-1, Kls: 11, Ds: 164, F: 17.

²¹⁷ BOA.BEO., Harbiye Giden nr: 342765.

²¹⁸ BOA.BEO.,Harbiye Giden nr: 342765 ; BOA DUT', nr: 68 / 11.

²¹⁹ BOA.BEO., İsti'zan-ı İrade-i Seniyye nr: 342981.

²²⁰ Gn.Kur.ATASE Arşivi: 1-1, Kls:11, Ds: 164, F: 83 ; ayrıca bk. Kâzım Karabekir, *İstiklal Harbimiz*, s. 10 vd.

²²¹ Gn.Kur.ATASE Arşivi: 1-50, Kls: 466, Ds: 8, F:1-1.

²²² Gn.Kur.ATASE Arşivi: 1-1, Kls: 11, Ds: 164, F: 44.

²²³ Gn.Kur.ATASE Arşivi: 1-1, Kls: 11, Ds: 164, F: 83.

hükümlerine göre lağvedilen VI.Ordunun geriye kalan bakıyesinden teşkil edildi. Bu kolordunun komutanlığına da vekâleten Miralay Cevdet Bey atandı²²⁴.

5-) Rumeli Kıt'aât-ı Askeriyesi Müfettişliği

Yukarıda izah edilen müfettişliklere ilaveten teşkil edilmesi planlanan Rumeli Kıt'aâtı Askeriyesi Müfettiş-i Umumiliğine²²⁵, sabık İzmir vali ve 17.Kolordu komutanı olan Nurettin Paşa'nın atanması gündeme geldi²²⁶. Bunun mıntıkasında da Rumeli yani Osmanlı Trakya'sı bulunacak, daha ziyade Yunan hududuna yakın bölgeler yer alacaktı. Lakin, bu müfettişlik sadece kağıt üzerinde kaldı, diğer üç müfettişlik gibi bilfiil hareket edemedi.

E- MÜFETTİŞLERİN DEVLET MERKEZİ İLE MÜNASEBETLERİ

15 Mayıs 1919'da İzmir'in işgal edilmesi Osmanlı hükûmeti, ordusu ve halkı üzerinde büyük bir şok etkisi yarattı. İşgalin oluş şekli ve niteliği, halkın, özellikle hükûmetin uyanmasına ve tehlikenin büyüklüğünü anlamasına sebep oldu. Hükûmetin bunu idrak etmesi kurulan ordu müfettişliklerinin çok geniş yetkilerle donatılmasını gerekli kıldı. Öte yandan, müfettişlik mıntıklarında olan asayişsizlik faaliyetleri karşısında devamlı merkez ile irtibat halinde bulunan müfettişler, yaptıkları icraatları da hükûmete rapor ederek koordineli olarak faaliyetlerini sürdürüyorlardı²²⁷. Müfettişliklerin gönderdikleri raporlar, ülkenin asayiş ve güvenlik problemlerinin çözümünde Vekiller Hey'etine (Bakanlar Kurulu) büyük faydalar sağlıyordu²²⁸. Hükûmet ile müfettişlikler arasındaki muhabereden anlaşıldığı üzere karşılıklı iltifat ve iyi niyetin vatanperverlik hislerinden kaynaklandığı anlaşılmakta idi. Nitekim, ordu müfettişleri tarafından, Sadaret makamının memleketin kurtuluşa, mutlu sona kavuşması için bütün gayretini sarfeden bir kurum olduğu hatırlatılarak Damat Ferid'in şahsında tebrik ediliyordu²²⁹.

Ordu müfettişliklerinin, özellikle bunlar içinde M.Kemal Paşa'nın, mıntıkasına gittikten sonra, mütareke hükümlerinin İngilizler'ce çiğnendiği görüşünden hareketle karşı çıkışlarda bulunması hükûmeti tedirgin etmeğe başladı. Öte yandan, bu sırada İngilizler de, ordu müfettişlerinin gerçek amaçlarının asayişini temin etmek değil, halkı isyana teşvik etmek şeklinde açıklamalarda bulununca²³⁰; hükûmet bu şüpheden dolayı

²²⁴ Gn.Kur.ATASE Arşivi, aynı belge ; Ali İhsan Paşa VI.Ordu komutanlığı sırasında Cevdet Bey'i tanıdığını ifade ederek Arap asıllı bu şahsa pek güvenilmemesi gerektiğini tavsiye etmişti. Fakat kendisi VI.Ordu mıntıkasından ayrılıp İstanbul'a gitmek mecburiyetinde kalınca Miralay Cevdet Bey'i kendine vekil bırakmak durumunda kaldığı da bir gerçektir.Bk. Ali İhsan Paşa, *Harp Hatıralarım*, c.IV, s. 333-334.

²²⁵ *Zaman* nr: 377, 25 Mayıs 1335.

²²⁶ *Yeni Gazete* nr: 175 / 1739, 26 Mayıs 1335.

²²⁷ *Atatürk'le İlgili Arşiv Belgeleri*, (Başbakanlık Osmanlı Arşivi Yay.), Ankara 1982, s.30-32, belge nr: 29.

²²⁸ *BOA.BEO.*, Dahiliye Giden nr: 343090.

²²⁹ *Atatürk'le İlgili Arşiv Belgeleri*, s.33, belge nr: 31.

²³⁰ *HTVD.*, Sy:1, Eylül 1952, vesika nr: 15.

endişeye kapıldı. Bu endişeyi ortadan kaldırmak için dönemin Harbiye Nazırı Şevket Turgut Paşa, 24 Mayıs 1919 günü General Milne'ye gönderdiği telgrafta, müfettişlerin görev ve yetkilerini şu üç madde ile açıklamaya çalıştı:

a-) Geniş bir bölgeye dağılmış bulunan birliklerin durumlarını yerinde görüp, verilen emirlerin ne ölçüde uygulandığını tesbit etmek.

b-) Bölgedeki tüfek, sürgü kolları ve top kamalarının çabucak toplanıp belirtilen depolara yerleştirilmek.

c-) Bölgede her hangi bir asayişsizliğin çıkmamasına çalışmak²³¹.

Aynı zamanda Hariciye Nazırlığını da uhdesinde bulunduran Sadrazam Damat Ferid Paşa, 25 Mayıs 1919'da General Milne'e verdiği cevapta, M.Kemal Paşa'nın Anadolu'da görevlendirilmesinin ilk sebebinin Galthorpe'un 21 Nisan tarihli notası olduğunu vurgulandıktan sonra, asayişsizlik söylentilerinin Ermeni propagandasından kaynaklandığı, ancak bu yakınmalar asılsız da olsa, asayişin her hangi bir sebeple bozulmasını önlemek amacıyla ordu müfettişliklerinin görevleri başında olduğunu belirtmişti²³². Damat Ferid Paşa bu cevapları ile ordu müfettişliklerinin memleketin huzurunu ve asayişini temin amacıyla kurulmuş olduğunu ima etmeğe çalışıyordu. Öte yandan, Samsun'da bulunan İngiliz istihbarat subaylarının ordu müfettişlerinin çalışmaları hakkında sürekli raporlar göndermeleri²³³, bu sırada M.Kemal Paşa'nın millî bilincin uyanması yolundaki faaliyetleri²³⁴, İngiliz Yüksek Komiserliğinin M.Kemal hakkında Harbiye Nezaretine ve Sadarete şikayette bulunmalarına sebep oldu²³⁵. Ordu müfettişi hakkındaki bu şüphe ve şikayet M.Kemal Paşa'nın İstanbul'a geri çağırılmasına sebep olurken²³⁶, General Milne'e yazılan cevapta; M.Kemal Paşa'nın hareketinde uygunsuz bir vaziyetin olmadığı açıklanıyordu²³⁷.

İngiliz baskı ve tazyikinın giderek artması ve şiddetini bütün hükûmet erkânı üzerinde hissettirmesi üzerine çaresiz Osmanlı hükûmeti, bu isteklere boyun eğmek mecburiyetinde kaldı²³⁸. Nitekim, bu tazyik ve baskılar devam ederken EHUR Cevat Paşa, İngiliz generali Milen'e; "*M.Kemal Paşa'nın IX.Ordu Ku'aâtı Müfettişliğine tayininde en tesirli sebeplerden birinin İngiliz mümessilinin hükûmete verdiği nota olmuştur*"²³⁹ tarzında açıklama yapmak gereğini duymuştu. Cevat Paşa bu açıklamaları ile İngilizler'in iki yüzlü hareket ettiklerini adeta yüzlerine vururcasına ifade etmekten geri kalmamıştı²⁴⁰. Öte yandan, ordu müfettişliklerinin tayini mes'elesinden dolayı -sanki Anadolu'da millî hareketi yönlendirmeyi planlamış zannı ile- Damat Ferid hükûmeti, İngilizler'in tazyik ve baskılarına maruz kaldı. Bütün bunlar olurken ordu müfettişlerinin asker yetersizliğini ileri sürerek çare olarak

²³¹ *HTVD.*, Sy:1, vesika nr: 16.

²³² Gotthard Jaeschke, *Kurtuluş Savaşı ile İlgili İngiliz Belgeleri*, s. 267-269.

²³³ Bilal Şimşir, *İngiliz Belgelerinde Atatürk*, c.1, s. 4.

²³⁴ Tayyip Gökbilgin, *Milli Mücadele Başlarken*, Ankara 1959, s. 141 ; Lord Kinross, *Atatürk*, c.I, s. 266.

²³⁵ Gotthard Jaeschke, *Aynı eser*, s. 269 ; *HTVD.*, Sy: 1, vesika nr: 17.

²³⁶ *BOA.DUT.*, nr:68 / 13 ; *HTVD.*, Sy: 1, vesika nr: 19.

²³⁷ *HTVD.*, Sy: 1, vesika nr: 18-a, b, c.

²³⁸ *BOA.DUT.*, nr: 68 / 13.

²³⁹ Gn.Kur.ATASE Arşivi: 1-1, Kls: 11, Ds: 164, F : 76.

²⁴⁰ Gn.Kur.ATASE Arşivi, aynı dosya, F: 76-1, 76-2.

jandarmanın artırılması gerektiği yolundaki teklifleri²⁴¹ hükümet nezdinde olumlu karşılanınca, bu durum İngilizlerin şüphelerini bir kat daha arttırdı. Diğer taraftan, Damat Ferid Paşa, bu konuda M.Kemal Paşa'ya gönderdiği 28 Mayıs 1335 (1919) tarihli bir telgrafında; "...Vatanımızın muhafazası ve müdafaası için bez-i cân ve mâl edileceğine dair esasen her taraftan ve her sınıf efrad ve tebe'a-i Osmaniye'den tezahürât-ı mütemadiye ve mütetabi'ada bulunduğu şu sırada devletin halen muhtaç olduğu jandarmayı kayd keyfiyetinin de bir vezâif-i vataniye ifâsından ibaret olduğunu icab eden mahallerde ahaliye hüsn-i suretle ifhâmı temin-i maksada hâdim olacağını"²⁴² ifade ediyordu. Ferid Paşa, yaptığı açıklamalarına ilave olarak, bu konunun Meclis-i Vükelâ'ca kararlaştırıldığını ve Harbiye ve Dahiliye Nazırlarına da bilgi verildiğini açıklıyordu²⁴³. Nitekim, müfettişlerin jandarmayı arttırarak orduyu ayakta tutma girişimlerine hükümet, maddî destek vermeyi de taahhüt ediyordu. Damat Ferid Paşa, 29 Mayıs 1335 tarihli bir telgrafında bu konuda yapılacak her türlü masrafın mestûreden, yani örtülü ödenekten karşılanacağını açıkladı²⁴⁴. Bunun yanında hükümet, ordu müfettişliklerinin tahsisatının arttırılması yolunda 1 Haziran 1335'de bir karar alarak uygulamaya koydu²⁴⁵.

Hükümet tarafından maddî-manevî her türlü konularda destek gören ordu müfettişlikleri, Haziran ayı sonlarına doğru İngiltere mümessilinin hükümet üzerinde giderek artan baskıları sonucu bu desteği yitirmeye başladılar²⁴⁶. Dahiliye Nazırı Ali Kemal, 23 Haziran 1335'te III.Ordu Müfettişliğine tabi olan Diyarbakır, Ankara, Erzurum, Sivas, Trabzon, Van, Kastamonu, Bitlis ve Mamüretlaziz vilayetleri ile Erzincan ve Canik Mutasarrıflıklarına yazdığı telgrafta şu açıklamalarda bulunuyordu: "*M.Kemal Paşa, büyük bir asker olmakla beraber, siyaset-i zamana o derece âgâh olmadığı için fart-ı hamiyet ve gayretine rağmen memuriyet-i aidesinde asla muvaffak olamadı. İngiltere Mümessil-i Fevkalâdeliğinin talep ve ısrarı ile azl edildi... Müşarünileyhin İstanbul'a celbi Harbiye Nezaretine ait bir vazifedir. Lâkin Dahiliye Nezaretinin size emr-i kat'isi, artık o zatın ma'zul olduğunu bilmek, kendisi ile hiç bir muamele-i resmiyeye girişmemek, umûr-ı hükûmete müte'allık hiç bir matlûbunu is'âf etmemektir...*"²⁴⁷. Nitekim, Dahiliye Nazırı Ali Kemal'in bu açıklamaları yapmasına İngiltere Fevkalâde Komiseri Galthorpe'un 8 Haziran 1335 (1919) tarihli ve M.Kemal Paşa'nın görevden alınmasını isteyen telgrafından kaynaklanıyordu²⁴⁸. Harbiye Nazırı ile EHUR başkanı hükümetin İngilizler'i oyalayıcı tedbirlerle savuşturmasını tavsiye ederlerken, kendilerine kesin bir çıkış yolu bulmaktan âciz kalmışlardı. M.Kemal Paşa ise Harbiye Nezaretine gönderdiği cevabî telgrafta Ali Kemal'in, kendi memuriyeti dışındaki olaylarla ilgilenmesini açık bir dille tenkit etmekte idi²⁴⁹.

²⁴¹ Gn.Kur..ATASE Arşivi, aynı dosya, F: 48-1 ; BOA.MVM., nr: 215, s. 132.

²⁴² BOA.DH.ŞFR., nr: 99 / 385.

²⁴³ BOA.DH.ŞFR., nr: 99 / 385.

²⁴⁴ BOA.DH.ŞFR., nr: 99 / 387.

²⁴⁵ BOA.MVM., nr: 216, s. 6.

²⁴⁶ BOA.BEO., Dahiliye Giden nr: 343585, lef: 1-2.

²⁴⁷ BOA.DH.ŞFR., nr: 100 / 174.

²⁴⁸ BOA.DH.KMS., Ds: 53-1, nr: 43, F: 2.

²⁴⁹ ITVD., Sy: 2, Aralık 1952, vesika nr: 27-a, b, c.

Bütün bu olumsuz gelişmelere rağmen, Harbiye Nazırı Ali Ferid Paşa, III.Ordu Müfettişi M.Kemal Paşa'ya hitaben yazdığı 30. 6. 1335 tarihli telgrafında; "...*Iddia edebilirim ki, benim kadar sizi, ruhunuzun en amik köşelerine kadar anlayabilmiş bir fert yoktur.*" diyordu. Ali Ferid Paşa, telgrafında daha başka, İngilizler'in bazı komutanlar hakkında sui zanda bulunarak onları görevden almak istediklerini, M.Kemal Paşa'nın da aynı kişiler arasında gösterilmesine razı olmadığını ifade ederek, Paşa'nın böylesine mühim bir göreve getirilmesinin İngilizler tarafından kabul edilemediğini açıklıyordu. Öte yandan Padişah'ın da aşırı derecede teveccühünü kazanmış bulunan M.Kemal Paşa'nın rahatsızlık beyan ederek İstanbul'da veya istedikleri bir mahalde tebdil-i hava almasına müsaade edildiği belirtilerek, böyle hareket edilirse düşmanların isteklerinin de sona erebileceği izah edilmekte idi. Ferid Paşa, telgrafında ayrıca M.Kemal Paşa'nın her türlü isteğinin makbul karşılanacağını da ifadeden geri kalmamıştı²⁵⁰. Harbiye Nazırı Ali Ferid Paşa'nın bu telgrafi, Osmanlı hükûmetinin ordu müfettişliklerine bakış açısını ve ordu müfettişliklerine tayin ettiği komutanlara itimadını göstermesi bakımından önemlidir.

Bütün bunlardan anlaşıldığı gibi, Osmanlı hükûmetleri fiilî bir işgal içerisinde olmalarına rağmen, hiç bir zaman devleti, ordusundan tecrit etmeyi düşünmemişlerdi. En kötü zamanda dahi Bâbüâlî her birinin mevcudu 1500 olan 20 iskelet tümen istediğini işgalci devletlerin komiserlerine bildirmişti²⁵¹. Bu dönemde iskelet halinde de olsa bir teşkilatı ayakta tutmayı başarı olarak telakki etmek gerekir. Askerî açıdan teşkilatçı bir yapıya sahip olan Türk Milleti kısa sürede bu iskelet kadroyu personelle doldurdu. Öte yandan Harbiye Nazırı Şakir Paşa, yabancı bir gazeteciye verdiği demecinde ülke içerisindeki bir takım karışıklıkların jandarma kuvveti ile önlenebileceğini umduğunu açıklıyordu²⁵². Bu sırada Dahiliye Nazırı Mehmet Ali Bey, müfettişlik teşkilatının kuruluşundan kısa bir süre sonra Alemdar Gazetesine verdiği 2 Mayıs 1919 tarihli demecinde 20.000 olan jandarma sayısının 35.000'e çıkarılacağı belirtiliyordu²⁵³. Mehmet Ali Bey'in bu açıklamaları bir yerde ordu müfettişlerinin de düşüncelerinde yer alıyordu. Mesela III.Ordu Müfettişi iken M.Kemal Paşa da, jandarmayı takviye ederek asayiş ve huzurun sağlanacağından bahs ediyordu.

Ferid Paşa hükûmetinde, ordu müfettişliklerinin icraatına İngilizler'in bu kadar müdahale etmelerinde Paşa'nın aldığı bir takım hatalı kararlar sebep olmakta idi. Bir defasında hükûmetin ülke çapında genel bir silahsızlanmaya gitmek istediği haber verilerek, bunun için Müttefiklerin kendilerine askerî yardımda bulunup bulunamayacakları hususu öğrenilmek istendi. Damat Ferid'in Mayıs ayı ortalarına doğru yaptığı bu müracaatı üzerine İngiliz Yüksek Komiserliği, mütareke gereğince asayişten, evvela Türk hükûmetinin sorumlu olduğunu, bununla birlikte Selanik'te bulunan İngiliz Başkomutanlığı'na müracaatla askerî denetim subaylarının böyle bir

²⁵⁰ *HTVD.*, Sy: 2, vesika nr: 28 ; öte yandan Fethi Sami Baltalimanlı ile yaptığımız mülâkatta M.Kemal Paşa ile Damat Ferid Paşa arasındaki dostluğun mütareke sonrası dönemde, Paşa'nın İstanbul'a gelişinden sonra arttığını öğreniyoruz. M.Kemal Paşa'nın Anadolu'ya geçip Millî Mücadelenin lideri olmasından sonra Ferid Paşa ile münasebetlerinin tamamen koptuğunu da ifade etmişlerdi.

²⁵¹ Sina Akşin, *Aynı eser*, s.220'den naklen *FO.*, nr: 371 / 4155, 12916.

²⁵² *Alemdar* nr: 116-1426, 17 Nisan 1335.

²⁵³ *Alemdar* nr: 131-1441, 3 Mayıs 1335.

işte yardımcı olup olamayacaklarını sormaya hazır olduğunu belirtti²⁵⁴. Meclis-i Vükelâ da, zaten bu yolda bir karar aldı. Bu karara göre; gerektiğinde ülkenin her hangi bir yerine silah toplamak için askerî birlikler gönderildiğinde, şüpheye mahal bırakmamak amacıyla İngilizler'den de bir kaç subayın bu birliklere katılması için gereken işlem ve girişimlerin yapılması kararlaştırıldı²⁵⁵. Halbuki Türkler'in silahları toplanırken, İngiliz subaylarının hazır bulunmalarının herhangi bir kolaylık sağlayacağı düşünülemezdi. Hükûmet işte bu sıkıntılı, bunalımlı bir ortamda ordu müfettişliklerini kurmuş; fakat, amacını başlangıçta ifşa etmekten geri durmamıştı. Bundan dolayı İngiltere, ordu müfettişliklerine hep şüphe ile bakmış; bunların başına atanan savaşlarda pişmiş, tecrübeli ve vatanperver duygulara sahip komutanlar ise bu şüpheyi haklı olarak daha da arttırmıştı. Hükûmet her ne kadar görünürde İngilizler'e yakın olduğu izlenimini verse bile, ordu müfettişlerinin kararlı ve kesin bir şekilde İngilizler'e karşı tavır almaları bu mevki ve makamların kısa bir süre sonra ortadan kaldırılmasına sebep olmuştu.

F- MÜFETTİŞLİK TEŞKİLÂTINA KARŞI İŞGAL DEVLETLERİNİN TUTUMU

Ordu müfettişliklerinin ilk kuruluş aşamasında hükûmet, icraat ve politikasıyla İtilaf Devletlerini mümkün olduğu kadar ürkütmemeğe özen göstermişti. Nitekim Damat Ferid Paşa, Harbiye Nazırı Ahmet Şakir Paşa'ya danışma gereği dahi duymadan İngiltere'nin "*siyasî memuru*" sıfatıyla her zaman konağına girip çıkan Sir Andrew Ryan'a müfettişlik konusundaki düşüncelerini açıklamıştı²⁵⁶. Ryan, bu mes'ele hakkında hatıralarında; Türk hükûmetinin ilkbahar başında asayişin temini maksadıyla muayyen miktar umumî müfettişlikler ihdâs ettiğini ve bunlardan birinin başına müstesna bir asker olan M.Kemal Paşa'nın tayin edildiğini açıklamakta idi²⁵⁷. Öte yandan Ryan, hatıralarında M.Kemal'in dikkati çekecek hiç bir siyasî rol oynamadığını ifade ederken, Damat Ferid'le müfettişlik teşkilatı hakkında yaptığı görüşmede M.Kemal isminin kendisi için hiç bir şey ifade etmediğini belirtiyordu²⁵⁸. Nitekim İngilizler, Damat Ferid Paşa'ya güvenseler bile müfettişlik örgütlenmesine şüpheli bakıyorlardı. Ryan bu görüşmede, müfettişlerin göreve başlamalarından sonra hareketlerini sınırlamanın mümkün olamayacağını da belirtiyordu. Zira, Türkiye aleyhine faaliyetler yürüten müttefiklerle, halk üzerinde ihmalkâr bir izlenim bırakan hükûmete karşı müfettişlerin tavır ve hareketleri halk tabanında geniş yankı uyandırabilirdi²⁵⁹. Bütün bunlardan sonra İngiliz İrtibat Zabıtları, Osmanlı Devleti'nde ileri gelen askerî erkân ile yaptıkları görüşmelerle ordu müfettişlikleri kuruluşunu tasvip etmişlerdi. Nitekim müfettişliklere, Damat Ferid'in güvenini -dolaylı olarak da

²⁵⁴ Sina Akşin, *Aynı eser*, s. 248'den naklen *FO.*, nr:371-4225, 72741 ; Ayrıca bk. Gotthard Jaeschke, *Kurtuluş Savaşı ile İlgili İngiliz Belgeleri*, s. 107'de ise Damat Ferid'in müttefik hükûmetlerin askerî makamları ile işbirliği yaparak halkın silahtan tecridine karar verdiğinden bahs etmektedir.

²⁵⁵ *BOA.MVM.*, nr: 215, s. 204, 28.4. 1335.

²⁵⁶ Sir Andrew Ryan, *The Last of Dragomans*, London 1951, s. 131.

²⁵⁷ Bundan başka Mersinli Cemal Paşa Yıldırım Kıt'aatına; Fevzi Paşa, I.Ordu Müfettişliğine tayin edilmişlerdi. Bk. *TV.*, nr: 3549, 14 Mayıs 1335.

²⁵⁸ Ryan, *Aynı eser*, s. 131 vd.

²⁵⁹ Ryan, *Aynı eser*, s. 131.

İngilizlerin sempatisini- kazanmış olanlar tayin edilmişlerdi²⁶⁰. Öte yandan işgal kuvvetlerinin irtibat zabıtlarının sık sık kendisi ile görüştüğünü belirten Fevzi (Çakmak) Paşa, onlara, M.Kemal'in Enver Paşa ve Almanya aleyhtarı olduğunu açıklayarak vazifesi başına gittiği zaman asayişsizlik olaylarının biteceğini ifade etmiş; hatta bundan dolayı M.Kemal'in hareketinin acilen sağlanmasının da gerekli olduğunu açıklamıştı²⁶¹.

Bu arada, ordu müfettişliklerine Meclis-i Vükelânın da tasdikinden çıkarak verilen talimatname²⁶², bilahire Dahiliye Nazırı Mehmet Ali Bey tarafından müfettişliklerin bulunduğu mıntikalardaki vali ve mutasarrıflıklara tebliğ edildi²⁶³. Ordu müfettişliklerine bu kadar geniş (askerî ve mülkî) yetki veren tarihî talimatın, İtilaf Devletlerinin ordu ve memleket üzerindeki sıkı denetim ve kontrolüne rağmen, nasıl hazırlanıp kabul olduğu, bazılarına göre de bir sır gibidir²⁶⁴. Görünüşe bakılırsa talimatname hazırlandığı sırada ne Karsta bulunan İngiliz istihbarat subayı Rawlinson²⁶⁵, ne General Milne, ne de askerî ateşe Deedes bundan haberdar edilmemişlerdi. Şu halde Damat Ferid Paşa müfettişlere güvenebileceğini kefalet ettiğinden, İngilizler herhangi bir şüpheye kapılmamışlardı²⁶⁶. Yalnız bu sırada İngiltere Karadeniz Ordusu karargâhında Savaş Bakanlığı İrtibat Subaylığı vazifesindeki Yzb. Bennett, bu görüşün aksini iddia eder: Buna göre, Padişah, müttefik devletlerin yüksek komiserleriyle anlaşmış, Türk ordusunun mücadele edecek kabiliyette olmadığını izah ederek M.Kemal Paşa ve diğer müfettişlik erkânının tayinlerini onaylamış ve gerekli vizeyi almıştı²⁶⁷. Nitekim İngilizler, müfettişler seçilirken bunların Almanya ve İTC karşıtı olmasına dikkat ediyorlardı²⁶⁸. Nitekim, müfettişliklere tayin edilenlerin genel durumları da bu doğrultuda idi. Mesela, Galthorpe 23 Haziran 1919 tarihli telgrafında; M.Kemal'in Samsun'a Sadrazam tarafından umumî müfettiş olarak tam bir iyi niyetle tayin edildiğini ifade ediyordu. Aynı şekilde Milne de, Damat Ferid Paşa vasıtasıyla M.Kemal'e güvenebileceklerini açıklamakta idi²⁶⁹.

²⁶⁰ Fevzi Paşa ile 1948 yılında yapılan bir mülakatta bu fikirler dile getirilmiştir. Bk. "Fevzi Paşa ile Mülakat", *Akm*, 20 Mayıs 1948.

²⁶¹ *Akm*, Aynı nüsha.

²⁶² Faik Reşit Unat, " M.Kemal Paşa'ya IX.Ordu Kıt'aatı Müfettişi Suretiyle Verilen Vazife ve Selahiyetlere Dair Bazı Vesikalar", *Tarih Vesikaları*, c.II/12, Nisan 1943, s. 406-408 ; *HTVD.*, Sy: 1, 1952, vesika nr: 3 ; Tayyip Gökbilgin, *Millî Mücadele Başlarken*, s. 80-81.

²⁶³ *BOA.DH.ŞFR.*, nr: 99 / 175 ; 99 / 231 ; 99 / 319 ; 99 / 328 ; *HTVD.*, Sy: 1, vesika nr: 12-13.

²⁶⁴ Tevfik Bıyıklıoğlu'na göre bu konu aydınlanması gereken bir muammadır. Bk. Bıyıklıoğlu, *Atatürk Anadolu'da (1919-1921)*, c.I, Ankara 1959, s. 42-43.

²⁶⁵ Sir Alfred Rawlinson, *Adventures In The Near East*, London 1923, s. 177.

²⁶⁶ Gotthard Jaeschke, *Kurtuluş Savaşı ile İlgili İngiliz Belgeleri*, s. 111 ; Müfettişlik talimatını bilmemekle beraber, müfettiş tayinleri önceden İngiliz Yüksek Komiserliğine bildirilmiştir. Bk. *HTVD.*, Sy: 1, vesika nr: 18-a.

²⁶⁷ John Godolphin Bennett, *Witness*, London 1962, s. 23'de yazar " 8 Haziranda 35 faal generale ve M.Kemal'e vize verdim" der. Halbuki M.Kemal Paşa'nın hey'eti 18 kişiden ibaretti ve sadece biri generaldi. Bk. Mehmet Arif, *Anadolu İnkılabı, Millî Mücadele Anıları (1919-1923)*, (Hz.Bülent Demirbaş), İstanbul 1987, s. 25 ; M.Kemal Paşa hey'etinin tam listesi için bk.*HTVD.*, Sy: 1, s. 9-10.

²⁶⁸ Sir Horald Nicolson Curzon, *The Last Phase*, London 1934, s. 117.

²⁶⁹ *Document On British Foreign Policy 1919-1939 (First Series)*, c.IV, nr: 433, n.5.

M.Kemal Paşa ise, İtilaf Devletleri temsilcileri ile ilişkiyi bu güçlerle yakınlık kurmuş eski Hürriyet ve İtilafçularla sağlıyordu. O, "İlişki kurduklarımın arasında eski itihatçılardan, yahut itilafçılardan, işgal güçleriyle birlikte çalışanlardan bir çok kimseler vardı. Her biri ile büsbütün başka türlü görüşüyordum."²⁷⁰ diyerek konuya açıklık getirir. Demek ki, bu aşamada M.Kemal Paşa yabancı güçlerle ilişkilerini "diplomatça" yürütüyordu. İngilizler'e dokunmaktan özenle çekinen M.Kemal, özellikle İtalyanlar'la ilişki kurdu. Kont Sforza'nın korumasında olursa, İngilizler'in kendilerini tutuklamaktan çekineceklerini düşünüyordu. M.Kemal Paşa İngiliz gazeteci M.Word Price'den İngiliz yetkililerle ilişkilerini sağlamasını istediği gibi, ünlü casus Rahip Frew'le²⁷¹ de dostluk kurdu²⁷². Böylece Paşa, tüm imkânları kullandığı gibi, bütün ihtimalleri hesaba katarak ince bir siyaset takip ediyordu.

M.Kemal Paşa'yı Anadolu'ya geçtikten sonra, İstanbul'dan destekleyecek Kuva-yı Milliyeci/milliyetçi subaylar, O'nun ancak barış şartlarını hafifletecek kadar Anadolu'da bir mukavemet hareketi gerçekleştireceğine inanıyorlardı. Bununla beraber, Millî hareketin bilhassa, İtilaf Devletleri'ne karşı silahlı bir mukavemet halinde genişlemesinin çıkar bir yol olmadığı kanaati hakimdi²⁷³. Bu subayların işgal altındaki İstanbul'da görev yaptıkları sürece gerçek inançlarını da gizlemek zaruretinde oldukları düşünülebilir. Bununla beraber, hepsi tecrübeli, yurtsever olan bu zabitlerin, Anadolu'da başlayan mukavemet hareketine karşı kendilerini tecrit etmeleri mümkün değildi.

Bu arada, İngiliz İşgal Kuvvetleri Komutanlığını kendi lehine çeviren M.Kemal Paşa, müfettişlik görevine rahat bir şekilde ulaştı. M.Kemal Paşa'nın müfettişlik bölgesinde asker toplamaya kalkışması, işgal kuvvetlerine karşı sert tavır alması İngiliz politikasının hükûmet üzerinde balyoz gibi bir baskı yapmasına sebep oldu. İngiltere, Türklerin elinde kalan toprakların iyice daraltılması gerektiğini belirttikten sonra, 26 Haziran 1919'da L.George'un ifadesiyle "...Türkler'e Boğazlarda ve denizlerde hiç bir yer verilmeyeceği"ni açıklamakta idi²⁷⁴. Bu gelişmeler olurken, İngiliz Karadeniz Ordusu Başkomutanı General Milne, 6 Haziran 1919'da Harbiye Nezaretine gönderdiği yazıda ordu müfettişlerinin vilayetlerde bulunmalarının arzu edilir bir şey olmadığını, bunların memleket içinde dolaşmalarının efkâr-ı umumiyeği tedirgin edeceğini, askerî açıdan da bunların faaliyetlerinin lüzûmsuz olduğunu belirttikten sonra, bunların derhal²⁷⁵ İstanbul'a dönmeleri için emir verilmesini

²⁷⁰ Falih Rıfki Atay, *Atatürk'ün Bana Anlattıkları*, İstanbul 1955, s. 94.

²⁷¹ Dr.Robert Frew, İskoç Presbiteriyen kilisesinin papası. 1915'te Glasgow Üniversitesinden fahri diyanet doktora derecesini almış, mütareke döneminde İstanbul ve Anadolu'da İngiltere Krallığının menfaatleri için çalışmış, bir ara Ege Bölgesinde de Albay Emiling kimliği ile faaliyet göstermiştir. Damat Ferid'in İngiltere ile ilişkilerini düzenlerken bu İngiliz'in sözlerine fazla itibar ettiği bilinir. Öte yandan İngiliz İşgal Kuvvetlerindeki generallerinden De Robeck ve Ryan bu adamın hiç bir yetkisi olmadığını ileri sürmüşlerdir. Yaptığı hizmetlerden dolayı pek çok ödül almıştır.

²⁷² Sina Akşin, *Aynı eser*, s. 131-132 ; Ş. Süreyya Aydemir, *Tek Adam*, c.I, (1969), s. 372 ; Sabahattin Selek, *Anadolu İhtilali*, c.I, (İstanbul 1987), s. 205 ; Yusuf Hikmet Bayur, *Atatürk Hayatı, Eseri*, c.I, İstanbul 1963, s. 259 vd.

²⁷³ *HTVD.*, Sy: 2, (1952), vesika nr: 24-a, b, c. Bu inanç ve kanaatler değişik zamanlarda hep tekrarlanmıştır. Sy:6, (1953), vesika nr: 116, 121, 122, 123.

²⁷⁴ Erol Ulubelen, *İngiliz Gizli Belgelerinde Türkiye*, İstanbul 1982, s.185, belge nr: 211.

²⁷⁵ Belgenin üzerinde "derhal" kelimesinin altı çizilmiştir.

istiyordu²⁷⁶. Nitekim, Milne daha önce yazdığı bir notasında ordu komutanlıkları lağv olunduğu halde, ordu müfettişliklerinin kurulmasının anlamsız olduğunu ifade ediyordu²⁷⁷. EHUR ise, Milne'e verdiği cevapta mütareke hükümlerinin tatbikini kolaylaştırmak ve silahların toplanması sırasında güvenliği sağlanmak amacıyla bu teşekküllerin oluşturulduğunu açıklamakta idi²⁷⁸. EHUR Cevat Paşa, İngiliz Generali Milne'in bu endişe ve şüpheleri karşısında müfettişlik teşkilatının kurulması ve tayinlerde İngiltere Devleti Mümessilinin fikirlerine danışıldığını belirterek, "...hem şikayetlerinin önünü almak, hem de hükümetin mütareke gereği mes'ul olduğu asayiş ve huzuru sağlamak için üç ordu müfettişliğinin kurulmasının Meclis-i Vükelâ'ca kararlaştırıldığını ve her muntıkaya yetkileri belirlenmiş olan müfettişler tayin edildiğini" açıklamakta idi. Ayrıca Paşa, hazerî teşkilata yani barış kadrosu kuruluşuna göre bunların ordu kumandanı değil, ordu müfettişi ünvanına haiz olduklarını belirtmiş ve bunların sırf dahili tedbirler olarak düşünüldüğünü, İngiltere'nin müdahale konusunun hatırdan bile geçirilmediğini izah etmişti. Cevat Paşa, cevabının sonunda böyle bir müfettişin vilayetleri dolaşmasının bilakis halkı teskin edeceğini açıklayarak, General Milne'in biraz da Türkler ve Müslümanlara itimat etmesini rica etmişti²⁷⁹. Bundan da anlaşıldığı gibi, Cevat Paşa, gayet vakur ve cesur bir şekilde Milne'e gereken cevabı vermişti.

Bütün bu açıklamalara rağmen, İngiliz isteklerinin önüne geçmek mümkün olmadı. İngiliz zoru ile müfettişlerin İstanbul'a çağrıldığını izah etmek zorunda kalan EHUR ve Harbiye Nezareti'nin²⁸⁰ aşırı bir baskı altında kaldıkları anlaşılmakta idi. Hükûmete rağmen, EHUR ve Harbiye Nezareti yani askerî kanat, İngiliz istekleri karşısında yeri geldiğinde sert çıkışlarda bulunmaktan geri durmadı. Özellikle İngiliz baskısının artmasıyla birlikte, III.Ordu Müfettişi M.Kemal Paşa ile Harbiye Nezareti arasında 8 Temmuz'da sona erecek hoş bir saklanbaç oyunu başlamış oldu²⁸¹. Netice itibariyle, başlangıçta müfettişlik teşkilatının kendileri açısından pek bir şey ifade etmediğini düşünen İtilaf Devletleri, zamanla bu teşkilatın kendi siyasî çıkarlarına karşı tavırlar sergilediklerini görünce, hükûmete bunların lağvedilmesi yolundaki baskılarını giderek arttırdılar.

G- III.ORDU MÜFETTİŞLİĞİNİN ANADOLU'DAKİ ORDUNUN YENİDEN TEŞKİLÂTLANMASINDA ROLÜ VE ETKİNLİĞİ

a-) M.Kemal Paşa'nın IX.Ordu(III.Ordu) Müfettişliğine Atanması ve Bunu Takip Eden Dönemde Meydana Gelen Gelişmeler

Mütareke Döneminde kurulan müfettişlikler içerisinde şüphesiz en önemlisi IX.Ordu (III.Ordu) Müfettişliği idi. Bu müfettişlik gerek ordunun yeniden

²⁷⁶ HTVD., Sy: 1, vesika nr: 17.

²⁷⁷ HTVD., Sy: 1, vesika nr: 15.

²⁷⁸ HTVD., Sy:1, vesika nr: 16.

²⁷⁹ HTVD., Sy: 1, vesika nr: 19, 21-22.

²⁸⁰ HTVD., Sy: 1, aynı vesikalar.

²⁸¹ Gotthard Jaeschke, *Kurtuluş Savaşı ile İlgili İngiliz Belgeleri*, s. 126.

teşkilatlanması mes'elesinde, gerekse ülkenin kurtarılmasında büyük rol oynayacak olan Mustafa Kemal Paşa'nın uhdesinde bulunmasından dolayı önemli idi.

1-) Mustafa Kemal Paşa'nın Mütareke Döneminde İstanbul'daki Faaliyetleri

Mondros Ateşkes Antlaşması imzalandıktan sonra, Adana'dan hareketle 13 Kasım 1918'de İstanbul'a gelen M.Kemal Paşa, ülkenin içinde bulunduğu kötü şartlardan kurtulabilmesi için siyasî yollardan çözüm aramanın faydalı olacağına inanıyordu. O İstanbul'a geliştinden, 1919 yılı Nisan ayına kadar geçen beş aylık süre içinde çeşitli temaslarda bulundu.

M.Kemal Paşa, İstanbul'daki faaliyetlerinde esas olarak hükûmet kurmak, olmazsa kurulacak hükûmete Harbiye Nazırı olmak, ya da mebus olarak meclise girmek arzusunda idi. O, bu faaliyetleri sırasında ayrıca İTC yetkilileri ile yakınlaşmayı, Meclis-i Meb'usân eski reisi Ahmet Rıza Bey'le temas kurmayı düşündüğü gibi, dönemin önde gelen asker-devlet adamlarından Ahmet İzzet Paşa ile de temasa geçmek niyetinde idi²⁸². M.Kemal'in bu düşüncelerini uygulamaya koyması mümkün olmadı. Bu dönemdeki faaliyetlerini bilahire Falih Rıfkı'ya anlatan M.Kemal Paşa: "...Ağır ve kat'i bir kararın doğruluğuna inanmak için vaziyeti her köşesinden mütalaa etmek, tereddüde yer bırakmamak, başka ihtimal kalmadığına inanmak için mütareke esnasında dört-beş ay (13 Kasım 1918-16 Mayıs 1919) İstanbul'da kaldığımı" belirtmişti²⁸³.

M.Kemal Paşa'nın, İstanbul'da bulunduğu sırada bir diğer faaliyeti de İtilaf Devletleri temsilcileri ile görüşmelerde bulunarak çözüm yolları aramaktı. O, basın yoluyla İngilizler'den yana bir tavır sergileyerek onların şüphelerinden uzak durmayı planlar ve 17 Kasım 1918'de Minber'de, 18 Kasım 1918'de Vakıf'de yayımlanan mülakatında; İngilizler'in Osmanlı Milleti'ne gösterdiği iyiniyet ve dostluktan uzun uzun bahsetti²⁸⁴. Kısaca bu dönemde M.Kemal tarafından, İngilizler'le iyi geçinmenin yolları arandı. O, İngiliz casusu Rahip Frew'le de temas kurdu²⁸⁵. İngilizler'le münasebetleri dikkatle sürdüren M.Kemal, saray ve çevresiyle olan ilişkilerinde de dikkatli davranıyordu. Nitekim, bu sırada İstanbul'da yönetimin karşı olduğu şeylere kendisinin de karşı olduğunu gösteriyor ve siyasî taktikler sergiliyordu. Öte yandan daha önceki yıllarda kazandığı bir takım askerî başarılar haklı olarak çevresinin genişlemesini sağlıyordu. Bu arada belirtmek gerekirse, kendisi, bir süre Padişah Vahdettin'in yaverliğini yapmış²⁸⁶, diğer taraftan Çanakkale'deki başarısından dolayı herkesçe tanınmış bir subaydı. Padişah'ın gözünde M.Kemal Paşa doğru, dürüst, vatanperver ve güçlü bir kurmaydı; bu açıdan Vahdettin'in M.Kemal'e güveni

²⁸² Sina Akşin, *Aynı eser*, s. 125-133.

²⁸³ Falih Rıfkı Atay, *Atatürk'ün Bana Anlattıkları*, İstanbul 1955, s. 97.

²⁸⁴ Jaeschke, *Kurtuluş Savaşı ile İlgili İngiliz Belgeleri*, s. 99 ; *Atatürk'ün Söylev ve Demeçleri* , c.III, (1961), s.1.

²⁸⁵ Jaeschke, *Aynı eser*, s.97 ; Ş.Süreyya Aydemir, *Tek Adam*, c.I, (1969), s. 372.

²⁸⁶ M.Kemal Paşa 23 Eylül 1918 tarihli irade ile yaveran-ı hazret-i şehriyariliğe getirildi. Bk. *BOA.BEO.*, Harbiye Giden nr: 340052 . 9 Ağustos 1919 tarihinde de yaverlik rütbesi kaldırıldı. Bk. *BOA.BEO.*, Harbiye Giden nr: 343882.

sonsuzdu²⁸⁷. İşte bu durumu çok iyi değerlendiren M.Kemal Paşa, İstanbul'da kaldığı süre içinde bir kaç kez (15 Kasım, 29 Kasım ve 20 Aralık 1918 tarihlerinde) padişah ile görüşme imkânı buldu²⁸⁸. Öte yandan Paşa'nın İTC., Almanya ve Enver Paşa karşıtı olması, Padişah ve çevresi tarafından da büyük destek görmesine sebep olmakta idi²⁸⁹. Tabiatıyla, M.Kemal Paşa'nın yukarıda izah edilmeye çalışılan tasarısı ve düşünceleri çok ince düşünülmüş fikirlerdi. O, bu taktiklerinin bilahare zararını değil, faydasını gördü. Nitekim, İtilaf kuvvetleri O'nun ordu müfettişi olarak gönderilmesine karşı çıkmadıkları gibi, Anadolu'ya geçmesine vize de vermişlerdi²⁹⁰.

Bu gelişmeler olurken, İngilizler'in Anadolu'nun bazı bölgelerinde asayiş ve düzenin sağlanması yolundaki istekleriyle, İstanbul hükûmetinin ordu müfettişliklerini kurma yolundaki çalışmaları biçim ve zaman açısından birbirine denk düşmüştü. Yoksa IX.Ordu Kır'aatı Müfettişliği M.Kemal Paşa için hazırlanmış özel bir görev değildi. M.Kemal Paşa'ya daha önceleri de bu tür görevler önerilmiş; fakat O, tasarladığı zamanlama oluşmadığından her hangi bir görevi kabul etmemişti²⁹¹. M.Kemal Paşa'nın ordu müfettişliğine atanmasında Osmanlı Harbiye Nezaretinin, EHUR'un, sadrazam ve hükûmetin, Padişah'ın ve işgal kuvvetleri komutanlarının olurları gerekiyordu. Paşa'nın İTC ve Almanya karşıtı oluşundan dolayı İngiltere, Padişah ve Damat Ferid Paşa hükûmetiyle aralarında bir çelişki yoktu²⁹². Zaten Padişah ve hükûmet tarafından yetenekli, güçlü ve vatanperver olarak tanınmakta idi. İşte M.Kemal Paşa bu noktada işi olacağına bırakmadı. Bizzat araya dostluklar, yakınlıklar kurarak dolaylı da olsa müfettişlik konusu ile ilgilendi²⁹³. Bu sırada Dahiliye Nazırı bulunan Mehmet Ali Bey, İsmail Fâzıl Paşa'nın akrabası idi. Nitekim Mustafa Kemal'in yakın arkadaşları Ali Fuat Paşa'nın babası olan İsmail Fâzıl Paşa, Mehmet Ali Bey'in M.Kemal Paşa ile görüşmesine aracılık etti²⁹⁴. İsmail Fâzıl Paşa, Mehmet Ali Bey ile yaptığı görüşmede M.Kemal'in itihattacı olmadığına dair taahhüttü bulduktan sonra, bir akşam Kuzguncuk'taki evine bunları davet ederek tanışmalarına da vesile oldu²⁹⁵. Bu davette M.Kemal, Mehmet Ali Bey üzerinde son derece iyi bir intiba bırakmış ve kendisine her türlü yardımda bulunulacağı vaadini de aldı²⁹⁶. Nitekim,

²⁸⁷ Fethi Sami Baltalimanlı ile yaptığımız mülakatta bunları işitmiştik. Sultan Vahdettin ile M.Kemal Paşa arasındaki diyalogu Fethi Sami Bey'in süvari kaymakamı olan babası sağlıyormuş. Ayrıca bk. Selahattin Tansel, *Mondros'tan Mudanya'ya Kadar*, c.I, s. 233-235.

²⁸⁸ Sina Akşin, *Aynı eser*, s. 125-133.

²⁸⁹ Jaeschke, *Aynı eser*, s. 97.

²⁹⁰ Gn.Kur.ATASE Arşivi : 1-1, Kls: 11, Ds: 164, F: 76, 76-1'de M.Kemal Paşa'nın İngilizler'den vize alarak yola çıktığı ifade edilmektedir. Ayrıca bk. Kinross, *Atatürk*, s. 253 ; Jaeschke, *Aynı eser*, s. 111.

²⁹¹ "Atatürk", *İA*, c.I, s. 732.

²⁹² Atatürk'ün bu alandaki raporları için bk. Uluğ İğdemir, *Atatürk'ün Yaşamı*, c.I, Ankara 1980, s. 149-155, 156-160 ; *Atatürk'ün Söylev ve Demeçleri (ASD)*, c.IV, (Türk İnkılap Tarihi Enst. Yay.), s. 1-8.

²⁹³ M.Kemal Paşa'nın Anadolu'ya gönderilmesi meselesinde bu tür ilişki ve yakınlıkların sağlanmasında en büyük desteği Ali Fuat (Cebesoy) Paşa vermişti. Bu konuyla ilgili şimdiye kadar yapılmış çalışmaların tamamına yakını Ali Fuat Paşa'nın *Millî Mücadele Hatıraları*'ndan alıntı şeklindedir. Bk.s. 34 vd.

²⁹⁴ Ahmet Emin Yalman, *Yakın Tarihte Gördüklerim ve Geçirdiklerim*, c.I, İstanbul 1970, s. 30 ; ayrıca bk. Jaeschke, *Aynı eser*, s. 101.

²⁹⁵ Rauf Orbay, *Cehennem Değirmeni - Siyasî Hatıralarım*, c.I, s.34-35.

²⁹⁶ Ali Fuat Cebesoy, *Aynı eser*, s. 34-35.

Mehmet Ali Bey sözünü tuttu ve M.Kemal'in Anadolu'ya gönderilmesi için gerekli sebeplerin neler olabileceğini araştırmaya başladı. İşte bu sırada Karadeniz kıyısındaki rum çetelerinin şakavetleri günden güne artmaya başladı²⁹⁷. Öte yandan İngilizler, bölgede sükûn ve asayiş sağlanmadığı takdirde buraları da işgal edeceklerini bir ültimatomla bildirdi²⁹⁸. Bunun üzerine İngiliz temsilcilerle meseleyi görüşen sadrazam, daha sonra bu konuyu Dahiliye Nazırı Mehmet Ali Bey'e açtı. Mehmet Ali Bey önceden beri bu meseleyi müzakere ettiğinden, Damat Ferid'e bu bölgeye geniş yetkilerle M.Kemal Paşa'nın gönderilmesini teklif etti. M.Kemal'i bir defa görmek ve hakkında bilgi sahibi olmak isteyen Damat Ferid Paşa, onları bir gün yemeğe davet etti. Sabık Erkân-ı Harbiye-i Umumiye Reisi Cevat Paşa'nın da hazır bulunduğu ve Cercle d'Orient (Serkil Doryan)'da verilen öğle yemeğinde, M.Kemal'in göze batan herhangi bir şüpheli hareketi görülmedi ve Sadrazam tarafından, adı geçen göreve getirilmesi kabul edildi²⁹⁹. Bununla beraber, Damat Ferid Paşa, yanlış bir anlamaya meydan bırakmamak için İngiltere elçiliği baştercümmanı Ryan'a, M.Kemal'in dürüstlüğünden bahsetti. Fevzi Paşa da bir İngiliz subayına O'nun ittihatçı olmadığını söyleyerek güven telkin etti³⁰⁰.

Bu yoğun faaliyetler esnasında M.Kemal, Bahriye Nazırı Avni Paşa ile de tanıştı; Mehmet Ali Bey vasıtasıyla Şişli'deki evinde bir kaç defa görüşerek dostluklarını ilerletti. Adı geçen Avni Paşa ise, o sırada Harbiye Nazırı bulunan Şakir Paşa'nın damadı oluyordu. M.Kemal bu arkadaşı vasıtasıyla Harbiye Nazırının da itimadını kazandı. Bu tayinde Mehmet Ali Bey'in rolü büyük olduğu gibi, Avni ve Şakir Paşaların da etkisi fazla oldu³⁰¹. Ali Fuat Paşa, Damat Ferid Paşa ile Mehmet Ali Bey'in arasının bu tayinden sonra açıldığını ve Mehmet Ali Bey'in bir daha kabinelere giremediğini belirtir³⁰². İşte bu izah edilen temasların sonunda M.Kemal Paşa'nın Anadolu'ya gönderilmesi uygun görüldü³⁰³. Öte yandan bazı yazarlar, M.Kemal Paşa'nın İstanbul'daki faaliyetlerinden bir netice çıkmayınca, son çare olarak Anadolu'ya geçtiğini belirtirler³⁰⁴. Diğer taraftan, Mustafa Kemal'in yakın arkadaşı İsmet Bey (İnönü) de böyle düşündüğünü ifade eder. Nitekim İsmet Bey, bu konu hakkında hatıralarında şu açıklamada bulunur: "...Aylardan beri devam eden siyasi çalışmalar artık sona ermiş, başka çare olmadığından Mustafa Kemal Paşa Anadolu'ya gitmeye karar vermişti."³⁰⁵.

²⁹⁷ Kemal Atatürk, *Nutuk*, c.I, s. 12.

²⁹⁸ *İTTVD.*, Sy: 1, (1952), vesika nr: 18-a.

²⁹⁹ Rauf Orbay, *Aynı eser*, c.I, s. 230 ; Ali Fuat Cebesoy, *Aynı eser*, s. 34 vd., 61.

³⁰⁰ Cevat Paşa ise M.Kemal'in tayininde Damat Ferid Paşa'nın bizzatıhi İngilizler'e danışıp bu konuda görüşme yaptığını anlatır . Bk. Gn.Kur. *ATASE* Arşivi: 1-1, Kls: 11, Ds: 164, F: 76, 76-1 ; ayrıca bk. Tevfik Bıyıkhoğlu, *Atatürk Anadolu'da (1919-1921)*, Ankara 1959, s. 12.

³⁰¹ Ali Fuat Cebesoy, *Aynı eser*, s. 60, 62 ; Falih Rıfıkı Atay, *Atatürk'ün Bana Anlattıkları*, s. 106 ; Jaeschke , *Aynı eser*, s. 101.

³⁰² Ali Fuat Cebesoy, *Aynı eser*, s. 64.

³⁰³ David Fromkin de bir batılı gözü ile olaylara yaklaşarak, bu sırada bütün gelişmelerin M.Kemal Paşa'nın lehine olduğunu ifade eder. M.Kemal'in müfettişlik için Samsun yolculuğunu bir yerde XX.yüzyılın en büyük politik yolculuğu olduğunu belirtir. Bk., *Barışa Son Veren Barış*, s. 404.

³⁰⁴ Erich Jan Zürcher, *Millî Mücadelede İttihatçılık*, (Çev. Nüzhet Salihoglu), İstanbul 1987, s. 193-194; Lord Kinross, *Atatürk*, s. 236.

³⁰⁵ İsmet İnönü, *Hatıralar*, c.I İstanbul 1985, s. 176 ; Ayrıca bk. *Tarih IV*, İstanbul 1931, s. 26. Öte yandan Sultan-zade Fethi Sami Baltalimanlı'nın ifadelerine göre, M.Kemal Paşa'nın Anadolu'daki bu göreve gitmesinde babasının devamlı yaptığı telkinler etkili olmuştu. Baltalimanlı'nın bu sırada

2-) M.Kemal Paşa'nın IX.Ordu (III.Ordu) Müfettişliğine Atanması, İstanbul'da Askerî ve Mülkî Makamlarla Münasebetleri

M.Kemal Paşa, 30 Nisan 1335 (1919) tarihli irade-i seniyye ile IX.Ordu Kıt'aatı Müfettişliğine tayin olundu³⁰⁶(EK-11). Aynı gün Harbiye Nazırı Şakir Paşa tarafından sadaret makamına, Padişah tarafından yapılan tayin hakkında bilgi verildi³⁰⁷. Şakir Paşa 6 Mayıs 1919 tarihinde M.Kemal Paşa'ya hitaben resmî bir yazı gönderdi. Bu yazıya EHUR tarafından kaleme alınan bir talimatname de eklendi³⁰⁸(EK-12). Bu talimatnâmeye göre³⁰⁹, mülkiyeden icap edenlere haber verilmesi isteniyordu³¹⁰. Öte yandan Şakir Paşa, IX.Ordu Kıt'aatına tayin olunan M.Kemal Paşa'nın görev ve yetkilerini belirten talimatnâmenin bir suretini 7 Mayıs tarihinde Hey'et-i Vükelâ'ya (Bakanlar Kurulu) gönderdi. Hey'et-i Vükelâ'da yapılan 17 Mayıs 1335 tarihli müzakerede Şakir Paşa'nın müfettişlik için hazırladığı yetki belgesi ile buna bağlı olan talimatnâme tasdik olundu³¹¹. Meclis-i Vükelâ'da yapılan müzakerelerden sonra konu hakkında Dahiliye Nezaretinin bilgilendirilmesi de istendi. Dahiliye Nezareti bundan haberdar olduktan sonra, IX.Ordunun iâşe ve ikmâli için vilayetlerle yazışma başlattı³¹². Vilayetlere yazılan telgraflarda, her livanın köy anbarlarında bulunan hububatın bir miktarının ordu müfettişlik merkezleri ile iskelelere gönderilmesi istendi.

M.Kemal Paşa ise, tayin işlemi gerçekleşikten sonra gerekli hazırlıklara başladı, bölgenin arazi haritalarını ve asker sayısını gösteren cetvelleri EHUR'dan aldı. Bu arada jandarma miktarını öğrenmek üzere 6 Mayıs 1919 tarihinde üst makamlara müracaat etti³¹³. Bilahare, Şakir Paşa'nın mühür ve imzasının yer aldığı talimatname kendisine verildi³¹⁴. M.Kemal Paşa, 12 Mayıs tarihinde müfettişlik mntikasına gönderdiği telgrafta, eşkıyalığın önlenbilmesi için bunlar hakkında doğru bilgilerin

Süvari Erkân-ı Harp Miralayı olan babası Abdurrahman Sami Necip Bey, her perşembe günü Galatasarayı Sultanisine oğlunu yani kendisini almaya gelişinde, Yıldız'a dönerken Pera Palas'a uğrar ve Mustafa Kemal Paşa ile görüşmüştü. Bu görüşmelerin yapıldığı sırada 13-14 yaşlarında olan Fethi Sami Bey, olayları hâlâ hatırladığını ifade etmektedir. Fethi Sami Bey, bir gün yine okul tatili sırasında babasının M.Kemal Paşa ile görüştüğünü, bu görüşmeden son derece memnun ayrıldığını ve M.Kemal Paşa'yı müfettişliği kabul etmesi konusunda nihayet ikna edebildiğini kendisine anlattığını ifade etmiştir.

³⁰⁶ BOA.BEO., Harbiye Giden nr: 342765 ; BOA. DÜİT., nr: 68 / 11.

³⁰⁷ Gn.Kur.ATASE Arşivi: 1-1, Kls: 11, Ds: 164, F: 1 ; BOA. Harbiye Terfiat, Tevcihat nr: 67 / 5.

³⁰⁸ Gn.Kur.ATASE Arşivi: 1-1, Aynı dosya, F: 1-1, 1-2 ; BOA.BEO.Harbiye Giden nr: 342984, lef: 1-2.

³⁰⁹ Talimatnâmenin tam metni için bk. *HTVD.*, Sy: 1, (1952), vesika nr: 3 ; EHUR Fevzi Paşa'ya vekâlet eden Kâzım (İnanç) Paşa yetkilerin geniş tutulmasında rol oynamıştır. Şakir Paşa, M.Kemal Paşa'nın görevlerini üç maddede toplamıştı. Bk. BOA.BEO., Harbiye Giden nr: 342984 ; Gn.Kur.ATASE Arşivindeki bir belgeye göre, M.Kemal Paşa'ya verilecek olan talimatnâmenin müsvedde nüshasının tarihi 4 Nisan 1335 olarak gösterilmesi çok ilginçtir. Bk. Kls: 11, Ds: 164, F: 1-1, 1-2.

³¹⁰ BOA.BEO., Harbiye Giden nr: 342984; ayrıca bk. Münir Sirel, "19 Mayıs ve Atatürk", *BTTD.*, Sy: 2, (Kasım 1967), s. 3-13.

³¹¹ BOA.MVM., nr: 215, s. 115.

³¹² BOA.DH.ŞFR., nr: 99 / 55 ; ayrıca bk. Midhat Sertoğlu, "Millî Mücadelede M.Kemal ile İlgili Bilinmeyen Belgeler", *BTTD.*, Sy: 14, (Kasım 1968), s. 5-41.

³¹³ Gn.Kur.ATASE Arşivi : 1-1, Kls: 11, Ds: 164, F: 7, 8.

³¹⁴ Gn.Kur. ATASE Arşivi: 1-1, Aynı dosya, F: 12.

kendisine iletilmesini; ayrıca, bunların adı bir eşkiyalık mı, yoksa siyasî bir amaca yönelik hareket mi olduğunun açıklanmasını istedi³¹⁵. Dahiliye Nazırı Mehmet Ali Bey ise Trabzon, Erzurum, Sivas, Van, Diyarbakır, Bitlis, Mamüretlaziz, Ankara ve Kastamonu vilayetleriyle Erzurum ve Canik livalarına gönderdiği şifre telgrafta, M.Kemal Paşa'nın vazifesinin sadece askerî olmayıp, aynı zamanda da mülkî olduğunu, Hey'et-i Vükelâ'da bu yolda bir talimatnâme hazırlandığını ve kendisine verildiğini ifade ediyordu³¹⁶.

IX.Ordu Müfettişliğine atanan M.Kemal Paşa'nın refakat ve maiyetinde bulunanların tahsisat ve harcırahlarının Harbiye Nezareti bütçesinden karşılanacağı belirtilmekte idi. Öte yandan, Paşa'nın askerî işlerden başka, eşkiya takibi ve sair vazifeleri de yapması gerekeceğinden, fevkalâde masrafların ortaya çıkması muhtemeldi. Bunun için kendilerine maaşlarının yarısı kadar bir zam yapılması Harbiye Nazırı Şakir Paşa tarafından uygun görülmüş ve bu durum Maliye Nezaretine bildirilerek gerekli ödemelerin yapılması istenmişti³¹⁷. Şakir Paşa'nın 12 Mayıs tarihli bu isteklerine Maliye Nezareti'nin hemen cevap vermemesi, bir yerde ülkenin malî yönden büyük bir kriz içerisinde bulunduğunu gösteriyordu. Harbiye Nezareti ile devamlı temas halinde bulunan M.Kemal Paşa, görev bölgesine gitmezden evvel, kendisine bir kaç nüsha mütarekenâme metni verilmesini³¹⁸, ayrıca mıntikasındaki jandarma sayısının da kendisine tebliğ edilmesini istedi³¹⁹. Bu arada istihbarata dair bir takım bilgiler de kendisine iletilmişti³²⁰. Cevat Paşa'nın EHUR ile müfettişlik arasında haberleşmeyi temin etmek üzere, 15 Mayıs'ta M.Kemal'e teslim ettiği şifre anahtarının da büyük bir değeri vardı³²¹. Nitekim, M.Kemal Paşa, millî mücadele bittikten sonra İzmir'de kabul ettiği gazetecilerin, Paşa hazretleri, bu zaferi ne ile kazandınız sorusuna, telgraf telleriyle cevabını vermesi oldukça ilginçti³²².

Öte yandan IX.Ordu Kıtaları Müfettişliğine tayinden sonra maiyeti ile beraber³²³ yoğun bir faaliyet içine giren M.Kemal Paşa, 13 Mayıs'ta Harbiye Nezaretine gönderdiği yazıda, gerekli para ile en az iki otomobil ve diğer ihtiyaçlarının üç gün içerisinde teminini istedi. Paşa dilekçesinde ayrıca, bir haftadan beri maiyetiyle

³¹⁵ BOA.DİL.ŞFR., nr: 99 / 137 ; ayrıca bk. Gn.Kur.ATASE Arşivi: 1-1, Kls: 11, Ds: 164, F: 14, 14-1.

³¹⁶ BOA.DİL.ŞFR., nr: 99 / 175 , 99 / 231 , 99 / 319, 99 / 328 ; Ayrıca bk. HTVD., Sy: 1, (1952), vesika : 12-13.

³¹⁷ BOA.BEO., Harbiye Giden: 343211 , bu belgeden anlaşıldığına göre, M.Kemal Paşa'nın aylık tahsisatının yarısı 57.269 kuruş olarak tesbit edilmişti.

³¹⁸ Gn.Kur.ATASE Arşivi: 1-1, Kls: 11, Ds: 164, F: 8 ; HTVD., Sy: 1, (1952), vesika nr: 9.

³¹⁹ HTVD., Sy: 1, vesika nr: 10.

³²⁰ Gn.Kur.ATASE Arşivi: 1-1, Kls: 11, Ds: 164, F: 13.

³²¹ TV., nr: 3549, 14 Mayıs 1335 ; Kemal Atatürk, *Nutuk*, c.I, s. 14. Nitekim bu şifre anahtarı M.Kemal Paşa'nın Osmanlı Genelkurmayında görevli arkadaşları ile irtibat kurmasını da kolaylaştıracaktı.

³²² Millî Mücadele devri Türk basınının önde gelen simaları bu görüşme ile birlikte Yunan faciasını ve zaferin kazanılmasını konu eden yazılarını bir arada neşretmişlerdir. Bk. Halide Edip, Yakup Kadri, Falih , Mehmet Asım, *İzmir'den Bursa'ya*, Dersaadet 1338 (1922).

³²³ M.Kemal Paşa'nın maiyetinde 18 kişi bulunuyordu. Bk. Miralay Mehmet Arif, *Aynı eser*, s.25 ; ayrıca bk. Fethi Tevetoğlu, *Atatürk'le Samsun'a Çıkanlar*, Ankara 1987, s. 16 ; Öte yandan belgelerde M.Kemal Paşa'nın kadrosunda 20 zabitan, 5 memur, 50 silahlı küçük zabıt, 51 silahsız küçük zabıt, 19 rovelvörlü olmak üzere, 17 binek hayvanı, 39 miri, 49 mekkâri, 4 otomobil olacaktı şeklinde bir liste hazırlanmıştır. Bk. Gn.Kur.ATASE Arşivi: 1-1, Kls: 33, Ds: 86, F: 9-3.

beraber bürokratik işlerle uğraştığını ifade ederek, bir an evvel bunların sonuçlandırılması gerektiği yolunda isteklerde bulundu³²⁴. Harbiye Nezaretinden EHUR'a hitaben yazılan bir yazıdan anlaşıldığına göre, ilk etapta 3000 liralık avans verilmesi için Maliye Nezaretinden vize alınmaya çalışıldığı ve ondan sonra ödemenin yapılacağı açıklanıyordu³²⁵. M.Kemal Paşa ise, karargâhının hali hazırda bir harp karargâhı olduğunu ifade ederek³²⁶, vazifesinin önem ve derecesinin dikkate alınarak ona göre ödenek ayrılmasının lazım geldiğini belirtiyordu. Ayrıca mes'uliyeti ağır olan bu görevi herhangi bir maddî ölçü ile ölçmek istemediğini de ifade ederek hiç olmazsa daha evvel ordu komutanlığı döneminde almış olduğu tahsisatın (15.000 kuruş) ödenmesini rica etti³²⁷. EHUR'a bağlı olan Muhasebât Dairesi ise verdiği cevapta, Mirliya rütbesindeki ordu müfettişlerine 11.000 kuruş maaş tahsis edildiğini hatırlatarak, bunun üstünde bir meblağın ödenmesine imkân bulunmadığını açıkladı³²⁸. Öte yandan M.Kemal Paşa'nın girişimleri bir sonuç vermiş olmalı ki, EHUR'dan Muhasebât Dairesine 14 Mayıs tarihinde yazılan bir tezkirede, askerî ve mülkî vazifeyi haiz bulunan IX.Ordu Müfettişliğinin seyyar ve harp karargâhı halinde olacağı açıklanarak gereğinin yapılması isteniyordu³²⁹. Harbiye Nezareti'nin, müfettişliğin para konusudaki taleplerini olumlu karşılmasına rağmen, bu konuda yapılan girişimlerden bir sonuç alınmadığı anlaşılmaktadır.

Bürokratik işlemler bir yandan devam ederken, M.Kemal Paşa 15 Mayıs 1919 günü Yıldız Sarayı'nda Padişah Vahdettin ile görüşme yaptı. M.Kemal, anılarında bu veda ziyaretinde Padişah'ın kendisine; "...Görüyorsun, ben artık memleketi ve milleti nasıl kurtarmak lazım geldiğini tasavvurda tereddüde düşür oluyorum" dediğini ve ellerini havaya kaldırarak sözlerine şunları eklediğini ifade eder: "...İnşaallah millet mütenebbih ve müteyakkız olur; bu vaziyet-i elîmeden gerek beni ve gerekse kendini tahlis eder."³³⁰. Ertesi gün (16 Mayıs) de cuma selamlığına katılan M.Kemal Paşa, Padişah ile Yıldız Sarayı'nda son görüşmesini yaptığı sırada, Vahdettin kendisine; "Paşa, Paşa! Şimdiye kadar bu devlete çok hizmet ettin. Bunların hepsi artık bu kitaba (tarih kitabı) girmiştir. Bunları umutun, asıl şimdi yapacağın hizmet hepsinden mühim olabilir. Paşa, Paşa! Devleti kurtarabilirsin." hitabında bulundu³³¹. M.Kemal Paşa bu mülakattan sonra, elinden gelen gayreti göstereceğini ifade ederek

³²⁴ M.Kemal Paşa'nın bu arzı 13 Mayıs 1919 tarihli idi. Anlaşıldığına göre 16 Mayıs 1919 tarihinde hareket edeceğini belirtiyordu. Gn. Kur. ATASE Arşivi: 1-1, Kls: 11, Ds: 164, F: 16.

³²⁵ Gn.Kur.ATASE Arşivi: 1-1, Kls: 11, Ds: 164, F: 16-1.

³²⁶ Gn.Kur.ATASE Arşivi: 1-1, Kls : 11, Ds: 164, F: 15-1.

³²⁷ Gn.Kur.ATASE Arşivi: 1-1, Kls: 11, Ds: 164, F: 15.

³²⁸ Gn.Kur.ATASE Arşivi: 1-1, Aynı dosya, F: 15-1.

³²⁹ Gn.Kur.ATASE Arşivi: 1-1, Aynı dosya, F: 17.

³³⁰ ASD., c.I, s. 15 ; Selahattin Tansel bu konuşmanın 16 Mayıs 1919 tarihinde gerçekleştiğini yazar. Bk., *Mondros'tan Mudanya'ya Kadar*, c.I, s. 233 ; Jaeschke ise bunu 15 Mayıs olarak gösterir, bk. *Kurtuluş Savaşı ile İlgili İngiliz Belgeleri*, s. 116.

³³¹ Falih Rıfık Atay, *Atatürk'ten Hatıralar (1914-1919)*, Ankara 1965, s. 122 ; Jaeschke, her ne kadar bu görüşmenin 12 Mayıs'ta yapıldığını söylerse de hatalıdır. Çünkü 12 Mayıs tarihi pazartesi gününe tekabül etmektedir. Bk. *Kurtuluş Savaşı Kronolojisi*, c.I, s. 30 . Öte yandan 16 Mayıs 1919 tarihi cuma gününe tekabül etmesi açısından doğrudur. Bk. Gazi Ahmet Muhtar Paşa, *Takvimü's-sinîn*, (Yay.Hz. Yücel Dağlı-Hamit Pehlivanlı), Ankara 1993 , (Genelkurmay Yay.), Ayrıca bk. *TBMM ZC*, c.I, s. 9.

selamlıktan ayrıldı. Padişah da kendisine bu ziyaretin anısına altından bir altın kol saati hediye ederek³³², bu yeni görevinde muvaffakiyetler diledi³³³.

Talimatnameye göre M.Kemal'in vazifesi Samsun ve çevresindeki eşkıyalık hareketlerini önlemek, sonra da Anadolu'nun çeşitli yerlerinde beliren kuva-yı milliyeye veya şurâları ortadan kaldırmak, İtilaf Devletlerinin istekleri dışında bir harekette bulunmamak, onların şikayet ettikleri olayları önlenmekti.³³⁴ Mustafa Kemal Paşa ise, Anadolu'ya gönderilmesini bir "*nefy ü teb'id*" olarak yorumlar. Yani bir nev'i sürgün olarak değerlendirir. Nitekim Nutuk'ta "*... Bu vâsi' selahiyetin, beni İstanbul'dan nefy ü teb'id maksadiyle Anadolu'ya gönderenler tarafından, bana nasıl tevdi' edildiği mücib-i istigrabınız olabilir! Derhal ifade etmeliyim ki, bana bu selahiyeti onlar bilerek ve anlayarak vermediler. Herçi bâdabât(ne olursa olsun), benim İstanbul'dan uzaklaşmamı arzu edenlerin icat ettikleri sebep*" olarak açıklar³³⁵. Ayrıca maksadının İstanbul'dakiler tarafından pek anlaşılmadığı, hatta müfettişlik talimatının dahi Şakir Paşa tarafından anlaşılır, anlaşılmaz bir şekilde mühürlendiği ifade edilir³³⁶. Bir başka görüşe göre de, M.Kemal Paşa, Vahdettin tarafından Millî Mücadeleyi yürütmek ve yönlendirmek için gizlice görevlendirilmiş, bunun için kendisine bir hatt-ı hümayûn ve büyük miktarda paralar verilmişti³³⁷. Fakat biz, para konusunda her hangi bir belgeye rastlamadık. Belirtilen bu hatt-ı hümayûndan ilk bahseden Mevlan-zâde Rıfât idi. Diğer kaynakların tamamına yakını hatt-ı hümayûn meselesini bu kaynaktan iktibas etmişlerdir³³⁸. Bundan başka, M.Kemal'in yakın arkadaşı ve eski Bitlis valisi olan Mazhar Müfit (Kansu) Bey, "*M.Kemal'in sadece*

³³² Falih Rıfkı Atay, *Aynı eser*, s. 123.

³³³ M.Kemal Paşa ise Padişah'ın bu mülakatta samimi olmadığını ifade eder. Bk. Atay, *Aynı eser*, s. 122-123 ; ayrıca bk. Jaeschke, *Kurtuluş Savaşı ile İlgili İngiliz Belgeleri*, s. 96.

³³⁴ BOA.DUIT., nr: 68 / 23 ; Nitekim Atatürk, 8. 7. 1932 tarihinde Enver Behnan Şapolya'ya tutturduğu notlarında da bunları zikretmişti. Bk. Şapolya, *Kemal Atatürk ve Millî Mücadele Tarihi*, İstanbul 1958, s. 299, 302.

³³⁵ Kemal Atatürk, *Nutuk*, c.I, s. 9.

³³⁶ *Nutuk*, c.I, s. 9-10.

³³⁷ Necip Fazıl Kısakürek, *Vahidüddin*, İstanbul 1968, s. 164-184 ; Sabahattin Selek, *Anadolu İhtilali*, c.I, s. 211- 214 ; Kadir Mısıroğlu, *Osmanoğullarının Dramı*, Tarihsiz (Üçüncü baskı), s. 84 vd.; Tarık Mümtaz Göztepe, *Osmanoğullarının Son Padişahı Vahidettin Mütareke Gayyasında*, İstanbul 1969, s. 269 ; Bu eserlerdeki bilgilerin bir belgeye dayanmaması inandırıcılık özelliğini kaybettirmektedir. Bk. Sina Akşin, *Aynı eser*, s. 293 ; öte yandan Mevlan-zade Rıfât, M.Kemal Paşa'nın padişah ve sadrazam tarafından özellikle görevlendirilmiş olduğu konusunda ısrarlıdır. Bk. *Türkiye İnkılabının İç Yüzü*, (Yay.Metin Hasırcı), İstanbul 1993, s. 234.

³³⁸ Şunu ifade etmek gerekir ki, Osmanlı Devleti'nde yüksek rütbedeki devlet memurlarının memuriyetlerine giderken yollarında Padişah'ın fermamı da olması gerekiyordu. M.Kemal Paşa'nın da böyle bir hatt-ı hümayûn almış olması akla daha yatkındır. Çünkü o dönemdeki bürokratik anlayışa göre böyle bir belgenin alınması da bir yerde şart idi. Yoksa taşradaki birimlerin ve halkın bu görevliyi tanınması mümkün değildi. Öte yandan Mevlan-zade Rıfât'ın eserinde verdiği hatt-ı hümayûn 14 Mayıs 1919 tarihli olup aşağıda belirtildiği şekilde idi :

"Mustafa Kemal Paşa'ya;

Harb-i Umumînin mütteliklerin hesabına ziyâ üzerine tahassül eden vaziyet-i siyasiye ecdad-ı izamın mülkünü ve makam-ı hilafet ve saltanatı müşkil ve tehlikeli bir sahaya sürüklendiğinden hükümet-i seniyyemin kararı vechile tayin olduğun muntıkada asayişî temin ve arzu-yu şahaneme mugayir ahvalin hüdüsünü men ile cümleten def-i sâl ile bezl ü cehd ve gayret eder, milletin masuniyetini teyid ve mülkümün azade-i mütarezinden tahlisi için yek-vücut olarak hareket edilmesini selam-ı şahanemle asakir-i memurîn ve ahaliye tebliğini irade ettim." Bk. Mevlan-zade Rıfât, *Aynı eser*, s. 238.

askeri değil, mülki yetkilerle de donatılmış olarak tayin edildiğini öğrenince, O'nu Damat Ferid'in adamı sandım." demekten kendini alamaz³³⁹. II.Ordu veya Yıldırım Kıtaları Müfettişi Mersinli Cemal Paşa'nın yaveri Cevat Rifat (Atılhan) Bey ise, M.Kemal'e verilen geniş yetkilerin Cemal Paşa'ya verilmemesinden dolayı Paşa'nın bu duruma çok içerlediğini ve bu yüzden sadarete bir şifre yazdığını belirtir. Bu şifreye, sadareten verilen cevapta ise, geniş yetkilerin verilmesinde M.Kemal'in Vahdettin ile olan dostluk ve samimiyetinin rolü olduğu ifade edilmiştir³⁴⁰. Kâzım Karabekir Paşa ise, böyle yetkilerin verilmesini gayet tabii karşılayarak, Padişah'ın genç komutanlara olan güvenini Nisan başında yaptıkları bir selâmlık görüşmesinde şöyle dile getirdiğini açıklar: "Sizin gibi genç, mert ve şayan-ı itimad kumandanlara mâlik olan bir millet, elbette zeval bulmaz. Berhudar olun! Sizin gibi genç kumandanlara mâlik olmakla ben ve milletim iftihar eder."³⁴¹. Bir başka ifade ile Padişah, devletin zeval bulmamasını Karabekir gibi, Mustafa Kemal gibi iyi niyetli, vatanperver kumandanların varlığına bağlamaktadır. Nitekim bu sırada Padişah'ın, M.Kemal Paşa ile yaptığı görüşmede tarihe geçecek olan "Devleti Kurtarabilirsin!" sözünü sarfettiği bilinmektedir. Padişah'ın M.Kemal'e devleti kurtarabilirsin sözünü söylediğinde İzmir işgal olunmuştu³⁴². Bundan dolayı, devleti kurtarabilirsin sözünü müsbet yorumlamak gerekir. Bu dönemle ilgili kaynakların ifadesine bakılırsa, Padişah, sözkonusu konuşmasını son derece heyecanlı bir şekilde yapmıştı³⁴³. Mevcut kaynaklardan çıkarılan sonuca göre, M.Kemal Paşa'yı Anadolu'ya Padişah, sadrazam ve hükümetin ilgili üyeleri bilerek seçip göndermişlerdi. Onlar, M.Kemal'in seçkin bir komutan olduğunu biliyorlar ve Anadolu'daki problemleri genel istekler doğrultusunda çözebileceğine inanıyorlardı³⁴⁴. Belki de M.Kemal Paşa'nın belirttiği gibi şaşkınlık³⁴⁵ ve aymazlık içinde idiler³⁴⁶. Şurası bir gerçek ki, M.Kemal'in gerçek amacını bilmiyorlardı. Bir başka görüşü savunanlara göre, M.Kemal İstanbul'dan uzaklaştırılmak amacıyla IX.Ordu Kıtaları Müfettişliğine tayin edildi³⁴⁷. Bu yaklaşım pek inandırıcı olmadığı gibi, tutarlı da değildir. Uzaklaştırmak amacıyla göndereselerdi, bu ölçüde geniş yetkiler vermeyecekleri gibi³⁴⁸, tutuklarlar veyahut da, İngilizler'e tutuklatırlardı. Bilindiği gibi, M.Kemal Paşa Anadolu'ya geniş hükümet yetkisiyle gönderilmekte idi³⁴⁹. Öte yandan ne İngilizler, ne de Padişah ve hükümet; M.Kemal'in

³³⁹ Mazhar Müfit Kansu, *Erzurum'dan Ötümüne Kadar Atatürk'le Beraber*, c.I, Ankara 1986, s. 11.

³⁴⁰ Cevat Rifat Atılhan, *Büyük Cihat Dergisi*, Sy: 21, 3 Ağustos 1951.

³⁴¹ Kâzım Karabekir, *İstiklal Harbimiz*, s. 8.

³⁴² Sina Akşin, *Aynı eser*, s. 284.

³⁴³ ASD., c.I, s. 15'te bu konuşmaya yer verilmektedir.

³⁴⁴ Padişah ve hükümet üyelerinin M.Kemal Paşa hakkındaki olumlu düşünceleri için bk. Ş.Süreyya Aydemir, *Tek Adam*, c.I, (1969), s. 391 ; Selahattin Tansel, *Mondros'tan Mudanya'ya Kadar*, c.I, s. 232-235; Jaeschke, *Kurtuluş Savaşı ile İlgili İngiliz Belgeleri*, s. 108 vd.; Lord Kinross, *Atatürk*, s. 242 ; Tevfik Bıyıklıoğlu, *Atatürk Anadolu'da*, c.I, s.35.

³⁴⁵ Kemal Atatürk, *Nutuk*, c.I, s. 9.

³⁴⁶ Yunus Nadi, *Kurtuluş Savaşı Anıları*, İstanbul 1978, s. 82.

³⁴⁷ Bu görüşü paylaşanlar Hamza Eroğlu (*Devrim Tarihi*, Ankara 1977, s. 44-45), Y.Hikmet Bayur (*Atatürk Hayatı, Eseri*, c.I, İstanbul 1963, s. 291 vd.), Tevfik Bıyıklıoğlu (*aynı eser*, s.36), Laurence Ewans (*Türkiye'nin Paylaşılması 1914-1924*, (Çev.Tevfik Alanay), İstanbul 1972, s. 173)'dir. Jaeschke bu düşüncede değildir. İsteseler tutuklatabilirlerdi der. Bk. *Türk Kurtuluş Savaşı Kronolojisi*, c.I, s. 36 ; Öte yandan Selahattin Tansel ise bu konuda bir yorum yapmak istemez. Bk. *Mondros'tan Mudanya'ya Kadar*, c.I, s. 239.

³⁴⁸ BOA.BEO., Dahiliye Giden nr: 342984 ; HTVD., Sy: 1, (1952), vesika nr: 3.

³⁴⁹ BOA.MVM., nr: 215, s. 115 ; Gn.Kur.ATASE Arşivi: 1-1, Kls: 11, Ds: 164, F: 1, 1-2.

yakınları olan Erkân-ı Harbiye-i Umumiye Reisi Cevat Paşa ve Erkân-ı Harbiye-i Umumiye İkinci Reisi Kâzım Paşa'ya verdiği ipuçlardaki düşüncelerini bilmiyorlardı³⁵⁰. Gerek hükûmet, gerekse saray olsun şimdilik M.Kemal Paşa'yı destekliyorlardı³⁵¹. Nitekim, Yunanlı tarihçi Sakellaropulu'ya göre de, M.Kemal işgalcilere karşı örgüt kurmak maksadıyla, bizzat Osmanlı hükûmeti tarafından Anadolu'da görevlendirilmişti³⁵².

b-) M.Kemal Paşa'nın Samsun'a Hareketi ve Mıntıkasındaki Faaliyetleri

15 Mayıs 1919 günü veda için Bâbiâli'ye giden M.Kemal Paşa, orada, İzmir'in işgal haberini aldı ve hükûmet erkânını da büyük bir telaş içerisinde buldu. Ertesi gün (16 Mayıs) yapılan selamlık resmine Bahriye Nazırı Avni ve Erkân-ı Harbiye-i Umumiye Reisi Cevat Paşa ile birlikte katıldıktan sonra³⁵³, -öğleden sonra- saat 16.00'da Bandırma Vapuruna binerek maiyeti ile³⁵⁴, Samsun'a hareket etti³⁵⁵. M.Kemal Paşa'nın maiyetinde III.Kolordu Komutanı Erkân-ı Harp Miralayı Re'fet (Bele Paşa) Bey, Erkân-ı Harp Miralayı, Müfettişlik kurmay başkanı Manastırlı Kâzım (Dirik Paşa) Bey, Tabip Miralay İbrahim Talî (Öngören) Bey, Erkân-ı Harp Kaymakamı Mehmet Arif Bey (Ayıcı), Erkân-ı Harp Binbaşısı Hüsrev (Gerede) Bey, Topçu Binbaşı Kemal (Doğan) Bey, Tabip Binbaşı Refik (Saydam) Bey, Yüzbaşı Cevat Abbas (Gürer), Yüzbaşı Mümtaz (Tünay), Yüzbaşı İsmail Hakkı (Ede), Yüzbaşı Ali Şevket (Öndersev), Yüzbaşı Mustafa Vasfi (Süsoy), Üsteğmen Hayati, Üsteğmen Arif Hikmet (Gerçekçi), Üsteğmen Abdullah (Kunt), Teğmen Muzaffer (Kılıç), Birinci sınıf kâtip Faik (Aybars), Dördüncü sınıf kâtip Memduh (Atasev) Beyler bulunuyordu³⁵⁶. M.Kemal Paşa ve hey'eti, Kızkulesi yakınlarında İngilizler tarafından kontrole tabi tutuldu³⁵⁷. Diğer taraftan İngiliz istihbaratının pasaport servisi, İstanbul'dan M.Kemal'in Samsun'a hareket edebilmesi için vize vermekte birara tereddüt etti. Mütareke döneminde İstanbul'dan ayrılacak herkes için İngilizler'den vize alma mecburiyeti getirildiğinden, M.Kemal Paşa ve karargâhı için de böyle bir başvuru yapıldı. Pasaport servisinden Yüzbaşı J.G.Bennet, Samsun'a gidecek heyetin listesine baktığında, bunların, kendisinde barış yapacak bir kuruldan çok, savaş yapacak bir heyet izlenimi bıraktığını söyledi³⁵⁸. Öte yandan İngiliz İşgal Kuvvetleri

³⁵⁰ Aydemir, *Tek Adam*, c.I, s. 394 ; Bıyıklıoğlu, *Aynı eser*, c.I, s. 102 ; Kinross, *Aynı eser*, s. 252.

³⁵¹ Naşit Hakkı Uluğ, *Siyasî Yönleriyle Kurtuluş Savaşı*, İstanbul 1973, s. 30, 40.

³⁵² Salahi R. Sonyel, *Türk Kurtuluş Savaşı ve Dış Politika*, c.I, s. 70-71, dipnot 30.

³⁵³ ASD., c.I, s. 15 ; Jaeschke, *Türk Kurtuluş Savaşı Kronolojisi*, c.I, s. 32 ; bir kısım kaynaklarda selamlık görüşmesinin 15 Mayıs'ta yapıldığı belirtilmektedir. Bk. *İkdam* nr: 7998, 16 Mayıs 1335 ; Yusuf Hikmet Bayur, *Atatürk*, c.I, Ankara 1970, s. 303 ;

³⁵⁴ Miralay Mehmet Arif, *Aynı Eser*, s. 25 ; Fethi Tevetoğlu, *Atatürk'le Samsun'a Çıkanlar*, s. 16.

³⁵⁵ *Alemdar* nr: 86-1396, 17 Mayıs 1335 ; Jaeschke, *Kurtuluş Savaşı ile İlgili İngiliz Belgeleri*, s. 117.

³⁵⁶ Fethi Tevetoğlu, *Atatürk'le Samsun'a Çıkanlar*, s. 16.

³⁵⁷ M.Kemal Paşa ve hey'eti İngiliz İstihbarat yüzbaşısı Benett tarafından aranmış ve Karadeniz'e çıkmalarına ruhsat verilmişti. Bennet bilahere müslüman olmuş ve hatıralarını yazmıştır. Hatıralar bugün İrfan Yayınevinde olup çevirisi yayınlanmak üzere üzerinde çalışmalar yapılmaktadır.

³⁵⁸ John Godolphin Bennet, *Witness*, London 1961, s. 23 vd. Bennet notlarını çok sonraları yazdığından tarih ve bilgi hatası yapmıştır.

Komutanlığı, her ne kadar istihbarat subayı Deedes endişelerini dile getirmişse de³⁵⁹, bu sırada Padişah'ın ve sadrazamın güvenine layık olmuş bir heyetin karşılığında olduklarını gördüklerinden bunun bir problem teşkil etmeyeceğine karar vermişlerdi³⁶⁰.

M.Kemal Paşa, henüz Karadeniz'de yol alırken, İngilizler 16-17 Mayıs günü Samsun'a asker ve malzeme çıkardı³⁶¹. M.Kemal Paşa üç günlük bir yolculuktan sonra 19 Mayıs 1919'da Samsun'a vardı. Paşa ilk iş olarak mıntıkasında bulunan Sivas, Van, Erzurum, Trabzon, Ankara, Kastamonu, Mamüretlaziz, Diyarbekir vilayetleri ile Erzincan müstakil mutasarrıflığı ve 15. ve 20.Kolordu komutanlıklarına iki numaralı tebligatını yaptı. Bu tebligatında, Samsun'da bir kaç gün kalacağını, memleketteki asayişsizlik ve eşkıyalığın sebepleri hakkında gerekli bilgiyi toplamaya çalışacağını, bu konuda valilerin kendisine yardımcı olmaları gereğini hatırlatmakta idi³⁶². M.Kemal'in Samsun'da bulunduğu 24 Mayıs tarihine kadar, müfettişlik ile hükümet arasındaki yazışmaların gayet normal devam ettiği fakat, zaman zaman görüş ayrılıklarının ortaya çıktığı görülüyordu. Havza'ya geçişinden sonraki günlerde görüş ayrılıklarının daha da arttığı dikkati çeker. M.Kemal Paşa, Samsun'daki işgal hadisesi ile İzmir'in işgaline karşı duyulan tepkiyi 20 Mayıs tarihli iki ayrı telgrafi ile sadarete bildirdi³⁶³. Paşa telgrafında, bu tür saldırıların Bâbîâlice önlenmesi için gerekli tedbirlerin alınmasını ve kendisinin de bunlardan haberli kılınmasını istedi³⁶⁴. Damat Ferid Paşa ise cevabında, gerekenin yapılacağını belirttikten sonra, M.Kemal Paşa'nın Samsun'a esenlikle varmasından mutluluk duyduğunu belirtmekte idi³⁶⁵.

M.Kemal 22 Mayıs'ta İstanbul'a gönderdiği iki raporda Samsun bölgesindeki eşkıya faaliyetleri hakkında bilgi verdi. Bundan başka, İzmir'deki Yunan işgalinin kendi mıntıkasında dahi tahammül edilemediğini belirterek, bu zamanda tek-vücut olmanın önemini dile getirdi³⁶⁶. Nitekim, IX.Ordu Kıt'aaatı Müfettişi sıfatı ile M.Kemal Paşa'nın gönderdiği telgraflar, Bakanlar Kurulunda ele alınmış ve Damat Ferid Paşa, 22 ve 24 Mayıs günleri M.Kemal'e bunları görüşüldüğünü bildirerek kendisini teşekkür de etmişti. M.Kemal ise, verdiği cevapta bu övücü sözlerden gururlandığını

³⁵⁹ İngiliz istihbaratının Osmanlı'lar konusundaki uzmanı Wyndham Deedes, M.Kemal'in yola çıktığı saatlerde Babıaliye giderek sadrazamı uyarmak istemişse de başarılı olamamış; çünkü ordu müfettişi çoktan yola çıkmıştı. Deedes'e göre, M.Kemal'in Samsun'a doğru yola çıkışının en büyük maksadı, barış konusunda Türkiye'ye kabulü imkansız şartların ileri sürülmesi durumunda memleket çapında direniş göstermektir. Bu direniş için gerekli güç ise, büyük ölçüde Türkiye'nin ortasında ve doğusunda işgal edilmemiş bölgelerde bulunan Osmanlı birliklerinden oluşmakta idi. Nitekim M. Kemal Paşa kişisel kabiliyeti ve padişahın verdiği yetkilerle donanmış olarak Samsun'a gitmişti. Yine bu görüşe göre de Paşa bu birliklerin başına geçmeyi planlıyordu. Bu yorumlar için bk., David Fromkin, *Barışa Son Veren Barış*, s. 404.

³⁶⁰ Nitekim İngilizler, M.Kemal Paşa'nın Samsun'a çıkışından sonra şüpheye kapılmışlar; fakat çoktan iş isten geçmiş idi. Bk., Jaeschke, *Kurtuluş Savaşı ile İlgili İngiliz Belgeleri*, s. 117.

³⁶¹ *HTVD.*, Sy: 4, (1953), vesika nr: 68 ; Jaeschke, *Türk Kurtuluş Savaşı Kronolojisi*, c.I, s. 33.

³⁶² Gn.Kur.ATASE Arşivi: 1-1, Kls: 11, Ds: 164, F: 22, 19 Mayıs 1919.

³⁶³ Başbakanlık Osmanlı Arşivi Daire Başkanlığı Yay., *Atatürk'le İlgili Arşiv Belgeleri*, Ankara 1982. Belge nr: 25 ; M.Kemal Paşa aynı yoldaki telgrafları Harbiye Nezaretine de göndermişti. Bk. *HTVD.*, Sy: 4, (1953), vesika nr: 68.

³⁶⁴ Mithat Sertoğlu, "Millî Mücadelede Ata'nın Bilinmeyen Bir Telgrafi", *BTTD*, Sy: 5, s. 9.

³⁶⁵ *BOA.BEO.*, Dahiliye Giden nr: 343076.

³⁶⁶ *BOA.BEO.*, Dahiliye Giden nr: 343090, lef 1-2.

ifade ederek, bu zor günlerde her türlü vatanseverlik gayreti ile dolu olarak milletin başında bulunanların zafere ulaşmasını dilemişti³⁶⁷. M.Kemal Paşa, 25 Mayıs tarihinde kaplıca tedavisi bahanesiyle karargâhını geçici olarak Havza'ya taşıdı. Bu şekilde hareket etmesinde, iç bölgelerden gelen şikayetleri yakından incelemek istemesi kadar, İngiliz kuvvetlerinin bulunduğu Samsun'da güvenlik içinde çalışamayacağını görmesi de etkili olmuştu³⁶⁸. O, bundan böyle müfettişlik muntikasındaki asker ve sivil yöneticilerle haberleşme ve millî bir direniş oluşturma yolunda faaliyetlerini geliştirmeye çalıştı. Buna mukabil, İngilizler'in de baskısı ile hükûmetle ilişkileri kısa sürede kopma noktasına geldi. Bundan sonra, Damat Ferid hükûmeti ile M.Kemal arasındaki görüş ayrılığı derinleşerek bilahire bir sürtüşmeye dönüştü.

İstanbul'da ise, IX.Ordu Kıt'aatı Müfettişi M.Kemal Paşa'nın geniş bir subay kadrosu ile Samsun'a gitmesinden ve orada millî galeyana sebep olmasından dolayı İngilizler'in kuşkusu giderek arttı. İngiliz İşgal Kuvvetleri Karadeniz Ordusu Komutanı General Milne, 19 Mayıs 1919 günü Harbiye Nazırına gönderdiği şifrede duydukları kuşku anlattı. Milne, IX.Ordu dağıtıldığı halde ona bağlı birlikler için bir müfettişin geniş bir kurmay heyetiyle gönderilmesinin asıl maksadının ne olduğunu öğrenmek istedi. General ayrıca bu heyetin, niçin Sivas'a doğru hareket etmekte olduğunu belirterek bu konunun açıklanmasını istedi³⁶⁹. Nitekim, yukarıdaki bu İngiliz tepkisine karşı Osmanlı hükûmeti iki ayrı cevap verdi. İlk cevap Harbiye Nezareti tarafından verildi. Erkân-ı Harbiye-i Umumiye Reisi Cevat Paşa'nın imzası olan bu belgede IX.Ordu Müfettişliğinin Konya'da kurulan Yıldırım Kıt'aatı (II.Ordu) Müfettişliğinin benzeri olduğu ve belirli bir merkezi olmadığı açıklandı. Müfettişlikten beklenen görevler ise şu şekilde sıralandı : Geniş bir bölgeye dağılmış olan birliklerin genel durumlarını yerinde incelemek, bölgedeki tüfek, sürgü kolu ve top kamalarının toplanıp belirlenen yerlere gönderilmesini sağlamak, bölgede her hangi bir asayişsizlik olayına yer vermemek³⁷⁰. Cevat Paşa'nın İngilizler'e verdiği bu cevaba bakılırsa M.Kemal Paşa'nın EHUR tarafından korunduğu anlaşılmakta idi. Öte yandan, Sadrazam Damat Ferid Paşa ise, aynı zamanda Hariciye Nazırı sıfatı ile 25 Mayıs'ta Fransızca ile Milne'e verdiği cevapta; M.Kemal'in Anadolu'da görevlendirilmesinin ilk sebebinin Galthorpe'un 21 Nisan 1919 tarihli notası olduğunu vurguladıktan sonra, ülkedeki asayişsizlik, sükûn ve asayişin her hangi bir sebeple bozulmasını önlemek maksadıyla bu ordu müfettişliğinin kurulduğunu ve bu ordu müfettişliğinin doğu vilayetlerinde görev yapacağını belirtmekte idi³⁷¹.

Samsun'da bulunan İngiliz istihbarat subayları ise, İstanbul'daki İngiliz Yüksek Komiserliğine ordu müfettişinin çalışmaları hakkında devamlı raporlar veriyorlardı. Yüzbaşı Hurst, 21 Mayıs tarihli raporunda Samsun yöresindeki çete faaliyetlerinden ve şehre Rusya'dan 500 Rum'un getirilip yerleştirildiğinden bahsettikten sonra,

³⁶⁷ BOA.BEO., Dahiliye Giden , aynı belge.

³⁶⁸ HTVD., Sy: 4, (1953) , vesika nr: 72.

³⁶⁹ Gn.Kur.ATASE Arşivi: 1-1, Kls: 11, Ds: 164, F: 29 ; HTVD., Sy: 1, vesika nr: 15 ; ayrıca bk. Jaeschke, *Kurtuluş Savaşı ile İlgili İngiliz Belgeleri*, s. 269-270.

³⁷⁰ HTVD., Sy: 1, vesika nr: 16.

³⁷¹ Jaeschke, *Kurtuluş Savaşı ile İlgili İngiliz Belgeleri*, s. 267-269.

M.Kemal'in bölgeye varışı ve teftiş gezileri hakkında mühim bilgiler aktarıyordu³⁷². Öte yandan M.Kemal Paşa da, sadarete gönderdiği raporlarında İngiliz faaliyetleri hakkında bilgiler vermekte idi³⁷³. Nitekim M.Kemal, asayişsizlik hakkında 21, 22 ve 24 Mayıs tarihlerinde beş mufassal rapor gönderdi³⁷⁴. Bu raporlarda jandarmanın takviye edilmesini istedi; Harbiye Nazırı Şevket Turgut Paşa da 26 Mayıs tarihli cevabî telgrafında bunu yapacağını vaat etti³⁷⁵. Bu yazışmalar sırasında M.Kemal, ülkede asayişin sağlanabilmesi için devletçe jandarma sayısının 75.000 kişi olarak gösterildiğini ve kendi teklifinin de buna uygun olduğunu belirtmekte idi³⁷⁶. Halbuki mütareke hükümleri gereği jandarma sayısı 43.000 civarına indirilmek durumunda idi. Ayrıca Canik livasında asayişin sağlanabilmesi için de, halktan bir kaç bin neferin silah altına alınmasını teklif eden Paşa, bu durumun İtilaf temsilcilerine kabul ettirilmesini de istemekte idi³⁷⁷. Nitekim bu istekler, 28 Mayıs 1919 tarihli Hey'et-i Vükelâ toplantısında etraflıca görüşüldü ve uygun bulunarak³⁷⁸, alınan karar aynı gün Damat Ferid Paşa tarafından M.Kemal Paşa'ya şifre edildi. Damat Ferid Paşa şifre telgrafında, jandarmanın artırılması mes'elesine şu açıklamayı getirmekte idi: "...Devletin halen muhtaç olduğu jandarmaya kayd keyfiyetinin de bir vazife-i vataniyye ifâsından ibaret olduğunun, icab eden mahallerde ahaliye hüsn-i suretle ifhâmı temin-i maksada hâdim olacağına binâen, cihet-i mülkiyye ve askeriyye tarafından ana göre tedâbir ve teşebbüsât-ı lazimenin ifâsıyla icabî miktar jandarmanın kayd ve istihdâmı esbâhının istikmâli, Hey'et-i Vükelâ'ca kararlaştırılmış ve Harbiye ve Dahiliye Nezaretleri'ne tebligât yapılmıştır."³⁷⁹(EK-13).

Bu sırada Mustafa Kemal Paşa'dan öğrenilmek istenen bir diğer konu da, "*Şûralar Mes'elesi*" idi³⁸⁰. Osmanlı ordusunun terhis ve birliklerin tahliyesinden sonra teşekkül etmiş olduğu haber verilen millî şûralar hakkında Şakir Paşa, 30 Nisan'da Kâzım Karabekir Paşa'dan rapor göndermesini rica etmişti³⁸¹. Bilahire bu konu ordu müfettişi M.Kemal'den sorulunca, O da bu durumu 20 Mayıs tarihinde Karabekir'e hatırlatmış; Karabekir de, 24 Mayıs'ta gönderdiği telgrafta, hiç bir yerde şûralar teşekkül etmediğini, kanun hilafına asker toplanmadığını belirtmişti³⁸². M.Kemal Paşa, Kâzım Karabekir Paşa'ya gönderdiği bir başka telgrafta, ayın 21'den itibaren asayişsizlik yüzünden Samsun'da bir kaç gün kalmasının zaruri olduğunu belirttikten sonra³⁸³, ayın 23'de mitingler akdedilerek İzmir'in işgalinin protesto edilmesini

³⁷² Yüzbaşı Hurst'tan Amiral Galthorpe'a gönderilen bu mufassal rapor için bk. Bilal N. Şimşir, *İngiliz Belgelerinde Atatürk*, c.I, Ankara 1992, s. 4-5.

³⁷³ BOA.BEO., Dahiliye Giden nr: 343451.

³⁷⁴ HTVD., Sy: 4, (1953), vesika nr: 69, 71, 77 ; ASD., c.IV, nr.: 12.

³⁷⁵ HTVD., Sy: 4, vesika nr: 78, 82.

³⁷⁶ BOA.BEO., Harbiye Giden nr: 343181 ; HTVD., Sy: 4, aynı vesikalar.

³⁷⁷ Gn.Kur.ATASE Arşivi: 1-1, Kls: 11, Ds: 164, F: 48-1 ; BOA.BEO., Harbiye Giden nr: 343181.

³⁷⁸ BOA.MVM., nr: 215, s. 132.

³⁷⁹ BOA.DH.ŞFR., nr: 99 / 385.

³⁸⁰ Şuralardan kasıt ötede beride millî teşkilatlanmanın olup olmadığını tespit idi. Müdafaa-i Milliye Cemiyeti her ne kadar lağv olunmuş olsa da, özellikle Karadeniz bölgesinde ve Kuzeydoğu Anadolu cihetinde şura faaliyetleri devan ettirilmekte idi.

³⁸¹ HTVD., Sy: 4, vesika nr: 66.

³⁸² HTVD., Sy: 4, vesika nr: 67.

³⁸³ Kemal Atatürk, *Nutuk*, c.III, vesika nr: 10.

istedi³⁸⁴. Samsun'da kalmasının istihbarat açısından uygun olmadığını belirten M.Kemal, Harbiye Nezaretine ertesi günü gönderdiği telgrafta Havza'ya geçeceğini bildirdi³⁸⁵.

24 Mayıs günü M.Kemal Paşa'nın yakın arkadaşlarından H.Rauf (Orbay) Bey Bandırma üzerinden Anadolu'ya geçmek üzere İstanbul'dan hareket etti³⁸⁶. Rauf Bey, Bandırma üzerinden Afyon'a geldi; oradan Ali Fuat Paşa'ya yazdığı telgrafta beraberinde bulunan heyetle Ankara'ya geleceğini bildirdi. Bütün hayatını memleket hizmetinde geçiren böyle bir şahsiyetin, Ankara'ya gelişinden memnuniyet duyacaklarını belirten Ali Fuat Paşa, "...kendilerini hararetle beklediklerini" haber verdi. Nihayet Rauf Bey, İzmit eski mutasarrıfı Süreyya (Yeğit), Yüzbaşı Osman (General Osman Tufan), Hintli İhtiyat Zabiti Abdurrahman (Balkan Harbi, I.Dünya Harbi ve İstiklal Harbine gönüllü olarak katılmıştır.) Beyler olduğu halde Ankara'ya vardı ve Akköprü'de Ali Fuat Paşa tarafından karşılandı³⁸⁷. Rauf Bey'in Anadolu'ya gelişi ve faaliyetleri M.Kemal Paşa'nın isteği üzerine gizli tutuldu³⁸⁸. Böylece millî mücadelenin lider kadrosu birer birer Anadolu'da toplanmaya başladı. O dönemin canlı şahitlerinden olan Kâzım Karabekir Paşa, bu sırada kuva-yı milliye liderlerinin Anadolu'da toplanması ve meydana gelen gelişmeleri, hatıralarında şu şekilde dile getirmekte idi: "...Gelenler içinde ümit ettiğim daha bir çok arkadaşlar yoktu. Halbuki vaziyet bizi bir Anadolu hükûmeti kurmaya sevk ediyordu. Askerî ve mülkî ciheti kimler idare edecekti? Ben doğuyu sonuna kadar tutabilirdim. Şu halde kesin zafere kadar yerime bağlı idim. M.Kemal Paşa'yı başa geçirmek ve bunu bütün kuvvetimle tutmayı daha İstanbul'da iken düşünmüştüm; fakat, memleketin batısı, güneyi de kendi muhiti de güvenilir eller isterdi...Benimle bir an evvel buluşması pek muvafık ve lazımdı. Esasen İstanbul'da kendisine rica ettiğim bu idi. Hususiyle bir aydan beri doğu, her şeyi yapmaya azmetmiş, hazırlanmıştı."³⁸⁹ Bundan da anlaşıldığı gibi, komutanların Üçler Misâkı'nda İstanbul'da düşündükleri plan, Anadolu'da şimdi icraya konulmak üzere idi. M.Kemal Paşa da zaten bir an evvel Karabekir Paşa'ya "mülâki olmak" arzusunda olduğunu belirtmekte idi³⁹⁰.

M.Kemal Paşa'nın Havza'ya hareketine kadar hükûmetle münasebetlerinde her hangi bir çatışmaya rastlamak mümkün değildir. Bilakis hükûmet, isteklerinin tamamına yakını yerine getirme gayretinde görülüyordu. Hatta O'nun, mülkî idarecilerin değiştirilmesi teklifine dahi olumlu bakıyordu. Nitekim Mustafa Kemal, bu sırada samimiyetine güvendiği Hâmid Bey'in Samsun mutasarrıfı olmasını teklif etmiş; sadaret de bu teklifi uygun bulup gerekli tayin işlemini yapmıştı³⁹¹.

³⁸⁴ Jaeschke, *Kurtuluş Savaşı ile İlgili İngiliz Belgeleri*, s. 122.

³⁸⁵ Gm.Kur.ATASE Arşivi: 1-1, Kls: 11, Ds: 164, F: 51 ; HTVD., Sy: 4, vesika nr: 72 ; Zübeyroğlu Mehmet Fuat, *Yurdumuz Havza*, 1925, s. 34.

³⁸⁶ Rauf Orbay, *Cehennem Değirmeni-Siyasî Hatıralarım*, c.I, s. 235 vd.

³⁸⁷ Ali Fuat Cebesoy, *Aynı eser*, s. 66 ; Rauf Orbay, "Rauf Orbay'ın Hatıraları", *Yakın Tarihimiz*, c.III, İstanbul 1962, s. 18.

³⁸⁸ Ali Fuat Cebesoy, *Aynı eser*, s. 70.

³⁸⁹ Kâzım Karabekir, *İstiklal Harbimiz*, s. 29.

³⁹⁰ Kemal Atatürk, *Nutuk*, c.III, vesika nr: 10.

³⁹¹ BOA.DH.ŞFR., nr: 99 / 305 ; 99 / 308 ; 99 / 319.

M.Kemal Paşa, bu sırada XX.Kolordu Komutanı bulunan Ali Fuat Paşa ile ilk teması 22 Mayıs 1919 tarihinde gönderdiği telgrafla sağladı. Mustafa Kemal bu telgrafında, Ali Fuat ile daha sıkı bir diyalogda bulunmak istediğini belirterek, İzmir ve havalisine dair bilgi istedi³⁹². İzmir cephesine ait bilgileri Afyon'daki 23.tümen komutanı vasıtasıyla alan Ali Fuat Paşa, 26 Mayıs tarihli cevabî telgrafında Manisa'nın da işgale uğradığını haber verdi. Paşa ayrıca, 20.Kolordunun Ereğli (Konya)'de kalan son birliklerinin de yaya olarak Ankara'ya gelmekte olduğunu bildirdi³⁹³. Ali Fuat Paşa ile M.Kemal Paşa arasındaki bu telgraf teatileri daha sonra da kesintisiz olarak devam etti. Bir çok hususta alınacak bilgilerde Ali Fuat Paşa ve kolordusu aracı oldu.

Bu sırada EHUR ile Anadolu'daki ordu müfettişleri arasında karşılıklı diyalogun gayet iyi bir şekilde devam ettiği yapılan yazışmalardan anlaşılmakta idi. Erkân-ı Harbiye-i Umumiye Reisi Cevat Paşa, Yıldırım Kıt'aları Müfettişi Mersinli Cemal Paşa'ya gönderdiği 23 Mayıs tarihli mahrem şifresinde İzmir'in işgal hadisesinin bütün memleketi üzüntüye boğduğunu belirtiyor, bu nazik dönemde birlik içerisinde olmanın önemini vurguluyordu³⁹⁴. Öte yandan M.Kemal Paşa, 27 Mayıs'ta Havza'dan II.Ordu Müfettişi Cemal Paşa'ya³⁹⁵ gönderdiği şifre telgrafta, İtilaf Devletleri kuvvetlerinin Manisa'yı da işgal ettikleri haberinin alındığını belirterek, bu konu hakkında bilgi istemekte idi. M.Kemal Paşa telgrafında, Afyon'da bulunan fırkanın kuvvetini arttırmaya maddî imkanların yetip yetmeyeceğini, ayrıca bugünkü kritik durumda bu firkaya nasıl bir görev verileceğini soruyordu. Bunlara ilaveten Konya'da bir "*Vatan Ordusu*" teşkil edilmekte olduğuna dair bazı duyumlar alındığından, bunun mahiyeti ve teşkilatı hakkında kendisinin aydınlatılmasını istiyordu³⁹⁶. M.Kemal'in bu telgrafına geciktirmeden (27-28 Mayıs gecesi) cevap veren Cemal Paşa, madde madde istenen bilgileri sıraladı. Bunlara göre, Manisa'nın Yunanlılar tarafından işgale uğradığı, Afyon'daki fırkanın kuvvetlerinin arttırılmaya çalışıldığı, Rum olan mutasarrıfının değiştirildiği, Konya'da "*Vatan Ordusu*" kurulması için kuvvet hazırlanmaya çalışıldığı, şimdilik sadece bir isim ve ünvan verildiği, fakat henüz tam teferruatlı kuruluşunun tamamlanamadığı izah edildi³⁹⁷. Cemal Paşa'nın bu şifre telgrafına bakılırsa, geniş yetkilerle Anadolu'da görevlendirilmiş olan ordu müfettişleri bir şeyler yapmak azim ve inancında bulunuyorlardı. Zaten bunlar arasındaki düşünce birliği Anadolu'daki son ordu ve birlik komutanlarının bir araya gelerek güçlü bir kadro kurmalarına yol açmakta idi. Yukarıda Karabekir Paşa'nın ifadelerinden de anlaşıldığı üzere, "*mutlak istiklal*"ın kazanılması için bu kadronun kurulması en başta gelen şartlar arasında idi. Anadolu mıntıkasında, -özellikle işgal edilmiş yerlerde- görevlendirilmiş olan seçkin subay kadrosunun faaliyetlerinden de

³⁹² Kemal Atatürk, *Nutuk*, c.I, s. 17 ; Ali Fuat Cebesoy, *Millî Mücadele Hatıraları*, İstanbul 1953, s. 65.

³⁹³ Gn.Kur.ATASE Arşivi : 5-3516, Kls: 327, Ds: 50 (4), F: 40 ; *Nutuk*, c.I, s. 18.

³⁹⁴ Gn.Kur.ATASE Arşivi : 4-8065, Kls: 239, Ds: 20, F: 21-2.

³⁹⁵ Daha önceleri Yıldırım Kıt'aatı Müfettişliği adıyla anılan bu makam 21 Haziran 1335'ten sonra II.Ordu Müfettişliği adıyla anılmaya başlanmıştı.

³⁹⁶ Gn.Kur.ATASE Arşivi: 4-8065, Kls: 239, Ds: 20, F: 29.

³⁹⁷ Gn.Kur.ATASE Arşivi: 4-8065, Kls: 239, Ds: 20, F: 29, 29-1 ; Cemal Paşa'nın cevabını yazılı olduğu kısımda dört madde vardır. Dördüncü maddenin altında da muhtemelen yazılar bulunuyordu, fakat bu kısmın koptuğu anlaşılmaktadır. Atatürk'ün *Nutuk*'unda da 20.Kolordu komutanının "Konya'da Vatan Ordusu teşkilinden haberdar olmadığı"nı belirtir. Krs., *Nutuk*, c.I, s. 19.

anlaşıldığı gibi, EHUR.'un ne derece doğru / isabetli bir karar vererek bunların Anadolu'da vazife almalarını sağlamış olduğu daha net bir şekilde belli olmakta idi.

Anadolu'da millî istiklal davasının yürütülmesi için M.Kemal ile Cemal Paşa arasındaki muhabere kesilmeksizin devam etti. M.Kemal Paşa 28 Mayıs günü Havza'dan, Yıldırım Müfettişliğine yazdığı şifrede, İzmir Müdafaa-i Hukuk ve Redd-i İlhak Cemiyetlerinin merkez heyetinin nerede olduğu hakkında bilgi verilmesi istedi³⁹⁸. M.Kemal Paşa, Cemal Paşa'ya gönderdiği telgrafa ayrıca mıntıkasındaki vilayet ve mutasarrıflıklara yazdığı tamim suretlerini de eklemeyi unutmadı. Cemal Paşa'ya hitaben de: "...*Tamamiyet-i mülkiyemizin muhafazası için tezahürât-ı milliyenin daha canlı olarak izhâr ve idâmesi lazımdır. Hayat ve istiklal-i millîyi rehnedâr eden işgal ve ilhak gibi hadiseler bütün milleti dilhûn etmektedir. Teessürât zabt olunamıyor. Bunun için memleketin her yerinde büyük mitingler yapılması gerekmektedir...*"³⁹⁹ tarzında bir telgraf yazarak siyasî yoldan modern dünyanın anlayabileceği faaliyetlerin icra edilmesini istedi.

Erkân-ı Harbiye-i Umumiye Reisi Cevat Paşa, bu sırada ordu müfettişlerine gönderdiği gizli bir şifresinde, İngilizler'in Hindistan'da 600.000 kişilik bir Afgan ordusuyla mücadele etmek durumunda kaldıklarını belirterek, İngilizler'in Anadolu'ya sanıldığı kadar kuvvet yığamayacaklarını açıklıyordu. Cevat Paşa ayrıca, ordu müfettişlikleri ile kolordular arasında sıkı bir münasebet kurulmasını, askerî telgraf ve muhabere hatlarının yanında gerekirse, sivil hatların da kullanılarak topyekûn bir hareket icrasını ve birlik içerisinde bulunmalarının lüzumlu olduğunu emretmekte idi⁴⁰⁰. Nitekim, İtilaf kuvvetlerinin Anadolu'da işgalleri yoğunlaştırdıkları bir sırada, M.Kemal'in "*mitingler akdiyle tezahürât-ı millîye*"de bulunulması için yaptığı çağrı, Mayıs ayının 28'de azamî noktaya vardı⁴⁰¹. Çeşitli vilayetlerde icra edilen mitingler, bazı yerlerde azınlıkların münasebetsizliklerde bulunmalarına sebep oldu⁴⁰². M.Kemal, Harbiye Nazırı Şevket Turgut Paşa'ya gönderdiği 29 Mayıs tarihli şifre telgrafında, yapılan mitinglerin İtilaf Devletleri'nin, Türk Milletinin izzet-i nefesine ve meşru haklarına tecavüz etmelerinden kaynaklandığını belirtmekte idi. Ayrıca bu heyecanın memleketin en hücre köşesini dahi içine aldığı, hükümet memurları ve askerlerinin şimdilik tamamen bî-teraf kaldığı ve metanetlerini muhafaza ettiklerini açıklanmakta idi⁴⁰³.

Bu faaliyetler yürütülürken, haliyle müfettişlerin bir takım masrafları oluyordu. Kıt imkânlarla mıntıkalarına varan müfettişler, zaman zaman malî sıkıntıyla karşı karşıya kaldılar. Nitekim, müfettişlik mıntikasında yapılan masraflar için paraya ihtiyaç duyulduğunu belirten M.Kemal Paşa, sadarete yazdığı bir şifre telgrafta tahsisat-ı mestûreden (örtülü ödenek) kendisine acilen para gönderilmesini istemekte idi⁴⁰⁴. Bu

³⁹⁸ Gn.Kur.ATASE Arşivi: 4-8065, Kls : 239, Ds: 20, F: 31.

³⁹⁹ Gn.Kur.ATASE Arşivi: 4-8065, aynı dosya, F: 32.

⁴⁰⁰ Gn.Kur.ATASE Arşivi: 4-8065, aynı dosya, F: 34.

⁴⁰¹ Kemal Atatürk, *Nutuk*, c.I, s. 22.

⁴⁰² *Nutuk*, c.I, s. 23 'de Kâzım Karabekir'in izahatına göre, Trabzon'da Rumların hadise çıkarmak niyetinde oldukları belirtilmektedir.

⁴⁰³ *HTVD.*, Sy: 5, (1953), vesika n: 92.

⁴⁰⁴ Gn.Kur.ATASE Arşivi: 1-1, Kls: 11, Ds: 164, F: 61.

istekleri dikkate alan Sadrazam Damat Ferid Paşa, 29 Mayıs tarihli cevabî telgrafında, gerekli meblağın tahsisat-ı mestûreden ayarlanarak mahallerine gönderilmesi için Meclis-i Vükelâdan bu yolda karar çıkartılarak, bu konuda Dahiliye Nezaretine bilgi verileceğini açıkladı⁴⁰⁵. Lakin Meclis-i Vükelânın 1 Haziran 1335 tarihli oturumunda istenen meblağın adı geçen ödenekten ödenmesi konusunda fikir birliğine varılmışsa da, Maliye Nezaretinin bildirildiğine göre bu mümkün değildi. Çünkü Maliye Nezaretince memleketin bu sırada malî bir buhran içerisinde olduğu hatırlatılıyordu⁴⁰⁶. Nitekim, bütün maddî sıkıntılara göğüs geren müfettişler vazifelerini aksatmadı. M.Kemal Paşa mıntkasında bulunan vali ve mutasarrıflıklara gönderdiği telgrafta, mıntkalarında emniyet ve asayişin temini için, komitelerin faaliyetlerini susturmak amacıyla müfrezelerde ve casusluk teşkilatında çalışarak son derece yararlılık gösterenlere mestûreden münasip bir miktar para ödenmesi konusunda devlet merkezi ile de görüşüğünü, hatta bu konuda mutabık kaldığını da belirtiyordu. Paşa, bunun için gereken meblağın gönderilmesi yolunda 29 Mayıs 1919'da meclisin kararının çıktığı ve Dahiliye Nezaretinin de bu yolda bir yazıyı gönderdiğini ifade ediyordu⁴⁰⁷. O günlerde Dahiliye Nazırı bulunan Mehmet Ali Bey, yurt dışına çıktıktan sonra, Paris'te hatıralarını yayınladığı La Republique Enchene (Zincirlenmiş Cumhuriyet) adlı gazetede, IX.Ordu müfettişi M.Kemal Paşa'ya Samsun'a giderken 25.000 lira verdiğine dair bir belge neşretmiştir. İşte, M.Kemal Paşa'nın Anadolu'ya götürdüğü bütün para bundan ibaretti⁴⁰⁸.

Öte yandan M.Kemal, Havza'dan EHUR'ne gönderdiği telgrafta, matbuatın endişeye meydan verecek yayınlarda bulunmamasını, basının da her şeyi tenkit etmemesini istiyordu⁴⁰⁹. Harbiye Nazırı Şevket Turgut Paşa'ya çekilen telgrafta ise, Anadolu'dan İstanbul'a yazılan telgrafların, "*sine-i millet*"ten çıktığı ve bütün bu yazılanların İtilaf Devletleri'nin kötü uygulamalarından kaynaklandığı ifade ediliyordu. Devlet görevlileri ise, Paşa'nın ifadesine göre olaylardan uzak durmasını biliyorlardı⁴¹⁰. M.Kemal Paşa müfettişlik mıntkasında ihtiyaçların bitmediğini belirterek, bu sırada şiddetle benzine ihtiyaç duyulduğundan şimdilik acilen 1000 litre benzin gönderilmesini istiyor; aksi takdirde seyyar olan bu müfettişliğin nakil vasıtalarının çalışmamasından dolayı atıl kalacağını ifade ediyordu⁴¹¹. EHUR ise, istenen benzinin Erzurum'a gönderileceğini bildirdi⁴¹². Netice itibariyle bu dönemde bir yandan istekler, diğer yandan dilekler karşılıklı muhabere ile dile getirilmekte, çözüm yolları aranmakta idi.

⁴⁰⁵ BOA.DH.ŞFR., nr: 99 / 387 ; HTVD., Sy: 5 , (1953), vesika nr: 88.

⁴⁰⁶ BOA.MVM., nr: 216, s.6.

⁴⁰⁷ Gn.Kur.ATASE Arşivi: 1-1, Kls: 11, Ds: 164, F: 42.

⁴⁰⁸ Sabahattin Selek, *Anadolu İhtilali*, c.I, s. 135.

⁴⁰⁹ Gn.Kur.ATASE Arşivi: 1-1, Kls: 11, Ds: 164, F: 65 ; M.Kemal, yakında muhalif basının aleyhte propagandaya başlayabileceği tahmini ile bu konuya dikkati çekmek istiyordu.

⁴¹⁰ Gn.Kur.ATASE Arşivi: 1-1, Kls: 11, Ds: 164, F: 66.

⁴¹¹ Gn.Kur.ATASE Arşivi: 1-1, Aynı dosya, F: 73-2.

⁴¹² Gn.Kur.ATASE Arşivi: 1-1, Aynı dosya, F: 73-4.

c-) M.Kemal Paşa'nın Müfettişlik Mıntukasından Geri Çağrılmasına Sebep Olan Gelişmeler

M.Kemal Paşa'nın Samsun'a gidişinden sonra İngilizler kendisinden şüphelenmeye başladılar. M.Kemal'in müfettişlik mıntukasındaki tutumu, İngilizler'in kuşkularını daha da arttırdı. İngilizler, Sadrazama ve hükûmete baskı yaparak önlemler alınmasını istedi. Bu sırada memleketin çeşitli yerlerinden gelen telgraflar, hükûmete güven duyulmadığını belirtiyordu. Nitekim, işgal olayları karşısında pasif davranan hükûmete halk hoş bakmıyordu. Bu sırada Paris'e barış görüşmelerine giden Sadrazam, hükûmet başkanlığına, M.Kemal'in ordu müfettişliğine atanmasına başından beri karşı çıkan Şeyhülislam Mustafa Sabri Efendi'yi bıraktı. Bu durumdan istifade etmek isteyen İngilizler hemen devreye girerek M.Kemal'in geri çağrılması yolunda hükûmete baskı yapmaya başladı.

3 Haziran 1919 günü M.Kemal Paşa önemli bir girişimde bulundu. Osmanlı murahhaslarının 1 Haziran'da Paris Barış Konferansına çağrıldığıının, hükûmet tarafından tamim edilmesi üzerine müfettişlik mıntukasındaki kumandan ve valilere "*zâta mahsus*" olarak bir telgraf çekti. Bu telgrafında, halkın tepkisinin İtilaf Devletleri tarafından dikkate alınmak mecburiyetinde olduğu, yapılan miting ve sairenin hedefine ulaştığı belirtiliyordu. Ayrıca Yunanlılar'ın İzmir'i işgal ettikleri bir zamanda milletin istekleri ile Paris Konferansına gidecek hey'etin istekleri arasında bir uygunluk bulunması gerekiyordu⁴¹³. Öte yandan, bu konferanstan kısa bir süre önce 26 Mayıs 1919'da toplanan Saltanat Şurâsında, hemen herkes millî bağımsızlığın korunması ve millî mukadderatın bir millî şurâya verilmesini istediği halde⁴¹⁴, hükûmetin sırtını dayadığı Hürriyet ve İtilaf Fırkası adına konuşan Sadık Bey, İngiltere himayesini teklif ediyordu⁴¹⁵. Şunu da belirtmek gerekirse, M.Kemal'in 3 Haziran'da Havza'dan Harbiye Nezaretine gönderdiği telgraf, İtilaf Devletleri istekleri doğrultusunda hareket etmek durumunda kalan hükûmete bir başkaldırı niteliğinde idi. M.Kemal bu telgrafında; "*...İtilaf Devletleri milletimizin hukuk ve istiklaline riayetkâr kalmadıkça ve millet ve devletin tamamı-i masuniyetinden emin bulunmadıkça...tezahürât-ı milliyeyi men' ve tevkif için nefsimde ve hiç kimsede kudret ve takat göremeyeceğim gibi, bu yüzden çıkacak olay ve gelişmeler karşısında sorumluluk kabul edecek ne kumandan, ne mülkiye memuru ve ne de hükûmet tasavvur edemiyorum.*"⁴¹⁶ diyordu.

Bu sırada İngiliz istihbaratından Yüzbaşı Hurst ise, Merzifon'dan Amiral Galthorpe'a gönderdiği şifre telgrafta, III.Ordu Müfettişinin faaliyetleri birer birer sıralıyordu. Hurst, M.Kemal'in "*telgrafhaneleri âdeta tekeline almış olduğunu*" ifade ediyordu⁴¹⁷. Hurst'tan gelen bu raporlar, İngiliz işgal kuvvetleri komutanlığını harekete geçirdi. General Milne, 6 Haziran 1919'da Harbiye Nezaretine verdiği notada M.Kemal Paşa ile maiyetinin derhal İstanbul'a çağrılmasını istemişti. İngiliz komutana göre, o günün kritik şartları içinde tanınmış bir Türk generalinin, emrindeki subaylarla birlikte Anadolu'da dolaşması huzursuzluk yaratacak nitelikte idi. Ayrıca askerî

⁴¹³ Kemal Atatürk, *Nutuk*, c.I, s. 27-29.

⁴¹⁴ Tayyip Gökbilgin, *Millî Mücadele Başlarken*, s. 95-119.

⁴¹⁵ Sina Akşin, *Aynı eser*, s. 339-340.

⁴¹⁶ HTVD., Sy: 5, (1953), vesika nr: 95 ; Kemal Atatürk, *Nutuk*, c.I, s. 26.

⁴¹⁷ Bilal Şimşir, *İngiliz Belgelerinde Atatürk*, c.I, s. 15-23.

yönden bir faaliyette bulunmasına da gerek yoktu⁴¹⁸. Milne'in bu emri yanında Galthorpe da 8 Haziran (1919) tarihinde Osmanlı Harbiye Nezaretine gönderdiği şifre telgrafta, Samsun mıntikasından iç kesimlere gitmek için hazırlanan M.Kemal Paşa'nın geriye çağrılmasını istedi⁴¹⁹. Bu maksatla İngiliz Askerî Ataşesi Deedes, 8 Haziran'da Sadrazam ve Dahiliye Nazırı Vekili Şeyhülislam Mustafa Sabri Efendi ile bir görüştü. Bu görüşmede Sabri Efendi, M.Kemal'in geri çağrılması yolunda istekte buldukları için İngilizler'e teşekkür dahi etti. Sadrazam Vekiline göre, Anadolu'daki hareketin ardında Harbiye Nezaretinin bulunduğu bir gerçektir. Deedes, Anadolu'daki milliyetçi hareketin bir ittihatçılık hareketi olarak yorumlanması konusunda Sabri Efendi ile hem fikir idi. İngiliz Generali bu sırada İngiliz Muhipler Cemiyetinin kurucuları arasında yer alan Sait Molla ile de bu konuda görüşmekte idi⁴²⁰.

Bu gelişmelerin olduğu esnada, İngilizler'in kararlı tutumları karşısında şaşkına dönen Osmanlı hükûmeti, çelişkili tavırlar sergiliyordu. Hükûmetin sivil kanadı İngiliz görüş ve istekleri doğrultusunda bir politika izlerken, askerî kanada bakılırsa, farklı bir görüş içinde buldukları anlaşılır. Nitekim, Erkân-ı Harbiye-i Umumiye Reisi Cevat Paşa, Milne'nin notasına 8 Haziran tarihinde şu cevabı verdi: *"M.Kemal Paşa'nın IX.Ordu Ku'aları müfettişliğine tayininde en etkili sebeplerden biri İngiltere Devleti mümessilinin Bâhiâliye verdiği bir nota olmuştur. Bu nota üzerine Sadrazam (Ferid Paşa), siyasî mümessil ile görüşmüş ve bir müfettiş gönderileceğini söylemiş, her hangi bir itiraza maruz kalmamıştır. Hususiyle o sıralarda silahların toplanmadığı ve nakledilmediği hakkında bir çok şikayetler de vardı. Binaenaleyh şikayetin önünü almak, hem de hükûmetin mütareke hükümleri gereği mes'ul olduğu asayiş ve inzibatı temin etmek amacıyla hükûmetin kararı ile ülke üç ayrı müfettişlik mıntikasına taksim edilmiş, her mıntıkaya da bir müfettiş tayin olunmuştur. M.Kemal Paşa da bunlardan biridir. Talep ve tasvip buyurduğumuz şekilde Yakup Şevki Paşa'nın yerine tayin edilmiştir. Ancak barış kadrosu olduğundan ordu komutanı değil, ordu müfettişi ünvanına sahiptir...Böyle bir müfettişin vilayetleri dolaşmasının halkı rahatsız mı, yoksa teskin mi edeceğinin takdirini memleketin tecrübeli bir asker evlâdı ve mes'ul nazırı olarak acizlerine terkedilmesini rica eder ve sekiz aydan bu yana devam eden bir mütarekeden sonra artık Türkler ve Müslümanlara lütfen güven duymanızı rica ederim..."*⁴²¹. Cevat Paşa'nın cevabından da anlaşıldığına göre, bu görevlendirmede yani müfettişlik mes'elesinde İngiliz temsilcilerinin arzusunun uyulmuş; öte yandan, Damat Ferid Paşa ile İngiliz siyasî mümessili Ryan görüşüp anlaşmışlardı.

Bu gelişmeler olurken Havza'da bulunan M.Kemal, buradaki faaliyetlerinden dolayı, İngilizler'in kuşkularını daha da arttırmakta idi. Paşa tarafından Sadrazam ve hükûmete gönderilen telgraflarda İngilizler'e karşı önlemler alınması isteniyordu. İşte

⁴¹⁸ HTVD., Sy: 1, vesika nr: 17 ; vesikanın İngilizce metni için bk. HTVD., Sy: 19, (1957), vesika nr: 494.

⁴¹⁹ BOA.DH.KMS., Ds: 53-1, nr: 43, F: 2 ; Bilal Şimşir, *Aynı eser*, c.I, s. 10.

⁴²⁰ Bilal Şimşir, *Aynı eser*, s. 11-14.

⁴²¹ Gn.Kur.ATASE Arşivi: 1-1, Kls: 11, Ds: 164, F: 76, 76-1, 76-2 ; Ayrıca bk. HTVD., Sy: 1, (1952), vesika nr: 18-a, b, c ; Gotthard Jaeschke, Milne'in notasına Harbiye Nazırının cevap verdiğini söyleyerek hataya düşmüştür. Halbuki cevabı veren imzasından da anlaşıldığı üzere Cevat Paşa'dır. Krş., *Kurtuluş Savaşı ile İlgili İngiliz Belgeleri*, s. 125.

bundan dolayı M.Kemal Paşa ile hükûmet arasında ilk kovalamaca ve sınır savaşı başlamış oldu. Harbiye Nazırı Şevket Turgut Paşa, İngilizler'in isteğini kabul eden Bakanlar Kurulu kararına uyarak M.Kemal'den 8 Haziran'da, "...elindeki istimbottardan biri ile hemen İstanbul'a dönmesini" istedi⁴²². Öte yandan, hükûmetin sivil kanadının M.Kemal'in İstanbul'a hemen dönmesi yolundaki çalışmaları karşısında, Şevket Turgut Paşa, M.Kemal'in başkente dönmesi hakkında hiç bir açıklamada bulunmuyordu. M.Kemal gönderdiği telgrafta, çağırılma sebeplerini sorduktan sonra, kömür ve benzin sıkıntısından dolayı gecikeceğini ileri sürerek⁴²³, gerçek sebebi öğrenebilmek için de Erkân-ı Harbiye-i Umumiye Reisi Cevat Paşa'ya başvuruyordu. Nitekim Cevat Paşa, 11 Haziran tarihli cevabında; M.Kemal Paşa'ya gizlice mes'elenin hakiki sebebinin şöyle açıkladı: "Sizin gibi kıymetli bir generalin Anadolu illerinde dolaşması kamuoyunda iyi bir etki uyandıracığından bahisle İstanbul'a çağrılmanızı İngilizler istedi."⁴²⁴. Diğer taraftan Harbiye Nazırı Şevket Turgut Paşa da M.Kemal'e aynı tarihte (11 Haziran) gönderdiği telgrafında; "İstanbul'a davetiniz hükûmetin kararı somucudur." diye açıklamakta idi⁴²⁵. Bu yazışmalar devam ederken, Hariciye Nezareti Vekâletinden Dahiliye Nezaretine yazılan bir tezkireden anlaşıldığına göre, M.Kemal'in görevine Meclis-i Vükela kararı ile son verileceği belirtiliyor; ayrıca bilumum mülkiye memurlarının, bundan haberdar edilmeleri gereği üzerinde duruluyordu⁴²⁶.

Böylece hükûmet ile müfettişlik ünvan ve yetkilerini bırakmak istemeyen M.Kemal Paşa arasında zamanla giderek şiddetlenen yeni bir yazışma dönemi başladı ve bu tam bir ay sürdü. İngilizler'in kesin ve ısrarlı istekleri karşısında, M.Kemal Paşa'nın görevinden azledilmesi an meselesi haline geldi. O, hükûmetin İngiliz istekleri karşısında boyun eğdiğini görünce, bir telgrafla padişaha müracaat etti. M.Kemal Paşa'nın bu telgrafi gayet uzun yazılmış bir şikayetname idi. Bu telgrafında sık sık saltanata bağlılığını vurgulamakla birlikte, Anadolu'daki millet, kumandan ve memurların düşüncelerine nüfuz ettiğinden milletin baştan aşağıya uyanık bulunduğunu, devletin istiklalini, saltanat ve hilafet haklarını korumak için güçlü bir azim ve imanla donanmış olduğunu belirtiyordu. Öte yandan bu sırada yayınlanmış olan padişah'ın son hatt-ı hümayûnu, milletin azmini arttırmıştı. M.Kemal'e göre, İstanbul'da bulunan korkakların ahlâkından yararlanmasını bilen yabancılar; devlet, millet ve padişahına bağlılık ve fedakârlıkla hizmet kabiliyetinde olanları ortadan kaldırmak istiyorlardı. Şayet kendisi başkente dönecek olursa; Ali İhsan, Yakup Şevki Paşa, Fethi Bey vb. kumandan arkadaşları gibi İngilizler tarafından tutuklanacağından kuşkulanıyordu. Ona göre hükûmet, kendisini aldatarak merkeze çekmek istiyordu. M.Kemal bilahare telgrafında şu açıklamalarda bulunuyordu: "...Eğer icbâr edilsem, memuriyet-i âcizânemden istifa ederek kemâgân Anadolu'da ve sine-i millette kalacağım ve vezâif-i vataniyeme bu kere daha sarîh hatvelerle devam edeceğim. Ta ki, millet mazhar-ı istiklâl ve saltanat ve hilafet-i muazzama-i hümayûnları masun-ı

⁴²² HTVD., Sy: 1, vesika nr: 19.

⁴²³ HTVD., Sy., 1, vesika nr: 20.

⁴²⁴ ATTB., c.IV, Ankara 1964, s. 29.

⁴²⁵ HTVD., Sy: 1, vesika nr: 22.

⁴²⁶ BOA.DH.KMS., Ds: 53-1, nr: 43, F: 2.

indiras olsun..."⁴²⁷. Bu telgrafın M.Kemal'in azlini geciktirmek yanında bir faydası da, kendisini Padişah Vahdettin'e millî direnişin sözcüsü olarak tanıtmak oldu⁴²⁸.

M.Kemal Paşa 11 Haziran tarihinde Erzurum'da bulunan 15.Kolordu komutanı Kâzım Karabekir Paşa'ya gönderdiği şifre telgrafta ise, bütün bu gelişmeleri anlatmış ve "*milletin hukuk ve istiklalini tayin uğrunda millet ile beraber çalışmaktan*" yana olduğunu belirtmişti. Ayrıca kendisinin, mümkün olduğunca zaman kazanmak ve karargâhını memleket dahiline sokmak amacıyla olduğunu ifade etmişti⁴²⁹. Bu sırada Şevket Turgut Paşa, 15 Haziran'da M.Kemal'e "*İstanbul'a davetiniz hükûmetin kararıdır.*" mealindeki telgrafını tekrar göndermişti⁴³⁰. Harbiye Nazırı Şevket Turgut Paşa, adeta bu işten yani M.Kemal Paşa'nın İstanbul'a çağırılması meselesinden nezaretinin sorumlu tutulmamasını istercesine, bu çağırının hükûmet tarafından yapıldığını tekrarlıyordu. Paşa'nın telgrafında isteksizce bir çağrı ifadesi gizli idi. Bütün bunlardan da anlaşıldığı üzere, M.Kemal Paşa'nın hareketi ordu mensuplarınca kalben destekleniyordu.

Bütün bu gelişmeler olurken, hükûmet, bu defa Müdafaa-i Hukuk Cemiyetlerinin telgraflarının işleme konmasını yasakladı. Posta ve Telgraf Müdürü Refik Halit (Karay) Bey, 16 Haziran tarihinde bütün posta teşkilatına yayınladığı genelgesinde, bu derneklerin telgraflarının kabul edilmemesini tebliğ etti. Dahiliye Nazırı Ali Kemal Bey ise, işgallerden dolayı duyulan üzüntü ne kadar büyük olursa olsun, bu aşamada hükûmetin ne Yunanlılarla, ne de başkalarıyla savaşılabilecek bir gücü olmadığını, bu sebeple "*kuvayı milliyeye*" adıyla birlikler hazırlamanın felaketlere sebep olacağını ileri sürmekte idi⁴³¹. Ali Kemal'in bu dönemde politikası korkakça veya bekle gör, olanları kabul et şeklinde idi. Bunun üzerine M.Kemal Paşa, Posta ve Telgraf Müdürlüğüne gönderdiği 20 Haziran tarihli şifrede bu gelişmelerden dolayı hükûmeti protesto etti. Refik Halit Bey'in ifadesiyle; "*...Anadolu'da o şiddetli müdahale, İstanbul'da bu acele mukabele...*" M.Kemal ile bağların kopmasına zemin hazırladı⁴³².

1- Hükûmet ile M.Kemal Paşa Arasındaki Telgraf Savaşı ve Sonuçları

Haziran ayından itibaren İngilizler'in hükûmete yaptıkları baskılar sonucu, Anadolu'daki ordu müfettişleri ile hükûmet arasındaki diyalog kopma noktasına geldi. Öte yandan hükûmet aciziyetinden dolayı, İtilaf Devletleri'nin her isteğine boyun eğmek durumunda kalıyordu. Nitekim hükûmet bu sırada İngiliz baskısından dolayı bazı idarecileri değiştirmeye kalktı. Dahiliye Nezareti M.Kemal ile devamlı irtibat halinde bulunan Erzurum valisi Münir Bey ile Van Valisi Haydar Beylerin değiştirilmesini kararlaştırdı. Oysa bu valilerin faaliyetleri, doğuda tasavvur olunan Büyük Ermenistan fikrine karşı idi. Bu faaliyetler M.Kemal Paşa tarafından da kabul

⁴²⁷ ASD., c.I, s. 15-17.

⁴²⁸ Sina Akşin de bu görüştedir. Bk. *Aynı eser*, s. 346.

⁴²⁹ Kâzım Karabekir, *İstiklal Harbimiz*, s. 44.

⁴³⁰ HTVD., Sy: 1, vesika nr: 22.

⁴³¹ Refik Halit Karay, *Minel Bâb İlel Mihrap*, İstanbul 1992, s. 156-159.

⁴³² Refik Halit Karay, *Aynı eser*, s. 160-161 ; Karabekir, *Aynı eser*, s. 48 vd.

gördüğünden, yerlerinde bırakılmaları yolunda tepkilere sebep oldu. M.Kemal 18 Haziran'da Amasya'dan Dahiliye Nazırına gönderdiği şifrede valilerin görevde kalmalarının memleket menfaatine olduğunu açıklamakta idi⁴³³. M.Kemal böyle davranışlardan dolayı, milletin güveninin sarsılacağına da dikkat çekiyordu⁴³⁴. O, bu şikayetlerle de kalmayıp, kendi muntukasında görevli valilere, kolordu komutanlarına gönderdiği 20 Haziran tarihli telgrafında Posta ve Telgraf Müdüriyetini protesto edip, kararlarına uymamalarını istiyordu⁴³⁵.

M.Kemal'in hükûmetin uygulamalarına karşı çıkması üzerine Şevket Turgut Paşa, 21 Haziran'da Kâzım Karabekir Paşa'yı vekâleten M.Kemal Paşa'nın yerine III.Ordu Müfettişliğine tayin etmek istedi. Fakat Karabekir Paşa, bu sırada böyle bir atanmayı kesinlikle doğru bulmuyor ve M.Kemal'in değiştirilmesinde isabet görmüyordu⁴³⁶. M.Kemal ise, bu sırada Dahiliye Nezaretine gönderdiği telgrafta bir takım isteklerini sıralıyordu. Dahiliye Nazırı Ali Kemal, M.Kemal'in bu isteklerini içeren telgrafını 22 Haziran'da sadarete sundu. 23 Haziran 1919'da Sadrazam vekili Mustafa Sabri Efendi başkanlığında toplanan kabine, III.Ordu Müfettişi M.Kemal'in Harbiye Nezaretinin buyruğuna uyup İstanbul'a gelmediği ve halkı hükûmete karşı kıskırttığı gerekçesiyle görevinden alınmasını kararlaştırdı⁴³⁷. Bu karara imza atanlar arasında M.Kemal'in tayininden bu yana gizli de olsa destekleyen Harbiye Nazırı Şevket Turgut Paşa da bulunuyordu⁴³⁸. Bu sırada hiçbir resmî sıfatı kalmayan M.Kemal Paşa'nın yerine eski Bahriye Nazırı Hurşit Paşa'nın atanması öngörüldü. Ayrıca sadareten Harbiye ve Dahiliye Nezaretlerine gönderilen yazıda bu durumun bütün vilayet ve kolordulara tebliğ edilmesi de istendi⁴³⁹. Nitekim hükûmeti buna zorlayan bir takım sebepler vardı. Tam bu sırada, M.Kemal Paşa da memleket ölçüsünde ilk büyük kararı almış bulunuyordu. Bilinen Amasya tamimi bu gelişmeler esnasında gerçekleştirildi. M.Kemal Paşa, Ali Fuat Paşa, Re'fet Bey ve Rauf Bey tarafından memleketin tamamını ilgilendiren önemli kararlar alındı⁴⁴⁰. Bu gelişmelerden büyük endişe duyan Dahiliye Nazırı Ali Kemal Bey, 23 Haziran tarihinde vilayetlere yazdığı ve acele kayıtlı şifre telgrafında, M.Kemal Paşa'nın büyük bir asker olduğunu, zamanın siyasetine o derece vakıf olamadığı için pek fazla gayret ve hamiyetine rağmen, yeni memuriyetinde asla muvaffak olamadığını, İngiliz fevkalade mümessilinin talep ve ısrarı ile azledildiğini, bilahire yaptıkları ve yazdıkları ile kusurlarını daha ziyade arttığını belirtiyordu. Ali Kemal, telgrafında ayrıca, artık bu zatın görevden alındığını ve hiç bir resmî sıfatının kalmadığını, halkın barış konferansı

⁴³³ BOA.BEO., Dahiliye Giden nr: 343451.

⁴³⁴ ASD., c.I, s. 18 vd.

⁴³⁵ BOA.BEO., Dahiliye Giden nr: 343451, lef: 1-3.

⁴³⁶ Kâzım Karabekir, *İstiklal Harbimiz*, s. 51-52 ; Öte yandan Karabekir Paşa 1339/1923 senesinde İstanbul'da Şevket Turgut Paşa ile görüştüğünde kendisine şu izahatı yaptığını açıklar: "— Senin Erzurum Kongresinin millî birlik ve millî mukavemet hazırladığını biliyordum. Kemal Paşa'nın seni istirkabla (çekememek) işi bozacağına ve şahsını esas tutarak " benden sonra tufan " düsturuyla çalışacağına yalnız ben değil, Fevzi Paşa da iman ettiğimizden Kemal Paşa'yı da İngilizler istediğinden, seni müfettişliğe getirmeyi düşünmüştük.", bk. Aynı eser, s. 52 dipnot 1.

⁴³⁷ BOA.MVM., nr: 216, s. 54, karar nr: 317.

⁴³⁸ TBMM. ZC., c.I, Ankara 1981, s. 10-11.

⁴³⁹ BOA.BEO., Harbiye Giden nr: 343446.

⁴⁴⁰ Tayyip Gökbilgin, *Millî Mücadele Başlarken*, s. 145-148.

kararlarını beklemesi gerektiğini de ilave ediyordu⁴⁴¹. Bundan başka, Dahiliye Nazırı Ali Kemal Bey 26 Haziran tarihinde vilayetlere yayınladığı şifre telgrafında; millî ordu teşkil etmenin ve Müdafaa-i Milliye hazırlamak gibi faaliyetlerin bir felaket olacağını ilan ediyordu. Telgrafında ayrıca, ordu müfettişlerinin seferberlik hazırlığı yapmakla, mütarekeye aykırı hareket ettiklerini bildiriyor ve şunları ekliyordu: "...Ordu müfettişleri bu seferberliği hazırlamağa kalkışlarken düşünmüyorlar mı ki, silah ve teçizât son derece mahdud ve mütareke hükümleri gereği elimiz, ayağımız bağlıdır. Biz bugün her hangi bir devletle olursa olsun, harbe giremeyiz. Giresek hem halkı ezdirir, hem de davamızı siyaseten kaybederiz"⁴⁴². Ali Kemal Bey'in ifadelerine dikkat edilirse, her şeyin yitirildiği ve bütün ümitlerin yok olduğu sonucu ortaya çıkıyordu.

Öte yandan hükümet tarafından M.Kemal Paşa'nın azledilerek, yerine III.Ordu Müfettişliğine atanması kararlaştırılan Hurşit Paşa'nın işlemleri yürütülemedi. Mustafa Sabri Efendi'nin gücünü gösterememesi ve kabine üyelerinden Ali Kemal ile Şevket Turgut Paşa arasındaki çekişme, M.Kemal'e istediği zamanı kazandı. Ali Kemal, İngiliz ateşesi Deedes ve tercüman Ryan'la yaptığı görüşmede, Anadolu'daki millî hareketin Harbiye Nezaretince desteklendiğini öne sürdü. İngiliz temsilci de O'na, "...meydanın milliyetçilere boş bırakılmamasını" öğütledi⁴⁴³. Nitekim, Harbiye Nezareti 28 Haziran'da 3. ve 15.Kolordulara gönderdiği şifrede, kolorduların bundan böyle her konuda merkezle doğrudan temasta bulunacaklarını bildirdi. Bu suretle III.Ordu Müfettişliğinin bir kısım yetkileri -kâğıt üzerinde- geri alınmış oldu⁴⁴⁴. Bu arada Ali Kemal ile Şevket Turgut Paşa arasındaki çekişme, Damat Ferid'in Paris'ten dönüşünden sonra adı geçen nazırların istifaya zorlanarak kabine dışında kalmalarına sebep oldu. Yapılan bu değişiklikte Dahiliye Nazırlığına Edhem Bey, Harbiye Nezaretine de Ali Ferid Paşa atandı⁴⁴⁵. Öte yandan Şevket Turgut Paşa, gider ayak M.Kemal'in İstanbul'a gelmesini 28 Haziran tarihinde tekrar rica etmişse de⁴⁴⁶, M.Kemal bütün bunları ve azline dair olan kararları görmezlikten gelerek, III.Ordu Müfettişi sıfatıyla Harbiye Nezaretine yazdığı şifre telgrafında Ali Kemal'in görevden alınmasından dolayı memnuniyetini dile getiriyor; fakat kendisinin azledildiğine dair nezaretten her hangi bir yazı gönderilmediğini ifade ediyordu⁴⁴⁷. Bu ifadelerden de anlaşıldığı gibi, Harbiye Nezareti ile Dahiliye Nezaretleri arasındaki anlaşmazlık had safhaya varmıştı. Nitekim M.Kemal Paşa da, bu fırsatları iyi değerlendirerek Anadolu'daki konumunu kuvvetlendirmeye çalıştı.

Hükümet M.Kemal Paşa meselesi ile uğraşırken, Hariciye Nezaretinden sadarete gelen bir yazıda ise, Batı Anadolu'da gönüllü asker kaydedildiği belirtilerek hükümetin dikkati çekilmeye çalışılıyordu. Ayrıca gönüllü asker toplanmasının İtilaf Devletleri'nin harekete geçip ülkenin işgale uğramamış bölgelerini de tehdit altına

⁴⁴¹ BOA.DH.ŞFR., nr: 100 / 174.

⁴⁴² BOA.BEO., Dahiliye Giden nr: 343541, lef: 1-4.

⁴⁴³ Bilal Şimşir, *Aynı eser*, c.I, s. 24-26.

⁴⁴⁴ HTVD., Sy: 2, (1952), vesika nr: 26.

⁴⁴⁵ TV., nr: 3588, 3 Temmuz 1335 ; Ali Fuat Türkgeldi, *Görüp İşittiklerim*, s. 230-232 ; Tayyip Gökbilgin'e göre yeni Harbiye Nazırı Ali Ferid Paşa M.Kemal Paşa'yı seven ve tutan bir komutandı. Bk. , *Aynı eser*, s. 151.

⁴⁴⁶ Jaeschke, *Kurtuluş Savaşı ile İlgili İngiliz Belgeleri*, s. 130-131.

⁴⁴⁷ HTVD., Sy: 2, (1952), vesika nr: 27-a, b, c.

alacağı ifade edilmekte idi⁴⁴⁸. Nitekim, Damat Ferid Paşa ile ona vekâlet eden Mustafa Sabri Efendi, hiç bir şans tanımadıkları kuva-yı milliyenin mücadelesini kabul etmemelerine rağmen, bunların mücadelede mânen haklı olduğunu da red edemiyorlardı. Ferid Paşa bu cümleden olarak 23 Haziran'da Paris'te vermiş olduğu bir notada şöyle diyordu: "*Hiçbir hükümet halkın iradesine karşı gelemez, vilayetlerde kurulmuş olan büyük sayıda vatanperver komitelerin gösterilerinden ve başkentte yapılan mitinglerden yalnız tek ve değişmez bir düşünce ortaya çıkmaktadır: Birlik ve İstiklal!*"⁴⁴⁹. Bu beyanatından da anlaşıldığı üzere hükümet, millî hareketi haklı bulmakta, lakin dış baskıların şiddetinden olsa gerek bunu sözle açıktan açığa ifade edememekte idi.

2-) M.Kemal Paşa'nın Erzurum'a Gidişi, Müfettişlik Görevine Son Verilmesi Ve Kongre Çalışmaları

23 Haziran 1919'daki Hey'et-i Vükelâ (Bakanlar Kurulu) kararı M.Kemal Paşa tarafından pek önemsenmemişti. Zaten hükümet üyeleri bu kararı alırlarken hem fikir birliğinde değillerdi. Yapılan yazışmalardan çıkan sonuca bakılırsa, M.Kemal'in görevden alınması yolunda İngilizler tarafından baskı yapıldığından -ve buna da olumlu cevap verilmesi lüzumu hasil olduğundan- bu karar çıkmıştı. Nitekim bu mesele, hükümet buhranına sebep olmuş; kabinede bazı bakanlar değiştirilerek bunalım giderilmek istenmişti.

Kabinedeki bu değişikliğin ardından, Harbiye Nezaretine tayin olunan Mirliya Ali Ferid Paşa⁴⁵⁰, bu makama gelir gelmez III.Ordu müfettişi M.Kemal Paşa'ya samimi hitaplarda bulunan uzun bir telgraf gönderdi. Ali Ferid Paşa 30 Haziran tarihli telgrafında; M.Kemal Paşa'ya kalbî duygular beslediğinden bu görevi kabul ettiğini, hükümeti epeyce müşkil bir vaziyette bulduğunu belirttikten sonra, iddia edebilirim ki sizi, benim gibi ruhunun derinliklerine kadar anlayabilmiş bir ferd yoktur diyordu. Paşa bundan başka, "*...nasıl bir sebeple hükümetle, M.Kemal Paşa arasında bir anlaşmazlık çıktığını anlayamadığımı, ...bu işte, İngiliz isteklerinin herhalde etkili olduğunu*" belirttikten sonra, "*...hakkınızda pek ziyade teveccühte bulunan Padişah'ın bu meselenin iyi bir şekilde halledilmesi konusunda müzakere buyurduğunu*" ifade ediyordu. Harbiye Nazırı Paşa, bununla beraber, "*...sıhhi mazeretten dolayı arzu ettikleri bir yerde tebdil-i havaya müsaade edileceğini, Harbiye Nezaretince de lazım gelen yardımın yapılacağını taahhüt ederek, hemen cevap vermesi*"ni istiyordu⁴⁵¹. Nitekim, Harbiye Nazırı Ali Ferid Paşa'nın bu iyimser müracaatlarının -gelişmelere bakılırsa- M.Kemal üzerinde pek tesiri olmadı(EK-14).

Diğer taraftan M.Kemal Paşa, 26 Haziran'da Amasya'dan ayrılarak⁴⁵², Tokat-Sivas yolunu takiple 3 Temmuz 1919'da Erzurum'a vardı⁴⁵³. M.Kemal'in yol güzergâhı

⁴⁴⁸ BOA.BEO., Hariciye Giden nr: 343541.

⁴⁴⁹ Jaeschke, *Kurtuluş Savaşı ile İlgili İngiliz Belgeleri*, s. 132'den naklen *Notes de la Delegation Ottomane*, Paris 1919, s. 14.

⁴⁵⁰ TV., nr: 3588, 3 Temmuz 1335.

⁴⁵¹ HTVD., Sy: 2, (1952), vesika nr: 28.

⁴⁵² Kemal Atatürk, *Nutuk*, c.I, s. 39-40.

olan Sivas'ta, sabık Dahiliye Nazırı Ali Kemal'in görevlendirdiği Erkân-ı Harp Miralay Ali Galip ile bir problem yaşandı. Mamüretlaziz (Elazığ) Valiliğine tayin edilen Ali Galip, Dahiliye Nezaretinin M.Kemal'in tutuklanması yolundaki emrini yerine getirmek istemişse de, Dahiliye Nezaretinden istifa etmiş bulunan Ali Kemal'in bu emrini Sivas Valisi Reşit Paşa yerine getirtmedi⁴⁵⁴. Ali Galip olayında olduğu gibi, hükûmeti bu şekilde harekete zorlayanlar ise İstanbul'daki -İtilaf Devletleri'nden- İngiliz Yüksek Komiserliği idi. General Milne 30 Haziran'da Harbiye Nazırı Ali Ferid Paşa'ya yazdığı telgrafında; Sivas ve Konya taraflarında silahlı çeteler kurularak mütteliklerin menfaatlerine aykırı hareket edildiğini; bu faaliyetlerde İttihatçılık fikrinin hakim olduğunu ve maksatlarının Osmanlı hükûmetinden ayrı hedefler güttüğünün tesbit edildiğini, bu hareketin başlıca teşvikçilerinin Sivas'ta M.Kemal, Konya'da ise Ferik Cemal Paşa olduğunu ve her ikisinin de müfettiş olarak atandığını ifade ederek hükûmetin dikkatini bu yöne çekmekte idi. Milne, diğer yandan M.Kemal'in vazifesine son verilmesi için 8 Haziran'da Osmanlı hükûmetine çağrı yaptıklarını fakat buna hükûmetin pek itibar etmediğini hatırlatarak, konuya hassasiyet göstermelerini bir kez daha ikaz etti⁴⁵⁵. Bu sırada hükûmet ise, Dahiliye Nezareti vasıtasıyla neşrettiği bir tamimde, M.Kemal ve Rauf Beyler'in hükûmetin tebligatına karşı olan hareketlerinden dolayı tutuklanmalarını emrediyordu⁴⁵⁶. M.Kemal ve Rauf Beyler, hükûmetin bu kararlarına pek aldırmaz etmedi. Nitekim Rauf Bey, İstanbul Meclis-i Mebusanına katılınca kadar (yaklaşık yedi ay) M.Kemal ile Anadolu'da işbirliği içerisinde bulundu⁴⁵⁷.

Bu sırada İstanbul'daki İngiliz yüksek komiseri Amiral Galthorpe, Osmanlı Hariciye Nazırı Safâ Bey'e verdiği 2 Temmuz tarihli notada isteklerini şöyle sıralıyordu:

- 1-) Sivas ve Konya vilayetlerinde silahlı çeteler kurma, İtilaf Devletleri çıkarlarına karşı çalışma yolunda ciddi bir hareketin bulunduğu.
- 2-) Hareketin başlıca kışkırtıcılarının M.Kemal ve Cemal Paşalar olduğu,
- 3-) M.Kemal'i İstanbul'a geri çağırma için yapılan teşebbüslerin bir sonuç vermediği. Ayrıca aynı konuda 17 Haziran'da verilen notaya cevap dahi alınmadığı.
- 4-) Konunun öneminden dolayı, M.Kemal ve Cemal Paşaların derhal ve kayıtsız şartsız İstanbul'a çağrılmaları gerektiği,
- 5-) Bir örneği de İngiltere hükûmetine sunulan bu nota üzerine, ne şekilde hareket edileceğinin derhal bildirilmesi isteniyordu⁴⁵⁸.

Milne ve Galthorpe'un notalarına bakılırsa, hükûmet bunları o zaman için geçiştirdiği gibi, uygulamaya koymamış; bu da İngilizlerin endişesini arttırmıştı. Böylece ilk defa olarak bir İngiliz yetkilisi tarafından, Anadolu'da doğmakta olan millî

⁴⁵³ Kemal Atatürk, *Nutuk*, c.I, s. 43.

⁴⁵⁴ Ali Galip olayı hakkında M.Kemal Nutuk'ta geniş izahatta bulunmuştur. Bk., *Nutuk*, c.I, s. 38-43 ; Ayrıca bu konu hakkında geniş bilgi için bk. Cevdet R. Yularkıran, *Reşit Paşa'nın Hatıraları*, İstanbul 1939, s. 46-61.

⁴⁵⁵ *Documents On British Foreign Policy 1919-1939*, First Series, c.IV, nr: 460 ; ayrıca bk. Bilal Şimşir, *İngiliz Belgelerinde Atatürk*, c.I, s. 35.

⁴⁵⁶ BOA.BEO., Dahiliye giden nr: 343763.

⁴⁵⁷ Miralay Mehmet Arif Bey, *aynı eser*, s. 27.

⁴⁵⁸ Bilal Şimşir, *Aynı eser*, s. 36.

mücadele fikri; "İttihatçılık" damgası ile damgalanmakta idi⁴⁵⁹. Nitekim, Millî Mücadele hareketinin altyapısı incelendiği zaman bu fikrin büyük ölçüde doğru olduğu ortaya çıkar.

Mustafa Kemal Paşa'nın 2-3 Temmuz 1919 gecesi Tercan'da iken Saray'dan aldığı bir telgrafta, dönmesi istendi⁴⁶⁰. Bu telgrafta M.Kemal'in faaliyetleri Padişah tarafından "yurtseverce duyguların bir sonucu" olduğu kabul ediliyor; fakat, devletin durumunun taşradan gözlemlendiği gibi endişe verici olmadığı ileri sürülüyordu. Padişah, Paşa'nın istifa edip İstanbul'a gelmesini -yabancıların kendine haysiyet kırıcı bir işlem yaptırırılar endişesi ile- doğru bulmadığı gibi, azledilmesini de uygun görmediğinden Harbiye Nezaretinden iki ay hava değişimi istenilerek, durum belli oluncaya kadar istediği kent ya da kasabada dinlenmesinin en uygun çözüm yolu olacağını ifade ediyordu. Bu sırada Vahdettin'in M.Kemal'in davranış ve girişimlerini olumlu karşıladığı anlaşılmakta idi⁴⁶¹. Padişah, bu tavrı ile merkezden taşrayı kurtarmayı tercih ediyordu. Bu ise, mutlakiyetçi bir zihniyetin sonucu idi⁴⁶².

Ordu Müfettişliklerinin lağv edilmesini isteyen işgal güçlerinin baskıları sonucu⁴⁶³ Mersinli Cemal Paşa, Harbiye Nezareti'nden izin alarak 1 Temmuz (1919)'da Konya'dan hareketle İstanbul'a geldi⁴⁶⁴. Bu hadise Anadolu'daki komutanlar üzerinde adeta bir şok tesiri yapar. Nitekim M.Kemal Paşa Nutuk'ta, bu kritik dönemde Mersinli Cemal Paşa'nın İstanbul'a gidişini üzüntü ile karşıladığını ifade eder⁴⁶⁵. Diğer taraftan, Cemal Paşa'nın İstanbul'a dönmesi ile birlikte, Anadolu'da ordu müfettişi ve en kıdemli komutan olarak M.Kemal Paşa kaldı. Kendisini, Kâzım Karabekir ve Ali Fuat Paşa takip etmekte idi. Öte yandan Mersinli Cemal Paşa, İstanbul'a geldikten bir süre sonra Askerî Mektepler Müfettişliğine getirildi⁴⁶⁶. Böylece Anadolu'da görevli bulunan iki ordu müfettişinden birisi İstanbul'a çekilmiş oldu. Harbiye Nazırı ise, bir telgraf çekerek M.Kemal'in de geri dönmesi yolunda bir çağrıda bulundu. Harbiye Nazırı Ali Ferid Paşa bu sırada M.Kemal Paşa'ya gönderdiği telgrafta, İngiliz baskısından bunaldığını ifade ettikten sonra, "...mağlubiyetin devasız bir illet olduğumu" söyleyerek kendilerine yardımcı olmalarını istiyor ve samimi cümlelerle telgrafını noktalyordu⁴⁶⁷. Harbiye Nazırı, 5 Temmuz'da M.Kemal'e yazdığı şifre telgrafta ise, İstanbul'a hareketini hızlandırmasını istiyordu⁴⁶⁸. Ferid Paşa, M.Kemal'e İstanbul'a döneceğine dair Padişah ve siyasî temsilciliklere taahhütte

⁴⁵⁹ Millî Mücadele hareketini bir ittihatchilik hareketi olarak yorumlayanlar sadece İngilizler değildi. Bir ara Osmanlı hükümeti de bu isnatta bulunmaktan geri durmayacaktı. Millî Mücadele hareketini bir ittihatchilik hareketi olarak yorumlayanların başında Erich Jan Zürcher gelir. Bk. *Millî Mücadelede İttihatchilik*, (Çev.Nüzhet Salihoğlu), İstanbul 1987, s. 127-210.

⁴⁶⁰ *ASD.*, c.I, s. 21-22.

⁴⁶¹ Kemal Atatürk, *Nutuk*, c.I, s. 37 ; Jaeschke, *Kurtuluş Savaşı ile İlgili İngiliz Belgeleri*, s. 135 ; Kinross, *Atatürk*, s. 278 ; Bu telgraf metninin tamamı için bk. Tahsin Ünal, "Millî Mücadele Başlarında Mustafa Kemal", *Türk Kültürü*, Sy: 73, Ankara Kasım 1968, s. 47.

⁴⁶² Sina Akşin, *Aynı eser*, s. 356.

⁴⁶³ Bilal Şimşir, *İngiliz Belgelerinde Atatürk*, c.I, s. 35-36.

⁴⁶⁴ *BOA.BEO.*, İsti'zan-ı İrade-i Seniyye nr: 343557 ; Bilal Şimşir, *Aynı eser*, c.I, s. 46.

⁴⁶⁵ Kemal Atatürk, *Nutuk*, c.I, s. 48-49 ; ayrıca bk. Kâzım Karabekir, *İstiklal Harbimiz*, s. 64 ; Mazhar Müfit Kansu, *Erzurum'dan Ölümünü Kadar Atatürk'le Beraber*, c.I, Ankara 1966, s. 52 .

⁴⁶⁶ *BOA.BEO.* Harbiye Giden nr: 343726.

⁴⁶⁷ *HTVD.*, Sy: 2, (1952), vesika nr: 28.

⁴⁶⁸ *HTVD.*, Sy: 2, vesika nr: 29.

bulduğunu ve bu konuda mahçup olmayacağından emin olduğunu bildiriyordu. Buna karşılık M.Kemal, böyle bir söz vermenin şimdilik doğru olmadığını belirterek, Batı Anadolu'da işgallerin sürdüğünü, Doğu Anadolu için de böyle bir tehlikenin var olduğunu hatırlatarak, hükûmet mensuplarının yeni bir hıyanete araç olmaksızın, sade bir vatandaş olarak halkın saflarına katılmasının örnek alınacak bir vatanperverlik olacağını ifade ediyordu. Bu sırada, M.Kemal'in İstanbul'a dönmesi yolundaki İngiliz istekleri de bütün şiddetiyle devam etmekte idi⁴⁶⁹. Harbiye Nazırı Ali Ferid Paşa ise, 7 Temmuz'da Miralay Re'fet (Bele) Bey'e çektiği telgrafta, İngilizler'in bu sırada Samsun ve civarına asker çıkarmalarının sebebinin M.Kemal'in "...asayışı ihlâl suretindeki davranışlarında" aranması gerektiğini belirtiyor; "...eğer vatanını seviyorsa, M.Kemal'in dönmelerini" istiyor ve bu konuda Re'fet Bey'den yardım talep ediyordu⁴⁷⁰. Refet Bey, verdiği cevapta M.Kemal Paşa'nın zararlı faaliyetlerde bulunmadığını, ondan işgal kuvvetlerine karşı direnme konusunda her hangi bir talimat almadığını belirtiyordu⁴⁷¹. Bu açıklamalardan sonra Miralay Refet Bey de hükûmete yapılan baskı sonucu azledildi. Yerine Harbiye Dairesi Reislerinden Miralay Selahattin Bey'in atanması kararlaştırıldı⁴⁷².

Bu sırada kabinedeki üyeler arasındaki telgraf yazışmalarına bakılırsa, M.Kemal Paşa mes'elesinde hep İngiliz baskısından söz edildiği göze çarpar. Bu gelişmeler sırasında Hariciye Nazırı Vekili Safvet Bey tarafından sadarete çekilen 3 Temmuz 1919 tarihli gizli telgrafta, M.Kemal Paşa'nın müslüman halkı azınlıklara karşı kışkırttığı gerekçesiyle İngilizler tarafından İstanbul'a çağrıldığı açıklanmakta idi⁴⁷³. Erzincan Mutasarrıfı Eşref Bey ise, Dahiliye Nezaretine gönderdiği telgrafında M.Kemal Paşa'nın Harbiye Nezaretince görevlendirildiğini belirterek, bu nezaretten her hangi bir aksi emir gelmedikçe, M.Kemal Paşa'nın talimatlarını yerine getirmeye mecbur olduklarını ifade etmekte idi⁴⁷⁴. Sivas Valiliğinin telgrafında ise, Samsun'a çıkarılan İngiliz askerlerine karşı M.Kemal'in askerî bir tertibat içerisinde bulunduğu belirtilerek, Harbiye ve Dahiliye Nezaretlerinin dikkatleri çekilmeye çalışılıyordu⁴⁷⁵. Erzurum vilayetinden hükûmete çekilen telgraflarda ise, İngiliz faaliyetlerine karşı çare bulunması isteniyordu⁴⁷⁶. 8 Temmuz tarihli Padişah'ın iradesi üzerine M.Kemal Paşa'ya hitaben bir telgraf çekilmiş, Paşa'nın memuriyetinden dolayı İngilizler'le hükûmetin arasının açılmak üzere olduğu açıklanmıştı⁴⁷⁷. Nitekim Kabine üyeleri, yapılan bir toplantıdan sonra hazırladıkları bir tutanakla, M.Kemal'in görevine son verilmesi konusunda Harbiye Nezaretine yaptırım uygulanmasına karar vermişlerdi⁴⁷⁸.

M.Kemal Paşa ile Harbiye Nazırı Ali Ferid Paşa arasında 8 Temmuz gecesi yapılan uzun telgraf görüşmelerinde, M.Kemal'in görevine son verileceği konusu dile getirildi. Ferid Paşa bu görüşmede, M.Kemal'in faaliyetlerini vatan müdafaası yolunda

⁴⁶⁹ *Documets On British Foreign Policy*, c.IV, nr: 448.

⁴⁷⁰ Refik Halit Karay, *Minel Bâb İlel Mihrap*, s. 182-187.

⁴⁷¹ Karay, *Aynı eser*, s. 189-190. Karay bu telgrafi 8 Temmuz tarihli olarak belirtir.

⁴⁷² Sina Akşin, *Aynı eser*, s. 360.

⁴⁷³ BOA.BEO., Hariciye Giden nr: 343585.

⁴⁷⁴ BOA.BEO., Dahiliye Giden nr: 343446.

⁴⁷⁵ BOA.DH.KMS., Ds: 54-1, nr: 12, F: 2-5.

⁴⁷⁶ BOA.MVM., nr: 215, s. 214.

⁴⁷⁷ BOA.MVM., aynı belge.

⁴⁷⁸ BOA. DÜİT., nr: 68 / 1, 8 Temmuz 1919 tarihli tutanak.

herkesin yapacağı normal faaliyetlerden olduğunu yorumluyor; ayrıca, İtilaf Devletlerinin hükümet üzerinde şiddetli baskılarının bulunduğunu hatırlatıyordu. Nitekim, bu sırada III.Ordu Müfettişinin Padişah buyruğu ile bir kaç defadır İstanbul'a davet edildiği açıklanıyordu⁴⁷⁹. Bu görüşmenin ardından Saray başkâtibi Ali Fuat Bey'in 8 Temmuz gecesi saat 10.30'daki telgrafi, M.Kemal'in görevinin sona erdiğini haber vermekte idi. Bu gelişmelerin İngiliz baskısından kaynaklandığı âşikâr idi⁴⁸⁰. Bakanlar Kurulu da zaten bu yolda gerekçeli bir karar çıkardı. Bu gerekçeleri ihtiva eden Bakanlar Kurulu kararını başta M.Sabri Efendi olmak üzere, bakanların çoğu ve Abdurrahman Şeref Bey ile Ahmet İzzet Paşa gibi kurulda görevli âyan üyeleri de imzalamışlarken, Harbiye Nazırı Ali Ferid Paşa bu toplantıya katılmadığı gibi imza da atmadı⁴⁸¹. Daha sonra yazılan belgede Ali Ferid Paşa'nın da imzası yer aldı. Nitekim Padişah, Sadrazam Vekili Mustafa Sabri Efendi ve Harbiye Nazırı Ferid Paşa'nın imzasıyla bilahire yayınlanan azil fermanında şöyle denilmekte idi: *"III.Ordu Müfettişi M.Kemal Paşa'nın görevine son verilmiştir. Bu Padişah buyruğunu yürütmeğe Harbiye Nazırı görevlidir. 8 Temmuz 1335"*⁴⁸².

M.Kemal'in müfettişlik görevine son verilmesinin hemen ardından Harbiye Nazırı 15. ve 13.Kolordu komutanlıklarına gönderdiği şifre telgrafta III.Ordu Müfettişliği makamına münasip birinin tayin olunmasına kadar bunların doğrudan doğruya nezarete bağlandıkları bildirildi⁴⁸³. Aynı tarihte, Dahiliye Nezaretinden çıkan bir yazıda ise, bilumum dahiliye memurlarının millî teşkilat kurmaları engelleniyor; şayet bu tür faaliyetlere dahil olanlar olursa, en şiddetli cezaya çarptırılacakları ifade ediliyordu⁴⁸⁴.

Öte yandan M.Kemal Paşa, ordu müfettişliğinden azl olunduğu haberini aldıktan kısa bir süre sonra, *"...sine-i millette bir ferd-i mücâhit olarak kalabilmek için askerlikten istifa ettiğini"* açıkladı. 8/9 Temmuz 1919 gecesi saat 11.45'de Padişah'a gönderdiği şifre telgrafında, hükümet ve saltanat merkezindeki baskıların daha da artmasına, hakkındaki iyi düşüncelerin zayıflamasına razı olamayacağını belirttiikten sonra askerlikten istifa gerekçesini şu cümlelerle açıkladı: *"...Bundan dolayı, sadece şu anda bulunduğum görevime değil, bütün övünç sebeplerini vatan ve millet ile kutsal makamlarının feyzinden ve kurtuluşundan alan pek çok sevdiğim kutsal askerlik hayatıma da veda etmek suretiyle fedakârlıkta bulunduğumu arz ederim. Yüksek Saltanat ve Hilafet makamlarıyla asil milletlerinin, hayatımın son noktasına kadar daima koruyucusu ve sadık bir ferdi gibi kalacağıma tam bir bağlılıkla arz eder bu hususta teminat veririm. Askerlik mesleğinden istifa ettiğimi Harbiye Nezaretine bildirdim."*⁴⁸⁵. Nitekim M.Kemal'in istifa dilekçesinde Vahdettin'i suçlayıcı bir dil kullanmamaya özen göstermesi, saltanat ve hilafete bağlılıktan söz etmesi dikkat çekicidir. Aslında İstanbul'daki görüşmelerinden

⁴⁷⁹ BOA. Atatürk'le İlgili Arşiv Belgeleri, Belge nr: 51-52.

⁴⁸⁰ BOA.MVM., nr: 215, s. 214.

⁴⁸¹ BOA.DUT., nr: 68 / 1, Bakanlar Kurulunun 8 Temmuz tarihli tutanağı.

⁴⁸² BOA.DUT., nr: 68 / 1 ; TV., nr: 3595, 12 Temmuz 1335 ; Kemal Atatürk, *Nutuk*, c.I, s. 47 ; Mazhar Müfit Kansu, *Aynı eser*, c.I, s. 36.

⁴⁸³ HTVD., Sy: 2, vesika nr: 30.

⁴⁸⁴ HTVD., aynı sayı, vesika nr: 31.

⁴⁸⁵ BOA. Atatürk'le İlgili Arşiv Belgeleri, Belge nr: 54 ; ASD, c.I, s. 28 vd.

başlayarak Padişah ile Paşa 7 Temmuz'daki yazışmalarına kadar, birbirlerine duydukları güveni belirtmeye dikkat etmişlerdi. İlk zamanlar bunda içten davrandıkları sonucunu çıkarmak mümkündür. Nitekim, M.Kemal Paşa kuva-yı milleyi hareketini örgütlerken saltanat yanlılarını kuşkulandırmamak için Vahdettin'i baskı altında bir hükümdar olarak kabul ediyor; onu kurtarma sloganını yararlı, hatta mecburi görüyordu.

M.Kemal Paşa'nın III.Ordu Müfettişliğinden ve askerlik mesleğinden istifası arkadaşları arasında büyük bir üzüntü yarattı. Ali Fuat Paşa, M.Kemal'in 8/9 Temmuz tarihli ve "*sine-i millette bir ferd-i mücahit suretiyle bulunmakta*" olduğunu bildiren telgrafını aldığı zaman, büyük bir heyecan ve üzüntü duyduğunu belirtir. Bu duygularla M.Kemal Paşa'ya çektiği telgrafında; "*...vatanperver kalplerde kendini gösteren vatan ve fedakârlık hissini başına geçerek milli irade ve azmi ortaya çıkarmaya çalışan zat-ı âlilerinin yine bu maksadı temin için askerî ve mülkî memuriyetinden çekilmelerinin*" başta kendisi olduğu halde bütün kumandan ve mülkî memurları üzdüğünü, ancak bir ferd-i mücahit olarak çıkacakları müjdesinin bu üzüntüyü biraz olsun hafiflettiğini beyan ediyordu. Ali Fuat Paşa, gerekirse bütün hamiyet sahiplerinin kendisine katılacaklarını bildiriyordu⁴⁸⁶. Öte yandan Mazhar Müfit Kansu'nun ifadelerine bakılırsa, 5 veya 6 Temmuz'da yapılan gizli bir toplantıya M.Kemal, Kâzım Karabekir, Rauf Orbay, Erzurum Valisi, Hüsrev Gerede, Refik Saydam, Kâzım Dirik ve Süreyya Yiğit katılmışlardı. Bu şahıslar yapılan toplantıda, M.Kemal'in kendilerine söylediği; "*Emirlerimin istisnasız, mafevk bir kumandan emri halinde ifasını isterim. Muvaffakiyet bu şarttır!*" düstûrunu kabul ediyorlardı. Böylece M.Kemal Anadolu'da her emri kabul edilen bir lider oldu⁴⁸⁷. Kâzım Karabekir Paşa ise anılarında, M.Kemal'e azlinden kısa bir süre önce şunları söylediğini belirtir: "*...Müfettişlik ya da askerlikten çekilmenize hiç teessür duymadan karar verebilirsiniz. Size mukadderâtım namına söz veriyorum. Size müfettiş olduğunuzdan daha ziyade hürmetkâr bulunurum. Sizi millete tanıtmak ve halkın ve ordunun hürmetini üzerinizden ayırmamak vazifemdir.*"⁴⁸⁸. Böylece Anadolu'daki komutanlar tarafından M.Kemal'e bu kritik dönemde büyük bir kararlılık içerisinde her türlü desteği sağlayacakları sözü veriliyordu. Nitekim komutanlar verdikleri bu kararlar, İstanbul'da Üçler Misâki'nda kabul edilen planları uygulamaya koymak istiyorlardı.

Erzurum'da kongre çalışmaları öncesi yukarıdaki faaliyetler icra edilirken devlet merkezinde de başka türlü gelişmeler oluyordu. Bakanlar Kurulu kararlarının ardından, 9 Temmuz 1919 tarihinde Sadarettin'den çıkan bir yazı ile M.Kemal Paşa'nın vazifesine son verildiği belgelendi⁴⁸⁹. Dahileye Nezareti de, vilayetlere gönderdiği telgraflarda M.Kemal'in görevden azledildiğini belirterek, verdiği emirlerin yapılmamasını istiyordu⁴⁹⁰. Dahiliye Nezareti daha sonraki telgraflarında M.Kemal Paşa'nın nerede olduğunu sorduktan başka⁴⁹¹, bunun yapacağı her türlü faaliyetin

⁴⁸⁶ Ali Fuat Cebesoy, *Millî Mücadele Hatıraları*, İstanbul 1953, s. 99.

⁴⁸⁷ Mazhar Müfit Kansu, *Aynı eser*, c.I, s. 34.

⁴⁸⁸ Kâzım Karabekir, *İstiklal Harbimiz*, s. 62.

⁴⁸⁹ BOA.BEO., Harbiye Giden nr: 343585.

⁴⁹⁰ BOA.DH.ŞFR., nr: 101 / 19-36.

⁴⁹¹ BOA.DH.ŞFR., nr: 101 / 19-106.

tehlike doğuracağını ifade ederek⁴⁹² taraftarları ile birlikte tutuklanmalarının en uygun hal çaresi olduğunu belirtmekte idi⁴⁹³. Harbiye Nezareti de, Anadolu'daki askerî birimlerle bu tür yazışmaları sürdürdü. Hatta II.Ordu müfettiş vekili Miralay Selahattin Bey'e yazılan bir telgrafta, M.Kemal'in görevinin sona erdiği hatırlatılarak, her hangi bir münasebette bulunulmaması salık veriliyordu⁴⁹⁴.

Harbiye Nezareti, ordu mensuplarının teşkilat kurmalarından endişe duymuş olmalı ki, bu sırada bütün kolordulara gönderdiği şifrede millî teşkilat kurulmasına askerî ve mülkî amirliklerin engel olmalarını istiyordu⁴⁹⁵. Mustafa Kemal'in azlından sonra III.Ordu müfettişliği bir müddet kumandansız kaldı. Harbiye Nazırı Ali Ferid Paşa'nın 20 Temmuz 1919 tarihli yazısı ile XV.Kolordu komutanlığı da üzerinde kalmak üzere, vekâleten Kâzım Karabekir Paşa'nın tayin edildi⁴⁹⁶. Bu konuda Dahiliye Nezaretine de bilgi verildi⁴⁹⁷.

M.Kemal Paşa, Rauf Beyle birlikte görevine son verilmesi ve ordudan istifasının ertesi günü (9 Temmuz'da), ordulara ve millete birer beyanname neşrederek keyfiyeti bildirme gereği duydu. Bu bildirinin bilahere Dahiliye Nezareti tarafından suretleri çıkarılarak vatanın en hücre köşesinde bütün vatan evlatlarına aynen tebliği ve duyurulması istendi. M.Kemal bu beyanname şöyle diyordu: "*Mübarek vatan ve milleti parçalanmak tehlikesinden kurtarmak ve Yunan ve Ermeni emellerine kurban etmemek için açılan millî mücadele uğrunda milletin beraber serbes surette çalışmaya resmî ve askerî sıfatım artık mani olmaya başladı. Bu mukaddes gaye için milletin beraber nihayete kadar çalışmaya mukaddesatım namına söz vermiş olduğum cihetle pek aşık olduğum askerî mesleğe bu gün veda ettim.*" Rauf Bey de, "*M.Kemal Paşa ile bütün arkadaşlarının millî cihadına iştirak ettim.*"⁴⁹⁸ şeklinde maksadını açıkladı⁴⁹⁹.

M.Kemal Erzurum'da kaldığı süre zarfında kongre çalışmalarında aktif olarak faaliyet gösterdi. Nitekim, Sadrazam Damat Ferid Paşa bu sırada (20 Temmuz) yayınladığı bir beyanname, Erzurum Kongresini anayasaya aykırı buluyor ve bunu toplayanların tutuklanması gerektiğini bildiriyordu. Buna rağmen kongre 23 Temmuz'da açıldı. 24 Temmuz'da kongre hey'eti sadrazamın beyannamesini ele aldı; şiddetli tartışmalardan sonra Padişah'a bir telgraf çekildi ve Ferid Paşa'nın bu beyanatının tekzip edilmesi istendi. Kongrenin hilafet ve saltanata bağlılığı belirtildi. Erzurum Kongresini böylece resmen öğrenen Sadrazam, daha fazla ileri gidemedi. Başta Kâzım Karabekir Paşa olmak üzere, bölgede bulunan askerî ve mülkî çevrelerce desteklenen kongre çalışmaları devam etti⁵⁰⁰. Bu sırada müttetiklerden beklediği dekteği alamayan ve konumu iyice sarsılan hükümet kongre, dolayısıyla millî harekete

⁴⁹² BOA.DH.ŞFR., nr: 101 / 19- 122.

⁴⁹³ BOA.DH.ŞFR., nr: 101 / 67.

⁴⁹⁴ Gn.Kur.ATASE Arşivi: 4-8065, Kİs: 239, Ds: 20, F: 59.

⁴⁹⁵ HTVD., Sy: 2, (1952), vesika nr: 34.

⁴⁹⁶ HTVD., Sy: 2, vesika nr: 35.

⁴⁹⁷ HTVD., aynı sayı, vesika nr: 36.

⁴⁹⁸ HTVD., Sy: 2, vesika nr: 37.

⁴⁹⁹ ASD., c.I, s. 28.

⁵⁰⁰ Erzurum Kongresi ve Mustafa Kemal Paşa'nın kongredeki faaliyetleri hakkında geniş bilgi için bk., Cevdet Küçük, "Erzurum Kongresi", DİA., c.XI (1995), s. 335-337.

karşı faal bir direniş başlattı. Hatta bu sırada Dahiliye Nazırı Âdil Bey, 25 Temmuz tarihli beyanatında, M.Kemal ve Rauf Bey'in teşebbüslerinin hangi fikre dayanırsa dayansın, memleketin aleyhine ve anarşistçe bir hareket olduğunu; dahilî ve haricî pek çok müşkilatın bulunduğu bir sırada bu tür faaliyetlerin vatani büyük tehditler içine attığını belirtiyor ve vazifeli olmayan şahısların demeçlerine kulak asılmaması gerektiğini öğütüyordu. Âdil Bey bundan başka halka, hükûmetin yanında yer almalarının memleket menfaatine olduğunu da hatırlatıyordu⁵⁰¹. İki gün sonra vilayetlere yazdığı tamimde ise, Erzurum'da millî bir kongre akd edildiği, böyle kanuna aykırı hareketlerin önüne geçilmesi lâzım geldiği ifade edilerek, akli selim sahibi olanların devletin/hükûmetin yanında yer almasının gerektiği açıklanıyordu. Âdil Bey, mülkî idarecilerden bu tür hareketlere meydan verilmemesini de istiyordu⁵⁰². Dahiliye Nezaretindeki bu endişeler, aslında İngiliz Amirali Galthorpe'un ultimatomlarından kaynaklanıyordu⁵⁰³. İngiltere bu sırada millî hareketin hızla yayılmasından, M.Kemal ve kendisine bağlı olanların merkezî hükûmetle bağlarını koparmalarından büyük endişe duymakta idi⁵⁰⁴. Bu esnada Meclis-i Vükelâdan çıkan bir kararda M.Kemal ve Rauf Beylerin, hükûmetin aleyhine olarak devam etmekte olan faaliyetlerine son verilerek, adı geçenlerin derhal tutuklanarak İstanbul'a gönderilmeleri istendi⁵⁰⁵. Bu karar Dahiliye, Hariciye ve Harbiye Nezaretlerine de tebliğ edildi⁵⁰⁶.

H- ORDU MÜFETTİŞLİKLERİNİN KALDIRILMASI

Ordu müfettişlerinin kendi mıntıklarında İtilaf Devletleri ve Yunan işgal olaylarına karşı mitingler tertip etmeleri⁵⁰⁷, işgal kuvvetlerinin bunlara sert tavır takınmalarına sebep olmuş; bunun üzerine ordu müfettişlikleri kendilerini biraz geri plana çekerek halkın galeyanına sebep olabilecek gelişmeleri Harbiye Nezaretine rapor etmeye başlamışlardı⁵⁰⁸. Şevket Turgut Paşa Haziran başında müfettişlere gönderdiği şifrede, Meclis-i Vükelâda masum halkı korumak, asayişî sağlamak amacıyla orduca tedafüî bir hareketin yapılabileceğini açıklamakta idi⁵⁰⁹. Harbiye Nazırı bu açıklamalardan sonra İtilaf mümessillerine gönderdiği yazıda, ordu müfettişliklerinin teşekkül tarzı ve bölgeleri hakkında bilgi de verdi⁵¹⁰. Milne bu teşkilatlanmaya ilk önce karşı çıkmış, Anadolu'nun on bölgeye ayrılıp bir tek general idaresine verilmesini istemiş, hatta ordu müfettişlerinin Anadolu içlerinde dolaşmalarını uygun bulmadığı gibi kaldırılmalarını istemişti⁵¹¹. Milne'in bu isteklerine rağmen Galthorpe, 23 Haziran

⁵⁰¹ BOA.DİL.ŞFR., nr: 101 / 19-159.

⁵⁰² BOA.DİL.ŞFR., nr: 101 / 60.

⁵⁰³ Bilal Şimşir, *İngiliz Belgelerinde Atatürk*, c.I, s. 48-54.

⁵⁰⁴ Bilal Şimşir, *Aynı eser*, s. 56-57.

⁵⁰⁵ BOA.MFM., nr: 216, s.358.

⁵⁰⁶ BOA.BEO., Dahiliye Giden nr: 343763.

⁵⁰⁷ HİVD., Sy: 5, (1953), vesika nr: 107.

⁵⁰⁸ HİVD., Sy: 4, (1953), vesika nr: 65, 83 ; Sy: 5, vesika nr: 103.

⁵⁰⁹ HİVD., Sy: 4, vesika nr: 82.

⁵¹⁰ HİVD., Sy: 4, vesika nr: 74.

⁵¹¹ HİVD., Sy: 3, (1953), vesika nr: 58.

tarihli bir raporunda, bu teşkilatları son derece küçümsemiş ve etkili olamayacaklarını açıklamıştı⁵¹².

Öte yandan II. ve III.Ordu müfettişlerinin düşman işgal hareketlerine karşı sert tavır takınmaları⁵¹³, muntikalarında gönüllü olarak asker toplamaya kalkışmaları ve jandarma sayısını arttırmak istemeleri⁵¹⁴, millî faaliyetleri yönlendirmek amacıyla kongre faaliyetleri ve mitingler düzenlemeleri⁵¹⁵ İngilizlerin dikkatinden kaçmıyordu. İngilizler'in bu tedirgin bekleyişleri sırasında, Harbiye Nazırı Şevket Turgut Paşa 21 Haziran 1919'da II.Ordu Müfettişi Cemal Paşa'ya gönderdiği bir şifre telgrafta, işgal olaylarına karşı miting ve protesto tertip edilebileceği gibi, her türlü mukavemetin de yapılması lâzım geldiğini açıklamakta idi⁵¹⁶. Bu sırada Konya valiliğinden sadarete gönderilen bir telgrafta ise, II.Ordu Müfettişliği muntikasında bir ihtilal hareketinin başlatıldığı açıklanıyor; gerekli tedbirlerin alınması isteniyordu⁵¹⁷. Dahiliye Nezaretine gelen bu tür telgraflara şüphe ile bakılması lâzım geldiğini belirten Erkân-ı Harbiye-i Umumiye Reisi Cevat Paşa; "*Teşkilat-ı Milliye hakkında alınan duyumların bütün vilayetleri içermediği ve Dahiliye Nezareti, askerî konularda bir istekte bulunursa mutlaka Harbiye Nezaretine danışmalıdır.*"⁵¹⁸ tarzında açıklamalarda bulunuyordu. Cevat Paşa ayrıca, ordu müfettişlerinin silah altına davet için yaptıkları telkinlerin kötü bir amacının olamayacağını Dahiliye Nezaretince anlaşılması lazım geldiğini ifade ediyordu. Hükûmetin bu telkinlere kapılarak yanlış bir adım atmasının, ordunun mevcut kuvvetinde büyük bir azalmaya sebep olacağını açıklayan Cevat Paşa, "...ordunun genel mevcudunun azalmaması ve halkın askerlikten soğumaması için Mülkiye memurlarının menfi propagandada bulunmamalarını" istiyordu⁵¹⁹.

Ordu müfettişliklerinin faaliyetleri esnasında onlara büyük destek çıkan Cevat ve Şevket Turgut Paşalar, İngiliz baskısı sonucu 26 Haziran'da (1919) istifaya mecbur edildiler⁵²⁰. Bunların istifasından sonra ordu müfettişleri, İstanbul'daki hükûmet nezdinde adeta korumasız bir halde kaldı. İngiliz baskıları ve Damat Ferid Paşa hükûmetinin hataları müfettişlik teşkilatının kısa bir süre sonra lağvedilmesini gündeme getirdi⁵²¹. Bu arada hükûmet, yaptıkları faaliyetlerden dolayı çeşitli problemler doğuran bu ordu müfettişliklerinin kaldırılmasının daha uygun olacağını kararlaştırdı. Zaten Bakanlar Kurulunun bu yoldaki fikirleri 29 Temmuz tarihinde Harbiye Nezaretine bildirildi⁵²². Diğer taraftan Askerî Şurâ başkanlığına yazılan bir yazıyla da ordu müfettişliklerinin ordu komutanlığına tahvil edilmesi kararlaştırıldı⁵²³. Öte yandan

⁵¹² *Documents On British Foreign Policy (1919-1939)*, c.IV, vesika nr: 433, n. 5 ; ayrıca bk. Bilal N. Şimşir, *İngiliz Belgelerinde Atatürk (1919-1938)*, c.I, Ankara 1992, vesika nr: 9.

⁵¹³ *HTVD.*, Sy: 6, (1953), vesika nr: 124-128 ; Sy: 4, (1953), vesika nr: 65, 69, 83.

⁵¹⁴ *HTVD.*, Sy: 4, vesika nr: 65 ; Sy: 9, (1954), vesika nr: 187.

⁵¹⁵ *HTVD.*, Sy: 7, (1954), vesika nr: 138.

⁵¹⁶ *HTVD.*, Sy: 6, (1953), vesika nr: 129.

⁵¹⁷ *HTVD.*, Sy: 7, (1954), vesika nr: 139.

⁵¹⁸ *HTVD.*, Sy: 9, (1954), vesika nr: 187.

⁵¹⁹ *HTVD.*, Sy: 9, aynı vesika.

⁵²⁰ Ali Fuat Türkgeldi, *Görüp İşittiklerim*, s. 230.

⁵²¹ *HTVD.*, Sy: 3, (1953), vesika nr: 52.

⁵²² *BOA.MVM.*, nr: 216, s. 96 ; Damat Ferid malî kriz sebebiyle müfettişlik teşkilatının lağvedileceğini ifade ediyor. Bk. *HTVD.*, Sy: 3, (1953), vesika nr: 52.

⁵²³ *HTVD.*, Sy:3, vesika nr: 53.

öncelikle müfettişlerin sivil memurlara emir vermelerini sağlayan yetkiler alındı⁵²⁴. Damat Ferid Paşa hükûmeti, kuva-yı millîye yanlısı hareketleri desteklediği gerekçesiyle, 4 Ağustos 1919 tarihinde III.Ordu Müfettişliğini lağvederek; bunu ordu komutanlığına tahvil edip, eski Harbiye Nazırlarından I.Ferik Abdullah Paşa'yı da komutanlığa tayin etti⁵²⁵. III.Ordu müfettişliği gerçi lağvedilmişti; fakat, I. ve II.Ordu müfettişlikleri henüz varlıklarını korumakta idi. Bir müddet sonra ordu müfettişliklerinin ordu kumandanlığına tahvil edilmesi konusu gündeme geldi. Bir müddet sonra, ordu müfettişlerine geniş yetkiler veren talimatname de yürürlükten kaldırıldı⁵²⁶, mülkî yetkiler Dahiliye Nezaretine devredilirken, sadece askerî vazifeler ordu kumandanlıklarında bırakıldı⁵²⁷. 16 Ağustos 1919'da çıkan bir irade ile ordu müfettişlikleri lağvedildi⁵²⁸(EK-15), bundan sonra ordu komutanlıkları yeniden teşkil edildi⁵²⁹. III.Ordu komutanlığının, müfettişlik örgütü lağvedilmesine rağmen halâ eski yetkilerini kullanması, bu defa ordu komutanlığının lağvedilmesi gereğini gündeme getirdi. 18 Ağustos 1919 tarihinde çıkan bir irade ile III.Ordu lağvedildi⁵³⁰. Bilahare bu durum, Sadaret tarafından 19 Ağustos 1919 tarihinde dönemin Harbiye Nazırı Süleyman Şefik Paşa'ya da tebliğ olundu⁵³¹.

Öte yandan, Ferid Paşa hükûmeti tarafından 8/9 Temmuz gecesi ordu müfettişliğinden azl edilen⁵³², M.Kemal'in geri getiremeyeceği anlaşılınca, Hükûmet tarafından bir takım yaptırımlar gündeme geldi. Nitekim Paşa'nın azlinden sonra, sahip olduğu nişan ve madalyalarla fahrî yaverlik sıfatı geri alınmamış, kendisinin askerlikten istifa ettiği de resmen açıklanmamıştı. Hükûmet, şimdi bunları son koz olarak kullanmaya kalktı. Sadarettin Harbiye Nezaretine yazılan 6 Ağustos 1919 tarihli bir yazıda bu yoldaki emir doğrudan Padişah'tan geldi. Sadrazam bu yazısında M.Kemal Paşa'nın askerlikten istifası hakkındaki yazışmalarının Nazım Paşa'dan evvelki bakan tarafından düzenlendiğini, fakat sonuçlandırılmadığını belirtiyor ve "...hükûmet değişikliğe uğramış; bundan dolayı adı geçen Paşa'nın Anadolu'da askerî görevinden çıkartıldığı resmen ilan edilmemiş" şeklinde açıklamalarda bulunuyor; ayrıca, bu konuda Padişah'ın sözlü iradesinin alındığını da ilave ediyordu⁵³³. Bu arada Harbiye Nazırı Nazım Paşa, 7 Ağustos'ta verdiği cevapta, Bakanlar Kurulu kararıyla görevine son verilen M.Kemal Paşa'nın taşımakta olduğu nişan ve madalyaları ile fahrî yaverlik rütbesinin kaldırılmasının gerekli olduğunu belirterek Padişah'ın iradesine göre hareket edileceğini bildirdi⁵³⁴. Bunun üzerine hazırlanan karaname, Vahdettin tarafından 9 Ağustos'ta, yani Erzurum Kongresinin kararlarının açıklandığı sırada onaylandı. Bu kararname ile, M.Kemal Paşa'nın taşıdığı nişan ve madalyaları geri alınıyor ve fahrî yaverlik rütbesi de kaldırılıyor; Paşa sıfatı Bey olarak yeniden

⁵²⁴ BOA.DH.KMS., Ds: 53-2, nr: 13, F: 1 ; ayrıca bk. HTVD., Sy: 3, vesika nr: 54.

⁵²⁵ BOA.BEO., İsti'zan-ı İrade-i Seniyye nr: 343836.

⁵²⁶ HTVD., Sy: 3, vesika nr: 53.

⁵²⁷ HTVD., Sy: 3, vesika nr: 54.

⁵²⁸ BOA. DUIT., nr: 37-2 / 16-5-1, F: 1-2; ayrıca bk., HTVD., Sy: 3, vesika nr. 55.

⁵²⁹ BOA.BEO., Harbiye Giden nr: 343942 ; BOA.DH.KMS., Ds: 55-1, nr: 10 ; ayrıca bk. HTVD., Sy: 3, vesika nr: 55-57.

⁵³⁰ BOA. BEO., Harbiye Giden nr: 343942; ayrıca bk., HTVD., Sy: 3, vesika nr: 58-60.

⁵³¹ HTVD., Sy: 3, vesika nr: 59.

⁵³² BOA.DUIT., nr: 68 / 14.

⁵³³ BOA.BEO., Harbiye Giden nr: 343858.

⁵³⁴ BOA.DUIT., nr: 80 (1-2), F: 1 -6.

düzenleniyordu⁵³⁵. Bu durum, bilahare Sadarettin Harbiye Nezaretine yazılan bir yazıyla bildirildi⁵³⁶(EK-16).

Öte yandan, Osmanlı ordusunun tasfiyesinin düşünüldüğü bir sırada teşkil edilmiş olan ve olağanüstü bir dönem olması itibarıyla geniş yetkilerle donatılmış bulunan ordu müfettişlikleri İngiliz propagandası, baskısı ve tazyiki, diğer yandan hükûmetin beceriksizliği yüzünden lağv edildi. Gerçi Osmanlı hükûmeti, malî krizden dolayı müfettişlik teşkilatına son verildiğini açıklarsa da, bu pek inandırıcı değildi. Geri planda İtilaf Devletleri temsilciliklerinin baskıları ve özellikle ordu müfettişlerinin Anadolu'da kuva-yı milliye hareketini örgütlemeleri, halkı işgal ve ilhaklara karşı uyandırmaya çalışmaları büyük ümitler bağlanan bu yapılanmanın sona ermesinin sebepleri arasında idi. Ordu müfettişlikleri, 3-3,5 ay kadar süren vazifeleri esnasında millî hareketin Anadolu'da yayılıp dal budak salmasında mühim bir görevi ifa etmişlerdi. Bunların başına tayin olunan genç ve dinamik komutanların, memleketin içinde bulunduğu ahvali ve diğer gelişmeleri, olayların gidişatını çok iyi tahlil etmeleri sonucu, bu teşekküllerin Anadolu'da birlik ve beraberlik ruhunu sağlayarak, düşmana karşı mukavemet duygusunun oluşmasında önemli roller üstlendiğini ifade etmek gerekir. İstanbul'un orduyu ayakta tutma fonksiyonunu yitirmesinin ardından Anadolu'da giderek dallanıp budaklanan bir hareketle ordu yeniden -fakat bu defa Anadolu merkezli- kurulmaya çalışıldı. Bundan böyle Osmanlı EHUR da evrak vs. ile uğraşan bir bürokratik kurum hüviyetine bürünerek, diğer bir ifade ile etkisiz bir hale geldi/getirildi.

Hükûmet, Nasihat hey'etleri ve ordu müfettişlerini teşkil edip Anadolu'ya göndererek otoriteyi sağlamayı düşünmüş, fakat başarılı olamamıştı. Bu sırada düşman işgal olaylarının giderek artması, Anadolu'da halkın kuva-yı milliye grupları etrafında birleşmesine sebep oldu. Nitekim, hükûmetin acziyeti, beceriksizliği, İtilaf Devletlerinin etkisinden kurtulamaması Anadolu'da halkın başının çaresine bakması için yeni bir politika belirlemesini gündeme getirdi. İşte bu dönemde halk, Anadolu'da Kuva-yı Milliyeci komutanlar etrafında birleşerek yöresel mücadeleleri başlattı.

II- KUVA-YI MİLLİYENİN KURULUŞU VE ORDU İLE İLİŞKİLERİ

A - İZMİR'İN İŞGALİNİN ARDINDAN MEYDANA GELEN GELİŞMELER

a-) İşgal Öncesinde Meydana Gelen Gelişmeler ve İşgal Olayı, İşgalin Batı Anadoludaki Etkileri

Kuva-yı Milliye'nin Batı Anadolu'da doğusunda düşman işgal ve ilhakı etkili oldu⁵³⁷. Mütareke Döneminde, bilhassa Yunanlılar'ın Anadolu'da istedikleri yerleri işgal edebilmek için ahlakî, dinî ve tarihî yakınlıktan dolayı Avrupa'yı iknaya

⁵³⁵ BOA, *Atatürk'le İlgili Arşiv Belgeleri*, Belge nr: 59 ; BOA.DÜİT., nr: 68 / 16.

⁵³⁶ BOA.BEO., Dahiliye Giden nr: 343882.

⁵³⁷ Şunu ifade etmek icap ederse, Kuva-yı Milliye hareketi ilk defa Güney Anadolu'da başladı. Fransız işgal ve ilhak olaylarına karşı Adana, Antep, Urfa ve Maraş taraflarında 1919 başından itibaren silahlı halk çeteleri yani kuva-yı milliye birlikleri teşkil edilmişti.

çalıştıkları bilinmekte idi. Yine bu cümleden olmak üzere Venizelos, 1918 Aralık ayından itibaren galip devletlerin din duygularından hareketle onları, Türkler aleyhine istismar ve tahrik etmekten geri kalmadı⁵³⁸. Venizelos'un bu alandaki çalışmalarının en önemlilerinden birisi, İzmir'e komutan ve vali olarak atanmış bulunan Nurettin Paşa'nın⁵³⁹ buradan uzaklaştırılmasını istemesi idi⁵⁴⁰. Çünkü Nurettin Paşa, buradaki görevi sırasında İzmir'deki Rum çeteleriyle amansız bir mücadeleye girişti⁵⁴¹. Nurettin Paşa, Damat Ferid Paşa'nın iktidara gelişinden sonra, Yunan propagandasına göre hareket eden İtilaf mümessilleri tarafından çeşitli iftira ve tertipler ve hükümetin de bunları dikkate alması yüzünden 11 Mart 1919'da valilik görevinden⁵⁴², 10 Nisan 1919 tarihinde de 17.Kolordu Komutanlığı görevinden alındı⁵⁴³. Nitekim, M.Kemal Paşa Nutuk adlı eserinde, Nurettin Paşa'nın yerine Ali Nadir Paşa'nın atanmasını "*tarih-i milli*" tarafından teşhir edilecek bir "*hiyanet*" olarak yorumlamakta idi⁵⁴⁴.

Mondros Mütarekesi hükümlerinin her vesile ile İtilaf Devletleri tarafından kötüye kullanılması, millet ve memleket aleyhinde gizli oyunların tertip edilmekte olduğu endişesini doğurdu. Galthorpe 14 Mayıs 1919 günü saat 9.00'da İzmir Valisi İzzet ve Kolordu Komutanı Ali Nadir Paşa'ya bir nota gönderdi. Bu notada mütarekenin 7.maddesine istinaden şehirdeki sivil-stratejik noktalarla askerî istihkâmların işgal edileceği bildirildi⁵⁴⁵. Galthorpe bu ilk ulti-matomundan başka ikinci bir ulti-motomu da aynı gün saat 11.30'da gönderdi(EK-17). Öte yandan, Yunanlılar tarafından İzmir'in işgal planları İtilaf Devletleri tarafından büyük bir gizlilikle yürürlüğe kondu⁵⁴⁶. Amiral Galthorpe'un tehditkâr emirleri karşısında⁵⁴⁷, Osmanlı hükümeti, Batılı Devletlere mağduriyete uğradığını belirtmek istedi ise de, bundan bir sonuç alınmadı⁵⁴⁸. İşgal olayı önceleri bir müttefik işgali olarak gösterilmek istendi; bilahire İzmir Yunanlılar'a işgal ettirildikten sonra mes'elenin gerçek mahiyeti ortaya çıktı. Böylece Türkler'in direnmelerine imkân bırakılmadığı gibi, Türkler bir kez daha aldatılmış oldu. Zaten İzmir'in bu sıradaki askerî ve mülkî amirlerinin karşı koyacak kapasitede olmadıkları Harbiye Nezaretine işgal olayını anlatmak üzere çektikleri

⁵³⁸ 26 Şubat 1918 tarihinde kurulmuş olan İzmir Müdafaa-i Hukuk-ı Osmaniye Cemiyeti, 17 Mart 1919'da düzenlediği bir kongrede bir çok millî nitelikte kararlar aldı. Kongreyi temsilen Vahdettin'e bir hey'et gönderildi. Vahdettin, İzmir'in işgal edileceği ihtimaliyle kendisine üzüntülerini belirten hey'ete; "*üzülmeyin yakında İzmir'e milletimin arasına geleceğim*" derken Yunan tahrikine dikkat çekiyordu. Bk. Jaeschke, *Kurtuluş Savaşı ile İlgili İngiliz Belgeleri*, s. 66.

⁵³⁹ Mirliva Sakallı Nurettin Paşa, Tevfik Paşa hükümeti zamanında 20 Ocak 1919'da İzmir Vali ve Kumandanlığına atanmıştı. Bk. *TV.*, nr: 3452, 23 Ocak 1335 ; nr: 3470, 12 Şubat 1335.

⁵⁴⁰ *Türk İstiklal Harbi*, c.II/1, s. 15.

⁵⁴¹ Nitekim Nurettin Paşa, basına verdiği demeçlerinde Yunan işgalinin kanlı olacağını ifade etmekte idi. Bk. Rahmi Apak, *Aynı eser*, s. 2 ; Nurettin Paşa, İzmir Rum Metropoliti Hrisostomos'un en büyük rakibi idi. Nurettin Paşa'nın görevden alınması için Hrisostomos ve yandaşları düzmece belgeler düzenleyerek devlet merkezine göndermişlerdir. Bu düzmece belgeler Paşa'nın görevden uzaklaştırılmasına da sebep olmuştur. Bk. Sıtkı Aydın, *Aynı eser*, s. 23.

⁵⁴² Celal Bayar, *Ben de Yazdım*, c.V, s. 1635.

⁵⁴³ *TV.*, nr: 3523, 15 Nisan 1919 ; Öte yandan Rahmi Apak, Nurettin Paşa'nın görevden alınmasını büyük bir hata olarak kaydeder. Bk. *Aynı eser*, s. 16 ; Ayrıca bk. Aydın, *Aynı eser*, s. 23-24.

⁵⁴⁴ Kemal Atatürk, *Atatürk'ün Söylev ve Demeçleri*, c.I, s. 23-26.

⁵⁴⁵ *BOA.DH.İUM.*, Ds: E-51, nr: 72, F: 3.

⁵⁴⁶ *BOA.DH.İUM.*, Ds: E-52, nr: 10, F: 1-7.

⁵⁴⁷ *BOA.DH.İUM.*, Ds: E-52, nr: 72, F: 1-3.

⁵⁴⁸ *BOA.DH.İUM.*, Ds: E-51, nr: 9, F: 1-6.

telgraflarında ayan beyan görünüyordu⁵⁴⁹. Nitekim İngilizler, İzmir'in Yunan birliklerince işgal edileceğini haber verince⁵⁵⁰; bu, Türkler arasında çok büyük bir heyecana yol açtı⁵⁵¹. Çünkü, İzmir'deki Yunan işgalinin kısa süreli değil, devamlı kalacağına dair belirtiler çoktu⁵⁵². İşgal endişesi İzmirli Türkler'in Redd-i İlhak Cemiyetini kurup 14-15 Mayıs gecesi -şimdiki Bahri Baba Parkında- toplanıp mücadele kararı almalarına sebep oldu⁵⁵³. Ali Nadir Paşa Harbiye Nezaretine bu durumu telgrafla bildirdi⁵⁵⁴. Ancak Bâbîâlîye bu konuda henüz bir bilgi veya tehdit ulaşmadığından mütareke hükümlerine uyulması gerektiği tarzında bir cevap verildi. Bunun üzerine, 17.Kolordu Komutanı Ali Nadir Paşa tarafından, askerî birliklere, işgali bildiren ve karşı konulmamasını⁵⁵⁵ ve bütün efradın kışlalarında toplu bulunmalarını öğütleyen emirler tebliğ edildi⁵⁵⁶. Böylece, -hükûmetten aldığı talimat gereği- mukavemet etmeden İzmir ve civarındaki istihkâmları İtilaf Devletlerine teslimden yana olan Ali Nadir Paşa, aynı günün akşamı neşrettiği günlük emrinde, 15 Mayıs 1919 sabahı İzmir'in, Yunanlı askerler tarafından işgal edileceğini ve bir

⁵⁴⁹ İzmir'in işgalinden sonra Ali Nadir Paşa, Harbiye Nezaretine mufassal bir rapor göndererek olayın nasıl geliştiğini anlatır. Bk. Süvari Yzb.Ahmet, *Türk İstiklal Harbinin Başında Milli Mücadele*, Ankara 1928, s. 12-15 ; işgal sırasında Yunanlılar'ın yaptığı zulm ve işkence, yağma , vs.ler bilahire rapor halinde sunulmuş ve basılmıştır. Bk. *İzmir'in Yunanlılar Tarafından İşgali Hakkında Makamat-ı Askeriyeden Mevrut Raporlar*, Dersaadet Matbaa-i Askeriye 1335.

⁵⁵⁰ Gn.Kur.ATASE Arşivi: A/ 1-1, Kls: 14, Ds: 72, F:27-1 a-9 , 78 ; 14 Mayıs 1919'da Amiral Galthorpe 17.Kolordu komutanı Ali Nadir Paşa ve Vali İzzet Bey'e gönderdiği notada; mütarekenin 7.maddesine göre İzmir ve istihkâmlarının işgal edileceğini belirtiyordu. Bk. *BOA.DH.İ.UM.*, Ds: E-51, nr: 72, F:1-3 ; Süvari Yzb. Ahmet, *Aynı eser*, s.4 ; Ayrıca bk. *HTVD.*, Sy: 37, (1961), vesika nr: 894-895 ; Galthorpe'un notası için bk. Gotthard Jaeschke, *Kurtuluş Savaşı ile İlgili İngiliz Belgeleri*, Ankara 1986, s. 76-78.

⁵⁵¹ İzmir Valisi Kambur İzzet Bey, 15 Mayıs 1919'da Köylü Gazetesinde neşredilen beyannamesinde halkın heyecanını yatıştırmak için şu açıklamalarda bulunmuştu: "...Bazı bedhahlar, İzmir'in Yunanlılar tarafından işgal edileceği tarzında şayieler çıkarmışlardır. Yalandır, tezip edilir." Bk. Rahmi Apak, *İstiklal Savaşında Garp Cephesi Nasıl Kuruldu*, Ankara 1990, s. 3.

⁵⁵² İzmir ve çevresinin Yunanlılar'a verilmesi için Yunanlılar büyük girişimlerde buldukları gibi, büyük devletler de bunları desteklemişlerdi. Geniş bilgi için bk. Yuluğ Tekin Kurat, "Yunanistan'ın Küçük Asya Macerası". *III.Askerî Tarih Semineri Bildiriler*, Ankara 1986, s. 407-424 ; Öte yandan Fransa'nın 1855-1857 yıllarında Atina Büyükelçiliğini yapmış olan La Gorce, yazdığı eserinde Batı'nın Yunan sempaticizliğinin ta...Rönesans döneminde başladığını ve bunun hala devam ettiğini belirterek Yunanlılar'ın karakteristik bazı hususiyetlerinde uzun uzun bahseder. Bk. La Gorce, *Çağlar Boyu Yunanlılar*, (Çev. Doğu Araştırma Merkezi), İstanbul 1986.

⁵⁵³ Ahmet Atman (Midillili), *Millî Mücadele*, Ankara 1928, s. 98'de 14-15 Mayıs gecesi yapılan mitingün gövde gösterisi olduğunu anlatır. Öte yandan Redd-i İlhak Cemiyeti İzmir'in elden çıktığını telgraflarla etrafa duyurmakta idi. Bk. Tevfik Bıyıklıoğlu, *Atatürk Anadolu'da (1919-1921)*, Ankara 1959, s. 9 ; Fahrettin Altay, "Millî Mücadele Hatıraları", *Hayat Mecmuası* Sy: 2, Ankara 1969 ; Selahattin Tansel, *Mondros'tan Mudanya'ya Kadar*, c.I, s. 186-188 ; Ömer Sami Coşar, *Millî Mücadele Basını*, İstanbul 1964, s. 8 ; Redd-i İlhak Cemiyeti nizamname ve faaliyetleri için bk. *A.Ü. Türk İnkılâp Tarihi Enstitüsü Arşivi (TİTA)*, nr: 93 / 2784.

⁵⁵⁴ Süvari Yzb.Ahmet, *Aynı eser*, s. 4-15.

⁵⁵⁵ O sırada basında çıkan haberlere göre, birkaç gün zarfında İzmir limanına Fransız , İngiliz, İtalyan ve Amerikan olmak üzere büyük küçük pek çok gemi geldiği haber verilmekte idi. Vali İzzet Paşa'nın bunlarla temas kurduğu da haber olarak verilmekte idi. Bk. *Hadisat* nr: 135, 15 Mayıs 1335; ayrıca bk. Mehmet Arif, *Anadolu İnkılâbı, Millî Mücadele Anıları (1919-1923)*, (Yay.Bülent Demirtaş), İstanbul 1987, s. 14 ; İşgal öncesinde ve işgal sonrası Ali Nadir Paşa'nın faaliyetleri hakkında daha geniş bilgi için bk. Süvari Yzb. Ahmet, *Türk İstiklal Harbinin Başında Milli Mücadele*, Ankara 1928.

⁵⁵⁶ Süvari Yzb.Ahmet, *Aynı eser*, s. 7-10 ; Kâzım Özalp, *Millî Mücadele*, c.I, s. 7.

hadiseye meydan vermemek için subaylar ve eratin kışlada toplu bulundurulması gerektiğini bildirdi. Nitekim, kolordu komutanının bu doğrultudaki emirleri karşısında bazı hamiyetli ve fedakâr subaylar, İzmir'in içinde ve dışında bulunan bütün piyade ve topçu birliklerinin şehrin dışına çekilmesini teklif etmişlerse de, başarılı olamamışlardı⁵⁵⁷. Bu sırada hükûmet, İtilaf Devletleri yerine İzmir'in Yunanlılar tarafından işgal edileceğine pek inanmak istemedi. Fakat bir süre sonra aldatıldığını anladı. Bundan sonra hükûmet yayınladığı tamimde, millet ve devletin haklarını korumak için kendisine düşen girişimleri şimdiye kadar yaptığını ve bundan sonra da yapacağını, Dahiliye Nezaretinin ise, "*muhafaza-i vekar ve sükûnet*" içinde olmaları için münasip bir dille halka olayı anlatmaya devam edeceğini açıklıyordu⁵⁵⁸. Ayrıca Damat Ferid Paşa, 15 Mayıs 1919 akşamı İstanbul'daki İngiliz komiseri Webb'e verdiği notada, İzmir'in işgali konusunda Osmanlı hükûmetinin yanıltıldığını -hatta aldatıldığını- söylüyordu. Ferid Paşa ayrıca, hükûmetin hiç bir şekilde bu işgali kabul etmeyeceğini de bildirmekte idi. Bununla beraber daha evvel hükûmetin asker sayısının artırılması yolundaki haklı istekleri kabul edilmiş olsaydı, bu durumda vilayette çoktan sükûnetin sağlanmış olacağı belirtilmekte idi⁵⁵⁹. Osmanlı hükûmeti İtilaf devletlerinin işgal faaliyetlerine karşı çıkamıyordu ama, Yunan işgaline de razı olamazdı; çünkü, İzmir'in Yunanistan'la hiçbir alâkası yoktu. Hükûmet, İtilaf Devletlerine olan -korku ile karışık- saygısından dolayı onların iradesine boyun eğiyor, fakat hiç bir zaman İzmir'deki hak ve hukukundan vazgeçmediğini de ifade ediyordu. Webb'e verilen notada bölge halkının Yunanlılar'a tepkide buldukları yazılı idi⁵⁶⁰. Damat Ferid Paşa, Webb'e işgalden dolayı aılmakta olduğu protesto telgraflarını da gösterdi. Paşa, sükûnetin sağlanması için elinden geleni yapacağını ifade etmekten de geri durmadı. Öte yandan bu sırada İTC'nin ülke içindeki etkinliği azalmış olmasına rağmen, eski ittihatçılar bu olayları bahane ederek kamuoyunu kendi saflarına çekebilirlerdi⁵⁶¹. İTC endişesi bu sıralarda Ferid Paşa'nın zihnini yoran en önemli problemlerden biri idi.

İtilaf Devletleri tarafından Anadolu'nun işgali için görevlendirilen Yunanlılar⁵⁶², bu harekete girişmezden önce altyapıyı hazırlamaya ve yerli işbirlikçileri harekete geçirmek üzere büyük gayret sarfediyorlardı⁵⁶³. İşgal öncesinde Kolordu komutanı Ali Nadir Paşa, İtalyanlar'dan Yunanlılar'ın karaya asker çıkaracaklarını daha evvelden öğrenmesine rağmen, bunu -galeyana sebep olur diye- halka duyurmamıştı. Gerçekten de ertesini gün, yani 15 Mayıs 1919'da Yunanlılar İzmir'i işgal edip, Türkler'e karşı her türlü kötülüğü yapmaya başladı⁵⁶⁴. Aslında İzmir'in

⁵⁵⁷ *HTTD.*, Sy: 37, (1961), vesika nr: 894-895 ; Melunet Arif, *Aynı eser*, s. 15.

⁵⁵⁸ *HT.*, nr: 3550, 17 Mayıs 1335 (1919).

⁵⁵⁹ *BOA.MVM.*, nr: 215, 17 Mayıs 1335, nr: 234.

⁵⁶⁰ Sina Akşin, *Aynı eser*, s. 270.

⁵⁶¹ Sina Akşin, *Aynı eser*, s. 271 ; *BTTD.*, Sy: 23, Nisan 1969, s. 41.

⁵⁶² Bu sırada Lloyd George, Yunanistan'ı İngiltere'nin tabii müttefiki olarak görüyordu. Bk., David Fromkin, *Barişın Son Veren Bariş*, s. 391-392.

⁵⁶³ Mesela Yunanlılar 21 Nisan 1919 tarihinde Mudanya'ya 600 kat Yunan asker elbisesi ve 500 kadar battaniyeyi köylerdeki runılara dağıtmak üzere karaya çıkarmışlar ve Osmanlı istihbaratı bunu haber aldıktan sonra hemen harekete geçerek olayı önlemeye çalışmışlardır. Bk. *BOA.DH.ŞFR.*, nr: 98 / 247 ; ayrıca bu hadiseye benzer pek çok olayın işgal öncesi dönemde olduğu bilinen bir gerçektir.

⁵⁶⁴ Yunanlıların icraatları için bk. *Hadisat Gazetesi*, 19 Mayıs 1919 ; Celal Bayar, *Ben de Yazdım*, c. VI, İstanbul 1967, s. 1796 ; Nurdoğan Taçalan, *Ege'de Kurtuluş Savaşı Başlarken*, İstanbul 1970,

Yunanlılar'a işgal ettirilmesi, daha Mondros Mütarekesinden önce tasarlanmış ve Yunanlılar'ın harp esnasında müttefiklere yaptıkları hizmete mukabil, İzmir vilayeti kendilerine vadedilmişti. Sahile yakın adalara gönderilen ve oralarda teşkil edilen Yunan çeteleri, mütareke devrinde turist olarak İzmir'e gelmeğe ve İzmir Metropolitinin emrinde esaslı bir teşkilat yaparak toplanmağa başlamışlardı. Böylece işgal öncesi Yunanlılar gerekli zemini yukarıda da ifade ettiğimiz gibi hazırlamışlardı⁵⁶⁵. Öte yandan Albay Zafiriu komutasında İzmir'de karaya çıkan Yunan askerleri, yerli Rumların coşkun alkışları arasında ilerlerken, İzmir Metropolitini Chrysostomos tarafından da takdis edildi⁵⁶⁶. Böylece Yunanlıların bu hareketi aynı zamanda dinî bir vecheye de büründürülmüş oluyordu. Bütün bunlardan sonra, Yunan kuvvetleri kısa sürede Türk birliklerinin karargâhlarını işgal ettiler; askerlerimizin bir kısmı öldürüldükleri gibi, bir kısmını da esir aldılar⁵⁶⁷. Bu arada kolordu komutanı Ali Nadir Paşa tokatlandığı gibi⁵⁶⁸, "zito Venizelos" demediği için de Albay Süleyman Fethi Bey şehid edildi⁵⁶⁹. Bu olaylar sırasında, Albay Zafiriu neşrettiği beyannamesinde⁵⁷⁰; asayişten, huzurdan bahsederken; üçbin yıllık Yunan yurdunu geri almanın (!) heyecanını yaşadıklarını ifade etmekte idi. Metropolid Chrysostomos da, Yunan askerlerine Türkler aleyhinde kışkırtıcı propaganda konuşmaları yapıyordu⁵⁷¹. Tabii ki, bu propagandalardan sonra tek tek kutsanan Yunan askerleri tüyler ürpertici ve en iğrenç hareketlere atılmaktan geri kalmamışlar⁵⁷²; pek çok masum insanı öldürmüşler, büyük bir kısmını da işkenceye maruz bırakmışlardı⁵⁷³. Bunun yanında Türkler'e ait pek çok ev ve işyeri soyulup yağmalanmıştı⁵⁷⁴. Bu müessif olayların dünya basınında, özellikle İngiliz basınında yer alması Venizelos'u güç duruma düşürdü⁵⁷⁵. Nitekim, Avrupalılar'ın gözleri önünde meydana gelen "İzmir Faciası" yüz kızartıcı olaylarla doludur⁵⁷⁶.

s. 5247 ;Bilge Umar, *İzmir'de Yunanlılar'ın Son Günleri*, Ankara 1974, s. 119-166 ; Ömer Sami Coşar, *İstiklal Harbi Gazetesi*, s. 6.

⁵⁶⁵ BOA.DH.ŞFR., nr: 98 / 247 ; İşgal öncesi Yunan faaliyetleri için bk. *Pontus Mes'elesi, Teşkilat-ı Rum Şekavât ve Fecayii- Hükümetin İstidlat ve Tedbiri, Avrupa Hükümetleriyle Muhabere*, Ankara EHUR 1338, s. 1-400 ; Bu dönemde kurulan Rum cemiyetleri hakkında bk. Ali Güler, *İşgal Yıllarında Yunan Gizli Teşkilatları*, Ankara 1988.

⁵⁶⁶ Dawid Walder, *Çanakkale Olayı*, (Çev.Mehmet Ali Baykal), İstanbul 1970, s. 91.

⁵⁶⁷ HTVD., Sy: 37, vesika nr: 896, 898.

⁵⁶⁸ Rahmi Apak, *Aynı eser*, s. 7 ; Celal Bayar, *Aynı eser*, c.VII, s. 1796.

⁵⁶⁹ Rahmi Apak, *Aynı eser*, s. 8.

⁵⁷⁰ Zafiriu'nun beyannamesi için bk. Celal Bayar, *aynı eser*, s. 1790 ; Rahmi Apak, *Aynı eser*, s. 15.

⁵⁷¹ D.Timoleonidas Ambelas, *Yeni Onbinlerin İnisi* (Çev. E. Çobanoğlu), İstanbul 1943, s. 31 ;

Fahrettin Altay, "Millî Mücadele Hatıralarım", *Hayat Mecmuası*, Sy: 51, İstanbul 1959.

⁵⁷² Dawid Walder, *Aynı eser*, s. 92.

⁵⁷³ HTVD., Sy: 37, vesika nr: 896, 907 ; Ayrıca bk. Tarık Mümtaz Göztepe, *Aynı eser*, s. 155 ; Öte yandan işgal sırasında meydana gelen zarar ve ziyarı tesbit etmek için gönderilen Albay Mazarakis ilk ateşin Türkler'den geldiğini belirtir. Bk. Dimitri Kitsikis, *Yunan Propagandası*, İstanbul 1964, s. 213.

⁵⁷⁴ Zarar ve zıyan o gün için 3 milyon lira civarında idi. Bk. Tayyip Gökbilgin, *Millî Mücadele Başlarken*, s. 87 ; devlet müesseselerinden gasbedilen para ise 231.462 lira idi. Bk. *Türk İstiklal Harbi*, c.II/1, s. 57.

⁵⁷⁵ Dawid Walder, *Aynı eser*, s. 91.

⁵⁷⁶ BOA.DH.KMS., Ds: 52-4, nr: 1, F: 22 ; Mehmet Arif Bey, *Aynı eser*, s. 15 ; Ayrıca bk. Hüseyin Işık, "Anadolu'da Yunan Mezalimi", *III.Askerî Tarih Semineri Bildiriler*, Ankara 1986, s. 377-387.

Bu arada, Batı Anadolu'da başlayan Yunan işgaline karşı ilk direnme, 16 Mayıs sabahı Urla kasabasında oldu. Yerli Rumlarla birlikte Yunanlılar Türk köylerinde baskın, yağma ve katliamlara girişince, Urla'da bulunan 173. Alay Komutanı Kâzım Bey, yanında bulunan 17-18 er ve birkaç jandarma ile kasabayı savunmaya başladı⁵⁷⁷. Nitekim, Batı Cephesinde düzenli ordu birlikleri ile ilk silahlı karşı koyma böylece başlamış oldu. Ancak görüldüğü gibi, bu direnme milis kuvvetiyle değil, düzenli ordu birlikleriyle yapıldı. Mücadele her ne kadar geniş kapsamlı olmasa da İstanbul hükûmetinin mukavemete razı olmadığı bir sırada vatansever bir alay komutanının insiyatifi eline alması bakımından önemli idi⁵⁷⁸. Öte yandan bu ilk mukavemet sırasında Türkler'in genel kaybı ikibinin üzerinde idi⁵⁷⁹. Bu olayların yaşandığı sırada, Osmanlı ordusunun mevcut kuvvetleri düşmana mukavemet edebilecek güçte olmasa da, halkın, bu sıralarda bir mukavemet örgütüne gönüllü olarak katılması mümkün görünmekte idi⁵⁸⁰. Bu olumsuz gelişmelere rağmen, İzmir'in işgali kuva-yı milliye ruhunun canlanmasında en büyük etken oldu⁵⁸¹. Redd-i İlhak Cemiyetinin yayınladığı; "...*Vatan Ordusuna iltihaka hazırlanm!*" yolundaki telgrafi, bütün memleket sathında harekete geçilmesini gerekli kıldı⁵⁸². Nitekim İzmir Faciası, memleketin her köşesinde derin ve elîm bir tesir yarattı⁵⁸³. Beynelmilel Tahkik Heyeti'nin yaptığı incelemelerden anlaşıldığı üzere, Yunanlılar işgalin ilk devresinde Türkler'e maddî-manevî pek çok zarar verdi⁵⁸⁴.

b-) İzmir'in İşgalinin İstanbul'da ve Memleket Sathında Yarattığı Etkiler

İzmir'in Yunanlılar tarafından işgal edildiği haberi, İstanbul'daki hükûmet üyelerini şaşkına çevirdi. Çünkü, işgalden bir kaç gün evvel İngiliz Yüksek Komiseri, Sadrazam Damat Ferid Paşa'ya İzmir'in işgal edilmeyeceğine dair söz vermişti⁵⁸⁵. Nitekim bu teminat, Ferid Paşa tarafından senet kabul edilmişti. Bundan dolayı İzmir

⁵⁷⁷ Kâzım Özalp, *Millî Mücadele (1919-1922)*, c.I, Ankara 1988, s. 9-10.

⁵⁷⁸ Yavuz Ercan, "Kuvva-yı Milliye'nin Yapısı ve Niteliği Üzerinde Bir Tahlil", *II. Askerî Tarih Semineri Bildiriler*, Ankara 1985, s. 232.

⁵⁷⁹ Geniş bilgi için bk. Sıtkı Aydınel, *Güneybatı Anadolu'da Kuva-yı Milliye Harekâtı*, Ankara 1990, s. 36-37.

⁵⁸⁰ Kâzım Özalp, *Aynı eser*, c.I, s. 7.

⁵⁸¹ Öte yandan bu dönemin psikolojisini tahlil eden bazı yazarlar buna, kuvva-yı milliye ruhu adını vermişlerdi. Samet Ağaoğlu bunu eserinde çok güzel tarif etmektedir. Bk. *Kuva-yı Milliye Ruhu*, Ankara 1981, s. 11-12.

⁵⁸² *Hadisat Gazetesi*, 19 Mayıs 1919 tarihli nüshasında şöyle deniyordu:

" Bilumum Vilayet, Sancak, Kaza, Nahiye Belediye Riyasetlerine;

İzmir ve Havalisi Yunan'a ilhak ediliyor. İşgal başladı. İzmir ve mülhakatı kâmilten ayakta ve heyecanda. İzmir son ve tarili günlerine yaşıyor. Son imdadımız sizin göndereceğiniz muavenete bağlıdır. Mitingler ve telgraflarla her yere başvurunuz ve Vatan Ordusuna iltihaka hazırlanınız. Vakar ve sükûnetinizi son derece muhafaza ederek kimsenin incinmemesine itina ve dikkat ediniz. 14. 5. 1335

Redd-i İlhak Hey'et-i Milliyesi"

⁵⁸³ İşgal hadisesi bütün vilayetlerde protestolara sebep olmuştu. Halk bir şey yapamamanın üzüntüsü ile protesto mitingleri düzenleyerek duygularını dışa vurmak istiyordu. Bk. *BOA.DH.ŞFR.*, nr: 99 / 222.

⁵⁸⁴ *Yunan Fecayisine Muteallık Aydın Vilayetinin Beynelmilel Tahkik Hey'etine Verilmek Üzere Topladığı Vesak-i Resmîyeye Müstenin Hülasa*, Dersaadet, Matbaa-i Askerî 1335, s. 1-13.

⁵⁸⁵ G Kemali Söylemezoğlu, *Başımıza Gelenler (1918-1922)*, İstanbul 1939, s. 94.

Posta ve Telgraf Müdür Vekili Naşit Bey'in şehrin işgal edildiği yolundaki telgrafı⁵⁸⁶, 15 Mayıs 1919 sabahı Sadarete ve Dahiliye Nezaretine sunulduğu zaman her iki bakan da buna inanmadıkları gibi, bu haberin devlet merkezine ulaşmasını sağlayan Müllkiye Müfettişi Muvaffak Bey'in, tahrik edici ve heyecan verici haberler yazmasından dolayı tutuklanarak İstanbul'a gönderilmesini dahi istemişlerdi⁵⁸⁷.

İzmir'in işgali, İstanbul'daki askerî makamlar nezdinde dahi beklenilmeyen bir gelişme idi. İzmir'in Yunanlılar tarafından işgal edilmesi bütün Türkler üzerinde müthiş bir darbe tesiri yarattı. Bu olayla İngiltere, yalnız Osmanlı İmparatorluğuna değil, Türk mevcudiyetine de kasdetmekte idi⁵⁸⁸. Nitekim işgal olayının önüne geçmek belki mümkün olabilirdi; fakat, 17.Kolordunun komuta hey'etinden bu tavrı beklemek pek mümkün görünmüyordu⁵⁸⁹. Öte yandan İstanbul'daki askerî erkânın da işgalin olabileceği yolunda her hangi bir istihbarat faaliyeti yaptığı söylenemez.

İşgalden önce Galthorpe tarafından gönderilen telgraftan hükûmet kadar, Padişah da müteessir oldu. 15 Mayıs 1919 Perşembe günü gecesini İzmir ve civarından gelen feryat telgrafları saray ve hükûmet üyeleri üzerinde olumsuz tesir uyandırdı⁵⁹⁰. İzmir'in II.Ordu Müfettişliği mıntukasında olması sebebiyle Mersinli Cemal Paşa⁵⁹¹, Burdur Askerlik Şube Başkanı İsmail Bey⁵⁹² ve Menemen Kaymakamı gelişen olaylar hakkında hükûmete telgrafla bilgi veriyorlardı⁵⁹³. Nitekim hükûmet, İzmir havalisinden gelen telgraflardan ve Amiral Webb'in 15 Mayıs günü sadrazamı ziyaret ederek o gün İzmir'in işgal edileceğini bildirmesinden sonra işgal olayını öğrenmişti⁵⁹⁴. Bu arada hükûmet, İngilizler'in Bursa'yı işgalleri durumunda engel olunmamasını, sadece protesto ile yetinilmesini vilayete bildiriyordu⁵⁹⁵. Netice itibarıyla, İzmir'in işgali hükûmet kanadında büyük şaşkınlıklara sebep olmuş⁵⁹⁶, kabine hazırladığı bir notayı Amiral Webb'e göndererek işgalin mütarekê gereği müttefik askerlerince yapılmasının uygun olacağını izah etmişti. Hükûmet, ayrıca nüfusunun çoğunluğunun Türk ve Müslüman olan bu yerlerin Yunanlılar'a bırakılmayacağını bildirmişti⁵⁹⁷. Bu sırada İzmir ve çevresinden gelen telgraflar ise, durumun vehametini göstermekte idi⁵⁹⁸. İstanbul'daki halk, işgalden dolayı galeyana gelmişken, hükûmet 16 Mayıs günü basın yolu ile durumu izah ederek kendine düşen görevi yapacağını bildirerek halkın sükûneti muhafaza etmesini istedi⁵⁹⁹. İşgal olayları karşısında hükûmet vilayetlere gönderdiği yazıda, mukavemet imkânı olmadığından sadece protestolarla olayın

⁵⁸⁶ Refik Halit Karay, *Minelbâb İlelmihrap*, İstanbul 1992, s. 142-144.

⁵⁸⁷ Refik Halit Karay, *Aynı eser*, s. 139.

⁵⁸⁸ Rahmi Apak, *Aynı eser*, s. 16.

⁵⁸⁹ *HTVD.*, Sy: 21, (1957), vesika nr: 524.

⁵⁹⁰ Ali Fuat Türkgeidi, *Görüp İştiklerim*, Ankara 1984, s. 209-210.

⁵⁹¹ *HTVD.*, Sy: 37, (1961), vesika nr: 896.

⁵⁹² *HTVD.*, aynı vesika.

⁵⁹³ *HTVD.*, Sy: 37, vesika nr: 894.

⁵⁹⁴ Tayyip Gökbilgin, *Aynı eser*, s. 86-87 ; Selahattin Tansel, *Aynı eser*, c.I, s. 199.

⁵⁹⁵ *BOA.DH.ŞFR.*, nr: 99 / 219.

⁵⁹⁶ *BOA.DH.ŞFR.*, nr: 99 / 222 ; ayrıca bk. Falih Rifka Atay, *Atatürk'ün Hatırları (1914-1919)*, Ankara 1965, s. 120.

⁵⁹⁷ Tarık Mümtaz Göztepe, *Aynı eser*, s. 146.

⁵⁹⁸ Refik Halit Karay, *Aynı eser*, s. 142-143.

⁵⁹⁹ Tayyip Gökbilgin, *Aynı eser*, s. 87-93.

geçştirilmesini rica etmekte idi⁶⁰⁰. İzmir'in işgalinin ardından meydana gelen olumsuz gelişmeler, Damat Ferid Paşa hükûmetinin istifasına sebep oldu⁶⁰¹. Hükûmet istifanamesinde, beş senelik kötü idarenin elîm neticelerini imkân derecesinde ıslah için böyle müşkil bir devrede iki buçuk aydan beri işbaşında bulunduğunu ifade ediyor, alınması gereken bütün tedbirlere başvurduğu halde, İtilaf Devletleri'nce İzmir için verilen son karar sebebiyle müşkil duruma düştüğünü yeni bir kabinenin kurulmasına imkân vermek amacıyla istifaya karar verildiğini belirtiyordu⁶⁰². Bütün bunlara rağmen Padişah Vahdettin, Damat Ferid'in elinden gelen her şeyi yaptığını kanaat etmiş olmalı ki, yeni hükûmetin kurulması görevini tekrar O'na verdi. Nitekim, 19 Mayıs 1919'da "*II. Damat Ferid Paşa Hükûmeti*" kuruldu⁶⁰³. Kurulan bu yeni kabine gerçi eskisinden farklı olmamakla birlikte, zamanın ünlü devlet adamlarını bünyesinde toplamıştı⁶⁰⁴.

İzmir'in işgali İstanbul'da ve çeşitli vilayetlerde büyük mitingler tertiplenerek şiddetle protesto edildi⁶⁰⁵. Bu kritik dönemde Padişah Vahdettin, Yunan işgal olayları hakkında fikir alış verişinde bulunmak, hal çareleri aramak amacıyla 26 Mayıs 1919'da Yıldız Sarayı'nda Şûra-yı Saltanat'ın toplanmasını istedi⁶⁰⁶. Şûra-yı Saltanat (Meclis-i Âlî); hükûmet erkânı, hey'et-i âyân, şûra-yı devlet ikinci reisi, temyiz mahkemesi birinci reisi, divan-ı muhasebat reisleri, eski bakanlar ve sefirler, meşihat tarafından seçilen altı aza, Bahriye Nazırınca seçilen ümerâ ve erkândan dört kişi, Dârü'l-Hikmeti'l-İslamiyeden seçilen iki kişi, Fetvahaneden iki kişi, Dârülfünûn'un muhtelif fakültelerinden seçilen onbeş kişi, Barodan üç, matbuattan sekiz kişi, ticaret orasından dört, Darülhilafeti'l-aliyye Medresesinden seçilen dört müderris ve Müdafaa-i Milliye Cemiyeti vb. cemiyetlerden ikişer azanın katılımı ile 26 Mayıs 1919 Pazartesi günü saat 3.00'te Padişah'ın nutku ile açıldı⁶⁰⁷. Vahdettin yanında veliaht Abdülmecid Efendi olduğu halde açış konuşmasını yaptıktan sonra⁶⁰⁸, Şûra-yı Saltanat Başkanlığını Sadrazam Damat Ferid Paşa'ya bırakarak, gayet müteessir bir şekilde odasına çekildi⁶⁰⁹. Nitekim, Şûra-yı Saltanat Damat Ferid Paşa'nın başkanlığında çalışmalarına devam etti. Damat Ferid Paşa'nın nutkundan sonra sırasıyla ileri gelenler ve sözcü sıfatındakiler görüşlerini anlattı. İlk sözü Âyân eski reisi Ahmet Rıza Bey aldı. Ahmet

⁶⁰⁰ BOA.DH.ŞFR., nr: 99 / 223.

⁶⁰¹ Ali Fuat Türkgeldi, *Aynı eser*, s. 210.

⁶⁰² Sabahattin Selek, *Anadolu İhtilali*, c.I, İstanbul 1987, s. 232 ; hükûmet 17 Mayıs 1919 cumartesi günü istifa etmişti. Bk. Türkgeldi, *Aynı eser*, s. 210.

⁶⁰³ Türkgeldi, *Aynı eser*, s. 210 ; yazar, Ferid Paşa'yı pek beğenmez, bu kalemin mizaçlı der, bk s.214.

⁶⁰⁴ Türkgeldi, pek çok kişiye bakanlık teklif edildiği halde bu kritik dönemde herkesin görevden kaçmak istediğini anlatır. Bk. *Aynı eser*, s. 211.

⁶⁰⁵ BOA.DH.ŞFR., nr: 99 / 222 .

⁶⁰⁶ Türkgeldi, *Aynı eser*, s. 215.

⁶⁰⁷ Gökbilgin, *Aynı eser*, s. 94'te toplantıya katılan grupların tam listesi vardır.

⁶⁰⁸ Vahdettin nutkunda; "...Devletin bu günkü vaziyetinden dolayı hükûmet ve ayan azasını, memleketin mütahayyızanını buraya davet ettik. Devletimizin düçar olduğu güçlükler hakkında acele olarak lazım gelen tedbirleri almak ve hazır bulunanların her birisinin düşüncelerini, rey ve mütalaalarını hiç çekinmeden beyan etmeleri itibarıyla bu toplantıyı mes'ud ve uğurlu addediyorum. Bu meclisi hepimiz hakkında intibah ve hidayet sebebi yapmasını Cenab-ı Hakk'tan niyaz eder başkanlığını Sadrazam Paşaya havale eylerim." diyordu. Bk. Türkgeldi, *Aynı eser*, s. 216 ; Gökbilgin, *Aynı eser*, s. 94-95.

⁶⁰⁹ Vahdettin odasına giderken yanında Abdülmecid Efendi de olduğu halde gayet üzgün bir şekilde gözlerinden yaşlar gelerek "--Karılar gibi ağlıyorum!" demiştir. Bk. Türkgeldi, *aynı eser*, s. 216.

Rıza Bey konuşmasında, Şûra-yı Saltanat'ın daha büyük bir meclis şeklinde "*millî meclis*" olarak yeniden düzenlenmesini istedi⁶¹⁰. Âyândan Seyit Bey ise konuşmasında, Yunan işgal olaylarını özetledi. Tıp Fakültesi müderrislerinden Âkil Muhtar Bey, millî hudutlar dahilinde müstakil bir hükûmet halinde yaşamının değerini anlattı. Baro Reisi Celalettin Arif Bey ise, memleketimizin korunması için ne yapılması gerekiyorsa bunların hepsini yapmaya Osmanlı Milleti'nin azm ettiğini; vatanın her tarafında cereyan eden miting ve protestolardan da bunun anlaşıldığını, milletin vatanın saadeti için kanını son damlasına kadar dökmeye ant içtiğini belirtiyordu. Matbuat erkânından Rauf Ahmet Bey de himaye ve manda konusunu dile getiriyor; bu sırada Amerikan Mandasını istemenin uygun olduğunu anlatıyordu. Bu konuya sert çıkış yapan Damat Ferid Paşa, himayenin bahis konusu olamayacağını izah etti. Trabzon Müdafaa-i Hukuk Cemiyeti'nden Ömer Fevzi Efendi, bu meclisin teşekkül maksadı ne olursa olsun, millet hakkında rey ve mütalâa beyanına hakkı yoktur diyerek uçurumun kenarına gelmiş olan bir milletin kendi kaderini ancak kendi kalbinden, kendi hislerinden doğan bir hey'et tarafından verilmesini istiyor ve hükûmet başka yolda millet başka yolda gidiyor, bu an'aneyi bırakalım diyerek konuşmasını sürdürüyordu. Önde gelen ediplerden Süleyman Nazif Bey ise, ülkenin doğu kesimi hakkında konuşmasını yaptı⁶¹¹.

Şûra-yı Saltanat müzakerelerinden çıkan sonuca bakılırsa, iki önemli husus dikkati çekmekte idi. Bunlardan biri Şûra-yı Millî teşkili, diğeri hükûmetin sulh konferansı nezdinde Türk hak ve menfaatlerini tesirli bir surette savunması dileği idi⁶¹². Müzakerelerde hemen herkesin temas ederek bir an önce kurulmasını istedikleri Şûra-yı Millî teşkili mes'alesi, Meclis-i Vükelânın 1 Haziran 1919 tarihli toplantısında el alındı ise de, bu iş bir süre daha sürüncemede kaldı.

Hükûmet merkezinde bu gelişmeler olurken, İstanbul'da ve diğer yurt sathında yapılan mitinglerde, İzmir ve bütün memleketin uğramakta olduğu millî felaket en veciz bir şekilde anlatılıyordu⁶¹³. Bu işgal haberleri bazı yurtseverleri harekete de geçirdi. Denizli'de Müftü Ahmet Hulusi Efendi'nin Türkleri, cephane ve silah yetersizliğine bakmadan yurt savunmasına çağıran fetvası yayınlanırken, sadece Batı Anadolu'da değil, Havza'da da "*Redd-i İlhak*" cemiyetleri Yunan ilerleme ve saldırılarına karşı fiilî olarak harekete geçmekte idi⁶¹⁴. Diğer taraftan ordu müfettişleri vasıtasıyla, memleket sathında geniş yankı uyandıracak bir "*millî kıyâm hareketi*" başlatılmakta idi. Denizli, Aydın, Konya ve Burdur mitingleri Anadolu'nun sesini duyurması açısından önemli idi⁶¹⁵. Bunları Eskişehir ve Kütahya mitingleri⁶¹⁶, Bursa,

⁶¹⁰ Halbuki meşrutî sisteme göre Meclis-i Millî'nin toplanabilmesi için hem ayan, hem de meb'usan meclislerinin biraraya gelmesi gerekiyordu. Bilindiği üzere bu sırada meb'usan meclisi kapalı idi. Anayasal olarak millî meclisin toplanması da işte bu yüzden mümkün değildi.

⁶¹¹ Gökbilgin, *Aynı eser*, s. 95-119.

⁶¹² Gökbilgin, *Aynı eser*, s. 119.

⁶¹³ BOA.DH.ŞFR., nr : 99 / 222 ; 99 / 223 .

⁶¹⁴ Tefik Bıyıklıoğlu, *Atatürk Anadolu'da (1919-1922)*, Ankara 1959, s. 9.

⁶¹⁵ HTVD., Sy: 37, (1961), vesika nr: 880, 896 ; Mehmet Şefik Aker, *İstiklal Harbinde 57.Tümen ve Aydın Millî Cidali*, c.I, Ankara 1937, s. 58 ; Ahmet Akif Tütenk, *Millî Mücadelede Denizli*, İzmir 1949, s.9.

⁶¹⁶ Leon Rouillon, *Pour La Turquie*, Paris 1921, s. 59.

Tire, Havza ve Erzurum mitingleri⁶¹⁷ takip etti. İstanbul'daki mitingler ise, tüm aydınlar ve halkın katılımı ile daha kalabalık kitleler halinde gerçekleştirildi. Bu karşı tepki -protesto- hareketleri İtilaf Devletleri temsilcileri nezdinde, Türk Milletinin kolay kolay sindirilemeyeceği kanaatinin doğmasına sebep oldu. İtilaf Devletleri ve özellikle İngiltere'nin, İzmir'i Yunanlılar gibi uzun yıllar Türk idaresinde kalmış -ve millî açıdan aşağılık kompleksine kapılmış- bir millete işgal ettirmeleri, Türk milletini bağrından yaraladı. Bütün bunlara rağmen, acziyetini gizleyemeyen hükûmet, işgal olaylarına karşı sert protestolardan kaçınılması gerektiğini⁶¹⁸, İtilaf devletlerinin aleyhine açıktan faaliyetlerde bulunulmamasını⁶¹⁹ istediği gibi, işgal bölgelerinden halkın göçünün de önlenmesi lazım geldiğini vilayetlere izah etmeye çalışmakta idi⁶²⁰. Hükûmet bu gelişmelerden dolayı korku, endişe ve kararsızlıklar içinde bulunmasına rağmen, EHUR'un Yunan ilerlemesi karşısında Türk kuvvetlerinin buldukları yerleri terketmemesi yolundaki isteklerini Karesi Mutasarrıflığına, İtilaf Devletleri'nin baskılarının artacağını bildiği halde ulaştırmak durumunda kaldı⁶²¹. Nitekim işgal güçlerinin Mondros Mütarekesi hükümlerini hiçe sayarak başlattıkları işgal olayları, Anadolu'da yer yer silahlı mukavemet hareketlerinin doğmasına zemin hazırladı. Ordunun silahtan tecrid edildiği ve terhis edilerek sayıca azaltıldığı bir dönemde halk, milis örgütlenmesi ile yani kuva-yı milliye ile mücadele bayrağını açtı.

B- KUVA-YI MİLLİYE HAREKETİNİN OLUŞUMU VE KUVA-YI MİLLİYE - ORDU İLİŞKİLERİ

a-) Batı Anadolu'da Kuva-yı Milliye Hareketinin Ortaya Çıkışı ve Kuva-yı Milliye'nin Yunan İşgal Olayları Karşısındaki Tutumu

Osmanlı Ordularının çöküşü durumunda Anadolu'da millî bir gerilla hareketi inkâmı İttihat ve Terakki Cemiyeti tarafından daha 1915'ten itibaren planlanmış⁶²², M.Kemal Paşa'nın Anadolu'ya ayak basmasından aylar evvel⁶²³ İzmir, Erzurum, Trabzon, Edirne gibi vilayetlerde başlatılmıştı⁶²⁴. Kuva-yı milliye halk arasındaki anlamıyla Türk İstiklal Harbi sırasında mücadele veren milis kuvvetler idi⁶²⁵. Öte yandan Kuva-yı milliye gayeleri millî istiklal olan, merkezî bir komutanlığa bağlı

⁶¹⁷ Şefik Aker, *Aynı eser*, c.I. s. 83 ; Mehmet Fuat Zübeyroğlu, *Yurdumuz Havza*, İstanbul 1341/1925, s. 34 ; Kazım Karabekir, *İstiklal Harbimiz*, s. 24-25'te işgale Erzurum'luların sert tavır takındıklarını anlatır.

⁶¹⁸ BOA.DİL.ŞFR., nr. 99 / 248 .

⁶¹⁹ BOA.DİL.ŞFR., nr. 99 / 244 .

⁶²⁰ BOA.DİL.ŞFR., nr. 99 / 314 .

⁶²¹ BOA.DİL.ŞFR., nr. 100 / 78 , 100 / 78-1 .

⁶²² Erich Jan Zürcher, *Millî Mücadelede İttihatçılık*, (Çev.Nüzhet Salıhoğlu), İstanbul 1987, s. 191 ; Bir yerde İTC'nin askerî kanadının girişimi ile kurulmuş olan Teşkilat-ı Mahsusa'nın Osmanlı Devleti'nin genelinde bir teşkilatlanma yaptığı bir gerçektir. Üyelerinin tamamına yakınına Türk asıllardan seçen bu kuruluş, memleketin zor günlerinde gerilla hareketi ile ülkeyi ayakta tutmayı amaç edinmişti. Geniş bilgi için bk. Hüsamet'in Ertürk, *İki Devrin Perde Arkası*, (Yay.Hz. Samih Nafiz Tansu), İstanbul 1957 ; Philip H. Stoddart, *Teşkilat-ı Mahsusa*, (Çev. Tansel Demirel), İstanbul 1993.

⁶²³ S.İ.Aralov, *Bir Sovyet Diplomatının Türkiye Anıları*, (Çev.Hasan Ali Ediz), Ankara 1985, s. 43.

⁶²⁴ İTC'nin millî direniş hakkında katkıları için bk. Zürcher, *Aynı eser*, s. 127-189.

⁶²⁵ T.S.K.Tar., *TBMM Hükûmeti Dönemi*, c. IV/1, Ankara 1984, s. 92.

olmadan gerilla usûlü ile savaşılan silahlı direniş birlikleri idi⁶²⁶. Kuva-yı Milliye dar anlamı ile düzenli ordu birlikleri dışında bir tür gerilla savaşı ile mücadele veren, sevk ve idareleri merkezî bir komutanlığa bağlı olmayan gruplardı. Geniş anlamda kuva-yı milliye ise İstiklal Harbinin bütününü ifade ediyordu. Aynı zamanda da siyasî-askerî içerikli idi. Kuva-yı milliye ifadesi, bu harekete karşı olduğu bilinen Damat Ferid Paşa tarafından da geniş anlamı ile kullanılmakta idi⁶²⁷. Nitekim İstiklal Harbinin başlarında düzenli ordu birlikleri ile değil de, milis kuvvetleri ile mücadeleye girişilmesinin asıl sebebi, Mondros Mütarekesi gereğince Osmanlı ordusunun büyük ölçüde terhisi, lağvı ve dağıtılması idi. Bundan dolayı 1918'den 1919 yılında Anadolu'da millî hareketin - ordunun- kontrol altına alınmasına kadar geçen zaman zarfında kuva-yı milliye etkin bir rol oynadı.

Bu arada, Batı Anadolu'da 15 Mayıs 1919'da başlayan Yunan işgaline karşı ilk mukavemet, 16 Mayıs'ta Urla'da bulunan 173. Alay Komutanı Albay Kâzım Bey tarafından başlatıldı; büyük ölçüde halkın da katılımı sağlandı⁶²⁸. Bundan da anlaşılacağı gibi, Ege'de kuva-yı milliye'nin ilk defa bu bölgede başladığı iddia edilebilir⁶²⁹. Bir halk hareketi olarak ortaya çıkan kuva-yı milliye'nin⁶³⁰ temelinde yurtsever hocaların, fedakâr subayların, milliyetçi aydınların, hamiyetli kişilerin büyük katkıları vardı⁶³¹. İşgal olayları ile karşı karşıya kalan bölgelerde kuva-yı milliye hızla yayıldı⁶³². Öte yandan kuva-yı milliye'nin doğuşunda şahıs değil, halk etkili idi⁶³³. Kuva-yı Milliye, düzenli ordu birliklerinin kurulmasından evvel büyük başarılar elde etti. Kuva-yı Milliye'nin silah ve cephane ihtiyacı, halktan toplanan silahlardan başka, askerî depolardan zorla, ya da gizlice alınan malzeme ile karşılandı. Bu arada düzenli

⁶²⁶ Kuva-yı Milliye hakkında o dönemde lider pozisyonunda bulunan kişiler devamlı açıklamalarda bulunarak basın yolu ile halkı bilinçlendirmeye çalışmışlardır. Bk. Kara Vasıf Bey'in açıklamaları için, *Türk Dünyası* nr: 60, 27 T.evvel 1335; diğer taraftan bir çok yerli ve yabancı kaynaktan kuva-yı milliye'nin doğuşu I.Dünya Savaşı yıllarına götürülmektedir. Bk. *T.S.K.Tar.*, c.IV/1, s. 93; Zürcher, *Aynı eser*, s. 150 ; hatta Teşkilat-ı Mahsusa'nın faaliyetleri de kuva-yı milliye'ye benzetilebilir.

⁶²⁷ BOA.Yay, *Atatürk ile İlgili Arşiv Belgeleri*, Ankara 1982, Belge nr: 85-87.

⁶²⁸ *A.U.T.T.A.*, nr: 93 / 2784 , Ali Orhan İlkurşun'a ait olan ve *Millî Mücadelede Ege Bölgesi ve İlk Kurşun* adlı eser, s. 36-37. Urla'daki örgütlenme bu eserde anlatılırken kuva-yı milliye'nin sayısı biraz abartılmıştır.

⁶²⁹ Fahri Belen, *Türk Kurtuluş Savaşı*, Ankara 1983, s. 49 ; Ş. Süreyya Aydemir, *Tek Adam*, c.II, İstanbul 1977, s. 145-150 ; Kenan Esengin, *Millî Mücadelede İç Ayaklanmalar*, İstanbul 1975, s. 20-21.

⁶³⁰ Aydemir, *Aynı eser*, s. 145-150.

⁶³¹ Belen, *Aynı eser*, s. 78.

⁶³² Kenan Esengin, *Aynı eser*, s. 20-21.

⁶³³ Bazı kuva-yı milliye gruplarının isimlerine bakılırsa bunu görmek mümkündür. Kocaeli mıntokasında Arslan Bey Çetesi, Yahya Kaptan, Hoca Necati, Hafız Mustafa; Şile'den Giresun'a doğru İpsiz Recep, Topal Osman Çeteleri; İzmit havalisinde Dayı Mesut Müfrezeleri; Geyve'de Albayrak Çetesi; Güneyde Fransızlara karşı mücadele veren Arslanlar ve Kaplanlar çeteleri vardı. Bk. Enver Behnan Şapolyo, *Mustafa Kemal Paşa v Millî Mücadelenin İç Alemi*, İstanbul 1967, s. 20. Öte yandan bu dönemde halkı kuva-yı milliye etrafında toplayan hep aynı düşünce, aynı ruhtu. Zaten bundan dolayı "kuva-yı milliye ruhu" terimi kullanılmıştır. Bu ruh millî mücadele devrinde bütün memlekete ve millete aynı derecede hakimdi. O, memleketin her yerinde ve köşesinde her fırsatta kendisini gösteriyordu. Kuva-yı milliye ruhu yüksek bir siyasî olgunluk seviyesine gelmiş bir milletin bu siyasî kudretini en azametli ve göz kamaştırıcı bir şekilde kullanmasından başka bir şey değildir. Bu kullanışta her çeşit ferdi endişe ve iktidar sifra indirilmiş ve her yetki en büyük bir sorumlulukla karşı karşıya konulmuştur. Bu ruhun kendini göstereceği en büyük sahne ise, I.Türkiye Büyük Millet Meclisi olacaktır. Bk. Samet Ağaoglu, *Kuva-yı Milliye Ruhu*, Ankara 1981, s. 11.

ordunun kuruluşuna kadar mukavemet ederek düşmana zaman kaybettirildi⁶³⁴. Kuva-yı Milliye veya milis kuvvetleri devri İstiklal mücadelesinin ilk bir buçuk yıllık devrini kapsamakta idi. Nitekim 1920 Yılı sonlarına kadar ordu, devletkin resmî kuvveti olarak görünmeye gayret etmiş ve istilacı kuvvetlerin karşısına çıkardığı birliklerini milis kuvvetlerin yanında savaşa sokarak, bunu resmen ifadeden sakınmıştı. Gerek bu siyasî sebeple, gerekse o tarihlerde ordunun açıkça düşman karşısına çıkamayacak kadar (silah ve cephane bakımından düşmana kıyasla) zayıf oluşu sebebiyle, 1919 yılı ortasından 1920 yılı sonuna kadar geçen birbuçuk yılda kuva-yı milliye ön planda yer aldı⁶³⁵.

Yunanlıların İzmir'i işgal ettikten sonra yer yer teşekkül eden milis kuvvetlerinin oluşumu, o günün şartlarından doğan bir sonuçtu. Mütarekenamenin ağır şartlarını kabul etmiş olan hükûmetin, bu hadiseye, fiilî bir müdahale imkânı doğuracak güçlü bir ordusu zaten yoktu. Bu bakımdan Ferid Paşa hükûmeti, işgal olayına seyirci kaldı. Aslında bu dönemde yani kuva-yı milliye döneminde ordu hakkında iki kanaat hakimdi: Bir görüşe göre ordu denecek bir varlık yoktu; halk ise orduyu sevmemekte ve güvenmemekte idi. Girdiği son harplerde yenik çıkmış olan bir ordunun halk tarafından alkışlanması, sevilmesi haliyle mümkün görünmemekte idi. Uzun yıllar süren harpler, halkın subaylara ve askerliğe karşı bir tepkide bulunmasına sebep oluyordu. Hatta denilebilir ki, kimsenin düşman işgaline karşı koymak için asker olmaya heves ve niyeti de yoktu⁶³⁶. Nitekim, halkın işgal haberini alır almaz yerinden yurdundan hicret etmesi buna delalet etmekte idi⁶³⁷. Esasen devlet de, ne seferberlik, ne de Yunanlılar'a karşı harp ilan etmişti. Bu sırada her yerde büyük bir acziyet görülmekte idi⁶³⁸. İşte, içinde bulunulan bu kritik durum, milis kuvvetlerinin doğmasına zemin hazırladı. Halkın milis kuvvetlere katılıp, İstiklal Mücadelesine girişmesine sebep olan kuvvet; vatan ve millet timsali olan bayrak ile din ve vatan uğrunda şehid olma iştiağı idi. Kurtuluş Savaşında din ve milliyet fikirleri birbirinden ayrılmayan, adeta birbirini bütünleyen yüce değerler arasında idi⁶³⁹. Bu duygular devamlı işlendiğinden, İzmir'in işgalinden sonra başlayan kuva-yı milliye hareketi veya milis teşkilatı büyük rağbet gördü ve günden güne gelişti. Kuva-yı Milliye'nin itibarı zamanla o dereceye yükseldi ki, subaylar ve TBMM üyeleri arasında dahi düzenli orduya lüzum olmadığı, milis kuvvetlerle zaferin kazanılabileceği kanaati hakim oldu. Öte yandan bu sırada, Kuva-yı milliye ile beraber çalışan subayların çoğunluğu resmî kıyafetlerini de terkederek birer çete reisi gibi giyinmeye başladı. Mesela, Ali Fuat Paşa

⁶³⁴ Doğu Ergil, *Millî Mücadelenin Sosyal Tarihi*, Ankara 1981, s. 83-84.

⁶³⁵ Sabahattin Selek, *Anadolu İhtilali*, c.I, s. 118.

⁶³⁶ Bu konudaki tartışmaları Türkiye Büyük Millet Meclisi Gizli Celse Zabıtlarında da bulmak mümkündür. Nitekim Konya Mebusu Vehbi Bey, orduda hep köylülerin ve fukaranın askerlik yaptığını ve uzun süren savaşlarda bunlara bıkkınlık geldiğini ifade ettikten sonra; şimdiye kadar köylü askere gider şehid, askere gitmeyen kasabalı da gazi olurdu, artık vatandaş bunun teriminin olmasını istiyor demesi o zamanın psikolojisini sergilemesi açısından ilginçtir. Bk. *TBMM, GCZ.*, c.I, Ankara 1985, s. 87 vd.

⁶³⁷ *BOA.DH.ŞFR.*, nr: 99 / 314.

⁶³⁸ *BOA.DH.ŞFR.*, nr: 99 / 219.

⁶³⁹ Kuva-yı Milliye'nin hristiyan ahaliye zulm ettiği baskı yaptığı yolundaki yerli ve yabancı basında çıkan haberleri Rum asıllı vatandaşlar bizzat tekdip etmek ihtiyacını hissemişlerdi. Bk. Ürgüp tarafındaki rumların tekdibi, *Türk Dünyası* nr: 71, 11 T.sani 1335; ayrıca bk. Hakkı Dursun Yıldız, "İstiklal Harbinin Fikri ve Manevi Temelleri", *Türk Kültürü Araştırmaları Enstitüsü, Cumhuriyetin 50.Yılı Armağanı*, Ankara 1973, s. 57.

13 Mayıs 1919'da Ankara'ya geldiği zaman milis kuvvetleri komutanı görüntüsüne sahip olmasına rağmen, askerlerden daha fazla göreve bağlılık, fedakârlık ve askeri sorumlulukları yerine getirmelerini istemekte idi⁶⁴⁰. Her ne kadar görüntü ve kıyafet olarak düzensizlik göze çarpmakta ise de⁶⁴¹, aslında eski disiplin anlayışı halâ devam etmekte idi⁶⁴². Kuva-yı milliyenin, ordunun yeniden düzenlenmesine kadar geçen sürede büyük faydalar sağladığı inkâr edilemez⁶⁴³. Muntazam ordu karşısında nizâmî kuvvetler kadar başarılı muharebeler veremeyen bu birlikler, Yunan ordusunun 22 Haziran 1920'de başlayan genel taarruzuna kadar cephede düşman ilerleyişini az çok engellemiş ve bazı mevzîî başarılar elde etmişti.

Bununla beraber Türkler'in işgalcilere karşı yaptığı savunma hazırlıkları sadece silahlı kuva-yı milliye birlikleri ile olmadı. Ayrıca temelleri yine kuva-yı milliye kadar eski olan "*Müdafaa-i Hukuk-ı Milliye Cemiyetleri*"⁶⁴⁴ kurularak siyasî teşkilâtlanma ile Anadolu'yu işgallerden koruma hazırlıklarına girildi. Tahmin olunacağı gibi bu cemiyetler kuva-yı milliye ile askerî ve idarî bağlantı halinde idi⁶⁴⁵. Müdafaa-i Milliye Cemiyeti 2 Şubat 1335 lağv edilip⁶⁴⁶, menkul ve gayr-ı menkullerinin Meclis-i Vükela kararı ile Maliye ve Harbiye Nezaretlerine devredilmesine rağmen⁶⁴⁷ faaliyetlerini gizli olarak taşrada faaliyetlerini devam ettirmekte idi. Bu haliyle cemiyet, taşrada kuva-yı milliyenin en büyük yardımcısı idi. İlk zamanlar halisane duygularla kurulmuş olan kuva-yı milliye, belirli bir süre sonra halka baskı ve zulüm etmeye başlayınca bunun önüne geçilmesi konusu gündeme geldi. Nitekim 1920 yılı sonlarına doğru kuva-yı milliye birlikleri TBMM hükûmetine bağlı düzenli ordunun kontrolü altına alınmaya başlandı⁶⁴⁸.

b-) Kuva-yı Milliye Hareketinin Ortaya Çıkışında Osmanlı Erkân-ı Harbiye-i Umumiye Riyaseti ve Ordunun Tutumu

Silahlı bir halk hareketi gibi görünen kuva-yı milliye şüphesiz mütarekeyi tanımamak anlamına geliyordu. Türk topraklarını işgal için bahane arayan İtilaf Devletleri, kuva-yı milliyeyi kendi güvenliklerini tehdit eden bir hareket olarak görüyorlardı. Kuva-yı milliyenin bünyesini teşkil eden insanların kişilik ve karakteristiklerine bakılırsa, İstanbul / Damat Ferid Paşa hükûmetince bunlara güven duyulmasına imkân yoktu⁶⁴⁹. Bundan dolayı kuva-yı milliye hareketinin şekil ve

⁶⁴⁰ Gn.Kur.ATASE Arşivi: 5-3516, Kıs: 327, Ds: 9 (7), F: 6.

⁶⁴¹ Miralay Mehmet Arif, *Anadolu İnkılâbı*, s. 53.

⁶⁴² Sabahattin Selek, *Anadolu İhtilali*, c.I, s. 119.

⁶⁴³ *T.S.K. Tar.*, *TBMM Dönemi*, c. IV/1, s. 96-97.

⁶⁴⁴ Müdafaa-i Hukuk-ı Milliye Cemiyetlerinin kuruluşu için bk. *Düstûr*, Tertib-i Sani, c.VI, Dersaadet 1329-1330, s. 990-1001; ayrıca bk. *Müdafaa-i Milliye Cemiyeti Nizamname-i Esasîsi*, Matbaa-i Amire İstanbul 1330, s. 1-12.

⁶⁴⁵ Nazım H. Polat, *Müdafaa-i Milliye Cemiyeti*, Ankara 1991, s. 171-172.

⁶⁴⁶ *BOA.BEO.*, Dahiliye Giden nr: 341471.

⁶⁴⁷ *BOA.BEO.*, Dahiliye Giden nr: 341989.

⁶⁴⁸ Sabahattin Selek, *Anadolu İhtilali*, c.I, s. 127-129.

⁶⁴⁹ Nitekim kuva-yı milliyenin bünyesinde eşkıya ve zeybekler, asker kaçakları, adaletten kaçan suçlular, zanlılar, hapisane kaçkınları, soyguncu, vurguncu ve maceraperestler, mükellef askerler, millî ve vatanî duygularla mücadeleyle atılan gönüllüler ile bir veya birkaç kişi tarafından hazırlanıp, teçhiz edilerek cepheye sürülen milis kuvvetleri yer almaktaydı.

mahiyeti İstanbul hükümetlerini uğraştıran başlıca mes'ele oldu. Hükümet gözüyle kuva-yı milliye, devlet düzenini bozan bir hareket olmaktan başka, barış çabalarını baltalayan, yeni işgallere ve savaşa sebebiyet verecek bir çılgınlık idi.

Kuva-yı milliyenin bünyesinin, komutanlarıyla sıkı sıkıya ilişkili olduğuna şüphe etmemek gerekir. Her hangi bir kuva-yı milliye komutanı eski bir eşkıya reisi ise maiyeti de ona göre idi. Yalnız vatanî duygularla ortaya çıkan gönüllülerden meydana gelmiş bir kuva-yı milliye müfrezesine ise başka tip bir komutan gerekli idi. Bu sebeple kuva-yı milliyenin müfrezeleriyle komutanları arasında bir denklik, uyum vardı⁶⁵⁰. Fakat kuva-yı milliyenin sevk ve idaresi yukarıda belirtilen özelliklerden dolayı büyük güçlüklerle sebep olmakta idi. Nizamî kuvvetlerin başında idareci olarak bulunmuş pek çok subayın, milis kuvvetlerine komuta ettikleri zaman çeşitli sıkıntı ve problemlerle karşılaştıkları bir gerçektir⁶⁵¹.

Öte yandan Yunan işgal olayları karşısında nizamî birlik komutanlarının, yani ordunun da zaman zaman mukavemetten yana bir tavır sergilediği bilinmekte idi. Nitekim işgalden önceki tarihlerde de milis kuvvetleri oluşturularak düşman işgal olaylarına karşı çıktığı bir gerçektir. Bu maksatla I.Dünya Savaşı sonlarında VII.Ordu Komutanı M.Kemal Paşa , yerine vekil olarak bıraktığı Ali Fuat Paşa'ya halkı teşkilatlandırmalarını, silahlı birlikler kurmalarını, bu konuda gerekli her türlü tedbiri alarak düşmana karşı millî mukavemetin çekirdeğini oluşturmalarını istemişti⁶⁵². Ayrıca Ali Fuat Paşa'ya gönderdiği gizli işaretli bir yazı ile İskenderun, Hatay, Antep, Urfa taraflarının muhafazası için genç kadrolardan meydana getirilecek bir milis ordusunun teşkili lüzumunu da belirtmekte idi⁶⁵³. Bundan da anlaşılacağı gibi, ordunun mütareke öncesi komuta kadrosunun, milis kuvvetlerinin kurulmasına taraftar oldukları görülmekte idi. Zira ordusu terhis edilmiş bir devletin, düşman istilasını bertaraf edebilmesi için milis kuvvetleriyle mukavemeti başlatması bir zaruret idi.

Diğer taraftan, mütarekenin imzalanmasının ardından teşkilatı lağv, askerlerinin büyük bir bölümü terhis olunan ordunun, lider kadrosu başkentte toplandı. Bu sırada bazılarının devlet merkezinde EHUR gibi etkin görevler almak istedikleri bilinmektedir⁶⁵⁴. Öte yandan Kâzım Karabekir Paşa⁶⁵⁵, Ali Fuat Paşa⁶⁵⁶, Rauf Bey⁶⁵⁷,

⁶⁵⁰ Kuva-yı milliyenin komuta kadrosunda zeybek çetelerinin reisleri efeler (Yörük Ali Efe, İpsiz Recep gibi), komitacılar (Kuşçubaşı Eşref, Parti Pehlivan, Bulgar Sadık gibi), sivil kumandanlar (Biga Kaymakamı Köprülülü Hamdi Bey, Saraçoğlu Şükrü Bey, Alaşehirli Mustafa Bey, Galip Hoca lakaplı Celal Bayar gibi) ve subaylar (Çolak İbrahim, Sarı Edip Efe gibi) yer almakta idi.

⁶⁵¹ Sabahattin Selek, *Anadolu İhtilali*, c.I, s. 124.

⁶⁵² Gn.Kur.ATASE Arşivi: 4-11122, Kls: 3723, Ds: 36, F: 4-4.

⁶⁵³ Gn.Kur.ATASE Arşivi: aynı dosya, F: 20-5.

⁶⁵⁴ M.Kemal Paşa, 14 Ekim 1918'de Padişah'ın başyaveri Naci Bey'e gönderdiği bir telgrafta sadarete İzzet Paşa'nın geçmesini, kendisi ile birlikte Fethi, Tahsin, Rauf, Azmi, Canbolat Beylerle Şeyhülislamlığa da Hayri Efendi'nin getirilmesini istemişti. Bk. Nimet Arsan, *Atatürk'ün Tamim Telgraf ve Beyannameleri (1917-1918)*, c. IV, Ankara 1964, s. 13 ; öte yandan M.Kemal, vatana ciddi hizmetlerde bulunabileceği kanaatinde idi. Bk. Falih Rıfki Atay, *19 Mayıs*, Ankara 1944, s 5 ; Celal Bayar ise, Enver Paşa'ya atfen orduyu M.Kemal'den başkasının idare edemeyeceğinin belirtildiğini aktarır.Bk. *Ben de Yazdım*, c.I, s. 21 ; M. Kemal'in adı geçen telgrafı hakkında geniş bilgi için bk. Falih Rıfki, "Gazi Mustafa Kemal: Büyük Gazi'nin Hatıralarından Sayfalar", *Hakimiyet-i Milliye*, 5 Nisan 1926 ; Kâzım Karabekir Paşa da bu telgraf metnini vermektedir. Bk.

Ali Fethi (Okyar) Bey, İsmet Bey ve Fevzi Paşalar sık sık M.Kemal Paşa'nın Şişli'deki evinde biraraya gelerek düşman işgal ve istilalarına karşı alınacak tedbirlerin müzakeresini yapıyorlardı. Karabekir Paşa, muhtelif tarihlerde görüştüğü İsmet, Rauf, Cafer Tayyar Beyler ile İzzet, Cevat, Şevket Turgut ve M.Kemal Paşalar'a istiklalin tehlikede olduğunu ve genç komutanların Anadolu'daki orduların başına dönmeleri lüzumunu ve "tek dağ başı mezar oluncaya kadar mücadeleye karar verilmesini" isteyerek "Ya İstiklal, Ya Ölüm!" parolasını ortaya atıyordu⁶⁵⁸. Diğer taraftan Karabekir, 6 Aralık'ta Vahdettin ile yaptığı mülakatta Padişah'a hitaben: "...Türk'ün ölmeyecek ve öldürülelemeyeceğini, tarihimizde buna benzer pek çok sıkıntıya maruz kalmış bu milletin, azimkâr Padişahlarının namuskâr evlatları ile yek-vücut olması sonucu her şeyin bertaraf edileceğini" ifade etti. Padişah da cevaben kendisine, "Sizin gibi genç, mert, güvenilir komutanları olan bu millet zevâl bulmaz. Berhüdar ol. Böyle komutanlarla ben ve milletim iftihar eder." demişti⁶⁵⁹. Bu suretle Padişah'a genç komutanların iş başından ayrılmamaları lüzumu ikna edildiği gibi, her birinin tekrar ordularının başına geçmesine imkân da tanınması istendi⁶⁶⁰. Nitekim Kâzım Karabekir Paşa, 15.Kolordu komutanlığına tayininin ardından 11 Nisan 1919'da Harbiye Nezareti ile vedalaştıktan sonra, bilahire Şişli'deki evinde M.Kemal Paşa ile görüştü⁶⁶¹. Bu görüşmede şu esaslar kabul edildi :

1-) Karabekir Paşa Şark vilayetlerinin temsilcilerinden oluşan bir kongre toplayacak, gerekirse -şarkın istilasına karşı- muvakkat bir hükûmet nüvesi hazırlayarak siyasî planın esasını uygulayacak,

2-) M.Kemal Paşa ordu müfettişliği vazifesini kabul edecek,

3-) Bir tehlike karşısında geçici bir hükûmet kurulacak; M.Kemal Paşa, Anadolu Komutanı namını alacak, aynı zamanda Garp Cephesi Komutanlığını üstlenecek, Karabekir Paşa da Şark Cephesi Komutanlığını ifâ edecekti. Bu uygulanması düşünülen askerî planın esası kabul edildi⁶⁶². Nitekim bu planlar bilahere uygulamaya konuldu. Karabekir Paşa, bu esasların belirlendiği esnada M.Kemal'in Ahmet Rıza Bey önderliğinde kurulması tasarlanan bir hükûmette görev almak istemesinin prestijini sarsacağını belirtti⁶⁶³.

Bununla beraber ordu komutanları İstanbul'da görüş alışverişinde bulunurken tek çarenin "Millî Mukavemet" hareketi yaratmak olduğu hususunda görüş birliğine varmışlardı. Bu harekette Ordu, millet ile birlikte hareket edecekti. Bunun için ise terhis derhal durdurulacak, silah, cephane ve malzeme düşmana verilmeyecek, genç ve muktedir kumandanlar birliklerinin başında bulunacak, İstanbul'dakiler Anadolu'ya gidecekler; millî mukavemete yani kuva-yı millîye hareketine taraftar olan sivil

İstiklal Harbine Neden Girdik, Nasıl Girdik, Nasıl İdare Ettik, Paşaların Hesaplaşması, (Yay.Hz. İsmet Bozdağ), İstanbul 1992, s. 31-32.

⁶⁵⁵ Karabekir, *Aynı eser*, s. 33.

⁶⁵⁶ Ayfer Özçelik, *Aynı eser*, s. 55-57.

⁶⁵⁷ Rauf Orbay, *Cehennem Değirmeni - Siyasî Hatıralarım*, c.I, s. 221-229.

⁶⁵⁸ Karabekir, *Aynı eser*, s. 33.

⁶⁵⁹ Karabekir, *İstiklal Harbimiz*, s. 8.

⁶⁶⁰ Karabekir, *Paşaların Hesaplaşması*, s. 33.

⁶⁶¹ Karabekir, *İstiklal Harbimiz*, s. 15.

⁶⁶² Bu planlar M.Kemal Paşa'nın evinde Karabekir Paşa tarafından tespit edilmiştir. bk. Karabekir, *Paşaların Hesaplaşması*, s. 34-35.

⁶⁶³ Karabekir Paşa, *Aynı eser*, s. 34 ; *İstiklal Harbimiz*, s. 15.

yöneticiler yerlerinde bırakılacak, partizanlık mümkün olduğunca önlenecek; halkın maneviyatı yüksek tutulacaktı⁶⁶⁴. Ali Fuat Paşa'nın hatıralarında yer alan bu esaslar üzerine M.Kemal Paşa, O'nun 20.kolordu komutanlığını devralıp halkla irtibata geçmesini istedi⁶⁶⁵. Böylece ordu komutanları millî hareketin Anadolu tarafından yönlendirilip idaresini benimsemişlerdi⁶⁶⁶. Millî mukavemet hakkında bu kat'i kararlardan sonra, Erkân-ı Harbiye-i Umumiye Reisi Cevat Paşa, M.Kemal Paşa'ya gizli bir şifre anahtarı vererek her türlü yardımı taahhüt ettiği gibi, Fevzi Paşa da zabıt ve personel ile silah, techizat, mühimmat olarak Anadolu'dan istenecek her türlü yardımı karşılayacağını taahhüt etmişti⁶⁶⁷. Nitekim ilk zamanlar Harbiye Nezareti, düşmana saldırılması kararını ihtiyatlı bir şekilde uygulamaya koydu. Hatta sadaretin askerî bir çatışmaya girilmemesi konusundaki uyarılarının⁶⁶⁸ aksine, Harbiye Nezareti İngilizler'e kafa tutarcasına hareket etmekten geri durmadı⁶⁶⁹. Öte yandan Erkân-ı Harbiye-i Umumiye Reisi Cevat Paşa, General Milne'e gönderdiği yazıda Türkleri itham altında bırakmamalarını rica ediyordu⁶⁷⁰. Harbiye Nezareti ile Anadolu'daki komutanların birbirlerine yolladıkları telgraflara da bakıldığında, Nezaretin bu aşamada Anadolu'dakilerle doğrudan bağlantı kurmak niyetinde olduğu anlaşılıyor⁶⁷¹.

Bütün bu gelişmelere bakarak EHUR'un kuva-yı milliyeye olumlu baktığını söylemek mümkündür. EHUR, Kuva-yı milliyeye desteğini âşikâr olarak değil de, gizli yollarla -yine ordunun bünyesinden çıkmış bulunan gizli örgütlerle- gerçekleştirmekte idi. Nitekim Batı Anadolu'da İzmir'in işgalinin hemen ardından yapılan mitinglerde silahlı mukavemete geçilmesine karar verilince, Denizli'de ahali askerî makamlardan silah talebinde bulundu⁶⁷². Öte yandan Urla'da da halk, askerlerle beraber Yunanlılar'a karşı mücadele etmek isteğinde olduğunu 173.Alay Komutanı Kâzım Bey'e bildirdi⁶⁷³. Zaten bu sıralarda Harbiye Nazırı da silahlı mücadele fikrinde

⁶⁶⁴ Ali Fuat Cebesoy, *Millî Mücadele Hatıraları*, İstanbul 1953, s. 37 ; Erich Jan Zürcher, *Millî Mücadelede İttihatçılık*, s. 198.

⁶⁶⁵ Falih Rıfık Atay, *19 Mayıs*, s. 11 ; Ali Fuat Paşa, 1919 Mart'ında 20.kolorduda göreve başladığını ifade eder. Bk. Ayfer Özçelik, *Aynı eser*, s. 57.

⁶⁶⁶ Cebesoy, *Aynı eser*, s. 39 ; Özçelik, *Aynı eser*, s. 56-57.

⁶⁶⁷ Süleyman Külçe, *Aynı eser*, s. 108-109. Külçe eserinde Üçler Misakı kararlarının ileriki yıllarda uygulamaya konulup başarı ile sonuçlandırıldığını açıklar. M.Kemal Atatürk de Cevat ve Fevzi Paşalar'ın her türlü yardım vaadinde bulduklarını ve yardım da ettiklerini ifade etmektedir. Bk. Kemal Atatürk, *Nutuk*, c.I, MEB Yay. İstanbul 1987, s. 45; öte yandan Enver Behnan Şapolyo'da eserinde, Fevzi Paşa'nın Cevat ve M.Kemal Paşaları gizlice Beykoz'daki evine davet ettiğini ve yaptıkları toplantıda bunlara:

"...Türk Milleti'nin kurtuluşunu ben şunda buluyorum. Anadolu'nun Şark vilayetlerinde bir mukavemet merkezi kurup, yavaş yavaş Garb'a doğru bu kuvveti genişletip, müstevli kuvvetlerle son nefesimize, kanımızın son damlasına kadar Millî Mücadeleye girişmek, ancak bizi kurtaracağına inanıyorum." dediğini belirtir. Şapolyo devam ederek, bunun Kurtuluş Savaşının bir keşfi olduğunu yorumlamıştır. Ayrıca Cevat ve M.Kemal Paşaların bu fikri, bir mabeyn görevlisi vasıtasıyla Padişah'a aktardıklarını ve onu da razı ettiklerini ifade etmiştir. Yazara göre padişah bu fikri benimsediğinden Anadolu'ya generallerin gönderilmesini kolaylaştırmıştı; böylelikle saltanatı da kurtulacaktı. Bk., M.Kemal Paşa ve Millî Mücadelenin İç Âlemi, İstanbul 1967, s. 107-108.

⁶⁶⁸ Zürcher, bu sırada EHUR'u korkaklıkla itham eder. Bk. *Aynı eser*, s. 182.

⁶⁶⁹ *İTTVD.*, Sy: 1, (1952), vesika nr: 18-a, b, c.

⁶⁷⁰ *İTTVD.*, Sy: 1, aynı vesika.

⁶⁷¹ Kemal Atatürk, *Nutuk*, c.I, s. 270 vd.

⁶⁷² Nuri Köstüklü, *Millî Mücadelede Denizli, Isparta ve Burdur Sancakları*, Ankara 1990, s. 122.

⁶⁷³ *A.Ü.TİTA.*, nr: 93 / 2784, Ali Orhan İlkurşun'un hatıraları.

olduğunu 16 Mayıs 1919'da askerî birlik ve şubelere gönderdiği telgrafında izah ediyordu. Bu telgrafta, ayrıca, silahların terkedilmemesi gerektiği açıklanıyordu. Buna rağmen, düşmanla ne şekilde mücadele edileceği açık değildi. Burdur Askerlik Şube Başkanı İsmail Hakkı Bey'in 17 Mayıs 1919'da 57.tümen komutanı Albay Şefik (Aker) Bey'e gönderdiği telgraf mücadelenin özünü teklif etmekte idi. Telgraftaki ifadelerle bakılırsa "...devlete sadık olan ahalinin çoğunluğuna dayanacak şekilde halk arasında teşkilat yapılması ve bu teşkilatların mümkün olduğunca silahlandırılması" isteniyordu⁶⁷⁴. Burdur Askerlik Şube Başkanı telgrafında ayrıca, İtilaf Devletleri nazarında gizli olarak 12. tümen dairesinde 80.000 kişiden mürekkep gönüllü ve fedai teşkilatının yapılmasının mümkün olduğunu belirterek, bu konuda Şefik Bey'in fikrini soruyordu. İsmail Hakkı Bey, bundan başka 18 Mayıs 1919 tarihli telgrafında, yukarıdaki telgrafa ek olarak "her şube dairesinde cihet-i mülkiye ve askeriye marifetiyle milli mukavemetin çekirdeğinin" oluşturulması lazım geldiğini açıklıyordu⁶⁷⁵. Albay Şefik Bey bu sırada, 11. ve 12. tümen Asker Alma Daire Başkanlıklarına gönderdiği telgrafta, asker alma ve asayiş konularında 57.tümen ile devamlı irtibat halinde olmalarını⁶⁷⁶, ayrıca İzmir'in işgalinden sonra dağılan birliklere de sahip çıkmalarını istedi. 57. Tümen komutanı Şefik Bey, İsmail Hakkı Bey'in yukarıdaki teklifini uygun bularak, beş gün sonra (23 Mayıs'ta) Harbiye Nezaretine bunları bir rapor halinde gönderdi. Şefik Bey raporunda, işgali takip eden olayları anlattıktan sonra bölgedeki durumu düzeltmek üzere Kuva-yı Milliye teşkilatı yapılmasının en iyi tedbir olacağını belirtiyordu. Nitekim, Erkân-ı Harbiye-i Umumiye Reisi Cevat Paşa bu raporun altına "...son fıkra çok mühimdir. Acele etmek lazımdır." diye kayıt koymuş ve Burdur Askerlik Şube Başkanı İsmail Hakkı Bey'in son telgrafında yer alan millî mukavemet fikrini desteklediğini belirtmişti⁶⁷⁷. Yunan işgallerine rağmen, ordu birliklerince mukabele edilmemesi üzerine, Harbiye Nazırı Şevket Turgut Paşa namına EHUR Cevat Paşa tarafından, 24 Mayıs 1335 tarihinde 57.Tümen komutanlığına yazılan şifre telgrafta bu tereddüt ortadan kaldırılmıştı⁶⁷⁸.

Yunanlıların Batı Anadolu'da kasaba ve köyleri yağmalayıp yakması, halkı katletmesi üzerine⁶⁷⁹, Harbiye Nazırı Şevket Turgut Paşa da harekete geçti. Şevket Turgut Paşa 24 Mayıs 1919 günü 56.tümen komutanı Albay Bekir Sami Bey'e bir

⁶⁷⁴ Gn.Kur. ATASE Arşivi: 6-3420, Kls : 401, Ds: 3, F: 44.

⁶⁷⁵ Gn.Kur.ATASE Arşivi: 6-3420, aynı dosya, F: 42.

⁶⁷⁶ Gn.Kur.ATASE Arşivi: 6-3420, aynı dosya, F: 31.

⁶⁷⁷ *Türk İstiklal Harbi*, c.II/1, s. 79 ; Ömer Sami Coşar, *İstiklal Harbi Gazetesi*, 24. 5. 1919 . Batı Anadolu'da kuva-yı milliye hareketini ilk başlatan Şefik Bey olduğu yolundaki iddiaların aksine , ilk hareketin İsmail Hakkı Bey'e ait olması gerekir.

⁶⁷⁸ Bu şifre telgrafın metni şu şekildedir:

" 57.Fırka Komutanlığına,

Ahval-i mahalliye-yi musavver telgrafınıza cevaptır.

1-) Ahali tarafından Yunanlılar'ın hüsn-i kabul görmesi Aydın Vilayetinin akıbeti için gayr-ı kabil-i telafi zarar tevlid edecektir. Bunu ahaliye pek seri bir surette anlatmanızı rica ederim. Bununla bir kital yapılmasını arzu etmiyorum; fakat, her halde o havalideki İtilaf zabitanı ile ecnebiler bizim Yunan Ordusunu kat'iyen istemediğimizi anlamalıdır. Ahval-i mahalliye-yi göre yapılması lazım gelen işleri siz daha iyi takdir edersiniz.

Askerin dağılması vehameti pek büyük fena akıbetlere yol açar. Hey'et-i zabitan işe çok ehemmiyetle sarılmalıdır."

Bk. Süleyman Külçe, *Aynı eser*, s. 111.

⁶⁷⁹ *İTTVD.*, Sy: 38, (1961), vesika nr: 910-912.

telgraf çekerek silah, cephan ve topların emin mahallere naklolunması ve düşmana bir tek fişek dahi kaptırılmamasını emretti⁶⁸⁰. Şevket Turgut Paşa belki aşırı ihtiyatlı davranıyordu. Fakat O, mes'uliyetten korkmayan komutanları tümen, firka gibi birliklere komutan olarak göndermekle -gayet gizli bir şekilde- millî hareketin temelini sağlam olarak atmak emelinde idi. Bu sırada, Cevat ve Şevket Turgut Paşaların telgraflarına bakılırsa yukarıdakiler cesurca verilmiş emirlerdi. Çünkü, Mondros mütarekesi gereğince silahların müttefiklere teslimi gerekiyordu. Halbuki bu işi uygulamaya memur olan en yetkil bir makam, mütarekenin bu hükmünü hiçe sayıyor, silahların teslimini değil, aksine elde tutulmasını savunuyordu. Öte yandan Harbiye Nazırı adına Cevat Paşa 61 Fırka komutanlığına yazdığı bir şifre telgrafta: "...vaziyetin nezaketinden dolayı kıt'aların yerlerinden kesinlikle ayrılmamalarını , bir emri vaki karşısında silahlarını teslim etmemelerini, her kıt'anın silah başında müsella bir şekilde beklemelerini" emretmekte idi⁶⁸¹. Cevat Paşa'nın 16 Mayıs 1919 tarihli yukarıdaki emrine, Harbiye Nezareti zeyl olmak üzere aynı gün bir tamim yayınladı. Bu tamimde İzmir'in akibetinin meçhul olduğu açıklandıktan sonra aşağıdaki noktalara dikkat çekiliyordu :

- 1-) Mümkün olduğu kadar vakar ve sükûnetin muhafazası
- 2-) Her kıt'anın bulunduğu bölgenin asayişinden sorumlu olduğu hatırlatılarak düşman kuvvetlerinin cebr ve tazyiki konusunda geri çekilmesi ve silah ve cephaneyi teslim etmemesi, esarete rıza göstermemesi
- 3-) Kıt'alar nezdinden çekilse dahi ahz-ı asker şubelerinin yerlerinde kalarak vazifeye devam etmeleri, zabitan ailelerinin sağa sola sevk edilerek ahalinin heyecanlanmasına sebebiyet verilmemesi tavsiye ediliyordu⁶⁸².

Bu sırada, Trakya'nın Yunanlılar tarafından işgali ihtimaline karşı Harbiye Nazırı Şevket Turgut Paşa'nın, I.Kolordu Komutanı Cafer Tayyar Paşa'ya gönderdiği şifre telgrafta hareket tarzlarının ne şekilde olacağı izah edildi. Buna göre; Yunan işgalinden dolayı merkezle bağlantının kopması halinde yapılacak iş, hiçbir silah ve malzeme bırakmayarak gelişmelere göre hareket etmektir. Nitekim, bu gibi emri vakiler karşısında zor durumda kalan hükûmet, hal çaresi aramaktan da aciz kalıyordu⁶⁸³. Hükûmetin bu tavrına rağmen, bazı rütbeli askerler devlet merkezine giderek zor görevlere talip olduklarını açıklıyorlardı. Nitekim, Erkân-ı Harbiye-i Umumiye Reisi Cevat Paşa ile görüşen Kâzım (Özalp) Bey kendini bu sırada 61.Fırka komutanlığına tayin ettirmişti⁶⁸⁴.

Kuva-yı milliyenin Balıkesir ve civarındaki çalışmaları ile Aydın ve İzmir'in Yunanlılar tarafından işgali olaylarını da konu edinen Harbiye Nezaretinin 21 Haziran 1919 tarihli şifre raporunda özetle şu konulara temas ediliyordu: Yunanlılar'a karşı kuva-yı milliyenin kısmî başarıları efkâr-ı umumiyeyi heyecanlandırmakta ve

⁶⁸⁰ İTTVD., Sy: 37, vesika nr: 899 ; Rahmi Apak, *Garp Cephesi Nasıl Kuruldu*, s. 17'de "Şevket Turgut Paşa'nın 56.tümen komutanı Bekir Samı Bey'e mecbur olmadıkça Yunanla savaşa girilmesi yolunda fikirlerinden bahs eder.

⁶⁸¹ Kâzım Özalp, *Millî Mücadele*, I, Ankara 1988, s. 10; c.II, Belge nr: 2.

⁶⁸² Kâzım Özalp, *Aynı eser*, s. 10-11.

⁶⁸³ Kâzım Özalp, *Aynı eser*, s. 15-16.

⁶⁸⁴ Kâzım Özalp, *Aynı eser*, s. 17.

gelişmeleri lehimize çekmekte olduğu belirtilerek, dünya kamuoyunu endişeye sevketmemek amacıyla sadece istilacı Yunan askerine tavır alarak yerli rumlara karışılmaması telkin ediliyordu. Harbiye Nazırı ayrıca, atılacak yanlış bir adımın büyük kayba yol açacağını ifade ediyordu⁶⁸⁵. Şevket Turgut Paşa, Yunanlılar'ın yaptıklarının araştırıldığını ifade ettikten sonra, belge ve fotoğraflarla olayların tesbit edilerek ileride delil olarak kullanılmasını için arşivlenmesini de istiyordu⁶⁸⁶. Nitekim, Harbiye Nezareti yukarıda açıklanan fikirlerden zaman zaman uzaklaşır bir tavır içerisinde de girdi. Özellikle sulh konferansı arefesinde kuva-yı milliyenin sesini fazla yükseltmesi, hükûmetin sivil kanadınca pek hoş karşılanmadı. Hükûmetin üyesi olan Harbiye Nezareti de bu kanaatlerden bazen kurtulamadı⁶⁸⁷. Harbiye Nezareti'nin bu gibi durumdaki tutum ve davranışları kuva-yı milliyeye pek hoş karşılanmasa da, ma'zur görülme mecburiyetinde idi. Çünkü, bu kritik dönemde zaman zaman nezaretin de elinin kolunun bağı olduğu, hareketlerinin kısıtlandığı bir gerçektir.

III-HÜKÜMETİN, ORDUNUN YENİDEN TEŞKİLÂTLANMASI YÖNÜNDEKİ FAALİYETLERİ

A- ŞURA-YI ASKERİ'NİN KURULMASI VE ÇALIŞMALARI

a-) Mütareke Döneminde Askerî Şûra'nın Kuruluşu

Ordu müfettişlik teşkilâtına geçerek Mütareke Dönemi'nde, hem ateşkeş hükümlerini uygulamak, hem de orduyu kontrol altında tutmak isteyen hükûmet hedefine ulaşamadı. İşgal olaylarıyla birlikte başlayan kuva-yı milliyeye hareketi karşısında nizâmî ordu birlikleri de sessiz kalamazdı. Özellikle İzmir'in işgalinden sonra, Batı Anadolu'da teşkil edilen kuva-yı milliyeye bünyesinde ağırlıklı olarak nizâmî birlikler bulunuyordu. Bu durum ise, İtilaf Devletleri nazarında hükûmetin itibarının sarsılmasına sebep oluyordu. Bütün bunları dikkate alan hükûmet, kuva-yı milliyeye olan ilgiyi azaltmak, diğer taraftan müfettişlik teşkilatının lağvını takip eden dönemde orduya yeni bir düzen vermek amacıyla harekete geçti. Bu maksatla çalışmalar başlatıldı. Hükûmete göre ordu kademesinde bu düzenlemeye geçişin pek çok gerekçeleri vardı. Nitekim, Erzurum Kongresinden sonra Anadolu'da bulunan ordu, hükûmeti dinlememekte diretiyordu. Askerlere kıyasla, mülkî idare amirleri merkezden gelen emirleri uygulamada daha uysal idi. Fakat onlar da, çoğu zaman ordu mensuplarının baskısı karşısında merkezi dinlememek mecburiyetinde bırakılıyordu. Bu sırada galeyana halinde olan orduyu, merkezden verilecek fakat dinlenmeyecek olan emirlerle hizaya getirmeye çalışmak boşuna idi. Diğer taraftan, Erzurum Kongresinden sonra sadaretin, Harbiye Nezareti ve ordunun başına milliyetçi yeni ordu komutanları yerine, eski ordunun -mevcudu muhafaza zihniyetinde olan pasif- komutanlarını getirmek istemesi, taşradaki genç komutanları ancak daha çok söz dinlemez duruma getirebilirdi. İstanbul'da Cevat Paşa gibi genç komutanların Anadolu'daki Millî Mücadele hareketinin içindeki subayları daha ılımlı bir yola

⁶⁸⁵ Kâzım Özalp, *Aynı eser*, s. 29.

⁶⁸⁶ Kâzım Özalp, *Aynı eser*, s. 29.

⁶⁸⁷ Kâzım Özalp, *Aynı eser*, s. 31.

sokmaları mümkün görünüyorsa da bu, hükümetin işine gelmiyordu. Hükümet için bu durum tehlikeli olabilirdi. Bundan dolayı Damat Ferid Paşa hükümeti, ordu içinde tecrübe kazanmış eski paşalar aracılığı ile bir askerî kamuoyu oluşturmak ve kuva-yı milliye hareketine katılmış olanları ılımlı bir siyasetle meşru yola çekmek istiyordu. İşte bu kamuoyu hareketi için Şûra-yı Askerî'nin teşkili düşünüldü⁶⁸⁸. Osmanlı ordusunda askerî şûra çalışmaları öteden beri yapılmakta idi⁶⁸⁹. Nitekim, I.Dünya Harbini sonuçlandıran Mondros Mütarekesinin ardından, ilk defa 1919 yılı Nisan ayında Şûra-yı Askerî teşkili basında bir haber olarak çıkmıştı⁶⁹⁰.

⁶⁸⁸ Sina Akşin, *Aynı eser*, s. 450.

⁶⁸⁹ XIX. Yüzyılın sonlarından itibaren, Osmanlı ordusunun -silahlanma yarışının had safhaya ulaştığı bir dönemde- ıslahı konusunda oluşturulan komisyonlarda, pek çok plan ve proje hazırlanarak uygulamaya konulmuştu. Devlet, bu plan ve projelerle hem varlığını sürdürmek, hem de askerî alanda başlatacağı ıslahatları devamlı kılmak; öte yandan bu ıslahatların sivil kurumları da içine alacak şekilde genişletilmesini istiyordu. II.Meşrutiyetin ilanından bir müddet sonra, Sadrazam Kâmil Paşa başkanlığındaki hükümet, 8 Eylül 1908'de toplanarak Harbiye Nezaretinde, Meclis-i Meham-ı Harbiye adıyla bir komisyon kurulmasını müzakere etmiş ve bu konu padişahın iradesi alınmak üzere saraya sunulmuştu. II.Abdülhamid'in de kurulmasını istediği bu komisyon, şimdilik Harbiye Nazırı'nın başkanlığında Müşir Gazi Ahmet Muhtar Paşa, İbrahim Edhem Paşa, Tophane Nazırı, Hassa Ordusu Komutanı ve Genelkurmay Başkanı (EHUR) ile topçu ve istihkâm erkânından kurulmak suretiyle göreve başlaması uygun görülmüştü. Bu arada Meclis-i Meham-ı Harbiye'nin ileride gerekli kişilerin de katılımı ile takviyesi kararlaştırılmıştı. Bu komisyonun kurulmasından maksat, Osmanlı ülkesinin korunma ve savunmasını sağlayacak silahlı kuvvetlerin ihtiyaçlarını tamamlamakla beraber, gereken tedbirleri kararlaştırmak ve ordunun tensiki için hazırlanacak kanun layihalarını incelemek idi. Her ne kadar kurulan bu meclis, bazı tedbir ve faaliyetlere girişmişse de, faydalı olabilecek önemli bir sonuç elde edememiştir. Bunun üzerine EHUR bulunan Ahmet İzzet Paşa, Meclis-i Meham-ı Harbiye'nin adıyla beraber, faaliyetini de değiştirmek suretiyle çalışmalara girişti. 11 Ağustos 1909 tarihinde padişaha sunulup onaylanan nizamname, 14 Ağustos 1909'da uygulamaya kondu. Şûra-yı Askerî Nizamnamesi adıyla çıkan bu nizamname 20 maddeden ibaret idi. Nizamnamedeki esaslara bakılırsa, daimi ve muvakkat üyelerden kurulacak olan Askerî Şûra bir başkan, bir ikinci başkan ve yüksek rütbeli subaylardan ibaret olacaktı. Başkan, Harbiye Nazırı oluyordu. Bununla beraber, ordu ve donanmanın başkomutanı sıfat ve sorumluluğunu taşıyan Padişah, Askerî Şûra'nın toplanmasını emrettiği gibi, arzu ettikleri takdirde bizzat müzakereleri açmak ve şûraya başkanlık etmek yetkisine de sahipti. Öte yandan Askerî Şûra'nın daimi üyeleri Harbiye Nazırı, EHUR , 1.,2., 3.Ordu müfettişleri, İstanbul'da bulundukça Ferik Nazım Paşa ve 1.Süvari Fırka Komutanı; muvakkat üyeleri ise 1. ve 3.Ordular süvari müfettişleri ile Genelkurmay ikinci başkanı idi. Bunlar sadece gerekli görüldükçe şûra toplantılarına katılabileceklerdi. Bununla beraber, Harbiye Nezareti daire başkanları ile EHUR.'nin konularla ilgili şube müdürleri, oy hakları olmamak şartıyla müzakerelere iştirak ettirileceklerdi. Bunlardan ancak kendi sorumluluk sahaları hakkında gerekirse fikir ve görüş alınacaktı. Diğer tarafları şûra toplantılarına rütbe farkı gözetmeksizin, uzman veya bilirkişi sıfatıyla ordudan diğer subaylar da davet olunabilecekti. Fakat bunların da oy vermeye hakları yoktu. 14 Ağustos 1909'da teşekkül etmiş olan Askerî Şûra, Enver Paşa'nın Harbiye Nazırlığına kadar devam etmiştir. Enver Paşa, Harbiye Nazırı olduktan sonra, buna ihtiyaç görmemiş ve her işin kendisi tarafından görüşülüp karara bağlanması lazım geldiğine inanarak Askerî Şûrayı kaldırmıştı. Bu yüzden Askerî Şûra toplantıları I.Dünya Harbi yıllarında yapılmadı; mütareke döneminde buna yeniden önem verilmeye çalışılacaktı. Geniş bilgi için bk. *Düstür*, II.Tertip, c.I, s.75, nr: 28; Ahmet İzzet Paşa, *Feryadım*, c.I, İstanbul 1992, s. 41-59; *T.S.K.Tar.*, c.III/6-1, s. 246-248. Ayrıca bk., Enver Paşa bu tutumu ile I.Dünya Harbi arefesinde kendi diktatörlüğünü ilan etmişti. Tecrübeli kişilere danışmadan , şûranın fikirlerini almadan girilen harplerdeki perişanlığımız hatanın büyüklüğünü anlatması bakımından önemlidir. Nitekim Ahmet İzzet Paşa, Enver Paşa'nın bu tür bencilce faaliyetlerini şiddetle tenkit eder. Bk. *Feryadım*, c.I, s. 156-160.

⁶⁹⁰ *Alemdar* nr: 118-1428, 19 Nisan 1335.

Harbiye Nazırı Nazım Paşa'nın sadarete yazdığı 29 Temmuz 1919 tarihli arızada, memleketin kritik bir dönem yaşadığı, işgaller karşısında ordunun acziyet içinde bulunduğu, ileri memleketlerde askerî konularda da danışma meclislerinin bulunduğu belirtilerek, en kısa zamanda böyle bir meclisin oluşturulması isteniyordu⁶⁹¹. Nazım Paşa, böyle bir meclisin kurulması durumunda Harbiye Nazırı'nın da yükünün hafifleyeceğini açıklamakta idi. Nitekim, Nazım Paşa'nın bu teklifi sadrazam tarafından da uygun bulundu. Sadrazam Damat Ferid Paşa ve bakanlar kurulu yapılan müzakerelerde, son zamanlarda fennî ve askerî teşkilatta meydana gelen değişmelere ayak uydurulması gerektiğini dile getirdikten sonra, askerî ihtiyaçlara cevap verilebilmesi maksadıyla devamlı bir teşkilat yapılması ve bunun için bir askerî şuranın kurulması hususunu kabul etti. Bilahare bu konunun Padişah'a aktarılması da kararlaştırıldı. Bu sırada Damat Ferid Paşa, bu konuda Harbiye Nezareti tarafından hazırlanmış olan kararnameyi Padişah'a sundu⁶⁹². Ferid Paşa'nın bu teklifi, 2 Ağustos 1919'da Vahdettin tarafından da onaylandı ve böylece Askerî Şûra teşkil edilmiş oldu⁶⁹³(EK-18).

b-) Askerî Şûranın Görev ve Yetkileri

Genel olarak Askerî Şûra'nın görevi, Harbiye Nezareti ve EHUR tarafından ileri sürülen harp hazırlıkları vs. problemleri incelemek ve bunlar hakkındaki kararları bildirmektir. Bilhassa ordunun ve memleket savunmasının takviyesi ve geliştirilmesi için teşebbüs-olunan bütün tasarıları bir fikir ve gaye etrafında düzenleyecektir. Bu konuda Harbiye Nezareti ve EHUR., şuraya karar verebilmesi için her türlü bilgileri verecektir. Mesela Askerî Şûra bir müstahkem mevkiin yeniden kurulması ve inşasını veya lağvını müzakereye aldığı takdirde, mümkün ise o müstahkem mevkiin bulunduğu bölgedeki kolordu komutanı ile istihkâm müfettişleri askerî şuraya gireceklerdir. Şayet mesele denizcileri de ilgilendiriyorsa, Bahriye Nezaretinden de gerekli kişiler toplantılara katılacaklardır.

Bununla beraber Askerî Şûra, Harbiye Nezareti ile EHUR, ihtiyaç duydukları durumlarda ordunun teşkilatı ve seferberlik hazırlıklarına ait meseleler, yeni stratejik yollar, eğitim usûlleri, yeni harp silah ve vasıtaları, müstahkem mevkiilerin inşa ve lağvları, kıyıların savunulması, yüksek rütbeli subayların terfileri, bu rütbelerde bulunan paşaların nakil, atama ve yer değiştirmeleri, açığa çıkarılmaları ve emekliye sevkleri hakkında karar verebilecektir. Toplantılar lüzum ve ihtiyaca binaen yapılabileceği gibi, her ayın ilk pazartesi günleri toplanarak kaç kere toplanacağına karar verilecektir. Şûra toplantılarında her üye üç defadan fazla olmamak kaydı ile söz alarak fikirlerini açıklamaya yetkili idi. Müzakereler sonunda alınan kararlar imzalanır ve arşive kaldırılır; daha sonraki toplantıda bunlar tekrar okunarak yeni oturuma geçilirdi⁶⁹⁴. Bu arada şunu da belirtmek gerekirse, Askerî Şûra toplantılarında alınan kararların açığa vurulması kesinlikle yasaktı. Çünkü bunların büyük bir kısmı askerî

⁶⁹¹ BOA.DUİT., nr: 37-2 / 16-6, F: 3-4.

⁶⁹² BOA.DUİT., nr: Aynı dosya, F: 2.

⁶⁹³ BOA. Kavanin ve Nizamât Defteri nr: 29, s.150, nr: 233; Ordu Emirnamesi nr: 97, 15 Ağustos 1335.

⁶⁹⁴ T.S.K.Tar., c.III/6-1, s. 247.

sırları içermekte idi. Bu yüzden bunların millî bir sır olarak saklanması gerekiyordu. Alınan kararların geçerliliğinin olabilmesi için çoğunluğun ittifakına dayandırılması mecburiyeti vardı; diğer bir ifade ile şûra'da demokratik bir anlayış hakimdi diyebiliriz. Şûrada alınan kararlar büyük bir gizlilikle Harbiye Nezareti evrakı arasında saklanırdı.

Askerî Şûra'nın teşkili hakkında kabul olunan bu kararnameye göre; askerî şûra, ordunun teşkilatı ile Harbiye Nezaretinin bütçesini, ordunun seferberlik, yığınak ve harekât hazırlıklarını, eğitimini, silah, cephane, araç ve gereçlerinin değiştirilmesini, müstahkem mevkiilerin kurulmasını veya lağvedilmesini, kıyıların korunması için gereken tedbirleri düzenleyecekti. Ayrıca askerî şûra, tümen komutanları ve bu makamın yetkisinde bulunan kişiler dahil olmak üzere daha üst makamlarda bulunanların atama, açığa çıkarma, nasp, emekliye sevk veya emekliden muvazzaf hizmete alınma ile terfi işlerini düzenleyecekti. EHUR'nin değiştirilmesi ve yenisinin atanması da askerî şûra tarafından gerçekleştirilecekti⁶⁹⁵. Kısaca askerî şûra memleket müdafaasına yönelik her konuda yetkili kılınmıştı. Bir başka ifade ile şûranın yetkileri sınırsız olacak tarzda genişti.

Bu arada Askerî Şûra'ya Harbiye Nazırının başkanlık etmesi kabul edildi. Şûra'nın üyeleri dokuz kişiden ibaretti. Bunlar başta Harbiye Nazırı olmak üzere, EHU Reisi ve ordu komutanları idi. Bununla beraber, gerek emekli ve gerek muvazzaf olsun Harbiye Nezaretinde veya ordu komutanlığı veya müfettişliğinde bulunmuş olanlardan seçilecek komutanlarla şûranın üye sayısı dokuz çıkarılacaktı. Lüzûm görüldüğü takdirde Bahriye Nazırı ile kurmay başkanı askerî şûraya katılabilecek ve oy kullanabilecekti. Fikirlerine danışılmak üzere davet olunan diğer uzmanların oy hakkı yoktu.⁶⁹⁶(EK-19).

Öte yandan askerî şûranın haftada en az iki kez toplanması kararlaştırıldı. Şayet gerekirse bunun artırılması da mümkün idi. Şûraya üye olan ordu komutanları İstanbul'da buldukları sürece toplantılara katılacaklar, eğer İstanbul dışında iseler, gereken konularda kendilerinden yazılı bilgi alınacaktı. Şûrada görüşülen kararlar üçte iki (2/3) çoğunlukla alınacaktı. Harbiye Nazırının sorumluluğu kabul ederek, bu kararları kabul etmemesi veya değiştirmek istemesi gibi durumlarda bunu yeniden görüşme konusu yapması ve şûranın da kararlarında ısrar etmesi gerekiyordu. Şûra üyelerinin değişmesi, emekliye sevkî ancak gizli olarak yapılacak ve çoğunluğun oyunu bağlı olacaktı.

c-) Mütareke Döneminde Askerî Şûra'nın Faaliyetleri

Kuruluşu tamamlanıp vazifeleri belirlenen askerî şûra, ilk toplantısını 9 Ağustos 1919 tarihinde yaptı. Öte yandan Süleyman Şefik Paşa'nın Harbiye Nazırlığına getirilmesi ile birlikte⁶⁹⁷, basında Askerî Şûranın lağvedileceği haberleri yayılmaya

⁶⁹⁵ BOA.DUİT., nr: 37-2 / 16-6, F: 1.

⁶⁹⁶ Askerî Şûranın başkanı Nazım Paşa idi. Cevat Paşa, Ahmet Abuk Paşa, Hurşit Paşa, Şevket Turgut ve Hadi Paşalar daimî üyeler idi.

⁶⁹⁷ Süleyman Şefik Paşa, millî mücadele karştı biri olup 13 Ağustos 1919 tarihinde Harbiye Nazırlığına getirildi.

başladı⁶⁹⁸. Askerî şûranın kendi görevlerini küçültüp sınırladığı gerekçesiyle Süleyman Şefik Paşa tarafından kaldırılması düşünüldü. Buna karşılık Damat Ferid Paşa böyle bir şeyi kabul edemeyeceğinin belirtip, Nazırın yetkilerini arttırmayı teklif etti⁶⁹⁹. Süleyman Şefik Paşa ise, Şûra'da üç üyenin istifa ettiğini açıklayarak şûranın lağv edilmesini istedi⁷⁰⁰. Ancak şurâ üyeleri, Süleyman Şefik Paşa ile hem fikir değildi. Askerî Şûra kararnamesinde hedeflenen noktalara varılamaması bu teşekkülün çok kısa ömürlü olmasına sebep oldu. Anlaşılan o ki, şûradan beklenen faydalar sağlanamadı. Bundan dolayı 1 Eylül 1919 tarihinde askerî şûra lağv edildi⁷⁰¹. Hazırlanan kararname incelenirse, şûranın lağvından Harbiye Nazırının sorumlu tutulduğu anlaşılır⁷⁰². Damat Ferid Paşa, Padişah'a sunduğu yazısında Harbiye Nezaretinin yetkilerinin kısıtlanmasından dolayı bu lağv kararının alındığını ifade etmekte idi⁷⁰³. Askerî şûranın bu kadar kısa ömürlü olup lağv edilmesinin⁷⁰⁴ en önemli sebebi ise, İtilaf Devletleri'nin aşırı baskıları ve Harbiye Nezaretindeki görevlilerin pasif davranışları rol oynamakta idi. Lağv edilen şûranın yeniden teşkil edileceğine dair basında çıkan haberler, zaman zaman tansiyonu yükseltti⁷⁰⁵. Basın, Askerî Şûrayı devamlı haber konusu olarak işlediğinden İtilaf Devletleri'nin ilgisini çekmesi mümkündür. Bu yüzden hem EHUR, hem de hükûmeti zor durumda kalmakta idi. İlk askerî şûrada eski dönemde orduda görev yapmış olup da emeklilik hayatına geçenlerin büyük bölümü orduya alınırken, kuva-yı milliye yanlısı olanların da faaliyetlerine son verilmeleri gündeme getirildi. Mesela Cevat Paşa'nın Askerî Şûraya atanması kamuoyu ve basında büyük yankı uyandırdı⁷⁰⁶. Bütün bu gelişmelerden sonra Cevat Paşa, EHUR gibi aktif bir görevden ayrılarak, daha pasif bir makama getirildi.

Mütareke Dönemi'nin ilk Askerî şûra deneyiminin başarısızlıkla sonuçlanmasından ikibuçuk ay sonra, Askerî Şûra'nın yeniden teşkili gündeme geldi. Askerî Şûranın yeniden teşkili hakkından sadarete ilk olarak 18 T.sani 1919 tarihinde Harbiye Nazır Mersinli Cemal Paşa müracaatta bulundu. Bu müracaat, biraz gecikmeli olarak 14. Kevvel 1919'da Padişah'a sunuldu. Cemal Paşa, Askerî Şûra hakkındaki kuruluş teklifinde; *"...memleketin kritik bir dönem geçirdiğini, sulhe henüz kavuşmanın imkânsız olduğunu, orduyu da devamlı güçlü kılmak lazım geldiğini"* ifade ederek, *"...hatta selefi Nazım Paşa döneminde dahi bu düşünceden hareketle askerî şûranın kurulduğunu fakat bir takım ard niyetlilerden dolayı ilga edildiğini"* açıklamakta idi⁷⁰⁷. Cemal Paşa'nın bu açıklamalarından sonra 16 Kânûn-ı

⁶⁹⁸ Süleyman Şefik Paşa Harbiye Nezaretine getirildiği sırada EHUR.'de ise Cevat Paşa bulunuyordu. Cevat Paşa ile Süleyman Şefik Paşa'nın geçinmesi mümkün değildi. Basın bütün bunları da dikkate alarak Cevat Paşa'nın istifa edeceği şayialarını yayıyordu. Bk. *Alemdar* nr: 135-1536, 7 Ağustos 1919 ; gerçi Cevat Paşa bu kritik dönemde bu makamdan ayrılmayı göze alabilecek tynette birisi değildi. O en nazik dönemde memlekete elinden gelen hizmeti aksatmamak için bu makamda kalarak vatan için hizmet etmek emlinde idi. Paşa, Alemdar'ın bu haberini ertesi gün yalanlamak mecburiyetinde kalmıştı. Bk. *Alemdar* nr: 136-1537, 8 Ağustos 1919.

⁶⁹⁹ *Alemdar* nr: 153-1553, 25 Ağustos 1335 ; nr: 157-1557, 29 Ağustos 1335.

⁷⁰⁰ *Orient News* nr: 56, 21 Ağustos 1919.

⁷⁰¹ *BOA. Kavanîn ve Nizamât Defteri* nr: 29, s. 164, nr: 268.

⁷⁰² *BOA.DUIT.*, nr: 37-2 / 16-3, F: 1.

⁷⁰³ *BOA.DUIT.*, aynı dosya, F: 2-3.

⁷⁰⁴ *TV.*, nr: 3642, 10 Eylül 1335.

⁷⁰⁵ *Alemdar* nr: 178-1578, 19 Eylül 1335.

⁷⁰⁶ *TV.*, nr: 3608, 28 Temmuz 1335.

⁷⁰⁷ *BOA.DUIT.*, Aynı dosya, F: 2-3.

evvel 1335 (Aralık 1919)'te askerî şûrayı yeniden teşkil edildi⁷⁰⁸(EK-20). Bu defa askerî şûrayı teşkil eden hükûmet ve üyeleri, Anadolu'daki kıpırdanışları mevcut olan sisteme bir karşı çıkış olarak değil de, bir hak arama hareketi olarak yorumlamakta idiler(EK-21). Öte yandan, Damat Ferid Paşa hükûmetleri döneminde küstürülen Anadolu'daki kumandan ve idareciler, Ali Rıza Paşa kabinesi ile yeniden kazanılmak isteniyordu. Bu arada, Padişah'ın da onayından geçen yeni askerî şûra kararnamesine göre, şûrada vazifeler sıralanmış, üyeleri ve üyelerin çalışma durumları, çalışma müddetleri, şûranın ne zamanlar toplanacağı ve diğer konular onbir madde halinde sıralanmıştı. Ayrıca şûrada alınan kararların kesinlik kazanması, uygulanabilmesi için Meclis-i Vükelânın onayından geçmesi gerektiği belirtilmişti⁷⁰⁹. Meclis-i Vükelânın onayından geçtikten sonra yapılan tekliflerle Askerî Şûra azalıklarına I.Ferik Abdullah, Zeki, Hurşit, Abuk Ahmet, Şevket Turgut, Mustafa Fevzi ve Mirliva Yakup Şevki Paşalar ile EHU ikinci reisi Mirliva Kâzım Paşalar atanmışlardı⁷¹⁰.

Böylece teşkili tamamlanan Şûra-yı Askerî, Cemal Paşa'nın başkanlığında haftanın her günü çalışmalarını sürdürdü. Bu toplantılarda gündemin en önemli konusu ise Anadolu'da mevcut olan ordunun iaşe, ikmal ve ihtiyaçlarının temini meselesi oldu⁷¹¹. Öte yandan gündemin konusunu teşkil eden bu hususlar, zaman zaman Harbiye Nazırı Cemal Paşa'yı harekete geçirdi. Nitekim Cemal Paşa, Harbiye Nazırlığına tayin olunduktan bir ay sonra Nazilli'de Aydın Mutasarrıflığına yazdığı şifre telgrafta, kuva-yı milliye için elbise ve ayakkabı gönderdiğini ifade etmekte idi⁷¹². Bundan da anlaşılıyor ki, Damat Ferid Paşa döneminin korkak, idare-i maslahatçı zihniyeti ortadan kalkmış; bunların yerine cesur, atılgan, millî menfaatler konusunda kararlı bir kadro gelmişti.

Bu arada ifade etmek gerekirse, Cemal Paşa başkanlığında toplanan Askerî Şûra'da alınan kararlar, o zamana kadar kendi yağı ile kavrulma çabasında olan kuva-yı milliyecilere büyük bir güven duygusu aşıladı. Zira Cemal Paşa, 4 K.evvel 1335 (4 Aralık 1919) tarihinde Bandırma, Konya ve Batı Anadolu'da bulunan kolordu ve birlik komutanlarına gönderdiği ve "Çok Gizli" kayıtlı yazısında ; "...Memleketi düşman istilasına karşı müdafaa etmeye gayret eden kuva-yı milliyenin her konuda desteklenmesinin lüzumlu olduğumu" emrediyordu. Öte yandan, "...Kuva-yı milliyenin her türlü iaşe ve ikmalinin çok gizli olarak nizamî ordu tarafından karşılanması hususu" da bu emrin içerisinde yer alıyordu⁷¹³. Yine bu dönemde Osmanlı depolarındaki silah ve malzemelerin yer değiştirmesi, diğer bir ifade ile Anadolu'daki ordu adına kaçırılması hadiselerinde artışlar oldu. Bu tür faaliyetlerden birisi de Gelibolu yarımadasında yer alan Akbaş deposundaki silah ve malzemenin kuva-yı milliye tarafından Anadolu'ya kaçırılması idi⁷¹⁴. Öte yandan Cemal Paşa, Batı

⁷⁰⁸ BOA.Kavanîn ve Nizamât Defteri nr: 29, Karar nr: 410 ; Zaman nr: 279, 25 K.evvel 1919.

⁷⁰⁹ BOA.DUİT., nr: 37-2 / 16-2, F: 1 ; Zaman nr: 279, 25 K.evvel, 1919.

⁷¹⁰ T.Y., nr: 3739, 3 K.Sani 1336; Yenigün nr: 279, 20 K.evvel 1335.

⁷¹¹ Gn.Kur.ATASE Arşivi: 1-92, Kls: 221, Ds: 22, F: 2-21 .

⁷¹² BOA.DH.ŞFR., nr: 104 / 78.

⁷¹³ BOA.BEO., Harbiye Gelen nr: 345518, lef : 1.

⁷¹⁴ Akbaş Cephaneliği baskını olayı çeşitli kaynaklarda ele alınmış olmakla beraber ilk defa derli toplu olarak Mücteba İlgürel tarafından ele alınmıştır. Bk. "Akbaş Cephaneliği Baskını", TD., Sy: 33, Mart 1980/81, s. 271-282. Öte yandan Adnan Sofuoğlu tarafından yapılan çalışma yukarıdaki makalede yer alan boşlukları da büyük ölçüde doldurmaktadır. Bk. "Akbaş Baskını (Olayı) ve

Anadolu'daki kuva-yı milliyeye yardım edilmesi hakkında 1920 yılı Ocak ayında dahi devamlı gizli emirler göndermekte idi⁷¹⁵. Nitekim Cemal Paşa'nın bu faaliyetleri, O'nun ileride İngiliz baskısı sonucu istifa etmesine de sebep oldu⁷¹⁶.

Askerî Şûra'nın, Millî Mücadele hareketine olan destek ve yardımları daha sonra da devam etti. Şûra'dan çıkan 16 Şubat 1920 tarihli bir kararın sonucuna bakılırsa, ordunun silah ve cephane ihtiyacının temini ve Anadolu'ya nakli sırasında problemle karşılaşılması için Sevkiyat Müdürlüğü'nden ilmuhaber alınması şartı getirildi. Yapılan faaliyetler hakkında İtilaf Devletleri'nin eline koz geçmemesine de gayret ediliyordu⁷¹⁷. Buna rağmen, Ali Rıza Paşa hükûmeti döneminde başarılı faaliyetlerde bulunan askerî şûranın ömrü pek uzun sürmedi. İstanbul'un işgalinden sonra faaliyetlerinde aksama oldu. 18 Nisan 1920 tarihinde fesh edildi⁷¹⁸. Böylece Osmanlı Devleti'nin son Askerî Şûra'sı da bu şekilde sonuçlanmış oldu⁷¹⁹. Askerî şûranın Kuva-yı İnzibatiye kararnamesinin hazırlanıp kabulünden sonra lağvedilmesi bu meselede İngiliz parmağının olduğunu göstermesi bakımından önemlidir⁷²⁰. Böylece EHUR ile Harbiye Nezareti'nin mütareke döneminde orduyu yeniden kurma, güçlendirme kısacası yeniden yapılanma gayretleri 18 Nisan 1920 tarihinde çıkan "*Askerî Şûranın Lağvı Hakkında Kararname*" ile sonuçsuz bırakılmış oldu. Nitekim Askerî Şûra, Ali Rıza Paşa kabinesi döneminde son derece başarılı faaliyetler sergiledi. Öte yandan şûra çalışmaları Damat Ferid Paşa iktidarı döneminde nedense başarılı olamadı. Bu da Ferid Paşa'nın İtilaf Devletlerinin sözünden çıkmaması, Anadolu'daki millî harekete ve ordunun psikolojisine Ali Rıza Paşa kabinesi kadar hakim olamamasından kaynaklanıyordu. Bundan sonraki dönemde EHUR, pasif bir şekilde gelişmeleri izlerken, temelleri Cemal, Cevat ve Fevzi Paşalar dönemlerinde atılan ve daha da köklenen gizli askerî örgütlerin faaliyetleri arttırılarak Anadolu'daki ordunun her bakımdan yapılanmasına önem verildi.

Yankıları", *Atatürk Araştırma Merkezi Dergisi*, c.IX / 26, Ankara Mart 1993, s. 417-442. Akbaş baskını olayı aslında Millî Mücadele Devrinde zaman zaman Osmanlı Genelkurmayı ile kuva-yı milliyenin ortaklaşa çalışmalarını göstermesi açısından son derece güzel bir örnektir. Bu olay aynı zamanda kuva-yı milliyeye hareketinin yeniden bir yoruma açılmasını da gerekli kılmaktadır. Şimdiye kadar yapılan yayınlara bakılırsa yanlış bir bakış açısı kullanıldığından mes'elenin bu boyutu hiç ele alınmamıştır.

⁷¹⁵ BOA.BEO., Dahiliye Giden nr: 345833.

⁷¹⁶ Cemal Paşa 31 Ocak 1920 tarihinde istifa etmiş, fakat yerine Millî Mücadele hareketine pek olumsuz bakmayan -aslında kalben destekleyen- Salih Paşa'nın atanmasının uygun olacağını ifade etmişti. Bk. BOA.BEO., Dahiliye Gelen nr: 345847.

⁷¹⁷ Gn.Kur.ATASE Arşivi: 1-92, Kls: 221, Ds: 22, F: 9.

⁷¹⁸ BOA.Kavanin ve Nizamât nr: 29, Karar nr: 410.

⁷¹⁹ TF., nr: 3833, 22 Nisan 1336.

⁷²⁰ TF., nr: 3835, 24 Nisan 1336.

B- ANADOLUDAKİ ORDUNUN YENİDEN DÜZENLENMESİ ÇABALARI

a-) Hükümetin Anadolu'daki Orduyu Kontrol Altına Alma ve Ayakta Tutma Gayretleri

Askerî Şûra çalışmaları devam ederken, bir yandan da Anadolu'daki ordu ile de temasa geçildi. Hükümet ile ordu arasındaki kopukluk EHUR ve Harbiye Nezaretinin de gayretleri neticesi giderilmeye çalışıldı. Nitekim, bu tarihlerde (1919 Haziran-Temmuz) ordunun görünürdeki mevcuduna bakılırsa, kadro mevcutlarının çok altında bir kuvvet vardı. Mütarekeden sonra orduda sadece 1310-1313 doğumlu erler bırakıldığından, taburların mevcudu 100-150 kişiyi kadar indi⁷²¹. Gelibolu yarımadasında bulunan 49, 55 ve 60.tümenlerin taburlarında ise sadece iç hizmete yetecek kadar (80 kişi kadar) er bırakılmıştı⁷²². Kâzım Karabekir Paşa'nın XV.Kolordusundan başka⁷²³, bütün kolordu ve tümenlerin durumları yukarıdakilerle hemen hemen aynı idi. Velhasıl, ordu mevcudu gerçekte 50.000'i geçmemekte idi. Bu durumda genel görüntüsü yukarıda izah edildiği gibi olan bir ordu ile harbi kazanmak imkânsız görünüyordu.

Orduyu yeniden kurmak, eldeki birliklerden azami derecede istifade ederek yeniden bir düzenlemeye tabi tutmakla mümkün görünmekte idi. Ordunun yeniden kurulması işine girilince iki önemli problemle karşı karşıya kalındı:

- 1-) Subay kadrosunu tamamlamak
- 2-) Silah ve mühimmat tedarik etmek.

Subay kadrosundaki açığı kapatmak için ilk önce İstanbul'dan kaçıp Anadolu'ya geçmiş olan subaylarla, Anadolu'daki terhis edilmiş yedek subayları tekrar silah altına alarak mümkün mertebe tamamlanmaya çalışıldı. Bilahire, Anadolu'da (Ankara) açılan Subay Talimhâhından yetiştirilenlerle bu eksiklik giderildi.

Öte yandan silah ve mühimmat tedariki ise kanunî veya gayr-ı kanunî olsun çeşitli yollarla temin edilmeye çalışıldı. Bunun için de ilk önce müttefik devletler kontrolünde bulunan depo ve cephaneliklerin boşaltılıp Anadolu'ya taşınması planlandı. Bu planlar ileride de görüleceği üzere başarı ile uygulamaya konuldu. Bu sırada Ali Fuat Paşa, tedbir olarak M.Kemal Paşa ile beraber şu noktaları tespit ettiklerini açıklamakta idi: Terhis işlemini hemen durdurmak, cephane ve silahları düşmana teslim etmemek, genç ve enerjik komutanların işbaşına geçmesini sağlamak, millî mukavemetten yana olan mülkî amirleri görevleri başında tutmaya çalışmak, her türlü partizanlıktan uzak bir şekilde halkın maneviyatını yüksek tutmak⁷²⁴.

⁷²¹ Rahmi Apak, *İstiklal Harbinde Garp Cephesi Nasıl Kuruldu*, s. 2 ; Öte yandan Albay Şefik Aker ise 1310-1313 kur'a efradının orduda olduğunu ve alayların birinci taburlarının sayılarının 200 civarında olduğu diğerlerinin daha eksik olduğunu belirtir. Bk. *İstiklal Harbinde 57.Tümen ve Aydın Millî Cidati*, c.1, s. 7.

⁷²² Bilindiği gibi, Gelibolu yarımadası mütareke sonrası toplanan silahların depolandığı bir bölge idi. Bu yüzden buradaki birliklerin sayıları son derece azdır. Bk. Tevfik Bıyıklıoğlu, *Trakya'da Millî Mücadele*, c.1, Ankara 1987, s. 198.

⁷²³ Kâzım Karabekir, *İstiklal Harbimiz*, s. 21.

⁷²⁴ Ali Fuat Cebesoy, *Millî Mücadele Hatıraları*, İstanbul 1953, s. 37.

Hükûmet ise, bu sırada siyasî yollarla -belki- bir başarı elde edebilirim ümidi ile çırpınırken, İtilaf devletleri ne hükûmetin, ne de Ferid Paşa'nın hiç bir isteğini dikkate almadığı gibi, işgal bölgelerini daha da genişletmeye çalıştılar. İşte bu durum, Kuva-yı Milliye hareketinin doğuşunu ve Millî Mücadele'nin başlamasını kolaylaştıran bir faktör oldu. 21 Temmuz'da kurulan III.Damat Ferid Paşa kabinesi Anadolu'da otoriteyi sağlamayı hedefledi. Yukarıda da ifade edildiği üzere, "*Anadolu'da giderek artan karışıklık ve ıgışaş hareketini*" susturmak hükûmetin birinci derecede vazifesi olarak kabul edildi⁷²⁵. Hükûmet, asker olsun, sivil olsun taşradaki gelişmelerden haberdar olmak, buraları kontrol altında tutmak niyetinde olduğunu neşrettiği beyannamelerinde ifade etti.

Hatta, hükûmet ile taşra arasındaki ilişkilerin gerginleştiği bu dönemde İstanbul hükûmetinin en sadık ve hürmetkâr bir parçası olduğunu ileri süren Karabekir Paşa⁷²⁶, hükûmetin emirlerine karşı çıkan M.Kemal Paşa'yı koruma cihetine gitti. Sadaret, Harbiye Nezaretinin 27 Temmuz 1919 tarihli şifre yazısına verdiği cevapta çok sert bir dil kullandı. Bu cevapta, "*...millî teşkilat adı altında çeteler tertip ederek, Aydın ilinde halkı askere davet eden, bu davete uymayan gençlerin ve çocuklarını göndermeyen ihtiyarların öldürüleceğini, evlerinin yağmalanıp tahrip edileceğini ilan eden, şehirleri işgal eden, hükûmete el koyan ve her tarafta silahlı adamları ile halkın elinden zorla parasını alan kişilerin birer yankesici olarak gösterilmesi anlaşılması güç bir te'vildir. Bundan başka görevinden uzaklaştırılan, askerlik mesleğinden çıkarılmış olan M.Kemal Paşa ile Rauf Bey'in davranışlarını, haberleşmelerini, devamlı surette Doğu Anadolu'da gerçekleştirdikleri gizli seyahatlerini, zihinleri karıştırmak üzere camilerdeki propagandalarını, halkı kongre yapmaya kışkırtmalarını, beyannameler yayınlamalarını, toplantılar tertiplemelerini "meşru" farz etmek "devlet kavramının ifade ettiği kavramı anlamamazlıktan gelme demektir. Çete tertibiyle Trablusgarp Savaşının sürdürülmesi Balkan Savaşını doğurdu ve dünkü tebe'amızın İstanbul kenarına kadar gelmesine sebep oldu. Bu suretle Birinci Dünya Savaşının sebepleri meydana geldi...On yıldır devleti felaketlere sürükleyenler "şimdi Anadolu kıt'asına musallat olmaya başladılar, aynı sebepler, aynı sonuçları doğuracağından bu nazik zamanda bütün memurların hükûmete yardımcı olmaları işleri güçleştirmemeleri gerekir."* deniliyordu⁷²⁷.

Sadaretin bu yazısından anlaşıldığına göre, hükûmet üyeleri arasında bir birinden çok ayrı düşünenler vardı. Esasen askerlerin çok azı hariç, genellikle kuva-yı milliye hareketine taraftar oldukları anlaşılıyordu. Ancak, çok sıkıştıkları vakit hükûmetin izlediği politikaya uyar gibi görünüyorlardı. Öte yandan, Damat Ferid Paşa bu durumu hissettiğini, İngiliz Yüksek Komiserlik memurlarından Hohler ile yaptığı görüşmede ifade etti. Sadrazam, bu görüşmede durumun gittikçe fenalaştığını, M.Kemal ve Rauf Beyler için verilen tutuklama emrine en çok askerlerin -özellikle Harbiye Nazırının- karşı çıktığını, bundan dolayı nazır Nazım Paşa'nın sadakatından şüphelendiğini söyledi⁷²⁸. Mütarekeden sonra EHU Reisliği yapan Fevzi ve Cevat Paşaların, millî hareketin liderleri ile işbirliği yapmaları -adeta millî hareketin

⁷²⁵ TV., Sy: 3604, 24 Temmuz 1335.

⁷²⁶ HTVD., Sy: 3, vesika nr: 48.

⁷²⁷ HTVD., Sy: 3, vesika nr: 48.

⁷²⁸ Bilal Şimşir, *İngiliz Belgelerinde Atatürk*, c.I, s. 63-66.

İstanbul'daki temsilcileri gibi davranmaları- onların mevkilerini sarsmakta idi. Ferid Paşa'nın şüphelenmesinin normal olmasına karşılık, bu meseleyi İngiliz yetkilisine iletmesi ise, Onun artık ümidini, İngiltere'ye bağladığını göstermesi açısından pek önemlidir. İngilizler zaten bu sırada kuva-yı milliye yanlısı faaliyetlere şiddetle tepki gösteriyorlardı⁷²⁹.

Bütün bu olanlardan sonra Damat Ferid Paşa hükûmeti, Anadolu'ya hakim olmuş görünen M.Kemal Paşa "gaitesini" ortadan kaldırmadıkça, orduya hükmetmenin imkânsız olduğunu anladı. Bundan böyle, orduyu kontrol altına almazdan evvel, M.Kemal'in zabt u rabt altına alınması gerekiyordu. Bu maksatla görevlendirilen Reşit Paşa hususî talimatla Erzurum'a tayin edilmişse de, Erzurum halkı tarafından M.Kemal'in tutuklanması fikrine karşı çıkılınca, çaresiz vaz geçmek durumunda kaldı⁷³⁰. Hükûmetin Anadolu hareketini susturmaya yönelik çabalarına rağmen, Harbiye Nezareti ise kolordularla ordu müfettişliklerine gönderdiği "çok gizli" kayıtlı yazısıyla adeta hükûmetin acziyetini gösteriyor ve -onların- uyanık bulunmalarını öğütüyordu.

Paris Barış Konferansının ardından, Fransa başbakanı Clemanseau tarafından Damat Ferid Paşa'ya verilen muhtıra, 20 Temmuz 1919'da Harbiye Nazırı Ali Ferid Paşa tarafından, ordu müfettişlikleriyle kolordu komutanlıklarına "gayet mahrem" kaydıyla tamim edildi. Bu muhtıra, Türkler hakkında çok ağır hüküm ve ithamları içeriyordu⁷³¹. Clemanseau muhtirasında özetle şunları söylüyordu: "...Bir milletin haricî siyasetini idare eden reisler, âlem nazarında muhakeme edilmek lâzımdır. Türkiye bu prensibin haklı neticelerinden kendisini hariç tutamaz...Tarih müteaddid Türk muvaffakiyetleri ve fakat aynı zamanda pek çok Türk nikbetleri kaydediyor: Muvaffakiyetleri, bir takım yabancı kavimlerin Türk idaresi altına alınmasından, felaketleri ise bu milletlerin o hakimiyetten yakalarını kurtarmalarından ibarettir...Ne Avrupada, ne Asya'da, ne de Afrika'da hiç bir zaman vaki olmamıştır ki, Türk idaresinin her hangi bir memleket üzerinde tesisi halinde o memleketin maddî refahı ve medenî seviyesi tenezzül etmiş olmasın. Keza üzerinde hiç bir misal yoktur ki, herhangi bir memleket üzerindeki Türk hakimiyetinin zevali ve inkırazı üzerine o memleketlerin maddî refahı ve medenî seviyesinin artıp yükselmediğini isbat etsin. Avrupa hristiyanları arasında olsun, Suriye, Arabistan ve Afrika müslümanları arasında olsun, Türk nereye galip sıfatıyla girmişse, oraya ancak harabiyi getirmiştir. Türk harp esnasında kazandığını, sulh zamanında feyizlendirmek kabiliyetini asla ve kat'an göstermemiştir...". Bu ağır ithamları Damat Ferid Paşa hazmetmiş görünüyorsa da, bu muhtıranın verilmesine sebep kendisinin konferansa sunduğu bildiri idi. Nitekim Ahmet Tevfik Paşa, Türk Milletini muhatap alan bu aşağılayıcı ifadelerden milleti kurtarmak amacıyla, bir muhtıra hazırlayıp cevap olarak konferansa göndermişse de bunda muvaffak olamamıştı⁷³².

Öte yandan Harbiye Nazırı Ali Ferid Paşa, bu muhtırayı ordu müfettişlerine ve kolordu kumandanlarına göndermekle onlardaki mücadeleye ateşini bir kez daha

⁷²⁹ Bilal Şimşir, *Aynı eser*, s. 54-56.

⁷³⁰ Tayyip Gökbilgin, *Aynı eser*, s. 171.

⁷³¹ *HTVD.*, Sy: 7, (1954), vesika nr: 141.

⁷³² *HTVD.*, aynı vesika .

kıvılcımlandırmış oldu. Millî Mücadeleye başlamak isteyen ve milletin haklarını korumaya çalışan herkese, İtilaf Devletleri'nin insaf ve adaletinden bahsederken, diğer taraftan onların Türk Milletini koruyacağına herkesi inandırmaya çalışırken, Damat Ferid Paşa'ya verilen bu cevap büyük bir ibret dersi idi. Bu hadiseden son derece müteessir olan M.Kemal Paşa, hem kendi fikirlerini ifade etmek, hem de İstanbul hükûmetini millî teşebbüsleri önlemekten vazgeçirmek amacıyla 16 Ağustos'da Damat Ferid Paşa'ya bir telgraf çekti. M.Kemal Paşa telgrafında, sadrazamın hiç bir konuda başarılı olamayarak adeta hakarete uğramış bir halde geri döndüğünü ifade ettikten sonra, Paşa'nın, Türk Milleti'nin haysiyetini kırıcı, tutarsız davranışlarından dolayı gözden düşüğünü belirtiyordu⁷³³. Öte yandan hükûmetin tutarsız davranışları kabineden istifalara sebep oluyordu. Bu sırada Ahmet İzzet Paşa, basit bir asker olarak kabinede kalmakla müsbet bir iş göremeyeceğini ifade ederek istifasını açıkladı⁷³⁴. Ahmet İzzet Paşa'nın istifası, aslında hükûmetin, M.Kemal ve Rauf Beyler hakkında alınan kararlarına iştirak etmemesinden kaynaklanıyordu. Ahmet İzzet Paşa ayrıca, sadrazamın devletin geleceği ile ilgili düşüncelerinde ele alacağı ilkeler ve hareket çizgisine dair meclise bilgi vermemesinden şikayetçi idi. Paşa, ayrıca Hariciye Nezareti ile Harbiye Nezaretlerine yaşlıların tayin olunacağına, genç ve tecrübeli kişilerin tayininin memleket menfaatlerine daha uygun olacağını ifade ediyordu. Özellikle Harbiye Nezaretinin eski büyüklere tahsis edilmeyerek savaşta kendisini göstermiş olan askerî ricalden birine, sözgelimi Mustafa Fevzi (Çakmak) Paşa'ya verilmesini teklif etmekte idi. Bundan sonra mebus seçimlerine geçilerek millî harekât liderleri ile görüşmelere girişmek memleket menfaatine idi. İzzet Paşa bu dönemde tecrübelerine istinaden tarafsız bir hükûmetin kurulup, millî menfaatlere uygun çalışmalar yapmasını öğütlemekte idi⁷³⁵. Bu dönemde Ahmet İzzet Paşa, İstanbul ile bağları koparan Anadolu'yu barıştırmak arzusunda idi. Nitekim, Ahmet İzzet Paşa'nın istifası sadrazam tarafından hoş karşılanmadı. Bu istifa üzerine son derece sınırlanan Damat Ferid Paşa, iktidar koltuğunda olduğu süre zarfında Ahmet İzzet Paşa'ya büyük bir düşmanlık beslediği gibi onunla epey de uğraştı. Bu arada Paşa'nın istifasına bütün gazeteler

⁷³³ Kemal Atatürk, *Nutuk*, c.I, s. 74-77.

⁷³⁴ Müşir Ahmet İzzet Paşa bu sırada Vükelâ Meclisinde memur idi. Paşa, "*Ben basit bir askerim, kabinede kalmakla müsbet bir iş görmeye muvaffakiyet elvermiyordu.*" diyerek tevazu göstermiş ve kabineden çekilmişti. Bk. *Sabah* nr: 10669, 29 Temmuz 1335 ; *Zaman* nr: 440, 29 Temmuz 1335 ; ayrıca bk. Tayyip Gökbilgin, *Millî Mücadele Başlarken*, s. 175. Öte yandan Ahmet İzzet Paşa Meclis-i Vükelâ toplantısında M.Kemal ve Rauf Bey gibi, senelerce maiyetinde çalışan, memleketin bu güzide insanların tutulmasına karşı çıkmıştı. Paşa bu durum üzerine Meclisi terkedip Ayan Meclisine gelmiş ve orada sert bir üslûpla istifanamesini yazmıştı. İstifaname Abdurrahman Şeref Bey ve İsmet Bey (İnönü) tarafından yumuşatılarak gerekli makamlara iletilmişti. Bk. Mahmut Kemal İnal, *Osmanlı Devrinde Son Sadrazamlar*, s. 1995 ; Diğer taraftan Orhan Duru ise şu belgeyi verir :

TELGRAF

İSTANBUL , 31

TEMMUZ 1919

Dışişleri Bakanlığına,

...Erzurum dolaylarında oldukları bildirilen M.Kemal ve Rauf'un tutuklanması için müzekkere çıkarıldı. İzzet Paşa, M.Kemal'e sert önlemler alınmasına karşı olduğu için kabineden istifa etti.

RAUNDAL

bk. Orhan Duru, *Amerikan Gizli Belgelerinde Türkiye'nin Kurtuluş Yılları*, İstanbul 1978, s. 33-34.

⁷³⁵ Ahmet İzzet Paşa, *Feryadım*, c.II, (Yay.Hz. Süheyl İzzet Furgaç-Yüksel Kanar), İstanbul 1993, s. 68-70.

üzüntülerini dile getirirken, Sabah Gazetesi ise, Paşa'nın istifasını sert bir dille eleştirmekte idi.

b-) Hükûmet Merkezindeki Gelişmeler; Anadolu'daki Kongre Faaliyetleri Karşısında Hükûmetin Takip Ettiği Siyaset

Paris Barış Konferansına büyük ümitler bağlayarak giden Damat Ferid Paşa, 15 Temmuz tarihinde büyük bir hayal kırıklığıyla geri döndü⁷³⁶. İstanbul'da karşılaştığı vaziyet ise, kendi ifadesine bakılırsa pek iç açıcı değildi⁷³⁷. M.Kemal Paşa ile İstanbul arasındaki bağlar kopmuş, düşman işgaline uğramış bulunan Batı Anadolu ile istila tehdidi altında bulunan Doğu Anadolu ile merkez arasında gerginlikle beraber soğukluk girmişti. Erzurum'da toplanan kongre her iki taraf arasındaki bağların kopmasına yönelik faaliyet içinde idi. Bu olumsuz ve başarısız gelişmelerin sebeplerini hiç bir zaman kendinde aramayan Damat Ferid Paşa, kendisi İstanbul'da yokken (6 Haziran - 15 Temmuz 1919), işlerin karıştırıldığını iddia ederek sorumluluğu red etti⁷³⁸. Öte yandan kabineyi tasfiye edip, yeni bir hükûmet kurmak amacıyla olan Damat Ferid, 20 Temmuz'da istifa etti⁷³⁹. Faka ertesi gün, "...kendince daha mütecanis bir hükûmet" kurmakla görevlendirildi⁷⁴⁰. Ferid Paşa'nın bu kurnazlıkları uygulamaya konulurken, Erzurum kongresi de İstanbul'daki hükûmet meydan okumaya başladı. Ayrıca ordu da bu kongreyi, geri planda destekledi⁷⁴¹.

Bütün bu olaylar olurken, veliaht Abdülmecit Efendi de, 16 Temmuz (1919)'da Padişah'a sunduğu raporunda hükûmetin izlediği kötü politikaların sonuçlarını sergiledikten sonra, bunların düzeltilmesi için alınması gereken tedbirleri sıraladı. Veliyaht raporunda, mütarekeden bu yana halka güven veren bir hükûmetin kurulamadığını, hükûmetlerin hep şahsî çıkar hesaplarıyla uğraştıklarını, işgale uğramış bölgelerdeki halkın millî menfaatlerini korumak uğruna başlattıkları mücadeleye Damat Ferid Paşa hükûmetlerinin yardımcı olmadıklarını, üstelik vatani müdafaa için çabalayanların yağmacılık ve çetecilikle suçlandığını belirtiyordu. Abdülmecit Efendi, saltanat ve hilafet makamının siyaset dışında kalmasını tavsiye ederken, bir an evvel Meb'usan Meclisinin toplanmasını ve dirayetli bir hükûmetin kurulmasını istiyordu⁷⁴².

⁷³⁶ Nitekim Fransız başvekili Clemenceau'nun Türkler aleyhinde verdiği beyanatına Ferid Paşa, gerekli cevabı verememişti. Eski Mebusan Meclisi reislerinden Ahmet Rıza Bey, tarihe geçecek bir mektup yazarak Fransız başvekilini kınamıştır. Ahmet Rıza Bey, mektubunda Osmanlı murahhaslarının konferansta dikkate alınmamasına içerlediğini belirtmiştir. Osmanlı devletinin yakın zamanlara kadar Fransızların yanında yer aldığını belirten Ahmet Rıza Bey, bu hareketin Fransa'dan gelmesinin oldukça üzücü olduğunu ifade etmiştir. Bk. *Alemdar* nr: 1527-217, 30 Temmuz 1335.

⁷³⁷ *TV.*, nr: 3604, 22 Temmuz 1335.

⁷³⁸ *TV.*, aynı nüsha ; İbnülemin Mahmut Kemal İnal, *Osmanlı Devrinde Son Sadrazamlar*, s. 2046.

⁷³⁹ Ali Fuat Türkgeldi, *Aynı eser*, s. 232.

⁷⁴⁰ *TV.*, nr: 3604, 22 Temmuz 1335.

⁷⁴¹ Erzurum Kongresi hakkında bk., Cevdet Küçük, "Erzurum Kongresi", *DİA.*, c.XI, (1995), s. 335-337.

⁷⁴² *BOA.DH.KMS.*, Ds: 53-3, nr: 24, F: 1-4 ; ayrıca bu layihanın tam metni için bk. Gotthard Jaeschke, "Osmanlı Veliyahtı Abdülmecit'in 16 Temmuz 1919 Tarihli Layihası", (Çev.Cemil Koçaka), *Tarih ve Toplum*, Sy: 16, Nisan 1985, s. 284 ; Ayrıca bk. Kâzım Karabekir, *İstiklal Harbimiz*, s. 270-272.

Abdülmecit Efendi'nin İstanbul'daki hükûmete uygulamalarından dolayı şiddetle çatması, milliyetçilerin bir takım isteklerini benimsemesi, O'nun Anadolu'daki kuva-yı milliyecilerle aynı kanaatte olduğu inancının doğmasına yol açtı. Damat Ferid, bu sırada kendisine açıkça düşmanlık güden Veliht Abdülmecit Efendi'yi, İngiliz yardımı ile etkisiz hale getirmeyi düşündü. Amiral De Robeck ile yaptıkları bir görüşmede, Şehzade Abdülmecit Efendi'nin ancak İngilizler'in yardımı ile İngiltere'nin yandaşı durumuna getirilebileceğini söyledi. Velihtın tutumu, milliyetçilerle münasebette olduğu kanaatinin güçlenmesine yol açıyor, bu da İngilizler'i kuşkulandırıyordu⁷⁴³. Bundan dolayı İngiliz yetkililerden Ryan, 8 Ağustos'ta Abdülmecit Efendi ile görüştürüldü. Veliht, Ryan'ın şiddetli ihtarı karşısında durumun kötüye gittiğini görünce millî harekete sırt çevirdi⁷⁴⁴. Ryan'ın raporlarına göre Veliht Abdülmecit kendisine şunları söylemişti: "*İçteki hareket...haince, aptalca ve korkunç olmakla birlikte, halk bir Damat Ferid Paşa hükümetinin yaptıklarından daha iyi işlere ihtiyaç duymaktadır. Halkın M.Kemal ve Rauf gibi kimselerin kışkırtmalarına kapılmaları, kendi dileklerine saygı gösterilmediğinden ileri gelmiştir.*" Abdülmecit ayrıca, kendisinin millî hareketle ve bunu örgütleyenlerle hiç bir ilişkisi olmadığına dair Ryan'a şerefi üzerine söz de vermişti.⁷⁴⁵ Veliht, her ne kadar milliyetçilere sırt çevirdi ise de, İngiliz kuşkusunu gideremedi. İngilizler tarafından devamlı gözetim altında tutuldu⁷⁴⁶. Abdülmecit bilahire millî hükümet tarafından Ankara'ya çağırılma imkânlarını yaratmaya çalışmışsa da, Ankara'nın bu konudaki tavrı olumsuz olmuştu.

Damat Ferid Paşa, kabine değişikliğinden sonra, M.Kemal Paşa'dan boşalan ordu müfettişliği makamına vekâleten Harbiye Nezaretinin önerisi ile Kâzım Karabekir Paşa'yı atadı. M.Kemal ve Rauf Bey'in uygun görmesi üzerine Karabekir Paşa, 22 Temmuz'da bu görevi kabul etti⁷⁴⁷. Karabekir Paşa'nın bu göreve getirilişinin ertesi günü Erzurum Kongresi açıldı⁷⁴⁸. Damat Ferid 24 Temmuz tarihli demecinde, "*...Anadolu'da büyük bir karışıklığın çıktığını ve anayasaya aykırı olarak Mebuslar Meclisini andıran toplantılar düzenlendiğini*" öne sürdü. Bunun üzerine, III.Ordu Müfettiş vekili Karabekir Paşa, böyle bir iddianın doğu vilayetlerinin işgaline yol açacağını hatırlatarak sadarettten gerçekle bağdaşmayan bu tür haberleri yalanlamasını istedi. Kongre Hey'eti adına Padişah'a çekilen bir telgrafta da, "*...her yönüyle hukuka aykırı olan, siyasetle ve ihtiyatlı davranmayla bağdaştırılamayan bu demecin, düzeltilmesi*" istendi. Bu telgrafta ayrıca, Mebuslar Meclisinin vakit geçirilmeden toplanması gerektiği vurgulandı⁷⁴⁹. Bu arada Harbiye Nezareti, III.Ordu müfettişliğine yazdığı şifre telgrafta, kongreye karşı ne yapıldığını sordu. Karabekir Paşa, 29 Temmuz tarihli cevabî telgrafında kongrenin açılmasına sebep olan gelişmeleri sıraladıktan sonra; "*...Millet, vatanımızı kimseye vermeyiz diye karar alıyor. Bu haklı davalarında ben de gerekli yardımlarda bulunuyorum!...*" diye cevap verdi. Böyle olduğu halde Nezaret, Karabekir'den kongreyi dağıtmasını istemişse de, O böyle bir

⁷⁴³ Jaeschke, *Kurtuluş Savaşı ile İlgili İngiliz Belgeleri*, s. 16.

⁷⁴⁴ *Documents On British Foreign Policy*, First Series, c.IV, nr: 478.

⁷⁴⁵ Salahi R.Sonyel, "1919 Yılı İngiliz Belgeleri Işığında M.Kemal ve Millî Mukavemet", *Türk Kültürü*, Sy: 85, Kasım 1969, s. 15.

⁷⁴⁶ Jaeschke, *Aynı eser*, s. 17.

⁷⁴⁷ HTVD., Sy: 7, (1954), vesika nr: 137 ; ayrıca bk. Kâzım Karabekir, *İstiklal Harbimiz*, s. 76.

⁷⁴⁸ Kongre II.Meşrutiyete nazire teşkil etmesi bakımından 23 Temmuz 1919 tarihinde açılmıştı.

⁷⁴⁹ Kâzım Karabekir, *İstiklal Harbimiz*, s. 79-80.

hareketin memleket açısından çok fena tesirler doğuracağını belirterek Nezareti, - dolayısıyla hükûmeti- uyardı⁷⁵⁰.

Bu sırada, Anadolu'da Sadrazam Damat Ferid Paşa'nın ummadığı gelişmeler ard arda gelirken, İngilizler M.Kemal'in geri çağırılması konusundaki ısrarlarını arttırdı⁷⁵¹. Damat Ferid, en nihayetinde asker menşeyli bakanları da ikna ettikten sonra M.Kemal ve Rauf Bey'in hükûmetin karar ve emirlerine aykırı hareketlerde bulunarak halkı ısyana kışkırtmaları sebebiyle derhal tutulanarak İstanbul'a gönderilmelerini istedi. Ayrıca bu yolda Bakanlar Kurulu kararı çıkarıldı⁷⁵². Yakalama görevi de Harbiye ve Dahiliye Nezaretlerine verildi. Yöredeki komutanlarla mülkî amirlere bu yolda gerekli emirler gönderildi⁷⁵³. Karabekir Paşa, Sadarete hitaben 5 Ağustos tarihinde gönderdiği şifre telgrafında, "*M.Kemal Paşa ve Rauf Bey gibi, vatan ve millet menfaatine çalışanların yasal bir sebep olmaksızın tutuklanmalarının millet ve ordu tarafından iyi karşılanmayacağını*" bildirdi⁷⁵⁴. Öte yandan bu sırada, Dahiliye Nazırı Âdil Bey'in vilayetlere gönderdiği şifre telgraflara valilerin hiç biri cevap dahi vermedi⁷⁵⁵.

C- HÜKÜMET, HALK VE ORDU İLİŞKİLERİ

a- Erzurum Kongresinden Sonra Hükûmetin Anadolu'da Otoriteyi Yeniden Sağlama Çabaları

M.Kemal Paşa'nın askerlikten istifa edip Rauf Bey ile beraber bir sivil vatandaş olarak çalışmaya karar vermeleri Şark Vilayetleri Müdafaa-i Hukuk Cemiyeti mensuplarını çok sevindirdi. Bu cemiyet, 10 Temmuz'da Erzurum şubesi başkanı imzasıyla M.Kemal'e gönderdiği mektupta; Cemiyetlerinin başına geçerek vatanın kurtuluşunun temini ve millet ve saltanat hukukunun muhafazasını hedef tutan millî emellerin gerçekleşmesine yardımcı olmalarını Paşa'nın vatanperverliğinden beklediklerini ifade ediyordu⁷⁵⁶. Nitekim, 23 Temmuz 1919'da açılan Erzurum Kongresi, tüm memleketi ilgilendiren önemli kararlar aldı⁷⁵⁷. Bu kararlar bilahire, Temsil Hey'eti tarafından İstanbul'da sadarete ve Padişah'a da bildirildi⁷⁵⁸.

Damat Ferid Paşa ise, Erzurum'daki bu faaliyetleri hükûmete karşı çıkmak şeeeklinde yorumluyordu. Hakikatte ise, hükûmet aleyhine bir çok yerde askerî ve mülkî makamlar tarafından bir hareket başlatılmış, hükûmete karşı duyulan saygı da

⁷⁵⁰ HTVD., Sy: 3, (1953), vesika nr: 42.

⁷⁵¹ Bilal Şimşir, *İngiliz Belgelerinde Atatürk*, c.I, s. 58-63.

⁷⁵² BOA.MVM., nr: 216, s. 358.

⁷⁵³ BOA.BEO., Dahiliye Giden nr: 343763.

⁷⁵⁴ Karabekir, *İstiklal Harbimiz*, s. 97-98 ; Mesela İçişleri Bakanı Âdil Bey'in Erzurum valisi Münir (Akkaya) Bey'e gönderdiği aynı mealdeki telgrafa da red cevabı aldığı anlaşılmaktadır. Bk. *Tarih Vesikaları*, 1(16), Belge nr: 7.

⁷⁵⁵ BOA.DH.ŞFR., nr: 101 / 74.

⁷⁵⁶ Tayyip Gökbilgin, *Millî Mücadele Başlarken*, s. 167.

⁷⁵⁷ Kâzım Karabekir, *İstiklal Harbimiz*, s. 77 vd.

⁷⁵⁸ Cevat Dursunoğlu, *Millî Mücadelede Erzurum*, Ankara 1940, s. 94-98 ; Karabekir, *Aynı eser*, s. 80.

azalmıştı. Harbiye Nazırı Ali Ferid Paşa -belki de- bu yüzden Padişah'a sunduğu 20 Temmuz tarihli dahilî ve haricî gelişmeleri tahlil eden raporunda, Anadolu'daki kuva-yı milliye hareketinin reisleriyle anlaşmaya lüzum olduğunu belirtmişti⁷⁵⁹. Hükûmetin devamlı tenkit almasının yanında, Paris Barış Konferansında uğradığı başarısızlığın sonucu olarak itibarı iyice sarsılan Sadrazam, özellikle bu sırada kuva-yı milliye reislerini tutuklamak niyetinde idi⁷⁶⁰. Öte yandan Sadrazam Damat Ferid, Anadolu'daki karışıklığın yegâne sebebinin kendisinin memleketten bir hafta uzak kalmasına bağlıyordu⁷⁶¹. Bununla beraber Ferid Paşa, Erzurum'daki gelişmeleri mütarekenin 24.maddesine aykırı görüyordu⁷⁶². Ona göre yapılan bu hareket, "...padişahın iradesine ve memleketin yüksek menfaatlerine" aykırı görüldüğünden engellenmesi gerekiyordu⁷⁶³.

Bütün bu gelişmeleri Erzurum'dan takip eden M.Kemal Paşa ve kongre hey'eti, Ankara'da bulunan Ali Fuat Paşa vasıtasıyla İstanbul'da olup bitenlerden haberdar ediliyordu⁷⁶⁴. Bu olaylar esnasında Ankara'ya geçerek Anadolu harekâtına destek çıkmak arzusunda bulunan İsmail Fazıl Paşa'nın ifadelerine göre, hükûmet Erzurum kongresinden dolayı telaşa kapılmıştı. Dahiliye Nazırı Âdil Bey, bu telaş ile bazı valileri İstanbul'a çağırması; bazılarında da Anadolu'daki gelişmeler hakkında bilgi vermelerini istemişti⁷⁶⁵. Diğer yandan Harbiye Nezareti de, III.Ordu Müfettişi vekili bulunan Kâzım Karabekir Paşa'dan toplanan bu kongreye karşı ne yapıldığını sormuştu. Karabekir Paşa buna; "...halk memleketimizi kimseye vermeyiz diye karar alıyor, bu haklı girişimlerinde ben de yardımcı oluyorum" diye cevap vermişti. Böyle olduğu halde Harbiye Nezareti kendisinden kongreyi dağıtmasını istemişti. Ancak Karabekir Paşa böyle bir girişimin memleket sathında kötü sonuçlar doğuracağı ihtimaliyle hükûmeti uyarıyordu⁷⁶⁶. Nitekim Karabekir Paşa, o sırada kongre hakkındaki fikirlerini şöyle açıklar: "Bizim bütün düşüncelerimiz, Erzurum kongresini şu veya bu devlete ricaya, minnete değil, millet kuvvetiyle hakkımızı kabul ettirecek esaslara yönelmek idi."⁷⁶⁷ Erzurum kongresine dair haberlerden gittikçe kuşkulanan Damat Ferid Paşa, bakanları ikna ederek 29 Temmuz'da M.Kemal ve Rauf Beylerin derhal tutuklanarak İstanbul'a gönderilmelerini istedi⁷⁶⁸.

Hükûmet ile Erzurum'daki kongre hey'eti arasındaki mücadeleye bakılırsa Erzurum Kongresi, mahallî hüviyetten çıkıp bütün memleketi içine alan bir millî birlik kongresi⁷⁶⁹ görünümü almasından dolayı İstanbul'daki hükûmet bu hareketi İttihatçılık hareketi şeklinde yorumladı. Buna Enver Paşa'nın Erzurum'da olduğu şayiaları da

⁷⁵⁹ Ali Fuat Türkgeldi, *Görüp İştiklerim*, s. 232.

⁷⁶⁰ BOA.DH.ŞFR., nr: 101 / 19-159, 101 / 60 , 101 / 67 , 101 / 74.

⁷⁶¹ HTVD., Sy: 3, vesika nr: 44.

⁷⁶² Mondros Mütarekesinin 24.maddesinde şöyle deniliyordu : "Vilayat-ı sittede igtışaş zuhurunda mezkûr vilayetlerin herhangi bir kısmının işgali hakkını İtilaf Devletleri muhafaza ederler." Bk. Gn.Kur.ATASE Arşivi: 1-3, Kls: 6, Ds: 25, F: 3, 4, 4-5 ; Kls: 51, Ds: 198, F: 1.

⁷⁶³ TV., nr: 3604, 24 Temmuz 1335.

⁷⁶⁴ Mazhar Müfit Kansu, *Erzurum'dan Ölümüne Kadar Atatürk'le Beraber*, c.I, Ankara 1966, s. 149.

⁷⁶⁵ BOA.DH.ŞFR., nr: 101 / 67 , 101 / 19-106 , 101 / 19-122.

⁷⁶⁶ HTVD., Sy: 3 , vesika nr: 42, 44 ; Karabekir, *Aynı eser*, s. 97 vd.

⁷⁶⁷ Karabekir, *Aynı eser*, s. 76.

⁷⁶⁸ BOA.BEO., Harbiye Giden nr: 343763 ; BOA.MVM., nr: 216, s. 358.

⁷⁶⁹ BOA.BEO., Dahiliye Giden nr: 343693.

eklendi. Anadolu'daki hareketin ittihatçılık hareketine benzetilmesinden maksat, halkın bu harekete katılmasının engellenmesi için hükûmet tarafından uydurulmuştu. Nitekim bu konuda Kara Vasıf Bey, Mustafa Kemal'e gönderdiği raporda, bu tür propagandanın zararlarından bahsetmişti⁷⁷⁰.

D- TAHKİK HEY'ETLERİNİN KURULMASI VE FAALİYETLERİ

Mütarekeden sonra Osmanlı hükûmetleri merkez ile taşralar arasındaki bağları kuvvetlendirmek için zaman zaman farklı misyonları üstlenen kurullar gönderdi. Bunların başında önceki bahiste belirttiğimiz, Nasihat Hey'etleri gelmekte idi. Nasihat Hey'etleri 1919 yılı Nisan ayında Anadolu'ya gönderildi; fakat hükûmet, bu hey'etlerden umduğunu bulamadı⁷⁷¹. Zaten bu hey'etlerin amacı, Anadolu'nun saltanata bağlı olup olmadığını tesbit etmek; hükûmet ile halk arasındaki rabitayı güçlendirmek, kritik dönem olarak da ifade edilebilen bu dönemde halkın genel durumunu gözlemlemek idi.

a-) III.Damat Ferid Paşa Kabinesi Döneminde Tahkik Hey'etlerinin Kuruluşu ve Faaliyetleri

Damat Ferid Paşa üçüncü hükûmetini kurduktan sonra mülkî ve askerî teşkilatta geniş değişiklikler ve atamalar yaptı. Sina Akşin'in tezine göre; "*İstanbul hükûmeti batı ve doğudaki ulusal hareketler arasındaki bu önemli farkları idrak edince, batıdaki hareketi okşamaya koyulmuş, böylece onun doğudaki hareketle birleşmesini, özellikle Sivas Kongresine katılmasını önlemek istemiştir. Bu amaçla Umum Jandarma Kumandanı Kemal Paşa ile eniştesi Erkân-ı Harp Kaymakamı Mustafa Reha Bey'i görevlendirerek Bandırma'ya göndermiş ve kuva-yı milliyeyi dağıtmalarını...*"⁷⁷² istemişti. Nitekim gelişmelere bakılırsa, Batı Anadolu'da kökleşmiş olan kuva-yı milliyeyi dağıtmak pek mümkün görünmüyordu. Zaten Jandarma Kumandanı da, Batı Anadolu'daki bu seyahatinde halkın haklı bir dava uğrunda mücadele verdiği sonucuna varmış idi⁷⁷³.

Hükûmet, Temmuz ayından itibaren Anadolu'daki kuva-yı milliyeye yanlısı komutanları değiştirerek, yerlerine kendi siyasetine uygun olan kişileri atamaya kalktı. Bu girişimlerden en önemlisi Ferik Abdullah Paşa'nın, M.Kemal'in azlolunduktan sonra yerine III.Ordu Komutanlığına atanması idi⁷⁷⁴. Abdullah Paşa'nın millî hareketi tavsatabileceği ihtimaline karşı, Karabekir Paşa hemen muhalefete geçmeyi uygun buldu. Karabekir Paşa, 11 Ağustos 1919'da Harbiye Nezaretine yazdığı şifrede, "*Abdullah Paşa'nın tayininin Ali Nadir'in İzmir'e atanmasına benzediğini, aynı ricalin zümresinden olan bu zatın tayinini halk da uygun bulmayarak bölgelerinin*

⁷⁷⁰ Ali Fuat Cebesoy, *Millî Mücadele Hatıraları*, s. 138 vd.

⁷⁷¹ BOA.DH.KMS., Ds: 51-2, nr: 3 .

⁷⁷² Sina Akşin , *Aynı eser*, s. 496 vd.

⁷⁷³ *Alemdar* nr: 165-1565, 6 Eylül 1335 ; ayrıca bk. Celal Bayar, *Ben de Yazdım*, c.VII, s. 2289.

⁷⁷⁴ Kâzım Karabekir, *İstiklal Harbimiz*, s. 105 , bilindiği gibi, ordu müfettişlik vekaletinde daha önce Karabekir Paşa bulunurken, müfettişlik III.Orduya inkılâb edince komutanlığa Abdullah Paşa atanmıştı.

Ermenistan'a kaptırılmasında bir zaaf ve şeametin başlangıcı olarak görmektedir." diye belirtti. Abdullah Paşa'nın Erzurum'a gelmesi halinde görevini yapamayacağını da ifade eden Karabekir Paşa, bir müddet sonra -14 Ağustos'ta- Abdullah Paşa'nın bu vazifeden istifa ettiğini haber aldı⁷⁷⁵. Böylece Karabekir Paşa'nın endişeleri ortadan kalkmış oldu. Diğer taraftan, hükûmetin başlattığı faaliyetlere bir mukavemet de 20.Kolordu Komutanı Ali Fuat Paşa'dan geldi. Ali Fuat Paşa'nın, hükûmet tarafından gelen teftiş hey'etlerini tehditle bölgesinden uzaklaştırması, 20.Kolordu komutanlığından azledilmesine sebep oldu. Bunun üzerine 20.Kolordu komutanlığına vekaleten Ahmet Hulusi Paşa daha sonra Mirliya (Kiraz) Ahmet Hamdi Paşa atandıysa da, bunlar görevleri başına gelemediler⁷⁷⁶. Daha önce de ifade ettiğimiz gibi, Konya'daki II.Ordu Müfettişi Mersinli Cemal Paşa ile 12. Kolordu Komutanı Miralay Mehmet Selahattin Bey Harbiye Nezareti emrine görevlendirilince bu bölgeye Ferik Ali Sait Paşa atandı⁷⁷⁷. Cemal Paşa gibi Miralay Selahattin Bey de, Amasya kararlarına katılan kumandanlar arasında olmalarına rağmen, İstanbul'dan gelen emre itaat etmek yönünde karar vermişlerdi. Öte yandan tayinen gelen Ali Sait Paşa, Anadolu'da ordudaki esen havayı gördükten sonra geri dönmek mecburiyetinde kaldı⁷⁷⁸.

Dahiliye Nazırı Adil Bey ise, Paris Konferansının ardından -General Milne'in baskısıyla- vilayetlere gönderdiği tamimde, merkezi Ankara'da olmak üzere bir kuva-yı milliye teşkiline girişildiği ve bu amaçla her taraftan delegeler toplandığını belirterek, bunlara önyak olanların yakalanarak derhal İstanbul'a gönderilmelerini istedi. Âdil Bey bu tamimle de yetinmeyerek, millî teşkilat ve kongrelerin sivil ve askerî makamlar arasında anlaşmazlığa sebebiyet verdiği fikrinden hareketle, Anadolu'ya nasihat ve teftiş hey'etleri göndermeyi kararlaştırdı. Buna göre, Ankara'ya Galip Paşa, Konya'ya I.Ferik Abdullah Paşa başkanlığında hey'etlerin gönderilmesi uygun görüldü⁷⁷⁹.

III.Damat Ferid Paşa hükûmeti tarafından Anadolu'ya tahkik hey'etleri gönderilmesinin amacına bakılırsa, taşradaki durumdan haberdar olmak, kuva-yı milliye hareketine bağlı olan görevlileri tasfiye etmek, ya da hizaya getirmek şeklinde özetlenebilir. İşte Anadolu'ya bu amaçla tahkik hey'etleri gönderilecekti. Bundan başka, taşrada bazı mahallerde hükûmetin otoritesinin sarsıldığı hatırlatılarak, bunların etraflıca incelenerek raporlar hazırlamak suretiyle hükûmete bildirilmesi lazım geldiği vurgulanmakta idi⁷⁸⁰. Meclis-i Vükelâ 27 Temmuz 1919 tarihinde kabul ettiği bir kararla Bursa, Balıkesir, Konya, Afyon, Antalya, Ankara, Kastamonu, Samsun, Sivas, Trabzon ve Erzurum vilayetlerine birer tahkik hey'eti göndermeyi kararlaştırdı⁷⁸¹. İki sivil ve biri asker olmak kaydıyla üç kişiden kurulacak olan hey'etlerin görevleri gidecekleri bölgelerde meydana gelen olayların sebeplerini araştırmak, varacakları sonuçları merkeze rapor etmek, önemli ve acele göreceği şeyler hakkında merkez

⁷⁷⁵ Kâzım Karabekir, *Aynı eser*, s. 109.

⁷⁷⁶ Gn.Kur.ATASE Arşivi: 5-1400, Kls: 264, Ds: 148, F: 166 ; Ali Fuat Cebesoy, *Millî Mücadele Hatırları*, s. 154 ; Karabekir, *Aynı eser*, s. 149.

⁷⁷⁷ TV., nr: 3642, 10 Eylül 1335.

⁷⁷⁸ Tarık Mümtaz Göztepe, *Vahidettin Mütareke Gayyasında*, İstanbul 1969, s. 213.

⁷⁷⁹ Ali Fuat Cebesoy, *Aynı eser*, s. 142-143.

⁷⁸⁰ BOA.BAO., Maliye Giden nr: 343728.

⁷⁸¹ BOA.MVM., nr: 216, s. 89, nr: 352.

tarafından verilecek direktiflere göre hareket etmekte⁷⁸². Öte yandan Anadolu'nun muhtelif mıntıklarına gönderilecek bu tahkik hey'etlerinin üyelerinin her birine aylık 150'er lira, kâtiplere 60'ar lira verilmesi teklif edilmiş; bunların tamamının bir aylığı 1800 liraya sefer marsafları vs. harcamalar da katılınca bu iki misline çıkmış idi. Nitekim hükûmetin, bu sırada malî bir kriz içinde olmasından dolayı bu paranın bütçede karşılığı bulunamadı. Hükûmet, şimdilik örtülü ödenekten 4.000 liranın bu masraflar için ödenmesini kararlaştırdı⁷⁸³. Bir gün sonra Dahiliye ve Maliye Nezaretlerine gönderilen 28 Temmuz 1919 tarihli yazıda, şimdilik bu görevliler için 4.000 liralık bir ödenek ayrıldığı belirtilerek, bununla iktifa edilmesi lazım geldiği ifade edildi⁷⁸⁴.

Yapılan bu müzarekerelerden sonra, Tahkik Hey'etinde görevlendirilenler 27 Temmuz tarihli Meclis-i Vükelâ mazbatasında şu şekilde sıralanıyordu: Trabzon-Erzurum vilayetlerine Lazistan eski mutasarrıfı Ziya Bey ile Konya eski valisi Yusuf Rıza Paşa'nın ; Konya-Afyon-Antalya mıntığına Defter-i Hakanî Emîni Ziya Bey ile eski Basra Vali ve Kumandan Vekili Süleyman Şefik Paşa'nın ; Ankara-Kastamonu vilayetlerine de eski Şurâ-yı Devlet azasından Rahmi Bey ile emekli Erkân-ı harp mirlivalarından Galip Paşa'nın tayini uygun bulundu⁷⁸⁵. Bu hey'etler 30 Temmuz'da Dahiliye Nazırı Âdil Bey'den vazifeleri hakkında direktif aldı. Hey'etlerin açık görevleri, gittikleri bölgelerde vuku'a gelen siyasî ve askerî olayların sebeplerini araştırmak, varacakları sonuçları rapor halinde merkeze sunmak, önemli ve acil olan meseleler hakkında merkez tarafından verilen direktifler doğrultusunda hareket etmek idi⁷⁸⁶. Öte yandan heyetlerde ufak tefek bir takım değişiklikler de meydana geldi. Bu hey'etlerden Trabzon-Erzurum bölgesine giden hey'ette bir değişiklik yapıldı ve Yusuf Rıza Paşa'nın yerine Mirliva Ali Fevzi Paşa getirildi⁷⁸⁷. Fakat hey'etlerin bu açık görevlerinden başka yapacakları işler de vardı: Bunlar bilahare onbir madde halinde tesbit edilerek Harbiye Nazırı Nazım Paşa ve Dahiliye Nazırı Âdil Bey tarafından imzalanarak hey'etlere bildirildi. Adı geçen bu bildiriye⁷⁸⁸, Batı Anadolu'da Aydın, Balıkesir, Denizli ve bunlara komşu vilayetlerde teşkilat-ı milliye adıyla çeteler teşkil edildiği, bu durumun giderek genişleyip her tarafa yayıldığı ifade edilmekte ve bunların idarelerinin, bazı subay ve yedek subaylar tarafından sağlandığı anlatılmakta idi. Ayrıca "*Demirci Mehmet Efe ve Kuva-yı Milliye Kumandanı Hacı Şükrü*" uydurma adı altında her tarafa haber göndererek asker toplayan bu kuruluşların, davet ettikleri halde kendilerine katılmayanların, çocuklarını askere göndermeyen babaların idam edileceğini ve evlerinin tahrip edileceğini ilan ettikleri belirtiliyordu. Bildiriye bundan başka, M.Kemal ve Rauf Beylerin Erzurum'da kongre tertip edip çeteler kurdukları, bu durumun ise memlekette asayiş bozduğu, kanunları hiçe saydığı, anlatılıyordu. Öte

⁷⁸² BOA.BEO. Maliye Giden nr: 343728.

⁷⁸³ BOA.MVM., nr: 216, s. 90, nr. 353.

⁷⁸⁴ BOA.BEO., Dahiliye Giden nr: 343741.

⁷⁸⁵ BOA.MVM., nr: 216, s. 89, nr: 352 ; BOA.BEO., Dahiliye Giden nr: 343741; *Yeni Gazete* nr: 238 / 1803, 30 Temmuz 1335.

⁷⁸⁶ Tayyip Gökbilgin, *Aynı eser*, s. 176.

⁷⁸⁷ Yusuf Rıza Paşa Harbiye Nezaretine yazdığı 30 Temmuz 1919 tarihli tezkiresinde özür dileyerek bu görevden afvını rica etmişti. Bk. BOA.DH.KMS. Ds: 54-3, nr: 24, F: 27-2 ; HTVD., Sy: 47, (1964), vesika nr: 1092 ; *Vakit* nr: 644-645, 16 - 17 Ağustos 1919 ; ayrıca bk. Kâzım Karabekir, *İstiklal Harbimiz*, s. 124.

⁷⁸⁸ Bildiri metni için bk. Karabekir, *Aynı eser*, s. 143-145.

yandan böyle kanunsuz hareketler devam ederse İtilaf Devletlerini harekete geçirecek sebeplerin ortaya çıkacağı belirtiliyordu. Nitekim, bu tür kanunsuz hareketlerin önünün alınması için gerekli çabanın sarfedilmesine rağmen, çeşitli sebepler yüzünden bir sonuç alınmadığı, bu tür hareketleri teşvik edenlerin ise en şiddetli cezaya çarptırılacağı söyleniyordu. Bildiride devamla şöyle deniliyordu: "...İşte memleketin, bugünkü durumu ve geleceği açısından çok tehlikeli olan bu durumların, vakit kaybetmeden sona erdirilmesi için sivil ve askerlerden karma hey'etler kurulmasına karar verilmiştir. Hey'etler şimdiye kadar verilmiş olan kararların uygulanıp uygulanmadıklarını, mülkiye memurları ile askerler arasında anlaşmazlık bulunup bulunmadığını, ilgililerin görevlerini gerektiği şekilde yapıp yapmadıklarını, yapmamışlarsa bunlardan ne gibi mahzurlar doğduğunu, çeteler teşkiline, kongre adı altında toplantılar yapılmasına kimlerin önayak olduğu, beyanname ve tehditnameleri kimlerin hazırlayıp, yardım ettiğini, bu gibi hallere mülkiye ve askerî memurlardan kimlerin müsaade veya tolerans gösterdiğini tahkik edecek, tahrikçileri tutuklayacak, mülkiye memurları ve askerlerden gerekli gördüklerini değiştirebilecek ve halkın elinde bulunan silahları toplamaya çalışacaktır." 789.

Adı geçen bu bildiriden başka, Dahiliye Nazırı Âdil Bey'in 8 Ağustos 1919 tarihinde Aydın vilayetine acele kaydı ile gönderdiği şifre telgrafta; gönderilen komisyona her türlü yardımın yapılması isteniyordu. Ayrıca millî teşkilat ve kongre tertip edilmesinin kesinlikle men edilmesi gereği belirtildikten sonra, bu tür girişimde bulunanların şiddetle cezalandırılmaları isteniyordu. Bu arada Âdil Bey, kuva-yı milliyeyi çete olarak telakki etmekte ve dağıtılacağına dair hükümet kararı çıkartılacağını açıklamakta idi. General Milne'in Türkler hakkındaki hiç de iyi olmayan fikirlerinin düzeltilmesi için hey'etin çok gayretli çalışması isteniyordu. Diğer taraftan, Batı Anadolu'daki zarar ve ziyarı tesbit için karma bir komisyonun çalışmalara başlayacağı da ifade ediliyordu⁷⁹⁰. Dahiliye Nazırı 3 Eylül tarihli şifresinde ise Nazilli ve Aydın'a yeni bir tahkik hey'etinin gönderileceğini açıklanmakta idi⁷⁹¹.

1-) Trabzon - Erzurum Tahkik Hey'etinin Faaliyetleri (Mirliva Ali Fevzi Paşa Hey'eti)

Tahkik Hey'etlerinin kendileri için gerekli karanameler hazırlanıp⁷⁹², hey'etlere verilecek harcırahlar hakkındaki tekliflerin kabul edilmesinden ve gerekli ödemelerin yapılmasından sonra görev bölgelerine hareket ettikleri anlaşılmaktadır⁷⁹³.

İstanbul'dan 17 Ağustos'ta deniz yolu ile hareket eden Mirliva Ali Fevzi Paşa hey'eti⁷⁹⁴, 20 Ağustos 1919'da Trabzon'a vardı; Trabzon'da vali Mehmet Galip Bey tarafından karşılandı⁷⁹⁵. Mehmet Galip Bey, saraya son derece bağlı, İstanbul'a karşı

⁷⁸⁹ Bekir Sıtkı Baykal, *Erzurum Kongresi ile İlgili Belgeler*, Ankara 1969, s. 33.

⁷⁹⁰ BOA.DH.ŞFR., nr: 102 / 83, 83-1.

⁷⁹¹ BOA.DH.ŞFR., nr: 103 / 29.

⁷⁹² BOA. Kavanin ve Nizamât Defteri nr: 29, karar nr: 239.

⁷⁹³ BOA.BEO., Dahiliye Giden nr: 343728.

⁷⁹⁴ Vakit nr: 644-645, 16 - 17 Ağustos 1919.

⁷⁹⁵ Mehmet Galip Bey, Ağustos başında İstanbul'a gelip valilik mıntıkası hakkında hükümete ve basına bilgi vermiştir. Bk. *Alemdar* nr: 135-1535, 7 Ağustos 1335 ; *Tasvir-i Efkâr* nr: 2808, 10 Ağustos 1919.

aşırı ittihatçı düşmanı olarak bilinen, ancak buna rağmen, iki tarafı da kollamaya çalışan bir kişiydi⁷⁹⁶. Ali Fevzi Paşa'nın Trabzon Mevki Komutanına verdiği yetki belgesinde, hey'etin mülkî ve askerî makamların verdiği rapor ve bilgilerdeki zıtlıkları tahkik için gönderildiği belirtilerek, bu yolda yapılacak çalışmalarda kendilerine gereken yardım ve kolaylığın gösterilmesi istenmekte idi. Tahkik Hey'etinin diğer üyesi Ziya Bey'in ilk işi ise, Rauf Bey ile M.Kemal Paşa'yı sormak oldu. Yapılan inceleme ve araştırmalar, vali Mehmet Galip Bey'in sözleriyle millî hareketten yana görünmesine rağmen, İstanbul'a karşı yazılar yazdığını gösteriyordu. Bu sırada, Tahkik Hey'etinin Trabzon'a geldiğini öğrenen Kâzım Karabekir Paşa, Trabzon Mevki ve III.Fırka Komutanlıklarına gönderdiği şifrede; hey'etin Trabzon'da işi bulunmadığından derhal -bir gün dahi bekletilmeden- refakatlerine er kıyafeti giymiş güvenilir bir zabıt verilmek fikir ve konuşmalarının öğrenilmesi ve Erzurum'a gönderilmelerinin daha uygun olacağını bildirmekte idi. Karabekir Paşa ayrıca, bu hey'etin İstanbul ile yaptığı şifre ve telgraf görüşmelerinin birer suretlerinin kolorduya gönderilmesini de istiyordu⁷⁹⁷. Ali Fevzi Paşa ile Ziya Bey 22 Ağustos 1919'da gönderdikleri ilk raporda meseleleri tamamiyle objektif olarak ele almış ve mütarekeden sonra Samsun ve Trabzon'da azınlıklar tarafından Rum çeteleri teşkil edildiğini, bu civara Rusya ve başka yerlerden de göçmen sıfatıyla Rumlar gönderildiğini ve bu suretle bir Pontus Devleti kurulmak istendiğini, ayrıca doğuda bir Ermeni devleti kurulacağı söylentileri üzerine, o bölgeler halkının endişelenerek resmî izinle cemiyetler kurduklarını, İzmir'in işgali olayının ise bu kuruluşları Erzurum'da bir kongre yapmaya sevkettiğini, müslümanlar tarafından kurulmuş tek bir çete bulunmadığını, halkın hilafet makamına bağlı olduğu bildirildi. Buna karşılık Rumların teşkil ettikleri pek çok gizli/açık çetenin bulunduğu da belirtildi⁷⁹⁸. Aynı rapora ek olarak gönderilen 25 Ağustos tarihli şifrede Bayburt-Gümüşhane ve civar bölgelerdeki yöre halkının kendilerini hilafet ve saltanat etrafından uzaklaştıracak hiç bir kuvvetin bulunmadığını ifade ettikleri, Rum çetelerinin bir kaçının ortadan kaldırıldığı ve yollarda asayişin mükemmel olduğu belirtilmekte idi⁷⁹⁹.

Öte yandan Trabzon'da faaliyetlerini tamamlayan Tahkik Hey'eti 26 Ağustos tarihinde Erzurum'a geldi. Karabekir Paşa, hey'etin Erzurum'a gelişini takiben Ali Fevzi Paşa ve Ziya Bey'le samimi ve açık konuşmalar yaparak millî dava hakkında onları uyarmak istedi ve bu konuda başarılı da oldu. 26 Ağustos tarihinde aynı zamanda Erzurum'a yeni vali olarak atanan Reşit Paşa da geldi⁸⁰⁰. Karabekir Paşa, Ali Fevzi Paşa, Ziya Bey ve Reşit Paşa olduğu halde 26 Ağustos 1919 günü akşam yapılan görüşmede, memleketin son durumu hakkında mütalaalarda bulunuldu. Bu toplantıda Vali Reşit Paşa, İstanbul'dan ayrılmazdan evvel Padişah tarafından kabul edildiğini belirterek Padişah'ın kendisine şunları söylediğini aktardı: "...Memleketi kurtarmak için

⁷⁹⁶ Karabekir Paşa yanlışlıkla Mehmet Galip Bey'i Ali Galip Bey olarak vererek bir hata yapmıştır. Bk. *Aynı eser*, s. 123.

⁷⁹⁷ Kâzım Karabekir, *Aynı eser*, s. 124.

⁷⁹⁸ BOA.DH.KMS., Ds: 54-3, nr: 24, F: 17-19 ; HTVD., Sy: 11, (1955), vesika nr: 260 ; ayrıca bk. Tülay Duran, " Millî Mücadelede İstanbul Hükümetlerinin İlk Tahkik Hey'eti, Kongreler ve Erzurum Mebusu Ziya Bey'in Çalışmaları ", BTİD., Sy: 57, (Haziran 1972), s. 10-11 ; Karabekir, *Aynı eser*, s. 145-146 ; Tayyip Gökbilgin, *Aynı eser*, s. 177-178.

⁷⁹⁹ BOA.DH.KMS., aynı dosya, F: 21.

⁸⁰⁰ Kâzım Karabekir, *Aynı eser*, s. 138.

gece gündüz uğraşıyorum. Gerçi bir takım celali eşkıyası türedi ise bunlar imha edilecektir." Celali deyimiyile Erzurum Kongresini düzenleyenlerin kast edildiği, onların âsi sayıldığı açıldı. Vali Reşit Paşa, Erzurum halkına, hükümet önünde hitap ederken de aynı ifadeleri kullanınca halkın tepkisiyle karşılaştı ve özür diledikten başka kuva-yı milliyeye saygı duyduğunu açıklamak mecburiyetinde kaldı⁸⁰¹.

Bu arada, tahkik hey'etiyle yapılan görüşmelere Rauf Bey ile M.Kemal Paşa da katıldı. Karabekir Paşa, Ali Fevzi Paşa ve Ziya Bey ile ayrı ayrı konuşmuş; bu görüşmelerde hey'et üyelerinin ikisi arasında ülkenin geleceği ve yapılması gereken işler hakkında görüş ayrılığı bulunduğu anlaşılmıştı. İngiliz Muhipler Cemiyeti üyesi olan Ziya Bey, kurtuluşa ancak İngiliz himayesinin kabul edilmesi ile ulaşılacağına inanıyordu⁸⁰². Oysa bu hey'ette yer alan Ali Fevzi Paşa, yabancı manda ve himayesinden yana değildi. Karabekir Paşa'nın tesbitlerine göre mülkî görevle gelen Ziya Bey ile askerî maksatla görevlendirilmiş olan Ali Fevzi Paşa arasında büyük ölçüde düşünce farkı mevcuttu. Belki de asker olmasından dolayı Ali Fevzi Paşa, kuva-yı milliyeye olumlu bakıyordu.

27 Ağustos'ta Ali Fevzi Paşa ile ikinci defa görüşen Karabekir Paşa, hükümetin Anadolu'ya karşı takip ettiği siyaset hakkında geniş bilgi edinmişti. İstanbul'daki gelişmelere göre kanaatini dile getiren Ali Fevzi Paşa; Padişah ve hükümetin İngiliz himayesini kabul ettiğini, yalnız milletten korktukları için ilan edemediklerini, bütün çalışmaların İngiliz himayesini sağlamaya yönelik olduğunu belirttikten sonra, Ahmet İzzet Paşa ve taraftarlarının da Amerikan mandasından yana olduklarını açıkladı. Karabekir Paşa, bütün bu görüşmelerden sonra samimi bulunduğu Ali Fevzi Paşa'nın fikirlerine bakarak, İstanbul'da İngiliz ve Amerikan mandasını isteyenler olmak üzere iki fikrin çarpıştığı kanaatine sahip oldu⁸⁰³.

Bu görüşmelerin ardından, Ali Fevzi Paşa İstanbul'a ikinci raporunu 30 Ağustos 1919 tarihinde gönderdi⁸⁰⁴. Komisyonun diğer azası Ziya Bey ile aralarında geçen anlaşmazlığı ve Ziya Bey'in komisyondan ayrılarak Rize'ye gidip evine çekilerek raporunu ayrı yazmak istediğini belirttikten sonra, Trabzon ve Bayburt'tan kaydettiği hususların Erzurum hakkında da tekrar edilebileceğini bildirmekte ve kısaca şunları ifade etmekte idi: Erzurum ve havalisinde çetelerin bulunmadığı, taburların mevcutlarının 70 kişi civarında olduğu yani asker celbedilmediği, kuva-yı milliyeye namıyla bir teşkilat olmadığı, Erzurum ve civarında sükûnet ve güvenliğin yerinde olduğu, ancak Ermenistan'ın buralara kadar genişletileceği söylentileri karşısında halkın huzursuzluk içinde bulunduğu açıklandı. Aynı tarihte bu komisyonun diğer üyesi Ziya Bey tarafından verilen raporda ise, sadece halkın değil, M.Kemal Paşa'nın

⁸⁰¹ Karabekir, *Aynı eser*, s. 139.

⁸⁰² Karabekir, *Aynı eser*, s. 141-142 ; öte yandan Ziya Bey daha sonra hatasını anlar ve artık millî dava için çalışacağını da belirtirse de, Ankara'ya 16 Mart 1920'den sonra iltihak etmemiştir. Ankara'dakileri ittihatçılıkla suçlamaya devam etmiştir. Bk. *Aynı eser*, s. 142, dipnot: 1.

⁸⁰³ Karabekir, *Aynı eser*, s. 140-141.

⁸⁰⁴ Tayyip Gökbilgin, bu raporun Atatürk'ün Erzurum'dan ayrılışından bir gün sonra yazılmasından dolayı dikkate değer olduğunu belirtir. Bk. *Aynı eser*, s. 179.

da "*makam-ı hilafete sadık olduğu*" belirtilmekte idi⁸⁰⁵. Ali Fevzi Paşa hey'eti faaliyetlerini Erzurum'da bitirdikten sonra İstanbul'a geri döndü. Bu hey'etin Anadolu hakkındaki izlenimlerini bir cümle ile ifade etmek gerekirse , gayet olumlu idi. Bu hey'ette yer alan Ali Fevzi Paşa'nın asker olması itibarıyla Karabekir Paşa ile kurulan diyalog son derece olumlu geçti. Hey'ette sivil kanadı temsil eden Ziya Bey dahi Anadolu'daki gelişmelere olumlu bakmak mecburiyetinde kaldı.

2-) Konya-Afyon-Antalya (Süleyman Şefik Paşa) Tahkik Hey'etinin Faaliyetleri

Konya-Afyon-Antalya havalisi tahkik hey'etinde Defter-i Hakanî Emîni Ziya Bey ile sabık Basra vali ve kumandan vekili Süleyman Şefik Paşa görevlendirildi⁸⁰⁶. Hey'et, karayolu ile giderek 5 Ağustos tarihinde Afyonkarahisar'dan teftişe başladı. Süleyman Şefik Paşa, Afyon eşrafını toplayarak yaptığı konuşmada Padişah'ın selamını gedirdiğini ifade ettikten sonra, halkın, vatanın menfaatlerini her türlü firkanın üzerinde tutması gerektiğini açıkladı. Süleyman Şefik Paşa yaptığı izahatta, ancak partiler üstü bir hükûmetin memleket menfaatlerine yönelik hizmetler verebileceğini vurguladı. Öte yandan Süleyman Şefik Paşa, "*bugünkü acıların sebebi İttihat ve Terakki Fırkasıdır*" diyerek suçu yükleyebileceği bir yer de bulmuştu⁸⁰⁷.

Bu teftiş sırasında Süleyman Şefik Paşa ile yapılan mülakatta, hükûmetin Yunan işgaline karşı neler yaptığı sorulduğunda, sadece siyasî teşebbüste bulunulduğu cevabı alınmıştı. Paşa yapılan mülakatta, M.Kemal Paşa'nın hareketini iyi bulmadığını, böyle hareketlerin memlekette birlik ve beraberliği sarstığı gibi saltanata bağlılığı azalttığını, millî kongre tertibinin ise ülkeyi bölünmeye götürdüğünü ifade etti. Diğer yandan, hükûmetin seçimlere kat'iyen müdahale etmeyeceğini belirten Paşa, şimdiki hükûmetin ise hiç bir firkaya mensup olmadığını, devletçi olduğunu açıklamakta idi⁸⁰⁸. Süleyman Şefik Paşa konuşmalarında, hey'et-i milliyeye itibar edilmemesi, güvenilmemesi gerektiğini sık sık vurgulamakta idi⁸⁰⁹.

Süleyman Şefik Paşa hey'eti de görüldüğü gibi, halkın genel durumunu incelemek, hükûmet hakkındaki düşüncelerini öğrenmek üzere Afyon-Konya-Antalya mıntikasına gönderilmişti. Konya vilayetini ziyaret ettikten sonra, Antalya'ya gitmeyi gerekli görmeyen Hey'et, 10 Ağustos 1919'da İstanbul'a geri döndü. Süleyman Şefik Paşa ile Ziya Bey hey'eti dolaştıkları Afyon ve Konya'da halkın devlete ve hilafete bağlı oldukları sonucunu çıkardı⁸¹⁰. Öte yandan bu hey'etin seyahatinin çok kısa

⁸⁰⁵ İTVD., Sy: 11, (1955), vesika nr: 260 ; Tayyip Gökbilgin, *Aynı eser*, s. 179 ; Selahattin Tansel, *Mondros'tan Mudanya'ya Kadar*, c.II, s. 80.

⁸⁰⁶ BOA.DH.KMS., Ds: 54-3, nr: 24, F: 13.

⁸⁰⁷ İkdam nr: 8081, 9 Ağustos 1919.

⁸⁰⁸ Bilindiği gibi Damat Ferid Paşa hükûmetleri Hürriyet ve İtilaf Fırkası yanlısı idiler. Paşa'nın kanaatimize göre hükûmeti tarafsız göstermesinin sebebi, halkın devlete ve hükûmete güvenmesini sağlamaya yönelikti.

⁸⁰⁹ İkdam nr: 8081, 9 Ağustos 1919.

⁸¹⁰ BOA.DH.KMS., Ds: 54-3, nr: 24, F: 34.

sürmesinin en önemli sebebi ise, Süleyman Şefik Paşa'nın Harbiye Nezaretine tayin olunacağı söylentilerinin yayılması idi⁸¹¹.

3-) Ankara- Kastamonu (Galip Paşa) Tahkik Hey'etinin Faaliyetleri

Ankara- Kastamonu Tahkik Hey'etine eski şurâ-yı devlet azalarından Rahmi Bey ile emekli Erkân-ı harp mirivalarından Galip Paşa tayin edildi. Galip Paşa ve hey'eti Ağustos başında Ankara'ya geldi. Hey'et, Ankara'ya gelirken İstanbul'da valiler toplantısına katılmış bulunan Ankara valisi Muhittin Paşa ile beraber hareket etti⁸¹². Her ne kadar İstanbul'dan beraber olarak Ankara'ya gelmişlerse de, vali paşanın hey'ete tam güven duyamadığı Ali Fuat Paşa ile geçen mülakattan anlaşılakta idi. İstanbul'dan döndükten sonra Ali Fuat Paşa valiyi nezaketen ziyaret ettiği sırada, İstanbul'da neler olup bittiğini öğrenmek isteyince, vali, Tahkik Hey'eti de orada bulunduğu sırada Galip Paşa'nın yanında açılmaktan çekindi⁸¹³. Öte yandan 11 Ağustos'ta İstanbul'a davet olunan Ali Fuat Paşa, bu daveti bir iyiniyet olarak değerlendirmeyerek rahatsızlığını beyan edip gitmedi⁸¹⁴. Paşa, İstanbul'a çağırılması meselesinde vali Muhittin Paşa'nın da parmağı olduğunu anlayınca valiyi sert bir dille ikaz etti. Halk ise bu sırada Ali Fuat Paşa'nın telkiniyle, vali ile tahkik hey'etinin İstanbul'a dönmesi için gösteri yapmaya başladı⁸¹⁵.

Bütün bu karşı gösterilere rağmen, Ankara içinde başarılı olamayacağını anlayan vali Muhittin Paşa, yanında Galip Paşa başkanlığındaki teftiş heyeti bulunduğu halde Ankara çevresini teftişe çıktı⁸¹⁶. Öte yandan İstanbul'daki istihbarat birimleri daha sonraki günlerde Kırşehir'e giden vali Muhittin Paşa'nın Hacı Bektaş Çelebi'yi kandırmaya çalışacağını, bu amaçla İngilizler'in kendilerine bir miktar para da verdiklerini haber vermişlerdi⁸¹⁷. Nitekim, Ali Fuat Paşa'nın gayretleri sonunda Çelebiler ve Bektaşî babaları millî davayı sonuna kadar destekleneceğini belirtince, valinin teşebbüsleri başarıya ulaşamadı⁸¹⁸.

Galip Paşa-Rahmi Bey hey'eti Kastamonu vilayetini de ziyaret edip halk ile temasa geçtiler, bu görüşmelerde vatandaşların sık sık yardım talebinde buldukları görüldü. Hey'et, 14 Ağustos tarihinde Kastamonu civarında dolaşırken, İstanbul'a yazılan bir yazıda kara yolu ile dönüşün zorluğunu belirterek, demiryolu ile bunun yapılmasını teklif etti⁸¹⁹. Bilahare bu teklif sadaret tarafından da kabul edildi. Galip Paşa hey'eti incelemelerini sürdürürken, Damat Ferid Paşa'nın, Afyon-Konya tahkik hey'etindeki görevini bitirip geri dönen Süleyman Şefik Paşa'yı kabineye Harbiye

⁸¹¹ Nitekim Süleyman Şefik Paşa Tahkik Hey'eti ile İstanbul'a dönüşünden üç gün sonra 13 Ağustos'ta Harbiye Nazırlığına getirilmişti. Bk. *TV.*, nr: 3623, 14 Ağustos 1335.

⁸¹² *BOA.DH.KMS.*, Ds: 54-3, nr: 24, F: 28-1, 28-2.

⁸¹³ Ali Fuat Cebesoy, *Millî Mücadele Hatıraları*, s. 143-144.

⁸¹⁴ Gn.Kur.ATASE Arşivi: 1-1, Kls: 48, Ds: 145, F: 6 ; ATASE Arşivi: 5-1400, Kls: 86, Ds: 144, F: 20.

⁸¹⁵ Ali Fuat Cebesoy, *Aynı eser*, s. 145-146.

⁸¹⁶ *BOA.DH.KMS.*, Ds: 54-3, nr: 24, F: 36.

⁸¹⁷ Ali Fuat Cebesoy, *Aynı eser*, s. 157.

⁸¹⁸ Cebesoy, *Aynı eser*, s. 146.

⁸¹⁹ *BOA.DH.KMS.*, Ds: 54-3, nr: 24, F: 28-32.

Nazırı olarak getirdiği haberi ulaştı⁸²⁰. Bu hey'et, önemli bir faaliyet icra edemeden başkente geri dönmek mecburiyetinde kaldı.

4-) Damat Ferid Paşa Hükûmeti Döneminde Faaliyette Bulunan Tahkik Hey'etlerinin Genel Değerlendirmesi

Tahkik Hey'etleri kısa sürede faaliyetlerini tamamlayıp İstanbul'a döndü. Bunlar içerisinde Anadolu'da en kısa süreli kalanı Süleyman Şefik Paşa hey'eti idi. Paşa, bu sırada kabineye dahil edildiği haberini alınca teftişi yarıda bırakıp geri döndü. 13 Ağustos 1919'da Harbiye Nazırı olarak hükûmette göreve başlayan Süleyman Şefik Paşa, orduyu kontrolü altına alabilmek için hemen harekete geçti. Anadolu'daki tahkik görevi sırasında, ordunun tamamına yakını kuva-yı milliye yanında gören Paşa, bu duruma son vermek ve orduyu merkezî bir komuta etrafında toplamak üzere harekete geçti. 15 Ağustos tarihinde kolordulara yazdığı şifre telgrafta, kolorduların birbirleriyle şifreli haberleşmelerini yasaklayarak, sadece Harbiye Nezaretiyle şifreli haberleşebileceklerini bildirdi⁸²¹. Nitekim Paşa'nın bu emrine, Anadolu'daki bütün askerî birlik komutanları karşı çıktı. Şifreli haberleşmeye kısıtlama getirildiğini haber alan Karabekir Paşa ise, "...devletin ve milletin şan ve şerefi haysiyeti olan ordunun haberleşmesi hiç bir zaman düşmanlarımızın menfaatine gizlilik ölçüsünden çıkamayacağını" belirterek bu emre karşı çıkacağını ve uygulanmasının kesinlikle mümkün olmayacağını sert bir dille ifade etmekte idi⁸²². Karabekir Paşa, bu uygulamalarından dolayı Süleyman Şefik Paşa hakkında sadrazama şikayette bulundu. Millî Mücadelenin belkemiğini teşkil eden ordunun böyle bir emre uyması halinde, millî teşkilatların bir birleriyle irtibatı gevşeyecek ve hatta olmayacaktı. Hususiyile cephede Yunanlılar'la temas halinde bulunan kuva-yı milliyenin ikmal ve idaresi de fena bir duruma düşecekti. Bundan dolayı emrin uygulanmasına Ali Fuat Paşa ve Kâzım Karabekir Paşalar şiddetle karşı çıkmışlardı⁸²³. Bu emrin geri alınmaması durumunda ise, bütün telgrafhanelerin askerî işgal altına alınarak şifreli muhabereye devam edileceği belirtilmekte idi. Gerekli emrin verilmemesi üzerine 21 Ağustos 1919 tarihinde 20.Kolordu mntikasındaki telgraf büroları işgal ettirilince, Harbiye Nazırı Süleyman Şefik Paşa emri geri aldirarak, şifreli muhabereye devam edilmesi emrini verdi. Dahiliye Nezaretinden de yazılan bir telgrafta bu konu icap edenlere bildirildi⁸²⁴. Öte yandan bu durumdan Tahkik Hey'etleri de tekrar bilgilendirildi. Nitekim, Ankara tahkik hey'eti işte bu kritik günlerin yaşandığı dönemde incelemelerini yaptığı için gittiği yerlerde pek dikkate alınmadığı gibi, halkın çeşitli konularda sundukları şikayetnameler karşısında, bunları çözemeyeceğini anlayan hey'etin daha fazla tepki

⁸²⁰ TV.,nr: 3623, 14 Ağustos 1335 ; Ali Fuat Türkgeldi, *Aynı eser*, s. 234 ; Karabekir, *Aynı eser*, s. 109.

⁸²¹ Kâzım Karabekir, *İstiklal Harbimiz*, s. 118 ; Süleyman Şefik Paşa, daha evvel gönderdiği emirde de ordunun siyasetle uğraşmamasını emrederken İstanbul basınının etkisinde kaldığı aşıkardı. Bk. *Aynı eser*, s. 115-116.

⁸²² Karabekir, *Aynı eser*, s. 119 ; Karabekir Paşa 17 Ağustos tarihli şifre telgrafında Süleyman Şefik Paşa'ya adeta ders verircesine şifreli muhaberenin önemini anlattığı anlaşılmaktadır. Bk., s. 120.

⁸²³ Gn.Kur.ATASE Arşivi: 1-2, Kls: 86, Ds: 144(318), F: 31 ; ATASE Arşivi: 5-3516, Kls: 327, Ds: 50(4), F: 65.

⁸²⁴ Gn.Kur.ATASE Arşivi: 5-3516, Kls: 327, Ds: 50(4), F: 65 ; Ali Fuat Cebesoy, *Millî Mücadele Başlarken*, s. 149-186.

almamak üzere, kısa sürede İstanbul'a geri dönmesine sebep oldu. Hey'et, İstanbul'a geldikten sonra 23 Ağustos'ta sadarete sunduğu raporunda ziyaret ettikleri bölgelerin sıkıntılarını anlattıktan sonra, Ankara-Kastamonu-Bolu yöresinde jandarmanın kuvvetinin bir an önce kurulması gerektiği ve bunun için de ilk önce sarfi düşünülen 3.000.000 liranın düyûn-ı umumiye gelirlerinden avans olarak temin edilmesi lazım geldiğini belirtti. Hey'et ayrıca jandarmanın kurulması meselesinde İngiliz, Fransız ve İtalyan hükûmetlerine de tebligat yapılmasını öğütlemekle -gizli- amaçlarını da açığa vurmuş oluyordu⁸²⁵. Ankara-Kastamonu tahkik hey'eti de kısa sürede görevini tamamlayıp döndü. Anadolu'nun problemlerini çözecek önemli ipuçları yakalamaları da pek mümkün olmadı.

Damat Ferid Paşanın üçüncü hükûmetinin düşündüğü ve uygulamaya koyduğu "*Tahkik Hey'etleri*" Temmuz - Ağustos aylarında faaliyette bulundu. Hükûmet bu hey'etleri kurmakla bir yerde halka, bizler yanındayız, bize destek olun diye mesajlar vermek istedi, fakat bunda pek başarılı da olamadı. Anadolu'ya gönderilen şahıslara bakıldığında bunlar içerisinde Anadolu'nun gerçek düşüncelerini tesbit edebilen bir tek Ali Fevzi Paşa Tahkik Heyeti oldu. Diğer hey'etlere bakılırsa, bunlar peşin fikirli olarak ve de Hürriyet ve İtilaf Fırkası sempatanlığı ile Anadolu'ya gitmişler ve umduklarını bulamamışlardı. Tahkik Hey'etleri gittikleri yerlerdeki hastalığı teşhis edemedikleri gibi, tedavi çareleri ve yollarını da bulamamışlardı. Bunların Anadolu'ya gönderilmesinin bir sebebi de İtilaf Devletlerinin baskılarını bir nebze olsun azaltmak, Anadolu'nun hükûmete bağlı olduğunu göstermekti. Hey'etlerin daha önceki nasihat hey'etlerinden pek farkı bulunmadığını da belirtmek icab eder. Farklı olan yanı ise, bunlarda şehzadelerin bulunmayışı idi. Damat Ferid Paşa hükûmeti döneminde Tahkik Hey'etlerinin seyahatinin ardından 4-11 Eylül 1919 tarihinde Sivas'ta toplanan kongre hey'eti önemli kararlar aldı. Bu kararların ardından İstanbul hükûmeti ile Temsil Kurulu/kuva-yı milliye arasında ilişkiler koptu. Temsil Hey'eti ve M.Kemal Paşa tarafından hükûmet ile her türlü muhabere kesildi ve Damat Ferid Paşa, Padişah'a şikayet edildi. Nitekim, Anadolu'daki kamuoyunun yükselen sesi ve baskısı karşısında daha fazla dayanamayan hükûmet 30 Eylül 1919 tarihinde istifa etmek zorunda kaldı. 2 Ekim 1919 tarihinde de Ali Rıza Paşa kabinesi kuruldu.

b-)Ali Rıza Paşa Hükûmeti Döneminde Kurulan Tahkik Hey'etlerinin Faaliyetleri

Ali Rıza Paşa kabinesi kurulduktan bir gün sonra, M.Kemal Paşa telgrafla irtibata geçti. M. Kemal Paşa 3 Ekim tarihinde gönderdiği telgrafında bu hükûmetle uzlaşmak istediklerini belirtti. Ali Rıza Paşa kabinesi de Damat Ferid Paşa kabineleri döneminde kurulup faaliyette bulunmuş fakat, başarılı olamamış olan Tahkik Hey'etlerinin yeniden teşkil ederek, bunlar sayesinde Anadolu'nun nabzını tutmak istedi. Nitekim Ali Rıza Paşa, kuva-yı milliyeye halkın taraftar olup olmadığını anlayıp mevcut vaziyete göre, ne yapılacağı hususunda müzakerelerde bulunmak üzere Anadolu'ya müteaddit defalar Tahkik Hey'etleri gönderdi⁸²⁶.

⁸²⁵ BOA.DH.KMS., Ds: 54-3, nr: 24, F: 30-1.

⁸²⁶ Mehmet Tevfik (Biren) Bey, *II.Abdülhamit, Meşrutiyet ve Mütareke Devri Hatıraları*, (Haz.F.Rezan Hürmen), c.II, İstanbul 1993, s. 254.

Ali Rıza Paşa kabinesinin kurulmasından sonra⁸²⁷, memleket çapında yeni bir seçim yapılması gündeme geldi. Anadolu'da mebus intihabının hükûmetin arzu ettiği gibi, tarafsız bir şekilde yapılmasına mani olacak bazı hareketlerin olabileceği ihtimali üzerine Dahiliye Nazırı Damat Şerif Paşa'nın teklifiyle Anadolu'ya bir takım nasihat hey'etlerinin gönderilmesi kararlaştırıldı. Bunun üzerine 3 Ekim 1919 tarihinde çıkan bir irade ile memleketin genel durumunu incelemek ve seçimlerin ne şekilde yapılacağını tahkik etmek üzere teşkil edilen bu hey'etin başına Harbiye Nezareti eski müsteşarı Ahmet Fevzi Paşa getirildi. Hey'ete kimlerin dahil edileceği meselesi hükûmet tarafından inceden inceye tedkik edildi. Yapılan son düzenleme ile hey'etin Ankara, Sivas ve Erzurum'a gönderilmesi ve azalıklarına da Temyiz Mahkemesi (yargıtay) azasından Cafer İlhami Bey⁸²⁸, Fetvâ Emîni Muavini Hasan Efendi ile Darü'l-hikmetil İslamiyye'den Tevfik Efendi'nin⁸²⁹ getirilmesi kararlaştırıldı⁸³⁰. İkinci hey'etin başına ise, Hurşit Paşa getirildi. Bu hey'etin üyeleri arasında sadaret müsteşarı Emin Bey ile Temyiz Mahkemesi azalarından Ömer Lütfi Bey yer alıyordu. İkinci hey'et İzmit, Eskişehir, Konya, Karahisar-ı Sahip (Afyon), Aydın ve Bursa taraflarını dolaşacaktı⁸³¹.

Hükûmet Tahkik Hey'etlerinin teşkilinden sonra harekete geçti. Bu sırada Harbiye Nazırı Mersinli Cemal Paşa, M.Kemal Paşa'ya hitaben yazdığı 10 T.sani 1919 tarihli telgrafında, Anadolu'ya gönderilen Ahmet Fevzi ve Hurşit Paşa hey'etlerinin gönderilme maksatlarını şöyle açıklıyordu: Bozkır Hadisesi ve seçim gürültüleri hakkındaki şikayetleri bahane ederek araştırmaya kalkışan İtilaf Devletlerinin hareketlerine mahal bırakmamak⁸³². Cemal Paşa bu telgrafında ayrıca, M.Kemal Paşa'dan hey'etlere elinden gelen yardımda bulunmasını da rica ediyordu.

10 Kasım 1919 tarihinde İstanbul'dan hareket eden tahkik hey'etlerinin açık görevleri; gittikleri yerlerde genel durumu incelemek, mevcut kanun ve nizamnameler dahilinde seçimlerin serbest ve tarafsız olarak yapıp yapılmadığını, müslüman ve hristiyan vatandaşlar arasındaki her hangi bir tatsız olayın olup olmadığını teftiş etmek ve memuriyetlerinde kalmaları uygun görülmeyen asker ve sivil memurlar hakkında düşüncelerini bildirmektir⁸³³. Halbuki bu vazifeler dışında bu hey'etlerin, millî teşkilat ve Müdafaa-i Hukuk-ı Millîye Cemiyetleri hakkında bilgi toplamak, halkın bunlar hakkındaki eğilimini öğrenmek, İstanbul'daki hükûmete muhalefette bulunanları vazgeçirtip hükûmete bağlamak gibi görevleri de vardı. Bununla beraber bu gezide, Ahmet Fevzi Paşa'nın millî teşkilat aleyhinde davranışlarda bulunmadığı anlaşılmaktadır. Fevzi Paşa, 28 T.sani 1919 tarihinde Havza'dan Dahiliye Nezaretine

⁸²⁷ Mehmet Tevfik Bey, *Aynı eser*, c.II, s.279. Bilindiği gibi, Ali Rıza Paşa hükûmeti 2 Ekim 1919 tarihinde kurulmuştu.

⁸²⁸ Cafer İlhami Bey'in çocukları bu gün İstanbul Mercan'da kumaş ticaretiyle uğraşmaktadırlar. Onlarla tesadüfen tanışma imkânı bulmuştum. Cafer İlhami Bey, özellikle Ali Rıza Paşa kabinesi sırasında İstanbul- Anadolu münasebetlerinin iyileştirilmesinde mühim bir rol oynamıştır.

⁸²⁹ *BOA.DH.KMS.*, Ds: 57-1, nr: 37.

⁸³⁰ *Alemdar* nr: 2626-316, 6 T.Sani 1335 ; Mehmet Tevfik Bey, *aynı eser*, c.II, s. 304.

⁸³¹ *İkdam* nr: 8183, 23 T.sani 1335; Kemal Atatürk, *Nutuk*, c.III, vesika nr: 189 ; *Alemdar* nr: 2626-316, 6 T.sani 1335.

⁸³² Kemal Atatürk, *Nutuk*, c.III, vesika nr: 193.

⁸³³ Tayyip Gökbilgin, *Millî Mücadele Başlarken*, c.II, Ankara 1965, s. 147.

gönderdiği bir raporda; "... *Havza'daki millî teşkilatın hükûmete rakip olmadığını, millî teşkilatın yaygın olarak her kazada henüz kurulmadığını, millî teşkilat liderleri arasında bazı ittihatçılar varsa da, bunların kötü şöhret sahibi kimseler olmadıklarını*" ifade ediyordu. Ahmet Fevzi Paşa bu raporunda, mevcut jandarma ile halkın güvenliğinin sağlanamadığını belirterek jandarma sayısının arttırılmasını teklif ettiği gibi, bu konudaki fikirlerini tafsilatlı olarak açıklamakta idi. Nitekim, bu raporunda mevcut jandarmanın genellikle asker firarîlerinden teşkil edildiğinden bahsederek, bunların zaman zaman eşkıyalık yaptıklarının tesbit edildiğini de ifade etmekte idi⁸³⁴. Öte yandan, Fevzi Paşa, orduda bu tür davranışta bulunanların şiddetle cezalandırılmasından yana olduğunu belirtmekte idi. Fevzi Paşa'nın İstanbul'a gönderdiği bu rapordaki bilgiler, gizli kaydıyla 30 T.sani 1919'da Dahiliye Nazırı vasıtasıyla sadrazama aktarıldı⁸³⁵. Ahmet Fevzi Paşa'nın raporuna göre, millî teşkilatın halk arasında yayılan söylentilere göre, şekil ve gaye itibariyle, hilafet makamına tam bağlılık şeklinde görüldüğü açıklanıyor ve yapılan seçimlere, müslüman ahali yanında hristiyan ahalinin dahi katıldığı ifade ediliyordu⁸³⁶. Nitekim, Fevzi Paşa, Sivas'tan gönderdiği aynı tarihli (30 T.sani 1919) bir başka raporunda da; "...*Teşkilat-ı Milliye'nin, düşmanların muhtemel saldırılarına karşı müslümanların birleşerek vatanı korumak, Halife Padişah ile hükûmete yardım etmek gayesiyle meydana gelmiş olduğunu, Şeyh Recep gibilerinin*⁸³⁷ *dahi bu teşkilatın lüzumuna inandıklarını, muhalefet etmelerinin sebebi ise Teşkilât-ı Milliye'nin kurucu ve idarecilerine karşı olmalarından kaynaklandığı*" açıklanıyordu⁸³⁸. Öte yandan Ahmet Fevzi Paşa, İstanbul'da İtilaf Devletleri temsilcileri ve Rumlar tarafından müslüman halka silah dağıtıldığı yolunda çıkartılan haberlerin bir safsatadan ibaret olduğunu belirttiikten sonra, kuva-yı milliye hakkındaki kanaatini şu şekilde ifade ediyordu: "...*Emr-i vaki' haline giren bu Teşkilat-ı Milliye hüsn-i idare edildiği takdirde istifade vuku'u me'mûl ve icraat-ı hükûmette mathub olan intizamı sağlayacağı âşikârdır.*"⁸³⁹. Fevzi Paşa bundan başka, Sivas valisi Reşid Paşa'nın olgun tavır ve tutumundan dolayı şehirde sükûnetin muhafaza altında olduğunu da ifade ediyordu⁸⁴⁰(EK-22). Diğer taraftan Ahmet Fevzi Paşa hey'etini, "*millî teşkilatı ve liderlerini daha yumuşak bir hale sokmaya ve hükûmete karşı aşırı hareketlerden uzaklaştırmaya çalışan bir hey'et*" olarak vasıflandıranlar da bulunmaktadır⁸⁴¹. Bu arada belirtmek gerekirse, Karabekir Paşa, Ahmet Fevzi Paşa hey'etinin Anadolu'daki faaliyetlerini -kanaatimizce hatıralarını İstiklal Harbinden sonra kaleme almasından

⁸³⁴ BOA.DH.KMS., Ds: 57-1, nr: 41, F: 2.

⁸³⁵ BOA.BEO., Dahiliye Giden nr: 343544.

⁸³⁶ BOA.BEO., Aynı belge, F: 1.

⁸³⁷ Şeyh Recep Sivas'ın önde gelenlerinden birisi olup Sivas Kongresine ve M.Kemal Paşa'ya karşı çıkanlardan biridir. M.Kemal Paşa ve arkadaşlarına karşı bir hareketi başlatmak istemişse de, kendini destekleyecek ancak bir kaç kişi bulabilmişti.

⁸³⁸ BOA.DH.KMS., Ds: 57-1, nr: 37.

⁸³⁹ BOA.DH.KMS., Ds: 57-1, nr: 37.

⁸⁴⁰ Kâzım Karabekir Paşa'nın ifadelerine bakılırsa Ahmet Fevzi Paşa hey'eti, millî teşkilatın kurucularına karşı idi. O'na göre, M.Kemal ve Rauf Beyler bu milletin başına bir felaket getireceklerdir. Ali Fuat Paşa da iyi şöhret sahibi değildir. Millî teşkilat liderleri tutuklanarak İstanbul'a gönderilmeli idi. Bk. *İstiklal Harbimiz*, s. 362 ; öte yandan Karabekir Paşa, daha sonra Fevzi Paşa'yı ikna ettiğini de belirtir. Bk. *Aynı eser*, s. 363.

⁸⁴¹ Lord Kinnross, *Atatürk*, s. 320.

dolayı- yanlış yorumlar ve bilgiler vererek izah etmeye çalışmıştır⁸⁴². Bu hatıralarda Ahmet Fevzi Paşa, Kavaklı Mustafa Fevzi (Çakmak) Paşa olarak zikr edilmiştir⁸⁴³.

Sivas'tan Erzurum'a geçen Ahmet Fevzi Paşa tahkik hey'etinin dolaştığı bölgelerde iki cereyanın bulunduğu açıklanmaktadır. Buna göre, birinci grup tahkik hey'etinin faaliyetine destek olan kesim, diğeri karşı olanlardır. Öte yandan dedikodu mahiyetinde de olsa bir takım art niyetli düşüncelerin etrafta dolaştığı , fakat bunlara itimad edilmemesi lazım geldiği belirtilmekte idi⁸⁴⁴. Ahmet Fevzi Paşa hey'eti 1919 yılı Aralık (K.evvel) ayı ortalarında Erzurum'dan Trabzon'a geldi⁸⁴⁵. Paşa burada basına verdiği demecinde; teftiş ettiği yerlerde seçim konusunda esaslı hiç bir şikayet olmadığı, gayr-ı müslimlerin tamamına yakınının seçimlere iştirak ettiklerini belirtti. Paşa dolaştığı vilayetlerde halkın genelinin sefalet içinde bulunduğunu anlatarak, bunun I.Dünya Savaşının ağır şartlarından kaynaklandığını ifade etmekte idi⁸⁴⁶. Ahmet Fevzi Paşa ve hey'eti, 22 K.evvel 1919 tarihinde İstanbul'a döndü. Ahmet Fevzi Paşa İstanbul'a döndükten sonra verdiği beyanatında, Anadolu'da göçmenlerin sıkıntı içerisinde olduklarını, ayrıca hastalığın kol gezdiğini belirtmekte idi. Kuva-yı milliyenin ise vazifesinin idrakinde olduğu belirten Paşa, Anadolu'daki genel görünümün ise, ümit verici olduğunu ifade etmekte idi⁸⁴⁷(EK-23).

Hurşit Paşa hey'etine gelince, sadaret müsteşarı Emin Bey, Temyiz Mahkemesi üyelerinden Ömer Lütfi Beyler oldukları halde 10 Kasım 1919'da Haydarpaşa Garından trenle İzmit, Eskişehir, Konya yolunu takip ederek teftişe çıktı. Hey'et daha sonra Karahisar-ı sahip(Afyon)'e uğradı⁸⁴⁸. Oradan Soma ve Akhisar taraflarında incelemelerde bulunduktan sonra, Aydın'a gitmiştir⁸⁴⁹. Hurşit Paşa hey'eti 24 Kasım tarihinde Soma ve Akhisar'da incelemelerde bulundu. Hey'etin incelemeleri devam ederken, bir yandan da seçimler yapılmakta idi. Nitekim, seçim sonuçları da peyderpey basında açıklanmakta idi⁸⁵⁰.

Hurşit Paşa bu görevi esnasında kuva-yı milliyeye aleyhine her hangi bir rapor yazmamış ve kuva-yı milliyecilerin vatanın saadetine yönelik hizmetlerinin devam ettiği sürece desteklenmelerini istemiştir⁸⁵¹. Paşa, gönderdiği raporlarda kuva-yı milliyeye tarafından seçimlere müdahalede bulunulmadığını, ahaliden cebr ve şiddetle para toplanmadığını da ilave etmişti⁸⁵². Hurşit Paşa, Konya'daki Bozkır Ayaklanmasını ise, "...saf halkın bazı maksatlarla aldatılmasından kaynaklanmış bir hadise olduğunu"

⁸⁴² 24-30 Kasım 1919 tarihleri arasında Sivas'ta ve dolayısıyla Doğu Anadolu'da faaliyette bulunan hey'et Ferik Ahmet Fevzi Paşa hey'etidir. Karabekir Paşa , bunu Ferik Kavaklı Mustafa Fevzi (Çakmak) Paşa olarak anlatmaktadır. Halbuki Fevzi Paşa bu tarihlerde İstanbul'dadır ve Karabekir Paşa'nın anlattığı şekilde millî harekete karşı değil, bilakis millî hareketin İstanbul'daki en yüksek rütbeli temsilcilerinden birisidir. Bk. *İstiklal Harbimiz*, s. 362-363.

⁸⁴³ Ali Fuat Cebesoy, *Millî Mücadele Hatıraları*, s. 250 ; Karabekir, *Aynı eser*, aynı yer.

⁸⁴⁴ BOA.DH.KMS., Ds: 57-1, nr: 57, 10 K.evvel 1335.

⁸⁴⁵ *İkdam* nr: 8213, 24 K.evvel 1919.

⁸⁴⁶ *Yenigün* nr: 278, 24 K.evvel 1919.

⁸⁴⁷ *İkdam* nr: 8212, 23 K.evvel 1919.

⁸⁴⁸ *İkdam* nr: 8183, 23 T.sani 1335; nr: 8184, 24 T.sani 1335.

⁸⁴⁹ *İkdam* nr: 8213, 24 K.evvel 1335.

⁸⁵⁰ *İkdam* nr: 8216, 27 K.evvel, 1335.

⁸⁵¹ Tayyip Gökbilgin, *Millî Mücadele Başlarken*, c.II, s. 149.

⁸⁵² *İkdam* nr: 8196, 2 K.evvel 1335.

ifade ederek, bu tür hadiselerin çıkartılmasını kesinlikle uygun bulmadığını belirtmişti⁸⁵³. Hurşit Paşa hey'eti 1919 yılı Aralık ayının ilk haftasında İstanbul'a geri döndü(EK-24). Bu sırada, basına verdiği demeçlerinde Anadolu'ya tekrar gideceğini ifade eden Hurşit Paşa⁸⁵⁴, gerekirse ısyan halinde bulunan Anzavur ile de görüşebileceğini belirtiyordu. Nitekim, Hurşit Paşa başkentte kısa bir süre kaldıktan sonra yeniden teftiş maksadıyla yola çıktı, fakat bu defa istikamet olarak Güney Marmara tarafları seçildi. İstanbul'dan yola çıkan hey'et, 23 K.evvel 1335 salı günü Balıkesir'e vardı. Paşa'nın ifadelerine bakılırsa, Balıkesir'in Gönen, Manyas ve havalisinde asayiş ihlal edilmiş; fesatçılar kendilerini İstanbul'da güya bazı zevata istinat ederek ahaliyi kandırmaya çalışmışlardı. Hükûmetin böyle âsilere destek çıkmasının mümkün olmadığını ifade eden Paşa, bu hareketin tamamen ısyankârane bir hareket olduğunu açıkladı. Anzavur ısyanını kanuna aykırı bulan Paşa, olayı şiddetle kınamakta idi. Bu arada Hurşit Paşa; "...hususıyla askere silah ile karşı koyarak, buna Çerkeslik ve Türklük gibi bazı sui nazarları da karıştırdıklarını gördük. Anasır-ı islamiye arasında hüsn-i imtizactan başka bir şey lazım değildir...Çerkes, Türk, Arnavut gibi islamiyette ayrılık düşünenler müfsitlerdir. Bu ısyanların her taraftan yardım edilerek imhası lazımdır." diyerek memleketin bu nazik anında düşmanların oyununa gelinmemesini tavsiye ediyordu⁸⁵⁵. Hurşit Paşa hey'eti, 1920 yılı Ocak ayının ilk günlerinde teftişini tamamlayıp geri döndü. Hey'et, aslında vazifesini devam ettirmekte kararlı idi, yalnız üyelerinden birkaçının rahatsızlanması İstanbul'a dönmelerine sebep oldu⁸⁵⁶.

Bu arada şunu da ilave etmek gerekirse, eski İstanbul Muhafızı Ahmet Fevzi Paşa da Balıkesir, Manyas, Akhisar taraflarını dolaşarak tahkik faaliyetlerinde bulundu⁸⁵⁷. Ahmet Fevzi Paşa'nın 28 T.sani 1919'da İzmir , Aydın taraflarının tetkik faaliyeti ile görevlendirilmesi yolunda Harbiye Nezaretine gerekli teklif yapıldı⁸⁵⁸ ve 29 T.sani 1919 tarihinde Padişah'ın da iradesi alındı⁸⁵⁹. Ahmet Fevzi Paşa'nın bu bölgede görevlendirilmesinin asıl sebebi, Yunan işgalinden dolayı göçmen durumuna düşen Batı Anadolu halkına devletin nasıl yardım edeceğini araştırmak idi⁸⁶⁰.

Sonuç olarak ifade etmek gerekirse, Ali Rıza Paşa hükûmeti Anadolu'nun kontrol altında olup olmadığını araştırmak, seçimlerin kanuna uygun yapıp yapılmadığını tesbit etmek amacıyla *Tahkik Hey'etleri*'ni teşkil etmiş ve bu yolla Anadolu'dan epey güvenilir malûmat da almıştı. Alınan bu bilgiler, Ali Rıza Paşa kabinesinin kuva-yı milliyeye olan bakış açısını da değiştirdi. Öte yandan bu hal, itilaf devletleri nazarında kuva-yı milliyenin, hükûmet tarafından desteklendiği izleniminin uyanmasına sebep oldu.

⁸⁵³ İkdâm nr: 8198, 8 K.evvel 1335; ayrıca bk., Gökbilgin, *Aynı eser*, s. 149.

⁸⁵⁴ İkdâm nr: 8202, 16 K.evvel 1335.

⁸⁵⁵ İkdâm nr: 8212, 23 K.evvel 1335.

⁸⁵⁶ İkdâm nr: 8226, 6 K.sani 1336.

⁸⁵⁷ *Yeniğün* nr: 264, 10 K.Sani 1920.

⁸⁵⁸ *BOA.DUIT.*, nr: 68 / 20.

⁸⁵⁹ *BOA.BEO.*, Harbiye Giden nr: 344807.

⁸⁶⁰ *TV.*, nr: 3687, 27 T.evvel 1335.

E- ALİ RIZA PAŞA KABİNESİ DÖNEMİNDE KUVA-YI MİLLİYE İLE MÜNASEBETLER

a-) Salih Paşa Hey'eti ve Amasya Mülakatı, Kuva-yı Milliye ile İlişkiler

Ali Rıza Paşa'nın iktidara gelmesinin hemen ardından⁸⁶¹, önceki iktidar döneminde kopuk olan Anadolu-İstanbul diyalogu tekrar başlatıldı. M.Kemal Paşa, bu sırada yeni sadrazama Sivas kongresi kararlarını tebliğ ettiği gibi⁸⁶², yeni hükûmetin kuva-yı milliyeyi onaylayacak bir hükûmet olacağını tahmin ediyor ve bu kabinenin teşkil edilmesinden dolayı da Padişah'a teşekkürlerini sunuyordu⁸⁶³. Nitekim bu kabine değişikliğinin ardından, seçimlerin yapılması konusunu da gündeme getiriyordu⁸⁶⁴.

Hükûmetin teşkilinden sonra, kuva-yı milliye ile münasebetlerin düzenlenmesi amacıyla ilk haberleşme Harbiye Nazırı Mersinli Cemal Paşa ile M.Kemal arasında oldu. Cemal Paşa bu görüşmelerinde, M.Kemal'i her bakımdan takdirle karşıladığını ifade ediyordu⁸⁶⁵. Paşa, bu sırada orduya da bir resmî tebliğ yayınladı. M.Kemal Paşa, 7/8 Ekim 1919 tarihinde Cemal Paşa'ya gönderdiği şifre telgrafta, bütün ordu efradının ve kuva-yı milliyenin yeni hükûmetin kurulmasından memnun olduğunu belirterek, memleketin selameti için şu taleplerde bulunuyordu⁸⁶⁶:

"1-) Cevat veya Fevzi Paşa'nın Erkân-ı Harbiye-i Umumiye Riyasetine, Miralay İsmet Bey'in Harbiye Nezareti Müsteşarlığına; Yusuf İzzet Paşa ve Galatalı Miralay Şevket Bey'in İstanbul Muhafızlığı ile 25.Kolordu komutanlıklarından birine atanmaları, Kaymakam Kemal Bey'in Polis Müdüriyetine getirilmesi,

2-) Ordu üzerinde kötü tesir yapmış olan ve siyasî görüşlerinden dolayı göreve getirilenlerin emekliye sevkedilmeleri (Tasfiye-i rütep kanununa göre görevine son verilmiş),

3-) Ali Fuat Paşa'nın 20.Kolordunun başında bırakılması, Re'fet Bey'in Konya'daki 12.Kolordu komutanlığına tayin edilmesi,

4-) İlk fırsatta müfettişliklerin yeniden teşkil edilmesi ve Kâzım Karabekir Paşa'nın Doğu, Ali Fuat Paşa'nın Batı Anadolu Müfettişliklerine tayin edilmesi" istenmekte idi.

Öte yandan bu sırada Dahiliye Nazırı Damat Mehmet Şerif Paşa ise, Sivas vilayetine gönderdiği beyannamede, memleketin bu kritik döneminde şiddetle birlik ve beraberliğe ihtiyacı olduğunu belirtiyor ve toplanacak olan "Meclis-i Millînin, millî iradenin tecelligâhı olacağım" söylüyordu⁸⁶⁷. Şerif Paşa, Anadolu hareketine pek iyi

⁸⁶¹ Ali Rıza Paşa kabinesi hakkında bk., TV., nr: 8662, 2. T.evvel 1335/1919; Nitekim Ali Rıza Paşa kabinesi ufak tefek değişimlerden sonra 8 Mart 1920 tarihine kadar iktidarda kalabilmişti. Öte yandan İngiliz istihbarat birimlerinin yorumlarına bakılırsa Ali Rıza Paşa millî harekete sempatik bakmaktadır. Bk. Bilal Şimşir, *İngiliz Belgelerinde Atatürk*, c.I, s. 123, 132, 134-143.

⁸⁶² Kemal Atatürk, *Nutuk*, c.I, 195 vd. ; c.III, vesika nr: 130.

⁸⁶³ Kemal Atatürk, *Nutuk*, c.III, vesika nr: 137-138.

⁸⁶⁴ TV., nr: 3668, 8 T.evvel, 1335.

⁸⁶⁵ Kemal Atatürk, *Nutuk*, c.III, vesika nr: 135.

⁸⁶⁶ Kemal Atatürk, *Nutuk*, c.I, s. 198-199 ; c.III, vesika nr: 136 vd.

⁸⁶⁷ Kemal Atatürk, *Nutuk*, c.III, vesika nr: 145-146.

gözle bakmadığı gibi, "*âsâr-ı nifak ve şikâk*" gösterisi olarak yorumlamakta ve haklı olarak M.Kemal Paşa ve arkadaşlarınınca büyük tenkitlere maruz kalmakta idi⁸⁶⁸.

Öte yandan İstanbul'da bulunan gazeteci Yunus Nadi Bey, Harbiye Nazırı Cemal Paşa ile yaptığı mülakatta Cemal Paşa'nın Hey'et-i Temsiliye ile ilişkilerde olumlu bir dönemin başladığını ifade ettiğini belirtir. Cemal Paşa, Ahmet İzzet Paşa ile birlikte M.Kemal Paşa'ya hitaben yazdıkları telgrafta; "*ikilikten ayrılıp bir vahdet-i kâmileye muhtaç*" olunan bu dönemde herkesin gayret göstermesi, birlik ve beraberlik içerisinde bulunması gerektiğini ifade ediyordu⁸⁶⁹. Bununla beraber, İstanbul Anadolu diyalogunun kurulmaya çalışıldığı bu dönemde Temsil Hey'eti 5 Ekim'de hükûmetten bir takım isteklerde bulundu. Bu istekleri maddeler halinde özetlemek gerekirse şunlardı :

1-) Memlekette sükûn ve asayişin mevcut olduğu ve millî emellerin tamamıyla haklı ve meşru olduğu resmî bir beyanname ile ilan ederek, milletin birliğine hükûmetin de katıldığına gösterilmesi,

2-) Eski hükûmetin (Damat Ferid Hükûmeti) ihanetkâr hareketlerde bulunmuş bir takım reisleri ve memurlarının olduğu, onları mahkemeye verilmesi, Millî harekete karşı çıkan bazı eski valiler hakkında da devlet hizmetinde bulunmamaları için gerekenin yapılması, Millî harekete hizmetlerinden dolayı görevinden uzaklaştırılanları iade edilmesi,

3-) Rütbe iadeleri Millî Meclisin onayından geçmemiş olan ve görevlendirme sebepleri sadece siyasî olan müteakit askerlerin derhal eski durumlarına dönmelerinin sağlanması ve mühim askerî görevlere ehil olanların tayin edilmelerini sağlanması,

4-) Eski (Damat Ferid Paşa Kabinesine mensup olan) nazırlardan Ali Kemal ve Adil Beylerle Süleyman Şefik Paşa'nın Meclis-i Millî'nin açılışında divan-ı âlfiye sevkedilmeleri gerektiğinden hiç bir tarafa kaçmalarına meydan verilmemesi, Posta ve Telgraf Umum Müdürü Refik Halit Bey'in de derhal tutuklanarak mahkemeye sevkini kanunların tarafsızlığı namına yapılması,

5-) Millî harekete katılmış veya sempati duyanların hakkında başlatılmış olan takibat ve baskılara son verilmesi,

6-) Başından beri İtilaf Devletleri'nin kendi askerî amaçlarını gerçekleştirmek için Osmanlı Devleti hükûmetini kullanarak basın üzerinde bir kontrol sağladıkları, bundan dolayı basının ecnebi sansüründen kurtarılması isteniyordu⁸⁷⁰.

Temsil Hey'etinin bu isteklerine karşılık Cemal Paşa, 9 Ekim 1919 tarihli telgrafında M.Kemal Paşa'dan, Hey'et-i Temsiliyenin ittihatçılıkla münasebetinin olmadığını açıklamasını⁸⁷¹ ve seçimlerin serbestçe yapılabilmesi için gerekli kolaylıkları göstereceklerine dair hükûmete destek vermelerini istedi. M.Kemal Paşa ertesi gün yazdığı cevapta, Temsil Hey'etinin yeni kabineyi hürmetle selamladığını belirterek, millî hareketin kesinlikle ittihatçılıktan uzak olduğunu, seçimlere müdahale

⁸⁶⁸ Kemal Atatürk, *Nutuk*, c.I, s. 226-227.

⁸⁶⁹ Kemal Atatürk, *Nutuk*, c.I, s. 208 vd.

⁸⁷⁰ Kemal Atatürk, *Nutuk*, c.I, s. 206-207 ; c.III, vesika nr: 132.

⁸⁷¹ Millî mücadele hareketi günümüz tarihçilerinden bazıları tarafından bugün dahi bir ittihatçılık hareketi olarak yorumlanmaktadır. bk. Erich Jan Zürcher, *Millî Mücadelede İttihatçılık*, (Çev. Nüzhet Salihoglu), İstanbul 1987.

edilmeyeceğini ifade ederek, hükûmetin varsa başka emirlerinin de yerine getirileceğini açıklamakta idi⁸⁷². Bütün bu yazışmalara bakılırsa, Anadolu ile İstanbul arasında soğukluk da giderildi. Öte yandan eski Harbiye Nazırlarından Müşir Ahmet İzzet Paşa, 7/8 Ekim 1919 tarihinde M.Kemal Paşa'ya gönderdiği bir nasihatnamede, kabinenin niyetinin memleketin kurtarılması olduğunu açıklayarak, birlik ve beraberliği bozacak her türlü hareketten sakınılması gerektiği belirtiliyordu⁸⁷³. Bu arada Harbiye Nazırı Cemal Paşa, 9 Ekim'de Hey'et-i Temsiliye ile yakın temasta bulunmak üzere Bahriye Nazırı Salih Paşa'nın hareketinin kararlaştırıldığını bildirdi⁸⁷⁴. Salih Paşa'nın İstanbul'dan deniz yolu ile hareket edeceği ve Temsil Hey'etiyle nerede mülakat yapılacağını sormakta idi. M.Kemal Paşa mülakat yeri olarak Amasya'yı seçtikleri cevabını verdi⁸⁷⁵.

Öte yandan, kararlaştırıldığı üzere Salih Paşa hey'eti 15 Ekim'de İstanbul'dan hareket etti. Bu sırada, M.Kemal Paşa ve Temsil Hey'eti de 16 Ekim'de Sivas'tan ayrıldı ve 18.'de Amasya'ya ulaştı⁸⁷⁶. M.Kemal Paşa 14 Ekim'de 15., 13., 20. ve 14.Kolordu komutanları ile Re'fet Bey'e gönderdiği şifre telgrafında Salih Paşa hey'eti ile yapılacak mülakatta hükûmetin dahilî, haricî ve askerî durumunu esaslı bir şekilde ele alacaklarını bildirerek, varsa taleplerini Amasya'ya telgrafla iletmelerini istedi⁸⁷⁷. Komutanların genderdikleri telgraflardan hareketle isteklerine bakılırsa, M.Kemal'in hükûmetten daha önceleri yaptığı taleplere benzer pek çok istek sıralanıyordu. Farklı olanı ordunun durumu hakkında idi. Buna göre ordunun istikbali için:

- a-) Müfettişliklerle askerî şurânın ihya edilmesi
- b-) Emir, kumanda ve önemli makamlar Umumi Harpte tecrübe kazanmış, muktedir, namuslu kumandanlara verilmesi
- c-) Siyasî bir maksatla Enver Paşa'nın hışmına uğramış gayretli mütekaif subay ve paşaların rütbelerinin iadesi ve görev başı yapmalarının sağlanması,
- d-) Ordudan çıkarılacak kadro fazlası binlerce ümera ve zabitan varken ehil olmayan emeklilerin nizamiye hizmetine alınmaması
- e-) Zabitan terfî'i meselesinin halledilmesi
- f-) İstanbul'da boş bulunan zabitanın kolordulara gönderilmesi
- g-) Tekâüde ayrılmış olan ilim, irfan sahibi, ahlâklı, vatanperver subayların da imtihanla nahiye müdürlükleri, mektep hocalıkları veya muadil görevlerde kullanılması,
- h-) Orduda firar olayının çok olduğu, bundan dolayı bakaya efradının askere alınarak ordudaki eksikliklerin giderilmesi isteniyordu⁸⁷⁸.

⁸⁷² Kemal Atatürk, *Nutuk*, c.I. s. 206-207 ; c.III, vesika nr: 141-142 ; Mehmet Tevfik (Biren) Bey, *Aynı eser*, c.II, s. 306.

⁸⁷³ Kemal Atatürk, *Nutuk*, c.I. s. 230-233.

⁸⁷⁴ Ali Fuat Türkgeldi, *Görüp İşittiklerim*, s. 251.

⁸⁷⁵ *Yeni gün* nr: 209, 16 T.evvel 1335; Kemal Atatürk, *Nutuk*, c.I, s. 234.

⁸⁷⁶ Temsil Hey'etinde M.Kemal, Rauf ve Bekir Sami Beyler bulunurken, Salih Paşa'nın yanına Ser-yaver Naci Bey bulunuyordu.

⁸⁷⁷ Kemal Atatürk, *Nutuk*, c.III, vesika nr: 156-a.

⁸⁷⁸ *BOA.BEO.*, Hariciye Giden nr: 343541, Bu belgede 310- 314 tevellütlü efradın celbi lazım geldiği ifade ediliyordu. Kemal Atatürk, *Nutuk*, c.III, vesika nr: 156-b, c., d., e., f. ; Asker toplanması için verilen emirler hakkında bk. Ayfer Özçelik, *Ali Fuat Cebesoy*, s. 110-114 ; Ayrıca bk. Rahmi Apak, *İstiklal Savaşında Garp Cephesi Nasıl Kuruldu*, s. 110-111; öte yandan ordudaki eksikliklerin giderilmesi hakkında daha evvel de pek çok müracaata bulunulmuştu. Ordu için jandarma kaydı

Kolordu komutanlarının Amasya'ya gönderdikleri istek yüklü telgraflara bakılırsa, çoğunluğu ehil olan subayların çeşitli entrikalarla görevden alındıkları ifade edildikten sonra, bu istekleri sıralamakla tek maksatlarının orduyu güçlü tutmak olduğunu izah etmişlerdi.

Bu arada Salih Paşa 20 Ekim'de Amasya'ya geldikten sonra, hemen müzakereler başlatıldı ve 22 Ekim tarihinde sona erdi. Üç gün süren müzakerelerde taraflar ikişer nüsha olmak üzere, beş kıta protokol tanzim etmişlerdi. Bunların üçü Salih Paşa nezdinde, ikisi Temsil Hey'etinde kalacak şekilde imza edilmiş, iki kıta protokol de gizli sayılarak imza edilmemişti⁸⁷⁹. Öte yandan seçimlerden sonra Meclisin İstanbul'da toplanmasının uygun olmadığı ilke olarak kabul edilmişti. Temsil Hey'eti, şayet bu ilkeye İstanbul'daki hükûmet razı olmazsa, hükûmeti reddederek, Meclisi Anadolu'da toplamaya kalkışacaklarını belirtmişti⁸⁸⁰. M.Kemal Paşa'nın ifadesine göre Salih Paşa, İstanbul'a geri döndükten sonra Amasya protokolünde kararlaştırılan konular doğrultusunda hareket etmedi. Buna rağmen, Anadolu tarafından hükûmetin desteklenmesi kararı alındı⁸⁸¹. Bu görüşmelerin ardından İstanbul'da hükûmet, Anadolu'daki genel durum hakkında bir değerlendirme yaptı ve meclisin İstanbul dışında bir yerde toplanmasını uygun görmedi. Harbiye Nazırı Cemal Paşa, teşkilat-ı milliye reislerine gönderdiği şifre telgrafta, meclisin İstanbul dışında toplanmasına karşı olduklarını belirtti. Bu fikirlerin yürütüldüğü bir sırada (4 T.sani/Kasım 1919) Anadolu'dan gelen bir telgrafta kabinenin kaç üyesinin kuva-yı milliyeden yana oldukları sorusu yöneltiliyordu. Cemal Paşa, bu telgraf üzerine kabine üyeleriyle yaptığı görüşmelerden sonra Bakanlar Kurulunda kuva-yı milliyeyi imha tasavvurunda hiç kimsenin bulunmadığını telgrafla bildirdi⁸⁸². Nitekim, hükûmet kanadından kuva-yı milliyeye karşı tavır alan kimse bulunmamasına rağmen, zihniyet olarak tamamen kuva-yı milliyeyi benimseyen de yoktu. Hükûmet üyeleri kuva-yı milliyenin, son dönemlerdeki haricî ve dahilî bir takım sebeplerden kaynaklandığı kanaatinde idi. Hükûmet erkânının bu dönemdeki en büyük endişesi kuva-yı milliyenin müteşebbis unsurunun ittihatçılardan olduğu kanaati idi. Bundan dolayı hükûmet erkânının bazıları bu hareketi ittihatçılık olarak yorumlamakta idi⁸⁸³. Hükûmet ile kuva-yı milliye arasındaki bu telgraf haberleşmeleri bir müddet daha devam etti. Seçimlerden sonra Meclis-i Meb'usanın İstanbul'da toplanması kararlaştırıldı. Bu arada kuva-yı milliyeci olarak bilinen pek çok kişi, bu meclise mebus olarak girmeye hak kazandı. Bilahire meclise katılmaya hak kazananlar çalışmalara katılmak üzere İstanbul'a gitti. Öte yandan, Mebusan Meclisi toplantısına katılmak üzere İstanbul'a gelen Kara Vasıf Bey ile Bekir Sami Beyler yanlarında Şehzade Abdülhalim ve Osman Fuat Efendileri

hakkında ve asker temini konusunda Damat Ferid'in dahi M.Kemal'e bu yolda bir telgrafi mevcuttu. Bk. *BOA.DH.ŞFR.*, nr: 99 / 385.

⁸⁷⁹ Kemal Atatürk, *Nutuk*, c.I, s. 242-249; öte yandan Amasya Görüşmeleri metni için bk. Mithat Sertoğlu, "Amasya Protokolünün Tam ve Gerçek Metni", *BTTD.*, Sy:3, (Aralık 1967), s. 9-13.

⁸⁸⁰ Mehmet Tevfik Bey, *Aynı eser.*, c.II, s. 296. Mehmet Tevfik Bey, bu görüşmeler hakkında *Nutuk*'da tafsilatlı bilgi verilmediğini, bundan dolayı bilgi kıtlığı görüldüğünü de ifade etmektedir. Bk. *Aynı eser*, s. 297.

⁸⁸¹ Kemal Atatürk, *Nutuk*, c.I, s. 264-265.

⁸⁸² Mehmet Tevfik Bey, *Aynı eser*, c.II, s. 300.

⁸⁸³ Mehmet Tevfik Bey, *Aynı eser*, s. 301-302.

de alarak Harbiye Nezaretini ziyaret etmişlerdi⁸⁸⁴. Bütün bunlardan da anlaşıldığı gibi, hanedana mensup olanlar dahi, artık kuva-yı milliyenin temsilcileri ile birarada olmaktan çekinmiyorlardı. Ortaya çıkan sonuca bakılırsa, Ali Rıza Paşa kabinesi ile kuva-yı milliye arasında sağlanan uyuşma üzerine memlekette sükûnet ve huzur biraz olsun geri getirilmiş oldu⁸⁸⁵. İstanbul hükûmeti artık bundan böyle Anadolu'ya peşin fikirli bakmadığı gibi, gereken hususlarda yardımcı olmaya da gayret gösterdi.

b-) Mustafa Kemal Paşa'ya İade-i İtibar Meselesi ve İstanbul-Anadolu Münasebetlerinde Yumuşama Dönemine Geçiş

M.Kemal Paşa 8/9 Temmuz 1919 gecesi Padişah'a gönderdiği şifre telgrafta askerlikten istifa ettiğini bildirmişti⁸⁸⁶. Nitekim hükûmet, yaklaşık bir ay sonra M.Kemal Paşa ve arkadaşlarının tutuklanarak İstanbul'a getirilmesi yolunda harekete geçmiş; hatta, Harbiye Nezaretine bu yolda emirler de vermişti⁸⁸⁷. Harbiye Nazırı Nazım Paşa, 7 Ağustos 1919 tarihinde yayınladığı bir emirle, M.Kemal Paşa'nın sahip olduğu nişan ve madalyalarla⁸⁸⁸ fahrî yaverlik rütbesinin⁸⁸⁹ kaldırıldığını açıklamıştı⁸⁹⁰. Öte yandan, 9 Ağustos tarihinde çıkan bir irade-i seniyye ile bu emir pekiştirilmişti. Nitekim, askerlikten istifa etmiş bulunan M.Kemal'in, askerlikten çıkarılarak, taşıdığı nişanların kendisinden alındığı gibi, üstündeki fahrî yaverlik rütbesi de kaldırılmıştı⁸⁹¹. M.Kemal Paşa, Damat Ferid Paşa hükûmeti tarafından görevine son verildikten sonra sırasıyla Erzurum ve Sivas'taki kongre faaliyetlerini sürdürdü. Fakat, Sivas kongresi sırasında Damat Ferid Paşa hükûmeti ile ilişkiler kesildi. Ali Rıza Paşa kabinesinin kurulmasından sonra, kuva-yı milliye hareketinden yana olanların, hükûmette görev almaya başlamalarıyla birlikte ilişkilerde de düzelme başladı. Bu hükûmette bulunan Harbiye Nazırı Cemal Paşa, Dahiliye Nazırı Damat Mehmet Şerif Paşa, Bahriye Nazırı Salih Paşa, Nafia Nazırı Abuk Ahmet Paşa, Ticaret ve Ziraat Nazırı Hâdî Paşaların hemen hemen hepsi Anadolu'daki kuva-yı milliye hareketini açıkça ve samimice destekliyorlardı⁸⁹². Bu dönemde İstanbul ve Anadolu'nun önemle üzerinde durdukları Harbiye ve Dahiliye Nezaretleri idi. Bunları da emin eller devr almıştı. Zaten Cemal Paşa'nın, Anadolu'daki liderlere çektiği telgraflardan da anlaşıldığı üzere, millî teşkilat liderleri her bakımdan desteklemekte idi.

Öte yandan, Ali Rıza Paşa kabinesinin kuva-yı milliye hakkındaki fikirlerine bakılırsa, "*kuva-yı milliye hareketinin bir zaruretin somucu ortaya çıktığı*" yolunda idi. Nitekim, halkın bu tür meşru hak arama davası kadar normal bir davranış

⁸⁸⁴ *İkdam* nr: 8226, 6 K.sani 1336.

⁸⁸⁵ Miralay Mehmet Arif Bey, *Aynı eser*, s. 35.

⁸⁸⁶ Kemal Atatürk, *Nutuk*, c.I, s. 47 vd ; BOA. Yay, *Atatürk'le İlgili Arşiv Belgeleri*, belge nr: 54.

⁸⁸⁷ BOA.BEO., Harbiye Giden nr: 343858.

⁸⁸⁸ M.Kemal Atatürk'ün sahip olduğu nişan ve madalyalar hakkında geniş bilgi için bk. Nusret Baycan, *Atatürk'ün Nişan ve Madalyaları*, ATASE Başkanlığı Yay. Ankara 1986.

⁸⁸⁹ Mirliva M.Kemal Paşa 23 Eylül 1918 tarihinde Padişah Vahdettin'in fahrî yaverliğine atanmıştı.

Bk. BOA.BEO., Harbiye Giden nr: 340052.

⁸⁹⁰ BOA.DUİT., nr: 71 / 1, lef: 1.

⁸⁹¹ BOA.BEO., Harbiye Giden nr: 343882 ; BOA.DUİT.,nr: 71 / 1, lef: 2.

⁸⁹² Sabahattin Selele, *Anadolu İhtilali*, c.I, s. 308-309.

olamazdı⁸⁹³. Bu kabine millî hareketi meşru bir dava olarak tanımakla kalmıyor; bu hareketin liderleri ile de temasta bulunuyordu. Ali Rıza Paşa kabinesinin Dahiliye Nazırlarından Ebubekir Hazım (Tepeyran) Bey, sadrazamın bilgisi altında M.Kemal Paşa'ya adamlarını yolluyor, O'na, İtilaf Devletleri'nden gizli olarak her türlü yardımı yapıyordu⁸⁹⁴. Öte yandan Ali Rıza Paşa, M.Kemal Paşa'yı mahkûm etmesini isteyenlere karşı, " *Ben, bu alçaklığı yapamam!*" diyordu⁸⁹⁵. Bir yabancı yazarın görüşüne göre, " *bâbîâli bu sırada iki taraflı oynamıyordu. Görünürde millî hareketin karşısında, ama gizliden gizliye onun yanında idi. Nitekim bu ince düşünce tarzı, Türk diplomasisinin esaslarından biri idi.*"⁸⁹⁶. Yine bu dönemde Anadolu'nun silahlanması hızla sürdüğü gibi, İstanbul'daki askerî makamlar tarafından da bu açıkça destekleniyordu. Diğer taraftan bu sırada Anadolu'ya asker, silah ve para gönderiliyor; İtilaf Devletleri yüksek komiserlerinin uyarılarına, protestolarına aldırış edilmiyor, verdikleri emirler savsaklanıyordu⁸⁹⁷. Sadrazam Ali Rıza Paşa bu hareketleriyle milliyetçilere yakınlık duyduğunu da göstermekte idi⁸⁹⁸. Bütün bu olup bitenler karşısında aciz kalan İngiliz dışişleri bakanı Lord Curzon ise, " *...İstanbul'da bizimle alay ediyorlar*" tarzında açıklamalarda bulunuyordu⁸⁹⁹. İstanbul'daki İngiliz istihbaratının verdiği bilgilerden yola çıkan Amiral De Robeck, 17 Eylül 1919 tarihinde Lord Curzon'a gönderdiği raporunda, " *M.Kemal hareketinin bağımsız bir cumhuriyete doğru gittiği, Harbiye Nezaretince desteklendiği ve veliaht Abdülmecit'in de bu işin içinde bulunduğunu*" belirtiyordu⁹⁰⁰.

İstanbul'daki işgal kuvvetleri komutanlıklarının şüpheli bakışları altında faaliyetlerini sürdüren hükûmet, yukarıdaki bahiste de anlatıldığı üzere Amasya mülakatı ile büyük ölçüde Anadolu ile uyum içerisine girmiş oldu. Temsil Hey'eti bu görüşmede hükûmetten pek çok talepte bulunmuş⁹⁰¹, bunlar İstanbul hükûmeti tarafından mümkün olduğunca yerine getirilmeye çalışılmıştı⁹⁰². Kolayca anlaşılacağı gibi, yeni hükûmet gayet güç bir mesele ile karşı karşıya idi. Ferid Paşa kabinesi zamanında Anadolu ile kopmuş olan bağları yeniden kurarken, hükûmet haysiyetinden fazlaca fedakârlık etmemek gerekiyordu. Bu da, ince bir politika ile sağlanabilirdi. Ali Rıza Paşa hükûmeti yine de, üzerine düşeni yaptı. Bu sırada Paşa, hükûmetinin - önceki hükûmetlerde olduğu gibi- sadece intikam alma, yargılama gibi işleri yapamayacağını da belirtti. Tabii ki, bu arada İngilizler'in sürekli bir şekilde Ali Rıza Paşa hükûmetini rahatsız ettiklerini de unutmamak gerekir⁹⁰³.

⁸⁹³ BOA.Yay., *Atatürk'le İlgili Arşiv Belgeleri*, Belge nr: 70, 72.

⁸⁹⁴ Ebubekir Hazım Tepeyran, *Belgelerle Kurtuluş Savaşı Anıları*, İstanbul 1982, s. 31-32.

⁸⁹⁵ İlhan Bardakçı, *Taşhan'dan Kadifekale'ye*, İstanbul 1975, s. 58.

⁸⁹⁶ Berthe Georges Gaulis, *Türk Milliyetçiliği*, (Çev. Cenap Yazansoy), İstanbul 1981, s. 83.

⁸⁹⁷ Bilal Şimşir, *İngiliz Belgelerinde Atatürk*, c.I, vesika nr: 38 ; ayrıca bk. D.V.Mikusch, *Gazi Mustafa Kemal*, (Çev. Nermin Erendil), İstanbul 1981, s. 237 .

⁸⁹⁸ Arnold Toynbee, *Türkiye*, İstanbul 1971, s. 104.

⁸⁹⁹ Mikusch, *Aynı eser*, s. 238.

⁹⁰⁰ Bilal Şimşir, *İngiliz Belgelerinde Atatürk*, c.I, vesika nr: 39.

⁹⁰¹ M.Kemal Paşa'nın bu istekleri için bk. Sabahattin Sele, *Aynı eser*, c.I, s. 309-311.

⁹⁰² Sabahattin Sele, *Aynı eser*, c.I, 311-314.

⁹⁰³ Miralay Mehmet Arif Bey, *Anadolu İnkılâbı*, s. 37.

Öte yandan hükûmet, bir yandan Anadolu'ya doktor ve kurmay subaylar gönderirken⁹⁰⁴, diğer taraftan kuva-yı milliye lehinde yazılara izin vererek sansürü azalttı⁹⁰⁵. M.Kemal Paşa'nın isteği üzerine, kuva-yı milliye karşıtı olan Afyon ve Yozgat kaymakamları görevinden alındı⁹⁰⁶. Bu destekler yanında Avrupa basınında da konuya ait yazılar çıkmaya başladı. Mesela Fransız basını Cemal Paşa'nın Harbiye Nezaretine tayinini M.Kemal'in başarısı olarak yorumlanıyordu. Böylece sultan ile millî hareket arasında bir anlaşma başlangıcı veya anlaşmanın devamı var sanılıyordu. Fransız kamuoyunda genel kanaat ise, M.Kemal Paşa'nın Ali Rıza Paşa kabinesine yardımcı olduğu şeklinde idi⁹⁰⁷. Diğer taraftan yerli basında da benzer şekilde yazılar yayınlanıyordu. 3 Ekim 1919 tarihli İkdâm Gazetesinde, "...Ferid Paşa Anadolu harekâtını haince niteliyordu. Halbuki Padişah, millî hareketi meşru ve ma'zur görüyordu. Ali Rıza Paşa kabinesinin yapacağı iş, iç siyasette ayrılığa meydan vermeyerek çalışma siyasetidir."⁹⁰⁸ deniyordu.

Harbiye Nazırı Mersinli Cemal Paşa, 28 Aralık 1919 tarihinde sadarete yazdığı bir tezkirede, III.Ordu müfettişi iken görevine son verildikten sonra askerlik mesleğinden istifa etmiş bulunan M.Kemal Paşa'nın, bazı siyasî sebeplerden dolayı askerlikten çıkarılarak sahip olduğu nişan ve madalyalarla, fahrf yaverlik rütbesinin Padişah buyruğu ile⁹⁰⁹ kaldırıldığını belirtiyordu. Cemal Paşa tezkiresine devamla, yapılan işlemin her hangi bir mahkeme kararına dayanmamasından dolayı kanuna da aykırı olduğunu belirterek, düzeltilmesi gerektiğini ve M.Kemal Paşa'nın sahip olduğu nişan ve madalyalarla fahrf yaverlik rütbesinin geri verilmesini istemekte idi. Bundan başka, M.Kemal Paşa'nın ordudan atılmış değil, istifa etmiş kabul edilmesini öneriyordu⁹¹⁰. Nitekim, Cemal Paşa'nın bu önerisi 29 Aralık 1919 tarihli Meclis-i Vükelâ toplantısında yerinde bulunarak, gerekli düzeltmelerin yapılabilmesi için Padişah'ın iradesinin de alınması lazım geldiği açıklanıyordu⁹¹¹. Bakanlar Kurulu da aynı gün Harbiye Nezaretine yazdığı bir yazıda bu konunun düzeltileceğini dile getirdi⁹¹². Bu arada Harbiye Nazırı, bu konuyu zaman aşımına uğratmadan kısa sürede çözüme kavuşturmak arzusunda idi. Bu yüzden 30 Aralık 1919'da sadarete yazılan bir yazıda III.Ordu müfettişliğinden alındıktan sonra istifa ettiği halde hiç bir sıkıyönetim mahkemesi kararına dayanmaksızın, idarî kovuşturma sonucu askerlik mesleğinden çıkartılıp, nişan ve madalyaları geri alınan M.Kemal Paşa'nın bu durumunun düzeltilmesi isteniyordu⁹¹³.

Öte yandan hükûmet merkezinde bu faaliyetler yürütülürken, M.Kemal Paşa 27 Aralık 1919'da Ankara'ya varmıştı. Ankara vilayetinden Dahiliye Nezaretine gönderdiği şifreden anlaşıldığına göre, M.Kemal Paşa ve arkadaşları şehre girdikten

⁹⁰⁴ Bilal Şimşir, *İngiliz Belgelerinde Atatürk*, c.I, vesika nr: 37, Ek 38.

⁹⁰⁵ Bilal Şimşir, *Aynı eser*, c.I, vesika nr: 60, ek 2.

⁹⁰⁶ Kâmil Erdeha, *Millî Mücadelede Vilayetler ve Valiler*, İstanbul 1975, s. 256.

⁹⁰⁷ Yahya Akyüz, *Türk Kurtuluş Savaşı ve Fransız Kamuoyu 1919-1922*, Ankara 1988, s. 94-95.

⁹⁰⁸ *İkdâm* nr: 8172, 3 T.sani 1335 ; ayrıca bk. Zeki Sarıhan, *Kurtuluş Savaşı Günlüğü*, c.II, Ankara 1986, s. 137.

⁹⁰⁹ Bu irade ve karar için bk. *BOA.DUİT.*, nr: 68 / 13 , 68 / 14, 68 / 16.

⁹¹⁰ *BOA.BEO.*, Harbiye Giden nr: 345546.

⁹¹¹ *BOA.MVM.*, nr: 217, s. 629 ; *BOA. Yay.*, *Atatürk'le İlgili Arşiv Belgeleri*, Belge nr: 75.

⁹¹² *BOA.BEO.*, Harbiye Giden nr: 345542.

⁹¹³ *BOA.DUİT.*, nr: 68 / 18.

sonra, doğruca Hacı Bayram-ı Veli türbesini ziyaret etmişler, daha sonra halkın alkışları arasında kurbanlar kesilmiş; halifelik ve Padişah'ın, devlet ve milletin mutluluğu için dua edilmiş ve bilahire Ankara Ziraat Mektebine giderek oraya yerleşmişlerdi. Bu arada hey'etin, Ankara'ya gelene kadar uğradığı yerlerde, halkın tamamının kuva-yı milliyeden yana olduğu da müşahade edildi⁹¹⁴. M.Kemal Paşa, 30 K. evvel'de İstanbul vilayetine çektiği telgrafında ise, Osmanlı istiklalinin yıldönümünü tebrik etti⁹¹⁵. Gelişmelere bakılırsa, bu dönemde Temsil hey'eti ile İstanbul hükûmeti arasındaki münasebetler gayet olumlu bir şekilde yürütülmekte idi. Bu sırada Padişah'ın rahatsızlığı Ankara'da da duyulunca, M.Kemal Paşa hatır sormak bahanesi ile ve hem de Damat Ferid Paşa döneminden beri devam eden kırgınlığı gidermek üzere bir telgraf gönderdi. Bu telgrafında Padişah'a, rahatsızlığından dolayı Temsil Hey'etinin de üzüldüğünü ifade ettikten sonra, şifa dileklerinde bulundu⁹¹⁶. Nitekim, Damat Ferid Paşa kabineleri tarafından âsi ilan edilen, dilekleri kabul görmeyen M.Kemal Paşa , Padişah tarafından dahi muhatap kabul olunmakta idi. Paşa'nın 14 Ocak 1920 tarihli bu telgrafına karşılık olarak, saray tarafından da bir teşekkür telgrafi gönderildi⁹¹⁷.

M.Kemal Paşa ile İstanbul hükûmeti arasındaki bu yazışmalardan da anlaşılacağı gibi, iki taraf arasındaki kırgınlık dönemi sona erdi. Nitekim, 3 Şubat 1920'de çıkan irade-i seniyyede belirtildiği üzere, askerlikten idarî olarak uzaklaştırılmış olan M.Kemal Paşa'nın askerlikten istifa etmiş sayılacağı, nişan ve madalyalarının geri verileceği açıklanıyordu⁹¹⁸. Ali Rıza Paşa kabinesi bu sırada İtilaf Devletlerinin yoğun baskılarına rağmen, memleket için önemli kararlar aldı. Bunlardan en önemlisi de M.Kemal Paşa'ya eski itibarının iade edilmesi idi⁹¹⁹. Nitekim, Ali Rıza Paşa kabinesinin böyle bir karar alması onun vatanperverliğinin en mühim delili sayılmalı idi. Çünkü, devlet merkezinde İngiliz baskı ve tazyikinin had safhaya ulaştığı bir dönemde ötedenberi İngilizlerin de takip etmekte olduğu bir kumandana yeniden

⁹¹⁴ BOA.BEO. Dahiliye Giden nr: 343585, telgraf 28 Aralık tarihli. BOA.DH.KMS., Ds: 53-4, nr: 21, F: 4.

⁹¹⁵ BOA.DH.KMS., Ds: 53-4, nr: 21, F: 7. Telgraf şu şekilde idi:
Mahreci: Ankara

İstanbul Vilayetine,

Bu gün yevm-i istiklal-i Osmanî olmak münasebetiyle arz-ı tebrikat eyler, bu vesile ile vatanımızın tamamı-yi halâsi ve devlet ve milletimizi altı asırlık şanlı istiklaliyle mazhar-ı saadet eylesini Cenab-ı Hakk'tan dileriz. Bu yevm-i mübeccelin saadeti idrakini bilumum milletdaşların yekdiğerini tebrike şitâb eylemelerini tememni eyleriz. 30 Kânun-ı Evvel 1335

Anadolu ve Rumeli Müdafaa-i Hukuk Cemiyeti
Hey'et-i Temsiliye Namına
Mustafa Kemal

⁹¹⁶ M.Kemal Paşa'nın bu telgrafi 14 Ocak 1920 tarihli. Bk. BOA. Yay., *Atatürk'le İlgili Arşiv Belgeleri*, belge nr: 79 ; Nitekim M.Kemal Paşa daha önce de Vahdettin'e tebrik telgrafi göndermişti. 15 Aralık 1919 tarihinde gönderdiği telgrafında Padişah'ın mevlit kandilini tebrik ediyordu. Bk. Jaeschke, *Türk Kurtuluş Savaşı Kronolojisi*, c.I, s. 80.

⁹¹⁷ BOA.Yay., *Atatürk'le İlgili Arşiv Belgeleri*, belge nr: 80.

⁹¹⁸ BOA.DUİT., nr: 68 / 20 , 21.

⁹¹⁹ Bu konu belgelerde olmasına rağmen, diğer kaynaklarda bulunmamaktadır. Bk., BOA.BEO., Harbiye Gelen nr: 345542 ; BOA.DUİT., nr: 68. Nitekim bu konu Nutuk'ta işlenmemiştir. M.Kemal Paşa'ya yapılan bu jest, daha doğrusu Millî Mücadeleye verilen bu destek, İngilizler'den gizlenmek amacıyla basına da sızdırılmadığı gibi , Takvim-i Vekayi'de de yayınlanmamıştır. Bk. Zeki Sarıhan, *Aynı eser*, c.II, s. 31-32.

iade-i itibar kazandırılması küçümsenmeyecek bir hareket idi. Zaten millî mücadeleyi desteklemesi ve M.Kemal Paşa'ya arka çıkmasından dolayı Ali Rıza Paşa kabinesi hiç bir zaman zan altında kurtulamadı. Olayların gelişimine bakılırsa, şu kanaat karşımıza çıkmaktadır: İstanbul Hükûmeti sanki artık ömrünün sona erdiğini anlamışçasına, bayrağı Anadolu'daki kuva-yı milliye liderlerine teslim etmek için onları muhatap almış ve elinden gelen desteği sağlamaktan geri durmamıştı(EK-25).

Öte yandan, hükûmetin bir takım icraatları yukarıdaki görüşlerimizi doğrular mahiyettedir. Ali Rıza Paşa kabinesinde Dahiliye Nazırı olarak yer alan Ebubekir Hazım Bey, Sadrazam Paşa'nın onayı ile M.Kemal Paşa'ya gizli olarak İskân Şubesi Müdürü Marûf Bey'i göndererek ona şu tekliflerde bulundu :

"1-) Kuva-yı Milliye'e daha çok hizmet edebilmek için Rauf Bey hükûmetin işlerine daha az karışsın;

2-) Gönderdiğim valileri kabul edin.

3-) Aramızda bir yazışma şifresi düzenlensin !"⁹²⁰.

Diğer taraftan Ali Rıza Paşa hükûmetinin politikası, kuva-yı milliye ile uzlaşmaktan öteye gidip adeta M.Kemal Paşa'nın İstanbul'daki temsilcisi gibi davranması, bir müddet sonra müttefikleri telaşa düşürerek harekete geçmelerine sebep oldu.

Memleket çapında seçimlerin yapılıp, birer birer milletvekillerinin de tesbit edilmesinden sonra, 21 Aralık 1918 tarihinden bu yana kapalı bulunan Meclis-i Mebusan'ın açılmasına karar verildi. Seçimlerin Kasım-Aralık 1919'da tamamlanmasının ardından 12 Ocak 1919'da 162 mebus ile toplanan Meclis-i Meb'usan, 28 Ocak 1920 tarihli gizli oturumunda "*Misak-ı Millî*"yi kabul etti⁹²¹. Diğer taraftan hükûmetin İstanbul'dan Anadolu'ya olan silah kaçakçılığına, personel kaçakçılığına göz yumması, askerî birliklerin bir yerden diğer bir yere nakline sebep olmasından dolayı İtilaf Devletleri'nin sert baskılarına maruz kaldığı da bir gerçektir⁹²². Nitekim, İtilaf Devletleri'nin 17 Ocak 1920 tarihli sert ültimatları, yukarıdaki gelişmelerden dolayı Harbiye Nazırı Cemal Paşa ile Erkân-ı Harbiye-i Umumiye Reisi Cevat Paşa'nın görevlerinden alınmalarına ilişkin idi⁹²³.

c-) Ali Rıza Paşa Kabinesinin Kuva-yı Milliye ile Münasebetleri

Ali Rıza Paşa hükûmeti, Anadolu'daki kuva-yı milliye hareketini Damat Ferid Paşa gibi haince nitelemiyor ⁹²⁴, aksine millî hareketi meşrû ve ma'kul görüyordu⁹²⁵. Bu yüzden kabinenin kuruluşundan hemen sonra Anadolu ile diyalog kurulması

⁹²⁰ Ebubekir Hazım Tepeyran, *Belgelerle Kurtuluş Savaşı Anıları*, s. 31-32.

⁹²¹ Misak-ı Millî metni için bk. Mehmet Arif Bey, *Aynı eser*, s. 33 vd.

⁹²² Taner Baytok, *İngiliz Kaynaklarında Türk Kurtuluş Savaşı*, Ankara 1970, s. 129 vd.

⁹²³ Kemal Atatürk, *Nutuk*, c.I, s. 363 vd.

⁹²⁴ Mesela Ferid Paşa kabinesi Sivas Kongresini merkezî hükûmete karşı bir muhalefet ve fitne hareketi olarak yorumluyordu. Bk. *BOA.DH.KMS.*, Ds: 53-3, nr: 20, F: 1.

⁹²⁵ *İkdam* nr: 8172, 3 T.sani 1919 ; diğer taraftan Sultan Vahdettin, bir konuşmasında , "*Ben bu devlette iki adam gördüm. Biri Tevfik Paşa, diğeri Ali Rıza Paşa*" dediği halde O'nu, sadarete getireceği esnada, "*bu hülleci bir kabine olacak, Tevfik Paşa son fişegimizdir*" bir sözünü değir bir sözü ile nakzediyordu. Bk. Mahmut Kemal İnal, *Osmanlı Devrinde Son Sadrazamlar*, s. 2115.

konusunda faaliyete geçildi. Nitekim, Ali Rıza Paşa kabinesinin üyeleri de Anadolu'yu açıkça ve samimice desteklemekte idi⁹²⁶. Kabinenin kuruluşundan sonra Anadolu, isteklerini hükûmete bildirince⁹²⁷, hükûmet de Harbiye Nazırı Cemal Paşa vasıtasıyla yapabileceklerini sıraladı⁹²⁸. Bu arada hükûmet, İtilaf Devletleri'nin şüphesini çekmemek için ikili oynamak mecburiyetinde idi: Bu, görünürde millî hareketin karşısında, ama gizliden gizliye onun yanında olmak şeklinde tezahür edecekti⁹²⁹. Öte yandan, İstanbul hükûmeti bu sırada üzerine düşeni gerektiği şekilde yapmakta ve Damat Ferid Paşa hükûmetlerinde olduğu gibi sadece intikam alma ve yargılama gibi işlerin yapılamayacağını belirten hükûmet, bu politikası ile İngilizler'in şüphelerini de arttırmakta idi⁹³⁰.

Diğer taraftan Hükûmet, millî mücadeleye yardım için derhal gerekli faaliyetlere başladı, Anadolu'ya doktor ve subay gönderdi. Türk ordusunun maneviyatının yüksek tutulmasına gayret gösterdi⁹³¹. Kuva-yı Milliye yanlısı basına uygulanan sansür azaltıldı⁹³². Millî mücadele karşıtı mülkî görevlilerin vazifelerine de son verildi⁹³³. Bütün bunlardan da anlaşıldığı üzere, Ali Rıza Paşa kabinesi iç siyasette ayrılığa meydan vermeyecek bir yol takip etmekte idi. Yine bu hükûmet zamanında İstanbul'da Damat Ferid Paşa zamanında yasaklanan mitinglere izin verilmeye başlandı. Yüzbinleri geçen kalabalıklarla mitingler yapıldı. Öte yandan hükûmet, millî hareket adına yapılmakta olan iç ve dış müdahale ve taşkınlıklara tahammül edemeyeceğini de gösteriyordu. Bu arada, Cemal Paşa tarafından, millî mücadele liderlerine ve dolayısıyla M.Kemal'e yazılan telgrafta ülkede sanki iki hükûmet varmış gibi davranılmaması öğütleniyordu⁹³⁴. Cemal Paşa, Hey'et-i Temsiliye'nin sık sık telgraflar göndererek aşırı isteklerde bulunmasını pek hoş karşılamıyor ve hükûmete müdahale olarak değerlendiriyordu. Paşa, hükûmetin bu sırada içişlerine fazla karışılmamasını isterken "...çekilir gideriz, sonunu siz düşünün." diyerek içinde buldukları kritik konumu izah etmeye çalışıyordu⁹³⁵. Öte yandan hükûmet, Meclis-i Meb'usanın İstanbul dışında bir yerde toplanmasını da hiç uygun bulmuyordu⁹³⁶.

Kuva-yı Milliye hareketinin liderleri Ali Rıza Paşa kabinesinde kendilerine yukarıda da görüldüğü üzere Cemal Paşa'yı muhatap alıyorlardı. Gerçi Cemal Paşa, her ne kadar hükûmette görev almışsa da, mesaisinin büyük bir kısmını kuva-yı milliye için harcamaktan geri kalmıyordu. Halbuki Mersinli Cemal Paşa'nın 1 Temmuz 1919'da II.Ordu Müfettişliğinden ayrılıp İstanbul'a gitmesi⁹³⁷ M.Kemal Paşa tarafından

⁹²⁶ Sabahattin Selek, *Anadolu İhtilali*, c.I, s. 308-309.

⁹²⁷ Selek, *Aynı eser*, s. 310-311.

⁹²⁸ Selek, *Aynı eser*, s. 312-314.

⁹²⁹ Berthe Georges Gaulis, *Türk Milliyetçiliği*, (Çev.Cenap Yazansoy), İstanbul 1981, s. 83 ; ayrıca bk. Arnold Toynbee, *Türkiye*, İstanbul 1971, s. 104.

⁹³⁰ Mehmet Arif Bey, *Aynı eser*, s. 37.

⁹³¹ Bilal Şimşir, *İngiliz Belgelerinde Atatürk*, c.I, vesika nr: 37, ek 38.

⁹³² Şimşir, *Aynı eser*, vesika nr: 60, ek 2-3.

⁹³³ Kâmil Erdeha, *Aynı eser*, ys. 256.

⁹³⁴ Mevlan-zade Rıfat, *Türkiye İnkılâbının İcyüzü*, (Hz. Metin Hasırcı), İstanbul 1993, s. 334 vd. ; ayrıca bk. Mehmet Tefik (Biren) Bey, *Aynı eser*, c.II, s. 316-317.

⁹³⁵ Mevlan-zade Rıfat, *Aynı eser*, s. 338.

⁹³⁶ BOA.DH.KMS., Ds: 57-1, nr: 61, F: 2-1.

⁹³⁷ BOA.BEO., Harbiye Giden nr: 343557 ; BOA. DUİT., nr: 68.

iyi karşılanmamıştı⁹³⁸. Bütün bu olaylardan anlaşıldığına göre, Cemal Paşa siyasi yoldan faaliyetlerini yürütmek amacıyla İstanbul'a gitmiş ve bilahire de bu kabinede en aktif göreve getirilmişti⁹³⁹. Bununla beraber, Mersinli Cemal Paşa'nın Harbiye Nezaretine tayininin ardından Hey'et-i Temsiliye lideri M.Kemal Paşa ile sık sık telgraflaşmaları görülür. Bu telgraflarda temel konu Yunan işgali karşısında kuva-yı milliyenin hal ve hareketinin ne olacağı idi⁹⁴⁰. Bu arada İstanbul hükûmeti ve EHUR'un kontrolü altındaki bölgelerden Anadolu'ya silah kaçırılması hadiseleri İngiliz kontrol zaıbtlığını harekete geçiren bir konu oldu. İngilizler tarafından ortaya atılan bir iddiaya göre, Bandırma'dan cephane sevk edildiği ve Türk mevki kumandanlarının da bunlara göz yumduğu belirtiliyordu. Konya'da bulunan Miralay Refet Bey'in de bu olaylarda adı geçmekte idi. İngiliz İşgal Kuvvetleri Komutanlığı bu tür hareketlerden hoşlanmadıklarını belirterek, hükûmetten bunların önlenmesini talep etmekte idi⁹⁴¹.

İngilizler, bu sırada Türklerin lehine olabilecek her türlü gelişmenin önüne geçmekten geri durmadı. Öte yandan İngilizler, İstanbul'da kurdukları divan-ı harplerde mütareke hükümlerine uymadıkları iddiasıyla bazı ümerâ ve zabitanı yargılamaya başlayınca, Harbiye Nazırı bu duruma karşı çıktı. Nitekim Cemal Paşa, 9 T.evvel 1919 tarihli notasında Osmanlı ülkesinde işlenen bir suçun Osmanlı kanunlarına göre yargılanması gerektiğini ifade ediyor, İngilizlerin bu tür müdahalelerini de hoş karşılamadıklarını belirtiyordu⁹⁴². İngiliz Yüksek Komiserliği ise, cevabî notasında yapılacak mahkemenin son derece adaletli olacağını ifade ederek, Yakup Şevki Paşa'nın kendilerine teslimini istemekte idi⁹⁴³.

Ali Rıza Paşa kabinesinin gizliden gizliye desteklemesine rağmen, Anadolu'daki ordunun kuva-yı milliyeye hareketine iştiraki Damat Ferid Paşa hükümetlerini büyük endişelere sevk etmişti. Hatta Damat Ferid'in Harbiye Nazırı Süleyman Şefik Paşa 14 Eylül 1919 tarihinde Vahdettin'in iradesini alarak Eskişehir havalisinde bir asayiş livası kurulması teklifinde bulunmuş ve bu kabul de edilmişti. Bu liva Anadolu'dan İstanbul'a yönelik tehditleri azaltacak ve halifeye sadakati tam olan kişilerden kurulacaktı⁹⁴⁴. Bu arada 16 Eylül 1919 tarihinde Süleyman Şefik Paşa'nın teklifi ile 20.Kolordunun Eskişehir'e nakli, Ali Fuat Paşa'nın azledilerek yerine Mirliya Ahmet Hamdi Paşa'nın tayini yapıldı⁹⁴⁵. Ayrıca 20.kolordunun numarası da 5.kolordu olarak değiştirildi. Yazılan notada ise Ankara-Eskişehir hattının trenle 9-10 saat olduğu belirtilerek en geç 15 gün içinde bu birliğin naklinin gerçekleştirilmesi istendi.

⁹³⁸ Kemal Atatürk, *Nutuk*, c.I, s. 48-49.

⁹³⁹ BOA.BEO., İsti'zan-ı İrade-i Seniyye nr: 344453.

⁹⁴⁰ Gn.Kur.ATASE Arşivi: 1-2, Kls: 257, Ds: 8, F: 15, 17, 21-1, 31-1, 31-2.

⁹⁴¹ Gn.Kur.ATASE Arşivi: 1-1, Kls: 25, Ds: 68, F: 10.

⁹⁴² BOA.BEO., Hariciye Giden nr: 344605, lef: 1.

⁹⁴³ BOA.BEO., Hariciye Giden nr: 344605, lef: 2.

⁹⁴⁴ BOA.DUİT., nr: 77- 1, F: 1-2 / 3, buna göre, beheri yüzer atlıdan mürekkep üç bölüklü bir süvari asayiş alayı ile, beheri yüzer piyadeden mürekkep ikişer makineli tüfek olan altı bölüklü bir piyade asayiş alayı teşkiliyle, bir asayiş livası kurulacaktı. Bu livaya bir cebel bataryası, telefon-telgraf , helyosto ve sıhhiye müfrezeleri de bağlanacaktı.

⁹⁴⁵ BOA.DUİT., nr: 77-1, F: 1-3 / 2 ; ayrıca bk. Ali Fuat Cebesoy, *Millî Mücadele Hatıraları*, s. 197-198.

Kiraz Hamdi Paşa kendi fikrince kuva-yı milliyeyi bastıracağını söylemekte idi⁹⁴⁶. Ayrıca kendisine bir miktar para verilirse, bölgede asayişini sağlayacağını ve Mirliwa Reşit Paşa'yı da 20.Kolorduya tayin edeceğini belirtiyordu⁹⁴⁷. Hamdi Paşa bundan başka, merkeze gönderdiği telgraflarda Ankara, Afyon, Niğde ve civarındaki kolordu karargâh subaylarının hepsini âsîlikle suçlamakta idi⁹⁴⁸. Temsil Hey'eti ise, Hamdi Paşa'nın İstanbul'a dönmesini isterken⁹⁴⁹, Damat Ferid hükûmetinin Harbiye Nazırı ise, İstanbul'a gelmesine izin vermemiş, Eskişehir-Ankara demiryolu hattının korunması ve köprülerin tahribine meydan verilmemesini emretmişti⁹⁵⁰.

Bu arada ilave etmek gerekirse, Damat Ferid Paşa hükûmetinin 20.Kolordunun taşkınlıklar yaptığı gerekçesiyle Eskişehir'e nakli yolundaki düşünceleri ne yazıkki tatbiki konulamadı. Çünkü, hükûmet istifa etmek zorunda kalmıştı. Nitekim Ali Rıza Paşa kabinesi sulh sağlanmadıkça, 20.Kolordunun Eskişehir'e naklinin askerî strateji açısından mahzurlu olduğunu açıkladı. Çünkü, bu kolordu Batı Anadolu'da mevcut bulunan en iyi eğitilmiş ve güçlü bir askerî birlik idi. Öte yandan 9 T.sani 1919 tarihli bir irade ile 20.Kolordunun başına kuva-yı milliyeye yanlısı olduğu bilinen Mirliwa Ahmet Fevzi Paşa'nın tayini gündeme geldi⁹⁵¹. Tayinden evvel Hey'et-i Temsiliye ile Ahmet Fevzi Paşa arasında yapılan hususi muhaberatda Ahmet Fevzi Paşa henüz kendisine resmî olarak 20.Kolordu komutanlığı vazifesinin teklif edilmediğini, şayet edilse dahi kabul etmeyeceğini bildirdi ve mesele böylece halledildi⁹⁵².

Öte yandan Ali Rıza Paşa kabinesinin kurulduğu gün (3 Ekim 1919) M.Kemal Paşa, Ali Fuat Paşa'dan Harbiye Nezaretine çekmesini istediği telgrafta Temsil Hey'etinin isteklerini sıraladı. Bunlar arasında; iki ordu müfettişliği kurularak doğudaki kolorduların 13.Kolordu da dahil olduğu halde Karabekir Paşa'ya, batıdaki kolorduların ise İstanbul ve Trakya'dakiler de dahil olduğu halde Ali Fuat Paşa emrine verilmesini istedi⁹⁵³. İngilizler tarafından takip altında tutulduğunu belirten Ali Rıza Paşa, adı geçen paşaların böyle bir göreve getirilmesi durumunda İngilizler'in türlü engeller çıkartıp hükûmete baskı yapacaklarını ve milletin zor durumda kalacağını belirterek bu müfettişliğe Cevat veya Fevzi Paşaların getirilmesini Cemal Paşa'ya çektiği telgrafta izah etmişti⁹⁵⁴. Ali Fuat Paşa, bu sırada kendisinin mirliwa rütbesine sahip bir asker olarak, Batı Anadolu Kuva-yı Milliyeye kumandanı sıfatıyla görevden yana olduğunu belirtmekte idi⁹⁵⁵.

Cemal Paşa'nın Harbiye Nazırlığına getirilmesini takip eden dönemde önemli gelişmeler oldu. Nitekim Kasım ayından (1919) itibaren, Anadolu'da ve Trakya'da henüz İtilaf Devletleri'nin kontrolüne girmemiş olan bölgelerdeki orduların işe, ikmal

⁹⁴⁶ Gn.Kur.ATASE Arşivi: 1-2, Kls: 86, Ds: 144(318), F: 56.

⁹⁴⁷ Gn.Kur.ATASE Arşivi: 1-1, Kls: 17, Ds: 102(68), F: 33-2.

⁹⁴⁸ Gn.Kur.ATASE Arşivi: 1-1, Kls: 17, Ds: 102, F: 39, 39-1.

⁹⁴⁹ A.Ü.TİTE Arşivi: 114 / 52204 ; Bekir Sıtkı Baykal, *Hey'et-i Temsiliye Kararları*, Ankara 1974, s. 4.

⁹⁵⁰ Gn.Kur.ATASE Arşivi: 1-1, Kls: 21, Ds: 143(82), F: 83.

⁹⁵¹ BOA.DUİT., nr: 77-1, F: 1-4 / 2.

⁹⁵² A.Ü.TİTE Arşivi nr: 114 / 51606, Forma 16, s. 10.

⁹⁵³ Ali Fuat Cebesoy, *Millî Mücadele Hatıraları*, s. 223-224 ; Kemal Atatürk, *Nutuk*, c.I, s. 198-199.

⁹⁵⁴ A.Ü.TİTE Arşivi nr: 114 / 51606 , Forma 10, s. 29.

⁹⁵⁵ Ali Fuat Cebesoy, *Aynı eser*, s. 235.

ve teçhizat konusuna ağırlık verilmeye başlandı. EHUR.'un 29 Kasım 1919 tarihli şifre telgrafında bu konuda şöyle deniyordu : "*Kuva-yı milliyenin iaşesi hakkındaki emrin bütün memlekete yaygınlaştırılması çeşitli söylentilere sebebiyet vereceğinden kuva-yı milliyenin nizamî birlikler tarafından iaşesinin zaruri olduğu görülmektedir. İtilaf Devletleri karşısında hükümeti müşkil durumda bırakmamak için bütün faaliyetlerin gizlilikle yapılması düşünülmektedir. Nizamî birliklerce iaşe edilecek kuva-yı milliye yalnız İzmir (Batı) Cephesinde ve düşman karşısındakiler olursa iaşe konusunda problem olmaz. Yalnız ilgililere bu konunun çok gizli olduğunun tebliğ edilmesi zaruridir.*"⁹⁵⁶. EHUR, her ne kadar şimdilik desteğini sadece Batı Anadolu'daki kuva-yı milliye için olabileceğini ifade etmişse de, bu daha sonra memleket sathına yaygınlaştırılacaktı. Böylece Osmanlı EHUR'u şanına yakışanı yapmakla tarihe geçmiş olacaktı. Bundan başka, Trakya'da bulunan askerin ise jandarmaya tahvili, ordunun terhis edilmemesi gereği dile getirilirken⁹⁵⁷, 17.Kolordu komutanı Yusuf İzzet Paşa ise, eşkıya ile mücadele edebilmek -aşında Yunanlılarla savaşabilmek- için kurmayı planladığı ordusunun modernize edilmesini talep etmekte idi⁹⁵⁸. Diğer taraftan III.Kolordu bomba bataryalarının kurulmasını, 20.Kolordu bomba ve top temin edilmesini istedi⁹⁵⁹. Kolordulardan EHUR.'a yazılan telgraflardan çıkan sonuca bakılırsa, İngilizlerin Kütahya ve Eskişehir dapolarından alarak İzmit-Derince istasyonuna getirttikleri 99 vagon silah, cephane, teçhizat, araç, gereç vs.nin iyi muhafaza edilmesi gerektiği dile getiriliyordu⁹⁶⁰.

Öte yandan 27 Aralık 1919 tarihinde Harbiye Nezaretinden çıkan bir yazıda depolarda mevcut silah, cephane vs.nin ileride kullanılabilir şekilde korunması ve bir fişegine dahi zarar verilmemesinin çok önemli olduğu belirtiliyordu. Ayrıca depoların çok iyi muhafazası, İtilaf Devletlerine karşı açık vermeyecek memurların gözetiminde bulunmasının memleket menfaatine uygun olduğu vurgulanıyordu. Bu arada işi bilen memurların tayininde, vatanperver askerlerin aracılık etmeleri isteniyordu⁹⁶¹. Diğer yandan şayet lağv olunan birlikler varsa, bunların silahlarının makbuzla depolara teslimi şartı getiriliyordu⁹⁶². EHUR, diğer taraftan birliklerde ne kadar silah mevcut olması gerektiği yolunda bir emir de neşretti. Buna göre; fırka karargâhında 40 tüfek ve 40 kasatura, piyade alayı karargâhında 14 tüfek , 14 kasatura; beher makineli tüfek bölümünde 25 tüfek ve 25 kasatura, Alay makineli tüfek bölümünde 100 tüfek, 100 kasatura, her piyade taburunda 295 tüfek ve kasatura bulunması ve bir piyade alayında toplam üç piyade taburu, dört makineli tüfek bölümü ve 999 mavzer ve kasatura bulunması gerekiyordu. İstihkâm bölümünde 100'er tüfek ve kasatura bulunacaktı. Topçu alaylarında iki kudretli batarya, iki şinayder batarya ile 224 tüfek ve kasatura bulunacaktı. Telgraf Takımlarında 20 tüfek ve kasatura bulunması gerekiyordu. Eksiklikler varsa bilahire temin edilecekti⁹⁶³. EHUR'un bu

⁹⁵⁶ Gn.Kur.ATASE Arşivi: 1-1, Kls: 23, Ds: 78, F: 4. Bu belgede yer alan kırmızı çift hilalden de anlaşılacağı gibi son derece gizlidir.

⁹⁵⁷ Gn.Kur.ATASE Arşivi: 1-1, Kls: 27, Ds: 41, F: 69.

⁹⁵⁸ Gn.Kur.ATASE Arşivi: aynı dosya , F: 68, 68-1.

⁹⁵⁹ Gn.Kur.ATASE Arşivi: aynı dosya, F: 65, 67.

⁹⁶⁰ Gn.Kur.ATASE Arşivi: aynı dosya, F: 64-1,2,3,4,5,6.

⁹⁶¹ Gn.Kur.ATASE Arşivi: 1-1, Kls: 27, Ds: 41 / 108, F: 70.

⁹⁶² Gn.Kur.ATASE Arşivi: 1-1, Kls: 28, Ds: 35 / III, F: 12-16.

⁹⁶³ Gn.Kur.ATASE Arşivi: 1-1, Kls: 14, Ds: 131 / 57, F: 4 - 5.

yeni düzenlemeleri yanında, yurt içinde bulunan İtilaf subaylarına karşı kuva-yı milliyeciler tarafından karşı bir harekette bulunulmaması da sık sık öğütleniyordu. Bu sırada Konya ve Adana arasındaki istasyonlarda bulunan Fransız subaylarına yapılan baskıların İtilaf Devletleri'nin karşı hareketine sebep olacağından vazgeçilmesi isteniyordu⁹⁶⁴. Cemal Paşa ayrıca Adana-Pozantı taraflarında Fransızlar'a karşı yürütülen harekette EHUR'un kesinlikle bir müdahalesinin olmadığını, halkın galeyana geldiğini ifade ederek meseleye açıklık getirmekte idi⁹⁶⁵. EHUR aslında yukarıda da ifade edildiği gibi gizliden gizliye de olsa kuva-yı milliyeyi desteklemekte idi. Bu açıdan milis kuvvetlerin teşkilinde olsun, silah ve cephane açısından desteklenmesinde olsun gizliden gizliye yardımlarını esirgemedi. Nitekim, İtilaf Devletlerine açıktan açığa bu durumu ifşa etmek, memleket aleyhine bir durum yaratacağından gizli tutulmaya çalışıldı.

d-) Harbiye Nezareti ve EHUR.'un Kuva-yı Milliye'nin Desteklenmesi Yolunda Gizli Emir ve Uygulamaları

Düzenli ordu birliklerinin yetersizliği karşısında Anadolu'da yer yer teşekkül etmiş kuva-yı milliye'nin düşman işgaline karşı kazandığı mevzi'î başarılar, bu teşekküllere duyulan güvenin artmasına sebep olmuştu. Zayıf bulunan nizami kuvvetler yanında, sayıca büyük bir yekûna ulaşan kuva-yı milliye iâşe ve ikmalini tamamlamak için kanunsuz eylemlere başvurmakta idi. İşte kuva-yı milliye liderleri ile iyi ilişkilerin başladığı bir dönemde bu gayr-ı kanuni hareketler iki taraf ilişkilerini de zedelemekte idi. Bundan dolayı Ali Rıza Paşa kabinesinin askerî kanadı kuva-yı milliye'yi himayeleri altına almayı düşündü ve bu maksatla çalışmaları başlattı.

Sivas kongresinden sonra Anadolu'nun tamamına yakınında otoritesini kabul ettiren Temsil Hey'eti, kuva-yı milliye'nin desteği ile hakimiyetini memleket sathında pekiştirmekte idi. Nitekim, kuva-yı milliye'nin ilk Yunan işgal hareketleri döneminde belirli bir teşkilatı yoktu. İhtiyaçlarının temininde hükûmetin bir desteği bulunmuyordu. Kısaca kendi başının çaresine bakmak mecburiyetinde kalan kuva-yı milliye teşkilatı, her hangi bir gelire sahip olmadığından bazı mahallerde âşâr gelirlerine el atıyor, bazı kanunsuz hareketlerle maişetini gidermeye çalışıyordu. Cemal Paşa Harbiye Nezaretine geldikten sonra, kanuna aykırı hareketlerin bir çok israf ve suistimallere yol açacağını ve keyfi uygulamalara sebep olacağını belirterek kuva-yı milliye'nin hükûmet tarafından iâşe edilmesi gerektiği tesbit edildi. Nitekim, Cemal Paşa'nın çok gizli (çift hilal işaretli) kaydıyla EHUR. Levazımât-ı Umumiye Dairesine gönderdiği 4 Aralık 1919 tarihli yazısında, kuva-yı milliye'nin hükûmetçe iâşe edilmesi durumunda İtilaf Devletlerinin baskısına maruz kalınacağı endişesi dile getirilmekte idi. Bu endişeye rağmen Paşa, Batı Anadolu Cephesinde bulunan kuva-yı milliye'nin çok gizli olarak Bandırma'da bulunan 14. Kolordu ile Konya'da bulunan 12. Kolordular tarafından desteklenmesini emretti⁹⁶⁶. Cemal Paşa bir yandan bu emri verirken, diğer taraftan da Anadolu'daki idari ve askerî erkân ile telgrafla irtibat kurarak, işbirliği yapmaktan çekinmedi⁹⁶⁷. Nitekim, Cemal Paşa'nın yukarıdaki düşüncelerinden hareket

⁹⁶⁴ BOA.BEO., Harbiye Giden nr: 345403.

⁹⁶⁵ BOA.BEO., Harbiye Giden nr: 345403, lef: 2.

⁹⁶⁶ BOA.BEO., Harbiye Gelen nr: 345518.

⁹⁶⁷ BOA.DH.ŞFR., nr: 104 / 78.

T.C. YÜKSEKÖĞRETİM BAKANLIĞI
DOKÜMANTASYON MERKEZİ

eden Levazımat-ı Umumiye Dairesi, Konya'daki 12. Kolordu ile Bandırma'daki 14.Kolordulara bu yolda birer emir gönderdi. Bu emirde kuva-yı milliyenin nizamî birlikler gibi işe ve ikmalinin taahhüt edildiği belirtiliyordu. Öte yandan, bu emrin gizlilikle uygulanması gereği vurgulanmışken, 23.Fırka Komutanı Süleyman Sürûri Bey'in, bu konuda açık telgrafla 25.Kolordu komutanlığına müracaatı iyi karşılanmadı. İşte bu yüzden, bu işlemlerin büyük bir gizlilikle İtilaf Devletlerinin dikkatini çekmeden yapılması isteniyordu. Emrin devamına bakılınca, sadece Batı Anadolu cephesindeki kuva-yı milliyenin işe ve ikmalinin söz konusu olduğu anlaşılmakta idi⁹⁶⁸.

Bu arada Harbiye Nezareti, kuva-yı milliyenin işe ve ikmalî konusunda bir de altı maddelik talimatname hazırladı. Çok gizli kaydı ile Levazımat-ı Umumiye Dairesi II.Şubesinde çıkan bu talimatnamede şunlar belirtiliyordu :

"1-) Kuva-yı milliye teşkilatının işesi, mıntikasında bulunduğu nizamî kuvvetler tarafından temin edilecektir.

2-) Kuva-yı milliye reisleri mıntikasında bulunduğu nizamî kuvvet kumandanlarına mevcuduyla ihtiyacını bildirecektir.

3-) Nizamî kıt'a komutanları mıntikasında bulunan kuva-yı milliye mevcutlarını yani işe ettikleri insan ve hayvan adedini, kadro noksanı varsa verecekleri işe maddelerini cetvelde neferlere masraf ve kayd gösterecek, kadro noksanı yoksa bütçeye düşen fazla tahsisattan karşılanmak üzere fazladan işe ettiği kuvveti kolordusuna bildirecek, kolordu tarafından bunlar o civarda bulunmayan diğer kıt'aların kadrosunda gösterilerek kıt'alar arasında hesaplar dengelenecektir. Kuva-yı milliye mevcudu kolordu kadrosundan dahi fazla olduğu takdirde, kadrosundan aldığı mevcuttan fazla olan insan ve hayvan işesini hesaplayıp Harbiye Nezaretine bildirecektir. Gerek tablolarda ve gerekse işe cetvel veya makbuzlarında kuva-yı milliye namı belirtilmeyecek, (kesinlikle) yazılmayacaktır. Bunlar kolordu veya kıt'aların misafiri olarak kaydedilecektir.

4-) Kuva-yı milliye reisleri ve memurları hiç bir nam ile kendi hesaplarına mülkiye ve maliye memurlarından istekte bulunmayacakları gibi, ikide bir işe, â'sâr anbarlarına da el koymayacaklardı.

5-) Nizamî birlik komutanları kendi mıntikasında bulunup işe ettiği kuva-yı milliye mevcudunu ve işe tarzını gizli (mahremâne olmak) kaydıyla murakabe ve teftiş etmek hakkına sahip olacaktır.

6-) Nizamî birlikler, kuva-yı milliye işesi için verdikleri işe maddelerini başkalarının dikkatini çekmeyecek şekilde temin edecekler ve bu komudaki haberleşme vesika ve vasıtaları taraflarca daima çok gizli bir şekilde cereyan edecek ve saklanacaktır."⁹⁶⁹(EK-26).

İşte yukarıda maddeler halinde belirlenen bu talimat doğrultusunda kuva-yı milliye işe ve ikmal edildi. Bundan da anlaşıldığı gibi, Ali Rıza Paşa hükûmeti, kuva-yı milliyeye elbise, silah ve techizat vs.her türlü yardımda bulundu⁹⁷⁰. Her halde bu

⁹⁶⁸ BOA.BEO., Harbiye Gelen nr: 345518, lef: 2.

⁹⁶⁹ BOA.BEO., Harbiye Gelen nr: 345518, lef: 3-4, 14 . 12 . 1335.

⁹⁷⁰ Zeki Sarhan, *Kurtuluş Savaşı Günlüğü*, c.II, Ankara 1986, s. 222-223.

yardımlar yetmiyordu ki, kuva-yı milliye Batı Anadolu'da âşâr anbarları ile düyûn-ı umumiye sandıklarına da el atmakta, makbuz karşılığı para ve erzak almakta idi⁹⁷¹. Bu olaylar üzerine Harbiye Nazırı Cemal Paşa, kolordulara gönderdiği bir başka yazısında, kuva-yı milliyenin bu tür uygunsuz hareketlere müracaat etmeyerek belirlenen talimat çerçevesinde hareket etmesini istedi. Nitekim bu doğrultuda yazdığı bir telgrafta Konya'daki 12.Kolordu komutanını uyarmakta idi⁹⁷². Öte yandan, Batı Cephesinde bu sırada Yunanlılar'la yapılan mücadelelerde paraya ihtiyaç duyulmakta idi. Bu amaçla Alaşehir mıntıkasında bulunan Kaymakam Ömer Lütfi Bey, 12.Kolordu komutanlığına yazdığı telgrafta, kuva-yı milliyenin sorumlusu "3157 NK"⁹⁷³ ile Alaşehir'e acele 20.000 lira gönderilmesini istedi. Tabii ki, bu parayı Harbiye Nezaretinin temin etmesi pek mümkün görünmüyordu. Bilahire bu meblağın makbuz karşılığı bankalardan temin edilmesi yoluna gidildi⁹⁷⁴. Bu arada 12.Kolordu komutanlığından Temsil Hey'etine yazılan 12 Ocak 1920 tarihli şifre telgrafta kuva-yı milliye için geri hizmette çalışanlara fazla maaş verilmemesi gerektiği vurgulanıyordu⁹⁷⁵. Kuva-yı milliyenin Harbiye Nezareti ve EHUR tarafından iâşe ve ikmaline rağmen, âşâr sandıklarına, düyûn-ı umumiye vs.ye müdahalede bulunması Harbiye Nazırının 8 Ocak 1920 tarihli şifre telgrafı ile 14.Kolordu komutanlığını uyarmasına sebep oldu. Cemal Paşa, kolordular görevini layıkıyla yaparlarsa, bu tür müdahalenin önünün alınacağını açıklamakta idi⁹⁷⁶. Öte yandan Maraş'taki Kuva-yı milliyecilere de yardım yapılması gerektiği belirtilerek, Batı Anadolu'da hazırlanmış olan bu talimatnamede belirtilen hususların dışına çıkılması da isteniyordu. Çünkü, talimata göre sadece Batı Anadolu kuva-yı milliyesine yardımda bulunulacaktı⁹⁷⁷. Bütün bu faaliyetlerden anlaşıldığı gibi, Damat Ferid hükûmetleri döneminden Anadolu ile kopma noktasına varan ilişkiler, Ali Rıza Paşa kabinesi döneminde yeniden düzenlemeye başladı.

Bu gelişmeler olurken, Harbiye Nezaretinin zaman zaman İngiliz İşgal Kuvvetleri komutanlığı ile muhatap olduğu da anlaşılmaktadır. İngiliz Karadeniz Ordusu Başkomutanı sıfatına sahip olan General Milen, 3 T.sani 1919'da Cemal Paşa'ya gönderdiği bir notada Batı Anadolu'da Yunan ve Türk kuvvetleri arasında bir hat çizdiğini ifade ederek tampon bir bölge oluşturduğunu belirtti. Milen'e göre, Osmanlı askerleriyle silahlı çeteler (yani kuva-yı milliye) bu hattın 3000 metre gerisine çekilecek, Batı Anadolu'daki bu yerleri İngiliz, Fransız ve Yunan birlikleri işgal edeceklerdi⁹⁷⁸. İngiliz Generalinin bu sert ultimatomu karşısında Harbiye Nazırı Cemal

⁹⁷¹ BOA.BEO., Harbiye Gelen nr: 345518, lef: 5 , bu belgedeki ifadelere bakılırsa, kuva-yı milliye Gördes düyûn-ı umumiye sandığından makbuz karşılığı 2000 lira, Akhisar kazasından da zeytin âşârını almıştı.

⁹⁷² Gn.Kur.ATASE Arşivi: 5-2068, Kls: 306, Ds: 33, F: 8-2.

⁹⁷³ Millî Mücadele döneminde bu tür şifreli numaralar önemli mvkilerdeki kişilere verilmiş, istihbarat açısından böyle yapılmıştı.

⁹⁷⁴ Gn.Kur.ATASE Arşivi: 5-2068, Kls:306, Ds: 33, F: 10, 11.

⁹⁷⁵ Gn.Kur.ATASE Arşivi: 5-2068., Kls: 306, Ds: 33, F: 12.

⁹⁷⁶ BOA.BEO., Harbiye Gelen nr: 345833.

⁹⁷⁷ Gn.Kur.ATASE Arşivi: 5-2068, Kls: 306, Ds: 33, F: 17,18,19 ; ayrıca bk. BOA.BEO., Harbiye Giden nr: 345758.

⁹⁷⁸ BOA.BEO., Harbiye Gelen nr: 344912.

Paşa 5 T.sani 1919'da⁹⁷⁹ verdiği cevapta, Paris Barış Konferansı kararlarına göre, Yunanlılar'ın İzmir'i işgal ettiklerine göz yumulduğunu, bu arada İzmir'le yetinmeyen Yunanlılar'ın daha da içerilere ilerleyerek katliamlar yaptıklarını, böyle bir hattın (Milen Hattı) geçici dahi olsa iyi karşılanmayacağını ifade etti. Cemal Paşa ayrıca, bu hattın kabulü durumunda, pek çok Türk'ün muhacerete maruz kalacağını belirtti. Cemal Paşa, Milne'in verdiği notadaki istekler üzerine endişesini şöyle dile getirmekte idi "...hükümet tarafından kabul edilse bile, kuva-yı milliye, hükümetin emirlerini dinlemeden karşı harekete geçecektir!"⁹⁸⁰.

e-) Batı Anadolu'daki Yunan İlerleyişi Karşısında Kuva-yı Milliye'nin Tavrı ve Hareketleri, Hükûmetle Olan Münasebetleri

Daha önceki bahislerde de ifade edildiği gibi, Temsil Hey'eti ile yeni hükûmet arasında 7 Ekim 1919'da mutabakat sağlandı. Öte yandan bu sırada Ali Fuat Paşa, Temsil Hey'eti tarafından Garbî Anadolu Umum Kuva-yı Milliye Komutanlığına atandı. Cepheyi dahilî ve haricî olmak üzere ikiye bölen Paşa, Batı Cephesinde görevli bulunan kumandanları da Bilecik'e davet ederek⁹⁸¹, 14 Ekim 1919 tarihinde bir toplantı tertipleyerek görev taksimatı yaptı⁹⁸². Nitekim, bu toplantıdan önce M.Kemal Paşa, Ali Fuat Paşa'ya gönderdiği 8 Ekim 1919 tarihli telgrafında; "...kuva-yı milliye'nin ahaliye müteceviz davranmamasını, yardım edeceğimizi vaad ettiğimiz yeni hükûmeti zor duruma sokmamaları" lüzumunu izah istemişti⁹⁸³. Ali Fuat Paşa verdiği cevapta 14.Kolordu muntikası hariç olmak kaydıyla bütün cephede bir kargaşa olduğunu, millî hareketi yeniden düzenleyecek ihtilafî giderecek büyük rütbeli bir kumandana ihtiyac olduğunu, eğer 20.Kolorduya dönmesi mümkün olamazsa, bizzat kendisinin Batı Cephesinde emir komutayı almak istediğini bildirmişti⁹⁸⁴. M.Kemal Paşa da 12 Ekim 1919'da Cemal Paşa'dan Ali Fuat Paşa'nın resmî ya da, gayr-ı resmî bir sıfatla Aydın Cephesine gönderilmesini ve bu cephede kuva-yı milliye'yi tanzim ve tensik edilerek nizamî kıt'alarla kuva-yı milliye'nin ilişkilerini düzenlemeye memur edilmesini istemişti⁹⁸⁵. Bu istekler şimdilik hükûmet tarafından uygun bulunmamıştı.

Öte yandan Ali Fuat Paşa, Bilecik'teki mülakattan sonra İzmir Cephesine doğru harekete geçtiğini, yalnız Seyitgazi'de İstanbul hükûmetinin müdahalesi ile durdurulduğunu yazmakta idi⁹⁸⁶. Ali Fuat Paşa'ya göre, bu müdahale sebebiyle gerekli düzenlemeler yapılamadığı gibi, millî müfrezeler dağılmıştı. Yeni kabine tarafından, XII. ve XIV. Kolordular bu cephede görevlendirilmişti. Yalnız İtilaf Devletleri'nin

⁹⁷⁹ Belgede yanlışlıkla olsa gerek 5 T.evvel 1335 tarihi verilmiştir. Bk. BOA.BEO. Harbiye Gelen nr: 349690.

⁹⁸⁰ BOA.BEO., Harbiye Gelen nr: 344912, 349690.

⁹⁸¹ A.Ü.TİTE Arşivi: 114 / 51606, Forma: 14, s. 10. ; Ali Fuat Cebesoy, *Millî Mücadele Hatıraları*, s. 239 ; ayrıca bk. Kemal Atatürk, *Nutuk*, c. I, s. 239-240.

⁹⁸² Cebesoy, *Aynı eser*, s. 240 ; Ayfer Özçelik, *Aynı eser*, s. 113.

⁹⁸³ Gn.Kur.ATASE Arşivi: 5-3522, Kls: 329, Ds: 3(13), F: 39-6.

⁹⁸⁴ Gn.Kur.ATASE Arşivi: 5-3522, aynı dosya, F: 38-5 ; HTVD., Sy: 46, (1963), vesika nr: 1078 ; ayrıca bk. Ali Fuat Cebesoy, kendisi olmazsa Refet Bey'in tayin edilmesini istemektedir.

⁹⁸⁵ Gn.Kur.ATASE Arşivi: 5-3522, aynı dosya, F: 38-4.

⁹⁸⁶ Ali Fuat Cebesoy, *Aynı eser*, s. 242.

baskıları hükûmetin bu cephede almaya çalıştığı tedbirlerden vazgeçmesine sebep olmuştu⁹⁸⁷.

1919 Aralık ayı başlarında Yunanlılar'ın Batı Anadolu'ya yeni kuvvetler yığarak işgal sahalarını genişletecekleri haberleri yayınlanması üzerine⁹⁸⁸, Harbiye Nezareti bu ihtimali dikkate alarak derhal harekete geçti. Nezaret, Anadolu ve Rumeli'deki kolordulara 24 Aralık 1919 tarihinde gönderdiği emirde, seferberliklerini yapmalarını emretti. Cemal Paşa tarafından hazırlanan 32 sayılı ve çok gizli kayıtlı seferberlik emrine göre, her kolordu muntakasında bir asker alma kalemi tesis edilecekti. Bu emirde şayet anlaşılmayan bir nokta olursa, gerekli açıklamalarda bulunulmak üzere kolorduların güvenilir birer zabiti İstanbul'a göndermeleri isteniyordu⁹⁸⁹. Bu da meselenin ne derece gizli tutulduğunu göstermesi bakımından önemli idi. Nitekim muhabere vasıtaları ile bu konunun bildirilmesinin sakıncalarını bilen Harbiye Nazırı, şimdilik böyle bir ifade kullanmakta idi.

Bu arada, Temsil Hey'eti 31 Aralık 1919 günü Batı Cephesindeki kolordu ve fırka komutanlıklarına yazdığı bir şifrede Yunanlılar'ın İzmir ve çevresinde kuvvetli bir ordu kurarak -sulh konferansı bu bölgeyi boşaltmaları kararını verse de- işgal sahalarını genişleteceklerini bildirdiklerinden bahsetti. Temsil Hey'eti, kuva-yı milliyenin yalnız başına bu işi başaramayacağından 14. ve 12.Kolorduların bu cepheye yardım etmelerini istemekte idi⁹⁹⁰. Ayrıca bu tebligatın bir sureti de gizli olarak Harbiye Nezaretine gönderildi. Çanakkale Müstahkem Mevki Komutanı Miralay Galatalı Şevket Bey vasıtasıyla gönderilen bu yazıda Cemal Paşa, "İsa" müstear ismini kullanarak yalnız iki kolordunun harekete geçmesinin doğru olmayacağını, 20. Kolordunun da seferberlik ve ikmalini tamamlayarak icabında bu cepheye yardım etmesi gerektiğini bildirmekte idi⁹⁹¹.

Bu sırada Temsil Hey'etince hazırlanan seferberlik planı, 9 ocak 1920 tarihinde, İstanbul'daki 10.Kafkas fırkası, Çanakkale Müstahkem Mevki Komutanlığı, Edirne'de I.Kolordu, Bursa'da 56.fırka, Bandırma ve Balıkesir'de 61.fırka, 14.Kolordu, Erzurum'da 15.Kolordu ve Konya'da da 12.Kolordular olduğu halde bütün askerî makamlara bildirildi. Buna göre M.Kemal Paşa Umum Anadolu komutanı olacak, Erkân-ı Harbiye Riyasetinde Ali Fuat Paşa getirilecekti. Öte yandan doğudaki orduları da Kâzım Karabekir Paşa idare edecekti⁹⁹². Bu konuda sadaret ile Harbiye Nezareti arasında da yazışmalar olduğu anlaşılmaktadır⁹⁹³. Nihayet Harbiye Nezareti, 25 Şubat 1920 tarihinde Temsil Hey'eti'ne gönderdiği bir yazıyla şu önemli noktaları izah etmekte idi: "...kuva-yı milliyenin İzmir'in ilhaki durumunda demiryolları, cephane ve silah depoları ile stratejik noktalara el koymasını, akabinden 14., 12. ve 20.kolorduların İstanbul'daki merkezî hükûmetle alâkalarını kesmelerini 15., 13. ve

⁹⁸⁷ Ali Fuat Cebesoy, *Aynı eser*, s. 242-244.

⁹⁸⁸ *HTVD.*, Sy: 20, (1957), vesika nr: 502-510, Milen'in Yunan işgal sahasını genişletmeyeceklerini yazmaktadır. Bk. *HTVD.*, Sy: 20, vesika nr: 507.

⁹⁸⁹ *HTVD.*, Sy: 20, vesika nr: 508-509.

⁹⁹⁰ *HTVD.*, Sy: 20, vesika nr: 511.

⁹⁹¹ *HTVD.*, Sy: 20, vesika nr: 518.

⁹⁹² *HTVD.*, Sy: 20, vesika nr: 514, 518, 519.

⁹⁹³ *HTVD.*, Sy: 21, (1957), vesika nr: 534-537.

3.Kolorduların ise irtibat halinde kalarak İtilaf kuvvetlerine karşı hükümetin tehdit unsurunu meydana getirmeleri düşüncesinde olduğunu bildirecekti. Bu durumda İtilaf Devletleri'nden gelmesi muhtemel baskılar karşısında hükümet, kendisine isyan etmiş olan bu kolordu ve birliklere karşı bir şey yapamayacağını, ancak Nasihat Hey'etleri gönderebileceğini söyleyecek, böylece bir kısım değerli şahsiyetin Anadolu'ya katılmaları sağlanacaktı. Bu durumu asla ordu ve memleketin anarşi içinde olduğu şeklinde yorumlamamak lâzımdı.Şayet bütün bunlardan sonra, İngiliz ve Fransızlar'ın siyasî tehditleri fiilî müdahaleye dönüşürse, o zaman 13., 15. ve 3.Kolordular da merkezle bağlarını koparacaklardı. Bu durumda 15.Kolordu şarka yürüyecekti. Bu durum memleketin en nazik anında tatbiki komulacaktı. Demiryolları da tamamen Anadolu'nun kontrolünde olacaktı.⁹⁹⁴

Harbiye Nezaretinin seferberlik ve yığınak planları ve yapılması gereken mühim işler konusunda Temsil Hey'etine gerekli talimatı vermesinden sonra, Temsil Hey'eti de 9 Ocak 1920 tarihli planda bazı değişiklikler yaptı. Milen Hattı ve ilerisinin işgali halinde kolordular kuva-yı milliyeye azamî silah, cephane, techizat vs. yardımını yapacaklardı. İlk önce Batı Anadolu'daki birlikler seferber duruma geçeceklerdi⁹⁹⁵. Bunları da diğer kolordu ve birlikler takip edeceklerdi. İşte alınan bütün bu tedbirler, İstanbul'da bulunan işgal güçlerini harekete geçiren sebepler arasında bulunuyordu. Başkentte işgal altında olmalarına rağmen⁹⁹⁶, EHUR. bu aşamada büyük gayretler sarfederek en büyük vatanperverlik örneğini sergiledi. EHUR.'un bu tür tavır ve hareketleri, yani kuva-yı milliyeden yana davranışlar sergilemesi İngilizlerin gözlerinden kaçmadığı gibi, hemen harekete geçmelerine de sebep oldu.

Diğer yandan General Milen'in, kuva-yı milliyeye için asker toplandığı yolundaki endişelerini dile getiren telgraflarının, zaman zaman Cemal Paşa'ya ulaştığı anlaşılmakta idi. Milen'in iddiasına göre, ordu mensupları tarafından kuva-yı milliyeye adam toplanmakta, ötede beride propagandalar yapılmakta idi. Milen, İşgal kuvvetleri adına Osmanlı zabitanının böyle işlerle uğraşmasını uygun bulmadıklarını ve böyle olayları şiddetle kınadıklarını belirtmekte idi. Gerçi Cemal Paşa, bu yolda bir araştırma yaptırmış ve kuva-yı milliyeye için adam toplayan kişi veya kişilerin İngilizler'in iddia ettikleri gibi asker olmayıp, halktan ileri gelenlerin olduğu tesbit edilmiş ve bu yolda Dahiliye Nezaretine de gerekli takibatın yapılmasının tavsiye edildiği belirtilmişti. Bu endişeler üzerine Cemal Paşa, gerekli makamlara emirler göndererek şüpheye kesinlikle mahal bırakılmamasını da emretti⁹⁹⁷. Nitekim, Dahiliye Nezareti de bu uyarıları dikkate alarak, memleket menfaatleri doğrultusunda gayret sarfetti. İngilizler'e ise geçiştirici cevaplar vererek, meseleyi kapatmaya çalıştı. Öte yandan, 23 Aralık 1919'da Harbiye Nazırının sadarete yazdığı uzunca bir tezkirede, mütarekenin ardından işgal güçlerince ordunun silah ve malzemesine el konulduğu belirtildikten

⁹⁹⁴ İTVD., Sy: 21, vesika nr: 538.

⁹⁹⁵ İTVD., Sy: 21, vesika nr: 539.

⁹⁹⁶ Bu ifade belki tenkide açık olabilir, fakat bizim görüşümüze göre 13 Kasım 1918 tarihinden itibaren Osmanlı başkenti İtilaf Devletleri'nin işgallerine girmiş bulunuyordu. Özellikle İngilizler her istediklerini yaptırabilmekte idiler. Dirayetli hükümetler ki, bunlar arasında yer alan Ali Rıza Paşa kabinesi döneminde emellerine tam manasıyla ulaşamadıklarından -kaynaklarda yer almakta olan- resmen işgal hadisesini gerçekleştireceklerdi.

⁹⁹⁷ BOA.DH.KMS., Ds: 53 / 4, nr: 18, F: 2-1, 3.

sonra, pek çok kayıp olduğu anlatılıyordu. İtilaf Devletleri'nin teslim aldığı silah ve malzemelerin depolarda çok iyi muhafaza altında tutulması gereği de ayrıca dile getiriliyordu. Bu arada İngiliz ve Fransızlar'ın aldıkları silahlar için makbuz vermeleri şartının da uygulanması Harbiye Nezaretinin fikirleri arasında yer alıyordu⁹⁹⁸. Nitekim, Harbiye Nezareti ve EHUR.'nin Anadolu hareketinin liderleri ile gizliden gizliye kurmaya çalıştıkları irtibattan İngilizler endişe duymakta idiler. Bu endişeler, General Milen tarafından 20 Ocak 1920'de Harbiye Nazırı Cemal Paşa ile EHUR Cevat Paşalar'ın 48 saat zarfında görevden uzaklaştırılmalarını isteyen bir ultiमतomla hükümeti zor duruma soktu. Cemal ve Cevat Paşaları suçlayan notada şunlar sıralanmıştı⁹⁹⁹ :

- 1-) Özel olarak seçilmiş subayları Kuva-yı milliye erkân-ı harbiyesine göndermek
- 2-) 14.Kolordudan terhis vs.yollarla ayırmak suretiyle kuva-yı milliyeye adam göndermek¹⁰⁰⁰
- 3-) Anadolu'ya top kaması ve diğer alât ve edavatı kaçırmak
- 4-) Zonguldak'tan İstanbul'a gelen taburun tekrar Zonguldak'a iadesine sebep olmak
- 5-) İtilaf Devletleri'nden izin almadan Alaşehir'e alay nakletmek
- 6-)İtilaf Devletleri'nden izin almadan Bursa'dan Bandırma'ya alay nakl etmek."

Her ne kadar hükümet, bu notaya hemen cevap verdi ise de, müttelikler verilen cevaba inanmadılar ve kanaatleri de değişmedi. Bunun üzerine Harbiye Nazırı ile EHUR. bu suçlamalardan sonra istifa etmek durumunda kaldı¹⁰⁰¹. Bu istifalar sırasında Harbiye Nezareti vekaleten Salih Paşa'ya bırakıldı¹⁰⁰². Fakat bir müddet sonra, 3 Şubat 1920'de Harbiye Nezaretine Mustafa Fevzi Paşa (Çakmak) atandı¹⁰⁰³. Bu arada, devlet merkezinde bu istifalar olurken, Temsil Hey'eti adına telgraf çeken M.Kemal Paşa, Harbiye Nazırının istifasına itiraz etti¹⁰⁰⁴. Öte yandan hükümet, Milen'in bu ultiमतomlarına karşı muhtelif teşebbüslerde bulunmuşsa da başarılı olamadı. Hatta kabine topluca bunu protesto etmek için istifayı da düşünmüş; fakat, Meb'usan Meclisinde yeterli sayıda mebusun bulunmayışı bu uygulamadan vazgeçilmesine sebep olmuştu¹⁰⁰⁵. Diğer taraftan Mersinli Cemal Paşa, Burdur Meb'usu sıfatıyla mecliste

⁹⁹⁸ BOA.BEO., Harbiye Gelen nr: 345528, lef: 1-2.

⁹⁹⁹ Kemal Atatürk, *Nutuk*, c.I, s. 365-367 ; Taner Baytok, *İngiliz Kaynaklarında Türk Kurtuluş Savaşı*, Ankara 1970, s. 49 ; ayrıca bk. Mevlan-zade Rıfat, *Türkiye İnkılâbının İçyüzü*, s. 348.

¹⁰⁰⁰ Cemal Paşa gerçekten kuva-yı milliyeye destek olmuştu. Hatta para yardımında dahi bulunmuştu. Bk.HTV.D., Sy: 12, (1955), vesika nr: 302.

¹⁰⁰¹ BOA.BEO., Dahiliye Giden nr: 345847 ; ayrıca bk. Kâzım Karabekir, *İstiklal Harbimiz*, s. 420-422.

¹⁰⁰² Kemal Atatürk, *Nutuk*, c.I, s. 363 , Cemal Paşa, M.Kemal Paşa'ya yazdığı telgrafında; "...İngilizler, hükümete verdikleri bir notada benimle Cevat Paşa hazretlerinin görevden çekilmemizi istediler. Hükümetçe olmaz diye şiddetli karşılık verildiyse de, durum hükümetin kalmasını ve yalnızca benimle Cevat Paşa'nın çekilmemizi gerekli kılıyordu. Harbiye Nazırlığına vekaleten Salih Paşa vekil edilecektir. Hükümeti güç duruma sokacak bir davranışta bulunulmamasını rica ederim. Yoksa durum düşündüğümüzden ağır olur."

¹⁰⁰³ Tevfik Bıyıkluoğlu, *Atatürk Anadolu'da*, c.I, s. 24.

¹⁰⁰⁴ Kemal Atatürk, *Nutuk*, c.I, s. 365-367 ; öte yandan Sultan Vahdettin ise, Cemal Paşa'nın istifa haberini alınca; "Aferin!, Türk oğlu Türk olduğunu ispat etti." demiştir. Bk. Ali Fuat Türkgeldi, *Aynı eser*, s. 255.

¹⁰⁰⁵ Mehmet Tevfik (Biren) Bey, *Aynı eser*, c.II, s. 329-332.

çalışmayı Harbiye Nazırlığına tercih etmiş; lakin, uyarıların ardından tekrar görevde kalarak, Ali Rıza Paşa kabinesini zor bir durumdan kurtarmaya muvaffak olabilmisti¹⁰⁰⁶. Diğer taraftan Ali Rıza Paşa kabinesi, bu arada son Osmanlı Meb'usan Meclisini toplamış ve Misak-ı Millî kararlarını almıştı.

Harbiye Nezareti, 7 Şubat 1920 tarihinde sadarete sunduğu bir raporda Yunanlılar'ın mütecaviz hareketleri karşısında sessiz kalınamayacağını, seferber duruma geçilmesi gerektiğini hatırlatıyordu. Fevzi Paşa, bu raporunda mevcut birliklerimizle işgal muntikasındaki birliklerimizin müessir bir durumda olmadıklarını, silah, efrad, malzeme noksanlığı bulunduğunu ifade ettikten sonra İngilizler'in baskılarına rağmen, sayıca orduyu arttırmak düşüncesinde olduğunu söylüyordu. Fevzi Paşa, Ali Rıza Paşa'ya altı madde halinde isteklerini şöyle sıraladı¹⁰⁰⁷:

"1-) Yunanlıların doğrudan tecavüzüne maruz kalan Trakya'da I., Anadolu'da 14., 12., ve 20.Kolordular ve İstanbul'daki 25.Kolordunun mevcutlarını arttırmalı, asker, malzeme vs. ihtiyaçlarının tedarik edilmesi,

2-) Seferberlik hazırlıklarının ikmalinden sonra seferberliğin ilan edilmesi

3-) Her zaman kıt'aatımızı istediğimiz mahalle sevk ve ikamet serbesiyetinin olması

4-) Silah altına alınan veya alınacaklar konusunda, silah ve cephane temininde, cepheye hakim olma konusunda tam bir serbestlik içinde çalışabilme imkânının sağlanması

5-) Yunanlılarla büyük bir harp vuku'unda harbi sürdürebilmek için şimdiden silah, cephane, vs. malzemeyi tedarik etme konusunda serbesiyet sağlanması

6-) Mevcut yollardan ve malzemelerden gereğince istifade edebilmek için gizli hazırlıkların yapılması ve bunun müttefiklere kat'i surette sızdırılmamasının sağlanması lazımdır."

Öte yandan, Harbiye Nazırının bu istekleri doğrultusunda, sadrazam daha evvel bir açıklamada bulundu¹⁰⁰⁸. Ali Rıza Paşa, bütün bu endişelere rağmen gizliiden gizliye Anadolu'ya destek olmaya devam etti. Sadrazam, 16 Şubat 1920 tarihinde Anadolu'ya sevk edilecek askerî eşya arasında silah, cephane, techizat, araç gereç vs.nin bulunduğunu belirttikten sonra, İngiliz Rıhtım Komutanlığınca bunların arandığını; bu yüzden Sevkiyat Dairesinden bir ilmühaber uydurularak bunların Anadolu'ya usulünce aktarılıp, kuva-yı milliye için gerekli desteğin sağlanmasını tavsiye ediyordu¹⁰⁰⁹. Öte yandan Sadrazam, Yunan işgal olayları karşısında büyük devletler nazarında devamlı temaslarda bulunarak elinden geleni yapmaya çalışıyordu¹⁰¹⁰.

Ali Rıza Paşa kabinesinin kuva-yı milliye ile uzlaşmaya varmaktan öteye gidip, âdeta M.Kemal Paşa'nın emrine girmek eğilimini gösterdiği yolundaki inanç, müttefikleri telaşa düşürdü. Nitekim Hükûmet, Anadolu'da kuva-yı milliye liderleriyle temas etmek, yapılacak seçimleri denetlemek üzere Ahmet Fevzi ve Hurşit Paşaları

¹⁰⁰⁶ Mevlan-zade Rif'at, *Aynı eser*, s. 348.

¹⁰⁰⁷ Gn.Kur.ATASE Arşivi: 1-2, Kls: 105, Ds: 172, F: 4, 4-1, 2, 3, 4, 5.

¹⁰⁰⁸ Gn.Kur.ATASE Arşivi: 1-2, Kls: 105, Ds: 172, F: 4-6.

¹⁰⁰⁹ Gn.Kur.ATASE Arşivi: 1-92, Kls: 221, Ds: 22, F: 9.

¹⁰¹⁰ Gn.Kur.ATASE Arşivi: 1-2, Kls: 105, Ds: 172, F: 4-6.

Anadolu'ya göndermişti. Hurşit Paşa Batı Anadolu'da teftiş vazifesini icra etmiş¹⁰¹¹, geçtiği yerlerde halkın kumandanların icraatlarına destek olmalarını istemişti¹⁰¹². Hurşit Paşa, İstanbul'da hükûmete verdiği raporda Anadolu'da vaziyetin iyi olduğunu, asayişini "*Anzavur'un serseriyane hareketlerinin bozduğunu*" ifade etmişti¹⁰¹³. Öte yandan, Hurşit Paşa'nın hazırladığı raporda İstanbul hükûmeti ile Anadolu arasında anlaşmaya varıldığı yolundaki haberler İtilaf temsilciliklerine de ulaştırılmıştı. Hurşit Paşa'nın anlaşmaya varıldığını bildiren programı şöyle idi¹⁰¹⁴:

"1-) İzmir, Yunanlılara verildiği takdirde, kuva-yı milliyeciler hükûmete karşı bağımsızlıklarını ilan edecekler ve Yunan ordusu ile çatışmaya gireceklerdi. M.Kemal'e İstanbul hükûmetinin yardımı vaad edilmiş ve Türkler'in Yunanlılar'la savaşa tutuşması durumunda, İtalya'nın karışmayacağına dair İtalyan hükûmetinin sözü iletilmişti.

2-) İstanbul Türkiye'den ayrılacak olursa, hükûmet, halifenin islam dünyasına demecini yayınlayacak ve genel af ilan edilecektir."

Öte yandan, Harbiye Nazırı Fevzi Paşa'nın 23 Şubat 1920'de M.Kemal Paşa'ya hitaben yazdığı telgrafta; "...Kuva-yı milliyenin ortadan kaldırılmasının mevzu bahis olmadığı, Sadrazam'ın kuva-yı milliye -aleyhindeki- beyannameleri sırf hükûmete İtilaf Devletleri'nin müdahalesini önlemekten ibaret olduğu, harice karşı hükûmeti kuvvetli göstermek istediklerini, bundan dolayı hükûmetten asla şüphe etmemelerini" öğütlemekte idi¹⁰¹⁵. İngiliz Yüksek Komiseri Amiral De Robeck de, Lord Curzon'a gönderdiği raporunda, Ali Rıza Paşa kabinesinin millî hareket liderlerini kınama konusundaki tutumunun her ne pahasına olursa olsun iktidarda kalmak ve milliyetçilere düşman bir hükûmetin başa geçmesini önlemek niyetinden ileri geldiğini; şayet şimdiki hükûmetin düşmesi halinde, millî harekete düşman bir hükûmetin başa geçmesi ve millî hareketi bastırmasını tercih ettiklerini açıklamakta idi¹⁰¹⁶. Nitekim, Ali Rıza Paşa kabinesinin izlediği bu politika hükûmetin istifaya mecbur bırakılması ile sonuçlanacaktı. Çünkü İngilizler, hem Vahdettin'den¹⁰¹⁷, hem de hükûmetten yapamayacağı / yapmayacağı isteklerde bulunuyorlardı. Amaç belli idi: Hükûmeti istifaya zorlamak¹⁰¹⁸. Nitekim, İtilaf Devletleri'nin baskıları Ali Rıza Paşa kabinesinin 3

¹⁰¹¹ İkdâm nr: 8183, 23 T.sani 1919 ; nr: 8196, 2. K.evvel 1919 ; nr: 8198, 4 K.evvel 1919.

¹⁰¹² İkdâm nr: 8212, 20 K.evvel 1919.

¹⁰¹³ İkdâm nr: 8226, 6 K.sani 1919.

¹⁰¹⁴ Taner Baytok, *İngiliz Kaynaklarında Türk Kurtuluş Savaşı*, Ankara 1970, s. 47-48.

¹⁰¹⁵ Kâzım Karabekir, *İstiklal Harbimiz*, s. 457.

¹⁰¹⁶ Bilal Şimşir, *İngiliz Belgelerinde Atatürk*, c.I, s. 469.

¹⁰¹⁷ 27 K.sani 1919 tarihinde huzura kabul esnasında Ali Fuat Türkgeldi, Padişah'ın memleketin ve kendisinin durumu hakkında acıklı bir ifade ile şunları söylediğini yazar: "...*Ecnebler pek bî-aman! Gece , gündüz ne çektiğimi bir Allah bilir, bir ben bilirim. Bizi tazyik ile Meclis-i Meb'usani (18 Aralık 1918) dağıttırdılar. Fikirlerini ihsas değil, adeta açıktan açığa izhar ediyorlar. Ben meşrutî bir hükümdar olduğum halde, gıya mutlak bir hükümdar imişim gibi muamelede bulunuyorlar ve doğrudan doğruya bana müracaat ediyorlar. Meşrutiyetten bahs edince "hangi meşrutiyet?" diye mukabele ediyorlar... Ben milletin ateşli külü üzerine oturdum, taht-ı saltanatın kuş tüyünden minderleri üzerine oturup gömülmedim. Bunlardan kimseye bahsedilmiyor; millete de malûmat verilemiyor. Elbette tarih bir gün bu hakayığı yazar. Siz eminim olduğunuz için bu şeyleri mahremâne olarak yalnız size söylüyorum.*" Bk., *Görüp İşittiklerim*, s. 182-183.

¹⁰¹⁸ Hayri Mutluçağ, "Aciz Bir Hükûmet, Küstah Bir Müstevli", *BTTD.*, Sy: 6, (Mart 1968), s. 13-22.

Mart 1920 tarihinde istifa etmesine sebep oldu¹⁰¹⁹. Hükûmetin istifa sebeplerini İngiliz Amiral Webb, Dışişleri Bakanı Lord Curzon'a yazdığı telgrafında , "...hem M.Kemal Paşa'ya, hem de İtilaf Devletleri'ne hizmet etme güçlüğü karşısında kalan Ali Rıza Paşa Hükûmeti istifa etti." şeklinde belirtmekte idi¹⁰²⁰. Hükûmetin istifasından sonra, Meclis-i Meb'usan Reisi Celalettin Arif Bey, Padişah'a çıkararak kuva-yı milliyeye veya millî harekete muhalif birisini sadrazam yapmamasını istemiş; aksi takdirde memleketin vahim bir hal alacağını belirtmişti¹⁰²¹. Öte yandan Vahdettin, 3 Mart 1920 tarihinde Meclis-i Meb'usan Reisini ve vekillerini kabul ederek onlara hitaben; "*Bütün mebuslara selam! Ahval ve vaziyetin vehametini ben de onlar kadar müdrükim. İcab-ı hal ve vaziyete göre birisini intihap edeceğim. Onun selahiyetine tecavüzle rüfekasının intihabına müdahale edemem. Ancak onun ekseriyet grubu ile anlaşmasını tavsiye edeceğim.*" demiştir¹⁰²². Grubun çoğunluğunun millî mücadelelerden diğer bir ifade ile kuva-yı milliyeye yanlılarından müteşekkil olduğunu bilen Vahdettin, atayacağı sadrazamı bunlarla anlaşabilecek kişiler arasından seçeceğini belirtmişti. Durum böyle olunca, sadaret millî mücadele yanlısı olan, hatta Amasya Mülakatında Temsil Hey'eti ile mutabakata varmış bulunan, -eski kabinenin Bahriye Nazırlığında bulunan- Salih (Hulusi) Paşa'ya verildi¹⁰²³. Nitekim, Salih Paşa kendisine sadrazamlık teklif edilince -ağlayarak- bu görevi kabul etti. Diğer taraftan, Sadarete alternatif olarak Damat Ferid'in getirilebileceği fikri gündeme gelince, bunun memleket ve kuva-yı milliyeye için vahim sonuçlar doğuracağını bilen Salih Paşa, çaresiz sadareti kabul etmek durumunda kaldı. Nitekim, Salih Paşa hükûmeti, İngilizler tarafından türlü ithamlara maruz bırakıldıktan başka İstanbul'un işgaline kendi iktidarları döneminde şahit oldu¹⁰²⁴. Salih Paşa İstanbul'un işgalinden sonra bir müddet daha iktidarda kaldıktan sonra 5 Nisan 1920'de istifa ederek yerini Damat Ferid Paşa'ya bıraktı.

¹⁰¹⁹ Kemal Atatürk, *Nutuk*, c.I, s. 394-399 ; Mehmet Tefik (Biren) Bey, *Aynı eser*, c.II, s. 347-348 ; Ali Fuat Türkgeldi, *Aynı eser*, s. 256 vd. ; ayrıca bk. Mazhar Müfit Kansu, *Aynı eser*, c.II, s. 546.

¹⁰²⁰ Bilal Şimşir, *İngiliz Belgelerinde Atatürk*, c.II, Ankara 1979, s. 65.

¹⁰²¹ Mazhar Müfit Kansu , *Aynı eser*, c.II, s. 549.

¹⁰²² Kemal Atatürk , *Nutuk*, c.III, vesika nr: 242-c.

¹⁰²³ İbnülemin Mahmut Kemal İnal, *Osmanlı Devrinde Son Sadrazamlar*, s. 2123 ; Kâzım Karabekir, *İstiklal Harbimiz*, s. 484.

¹⁰²⁴ Bk. Mithat Sertoğlu, İstanbul'un İşgali, 16 Mart 1920", *BTTD.*, Sy: 9, (Haziran 1968), s. 3-8.

III.BÖLÜM

KUVA-YI MİLLİYE'DEN DÜZENLİ ORDUYA GEÇİŞ VE ORDUNUN YENİDEN YAPILANMASI

A- YENİ ORDUNUN ALT YAPISINI KURMA ÇABALARI

a-) Kuva-yı Milliye'den Düzenli Orduya Geçiş Sürecinde Yürütülen Faaliyetler

Mütareke Dönemi'nde düşman işgal ve faaliyetlerine karşı mahalli olarak başlatılan kuva-yı milliye hareketi, bütün memleket sathına yayılmış olmakla birlikte, gayr-ı nizami kuvvetler olması yüzünden beklenen sonuç alınamadı. Bu tür nizamsız ve disiplinsiz birliklerle millî mücadeleyi kazanmanın mümkün olmadığı anlaşıldı. Bu yüzden bir an önce düzenli bir orduya geçme düşüncesi tekrar gündeme geldi. Kuva-yı milliye'nin lider kadrosu yani Anadolu'daki son Osmanlı ordusu komutanları harekete geçerek bu yoldaki çalışmalara hız verdiler. Yukarıdaki bölümlerde anlatıldığı gibi, hükûmet tarafından nasihat hey'etleri ve müfettişlik uygulaması ile ordu kontrol altına alınmak istenmiş¹; bu mümkün olmayınca kuva-yı milliye liderlerini kontrol altına almak için tahkik hey'etleri teşkil edilmişti. Bu hey'etler de başarılı olamayınca, Damat Ferid Paşa hükûmeti kuva-yı milliye liderlerini gıyaben mahkûm etmişti. Bütün bu faaliyetlere rağmen, İstanbul hükûmeti kuva-yı milliye ve Anadolu'daki orduyu kontrol altına almayı başaramadı. Hatta Anadolu'da oluşan kamu oyu baskısı sonucu Damat Ferid Paşa istifa etmek zorunda kalmış ve yerine geçen Ali Rıza Paşa hükûmeti kuva-yı milliye'nin istek ve dileklerini dikkate almak durumunda kalmıştı. Damat Ferid Paşa hükûmeti döneminde kurulan, fakat başarılı olamayan askerî şûra, yeni hükûmet döneminde başarılı çalışmalar gerçekleştirdi². Kuva-yı milliye bu hükûmet tarafından meşru bir müdafaa olarak kabul edildi; ayrıca, gizli yollarla desteklenmesi de kararlaştırıldı. Bu arada İtilaf Devletleri mümessillerinin sıkı baskı ve kontrolleri kuva-yı milliye liderlerinin Anadolu'da mülkî ve askerî alanda yeni bir oluşumu başlatmalarına zemin hazırladı. Nitekim, Sivas Kongresinden sonra Anadolu'da mevcut bulunan Osmanlı ordusu birlikleri Temsil Hey'eti ve M. Kemal Paşa'nın emrinde toplanmaya başladı. Anadolu'daki bu askerî teşkilatlanma, İtilaf Devletleri'nin İstanbul'daki baskı ve tazyikinın giderek artmasına sebep oldu. Bu baskı ve tazyikler

¹ Gı.Kur.ATASE Arşivi: 1-1, Kıs: 11, Ds: 164, F: 44, 83; BOA. BEO., Harbiye Giden nr: 343173; II.Bölüm, s.73 vd.

² İTTİD., Sy: 3, vesika nr: 58, 59.

karşısında bir şeyler yapamayan hükûmete karşılık, kuva-yı milliye hareketi de meşrû zemine oturtulmaya çalışılıyordu.

İtilaf Devletleri temsilcilerine göre, Harbiye Nazırı Cemal Paşa ve Erkân-ı Harbiye-i Umumiye Reisi Cevat Paşa Adana'da Fransızlara, İzmir'de Yunanlılara karşı direnen kuva-yı milliyeyi desteklemekte idi³. İngiliz işgal kuvvetleri komutanlarından General Milne, Anadolu'daki kuva-yı milliyeyi teşkilatlandırdıklarını, İngiliz Yüksek Komiseri Amiral Webb de, Türk tarafının yüksek konsey kararlarına ve mütareke şartlarına uymadıklarını ifade ederek Harbiye Nezareti ile EHUR. karargâhını suçluyorlardı⁴. Nitekim, İngiliz istihbaratı bu sırada doğru haberler alıyordu. Bu tarihlerde gerçekten de Cemal Paşa, kuva-yı milliyenin ihtiyaçlarını karşılamak üzere 12.Kolordu emrine gizli yoldan para dahi gönderdi⁵. Öte yandan, İtilaf Devletleri temsilcilerinin işleri bu kadar ayrıntısına kadar bilmeleri mümkün değildi; fakat, bu paşaların görevde kalmalarına da tahammüleri yoktu. Nitekim, İtilaf mümessillerine göre Paşaların suçları, kuva-yı milliyeye seçme subaylar göndermek, 14.Kolordunun bir kısım erlerini terhis edilmiş göstererek kuva-yı milliyeye katılmalarını sağlamak, Afyonkarahisar'ından Akşehir'e, Bursa'dan Bandırma'ya birer alay göndermek ve Anadolu'ya gizlice silah ve cephaneye yollamak idi⁶.

Bu arada, 20 Aralık 1919 tarihinde İngiliz Karadeniz Ordusu Başkomutanı Milne, Harbiye Nezaretine gönderdiği notada⁷, her ne kadar Yunan işgal sahasının genişletilmesinden yana olmadıklarını bildirmişse de⁸, Harbiye Nazırı Cemal Paşa 12.Kolorduya gönderdiği 21 Aralık 1919 tarihli çok gizli kayıtlı telgrafında Yunanlıların muhtemel taarruz hareketlerine karşı hazır olunmasını tavsiye ediyordu. Paşa, XII. ve XIV.Kolorduların Yunan işgal sahasına karşı yapılması düşünülen harekete her an hazır olmalarını, işgal altında bulunan mntıkların "...darülharekât olabilecek mahallerin istikşafâtı askeriyesinin bilicra tesbiti ve mufassal raporlar gönderilmesini" de istiyordu⁹. Nitekim, Harbiye Nezareti 21 Aralık tarihli tasarıya hazırlık olmak üzere kolorduların seferî kadroya göre ikmali için verdiği 32 sayılı seferberlik hazırlık emrinde şu hususlar belirtilmekte idi¹⁰:

"Kolorduların seferî kadroya göre ikmali icab ettiği zaman aşağıdaki asker alma kalem ve mntıkları tahsis olunmuştur.

1.Kolordunun 49.fırkası için Fatih, 55.fırkası için Selimiye, 60.fırkası için Edirne Asker Alma Kalemi Dairesi,

XXV.Kolordunun 1.fırkası için İzmit, 10.Kafkas fırkası için Eskişehir Asker Alma Dairesi(Afyon, Sincanlı, Sandıklı, Akşehir, Ilgın, Bolvadin şubeleri müstesna)

XIV.Kolordunun 56.fırkası için Bandırma, 61.fırkası için Kale-i Sultaniye Asker Alma Kalemi daireleri ile Soma ve Akhisar Şubeleri (Sındırgı?),

³ Jean Denny, *Yeni Türkiye*, (Çev.Sencer Kodolbaş), Ankara 1960, s. 62.

⁴ Taner Baytok, *İngiliz Kaynaklarında Türk Kurtuluş Savaşı*, Ankara 1970, s. 48.

⁵ *HTVD.*, Sy: 12, (1955), vesika nr: 302.

⁶ Kemal Atatürk, *Nutuk*, c.1, s. 363-365.

⁷ *HTVD.*, Sy: 20, (1957), vesika nr: 510.

⁸ *HTVD.*, Sy: 20, vesika nr: 507.

⁹ *HTVD.*, Sy: 20, vesika nr: 508.

¹⁰ *HTVD.*, Sy: 20, vesika nr: 509.

XII.Kolordunun 23.fırkası için Soma (Soma ve Akhisar Şubeleri hariç) ve İzmir Asker Alma kalemlerinin işgal haricinde kalan kısmı, 41.fırkası için Konya kalemi dairesi ile buna bağlı Silifke ve Anamur şubeleri, 57.fırkası için Denizli, Burdur kalemleri daireleri.

20.Kolordunun 11.fırkası için Kayseri, 24.fırkası için Ankara kalemi dairesi, III.Kolordunun 15.fırkası için Samsun, 5.Kafkas fırkası için Amasya kalemi daireleri, XV.Kolordunun 3.Kafkas fırkası için Trabzon, 9.Kafkas fırkası için Bayburt, 11.Kafkas fırkası için Van kalemi ile Bayezid havalisinden kolordunun tensip edeceği miktarda şubeler, 12.fırkası için 11.Kafkas fırkasına tahsis edilen şubeler müstesna olmak üzere Erzurum kalemi daireleri.

XIII.Kolordunun 2.fırkası için Muş kalemi, 5.Kafkas fırkası için Mamüretlaziz kalemi dairesi."

Yukarıdaki bu tertibatın dışında kalan Kastamonu kalemi 20.Kolordunun, Sivas Kalemi 3.kolordunun, Ayıntap(Gaziantep) kalemi 13.kolordunun emrine verildi. Kolordular bu kalemlerin kaynaklarından lüzum gördükleri birliklerin her türlü ihtiyacını ikmal edeceklerdi. Diğer taraftan yapılan incelemelerden sonra I.Kolorduya ayrıca yardım edilmesi lüzumu ortaya çıktığından seferberlik halinde, 20.kolordu seferberliğin ilk haftası zarfında 5.000, ikinci haftası zarfında keza 5.000 ikmal efradını I.Kolorduya gönderecek, fakat sevkiyat için verilecek emre intizar edecekti. Bundan başka, 14.Kolordu Asker alma hey'eti de, Burdur kaleminden seferberliğin ilk haftasında 3.000 ikmal efradını 23.fırkaya gönderecek ve bunun için ayrıca bir emrin verilmesini bekleyecekti. Öte yandan yukarıdaki düzenlemeler, bir seferberlik haline mahsus olup eskiden beri mevcut olan durumun, seferberlik anına kadar aynen yürürlükte kalması gerekiyordu. Bu emirle birlikte, 25.Kolordu emrinde bulunan Selimiye asker alma kalemi I.Kolorduya, Harbiye Nezareti emrinde bulunan İzmit kalemi 25.Kolordu, Kastamonu kalemi de 20.kolordu emrine verildi. İstanbul'daki birliklerin bundan böyle ihtiyaçlarını civar kolordulardan temin etmesi kararlaştırıldı. Böylece başkent'in muhtemel bir işgali karşısında askerî kontrolün İstanbul dışına, yani Anadolu'ya kaydırılması durumu ortaya çıkıyordu. Bunun yanında seferberlik halinde Soma Asker Alma Kalemi de III.Kolordu asker alma dairesinden irtibatını keserek doğrudan doğruya XII.Kolordu komutanlığı emrine girecekti. Bununla beraber, ihtiyatî bir hazırlık için şimdiden merkezini Uşak'a nakletmesi bildirilmekte idi. Seferberlik esnasında XII.Kolordunun Muğla ve Antalya Jandarma taburlarının bu mıntıkalarındaki şubelerin ve 14.Kolordunun da Çanakkale Jandarma Taburunu bu kalem şubelerinden hemen takviye ederek sahil tarassudu hizmetlerini yürütmeleri arzu edilmekte idi. Öte yandan Cemal Paşa, bu emirlerin alındıktan sonra iyice anlaşılıp anlaşılmadığının şifre ile bildirilmesini istedi. Şayet anlaşılmayan bir durum olursa, kolordu ve birliklerin bunun için İstanbul'a en güvenilir zabitlerinden birini göndermesini ve o şekilde izah yapılması hususunu belirtmiş ve buna göre hareket edilmesini rica etmişti. Nitekim, Paşa'nın böyle bir ricada bulunması meselenin son derece gizli tutulması düşüncesinden ileri geliyordu.

Harbiye Nazırı Cemal Paşa'nın, bu emrinin yayınlanmasından aşağı yukarı on gün sonra (31 Aralık 1919), Temsil Hey'eti adına M.Kemal Paşa, Batı Anadolu'da bulunan kolordu ve birlik komutanlarına yukarıdaki emirler duğrultusunda bir yazı

gönderdi¹¹. Konya'da bulunan XII.Kolordu komutanı Fahrettin, Nazilli'de bulunan Miralay Re'fet, Bandırma'da bulunan XIV.Kolordu komutanı Yusuf İzzet Paşa, Balıkesir'de Şimal Cephesi Kumandanı Kâzım, Bursa'da 56.fırka komutanı Bekir Sami ve Salihli Cephesinde Ömer Lütfi Beyler'e gönderilen yazıda; Yunanlılar'ın İzmir ve çevresinde millî bir ordu vücuda getirerek işgale devama karar verdikleri bildirilmekte idi. Bu durum karşısında bütün kuvvet ve vasıtalarla Yunan'ı memleketten uzaklaştırmak gerekecekti. Buna kuva-yı milliyenin gücü yetmeyeceğinden aşağıdaki tedbirlerin alınmasının zaruri olduğu belirtiliyordu. Buna göre, XII. ve XIV.Kolorduların tamamı zamanı geldiğinde merkezî hükûmetle her türlü alâkasını keserek kuva-yı milliyeye inkılâp edeceklerdi. Bu kolorduların firkaları mümkün mertebe personel ikmali ile sayıca arttırılacaktı. Öte yandan, kıt'aların ihtiyaçlarını temin için her türlü tedbire başvurulacağı da açıklanmakta idi. Belirlenen bu hususlar bilahare bütün kolordulara da bildirilecekti¹².

Bu sırada düzenli ordunun kuva-yı milliyeye dönüştürülmesinin mahzurlarını dile getiren Karabekir Paşa, uygulanması düşünülen bu fikirlerin mahzurlarını sıralayarak karşı çıkmıştır. Karabekir'e göre bu durum, hükûmete ısyan şeklinde yorumlanabilirdi. Kuva-yı milliyeye bu kadar genişleyince zabt u rabt altına alınması mümkün olmayacak, başkentten gelen ve gelecek olan paralar ancak muntazam orduyu temsil eden birliklere verilebileceğinden bir takım problemler ortaya çıkacaktı. Bu yüzden, bu gibi ihtimallerin dikkate alınması ve mes'elenin çok iyi tahlil edilmesi gerekiyordu. Gerçi kuva-yı milliyeye her zaman yardım edilirdi; fakat, Paşa'ya göre düzenli ordu birlikleri hiç bir zaman kaldırılmamalı idi¹³.

Temsil Hey'eti tarafından, 9 K.evvel(Aralık) 1336(1919) tarihinde bütün kolordu ve birlik komutanlarına gönderilen yazıda, yapılacak olan seferberlik planı açıklanmakta idi. Bu plana göre, Rumeli ve Anadolu'da bulunan bilumum kolordu ve birlikler seferber duruma getirilecekti. Bulgarlar'la da bîtarafılık sağlanacaktı¹⁴. Bunun yanında seferberliğin icrası için Rumeli ve Anadolu'daki kolordular Harbiye Nezaretinin 24.12.1335 (1919) tarihli ve 32 numaralı seferî kadroların ikmali hakkındaki gayet mahrem işaretli emirnamesini¹⁵ icra etmeleri geekiyordu. Genel durum ve gelişmelere nazaran yapılacak bu seferberliğin ve harekâtın başarıyla neticelenmesi için İzmit-Adana, Bandırma-Balıkesir-Akhisar, Afyon-Alaşehir ve Afyon-Nazilli demiryolu hatlarına tamamıyla hakim olmakla beraber, İzmir, Afyon cephanedepolarıyla Niğde silah deposuna bu emrin tebliğini müteakip el koymak ve adı geçen hatların işletmesini icra etmek gerekmekte idi. Bütün bunların temininden sonra, Akhisar ve Alaşehir'de gerekli yığınağın yapılması lüzumu dile getirilmekte idi¹⁶. Temsil Hey'etince kolordulara gönderilen bu mufassal raporda, Anadolu'da artık adı konulmamış olsa da, -kuva-yı milliyeyi yönlendirip idare etmekte olan- bir Genelkurmay'ın şimdiden varlığını hissettirdiği anlaşılmakta idi. Çünkü, başlatılması planlanan bu harekâtın başkomutanlığını M.Kemal Paşa üstlenmekte ve teşkilatlanma

¹¹ HTVD., Sy: 20, vesika nr: 511.

¹² HTVD., Sy:20, vesika nr: 511.

¹³ HTVD., Sy: 20, vesika nr: 513.

¹⁴ HTVD., Sy: 20, vesika nr: 519.

¹⁵ HTVD., Sy: 20, vesika nr: 509.

¹⁶ HTVD., Sy: 20, vesika nr: 519/2.

da buna göre yapılmakta idi. Öte yandan bu raporda; "...*harekâtı milliyenin başladığı ve harekât-ı milliyenin hiç bir devlete ibraz-ı husûmet emelinde*" olmadığı ifade edildikten sonra, "*zulmen hayatına kast edilen Millet-i Osmaniye'nin istiklâl ve istihlâsı için*" bu hareketin başlatıldığı açıklanıyordu.

Yukarıda açıklanmaya çalışılan rapora bir de ek hazırlanmıştı. Bu ekte, arz edilen planın hiçbir zaman Anadolu'nun istiklalini ilan mânâsına gelmediği belirtilmiştir. Bunun yanında, Sivas Kongresi'nin çizmiş olduğu hudut dahilindeki vatani bölmeyi amaçlayan her hangi bir teklifin tebliği halinde; hilafet makamı, saltanat ve hükûmet merkezi ve millî meclis resmî teşebbüs veya hareketlerle, belirtilen tehlikelere karşı bir tedbir alabilecek vaziyette bulunmadıkları takdirde, veyahut yapılacak her nevi sulh teşebbüsleri iyi bir netice vermezse, sırf son bir tedbir olmak üzere işte bu plan hazırlanmış ve hükûmetin de gizli ve azamî yardım ve desteğine mazhar olunacağı düşünülmüştü. Kumanda mes'elesi de¹⁷, sırf tasvir edilen vaziyetin bir emrivaki halinde meydana geleceği düşünce ve kanaatiyle işbaşında bulunanlardan istifade etmek mecburiyetine matuf olduğu izah edilmişti¹⁸.

Öte yandan, bu sırada 14.Kolordu komutanı Yusuf İzzet Paşa, Harbiye Nazırı Cemal Paşa'nın gizli emrini aldıktan sonra İstanbul'a gitmiş ve döndükten sonra bu durum, Temsil Hey'etine 10 Ocak 1920 tarihli şifre telgrafi ile bildirilmişti. Yusuf İzzet Paşa, İstanbul'da yetkililerle yaptığı görüşmelerde askerî birliklerimizin silahlandırılması konusunu teklif etmişti. İstanbul'dan Bursa'ya gelen Paşa, bilahare Bandırma'ya geçmiş ve gerekli ikmal ve hazırlıkların yapılması için muntakasında çalışmaları başlatmıştı¹⁹. Bu olaylar karşısında hiç bir zaman ümidini de yitirmeyen Paşa, ordularımızın her nevi muharebeye göre hazırlandıklarını belirterek Yunanlılar'ın "*mecmunâne hareketlerine*" karşı alınması lâzım gelen beş maddelik isteklerini de ayrıca sıraladı. Nitekim, Yusuf İzzet Paşa'nın bu endişelerinin doğru olduğu, alınan istihbaratla daha da iyi anlaşıldı. 1 Şubat 1920 tarihinde sadarete gönderilen bir yazıda, Yunanlılar'ın Trakya ve Batı Anadolu'da İngiliz ve Fransızlar'ın Adana-Suriye-Urfa-Musul ve güney hudutlarımızda harekâta hazırlandıkları ifade edilmekte idi²⁰. Diğer taraftan bu durumun, ülkede geniş çaplı bir hareketi de beraberinde getireceği ayrıca izah edilmekte idi²¹.

Öte yandan bu gelişmeler olurken müttefiklerin baskıları karşısında kalan hükûmet üyeleri, bunların isteklerine ya kulak asmamayı, ya da toptan istifayı düşünmüşlerdi. Gelişmelere bakılırsa, hükûmet birinci yolu da, ikinci yolu da tercih edemedi. Çünkü, bu durumda Damat Ferid Paşa'nın yeniden iktidara gelmesi ve dolayısıyla da müttefiklerin esasen istedikleri bir durumun gerçekleşeceği düşünülmekte idi²². İşte bu yüzden Harbiye Nazırı ve Erkân-ı Harbiye-i Umumiye Reisi bulunan paşaların istifasından başka çıkar yol bulunamadı. Gerçi bu iki Paşa'nın istifası hükûmetin düşmesini de önledi. Öte yandan, hükûmetin otoritesi bu olaydan

¹⁷ M.Kemal Paşa başkomutan olarak tasvir edilmiştir.

¹⁸ *HTVD.*, Sy: 20, vesika nr: 519/2.

¹⁹ *HTVD.*, Sy: 20, vesika nr: 521.

²⁰ *HTVD.*, Sy: 21, (1957), vesika nr: 534.

²¹ *HTVD.*, Sy: 21, vesika nr: 535.

²² *Nutuk*, c.I, s. 368 vd.

sonra iyice sarsıldı. İtilaf Devletleri gözünde iyice küçüldü; fakat, bütün bunlara rağmen hükümet, memlekete hizmet etme çabasından vazgeçmedi. Cemal Paşa'nın istifa etmiş olsa da, yerine geçen Salih ve Fevzi Paşalar da Anadolu'ya aynı politika ile yaklaştılar.

Diğer taraftan, 7 Şubat 1920 tarihinde Harbiye Nezareti, sadarete gönderdiği bir yazıda, Yunanlılar işgallere yeniden başladıkları takdirde, kuva-yı milliyenin bu tecavüzü durduramayacağını, askerî birliklerin de şimdiki kuvvetleriyle bir iş başaramayacaklarını bildirmiş ve kolorduların bazılarının mevcutlarının artırılmasını, depolarda bulunan silahlarla cephanelere el konulmasını ve demiryolu hatlarından yararlanabilmesi için gereken tedbirlerin şimdiden alınması istiyordu²³. Nitekim, bu sırada Harbiye Nezaretini endişelere sevk eden hususlar daha önceden İtilaf Devletleri temsilcilerinin tavırları ile kendini hissettirmekte idi. Yukarıda belirtilen faaliyetler yürütülürken, Harbiye Nezareti Fevzi Paşa'nın imzası ile 7 Şubat 1920 tarihinde sadarete gönderdiği raporda, Yunan mes'elenin siyasi yollarla çözümlenemediği ifade edildikten sonra Harbiye Nezaretinin düşüncesi şu şekilde açıklanıyordu²⁴: *"Yunanlılar'ın sayıca çokluğunun onlara avantaj sağladığı ve her an harekete geçebilecekleri dikkate alınarak gereken her türlü tedbirin düşünülmesi lüzumludur."* Fevzi Paşa, Yunanlılar'la mücadele edebilmek için bu sırada şunların yapılmasının şart olduğunu belirtmekte idi:

1-) Yunan taarruzlarına doğrudan doğruya alâkadar olacak olan Rumeli'de I.Kolordu ile Anadolu'daki 14.,12. ve 20.Kolorduların ve İstanbul'daki 25.Kolordunun mevcutlarının duruma göre artırılması için serbest hareket etme imkânları sağlanmalıdır.

2-) Seferberlik hazırlıklarından sonra seferberliğin icrası

3-) Her zaman kıt'larımızı istediğimiz mahalle sevk ve ikamede serbes bulunmak.

4-) Gerek kıt'aları takviye, gerekse silah altına alınacak efradı istediğimiz gibi silahlandırma hususunda tam serbesliğin sağlanması

5-) Bir harp vukuunda cephane ikmal ve silahların imal ve tedarikinde ve bunun için şimdiden yapılması lâzım gelen hazırlıkların icrasına da keza serbeslik tanınması

6-) Mevcut yollardan ve vasıtalarından istediğimiz gibi istifade edebilmek haklarının tanınmasını istiyordu.

Gerçi Fevzi Paşa'nın bu isteklerine sadaretin karşı çıkması mümkün görünmemekle beraber, bu sırada İngiliz general Milne'in olumlu bakması hiç de mümkün değildi. Nitekim, Harbiye Nezareti muhtemel düşman saldırılarına karşı dört ihtimalli bir seferberlik yığınak planı yaparak bunu gerekli birliklere gönderdi. Bu plan, ayrıca Temsil Hey'etine de gönderildi²⁵. İmzasız olan bu plan bilahare -İstanbul'un işgalinden sonra- tatbiki konuldu. Bu da gösteriyor ki, İstiklal Harbinin en önemli planı sayılan bu projenin hazırlayıcısı Fevzi Paşa ve dolayısıyla Osmanlı Harbiye Nezareti ve EHUR, icracısı da Anadolu'da Temsil Hey'eti oldu.

²³ HTVD., Sy: 21, (1957), vesika nr: 537.

²⁴ HTVD., Sy: 21, vesika nr: 537.

²⁵ HTVD., Sy: 21, vesika nr: 538, 539.

Öte yandan, müttefiklerin tecavüzî hareketlerinin giderek yaklaşması üzerine Harbiye Nezaretinin hazırladığı seferberlik planı ile M.Kemal Paşa'nın hazırladığı seferberlik planında pek çok konu uygun düşmekte idi²⁶. Bu da bize yukarıda izah ettiğimiz üçler misakında²⁷ alınan kararların artık yavaş yavaş tatbik sahasına konulmaya çalışıldığını göstermekte idi. Nitekim, memleketin kurtarılması uğrunda harcanacak çabaların başarıyla sonuçlanabilmesi için ordunun daima birlik ve beraberliği muhafaza etmesi şarttı. Mütareke döneminden, TBMM hükûmeti dönemine geçişte Osmanlı ordusu, İtilaf Devletleri tarafından yapılan baskılarla küçültülmeye çalışılmış; silah ve cephane vs.elinden büyük ölçüde elinden alınmış idi. Bütün bu olumsuzluklara rağmen, bu dönemde Harbiye Nezareti ve EHUR makamında görev yapan komutanlar oldukça ihtiyatlı hareket ederek mevcut orduyu çeşitli düzenlemelerle ayakta tutmaya çalışmışlardı. Gerçi ordunun erâtı terhis edilmişse de, komuta kademesinin terhisi veya ordudan ayrı tutulması hiç bir zaman sözkonusu olmadı.Yalnız bazı durumlarda subaylardan mülkî idareci tayin edilmesi konusu gündeme geldi. Yüksek komuta kademesinin çoğunluğu M.Kemal Paşa'nın ya Harbiye'den, ya da cephelerden tanıdığı simalar idi ve bunların birbirlerine karşı hasmane tavır almaları da mümkün değildi. Hele hele bu kritik dönemde böyle hareketlere tenezzül etmeleri düşünülemezdi. Nitekim, Salih Paşa kabinesinin tutumu da Ali Rıza Paşa hükûmetine benziyordu. Hatta, kuva-yı milliyeye bakışında onun devamı niteliğinde idi. Hükûmetin bu sırada Anadolu'da kuva-yı milliyeden yana bir tavır sergilemesi, İngilizler'in resmen İstanbul'u işgal etmeleri sonucunu doğurdu. Harbiye Nazırı Fevzi Paşa ile Erkân-ı Harbiye-i Umumiye Reisi Şevket Turgut Paşa yaptıkları istihbaratın sonucunda İstanbul'un işgalinin sözkonusu olduğunu, 14 Mart 1920'de sadrazam Salih Paşa'ya yazdıkları raporda bildirmişler ve alınması gereken tedbirleri sıralamışlardı²⁸. Paşalar bu raporlarında, hükûmet üyeleri ile birlikte herkesin uyanık bulunmasını da öğütlemekte idiler. Fakat beklenen akıbet sonunda gelip çattı: 16 Mart 1920 tarihinde İstanbul işgal olundu²⁹. İstanbul'un işgalinden sonra, askerî yönden emir ve komuta yukarıda belirtilen ihtimallerden ilk ikisine göre düzenlendi ve buna göre teşkilat kurulmaya gidildi ve yeni bir takım tedbirler alınmaya başlandı³⁰.

²⁶ Bu planda düşünülen ihtimaller -ki Yunan, İngiliz ve Fransız işgalleri- gerçekleştiği takdirde, Türk kuvvetlerinin ne yolda hareket edeceklerine dair direktifler de vardı. Bunlara göre, birinci ve ikinci ihtimal karşısında Kuva-yı Milliye, silah depolarına ve şimendüfer hatlarına el koyacak, bazı kolordular merkezle bağlarını keserek (bunlar 12., 14. ve 20.Kolordular) seferberlik hareketlerine başlayacak; telgrafhaneler işgal edilecek, "*İtilaf mensuplarını, mücerret galeyana karşı hayatlarının siyaneti*" için, tutuklayacaktı. Fakat, bir İngiliz, Fransız müdahalesi olursa o takdirde öteki kolordular da merkezle ilgilerini keserek harekete geçecek ve 15.Kolordu doğuda Ermeniler üzerine yürüyecekti. Üçüncü ihtimal karşısında, bütün askerî birlikler hemen merkezle ilgilerini keserek seferberliklerini yapacaklardı. Dördüncü ihtimal karşısında ise, hükûmet usulüne uygun olarak seferberlik ilan edecekti. Bk. *HTVD.*, Sy: 20, vesika nr: 519, 519/2; Sy: 21, vesika nr: 538, 539.

²⁷ Bk. *III.Bölüm*, s. 108.

²⁸ *HTVD.*, Sy: 21, vesika nr: 524.

²⁹ *HTVD.*, Sy: 22, (1957), vesika nr: 553, 562, 563, 573, 574, 575.

³⁰ Bu yeni teşkilatlanma ise Anadolu'da Temsil Hey'eti tarafından gerçekleştirilmekte idi.

b-) Millî Mücadele Hareketini Destekleyen Gizli Grupların Anadolu'nun Askerî Açısından Güçlenmesindeki Rol ve Etkinlikleri

Mütarekenin imzalanmasından sonra, İstanbul hükûmetinin etkisinin giderek azalması, Türklerin meşru müdafaa da bulunmak ve haklarını korumak için örgütlenmeye başlamalarına sebep oldu. Bu örgütlenmede, daha önce Enver Paşa tarafından kurulmuş olan Teşkilât-ı Mahsusa'nın pek mühim rolü oldu³¹. Bilahare, mütareke döneminde faaliyet gösterecek ve millî mücadeleyi destekleyecek olan gizli gruplar, -âdetâ- Teşkilât-ı Mahsusa'nın bünyesinden çıkacaktı³². I.Dünya Savaşı'nın ardından işbaşına gelen İstanbul'daki yönetim, Teşkilat-ı Mahsusa'yı ittihatçı-maceracı ve fırsatçılardan oluşan kötü niyetli bir grup olarak değerlendirdiğinden, bunları takibe, hareketlerini önlemeye kalkışmış ve kısa sürede bu teşekkül lağvedilmişti. Nitekim, İtilaf Devletleri'nin dahilî inzibat, azınlıkları koruma ve özellikle Anadolu'da yapılacak her türlü istihbarat ve yardımları önlemek bakımından aldıkları tertibat ve kurdukları teşkilata karşı, bir takım vatanperverler de, Anadolu hesabına istihbarat yapmak, harp malzemesi kaçırmak, zabıt ve memur göndermek gibi hususlarda mümkün olan her türlü yardımı yapabilmek üzere gizli teşekküller kurmuşlardı. Bu konuda ilk adımı İTC.'nin ileri gelen erkânı İstanbul'u terk ederken siyasi cepheli Karakol Cemiyetini kurmakla atmıştır³³. Kısa bir süre sonra memleketin vatanperver evlatları, şahsî teşebbüsleriyle bu adımı genişletmiş ve bir müddet sonra da, Ankara hükûmeti işi ele alarak gizli ve resmî bir kaç teşekkül kurulmuştur ki, bunlar özellikle harbin ilk yıllarında ve devamında önemli hizmetlerde bulunmuşlardı. Sırasıyla ifade etmek gerekirse gizli teşekküller şunlardı³⁴:

1-) Karakol Cemiyeti, ismi sonradan Zabitan bilahare de Yavuz olarak değişmiştir.

³¹ Teşkilat-ı Mahsusa, I.Dünya Harbinden biraz evvel Enver Paşa tarafından kurulmuştu. Bu teşkilatın gayesi bir taraftan bütün müslümanları bir bayrak altında toplamak, bu suretle İslam Birliğine (Panislamizme) ulaşmaktır. Diğer taraftan da Türk ırkını siyasi bir birlik içinde bulundurmak, bu bakımdan da Türkçülüğü (Pantürkizmi) hareket sahasına sokmaktır. Enver Paşa'nın, Emiri Efendi'nin İTC. programındaki İslamcılık'tan ve Ziya Gökalp'in Pantürkizm'inden ilham aldığı muhakkaktır. Bu teşkilata büyük ümitler bağlayan İTC., seçtiği fedakâr zabitan sayesinde I.Dünya Savaşı başlarken ve bütün harp boyunca İslam ve Türk memleketlerinde çeşitli hareketlerin oluşturulmasında başarılı olmuştur. Bilhassa harp esnasında bir memleketin maddî ve manevî cephelerini sarsmak, onu içinden çökmek için böyle fedai teşkilatına ihtiyaç vardı. Enver Paşa, evvela bu teşkilatın başına Kolağası Süleyman Askerî Bey'i getirmiş, bilahire Kuşçubaşı Eşref Bey bu görevi devralmış; savaşın sonunda da yetkiler Süvari Albayı Hüsamet'in (Ertürk) Bey'e devredilmişti. Öte yandan Teşkilat-ı Mahsusa'nın bir idarî hiyerarşisi, bir genel merkezi, bir gizli bütçesi, yöneticileri, bölge sorumluları vardı. Osmanlı bürokrasisinin eski unsurlarına göre daha dikkatli örgütlenmiş bir kurum hüviyetindedir. Bu örgütün 1911-1918 yılları arasında faaliyet gösterdiği bilinmektedir. Bu konuda geniş bilgi için bk. Samih Nafiz Tansu, (Anlatan, Hüsamet'in Ertürk), *İki Devrin Perde Arkası*, İstanbul 1957; Philip H. Stoddart, *Teşkilat-ı Mahsusa*, (Çev.Tansel Demirel), İstanbul 1993.

³² Hüsnü Himmetoğlu, *Kurtuluş Savaşında İstanbul ve Yardımları*, c.I, İstanbul 1975, s. 80-81.

³³ Samih Nafiz Tansu, (Anlatan, Hüsamet'in Ertürk), *İki Devrin Perde Arkası*, s. 217-219; Hüsnü Himmetoğlu, *Aynı eser*, c.I, s. 82 vd.; Erich Jan Zürcher, *Millî Mücadelede İttihatçılık*, (Çev.Nüzhet Salihioğlu), İstanbul 1987, s. 147; Fethi Tevetioğlu, "Karakol Cemiyeti", *Türk Ansiklopedisi*, c.21, s. 293; Aynı yazar, *Millî Mücadele Yıllarında Kuruluşlar*, Ankara 1988, s. 3-42; Karakol Cemiyeti hakkında daha derli toplu bilgi için bk. Mesut Aydın, *Millî Mücadele Döneminde TBMM Hükümeti Tarafından İstanbul'da Kurulan Gizli Gruplar ve Faaliyetleri*, İstanbul 1992, s. 23-41.

³⁴ Mesut Aydın, *Aynı eser*, s. 23-112.

2-) Müdafaa-i Milliye Hey'et-i Merkeziyesi; bunun bünyesinden M.M.Grubu ve Müsellah Müdafaa-i Milliye teşkilatı olmak üzere iki teşekkül çıkmıştır.

3-) İmalât-ı Harbiye Grubu

4-) Hamza Grubu, ismi sonradan Mücahid, Muharip en son da Felah olarak değişmiştir.

5-) Muavenet-i Bahriye Grubu

6-) Namık Grubu

7-) İhtiyat Grupları (Ferhat ve Kerimî).

Bunlara ilaveten o sırada bu tür faaliyetlerin içerisinde olan Hüsnü Himmetoğlu, hususi olarak çalışan grupları da -ki bunlar çok kısa bir çalışmanın ardından diğerleriyle birleşmişlerse de- ayrıca ele almış ve Kaçakçılık Teşkilatı, Çatalca ve Trakya Teşkilatı, Siyasî Mümessillikler, Felah-ı Vatan Grubu, Gizli Telgraf Muhaberât Grubu şeklinde sıralamıştır³⁵. Mütareke döneminde kurulmuş olan bu gizli grupların faaliyetlerine bakılırsa, Türk İstiklal Mücadelesi'nde önemli katkıları olduğu anlaşılır. Kısaca bunların Anadolu'da yeniden yapılanmakta olan orduya sağladıkları desteği, işgal mıntikasında ve Anadolu'daki faaliyetlerini şu şekilde açıklamak mümkündür:

1-) Karakol Cemiyeti ve Faaliyetlerine Kısaca Bir Bakış

Enver ve Tal'at Paşalar'ın teklifi ile kurulmuş olan bu cemiyet, sabık İTC hükûmeti İaşe Nazırı Kara Kemal ve Erkân-ı Harp Miralayı Kara Vasıf Beyler³⁶ ile Emekli Yüzbaşı Baha Sait Bey ile Dava vekili Refik İsmail Beyler tarafından 13 Kasım 1919'da kurulmuştu³⁷. Mondros Mütarekesinin imzalanmasından kısa bir süre sonra kurulan bu cemiyetin gayesi, ittihatçıları bir arada toplamak ve korumak idi³⁸. Nitekim Karakol Cemiyeti, bir nizamname ve program neşrettikten sonra³⁹, millî kurtuluş hareketini bir ittihatçı hareketi haline sokmak için faaliyete geçti⁴⁰. Bundan dolayı, cemiyetin ilk kurucu üyelerinin tamamına yakını ittihatçılardan müteşekkildi.

Karakol Cemiyeti, teşkilatlanmasını sürdürürken taşralardaki en ücra köşelere kadar yayılmayı ilke edindi. Fakat, bunda ne derece başarılı olduğu meçhuldü. Öte yandan cemiyetin mahalli yöndeki faaliyetleri Müdafaa-i Milliye Cemiyetinin çekirdeğini doğurmuş, bundan dolayı da Millî Mücadeleye büyük destek sağlamıştır. Bu cemiyet tarafından kurulan mahalli teşkilatın ilki, Topkapı'da kurulmuş olup bunu Şehremini, Eyüp, Kasımpaşa, Aksaray, Bayezid, Makrıköy, Kuzguncuk, Beylerbeyi,

³⁵ Hüsnü Himmetoğlu, *Aynı eser*, c.1, s. 81.

³⁶ Samih Nafiz Tansu, *Aynı eser*, s. 217; Fethi Tevetoğlu, *Millî Mücadele Yıllarındaki Kuruluşlar*, s.4.

³⁷ Cemiyet üyelerinden Emekli Korgeneral Fahri Can, cemiyetin isim babasının Baha Sait Bey olduğunu açıklamıştır. Bk. Fahri Can, "Karakol Cemiyeti Nasıl Kurulmuştu?" *Yakın Tarihimiz*, c.IV, s. 48, 257-260.

³⁸ Bilindiği üzere, mütareke döneminde İttihatçılar, tehcir suçu başta olmak üzere diğer pek çok suçlar da isnat edilerek devamlı takip altında tutulmuşlardı.

³⁹ Fethi Tevetoğlu, Aynı makale, *Türk Ansiklopedisi*, c.21, s. 293; Ayrıca bk. *Aynı eser*, s. 7-9; Fahri Can, *Aynı makale*, s. 257-260.

⁴⁰ Mesut Aydın, *Aynı eser*, s. 25.

Çengelköy, Anadolu Hisarı, Beykoz, Kavak, Sarıyer, Büyükdere ve Galata şubeleri takip etmişti⁴¹. Kuruluşunu bu şekilde tamamlayan cemiyet, kısa bir süre sonra faaliyete geçti. Nitekim, Karakol Cemiyeti, M.Kemal Paşa tarafından ittihatçılık faaliyetlerinden dolayı ilga ve iptal edildikten sonra⁴², isim değiştirerek 1920 yılı Ekim ayından itibaren Zabitan Grubu adıyla çalışmaya başladı. Zabitan Grubu, gümrük memurlarından, silah depolarında vazifeli olan memurlara varıncaya kadar yayılarak kısa sürede kadrosunu genişletti. Öte yandan bu grubun istihbarat ve hariciye dairesinden elde edilen bilgiler zamanında Anadolu'ya aktarılarak gerekli tertibatın alınması sağlanıyordu. Zabitan Grubu diğer taraftan, cuma günleri namazı müteakip sohbetler tertipleyerek, halkın millî mücadeleden yana tavır almasını da sağlamakta idi. Bu grubun en önemli faaliyeti Menzil Hattı Teşkilatı tarafından gerçekleştirildi. Bu teşkilatla Anadolu'daki kolorduların subay ve personel ihtiyacı temin edilmeye çalışıldı. Gerçi, kolordu komutanları Harbiye Nezareti kanalı ile bu isteklerini dile getirmişlerdi; fakat, olumlu cevap alınmamıştı⁴³. Halbuki bu sırada kuva-yı milliye ile düşmana karşı tutunmanın mümkün olmadığı bilinmekte idi. Öte yandan Damat Ferid Paşa kabinesinin kuva-yı milliyeyi olumlu bulmadığı anlaşılmakta idi. İşte hükûmetin bu olumsuz tavır ve hareketleri, Anadolu'daki askerî birlik ve kumandanlarının millî hareket yanlısı olan gizli gruplarla temasa geçmelerine sebep oldu. Bu arada, Zabitan Grubu tarafından İstanbul'daki depolardan kaçırılan silahlar Karadeniz sahillerine aktararak Anadolu ordusunun takviyesi yoluna gidildi⁴⁴. Nitekim bu tür faaliyetler İstanbul'daki hükûmetin harekete geçmesine sebep oluyordu. Zabitan Grubunun en önemli faaliyeti, 1920 yılında 1500 kadar zabiti İstanbul'dan Anadolu'ya göndermesi oldu⁴⁵. Bu sayede Anadolu'daki ordunun komuta kadrosu büyük ölçüde ikmal edildi. Zabıt sevkiyatında diğer grupların da çalışmaları oluyordu. Nitekim, Grubun bu kadar çok zabıt göndermesi Ankara'nın dikkatini çekmiş olmalı ki, gelen zabıtlar hakkında tahkikat yapılması konusu da gündeme getirilmişti⁴⁶. Bu tahkikatın yapılmasının amacı yukarıda da ifade edildiği üzere, grubun temelini ittihatçılar oluşturduğundan Anadolu'daki orduda olabilecek ittihatçı yapılanmayı önlemektir⁴⁷.

Zabitan Grubunun İstanbul'daki temsilcilerinden Harbiye Dairesi başkanı Erkân-ı Harp Miralay (Kurmaya Albay) Yenibahçeli Ömer Lütfi Bey ve Silah (Piyade Makineli Tüfek) Şubesi müdürü Erkân-ı Harp Binbaşısı Naim Cevat Bey'in gayretleri ve İstanbul'daki mavnacı, hamal, arabacı, gümrükçü, denizyolu ve polis memurlarının yardımı ile İngiltere kontrolünde bulunan depolardan ve anbarlardan -özellikle geceleri pek çok silah ve malzeme kaçırıldı. Silahların ve bu tür örgütlerin faaliyetleri ile Anadolu'ya kaçırılabilen ihtimalini gözönünde bulunduran İngiliz İşgal Orduları

⁴¹ Tansu, *Aynı eser*, s. 220-222.

⁴² Mesut Aydın, *Aynı eser*, s. 28.

⁴³ Gn.Kur.ATASE Arşivi: 1-1, Kls: 15, Ds: 71, F: 8-13.

⁴⁴ BOA.DH.ŞFR., nr: 99 / 109; 99 / 144; 99 / 147.

⁴⁵ Gn.Kur.ATASE Arşivi: 1-1, Kls: 1397, Ds: 35, F: 11.

⁴⁶ Gn.Kur.ATASE Arşivi: 1-1, Kls: 1533, Ds: 2, F: 35.

⁴⁷ Nitekim İnebolu İrtibat Zabıtlığı, 24. Temmuz 1920 tarihinde EHUR'ne gönderdiği bir şifrede İstanbul'dan gönderilecek zabıtların çok iyi araştırılması, bunlara istihbarat tarafından ellerine bir marka verilmesi ve bunun İnebolu İrtibat memurluğuna da bildirilmesi gereği dile getirilmekte idi. Anadolu ile muhaberenin çok iyi yapılması ve sıkı bir kontrolden sonra zabıtların Anadolu'ya kabulünün sağlanması isteniyordu. Bk. Gn.Kur.ATASE Arşivi: 1-4283, Kls: 641, Ds: 47, F: 1.

Komutanlığı ise, İstanbul ve civarında bulunan cephaneliklerde⁴⁸ mevcut malzemeleri Türklerin eline geçmesine engel olmak amacıyla ya el koyuyor⁴⁹, ya da cephaneliklerin yerleri değiştirmeye çalışıyordu⁵⁰. Bunları yeterli görmeyen bazı İngiliz ve Fransız komutanlar ise, Türklere ait silah, cephane vs. malzemeyi ya denize atıyorlar, ya tahrip ediyorlar veya Makrıköy ve Sarayburnu ambarlarında olduğu gibi havaya uçurmaya teşebbüs ediyorlardı⁵¹. Diğer taraftan İtilaf Devletleri bu dönemde Türkler'den son derece endişe duyduklarından olsa gerek halkın elinde bulunan av tüfekleri dahi toplatıyor ve bunları Maçka Silahhanesinde depoluyordu⁵². Öte yandan mütarake hükümleri gereği toplanan silah ve cephane de gizli gruplar vasıtasıyla Anadolu'ya kaçırılıyordu. Nitekim, Anadolu içerilerinde bulunan silah depolarından getirilen cephaneler İzmit ve Derince'de açığa yığılmakta, bu da beraberinde bir çok problemi getirmekte idi⁵³. Bunların ne olacağını ne mülkî memurlar, ne de askerî memurlar bilmiyordu. Bu sırada İstanbul hükûmetinin Anadolu'yu teftiş için görevlendirdiği Ahmet Fevzi Paşa, Eskişehir'e geldiği zaman cephane depolarının kesinlikle İngiliz yetkililere teslim edilmemesi yolunda bir açıklamada bulunmuştu⁵⁴. İşte açıklanmaya çalışılan bütün bu olumsuzluk ve İngiliz tazyik ve baskısına rağmen, Zabitan Grubu muhtelif tarihlerde her türlü yolu deneyerek 56.000 mekanizma, 320 makinalı tüfek, 1500 muhtelif çaplı tüfek, bir batarya top, 200 sandık cephane, 10.000 takım askerî elbise, 100.000 giyim takımı, nal ve mih, 15.000 matura, 1.000 tona yakın muhtelif malzeme ve çeşitli askerî eşyayı İstanbul'dan Anadolu'ya aktarmıştı⁵⁵. İşin ilginç yanı bu silahların Anadolu'ya aktarılması sırasında İtalyan ve Fransız gemilerinin kullanılmıştı⁵⁶.

⁴⁸ Gn.Kur.ATASE Arşivi: 1-59, Kls: 215, D: 6, F: 3-1, 3-2, 4, 4-1, 5, 5-1, 5-2; Bu belgelerde İstanbul'da mevcut cephanelik ve anbarlardaki silah vs mevcudu gösterilmiştir. Buna göre, Ortaköy Deposunda otomobil ve yedek parça aksamı, Yıldız Deposunda telli telsiz muhabere vasıtaları, Nakliye birlikleri için malzemeler, Maçka Deposunda muhtelif çap ve cinsten tüfek ve top mermileri ile birlikte, Şişli'de muhtelif askerî hayvanat, Tophane'de fabrika ve muhtelif çaplarda silahlar, Eyüp'te Melbusat ve Çadır fabrikası, Halıcıoğlu, Sirkeci, Saraçhane, Ahırkapı anbarlarında muhtelif malzeme, Ayastefanos'da umur-i havaiye depoları, Makrıköy ve Zeytinburnu cephanelik ve anbarları, Maltepe'de tayyare malzeme depoları, Derince ve İzmit'de muhtelif silah ve cephane depoları mevcut idi. Bütün bu depolarda Anadolu ordusunun tüm ihtiyaçlarını temin etmeye yeterli pek çok malzeme, silah ve cephane mevcut idi. Tek mesele bunların Anadolu'ya aktarılması konusu idi. Gizli gruplar bunların yerlerinden tutun da içerilerindeki muhteviyatına varıncaya kadar listeler çıkarmışlardı.

⁴⁹ BOA.BEO., Harbiye Gelen nr: 341160, İngilizler İstanbul depolarında mevcut Rus yapısı tüfeklere Ocak 1920'de el koymuşlardı. Öte yandan İngilizler Başbüyük cephaneliğine de el koymuşlardı. Bk. BEO., Harbiye Gelen nr: 347938. Maçka silah deposuna el konulması hakkında İngiliz Generali Milne'in Harbiye Nezaretine bir tehditname gönderdiği de anlaşılmaktadır. Bk. BEO., Harbiye Gelen nr: 346145, 349017.

⁵⁰ Gn.Kur.ATASE Arşivi: 1-40, Kls: 196, Ds: 4, F: 7-4 ; BOA. DH. ŞFR., nr: 105 / 10.

⁵¹ BOA. BEO., Hariciye Giden nr: 34460.

⁵² BOA.DH.İ.U.M., Ds: 89 / 10, 1-27; 1-28.

⁵³ Nitekim İzmit'teki yetkililer 4 K.evvel 1335 tarihine kadar 60.000 sandık cephanenin İngilizler tarafından Derince ve İzmit istasyonu çevresine yığıldığını haber veriyorlardı. Bilindiği gibi bir sandıkta yaklaşık 1000-1500 civarında mermi bulunuyordu. Bk. BOA.DH.KMS., Ds: 56-2, Nr: 27.

⁵⁴ BOA.DH.KMS., Ds: 53-3, nr: 11, F: 2.

⁵⁵ Miralay Mehmet Arif, Aynı eser, s. 70-71.

⁵⁶ Mesut Aydın, Aynı eser, s. 309.

Öte yandan Zabitan Grubu, 1921 yılı sonlarına doğru Yavuz ismini aldı. Yavuz Grubu adına Anadolu sahillerine yapılan 34 sefer ile binlerce ton malzeme aktarıldı⁵⁷. Bu malzemelerin içinde 50 adet mitrolyöz, 5.000 mekanizma, 1.000 sandık cephane, 4 adet 15 cm.lik top, 150.000 atım 7.5 cm.lik seri ateşli top mermisi, 600-700 sandık Alman piyade tüfeği mermisi yer almakta idi⁵⁸.

2-) Müdafaa-i Milliye (M.M) Grubunun Faaliyetleri

1920 Yılı'nın başlarında kurulmuş olan bu grup, her türlü tehlikeli gelişmeler karşısında İstanbul'daki kuvvetleri Anadolu'ya sevk etmek, maddi ve manevi olarak destek olmak maksadını güdüyordu⁵⁹. Müdafaa-i Milliye Grubu, "*M.M.Grubu*" ve "*Müsellah Müdafaa-i Milliye Teşkilatı*" olarak iki teşkilat halinde ortaya çıkmış⁶⁰ ve gayr-ı resmi olarak faaliyete başlamış, bilahare Anadolu tarafından da resmen kabul görmüştü⁶¹. Nitekim, Müdafaa-i Milliye Teşkilatı, 31 Temmuz 1921 tarihinden itibaren Anadolu ordusu kadrosuna dahil edilmişti⁶². Öte yandan yukarıda adları verilen ve Müdafaa-i Milliye Grubunun bünyesinden çıkan gruplarla zaman zaman mücadelelerin olduğu da anlaşılmakta idi. Bu anlaşmazlıklar bilahare bölünmelere de sebep oldu. Öte yandan M.M.Grubunu Teşkilat-ı Mahsusa'nın son reisi olan Hüsamettin Ertürk Bey'in kurduğu bilinmekte idi⁶³. Bu grubu daha önce kurulmuş, fakat lağvedilmiş olan Müdafaa-i Milliye Cemiyeti ile karıştırmamak gerekir⁶⁴. Şunu da ifade etmek gerekirse, M.M.Grubuna çalışmalarında, bilahare Anadolu'ya geçen sabık Harbiye Nazırı Fevzi Paşa Anadolu'dan da gerekli desteği vermişti⁶⁵. Bu sayede grup önemli faaliyetleri gerçekleştirdi.

⁵⁷ Yavuz Grubu adına Hüsnü Himmetoğlu pek çok malzeme naklettiğini açıklar. Bk. *Aynı eser*, c.I, s. 91; c.II, s. 427-428.

⁵⁸ Gn.Kur.ATASE Arşivi:1-1, Kls: 1397, Ds: 35, F: 11. 11/1.

⁵⁹ Hüsnü Himmetoğlu, *Aynı eser*, c.I, s. 96.

⁶⁰ Samih Nafiz Tansu, *Aynı eser*, s. 485.

⁶¹ Gn.Kur.ATASE Arşivi: 1-1, Kls: 1566, Ds: 140, F: 73, 73-2. Müdafaa-i Milliye Grubu kuruluşundan yaklaşık bir yıl kadar sonra Anadolu tarafından tanınmıştır.

⁶² İstanbul'daki M.M.Grubunun başına Topçu Kaymakamı Kemal Bey getirilmiştir. Öte yandan grubun muhasipliğine Hüseyin İhsan Bey, İstanbul Merkez Komutanı Muavini süvari Binbaşı Ferhat Bey azalığa, Harbiye Nezareti yaverlerinden Çürüksulu-zade Süvari Yüzbaşı Kâmil Efendi azalığa, basından İktisat Mecmuası sahibi ve naşiri Ahmet Hamdi Bey grubun istihbarat memurluğuna, Piyade Kaymakamı Hafız-Besim Bey M.M.Grubu reis vekilliğine, Dava vekili Vehbi Bey azalığa, Piyade Yüzbaşı Ömer Lütfi Bey azalığa, Hariciye Nezaretinden Umur-i Siyasiye Müdürü Enis Bey azalığa, Topkapılı Canbaz Mehmet Bey -ki bu adam Hüsamettin Ertürk'ün adamı idi- grubun istihbarat amir vekilliğine getirilmişlerdi. Bk. Gn.Kur.ATASE Arşivi: 1-4283, Kls: 1048, Ds: 320-A, F: 4, 4/1-10; ayrıca bk. Mesut Aydın, *Aynı eser*, s. 80.

⁶³ Gn.Kur.ATASE Arşivi: 1-7895, Kls: 1533, Ds: 2, F: 51, 51-2; ayrıca bk., Hüsamettin Ertürk, "*Kavaklı Fevzi Paşa ve M.Kemal Paşa ile görüşerek İstanbul'da gizli bir teşkilat kurmağa karar verdim. Teşkilat-ı Mahsusada çalışmış, denenmiş, kendilerine güvenilir arkadaşlar elimizde idi. İstanbul'da mevcut anbarlarda silah ve cephane vardı. Teşkilatımıza gümrük memurlarını, deniz kolcularını da almak suretiyle işe başladık*" der. Bk. Tansu, *Aynı eser*, s. 200.

⁶⁴ Müdafaa-i Milliye Cemiyetleri ittihatçı hükümetler döneminde teşkil edilmişlerdi. Bunlar bilahire Padişah'ın himayesine kabu edilmişken (Bk. *BOA.DH.KMS.*, Ds: 48, nr: 33), daha sonra Donanma Cemiyeti ile birleşmiş (*BOA.DUİT.*, Ds: 62-3 / 7, F: 1) ve nihayet 2 Nisan 1919 tarihinde lağvedilmiştir (Bk. *BOA. Kavanin ve Nizamat Desteri*, nr: 29, s .94). Müdafaa-i Hukuk Cemiyetleri hakkında daha geniş bilgi için bk. Nazım H. Polat, *Müdafaa-i Milliye Cemiyeti*, Ankara 1991.

⁶⁵ Gn.Kur.ATASE Arşivi: 1-1, Kls: 1533, Ds: 2, F: 51.

M.M.Grubunun kuruluşundan (1920 başı) sonra, evvela İstanbul'da faaliyete geçtiği görülür. Grubun çalışmaları sırasında özellikle Hüsamettin Ertürk, İstanbul'dan çeşitli yollarla silah alımını başlattı ve bunları İtalyan ve Fransızlar'dan kiraladığı gemilerle Anadolu'ya aktarmaya ihtimam gösterdi⁶⁶. O'nun bu faaliyetlerinden haberdar olan İngiliz istihbaratı, Osmanlı hükûmetini derhal uyararak bu tür hareketlere meydan vermemesini istedi. Bunun üzerine hükûmet, İstanbul Polis Müdürüyeti'ne gerekli talimatı verdi. Fakat, son derece gizli çalışan grup kendini bütün bu tazyiklere rağmen ifşa ettirmedi⁶⁷. Bunun yanında grubun gönderdiği silahlar hakkında kısa bilgi vermek icap ederse; 25 adet muhtelif çapta top, 155.989 top mermisi, 89 sandık tapa, 13 sandık kartuş, 94 adet top kaması, muhtelif topçu alet ve edevatı, 5.694.463 muhtelif top, bomba ve sair madde kapsülü, 185.163 bomba, 270 sandık tüfek bombası, 10.146 kg. barut, muhtelif fûnye, fitil, kimyevi madde, 27 adet ağır ve hafif makineli tüfek, çeşitli model tüfek ve malzemeleri, techizat ve askerî levazimat, muhabere malzemesi, hayvan malzemesi, mühimmat fabrikalarına ait 30 adet değişik makine, 21 makine tezgahı ve teferruatı, iki otomobil ve çeşitli vasıtalara ait yedek parça vb.gibi daha pek çok malzeme şeklinde sıralamak mümkündür⁶⁸. Grup temin ettiği silahları Anadolu'ya aktarırken genellikle deniz yolunu tercih ediyordu. Zaten bu dönemde bütün gizli grupların bu yolu tercih ettikleri anlaşılmakta idi⁶⁹.

Diğer taraftan M.M.Grubu, Anadolu'ya zabıt, askerî memur, asker vd mesleklerden çeşitli personel göndererek gerekli desteği vermeye çalıştı⁷⁰. Zaten bu sırada malî açıdan İstanbul hükûmetinin büyük bir kriz içerisinde bulunuyordu. Nitekim subay maaşlarının ödenememesi, İşgal kuvvetleri komutanlıklarının aşırı baskı ve takipleri, bu sırada giderek güçlenen Nigehban Grubu mensuplarının İngilizlerle birlikte ortak hareketleri, zabitanın isyanına sebep oluyor ve zabıtlar bir yerde kurtuluş için Anadolu'ya geçiyorlardı⁷¹. Çeşitli sıkıntılar yüzünden İstanbul'daki Harbiye Nezareti orduyu 50.000'e indirmeyi ve zabıt sayısını da azaltmayı planladı. Bu teşebbüsler sözkonusu olur.ca, 20 kişiye bir zabıt hesabıyla 2500 zabıte ihtiyaç olduğu tesbit edildi. Bu sayıya padişahın maiyeti için 12 zabıt daha ilavesiyle 2562 zabıte çıkarıldığı görülmekte idi⁷². İşte İstanbul'un bu plan ve projeleri kuva-ı milliyeyi

⁶⁶ Gn.Kur.ATASE Arşivi: 1-4355, Kls: 998, Ds: 22, F: 1, 4.

⁶⁷ Gn.Kur.ATASE Arşivi: 1-58, Kls: 461, Ds: 69, F: 1-4, 1-5.

⁶⁸ Grup adına yapılan 48 sefer ile bu malzemeler deniz yolu ile parça parça Anadolu'ya ulaştırılmıştır. Bk. Gn.Kur.ATASE Arşivi: 1-1, Kls: 1563, Ds: 127-A, F: 21-4, 21-6; Kls: 1722, Ds: 30, F: 9-1, 9-2, 9-3, 9-4, 18, 19-3, 20-1. Grup ayrıca Derince'ye yığılan silahlardan da büyük bir kısmını Karamürsel taraflarında bulunan Kuva-yı Milliyecilerin de yardımı ile Anadolu'ya aktarmıştı. Bk. ATASE Arşivi: 1-1, Kls: 27, Ds: 41, F: 55.

⁶⁹ İstanbul'dan temin edilen silahlar denizyolu ile Çanakkale Boğazı-Ege- Mersin veya Antalya'ya aktarıldığı gibi; İzmit-Ereğli-Bartın-İncobolu yolu da tercih edilmekte idi. Batum tarafından gelen silahlar ya kıyı şeridinden İncobolu'ya , ya da Erzurum'dan Ankara'ya aktarılmakta idi. Bk. Gn.Kur.ATASE Arşivi: 1-4282, Kls: 553, Ds: 14, F: 17.

⁷⁰ BOA.DH.KMS., Ds: 53-2, nr: 107, bu belgedeki ifadelerle bakılırsa Konya valisi Hakkı, Harbiye Nezaretine gönderdiği telgrafında, İstanbul'daki ihtiyat zabitanını Anadolu'ya çeken bir grubun faaliyetlerinden söz etmektedir. Bunun yanında Anadolu'ya katılan zabitan ve memurlar hakkında bir istihbarat yapılması gereği de dile getirilmekte idi. Bk. Gn.Kur.ATASE Arşivi: 1-4355, Kls: 998, Ds: 56-B, F: 1.

⁷¹ Gn.Kur.ATASE Arşivi: 1-7895, Kls: 963, Ds: 4, F: 17, 17-1.

⁷² Gn.Kur.ATASE Arşivi: 1-50, Kls: 466, Ds: 8, F: 4.

desteklemek için başkentte görev yapan gruplara çok iyi malzeme teşkil edebilecek nitelikte idi. M.M.Grubu da bu ortamda gerekli propagandayı yaparak zabitanın Anadolu'ya geçmesinde önemli bir rol oynadı. M.M.Grubu sadece silah ve personel ikmali konusunda Anadolu'nun yardımcısı olmamış, aynı zamanda istihbarat konusunda da gerekli destek ve yardımı sağlamıştır⁷³. Özellikle İngiliz yanlısı olup da, bu sırada Anadolu'ya geçmek isteyenlerin istihbaratı bu grup tarafından gerçekleştirilmekte idi⁷⁴.

3-) İmalât-ı Harbiye Grubu ve Faaliyetleri

Anadolu'nun ihtiyaç duyduğu silah, cephane, ve benzeri askerî malzemeyi temin etmek amacıyla, İstanbul'un işgalinden sonra kurulmuş hususi bir teşkilat idi⁷⁵. Muhtemelen işgali takip eden günlerde kurulması düşünülen bu grup, Topçu Mümtaz Kaymakamı (Yarbay) Eyyüp Bey tarafından kuruldu⁷⁶. Grubun üyeleri ise, Tophane, Zeytinburnu Silah Fabrikaları ile Makrıköy Barut Fabrikasından ve Tapa Fabrikasından olmak üzere diğer askerî imalathanelerde çalışanlardan seçildi. Bu fabrika ve imalathanelerde özellikle kritik görevlerde bulunan personelin gruba dahil edildiği anlaşılmakta idi. Bundan dolayı bu fabrika ve imalathanelerin tamamının bu grubun kontrol ve denetiminde olduğunu söylemek mümkündür. Bunun yanında Karadeniz, Hadımköy, Çanakkale Silah ve Cephane depoları başta olmak üzere Çobançeşme, Karaağaç, Piripaşa, Zeytinburnu, Gülhane, Sarayburnu ve Başbüyük depo ve anbarları da bu grubun kontrolü altında bulunuyordu⁷⁷.

Öte yandan İmalat-ı Harbiye Grubu bilahire (2 Aralık 1920) Hamza (Felah) Grubu ile birleşti; bununla ilgili protokol Harbiye Nezaretinde Eyüp Bey ile Felah'ın reisi Erkân-ı Harp Yüzbaşı Ekrem Bey arasında imzalandı⁷⁸. Bununla beraber, İmalat-ı Harbiye Grubu tarafından İstanbul'daki askerî fabrikalardan pek çok tezgah ve makina aksamı, gizli yollardan Anadolu'ya aktarıldı⁷⁹. Ayrıca, askerî depolardaki malzemelerin Anadolu'ya naklinde bu grubun çabasının fazla olduğunu da ifade etmek gerekir⁸⁰. Anadolu'ya silah, malzeme ve askerî eşya naklinin yanında demiryollarında istihdam edilmek üzere makinist ve demiryolu malzemesinin nakli de gerçekleştirildi⁸¹.

⁷³ M.M.Grubunun lideri konumunda olan Hüsamettin Ertürk, İstanbul'da İngilizler'in her türlü hareketlerini anında Anadolu'ya aktarmakta idi. Mesela bir defasında İngilizlerin devletleri ile yaptıkları gizli haberleşmenin şifreleri dahi ele geçirilerek M.Kemal Paşa'ya aktarılmıştı. Bk.Gn.Kur.ATASE Arşivi: 1-4283, Kls: 641, Ds: 47, F: 12.

⁷⁴ Gn.Kur.ATASE Arşivi: 1-4283, Kls: 1041, Ds: 118, F: 1; ayrıca bk. Mesut Aydın, *Aynı eser*, s. 92-94.

⁷⁵ Mesut Aydın, *Aynı eser*, s. 95.

⁷⁶ Hüsnü Himmetoğlu, *Aynı eser*, c.I, s. 158.

⁷⁷ Himmetoğlu, *Aynı eser*, c.I, s. 159.

⁷⁸ Himmetoğlu, *Aynı eser*, c.I, s. 160-161.

⁷⁹ Gn.Kur.ATASE Arşivi: 1-4355, Kls: 998, Ds: 22, F: 1, 4, 5; öte yandan bu dosyada Hüsnü Himmetoğlu'nun Anadolu'ya silah nakli esnasında kullandığı antetli kağıtlardan bir örnek de mevcuttur.

⁸⁰ Gn.Kur.ATASE Arşivi: 1-4336, Kls: 1003, Ds: 15, F: 1-45.

⁸¹ Gn.Kur.ATASE Arşivi: 1-4283, Kls: 1048, Ds: 18, F: 1.

4-) Felah Grubunun (Hamza, Mücahid, Muharip, Felah) Faaliyetleri

Bu grup, Misak-ı Millî'de belirlenen kararlar doğrultusunda vazifeye başlayan TBMM hükûmetinin İstanbul'da faaliyet gösteren tek ve gerçek temsilcisi idi. Felah Grubunun ilk çekirdeği Hamza Grubu olup, 23 Eylül 1920 tarihinde faaliyete başladı⁸².

Hamza Grubu⁸³, M.Kemal Paşa ile yakınlığı olan ve o tarihlerde Sultan Vahdettin'in yaveri bulunan Erkân-ı Harp Yüzbaşı Neş'et Bey tarafından kuruldu⁸⁴. Nitekim, Neş'et Bey bu grubun kuruluşundan evvel Anadolu'ya giderek⁸⁵, M.Kemal Paşa ile görüşmüş ve kendisine bu görüşmede İstanbul'a döndükten sonra Anadolu menfaatine çalışmasının daha faydalı olacağı anlatılmıştı. Neş'et Bey'in bundan sonra Anadolu seyahatlerinin sık sık tekrar ettiği görüldü. Öte yandan, İstanbul'da EHUR'dan da destek bulan Neş'et Bey, faaliyetlerini başarı ile yürüttü⁸⁶.

Grubun hazırlanan yönetmeliğine göre, üç şubeye ayrıldığı göze çarpar. 1.Şube istihbarat, matbuât ve propagandadan, 2.Şube subay seçimi, sevkiyatı, kurye ve gizlenme yerinden, 3.Şube ise mühimmât tedariki, sevki ve san'atkârların (özellikle silah, techizat vs konularda tecrübeli) temininden sorumlu idi⁸⁷. Grubun bu üç şubesinin başkanlarının ayrı birer şifre isimleri de vardı⁸⁸. İngilizler'in şüphelerini çektiği zamanlarda grup genellikle ismini değiştirmek gereğini duydu. Bu değişiklikler sırasıyla Hamza, Mücahid ve Muharip şeklinde oldu⁸⁹. Nitekim grup, 31 Ağustos 1921 tarihinden itibaren "*Felah*" ismini kullanmaya başladı⁹⁰.

⁸² Mesut Aydın, "Hamza Grubu", AÜ.TİTE, *Atatürk Yolu Dergisi*, Yıl:1, Sy: 3, (Mayıs 1989), s. 371-394.

⁸³ Hz.Hamza'nın kuvvet ve cesaretinden ilham alınarak bu ismin seçildiği tesbit edilmiştir.

⁸⁴ Gn.Kur.ATASE Arşivi: 1-7895, Kls: 1533, Ds:2, F: 1-8; Neş'et Bey bir taraftan sarayın işlerini yerine getirirken, diğer taraftan Milteke isimli bir gizli cemiyet kurmuş ve Anadolu hesabına çalışmaya başlamıştır. Bk. Himmetoğlu, *Aynı eser*, c.I, s. 172 vd.; Öte yandan bu grubun kuruluşunda bizzat başrolü Fevzi Paşa kendisinin oynadığını ifade etmiştir. bk. Hüsamettin Ertürk, *Millî Mücadele Senelerinde Teşkilat-ı Mahsusa*, Gn.Kur.ATASE Kütüphanesi, Basılmamış daktilo metin, s. 402; diğer taraftan Mesut Aydın ise grubun bizzat M.Kemal Paşa tarafından kurulduğu iddiasındadır. Bk. Mesut Aydın, *Aynı eser*, s. 50-51.

⁸⁵ Neş'et Bey muhtemelen 1920 yılı sonlarına doğru Anadolu'ya gitmiş ve ikinci defa olarak da Londra Görüşmelerinin ardından İstanbul ile Anadolu diyalogunun yeniden sağlanmasının akabinde Mart 1337'de tekrar Ankara'ya gönderilmiştir. Bk. BOA.BEO., Harbiye Giden nr: 350664; Neş'et Bey bundan böyle sık sık Ankaraya gitmiştir. Hatta Ankara'ya gidişinde artık kabinenin de teklifi sözkonusu olacaktır. Nitekim Harbiye Nazırının 6.K.sani 1337 tarihli teklifi ile Neş'et Bey Ankara'ya gönderilmek istenir. Bk. BOA.BEO., Dahiliye Giden nr: 350228; bu teklif üzerine Meclis-i vükeladan çıkan 10 K.sani 1337 tarihli bir kararla 150 lira harcırah tahsis edilerek Ankara ile görüşmek üzere Neş'et Bey'e ruhsat verilmiştir. Yanında giden Telgraf zabiti İhsan ve piyade Mülazım-ı evveli Halit Efendilere de 50'er lira harcırah verilmesi kararlaştırılmıştır. Bk. BOA.MVM., nr: 221, s.14. Ayrıca bk. BOA.BEO., İsti'zan-ı İrade-i Seniyye nr: 350228.

⁸⁶ Jaeschke, *Türk Kurtuluş Savaşı Kronolojisi*, s. 128-129.

⁸⁷ Gn.Kur.ATASE Arşivi: 1-7895, Kls: 1533, Ds: 2, F: 27, 27-1, 2, 3; Himmetoğlu, *Aynı eser*, c.I, s. 176.

⁸⁸ Seyfi Bey Yıldız, Neş'et Bey Ay, Muzaffer Bey ise Güneş takma adlarını kullanmakta idiler.

⁸⁹ Hamza Grubu 15 Aralık 1920'de Mücahit ismini almıştır. Bk. Gn. Kur.ATASE Arşivi, Kls: 1533, Ds: 2, F: 30; ayrıca bk., Hüsamettin Ertürk, *Millî Mücadele Senelerinde Teşkilat-ı Mahsusa*, s. 402.

⁹⁰ Gn.Kur.ATASE Arşivi: 1-1, Kls: 1533, Ds: 2, F: 43-58; Muharip grubunun isim değiştirmesinin sebebi İstanbul'dan İzmit'e gönderdikleri kaçak malzemenin İngilizler'in eline geçmesinden dolayı

Öte yandan grubun faal eleman ihtiyacını temin edip bunları çalıştırmayı düşündüğü birimler ise, Harbiye Nezareti, İşgal Kuvvetleri İrtibat Zabıtlıkları, Yabancı devletlerin elçilikleri, İstanbul Merkez Komutanlığı, Polis Müdüriyeti ve Hariciye Nezareti idi⁹¹. Bu birimlerin dışında grubun bir diğer faaliyeti de, Batı Anadolu'da Yunan ordusunun harekâtı hakkında bilgi toplamak üzere muhbir istihdam etmekte⁹². Nitekim grup, bu yolda oldukça başarılı da oldu. Hem Fransız karargâhını⁹³, hem de Pandikyan adında bir Ermeni vatandaşı ile İngiliz karargâhını elde etti⁹⁴. Grup ilk zamanlar, İstanbul (Damat Ferid) hükûmetinin kuva-yı milliyeye karşı İngilizlerle ortaklaşa başlattıkları faaliyetleri takiple işe başladı. Öte yandan, 10 Ocak 1921 tarihinde Anadolu'ya yazılan bir raporda, grubun İstanbul'daki işinin zor olduğu ifade ediliyordu⁹⁵. Felah grubunun en önemli vazifelerinden birisi, Anadolu'nun ihtiyacı olan subayları temin etmekte. Fakat, Anadolu'ya getirilen subaylar arasında arabozucular bulunabilirdi. Bundan dolayı çok iyi bir istihbaratın yapılması lazım geldiği grup üyelerine devamlı telkin edilmekte idi⁹⁶. Millî ordunun ilk başarılarını takip eden dönemde, gruba gönderilen Mayıs 1921 tarihli bir telgrafta ise 1500 piyade yüzbaşısına ihtiyaç olduğunu bildiriyordu. Haliyle grup da bu kadar subayın İnebolu'ya gönderilebilmesi için büyük paralara ihtiyaç duyulduğunu ifade ediyordu⁹⁷. Grup teknik sınıflardan olan zabıtları de mümkün mertebe Anadolu'ya geçirdi. Bu gruptan olarak Telsiz operatörlerinin Anadolu'ya aktarılması da gündeme getirildi; fakat, her zamanki gibi Anadolu'dan bu iş için para talep edildi⁹⁸. Grup bunu yanında marangoz, tesviye ustası, tornacı, fişenk fabrikası işçi ve ustası, motorcu vs. mesleklerden olanları da Anadolu'ya gönderdiği gibi⁹⁹, İmalat-ı Harbiye Grubu ile bazen ortak çalışma içine de girdi. Grup, Haziran 1921 tarihinde 25. Kolordunun teşkilat olarak Anadolu'ya aktarılması yanında, doktor ihtiyacını da temin için büyük gayretler sarfetti¹⁰⁰. Daha evvel de belirtildiği üzere, grup sadece personel temini ile uğraşmıyor, bir yandan da gelişen olaylar hakkında elde ettiği istihbaratı Ankaraya gönderiyordu¹⁰¹. Bundan dolayı grup, bütün faaliyetlerini başarı ile sonuçlandırmasından dolayı TBMM'ce takdir görüyordu¹⁰². Diğer taraftan Fevzi Paşa grup mensupları yanında İstanbul'dan zabıt

idi. Değişen bu isim daha sonra gizli olarak bütün makamlara bildirilmiştir. Bk. Gn.Kur.ATASE Arşivi: 1-1, Kls: 1308, Ds: 47, F: 7-2.

⁹¹ Gn.Kur.ATASE Arşivi: 1-1, Kls: 1533, Ds: 2, F: 1-13.

⁹² Gn.Kur.ATASE Arşivi: Aynı dosya, F: 1-8, 1-9.

⁹³ Fransızca'sı çok iyi olan ve grup üyeleri arasında yer alan Yüzbaşı Kemal Bey, -ki, Fransa'da eğitim görmüştür- Harbiye Nezareti tarafından Fransız karargâhında görevlendirilmiş biri gibi gösterilerek çalışmalarını başlatmıştır. Bk. Ekrem Baydar, "M.Kemal'in Gizli Teşkilatını Ben İdare Ediyordum", *Cumhuriyet Gazetesi*, 14 Ekim 1970.

⁹⁴ Pandikyan Efendi, İngiliz İstihbarat Servisinin Galata Şubesinde vazifeli idi. Bu Osmanlı Ermenisi, Felah grubu tarafından elde edilmiş ve grup adına pek çok yardımlarda bulunmuştur. Bk. Himmetoğlu, *Aynı eser*, c.1, s. 231.

⁹⁵ Gn.Kur.ATASE Arşivi: 1-4283, Kls: 641, Ds: 47, F: 6-1.

⁹⁶ Gn.Kur.ATASE Arşivi: 1-4283, Kls: 1048, Ds: 18, F: 1.

⁹⁷ Gn.Kur.ATASE Arşivi: Aynı dosya, F: 11-5, 13.

⁹⁸ Gn.Kur.ATASE Arşivi: 1-4283, Kls: 1048, Ds: 320-A, F: 5-6, 6-1.

⁹⁹ Gn.Kur.ATASE Arşivi: 1-7895, Kls: 1313, Ds: 18-A, F: 2, 2-4, 2-5, 2-7.

¹⁰⁰ Gn.Kur.ATASE Arşivi: 1-4283, Kls: 1048, Ds: 18, F: 17, 18-2, 18-3, 29, 29-1.

¹⁰¹ Gn.Kur.ATASE Arşivi: Aynı dosya, F: 19, 19-2, 19-4, 19-5.

¹⁰² Gn.Kur.ATASE Arşivi: 1-4283, Kls: 1048, Ds: 320-A, F: 2.

nakli sırasında yardım ettiklerinden dolayı polisler de teşekkür ediyordu¹⁰³. Felah Grubu bütün faaliyetlerini Anadolu EHUR.'ne rapor ettiği gibi¹⁰⁴, EHUR.'den aldığı direktifleri de bir emir telakki ederek yerine getirme çabası içerisinde idi. Anadolu'ya getirilen zabitanın sayısı arttıkça orduda bir takım yeni yapılanmalara ihtiyaç duyulmakta, yeni firkalar teşkil edilmekte, bu ise yeni zabıt ihtiyacını beraberinde getirmekte idi¹⁰⁵. Öyle ki, 1921 Ağustos ayından itibaren İstanbul'da Anadolu'ya katılmak için müracaat eden zabıt sayısında müthiş bir artma oldu¹⁰⁶. Haliyle bu müracaatta etkili olan bir takım sebepler vardı. Bir defa Türk ordusu artık geri çekilmekten vaz geçip karşı taarruza geçti. Bundan başka İngilizler'in baskı ve takipleri de zabitanın Anadolu'ya geçmesine sebep olmakta idi¹⁰⁷.

Felah grubu bunun yanında, 160-170 vapur yükü cephane, çeşitli silah ve malzemeyi muhtelif tarihlerde Anadolu'ya sevketti¹⁰⁸. Bu önemli işlerin icrasından dolayı sevkiyatta ve silah kaçırma işinde üstün başarı gösterenlere yüksek maaş verilmesi fikri de gündeme getirildi¹⁰⁹. Öte yandan Anadolu'ya silah kaçırma usûl ve yollarına bakılırsa üç şekilde bunun gerçekleştirildiği ifade edilmekte idi¹¹⁰:

- 1-) Her hangi bir tüccarla anlaşılıp Anadolu'ya şahsî olarak silah kaçırma
- 2-) EHUR tarafından görevlendirilen grupların mensuplarınca silah kaçırılması
- 3-) Sivil şahıslarla yapılan silah kaçırma işleri.

Bütün bu faaliyetler için yüklü bir para sarfeden Felah Grubu, bu üç yolun dışında silah kaçırma grup üyelerinin masraflarını karşılayamayacağını ifade ediyordu. Anadolu'ya aktarılan silahlar, genellikle denizyolu ile İnebolu limanına aktarılıyordu. Nakliyat esnasında malzeme sandıklarına bir takım rumuzlar yazılarak ne derece aciliyeti olduğu, ne manaya geldiği de ifade edilmekte idi¹¹¹.

Bu arada şunu da ifade etmek gerekirse, Felah Grubu silah ve mühimmatı, işe yarayacak levazımatı, diğer müteşebbislerden daha ucuza temin ederek Anadolu'ya her hangi bir fazla yük de yükletmemeye dikkat ediyordu¹¹². Bazı malzemeler ise danışıklı döğüş misali satın alınıp Anadolu'ya aktarılmakta idi¹¹³. Diğer taraftan Grup, bu

¹⁰³ Gn.Kur.ATASE Arşivi: 1-4283, Kls: 1048, Ds: 18, F: 22, 22-1.

¹⁰⁴ Gn.Kur.ATASE Arşivi: Aynı dosya, F: 26.

¹⁰⁵ Yeni kurulan 13.Fırka için İstanbul'dan 3 Alay komutanı, 9 tabur komutanı, 27 bölük komutanı, 9 makineli tüfek bölük komutanı, 81 piyade mülazımı, 18 makineli tüfek mülazımı, 1 topçu alay kumandanı, 2 topçu tabur kumandanı, 4 topçu bölük kumandanı, 8 topçu mülazımı, 3 süvari, 4 istihkâm zabitanı istenmişti. bk. Gn.Kur.ATASE Arşivi: 1-4283, Kls: 1048, Ds: 18, F: 30-1/4, 32.

¹⁰⁶ Gn.Kur.ATASE Arşivi: 1-4283, Aynı dosya, F: 39, 39-1, 40, 40-1, 44-3, 44.

¹⁰⁷ Hayri Mutlucağ, "Aciz Bir Hükümet, Küstah Bir Müstevli", *BTTD.*, Sy:6, (Mart 1968), s.13-22.

¹⁰⁸ Gn.Kur.ATASE Arşivi: 1-1, Kls: 1563, Ds: 47, F: 11; Kls: 1541, Ds: 2, F: 33; Kls: 1565, Ds: 10, F: 1-1, 1-2.

¹⁰⁹ Mesela İngiliz kontrolünde bulunan Maçka Silahhanesinden pek çok silah , cephane ve malzeme kaçırmış olan Topçu Yüzbaşı Halil Efendi ile kardeşine yüksek derecede maaş verilmesi gündeme getirilmişti. Bk. Gn.Kur.ATASE Arşivi: 1-7895, Kls: 1565, Ds: 10, F: 1-7.

¹¹⁰ Gn.Kur.ATASE Arşivi: Aynı dosya, F: 1-23.

¹¹¹ Gn.Kur.ATASE Arşivi: 1-4355, Kls: 1303, Ds: 19, F: 1-148.

¹¹² Gn.Kur.ATASE Arşivi: 1-1, Kls: 2039, Ds: 296, F: 11-51.

¹¹³ Maçka silahhanesindeki bir kısım silah bu yolla satın alınmıştı. Tanesi 8 liradan 37.700 tüfek (Rus yapımı) bizzat Osmanlı Harbiye Nezaretinin de aracı olması ile satın alınmıştır. Bk. BOA.

faaliyetlerini yürütürken son derece temkinli bir muhabere sistemi kurdu. Böylelikle İngiliz casuslarının tuzağına da düşülmedi¹¹⁴. İstanbul ile Anadolu arasındaki iletişimi ve her türlü haberleşme ağını İnebolu İstihbarat Zabıtlığı gerçekleştiriyordu¹¹⁵.

Felah Grubunun gönderdiği malzemelerin çoğunluğunun silah teknolojisine ait olduğu göze çarpar; buna rağmen 93 adet muhtelif çapta top, 21 top namlusu, 13 top kaması, 200.000'den fazla top mermisi, 13.000.000'dan fazla piyade tüfeği mermisi, 8-9.000.000 kadar kapsül, 40.000'e yakın bomba ,vs. malzeme yer almakta idi¹¹⁶. Nitekim, İstiklal Harbi yıllarında silah, malzeme, personel vs. açıdan en büyük desteği yapan gruplardan biri olan Felah, 8 Kasım 1922 tarihine kadar müstakil çalıştı¹¹⁷. 1 Şubat 1923 tarihinde vazifesine son verildi¹¹⁸.

5-) Muavenet-i Bahriye Grubu ve Faaliyetleri

Bu grup Ankara hükûmetinin kuruluşundan sonra Millî Mücadelenin deniz cephesini desteklemek için teşkil edildi¹¹⁹. Nitekim, yukarıda açıklanan gruplara bağlı deniz şubelerinin kurulması istenmişse de bu mümkün olmamıştı. Muavenet-i Bahriye Grubu bunun üzerine, müstakil bir grup olarak İstanbul'da teşkil edildi¹²⁰. Muavenet-i Bahriye Grubu bir aralık Felah ile ortaklaşa çalışmış; bilahare bu gruba bağlanmıştır¹²¹. Bu grup bilhassa Anadolu'nun ihtiyacı olan deniz malzemelerini temin etmiş, mütareke gereği Haliç'te bağlı bulunan gemilerin toplarını, aletlerini sökerek Anadolu'ya aktarmıştır¹²². Hattâ, meşhur Yavuz kruvazörünün topları ve önemli aksamı sökülerek İzmit'e sevk edilmişti¹²³. Öte yandan bu gruba yapılan müracaat sonunda İstanbul'daki bahriye zabitanının Anadolu'ya gönderilmesi gerçekleştirildi. Şunu da belirtmek gerekirse, bu grup Anadolu'ya geçecek olan zabıtları her bakımdan tahkikata tabi

BEO., Hariciy Giden nr: 349521; öte yandan İngilizler bunu haber olunca silahların Türklere satışının engellenmesine çalışmışlar (Bk. *BOA.BEO.*, Harbiye Gelen nr: 348994), bu durum hükûmeti de epeyce meşgul etmişti. Bk. *BOA.BEO.*, Dahiliye Giden nr: 349017; *MVM.*, nr: 220, s. 93; Bundan başka Levazım Şubesi Saraçhane anbarında bulunan silah ve sair malzeme de bu yolla alınmıştır. Bk. Gn.Kur.ATASE Arşivi:1-1, Kls : 1533, Ds: 2, F: 1-11.

¹¹⁴ Grup kendi arasında bir parola kullanmakta idi. Buna Üçler parolası de demişlerdir. Bu parola hemen hemen her ay değişmiştir. Bk. Gn. Kur.ATASE Arşivi: 1-1, Kls: 1533, Ds: 2, F: 1-4, 1-5; bundan başka sık sık adres değiştirilerek akla gelebilecek her türlü ihtimal dikkate alınmıştır. Bk. Mesut Aydın, *Aynı eser*, s. 73-74.

¹¹⁵ Gn.Kur.ATASE Arşivi: 1-1, Kls: 1533, Ds: 2, F: 1-4.

¹¹⁶ Gn.Kur.ATASE Arşivi: 1-1, Kls: 1315, Ds: 34-A, F: 2, 2-14, 3, 3-15, 5, 5-13, 5-15, 6, 9-44, 12-14, 16-26; Kls: 1315, Ds: 35, F: 5, 5-2, 56, 61; Kls: 1541, Ds: 36, F: 1-1, 1-16, 4-34, 10, 10-12; Kls: 1543, Ds: 47, F: 22, 27-1; Ayrıca bk. Himmetoğlu, *Aynı eser*, c.I, s. 236 vd.

¹¹⁷ Gn.Kur.ATASE Arşivi: 1-1, Kls: 1543, Ds: 8, F: 5-35.

¹¹⁸ Gn.Kur.ATASE Arşivi: Aynı dosya, F: 3-129.

¹¹⁹ Muavenet-i Bahriye Grubu 10 Temmuz 1920 tarihinde kurulmuştu. Bk. Mithat Işın, *İstiklal Harbi Deniz Cephesi*, Gn.Kur.Yay. Deniz Basımevi Ankara 1946, s. 12 vd.

¹²⁰ İsmet Parmaksızoğlu, "Muavenet-i Bahriye Grubu", *Türk Ansiklopedisi*, c.XXV, s. 364; ayrıca bk. Emrullah Nutku, "Türk İstiklal Savaşında Denizciler", *Yakın Tarihimiz*, c.I, s. 13, 412.

¹²¹ Gn.Kur.ATASE Arşivi: 1-1, Kls: 1534, Ds: 8, F: 4-17, 4-18, 4-19.

¹²² Gn.Kur.ATASE Arşivi: 1-1, Kls: 436, Ds: 209, F: 1-2.

¹²³ Emrullah Nutku, Aynı makale, *Yakın Tarihimiz*, c.III, s. 29, 89.

tutmakta idi¹²⁴. Diğer taraftan, bu grup vasıtası ile Anadolu'ya iki adet parçalanmış vaziyette deniz tayyaresi, çeşitli toplar ve bahriye malzemeleri aktarıldı¹²⁵.

6-) Namık Grubu'nun Faaliyetleri

Millî Müdafaa Vekâletinin emri ile Anadolu'nun silah ve mühimmat ihtiyacını temin etmek üzere, 30 Ocak 1921 tarihinde kuruldu. Bu grubun kurulmasında Fevzi Paşa'nın teklifi etkili oldu¹²⁶. Grubun kurulmasında etkili olan Paşa, zaman zaman gruptan desteğini çekmek durumunda kaldı. Buna sebep olarak da, grubun taahhüt ettiği malzemeleri Anadolu'ya ulaştırılmaması gösterilmekte idi¹²⁷. Felah Grubu tarafından Namık Grubu'nun çalışmalarının sekteye uğrattığı yolundaki şikayetler, grubun itibarının sarsılmasına sebep olmakta idi¹²⁸. Namık Grubunun en önemli faaliyet ise, Çobançeşme Silah Deposundaki malzemenin tamamına yakınına Anadolu'ya aktarmak oldu¹²⁹.

7-) İhtiyat Grupları: Ferhat ve Kerimî

Bu gruplar yukarıda izah edilmeye çalışılan Hamza ve Felah gruplarının kurulması ile birlikte ihtiyat olarak düşünülüp teşkil edildi¹³⁰. EHUR, 9 Temmuz 1921 tarihinde Muharip Grubuna gönderdiği bir telgrafta ihtiyat grupları meselesini gündeme getirdi. Bu telgraftaki ifadelerle göre her türlü ihtimal gözönünde bulundurularak namuslu kişilerden oluşan bir ihtiyat grubunun teşkili ve bunun her zaman hazır bir şekilde bekletilmesi, bu işin çok gizli tutulması ve bu gruba üye olacakların listesinin gönderilmesi isteniyordu¹³¹. Bu şekilde teşkili planlanan ihtiyat grupları, ne yazıkki faaliyete geçemedi. Bunlar sadece düşüncede kaldı.

Yukarıda adı geçen gruplar yanında münferid olarak faaliyette bulunanlar da vardı. Özellikle çeteler teşkili ile silah kaçırma faaliyetleri, ferdi faaliyetler arasında yer alıyordu. Bu çeteler, kaçakçılık işlerinde ele geçirdikleri malzemeleri Anadolu'ya aktarıyorlardı¹³². Öte yandan, bu olayların canlı şahidlerinden biri olan Hüsnü Himmetoğlu, bu başarıların ancak Türk Milletine ait ilahî bir başarı olduğunu belirterek, kaçakçılık faaliyetlerinin övünç duyulacak bir hareket olduğunu açıklar¹³³. Nitekim, Kaçakçılık Teşkilatı diye bilinen grup, bizzat Hüsnü Himmetoğlu tarafından kuruldu¹³⁴. Kaçakçılık teşkilatının üyeleri araştırılırsa büyük bir kısmının bahriyeden

¹²⁴ Gn.Kur.ATASE Arşivi: 1-4283. Kls: 1048, Ds: 18, F: 15, 15-1.

¹²⁵ Gn.Kur.ATASE Arşivi: 1-1, Kls: 1463, Ds: 69, F: 1-69; Bu grubun gönderdiği malzemeler hakkında daha geniş bilgi için bk. Mesut Aydın, *Aynı eser*, s. 254-259.

¹²⁶ Gn.Kur.ATASE Arşivi: 1-4282. Kls: 639, Ds: 496, F: 14.

¹²⁷ Gn.Kur.ATASE Arşivi: 1-1, Kls: 2695, Ds: 8, F: 1-5.

¹²⁸ Mesut Aydın, *Aynı eser*, s. 109.

¹²⁹ Gn.Kur. ATASE Arşivi: 1-7895, Kls: 1312, Ds: 1-A, F: 1-34.

¹³⁰ Gn.Kur.ATASE Arşivi: 1-1, Kls: 1533, Ds: 2, F:1-13; ATASE Arşivi: Kls: 1534, Ds: 8, F: 1-1.

¹³¹ Gn.Kur.ATASE Arşivi: 1-1, Kls: 1534, Ds: 8, F: 3-48, 3-49.

¹³² Himmetoğlu, *Aynı eser*, c.I, s. 299.

¹³³ Himmetoğlu, *Aynı eser*, s. 273.

¹³⁴ Himmetoğlu, *Aynı eser*, s. 280-283.

emekli zabıtlar, askerlik hizmetini bahriyeli olarak yapanlar, ve diđer denizciler olduđu ortaya çıkar. Bundan başka kaçaıkılık teřkilatının bünyesinde vapur komiserleri, gümrük idaresinde çalışan memurlar, mavnacılar, deniz ameleleri ile Rıhtım řirketi çalışanlarından seçilen kişiler yer almakta idi. Teřkilat çalışmaları sırasında Karadeniz limanlarında hizmet veren acentelerle de devamlı irtibat halinde idi. Kaçaıkılık Teřkilatı'nın faaliyet sahası içinde, İstanbul ve civarında yer alan cephanelikler bulunuyordu. Tophane fabrikaları ile Tařkışla ve Maça Silahhaneleri en çok silah kaçaıkılığı yapılan yerler arasında idi¹³⁵. Bundan başka Çobançeřme, Gülhane ve Sarayburnu Anbarları ile Bařbüyük ve Maltepe anbarlarından da silah kaçırmakta idi. Bu durumdan řüphelenen İngilizler, depo ve anbarlardaki bir kısım silaha el koyarak, Türkler'in eline geçmesine mani olmaya çalışıyorlardı¹³⁶. Diđer taraftan, bu anbarlardaki silahların bir kısmı ya satın alınmış gibi gösterilerek depolardan çıkartılıyor, veyahut da tamamen kaçaıkılık řeklinde olaylarla Anadolu'ya aktarılıyordu¹³⁷. Nitekim, bu depolardan çıkarılan silahlar çok gizli yollarla Himmetođlu'nun Sirkeci-Eminönü'ndeki depolarına konuyor, oradan da Valide İskelesinden mavnalara yüklenerak, sandıkların üzerlerine de hurda eřya ibaresi yazılarak yola çıkarılıyordu¹³⁸. Ađır silahlar ise genelde yabancılardan kiralanan gemilerle taşınırken¹³⁹, hafifleri genelde Karadenizli kaptanların taka, mavna ve yelkenlileri ile taşınmakta idi¹⁴⁰. Belirtmek gerekirse depo, anbar, vb. yerlerde harp levazımını almak için kaçaıkılık örgütünün yaptıđı faaliyetler -ki, genelde bütün grupların aynı řekilde hareket ederek- bu işleri icra ediyorlardı. Nitekim, Himmetođlu kaçaıkılıđın bu sırada çeřitli řekil ve yollarının icra edildiđini ifade eder¹⁴¹.

Bunun yanında, Anadolu'ya grupların gönderdiđi subay, asker ve san'atkârlar ve talebelerin bazıları kendi rızasıyla¹⁴², bazıları gruplar tarafından münasip

¹³⁵ BOA.BEO., Hariciye Giden nr: 349521; Maça Silahhanesindeki silahların grup adına satın alınması hakkında yapılan faaliyetler ve İngilizlerin buna karřı çıkmaları hakkında bk. BOA.BEO., Harbiye Gelen nr: 349017; 348994: BOA.MVM., nr: 220, s. 93; Maça silahhanesindeki silahların kaçırlması hakkında geniş bilgi için bk. Cemal Karabekir, *Maça Silahhanesi Hatıraları*, s. 14 vd.

¹³⁶ BOA.BEO., Harbiye Gelen nr: 341160; 347938.

¹³⁷ Himmetođlu, *Aynı eser*, c.I, s. 290-291.

¹³⁸ Himmetođlu, *Aynı eser*, s. 290 vd.

¹³⁹ Gn.Kur.ATASE Arřivi: 1-4355, Kls: 1303, Ds: 19, F: 1-75, 1-164, 1-118, 1-248.

¹⁴⁰ Nitekim Sultan-zade Fethi Sami Baltalimanlı ile yaptıđımız mülakatta da bu konuda bir kaça söz işittik. Baltalimanı Sarayının yanında kaçaıkılık örgütlerince kurulan kulübelere konan malzemeler Karadenizli kaptanlar vasıtasıyla Anadolu'ya aktarılmıştır.

¹⁴¹ Himmetođlu'na göre silah kaçaıkılıđında řu yollar takip edilmekte idi (Bk. *Aynı eser*, c.1, s. 292-293):

- 1-) Baskın řekli ile yani muhafızları bađlamak ya da tevkif etmek yoluyla
- 2-) Para verme, eğlenmeye götürme, içki içirme, sarhoř etme yolu ile
- 3-) Depo, anbar, fabrika ve müessesat arasında lüzum gösterilerek yer deđiřtirmek suretiyle
- 4-) Satın alma komisyonundan bedeli mukabilinde satın alma yolu ile
- 5-) Lüzumlu eřyaları alıp sorumlu subayları Anadolu'ya kaçırmaya yolu ile
- 6-) řahsen alınabilecek ve taşınabilecek miktarları ilgili kimselere aldırarak yolu ile
- 7-) Resmî ve dini günlerde müsaade ile girilecek depolardan çalınma ve kaçırmaya yolu ile
- 8-) Damların görülmeyecek yerlerini delerek lüzumlu mahallere girmek sureti ile
- 9-) Dolu ve sayılı sandıkları boşaltarak ve yerlerine başka sandıklar koymak sureti ile."

¹⁴² Nitekim, Kuva-yı Milliye birliklerine gönüllü olarak katılanlar çođunlukta idi. Bk. Gn.Kur.ATASE Arřivi: 1-4282, Kls: 557, Ds: 27-1, F: 1-18, 27, 29, 30, 31, 44, 44-1.

görüldüğünden¹⁴³, bazıları da Anadolu'nun daveti ile gidiyorlardı¹⁴⁴. Anadolu'ya gidenlere bakıldığında bunların bir kısmı ya kendiliğinden vatan aşkı ile gidiyorlardı, ya da İstanbul'da takip altında olduklarından dolayı veya bunun gibi sebepleri göstererek İstiklâl Mücadelesi veren Anadolu'ya geçmek istiyorlardı¹⁴⁵. Nitekim, bütün bu faaliyetler esnasında Osmanlı EHUR. ve Harbiye Nezareti'nin silah, cephane ve personel kaçırılması olayına göz yumduğu, hatta bu gibi olaylara manevi destek dahi verdiği anlaşılmakta idi¹⁴⁶. Bütün bu açıklamalardan da anlaşıldığı gibi, yukarıda adı geçen grupların silah, araç ve gereç yani lojistik açısından Anadolu'ya büyük yardımlarda bulunmaları, Kuva-yı Milliye'nin uzun vadede Yunanlılar karşısında başarılı sonuçlar almasına sebep oldu. Şunu belirtmek gerekirse, Ankara'da TBMM hükümeti kurulana kadar kuva-yı milliyeyi silah, cephane ve personel açısından destekleyen gizli kuruluşlar arasında yer alan Karakol Cemiyeti, M.M.Grubu, İmalât-ı Harbiye Grubu yanında muhtelif ferdi kaçakçılık örgütlerinin büyük rolü olmuştu. Bu grupların kaynağı araştırılırsa, Osmanlı EHUR. ile organik bir bağları olduğu anlaşılır¹⁴⁷.

Anadolu'ya yapılan silah yardımı konusuna bakılırsa, bir kısım hanedan üyeleri de bunlara kendilerince katkılarda bulunmakta idi. Nitekim, bu sırada Şehzade Süleyman'ın oğlu Abdülhalim Efendi, orduya 10.000 tüfek ve her bir tüfeğe 1000 mermi düşecek şekilde bir yardım etti¹⁴⁸. Anadolu'daki orduya Grupların silah yardımı yanında, Şark Cephesi Komutanı Karabekir Paşa'nın Ermeni gailisini bertaraf ettikten sonra, ganimet olarak alınan silahlar da dahil olmak üzere Batı Anadolu'ya pek çok silah ve malzeme gönderildi¹⁴⁹.

B- DÜZENLİ ORDUYA GEÇİŞ SIRASINDA İNGİLİZLER'İN VE İSTANBUL HÜKÜMETİNİN MUHALEFETLERİ

a-) Anzavur İsyanı, İngilizler'in Desteği ile Kuva-yı Milliye'yi Dağıtma Çabaları

Millî Mücadele devrinde çeşitli sebeplerle meydana gelen iç isyanlar bugüne kadar çeşitli yorumlarla ele alınmıştır¹⁵⁰. İç isyanlarda en önemli sebep, hiç şüphesiz

¹⁴³ Gn.Kur.ATASE Arşivi: 1-4336, Kls: 1000, Ds: 28, F: 15-65.

¹⁴⁴ Gn.Kur.ATASE Arşivi: 1-1, Kls: 15, Ds: 71, F: 8, 9, 13; ATASE Arşivi: 1-4283, Kls: 1048, Ds: 18, F: 26.

¹⁴⁵ Anadolu'ya geçenlerin bir kısmı eski İttihatçılardı ve bunlar İngilizlerin takibinden uzaklaşmak isteyenlerdi. Bir kısmı da İstanbul'da siyasete bulaşmış olup Anadolu'ya geçerek aklanmak isteyenlerdi. Bir grup daha vardı ki, bunlar da maddi kaygudan gelmişlerdi. Çünkü artık İstanbul mali bir sıkıntıya düşmüş memur, subay vs maaşlarını ödeyemez olmuştu.

¹⁴⁶ Himmetoğlu, *Aynı eser*, c.II, s. 94.

¹⁴⁷ Mesut Aydın, adı geçen eserinde her ne kadar gizli grupların Ankara'nın talimatı ile kurulduğunu ifade etmekte ise de, ilk kuruluşu/kuruluşları kurma başarısını İstanbul'a bırakmak gerekir. İlk kuruluşlar İstanbul'da kurulmuş ve bilahire Anadolu'ya geçerek faaliyetlerini buradan yürütmüş, zamanla isim değişikliğine uğramıştır.

¹⁴⁸ Gn.Kur.ATASE Arşivi: 1-4355, Kls: 1303, Ds: 19, F: 3. Şehzade bu yardımı 3 Mayıs 1921 tarihinde yapmıştır. Fakat İngilizler nezdinde bu silahlar hediye değil de, para ile satılmış gösterilmiştir.

¹⁴⁹ Gn.Kur.ATASE Arşivi: 1-4282, Kls: 552, Ds: 5, F: 1, 1-3, 2, 7, 8, 10, 17, 20-1, 47.

¹⁵⁰ Nitekim İnkılap Tarihimizde bu isyanların çoğunluğunun Damat Ferid ve Vahdettin'in ortaklaşa çıkarttıkları ve İngilizlerin emirleri doğrultusunda hareket ettikleri yolunda bir kanaat hakimdir.

halkın içinde bulunduğu sosyal, politik, psikolojik ve ekonomik ortamdır. Öte yandan, uzun yıllar süren harpler, askerlerde bıkkınlık ve usanmaya sebep olurken, cepheden firar eden asker kaçakları da eşkıyalığın artmasına yol açıyordu. Diğer taraftan da cehaletin, taassubun etrafı sarmsmasıyla eşkiyalara katılım günden güne artıyordu. Bu arada kuva-yı milliye'nin zaman zaman halktan zorla para ve yiyecek alması, yoksul ve işsiz-güçsüz halkın bu zorbalıklar karşısında, kuva-yı milliye'ye düşmanca tavır almalarına sebep oluyordu¹⁵¹. Bununla beraber, halkın cehaletinin yanında idarecilerin düşüncesizce sarfettikleri bir takım sözler de vatandaşın galeyana gelerek ısyan etmesine zemin hazırlıyordu¹⁵².

Öte yandan Mütareke Döneminde İngilizler, Damat Ferid Hükûmeti ve Sarayı, Anadolu'da direnmeyi önleyici tedbirler almaya zorladıkları gibi, halkı ve İzmir bölgesinde bulunan askerî birliklerin savaştan alıkonulması için hükûmetçe emirler verilmesini de telkin ediyorlardı¹⁵³. İngilizler sadece telkinle kalmıyorlar¹⁵⁴, ayaklanmalara maddî destek de sağlıyorlardı¹⁵⁵. İngilizler, Anadolu'da kuva-yı milliye karşıtı ısyanlar çıkartırlarken elbette bazı mahalli idarecilere ihtiyaç duyacaklardı. Bunlar ise, çeşitli mesleklerden, fakat ahlâken sükûta uğramış kişiler arasından itina ile seçilmişlerdir. Hürriyet ve İtilaf Partisine dayanan Damat Ferid Paşa kabinelerinden dolayı, iç ısyanlarda hükûmetin İngilizlerle ortak olduğu görüşü yaygınlık kazanmıştır¹⁵⁶. Nitekim, Kuva-yı Milliye'nin ilk teşkilatlanma devrinde Anzavur ısyanı ile karşılaştı¹⁵⁷. Anzavur Ahmet, Güney Marmara'da İngiliz desteği ile yanına

Gerçi her ikisinin de bu dönemde adeta İngilizler'in elinde kukla oldukları bir gerçektir. Yalnız bu ısyanların finansmanını sağlayacak gücün bu sıralarda Osmanlı hükûmetinde olmadığı bilinmekte idi. Nitekim memur maaşlarının ödenememesi buna misal gösterilebilir. Hükûmetin maddî dayanağı olmayınca, İngilizler el altında ısyancıları kışkırtmışlardı. Mesela bu sırada hükûmet ısyancılara askerî depolardan silah dağıtarak destek oluyordu. Damat Ferid Paşa, İngilizlerin de onayını aldıktan sonra, Anzavur'a Maçka Silahhanesinden 600 tüfek, 30.000 fişek, 80.000 makineli tüfet mermisi vermişti. Bk., Falih Rıfık Atay, *Çankaya*, İstanbul 1980, s. 246.

¹⁵¹ Doğu Ergil, *Millî Mücadelenin Sosyal Tarihi*, Ankara 1981, s. 258-261.

¹⁵² Mesela Düzce'de devrin kaymakamı bir konuşmasında; "Çerkes ve Abazalar öldürülecek, kadın ve kızları cariye olarak kullanacağız" demiş bu da halkın galeyana gelerek ısyan etmesine sebep olmuştur. Bir yerde bu tür konuşmalar ülkeyi bir takım kamplara bölmek şeklinde de yorumlanabilir. Nitekim Anzavur ısyanının buralarda kendine destek bulması da bunu göstermektedir. Bk. Zeki Sarıhan, *Kurtuluş Savaşı Günlüğü*, c.III, Ankara 1986, s. 166.

¹⁵³ Kenan Esengin, *Millî Mücadelede İç Ayaklanmalar*, İstanbul 1975, s. 15.

¹⁵⁴ Mesela İngilizler Kuva-yı İnzibatiye'ye her türlü desteği vermekte idiler. Bk. Gn.Kur.ATASE Arşivi: 1-7895, Kıs: 963, Ds: 4, F: 50, 50-2; Ayrıca bk. Gn.Kur.Harp Tarihi Arşivi Yay., *İstiklal Harbinde Ayaklanmalar*, c.VI, (1919-1921), Ankara 1974, s. 26, 45.

¹⁵⁵ Fahri Belen, *Türk Kurtuluş Savaşı*, Ankara 1983, s. 198'de ifade ettiği üzere İngilizler Biga Ayaklamasında Şeyh Ahmet'e 5.000 lira vermişlerdi.

¹⁵⁶ Nitekim bu ısyanlarda hükûmetin maddî manevî desteği olsun veya olmasın, başta bulunan Damat Ferid Paşa ve hükûmeti ile bunun dayandığı Hürriyet ve İtilaf Partisinin İngilizlerden yana tavır sergilemesinden dolayı bir bağıntı kurulmuştur. Bk. Ergün Aybars, *İstiklal Mahkemeleri (1920-1927)*, c.I-II, İzmir 1988, s.12-18; Kenan Esengin, *Aynı eser*, s. 87, 102; Gn.Kur.Harp Tarihi Yayını, *İstiklal Harbinde Ayaklanmalar*, c.IV, s. 37.

¹⁵⁷ Anzavur ısyanı ile ilgili Gn.Kur.ATASE Arşivinde pek çok belge bulunmaktadır. Bk. ATASE Arşivi: 5-2548, Kıs: 2481, Ds: 5, F: 1-115. Öte yandan I.Anzavur ısyanı hakkında daha geniş bilgi için bk. Özcan Mert, "Anzavur'un İlk Ayaklanmasına Ait Belgeler", *Bellekten*, c. LVI / 217, Ankara 1992, s. 847-956.

topladığı çerkeslerle ısyana kalkıştı¹⁵⁸. Bu sırada İstanbul'da, Hürriyet ve İtilaf Partisi ise açıktan açığa Anzavur'u desteklemekte idi¹⁵⁹. Anzavur'un ilk ısyanı 1919 yılı sonlarına doğru çıktı. İsyanın çıktığı Güney Marmara kesimi ise, bu dönemde son derece kargaşa içerisinde bulunuyordu. Bâbiâli, ısyanın önüne geçmek için çerkes asıllı Ahmet Fevzi Paşa'yı bir tahkik hey'eti ile bölgeye gönderdi. Ahmet Fevzi Paşa, hey'etiyle beraber İstanbul'a döndükten sonra yaptığı açıklamada, bölgedeki nizamiye kuvvetlerinin artırılması ile bu ısyanın önünün alınabileceğini belirtti¹⁶⁰. Nitekim, Harbiye Nezareti bunun üzerine XIV.kolorduyu bu işle görevlendirdi. Öte yandan, bölgede Çerkeslerle Arnavutlar arasında kıyasıya bir çatışma olduğu gibi¹⁶¹, kuva-yı milliye ile karşıtları arasında da bir çekişme mevcut idi. Öte yandan I.Anzavur İsyasının sebeplerini şu şekilde sıralamak mümkündür¹⁶²:

- 1-) Boğazlar bölgesindeki üstünlüklerini devam ettirmek isteyen İngilizler'in, Anadolu ile Trakya'da bulunan kuva-yı milliyecilerin birleşmelerine engel olmak istemelerinden doğan kışkırtıcı propagandalar
- 2-) İngilizlerin istekleri doğrultusunda hareket eden Damat Ferid Paşa'nın yeniden iktidara gelebilmek için kuva-yı milliyeden intikam almak istemesi
- 3-) İngilizler tarafından kuva-yı milliye'nin güçten düşürülerek Yunanlılar karşısında başarısızlığa uğratılmak istenmesi
- 4-) Kuva-yı milliye mensuplarından bazılarının hataları.

İngilizler siyasî çıkarlarından dolayı, Boğazlar ile Marmara'nın güvenliğini sağlayabilmek, kuva-yı milliyeyi buralara yaklaştırmamak için Düzce-Hendek havalisini İstanbul Boğazı, Biga-Gönen taraflarını Çanakkale Boğazı için tampon bölge olarak seçmişler ve bu bölgelerde kargaşa çıkartmak istemişlerdi¹⁶³.

Damat Ferid Paşa ise, Anzavur ısyanı ile hem kuva-yı milliyeyi zaafa uğratmak, hem de hükûmeti zor duruma düşürerek iktidar yolunu açmak istiyordu. Bundan dolayı Ferid Paşa'nın kuva-yı milliye karşıtı hareketleri desteklemesi mümkündür¹⁶⁴. Diğer taraftan Anzavur ise, yakınlarına bu ısyana kalkışırken İngilizler'den yardım gördüğünü ifade etmekte idi¹⁶⁵. Nitekim, Anzavur'un teşkilatı için İngilizler para yardımında bulunmuşlardı¹⁶⁶. Bununla da yetinmeyen İngilizler, Padişah'ı ve şeyhülislamı da bu işin içine katarak meseleye bir de dinî veche kazandırmak istemişlerdi¹⁶⁷. İngilizler, herhalde Türk tarihinde görülen ısyan hareketlerini çok iyi

¹⁵⁸ İsmet İnönü, *Hatıralar*, İstanbul 1985, s. 202; Bilal Şimşir, *İngiliz Belgelerinde Atatürk*, c.I, Ankara 1992, s. 284; ayrıca bk., Özcan Mert, *Aynı makale*.

¹⁵⁹ Gn.Kur.ATASE Arşivi: 5-2584, Kİs: 2481, Ds: 5, F: 1/1-1/115; Şimşir, *Aynı eser*, c.I, s. 285-286.

¹⁶⁰ BOA. BEO., Harbiye Gelen nr: 345286.

¹⁶¹ Özcan Mert, *Aynı makale*, s. 852; öte yandan babaannemin anlattıklarına bakılırsa Arnavutlarla Çerkeslerin mücadelesi çok kanlı olaylara sahne olmuş ve bütün Karacabey, Susurluk, Kirmasti (M.Kemal Paşa) ve Gönen taraflarını kasıp kavurmuş, halka da en az Yunanlılar kadar zulüm yapılmıştı.

¹⁶² Özcan Mert, *Aynı makale*, s. 858.

¹⁶³ Ali Fuat Cebesoy, *Milli Mücadele Hatıraları*, s. 298.

¹⁶⁴ Kemal Atatürk, *Nutuk*, c.I, s. 277.

¹⁶⁵ Bk. *İzmir'e Doğru*, 13. K.evvel 1335.

¹⁶⁶ HTVD., Sy: 18, (1956), vesika nr: 452'de Anzavur ve avanesine İngilizler'in 7 torba içinde 5.000 lira verdikleri kayıtlıdır.

¹⁶⁷ İngilizlerin bu yoldaki faaliyetleri için bk. Recep Peker, *İstiklal Savaşı*, İstanbul 1955, s.145.

tahlil etmiş olmaları ki, din duygusunu ortaya atarak böyle bir teşebbüse geçmişlerdi. Öte yandan, Anzavur'un "*Kuva-yı Muhammediye*" adında bir ordu kurarak, halkın dinî duygularından istifade ile taraftarlarını arttırması da düşünülmüştü¹⁶⁸. Nitekim, Anzavur birinci isyanında başarılı olamadı; fakat, kuva-yı milliyeye ve halka büyük zulüm yaptı. Bu isyanı fırsat bilen bölgedeki pek çok asker kaçağı da Anzavur'a katıldı¹⁶⁹. Öte yandan Anzavur'un şahsında İngilizler de başarısız olmuşlar; kuva-yı milliyenin hareketlerine karşı bir tampon bölge oluşturamamışlardı. Söz konusu ayaklanmada Ali Rıza Paşa kabinesi olsun, kuva-yı milliyeciler olsun çerkes asıllı kumandanları görevlendirerek sükûneti sağlamaya çalışmışlardı¹⁷⁰.

Yukarıda kısaca ifade edildiği üzere, Damat Ferid ve işbirlikçilerinin kuva-yı milliyeyi çökertme planları böylece başarılı olamamış; aksine kuva-yı milliyeye bu kazandığı başarıdan da cesaret bularak gözüpek hareketlere kalkışmıştı. Nitekim, 1920 yılı Ocak ayı başlarında Müdafaa-i Hukuk Teşkilatınca Biga'ya gönderilen Binbaşı Hamdi Bey, bölgedeki ferdi isyan faaliyetlerini bastırdıktan sonra, kuva-yı milliyenin silah ihtiyacını karşılamak üzere çeşitli planlar hazırlamaya koyuldu¹⁷¹. Binbaşı Hamdi Bey'in maksadı, Gelibolu yarımadasındaki cephaneliklerde bulunan bilimum malzemeyi Anadolu'ya nakletmekti. O'nu bu harekete iten sebep ise, Gelibolu yarımadasındaki Akbaş Cephaneliğinin malzemesinin tamamen Çarlık karşıtı olarak savaştan Vrangeli Ordusuna¹⁷² verileceği yolunda gazetelerde çıkan haberlerdi¹⁷³. Hamdi Bey bunun üzerine 26-27 Ocak 1920 gecesi Akbaş'taki silah ve cephaneyi bir gece baskınla karşı tarafa geçirerek kuva-yı milliyeye ulaştırdı¹⁷⁴. Öte yandan, Akbaş

¹⁶⁸ Kâzım Özalp, *Millî Mücadele*, c. I, Ankara 1988, s. 102'de İstanbul'da Cemiyet-i Ahmediye tarafından Anzavur'un desteklenmesinden bahsedilir. Öte yandan Teali İslam Cemiyeti de Cemiyet-i Ahmediye ile birleşmiştir. Bk. Cebesoy, *Aynı eser*, s. 298.

¹⁶⁹ Nitekim, yine babaannemin hatıralarına atfen belirtmek icap ederse, Karacabey'in Seyran köyünden de en az 3-4 kişinin bu gruba katıldığı belirtilmektedir.

¹⁷⁰ Kuva-yı Milliye liderleri 14.Kolordu komutanı Yusuf İzzet Paşa ile Çerkes Ethem'i görevlendirirken, Ali Rıza Paşa kabinesi de daha önceki bahislerde de açıklandığı üzere Hürşit Paşa ve Ahmet Fevzi Paşa hey'etlerini göndererek Anzavur'u itaat altına almak istemişlerdi. Bilindiği gibi, Osmanlı-Rus harplerinden sonra Kafkaslar'dan göçedenler Güney Marmara'ya ve Kocaeli yarımadası civarına yerleştirildi. Osmanlı padişahlarının, Kafkasların savaşçı uluslarından olan çerkeslere gösterdikleri bu yakınlıktan dolayı XIX.asrın sonlarından itibaren çerkesler sultanın yakınları arasında yer almaya başladılar. Abdülhamid dönemi Harbiye Mekteplerinden pek çok çerkes mezun oldu. İstiklal Harbi döneminde bunların büyük bir kısmı kuva-yı milliyeye yanlısı tavır sergilerken, bir kısmı da mevcut olan rejimden yana tavır sergilemişlerdi. Damat Ferid hükümetlerinin çerkesleri kışkırtarak kuva-yı milliyeyi bastırma gayretleri bilinmektedir. Ferid Paşa, bu yüzden çerkeslerin yoğun olduğu Kocaeli, Bolu, Düzce, Hendek, Adapazarı tarafları ile Güney Marmarayı seçmişti.

¹⁷¹ Adnan Sofuoğlu, "Akbaş Baskını (Olayı) ve Yankıları", *Atatürk Araştırma Merkezi Dergisi*, c.IX / 26, (Mart 1993), s. 423-425.

¹⁷² Pyoti Nikolayaviç Vrangeli (Kouna 1878, Brüksel 1928) bir Rus generalidir. Rus-Japon savaşına katılmış, I.Dünya Savaşında muhtelif Rus cephelerinde görev almıştır. Bolşeviklere karşı olduğundan 1917 yılında kuvvetleri ile Kırım'a çekildi. General Denikin ordusunda bolşeviklere karşı çarpıştı. Bilahire Denikin yerine Ukrayna ordusunun başına getirildi. Kırımdaki ordusunu da bu arada yeniden teşkilatlandırdı. 1920 yılındaki Sovyet-Polonya savaşında Sovyetlere saldırdı. Ancak başarılı olamadı. Ordusuyla İstanbul'a geldi, oradan Gelibolu'ya nakledildi. Buradan da Yugoslavya'ya geçen Vrangeli, mücadelesini orada sürdürdü, fakat orada da tutunamayınca Belçika'ya iltica etti.

¹⁷³ Sofuoğlu, *Aynı makale*, s. 424-425; Ayrıca bk. Mücteba İlgürel, "Akbaş Cephaneliği Baskını", *TD.*, Sy: 33, (1980-1981), s. 272.

¹⁷⁴ *BOA.BEO.*, Harbiye Giden nr: 346145; Gn.Kur.ATASE Arşivi: 1-1, Kls: 36, Ds: 141(120), F: 1, 25; *HTVD.*, Sy: 47, (1964), vesika nr: 1106; Ayrıca bk. *Nutuk*, c.III, visaka nr: 239-a, b, c, 240.

Baskınından sonra hükümeti sert protestolarla kınayan İtilaf Devletleri, bölgeye tahkik hey'etleri gönderdikleri gibi¹⁷⁵, alınan silahların iadesini de istediler¹⁷⁶. Bununla da kalmayan İngilizler, İstanbul'daki hükümet ve kuva-yı milliye muhaliflerini harekete geçirdiler: İkinci Anzavur ayaklanması işte bu olayların ardından çıktı.

17 Şubat 1920'de Biga'ya gelen Anzavur, bölgedeki asileri kısa sürede etrafına toplayıp harekete geçti. Anzavur'un harekete geçtiği sıralarda, İstanbul'da bazı grupların temsilcileri ise Sadrazam Ali Rıza Paşa'yı sadaret konağında ziyaret ederek, hükümetçe Anzavur'a karşı yürütülen takibatın durdurulmasını istemişlerdi¹⁷⁷. Ali Rıza Paşa kendisini ziyarete gelen bu hey'ete, Anzavur'un bu ısyan hareketini tasvip etmediğini belirterek onları başından savdı. Öte yandan, Anzavur'un serkeşane hareketleri¹⁷⁸, halka kuva-yı milliye aleyhinde beyannameler yayınlaması¹⁷⁹, sonuçta kuva-yı milliyenin karşı harekete geçmesine sebep oldu. Bu sırada Harbiye Nazırı Fevzi Paşa, 14.Kolordu komutanı Yusuf İzzet Paşa'ya çektiği telgrafta, Anzavur'un ikna edilmesini istemişti¹⁸⁰. Bu arada şunu da ifade etmek gerekirse, Damat Ferid Paşa sadarete geldikten kısa bir süre sonra Anzavur'u 8 Nisan 1920 tarihinde Karesi sancağı mutasarrıflığına tayin etti¹⁸¹. Bu tayinden sonra Bandırma'ya giden Anzavur, bölgedeki çerkesleri de etrafına toplayarak harekete geçti. Kuva-yı milliye bu sırada mücadelesinin haklılığını bölgede bulunan ahaliye aktarmaya çalışırken, Anzavur da kuva-yı milliyeyi bölgeden uzaklaştırma gayretinde idi. Nitekim, kuva-yı milliye yanlısı olan çerkeslerin telkinlerine ve arabuluculuklarına kulak asmayan Anzavur, isyanında ilk önceleri başarılı olmuş ve 14.Kolordu Bursa'ya kadar geri çekilmek mecburiyetinde kalmıştı¹⁸². Anzavur bölgede kuva-yı milliye yanlısı olarak gördüğü pek çok kişinin canına kıydığı gibi, Çerkes-Türk şeklinde bir milliyet çarpışmasını da beraberinde getirmişti¹⁸³. Bu sırada 61.Fırka komutanı bulunan Kâzım Özalp ise Çerkes Ethem, Demirci Mehmet Efe, Parti Pehlivan gibi kuva-yı milliye liderlerinden yardım istemiş; bunların yardımı temin edildikten sonra Anzavur takip edilmiş ve 14-15 Nisan tarihinde geri çekilmek zorunda bırakılmıştı¹⁸⁴. Anzavur, Biga kıyılarında kendisini bu harekete teşvik eden İngilizlerin gemileri ile İstanbul'a sığınarak canını kurtarabildi¹⁸⁵. Anzavur bir yıl kadar sonra gittiği Karabiga yakınlarında öldürüldü¹⁸⁶. Nitekim bu

¹⁷⁵ BOA.BEO., Harbiye Giden 346145; HTVD., Sy: 47, vesika nr: 1106.

¹⁷⁶ Gn.Kur.ATASE Arşivi: 1-1, Kls: 36, Ds: 129, F: 27-7.

¹⁷⁷ HTVD., Sy: 22, (1957), vesika nr: 554.

¹⁷⁸ Gn.Kur.ATASE Arşivi: 5-2548, Kls: 2481, Ds: 5, F: 1-115; Anzavur olayı hakkında ayrıca bk. Uluğ İğdemir, *Biga Ayaklanması ve Anzavur Olayları (Günlük Anılar)*, Ankara 1973; Selahattin Tansel, *Mondros'tan Mudanya'ya Kadar*, c.III, s. 30.

¹⁷⁹ Nitekim aynı tarihlerde Anzavur halkı kuva-yı milliye aleyhine kışkırtırken (bk. Samih Nafiz Tansu, *İki Devrin Perde Arkası*, s. 432), Demirci Mehmet Efe ise, tam aksi bir beyanname neşrederek halkı kuva-yı milliyeye davet etmekte idi. Bk. Tansu, *Aynı eser*, s. 433.

¹⁸⁰ Gn.Kur.ATASE Arşivi: 5-2548, Kls: 2481, Ds: 5, F: 1-110.

¹⁸¹ BOA. BEO., Dahiliye Giden nr: 346879.

¹⁸² Kâzım Özalp, *Milli Mücadele*, c.I, s. 109.

¹⁸³ Bu konuyu Bursa Karacabey Seyran Köyünde oturan babaannemden de dinlemiştim. Hatta Çerkes-Türk çatışmasından dolayı köyümüzde dahi bir kaç çerkesin kuva-yı milliyeciler tarafından öldürüldüğünü anlatırdı.

¹⁸⁴ Kâzım Özalp, *Aynı eser*, c.I, s. 114-115.

¹⁸⁵ Kâzım Özalp, *Aynı eser*, c.I, s. 115-116.

¹⁸⁶ Anzavur, 15 Nisan 1921'de Karabiga yakınlarında öldürüldü ve başı kesildi. Başsız vücudu Karabiga'nın Cihadiye köyüne gömüldü. Bk., Özcan Mert, *Aynı makale*, s. 849.

sırada çıkan ısyân ve kargaşalarda İngilizler'in önemli desteği vardı. Zaten bu destek olmasa idi, İstanbul'daki hükûmetin ısyânların finansmanını karşılaması mümkün değildi.

b-) Kuva-yı İnzibatiye'nin Kuruluşu ve Faaliyetleri

Kuva-yı Milliye hareketinin günden güne kuvvetlenmesinden ve memleket sathına yayılmasından endişelenen Damat Ferid Paşa hükûmeti, İngilizler'in desteği ile çeşitli çarelere başvurmakta idi. Bu amaçla kurdukları "*I.İdare-i Örfiyye Divan-ı Harbi*" M.Kemal Paşa ve kuva-yı milliye liderlerini gıyaben ölüme mahkûm etmişti¹⁸⁷. Nitekim, hükûmet kuva-yı milliye'nin lider kadrosunu ortadan kaldırmakla meselenin halledileceğini düşünmüştü¹⁸⁸. Halbuki, bu hareket bütün memleket sathında teşkilatını tamamlamış; ordu ile işbirliğine girmekten de öte âdeta ordu ile bütünleşmişti. İşte bütün bu gelişmeleri göz önünde bulunduran Damat Ferid Hükûmeti, gerekirse bu ordu birlikleri yani kuva-yı milliye ile çarpışabilecek yeni bir askerî teşkilata ihtiyaç duymakta idi. Kuva-yı milliye'ye karşı mücadele edecek orduyu kurmak üzere en çok Damat Ferid Paşa, Süleyman Şefik Paşa, Nemrut Mustafa Paşa ve Kiraz Hamdi Paşalar çaba sarfetti. 8 Nisan 1920 tarihinde İngiliz Yüksek Komiseri Amiral De Robeck ile görüşen Damat Ferid Paşa, millî hareketi bastırmak amacıyla iktidara geldiğini belirterek, bu gayeye ulaşmak için İngilizler'den yardım talep etmekte idi. Paşa, ayrıca Anzavur için silah istediği gibi, kuva-yı milliyeciler aleyhine verilen fetvaların İngiliz uçakları ile Anadolu'ya atılmasını da rica etti. Damat Ferid Paşa bunların yapılmasına karşılık, tamamiyle İngilizler'e uygun bir yol takip edeceğini de vaad etti¹⁸⁹. Bunun üzerine De Robeck, fiilen hareke geçmelerinin mümkün olmadığını belirterek, yalnız kuva-yı milliye'ye karşı kurulacak her türlü teşkilata -malî-yardımda bulunabileceklerini ifade etmiştir¹⁹⁰.

Bu şekilde İngilizler'in desteğini sağlayan hükûmet, Kuva-yı İnzibatiyeyi kurmak için hemen harekete geçti. Her ne kadar mevcut kaynaklarda 28 Nisan 1920 tarihinde bu teşkilatın kurulduğu ifade edilmekte ise de, yukarıdaki izahattan da anlaşıldığı gibi, planlanması daha önceki tarihlere dayanmakta idi. Yalnız, 16 Mart 1920'de İstanbul'un işgalinden sonra, Anadolu-İstanbul diyalogunun tamamen kopma noktasına varması ve kendisine iktidar yolunun açılmasıyla, Damat Ferid Paşa'nın bu planının su yüzüne çıkarması mümkün oldu. Kuva-yı İnzibatiye hakkında hazırlanan ve Vahdettin'in de onayından çıkan kararnamede, kurulacak olan yeni askerî birliğin maksadının hükûmet tarafından kuva-yı bagıyye (eşkiya kuvveti) olarak vasıflandırılan kuva-yı milliye'nin ısyankâr tutum ve hareketlerine son verip ülkede huzur ve asayiş

¹⁸⁷ BOA.DUIT., nr: 68 / 22; TV., nr: 3864, 24 Mayıs 1336; Samih Nafiz Tansu, *İki Devrin Perde Arkası*, s. 353; Miñhat Sertođlu, "Atatürk Hakkında Üç Belge", *BTTD.*, Sy: 1, (Ekim 1967), Belge nr: 6.

¹⁸⁸ Bu amaçla fetvalar dahi yayınlanmıřtı. 5 Nisan 1920 'de yayınlanan bu fetvalar için bk. Gn.Kur.ATASE Arřivi: 4-252, Kls: 486, Ds: (39-40) 2, F: 7-1.

¹⁸⁹ Bilal řimřir, *İngiliz Belgelerinde Atatürk*, c.II, Ankara 1975, s. 26-29.

¹⁹⁰ Gn.Kur.ATASE Arřivi: 1-7895, Kls: 963, Ds: 4, F: 50, 50-2.

sağlamak olduğu ifade edilmekte idi¹⁹¹. Kuruluş kararnamesinde maksadı, teşkilatı ve faaliyetleri 18 madde halinde tespit edilen Kuva-yı İnzibatiye teşkilatı ile hükümet, otoritesini Anadolu'da kabul ettireceğini düşünüyordu(EK-27). Bu kararnameye göre; Kuva-yı İnzibatiyenin amacının kuva-yı milliyeyi dağıtmak, milletin mal, can ve namus güvenliğini sağlamak olduğu belirtilerek, bu teşkilatın Harbiye ve Dahiliye Nezaretlerine bağlı olacağı ifade ediliyordu. Bundan başka kuva-yı inzibatiyeye katılanların belirli bir yemini olacağı, kuva-yı inzibatiye bölüklerinin 250'er kişiden oluşacağı, dört taburun bir alay itibar edileceği, her bölüğe askerî teşkilatta olduğu gibi zabitlerin atanacağı, kuva-yı inzibatiye kıt'alarında muvazzaf, mütekaid, ihtiyat zabitanı ile gönüllülerin bulunacağı belirtiliyordu. Kuva-yı inzibatiyede hizmet süresinin altı ay olduğu ifade ediliyordu. Bu arada kararnamede kuva-yı inzibatiye mensuplarının maaşları ve miktarı, techizat vs. ihtiyaçlarının temini gibi konular da yer almakta idi¹⁹². Bu kararnamede belirlenen hususlar bakanlar kurulunun onayından geçtikten sonra, 18 Nisan 1920'de padişahın da iradesi alınarak uygulamaya konuldu¹⁹³. Bilahare 27 Nisan tarihinde yukarıdaki kararnameye zeyl olmak üzere bir madde daha ilave olundu¹⁹⁴(EK-28). Bundan başka 13 Haziran 1920 tarihinde de bir zeyl kararname ilave edilerek kuva-yı inzibatiyede görev alacak memur vs.nin maaş ve tahsisâtı tesbit edildi¹⁹⁵.

Öte yandan Kuva-yı İnzibatiye teşkilatının başına eski Harbiye Nazırlarından Süleyman Şefik Paşa, ordu komutanı yetki ve selahiyeti ile tayin edildi¹⁹⁶. Bu durum bilahire Harbiye Nezareti ile¹⁹⁷, Dahiliye Nezaretlerine de tebliğ edildi¹⁹⁸. "*İzmit ve Havalisi Fevkalade Kumandanlığı*" adıyla anılan bu kıt'aların başına tayin edilen Süleyman Şefik Paşa'ya bir de talimatname verildi: Bu talimatnamede, Paşa'nın ünvanı, maiyeti, vazife ve selahiyeti, tahsisâtı tesbit edildi¹⁹⁹. Bunun yanında kuva-yı

¹⁹¹ Kuva-yı İnzibatiye'nin kuruluş kararnamesi hakkında bk., BOA. Kavanîn ve Nizamât Defteri nr: 30, karar nr: 74; Gn.Kur.ATASE Arşivi:4-151, Kls: 486, Ds: 16-2, F: 1, 1-5; ATASE Arşivi: 4-252, Kls: 486, Ds: (39-40) 2, F: 6-2, 3.

¹⁹² BOA. Kavanîn ve Nizamât Defteri nr: 30, karar nr: 74.

¹⁹³ Gn.Kur.ATASE Arşivi:4-252, Kls: 486, Ds: 2, F:2.

¹⁹⁴ Gn.Kur.ATASE Arşivi: 4-252, Kls: 486, Ds: (39-40) 2, F: 6-1; BOA. Kavanîn ve Nizamât Defteri nr: 30, karar nr: 86'da ilave edilen maddede şunlar ifade edilmekte idi: "*Sunuf-ı selase-i askeriyeden kuva-yı inzibatiyeye terfik edilecek ümera ve zabitan ve efrad harekât-ı takibiyenin devamı müddetince kararnamenin muvasat ve mükafata mütedair olan 10.maddesinden istifade ederler ve bunlara bu müddet zarfında kuva-yı inzibatiye ümera ve zabitan ve efradı derecesinde muhassasat itâ olunur.*"

¹⁹⁵ BOA.BEO., Harbiye Gelen nr: 247306; Gn.Kur.ATASE Arşivi: 4-252, Kls: 486, Ds: (39-40) 2, F: 6-2, 6-3; Kuva-yı inzibatiyede görevli bulunanların maaşlarına bakılırsa oldukça fazladır. Bu tarihlerde Anadolu'da bir kuva-yı milliyeci yüzbaşı 40 lira alırken, kuva-yı inzibatiyede görevli olanın maaşı 90 lira olarak tesbit edilmiş, öte yandan neferlerin maaşı dahi 30 lira gösterilmiştir. Bk. Rahmi Apak, *İstiklal Savaşında Garp Cephesi Nasıl Kuruldu*, s. 167-168.

¹⁹⁶ BOA.BEO., Harbiye Giden nr: 347192.

¹⁹⁷ BOA.BEO., Harbiye Gelen nr: 347306.

¹⁹⁸ BOA.BEO., Harbiye Gelen 347371.

¹⁹⁹ Hazırlanan bu talimatnamede şu hususlar tesbit edilmiştir:

1-) Paşa'nın maiyetinde erkân-ı harbiyesi, idare hey'eti, yaver, kâtipler ve emir erleri olacaktır

2-) Vazîfesi, harekât-ı bagıyyeyi def ve tenkil etmek, kuva-yı inzibatiyeyi vücuda getirmek, zabitan ve efradını temin etmek

3-) Selahiyeti; harekât ve icraatında inüstakil olmak ve haberleşmede sadaret ve harbiyeye bağlı bulunmak ve divan-ı harplerden çıkacak olan hükümleri (ki idamlar hariç) tatbik etmek ve

inzibatiyeye tahsisat olarak 1.250.836 lira fevkalade tahsisat ayrıldı²⁰⁰. Hazırlıklarını tamalayan Süleyman Şefik Paşa, kuva-yı milliyeye karşı olmak üzere 2 Mayıs tarihinde İzmit'e hareket etti²⁰¹. Süleyman Şefik Paşa'nın planına göre, birlikler bir müddet İzmit'te kalacaklar, daha sonra Geyve Boğazı'ndan geçerek Anadolu içerilerine gidecek ve kuva-yı milliyeyi kontrol altına alacaktı.

Bu arada, Kuva-yı inzibatiyenin teşkilatlanması devam ederken, padişahın iradesi ile yeni kurulan birliklere nişan ve madalyalar verildi²⁰². Ordu'nun mirivalığına Suphi Paşa getirildi²⁰³. Miralay Tahir Bey de, bu birliklerin erkân-ı harbiyesine tayin edildi²⁰⁴. İşin ilginç yanı, bu orduya İttihat ve Terakki iktidarı döneminde tasfiye edilen, emekliye ayrılan subaylarla başkentin işsiz güçsüz -Rahmi Apak'ın ifadesi ile ayak takımından- kimseler dahil edilmişti²⁰⁵. Ahmet Anzavur'un da bu sırada, Paşa sıfatı ile Düzce-Bolu taraflarına gönderilmesi kararlaştırıldı²⁰⁶. Bu arada, Anzavur'un ikinci isyanında dağılan kuvvetlerinin İzmit taraflarına aktarılması da gündeme geldi²⁰⁷.

Öte yandan İngilizlerin destek ve yardımını alan Kuva-yı inzibatiye 8 Mayıs 1920 tarihinde İzmit'e gelip karargâhını kurdu²⁰⁸. Bunun yanında bu birlikler için

gerekenleri doğru yola sevk etmek için yazı yazma, bu gibilerden kendine sığınanları afvetmek, kıt'alarındaki zabitan, memur ve askerleri işlerinden uzaklaştırma, değiştirme ve cezalandırma ve rütbe verme dışında mükâfatlandırma yetkilerine sahiptir.

4-) Tahsisat; komutanlık emrinde şimdilik 10.000 lira bulunacak, kumandan aylığı 500 lira olacak, karargâh için her türlü eşya, muhabere takımı ve ikisi binek, 12 kamyon verilecekti. Bk. *BOA.BEO.*, Harbiye Gelen nr: 347306; *BOA. DÜİT.*, nr: 15-3 / 4-3, F: 1-3, 1-4; *HTVD.*, Sy: 51, (1965), vesika nr: 1174; Kuva-yı inzibatiye için ayrıca bir de matbu kuruluş program metni yayınlanmıştır. Bk. Gn.Kur.ATASE Arşivi: 4-252, Kls: 486, Ds: (39-40) 2, F: 2.

²⁰⁰ Gn.Kur.ATASE Arşivi: 4-252, Kls: 486, aynı dosya , F: 6-1; Rahmi Apak, *İstiklal Savaşında Garp Cephesi Nasıl Kuruldu*, s. 167.

²⁰¹ *Alemdar* nr: 2801-501, 3 Mayıs 1336.

²⁰² *BOA.BEO.*, Harbiye Gelen nr: 347207, 347365; *BOA.DÜİT.*, nr: 71.

²⁰³ Adnan Sofuoğlu, *Kuva-yı Milliye Devrinde Kuzeybatı Anadolu 1919-1921*, Ankara 1994, s. 350.

²⁰⁴ *BOA.BEO.*, Harbiye Gelen nr: 347247; *HTVD.*, Sy: 51, vesika nr: 1174.

²⁰⁵ Samih Nafiz Tansu, *İki Devrin Perde Arkası*, s. 375; öte yandan Damat Ferid Paşa oluşturulacak bu birlikler için Adapazarı ve Düzce taraflarına da adamlar yolladı. Aynı zamanda Mustafa Natık Paşa da 12-13 Nisan günleri bizzat Selimiye Kışlasına giderek esaretten dönen askerleri toplayıp, "Halife'nin fermanıyla geldim. İttihatçılar ve kuva-yı milliyeciler halifeye isyan ettiler; köyünüzü ve hanenizi yakıp evlatlarınızı öldürüyorlar, bunları öldürmek için 30 lira maaşla asker yazılız." diyerek onları kurulacak olan kuva-yı inzibatiye birliklerine katılmalarını istedi. Bk. Adnan Sofuoğlu, *Aynı eser*, s. 343.

²⁰⁶ Miralay Mehmet Arif, *Aynı eser*, s. 39; öte yandan ATASE Arşivinde tarihsiz bir belgeki ifadelerle bakılırsa başlık Kuva-yı inzibatiyenin saklı tarihidir. Burada edebi bir dille kuva-yı inzibatiyenin fenalıkları anlatıldıktan sonra, Süleyman Şefik Paşa'nın kendisini harcadığı Anzavur'a karşı prestijini sarstığı dile geriliyor. Bk. Gn.Kur.ATASE Arşivi: 4-252, Kls: 486, Ds: 2, F: 3, 3-1; Diğer taraftan Anzavur'a İngilizler maksatlı olarak destek çıkmışlardı. Bununla beraber, Nigehban Cemiyet-i Askeriyesi de bu sırada Anzavur'a destek vermiştir. Özellikle Anzavur'un ikinci isyanında cemiyetin faal rol oynadığı ve İngilizler tarafından masraflarının karşılandığı anlaşılıyor. İstanbul'dan sevkedilen Anzavur ve avanesi Kapıdağ'na giderler oradan Rum kayıkları ile kıyıya çıkarlar. Gidenlerin ellerine yeşil bir kağıt üzerine Nigehban mührü vurulurdu. Bk. Gn.Kur.ATASE Arşivi: 1-7895, Kls: 963, Ds: 4, F: 5.

²⁰⁷ Rahmi Apak, *Aynı eser*, s. 169.

²⁰⁸ Gn.Kur.ATASE Arşivi: 1-7895, Kls: 963, Ds: 4, F: 50, 50-2.

Maçka silahhanesinden bol miktarda tüfek ve cephane tedarik edildi²⁰⁹. İzmit'e varan Süleyman Şefik Paşa, karargâhını Körfez'de demirlemiş bulunan Yavuz zırhlısına kurdu. Kuva-yı inzibatiye alayları bir müddet İzmit ve civarında konakladı. Bilahare, yukarıda ifade edildiği şekilde kuva-yı inzibatiye planını icra etmek üzere harekete geçti. Kuva-yı İnzibatiye alayları İzmit'ten Geyve Boğazı'na doğru yola çıktı. Kuva-yı inzibatiye alayları Geyve Boğazında Ali Fuat Paşa ile yapılan muharebeleri kaybedince bir kısmı dağılıp geri çekilmek durumunda kalırlarken²¹⁰, bir kısmı da millî orduya iltihak etti. Bu arada şunu da ifade etmek gerekirse, Kuva-yı inzibatiyenin Süleyman Şefik Paşa'dan sonra gelen kumandanlarından Suphi Paşa ile M.Kemal öteden beri tanıştıyordu²¹¹. Belki de bu tanışıklığın etkisi ile olsa gerek kuva-yı inzibatiye, kuva-yı millîye karşısında fazla dayanamadı. Dağılan kuva-yı inzibatiye birliklerinin büyük bir kısmı kuva-yı milliyeye katıldı. Temmuz ayı sonlarına doğru kuva-yı inzibatiye İzmit'i boşalttı.

Geyve Boğazında yapılan müsademelerde Ali Fuat Paşa karşısında fazla tutunamadan 18 Haziran'da dağılan kuva-yı inzibatiye ordusundan İzmit taraflarına kaçanların silahlarını İngilizler aldıktan sonra²¹², bunları bir vapura bindirerek Büyükçekmece'ye götürdüler²¹³. Bu sırada Büyükçekmece'de bulunan I.Kolordu Komutanı Cafer Tayyar Bey'in 20 kadar silahlı neferi, gemidekilerin karaya çıkmalarını engelledi. Kuva-yı inzibatiyenin bu artıklarını taşıyan vapur oradan Küçükçekmece önlerine demirledi. Bu sırada karaya çıkanlar güç belâ takipten kurtularak evlerine gidebildi²¹⁴. Böylece Anadolu hareketini İngiliz destek ve yardımı ile bastırmaya çalışan Damat Ferid Paşa hükûmeti, bir kez daha hüsrana uğramış oldu. Hilafet ordusu gibi bir isim bularak belki halkı da yanlarına çekebilecekleri düşüncesi ile hareket eden hükûmet umduğunu bulamadı.

c-) İstanbul Hükûmeti'nin Anadolu'da Ordunun Kontrolünü Yeniden Ele Geçirme Çabaları, Anadolu Fevkalâde Müfettişliğinin Kurulması ve Faaliyetleri

İstanbul'un işgalini takip eden dönemde Damat Ferid Paşa hükûmeti tarafından alınan tedbirlerden birisi de, "*Anadolu Fevkalâde Müfettişliği*" adıyla bir müfettişliğin kurulması idi. 28 Nisan 1920 tarihinde teşkil edilen bu müfettişliğin başına Müşir Zeki

²⁰⁹ Tevfik Bıyıklıoğlu, *Atatürk Anadolu'da*, c.I, s. 58; Öte yandan kuva-yı inzibatiye gittiği yerlerde de silah talebinde bulunmuştur. Mesela cephane temini için Bolu ve havalisinden isteklerde bulunulmuştur. Bk. *BOA. BEO.*, Harbiye Giden nr: 347202; ayrıca Akşehir yolu ile Kütahya ve İç Anadolu anbarlarından silah talep edilmiştir. Bk. *BOA. BEO.*, Dahiliye Giden nr: 347199, 347212, Kuva-yı inzibatiye sadece silah değil, para da talep etmekte idi; ayrıca bk., Falih Rıfki, *Çankaya*, s. 246.

²¹⁰ Nitekim Kuva-yı inzibatiyenin başına Süleyman Şefik Paşa'dan sonra, sırasıyla Senai Bey, Suphi Paşa getirilmiştir. Suphi Paşa, Ali Fuat Paşa ile münasebet kurmuştur. Bk. Ali Fuat Cebesoy, *Millî Mücadele Hatıraları*, s. 403.

²¹¹ Hilafet ordusunun dağılışından sonra Ankara'ya gelen Suphi Paşa M.Kemal Paşa ile bir mülakat yapmıştır. Bu mülakatta Kemal Paşa, neden hilafet ordusu komutanlığını kabul ettiğini sormuş, Suphi Paşa da; "*Size mağlup olmak için*" cevabını vermiştir. Bk. Kemal Atatürk, *Nutuk*, c.II, s. 446.

²¹² Rahmi Apak, *Aynı eser*, s. 173.

²¹³ *BOA. BEO.*, Dahiliye Giden nr: 347792.

²¹⁴ *BOA. BEO.*, Dahiliye Giden nr: 347832.

Paşa²¹⁵ getirildi²¹⁶. Müfettişliğin görev ve yetkileri hakkında bir kararname hazırlandı. Hazırlanan bu kararnameye göre, Anadolu'daki asayiş ve güvenliğin sağlanması için mülkî ve askerî konularda tam yetkili olmak üzere bir müfettişlik teşkil edildiği, bunun 28 Nisan 1920'den itibaren göreve başlayacağı ifade edilmekte idi²¹⁷. Bunun yanında vazife ve selahiyetlere ait çıkan kararnamede; "...bu müfettişliğin mülkî ve askerî yetkilerle donatıldığı, asayiş ve güvenliğin temini için bütün kuva-yı inzibatiye, zabıta ve gönüllü kıt'aların müfettişliğin emri altında olduğu, müfettişlikçe gerekli görülen yerlerde örfî idare ilan edileceği; müfettişliğin faaliyetleri sırasında mülkî, adlî ve askerî makamlarla doğrudan görüşme yapabileceği; askerî teşkilatları lağvedip yeniden teşkile yetkili olduğu" belirtiliyordu. Kararnamede ayrıca, "müfettişe maaşından başka aylık 1000 lira, maiyetindeki zabitan ve erlere de maaş verileceği" ve bu konularda 18 Nisan 1920 tarihli kuva-yı inzibatiye kararnamesine tabi oldukları ifade ediliyordu. Bundan başka, "müfettişlik erkânının Meclis-i Vükelaya bilgi vermek şartıyla ayda 20.000 liraya kadar mestûreden para kullanabileceği" açıklanmakta idi²¹⁸. Bilahare bu kararnameye 6 Mayıs tarihinde bir takım ilaveler yapılmış; bahriyeden alınacak destek konusunda açıklık getirilmişti²¹⁹. Bu arada müfettişliğin umur-ı askeriye, kuva-yı inzibatiye, mülkiye, adliye, levazım, evrak şubesi yanında karargâh ve mülhak hey'etinin bulunması da planlandı²²⁰.

Müfettişliğin görev ve yetkileri yukarıda ifade edildiği şekilde belirlendikten sonra, Zeki Paşa gerekli plan ve hazırlıklara koyuldu²²¹. Paşa bu sırada bir taraftan da Anadolu'da bulunan vilayetlere tamimler ve telgraflar göndererek görev ve yetkilerini bildirdi²²². Bundan başka, bir de beyanname neşrederek yapacağı faaliyetleri sıraladı²²³. Görüldüğü gibi, Müşir Zeki Paşa'nın Anadolu Fevkalâde Müfettişi olarak Anadolu'ya gönderilmesinden asıl maksat, asayiş sağlamaktır, birlik ve beraberliği kurup güçlendirmek ve Anadolu'da Padişah'ın irade ve hakimiyetini yeniden kurmaktır. Zeki Paşa'nın yaklaşımı bir yerde klasik Osmanlı bürokrasine uygun, biraz da tanzimatçı-meşrutiyetçi bir yaklaşım şeklinde yorumlanabilir. Halife-Sultanın dağılan otoritesinin

²¹⁵ Müşir Zeki Paşa, 1884'de harp okulundan mezun olduktan sonra sırasıyla rütbeleri aşarak, erkân-ı harbiye mektebinde de okuduktan sonra, 1900'de Mirliya olmuştur. 1906 Yılında Ferik, 1913'te I.Ferik oldu. Pek çok savaşa katılan (Osmanlı-Yunan, Balkan, I.Dünya Savaşı) Paşa, en nihayet müşir olmuştur.

²¹⁶ BOA.BEO., Harbiye Gelen nr: 347146; Gn.Kur.ATASE Arşivi: 4-151, Kls: 486, Ds: 16-2, F: 2, 2-1, 3; ATASE Arşivi: 4-252, Kls: 486, Ds: (39-40) 2, F: 1. Anadolu Islahatı Müfettişliği uygulamaları ilk defa II.Abdulhamit döneminde başlatılmıştı. Bk. Ali Karaca, *Anadolu Islahatı ve Ahmet Şakir Paşa*, İstanbul 1993.

²¹⁷ BOA.Kavanîn ve Nizamât Defteri nr: 30, Karar nr: 98; Gn.Kur.ATASE Arşivi: 4-252, Kls: 486, Ds: (39-40) 2, F: 1.

²¹⁸ Gn.Kur.ATASE Arşivi: 4-252, Kls: 486, aynı dosya, F:1; ATASE Arşivi: 4-151, Kls: 486, Ds:16-2, F: 3-4.

²¹⁹ BOA.Kavanîn ve Nizamât Defteri nr: 30, Karar nr: 108.

²²⁰ Gn.Kur.ATASE Arşivi: 4-151, Kls: 486, Ds: 16-2, F: 3-1, 3-2; Zeki Paşa'nın müfettişlik hey'etinde yer alanlar için bk. *İkdam* nr: 8337, 30 Nisan 1336.

²²¹ *Alımdar* nr: 2801-501, 3 Mayıs 1336.

²²² Gn.Kur.ATASE Arşivi: 4-151, Kls: 486, Ds: 16-2, F: 6-7.

²²³ Zeki Paşa beyanatında; "Allah'ın yardımı ile bu makamda göreve başladığımı belirttikten sonra, ...eccadımız nasıl bir saltanat etrafında toplanıp muhteşem bir devletle asırlarca mevcudiyetlerini devam ettirmişlerse, bizler de saltanatın yanında bulunursak Allah'ın yardımına kavuşuruz...Felaketli günlerde hükümetlerinin yanlarında bulunanlar kurtulmuşlardır..." Bk. Gn.Kur.ATASE Arşivi: 5-151, Kls: 486, Ds: 16-2, F: 9.

geri getirilmesi uğrunda çaba sarfedeceğini belirtmesi O'nun saltanata yakınlığını göstermekte idi.

Anadolu Islahatı Müfettişliği, kuruluşundan kısa bir süre sonra, 2 Mayıs 1920 tarihinde karargâh hey'etinin ödenekleri hakkında ek olarak hazırlanan kararnamede lağvedilmesi gündeme geldi. Buna sebep olarak da, malî sıkıntı gösterildi²²⁴. Bu sırada Zeki Paşa, müfettişliğin techizât ve sair levazımâtını ikmal etmeye gayret gösterdiği gibi²²⁵, müfettişlik için gerekli olan hayvan ihtiyacını da ikmal etmeye çalışıyordu²²⁶. Saruhan Mutasarrıfı Şevki Bey, müfettişliğin Mülkiye Dairesi Başkanlığına getirildi²²⁷. Bu sırada kuruluşunu henüz tam manasıyla tamamlayamayan bu teşekkülün lağvedilmesi mes'elesi gündemin en önemli konularından birini oluşturmaktaydı. Nitekim, Anadolu Fevkalâde Müfettişliğinin lağvı hakkında hazırlanan 23 Haziran 1920 tarihli gerekçede; "...Anadolu dahilinde asayiş ve sükûnun iadesine kadar ıslahat adı altında bir şey yapılamayacağından dolayı henüz vazifeye başlayamamış olan fakat bilumum üyelerinin aldıkları tahsisatın büyük bir yekûn tutmasından dolayı devletin maliyesi zor duruma düşmektedir. Hizmet karşılığı olmaksızın böyle mühim bir masrafın yapılmasının uygun olmadığı"²²⁸ ifade edilerek, Anadolu Umum Müfettişliği Zeki Paşa'nın şahsında kalmak üzere maiyetindeki memurların görevlerine son verilmesi kararlaştırıldı²²⁹.

Öte yandan Zeki Paşa, bu zaman zarfında Anadolu ile bir takım telgraf haberleşmesinde bulundu. M. Kemal Paşa ile doğrudan doğruya temas kurabilmek için Binbaşı Recep Sezai Bey'i Ankara'ya gönderdi. 28 Mayıs 1920 tarihli mektubunda M.Kemal Paşa'ya "*elli yıldan bu yana vatanına liyakat ve şerefle hizmet eden, hükümdarın ve sevgili vatanın yüksek çıkarlarını sağlamaktan başka emeli olmayan tecrübeli bir müşir olarak hitap ediyorum*" şeklinde hitap eden Zeki Paşa -kendince- M.Kemal'i kanun dairesine davet ediyor; Anadolu'da kurulan hükümetten vazgeçmesini istiyordu²³⁰. Nitekim iki taraf bu konuyu 5 Haziran 1920 tarihinde Bursa-Çekirge'de görüşmeyi kabul etmişler; fakat, İstanbul'dan hükümet delegeleri bu görüşmelere gelmemişlerdi²³¹.

Bu arada 3-4 aylık bir bekleyişten sonra Zeki Paşa, 1 Eylül 1920'de Harbiye Nezaretine yazdığı bir dilekçede Anadolu'da bir türlü teftişlere başlayamadığını, göreve başlayabilmesi için şimdilik 1-2 erkân-ı harp ve bir kaç kâtipten müteşekkil dar bir kadro ile işe başlamasına ruhsat verilmesini istedi²³². Paşa, bir taraftan basına yaptığı açıklamalarda, kuva-yı bagıyye olarak vasıflandırdığı kuva-yı milliyenin Anadolu'da büyük bir keşmekeşe sebep olduğunu, vatani yeni felaketselere sürüklediğini açıklayarak

²²⁴ BOA.BEO., Harbiye Gelen nr: 347315.

²²⁵ BOA.BEO., Harbiye Giden nr: 347481.

²²⁶ BOA.BEO., Harbiye Giden nr: 347482.

²²⁷ BOA.BEO., Harbiye Giden nr: 347525.

²²⁸ BOA.BEO., Harbiye Gelen nr: 347813.

²²⁹ BOA.BEO., Harbiye Gelen nr: 347813, lef: 1-2.

²³⁰ Bilal Şimşir, *İngiliz Belgelerinde Atatürk*, c.II, s. 128-131; mektubun Türkçe metni için bk. Selahattin Tansel, *Mondrostan Mudanyaya Kadar*, c.III, s. 111-113.

²³¹ Şimşir, *Aynı eser*, c.II, s. 142-143.

²³² BOA.BEO., Dahiliye Giden nr: 348718.

yapılacak en önemli işin, Padişah'ın etrafında toplamak olduğunu ifade ediyordu²³³. Zeki Paşa, yaptığı bu açıklamalarla görevinin önemini vurgulamak istiyordu. Fakat, etkinliğine bakılırsa görevinin sadece kağıt üzerinde kaldığı görülmekte idi. Gazetelerde çıkan mürettep firkalar teşkil edilerek, kuva-yı bagıyyeye karşı kullanılıp kullanılmayacağı yolundaki soruları da cevaplandıran Zeki Paşa, basına yaptığı açıklamada, "...bir kaç gün sonra bu yolda bir hazırlığın başladığı görülecektir." diyordu.

Harbiye Nezareti Zeki Paşa'ya gönderdiği 29 Eylül 1920 tarihli gizli yazısında, Anadolu Fevkalâde Müfettişliğine bağlı mürettep firkalar teşkil etmenin zorluklarını dile getirdikten başka, İngilizlerin buna izin vermeyeceklerini açıklamakta idi²³⁴. Zaten daha evvel başlatılan bu tür faaliyetler hep başarısızlıkla sonuçlanmıştı. Bundan dolayı böyle bir harekete girişmek hem çok masraflı olur, hem de şüpheyi çekebilirdi. Bunun yanında Zeki Paşa, bu sırada Müsalemet İttifakı Hey'etinden Lütfi Fikri Bey ile beraber gazetlere beyanatlar vererek görevinin önemini vurgulamakta idi²³⁵. Zaten bu sırada da Anadolu ile yeni bir diyalog kurulması yolunda faaliyetler başlatılmıştı²³⁶.

Bununla beraber Zeki Paşa ve hey'eti faal olarak pek bir şey yapamamış ise de M.Kemal Paşa ile mektup haberleşmesi ile diyalog kurmaya çalıştı. 7-8 Aylık kağıt üzerinde süren vazifesinden sonra bu makam tamamen lağvedildi²³⁷. Bundan böyle artık İstanbul hükûmetleri, Anadolu hareketini bastıramayacaklarını anlamış olmaları ki, kuvvet kullanarak bu hareketi susturmaktan ziyade, hey'etler -ki içlerinde Anadolu liderlerinin de sempatisini kazanmış olan kişileri- göndererek sulh yolları aramaya koyuldu. Bu sulh çabaları kesin sonuç vermese de, Anadolu'nun üstünlüğü artık kabul görmeye başladı.

C- TBMM HÜKUMETİNİN KURULMASI VE ORDUNUN YENİDEN TEŞKİLATLANMASI

16 Mart 1920 'de İstanbul'un işgali haberi alınınca, Temsil Hey'eti kolordulara durumu bildirmiş ve İstanbul'da fevkalâde bir halin cereyan ettiğini, bu yüzden İstanbul ile yazışmalarda dikkatli olunmasını istemişti²³⁸. Osmanlı başkentinin işgal edilmesi ve meclisin çalışamaz hale gelmesi fiilî olarak Temsil Hey'eti'nin memleket yönetimini üstlenmesini gerekli kılmıştı²³⁹. Bu durumda M.Kemal Paşa, kolordu kumandanları ve valiliklerle temasa geçerek Ankara'da bir kurucu meclisin toplanmasına ve bu meclis

²³³ *Alemdar* nr: 2936-636, 21 Eylül 1336.

²³⁴ *BOA.BEO.*, Harbiye Gelen nr: 349117.

²³⁵ *Alemdar* nr: 2952-652, 10 T.evvel 1336.

²³⁶ Bu sırada Ahmet İzzet Paşa, Anadolu'daki Millî Mücadele liderleri ile görüşmek için harekete geçmek üzere idi. Bu hey'etin masrafları için bk. *BOA.BEO.*, Dahiliye Giden nr: 349878; 349897, *BOA.MVM.*, nr: 220, s. 252; ayrıca bk. *Alemdar* nr: 3009-709, 6 K.evvel 1336.

²³⁷ *Alemdar* nr: 2983-683, 10 T.sani 1336.

²³⁸ M.Kemal Atatürk, *Nutuk*, c.I, s. 416.

²³⁹ M.Kemal Paşa ve Temsil Hey'eti bu sırada Anadolu ve Rumeli Müdafaa-i Hukuk-ı Milliye Cemiyeti tüzüğü'nün 4. maddesinin uygulamaya geçirilmesini, yani yönetimi üstlenmesini istiyordu. Bk. Ahmet Demirel, *Birinci Mecliste Muhalefet İkinci Grup*, İstanbul 1994, s. 82.

üyelerinin seçiminde uygulanacak esaslara ilişkin görüşlerini aktarmıştı²⁴⁰. Öte yandan bu sırada Temsil Hey'etine bir telgraf çeken Kâzım Karabekir Paşa da İstanbul'dan gelecek mebuslarla, seçimlerle tespit edilecek mebusların katılımı sonucu millî meclisin Ankara'da toplanmasını tebliğ etmişti²⁴¹. Gerçi Karabekir'in bu teklifinden bir gün evvel Temsil Hey'eti de aynı doğrultuda bir karar almıştı.

Bu arada 18 Mart 1920 tarihinde son toplantısını yapan İstanbul'daki Meclis-i Meb'usan, mevcut şartlar altında faaliyetlerinin yürütülmesinin mümkün olmadığına dair karar alarak çalışmalarına oy birliği ile son verdi²⁴². Bu tarihte çalışmalarına ara veren meclis, nihayet 11 Nisan 1920 tarihli padişah iradesiyle en geç dört ay içinde seçimlerin yapılması şartıyla feshedildi ve bir daha toplanamadı²⁴³. Bu sırada yeniden iktidara gelen Damat Ferid Paşa²⁴⁴, İngilizlerle beraber harekete geçerek kuva-yı milliyeye yanlısı mebusları ittihatçılık suçlamasıyla tutuklanmalarını istedi²⁴⁵.

Öte yandan M.Kemal Paşa, 19 Mart 1920'de vilayet ve kumandanlara gönderdiği bir tamimde, Ankara'da toplanacak olan meclisin kurucu meclis olacağını ve seçimlerin nasıl yapılacağını izah etti²⁴⁶. XV.kolordu komutan Karabekir Paşa Temsil Hey'eti'ne gönderdiği telgrafında, anayasanın ve seçim kanununun açık hükümleri karşısında kurucu meclis toplanamayacağı, meclis-i millî toplanmasının uygun olacağını belirtmekte idi²⁴⁷. Diğer taraftan eski Osmanlı Meclis-i Meb'usan Reisi Celalettin Arif Bey, 27 Mart tarihinde M.Kemal Paşa'ya gönderdiği telgrafta; kanun-ı esasîde fevkalâde meclis toplanmasına dair bir işaret yoksa da, diğer ülkelerdeki örneklerden istifade edilebileceğini belirterek Fransa örneğini vermişti²⁴⁸. Anadolu'da bu meclis çalışmaları devam ederken, İstanbul'da Damat Ferid hükûmeti de yukarıda izah ettiğimiz gibi, kuva-yı inzibatiyeyi kurma gayreti içerisinde idi. Bu arada, 11 Nisan 1920'de Damat Ferid Paşa kabinesinin şeyhülislamı Dürri-zade Abdullah Efendi

²⁴⁰ M.Kemal Atatürk, *Nutuk*, c.I, s. 421-422.

²⁴¹ Kâzım Karabekir, *İstiklal Harbimiz*, s. 513.

²⁴² Samet Ağaoğlu, *Kuva-yı Milliye Ruhu*, Ankara 1981, s. 6-8.

²⁴³ İbnülemin Mahmut Kemal İnal, *Son Sadrazanlar*, s. 2058; ayrıca meclisin feshi hakkındaki irade için bk. Kâzım Karabekir, *İstiklal Harbimiz*, s. 578.

²⁴⁴ Damat Ferid Paşa'nın iktidara getirileceğinin duyulması üzerine, Meclis-i Mebusan ikinci başkanı bulunan Hüseyin Kâzım (Kadri) Bey, Padişah'a giderek bu duruma karşı çıkmış ve bunun felakete sebep olacağını belirtmiştir. Padişah ise cevaben; "*Ben istersem Rum patriğini de, Ermeni patriğini de, hahambaşığı da getiririm*" demiştir. Bk. Ali Fuat Türkgeldi, Aynı eser, s. 260-261; öte yandan Hüseyin Kâzım Bey hatıralarında bu konuya genişçe yer vererek açıklamalarda bulunmuştur. Bk. Hüseyin Kâzım Kadri, *Meşrutiyetten Cumhuriyete Hatıralarım*, (Yay.Hz. İsmail Kara), İstanbul 1991, s. 171-175.

²⁴⁵ Ali Fuat Cebesoy, *Millî Mücadele Hatıraları*, s. 281; Bilal Şimşir, *İngiliz Belgelerinde Atatürk*, c.II, s. 93. Öte yandan TBMM, aldığı bir kararla İstanbul Meclis-i Meb'usanundan İngilizler tarafından Malta'ya sürgün edilen mebusların BMM azası sayılarak bunlara harcırah verilmesini kabul etmişti. Bk. *TBMM. ZC.*, c.III, s. 15-16.

²⁴⁶ M.Kemal Atatürk, *Nutuk*, c.I, s. 421-422; Kâzım Karabekir, *Aynı eser*, s. 515; Ahmet Demirel, *Aynı eser*, s. 82; Sabahattin Selek, *Anadolu İhtilali*, c.I, s. 339.

²⁴⁷ Kâzım Karabekir, *Aynı eser*, s. 515; M.Kemal Paşa ise, bu sırada meclis-i millînin toplanabilmesi için ayan ve mebusan meclisinin toplu olarak bir arada bulunmasının şart olduğunu; İstanbul'dan kaçabilecek mebus ve ayan üyelerinin çoğunluk sayılamayacağını ifade ederek kurucu meclis ifadesinden vazgeçerek "*selahiyet-i fevkalâdeyi haiz meclis*" deyimini kullanmayı uygun bulmuştu. Bk. *Nutuk*, c.I, s. 421.

²⁴⁸ M.Kemal Atatürk, *Nutuk*, c.I, s. 424-430.

vasıtasıyla kuva-yı milliye aleyhine yayınlanan fetvalarla, Temsil kurulu üyeleri ve kuva-yı milliye gıyaben mahkûm edildi²⁴⁹. İstanbul fetvalarla Anadolu'ya karşı tavır alınca, bu defa Temsil Hey'eti de, aynı silahla mukabele etmekten geri kalmadı²⁵⁰.

Bütün bu gelişmelerden sonra, M.Kemal Paşa 21 Nisan 1920 tarihinde bütün vilayet, kolordu, müstakil liva, müdafaa-i hukuk merkezleri ve belediye başkanlıklarına yayınladığı genelgede, meclisin 23 Nisan 1920 Cuma günü, namazı müteakip açılacağını bildirdi²⁵¹. Nitekim, İstanbul'da kapatılan meclisin kaçarak Ankara'ya ulaşan üyeleri ve ülkenin bazı yerlerinde meclis için yapılan seçimlerde kazananların katılımı ile Türkiye Büyük Millet Meclisi olağanüstü yetkilerle donatılmış olarak Ankara'da açıldı²⁵². Bu yeni meclis, aynı zamanda millî mücadeleyi ve kuva-yı milliyeyi başından itibaren meşru kılmak, sona ermekte olan Osmanlı Devleti'nin yıkıntısı altında milletin sesini duyuracağı yeni bir Türk Devleti kurmak ülküsünde idi. Böylece millî teşkilatın bir devlet kuruluşu haline gelmesi kolaylaştırılmış oldu.

TBMM'nin 2 Mayıs 1920 günü yapılan oturumunda hükûmet teşkiliyle ilgili, "*TBMM için İcra Vekillerinin Seçim Şekline Dair Kanun*" kabul edildi²⁵³. Bunun ardından 2 Mayıs 1920'de Erkân-ı Harbiye-i Umumiye işleri de dahil olmak üzere 11 vekilden meydana gelen "*İcra Vekilleri Hey'eti*" teşkil edildi²⁵⁴. Buna göre, 3-4 Mayıs günleri yapılan oturumlardan sonra TBMM'nin ilk hükûmeti belli oldu²⁵⁵. İcra vekilleri meclise karşı sorumlu olacaklardı. Bu dönemde her şey geçici gösterilmek istendiği için, icra hey'eti üyelerine nazır denilmeyecek vekil denilecekti. Böylece meclisin bünyesinden çıkan hükûmet, Temsil Hey'eti'nin yerini alarak memleketin yönetimini devralmış oldu. Öte yandan, Temsil Hey'eti dönemi bitmiş, TBMM hükûmeti dönemi başlamış oluyordu. Meclisin açılışından hemen sonra başkan seçilen M.Kemal Paşa, uzun bir konuşma yaparak memlekette meydana gelen son gelişmeler hakkında izahatta bulunmuştu²⁵⁶. Diğer taraftan meclis, Padişah Vahdettin'e uzun bir arıza göndererek sadakatini bildirmişti²⁵⁷. Nitekim bütün bu faaliyetlerden sonra en önemli mesele ise, Anadolu'daki orduyu sağlam bir teşkilat altında yeniden düzenlemeye tabi tutarak, işgal kuvvetlerine karşı başarı kazanmasını sağlamaktı.

²⁴⁹ Kâzım Karabekir, *İstiklal Harbimiz*, s. 606; ayrıca bk. İbnülemin Mahmut Kemal İnal, *Son Sadrazamlar*, s. 2054.

²⁵⁰ Hüsnü Açıksözcü, *İstiklal Harbinde Kastamonu*, Kastamonu 1933, s. 45; Karabekir, *Aynı eser*, s. 608-609; Kâzım Çarlp, *Millî Mücadele (1919-1922)*, c.I, Ankara 1988, s. 122.

²⁵¹ HTVD., Sy: 14, vesika nr: 363; M.Kemal Atatürk, *Nutuk*, c.I, s. 431-432; Kâzım Karabekir, *Aynı eser*, s. 621.

²⁵² 23 Nisan 1920 tarihinde açılan TBMM İslamcı bir karaktere sahipti. Meclisin açılış töreninde dahi bu kendini hissettirmişti. Bk. Gn.Kur.ATASE Arşivi: 1-105, Kıs: 257, Ds: 8, F: 86; öte yandan bu ilk meclisin bünyesinde çeşitli meslek ve gruptan kişiler bulunmakta idi. *TBMM ZC.*, c.I, s. 1vd.; Bk. Tunaya, *Aynı eser*, s. 212-213; ayrıca ilk meclisin yapısı hakkında bk. Kadir Türker Geçer, *Birinci Türkiye Büyük Millet Meclisinde İkinci Grup Muhalefeti*, M.Ü.Türkiyat Entitüsü, Atatürk İlkeleri ve İnkılap Tarihi Bölümü Basılmamış Yüksek Lisans Tezi, İstanbul 1993; ilk meclis hakkında daha geniş bilgi için bk., Ahmet Demirel, *Birinci Mecliste Muhalefet, İkinci Grup*, İstanbul 1994, s. 86-100.

²⁵³ *TBMM ZC.*, c.I, s.185-186.

²⁵⁴ Kemal Atatürk, *Nutuk*, c.II, s. 439.

²⁵⁵ *TBMM ZC.*, c.I, s. 192-213; *Tarih Vesikaları* c.I, Sy: 6, s. 404.

²⁵⁶ Kemal Atatürk, *Nutuk*, c.II, s. 433-437.

²⁵⁷ *TBMM.ZC.*, c.I, s. 123.

a-) EHUR (Erkân-ı Harbiye-i Umumiye Riyaseti)'nin Yeniden Teşkilatlanması

III.Ordu müfettişliğinden azledildikten sonra, kuva-yı milliyenin liderliğini üstelenen M.Kemal Paşa, Temsil Hey'etinin kuruluşuyla birlikte Anadolu'daki orduyu kendi kontrolü altında tutmaya çalışmıştı. Ayrıca 1919 yılı Kasım ayında Sivas'ta yapılan kumandanlar toplantısında güneydeki millî kuvvetlerin organizasyonu da düşünülerek bir takım düzenlemelere gidilmişti. Bu düzenlemeye göre doğuda Karabekir Paşa, batıda Ali Fuat (Cebesoy) Paşa bulunacaktı. Doğu ve batıda bu düzenlemeleri gerçekleştiren M.Kemal Paşa, böylece ordunun desteğini arkasına almış, askerî gücü kendi kontrolü altında tutmayı da başarmıştı. Nitekim, TBMM'nin açılışına kadar Temsil Hey'etinin kontrolünde bulunan Anadolu'daki ordu, bilahare yeni kurulan meclis hükûmetinin denetimine girdi.

Yukarıda ifade edildiği üzere, TBMM 2 Mayıs 1920 tarihinde çıkarttığı bir kanunla Bakanlar Kurulunu yani İcra Vekilleri Hey'etini seçti. 11 vekilden ibaret olan hey'etin üyelerinden ikisi Erkân-ı Harbiye-i Umumiye Vekâleti ile Millî Müdafaa Vekâleti idi; bu iki vekâlet askerî işlerden sorumlu idi²⁵⁸. Nitekim, mecliste yapılan görüşmelerden sonra, EHUV'nin müstakil olması konusu göndeme geldi²⁵⁹.

Erkân-ı Harbiye-i Umumiye Vekilinin görevi, millî hareketin kuruluş safhasına uygun olarak geliştirilmiş ve millî hükûmetin geçirdiği değişikliklere uyarak gittikçe genişlemiştir. EHUV'i 2 Mayıs 1920 tarihine gelene kadar bir takım evrelerden geçerek - bir yerde tekamüle uğrayarak- son durumun şu şekilde almıştır:

I. Dönem: M.Kemal Paşa'nın Samsun'a çıkışından Ankara'ya gelişine kadar geçen zaman ki, 7,5 aylık bir süredir (19 Mayıs - 27 Aralık 1919).

II. Dönem: M.Kemal Paşa'nın Temsil Hey'eti başkanı olarak Ankara'ya gelişinden, TBMM.'nin açılışına kadar geçen süre(27 Aralık 1919-23 Nisan 1920). Bu dönemde İstanbul hükûmetinin Harbiye Nazırı bulunan Fevzi Paşa ile EHU müsteşarı Miralay İsmet Bey'in millî orduya pek çok yardımlarda bulunmuşlardı. Bu şahıslar İstanbul'un işgalinin ardından Anadolu'ya geçerek meclisin açılışına kadar eski vazifelerini bu defa Anadolu'da devam ettirmişlerdi.

III. Dönem: TBMM'nin açılıp İcra Vekillerinin teşkilinden sonraki yani 2 Mayıs 1920 tarihinden sonraki dönemdir²⁶⁰.

TBMM hükûmeti 20 sayılı kanunla EHUV'i teşkil etti. Böylece yürütme organı olarak seçilen 11 vekilden oluşan icra vekilleri arasında EHUV adı altında Genelkurmay başkanlığı da yer almış bulunuyordu. EHUV'ne ise Miralay İsmet Bey getirilmişti. Bu arada EHUV'in görevleri de şu şekilde sıralanmıştı: Ordunun sevk ve idaresini, seferberlik işlerini, kuruluş ve kadrolarını yapmak²⁶¹. Ayrıca, millî hükûmetin EHUV karargâhı da yavaş yavaş İstanbul'daki EHUR karargâhında olduğu gibi şartlara uygun hale getirilmeye çalışıldı: Bu yeni düzenlemeye görey, Erkân-ı Harbiye-

²⁵⁸ Gn.Kur.ATASE Arşivi: 1-1, Kls: 776, Ds: 12, F: 10; ayrıca bk., *TBMM ZC.*, c.I, s. 185.

²⁵⁹ *TBMM ZC.*, c.I, s. 168-169.

²⁶⁰ Geniş bilgi için bk., Gn.Kur.ATASE Kütüphanesi, *İstiklal Harbinde Genelkurmay Başkanlığının Tarihçesi*, Basılmamış Daktilo Metin.

²⁶¹ TSK.Tar., *TBMM Hükûmeti Dönemi*, c.IV/1, Ankara 1984, s. 198-199.

şartlara uygun hale getirilmeye çalışıldı: Bu yeni düzenlemeye görey, Erkân-ı Harbiye-i Umumiye Reisi yanında bir de ikinci reis bulunacaktı. Bu yeniden yapılanma 15 Aralık 1920'de aşağıdaki şekilde tespit edilmiştir:

- 1.Şube: Harekât
- 2.Şube: İstihbarat
- 3.Şube: Umur-ı Fenniye(demiryolu, denizyolu, muhabere)
- 4.Şube: Eğitim-Öğretim(askerî okul ve talimgâhlarla neşriyat)
- 5.Şube: Menzil ve İkmal(Lojistik destek)
- 6.Şube: Harita ve Basımevi
- 7.Şube: Muamelât-ı Zatiye (Personel İşleri)
- 8.Şube: Şifre ve Evrak işlerinden sorumlu olmak üzere şubelere

ayrıldı²⁶². Bundan başka ikinci şubeye bilahire Askerî Polis (A.P) Teşkilatı kısmı eklenmişti²⁶³. Bunun yanında Altıncı Şube kaldırılmış, Eğitim Şubesine bağlanmıştı. Üçüncü Şube aynı olarak kalmış, fakat muhabere ve hava kısımlarının işleri ek olarak Birinci Şubeye verilmişti. Böylece yeni kadro ve kuruluşu belli olan EHUV, bu kuruluş ve kadro esasına göre 1926 yılına kadar faaliyetlerini sürdürmüştü²⁶⁴(EK-30).

b-) Millî Müdafaa Vekâletinin Kuruluşu ve Çalışması

2 Mayıs 1920 tarihinde İcra Vekilleri Hey'etinin teşkilinin ardından Millî Müdafaa Vekâleti'ne (MMV), Fevzi Paşa getirildi. Bu sırada, Millî Müdafaa Vekâleti'nin şube ve diğer alt birimlerini teşkil etmek üzere lağvedilen 14.Kolordu, bu aşamada Bandırma'dan Ankara'ya nakledildi. Kuruluşundan sonra Millî Müdafaa Vekilinin görevleri şu şekilde sıralandı: Ordunun idare, iaşe, silah, cephane, araç ve gereç ikmali yanında her türlü eksikliğini gidermek. MMV'nin şubeleri başlangıçta şöyle idi²⁶⁵:

- 1- Harbiye Dairesi (Ordudonatım Şubesi): Silah, cephane, fennî malzeme, tahkimat, uçak ikmali ve sevkiyat işlerinden
- 2- Askeralma Dairesi: Celp ve terhis işleri yanında taşıt aracı ikmali işinden
- 3- Zât işleri (Personel) Dairesi: Subay ikmali ve atamalarından sorumlu idi.
- 4- Levazım Dairesi: Silah ve cephaneden başka bütün iaşe ve donatım, tedarik ve ikmali işlerinden
- 5- Sağlık Şubesi: Sağlık personeli ikmali ve sağlık işlerinden
- 6- Veteriner Şubesi: Veteriner, personel ve hayvan ikmali, hayvan sağlığı ile ilgilenmek gibi işlerden sorumlu idi.

İlk kuruluştaki bu şubeler yeterli görülmeyerek, 1920 yılı Kasım ayında Muhasebe, Mubayaât Komisyonu, Ordu Dairesi (Askeralma) yerine Umur-ı Mehakim

²⁶² Gn.Kur.Harp Tarihi Başkanlığı Yay., *Türk İstiklal Harbi, İdarî Faaliyetler*, c.VII, Ankara 1975, s. 228.

²⁶³ Askerî Polis Teşkilatı hakkında geniş bilgi için bk. Hamit Pehlivanlı, *Kurtuluş Savaşı İstihbaratında Askerî Polis Teşkilatı*, Ankara 1992, s. 13-14.

²⁶⁴ *Türk İstiklal Harbi, İdarî Faaliyetler*, c.VII, s. 228.

²⁶⁵ Gn.Kur.ATASE Arşivi: 5-1774, Kls: 776, Ds: 12, F: 10; ATASE Arşivi: Kls: 915, Ds: 12, F: 20-3; Kls: 1718, Ds: 590, F: 3-2.

Daire Müdüriyeti, Piyade ve Süvari muhafız bölüğü teşkil edildi. Ayrıca İnşaat Şubesi de levazımdan ayrıldı. Öte yandan Ocak-Şubat 1921'de Sevkiyat ve Nakliyat Genel Müdürlüğü, Hey'et-i Teftişîye Dairesi, İmalat-ı Harbiye Müdürlüğü, Umur-ı Bahriye ve Umur-ı Havaiye Müdürlüğü ilave edilerek teşkilat genişletilmiş oldu. Şubat 1921'de Harbiye Dairesi için de, İstihkâm ve Kıt'aat-ı Fenniye Şubeleri eklenerek bu kadro ile savaş sona erdirildi²⁶⁶.

c-) TBMM Hükûmeti Döneminde Ordunun Yeniden Teşkilatlanması

Yunan işgalinden sonra, düşmana karşı Gönüllü birliklerle başlatılan mücadele bilahire askerî menşeylilerin de katılımı ile sistemli bir hale dönüştürülmüş ve bu devre kuva-yı milliye dönemi olarak adlandırılmıştır. Kuva-yı milliye dönemi daha önce de izah edildiği gibi, ülke cephelere bölünmüş ve cephe taksimatına göre askerî faaliyetler sürdürülmüştü²⁶⁷. Öte yandan kuva-yı milliye liderlerinin asıl hedefleri eldeki mevcut askerî birlikleri düzenli orduya geçecek biçimde örgütlemektir. Millî hareket bu yolla daha hızlı örgütlenecek, dolayısıyla yeni merkezi otoritenin (Yani Temsil Hey'etinin) denetiminde gelişecekti²⁶⁸. Kuva-yı milliye hareketi içerisinde memleketin millî ve askerî güçlerinin birlikte hareket etmesi sonucunda düzenli orduya geçişi sağlayacak bir köprü de kurulmuş olacaktı. Böylece millî ordunun düzenli ordu ile eşdeğer olması öngörülüyordu. İlk önce Güney Cephesinde "*Millî Ordunun*" kurulması kararı ve faaliyete geçmesinden hemen sonra diğer cephelerde de benzer örgütlenmelere gidilmişti²⁶⁹. Bu dönemde askerî birliklerin Temsil Hey'etine bağlı olduğu varsayımından hareket edilmişti. Amasya Görüşmesinden sonra bu durumun karmaşık bir yapı aldığı görülür. Bu sırada askerî birlikler zaman zaman sivilleşmiş, zaman zaman da askerî milis birlikler hüviyetine büründüğü görülmüştür²⁷⁰. Mütareke döneminde meydana gelen gelişmeler dikkatle takip edilirse, millî ordu olarak adlandırılan kuva-yı milliyeyi örgütleyenlerin büyük bölümü askerî rütbeli kişiler, yani zabitlerdi. Zabitler bu dönemde son derece oynak bir rol üstlenmişlerdi: İtilaf Devletlerinin baskı ve tazyikleri artınca zabitanın maiyeti ile beraber sivilleştiği, yeri gelince de resmî hüviyetine büründüğü anlaşılmaktadır. Şurası bir gerçektir ki, her ne kadar sivil görüntülü olsalar dahi millî ordu mensupları askerî hiyerarşiye son derece bağlı idiler. Zabitanın bu dönemde böyle davranmasının tek sebebi Mondros Mütarekesi hükümlerine göre Osmanlı ordusunun safdışı bırakılmış olması idi. İtilaf Devletlerinin şüphesini çekmemek için de yukarıdaki oynak siyasetlerini devam ettirmişlerdi.

Millî ordu veya millî müfreze birlikleri Amasya Protokolünün ardından Harbiye Nazırı Cemal Paşa'nın himmet ve gayretleri ile silahlandırılmaya, gerekli konularda desteklenmeye çalışılmıştı. Bu sırada Şark, Garp ve Cenup cepheleri taksimatına

²⁶⁶ TSK.Tar., *TBMM Hükûmeti Dönemi*, c.IV/1, s. 207-208.

²⁶⁷ Toktamış Ateş, "Millî Mücadelede Ordu, Savaşlar ve Cepheler", *TCTA.*, c.V, İstanbul 1985, s. 1168-1175.

²⁶⁸ Ahmet Emin Yaman, "Millî Ordudan Düzenli Orduya", *AÜ.TİTE, Atatürk Yolu Dergisi*, Sy: 6, Ankara 1990, s. 377-401.

²⁶⁹ Gn.Kur.ATASE Arşivi: 1-1, Kls: 427, Ds: (3-3) 5, F: 89-90.

²⁷⁰ Ahmet Emin Yaman, *Aynı makale*, s. 378.

gidilmişti. Zaman zaman Batı Cephesi kendi içerisinde ayrı cephelere (Kuzey-Güney) bölünmüştü. Diğer taraftan Salihli Cephesi Komutanı (Çerkes) Ethem Bey'in cephelerin birleştirilmesi yolunda Temsil Hey'etine yaptığı teklif ise imkânsız bulunmuştu²⁷¹. Bunun üzerine kendini Umum Batı Anadolu Kuva-yı Milliye Komutanı ilan eden Ethem Bey, Ankara ile bağların kopmasına sebep olduğu gibi, kendi sonunu da bu şekilde hazırlayacaktı. Diğer taraftan muhtemel gelişmeler karşısında M.Kemal Paşa, kolordulara 9 Ocak 1920 tarihinde gönderdiği şifre telgrafında seferberlik meselesini anlatmış; Anadolu Genel Komutanı olarak kendilerine bağlanmaları lüzûmunu hatırlatmıştı²⁷². Böylece Anadolu'da teşkili düşünülmekte olan ordunun kime bağlı bulunacağı meselesi de M.Kemal'in bu hatırlatmaları ile ifade edilmiş oluyordu.

16 Mart 1920'de İstanbul'un işgalinden sonra, askerî planlar genişletilerek tüm Anadolu sathında uygulamaya konulmak üzere yaygınlaştırılmıştı²⁷³. Temsil Hey'eti bu aşamada ülkenin tüm gelir getiren kaynaklarına el koymaktan geri durmadı²⁷⁴. Böylece kurulması planlanan düzenli ordunun malî kaynaklarının önceden temini yoluna gidilmiş oldu. Nitekim Temsil Hey'eti, planlarını düzenli orduya göre hazırlamakta idi; daha önceki dönemde ise, orduyu sivilleştirmekten yana bir düşünceye sahipti²⁷⁵. Yine bu dönemde millî kuvvetlerin de ordu birlikleri içerisinde yer alması konusu ortaya çıkmıştı. Bundan da anlaşıldığı gibi, millî ordu, millî müfrezelerden düzenli orduya geçişin ilk eylemli adımı sayılmıştı.

Ankara'da TBMM'nin açıldıktan sonra, kuva-yı milliyenin tasfiye edilmesi konusu gündeme gelmiş, bu durum haliyle Müdafaa-i Hukuk Cemiyetlerini endişeye sürüklemiş, bazı kolordu komutanları da bu konudan dolayı meclise telgraflar göndermişlerdi²⁷⁶. Zaten meclisin açılışından sonraki dönemde düzenli askerî birliklerle, milis kuvvetlerinin işbirliği yapmaları konusu bir zaruret haline gelmişti²⁷⁷. Bu arada şunu ifade etmek gerekirse, kuva-yı milliyenin her türlü ihtiyaçları bölge halkı tarafından karşılanmakta idi. Bundan başka kuva-yı milliye zaman zaman da ordunun yardımına ihtiyaç duymakta idi. Kuva-yı milliyenin ihtiyaçlarının karşılanması konusu, TBMM'nin ilgilendiği ilk ve önemli işlerden biri oldu. Bu amaçla kuva-yı milliyenin düzenli bir şekilde yönetilmesi, malî bakımdan da meclise bağlı tutulması fikri güçlenmişti. Nitekim Meclis, 16 Mayıs 1920 'de bir karar çıkararak kuva-yı milliye Millî Müdafaa Vekâletine bağlıyor, iase ve ikmalinin hükûmetçe karşılanması

²⁷¹ Gn.Kur. ATASE Arşivi: 1-1, K1s: 256, Ds: 5-6, F: 66.

²⁷² Gn.Kur.Harp Tarihi Yay., *Türk İstiklal Harbi, Batı Cephesi*, c.11/2, Ankara 1965, s. 137-141.

²⁷³ HTVD., Sy: 23, (1958), vesika nr: 629; Sy:35, (1961), vesika nr: 862.

²⁷⁴ HTVD., Sy: 13, (1955), vesika nr: 335.

²⁷⁵ Mütareke gereği ordunun dağıtılması lazım gelirken, Anadolu'da bulunan millî ordunun liderleri bunu uygulamaya koymamışlardı. Osmanlı hükûmetine askerî meselelerden dolayı baskı gelmesini önlemek veya Büyük devletlerin müdahalesine mani olmak üzere ordunun sivilleştirilmesi söz konusu olmuştur. Kuva-yı milliye böyle yapmakla düşmanla çarpışanların düzenli ordu veya hükûmet kuvveti olmadığını göstermek istemişti. Bu gayelerden dolayı ordunun yani millî ordunun sivilleşmesi gündemde tutulmuştur.

²⁷⁶ İzzet Öztoprak, "Düzenli Ordunun Kuruluşu", *İkinci Askerî Tarih Semineri Bildiriler*, Ankara 1985, s. 266.

²⁷⁷ HTVD., Sy: 74, (1970), vesika nr: 1559.

gereğini kabul ediyordu²⁷⁸. Bu konuda görevlendirilen Müdafaa-i Milliye ve Maliye Vekâletleri hemen işe koyulmuşlar ve kuva-yı milliye için ödenek bulma yoluna gitmişlerdi²⁷⁹. Bütün bunların sonunda kuva-yı milliye bütçeye dahil edildiği anlaşılmaktadır²⁸⁰. Nitekim, kuva-yı milliye düzenli ordu birlikleri ile birleştirilmiş, fakat ihtiyaçları hiç bir zaman tamamlanamamıştır. En başta askerin giydirilmesi meselesi halledilememiştir²⁸¹. Ordunun ihtiyaçlarının giderilmesi için Müdafaa-i Milliye Vekâleti halka neşrettiği bir tamimde, halkın bu konuda adeta yarış içerisinde olmasını arzu etmişti²⁸². Güç şartlar altında kurulmasına çaba gösterilen millî ordunun ihtiyaçlarının başında hiç kuşkusuz para meselesi vardı. Bilindiği gibi ardı ardına gelen savaşlar yüzünden mevcut kaynakla erimiş, ekonomi çökmüş ve para sıkıntısı son safhaya gelmişti. Millî ordunun kurulmasına başlandığı sıralarda, çeşitli il ve ilçelerdeki Müdafaa-i Hukuk-ı Milliye Cemiyetleri kasalarında 1920 yılı Mayıs ayındaki tespitlere göre 20.500 lira civarında bir para bulunuyordu²⁸³. Bu dönemde TBMM hükümeti çeşitli kaynaklara el koyarak maddî sıkıntıyı çözümlenmeye çalıştı.

Öte yandan ordunun sadece iâşe ve ikmalinin yetersizliği yanında personel eksikliğinin de ileri düzeyde olduğu gözlenir. Bu amaçla TBMM hükümeti hazırlanan bir kanun teklifi ile, 310-315 (1894-1899) doğumluların da askere celbini istedi²⁸⁴. Bundan kısa bir süre sonra, 5 Temmuz'da Batı Cephesi Komutanı Ali Fuat Paşa da 308-309 (1892-1893) doğumluları da askere çağırması, bu çağrıya subayları da katmıştı²⁸⁵. Bunların yapılmasından maksat ise, yeni kurulacak ordunun personel ihtiyacını temin etmek, diğer taraftan yeni kurulacak millî kuvvetlerin düzenli askerî birlik şeklinde örgütlenmesini sağlayacak önlemleri almak idi. Bu arada EHUR İsmet Bey, gönüllü birliklerden ziyade bütün askerî teşkilatın düzenli orduya dönüştürülmesini teklif ediyordu²⁸⁶. Bir müddet sonra EHUR., cephe komutanlarına gönderdiği 21 Ağustos tarihli telgrafında gönüllü teşkilatının tümüyle lağvedildiğini ifade etmekte idi²⁸⁷. Nitekim EHUR, bütün kolorduların bu konuda gerekeni yapması icap ettiğini dile getirmekte idi²⁸⁸. Gerçi bu sırada bir takım karşı çıkışlar olmuşsa da²⁸⁹, millî kuvvetlerin tamamı düzenli orduya katılmışlardı. Bu aşamada millî kuvvetlerin bazılarının ise düzenli ordu birliklerine bağlandıkları gibi, tabur veya alay itibar edilerek numara dahi almışlardı²⁹⁰.

²⁷⁸ HTVD., Sy: 54, ((1965), vesika nr: 1235; ayrıca bk. TBMM.ZC., c.I, s. 470-474.

²⁷⁹ TBMM. ZC., c.I, s. 289; c.II, s. 240. Öte yandan Fevzi Paşa meclisin 9 Temmuz 1920 tarihli gizli oturumunda yaptığı konuşmada kuva-yı milliye iâşe ve ikmalinin yetersiz olduğunu dile getiriyordu. Bk. TBMM. GCZ., c.I, s. 123.

²⁸⁰ Gn.Kur.ATASE Arşivi: 1-1, Kls: 893, Ds: (198-A) 3, F: 28.

²⁸¹ Bu konuda Fevzi Paşa'nın beyanatı için bk. TBMM. GCZ., c.I, s. 123.

²⁸² HTVD., Sy: 14, (1955), vesikan nr: 378.

²⁸³ Gn.Kur.ATASE Arşivi: 1-4406, Kls: 554, Ds: 1, F: 4.

²⁸⁴ HTVD., Sy: 50, (1964), vesika nr: 1155.

²⁸⁵ HTVD., Sy: 50, vesika nr: 1150.

²⁸⁶ HTVD., Sy: 52, (1965), vesika nr: 1194. İsmet Bey bu teklifinde hiç bir şekilde gönüllü kıt'a teşkil edilmemesini, eğer teşkil etmek istenirse MMV.'den izin alınmasını istemekte idi. Ayrıca mevcut gönüllü kadrosunun tesbit edip, bütçesini tayin ederek düzenli birliğe dönüştürüleceğini, cepheye ulaştığı andan itibaren "Nizamî Kıt'aat" gibii muamele göreceğini belirtiyordu.

²⁸⁷ HTVD., Sy: 52, Aynı vesika.

²⁸⁸ Gn.Kur.ATASE Arşivi: 1-1, Kls: 572, Ds: 22-57, F: 49; Kls: 778, Ds: (6) 19, F: 2-1.

²⁸⁹ HTVD., Sy: 73, (1970), vesika nr: 1574.

²⁹⁰ HTVD., Sy: 52, vesika nr: 1191-1202.

Yunan ileri harekâtı sırasında Türk Ordusunun geri çekilmesi, düzenli ordu mu, kuva-yı milliye mi tartışmasını beraberinde getirdi. Nitekim, bu doğrultuda 28 Mayıs 1920 tarihinde TBMM.'de yapılan gizli bir oturumda; "*vaziyet-i siyasiye ve askeriye hakkında istizah*" konusu gündeme getirilince, MMV Fevzi Paşa uzun bir açıklamada bulundu. Fevzi Paşa bu açıklamasında, askerinin talim ve terbiyesi konusundan söz ederken, yeni toplanmış olan askerinin mecburî olarak yerel kıyafetleriyle kıt'alara gönderildiğini, haliyle bunların düzenli bir ordunun göstereceği kabiliyeti gösteremediklerini açıkladıktan sonra, bu düşünceden hareketle seyyar jandarma kıt'aları oluşturduklarını belirtmekte idi. Bundan başka etrafta bulunan tüm nizami kıt'a ve birlikleri alay yahut tabur halinde muntazam birlikler haline getirerek bunlara askerlik öğreteceklerini açıklamakta idi. Bundan başka Paşa, kuva-yı milliye tarafından "*şayân-ı şükran muvaffakiyetler elde edildiğini*", fakat kat'i bir neticeye ulaşmak için muntazam kuvvetlere şiddetle ihtiyaç olduğunu belirtmekte idi. Görüldüğü üzere daha 1920 yılı Mayıs ayından itibaren TBMM hükûmetinin askerî işlerden sorumlu olan bakanı Fevzi Paşa, düzenli orduya geçişteki kararlılığını bu şekilde dile getirmekte; fakat bunun için biraz zamana ihtiyaç olduğunu izah etmekte idi. Haliyle Yunan ilerleyişi karşısında pek başarılı olamayan yeni hükûmetin genç ordusu, meclisteki bazı muhalif milletvekillerinin tenkitlerine maruz kalıyordu. O zamanki millî psikolojiye de bakılırsa, ümitsizlik içinde ümit ışıkları arayan meb'uslar, haliyle bu ordudan mağlubiyet değil, zafer bekliyorlardı. Öte yandan, zafer için vaktin henüz erken olduğunu Fevzi Paşa'nın ifadelerinden anlamak mümkündür²⁹¹.

Diğer taraftan, M.Kemal Paşa 29 Mayıs 1920'de TBMM gizli celsesinde yaptığı bir konuşmasında, halkın ordu olarak toplanıp sevkinin mümkün olmadığını, ancak milletin katkı ve desteği ile düzenli ordunun görevini yerine getirmesinin kolaylaşacağını belirtmişti²⁹². Nitekim, hükûmet erkânı düzenli ordu tartışmalarını canlı tutarlarken, Yunanlılar Bursa ve Balıkesir'i işgal etmişler; halk ise seller gibi Anadolu içerilerine doğru göçe başlamıştı²⁹³. Öte yandan iç isyanların bastırılmasında kuva-yı milliye'nin başarısı, düzenli ordunun Yunan ilerlemesi karşısında tutunamaması üzerine düzenli ordu aleyhine bir hava belirmişti. Bu sırada mecliste olsun bazı basın organlarında olsun "*Düzenli ordudan hayır yok!*" sözleri etrafa yayılmaya başlamıştı²⁹⁴. Öte yandan, halkın bu tutum ve davranışından başka mecliste de kuva-yı milliye lehine tezahürat yapılmaya başlanmıştı. Bazı milletvekilleri; "*...ordudan fayda yoktur, inhilal etsin! Hepimiz kuva-yı milliye olalım!*" sözleri ile her tarafta düzenli orduya karşı olduklarını belirtmişlerdi²⁹⁵. Bir takım milletvekilleri vardı ki, bunlar ise emir kumanda teşkilatından mahrum bulunan kuva-yı milliye ile bir başarı elde etmenin mümkün olmadığını belirterek cephelerin muntazam kuvvetlerle takviyesini

²⁹¹ TBMM GCZ., c.1, s. 45.

²⁹² TBMM. GCZ., c.1, s. 71.

²⁹³ Enver Behnan Şapolyo, *Kuva-yı Milliye Tarihi*, Ankara 1957, s. 96.

²⁹⁴ Düzenli ordunun ilk dönemlerdeki bu başarısızlıkları üzerine Eskişehir sokaklarında subaylığın ve mecburi askerliğin kaldırılması yolunda herkesin bir şeyleri başıra çağıra söylediği ifade edilmektedir. Bk. Rahmi Apak, *İstiklal Savaşında Garp Cephesi Nasıl Kuruldu*, Ankara 1990, s. 195.

²⁹⁵ Kemal Atatürk, *Nutuk*, c.II, s. 295.

istiyorlardı²⁹⁶. Bir başka milletvekili de düzenli ordunun kurulmasının bir ihtiyaç olduğunu belirterek, gayri muntazam, oradan buradan gelecek iane ve sadakalarla memleketin müdafaasının mümkün olmadığını, bir an evvel düzenli birliklerin kurulmasının memleket menfaatine olacağını ifade ediyordu²⁹⁷. Öte yandan mecliste bu tartışmalar devam ederken, kuva-yı milliyeden vazgeçilmesi düşüncesinin vazife başında bulunan subaylar tarafından da benimsendiği MMV'ne gönderilen raporlardan anlaşılabilir. Bunlardan çıkan sonuç şudur: Kuva-yı milliye mütareke döneminin şartlarına göre teşkil edilmiş, geçiş dönemi olarak bilinen bu devrin özelliklerine uygun bir yapılanmadır²⁹⁸. Bundan dolayı yeni dönemde yerin düzenli orduya bırakılmasıdır.

Bu sırada düzenli ordunun kurulmasında son derece kararlı olan TBMM hükûmeti subay ihtiyacını karşılamak amacıyla Ankara'da Abidinpaşa Köşkünde 1 Temmuz 1920 tarihinde "*Sunuf-ı Muhtelifi Zabitan Namzetleri Talimgâhı*"nı açmıştı. Bu talimgâh, M.Kemal'in 24 Haziran 1920 tarihinde İstanbul'dan kaçıp Ankara'ya gelen Kuleli Askerî İdadisi (Lisesi) öğrencilerini ziyareti sırasında vermiş olduğu emir gereği kurulmuştu²⁹⁹. Dört aylık sıkı bir eğitimin ardından buradan mezun olan zabıt namzetlerinin diploma töreninde, ordunun, münevver ve kahraman, fedakâr zabitanın ordudaki inzibatın yegâne tecellisi olduğu dile getirilmiş, bu yetişen genç zabıtların istikbal için kuvvetli ümitler bahsettiği vurgulanmıştı³⁰⁰.

İşte yukarıda izah edilen bu gelişmeler düzenli orduya geçişi gerekli kılan husurlardı. Bunlardan başka düzenli orduya geçişi hızlandıran bir diğer mesele de Gediz Taarruzu olarak 24 Ekim 1920 tarihinde Çerkes Ethem'in teşviki ile yapılan fakat başarısızlıkla sonuçlanan hareketti. Bu başarısızlıktan sonra düzenli ordu kuva-yı milliyeyi suçlu bulurken, Çerkes Ethem de düzenli orduyu suçlamakta idi³⁰¹. Ali Fuat Paşa bu tartışmalara cephe kumandanı olarak müdahale ederek gerek düzenli kıt'aların, gerekse kuva-yı seyyarenin (Ethem kuvvetleri) görevlerini başarı ile yaptıklarını belirtmekte idi³⁰². M.Kemal Paşa'nın ifadesi ile bu hadise Ali Fuat Paşa'nın Batı Cephesi komutanlığından çekilmesini zaruret haline getirdi³⁰³. Ali Fuat Paşa'nın kumandanlıktan çekilmesinden sonra, 8 Kasım 1920 tarihli Bakanlar Kurulu kararıyla Batı Cephesi ikiye bölünmüştü. Kuzeyde kalan büyük kısmı Garp Cephesi, bunun güneyinde kalan kesim Genup Cephesi olarak yeniden düzenlendi³⁰⁴. Batı cephesindeki yeni oluşuma düzenli ordu fikrine karşı çıkan Çerkes Ethem ve Demirci

²⁹⁶ Nitekim Konya milletvekili Refik Bey bu açıklamalarda bulunmuştu. Bk., *TBMM. ZC.*, c.III, s. 137.

²⁹⁷ *TBMM. ZC.*, c.III, s. 142.

²⁹⁸ Gn.Kur.ATASE Arşivi: 1-1, Kıs: 308, Ds: (27-C)-14, F: 4.

²⁹⁹ Kuleli Askerî Lisesinden İstiklal Harbi yıllarında pek çok öğrenci İstanbul'dan Ankara'ya giderek millî orduya katılmışlar; ilk Subay Talimgahının öğrencileri olmuşlar ve bu vatanperver gençlerin büyük bir kısmı bu uğurda şehid düşmüşlerdi. Bk., Zekeriya Türkmen, *Kuleli Kaynaklı Şehitlerimiz*, İstanbul 1993, s.20-30. Hattâ, bu araştırmamız daha sonra kalıcı olması düşüncesi ile okulun giriş kapısının olduğu mekân "Şehitler Kapısı" olarak adlandırılmış ve şehitlerin isimleri prinç levhalara yazılarak öğrencileri gururlandırmak üzere duvarlara asılmıştı.

³⁰⁰ *Hakimiyet-i Milliye*, 7 Kasım 1920.

³⁰¹ Kemal Atatürk, *Nutuk*, c.II, s. 496-502.

³⁰² Kâzım Özalp, *Millî Mücadele (1919-1922)*, c.I, Ankara 1988, s.166.

³⁰³ *TBMM. GCZ.*, c.I, s. 276; Kemal Atatürk, *Nutuk*, c.II, s. 502-503.

³⁰⁴ Batı Cephesine Miralay İsmet Bey, Cenup cephesine de Miralay Re'fet Bey atanmıştı.

bastırıldıktan sonra düzenli ordu tüm memleket sathına hakim olmuştu³⁰⁶. Nitekim, I. İnönü galibiyeti gayrı muntazam kuvvetlerin tamamen lağvedilmesini gündeme getirdi³⁰⁷. Bu arada cephe komutanlarına gönderilen telgraflarda, kendi muntakalarındaki ordu birliklerinin tamamını düzenli askerî birlikler haline getirmeleri istendi. EHUV'un kararlı tutumu sonucu, 1920 yılı Kasım ayından itibaren gayrı muntazam ordu fikri tamamen yıkılmış, yerini düzenli ordu fikri almış oldu³⁰⁸. Böylece 1921 yılına girerken düzenli orduya alternatif olabilecek hiç bir kuvvet kalmadı³⁰⁹.

Diğer taraftan, 1920 yılı Ocak ayında Güney'de de bir cephe oluşturulmuş ve "Gerilla Harbi" ile Urfa, Maraş ve Antep'te düşmana karşı bir hareket başlatılmıştı³¹⁰. Nitekim Temsil Hey'eti Güney Cephesindeki milis kuvvetlerin evvela kolordularla irtibata geçmelerini istemiş ve bu yolda bölgede Kuva-yı milliye komutanı olan Kılıç Ali Bey'in katkıları büyük oldu³¹¹. 1920 Yılı Haziran ayında Adana Cephe Komutanlığı kurulmuş ve Miralay Selahattin Bey buraya atandı³¹². Bu cephe komutanlığı 9 Kasım 1920'de II. Kolordu komutanlığı adını aldı³¹³. 1920 yılı ortalarından itibaren Batı Anadolu ve Güney Cephelerindeki örgütlenmelerde yapılan değişiklikler, düzenli orduya geçiş için alınan karar ve uygulamalarla kesinlik kazandı. Ancak TBMM hükûmetinin bilgisi dahilinde gönüllü birliklerin kurulmasına izin verildi³¹⁴.

Sonuç olarak belirtmek gerekirse, millî ordudan düzenli orduya geçiş hareketi TBMM.'in açılmasından önce Güney Cephesinde başlatıldı; bilahare Batı Cephesinde devam etti. Şark Cephesinde bir düzenlemeye ihtiyaç olmadığı dikkati çekmekte idi. Nitekim, millî ordu olarak adlandırılan silahlı örgütlenme biçimi, daha sonra millî müfrezeler adını aldı; TBMM.'nin açılışından sonra, gönüllü müfrezeler veya taburlar olarak adlandırılmışlardı. İsim değişikliği, örgütün temel niteliğini değiştirmemekle beraber, dikkati çeken merkezileşmenin her adı değişikliğinde kendini daha da hissettirmesi, millî kuvvetlerin artan bir biçimde askerî birliğe dönük örgütlenmesi idi. Ordu ile bütünleşmesi, ordunun yardımcı kuvveti biçimine dönüştürülmesi idi. Zaten bu düşünceden hareketle Sivas Kongresinden sonra Anadolu'daki kolorduların görev alanları millî direniş düşünülerek yeniden belirlenmiş; hem sivil, hem de buna bağlı silahlı direniş güçlerinin örgütlenmesini tamamlamak ve onlara her türlü desteği vermekle görevlendirilmişlerdi. Millî kuvvetler genelde kolorduların merkez tarafından

Nutuk, c.II, s. 537-550. Ethem'in isyanı üzerine M.Kemal Paşa'nın Meclis'teki konuşması için ayrıca bk. *TBMM.ZC.*, c.VII, s. 224, 228-232.

³⁰⁶ Kuva-yı milliye'nin MMV.'ne bağlanması hakkında TBMM.'de kabul edilen kanun metni için bk. *TBMM. ZC.*, c.IV, s. 470-474.

³⁰⁷ Kâzım Özalp, *Aynı eser*, c.I, s. 172.

³⁰⁸ Kemal Atatürk, *Nutuk*, c.II, s. 504.

³⁰⁹ *HTVD.*, Sy: 73, (1970), vesika nr: 1574.

³¹⁰ *HTVD.*, Sy: 15, (1956), vesika nr: 383.

³¹¹ Ahmet Emin Yaman, *Aynı makale*, s. 396-397.

³¹² *HTVD.*, Sy: 52, (1965), vesika nr: 1190.

³¹³ *HTVD.*, Sy: 52, vesika nr: 1198.

³¹⁴ MMV Fevzi Paşa, Elcezire Cephe komutanlığına gönderdiği telgrafta hükûmetin bilgisi dahilinde gönüllü teşkilatına izin verileceğini ifade ederek, ne kadar kuvvete ihtiyaç olduğunu bildirmesini istiyordu. Bk. Gn.Kur.ATASE Arşivi: 1-1, Kls: 572. Ds: 22-27, F: 105; bundan başka Batı Cephesinde de gönüllü milislere ihtiyaç olduğu bildirilmiştir. Bk. ATASE Arşivi: 1-1, Kls: 800, Ds: 67-45, F: 58.

hazırlanmış planlarına uygun faaliyetlerde bulunmakta, kolorduların cephe faaliyetleri de gizlenmekte idi. Bu anlamda, İstanbul'un işgaline kadar gizli olarak millî kuvvetlerin her türlü ihtiyacını karşılayan, her türlü problemlerini çözümlleyen kolordular; mecburiyet oldukça gizli seferberlik yapmakta, bazı birliklerini sivilleştirilmekte idi. Hey'et-i Temsiliye'nin emirlerini yerine getirmekte, millî örgüt ve kuvvetler arasındaki bağı kurmakta idi. Daha gerçekçi bakıldığında millî kuvvetler ile birbirlerini tamamladıkları görülür.

İstanbul'un işgalinden sonra M.Kemal'in emriyle kolordular açıktan faaliyet göstermeye başlamışlardı. Daha önce sivilleşen -Kuva-yı milliyeye dönüşen- askerî birlikler, bu kez tüm millî kuvvetleri de içine alacak şekilde tekrar askerleşmiştir. Millî kuvvetlerin kuruluşunda öngörülen manga, bölük ve tabur düzeni ve subayların da görev yapmakta oluşu bu sürecin işleyişini kalaylaştırmıştı. Tek zorluk yerel dönüşüm güçlüklerinin ve kişisel ihtirasların aşılması olarak göze çarpmaktadır. 1920 Yılından 1921 yılına girerken böylece düzenli orduya geçiş sürecinin tamamlandığı dikkati çekmektedir.

d-) Kuva-yı Milliyeden Düzenli Orduya Geçişte Malî Kaynakların Temini Mes'elesi

Sivas Kongresinden önce kuva-yı milliyeye gerekli olan para halktan toplanan yardım ve bağışlarla³¹⁵, kısmen de çeşitli yollarla İstanbul hükûmetinden sağlanmakta idi³¹⁶. Genel olarak mütareke döneminde İstanbul hükûmeti ve Anadolu büyük bir malî bunalım içerisinde bulunuyordu. Personel ücretleri, iâşe, ikmal, silah ve cephane tedariki ile ilgili para çok zor bulunabilmekte idi. Bu arada meydana çıkan ihtiyaçlar halktan sağlanan para ile ikmal edilmeye çalışılıyordu.

Mütareke döneminde Anadolu'da halkın malî durumuna bakıldığında oldukça fakir olduğu dikkati çeker. Bu açıdan kuva-yı milliyenin, malî kaynaklarını başka cihetlerde arayıp temin etmesi gerekiyordu. Başlangıçta bütün şartların onur kırıcı olduğu görünüyordu. Mücadele tarafı olanlar bile, para konusunda bir çıkmazda bulduklarını sanıyor ve kuşklarını parasız ve ordusuz bir şey yapılamayacağını ifade ederek dile getiriyorlardı³¹⁷.

Nitekim, millî mücadelenin maddî ve malî külfetinin büyük bir kısmını bir süre "*nakdî ve aynî teberru*"³¹⁸ adıyla, ondan sonra da "*vergi*" ve "*tekâlif-i harbiye*" olarak tamamen halk üstlenmişti. Nakdî ve aynî teberru, para ve mal bağışı anlamına gelen bir ifade olmakla beraber, aslında bir çeşit vergi mükellefiyeti idi. Zira, para ve mal şeklinde yapılacak bağış, şahısların bağışta bulunup bulunmama konusunda verecekleri

³¹⁵ Mesela Erzurum Kongresi sırasında da halktan malî destek sağlanması yoluna gidilmiştir. Bk. Cevat Dursunoğlu, *Millî Mücadelede Erzurum*, Ankara 1946, s. 137-138; aynı malî sıkıntının Sivas Kongresinde de yaşandığı anlaşılmaktadır. Bk. Vehbi Cem Aşkın, *Sivas Kongresi*, İstanbul 1964, s. 98-101.

³¹⁶ Toktamış Ateş, "Millî Mücadelenin Malî Kaynakları", c.V, *TCTA.*, s. 1196-1197.

³¹⁷ Sabahattin Selek, *Anadolu İhtilali*, c.I, İstanbul 1987, s. 130.

³¹⁸ Alptekin Müderrisoğlu, *Kurtuluş Savaşı Malî Kaynakları*, c.I, İstanbul 1988, s. 198-200.

kişisel kararlara bağlı değildi. Adı bağıştı, fakat herkes istese de istemese de, bağışta bulunmak, bir başka ifade ile kendisinden istenileni vermek zorunda idi³¹⁹. Bu arada şunu da ifade etmek gerekirse, kuva-yı milliyeye komutanlarının ellerinde belirli bir ölçü de yoktu. Batı Anadolu'da bulunan kuva-yı milliyenin çoğu eşkiyalıktan gelme olduklarından, bu konuda eski mesleklerini devam ettirmişler; bir başka ifade ile halkı millî gayeler uğruna adeta soymuşlardı³²⁰. Bu da halkı yıldırılmış, tedirgin etmiş, diğer taraftan da kuva-yı milliyeye aleyhine döndürmüştü. Millî Mücadelenin ilk yıllarında kuva-yı milliyeye karşı çıkış varsa sebebi bu tür eşkiyalık hareketlerinde aranmalı idi.

Öte yandan Kuva-yı milliyenin halkı bu şekilde bezdirmesi, İç isyanları çıkartanların kolayca taraftar toplamasına sebep oluyordu. Düzce İsyanı bu tür bir hareket olarak vasıflandırılırken, isyanı bastırmakla görevli Sarı Edip Efe ve maiyetindekiler ise kendilerine yani, kuva-yı milliyeye 5.000 liralık ödenek verilmedikçe bu hareketi bastırmak için teşebbüse geçmeyeceklerini ifade etmişlerdi³²¹. Malî sıkıntı içerisinde bulunan kuva-yı milliyeye, sık sık halka müracaat ederek bu sıkıntıyı asgariye indirmeye çalışıyordu³²². Zaman zaman M.Kemal Paşa tarafından verilen emirler ile bazı vilayetlerin mal sandıkları ve duyûn-ı umumiye idareleri gelirlerine el konularak malî kriz giderilmek isteniyordu. Nitekim, 18 Mart 1920'de Şile, Kartal ve Gebze kaymakamlarına gönderilen bir telgrafta, Osmanlı bankası ile duyûn-ı umumiye ve reji idarelerinin bütün paralarına el konulması isteniyordu³²³.

TBMM Hükûmeti, Anadolu'da bir devlet düzeni kurana kadar halktan, eskiden olduğu gibi nakdî ve aynî yardım alınmaya devam edildi. Bunun miktarı ise, Kuva-yı Milliyenin ve Müdafaa-i Hukuk-ı Milliye Teşkilatlarının değer ölçülerine bağlı idi. Belirli bir sabit değer olmayışı, bazı kuva-yı milliyeye komutanlarının yardım toplamakta halkı nerede ile soyup soğana çevirdikleri anlaşılmaktadır³²⁴. Kuva-yı Milliyenin halktan bu şekilde zor kullanarak para ve yardım talebi, bazı mülkî idareciler tarafından bu konunun İstanbul'daki devleti idarecilerine şikayet edilmesine sebep oluyordu³²⁵. Nitekim, bu dönemde fakir ahaliye oranla daha fazla yardım edebilme gücüne sahip olan zenginlerimizin büyük bir kısmı millî mücadeleyi desteklemek için servetleriyle orantılı bağışlarda bulunmak için âdeta yarışmışlardı. "*Servetine uygun para ve mal bağışında bulunmayanların vatan haini sayılacağı*" görüşünden hareketle yardım konusunda yarıştıkları görünmekte idi. Sadece para ve mal bağışı ile kalmamış, aktif olarak kuvvetler hazırlayıp bizzat

³¹⁹ Mesela, Çerkes Ethem 1919 yılı Haziran ayında eski İzmir valisi Rahmi Bey'in oğlunun kaçırması ve bundan dolayı fidye olarak 50.000 lira alabilmiştir. Bu para ile Ethem'in müfrezesinin uzun süre sıkıntı çekmediği bilinmektedir. Bk. Müderrisoğlu, *Aynı eser*, c.I, s. 198.

³²⁰ Şerif Güralp, *İstiklal Savaşının İçyüzü*, İstanbul 1958, s. 101; hatta kuva-yı milliyeciler köylerde ahali elinde bulunan hayvanlardan hoşuna gidenleri alırlar; halka da senet olarak adi bir kağıt verirlerdi. Bk. *Balıkesir ve Alaşehir Kogreleri ve Hacim Muhittin Çarıklı'nın Kuva-yı Milliye Hatıraları*, TİTE Yay., Ankara 1967, s. 34.

³²¹ Rükü Özkök, *Düzce Bolu İsyanları, İstanbul 1971*, s. 235.

³²² Rahmi Apak, *Garp Cephesi Nasıl Kuruldu?*, s. 167.

³²³ Gn.Kur. ATASE Arşivi: 1-105, Kıs: 259, Ds: 19, F: 56.

³²⁴ Mesela, Gerede'de Niyazi-zade Sadık Efendi'nin başta evi olmak üzere, dükkan ve mağazaları tahrip edilip mallarının tamamı elinden alınmıştı. Bk. BOA. BEO., Dahiliye Giden nr: 349377.

³²⁵ Nitekim, Eskişehir Mutasarrıfı Hilmi Bey, 22 Eylül 1919 tarihinde devlet merkezine yaptığı bir müracaatta, kuva-yı milliyeye mensup olanların gayr-ı kanunî hareketlerde buldukları şikayet edilmekte idi. Bk. BOA. DH.KMS., Ds: 53-3, nr: 32, F: 2.

cepheye de gitmişlerdi³²⁶. Kuva-yı milliyenin gelir kaynaklarının temininde karşılaşılan zorluklara rağmen, Yunanlılarla mücadelede yer yer başarılar elde edilmişti. Yabancılar ise, halkın desteği ile kurulmuş olan bu teşekkülü küçümsemekte, Yunanlılar'ın bunları ezip geçeceklerine kanaat getirmekte idiler³²⁷.

Diğer taraftan yukarıdaki görüşün aksine bazı zenginlerin ise, kuva-yı milliyeye yardım etmek istemedikleri dikkati çekmektedir. Bu durumda olanların mal ve mülkleri ise kuva-yı milleye tarafından tamamen elinden alınmakta idi³²⁸. İstanbul'da bulunan Anadolu Fevkalade Müfettişliği ise, böyle baskılara maruz kalıp kuva-yı milliyeden kaçarak başkente sığınanlara yardımda bulunulmasını Dahiliye Nezaretine yazdığı pusulada rica etmekte idi³²⁹. Kuva-yı Milliyenin malî açıdan halka cebr ve tazyikte bulunması, bazı vatandaşların İstanbul'a iltica etmelerine sebep oluyordu. Öte yandan iltica edenlerin büyük bir bölümü ise, mülkî idarecilerdi. Devlet merkezi, yani İstanbul hükûmeti 1920 yılı Ağustos ayından sonra görevinden her ne şekilde olursa olsun, ayrılp gelenlerin bir daha memuriyete alınmayacaklarını, ödenek verilmeyeceğini belirtti³³⁰. Bu sırda İstanbul hükûmeti, her ne kadar bunları bağrına bassa bile maddî kaynakları zaten kendisine dahi yeterli değildi³³¹. Çünkü, İstanbul'daki memur ve zabitanın maaşları hiç bir zaman zamanında ödenemiyordu. İstanbul hükûmeti çeşitli yollarda, bazen de borçlanarak bunları tedarik etme yolunda idi. Mülteci olarak İstanbul'a gelenler, hükûmet tarafından ancak bir kaç gün misafir sayılarak işleri sürdürülüyordu.

Kuva-yı milliyenin işe ve ikmalî konusuna tekrar dönecek olursak, kuva-yı milliyenin ilk günlerinde malî kaynağa pek gerek de duyulmamıştı. Zira gönüllülere depolardan silahlar dağıtılmış, acele olarak ilerleyen Yunan birliklerinin önüne çıkarılmışlardı. Ancak Yunan ilerleyişinin geçici değil, sürekli olduğunun anlaşılması üzerine malî kaynaklara ihtiyaç duyulmaya başlanmıştır.

1-) Batı Anadolu'da Malî Düzeni Sağlama Çabaları

Kuva-yı milliyeye hareketinin başlamasının hemen ardından cereyan eden mahallî kongrelerde, kuva-yı milliyenin malî kaynaklarının nasıl temin edileceği konusunda gündeme getirilmişti. 26-30 Temmuz 1919 tarihleri arasında toplanan Balıkesir Kongresinde alınan kararlar, kuva-yı milliyenin düzene sokulması açısından önemli idi³³². Balıkesir Kongresi kararlarına göre; kuva-yı milliyenin genel giderleri Balıkesir ve çevre ilçeler tarafından karşılanacak, gönüllü ve askerlerin işe ve ikmalî için cephe

³²⁶ Bu konuda Trabzon Mebusu Ali Şükrü Bey, TBMM'nin 22 Mayıs 1922 tarihli gizli toplantısında zenginlerin yardımlarını dile getirmişti. Bk. *TBMM.GCZ.*, c.III, s.362 vd. ; ayrıca bk. Taha Toros, *Türk Hatıpları*, Ankara 1950, s. 122-123.

³²⁷ Winston S. Churchill, *The World Crisis*, Vol: V, New York 1957, s. 407.

³²⁸ *BOA.BEO.*, Dahiliye Giden nr: 349710; 349146.

³²⁹ *BOA.BEO.*, Dahiliye Giden nr: 348068; 348204; 348009; 348754; 350980.

³³⁰ *BOA.BEO.*, Maliye Gelen nr: 350600; 350282.

³³¹ *BOA.BEO.*, Harbiye Gelen nr: 348121.

³³² A.Ü. TİTE Yay., Balıkesir Kongresi kararları için bk. *Balıkesir ve Alaşehir Kongreleri ve Hacim Muhittin Çarıklı'nın Kuva-yı Milliyeye Hatıraları*, Ankara 1967, s. 112-115; ayrıca bk. Alptekin Müderrisoğlu, *Kurtuluş Savaşı Malî Kaynakları*, c.I, İstanbul 1988, s. 209-214.

gerisinde Menzil Müfettişlikleri kurulacak; genel giderler zenginler tarafından paylaşılıp ödenecek, savaşta ölenlerin çoluk ve çocuğuna yardım edilecekti³³³.

Batı Anadolu'nun bir başka yeri Nazilli'de cereyan eden kongrede de, kuva-yı milliyenin malî kaynaklarının temini mes'elesi gündeme getirilmişti. Nazilli Kongresinde gündeme getirilen bir diğer konu da, a'şar anbarlarındaki buğdayların İstanbul Hükûmetinin izni ile kuva-yı milliyeye namına kullanılması meselesi idi. Gerçi hükûmet, buna rıza göstermedi; fakat, kuva-yı milliyeye nezaketen böyle bir talepte bulunmuştu. Red cevabının alınması üzerine a'şar anbarlarına el konulmuştu³³⁴. Nazilli Kongresinde alınan kararlara göre, ahaliden ve tüccardan götürü usulü vergiler tesbit edildikten sonra toplanmıştır. Bu vergilerin tesbiti için İhtiyâr Hey'etleri ve bilir kişilerin verdiği bilgilere itibar edilerek vergi toplanıyordu. Öte yandan Nazilli kongresinde alınan bir diğer karar da, kuva-yı milliyeye 100 lira bağışta bulunan bir kimsenin 3 ay süre ile askere alınmaması idi³³⁵.

Bu mahalli kongrelerin yanında, 16-25 Ağustos 1919 tarihleri arasında toplanan Alaşehir Kongresinde, evvela ordunun bir düzene sokulması ve ona göre malî kaynakların tesbitine çalışılması gerektiği ifade edildi. Kongre hey'eti bu amaçla askerî teşkilatlanmayı düzenleyecek bir kadroyu tesbit etti. Bu kadrolaşmada halkın temsilcileri de çeşitli denetim görevlerini üstlendi. Yapılan bu örgütlenmeye göre, her cepheye bir alay ve bunlara bağlı tabur ve bölükler bulunacaktı. Taburların üç bölüklü, bölüklerin üç takımlı olması kararlaştırıldı. Bu arada alayların iskelet halinde kurulması ve bölüklerin de 40 kişilik olması planlandı. Kadro mevcudunun az tutulmasının tek sebebi kaynak yetersizliği idi. Öte yandan belirlenen bir diğer konu da, bölüklerde istihdam edilen efrad münavebe ile görev yapacak diğer zamanlar asıl işi ile (çift-çubuk) uğraşacak; yani üretimin aksamasına meydan verilmeyecekti. Böylece kurulması düşünülen ordu bir halka ordusu olacaktı. Öte yandan, bu ordunun alay, tabur ve bölük komutanları da eşraftan ve halkın ileri gelenlerinden seçilmesi şartı getirildi³³⁶. Alaşehir Kongresinde kuva-yı milliyenin iâşe, ikmal vs. ihtiyaçlarını temin için "*Kuva-yı Milliyeye Menzil Müfettişliği Vezâifi Hakkında Talimat*" neşredildi³³⁷.

Alaşehir Kongresinde alınan kararlara göre, Menzil Müfettişliği Merkez Âmiri, Menzil Hey'etleri ve müfettişleri halk seçecek, kuva-yı milliyeye de halk ordusu hüviyetine büründürülecekti. Diğer taraftan, Kuva-yı milliyenin iâşesi için üç günde bir kuvvet bildirimini yapılması isteniyordu. Alaşehir'de alınan bu malî kararlar, aslında Balıkesir Kongresi kararlarının uygulanmasında ulaşılan sonuçtan hareketle yeniden tesbit edilmişti. Bundan başka bir de Millî Hasılat Talimatnamesi hazırlandı³³⁸. Şunu da ifade etmek lazım gelirse, bu dönemde Osmanlı Devleti'nin Batı Anadolu'da görevli bulunan bir takım maliye memurları da kuva-yı milliyeye yardımcı olmaktan geri

³³³ Bk. Kongre kararları, *Aynı eser*, md.14.

³³⁴ Nazilli Kongresi ve bu bölgede cereyan gelişmeler hakkında daha fazla bilgi için bk. Asaf Gökbel, *Millî Mücadelede Aydın*, Aydın 1964.

³³⁵ Alptekin Müderrisoğlu, *Aynı eser*, c.I, s. 228.

³³⁶ Müderrisoğlu, *Aynı eser*, c.I, s. 230-232.

³³⁷ A.Ü.TİTE Yay., *Balıkesir ve Alaşehir Kongreleri...*, s. 225-229.

³³⁸ A.Ü.TİTE Yay., *Aynı eser*, s.136.

kalmadı³³⁹. 22 Mart 1920 tarihinde toplanan II.Balıkesir Kongresinde de önemli kararlar alındı. Kongre, kuva-yı milliyenin teşkilat, kadro ve bütçesini yeniden düzenledi³⁴⁰. Hazırlanan bu bütçeye göre, kuva-yı milliyenin giderlerinin 300.000 lira olacağı düşünüldü. Bu bütçenin kaynakları ise, belediye bütçelerinin fazlası, mezbaha, pazar resmi, tüccarlardan alınacak vergiler, vb. idi. Yine kararlaştırılan önemli bir husus da, her vilayet ve kazanın buna yardımcı olması mes'elesi idi. Bu arada kuva-yı milliyeye teşkilatının kadrosu ve maaşları da tesbit edildi³⁴¹. Böylece Batı Anadolu kuva-yı milliyesi iâşe ve ikmal edildi. TBMM'de bu görüşten hareketle malî problemleri çözmeye gayret etti.

2-) TBMM Hükûmetinin Malî Kaynaklarını Arttırma Gayretleri

Yukarıda ifade ettiğimiz gibi, TBMM'nin açıldıktan sonra en fazla uğraştığı konulardan birisi malî kaynakları temin etmek, diğeri orduyu hazırlamak, bir başkası da iç isyanları bastırmak şeklinde sıralayabiliriz. Malî kaynaklara son derece ihtiyaç duyulduğu halde, mecburî olarak gelir arttırıcı vergi kanunlarının çıkarılmasında yumuşak bir tutum izledi. Nitekim, böyle bir tutum izlenmesi düzenli ordunun güçlendirilmesini geciktiren önemli bir faktör olmuştu. Vergi konusunda yumuşak bir politika izlenmesinin maksadı ise, bu sırada memleketin her yanını sarmış bulunan isyan dalgasına halkın ilgisini çekmemekti denilebilir. Yoksa, vergi yükünü o zamanın ortamında vatandaşın yüklenmesi biraz imkânsız gibi görünmekte idi. Bu sırada Meclis, Anadolu'da tam manasıyla otoriteyi sağlayamadı için yukarıdaki endişelerde haklı görülebilir.

Öte yandan, Meclis'in açılışında düzenli ordunun kuruluşuna kadar (I.Inönü Savaşı) geçen sürede çıkarılan 109 kanundan 56'ı vergi konusu ile ilgili idi³⁴². Bilindiği gibi TBMM ilk olarak 24 Nisan 1920 tarihinde "*Agnam Vergisi*"ni kabul etti³⁴³. Önceki bahislerde de belirtildiği gibi, Anadolu'nun malî kaynaklarına kuva-yı milliyeye tarafından daha evvel el konulmuştu. İstanbul'un işgali üzerine M.Kemal Paşa, Hey'et-i Temsiliye adına kolordu ve vilayetlere yazdığı tamimde Anadolu'daki düyûn-ı umumiye ve reji idarelerinin gelirlerine el konularak İstanbul'a para ve değerli eşya gönderilmesinin önlenmesi gerektiğini belirtti³⁴⁴. Nitekim, bu sırada Anadolu'nun gelirlerinin yarıdan çoğu düyûn-ı umumiye idaresi tarafından toplanmakta idi. Meclis hükûmeti kuruluşundan hemen sonra, düyûn-ı umumiye idarecileri ile anlaşmaya varmış; buna göre, düyûn-ı umumiye gelirlerinin TBMM hükûmeti tarafından toplanması kararlaştırılmıştı. TBMM hükûmeti sulhten sonra toplanan bu meblağın ödenmesini de kabul etmişti. Böylece meclis, düyûn-ı umumiye gelirlerine doğrudan

³³⁹ Müderrisoğlu, *Aynı eser*, c.I, s. 243-251.

³⁴⁰ Rahmi Apak, *İstiklal Savaşında Garp Cephesi Nasıl Kuruldu*, s. 117-123.

³⁴¹ Mesela, Alay Komutanı 4.000 kuruş, Tabur Komutanı 3.000 kuruş, Bölük Komutanı 2.500 kuruş, Takım Komutanları 2.000 kuruş, sabit erler 900 kuruş, Müdafaa-i Hukuk Kıt'aları 2.000-3.000 kuruş olarak maaşlar tesbit edilmiştir. Bk. Rahmi Apak, *Aynı eser*, s. 122-123.

³⁴² Müderrisoğlu, *Aynı eser*, c.I, s. 281.

³⁴³ *Düstür*, Üçüncü Tertip, c.I, Ankara 1953, s. 3 ; ayrıca bk. *TBMM. ZC.*, c.I, s. 38-40.

³⁴⁴ Gn.Kur.ATASE Arşivi: 1-105, Kls: 259, Ds: 19, F: 56. Buna göre, Ziraat Bankaları ile Maliye ve Mal Sandıkları, Evkaf Sandıkları ve Düyûn-ı Umumiye elinde bulunan paralar en geç 18 Mart 1920 akşamı Temsil Hey'etine bildirilecekti.

doğruya el koymamış, onlarla anlaşma yoluna giderek dış devletlerden gelebilecek tepkileri de nisbeten azaltmış oldu. İşte bu paralar, TBMM. hükûmetinin ilk dış borcu oldu³⁴⁵.

TBMM hükûmetinin Osmanlı İmparatorluğundan devreden vergi kanunlarına göre tahsil edilen vergilerle harcamaları için gerekli olan parayı toplaması mümkün olmadı. Düzenli ordunun hızla teşkili ve güçlendirilmesi, artan ihtiyaçlarının karşılanması gerekiyordu. Bu amaçla Meclis, gelir arttırıcı çareler arama yoluna gitti. Evvela, Anadolu'dan altın ve gümüş gibi değerli madenlerin dışarı çıkışı yasaklandı³⁴⁶. Gümrük vergisinin beş misli arttırılması kararlaştırıldı³⁴⁷. TBMM hükûmeti döneminde köylünün üzerindeki verginin azaltılması yoluna gidildi. Çünkü, kuva-yı milliye köylülerin elindeki varını yoğunu almıştı³⁴⁸. Bu sırada kurulan düzenli orduya halkın personel olarak katılması da düşünülmekte idi. TBMM.'nin bu dönemde ele aldığı bir diğer konu da, orduya finansman sağlamak amacıyla bu aşamada bütün harcamalarda bir kısıtlamaya gitmek oldu. Çıkarılan kanunların çoğu, ordunun malî kaynaklarını temin etmek düşüncesine dayanıyordu.

Bu dönemde bütçe çalışmalarına çok önem verildi. Osmanlı hükûmeti ise, bu sırada 1918 yılı bütçesini aynen 1919 yılında da uygulamayı kabul etti. Nitekim, 1920'de yeniden toplanan Meclis-i Meb'usan henüz bütçe çalışmaları başlamadan İngilizler tarafından dağıtılmıştı. Bundan sonra TBMM hükûmeti 1 Mayıs 1920 - 31 Ekim 1920 tarihlerini kapsayan 6 aylık dönem için geçici bir bütçe hazırladı. Bu bütçe uygulama süresinin bitimine üç ay kala kanunlaştı³⁴⁹. Öte yandan, bu döneme kadar memurların bir kısmı İstanbul hükûmetinden halâ maaş almaya devam etti. TBMM hükûmetinin bu dönemde sık sık müracaat ettiği yol ise, ödenekler yetersiz kaldıkça vergi miktarlarını arttırmak oldu³⁵⁰. Nitekim, TBMM hükûmetinin ilk bütçesi 28 Şubat 1921 tarihinde kabul edildi. Bu bütçeye göre, giderler 63.018.354 lira, gelirler de 51.388.626 lira olarak tesbit edildi. Arada 11.629.732 liralık bir açık bulunmaktadır. Bu da gelirlerin giderlere oranla % 18.4 eksik olduğunu gösterir³⁵¹. Eğer savunma ihtiyaçlarının giderilmesinde yararlanılan hizmetlerin tamamına para verilmiş olsa idi bütçe açığının daha da fazla olması muhtemeldi. TBMM hükûmetinin ilk bütçesinde padişah ve hanedan-ı saltanat için de ödenek ayrıldı. Bu bütçede yapılan harcamalara bakılırsa şunu söylemek gerekir: 1920 yılı bütçesinin % 53'ü askerî harcamalar için yani savunma için kullanıldı.

Böylece, millî ordudan düzenli orduya geçiş süreci, TBMM hükûmeti kurulmazdan evvel güney cephesinde başlatıldı ve bunu batı cephesi izledi. Zamanla malî kaynakların temini de gerçekleştirilerek düzenli ordunun 1921 yılından itibaren

³⁴⁵ Müderrisoğlu, *Aynı eser*, c.I, s. 284-285.

³⁴⁶ *Düstür*, III.Tertip, c.I, s. 21.

³⁴⁷ Maliye Bakanlığı Bütçe ve Malî Kontrol Genel Müdürlüğü Yay., *Malî Kanunlar*, c.I, İstanbul 1956, s.5.

³⁴⁸ "Besim Atalay'ın Hatıraları", *Yakın Tarihimiz*, c.III, s. 356.

³⁴⁹ Müderrisoğlu, *Aynı eser*, c.I, s.295-296.

³⁵⁰ Müderrisoğlu, *Aynı eser*, c.I, s. 298-308.

³⁵¹ Bu dönemde tesbit edilen gelir - gider bütçeleri hakkında daha geniş bilgi için bk. Müderrisoğlu, *Aynı eser*, c.II, s. 386-405.

SONUÇ

I. Dünya Savaşı'ndan mağlûp çıkan Osmanlı Devleti, Mondros Mütarekesi'ni imzalayarak ordusunu tasfiye etmek zorunda bırakılmıştı. Bu durumda devletin, varlığını devam ettirebilmesi için orduyu elde tutması gerekmekte idi. Mütareke Dönemi'nde Osmanlı hükûmetleri, ordunun ayakta tutulması amacıyla bir dizi faaliyetlerde bulunmuşlardı. Bunların başında Nasihat Hey'etlerinin kurulmasıyla Anadolu'daki halkın devlete bağlılığının artırılması, ordu müfettişliklerinin teşkiliyle askerî birliklerin denetim altında tutulması düşüncesi geliyordu. Öte yandan, bu sırada kurulan Tahkik Hey'etleri ile de Anadolu'daki ordu kontrol altında tutulmak isteniyordu. Bütün bu faaliyetlerin neticesinde başarı sağlayamayan hükûmet Askerî Şûra'yı yeniden teşkil ederek orduyu kontrol altında almaya çalıştı. Fakat, bütün bu yeni düzenlemeler, kuruluş ve teşkillere Anadolu'daki ordu kontrol altına alınamadı. Bu araştırmamızdan çıkan sonucu kısaca belirtmek gerekirse, Mütareke Dönemi'nde, Osmanlı Harbiye Nezareti ve EHUR, yani hükûmetin askerî kanadı ordunun yeniden yapılanması yönünde pek çok faaliyet gerçekleştirmiş, fakat orduyu güçlü kılarak devleti ayakta tutma çarpınışları başarılı olamamıştı.

Harbiye Nezareti ve EHUR tarafından gerçekleştirilen bir dizi faaliyetler, zaman içinde TBMM hükûmetine bağlı askerî kanadın oluşmasına zemin hazırlamıştır. Alt yapısı Mütareke Dönemi'nde Osmanlı Harbiye Nezareti ve EHUR tarafından yeniden düzenlenen ordu teşkilatı, İstanbul'un işgalinden sonra tamamen Temsil Kurulu'nun denetimine geçmiştir. İstanbul'un işgalinden sonra veya diğer bir ifade ile, Osmanlı Devleti'nin tasfiyesinden sonra, zaten öteden beri Temsil Hey'eti'nin denetiminde bulunan Anadolu'daki ordu yeniden düzenlenmiştir. Osmanlı ordusunun kalıntıları üzerine kurulan kuva-yı milliye ve millî ordu, TBMM'nin açılışıyla birlikte düzenli orduya inkılâb ederek bu yapılanma tamamlanmış oldu. Bu arada araştırmamızdan çıkan bir diğer sonuç da, Türk İstiklal Savaşı'nın basit bir halk hareketi olmayıp, çok öncelerden askerî temelleri atılan sistemli bir hareket niteliğinde olması idi. Tespitlerimize göre, mütareke döneminde üçler misakında alınan kararlar, zaman içerisinde şartların oluşması ile uygulamaya konularak başarıya ulaştı. Netice itibariyle, İkinci meşrutiyetten Mondros mütarekesine gelene kadar tamamen siyasîleşerek devletin yıkılışında en büyük âmil olan Osmanlı ordusu, mütareke döneminden sonra üzerine düşen sorumluluğu yerine getirmek için çok büyük gayretler sarfetti. Bir devletin yıkılışına âmil olan ordu, yeni bir Türk Devleti'nin doğuşuna da zemin hazırlamış oldu.

düşmana karşı sürdürdüğü mücadelelerde başarı kazanması kolaylaştı. Sonuç olarak ifade etmek gerekirse, son derece sıkıntılı bir şekilde büyük imkânsızlıklarla başlatılan Türk İstiklal Mücadelesi, topyekûn harp ilanı ve ordu-millet işbirliği ile başarıya ulaştı. Bütün bu gelişmelerden de anlaşıldığı üzere, İstiklal Harbi öncesi Osmanlı EHUR'i tarafından ordunun yeniden düzenlenmesi konusunda planlar yapıldı; fakat, bunları uygulamak Anadolu'da mümkün oldu. Bir başka ifade ile belirtmek gerekirse, Osmanlı EHUR'u tarafından mütarekede âdeta her şeyi elinden alınmak istenen ordunun ayakta tutulması amacıyla yapılan plan ve programlar Anadolu'da uygulamaya konulabildi. Mütareke dönemi olarak bilinen (1918-1922) devrin ilk iki yılında, yani 1918-1920 yıllarında Türk Milleti ordusu ile bütünleşti. TBMM'nin açılışı ve MMV. ve EHUV'un teşkiliyle ordusunu yeniden düzenledi; bu yeniden teşkilatlandığı ordusu ile topyekûn bir savaşa girerek "*İstiklâl*"'ine kavuştu.



EKLER





حرب حاضرده تترك آماك و مقدرات ابركز متفقدرند نوحيه فكار و حركات اترك رخي ضروري اولوب موقفت قطيعه و نرايه نيك استعمار افكار و حركاته كي بود و نيك
 و تعاون و ناصح و قهرق و اولهجه همت شدت و وسعت تابع اولهجه شيبه ده آزاده اولسه بنا و كرك دولت عديلي كرك متفقدرن رحمان و لوازم حرب و كسر و ضابطه
 اعبايد متقابل تعاون و ناصح اولهجه رعايت اينه كلري حاله افكار و حركات عسكريه جديهي بر فكار تا ميه ايمه كلري حربه كيه بازموسنده اوسترا - بجا سانه دولتي
 متفقدرنك ايني استراچ ايمه كيه به بيول نوحيه اجرا ايمك اوزره روس جبهه سنده قواي امير آتوب بوجهه بي ضعيفه بر افنديده روسلوك شدي نفصلي دعوت ايدرك
 ايتاليا حربه هصولي از و ايه كلري موقفت نافي اوله مقده لبه روسلوك قايه باعه قدا ابر و ليكي دشمنه بر موقفت تا ميه و روسلوك هوني كراجه متفقدرنك
 حركات عسكريه بلونده تعديلات اجرا ايمك و رومان ايمك هماهنگه استراكيه ساهه حرب فضل بر دشمنه كيه صبه سبب اولسه دره مافع متراكه حربيه بي محضه نكاده
 و ايجايان حربيه بركوره متفقاً اتحاد قرار ايمكده كي ضروري و اضحي كونتر كنك اولده شومال اوزره به محابه جريانه ايد ساهلوك يك جبهه عدي و حركات راوشكركه ايجيه
 قراره عموميه اده سنك نكارات اجرائي و حركاته حربيه نيك عموميه سوده اداره سنك نوحيه ايد شو عموميه سوده اداره نيك المانيا امپراطوري حفره كلري طرفنده در شهره ايجيه
 اوسترا - بجا سانه و معنا رسانه حكومت بجه قبول اوله نيك المانه قراره كاهه عومين اركابه حربيه رياستك اشعارنده اكله كشمه و دولت عديلي نيك ده بو مقدرنه نوحيه حركه ايجيه
 طلبه و نكي ايرلند بوشه و انقلا عرصه اوله ايه اساسي و تفصليات ساره في احوال ايروب منظور علما بوليد اوزره اولايه تنظيم ايريه اداره سبه لوجيسم بر لوجيسم ففنا
 ايجيه باره موقفت ايريه جبهه عاجزانه مزاج ده موافقه كويله ايجيه عرصه و اسيه ايه كيفيه مجازنه قفسي فاطمه احوال ايروز و ايه هفنه و ج اوله ايفه دره

اعضو مجلس اعلى ايريه ايريه

غلام جيه ناظره و عدليه ناظره	نافعه ناظره و ماميه ناظره	حريم ناظره و رقيه ناظره	سبحه الاسلام	صدر اعظم
مخيمه و زراعت ناظره	معارف ناظره و اوينه و خزان و خزانه ناظره	نافعه ناظره	شوراي دولت عديلي و اوقاف و جهاد ناظره	

BOA., DUIT., nr: 68. Harekât-ı Harbiye'nin umumi sevk ve idaresinin birleştirilmesi hakkında kabinenin aldığı ve padişahın onayından geçen 16 Teşrin-i Evvel 1332 tarihli gizli belge.



تعمیر جیاد ایر سادہ لک بلکہ جہہ عدی و حرکات رتہ عسکریہ ایچہ قرآنہ عمر بدارہ سندہ مذاکران اجرامی و حرکات جہہ بلکہ عمومی سونہ و ادارہ سبک
 توحیدی ایہ اسٹو عمومی سونہ و ادارہ بلکہ سمتو المانیا ایمر اطوری حفری طرفہ در عہدہ ایسی اساطیرہ مستأ تنظیم و تحقیق طرفہ قبول اولادہ بریل در توم
 کدہ طغور مادہ در عبارت مقررات حکومت سب در توم قبول و تظیف مجلس و علا فرید سب اولادہ

بر ادارہ سب لک اجرائہ ہیئت و علا رتہ در

شماره

صدر اعظم

تیجو الاسلام
 سید عالم

جہہ ناظرہ و جہہ ناظرہ و کیہ
 انور

داختہ ناظرہ و مدار ناظرہ و کیہ
 طہ

خا جہہ ناظرہ و عدلیہ ناظرہ و کیہ
 حسد

سوزی دولندہ جس و ارفاق ہجورہ ناظرہ و کیہ

سوزی

ناختہ ناظرہ

سوزی

مدار ناظرہ و جہہ و غفران و غفرہ ناظرہ و کیہ

سوزی

تجارت و نہایت ناظرہ

سوزی



بوصورتہ یوم مقام خلافت اسلامیہ ممالک محدودہ شاہانہ بہ سخاوت جہاد و عساکر بہ سیدہ هجوم ایٹمک
 صورتہ خلافت اسلامیہ بہ عدد و نفوذ بابت تعالیٰ نور عالی اسلامیت اطفاف و احسانہ ساعی بولڈ قوی
 متحقق اولانہ روسیہ و انگلترہ و فرانسیس ایدانہ زمین مظهر اولان حکومتوں
 تحت ادارہ لرنہ بولڈنہ کافہ مسیکن رضی نہ کہ حکومتوں عیسائے اعلانہ جہاد ایدرک بالفعل
 مسارعت ایلری فرض اولور می
 الحمد للہ
 کتہ العصر الہ تعالیٰ حبری س عولی
 اولور
 الازکولی عی صہما

بوصورتہ مقصود کی حصولی جمیع مسیکن جہاد مسارعت ایلری متوقف ایکن بعضی نفوذ بابت
 مختلف ایشہ مختلف معصیت مظهر اولوب غضب الہی بہ و بو معصیت شینہ نما جزانہ مستحق اولور می
 الحمد للہ
 کتہ العصر الہ تعالیٰ حبری س عولی
 اولور
 الازکولی عی صہما

بوصورتہ حکومت اسلامیہ اید جہاد ایدر حکومت مزبورہ اہالی اسلامیہ مسیکن کیدرینی قتل و حق
 جمیع قائدہ لرنی محو ایدر گراہ و اجبار ایدر لیس اولسہ لرنہ حکومت اسلامیہ عساکر اید جہاد ایدر
 نہ عا حرام قطعی ایدر حرام اولوب قائل اولور لرنہ نارنجیمہ مستحق اولور می
 الحمد للہ
 کتہ العصر الہ تعالیٰ حبری س عولی
 اولور
 الازکولی عی صہما

بوصورتہ حرب حاضرہ انگلترہ و فرانسیس و روسیہ و صربہ و قرہ طاغ حکومت ایدر مظهر لرنیک تحت
 ادارہ لرنہ اول مسلمانوں حکومت سنیہ اسلامیہ بہ معین بولڈنہ آلمانا و اوستریا علیہ حرب ایلری
 خلافت اسلامیہ تک مسرتنی موجب اولہ جنہنہ نام عظیم اولمغذاب ایشہ مستحق اولور می
 الحمد للہ
 کتہ العصر الہ تعالیٰ حبری س عولی
 اولور
 الازکولی عی صہما

بوصورتہ حرب حاضرہ انگلترہ و فرانسیس و روسیہ و صربہ و قرہ طاغ حکومت ایدر مظهر لرنیک تحت
 ادارہ لرنہ اول مسلمانوں حکومت سنیہ اسلامیہ بہ معین بولڈنہ آلمانا و اوستریا علیہ حرب ایلری
 خلافت اسلامیہ تک مسرتنی موجب اولہ جنہنہ نام عظیم اولمغذاب ایشہ مستحق اولور می
 الحمد للہ
 کتہ العصر الہ تعالیٰ حبری س عولی
 اولور
 الازکولی عی صہما

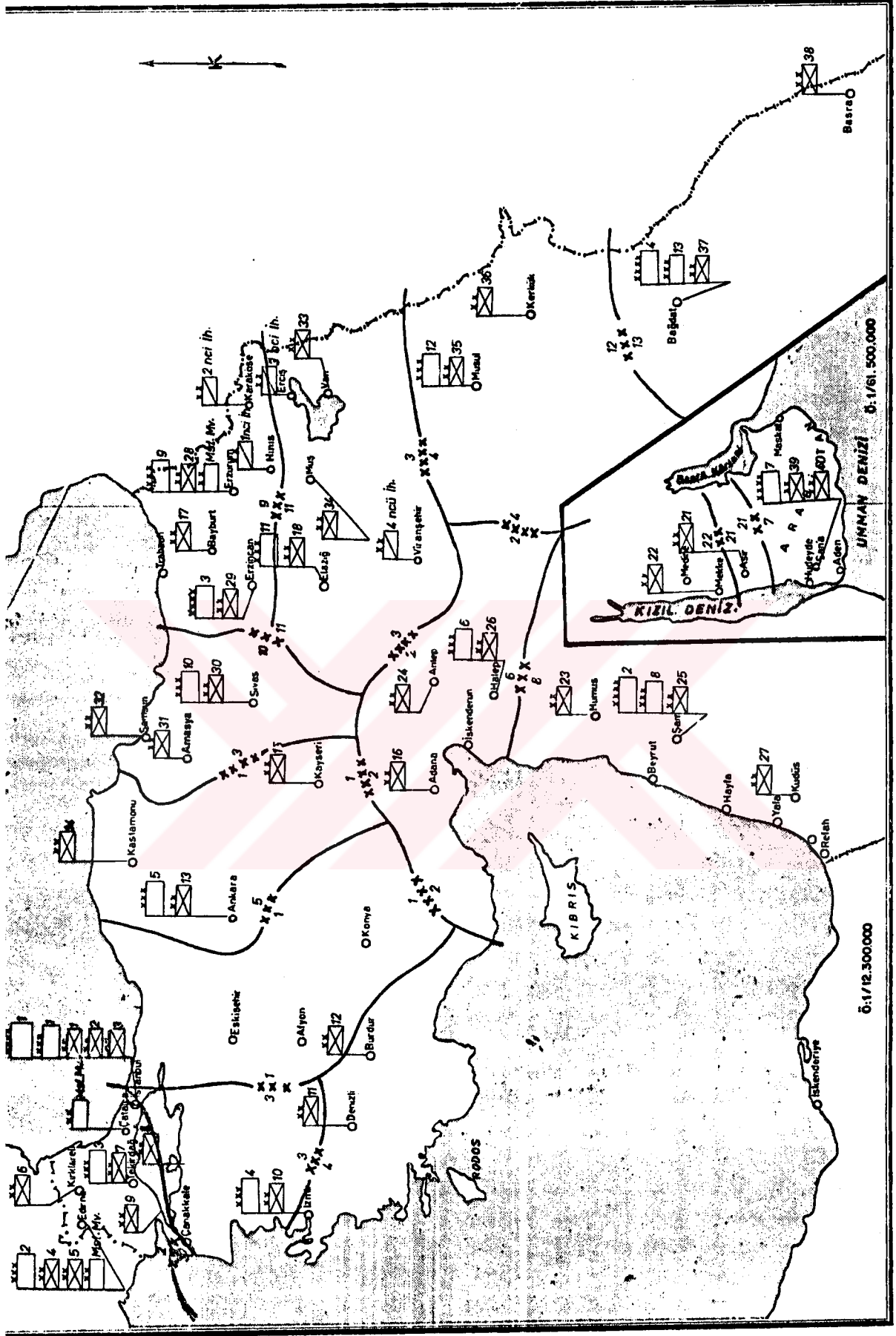

Türk Ordusunun I. Dünya Savaşı seferberliğinden önce konuşlandırıldığı yerler.

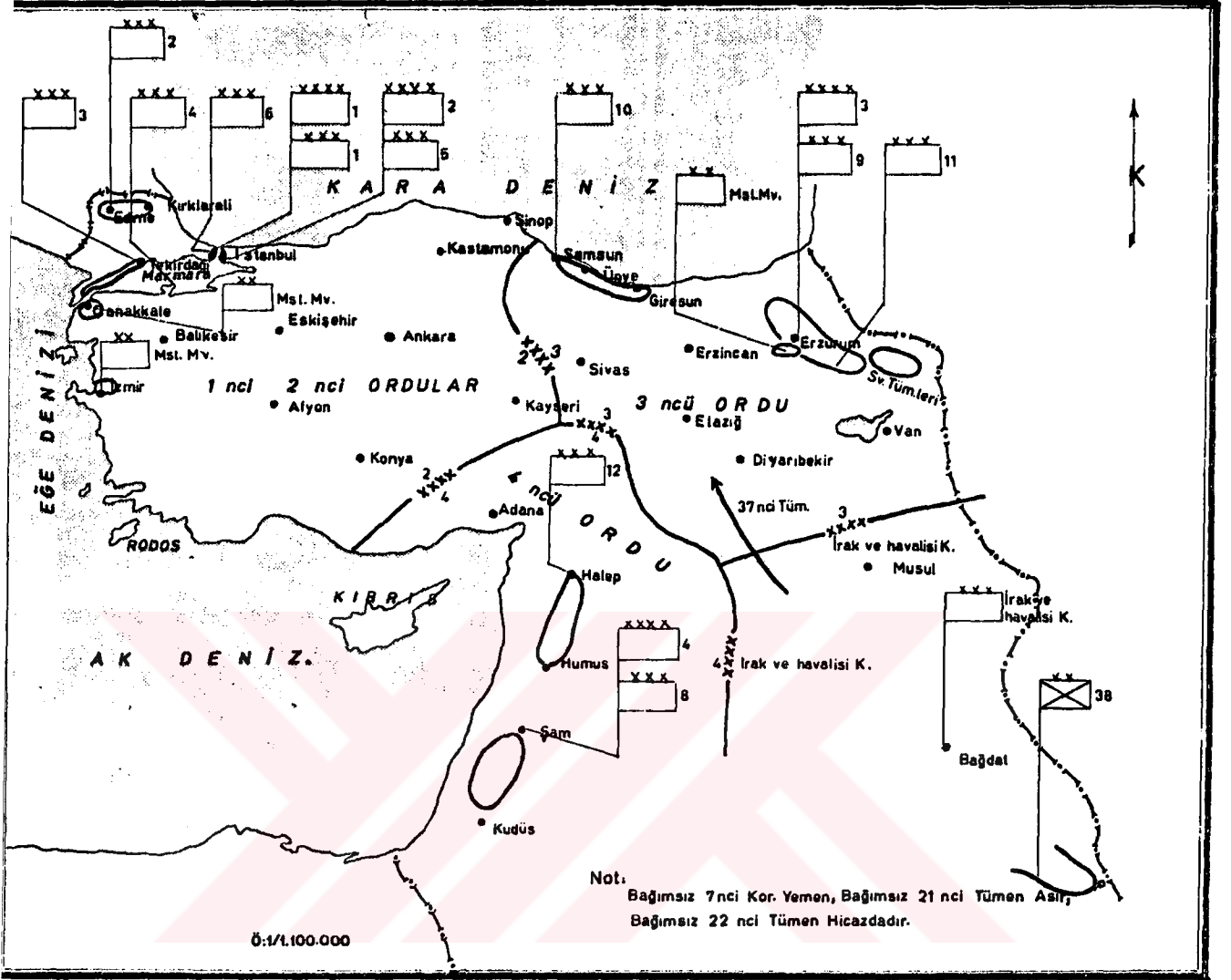

Türk Ordusunun I. Dünya Savaşına girmeden önceki yığınak yaptığı yerler.

۳۴/۱۱/۵

۱ - ۳۴/۱۱/۵

ترخیص تعلیماتنامہسی

اولیہ کنوینین ترخیص پروژہسی بروجہ آتی طرزہ اکتساب قطبیتانیمتر ترخیصی صورت عمومیہہ حریبہ نظارتی اردو دائرہسی واسطہسیبہ قرارگاہ عمومی ریاستی اسرا ونڈیر ایدہچکندر .

قرعالتک صورت تنظیمہ ترخیصی ادارہ ایدہجک قطعات اہلہ حریبہ نظارتک علاقہ دارہالجلہ دواتریشیات مستطہسی مطابقاً یکدیگرکی بائیس اربناطوطاخریبہ صلاحیتلورد . اسبوتلیاتنامہتک موادمختلفہ سندہ بالاخرہ ویریلہیکریہ بریلان واسرا طرخرین طوغری، علاقہ دارو وارثروشیات طرخرین وضیت واحتیاجات عمومیہہ کرورہ احضار وتنظیم اولترباردو دائرہسی واسطہسیبہ قرارگاہ عمومی ریاستک موافق بالاسمحصال حریبہ نظارتی طرخرین اسمدار اولتور .

حریبہ نظارتین الدینی اسرا کرورہ ترخیصی ادارہ وتطبیق ایدہجک تواتما ہیٹری ومغایات بروجہ زردو :

[ا] ادولرہ بحریبہ وسیدہ موافق مستطہسی ؛ برنجی ، اگنبی ، اوچیسی ، دودنجی ، بشیسی قول اردو اخذعسکر ویاسطری ، منوف مختلفہ منتشلک ومقتن عمومیکلری ، حریبہ نظارتی دواتری وشیات مستطہسی ، قرارگاہ عمومی شباتی، عموم زائدانورہ تواتماظنی، عسکری یوزر یوزلر ویانظر مدیریت عمومیسی ، اسلمہ منتن عمومیکی ، دویو قطعات منتن عمومیکی استابول عاظنی، سراور حضرت بادشاهی [بولرون]

امری الذلری زمانہ نظام حرب موجبہ کندی تواتمازلرنہ بولان و دیگر ادولرہ منسوب اولویہ کندی منتقلین سرور ایدن بالجلہ قطعات وتکیلاتک .

[ب] برنجی ، اگنبی ، اوچیسی ، دودنجی ، بشیسی قول اردو اخذ عسکر ہیٹری ؛ یوزلرہ کوسترین ترخیصی اجرا و ادارہ ایدہجک منامہ سرورط اولویہ منتقلہ زائدہ بولہبش بالجلہ تکیلاتک وسوریل مؤسسائہکی افرادکسکرہتک ؛

[ج] بحریبہ بحریبہ موافق مستطہسی ؛ حریبہ نظارتی وقرارگاہ عمومی شباتی، عموم زائدانورہ، تواتماظنی عسکری یوزر یوزلر مدیریت عمومیسی، اسلمہ ودهو قطعات منتن عمومیکلری، استابول عاظنی، سراور حضرت بادشاهی، منوف مختلفہ منتن ومقتن عمومیکلری ؛ طوغریدن طوغری بہ کندی اسرازلرنہ اولوب عین زمانہ باشہ ہیج بر اوو نظام حریبہ بولیان تکیلات وتاسیلاتک ترخیصی ادارہ ایدلر .

۱ - ترخیص خندہ شرفاصو اولہجی ارادہ منہجی متعاقب ترخیصک بالصل قطعات باطلاتی اوزرہ ترخیصی ادارہ ایدہجک م منامہ آری آری اسرا ویریلہچکندر و اجرات اشبو اسراک آلدینی متعاقب باطلہچکندر معمایہ ترخیصی ادارہ ایدہجک قطعات اسرا آلدنہ بولان تکیلاتک بشیریلک اقلتی ترخیصک اجرا وادامہسی واناشہ آسایش کی قنلا نظردن لازم کرورورہ بورادہ ترخیصی عملیسی ناخو ایدر و بولترہ ترخیصک بولان وتہ تکلمہ تطبیق اجاب ایدہجکی خندہ الہ قیصہ بز زمانہ نظرقاہ اردو دائرہسی تکلیفہ اولنہچکندر .

ترخیص اسرا آلدینی زمان پایہجی ایش بروجہ آتی تصنیف اولنہچکندر .

(آ) ماہیطان برسامورنک طرز توزیع واستخدام و ترخیصی .

(ب) اسرا اولان اسنان داخندہکی افرادک ترخیصی و قالہجی موجودک عدد و تولہ خطہ نظردن امکان مرتبہہ قطعات متعاقباً توزیحی

(ج) اردو ماہفہہ خادم اولیان قتلہ مالزہتک و حیواناتک ملککہ اعادہسی .

(د) اردو اسرازلرنہ قالہجی حرب مالزہستک جمع وتنظیمی .

اشبو دوت قترہہکی خصوصیات زردہکی تخصیلاتہ موافق اولتور و قرارگاہ عمومیدن ویریلہجک حرکات اسرا موجدینہ بالجلہ قطعات وتکیلاتک قالہچطری ویاجابان عسکرہ دولایسہ یکدن کلچکری برلرہه تطبیق و اجرا اولنہچکندر .

۲ - ترخیصک قنلا وستظاً اجراسی تائین ایچون اردو ، قول اردو و قرقر کارگاہلریہ عاخرہ ومواسلہ وشینور و ترخیص اولان افرادک وقطعاتک حرکات استاطلرت تصادفایہجک منیل تکیلات وتالیاتی ترخیص مدجہ حال اسلمیسنہ قالہچطر و بولترک ترخیصی و ایسی خندہ خصوصی اسرا ویریلہچکندر .

۳ - انفا اولویہجی حضری تکیلاتہ نامہ قطعات مختلفہ شہدکی نظام حرب موجبہ اولان تقیساتی و سروریلطری عاظنہ ایدہچکندر . بولترک تہ زمانہ طرزہ توجید اولنہچطری بالاخرہ اسرا اولنہچکندر .

شو حالہ لنو اولنہجی منری قطعات وتکیلات خارج اولدینی حالہ قول اردو وقرقر اسرا اولان اسنان اربانی ترخیص ایش اولظری حالہ مان مان بوکوکی نظام حربلری عاظنہ ایش بر حالہ بولنہچکندر . لنو اولیان قطعات شدیدی قدر اولان نورورلری عاظنہ ایدہچکندر و اشبو جزو تاملرک اعظمی اسنان موجودلری ایچون حرب عمومیدن اول موقع تطبیقہ اولان حضری قادرو اساس اتخاڈ اولنہچکندر . لنو اولنہجی قطعاتن قالہجی اسلمہ مالزہ حیوان آراہ کی شیلرک سیاح و عمرتہ سبیت ویرلہتک اوزرہ قالہجی قطعاتہ قسماً دوری موافقند . ازجلہ قطعات اسراخبرہ قدر بیوک و کوچک اغیرلظری عاظنہ ایدہچکندر .

انفا

۴ - لنو اولناسی اوچیسی مادہہ بلدییلین حضری تکیلاتہ داخل بیادہ ، طوغری ،



بررسی و تحقیق و در نتیجه این امر در وقتشکلی نامبرین
اورداچی قول اردو مستقله نه در برول اوله اوزره بنیانی مرکز قول اردو اوج مفتشک تقسیم اولمیش . اوج مفتشک
مفتشه بر اوجده قطعات و حده در بر نقره برول قول اردو ناک حده در بر برود آید . مفتشک و قول اردو حده در بر
گومده قورک دی برولمده .

۱- برنج اردو قطعات مفتشکی : برنجی برنجی در برنی دادده در برنی قول اردو در بر برکیر . مفتشکی خود روم ای اجمالی بر
اسکار ، ازمینه و برول اولر برنی خاوندکار و برینجه قورس و عبادتله مشرفلتنی و عوفه ازمیر - اوجده قورده عبادتله خطک بنامده

از برین برولنی قسمنی حادیر .
۲- اوجده برنجی قول اردو اولر اوجده برنجی قول اردو در بر برکیر . مفتشکی از برین برولنی قسما ، اطلاق
مفتشه ، اوجده قورده عباد ، کوتاکی ، اوجکیر ، یکه ، قورس مستقی مشرفلتنی قورده ، اقره ، قشورنی و برولنی ، ازمیر و برولنی

از برین ، اوجده قورده عباد ، قورس خارج جوبونکی قسما حوا اوجکده در .
۳- اوجده برنجی قول اردو اولر اوجده برنجی قول اردو در بر برکیر . مفتشکی برینجه ، قورده ، اوجده ، اوجده و اولر
جایک مشرفلتنی حوا اوجکده در .

۴- اوجده در برنی قول اردو قوراکاکی بازر برینجه اولر جوبونکی و برول اولر اوجده ازمیر و برولنی قورده
قول اردو سنده آید و قورده برولنه اللواتنی قورده یعنی ازمیر اوجده قورده عبادی خطک اوزره و بنامده برولنه قطعات ده در بر برکیر
آلمه برنی قورده قوراکاکی ده ها برولنی بالیکر و نقل اوجکده .

۵- اوجده برنی قول اردو قوراکاکی آبریزه نامی اید جیک و ازمیر اوجده قورده عبادی خطی جوبونکی قطعاته و منطقه سده قورمانا
اید جیک .

۶- اوجده برنجی قول اردو و منطقه سده سیمی ، دیار برکیر ، معوده الفیز و برولنی اوزره ، رشه ، ابناء و بنیابه مستقله مشرفلتنی
حوا اوجکده در .

مفتشکلر اوجده برنجی قول اردو و حوضه کی تعلیمات :
مفتشک و قول اردو در برنی و لوانتی باکزه عسکری اوجده جیمه بنامده مکتبه . ۱- اوجده سنده و لوانتی سنده :
۱- منطقه آما سیه اوجده عاده و استقراری دیوار با سینه سنده اوجده سینه
۲- منطقه ده اوزره برینه برولنه اسلم جیمه ناک با اولر لوبلر برینه سنا سیه ده برینه اوجده اوجده

۳- مفتشک و قول اردو در برنی با نده تعداد اوجده و لوانتی تدویر اوجده و بره جکی اوجده تعلیماتی منطقه لرنه برولنه و اولر مستقله
لور برینه لور برینه اوجده جیکده .

۴- مفتشکلر و قول اردو در برنی سنده کی آما سیه و ازمیر اوجده برولنی لور برینه لور برینه لور برینه جوار قول اردو و مفتشکلر قورده
اید جیکده .

۵- مفتشک اوزره برولنه قول اردو در برنی حرکت و آما سیه خصوصیات لور برینه لور برینه مفتشکلر و عبادات جابری یعنی عبادات ازمیر
قورده لور برینه و سانه کی خصوصیاته کافی السابده حربه لور برینه بنامده اید جیکده . قورده و با منطقه قورده اوجده و با برولنه خصوصیت
تعبیه اوجده جیک سانه کی تعبیه و اوجده برولنی مفتشکلر اوجده موافقتی و اوجده اوجده . موکدا بازر عبادات لور برینه و مفتشکلر
مفتشکلر و برولنی تعلیماتی قول اردو قورمانا اوجده جیمه بنامده اید جیکده .





مقتضی مقررات

آثار و اراضی مندرج در این جدول و اراضی غیر منقوله که در این جدول مذکور است و اراضی غیر منقوله که در این جدول مذکور است و اراضی غیر منقوله که در این جدول مذکور است

- ماده - ۱ - اراضی منقوله که در این جدول مذکور است و اراضی غیر منقوله که در این جدول مذکور است و اراضی غیر منقوله که در این جدول مذکور است
- ماده - ۲ - اراضی منقوله که در این جدول مذکور است و اراضی غیر منقوله که در این جدول مذکور است و اراضی غیر منقوله که در این جدول مذکور است
- ماده - ۳ - اراضی منقوله که در این جدول مذکور است و اراضی غیر منقوله که در این جدول مذکور است و اراضی غیر منقوله که در این جدول مذکور است
- ماده - ۴ - اراضی منقوله که در این جدول مذکور است و اراضی غیر منقوله که در این جدول مذکور است و اراضی غیر منقوله که در این جدول مذکور است
- ماده - ۵ - اراضی منقوله که در این جدول مذکور است و اراضی غیر منقوله که در این جدول مذکور است و اراضی غیر منقوله که در این جدول مذکور است
- ماده - ۶ - اراضی منقوله که در این جدول مذکور است و اراضی غیر منقوله که در این جدول مذکور است و اراضی غیر منقوله که در این جدول مذکور است
- ماده - ۷ - اراضی منقوله که در این جدول مذکور است و اراضی غیر منقوله که در این جدول مذکور است و اراضی غیر منقوله که در این جدول مذکور است
- ماده - ۸ - اراضی منقوله که در این جدول مذکور است و اراضی غیر منقوله که در این جدول مذکور است و اراضی غیر منقوله که در این جدول مذکور است
- ماده - ۹ - اراضی منقوله که در این جدول مذکور است و اراضی غیر منقوله که در این جدول مذکور است و اراضی غیر منقوله که در این جدول مذکور است
- ماده - ۱۰ - اراضی منقوله که در این جدول مذکور است و اراضی غیر منقوله که در این جدول مذکور است و اراضی غیر منقوله که در این جدول مذکور است

بسم الله الرحمن الرحیم

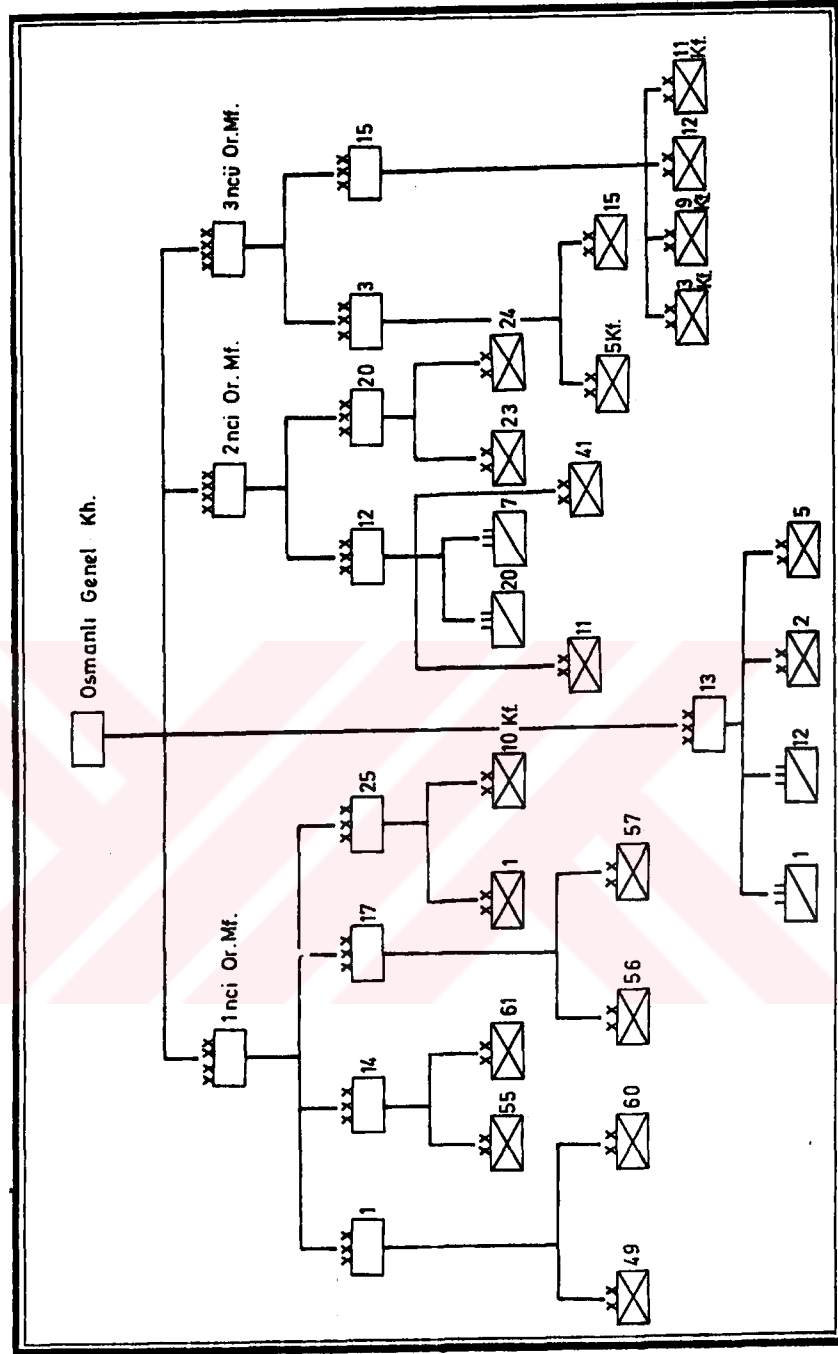

1919 yılı Mayıs ayı itibariyle üç ordu müfettişliği ile müstakil 13.kolorduya bağlı birlikleri gösterir çizelge.

Harbiye Giden nr. 343173. EHUR tarafından yapılan ordu müfettişliklerinin mıntıklarını gösteren harita.

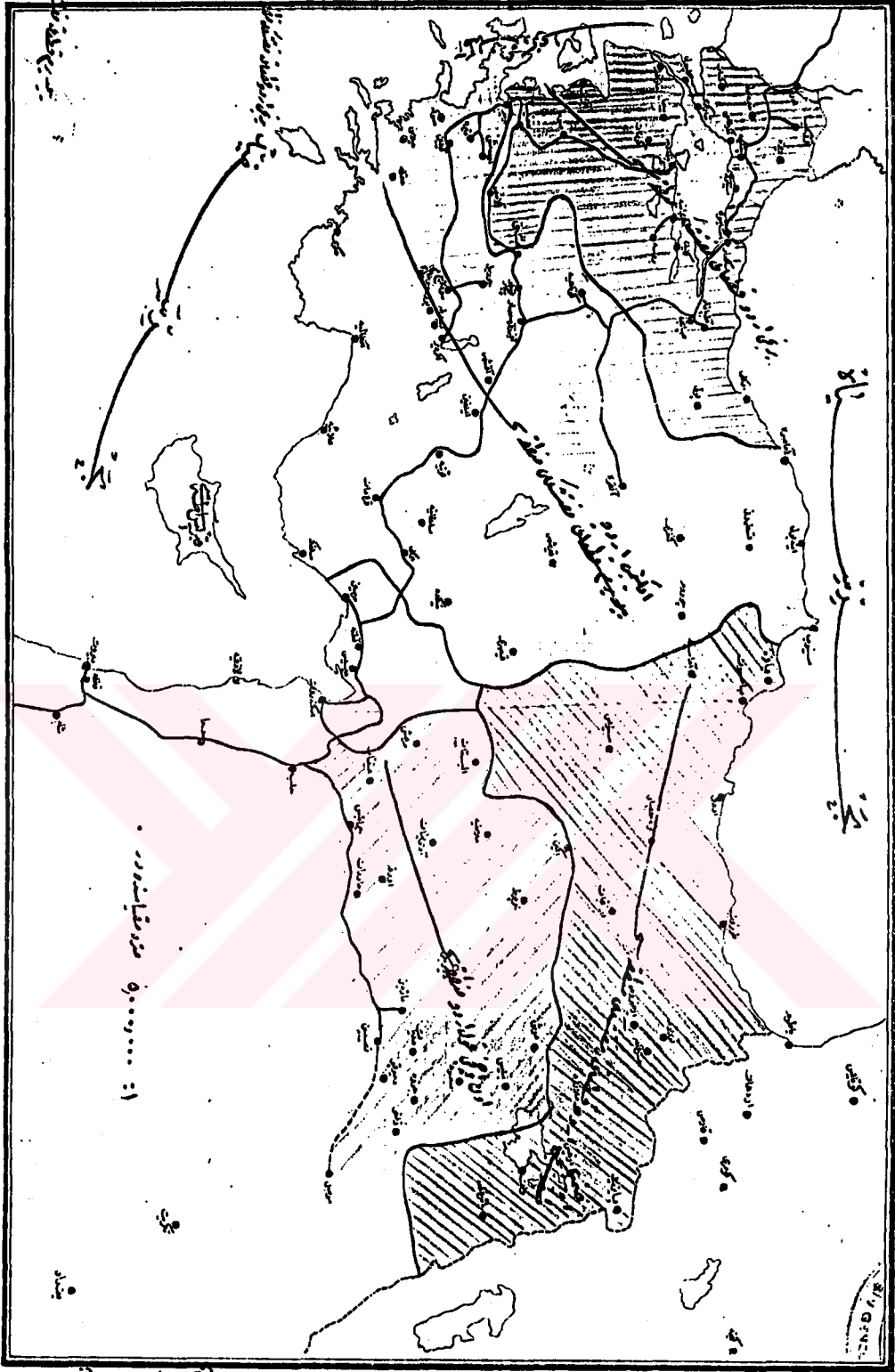

Harbiye Giden nr. 343173. EHUR tarafından yapılan ordu müfettişliklerinin mıntıklarını gösteren harita.

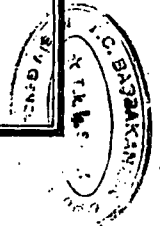

BOA.BEO., Harbiye Giden nr. 343173. EHUR tarafından yapılan ordu müfettişliklerinin mıntıklarını gösteren harita.

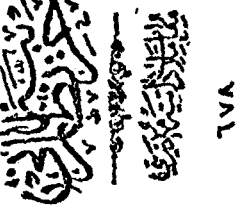

قاری

میرزا

میرزا سید سید محمد قوامی بربره معتمدی با نام قومی در قطعات متعلقه بنیاد است.

۱۳۳۵
۱۳۳۵
۱۳۳۵

استاد ارادہ تہذیب و ادب و بیادری مدد در

میرزا سید محمد

میرزا سید محمد

مأذون علی
لأمره صدرت

امور مملکتی

صاحبه نزهت قلی خوجا در وقت طهارت نفسی میرزا علی محمد کمال پاشا

دینچه

بیتیه افراد عیب و تسلیمی کفایتی حسب احوال نمایان نظرار برین آنچه برانرا در معاشات و کوششهای افضیال تزیین
اولی و در معاشات و انانرا در شیشه تراکی بوجه لاصحه و بجزیه ابداع ایستاد و در طرز کمال و در افضلیت با کماله بدله علمه و مال
ایستادگی در انانرا در هر طرفه و هر صفت انانرا و بجز عملاً نه در حق همان تمامه و تمامه در بدستگیری موقوفه در درون
صاف و جامع الایمانی از انرا بر وقت کیفیت در بر و بلیقه و طبعه ایفا نموده عذرک لایقگی اجابت بیده محدود اقالیه صیورگی
اطلاس نمایه مصلحی خادوم لاصحه با در جهت عیله و حکم بر حکم انانرا که در تیاره و تیاره لایقگی ایفانرا اجابیه مقدار برانرا درون
قید و استخوانه اسبابک انکمالی حسب و کلامت قرار شده باشد و صیوریه و در اقله بفرمایند بیعتان ایضا ایستاده

صدرا عظیم

راما اولی

دردنسی

۲۰۰
۲۰۱

EK-14/A

بوتناد کورسی و کورسہ حضور باہوم و
ابتدائے اور طریقہ بناؤ دہ ہوجا کہ وہ یہ ہے
مجاہدین و اہل سنت و جماعت کے لئے اور
دوسرے پریشانیوں کے لئے اور
موجودہ وہ بننا اور اجنبی . اور
وہ ہونا کون کون ہے .

فہم

مفتی محمد علی صاحب
۲۰، ۶، ۲۰

HTVD., Sy: 1, vesika nr:28. Harbiye Nazırı Ali Ferid Paşa'nın IX.Ordu müfettişi M.Kemal Paşa'ya 30 Haziran 1335 (1919) tarihli telgrafi.

تاریخ
۱۳۳۵

نظارت شعبه
قلم مخصوص

۱۰۸۱



سردار عالیجناب سردار
برقی، ایچی و دیگران در دستکدار عالیجناب سید تقی الدین سردار عالیجناب
دو نفر دیگر در دستکدار عالیجناب سید تقی الدین سردار عالیجناب
سید تقی الدین سردار عالیجناب سید تقی الدین سردار عالیجناب
سید تقی الدین سردار عالیجناب سید تقی الدین سردار عالیجناب

۱۳۳۵
۱۳۳۵
۱۳۳۵

و
تخصیص

EK-15/A

حکومت پاکستان

نظارت شمسی

قلم مخصوص

۱۱۶۵

برنی ایچی ایچمی در دستکده لخوا لیسہ

ہجواد سب ذک و انہ و بیڈہ مازدہ ۱۸۱۸

ارادہ سنہ

و بیڈہ
کمیٹی مخصوصہ

ذکر الہم
۱۸۱۸

کمیٹی مخصوصہ



BOA. DUIT., Ds: 37-2/16-5-1, F: 1. Üç ordu müfettişliğinin lavğvedilmesi hakkında irade-i seniyye sureti.



ادبیه اور مفتی صطفی کمال پاشا تک منظرہ ماموریہ داخلہ ہونے والی اسلاید خاص سائزہ واجب علیہ تہذیب ہونے کی افغانہ بطوریکہ
 در سعادت جہاں تک کہ قومیں کفہ نہ صرفاً طلب و موی اربک تہذیبات واقسی تہذیبی اور نہ عمل آسائیسہ احوال عادت اولیہ جملہ
 عکس سقہ سیریت حال اور جہاں اہلید در میانہ ایسی اور نہ تہذیبی الیہ احوال اہلیتہ و تراکی حریہ نفعہ نتیجہ پادفغانہ نغزافد بیانہ و توفیح
 و مامورینہ استغناء اید در سعادت حدودہ توحید و تبلیغ اولیہ اید یعنی حالہ قوم اربک تبلیغات واقعیہ عدم اخصائید تہذیبانہ در اہم تہذیب
 اولیہ کل یوم محدودہ و فروع ہونندہ اولیہ استعارات سببہ وہ و بالذات کندی طرفینہ کتبہ نغزافانہ اولیہ سببہ اولیہ و چونکہ
 حالہ اورہ مفتی صطفی کمال پاشا کی اسلاید دیکھ و تھوہ بشہ خاصونہ اخراج ایدیمہ و براستفانہ ماہیتہ اولیہ صنفہ طرفینہ
 تاہمہ اولیہ انیکز مغزہ سنہ فارسی حالہ مدافعہ و حنیفہ آلمنی ماہہ شے کی قومانہ اولیہ امر ایدہ اشہ صطفی کمال پاشا سلسلہ
 انکترہ دولتیہ اختلافاً ^{موجودہ} و ہر جہت در جہت تہذیبی تہذیبہ طوری حریہ اولیہ کورنہ پاشا مذکور مفتی کمال پاشا طرفینہ
 شایانہ بالانتظام اشہ صنفہ و مجرا نغزہ مطرفاً و مطویاً و ہر جہت علیا فلسفہ اولیہ ارادہ سببہ تہذیبی سببہ برآہ اولیہ تصدیق علیہ قرآن
 ہر جہتہ ساعدہ سنہ جناب ناہیاد اعظمی ہر جہتہ عمال علم حالہ ہر جہتہ و قابلہ احوال اولیہ زمانہ حضرت ولی الامرا ہر جہتہ کتبہ

اسلامی ادارہ

شیخ الاسلام و صدر اعظم دکن	مجلس دہلی پانور اعیانہ مذہب اہلحدیث	مجلس دہلی پانور اعیانہ	مجلس دہلی پانور لہجہ دہلی	مجلس دہلی پانور اعیانہ	جہتہ ناظرہ قریبان دولتہ
مجلس دہلی پانور اعیانہ	مجلس دہلی پانور محررانہ	جہتہ ناظرہ محررانہ	مجلس دہلی پانور اعیانہ عبدالمعز	مجلس دہلی پانور اعیانہ عبدالمعز	جہتہ ناظرہ و شوری دولتہ شیعہ کلین وصفہ اولیہ دولتہ
ناقصہ ناظرہ و مائہ ناظرہ دکن	قارتہ و زراعتہ ناظرہ در اہل ناظرہ دکن اوقاف محررانہ	معارف ناظرہ محررانہ جہتہ ناظرہ	اوقاف و مائہ ناظرہ	مجلس دہلی پانور	

BOA. DUIT., Ds: 68/13. III.Ordu müfettişi Mirliva M.Kemal Paşa'nın görevine son verilmesi hakkında 8 Temmuz 1335 (1919) tarihli Hey'et-i Vükelâ kararını havi imzalı belge.

مجلس الوزراء
العثماني

نظارت شمسی

قلم مخصوص

۱۱۲۰

ایراد سنیه

مجلس الوزراء

ایچی اوردو مستهلکده موزول دسکرلده مستحق حلفی بال باک سلاطینده افران دمار اولمیشا ندریندن قوزدا اولک بیکه نیا اولمشا
ایچو اولدو سنیه نلا اوجاسه حیا طرای مایر د...
ایچو اولدو سنیه نلا اوجاسه حیا طرای مایر د...

ورباردی

طرح

صدور علم
دانا رجبیک

BOA. DUIT., Ds: 68/13. Sabık III.Ordu müfettişi M. Kemal Paşa'nın askerlikten ihracı, nişan ve madalyalarının alınması, fahri yaverlik rütbesinin kaldırılması hakkında 9 Ağustos 1335 tarihli irade-i seniyye.

14th May 1919.

No. 5505.

Your Excellency,

I have to inform you that it has been decided by the Governments of the Allies that under clause 7 of the Armistice with Turkey the forts and fixed defences of Smyrna and its approaches are to be occupied by the forces of the Allies, and I have been instructed to arrange for this to be done forthwith.

2.- The above decision has been communicated to the Ottoman Government.

3.- The occupation will take place this afternoon, 14th May, and I request that you will give necessary instructions for the forts to be handed over on the arrival of the Allied detachments which will be sent.

4.- In order to provide for the security of the Consulates in the event of any disquiet in the city a small guard under the command of an officer will be sent to each of the Allied Consulates this afternoon.

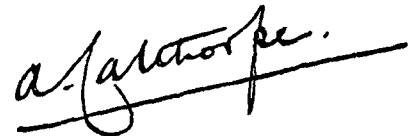

VICE ADMIRAL
BRITISH COMMANDER-IN-CHIEF.

His Excellency

the Vali of Smyrna.

برای هیئت وزراء
تاریخ ۳۰ مهر ۱۳۳۵

۷۹۶



امروزه ایشیا تراک ایشیا جاناته حاضرید توفیقاً یک تنظیم تشکیل وصول نماید که بدو معروفه قانونی و مقدمات حکمیه ناک اعتبار جاریه
مؤلفه بر طرفه ذبیحیتم امروزه درجیده و درجیده درجیده درجیده درجیده درجیده درجیده درجیده درجیده درجیده درجیده درجیده درجیده درجیده
تخصیه جیره نفع زنده وارواروت ۹ مکتوب تاریخ ۱۹۹۶ فوراً درجیده درجیده درجیده درجیده درجیده درجیده درجیده درجیده درجیده درجیده درجیده درجیده
عوریه ایشیا جاناته قانونی تشکیل ایشیا جاناته درجیده درجیده درجیده درجیده درجیده درجیده درجیده درجیده درجیده درجیده درجیده درجیده
حقوقه و ملا درجیده درجیده | درجیده درجیده درجیده درجیده

جلسه وکایه ایشیا تراک	جلسه وکایه ایشیا تراک	جلسه وکایه ایشیا تراک	جلسه وکایه ایشیا تراک	جلسه وکایه ایشیا تراک	جلسه وکایه ایشیا تراک	جلسه وکایه ایشیا تراک	جلسه وکایه ایشیا تراک	جلسه وکایه ایشیا تراک
دوقایه جاناته	دوقایه جاناته	دوقایه جاناته	دوقایه جاناته	دوقایه جاناته	دوقایه جاناته	دوقایه جاناته	دوقایه جاناته	دوقایه جاناته



شورای حکومتی ترکیه دیش قارناره

بیچین ماده -

- ۱- اورونک تکلیفاتی اساسی و حربیه نطقه رتا بره بره
- ۲- مطربکک وقتت احتیاطات تعلقه مراد حوریه
- ۳- اورونک تعلیم و تربیه حقیقه مراد حوریه
- ۴- هجو و بیخیز و اولاد و اوردان حربیه نطقه تعلیم و تربیه
- ۵- مطربکک احتیاطات دیش و انقیاد
- ۶- مطربکک سائنس

Handwritten signature

نطقه قومانده و ادره صلاحتیه حاکم اولاد و انقیاد و انقیاد مطربکک احتیاطات دیش و انقیاد
 ارجیح و بیخیز و بیخیز مطربکک وقتت احتیاطات تعلقه مراد حوریه
 ارتکاب حربیه حوریه تعلیم و تربیه حقیقه مراد حوریه
 کبی سائنس تکلیفاتی سائنس سناگره و تحقیق اتمه اوزره بره شورای حکومتی ترکیه اولاد اولاد

بیچین ماده - شورای حکومتی ترکیه نطقه دیش سناگره و تحقیق اتمه اوزره بره شورای حکومتی ترکیه
 حربیه نطقه
 ارتکاب حربیه حوریه
 ادره قومانده
 کربک تقاض و کربک مطربکک سائنس و بیخیز و بیخیز مطربکک وقتت احتیاطات تعلقه مراد حوریه
 ارجیح اولاد

بیچین ماده - شورای حکومتی ترکیه حوریه نطقه دیش سناگره و تحقیق اتمه اوزره بره شورای حکومتی ترکیه
 در سناگره - شورای حکومتی ترکیه مطربکک وقتت احتیاطات تعلقه مراد حوریه
 کربی بره

بیچین ماده - شورای حکومتی ترکیه حوریه نطقه دیش سناگره و تحقیق اتمه اوزره بره شورای حکومتی ترکیه
 اتمه اوزره - شورای حکومتی ترکیه حوریه نطقه دیش سناگره و تحقیق اتمه اوزره بره شورای حکومتی ترکیه
 اتمه اوزره حوریه نطقه دیش سناگره و تحقیق اتمه اوزره بره شورای حکومتی ترکیه
 سناگره سناگره

بیچین ماده - شورای حکومتی ترکیه حوریه نطقه دیش سناگره و تحقیق اتمه اوزره بره شورای حکومتی ترکیه
 ادره قومانده حوریه نطقه دیش سناگره و تحقیق اتمه اوزره بره شورای حکومتی ترکیه

بیچین ماده - شورای حکومتی ترکیه حوریه نطقه دیش سناگره و تحقیق اتمه اوزره بره شورای حکومتی ترکیه
 کربی حوریه نطقه دیش سناگره و تحقیق اتمه اوزره بره شورای حکومتی ترکیه
 کربی حوریه نطقه دیش سناگره و تحقیق اتمه اوزره بره شورای حکومتی ترکیه
 کربی حوریه نطقه دیش سناگره و تحقیق اتمه اوزره بره شورای حکومتی ترکیه

بیچین ماده - شورای حکومتی ترکیه حوریه نطقه دیش سناگره و تحقیق اتمه اوزره بره شورای حکومتی ترکیه
 اتمه اوزره حوریه نطقه دیش سناگره و تحقیق اتمه اوزره بره شورای حکومتی ترکیه

بجای حوریه نطقه دیش سناگره و تحقیق اتمه اوزره بره شورای حکومتی ترکیه

Handwritten signatures and names in the first row of the document.

Handwritten signatures and names in the second row of the document.



شورای حکمہ تشکیل دہندہ تنظیمی قواعد نامہ



Handwritten signature or note in the upper left margin.

پہلو مادہ ۱ شورای حکمہ

- ۱۔ ذیل کے تمام قواعد سے دور ہو جائے۔
- ۲۔ شورای حکمہ کی تشکیل کے لئے شہداء اور افسران اور دیگر اہل فہم و کرامت کے ذریعہ ایک کمیٹی تشکیل دی جائے گی۔
- ۳۔ شورای حکمہ کی قیادت کے لئے ایک مقررہ کمیٹی ہوگی۔
- ۴۔ شورای حکمہ کے اعضاء اور قیام کے لئے ایک مخصوص مکان مقرر کیا جائے گا۔
- ۵۔ شورای حکمہ کے اعضاء کو ایک مخصوص وقت پر حاضری لینا ہوگی۔
- ۶۔ شورای حکمہ کے اعضاء کو ایک مخصوص وقت پر شہداء اور افسران اور دیگر اہل فہم و کرامت کے ذریعہ ایک کمیٹی تشکیل دی جائے گی۔
- ۷۔ شورای حکمہ کے اعضاء کو ایک مخصوص وقت پر شہداء اور افسران اور دیگر اہل فہم و کرامت کے ذریعہ ایک کمیٹی تشکیل دی جائے گی۔
- ۸۔ شورای حکمہ کے اعضاء کو ایک مخصوص وقت پر شہداء اور افسران اور دیگر اہل فہم و کرامت کے ذریعہ ایک کمیٹی تشکیل دی جائے گی۔
- ۹۔ شورای حکمہ کے اعضاء کو ایک مخصوص وقت پر شہداء اور افسران اور دیگر اہل فہم و کرامت کے ذریعہ ایک کمیٹی تشکیل دی جائے گی۔
- ۱۰۔ شورای حکمہ کے اعضاء کو ایک مخصوص وقت پر شہداء اور افسران اور دیگر اہل فہم و کرامت کے ذریعہ ایک کمیٹی تشکیل دی جائے گی۔
- ۱۱۔ شورای حکمہ کے اعضاء کو ایک مخصوص وقت پر شہداء اور افسران اور دیگر اہل فہم و کرامت کے ذریعہ ایک کمیٹی تشکیل دی جائے گی۔
- ۱۲۔ شورای حکمہ کے اعضاء کو ایک مخصوص وقت پر شہداء اور افسران اور دیگر اہل فہم و کرامت کے ذریعہ ایک کمیٹی تشکیل دی جائے گی۔
- ۱۳۔ شورای حکمہ کے اعضاء کو ایک مخصوص وقت پر شہداء اور افسران اور دیگر اہل فہم و کرامت کے ذریعہ ایک کمیٹی تشکیل دی جائے گی۔
- ۱۴۔ شورای حکمہ کے اعضاء کو ایک مخصوص وقت پر شہداء اور افسران اور دیگر اہل فہم و کرامت کے ذریعہ ایک کمیٹی تشکیل دی جائے گی۔
- ۱۵۔ شورای حکمہ کے اعضاء کو ایک مخصوص وقت پر شہداء اور افسران اور دیگر اہل فہم و کرامت کے ذریعہ ایک کمیٹی تشکیل دی جائے گی۔
- ۱۶۔ شورای حکمہ کے اعضاء کو ایک مخصوص وقت پر شہداء اور افسران اور دیگر اہل فہم و کرامت کے ذریعہ ایک کمیٹی تشکیل دی جائے گی۔
- ۱۷۔ شورای حکمہ کے اعضاء کو ایک مخصوص وقت پر شہداء اور افسران اور دیگر اہل فہم و کرامت کے ذریعہ ایک کمیٹی تشکیل دی جائے گی۔
- ۱۸۔ شورای حکمہ کے اعضاء کو ایک مخصوص وقت پر شہداء اور افسران اور دیگر اہل فہم و کرامت کے ذریعہ ایک کمیٹی تشکیل دی جائے گی۔
- ۱۹۔ شورای حکمہ کے اعضاء کو ایک مخصوص وقت پر شہداء اور افسران اور دیگر اہل فہم و کرامت کے ذریعہ ایک کمیٹی تشکیل دی جائے گی۔
- ۲۰۔ شورای حکمہ کے اعضاء کو ایک مخصوص وقت پر شہداء اور افسران اور دیگر اہل فہم و کرامت کے ذریعہ ایک کمیٹی تشکیل دی جائے گی۔

عبدالغفور	شیخ الاسلام	جلسہ سکالرہ	خاجہ بیگم	رضیہ خانم	حیرہ خانم	حیرہ خانم
شورای دولہ	عربی خانم	ماریہ خانم	نازیہ خانم	تجارت و نسائت خانم	عزت خانم	عزت خانم

حکومت
کلیه

معه
شماره

بسمه
کلیه
کلیه

معه
شماره

شماره
کلیه

تشکيلات عليه دنبله كيفيه دشمنك تجاوزات مختلفه من بعض قارتي بيه المساميه تأميه وحدت
 ايم مقهور وطني صيانت و زات اقدس خدنيشيم ايد حكومت سنه لرنيه منفه هرت غايه سنه مطوف
 اوله نيم و شينج رجب افق فقا سي مشلو مخالفيه دهن بويه برت سيزر و انج جبهه فائل عصب آره
 اختلافك انجور تشكيات واقعي اراره ايندرك شخصيه قاي شو كوتريه عدم اعتماد ده تشكيت ايدكي و اهاليه
 سلاح توزيعاتي حاصي صوره واقه و طابوب بايند كوي بگيد نيه سلاح و ديگر كي در بزرگ ارشاهي لزوم مطوف
 حاله تعامول ايدكي بيه الغاصر محاربت مهور اوله نيم افق مشتمل بزم قضاغزه كوره اردواق حاله كيره بوشكيت
 عليه صبه زاره ايدكي تقديره استفاده وقوعى مامله و اجزات حكومت مطوب اوله انظام ويدك اهنگ
 تأميه محفوظتي و روابط مع و عطار از صورت ترتيب و توقيفى بعد برت سيزر خواله حق تشكياتي ادار مطوف
 كسانج بعضيك شمري و يا صده بر طاقم اقتراضات تابع صوره اهاله نظرك انجور خصم غايه جمع قايو
 كوتريه ترتيباتج صورت افره ايد استفاده ايمك تشكيت ايمس افعال و ارد ايسه ده بويله بهاله قاي شو ايمك بويه
 تدبير اتحاد ايدكي و اولر ايمك ياشاند كوتريه دكاري رشه سياسي و اداريه بر حويه تمايلات افراطانه كيه
 اعتماد ايمسك اناج ايمس اوله نيم دضر طاره قاي شي اهاليه حسن نفرت مهور عصب صورت مقدر ده و صرف
 حكومه منفه هرت بشكانه كمال و زمانه مماشاتقار اوله نيم دشمنكي حاله و معاملات حكومه مدخله وقوعه حكومتك
 اوله نيم و روسا و باور به ملكه ايم نوماندانك مكر تشكيات عليه قاي شي حاله و زمانه ايجايي لهره بر طوفانك
 اكر اكردي تحقير ميمده قنده بود لزيج جبر اعانه و عسك رنج و جلي وقوعه حكومتك ايمس آيا و منقب بايند كوتريه
 تشكيت كوره ناييه واعاشه فنده بر طاقم اخلال خود اعاده و وقوعه صبه و بر طاقم اسبابك كوتريه اتحاد و بر طاقم مؤلفه عصب و باره
 ارضوع جبهه هرت ميم بوليه نيم ميمده قاي شو

فرجه
توضيح
توضيح
توضيح

اشکال

بر کیم یانیه قان
طن ابه حکم او
خسته یته
حسن طن او
پر اقدام اونوز
موفولت زوده و که
الیه بولنده ده
نبوت ناسواری
دیمله و یزده
خیم اولادی
بندیلیم و لکسه
—آخزیه
کوزم آپتی کیت
چیم - حوس
حیز بیله زان
خوش قاپاره حق
عیل مال و قصور
ایسته کنگنه ایا
صمود و خطف کم
حوال اویانه روکه
بلووه قره سوا
فوتو اولسه حق
اوله ایله کوچ
اورویانه مدینه
اولدی ایچون
پولنا قاندهیل
سراچین
سز طالع سوله
اولمیدم بوسر
قراری پاسه سز
جرات و جرمی بر
فوتون اقدم بو
قلم کیم بوم
برده بر آره داشته
(دانلئون) آرا
بوطر نامز
اول بده و ایسه
اربه طران کیم
ادبیه اولور ایله
سسالرله قاتیلور
بیست پول ایله
طیلس قاپور
قولامه بر نامزه
کیتیم چشم کتنا
ایستی بک حصی
— بروه نامز
بم ایچون اسان ای
— بلی اویک
دیم اما ایک
دوشونمیک سله
آخدل سرکرده بزر
نونرالی سارننه
مقبذانه بر
منتخب نان اذهای
بیجا نظرک آیتنه
چهره لر ای بده
کوز آوردی
پکه اسکی طابعدیم
برخی سوردهتی ایم
کاله جدید ایله دیده
— بن سزه پای
اعماله یسوز
— طوروم بو بر
دوشونمیک حصول ارا
— اسادت
دکم علیا بیم
دک وای و دسک کلد
سوردهن خیل کلد
خلووه بر برای ظنر
ایقی ایلم
قره نامزه لر
کوز کوزدیر برکن بری

اسیرلریز

اسارتدن هومت ایدن یکس دیویاچه
اسیر طاله لک ایگانی ایچون و حربیه نظارن
اسکدارده سلیمه جاسق شرقک آلولنده
کائن اولوب اسکدار قوناقزلفنشلیکی اخذ
ایذیل مکتب بناسی تمخیس ایتشدو
شمدی به قادی بر بناه (۱۰) یکس
غاله اسکان ایدلندی . اخیراً اناده ایذیلان
(۴۷) قادن و چوجوق ده بوراچه
یرلن شدیرلمشدو
§ بر غزنه دونکی نسخه سنده بورله
کیسه سز اسیر طاله لک اسکان ایچون بربر
بولوناسی شمدیه و حربیه نظارتک پولیس
ومساجرن مدیریت همیورایت مراجعت
ایندیکتی . فقط هر ایک مدیریتکده بر شی
آیاقه مایه چقیرندن یعت ایله جواب بد و پرد کردی
پایز وودی . پولیس مدبر همیوریتی بر
عمردیزه پولیس مدیریتک بورله بر تکلیف
قاریشیدنه قانده ایقی بیده ریشندو .

هون گلن اسیرلریز
دون صردن (۲۰۰) ضابط و (۱۲۰۰)
غرامیزین ده کلدرد . اسیرلریز لیرا استیصال
حیاتی طرفندن لکم ایذیل و اسباب استراحتی
بأین اولوشدو
اولور کون گن کیم لیر زده هیجرنا ماشینی سوروی
لوپیسور واسطه سیلیمه لینه تزه یلده بر پذیردو

تعیین
مالیه استشارانلیه حایبه محوب مدبریت
همیوریت تعیین ایذیلان برنجی متف مایله
مفتشدرن قانق زحمت و ابراهیم بک لک
عهده لریه قفزی مایله مفتشلیکی عنوانی
توجیه قلمشدر .
§ مرعش تصرفلته باطرم تصرف
سابق جبل بک برنجی و سکاری تصرف
رشدی بک عزول اولور ق برینه ملاطه
تصرف سابق قانق بک اوچینی متف
مشارله تعیین ایدلشلارود .
§ متشل اولان اوچینی متف همی
مفتشلیک دوقنور سلیمان اویدی بک تعیین
قلمشدر .
§ آتیق اولان ساروخان سنجانی
بذایت همکمی جزاوائرمی ریاسته حوصا
قضاسی بذایت سا کی طاهر حللی وزاره
قضاسی بذایت همکمی ریاسته دیوروی
قضاسی بذایت همکمی مدعی همیوریتی
سلیمان سری و حافیق قضاسی بذایت همکمی
مدعی همیوریتک مسعودیه قضاسی بذایت
همکمی مستطقی هم اریب و ارزیمت
سنجانی بذایت همکمی اعضالته سیواس
ولایق مرکز بذایت همکمی اعضالته سن
سنتق دیمتاک و تکفور طامی استنای
همکمی اعضا ملازملردن طلنت اقتدینک
سنتق عدلیه برینه سنتق داخندو بر مأموریت
تعیین حق محفوظ قانق شرطیه لمبینه
تجب قضاسی بذایت همکمی ویسای ابراهیم
ادهم ولوله برغوس قضاسی بذایت همکمی
مستطقلنک قرق کلیمسا بذایت همکمی
برنجی کامی حیث همیزدن ما دون کال

احمد فوزی پاشا طرز زونده

طرز زون ۲۲ - (غازی هموسوزدن) آناطول احوال هموسوسی تدقیق و تفتیه
مأمور اولان فریق احمد فوزی پاشا و بوگون حیثت اعضاسی ده برلکده اولدی حیثه
اشروندن طرز زونه کلمشدو .

احمد فوزی پاشا تک غازی هموسوزنه بیانی

طرز زون ۲۲ - (غازی هموسوزدن) طرز زونه کلت اولان فریق احمد فوزی پاشا
حضر تریله و تدقیق و تفتیشانی انشاءده حاصل ایستکری ایضا لیر مستخدمه ملاقات ایتدم .
قوتق چانای حیدی کی :

فتیش ایتدی هم کلرده و اتخابات خصوسنده اساس هیچ رشکات وقوع بولمشدو .
غیر مسلسل اتخاباته مان کلاماً اشراکت ایتدی و حال ووضیعتنردن دولای اظهار عنوتیت
ایله مشرودو . کزوب دولاشدیم برده حیثت هموسومع الاغب بر سفاکت منظر همی عرض
ایتکمدو . برحال و بشش سربدن سوکره آنابلو به علاوه باجماع و وزیر برسانوت
ایرازادیلر هم سنیدن ایبری کلدور . مع مایه تدقیق ایدنتجه احوال کیرتک نظر آخیزدن
خیلیه ای اولدی و کوردن کوزه ده ایزاده شمول وانکشاف پیدا ایتکمدو . بولوندی
آ کلاشیور .

پاشا و واق اولان - وایم اوزریت ایلک واسطه ایله آخزیه عزیمت ایدم چکنی
بیلدیرمشدر .

فائل

لازستان مجولری

طرز زون ۲۲ - (غازی هموسوزدن) وزده لوای اتخابات ختاه ابرمش و همکمی
جزا دازمسی رئیس مصطن نامسکک وزیریلدو . مجلسی اعضالته عیانیک احرارا کزرتیه
میوت اتخاب ایدیلشلردو .

مقدر اعز اطرافنده

لوید جورج پارسه کلجک
لوند ۲۲ (د.ن.د) - سو سیورلیه بودجک
آدولایت تورکیا مستکبری ختده موسیر
لهاسورا له منگراه درام دک اوزده (زول)
پولیس ایله بلایسی آرمسته ادرسه مواسطه انتظار
ایدیلور .

هیتت سرخیمه من

آتانت غرنه سنک مستخیرانه لفر طلع
فوشلته کوندره بک هیبه سخرخصنه آرمسته
بش تیلات اجرا ایلدیکدر . حیثت سرخیمه
بر رئیس ایکی اعضا . آق مناور وانه
مالیه و تصادبان و اصلاحات اداری مستخیرن
سرب بد نویسیون ولونتیق . هاتن تکلیک
ایستپت ذولک عدلیه کابرده داخل اولدی
حاله (۹۷) ب باع اولد چمنو .

ولایات حصه لری

ولایت خصوسی بودجاری واردان ایچون
انلک و معار ویرکوزدن آتفنده اولان ولایت
حصه لری کوروات منضمه سیله هر طرفه دل حصه
انلک ویرکولری کی منچ ایچید دهر مسنده
تزییدی ختده داخبله نظارتیه تنظیم ایدیلن
لاجه دهم معدولت کسیر ولونشدر .

دونده (۴) ماوونا

دون دویمه من دوت ماوونا ۳ ایچانده
(۱۹) ایچون حیواط کلمشدو . بوتور دن (۱۰)
واغون آرپه (۹) واغون بوغدایلدو .

یکی دبا یوق

سوک بکری دوت سامت طرندده شهر شده
بکیند محق ایتمی وای و نوالی اولدی همی
مدیریتدن بیلدیرلدو .
§ که پاشا حاصنه آمی دارالاستخارده
شیده یلده (۲۱۰) گیرا کتی احضار ایدیلندو .

دارالقونده فرانسجه دوسلر

فرانسجه جورق فوق المعاده قومیسری
وسمارق نظارن دارالقون عتاییمه خریدن
اول جهنآ وزیرین هموسوزدن فرانسجه
دوسلر (۱۹۲۰) بنیسی کاون تانیندن
انتیای کیکار میاشرته آریجه تجارت و
باته اموزنی واسول دفتری دوسلری ده
کناز ایدیلچکنی استیوال اعلی حمترمت
اعلان ایلمر .

قد ایملک اوزده دارالقون کناقته

اتخابات اطرافنده

منصفیاه بر مطالعه

فرانسجه استیوال غرنی اتخابات حصه
ایدی دونکی خاتمه ایدم اتحاد و تریهک سیات
عمرای هموسوزدن قون دولایه سنکک لیده
ولگریه کون آتان کایه قره اولدی . بنامه
محکومت قضیته تاریخ اولکل انشاءده
اتحاد هیروت امرات اکثریت ایدیلگرنی
قیه ایتکمدن سوکره دیورو :

ه ای غت منصفیاه دولور غن برده اوله اتحاد
دولر لیده رای وروی . جلال لوق طرف و
دهاد سکت و دوقور عدلان کیم اتحاد و تریه
قراضی اولکلری حیثت چایشیره اولان دولوات
جوری ۲۸۹ اولان آرتکده ۲۵۰ حور ایل یمن
پروک بر اکثریت میوتن اتخاب ایدیلر . ۱۶۱
رای قازان دکری لوق ایله اولدوندو پروک
برسه دلی . اساساً لوق کیری بک اتغای
اتحاد و تریهک آیتیمده آیینه همیوریت سروض
قالاته موقدر . برنسی صیبا کون یله ایله
آقون ۱۰۷ رای قازادی . پروک واضعده
اتخابات اولامده دتی استیوال کیم نتایجی
وره بک کون یسی اتحادیه اوله بیلدیر .
برون سوکره اتحادیه کیمتک اعدول وادیسنه
لاهلالتین برانگهله سروض اولوب قانلی و
دولرینک همیوریتی همیوریتی دولایه سکون
کیم ایدیلر لوق ایله که تریهک همیوریت بیه
قاریشیدنه بک بر لکر بیجا ایچون ایدیک
مسکلیه قایم . بر تورکیا ایچون اصیت
سایه یی حائر برمشدر ه .

(یک کول - استیواله بلا تدقیق و مداخله
فوق اولوچ اتخاباتیه زمان یوکلن وروی
دوریکه اولدی بنی نامی حاصل ایدیلچکنی سوکره
که جیم بر هیثت نرجان اوللی و اذالیات
نتیجه مده بر قشقلی مداخله کیسی اولادی
امترال ایلمه سورلیه شایین تدبیر خصصاتق
کوزمشدر . استیوال و هیترن اولکلر بر
برچاش وارن : لوه غله ایلد سرک
فا مناسیه اتحادیه کیم لک لوط ملنور وک
اولدی بنی . مده یی ایلمه سیمور کیم کوزر
دک لوقی حرای رود . ایته پروسجودیه پایه
ایدیلور . دلیمن و بربرایک تورک حرای
تدقیق ایدیلک شرطیه حرف ایچون دک پروک
برضال سکون و اعدول اولانجه صورت قلمده
ایلم اولاییلر .)

شیددی به قادی ۱۰۶ میووت

کیت اتخاباتی واخله نظارتن بیلدیریلان
میووتک عدلیه دون آتصام ۱۰۶ باجماع
اولدیغوز .

جلال الدین حارف بک

بک استیوال میووت جلال الدین حارف بک
کیم قان (خصی) و (کیمی) نزاری آرمشدره
سابق تهیجه شروم اتخانده امراتل کفر
ایتمی . کیت حملد داخبله نظارتت اشراک
اولونشدر . بکنه اولوندی نظارت جلال الدین
حارف بک استیوال و اشروم میووتنردن
دانبکی ترجیح ایدیلچکنی سوورون اولدو شهر
امانت برتذکره کوزمشدر .

جلال حارف بک برهریز سووال اولوندی
کیمتک اشروم میووتنردن هنوز خیردار
ایدیلچکنی . ایکی میووتدن برنسی کورج
مسکلیه قنبه و دله قلم بر لرا دور همیوریتی
تاکوت کمدینه بحی ایستی (۲۰) کوردن
پلاستاهه دروشه سکس سوریه مسومر .

لطیف فکری بک استخاسی

میووتنردن استخاسی ایلد لطف فکری بک
برن اتخاب ایدیلچکنی سوکره ایچون رای
آلایره نری شرطیه بولس کیکنی اتخاباتیه بک
اتخاب لاونده ۲۸ همیوریت نظر آردو
موجب کورونی اولدن کیت اتخاب حیث
تاییمه بیه داخبله نظارتن کیت ایلدی
و داخبله نظارتن شروای دولتی بر لرا اتخاب
ایلم اوزده طام سدانته حواله ایدم .

داخله نظارتی قلم مخصوص مدیریتی

اوراق عمومی نوع و سری	مسودی	تاریخ تسوید ۱۳۸۳/۰۳/۰۱
قلم نویسی	میضی	تاریخ میضی ۱۳۸۳/۰۳/۰۱
صورت محاسبه 		
<p style="text-align: center;">۳۳</p> <p> فرجه خود سبب بات همکاری تحت ریاسته تشکیلاتی هیأت مدیره طرفه دور و قضیه اینکار مکرره اجرا اولیانه تحقیقات و او باید که استعلاماتی صادر اولیانه با تقسیم جزئی بودریا، به سره با صلاح و ۱۰ و ۳۰ اولیانه تاریخ ۱۳۸۳/۰۳/۰۱، ۱۳۸۳/۰۳/۰۱ و ۱۳۸۳/۰۳/۰۱ دست قطع بودر مطالعه کردار جاری اولیانه بودریا بر بنیاده تشکیلاتی متعلق اولیانه اهلیت آریت که در هیات مسکنت مسکنت تسکنت اولیانه وقایع بی پایه ایست مقدم بودریا اولیانه اولیانه اولیانه اولیانه مساعدت ایست جهت و جنبه معقاس بودریا اولیانه اولیانه اولیانه مسکنت بودریا بالذکر به هیات مسکنت مسکنت اولیانه اولیانه اولیانه اولیانه فارجه بودریا قدیم و مسکنت اولیانه اولیانه اولیانه اولیانه مساعدت ایست جهت و جنبه معقاس بودریا اولیانه اولیانه اولیانه محوره اجرا قضاة تحقیقات نظر بعد مکرره بودریا اولیانه اولیانه اقدام ایکنده اولیانه رضی و تم بودریا اولیانه اولیانه اولیانه بیان جانب وقت بودریا - آبجیب بودریا حادته قدر اولیانه اولیانه مذکوره است اسباب و عوامل معقاسی حقه اولیانه اولیانه اولیانه مذکوره است تحقیقات و تحقیقات و تحقیقات مسکنت اولیانه اولیانه اولیانه مسکنت اولیانه مسکنت اولیانه اولیانه اولیانه اولیانه مسکنت اولیانه مسکنت اولیانه مسکنت اولیانه اولیانه اولیانه اولیانه و وضعیت بودریا سبب جاری مسکنت اولیانه اولیانه اولیانه اولیانه همه اینها اولیانه اولیانه اولیانه اولیانه اولیانه اولیانه اولیانه </p>		

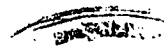

محمد علی قلی

نظارت شعبه سی

قلم مخصوص

۱۸۷۷

دادگاه

محمد علی قلی

مقرر شد در صورتیکه مستحق استیفا هیچ یک از اموال منقوله و غیر منقوله در اختیار داشته باشد و در غیر این صورت در صورتیکه در اختیار داشته باشد و در غیر این صورت در اختیار داشته باشد و در غیر این صورت در اختیار داشته باشد.

بنهاد دینار به اجازت برین قرار داده شد . امصادق اولاد علیج ساه سال اولاد

محمد علی قلی

محمد علی قلی



لواء مارتشموتية دائرة بتي

التعليمية



فخيره او اعلم و بايديهم و ايدور في حوائضهم بايديهم
يا مارتشموتية دائرة بتي

قواريدك قطعاً نقيه شمر نمر صويده اعانته سنك تاثيري عذابه كبري او عجزه
سامي سروي افنديه تبيع ايريديدن سوياله طافنده رضى تخلفه شجره راصفة اروني كركه اخذ عمار شجره باكتنه لوانا
كبري تقي صولوه و قواريدك اعانته اولنده. محافظه و مدينته ايريديدن ايريديدن ايريديدن ايريديدن ايريديدن ايريديدن ايريديدن
سويلا و ديولونه دول قرقه قاريتو قلاقتي شكلا بدفغينه القايه و عبيته و قواريدك اعانته حقه اركت بولونه كلكه شمير
مراقن اوليه فغينه قطعاه نقيه به اعانته ايريديدن قواريدك عطفه ازير جبره شده و نومه قايتمشه لولونا سراسر اوليه حليم
سويلا راخر كحلته حاك اجتماعه و سدح آلتنه قواريدك اعانته سايه قبول اوليه نقيه اعانته ده موضوع نقيه
اودوم عيني حرمه عطفه عطفه دارانه بوبقتدا و عطفه نقيه ايه حيت تباينفاتك القايه قرا و لولونه | مارتشموتية دائرة بتي

أخذ منه
14/4/14



BOA. BEO., Harbiye Gelen nr: 34518. Kuva-yı milliyenin iase ve ikmali hakkında 12. ve 14.kolordulara yazılan çok gizli kayıtlı emir.

يا زيله جق جوابه تاريخ و نومره و دائره ك هانكي شعبة و قسمندل بازيلان محررانه جواب اولدينك درج ايدلسي رجا اولتور

حکومت ہند
وزارت خزانہ و منیہ لائبریری
انچیف سیکریٹری

مہم دکن

مدرسہ جاکر کھنڈ لکیر
تعمیر قدر تواریک نہ شکایت و نہ تائبہ و نہ دارک انصافانہ حکومت اجرائیدیکیدن کنی بانسک جاہ سنہ پنجم فرزندہ
فائدہ تکبیرہ شکوہ نہک برصیغ و رقی اولیئیند بعضہ محفلتہ ذخائرینک انصافہ ثبت ایسہ و محفلتہ رکھا معلوم اولیان
دقیقہ لکھالہ قانونہ نوافذ انجمنہای طبیعی اولیئین طرز کردہ انصافانہ مدارک و نامین معینت انجمنہ جبریتندہ قلمہ اولیئین و طرز کردہ
بوکی نقد قانوق حرقات برچوردہ ارفاق و سورا استعمالونہ یول آسیدہ کھای کی امنیت و حرمتی سلیمان کنفی اجرائتہ مدبرک
ویرہ بیجلی اشکار بولوسہ و قریبہ کھونچہ اھاشہ ایسیدہ تقدیرہ داخل محفلتہ اشکار تکبیرہ کھنڈ لکیر و برصیغہ شہودندہ میدیہ و دیگر
اولیئیند و اولیئیند دول مؤظفہ قلمی کھای شکل وضعندہ برقعہ خندہ و قور بولایہ داخل محفلتہ حال اجتماعہ و سلاطین کھنڈ
بولونہ خود شکایت برچوردی تیارہ قبول اولیئین خندک انجمنہ یقینہ ازید برچوردندہ درگھہ قار شونندہ بولونای اولیئیند جلدندہ یقینہ
بولونہ مؤظفہ و خصوص اولیئیند و مخالفہ احوال و سورا استعمالونہ و سبب حرمت و امنیت و قوتہ محفلتہ اولیئیند و سبب برچوردندہ
اولیئیند بولونہ قطعہ حکایتہ امانتہ ایسیدہ راشنا یوبہ برصیغہ لغا عجمہ و تقدیم قلمی لقاہات یقینہ بانندہ بولونہ
اون در رقبہ و قونہ بر بولونہ اولیئین قور و د قونہ بانندہ تبلیغ قلمی اولیئین محفلتہ عالی اعضاءک بولونہ اولیئیند و سبب
اولیئیند اولیئیند امر و زمان حضرت علی الدولہ ۱۰۰۰/۱۰۰۰

حربیہ نازی

BOA. BEO., Harbiye Gelen nr: 34518. Harbiye Nazırı Mersinli Cemal Paşa'nın mühim ve mahrem kayıtlı olup kuva-yı milliyeye destek olunmasını emreden yazısı.

یازیلہ حق جوابہ تاریخ نومبر و دائرہ کھانکی شعبہ وقتہ ندن یازیلان عمرآنہ جواب اولیئیند درج ایسلی رجا اولیئیند

قوای انضباط عقده قرآنی

قوای انضباط تکالیف

احکام عموم

برخی

قوای انضباط تکالیف و عقده عقودی

محمد و علی

ماده - ۱ - قوای انضباط ، قوای عقده و عقده عقودی در واقع اجرای احکامی است که در قیاس و وظیفه سبب تکلیف مکتوبه است که در هر دو مورد باید در هر یک از این دو مورد رعایت شود . اینها عبارتند از : قوای عقده قرآنی (قوای عموم) ، قوای عقده قرآنی و عقده عقودی ، قوای عقده قرآنی و عقده عقودی ، قوای عقده قرآنی و عقده عقودی .

قوای انضباط تکالیف و عقده عقودی ، قوای عقده قرآنی و عقده عقودی ، قوای عقده قرآنی و عقده عقودی ، قوای عقده قرآنی و عقده عقودی ، قوای عقده قرآنی و عقده عقودی ، قوای عقده قرآنی و عقده عقودی .

ماده - ۲ - قوای انضباط ، عقده عقودی و عقده عقودی ، قوای عقده قرآنی و عقده عقودی ، قوای عقده قرآنی و عقده عقودی ، قوای عقده قرآنی و عقده عقودی ، قوای عقده قرآنی و عقده عقودی .

کتابخانه

قوای انضباط عقده عقودی

ماده - ۳ - علی العموم قوای انضباط اما در عقده عقودی ، عقده عقودی ، عقده عقودی ، عقده عقودی ، عقده عقودی ، عقده عقودی ، عقده عقودی ، عقده عقودی .

(عقده عقودی)

ولی عقده عقودی ، عقده عقودی ، عقده عقودی ، عقده عقودی ، عقده عقودی ، عقده عقودی ، عقده عقودی ، عقده عقودی .

وقوع ناموس هر دو امر اول و دو کاره است اجتناب از دیگر ، بهر هم ستم اهل بیت مال ، عرصه ، ناموس و حیاتی که فقط در امور خود دارند
حیاتی سوه سوه خدا ای دیگر (دایه ، پایه)
بیمه ای بزرگ اسپینی و حیدر آفرین حادی اولاده ، قندقی قندی طغنه ، باله سینه قطعه نیک الی ببوله ربط امری نازند و حفظ اولون

برنجی باب
برنجی فصل
برنجی قسم
قوی انضباط برنجی باب

ماده ۶ - قوی انضباط در بزرگ موجودی ، می خابط این چون الامور و در به بزرگ بره بوز ، در به بوز بوزی
اعتبار داشته . بزرگ ، بوز ، آدی داغنه ، بوز ، بزرگ داغنه و بوز آزر . بخت بوز بوز بوز بخت بوز
بزرگی سوزی اولاده تشکله .

ماده ۷ - هر کس که بویستی و ملازم اول قوت اولاده ، معتقد و بزمدم ، ایکی مدونم می در سنده ضابط اولون . بوز
کیدی و باقی بویستی ، اولیه امر است سده بر ذات قوت اولاده و در قوت اولاده قادر اولونه معینه ضابطه اطبا و حساب اولون
تقریب اولون .

ماده ۸ - قوی انضباط قطعاته بزرگ موظف ، تقاعد و احتیاط ضابطه بزرگ کولی ضابطه نه تقیه اولون .
قوی انضباط قطعاته حقیق سیه - خشایه بوزی اولون . چه اولون بزرگ موجودند نه تقریب و ترتیب اولون .

قوی انضباط خدمتک مدق اولون
حدود قبول

ماده ۹ - قوی انضباط بزرگ کولی اولون و کولی ضابطه نه قیام اولون . وضایح تقصد و نه تقیه اولون و کولی ضابطه نه کولی
اعتبار اولون .

ماده ۱۰ - قوی انضباط قید و شرط اولون اولون ، اولون تقصیر اولون تقصد و نه لاف اولون ای ایضای خدمت بزرگ در .
ایضای خدمت و سایر قوی مقدمه مشروط می قیوم اولون غلطه معایرتی بیه ای بزرگ خدمت بزرگ ضابطه نه بزرگ
ماده ۱۱ - قوی انضباط اولون اولون شرط قید و شرط اولون .

۱ - عوارضه و نواقض بدین وجه بری و قوی البینه اولون .
۲ - سبب اولون و کولی ضابطه اولون ، بازار اولون بزرگ بزرگ اولون .
۳ - قوی انضباط قید و شرط اولون اولون و کولی ضابطه نیک خدمت اولون و کولی ناموس و استقامت عالی و کولی کولی
در بزرگ حیات اولون در حال ط و ای بزرگ و بزرگ اولون اولون .

بزرگ باب
بزرگ فصل
مواصات و مکافات
بزرگ قسم

ماده ۱۲ - ایضای خدمت مقصد اولون حکومتمک انفاذی استامند و معلوم اولون و با خود قوت ای بزرگ ذات و با بزرگ
برده اولون مکافات تقدیر ای بزرگ سده خدمت ای بزرگ تقاعد و ایضای مدعی تحلیف اولون .

۱۸۱ م س ۱۳۴۸ تا ۱۳۴۹ تاریخ قوای انضباطیه تشکیلی هغه که قرارنامه نوید

۱ ماده — موجودترین نظام قوای انضباطیه دن تشکیل اولانده فرق ، قول اردو ، اردو قوتان اندیم ارکانه جری لری ژوسانه انالوله عمومیکی قرارنامه سنده اولینی کی معخصات فوالمعاده محضات شهریه لری مقداری قدر ضم ویریم .

۲ — قوای انضباطیه قرارگاه لری سیار خسته خا لری و تقیه قطعاته اردو ضابطانید منسوبه عکریه نه قوای انضباطیه اولیده اردو ضابطان و منسوبه عکریه سی مثل محضات اعطا ایبر . قوای انضباطیه تشکیلینده مشغول اولانده قرارگاه ارکانه اردو ضابطان و منسوبه عکریه سید ارکانه جریه عمومیه نیسنه مع محضات فوالمعاده محضات شهریه لری مقداریه نه قدر ضم ویریم . ۱۳۴۹ م س ۱۳۴۸ تاریخ قرارنامه موجب ۱۶۱ م س ۱۳۴۹ تاریخینده اعتباراً و لطیفه مباشرتند فضا مأمورینده قدر اعطا اولور .

۳

۳ — قوای انضباطیه قطعاته منسوب اولون مأموریه و کتاب اصناف عکریه قوای انضباطیه محضات مثل ریزه که مقادیرا محضات اعطا قند .

اصناف عکریه محضات

مأموریه و منسوبه عکریه محضات

عبارت	عدد
در رنجی صنف	۵۰
ارنجی	۵۵
آنجی	۶۰
برنجی	۶۵

عبارت	عدد
در رنجی صنف کتبه عکریه	۵۰
ارنجی	۵۵
آنجی	۶۰
برنجی	۶۵
قسم ثالث مجزلرینه	۷۰
قسم ثانی	۷۵
قسم اول	۸۰
مدیر معاندنینه	۸۵
مدیر دبانه کاتبانه	۹۰

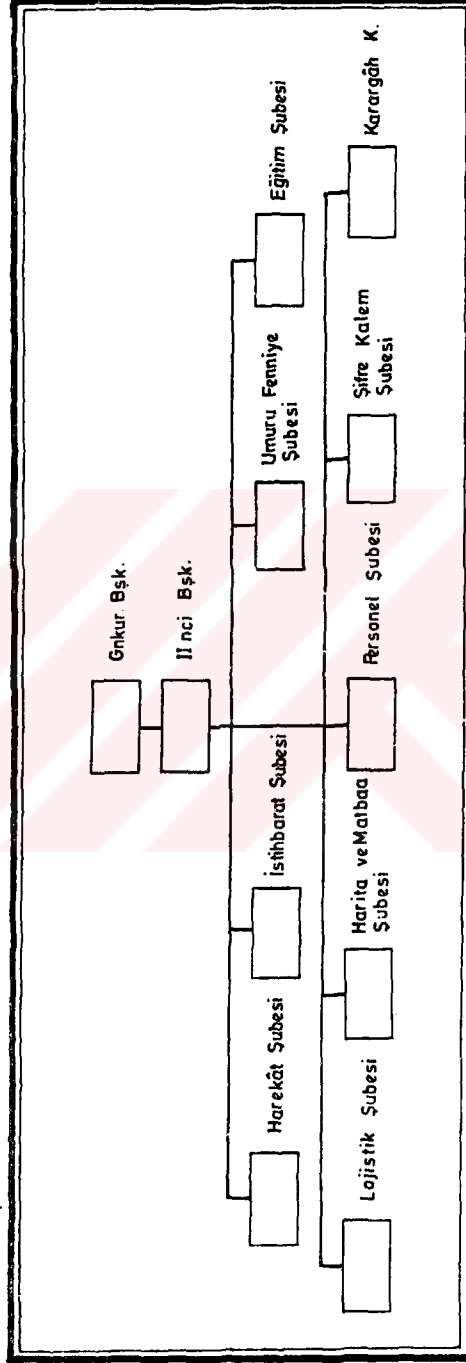

TBMM hükûmetine bağlı EHUR'un 15 Aralık 1920 yılı itibariyle kuruluşu.

مدیریت و انتشارات: پ. م. جباری افسر موصیاتی سوادکی

Table with 2 columns: Price (قیمت) and Quantity (تعداد). Rows include subscription rates for different durations.



Table with 2 columns: Price (قیمت) and Quantity (تعداد). Rows include subscription rates for different durations.

ارکان حریه اریاستی

مکاتیب حریه اریاستی... (Text describing the political stance and goals of the newspaper's editorial board.)



ارکان حریه اریاستی... (Caption for the portrait.)

وعدت کرده که... (Text discussing political promises and the role of the press in a free society.)

از مر ویلسنک چشمی زاری

مد (د. س. م.) آکاسی... (Text related to the 'Zary' section, possibly a letter or commentary.)



چشمی زاری... (Caption for the portrait.)

چشمی زاری... (Main text of the 'Zary' section, discussing social and political issues.)

چشمی زاری... (Continuation of the 'Zary' section text.)

تورک کرک بو کونک بووک ایشلری نه در؟

انتخابات و انتخابات

انتخابات... (Text discussing the political process and the role of the press in elections.)



انتخابات... (Text continuing the discussion on elections and political movements.)

انتخابات و انتخابات

انتخابات... (Text discussing the political process and the role of the press in elections.)

انتخابات و انتخابات

انتخابات... (Text discussing the political process and the role of the press in elections.)

انتخابات و انتخابات

انتخابات... (Text discussing the political process and the role of the press in elections.)

انتخابات و انتخابات

انتخابات... (Text discussing the political process and the role of the press in elections.)

حریه نظری جمال پاشا ایلله ملاقات

تکلیات ملیه ایلله حکومتک سالیان - آجات ایشلری چوزون

حریه نظری... (Text discussing the meeting with Jamal Pasha and national duties.)



جمال پاشا حریه نظری... (Caption for the portrait.)

جمال پاشا حریه نظری

جمال پاشا... (Text discussing the meeting with Jamal Pasha and national duties.)

جمال پاشا حریه نظری

جمال پاشا... (Text discussing the meeting with Jamal Pasha and national duties.)

جمال پاشا حریه نظری

جمال پاشا... (Text discussing the meeting with Jamal Pasha and national duties.)

انتخابات و انتخابات

انتخابات... (Text discussing the political process and the role of the press in elections.)

اقتصادی مجادله

اقتصادی مجادله... (Text discussing economic issues and the role of the press.)

اقتصادی مجادله

اقتصادی مجادله... (Text discussing economic issues and the role of the press.)

اقتصادی مجادله

اقتصادی مجادله... (Text discussing economic issues and the role of the press.)

اقتصادی مجادله

اقتصادی مجادله... (Text discussing economic issues and the role of the press.)

اقتصادی مجادله

اقتصادی مجادله... (Text discussing economic issues and the role of the press.)

اقتصادی مجادله

اقتصادی مجادله... (Text discussing economic issues and the role of the press.)

اقتصادی مجادله

اقتصادی مجادله... (Text discussing economic issues and the role of the press.)

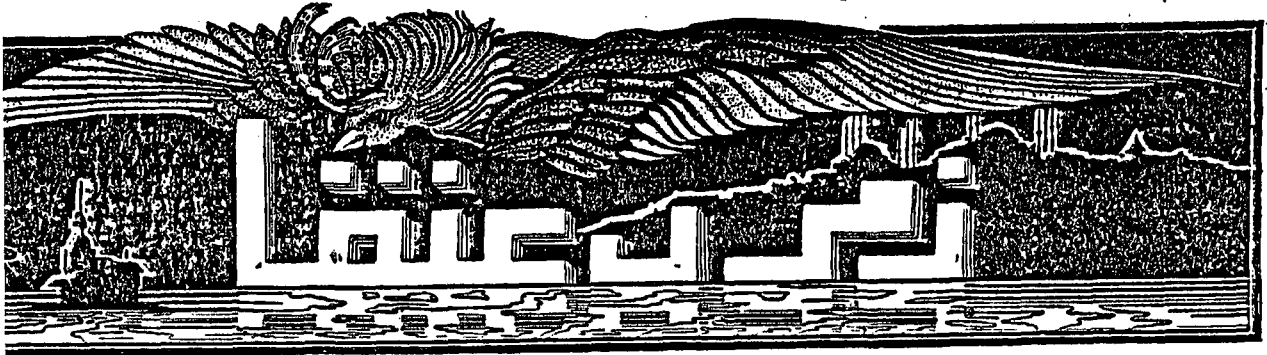

آبونه بدلی: مملکتکرا ایچون سنه لکی ۴
اعتبارله ۲۵۰، آتی آیلنی ۱۲۵، ممالک ام
سنه لکی ۳۵۰، آتی آیلنی ۱۷۵ غر

بازار ابرنی و رشید کونلری نشر اولور علی مزای مملکتکرا
فزه به مائد خصوصات ایچون اداره به مراجعت ایدلیدر
نسخه سی: ۱۰۰ پارمدر.

محل ادارسی: باب مال جاده سنده دائره مخصوصه
اوراق وارده درج اولانسون اولماسون اعاده ایدلر
یازی و رسمک هر حق قانوناً محفوظدر .

(قایینه : صدارت ، خارجه و حریبه نظارتلری داماد پاشا عهده سنده |

قوای انضباطیه حکایسی :



۱ - قوای انضباطیه تشکیلی داماد پاشا
دوشونور ، تأدیپ امکان اولوب اولمادیغی ده
حریبه ناظرندن صورته قرار وورد .



۲ - حریبه ناظرلی خریطه سی بعدالمطالعه
مسئله یی پک بسط کورور . اوروپاده
نه تأثیر یاهینجی برای استیذان خارجه
ناظرته کیدور .



۳ - خارجه ناظرلی دوشونور وغایت
موافق ! دیر. بناءً علیه کیشین برابرجه
داتسای به خرته قرار و بربرلر .



۴ - صدراعظم تشکیلدن پک ممنون .
خارجه ناظرته تبلیغاتی ، حریبه نا
اردو تشکیلی ، داماد پاشا به ده
استحصالی امر ایدر .



۵ - مزیت خیری اوزرینه داماد پاشا
بروزهی بریاد ایتدیگن دیرک و دیگرلرینه
لنتخوان اولورق آبریلیر .

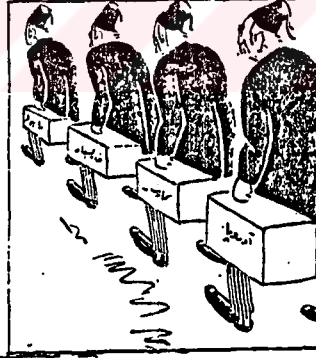

۶ - صدراعظم بونجه متک خدمات سیاسی هم
عو و هیا اولدی ، حریبه ناظرلی خیشیت
سکریم ا یامال اولدی دیرک آتیلیرلر .



۷ - و بریلجه داماد پاشا بانیزله ، صدر
اعظم قارلسباده خارجه ناظرلی مجارستانه
حریبه ناظرلی ده اورویا به یوللانیرلر .



۸ - ونه بات : اونلر ایرمشر
مرادینه ، بز بیقلم کره و دته .

Zümrüd-i Anka nr: 55, 19 Temmuz 1339 (1923), Kuva-ynı İnzibatiye Hikayesi