

T.C.
MARMARA ÜNİVERSİTESİ
SOSYAL BİLİMLER ENSTİTÜSÜ
TÜRKİYAT ARAŞTIRMALARI ENSTİTÜSÜ
ATATÜRK İLKELERİ VE İNKILAP TARİHİ ANA BİLİM DALI

MİLLET MEKTEPLERİ

YÜKSEK LİSANS TEZİ

97207

Mihriban KURT

T 97207

DANIŞMAN: Doç. Dr. Cemil ÖZTÜRK

T.C. YÜKSEKÖĞRETİM KURULU
DOKÜMANTASYON MERKEZİ

İSTANBUL-2000

İÇİNDEKİLER

İÇİNDEKİLER.....	II
TABLolar.....	IV
EKLER.....	V
KISALTMALAR.....	VI
ÖNSÖZ.....	VII

GİRİŞ

OSMANLI İMPARATORLUĞU'NDAN DEVRALINAN EĞİTİM MİRASI.....	1
--	---

BİRİNCİ BÖLÜM

MİLLET MEKTEPLERİ'NİN KURULUŞUNDAN ÖNCE TÜRKİYE'DE EĞİTİMİN DURUMUNA GENEL BİR BAKIŞ

I. CUMHURİYET'İN İLK YILLARINDA EĞİTİMİ GELİŞTİRME	
ÇABALARI.....	9
a. TÜRK EĞİTİM İNKİLÂBİ'NİN DÜŞÜNSEL BOYUTU.....	9
b. MİLLİ MÜCADELE DÖNEMİNDEKİ GELİŞMELER.....	17
c. EĞİTİM DEVRİMLERİNİN ALT YAPISI: HEYET-İ İLMİYELER....	20
II. EĞİTİM'İN BİRLEŞTİRİLMESİ, LAİKLEŞTİRİLMESİ VE EĞİTİM	
SİSTEMİNİN KAVUŞTUĞU YENİ YAPI.....	23
a. TEVHİD-İ TEDRİSAT KANUNU.....	23
b. MUSTAFA NECATİ BEY ZAMANINDA EĞİTİMİ GELİŞTİRME	
GİRİŞİMLERİ.....	30
c. NİCELİKSEL GELİŞMELER.....	34

İKİNCİ BÖLÜM

MİLLET MEKTEPLERİ'NİN KURULUŞU

I. HARF DEVRİMİNİ HAZIRLAYAN NEDENLER.....	38
a. MİLLİ MÜCADELE'DEN ÖNCE ALFABE TARTIŞMALARI.....	38
b. MİLLİ MÜCADELE DÖNEMİNDE ALFABE TARTIŞMALARI.....	41
II. HARF DEVRİMİ'NİN YAPILMASI.....	46
a. DİL KOMİSYONUNUN KURULMASI VE ÇALIŞMALARI.....	46
b. YENİ TÜRK HARFLERİ'NİN KABUL EDİLMESİ.....	48
III. MİLLET MEKTEPLERİ.....	58
a. MİLLET MEKTEPLERİ'NİN KURULUŞU.....	58
b. MİLLET MEKTEPLERİ'NİN TEŞKİLATI.....	61
c. MİLLET MEKTEPLERİ'NDE EĞİTİM VE ÖĞRETİM.....	65

ÜÇÜNCÜ BÖLÜM

MİLLET MEKTEPLERİ'NİN GELİŞİMİ

I. MİLLET MEKTEPLERİ'NİN YAYGINLAŞMASI.....	72
II. MİLLET MEKTEPLERİ'NE KATILIM DURUMU.....	80
III. BAŞÖĞRETMEN MUSTAFA KEMAL ATATÜRK'ÜN ÖLÜMÜN- DEN SONRA MİLLET MEKTEPLERİ'NİN FAALİYETLERİ.....	85
EKLER.....	89
SONUÇ.....	137
BİBLİYOGRAFYA.....	140

TABLolar

1. Tablo-1: Türk Öğretim Sisteminin Yapısı.....	29
2. Tablo-2: 1923-1927 Yılları Arasında Okul, Öğretmen ve Öğrenci Sayısında Meydana Gelen Gelişmeler.....	36
3. Tablo-3: 1929-1938 Yılları Arasında Açılan Millet Mektepleri Dershaneleri ve Görevlendirilen Öğretmen Sayıları.....	75
4. Tablo-4: 1.1.1929'da Açılmış Olan Millet Mektepleri'nin Dağılışı.....	77
5. Tablo-5: Millet Mektepleri Dershanelerine Ayrılan Bütçeler.....	78
6. Tablo-6: 1928-1938 Yılları Arasında Millet Mektepleri'ne Devam Eden ve Sertifika Alan Öğrenci Sayıları.....	84
7. Tablo-7: 1938-1951 Yılları Arasında Millet Mektepleri: Görevlendirilen Öğretmen Sayıları ve Diploma Alan Öğrenci Mevcutları.....	86

EKLER

1. EK-A: Atatürk'ün Devrimlere İlişkin Düşünceleri.....	89
2. EK-B: Atatürk'ün 9.10.1928 Ağustos Gecesi Sarayburnu'nda Verdiği Türk Yazı İnkılabı Hakkındaki Nutku.....	93
3. EK-C: Atatürk'ün 1 Kasım 1928 Meclis Açılış Nutku.....	96
4. EK-D: Millet Mektebi Teşkilatı Talimatnamesi.....	98
5. EK-E: Millet Mektepleri Talimatnamesi.....	114
6. EK-F: Millet Mektepleri Teşkili Hakkında Valiliklere Yapılan Tamim	124
7. EK-G: Millet Okuyor (Şiir).....	126
8. EK-H: Millet Mektepleri Muallimlerine Maarif Vekili İsmet Pş. Hz. Tarafından Gönderilen Tamim.....	127
9. EK-I: Millet Mektepleri A ve B Dershanelerinde Okutulacak Derslerin Müfredatı.....	129
10. EK-İ: Millet Mektepleri'ne Devam Eden Öğrencilere Verilen Devam Belgesi.....	134
11. EK-J: Millet Mektepleri Mezunlarına Verilen Diploma Örneği.....	135

KISALTMALAR

a.g.e.	: Adı geen eser.
a.g.m.	: Adı geen makale.
a.g.d.	: Adı geen dergi.
Bak.	: Bakanız
BİUM	: Bařvekalet İstatistik Umum M¼d¼rl¼ę¼.
BİGM	: Bařvekalet İstatistik Genel M¼d¼rl¼ę¼.
ev.	: eviren.
S.	: Sayı.
s.	: Sayfa.
c.	: Cilt.
TBMM	: T¼rkiye B¼y¼k Millet Meclisi.
TBMM ZC	: T¼rkiye B¼y¼k Millet Meclisi Zabıt Ceridesi.
TC BDİE	: T¼rkiye Cumhuriyeti Bařbakanlık Devlet İstatistik Enstit¼s¼
TİTE	: T¼rkiye İnkılap Tarihi Enstit¼s¼.
Yay.	: Yayınları

ÖNSÖZ

Batı Dünyası'nda gelişmeler hızla sürerken, yüzyıllar boyunca halkın, özellikle de köylü yurttaşın ve kadınların eğitimi konusu üzerinde durmamış ve gerekli çabayı göstermemiş olan Osmanlı İmparatorluğun'nda Tanzimat ile birlikte aydınlar arasında ülkenin geri kalmışlık sebeplerinin tartışmaları başlamış ve bunun sonucunda, toplumun içinde bulunduğu durum, aydınların bir kısmınca eğitimin mevcut yapısına bağlanmıştır. Bazı aydınlar kullanılan alfabenin öğrenim zorluğu nedeni ile toplumun bu duruma düştüğünü ve mevcut alfabenin Türk diline uymadığını belirtmiştir. Bu aydınlardan bazıları Latin alfabesini kabul etmenin uygun olacağı düşüncesini dile getirmişlerse de Osmanlı yönetimi bu konuda gerekli duyarlılığı göstermemiş ve somut bir adım atmamıştır. Bu tutum, ülkede eğitimin çağın gerisinde kalmasında en önemli etkenlerden biri olmuştur.

Türkiye Cumhuriyeti'nin kurulması ile alfabe değişikliği zihinleri sürekli kurcalamaya başlamış olmakla beraber, vatanın kurtarıcısı Ulu Önder Mustafa Kemal Atatürk yıllar öncesinde zaten bu konudaki kararını vermiştir, ancak değişim için zaman gerekmektedir. 1928 yılına gelindiğinde Atatürk konu üzerine eğilmiş ve gelişmeler birdenbire hızlanmıştır. 1 Kasım 1928 gününe gelindiğinde *Türk Harfleri'nin Kabul ve Tatbiki Hakkındaki Kanun* Türkiye Büyük Millet Meclisi'nde kabul edilmiş ve bütün yurttaki okullarda eğitim Yeni Türk Harfleri ile yapılmaya başlanmış, bütün yurdu okuma-yazma öğrenme heyecanı sarmıştı. Örgün eğitim alanında uygulamaya geçilmiş ve sıra yeni yazıyı büyük halk kitlelerine yayma işine gelmiştir.

Elinizdeki araştırmanın amacı Türk Ulusu'nun okur-yazar oranının yükseltilerek cehaletten kurtulması için açılmış olan ve yaygın eğitim alanında eşsiz bir yere sahip olan Millet Mektepleri'dir. Millet Mektepleri Dershaneleri, toplumun biran önce aydınlanması ve her alanda başlatılmış olan *hızla modernleşme* sürecinin ivme kazanarak devam etmesi için açılmış bulunan halk eğitim yuvalarıdır. Fakat bugüne kadar Millet Mektepleri'nin yapısı, işleyişi ve toplumumuza olan katkıları ile

ilgili detaylı bir araştırma yapılmamış olması, bizi bu konu üzerinde çalışmaya teşvik etmiştir.

Bu çerçeve içerisinde araştırmamızda, Osmanlı İmparatorluğu'ndan kalan eğitim ile ilgili mirasa *Giriş*'te kısaca değinildikten sonra, Türk Ulusu için tarihte *yeni çağ* başlangıcı olan Atatürk Devri (1920-1938) ve Atatürk'ün ölümünden sonra olmak üzere, Millet Mektepleri (1939-1951) iki safhada ele alınmış ve incelenmiştir. Cumhuriyet Dönemi'nde yapılan çalışmaların büyüklüğünü daha iyi anlamak ve kaydedilen gelişmeleri gözler önüne sermek amacı ile Millet Mektepleri'nin kuruluşundan önce eğitimi geliştirme ve iyileştirme çalışmaları gözden geçirilmiş ve bu bölüm iki kısımda incelenmiştir. Birinci kısımda Cumhuriyet'in ilk yıllarında eğitimi geliştirme çabaları, ikinci kısımda ise eğitimin birleştirilmesi, laikleştirilmesi ve eğitim sisteminin kavuştuğu yeni yapı incelenmiştir. *İkinci Bölüm*'de Millet Mektepleri'nin kuruluş aşaması ele alınmış ve konu üç kısımda detayları ile incelenmiştir. İlk kısımda Harf Devrimi'ni hazırlayan nedenler, ikinci kısımda Harf Devrimi'nin yapılması, son kısımda ise Millet Mektepleri'nin kuruluşu, teşkilatı ve uygulanan eğitim ve öğretim incelenmiştir. Millet Mektepleri'nin gelişiminin incelendiği *Üçüncü Bölüm*, üç kısımda ele alınmış; birinci kısımda Millet Mektepleri'nin ülke geneline yaygınlaşması ve görevlendirilen öğretmenler ile ilgili genel durum incelenmiş, ikinci kısımda Millet Mektepleri dershanelerine devam eden köylü-kentli, kadın-erkek öğrenci ve bunların başarı durumları, üçüncü kısımda ise Başöğretmen Mustafa Kemal Atatürk'ün ölümünden sonra Millet Mektepleri'nin faaliyetleri incelenmiştir. Son olarak da Millet Mektepleri'nin faaliyetleri sonucunda okur yazar oranında kaydedilen gelişmeler analitik bir yaklaşım ile incelenmiştir.

Araştırmamızda *TBMM Zabıt Ceridesi*, *Resmi Gazete*, *Düstur*, *Maarif Vekaleti Mecmuası* ile diğer resmi süreli yayınlar ve Başbakanlık İstatistik Genel Müdürlüğü'nün yayınlamış olduğu istatistiklerden yararlanılmıştır. Millet Mektepleri'ne ilişkin talimatname ve müfredat programlarının yayınlanmış olması incelememizde büyük bir kolaylık sağlamıştır. Millet Mektepleri faaliyetlerini izlememizde ve konu ile ilgili fikirleri değerlendirmemizde, bu devirde yayınlanmış diğer süreli yayınlar da önemli rol oynamıştır. İncelemiş olduğumuz orijinal

kaynaklar sayesinde Millet Mektepleri'ne ilişkin yeni bilgilere ulařtıđımıza ve bugüne kadar yeterince aydınlatılmamıř noktalara ıřık tutuđumuza inanıyorum.

Son olarak, bu konuya ynelmemi sađlayan, hiđbir zaman desteđini esirgemeyen ve arařtırmanın bu ařamaya gelmesinde yardımcı olan hocam Dođ. Dr. Cemil ztrk'e, alıřmalarım sırasında en uygun alıřma Őartlarını sađlayan eřim Engin Kurt'a, Őukran duyguları ve saygı ile teŐekkr etmeyi bir grev addediyorum.



GİRİŞ

OSMANLI İMPARATORLUĞU'NDAN DEVRALINAN EĞİTİM MİRASI

Osmanlı İmparatorluğu'nda örgün eğitim hiçbir zaman toplumun bütün katlarına yayılamamış, nüfusun küçük bir azınlığı okumak ve eğitilmek olanağını bulmuş, yalnız köylerde ve gezginci aşiretlerde değil, büyük kentlerde ve kasabalarda da çocukların çoğu örgün eğitimden yoksun kalmıştır.¹ Milletimizi idare eden hükümetler yüzyıllardan beri eğitimin yaygınlaştırılması arzusunu gösteregelmişler ancak bu arzularına ulaşmak için çabalarında doğuyu ve batıyı taklitten kurtulamadıklarından, sonuç milletin cahillikten kurtulamaması olmuştur.²

Osmanlı İmparatorluğu'nda XIX. yüzyılın ortalarına kadar iki çeşit sivil okul vardı: 1- Sıbyan mektepleri (Mahalle mektepleri), 2- Medreseler.

Sıbyan okullarında derslere ve çocukların eğitimine dini bilgiler egemendi; çocuklara birazda yazı gösteriliyordu. Çocuklar yazı yazmayı bilmezler, süslü metinleri kopya etmeyi öğrenirlerdi. Öğretimde temel ezberdi. Osmanlı hanedanından olan kimselerin çocukları sıbyan okullarında okumazlar sarayların içinde açılan özel ilkokullarda öğrenim görürlerdi.

Medreseler Osmanlılar'a Selçuklular yolu ile geçmiş ve XVII. yüzyıldan itibaren bu kurumlarda çöküntü başlamış, XX. yüzyılın başında reform girişimlerinde bulunulmuştur. Uygulanan eğitimde gözlem ve deneye yer vermemek, skolastik zihniyeti uzun yıllar sürdürmek, düşünce özgürlüğüne kapılarını kapamakla, Osmanlı toplumunda çok olumsuz etkiler yaratmış, bu durum yeni ve sağlıklı gelişmeleri

¹ İ. Başgöz, *Türkiye'nin Eğitim Çıkmazı ve Atatürk*, Ankara 1995, s. 2.

² Genelkurmay Başkanlığı, *Atatürkçülük, Atatürk'ün Gövrüş ve Direktifleri (Birinci Kitap)*, Ankara 1983, s. 295.

önlemiştir.³ Bu eğitim sistemi şeriatın yorumları ve otoritelerin buyrukları nedeni ile insan aklının bağımsızlık ve yaratıcılığını kabul edemezdi.⁴ 1860 yıllarına gelindiğinde, bu eğitim sistemi sonucunda Müslümanlar arasında okur yazar oranı yaklaşık olarak %1 idi.⁵

XVIII. yüzyılın ortalarından sonra orduyu kuvvetlendirmek isteği ve birazda zorunluluktan kaynaklanan nedenlerle askerlikte yeni öğretim ve eğitim metotları kabul edildi. Rus donanmasının 7 Temmuz 1770 günü Çeşme’de Osmanlı donanmasını yakmasından sonra donanmasız kalan İmparatorluk,⁶ orduya teknik eleman yetiştirmek üzere 1796’da Mühendishane-i Bahr-i Hümayun (Deniz Mühendis Okulu)’u, 1795 yılında Mühendishane-i Berri-i Hümayun’u,⁷ yeni kurulan ordu için gerekli doktor ve subayları yetiştirmek amacı ile de 1827’de Askeri Tıp Okulu’nu ve subay yetiştirmek üzere 1834’te de Harbiye’yi kurdu.⁸ 1824’te ilköğretim zorunlu hale getirildi.⁹

Ağır basan yabancı kaynaklı reform istekleri sonucunda,¹⁰ Tanzimat ile birlikte başlayan süreç içerisinde Osmanlı İmparatorluğu’nun genel politikası, Doğu uygarlığından Batı uygarlığına yönelir.¹¹ Bununla birlikte Tanzimat Fermanında eğitim ile ilgili bir kelime bile yoktur. İçinde bulunan şartlar incelendiğinde, eğitimde yenileşme tarihi süreç içinde kaçınılmaz görünmektedir. Zorunlu değişim ile aynı zamanda Avrupa kamuoyunun kazanılması hedeflenmektedir. Meclis-i

³ İ. Başgöz, a.g.e., s. 3-15.

⁴ T.Z. Tunaya, *Batılılaşma Hareketleri*, İstanbul 1999, s. 69.

⁵ K. Steinhaus, *Atatürk Devrimi Sosyolojisi*, Çev. M. Akkuş, İstanbul 1995, s. 48.

⁶ A.N. Kurat, *Türkiye ve Rusya, XVIII. Yüzyıl Sonundan Kurtuluş Savaşına Kadar Türk - Rus İlişkileri (1798-1919)*, Ankara 1970, s. 26.

⁷ Y. Akyüz, *Türk Eğitim Tarihi (Başlangıçtan 1999’a)*, İstanbul 1999, s. 139.

⁸ İ. Başgöz, a.g.e., s. 25.

⁹ M. Kayıran, "Atatürkçü Düşünce Işığında: Çağdaş Eğitim", *Atatürk Araştırma Merkezi Dergisi*, c. XIV, Ankara 1998, s. 779-830.

¹⁰ İ. Başgöz, a.g.e., s. 2.

¹¹ B.N. Şimşir, *Türk Yazı Devrimi*, Ankara 1992, s. 18.

Maarif-i Muvakkat'ın önerisiyle 1845'te Meclis-i Maarif-i Umumiye kuruldu. Eğitim sistemi ilk, orta ve yüksek okullar olarak planlandı.¹² Avrupa'nın yönlendirici baskılarını 1856 tarihli Islahat Fermanında görmekteyiz. Özel eğitimle ilgili hükümler yanında “*Avrupa'nın eğitim, bilim ve sermayesinden yaralanılacağı*” belirtilmiştir.¹³ Eski okulları yenileştirmekten umutlarını kesen Tanzimat reformcuları yeni asker okullarının yanında, modern sivil öğretmen okulları, yüksek okullar, orta dereceli meslek okullarını açmışlardır.¹⁴ 1857'de Maarif-i Umumiye Nezareti kuruldu. 1869'da yayımlanan Maarif Nizamname'si öğretim kurumlarını Sıbyan, Rüşdiye, İdadi, Sultani ve bunlara öğretmen yetiştiren muallim mektepleri olarak öngörmekteydi.¹⁵ İdareci yetiştirmek üzere 1858'de Mülkiye Mektebi, 1846'da kurulması kararlaştırılmış olan Darülfünun bugünkü anlamda ilk üniversite ise 1863'te açılmıştır.¹⁶ Eğitimde reform çalışmaları imparatorlukta gerek metot, gerek anlayış bakımından birbirinden farklı okullar içinde gelişmiş, ve birbirine zıt yönler almıştır. Yenileşme çabaları, zaten var olan eğitim ve kültür karmaşasını iyice pekiştirmiş, eski kurumların ıslahından çok, yeni kurumların açılması yönünde uygulandığından, çabalar bir reform niteliğine bürünmemiştir.¹⁷ Tamamen ayrı eğitim anlayışlarına ve eğitim sistemlerine sahip olan asker okulları, sanat okulları, memur okulları ve medreseler yan yana yaşamış ve dünya görüşleri değişik insanları yetiştirmiştir.

İyileştirme çabaları sürerken, ilki 1838 yılında açılmış olan sivil rüşdiye mekteplerine 1875'den itibaren, yüksek askeri okullara ve Harbiye'ye öğrenci hazırlamak üzere açılan askeri rüşdiye okulları eklendi. Bu okullar, orta ve lise öğrenimi sağlayan idadi okullarına öğrenci yetiştiriyordu. İlk sanat okulu 1860'lı

¹² M. Kayıran, a.g.m., s. 779-830.

¹³ Y. Akyüz, a.g.e., s. 139.

¹⁴ İ. Başgöz, a.g.e., s. 29.

¹⁵ M. Kayıran, a.g.m., s. 779-830.

¹⁶ H. Eroğlu, *Türk İnkılap Tarihi*, Ankara 1988, s.262.

¹⁷ M. Kayıran, a.g.m., s. 779-830.

yıllarda kurulan ve ordunun ihtiyaçlarını karşılamak üzere, bir çeşit yetimhane ve işevi niteliğinde olan okuldur.¹⁸ İlk idadi 1874'te İstanbul'da açıldı.

Öğretmen okulu, ilk defa İstanbul'da, 16 Mart 1848'de açıldı. Bu okul öğretmen yetiştirme kapasitesiyle ihtiyaca cevap vermekten uzak kalmış, ancak öğretmen yetiştiren kurumlara temel teşkil etmesi bakımından seçkin bir yere sahip olmuştur. Sıbyan mekteplerinin ıslahı ve medrese dışında yeni öğretmen yetiştirilmesi için 15 Kasım 1868'de Darümuallimin-i Sıbyan, İstanbul'da açılmıştır.¹⁹ Açılan öğretmen okulları ve mezun olan öğretmen sayısı yetersiz kalmış, II. Meşrutiyet'in ilan edildiği yıllarda, yalnız sıbyan okullarının öğretmen açığı 70.000 civarında tespit edilmiştir.²⁰

Osmanlı İmparatorluğu'nun kuruluşunun üzerinden yüzlerce yıl geçtikten sonra, 1859'da İstanbul'da inas rüşdiyesi açılarak kızlara orta öğretim imkanı sağlanmıştır. 1870'te bu rüşdiyeler ve diğer kız okullarına öğretmen yetiştirmek üzere Darümuallimat açılmıştır. Ancak bu kurum da ihtiyacı karşılamaktan uzak kalmıştır.

1874'te İstanbul'da hem ilk öğretime hem de orta öğretime öğretmen yetiştirmek üzere Darümuallimin-i Aliye açılmıştır. 1891'de kabul edilen Darümuallimin-i Aliye Nizamnamesi'ne göre, Darümuallimin-i Aliye her birinin öğretim süresi ikişer yıl olan İbtidaiye, Rüşdiye ve Aliye şubelerinden meydana geliyordu. Bu okullardan mezun olan öğrenciler öğretmenliğe atanmada diğer okullardan mezun olanlara göre önceliğe sahipti. Darümuallimin-i Aliye II. Meşrutiyet'ten sonra reform geçirmiş, 1915 tarihli Darümuallimin ve Darümuallimat Nizamnamesi'nin yürürlüğe girmesiyle teşkilat ve program bakımından yeniden yapılanmıştır.

¹⁸ İ. Başgöz, a.g.e., s. 24-29.

¹⁹ C. Öztürk, *Atatürk Devri Öğretmen Yetiştirme Politikası*, Ankara 1996, s. 9.

²⁰ İ. Başgöz, a.g.e., s. 33.

İstanbul Darülmualimin-i Sıbyan'ının, mevcut yaklaşık 12.000 sıbyan mektebinin öğretmen ihtiyacını karşılaması mümkün değildi. Öğretmen ihtiyacını karşılamak üzere 1872 yılında vilayet merkezlerinde birer Meclis-i Maarif ve öğretmen okulu açılmasına karar verilmiş, bunlar 1874-75 yıllarında Bosna, Girit ve Konya vilayetlerinde açılmıştır. 1909 yılının sonunda taşra darülmualimin-i sıbyanlarının sayısı otuzu geçmiş, I. Dünya Savaşı başında bu sayı 21'e düşmüştür.²¹ 1884'te konan özel bir eğitim vergisi, vilayet merkezlerinde yedi sınıflı, sancak merkezlerinde de beş sınıflı okullar açılmasını mümkün kılmıştır.²²

Osmanlı İmparatorluğu'nda 1869 yılında kabul edilen Maarif-i Umumiye Nizamnamesi (Genel Eğitim Tüzüğü)'nden bu yana eğitim giderleri şu üç kaynaktan elde edilmiştir:

1. Devlet bütçesi ve padişahın özel hazinesi,
2. Çeşitli vakıf gelirleri,
3. Vatandaştan eğitim için alınan vergiler, yardımlar ve çeşitli cezalardan elde edilen gelirler.

Eğitim kaynakları bu şekilde belirtilmiş olduğu halde vatandaştan alınan vergiler dışındaki gelirler çoğunlukla eğitime sarf edilmemiştir.²³ Öğretime verilen önemi ayrılan ödeneklerden görmekteyiz! II. Meşrutiyet Döneminde askeri harcamalara oranla eğitime ayrılan meblağ yüzde on kadardır.²⁴

XIX. yüzyılın sonlarına gelindiğinde; Osmanlı toprakları dahilinde, duygu ve düşünce açısından değişik insan tipleri yetiştiren üç farklı eğitim sistemi, Türk milletinin kültürel yapısına ve sosyal yaşamına egemen olmuştur.²⁵

²¹ C. Öztürk, a.g.e., s. 14-32.

²² B.Lewis, *Modern Türkiye'nin Doğuşu*, Çev. M. Kıratlı, Ankara 1998, s.180.

²³ İ. Başgöz, a.g.e., s. 33.

²⁴ Y. Akyüz, a.g.e., s. 253.

²⁵ M. Kayıran, a.g.m., s. 779-830.

1. Dini eğitim kurumları,
2. Maarif Nezaretine bağlı ilk ve orta öğretim kurumları ile akademik ve mesleki okullar,
3. Yabancı okullar.²⁶

II. Meşrutiyet Dönemi'ndeki gelişmeler ile Türk Kadını inzivadan çıkmış,²⁷ günlük hayata, ülkenin sosyal, kültürel ve ekonomik hayatına fiilen girmeye başlamasına paralel olarak,²⁸ kadın eğitimi konusunda önemli gelişmeler meydana gelmiştir. 1911 yılında ilk kız lisesi, 1915'te İnas Darülfununu gibi örgün eğitim kurumları açılarak kızlara yüksek eğitim yapma imkanı sağlanmıştır.²⁹

Tanzimat'tan sonra yabancı okul sayısında büyük artış gözlenmiş 1904'te Rum okullarının sayısı 64'ü bulmuştur. 1910 yılında yalnızca İstanbul'daki Ermeni okulu sayısı 44'e ulaşmıştır.³⁰ II. Meşrutiyet Dönemi'nde azınlıklar ve özellikle Rum'lar genel kültür düzeyi açısından Türklere oranla çok ilerdeydiler. 1913 yılında 16 Batı Anadolu kentindeki Türk okullarında 11.000 öğrenci varken 200 Rum Okulu'nda 17.000 öğrenci bulunmaktaydı.³¹ Özel öğretim kurumları statüsünde yer alan okullar ise 1913'te tüzük niteliğinde çıkarılan Özel Okullar Yönetmeliği'ne uymak yerine, özel Türk, yabancı ve azınlık okulları kuruluşlarındaki ayrıcalıklara dayanmak, yönetmeliğe uymamak eğilimindeydiler. Özellikle yabancı okullar Türkçe ve Türkçe kültür derslerini ve bu derslerin öğretmenlerini uzun süre kabule yanaşmamışlardır.³²

²⁶ K.Güçlüoğlu. "Milli Eğitimde Teşkilatlanma". *Cumhuriyet Döneminde Eğitim*. İstanbul 1983, s. 145.

²⁷ B.Lewis. a.g.e., s. 237.

²⁸ B.Caporal. *Kemalizimde ve Kemalizm Sonrasında Türk Kadını*. İstanbul 1999, s. 45-60.

²⁹ C. Öztürk, a.g.e., s. 16.

³⁰ M. Kayıran, a.g.m., s. 779-830.

³¹ K. Steinhaus. a.g.e., s. 48.

³² Genelkurmay Başkanlığı. *Milli Eğitim ve Atatürk'ün Milli Eğitim Politikası*. Ankara 1980, s.

Cumhuriyet dönemi başlarken Türkiye'nin genel görünümü şöyledir: Çoğunluğu 40 bin köye dağılmış, ilkel koşullar içinde yoksul, her yüz kişiden sadece yedisinin okuma-yazma bildiği,³³ perişan 12 milyon insan. Bakımsız, çağdaş aydın kafası, teknisyeni, uzmanı kıt, yolsuz, ulaştırmasız, ulusal endüstri, ekonomi ve pazardan, sermayeden yoksun bir ülke. Bu ortam içinde yeni bir düzen kurulacak, birbirini izleyen devrimler yapılacak, ülkeden kovulan emperyalist kapitalistlerin arkada bıraktıkları ekonomik kalıntılara ve eşkıya temizliğine devam edilecek, yeni düzene karşı iç ve dış düşmanların elbirliği ile kışkırttıkları baş kaldırmalara karşı savaşım verilecekti.³⁴

Mevcut okul durumuna baktığımızda 1920'de BMM Hükümeti'ne bağlı illerde 3.495 ilkokul (682'si kapalı), 3.316 ilkokul öğretmeni (1.511'i öğretmen okulu çıkışlı değil, çoğu birkaç yıl medresede okumuş olanlardı.), 5 tam devreli (12 yıllık) sultani, 32 sultani ve idadi (9 yıllık), 13 öğretmen okulu (4 yıllık ve öğrenci sayısı 422), 4 kız öğretmen okulu (5 yıllık ve öğrenci sayısı 314) bulunuyordu.³⁵ Altı yıl olan ilk okulların çoğu, altı sınıf bir yerde, bir öğretmenle ve okul olarak yapılmamış, halk tarafından sağlanmış yada kiralanmış yerlerde öğrenim yapmaktadır.³⁶

19 Ekim 1920'de Maarif Vekili Rıza Nur, Meclis'te yaptığı konuşmada durumu şöyle tarif etmektedir:

“Bugün elimde bulunan sayılara bakılırsa 28 sultani vardır. Bunların birkaçı işgal altında bulunuyor. Yatılı öğrenci sayısı 3-40, gündüzlüler 2.591'dir. öğretmen ve memur mevcudu 587'dir. Her öğretmene 20 öğrenci düşüyor. Her sultaniye yılda 6 bin lira harcanyor. Galatasaray sultanisinin yıllık gideri 40-50 bin lira arasındadır. (Anlaşıyor ki, Bakan, İstanbul'daki ve işgal altındaki yerlerde bulunan

³³ M. Kayıran, a.g.m., s. 779-830.

³⁴ Genelkurmay Başkanlığı, *Atatürkçülük...*, s. 85.

³⁵ M.R. İnan, “1920'lerde Türk Milli Eğitimi”, *Cumhuriyet Döneminde Eğitim*, İstanbul 1983, s. 53-86.

³⁶ Genelkurmay Başkanlığı, *Milli Eğitim ve Atatürk'ün...*, s. 34.

okulların sayısını da dikkate almıştır.) 50-60 kadar da idadi (4 yıllık ortaokul) var. İptidailerimiz (ilkokullar) 40 bin öğretmen istiyor...³⁷

Cumhuriyet'in ilk yılında resmi ilkokulların sayısı 4.770 idi. Bunlardan 1.972'si eğitime elverişli, 2.798'i eğitime elverişli değildi. Bütün ilk okullardaki öğrenci miktarı 337.618 idi.³⁸

³⁷ N. Sakaoğlu, *Cumhuriyet Dönemi Eğitim Tarihi*, İstanbul 1992, s. 14.

³⁸ *TBMM Zabıt Ceridesi (:ZC)*, 22.4.1928, c. III, s. 201.

BİRİNCİ BÖLÜM

MİLLET MEKTEPLERİ'NİN KURULUŞUNDAN ÖNCE TÜRKİYE'DE EĞİTİMİN DURUMUNA GENEL BİR BAKIŞ

I. CUMHURİYET'İN İLK YILLARINDA EĞİTİMİ GELİŞTİRME ÇABALARI

a. TÜRK EĞİTİM İNKILÂBİ'NİN DÜŞÜNSEL BOYUTU

Ulusal Kurtuluş Savaşıyla emperyalist saldırıları püskürten Mustafa Kemal Atatürk ve dava arkadaşları, yeni yönetim düzenini ve bu düzenin temel ilkelerini yeri ve zamanı geldikçe birer birer ortaya koymuştur. Anayasada yerini bulan Cumhuriyetçi, Devletçi, Devrimci, Halkçı, Ulusçu, Laik devlet ilkeleri ve devrimleri “Atatürkçülük” kavramı ile bütünleşmiştir. Cumhuriyet’i Türk Gençliğine emanet eden Atatürk, 17 yıl eğitim üstüne düşünmüş, konuşmuş, Cumhuriyetten, devrimlerden önce ve sonra bu ana soruna öncelik vermiş, çağdaş eğitimin yön ve yöntemlerinin gelişmesine uygun ortam hazırlamış ve uygulamada öncülük etmiştir. Önlemler gerçekçi, araştırmalar, denemeler geliştirici, özendirici olmuştur.¹

Türkiye’de Cumhuriyetle tam laik, milli öğretim ve eğitim sistemine gidilmek istenmiştir. Türk kültürünün laikleştirilmesiyle, hurafelerden, batıl itikatlardan uzak hür bir zeka disiplini kurma amacı güdülmüştür.² Atatürk, 1 Mart 1922’de, Milli Mücadele’nin en çetin safhasında, TBMM’ni açarken yaptığı konuşmada milli eğitim siyasetinin esaslarından bahsetmiş ve şunları söylemiştir: “*Hükümetin en feyizli ve en mühim vazifesi milli eğitim işleridir. Bu işlerde muvaffak olmak için öyle bir*

¹ Genelkurmay Başkanlığı, *Milli Eğitim ve Atatürk’ün Milli Eğitim Politikası*, Ankara 1980, s. 37–50.

² H. Eroğlu, a.g.c., s. 263.

program takip etmeye mecburuz ki o program milletimizin bugünkü haliyle, içtimai, hayati ihtiyacıyla, muhitin şeraiti ile ve asrın icabatıyla tamamen mütenasip olsun.”³

Osmanlı eğitim mirası, yeni kurulan ve kısa sürede hak ettiği muasır medeniyetler arasında yerini alacak olan Türkiye Cumhuriyeti'nin amacına hizmet edecek nicelik ve nitelikten yoksundu.⁴ Ulu Önder Mustafa Kemal Atatürk eğitimi sosyal ve kültürel kalkınmanın ana vasıtası, temel unsuru sayılmış ve “*En mühim, en esaslı nokta eğitim meselesidir. Eğitimidir ki bir milleti ya hür, müstakil, şanlı yüksek bir cemiyet halinde yaşatır, ya da bir milleti esaret ve sefaletle terk eder.*”⁵ diyerek, eğitim sistemimizin toplumsal yaşamın gereklerine uyması ve çağımızın isteklerini karşılama zorunluluğunu dile getirmiştir.⁶ Atatürk, Milli eğitimden beklediklerini yurt içi gezilerinde de dile getirmiş, 26 Ocak 1923 tarihinde Alaşehir’de vatandaşlara yaptığı konuşmada şu sözleri ile seslenmiştir: “*Bundan sonra pek önemli zaferlere kavuşacağız. Fakat bu zaferler süngü zaferi değil, ekonomi, kültür ve eğitim zaferleri olacaktır*”.⁷

Atatürk’ün eğitimimizin durumuna ilişkin başlıca gözlem ve saptamalarını birkaç maddede toplayabiliriz:

1. Toplumumuzda yaygın bir bilgisizlik vardır.
2. Eğitim öğretim yöntemlerimiz uygun değildir.
3. Çocuklarımız üzerinde ailenin baskısı vardır.
4. Bir milletin yükselmesi de, alçalması da eğitiminin milli olup olmaması ile ilgilidir. Bizim eğitimimiz ise milli değildir.
5. İstikrarlı eğitim politikamız yoktur.

³ Türk İnkılap Tarihi Enstitüsü, *Atatürk’ün Söylev ve Demeçleri*, Ankara 1945, c. I, s. 229.

⁴ H. Eroğlu, a.g.e., s. 262.

⁵ TİTE, *Atatürk’ün Söylev ve Demeçleri*, Ankara 1952, c.II, s. 198.

⁶ K.Güçlüol, “Milli Eğitimde Teşkilatlanma”, *Cumhuriyet Döneminde Eğitim*, İstanbul 1983, s.146.

⁷ R. Özalp-A. Ataünal, “Milli Eğitimde Kongreler ve Şuralar” *Cumhuriyet Döneminde Eğitim*, İstanbul 1983, s. 109-111.

6. Eğitimimizin amacı, kendini, hayatı bilmeyen, her konuda yüzeysel bilgi sahibi, tüketici insan yetiştirmek olmuştur.⁸

Cumhuriyet'in kuruluşu ile Milli Eğitimin çağdaştırılması çalışmaları ivme kazanmış ve 14 Ağustos 1923'te okunan hükümet programının, milli eğitimle ilgili bölümünde, bugün de geçerliliğini sürdüren şu yeni ve inkılapçı görüşler, eylemler ve öneriler üstünde durulmuştur :

1. *Milli eğitim politikası genel eğitimde birlik ve beraberlik, meslek eğitiminde uzmanlaşma esaslarına dayanacaktır.*
2. *Milli eğitimin eğitim görevlerinden birincisi, çocukların eğitim ve öğretimi, ikincisi halkın eğitim ve öğretimi, üçüncüsü ulusal çapta seçkin kişilerin yetiştirilmesi için gerekli araçların hazırlanması ve sağlanmasıdır.*
3. *Hükümet öğretimin bütün derecelerine en uygun gelişmeyi sağlamak için aynı önemi verecektir. İlköğretim okulları ile, ortaokul ve liselerin, üniversitelerin ve yüksek meslek okullarının dengeli olarak gelişmesine özen gösterilecek, bu okullara müfettiş yetiştirmek üzere okullar açılacak ve ikinci derecede olan öğretmen okullarına devam edenlerin de aynı mesleki bilgileri almaları ve uygulama yapmaları sağlanacaktır.*
4. *Milli Eğitim Bakanlığı'nca bu yıldan başlayarak yurdun belli yerlerinde öğretmen okulları ve tam dereceli lise açılacak ve bunlar güçlü eğitim merkezleri durumuna getirilecektir. Ders araçları için Avrupa'ya bir ekip gönderilmiş, ülkemizde de yapılabilmeleri için düzenli bir okul müzesi ve müzeye bağlı olmak üzere bir de yayımevi açılması planlanmıştır.*
5. *Milli eğitim örgütü ulusun her bireyine istidat ve yeteneğini en yüksek dereceye dek geliştirecek yolu açık bırakacak, olağanüstü istidat ve yeteneğini gösteren yoksul çocuğun en yüksek öğrenim derecesini izleyebilmesi olanaklarını hükümet sağlayacaktır.*
6. *Bireyin vücut, düşünce yetenekleri gibi, ahlaksal ve toplumsal yetenekleri de geliştirilecektir.*
7. *İlköğretim, ulusun bütün bireylerini genel eğitimle birlikte işe dayanan mesleklere dönük bir eğitim sağlayacaktır.*

⁸ Y. Akyüz, a.g.e., s. 290-292.

8. İlköğretim zorunluluğu genelleştirilecektir.
9. Kadınların öğrenimine erkeklerin öğrenimi kadar önem verilecektir.
10. Ulusal kültür örgütüne özellikle önem verilecek. eğitim ve öğretimin esası ulusal kültüre ve çağdaş uygarlığa dayalı olacaktır.
11. Öğretmenliğin özel bir meslek durumuna getirilmesi ve kökenlerinin birleştirilmesi hakkındaki tasarı Yüce Meclise görüşülmek üzere sunulmuştur.
12. Milli Eğitim Bakanlığı'nın yeniden düzenlenmesinde ve çalışmalarında izleyeceği bilimsel esasları saptama göreviyle yükümlü bir "Bilim Kurulu" bulunacaktır.⁹

Yukarıda belirtilmiş bulunan önlem ve eylemler ışığında yeni eğitim sistemi çeşitli noktalarda temellendirilmiştir: Eğitim, milli olmalıdır; Eğitim, bilime dayalı olmalıdır; Eğitimde birlik sağlanması; Bilgisizliğin giderilmesi ve halk eğitimi; İşe dayalı uygulamalı eğitim; Disiplin ve fazilet; Karma eğitim; Cumhuriyetin koruyucularının yetiştirilmesi; Fırsat eşitliğinin sağlanması; Alfabe değişikliği; Öğretmen ögesi; Bir eğitim kurumu olarak aile ve kadın; Spor ve yararları.¹⁰

Cumhuriyet'in ilanından hemen sonra Milli Eğitim Bakanı İsmail Safa, Maarif Misakı adıyla milli eğitimin amaçlarını bir genelge ile tüm yetkili ve ilgililerle kamuoyuna duyurmuştur.

1. Milliyetçi, Halkçı, Devrimci, Laik, Cumhuriyetçi vatandaşlar yetiştirmek.
2. İlköğretimi edimli olarak (fiilen) genelleştirmek, herkese okuma yazma öğretmek.
3. Yeni kuşakları bütün öğrenim derecesinde genellikle bilimsel, özellikle ekonomik yaşamda etken ve başarılı kılacak bilgilerle donatmak.
4. Toplum yaşamında dünya ve ahret cezaları korkusundan doğan ahlak yerine hürriyet ve düzenin uzlaşmasına dayanan gerçek ahlak ve erdemi egemen kılmak.

⁹ Genelkurmay Başkanlığı. *Milli Eğitim ve Atatürk'ün...* s. 28 – 31.

¹⁰ M. Tezcan. *Atatürk ve Eğitim*. İstanbul 1992. s. 30 – 49.

5. Milli Eğitimimizin genel amacı, Türk ulusunu uygarlıkta en ileriye götürmek ve yeni kuşakları Türk olmak onurunun gerektirdiği aşk, irade ve güçte yetiştirmek.¹¹

“Türkiye'nin milli eğitim siyasetini, her basamağında, tam bir açıklıkla ve hiçbir duraksamaya yer vermeyen bir aydınlıkla belirtmek ve uygulamak gerekir.” diyen Atatürk'ün eğitimi geliştirme faaliyetlerinde, gerçekten bilim ve tekniğe önem verdiği, mevcut birimlerle yetinmediği gerçektir. Bu nedendir ki, 1924 yılında yüzyılın tanınmış Amerikan eğitimcisi Profesör John Dewey, ülkemize davet edilmiş ve bu davet üzerine Türkiye'ye gelmiştir.¹² Çalışmalar sonucunda ulusal eğitimin amacı: Yurttaşların, yurdun siyasal, ekonomik ve kültürel gelişmesine katılacak bir niteliğe ulaştırılması olarak belirlenmiştir.¹³ Dewey iki ayrı rapor hazırlamıştır. Birinci raporu bir memorandum niteliğinde ve daha çok milli eğitim bütçesi ve uygun gördüğü harcama alanları üzerinedir.¹⁴ Bu raporda ele alınan konular şunlardır:

1. *Türk maarifi hususi islahattan ziyade birkaç senelik devamlı bir inkişaf programına muhtaçtır. Arzu edilen islahata vaktinden evvel başlamaktan ise bu azim işi, tazammun ettiği meseleler layikiyle tetkik ve tatbikatı idare edecek mütehasşislar izhar edilinceye kadar tehir eylemek müreccaktır.*
2. *Bu islahatı tetkik ve planlarını izhar edecek komisyonları bittabi Maarif Vekilliği teşkil edecektir. Bu usul Vekilliği kırtasiyecilik tehlikesinden, formalitelerle fazla meşgul olmaktan ve bürokrasinin an'anepereşliklerinden sıyanet eder. Vekillik bütün faaliyetini fikri ve manevi bir rehber membaı ilham olmak cihetine hasretmeli ve bu gayeye gitmeyen bütün faaliyetlerden sakınmalıdır. Hedefi hareket fikirlerde merkezîyet, ameli icraat ile teferriatta ademi merkezîyet olmalıdır.¹⁵*

¹¹ Genelkurmay Başkanlığı, *Milli Eğitim ve Atatürk'ün...*, s. 37.

¹² K.Güçlüol, “Milli Eğitimde Teşkilatlanma”, *Cumhuriyet Döneminde Eğitim*, İstanbul 1983, s. 147-148.

¹³ J. Dewey, *Türkiye Maarifi Hakkında Rapor*, İstanbul 1939, s. 2.

¹⁴ K.Güçlüol, “Milli Eğitimde Teşkilatlanma”, *Cumhuriyet Döneminde Eğitim*, İstanbul 1983, s. 147-148.

¹⁵ J. Dewey, a.g.e., s. 2-3.

İkinci rapor daha kapsamlıdır ve kurulacak Türk milli eğitim sisteminin ve milli eğitim yönetim sisteminin nasıl olması gerektiğine ilişkin gözlem ve önerilerini içermektedir.

John Dewey'in önerileri arasında :

Okulların amaç ve görevlerinin saptanması. Amaçlar üstüne şu görüşleri öne sürmektedir. Okulların önce bireylere doğru toplumsal alışkanlıklar ve görüşler vermesi, onlarda türlü biçimde ekonomi ve ticaretle ilgili yetileri özendirilmesi, erkek ve kadınların ulusal egemenliğe, ekonomik bakımdan kendi kendini yönetmeye ve sanat yönünden ilerlemeye sürüklenmesi, yani onları girişkenliğe, yaratıcılığa, kendi kendini yargılamaya, bilimsel düşünmeye, düşünce ve ahlak yönünden karakterin çizgilerini ve yönsemelerini kendilerinde geliştirmesi gerektir.

John Dewey'e göre Milli Eğitim Bakanlığı eğitimde liderlik işlevini üstlenmelidir. Ayrıca, her merkezîyetçi sistem için, uygulamada, Fransızca'da "papassarie", İngilizce'de "red-tape" denilen gereksiz, işlevi bulunmayan bilgi ve raporların saklanması gibi, zorlayıcı, gereksiz bürokrasi için ortaya çıkabilecek tehlikeden kaçınılması gerekir. John Dewey Raporunda ayrıca :

1. Bölgesel eğitim yönetimi örgütlerinin kurulmasına,
2. Eğitim yöneticiliğinin yetenekli öğretmenler için çekici hale getirilmesinin yararına ve gerekliliğine işaret etmiştir. Ona göre Milli Eğitim Bakanlığının işlevi ayrıntılı idari teftiş, sevk ve idareden çok, bütün entelektüel ve moral liderlik olmalıdır.¹⁶

1925'te Alman Ticaret ve Sanayi Danışmanı Prof. Kühne meslek okulları üzerine inceleme yapmak üzere ülkemize gelmiş, Ankara, Eskişehir, Bursa, İzmir, İstanbul'daki mesleki ve teknik okullarda yaptığı incelemeler sonucunda hazırladığı raporunda, Makine İnşaat Mektebi açılmasını ve bu okul için yabancı öğretmenlerden istifade edilmesini; İstanbul Ticaret Mekteb-i Alisi'nde ticaret öğretmeni yetiştirilmesi için bir şube açılması gerektiğini tavsiye etmiştir. Alfred Kühne, kız sanayi mekteplerine öğretmen yetiştirmek amacıyla, yeni düzenlemeye gidilebileceğini ve bu konuda Potsdam Ticaret ve Sanayi Mektebi ile Berlin'deki

¹⁶ K.Güçlüol, "Milli Eğitimde Teşkilatlanma", Cumhuriyet Döneminde Eğitim, İstanbul 1983, s. 143-150.

Lette Cemiyeti Tesisatı'nın örnek alınabileceğini raporunda belirtmiştir.¹⁷ Ayrıca raporunda mesleki eğitim yöneticiliği kurulması gerektiği ve Türkiye'de eğitim hayatının çok hızlı değiştiği; istikrar olmadan başarıya ulaşmanın mümkün olmadığını vurgulamıştır.¹⁸

Atatürk devri mesleki ve teknik öğretim politikasını yönlendiren eğitim uzmanlarının başında Belçika meslek öğretimi genel müdürü Omer Buyse gelir. Buyse 1927 yılı başlarında ülkedeki ziraat, sanayi ve meslek okullarını incelemiş ve ondört rapor hazırlamıştır. Raporlarında, Türkiye'de mesleki ve teknik öğretim öğretmeni yetiştiren kurumların doğuşuna fikri bir zemin hazırlamış olup, bu raporlar ülkenin tabii ve beşeri şartlarına göre hazırlanmış olduğundan, birçok orta ve yüksek mesleki ve teknik öğretim kurumu projesini içermektedir.¹⁹

Raporda; meslek okullarını düzeltmek; Bölgelerin ekonomik gereksinmelerine göre meslek okulları, akşam okulları açmak; Meslek okullarına öğretmenleri, yüksek teknik elemanları ve mühendisleri yetiştirecek kurumlar açmak; Politeknik, teknikum, meslek öğretmen okulu açılması gibi konular detaylı olarak ele alınmış, ayrıca Türkiye'nin lüks teknik adamlara değil, hem düşünecek hem çalışacak aydın işçi ve ustalara ihtiyacı olduğunu belirtmiştir.²⁰

Türkiye'ye davet edilen yabancı eğitim uzmanlarından özellikle Maarif Vekili Mustafa Necati Bey zamanında yararlanma dönemi başlamış,²¹ bu aydınların katkısı ile Ulu Önder, ulusal eğitim üzerindeki görüşlerini çeşitli vesilelerle ortaya koymuş ve Atatürkçü ulusal eğitim sisteminin temel ilkelerini oluşturmuştur. Bu ilkeler ana başlıklar halinde şöyledir:

1. Yabancı fikirlerden, Doğu'dan ve Batı'dan gelecek etkilerden arınmış bir ulusal eğitim programı,

¹⁷ C. Öztürk, a.g.e., s. 234.

¹⁸ M.Ergün, *Atatürk Devri Türk Eğitimi*, Ankara 1982, s. 113

¹⁹ C. Öztürk, a.g.e., s. 234.

²⁰ Genelkurmay Başkanlığı, *Milli Eğitim ve Atatürk'ün...*, s. 43.

²¹ M.Ergün, a.g.e., s. 112

2. Yurt çocuklarının, bütün öğretim evrelerinde iktisadi hayatta yararlı ve etkili olacak biçimde donatılması,
3. Cehaletin ortadan kaldırılması, yurttaşların tümünün okur-yazar duruma getirilmesi,
4. Okulun eğitim ve öğretimde bir merkez olarak ele alınıp değerlendirilmesi, bağımsızlığın korunmasında görevler yüklenmesi,
5. Bilimin ve tekniğin, başka bir deyişle akılcı dünya görüşünün başlıca kılavuz olması,
6. Ulusal eğitimde başarının iki koşulu: a) Toplumsal hayatın gereksinmelerine uygunluk, b) Çağdaş gereklere bağlılık.
7. Düşünce özgürlüğü de diyebileceğimiz bilim ve teknik için belli, sınırlı bir kaynağın kabul edilmemesi,
8. Türkiye’de gerçek zaferin ulusal eğitimle sağlanabileceği,
9. Bilginin insan için bir süs, bir buyurma aracı ya da uygar bir zevk yerine başarıya ulaşmada işe yarar bir aygıt haline getirilmesi,
10. “*Fikri hür, vicdanı hür, irfanı hür*” kuşaklar yetiştirilmesi,
11. Ulusları kurtaranların öğretmenler olduğu, öğretmenlerin başarısının Cumhuriyetin başarısı sayılacağı,
12. Gerçek yol göstericinin bilim ve teknik olduğu,
13. Öğretim birliğinin, ilköğretimin genel ve zorunlu olması ilkesiyle birlikte temel araçlar arasında sayılması,
14. Millet mekteplerinin daha geniş ölçüde devam ettirilmesi,
15. Üniversitede ve ulusal eğitimde köklü tedbirlerle yürünülmesi,
16. Büyük kalkınma savaşının istediği teknik elemanların yetiştirilmesi,
17. Eğitimci okulları diye söz ettiği eğitimci kurslarının başarılarının artırılması,

18. Türkçe terimlerle kitap yazılmasının önemi.²²

Bu ilkelerin ışığında Atatürk milli eğitimin amaçlarını şu sözleri ile özetler:

En önemli ve verimli vazifelerimiz milli eğitim işleridir. Milli eğitim işlerinde kesinlikle zafere ulaşmak lazımdır. Bir milletin gerçek kurtuluşu ancak bu şekilde olur. Bu zaferin sağlanması için hepimizin tek vücut ve tek düşünce olarak esaslı bir program üzerinde çalışması lazımdır. Bence bu programın iki esaslı noktası vardır.

a) Sosyal hayatımızın ihtiyaçlarına uygun olması

b) Çağın gereklerine uymasındır.

Büyük davamız, en medeni en üst refah seviyesinde bir millet olarak varlığımızı yükseltmektir.²³

b. MİLLİ MÜCADELE DÖNEMİNDEKİ GELİŞMELER

23 Nisan 1920'de TBMM açıldıktan sonra bakanlıklar kurulmuş, bakanlıklara vekalet adı verilmiş, Maarif Vekaleti merkez örgütü İlk Tedrisat Müdürlüğü, Orta Tedrisat Müdürlüğü ve Telif-Tercüme Heyetinden oluşturulmuştur.²⁴ Milli mücadele döneminde Rıza Nur (4.5.1920-13.12.1920), H. Suphi Tanrıöver (14.12.1920-20.11.1921), Mehmet Vehbi Bulak (20.11.1921-5.11.1922), İsmail Safa Özler (6.11.1922-7.3.1924) Milli Eğitim Bakanlığı görevini yürütmüşlerdir.²⁵

Büyük Millet Meclisi, 4 Mayıs 1920'de Maarif Vekaletini kurmuş ve milli hükümet, BMM'nin kuruluşundan on altı gün sonra okunan programında eğitim politikasını şöyle belirlemiştir: Milli eğitim işlerinde amacımız "...bir milletin hayat ve varlığını korumak için en önemli etken olan eğitim işlerinde dikkat ve özel bir gayretle çalışmaktır".²⁶ Hükümet eğitim politikasını belirlerken bu esnada Anadolu okulları ve öğretmenleri üzerinde üç değişik yönetim egemen olmak istiyordu:

1. TBMM Hükümeti'nin Maarif Vekaleti,

²² C.O. Tütengil, *Atatürk'ü Anlamak ve Tamamlamak*, İstanbul 1998, s. 65-66.

²³ TİTE, *Atatürk'ün Söylev ve Demeçleri*, Ankara 1952, c. II, s. 132.

²⁴ M. Ergün, a.g.c., s. 25-26.

²⁵ I. Tekeli, "Osmanlı İmparatorluğu'ndan Günümüze Eğitim Kurumlarının Gelişimi", *Cumhuriyet Dönemi Türkiye Ansiklopedisi*, İstanbul 1989, c. III, s. 665.

²⁶ R. Özalp-A. Ataünal, "Milli Eğitimde Kongreler ve Şuralar" *Cumhuriyet Döneminde Eğitim*, İstanbul 1983, s. 106.

2. Osmanlı Devleti'nin Maarif-i Umumiye Nezareti,
3. Yunanlıların işgali altındaki bölgelerde Yunanlıların Anadolu Eğitim Genel Müdürlüğü.²⁷

İstanbul'daki Nezaretin İstanbul dışında bir etkinliği olmamakla birlikte okulların tümüne genelgeler ve okul programları göndermekten geri kalmıyordu. Yunanlılar ise Anadolu'ya tayin ettikleri eğitim genel müdürü ve yayınladıkları genelgeler aracılığı ile işgal edilmiş olan illerin okullarını Yunan hükümetine bağlıyor ve işe okulların resmi dilini değiştirmekle başlıyordu. Ankara Maarif Vekaleti ise zaten kendisini desteklemekte olan Anadolu'daki öğretmenleri örgütleme çalışmalarını sürdürmekte idi.²⁸ 20 Temmuz 1920'de Ankara'da Muallime ve Muallimler Cemiyeti kuruldu.²⁹ Bu dernek, 7 Mayıs 1921'de Türkiye Muallime ve Muallimler Birliği adını alarak bakanlığın desteği ile yurt çapında örgütlendi.³⁰ Ulu Önder Mustafa Kemal Atatürk'ün ve TBMM'nin eğitime verdikleri önemi, Kurtuluş savaşı sürerken Sakarya savaşının hemen öncesi olmasına rağmen 16 Temmuz 1921'de Ankara'da ilk Maarif Kongresi'ni düzenlemiş olmalarından anlıyoruz.³¹ Mustafa Kemal Atatürk, çok önem verdiği bu toplantıda yaptığı konuşmada şunları söylemiştir:

"Şimdiye kadar takip olunan tahsil ve terbiye usullerinin, tarih-i tedenniyatımızda en mühim bir amil olduğu kanaatindeyim. Milli bir terbiye programından bahsederken eski devrin bütün hurafelerinden sıyrılmış, Şarktan ve Garbtan gelen ecnebi tesirlerden uzak ve seciye-i milliyemizle mütenasip bir kültür kastediyorum. Dehayı milliyemizin inkişafı ancak böyle bir kültür ile kabildir..."

Yaratacağımız kültür, herais-i milliyeye zemini ile, o zemin ise milletin seciyesi ile uygun olmalıdır. Çocuklarımızı ve gençlerimizi yetiştirirken birliğimize taaruz eden her kuvvete karşı müdafaa kabiliyetiyle mücehhez bir nesil yetiştirmeye muhtaç olduğumuzu unutmamalıyım. Yeni neslin ruhuna bu kabiliyeti zerk etmek lazımdır. Müstakil ve mevcut kalmak isteyen milletlerin felsefesi, en bariz şekilde bu evsafi kemali şiddetle taleb etmektedir. Milli gaye hakkındaki umumi nokta-i nazarımı söylerken, yeni neslin techiz edileceği evsaf arasında kuvvetli bir aşk-ı fazilet ve kuvvetli bir fikr-i intizam ve inzibattan da bahs etmek lazımdır. (...) eskiden çizilmiş

²⁷ M. Ergün, a.g.e., s. 15-16.

²⁸ M. Ergün, a.g.e., s. 15-16.

²⁹ TBMM ZC, 21.7.1336, s. 343.

³⁰ M. Ergün, a.g.e., s. 16.

³¹ M.R İnan, "1920'lerde Türk Milli Eğitimi", *Cumhuriyet Döneminde Eğitim*, İstanbul 1983, s. 53-67.

*alelade yollar üzerinde yürümek değil, belki yukarıdan beri evsaf ve şeriatini arzettiğim milli hars yolunda rehber olmak gibi mukaddes bir vazife bekliyoruz.”*³²

Kongrede ele alınan başlıca konular şunlardır: İlkokul ve orta öğretim programları, köy öğretmeni yetiştirilmesi. Kongrede öğretmenler Mustafa Kemal Atatürk tarafından “*gelecekteki kurtuluşumuzun saygıdeğer öncüleri*” olarak tanımlanmıştır.³³

Kongreden kısa bir süre sonra, Anadolu’da yüksek öğrenimin temeli sayılabilecek ilk adım Kasım 1921’de Maarif Vekaleti tarafından atıldı ve Serbest Âli Dersler Müessesesi-i İlmiyesi kuruldu. Oluşturulan komisyon çalışmalarına başlamış ve ilk toplantısını 16 Haziran 1921’de yapmıştır. Komisyon, a) Vaaz ve konferans b) Yüksek dersler olmak üzere eğitim ve öğretim faaliyetleri yapılmasını kararlaştırmıştır. Serbest Âli Dersler Müessesesi-i İlmiyesi Müfredatında: 1) *Herkes açık olmak üzere Ankara ve Anadolu’nun diğer şehirlerinde ve kasabalarında konferanslar verilmesi.* 2) *Ankara’da tedrisat mahiyetinde muntazam dersler açılması kararlaştırılmıştır.* İlmi ve idari faaliyetler Maarif Vekaleti tarafından oluşturulmuş olan Müderrisler Encümeni tarafından yürütülecek, bilim kurulu yönetim, eğitim ve öğretimde özerkliğe sahip olacaktı. Dersler saat 9.00-10.00 arasında yapılacak isteyen herkes katılabilecek, dönem sonunda tasdikname almak isteyen katılımcılar ise dönem başında kayıt yaptırarak dönem sonunda yapılacak sınavlarda başarılı olacaklardı. Derslere katılmak isteyen devlet memurları bu saatlerde izinli sayılacaklardı. Serbest Âli Dersler, 3 Aralık 1921’de başlayacak, kayıtlar bakanlık özel kalemince gerçekleştirilecekti. Aralık 1921’de başlayan Serbest Âli Dersler’in ilk dönemi 25 Mayıs 1922’de sona erdi. Birinci Heyet-i İlmiye’nin gündeminde ele alınan Serbest Âli Dersler Müessesesi-i İlmiyesi faaliyetlerine son vermiştir.³⁴ Aynı günlerde bir grup öğrencinin başlatmış olduğu istiklal ve milliyet hislerine yabancı olan bazı hocaların (Cenap Şahabettin, Barşamiyan, Ali Kemal...) istifası istemi hareketi genişlemiş ve 10 Nisan 1922 günü

³² “Maarif Kongresi”. *Hakimiyet-i Milliye*, 17 Temmuz 1921.

³³ Y. Akyüz, a.g.e., s. 280.

³⁴ C. Öztürk, Milli Mücadele Ankara’ında Bir Yaygın Yüksek Öğretim Kurumu: “Serbest Âli Dersler Müessesesi-i İlmiyesi”, *Atatürk Yolu*, c. 4, s. 13, s. 55-63

Darülfünun'un bütün şubeleri kapatılmıştır.³⁵ Bu çalışmalar sürdürülürken 1922 yılı sonlarında İstanbul'da Osmanlı yönetimine ait bütün nezaretler dağıtılmış, okullar kendi ilgili oldukları vekaletlere bağlanmış ve Maarif Vekaleti'nin İstanbul örgütü kurulmuştur.³⁶

İsmail Safa Bey'in bakanlığı sırasında örgütlenme yeniden gerçekleştirilmiş, bilimsel örgütlenme 30 üyeden kurulu ve iki ayda bir toplanacak olan kurul, idari örgütlenme ise ilk, orta ve yüksek öğretimde birer müdürlük, Heyet-i Teftişiyeye, İstatistik Müdürlüğü, Hars ve Sanayi Dairesi'nden oluşturulmuştur.³⁷ Bu dönemde toplanan İktisat Kongresi'nde Latin Alfabeti görüşmeleri gündeme gelmiş, ancak yapılan teklif 2 Mart 1923 günü reddedilmiştir. Ertesi yıl Türkiye Büyük Millet Meclisi'nde konu görüşülmüş ancak sonuç elde edilememiştir.³⁸

c. EĞİTİM DEVRİMLERİNİN ALT YAPISI: HEYET-İ İLMİYELER

Cephe savaşlarının kazanılmasından sonra sıra eğitim alanında gerçekleştirilecek mücadelenin kazanılmasına gelmişti. Bu nedenle maarif şuralarının başlangıcı sayılabilecek Heyet-i İlmiye toplantılarının yapılması kararlaştırıldı.

Milli eğitim tarihimizde 15 Temmuz 1923 günü toplanan Birinci Heyet-i İlmiye, milli eğitim işlerini bütün yönleri ile ele alıp sorunları, tanınmış eğitimcilerin fikir, düşünce ve tecrübelerinden yararlanarak planlamak ve bir programa bağlamak amacı ile toplanmış ilk sistemli çalışma olarak yerini alır. Gündeminde: Milli eğitimi yürütme programı; Milli hars; Üstün nitelikteki müracaat kitaplarının dilimize çevrilmesinde takip olunacak esaslar; İstatistik Umum Müdürlüğü örgütü; Bir milli büyük sözlük hazırlanması; Milli müzik, dil ve edebiyat; Milli tarih kitaplığı; Milli hazine evrakı; Milli Tarih ve Coğrafya Enstitüleri; Etnografya Müzesi; Milli müze; İlkokul programlarında değişiklikler; İlköğretimden sonra hayati öğretim programı; İlköğretim kararnamesinin değiştirilmesi teklifi; Kız ve erkek öğretmen okulları

³⁵ M. Ergün, a.g.e., s. 19-22.

³⁶ "İstanbul'daki bütün Nezaretler ilga edildi.", *Hakimiyet-i Milliye*, 8 Kasım 1922.

³⁷ M. Ergün, a.g.e., s. 25-26.

³⁸ B. Lewis, a.g.e., s. 427.

tüzük ve programları; Sultanilerde örgüt ve öğretim süresi ve sultani isminin değiştirilmesi; Sultani programlarını değiştirme; Lise izcilik esas teşkilatı; Teftiş kurulu tüzük teklifi; İstanbul kız ve erkek öğretmen okullarında orta kısım açılması; Galatasaray lisesinin teşkilat ve programları; Yüksek öğretmen okulu öğrencilerine mesleki bilgiler verilmesi; Okul müzesi; Eski eserler tüzüğü; Din eğitimi esasları; Ali Dersler,³⁹ gibi konular ele alınmış ve her konunun ayrı ayrı görüşülmesi için komisyonlar oluşturmuştur. Bu komisyonlar: Milli ve İlmi Komisyon, İstatistik Müdüriyeti Teşkilatı Komisyonu, İlköğretim Komisyonu, Öğretmen Okulları, İzcilik, Eğiticilik Komisyonu, Ortaöğretim Komisyonu, Bakanlığın Genel Çalışmaları ve Programı Komisyonu. Bu komisyonlarca hazırlanan raporlar genel kurulda tartışılmış ve alınan kararların büyük bir kısmı uygulamaya konmuştur.

Birinci Heyet-i İlmiye'nin toplanmasından kısa süre sonra 29 Ekim 1923 günü Cumhuriyet ilan edildi. Mektep-medrese ikiliği aynen devam ediyordu ve eğitimde başarısızlığa sebep olan nedenler henüz gözden geçirilememiş ve yeni düzenlemeler getirilmemişti. Miras kalan eğitim sisteminin başarısızlık nedenleri olarak şunları sıralayabiliriz:

1. Programsızlık ve programların sürekli değişmesi,
2. Sayı ve nitelik sorunlarının çözümlenmemesi,
3. Sürekli savaşlar,
4. Teşettüt ve Tezelzül (dağınıklık ve sarsılma),
5. Tecrübesizlik ve vukufsuzluk.⁴⁰

Bu konuları daha detaylı olarak ele almak ve çözümleri hakkında görüşmek üzere Ankara'da Nisan 1924'te İkinci Heyet-i İlmiye toplanmıştır. Bu İkinci Heyet-i İlmiye'nin aldığı kararlar şunlardır: İlkokul öğretim programlarının geliştirilmesi; İlkokul öğretim süresinin altı yıldan beş yıla indirilmesi; Ortaokul ve liselerin ayrı ayrı birer bölüm haline getirilmesi ve her ikisinin sürelerinin üçer yıl olarak tespit edilmesi; Öğretmen Okullarının öğretim sürelerinin dört yıldan beş yıla çıkarılması;

³⁹ Y. Akyüz. a.g.e. s. 3-48.

⁴⁰ M. Ergün. a.g.e. s. 27-38.

Kız liselerinin de erkek liseleri gibi tam sınıflı hale getirilmesi; Ortaokul, lise ve öğretmen okulu programlarının genişletilerek sosyoloji dersinin eklenmesi; İlkokul öğretim programlarının geliştirilmesi; Ders kitaplarının yazdırılması gibi konular incelenerek kararlar alınmıştır.⁴¹ Bu dönemde ortaöğretim iki devre halinde düzenlenmiş ve orta mektep, lise, muallim mektepleri programlarının gözden geçirilmesi ve yeni dersler eklenerek müfredatının daha kapsamlı olması sağlanmıştır. Heyet-i İlmiyenin aldığı kararlar sonucunda ilköğretimde program geliştirme çalışmaları üzerinde durulmuş, 5 yıl için tek tip bir program hazırlanmış,⁴² ilköğretim yapı, donatım, ödenek, aylık giderleri bütünüyle il bütçelerine bırakılmış, buna karşılık Bakanlık da orta ve yüksek öğretimin masraflarını genel bütçeden ayrılan ödenekle üstlenmiştir.⁴³

1926 yılında gelişmekte olan eğitim örgütünün sorunlarını ele almak üzere Milli Eğitim Bakanı Mustafa Necati Bey başkanlığında, müsteşar, teftiş kurulu başkanı, bakanlık müfettişlerinden bazıları, genel müdür ve daire müdürlerinin bir kısmı, lise ve öğretmen okulu müdür ve öğretmenlerinin katılımı ile Üçüncü Heyet-i İlmiye yapılmıştır.

Bu Heyet-i İlmiye'de bütçelerden ayrılan ödeneklerin daha yararlı bir şekilde kullanılması; başvuran çocukların tümünün kabulü için okul kapasitelerini arttırıcı önlemlerin alınması; liselerin yeniden düzenlenmesi ve daha güçlü eğitim kadrosuna sahip yeni liselerin açılarak bunların sayılarının çoğaltılması; öğretmen okulları ve diğer meslek okullarının belirli merkezlerde toplanması ve güçlendirilmesi; yatılı olmayan okullarda karma öğretim uygulanması; stajyer öğretmenlere verilecek pedagojik formasyonun esaslarının tespit edilmesi; talim ve terbiye işleri ile meşgul olmak üzere Talim ve Terbiye Dairesi kurulması konuları görüşülmüş ve bunlar hakkında kararlar alınmıştır.⁴⁴ Aynı dönemde ilköğretim programı 1926 yılında toplu

⁴¹ R. Özalp-A. Ataünal. "Milli Eğitimde Kongreler ve Şurular" *Cumhuriyet Döneminde Eğitim*, İstanbul 1983, s.113.

⁴² F. Varış. "Program Geliştirme Çalışmaları". *Cumhuriyet Döneminde Eğitim*, İstanbul 1983, s. 193-214.

⁴³ N. Sakaoğlu, *Cumhuriyet Dönemi Eğitim Tarihi*, İstanbul 1983, s. 39.

⁴⁴ R. Özalp-A. Ataünal. "Milli Eğitimde Kongreler ve Şurular" *Cumhuriyet Döneminde Eğitim*, İstanbul 1983, s. 114-115.

öğretim, çocuğa görelilik, yakın çevre ilkelerine göre gözden geçirilmiş ve geliştirilmiştir.⁴⁵

Heyet-i İlmiye toplantıları ile ilgili olarak dikkate değer bir husus, her üç Heyet-i İlmiye'nin de gerçekçi gündemlerle ve duyulan zaruretler sonucu toplanması, alınan kararların ise tavsiye ve istişari anlamda algılanmayıp derhal uygulamaya geçirilmesidir.⁴⁶ 1926 yılında Talim ve Terbiye Dairesi'nin kurulması ve Heyet-i İlmiye toplantılarının çalışma konularının bu dairenin görevi olması nedeniyle başka Heyet-i İlmiye toplantısı yapılmamıştır.⁴⁷

II. EĞİTİMİN BİRLEŞTİRİLMESİ, LAİKLEŞTİRİLMESİ VE EĞİTİM SİSTEMİNİN KAVUŞTUĞU YENİ YAPI

a. TEVHİD-İ TEDRİSAT KANUNU

Atatürk, 7 Ocak 1922'de Halk Fırkası'nı oluşturacağını basın yolu ile duyururken, halkla görüşmelerinden de yararlanarak saptadığı programını 9 madde olarak tanıtmış ve bunların içinde "Tevhid-i Tedrisata derhal teşebbüs edileceğini" belirtmiştir.

Türkiye'nin çağdaş bir devlet olması yönünden, 3. Mart 1924 tarihi son derece büyük önem taşımaktadır. O gün, Türkiye Büyük Millet Meclisi, Laiklik ve Milliyetçilik ilkeleri bakımından en önemli kararları alırken, eğitim ve öğretimin de aynı doğrultuda gelişmesini sağlayacak en büyük adımları atarak gelecek için izlenecek yolu saptamıştı.⁴⁸ Cumhuriyet Halk Fırkası grubunda 2 Mart günü tartışılıp kabul edilmiş olan 3 önemli yasa tasarısı, 3 Mart'ta Mecliste yasa olarak kabul edilmiştir. Yasalaşan bu tasarılar şunlardır:

1. Halifeliğin kaldırılmasına ve Osmanlı Hanedanı'nın yurt dışına çıkarılmasına ilişkin yasa tasarısı,

⁴⁵ F. Varış, "Program Geliştirme Çalışmaları". *Cumhuriyet Döneminde Eğitim*. İstanbul 1983. s. 193-214.

⁴⁶ N. Sakaoğlu, a.g.e., s. 32.

⁴⁷ Y. Akyüz, a.g.e., s. 3-7

⁴⁸ N. Olur, *Atatürkçü Milli Eğitim Anlayışı*. Yüksek Lisans Tezi, İstanbul 1988. s. 28-37.

2. Şer'îye Evkaf Bakanlıklarının kaldırılmasına ilişkin yasa tasarısı,

3. Tevhid-i Tedrisat hakkındaki yasa tasarısı.⁴⁹

Bu önemli devrimlerle Türk tarihinde yeni bir döneme imza atılarak, Halifelîge son verildi. Devlet kurumu işlemlerini dinsel açıdan denetleyen Şer'îye Vekaleti de aynı gün 429 sayılı yasa ile kaldırıldı. Eğitim birliğini sağlamada esas teşkil eden Tevhid-i Tedrisat Kanunu (Öğretim Birliği Yasası) 430 sayılı yasa olarak kabul edildi.⁵⁰ Bu yasalarla eğitim birliğini gölgeleyebilecek engeller ortadan kaldırılmış oldu. Bu önemli yasanın maddeleri şunlardır:

Md.1 Türkiye dahilindeki bütün müessesat-ı ilmiye ve tedrisiye Maarif Vekaletine merbuttur.

Md.2 Şer'îye ve Evkaf vekaleti veyahut hususi vakıflar tarafından idare olunan bilcümle medrese ve mektepler Maarif Vekaletine devir ve raptedilmiştir.

Md.3 Şer'îye ve Evkaf vekaleti bütçesinde mekatib ve medarise tahsis olunan mebalîğ, maarif bütçesine nakledilecektir.

Md.4 Maarif Vekaleti, yüksek diniyat mütehasısları yetiştirmek üzere Darülfünun'da bir İlahiyat fakültesi tesis ve imamet ve hitâbet gibi hidemat-ı diniyyenin ifası vazifesiyle mükellef memurların yetişmesi için de ayrı mektepler küşad edecektir.

Md.5 Bu kanunun neşri tarihinden itibaren terbiye ve tedrisat-ı umumiye ile müştegil olup şimdiye kadar Müdafaa-i Milliye'ye merbut olan askeri rüşdi ve idadilerle, Sıhhiye vekaletine merbut olan darüleytamlar bütçeleri ve heyet-i talimiyeleri ile beraber Maarif vekaletine raptolunmuştur. Mezkur rüşdi ve idadilerde bulunan heyet-i talimiyelerin cihet-i irtibatları atiyen ait olacağı vekaletler arasında tahvil ve tanzim edilecek ve o zamana kadar orduya mensup olan muallimler orduya nisbetlerini muhafaza edecektir.

Md.6 İşbu kanun tarih-i neşrinde itibaren muteberdir.

⁴⁹ S. Akgün, "Tevhid'i Tedrisat", *Cumhuriyet Döneminde Eğitim*, İstanbul 1983, s. 37-50.

⁵⁰ K. Güçlüol, "Millî Eğitimde Teşkilatlanma", *Cumhuriyet Döneminde Eğitim*, İstanbul 1983, s. 147.

Türk devrimi açısından Öğretim Birliği Yasası ile, eğitim ve öğretim birliği sağlanarak milli kültür birliğine yönelmek istenilmiştir.⁵² Yasa ile eğitimimize getirilmiş olan yenilikler şunlardır:

1. Tüm eğitim ve öğretim kurumları Eğitim bakanlığına bağlanmakla, eğitim işlerinin tek elden yürütülmesi mümkün olmuştur. (Askeri okullar 1925'te tekrar Milli Savunma Bakanlığı'na bağlanmıştır.)
2. Türk eğitim tarihinde uzun süre yaşamış medreseler ve sıbyan mektepleri kapatılmış ve bu okullarda kayıtlı olan 16 bin kadar medrese öğrencisi olduğu,⁵³ gerçekte altı binin üstünde öğrencinin okullara devam ettiği, kayıt belgesini alan devamsız öğrencilerin bakkalık ve esnaflık yaptıkları tespit edilmiştir.⁵⁴ Kayıtlı öğrencilerin düzeylerine göre ilkokul, ortaokul, lise ve öğretmen okullarına nakledilmeleri sağlanmıştır.
3. Öğretim Birliği Yasası en önemli özelliklerinden birisi, yüzyıllardan beri toplumun geri kalmasının nedenlerinin başında gelen Arap alfabesinin kaldırılıp, yerine Latin harflerine dayalı yeni Türk alfabesinin kabulü için en uygun ortamı sağlamış olmasıdır.⁵⁵
4. Eğitimde Laiklik ilkesine doğru önemli bir adım atılmıştır. Ancak Laiklik Anayasa'ya 1937 yılında girecektir.⁵⁶

Öğretim Birliği Yasası'nın yürürlüğe girmesiyle başlayan ve Millet Mektepleri'nin açılışını da içine alan yeni dönemde görev yapan maarif vekilleri şunlardır: Vasıf Çınar (Mart 1924-Kasım 1924), Şükrü Saraçoğlu (Kasım 1924-Mart 1925), Hamdullah Suphi (Mart 1925-Aralık 1925), Mustafa Necati (Aralık 1925-

⁵¹ TBMM ZC. 3.3.1924. II. s.27.

⁵² Ş. Turan, *Tevhid-i Tedrisat, Atatürk Önderliğinde Kültür Devrimi*, Ankara 1972, s. 79.

⁵³ Y. Akyüz, a.g.e., s. 285 – 286.

⁵⁴ Gençlik Kurmay Başkanlığı, *Milli Eğitim ve Atatürk'ün...* s. 46.

⁵⁵ S. Akgün, "Tevhid-i Tedrisat", *Cumhuriyet Döneminde Eğitim*, İstanbul 1983, s. 37-50.

⁵⁶ Y. Akyüz, a.g.e., s. 285-286.

Ocak 1929).⁵⁷ Öğretim Birliği Yasası'nın uygulanması ile ilgili olarak Maarif Vekili Vasıf Bey görevlendirildi. Eğitim Birliğinin sağlanması amacı ile mevcut okulların durumu gözden geçirilerek Türk eğitim sistemi yeni yapısına kavuşturuldu. Medrese-i Süleymaniye kapatıldı ve yerine İstanbul Darülfünun'da bir ilahiyat fakültesi kuruldu. Askeri idadiler liseye çevrilerek, darüleytamlar ile birlikte Maarif vekaletine bağlandı. Mekteb-i Kuzat kapatıldı. İmam hatip okulları kuruldu.⁵⁸ Yabancı okullarda haftada beş saat Türk dili, Türk tarih ve coğrafyası okutulması kararı alındı ve uygulandı. Ders kitaplarında yabancı devlet propagandası,⁵⁹ azınlık okullarında dinsel ve siyasi amaçlı eğitim yasaklandı.⁶⁰ 1927 yılında örgün eğitim laikleştirildi.⁶¹

Atatürk İnkılâbı'nın temel taşlarının başında Laiklik ilkesi gelir. Laiklik, genel anlamı ile "Devletle, dünya işleriyle din işlerinin birbirinden ayrı tutulması" demektir. Ülkemizde Laik kelimesi hukuki anlamıyla ele alınmış ve uygulamada kullanılmıştır.⁶² Laik kelimesinin aslı Latince laicus, Yunanca laikos⁶³, Fransızca laïque olup, sözlük anlamıyla, ruhani olmayan kimse, dini olmayan şey, fikir, kavram demektir.⁶⁴ Mustafa Kemal Atatürk laiklik anlayışını şu sözleri ile ifade etmiştir: "*Laiklik, yalnız din ve dünya işlerinin ayrılması demek değildir. Bütün yurttaşların vicdan, ibadet ve din hürriyetini tekeffül etmektir.*" Laiklik ilkesi, şer'i devletin, dini bağınazlığın, mutlak din egemenliğinin doğurduğu olumsuz sonuçları gidermenin temel ögesidir. Ülkemizde Laiklik İlkesi, Batı örneğindeki benzer şekilde olmak üzere, uzun yılların oluşturduğu fikir akımlarının ve tarihi gelişmenin ürünü değildir.⁶⁵ Fransa'da Devrim'in yapıldığı 1789'dan ancak bir asır sonra, 1882'de gerçekleştirilen ve çağdaş yaşamın anahtarı olan Laik eğitim, Türk devrimi ile iç içe

⁵⁷ N. Sakaoğlu. a.g.e.. s. 29.

⁵⁸ M. Ergün. a.g.e.. s. 50-54.

⁵⁹ İ. Başgöz. a.g.e.. s. 80-81.

⁶⁰ S. Akgün. "Tevhid-i Tedrisat". *Cumhuriyet Döneminde Eğitim*. İstanbul 1983, s. 37-50.

⁶¹ İ. Başgöz. a.g.e.. s. 80-81.

⁶² M.İ. Özgen. *Devlet Adamlığı ve Devlet Yönetiminde Esaslar*, İstanbul 1998, s. 94.

⁶³ C. Akçakayalıoğlu. *Atatürk, Komutan, İnkılapçı ve Devlet Adamı Yönleriyle*. Ankara 1988. s. 595.

⁶⁴ M.İ. Özgen. a.g.e.. s. 94.

⁶⁵ C. Akçakayalıoğlu. a.g.e.. s. 595.

gerçekleşti.⁶⁶ Mustafa Kemal Atatürk, Türk Ulusu'nu laikleştirmek, çağdaşlaştırmak için amaçladıklarının, laik bir eğitim sistemi üzerine bina edilebileceğini görüyor, devrimlerin eğitilmiş halk üzerinde daha köklü ve etkili olabileceğine inanıyordu. Eğitim yoksunluğu giderilmeli ve halk arasında birlik-beraberlik sağlanmalıydı.⁶⁷ 27 Ekim 1922'de Bursa'da öğretmenlere yaptığı konuşmada: "... Eğitim programımızın, eğitim politikamızın temel taşı, bilgisizliğin giderilmesidir. Giderilmedikçe, yerimizdeyiz. Yerinde duran bir şey ise geriye gidiyor demektir... Katiyen bilmeliyiz ki iki parça halinde yaşayan milletler zayıftır, hastalıktır." Mevcut eğitim düzeni ile bilgisizliğin giderilmesi mümkün değil idi. Bu nedenle Atatürk'ün milli eğitim için amacı: yeni, çağdaş eğitim kurum ve yöntemlerinin çevresinden eskiyi kaldırmaktı. İkilem kalkınca yetişecek kuşaklar ulusal görüş ve beraberlik çerçevesinde köhne, devrini tamamlamış medrese eğitiminin hasta bilgilerinden arınabileceklerdi.⁶⁸

Türkiye'nin modern ve laik bir ülke olması bakımından, 3 Mart 1924 tarihi son derece büyük önem taşır. O gün, TBMM Laiklik ilkesinin kabul edilmesi ve gereklerinin yapılması bakımından en önemli kararları alırken, eğitim ve öğretimin de aynı doğrultuda gelişmesini sağlayacak en büyük adımları atarak gelecek için izlenecek yolu saptamıştı.⁶⁹ Genel bir eğitim devriminin ilk büyük adımı olan Tevhid-i Tedrisat Yasası ile milli birlik ve beraberliği bozucu öğretimde ikilik sorunu tarihe karışmış, Türk devrimlerinin temel kanunlarından biri gerçekleştirilmiş; tüm eğitim-öğretim kurumlarının devlet elinde toplanmasıyla bir yandan laik bir neslin temelleri atılırken, öte yandan "*Memlekete ahlaklı, karakterli, cumhuriyetçi, inkılapçı, müspet, atılgan, başladığı işleri başarabilecek kabiliyette, dürüst muhakemeli, iradeli, yaşamda karşılaşılabileceği problemleri çözebilecek, kudretli genç yetiştirmek üzere*"⁷⁰ milli eğitim sistemi kurulmuştur. Bu devrim gerçekleştirilirken ilköğretim, laikliği topluma benimsetecek, özellikle geniş kırsal kitlelerin davranışlarını değiştirecek bir araç olarak değerlendirilmiş, bu nedenle

⁶⁶ Y. Akyüz. a.g.e., s. 303.

⁶⁷ S. Akgün, "Tevhid-i Tedrisat", *Cumhuriyet Döneminde Eğitim*. İstanbul 1983. s. 38-43.

⁶⁸ M. K. Atatürk, *Nutuk*. Ankara 1927, c. II, s. 43-45.

⁶⁹ S. Akgün, "Tevhid-i Tedrisat", *Cumhuriyet Döneminde Eğitim*. İstanbul 1983, s. 37.

ilköğretime ayrı bir önem verilmiştir.⁷¹ Türkiye’de nüfusun yüzde yüzünün Müslüman olmaması ve daha da önemlisi *Laiklik* ilkesi gereği hiç kimseye zorla dini eğitimin verilemeyeceği, dinsel gereksinmelerin vicdan özgürlüğü kapsamında ele alınması dolayısıyla okullarda zorla din eğitimi verilmesi uygulamasından vazgeçilmiş, din dersleri kaldırılmıştır.⁷² Böylece Türk Eğitim Sistemi yeni ve çağdaş yapısına kavuşmuştur (Bak. Tablo: 1).⁷³

⁷⁰ U. Kocatürk, *Atatürk’ün Fikir ve Düşünceleri*, Ankara 1984, s. 107.

⁷¹ Y. Akyüz, a.g.e., s. 303.

⁷² S. Akgün, “Tevhid-i Tedrisat”, *Cumhuriyet Döneminde Eğitim*, İstanbul 1983, s. 38-43.

⁷³ H.H. Cırtlı, “İlköğretim”, *Cumhuriyet Döneminde Eğitim*, İstanbul 1983, s. 272.

TABLO-1: TÜRK ÖĞRETİM SİSTEMİNİN YAPISI

(TEVHİD-İ TEDİRİSTAN SONRA : 1924-1925)

Y a ş
7
8
9
10
11
12
13
14
15
16
17

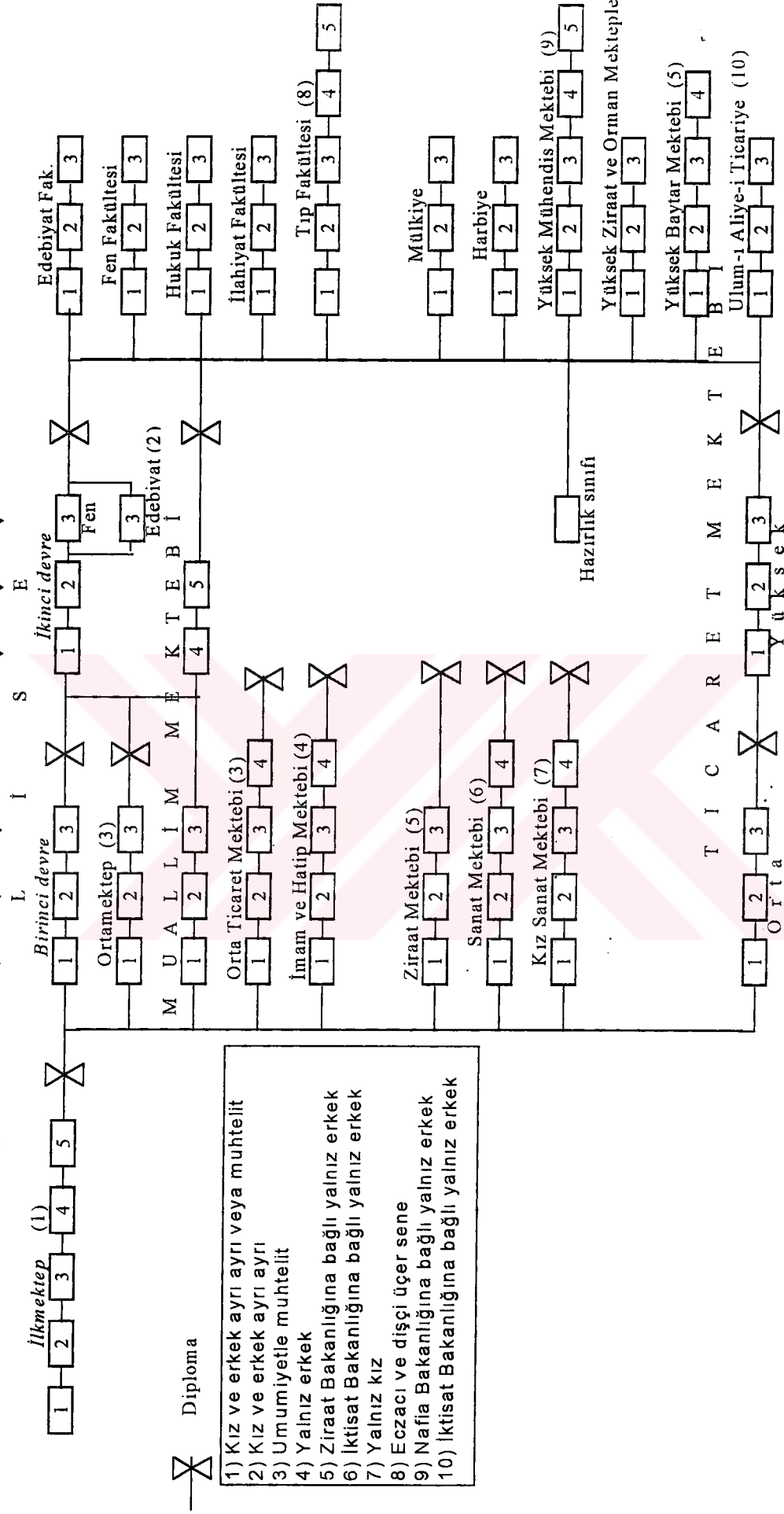

Diploma

- 1) Kız ve erkek ayrı veya muhtelit
- 2) Kız ve erkek ayrı ayrı
- 3) Umumiyetle muhtelit
- 4) Yalnız erkek
- 5) Ziraat Bakanlığına bağlı yalnız erkek
- 6) İktisat Bakanlığına bağlı yalnız erkek
- 7) Yalnız kız
- 8) Eczacı ve dışçı üçer sene
- 9) Nafia Bakanlığına bağlı yalnız erkek
- 10) İktisat Bakanlığına bağlı yalnız erkek

D A R U L F U N U N

b. MUSTAFA NECATİ BEY ZAMANINDA EĞİTİMİ GELİŞTİRME GİRİŞİMLERİ

Mustafa Necati Bey 20 Aralık 1925'te bakan olduktan sonra, Milli Eğitim Bakanlığı büyük saygınlık kazanmış ve O'nun bakanlığı bugüne kadar öğretmenlerce unutulmamıştır. Mustafa Necati Bey Kurtuluş Savaşı sırasında Kuva-yı Milliye komutanı olarak çarpışmış, savaş sona erdikten sonra da Adalet Bakanlığı, Muallimler Birliği Başkanlığı ve ölene kadar da Milli Eğitim Bakanlığı görevini başarı ile yürütmüştür.⁷⁴

Mustafa Necati Bey bakan olmadan önce kabul edilmiş olan Öğretim Birliği Yasası, Milli Eğitim Bakanlığı'na ağır ve çeşitli yükümlülükler, sorumluluklar getirmiş bu nedenle Bakanlığın yeniden örgütlenmesi ihtiyacı ortaya çıkmıştır. Duyulan gereksinmelere ve eldeki olanaklara göre, oldukça geniş kapsamlı ilk örgütlenme, Mustafa Necati Bey döneminde, 1926 yılında kabul edilen 789 sayılı Maarif-i Umumiye Kanun Layihası (Maarif Teşkilatına Dair Kanun) ile yapılmış, bu düzenleme ile Türk milli eğitiminde merkez ve taşra örgütlerinin yapı ve işlevleri yeniden saptanmıştır. Bu kanun aslında Öğretim Birliği Yasasının kabulünden sonraki atılımlar için olduğu kadar, günümüze dek ulaşan tüm eğitim sistemimizin temelini oluşturmuştur.⁷⁵

Kabul edilen Maarif Teşkilatına Dair Kanun ile Telif ve Tercüme Heyeti kaldırılarak yerine Türk dili ve ona ilişkin bilimsel sorunlar konusunda çalışmak üzere Dil Heyeti oluşturulmuş, Talim ve Terbiye Dairesi'nin kurulması kararlaştırılmıştır. Talim ve Terbiye Dairesi özellikle Mustafa Necati Bey'in döneminde gayet verimli çalışmalar yapmıştır.⁷⁶ Milli eğitimi denetleme görevi merkez örgütünün bir parçası olan Teftiş Kuruluna verilmiştir. Maarif eminlikleri

⁷⁴ Y. Akyüz, a.g.e., s. 357.

⁷⁵ M. Kayıran, a.g.m., s. 799.

⁷⁶ M. Ergün, a.g.e., s. 43.

kurulduğunda merkez ve mıntıka müfettişlikleri olarak ikiye ayrılan vekalet müfettişlikleri oluşturulmuş; merkez müfettişleri eğitim–öğretim, yönetim, kütüphane ve müze müfettişlikleri olmak üzere üç gruba ayrılmıştır.

1926 yılında kabul edilen Maarif-i Umumiye Kanun Layihası ile;

- i. Her bölgede bir Maarif Eminliği ve bir Mıntıka Maarif Heyeti,
- ii. Her il merkezinde bir İl Maarif Meclisi,
- iii. Her ilçe merkezinde bir İlçe Maarif Encümeni kurulmuştur.

İlk öğretimin yaygınlaştırılması amacı ile Maarif Eminlikleri teşkilatı kurulmuş ve Türkiye 12 eğitim bölgesine ayrılarak her birinin başına bir Maarif Emni atanmıştır.⁷⁷ Maarif Emni bölgesindeki ilköğretim personelinin atanma, yer değiştirme ve disiplin işlerinin yürütülmesinde önemli yetkilere sahip olmuş, bölgesindeki ilköğretim bütçe işlerinden de sorumlu tutulmuştur.⁷⁸ Yazı değişiminden sonra emniyelere millet mektepleri çalışmalarını izlemek ve denetlemek, halkın okuma çalışmalarına yönelik denetlemelerinden edindikleri bilgileri raporlarla bakanlığa bildirme, görevi verilmiştir.⁷⁹ Beş yıl süren çalışma sürecinden sonra Mustafa Necati Bey'in ölümünü takiben, 1931 yılında bu örgüt ortadan kaldırılmıştır.⁸⁰ Bu arada, yıllardan beri Avrupa'da okuyan öğrenciler için Berlin'de oluşturulan öğrenci müfettişliğine 1926 yılında Bakanlar Kurulu kararı ile merkezi Paris olan ikinci öğrenci müfettişliği eklenmiştir.⁸¹ 822 sayılı yasa kabul

⁷⁷ S.J. Shaw-E.K.Shaw, *Osmanlı İmparatorluğu ve Modern Türkiye*, Çev. M. Harmancı, İstanbul 1983, s. 458.

⁷⁸ K. Güçlüoğlu, "Milli Eğitimde Teşkilatlanma", *Cumhuriyet Döneminde Eğitim*, İstanbul 1983, s. 147.

⁷⁹ M.R. İnan, "Yazı Değişimi" (Çok kısa sürede gerçekleşmiş bir devrim ve gerçekleştirme yöntemleri.) Harf Devrimi'nin 50. Yılı Sempozyumundan Ayrı Basım, s. 170-177.

⁸⁰ İ. Başgöz, a.g.e., s. 82-100.

⁸¹ K. Su, "Milli Eğitimde Teftiş", *Cumhuriyet Döneminde Eğitim*, İstanbul 1983, s. 179.

edilerek ortaöğretimde öğretim parasız hale getirilmiş, 823 sayılı yasa ile de tüm okul kitaplarının bakanlıkça bastırılması sağlanmıştır.⁸²

1926 yılında Milli Eğitim Bakanlığı'nca özel okullar hakkında yayınlanan Yabancı ve Hususi Mektepler Talimatnamesi (Yabancı ve Özel Okullar Yönetmeliği)'nde uyulması zorunlu görülen konuların başında; Çalışmaların Yabancı ve Özel Okullar Yönetmeliği'ne göre düzenlenmesi, açılmalarıyla ilgili izinlerin dikkatle incelenmesi; Türkçe ve Türkçe kültür dersi öğretmenlerinin Bakanlıkça atanacağı, önermelerin valiliklerce yapılacağı; Ders araçları yetersiz, kayıt işleri düzensiz görülen okulların bu eksiklerini en kısa zamanda tamamlamaları, aykırı davranan okulların kapatılacağı; Öğrencilerin hiçbir surette onur kırıcı okul işlerinde çalıştırılmamaları; Kayıtlarını Türkçe tutmamakta direnen okulların kapatılmaları için, gereğinin yapılması; Okullarda birer Yabancı ve Özel Okullar Yönetmeliği'nin kesinlikle bulundurulması; Okul kiliselerine dışardan hiçbir kimsenin girmesine izin verilmemesi; Kitaplar arasında din propagandası, hiçbir surette ruhani liderlerin ve önemli kişilerin resminin bulundurulmaması; Azınlık okullarında çalışan öğretmenlerin kimliklerinin, niteliklerinin, diplomalarının, öteki belgelerin milli eğitim dairelerince incelenmesi, bu okulların milli eğitim müdür ve memurları, ilköğretim müfettişleri tarafından denetlenmeleri; Yabancı okulların orta bölümlerinin Bakanlık müfettişleri, milli eğitim müdürleri, ilk bölümlerinin ilköğretim müfettişleri tarafından denetlenmeleri, yer almıştır.⁸³

Mustafa Necati Bey 1927 yılında Bakanlık'ta bir halk eğitim birimi oluşturdu. J. Dewey'in tavsiyeleri arasında yer alan halk dershanelerinin oluşturulması için Halk Terbiyesi Şubesi'nce Halk Dershane ve Konferansları Talimatnamesi hazırlandı ve aynı yıl içinde halk dershaneleri kuruldu. 1928 yılında yeni Halk Mektepleri

⁸² M.R. İnan, "Mustafa Necati", *Cumhuriyet Döneminde Eğitim*, İstanbul 1983, s. 659-675.

⁸³ O. Ergin, *Türkiye Maarif Tarihi*, İstanbul 1977, s. 1748-1750.

Talimatnamesi hazırlandı.⁸⁴ Yine 1928 yılında Latin Harfleri Heyeti kuruldu ve aynı yıl içerisinde Latin Alfabesi kabul edildi.

Mustafa Necati Bey zamanında Cumhuriyet eğitiminin hem nicelik hem de nitelik yönünden geliştirmeye dönük birçok girişimde bulunulmuş ve önemli gelişmeler kaydedilmişse de bazı alanlarda birtakım sorunlar var olmaya devam etmiştir. Yaşanan problemlerin başında il genel kurullarının, toplamış oldukları vergileri başka yerlere harcaması ve öğretmen maaşlarının zamanında ödememesi nedeni ile il özel idarelerinin öğretmenler tarafından suçlanmasıdır. Bu durum 1927'de çıkarılan yeni eğitim vergisi kanunu ile düzeltilmiş, okul giderlerinin toplanmasında il idare kurullarının sınırsız yetkileri kaldırılmış, eğitim için alınan vergi kaldırılarak, diğer vergilerden temin yoluna gidilmiştir. 1925 yılında Aşar vergisinin kaldırılması ve 1931 dünya ekonomik krizinin kendini hissettirmeye başlaması, devlet bütçesinden eğitim için ayrılan giderlerin bu yıllarda azalmasına neden olmuştur.

Cumhuriyet'in başlangıcında, yabancı okulların bir kısmının Kurtuluş Savaşı yıllarında, işgal kuvvetlerine depo ve sığınak sağlamış ve BMM'ne ağır eleştirilerde bulunmuş olduklarını görmekteyiz. Yabancı okullarda görülen diğer önemli bir sorun da, ilk kısımlarına Türk çocuklarını almaları ve bu çocukları kendi dinsel törenlerine katmalarıdır.⁸⁵ Lozan Barış Antlaşmasının imzalanması ile Türkiye yabancı okullar politikasını gözden geçirmiş ve uygulamaya başlamıştır. Yabancı okullar eğitimde ulusallık ilkesine aykırı tutumlar sergilemiş; kendi devletlerine bağlı olduklarını, Türkiye'nin yasa ve yönetmeliklerine uymak istemediklerini açıkça belirtmişlerdir. Yine bu okullar mevcut dini sembollerin, dini propagandanın önlenmesi amacıyla indirilmesi, Türk öğretmenlerin Türkçe ve Türk kültürü ile ilgili derslere girme zorunluluğunun getirilmesi konularını da krize dönüştürmüştür. Cumhuriyet'in kuruluşundan sonra bile, Türkiye Cumhuriyeti Devleti'nin kurucusu ve ilk

⁸⁴ "Halk dersaneleri çalışmaları", *Milliyet*, 30.12.1927.

⁸⁵ Genelkurmay Başkanlığı, *Milli Eğitim ve Atatürk'ün...*, s. 34.

Cumhurbaşkanı Mustafa Kemal Atatürk'ün fotoğrafını okullarına koymamakta direnmişlerdir.⁸⁶

Sonuç olarak Cumhuriyet'in ilk beş yılının bilançosu, başka bir deyimle 1924 Öğretim Birliği Yasası'ndan 1928 Harf Devrimi'ne kadarki dört yılın başlıca başarıları şöyle özetlenebilir: Eğitim örgütünün yenilenmesi; Öğretim birliğinin sağlanması ve ülkenin her tarafında ortak programların uygulamaya konulması; Ümmet eğitimi yerine milli eğitimin, giderek laik eğitimin yaygınlaştırılması; Liselerin kısm-ı iptidai denem hazırlık sınıfının kaldırılması, ilk öğretimin parasız ve zorunlu olması yanında orta öğretimde de parasız öğrenime geçilmesi, Devlet parasız yatılı imkanının da sağlanması, din eğitiminin okuldan çok aileyi ilgilendirdiği görüşünden hareketle dinin okul programındaki ağırlığının asgari düzeye indirilmesi, kadın ve erkekler için eğitim-öğretimde eşitlik ilkesinin getirilmesi ve karma eğitimin ortaokul ve liselerde yaygınlaştırılması, karma öğretim-ortak eğitim ilkesinin benimsenmesi, yüksek öğretim kurumlarının hepsinin kızlara da açılması, okul programlarının sırf pedagojik bir amaca değil aynı zamanda toplumsal amaçlara da yönelik tarzda yenilenmesi, derslerin yaşamla doğrudan ilgili alanlara göre belirlenmesi, sınıf geçme sınavlarının kaldırılıp mezuniyet sınavlarının konması... Saltanat eğitimi, dar kapsamlı, yetersiz, gayri milli ve bir ölçüde de gayri dünyevi; genel eğitim dine dayalı, bireyin yaşamı ile ilgili değil iken, Cumhuriyet eğitimi, yaygın, ulusal, yaşamsal, laik ve fırsat eşitliğine dayalı gelişme yoluna girmiştir.⁸⁷

c. NİCELİKSEL GELİŞMELER

Büyük Millet Meclisi kurulduğu ilk günden buyana eğitim için yapılan her ciddi teklifi kabul ediyor, gerekli parayı, çok defa olağanüstü ödeneklerle, ayırmaktan çekinmiyordu. Genel bütçede Milli Savunma ve İç İşlerinden sonra en büyük pay Milli Eğitim bakanlığına ayrılıyordu.⁸⁸ İkinci Maarif Vekili Hamdullah

⁸⁶ Y. Akyüz, a.g.e., s. 58-59.

⁸⁷ N. Sakaoğlu, a.g.e., s. 38-42.

⁸⁸ İ. Başgöz, a.g.e., s. 70.

Suphi Tanrıöver döneminde ilk maarif bütçesi yapılmış, Maarif Kongresi düzenlenmiştir. 57,128,833 liralık genel bütçeden maarif işlerine 390,412 (%0.68'i) lira ayrılmış Milli Mücadele'nin sonraki yıllarında miktar ve oran artırılarak, 1922'de 74,957,848 liradan 1,136,046 (%1.5) lira,⁸⁹ 1923'te de 105,926,911 liradan 3,033,003 (%2.8) lira ayrılmıştır.⁹⁰ 1927-1928 Eğitim Öğretim yılında 194 Milyon TL olan devlet bütçesinden 7 Milyon TL (% 3) ayrılmıştır.

Harf Devrimi'nin yapıldığı ve millet mekteplerinin kuruluş aşamasının gerçekleştirildiği 1927-1928 öğretim yılı başında, okulların niceliksel durumlarına bakıldığında; ülkede 6,754 ilkokul, bu okullarda görev yapmakta olan 18,273 öğretmen, öğretime devam eden 515,681 öğrenci; 78 ortaokul, bu okullarda öğretime devam eden 19,858 öğrenci, görev yapmakta olan 791 öğretmen; 19 lise, bu okullarda görev yapmakta olan 594 öğretmen, öğretime devam eden 3,819 öğrenci; 44 orta dereceli mesleki eğitim okulu, bu okullarda görev yapan 698 öğretmen ve devam eden 7,718 öğrenci bulunduğu görülüyordu.

22 Mart 1926 tarihli ve 789 sayılı Maarif Teşkilatı'na Dair Kanunla şu hüküm getirilmiştir (Md.6): "*İlköğretim çağındaki çocuklar meslek mekteplerine giremezler. İlköğrenim çağını geçirmiş ve hiç öğrenim görmemiş çocukları kabul eden kurumlar bunlara ilk öğrenimi de vermeye mecburdur.*"⁹¹ Bu maddenin gereği olarak mesleki ve teknik okulların sayısı azaltılmış, öğrenim çağına gelmiş bulunan çocukların ilköğretim okullarına başvurması ve daha sonra gerekirse mesleki ve teknik okullar devam etmesi sağlanmıştır. Mesleki ve teknik okulların sayısı 18, öğretmen sayısı 307, öğrenci sayısı ise 2,332'dir. Meydana gelen gelişmeler Tablo-2'de gösterilmiştir.

⁸⁹ N. Sakaoğlu, a.g.e, s. 16.

⁹⁰ Genelkurmay Başkanlığı, *Milli Eğitim ve Atatürk'ün...*, s. 28.

⁹¹ Y. Akyüz, a.g.e., s. 300.

TABLO-2: 1923-1927 Yılları Arasında Okul, Öğretmen ve Öğrenci Sayısında Meydana Gelen Gelişmeler:⁹²

	okul			öğretmen			öğrenci		
	1923	*1927	artış%	1923	*1927	artış%	1923	*1927	artış%
İlköğretim	4.894	6.754	38	10.238	18.273	78	341.941	515.681	51
Ortaokul	72	78	8	796	791	-1	5.905	19.858	236
Lise	23	19	-17	513	594	16	1.241	3.819	208
Mesleki ve Teknik									
Okullar	64	44	-31	583	698	20	6.547	7.718	18
Genel Toplam	5.053	6.895	36	12.130	20.356	68	355.634	547.076	54

Maarif Bakanlığı'nın tespitine göre, ilköğretim düzeyinde okullaşma; gelir durumu iyi illerde ileri, yoksul illerde ise yetersizdir. Zorunlu öğretimin okul ve öğretmen yetersizliği nedeniyle hedeflendiği gibi uygulanamadığı illerde, açığı bir anda kapatmak için muallim birlikleri ile Türk Ocakları tarafından *Halk Gece Dershaneleri* açılmıştır.⁹³ Bu dershanelerin sayısı yalnızca 1927 yılında 3.304'e ulaşmış ve bu yıl içerisinde 64.300 yurttaş okuma yazma öğrenmiştir.⁹⁴ Bakanlık, yoksul çocukları bir işe ve mesleğe yönelmeden ilköğretimden geçirmek düşüncesiyle köy ve şehir yatı mektepleri açmıştır. 1928 yılında bu okulların sayısı 39'a, görev yapan öğretmen sayısı 250'ye ve öğrenci sayısı da 6.580'e ulaşmıştır.

Okur-yazarlık oranı ile ilgili ilk sağlıklı veriler 1927 yılında yapılan nüfus sayımı ile elde edilmiştir. İlk nüfus sayımında okur-yazarlık oranı kadınlarda % 3,67, erkeklerde % 12,99 ve genel nüfusun okur-yazarlık oranı ortalama % 8,16 idi.⁹⁵ Bu oranın % 5-6'sı Arap yazısını bilen Türklerden, kalanı ise azınlıklar ve öteki dilleri bilenlerden oluşmakta idi. Kentlerde okur yazarlık oranı %30, köylerde

⁹² Maarif Vekilliği. *Amerikan Heyeti Raporundan: Maarif İşleri*, İstanbul 1939, s. 4-6.

* N. Sakaoğlu, a.g.e., s. 21.

⁹³ N. Sakaoğlu, a.g.e., s. 39.

⁹⁴ M.R. İnan, a.g.m., s.174.

⁹⁵ *Umumi Nüfus Tahriri*, 28 Ekim 1927. Ankara 1929.

%6'ya yakındı. İstanbul'un köylerinde %21.5, Ankara köylerinde %5'e yakın, Güney ve Doğu illerinde %2 bile değildi.⁹⁶



⁹⁶ H. Eren, *Yazıda Birlik*. Harf Devrimi'nin 50. Yılı Sempozyumundan Ayrı Basım, Ankara 1981, s. 174.

İKİNCİ BÖLÜM

MİLLET MEKTEPLERİ'NİN KURULUŞU

I. HARF DEVRİMİNİ HAZIRLAYAN NEDENLER

a. MİLLİ MÜCADELE'DEN ÖNCE ALFABE TARTIŞMALARI

Türk Ulusu, 13 asırlık tarihi içerisinde, değişik zamanlarda Göktürk, Sağd, Uygur, Mani, Brahmi, Süryani, Arap, Grek, Ermeni, İbrani, Latin ve İslav alfabeleri olmak üzere 12 değişik alfabe kullanmışlardır.¹ Türkler, değişmez bir alın yazısı gibi kullandıkları Arap yazısının yüzlerce yıl kendi dillerine uygun olmadığını anlayamamışlardır.² Zaman içerisinde kültür dejenerasyonu ortaya çıkmış, Arap alfabesinin kutsal olduğu düşüncesi gelişmiştir.³

Ondokuzuncu yüzyılın ortalarına gelindiğinde hem Osmanlı Türkleri hem de Rusya Türkleri arasında Arap yazısı tartışılmaya başlanmış, her iki grubun okuma-yazma konusunda durumunun iyi olmadığı bazı aydınlarca dile getirilir olmuş,⁴ Arap harfleri aydın-halk ilişkisini ve halkın eğitilmesini çıkmaza sokmuş, dolayısıyla da bu durum, Tanzimat sonrası kimi aydınları, Arap alfabesini ve imla kurallarını ıslah etme yönünde çeşitli çalışmalara itmiştir.⁵ Neredeyse bin yıl boyunca yazı, idareci ve dini elitin ek bir üstünlük nedeni halinde imtiyazlı bir sınıf olarak kalmış, bu durum sözü edilen grupların lehine bir durum oluşturmuş, prestijlerini arttırma unsuru olarak değerlendirilmiştir.⁶

¹ Ş. Turan. *Türk Kültür Tarihi*. İstanbul 1990. s. 73-82.

² B.N. Şimşir. *Türk Yazı Devrimi*. Ankara 1992. s. 18.

³ M. Kayıran. "Atatürkçü Düşünce Işığında: Çağdaş Eğitim". *Atatürk Araştırma Merkezi Dergisi*, c. XIV. Ankara 1998. s. 779-830.

⁴ B.N. Şimşir. a.g.e., s. 19.

⁵ H.E. Wilson – İ. Başgöz. *Türkiye Cumhuriyeti'nde Millî Eğitim ve Atatürk*. İstanbul 1968. s. 113-114.

⁶ B. Lewis. *Modern Türkiye'nin Doğuşu*. Çev. M. Kırıtlı. Ankara 1998. s. 422.

Bu nedenlerle XIX. yüzyılın ikinci yarısından itibaren Arap alfabesinde değişiklikler yapma, onu reforma tabi tutma tartışmaları yaşanmaya başlanmış, mesele eğitim sorunu olarak ortaya çıkmış olduğu halde, siyasi ve dini faktörler tartışmalara sokularak alfabede değişikliği düşüncelerini savunanlar, dine karşı gelmek ve imparatorluğun dağılmasına sebep olmak gibi suçlamalarla karşı karşıya kalmıştır. Ancak Avrupa'daki ve Rusya'daki Türk aydınları arasında tartışma devam etmiştir.⁷

1862 yılında Münif Efendi kullanılmakta olan alfabenin ünlü harfleri bulunmaması, sözcüklerin değişik şekillerde okunabilmesi ve ayrıca bu yazının öğrenilme güçlüğü nedeni ile halkın eğitiminin gerçekleşemediğini belirtmiş ve alfabenin geliştirilmesi gerektiğini vurgulamıştır. Alfabenin iyileştirilmesini istemiş, fakat değiştirilmesinden bahsetmemiştir.⁸ Mevcut alfabe üzerinde çalışan bir diğer şahıs Mirza Fethali Ahundzade'dir. Bir Azeri Türkü aydını olan Ahundzade, 1863 yılında "Harflerin ıslahı" tasarısını Sadrazam Fuat Paşa'ya sunmuş, tasarı Cemiyet-i İlmiye-i Osmaniye'de görüşülmüş, ancak sonuç alınamamış ve kendisi Tiflis'e dönmüştür. Bundan sonra çalışmalarını Arap harflerinin bırakılıp Latin harflerinin kabul edilmesi yönünde yoğunlaştırmıştır. Ahundzade Rusya Türkleri arasında Arap alfabesinin düzeltilmesi ve değiştirilmesi düşüncesinin öncüsüdür.⁹ 1868 yılında Ali Suavi de kendi yayımladığı *Muhbir* gazetesinde, bir makalesini yayınlayarak bu tartışmalara katılmış, makalesinde okunma güçlüğüne önlenmesi için mevcut harflerin üzerine bazı işaretler ve hareketler ilave edilmesi gerektiğini, daha fazla değişikliğin yarar değil zarar getireceğini savunmuştur. Aynı dönemde Namık Kemal ile Mirza Melkum Han arasında alfabe tartışmaları başlamış, Namık Kemal yayımladığı *Hürriyet* gazetesinde kaleme aldığı makalesinde mevcut alfabeyi savunmuş, eğitim sistemini suçlamıştır. Melkum Han ise göndermiş olduğu mektubunda alfabede yenilik yapılmadıkça eğitimi kolaylaştırmanın ve Avrupa medeniyeti seviyesine ulaşmanın mümkün olmadığını savunmuştur. Tartışma makaleler ve mektuplar ile devam etmiştir. Aynı dönemde basında farklı bir tartışma

⁷ H.E. Wilson – İ. Başgöz, a.g.e., s. 113-114.

⁸ M. Erat, *Türk Basınında Alfabe Meselesi (1862-1918)*, (Yüksek Lisans Tezi), İstanbul 1991, s. 15-19.

⁹ B.N. Şimşir, a.g.e., s. 21-22.

da *Terakki* ve *Ruzname-i Ceride-i Havadis* gazeteleri arasında sürmektedir. Hayreddin Bey okuma-yazma öğrenmenin güçlüğüne ve bunun önlenmesi için harflerin değiştirilmesi gereği üzerinde durmaktadır. Ebbüzziya Tefvik Bey ise ilerlemenin temelini harflere bağlamanın yanlışlığını, hatayı eğitim sisteminde aramanın ve onu yenilemenin daha doğru olacağını savunmuştur. 1869 yılında Avrupa'dan dönen Şinasi, alfabe konusu üzerinde durmuş, basımda kullanılan harflerin sayısını azaltarak yayın hayatında rahatlamayı sağlamıştır.¹⁰ II. Abdülhamid dönemine bakıldığında tartışmaların yok denilecek boyutta devam ettiği görülür. Daha önce tartışmalara katılmış olan Ebbüzziya Tefvik Bey, yine Islah-ı Huruf Davası başlıklı bir yazı yayınlamış ve düşüncelerini savunmuş, Necip Âsım yazdığı yazılarda “yazı değiştirmek hiçbir zaman işimize gelmez” demiştir. Namık Kemal ve arkadaşları Genç Osmanlılar, Arap yazısına tutuculukla sarılmıştır.¹¹ Bazı kaynaklar II. Abdülhamid'in kendisinin bir aralık Latin alfabesinin alınması konusu ile ilgilendiğini ve “Arap harfleri ile çocukların kısa zamanda okuma-yazmayı öğrenemediğini belirterek, halkı kısa zamanda okur-yazar yapabilmek için Latin alfabesinin kabul edilebileceği” görüşüne sahip olduğunu¹² ve bunu dile getirdiğini belirtir. Bu iddialar Abdülhamid'in izlediği politika ile çatışması anlamına geldiğinden şüphe ile karşılanmış, bazı aydınlar tarafından *garip*, bazılarınca da *ilginç* bulunmuştur.¹³

II. Meşrutiyet'in ilan edilmesi ile ilk yıllarda basın, her konunun ele alındığı ve tartışıldığı bir yapıya kavuşur. Dil ve yazı ile ilgili her türlü konu basında tartışılır. Eğitim-öğretim alanında bir atılım yapılmak istenilmektedir. Arap harflerinin yazıma uydurularak kullanılmasını savunanların başında Milaslı İsmail Hakkı, Necmettin Arif, Cihangirli M. Şinasi ve İsmail Hakkı (Baltacığlu) gelir. Mevcut hükümet eğitimin geliştirilmesini benimsemiş, tek tek kişilerin düşüncelerinden başka, alfabe sorunu üzerine eğilen resmi ve özel dernekler, komisyonlar da kurulmasına izin vermiştir. Maarif Nezaretince 1909 yılında kurulan İmla Komisyonu, Recaizade Mahmut Ekrem'in 1911'de kurduğu Islah-ı Huruf Cemiyeti, 1912 yılında kurulan ve

¹⁰ M. Erat, a.g.t., s. 21-57.

¹¹ B.N. Şimşir, a.g.c., s. 24-27.

¹² M. Erat, a.g.t., s. 61.

¹³ B.N. Şimşir, a.g.c., s. 28-53.

Müşir Gazi Ahmet Muhtar Paşa'nın başkanlığını yaptığı Islah-ı Huruf Encümeni, alfabe sorununa çözüm bulmaya çalışan dernek ve komisyonların başlıcalarıdır. Dönemin Harbiye Nazırı Enver Paşa'nın da alfabenin iyileştirilmesi için denemeleri olmuş ve O'nun önerisiyle geliştirilen ve "Enveriye" denen ve mevcut alfabeyle dayalı yeni yazım şekli ordu içerisinde emirle uygulanılmaya çalışılmıştır. Ancak bu deneme işleri olduğundan da daha zor hale getirmiştir. II. Meşrutiyet'te sayılan bu kişi ve kuruluşlar alfabenin iyileştirilmesini savunmakta ve bunu talep etmektedirler. Buna karşın Latin alfabesinin kabul edilmesini düşünememektedirler.

II. Meşrutiyet'in ilanı ile alfabe tartışmalarında Türkçülük akımı da etkisini göstermeye başlamıştır. Başta Ziya Gökalp olmak üzere, Türkçüler Arap alfabesinin korunmasını istemişler, bu meseleyi Rusya'da yaşamakta olan Türk kavimleri ile bağlantının temel unsurlarından saymışlardır. Bununla birlikte Latin alfabesine taraftarlık edenler arasında Cenap Şahabettin, Kılıçzade Hakkı, Hüseyin Cahit, Celal Nuri gibi isimler de eklenmiştir.¹⁴ Bu yazarlardan Celal Nuri alfabe sorununun özüne parmak basıyor, Arap alfabesinin Türkçe'nin ruhuna uymadığını, iyileştirme düşüncelerinin bir kenara atılarak doğrudan Latin alfabesinin kabul edilmesi gerektiğini savunuyordu. Gelibolu Mebusu Celal Nuri Bey daha sonraki dönemde çıkartacağı *İleri* gazetesiyle Kurtuluş Savaşı'nı ve Atatürk Devrimi'ni savunmuştur. Latin alfabesini açıkça ve çekinmeden savunan bir diğer yazar *İctihat* dergisi sahibi Abdullah Cevdet, *İtikad-ı Bâtıliye İlân-ı Harp* kitabıyla boş inançlara savaş açan Kılıçzade Hakkı Bey'i saymak gerekir. Kılıçzade Hakkı Bey arkadaşları ile birlikte *Hürriyet-i Fikriye* adlı dergiyi çıkarmış, Latin Harfleri başlıklı bir yazı dizisi yayınlarak Latin harflerinin benimsenmesini güçlü bir şekilde savunmuştur.¹⁵ Ancak bu çalışmalar daha doğrusu tartışmalar, Milli Mücadele dönemine kadar bir fikir birliğine ulaşamamış ve tartışmalardan öteye gidememiştir.

b. MİLLİ MÜCADELE DÖNEMİNDE ALFABE TARTIŞMALARI

Eğitim sisteminin sağlam temellere oturtularak modern hale getirilmesi ve yazı değişiminin gerçekleştirilmesi Büyük Türk İnkılabı'nın en önde gelen

¹⁴ H.E. Wilson – İ. Başgöz, a.g.e., s. 113-114.

¹⁵ B.N. Şimşir, a.g.e., s. 44-54.

devrimlerindedir. Her alanda olduğu gibi bu alanda da Mustafa Kemal Atatürk geniş düşün temellerine dayanmış ve daha büyük atılımlar, gelişmeler amaçlamıştır. Tarih boyunca yalnız savaşta er, barışta işçi olmaktan başka değer verilmemiş, daima bir aile tarafından yönetilmiş olan Türk halkını en yüksek aşamaya ulaştırmak için, önce O'nu cehaletten kurtarmak gerekiyordu. Mustafa Kemal Atatürk'ün yazıyı değiştirme girişimi ile ulaşmak istediği en yakın, en kısa zamanda ulaşmak istediği amaç; halkın, halkın da en savsaklanmış, okuma-yazma olanakları en az, en zor bölümü olan köylünün bir an önce okur-yazar olmasını ve eğitimini sağlamaktır.¹⁶

Daha 25 yaşlarında bir genç iken Atatürk, ileride Yazı Devrimi'ni yapmak gerekeceğini Bulgar Türkoloğu Manolof'a açıkça söyler. İkinci Meşrutiyet'in duyurulmasından iki yıl kadar önce, 1906'larda, "*Batı uygarlığına girebilmemize engel olan yazıyı atarak, kılık kıyafetimize kadar her şeyimizle Batılılara uymalıyız.*" der ve "*Emin olunuz ki, bunların hepsi bir gün olacaktır.*" diyerek sözlerini noktalar.¹⁷ Yıllar geçer Mustafa Kemal Atatürk yazı ile ilgili her fırsatı değerlendirir. 1917 yılında Suriye cephesinde Mustafa Kemal dilbilimci A. Dilaçar karşılaşır ve Macar Türkoloğu Julius Nemeth'in Almanlara Türkçe öğretmek için yazmış olduğu *Türkisch Grammatik* isimli kitabı etüt etme fırsatı bulur. Kitap hakkında bilgi alır.¹⁸

Erzurum'dan ölümüne değin Mustafa Kemal Atatürk'ün yanında yer almış olan Mazhar Müfit Kansu (1873-1948) belgesel nitelikli anılar yapıtında, 23 Temmuz 1919 günü Erzurum Kongresi'nin bittiği gece aralarında geçen söyleşide Atatürk'ün kendisine, ileride Cumhuriyet yönetim biçiminin kabul edileceğini, padişah ve soy sopu ile ilgili gereken işlemlerin yapılacağını, kaç-göçün kalkacağını, fesin kaldırılıp uygar uluslar gibi şapka giymeye başlanılacağını ve latin harflerinin

¹⁶ M.R. İnan, "1920'lerde Türk Milli Eğitimi", *Cumhuriyet Döneminde Eğitim*, İstanbul 1983, s. 170.

¹⁷ S.N. Özerdim, *Yazı Devriminin Öyküsü*, Ankara 1978, s. 19. A.N. Kaskatı, 19.8.1948 günlü *Cumhuriyet* gazetesinde bunu Manolof'tan duyduğu gibi aktarmış, ondan sonra da başka kaynaklarda gösterilmiştir: B.N. Şimşir, a.g.e., s. 56. E. Kongar, "Toplumun Her Kesiminde Etkisi Neden İle Büyük Önem Taşıyan Yazı Devrimi 50 Yılda Amacına Ulaştı", *Milliyet Sanat Dergisi*, 6 Kasım 1978, s. 5.

¹⁸ B.N. Şimşir, a.g.e., s. 17.

kabul edilmesi devrimlerinin gerçekleştirileceğini söylediğini ve bunları not tuttuğunu belirtir.¹⁹

Arap harfleri Türkçe'ye ve Türk ses yapısına uygun değildi.²⁰ Harflerin öğrenilmesi güçlüğü nedeniyle yüzlerce yıl nesiller ezberciliğe yöneltilmiş ve okuma-yazma oranının düşük olması nedeniyle eğitim seviyesi yetersiz bir toplumun oluşmasına yol açmıştır.²¹ Bu durumda da, "Yazı düşünceleri yansıtan bir araçtır, millet hangi araç kendine uygunsa onu kullanır." ilkesinden hareketle: a) Öğrenme kolaylığı, b) Doğru okuma ve yazma, c) Çabuk ve kolay öğrenilmesiyle zaman ve güven kazandırma, d) Yazı birliği ile dil ve millet birliğinin tesisi, e) Batı yazılarına benzemesiyle yaklaştırma ve çağdaş uygarlığa ulaşmayı hızlandırma, gibi olanakları sağlayacak yeni bir alfabe sisteminin kurulması hedefleniyordu.²² Osmanlı Türkçesi'nin güçlüğü, sadece yazıldığı yazıdan ileri gelmiyor, Arapça ve Farsça'dan aldığı tamlamalar ve hatta gramer kuralları ile ağıdalı ve sun'i bir hale gelmesinden kaynaklanıyordu.²³

Atatürk'ün 1922 Haziranında, Büyük Taarruz hazırlıkları arifesinde Harf İnkılabı konusundan söz ettiğini ve yabancı Türkolog'ların kitaplarını etüt ettiğini, Halide Edip te kitaplarında anlatır.²⁴ Büyük Taarruz'dan hemen sonra 12 Eylül 1922'de Hüseyin Cahit İzmir'de görüşme imkanı bulduğu Mustafa Kemal Atatürk'e "Niçin Latin yazısını almıyoruz?" diye sorar. Atatürk "Daha zamanı gelmemiştir." anlamında yanıt verir. Sonradan neden böyle bir yanıt verdiğini Falih Rıfkı Atay'a anlatır: "Hüseyin Cahit bana zamansız bir iş yaptırmak istiyordu. Yazı inkılâbının daha zamanı gelmemiştir" der.²⁵

¹⁹ M.M. Kansu, *Erzurum'dan Ölümüne Kadar Atatürk'le Beraber*, Ankara 1966. c. I, s. 129-132. Söyleşinin aslı için bak. Ek-A.

²⁰ Ş. Turan, a.g.e., s. 73-82., F.R. Atay, *Çankaya*, İstanbul 1984, s. 437-440.

²¹ K. Steinhaus, *Atatürk Devrimi Sosyolojisi*, Çev. M. Akkaş, İstanbul 1995, s. 113.

²² K. Özerdim, "Harf Değişikliğinin Türk Kültürüne Tesirleri", *Atatürk Önderliğinde Kültür Devrimi, RCD Semineri Tebliğleri (9-11 Kasım 1967)*, Ankara 1972, s. 93.

²³ B. Lewis, a.g.e., s. 421.

²⁴ H.E. Adivar, *Türk'ün Ateşle İmtihanı*, İstanbul 1962, s. 264.

²⁵ F.R. Atay, "Yeni Yazı", *Türk Dili*, s. 23, c. II, 1 Ağustos 1953, s. 718.

Şubat 1923'te İzmir'de toplanan Milli İktisat Kongresi'nde İzmir'li Nazmi ve iki arkadaşı Latin alfabesinin kabulü konusunda kongreye bir önerge vermişler ve kongre başkanı Kazım Karabekir'in tepkisiyle karşılaşmışlardır. Kazım Karabekir daha sonra gazetelere demeç verir, bu demeci okuyan kimseler Atatürk'ün neden "...*daha zamanı gelmedi*" dediğini anlamakta güçlük çekmezler. Verilen önergenin kabul edilmemesi ve daha sonra verilen demeç Latin alfabesi tartışmalarının yoğun olarak tekrar gündeme gelmesini sağladı. Kılıçzade Hakkı Bey *İçtihat* dergisinde Kazım Karabekir'i yanıtladı. Tartışmalara Hüseyin Cahit de katılır ve Latin alfabesine karşı çıkan kişilerin mazeretlerini incelediğini, bunların mantıktan uzak, duygularla ileri sürülen mazeretler olduklarını saptadığını ifade eder. Bu tartışmalar sürerken 24 Şubat 1924'te İzmir Milletvekili Şükrü Saraçoğlu, Milli Eğitim Bakanlığı Bütçesi görüşülürken Meclis kürsüsünde, eğitim için özveride bulunduğu ancak okur-yazar oranının halen daha yüzde iki-üç civarında olduğunu ve bu durumun suçlusunun eski harfler olduğunu söyler. Şükrü Saraçoğlu'nun yapmış olduğu konuşma ilktir. Binlerce yıldan beri varolan Türk Milleti'nin kendisi ile ilgili kararlar alabildiği ilk mecliste gündeme gelen ilk Latin alfabesi teklifidir. Meclis'te tutucular kargaşa çıkartır, "Latin alfabesinin daha zamanı gelmemiştir". Tartışmalar basına yansır ve burada devam eder.²⁶ 1925 yılına gelindiğinde tartışmalar azalmış gündeme farklı konular yerleşmiştir. 1926 yılında Sovyetler Birliği'nin Bakü kentinde I. Türkoloji Kongresinin toplanması, alfabe konusunu tekrar gündeme getirmiştir. Aynı günlerde (22 Mart 1926) Maarif Vekili Mustafa Necati Bey Meclis kürsüsünde yaptığı konuşmada "*Latin harufu meselesi doğrudan doğruya Devletin siyaseti meselesidir. Deruhte ettiğim meselenin başından somuna kadar ihtiyacımıza mutabık olduğuna kanaat etmezsem ve onun etrafında tetkikatımı yapmazsam o meseleyi kabul etmem. Herhangi bir meseleyi tetkik etmeden kabul edecek arkadaşınız değilim*" diyerek bu konudaki duyarlılığını dile getirmiştir.²⁷ 1926 yılında Dr. Kühne hazırlamış olduğu raporda şu tavsiyelerde bulunmuştur: "*Okuma yazma öğrenmek için oldukça uzun bir zaman harcanması gerektiği dikkati çekmiştir. Yazı tekniği yalnız öğretim meselesi olmayıp aynı*

²⁶ A. Merdivenci, *Türk Yazı Devrimi ve Yurt Dışındaki Türklere Yansımaları*, İstanbul 1980, s. 39-40.

²⁷ B.N. Şimşir, a.g.e., s. 56-74.

zamanda, birinci derecede bir uygarlık meselesidir. Türkler de kendilerine oldukça yakın olan Macar ve Fin lisanlarında yapıldığı gibi bir transkripsiyon kabul ederek hiç şüphesiz Batı uygarlığına katılmak işini kolaylaştırmış olurlar."²⁸

26 Şubat 1926'da Bakü'de toplanan I. Türkoloji Kongresi'ne Rusya Türkologları katılmıştır. Yabancı temsilci olarak Almanya delegesi Theodor Menzel, Türkiye'den ise Prof. Fuat Köprülü ve Hüseyinzade Ali Bey katılmışlardır. Kongrede delegeler birkaç seksiyon üzerinde çalışmış, en uzun ve en hararetli tartışmalar Rusya'da yaşayan Türkler için kabul edilmesi düşünülen alfabe sistemi üzerinde çalışan seksiyonda gerçekleşmiştir. Üzerinde çalışılan ikinci konu ise alfabe değişikliği kabul edildiği takdirde hangi alfabenin alınması gerektiği konusudur. Rus Alfabesi mi? Latin Alfabesi mi? Yoksa farklı bir alfabe mi kabul edilmeli? Ele alınan diğer bir konu da, bütün Rusya Türkleri için ortak bir alfabe mi düşünülmeli yoksa ayrı ayrı alfabe mi kabul edilmeli? Bu konular üzerinde uzun uzun tartışmalar yapılmıştır.²⁹ Sovyetler Birliği, Türk topluluklarını seçimlerinde serbest bırakmakla birlikte, Latin alfabesini kabul ettikleri takdirde yardıma hazır olduğunu bildirdi. Başta Azerbeycan olmak üzere kongreden itibaren 1928 sonuna kadar Türkmenistan, Kırgızistan, Tataristan ve Özbekistan Latin alfabesini kabul etti.³⁰ Bu yeni gelişmelere rağmen Latin alfabesine karşı koyuş Türkiye'de hala çok kuvvetli idi ve Mustafa Kemal Atatürk gibi düşünmeyen çok kişi vardı. Bakü Kongresi sonrasında Türkiye'de de birtakım yazıların yazıldığı ve halen daha Arap yazısını savunan aydınların olduğu görülmekte ve Prof. Fuat Köprülü bu kişilerin başında gelmektedir. Reform gerçekleştirildikten sonra ise düşüncesini değiştirerek, yazılarında ne kadar isabetli bir iş yapıldığını vurgulamıştır.³¹ İsmet İnönü de alfabeyi değiştirme konusunda kolay sarsılmaz bir karşı çıkış göstermiş, daha sonra düşüncesini değiştirerek yeni alfabenin en içten ve kuvvetli destekleyicilerinden biri olmuştur.³² İsmet İnönü daha sonra Eğitim Bakanlığı'na baktığı dönemde

²⁸ İ. Başgöz, *Türkiye'nin Eğitim Çıkmazı ve Atatürk*, Ankara 1995, s. 119.

²⁹ H. Eren, a.g.m., s. 85-89.

³⁰ H.E. Wilson – İ. Başgöz, a.g.c., s. 116. M. Ergün, a.g.c., s. 84-91.

³¹ H. Eren, *Yazıda Birlik*, Harf Devrimi'nin 50. Yılı Sempozyumundan Ayrı Basım, Ankara 1981, s. 85-89.

³² A.C. Emre, *İki Neslin Tarihi*, İstanbul 1960, s. 325.

“Osmanlıca ulusal bir dil değil, belirli bir sınıf dili idi.” demiştir.³³ Latin alfabesinin kabulüne karşı çıkanların bir kısmı yeni alfabenin toplumu geçmişteki bağlardan koparacağını ileri sürüyor ve Harf Devrimi’nin en az onbeş yılı kapsamı gerektiğini savunuyorlardı. Fakat Türk halkının %90’ının bu kültürle hiçbir ilişkisinin bulunmadığını ve öngörülen sürenin hiçbir şeyi değiştirmeyeceğini ve hatta Harf Devrimi’nin hızını gereksiz yere keseceğini düşünemiyorlardı.³⁴

II. HARF DEVRİMİ’NİN YAPILMASI

a. DİL KOMİSYONU’NUN KURULMASI VE ÇALIŞMALARI

Mustafa Kemal Atatürk’ün, 23 Mayıs 1928’de Maarif Vekili Mustafa Necati Bey’e ilk talimatı ile ve Haziran ayı ortalarında, “*Latin harflerinin lisanımızda sûret ve imkân-ı tatbikini incelemek üzere*”, resmen bir Dil Encümeni (Dil Komisyonu) kurulur.³⁵ Atatürk’ün alfabemiz için direktifi kısadır: “*Türkçe’nin ses yapısına uygun, gereksiz yüklerden arınmış, külfetsiz ve kolay bir alfabe*” hazırlanmasını ister.³⁶ Oluşturulan komisyon, Fransız, Alman, İngiliz, İtalyan, Macar gibi yaklaşık yirmi Latin alfabesini incelemiş, ilk toplantısını Milli Eğitim bakanlığında, 26 Haziran 1928’de Mustafa Kemal Atatürk’ün başkanlığında yapmıştır.³⁷ Bu komisyon önce 9 üyeden oluşmakta idi. Bu üyeler: Falih Rıfkı (Atay), Yakup Kadri (Karaosmanoğlu), Ruşen Eşref (Ünaydın), Darülfünun müderris muavini Ragıp Hulusi (Özdem), Darülfünun eski muallimlerinden Ahmet Cevat (Emre), öğretmen Fazıl Ahmet (Aykaç), Dışişleri görevlilerinden İbrahim Osman (Karantay), Talim ve Terbiye Dairesi Başkanı Mehmet Emin (Erişirgil) ve Talim ve Terbiye Dairesi Üyesi Mehmet İhsan (Sungu). İşlerin artması üzerine şu beş üye Dil Komisyonu’na katılır: Ahmet Rasim, İbrahim Necmi (Dilmen), Celâl Sahir (Erozan), İsmail Hikmet (Ertaylan) ve Talim ve Terbiye Dairesi Üyesi Avni (Başman). Böylece komisyonun

³³ İ. İnönü, *İsmet Paşa’nın Siyasi ve İçtimai Nutukları 1920-1933*, Ankara 1933, s. 215

³⁴ K. Steinhaus, a.g.e., s. 114.

³⁵ Maarif Vekaleti, “Dil Heyeti’nin Kuruluş Belgeleri ve Yönetmeliği”, *Maarif Vekaleti Mecmuası*, s. 17, 1929, s. 55-64.

³⁶ B. Göksel, “Atatürk’ün Eğitim Konusunda Görüşleri ve Misak-ı Maarif”, *Atatürk Araştırma Merkezi Dergisi*, c. I, s.III, Temmuz 1985’den ayrı basım, s. 950.

³⁷ M. Ergün, *Atatürk Devri Türk Eğitimi*, Ankara 1982, s. 92.

üye sayısı 14 olur. Bu üyelerin çoğu daha önce yazdıkları yazılar ile Latin alfabesini desteklemişlerdi, bununla birlikte aralarında 1926 yılında *Akşam* gazetesinin anketinde Arap harflerinin iyileştirilmesi yönünde yanıt veren yazarlar da vardı. Komisyon yoğun bir şekilde çalışmaya başladı. Çalışmalar sürdürülürken kişisel yeni alfabe projeleri, bunları uygulama denemeleri güncel bir konu olur ve gereksiz bir şekilde gündeme yerleşir. Örneğin İbrahim Necmi Dilmen'in hazırladığı alfabe ile basılan *Milliyet* gazetesi bu alfabeyle kesin kabul edilmiş alfabe gibi tanıtmaya başlar. Bu tür davranışlar kamuoyunu olumsuz bir şekilde etkiler, kafa karıştırır. Kamuoyunda açıkça gözlemlenen bir sabırsızlık vardır. Bu günlerde Atatürk dolaylı bir şekilde Latin alfabesinin kabul edilmesini desteklediğini açıklar. Kâbil Büyükelçiliği'ne atanan Yusuf Hikmet (Bayur) Bey'e bir fotoğrafını Latin harfleriyle imzalayıp verir. Bu da gazetelere yansır.

Dil Komisyonu Ankara'da çalışmalarını sürdürürken Mustafa Kemal Atatürk de İstanbul'da Dolmabahçe Sarayı'nda sürekli olarak alfabe konusu üzerinde çalışmaktadır. O günlerde Başbakan İsmet İnönü de İstanbul'a giderek alfabe konusunu Atatürk ile görüşür ve Ankara'ya geri döner. 10 Temmuzda Milli Eğitim Bakanı Mustafa Necati Bey de Atatürk'ün çalışmalarına katılır. Dil Komisyonu son çalışmalarını yapmak üzere İstanbul'a gelir, toplantılar gündüzleri Galatasaray Lisesinde, geceleri de Dolmabahçe Sarayı'nda yapılır. Son çalışmalar Mustafa Kemal Atatürk'ün başkanlığında gerçekleştirilir.

Yoğun bir çalışma sonucunda Dil Komisyonu iki rapor hazırlamıştır: Komisyon adına İbrahim Grandi (Grantay)'nin yazdığı *Elifba (Alfabe) Raporu* ve Ahmet Cevat Emre'nin yazdığı *Sarf (Gramer) Raporu*. *Alfabe Raporu* büyük boy 41 sayfadan ve şu bölümlerden oluşmakta idi: 1. *Türk dilindeki seslerin miktarı ve keyfiyetleri*; 2. *Latin harflerinin savtî kıymetleri*; 3. *Avrupa'da kullanılan Latin asıllı alfabelerdeki harfler: Latin, İtalyan, Rumen, İspanyol, Portekiz, Fransız, İngiliz, Alman, İsveç, Fin, Macar, Polonez, Çekoslovak, Hırvat, Arnavut, Azerbeycan, diğer Sovyet İttihadı Türkleri*; 4. *Bu alfabelerdeki harflerin şekilleri ve savtî kıymetleri (tablo)*; 5. *Türkçe'ye mahsus Latin harflerinin seçilmesi ve bu hususta tatbik olunan hususlar*; 6. *Muhtelif alfabelerdeki çift harfler, işaretli harfler, Latin alfabesine eklenmiş harfler (tablo)*; 7. *Türk alfabesini teşkil eden harflerin çeşitli dillerde*

*karşılıkları (tablo); 8. Tespit edilen yeni alfabenin vasıfları: dilimizin bünyesine uygun gelme; ses unsurları arasında iltibasa yer vermeme; diğer seslerle olan tenazuru muhafaza etme; tamamiyle milli olma; gerek okuma ve ve gerek zaman komusunda sade, açık ve kolay olma; klişe halinde olmama; imlâda iltibası kaldırma; bedîî olma...*³⁸

Dil Komisyonu'nun *Grammer Raporu'nda* uzatma (^) ve kesme (‘) olmak üzere yabancı kelimelerde kullanılması düşünülen iki işaret yer almış, örnekler verilmişti. Atatürk bunların çoğunu gereksiz bularak kaldırmış, anlamca karışıklık yaratan sözcük çiftlerinin, birbirinden ayrılması gerektiği durumlarda kullanmıştır.

Bu arada Dil Komisyonu üyeleri sadece Komisyonda çalışmakla yetinmiyor, Latin alfabesi hakkında kamuoyunu bilgilendirici yazılar yayınlıyorlardı. Ahmet Cevat Emre *Vakit* gazetesinde, İbrahim Necmi Dilmen *Milliyet'te*, Falih Rıfkı Atay da hem *Milliyet'te* hem de *Hakimiyeti Milliye'de* yazıyordu.

Alfabe, Mustafa Kemal Atatürk'ün başkanlığında altı hafta gibi kısa bir süre içinde hazırlanmıştı,³⁹ ancak uygulamaya geçiş zamanı, süresi ile ilgili bir plan, program ve bir ortak düşünce yoktu. Amerikan büyükelçisi Grew sürecin yedi yıl veya daha uzun bir süre, İngiliz büyükelçisi beş yıllık bir süre, *The New York Times* gazetesi onbeş yıllık bir süre içerisinde gerçekleşeceğini tahmin ediyordu. 1 Ağustos 1928'de Falih Rıfkı Atay yeni Türk alfabesi projesini Atatürk'e sundu. O gün Mustafa Kemal Atatürk kararını kendisine açıkladı: “Ya üç ayda, ya hiçbir zaman!” Atatürk herkesin merak ettiği süreyi açıklamıştı.⁴⁰

b. YENİ TÜRK HARFLERİ'NİN KABUL EDİLMESİ

Mustafa Kemal Atatürk, 9-10 Ağustos 1928 akşamı Gülhane Parkında Cumhuriyet Halk Fırkası'nın düzenlediği halka açık toplantıda yeni Türk Harfleri'nin alınacağını kamuoyuna açıkladı. Dünya, Atatürk'ün Gülhane Söylevi ile

³⁸ B.N. Şimşir, a.g.e., s. 93.

³⁹ K. Steinhaus, a.g.e., s. 112.

⁴⁰ B.N. Şimşir, a.g.e., s. 95-96.

Türk Ulusu'nun karanlık günleri geride bırakma yolunda dev bir adımına daha şahitlik ediyordu. Atatürk dünyaya şöyle sesleniyordu:

“Arkadaşlar, güzel dilimizi ifade etmek için Yeni Türk harflerini kabul ediyoruz. Bizim güzel ahenktâr, zengin lisanımız, yeni Türk harfleriyle kendini gösterecektir. Asırlardan beri kafalarımızı demir çerçeve içinde bulunduran, anlaşılmayan ve anlamadığımız işaretlerden kendimizi kurtarmak ve bu lüzumu anlamak mecburiyetindeyiz. Lisanımızı muhakkak anlamak istiyoruz. Bu yeni harflerle behemehal pek çabuk bir zamanda mükemmel bir surette anlayacağız. Anladığımızın asârına yakın zamanda bütün kainat şahit olacaktır. Ben buna katiyetle eminim, siz de emin olunuz.”⁴¹

Gülhane Parkındaki bu Söylev'den sonra yeni Türk harflerinin öğretilmesi ve tanıtılması konusunda Dolmabahçe Sarayı'nda bir Kurultay düzenlendi. Kurultay programında bir dizi konferanslar planlanarak yeni Türk yazısının tanıtımı ve her yönden ele alınarak zihinlerde oluşabilecek soruların cevaplandırılması hedeflenmişti. İlk konferans 11 Ağustos 1928'de yapıldı; Cumhurbaşkanlığı maiyet memurları, milletvekilleri, bazı ileri gelenler katıldı. Sadece konferanslar verilmedi, 24 Ağustosta Dil Komisyonu tarafından hazırlanan *Yeni Türk Alfabesi, Yeni Türk Yazısı* ile *İlk Kıraat ve Halk Dershanelerine Mahsus Türk Alfabesi*, kitapçıklarının ilk baskıları bitti ve ertesi gün dağıtımları yapıldı.⁴² Bu arada Dolmabahçe Sarayı'ndaki konferanslar devam ediyordu. 25 Ağustosta yapılacak ikinci konferansa milletvekilleri davet edilmiş ve yeni Türk harflerini öğrenmiş olarak gelmeleri rica olunmuştu. Böylece milletvekilleri sadece konferansa katılma fırsatını elde etmiş olmuyor, sınanma imkanı da bulmuş oluyorlardı. Milletvekilleri seçim bölgelerine dağıldıklarında yerine getirecekleri halkı aydınlatma, eğitime görevine hazırlanmış oluyorlardı. 29 Ağustosta yapılan üçüncü konferansa TBMM, hükümet, ordu mensupları, şairler, yazarlar, üniversite temsilcileri ve yerel yönetim temsilcileri katılmıştı.⁴³ Konferansta isteyenler yeni Türk yazısı ile ilgili düşüncelerini açıklama fırsatı bulmuş; konuşmalar, tartışmalar tam bir özgürlük ortamında yapılmıştı. Konferansın sonunda Başbakan İsmet İnönü bir konuşma yapmış ve daha sonra Dil

⁴¹ Türk İnkılap Tarihi Enstitüsü. *Atatürk'ün Söylev ve Demeçleri*, Ankara 1952. c. II. s. 254. Konuşma tam metni Ek-B'de sunulmuştur.

⁴² B.N. Şimşir, a.g.c. s. 172.

⁴³ M.Ş. Ülkütaşır, *Cumhuriyet'in 50. Yılında Atatürk ve Harf Devrimi*, Ankara 1973, s. 23-25.

Komisyonu üyelerinden İbrahim Necmi (Dilmen) salondaki karatahtaya yeni harflerle şunları yazmıştı:

- “1. Milleti cehaletten kurtarmak için kendi diline uymayan Arap harflerini terk edip Latin esasından alınan Türk harflerini kabul etmekten başka çare yoktur.
2. Komisyonun teklif ettiği alfabe, hakikaten Türk alfabesidir, kat'idir. Türk milletinin bütün ihtiyaçlarını temin etmeğe kâfidir.
3. Sarf ve imlâ kaideleri lisanın ıslahını, inkişafını, milli zevki takip ederek tekâmül edecektir.

Muhakkaktır ki, yeni Türk harfleriyle lisana ve imlâya ilk şeklini vermek için Komisyonun projesi en kısa ve en amelidir.”⁴⁴

Bu bir önergeydi. Birinci madde ile Yazı Devrimi kararı, ikinci madde ile de Dil Komisyonu ve Cumhurbaşkanı Atatürk'ün hazırlamış olduğu yeni alfabe onaylanıyor; yazım kuralı sorunu ise açık bırakılıp zaman içinde gelişmeye bırakılıyordu. Kabul edilen bu kararlar Türk alfabesi projesi Dolmabahçe Kurultayı'nın onayından geçmiş, Türk Yazı Devrimi'nin *Misak-ı Milli'si* kabul edilmişti.⁴⁵

Mustafa Kemal Atatürk'ün bu konuda göstermiş olduğu olağanüstü gayret, herkesin takdirini kazandığı gibi, çevresinde yer alan bireylerde büyük bir azim ve gayretin doğmasına da neden olmuştur. Mustafa Necati Bey “*Ben Cumhurbaşkanı hazretlerinin bu hususta gösterdiği çalışmalar karşısında hakikaten utandım. Ancak bütün teşkilâtımızla beraber ona yetişmeye, onun bu hususta açmış olduğu yolda gayret sarf ederek muvaffak olacağımıza inanıyorum*” diyordu.⁴⁶ Daha sonraki günlerde Millet Meclisi, Millet'in şükran hatırası olarak Cumhurbaşkanı Mustafa Kemal Atatürk'e altın alfabe takdim etmiştir.⁴⁷

⁴⁴ M.Ş. Ülkütaşır, a.g.e., s. 75-76.

⁴⁵ B.N. Şimşir, a.g.e., s. 180-182.

⁴⁶ M. Ergün, a.g.e., s. 94.

⁴⁷ “Gazi'mize Altın Alfabe Takdim Edildi”. *Hakimiyeti Milliye*, 23.5.1930.

Harf İnkılabı kolaylıkla öğrenilemeyen, öğrenilse de rahatlıkla kullanılmayan Arap harfleri ile yazı yazma geleneğini yıktığı, Batı kültürü ile yakınlaşma sağladığı, Atatürk'ün önderliğinde Kültür İnkılabı'na yol açtığı için, büyük bir tarihi olaydır. Sosyal, kültürel ve siyasi alanda geniş yankılar yaratmıştır.⁴⁸ Bu gelişmeler olurken yurdun her yerinde yeni harfleri öğretmek için kurslar açıldı. Eylül ayından itibaren gazeteler bazı sayfalarını yeni harflerle düzenlemeye, bunların sayısını arttırmaya başladılar. Yeni harfleri desteklemek için Darülfünun bir dizi konferanslar düzenledi.⁴⁹ Resmi dairelerde yazışmalar yeni harflerle yapılmaya başlandı. Bu günlerde Mustafa Kemal Atatürk'ün isteği üzerine Zeki Üngör tarafından seslendirilmiş olan *Yeni Türk Harfleri Marşı*, 29 Eylül'de *Cumhuriyet* gazetesi tarafından yayınlanmıştı. Marş'ın sözleri Türk harflerinin sıralanması ile ortaya çıkmıştı.⁵⁰ Mustafa Necati Bey, Türkiye Muallimler Birliği Kongresi'nde yeni harfler üzerinde önemle durdu ve öğretmenler yeni Türk yazısını öğrenmek ve öğretmek için ant içti.⁵¹

Yüzyıllar sonunda ancak % 8'e çıkarılabılmış olan okuma-yazma oranını, en kısa zamanda, çağdaş Batılı toplumlardaki düzeye çıkarabilmek amacıyla yapılan yazı devrimi ile Cumhurbaşkanı Mustafa Kemal Atatürk'e *Başöğretmen* sıfatı resmen verilmiş, Başöğretmen *Gülhane Söylevi* ile yeni görevine başlamış ve Başöğretmenliği üç aşamada yürütmüştür: 1. İstanbul'da, 2. Marmara yöresinde ve 3. Bütün yurt düzeyinde.⁵² Çünkü O, "*Yüzyılların yüklediği derin bir idare ihmalinin devlet varlığında açtığı yaraları gidermeye uğraşacak çabaların en büyüğünü, eğitim yolunda bol bol harcamamız gerekmektedir*" sözleriyle eğitimin gücüne olan inancını, daha 16 Temmuz 1921'de Maarif Kongresi açılış konuşmasında dile getirmiştir.⁵³ İstanbul'da kaldığı süre içerisinde Dolmabahçe sarayının bir salonunu derslik haline getirmiş, çevresinde, sokakta, gezide, eğlencede sürekli olarak yeni

⁴⁸ H. Eroğlu, *Türk İnkılap Tarihi*. Ankara 1988. s. 269-271.

⁴⁹ "Harf İnkılabımızın Darülfünunda Yaptığı İlmi Hareketler", *Vakit*, 29. 8. 1928.

⁵⁰ "Yeni Türk Harfleri Marşı". *Cumhuriyet*. 29.9.1928.

⁵¹ M. Ergün, a.g.e., s. 95.

⁵² B.N. Şimşir, a.g.e., s. 184.

⁵³ Y.K. Kaya, "Bugün Milli Eğitimin Durumu", *Cumhuriyet Döneminde Eğitim*. İstanbul 1983. s. 69-86.

yazıdan bahsetmiş; yeni yazıyı hızla yaymaya çalışmış, toplumun değişik kesiminden kimseleri yeni yazı konusuna sınava tabi tutmuştur. İstanbul'dan hemen sonra Başöğretmen Atatürk yurt gezilerine başlamış ve önceliği Marmara yöresine vermiştir. Yurt gezisinin ilk durağı olan Tekirdağ'da halka karatahta başında ders vermiş, yeni harflerin kolaylıklarını göstermiştir. İstanbul'a dönüşte ise verdiği demeçte düşüncelerini şu sözleri ile ifade etmiştir:

“Henüz ortada selahiyattar makamatin tasdikinden geçmiş bir rehber olmadan ve henüz mektep muallimleri delâlet faaliyetine geçmeden yüce Türk milletinin hayırlı olduğuna kanaat getirdiği bu yazı meselesinde bu kadar yüksek şuur ve intikal ve bilhassa isticâl göstermekte olduğunu görmek, benim için cidden büyük bir saadettir.”⁵⁴

25 Ağustosta Kurultayın ikinci konferansına katılan ve yöneten Başöğretmen, daha sonraki gece yeni Türk harflerini tanıtmak amacıyla Bursa'ya doğru yola çıktı. Yolda küçük ama tatsız bir olay oldu: eskiye bağlı ve dini suistimal aracı olarak kullanan kişilerden bir telgraf aldı. Bunun üzerine telsizle bir demeç yayınladı ve kısaca *“Türk ulusu kendi kurtuluşu için yeni Türk alfabesini almaya karar vermiştir, buna karşı çıkmak isteyen ahmaklar olursa, ulusun ayakları altında ezilir”* dedi. Yolda önce Mudanya'da duruldu ve Başöğretmen'i karşılamak üzere gelmiş olan halka, yeni Türk harflerini öğrenmelerini, dönüşte kendilerini sınavacağını söyleyerek Bursa'ya doğru yola çıktı. Yanında Başbakan, Maliye Bakanı ve birçok milletvekili vardı. Bursa'ya ulaştıkları zaman heyeti başta Bursa valisi olmak üzere büyük bir kalabalık karşıladı. Başöğretmen Bursa'da da kara tahta önüne geçti, yeni harfleri tanıttı. Aynı gün Mudanya'ya geri döndü ve Mudanyalılarınca yeni harflerle hazırlanmış pankartlarla karşılandı. Burada bireyleri sınava tâbi tutmadı ve aynı gün içinde İstanbul'a geri döndü. 29 Ağustosta üçüncü konferansı yönettikten iki gün sonra yine yola çıktı ve bu kez Çanakkale'ye gitti. Bundan sonra yeni alfabeyle öğretme ve tanıtmaya gezileri devam etti. 15 Eylülde Sinop'taydı; 18 Eylülde Amasya'da, 19 Eylülde Tokat'ta, 20 Eylülde Sivas ve Kayseri'deydi. Dünyada daha önce hiçbir cumhurbaşkanı okuma-yazma öğretmek için il il, kasaba kasaba ülkesini dolaşmamış yurttaşına okuma-yazma öğretmemiştir.⁵⁵

⁵⁴ M.Ş. Ülkütaşır, a.g.e., s. 78-94.

⁵⁵ A. Merdivenci, a.g.e., s. 69-105.

Cumhurbaşkanı'nın bu olağanüstü gayreti, desteği bütün ülkeyi etkilemiş ve herkes bu konuda elinden geleni yapma gayreti içerisine girmişti. Her tarafta yeni yazı kursları açılmaya başlamış hatta *Akşam*, *Milliyet*, *Cumhuriyet* gibi büyük gazeteler yeni yazı derslerine yer vermiş, diğer gazeteler ise henüz kurs açmamış, ama her gün sayfalarında yeni harflerle yazılmış yazılar yayınlamıştı. Yurttış hangi gazeteyi açsa, başını nereye çevirse, vitrinlerde, iskelede, vapurda, postahannede yeni yazıyla tanışıyor; bilen bilmeyene öğretmeye çalışıyordu. Ulusça bir dayanışma, bir sevinç, bir heyecan yaşanıyor! Bu heyecan yabancı basında da yankı bulmuştu. Örneğin bir İtalyan gazetesi olan *Carriera deila Sera* son nüshasında “*Garp harflerinin tahsili Türk Hayatı'nın en mühim meselesidir. Memleketin her tarafında bu hususta hararetli bir mesai sarf olunmaktadır.*”⁵⁶ diye yazarak, Harf Devrimi ile ilgili gelişmelerden duyulan heyecanı dile getirmişti.

Yaygın eğitim alanında durum böyleydi: Milli Eğitim Bakanı Mustafa Necati Bey'de örgün eğitim alanında öğretmenlerin eğitimi için 23 Ağustos günü Türk Ocağı'nda ilk konferansı vermişti. Dil Komisyonu üyesi İhsan Sungu öğretmenlere öğretmenlik yapıyordu.⁵⁷ Kurslar yaz boyunca devam etti, ilkökul ve orta öğretimde görevli bulunan öğretmenlerin tümü o yaz düzenlenen *alfabe kurslarına* katıldı.⁵⁸ Milli Eğitim Bakanlığı bu çalışmayı sürdürürken, Başbakan İsmet İnönü Dolmabahçe Kurultayı'ndan döndükten sonra 9 Eylül 1928 günü Milli Eğitim Bakanı Mustafa Necati Bey ile görüşmüş ve kendisine şu emri vermişti: “*En büyüğünden en küçüğüne bütün mektepler bu sene yeni harflerle tedrisata devam edecekler.*” Öğrencilere okullarda önce yeni alfabe öğretilecek, daha sonra öteki derslere geçilecekti. Yine bu günlerde Milli Eğitim Bakanı Mustafa Necati Bey, 20 Eylül'de tüm gazetelerde yayımlanan “Öğretmen okullarını o yıl bitiren genç öğretmenlere” gönderdiği genelgede şöyle demekte idi: “*Gideceğin yer, hiçte yabancı olduğun yer değildir. Görevin yüksekliliğini kavramış bir öğretmen olarak senin de, seni bekleyen yavrularının arasına koşacağına içten inanıyorum. Özellikle bu yıl yeni Türk yazaçlarının genelleştirilmesi gibi onurlu bir görevin daha vardır.*”

⁵⁶ “Yeni İnkılabın Yüksek Manası”, *Hakimiyeti Milliye*, 15.10.1928.

⁵⁷ B.N. Şimşir, a.g.e., s. 186-195.

⁵⁸ C. Öztürk, *Atatürk Devri Öğretmen Yetiştirme Politikası*, Ankara 1996, s. 227.

*Bütün yurt çocuklarını bir ayak önce yeni yazaçlarla okutarak, Türkiye’de okuma-yazma bilmeyen tek kişi bırakmayacak kadar geniş bir kesim dayançla çalışmak zorundasın. Bunu için yeni yazaçları tezelden öğren ve her yerde gördüğüne öğretmeye başla...”*⁵⁹ Kitapların yetiştirilmesi gerekiyordu; başta Devlet Basımevi olmak üzere öteki basımevleri de seferber edildi. *Kısa Türkçe Dilbilgisi, Yeni Türk Abecesi, Yazım ve Çekimleme Biçimleri, Yeni Türk Yazısı ile İlk Okuma, Halk Dershanelerine Mahsus Türk Alfabeti, Yazım Sözlüğü, Seçme Yazılar, Dil Kurultayı Abecesi* kitapları basıldı.⁶⁰ Ekim geldi, okullar açıldı. Daha önceden yeni alfabeyle öğrenmiş olan öğretmenler yeni yazıyla öğretime başladı. İlkokullarda çocuklar hiç zorluk çekmiyor, yeni yazıyı hemen öğreniyorlardı. *Hakimiyet-i Milliye* gazetesi yeni dersleri “*Bir derste bütün kaideler*” başlığıyla duyuruyordu.⁶¹ Böylece yeni yazı, henüz Yeni Türk Harfleri Yasası kabul edilmediği halde, okullarda başarıyla öğretilmeye başlanıyordu.

1 Kasım 1928’de, daha önce Türkçe’yi yazmak için kullanılan Arap harfleri yerine Latin esasından alınan harfler, Türk Dili’nin özelliklerini belirten işaretlere de yer vererek, Türk Harfleri adı ile 1353 Sayılı Kanunla kabul edilmiştir. 3 Kasım’da *Resmî Gazete*’de yayımlanan 1353 sayılı Türk Harflerinin Kabul ve Tatbiki Hakkında Kanun o gün yürürlüğe girmiştir. Kanun 11 maddeden oluşmuştur.⁶² Bu maddeler şunlardır:

“Madde 1- Şimdiye kadar Türkçe’yi yazmak için kullanılan Arap harfleri yerine Latin esasından alınan ve merbut cetvelde şekilleri gösterilen harfler (Türk Harfleri) unvan ve hukuku ile kabul edilmiştir.

Madde 2- Bu kanun neşri tarihinden itibaren devletin bütün daire ve müesseselerinde ve bilcümle şirket, cemiyet ve hususi müesseselerde Türk harfleriyle yazılmış olan yazıların kabulü ve muameleye konulması mecburidir.

⁵⁹ *Hakimiyeti Milliye*, 20.9.1928.

⁶⁰ A. Merdivenci, a.g.e., s. 121-122.

⁶¹ “Diyebilirim ki, bir sene sonra Türkiye’de cahil bir kimse kalmayacaktır”, *Hakimiyeti Milliye*, 12.10.1928.

⁶² B.N. Şimşir, a.g.e., s. 60, 216. Cumhurbaşkanı Mustafa Kemal Atatürk’ün 1 Kasım 1928 günkü Meclis Açılış Nutku tam metni Ek-C’de sunulmuştur.

Madde 3- Devlet dâirelerinin her birinde Türk harflerinin devlet muameleatına tatbiki tarihi 1929 Kanunusanisinin birinci gününü geçemez. Şu kadar ki evrak-ı tahkiye ve fezlekelerinin ve ilâmlarının ve matbu muamelat cetvel ve defterlerinin 1929 Haziran ve iptidasına kadar eski usulde yazılması caizdir. Verilecek tapu kayıtları ve senetleri ve nüfus evlenme cüzdanları ve kayıtları ve askeri hüviyet ve cüzdanları 1929 Haziran iptidasından itibaren Türk harfleriyle yazılacaktır.

Madde 4- Halk tarafından vaki müracaatlardan eski Arap harfleriyle yazılı olanlarının kabulü 1929 Haziranının birinci gününe kadar caizdir. 1928 senesi Kanunuevvelinin iptidasından itibaren Türkçe hususi veya resmi levha, tabela, ilan ve sinema yazıları ile kezalik Türkçe hususi, resmi bilcümle mevkut, gayri mevkut gazete, risale ve mecmuaların Türk harfleriyle basılması ve yazılması mecburidir.

Madde 5- 1929 Kanunusani iptidasından itibaren Türkçe basılacak kitapların Türk harfleriyle basılması mecburidir.

Madde 6- Resmi ve hususi bütün zaâıtlarda 1930 Haziranı iptidasına kadar eski Arap harflerinin stenografi makamında istimali caizdir. Devletin bütün daire ve müesseselerinde kullanılan kitap, kanun, talimatname, defter, cetvel, kayıt ve sicil gibi matbuaların 1930 Haziranı iptidasına kadar kullanılması caizdir.

Madde 7- Para ve hisse senetleri ve bonolar ve esham ve tahvilat ve pul ve sair kıymetli evrak ile hukuki mahiyeti haiz bilcümle eski vesikalar deęiştirilmedikleri müddetçe muteberdirler.

Madde 8- Bilumum bankalar, imtiyazlı ve imtiyazsız şirketler, cemiyetler ve müesseselerin bütün Türkçe muamelatına Türk harflerinin tatbiki 1929 Kanunusanisinin birinci gününü geçemez. Şu kadar ki, halk tarafından mezkûr müesseselere 1929 Haziranı iptidasına kadar eski Arap harflerile müracaat vaki olduęu takdirde kabul olunur. Bu müesseselerin ellerinde mevcut eski Arap harflerile basılmış defter, cetvel, katalog, nizamname ve talimatname gibi matbuaların 1930 Haziranı iptidasına kadar kullanılması caizdir.

Madde 9- Bütün mekteplerin Türkçe yapılan tedrisatında Türk harfleri kullanılır. Eski harflerle matbu kitaplarla tedrisat icrası memnudur.

Madde 10- Bu kanun neşri tarihinden itibaren muteberdir.

Madde 11- Bu kanunun ahkâmını icraya İcra Vekilleri Heyeti memurdur.”⁶³

Bu yasa ile şimdiye kadar kullanılan Arap harfleri yerine Latin esasından alınan ve merbut cetvelde şekilleri gösterilen harfler *Türk Harfleri* unvan ve hukuku ile kabul edilmiştir. Dönemin Büyük Millet Meclisi’ne başkanlık eden Kazım Özalp, bu değişikliğin bir reformdan daha ileri bir anlam taşıdığını söylüyor ve “*Bu, bir kültürden diğer bir kültüre geçiştir*” diyordu.⁶⁴ Kanun yayımlandıktan sonra bütün devlet dairelerinde, özel kurumlarda Türk Harfleri ile yazılı yazılar kabul edilecek, işlem görecekti; uygulama tarihi 1 Ocak 1929’u geçmeyecek, ancak tahkik evrakının, fezlekelerin, basılı evrakın ve defterlerin yazılması Haziran 1929 gününe kadar kabul edilebilecekti; Arap harfleri ile dilekçeler de bu tarihe değin kabul edilecek; gazete, dergi, levha, duyuru, reklam gibi basmalar 1 Aralık 1928’den itibaren yeni harflerle çıkarılacaktı;⁶⁵ Gazeteler büyük bir sevinçle “*Bugün Arap yazaçlarının son günüdür*” başlığıyla bu tarihi olayı vermiş,⁶⁶ bu gazetelerin birinde Yunus Nadi, yeni Türk harflerinin manasını şu şekilde açıklamıştır: “*Hakikaten ve maddeten Avrupa’ya iltihak etmiş bir Türkiye, bu vaziyetin manası çok büyük, çok uzun ve çok derindir. Yeni harflerini tamamen benimsemiş, tamamen kendine mal etmiş Türkiye’nin istikbalini o kadar parlak görüyoruz ki bu parlaklık karşısında adeta gözlerimiz kamaşıyor. İşte yeni yazının mahiyet ve manası budur.*”⁶⁷ Ocak 1929’dan sonra ise bütün kitaplar yeni harflerle basılacaktı: Tutanaklarda eski harfler 1929 Haziranına değin steno gibi kullanılabilecek devlet dairelerinde faydalanılan kitap, talimatname, defter, cetvel gibi şeyler ise 1930 Haziranına değin kalabilecekti; para, pul, bono gibi

⁶³ *Resmi Gazete*, 3. 11. 1928. S. 1030.

⁶⁴ C.N. Sherrill, *Bir ABD Büyükelçisinin Türkiye Hatıraları “Mustafa Kemal”*. Çev. Ö. Uğurlu. İstanbul 1999, s. 58.

⁶⁵ S.N. Özerdim, *Yazı Devriminin Öyküsü*, Ankara 1978, s. 38-39.

⁶⁶ “Bugün Arap yazaçlarının son günüdür”, *Cumhuriyet*, 30.11.1928. *Hakimiyeti Milliye*, 30.11.1928.

⁶⁷ Y. Nadi, “Yeni Yazı”, *Cumhuriyet*, 1.12.1928.

değerli kağıtlar değiştirilinceye değin geçecekti; okullarda dersler yeni Türk harfleriyle yapılacak; kanunda devlet daireleri için konulan hükümler bankalar, şirketler, dernekler için de uygulanacaktı.⁶⁸

İki gün sonra, 5 Kasım 1928 günü, TBMM'ye iki kısa yasa tasarısı daha sunuldu. Tasarılar 8 Kasım günü görüşülerek 10 Kasımda kabul edildi ve 13 Kasım'da *Resmi Gazetede* yayınlanarak yürürlüğe girdi. Bunlar yeni yazıya geçişin mali kaynaklarını belirleyen 1354 ve 1355 sayılı yasalardı.⁶⁹ 1354 sayılı yasa, *1928 Senesi Maliyesi Maarif Vekaleti Bütçesine Tahsisatı Fevkalade İtasına ve Muhtelif Devair Bütçelerine Mevzu Tahsisattan Bazılarının İmhasına Dair* idi. Bu yasa ile Milli Eğitim Bakanlığının 1928 yılı bütçesine, “Yeni Türk Harflerinin İltizam Eylediği Masraf” adıyla 400.000 liralık bir olağanüstü ödenek ayrılıyordu. Yasanın ikinci maddesi bu olağanüstü giderin kaynaklarını gösteriyordu. Çeşitli bakanlıkların ve dairelerin bütçelerinde kesintiler yapmak durumunda kalınıyordu. Bu kesintiler; İçişleri Bakanlığından 20.000, Dışişleri Bakanlığından 40.000, İktisat Bakanlığından 22.000, Matbuat Genel Müdürlüğünden 30.000, Sağlık Bakanlığından 12.000, Jandarma Genel Komutanlığından 19.500, Tapu Genel Müdürlüğünden 7.000, İskan Bakanlığından 7.000, Milli Eğitim Bakanlığından 42.500, Bayındırlık Bakanlığından 39.000 Türk Lirası tutarında olacaktı.⁷⁰ 1355 sayılı yasa, *1928 Senesi Maliyesi Maarif Vekaleti Bütçesine Tahsisatı Fevkalade İtasına ve Muhtelif Devair Bütçelerine Mevzu Tahsisattan Bazılarının İmhasına Dair Kanun* idi. Bu yasa ile yeni Türk harflerinin uygulaması için ithal edilecek yeni Türk harfleri gümrük resminden bağışlanıyor ve böylece bütçeye 200.000 lira tutarında ek bütçe ekleniyordu.⁷¹

Maarif Vekili Mustafa Necati Bey bu bütçenin harcama alanlarını şöyle açıklamıştı:

1. Dil Heyeti'nce basılacak alfabe, imlâ sözlüğü vb... harcamalar,

⁶⁸ S.N. Özerdim, a.g.e., s. 38-39.

⁶⁹ B.N. Şimşir, a.g.c., s. 60.

⁷⁰ TBMM, ZC, c. V, 8.11.1928.

⁷¹ *Düster*, III, c. X, s. 9.

2. Dil Heyeti'nin masrafları,
3. Yeni harflerle okul kitaplarının basılması ve bunlara ödül verilmesi, benzeri yayınların satın alınıp çoğaltılmasına yönelik harcamalar,
4. Halk Dershaneleri ve Millet Mektepleri için yapılacak harcamalar,
5. Devlet Matbaası'nın kurulması ve inşa edilmesi için gerekli harcamalar.⁷²

III. MİLLET MEKTEPLERİ

a. MİLLET MEKTEPLERİ'NİN KURULUŞU

Millet Mektepleri *Türk Yazı Devrimi*'nin en önemli aşamasıdır. Okuma-yazma bilmezliğinin bir an önce ortadan kaldırılması, yeni Türk yazısının geniş halk kitlelerine yayılması için Atatürk, yeni yazı daha yasalaşmadan Millet Mektepleri'ni açarak, toplumsal, kültürel ve eğitim alanında geçmişe bakan kapıyı kapatmış, geleceğe bakan kapıyı ise ardına kadar açmıştır.⁷³ Harf Devrimi'nin amaçlarını ve önemini halka anlatmak ve bu süreçte başarıya ulaşmak amacıyla çıkarılan *Halk* dergisinde devrimin önemi "...Gazi nasıl on sene evvel düşmanları vatan topraklarından atmak için milleti seferberliğe çağırdı ise şimdi de Türk yurdundan cahilliği kaldırmak için seferberlik ilan etti. Türkiye'de kadın erkek herkes okumak, yazmak bilecektir, bu ülkede artık okumak bilmiyen kalmıyacaktır. İşte Millet Mektepleri bunun için açıldı."⁷⁴ sözleriyle ifade edilmişti.

Yazı Devrimi'nin gerçekleştirilmesinden sonra ülke genelinde yeni harflerin halka nasıl öğretileceği konuşulurken, *Yeni Türk Harfleri Yasası*'nın kabulünden üç gün sonra, 7 Kasım 1928 günü, Başbakan İsmet İnönü TBMM kürsüsünde yaptığı konuşmada, Yeni Türk Alfabeti'nin geniş halk kitlelerine öğretilmesi için Millet Mektepleri açılacağını şu sözleri ile duyurur:

"Vatandaşların en müsait zamanlarında ve yerlerinde, ya iki aylık veya dört aylık kurslar açılacak. şehirde ve köyde mekteplere, muayyen içtima mahallerine gelmeye vakitleri müsait olmayan vatandaşlar için seyyar muallim teşkilatı yapılacaktır."

⁷² TBMM, ZC, c. V, 1.11.1928, s. 27.

⁷³ B. Lewis, a.g.e., s. 278.

⁷⁴ "Millet Mektepleri", *Halk*, S. I, 11.2.1929, s. 4.

Devletin en büyüğünden küçüğüne kadar bütün devlet memurları Millet Mektepleri teşkilatında ihtiyaca göre çalışacaklar. Reiscumhur hazretleri Millet Mektepleri teşkilatının umumi reisliğini ve başmuallimliğini kabul buyurmuşlardır. Bu teşkilat ile bir senede vatandaşların maişet hayatındaki düzeni hiç bozulmaksızın geçkin yaşlarda birkaç yüz bin nüfusu kurtarabileceğimizi hissediyoruz”⁷⁵

Millet Mektepleri Teşkilatı için 7284 sayılı kararname ile Millet Mektepleri Talimatnamesi hazırlanmış ve bu yönetmelik, Danıştay tarafından incelendikten sonra,⁷⁶ 11.11.1928’de Bakanlar Kurulu tarafından onaylanarak kabul edilmiştir.⁷⁷ Talimatname 24 Kasım’da *Resmî Gazete*’de yayımlanarak yürürlüğe girmiş;⁷⁸ 15.000 adet basılmış ve dağıtımı yapılmıştır.⁷⁹

Millet Mektepleri’nin amacı talimatnamede, “*Yeni Türk harflerinin kısa zamanda ve kolayca herkese okuyup yazma olanağı vermesinden Türk Ulusu’nu en geniş ölçüde yararlandırmak ve büyük halk kitlelerini hızla okur yazar durumuna getirmek.*”⁸⁰ şeklinde açıklanmıştır. Bu talimatnamede Milli Eğitim Bakanlığı’nın isteği üzerine 22.9.1929’da değişiklik yapılmış ve amaç şöyle değiştirilmiştir: “*Türkiye halkını okuyup yazmağa muktedir bir hale getirmek ve ona hayat ve maişetinin istilzam ettiği ana bilgileri kazandırmak maksadiyle millet mektepleri ve teşkilâtı vücuda getirilmiştir.*”⁸¹ Millet Mektepleri A ve B kategorisinde iki tür okuldan oluşmaktaydı. A Kategorisi Okullar; okul çağını aşmış ve hiç okuma-yazma öğrenmemiş yurttaşlara okuma-yazma öğretmek için açılmış dört ay süreli okullardı. B Kategorisi Okullar; eski yazıyı bilen yurttaşlara yeni yazıyı öğretmek için, iki ay süreli kurulacak okullardı.⁸²

⁷⁵ “Millet Mektepleri”, *Cumhuriyet*, 8.11.1928.

⁷⁶ M. İlgürel, “Millet Mektepleri”, *Doğumunun 100. Yılında Atatürk’e Armağan*, İstanbul 1981, s.30.

⁷⁷ “Yeni Kafa”, *Hakimiyeti Milliye*, 16.11.1928.

⁷⁸ *Resmî Gazete*, 24.11.1928, S. 1048. Millet Mektepleri Talimatnamesi Ek-D’de sunulmuştur.

⁷⁹ N.S. Özerdim, a.g.e., s. 39.

⁸⁰ T.C. Başvekalet, *Millet Mektebi Teşkilatı Talimatnamesi*, Ankara 1928, s. 1.

⁸¹ M.R. İnan, “Yazı Değişimi Çok Kısa Sürede Gerçekleşmiş Bir Devrim ve Gerçekleştirme Yöntemleri”, Ankara 1981, s. 177. Kabul edilen yeni talimatname Ek-E’de sunulmuştur.

⁸² “Millet Mektebi Teşkilatı Talimatnamesi”, *Maarif Vekâleti Mecmuası*, İstanbul 1929, S. XVII, s. 76.

2 Aralık 1928 günü Maarif Vekili Mustafa Necati Bey, "Millet Mektepleri Teşkili Hakkında" valiliklere bir tamim yayınlarak, Millet Mektepleri'nin oluşturulması ve işleyişi konuları hakkında açıklamalarda bulunmuştur.⁸³ Burada tüm hazırlıkların 1 Ocak 1929 tarihine kadar tamamlanmasını, karşılaşılan aksaklıklarla ilgili Bakanlığa bilgi verilmesini istemiştir.⁸⁴

1 Ocak 1929'da okullar açıldı ve Türkiye, bir okuma seferberliğinin bütün görkemiyle başladığı, törenlerin yapıldığı, bandoların çaldığı ve halkın okullara koştuğu bir okula dönüştü.⁸⁵ 1 Ocak 1929 gazetelerde Maarif Bayramı olarak kutlandı. Yaşamı boyunca hiç okuma yazma öğrenmemiş kitleler, akın akın okullara gelmiş, herkeste okur yazar olma umudu doğmuştu. Bu sevinçle Millet Mektepleri için şiirler bile yazılmıştı.⁸⁶ (Bak. Ek-G) Bu seferberliği *Halk* dergisi şöyle anlatıyordu: "*Bakınız, Millet Mektepleri açılalı daha kaç hafta oldu? Bunlara devam edenlerin miktarı şimdiden 900.000 (Dokuz yüz bin) adedine yaklaşmıştır. Kat'i tahmine göre mayıs iptidasına kadar 1.000.000 (Bir milyon) Türk okur yazar olacaktır.*"⁸⁷ "*Bu miktarın cüzi bir kısmı Arap harflriyle okuyup yazmayı bilip de Türk harflerini öğrenmemiş olan vatandaşlardır.*"⁸⁸

Millet mekteplerinde okutulmakta olan *okuma* ve *yazma* dersi kitaplarında Cumhurbaşkanı ve Başöğretmen Mustafa Kemal Atatürk, büyük-küçük bütün Türk Milleti'ne şu hitabesi ile sesleniyordu:⁸⁹

Sevgili Gazi Hazretleri ne buyuruyor?

Yeni Türk harflerini çabuk öğrenmelidir. Her vatandaşa, kadına erkeğe, hamala, sandalcıya öğretiniz. Bunu vatanperverlik, milliyetperverlik vazifesi biliniz. Bu vazifeyi yaparken düşününüz ki bir milletin yüzde onu, yirmisi okuma-yazma bilir, yüzde sekseni bilmezse bu ayıptır. Bundan insan olanlar utanmak lâzımdır.

Bu millet utanmak için yaratılmış bir millet değildir, mazisini iftiharla doldurmuş bir millettir. Fakat milletin yüzde sekseni okuma-yazma bilmiyorsa bu hata

⁸³ "Millet Mektepleri Teşkili Hakkında Valiliklere Yapılan Tamim", *Maarif Vekalet Mecmuası*, Ankara 1929, S. XVII, s. 89-90. Tamim Ek-F'de sunulmuştur.

⁸⁴ M. Ergün, a.g.c., s. 102.

⁸⁵ N.S. Özcerdim, a.g.e., s. 41.

⁸⁶ "Edebiyatımız", *Halk*, S. 15, 20.5.1929, s. 125. Bak.Ek-G'de sunulmuştur.

⁸⁷ "Millet Mektepleri", *Halk*, S. I, 11.2.1929, s. 5.

⁸⁸ "Millet Mektepleri Hareketi", *Halk*, S. II, 18.2.1929, s. 11.

⁸⁹ S. Cemil, *Millet Mektepleri Alfabetesi*, İstanbul 1929, s. 37; S. Cemil, *Millet Mektepleri Kırcaati*, İstanbul 1929, s. 4-5.

bizde değildir. Türkün seciyesini anlamıyarak kafasını bir takım zincirlerle saranlardadır. Artık mazisinin hatalarını kökünden temizlemek zamanındayız. Hataları tashih edeceğiz. Bu hataların tashih olunmasından bütün vatandaşların faaliyetini isterim.

Gazi Mustafa Kemal

Yurtta bayram kutlaması yapılırken ülkeye beklenmeyen acı bir haber yayıldı: Yeni Türk Harfleri'nin hazırlanmasında büyük emeği geçen; Millet Mektepleri'nin hazırlanmasına çok büyük çaba sarf etmiş olan Milli Eğitim Bakanı Mustafa Necati Bey o gün saat 11'de ansızın ölmüş, ancak bu olay bile okulların açılmasını ertelememişti. Başbakan, Necati Bey'in mezarı başında yaptığı konuşmada şunları söylemişti: *"İnkılapçıların ölümlerinde kalanlardan ve yeni yetenlerden bir tek dileği vardır: Cansız bileklerinde sallanan vazife bayrağının kavranıp daha yüksekte dalgalandırılmasıdır. Necati, aziz Necati, dileğin yerine getirilecektir."* Milli Eğitim Bakanı Mustafa Necati Bey'in dileği, yeni yazının geniş halk kitlelerine yayılmasıydı. Ölümünden birkaç saat sonra bütün yurtta Millet Mektepleri bu dileği yerine getirmek için açıldı. Yeni yazı seferberliğini hiçbir neden yavaşlatamayacak, durduramayacaktı.⁹⁰ Türkiye'de örgün ve yaygın eğitim alanında, yönetmelik ve yasa ile, samimi, coşkulu, verimli bir seferberlik başlatılmış; Eğitim ilk kez Türkiye tarihinde, ülke gündeminin başında yer almıştır.⁹¹

Gazeteler okulların açılış sevinci ve Mustafa Necati Bey'in ölümünü şöyle yazıyorlardı: *"Zavallı Necati Bey o kadar büyük aşk ve heyecan ile hazırladığı bu mekteplerin mazhar olduğu şu müheyyic rağbeti olsun görse idi!..."*⁹²

b. MİLLET MEKTEPLERİ'NİN TEŞKİLÂTI

Millet Mektepleri Teşkilatı, 11 Kasım 1928'de Bakanlar Kurulu tarafından kabul edilmiş bulunan Millet Mektepleri Talimatnamesi ile oluşturulmuş ve çalışmalarını sürdürmüştür. Talimatname'nin 1. maddesinde: *"Her Türk vatandaşı millet mektepleri teşkilâtının yardımcı uzuvları ve asli talebeleridir."* denilmiştir;⁹³

⁹⁰ B.N. Şimşir, a.g.e., s. 23.

⁹¹ N. Sakaoğlu, *Cumhuriyet Dönemi Eğitim Tarihi*, İstanbul 1992, s. 46.

⁹² "Halk Mektepleri", *Cumhuriyet*, 5.1.1929.

⁹³ M.R. İnan, a.g.m., s. 179.

erkek, kadın, bütün Türk yurttaşlarının Millet Mektepleri Teşkilatı'nın üyesi olduğu belirtilmiştir. Cumhurbaşkanı Gazi Mustafa Kemal Atatürk Teşkilatın Genel Başkanı ve Başöğretmeniydi. *İkdam* gazetesi bu olayı şöyle duyurmaktadır: “*Mektebin muayyen bir mıntıkası, muayyen bir binası yoktur. Ancak, Türkiye seması altındaki vatan koca bir mektep olacaktır. Bu vatan-şumûl mektebin başmuallimi Reisicumhur Gazi Hazretleri'dir.*”⁹⁴ Bu nitelik Talimatname'nin 4. maddesinde de belirtilmişti. Teşkilatın diğer başkanları ise şunlardı: Büyük Millet Meclisi Başkanı, Başbakan, Genel Kurmay Başkanı ve Cumhuriyet Halk Partisi (CHP) Genel Sekreteri idi ve bunlar da Talimatname'nin 5. maddesinde belirtilmişti.⁹⁵

Millet Mektepleri Teşkilatı çalışmaları, Milli Eğitim Bakanlığı İlk Öğretim Genel Müdürlüğü ile Halk Eğitimi Şubesi'nce yürütülüyor, maarif eminleri buralardan alacağı emirleri kendi bölgelerinde tespit, icraat ve takibini üstleniyordu. Bütün milli eğitim görevlileri çalıştıkları bölgelerdeki Millet Mektepleri çalışmalarını yürütmekle de yükümlüydüler. Millet Mektebi Vilayet Heyeti adı verilen özel kurul illerde, il sınırları içindeki bütün Millet Mekteplerinden sorumluydu. Bu kurul şu görevlilerden oluşuyordu: Vali (Başkan), savcı, defterdar, başmühendis, sağlık müdürü, jandarma komutanı, muhasebe müdürü, il meclisi üyelerinden bir kişi, belediye başkanı, Halk Partisi il başkanı ve eğitim müdürü. Her üye, buyruğu altında çalışan herhangi bir görevliyi Millet Mektepleri'nde görevlendirebilirdi.⁹⁶ İlçelerde de ilçe millet mektepleri kurulları vardı ve bu kurulun başkanı kaymakamdı. Savcı, mal müdürü, jandarma komutanı, polis komiseri, belediye başkanı, halk partisi ilçe başkanı, ilçe kurulunun üyeleriydi. Kurul genel sekreteri, ilçe eğitim memuruydu. Bu kurul da, ilçe çerçevesinde, il kurulunun görevlerini yapıyordu ve il kuruluna bağlıydı. Bucaklarda, bucak müdürünün başkanlığında millet mektebi kurulu vardı ve bu kurul bucak müdürü, ilkokul başöğretmeni, bir öğretmen ve CHP temsilcisinden oluşmakta idi. İhtiyar heyetleri ve başöğretmen de köylerde, Millet Mektepleri Teşkilatının ilk çekirdeğini oluşturmakta

⁹⁴ *İkdam*, 19.10.1928.

⁹⁵ “Millet Mektebi Teşkilâtı Talimatnamesi”, *Maarif Vekâleti Mecmuası*, İstanbul 1929, S. XVII, s. 76.

⁹⁶ B.N. Şimşir, a.g.e., s. 237-238.

idi. Millet Mektepleri Teşkilatı, idari bölgeler gibi il, ilçe, bucak ve köy bölgelerine bölünmüş ve bunlar hiyerarşik olarak birbirine bağlanmıştı.⁹⁷

Millet Mektepleri il, ilçe, bucak ve köy kurullarının başlıca görevlerini de belirlemişti: Buna göre söz konusu kurullar; Dershaneler hazırlayacaklar; bunun için normal okullar, camiler, hükümet salonları, kulüpler, salonlar, kahveler gibi toplanmaya elverişli bütün yerleri kullanacaklar; Hazırladıkları dershanelerin ısınma, aydınlatma, donatma gibi ihtiyaçlarını karşılayacaklar; Kayıt, yoklama defterleri, yazı tahtası, tebeşir, defter, kalem, kitap gibi öğretim araç ve gereçlerini sağlayacaklar, gezici öğretmenlerin görevlerini kolaylaştıracaklardı.⁹⁸

Eğitim müdürleri, ilk öğretim müfettişleri, ilk okul müdürü, başöğretmeni ve öğretmenleri, asli görevlerinin yanı sıra Millet Mektepleri'nde de görev yapacaklardı. Eğitim müdürlerinin görevleri şunlardı: Millet mekteplerine öğretmen atama, yer bulma, buradaki öğretimin programa uygun olarak yürütülmesi, öğrencilerin devamını sağlama, öğretimde karşılaşılabilecek güçlükleri giderme, öğretmenlere talimat verme, okulu bitirenlere şahadetname (diploma) verme, ayda bir verilen durum raporunu belirtilen zamanlarda maarif eminliğine teslim etme, dönem sonunda bitirme sınavlarının zamanında yapılmasını sağlama. İlk öğretim müfettişleri, bölgelerindeki Millet Mektepleri'nden de sorumluydular ve bu okulların açılmaları, çalışmaları, öğretmenlerin, öğrencilerin derslere devamları, aylık istatistik bilgileri toplama ve eğitim müdürüne teslim etme, dershane ve mevcut öğrenci sayısını takip etme, öğrenci sayısı az olan sınıflar arasında gerekli nakilleri yapma, okula devam etmeyen öğrencilerin tespiti ve kaza idare heyeti vasıtası ile okula devamlılıkların sağlanması gibi görevleri de üstlenmişlerdi.

Millet Mektepleri Teşkilatı, yurdun her köşesine ulaşabilmek için gezici öğretmenler ağı kurmuş ve okulu bulunmayan köylere gidilmesini, köy halkını köyün en elverişli yerinde toplayıp yeni harflerin öğretilmesini hedeflemişti. Buralarda oluşturulan millet mektepleri dershanelerinin eğitim-öğretim dönemi de Kasım ayı

⁹⁷ "Millet Mektebi Teşkilatı Talimatnamesi", *Maarif Vekâleti Mecmuası*, İstanbul 1929, S. XVII, s. 77.

⁹⁸ B.N. Şimşir, a.g.c., s. 238.

başında başlıyor ve Şubat ayı sonunda sona eriyordu.⁹⁹ Köy dışından gelen ve istekli olanlar da bu derslere katılabiliyordu. Öğretimin ne zaman yapılacağı ilgili köyün ihtiyar heyetiyle birlikte saptanıyor, öğretim haftada altı saatten az olmayacak ve en az birbuçuk ay sürecek şekilde planlanıyordu. Gezici öğretmenler gidecekleri yerlere tebeşir, kağıt, kalem, defter, kitap ve portatif kara tahta gibi gereçleri yanlarında götürüyor, kasabalarda kahveler ve gazinolar da dersane olarak kullanılıyordu.¹⁰⁰

Halkın yeni harflere ilgisini çekmek için Millet Mektepleri Teşkilatı'nın bir de propaganda kurulları vardı. Talimatnamede bu kurulların görevleri şöyle sıralanmıştı: Sinema ve tiyatrolarda, sahne aralarında, okuyup yazmanın yararları konusunda uygun propaganda gösterileri düzenleme; kahvehane, gazino gibi yerlerde konferanslar verme; kasaba ve köylerde, panayır, pazar, güreş, koşu, sergi gibi halk kütüphanelerinin toplandığı yerlerde konferanslar verme, eğitici afişler asma, ilgiyi çekecek gösteriler düzenleme; dergi, gazete, broşür yayınlama; duvar gazeteleri, afişler hazırlayıp asma; olanak varsa radyo konuşmaları yapma ve caddelere, meydanlara hoparlörler koyarak halkı aydınlatma... Talimatname, yeni yazı propagandasında ölçünün kaçırılmaması, halkın usandırılmaması konusuna da dikkat çekiyor ve bu uyarı Madde 44'te şöyle ifadesini buluyordu: "*Propaganda faaliyeti ve vesaiti ancak lüzumu kadar istimal edildikleri takdirde müfit olurlar. Bunun için de itidale riayet şart olup halkı taciz etmemek lazımdır.*"¹⁰¹

Talimatname'de Millet Mektepleri gelirlerinin kaynağı da gösterilmiştir. Genel Bütçe'den Milli Eğitim Bakanlığı Bütçesi'ne ayrılan ödenekler; İl Özel İdareleri Bütçeleri'ne konulan ödenekler; Türk Ocakları'nın, muallim birliklerinin, ticaret ve ziraat odaları, Cumhuriyet Halk Fırkası ve benzeri kurumların, özel kişilerce, belediyelerce yapılacak bağışlar da farklı bir kaynağı oluşturmaktaydı. Gazi Hitabesi Plağı'nın geliri de Millet Mektepleri'ne bağışlanmıştı. Genel Bütçe'den yeterli ödeneğin ayrılması çok zor olduğundan her il ya da ilçe yerel yönetimi kendi

⁹⁹ *Millet Mektepleri Talimatnamesi*, Ankara 22 Eylül 1929, s. 16-17.

¹⁰⁰ "Millet Mektebi Teşkilatı Talimatnamesi", *Maarif Vekâleti Mecmuası*, İstanbul 1929, S. XVII, s. 83-84.

¹⁰¹ "Millet Mektebi Teşkilatı Talimatnamesi", a.g.d., s. 84.

sınırları içindeki Millet Mekteplerini destekleyecek ve devam etmesini sağlayacaktı.¹⁰²

Millet Mektepleri giderleri kapsamında çalışan öğretmenlere iki ay için 30, dört ay için 50 lira, üstün çalışma ve gayret gösteren öğretmenlere 100 bazen de 150 lira verilmekte; gezici öğretmenlere yolluk, yanlarında götürecekleri öğretim araç ve gereçlerin parası ödenmekte; her dönem için milli eğitim müdürlerine 90 ve milli eğitim müfettişlerine 60 lira verilmekteydi. Ayrıca okullardaki işçilere ödenen ücretler, dersliklerin aydınlatılması, ders araç ve gereçlerinin temini için yapılan harcamalar vb. diğer giderleri oluşturmaktaydı.

Millet Mektepleri Milli Eğitim Bakanlığı Müfettişleri'nin denetimine açıktı. Okullar sürekli denetlenecek; eksiklerle başarıları her ay sonunda teşkilat merkezine rapor edilecekti. Teşkilat merkezi Milli Eğitim Bakanlığı'ydı. Milli Eğitim Bakanının başkanlığındaki kurul, teşkilata genel yön veren, çalışmalarını düzenleyen kuruldu. Milli Eğitim Bakanı her üç ayda bir Millet Mektepleri Teşkilatı Genel Başkanına, yani Cumhurbaşkanı Atatürk'e, rapor vermekle yükümlüydü. Her ilin valisi yılda iki kez millet mekteplerinin çalışmalarını, başarılarını gösteren raporlarını Bakanlar Kurulu'na göndermek zorunda idi.¹⁰³ Valiye bu ek görev 2. Talimatname ile verilmişti. Bunlardan birincisi 15 Aralıktan önce gönderilecek ve oluşturulan millet mektebi sayısı ve türleri, bu okullarda kaç öğretmenin görev aldığı, kurslara kaç kişinin kayıt yaptırdığı ve cinsiyetleri bilgilerini kapsayacaktı. İkinci rapor ondört nüsha hazırlanacak ve en geç 15 Martta postalanmış olacaktı. Bu raporda daha önce bildirilen verilerdeki değişiklikler, bağıшта bulunan kişiler var ise isimlerini, vatandaşların okula devam durumlarını, kendi görüş ve tavsiyelerini bildireceklerdi.¹⁰⁴

¹⁰² B.N. Şimsir, a.g.e., s. 239.

¹⁰³ M.R. İnan, a.g.e., s. 57-59.

¹⁰⁴ *Millet Mektepleri Talimatnamesi*, Ankara 22 Eylül 1929, s. 10-11.

c. MİLLET MEKTEPLERİNDE EĞİTİM VE ÖĞRETİM

Millet Mekteplerinde örgütlenme ve eğitim, mevcut eğitim sistemine paralel oluşturulmuş, ilkokul bulunan yerlerde, her öğretmen için bir Millet Mektebi Dershanesi açılmış ve her dersane için 30–50 öğrenci arasında mevcut saptanmıştı. Öğretmenler öğrencilerin okul devamından, dershanenin düzgün işlemesinden sorumlu tutulmuştu. Dönemin Maarif Vekili İsmet Paşa öğretmenlere bir tamim göndererek öğretmenleri uyarıyor ve şöyle diyordu: “*Şuna çok dikkat etmelisin ki millet mekteplerine devam eden taleben diğer sınıf talebesile kabili mukayese değildir. Hayatta yaşamış, tecrübe görmüş, dimağı ona göre teşekkül etmiş kâmil insanlardır. Binaenaleyh bunlara karşı muameleni rıfk ve mülâyemetle yapmalı ve derslerini onların alâkalarını her an tezyit edecek cazip bir şekilde vermelisin.*”¹⁰⁵ Azınlık okullarındaki Türkçe, Tarih ve Coğrafya öğretmenleri de Millet Mekteplerinde görevlendirilmiş, öğretmen yetersizliği söz konusu olan bölgelerde öğretmen olmayan aydınlara da görev verilmesi kararlaştırılmıştı. Bu aydınlara il yada ilçe millet mektebi kurulu kararı ile, *Millet Mektebi Muallimi* unvanı, belgesi ve görevi verilmişti. Ancak bu öğretmenler iki aylık Millet Mektepleri’nde istihdam edilmiş, dört aylık kurslara devam edecek okuma yazma bilmeyenlere yeni Türk alfabesini öğretme görevi, meslekten öğretmenlere bırakılmıştı. Orta dereceli okullar ve öğretmenleri de gerektiğinde Millet Mektepleri’nde görevlendirilmiş;¹⁰⁶ Yüksek okulların binaları ve hocalarının görevlendirilmesi ise Milli Eğitim Bakanlığı’nın özel iznine bırakılmıştı.¹⁰⁷

Millet Mektepleri’nin başlama ve bitirme zamanlarını yerel ekonomik ve sağlık koşullarını göz önünde tutarak oluşturulan kurullar saptayacak, hiçbir ders bir saatten aşağı olamayacaktı.¹⁰⁸ Millet Mektebi öğrencilerinin okula devamı sağlanacak, bunun için gerekirse polis, jandarma, belediye görevlileri, muhtarlar ve esnaf

¹⁰⁵ “Millet Mektepleri Muallimlerine Maarif Vekili İsmet Paş. Hz. Tarafından gönderilen tamim”, *Maarif Vekâleti Mecmuası*, İstanbul 1929, S. XVII, s. 91. Bak. Tamim’in tam metni Ek- H’de sunulmuştur.

¹⁰⁶ “Millet Mektebi Teşkilâtı Talimatnamesi”, a.g.d. s. 79-80.

¹⁰⁷ B.N. Şimşir, a.g.e., s. 238-239.

¹⁰⁸ “Millet Mektebi Teşkilâtı Talimatnamesi”, a.g.d. s. 78.

öğütlerinden de faydalanacaklardı.¹⁰⁹ Öğrencileri okula devamının sağlanması için devletin her birimine görev verilmişti. 2. Talimatname ile okur-yazar olduğuna dair belgesi olmayanların 1931 Mayısından itibaren köy ve mahalle ihtiyar heyetine üye olamayacakları; millet mektebi dersanelerinde öğretmenlik yapamayacakları; engelleyici bir sebebi olmadığı halde okullara gitmemekte direnenlere İl İdaresi Kanununun 68. maddesine dayanılarak idare heyetince maddi ceza verileceği karara bağlanmıştır.¹¹⁰ Örneğin İstanbul'da tespit edilen ceza miktarı 5 lira'dan 60 lira'ya kadardır.¹¹¹ Zaten okullara devam oranı çok yüksek olmuş, devamsızlık %15'in altında kalmıştır.¹¹² Dört aylık kurslarda dönemin üçte ikisine devam etmiş olanlar sınav hakkı verilmiştir.¹¹³

Kabul edilen 1. Talimatnamede okullara devam edecek öğrencilerin yaşı 16 ile 40 olarak tespit edilmiş, 2. Talimatnamede ise yaşları 16 ile 45 arasında bulunan bilumum kadın ve erkek vatandaşların okutulacağı kararlaştırılmıştı.¹¹⁴ Kurslar 45 yaşını geçenler için zorunlu değildi, fakat isteyenler okullara devam edebilirlerdi.¹¹⁵ Dersaneler karma idi, sayı çok olduğu veya talep geldiği zaman kadın, erkek ayrı olarak da açılabilirdi.¹¹⁶ Millet mektepleri çalışma saatleri vatandaşın çalışma saatlerini etkilemeyecek şekilde mahallin eğitim müdürü başkanlığındaki idare heyetine bırakılmış, cuma hariç her gün birer saat ders yapılması karara bağlanmıştır.¹¹⁷ Millet mektepleri öğrencileri sayısının fazla olduğu yerlerde, 16-30 yaşları arasında olanlar ile otuz yaşından yukarı olanlar için ayrı dersaneler açılması öngörülmüştü.¹¹⁸

¹⁰⁹ "Herkes mektebe gidiyor", *Cumhuriyet*, 19.12.1928.

¹¹⁰ *Millet Mektepleri Talimatnamesi*, Ankara 22 Eylül 1929, s. 22-23.

¹¹¹ "Millet mektepleri dün gece açıldı", *Cumhuriyet*, 2.11.1929.

¹¹² M. İlgürel, a.g.m., s. 32.

¹¹³ M. Ergün, a.g.c., s. 102.

¹¹⁴ *Millet Mektepleri Talimatnamesi*, Ankara 22 Eylül 1929, s. 6.

¹¹⁵ İ. Başgöz, a.g.c., s. 121.

¹¹⁶ M.R. İnan, a.g.c., s. 56.

¹¹⁷ M. İlgürel, a.g.m., s. 31.

¹¹⁸ B.N. Şimşir, a.g.c., s. 238-239.

Dershaneler, olanaklar ölçüsünde halkın ayağına götürülüyor, kentlerin en uygun yerlerinde açılıyordu. Okuma-yazma bilmeyenlerin ve bilen fakat henüz yeni yazıyı öğrenmemiş olanların listeleri her mahallede çıkarılıyor ve aralık ayının son haftasına girilmeden sınıfları oluşturulması tamamlanmaya çalışılıyordu.¹¹⁹ Listeler ellişer kişilik bölümlere ayrılıyor ve o bölgede görevli millet mektebi öğretmenine veriliyordu. Amaç her vatandaşın millet mektebinden yararlanmasını sağlamaktı. Yeni harfleri öğrendiğini beyan eden vatandaş sınavdan geçiriliyor ve öğrendiği anlaşılınca diploma almaya hak kazanıyordu. Diplomasını alan kişi, yeni Türk alfabesini öğrendiğini mahalle ihtiyar heyetine beyan ederek diplomasını ibraz ediyor ve kaydında ilgili değişikliği yaptırıyordu.¹²⁰ Aileleri içinde yeni yazıyı öğrenme imkanı bulunan bireyler de, devam edenlerle birlikte sınava girme koşulu ile millet mekteplerine devam zorunluluğundan muaf tutuluyordu.¹²¹ Bu uygulamadan aile reisi sorumlu tutulmakta idi.¹²² Evin reisi ailesinde bu durumda kişi varsa mahalle ihtiyar heyetine müracaat ediyor, bu durumda okuma taahhüdü verilen kişi her devre sonunda sınava tabi tutuluyordu. Taahhüdünü yerine getirmeyenler için okula devam etmeyenler gibi işlem yapılıyordu.¹²³

Millet Mektebi dersleri açılırken bir tören yapılıyor; Öğretmen okuma-yazma ve Türk Harfleri konusunda bir giriş konuşması yapıyor; Gazi Hitabesi plağı çalınıyor ve daha sonra derse başlanıyordu. Ders programında 2 saat kıraat (Okuma) ve tahrir (Yazı yazdırma), 2 saat hesap, birer saat de sağlık bilgisi ve yurt bilgisine ayrılmıştır.¹²⁴ (Ders müfredatı Ek-I'da sunulmuştur.) Okuma dersi ile bireylerin kolay ve düzgün okuması, okuma zevkini kazanması hedeflenmiştir. Yazı yazdırma derslerinde öğrenciye fikirlerini düzgün ve anlaşılır şekilde yazı ile ifade etmesi; mektup, tezkere, telgraf, senet gibi günlük hayatta daima kullanılan metinlerle ilgili eğitim verilmesi hedeflenmiştir;¹²⁵ Hesap ve ölçüler dersinde basit problemleri

¹¹⁹ N.S. Özerdim, a.g.e., s. 41.

¹²⁰ "8 Yaşından 40 Yaşına Kadar Her Vatandaş Devamla Mükelleftir", *Cumhuriyet*, 27.12.1928.

¹²¹ B.N. Şimşir, a.g.e., s. 238-239.

¹²² M. İlgürel, a.g.m., s. 31.

¹²³ "8 Yaşından 40 Yaşına Kadar Her Vatandaş Devamla Mükelleftir", *Cumhuriyet*, 27.12.1928.

¹²⁴ M. İlgürel, a.g.m., s. 31. Bak. Millet Mektepleri Ders Müfredatı Ek-I'da sunulmuştur.

¹²⁵ Milli Talim ve Terbiye Heyeti, *Millet Mektepleri ve Halk Dershaneleriyle Harf Kurslarında*

çözmeye yarayacak genel kuralları öğretmek, bunların kolayca, doğruca ve çabukça kullanılmasını sağlamak;¹²⁶ Sağlık bilgisi dersinde vücut, organlar ve görevleri, zararlı alışkanlıklar, bulaşıcı hastalıklar, zehirlenmeler, hijyen ve günlük vücut bakımının öğretilmesi ve alışkanlıklar kazandırılması;¹²⁷ Yurt bilgisi dersinde ise vatan, millet, vatandaşlık hak ve vazifeleri ile ilgili bilinmesi lâzım olan asgari bilgiyi kazandırmak hedeflenmiştir.¹²⁸ Bu derste “*Türk bayrağı; Türk bayrağının dalgalandığı yerler; Türkiye, Türkiye'nin hudutları; Türkler, nüfusumuz; Türk Milletinin eskiliği; Yeni Türk Cumhuriyetinin kuruluşu; Sultanlar istibdadının neticeleri; Büyük harp, Türkiye'nin düşmanlar tarafından istilâsı; İstiklâl kavgası; Büyük Gazi'nin hizmetleri; Türk istiklâl ve hürriyeti; Teşkilâtı Esasiye Kanunu'nun maddeleri; Büyük Millet Meclisi; Meb'us intihabı; Reisicumhur; Vekiller; Vilâyetler ve kazalar; Belediye teşkilâtı ve meclisi umumi ve belediye intihapları; Vergiler, askerlik; mahkemeler. Hükümete nasıl müracaat edilir: İstida. İyi bir Türk vatandaşı vatanını sever, milletini sever, vazifesini bilir. Çalışır, insanidir. Türk Milli Bayramları: 23 Nisan, 10 (23) Temmuz, 31 Ağustos, 29 Teşrinievvel*”¹²⁹ konuları işlenmekte ayrıca vatandaşlara günlük hayatta kullanılabilecek bilgiler de verilmekteydi.¹³⁰ Bunlar, iş hayatına, aile hayatına ve insan ilişkilerine dair bilgilerdi.¹³¹

Dönem bitiminde öğrenciler sınavdan geçiriliyor ve iki türlü belge veriliyordu. Birincisi *Millet Mektepleri Dershanesi Devam Vesikası*,¹³² (Bak. Ek-İ) diğeri ise *Millet Mektebi Şahadetnamesi*, adını taşıyor,¹³³ ve üzerinde “...yapılan imtihan neticesinde (somunda) yeni harflerle Türkçe okuma ve yazmayı iyice öğrendiği

Alfabe, Kıraat, Yazı ve İmlâ Tedrisi Usulü. İstanbul 1928.

¹²⁶ H. Haki-M. Zeki, *Millet Mektepleri Halk Dersanelerine Mahsus Hesap ve Ölçüler*, İstanbul 1930, s. 1-5.

¹²⁷ E. Muhsin, *Millet Mekteplerine Mahsus Sağlık Bilgisi*, İstanbul 1930, s. 1-2.

¹²⁸ M. Sadullah, *Millet Mektepleri Halk Dersanelerine Mahsus Yurt Bilgisi*, İstanbul 1930, s. 1.

¹²⁹ İ. Hilmi, *Millet Mekteplerine ve Halka Mahsus Yurt Bilgisi*, İstanbul 1931, s. 1.

¹³⁰ İ. Başgöz, a.g.e., s. 121.

¹³¹ M. Ergün, a.g.e., s. 104.

¹³² B.N. Şimşir, a.g.e., s. 407; Bak. Millet Mektepleri Devam Vesikası Ek- İ' de sunulmuştur.

¹³³ M. İlgürel, a.g.m., s. 33.

anlaşılmış olduğundan kendisine bu şahadetname verilmiştir” ibaresi yer alıyordu.¹³⁴ (Bak. Ek-J) Başarılı olamayanlar bütünleme kursuna gönderiliyordu. Millet Mektepleri Talimatnamesi’nde, yeni yazıyı öğrenmeyi ve öğretmeyi özendirici hükümler de düşünülmüştü. Bu hükümlere göre, dersleri başarıyla bitirenlere diploma veriliyordu. Her dershanenin en başarılı üç öğrencisine,¹³⁵ içinde *Teşkilat-ı Esasiye Kanunu* (Anayasa)’nun bulunduğu kitap armağan ediliyordu. Kitabın başında şunlar yazmaktadır: “*Millet Mektebinden çıkan... Efendiye tarafımdan hediye dir. Mustafa Kemal. Onun altında Gazi Hz. ’nin başı açık bir resmi ve resmin altında Gazi Hz. Türkiye Reiscumhuru ve “Millet Mektepleri Başmuallimi” ibaresi., Bundan sonra kitapta Gazi ’nin gençliğe söyledikleri hitabe münderiştir.*”¹³⁶ Her iki dershaneyi başarıyla bitiren ve diploma almış olan vatandaşlar, ziraat, ticaret ve sanayi kurslarına öncelikle alınma şansına sahip oluyor; Kendilerine millet mektepleri yerel kurullarınca uygun armağanlar da veriliyordu. Bu mezunlar Milli Eğitim Bakanlığı’nın halk yayınlarından ücretsiz yararlanabiliyor, Yeni Türk yazısını öğretmede başarı gösteren millet mektepleri öğretmenlerine ise birer takdirname veriliyordu. Bir köyde herkese okuma yazma öğretebilen öğretmen için, takdirmeden başka para ödülü de söz konusuydu. Meslekten öğretmen olmayan ve millet mekteplerinde başarılı öğretmenlik yapan kamu görevlilerine de bağlı buldukları daireler ya da kurullarca takdirname veriliyordu.¹³⁷

Eğitim Bakanlığı vatandaşların sadece Millet Mektepleri’ni bitirmesiyle yetinmemiş; bitirenlerin öğrendiklerini unutmaması için haftalık bir *Halk* gazetesi yayınlamaya başlamış ve gerek kitaplar, gerekse gazete, kurs öğrencilerine parasız dağıtılmış, özel yayınevleri de, basit kitaplar resimli dergiler basarak bakanlık çalışmalarına katılmışlardır.¹³⁸

¹³⁴ “Millet Mektebi Teşkilâtı Talimatnamesi”, *Maarif Vekâleti Mecmuası*, İstanbul 1929. S. XVII, s. 86. Bak. Millet Mektepleri Diploması Ek- J’de sunulmuştur.

¹³⁵ B.N. Şimşir, a.g.c., s.

¹³⁶ “Millet Mektepleri Başmuallimi’nin Talebesine Hediyesi”, *Cumhuriyet*, 21.1.1929.

¹³⁷ M. Ergün, a.g.c., s. 104.

¹³⁸ İ. Başgöz, a.g.c., s. 121.

Millet Mektebi Teşkilatını kuranlar, hiçbir Türk yurttaşının harf devrimi dışında bırakılmamasını ve bu kapsamda cezaevlerinde bulunan tutuklu ve hükümlülere de yeni alfabenin öğretilmesini hedeflemişlerdi. Yönetmeliğin 46. maddesi bu bağlamda şöyle diyordu:

“Hapishanelerde bulunan vatandaşlar okutulup yazdırılacaktır. Altı aydan fazla mahkumiyeti olanları hakkile okuyup yazdırmadan çıkararak hapishane müdürleri mensup oldukları vekaletçe mes’ul edilecektir. Hapishane müdürleri muhtaç oldukları muallimleri Millet Mektebi İdare Heyetinden talep ederler. Hapishaneler dahilinde tesis edilecek bu mektepler teşkilatı da aynen diğerleri gibi idare ve teftişata tabidirler”.

En az yirmi işçi, ya da memur çalıştıran özel kuruluşlar, fabrikalar, müteahhitler ve çiftlik sahipleri Talimatname’nin 6. maddesi gereği çalıştırdıkları kimselere yeni harflerle okuyup yazma öğretmekle yükümlüydüler. Bu görevi kendi olanaklarıyla yapamazlarsa oluşturulan Millet Mektepleri kurulundan öğretmen isteyecekler, tüm ihtiyaçları ve öğretmen ücretini kendileri karşılayacaktı. Devlet kuruluşları, belediyeler, tekel müdürlükleri, bankalar, liman ve demiryolu işletmeleri, sermayesinin yarısından fazlası devletçe verilen bütün şirketler de tüm personelinin yeni Türk harflerini öğrenmesini sağlayacaktı. Hamallar da okutulacaktı. Tüm memurlar, hizmetliler, işçiler en geç Haziran 1929’a kadar bir Millet Mektebi’nde öğrenime devam edecekler ve kendilerinden devam ettiklerine dair belge istenecekti.

Böylece yurttan düşünülmemiş tek bir vatandaş kalmıyor, herkesin okuması ve yazması için Devlet eli ile eldeki tüm imkânlar değerlendirilerek Türk ulusunun yüzlerce yıl sürmüş olan karanlık çağına veda etmesi sağlanıyordu. Millet Mektepleri’nin açılışından bir yıl sonra Cumhurbaşkanı Mustafa Kemal Atatürk Meclis’i açış konuşmasında durumu şöyle değerlendirmişti:

“Meclisinizin en büyük yapıtı olan Türk yazaçları, ülkenin genel yaşamına, tümüyle uygulanmıştır. İlk zorluklar, ulusun ülkücü gücü ve uygarlığa olan sevgisi güzeyinde kolaylıkla yenilmiştir. Millet mektepleri, düzgül öğretim dışında, kadın ve erkek yüzbinlerce yurttaşın aydınlanmasına hizmet etti. Bu mekteplerin daha çok bir çaba ve içten istek ile sürdürülmesi gerektir...”¹³⁹

¹³⁹ M.R. İnan, a.g.e., s. 60.

ÜÇÜNCÜ BÖLÜM

MİLLET MEKTEPLERİ'NİN GELİŞİMİ

I. MİLLET MEKTEPLERİ'NİN YAYGINLAŞMASI

Millet Mektepleri'nin bir aylık çalışması sonunda ilk istatistikler yayınlanmış ve halkta okuma yazma öğrenmek için büyük bir istek, büyük bir çaba olduğu ortaya çıkmıştı. Ocak 1929'da, Millet Mektepleri'ne 856.000 kişi kayıt yaptırmıştı.¹ 23 Aralıkta kayıtların başladığı İstanbul'da,² 2.655 dersane açılmış ve bu okullara 104.458 kişi kayıt yaptırmıştır. Bunların 55.106'sı kadın, 49.352'si erkekti.³ Açılan dersane sayılarına bakıldığında yurt genelinde tablo şu şekildedir: İlk yıl şehirlerde toplam 8.182 Millet Mektebi dershanesi açılmıştır. Bunlardan 6.099 adedi A dershanesi olarak görev yapmış, 4.206'sı erkekler için 1.893'ü de kadınlar için tahsis edilmiştir. 2.083 dersane, B dershanesi olarak açılmış ve bunların 393'ü kadınlara ayrılmıştır. Kırsal kesimde ise 12.227 dersane açılmıştır. Bu kesimde şehirlere nazaran %50 daha fazla dersane açılmış ve köylü yurttaşın geri kalmışlığına son verme yolunda ilk adım atılmıştır. Bu dersanelerin 11.352'si A kategorisinde, 885 tanesi de B kategorisindedir. A dersanelerinin 7.650'si erkekler için, geriye kalan 3.702 dersane de kadınlar içindir. B dersanelerinin yalnızca 102 tanesi kadınlara aittir. Bu sayı köyde yaşantılarını sürdüren ve okur-yazar olan kadınların ülke genelinde ki durumunu gösteren sayıdır.⁴

İlk beş yıllık resmi istatistiklere göre, 1928-1933 yılları arasında Türkiye'de 54.050 Millet Mektebi dershanesi açılmış ve bunların 18.589'u (%34.40) kentlerde,

¹ B.N. Şimşir, *Türk Yazı Devrimi*. Ankara 1992. s. 242.

² S.N. Özerdim, *Yazı Devriminin Öyküsü*. Ankara 1978. s. 41.

³ "55.106 kadın, 49.452 erkek ders görüyor". *Cumhuriyet*, 3.2.1929.

⁴ Başvekalet İstatistik Umum Müdürlüğü, *Maarif 1928-1935, Millet Mektepleri Faaliyeti İstatistiği*, İstanbul 1935. s. 6-70.

34.461'i (%65.60) köylerde hizmet vermiştir.⁵ 1928-1929 yıllarında dershanè sayısı toplam 20.489 idi; beşinci yılda, faaliyete devam edenlerin sayısı 5.107'e inmiştir. 1933 yılında birçok ilkokul öğretmeni yaşlılık nedeni ile emekliye ayrılmıştır. Bu da 1933'ten sonra Millet Mektepleri sayısının olumsuz etkilenmesi ve azalmasına neden olmuştur.⁶ Bununla birlikte, 1938'e değin on yıllık sürede açılan toplam Millet Mektepleri dershane sayısı 68.530'a ulaşmıştır. Bu dershanelerin 41.021'i A grubu ve erkekler için; 14.017'si A grubu ve kadınlar için; 10.928'i B grubu ve erkekler için; 2.564'ü de B grubu ve kadınlar içindir.⁷

Erkeklerle ait 41.021 A dershanesinden 10.547 tanesi şehirlerde, 30.474'ü de köylerde açılmıştır. Okuma-yazma bilmeyen ve şehirde yaşayan kadınlar için on yılda 4.367 dershane, köylerde yaşayanlar için ise 9.650 dershane hizmete sokulmuştur. On yılda köylerde yaşayan ve okuma-yazma bilen kadınlar için 1.406 dershane, şehirli okur-yazar kadınlar için ise 1.158 B grubu dershane oluşturulmuştur. Aslında kadınların okur-yazarlık düzeylerine göre açılan dershane sayılarına bakıldığında, köyde veya şehirde yaşamaları arasında çok fark olmadığı görülmektedir.⁸

On yılda ülke genelinde açılan söz konusu, 68.530 Millet Mektebi dershanesinin yaklaşık %30'u (20.681 adedi) şehirlerde hizmet vermiş, 47.849 adedi ise köylerde açılarak kırsal kesimde yaşayan vatandaşların okuma-yazma öğrenmesi için faaliyet göstermiştir.

Millet Mektepleri'nin ilk yılında şehirlerde 4.933'ü erkek, 2.962'si ise kadın olmak üzere toplam 7.895 öğretmen görevlendirilmiştir. Aynı dönemde köylerde 7.756'sı erkek ve 1.271'i kadın olmak üzere toplam 9.027 öğretmen istihdam edilmiştir. Şehir ve köylerde görev alan toplam öğretmen sayısı 16.922'dir.⁹ On yıl

⁵ BİUM, *Maarif 1928-1933, Millet Mektepleri Faaliyetleri İstatistiği*, No.28, İstanbul 1934, s. 45.

⁶ M.R. İnan, *Yazı Değişimi, Çok Kısa Sürede Gerçekleşmiş Bir Devrim ve Gerçekleştirme Yöntemleri, Harf Devrimi'nin 50. Yılı Sempozyumu'ndan Ayrıntılar*, Ankara 1981, s. 182.

⁷ BİUM, *Maarif İstatistiği*, Ankara 1943, s. X-XI.

⁸ BİUM, *Maarif İstatistiği*, Ankara 1943, s. X.

⁹ B.N. Şimşir, a.g.c., s. 243.

sonra, 1938’de bu sayılarda düşme görülmektedir. Şehirlerde görevli öğretmen sayısı 416’ya, köylerde görevli öğretmen sayısı ise 1.698’e düşmüştür. 1939 yılına kadar 20.272’si şehirlerde, 37.878’i köylerde olmak üzere toplam 58.150 öğretmen görev almıştır (Bak. Tablo: 3).¹⁰



¹⁰ BİUM, *Maarif İstatistiği*, Ankara 1943, s. X. Millet Mektepleri Dershaneleri ve görevlendirilen öğretmen sayıları Tablo: 3’te verilmiştir.

TABLO-3: 1929-1938 Yılları Arasında Açılan Millet Mektepleri Dershaneleri ve Görevlendirilen Öğretmen Sayıları:¹¹

Ders seneleri	Dersane sayısı					Öğretmen sayısı			
	A		B		T	E	K	T	
	E	K	E	K					
Şehirlerde	1928-1929	4206	1893	1690	393	8182	4933	2962	7895
	1929-1930	2008	1009	1027	317	4361	2768	1508	4276
	1930-1931	1318	611	729	235	2893	1881	992	2873
	1931-1932	1072	323	549	75	2019	1379	612	1991
	1932-1933	640	208	209	47	1104	769	310	1079
	1933-1934	275	77	94	14	460	377	67	444
	1934-1935	319	77	110	20	526	436	95	531
	1935-1936	236	56	57	14	363	301	59	360
	1936-1937	235	53	84	18	390	340	67	407
	1937-1938	238	60	60	25	383	332	84	416
Toplam	10547	4367	4609	1158	20681	13516	6756	20272	
Köylerde	1928-1929	7650	3702	773	102	12227	7756	1271	9027
	1929-1930	5323	1904	1003	316	8546	5894	1155	7049
	1930-1931	4676	977	896	160	6709	5379	688	6067
	1931-1932	2815	627	402	52	3896	3115	331	3446
	1932-1933	2415	662	598	328	4003	2734	269	3003
	1933-1934	1348	333	457	85	2223	1567	94	1661
	1934-1935	2075	310	621	78	3084	2359	133	2492
	1935-1936	1104	277	461	69	1911	1357	81	1438
	1936-1937	1599	446	582	105	2732	1892	105	1997
	1937-1938	1469	412	526	111	2518	1630	68	1698
Toplam	30474	9650	6319	1406	47849	33683	4195	37878	
Toplam	1928-1929	11856	5595	2463	495	20409	12689	4233	16922
	1929-1930	7331	2913	2030	633	12907	8662	2663	11325
	1930-1931	5994	1588	1625	395	9602	7260	1680	8940
	1931-1932	3887	950	951	127	5915	4494	943	5437
	1932-1933	3055	870	807	375	5107	3503	579	4082
	1933-1934	1623	410	551	99	2683	1944	161	2105
	1934-1935	2394	387	731	98	3610	2795	228	3023
	1935-1936	1340	333	518	83	2274	1658	140	1798
	1936-1937	1834	499	666	123	3122	2232	172	2404
	1937-1938	1707	472	586	136	2901	1962	152	2114
Toplam	41021	14017	10928	2564	68530	47199	10951	58150	

Tablo: 3'te görüldüğü üzere, köylerde 12.227 dersane açılmıştır ve bu sayı şehirlere nazaran %49,43 fazladır. Köylerdeki dersanelerde görevlendirilen öğretmen sayısı da %14,33 fazla olmuştur. En çok Millet Mektebi dershanesi açılan

¹¹ BİUM, *Maarif İstatistiği*, Ankara 1943, s. X.

il İstanbul olmuş; 1929 yılı başında şehirde 1.471 *A*, 733 *B* dershanesi, köylerde ise 245 *A*, 74 *B* dershanesi faaliyete geçmiştir. Köylerde açılan dersane sayılarına bakıldığında Bursa ilinin bu konuda öne çıktığı görülmektedir. Köylerinde 1.585 *A* dershanesi açılmış, fakat bir tane bile *B* dershanesi açılmamıştır. Konya ili köylerinde de 1063 *A* dershanesi açılmış bunun yanında sadece 2 adet *B* dershanesi açılabilmiştir. Köylerde açılan *B* dersaneleri açısından Rize ili 79 *B* dershanesi ile birinci olmuş, ardından İstanbul 74, İzmir 68 ve Antalya 63 dersane ile ön sıralarda yer almıştır.

İllerde ilk yıl açılan dersane sayısı toplamına göre İstanbul 2.523 ile birinci, Bursa 2.031 ile ikinci, Konya 1.413 ile üçüncü gelmektedir. Bu illerin ardından Balıkesir 489, Afyonkarahisar 447, Aydın 436, Kırklareli 425 ve 419 dersane ile Ankara gelmektedir.

İl sınırları içerisinde 50'nin altında Millet Mektebi dershanesi açılmış bulunan iller ise Şebinkarahisar, Bayazıt, Cebelibereket, Siirt, Van, Urfa, Hakkari illeridir.¹² Bilindiği gibi Millet Mektebi dershanesi açılmasında, o illerde görev yapan maarif müdürü ile okulların açılması için listelerin oluşturulmasında temel görev üstlenmiş olan mahalle muhtarları etkili olmuştur. Bu illerdeki dersane sayılarının düşük olması bu kişilerin çalışmaları ile doğrudan ilgili olmakla birlikte halkın kendi ilgi ve isteklik düzeyi de dersanelerin açılmasında etkili olmuştur.

26 dersane açılmış bulunan Siirt ili için 1271 lira ödenek ayrılmış ve devlet tarafından bir dersane için 48,88 lira harcama yapılmıştır. 334 dersane açılan Kocaeli ili için ise 4.300 lira ödenek ayrılmış ve bu ilde dersane başına 12,87 lira harcama yapılmıştır. Buna göre Siirt'te açılan bir dersane için devlet Kocaeli'nde açılan bir dersaneye oranla dört kat daha fazla harcama yapmıştır (Bak. Tablo: 4).¹³

¹² BİUM, *Maarif 1928-1935, Millet Mektepleri Faaliyeti İstatistiği*, İstanbul 1935, s. 6-70. Dersanelerin illere dağılımı Tablo 4'te gösterilmiştir.

¹³ BİUM, *Maarif 1928-1935, Millet Mektepleri Faaliyeti İstatistiği*, İstanbul 1935, s. 76,78.

TABLO-4: 1.1.1929'da Açılmış Olan Millet Mektepleri'nin Dağılışı.¹⁴

Vilayet isimleri	Şehir			Köy			Genel Toplam
	A	B	Toplam	A	B	Toplam	
Adana	185	59	244	113	0	113	357
Afyonkarahisar	56	19	75	341	31	372	447
Aksaray	30	17	47	64	23	87	134
Amasya	98	10	108	63	10	73	181
Ankara	174	47	221	172	26	198	419
Antalya	65	45	110	167	63	230	340
Artvin	21	10	31	93	21	114	145
Aydın	46	24	70	354	12	366	436
Balıkesir	150	67	217	249	23	272	489
Bayazıt	24	0	24	13	0	13	37
Bilecik	36	16	52	295	24	319	371
Bolu	45	16	61	300	26	326	387
Burdur	73	20	93	102	6	108	201
Bursa	446	0	446	1585	0	1585	2031
Cebelibereket	10	0	10	25	0	25	35
Çanakkale	73	2	75	298	0	298	373
Çankırı	54	18	72	162	31	193	265
Çorum	55	0	55	62	0	62	117
Denizli	96	0	96	797	0	797	893
Diyarbakır	37	14	51	7	0	7	58
Elaziz	54	0	54	58	0	58	112
Edirne	63	53	116	155	3	158	274
Erzincan	52	22	74	37	4	41	115
Erzurum	54	15	69	82	0	82	151
Eskişehir	34	12	46	68	0	68	114
Gaziantep	102	9	111	55	0	55	166
Giresun	53	23	76	71	12	83	159
Gümüşhane	41	17	58	34	8	42	100
Hakkari	2	0	2	0	0	0	2
İçel	17	14	31	96	9	105	136
İstanbul	1471	733	2204	245	74	319	2523
İzmir	153	141	294	621	68	689	983
İsparta	125	28	153	223	26	249	402
Kars	93	16	109	388	38	426	535
Kastamonu	93	72	165	168	20	188	353
Kayseri	56	5	61	214	2	216	277
Kırklareli	102	27	129	271	25	296	425
Kırşehir	108	0	108	51	0	51	159
Kocaeli	75	9	84	246	4	250	334
Konya	295	53	348	1063	2	1065	1413
Kütahya	61	7	68	86	0	86	154
Malatya	64	15	79	78	19	97	176
Manisa	114	68	182	159	22	181	363
Mardin	42	20	62	0	0	0	62
Maraş	45	15	60	50	1	51	111
Mersin	81	42	123	53	10	63	186
Muğla	50	22	72	130	13	143	215
Muş	51	0	51	4	0	4	55
Niğde	149	15	164	165	16	181	345
Ordu	73	21	94	172	17	189	283
Rize	21	16	37	129	79	208	245
Samsun	83	52	135	59	5	64	199
Siirt	21	5	26	0	0	0	26
Sinop	31	17	48	37	4	41	89
Sivas	117	44	161	105	13	118	279
Şebinkarahisar	16	4	20	22	2	24	44
Tekirdağ	46	22	68	256	25	281	349
Trabzon	45	22	67	71	4	75	142
Tokat	131	28	159	132	18	150	309
Urfa	17	0	17	2	0	2	19
Van	12	3	15	5	0	5	20
Yozgat	29	0	29	81	4	85	114
Zonguldak	23	12	35	115	32	147	262
Toplam	6099	2083	8182	11432	875	12307	20489

¹⁴ BİUM, *Maarif 1928-1935, Millet Mektepleri Faaliyeti İstatistiği*, İstanbul 1935, s. 6-70.

Millet Mektepleri'ne ayrılan meblağ, tüm dünyada yaşanan ve Türkiye'yi de etkisi altına alan bir ekonomik krizin yaşandığı 1930'lu yıllarda düşüş göstermiştir. Ardından gelen II. Dünya Savaşı yıllarında da ayrılan ödeneklerde azalma olmuştur (Bak. Tablo 5).

TABLO-5: Millet Mektepleri Dershanelerine Ayrılan Bütçeler:

Yıl	Ayrılan Ödenek (Lira)
1928-1929	881.508
1929-1930	754.251
1930-1931 ¹⁵	542.424
1931-1932	275.684
1932-1933	128.249
1933-1934	51.560
1934-1935	14.708
1935-1936	14.194
1936-1937	8.212
1937-1938	9.751
1938-1939	8.006
1939-1940	5.061
1940-1941	6.278
1941-1942 ¹⁶	5.448
1942-1943	5.241
1943-1944	5.130
1944-1945	10.014
1945-1946	13.061
1946-1947	20.286
1947-1948 ¹⁷	8.112

Yukarıda verilmiş olan rakamlar, Genel Bütçe'den ayrılan meblağı göstermekle birlikte, Millet Mektepleri için yapılan harcamaların tümünü kapsamamaktadır. Talimatname'nin 33. maddesinde kaynaklar şu şekilde açıklanmıştır: "*Her vilayet ve kazada millet mektebi teşkilatı varidat ve masarifatı için millet mektebi idare heyeti tarafından bir bütçe tanzim ve Maarif Vekaletine tasdik ettirilir. Bu teşkilat için berveçhizir menabiden istifade olumır.*"

A) *Hususi bütçelerden tefrik ve naklolunacak miktar (Bu sene için tasarrıfattan nakil suretile temin edilir.)*

B) *Mahalli ticaret ve ziraat odalarından tahsis edilecek muavenet.*

¹⁵ BİUM, *Maarif 1928-1935, Millet Mektepleri Faaliyeti İstatistiği*, İsatnbul 1935, s. 80.

¹⁶ BİUM, *İstatistik Yıllığı 1942-1943*, Ankara 1944, s. 415.

¹⁷ Başvekalet İstatistik Genel Müdürlüğü, *İstatistik Yıllığı*, Ankara 1949, s. 146.

C) *Mahalli belediyelerden yapılacak muavenet. (Bu sene için tasarrüfattan nakil suretile temin edilir.)*

D) *Hususi teberrüler.*

E) *(Gazi Hitabesi) plağından hasıl olacak varidatın hasılatı safiyesi...’’¹⁸*

Görüldüğü üzere yapılacak harcamalar; vilayetlerin özel bütçelerinden ayıracakları hisse, yerel ticaret ve ziraat odalarından alınacak pay, belediyelerden alınacak miktar, kişisel bağışlar ve Gazi Hitabesi plağından elde edilecek gelirden temin edilecektir. Örneğin 1941-1942 yılı için Genel Bütçe’den 5.448 lira ayrılmış olmakla birlikte diğer kaynaklar da kullanılmış ve para şu şekilde sarf edilmiştir:

1. *Amasya, Ankara, Aydın, Balıkesir, Bolu, Bursa, Çankırı, Denizli, Edirne, Elazığ, Erzincan, Erzurum, Giresun, Gümüşane, İçel, İzmir, İsparta, Kars, Kastamonu, Kayseri, Kırklareli, Kırşehir, Kocaeli, Kütahya, Malatya, Manisa, Niğde, Ordu, Rize, Seyhan, Sinop, Tekirdağ, Trabzon, Van, Yozgat, Zonguldak vilayetlerinde Ulus Okulları masrafsız olarak faaliyette bulduklarından bütçeleri komulmamıştır.*
2. *Bingöl, Bitlis, Çoruh, Hakari, Muş, Tokat vilayetlerinde Ulus Okulu hiç açılmamıştır.*
3. *Afyon, Amasya, Ankara, Aydın, Balıkesir, Bilecik, Diyarbakır, Erzurum, Giresun, İçel, İstanbul, İzmir, Kars, Kastamonu, Kayseri, Kırklareli, Kırşehir, Manisa, Niğde, Rize, Seyhan, Sinop, Trabzon, Yozgat, Zonguldak vilayetlerinde Ulus Okulu açılmamıştır. Yalnız hariçten imtihana girenler ve muvaffak olanlar gösterilmiştir.*
4. *Afyon, Diyarbakır, İstanbul vilayetlerinde Ulus Okulu açılmamıştır. Bütçelerinde gösterilen tahsisat ve masraf hariçten imtihana girenler için yapılan masraflardır.¹⁹*

¹⁸ “Millet Mektepleri Talimatnamesi”. *Maarif Vekaleti Mecmuası*, S. 17. İstanbul 1929. s. 82.

¹⁹ BİUM. *Maarif İstatistiği 1941-1942*. Ankara 1944. s. 182-184.

Görüldüğü gibi, faaliyet devrelerinin sonlarına doğru Millet Mektepleri'nin bir kısmı masrafsız olarak faaliyette bulduklarından bütçeleri olmamış; Bazı illerimizde Millet Mektebi açılmamış olduğundan doğal olarak bütçe ayrılmamış; Bir grup ilde dersane açılmamakla beraber dışarıdan başvuran ve sınava girenler için uygulama devam etmiş; Afyon, Diyarbakır ve İstanbul'da da dersane açılmamakla birlikte ayrılmış bulunan bütçeler dışarıdan müracaat eden kişiler için sarf edilmiştir. Uygulamaya bakıldığında Genel Bütçe'den ayrılmış olan ödeneklerin yapılan harcamalarla ilgili kesin veri oluşturmadığı görülmektedir.

II. MİLLET MEKTEPLERİ'NE KATILIM DURUMU

Millet Mektepleri'ne katılan öğrencilerin yıllara göre dağılımına bakıldığında, dersanelere ilk yıl toplam 1.045.500 kişinin devam etmiş olduğu görülmektedir. Bunların şehir ve köylere göre dağılımları şu şekildedir:

Millet Mektepleri'ne şehirlerde ilk yıl toplam 402.722 kişi katılmış ve 237.577 (%58,99) kişi başarı göstermiştir. Katılanların durumu *A* ve *B* dersaneleri ile kadın erkek olmaları bakımından incelendiğinde, *A* dersanelerine 166.272 erkek katılmış ve bunun 92.038'i başarılı olmuş; *B* dersanelerine 58.073 erkek katılmış ve bunlardan 41.490'ı başarılı olmuştur. *A* dersanelerine 145.879 kadın katılmış ve bunun 80.934'ü başarılı olmuş; *B* dersanelerine ise 32.498 kadın katılmış ve 23.115'i başarılı olmuştur. Okuma-yazma seferberliğinin en yoğun yaşandığı dönemde *B* dersanelerine "Okuma yazma biliyorum" diyerek başvuran kadın sayısının 39.594 olması, yüzyıllardan beri kadının içine düşmüş olduğu durumun bir göstergesi olarak görülebilir.

Köylerde ise ilk yıl şehirlere nazaran katılım, adeta Başöğretmen Mustafa Kemal Atatürk'ün "*Bu memleketin sahibi aslisi ve heyeti içtimaiyemizin unsuru esasisi köylüdür... Bizim takip edeceğimiz maarif siyasetinin temeli, evvelâ mevcut cehli izale etmektir...Umum köylüye okumak, yazmak ve vatanını, milletini, dinini, dünyasını tanıttacak kadar coğrafi, tarihi, dini ve ahlâki malûmat vermek ve amali arbaayı öğretmek, maarif programımızın ilk hedefidir.*"²⁰ sözlerinin kanıtı, olarak

²⁰ TİTE. *Atatürk'ün Söylev ve Demeçleri*. Ankara 1945. c. I, s. 223.

%59,60 daha fazla olmuştur. Kırsal kesimde *A* dershanelerine 370.296 erkek katılmış ve bunun 183.955'i başarılı olmuş; *B* dershanelerine ise 31.663 erkek katılmış ve bunların 23.484'ü başarılı olmuştur. *A* dershanelerine katılan 233.723 kadından 76.545'i başarılı olmuş, *B* dershanelerine katılan 7.096 kadından da 5.320'si başarılı olmuştur. Başarı oranı bakımından şehirdeki kadınla karşılaştırıldığında köydeki kadının durumunun, çok daha kötü olduğu görülmektedir.

Millet Mektepleri'nin ikinci yılında özellikle köylerde açılmış olan *B* dershanelerine katılımda artış gözlenmiştir: Köylerde açılan *B* dershanelerine 34.748 erkek ve 16.047 kadın katılmış ve bunlardan 19.924 (%57,33) erkek, 8.658 (%43,45) kadın başarılı olmuştur. Katılım oranının yüksek olmasına karşın başarı oranının düşmüş olduğu görülmektedir.²¹

1934 yılı itibariyle, beş yıllık verilere bakıldığında, okullara 2.305.924 kişinin yazılmış olduğu ve bunların 1.523.511'inin (%66) kırsal kesimden, geri kalan %34 kadarının şehirli yurttaşlardan oluştuğu görülmektedir. İlk yıl okula gelenlerin sayısı 1.045.500'e ulaşmış, bu sayı beşinci yılda 157.639 kişiye inmişti. Şehir-köy, kadın-erkek ayrımına bakıldığında, Millet Mektepleri'ne devam eden köylü erkeklerin sayısı beş yıl içinde 401.959'dan, 91.488'e (%78), köylü kadınların sayısı ise 240.819'dan 26.324'e (%80); şehirli erkeklerin sayısı 402.717'den 39.824'e (%91) ve şehirli kadınların sayısı ise 178.377'den 9.830'a (%94,5) düşmüştür. Beş yılda 782.410 şehirlinin 425.745'i (%54.41), 1.523.511 köylü yurttaşın da 699.176'sı (%45.89) başarı göstermiştir. Köylerde erkeklerin başarı oranı %51, kadınların ise %35 tir. Beş yılda toplam 1,124,926 kişi yeni yazıyı öğrenip diploma almıştır.²²

Beş yılın sonunda, alfabe değişikliğinin, kentli aydınlar aracılığı ile Anadolu'da kolayca yerleştiği ve okur-yazar sayısının, 1927 yılında 1,1 milyon iken 1935 yılında 2,5 milyona yükseldiği tespit edilmiştir.²³ Başvekalet İstatistik Umum Müdürlüğü, 1934 yılında il maarif idareleri aracılığı ile toplanan verileri yayınladığı

²¹ BİUM, *Maarif İstatistiği*, Ankara 1943, s. X-XI.

²² B.N. Şimşir, a.g.e., s. 242.

²³ K. Steinhaus, *Atatürk Devrimi Sosyolojisi*, Çev. M. Akkaş, İstanbul 1995, s. 121.

kitapçıkta Millet Mektepleri'nin ilk beş yılın bilançosunu değerlendirmiştir. Bu değerlendirmede şöyle denilmiştir:

“Millet mekteplerinden mezun olanların miktarı şimdiye kadar Maarif Vekaleti teşkilatı tarafından muhtelif zamanlarda toplanan malumat neşrolunmakta idi. Bu malumat ekseriya müstacelen, birbirinden farklı şekillerde ve bazen gayri muayyen zamanlarda cemedilmiş ve neticeden yeknesak bir esas takip edilmemiş olduğu için dairemiz bu defa vilayet maarif idarelerinden esas kayıtlere müsteniden beş senelik malumatı yeniden topluyarak bu risaleyi vücuda getirmiştir.

Risalede görülen rakamlar sadece Millet Mektepleri'nden mezun olanların miktarını gösterir. Yani bu rakamlar memlekette Türk harflerile okuyup yazma bilenlerin miktarı olarak telakki edilmemelidir. Ve şüphesiz ki Türk harflerile okuyup yazma bilenlerin yekunu risalede beş senelik yekun olarak görülen (1.247.149) rakamının üç dört misli fevkindedir. Zira Millet Mektepleri faaliyetinin haricinde olarak Türk harflerile okumak ve yazmak öğrendiği muhakkak olan, yekûnu yüz bini müteceviz devlet, hususi idare ve belediye memurları ile on sekiz bin kûsur muallim ve yeni harflerin tatbiki senesinde bilumum mekteplerde mevcut olan yarım milyonu müteceviz talebe, ordu ve jandarma zabitanı, ve orduda okumak öğrenen yüz binlerce kur'a efradı, bilumum bankalar ve mümasil müessesat ve şirket memurları ve ayrıca halk arasında kendi kendisine okumak yazmak öğrenenler risalede görülen yekûnu dahil değildir. Bunlarda nazarı dikkate alınırca Türk harflerile okuma yazma bilenlerin yekûnu en küçük bir hesapla (3.000.000) 'nu tecavüz eder.

1927 umumi nüfus tahririnde Arap harflerile sadece okuma yazma bilenlerin yekûnu (1.111.000) kişiden ibarettir.”²⁴

İlk on yılın verilerine bakıldığında Millet Mektepleri dershanelerine toplam 2.745.776 kişinin katılmış olduğu; bunlardan 1.533.512'sinin A dershanelerine katılan erkek, 776.183'nün ise aynı dershanelere katılan kadınlar oldukları görülür. B dershanelerine ise 310.451 erkek ve 125.630 kadın katılmıştır. A dershanelerine katılan erkeklerin 763.191'i (%49,76), kadınların 301.629'u (%38,86) başarılı olarak diploma almıştır. B dershanelerine katılan erkeklerden 199.679'u (%64,31), kadınların ise 65.450'si (%52,12) başarılı olmuştur. Dışarıdan müracaat ederek başarılı olanlar ile birlikte Millet Mektepleri'nden diploma alanların sayısı, on yılın sonunda, 1.504.738'e ulaşmıştır.²⁵

On yılın sonunda Başvekalet İstatistik Umum Müdürlüğü mevcut verileri ve yurdun genel durumunu değerlendirmiştir. Bu değerlendirmede şöyle denilmiştir:

²⁴ BİUM, *Maarif 1928-1934, Millet Mektepleri Faaliyetleri İstatistiği, No. 51. İstanbul 1934.* s. 45.

“Bu tabloda muvaffak olanlar sütunlarında görülen rakamlar sadece ulus okullarından mezun olanların miktarını gösterir. Yani bu rakamlar memlekette Türk harflerile okuyup yazma bilenlerin miktarı olarak telakki edilmemelidir. Ve şüphesiz ki, Türk harflerile okuyup yazma bilenlerin yekûnu, tabloda on yıllık yekûn olarak görülen (1.508.840) rakamlarının üç dört misli fevkindedir. Zira ulus okulları faaliyetinin haricinde olarak Türk harflerile okuyup yazmak öğrendiği muhakkak olan, yekûnu yüz bini müteceviz devlet, hususi idare ve belediye memurlarile on dokuz bin küsur öğretmen ve bütün okullarda mevcut olan (800.000)i müteceviz talebe, ordu ve jandarma zabitanı ve orduda okuma öğrenen yüz binlerce kur'a efradı. Bütün bankalar ve mümasil müesseseler ve şirket memurları ve ayrıca halk arasında kendi kendine okumak yazmak öğrenenler tabloda görünen muvaffak olanlar yekûnuna dahil değildir. Bunlar da nazarı dikkate alınırsa, Türk harfiyle okuma yazma bilenlerin yekûnu en küçük bir hesapl (3.500.000) 'u tecavüz eder.”²⁶



²⁵ BİUM, *Maarif İstatistiği*, Ankara 1943, s. X-XI. Tablo 6'da 1929-1938 yılları arasında Millet Mektepleri Dershanelerine devam eden ve diploma alan öğrenciler gösterilmiştir.

²⁶ BİUM, *Maarif 1937-1938 İstatistiği*, İstanbul 1939, s. IV-V.

Ders seneleri	A		B		A		B		A		B		A		B		A		B		Genel toplam		Toplam	
	E	K	E	K	E	K	E	K	E	K	E	K	E	K	E	K	E	K	E	K	E	K	E	K
1928-1929	166272	145879	58073	32198	92038	80934	41490	23115	28149	65777	15290	1500	120187	87511	56780	24615	176967	112126	28905					
1929-1930	77041	52869	28932	18563	34389	22561	16218	5919	5985	1624	1228	310	40274	24185	17446	6229	57720	30414	881					
1930-1931	47676	23062	18668	8819	25089	9684	12056	5000	7247	1032	1833	392	32336	10716	13889	5392	46225	16108	81					
1931-1932	32436	14585	13510	3703	16189	6280	7293	2273	4099	850	203	95	20288	7130	7496	2368	22784	9498	3728					
1932-1933	23434	8475	6560	13555	12943	3867	4176	727	4933	506	750	79	17876	4373	4926	806	22802	5179	2798					
1933-1934	9486	2247	2291	294	4792	992	1411	175	2512	225	437	137	7304	1217	1848	312	9152	1529	1068					
1934-1935	11998	2340	2764	409	5512	1125	1556	334	11710	227	842	272	17222	1352	2398	606	19620	1958	215					
1935-1936	8901	1461	1790	311	4116	656	1168	194	8822	266	625	282	12938	922	1793	476	14731	1398	101					
1936-1937	7922	1714	1823	194	3930	827	1179	130	8579	428	860	231	12509	1255	2039	361	14548	1610	1010					
1937-1938	12417	2218	1594	343	6686	1110	1758	240	6024	103	1315	110	12710	1213	3073	350	15783	1503	173					
Toplam	396983	254850	136005	78689	205584	128036	88305	38107	88060	11838	23383	3408	293644	139874	111688	41515	405332	181389	5807					
1928-1929	370296	233723	31663	7096	183955	76545	23484	5320	11980	5454	1090	89	195935	81999	24574	5409	220509	87408	30791					
1929-1930	207825	108509	34748	16047	97732	36762	19924	8658	4597	2691	281	44	102329	39453	20205	8702	122534	48155	17008					
1930-1931	156750	61418	27027	9482	77846	20835	16470	5342	3536	1553	369	27	81382	22388	16839	5369	98221	27757	1259					
1931-1932	93125	30626	13520	3844	46506	10772	7987	2191	2654	695	189	194	49160	11467	8176	2385	57336	13852	7118					
1932-1933	79321	23724	12167	2600	41179	8054	8241	1372	2961	483	610	54	44140	8537	8851	1426	52991	4139	3017					
1933-1934	41051	10922	9793	1588	18703	3182	6476	828	675	82	177	47	19378	3264	6653	875	26031	4139	3017					
1934-1935	59963	11439	13273	1588	27788	3986	8320	1026	2593	389	488	87	30381	4375	8808	1113	39189	5488	4467					
1935-1936	29866	6752	8955	1170	14401	2423	5633	693	353	33	59	1	14754	2456	5694	694	20448	3150	2355					
1936-1937	54354	20742	13401	1770	25171	5299	8083	995	1196	190	170	7	26367	5489	8253	1002	34620	6491	4111					
1937-1938	43978	13478	9899	1678	24326	5735	6754	951	1813	86	61	9	26139	5821	6815	960	32954	6781	3973					
Toplam	1136529	521333	174446	46941	557607	173593	111374	27376	32358	11656	3494	559	589965	185249	114868	27935	704833	213184	91801					
1928-1929	536568	379602	89736	39594	275993	157479	64974	28435	40129	12031	16380	1589	316122	169510	81354	30024	397476	199534	59701					
1929-1930	284866	161378	63680	34610	132021	59323	36142	14577	10582	4315	1509	354	142603	63638	37651	14931	180254	78569	2588					
1930-1931	204426	84480	45695	18301	102935	30519	28526	10342	10783	2585	2202	419	113718	33104	30728	10761	144446	43865	18831					
1931-1932	125561	45211	27030	7547	62695	17052	15280	4464	6753	1545	392	133	69448	18997	15672	4753	85120	23350	10847					
1932-1933	102755	32199	18277	16155	54122	11921	12417	7887	7894	989	1360	184	62016	12910	13777	2232	75793	35183	9093					
1933-1934	50537	13169	12084	1882	23495	4174	9876	1003	3187	307	614	133	47603	4481	8501	1187	35179	5608	4085					
1934-1935	71361	13779	16037	2075	33300	5111	9876	1360	14303	616	1330	359	27692	5727	11206	1719	58809	7446	002					
1935-1936	38767	8213	10745	1481	18517	3079	6803	887	9175	299	684	283	38876	6744	10292	1363	49168	4548	3972					
1936-1937	62276	22456	15224	1964	29101	6126	9262	1125	9775	618	1030	238	38876	6744	10292	1363	49168	4548	3972					
1937-1938	56395	15696	11493	2021	31012	6845	8512	1191	7837	189	1376	119	38849	7034	9888	1310	48737	8344	5708					
Toplam	1533512	776183	310451	125630	763191	301629	199679	65483	120418	23494	26877	3967	883609	325123	226556	69450	1110165	394573	150477					

III. BAŞÖĞRETMEN MUSTAFA KEMAL ATATÜRK'ÜN ÖLÜMÜNDEN SONRA MİLLET MEKTEPLERİ'NİN FAALİYETLERİ

1938-1939 döneminde toplam 2.567 Millet Mektebi dershanesi açılmıştır. Bunlardan 1.815'i *A* dershanesi, 752 tanesi ise *B* dershanesidir. Bu dersanelerde 1.749 erkek ve 154 kadın öğretmen görevlendirilmişti. Dersanelerden toplam 57.066 kişi diploma almış; *A* grubu dersanelerden 37.383 erkek, 6.072 kadın, *B* grubu dersanelerden 2.070 kadın, 11.541 erkek mezun olmuştur. Daha sonraki yıllarda dersane sayısı azalmış ve 1941-1942 yılları döneminde toplam sayı 569'a kadar inmiştir.²⁸

1944-1945 yılları döneminde dersane sayısında artış olmuş ve bu nispeten verimli dönem üç yıl sürmüş, daha sonra dersane ve öğrenci sayıları yine azalmaya başlamıştır. Millet Mektepleri'nin son yılı olan 1950-1951 dönemine gelindiğinde toplam dersane sayısı 27 olarak tespit edilmiş; bunların 17'si *A*, 10'u *B* dershanesi olarak açılmıştır. Görevlendirilen öğretmen sayısı 4'ü kadın toplam 28, dersanelerden diploma alan öğrenci sayısı ise 1.423 olmuştur. *A* dersanelerinden 162 kadın, 832 erkek, *B* dersanelerinden ise 173 kadın ve 251 erkek öğrenci diploma almıştır.

Başöğretmen Mustafa Kemal Atatürk'ün ölümünden sonraki dönemde Millet Mektepleri dersanelerinin genel durumuna bakıldığında, bu dönem içinde toplam 14.478 dersane açıldığı görülmektedir. Bunların 11.159'u *A* dershanesi, 3.319'u ise *B* dershanesidir. Yine bu dönemde 1.869'u kadın, 10.028'i erkek toplam 11.897 öğretmen görevlendirilmiştir. Dersanelerden toplam 285.996 öğrenci diploma almıştır. *A* dersanelerinden 182.201'i erkek, 44.767'si kadın toplam 226.968 kişi; *B* dersanelerinden ise 48.136'sı erkek, 10.892'si kadın toplam 59.028 kişi diploma almıştır (Bak. Tablo: 7).²⁹

²⁸ BİUM, *Maarif İstatistiği 1938-1939*, Ankara 1942, s. 210-211.

²⁹ BİGM, *Milli Eğitim İlk Öğretim İstatistikleri 1950-1951*, Ankara 1952, s. 382-383. Millet Mektepleri'nin 1938-1951 yılları arasındaki verileri Tablo 7'de sunulmuştur.

TABLO-7: 1938-1951 Yılları Arasında Millet Mektepleri: Görevlendirilen Öğretmen Sayıları ve Diploma Alan Öğrenci Mevcutları:

Öğretim yılları	Sınıf sayısı		Öğretmen sayısı		Diploma alanlar				Toplam
	A	B	E	K	A		B		
					E	K	E	K	
1038-1939 ³⁰	1815	752	1749	154	37383	6072	11541	2070	57066
1939-1940 ³¹	232	64	250	35	3172	360	962	90	4584
1940-1941 ³²	779	197	745	145	18718	2208	3312	682	24920
1941-1942 ³³	430	139	404	120	9478	1534	2491	582	14085
1942-1943 ³⁴	779	144	715	157	19792	3170	4264	416	27642
1943-1944 ³⁵	791	181	778	120	13416	2376	3531	605	19928
1944-1945 ³⁶	2560	569	2120	519	32534	15838	7078	1824	57274
1945-1946 ³⁷	1923	531	1480	290	21732	6719	6828	2006	37285
1946-1947 ³⁸	1042	450	1000	162	12200	4099	5055	1401	22755
1947-1948 ³⁹	531	222	488	29	6859	1612	2041	801	11313
1948-1949 ⁴⁰	166	40	172	11	4122	341	428	187	5078
1949-1950 ⁴¹	94	20	103	3	1958	276	354	150	2738
1950-1951 ⁴²	17	10	24	4	832	162	251	178	1423
Toplam	11.159	3.319	10.028	1.869	182.201	44.767	48.136	10.892	285.996

Millet Mektepleri'nin genel bir değerlendirmesi yapıldığında, 1928-1951 yılları arasında toplam 66.197'si A dershanesi, 16.811'i B dershanesi olmak üzere toplam 83.008 dershane açılmış; bu dershanelerde 57.227'si erkek, 12.820'si kadın olmak üzere toplam 70.047 öğretmen görevlendirilmiş; A dershanelerinden 1.065.581'i erkek, 369.890'ı kadın olmak üzere toplam 1.435.700 kişi, B dershanelerinden ise

³⁰ BİUM. *Maarif İstatistiği 1938-1939*, Ankara 1942, s. 210-211.

³¹ BİUM. *Maarif İstatistiği 1939-1940*, Ankara 1942, s. 180-181.

³² BİUM. *Maarif İstatistiği 1940-1941*, Ankara 1943, s. X-XI.

³³ BİUM. *Maarif İstatistiği 1941-1942*, Ankara 1944, s. 182-183.

³⁴ BİUM. *İstatistik Yıllığı 1942-1943*, Ankara 1944, s. 415.

³⁵ BİGM. *Milli Eğitim Orta Öğretim İstatistikleri 1943-1944*, Ankara 1946, s. XXX.

³⁶ BİGM. *Milli Eğitim İlk Öğretim İstatistikleri 1944-1945*, Ankara 1947, s. 260-261.

³⁷ BİGM. *Milli Eğitim Orta Öğretim İstatistikleri 1945-1946*, Ankara 1947, s. XXXII.

³⁸ BİGM. *İstatistik Yıllığı 1946-1947*, Ankara 1949, s. 146.

³⁹ BİGM. *Milli Eğitim İlk Öğretim İstatistikleri 1947-1948*, Ankara 1949, s. 286-287.

⁴⁰ BİGM. *Milli Eğitim İlk Öğretim İstatistikleri 1948-1949*, Ankara 1950, s. 296-297.

⁴¹ BİGM. *Milli Eğitim İlk Öğretim İstatistikleri 1949-1950*, Ankara 1951, s. 310-311.

⁴² BİGM. *Milli Eğitim İlk Öğretim İstatistikleri 1950-1951*, Ankara 1952, s. 382-383.

274.692'si erkek, 80.342'si kadın olmak üzere toplam 355.034 kişinin diploma almış olduğu görülmektedir. Buna göre, Millet Mektepleri dershanelerinden diploma alanların toplam adedi 1.790.734'tür. Bunların 174.756'sı dershanelere devam etmeyip, dışardan sınavlara girerek diploma almıştır.

1927 yılında yapılan nüfus sayımında 13-45 yaş arasındaki nüfus 7.026.418 olarak tespit edilmiştir. Millet Mektepleri Talimatnamelerinde ilk önce (1928) 16-40 yaşlarında bulunanlar, daha sonra da (1929) 15-45 yaşlarında olanlar okuma-yazma öğretilecek hedef kitle olarak tespit edilmiştir.⁴³ Buna göre hedef, toplumda üretime aktif olarak katılan, toplumun yaşam şeklini belirleyen % 51,48'lik dilimin okur-yazar hale getirilmesidir.

Derslere devam ederek diploma almış olan 1.615.978 kişi, 7.026.418 olan hedef kitlenin %22,99'una karşılık gelmektedir. Ancak bu arada Başvekalet İstatistik Umum Müdürlüğü'nün yapmış olduğu değerlendirme ve gerçekleri de göz ardı etmemek gerekir: "...*Ulus okulları faaliyetinin haricinde olarak Türk harflerile okuyup yazmak öğrendiği muhakkak olan, yekûnu yüz bini mütecaviz devlet, hususi idare ve belediye memurlarile on dokuz bin küsur öğretmen ve bütün okullarda mevcut olan (800.000)'i mütecaviz talebe, ordu ve jandarma zabitanı ve orduda okuma öğrenen yüz binlerce kur'a efradı. Bütün bankalar ve mümasil müesseseler ve şirket memurları ve ayrıca halk arasında kendi kendine okumak yazmak öğrenenler tabloda görünen muvaffak olanlar yekûnuna dahil değildir. Bunlar da nazarı dikkate alınrsa, Türk harfiyle okuma yazma bilenlerin yekûnu en küçük bir hesapla (3.500.000)'u tecavüz eder.*"⁴⁴

Harf Devrimi'nden bir yıl önce 1927'de, halkın %8,16'sı okuma yazma biliyordu. Bu oran kadınlarda %3,67, erkeklerde ise %12,99 olarak tespit edilmişti.⁴⁵ Ancak bu oranlar gayri müslimleri kapsıyordu. Türkler arasında okuma-yazma oranı yalnızca %5-6 idi. 1 Kasım 1928'de kabul edilen Yeni Türk Harfleri Yasası ile

⁴³ I. Talimatname'de Md. 28'de; II. Talimatname'de Md.7'de belirtilmiştir.

⁴⁴ BİUM, *Maarif 1937-1938 İstatistiği*, İstanbul 1939, s. IV-V.

⁴⁵ 28.10.1927 *Umumi Nüfus Tahriri*, Ankara 1929, c. III, s. 46.

okuma-yazma oranı neredeyse sifira inmiş,⁴⁶ bu oran 1935'de altı yaş ve yukarisında %19,25'e,⁴⁷ 1940'da %22,4'e yükselmiştir.⁴⁸ Okur-yazar oranı artışına bakıldığında ilk beş yıldan sonra artışın yavaşladığı görülmektedir. Ancak bu arada unutulmaması gereken nokta bu yıllardaki hızlı nüfus artışıdır. 1927'de 13.648.270 olan nüfus, 1935'te 16.158.018'e; 1940'ta ise %30,57 artış ile 17.820.950'ye ulaşmıştır.⁴⁹

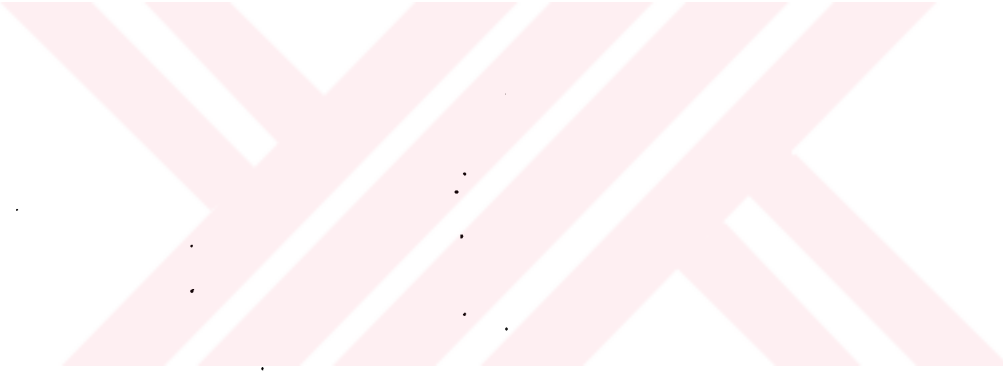

⁴⁶ M.R. İnan, *Eğitim Alanında Atatürk Devrimi*, LX. Türk Tarih Kongresi'nden Ayrı Basım, Ankara 1989, s. 1759.

⁴⁷ TC BDİE, *Genel Nüfus Sayımı*, Ankara 1990, s. 13.

⁴⁸ Y. Akyüz, *Türk Eğitim Tarihi (Başlangıçtan 1999'a)*, İstanbul 1999, s. 351.

SONUÇ

Cumhuriyet'ten önce Türkler birçok alfabe kullanmışlardır. Bu arada İslamiyet'in kabulünden sonra, kendi dillerine pek de uygun olmayan Arap alfabesini kabul ederek, oldukça uzun bir süre bu alfabeyi kullanmışlardır. Tanzimat ile birlikte eğitim alanında ıslahat çalışmaları gündeme gelmiş; eğitimin yetersizliği ve kullanılan alfabenin uygun olup olmadığı tartışılmıştır. II. Meşrutiyet döneminde tartışmalar devam etmiş, fakat mevcut yönetim harf değişikliği ile ilgili herhangi bir teşebbüste bulunmamıştır.

Alfabe değişikliği toplumlarda çok zor ve çok nadir gerçekleşen bir olay olduğundan, böyle bir değişikliğin olabilmesi için toplum hayatında köklü değişimlerin olması ve toplumun içinde bulunduğu mevcut durumun olumsuz yanlarını yeterince idrak etmiş olması gerekir. Türkiye *çağdaşlaşma* yolunda Mustafa Kemal Atatürk'ün önderliğinde Türk Devrimleri'ne bir halka daha ekleyerek 1 Kasım 1928'de *Yeni Türk Harfleri*'ni kabul etmiştir. Atatürk, Osmanlı'dan kalan eğitim mirası üzerinde yeni kurulan Türkiye Cumhuriyeti'nin çağdaş bir yapıya kavuşturulamayacağını görmüş ve dünyada geçerliliği ispatlanmış, yepyeni ilkelere dayanan bir eğitim sisteminin kurulması zorunluluğuna inanmıştır. O, Türkiye Büyük Millet Meclisi'nin kurulduğu andan itibaren, eğitim sisteminin çağdaş bir yapıya kavuşturulması için çalışmalara başlamıştır.

Atatürk, çağdaş eğitimi, *uygar bir ulus olma yolunda* olmazsa olmaz koşullardan biri olarak görmüş, Kurtuluş Savaşı ile elde edilen bağımsızlığın, "milli eğitim" ile pekiştirilmesini ve kültür devriminin gerçekleştirilmesini istemiştir. Yeni Türk eğitim sistemi oluşturulurken ilk adım olarak *Eğitim Birliği Yasası* kabul edilerek eğitim-öğretimde ikiliğe son verilmiş ve laik eğitim sistemine geçilmiştir. 7-8 Temmuz 1919'da Mazhar Müfit Kansu'ya "*Latin harfleri kabul edilecek*" diyen Atatürk'ün önderliğinde Türkiye Cumhuriyeti sınırları içinde yaşayan insanlar Yeni Türk Harfleri ile "*ulus*" olma bilincine ermiş; özellikle dil ve tarih alanındaki devrimlerle birlikte radikal bir kültür değişimini gerçekleştirmiştir.

⁴⁹ TC BDİE, Genel Nüfus Sayımı 1990, Ankara, s. 8.

Kongar'a göre, Türk Yazı Devrimi şu özellikleri ile dikkati çekmektedir:

1. *Yazı devrimi, eski siyasal ve toplumsal yapının simgesini değiştirmiştir.*
2. *Yazı devrimi yeni bir ulusal toplumun simgesi olmuş, bununla da kalmayarak dil ve tarih terimleri yoluyla böyle bir toplumun yaratılmasında işlevsel olmuştur.*
3. *Merkezi bürokrasinin daha güçlenmesine ve yaygınlaşmasına yol açmıştır.*

*Yazı devriminin uzun vadeli kalıcı anlamı: Yazı devrimi ve bütün öğeleri ve yol açtığı bütün sonuçları ile birlikte tam bir kültür devrimidir.*⁵⁰

Yazı Devrimi'nin ilk amacı halkın eğitimi, yani yaygın eğitimdi. Bu amaca en kısa zamanda, en köklü çözümlerle ulaşmak için, Mustafa Kemal Atatürk'ün başkanlığında ve Milli Eğitim Bakanı Mustafa Necati'nin büyük desteği ile "T.B.M.M. tarafından Türk Dili'nin ferdi ve umumi, hususi ve resmi bilcümle muharreratta Türk harfleriyle tesbiti kamunen kabul edilmiş olmasından, buna müsteniden tatbikatta, Türk harflerinin, kısa bir zamanda ve kolay bir surette her ferde okuyup yazabilmek imkanı bahşeden mahiyetinden. Türk milletinin azami surette istifadesini temin etmek ve büyük halk kitlelerini süratle okur yazar bir hale getirmek."⁵¹ üzere Millet Mektepleri açıldı. Valiler, kaymakamlar, okul müdürleri, öğretmenler, memurlar ve şehirli; köylü, kadın, erkek bütün vatandaşlar görev ve sorumluluklar yüklendiler. Millet Mektepleri başlangıçta Harf Devrimi'nin coşkusuyla halka okuma-yazma öğretmeyi amaçlayan bir örgüt olarak ortaya çıkmış; daha sonra millete sosyal hayatla, yeni yönetim biçimiyle ilgili bilgilerin yanı sıra iş hayatında, aile hayatında, diğer insanlarla ilişkilerinde kullanacakları pratik ve teorik bilgiler kazandırmışlardır. Millet Mektepleri ile bütün yurttaki seferberlik havası estirilmiş, köylü, kentli, kadın ve erkek herkes okullara koşmuştur.

⁵⁰ E. Kongar, "Yazı Devrimi'nin Gerçek Anlamı", *Yazı Devrimi*, Ankara 1979, s. 68.

⁵¹ "Millet Mektepleri Talimatnamesi", *Maarif Vekaleti Mecmuası*, S. 17, İstanbul 1929, s. 77.

Millet Mektepleri'nin en objektif deęerlendirmesi Trkiye'nin okur yazarlık oranını ne kadar yükselttięi açısından yapılabilir. Yazı Devrimi'nin uygulanması, yeni yazının tanıtılması, öğretilmesi ve yaygınlaşması bakımından Millet Mektepleri büyük bir atılım olmuş, beş yıl sonunda okuryazar oranı %19,25'e çıkmıştır. Bu kurumların yaklaşık yedi milyon kişiye okuma yazma öğretilmesi amaçlanmış ve bu hedefin %23'ne ulaşılabilmiştir. O günün şartları içerisinde genç Cumhuriyet, Osmanlı'nın yüzyıllardan bu yana yapmadığını, yapamadığını Millet Mektepleri ile yapmıştır. Hedefe istenen düzeyde ulaşamamasının deęişik etkenleri vardır. Uzun yıllar süren savařlardan kısa süre önce çıkılmış olması, öğretmenlerin ve okulların ideal nicelik ve nitelikte olmaması, mevcut iktisadi koşullar içinde olaęan üstü özveride bulunmuş olmasına rağmen ayrılan meblaęların yetersiz kalması, daha önce hiç okul yüzü görmemiş ilçelerde açılan dershanelere devam eden halkın başarı düzeyinin düşük olması, bu etkenlerin başında gelir. Bununla birlikte yapılanların göstergesi, bu kadar kısa bir süre içerisinde okuma-yazma oranının İmparatorluk dönemine nazaran birkaç katına çıkarılmasıdır.

EK-A

ATATÜRK'ÜN DEVRİMLERE İLİŞKİN DÜŞÜNCELERİ

Mustafa Kemal Atatürk ile Erzurum'dan ölümüne değin birlikte bulunmuş olan Mazhar Müfit Kansu (1873-1946) belgesel nitelikli anılar yapıtında çok önemli bilgiler vermektedir. Kansu'nun bildirdiğine göre, 23 Temmuz 1919 günü Erzurum Kongresi'nin bittiği gece aralarında geçen söyleşide Atatürk kendisine Türk Devrim tarihi bakımından son derece önemli olan şu sözleri söylemiştir:

“Ülkede ulusal istem egemen olacak. Ulusal güç de bu isteme bağlı. Gerçek bu olunca neler olmaz... Kongrenin siyasal parti ile devrime ilişkin öneriyi geri çevirmesi de çok iyi oldu. Ben siyasal partilere bugünkü durum içinde karşıyım. Bizim siyasal partilere değil, ulusal birliğe gereksinimiz var. Böyle , karakıymı anlarda siyasal partiler ulusal birliği bozar.

Bunlar küçük sayılan gerçekte önemli olan noktalardır.

Demim de söyledim. En önemlisi ulusal istem “milli irade” ilkesinin kavranması ve benimsenmesidir. Ulusal istem ulus işlerinde egemen kılmak bilinci oluşturmaktır.

Bu bilinç kongrede tüm egemenliğiyle kendisini gösterdi,” dedi.

Paşa bu sözleri söylerken yeniden coşmuştu:

Erzurum'da ve kongrede gördüğüm içtenlik, yiğitlik ve özveri, kesin kurgu kuvvetli inanç beni doğrusu çok yüreklendirdi. Ülkeyi kurtarmak yolunda yürekliliğimi artırdı.

Erzurum'a ilk geldiğim günkü durumu biliyorsunuz. Ben burada rütbemi “hazret-i şehriyariliği” özgen yerimi, asker giysimi attım ve tüm evrene ulusun bağrında bir birey olduğumu duyurdum.

Arkadaşlarımda böyle. Asker giysili olanlar bu giysilerini, görevli olanlar görevlerini bıraktılar. Hepsine gönül borçluyum, hepsini beğenerek anlıyorum. Şu durumda takışmazız, yalnız yurt ve ülke esenliğini amaç edinen insanlar olarak çalışıyoruz. Tanrı koruyucumuzdur. Kesinlikle başaracağız”.

“Paşa emirber Ali’ye seslendi:

-Ali, kahve yap bize

Ali kahveleri getirinceye değin, Süreyya (Yiğit)in:

-Başardıktan sonra gene iş bitmiyor Paşam, ülkenin sonsuz çalışmaya gereksinimi var.

Biçimindeki düşüncesiyle komu ülkenin toplumsal yapısına geçti. Paşa yurdun kurtulmasından sonra Cumhuriyet oluşturulmasının zorunlu bir koşul olduğu üzerindeki düşünce inanımı bir kez daha sağlandıktan sonra:

-Mazhar, yazı defterin yanında mı? Diye sordu.

-Hayır, Paşam...dedim.

-Yorgunluk olacak ama, bir merdiveni inip çıkacaksın. Al, gel, dedi.

Neredeyse sabah olacaktı. Ama onun yanındayken yeryuvarlağı, gecesi gündüzü olmayan bir evrendi. Bundan dolayı, uyku gereksinimi de yoktu. Hemen aşağıya indim. Yazı defterini aldım geldim.

O anı defterine ve günü gününe her olayı kısaca yazışında hem sevinir, hem de kimi kez şaka etmekten kendini alıkoyamazdı.

-Belleklerimiz zayıfladığında Mazhar Müfit’in defteri çok işimize yarayacak...dedi.

Defterimi getirdiğimi görünce, sigarasını birkaç soluk üst üste çektikten sonra:

-“Ama bu defterin yaprağını kimseye göstermeyeceksin. Somuna değin gizli kalacak. Bir ben, bir Süreyya, birde sen bileceksin. Koşulum bu...” dedi.

Süreyya da ben de:

-Buna güvenebilirsiniz, Paşam...dedik.

Paşa bundan sonra:

-Öyleyse önce gününü koy!...dedi.

-Koydum: 7-8 Temmuz. Sabaha karşı.

Günü yanalın üstüne yazdığımı görünce:

-Pekiyi...yaz! diyerek sürdürdü:

-Utkudan sonra yönetim biçimi Cumhuriyet olacaktır. Bunu size daha önce de bir sorunuz dolayısıyla söylemiştim. Bu bir.

-İki: Padişah ve soysopu üzerine yeri gelince gereken işlem yapılacaktır.

-Üç: Kaç-göç kalkacaktır.

-Dört: Fes kalkacak, uygar uluslar gibi şapka giyilecektir.

Bu anda istemeyerek kalem elimden düştü. Yüzüne baktım. O da benim yüzüme baktı. Bu, gözlerin bir takılıştı birbirine çok şey anlatan konuşuşuydu.

Paşa ile arasına senli benli konuşmaktan çekinmezdim.

-Darılma ama Paşam, sizin de düş kurucu yanlarınız var, dedim.

Gülerek:

-Bunu gelecek belirler. Sen yaz....dedi.

-Yazmayı sürdürdüm:

-Beş: Latin yazaçlarını alacağız.

Paşam yeter... yeter... dedim ve biraz de görsüyle uğraşmaktan bıkmış bir insan davranışıyla:

-Cumhuriyet kurmayı başaralım da üst yanı yeter!

Diyerek, defterimi kapadım ve koltuğumun altına sıkıştırdım. İnanmayan bir adam tutumuyla:

-Paşam, sabah oldu. Siz oturmanızı sürdürecekseniz sağlıcakla kalın...diyerek yanından ayrıldım.

Gerçekten gün ağarmıştı. Süreyya da benimle birlikte odadan çıktı

Çankaya 'da bir akşam yemeğinde birkaç kez:

-Bu Mazhar Müfit yok mu, kendisine Erzurum 'da kaç-göç kalkacak, şapka giyilecek, Latin yazaçları alınacak dediğim ve bunları yazmasını söylediğimde defterini koltuğumun altına almış ve bana düş kurucu olduğumu söylemişti... demekle kalmadı, bir gün önemli bir derste verdi:

Şapka devrimini başlatmış olarak Kastamonu 'dan dönüyordu. Ankara 'ya döndüğü anda otomobille eski Meclis yapısı önünden geçiyor ben de kapı önünde bulunuyordum. Görünümü görünce gözlerime inanamadım. Kendisinin ve yanında oturan Diyanet İşleri Başkanı'nın başında birer şapka vardı. Kendisi neyse ne?... Ama, kendisini karşılamaya gelenler arasında bulunan Diyanet İşleri Başkanı'na da şapka giydirmişti. Ben şaşakalmış, bu görünümü izlerken, otomobili durdurttu, beni yanına çağırdı ve birden:

-Saygıdeğer bay Mazhar Müfit, kaçınıcı başlamadayız? Yazılarına bakıyor musun? Deyiverdi.

Bu bir şakaydı, ama utandırıcı bir şaka.

Gerçekten bu büyük adam geceleri gündüzlere katarak düşünmeyi, ulusal yapının dayanıklılığını bilmiş, her şeyin yerini ölçmüş ve sırası gelince istencine boyun eğdirtmişti.

Benim o gün imge ve öyküce söz diye karşılayarak yazdığım her başlam, yeri gelince gerçek anıtı olarak karşımda tüm boy bos ile boy gösteriyordu! Diye temel gerçeklerden bir kaçını yansıttı” diye yazdı. Mazhar Müfit Kansu adı geçen yapıtında..

Bu sözlerle, Erzurum Kongresi'nin başarıyla sonuçlandığı gece Türk Devrimi gündeminin ana çizgileri belirlenmiştir.

Kaynak: M.M. Kansu, Erzurum'dan Ölümüne Kadar Atatürk'le Beraber, Ankara 1966, c. I, s.129-132.

EK-B

**ATATÜRK'ÜN 9.10.1928 AĞUSTOS GECESİ SARAYBURNU'NDA
VERDİĞİ TÜRK YAZI İNKİLÂBİ HAKKINDAKİ NUTKU**

Sevgili kardeşlerim,

Huzurunuzda ne kadar bahtiyar olduğumu izah edemem. Duyduklarımı tek kelimelerle ifade edeceğim.

“Memnunum, mütehassisim, mesudum. Bu vaziyetin bana ilham ettiği hissiyatı huzurunuzda ufak notlar halinde tespit ettim. Bunları içinizden bir vatandaşa okutacağım.”

Atatürk ellerindeki küçük notları orada bulunanlardan bir gence verdikten sonra tekrar olarak şu sözleri söylemişti.

“Vatandaşlar, bu notlarım Türk harfleri ile yazılmıştır. Kardeşimiz bunu derhal okumağa teşebbüs etti ve okuyabilir de. Ancak henüz tamamen istinas etmemiş olduğu görülüyor. İsterim ki, bunu hepimiz beş on gün içinde öğrenesiniz.

Arkadaşlar bizim ahenktar, zengin lisanımız yeni Türk harfleri ile kendini gösterecektir. Asırlardan beri kafalarımızı demir çerçeve içinde bulunduran anlaşılmayan ve anlamadığımız işaretlerden kendimizi kurtarmak ve bu lüzumu anlamak mecburiyetindeyiz. Anladığımızın asarına yakın zamanda bütün kainat şahit olacaktır. Buna katiyetle eminim.

Yeni Türk harfleriyle yazdığım bu notları bir arkadaşına okutacağım, dinleyiniz.,

Atatürk notlarını Bolu Mebusu Falih Rıfkı'ya vererek okutmuştu.

“İstanbul halkının bu geceki içtimama beni iştirak ettirdiğiniz için çok teşekkür ederim.”

“Her zaman, her yerde olduğu gibi, bu gece burada da halk ile karşı karşıya geldiğim anda, büyük, azametli bir kuvvetin tesiri altında kaldığımı duydum.”

“Bu kuvvet nedir?”

“Türk halkının, Türk içtimai heyetini teşkil eden yüksek insanların, kalp membalarından hislerin, arzuların, heyecanların, kastların, bir hedefte, bir gayede birleşmesidir.”

“Bu kuvvetin bu kadar maşeri olabilmesi, onun çok temiz, çok asil olması ile mümkündür. Bu benim ve bütün dünyanın gördüğü kuvvet, muhakkak, en yüksek vasıflarla mütamayızdır.”

“Bir millet, bu mahiyette bir kuvvet ve bir hayatiyet gösterdiği zaman, o milletin beşer tarihinde yepyeni bir safha açmakta olduğuna şüphe etmemelidir.”

“Bu gece burada güzel bir tesadüf eseri olarak şarkın en mümtaz iki musiki heyetini dinledim. Bilhassa sahneyi birinci olarak tezyin eden Müniretül Mehdiye hanım sanatkarlığında muvaffak oldu.”

“Fakat benim Türk hissiyatı üzerindeki müşahedem şu dur ki, artık bu musiki, bu basit musiki, Türkün çok münkeşif ruh ve hissini tatmine kafi gelemmez. Şimdi karşıda medeni dünyanın musikisi de işitildi.”

“Bu ana kadar şark musikisi denilen terennümler karşısında cansız gibi görünen halk, derhal harekete ve faaliyete geçti. Hepsi oynuyorlar. Bu pek tabiidir. Hakikaten Türk, fıtraten şen, şatırdır. Eğer onun bu güzel huyu bir zaman için fark olunmamışsa, kendinin kusuru değildir. Kusurlu hareketlerin acı, felaketli neticeleri vardır. Bunun fariki olmamak, kabahattir.”

“İşte Türk milleti bunun için gamlandı. Fakat artık millet hatalarını kanı ile tasrih etmiştir; artık müsterihtir; artık Türk şendir; fitratında olduğu gibi.”

“Artık Türk şendir, çünkü ona ilişmenin hatarnak olduğu tekrar ispat istemez, kanaatindedir.”

“Bu kanaat aynı zamanda temennidir.”

Nutuk bitince halk arasından bir zaat reisicumhura heyecanlı bir sesle hitap etti. Atatürk tekrar ayağa kalkarak şu hitapta bulundu:

“Vatandaşlar, arkadaşlar,

Çok söz, uzun söz bir şey için söylenir: hakikati anlamayanları hakikate getirmek için... Ben bu devirleri geçirdim.

Şimdi sözden ziyade iş zamanıdır. Artık benim için hepiniz için çok söz söylemeğe ihtiyaç kalmadı kanaatindeyim. Bundan sonra bizim için faaliyet, hareket ve yürümek lazımdır. Çok işler yapılmıştır. Ama bugün yapmaya mecbur olduğumuz son değil lakin çok lüzumlu, bir iş daha vardır: Yeni Türk harflerini çabuk öğrenmelidir. Her vatandaşa, kadına, erkeğe, hamala, sandalcıya öğretiniz. Bunu vatanperverlik ve milliyetperverlik vazifesi biliniz. Bu vazifeyi yaparken düşününüz ki bir milletin, bir heyeti içtimaiyenin yüzde onu yirmisi okuma yazma bilir, yüzde sekseni, doksanı bilmezse bu ayıptır. Bundan insan olanlar utanmak lazımdır.

Bu millet utanmak için yaratılmış bir millet değildir; iftihar etmek için yaratılmış, tarihini iftiharla doldurmuş bir millettir. Fakat milletin yüzde sekseni okuma yazma bilmiyorsa bu hata bizde değildir; Türkün seciyesini anlamayarak kafasını bir takım

EK-C

ATATÜRK'ÜN 1 KASIM 1928 MECLİS AÇILIŞ NUTKU

Muhterem efendiler; Maarifte vaziyetimiz ve şimdiye kadar sarf ettiğimiz gayretlerin bugünkü neticeleri bizi radikal tedbirler alabilecek bir seviyeye getirmiştir. Her istikamette doğru hedefleri bulmuş olan maarifimiz hususi takayyüt ve alakanızla ve hepimizin ciddi gayretlerimizle az zamanda geniş neticeler vermeğe namzettir. Maarifte süratle yüksek bir seviyeye çıkacak bir milletin hayat mücadelesinde maddi, manevi bütün kudretlerinin artacağı muhakkaktır. Maarif faaliyetimiz ilk tahsilin fiilen umumi ve mecburi olmasını memlekette terbiye birliğini orta tahsilin iyi vesaitle teksif ve teshilini meslek tahsilinin ilk ve orta derecesinden en yüksek derecesine kadar memlekette temini, yüksek tahsilinde adette olduğu kadar kıymette de bu asrın ihtiyaçlarına kifayetini hedef tutmuştur. Her sene bu istikametlerde mühim mesafeler aldığımızı söyleyebiliriz.

Efendiler; Büyük Türk milletinin evlatlarını yüksek bir terbiye ve ihtisas ile yetiştirmek için sarf ettiği gayret ve emekler az değildir. Hususi ve umumi idarelerden maarife tahsis olunan vasıtalar muhtelif vekaletlerden, orta ve yüksek tahsile sarf olunan gayretler hasılı iktidarı olan ailelerin umumi ve hususi idarelerinin Avrupa'da tahsil için sarf ettikleri himmetler eğer memlekette resmen mesul olan muktedir alakadarların takip ve nezaretleri altında temerküz ettirilirse alacağımız semerelerin çok daha ziyade ve geçireceğimiz inkişaf zamanının çok daha kısa olacağı muhakkaktır. Bu mesainin hükümetçe ve Büyük Millet Meclisi'nce layık olduğu ehemmiyetle mütalaası müstacel bir mecburiyet göstermektedir.

Aziz arkadaşlarım; her şeyden evvel bir inkişafın ilk yapı taşı olan meseleye temas etmek isterim. Her vasıttan evvel büyük Türk milletine onun bütün emeklerini kısır yapan çorak yol haricinde kolay bir okuma yazma anahtarı vermek lazımdır. Büyük Türk milleti cehaletten az emekle kısa yoldan ancak kendi güzel ve asil diline kolay uyan böyle bir vasıta ile sıyrılabılır. Bu okuma yazma anahtarı ancak latin esasından alınan Türk alfabesidir. Basit bir tecrübe latin esasından Türk harflerinin Türk diline ne

kadar uygun olduğunu şehirde ve köyde yaşlı ilerlemiş Türk evlatlarının ne kadar kolay okuyup yazdıklarını güneş gibi meydana çıkarmıştır.

Büyük Millet Meclisi'nin kararı ile Türk harflerinin katiyet ve kanuniyet kazanması bu memleketin yükselme mücadelesinde başlı başına bir geçit olacaktır.

Millet ailesine münevver, yetişmiş büyük bir milletin dili olarak elbette girecek olan Türkçe'ye bu yeni canlılığı kazandıracak olan üçüncü büyük millet meclisi yalnız ebedi Türk tarihinde değil bütün insanlık tarihinde mümtaz bir sima kalacaktır.

Efendiler Türk harflerinin kabulü ile hepimize bu memleketin bütün vatanını seven yetişkin evlatlarına mühim bir vazife teveccüh ediyor, bu vazife milletimizin kamilen okuyup yazmak için gösterdiği şevk ve aşka bilfiil hizmet ve yardım etmektir. Hepimiz, hususi ve umumi hayatımızda rast geldiğimiz okuyup yazma bilmeyen erkek kadın her vatandaşımıza öğretmek için tehalük göstermeliyiz, bu milletin asırlardan beri hallolunamayan bir ihtiyacı birkaç sene içinde tamamen temin edilmek, yakın ufukta gözlerimizi kamaştıran bir muvaffakiyet güneşidir. Hiçbir muzafferiyetin hazları ile kıyas kabul etmeyen bu muvaffakiyetin heyecanı içindeyiz. Vatandaşlarımızı cehaletten kurtaracak bir sade muallimliğin vicdani hazzı mevcudiyetimizi işba etmiştir.

Aziz arkadaşlarım yüksek ve ebedi yadigarınızla büyük Türk milleti yeni bir nur alemine girecektir.

Kaynak: Maarif Vekilliği, *Atatürk'ün Maarife Ait Direktifleri*, İstanbul 1939, s. 29-30.

EK-D

MİLLET MEKTEBİ TEŞKİLÂTI TALİMATNAMESİ

Neşri tarihi: 24/11/1928

GAYE

Madde 1- T.B.M.M. tarafından Türk dilinin ferdî ve umumî, hususî ve resmî bilcümle muharreratta Türk harflerile tesbiti kanunen kabul edilmiş olmasından bu kanuna müsteniden tatbikatta vuzuh ve veçhe iraesî için yani Türk harflerinin kısa zamanda ve kolay surette her ferde okuyup yazabilmek imkânını bahşeden mahiyetinden Türk Milleti'ni azamî surette istifade ettirmek ve büyük halk kütlelerini süratle okuryazar bir hale getirmek maksadile millet mektebi teşkilâtı yapılmıştır.

Madde 2- Millet mektebi teşkilâtı iki türdür:

A)Tahsil çağını geçirmiş olup ne eski Arap ve ne de Türk harflerini bilmiyen vatandaşların Türk harflerile okuyup yazmağı öğrenmelerine mahsus olmak üzere dört aylık bir devreyi ihtiva eder.

B)Eski Arap harflerile okuyup yazan, ancak Türk harflerini bilmiyen vatandaşların Türk harflerile okuyup yazmağı öğrenmelerine mahsus olmak üzere iki aylık bir devreyi muhtevidir.

Madde 3- Her Türk vatandaş, kadın ve erkek bu teşkilâtın azasıdır.

Madde 4- Bu teşkilâtın reisi umumîliğini ve millet mekteplerinin başmuallimliğini Reiscümhur Gazi Mustafa Kemal Hz. Kabul buyurmuşlardır.

Madde 5- Büyük Millet Meclisi Reisi, Başvekil ve İcra Vekilleri Heyeti ve Erkânıharbiyei Umumiye Reisi, Halk fırkası Kâtibi Umumisi bu teşkilâtın reisleridir. Umumi vekâletler müfettişleri aynı zamanda bu teşkilâtın da müfettişleridir. Bu müfettişler gittikleri yerlerde "millet mektebi" teşkilâtını teftiş ve murakabe ederek

gördükleri noksanları ve muvaffakiyetleri her ay nihayetinde bir raporla doğruca teşkilât merkezine bildirirler.

Madde 6- (Millet mektebi)'nin umumi teşkilatına ait veçheler devlet merkezinde maarif vekilinin riyaseti altında M.T.T. reis ve azalarından mürekkep olarak teşekkül eden heyet tarafından verilir. Her üç ay nihayetinde maarif vekili reisi umumiye bir rapor verir.

Madde 7- Bu teşkilatın altıncı maddesinde zikredilen heyet tarafından verilen veçheler dahilinde faaliyeti; Maarif Vekaleti İlk Tedrisat Umumi Müdürlüğü tarafından ve Halk Terbiyesi Şubesi marifetile tedvir olunur.

Madde 8- Türkiye millet mektebi teşkilatı itibarile maarif eminlik mıntikasına tabidir.

Madde 9- Bu mıntikalarda (millet mektebinin) tedaris faaliyeti itibarile veçhelerini (6) ncı maddede zikredilen heyetten alacak olan maarif eminleri bu veçhelerin tarzı icra ve sureti takiplerini mıntakası dahilinde tesbit, tanzim ve temin eder.

Madde 10- Millet mektebi ihzari ve idari faaliyet itibarile cüzütamlarını vilayetler teşkil ederler. Bu cüzütam emri idaresi her vilayette valinin riyaseti altında müddeiumumi defterdar, başmühendis, sıhhiye müdürü, jandarma kumandanı, muhasebei husuşiye müdürü ve encümeni vilayetten müntehap bir aza, polis müdürü, belediye reisi, halk fırkası mutemedinden tereküp eden heyete mevdudur. Bu vilayet heyetinin katibi umumiliğini maarif müdürü tedvir eder.

Madde 11- (Millet mektebi) vilayet heyeti kendi icra hududu dahilinde aynı zamanda teftiş ve murakabe vazifesile de muvazaftır. Bu heyete mensup her aza kendi idaresi altında bulunan memur ve mensuplarına gayenin husulü hususunda müfit görecekleri vazaifi heyet kararile tevdi etmekle mükelleftirler.

Madde 12- Millet mektebi teşkilatının kaza heyeti; kaymakamın riyaseti altında müddeiumumi, jandarma kumandanı, polis komiseri, belediye reisi, halk fırkası

mutemedinden tereküp eder. Bu heyetler katibi umumiliğini de kaza maarif memuru tedvir eder. Bu heyetler de kendi kazaları hudutları dahilinde aynen vilayet heyetlerinin vazifeleriyle muvazzaf ve salahiyetleriyle mücehhez olup vilayet heyetlerine merbuturlar.

Madde 13- Bu teşkilatın nahiye heyetleri, nahiye müdürleriyle mektep başmualliminden ve mevcut ise jandarma karakol kumandanı ve belediye reisi ve halk fırkası nahiye mutemedinden tereküp eder.

Madde 14- Köylerde ihtiyar heyetleri teşkilatı ilk faaliyet nüvelerini edip idari vezâifin icrasını tekeffül ederler.

İHZARİ VE İDARİ TEŞKİLÂT HEYETLERİNİN VAZİFELERİ

Madde 15- Her vilayet, kaza, nahiye ve köy millet mektebi idare heyetleri aşağıdaki vazifelerin ifasile mükellefirlir:

A) Millet mektebi dershanelerine yer ihzar etmek (Bu yerlerin ihzarı için mektepler, camiler, hükûmet salonları, kulüpler, salonlar, kahveler ilâ... gibi mahallinde mevcut olup ta içtimaa müsait bulunan mahal).

B) Bu dershanelerin tenvir ve teshin, tathir hususatını temin etmek.

C) Künye kayıt ve yoklama defterleriyle yazı tahtası, tebeşir gibi umumî; defter, kalem, kitap gibi hususî ders malzemesini tedarik etmek.

D) Mahallinin içtimai, iktisadî ve sıhhi şeraitini nazarı dikkate alarak gerek mektebin ve gerekse derslerin başlama ve bitme zamanlarını tesbit etmek (Hiçbir ders bir saatten aşağı olamaz.).

E) Polis, jandarma, belediye memurları, muhtarlar ve esnaf teşkilâtından istifade ederek millet mektebi talebesinin derse muntazaman devamlarını temin eylemek.

F) Millet mektebi muallimlerine verilecek olan devre ücretile masarifi zaruriye, harcırah ve yevmiyeden kanunen verilmesi icap edenlerin temini. İki aylık devre ücreti 30 ve dört aylık devre ücreti 50 liradır.

G) Seyyar muallim teşkilâtının faaliyetini teshil edecek istihzaratı yapmak.

TEDRİSAT

Madde 16- Millet mektebi tedrisat, teşkilât itibarile maarif teşkilâtına muvazi olarak teesüs eder. Yani ilkmektep bulunan her mahalde mektep muallimi adedince millet mektebi dersaneleri açılır. Bu suretle maarif müdürleri, ilk tedrisat müfettişleri, ilkmektep müdür, başmuallim ve muallimleri sırasile bu sahada da tedrisat ve teftişat icrasile mükelleftirler.

Madde 17- Maarif müdürleri gerek aslî vazifeleri ve gerek millet mektebi idare heyetlerindeki umumî kâtiplikleri dolaysile (millet mektebi) dersanelerinin;

- A) Muallimlerinin tayini ve tedrisat yapacakları mahallerin tesbitini,
- B) Tedrisatın verilecek müfredat ve usuller dahilinde cereyanının temini,
- C) Millet mektebi müdavimlerinin yoklama neticesinde muallimlerden alacağı malûmata göre millet mektebi idare heyetile bilmüzakere devamın teminini,
- D) Tedrisat faaliyetini sekte dar edecek noksanların millet mektebi idare heyetleriyle müştereken izalesi esbabının istikmalini,
- E) Teftiş neticelerine göre başmuallim ve muallimlere icap eden veçhe ve talimatın itasını,
- F) (Millet mektebi) imtihanları neticesinde mezûnlara verilecek vesikaların itasını,
- G) Her ayda bir verilmesi icap eden ihşâî malûmatın muayyen vakitlerinde eminliye irsalini,

H) İkmali tahsil edenlerin vakti zamanında imtihanlarının icrasını temin eylemek vazifesile mükelleftirler.

İLK TEDRİSAT MÜFETTİŞLERİNİN VAZİFELERİ

Madde 18- İlk tedrisat müfettişleri mıntakalarındaki (millet mekteplerinin):

- A) Küşat ve devam faaliyetlerinden,
- B) İzdiham bulunan dersanelerde talebenin daha az talebe mevcut diğer mektep dersanelerine nakil ve tevzininden,
- C) Muallimlerin devamının kontrol ve temininden,
- D) Tedrisatın verilen veçe ve usuller dahilinde idaresinin temininden,
- E) Devam etmiyen talebenin atlarının tesbitile devamlarının kaza idare heyeti marifetile temininden,
- F) Her ayda bir verilmesi lâzımgelen ihşaî malûmatın cemi ve cetvellerinin maarif müdürlüğüne takdiminden,

Birinci derecede mes'uldürler.

BAŞMUALLİM VE MUALLİMLER

Madde 19- Mektebinde (millet mektebi) dersanesi açılan her ilkmektep müdür ve başmuallimi bu dersanenin muallim ve müdavimlerinin muntazaman devamını ve programın hüsnü tatbikını temin ile mükelleftirler.

Madde 20- Her muallim bulunduğu mahalde (30-50) vatandaştan mürekkep bir millet mektebi dersanesinin tedrisatını ifa ile mükelleftir. Bu mükellefiyeti ifa ederken gerek talebenin devamından ve gerek vesaitinin ve diğer levazımın noksanından dolayı bir müşkülâta uğrarsa derhal mıntakasının müfettişini haberdar ederek devamı temin ve noksanını izale ettirmeğe mecburdur.

Madde 21- Resmi ve hususî Türk mektepleri muallimleri gibi ecnebi ve akalliyet hususî mekteplerinin Türkçe, tarih ve coğrafya muallimleri de (20) inci maddede zikredildiği veçhile millet mekteplerinde tedrisat vazifesile mükelleftirler.

Madde 22- Bir mahalde okuyup yazmak isteyenlerin adedi o mahalde mevcut muallimlerin okutabilecekleri miktardan fazla olursa mahallinde mevcut diğer münevverlerden de şu suretle istifade edilecektir:

Muallim olmıyan münevverlere millet mektebi vilâyet veya kaza idare heyetinin kararile ve idare heyeti reisinin huzurile mahallî maarif müdürü veya memuru ile bir ilk tedrisat müfettişinden ve bir de millet mektebi dershanesini idare etmiş bir muallimden mürekkep bir mümeyyizler heyeti tarafından imtihan edilirler ve bu münevverlere millet mektebi muallimi unvan ve vesikası verilerek kendileri mektep muallimi olarak tavzif edilirler. Bu muallimler yalnız iki aylık devreli mekteplerin muallimliğini yaparlar.

Madde 23- Maarif mıntaka eminleri lüzum gördükleri herhangi bir mahalde mevcut orta dereceli mekteplerin binalarından istifade edebilecekleri gibi bu müessesatın muallimlerine de vazife zamanları haricinde mahallinde (millet mektebi) dersanelerinde müfettişlik ve muallimlik tevcih ederler.

Madde 24- Maarif mıntaka eminleri mahallinde mevcut yüksek dereceli müessesat ve mektep binalarından ve müessesat ve mektep muallimlerinden millet mektebi dersaneleri için ancak Maarif Vekâletinden hususî müsaade aldıktan sonra istifade edebilirler.

Madde 25- Maarif Vekâleti müfettişleri vekaleten alacakları direktifler dahilinde her nevi millet mektebi teşkilâtının her nevi faaliyetini teftiş, tahkik ederler.

MİLLET MEKTEBİ DERSANELERİNİN NEVİLERİ VE DEVAM ŞARTLARI

Madde 26- Talimatnamenin maksadını tesbit eden maddesinde zikredilen dersaneler mahallinin ihtiyaçları ve miktarı nazarı dikkate alınarak şu suretle teşkil edilir:

A) Ne eski ne de yeni harflerle okuyup yazmak bilmeyenler için bir mahalde:

a)Tahsil çağını geçirenlerden on altı-otuz yaşına kadar olanlar

(Bu mektepler erkek, kadın dersanelerine ayrılacakları gibi muhtelit te olabilirler).

b)Yine bunlardan otuzdan yukarı olanlar için miktarı kâfi dersaneler küşat olunur.

B) Arap harflerile okuyup yazma bilip te Türk harflerile okuyup yazma bilmeyenler için bu maddenin (A) fırcasının a ve b kısımlarında gösterildiği şekilde dersane açılır. Bu yaş taksimatı mecburi olmayıp taliplerin fazlalığı halinde kolaylık ve tecanüsü temin için yapılmıştır. Mahallî idareler icabına göre dersaneleri tevhit ve teaddüt ettirebilirler.

Madde 27- (Millet mektebi)'ne devam eden vatandaşlara kolaylık olmak için teşkilâtın vatandaşların ayağına götürülmesi lâzımdır. Bunun için de bu dersaneler büyük şehir ve kasabaların müsait mahallerinde ve muhtelif semtlerde tesis edilirler.

HALKIN MİLLET MEKTEPLERİNE DEVAMLARININ TEMİNİ

Madde 28- Büyük şehir ve kasabalarda (millet mektebi) teşkilatı muhtelif semtlere ayrıldığı takdirde her semt bir merkez ittihaz edilerek o semte tabi mahallelerde ikamet edenlerden on altı yaşından kırk yaşına kadar olan ve hiçbir mektebe devam etmeyenlerin isimlerini, aile lâkaplarını, yaşlarını, mesleklerini ve eski harflerle okuyup yazma bilip bilmediklerini gösterir bir defter mahalle ihtiyar heyetlerince ihzar edilerek millet mektebi idare heyetine verilir, idare heyeti bu defter muhteviyatını tahsis ettiği muallim ve dersane adedine göre (ellişer üzerinden) tefrik ederek ait oldukları muallimlere tevdi eder, bir taraftan heyeti ihtiyariye vasıtasile keyfiyeti ilân eder.)

Yeni harfleri tamamen öğrendiğini iddia edenlere; en yakın mektepte imtihan edildikten sonra vesika verilecek ve bunlar millet mektepleri dersanelerine devamdan muaf tutulacaklardır. Türk harflerile tedrisat icrasına liyakati olan aile reisleri kendi aileleri efradından, okuyup yazma bilmeyenlerin tedrisini taahhüt ettikleri takdirde

bunlar millet dersanelerine devam etmiyebilirler. Ancak civardaki dersanenin ilk devresi nihayetinde dersane müdavimleri ile birlikte imtihana girerek öğrendiklerini ispat eylemeleri şarttır.

Madde 29- Her muallim kendi dersanesinde okumaları lâzımgelenlerin yoklamalarını 20 inci maddede zikredildiği veçhile yapar. Devam etmiyenlerin isimlerini mıntaka ilk tedarisat müfettişlerine tevdi eyler.

DERSLERE BAŞLANGIÇ VE İKMAL MERASİMİ

Madde 30- Her millet meklebinin ilk küşat günü muallim okuyup yazma ve harfler hakkında bir mukaddeme yapar. Gramofon tedarik edilebildiği takdirde Reiscumhur Hz.nin yeni harfler hakkındaki hitabelerini ihtiva eden plağı çalar ve bunu müteakip derse başlar. Tedrisat müfredat programları ve usulü tedris kavaidine tevfikan devam eder:

Madde 31- Her iki nevi dersane tahsil müddetlerini ikmal edenler devre nihayetinde bir imtihana tabi tutulurlar. Muvaffakiyetle ikmal edenlere şehadetname verilir, diğerleri ikinci bir ikmal kursuna sevk olunurlar.

Madde 32- (Millet mektebi) dersanelerinde yazmak, öğrenenler 28 mayıs 1928 tarihli Halk Dersaneleri Nizamnamesine tefikan halka muhtaç olduğu meslekî ve fennî bilgileri vermek, icap eden tatbikatı yaptırmak ve bu suretle halkın istihsal kudretini arttırmak maksadile, açılan lisan, ticaret ve san'at ikmal halk dersanelerine devam ederler. (Millet mektebi) dersanesini ikmal, etmiyenler halk dersanesine kabul olunmazlar.

MİLLET MEKTEBİ DERSANELERİ İÇİN SARFEDİLECEK

PARANIN SURETİ TEMİNİ

Madde 33- Her vilayet ve kazada millet mektebi teşkilâtı varidat ve masarifatı için millet mektebi idare heyeti tarafından bir bütçe tanzim ve Maarif Vekâletine tasdik ettirilir. Bu teşkilat için berveçhizir menabiden istifade olunur.

A) Hususi bütçelerden tefrik ve naklolunacak miktar, (bu sene için tasarrufattan nakil suretile temin edilir.)

B) Mahalli ticaret ve ziraat odalarından tahsis edilecek muavenet,

C) Mahalli belediyelerden yapılacak muavenet, (Bu sene için tasarrufattan nakil suretile temin edilir.)

D) Hususî teberrüler,

G) (Gazi Hitabesi) plağından hasıl olacak varidatın, hasılâtı safiyesi,

Madde 34- Tasdik edilen, varidat ve masarifi idarei hususiye bütçesinin varidat ve masraf sütunlarına ayrı bir kısım halinde aynen nakledildikten sonra millet mektebi idare heyetlerinin kararı, vali veya kaza kaymakamının ita emrile munhasıran millet mektebi dersanelerinin 15 inci maddede zikredilen ihtiyaçlarına sarfolunur.

HAPİSHANELERLE HUSUSÎ MÜESSESELER, FABRİKALAR

Madde 35- Hapishanelerde bulunan vatandaşlar okutulup yazdırılacaktır. Altı aydan fazla mahkumiyeti olanlar hakkile okuyup yazdırmadan çıkaran hapishane müdürleri mensup oldukları vekaletçe mes'ul edileceklerdir. Hapishane müdürleri muhtaç oldukları muallimleri millet mektebi idare heyetinden talep ederler. Hapishaneler dahilinde tesis edilecek bu mektepler teşkilatı da aynen diğerleri gibi idare ve teftişata tâbidirler.

Madde 36- Daimî asgarî yirmi memur, amele veyahut reçber çalıştıran müessese, fabrika, müteahhitler ve çiftlik sahipleri maarif teşkilatına dair kanunun altıncı maddesi mucibince istihdam ettikleri anasıra yeni harflerle okuyup yazmağı öğretmek vazifesile mükelleftirler.

Madde 37- Bu vazifeyi kendi anasirile yapamıyanlar buldukları mahallin idare heyetine müracaat ederek muallim temin ederler. Bu müessese ve müteşebbisler açacakları mekteplerin 15 inci maddede zikredilen ihtiyaçlarını temin ve muallimin ücret ve harcırahını tediye ederler.

Madde 38- Devlet müesseselerile şehremaneti ve belediyelerde, inhisar müdiriyetinde, bankalarda, demiryolu ve liman idareleriyle nisfından fazla sermayesi devlet tarafından verilen bilumum şirketlerdeki mevcut daimî memur ve müstahdemlerle hamallar, ameleler 36 inci maddede zikredildiği veçhile okutulacaktır. Bu memurlar, müstahdem ve amele ve hamal 1929 senesi haziranına kadar bir millet mektebine devam edecekler ve kendilerinden devam vesikası aranılacaktır.

SEYYAR TALİM HEYETLERİ

Madde 39- Maarif Vekâletinin resmi teşkilâtının henüz teessüs edemediği yerlerdeki vatandaşlara okuyup yazma öğretmek üzere seyyar muallim teşkilâtı yapılacaktır.

Madde 40- Seyyar muallimler teşkilâtının üssülharekesi nahiye merkezleridir.

Madde 41- Sırasile bütün idare heyetleri bu teşkilâtle yakından alâkadar olarak seyyar muallimlerin lüzum gösterecekleri hususatın sürati temin ve icrasına çalışırlar.

Madde 42- Seyyar talim heyetlerinin vazaifi ve tarzı mesaileri aşağıdadır.

A) Seyyar talim heyetleri mektebi olmıyan küçük köylere giderek köy halkını muayyen zamanlarda köyün en münasip bir mahalline topluyarak tedrisat yaparlar. Köy haricinden gelmiş olanlar da bu dersanelere kabul olunur.

B) Tedrisatın zamanı icrası ve müddeti alâkadar köyler ihtiyar heyetleriyle bilmüşavere tesbit olunur. Fakat bu müddet bir aydan ve haftada altı saatten aşağı olmaz.

C) Gerek seyyar talim ve gerek millet mektebi idare heyetleri tedrisatın zamanı icrasının köylünün ziraî ve iktisadî faaliyetine kat'iyen sekte getirmeyecek zamanlarda yapılmasına riayet edeceklerdir.

D) Şehirlerde kahve ve gazino gibi umumî mahallerde de dersler verilir.

Madde 43- Seyyar talim heyetleri gidecekleri yerlere tebeşir, kâğıt, kalem, defter ve kitap ve siyah mat muşamba veyahut buna müşabih portatif karatahta gibi malzemeyi beraberlerinde götürürler.

PROPAGANDA TEŞKİLÂTI

Madde 44- İdare heyeti tarafından halkın yeni harflere karşı alâka ve incizabını cezp ve temin için propaganda heyetleri teşkil olunur.

Bu heyetler berveçhiati mahal ve fırsatlardan istifade ederler.

A) Sinama, tiyatrolarda numaralar arsında okuyup yazmanın fevaidine ait münasip propaganda numaraları tertip etmek.

B) Kahvehane, gazino gibi umumî mahallerde konferanslar vermek.

C) Kasaba ve köylerde panayır, pazar, güleş, koşu, sergi gibi halk izdihamını celbeden mahallerde konferanslar vermek, tedris lâvhaları asmak, alâka celbedecek nümâyişler tertip etmek.

D) Mecmua, gazete, risale gibi matbualar tertip, şehirlerde ve köylerde umumî alâkayı calip mevzular, duvar gazeteleri ve lâvhalar tahrir etmek.

E) Vesaiti bulunan mahallerde radyo hitabeleri tertip ve caddelere meydanlara hoparlörler vasedilerek halkı tenvir eylemek. Propaganda faaliyeti ve vesaiti ancak

lüzumu kadar istimal edildikleri takdirde müfit olurlar. Bunun için itidale riayet şart olup halkı taciz etmemek lâzımdır.

Madde 45- Mahiyetleri ikinci maddede zikredilen (millet mektebi) dersanelerini ikmal edenlere bir sureti talimatnameye merbut şehadetname verilecektir.

Madde 46- Her dersaneyi muvaffakiyetle ikmal edenlerden imtihanda en iyi numara alanlardan üç vatandaşa Gazi Hazretlerinin imzalarile müzeyyen birer nüsha Teşkilâtı Esasiye Kanunu hediye edilir.

Madde 47- Her iki dersaneyi muvaffakiyetle ikmal etmiş ve şehadetname almış olan vatandaşlar:

- A) Ziraat, ticaret ve senayi kurslarına tercihan alınırlar.
- B) Millet mektebi idare heyetleri tarafından kendilerine münasip hediyeler verilir.
- C) Bu vatandaşlar Maarif Vekaleti halk neşriyatından meccanen istifade ederler.

DERSANE MEZUNLARINA VERİLECEK VESİKA

Cilt.....

No Umumi.....
Hususi.....

KURS.....

Millet Mektebi
Şahadetname

MAARİF MINTAKASI :

VİLAYET : KAZA :

NAHİYE : ŞEHİR :

KASABA : KÖY :

SEMT : MAHALLE :

..... DERSHANESİ

..... doğumlu dan
..... kadar derslere devam
etmiş ve yapılan imtihan neticesinde
yeni harflerle türkçe okuma ve yazmayı
eyice öğrendiği anlaşılmış olduğundan
kendisine bu şahadetname verilmiştir.

...../...../192

MENFAATLER

Madde 48- Bir devreyi muvaffakiyetle ikmal eden muallimlere ücretlerinden başka biri devre ortasında diğeri de nihayetinde maarif müdürünün teklifi ile maarif emini tarafından birer takdirname verilir.

Madde 49- Köyünde yeni harflerle okuyup yazma bilmiyen her ferdi okutmuş ve bu suretle ummiliği kaldırmış olan muallimler ayrıca mükâfatı naktiye ile taltif olunurlar.

Madde 50- Muallim olmayıp ta millet mektebi muallimi vesikası alarak hu mekteplerde hususi hizmeti sebkeden memurlar mahalli idare heyetinin teklifi ile mensup oldukları devair tarafından takdir ve taltif edilirler.

Madde 51- Bu talimatname neşri tarihinden itibaren muteberdir.

Madde 52- Bu talimatname ahkâmının icrasına İcra Vekilleri Heyeti memurdur.

SEYYAR TALİM HEYETLERİ İZAHNAMESİ

Madde 1- (Millet mektebi) talimatnamesinin 39 uncu ve müteakıbbı maddelerile tayin edilen vazifeleri ifa için seyyar talim heyetleri teşkil olunur.

Madde 2- Seyyar talim heyetlerinin vazifelerinin nezaket ve şümülünü daima göz önünden ayırmıyarak maksada cazip, mülayim ve uysal yollardan hulule çalışacaklardır.

Madde 3- Seyyar talim heyetleri üsülharekelerini faaliyetlerine en yakın nahiye merkezlerinde tesis ederek kendilerine vukubulacak emirleri tebellüğ etmek ve kitap, mecmua ve sair levazım ve vesaiti, tedrisiyeyi celbetmek üzere bu merkezlerle daimi bir irtibatı muhafaza ederler.

Madde 4- Seyyar talim heyetleri kendilerine lazım olan tedris vesaitini beraber taşıyacaklarından köylü müz'ic olacak metalipten ihtiraz edeceklerdir.

Madde 5- Seyyar talim heyetleri kış ve yaz olmak üzere iki devrede faaliyette bulunurlar.

KIŞ HEYETLERİ

Kış heyetleri her sene teşrinisani iptidasından itibaren şubat nihayetine kadar çalışırlar.

Madde 6- Bunların muallimleri vilayet maarif müdürlüğü tarafından şu zevat meyanından intihap ve eminliğe arz olunur.

A = Kadro fazlası muallimler:

B = Muallimlik evsafına haiz münevverler (talimat madde 22)

Madde 7- Kış derslerinde öğlenden evvel köyün yaşları 12-16 arasında bulunan çocukları, öğlenden sonra da yaşları 16-40 arasında tefavüt eden yetişkinleri okutulur.

Madde 8- Bu muallimlere talimatnamenin 43 üncü maddesinde musarrah levazım ve masarifi zaruriyelerile beraber ayrıca ayda elli lira ücret verilir.

YAZ DERSLERİ

Madde 9- Mektebi olmıyan ye kış heyetleri gönderilmıyen köylerde yaz dersaneleri küşat edilir.

Madde 10- Yaz dersanelerinde tedrisat yapacak muallimler maarif dairesi inhasile emınlıkçe tayin edilir. Bunlara da 43 üncü maddede musarrah masarif ve malzemededen ayrı olarak üç ay devam eden, hizmetlerine mukabil şehri (30) liradan (90) liraya kadar ücret verilir.

Madde 11- Bunlara verilecek ücret için varidat membaları vilayet millet mektepleri tahsisatından bu iş için ifraz edilecek para ile köy sandıklarının muavenetidir.

Madde 12- Her sene mayıs iptidasında mektepsiz köylerin ihtiyar heyetleri köylerinde tedrisat yapacak muallim için sandıklarından ne kadar para ifraz edebileceklerini vilayet millet mektepleri idare heyeti reisliğine bildirirler.

Madde 13- İdare heyeti reisi de köy sandıklarının yardımlarile birlikte ellerinde mevcut paranın ne kadar muallim istihdamına müsait olduğunu tayin ve bu muallimlerin çalışacakları köyleri tesbit eder.

Madde 14- Mahalli icabata göre köy kadınları ile erkekleri için ayrı veya muhtelit dersaneler yapılabilir.

Yetişkinlere mahsus kurslarda hergün bir buçuk saat, çocuklara mahsus kurslarda da iki saat tedrisat yapılır.

Madde 15- Seyyar talim heyetlerinin faaliyetleri için muayyen yaz ve kış devreleri; tespiti bunların sair zamanlarda faaliyette bulunmayacakları manasını tazammun etmez.

Talimatnamede de musarrah olduğu üzere köylerde tedrisata devam edilebilecek her zaman için seyyar talim heyetlerinden istifade edilmesi icap eder.

Bunu hususi idareler mahallin ihtiyacına, köylünün zirai faaliyetlerine nazaran tespit ederek mümkün mertebe halkın boş kaldığı zamanlardan istifade ederler.

Kaynak: "Millet Mektepleri Talimatnamesi", *Maarif Vekaleti Mecmuası*, İstanbul 1929, S. 17, s.76-88.

EK-E

MİLLET MEKTEPLERİ TALİMATNAMESİ

Neşri tarihi: 22/9/1929

MAHİYET VE GAYE

Madde 1- Türkiye halkını okuyup yazmağa muktedir bir hale getirmek ve ona hayat ve maişetinin istilzam ettiği ana bilgileri kazandırmak maksadiyle Millet Mektepleri teşkilatı vücade getirilmiştir.

Madde 2- Millet Mekteplerinin umumi teşkilatı sabit ve seyyar olmak üzere (A) ve (B) dersanelerinden, halk okuma odalarıyla köy yatı dersanelerinden mürekkeptir.

Madde 3- Şehir ve kasabalarda ve mektebi bulunan köylerde açılan millet mektebi dersanelerine sabit; mektepsiz köylere bir devre için muallim göndermek suretiyle açılan dersanelere de seyyar dersane denir.

Madde 4- Sabit ve seyyar (A) dersanelerinin vazifesi hiç okuma yazma bilmeyen veya arap harflerini öğrenmiş olan yetişkinleri okur yazar hale getirmektir. (A) dersanelerinde tedrisat her sene 1 teşrinisanide başlayıp şubat nihayetinde hitama erer.

Madde 5- Sabit ve seyyar (B) dersanelerinin hedefi (A) dersanelerini ikmal etmiş ve okuyup yazmayı öğrenmiş olan vatandaşları sıfatlarının istilzam ettiği ana bilgilerle teşhiz etmektir. Bu dersanelerde de tedrisat (A) dersanelerinde olduğu gibi 1 teşrinisanide başlayıp şubat nihayetinde hitama erer.

MİLLET MEKTEPLERİ'NİN MİKTARI VE MÜDAVİMLERİ

Madde 6- İlk mektep bulunan her yerde mevcut ilkmektep muallimi adedince ve mektepsiz köylerde de talimatnamenin seyyar dersanelere ait maddelerinde muharrer şartların istikmalî derecesiyle mütenasip olarak 15 ila 40 talebeden mürekkep Millet Mektebi dersaneleri küşadına çalışır.

Madde 7- Millet Mektebi dersanelerinde yařları 16 ile 45 arasında bulunan bilimum kadın ve erkek vatandaşlar okutulur.

TEŐKILAT

Madde 8- Kadın erkek her Türk vatandaőı Millet Mektepleri teőkilatının yardımcı uzuvları ve asli talebesidir.

Madde 9- Millet Mektepleri teőkilatının umumi reisi ve Millet Mektepleri'nin Baőmuallimi Reisicumhur Gazi Mustafa Kemal Hazretleridir.

Madde 10- Büyük Millet Meclisi Reisi, Baővekil, İcra vekilleri, Büyük Erkanharbiye Reisi, ve Halk Fırkası Katibi Umumisi bu teőkilatın reisleridir.

Madde 11- Maarif Vekaleti Millet Mektepleri'nin umumi teőkilat ve faaliyeti için veçhe gösterir ve emir verir.

Madde 12- Maarif Vekaleti tarafından irae edilen veçhe ve verilen emirler dairesinde memleket dahilinde Millet Mektepleri'nin tesis; küőat ve idaresi vazifesi valiliklere mevdudur.

Madde 13- Millet Mektebi Dersaneleri'ne muallim tayini bu dersanelerin nev'inin tesbiti, tedrisatın irae edilen veçhe ve verilen emirler dahilinde cereyanının temini gibi mesleki vazifelerin ifası da derece derece maarif idarelerine ait olup maarif memurları bu vazifeleri kendilerine rehberlik etmek üzere vücade getirilen dahili talimatname ahkamına tevfikân ifa ederler.

VİLAYETLER

Madde 14- Millet Mektepleri'nin umumi teőkilat itibariyle cüzütamlarını vilayetler teőkil eder.

Madde 15- Her vilayette Millet Mekteplerinin ihzar ve idaresi derece derece vilayetteki mülki taksimat ve teselsüle muvazi olarak teőkül eden vilayet, kaza, nahiye, köy veya mahalle heyetlerine mevdudur. Vilayet heyeti valinin riyaseti altında maarif müdürü (heyeti umumi katipliğini yapar), encümeni vilayetten müntehap bir aza, Halk Fırkası mutemedi, belediye reisi, Türk ocağı reisinden tereküp eder. Bu heyet

icabında karar vermek ve işleri tedvir etmek hususundaki yetkilerini vali, maarif müdürü ve Halk Fırkası mutemedinden mürekkep bir encüme bırakabilir.

Madde 16- Vilayet idare heyetinin yetkileri şunlardır:

A) Her sene vilayet dahilinde azami miktarda vatandaşı okutmağa müsait olacak şekilde vilayet hususi bütçesinin maarif kısmına Millet Mektepleri için tahsisat vaz'ını temin etmek.

B) Millet Mektepleri'ne yer ihzar etmek, levazım ve tedrisat vesaiti temin etmek.

C) Bu talimatnamenin verdiği yetkileri kullanarak münevvi irşat ve teşvik faaliyetlerine tevessül veya talimatnamenin tesrih ettiği müeyyidelere müracaat ederek vatandaşların Millet Mektepleri'ne devamlarını temin etmek.

D) Millet Mektepleri'nde okutulacak kitapları ve alelumum halk için yapılan neşriyatı zamanında celbetmek ve halka tevziini temin etmek.

E) Şehir,kasaba ve köylerin müsait mahallerinde emlakî millîye binaları dahilinde veya umumun menfaatlerine hadim müesseselerde (halk okuma odaları) tesis etmek ve bu odaların tefriş,teshin, tenvir, tathir ve idaresi ve halk neşriyatının celbiyle umumun istifadesine vaz'ı için tedbirler almak. (Halk okuma odalarının tesis ve idare tarzı bu hususta rehberlik etmek üzere hazırlanan talimatname ahkâmına tevfiğ olunur).

F) Halk terbiyesine müteallik işlerde maarif teşkilatıyla teşriki mesaiyi kabul etmiş olan ve gayelerinde halkın seviyesini yükseltmek mündemiç bulunan Halk Fırkası ve Türk Ocağı nev'inden millî müesseselerine mahallî teşkilatıyla bunların ne suretle yardım edeceklerine ait programlar tesbit etmek.

G) Gerek Millet Mektepleri faaliyetini temin,gerekse halk okuma odaları tesisi için bu maddenin F fıkrasında mevzubahs müesseselerden ve diğer hayırlı maksatların husulü için çalışan teşekküllerden veya fertlerden teberruları dercetmek.

H) Mali şerait istikmal edildiği takdirde her vilayet ve kaza merkezinde veya yalnız müsait görülecek yerlerde birer köy yatı dershanesi tesis ve vilayet merkezinde

açılanını bizzat idare etmek,kaza merkezinde açılanları da kaza idare heyetlerine idare ettirmekle mükelleftirler.

Köy yatı dershanelerinin tesis şartları ve idare tarzı bu hususta rehberlik etmek üzere vücade getirilen dahili talimatname ahkamiyle tesbit olunmuştur.

Madde 17- Vilayet Millet Mektepleri idare heyeti reisi sıfatıyla valiler her sene şu iki raporu Maarif Vekaletine göndermekle mükelleftirler:

A) Birinci rapor:15 kanunuevvele kadar gönderilmiş olacak ve bu raporda vilayet dahilinde muhtelif neviden ne kadar Millet Mektebi dershanesi açıldığı, kaç muallimin tedrisatla tevzif edildiği ve kaç vatandaşın devama başladığı, bunların cinsiyetleriyle kurslara sureti inkısaamları bildirilecektir.

B) İkinci rapor:14 nüsha olarak martın on beşinde mahallerinde postaya verilmiş olacaktır. Bunda da valiler birinci raporlarında arz ettikleri vaziyette husule gelen ihsai tahavvülleri, Millet Mektepleri'ni ikmal eden vatandaşların miktarını,cinsiyetlere ve muhtelif kurslara sureti inkısaamını ve halkı okutma faaliyeti hakkındaki umumi mütalealarıyla temennilerini bildireceklerdir.

Madde 18- Millet Mektepleri idare heyeti umümi katibi sıfatıyla maarif müdürleri şu vazifelerin ifasıyla mükelleftirler:

A) Valinin tasvibiyle vilayet idare heyetine ait vazifelerin ifasını teshil ve temin edecek surette müzakere ruznameleri tertip ve ne nevi tedbirlere tevessül edilmesi lazım geldiğini gösteren bir mesai programı hazırlayarak valiye vermek.

B) Tahsillerini ikmal ederek imtihanda muvaffak olan vatandaşlara vesika ita etmek.

Madde 19- Millet Mektebi teşkilatının kaza heyeti kaymakamın riyaseti altında kaza maarif memuru (heyetin umumi katipliği yapar), belediye reisi, Halk Fırkası mutemedi, varsa, Türk Ocağı reisinden, terekküp eder. Bu heyet ve kaymakam; maarif memuru ve Halk Fırkası mutemedinden mürekkep bir encümene intihap edebilir. Kaza heyetleri de 16 ncı maddenin B, C, D, E, F, G, H firkalarındaki vazifeleri kendi sahaları dahilinde ifa ederler.

Madde 20- Millet Mektepleri teşkilatının nahiye heyetleri, nahiye müdürüyle mektep başmuallim veya mualliminden ve mevcutsa belediye reisiyle Halk Fırkası nahiye mutemedinden tereküp eder.

Madde 21- Köy ve mahallelerde ihtiyar heyetleriyle köy veya mahalle muhtarları ve köy muallimi Millet Mektepleri teşkilatının ilk faaliyet nüvelerini temsil ederler. Gerek bunlar gerekse nahiye heyetleri 16 ncı maddenin B, C, D, E, F, G fıkralarında muharrer ahkamı kendi sahaları dahilinde tatbik ederler.

ÜCRETLER

Madde 22- Millet Mekteplerinde ders okutan her muallime dört aylık hizmetine mukabil maktuan en az 50 lira verilir. Mektebinde ikiden fazla millet mektebi dersanesi küşat edilen başmuallimlere ve kaza maarif memurlarına munzam vazifelerine mukabil maktuan 50,ilk tedrisat müfettişlerine 60 maarif müdürlerine de bir devre için 90 lira ücret ita olunur.

Madde 23- Millet Mekteplerinin maarif müdür ve ilk tedrisat müfettişleri tarafından teftişini mümkün kılmak üzere her sene vilayet maarif bütçesinin hususi faslına kafi miktarda harcırah konur.

MİLLET MEKTEPLERİ DERŞANELERİNİN NEVİLERİ VE TEDRİSAT ZAMANLARI

Madde 24- Munhasıran erkeklere veya kadınlara veya müştereken her iki cins vatandaşlara mahsus olmak üzere üç nevi dersane açılabilir.

Madde 25- Bir mahalde açılacak dershanelerin nev'ini tayin ve her neviden ne kadar dershanenin nerelerde açılacağını tesbit etmek hakkı mahallin Millet Mektepleri idare heyetine aittir.

Madde 26- Her Millet Mektebi dershanesinde cumadan gayri günlerde her gün birer saat olmak üzere haftada altı saat tedrisat yapılır. Mahalli şerait altı saatlik tedrisatın daha az günlere sıkıştırılmasını istilzam ettiği takdirde mahalli idare heyetinin kararıyle nihayet tedrisat icra edilecek günlerin sayısı üçe kadar indirilebilir. Ancak hiçbir suretle aynı sınıfta bir günde iki saatten fazla tedrisat icra edilemez.

Madde 27- Millet Mektepleri dershanelerinde tedrisatın günün hangi saatinde icra edileceği mahalli idare heyeti tarafından tesbit olunur.

DERSLERE BAŞLANGIÇ VE İMTİHANLAR

Madde 28- Millet Mekteplerinde tedrisata başlanmadan birkaç gün evvel idare heyeti tarafından gazete ve mevkutelerde neşriyat yaptırılarak, beyannameler neşredilerek, münadiler çıkarılarak davul yafta ve bunlara mümasil her nevi neşir ve tebliğ vasıtalarından istifade olunarak Millet Mekteplerinde tedrisata başlanacağı bu müesseselere devam etmenin fertlere ve cemiyete bahşedeceği mazhariyetler vatandaşlara ilan olunur.

Madde 29- 1 teşrinisanide köy, şehir ve kasabalar bayraklarla donatılmak, mekteplerde orkestralarla konserler tertip etmek, halkı büyük meydanlarda, içtimaa müsait mahallerde toplayarak nutuklar irat etmek suretiyle küşat günü tes'it olunur.

Madde 30- Her Millet Mektebinin ilk dersinde Muallim Millet Mektebinin gayesi, okuyup yazmanın lüzum ve faydası hakkında nihayet on beş dakika sürecek bir musahabe yapar buna müteakip tedrisat başlar.

Madde 31- Millet Mektepleri A ve B dershanelerinin dörder aylık tedrisatı nihayetinde müdavimler imtihana sevk olunur. Muvaffak olanların mezuniyet vesikaları mart ayı içinde verilir. Her iki nevi dershaneyi ikmal edenlere verilecek vesikanın sureti talimatnameye merbuttur.

SEYYAR DERSHANELER VE MUALLİMLER

Madde 32- Mektebi olmıyan köylerin halkını okutmak için bu köylerde seyyar Millet Mektepleri dershaneleri küşat ve seyyar muallimler istihdam olunur.

Madde 33- Mektebi olmıyan köylerde seyyar dershaneler açılabilmesi vilayet bütçesine mevzu tahsisatın kifayetine ve 37 nci maddede muharrer şartları haiz ansırın mevcudiyetine ve köy halkı tarafından da 39 uncu maddede yazılı hususatın istikmalinin taahhüdüne muallaktır.

Madde 34- Seyyar muallimler de memur edildikleri köylerde sabit Millet Mekteplerinde olduğu gibi teşrinisani iptidasından şubat nihayetine kadar çalışırlar.

Madde 35- Seyyar dersanelerin tedrisat nizamı da sabit Millet Mektebi dersanelerinde olduğunun aynidir.

Madde 36- Seyyar muallimler öğleden evvel köyün yaşları 12-16 arasında bulunan çocuklarını, öğleden sonra da yaşları 16-45 arasında tefavüt eden yetişkinlerini okuturlar. Yetişkinler için ayrı ayrı kurlar tertip olunabilinir.

Madde 37- Seyyar muallimler vilayet maarif idaresi tarafından eminliğinde tasvibine iktiran eylemek şartıyla şu zevat meyanından intihap olunur:

A) Kadro fazlası muallimler

B) Kadro fazlası muallim bulunmadığı veya mevcudu kafi gelmediği takdirde muallimlik evsafını haiz münevverler.

Madde 38- Seyyar muallimlikte istihdam edilecek münevverlerden orta tahsilini görmüş olanlar imtihanla seçilirler. Namzetler maarif müdürünün riyaseti altında bir ilk tedrisat müfettişi ile, tam devreli muallim mektebi mezunları arasından maarif müdürü tarafından intihap edilecek bir muallimden mürekkep komisyon marifetiyle imtihan edilirler.

Madde 39- Seyyar muallimlerin tedrisat yapacakları mahal köy ihtiyar heyeti tarafından temin olunur.

Bir yerin tedrisat icrasına müsait olacak şekilde ihzarı, tenvir ve teshini; tathiri köy ihtiyar heyetine ait vazifelerdendir. Bu hususta ihtiyari icap eden masarif; varsa köyün tasarruf sandığından tesviye olunur. Sandık mevcut olmadığı takdirde ihtiyar heyeti köy halkını yardıma davet eder.

Madde 40- Seyyar muallimlerin çalıştıkları köylerde kaç nevi kur tertip olunacağı ve bunlarda tedrisatın günün hangi saatlerinde icra edileceği köy ihtiyar heyetiyle muallim tarafından bilmüzakere tisbit olunur.

Madde 41- Seyyar muallimler gidecekleri yerlere tebeşir, defter, kitap, kağıt, kalem ve muşamba veyahut buna müşabih portatif karatahta gibi malzemeyi beraberlerinde götürürler.

Madde 42- Seyyar muallimler kırk birinci maddede muharrer levazım bedeli ile hususi kanununa tevfikân verilecek harcırahtan maada ayrıca idare heyetince münasip görülecek miktarda bir ücret verilir (Bu miktar ayda elli lirayı geçemez).

Madde 43- Seyyar muallimler üssül hareketlerini çalıştıkları köye en yakın nahiye merkezlerinde tesis,kendilerine vuku bulacak emirleri tebellüğ etmek ve kitap,mecmua ve sair levazım ve vesaiti tedrisiye yi celb etmek üzere bu merkezlerle daima irtibatı muhafaza ederler.

Madde 44- Seyyar muallimler kendilerine lazım olan tedris vesaitini beraber taşıyacaklarından köylü için müz'ic olacak metalipten ihtiraz ederler.

DEVLET MÜESSESELERİNİN, HAPİSHANELERİN, HUSUSİ VE TİCARİ MÜESSESELERİN VAZİFELERİ

Madde 45- Devlet müesseseleriyle şehremanetleri ve belediyeler, inhisar idareleri, banka, demiryolu ve liman idareleri daimi müstahdemleri ile hammallarını okutmakla mükelleftirler.

Madde 46- Hapishanelerde bulunan vatandaşlar da okutup yazdırılacaklardır. Altı aydan fazla mahkumiyeti olanları hakkiyle okutup yazdırmadan çıkaran hapishane müdürleri mensup oldukları vekaletçe mes'ul edilecektir. Hapishane müdürleri muhtaç oldukları muallimleri maarif idarelerinden talep ederler. Hapishaneler dahilinde tesis edilecek millet mektebi dersanelerinde de tedrisat nizamı aynen diğer dersanelerdeki gibi olup bunlar gibi teftişe tabidirler.

Madde 47- Daimi surette asgari yirmi memur, amele veyahut rençber çalıştıran şirket,fabrika, müteahhitler ve çiftlik sahipleri maarif teşkilatına dair kanunun altıncı maddesi mucibince istihdam ettikleri anasıra okuyup yazmayı öğretmek vazifesiyle mükelleftirler. Bu vazifeleri kendi anasıriyle yapmayanlar buldukları mahal maarif idaresine müracaat ederek muallim temin ederler.

Bu müessese ve müteşebbisler açacakları mekteplerin her nevi levazım ve vesaitini temin ve muallimlerin ücretlerini harcırahlarını tediye ederler.

İRŞAT VE TEŞVİK FAALİYETLERİ

Madde 48- Halkın Millet Mekteplerine incizap, alaka ve devamının temini için Millet Mektepleri idare heyetleri tarafından irşat ve teşvik faaliyetleri ihdas olunur.

İdare heyetleri bilhassa şu tedbirlerden istifadeye çalışacaklardır:

A) Vilayet gazete ve mevkuteleriyle neşriyat yapmak.

B) Köy ve mahalle ihtiyar heyetlerini halkın tenvir ve teşviki hususunda tahrikve tevezif etmek.

C) Esnaf teşkilatı ve müessesatı mümessilliriyle temas ederek bunlar vasıtasıyla teşkilat mensuplarını mekteplere terqip ve teşvik etmek, bir esnaf teşekkülüne mensup vatandaşları bir araya toplıyarak bunlara konferansçılar göndermek.

MİLLET MEKTEPLERİ MÜDAVİMLERİNİN MAZHAR OLACAKLARI MÜSAADAT VE DEVAM ETMİYENLERİN KARŞILAŞACAKLARI MEMNUIYETLER

Madde 49- Köy veya mahalle ihtiyar heyetlerine aza olabilmek veya 45 ve 47 nci maddelerde muharrer hizmetlere kabul edilebilmek için 1931 mayısından itibaren taliplerden okur yazar olduklarına veya bir millet mektebinde okuduğuna dair vesika aranacaktır.

Kasabalarda, mektepli köylerde ikamet etmiş olupta sıhhi bir mazereti olmıyan ve maişet şeraiti de Millet Mekteplerinin tedrisat zamanlarında devamına mani teşkil etmemiş vatandaşlar mezkür vesikayı irae etmedikleri müddetçe bu hizmetlere alınamıyacıklardır.

Madde 50- 49 ncu maddenin ikinci fıkrasında zikredilen mani şeraitten azade bulunduğu halde Millet Mekteplerine devam etmiyen vatandaşlardan idare heyeti kararıyle ve istitatinin derecesiyle mütenasip olarak idarei vilayat kanununun 68 nci maddesi ahkamına tevfikan idare heyetince takdir edilecek miktarda cezai nakti alınır.

MÜTEFERRİK MADDELER

Madde 51- Herhangi bir şehirde Millet Mekteplerine devam etmek isteyenlerin miktarı mevcut dershanelerin okutabileceği miktarın fevkında bulunduğu takdirde bu şehir Türk Ocağı kendi azasından muallimlik evsafını haiz münevverleri istihdam etmek suretiyle A ve B dershaneleri açabilir. Bu dershanelerde tedrisat nizamı diğer dershanelerin aynı olup onlar gibi teftişe tabidir.

Madde 52- Maarif Vekaleti müfettişleri Millet Mektepleri teşkilatının her nevi faaliyetlerini teftiş ve tahkik ederler.

Madde 53- Mülkiye müfettişleri bu talimatnamenin 15, 16, 19, 20, 21, 45, 46, 47, 49, 50 inci maddelerinde zikredilen vazifelerin sureti ifasını teftiş ve murakabeye salahiyyettedirler.

Madde 54- Millet Mektebi teşkilatının; 10 uncu maddede zikredilen 13 reisi her sene nisan içerisinde Başvekilin davetiyle içtima ederek valilerden gelen raporları tetkik ve her valinin mesai ve muvaffakiyetini derecesi hakkındaki mülahazatını tesbit ve lazım gelen kararları ittihaz ederler. (Reisler heyetinin raportörü Maarif Vekilidir.)

Madde 55- Bu talimatname neşri tarihinden muteber olup 11/11/1929 tarih ve 7284 numaralı Millet Mektepleri Talimatnamesi mefsuhtur.

Madde 56- Bu talimatname ahkâmının icrasına İcra Vekilleri heyeti memurdur.

Kaynak: Millet Mektepleri Talimatnamesi, Ankara 22.9.1929.

EK-F

T.C.
Maarif Vekaleti
İlk Tedrisat Dairesi
32493 umumi
12233 hususi

MİLLET MEKTEPLERİ TEŞKİLİ HAKKINDA VALİLİKLERE YAPILAN TAMİM

2/12/1928

1. Türkiye halkının ümmilikten kurtarılmasına matuf olarak devam eden faaliyetler 15 kanunuevvel 1928'den itibaren millet mektepleri teşkilatı talimatnamesine tevfiikan tanzim olunacak ve kanunusani 1929'da derslere başlanacaktır. Bu talimatname yeni teşkilatın idari ve ihzari bir cüzü tamamı teşkil eden vilayetinizde size şerefli vazifeler tahmil etmektedir.

2. 1 kanunusaniye vilayetinizde mevcut muallimlerin meşru mazeretleri hasebile çalışamayacak olanlar hariç tutularak adedeince millet mektebi dersaneleri açılmış ve faaliyete geçmiş bulunacaktır.

3. Her kasabada ve birden fazla muallimi bulunan her köyde talimatnamenin 2 inci maddesinde muharrer *A* ve *B* kursları açılacaktır. 1 kanunusaniye *A* kurslarına dahil olan müdavimler nisan nihayetine kadar, *B* kurslarına dahil olan da şubat nihayetine kadar tedris edileceklerdir.

4. Bu kurslar, isbatı liyakat eden müdavimlerine şahadetnamelerini verdikten sonra hitam bulan devreden muvaffak olmuayanlarla yeniden kaydolanların tedrisine başlayacaktır.

5. Tek muallimli köylerde 2 inci maddenin *A* ve *B* fıkralarındaki kurslar müşterek olarak açılacaktır.

6. Talimatnamenin 12, 13, 14 üncü maddelerinde zikredilen heyetlerin derhal teşkili ve vazifelerine başlamaları hususunda lâzım gelenlere süratle tebligat yapılmalıdır.

7. Maarif müdürü 15 kanunuevvele kadar vilâyetinizin millet mektebi heyetine muallimin ismi ve vazifedar oldukları mahalleri işaret ederek ne kadar vazife alabileceklerini gösteren bir liste verecektir.

8. 20 kanunuevvele kadar millet mektebi heyetinin kazalardan da gelecek malûmata müsteniden bervechezir hususları tespit etmiş bulunması.

A. İstihdam edilecek muallim adedine nazaran kaç derslane açılacağı ve yerleri.

B. Bu dersanelere memur edilen muallimlerin isimleri.

C. Mahalli şeraite nazaran tedrisatın ne zamanlarda yapılacağı.

D. Ve bunları tespit ettikten sonra duvar ilânları v.s. gibi vesaitle derhal halka ilânı lâzımdır.

9. 29 kanunuevvele kadar, Millet Mektebi dersanelerine vazifeye davet edilen muallim arkadaşların keyfiyetten tahriren haberdar edilmeleri lâzımdır.

10. Talimatnamenin 15 inci maddesinin *B*, *C* ve *F* fıkralarında muharrer hususâtın teminine muktezi mebalîği 33 üncü maddede zikredilen menabiden istifade ederek ihzar etmelidir.

11. Bu heyet 33 üncü madde mucibince *B*, *C*, *D* fıkralarında muharrer menabii varidata nazaran bir bütçe ihzar etmek için icap eden münakalelerin derhal icrasına tevessül ve bütçelerini tanzim ederek vekâlete gönderecektir. Bütün bu muamelâtın 15 kanunusaniye kadar hitama ermiş olması lazımdır. Bütçenin tastikına kadar masarifat avans suretiyle yapılır.

12. Millet mektepleri teşkilatı vasıtasıyla halkımızın kendi ayağına getirilen büyük nimetten azami derecede istifadesini temine müteveccih musıp ve müsmir tedbirlerin istikmalini ve 10 kanunusaniye açılmış bulunacak dersanelerin adediyle iş'arı mercudur.

13. Millet mektepleri talimatnamesi posta ile gönderilmiştir.

Maarif Vekili
Mustafa Necati

Kaynak: "Millet Mektepleri Teşkili Hakkında Valiliklere Yapılan Tamim",
Cumhuriyet, 5.12.1928.

MİLLET OKUYOR

Millet cehaletten artık usandı,
Bu onda çünkü en büyük noksandı.
Okuma bilmiyen yüzde doksandı,
Hamdolsun kurtulduk o ıstıraptan.

Her tarafta Millet Mektepleri var,
Okuyor daha dün ümmi olanlar.
Cehalet, o yedi başlı canavar
Kaçıyor bu yeni doğan mehtaptan.

Gözlerde bir sevinç nuru yanıyor,
Uyuyan zekalar hep uyanıyor,
Vatan baştan başa aydınlanıyor
Şimdi yeni yazı, yeni kitaptan.

İlim kök salacak yarın her yerde,
En uzak, en sessiz, hücre köylerde.
Büyük zaferimiz gibi illerde
Tarih bahsedecek bu inkılaptan.

Halit Fahri

EK-H

T.C.
Maarif Vekaleti
İlk Tedrisat Dairesi
2757 umumi
633 hususi

**MİLLET MEKTEPLERİ MUALLİMLERİNE MAARİF VEKİLİ İSMET
PŞ. HZ. TARAFINDAN GÖNDERİLEN TAMİM**

Aziz Arkadaşlar,

Büyük halâskâr Gazi Reiscumhur hazretlerinin başmuallimliği altında Millet mekteplerinde mukaddes ve tarihi vazifene başladığın gün cehalete karşı feveran eden milletin en samimi hisleriyle karşılaşmış oldun.

Şimdi onu daha pek yakından görüyor ve ruhu üzerinde, doğrudan doğruya, müessir olacak bir mevkiye buluyorsun.

Ben de senin bu mutena vaziyetinden istifade ederek ufak bir hasbıhal yapmak lüzumunu hissettim.

1. Sana millet mekteplerinde istifade edilmek üzere “Türk harflerinin usulü tedrisi” risalesi göndermişim. Bu küçük risaleyi dikkatle okur ve itina ile tatbik edersin.
2. Şuna çok dikkat etmelisin ki millet mekteplerine devam eden taleben diğer sınıf talebesile kabili mukayese değildir. Hayatta yaşamış, tecrübe görmüş, dimağı ona göre teşekkül etmiş kâmil insanlardır. Binaenaleyh bunlara karşı muameleni rıfk ve mülâyemetle yapmalı ve derslerini onların alâkalarını her an tezyit edecek cazip bir şekilde vermelisin.
3. Vazifenin yalnız harf öğretmek ve okutmaktan ibaret olduğunu zannetmekle hata işlemiş olursun. Mazinin bin bir ihmali yüzünden bakımsız ve örneksiz kalmış olan bu vatandaşlarına aynı zamanda muaşeret kaidelerile yaşamayı,

pejmürde elbise içinde bile temiz olmanın mümkün bulunduğunu anlatacaksın. Derslerinin hararetini ve kalabalığını muhafaza için elinden gelecek mesaiyi ihmal etmezsin. O şekilde ki talebenin eksilmesi senin için bir nefis izzeti meselesi olmalıdır.

4. Giriştiğimiz bu cehalet mücadelesinde, bittabi, davamızın en sarsılmaz delili okuma, yazma bilmenin faideleri, muhasenatıdır. Sen de bu bahis üzerinde sık sık durur ve onlara okuma, yazma öğrenmiş kimselerin hayatta mazhar oldukları muvaffakiyetlerden ve ettikleri kârlardan bahsedersin.

Şerefli mesainde muvaffakiyetler temenni ederim aziz arkadaşım.

R. N.

Maarif Vekili
İsmet

Bütün muallimler tevzi edilecektir.

Kaynak: “Millet Mektepleri Muallimlerine Maarif Vekili İsmet Pş. Hz. Tarafından Gönderilen Tamim”, *Maarif Vekaleti Mecmuası*, Ankara 1929, S. XVII, s. 91-92.

EK-I

MİLLET MEKTEBİ A VE B DERSHANELERİNDE OKUTULACAK DERSLERİN MÜFREDATI

14. Madde- A dershanelerinin muallimleri bu dershanelere devam eden vatandaşlara Maarif Vekaleti Milli Talim ve Terbiye Heyeti tarafından tespit ve irade edilmiş olan usul tahtında alfabe, kıraat, imla ve yazı öğretecek, hesabın ameli hayattaki lüzum ve faydasını anlatarak hesap mebadisinden tadat ve terkimi, cem ve tarh ameliyelerini göstereceklerdir. Millet Mektebi A dershanelerinin haftada 6 saatlik tedrisatının ikisi hesaba tahsis edilecektir.

15. Madde- Millet Mektepleri B dershanelerinde tedrisata memur edilen muallimler talebeye daima kıraat, imla, yazı ve tahrirle mümteziç olarak; hesap, sağlık bilgisi ve yurt bilgisi göstereceklerdir. B dershanelerinin haftada altı saatlik tedrisatının iki saati kıraat ve tahrir, iki saati hesaba birer saati de sağlık bilgisi ile yurt bilgisine aittir. Yurt bilgisinde Milli Tarih ve coğrafya malumatına bilhassa ehemmiyet verilecektir. B dershanelerinde okutulacak bahislerle bunların saatleri sureti tevziini gösteren cetvel talimatnameye merbuttur.

B dershanelerinde haftada 6 saatlik tedrisat muhtelif dersler arasında şu suretle taksim edilecektir:

- 2 Saat Kıraat ve tahrir
- 2 Saat Hesap ve ölçüler
- 1 Saat Sağlık bilgisi
- 1 Saat Yurt bilgisi

KIRAAT VE TAHRİR

Kıraat dersinden beklenen fayda şunlardır:

- 1-Kolaylıkla ve düzgünce okumak,
- 2-Okumak zevkini almak.

Bu faydaları elde etmek için derslerde bilhassa şu cihetlere itina edilecektir:

- a. Kıraat ettirilecek parçaların; talebenin alaka duyacağı şeyler olması lazımdır.
- b. İstenilen; yalnız mihaniki bir okuma değildir. Bunun için okunan parçaların talebe tarafından iyice anlaşılması lazımdır.
- c. Bir parçanın okunmasına başlamadan evvel muallimin o parçanın mevzu veya esas fikri hakkında talebeye kısaca malumat vermesi, bazan onların alakasını davet etmek hususunda faydalı olur. İcap ettikçe bu tarza müracaat edilmelidir.
- d. Kıraat için eldeki kitaptan istifade edilecektir. Yalnız ara sıra güzel halk şiirlerinden veya yeni şiirlerden seçme yazılar okutturulması lazımdır. Bunların halka zararlı telakki ve fikirleri vermiyecek mahiyette olmasına dikkat edilmelidir. Şiirler ve bedii kıymeti haiz parçalar okunurken muallim bunların güzel olan kısımları hakkında talebenin nazarı dikkatine celb etmeli, onlara bu güzelliği duyurmaya çalışmalıdır.
- e. Onbeş günde bir talebeye gazete veya mecmualardan münasip makale veya fıkralar okutturulması da çok faydalı olur. Bu makalenin o günlerde halkı alakadar eden veya etmesi lazım gelen hadiselerle ait olması faydayı artırır. Gazetelerde okunan makaleler üzerine kısa münakaşalar yapılması da hem talebenin gazete okumaya merakını arttırmaya, hem de düzgünce konuşmak itiyadını almasına yarar.
- f. Tahrir derslerinde talebeye fikirlerini düzgün ve anlaşılır surette yazı ile ifade etmek öğretilenektir; bunun için tedriç ile ilerlemek lazımdır. Tahrir için mektup, tezkere, telgraf, senet gibi hayatta daima ihtiyaç duyulan mevzuların intihap edilmesi faydalı olur. Tahrir derslerinde mektupların şekline ait kaideler de öğretilenektir: Muntazam tarih atmak, düzgün adres yazmak gibi.
- g. Kıraat ve tahrir derslerinde yeri geldikçe talebeye imla ve gramer kaidelerinden bahsedilmeli, onlarda sık sık rast gelinen imla, gramer ve nahiv hataları düzeltilmelidir.

Kıraat için seçilecek gazete ve mecmua, makale ve yazıların halk için faydalı

şeyler olması lazımdır. Zabita vakalarına ve cinayetlere ait yazılar talebeye kat'iyen okutulmamalıdır.

HESAP VE ÖLÇÜLER

Bu derslerden maksat şunlardır:

Gündelik hayat ta daima rast gelinen ve zihni hesapla her vakit halledilemeyen basit meseleleri halle yarayacak umumi esasları ve kaideleri öğrenmek ve bunları kolayca doğruca ve çabukça kullanmak.

Zihni hesapta kullanılan şahsi usulleri kaideleştirmek ve her vakit her yere tatbik edilebilir hale getirmek.

Bu maksatlara varmak için talebenin alışık oldukları zihni hesap tarzı daima hareket noktası olmalıdır. Tahiri hesap öğretmek gayreti ile zihni hesabı ihmal eylemek maksadın tamamen zıddına gitmek olur. İlk derslerde talebenin mertebe ve cümleleri ve bir milyona kadar rakamları yazıp okumayı öğrenmelerine çalışılacaktır. Bu hususta kafi mümarese kazandıkları anlaşılınca cem kaidesi öğretilir. Cemde bilhassa eldeler üzerinde ısrar edilerek talebenin terkim malûmatı kuvvetlendirilir. Söylemeye lüzum yoktur ki, derslere kaidelerden evvel mesele ve misallerle başlanacak, bunlardan kaidelere varılacaktır. Daha terkim dersinden itibaren talebenin ölçülerle ülfet ettirilmesi lazımdır. Zaten onların çoğu mahalli ölçüleri pekala bilirler. Cemden tarha geçerken de evvela ortaya birkaç mesele koyarak bunların hesapla halledilmesi için nasıl cemden başka bir kaideye ihtiyaç olduğu talebeye iyice hissettirilmeli, sonra bunlar halledilerek tarh kaidesi ortaya çıkarılmalıdır. Bunda da zihni hesaba çok mevki verileceği unutulmamalıdır.

Gerek cem ve tahta ve gerek diğer ameliyelerde talebenin sürat ve sıhhatle ilerlemesine mani olacak fena itiyatlar kazanmasının daha baştan önüne geçmek lazımdır. Talebenin ameliyeyi yaparken mesela “altı yedi daha onüç; üçe üç, elde var bir; biri verdik yediye sekiz etti...” gibi tekerleme tarzında boşuna laflar söylemesine cevaz vermemelidir. Talebe ameliyeleri yaparken esasen alışık olduğu zihni hesap usullerinden istifade etmelidir. Yukarıki laflar tekrar edeceğine; talebeye altı ve yediyi

görünce onüç; sekizi de görünce yirmibir diyebilmek itiyadını kazandırmaya çalışmalıdır. Tarh usullerini iyice öğrendikten sonra talebeye cem ve tarh karışık meseleler verilmelidir. Bu meselelerin ilkin dersane dahilinde mesela bir metre kullanmak suretiyle fiilen yapılan ölçmelerden çıkarılması çok alaka verici ve faydalı olur. Her halde hayattan uzak bir takım bilmece meselelere fazla mevki verilmemeli, dersanedeki muhtelif meslek erbabını en fazla alakadar edebilecek meseleler seçilmelidir. Kerrat cetvelini tedricen ezberlettirmelidir. Zarpta cem edilecek rakamların ne için merdiven gibi dizildiği izah edilmeli ve bu münasebetle de terkim kaideleri, mertebe ve cümleler tekrar olunmalıdır.

Taksime ilkin kesirsiz neticeler verecek meselelerle başlamalı, bir taraftan ölçülerin istimali ile tedricen kesir fikri verildikçe yavaş yavaş kesirli netice verecek meselelere geçmelidir.

Dört ameliyede iyice mümarese hasıl ettikten sonra talebeye metre ölçüsü tatbikatı olarak aşari kesirlerin cem ve tarhi öğretilir. Gene okka ve kuruş tatbikatı olarak adi kesirlerin yalnız yazılışları da öğretilir. Fakat bundan fazlasına geçmemelidir. Öğretilen ölçüler şunlardır: Okka-dîrhem; kilo-gram; metre-santimetre ve kilometre; arşın; lira-kuruş-para; kuruş-santim (Bunlardan maada en çok kullanılan mahalli ölçüler de öğretilenlerdir.). Metre ve arşın ile dersane dahilinde mesahalar yaparak uzunlukların ölçülmesi iyice öğretilmeli ve bundan murabba ve mustatil satırlara geçilmelidir. Satır ölçüsünde mustatilden daha ileriye gidilmeyecektir.

SAĞLIK BİLGİSİ

Maksatlar: 1-Beden, azalar ve vazifeleri hakkında esaslı fikirler alma

2-Ferdi ve içtimai hıfzısıhha esaslarını öğrenmek ve itiyatlar kazanmak.

Sağlık bilgisi dersine mevzu teşkil eden müfredat şunlardır:

İnsanın bedeni: başlıca âzalar-cihazlar ve vazifeleri; nefes alma, ciğerler; kan, deveran ve kalb; yemek ve hazım; ağız, dişler, mide ve barsaklar; Hava, su, gıdalar hakkında sıhhi tavsiyeler; İçki ve zararları: İçkinin ferde, aileye, millete zararları; İçki az kullanan milletlerde umumî refah ve saadet; içki çok kullanan milletlerde sefalet;

Mühlik hastalıklar: Frengi, verem, sıtma, bel soğukluğu: bunlardan korunma; Milletın sađlıđı için herkes nelere dikkat etmeli: Sokakta, vapurda, tramvay ve otobüste tükürmenin zararları; Giyinmenin sıhhi şartları. Çocuklara nasıl bakmalı (Kadınlar için); Kır ve açık hava ve güneşin faydaları; Bulaşık hastalıklardan çekinme; halkın bu hususta vazifeleri; Kazalar; zehirlenmeler; hayvan ısırmaları; bunlarda ne yapılır. Bunun için (mümkün olan yerlerde hükümet doktoru tarafından bu bahisler hakkında demostrasyonlu bir iki ders verilmelidir.)

Bu derslerin yalnız nasihat şeklinde olması faydasını azaltır. Mümkün .meretebe müsahabe tarzında; talebeyi de söyleterek yapılması ve mümkün meretebe resim, levha, diyagram gibi vasıtalara müracaat edilmesi maksadın kolaylıkla hâsil olmasına çok yardım eder. Bu noktaya bilhassa itina edilecektir.

YURT BİLGİSİ

Maksat: Talebeye vatan, millet, vatandaşlık hak ve vazifeleri hakkında bir vatandaşın bilmesi lâzım olan asgari malûmatı kazandırmaktır.

Yurt bilgisi dersine mevzu teşkil eden müfredat şunlardır.

Türk Bayrađı; Türk Bayrađı'nın dalgalandıđı yerler: Türkiye, Türkiye'nin hudutları; Türkler, nüfusumuz; Türk Milleti'nin eskiliđi; eski zamanlarda Türk devletleri; yeni Türk Cumhuriyeti'nin kuruluşu; sultanlar istibdadının neticeleri; Büyük harp; Türkiye'nin düşmanlar tarafından istilası; İstiklâl kavgası; Büyük Gazi'nin hizmetleri; Türk istiklâl ve hürriyet; Teşkilâtı Esasiye Kanununun esas maddeleri. Büyük Millet Meclisi; meb'us intihabı; Reisicumhur; Vekiller; vilâyetler ve kazalar; belediye teşkilâtı ve meclisi umumî ve belediye intihapları. Vergiler, askerlik. Mahkemeler. Hükümete nasıl müracaat edilir: İstida. İyi bir Türk vatandaşı: vatanını sever, milletini sever vazifesini bilir, çalışır, insanıyetlidir. Türk millî bayramları ve mânaları: 23 Nisan, 10 Temmuz, 29 Teşrinievvel, 30 Ağustos.

Kaynak: A.B. Edis, *Milli Eğitim Düsturu, Programlar*, İstanbul 1947, c. VII, s. 351-357.

EK-İ

Millet Mektepleri'ne Devam Eden Öğrencilere Verilen Devam Belgesi:

Millet Mektebi Devam Vesikası	
Maarif Mıntıkası.....	Vilayet.....
Kaza.....	Nahiye.....Köy.....
Şehir.....	Kasaba.....Semt.....
Mahalle.....	Vesika sahibinin adı.....
doğum senesi.....	sınıfı.....
.....,192.....	

Kaynak: B.N. Şimşir, *Türk Yazı Devrimi*, Ankara 1992, s. 407.

Millet Mektepleri Mezunlarına Verilen Diploma Örneği:

Cilt.....	No	Umumi.....
		Hususi.....
KURS.....		
Millet Mektebi		
Şahadetname		
MAARİF MINTAKASI :		
VİLAYET :	KAZA :	
NAHIYE :	ŞEHİR :	
KASABA :	KÖY :	
SEMT :	MAHALLE :	
.....DERSHANESİ		
.....doğumludan		
.....kadar derslere devam		
etmiş ve yapılan imtihan neticesinde		
yeni harflerle türkçe okuma ve yazmayı		
eyice öğrendiği anlaşılmış olduğundan		
kendisine bu şahadetname verilmiştir.		
...../...../192		

Kaynak: "Millet Mektebi Teşkilâtı Talimatnamesi", *Maarif Vekâleti Mecmuası*, İstanbul 1929, S. XVII, s. 86.

BİBLİYOGRAFYA

I. Resmi Yayınlar

Düstur, 3. Tertip.

TBMM Zabıt Ceridesi, 1924-1928.

Resmi Gazete, 1928.

Maarif Vekaleti Mecmuası, 1928-1930.

Umumi Nüfus Tahriri, (28.10.1927), c. I, II, III, Ankara 1929.

Maarif Vekilliği, *Amerikan Heyeti Raporundan: Maarif İşleri*, İstanbul 1939.

Maarif 1928-1933, Millet Mektepleri Faaliyetleri İstatistiği, (İstatistik Umum Müdürlüğü Yay.), İstanbul 1934.

Maarif 1928-1934, Millet Mektepleri Faaliyetleri İstatistiği, (İstatistik Umum Müdürlüğü Yay.), İstanbul 1934.

Maarif 1928-1935, Millet Mektepleri Faaliyeti İstatistiği, (İstatistik Umum Müdürlüğü Yay.), İstanbul 1935.

Maarif 1937-1938 İstatistiği, (İstatistik Umum Müdürlüğü Yay.), İstanbul 1939.

Maarif İstatistiği 1938-1939, (İstatistik Umum Müdürlüğü Yay.), Ankara 1942.

Maarif İstatistiği 1939-1940, (İstatistik Umum Müdürlüğü Yay.), Ankara 1942.

Maarif İstatistiği 1940-1941, (İstatistik Umum Müdürlüğü Yay.), Ankara 1943.

Maarif İstatistiği 1941-1942, (İstatistik Umum Müdürlüğü Yay.), Ankara 1944.

Maarif İstatistiği, (İstatistik Umum Müdürlüğü Yay.), Ankara 1943.

İstatistik Yıllığı 1942-1943, (İstatistik Umum Müdürlüğü Yay.), Ankara 1944.

Milli Eğitim Orta Öğretim İstatistikleri 1943-1944, (İstatistik Genel Müdürlüğü Yay.), Ankara 1946.

Milli Eğitim İlk Öğretim İstatistikleri 1944-1945, (İstatistik Genel Müdürlüğü Yay.), Ankara 1947.

Milli Eğitim Orta Öğretim İstatistikleri 1945-1946, (İstatistik Genel Müdürlüğü Yay.), Ankara 1947.

İstatistik Yıllığı 1946-1947, (İstatistik Genel Müdürlüğü Yay.), Ankara 1949.

Milli Eğitim İlk Öğretim İstatistikleri 1947-1948, (İstatistik Genel Müdürlüğü Yay.), Ankara 1949.

Milli Eğitim İlk Öğretim İstatistikleri 1948-1949, (İstatistik Genel Müdürlüğü Yay.), Ankara 1950.

İstatistik Yıllığı, (İstatistik Genel Müdürlüğü Yay.), Ankara 1949.

Milli Eğitim İlk Öğretim İstatistikleri 1949-1950, (İstatistik Genel Müdürlüğü Yay.), Ankara 1951.

Milli Eğitim İlk Öğretim İstatistikleri 1950-1951, (İstatistik Genel Müdürlüğü Yay.), Ankara 1952.

Genel Nüfus Sayımı, (Başbakanlık Devlet İstatistik Enstitüsü Yay.), Ankara 1990.

II. Nizamname, Talimatname ve Müfredat Programları

Millet Mektebi Teşkilatı Talimatnamesi, (Maarif Vekaleti Yay.), Ankara 1928.

Dil Heyeti'nin Kuruluş Belgeleri ve Yönetmeliği, (Maarif Vekaleti Yay.), Ankara 1929.

Millet Mektepleri Talimatnamesi, (Maarif Vekaleti Yay.), Ankara 1929.

“Millet Mektepleri A ve B Dershanelerinde Okutulacak Ders Müfredatı”, *Milli Eğitim Düsturu, Programlar*, c. VII içinde, İstanbul 1947.

“Millet Mektepleri Teşkilî Hakkında Valiliklere Yapılan Tamim”, *Cumhuriyet*, 5.12.1928.

“Millet Mektepleri Muallimlerine Maarif Vekili İsmet Pş. Hz. Tarafından Gönderilen Tamim”, *Maarif Vekaleti Mecmuası*, S. XVII, Ankara 1929, s. 91-92.

Millet Mektepleri ve Halk Dershaneleriyle Harf Kurslarında Alfabe, Kıraat, Yazı ve İmlâ Tedrisi Usulü, (Millî Talim ve Terbiye Heyeti Yay.), İstanbul 1928.

III. Süreli Yayınlar

A. Gazeteler

Hakimiyeti Milliye, 1921-1930.

Cumhuriyet, 1928-1929.

Milliyet, 1927.

İkdam, 1928.

Vakit, 1928.

B. Dergiler

Halk, 1929-1935.

Türk Dili, 1953.

Atatürk Araştırma Merkezi Dergisi, 1985,1998.

Atatürk Yolu, 1998.

IV. Kitap ve Makaleler

Adıvar, Halide Edip, *Türk'ün Ateşle İmtihanı*, İstanbul 1962.

Akçakayalıoğlu, Cihat, *Atatürk, Komutan, İnkılapçı ve Devlet Adamı Yönleriyle*, Ankara 1988.

Akgün, Seçil, "Tevhid-i Tedrisat", *Cumhuriyet Döneminde Eğitim*, İstanbul 1983, s. 37-50.

Akyüz, Yahya, *Türk Eğitim Tarihi (Başlangıçtan 1999'a)*, İstanbul 1999.

Atatürk, Mustafa Kemal, *Nutuk*, c. 2, Ankara 1927.

Atatürkçülük, Atatürk'ün Görüş ve Direktifleri, Birinci Kitap, (Genelkurmay Başkanlığı Yay.), Ankara 1983.

Atatürk'ün Söylev ve Demeçleri, (Türkiye İnkılap Tarihi Enstitüsü Yay.), c. 1, Ankara 1945.

Atatürk'ün Söylev ve Demeçleri, (Türkiye İnkılap Tarihi Enstitüsü Yay.), c. 2, Ankara 1952.

Atay, Falih Rıfki, "Yeni Yazı", *Türk Dili*, II/23, 1 Ağustos 1953, s. 718-721.

_____, *Çankaya*, İstanbul 1984.

Başgöz, İlhan, *Türkiye'nin Eğitim Çıkmazı ve Atatürk*, Ankara 1995.

Çöporal, Bernard, *Kemalizim'de ve Kemalizm Sonrasında Türk Kadını*, İstanbul 1999.

Cemil, S., *Millet Mektepleri Alfabetesi*, İstanbul 1929.

_____, *Millet Mektepleri Kıraati*, İstanbul 1929.

Cırtlı, H.Hüsnü, "İlköğretim", *Cumhuriyet Döneminde Eğitim*, İstanbul 1983, s. 261-280.

Dewey, J., *Türkiye Maarifi Hakkında Rapor*, İstanbul 1939.

Emre, Ahmet Cevat, *İki Neslin Tarihi*, İstanbul 1960.

Eren, Hasan, *Yazıda Birlik*, Harf Devrimi'nin 50. Yılı Sempozyumundan Ayrı Basım, Ankara 1981.

- Ergin, Osman, *Türkiye Maarif Tarihi*, İstanbul 1977.
- Ergün, Mustafa, *Atatürk Devri Türk Eğitimi*, Ankara 1982.
- Eroğlu, Hamza, *Türk İnkılap Tarihi*, Ankara 1988.
- Göksel, Burhan, *Atatürk'ün Eğitim Konusunda Görüşleri ve Misak-ı Maarif*, *Atatürk Araştırma Merkezi Dergisi*, c. I, S. 3, Temmuz 1985'den Ayrı Basım.
- Güçlüol, Kemal, "Milli Eğitimde Teşkilatlanma", *Cumhuriyet Döneminde Eğitim*, İstanbul 1983, s. 143-158.
- Haki, H.- Zeki, M., *Millet Mektepleriyle Halk Dersanelerine Mahsus Hesap ve Ölçüler*, İstanbul 1930.
- Hilmi, İ., *Millet Mekteplerine ve Halka Mahsus Yurt Bilgisi*, İstanbul 1931.
- İlgürel, Mücteba, *Millet Mektepleri*, Doğumunun 100. Yılında Atatürk'e Armağan, Ayrı Basım, İstanbul 1981.
- İnan, Mehmet Rauf, *Eğitim Alanında Atatürk Devrimi*, IX. Türk Tarih Kongresi'nden Ayrı Basım, Ankara 1989.
- _____, *Yazı Değişimi*, Çok Kısa Sürede Gerçekleşmiş Bir Devrim ve Gerçekleştirme Yöntemleri, Harf Devrimi'nin 50. Yılı Sempozyumu'ndan Ayrı Basım, Ankara 1981.
- _____, "Mustafa Necati", *Cumhuriyet Döneminde Eğitim*, İstanbul 1983, s. 657-673.
- _____, "1920'lerde Türk Milli Eğitimi", *Cumhuriyet Döneminde Eğitim*, İstanbul 1983, s. 53-68.
- İnönü, İsmet, *İsmet Paşa'nın Siyasi ve İçtimai Nutukları 1920-1933*, Ankara 1933.
- Kansu, Mazhar Müfit, *Erzurum'dan Ölümüne Kadar Atatürk'le Beraber*, c. I, Ankara 1966.
- Kaya, Yahya Kemal, "Bugün Milli Eğitimin Durumu", *Cumhuriyet Döneminde Eğitim*, İstanbul 1983, s. 69-86.
- Kayıran, Mehmet, "Atatürkçü Düşünce Işığında: Çağdaş Eğitim", *Atatürk Araştırma Merkezi Dergisi*, c. XIV, Ankara 1998, s. 779-830.
- Kurat, Akdes Nimet, *Türkiye ve Rusya, XVIII. Yüzyıl Sonundan Kurtuluş Savaşına Kadar Türk - Rus İlişkileri (1798-1919)*, Ankara 1970.
- Kocatürk, Utkan, *Atatürk'ün Fikir ve Düşünceleri*, Ankara 1984.

- Kongar, Emre, "Toplumun Her Kesiminde Etkisi Nedeni ile Büyük Önem Taşıyan Yazı Devrimi 50 Yılda Amaca Ulaştı", *Milliyet Sanat Dergisi*, S. 296, 6 Kasım 1978, s. 5-7.
- Lewis, Bernard, *Modern Türkiye'nin Doğuşu*, (Çev. M. Kıratlı), Ankara 1998.
- Milli Eğitim ve Atatürk'ün Milli Eğitim Politikası*, (Genelkurmay Başkanlığı Yay.), Ankara 1980.
- Muhsin, E., *Millet Mekteplerine Mahsus Sağlık Bilgisi*, İstanbul 1930.
- Nadi, Yunus, "Yeni Yazı", *Cumhuriyet*, 1.12.1928.
- Özalp, Reşat,-Ataüenal, Aydoğan, "Milli Eğitimde Kongreler ve Şuralar", *Cumhuriyet Döneminde Eğitim*, İstanbul 1983, s. 105-140.
- Özerdim, K., "Harf Değişikliğinin Türk Kültürüne Tesirleri", *Atatürk Önderliğinde Kültür Devrimi*, RCD Semineri Tebliğleri (9-11 Kasım 1967), Ankara 1972.
- Özerdim, Sami N., *Yazı Devriminin Öyküsü*, Ankara 1978.
- Özgen, Mahmut İhsan, *Devlet Adamlığı ve Devlet Yönetiminde Esaslar*, İstanbul 1998.
- Öztürk, Cemil, *Atatürk Devri Öğretmen Yetiştirme Politikası*, Ankara 1996.
- _____, "Milli Mücadele Ankara'sında Bir Yaygın Yüksek Öğretim Kurumu: "Serbest Âli Dersler Müessesesi-i İlmiyyesi"", *Atatürk Yolu*, c. 4, S. 13, s. 55-63.
- Sadullah, M., *Millet Mektepleriyle Halk Dershanelerine Mahsus Yurt Bilgisi*, İstanbul 1930.
- Sakaoğlu, Necdet, *Cumhuriyet Dönemi Eğitim Tarihi*, İstanbul 1992.
- Shaw, Stanford J.-Shaw, Ezel Kural, *Osmanlı İmparatorluğu ve Modern Türkiye*, (Çev. M. Harmancı), c. 2, İstanbul 1983.
- Sherrill, Charles N., *Bir ABD Büyükelçisininin Türkiye Hatıraları "Mustafa Kemal"*, (Çev. Ö. Uğurlu), İstanbul 1999.
- Steinhaus, Kurt, *Atatürk Devrimi Sosyolojisi*, (Çev. M. Akkuş), İstanbul 1995.
- Su, Kamil, "Milli Eğitimde Teftiş", *Cumhuriyet Döneminde Eğitim*, İstanbul 1983, s. 177-193.
- Tekeli, İ., "Osmanlı İmparatorluğu'ndan Günümüze Eğitim Kurumlarının Gelişimi", *Cumhuriyet Dönemi Türkiye Ansiklopedisi*, İstanbul 1989, s. 665-687.
- Tezcan, Mahmut, *Atatürk ve Eğitim*, İstanbul 1992.
- Tunaya, Tarık Zafer, *Batılılaşma Hareketleri*, İstanbul 1999.

Turan, Şerafettin, *Tevhid-i Tedrisat, Atatürk Önderliğinde Kültür Devrimi*, Ankara 1972.

_____, *Türk Kültür Tarihi*, İstanbul 1990.

Tütengil, C.O., *Atatürk'ü Anlamak ve Tamamlamak*, İstanbul 1998.

Wilson, Haword E.– Başgöz, İlhan, *Türkiye Cumhuriyeti'nde Milli Eğitim ve Atatürk*, İstanbul 1968.

Varış, Fatma, "Program Geliştirme Çalışmaları", *Cumhuriyet Döneminde Eğitim*, İstanbul 1983, s. 193-214.

V. Tezler

Erat, Muhammet, *Türk Basınında Alfabe Meselesi (1862-1918)*, (İstanbul Üniversitesi Sosyal Bilimler Enstitüsü, Yüksek Lisans Tezi), İstanbul 1991.

Olur, Nuri, *Atatürkçü Milli Eğitim Anlayışı*, (Marmara Üniversitesi Türkiyat Araştırmaları Enstitüsü, Yüksek Lisans Tezi), İstanbul 1988.